

叢書集成新編

四三

新文豐出版公司 印行

# 叢書集成新編 第四三冊目錄

自然科學類

## 曆法

五星行度解一卷	清 王錫蘭撰	守山	一
歷學答問一卷	清 梅文鼎纂	藝海	五
歷學疑問補二卷	清 梅文鼎纂	藝海	一二
二儀銘補注一卷	清 梅文鼎纂	藝海	二〇
天步真原一卷附四庫提要	清 薛鳳祚撰	指海	二三
春秋夏正二卷	清 胡天游學	式訓	二九
推步法解五卷	清 江 永著	守山	四八
數學八卷附續數學、四庫提要	清 江 永撰	守山	八一
宋遼金元四史朔閏考二卷	清 錢大昕撰	粵雅	一三一
春秋朔閏異同二卷	清 羅士琳撰	仰視	一四〇
春秋或辯一卷	清 許之辨纂	藝海	一七七
禮記天算釋一卷	清 孔廣牧撰	尺進	一八〇
虞書命義和章解一卷	清 曾 釗撰	嶺南	一八六
太歲超辰表三卷	清 汪日楨學	式訓	一九二
地 文			
海潮說三卷	清 周 春纂	藝海	二二一
海潮輯說二卷	清 俞思謙纂	藝海	二二四
地 球			
地球圖說一卷	泰西蔣友仁譯 清 錢大昕等修改	文選	二二九

## 地球圖說補圖一卷

地球圖說補圖一卷	清 阮 元撰	函海	二四一
時 令			
夏小正箋一卷	漢 戴 德傳	函海	二四一
夏小正戴氏傳四卷附校錄	清 李調元注	宋 傅崧卿注	士禮 二四八
夏小正考注一卷	清 畢 沅撰	經訓	二五二
夏小正傳二卷	清 孫星衍校	岱南	二五九
夏小正正義一卷	清 王 筠撰	天壤	二六七
夏小正經傳集解四卷	清 顧鳳藻輯	士禮	二八四
夏小正解一卷附徐本夏小正 舉異	清 徐世溥著	豫章	二九三
唐月令注一卷附補遺	唐 玄宗勅撰	十種	二九八
月令七十二候集解一卷	清 荊泮林輯	學海	三三三
月令氣候圖說一卷	元 吳 澄著	函海	三一六
玉燭寶典十二卷(缺卷九)	清 李調元撰	古逸	三二〇
賞心樂事一卷	隋 杜臺卿撰	學海	三七〇
歲時廣記四十一卷	宋 張 鑑著	學海	三七二
四時宜忌一卷附四庫提要	宋 陳元靚編	十萬	三七二
七十二候考一卷	元 瞿 佑著	學海	四九二
	清 曹仁虎纂	藝海	五〇二

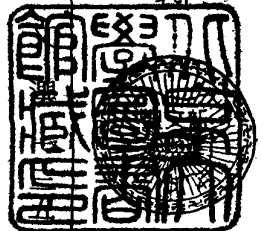

物理學

鏡鏡詮癸五卷

清 鄭復光著

連筠 五〇六

光論一卷

清 張福僖譯

靈鷲 五二九

度量衡

中西度量權衡表一卷附表三種

靈鷲 五三三

博物

博物志十卷附逸文、四庫提要

晉 張華撰

指海 五三六

續博物志十卷

宋 李石撰

逸史 五五七

格物叢談二卷

宋 蘇軾著

學海 五七五

物類相感志一卷

宋 蘇軾著

寶顏 五八六

蠡海集一卷

宋 王達撰

稗海 五九五

群物奇制一卷

明 周履靖編次

夷門 六〇五

生物學

毛詩草木鳥獸蟲魚疏二卷

唐 陸璣撰

古經 六一二

毛詩草木鳥獸蟲魚疏廣要

唐 陸璣撰

津逮 六二一

二卷

益部方物略記一卷

宋 宋祁撰

祕冊 六五九

辨物小志一卷

明 陳絳著

學海 六六三

詩傳名物集覽十二卷

清 陳大章著

湖北 六六六

2260/13

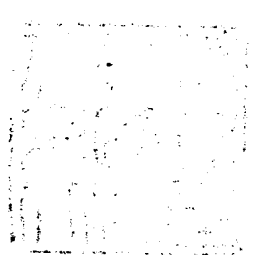



時庚點元界。隨日天至。庚己線。巽點亦在己兌線。即震庚坤巽兌同在一線。設此時火星自巽左旋十四度。至其從己出線。過艮。至黃道。電點成兌己。電角。求己角若干度。設甲己同。為甲庚。坤。百分之六十五。以六十五。減。庚。良。孤。弦。七。得。較。三。二。用。全。因。巽。良。孤。正。弦。四。如。較。而。一。得。兌。己。電。角。切。線。七。五。其。孤。三。七。七。度。弱。兌。電。弧。也。又。自。卯。火。初。度。乙。至。坤。初。度。兌。二。十。度。內。減。兌。電。弧。得。乙。電。弧。三。百。七。十。三。度。強。初。起。火。為。黃。道。星。紀。二。十。二。度。強。是。時。因。火。星。衝。日。後。去。地。甚。近。視。角。大。故。本。天。旋。左。視。行。其。疾。多。于。太。陽。平。行。度。而。在。黃。道。旋。右。法。當。為。退。黃。道。自。亥。至。未。除。做。此。用。上。諸。圖。知。三。星。至。不。平。行。之。限。于。黃。道。亦。為。平。行。在。本。天。旋。左。遲。段。于。黃。道。旋。右。為。疾。行。在。本。天。旋。左。疾。段。其。日。行。分。未。及。太。陽。日。行。分。者。于。黃。道。旋。右。為。遲。行。在。本。天。旋。左。疾。段。其。日。行。分。與。太。陽。日。行。分。等。者。于。黃。道。為。留。本。天。疾。段。日。行。分。多。于。太。陽。日。行。分。者。于。黃。道。為。退。

次解金水二星作黃道大圖及日行規如前于大圖內。大。木。土。三。天。以。甲。日。體。為。心。截。甲。己。線。于。庚。星。本。天。旋。左。庚。為。界。作。庚。壬。圖。為。金。星。本。天。旋。左。又。截。甲。庚。線。于。辛。星。本。天。旋。左。辛。為。界。作。辛。癸。圖。為。水。星。本。天。旋。左。二。天。半。徑。小。于。日。行。規。半。徑。即。已。地。心。在。二。圖。之。外。因。知。水。星。在。自。地。視。之。但。有。順。逆。兩。合。不。能。衝。日。辛。癸。圖。即。同。居。一。線。亦。必。已。在。外。人。從。已。視。庚。辛。與。甲。同。在。一。面。但。得。見。合。不。得。見。衝。金。水。二。天。亦。右。旋。自。辛。癸。圖。與。日。天。相。似。太。陽。自。甲。向。辛。即。雖。行。有。遲。疾。金。日。行。半。度。強。理。則。歸。一。今。但。以。水。星。解。之。金。星。自。見。假。如。水。星。合。日。在。最。高。癸。日。在。甲。黃。道。為。轉。火。初。度。乙。道。癸。在。星。體。所。甲。在。星。體。所。同。在。一。線。自。地。心。已。為。元。界。太。陽。行。在。六十。度。弱。至。未。黃。道。為。弱。尾。末。分。申。其。時。水。星。最。高。癸。亦。隨。日。行。在。申。未。已。線。設。此。時。水。星。行。本。天。旋。右。一。百。八。十。度。足。半。周。至。最。卑。辛。若。用。月。天。法。詳。見。月。則。當。兩。行。日。行。及。水。相。併。俱。右。旋。為。二。百。四。十。度。弱。水。星。在。己。酉。線。離。黃。道。弱。未。度。分。西。而。與。日。衝。然。此。時。水。星。在。辛。辛。點。既。在。己。癸。線。內。為。己。癸。全。線。之。分。試。引。長。癸。已。至。酉。于。己。酉。線。上。任。取。一。點。如。戊。其。癸。戊。必。大。于。癸。己。今。癸。辛。向。小。於。癸。己。況。能。等。于。癸。戊。乎。因。知。辛。點。不。在。己。酉。線。即。水。星。亦。不。得。在。黃。道。弱。未。與。日。衝。矣。又。未。癸。同。線。辛。癸。亦。同。線。則。辛。未。必。同。線。自。己。視。之。水。星。必。合。日。在。弱。尾。末。矣。其。平。行。黃。道。乙。申。弧。即。太。陽。平。行。弧。也。設。太。陽。又。行。六。十。度。弱。至。大。火。末。水。星。

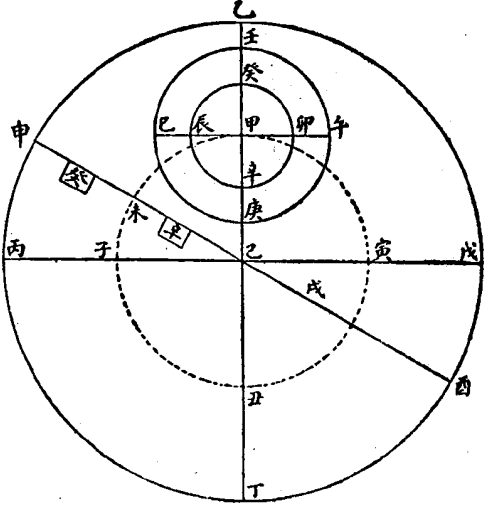

又行足半周至癸。癸點隨太陽在大火末。癸點平。則水星平行弧。仍即太陽平行弧。因知金水二星與太陽同一平行也。既明平行之理。因上解亦明。次論順合前後疾行逆合前後退行之理。假如水星順合在癸。日在甲。黃道乙。癸火初。為元界。太陽行十度至乾。黃道弱未。癸點隨日。至己。乾。亥。線。上。之。水。星。順。行。本。天。三。十。一。度。半。強。非。至。坤。自。己。出。線。過。坤。至。黃。道。震。定。成。己。坤。線。與。己。乾。亥。為。亥。己。震。角。星。本。天。旋。左。求。己。角。若。干。度。分。法。先。定。己。甲。日。行。規。半。徑。為。全。數。一。百。甲。癸。水。星。本。天。旋。左。與。己。甲。若。四。十。二。股。數。定。準。與。一。百。以。甲。癸。餘。做。此。因。癸。坤。弧。餘。弦。八。五。如。全。而。一。加。己。甲。餘。做。此。得。一。三。六。為。法。又。以。甲。癸。因。坤。癸。弧。正。弦。五。二。為。實。二。八。實。如。法。而。一。得。亥。己。震。角。切。線。一。六。其。弧。九。度。少。亥。震。弧。也。加。乙。亥。弧。得。十。九。度。少。自。癸。至。辛。午。至。癸。中。即。水。星。在。黃。道。弱。火。九。度。少。較。太。陽。平。行。行。盈。九。度。餘。因。在。上。半。周。右。順。本。天。行。亦。順。黃。道。行。故。為。順。為。疾。假。如。水。星。合。日。在。最。卑。辛。退。合。日。在。甲。黃。道。為。弱。火。初。度。乙。癸。甲。辛。己。同。在。一。線。為。元。界。太。陽。行。十。度。至。乾。亥。癸。辛。俱。隨。日。至。己。乾。亥。線。上。之。水。星。自。辛。順。本。天。行。三。十。一。度。半。用。來。作。癸。辛。圖。至。坎。從。己。出。線。過。坎。至。黃。道。離。定。成。己。坎。離。線。與。己。乾。亥。成。離。己。亥。角。求。己。角。度。分。設。數。同。上。以。甲。癸。因。辛。坎。離。弦。八。五。如。全。而。一。用。減。在。最。高。左。右。一。象。限。內。用。加。己。甲。得。六。四。為。法。又。以。甲。癸。因。辛。坎。離。正。弦。五。二。為。實。如。法。而。一。得。離。己。亥。角。切。線。三。四。其。弧。十。九。度。弱。用。減。乙。亥。弧。不。足。減。加。餘。乙。亥。離。弧。三。百。五。十。一。度。強。即。水。星。在。黃。道。弱。首。二。十。一。度。強。在。合。日。元。界。後。九。度。弱。因。近。最。卑。故。于。本。天。雖。順。行。而。人。目。在。外。自。己。反。觀。則。常。見。為。順。見。為。逆。黃。道。退。行。也。用。上。法。知。金。水。二。星。在。日。行。規。外。常。為。疾。行。其。交。日。行。規。點。如。其。為。平。行。行。界。入。日。行。規。內。為。遲。行。又。二。星。入。日。行。規。內。其。本。天。日。行。分。視。角。較。太。陽。日。行。分。大。者。為。退。等。者。為。留。小。者。為。遲。行。日。中。常。有。黑。子。未。詳。其。故。因。疑。水。星。本。天。之。內。尚。有。多。星。星。各。有。本。天。層。疊。包。裹。近。日。而。止。但。諸。星。天。周。愈。小。去。日。愈。近。故。常。伏。不。見。伏。時。多。見。時。少。唯。退。合。時。星。在。日。下。星。體。着。日。中。如。黑。子。耳。與。日。食。同。理。但。月。視。視。大。故。又。用。半。徑。比。例。知。金。星。天。在。火。星。天。內。于。日。行。規。半。徑。餘。星。內。外。觀。諸。圖。自。明。

又火星出日行規即高

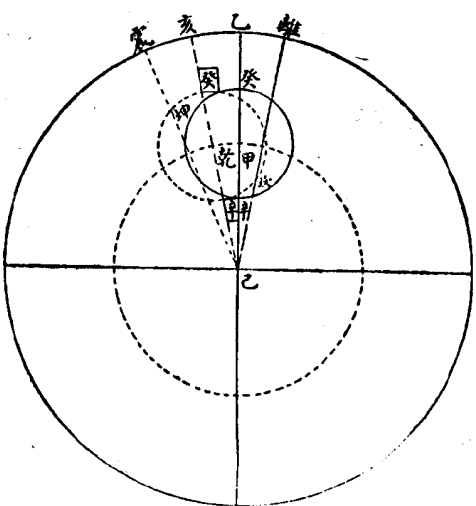



非本天心之環動規。則千年以前。已知五星以日爲心。何西人反言彼國前代歷家。不知太陽爲五星天心。至第谷始明此理。若第谷已前。未有土盤歷者耶。其二。土盤歷五星自行。即本天行度也。土、木、火、三星自行。本皆左旋者之歷理。未始相反。西歷改爲右旋。以至自相違謬。凡難通之處。悉置不論。豈故爲立異耶。抑實未知土盤法耶。四歷改土盤法甚多。皆較土盤爲密。而此一說。較土盤爲疎。似務改法之名。不求其實者。

- 土星日行九十五分二一四六七四二九
- 木星日行九十〇分二五二二五七一九
- 火星日行四十六分一五七七九九〇
- 金星日行六十一分六五〇八七三三九
- 水星日行三度一〇六六九九〇四三〇

### 五星行度解跋

西法五星有二說。以地爲心者。本天也。以日爲心者。歲輪上星行繞日之迹也。稱書非出一手。故分析不消。且有前後不相應處。然繞日圓象。秣家惟於金、水用之。而土、木、火仍用歲輪。故謂五星皆右旋。未嘗違實測也。王氏則以繞日圓象爲本天。故謂金、水于本天右旋。土、木、火于本天左旋。皆爲日天所挈而東。猶日天爲宗動天所挈而西也。又火、金、水三星。有時在太陽上。有時在太陽下。秣家謂天雖各重。而其行度能相割。能相入。王氏則謂五星本天皆在日天之內。但五星居本天周。而繞日環行。太陽居本天心。而繞地環行。如是則諸圓不必相割相入。而五星算例。較若畫一。雖示異於西人。實踐行不悖也。惟謂土、木歲輪皆有太陽高卑差。火星歲輪亦無本天高卑差。則迥與西法不同。驗之于天。未知合否。王氏精于測候。當非無所據而云然也。潘稼堂檢討與王氏同時。遂初堂集已言遺書亡佚。今更百有餘年矣。其鄉人沈君眉壽。苦心搜輯新法。外又得大統秣法。啓蒙推步。交朔恆星考。圖解諸種。然率多殘闕。失次。惟此較爲完備。去及攝以眇子。爲校錄一過。原圖傳寫滋誤甚多。即據說訂正。亟登諸梓。仍以質諸沈君。徒維閩茂。歲日在東井。金山錢熙祚識。





分之則為望策，四分之則為弦策。望者，日月相望，距半周天。弦者，近一遠三。上弦月在日東，下弦月在日西，皆相距天周四之一。授時朔策二十九萬五千三百零五分九十三秒，即二十九日五十三刻零六分弱也。大統同。

右月法

月平行每日十三度有奇，然有時而疾，則每日十四度奇，有時而遲，則每日只十二度奇。是為月轉初入轉則極疾，疾極而平，平而遲，遲極又平，平而疾，以此遂有疾疾未遲，遲未四限，滿此一週，謂之轉終。授時轉終二十七日五十五刻四十六分，大統同。

右轉法

月不平行黃道，而出入其內外，故謂之交。交者言其道交於黃道也。月行天一周，其交於黃道，只有二處。其始從黃道內而出於其外，此時月道自北而南，在黃道上斜穿而過，謂之正交。自正交行九十一度，離黃道南六度，自此再行九十一度，又自黃道外而入於其內，此時月道自南而北，亦斜穿黃道而過，謂之中交。中交行至九十一度，離黃道北亦六度，自此再行九十一度，又自黃道內而出於其外，復為正交矣。其法以正交後半周為陽歷，中交後半周為陰歷。滿此一週，謂之交終。授時交終二十七日二十一刻二十二分二十四秒，大統同。

右交道

以上三端，朔策在步氣朔章，轉終在步月離章，交終在步交會章，並太陰項下事也。

問授時歷有氣應何義

按氣應為授時四應數之一。其法創立，古歷所無也。古歷立元，皆起初古，故但有積年，而無根數。即歷授時既不立積年，而用截算，不得不有四應數，以紀當時實測之數。為上考下求之根，而氣應居一焉。氣即中氣，節氣二十四中，節皆始冬至，故氣應者，即冬至相應之真時刻也。當時實測辛巳歲前，天正冬至是己未日丑初一刻，故曰氣應五十五萬零六百分，即五十五萬零六刻也。其法自甲子日為一數起，挨算至戊午日，得滿五十五萬，又加子正後六刻，則為己未日丑初一刻矣。

氣應之外，又有閏應以紀經朔轉應以紀月之遲疾。歷交應以紀月之陰陽，亦是截算，皆實測辛巳年天正冬至氣應，已未日丑初一刻，所得上距經朔及距入轉距正交各相應之數也。依法推測辛巳年天正，經朔三十四日八十五刻半，為戊戌日戌二刻，在氣應冬至前二十日。其已未冬至至氣應，則為經朔之二十日。凡此皆歷經所未明言，茲特著之。

問推步交食之法

按歷家之法，莫難於交食，其理甚精，其法甚備，故另為一章。若知交食，則諸法盡知矣。然必能推步，而加以講究，然後能由其當然，以知其所以然。是謂真知，苟未能然，則所知或未全耳。請言其槩。蓋歷法代更，由疎漸密，其驗在於交食，約略言之，有宜知者二端。其一古者只用平朔，平朔者，一大一小相間，故漢晉

史志往往有日食不在朔，而在朔之二日，或晦日者。自唐李淳風麟德曆始用定朔，至一行大衍曆又發明之，始有四大三小之月，而蝕必在朔。此是一層道理。其一自北齊張子信積候合蝕加時立入氣，加減唐宣明曆本之立氣刻時三差，至今遵用，即授時歷之時差。及東西南北差也。此又是一層道理。前說由平朔改為定朔，其根在天蓋以日離有盈縮，月離有遲疾，天上行度應有之差。天下所同也。後一說於定朔之外，又立三差，其根在地蓋以日高月卑，正相掩時，中間尚有空隙，人所居地面不同，而所見虧復之時，與食分之深淺，隨處各異，謂之視差。非天上行度有殊，而生於人目一方所獨也。知此兩端，而交食之理，思已過半。即歷法古疎今密之故，亦大槩可見矣。至於入算，須看假如諸書中具有成式，然但能依法推步者，亦未必盡知其理，故謹以拙見，略疏大意，不知於來論所謂已明其理者，同異何如，統容晰悉。

問發敘加時之法

發敘加時之法，按此即九章中通分法也。授時歷以一日為一萬分，數今欲均分為十二時，每時各得八百三十三分三三不盡，故依古法以十二通之，每一分通為十二小分，則日周一萬，通為一十二萬，而每時各得一萬，故每過一萬為一時也。然滿五千亦進一時者，時分初正各四刻奇，歷家以子正四刻為今日子初四刻為昨日，今滿五千即是半時，以當子正之四刻，轉完昨夜子初之四刻，而成一時，故命起子初算外即丑初，乃借算也。若有五千進一時者，命起子正算外即丑初，若有五千進一時者，命起子正算外即丑初，若有五千進一時者，命起子正算外即丑初。

正乃本算也，五正二時算外是實正餘數也。其取刻數又仍以十二除之，何也。曰：此通分還原也。時下者分，是以十二乘過之小分，今仍以十二除之，十二小分收為一大分，復還原數，則所存者，即日周一萬之分，而每百分為一刻矣。

一法加二為時，減二為刻，即是前法，但以加減代乘除，非有二也。何以言之。乘法是兩位俱動，而數降者位反降，加法則本位不動，但加二數於下位也。減二亦然。凡珠算十二除，當一歸二除，今用減二，則本位不動，但於下位減二，即定身除也。豈官不明算理，往往於此處有誤，但知以加減代乘除，則了然矣。是故算數者，治歷之本也。

又按發敘二字，乃日道發南敘北之謂。蓋主乎北極為言，則夏至近極為敘，冬至遠極為發，而自冬至以至夏至，則由遠而近，自夏至以至冬至，則由近而遠，總謂之發敘。古諸家歷法，皆以發敘另為一章，其中所列為二十四氣七十二候之類，而加時之法附焉。故曰法敘加時，言發敘章各節候加時法也。元統作通軌，誤以十二通分為發，十二除收刻為敘，則以發敘為算法之名，失其指矣。而律歷攷因之以說，不可不知也。

問以授時法上推春秋魯隱公三年辛酉歲，距至元辛巳，二千年中，積七十三萬零四百八十九日。天正冬至至六日零六刻，閏餘二十九日四十八刻，經朔三十六日五十七刻。今依法以滿甲子，除中積而求冬至，則合以月策除中積，而求經朔，則不合，有一日三刻之差。其經朔應在冬至前耶，抑冬至在經

朔前耶。按此以百年長一之法。上推往古。中積諸數。原自不錯。惟求經期閏餘。則誤加為減。故有一日三刻之差。而所以差者。由於未深明經期閏餘立法之源也。今具論之。經期者。日月合朔之日也。冬至者。日軌南

天正經期

至而影長之日也。日南至而影長。是日與天會也。日月合朔。是日與月會也。月會日。謂之一月。日會天謂之一年。二者常不齊。此歷法所由起也。古歷十九年七閏。謂之一章。章首之年。至朔同日。其餘則皆不同日矣。故天正經期常在冬至前。冬至常在經期後。自經期至冬至。其間所歷日時。謂之閏餘。以閏餘減冬至得經期。以閏餘加

天正冬至

經期得冬至。理數之自然也。今自至元辛巳。逆推歷公辛酉法。當以所得中積七十三萬零四百八十九日在位。用至元閏應二十〇日二十〇刻半減之。餘七十三萬零四百六十八日七十九刻半為閏積。以朔策二十九日五十三刻〇五分九十三秒為法。除之得二萬四千七百三十六個月。仍有不滿之數四刻六十五分五十二秒。用以轉減朔策。餘二十九日四十八刻四十分四十一秒。為其年之閏餘分。即是其年冬至在經期後之日數也。

凡求經期之法。當於冬至內減閏餘。今推得其年冬至是六日零六刻。不及減閏餘。故以紀法六十日加冬至而減之。得三十六日五十七刻五十九分五十九秒。為其年天正經期。是庚子日子正後五十七刻半強也。

復置經期三十六日五十七刻五十九分。以閏餘二十九日四十八刻四十分四十一秒。得六十六日零六刻。除滿紀法去之。仍得六日零六刻。即是其年冬至為庚午日子正後六刻也。

庚午距庚子三十日。即知其年冬至在次月朔。為至朔同日之年。而年前閏十二月矣。今誤以閏餘去減經期為冬至。所以差一日三刻也。經期三十六日五十七刻內。減去閏餘二十九日四十八刻。實多一日三刻。

問閏月宜閏歲前十二月乎。或閏正月乎。先儒辯之。今不得其解。按閏月之議。紛紛聚訟。大旨不出兩端。其一謂無中氣為閏月。此據左氏舉正於中為說。乃歷家之法也。其一謂古閏月俱在歲終。此據左氏歸餘於終為論。乃經學家之說也。若如前推歷公辛酉冬至在經期後三十日。宜閏歲前十二月。即兩說齊同。可無疑議。然有不同者。何以斷之。曰。古今歷法。原自不同。推步之理。雖事加密。故自今日言歷。則以無中氣置閏為安。而論春秋閏月。則以歸餘之說為長。何則。治春秋者。當主經文。今考本經。皆閏月俱在年終。此其據也。

問至元辛巳。至隱公辛酉。二千年中。閏月幾何。按此易知也。前以朔策除閏積。得二萬四千七百三十六月。內除二萬四千月。為二千年應有之數。其七百三十六。即閏月也。此與古法十九年七閏之法。亦所差不多。

問二千年中。交泛若干次。入食限若干次。及交泛字義何解。經期合朔。何所分別。按月與日會謂之合朔。然有平朔。有定朔。三代以上。書籍散佚。不可深考。所可知者。自漢以來。祇用平朔。唐以後。乃用定朔。定朔與平朔。有差至一日之時。然必先求平朔。然後可求定朔。今日經期。即平朔也。以其為合朔之常數。故謂之經。得此常數。再以盈縮遲疾加減之。即定朔矣。是故合朔者。總名也。因有定朔。故別為之經期耳。

交者。月道出入於黃道也。授時之法。二十七日二十一刻二十二分二十四秒。而月道之出入於黃道一周。謂之交。以此為法。而除中積。則得其入交次數矣。今以本法求到魯隱公辛酉正月。經期入交十七日三十八刻九分七〇。自此下距至元辛巳。凡滿交終二萬六千八百四十三。其出入於黃道也。各二萬六千八百四十四。

至於食限。則不可以預定。何也。入交雖有常數。而其食與否。又當以加減差及氣刻時三差諸法定之。又按入交亦有平日。有定日。此云泛者。亦平義也。因先求平日。次求定日。故命之曰泛。泛者。以別於定也。然歷經本文。謂之入交汎日。或者文曰入交。或曰汎交。未有稱交泛者。其稱交泛。則臺官之語。以四字節去首尾。而中撮兩字為言。文理不安。所當改正者也。

問周牌算經牽牛去極極共積九百九十二億七千四百九十五萬分。以一度積八億五千六百八十八萬為法。除之復原度。一百一十五度一千六百九十五里二十一步又一千四百六十一分步之八百一十九。用何算法還原。

按此乃通分法也。凡算家通分之法。所以齊不齊之分。便乘除也。若如郭太史以一萬分為度。則分有百秒。秒有百微。皆以十百為等。自然齊同。通分之法。可以不用而古歷不然。各有所立之法。其法又不同。此通分之法。所由立也。即如周牌所立度法。是一千九百五十四里二百四十七步又一千四百六十一分步之九百三十三度下有里。里下有步。步下有分。其法不同。故必以里通為步。乃以零步納入步。又通為分。乃又以零分納入。此所謂通分納子也。然後總計其分。以為度法。即度法曰。置一千九百五十四里在位。以每里三百步為法。乘之得五十八萬六千二百步。如是則里通為步。可以納子矣。於是以前步二百四十七加入。共得五十八萬六千四百四十七步。復置在位。以步之分法一千四百六十一為法。乘之得八億五千六百七十九萬九千零六十七分。則步又通為分。可以納子。於是再以零分九百三十三加入。共得八億五千六百八十八萬分。是為度法。言滿此分為一度也。其外術去璣。即牽牛二十二萬六千五百里。亦以每里三百步乘之。得六千七百九十五萬步。是里通為步也。又置為實。以每步一千四百六十一分乘之。得九百九十二億七千四百九十五萬分。是步又通為分也。以為實。於是以前法除實。得滿法之數。一百一十五命之為度。其不滿法之數。仍餘七億四千二百九十五萬分。不能成一度。當以里法收之為里。法曰。置每里三百步。以每步一千四百六十一分乘之。得四十三萬八千三百分。是為里法。以里法為法。餘分七億四千二百九十五萬分。實如法而一。得一千六百九十五命為里。仍有餘分三

萬一千五百不能成一里當以步法收之爲步法曰置餘分三萬一千五百爲實以每步一千四百六十分爲法除之得二十一步仍有餘分八百一十九不能成一步即命爲分用上法求得一百一十五度一千六百九十五里二十一步又一千四百六十一分步之八百一十九適合原數

緣實數是里數千五百里是里數也法數有里有步有分不便乘除故必以里通爲步步又通爲分乃可乘除故曰齊同法實乘以散之也

其不滿法者以里法收之爲里又不滿里法者以步法收之爲步再不滿步法命爲零分故曰不滿法者以法命之又曰位盡於一步故以其法命餘爲殘分也通分之法不過如此乃正法也

今周牌所載之法其初通法實並爲分末以法命殘分並同惟中間收餘分微異則古人裁算之法也其如後凡算有除兩次者則以兩次除之之法相乘爲法以除之謂之異除同除如以三除又以四除則以三乘四得十二爲法除之變兩次除爲一次除也若算有法數太多者則變爲簡法兩次除之謂之截法如以七十二除之者則以八除之又以九除之即與七十二除同此兩者正相對而其理相通也

如餘分七億四千二百九十五萬不滿一度宜收爲里法當以每里三百步乘每步一千四百六十一共化爲四十三萬八千三百分此即異除同除之法也周牌經則先以每里三百步除之得二百四十七萬六千五百爲里實再以周天分即步爲法除之得一千六百九十五里不盡一百〇五此即截法變一次除爲兩次除也右所得里數與前法不異所異者前法餘分三萬一千五百而今用截法只一百〇五此何以故因前法所餘是實分今用截法則餘分是用每里三百步除過者則此餘分一數內各藏有三百之數也

餘分內既各帶有三百之數則當以三百乘之復還原分之數然後可以收爲步此亦正法也何以言之蓋餘分有二頭一次是不滿一度之分則當收爲里此餘分又是不滿一里之餘分故當收爲步然而步之法是周天一千四百六十一分乃實數也此所餘一百〇五是三百分爲一分非實數也若仍以三百乘之則亦爲實數而可以乘除矣故曰正法也

周牌之法則又不然雖亦以三乘之而不言百以三乘一百零五或三萬一千五百則每餘分內仍帶有一百之數餘分爲實者既以百分爲一分則其滿法而成一步者即是百步一千四百六十一之法而成一步者即是滿了一百四一而不成百步也故曰不滿法者三之言以單三數乘不滿法之餘分也又曰如法得百步言此餘分既以三乘則其滿法者爲百步也又自疏其義曰上以三百約之爲里之實此當以三百乘之爲步之實而言三之者不欲轉法更以一位爲一百之實故從一位命爲百也此蓋自明其不以三百乘而

以三乘之故是欲以得數爲百步也得數爲百步則其實亦百步之實也故曰省算也刻本三百乘之句遺百字而言三之句遺三字

既言如法得百步而今之餘實只三百一十五在一千四百六十一之下是不能滿法也不能滿法者即不能成百步也於是以前分進位三百一十五爲實而以滿法爲十步何也原一分內有百分今雖

進位以一分爲十分然仍未復原數仍十分爲一分故得數即爲十步也

法曰置三百一十五進位爲實置三千一以法一千四百六十一除得二數命爲二十步不盡二百二十八

經曰不滿法者又上十之如法得十步亦省算也上之即進位也此餘分既各帶有十分故復以十乘之即得本數

法曰置二百二十八又進位爲實置二百八十以法一千四百六十一除得一數命爲一步不盡八百一十九經曰不滿法者又上十之得數爲一步又自疏之曰又復上之者便以一位爲一實故從一實爲一言末次進位則通得本數爲實而得數亦爲本數也

凡曆書與別項文字不同須胸中想一渾圓天體併七政旋行之道了了在吾目前則左右逢源有條不紊故圖與器皆足爲看書之助右所疏數條言雖淺近然由淺入深庶幾有序天下最深微之理亦即在最淺淺中含蘊無深微矣謹復

答嘉興高念祖先生

律歷天官其載二十一史南北國學並有雕版國家試士發策多有及此者本學者所當知也然成者以其不切於辭章之用又其義難曉知讀史者至此則實而不觀先生獨能舉其異同分合之端以爲問可見其留心之有未不愧家學之淵源請陳其管蠡之愚以求正定

問史記八書三曰律四曰歷分律與歷言之也前漢書合稱律歷改書爲志而後漢書晉書北魏書隋書宋史並因之宋書新唐書遼金元三史則皆有歷志而不及律何歟

按律歷本爲二事其理相通而其用各別觀於唐虞命官職和治歷樂典樂各有專司太史公本重黎之後深知其理故分爲二書班固合之非也獨是歷書所載非當時所用之法乃殷歷也非漢歷也其四十年即四分歷之所由又謂以太初元年丁丑爲甲寅千支相並二而不具焉而漢太初歷八十一分日法反載於班志意者孟堅以其起數錯律遂從而合之歟後世言歷者率祖班志故史亦因之厥後漸覺其非而不能改直至元許衡郭守敬乃始斷然以測驗爲憑不復以錯律卦氣言歷一洗諸家之傳會故其法特精此律歷分合之由也人有恒言漢歷其善於太初唐歷其善於大衍殊不知漢歷至劉洪乾象歷始精若太初其則固特以易數言歷反多差附其失與太初之起數律同也明水公云以律配歷可也而以不能生歷則不可又云附一行頗稱知歷而妄入於易以眩衆此誠千古定論而經生家所不能知也至於稱書稱志之不同蓋太史公合記古事故名史記班孟堅專述本朝故稱漢書夏書之目而稱漢書全部既稱書不得不別其類爲志無深意也

問歷書之次曰天官書前漢書改爲天文志後漢書晉書宋書南齊書隋書唐書宋元史並仍之而晉書宋史天文在律歷之前金元二史亦在歷前北魏則改爲天象遼史則合歷與天象稱歷象有以異乎

按言天道者有原二家其一爲歷家主於測算推步日月五星之行度以授民事而成歲功即周禮之漏



問多夏致日以土圭求日至之景是也而春秋又以致月其說何如

按日行黃道有南至北至月亦有之月之北至則陰歷是也月之南至則陽歷是也夫月之陰陽歷隨時變遷而必於春秋測之何耶凡言至者皆要其數之所極則必有中數以爲之衷如日道有南至有北至相差四十七度奇而其中數則赤道也月有陰歷有陽歷出入於黃道各六度弱而其中數則黃道也夫黃道之在冬夏既自相差四十七度奇則已無定度又何以爲月道之中數乎惟春秋二分之黃道與赤道同度則其東出西沒及過午之度並與赤道無殊於此測月可得陰陽歷出入黃道之真度矣假如二分之望月在其衝秋分之望月必在秋分之望度則日沒於西正而月出於卯正日出於卯正而月沒於西正其出沒方位必居卯酉正中與日相背然而或等焉或不等焉有時而日出沒於西正卯正而月沒於西正其在陽歷也有時而在卯正西正之北則知其陰歷也又此時日之過午也必與本處之赤道同高即冬至二至日則月亦亦然然而月之過午或有時而高於日度則知其陰歷也有時而卑於日度則知其陽歷也若月之出沒在卯酉之正而不偏南北月之過午一如日軌之度而略無高卑則爲正當交道而有虧食故曰惟春秋可以測月也

康成註曰冬至日在牽牛景丈三尺夏至日在東井景尺五寸此長短之極此言冬夏致日也

又曰春分日在星秋分日在角而月弦於牽牛東井亦以其景知氣至此言春秋致月也

晉疏云春分日在星其月上弦在東井圓於角下弦於牽牛秋分日在角上弦於牽牛圓於星下弦於東井鄭并言月弦於牽牛東井不言圓望可知也按此賈疏增成鄭義足與愚說相發明蓋但以日軌爲主則春秋致月亦致日之餘事即於兩弦立說亦足以明若正言致月之理則必將詳致其交道出入之端與夫陰陽歷遠近之距則兼望言之其理益著也

問陰陽歷之法于兩弦亦可用乎曰可凡冬夏至表景既有土圭之定度冬至景丈三尺夏至亦以土圭之定度之則月亦宜然而今測月景每有不齊則交道可知

假如春分日在星而月上弦於東井秋分日在角而月下弦於東井則是月所行者夏至日道也其午景宜與土圭所度冬至長景等而徵之所測或等焉或不等焉其等與定度者必月交黃道之度也其短與定度者必月在日道之北而爲陰歷也其長於定度者必月在日道之南而爲陽歷也故兩弦亦可以測陰陽歷也然則陰陽歷之變動若此又何以正四時之絃曰日道之出入赤道也距遠至廿四度月道之出入黃道最遠止六度距廿四度故景之進退也大至三尺相去懸絕一距止六度故景之進退也小至三尺相去懸絕已假如月上下弦在東井而景更短於土圭其爲夏至之陰歷更無可疑即使陰歷而景長於土圭其長不過尺許無害其爲夏至之黃道也又如月上下弦在牽牛景加長於土圭所定之度其爲冬至之陽歷已成確據即使陰歷而景短於土圭所定之度其短亦不過尺許無損其爲冬至之日道也夫兩弦之月道既在二至之度則日軌必在二分而四絃不誤故曰舉一弦立說

亦足以明也

或疑洛下閔製律儀止知黃道至東漢永元銅儀始知月道至陰陽交道之說後代始密周禮所言致月或未及此曰洪範言日月之行則有冬有夏是古有黃道也十月之交見于詩是古知交道也洛下閔等草創于祖龍燧燧之餘故制未備而以此疑周禮乎夫謂歷術屢變益精者如歲差之類必數十年始差一度故久而後覺若月之陰陽歷月必一周視黃道之變尤爲易見而謂古人全不之知吾不信也或又疑土圭尺有五寸則惟北至時可用餘三時何以定之曰經因言日北景長日南景短矣其長其短亦必有數則皆以土圭之尺寸度之耳然則夏至景如土圭者冬日至景必數倍於土圭而以土圭度之無難得其丈尺故冬夏並言致日也

問皆致春秋歷法詭舛甚多不知左氏之誤抑古歷不如此也夫驗於古然後可施於今今以最疎之古歷尙不可致則太初以下其疑難當更何如

按歷法古疎今密乃古今之通論蓋謂天體無窮天道幽遠隨事漸增斯臻其善非謂古人之智不及後人也夫致古歷之疎密必須得其立算之根今自秦火以來並無一書能言三代以上之歷法所謂殷周六歷率皆僞撰不足爲據春秋左氏之不合又何疑焉若夫三代以下太初歷始創規模洛下閔等之功自不可沒自是以後屢代加詳山後之密歷觀之遂覺其前之爲最疎耳歷家之言曰驗天以求合無爲合以驗天是故治歷者必當求之天驗求諸天驗則當以近代之密測者爲最而詳微算術以得其當然之理又知其所以然之故然後備攷古術徐求其改憲源流博稽經史以攷其徵信合者存之疑者闕焉斯不爲用心於無益矣嘗著以春秋二百四十年月日列序以攷其得失用功甚勤與氏族官制地名等攷皆有功於經傳其書自可孤行若但以歷法言仍當從事於郭太史授時法與今西法庶可以得其門戶矣

余初學歷原從授時入手後復求之廿一史始知古人立法改憲各有根源見史志僅載算法而無一語注釋因稍稽以所能知者解之遂以成帙最後始得西術此事益明然卷帙既多又宜改無定亦欲俟稍暇再加繕寫以請正高明耳

問日食古無其法漢日食每多先天終漢四百年無人修改則洛下閔張衡皆夢夢然按古日食每不在朔者以古用平朔耳古所以用平朔者以日月並紀平度也東漢劉洪作乾象歷始知月有遲疾北齊張子信積候二十年始知日有盈縮有此二端以生定朔然而人猶不敢用也至唐李淳風僧一行始用之至今遵用乃驗歷之要然非有洛下閔之渾儀張衡之靈憲則測驗且無其器又何以能加密測愚故曰古人之功不可沒也

問五星遲疾逆留

按五星之遲疾逆留漢以前無言之者漢以後語焉而不詳雖授時歷號爲至精而於此未有精測至西歷乃能言之此今歷勝古之一大端也

問月食地景

按月食地影之說。肇於泰西。驟言之。若可駭。細審之。確有實據。然必於歷學深究其根。乃知其說。為不誣耳。

問平差立差

按平差立差。定差之法。古無其術。乃郭太史所創為。以求七政盈縮之度。所以造立成之根本也。其法日月五星並有之。亦非如平朔定朔之用。歷家用字偶同如此者。多徵實言之。乃知其故。其據云。依立招差。又云。依埃壘立招差。則似古算術中。原有其法。而今採用之。然不可攷矣。愚嘗因李世兄之問。而為之衍算。頗覺其用法之巧焉。



行極西。西方日中。東方夜半。蓋惟地體渾圓。與天體相似。太陽隨天左旋。繞地環行。各以其所到之方。正照而為日中。其對沖之方。在地影最深之處。而即為夜半。時矣。假令地為平面。東西一望皆平。則日一出地而萬國皆曉。日一入地而八表同昏。安得有時刻先後之差。而且有此方日中。彼為夜半者乎。二也。周鼎又言。北極之下不生萬物。北極左右夏有不釋之冰。物有朝耕暮穫。中衡左右冬有不死之草。五穀一歲再熟。蓋惟地與天同為渾圓。故易地殊觀。而寒暑迥別。北極下地。即以北極為天頂。而太陽周轉近於地。陽光希微。不能解凍。萬物不生矣。其左右猶能生物。而以春分秋分。為其故。故朝耕而暮穫也。若中衡左右。在赤道下。以赤道為天頂。春分時日在赤道。其出正卯入正酉。並同赤道。正午時日在天頂。其熱如火。即其方之夏。春分以後。日軌漸離赤道而北。至夏至而極。其出入並在正卯西之北。二十三度。半有奇。正午時亦離天頂北二十三度。半有奇。其熱稍減。而涼氣以生。為此方之秋。冬矣。自此以後。又漸向赤道行。至秋分日復在赤道。出入正卯西而正過天頂。一如春分。熱之甚。亦如之。則又為其方之夏矣。秋分後。漸離赤道而南。直至冬至。又離赤道南二十三度。半有奇。而出入在正卯。西南正午亦離天頂南並二十三度。半有奇。氣候復得稍涼。又為秋。冬。是故冬有不死之草。而五穀一歲再熟也。又其方日軌每日左旋之圈度。並與赤道平行。而終歲晝夜皆平。上條言地近赤道。而晝夜之差漸平。以此故也。赤道既在天頂。則北極南極俱在地平。可見。然但言北極不言南極者。中土九州在赤道北。聖人治歷。祇據所見之北極。出地而精其測算。即南極可以類推。然又言北極下地高旁陀。四圍而下。即地圓之大致可見。非不知地之圓也。即如日月交。常在朔望。則日食時日月同度。為月所掩。亦易知之。事而春秋小雅。但云日有食之。古聖人祇舉其可見者為言。皆如是也。

論渾蓋通蓋即古蓋天遺法

問蓋天必自有儀器。今西洋歷仍用渾儀渾象。何以斷其為蓋天。曰蓋天以平寫渾。其器雖平。其度則渾。非不用渾天儀之測驗也。是故用渾儀以測天星。時人子弟多能之。而用平儀以稽渾度。非精於其理者不能也。今為西學者多能製小渾儀。小渾象。至所傳渾蓋通蓋者。則能製者少。以此故也。夫渾蓋平儀。置北極於中心。其度最密。次畫長規。又次赤道規。以漸而疎。此其事易知。又次為晝短規。在赤道規外。其距赤道度與晝長規等。理宜收小而今為平儀所限。不得不反展而大。其經緯視赤道更闊。以疎然以稽天度。則七政之躡離可知。以致時刻。則方位之加臨不爽。若是者何哉。其立法之意。置身南極。以望北極。故近人目者其度加寬。遠人目者其度加窄。視法之理宜然。而分秒忽微。一一與勾股割圓之切線相應。非深思造微者。必不能知也。至於長規以外。度必更寬更闊。而平儀中不能容。不得不割而棄之。淺見者或遂疑蓋天之形。其周不合矣。是故渾蓋通蓋。即古蓋天之遺製無疑也。

論渾蓋通蓋即古蓋天遺法二

問利氏始傳渾蓋儀。而前此如回歷並未言及。何以明其為古蓋天之器。曰渾蓋。雖利氏所傳。然非利氏所創。吾嘗徵之於史矣。元史載札馬魯丁西域儀象。有所謂兀速都兒刺不定者。其製以銅如圓鏡而

可掛而刻十二辰位。晝夜時刻。此即渾蓋之型模也。又云。上加銅條。繞其中。可以圓轉。銅條兩端。各屈其首。為二竅。以對望。則視日影。夜則觀星。辰以定時刻。以占休咎。此即渾蓋上所用之闊箭指尺也。又言背嵌鏡片二面。刻其圖。凡七。以辨東西南北日影長短之不同。星辰向背之有異。故各異其圖。以盡天地之變。此即渾蓋上所嵌圖片。依北極出地之度。而各一其圖。準天頂地平。以知各方辰刻之不同。與夫日出入地晝夜之長短。及七政躡離所到之方位。及其高度也。其圖片有七。而兩面刻之。則十四矣。西洋雖不言占法。然有其立象之學。隨地隨時。分十二宮。與推命星家立命宮之法略同。故又曰。以占休咎也。雖作史者未能深悉厥故。而語焉不詳。今以渾蓋觀之。而一一脗合。故曰渾蓋。雖利氏所傳。而非其所創也。且利氏傳此器。初不別立佳稱。而名之曰渾蓋。通蓋。故已明示其指矣。然則何以不直言蓋天。曰蓋天之學。人屏絕之久矣。驟舉之必駭而不信。且夫渾蓋。蓋於渾。乃治渾天者之沿謬。而精於蓋天者。原視為一事。未嘗區而別之也。夫渾天儀。必設於觀臺。必如法安置。而始可用。渾蓋則懸而可掛。輕便利於行遠。為行測之所需。所以遠國得存其製。而流傳至今也。

論渾蓋之氣與周轉同異

問渾蓋通蓋。豈即周轉所用歟。曰周轉書殘缺不完。不可得攷據。所言天象蓋笠。地法覆槃。又云笠以寫天。而其製弗詳。今以理揆之。既地如覆槃。即有圓突隆起之形。則天如蓋笠。必為圓坳曲抱之象。其製或當為半渾圓而空其中。略如仰儀之製。則於高明下覆之形體相似矣。乃於其中。按照緯度數。以寫周天星宿。皆宛轉而曲背矣。是則必以北極為中心。赤道為邊際。其赤道以外。漸斂漸窄。必別有法以相佐。或亦是半渾圓內空之形。而仍以赤道為邊。其赤道以南。星宿並取其距赤道遠近。求其經緯度數。而圖之。至於南距赤道甚遠。不可見星之處。亦遂可空之。不用。於是兩器相合。即周天可見之星象。俱全備而無遺矣。以故不知者。因其極南無星。遂妄謂其周不恰。而無南極也。

又或寫天之笠。竟展而平。而以北極為心。赤道為邊。用割圓切線之法。以考其經緯度數。則周天之星象。可一一寫其形容。其赤道南之星。亦展而平。而以赤道為邊。查星距赤道起數。亦用切線度定其經緯。則近赤道者。距疎離赤道而南者。漸密。而一一惟肖。其不見之星。亦遂可空之。是雖不言南極。而南極已在其中。今西洋所作星圖。自赤道中分為兩。即此製也。所異者。西洋人浮海來賓。行赤道以南。海道得見南極左右之星。而補成南極星圖。與古人但圖可見之星者不同。然其理則一。是故西洋分畫星圖。亦即古蓋天之遺法也。











以查夜刻之永短為憑以昏中之星為斷未嘗一實及於斗柄也  
又考孔子去堯時已及千五百歲歲差之度已二十餘度若堯時斗柄指寅孔子時必在寅前二十度而  
指丑矣豈待今日而後知乎然孔子但言行夏之時蓋以孟春為歲首于時為正非以斗柄指寅而謂之  
寅月也

又考歲差之法古雖未言然而月令昏中之星已不同於堯典則實測當時之星度也然堯典既舉昏中  
星而月令兼言且中又舉其日躔所在又于堯典四仲月之外兼舉十二月而備言之可謂詳矣然未嘗  
一語言斗柄指寅為孟春

又考史記律書以十律配十二月之所建地支而疏其義第八風二十八舍以為之說而並不言斗建惟  
天官書略言之其言曰杓擲龍角衡殷南斗魁枕參首用昏建者杓夜半建者衡平旦建者魁是則衡亦  
可言建魁亦可言建而非僅斗杓夜半亦有建平旦亦有建而非止初昏其言甚固以是而知正月之為  
寅二月之為卯皆一定不可移而斗之星直之即謂建固非以初昏斗柄所指而命之為何月也然則謂  
行夏之時是以斗柄建寅之月為歲首者蓋注釋家所據一家之說而未詳厥故也今乃遂據其說而欲  
改正月之建寅可乎不可乎

再論斗建

問說者又以昏月斗柄皆指其辰惟閏月則斗柄指兩辰之間由今以觀其說亦非也曰非也則天之度

以十二分之各得三十度奇在四法為三十度凡各月中氣皆在其三十度之中半各月節氣皆居其三十度之  
首尾今依其說斗柄所指各在其月之辰則交節氣日斗柄所指必在兩辰之間矣如立春為正月節  
日斗柄所指必在丑與寅之間餘月皆然如立夏為二月節十二節氣日皆指兩辰之間又何以別其為閏月乎若夫閏  
月則亦有節氣無中氣其節氣之日固指兩辰之間矣然惟此一日而已其前半月後半月並非兩辰之  
間也如閏正月則雨水在中氣在二月朔時分中氣在二月朔時分中氣在二月朔時分中氣在二月朔時分  
周圖分為十二辰首尾鱗次如環無端又何處設此三十度於兩辰間以為閏月三十日之所指乎凡若  
此等習說並由未經實測而但知斗杓所指為月建遂歧中生歧成此似是而非之解天下事每壞于一  
知半解之人往往然也

又按斗杓之星距北極只二十餘度必以北極為天頂而後可以定其所指之方今中土所處在斗杓之  
南仰而觀之斗杓與辰極並在天頂之北其斗杓所指之方位原難清楚故古人祇言中星不言斗杓蓋  
以此也如淮南子等書言相星東指而天下  
又按傳言營室之中土功其始火之初見期于司里又言水昏正而裁日至于而畢詩亦言定之方中作于  
楚宮又言七月流火九月授衣古之人以星象授人時如此者不一而足也若以歲差考之則于今日並  
相差一二句矣然而當其時各據其時之星象為之著令所以便民易知也而終未有言斗杓指何方而  
作何事者則以其方位之難定也十二月建之非關斗杓明矣是故斗柄雖因歲差而所指不同正月之

建寅不可易也

論古朔朔

問論語子貢欲去告朔之餼羊孔子不然其說曰我愛其禮不知周制朔歷其式如何曰朔朔大典也蓋  
王政在其中矣古者天子常以冬月朔來歲十二月之朔于諸侯諸侯受而藏諸祖廟月朔則以特羊告  
廟隨而行之如是其隆重者何也蓋既曰朔而行之則每月內各有當行之政令頒于天子而諸侯奉行  
惟謹焉故告朔之後即有視朝聽朝之禮所以申命百官有司以及黎庶相與格遵以奉一王之大法此  
謂之奉正朔也是故大之有朝觀會同之期有鄰國聘問之節有天子巡狩朝于方岳之時此等大典皆  
仲春南巡狩必于仲夏之期其于宗廟也有禘祠烝嘗四時之祭有辨藉田夫人視蠶以預備桑盛衣服  
之制其於農事也有田畯勸農播種收穫溝洫隄防築場納稼之務有飲射饋法適人狗彘之事其於軍  
政也有蒐苗獮狩振旅治兵之政其于工功也有公旬三日之限其于刑罰也有過釋滯折獄致刑之  
月又如藏冰用冰出火納火仲夏斬陽木仲冬斬陰木獮祭魚然後漁人入澤梁豺祭獸然後田獵之類  
凡若此者皆順四時之序以為之典章先王之所以奉若天道也而一代之典制既藏之天府恪守無敬  
矣又每歲頒示諸侯以申命之諸侯又于每月之朔告于祖廟請而奉行之天子本天以出治無一事敢  
違天時諸侯奉天子以治其國無一事不遵王命以上順天時唐虞三代所以國無異俗家無異教道德

一而風俗同蓋以此也故曰朔朔告朔實為大典而王政因之以行也周既東遷矣王政不行魯不告朔  
他國可知蓋視為弁髦久矣厥後遂有司歷再失閏之愆而大夫陪臣之僭亂紛紛矣以乘禮之國而蔑  
棄王朝大典何怪其羣相效尤是故夫子曰我愛其禮蓋庶幾因此羊而念及先王之典也如謂朔朔祇  
以識月之大小辨朔望生明死魄之干支何取乎每月告廟之繁文也哉由是以觀則三代時所頒之歷  
可知已矣

論歷中宜忌

問歷法中宜忌之說古有之乎曰無之也蓋起近代耳堯之命羲和也曰敬授人時曰東作西成曰允厘  
百工庶績咸熙歷之大用蓋如此也何嘗有選擇之事乎司馬遷曰閱陰陽之書使人拘而多畏其說蓋  
起于戰國之時夫箕子陳洪範其七日稽疑古者有大政既斷之于主心又謀及卿士謀及庶人矣然必  
謀及卜筮古聖人不敢自專自用而必協謀于神人蓋其慎也戰國力爭此義不明太卜筮人之官廢疑  
事無所決陰陽家言乃紛然以出矣隋唐之季其說愈多故呂才援引古義著論以非之可謂深切著明  
矣然而教化不行吉凶禍福之說深中于人心點者乘之各立異說以恫喝野俗愈出愈支六十干支而  
選擇之書乃有九十餘家同此一曰而此以為大吉彼以為大凶令人無所適從誣民惑亡莫此為甚今  
官歷宜忌本于選擇歷書不知其為元時所定明初所定然考史志歷代言歷者初無一字及於選擇又  
如羅計四餘郭守敬歷經所無而大統增入之然則此等不經之說並元統郭伯玉等所為耳原其初意

或亦欲假此以定民之趨。然官雖煩宜忌。而民間偏感通書。通書既非一種。而術者私書更多。雖戶說以形論。不能止也。今若能一切去。只載官行政事。及南北耕耘收穫之節。則唐虞三代敬天勤民之至意。復觀今日。豈不快哉。

洪武中。解大神庖西封事曰。治。明時。授民作事。但申播種之宜。何用建除之謬。方向煞神。事甚無謂。孤虛宜忌。亦且不經。東行西行之。天德月德之云。臣料唐虞之歷。必無此等之文。所宜著者。日月之行。星辰之次。仰觀俯察。事台逆順。七政之齊。正此類也。按此說甚正。惜當時不能用。然實為定論。聖人所不能易也。

論治歷當先正其大其分秒微差可無深論

問。歷法至今日。可謂詳且密矣。然微諸交食。亦或有微差之刻。何歟。曰。此可以不必深論者也。考漢時不知定朔。故日食或不。在朔。或差而前。則食於晦。差而後。則食於初二日。直至唐李淳風麟德歷。始用定朔。于是微必在朔。無差日矣。然尚有差時。厥後大衍歷所推益密。宣明歷又立氣刻。時三差。至宋統天歷。紀元歷。又加詳焉。迨元授時歷。遂無差時。但有差刻。今西歷言東西南北差。以黃道九十度限為宗。其理益明。其法益善。然而亦或有時而差。刻分者何也。今夫益益之中。可以照物。池沿澄清。則岸上之人物花鳥。山陵樹木。畢現其中。然而其邊際所域。必有所故。具兩鏡相照。則多鏡層現於一時。而六層以上。必有所窮。況乎以八尺之璣衡。測大圓之宮度。其大小之比例。道里之遠闊。不可以億計。而因積候之。用算之。

巧遂至交食應期。虧復應候。東西南北。方向霄符。而但有晷刻之後先。分秒之同異。即謂之不差可矣。國家治歷。所重者。順天出治。以敬授人時。日食之類。所重在於修省。至於時刻小差。原非所重。但當令司歷者。細加測候。詳紀其所差之數。以待後來修歷者。使有所據。依以益精。其推步而已。斷不可因小節之微差。而輒更成法也。漢唐宋歷法。屢改而多不效。元明三四百年。守一授時法。而交食不效。只數事而已。況今新歷。又加精于授時。何必復加更變乎。或謂歷算之差。由于尾數。予謂此一端耳。尾數有差。收無關大數。所難者。乃根數耳。盈縮遲疾之根。雖有離朱。無所施其目。並由年深日久。然後知之。又如最高之行利。氏所定。與今所用不同。皆根數之差。歷所以取象于革也。

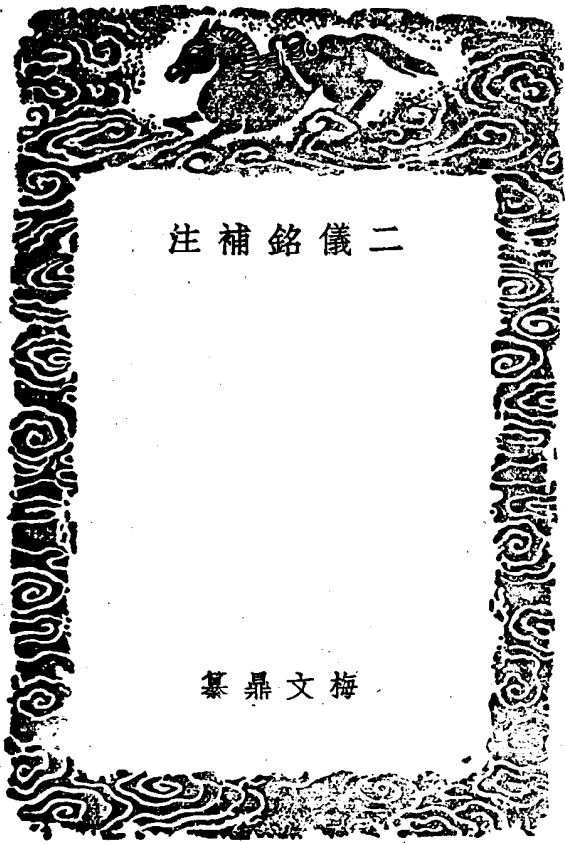

二儀銘補注

梅文鼎纂

二儀銘補注

梅文鼎纂 文鼎字定九 號勿菴 安徽宣城人 貢生 康熙間以 歷舉 家召 見因年老 故歸 尚書 纂 歷 數 字 以 施 之 有 勿 菴 歷 算 數 書

仰儀

按元史天文志簡儀之後繼以仰儀然簡儀紀載明析而弗錄銘辭仰儀則僅存銘辭而弗詳制度蓋以銘中弗詳之也庚寅莫春吳州友人以二銘見寄屬疏其義余受而讀之簡儀銘既足以補史志之闕仰儀銘與史亦多異同而異者較勝豈枚菴作銘後復有定本耶爰據其本以為之釋仍附錄史志原文以資訂焉

不可體形莫天大也無賦維人仰釜載也

言天體之大本不可以為之形似而今以虛場似釜之器仰而背之則以下半渾圓對覆轆之上半渾圓而周天度數悉載其中此人巧之足以代天工故曰無賦維人也

六尺為深廣自倍也兼深廣倍繁釜兌也

釜形是半渾圓而其深六尺是渾圓之半徑也倍之為廣則渾圓之全徑也兼深與廣之度而又倍之渾圓之周也蓋仰儀之口圓徑一丈二尺周三丈六尺也兌為口故曰釜兌繁猶度也此雖亦徑一圓果則則略等在其中矣

二儀銘補注

二儀銘補注

振既不洩線以滄也正位辨方曰子卦也

釜口周圍為水渠環繞注水取平故曰振既不洩線以滄也釜口之面均列二十四方位而從子半起子午正則諸方皆正故曰正位辨方曰子卦也

縮直也仰儀象地平下半周之渾圓其度必皆與地平上之天度相對待故先平度之從儀面之卯西

作弧線相聯必過儀心以橫割釜形為二地平下子午半規也兩半規交於儀心正中天在地平下正對天頂處也故曰縮直也然此所謂中乃平度之中其縮直之度會於地平下之中心卯若在天之度固自斜轉即非以此為中故既平度之復斜度之有兩種取中之法故曰平斜載也

法于地平下子午半規均分半周天度乃用此度自地平午數至南極入地度命為斜度之中心故曰斜起南極也蓋此起釜者釜之鐵即儀心也蓋此對切牙載底平者曰斜曲也蓋此對切牙載底平者曰斜曲也蓋此對切牙載底平者曰斜曲也

蓋以此二句釋上二句也不言起

小大必周入地畫也始周浸斷浸極外也

此言斜度之法也斜畫之度既宗南極則其緯度之常隱不見者每度皆繞極環行而成圓象也每度皆繞極環行而成圓象也每度皆繞極環行而成圓象也

其闕如玦以其漸出南極常隱界外也故曰始周浸斷浸極外也

極入地深四十太也北九十一赤道也列刻五十六時配也

儀設於元大都大都北極出地四十度太四之三則南極入地亦然仰儀準之近南極四十度內皆常隱界也若四十一度以上則所謂始周浸斷者也至於離南極一象限四分天周各九十一度奇則為赤道之軌而居渾天腰圍矣

道全周均分百刻以配十二時仰儀赤道乃地平下半周故列刻五十配六時也六時者起卯正初刻舉西初四刻皆晝時仰儀赤道半周居地平下而紀晝時者日光所射必在其衝也

日漏光何度在也

此仰儀上事件也巽東南坤西南所定釜口之卦位也橫竿之兩端加此二卦者以負直竿也直竿正與口為平面承之者必稍下故曰內也直竿加橫竿上如十字其本在午而未指子故曰對也直竿必圍取其可以旋轉而竿末則方其形類板板之心為圓蓋甚小僅可容芥子故曰蘇納芥蘇即蘇也然

二儀銘補注

三





循測。故曰其中四遊。類仰鈞鐘也。凡今改爲管折而異。疑能疏明。無室於視。

此承上文而言。作簡儀之大意也。渾天儀經緯相結。而重重相包。今則析爲單環。以各盡其用。故曰皆析而異。各環無經緯相結。作之既簡。而各儀各測。無重複掩映之患。故曰疏明無室於視也。

四遊兩軸。二極是當。南軸攸者。下乃天常。維北欹傾。取軸架。以兩刻。及時初正。赤道上戴。周列經星。三百六十五度奇焉。

此以下正言簡儀之製也。簡儀之四遊環。用法雖與渾儀之四遊同。而厥製迥異。原亦有經緯相結。今只一環。無經緯相結。即如一環。又原在渾儀之內。爲第三重。今取出在外。而中分其環。命爲兩極。北極樞軸。連於上規之心。南極樞軸。在赤道環心。故曰四遊兩軸。二極是當。南軸攸者。下乃天常也。天常即百刻環。與赤道相疊。言天常。不言赤道。省文也。上規貫北雲架柱之端。赤道百刻環。承以兩雲架柱。兩雲架柱斜倚之勢。並準赤道。但言維北欹傾者。省文互見也。兩並欹傾。則二軸相應。如繩正指兩極。而四遊環可以運動。其勢恒與上下兩規作正。折其方中。故曰口口。取軸架。應此以上言四遊環也。百刻環。勻分百刻。又勻分十二時。時又分初正。此二句言百刻環也。赤道環。疊于百刻環上。故曰上戴。其環。勻分十二次。周天全度。於中又細分二十八舍。距度。故曰周列經星。三百六十五度奇焉也。

地平安。加立運所。履錯列于。隔若十二子。地平環分二十四方位。與渾儀同。千八子。甲乙丙丁庚辛壬癸。四維乾坤艮巽。然彼爲六合儀之一。規此則獨用平環。臥置以承立運。故曰立運所履也。立運環。渾儀所無。茲特設之。以佐四遊之用。其製亦平環。分度而中分之。爲上下二樞。上樞在北雲架柱之橫。就下樞任地平環中心。二樞上下相應。如垂繩之立。而環以之運。故謂之立運。

五環三旋。四衡聚焉。一四遊。二百刻。三赤道。四地平。五立運。凡爲環者五也。旋。運轉也。五環之內。百刻地平不動。四遊赤道立運。並能轉運。是能旋者三也。衡。即橫簾。古稱玉衡。繫繫聚矩之繫。用衡測天。如算家之重術。繫而度之。以得其度也。簡儀之衡。凡四。而並施於旋環之上。故曰五環三旋。四衡聚焉也。詳下文。

兩經關。距隨留。遷欲知地。究茲立運。去極幾何。即遊是問。兩者兩衡。承上文四衡而分別言之。先舉其兩也。兩者維何。一在立運環。一在四遊環也。關管。距直距。換關。換即樞軸也。留遷者。言或留或遷。惟人所用也。關管。繫於直距。有樞軸以轉動。隨其所測。可以類仰周關。此兩衡之所同也。然各有其用。欲知日月星辰何方出地。及其距地平之高下。則惟立運可以測之。若欲知其去北極遠近幾何度。分。惟四遊可以測之。此又兩衡之所異也。

亦道重衡。四弦末張。上結北軸。移景相望。測日。用一推星。彙二定距。八宿。兩候齊視。

前云四衡而上文已詳其兩。尚有二衡。復於何施。曰並在赤道環也。赤道一環。何以能施二衡。曰凡衡之樞。在腰。而此二衡者。並以赤道中心之兩極。極爲軸。重疊交加。可開可合。故曰重衡也。衡既相重。故不曰關衡。而謂之界衡。界衡之用。在線。不設關管也。用線奈何。其法以線。自樞樞間。循衡底之渠。貫衡端小孔。上出至北極軸。穿軸端所結線。折而下。行至衡之又一端。八貫衡端小孔。順衡底渠。至衡中腰結之。如此。則一線折而成兩。並自衡端上。屬北極。其勢斜直。張而不弛。半衡如句。而線爲之弦。一衡首尾。二線重衡。則四線矣。故曰四弦末張。末指衡端。張者。狀其線之弦直也。北極即北極之軸。穿線處也。四弦線。並起衡端。而宗北極。故又曰上結北軸也。景。謂日影。移衡對日。取前線之景。正加後線。則衡之首尾。二線與太陽參直。故曰移景相望也。衡上二線。既與太陽參直。則界衡正對太陽。衡端所指。即太陽所到。加時早晚。時初時正。何刻何分。並可得之。具列其數。則一衡已足。故曰測日。用一也。測星之法。移衡就星。用目視。取衡上二線。與其星相參直。則爲正對。與用日景同理。但須二衡並測。故曰推星彙二也。二衡並測奈何。曰二十八舍。皆有距星。以命初度。若欲知各宿距度廣狹者。度當以一衡正對距星。又以一衡正對次宿距星。則兩衡間。赤道度分。即本宿赤道度分矣。若欲知中外官星入宿深淺者。法當以一衡對定所入宿距星。復以一衡正對此星。兩衡間。赤道。即得此星入宿度分矣。既用二衡。即可兩人並測。故曰定距入宿。兩候齊視也。

鏡觀其高。莫莫其遙。蕩蕩其大。赫赫其昭。步切之間。肆所讀考。明乎制器。運掌有道。法簡而中。用密不窮。歷者古陳。未有伴功。狗與皇元。發帝之蘊。昇厥義和。萬世其訓。

簡儀之製及其用法。上文已明。此則贊其制作之善。歸美本朝也。言天道如斯高遠。乃今測諸步切之間。如示諸掌。則制器有道耳。其爲法也。簡而適中。其爲用也。密而不窮。歷攷古制。未有如我皇元斯器之善者。誠可以垂之久遠也。

按郭太史守敬授時歷。得之測驗爲多。所製簡儀。用二線以代管關。可得宿度餘分。視古爲密。然推星彙二之用。史志未言。得斯銘以補之。洵有功於來學。

或問渾儀如球。而簡儀之五環三旋。並只單環何也。曰渾儀雖如球。而運規以測。亦止在單環之上。今以單環旋而測之。即與渾儀無二。而去其繁複之累。與測時掩映之患。以較渾儀。不啻勝之。今者西器或用一環之半。爲半周儀。或四分環之一。爲象限儀。並因此而益簡之。以測渾儀。初無不足。

然則世有謂郭公陰用回法者。非與曰非也。元世祖初。西域人進萬年歷。稍類用之。未幾旋罷者。以其疎也。今札馬得丁之測器具。載史志。其所爲。暑景堂地。里志者。無有與郭公相似之端。至於線代管。關實出精思創制。今西術本之。亦以二線施於地平儀。而反謂郭公陰用回法。是未觀元史也。

四庫全書提要

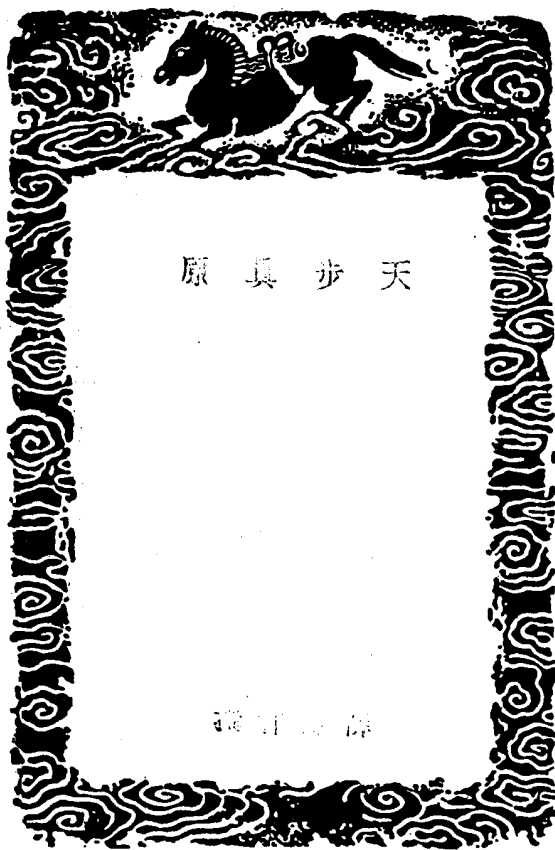

天步真原

天步真原一卷國朝薛鳳祚所譯西洋穆尼閣法也。鳳祚有聖學心傳已著錄。順治中穆尼閣寄寓江寧喜與人談算術而不招人入耶蘇會。在彼教中號為篤實君子。鳳祚初從魏文魁游主持舊法。後見穆尼閣始改從西學。盡傳其術。因譯其所說為此書。其法專推日月交食中間給弧三角。圖三。一則有北極出地。有日距赤道。有時刻。而求高弧。一則有日距天頂。有正午黃道。有黃道與子午圈相交之角。而求黃道高弧交角。一則有黃道高弧交角。有高下差。而求東西南北二差。末給日食食分。一則風祚譯是書時。新法初行。又中西文字。輾轉相通。故詞旨未能盡暢。梅文鼎嘗訂証其書。稱其法與崇禎新法算書有同有異。其似異而同者。布算之法。對數之表。與算書迥別。然得數無二。惟黃道率分二差。則根數大異。非測候無以斷其是非。然其書在末修數理精蘊之前。錄而存之。猶可以見步天之術由疏入密之漸也。

天步真原

日食原理

日月泛遇為平會。日月地心在一線為正會。日月人目在一線為實會。用東西南北差為視會。

求食限

中華定食限。取北中界。地居赤道之北。南不至北極。

日食依南方北極出地十八度。北方北極出地四十二度定食限。最廣者。太陰距南交常度七度三十分。以加二徑折半。故距度少。太陰距北交常度一十七度三十五分。以減二徑折半。故距度多。為可食之限。最狹者。太陰距南交常七度。距北交常一十六度五十三分。為必食之限。

月食不論陰陽。其限皆一十五度一十二分。在日之沖。日月交人食限算。朔在夜分。即有食。日月越六月皆能再食。若五月能再食。則大月七月能再食。則小月。

年月積日

根數起漢庚申。至崇禎歷元後二十三年庚寅。積一千六百五十年。入歷減一算。先求年變日表。次月變日表。總計得第三句周數。第二句周數。第一句周數。日數。

大西東來應加一日數。未一日未成應減二算對。仍依原數平朔中積。

月距日平行表。總計各旬周及日數平行度分。以減全周。得全周餘度。又以距日平行表取近小度數。求日時分。並加于旬周日數為平朔中積日分。

如先得本年朔望策。只以朔望策遞加平朔。免積日之煩。

望策一十四日十八小時二十二分〇二秒。朔策倍之二十九日一十二小時四十四分〇四秒。

以中積入表求時分。

以中積入表求春分平行。即以春分平行為引數。求加減。

以中積入表求日平行。

以中積入表求日心平行。即以心行為引數。求心差加減及比例分。

以中積入表求高行以上段所得心差加減之為真高行。

以日平行減真高為實引。

以實引入表求日初均。求餘分。

以比例及餘分求次均度。

以初均次均度加減日平行為實經。又加減春分為日自春分實經。

以中積入表求月距日度分。兩倍之即月心平行。

以月心行入表求心差加減及比例分。

以月自行加減心差為月實引。

以月實引入表求月初均度及餘分。

以比例餘分求次均。

以日平行月距日行得月平行。以加減初次均為月實經。又加減春分差為月自春分實經。

求平會離度分日相

太陽均度與太陰均度。若一加一減二均度相加。得平會離正會度分。若俱加或俱減。以小減大。其餘數即平會離正會度分。

求日月相距時刻

以太陰實引數入表取月一時行度分。若無正度。用比例法。以上段平會離正會度分。用三率法。當行幾時。為日月相距時刻。

日月在前在後。日月均度或俱加。加大者在後。或俱減。減小者在後。若加減不同。即減者在後。月在前。平會比實會先到。日在月前。平會比實會後到。

相距時刻加減。平會先到。日月相距時刻加實會先到。日月相距時刻減。以加減平朔中積日分變時分為正會時刻。

試法真否

以正會時刻再算積日。時分變日分。

日春分平行及加減。

日平行。

日心之平行及加減及比例。

日高行及真高行。

日實引數。

日加減度及餘分。

日次均。

日實經及自春分實經。

月距日平行及心平行。

月心差及比例分。

月平行及實引。

月加減均度及餘分。

月次均。

月平行實經及自春分實經。

時分變日。以下十六法皆同前。惟月距日平行。算于太陽實經之後。與上法異。

前後二算。太陽距太陰度差在三十秒以下即可用。若差多再算。

再算法

太陰實引數取月一時行。用三率法。一率月一時行分。二率一時。三率太陰距太陽差分。第四得所求時分。

太陽在太陰前。實會先到。所得時減。太陰在太陽前。平會先到。所得時加。算諸行俱同前。

應時

以太陽實經度查黃赤道變度表。得赤道度。無正度。用比例法。

太陽平減黃道根數。四世紀三十八度三十六分三十四秒。平行小加一圈。減其餘。為黃道餘度。變赤道度。減赤道根數。二百八十度三十五分。赤道小加一圈。減其餘。為赤道餘度。

黃赤道二餘度相減變時分。黃道餘度大時分加正會。赤道餘度大時分減正會。

南京比立表之地。又加七時二十八分。北京又加二十〇分。為實會應時。以上

求太陽實會經緯度

太陽黃道實經度。變赤道。即距赤道實經度。太陽黃道實經度。用表查緯度南北度分。即太陽距赤道緯度。

求太陽距天頂度。前後三個月在日前。月加減。大日加減。小平會先到。

實會後到。自應時自午而已。辰向後算三小時。若月加減。小日加減。大日在日後。平會後到。實會先到。自應時自午而未申前。算三小時。

算丁亥甲大三角

有亥甲過北極出地之餘。有亥丁過日過白羊初度緯。在赤道北。以日距赤道緯度減九十度。若日過天樞初度緯。在赤道南。以日距赤道緯度加九十度。

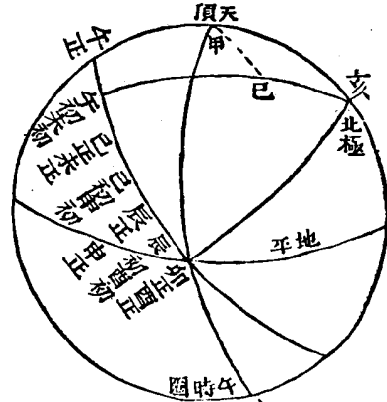

從不知之角打線從丁從甲皆。可今從甲打線至巳。先求亥巳線。若大於亥丁分線在外。小於亥丁分線在內。

算差角前後三時同用

離午時。即前或後。看午前後。在午後。自午而加。太陽實經度。赤道所得。在午前。自午而減。太陽實經度。赤道所得。為過午時圈度。即知入何宮度。如得二。一。五。十。分。即入天。

變黃道。以表中赤道對黃道度數。取黃道度。有黃道度。即可入表求黃道緯度。又看黃緯在赤道南北。在赤道北。至雙女三。十。以緯度減北極出地所得。在赤道南。至雙魚三十度。以緯度加北極出地度所得。為丙巳邊。

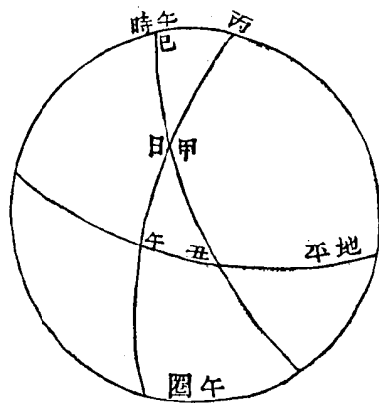

如圖。丑甲午為差角。然丑甲邊難取。而甲巳丙角與甲午之大。小同。故算丙甲巳。鈍角。

有亥角距午時刻。每時作十五度。午後加赤道實經度。午前減。

先算亥巳甲三角

用圈線正角第三法。有兩角一邊。其先有邊為正角對邊線。

求亥巳邊。先有角相連之邊。有巳正角。有亥角。距午度。

一率通弦。二率亥角餘線。三率亥甲邊切線。四率得亥巳邊切線。

求甲巳邊。先有角相連之邊。有巳正角。有求邊對亥角。

一率通弦。二率亥角正線。三率亥甲邊正線。四率得甲巳邊正線。

又算甲巳丁三角。有巳正角。有甲巳邊。

求巳丁邊。日距赤道緯度減九十度。或加九十度。除上所得亥巳邊。即巳丁邊。

求甲丁邊。

一率通弦。二率甲巳邊餘線。三率巳丁邊餘線。四率得甲丁邊餘線。為日距天頂度。其餘即距地平。

算前後三小時同法。但時在午前。以距午前分數。六十分。所得求度分有時者。每一時加十五度。時在午後。以距午後分數求度分有時者。每一時加十五度。為距午時。有提法。省求甲巳邊。徑求甲丁邊。一率亥巳邊餘線。二率亥甲邊餘線。三率巳丁邊餘線。四率即得甲丁邊。餘線距天頂度。餘線距

算甲角即五

一率丙甲邊距天頂正線。二率巳角正線。三率丙巳邊正線。總數相較。即得甲角正線為差角。

求地平差。此法或前或後。三時同用。

東西南北差之本。高卑差。高卑差之本。是地地差。

以太陰實引數入表。得其相對之分秒。有餘數。以下度與餘數比例。或加或減於相對之數。為太陰地平差。崇禎歷書作地半徑數。

求太陰高卑差。此法或前或後。俱算三時。

查表以所得地平差。分數從上。以前得距地平。天頂度。之。餘。從右。小餘。另比例。為先得太陰高卑差。

太陽高卑差。以距地平。查表得分秒。以減先得太陰高卑差。為太陰真高卑差。不加減。

就黃道極作一大圈。至高卑差。丁相交。黃道。又交過頂圈。戊為正角。凡各圈過本圈之極。其相交之角。即正角。甲丁為高卑差。日在甲。人口視之。不

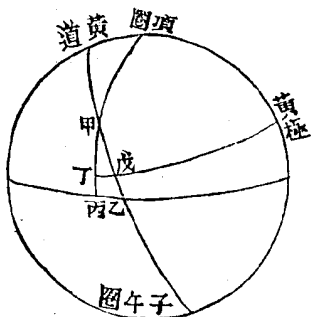

如圖。日月在甲。人口在地。視之。不見在甲。而見在丁。甲丙為日。高即甲丁。為高卑差。

見在甲面見在戊即甲戊為東西差戊丁為南北差  
 萬里差南北差東西差者惟甲丁高卑差至大不過六十分其甲戊東西差戊丁南北差皆小於甲丁高  
 卑差故皆銳角又且分數少在天俱可作直線

算東西差時法

以通弦為一率以前得差角餘線為二率三率以高卑差分秒俱化成秒求其對數與二率相  
 加去一率通弦求原數以六十成分為東西差

算南北差時法

以通弦為一率以前得差角正線為二率三率以高卑差分秒俱化成秒求對數與二率數相  
 加去通弦求原數以六十成分為南北差

若查表第一行距天頂數第二行東西差邊第三行南北差邊省用前算三角法

如算東西差一率六十分二率取表中第二行東西差邊三率前取太陰高卑差即得所用東西差  
 南北差同法但取表中第三行

表中各宮皆初分用法如午時正二刻六分日在天鵠一度四十六分〇八秒如天鵠一分午時得距  
 天頂四十二度三十五分人馬一分午時得距天頂五十一度二十一分其差八度四十六分用下法  
 一率一宮三十度二率八度四十六分三率天鵠一度四十六分〇八秒

總數較數即其差分以加先得四十二度三十五分即天鵠一度四十六分距天頂度

東西南北差同法

求視會

以太陰實引數入表其表每隔三度以餘分求比例或加或減於正度之上為太陰一時分實行度

有實行取視行

第一法月食在黃道九十度限東東西差先大後小早開食時在先已時在後其上前算第一時東西  
 差與第二時東西差第三時東西差與第二時東西差相減其餘分與實行相減為視行

若東西差先小後大其前後二差相減其餘分加實行為視行

第二法日食在黃道九十度西東西差先大後小其東西差前後二差相減其餘分加實行為視行  
 若先小後大其東西差前後二差相減其餘分減實行即為視行

第三法一半在九十度限東一半在九十度西前後二東西差相減不論先其後其餘與實行相減餘分即為  
 視行

視行距度

東西差大實行小以實行減東西差其餘為實會與視會相距度分東西差小實行大即以東西差為實  
 會距視會度分

視會相去度變時法

第一法若實會東西差比視行小其東西差分數要實會相近時視行比例分得實會與視會相去度數  
 變時分

第二法若實會東西差比視行大除一時月視行除東西差分數要視會相近時視行比例分得實會與  
 視會相去度數變時分二段日食在東皆減實會時分為視會時分在西皆加實會時分為視會時  
 分

一率太陰實行二率六十分三率實會去視會度分俱化為秒乘除成分為所變時分

用第一法加減實會為視會

用第二法一時之外加減實會為視會

試法真不真

用所得視會再算距天頂再算差角地平差同前數再算太陰高卑差再算東西差再算南  
 北差日食月行同前數

有實行求視行

以所得東西差置位一率六十分二率月一時實行三率上段所得有實行求視會變時分俱  
 化為秒乘除成分與置位東西差相減餘為差分

有差分變時分

一率上段實會距視會度分二率上段實會距視會所變時分三率差分俱化為秒乘除成分秒  
 為變時分

差分大東西差小上段視會時分內當減變時分為視會差分以加減實會為視會  
 差分小東西差大上段視會時分內當加變時分為視會差分以加減實會為視會

時分差至三十秒內即定視會若多又用三試其算法與第二段試法同但要所得差分成時與東西差  
 合方定視會求日食大小

算交行

以日月實會時分用時入平距度表總計交行度以太陰均度依號加減之為實會交行以加減東西  
 差為日月視會交行度實會在前東西差減實會若在後東西差加

求距度

以交行宮度分秒查距度表有小餘用比例法為視會距度又本表後行餘分比例下度差分為正餘分  
 與太陰心差比例相較乘除以加距度為其距度不加日月食若無此比例及餘分者省此算  
 距度在三〇一四宮南下六七八宮南上  
 九十五宮南下九十七宮北上

求視距度

正交者在南在北與南北差同類相加。異類相減。北極出地二十三度三十分。三為視距度。若南北差大於距度。其日食交在北者。移而南。

求日月半徑

以太陽實引數入表求日半徑。  
以太陰實引數入表求月半徑。

食分

以太陽全徑為一率。日月兩半徑總數減視距度為二率。西法十二分為三率。取第四即西法日食分。  
又作中國分。以西法十二分為一率。以所得西法日食分為二率。中法日食十分為三率。取第四即中法日食分。

求初虧

用表以日全徑從右以距度分從上。再以日全徑小餘從右以距度分從上。得食分。  
以食甚前一時東西差與食甚時東西差相較。餘數以加月實引數所得月一時正行。為食甚前一時視行取法。與前有實行求視行同法。

用表以日月半徑總數從上。以真距交度分從右。又以半徑總數小餘從上。以距交從右。共得〇分秒。

以太陰食甚前一時視行為一率。一時六十分為二率。以表上所取分秒為三率。乘除成分得時分。以減食甚時刻為初虧。

求復圓

依法再求食甚後一小時距頂。距地平。差角。高卑差。東西差。以食甚後一時與食甚東西差相較。餘數以加減月實引所得月一時正行。為食甚後一時視行。用表同初虧法。以加食甚時分為復圓。

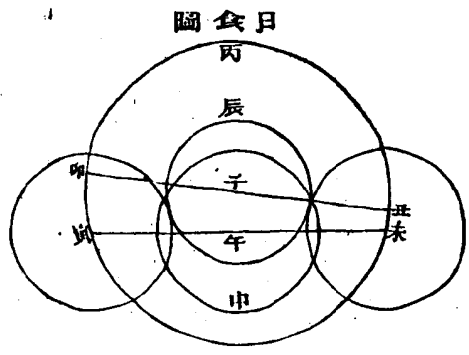

丑卯黃道。  
未寅白道。  
丑未寅卯為距交。  
子辰為太陽半徑。  
午申為月半徑。  
子丙為日月兩半徑總數。

月食原理

月食求積年日數。算太陽諸行。太陰諸行。皆與算日食同。求日月前後。日月相距度。相距時刻。算日月實會。皆與日食同。再算試真否。皆與日食同。

求太陰正交行

置實會中積日數分秒。入太陰平距度表。總計交行數。加減太陰均度。得交平行。求太陰距交分。無比例分者。取。

以太陰交平行入距交度表。得距交分。無正度分。用比例法。初二九十一宮北。三四五六七八宮南。

求地景半徑

以太陰實引數入表。得地景徑。無正度用比例法。倍之為太陰全徑。  
兩半徑減距交餘數。  
月半徑加地景半徑。以所得距交分數減之。所得徑餘數。

食分

日月食表。月全徑從右。二徑餘數從上。得月食分。  
月食有初虧食既食甚生光復圓五段。若在十二分以內。食不全。及全食即生光者。去食甚。生光二段。西法月作十二分算。中法月食作十分。

如西法算月食十八分一秒。一率十二分。二率十八分。三率十分。得中法十五分。

食既分食甚分

月食不全。或全食。而食盡即生光者。所得為食既分。  
若月全食。食後不即生光者。所得為食甚分。  
食時分表。以月半徑地景徑並之總數從上。月交距度從右。無正度用比例法。為食既與食甚度分。

初虧分

實會減食既與食甚分為初虧分。  
有食甚求食既分。月食不全。不必再算。

生光

以月半徑減地景半徑從上。月交距度從右。無正度用比例法。以減食甚分為食既分。  
以前所得有食甚求食既分數。加食甚為生光分。

實會並食既與食甚分倍加之為復圓分。

太陰一時實行

表求太陰一時實行。無正度用。以食甚分實行求時。此例法用。為食甚時分。以食既分實行求時。為食既時分。

求正時

太陽平行減黃道根數。得黃道餘度。太陽實經度黃赤道同升度減赤道根數。得赤道餘度。二餘度相減。以二餘度入變時表。查時為時差。黃道餘大加實會。赤道餘大減實會。又加本地與立表之地所差時分。如南京差七時二十八分。為真實會時刻。

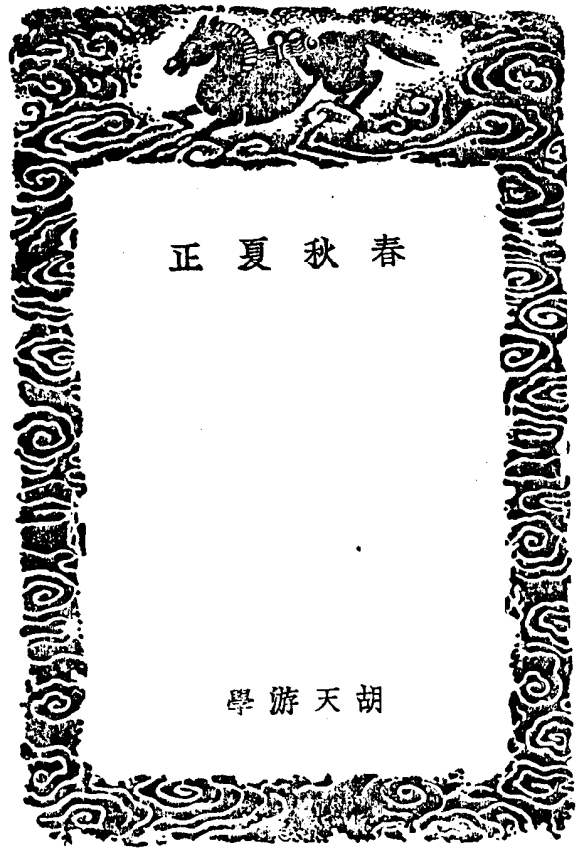

春秋夏正序

不知春秋之時則亂經。亂經則孔子之義失。文武之道敝。故學春秋者必先知時。推周復夏。以合乎春秋。然後文立而義正。春秋之時。或習勿能疑。疑勿能辨。辨勿能扶。扶勿能核。久哉。眩而無靡也。予既作三統論。欲究義類。復撰斯編。首春王正月。繼以史歷。郊祀次之。城築次之。田功次之。天節次之。物異次之。終以人事。凡九等。推史歷之失紀。觀當時之所由。考諸人事之作爲。參稽載籍之博喻。則春王正月。仲尼所書非緣周者。猶盤剗刀閉解椎。庶春秋可從治。凡徵舉經傳。或備不備。唯取明時。有所兼明。義亦比及。若論說已具。頗不復出云。山陰胡天游序。

春秋夏正總目

卷一

春王正月

郊祀

城築

卷二

天節

人事

史歷

政符

田功

物異

春秋三統論三篇









使魯果用建子之正。則其傳甚久。宜盡人知之。平子雖愚。寧有不識得六月之爲夏四月者。今其言曰。其餘則否。是平子直以六月爲同於夏六月。亦甚明矣。平子之罪。特坐不知歷誤閏失。致差兩月耳。故信司歷而不信昭子與太史。轉以其言爲非。然就平子語與其意觀之。既以之當正月四月六月者爲餘月。是魯果不用十一月爲正。益信。

學春秋者。並以周六月爲夏四月。又以夏四月爲正陽之月。故于論日食尤嚴。然經書四月日食者。二書六月日食者。六。其四月之食。傳于宣十年無文。於昭七年亦不及鼓幣。唯記晉士文伯言災在魯衛而已。若六月日食。左氏發傳者。三。今合觀之。雖爲日食同在六月。顧其所爲六月者。實又不同。昭十七年之六月日食。夏四月也。以失閏而移六月於四月。故太史以謂正陽建已在此月。此一端矣。若莊二十五年。文十五年。則正六月非夏四月。所得知者。文六月辛丑朔。食傳不及正月之文。莊六月辛未朔。食傳固云唯正月之朔。歷未作。日有食之。於是乎伐鼓用幣。而杜征南亦以爲云。唯者。明此月非正陽月。是傳與杜固並以所書之六月爲夏六月矣。於莊二十五年之六月。則從夏於昭十七年之六月。則從周。春秋萬世傳信。乃於書月者而自亂之乎。此必不然矣。唯在莊時。問尙未失。故六月即正六月。一與夏同。至昭時。則失閏已久。致四月移爲六月。與莊之六月不同。又一端矣。據傳求之。義最明約。征南于傳有功。然未能盡達傳意。復以周正曲爲依。其來後世與傳從違之議者。良難辭云。又左傳云。

正月日食用幣。伐鼓其餘則否。穀梁則云。天子教日。置五麾。陳五兵。五鼓諸侯。三。周官鼓人。教日。月則昭王鼓。大。僕。凡軍旅田役。贊王鼓。教日。月亦如之。曾子問。如諸侯皆在而日食。則從天子。教日。各以其方。色與其兵。是三代教日之禮。不必正陽月。皆以兵鼓且球。日者。伐陰而佑陽。故大夫擊門。士擊柝。取其聲。充陽而壓陰。宜餘月皆然。何但于建已之月哉。唯正月日食用鼓。疑禮缺而行之。以簡者。當時相承已久。因爲故事。左氏乃遂謂然耳。

漢律歷志。閏餘乖次。孟陬殄滅。攝提失方。孟康注云。史推歷失閏。則斗建與月名錯。歷紀廢絕。不與正歲相值。謂之殄滅。史歷既誤。春三月當指辰。而乃指巳。此爲失方。六月日食。正月至。視此矣。莊二十五年六月日食。穀梁傳云。言食言朔。食正朔也。鼓禮也。用牲非禮也。楊士助疏云。伐鼓於建已之月。禮也。是穀梁之以莊六月爲夏四月也。文十五年六月日食。杜征南注云。得常鼓之月。是杜又以六月爲夏四月也。恐皆失之者。

傳文公元年於是閏三月非禮也。先王之正時也。履端於始。舉正於中。歸餘於終。履端於始。序則不愆。舉正於中。民則不惑。歸餘於終。事則不悖。自僖五年正月日南至。歷以大亂。至是。司歷者亦自知其失。遂不復計算氣盈朔虛。欲強於此春三月之終。置閏以救之。故傳譏其非禮。雖然。閏而時仍不能正也。是以傳又舉履端舉正歸餘之道。以明之。顧炎武作左傳杜解補正云。古人以閏爲歲之餘。凡置閏必在十二月之後。故曰歸餘於終。考經文之。

書閏月者。皆在歲末。文公六年。閏月不告月。猶朝于廟。哀五年。閏月葬齊景公。是也。而左傳成十七年。襄九年。哀十五年。皆有閏月。亦並在歲末。是以經傳之文。凡閏不言其月者。言閏即歲之終可知也。今魯改歷法。置閏在三月。故爲非禮。又案漢書高帝紀。後九月。顏師古云。秦之歷法。應置閏者。總致之于歲末。蓋取左傳所謂歸餘于終之意。何以明之。據漢書表及史記漢未改秦歷之前。屢書後九月。是知歷法故然。夫閏所以宜節四時。調均歷氣。唯餘分積日。至此足成一月。則隨時便置。是以氣序宜調。時得以正。若必俟歲終乃閏。是有閏之名。失正時之實。歷紀仍紊。此秦法所以失也。若傳云。閏月在歲末者。乃紀事法。爾非春秋之閏。皆十二月後也。顧氏徒欲據史記以概周魯之歷。復不達於閏三月之議。通人爲論。固當爾乎。

傳。僖公五年春王正月辛亥朔。日南至。杜註云。杜昭公二十年春王二月己丑。日南至。閏閏更在二月後。故經因史而書正月。傳更具于二月。此南正月也。歷也。不曰冬至。而曰日南至。此傳之徵文也。夫日南至而乃在正月乎。他傳明責司歷。此不復責。但直書之。而其失自見。蓋即春秋微而顯之義。以正司歷之罪。有深於切責者焉。易曰。五歲再閏。以分餘通計。大抵五歲有餘得兩閏。自閏元年至僖四年。當有兩閏。司歷者全失之。是以春之二月。皆入於冬。十一月乃爲正月。此以建子月爲正月之所由始。實則歷誤閏失。致然。初非周制也。隱桓之初。史雖失日。然合經傳考之。正月二月。猶是正春。至此訛謬益甚。乃遂有日南至之正月。杜征南之徒。于是且指之爲周正月。而春秋亂矣。

莊二十九年城諸及防。經書冬。傳言日至。舉彼形此。則此日至之爲正月。漳根無伐者。比啜孤之雨而亡。疑焉。中星中氣。治歷之要。冬至十一月之中氣也。如閏在十月。則當以仲冬初朔後二日日南至。或閏在十一月。則當于仲冬晦前之二日爲日至。或曰。殷歷冬至多在十月晦。此劉歆詭說之言。且若三正所云。殷既以丑建爲正月矣。則十一月乃其十二月。十月乃其十一月。九月乃其十月。不知所爲在十月之晦者。爲夏正十月晦乎。抑爲殷正十月晦乎。使爲殷正十月晦。則日無於九月末南至之理。如爲夏正十月之晦。是殷仍用夏正爲十月可知矣。復何疑於周也哉。

漢書曰。分至者中也。時中必在正數之月。魯昭公二十年二月己丑日南至。以失閏而至。在非其月。梓慎望氛而弗正。不履端於始也。夫班固知日至不在其月之爲是非矣。顧循三統之說。乃於僖五年正月日南至。不能議其是非。何耶。

自僖五年正月日南至。及文公閏月不告朔而後。考其時歷。似時差兩閏者。至襄二十七年十一月朔。辰在中。而經依歷書十二月。傳則爲十一月。杜征南云。如經當失三閏。如傳爲再失閏。然竊度之。恐所失尚不止三閏。且歲星十二年一周天。歲移一宮。縱有逆置飛疾。要不得甚。論其次。襄二十八年。歲在



整為正月節自太和而後始移雨水為正月而節於乃在二月後治歷者因之或曰哀十三年秋吳人因于服景伯景伯謂吳人曰魯將以十月上幸有事於上帝先王季辛而畢何世有賦焉是魯不二郊乎夫景伯以吳知魯之有郊而備禮其辭以動吳使釋己囚故杜預謂吳人信鬼將以恐之傳記其語非微其實也董仲舒云魯郊不於日至避王室也啖助云天子二郊魯以周公故得有祈穀之郊或又云成王唯賜魯公正月之郊說縱不同明魯無二郊一也夫魯唯一郊郊皆啓整建寅之月說者並謂之正月則正月之果不為十一月也唐上元中會稽郡水旱災疫至明年有小鼠出能噬牛殺傷其府無不死者此即春秋所謂賦鼠者是亦近牛禍道匡注經及之魯之郊也謂賜於成王受於伯禽者本禮大傳明堂位謂成王唯賜魯郊穀之郊者本家語孔子對魯定公謂惠公使宰讓請於周自此遂借者本乎竹書紀年謂成王不當賜伯禽不當受者世儒以之而首發於唐高郢之議謂周初但賜魯以天子禮樂用之周公廟未嘗許郊魯後因有天子禮樂而自借郊祀者人多稱之而實參論於宋馬貴與之辯顧考於書成王寧周公以秬鬯二亩公不敢宿則禮於文王武王是成王於周公固無天子禮樂之賜矣禮說異義云成王欲使周公郊祀公以為不可起而止成王是王方欲使之而公已止之矣昔後漢東平王蒼以叔父之尊高年升殿肅宗親為蒼拜蒼不敢當上章固辭況伯禽之賢過於東平郊祀之禮重於若拜魯公即承王賜何有不辭安然受之而用之者乎禮記出於漢世諸儒各以所聞集成之明堂一篇意在張魯尤失之夸誣而不自知其陋夫魯自伯禽四傳魏公澹弒其兄幽公而自立繼以括戲越分之爭重以息桓桓之禍春秋之世魯首亂之乃謂君臣未嘗相弒是其言曾無足取而凡周不當賜魯不當受之說亦可盡置矣自隱公之元至莊公三十一年已六十載使魯於惠時已郊則六十載中寧無牛傷改卜三望之事經絕不書者知但據竹書以為郊始乎惠亦不然也然則魯之借郊其在僖公之世乎季孫行父既請乎周而作頌魯郊嘗在此時羅長源云周郊日至魯郊孟春周牛以辟而魯牛以白杜此明魯借郊而自為之制也或曰周室雖衰然以晉文之功一朝請隧尚有以拒止豈魯借而獨無禁哉是郊乃成王賜之者早魯行之者久周固不以為誅矣夫晉非真畏周弗敢隨也方勤王而求諸侯以圖霸故於周亦有所受命說文不受地歸自隴焉周亦安能使史角者往論止之哉若魯既無求諸侯之能徒思借郊之舉則請而不許亦借況不待請而何弗借然則經之不書始郊者何也書始郊則罪益著罪益著則惡累上故不書始郊為魯諱也書卜郊不從舉人事以明天戒是春秋之義也

經成公十有七年秋九月辛丑用郊附說

春秋書用郊非郊也所謂用者如用田賦之用以成元年作邱甲若宣公履欲推之用郊者當仍是賦斂力役之事周禮司徒萬二千五百家為鄉司馬法云萬二千五百人為軍鄉為一軍天子六軍出自六鄉周官又云萬二千五百家為遂遂為一軍則六遂亦當出六軍王國百里為鄉鄉在郊內遂在郊外諸侯之制亦鄉在郊內遂在郊外諸侯大國三軍書費魯人三郊三遂孔穎達疏云三郊者三鄉

也先是六月乙酉同盟於柯陵謀伐鄭至此九月晉荀息來乞師其多公會單子晉侯及宋衛曹齊人伐鄭軍方起意者魯且不如小司徒所云凡起徒役毋過家一人者更欲於一鄉萬二千五百家中而借役其人以盡郊內外之力故書用郊以深譏其不知郵民如此又家宰九賦斂財賄三曰四郊之賦註云四郊去國百里賈公彥疏云斂財賄者計口出泉四郊之賦計遠郊百里內民所用出泉也夫四郊之賦魯已常取至是或稱倍而加欲焉春秋所以書則不可知也唯用郊之不為郊祀其斷然者失在二傳以為非時不當用而劉敞乃云用人於郊以祭尤誕且惟哉

經桓公五年秋大雩  
傳曰秋大雩書不時也凡祀啓整而郊雩見而雩始殺而管閉整而雩則書  
公羊傳大雩者何旱祭也何休云祭言大穀梁注云月等正也時等不正也雩得雨曰雩不得雨曰旱

左氏發傳明等之失時而兼及郊雩雩始乎春終乎冬云啓整云龍見云始殺閉整而四時備是春冬夏秋之序不言而已正云過則書者明春秋所主一以夏月為正其以過而書示譏者皆非夏月之正書示譏者皆非夏月之正則春秋一以夏月為正者義益顯矣上既書秋王以諸侯伐鄭此傳大雩雩事故重言秋恐不必然或秋字為吳杜靈解之時詩序云嗚呼夏新穀於上帝也孔穎達云成王周公之時春郊夏雩以祈求甘雨而成殺實為此祭於上帝願得論之古者有所必有報啓整而卜上幸所也季秋享於明堂報也新一報一禮之經也若春已郊而夏復新穀實不近於消乎故詩序之說於義未足若三傳並指旱祭斯得雩之實夫雩固為旱祈非為殺祈詩曰琴瑟擊鼓以祈甘雨是雩意也若祈得甘雨則殺之成自在其中故詩又曰以介我稔黍穎達包兩意兼說之亦主歸於祈求得雨可全詩序之義也夏小正四月越有大旱四月龍星見故傳曰龍見而雩者當旱而雩明周等祭正與夏月同用此祈也

陳祥道禮書云大雩猶大饗大旅之謂魯之大雩雩也然魯郊以春而大雩率以秋意者亦以其借故特避正零月而用於秋耶顧等本為民祈降甘澤乃魯之大雩則疑但欲竊用其禮初不必盡為旱祈知者以經書大旱二書不雨者七是時都無大雩之文當大雩時又不言旱是不盡旱雩之明驗春秋書大雩二十一襄五年秋八年九月二十八年秋八月昭三年秋八月六年九月十六年九月二十四年八月二十五年秋七月傳皆曰旱餘無旱文傳唯知雩為旱祈故於襄昭時雩以旱實之如穀梁之說言旱不言雩則不雩言雩則不言旱而早在其中疑亦出自臆論者

經桓公八年春正月己卯雩雩夏五月丁丑雩  
公羊傳云雩者何冬祭也春曰雩夏曰雩秋曰雩冬曰雩士不及茲四者則冬不雩夏不雩穀梁傳云雩冬事也春與之志不時也



經。文公二年秋八月丁卯。大事於太廟。躋僖公。

公羊傳。大事者何。大始也。崔靈恩。三禮義宗云。始必以秋者。萬物成熟。大合而祭之。此始得時。而書者。非逆祀也。國語曰。夏父弗忌為宗。將躋僖公。章昭注云。經八月丁卯。大事於太廟。躋僖公。是也。四時之祭。蒸為備。此八月而言。蒸。用蒸禮也。

世。秋而禮失。禮失而用行之際。名實乖舛。至於背行逆施。視為故常。無復知其非者。夫蒸必以冬。始以歲終。秋乃行之。尚足訓乎。夫魯之祭之違時失序者多矣。可勝責也哉。

敗狩第四

經。桓公四年春正月。公狩於郎。

傳曰。公狩於郎。書時禮也。

狩疑當為蒐而文誤者。杜征南云。周之春。夏之冬也。田狩從夏時。案周官。春蒐。夏苗。秋獮。冬狩。皆用夏之仲月。杜既云。田狩從夏時。則不應云。周之春。夏之冬也。且田狩以得時為禮。今方春時。乃行冬狩。傳顧以書時為得禮者何。范甯解穀梁。以為春而言狩。蓋用冬狩之禮。蒐狩例時。此獨月者。所以重著桓之失禮。義雖異左。然已明指春正月為夏正。非復如杜之迴曲矣。考之國語。管子之書。春以撥振旅。秋以綱治兵。狩狩並從大從。以其文近而傳者致說。以鳥鳥之九鳥。遂成己亥之三象。夫唯春狩乃可為得時合禮。不然。邱明何云爾。

左傳。爾雅稱春蒐。夏苗。秋獮。冬狩。文同周官。公羊則云。春苗。秋蒐。冬狩。穀梁又云。春田。夏苗。秋蒐。冬狩。禮明堂位復云。春社。秋省。以獮為省。諸各不同者。亦其所見聞之異辭歟。

記曰。國君歲三田。公羊傳曰。田唯三時。疏解云。不以夏田者。春秋制也。謂此乃夫子所定之制。不經甚矣。唐陳京云。夏田苗者。苗非田名。古寓兵於農。隙講武。夏農事方急。其曰苗者。言有事於田苗。故曰苗。特因春蒐秋獮之文而類及之。然按太公六韜農器篇。鋤鋤之具。其才戟也。箕籜登笠。其甲冑干櫓也。牛馬所以轉輸糧也。雞犬其伺候也。丈夫平壤其攻城也。夏耨田疇。其戰步兵也。田里相伍。其約束符信也。則雖治田之時。亦兵法具焉。

經。桓公六年秋八月壬午大閱。

中秋教治兵。中冬教大閱。今中秋惟宜治兵。乃舉中冬之閱。非禮與時。抑若穀梁所云。以觀婦人者。譏而特書。何煩杜以八月為夏六月乎。

經。桓公七年春二月己亥。焚咸邱。

二月者何。夏正建卯之月也。公羊。穀梁以咸邱郡邑。魯用火攻焚之。杜征南獨謂火田。是也。郊特牲云。季秋出火。為焚也。簡其車賦。歷其辛伍。君親將社。以習軍旅。鄭君注云。是仲春之禮。今言季秋。記者誤也。疏云。焚者。燒除宿草而田。以所得禽獸祭社。農事方起。故祭而祈之。詩曰。以社以方。淮南子曰。仲春之月。令民社。始發聲。則春時也。以是時。蠶蟲蘇出。故月令毋焚山林。如以二月為夏十一月。昆蟲

方塾。奚山林之禁。田事且蚤。又奚社與祈者為。

經。莊公八年春正月甲午。治兵。

傳曰。春治兵於廟禮也。

公羊。穀梁並以此為振旅。與周官仲春文合。知此正月夏時矣。治兵宜從公羊祠兵之訓。蓋每歲孟春習軍之始。必有禱祀而誓之廟中。故傳曰。治兵於廟禮也。傳言禮。則祠之義在其中。無謂蒐狩者非無其事而不書則簡。其亡服者多矣。蒐春事狩冬事。而昭。定。哀之時。或五月蒐。或秋蒐。或春西狩。其名實乖紊。與春夏蒸七月禘者。同其違時失禮。所謂事序易實。一歸於亂者是也。

城築第五

經。桓公十有六年冬。城向。

傳曰。冬城向。書時也。

經。莊公二十九年冬十有二月。城諸及防。

傳曰。書時也。凡土功。龍見而畢。水昏正而裁。日而畢。

杜征南云。龍見謂今九月角。亢晨見東方。三務始畢。戒民以土功之事。大火心星。次角亢而見者。致築作之物。今十月定星昏而中。於是樹板榦而興作。日南至。微陽始動。故土功息。按杜所云。與詩定之方。中國語單與公營室之中。土功其始語略同。知春秋所書之冬皆夏正矣。如周以十一月為正月。則雖星日至而得為正月說。

新唐書歷議云。推是歲九月六日霜降。二十一日立冬。十月之前。水星昏正。故傳以為得時。杜氏唯據晉歷。小雪後定星乃中。季秋城向。似為太早。因曰功役之事。總指天象。不與言歷數同。輒引詩云。定之方中。乃未中之辭。非是。又嘗論之。傳言日南至而畢者。蓋謂古者與役。不過三旬而止。自十月定星中時。至日南至三日。正當乙月。功已可訖。故云畢也。如杜言微陽始動。故息土功。恐未為能得傳意。又傳言龍見而畢。移戒事也。乃九月季秋時。尚未與役。而但先中其戒令。則舉在事之先者言之。至十月樹榦。日至畢功。始為與築土功之實。十月十一月。皆為正冬。則經所書之時爾。

經。襄公十有三年冬。城防。

傳曰。於是將早城。城武仲請俟畢農事禮也。

傳。昭公九年冬。築郎囿。書時也。

經。莊公二十有九年春。新延廐。

傳曰。春。新作延廐。書不時也。凡馬。日中而出。日中而入。杜注。日中。春秋分也。治

經。莊公三十有一年春。築臺于郎。夏四月。築臺于薛。秋。築臺于秦。



穀梁傳曰不正罷民三時

春秋於土功興作之役凡在冬者皆許為得時他若中邱南門之屬在春夏秋者皆譏為不時雖為

恤民力重用乘而書然亦顯寓正時之旨於此尚必謂時月俱改者不為早雖乎

左傳襄公十七年冬宋皇國父為太宰為平公築臺妨於農收子罕請俟農功之畢又晏子春秋景公為長康有風雨作景公與晏子入飲酒晏子曰種乎不得種秋風至兮殫零落說苑晉平公春築臺叔向諫曰今春築臺是奪民時也子罕晏子叔向所言若此知春秋諸國無不用夏正者而益笑魯用周正宋用殷正之言之陋也

田功弟六

經桓公三年冬有年

胡安國云獨桓有年存而不削者桓獲罪於天宜得水旱凶災今乃有年是反常也故以為異特存耳莊公七年秋大水無麥苗

秋大水無麥苗或以為夏之五月周之孟秋麥方熟禾苗始種皆敗於水是尤關於經之甚者也夫麥苗者經專舉麥言之固不謂苗之為禾及諸穀又不謂為五月之孟秋也凡麥種乎秋登乎夏夏小正言榮鞠樹麥時之登也說文云秋種厚種故謂之麥麥金穀也故苗於季秋宿乎冬秀乎卯盛于辰成于巳然則秋大水無麥苗者麥苗而敗乎水漂失其種無復萌芽故云大水無麥苗此經意也且若以為五穀之苗而悉無之則是冬當微然經不書復曰秋無麥苗不書嘉穀明麥之甫播者大水敗之而禾穀之就熟者不害于水矣夫堯典郭詩小正月令時訓並以鳥獸昆蟲草木驗紀四時以其得氣之先苗萌鳴躍應候常準故也若夫麥禾五種降乎天生乎土含芽有時就長有日于時尤應故黃帝書曰四時之不正正五穀而已言五穀可以正冬春使人不惑然則經書秋不月者統一時言之此大水者實則夏正八月九月矣也對曰春秋種麥於四時是以四節大祖而書此亦可為秋無麥苗之一解也

經莊公二十有八年冬大無麥禾減孫辰告糴于齊

凡書有年書饑書糴皆于冬者郭詩十月獲稻是時野穀盡入然後國君命有司計一歲之通定其豐歉史乃書之是歲終之事何休說公羊乃云無麥禾蓋秋水所傷疏者承之因謂無麥是建末前事疾莊公不制夫人令其陰盛故加大以見之非唯味經并失公羊意又出賣餅家下者直當刊此野文耳

經宣公十有六年冬大有年

胡安國云宣公弑立水旱饑饉宜相繼而作乃大有年所以為異  
宣公二君固有罪然歲者民之命民亦何罪當因兩君而被災譴之咎乎年穀順成則百姓安樂故舊史口而書之夫子謹而取之重民故也秦晉為怨晉饑乞糴于秦秦伯曰吾怨其君而矜其民卒與

之糴天之于民不若秦伯乎如安國之論怒一人而及千萬人春秋之罪人也

春秋夏正卷二

天節弟七

經隱公九年春三月癸酉大雨震電庚辰大雨雪

傳曰癸酉大雨霖以震雷始也庚辰大雨雪亦如之書時失也凡雨自三日以往為霖平地尺為大雪

□□

杜元凱云三月今正月夏正月也微陽始出未可震電既震電又不當大雨雪故皆為時失曲哉元凱之言也按月令仲春之月日夜分出乃發聲始電時訓解云春分又五日雷乃發聲又五日始電雷不發聲諸侯厲民不始電君無威震夏小正注云正月必雷雷不必聞惟雉為必聞則雉震响相識以雷謂建寅之月於卦為泰天地和同陽氣動作雉與雷感而相震响况夏正月時熱何云夏之正月微陽始出未可震電乎且傳云時失惟指庚辰大雨雪言之杜解兼蒙雨雪尤非其旨推傳之意本謂正月當啓雷而有雷正月不震至二月時於卦得豫雷出地奮又雨水應二月節宜震且雨今至三月然後始大雨震電經則書之故曰書始也三月陽日進陰日消霜雪則絕况自癸酉至庚辰已將及旬震出之陽用事逾盛復為陰干顛倒錯忤同於春秋繁露所謂水干木春下霜者故書時失唯夏三月不得復有雪是以經書其異傳則申之若周三月尚得有雪何異之紀哉凡雨自三日以往為霖平地尺

為大雪。此傳自明大雨雪亦如之義。言大雪過三日。如兩三日以往之為霖者同。故云亦如也。凡傳所云。舉明雪非時而大且久。以發經所書。彼謂雪且雷。亦若突西之雨。兼震電者。淺之乎釋傳者也。

經。桓公八年冬十月雨。雪。經。僖公十年冬大雨雪。齊雨雪何也。坤雅云。三農之事。雪欲盛而徧。汜勝之書云。雪者五穀之精。上天同雲。詩人所歌。十月雪得時。故書。精書六月雨。喜之也。若過其節。則淫。書大雨雪。言過其節也。杜以十月今八月。書時失。則徒拘爾。

經。僖公三十有三年冬十月有二月。阻霜不殺草。李梅實。

信之冬十二月。則今十月也。阻霜不殺草。則紀異也。凡草。仲秋而變。季秋而衰。孟冬寒氣既至。若為陳根。霜者。行殺霜既隕矣。草猶若榮。是謂不肅。故紀之也。定之十月。則今八月也。物名義釋云。霜之為言。喪百物至此皆喪落也。春秋繁露云。季秋九月。天乃於是時出。下霜。天之功大究。霜九月而微。至冬則大殺。若八月尚不當霜。又殺者。百穀之一。民之所資。不當霜時。阻而殺焉。亦紀異也。自何休。杜預。范寧。孔穎達。至宋。元。說春秋者。莫不以十二月為十月。以十月為八月。特彼所謂十月八月者。蔽於周正。而非能有以真知之也。夫自僖五年失二月之閏。至是猶未正。自襄公二十七年十二月乙亥日。

有食之。亦久失閏。至是不能正。故月常錯移。是吾之所為。僖冬十二月為十月。定元年十月為八月也。韓非子內儲說。魯哀公問於仲尼曰。春秋之記曰。冬十二月。阻霜不殺。何為記此。仲尼對曰。此言可以殺而不殺也。夫宜殺而不殺。李梅冬實。草木猶犯干之。而況於人乎。非所引與。今經文異。非在戰國。去孔子時尚近。疑見春秋本文。今經不殺草。或文誤。或冬十月。阻霜殺。當有二與。不知文脫逸者。河北無梅。經書李梅實。所未知也。

或云。詩。采芣苢。葢於八月。當已穫矣。殺葢疑亦殺草之誤。案袁山松漢書。桓帝建和。口年十月。陳蕃。劉茂上疏曰。九州郡。並言阻霜殺。彼正十月。尚乃云然。寧於八月。而反當不然。孔穎達云。葢者大豆之苗。是耐霜之說。明八月。至十月。並應有葢矣。

經。僖公二十有九年秋大雨雪。

經。昭公三年冬大雨雪。四年春王正月大雨雪。

春秋三書。雪。秋。雪。多收稼。冬。雪。異矣。然秋冬不月。春。獨月者。陽氣方達。陰暴闕之。激而成雪。甚於秋冬。溫成。董君云。雪者。殺之流。陰氣暴上。雨則凝結成雪焉。造化權輿曰。北方之氣。雪。皆陰之盛也。凡雪必有龍為之。在易坤之上六。龍戰于野。正月大雨雪。亦龍戰而乾坤相疑也。夫天地氣交。則泰泰則和。和則雨水。豈蟲昭蘇。區區畢遂。今雨欲下者。凝結為雪。則不交而氣不通矣。謹書正月。所以志其變。傳。僖公三年春王正月。不雨。夏四月。不雨。六月。雨。

自十月至五月不雨。非不雨也。雨微。不足潤物滋穀。猶不雨也。至盡夏。穀無所滋。則害歲耳。六月。盡夏時也。沾澆澤尺。苗與物。然。是為得時。故喜而書之。春秋考異。鄭云。僖公之時。春夏不雨。於是降服避舍。捐去浮令。四十五事。舍齋。南郊。雨。遠大樹。何邵公因之。謂信不恤衆庶。比致三旱。能飭過求。已。省百官。理冤獄。放佞臣。郭都等。精誠感天。不零而雨。語同無稽。昔人言公羊長於識。好為識者。其休之徒歟。經。桓公十四年春。無冰。杜註。時失。按春。經。成公四年春。二月。無冰。

經。襄公二十有八年春。無冰。傳。梓慎曰。今茲宋。鄭其饑乎。歲在星紀。而淫於元枵。以有時。苗。陰。不堪陽。

杜元凱云。前年知其再失閏。顧從南閏。以應天正。故此年正月。建子。得以無冰為異而書。按杜所言。無冰為異。而書。實則。蓋。而。辭。交。

春秋三書。無冰。自二傳以為時。燠。如是。何休。杜預。范寧。以下皆宗之。不云桓公夫人淫佚不制。即云成公幼弱。襄公昏悞。季孫行父與叔孫豹。仲孫羯。專政。理治不明。紀綱廢。廢之所致。此特經師之陋。誠。世學之習。誠。烏足以明春秋哉。夫古者北陸藏冰。先王所以伐陰之勝。頡之乎。夏。先王所以贊陽之盛。其用之也。廟。薦。喪。浴。食。肉。老。疾。無。不。賦。焉。是故。周。官。凌。人。掌。冰。正。十。有。二。月。令。斬。冰。三。其。凌。藏。納。之。道。同。於。邪。詩。三。其。凌。者。冰。室。之。中。三。倍。納。凌。備。其。消。釋。春秋。昭。公。四。年。春。申。豐。對。季。武。子。曰。古。者。藏。冰。深。山。

窮谷。固。陰。沍。寒。於是。乎。取。之。今。藏。川。池。之。冰。棄。而。不。用。其。說。詳。矣。合。周。官。中。豐。所。言。觀。之。古。取。冰。深。山。固。寒。之。候。既。壯。登。堅。尚。懼。消。液。而。為。之。三。倍。後。世。取。唯。川。池。又。不。三。倍。至。四。陽。作。蟄。蟲。出。雖。在。凌。室。安。能。保。其。不。盡。釋。哉。夫。自。魯。之。亂。且。衰。而。冰。政。不。脩。不。必。其。不。藏。即。藏。之。至。時。而。或。釋。猶。之。無。冰。又。況。其。不。必。藏。乎。此。聖。人。之。所。惡。也。故。春。秋。書。無。冰。意。者。當。二。月。獻。羔。啓。室。而。冰。渙。無。冰。之。義。謂。當。實。然。且。以。冰。政。不。舉。而。書。唯。宋。家。鉉。翁。為。得。其。說。然。桓。桓。成。襄。皆。書。無。冰。義。各。不。同。桓。成。無。冰。並。在。二。月。襄。之。無。冰。則。無。二。月。其。無。二。月。蓋。孔。子。微。文。又。非。鉉。翁。所。得。曉。也。襄。二。十。七。年。冬。十。有。二。月。乙。亥。朔。日。有。食。之。傳。云。十。一。月。乙。亥。朔。辰。在。申。可。歷。過。也。夫。斗。方。指。申。猶。夏。時。之。七。月。可。歷。乃。以。為。十。二。月。謬。斯。極。矣。如。從。經。書。十。二。月。則。當。以。夏。正。八。月。為。襄。公。二。十。八。年。之。正。月。即。如。傳。言。亦。尚。當。以。夏。正。九。月。為。明。年。之。正。月。唯。月。與。時。迷。悖。如。此。雖。杜。征。南。設。置。兩。閏。之。解。然。而。人。事。亂。於。下。天。變。應。乎。上。故。歲。星。淫。行。失。次。所。謂。在。人。象。事。者。則。治。歷。乖。失。之。微。顯。矣。十。一。二。月。大。寒。之。候。天。戒。若。曰。當。冰。而。不。冰。猶。不。當。正。月。而。正。月。也。然。則。襄。二。十。八。年。無。冰。其。在。桓。成。之。外。乎。且。魯。無。冰。梓。慎。以。為。時。苗。不。知。正。歷。而。遠。占。宋。鄭。巫。史。之。好。祥。者。說。學。春。秋。者。失。其。大。義。徒。詹。詹。京。房。劉。向。所。言。且。令。無。冰。而。果。為。冬。候。則。臧。文。仲。祀。爰。居。之。歲。海。多。大。風。多。疾。國。語。明。道。之。然。莊。公。是。年。未。嘗。無。冰。特。書。其。亦。可。以。決。矣。

唐大中中。冬。甚。寒。渭。水。曲。江。凍。厚。文。許。明年。正。月。後。旬。忽。熱。宮。中。病。鴨。須。飲。冰。勅。使。發。冰。第。已。盡。融。無。塊。拾。遺。李。行。周。紀。之。此。春。二。月。無。冰。之。可。證。者。冬。無。冰。者。前。世。漢。武。元。封。六。年。昭。始。元。二。年。唐。天。寶。元。

年長慶二年及宋淳化嘉祐中並有之然春秋所書實異乎此  
經莊公十一年秋宋大水

傳曰公使弔焉曰天作淫雨害於衆盛若之何不弔

經莊公二十有五年秋大水鼓用牲于社于門

經襄公二十四年秋七月大水

經僖公二十有一年夏大旱

經宣公七年秋公至自伐萊大旱

詩序雲漢仍叔美宣王也正六七月交河漢寒戶之時夏小正七月時有霖雨莊子秋水時至百川灌河管子時則有燭陽盛雨月令季夏之月水潦盛昌大雨時行凡言夏皆已午未月言秋皆申酉戌月經書夏秋水旱無不如此

晏子春秋齊大旱景公欲禱靈山河伯問於晏子晏子以爲無益曰君誠能靈山河伯共愛幸而雨乎於是天果大雨民得種樹就種樹時言之則亦早在巳午月也天地陰陽之氣有甚變者有變而不變者夏旱秋水是也以今時觀之亦早常在夏而秋多有水雖去春秋甚遠天地之常候則然若傳天作淫雨害於衆盛明當八九月穀就熟時雨水爲災故以乘虛之害爲弔也

春秋考異鄭云旱者陽氣移精不施君上失制春淫僧修氣亂感天則旱京房易傳云欲德不用茲謂

張其旱陰雲不雨師出過時茲謂廣其旱不生居萬壽府茲謂陰險侵陽其旱萬物根死庶位踰節茲謂僧其旱釋物枯爲火所傷洪範五行傳說曰不敬鬼神政令逆時則水不潤下百川逆溢溺人民及淫雨傷稼穡漢人好言陰陽以經術相傳會董江都以公羊春秋推災異京君明劉子政以易尚書繼之雖欲託以微戒人君願亦有勉強難通者自仲舒與向爲占說已不同而其後既爲一家之學各有專師愈成膠滯晉武平吳海陽以西常旱而其東常雨或以問袁甫甫猶襲劉向之說以對謂昔魯僖甚悅故致旱夫僖以悅致旱若然文公之時自十有二月至於七月不雨自正月至於七月不雨經凡三書之旱可知矣豈文亦以悅而致此春秋感精符云宣公初稅畝其冬蠶生公受過變焉明年復古行中十六年冬大有年何休取之以注公羊不自非其誣也學春秋者甚勿以之

物異第八

經桓公五年秋蠶

經僖公十有五年秋八月蠶

經文公三年秋雨蠶于宋

經宣公六年秋八月蠶十三年秋蠶十五年秋蠶

經襄公七年秋八月蠶

經哀公十有三年九月蠶十有二月蠶注云前年季孫雖聞仲尼之言而不正厲

詩云五月斯蠶動股爾雅云蠶離奮于五月時股成而奮過之也蠶于文從冬奮乎夏食乎秋至冬而終故謂之蠶方秋八月穀將熟蠶集穀間多則爲災然蠶實秋之候故經書蠶皆以秋以八月此書九月則七月十二月則猶九月並秋時

黃東發云左氏凡十二月蠶皆以爲司歷之過若以此月爲蠶猶未熟則以秋爲冬差一時也民時亂而農功失司歷過至此乎天下寧有是理哉蠶蟄在地冬多深入今冬煥而有蠶將蠶延爲來歲之災尤災之甚者也東發殆于夢之中又占其夢者

經宣公十有五年冬蠶生

此則正冬時蠶何以生爾雅曰蠶蟄蠶類也劉敞以蠶爲黑背蓋衰亂之世物理反常有非時而生出者後漢光和元年策秀才曰連年蠶蠶冬蠶其咎安在與春秋同異

經莊公十有七年冬多麋附說

莊公之時閭尚未知所書冬爲正冬月也月令十一月麋角解麋陰獸解角者感陽氣之動陸佃云其性善迷故謂之麋糜本澤獸博物記云臨淮長洲之澤多麋十千爲羣掘食草根其處成泥名曰麋陵民人隨此麋種稻不耕而穫其收百倍經錄此者以其不常多而多亦記異爾舊謂麋多則害五稼害稼則及人夫方冬時農收已畢突稼之害是云云者其終拘周正之墟乎

人事第九

傳隱公三年夏四月鄭祭足帥師取溫之麥秋又取成周之禾

此爲夏正人能明之杜征南云四月今二月秋今之夏也麥禾皆未熟言取者蓋變踐之案字訓云踐者以足加物而踏踐之也書序成王踐奄司馬法放弑其君則踐之並踏藉其國而殄滅之謂又取舉也收也獲也物自他而我受有之若舉手墜得之者故曰取凡春秋得邑若鄭郭鄆等皆書曰取取與變踐義至不同此取麥取禾與後隱四年諸侯敗鄭徒兵取其禾而還宣七年赤狄侵晉取向陰之禾哀十七年夏楚下武城尹吉帥師取陳麥爲取者同麥熟于四月禾熟于秋故四月嘗麥八月嘗稻春秋繁露云生于金者至火而死故麥以首夏時熟且春秋文不虛設辨物之理以正其名凡五穀始則稱苗及其成則稱禾稱麥何云未熟而解取爲變踐哉且唯麥禾既熟是以鄭利而取之若猶未熟何變踐爲而徒以名自惡也推征南意亦明知此四月與秋之同乎夏月特彼既以周正爲春秋周夏互從義方兩顧于是不得不復迴曲以解之雖然傳受其蒙終亦有不愛其蒙者

經隱公四年春王二月戊申衛州吁弑其君完

詩燕燕于飛序云衛莊姜送歸妾也春秋傳隱四年春衛州吁弑桓公而立孔穎達詩正義云明桓公見殺後其母戴嬀大歸於陳故莊姜泣以送之埤雅云差池其羽言燕羽相與差池頰之頰之言燕之飛一下上差喻已與嬀之離分矣鄭子曰元鳥氏司分者也夏小正來降燕乃歸燕以二月始來正是經所書之二月莊姜方送嬀時成燕飛之差池頰頰因以起興以詩證春秋則王二月明非周仲冬

矣。知此二月之爲夏月。則隱四年之正月。雖不見書。推焉而可得矣。隱四年之正月。由二月推之而得。是春秋之正月。更不煩推。已無不得矣。

經。隱公五年春。公矢魚于棠。

案夏小正。正月魚陟負冰。禮疏。周取魚之法。歲有五。孟春獺祭魚。此時得取一也。季春薦鮪。二也。周官。鼈人秋獻龜魚。三也。王制。獺祭魚。然後虞人入澤梁。與孝經。撥神契。木葉落。獺祭魚。同是十月取魚。四也。獺則冬春二時祭魚也。詩云。潛有多魚。則季冬薦魚與漁人始魚。同五也。凡魚一歲三時五取。而春居其二。經所書。矢魚于棠。則小正孟春後時也。且月令命漁師始魚。天子親往。今公將親如棠。滅伯諫爲不可。與月令義已不同也。

國語。宣公夏濫于泗淵。里革斷其罟而棄之。曰。古者大寒降。土蛰發。水虞于是乎講罟罾。取名魚。登川禽而嘗之。疑。兩行諸國人。助宣氣也。鳥獸孕。水蟲成。獸虞于是乎禁罟罾。以爲夏。鳩助生阜也。今魚方別孕。不教魚長。又行網罟。貪無藝也。革所言者。悉是夏令。亦見魯嘗初時。其所行用。無不如此。是以里革尙得識而稱之。至其所云。土蛰發者。即孟春建寅月。而講罟罾。取名魚。正隱五年春。矢魚于棠。魯所舉爲故事者。特公不當往。而往。且又矢之。陳百金之魚。以觀則。禮失者多矣。

傳。隱公十一年冬十一月。公祭鍾巫。

隱公爲公子時。與鄭戰。被獲。因諸鄭大夫尹氏。公賂尹氏。而歸于其主鍾巫。遂與尹氏歸國。因立鍾巫。

之廟于魯而祭之。然鍾巫非常祀。歲止一祭。祭當在蒸。婚後。周官大司馬。中冬烝。正是夏十一月矣。

傳。桓公七年冬。曲沃伯誘晉小子侯殺之。

竹書紀年。周桓王十三年冬。曲沃伯誘晉小子侯殺之。

傳。桓公八年春。滅翼。

竹書紀年。桓公十六年春。滅翼。竹書用夏正。傳文冬春與竹書全合。唯竹書滅翼在十六年。而傳則兩年。疑有一誤者。

年。疑有一誤者。

經。莊公十有三年春。齊侯。宋人。陳人。蔡人。邾人。會于北杏。

竹書紀年。周懿王元年。齊桓公會諸侯于北杏。

傳。莊公十六年。鄭伯治與於雍。糾之亂者。公父定叔出奔衛。三年而復之。曰。不可使其叔無後於鄭。使以十月入。曰。良月也。就魯數焉。

此夏十月甚明者。

經。莊公二十有三年夏。公如齊觀社。

國語。曹劌諫曰。士發而社。助時也。收播而蒸。納要也。查春分而社。以爲農始。冬既蒸。因祭社。納五穀之要。以休農夫。今齊乘大公之法。于夏時爲社。以觀民。故劌以爲非先王之法。按劌論社。而春冬之時甚明。蓋先王時。調離亂于春秋。然周夏所行。其先固一循夏令。是以傳之久。而不獨卿士大夫能數數舉。

之。雖以敬姜之婦人。亦尙能明道。其所以然者。其言曰。天子大采朝日。少采夕月。社而賦事。蒸而獻功。大采少采。則春秋之二八月已正。其社賦蒸功。尤與國語若符。

經。閔公二年十月。狄入衛。

傳。初齊人使昭伯蒸于宣姜。生齊子。戴公。文公。宋桓夫人。許穆夫人。文公爲衛之多患也。先適齊。及敗。宋桓公適諸河。背濟。衛之遺民。男女七百有三十人。益以其廩之民。爲五千人。立戴公。以廣於曹。許穆夫人賦載馳。

案詩曰。載馳驅驅。歸唁衛侯。又曰。陟彼阿邱。言采其芣。又曰。我行其野。芣芣其麥。蓋衛在河北。許宋在河南。宋至衛近千里矣。衛既滅而宋得聞之。復往迎之。立戴。戴曹。速亦汲月。則衛滅之明年正月二月間矣。許去衛亦少遠。比得聞之。于時。曹未定。夫人雖痛心宗國。欲唁無所。比其定而有所歸。時已後一時。夫麥至中春三月。秀而漸盛。故行其野者。情乃觸于芣芣也。蓋則爾雅之所爲。曹陸。陸所云。貝母者。春時成子。賦時物。寫幽憂。其時可驗。若左氏則因事而類及之。非謂許夫人賦載馳。即在滅衛之月也。傳。閔公二年冬。晉侯使大子申生伐東山。魯落氏。

詩。葛生蒙楚。序曰。刺晉獻公也。好攻戰。則國人多喪矣。攷竹書。周惠王十六年。晉獻公作二軍。滅魏。十九年。晉獻公會虞師伐魏。國語。獻公伐魏。魏克之。又曰。獻公田見翟租之。氣途伐宿租。此葛生所以作。然就其詩求之。曰。夏之日。冬之夜。並舉日夜。至長者以言。則詩所爲夏之日。即同於堯典之。日。是星火。他不佞言矣。

經。僖公二年春正月。城楚邱。

城楚邱者。齊桓爲衛城之。至正月而成事也。詩定之方中。作於楚宮。揆之以日。作於楚室。又云。升彼虛矣。以望楚矣。望楚與堂。堂山與京。其卒章云。靈雨既零。命彼倌人。星言夙駕。說於桑田。蓋始於前年之十月。功訖於今年之正月也。正月雨水既降。方有春田勸農之事。詩故言之。如以正月爲十一月。何桑田之說。而靈雨之零乎。

經。僖公五年冬。晉人執虞公。

傳。晉侯復假道于虞。以伐虢。宮之奇諫。勿聽。宮之奇以其族行。曰。虞不臘矣。宋熙寧中有撰左氏解。特隱其姓氏。而獨名王介甫者。以傳中十一事。辨左邱明爲六國時人。宋侍講因之。謂秦始有臘。周未有臘祭。遂議此爲秦後作者之文。不知秦本紀所謂惠文君十二年。初臘者。秦本雜戎狄之俗。禮文多弗備。至惠文君時。乃始于歲終用周舊典。而爲臘祭。故云初臘。豈謂周無此祭。而特秦始立之哉。應劭風俗通云。四代臘之別名。夏曰嘉平。殷曰清祀。周曰蜡。漢改曰臘。夫曰臘之別名。則有臘名者早矣。故月令孟冬之月。臘先祖五祀。猶得云。呂不韋爲秦制。若莊子楚人也。其言曰。臘者之有臘。臘可散而不可散也。是豈亦爲秦後語乎。韓非子說林云。三風相與。一風曰。若亦不患臘之至而茅之燥耳。又曰。夫山居谷汲者。臘而相遺。以水。豈亦爲秦後語乎。蓋非與周皆在周末。而

韓地尤與周近。凡周之舊風俗。常皆習用。是以非書謬言之。又劉向列女傳。魯母師者。魯穆公時人。臘日往父母家。又在非與周前。然則臘本周舊。安得以此讓左。徒好為說而疏于學。宋人往往如是。其不同則所傳之異。而各為說者。

傳。八月甲午。晉侯圍上陽。問于卜。僖曰。克之。童謠云。丙之辰。龍尾伏辰。均服振振。取虢之旂。虢之責。責。天策輝輝。火中成軍。號公其奔。其九月十月之交。乎十二月丙子朔。晉滅虢。號公虢奔京師。

此為夏正。昔人已明之。冬十二月滅虢。杜云。周十二月夏之十月。傳明卜。僖言驗則尤非。夫僖所稱。九月十月。明是夏月。其曰丙子。且在尾。月在策。則夏正十月初一日也。傳言冬十二月丙子朔。即卜僖所言之丙子也。同一春秋之時。在晉為十月。而魯為十二月。有是理乎。夫十二月丙子朔者。傳蓋以魯歷紀晉事。是年魯正月日南至。失閏兩月而不之。故方夏正十月時。又為十二月。至十月又且誤為明年之正月矣。傳既深以十二月為非。然特用魯歷紀晉事者。則其救歷正時之意。實託此以見。其上詳述卜僖所言。則天星見伏。日月交會。為九月十月時者。已昭然顯甚。觀此則不當十二月而魯之為十二月者。失莫能掩。而司歷之罪。彰彰杜絕。不知傳乃唯以周月滿之。傳不受誣也。

經。僖公十有五年冬十有一月壬戌。晉侯及秦伯戰于韓。獲晉侯。傳。秦伯伐晉。卜徒父筮之。吉。其卦遇蠱。蠱之貞。風也。其悔。山也。蠱云。秋矣。我落其實。而取其材。所以克也。九月。晉侯逆秦師。戰于韓原。晉戎馬還澤。而止。秦獲晉侯以歸。

經。書十一月。傳言九月。非與經違。自僖五年失閏後。初不之。傳故別採他策。以示記事之實也。卜于八月。戰于九月。落實取材。正九月候矣。晉戎馬還澤而止。時水猶未盡涸。國語。天根見而水涸。韋昭注。謂塞露雨畢之後。五日天根朝見。水涸盡竭也。塞露節居仲秋末。與霜降接入。于九月。是時歲候遲。故九月初時。尚有雨水。收潦未盡。而戎馬還澤矣。杜謂周九月夏之七月。夫七月孟秋。何取材落實之有。抑亦味經傳所書之異。而未嘗思之。

元許衡作改月救議。引卜僖之言。以為晉滅公之時。二軍始備。方朝周納貢之不暇。亦何得毀冠裂冕。更姓改物。而用夏正哉。然則僖之所見。為有據。而春王正月。今古諸儒。不敢輕議者。固著明矣。其敢于自信如此。然其篇首曰。謂之不改可乎。曰。可。謂之改可乎。曰。可。所見了無特主。已復可嗤。其後又云。以寅月為正。則子月得為權宜。是仍襲兩行之餘說。而和無禱之聲者。未足與議也。

經。僖公二十有六年夏。齊人伐我北鄙。傳。公使展喜犒師。齊侯曰。魯人恐乎。對曰。小人恐矣。君子則否。齊侯曰。室如縣磬。野無青草。何恃而不恐。杜注。時夏四月。今之二月。野物未成。故言在野。則無蔬食之物。按經無四月之文。書夏者。統一時言之。杜強以為二月。且野無青草。非蔬物之謂。況蔬物雖具。草足禦寇。野無青草者。時方夏。且上春正月。時齊人侵我。公追之至鄙。是師旅之後。仍有師旅。芻糧將匱。故齊人舉此言之。豈如預說哉。

傳。文公六年春。秦伯任好卒。以子車氏之三子為殉。國人哀之。為之賦黃鳥。

黃鳥。倉庚。春之時鳥。桑春種而盛。詩人傷三良。感時物以託興賦。知此春之為正春矣。傳。文公七年。鄭舒問于賈季。趙衰。趙盾執賢。對曰。趙衰多日之日也。趙盾夏之日也。季所言冬日夏日。明指夏正。不第此耳。逸書。文子並有云。魯者冬日之陽。夏日之陰。不召而民自來。猶賈季意也。國語。申無宇對楚靈王。譬之如牛馬。處暑之既至。虵蠶之既多。而不能掉其尾。臣亦愚之說。苑。叔向云。樹桃李者。夏得美蔭。秋食其實。樹蒺藜者。夏不得蔭。秋得惡刺。凡當時言四時者。人則不同。同夏正一矣。

經。宣公十年夏五月癸巳。陳夏徵舒弑其君平國。詩。舊說云。陳侯淫于夏氏。大夫泄治驟諫。陳侯殺之。流其尸于澤陂。明年五月。夏徵舒殺陳侯。于是國人傷泄治之忠。而見其枉殺。因賦澤陂。蒲荷齒莖。皆澤中之物。蒲至夏月而盛。荷夏候而華。有觸乎物。即形乎辭。蒲荷以喻美人。若楚詞。以申椒香草喻君子。其事則具于春秋魯宣公十年五月經傳之文矣。明。宣公十年。冬。楚子伐蕭。申公巫臣曰。師人多寒。王巡三軍。拊而勉之。三軍之士。皆如挾纊。言冬言多寒。言如挾纊。學者宜明之。

經。成公十年五月丙午。晉侯獮卒。六月丙午。晉侯欲麥。使甸人獻麥。召桑田巫。示而殺之。將食。張如廁。陷而卒。傳。晉侯夢大厲。桑田巫曰。不食新麥。六月丙午。晉侯欲麥。使甸人獻麥。召桑田巫。示而殺之。將食。張如廁。陷而卒。此以魯之月日記晉侯卒之事也。晉魯相距幾二千里。卒而殮。殮而成喪。成喪而後赴。邇月有餘矣。在魯當六月丙午之日。而晉乃以赴至。經所書者。從赴至之日。不從卒日也。傳依經亦從赴日。故先云六月丙午。下乃述晉侯欲麥。及所以死者。于赴至時間其狀。而并追紀之初。不以六月丙午為晉侯卒日也。然則云六月者。正六月也。杜因欲麥之文。而以六月為今四月。杜既云晉用夏正矣。復將以用夏者而強之為周。不愈蔽乎。

經。成公十有六年六月甲午晦。晉侯及楚子。鄭伯戰于鄆。楚師敗績。傳。六月。晉楚遇於鄆。有淖於前。乃皆左右相違於淖。欒范以其族夾公行。陷於淖。欒鍼乃狄公以出於淖。月令。季夏之月。大雨時行。雨水未涸。故平原積沮泥澤。多淖易陷。襄十年夏。晉荀偃。士匄伐偃陽。久于偃陽。荀偃。士匄請于荀偃曰。水潦將降。懼不能歸。請班師。明彼與此。皆正夏月也。

傳。襄公十八年冬。楚師伐鄭。涉于魚齒之下。甚雨及之。楚師多凍。役徒幾盡。言冬言師多凍。學者宜明之。

經。襄公二十有八年冬。齊慶封來奔。傳。冬十月。慶封田於萊。陳無宇從。內辰。天子使召之。請曰。無宇之母疾病。請歸。乃使歸。陳無宇濟水。戕舟。

傳。冬十月。慶封田於萊。陳無宇從。內辰。天子使召之。請曰。無宇之母疾病。請歸。乃使歸。陳無宇濟水。戕舟。

據梁

此傳以魯歷之月紀齊事也。十月正夏八月。以前年大失閏十一月而辰猶在中。故此年仍誤以八月為十月。時齊欲攻魯氏。故文子先避歸。方八月時。河冰尚早。是以文子濟用舟。而河梁已有成者。故發之。并載其舟。使慶封不得有救。傳又云十一月乙亥。管於太公之廟。明齊以九月朔日昏殺。在齊為九月。而魯乃誤為十一月也。傳所以示人微而顯者有如此。

傳。襄公二十九年夏五月。鄭子展卒。子皮即位。于是鄭儼而未及。麥。民病。子皮以子展之命。饒國人粟。戶一鍾。

此亦傳以魯歷之月紀鄭事也。夫五月而未及麥乎。明此五月為夏三月。其失與前年以八月為十月同。蓋相因而下。而月之不得正者久也。既言五月。復言未及麥。傳之旨微矣。

傳。襄公三十年二月癸未。管悼夫人食與人之城杞者。絳縣人或年長矣。往與於食。有與疑年。使之年曰。臣小人也。不知紀年。臣生之歲。正月甲子朔。四百有四五甲子矣。吏走問諸朝。師曠曰。魯叔仲惠伯會卻成子於承匡之歲也。七十三年矣。

杜云。所稱正月。謂夏正月也。杜既知管仲用夏正。絳老人所稱為夏正月。應信周與列國皆然。而必殊其說。于彼此歟。

傳。昭公三年春正月。鄭游吉如魯。梁丙與張趯見之。梁丙曰。甚矣哉。子之為此來也。子大叔曰。少委死。齊必繼室。吾又將來賀。不唯此行也。張趯曰。自今子其無事矣。譬之如火焉。火中寒。暑乃退。

注云。火。心星。以季夏昏中。而暑退。季冬且中。而寒退。當時之言。時者如此。杜注之言。時又如此。而春冬向不辨歟。

傳。昭公十年春。王正月。有星出于婺女。

竹書紀年。周景王十三年。有星出婺女。案是數年之中。魯歷置閏較正。故得與竹書夏正春時月同。其後復失。紀年悉合。與上會北。皆等並合。無誤。

傳。昭公十年冬十二月。宋平公卒。初元公惡寺人柳。欲殺之。及喪。柳熾炭于位。將至則去之。比葬。又有龍。熾炭以溫地。至去。

言多言熾炭於位。學者宜明之。

傳。昭公十二年冬。楚子狩于州來。次于穎尾。雨雪。王皮冠。秦復陶。翠被。豹舄。執鞭以出。

言多言雨雪。學者宜明之。

傳。昭公十七年。有星孛于大辰。梓慎曰。往年吾見之。是其微也。其居火也久矣。火出。於夏為三月。於商為四月。於周為五月。夏數得天。

案火出。於夏為三月。於商為四月。於周為五月。於寅丑子改正改月之說。若絕相相似。後之言三統者。多據以為說。不知此夏商周有三四五之不同者。初非改月。致中星時見有遲速參差也。蓋學者不

知天度常自轉移。而日月星辰因之推易。徒執火當見於三月。中于五月者。以知終古如是。至商周而火見之月。與夏頗異。遂謂周之五月。必與夏三月相當。是求刻舟之劍。而鼓其膠柱之瑟。亦大惑矣。夫天動而日進。日月星辰動而日退。非退也。以天之進而見其若退。唯然。是以中星之當是月。而見與當是月。而正于南方者。乃有推遲不口之形。昔治歷者。知其然。乃立歲差之法。以追其變。然哲虞喜以為五十年當差一度。宋何承天又從而倍之。遠近不齊。均未得要。至隋劉焯。皇極經世一書。而折其中。定為每七十五年差一度。斯焉近之。所為歲差者。于春則堯典云。日永星火。以正仲夏。堯時仲夏日在鶉火。故昏而大火中。詩云。七月流火。周公之時。去堯已一千二百四十餘年。計其歲差。當退十七度。故六月而後日在鶉火。大火昏中。七月則日在鶉首。而大火則以昏時流于地之未位。詩所以與書不同者。周公蓋指當時親見者言之。自周公至魯昭公時。又差幾五六度。如梓慎曰。火出。于周為五月。蓋亦以其當時所目驗為說。而何與改月之故乎。攷之堯典中星。與月令又復不同。堯時冬至。日在虛一度。金縢詳云。昏中。至呂不章。作月令時。相距一千九百餘載。月令冬至。日在斗。昏東壁中。不章亦就其時所目驗者言之也。新唐書一行日度議云。夏后之初。八月辰伏。九月丙伏。及少降之後。火已朝觀東方。距春秋之季。千五百有餘歲。向使冬至常居其所。則仲尼不得以西流未伏。明是九月初也。自春秋至今。又千五百歲。李淳風麟德歷。以霜降後五日。日在氐八度。房心初伏。定增二日。以月蝕衝較之。猶差三度。閏餘稍多。則建亥之始。火猶見西方。向令宿度不移。則仲尼不得以西流未伏。明非十月之候也。李淳風三曆見五月昏中。六月四流。八月丙伏。九月大火。出東方。遲至三月。復昏見。春秋之候。自李淳風始。昏見。季夏始中。七月而流。九月而伏。于時。火已不為五月之中星。而房中矣。乃歲差之自。宋紹興統元。歷云。堯仲春星鳥。宋東井二十一度中。堯仲夏星火。宋則亢七度中。及元至元中。五月。中星猶亢。而冬至日又在箕八度矣。故曰。伏羲神農之歷。不可用于堯舜之時。堯舜禹之歷。不可用于商周之世。於斯未達。徒以改時易月者。自堅其腐。其變一足之於學者歟。未可為能為左氏者也。夏數得天。梓慎亦指治歷言之。謂夏歷之正。能與天合。而不失其數。商周不然也。傳紀其語者。亦以隱護魯歷之謬。

羅泌路史云。春秋以周王之正紀。夫子因之。然經紀以周。而傳則亂以夏。一傳之中。忽周忽夏。參差誤用。傳亦何常之有。杜預注左。特因其謬。以與為從違耳。是不然也。今考傳與經違若殺伯綏。鄧侯吾離。來朝。經書在春。傳謂之夏。宋取長葛經紀。以冬。傳則云秋。又如僖公四年。傳十二月。晉太子申生。經書于五年春。似此非一。傳之文耳。傳據經。經則十二月。正月。有日南之謂也。以冬為春也。經書五年春。而傳則謂之夏。蓋春秋因舊史。傳則傳微紀載。推傳之意。明謂春秋所書一循夏正。或歷失時。誤夫子不改者。慎在闕文。唯作傳者。不妨考校遠誤。以從正時。彰實錄。故有即用列國之歷。紀以傳其事者。取列國之歷。與夏正合也。有即用魯歷。以傳列國之事者。則魯與列國之紀之同。合乎夏正也。至于魯歷時差。而列國所紀。或月無可攷。或傳聞後先。則復依春秋所書。以為傳。是以經傳時月間見不同。此蓋左氏翼經之深旨。必曾未識。乃以何常之有。議之。徒妄云爾。

羅泌路史云。春秋以周王之正紀。夫子因之。然經紀以周。而傳則亂以夏。一傳之中。忽周忽夏。參差誤用。傳亦何常之有。杜預注左。特因其謬。以與為從違耳。是不然也。今考傳與經違若殺伯綏。鄧侯吾離。來朝。經書在春。傳謂之夏。宋取長葛經紀。以冬。傳則云秋。又如僖公四年。傳十二月。晉太子申生。經書于五年春。似此非一。傳之文耳。傳據經。經則十二月。正月。有日南之謂也。以冬為春也。經書五年春。而傳則謂之夏。蓋春秋因舊史。傳則傳微紀載。推傳之意。明謂春秋所書一循夏正。或歷失時。誤夫子不改者。慎在闕文。唯作傳者。不妨考校遠誤。以從正時。彰實錄。故有即用列國之歷。紀以傳其事者。取列國之歷。與夏正合也。有即用魯歷。以傳列國之事者。則魯與列國之紀之同。合乎夏正也。至于魯歷時差。而列國所紀。或月無可攷。或傳聞後先。則復依春秋所書。以為傳。是以經傳時月間見不同。此蓋左氏翼經之深旨。必曾未識。乃以何常之有。議之。徒妄云爾。

羅泌路史云。春秋以周王之正紀。夫子因之。然經紀以周。而傳則亂以夏。一傳之中。忽周忽夏。參差誤用。傳亦何常之有。杜預注左。特因其謬。以與為從違耳。是不然也。今考傳與經違若殺伯綏。鄧侯吾離。來朝。經書在春。傳謂之夏。宋取長葛經紀。以冬。傳則云秋。又如僖公四年。傳十二月。晉太子申生。經書于五年春。似此非一。傳之文耳。傳據經。經則十二月。正月。有日南之謂也。以冬為春也。經書五年春。而傳則謂之夏。蓋春秋因舊史。傳則傳微紀載。推傳之意。明謂春秋所書一循夏正。或歷失時。誤夫子不改者。慎在闕文。唯作傳者。不妨考校遠誤。以從正時。彰實錄。故有即用列國之歷。紀以傳其事者。取列國之歷。與夏正合也。有即用魯歷。以傳列國之事者。則魯與列國之紀之同。合乎夏正也。至于魯歷時差。而列國所紀。或月無可攷。或傳聞後先。則復依春秋所書。以為傳。是以經傳時月間見不同。此蓋左氏翼經之深旨。必曾未識。乃以何常之有。議之。徒妄云爾。

羅泌路史云。春秋以周王之正紀。夫子因之。然經紀以周。而傳則亂以夏。一傳之中。忽周忽夏。參差誤用。傳亦何常之有。杜預注左。特因其謬。以與為從違耳。是不然也。今考傳與經違若殺伯綏。鄧侯吾離。來朝。經書在春。傳謂之夏。宋取長葛經紀。以冬。傳則云秋。又如僖公四年。傳十二月。晉太子申生。經書于五年春。似此非一。傳之文耳。傳據經。經則十二月。正月。有日南之謂也。以冬為春也。經書五年春。而傳則謂之夏。蓋春秋因舊史。傳則傳微紀載。推傳之意。明謂春秋所書一循夏正。或歷失時。誤夫子不改者。慎在闕文。唯作傳者。不妨考校遠誤。以從正時。彰實錄。故有即用列國之歷。紀以傳其事者。取列國之歷。與夏正合也。有即用魯歷。以傳列國之事者。則魯與列國之紀之同。合乎夏正也。至于魯歷時差。而列國所紀。或月無可攷。或傳聞後先。則復依春秋所書。以為傳。是以經傳時月間見不同。此蓋左氏翼經之深旨。必曾未識。乃以何常之有。議之。徒妄云爾。

羅泌路史云。春秋以周王之正紀。夫子因之。然經紀以周。而傳則亂以夏。一傳之中。忽周忽夏。參差誤用。傳亦何常之有。杜預注左。特因其謬。以與為從違耳。是不然也。今考傳與經違若殺伯綏。鄧侯吾離。來朝。經書在春。傳謂之夏。宋取長葛經紀。以冬。傳則云秋。又如僖公四年。傳十二月。晉太子申生。經書于五年春。似此非一。傳之文耳。傳據經。經則十二月。正月。有日南之謂也。以冬為春也。經書五年春。而傳則謂之夏。蓋春秋因舊史。傳則傳微紀載。推傳之意。明謂春秋所書一循夏正。或歷失時。誤夫子不改者。慎在闕文。唯作傳者。不妨考校遠誤。以從正時。彰實錄。故有即用列國之歷。紀以傳其事者。取列國之歷。與夏正合也。有即用魯歷。以傳列國之事者。則魯與列國之紀之同。合乎夏正也。至于魯歷時差。而列國所紀。或月無可攷。或傳聞後先。則復依春秋所書。以為傳。是以經傳時月間見不同。此蓋左氏翼經之深旨。必曾未識。乃以何常之有。議之。徒妄云爾。

羅泌路史云。春秋以周王之正紀。夫子因之。然經紀以周。而傳則亂以夏。一傳之中。忽周忽夏。參差誤用。傳亦何常之有。杜預注左。特因其謬。以與為從違耳。是不然也。今考傳與經違若殺伯綏。鄧侯吾離。來朝。經書在春。傳謂之夏。宋取長葛經紀。以冬。傳則云秋。又如僖公四年。傳十二月。晉太子申生。經書于五年春。似此非一。傳之文耳。傳據經。經則十二月。正月。有日南之謂也。以冬為春也。經書五年春。而傳則謂之夏。蓋春秋因舊史。傳則傳微紀載。推傳之意。明謂春秋所書一循夏正。或歷失時。誤夫子不改者。慎在闕文。唯作傳者。不妨考校遠誤。以從正時。彰實錄。故有即用列國之歷。紀以傳其事者。取列國之歷。與夏正合也。有即用魯歷。以傳列國之事者。則魯與列國之紀之同。合乎夏正也。至于魯歷時差。而列國所紀。或月無可攷。或傳聞後先。則復依春秋所書。以為傳。是以經傳時月間見不同。此蓋左氏翼經之深旨。必曾未識。乃以何常之有。議之。徒妄云爾。

羅泌路史云。春秋以周王之正紀。夫子因之。然經紀以周。而傳則亂以夏。一傳之中。忽周忽夏。參差誤用。傳亦何常之有。杜預注左。特因其謬。以與為從違耳。是不然也。今考傳與經違若殺伯綏。鄧侯吾離。來朝。經書在春。傳謂之夏。宋取長葛經紀。以冬。傳則云秋。又如僖公四年。傳十二月。晉太子申生。經書于五年春。似此非一。傳之文耳。傳據經。經則十二月。正月。有日南之謂也。以冬為春也。經書五年春。而傳則謂之夏。蓋春秋因舊史。傳則傳微紀載。推傳之意。明謂春秋所書一循夏正。或歷失時。誤夫子不改者。慎在闕文。唯作傳者。不妨考校遠誤。以從正時。彰實錄。故有即用列國之歷。紀以傳其事者。取列國之歷。與夏正合也。有即用魯歷。以傳列國之事者。則魯與列國之紀之同。合乎夏正也。至于魯歷時差。而列國所紀。或月無可攷。或傳聞後先。則復依春秋所書。以為傳。是以經傳時月間見不同。此蓋左氏翼經之深旨。必曾未識。乃以何常之有。議之。徒妄云爾。

羅泌路史云。春秋以周王之正紀。夫子因之。然經紀以周。而傳則亂以夏。一傳之中。忽周忽夏。參差誤用。傳亦何常之有。杜預注左。特因其謬。以與為從違耳。是不然也。今考傳與經違若殺伯綏。鄧侯吾離。來朝。經書在春。傳謂之夏。宋取長葛經紀。以冬。傳則云秋。又如僖公四年。傳十二月。晉太子申生。經書于五年春。似此非一。傳之文耳。傳據經。經則十二月。正月。有日南之謂也。以冬為春也。經書五年春。而傳則謂之夏。蓋春秋因舊史。傳則傳微紀載。推傳之意。明謂春秋所書一循夏正。或歷失時。誤夫子不改者。慎在闕文。唯作傳者。不妨考校遠誤。以從正時。彰實錄。故有即用列國之歷。紀以傳其事者。取列國之歷。與夏正合也。有即用魯歷。以傳列國之事者。則魯與列國之紀之同。合乎夏正也。至于魯歷時差。而列國所紀。或月無可攷。或傳聞後先。則復依春秋所書。以為傳。是以經傳時月間見不同。此蓋左氏翼經之深旨。必曾未識。乃以何常之有。議之。徒妄云爾。

羅泌路史云。春秋以周王之正紀。夫子因之。然經紀以周。而傳則亂以夏。一傳之中。忽周忽夏。參差誤用。傳亦何常之有。杜預注左。特因其謬。以與為從違耳。是不然也。今考傳與經違若殺伯綏。鄧侯吾離。來朝。經書在春。傳謂之夏。宋取長葛經紀。以冬。傳則云秋。又如僖公四年。傳十二月。晉太子申生。經書于五年春。似此非一。傳之文耳。傳據經。經則十二月。正月。有日南之謂也。以冬為春也。經書五年春。而傳則謂之夏。蓋春秋因舊史。傳則傳微紀載。推傳之意。明謂春秋所書一循夏正。或歷失時。誤夫子不改者。慎在闕文。唯作傳者。不妨考校遠誤。以從正時。彰實錄。故有即用列國之歷。紀以傳其事者。取列國之歷。與夏正合也。有即用魯歷。以傳列國之事者。則魯與列國之紀之同。合乎夏正也。至于魯歷時差。而列國所紀。或月無可攷。或傳聞後先。則復依春秋所書。以為傳。是以經傳時月間見不同。此蓋左氏翼經之深旨。必曾未識。乃以何常之有。議之。徒妄云爾。

羅泌路史云。春秋以周王之正紀。夫子因之。然經紀以周。而傳則亂以夏。一傳之中。忽周忽夏。參差誤用。傳亦何常之有。杜預注左。特因其謬。以與為從違耳。是不然也。今考傳與經違若殺伯綏。鄧侯吾離。來朝。經書在春。傳謂之夏。宋取長葛經紀。以冬。傳則云秋。又如僖公四年。傳十二月。晉太子申生。經書于五年春。似此非一。傳之文耳。傳據經。經則十二月。正月。有日南之謂也。以冬為春也。經書五年春。而傳則謂之夏。蓋春秋因舊史。傳則傳微紀載。推傳之意。明謂春秋所書一循夏正。或歷失時。誤夫子不改者。慎在闕文。唯作傳者。不妨考校遠誤。以從正時。彰實錄。故有即用列國之歷。紀以傳其事者。取列國之歷。與夏正合也。有即用魯歷。以傳列國之事者。則魯與列國之紀之同。合乎夏正也。至于魯歷時差。而列國所紀。或月無可攷。或傳聞後先。則復依春秋所書。以為傳。是以經傳時月間見不同。此蓋左氏翼經之深旨。必曾未識。乃以何常之有。議之。徒妄云爾。

經。哀公十有四年春。西狩獲麟。傳。十四年春。西狩于大野。叔孫氏之車子鉏商獲麟。以為不祥。以賜虞人。仲尼觀之曰。麟也。然後取之。殺梁丘云。引取之也。非狩而曰狩。大獲麟。注云。引取之者。言麟自為孔子來。魯引而取之。不與其獲也。公羊傳云。執狩之薪采者也。曷為以狩言之。大之也。注薪采。庶人采樵薪者。

案是歲承上年十二月之末。雖春實尚是冬時。唐一行云。哀公十二年冬十二月。是時失閏。久比及明年仲冬。仲尼之言。置閏補正時歷。而十二月猶可以盡。至哀公十四年五月庚申朔。以開元歷考之。此月日蝕。日蝕之前。又增置一閏。魯歷正矣。一行所言。恐亦未足為信。其所造歷。未三十餘年。輒誤。推來若此。數往可知。且其說云。大雪周之孟春。陽氣靜復。以繕城隍。治宮室。是為發天地之房。則尚泥於三統而終勿覺耳。

春秋或以為作于獲麟之前。至此而絕筆。或以為成麟而作。九月而成。卜之得陽豫之卦。或以文成麟至。為聖人作春秋之瑞。說皆不然。其以為瑞應者。始於二傳大之也。與大獲麟之語。後世推崇夫子。因實信其為非常之符。第梁丘言大獲麟者。以麟本不常見之物。故加之以大。則本不為夫子而大。公羊云。大之也者。以麟為仁獸。有王者則至。無王者則不至。哀十四年。麟不當見。而見麟。毛蟲之長。四靈之一。故大之。特見非其時。故復書之以記異。其下復引顏淵。子路之死。至反袂拭涕曰。吾道窮。明是公羊成物哀時。傷孔子不用之意。夫豈指之為瑞。而妄加于孔子哉。注者不達二傳所云。強自為說。至說

公羊者。詭尤誕怪。以麟至為漢高方起。堯祚將興。薪采者。庶人然火之象。周木德。漢火德。火德伐木。故復舉春秋說。謂麟生于火。游于中土。為軒轅大角之獸。又云。麟者木精。一角亦目。愈譎愈荒。宜為學者所弗道矣。若云。成麟而作。九月而成。則孔子將修春秋。使弟子子夏等之列國。求得百二十國之寶書。非時月間所得。畢致。安在九月成之哉。謂作于獲麟之前。至是書獲麟而絕筆。作于前是矣。必謂是春獲麟。孔子成于麟書。獲而止。後不復書。意猶不然。夫絕筆於獲麟者。謂于獲麟之歲。爾。凡哀公十四年春秋之事。猶夫子所書也。所得知者。秋君大惡。春秋甚惡。必深誅絕之。而著其名。使亂賊知懼。故衛州吁。寧喜。齊無知。崔杼。宋萬。皆里克。趙盾。楚商。臣。子。比。陳夏徵舒。蔡般。許止。凡大逆者。一書名而正其罪。其不書名書人者。自哀公以前。凡四。曰。宋人弑其君杵臼。齊人弑其君商人。晉人弑其君密州。吳弑其君僚。吳不書人。屏外裔。不使同于中國也。杵臼之弑。襄夫人為之。傳曰。書宋人弑其君杵臼。君無道也。密州商人罪有所在。書齊人。晉人。猶杵臼也。若哀十四年六月。齊陳恆弑其君。不書齊陳恆。而書齊人。弑其君者。昔齊趙之太史。尚能執簡以直名。杵臼之惡。豈春秋反不然哉。況乎齊以三日。告請致討。軍臨文而顯。顯不曰陳恆。特曰齊人者。孔子以為君宜端本于上。正其好惡。慎其所用。而斷以其權。簡公之寵。關止之不能。端且慎也。又不能用諸御。御之言。致失其權。而斷不以早。此過在簡公者也。且陳恆雖厚施于國。而擅齊始。亦豈敢違簡公議。彼于關止。尚顧諸朝。而相憚。況乎簡公。使簡公去關止之不可用。而得其道。以御恆。恆即懷無君之心。方且伏不敢動。安得悖放恣逆。執簡且加

之執乎。唯簡不然。以白蹈於禍。而是時諸侯皆替。私家益張。篡奪之形。成乎當世。三桓專擅。等於陳恆。哀之失權。復同簡類。孔子甚懼亂之不可反。而人君之禍。未有已。故于弑逆非常之事。置恆弗言。特曰齊人。其意以為君失其道。而後君臣之義。散。義散而分之亡隨之。分亡而名之繁者。隨之名之所繁者。亡。則雖向常事我者。不得復以分相臨。而名相實。臣之與君。直若國人行路。已爾。欲示天下後世。君人者。俾推所由。然。以自儆戒。必端且慎。先正其權。而濟以其斷。意至深遠。善故謂非聖人不能書也。且夫麟者。雖不常有。特亦獸中之一物耳。乘人以為異。在聖人不必以為異。春秋書多。鹿。書。鶴。鶴。來。集。皆記其不常有者。西狩獲麟。亦第因其不常有而遂書之。若孔子必以為瑞。往觀而感焉。而因大書焉。以為春秋之終。是猶衆人之見已矣。何以為孔子。

公羊云。顏淵死。子曰。天喪予。子路死。子曰。天祝予。西狩獲麟。子曰。吾道窮矣。夫子路於獲麟明年乃死。公羊若此說者。是以其死為在哀十四年之前。而孔子歎道窮于視子之後。直不足信。故杜亦勿之取也。若夫絕筆于獲麟之一句。所感而起。固所以為終者。亦是杜所見如此。太史公孔子世家不言之。范寧穀梁序云。因事備而終篇。故絕筆于斯年。則固包一歲說之。亦不謂書獲麟一句而遂絕也。

左傳。鉏商獲麟。以為不祥。仲尼觀之曰。麟也。然後取之。蓋孔子博物。聞昭人之歌。而識獲。聞童謠。而名萍實。未嘗見麟。而知為麟。邱明傳此。特以記夫子之博識耳。于義至正。非如二傳之夸也。孔穎達云。說左氏者。謂孔子作春秋。春秋者禮也。循火德。以致其子。故麟來為孔子瑞也。夫孔子作春秋。門人盡知之。邱明親承聖旨。目見獲麟。何以不言。孟子。荀卿。去聖尤近。若麟應孔子而來。著書無容不述。何經傳羣籍了爾不言乎。

孔叢子。叔孫氏之車子鉏商。獲麟勿識。以為不祥。棄五父之衢。冉有以告。夫子曰。吾將觀焉。謂其御高柴曰。如求之言。其必獲乎。孔叢亦出附會。乃易緯書云。蒼之滅也。麟不榮也。指周木德為蒼。以為周將滅。麟出被殺。又云。其應有三。一為周亡之徵。一為漢興之徵。一為孔子將沒之徵。鷓冠子云。麟北方元枵之獸。或取其語。證孔子為水精之子。尤悖。

春秋三統論上

時系乎天。月系乎時。聖人不能違天而改時。即無以改月。改時易月。拂天地之經。逆陰陽之理。亂日星之紀。悖人事之施。失政治之節。非名實之分。雖蓋尤其工。無或敢然。聖人顧為之哉。公羊子曰。四時具然後為年。改月。是時不具。年將不成。天行有常。時行有序。寒燠有候。閉發有期。天失常。人將疑懼。作事謀始。嚴乎聖人。今僭春于冬。僭夏與秋。猶霜六月。震日至也。今為春秋之學者。皆言夏殷。周三統。周七八月。乃夏五六月。周之正月。乃夏十一月也。夫三統改月。固無有是。然為說者。枝梧曲反。或曰。改月而時隨之。或曰。用寅之為歲。用子之為年。或云。周之月冠以夏之時。或又曰。三統並建。月不可易。正無兩行。反理失經。若此者。悖是徒未知殷周時月。猶夏而莫改。又不明夫所為改正者之旨。既以誣春秋。復用其說。而加諸大甲。秦符是禱春秋者。且及于書。又浸及于詩。與禮。何其惑乎。易之萃曰。澤中有火。





遼絕。固未為得所援矣。然而難者且曰。古者天子頒朔。諸侯奉之。魯安得有歷。則曰官日御于傳。甚明。且周世做久矣。幽厲之亡。上同桀紂。子頤叔帶亂甚。黎苗在晉。可召在鄭。可射。尚能協時。月朔周朔乎。戲。括亂始。隱桓成。淫九子于宮中。禍牙處于同氣。三卿並僭。時人喪紀。平子當國。日食正月。而會弗識也。難者則曰。春秋之作。以正得失。魯歷失之若此。孔子奚其弗改。曰。是非孔子所得改也。改之必盡。更魯史。則事駭而近。魯史受命。必先正歷。卒不得改者。其不受命。且春秋所書。日食南至。水旱兩雪。麥禾蠶絲。次紀時月。一一明著。斯其微意。何嘗不憫歷謬。直書示失。隱託糾正乎。邱明思學者未達。又特顯其文。再失開矣。詞歷之過。屢言弗惜。學者何向晚悟。徒煩禁哉。難者又曰。杜預推得之時。月從周無所疑者。是未聞通人議歷。諷預未曉大端。長歷甲子。改易閏餘。遠近乖忤。強求合傳。斯為大謬。然則春秋固無改月矣。明智若彼。但令據經考傳。析文會理。即不煩置算。而歷失自彰。月紀可得。何必詭戾其間乎。則必謂周正為春秋者。直預成之爾。

長歷甲子。推于征南。乃公羊傳。襄公二十一年十一月庚子。孔子生。解者云。左氏雖無此文。何休自有長歷。不得以左難之。是何邵公先作長歷矣。但征南以魯襄公二十一年為己酉。而公羊注乃云。時歲在己卯。前後相距七載。正不知兩歷為孰是也。征南固嘗云。學者各據所學。以推春秋。猶度已迹。而欲削他人之足。然杜仍不免後來之說。所謂離離蟬蟬。乎輕陰味。螻蟻之襲其背矣。且若昔時劉炫。虞翻。並號能推歷。劇推辰弗集於房。為仲康元年。炫以為五年。劉欲推武王克商在己卯歲。唐一行則以為在庚寅。而已卯乃文王堯年。先後相違十有一載。至于經世前編所推。仍多謬錯。蓋數有難齊。術有長短。所持互異。彼此交讎。故巧非義和。算非隸首。握籌積策。欲窮千載以上神情。如鏡不乖毫末難矣。大傳曰。易逆數也。歷生于易。則知來之事。然善歷者。積精察微。不過三十稔。孟子千歲可坐致。亦概辭耳。蓋銖銖稱之。至石必差。寸寸度之。至丈必過。況乎但據史文。以求象迹。世往愈遠。事缺無稽。變化之理。斯多而且隱。測量之智。虛累而易淆。況復私說眩衆。詭數合經。故謂春秋閏朔。推無不得者。吾不信也。

春秋三統論中

或游說于予曰。子非三正也。辨。雖然。春王正月。若二月三月。文著春秋。三統並建。義豈無取。且傳春秋者。莫先公羊。親受孔子。將亦弗然歟。應說者曰。春秋之作。因乎魯史。魯史日月。非魯歷無以書。史書日月。孔子未嘗改。孔子曰。其義則某竊取之矣。夫義非文無託。然文之設。義固不必盡在乎其間。春王正月。特史文耳。二月三月。並系之王。文則如是。無所異焉。必以為仲尼所特加。是妄于義。而惑魯史為春秋也。誠以其義。則二月三月。冠以王者。當與春王正月。並著。隱三年。始王春二月。七年。始王春三月。豈三統並建法乎。且王二月。繼見四年。復見十年。豈是三年。獨當存股治宋。明丑正乎。且夫魯史文缺。書誤。簡策脫逸者有矣。是故桓五年。陳侯卒。日曰甲戌。己丑。簡脫而書誤也。八年。春正月。己卯。蒸。夏五月。丁丑。蒸。蒸不于春。況用之夏。魯禮縱失。蒸事二蒸。然而夏與春時近。正與五文近。己卯丁丑。惟三日。日

近。蒸一而已。明誤且複也。文十年。自正月不雨。至秋七月。十三年如之。明簡錯文。復猶桓十二年十一月。兩書丙戌之類也。襄二十一年九月庚戌朔。日有食之。十月庚辰朔。日有食之。庚戌與辰。交近。九十月。近。猶己卯。蒸之類也。故定七年秋大雩。九月大雩。猶庚辰庚戌類也。而元年春王無正月者。猶夏五月類也。春秋作于哀十四年。距定元年僅三十稔。然而元年春王文缺已如此。秋九月大雩。史誤文者。又如彼。況立定哀以望隱。桓。其世愈遠。或春無正。或正無王。史缺書誤。簡脫策逸。不可考校。夫子闕疑。一仍其故。而謂隱自二年以下無正月。義果取于攝乎。桓之十年。獨王正月。義果取數終乎。然則文。宣成。襄十年之獨無。又奚說乎。而桓十八年正月之有王。義果以公薨乎。與定元年之春王果未即位而義不書正乎。假春王必有義。彼夏五者。義安存乎。夫春王正月。非義所屬也。亦明矣。況二月三月之文。豈見為如是。務妄深焉。是不學春秋于孔子。而學于魯史。豈聖人意乎。且公羊于孔子。非親授受。首亂春秋。無如公羊。假文王大一統。注說之家。異端由起。或著竹帛。或造圖讖。謹三微。通三統。于是焉肆春秋之時。橫被彈改。仲尼微言。乃始消涸。何休復出。推而助之。猶益洪濤。以重波。借颶風于烈焚矣。游說者曰。若是。信五年正月辛亥朔。日南至。傳以為體何也。則吾罔曰。史之日月。非魯歷無以書。魯史所書。仲尼未之易。經或不書。傳則著之。傳書日食。以糾魯歷。傳之正月。則十一月。故非夏正。然豈周月。凡歷氣始于冬至。冬至者。中冬之中氣。不得以朔至也。歷謬閏失。而月從之。月從而至從之。歷謬閏失。月從至從。而傳正之。彼所謂禮。謂借登臺望書而禮。豈正月朔日南至。而舉為禮也。且昭二十年二月己丑。

日南至。唯此二月。實周季冬。季冬日至。歷謬斯極。明傳所書。進非夏正。退殊周月。例昭推傳。則正月日。至。便足冰凍。安得以失問之。正月。誤當日。至。遂執信為建子說。班固云。魯自文不視朔。至哀公百有餘年。莫能正歷。數然其始失。已在隱。桓之世乎。觀其日食不朔。失日不授官。是齋馳鼓奏。而義和罔聞者。也。推此以來。春秋時月。從夏其曉。且三傳之與。公羊最始。公羊之家。尤善為說。值漢孝武方議制度。三統之言。頗見采用。其後劉歆造歷。陳龍論刑。悉以為名。傳學既盛。不可得止。且歆造三統。原以脩春秋。春秋日食有甲乙者三十四。歆惟推得一食。是以祖沖之喚其詭謬。杜元凱譏其最疏。由此以觀。三統無稽。大略可睹。且何休注春秋。取尚書說。斗指東方為春。是非不知十一月之不可為正月。然必尚云云。是蔽其傳而甘取網也。凡後來者。動自尊高論。稱聖人。無發覆者。且終蒙其餘滋。謂然。是為不知魯歷而蔽于魯史。

春秋三統論下

三代改正之說。既傳。後有效此者。曹氏代漢。則常以丑為正月。而明帝用之於魏。則天武氏與肅宗者。亦又取周正建子者。而先後用之於唐。彼三人為之。豈無故而然矣哉。或誇其受命之瑞。或借事于革。除。或當喪亂之際。思所改易。假以自震。蓋皆將此為非常變動之具。以為古之帝王所更新天下而為之權者。大端固在此矣。然其行之者。久僅數年。且有不數年而即已者。豈非以不便。而亦自知其無謂。誠不便而無謂。則天下之耳目安在能易。方將羣議交訕。以笑其愚且怪。而向望歸往之道。尚得

一日作起之矣乎。湯武王深明于便不使者。順用其理。欲天下安焉。服焉。勿之性也。不然。使商周初有天下。果改子丑而用之。終不可久。以取訕當時者。幾何。愈于魏唐之爲。

### 春秋夏正跋

族伯父雲持先生。人品學問。推重一時。迄今耳先生名者。無不樂購其著作。珍爲拱璧。嘉慶辛巳。予至先生家。求其遺書。其孫湘出先生所著春秋夏正一帙。書法稍帶行體。手澤宛然。因假歸鈔錄。藏弄于家。今年春。族中咸請校勘付梓。以公同好。予惟先生天才挺出。海涵地負。無所不有。世祇知先生長于詩古文詞。見重鴻博。而不知其經術湛深。讀書得間。直欲前無古人。國朝如顧崑山。毛西河。諸考據家。猶睥睨視之。謂春秋經。尼山筆削。左氏爲素臣。其經傳歲月。並用夏正。以五經爲證據。輔以竹書紀年。自餘諸史子集之外。旁及楚緯說部。無不觸類旁通。佐其驅使。擯杜氏拘墟之見。發後人千載之蘊。昔左氏爲麟經功臣。杜預爲左氏功臣。先生非特爲杜氏之諍臣。實亦杜氏之功臣也。他日天祿石渠。購求祕笈。其能遺之也乎。茲因劄劄告竣。爲識其緣起如此。道光十年暮春三月。族姪光文謹書。

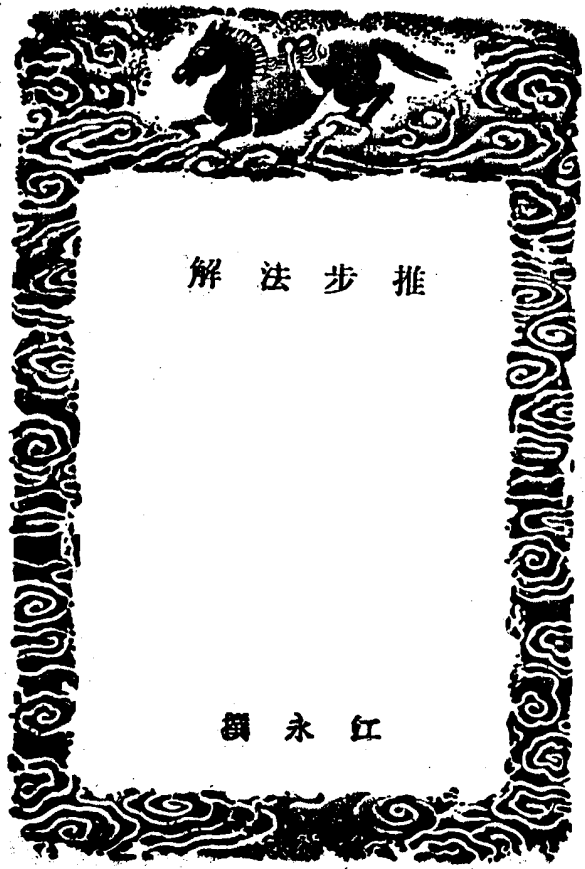

推步法解

紅永額

推步法解卷一

清 蔡源江 永撰

推日法  
用數

康熙二十三年甲子天正冬至為歷元。

歷必有元，所以為步算之端。古術先為日法，以今日月五星之行推而上之，必得甲子歲前十一月甲子朔夜半冬至七曜齊同之年以為元。荒遠無徵，自漢太初三統而後，一術輒更一元。元授時術始革其失，測定氣應，閏應轉應，交應五星合應，歷應即以至元辛巳為元，不用積年日法。明大統法因之，季年用西法，擬改憲以崇禎戊辰為元。我朝因其新法，諸平行歲歲有根數，隨年皆可為元。此定康熙甲子紀首之年為元，用授時立應之法。上考下求，皆以是年諸應為根。天正冬至者，甲子年前之平冬至。寶癸亥年十一月推步必以前前冬至為首，履端于始之義也。

周天度三百六十，入算化作一百二十九萬六千秒，平分之。  
此周天度也。古法用日度三百六十五度有奇，奇零之數不便分析，故以三百六十整齊之。或曰：天本無度，因日之行而生度，可以慰縮之乎。曰：天道恆以整齊者為體，以奇零者為用。如十千十二

推步法解 卷一

推步法解 卷一

支相配而為六十，此整齊者也。六其六十，則為三百六十矣。一歲必多五日有奇，天之用數也。要其體數則恆為三百六十，故易曰：乾之策二百一十有六，坤之策百四十有四，凡三百有六十，當期之日，亦以其體數言之，實則當期之度也。自太陽一日右旋之軌迹而觀之，似一日平行一度而無餘，自體數三百六十度而觀，乃是一日平行一度而不足，即謂周天實止三百六十度，因日行有不足之數而生五日有奇之贏數，亦無不可也。天者統而言之，七政恆星各居一重天，皆以三百六十度為周天，經度如斯，緯度亦然。即地之經緯度亦然。凡諸天之小輪，皆可析為十二宮，剖為三百八十度，又若三角八線，萬有不齊之數，皆可以整齊者御之。

度法六十，分秒數以下皆以六十法析。  
三百六十度者，六其六十度，分以下亦皆以六十為法，其不用百分何也。八線表及渾儀以六十析度，為得疏密之中，又一小時六十分，與度法相當，亦取便於變時也。  
歲周三百六十五日二四二一八七五，歲周小餘係五時三刻三分四十五秒，時刻分秒用萬分通法皆做此。

歲周即歲實，此太陽平行之平歲實也。今時太陽最卑近冬至，平行處近春分，測累年春分前後相距，則得平歲實如是。若以定冬至相距，其小餘必稍贏縮之，月朔當轉終，則時刻必多于朔策，且太陽小輪右更大於今，其贏數愈多，回回之法，三百六十五日為平年，多一日為閏年，一百二十八年閏三十一日，此小餘萬分日之四二一八七五，正合一百二十八分之三十一。又考崇禎新書日躔表說云：新法依百分算，定用平行歲實為三百六十五日二十四刻二分八十八秒六十四微，尾數多一秒一十四微，截去不用，豈欲取五時三刻三分四十五秒之整數，秒下之微，其數可省與。一秒一十四微，僅當六微弱耳，雖積之久，其數不多也。通分之法，以五時三刻三分四十五秒化作二萬零九百二十五秒，與萬相乘為實，以一日八萬六千四百秒為法，除之，得二四二一八七五。

歲差五十一秒。  
太陽行黃道已周，尚有不及列宿天之數，謂之歲差。實由恆星天日日有東行之細數，積之一歲行五十一秒也。七十年行五十九分三十秒，幾及一度。

日法一千四百四十。  
古法一日百刻，不便於均派十二時，今法定為九十六刻，刻十五分，合之一千四百四十分，一刻用十五分者，合四刻為一小時六十分，與度法相當也。分下秒微亦以六十法析，一日化秒八萬六千四百日周通法一萬。

推步法解 卷一

三

萬分者授時之法。今仍用爲通法。

紀法六十。

甲子六十日也。

宿法二十八。

日有值日之宿。猶之六甲值日。古法無之。

太陽每日平行。三千五百四十八秒三〇五一六九。

以周天一百二十九萬六千秒乘日周通法。以歲周除之。得每日平行秒數及小餘。以六十分法約之。

五十九分八秒一十九微奇也。

最卑歲行。六十一秒一六六六。

最卑者。太陽本輪底之一點。舊曰最高衝。或曰高衝。今定名最卑。此點亦有行度。與月五星最高同。

理。不用最高而用最卑者。近冬至故也。歲行一分一秒一十微。五十九年弱行一度。

最卑日行。十分秒之一又六七四六九。

太陽距最卑爲自行引數。每日之行雖甚微。亦當加之。

本天半徑。一千萬。

日月五星各屬一重天。則各有其本天。自下而上。一、太陽。二、水星。三、金星。四、太陽。五、火星。六、木星。七、土星。本天皆以地心爲心。其半徑大小甚相懸。常設一千萬者。整數便于算也。太陽本天距地比例數見

推月食法。

本輪半徑。二十六萬八千八百一十二。

均輪半徑。八萬九千六百〇四。

本輪均輪。太陽位縮之所由生也。本輪之心在本天。均輪之心在本輪。太陽實體在均輪。遇最卑。在均輪之頂。遇最高。在均輪之底。其行也。本天隨動。天左旋。不及動天之速。因有右旋之度。本天右旋。則本輪之心亦隨之右旋。太陽每日平行之數。即本輪心行於本天之數。其歲周即本輪心隨本天一周之數也。然本輪心又有逐日離最卑之度。則本輪又自左旋。本輪左旋。而均輪心亦隨之左旋。歲周之外有餘分。逐及最卑。則本輪帶均輪一周矣。然均輪心雖隨本輪左旋。而均輪又自右旋。太陽在均輪上亦隨之右旋。其度恆以倍。本輪左旋一度。均輪右旋兩度。本輪一周。均輪則兩周也。太陽隨均輪在本輪心之左。則加于平行。在本輪心之右。則減於平行。其加減之度分秒必均。故謂之均輪。月五星之本輪均輪半徑有定。太陽則不然。古大而今漸小。此本輪均輪半徑之數。蓋崇禎戊辰所測。其加減最大之均數。二度三分有奇。今時似不及此數。本輪半徑約二十五萬一千五百九十五。最大之均。一度五十分。

五分而已。顧其大不知何時始。其小不知何時復。此則非今日所能知。惟隨時測驗修改耳。均輪常居本輪三之一。

氣應。七日六五六三三九四九二六。

歷元天正冬至。辛未日也。初日起甲子。七日爲辛未。其小餘剩八萬六千四百秒。以萬分法除之。五萬六千七百一十秒七九三六零六四。以時分秒收之。十五小時四十五分一十秒四十七微三十六纖。

奇。平冬至。辛未日申初三刻零一十一秒。

宿應。五日六五六三三九四九二六。

辛未日尾宿也。初日起角宿。五日爲尾。

最卑應。七度一十一分一十一秒一十微。

辛未次日子正時最卑行也。以減太陽平行。爲太陽自行。自元至元以前。最卑在冬至前。至元以後。最卑在冬至後。惟至元開與冬至同度。至是年。行七度有奇。冬至後八日。乃當最卑。夏至後亦八日。當最高。是爲盈縮之初。恆以冬至爲盈初。夏至爲縮初者。非也。

求天正冬至。

求平冬至也。若求定冬至。須實算日躔初宮初度。見後求節氣時刻條。

置歲周。以距歷元之積年。上下求將來則從歷元順推。一乘之。

距年恆數算外。須減一。乃是實距。如甲戌距甲子十一年。實距十年。

得中積分。

積日併小餘。

加氣應。上考往古。

加減七日有奇之氣應。乃得甲子後幾日。

滿紀法去之。

六旬周故也。

餘爲天正冬至日分。上考往古。則以所餘轉與紀。自初日起甲子。其小餘以日法通之。如法收爲時刻。日

通法爲一率。小餘爲二率。日法爲三率。求得其四率。

爲時分滿六十秒收爲一分。一分六十秒收爲一小時。十五分收爲一刻。

三率法見後條。註分下有秒。其數小可略。小數過半。收爲分。未過半。棄之。後凡求時刻相同。

初時起子正。一時爲丑初。以至二十三時。爲夜子初。

求天正冬至小餘。爲後條求年根秒數張本。若小餘當某時某刻某分。此爲平冬至。不以註書。亦求之。

者。重歲始。且與定冬至時刻相較先後也。小寒後二十三平氣。則可略之矣。凡最卑在冬至前者。平冬

至在定冬至後最卑在冬至後者反之。

求平行

以日周通法為一率。太陽每日平行為二率。天正冬至小餘與日周通法相減餘為三率。

如氣應小餘六五三三七四九二六與日周通法相減餘為三四三六二五零七四。

求得四率。二率與三率相乘。三率與四率相乘。此。

此三率法即異乘同除之法。相乘者實數除之者法數也。二率三率可互易。凡三率中有百千萬之數。數為二三率者。進位即可省乘。為一率者。退位即可省除。

為年根秒數

平冬至次日子正時太陽平行若干秒也。以平冬至小餘與日周通法相減之餘為三率。其餘數之時。刻太陽平行得若干秒。是為次日子正時之秒。亦即為一年之根。年根必次日子正時者。便於相加得。數日所求皆得子正時之度秒也。

又置太陽每日平行。以本日距天正冬至之日數乘之。得數為秒。與年根相併。以宮度分收之。為平行。一十萬八千秒為宮。三千六百秒為度。六十秒為分。

求實行

置最卑實行。以積年乘之。又置最卑日行。以距天正冬至之日數乘之。兩數相併。內加最卑應。上考則減。以減平行。得引數。

太陽平行距最卑之數。亦即均輪心行本輪周之數。

用直角三角形。

小句股形也。

以本輪半徑三分之二為對直角之邊。

本輪半徑減去均輪半徑。其餘三分之二。如以八九六零四減二六八八二。其餘一七九二零八也。

此邊為小弦。從本輪心抵均輪底。與正方向相對。

以引數為一角。

此角轉本輪心。引數度在本輪周。即其角之度。

求得對角之邊。

此邊為小句用正弦比例檢八線表。半徑千萬為一率。引數度正弦為二率。對直角之邊為三率。求得四率。為對角之邊。從直角抵均輪底。與小弦相交。引數過一象限者。與半周相減。過二象限者。減去半周。過三象限者。與全周相減。皆用其餘為二率。

倍之。

凡引數左旋一度。則均輪右旋兩度。太陽實體在其上。前求對角之邊。雖抵均輪之底。尚未抵太陽。故更引長而倍之。所以用倍數何也。合本輪均輪半徑三五八四一六與本輪半徑三分之二。加一倍。故此邊恆用倍其所加之一倍。即均輪上倍引數度之通弦。為太陽實體所在。

又求得對角之邊。

此邊為小股。用餘弦比例。半徑千萬為一率。引數度餘弦為二率。對直角之邊為三率。求得四率。為對角之邊。從直角抵本輪心。用第二率之法同上。

與半徑相加減。引數三宮至八宮則相。九宮至二宮則相減。

本天之半徑也。本輪上六宮相加。下六宮相減。

復用直角三角形。

大句股形也。

以加倍之數為小邊。加減半徑之數為大邊。直在兩邊之中。

小邊為大句。大邊為大股。

求得對小邊之角。為均數。

用切線比例。大邊為一率。小邊為二率。半徑千萬為三率。求得四率。為正切。以正切檢表。得角。此角。轉地心。

置平行。以均數加減之。引數初宮至十五宮為加。初宮起最卑。故與月五星之加減相反。

得實行。

平行者。本輪心當黃道之度。實行者。太陽實體當黃道之度。

求宿度

以積年乘歲差。得數加黃道宿餘。以減實行。餘為日躔宿度。若實行不及減宿餘。退一宿減之。

積年乘歲差。加黃道宿餘者。加入相近之經度宿也。以減太陽實行。則得日躔宿度矣。然所得皆本日

子正時宿度。若當兩宿交界之際。欲求易宿時刻。當做後求節氣時刻之法。於易宿之日。以本日太陽

實行與次日實行相減餘為一率。日法為二率。本日正實行與本宿相減餘為三率。求得四率。為距

子正後分數。乃以時刻收之。即得次宿時刻。

求值宿

置中積分。加宿應。滿宿法。去之餘數。加一日。為值宿。初日起角宿。

如三百六十有奇滿宿法去三百六十四日餘一日有奇加一日是元宿。

求節氣時刻

日躔初宮廿初度為冬至十五度為小寒一宮子初度為大寒十五度為立春二宮亥初度為雨水十五度為驚蟄三宮戌初度為春分十五度為清明四宮酉初度為穀雨十五度為立夏五宮申初度為小滿十五度為芒種六宮未初度為夏至十五度為小暑七宮午初度為大暑十五度為立秋八宮巳初度為處暑十五度為白露九宮辰初度為秋分十五度為寒露十宮卯初度為霜降十五度為立冬十一宮寅初度為小雪十五度為大雪。

此黃道上分界定度太陽實行到此為真節氣因太陽有加減之度故黃道上度均而時日不均古法不知太陽盈縮者固非知盈縮有定氣而仍以恆氣注歷者亦非況其所為恆氣者又不以平冬至為根而以定冬至起算其所為盈縮者又不知有推移而常定於二至則恆氣固謬而定氣亦非真。

皆以子正日躔未交節氣宮度為本日已過節氣宮度為次日推時刻之法以本日實行與次日實行相減為一率日法為二率本日正實行與節氣相減為三率如推立春則以本日實行與求得四率為距子正後之分數乃以時刻收之即得節氣初正時刻如實行適與節氣宮度相符而無餘分即為子正初刻。

後推月離交食皆有求用時之法此求節氣即以平時為真時矣若審測太陽時刻方位仍當用求時差之法。

至於各省節氣時刻皆以京師為上視偏度加減之偏東一度加時之四分偏西一度減時之四分。

地是圓形人所居東西不同經則時刻異如此方視太陽正中為午正東方視之已過中西方視之未至中故節氣時刻西早而東晚地經差十五度者時差四刻故一度加減四分。

求日出入晝夜時刻

以本天半徑為一率北極高度之正切以高度查八線表得之為二率本日距緯度以實行查黃赤距之正切為三率求得四率為赤道之正弦。

從圓心出線至北極為半徑則極高切線與赤道平行而距緯切線與半徑線平行其勢同故能為句股比例距緯切線最大者四三四六四也必求赤道者時以赤道為宗也。

檢八線表得日出入在卯酉前後赤道度變為時分一度變時之四分十五分變時之一分凡百變時者以此。

太陽與赤道平行左旋繞地一周三百六十度分十二時故一宮當一大時十五度當一小時一度當時四分此赤道度變時之理也。

以加減卯酉時即得日出入時刻春分前後秋分後以加卯正為日出時刻以減酉正為日入時刻自日出

至日入為晝刻與九十六刻相減餘為夜刻。

南方極出地度少晝夜之差漸平北方極出地度多晝夜之差漸增地圓之故也。如求出入地平方位則以本天半徑為一率北極高度之正割為二率本日距緯度之正割為三率求得四率為正割檢八線表得出入卯酉地平經度春分後在卯酉北秋分後在南。

黃道經度

斗初宮五度五十分。

牛初宮二十九度三十七分。

女一宮七度二十三分。

虛一宮十九度〇一分。

危一宮二十九度。

室二宮十九度〇七分。

壁三宮四度四十八分。

奎三宮十七度五十四分。

婁三宮二十九度三十三分。

胃四宮十二度三十三分。

昂四宮二十四度四十八分。

畢五宮四度〇三分。

參五宮十八度〇一分。

箕五宮十九度二十二分。

井六宮初度五十五分。

鬼七宮一度二十分。

柳七宮五度五十六分。

星七宮二十二度五十六分。

張八宮一度十九分。

翼八宮十九度二十三分。

軫九宮六度二十三分。

角九宮十九度二十六分。

黃道緯度

南三度五十分。

北四度四十一分。

北八度一十分。

北八度四十二分。

北十度四十二分。

北十九度二十六分。

北十二度三十五分。

北十五度五十八分。

北八度二十九分。

北十一度十六分。

北四度一十分。

南二度三十七分。

南二十三度三十八分。

南十三度二十六分。

南初度五十三分。

南初度四十八分。

南十二度二十七分。

南二十二度二十四分。

南二十六度十二分。

南二十二度四十一分。

南十四度二十五分。

南一度五十九分。

元十宮初度〇三分。

北二度五十八分。

北初度二十六分。

北五度二十三分。

南三度五十五分。

南十五度。

南六度五十六分。

右二十八宿鈐乃歷元甲子年之黃道經緯度分其緯度距黃道之南北千古不移而經度則每歲東行

五十一秒所謂歲差也故求宿度必須以距歷元積年與歲差五十一秒相乘得數加入宿鈐方得所求

年各宿實在之度分。

赤道宗北極黃道宗黃極而恆星天亦以黃極為宗星距黃極有定度其經度之東移者恆與黃道平

行故距黃道之南北千古不移而距赤道時時不同古在赤道南者今或在北古在北者今或在南術

家但知天樞一星去極遠近不同不知蒼天星宿皆有移動也每歲東行五十一秒由橫候而得雖或

稍有贏虧亦必遲之又久而後可見 此二十八宿度數與崇禎戊辰所測者間有損益

黃赤距度表

黃道度 〇一二三四五六七八九〇

三九秒〇〇五九九三六七七四九〇

宮宮分〇〇三七四五九二七〇四八〇

北南度 一〇一二三四五六七八九〇

四〇秒七〇四一〇七〇〇四二二六六

宮宮分〇〇一四二五三六四七五八六

北南度 一一一二三四五六七八九〇

五十一秒四四四四九一五二五三五

宮宮分〇〇四六八八九〇一一一五五

北南度 一二一三三四四五五六七八九〇

黃道度 〇一八七六五三四二二〇九

距度表按二分至分順逆列之二分後各宮列於上三宮至五宮為春分後係北緯九宮至十一宮為

秋分後係南緯二至後各宮列於下六宮至八宮為夏至後係北緯初宮至二宮為冬至後係南緯太陽

實行在上六宮則用右行順度在下六宮則用左行逆度用表之法以實行之宮對實行之度其縱橫相

距度表按二分至分順逆列之二分後各宮列於上三宮至五宮為春分後係北緯九宮至十一宮為

秋分後係南緯二至後各宮列於下六宮至八宮為夏至後係北緯初宮至二宮為冬至後係南緯太陽

實行在上六宮則用右行順度在下六宮則用左行逆度用表之法以實行之宮對實行之度其縱橫相

北二度五十八分	北初度二十六分
北五度二十三分	南三度五十五分
南十五度	南六度五十六分
南九度	南七度
南八度	南十度
南七度	南十一度
南六度	南十二度
南五度	南十三度
南四度	南十四度
南三度	南十五度
南二度	南十六度
南一度	南十七度
南零度	南十八度
南九度	南十九度
南八度	南二十度
南七度	南二十一度
南六度	南二十二度
南五度	南二十三度
南四度	南二十四度
南三度	南二十五度
南二度	南二十六度
南一度	南二十七度
南零度	南二十八度
南九度	南二十九度
南八度	南三十度
南七度	南三十一度
南六度	南三十二度
南五度	南三十三度
南四度	南三十四度
南三度	南三十五度
南二度	南三十六度
南一度	南三十七度
南零度	南三十八度
南九度	南三十九度
南八度	南四十度
南七度	南四十一度
南六度	南四十二度
南五度	南四十三度
南四度	南四十四度
南三度	南四十五度
南二度	南四十六度
南一度	南四十七度
南零度	南四十八度
南九度	南四十九度
南八度	南五十度
南七度	南五十一度
南六度	南五十二度
南五度	南五十三度
南四度	南五十四度
南三度	南五十五度
南二度	南五十六度
南一度	南五十七度
南零度	南五十八度
南九度	南五十九度
南八度	南六十度
南七度	南六十一度
南六度	南六十二度
南五度	南六十三度
南四度	南六十四度
南三度	南六十五度
南二度	南六十六度
南一度	南六十七度
南零度	南六十八度
南九度	南六十九度
南八度	南七十度
南七度	南七十一度
南六度	南七十二度
南五度	南七十三度
南四度	南七十四度
南三度	南七十五度
南二度	南七十六度
南一度	南七十七度
南零度	南七十八度
南九度	南七十九度
南八度	南八十度
南七度	南八十一度
南六度	南八十二度
南五度	南八十三度
南四度	南八十四度
南三度	南八十五度
南二度	南八十六度
南一度	南八十七度
南零度	南八十八度
南九度	南八十九度
南八度	南九十度
南七度	南九十一度
南六度	南九十二度
南五度	南九十三度
南四度	南九十四度
南三度	南九十五度
南二度	南九十六度
南一度	南九十七度
南零度	南九十八度
南九度	南九十九度
南八度	南一百度

### 推步法解卷二

推月離法

用數

太陰每日平行四萬七千四百三十五秒〇二一一七七

用前後兩月食諸行相近者計其積日得日平行十三度一分三十五秒奇

太陰小時刻平行一千九百七十六秒四五九二一五七

日平行二十四分之三十二分五十六秒二十七微奇

月字每日平行四百〇一秒〇七七四七七

月本輪最高點也其對衝即古法人轉日平行六分四十一秒五微奇以減太陰日平行為月自行

正交每日平行一百九十〇秒六分四

月道交黃道自南而交入於北之一點也其對衝為中交日平行三分一十秒三十六微奇其行左旋

正交謂之離喉中交謂之計都古法以正交為中交為正

本天半徑一千萬

遇之數即為所求之距度也

假如太陽實行七宮一十一度于下列七宮對左行一十一度橫查之二十七度三十分二十九秒係北緯又如實行十一宮八度于上列十一宮對右行八度橫查之二十一度四十一分二十五秒係南緯

表只列經度其分數用中比例法求之

六十分化三千六百秒為一率實行零分化秒為二率本度距緯與次度距緯相減餘分化秒為三率求得四率為秒以分數之視次度多於本度者加之少於本度者減之算表之法以本天半徑為一率黃赤大距之正弦三九八六二為二率距春秋分黃道度之正弦為三率求得四率為止弦以正弦檢八線表得黃赤距度分下之秒視表內次一分之數用中比例法求之黃赤大距古多今少古測日度二十四度當今整度二十三度三十九分元至元時日度二十三度九十分當今整度二十三度三十三分明季測整度二十三度三十一分半此表大距二十三度二十九分半今時所測向後又當漸減此一事亦不知何時而起何時而止者也

〇一二三四五六七八九〇	一一二三四五六七八九〇
一一二三四五六七八九〇	一二三四五六七八九〇
一二三四五六七八九〇	一三三四五六七八九〇
一三三四五六七八九〇	一四三四五六七八九〇
一四三四五六七八九〇	一五三四五六七八九〇
一五三四五六七八九〇	一六三四五六七八九〇
一六三四五六七八九〇	一七三四五六七八九〇
一七三四五六七八九〇	一八三四五六七八九〇
一八三四五六七八九〇	一九三四五六七八九〇
一九三四五六七八九〇	二〇三四五六七八九〇
二〇三四五六七八九〇	二一三四五六七八九〇
二一三四五六七八九〇	二二三四五六七八九〇
二二三四五六七八九〇	二三三四五六七八九〇
二三三四五六七八九〇	二四三四五六七八九〇
二四三四五六七八九〇	二五三四五六七八九〇
二五三四五六七八九〇	二六三四五六七八九〇
二六三四五六七八九〇	二七三四五六七八九〇
二七三四五六七八九〇	二八三四五六七八九〇
二八三四五六七八九〇	二九三四五六七八九〇
二九三四五六七八九〇	三〇三四五六七八九〇
三〇三四五六七八九〇	三一三四五六七八九〇
三一三四五六七八九〇	三二三四五六七八九〇
三二三四五六七八九〇	三三三四五六七八九〇
三三三四五六七八九〇	三四三四五六七八九〇
三四三四五六七八九〇	三五三四五六七八九〇
三五三四五六七八九〇	三六三四五六七八九〇
三六三四五六七八九〇	三七三四五六七八九〇
三七三四五六七八九〇	三八三四五六七八九〇
三八三四五六七八九〇	三九三四五六七八九〇
三九三四五六七八九〇	四〇三四五六七八九〇
四〇三四五六七八九〇	四一三四五六七八九〇
四一三四五六七八九〇	四二三四五六七八九〇
四二三四五六七八九〇	四三三四五六七八九〇
四三三四五六七八九〇	四四三四五六七八九〇
四四三四五六七八九〇	四五三四五六七八九〇
四五三四五六七八九〇	四六三四五六七八九〇
四六三四五六七八九〇	四七三四五六七八九〇
四七三四五六七八九〇	四八三四五六七八九〇
四八三四五六七八九〇	四九三四五六七八九〇
四九三四五六七八九〇	五〇三四五六七八九〇
五〇三四五六七八九〇	五一三四五六七八九〇
五一三四五六七八九〇	五二三四五六七八九〇
五二三四五六七八九〇	五三三四五六七八九〇
五三三四五六七八九〇	五四三四五六七八九〇
五四三四五六七八九〇	五五三四五六七八九〇
五五三四五六七八九〇	五六三四五六七八九〇
五六三四五六七八九〇	五七三四五六七八九〇
五七三四五六七八九〇	五八三四五六七八九〇
五八三四五六七八九〇	五九三四五六七八九〇
五九三四五六七八九〇	六〇三四五六七八九〇
六〇三四五六七八九〇	六一三四五六七八九〇
六一三四五六七八九〇	六二三四五六七八九〇
六二三四五六七八九〇	六三三四五六七八九〇
六三三四五六七八九〇	六四三四五六七八九〇
六四三四五六七八九〇	六五三四五六七八九〇
六五三四五六七八九〇	六六三四五六七八九〇
六六三四五六七八九〇	六七三四五六七八九〇
六七三四五六七八九〇	六八三四五六七八九〇
六八三四五六七八九〇	六九三四五六七八九〇
六九三四五六七八九〇	七〇三四五六七八九〇
七〇三四五六七八九〇	七一三四五六七八九〇
七一三四五六七八九〇	七二三四五六七八九〇
七二三四五六七八九〇	七三三四五六七八九〇
七三三四五六七八九〇	七四三四五六七八九〇
七四三四五六七八九〇	七五三四五六七八九〇
七五三四五六七八九〇	七六三四五六七八九〇
七六三四五六七八九〇	七七三四五六七八九〇
七七三四五六七八九〇	七八三四五六七八九〇
七八三四五六七八九〇	七九三四五六七八九〇
七九三四五六七八九〇	八〇三四五六七八九〇
八〇三四五六七八九〇	八一三四五六七八九〇
八一三四五六七八九〇	八二三四五六七八九〇
八二三四五六七八九〇	八三三四五六七八九〇
八三三四五六七八九〇	八四三四五六七八九〇
八四三四五六七八九〇	八五三四五六七八九〇
八五三四五六七八九〇	八六三四五六七八九〇
八六三四五六七八九〇	八七三四五六七八九〇
八七三四五六七八九〇	八八三四五六七八九〇
八八三四五六七八九〇	八九三四五六七八九〇
八九三四五六七八九〇	九〇三四五六七八九〇
九〇三四五六七八九〇	九一三四五六七八九〇
九一三四五六七八九〇	九二三四五六七八九〇
九二三四五六七八九〇	九三三四五六七八九〇
九三三四五六七八九〇	九四三四五六七八九〇
九四三四五六七八九〇	九五三四五六七八九〇
九五三四五六七八九〇	九六三四五六七八九〇
九六三四五六七八九〇	九七三四五六七八九〇
九七三四五六七八九〇	九八三四五六七八九〇
九八三四五六七八九〇	九九三四五六七八九〇
九九三四五六七八九〇	一〇〇三四五六七八九〇





一度當作一小時。一小時平行若干秒。則今有之時差當得若干秒也。  
得數為秒以分收之。得時差行。以加減太陰平行。時差為加者則加。時差為減者則減。  
時分與度分加減每相反。  
為用時太陰平行。

用時何也。凡時刻有二。一為時刻之數。一為時刻之位。太陽左旋。依赤道平轉。因太虛天三百六十度。其數有常。因其一周之運而截之為時刻。此時刻之數也。隨人所居之地。必有正子午圈。太陽一日之軌迹。必過此圈。加臨于正子正午。乃為子午。則亦依赤道均分之為時刻。此時刻之位也。二者同宗赤道。而常有差。其差之根有二。一由太陽有平行。實行平行者。輪心實行者。日體。其與時刻之數相符合者。乃本輪心所到。而日體或在其左右。均數減。則方位已過。而時有加。均數加。則方位未及。而時有減。分矣。一由黃赤道有升度差。二分後。黃道斜而赤道直。赤道之升度少。則太陽所到之位已過。而時有加。二分至後。黃道度大。赤道度狹。赤道之升度多。則太陽所到之位未及。而時有減。分矣。前所算每日子正時者。乃時刻之數。而日體未必正加於子之位。故合兩種時差。定其加減之分。乃為用時。從用時至平時。其間太陰必有行分。故以加減子正之平行。為用時太陰平行。太陽實行推最卑最高無時差。而時差最大者。今時在二分後八日。黃赤升度惟二至二分無時差。而時差最大者。恆在四立節。故二差參差不齊。必合而求其總。乃為真時差。崇禎新書日差表既舛。月離交食皆有加減時表。又止算升度之時差。不以均數時差相較。皆未為精密也。

求初實行

置用時太陰平行。減月季平行。

太陰平行不及減者。加十二宮減之。後做此。

得引數。

太陰距月季度。

用直角三角形。以本輪半徑之半為對直角之邊。

均輪半徑二十九萬居本輪半徑之半。故本輪內減去均輪半徑。其餘為本輪半徑之半。

以引數為一角。求得對角之邊。

半徑千萬為一半。引數正弦為二率。對直角之邊為三率。求得四率。為對角之邊。引數過象限以後。

用二率之法。詳日離求實行條。

三因之。

本輪半徑之半二十九萬。合本輪均輪半徑八十七萬。是三其二十九萬也。故小邊無論大小皆三因。

推步法解 卷二

之。三之一為對角之邊。三之二即均輪上倍引數度之通弦。均輪右旋。必倍引數。其理與太陽同。此邊所抵即次輪最近點所在。  
又求得對角餘角之邊。

半徑千萬為一半。引數餘弦為二率。對直角之邊為三率。求得四率。為對角餘角之邊。用二率之法同上。

與半徑相加減。引數九宮至二宮相減。加三宮至八宮相減。

初宮起最高。故與太陽加減異。

復用直角三角形。以三因數為小邊。加減半徑數為大邊。直角在兩邊之中。求得對小邊之角。為初均數。

大邊為一半。小邊為二率。本天半徑為三率。求得四率。為正切。以正切線檢表。得均角度。言初均者。對後二三均也。

并求得對直角之邊。為次輪最近點距地心線。為求次均數之用。

本天半徑為一半。初均數度之正割線為二率。大邊為三率。求得四率。為次輪最近點距地心線。次輪與均輪相切。最近點謂最近於均輪心。

置用時太陰平行。以初均數加減之。引數初宮至五宮。後為加。為初實行。

初實行者。次輪最近點所到之度。惟定期定望。此點即為次均輪之心。月在次均輪之底。與距地心線正相直。即以初實行為月實行。非定期定望更有二三均加減。

求白道實行

置初實行。減本日太陽實行。得次引。即月距。

太陽實行。求日離時所得。必用實行。乃得實距。後五星同。

用三角形。

斜三角形。

以次輪最近點距地心線為一邊。

此線為初實行之界線。

倍次引之通弦。半徑為三率。求得四率。倍之。即通弦。

月距日一度。次輪上左旋二度。故用倍次引之通弦。通弦者。正弦之倍也。

為一邊。

此邊所指即次均輪心所到。

以初均數與引數減半周之度。引數不及半周。則與半周相減。如過半周。則減去半周。

推步法解 卷二



斜弧三角也。

求得黃白大距及交均。以黃白大距中數為一邊。黃白大距中數為一邊。次引倍度為

朔望黃白大距小兩弦黃白大距大其較一十九分。折其中數五度八分。半較則九分半也。欲求每度

之黃白大距。有兩邊夾一角。求對角之邊。正法須用兩次乘除。捷法以加減代一次乘除。其法兩邊相

加。為總弧相減。為較弧。以兩弧餘弦相減。折半。為初數。視所夾角。不過象限者。用正矢。過一象限者。用

大矢。過二象限。與過一象限同。過三象限。與不過象限同。以其矢與初數相乘。半徑為法。除之。得對弧

較弧兩矢之較。以矢較加入較弧。得對弧矢。以矢減半徑。為餘弦。檢八線表。得所求黃白大

距。前有兩邊。又求得一邊。因以求對半較之角。是三邊求角也。亦做前法。而用四率。以黃白大距中

數為一邊。求得黃白大距為一邊。兩邊相加。為總弧。相減。為較弧。各以餘弦相減。折半。為初數。以半較

對弧與較弧兩矢之較。與半徑相乘。初數為法。除之。得所求角之矢。得矢。即得餘弦。因以得對半較之

角。其謂之交均何也。兩交亦有加減均度也。黃白大距中數一邊。為緯。半交一邊。為經。兩交點皆在經

圈。惟朔望兩弦。二邊相合。無交均角。則兩交點如其平行之度。過此。即有次引倍度角。亦必有交均角。

而交點漸離其平行之處。次引倍度滿象限。即半較亦成正線。與白道經圈平行。而均度最大。得一

度四十六分。此一度四十六分。即半較九分半所成。蓋半較在五度有奇之處。則小在九十度處。則大

故也。

以交均加減正交平行。次引倍度不及半周。

交行左旋。減者更進而前加者則卻而後也。

得正交實行。

交行常為前領之行。惟朔望兩弦平行。即實行。

又加減六宮。為中交實行。

正交移。則對宮者亦移。

置白道實行。減正交實行。得距交實行。

白道實行不及減者。加十二宮減之。距交只論正交後。以距交查切線。或距正交。或距中交。

以本天半徑為一率。黃白大距之餘弦為二率。距交實行之正切為三率。求得四率。為黃道之正切。

此正弧三角兩角與一邊。求對餘角之邊也。黃白大距為黃白交角。距交實行為白道一邊。又黃白距

緯從黃極出線。截白道。交黃道。其交必成正角。又為一角。今求對餘角之黃道。同升度法。以兩角之正

弦餘弦比兩邊之正切。亦即角股形大弦與大角若小弦與小角也。後凡求黃赤五星本道求黃。皆做

此。本天半徑為一率。即正角之正弦也。後凡正弧三角用半徑者做此。

檢八線表。得度分。與距交實行相減。餘為升度差。以加減白道實行。距交實行不過象限。或過二象限。

此與前求用時條。黃赤升度時差二分後。加二至後減。同理。距交不過象限。或過二象限。猶之二分後

也。過象限。或過三象限。猶之二至後也。時與度相反。故彼為加者。此為減。彼為減者。此為加。

為黃道實行。

月不行黃道。然求宿度。求合朔弦望。求交宮。皆論黃道度。故必先求黃道實行。

求黃道緯度

以本天半徑為一率。黃白大距之正弦為二率。距交實行之正弦為三率。求得四率。為距緯之正弦。檢八

線表。得黃道緯度。距交實行初宮至五宮為黃道。

距交實行之正弦。謂黃道距交度也。凡正弧三角四率俱用正弦者。正角有所對之角。而所求之邊又

有所對之角也。

求宿度

依日躔求宿度法

各宿每年加五十一秒。

求得本年黃道宿鈴。以黃道實行。月字正行。及正交中交實行各度分。視其足減宿鈴內某宿。則減之。餘

為各種宿度。

求合朔弦望

太陰實行

謂黃道實行

與太陽實行同宮同度。為合朔限。距三宮。為上弦限。距六宮。為望限。距九宮。為下弦限。皆以太陰未及限

度為本日。已過限度。為次日。求時之法。以太陰本日實行與次日實行相減。又以太陰本日實行與次日

實行相減。兩減餘數相較。為一率。

兩減餘數相較。是交限日。太陰距太陽之實行也。以一日實行為法。比出距限餘分。應得若干時刻。

日法為二率。本日太陽實行加限度。上弦加三宮。望加六宮。下弦加九宮。減本日太陰實行。餘為三率。

求合朔。即于本日太陽實行內減太陰實行。餘為三率。一率三率皆以度化分。分下有秒。約三為五。

六為十。後求交宮時刻做此。

求得四率。為距子正之分數。如法收之。得合朔弦望時刻。

求交宮時刻

以太陰本日實行與次日實行相減。未過宮。為本日。餘為一率。日法為二率。太陰本日實行。不用與三十

度相減餘為三率求得四率為距子正之數如法收之得交宮時刻

求正升斜升橫升

合朔日太陰實行自子宮十五度至酉宮十五度為正升

春分前後一宮半也

自酉宮十五度至未宮初度為斜升

夏至前一宮半也

自未宮初度至寅宮十五度為橫升

夏至後五宮半也

自寅宮十五度至子宮十五度為斜升

冬至前兩宮半也

求太陰出入時刻

以本日太陽黃道經度求其赤道度以本天中徑為一率黃赤大距之餘弦為二率本日太陽距極時刻宗赤道故必先求太陽赤道度其求法與白道求黃道同理

又用弧三角法

斜弧三角也

以太陰距黃極為一邊

前既求得黃道距緯度分矣距緯在北減九十度距緯在南加九十度為太陰距黃極度

黃赤大距為一邊

黃赤大距與黃極距北極等北極為心黃極為界規一小輪大距正弦恆為半徑此一邊即小輪半徑度

太陰距冬至黃道經度為所夾之外角過半周者與全周相減用其餘

外角減半周即本角求對邊用本角取矢銳角用正矢鈍角用大矢

求得對邊

對所夾本角之邊

為太陰距北極度

求法兩邊相併為總弧相減為較弧兩弧各取餘弦相加折半為初數與角之矢相乘半徑千萬除之

得對弧較弧兩矢之較以矢較加較弧矢得對弧矢以矢減半徑為餘弦以餘弦檢表得對邊

加減九十度得赤道緯度緯過九十度者與九十度相減餘為北又求得近北極之角為太陰距冬至赤

道經度

道經度

前有兩邊又求得距北極一邊用三邊以求又一角為近北極之角其度即太陰距冬至赤道經度求法以黃赤大距為一邊太陰距北極為一邊兩邊相併為總弧相減為較弧各取餘弦視總弧過象限兩餘弦相和不過象限相減折半為初數又以較弧矢與對邊之矢相減半徑乘之初數為法除之得所求角之矢矢減半徑為餘弦檢表得太陰距冬至赤道經度

乃以本天半徑為一率北極高度之正切為二率太陰赤道緯度之正切為三率求得四率為赤道正弦赤道緯度正切與半徑平行赤道正弦與極高正切平行故能為勾股比例與求日出卯西前後赤道度同理

檢八線表得太陰出入在卯西前後赤道度太陰在赤道北出在卯正前入在卯正後

與春秋分前後太陽出入同理

以加減前後太陰距太陽赤道度太陰赤道經度內減去太陽赤道經度得數變時

假令距太陽九十度則變為六小時

自卯正西正後計之出地自卯正後再加本時太陰行度之時刻約一小時行三十分月離不平行所差者微可用約數如六小時約行三度為時十二分

即得太陰出入時刻

日離月離兩篇不言求閏月者既求得定氣定朔視無中氣之月置閏不必求也古法置閏常在歲終

至漢太初歷始改用無中氣之月然猶未知定朔也自唐以來始用定朔然不用定氣則無中氣之月

未必果無中氣也至我朝始兼定朔定氣以置閏而閏始真百餘年來正月與十月十一月十二月未

置閏者太陽最卑近冬至此數月日行速節氣縮與閏不相值故也

滿周天、去之、得二十五度四十九分奇。引數望策當加半周六十四萬八千秒、再折半、凡六十九萬四千四百七十秒一二四二九五。

太陰交周朔策、一十一萬〇四百一十四秒〇一六五七四。

滿周天、去之、得一宮零四十分十四秒奇。交周望策當加半周六十四萬八千秒、再折半、凡七十萬三千二百零七秒〇〇八二八七。

太陽小時平行、一百四十七秒八四七一〇四九。

二分二十七秒奇也。

太陽小時引數、一百四十七秒八四〇一二七。

太陰小時引數、一千九百五十九秒七四七六五四二。

三十二分三十九秒奇也。

太陰小時交周、一千九百八十四秒四〇二五四九。

三十三分四秒奇也。

月距日小時平行、一千八百二十八秒六二一一〇八。

三十分二十八秒奇也。

太陽光分半徑、六百三十七。

地半徑設一百。太陽實半徑五百零七。而光體四溢。更有餘分一百三十。以此照地體。能侵入下半。而地景亦因之瘦小也。

地半徑、一百。

設整數。便於算也。地圓周九萬里。半徑二萬四千一百三十餘里。

太陰實半徑、二十七。

比太陽半徑少一十九倍有奇也。日月實體甚相懸。而視徑略相等。全徑約半度有奇。月稍大於日焉。

最高最卑則各有加減。

太陽最高距地、一千〇一十七萬九千二百〇八。與地半徑之比例為一十一萬六千二百。

太陽本天半徑加本輪半徑減去均輪半徑。為太陽最高距地數。其比例為一千一百六十二地半徑。

高卑之中、一十一萬四千一百五十四奇。本輪均輪漸小。則此數亦微差。

太陰最高距地、一千〇一十七萬二千五百。與地半徑之比例為五千八百一十六。

太陰本天半徑加本輪半徑減去均輪半徑。為太陰最高距地數。其比例為五十八地半徑奇也。高卑之中、五千七百一十七奇。

### 推步法解卷三

推月食法

月食無視差。較易於日食。故先之。

用數

朔策、二十九日五三〇五九三。

日月平行相會之日數也。小餘與授時、大統同。十二小時四十四分三秒十四微有奇。

望策、一十四日七六五二九六五。

小餘十八小時二十二分一秒三十七微有奇。

太陽平行朔策、一〇萬四千七百八十四秒三〇四三二四。半之為望策。下三條同。

二十九度六分二十四秒十八微奇。平行望策、五萬二千三百九十二秒一五二一六二。

太陽引數朔策、一〇萬四千七百七十九秒三五八八六五。

二十九度六分十九秒奇。引數望策、五萬二千三百八十九秒六七九四三二五。

太陰引數朔策、九萬二千九百四十四秒二四八五九。

朔應二十六日三八五二六六六。

歷元天正冬至辛未是十一月初四日。此從初五日壬申正算起。距十二月戊戌平朔。二十六日有奇也。其小餘九小時十四分四十六秒有奇。

首朔太陽平行應初宮二十六度二十分四十二秒五十七微。太陽

首朔太陽引數應初宮一十九度一十一分二十七秒二十一微。

太陽距最卑度也。以減太陽平行應為首朔最卑所在。

首朔太陰引數應九宮一十八度三十四分二十六秒一十六微。

太陰距月季度也。太陰平行應加十二宮。以引數應減之。為首朔月季所在。

首朔太陰交周應六宮初度三十分五十五秒一十四微。

太陰距正交度也。太陰平行應加十二宮。以交周應減之。為首朔正交所在。

求天正冬至日

求首朔

置積日詳月

歷元冬至次日壬子至所求年冬至次日壬子正也。

減朔應得通朔。上考往古。

積日內減二十六日有奇。是從歷元十二月首朔起也。通朔者。未計積朔之名。

以朔策除之。得數加一。為積朔。除數轉減朔策。為首朔。上考往古。則除得之數。即為積朔。不用得數者。除得若干朔也。加一者。得數之外加一朔。乃為十二月朔也。前所除仍有不盡之日分。於所加

一朔內減之。即得所求之首朔距天正冬至次日後若干日及分。通計積朔日分。從歷元十二月戊戌平朔起算。上考往古。亦以此朔為根也。

求太陰入食限

以積朔與太陰交周朔策相乘。滿周天秒數。去之。餘為積朔太陰交周。加首朔太陰交周應。上考往古。則

朔太陰交周。交周應減朔

首朔太陰交周應不足減者。加十二宮減之。後做此。

又加太陰交周望策。再以太陰交周朔策迭加十三次。得逐月望太陰平交周。

加十三次者。十二月望至十二月望也。

視某月交周入可食之限。即為有食之月。交周自五宮十五度〇六分至六宮十四度五十四分。自十一

視某月交周入可食之限。即為有食之月。交周自五宮十五度〇六分至六宮十四度五十四分。自十一

初宮、五宮、陰歷也。六宮、十一宮、陽歷也。皆以距交十四度五十四分為虛寬之限。較授時十三度五分者加大。

再於實交周詳之。

一年入食限者有二次或三次。而不皆食者。有定望加減也。定望在望。不算也。或已入食限。而日月地景半徑有減差。亦不食也。

求平望

以太陰入食限之月數與朔策相乘。加入望策。再加首朔日分及紀日。天正冬至加一日即紀日。

天正冬至從甲子日起。又加一日為紀日何也。前算積日。從歷元辛未日子正起。而朔應從次日壬申

子正起。中間差一日。故於天正冬至日加一日為紀日。

滿紀法。去之餘。為平望日分。自初日起甲子。得平望干支。以日法通其小餘。如法收之。得時刻分秒。

求太陽平行

置積朔加太陰入食限之月數。與太陽平行朔策相乘。滿周天秒數。去之。為積朔太陽平行。加首朔太陽

平行應。上考往古。則以積朔加太陰入食限之月數。與太陽平行朔策相乘。滿周天秒數。去之。為積朔太陽平行。加首朔太陽

求太陽平引

置積朔加太陰入食限之月數。與太陽引數朔策相乘。滿周天秒數。去之。為積朔太陽平引。加首朔太陽

引數應。上考往古。則以積朔加太陰入食限之月數。與太陽引數朔策相乘。滿周天秒數。去之。為積朔太陽平引。加首朔太陽

求太陽平引

以太陽平引。依日躔法求得太陽均數。以太陰平引。依月離法求得太陰初均數。兩均數相加減。為距弧。

平望時或未及望。或已過望之弧。

以小時月距日平行為一率。一小時化秒為二率。

一小時三千六百秒。

距弧化秒為三率。

一分化六十秒。一度化三千六百秒。

求得四率。為距時秒。

求得四率。為距時秒。

求得四率。為距時秒。

求得四率。為距時秒。

此以度秒求時秒也。隨定其加減號。兩均同加日大則加日小則減兩均同減日大

日月本輪以最高最卑為界左六宮為加右六宮為減兩均同加者皆在左兩減者皆在右一加一減者或日左月右或月左日右也此欲加減太陽之平引數進退皆從日

又以一小時化秒為一率太陽小時引數為二率距時化秒為三率求得四率為秒此以時秒求度秒也

以度分收之為太陽引弧。依距時以加減太陽平引得實引。為求日實均之用。

求太陽實引。以一小時化秒為一率。太陽小時引數為二率。距時化秒為三率。即上條距時也。

求得四率為秒。以度分收之。為太陽引弧。依距時以加減太陽平引。得實引。為求月實均之用。

求實望。以太陽實引復求太陽均數。為日實均。

如日願求實行之法。用直角三角形兩次求之。其小直角用實引為一角。并求得太陽距地心線。直為三角形對直。

此大直角三角形也。既求得直角之句與股。其斜弦為太陽距地心線。法用本天半徑為一率。實均數度之正割線為二率。大邊為三率。求得四率。為太陽距地心線。此線為後求地影半徑之用。

以太陰實引復求太陰初均數。為月實均。如月離求初實行之法。用直角三角形兩次求之。其小直角用實引為一角。朔望求得初均。即得太陰實行。故不復求二三均。

并求得太陰距地心線。詳月。此謂次均輪心距地心。非謂月之實體也。求法已解于月離求初實行條。朔望時。月與次均輪心同一直線上。故亦可謂之太陰距地。此線為後求太陰半徑之用。

兩均相加減。為實距。與距。亦兩均同號相減。異號相加。

依前求距時法。求得四率為秒。以時分收之。為實距時。置平望。以實距時加減之。距時同。得實望。加滿

推步法解 卷三 四九

四時則實望進一日不足減者信一日作二十四時減之則實望退一日。進一日。為次日。退一日。為前日。

求實交周。以一小時化秒為一率。太陽小時交周為二率。實距時化秒為三率。求得四率為秒。以度分收之。為交周距弧。以加減平交周。依實距時。又以月實均加減之。為實交周。

以交周距弧加減平交周者。從平望至實望月距交進退之度也。而月實均為月之實行。故又以實均依其加減號加減之。為實望時月距正交或中交之度。

視實交周人必食限。為有食。實交周自五宮十七度四十三分〇五秒至初宮十二度十六分五十五秒。食之限不入此。中交正交陰歷陽曆皆以距交十二度十六分五十五秒為必食之限。此以地影及月兩半徑之最大者算其所當之度如是也。地影必在日之衝。隨人所居。影即因之高下。無地面地心之視差。故月食不論陰陽。食分九服皆同。

求太陽黃赤實經度。以一小時化秒為一率。太陽小時平行為二率。實距時化秒為三率。求得四率為秒。以度分收之。為太陽距弧。依實距時。以加減太陽平行。又以日實均加減之。為黃道經度。

以太陽距弧加減太陽平行者。從平望至實望日進退之平度也。而日實均為實行。故又以實均加減之。為實望時日距冬至之經度。即求得赤道經度。陰出入時刻。

以本天半徑比黃赤大距之餘弦。若太陽距春秋分黃道經度之正切與赤道經度之正切也。春秋分後。黃道經度內減三宮。為距春分黃道經度。秋分後。減九宮。春分前。加三宮。為距秋分黃道經度。

求實望用時。以日實均交時。為均數時差。以升度差。為升度時差。兩時差相加減。為時差。詳月離求太陰用時。以加減實均。為實望用時。距日出後日入前九刻。以內者可以。見食。帶食也。以外者至在帶。即不必算。

求食時時刻。以本天半徑為一率。黃白大距之餘弦為二率。黃白大距之餘弦。九九六二二。

實交周之正切為三率。求得四率。為正切。推步法解 卷三 五一

推步法解 卷三 五一

推步法解 卷三 五一

推步法解 卷三 五一

推步法解 卷三 五一

與月離求黃道實行條同亦猶日躡黃求赤也。

查八線表得食甚交周與實交周相減為交周升度差。

實交周者白道上月距交之度食甚交周者黃道上距交之度也黃與白有升度差猶赤與黃有升度差也。

又以太陰小時引數與太陰實引相加依月離求初均法算之為後均以後均與月實均相加減兩均同相與數得又與小時月平行相加減大則減小則加均加小則減兩均同減後均為月距日實行

此於食甚之後設一小時算其月距日行分若干以為升度差當得若干時分之比也此一小時月距日實行又為後初虧復圓時刻之用

乃以月距日實行化秒為一率

度分之秒

一小時化秒為二率

時分之秒

升度差化秒為三率

度分之秒

求得四率為秒

時分之秒

以分收之得食甚距時以加減實望用時實交周初宮六宮為減五宮十一宮為加

實交周初宮六宮月已過交宜減時分差早五宮十一宮月未至交宜加時分差晚

為食甚時刻

既得實望用時復求食甚時刻者白道黃道有升度差則時刻亦小異也

求食甚距離

以本天半徑為一率黃白大距之正弦為二率

黃白大距四度五十八分三十秒正弦八六七三

實交周之正弦為三率求得四率為正弦

此以大股大句比小股小句也

查八線表得食甚距離實交周初宮五宮為減北六宮十一宮為加

距交十二度十六分五十五秒以內所當二道之闊也遠交緯大近交緯小如正當其交則無距離月

心與地影心合為一

求太陰半徑

以太陰最高距地為一率地半徑比例數為二率太陰距地心線求日實均內減去次均輪半徑為三率

求得四率為太陰距地

此以最高時月距地半徑有奇○案此上有脫文當云最高時求其漸卑之距地也前所求太陰距地

心線者次均輪心距地心線也定朔望時月體在次均輪之底故須減去次均輪半徑一十一萬七千

五百乃為月實體所在

又以太陰距地為一率太陰實半徑為二率本天半徑為三率求得四率為正切查八線表得太陰半徑

太陰視半徑舊表最小者一十五分一十五秒最大者一十七分二十秒

求地影半徑

以太陽最高距地為一率地半徑比例數為二率太陽距地心線求日實均為三率求得四率為太陽距

地

此以最高時日距地一千一百六十二地半徑求其漸卑之距地也

又以太陽光分半徑減地半徑所餘為一率太陽距地為二率地半徑為三率求得四率為地影之長

太陽光分半徑大於地半徑五倍有奇地影漸遠漸小成角形自日心至地影之盡處為大股光分半

徑為大句又於大句中分為兩句股光分半徑減地半徑所餘次大句也太陽距地次大股也地半

徑小句也地影長小股也

又以地影長為一率地半徑為二率本天半徑為三率求得四率為正切檢八線表得地影角

地影之角度引影線至本天滿半徑其度在本天之弧

又以本天半徑為一率地影角之正切為二率地影長減太陰距地之餘為三率求得四率為太陰所常

地影之闊

大股比大句若小股與小句也

乃以太陰距地為一率地影之闊為二率本天半徑為三率求得四率為正切檢八線表得地影半徑

舊表地影半徑最小者四十三分最大者四十七分

求食分

太陰全徑為一率十分為二率太陰半徑與地影半徑相併為併徑

舊表併徑最小者五十八分一十五秒最大者一度四分二十秒

內減食甚距離併徑不足減

距離大于併徑不食與併徑等亦不食



餘為三率，求得四率，即食分。

地影半徑內減太陰半徑，其餘距離與之等，自此以上，皆能食既。

求初虧復圓時刻

以食甚距離之餘弦為一率，併徑之餘弦為二率，半徑千萬為三率，求得四率，為餘弦，檢八線表，得初虧復圓距離。

初虧至食甚，食甚至復圓，其距離等，正弦縱，餘弦橫，月食至地影中橫過，故以餘弦半徑為比例，八線之理，正弦餘弦相為消長，正弦大者餘弦小，正弦小者餘弦大，極而至於無正弦，則餘弦與半徑等，假令食甚，正當交點，無距離，則一率與三率皆半徑，而二率四率之餘弦必等，餘弦等，正弦亦等，以併徑之正弦為半徑，規一小圓於本天大圓之中，地影包其內，是距離正弦與半徑等，月食必從影之正右橫過，且穿其心，又設距離與併徑等，則一率與二率之餘弦等，三率與四率皆半徑，則小圓之半徑盡無距離，月從影之上下相切而過，不食矣，其他有距離，未至等於併徑者，三率半徑必稍大於一率，則四率之餘弦亦必稍大於二率，餘弦大者正弦小，距離亦必小於半徑，月從影之偏右橫過，不穿心矣。

又以月距日實行化秒為一率。

前求食甚時刻所得

小時化秒為二率，初虧復圓距離化秒為三率，求得四率為秒，以時分收之，為初虧復圓時，以加減食甚時刻，得初虧復圓時刻，加得復圓。

求食既生光時刻

食甚距離之餘弦為一率，地影太陰兩半徑較，相減之餘也。

之餘弦為二率，半徑千萬為三率，求得四率，為餘弦，檢八線表，得食既生光距離，又以月距日實行化秒為一率，小時化秒為二率，食既生光距離化秒為三率，求得四率為秒，以時分收之，為食既生光時，以加減食甚時刻，得食既生光時刻，加得食既。

求食限總時

以初虧復圓時倍之，即食限總時。

求太陰黃道經緯度

置太陽黃道經度，加減六宮，不及六宮則減去六宮，月在日之對衝，故加減六宮。

再加減食甚距離

食甚距時之弧也，以一小時化秒為一率，月距日實行化秒為二率，食甚距時化秒為三率，求得四率，為秒，以度分收之，為食甚距離，其加減依食甚距時。

又加減黃白升度差，求月度差，詳月，得太陽黃道經度，即求緯度，詳月。

前已求食甚距離

求太陰赤道經緯度，詳月，求太陰。

本天半徑為一率，黃赤大距之餘弦為二率，太陰距春秋分黃道經度之正切為三率，求得四率，為赤道經度之正切，赤緯後無所用，如欲求之，依弧三角兩邊夾一角求對邊之法。

求宿度

求得本年黃赤道宿鈴，求黃道宿鈴法詳日，觀有黃道經緯度，即求宿亦道經度，用弧三角法，以本宿黃道緯度，南則加九十度，北則減九十度，為距黃極之一邊，黃赤大距為一邊，本宿距冬至黃道經度為所夾之外角，過半周者，與全周相減，用其餘，依太陰赤道經緯度法，求得對角之邊，為宿距北極度，不及九十度者，減去九十度，餘為南緯，及九十度者，與九十度相減，餘為北緯，過九十度者，宿有數星，所求者距星也。

以太陰黃赤道經度各如法減之，詳日，即得太陰黃赤道宿度。

求黃道地平交角

此下二條，皆為求定交角以辨初虧復圓方向也。

以食甚時刻

從子正起，變赤道度，每時之四分變作一度，每時之十五分又於太陽赤道經度內減三宮，不及減者加，經度起冬至，故減三宮為春分，不及減者，在春分前也。

餘為太陽距春分赤道度，兩數相加，詳全周，為春分距子正赤道度，加減半周，得春分距午正東西赤道度，過半周者，減半周，為午正西，不及春分距午正東西赤道度，過象限者，與半周相減，餘為秋分距午正東西赤道度，與春分相反，以春秋分距午正東西度與九十度相減。

求赤道距地平九十度故也

餘為春秋分距地平赤道度，乃用為弧三角形之一邊，斜弧三角也，地平截赤道黃道不能成直角，故為斜弧三角，以黃赤大距度。

餘為春秋分距地平赤道度，乃用為弧三角形之一邊，斜弧三角也，地平截赤道黃道不能成直角，故為斜弧三角，以黃赤大距度。

求赤道距地平九十度故也

餘為春秋分距地平赤道度，乃用為弧三角形之一邊，斜弧三角也，地平截赤道黃道不能成直角，故為斜弧三角，以黃赤大距度。

以黃赤大距度

餘為春秋分距地平赤道度，乃用為弧三角形之一邊，斜弧三角也，地平截赤道黃道不能成直角，故為斜弧三角，以黃赤大距度。



求初虧復圓方向

食在限東者初虧復圓定交角在四十五度以內。初虧下偏左。復圓上偏右。四十五度以外。初虧左偏下。復圓右偏上。適足九十度。初虧正左。復圓正右。過九十度。初虧左偏上。復圓右偏下。食在限西者。初虧復圓定交角在四十五度以內。初虧上偏左。復圓下偏右。四十五度以外。初虧左偏上。復圓右偏下。適足九十度。初虧正左。復圓正右。過九十度。初虧左偏下。復圓右偏上。

近地平。則交角小。近限。則交角大。正當限。適足九十度。有過之者。因緯南緯北有加也。月體不可分東西。而可分左右。其偏正上下。分爲八向。皆視定交角也。

求帶食

以本日日出或日入時分。初虧或食甚。在日出前者。爲帶食出地。食甚或復圓。在日入後。與食甚時分相減。餘爲帶食距時。以小時化秒爲一率。小時月距日實行化秒爲二率。帶食距時化秒爲三率。求得四率爲秒。以度分收之。爲帶食距弧。

地平距食甚之弧也。日出帶食在酉者。初虧未食甚。食甚點在地平上。食甚未復圓。食甚點在地平下。日入帶食在東者。初虧未食甚。食甚點在地平下。食甚未復圓。食甚點在地平上。

又以半徑千萬爲一率。帶食距弧之餘弦爲二率。食甚距緯之餘弦爲三率。求得四率。爲餘弦。檢表。得帶食兩心相距之弧。

月心與影心相距也。正當食甚時。距緯即兩心相距。因帶食有距弧。或初虧未至食甚。或食甚未至復圓。則兩心相距必大於食甚距緯。別成斜弧。帶食距弧與距緯相成直角。直角與兩心相距弧對求。法當以一半徑三餘弦爲比例。

乃以太陰全徑爲一率。十分爲二率。併徑內減帶食兩心相距餘爲三率。求得四率。爲帶食分秒。

求各省月食時刻

以京師月食時刻。按各省東西偏度加減之。與推各省節氣時刻法同。

月食分秒無異。惟時刻西早而東晚。

求各省月食方向

以各省赤道高度及各省時刻。如法推之。

先以各省偏度加減食甚時。乃依求黃道地平交角以下四條推之。

推步法解卷四

推日食法

用數

太陽實半徑五百〇七。月食詳

地半徑設一百。太陽半徑大於地半徑五倍零七。故爲五百零七。

求天正冬至詳日

求首朔詳月

求太陽入食限

與月食求逐月望平交周之法同。惟不用望策。即爲逐月朔平交周。視某月交周人可食之限。即爲有食之月。交周自五宮九度〇八分至六宮八度五十一分。又自十一宮二十一度〇九分至初宮二十度五十二分。皆爲可食之限。

陰歷二十度五十二分。陽歷八度五十一分。此虛寬可食之限。日食限陰歷度多。陽歷度少。由人在地而視。月有視差。月不當天頂。則視之恆降而下。初宮五宮。月在黃道北。去交尙遠。實度本不食。視度減之。則見食。六宮十一宮。月在黃道南。去交近。實度本當食。視度加之。反不見食矣。後推三差詳之。

與月食求平望之法同。惟不加望策。後三條同。

求平朔

求太陽平行

求太陽平引

求太陽實引

求太陽實引

求實朔

求實交周

以上四條皆與月食法同。惟食限不同。實交周自五宮十一度四十五分至六宮六度十四分。又自十一度入此限者。為有食。不入限者。不必布算。然亦有入限而不食者。因三差故也。後詳之。

陰曆十八度十五分。陽曆六度十四分。為的食限。

求太陽黃赤實經度。與月食法同。

求實朔用時

實朔用時。在日出前或日入後五刻以內。可以見食。五刻以外。全在夜。不必布算。

五刻以內。可見帶食。

求食甚用時。與月食法同。

按月食無視差。故以食甚距時。加減實朔用時。即得食甚時刻。若日食。則視差多端。其時刻因之進退。故復有近時定時之求。此則只名用時也。此後則因用時求視差。以推定時。

求用時春秋分距午赤道度

以太陽赤道經度減三宮。不足減者。加十二宮。減之。為太陽距春分後赤道度。又以食甚用時。變為赤道度。加減半周。過半周者。減去半周。不及半周者。加半周。

過半周者。午正後。不及半周者。午正前。

為太陽距午赤道度。兩數相加。滿全周。其數不過象限者。為春分距午西赤道度。過一象限者。與半周相減。餘為秋分距午東赤道度。過二象限者。則減去二象限。餘為秋分距午西赤道度。過三象限者。與全周相減。餘為春分距午東赤道度。

如用時為巳正。赤道度一百五十度。加半周一百八十度。為三百三十度。假令太陽距春分二十度。相加三百五十度。是過三象限。與全周相減。餘十度。為春分距午東赤道度。如太陽距春分四十度。相加

三百七十度。滿全周。去之。餘十度。是不過象限。為春分距午西赤道度。過一象限。過二象限。做此。

求用時春秋分距午黃道度

以黃赤大距之餘弦為一率。

黃赤大距之餘弦。九一七一二。

本天半徑為二率。用時春秋分距午赤道度之正切為三率。求得四率。為正切檢表。得用時春秋分距午黃道度。

此即月離太陰出入時刻。條黃求赤之法。反用之也。八線之理。餘弦與半徑。若半徑與正割。如欲用半徑為法。以省除。則以本天半徑為一率。黃赤大距之正割。一〇九〇三七為二率。

求用時午位黃赤距緯

以本天半徑為一率。黃赤大距之正弦為二率。

黃赤大距之正弦。三九八六二。

用時春秋分距午黃道度之正弦為三率。求得四率。為正弦檢表。得用時午位黃赤距緯。

此以大股大句比小股小句也。

求用時黃道與午圈交角

以用時春秋分距午黃道度之正弦為一率。本天半徑為二率。用時春秋分距午赤道度之正弦為三率。

求得四率。為正弦檢表。得用時黃道與午圈交角。

午圈交赤道成直角。則有半徑正弦與黃道弧對。而赤道弧則對黃道午圈交角者也。故皆以正弦比。例如欲易半徑為一率。以省除。則以春秋分距午黃道度之餘割為二率。

求用時午位黃道宮度

置用時春秋分距午黃道度。視春分在午西者。加三宮。秋分在午西者。加九宮。春分在午東者。與三宮相減。秋分在午東者。與九宮相減。得用時午位黃道宮度。

午位黃道宮度。從冬至初宮起。故如此加減。

求用時午位黃道高弧

以用時午位黃赤距緯與赤道高弧。北極高弧。相減。

如極高四十度。與九十度相減。餘五十度。

相加減。得用時午位黃道高弧。黃道三宮至八宮。則相減。春分後北緯。故加。秋分後南緯。故減。

求用時黃平象限距午度分

以用時黃道與子午圈交角之餘弦為一率。本天半徑為二率。用時午位黃道高弧之正切為三率。求得四率。為正切。檢表得度。與九十度相減。餘為用時黃平象限距午度分。

黃道在地平上極半周。其九十度限為最高之處。謂之黃平象限。一日惟春秋分二點正當地平。時九十度限在正午。若春秋分在地平上。此限或在午東。或在午西。日食推食分食時之差。先求此限所在為要。既求得黃道與子午圈交角為一角。午位黃道高弧為一邊。又有子午圈交地之直角。是為兩角夾一邊。求對直角之黃弧。亦如前春秋分距午黃道度之法求之。如欲用半徑為一率以省除。則以黃道與子午交角之正割為二率。求得四率。為午位黃道距地之度。與九十度相減。則得限距午度分。春分在地平上。限在午東。秋分在地平上。限在午西。

求用時黃平象限宮度  
以用時黃平象限距午度分與用時午位黃道宮度相加減。得黃平象限宮度。午位黃道宮度初宮至五宮為加。六宮至十一宮為減。若午位黃道高弧過九十度則反其加減。  
初宮至五宮。春分在地平上。六宮至十一宮。秋分在地平上。午位黃道高弧過九十度者。極高二十三度半以下之方也。北向視日。故反其加減。

求用時月距限  
以太陽黃道經度與用時黃平象限宮度相減。餘為月距限度。隨視其距限之東西。太陽黃道經度大於黃平象限宮度者為西。小者為東。此時未求東西差。太陽黃道經度即太陰黃道經度。

求用時限距地高  
以本天半徑為一率。用時黃道與子午圈交角之正弦為二率。用時午位黃道高弧之餘弦為三率。求得四率。為餘弦。檢表得用時限距地高。

限距地高即黃道地平交角。此以兩角夾一邊求對邊之角也。午位黃道高弧即午位黃道距天頂之度。限距地高即限距天頂之度。如從天頂算之。則為半徑與黃道子午圈交角之正弦。若午位黃道距天頂之正弦與限距天頂之正弦以減象限。而得限距地高。此用高弧算之。故用餘弦。此兩餘弦。即彼兩正弦也。從天頂算。亦有半徑正弦者。黃極出線過天頂。至黃平象限。成直角。黃極出線至黃道。無非直角。他處不過天頂。惟交黃平象限乃過天頂。月食求黃道地平交角。既得春秋分距地地平赤道度後。三求可得。此須委曲求之者。必求黃平象限故也。

求用時太陰高弧  
以本天半徑為一率。用時限距地高之正弦為二率。用時月距限之餘弦為三率。求得四率。為正弦。檢表

得用時太陰高弧  
高弧交地不為直角。與月距地平黃道度之弧對。而限距地高。即黃道地平交角。與所求高弧對。皆以正弦比例。此用月距限之餘弦。即月距地平黃道度之正弦也。

求用時黃道與高弧交角  
以用時月距限之正弦為一率。用時限距地高之餘切為二率。本天半徑為三率。求得四率。為正切。檢表得用時黃道與高弧交角。

從天頂出線。交黃道經度。至地平之角也。有月距地平黃道度為一邊。有限距地高。即黃道地平交角。又有太陰高弧交地不為直角。是以兩角與對直角之邊而求。又一角。法當以月距地平黃道度之餘弦為一率。此用月距限之正弦。即月距地平黃道度之餘弦也。此角作之於日體上。角當目。角度在邊。食在限東。角在日之左下。在限西。角在日之右下。

求用時白道與高弧交角  
置用時黃道與高弧交角。以黃白交角。即朔望黃道。朔望黃白大距四度五十八分三十秒。近五度。加減之。交周初宮十一宮月距限東則加。限西則減。交周五宮六宮反是。

初宮十一宮為正交。白道自南而交。入於北。五宮六宮為中交。白道自北而交。出於南。月體偏南。以南為下。北為上。月距限東者。交角向東南。黃道西高而東下。遇正交。逆其勢。白道昂而出於上。則黃道高弧交角本小者增大。約五度矣。遇中交。順其勢。白道愈低而下。則交角愈變小。減約五度矣。月距限西者。交角向西南。黃道東高而西下。遇正交。順其勢。交角愈小。遇中交。逆其勢。交角變大。此東西加減之理也。

得用時白道與高弧交角。加過九十度者。限東變為限西。限西變為限東。不足減者。反減之。限距地高在天頂北者。白平象限變為天頂南。限距地高在天頂南者。白平象限變為天頂北。  
白道高弧交角。適足九十度者。正常白道限處。即白平象限也。如黃道交角已有八十五度一分半。加入四度五十八分半。滿九十度。則無東西差。若過九十度。則交角改向。本在東南者。變為西南。而月在限西。○案此下當脫本句。本在西南者。變為東南。而月在限東。本用加者。變而減矣。不足減者。反減之。此謂月距限甚近地。平黃道交角不及四度五十八分半。則置黃白距度。而以黃道交角反減之。黃平象限近天頂。有白道之加減。能變北為南。南為北也。交角與距限相因。限近者交角大。限遠者交角小。後求東西差。其關鍵在交角之餘弦。既得白道高弧交角。則可不求白平象限矣。日食加時古法。以正午為限。午後先會後食。時用加。午前會後食。時用減。正午則無加減。此未明九十度限之理也。

九十度限。黃道在地平上最高之處。日月距限有遠近。黃道高弧交角由此變。時差多少由此生。非以正午為限也。一日之間。惟春秋分二點。正當地平限與午圈合為一。其餘皆在午東午西。距午度分多少。又視極之高下。極高四十度之地。限距午最多者二十四度有奇。如用古法。則食時近午或在限西。當加者誤減之。食時近午後或在限東。當用減者誤加之矣。西法始以黃道九十度為限。然猶未密也。日食由月掩。月之視差又大。當論白道之九十度限。乃為親切。白平象限在黃平象限之左右。朔望時。黃白交角四度五十八分半。即是二限相距之度分。既以黃平象限求得黃道高弧交角。乃以黃白交角加減之。而得白道高弧交角。以為後求東西差之用。於理為盡。於法為最密。

求太陽距地詳月食求地

求太陽距地詳月食求地

求用時高下差

以地半徑為一邊

地半徑一百

太陽太陰距地為一邊。用時太陰高弧與九十度相減。為所夾之角。

太陰距天頂之度也。太陽之地半徑差小。食時日月相去甚近。故求太陽地半徑差。亦同用太陰之高

弧。雖微有高低。不論也。

求得對地半徑之角。為太陽太陰地半徑差。用太陽距地為邊。求得者為太陽地半徑差。

日食有東西南北差。皆生於高下差。高下差由於地半徑。歷所算食甚時常食幾分者。地心視日月也。

人從地面視日月。非正當天頂則有差。從地心出線指日月。又從地面出線指日月。并地半徑線直上

至人所立處。為三邊。自地平以上。皆為斜平三角形。求對地半徑之角。有本法。有捷法。本法作垂線。分

為兩句股形。先求垂線為小股。本天半徑為一率。夾角之正弦為二率。地半徑為三率。求得四率。為垂

線。次及小句。以本天半徑為一率。夾角之餘弦為二率。地半徑為三率。求得四率。為小句。以小句減日

月距地線。餘為大句。乃以大句為一率。垂線為二率。本天半徑為三率。求得四率。為正切。檢表得對地

半徑之角。捷法用切線分外角法求之。以夾角減半周。餘為外角。折半。檢表取正切線。以地半徑與日

月距線相加為一率。相減為二率。半外角正切為三率。求得四率。為正切。檢表得半較角。以半較減半

外角。其餘即對地半徑之角。本欲求視日月之差。角今反求對地半徑之角何也。此倒算法也。凡角

相對者必等。地面地心視日月之差。猶從日月視地面地心之差也。

兩地半徑差相減。餘為用時高下差。

日遠月近日差小。近地平三分有奇。月差大。近地平一度有奇。兩差相減。乃為高下差。

求用時東西差

以本天半徑為一率。用時白道高弧交角之餘弦為二率。用時高下差之正切為三率。求得四率。為正切。檢表得用時東西差。

日月正當白平象限。則高下差即為南北差。而無東西差。有距離。則有東西差。有南北差。三差似句股

形。高下差為弦。南北差為股。東西差為句。直角對高下差。交角對南北差。餘角對東西差。直角者。從白

極出線。過原月心。至視白道。成直角也。交角者。從天頂出線。過原月心。至視白道。與白道交。即白道高

弧交角之對角也。餘角者。原月心距極距頂二線相交之角也。高下差在距頂線上。南北差在距白極

線上。東西差在視白道線上。如白道過天頂北者。距極線先過降下之視白道。而後至原白道。東西差

在原白道上也。餘角對東西差。故以交角餘弦為比例。交角小者餘弦大。東西差多。交角大者餘弦小。

東西差少。至滿九十度。則餘弦與半徑等。兩正切亦等。而無東西差矣。

求食甚近時

以月距日實行化秒為一率。

前求食甚用時所得見月食求食甚時刻條。

小時化秒為二率。用時東西差化秒為三率。求得四率。為秒。以時分收之。為近時距分。

近地平距分大者過六十分。

以加減食甚用時。用時月距限四則加。限東則減。仍視

變限雖西亦減。東亦加。舊法未用白道高弧交角。則有加誤為減。減誤為加者矣。

得食甚近時。按近時已較用時為親切矣。然視差頃刻變幻。其時刻猶未可定。故復因近時求視差以

推定時。

求近時春秋分距午赤道度

以食甚近時變赤道度求之。餘與前用時之法同。後諸條倣此。但皆用近時所當度數立算。

求近時春秋分距午黃道度

求近時午位黃赤距緯

求近時黃道與午圈交角

求近時午位黃道宮度

求近時黃平象限距午度分

求近時黃平象限宮度

求近時月距限  
置太陽黃道經度。加減用時東西差。依近時距為近時太陰黃道經度。與近時黃平象限宮度相減。為近時月距限度。餘與前同。

求近時限距地高

求近時太陰高弧

求近時黃道與高弧交角

求近時白道與高弧交角

求近時高下差

求近時東西差

求食甚視行

以用時東西差。倍之。減近時東西差。餘為視行。

此為求定時距分比例設也。假令用時東西差三十分。近時東西差三十一分。則近時比用時多一分矣。夫月距日此時三十分而多一分。則由近時至定時。月行三十分。又必多一分。并前為二分。其數倍。故於用時東西差先倍之。然後減之。而以其餘為視行。如用時東西差三十分。倍之。六十分。減去近時三十一分。餘二十九分。為視行。如近時差分少於用時差分。亦倍而減之。而視行大於用時差分。

求食甚定時

以視行化秒為一率。近時距分化秒為二率。用時東西差化秒為三率。求得四率為秒。以時分收之。為定時距分。

視行化秒與用時東西差化秒相較之差。猶近時距分與定時距分相較之差也。

以加減食甚用時。得食甚定時。加減與近時距分同。

加減法見前求食甚近時條。

按食甚時刻。須求時差而定。則食分之深淺。亦必因視差而變。故復因定時求視差。以定食分。

求定時春秋分距午赤道度

以食甚定時變赤道度求之。餘與用時之法同。後諸條倣此。但皆用定時所當度數立算。

求定時春秋分距午黃道度

求定時午位黃赤距線

求定時黃道與子午圈交角

求定時午位黃道宮度

求定時午位黃道高弧  
求定時黃平象限距午度分  
求定時黃平象限宮度  
求定時月距限

求定時太陰高弧

求定時黃道與高弧交角

求定時白道與高弧交角

求定時高下差

求定時東西差

求定時南北差

求定時南北差

求定時南北差

求定時南北差

求定時南北差

求定時南北差

求定時南北差

求定時南北差

求定時南北差

求定時南北差

求定時南北差

求定時南北差

求定時南北差

求定時南北差

求定時南北差

求定時南北差

求定時南北差

求定時南北差

求定時南北差

求定時南北差

求定時南北差

求定時南北差

求定時南北差

求定時南北差

求定時南北差

求定時南北差

置太陽黃道經度。加減近時東西差。依定時距為定時太陰黃道經度。餘同前。

定時太陰黃道經度。與定時黃平象限宮度相減。為定時月距限度。

求定時限距地高

求定時太陰高弧

求定時黃道與高弧交角

求定時白道與高弧交角

求定時高下差

求定時東西差

求定時南北差

前未得定時。不必求南北差。至此然後求之。以定食分。

以本天半徑為一率。定時白道高弧交角之正弦為二率。定時高下差之正弦為三率。求得四率。為正弦。檢表得定時南北差。

東西南北差。皆因月有距限度。從高下差而生。其理與其形象。已解見求用時東西差條。凡四率皆用正弦者。角與邊相對也。半徑即直角之正弦。此直角對高下差。白道高弧交角對南北差。故如此求之。

求食甚視緯

依月食求食甚距緯法推之。得實緯。

以本天半徑為一率。黃白大距之正弦為二率。實交周之正弦為三率。求得四率。為正弦。檢表得實緯。

按食甚定時有東西差。則太陰距交亦有進退。而求實緯必仍用原算之實交周正弦為三率。實交周者。實朔用時太陰距交之白道度也。至以定時南北差加減之。為視緯。則距交進退之度亦在其中矣。

以定時南北差加減之。為食甚視緯。白平象限在天頂南者。實緯在黃道南則加而視緯仍為南。在黃道北則減而視緯仍為北。若實緯在北而南。則加而視緯仍為北。若實緯在南而北。則減而視緯仍為南。在黃道南則減而視緯仍為南。在黃道北則加而視緯仍為北。交周初宮五宮為北。六宮十一宮為南。反減者。以實緯減南北差也。人在地面視月。按降而下。月在天頂北。則降下於北。實緯多者反少。少者反多。故加減相反。

推步法解 卷四

八四

以太陽半徑

以太陽距地爲一率。

求太陽半徑

太陽實半徑爲二率。本天半徑爲三率。求得四率。爲正弦。檢表得太陽半徑。舊表最小者十五分最大者十五分三十秒。

以太陰半徑

求食分

以太陽全徑爲一率。十分爲二率。

分太陽全徑爲十分。但以直徑線上截之。未論圓容之積也。月食亦然。太陽太陰兩半徑併內減食其視緯餘爲三率。求得四率。即食分。

一分又分六十秒。視緯之餘亦當化分爲秒。求得四率。以分收之。其餘爲秒。

求初虧復圓用時

以食甚視緯之餘弦爲一率。併徑<sup>太陽太陰</sup>半徑<sup>兩半徑併</sup>之餘弦爲二率。半徑千萬爲三率。求得四率。爲餘弦。檢表得初虧復圓距弧。

初虧至食甚之弧。食甚至復圓之弧也。用餘弦之理。解見月食。

又以月距日實行化秒爲一率。小時化秒爲二率。初虧復圓距弧化秒爲三率。求得四率。爲秒。以時分收之。爲初虧復圓距時。以加減食甚定時。得初虧復圓用時。加得復圓時。

求初虧春秋分距午赤道度

以初虧用時變赤道度求之。餘如前法。後諸條做此。但皆用初虧所當度數立算。

求初虧午位黃赤道度

求初虧黃道與子午圈交角

求初虧午位黃道宮度

求初虧午位黃道高弧

求初虧黃平象限距午度分

求初虧黃平象限宮度

求初虧月距限

置太陽黃道經度。減初虧復圓距弧。又加減定時東西差。依定時距<sup>分</sup>加減。得初虧太陽黃道經度。餘同前。

推步法解 卷四

八五

推步法解 卷四

八六

太陰黃道經度大於黃平象限者爲限東。小者爲限西。

求初虧限距地高

求初虧太陽高弧

求初虧黃道與高弧交角

求初虧白道與高弧交角

求初虧高下差

求初虧東西差

求初虧南北差

求初虧視行

以初虧東西差與定時東西差相減併。初虧食甚同限則減。食近限則有變限日月左旋。故初虧限東。食甚限西。復圓做此。爲差分。以加減初虧復圓距弧。爲視行。相減爲差分。食在限東則初虧東西差大則減。初虧視食甚而西。其加減宜如此。

求初虧定時

以初虧視行化秒爲一率。初虧復圓距時化秒爲二率。初虧復圓距弧化秒爲三率。求得四率。爲秒。以時分收之。爲初虧距分。

有餘爲秒。

以減食甚定時。得初虧定時。

初虧復圓用時已近密矣。而視差頃刻有變。故復以兩東西差求定時。爲最密。

求復圓春秋分距午赤道度

以復圓用時變赤道度求之。餘如前法。後諸條做此。但皆用復圓所當度數立算。

求復圓午位黃赤道度

求復圓黃道與子午圈交角

求復圓午位黃道宮度

求復圓午位黃道高弧

求復圓黃平象限距午度分

求復圓黃平象限宮度

推步法解 卷四

八七



求復圓月距限

證太陽黃道經度加初虧復圓距弧。又加定時東西差。依定時距得復圓太陽黃道經度。餘同前。

求復圓限距地高

求復圓太陽高弧

求復圓黃道與高弧交角

求復圓白道與高弧交角

求復圓高下差

求復圓東西差

求復圓南北差

求復圓視行

以復圓東西差與定時東西差相減併。為差分。復圓食共同限則減食。以加減初虧復圓距弧。為視行。相減。為差分。食在限內。復圓東西差大則加小。則減食在限外。反是相併。為差分。否則減。

求復圓定時

以復圓視行化秒為一率。初虧復圓距時化秒為二率。初虧復圓距弧化秒為三率。求得四率。為秒。以時分收之。為復圓距分。以加食甚定時。得復圓定時。

求食限總時

以初虧距時與復圓距時相併。即得食限總時。

求太陽黃赤宿度與月

求初虧復圓定交角

求得初虧復圓各視緯。與食甚

置食甚交周。以初虧復圓距弧加減之。得初虧復圓交周。乃以本天半徑為一率。黃白大距之正弦為二率。初虧復圓交周之正弦各為三率。各求得四率。為正弦。檢表。得初虧復圓實緯。各以初虧復圓南北差加減之。為視緯。加減法詳食甚視緯。實交周加減升度差。即為食甚交周。求法見月食食甚時刻條。此用食甚交周者。初虧復圓距弧皆黃道上度分故也。

以求緯差角

太陽太陽南半徑之正弦為一率。初虧復圓視緯之正弦各為二率。半徑千萬為三率。求得四率。為正弦。檢表。得初虧復圓緯差角。

各與黃道高弧交角相減。為初虧及復圓之定交角。法與月食同。

太陽體上作十字交角。限東在左。限西在右。而月虧日皆從右。復圓皆從左。其以緯差角加減交角也。限東視其右上之對角。初虧緯南。白道在下。對角加大。緯北。白道在上。對角減小。限西視其右下之本角。初虧緯南。白道在下。本角減小。緯北。白道在上。本角加大。復圓加減反此。

求初虧復圓方向

食在限東者。初虧復圓定交角在四十五度以內。初虧上偏右。復圓下偏左。四十五度以外。初虧右偏上。復圓左偏下。適足九十度。初虧正右。復圓正左。過九十度。初虧右偏下。復圓左偏上。食在限西者。初虧復圓定交角在四十五度以內。初虧下偏右。復圓上偏左。四十五度以外。初虧右偏下。復圓左偏上。適足九十度。初虧正右。復圓正左。過九十度。初虧右偏上。復圓左偏下。故其方向如此。若北極高二十度。黃赤宿度與月食。則方向與此相反。

日體不可分東西。而可分左右。其方向與月食相反。

求帶食

以初虧復圓距時化秒為一率。初虧復圓視行化秒為二率。帶食在食甚前。用初虧視行帶食距時。以食法求之。

初虧或食甚在日出前者。為帶食出地。食甚或復圓在日入後者。為帶食入地。帶食出地者。用本日日出時分。帶食入地者。用本日日入時分。與食甚時分相減。餘為帶食距時。

化秒為三率。求得四率。為秒。以度分收之。為帶食距弧。

地不距食甚之弧也。帶食出地者。初虧未食甚。食甚點在地平下。食甚未復圓。食甚點在地平上。帶食入地者。初虧未食甚。食甚點在地平上。食甚未復圓。食甚點在地平下。

又以半徑千萬為一率。帶食距弧之餘弦為二率。食甚視緯之餘弦為三率。求得四率。為餘弦。檢表。得帶食兩心相距。

正當地平時。日月兩心相距也。食甚時。視緯即兩心相距。因帶食有距弧。則兩心相距必大於視緯。別成斜弧。帶食距弧與視緯相交成直角。而兩心相距之弧與直角對。求法當以一半徑三餘弦為比例也。

乃以太陽全徑為一率。十分為二率。併徑內減帶食兩心相距。餘為三率。求得四率。為帶食分秒。

求帶食。論本法當如此。而日月近地。平恆有青蒙氣。掩映蒙氣能升卑。為高日未出地。或已入地。而猶在兩平上。又能展小為大。如此。則加時早晚。食分多少。有與原算不合者矣。不必帶食。即正食時。近地。平在蒙氣內者。亦然。蒙氣高卑厚薄。各隨其方。須積候之久。以意消息。又或隨日隨時有游氣。謂之本

氣雖近天頂亦然。故日食三差之外。猶有三差。一曰青蒙氣差。一曰青蒙徑差。一曰本氣徑差。此非法所能御。故不論也。月食亦然。

求各省日食時刻及分

以京師食甚用時。按各省東西偏度加減之。得各省食甚用時。

偏東一度。遲時之四分。偏西一度。早時之四分。

乃按各省北極高度。如法推近時定食分。及初虧復圓定時。即得。

推算止及各省治細論之。各府州縣亦不同也。

求各省日食方向

以各省黃道高弧交角。及初虧復圓視緯。如法求之。即得。

推步法解卷五

推木火土三星法

土星用數

土星每日平行。一百二十〇秒六〇二五五五。

土星距地最遠。行最遲。算上木火三星平行之法。用前後兩測。取其距恆星之度分等。距太陽之遠近。左右亦等。乃計其前後相距中積若干時日。及星行滿次輪若干周。即可得其平行之率。新法算書載古測定。二萬一千五百五十一日又十分日之三。土星行次輪五十七周。中積日分爲實。星行次輪周數五十七爲法。除之。得周率三百七十八日零一分九分之二九八二。乃以每周三百六十度爲實。周率三百七十八日零一分九分之二九八二。爲法。除之。得五十七分零七秒四十三微四十一纖四十四忽三十三芒。爲每日土星距太陽之行。與每日太陽平行五十九分零八秒一十九微四十九纖五十一忽三十九芒相減。餘二分零三十六微零八纖零七忽零六芒。爲每日土星平行經度。凡星平行者。本輪心平行於本天也。

最高每日平行。十分秒之二又一九五八〇三。

諸星皆有本輪。即有最高。最高即有行度。猶太陽之最卑行。太陰之月孛行也。其行右旋。正交每日平行。十分秒之一又一四六七二八。

諸星各有本道。與黃道交。正交者。自南而交。入於北也。交行右旋。本天半徑一千萬。

各本天大小極不等。半徑極設一千萬者。整數便算也。欲得其距地之數。以太陽距地高卑之中數與次輪半徑較而可知。如太陽距地一千一百四十一地半徑。而土星次輪一百零四萬有奇。則本天半徑比太陽本天半徑約大十倍弱也。木火本天做此。

本輪半徑。八十六萬五千五百八十七。均輪半徑。二十九萬六千四百一十三。

本輪之心在本天。均輪之心在本輪。本輪左旋。均輪右旋。均輪半徑比本輪半徑三之一而稍強。次輪所以載星而右旋。其頂合日。其底衝日。其心在均輪上。次輪原與太陽本天等大。四星之本天甚大。故其半徑僅當本天半徑十之一有奇。

本道與黃道交角。二度三十一分。

猶黃道與赤道。白道與黃道有距度也。諸交角做此。

土星平行應。七宮二十三度十九分四十四秒五十五微。歷元天正冬至次日壬申子正時。土星平行宮度也。諸應做此。

最高應。十一宮二十八度二十六分〇六秒〇五微。正交應。六宮二十一度二十〇分五十七秒二十四微。

木星用數。本星每日平行。二百九十九秒二八五二九六八。

測木星平行之法。亦用前後兩測。與土星同。新法算書載古測定。二萬五千九百二十七日又十分日之六百一十七。木星行次輪六十五周。中積日分爲實。星行次輪周數六十五爲法。除之。得周率三百九十八日零十分日之八分八六四一五。乃以每周三百六十度爲實。周率三百九十八日零十分日之八分八六四一五。爲法。除之。得五十四分零九秒零二微四十二纖四十七忽三十二芒。爲每日木星距太陽之行。與每日太陽平行相減。餘四分五十九秒一十七微零七纖零四忽零七芒。爲每日木星平行經度。最高每日平行。十分秒之一又五八四三三。正交每日平行。百分秒之三又七二三五五七。

本天半徑一千萬。

本輪半徑七十萬五千三百二十。

均輪半徑二十四萬七千九百八十。

均輪半徑比本輪半徑三之一而強。

次輪半徑一百九十二萬九千四百八十。

次輪亦與太陽本天等大。半徑比本天半徑五之一而弱。

本道與黃道交角一度一十九分四十分。

木星平行應八宮〇九度一十三分一十三秒一十一微。

最高應九宮〇九度五十一分五十九秒二十七微。

正交應六宮〇七度二十一分四十九秒三十五微。

火星用數

火星每日平行一千八百八十六秒六七〇三五八。

測火星平行之法亦用前後兩測與土木二星同。新法算書載古測定二萬八千八百五十七日又千

分日之八百八十三。火星行次輪三十七周。置中積日分爲實。星行次輪周數三十七爲法。除之得周

率七百七十九日零十分日之九分四二七八三。乃以每周三百六十度爲實。周率爲法。除之得二十

七分四十一秒三十九微三十七纖四十三忽五十五芒。爲每日火星距太陽之行。與每日太陽平行

相減。餘三十一分二十六秒四十微一十二纖零七忽四十四芒。爲每日火星平行經度。

最高每日平行十分秒之一又八三四三九九。

正交每日平行十分秒之一又四四九七二三。

本天半徑一千萬。

本輪半徑一百四十八萬四千。

均輪半徑三十七萬一千。

均輪半徑比本輪半徑四之一。

最小次輪半徑六百三十〇萬二千七百五十。

火星次輪時時不同。本輪高而太陽又高者最大。本輪卑而太陽又卑者最小。二者皆在高卑之中。則

與太陽本天等大。此設星在最卑。又當太陽行最卑。次輪最小半徑如此。

本天高卑大差二十五萬八千五百。

太陽高卑大差二十三萬五千。

合兩大差四十九萬三千五百半之二十四萬六千七百五十。加於最小次輪半徑。凡六百五十四萬

九千五百。爲次輪不大不小之半徑。亦與太陽本天等大。而在本天只得三之二弱耳。

本道與黃道交角一度五十分。

火星平行應二宮一十三度三十九分五十二秒十五微。

最高應八宮初度三十三分一十一秒五十四微。

正交應四宮一十七度五十一分五十四秒〇七微。

求天正冬至詳日

求本星平行

以積日詳日與本星每日平行相乘。滿周天秒數。去之餘數收爲宮度分。爲積日平行。以加平行應。得本

星年根。上考往古則設平。又設本星每日平行。以所設距天正冬至之日數乘之。得數與年根相併。得本

星平行。

求最高平行

以積日與最高每日平行相乘。得數爲積日平行。以加最高應。得最高年根。上考往古則設平。又設最高

每日平行。以所設距天正冬至之日數乘之。得數與年根相併。得最高平行。

求正交平行

以積日與正交每日平行相乘。得數爲積日平行。以加正交應。得正交年根。上考往古則設平。又設正交

每日平行。以所設距天正冬至之日數乘之。得數與年根相併。得正交平行。

求初實行

設本星平行減最高平行。得引數。

本輪心平行距最高之數。亦即均輪心左旋於本輪距初宮初度之數也。

用直角三角形。

小勾股形也。

以本輪半徑內減去均輪半徑。爲對直角之邊。

土星本輪半徑八十六萬五千五百八十七。減均輪半徑。餘五十六萬九千一百七十四。木星本輪半

徑七十萬五千三百二十。減均輪半徑。餘四十五萬七千三百四十。火星本輪半徑一百四十八萬四

千。減均輪半徑。餘一百一十一萬三千。此邊爲小弦。從本輪心抵均輪底。與直角相對。

以引數爲一角。

此角較本輪心引數度在本輪周。即其角之度。

求得對引數角之邊。

此邊為小句。用正弦比例。半徑千萬為一率。引數度正弦為二率。對直角之邊為三率。求得四率。為對角之邊。從直角抵均輪底。與小弦相交。引數過象限以後。用二率之法。詳日躡實行條。

及對餘角之邊。  
此邊為小股。用餘弦比例。半徑千萬為一率。引數度餘弦為二率。對直角之邊為三率。求得四率。為對餘角之邊。從直角抵本輪心。用二率之法同上。

大句股形也。

以對引數角之邊與均輪之通弦相加。詳日躡條。

本輪左旋一度。均輪右旋兩度。故均輪上用通弦。通弦者。引數之倍度也。求法。半徑千萬為一率。引數角之正弦為二率。均輪半徑為三率。求得四率。倍之。即通弦。火星均輪半徑得本輪半徑四之一。則對引數角之邊三分去一。即為通弦。

為小邊。

此邊為大句。從本輪心橫抵均輪倍度之處。即次輪心所在。

以對餘角之邊與本天半徑相加。引數三宮至八宮相減。加九宮至二宮相減。

引數起最高。初宮在頂。六宮在底。當云九宮至二宮相加。三宮至八宮相減。此註偶誤。

為大邊。直在兩邊中。

此邊為大股。

求得對小邊之角。為初均數。

用切線比例。大邊為一率。小邊為二率。半徑千萬為三率。求得四率。為正切。以正切檢表。得角度。此角

輳地心。

并求得對直角之邊。為次輪心距地心線。為求次

從地心出斜線。至次輪心。為大句股之弦。用割線比例。本天半徑為一率。初均數度之正割為二率。大

邊為三率。求得四率。為次輪心距地心線。

以初均數加減本星平。行。引數初宮至五宮為減。得初實行。

次輪心所當本天之度也。次輪心距地心線已過本天。截至本天。當引長之。至本天。當其度。

求本道實行

推步法解 卷五

置本日太陽實行。減初實行。得次引。即星距

土水火皆在太陽上。星與太陽合伏在次輪之頂。自是逐日有距太陽度。其行右旋。距度即次輪上之宮度。

用三角形。

斜三角形也。

以次輪心距地心線為一邊。次輪半徑為一邊。惟火星次輪時時不同。須加減用之法詳後。

火星與太陽有定距。故次輪因高卑而有大小。

次引為所夾之外角。過半周者與全周相減。用其餘。求得對次輪半徑之角。為次均數。

常用切線分外角法求之。兩邊相併為一率。兩邊相減之餘為二率。半外角切線為三率。求得四率。為半較角切線。以半較角減半外角。其餘為對次輪半徑之角。

并求得對次引角之邊。為星距地心線。為求

此大引角皆謂兩邊所夾之本角。從地心出斜線。指星對之次均角正弦為一率。次引角正弦為二率。

次輪半徑為三率。求得四率。為星距地心線。

乃以次均數加減初實行。次引初宮至五宮為加。得本道實行。

星體行於本道也。

求火星次輪半徑

以火星本輪全徑。命為二

即最大之矢也。

為一率。本天高卑大差為二率。均輪心距最卑之矢為三率。引數與半周相減。即均輪心距最卑度。不過餘弦加半徑為大矢。

八線表無矢線。以餘弦加減半徑即得。

求得四率。為本天高卑差。又以太陽全徑。亦命為

太陽之本輪全徑。

為一率。太陽高卑大差為二率。本日太陽引數之矢為三率。引數過半周者與全周相減。用其餘。

太陽引數起最卑。

求得四率。為太陽高卑差。乃置火星次輪最小半徑。以兩高卑差加之。得次輪半徑。

他星繞日。繞其本輪心。耳火日同類。獨以太陽實體為心。或次輪大小兼論太陽之高卑。

求黃道實行

推步法解 卷五

置初實行。減正交平行。得距交實行。次輪心距。乃以本天半徑為一率。本道與黃道交角之餘弦為二率。土星交角餘弦九九〇四。木星交角餘弦九九九七三。火星交角餘弦九九九四九。距交實行之正切為三率。求得四率。為正切檢表。得黃道度。與距交實行相減。餘為升度差。以加減本道實行。為減過三象限及過二象限。得黃道實行。星行本道與黃道相當之經度也。

求視緯

以本天半徑為一率。本道與黃道交角之正弦為二率。

土星交角正弦〇四三九一。木星交角正弦〇二三一七。火星交角正弦〇三二九九。

距交實行之正弦為三率。求得四率。為正弦檢表。為初緯。

此次輪心距交遠近之本緯也。正當交。無緯。滿九十度。緯最大。各如交角。

又以本天半徑為一率。初緯之正弦為二率。次輪心距地心線為三率。求得四率。為星距黃道線。

此次輪心有高下而初緯變在本天半徑之上者。緯加大。半徑之下者。緯變小。是為星距黃道線。星者。通次輪言之。猶非星之實體也。

乃以星距地心線為一率。星距黃道線為二率。本天半徑為三率。求得四率。為正弦檢表。得視緯。

此人視星之緯也。星有高下。而距離又變。在本天半徑之上者。距離變小。半徑之下者。距離加大也。隨定其南北。距交實行初宮至十五宮為黃道。北六宮至十一宮為黃道南。

求晨夕伏見定限度

置黃道實行。與太陽實行同宮同度。為合伏。合伏後。距太陽漸遠。為晨見東方。

星遲日速。故在太陽之西而晨見。

順行順行漸速

星之本輪心行于本天者。恆平行。無遲疾。人視星行於輪上。則有遲疾。且有順逆。合伏後。行次輪上半之左。次輪心已隨本輪行。而星復向左行。則疾矣。近象限。其勢逆而下。則漸速。

遲極而退為留退初

星行次輪至象限。其勢直下。似不行。而猶有本輪心之行。入下半。深近輪底。星之向有行度分與輪之向左行度分相減。適盡。則似不行而留。既留。則星右行之度分多於輪左行之度分。人視星為退行矣。留之頃。即退之初。但積久乃及一度耳。舊法。星留數日或數十日。其法粗疏。理不如此也。

退行。距太陽半周。為退衝。

退衝之次日為夕見。過衝在太陽之東。夕見東方。退行漸速。遲極而順。為留順初。輪底向右之勢。漸向上漸速。輪左行度分與星右行度分相減。適盡而留。既留。則輪左行之度分多於星右行之度分。復見為順留之頃。即順之初。順行漸疾。

過三象限以上。輪左行。而星亦向左。故漸疾。

復近太陽。以至合伏。為夕不見。

星近日。為陽光所燦。日入而星未見。日入地深。而星亦沒也。日夕星可見。而星當地平。為夕不見之始。

其伏見限度。土星為十一度。木星為十度。火星為十一度三十分。

因星體大小約為此限。

合伏前後某日。太陽實行與木星實行相距。近此限度。即以本日本星黃道實行。依日食法。求得限距地高。

黃道在地平上九十度之限。所謂黃平象限也。必求此限者。不得限距地高。則無黃道地平交角。不能

算星距日黃道度也。求法。先依日躔篇。以本日太陽實行。查距離。求得本日日出時刻。如求晨見。用日出時刻。約減三刻。求夕不見。用日入時刻。約加三刻。次依月食篇。以本時黃道實行經度。求赤道經度。乃依日食篇。以本時變赤道度。求本時春秋分距午赤道度。次求本時春秋分距午黃道度。次求本時午位黃赤距離。次求本時黃道與子午圈交角。次求本時午位黃道高。次求本時限距地高。即黃道地平交角也。本時變赤道度。以後亦可依月食法。求之。較省徑。伏見時。星在地平。太陽在地下。宜求地下之限距地。今求地上之限距地者。倒算借算法也。黃道在地平上。與地下等。地上近南之限距地。即地下近北之限距地。故借地上倒算之。

乃用正弧三角形

有直角為正弧。

有直角。

置星於地平。設太陽在地上。從天頂出線。過太陽。至地平。交成直角。猶太陽在地下。從天頂出線。過太陽。至地平。交成直角也。

有黃道地平交角。即限距。有本星伏見限度。為對交角之弧。

設太陽在地上。其高弧為本星伏見限度。

求得對直之角之弧。

黃道地平交角之正弦為一率。本天半徑為二率。本星伏見限度之正弦。土、一九〇八一、木、一七三六

五、火、一九九三七。各為三率。求得四率。為正弦檢表得弧度。

為距日黃道度。若星當黃道無距。又用正弧三角形有直角。

有距緯。從黃極出線交黃道成直角。

有黃道地平交角。以本星距緯為對交角之弧。

置星於地平。或緯南或緯北。距緯直角設於地平上。距緯弧與直角相對。

求得兩角間之弧。

兩角間之弧無所對。而已有兩角一弧。求法。本天半徑為一率。黃道地平交角之餘切為二率。距緯之

正切為三率。求得四率。為正弦檢表得兩角間之弧。

為加減差。以加減距日黃道度。緯南則加。緯北則減。

從地平上視之。緯南為減緯北為加。地下之南北相反。故南加北減。

得伏見定限度。視太陽與星相距度近定限度。如在合伏前某日。即為某日夕不見。在合伏後某日。即為某日晨見。

求合伏時刻

視太陽實行將及星實行。為合伏本日。已過星實行。為合伏次日。求時刻之法。於太陽一日之實行內減

星一日之實行。為一率。

同向東行故相減。

餘與月離求朔望時刻之法同。

日法為二率。太陽距星為三率。求得四率。為合伏時刻。

求退衝時刻

以星黃道實行與太陽實行相距將及半周。為退衝本日。已過半周。為退衝次日。求時刻之法。以太陽一

日之實行與本星一日之實行相加為一率。

一東一西故相加。

餘同前。

亦以日法為二率。太陽距星為三率。

求交宮時刻與月同

求同度時刻

以兩星一日之實行相加減為一率。兩星同向則減。日法為二率。兩星相距為三率。求得四率。為距子正之分數。以時刻收之。即得。

求黃道宿度與日同

亦以積年乘歲差。得數加黃道宿餘。以減本星黃道實行。餘為本星所躔宿度。

推金水二星法

金星用數

金星每日平行。三千五百四十八秒三三〇五一六九。

與太陽每日平行同。五十九分零八秒奇也。金水二星之本天原在太陽本天之下。其次輪原與太

陽本天等大。與上三星同理。而星行次輪。有時在日上。有時在日下。繞日成圓象。雖日不甚遠。不能衝

日。則即借太陽之本天為二星之本天。以太陽之平行為二星之平行。而其繞日之圓則為伏見輪。亦

曰次輪。其實借象亦借算也。上三星亦有繞日圓。以其甚大。不使用。則用該輪本象算之。金水亦自有

本天。有歲輪。以其本天隱而伏見輪顯。則於伏見輪算之。

最高每日平行。十分秒之二又二七一〇九五。

金水正交與最高相距有定度。故不列正交行及正交應。

伏見每日平行。二千二百九十九秒四三一八八六。

金星離日之行也。古測定。二千九百一十九日又千分日之六百六十七。金星行次輪五周。置中積日

分為實星行次輪周數五為法。除之。得周率五百八十三日零十分日之九分三三四。乃以每周三百

六十度為實周率五百八十三日零十分日之九分三三四。除之。得三十六分五十九秒二十五微五十二纖一十六忽

四十四芒。為每日金星在次輪周之平行。一名伏見行。

本天半徑。一千萬。

即太陽之本天也。

本輪半徑。二十三萬一千九百六十二。

均輪半徑。八萬八千八百五十二。

本輪之心在本天。均輪之心在本輪。亦如上三星。

次輪半徑。七百二十二萬四千八百五十。

次輪又名伏見輪。星體行其上。右旋。其心在均輪。金星原有次輪。與太陽本天等大。而金星本天在

日天之下者。其半徑即此次輪之半徑。今既用太陽之本天為星本天。則原本天半徑。遂為此次輪之

半徑矣。星在原次輪上左旋。今以伏見輪為次輪。則星仍右旋矣。

次輪面與黃道交角三度二十九分。

金星平行應初宮初度二十分十九秒十八微。

即歷元冬至次日壬申子正時太陽平行宮度也。

最高應六宮〇一度三十三分三十一秒〇四微。

伏見應初宮十八度三十八分十三秒〇六微。

水星用數

水星每日平行與金

最高每日平行十分秒之二又八八一一九三。

伏見每日平行一萬一千一百八十四秒一六五二四八。

古測定一萬六千八百零二日又十分日之四。水星行次輪一百四十五周。置中積日分爲實。以次輪

周數一百四十五爲法。除之得周率一百一十五日零十分日之八分七六二一。乃以每周三百六

十度爲實。周率爲法。除之得三度零六分二十四秒零六微五十九微二十二忽。爲每日水

星在次輪周之平行。一名伏見行。金水各以伏見行加太陽一日之平行。則金水之本行也。

本天半徑一十萬。

亦即太陽之本天。

本輪半徑五十六萬七千五百二十三。

均輪半徑一十一萬四千六百三十二。

次輪半徑三百八十五萬。

此亦水星本天半徑。借爲伏見輪半徑也。

次輪心在大距與黃道交角五度四十分。

大距離正交中交各九十度。

次輪心在正交當黃道北交角五度〇五分一十秒。其交角較三十四分五十秒。與大距交角相較後。做此當黃道南

交角六度三十一分〇二秒。其交角較五十一分〇二秒。

正交。本道自南面而入於北。交角北狹而南闊。

次輪心在中交當黃道北交角六度十六分五十秒。其交角較三十六分五十秒。當黃道南交角四度。

十五分三十二秒。其交角較四十四分二十八秒。

中交。本道自北而交出于南。交角北闊而南狹。

水星平行應與金

推步法解 卷五

一一三

最高應十一宮〇三度〇三分五十四秒五十四微。

伏見應十宮〇一度十三分三十一秒十七微。

求天正冬至詳日

求本星平行法與土木火三星

求最高平行

求伏見平行

亦做求本星平行之法。

求正交平行

置最高平行金星則減十六度。水星則加減六宮。得正交平行。

歷指言水星正交與最高同度。是誤以中交爲正交也。

求金星初實行

用引數求初均數。

金星本輪半徑二十三萬一千九百六十二。減去均輪半徑餘一十四萬三千一百一十。對直角的邊。

以加減平行爲初實行。及求次輪心距地心。皆與土木火三星同。

求水星初實行

用三角形。

他星均輪起最近點。輪心左旋。輪邊右旋。水星均輪起最遠點。輪心輪邊皆左旋。他星引數一度。均輪

上兩度。引數半周。均輪一周。水星引數一度。均輪上三度。引數四宮。均輪一周。故算法異。

以本輪半徑爲一邊。均輪半徑爲一邊。以引數三倍之爲所夾之外角。過半周者與全周相減。用其餘求其對角之邊。并

對均輪半徑之角。

先求對均輪半徑之角。用切線分外角法。以邊總六十八萬二千一百五十五爲一率。邊較四十五萬

二千八百九十一爲二率。半外角切線爲三率。求得四率。其半較角切線。以半較角減半外角。其餘即

對均輪半徑之角。乃以此角之正弦爲一率。三倍引數所夾本角之正弦爲二率。均輪半徑爲三率。求

得四率。爲對角之邊。

又用三角形。以本天半徑爲大邊。以求得對角之邊爲小邊。以求得對均輪半徑之角與均輪心距最卑

度相加減。引數不及半周者與半周相減。過半周者減去半周。即均輪距

最卑度加減之法。視三引數。不過半周則加過半周則減。

三倍引數度不過半周者。其度在引數度之外。故加。過半周者。其度在引數度之內。故減。

推步法解 卷五

一一五

為所夾之角。求得對小邊之角。為初均數。

亦用切線分外角法求之。

并求得對角之邊。為次輪心距地心線。

均數角之正弦為一率。所夾本角之邊為二率。次輪半徑為三率。求得四率。為對角之邊。

以初均數加減水星半徑。引初均數至五宮為減。得初均行。

求伏見實行

置伏見半行。加減初均數。引初均數至五宮為加。減星行。則加伏見行。加星行。則減伏見行。得伏見實行。

求黃道實行

用三角法。以次輪心距地心線為一邊。次輪半徑為一邊。伏見實行為所夾之外角。用相連法。求得對次輪半徑之角。為次均數。亦用切線分外角法求之。并求得對角之邊。

求次輪用為二率

求長夕伏見定限度。星行與太陽實行同宮同度。為合伏。合伏後。距太陽實行漸遠。夕見西方。星與太陽同行之外。仍有伏見行。故過太陽而先夕見。順行。順行漸遲。遲極而退。為留退初。星行次輪。亦以漸近象限而遲過象限。入下半深。伏見行與輪心行相減適盡而留。留際即為退初。退行。漸近太陽。在太陽之下。漸近太陽。則夕不見。復與太陽同度。為合退伏。輪之底與太陽合也。自是又漸遠太陽。在太陽西。晨見東方。退行。退行漸遲。遲極而順。為留順初。亦以漸向上而遲。退度與輪心行相減適盡而留。留際即為順初。

求視緯

以本天半徑為一率。次輪而與黃道交角之正弦。金星交角正弦。〇六〇七六。為二率。金星交角正弦。亦與交角同時。距次交實行之正弦為三率。求得四率。為正弦。檢表。得次緯。此亦初緯也。以距次交求得。謂之次緯。又以本天半徑為一率。次緯之正弦為二率。次輪半徑為三率。求得四率。為星距黃道線。

求視緯

置初實行。減正交平行。為距交實行。以伏見實行相加。加諸全周。去。得距次交實行。初宮至五宮為黃道。得距次交實行。初宮至五宮為黃道。得距次交實行。初宮至五宮為黃道。得距次交實行。初宮至五宮為黃道。

求視緯

此原有之次輪心距正交實行也。合星平行與伏見半行。為輪心本行。則合星實行與伏見實行。為輪心實行也。今雖不用原有之次輪。而算距交必加伏見實行。謂之距次交實行。猶之用原有次輪也。

求視緯

以本天半徑為一率。次輪而與黃道交角之正弦。金星交角正弦。〇六〇七六。為二率。金星交角正弦。亦與交角同時。距次交實行之正弦為三率。求得四率。為正弦。檢表。得次緯。此亦初緯也。以距次交求得。謂之次緯。又以本天半徑為一率。次緯之正弦為二率。次輪半徑為三率。求得四率。為星距黃道線。

求視緯

置初實行。減正交平行。為距交實行。以伏見實行相加。加諸全周。去。得距次交實行。初宮至五宮為黃道。得距次交實行。初宮至五宮為黃道。得距次交實行。初宮至五宮為黃道。得距次交實行。初宮至五宮為黃道。

求視緯

此原有之次輪心距正交實行也。合星平行與伏見半行。為輪心本行。則合星實行與伏見實行。為輪心實行也。今雖不用原有之次輪。而算距交必加伏見實行。謂之距次交實行。猶之用原有次輪也。

求視緯

以本天半徑為一率。次輪而與黃道交角之正弦。金星交角正弦。〇六〇七六。為二率。金星交角正弦。亦與交角同時。距次交實行之正弦為三率。求得四率。為正弦。檢表。得次緯。此亦初緯也。以距次交求得。謂之次緯。又以本天半徑為一率。次緯之正弦為二率。次輪半徑為三率。求得四率。為星距黃道線。

求視緯

置初實行。減正交平行。為距交實行。以伏見實行相加。加諸全周。去。得距次交實行。初宮至五宮為黃道。得距次交實行。初宮至五宮為黃道。得距次交實行。初宮至五宮為黃道。得距次交實行。初宮至五宮為黃道。

求視緯

此原有之次輪心距正交實行也。合星平行與伏見半行。為輪心本行。則合星實行與伏見實行。為輪心實行也。今雖不用原有之次輪。而算距交必加伏見實行。謂之距次交實行。猶之用原有次輪也。

求視緯

以本天半徑為一率。次輪而與黃道交角之正弦。金星交角正弦。〇六〇七六。為二率。金星交角正弦。亦與交角同時。距次交實行之正弦為三率。求得四率。為正弦。檢表。得次緯。此亦初緯也。以距次交求得。謂之次緯。又以本天半徑為一率。次緯之正弦為二率。次輪半徑為三率。求得四率。為星距黃道線。

求視緯

上三星求星距黃道線。以次輪心距地心線為三率。則有時大于初緯。此以次輪半徑為三率。則必小

于次緯。金星可用別法求之。先以次輪半徑七二二四八五乘交角正弦。半徑千萬除之。得四三八九

八二。以此為次輪大距正弦。乘各度距交之正弦。半徑千萬除之。即得星距黃道線。可省一求。

乃以星距地心線為一率。星距黃道線為二率。本天半徑為三率。求得四率。為正弦。檢表。得視緯。隨定其

南北。距次交實行初宮至五宮為黃道。道北六宮至十一宮為黃道南。

求水星實交角

以半徑千萬為一率。交角較化。為二率。距交實行初宮至二宮用次輪心在正交之交角較三宮

距交實行初宮至五宮為北。六宮至十一宮為南。距交實行初宮至五宮為北。六宮至十一宮為南。

距交實行初宮至五宮為北。六宮至十一宮為南。距交實行初宮至五宮為北。六宮至十一宮為南。

距交實行初宮至五宮為北。六宮至十一宮為南。距交實行初宮至五宮為北。六宮至十一宮為南。

距交實行初宮至五宮為北。六宮至十一宮為南。距交實行初宮至五宮為北。六宮至十一宮為南。

求次輪用為二率

求長夕伏見定限度。星行與太陽實行同宮同度。為合伏。合伏後。距太陽實行漸遠。夕見西方。星與太陽同行之外。仍有伏見行。故過太陽而先夕見。順行。順行漸遲。遲極而退。為留退初。星行次輪。亦以漸近象限而遲過象限。入下半深。伏見行與輪心行相減適盡而留。留際即為退初。退行。漸近太陽。在太陽之下。漸近太陽。則夕不見。復與太陽同度。為合退伏。輪之底與太陽合也。自是又漸遠太陽。在太陽西。晨見東方。退行。退行漸遲。遲極而順。為留順初。亦以漸向上而遲。退度與輪心行相減適盡而留。留際即為順初。

求次輪用為二率

求長夕伏見定限度。星行與太陽實行同宮同度。為合伏。合伏後。距太陽實行漸遠。夕見西方。星與太陽同行之外。仍有伏見行。故過太陽而先夕見。順行。順行漸遲。遲極而退。為留退初。星行次輪。亦以漸近象限而遲過象限。入下半深。伏見行與輪心行相減適盡而留。留際即為退初。退行。漸近太陽。在太陽之下。漸近太陽。則夕不見。復與太陽同度。為合退伏。輪之底與太陽合也。自是又漸遠太陽。在太陽西。晨見東方。退行。退行漸遲。遲極而順。為留順初。亦以漸向上而遲。退度與輪心行相減適盡而留。留際即為順初。

星行與太陽實行同宮同度。為合伏。合伏後。距太陽實行漸遠。夕見西方。星與太陽同行之外。仍有伏見行。故過太陽而先夕見。順行。順行漸遲。遲極而退。為留退初。星行次輪。亦以漸近象限而遲過象限。入下半深。伏見行與輪心行相減適盡而留。留際即為退初。退行。漸近太陽。在太陽之下。漸近太陽。則夕不見。復與太陽同度。為合退伏。輪之底與太陽合也。自是又漸遠太陽。在太陽西。晨見東方。退行。退行漸遲。遲極而順。為留順初。亦以漸向上而遲。退度與輪心行相減適盡而留。留際即為順初。

星與太陽同行之外。仍有伏見行。故過太陽而先夕見。順行。順行漸遲。遲極而退。為留退初。星行次輪。亦以漸近象限而遲過象限。入下半深。伏見行與輪心行相減適盡而留。留際即為退初。退行。漸近太陽。在太陽之下。漸近太陽。則夕不見。復與太陽同度。為合退伏。輪之底與太陽合也。自是又漸遠太陽。在太陽西。晨見東方。退行。退行漸遲。遲極而順。為留順初。亦以漸向上而遲。退度與輪心行相減適盡而留。留際即為順初。

順行。順行漸遲。遲極而退。為留退初。星行次輪。亦以漸近象限而遲過象限。入下半深。伏見行與輪心行相減適盡而留。留際即為退初。退行。漸近太陽。在太陽之下。漸近太陽。則夕不見。復與太陽同度。為合退伏。輪之底與太陽合也。自是又漸遠太陽。在太陽西。晨見東方。退行。退行漸遲。遲極而順。為留順初。亦以漸向上而遲。退度與輪心行相減適盡而留。留際即為順初。

星行次輪。亦以漸近象限而遲過象限。入下半深。伏見行與輪心行相減適盡而留。留際即為退初。退行。漸近太陽。在太陽之下。漸近太陽。則夕不見。復與太陽同度。為合退伏。輪之底與太陽合也。自是又漸遠太陽。在太陽西。晨見東方。退行。退行漸遲。遲極而順。為留順初。亦以漸向上而遲。退度與輪心行相減適盡而留。留際即為順初。

退行。漸近太陽。在太陽之下。漸近太陽。則夕不見。復與太陽同度。為合退伏。輪之底與太陽合也。自是又漸遠太陽。在太陽西。晨見東方。退行。退行漸遲。遲極而順。為留順初。亦以漸向上而遲。退度與輪心行相減適盡而留。留際即為順初。

在太陽之下。漸近太陽。則夕不見。復與太陽同度。為合退伏。輪之底與太陽合也。自是又漸遠太陽。在太陽西。晨見東方。退行。退行漸遲。遲極而順。為留順初。亦以漸向上而遲。退度與輪心行相減適盡而留。留際即為順初。

則夕不見。復與太陽同度。為合退伏。輪之底與太陽合也。自是又漸遠太陽。在太陽西。晨見東方。退行。退行漸遲。遲極而順。為留順初。亦以漸向上而遲。退度與輪心行相減適盡而留。留際即為順初。

輪之底與太陽合也。自是又漸遠太陽。在太陽西。晨見東方。退行。退行漸遲。遲極而順。為留順初。亦以漸向上而遲。退度與輪心行相減適盡而留。留際即為順初。

自是又漸遠太陽。在太陽西。晨見東方。退行。退行漸遲。遲極而順。為留順初。亦以漸向上而遲。退度與輪心行相減適盡而留。留際即為順初。

在太陽西。晨見東方。退行。退行漸遲。遲極而順。為留順初。亦以漸向上而遲。退度與輪心行相減適盡而留。留際即為順初。

晨見東方。退行。退行漸遲。遲極而順。為留順初。亦以漸向上而遲。退度與輪心行相減適盡而留。留際即為順初。

亦以漸向上而遲。退度與輪心行相減適盡而留。留際即為順初。



順行漸疾。

亦以輪上半輪行而星亦行之故。

復近太陽以至合伏為晨不見其伏見限度金星為五度。

星體大故。

水星為十度其求定限度之法與土水火三星同。

亦先求距日黃道度次求定限度。

視星與太陽相距度近定限度如在合伏前某日即為某日晨不見合伏後某日即為某日夕見合退伏

前某日即為某日夕不見合退伏後某日即為某日晨見

求合伏時刻

視星實行將及太陽實行為合伏本日已過太陽實行為合伏次日。

土水火太陽金星水星金星追太陽故相反。

求時刻之法與月離求朔望時刻之法同。

求合退伏時刻

星退行視太陽實行將及星實行為合退伏本日已過星實行為合退伏次日求時刻之法與土水火

星求退衝時刻之法同

求交宮時刻與月

求同度時刻與三本

求黃道宿度與日

推陵犯法

求陵犯入限

太陰陵犯恆星以本日太陰經度與次日太陰經度查本年陵犯恆星經緯度表。

星近黃道內外太陰可相及者也。

某星在此限內為陵犯入限復查太陰在入限各星之上下視兩緯同者黃道北者緯多為在上緯少為在下緯南者為在下緯北者為在上緯。

皆以在星北為上在星南為下。

太陰在上者兩緯相距二度以內取用太陰在下者一度以內取用。

太陰恆有視差降下故在北取二度在南取一度猶日食陰歷限寬陽歷限窄之理也。

相距十七分以內為陵。

太陰半徑大者可十七分陵者相及而未掩也。

十八分以外為犯。

過一度則不為犯。

緯同為掩。太陰陵犯五星以本日太陰經度在星前次日在星後為入限餘與前同。五星陵犯恆星以兩緯相距一度以內取用相距三分以內為陵。

五星大者約三分。

四分以外為犯餘與前同。五星自相陵犯以行速者為陵犯之星行遲者為受陵犯之星如遲速相同而有順逆者以順行者為陵犯之星逆行者為受陵犯之星皆以此星經度本日在彼星前次日在彼星後為入限餘同前。

求日行度

太陰陵犯恆星即以太陰一日之行度為日行度以本日經度與次日經度相減即得日行度。五星陵犯恆星以本星一日之行度為日行度。五星自相陵犯以兩星一日之行相相減一順一逆則加得日行度。

求日行度

以日行度有度者為一率日法為二率相距度為三率求得四率為分如法收之為時刻。

求視差

以日法為一率太陽一日之行為二率陵犯時刻化分為三率求得四率與本日太陽實行相加為本時太陽黃道度依日食求視差法求得東西差及南北差。

求視差

以太陽黃道經度依月離篇求得赤道經度乃以陵犯時為用時如日食篇求用時春秋分距午赤道度以下十七條求得東西差乃以本天半徑為一率用時自道高弧交角之正弦為二率用時高下差之正弦為三率求得四率為正弦得用時南北差推陵犯不必如日食之密不求近時定時可也。

求視緯

置太陰實緯以南北差加減之加減之法與日食同得視緯。

求太陰距星

以太陰視緯與星緯相加減南北相則減一南一北則加得太陰距星取相距一度以內者用。

求陵犯視時

以太陰實行化秒為一率以太陰日行度二

一日分爲二十四時。故日行度亦以二十四除。一時化秒爲二率。東西差化秒爲三率。求得四率爲秒。收爲分。以加減陵犯時刻。太陽距限四時。則加東則減。得陵犯視時。

太陽視差皆由地心地面不同。與日食同理。五星亦有微差。可不論。

京師及各省北極高度。

京師北極高三十九度五十五分。

觀象臺之極高也。

暢春園北極高三十九度五十九分三十秒。

盛京四十一度五十一分。

山西三十七度五十三分三十秒。

朝鮮三十七度三十九分十五秒。

山東三十六度四十五分二十四秒。

河南三十四度五十二分二十六秒。

陝西三十四度十六分。

江南三十二度四分。

四川三十度四十一分。

湖廣三十度三十四分四十八秒。

浙江三十度十八分二十秒。

江西二十八度三十七分十二秒。

貴州二十六度三十分二十秒。

福建二十六度二分二十四秒。

廣西二十五度十三分七秒。

雲南二十五度六分。

廣東二十三度十分。

極高度皆以測影測星定。各以本方極高度之正切。京師八二六六二。盛京八九五六七。山西七七八二四。朝鮮七七六一。山東七四六九二。河南六九六九三。陝西六八一三。江南六二六四九。四川五九三三六。湖廣五九〇九三。浙江五八四四八。江西五四五六七。貴州四九八七。福建四八八五九。廣西四七〇九六。雲南四六八四三。廣東四三七九一。與黃赤大距度正切四三四六四相乘。半徑千萬。

推步法解 卷五

除之。爲赤道度之正弦。得二至日出入卯酉前後赤道度。以一度變時之四分。加減卯酉正初刻。得日出入時刻分。

各省東西偏度。凡偏東一度。即早過時之四分。偏西一度。即晚過時之四分。

盛京偏東七度十五分。

遲一刻十四分。

浙江偏東三度四十一分二十四秒。

遲一刻。

福建偏東二度五十九分。

遲十二分。

江南偏東二度十八分。

遲九分。

山東偏東二度十五分。

遲九分。

江西偏西二十七分。

早二分。

河南偏西一度五十六分。

早八分。

湖廣偏西二度十七分。

早九分。

廣東偏西三度三十三分十五秒。

早十四分。

山西偏西三度五十七分四十二秒。

早一刻一分。

廣西偏西六度十四分四十秒。

早一刻十分。

陝西偏西七度三十三分四十秒。

早二刻。

貴州偏西九度五十二分四十秒。

推步法解 卷五

早二刻九分半。

四川偏西十二度十六分。

早三刻四分。

雲南偏西十三度三十七分。

早三刻九分。

朝鮮偏東十度三十分。

遲二刻十二分。

偏東西度蓋度測月食時刻定之。節氣近子半。東西可差一日。則朔望弦亦然。而月大小推據順天府時刻定者。尊京師也。各省交食時刻。則以東西偏度定。地球周九萬里。一度二百五十里。此南北緯度里數也。若東西經度。惟南海外常赤道之下者。里數如之。中國當赤道之北。則里數漸少。越近北。則愈少。如圓球上作距等圈。近極者大。近頂者小。至頂則成一點矣。各省相距。東西相望。或正或斜。欲求其里數。皆可以弧三角法算之。法用各省北極高度減象限。其餘為距地北極度。如求京師與盛京相去之里數。京師距地北極五十五度五分。盛京距地北極四十八度九分。為一邊。偏度七度。十分五分為所夾之角。兩邊相併。九十八度一十四分。為對弧。餘弦一四三二。兩邊相減。一度五十六分。為

存弧。餘弦九九九四二併之。一〇一三七四折半。五〇六八七。與角之矢八〇〇相乘。為實。半徑十萬為法。除之。四〇五為對弧。存弧兩矢較。以較加存弧矢五八。為四六三。即所求對弧矢。以矢減半徑。為餘弦九九五三七。查表。五度三十一分。以五度三十一分化里。得一千三百八十里。為盛京距京師斜望之實里數。考之路程一千四百四十五里。蓋人迹紆曲。多六十五里也。他省算經度里數。倣此。

### 推步法解跋

江氏之學。確守西法。此編隨文詮釋。即法以明象。即數以明理。其於七政諸輪。幾於言下見圖。信足為學歷者先路之導。然有似是而非者。如以距弧求距時。其加減從日者。緣太陽有加均。則實朔差而遲。有減均。則實朔差而少。太陰反是。故距時之加減。從日不從月也。距時加減從日。則太陽太陰引弧之加減。亦從日矣。江氏解云。此欲加減太陽之平引數。進退皆從日。然則加減太陰之平引數。其進退當從月耶。實交周為黃白同經。而太陰自行白道。其食甚距緯與白道成直角。故以實交周求食甚交周者。即以黃道求白道也。江氏解云。實交周者。白道上距交之度。食甚交周者。黃道上距交之度。則太陰行至實交周。即食甚矣。何以又有食甚距時之加減耶。食甚距緯與白道成直角。黃道緯度與黃道成直角。故求黃道經度。加減食甚距弧之後。又有升度差加減。江氏解云。前已求食甚距緯。是誤以食甚距緯為黃緯。其度分能相合耶。太陰行白道。與黃道斜交。故以黃道求亦道。必用斜弧三角形。江氏以正弧法推之。是誤以太陽黃道求亦道之法為例矣。且云赤緯後無所用。不知緯度者。弧度也。經度者。角度也。斜弧形用矢較法。必先求對角之弧。而後可求餘角。若舍緯求經。則常用垂弧法。不亦求簡而反繁耶。此數端皆於算理不合。學者詳之。秦氏五禮通考。全錄其文。惜多舛誤。爰錄出校正。分五卷。而漫附數語於末。丁酉秋。金山錢熙祚志。

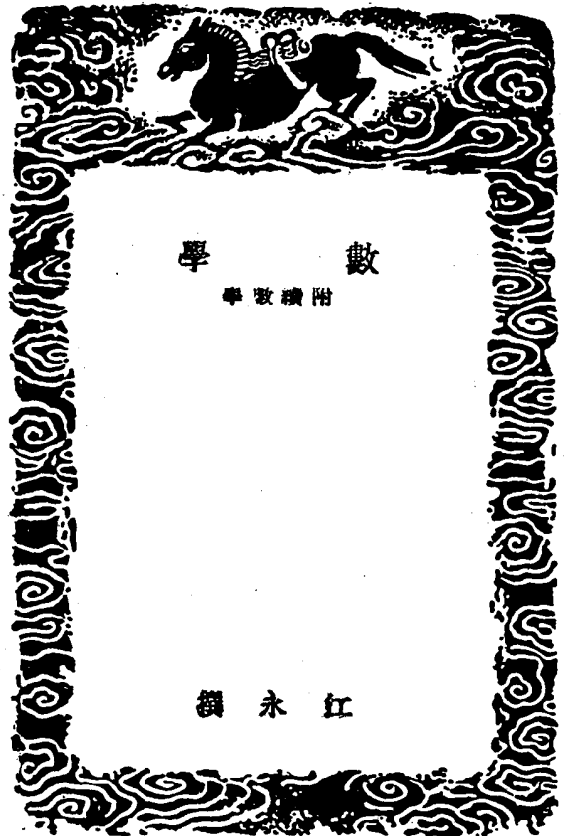

舉其虛懷公善技望來學若如此水與先生有同癖雖不獲編衣其門猶幸讀其書固當為之補苴而張皇也此學其無可告語欲是正於專家而未敢姑弄藏之并序水之私淑先生始曠而終合之故乾隆庚申閏六月甲寅望日在己宮江水書於海陽山斗

翼梅序

少好天官家言始讀尚書問月瑤璣兩註即學布算窮冠後見黃石齋答袁坤儀書始知地圓又得游子六天經或問已詫為奇計三十在金陵有何氏者家有崇禎麻書乞假一觀永之麻學是年驟進既而聞宣城有梅勿菴先生麻算第一名家年已老欲得人傳其學且有為水介紹者因奉於俗累不能往一日游書肆見殘紙二幅或云是梅書試閱之皆授時大統之說永始疑先生之學蓋主中而黜西果爾則則十登律麻考家有抄本不煩囊空問津矣自是遂絕意於梅又廿餘年先生久捐館有太平崔君晉游先生之門攜勿菴書目麻學疑問疑問補三書觀觀永始歎服麻錄之又二年始購得濠濟堂麻算全書乃望洋驚怖追憶前二紙則麻學駢枝中語此先生蚤年從通軌入手之書後來研精西法所謂大不爾也因悔恨曩者既不獲及先生之門中間又為二殘紙所誤且不肯求先生之書及晚歲得之則精神皆昏心力鈍敏不敢望嚼藏於堂矧能獨照於室乎潛玩既久漸悟扁輪三角斲磨昭若發蒙麻理復多所創獲如七政左旋日食定交角金水有疏輪思之皆不可易若余向論太陽中氣過宮不當用古次名則一得之愚與先生暗契一若親承指示者惟是寡味之識膠守己見如麻算消長恆氣註麻之類不能強同爰就先生之書衍釋之或補所未言或發所未竟信者闡明疑者辨難約得八卷名曰翼梅蓋先生嘗言禹服九州之大必有同好所冀共為闡發俾古人之意晦而復昭一統之傳引而弗替則生平之志願已

翼梅序

又序

是書脫棄已久無從質正庚申歲程傑也太史強拉余入都性頗畏風塵勞攘足跡不出戶勿菴先生文孫循齋先生時官光祿永亦未破例通一刺是歲除夕傑也與光祿會於待漏處道及永之私淑勿菴不惟日夕鑽研其書且別有會心堪為羽翼者凡數卷光祿其喜辛酉元旦後三日輒枉顧次日答禮先錄序目送閱光祿頗問序言欲為介紹者何人曰江右陸質人先生光祿曰是先徵君故交也又問書目第二卷談實消長辨果長乎消乎抑別有寓見乎曰本書詳之是非數言可概又問太陽行於本輪或謂其圓如雞卵信乎曰本輪固正圓也太陽在均輪上聯其行迹即成雞卵之圓自是每錄一卷即往質問所未聞者頗多先生謂此學近日漸稀昔時吳江無錫青州諸名家與先徵君同遊者今皆不可得甚願有志者傳此一燈因求示對數表光祿令永再彈思閱數日又往曰思已塞矣願示十數以啓其端乃出表錄十數歸以差率上下比次因推得萬數是歲八月永即南旋光祿以多儀來贖行意甚殷且曰翼梅書再錄一本表後稍暇親校果以原本奉歸儀物中有扇一柄錄勿菴先生咏歷代天文麻志一首結句云能忘創始勞萬事有權輿又親書一聯云殫精已入賦遲室用夏還思亞聖言此循齋先生微意恐永於麻家知後來居上而忘昔人之勞又恐永主張西學太過欲以中夏義和之道為主也先生之誨我者深矣願嘗閱歷代史志深知此事之艱四千年積習無隲郭若思至今日而此學昌明如日中天重開羅為

又序

關。烏道謙爲開則遠西諸家其創始之勞尤有不可忘者。或亦平心之論也。因書以爲後序。

乾隆昭陽作甯之陽月。水再書於古徽西溪書屋。昔年七十有三。

欽定四庫全書提要

數學八卷續一卷

國朝江永撰永有周禮疑義舉要已著錄是編因梅文鼎歷算全書為之發明訂正而一準

欽定歷象考成折衷其異同一卷曰歷學補論皆因文鼎之說而推闡所未言二卷曰歲實消長文鼎論歲實消長以

為高衡近冬至而歲餘漸消過冬至而復漸長永則以

為歲實本無消長消長之故在高衡之行與小輪之改

兩歲節氣相距近高衡者歲實稍疏近高者稍密又

小輪半徑古今小則加減差亦異三卷曰恆氣註歷

文鼎論冬全加減謂當如西法用定氣不用恆氣而所

作疑問補等書又謂當如舊法用恆氣註歷永則以為

冬至既不用恆氣則諸節亦皆當用定氣不用恆氣故

此二卷皆條列文鼎之說而以所見辨於下四卷曰冬

至權度元史六歷冬至載魯獻公以來四十九事文鼎

因作春秋冬至考刪去魯獻公一事各以其本法推求

其故永則以為算術雖明而未有折衷更因文鼎之法

考證歷法史志之誤五卷曰七政衍文鼎論七政小輪

之動由本天之動七政之動由小輪之動永則以恭按

文鼎說雖精當而各輪之左旋右旋與帶動自動不動

之異尚未能詳到因各為圖說以明之六曰金水發微

文鼎初仍舊法以金水二星伏見輪同於歲輪後因門

人劉允恭悟得金水二星自有歲輪而伏見輪乃其繞

日圓象因詳為之說後揚學山乃頗以為疑永謂文鼎

說是學山疑非因為圖說以明之七曰中西合法擬草

明徐光啟酌定新法凡正朔閏月之類從中不從西定

氣整度之類從西不從中然因用定氣遂以每月中氣

時刻為太陽過宮時刻繫以中法十二宮之名而西法

十二宮之名又用之於表永病其錯互又整度一事永

亦病其言之未盡故著此論以辨之亦多推文鼎之說

八曰算曆則推行三角諸法求其捷要續編一卷曰正

張三角疏義以補算曆所未盡故八卷各有小序此卷

數

學

獨無也文鼎歷算推為絕技此更因所已具得所未詳踵事而增愈推愈密其於測驗亦可謂深有發明矣

數學卷一 四庫全書原本

婺源江永撰

金山錢坫詳錫之校

數學補論

勿庵先生歷學疑問三卷五十二條又補二卷二十四條皆為歷法或疑或難指示與承或承或承其古訓有補益而無礙於本旨之外或衍於本旨之中

論天地開闢

問天地固當有始如陳星川壤天地人三元之說一元有二千四百一十九萬二千年今當人元四百五十六萬六千餘年者固為荒唐矣邵子皇極經世書謂一元有十二萬九千六百年分十二會一會一萬八百年天開於子地開於丑人生於寅禹即位後八年而入未會則自天開至今七萬餘年生人至今亦五萬餘年世以邵子精於數學也而信之自西士之書出則自開闢以來只五六千年何若是其不倖耶果孰非而孰是耶曰以理斷之疑西說近是也中國有載籍始於唐虞堯至今四千餘年堯以前豈有傳聞而難徵信度有人物之初近唐虞之世其年當不甚遠豈有遙遙五六萬年晦冥如夜竟無紀載可稽耶又大西洋載其國古老所說亦似不過四千年夫中西相去數萬里而年數符同竟若斯則四千年以前徧天地有人物者不過二千年如今日之視秦漢已耳當不以萬計也顧天地之開闢雖有最初之年而其醞釀於未開闢之先者必漸積漸之久如人獸之胎蟲鳥之卵草木之果實根莖皆含生於未生之前此則不知幾何年耳曰西士之言固可信矣其紀年亦自不同天地儀書謂自開闢至崇禎庚辰五千六百三十餘年聖經直解則云六千八百三十六年依舊古定儀推之則五千七百三十年月離歷指則謂崇禎戊辰為總期之六千三百四十二年諸說孰為是耶曰予嘗推之矣其言五千餘年是開闢之始太陽最高在春分也此則稽古定儀之年為近元元至元年已高而至開闢以來行一象限九十度以今地一年行一分一象限至元年已五千三百餘年稽古定儀開闢至元年已五千三百餘年其言六千餘年是開闢之始冬至日躔極宿為酉未戌初也此則聖經直解之年為近崇禎戊辰冬至日八千三百餘年約在聖二者皆有理不知孰為確耳曰然則古歷家謂上元必是甲子歲前十一月甲子朔且夜半冬至日

月如合璧五星如連珠則其說信然乎曰未必然也天地開闢如人之初生已屬後天其始尚有胚胎之歲月則甲子日月五星不必皆從始始也以為始於甲子歲安知其不始於他年乎西漢清談以為始於十一月朔安知其不始於十一月望乎西漢清談以為始於冬至安知其不始於春分乎天文家用云開闢初時當春分又云中西皆以為始於甲子夜半則時刻隨方有星差西方見早東方見晚西以為子東以為丑東以為子西以為亥偏大地當以何處為正位而定其為夜半冬至乎日月果合璧則開闢之始必日食乎五星備連珠不猶有未齊同者乎且日月五星各有性情以為始於聚安知其不始於散乎如人身胚胎之始則聚及其運理者然而觀之毋泥前人之說可也以今歲周計之一歲小餘一百二十八分日之三十一積一百二十八分四萬六千七百五十一日無餘分以六十乘一百二十八分凡七千六百八十年積二百八十萬五千。六十日天正冬至得甲子年甲子日無餘分使開闢之年果在甲子其冬至當自平者始以今日平冬至逆推終不能得甲子朔旦冬至在中國之夜半也而況五星又皆齊同乎以是知歷元不可推也開闢之年約略可知而不可定也

論地圓

問地為圓形周圍九萬里南北則以一極之低昂而知之南極下至一極東西則以月食之早晚而知之西極下至一極此惟知歷者能信又必如西人浮海數萬里見南極出地數十度而後可驗若拘儒之見不出戶牖而於方隅終疑人不可倒立水不可倒懸告以地圓謂其言猶河漢也奈何曰地之編巨甚廣其圓也以漸人雖繞地行一周恒以足履地首戴天必無倒立之時水之附地而流亦猶是也今試泛舟於江湖登舟之高處望之水之來不見其端水之去不見其尾但微有灣環之形惟舟所到即是高處此何故也人月能望數十里此數十里即以漸而圓故也而地圓之最可見者如月食於地景月之虧必作灣形由地景圓故也使地不圓何以有此圓景乎曰地上山高而海深形有凹凸安得圓曰地之厚二萬八千餘里山海雖極高深如胡桃

核之皺裂有起伏終不礙為圓也或又設一難曰地誠圓矣地之下誠有人居之矣設使地有孔穴上下穿通人投石於穴中此地見石墜而下彼地之人豈不見石騰而上直至於天乎石惟能下豈能上乎曰此說不足以難地圓也萬一有穿通之穴投石其中此石必至地心而止心者四面之極處氣之所轉必不令此石得過也以地球之大向為大氣舉之處於天心而況石乎

梅先生謂周牌中即有地圓之理又謂周牌所傳之說必在唐虞以前此皆為論自古籍散亡中土歷家既失其說而又雜以臆度之見無理之談如云地有八柱又云地有水載又云地有四游種種謬論塗人耳目即如王蕃言北極出地三十六度此不過就中土地中洛陽北一帶所見極高言之非可以此概大地也唐一行嘗四方測景未悟地圓郭若愚測景尤廣南至南海北盡北海凡二十七所各紀其方北極出地晝夜永短似已悟地圓之理而亦未能明白著論意其猶在疑信之間也今地圓之說大顯是數千年來失者復得歷家據以為測算之根而儒者亦藉為窮理之要可不謂厚幸乎大漢海環之亦以本之於周牌

梅先生引大戴禮會子答單居離之問以證地圓之論古已有之極確最易大傳曰坤至靜而德方中庸曰振河海而不洩皆地圓之證也方言其德則形體非方可知矣水附於地而流地振之而不洩則地面四周有水非是水載可知矣梅先生又謂地實圓體而有背而中土為生神聖繼天建極垂世立教如人有面為一身精神所聚此真至之理非徒為尊中國之言昔有問於愚者謂列星分野大地所共中國之地有限何得據之以為占愚思之梅先生此說亦可參悟蓋五藏之精開竅於五官則天光下臨其精氣與中華相屬者必尤切是以普天星宿皆有相關之理也

論天大地小

問地球九萬里不為小矣而西儒謂天極大地在天中只一點其言果可信與仰而望之日月星辰皆在日天豈若是其遠闊與曰此不可以臆揣也惟精於三角八線割圓之術因七政之行度比次其高下而各重之天去地之數可得即恒星以上無法可算者亦可想而知矣姑以太陽與土星兩重天言之西史第谷後出最精歷算者測太陽行度得其高卑之中處距地一千一百五十地半徑其數仍未備今則一經地半徑一萬四千一百三十餘里以開一四二乘之則日去地有一千六百餘里有奇又地周九萬里亦以一一四二乘之則日天之周一萬零二百七十八萬餘里可謂大矣而猶未也火木土三星之天皆在日天之上而各星所行之歲輪道皆與日天等大因其行歲輪一象限九十度視黃道上得幾何度因以測其不輪均輪之半徑而知此星之天去地視日天得若干倍火星不及約半倍木星不及約五倍土星行歲輪九十度其視度五度半有奇其切線一萬零四百有奇夫輪之半徑十萬而五度半有奇之切線一萬零四百有奇則不止十之一其視日天之高十倍有奇矣又設土星行最高而當合伏其距地心一十一萬六千一百一十七有奇以太陽本天比例為十一倍又一一三三四地半徑有一萬二千八百零八弱則土星最高而合伏距地蓋一萬八千零九十七萬餘里矣此以星行度算得之非荒唐之比也土星之高已如此矣而恒星之天又在土星之上雖無歲輪可測算而以右旋之運速約算計之日一歲而一周火星二年弱一周高於日天半倍弱木星十二年弱一周高於日天不及五倍土星二十九年半一周高於日天不啻十倍恒星右旋二萬五千餘年一周則高於日天甚遠可知矣夫宗動天又在恒星之上當靜天又在宗動之上其高不可思議其視地不猶一微塵乎或曰地小於天如此則日入地下其光當從四旁射上地上可不夜矣而深夜黑暗何也曰地為實體日光不照則成黑影人處地面正當暗影最深最闊之處也

光返照而夜明有星則微明月星皆隱則地上之氣全黑而夜甚暗矣故地雖小而自能成晝夜也

問各星歲輪與日天等大土木火三星本天圓可以日天半徑計倍數矣若日天半徑倍於地半徑者一千一百四十二何從得之曰太陽本輪均輪之半徑既可以盈縮極差推

而知則最高時在均輪之底最卑時在均輪之頂亦可得其相距之數矣而最高最卑太陽則有視差又射地景至月天則有景差又太陽近地則有地面地心高下差合該數差參差互算而日天距地可得而知矣豈若謬說言天去地若千萬里荒唐無稽者哉

論日月地三體大小

問人視日月大似無幾而西人言日大於地月又小於地日之大於地與月者其相去懸絕得毋無微不信乎何以知其然也曰此亦以三角八線割圓之術測其本天去地之高下因以視徑而知其實徑與實體也日月之行因其盈縮遲疾而知小輪之徑因小輪而知大輪之徑故日去地一千一百四十二地半徑月去地約五十八地半徑凡去地半徑一倍者其度亦闊一倍地一度二百五十里以一千一百四十二乘之則日天之度計二十八萬五千餘里日之視徑半度有奇之六十分之一約得十一萬五千里地之全徑二萬八千餘里故西人言日徑得地徑者五又七十五之十四此日之實徑也以五十八乘二百五十里則月天之度一萬四千五百里月之視徑比日視徑稍大約六十分度之三十二分奇其徑約八千里地徑大於月徑三倍半有奇此月之實徑也若以日視月則日徑大於月徑約一十九倍凡此皆以實測實算得之非虛言也曰此有實據可考驗乎曰有月之食也食於地景景徑約一度半日行其景則日景則日月地三者之大小可參攷而知凡光體等於實體則其景等大而無窮光體小於實體則其景漸遠漸大而無窮唯光體大於實體則其景漸遠漸小而有盡地景能食月不能食星月天卑星天高故也

相較可得其差倍立方算今用法推算則日之實體大於地者一百四十九倍奇大於月者六千五百九十倍奇地之實體大於月者四十四倍奇與西人之算或多或少蓋利西泰測算單數小有不同耳利氏說見梅先生似以日大於地一百六十五倍者為徑也故謂兩數相懸不啻霄壤若以實體較論則了然矣

論日月星皆有質

問日月星皆氣為之乎抑實有其質乎曰實有其質也其質非金非玉非石蓋自有其質非人世所有者也若但有氣無質豈能終古不改變乎西士以遠鏡窺日月亦不正固而月中之黑處古人妄謂蟾蜍願免宋人誤以為山河大地之影者西人則名之為月駁謂由月體自生如地有巖洞日光照不到處則現黑影此非實有質而何日月如此星可知矣曰三光惟有氣也故能浮空若實有質何以不墜曰日月星各有其本天其本天皆以地為心地即其所著之根而日月星又各著於小輪之上其根甚固安得墜如地球極重終古亦不墜素問所謂大氣舉之是也曰地球正當天心四面皆氣轉之故皆空懸於天中若日月星之重體在天何以不墜曰物各有其性情三光之性情麗天者也天猶水也水不能浮沙石而能載大木木之性情自不沉也又何疑焉曰星有隕為石者豈非有質即不能浮空與曰隕石之星非天星也由地上火土之氣上衝天際偶然融結而隕也豈有恒星天之星而或隕者哉

論青紫氣

問西人謂近地平有青紫氣其高約九里澤國彌厚彌高日月在青紫氣內小可大卑可高其說信然與曰信也凡微體之物如氣如水如玻璃水晶皆能變物之形遠可使近小可使大直可使曲深可使淺卑可使高遠鏡其顯者也推精於水道錢於孟無不可驗是以日月出地與將入地視徑加大紫氣映之故也不惟加大而已更能升之使高實未出地而已出地也雖已入地而猶未入也故西人論日食於高卑南北東西三差之外更有青紫氣差青紫氣差此為帶食言之也有此一差則日食以東西差加減之而當食者紫氣

或升之而不食矣其不當食者或升之而見食矣視徑加大則能變食與加時早晚食分多少矣此非尋常所能預定必隨方測候而後可知前史有青紫氣不食不當食而食者其故或由此與梅先生未嘗言及青紫氣謂湯羅諸公已言之耳學者固不可不知

論左旋右旋

問天左旋日月五星右轉歷家之說也謂日月五星亦左旋其說始於橫渠張子與曰非也張子云天左旋處其中者順之少遲則反右矣張子之意謂地亦是動物處於天中隨天而左旋但少遲故覺天左而地右觀其前兩章云日月五星逆天而行並包乎地者也地在氣中雖順天左旋其所繫辰象隨之稍遲則反移徙而右又云古今謂天左旋此直至粗之論爾恒星所行為晝夜者直以地氣乘機左旋於中云云則張子之意可知矣朱子謂橫渠說天左旋日月亦左旋其說極是是以處其中者為日月也非張子之本意曰然則朱子謂天行過一度又謂歷家截其遲數便於算又有大輪在外小輪載日月在內之喻若何曰愚向亦疑之謂日月果因行少遲而覺其右轉則當循赤道而退無南北斜行之勢何為日自行黃道斜交於赤道月五星各有道又斜交於黃道乎何為恒星亦循黃道而右行乎後見勿庵先生說乃始豁然先生以鈞鑿飛輪為喻謂如有小輪小輪附於大輪大輪之上而別為之樞則必相差而成動移以生逆度又必與本樞相應而成斜轉之象焉夫其退逆而右也因其兩輪相擊其退轉而斜行也由於各有本樞而其所以能退逆而斜轉者則以其隨大輪之行而生此動移也此說極當朱子兩輪之喻未及不同樞必得此論始為精密善耳

左旋右旋之說愚前後有三見始也信朱子取正蒙之說後因細讀正蒙覺張子之意不如是又見西人有自動自動之說謂七政自有性情能力雖隨天動却自動而右旋深信



之乃別為之說謂凡物之理有順必有逆在天有氣者皆左旋右者皆右轉一逆所以能成造化若使皆順而無逆則如水之無海山之無轉不能鋪地脈而居人物矣古人有蟻行磨之喻然蟻雖隨磨左旋而蟻之頭足自向東而右行若使蟻亦向西則蟻之行不反連於磨乎後讀梅先生書乃仍從左旋之說與始者所見却又不同此可驗愚學識之進退消長而所得益於先生之書此尤其大者矣

然則後之所見與順逆之說不相妨乎曰無妨也造化之理即以順而成逆如五行皆順生而自有逆克也如山水皆順行而自有逆轉也天以層數生運速以遲速成順逆造化之妙也然則磨蟻之說若相妨矣奈何曰日月在天非若蟻之行磨也輪載日月輪動而日月隨之日月未嘗動也此如別有輪附於磨與磨同轉而不同極因生遲成蟻則定於輪上未嘗行也

大氣之運如水逝風行恒星七政如有數舟同泛於江河得風多者行速得風少者行遲彼此相較運者若退而上矣舟各斜進不與岸平行舟之斜進與岸之斜進又不同勢則各舟展舵定向不同也

右祖舜之如此細論之舟非七曜也木天載本輪木輪載均輪均輪載日月五星更行次輪星體在次輪上月體在次均輪上然則水猶本天舟猶本輪均輪次輪等猶舟上復有轉輪而日與六曜猶有球附於舟之輪上也

問自古只言北極西土始言有黃極而月與五行之道皆出入於黃道則月道又自有極五星道又各有極然則七政七極並北極而八并南方相對之極而十六何若是其分錯與曰七政各行一道即各有所宗之極北極為心黃極環繞而成一圓月與五星之極皆以黃極為心各環之而成小圓水星圍最大月次之金次之土次之火次之木次之皆載於黃極圍之上各有條理未嘗紛錯也

黃極圍之上各有條理未嘗紛錯也

黃極圍之上各有條理未嘗紛錯也

黃極圍之上各有條理未嘗紛錯也

生萬物有北極赤道又有黃極黃道所以能成變化也蓋北極體也黃極用也北極為心黃極繞之而成圓則又未嘗不宗北極也日月與五星之道何為斜絡黃道曰日月與五星臣也不敢正行黃道而又不改與之遠離君臣之義也問古人以恒星之天為天西土則謂恒星亦隨黃道而東行夫恒星在七曜之上宗北極循赤道可矣何為亦宗黃極循黃道曰北極惟宗動天宗之恒星自為一重天則不得宗北極矣日月五星各有道有極恒星天既自為一重宜亦自有其道與極何為皆宗黃極而循黃道

恒星散也六曜不惟自有道而已道之上且有數小輪以載曜體焉恒星不能逐星生小輪故普天星宿同宗黃極而循黃道也

論七政小輪

梅先生論小輪數章甚詳因其言而推測之太陽小輪有二一為本輪一為均輪本輪之心在本天均輪之心在本輪而太陽之體實在均輪之上其大小則本輪半徑三均輪半徑一其行度則本輪之心右旋於本天而均輪之心左旋於本輪均輪雖左旋於本輪而太陽在均輪周實右旋均輪心左旋一度則均輪周右旋兩度故最高最卑兩點雖常在均輪之頂與底而太陽之在最高也不在均輪之頂而在均輪之底其在最卑也不在均輪之底而在均輪之頂蓋不同心圓上所切之小輪非本輪也乃合本輪均輪兩半徑而為小輪之半徑也又均輪實為太陽之體所居欲算太陽距地心得其徑差景差必須以均輪度算之蓋本天載本輪本輪載均輪均輪載太陽此天上實象若並本輪均輪兩半徑以為不同心差規一大圈為不同心圓此則假借虛象耳

雖算加減均度與用本輪均輪立算者不殊均輪上太陽與本輪上太陽其角同故所測之均度必無不同而不可以此算視徑之大小

本以本輪均輪算得之若以不同心立算則其數不如此矣梅先生謂不同心之法生於小輪而小輪為本法此誠不易之論也太陰小輪遞相負乘與太陽五星特異本天載本輪本輪載均輪猶之太陽而月之體不在均輪之上又五星次

論日差

問歷書日差表月離又有日差表交食有加減時表月離之日差表與加減時同但加減則用加減時若日離日差其數絕異何也曰梅先生常疑日離表說支離家混此事當究其源而論之凡云時者有二一為十二時之數太陽一日東升西沒偏歷大虛常靜之天均剖之為十二段所以紀出沒承短節氣朔望之節度者也一為十二時之位人所居之方必有正南正北之子午圈視太陽正當年位為午正其對衝為子正從此分十二宮者所以為測候七政之用者也此二者皆以赤道為宗平剖赤道一宮得三十度一時應之數與位其根本同所以有日差者一由太陽有平行視行而有均度之差一由赤道黃道正升斜升而又有升度之差是以歷家所算之時刻與太陽所到之方位皆有不同所算者皆平時所到者視時用時也日離日差表說亦明言日差之故有二一由太陽視平兩行差一由兩道正球升度差及其解說作表之法却不明而所定各節氣加減分數亦絕不可解後宜勿庸先生議之然月離交食一表只以黃赤升度差立算而不論太陽之加減差疑其法之未確先生

輪在均輪之上者其心也若月次輪則以輪邊與均輪相切而別有負圍合均輪全徑次輪半徑以為半徑則負圍心在均輪之上而次輪心在負圍上與五星異矣五星之體則在次輪之上而月則又有次均輪在次輪上月之體則在次均輪上與五星又異矣細讀歷象考成始知其故

問回歷七政皆有中心行度似本輪行於本天而梅先生云小輪心非能自動小輪之動本天之動也七政亦非自動七政之動小輪之動也又云小輪心者小輪之樞也樞連於本天不動故輪能動而七政者又相連於小輪之周者也小輪動則七政動矣此皆發前人所未發若小輪之動有左旋有右旋有不動其起點有在輪底有在輪頂其行度有平有倍有再倍又七政雖連於小輪之周而七政之體上下却有定位不隨輪而顛倒懸於七政行詳言之七政各有本天本天上各有小輪小輪又互有同異視之若無測之實有紛紛交錯條貫秩然雖有大巧莫能摹肖是大圓中之至巧

始疑日差有二根當立二表後又自謂不確而別為之說謂西歷之傳各有師授不同日觀表之兼用二根或是初說其平時定時乃測驗之實用必是後來之說宜只日月離交食二表為是愚向者亦未敢斷其是非後攷之歷象考成所以求用時者兼用均度升度二差而日觀日差表棄而不用則一表兼用者為是先生始謂當立二表者亦是而日觀之日差表立算未與解說支離洵不可承用也

太陽平視兩行差當從最卑最高起算至春分則積一度有奇減時當八分有奇而表以春分起算謂春分平視兩行差等此時無加減分夫春分既無加減則秋分亦無加減表於秋分則加十六分時差十六分當天之四度此四度之差從何得之其不可解一也高卑加減之極在二宮九宮升度加減之極在四立節四立節之加減最大者不過九分五十六秒謂升度最大者二度半稍弱也以此為限再以平視兩行差加減之相去不甚遠表於立春春八分立夏加十一分立秋加三分立冬加二十四分何若是不均其不可解二也二根加減其數常均合之當必均表於初宮十九度後始有減分減至春分而極春分後則恒用加計一歲加減之數減者一而加者四其不可解三也合二根加減不過十八分有奇兩大之限不同時又不及此數而表中之加分大者二十四分當天六度此數又何從得之其不可解四也升度差有定時而太陽高卑有行度其兩行之差不恒繫於節氣表乃合之為一若可用者然其不可解五也此表監中承用數十年近始避用歷象考成豈久之始覺其未確乎

歷象考成求用時之法云以本日太陽均數變時得均數時差本注云均數者加時差又云以本日太陽黃赤經度相減餘數變時得均數時差此二法乃以兩時差相加減為時差總計均數時差若算太陽平視則以時差總化秒與一小時太陽平視行相乘為實以一小時化秒為法除之得數為秒以分收之得時差行以加減太陽平視行時差為加減者則為用時太陽平視行若算食求實明實望用時則以時差總加減實明實望為實明實望用時據此求時差之法甚

分明觀此可知日觀表之誤而月離交食二表僅得其半於理亦未盡矣突之亦不必立兩表惟以食食加減時表為主而以均度變時差加減之變時之法其易一度變時之四分十五分變時之一分一分變時之四秒可約而知不必煩表也

黃赤升度之時差易見太陽均度之時差難知均度所以有時差者何也太陽在天終古平行歷家步算一切以平行為本一年之根起於冬至次日子正時此平時之平度也而有高卑之輪太陽行其上則黃道上所有視行加減之度而平行之度在本輪之心與人目所見太陽異處則時差生於此矣夫常靜天之析為十二宮均割者也一日之分為十二時亦均割者也以均割者算行度則時刻之能應天者太陽本輪心所到之平度耳若論輪上有加減之度逐日所算太陽加時必與太陽所加之位時有微差之四分何也輪心與輪邊所當不同也設平春分在丙寅日午正而定春分在甲子日午正則時差約兩度則甲子日欲測太陽正交赤道必於所算午正時減八分為午初三刻七分於正南之位偏東二度測之此時正當交點則所算甲子日午正初刻春分者真矣何也甲子日本為平行二宮二十八度之日距三宮初度有二度當未至午正二度之時而入交則本輪心豈不正當午位乎若再加時八分太陽正當午位則本輪心又移過午正西一度矣此均度所以有時差之理也論太陽右旋一晝夜行一度論太陽左旋一晝夜行三百六十度太陽既有加減差則右旋者差在日其極差二日有奇左旋者差在時其極差八分有奇本輪上九宮至三宮太陽行下半周右旋盈則左旋縮十二時行三百六十度而不足不足則時差當減矣三宮至九宮太陽行上半周右旋縮則左旋盈十二時行三百六十度而有餘有餘則時差當加然加時之始不於三宮而於六宮減時之始不於九宮而於初宮蓋三九宮為縮盈盈之極三宮至六宮盈其所縮九宮至初宮縮其所盈也總之輪心所到為平時太陽所到為視時故以本日均數變時而定其加減於理為盡善也

時差相併相減以為時差總其法至今日始定

論太陽倍離  
天以太陽為尊能攝月與五星西史第谷謂如磁石之引鐵確喻也月五星離日有遠近而生大輪之行五星大輪一度即為一度太陽離日一度大輪上即有兩度五星合伏至合伏大輪一周太陽離日五度大輪兩周則四度離日之倍離其故何與此由月次輪與五星不同故也五星次輪心在均輪上而月次輪心在自圓上太陽與均輪以邊相切其相切之點即初均輪線所到謂之次輪最近點最近者最近於均輪之心也定朔定望起於此點由此左旋至上弦而最遠至望復於起點又至下弦而最遠至朔再復於起點點在輪周則度亦起於輪周凡割圓之理從輪心出線論度者一度為一度從輪周出線論度者兩度為一度此月所以倍離也試從次輪最近點出一直線分次輪為兩半又從點出一橫線直線十字相交次輪半周於中間夫十字相交者直角也直角所夾之度必九十度而次輪則已半周豈不兩度當一度乎

問授時分太陽為一百六十八限算其遲疾似密於古以今法較之授時猶未能與天密合也按月離加減表三宮九宮初度減均加均積度四度五十八分二十秒變為日度五度零四四九有奇耳而遲疾立成八十四限所損所損之積度五度四二九有奇則其數大於加減均度矣朔望後行次輪更有二三均加減大者一度四十八分併初均加減七度有奇而授時無此損益分則其積差有至二度有奇者矣安能與天密合日授時之分限算遲疾蓋由積候而得積差至二度有奇猶不知覺者乎日月行最難測算者也三均之數甚糾紛地面地心視差又最大人所見在天之度往往非真度當時離星則亦只得其大概既不知有次輪之行又未得視差之真率是以不得不以近似者立法然則西法算太陽有三均加減實勝中法之一大端也

凡月近入轉則疾近月則遲此本輪均輪之上遲疾也近朔望則疾近兩弦則遲此次輪均輪上之遲疾也朔望又

論太陽遲疾  
問授時分太陽為一百六十八限算其遲疾似密於古以今法較之授時猶未能與天密合也按月離加減表三宮九宮初度減均加均積度四度五十八分二十秒變為日度五度零四四九有奇耳而遲疾立成八十四限所損所損之積度五度四二九有奇則其數大於加減均度矣朔望後行次輪更有二三均加減大者一度四十八分併初均加減七度有奇而授時無此損益分則其積差有至二度有奇者矣安能與天密合日授時之分限算遲疾蓋由積候而得積差至二度有奇猶不知覺者乎日月行最難測算者也三均之數甚糾紛地面地心視差又最大人所見在天之度往往非真度當時離星則亦只得其大概既不知有次輪之行又未得視差之真率是以不得不以近似者立法然則西法算太陽有三均加減實勝中法之一大端也

近入轉商近又近月學則疾者愈疾一日不啻十五度甚者愈速一日行十一度有奇然則授時之遲疾法算定朔望交食何以不甚差曰朔望無天均加減故也授時分大陸一輪三百三十六限之表今就之明史其實為無用之法也

論交食

梅先生交食蒙求交食管見兩書備論算交食之理無餘蘊其以黃道交角變白道交角為定交角以定交角算日月光能之上下左右指其初虧復圓而不以東西南北為方位尤發前人所未發

交食蒙求註云若用弧三角法求白道限度所在及其距地之高並可得交角細數然所差不多蓋算交食必在朔望又必在交前交後故也按用弧三角求白道限即交會管見新立算白道九十度限高法是也竊疑交前交後白道斜穿黃道而過不能與黃道平行則變黃道交角為白道交角似有微差然甚微可不論故今法借借黃道交角以朔望黃白交角加減之而白道交角不以立表舊法定日食限陰歷初宮十七度四十分以內五宮十二度二十分以外陽歷六宮八度二十分以內十一宮二十一度四十分以外實交周入此限者並有食今法定食限陰歷稍寬陽歷稍狹實交周自五宮十一度四十五分至六宮六度十四分又自十一宮二十三度四十六分至初宮十八度十五分為的食不入限者不必算亦有入限而不食者則因三差故也

論中西法異者多端

問梅先生謂中西二法本同新歷但兼用其長以補舊法之未備惟五星有交貼有緯行是中歷缺陷之大端然則西法之異於中法止此一舉與曰先生舉其大者耳其他如中歷

太陽盈縮常定於冬夏至西法則最高最卑有行度中歷太陰遲疾但知有轉終而不知更有二三均加減中歷交食時差但知以午正為加減之限而不知有黃平象限中歷太陽太陰之極圍虛之徑恒為一定而不知有高下大小之差法之異者固多端若三角算中法只知有直角勾股而不知有鈍角銳角與弧線三角弧矢割圓中法未盡其用而西法則有八線表預定無數勾股以為一切測算之準繩此皆有補於中歷者也

補論十二宮

問梅先生論周天十二宮有直有衡有斜有百游不甚紛紜錯雜歎曰是皆各有所宗各有所取用非雜也愚謂在天猶有不變之十二宮蓋列宿之天分為四維折為十二宮星紀黃道等名西國則有磨羯巨蟹等名皆以星象定之古今不變者也此與黃道之十二宮同歸而殊塗恒星天亦宗黃極是也同歸也列宿自布十二宮恒以虛六度為元枵之半斗四度為磨羯之初歲歲推移不與中氣節氣相值也梅先生歷學疑問補中極論此理但未言其不變之十二宮耳又按七政小輪無論其大小皆分十二宮此自歷家虛立之以便算故梅先生不敷

論西法六十分為度

問同回歷雖以三百六十度為周天而一度用百分或萬分與授時同見家氏歷歐邏巴獨以六十分為度秒微以下皆用六十遞析八線表亦分一度為六十何也曰其源蓋由於時刻也中法一日百刻不便於分布西法以九十六刻齊之一時均得八刻又分一時為二時謂之小時分一刻為十五分凡加時與日出入皆有分數可紀中法刻分日出入皆紀刻不紀分而西法刻分合四刻六十分為一分下之秒未過半刻之已過半刻之分合四刻六十分為一分小時此六十分所由來也而秒微以下皆用六十則作表甚便第一節四時第二節為分第三節又如以度變時以時變度則以四分當一度一小時當半宮亦甚便日法如此度法亦因之八線表亦因之則各變通為一法此歐邏巴立法對量最善者也彼自刻不便分布刻下不能紀分似不可謂無弊薛儀甫著天學會通改六十分為百分則當先改八線表

而餘諸表皆不可用亦覺更難多事並案聖祖御製歷家考成度法用六十日法一千四百四十分以一萬為日周通法其布算也以萬分計餘分而仍以日法通之如法收為時刻兼用授時而不用百刻之法此則萬世可遵行者也

論授時歷周天歲周

自大衍歷分天自為天歲自為歲以普歲差之理歷代沿用至郭氏別出新意以萬分為度即以萬分為日周天三百六十五萬二千五百七十五分歲周三百六十五萬二千四百二十五分自當時觀之立法若盡善矣由今日論之二者皆非至極之理也夫黃道與列宿天同為大圓雖高下懸殊度之廣狹迥異而度數則同非周天之度分多於周歲之度分也歲已周則黃道周矣而不能隨其星之故處非歲有不滿之度分也星自移而東耳暨之太陰二十七有奇即周天其不能遂及於日者日自行二十餘度耳乃以三百六十五度二千五百七十五分為周天是將其移動之一百五十分亦算在周天之內則二十八宿之度不溢出一百五十分乎又歲實有平有泛論平歲實只有三百六十五萬二千四百二十一一分八十七秒五十分而當時以泛歲實定為歲周則又多出三分一十二秒五十分論正法當即以歲周為周天以三百六十五度二千四百二十一一分八十七秒五十分分隸之於二十八宿別以今率恒星每歲東行五十一秒變為日度之分秒微以為歲差始盡善無弊當時最卑行與恒星行兩竅未啟是以立法甚難此不可不原其情亦不可不知其有未當處也

論歷法隨時修改

歷取象於華久之不能不改非久亦不能改各平行率有積之數十年微其差而即改者如最古有通前後數百年或千餘年測準之度分用以相距定為平行其尾數或有未真必甚久而後可改者如七政有前人立法未精改之而加密者如日食加時東西差若以午正為限後有前人用法稍煩改之而徑捷者如六線表初創若夫黃赤相距之緯古闕而今漸狹太陽本輪均輪之半徑古大而今漸小此二差出

於常理之外前不知若何而始後不知若何而極非法之所  
能駁惟隨時密測改表以合天行耳

黃赤相距西史第谷測得二十三度三十一分半今測得二  
十三度二十九分三十分則表今又當縮其大太陽本輪  
均輪兩半徑併皆用十萬分之三千五百八十四或以一千  
萬為本天平徑則為三十五萬八千四百一十六日遞加減  
差表三宮九宮初度其均度二度三分一十秒平春分與定  
春分相距二日一小時有奇而今平春分與定春分相距一  
日二十二小時弱則最大之均度一度五十五分少此約本  
輪均輪兩半徑合得三十三萬五千四百有奇耳

黃道為諸道之宗太陽為眾曜之君有此二差則六曜之出  
入於黃道離合於太陽者亦因而小有改變

兩半徑雖改算太陽均度舊表亦可借用幸舊表約數化此  
為二季今改三三五四有奇為三季求得  
則率與形以度分秒為今時加減均率

數學卷一終

歲實消長辨  
歲實消長前人論之多論之者勿慮先生大初生時而亦  
謂其百年消長一分以乘距算其數數變味雖不確因  
謂今現行之歲實猶大於按時其為長亦似有據而  
為高近來而歲實漸消消冬至而後長亦似有據而  
存此以待後學之擇思承別為之說謂平歲實未無消  
長而對長之故在高者則與小輪之說平歲實未無消  
近而對長之故在高者則與小輪之說平歲實未無消  
距之不能均惟運轉最速最高者而消定之數定  
管見如斯道不能同受列  
先生之言誠哉論於下

勿進先生曰歷同授時以萬分為日故其歲實三百六十五  
萬二千四百二十五其數自元至辛巳歲前天正冬至積  
至次年壬午歲前天正冬至其得三百六十五日二十四刻  
二十五分若逆推前一年亦是如此如自庚辰年十一月十  
二十四日午正至乙卯年十一月二十四日午正

承按歲實為歷法大綱須得其真確之數為難四分歷以  
前無論已獲晉以後漸知一歲小餘不及四分日之一隨  
時測驗一歷必更一分不久即有差此何以故蓋步歷  
者泥履端於始之義但以歲前冬至距今年冬至計其小  
餘時刻並入大餘以為歲實不知冬至距年冬至所得者活  
乏之歲實而非經恒之歲實也欲得恒恆歲實宜於近春  
分時測之測元氣時當分今歲春分距來歲春分得真時  
刻則得真歲實又以前後遠年測準之春分計其日時分  
秒均之各歲則歲實之恒率確矣此何也太陽因有高卑  
而生盈縮近數百年間春分則平行當於其時定氣  
其定猶之月必有平朔之策而後可求定朔也即太史公  
歷自言創造簡儀高表憑所測實數考正者七事一曰冬  
至二曰歲餘其三曰歲實茲之詳矣其求冬至也自丙子年  
立冬後依每日測到晷景逐日取對冬至前後日差同者  
為準得丁丑年冬至在戊戌日夜半後八刻半又定戊寅  
冬至在癸卯日夜半後三十三刻已卯冬至在戊申日夜  
半後五十七刻庚辰冬至在癸丑日夜半後八十一刻辛

巳冬至在己未日夜半後六刻六刻氣應五十五刻六  
分元其求歲餘也自劉宋大明以來測景驗氣得冬至時  
刻真數者有六用以相距各得其時合用歲餘考驗四年

數學卷一終

相符不差仍自宋大明壬寅年距至今八百一十九年每  
歲合得三百六十五日二十四刻二十五分減大明歷一  
十一秒其二十五分合今歷歲餘合用之數愚以此二條  
攷之即郭氏當年所定之歲實已有微差稽之於史又多  
抵牾其所以是為消長之準乎夫一歲小餘二十四刻二  
十五分積之四歲正得九十七刻無餘無欠丁丑年冬至  
在戊戌日夜半後八刻半則辛巳年冬至在己未夜半  
後五刻半不應有六刻如以辛巳之六刻為確也則丁丑  
年宜在九刻不應只有八刻半此四年既皆實測所得則  
已差半刻矣而云相符不差何也丁丑年之八刻半雖  
然已百數十分矣其本史上考已歷百餘年未正是半刻  
小餘不止二考劉宋孝武帝大明五年辛丑祖沖之  
測十月十日壬戌景長一丈七寸七分十一月二十五  
日丁未一丈八寸一分太二六日戊申一丈七寸五分  
強以至戊戌申景相較餘二分二釐半為實以下未戌申  
景相較餘六分五釐為法以法除實得三十四刻六十分  
以減距日四千六百刻餘四千五百六十五刻四十分折  
取其日二千八百八十刻加半日刻得二千三百

三十二刻七分壬戌算外得十一月三日乙酉夜半  
後三十二刻七分劉宋建康此元大都坐應後五  
一十三分按劉宋時太陽最高者冬至至南半宮則  
取冬至前後二十餘日之景折取中數以求冬至仍有差  
詳見冬辰初三刻冬至大都減中數以求冬至仍有差  
詳見冬辰初三刻冬至大都減中數以求冬至仍有差

二十九萬九千一百三十三百六十刻七十五分以乙酉  
辰初三刻即巳未丑初一刻凡二十九萬九千一百三十  
三日七十四刻較多一十三刻二刻云較多十三刻九  
故算而云自大明壬寅距今每歲合得此數何也丁丑  
改正之法以八百一十九刻太數當時所測者又先五十餘刻至  
甲申日七十九刻太數當時所測者又先五十餘刻至  
平長一之法以八百一十九刻太數當時所測者又先五十餘刻至  
平長一之法以八百一十九刻太數當時所測者又先五十餘刻至

歷紀法與周天一歲小餘二十四刻二十八分一十四秒  
授時減去三分一十四秒亦非一十一秒也郭士登律歷  
知授時修大明歷小餘二十四分三十六秒實多於授  
授時一十一秒郭士登修大明歷小餘二十四分三十六秒實多於授  
授時一十一秒郭士登修大明歷小餘二十四分三十六秒實多於授

數學卷一終

恒之歲實則西歷恒年表之恒率是矣按表一歲小餘五  
小時三刻三分四十五秒刻一十四分一分六秒十四以  
分通之三百四十八分有奇以秒通之二萬零九百二十  
五秒刻一十八分六秒考其實則回曆已如此回曆法一  
歲三百六十五日歲有一百一十二宮宮有閏日一百一十八年  
閏三十一日然則一歲百一十八日八分日之三十一正  
西法之歲餘也一百一十八日八分日三十一正  
四一之得三回曆以春分爲歲首其歲餘由累測春分得  
之歐羅巴歷遂用之至今因之雖分下之四十五秒未必  
無眺眙亦甚微矣以此平準爲準隨其時之最高與  
最高之行而進退焉冬至近高衡則兩歲冬至之距必多  
於平準一分多夏至近最高則兩歲夏至之距必少於平  
準一分少一分多則近冬則入轉兩兩相距之日  
率今時少一分多則近夏則入轉兩兩相距之日  
率今時多一分少則近冬則入轉兩兩相距之日  
率今時少一分多則近夏則入轉兩兩相距之日  
率今時多一分少則近冬則入轉兩兩相距之日

考正者七事創法者五事皆不數歲實消長蓋未敢真知  
所以消長之故也然則用楊慈輔統天歷爲活法以推往古  
意謂下考將來亦如是耳明大統歷悉遵授時不用消  
長之法當時歷官元統非有確見實測知其不當用消分  
也以今觀之猶幸大統不用消分冬至雖有先天尚未甚  
遠倘遵改二十五分爲二十四分其先天不愈多乎  
歲實即一年之日數自一年以至千百年其積若干是爲積  
日亦謂之中積上考年已立算假如今康熙庚午歲相距四  
百零九算依授時法推得積日一十四萬九千三百八十四  
日零一刻八十九分四釐算四百以上歲實消四分以三  
日零一刻八十九分四釐不用消長則積日爲一十四萬九千三百  
八十四日一十八刻二十五分兩法相差一十六刻三十六  
分以命元至日辰授時得日卯初三刻

承按古歷四年而增一日其術甚疏雖古斗分宜多亦百  
數十年即當後天一日何以自周迄漢久而後覺日周之  
歷却失之先天僖公五年辛亥日南至昭公二十年己丑  
日南至僖公天二三日歷數百年以有餘之歲實盈其所  
先之數乃適得其平然則歷後猶執四分之術漸失之  
後天故久而後覺耳  
自漢而晉而唐而宋每次改歷必有所減以合當時實測之  
數故用前代之歷以順推後代必至後天以斗分強也  
若用後代之歷據近測以逆溯往代亦必後天以斗分弱  
也  
承按漢已前之冬至非實測先後天或至二三日後漢末

劉洪始得其後天而改斗分東晉虞喜始立歲差法後秦  
姜亮始知日月蝕衝極日宿度所在而劉宋之初冬至猶  
後天三日大明時祖冲之始解於測景以冬至前後二十  
餘日之景比對取中而定冬至然後冬至日漸漸得其實  
猶不能盡合也故唐一行謂麟德歷已前實錄所記乃依  
時歷書之非候景所得郭太史謂自大明歷以來測景驗  
氣得冬至時刻真數者有六然則實測之能合天者亦鮮  
矣

統天歷見其然故為之法以通之於歲實平行之中加一古  
多今少之率則於前代諸歷不相乘戾而又不違於今之實  
測此其用法之巧也然統天歷藏其數於法之中而未嘗明  
言消長授時則明言之今遂以為授時之法耳郭太史自述  
創法五端初未及此也

承授時歷實暗用統天之法者也其歲餘二十四刻二  
十五分與統天同而上推百年長一之法亦相似故授時  
歷議謂自魯獻公戊寅至元辛巳冬卒日各共四十九  
事授時法合者三十九不合者十統天不合者惟獻公戊  
寅與授時異餘三十八與授時同二歷推冬至略相似也  
然而劉宋大明壬寅歲前冬至乙酉夜半後三十二刻七  
十分則當時祖冲之測景推算所得者縱有未確亦不甚  
遠

初刻先大其多豈可謂大明非而授時統天是歟郭氏謂  
自大明以來測景驗氣得冬至時刻真數者有六用以相  
距既以大明壬寅之冬至為得真數之首矣及用法推算  
即失此至乃謂日度失常其可乎以今觀之一由授時所  
定歲餘本末真一由長數當漸積不當總計長分而以八  
百一十九距算總乘之也

然則大統歷何以不用消長曰此則元統之失也當時李德  
芳固已上疏爭之矣然在洪武時去授時立法不過百年所  
減不過一分積之不過一刻故雖不用消長無甚差殊也崇  
禎歷書謂元統得之測驗竊不謂然何也元統與德芳辯但  
言未變舊法不言測驗有差又其所著通軌雖便初學殊昧  
根宗間有更張輒違經旨

時先後一刻之間而測得真數乎  
承授明初李德芳與元統爭歲實消長為歷家一段公案  
關係有明二百餘年之歷法祖士登恨元統不用消分致  
萬歷開節氣後天九刻有奇熱有以斷之據授時歲實上  
考固宜有長分矣然而授時之歲餘本未確則所據以為  
長之端者亦未真既言每百年長一分則當以漸而長乃  
總計長分以乘距算則又無此算法觀其推至大明壬寅  
已違當時之實測又何論春秋以前乎德芳所據者謂魯  
獻公十五年戊寅天正甲寅冬至依授時法推得甲寅日  
夜子初三刻依大統法推得己未日午正三刻

承授明初李德芳與元統爭歲實消長為歷家一段公案  
關係有明二百餘年之歷法祖士登恨元統不用消分致  
萬歷開節氣後天九刻有奇熱有以斷之據授時歲實上  
考固宜有長分矣然而授時之歲餘本未確則所據以為  
長之端者亦未真既言每百年長一分則當以漸而長乃  
總計長分以乘距算則又無此算法觀其推至大明壬寅  
已違當時之實測又何論春秋以前乎德芳所據者謂魯  
獻公十五年戊寅天正甲寅冬至依授時法推得甲寅日  
夜子初三刻依大統法推得己未日午正三刻

相差四日六時五刻當用至元辛巳為元及消長之法方  
合天道天學獻公之年史有外錯本難憑信漢志謂獻公  
十五年甲寅冬至此自劉歆三統歷逆推當年冬至是甲  
寅耳豈有實測紀之信史哉而德芳以此駁元統其無卓  
識可知矣然元統之不用消長也初無實據但云云考下  
推不用消長以合天道又云天道無端惟數可以推其機  
天道至妙固數可以明其理理因數數從理出故理數  
可相衡而不可相遠夫既未嘗實測而憑虛以言天道言  
理數宜其不能服德芳也今日歷學大明由後觀之前此  
二百餘年猶幸元統不用消分冬至加時先大尚未甚遠  
蓋授時歲餘一歲約少五分自元至辛巳至洪武甲子一  
百零三年固已先大五刻矣使大統減一分又越百年二  
百年而更減之先天不愈多乎邢士登謂萬歷開大統歷  
後天九刻此非有所測驗但據用消分與不用消分積算  
如此豈知明歷皆失之先天乎觀前所舉康熙庚午年時  
憲書癸卯日巳初一刻冬至依大統算卯初三刻先天一  
十四刻若依授時算丑初三刻則先天三十刻自辛酉朔  
戊辰五十餘年約減三刻則戊辰以前大統歷率先天  
十一二刻若用授時法先天遂至二十七八刻矣此豈可  
厚非大統乎

然則消長必不可廢乎曰上古則不可知矣若春秋之日南  
至固可考據而唐宋諸家之實測有據者史冊亦具存也今  
以消長之法求之其數皆合若以大統法求之則皆後天而

於春秋且差三日矣安可廢乎  
承授春秋時歷法最疏置閏或疏或密日食或不在朔則  
步冬至遠天可知僖公五年丙寅正月辛亥朔日南至以  
今法推此年冬至至乙卯日巳時定冬至在甲寅即令此  
時小輪均數大能便定氣移前一日半亦不過交丑日之  
夜刻辛亥寅先天二三日且定朔壬子亦非辛亥也昭公  
二十年巳卯二月巳丑日南至以今法推此年冬至至壬  
辰定冬至辛亥寅時推巳丑亦先天二日且巳丑為此年  
正月朔安得為二月也授時推僖公五年冬至以歲餘長  
十九分乘距算一千九百三十五加於中積得辛亥日寅  
初二刻是以總長分數乘距算而非積漸而長亦因傳有  
辛亥日南至之文強為此算以求合不知辛亥非實測也  
唐一行謂魯獻公登觀室以室而南者實物出於其易其推昭  
二十年冬至以十八乘距算一千八百零二則不得已丑  
而得戊子日戌初三刻其先天愈甚矣此一事一合一否  
皆不足為據且既能上合一千九百餘年之冬至矣何以  
劉宋元嘉丙子十一月甲戌景長而推推甲申此二事皆八百餘年  
一月之酉矣至正壬寅天而推甲申此二事皆八百餘年  
反先天一日豈非總分乘距算之法非法故失之乎

然則統天授時之法同乎曰亦不同也統天歷逐年差差而  
授時消長之分以百年為限則授時之法又不如統天矣  
承授統天以距差乘應差其失亦與授時等

夫必百年而消長一分未嘗不長乃以乘距算其數驟變殊  
豈不倫耶郭世子黃鐘歷法所以有所酌改也

已年愈遠則失愈甚如推至春秋時一千九百年則歲餘  
二十四刻四十四分若一千九百零一年歲餘增一分此  
一分乘距算一千九百零一前一年歲餘增一分此  
則歲實有三百六十五日四十三刻有奇豈不甚可笑乎  
况又有遠於此者乎



歲相較為節氣消長始終循環之法夫距度既殊則分至者  
限亦宜隨易用求差數其理始全然必有平歲之歲差而後  
有眺胸之歲差有一定之歲實而後有消長之歲實以有定  
者紀其常以無定者通其變始可以永久而無弊

承按古今言歲實消長者皆從冬至歲實言之非論平率  
歲實也因兩心差及所生均數異而定氣微有損益是亦  
消長之一根不可謂其無與若黃赤極相距遠近求差數  
此說恐未然其言有平歲之歲差而後有眺胸之歲差有  
一定之歲實而後有消長之歲實此數言極中肯綮一定  
之歲實從春分測定之平歲實是也苟知此則但言平冬  
至定冬不必言消長亦可矣

按實旭此論是欲據黃赤之漸近以為歲實漸消之根蓋見  
西測黃赤之緯古今大小今又覺稍縮故斷以為消極復長  
之故然黃赤遠近其差在緯歲實消長其差在經似非一根  
又西測距緯復縮者彼固自疑其前測最小數之未真則亦  
難為確據愚則以中歷歲實起冬至而消極之時高衝與冬  
至同度高衝離至而歲實亦增以經度求經差似較親切愚  
與實旭生同時而不相聞及其卒也乃稍見其書今安得  
起斯人於九原而相與極論以質所疑乎

承按先生經緯之辯最確而謂高衝與冬至同度為消極  
之時亦已論之於前

又曰考最前行按日行盈縮細攷之則春分距夏至夏至距  
秋分雖皆縮歷而其縮亦不同秋分距冬至冬至距春分雖  
皆盈歷而其盈亦不同又且年年不同細求之則節節不同  
又細求之且日日不同矣其故何也蓋最高一點不在夏至  
而在其後數度且又年年移動此太陽盈縮之根而歲實所  
以有消長也

承按以太陽盈縮之根推歲實所以有消長此先生之定  
見定說也

按庚申年夏至至冬至一百八十三日十三刻六分辛未年  
夏至至冬至一百八十三日十四刻九分十二年中其長一  
刻三分中計壬戌年冬至至次年夏至一百八十二日九  
刻九分庚午年冬至至次年夏至一百八十二日八刻十分

九年中共消十四分中計又合計癸亥夏至前一周一百  
八十二日九刻九分冬至前一周一百八十三日十三刻十  
分相較一日四刻一分辛未夏至前一周一百八十二日八  
刻十分冬至前一周一百八十三日十四刻九分相較一日  
五刻十四分八年較數增一刻十三分

承按此以半年之氣前後相較驗最高之東移若以兩歲  
冬至春分夏至秋分及各節氣兩歲相距皆各有其歲實  
而冬至為最大夏至為最小春秋分為近平又越數十年  
而諸歲實亦微有不同矣前代只知冬至歲實不知逐節  
氣皆有歲實也

然二分之相距則無甚差何也蓋最高移而東則夏至後多  
占最高之度而減度加時之數益多故益長高衝移而東則  
冬至後多占最卑之度而加度減時之數益多故益消其近  
二至處皆為加減差最大之處故消長之較已極也乃若二  
分與中距雖亦成移而中距皆為平度不係加減其最高前  
後視行小之度固全在春分後半周最高衝前後視行大之  
度亦全在秋分後半周毫無移動故不甚消長也

承按二分無甚差故欲得平歲實須於近二分時測之若  
高衝行至春分則二分之距又最大而二至反平矣

按授時消分為不易之法今復有長者何耶西法最高卑之  
點在兩至後數度歲歲東移故雖冬至亦有加減不得以恒  
為定也此是西法中一大節目其法自回回歷即有之然了  
凡先生頗採用回回法而不知此能理石先生親與西儒論  
歷而亦不言及何也

承按最高卑之有行度誠西法中一大節目袁氏新書不  
知有最高卑又何以能較論前代諸歷之先後天乎

又曰既問袁了凡新書通回回之立成於大統可謂苦心然  
竟削去最高之算又直用大統之歲餘而棄授時之消長將  
逆推數百年已不效況數千萬年之久乎

承按袁書逆推數百年已不效誠然若葉授時之消長則  
無足論授時本非不刊之法也今時歷象考成推步只有  
求天正冬至與求定冬至之法而不言消長紛紛之論可  
定矣

數學卷三終



恒氣註歷

改定以後用定氣註歷久矣勿謂先生嘗舉康熙己未以前用定氣註歷及四正相距時日法為一卷而論之...

勿菴先生曰問舊法節氣之日數昔年分今則有長短何也曰節氣日數年分者古法謂之恒氣...

承按七政在天皆有平行有視行平行為步算之根視行為人事之用故月必以定朔定望推交食五星必以歲輪...

也如欲定在天之恒氣當以太陽本天界為二十四段一段均得十五度...

承按授時之恒氣與大衍之恒氣雖若無異亦微有辨至元時平冬至與定冬至時刻略同...

承按授時之恒氣與大衍之恒氣雖若無異亦微有辨至元時平冬至與定冬至時刻略同...

陽有高卑高卑又有行度兩心又有微差重關未啟故也今日此理已明固可無疑於定氣...

承按授時固明言四正定氣矣然自小寒至大雪二十三氣皆用恒氣註歷...

夫不知定氣是不知太陽之有盈縮也又何以能算交食何以能算定朔乎...

夫西法以最高卑疏盈縮其理原精初不必為此過當之言  
良由譯書者並從西法入手遂無暇參稽古歷之源流而其  
時亦未能有真知授時立法之意者為之授據古義以相與  
虛公論定故遂有此等偏說以啟後人之疑議不可不知也  
承按歷書之言固過然使今日猶執一行之恒氣註歷推  
其流失有如前條進退無據之云者

又曰其所以為此說者無非欲以定氣註歷使春秋二分各  
居晝夜平分之日以見授時古法之差兩日以自顯其長殊  
不知授時是用恒氣原未嘗不知定氣不得為差而西法之  
長於授時者亦不在此以定氣註歷不足為奇而徒失古人  
審閱之法欲以自暴其長反見短矣故此處宜酌改也後條  
詳之

承按授時雖知有定氣未知盈縮二根之有推移今時冬  
至既不為盈初則據定氣冬至為根均派一歲之二十三  
氣似不得為長矣法詳見後條  
又曰問授時既有定氣何為不以註歷曰古者註歷只用  
恒氣為置閏地也

承按定氣註歷亦正為密於置閏地也閏以無中氣之月  
為的然必合算定朔定氣視其無中氣之月置閏於此為  
其閏月若只用定朔不用定氣則無中氣之月未必果  
無中氣也蓋之算定朔必合太陽盈縮太陰遲疾視其相  
會之日命為朔乃為真定朔若得其一遺其一則或有以  
晦為朔以二日為朔者矣古歷置閏疏疎後漸知用定朔  
置閏於無中氣之月矣而不知用定氣則無中氣之月亦  
非真然則真命義和以閏月定四時之法至今始始精耳  
春秋傳曰先王之正時也履端於始舉正於中歸邪於終  
徐同謂徐分也承按左履端於始序則不意舉正於中民  
則不惑歸邪於終事則不悖蓋謂推步者必以十一月朔日  
冬至為起算之端故曰履端於始而不惑也  
承按履端於始先生說近是然不必朔日也一歲始冬至  
即履端於始也杜注步歷之始以為術之端首似後世之  
推歷元者非也

又十二月之中氣必在其月如月內有冬至始為仲冬十一  
月月內有雨水始為孟春正月月內有春分斯為仲春二月  
餘月並同皆以本月之中氣正在本月三十日之中而後可  
名之為此月故曰舉正於中民則不惑也

承按舉正於中即三正之正舉此正朔示使民遵之  
故曰民則不惑正月為歲首而言舉正於中者對冬至為  
始歲終為終則正朔在其中間也周之正雖與冬至同月  
而步歷猶以冬至為始故舉正於中且言先王之正時亦  
通三正而言之也杜註云舉中氣以正月果爾何以不云  
舉中而云舉正乎且古歷節氣亦由略而詳由疏而密上  
古少皞氏以鳥名官有司分司至司啟司閉而左氏亦云  
凡分至啟閉必書雲物啟者立春立夏立閉者立秋立冬並  
二分二至為八節則古時只有八節未有二十四氣也二  
十四氣之名蓋秦漢以來始有之其名義大約有所不知  
云蓋舉者本以中正之故執月令之熱蘇始振也雨水者  
本月令之始雨水也芒種者本周禮澤草所生種之芒種  
也白露者本月令白露降也霜降者本荀子霜降後內月  
令霜始降也大寒者本傳語大寒降也而中氣節氣漢以  
來亦有小異漢以驚蟄為正月而雨水為二月節而劉歆  
三統歷始改雨水為正月中驚蟄為二月節三統歷猶以  
穀雨為三月節清明為三月中而易緯通卦驗則以清明  
為三月節穀雨為三月中然則左氏時尚未有中氣節氣  
如今歷之詳密不得以舉正為舉中氣

若一月之內只有一節氣而無中氣則不能名之為何月斯  
則餘分之所積而為閏月矣閏節餘也前此餘分累積歸於  
此月而成閏月有此閏月以為餘分之所歸則不致春之月  
入於夏且不致冬之月入於明春故曰歸邪於終事則不悖  
也

承按左氏之意本謂閏月當在歲終今文公元年閏三月  
為非禮承按元公元年本無閏三月此左氏習見當時置閏常  
在歲終故為此言本非確論亦可見古歷未有中氣節氣  
如後世之詳密不能定其當閏何月故不得已總歸之歲

末秦人以十月為歲首閏月則為後九月漢初猶仍其失  
太初歷以後始改之左氏歸餘於終之言信矣梅先生謂  
歸餘分於無中氣之月則終字之義似無所指然先生於  
此句本有兩說其答李嗣問云閏月之義大有不出兩端  
其一謂無中氣為閏月此據左氏舉正於中為說乃歷家  
之法也其一謂古閏月俱在歲終此據左氏歸餘於終為  
論乃經學家之說也古今歷法原自不同推步之理雖事  
加密故自今日言歷則以無中氣置閏為安而論春秋閏  
月則以歸餘之說為長何則治春秋者當主經文今考本  
經書閏月俱在年終此其據矣按歸餘於終當以此說為  
正然則上句舉正於中非謂舉中氣以正月益明矣

然惟以恒氣註歷則置閏之理易明何則恒氣之日數皆平  
分故其每月之內各有一節氣一中氣如冬至在十一月  
大寒在十二月立春在正月雨水在二月驚蟄在三月  
三月日四十三刻奇以較每月常數三十日多四十三刻奇  
謂之氣盈又太陰自合朔至第二合朔實止二十九日五十  
三刻奇以較每月三十日又少四十六刻奇謂之朔虛合氣  
盈朔虛計之共餘九十刻奇謂之月閏乃每月朔與兩氣  
策相較之差也故如十一月朔與冬至同月則大寒中  
氣在次月正月朔與立春同月則雨水中氣在次月二月  
八刻奇其月餘日積此求之積此月閏至三十三個月閏  
九個月其餘分必滿月策而生閏月矣閏月之法其前月  
中氣必在其時後月中氣必在其朔閏月只有一節氣而無  
中氣然後名之為閏月之端大寒必在十二月之朔前月  
亦有小寒節氣更無中氣則不可謂之為閏月矣斯乃自然  
而然天造地設無可疑惑者也一年十二個月俱有兩節氣  
惟此一個月只一節氣望而知為閏月

承按造化之妙莫妙於均平與參差二者相為用也若無  
均平之數則無以為立算之根若無參差之行則無以為  
變化之用故七政各居一重天各有其本行而必有本輪  
均輪以生盈縮進疾且復有最高最卑之行度焉又有兩  
心差之數焉所以變動不窮也使太陽可用恒氣何不去  
其小輪終古只一平行乎置閏於無中氣之月用定氣而  
理愈精○案以上十五字原本

今以定氣註歷則節氣之日數多寡不齊故遂有一月內三節氣之時又有原非閏月而一月內反只有一中氣之時其所置閏月雖亦以餘分所積而置閏之理不明民乃惑矣

承按一月三節氣甚稀間有之今時必在冬月又必定朔最大然後有此其或首尾皆節氣而中氣在月中也則去閏月尚遠其或首尾皆中氣而節氣在月中也則置閏在此月之前不以後月為閏此於置閏之法初無所妨若一月之內只一中氣更無妨於閏月矣

然非西法之皆乃譯書者之疏略耳何則西法原只有閏日而無閏月其仍用閏月者蓋舊法也亦徐文定公所謂益西洋之巧算入大統之理模也

承按定氣註歷改意之大者當時譯書者之失惟在星紀等名係者中氣耳

按堯典云以閏月定四時成歲乃帝堯所以命羲和萬世不刊之典也今既選堯典而用閏月即當遵用其置閏之法而乃不用恒氣用定氣以滋人惑亦味於先王正時之理矣是故測算雖精而有當酌改者此亦一端也

承按義和之歷或用恒氣與否不可攷使當時惟知用恒氣今改用定氣猶平朔改為定朔其理益精當耳

又曰今但依古法以恒氣註歷亦仍用西法最高卑之差以分晝夜長短進退之序而分註於定氣日之下即置閏之理昭然衆著而定氣之用亦並存而不廢矣

承按定氣之用甚大一切陰陽五行自支干出者或係於月建則交節氣之日時為要承按定氣係前或係於年成則交立春之日時為要承按定氣係前諸節氣中氣各方農家或以之占候有驗而命命三式諸術不可盡信亦不可盡廢者年月干支為綱維其交際之際尤不可不確也

定氣恒氣之差小者在時大者在日其極差兩日有奇此豈可不辨其理之是非以定年月之交際而始為並存之說使定氣僅為分晝夜長短之用乎夫定氣所以必當用者何也太陽有本輪均輪本輪之心恒平行於木天而太陽之體質旋行於輪上從地心出線至輪心其度皆平度若太陽行輪上有加減則人視黃道所當之度非輪心之

度而氣亦非均平之氣日行卑時氣策未滿而度已盈故氣短日行高時氣策已滿而度未盈故氣長其積差在高中卑之中兩日有奇故定氣之度即黃道上平割為二十四段者太陽既到其上即為實度其氣即為真氣人生於地安得不稟於其所視而更從輪心之平行者乎況又不以平冬至為限而以定冬至起算天上原無此界限夫以本無之界限命為恒氣而注之歷以為民用大者係一年大者係一月非前人之失乎

又按恒氣在西法為太陽本天之平行定氣在西法為黃道上視行平度與視行度之積差有二度半西法與古法略同所異者最高德有行分耳古法恒氣注歷即是太陽本天平行度數分節氣

承按定氣時日不均而度均若恒氣者時日均而度反不均矣且又以定冬至起算即非本天平行度數之分限

又曰按古法每日行一度原無盈縮言盈縮者自北齊張子信始也厥後劉焯唐李淳風僧一行言之甚詳歷宋至元為法益密然不以之注歷者為閏月也大衍歷載曰以恒氣注歷定氣算日月食由今以觀固不僅交食用盈縮也凡定朔定望定弦無處不用但每月中節仍用恒氣不似西洋之用定氣耳西洋原無閏月祇有閏日故以定氣注歷為便若中土之法以無中氣為閏月故以恒氣註歷為宜治西法者不請此理輒謂古法為不知盈縮固其所矣

承按定氣注歷無妨於置閏而置閏得此始真前已辨之明矣若唐以來中土歷家知有定氣而仍以恒氣注歷者其故多端一山不知日之所以盈縮者生於小輪也一由不知盈縮之初限不恒係二至也一由不知冬至相距為活泛歲實而別有恒歲實也一由不知長為定冬至而別有平冬至也一由不知恒氣起定冬至上無此界限也種種機變未敢宜其質實然用之以註歷豈謂其宜於置閏哉治西法者不能明辨恒氣之失而徒謂古法為不知盈縮此則徐李湯羅諸公之疏也

康熙壬辰年節氣圖

節氣	定氣	恒氣	平氣	古法恒氣
冬至	壬子	壬子	壬子	壬子
小寒	癸丑	癸丑	癸丑	癸丑
大寒	甲寅	甲寅	甲寅	甲寅
立春	乙卯	乙卯	乙卯	乙卯
雨水	丙辰	丙辰	丙辰	丙辰
驚蟄	丁巳	丁巳	丁巳	丁巳
春分	戊午	戊午	戊午	戊午
清明	己未	己未	己未	己未
穀雨	庚申	庚申	庚申	庚申
立夏	辛酉	辛酉	辛酉	辛酉
小滿	壬戌	壬戌	壬戌	壬戌
芒種	癸亥	癸亥	癸亥	癸亥
夏至	甲子	甲子	甲子	甲子
小暑	乙丑	乙丑	乙丑	乙丑
大暑	丙寅	丙寅	丙寅	丙寅
立秋	丁卯	丁卯	丁卯	丁卯
處暑	戊辰	戊辰	戊辰	戊辰
白露	己巳	己巳	己巳	己巳
秋分	庚午	庚午	庚午	庚午
寒露	辛未	辛未	辛未	辛未
霜降	壬申	壬申	壬申	壬申
立冬	癸酉	癸酉	癸酉	癸酉
小雪	甲戌	甲戌	甲戌	甲戌
大雪	乙亥	乙亥	乙亥	乙亥
冬至	丙子	丙子	丙子	丙子

恒氣非即平氣則雖明非固不與今以青年所加庚辰壬辰年定節氣分為兩層測以一分歲古法恒氣以顯平氣

定氣大略黃道上平氣之與

平氣大略黃道上平氣之與

古法恒氣大略黃道上平氣之與

同定冬至

右圖第一層太陽黃道上視行定氣註歷以為用者也第二層太陽本天平行平氣以平冬至為立算之根諸氣皆為定氣加減之根不註諸歷者也此兩行者在天實有此界限若第三層則冬至為視行定氣小寒以後皆從定冬至為根以平氣累加之其平氣又非平歲實均割但以兩

定冬至或實平派之... 此年最高衝在冬至後七度三十八分四十四秒實減一十六分有奇... 諸恒氣皆後於平氣三時有奇... 宮定冬至在平冬至後二日則諸恒氣不皆後於平氣二日乎

或曰天體渾然本無界限... 歷家所分何以知其實有而實無曰十二月建在天實有者也一月分為節氣中氣亦自然之理也... 若從定冬至起根均派二十三氣無此理即無此數矣從來推平豈平者必無從定朔起算之理何獨於恒氣而疑之

數學卷三終

數學

數學卷四

冬至權度

歷滿於始序則不... 元統天重修大明授時時刻之異同勿施先生因之... 算術雖明而未有所表承因先性所考究者用其推

一論平歲實

太陽本天有平行... 策合率同理別有本輪均輪最卑最高之行以視行加減平... 齊之是為活泛之歲實猶之月有實會逐月不同五星有實... 歲之有盈縮不悟盈縮之中為平歲實但求歲實於活泛... 之冬至故一歷必更一周率與歲實然合今則辰古合古又... 違今統天歷遂立距差之說西歷本回歷以春分相... 距測定歲周小餘五小時三刻三分四十五秒以萬分通之... 為二四二一八七五此為平行之歲實小餘而各節氣之定... 氣則以均度加減定之此不易之法也欲改往古冬至當以... 平歲實為本算當年平冬至時刻乃以定冬至較之知其距... 最卑之遠近或與今法有不合則知其時本輪均輪之有半... 徑差有相去之遠者則知史傳所記非實測所謂苟求其故... 千歲之日至可坐而致者此為庶幾焉倘以授時之歲實為... 歲實而以百年長一消一為準則非法矣

一論最卑行

太陽本輪最卑點為縮末盈初之端歲有推移與月入轉五... 星入歷皆有行度同理平冬至之改為定冬至也視此點之... 前後遠近以加度而減時減度而加時焉至元辛巳間最卑... 與平冬至同度自是以前定冬至皆在平冬至前以後定冬... 至皆在平冬至後最卑有行度故也... 西法近率最卑歲行一分一秒十微以遠年冬至改... 之此率似微胸大約當加二秒上求古時定冬至以此為準

一論輪徑差

最卑既有行度矣而太陽之體在均輪均輪之心在本輪本... 輪之心在本天此兩輪半徑古今又有不同則距地遠近兩... 心有差西法始足兩輪半徑併千萬分之三十五萬八千四... 百一十六而今又漸減則古時必多於此半徑大則加減差... 亦大而以均度變時分加減於平冬至者視今時必稍贏焉... 此差率出於恒差之外歷家亦不能定者也上攷又當以此... 消息之余因測大明五年測景

勿庵先生言之未詳

春秋以來冬至攷... 勿庵先生云春秋以來冬至多矣而所攷只此者以其測... 驗之可據也歷議原載四十八事今攷獻公在春秋前無... 信史可徵故刪之而以左傳僖公一條為首實四十七事... 也併至元庚辰

永編疑四十七事

無誤若左傳所記兩冬至尤未可信其由於實測後詳... 之... 臨時公五年丙寅歲正月辛亥朔旦冬至... 店開元大衍歷正三刻唐宣明歷正三刻宋崇寧紀元歷... 壬子歲宋統天歷正三刻金重修大明歷正三刻元授時... 歷正三刻

按傳載是年正月辛亥朔日南至公既視朔遂登觀臺... 以望而書古歷家皆謂至朔同日之年也今詳推之... 按歷家考成康甲子天正冬至氣應七日六五六三... 七四九二六為七日十五小時四十五分十一秒上距... 倍公丙寅二千三百三十八年中積八十五萬三千九... 百三十六日五小時三十七分三十三秒滿紀法去之餘... 一十六日五小時三十七分三十三秒轉減氣應減一... 餘五十一日十小時七分四十一秒平冬至乙卯已正... 初刻八分又按至元辛巳前四年丁丑高衝與冬... 至同度上距此年一千九百三十一年約四百年行七... 度則此年高衝在冬至前一宮三度四十八分於今法

當加均一戊八分變時一日三小時三十七分減平冬  
至猶是甲寅日卯時再約計是時小輪徑徑加大其加  
減均或能至一度三十分之間變時一日十餘小時  
以減平冬至則定冬至亦止癸丑日亥子之閒而已必  
不能減至辛亥則是時所推冬至先兩三日矣又算  
此月平朔定朔皆在壬子而當時誤推辛亥亦先天一  
日矣夫朔命曆序壬子朔推辛亥之此年正月壬子  
朔二日癸丑冬至耳至朔何嘗同日乎張者依命曆序  
歷序甲寅次後天而推元之歲年矣春秋時王  
朝未必須歷各國自為推法閏餘乘次月日參差日食  
或不在此所以考求日者必不能知後世之精密差  
至二三日固無足怪觀行以後法法漸明則米時景初  
歷家過信左氏意謂此年特歲日南至必當時實測  
唐一行測得公室觀以望而書聖物出於表表天象  
非時史所載此一行之歲也傳言謂未嘗言測景  
作歷欲求合於古則多增斗分以就之大衍推辛亥  
正三刻宣明推辛亥申正初刻皆泥此至之過也  
善歷行而後則紀元與重修大明僅能得壬子與  
辛亥差一日知斗分不可過增寧失此至不強求合猶  
為近之若統天創為距差之法巧合此至而授時  
遂暗用之有百年長一之率算此至皆得辛亥日寅時  
此無法之法最為乖謬夫總計距乘而益之越百年  
則有顯增之時刻年愈遠則顯增之數愈多勿論生  
授時以至元辛巳為元上距此年一千九百三十五算  
即以一九三五總乘所長之一九數而益歲餘減三  
十五算為辛丑當文公七年距算一千九百零一  
十四刻四十四分矣前一年庚子距算一千九百零一  
歲餘增一分此一分乘一千九百零一凡一千九百零  
奇則當此庚子年驟增一十九刻有奇天道寧有此數  
乎况越二千年而驟增者愈多其長伊於胡底乎故消  
長之法斷不可用而此年正月辛亥朔日南至當以實  
法考求決其為步算之誤不可過信傳文而舍法以求  
合也

魯昭公二十年己卯歲正月己丑朔旦冬至

三三

大衍已丑宣明已丑宣明元正初刻統天正三刻重修  
大明初刻授時初三刻  
按此年上距僖公五年一百三十三年平冬至二十八  
日十五小時一十一分二十六秒壬辰日申初初刻十  
一分約計加均及小輪徑差減時不過一日八九小時  
定冬至不過辛卯日卯辰之閒而已必不能減至己丑  
而傳載己丑日南至以此知春秋時步冬至而先天一  
三日也且魯歷前年失閏此年日南至在二月夫周以  
子月為正日至必無在二月者當時梓慎輩徒知望氣  
祥占禍福於時月之易明者猶不能正何能實測冬至  
與天際合乎大衍宣明紀元重修大明斗分有多少故  
日名有合有不合若統天授時皆以活法求之又先已  
丑一日失之愈遠矣同一左氏傳也丙寅之冬至則合  
己卯之冬至則違亦可見活法之有時窮矣由今觀之  
違者固非合者亦未盡是而元史歷議乃以此至為日  
度失行不亦誣乎

劉宋文帝元嘉十二年乙亥歲十一月十五日戊辰景長  
大衍正三刻宣明初三刻紀元初二刻統天正三刻重修  
大明初三刻授時初三刻  
接史記冬至景長始此是時用景初歷推冬至率後天  
三日何承天上表言之太史令錢樂之言是年景初推  
十一月十八日冬至其十五日景極長今推此年平冬  
至五日九小時四十五分一十一秒已巳日初二刻  
當減八分初後推初建此是時高衡約在平冬至前  
十四度太又小輪半徑差多於今加均減時不啻半日  
定冬至宜在戊辰與史合然均度不過三十餘分減時  
不能越十五小時戊辰日加時大約在西半以後是以  
明年冬至當越六日甲戌景長六歷推此年冬至非不  
得戊辰而加時皆早既在午刻以前則明年安得甲戌  
景長乎

元嘉十三年丙子歲十一月二十六日甲戌景長  
大衍正三刻宣明初三刻紀元初二刻統天正三刻重修  
大明初三刻授時初三刻

大衍正三刻宣明初三刻紀元初二刻統天正三刻重修  
大明初三刻授時初三刻

大明初三刻授時初三刻  
今推此年平冬至一十月十五小時三十三分五十六  
秒甲戌日申初二刻四分是時加均減時不能越十五  
時是以定冬至亦在甲戌史紀此日景長必是實測而  
六歷皆先一日癸酉其不能與天密合此已見其端矣  
又按唐一行歷議云元嘉十三年十一月甲戌景長皇  
極麟德開元歷皆得癸酉蓋日度變常耳祖冲之既失  
甲戌冬至以為加時太早增小餘以附會之而十二年  
戊辰景長得己巳十七年甲午景長得乙未十八年已  
亥景長得庚子合一失三其失愈多感謂此年景長甲  
戌可推也而一行以為日度變常非是

元嘉十五年戊寅歲十一月十八日甲申景長  
大衍正三刻宣明初三刻紀元初二刻統天正三刻重修  
大明初三刻授時初三刻  
今推此年平冬至二十一日三小時一十一分二十六  
秒乙酉日寅初初刻一分定冬至以丙子歲甲戌子  
正幾刻推之當在甲申午正前後之間六歷皆先天  
元嘉十六年己卯歲十一月二十九日己丑景長  
大衍正三刻宣明初三刻紀元初二刻統天正三刻重修  
大明初三刻授時初三刻

大衍正三刻宣明初三刻紀元初二刻統天正三刻重修  
大明初三刻授時初三刻  
今推此年平冬至二十六日九小時零一十一秒庚寅  
日巳初初刻定冬至當在己丑酉正前六歷皆先天  
元嘉十七年庚辰歲十一月初十日甲午景長  
大衍正三刻宣明初三刻紀元初二刻統天正三刻重修  
大明初三刻授時初三刻  
今推此年平冬至三十一日十四小時四十八分五十  
六秒乙未日未正三刻四分而景長在甲午必在夜子  
初幾刻減時幾有十五小時則加均約三十六分以當  
時高衡在冬至前十四度有奇推之而小輪半徑之差  
亦大畧可知矣

大衍正三刻宣明初三刻紀元初二刻統天正三刻重修  
大明初三刻授時初三刻

又按隋書律歷志劉孝孫等言此年歷注十三日冬至十一日景長則是乙未日矣

元嘉十八年辛巳歲十一月二十一日日景長

大衍巳亥戌宣明巳亥酉紀元巳亥戌統天初初初子重修大明初初初授時正初初

今推此年冬至三十一日二十小時三十七分四十一秒庚子日戌正二刻八分歷攷元嘉間定冬至加均減時不能越十五時此年若已亥景長則減時二十有奇蓋史文二十二日為二十一日唐一行歷議與元史沿誤差一日也發樂之謂嘉校前後以景極長為冬至並差三日此年景初推二十五日冬至景長在二十一日是差三日若二十一日則差四日矣

又隋書劉孝孫等云此年陰無景可驗今歷二十日冬至更可證是庚子

元嘉十九年壬午歲十一月初三日巳景長

大衍初巳亥宣明正巳巳紀元正巳巳統天初初初重修大明正巳巳授時正巳巳

今推此年冬至四十二日二小時二十六分二十六秒丙午日丑正一刻一分定冬至乙巳午初

孝武帝大明五年辛丑歲十一月乙酉冬至

大衍甲申甲申宣明甲申甲申紀元甲申甲申統天甲申甲申重修大明甲申甲申授時甲申甲申

按此年祖冲之詳記測景推算冬至乙酉日夜半後三十二刻七十分今細推之當時算冬至稍後天而六歷推甲申皆先天也詳推如左

推此年冬至

按大明辛丑距庚辰甲子天正冬至一千二百二十一年中積四十四萬六千三百二十五日二十二小時五十二分三十秒轉減甲子氣應餘二十一小時十六小時五十二分四十一秒天正冬至乙酉甲申三刻

七分四十一秒建康加八分四秒酉初初刻四十五秒推此年高衡行

按元至元辛巳前四年丁丑高衡與冬至同度上距此年八百一十五年若依今法一年行一分一秒此微則此年高衡在冬至前十三度五十分五十一秒如此率未的一年約加二秒四百年行七度則此年高衡在冬至前十四度十六分

推此年十月十日壬戌景長高弧距緯并經度

按此年祖冲之測景十月十日壬戌景長一丈七寸七分半以三率法推算一率表八尺二寸半一丈七寸七分半求得三四七以餘切檢八線表此日午正日高弧三十六度三十五分二十四秒表所得者太陽上邊之景宜減太陽半徑一十五分二十九秒得太陽中心距地平三十六度一十九分五十五秒日軌高視差二分二十三秒內減去青蒙氣差二十七秒餘視差一分五十六秒加於太陽中心距地平得實高三十八度二分五十一秒距天頂五十三度三十八分九秒建康極出地約三十二度以減距天頂度餘一十一度三十八分九秒為本日午正黃赤距緯設此時兩道大距二十三度三十九分二十三秒用三率法求得大距正距為一率本日午正黃赤距緯求得餘弦九一八九檢表二十三度十四分為壬戌午正距冬至實經度減用時七十分為平時午初三刻七分半太陽距冬至實經度

陽距冬至實經度

推壬戌午時太陽平行度

建康冬至前距壬戌午初三刻七分半二十三度五小時八分二十五秒太陽平行二十二度五十二分五十分以減全周壬戌午初三刻七分半太陽平行十一宮七度七分一十秒

推十一月二十五日丁未景長高弧距緯并經度

按史丁未景長一丈八寸一分太以三率法推算一率表八尺二寸半一丈八寸一分求得餘切一三五二五三檢表此日午正日高弧三十六度二十九分三秒

減太陽半徑一十五分二十六秒太陽中心距地平三十六度一十三分三十七秒日軌高視差二分二十四秒減去青蒙氣差二十七秒餘視差一分五十七秒加於太陽中心距地平得實高三十八度一十五分三十四秒距天頂五十三度四十四分二十六秒極高三十二度減距天頂度餘二十一度四十四分二十六秒為本日午正黃赤距緯設兩道大距二十三度三十九分二十三秒用三率法求得餘弦九一三一一檢表二十二度二十七分六秒為本日午正距冬至實經度加用時二分三十五秒為平時午正初刻一分三十五秒太陽距冬至實經度

推丁未午時太陽平行度

建康冬至前距丁未午正初刻二分三十五秒二十一日九小時一分五十分太陽平行二十一度二十八分四十七秒

推此時小輪半徑差

以本年高衡冬至前十四度十六分減壬戌太陽平行距冬至至二十二度五十一分五十分餘八度二十六分五十分查舊日經加減差表減十八分四十八秒化作一千一百二十八秒為一率以舊表兩心差三五八四為二率又於壬戌經度二十三度一十四分內減平行二十二度五十二分五十分餘二十一十分秒化作一千二百七十秒為三率求得四率四〇三五二為此時兩小輪半徑併二萬六千四百餘半徑一萬二千二百八十

推乙酉日定冬至

前壬戌日午正太陽平行十一宮七度七分一十秒至乙酉日子正二十二日半平行二十二度一十分三十八秒加入壬戌午正平行度此時平行十一宮二十九度一十七分四十八秒加高衡十四度十六分滿周天去之餘一十三度三十四分為引數以此時兩小輪半徑併之約加均度三十二分奇加入前子正平行在十一宮二十九度五十分未滿周天者十分為約四

小時定冬至在子正後十六刻有奇當時以前後搭折  
算乙酉日子正後三十一刻冬至約後天十五刻

按以冬至前後日景折筭中求冬至時刻此法惟郭  
太史時可用其時高術與冬至同度故也若大明時高  
術在冬至前十四度有奇則冬至前之日近高術太陽  
之行速而景之進退也疾冬至後之日遠高術太陽之  
行稍遲而景之漸短亦必稍緩雖前後之日景大畧相  
同而中間所歷之時刻必不均當時欲以均數求冬至  
宜其後天十五刻也

宜其後天十五刻也宜其後天十五刻也宜其後天十五刻也  
宜其後天十五刻也宜其後天十五刻也宜其後天十五刻也  
宜其後天十五刻也宜其後天十五刻也宜其後天十五刻也  
宜其後天十五刻也宜其後天十五刻也宜其後天十五刻也

宜其後天十五刻也宜其後天十五刻也宜其後天十五刻也  
宜其後天十五刻也宜其後天十五刻也宜其後天十五刻也  
宜其後天十五刻也宜其後天十五刻也宜其後天十五刻也  
宜其後天十五刻也宜其後天十五刻也宜其後天十五刻也

宜其後天十五刻也宜其後天十五刻也宜其後天十五刻也  
宜其後天十五刻也宜其後天十五刻也宜其後天十五刻也  
宜其後天十五刻也宜其後天十五刻也宜其後天十五刻也  
宜其後天十五刻也宜其後天十五刻也宜其後天十五刻也

宜其後天十五刻也宜其後天十五刻也宜其後天十五刻也  
宜其後天十五刻也宜其後天十五刻也宜其後天十五刻也  
宜其後天十五刻也宜其後天十五刻也宜其後天十五刻也  
宜其後天十五刻也宜其後天十五刻也宜其後天十五刻也

宜其後天十五刻也宜其後天十五刻也宜其後天十五刻也  
宜其後天十五刻也宜其後天十五刻也宜其後天十五刻也  
宜其後天十五刻也宜其後天十五刻也宜其後天十五刻也  
宜其後天十五刻也宜其後天十五刻也宜其後天十五刻也

宜其後天十五刻也宜其後天十五刻也宜其後天十五刻也  
宜其後天十五刻也宜其後天十五刻也宜其後天十五刻也  
宜其後天十五刻也宜其後天十五刻也宜其後天十五刻也  
宜其後天十五刻也宜其後天十五刻也宜其後天十五刻也

修大明初乙巳歲授時乙巳歲  
此年冬至在丙午未正三刻九分定冬至蓋在乙巳與  
丙午之間乙巳之景長於次日當亦甚微然以後四歲  
丁卯景長推之此年所紀猶可疑說見後

宣帝大建四年壬辰歲十一月二十九日丁卯景長  
大明初乙巳歲授時乙巳歲  
大明初乙巳歲授時乙巳歲  
大明初乙巳歲授時乙巳歲

今推此年冬至至三日一十四時三分五十六秒丁卯  
未正初刻四分史記丁卯景長則定冬至蓋在子正初  
刻以前四歲乙巳景長較之殊可疑此年冬至至子正  
後十四時四分而景長猶在本日是加均減時不能  
越十四時四分也光大二之平冬至在丙午日子正  
後十四時四十分乃能越之而景長在前一日乙巳  
不應四歲之間差殊如此此兩歲定冬至皆在子初子  
正之間景長最難真確乙巳與丁卯當時測驗有一是  
必有一非竊疑乙巳之測未確

大建九年丁酉歲十一月二十三日壬辰景長  
大衍初乙巳歲授時乙巳歲  
大衍初乙巳歲授時乙巳歲  
大衍初乙巳歲授時乙巳歲

今推此年冬至至二十九日一十九時七分四十一秒  
癸巳戊初初刻八分定冬至蓋在本日寅卯之間統天  
近之二十三日壬辰景長此必史誤

太建十年戊戌歲十一月五日戊戌景長  
大衍初乙巳歲授時乙巳歲  
大衍初乙巳歲授時乙巳歲  
大衍初乙巳歲授時乙巳歲

而不知故不細推  
隋文帝開皇四年甲辰歲十一月十一日己巳景長  
大衍初乙巳歲授時乙巳歲  
大衍初乙巳歲授時乙巳歲  
大衍初乙巳歲授時乙巳歲

今推此年冬至至六日一十一時四十八分五十六秒  
庚午日午初三刻四分前加長安早二定冬至至己巳亥  
子之間蓋在丙午在格別後唐初做此定冬至至己巳亥

開皇五年乙巳歲十一月二十二日乙亥景長  
大衍初乙巳歲授時乙巳歲  
大衍初乙巳歲授時乙巳歲  
大衍初乙巳歲授時乙巳歲

今推此年冬至至十一日一十七時三十七分四十一  
秒乙亥酉初二刻八分定冬至在本日寅時甲戌者  
非是

開皇六年丙午歲十一月三日庚辰景長  
大衍初乙巳歲授時乙巳歲  
大衍初乙巳歲授時乙巳歲  
大衍初乙巳歲授時乙巳歲

開皇七年丁未歲十一月十四日乙酉景長  
大衍初乙巳歲授時乙巳歲  
大衍初乙巳歲授時乙巳歲  
大衍初乙巳歲授時乙巳歲

開皇十一年辛亥歲十一月二十八日丙午景長  
大衍初乙巳歲授時乙巳歲  
大衍初乙巳歲授時乙巳歲  
大衍初乙巳歲授時乙巳歲

開皇十四年甲寅歲十一月辛酉朔旦冬至  
大衍初乙巳歲授時乙巳歲  
大衍初乙巳歲授時乙巳歲  
大衍初乙巳歲授時乙巳歲

今推此年冬至至五十八日一十一時五十六分二十  
六秒壬戌亥初三刻十一分定冬至本日巳午間而史  
記辛酉朔冬至當時歷誤推先天

唐太宗貞觀十八年甲辰歲十一月乙酉景長  
大衍初乙巳歲授時乙巳歲  
大衍初乙巳歲授時乙巳歲  
大衍初乙巳歲授時乙巳歲

貞觀二十三年己酉歲十一月辛亥景長  
大衍庚戌申宣明庚戌申紀元正三刻統天初一刻重修  
大明庚戌未授時庚戌申

今推此年平冬至四十七日五時三十七分四十一秒  
辛亥卯初二刻八分定冬至庚戌日酉戌之閏而史謂  
辛亥景長亦誤

高宗龍朔二年壬戌十一月四日己未至戊午景長  
大衍戊午戌宣明戊午戌紀元正三刻統天正初刻重修  
大明戊午酉授時戊午戌

今推此年平冬至己未初初刻十一分長安辰正二  
刻十一分此時加均減時約十小時定冬至戊午夜半  
時是以戊午景長當時歷推冬至己未而實測景長在  
戊午今推之果不爽也

高宗儀鳳元年丙子歲十一月壬申景長  
大衍壬申卯宣明壬申卯紀元正三刻統天初初刻重修  
大明壬申丑授時壬申卯

今推此年平冬至八日一十八時三十三分五十六秒  
壬申酉正二刻四分定冬至辰時

高宗永淳元年壬午歲十一月癸卯景長  
大衍癸卯酉宣明癸卯酉紀元正三刻統天正初刻重修  
大明癸卯未授時癸卯酉

此年平冬至甲辰卯初一刻十一分定冬至癸卯酉戌  
之間

明皇開元十年壬戌歲十一月癸酉景長  
大衍癸酉酉宣明癸酉酉紀元正三刻統天初初刻重修  
大明癸酉未授時癸酉酉

此年平冬至癸酉亥初三刻十一分定冬至巳時

開元十一年癸亥歲十一月戊寅景長  
大衍戊寅申宣明戊寅申紀元正三刻統天初三刻重修  
大明戊寅未授時戊寅申

此年平冬至己卯定冬至戊寅與前間一歲可攷而知  
開元十二年甲子歲十一月癸未冬至

大衍癸未未授時癸未未冬至  
大明癸未未授時癸未未冬至

重修大明初二刻授時正三刻  
按此年平冬至陽城測景癸未景長今推此年平冬至  
二十日九時三十三分五十六秒甲申巳初二刻四分  
陽城約早一刻十分為巳初初刻九分此年距元至元  
丁丑五百五十二年高衝約行九度四十分以今加減  
表效之加均二十分二十秒變時八時一十五分以減  
平時餘五十四分為甲申子正三刻九分當時小輪半  
徑大於今再減一時有奇則定冬至在癸未夜半刻而  
大衍歷推算癸未九十八刻太強此當年之實測今固  
可追步也

按大衍歷以三千零四十為通法一百一十一萬零三  
百四十三為策實一萬五千九百四十三為策餘以通  
法五減策餘餘七百四十三為小餘以萬分通之小餘  
二千四百四十四又七九弱視授時之三四二五者多  
一十九太強當時小餘雖大必不及此數是以自此年  
以前大衍推往古則先天推後來則後天也強合陰  
南至故也

宋真宗景德四年丁未歲十一月戊辰日南至  
大衍戊辰寅宣明戊辰寅紀元正三刻統天初一刻重修  
大明丁卯酉授時丁卯酉

今推此年平冬至三日二十二時三十分一秒丁卯亥  
正二刻宋都河南早八分其時高衝在冬至前約四度  
四十二分又有小輪半徑差通減時約四時三刻有奇  
定冬至蓋在丁卯初二刻紀元近之史記戊辰日南  
至斗分太多誤推後天也

仁宗皇祐二年庚寅歲十一月三十日癸丑景長  
大衍癸丑申宣明癸丑申紀元正三刻統天初初刻重修  
大明癸丑未授時癸丑申

今推此年平冬至四十九日八時二十六分一十六秒  
癸丑辰正一刻十一分定冬至庚時  
神宗元豐六年癸亥歲十一月丙午景長  
大衍丙午酉宣明丙午酉紀元正三刻統天正初刻重修  
大明丙午未授時丙午酉

今推此年平冬至四十二日八時一十五分一秒丙午  
辰正一刻定冬至實測之間

元豐七年甲子歲十一月辛亥景長  
大衍辛亥子宣明辛亥子紀元正三刻統天正初刻重修  
大明辛亥未授時辛亥子

此與前間一歲定冬至在辛亥巳時

哲宗元祐三年戊辰歲十一月壬申景長  
大衍壬申亥宣明壬申亥紀元正三刻統天初二刻重修  
大明壬申未授時壬申亥

此年平冬至壬申未初一刻四分定冬至巳時

元祐四年己未歲十一月丁丑景長  
大衍丁丑寅宣明丁丑寅紀元正三刻統天初一刻重修  
大明丁丑未授時丁丑寅

此與前間一歲定冬至丁丑申時

元祐五年庚午歲十一月壬午冬至  
大衍壬午未宣明壬午未紀元正三刻統天初初刻重修  
大明壬午未授時壬午未

重修大明初一刻授時壬午未  
此與前間一歲定冬至壬午亥時

元祐七年壬申歲十一月癸巳冬至  
大衍癸巳巳宣明癸巳巳紀元正三刻統天正三刻重修  
大明癸巳未授時癸巳巳

此年平冬至癸巳午正二刻四分定冬至巳初

哲宗元符元年戊寅歲十一月甲子冬至  
大衍甲子乙巳宣明甲子乙巳紀元正三刻統天初三刻重修  
大明甲子未授時甲子乙巳

初一刻十分定冬至戌時

按授時百年長一之率年遠則所加漸減其所定歲  
餘刻下二十五分又失之太弱是以推遠年之冬至恒  
先天推近年之冬至恒後天

徽宗崇寧三年甲申歲十一月丙申冬至  
大衍丙申乙酉宣明丙申乙酉紀元正三刻統天正三刻重修  
大明丙申未授時丙申乙酉

大衍丙申未授時丙申乙酉

大衍丙申未授時丙申乙酉

大衍丙申未授時丙申乙酉

大衍丙申未授時丙申乙酉



光宗紹熙二年辛亥歲十一月壬申冬至  
大明初三刻授時  
此年冬至至壬申午正初刻臨安遲一刻午正一刻定冬至在己未

寧宗慶元三年丁巳歲十一月癸卯日南至  
大明初三刻授時  
此年冬至至癸卯午正三刻八分臨安遲一刻夜子初

寧宗嘉泰三年癸亥歲十一月甲戌日南至  
大明初三刻授時  
此年冬至至甲戌午正三刻八分臨安遲一刻夜子初

寧宗嘉泰三年癸亥歲十一月甲戌日南至  
大明初三刻授時  
此年冬至至甲戌午正三刻八分臨安遲一刻夜子初

寧宗嘉泰三年癸亥歲十一月甲戌日南至  
大明初三刻授時  
此年冬至至甲戌午正三刻八分臨安遲一刻夜子初

寧宗嘉泰三年癸亥歲十一月甲戌日南至  
大明初三刻授時  
此年冬至至甲戌午正三刻八分臨安遲一刻夜子初

寧宗嘉泰三年癸亥歲十一月甲戌日南至  
大明初三刻授時  
此年冬至至甲戌午正三刻八分臨安遲一刻夜子初

寧宗嘉泰三年癸亥歲十一月甲戌日南至  
大明初三刻授時  
此年冬至至甲戌午正三刻八分臨安遲一刻夜子初

寧宗嘉泰三年癸亥歲十一月甲戌日南至  
大明初三刻授時  
此年冬至至甲戌午正三刻八分臨安遲一刻夜子初

寧宗嘉泰三年癸亥歲十一月甲戌日南至  
大明初三刻授時  
此年冬至至甲戌午正三刻八分臨安遲一刻夜子初

寧宗嘉泰三年癸亥歲十一月甲戌日南至  
大明初三刻授時  
此年冬至至甲戌午正三刻八分臨安遲一刻夜子初

寧宗嘉泰三年癸亥歲十一月甲戌日南至  
大明初三刻授時  
此年冬至至甲戌午正三刻八分臨安遲一刻夜子初

寧宗嘉泰三年癸亥歲十一月甲戌日南至  
大明初三刻授時  
此年冬至至甲戌午正三刻八分臨安遲一刻夜子初

寧宗嘉泰三年癸亥歲十一月甲戌日南至  
大明初三刻授時  
此年冬至至甲戌午正三刻八分臨安遲一刻夜子初

寧宗嘉泰三年癸亥歲十一月甲戌日南至  
大明初三刻授時  
此年冬至至甲戌午正三刻八分臨安遲一刻夜子初

寧宗嘉泰三年癸亥歲十一月甲戌日南至  
大明初三刻授時  
此年冬至至甲戌午正三刻八分臨安遲一刻夜子初

寧宗嘉泰三年癸亥歲十一月甲戌日南至  
大明初三刻授時  
此年冬至至甲戌午正三刻八分臨安遲一刻夜子初

寧宗嘉泰三年癸亥歲十一月甲戌日南至  
大明初三刻授時  
此年冬至至甲戌午正三刻八分臨安遲一刻夜子初

大明正初刻授時  
今推此年冬至五十五日一時一十八分四十六秒  
二秒加時約五分定冬至初一刻九分與當時郭太  
史測算氣應五十五日。六百分者密合

梅先生云以上自魯僖公以來冬至日名共四十七并至  
元辛巳有刻為四十八事授時法合者三十八不合者昭  
公已卯劉宋元嘉丙子大明辛丑陳太建壬辰丁酉隋開  
皇甲寅唐貞觀甲辰已酉宋景德丁未嘉泰癸亥共十統  
天歷同

今按四十七日名或有不合其間有歷誤有非歷  
以實法攻之合者不約而符不合者亦灼然可見非歷  
誤推即史誤紀雖去之千百年猶且暮也此如有以法  
之度度短長有準之權權輕重故物莫能遁若大術諸  
歷歲餘或強或弱如權度未定既不可以稱量而統天  
之距差雖差授時之百年長一又於執稱尺之時參  
以智巧之私實為無理之法其不合者固不合其幸合  
者亦不知其實未嘗合也近年冬至時刻可定去之遠  
者不能細定刻分以少輪半徑古多今少難得確率耳  
苟其大致固可上下參攷而知當不遠天甚遠孟子曰  
苟求其故千歲之日至可坐而致恒歲最卑行小輪  
差皆其故也後之治歷者精求諸此而已若諸家立法  
雖不可不知要之皆已陳之芻狗不可再用者也

元史云自春秋獻公以來凡二千一百六十餘年用六歷推  
算冬至凡四十九事大術合者三十二不合者十七宣明合  
者二十六不合者二十三紀元合者三十五不合者十四統  
天合者三十八不合者十一大明合者三十四不合者十五  
授時合者三十九不合者十事按獻公十五年戊寅歲正月  
甲寅朔旦冬至授時得甲寅統天得乙卯後天一日至僖公  
五年正月辛亥朔旦冬至授時統天得辛亥與天合下至  
昭公二十年己卯歲正月己丑朔旦冬至授時統天得戊  
子並先一日若曲變其法以從之則獻公僖公皆不合矣  
此知春秋所書昭公冬至乃日度失行之驗一也

參差所推甲寅朔旦冬至乃劉歆三統歷以四分之法推  
算其與史實之信不足為據若左氏傳二至則當時之歷  
誤乃欲曲法以不合者諉之於日度失行此大術也  
考古冬至謂劉宋元嘉十三年丙子歲十一月甲戌日南至  
大術與皇極麟德三歷皆得癸酉各先一日乃日度失行非  
三歷之差今以授時攻之亦得癸酉二也

大明五年辛酉歲十一月乙酉冬至諸歷皆得甲申始亦  
日度之差也承按此年冬至至申之秋之時正朔當年  
推算時刻未甚差亦可得其所由與兩心之差之類雖  
為乙酉其確額亦不無幾天之活法不足憑據昔年之幸  
合未可知而乃以此為據陳太建四年壬辰歲十一月丁  
卯景長大術授時皆得丙寅是後一日太建九年丁酉歲十  
一月壬辰景長大術授時皆得癸巳是後一日一失之先一  
失之後若合於壬辰則差於丁酉合於丁酉則差於壬辰亦  
日度失行之驗五也

十一月丙午景長大術授時皆得丙午與天合至開皇  
十四年甲寅歲十一月辛酉冬至而大術統天授時皆得壬  
戌若合於辛亥則失於甲寅合於甲寅則失於辛亥其開皇  
十四年甲寅歲冬至亦日度失行六也

八年甲辰歲十一月乙酉景長諸歷皆得甲申貞觀二十三  
年已酉歲十一月辛亥景長諸歷皆得庚戌大術統天授時以承  
淳開元冬至推之知前二冬至乃史官依時歷以書必非候  
景所得所以不合今以授時攻之亦然八也

自前宋以來測景驗氣者凡十七事其景德丁未歲戊辰日  
南至統天授時皆得丁卯是後一日嘉泰癸亥歲甲戌日  
南至統天授時皆得乙亥是後一日一失之先一失之後若曲  
變其數以從景德則其餘十六事多後天從嘉泰則其餘十  
六事多先天亦日度失行之驗十也

事皆授時所不合以此理推之非不合矣蓋類其同則知其  
中辨其異則知其變今於冬至略其日度失行及史官依時  
歷書之者凡十事則授時二十九事皆中

失行中其以八事為日度失行其餘十七事皆中

其二十九事中以八事為日度失行其餘十七事皆中

其二十九事中以八事為日度失行其餘十七事皆中

其二十九事中以八事為日度失行其餘十七事皆中

其二十九事中以八事為日度失行其餘十七事皆中

其二十九事中以八事為日度失行其餘十七事皆中

其二十九事中以八事為日度失行其餘十七事皆中

其二十九事中以八事為日度失行其餘十七事皆中

大明正初刻授時  
今推此年冬至五十五日一時一十八分四十六秒  
二秒加時約五分定冬至初一刻九分與當時郭太  
史測算氣應五十五日。六百分者密合

梅先生云以上自魯僖公以來冬至日名共四十七并至  
元辛巳有刻為四十八事授時法合者三十八不合者昭  
公已卯劉宋元嘉丙子大明辛丑陳太建壬辰丁酉隋開  
皇甲寅唐貞觀甲辰已酉宋景德丁未嘉泰癸亥共十統  
天歷同

今按四十七日名或有不合其間有歷誤有非歷  
以實法攻之合者不約而符不合者亦灼然可見非歷  
誤推即史誤紀雖去之千百年猶且暮也此如有以法  
之度度短長有準之權權輕重故物莫能遁若大術諸  
歷歲餘或強或弱如權度未定既不可以稱量而統天  
之距差雖差授時之百年長一又於執稱尺之時參  
以智巧之私實為無理之法其不合者固不合其幸合  
者亦不知其實未嘗合也近年冬至時刻可定去之遠  
者不能細定刻分以少輪半徑古多今少難得確率耳  
苟其大致固可上下參攷而知當不遠天甚遠孟子曰  
苟求其故千歲之日至可坐而致恒歲最卑行小輪  
差皆其故也後之治歷者精求諸此而已若諸家立法  
雖不可不知要之皆已陳之芻狗不可再用者也

元史云自春秋獻公以來凡二千一百六十餘年用六歷推  
算冬至凡四十九事大術合者三十二不合者十七宣明合  
者二十六不合者二十三紀元合者三十五不合者十四統  
天合者三十八不合者十一大明合者三十四不合者十五  
授時合者三十九不合者十事按獻公十五年戊寅歲正月  
甲寅朔旦冬至授時得甲寅統天得乙卯後天一日至僖公  
五年正月辛亥朔旦冬至授時統天得辛亥與天合下至  
昭公二十年己卯歲正月己丑朔旦冬至授時統天得戊  
子並先一日若曲變其法以從之則獻公僖公皆不合矣  
此知春秋所書昭公冬至乃日度失行之驗一也

參差所推甲寅朔旦冬至乃劉歆三統歷以四分之法推  
算其與史實之信不足為據若左氏傳二至則當時之歷  
誤乃欲曲法以不合者諉之於日度失行此大術也  
考古冬至謂劉宋元嘉十三年丙子歲十一月甲戌日南至  
大術與皇極麟德三歷皆得癸酉各先一日乃日度失行非  
三歷之差今以授時攻之亦得癸酉二也

大明五年辛酉歲十一月乙酉冬至諸歷皆得甲申始亦  
日度之差也承按此年冬至至申之秋之時正朔當年  
推算時刻未甚差亦可得其所由與兩心之差之類雖  
為乙酉其確額亦不無幾天之活法不足憑據昔年之幸  
合未可知而乃以此為據陳太建四年壬辰歲十一月丁  
卯景長大術授時皆得丙寅是後一日太建九年丁酉歲十  
一月壬辰景長大術授時皆得癸巳是後一日一失之先一  
失之後若合於壬辰則差於丁酉合於丁酉則差於壬辰亦  
日度失行之驗五也

十一月丙午景長大術授時皆得丙午與天合至開皇  
十四年甲寅歲十一月辛酉冬至而大術統天授時皆得壬  
戌若合於辛亥則失於甲寅合於甲寅則失於辛亥其開皇  
十四年甲寅歲冬至亦日度失行六也

八年甲辰歲十一月乙酉景長諸歷皆得甲申貞觀二十三  
年已酉歲十一月辛亥景長諸歷皆得庚戌大術統天授時以承  
淳開元冬至推之知前二冬至乃史官依時歷以書必非候  
景所得所以不合今以授時攻之亦然八也

自前宋以來測景驗氣者凡十七事其景德丁未歲戊辰日  
南至統天授時皆得丁卯是後一日嘉泰癸亥歲甲戌日  
南至統天授時皆得乙亥是後一日一失之先一失之後若曲  
變其數以從景德則其餘十六事多後天從嘉泰則其餘十  
六事多先天亦日度失行之驗十也

事皆授時所不合以此理推之非不合矣蓋類其同則知其  
中辨其異則知其變今於冬至略其日度失行及史官依時  
歷書之者凡十事則授時二十九事皆中

失行中其以八事為日度失行其餘十七事皆中

其二十九事中以八事為日度失行其餘十七事皆中

其二十九事中以八事為日度失行其餘十七事皆中

其二十九事中以八事為日度失行其餘十七事皆中

其二十九事中以八事為日度失行其餘十七事皆中

其二十九事中以八事為日度失行其餘十七事皆中

其二十九事中以八事為日度失行其餘十七事皆中

其二十九事中以八事為日度失行其餘十七事皆中

人張而曰天以此非雷之蓋...

附測景餘論

勿審先生揆日候星紀要論測景法甚詳尙有三事當論

永爲補之

一曰表端之景虛淡分釐難得真數當做郭太史用景符之法取表端橫梁中景爲的

郭氏用四丈長表頗不易制四方行測損其制度一丈亦可矣而表端爲太陽上邊之景雖以太陽半徑減之

可得中景而猶慮其虛淡難真宜做郭法長丈者只作九尺端爲兩岐龍二以持橫梁合之長一丈以薄銅葉

爲景符鑽小窠以達日光順其斜倚之勢游移前却於虛景之中取橫梁之景於圭面則所得者爲中景而分

數亦莫

一曰太陽離天頂稍遠則地面與地心有南北差太陽恒降而下當檢氣差表求太陽視緯高加於本緯

一曰極高多度之方冬至太陽近地平有青蒙氣差能升太陽使高景爲之稍短此蒙氣差難算宜以夏至之景參校

元史授時曆議云今京師長表四丈冬至之景七丈九尺八寸有奇夏至之景一丈一尺七寸有奇

按京師觀象臺北極出地三十九度五十五分今所測定者也今時黃赤距離二十三度半稍弱元時距離

則不止二十三度半姑以二十三度半計之加於極高以減象限其餘二十六度三十五分爲冬至高孤檢二

十六度三十五分之餘切線一九九八四一以四乘之

太陽南北差則景當更長而當時所測定者七丈九尺八寸有奇以餘切求高孤爲二十六度三十七分減太

陽降下二分以減赤道高五十五度五分若只二十三度三十分者豈非蒙氣升卑爲高乎

再以夏至考之景長一丈一尺七寸有奇以四歸之二九三有奇則七十三度四十分之餘切以赤道高孤五十度五分減之

北緯有二十三度三十五分豈非近天頂無蒙氣差而太陽降下之數又微故見其本緯之景乎

再以北緯二十三度三十五分減赤道高孤二十六度三十分又約減太陽降下二分則冬至高孤宜二十六度二

十八分而景長之高孤二十六度三十七分是蒙氣升太陽九分也郭太史時八線之算法未備太陽南北差

近地蒙氣差機未放但能紀其表景尺寸不能詳其冬夏二至所得黃赤距度有微差今則一可致而知

數學卷四終

數卷五

七政行

勿審先生論七政小輪之動由本天之動七政之動由小輪之動其說極極七政之中月尤爲難按原本論

太陽諸輪

日有本天有本輪有均輪 本天以地爲心隨宗動天左旋而稍緩故漸右移 本天右移帶動本輪 本輪

之心定於本天之上 其樞左旋帶動均輪 本輪之心定於本天之上 其樞左旋帶動均輪 本輪之心定於本天之上

均輪之心定於本輪之上 其樞左旋帶動均輪 本輪之心定於本天之上 其樞左旋帶動均輪 本輪之心定於本天之上

均輪之心定於本輪之上 其樞左旋帶動均輪 本輪之心定於本天之上 其樞左旋帶動均輪 本輪之心定於本天之上

均輪之心定於本輪之上 其樞左旋帶動均輪 本輪之心定於本天之上 其樞左旋帶動均輪 本輪之心定於本天之上

均輪之心定於本輪之上 其樞左旋帶動均輪 本輪之心定於本天之上 其樞左旋帶動均輪 本輪之心定於本天之上

均輪之心定於本輪之上 其樞左旋帶動均輪 本輪之心定於本天之上 其樞左旋帶動均輪 本輪之心定於本天之上

均輪之心定於本輪之上 其樞左旋帶動均輪 本輪之心定於本天之上 其樞左旋帶動均輪 本輪之心定於本天之上

均輪之心定於本輪之上 其樞左旋帶動均輪 本輪之心定於本天之上 其樞左旋帶動均輪 本輪之心定於本天之上

均輪之心定於本輪之上 其樞左旋帶動均輪 本輪之心定於本天之上 其樞左旋帶動均輪 本輪之心定於本天之上

均輪之心定於本輪之上 其樞左旋帶動均輪 本輪之心定於本天之上 其樞左旋帶動均輪 本輪之心定於本天之上

均輪之心定於本輪之上 其樞左旋帶動均輪 本輪之心定於本天之上 其樞左旋帶動均輪 本輪之心定於本天之上



甲為地心乙丙丁為本天界寅戌申酉為本輪壬子癸丑為均輪癸未辰午為次輪卯為次均輪戌庚巳辛為負圓實為最高申為最卑此設均輪心在最高則次均輪均輪相切於癸又設當朔望時癸即次均輪心所到而月體在卯若均輪到三宮戌則次均輪與均輪相切於心均輪在最卑則次均輪與均輪相切於角均輪到九宮則次均輪與均輪相切於房丙至辰初均減度之最大丙至五初均加度之最大者也若均輪到三宮又當兩弦時則月體在斗視度在牛均輪到九宮又當兩弦時則月體在尾視度在箕九至箕氏至牛二三均加減度之大者也月有諸輪行度最多變本天大於本輪半徑約十七倍有奇

月本輪初宮圖  
次均輪行於次輪不能偏圖每一圖以四為率  
上次均輪朔望時 右次均輪朔望弦間  
下次均輪上下弦時 左次均輪弦望弦朔間

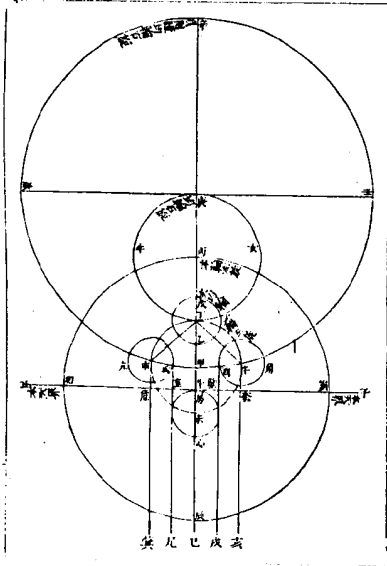

數學

一九五

子丑為本天界丙寅辰卯為本輪輪心在斗設當輪最高為初宮初度則均輪心在丙而負圓心在戌次輪心在丁點與均輪相切如其正當朔望也則次均輪心在次均輪均輪相切之處而月體在乙次均輪此時無加減度從丙乙斗辰已線直下至地心此後不能開只因為次輪最近點距地心線減去次均輪半徑乙為月距地心線如其行至朔望弦之間則次均輪心到午李亥為輪心距地心線奎斗其減度均次均輪心到午午距線奎壁其加度均三壁斗則減定度也如其行至上下弦則次均輪心到未月體在房與朔望距地心線合為一則次均輪心亦無加減度如其行至弦望弦朔之間則次均輪心到申申危箕為輪心距地心線危斗其加減度均月體在氏氏室尾為距線危室斗則加定度也 凡諸直線皆下至地心

月本輪一宮圖

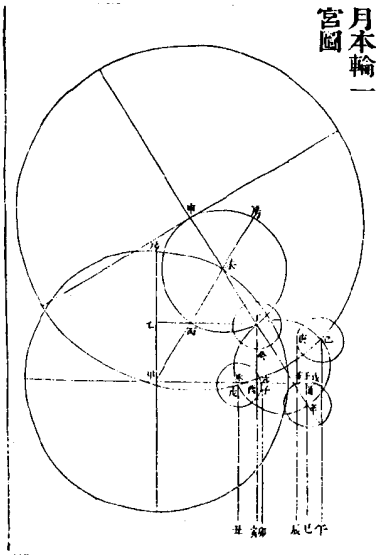

本輪心在本天甲房為最高設本輪行一宮則均輪心到未房未三負圓心在申後房至申次均輪與均輪相切於丁點丁點所在丙丁酉辰戌以五弦此求未得乙丙三四之酉實為次輪最近點距地心線酉甲其減度均朔望次均輪心在丁月體在癸丁癸酉與初均距線合為一故朔望無次均加減度此後朔望弦間次均輪心在巳戌午為距線酉戌其減度均月體在庚庚亥辰為距線亥戌其加度均亥酉為二三均減度亥甲減定度也上下弦次均輪心在辛角辛已為距線均酉其減度均月體在壬壬辛已距線與次均同故上下弦即以次均為三均此後後角甲減定度也弦望弦朔間次均輪心在戊氏戊丑為距線氏酉其加度均月體在子九子卯為距線九氏為減度均三九酉為二三均減度九甲減定度也

月本輪二宮圖

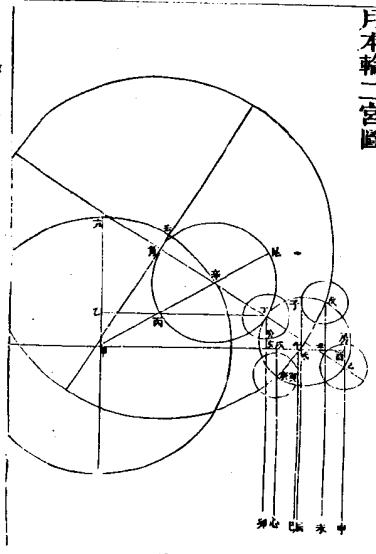

本輪心在天甲九為最高設本輪行三宮均輪心到辛  
 九王負固心在角一十次輪與均輪相切於丁  
 六十度負固心在角一十次輪與均輪相切於丁  
 為次輪最近點距地心線其減度均望次均輪心在  
 丁月體在無次均望望均輪心在戊戌丑未為  
 距線丑亥其減度均月體在子氏辰為距線丑其加度  
 三氏亥為二三均減度氏甲為減定度上下弦次均輪心在  
 已酉已申為距線酉亥其減度均月體在房同次均酉甲減  
 定度也望望均輪心在庚戌庚心為距線戌亥其  
 減度均月體在寅午寅已為距線午戌其減度均午亥二三  
 均減度午甲減定度也

月本輪三宮圖

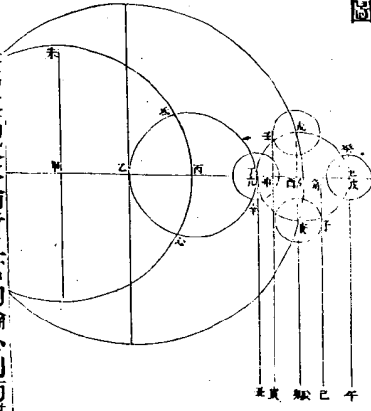

本輪心在天甲未為最高設本輪行三宮均輪心到丙  
 丙九負固心在乙一十次輪與均輪相切於丁  
 六十度負固心在乙一十次輪與均輪相切於丁  
 為次輪最近點距地心線其減度均望次均輪心在  
 丁月體在無次均望望均輪心在辛無次均望  
 望望均輪心在戊戌酉卯為距線酉九其減度均月  
 體在壬申寅為距線甲酉其加度均申九為二三均減度  
 申甲減定度也上下弦次均輪心在巳戌午為距線戌九  
 其減度均月體在癸同次均戌甲減定度也望望均輪心  
 均輪心在庚亥辰為距線亥元其減度均月體在子角子  
 已為距線角亥其減度均角元為二三均減度均甲減定度  
 也

月本輪四宮圖

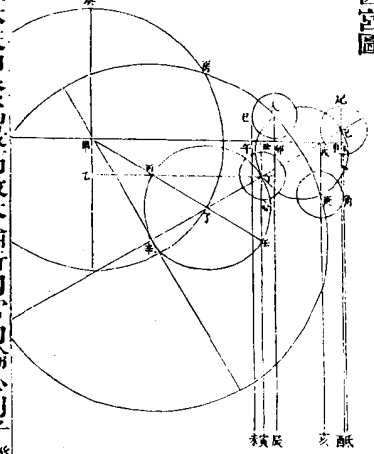

本輪心在天甲癸為最高設本輪行四宮均輪心到子  
 子一十負固心在辛一十次輪與均輪相切於丁  
 六十度負固心在辛一十次輪與均輪相切於丁  
 為次輪最近點距地心線其減度均望次均輪心在  
 丁月體在無次均望望均輪心在子氏辰為距線子  
 其加度均子氏辰為二三均減度子氏甲減定度也  
 上下弦次均輪心在巳戌午為二三均加度午甲減定度也  
 在尾同次均申甲減定度也望望均輪心在庚戌  
 庚亥為距線戌丑其減度均月體在角元角元為距線元戌  
 其減度均元丑二三均減度元甲減定度也

月本輪五宮圖

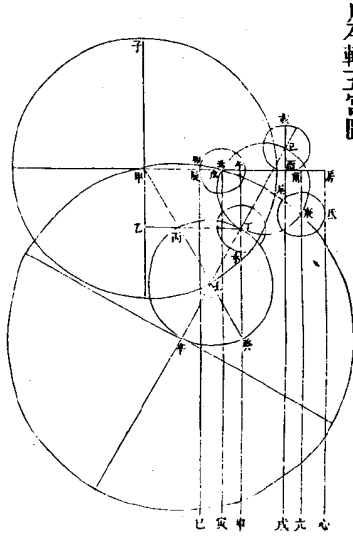

本輪心在天甲子為最高設本輪行五宮均輪心到子  
 子一十負固心在辛一十次輪與均輪相切於丁  
 六十度負固心在辛一十次輪與均輪相切於丁  
 為次輪最近點距地心線其減度均望次均輪心在  
 丁月體在無次均望望均輪心在戊戌丑未為  
 距線丑亥其減度均月體在子氏辰為距線丑其加度  
 三氏亥為二三均減度氏甲為減定度上下弦次均輪心在  
 已酉已申為距線酉亥其減度均月體在房同次均酉甲減  
 定度也望望均輪心在庚戌庚心為距線戌亥其  
 減度均月體在寅午寅已為距線午戌其減度均午亥二三  
 均減度午甲減定度也

月本輪六宮圖

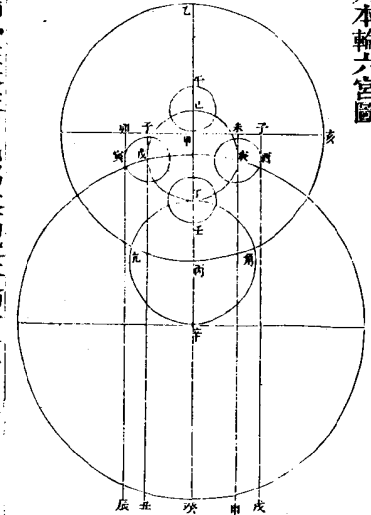

本輪心在天甲乙為最高設本輪行六宮均輪心到丙  
 丙一十負固心在辛一十次輪與均輪相切於丁  
 六十度負固心在辛一十次輪與均輪相切於丁  
 為次輪最近點距地心線其減度均望次均輪心在  
 丁月體在無次均望望均輪心在辛無次均望望  
 望望均輪心在戊戌酉卯為距線酉九其減度均月  
 體在壬申寅為距線甲酉其加度均申九為二三均減度  
 申甲減定度也上下弦次均輪心在巳戌午為距線戌九  
 其減度均月體在癸同次均戌甲減定度也望望均輪心  
 均輪心在庚亥辰為距線亥元其減度均月體在子角子  
 已為距線角亥其減度均角元為二三均減度均甲減定度  
 也

日本輪七  
宮圖

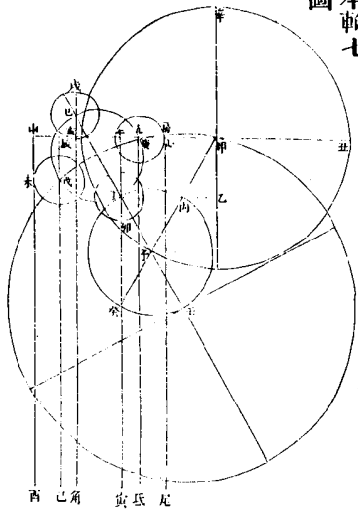

日本輪八  
宮圖

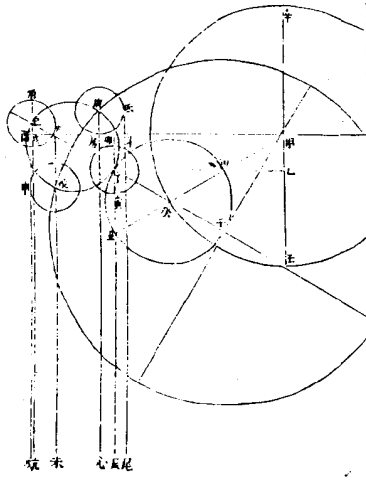

本輪心在天甲辛為最高設本輪行七宮均輪心到子  
 負圓心在壬從右旋一周次輪與均輪相切於丁  
 最近點距地心線上至本天午午甲其加度均輪心在戊辰戊  
 心在下月體在卯無次均輪望望均輪心在戊辰戊  
 已為距線辰午其加度均輪在末申未酉為距線申辰其  
 加度均申午二三均加度申甲加定度也上下弦次均輪心  
 到己巳亥角為距線亥午其加度均輪在戌同次均輪心  
 加定度也望望均輪心到庚庚亢氏為距線亢午  
 其減度均月體在房房心尾為距線心亢其減度均心午二  
 三均減度心甲加定度也

數學

日本輪九  
宮圖

本輪心在天甲辛為最高設本輪行八宮均輪心到癸  
 負圓心在壬從右旋一周次輪與均輪相切於  
 最近點距地心線上至本天卯卯甲其加度均輪心在  
 均輪心在丁月體在寅無次均輪望望均輪心到戊  
 午戊未為距線午卯其加度均月體在申酉申戌為距線酉  
 午其加度均酉卯二三均加度酉甲加定度也上下弦次均  
 輪心到己巳亥角為距線亥卯其加度均月體在均同次均  
 亥甲加定度也望望均輪心到庚庚房心為距線  
 房卯其加度均月體在氏氏斗尾為距線斗房其減度均三  
 卯二三均減度斗甲加定度也

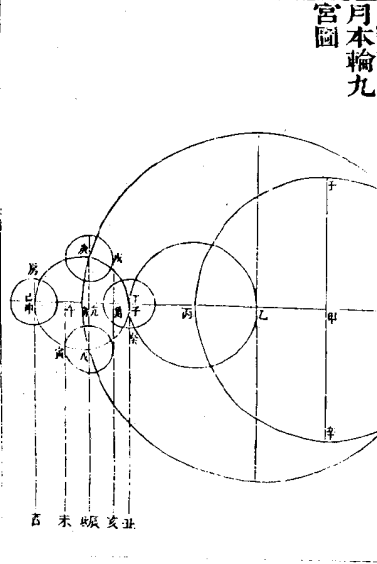

本輪心在天甲壬為最高設本輪行九宮均輪心到丙  
 負圓心在乙從右旋一周次輪與均輪相切於  
 最近點距地心線上至本天丁丁子其加度均輪心在  
 丁月體在癸無次均輪望望均輪心在戊戌戊辰為  
 距線亢子其加度均月體在寅寅未為距線午亢其加度  
 均午子二三均加度午甲加定度也上下弦次均輪心到己  
 巳申酉為距線申子其加度均月體在房同次均申甲加定  
 度也望望均輪心到庚庚卯氏為距線卯子其加  
 度均月體在戌戌角亥為距線角卯其減度均角子二三均  
 加度角甲加定度也

日本輪十  
宮圖

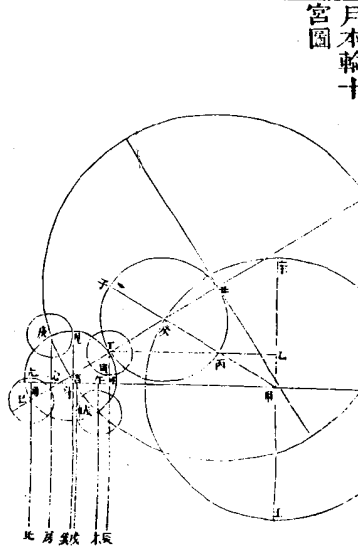

本輪心在天甲辛為最高設本輪行十宮均輪心到癸  
 負圓心在壬從右旋一周次輪與均輪相切於  
 最近點距地心線上至本天戌戌午其加度均輪心在丁月  
 體在寅無次均輪望望均輪心到戊午戊未為距線  
 午卯其加度均月體在申酉申戌為距線午酉其加度均  
 卯二三均加度酉甲加定度也上下弦次均輪心到己巳  
 氏為距線卯卯其加度均月體在亢同次均角甲加定度也  
 望望均輪心到庚庚心房為距線心卯其加度均  
 月體在尾尾斗箕為距線斗心其減度均斗卯二三均加度  
 斗甲加定度也

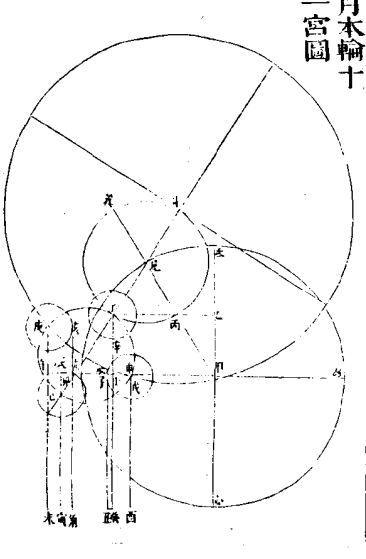

本輪心在本天甲氏為最高設本輪行十一宮均輪心到尾  
 氏房心尾三質圍心在斗從庚壬戌一則次輪與均輪相切  
 於丁作甲乙丙勾股形求得乙丙三則之為乙丁壬亥為  
 次輪最近點距地心緣壬甲其加度均朔望次均輪心在丁  
 月體在辛無次均朔望弦望均輪心到戌申戌酉為距  
 線申壬其減度均月體在子戌子丑為距線戌申其加度  
 戌壬二三均加度戌申加度也上下並次均輪心到巳卯  
 已寅為距線卯壬其加度均月體在辰同次均卯甲加度  
 也弦朔弦望間次均輪心到庚庚午未為距線午壬其加度  
 均月體在亥亥元角為距線元午其減度均元壬二三均加  
 度元甲加度也

土木火三星總輪圖

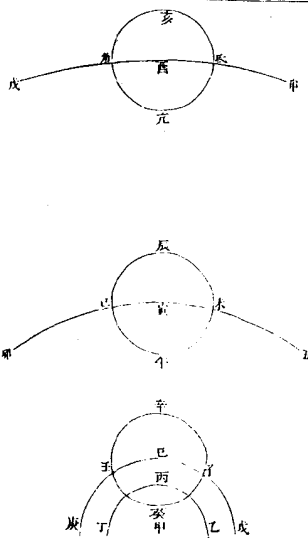

甲為地心乙丙丁為太陽本天諸星次輪半徑與之等  
 戊己庚為火星本天辛壬癸子為火星次輪辛亥伏庚日  
 輪之下割入太陽本天  
 丑寅卯為木星本天辰巳午未為木星次輪辰合伏午衝日  
 申酉戌為土星本天亥角元氏為土星次輪亥合伏元衝日  
 諸星皆有本輪均輪而次輪高下時不同此設次輪心  
 在平處圖其大槩後分圖以見之

土星諸輪圖

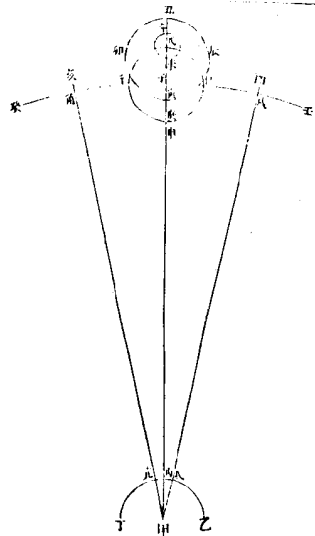

甲為地心乙丙丁為太陽本天壬子癸為土星本天戊己庚  
 辛為本輪午未為均輪丑卯寅辰為次輪 戌為最高度為  
 最卑設均輪在最高初則次輪心在未如合伏星在丑衝日  
 星在寅次輪三宮星在卯九宮星在辰 均輪心在最卑  
 則次輪衝日時星在申 均輪到三宮而次輪又為九宮  
 則星到酉本天上在戌黃道上視之在氏氏丙其減度 均  
 輪到九宮而次輪又為三宮則星到亥本天上在角黃道  
 上視之在元元丙其加度

木星諸輪圖

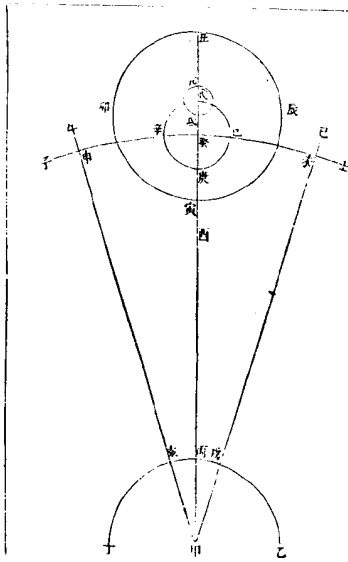

數學卷五

三三

甲為地心乙丙丁為太陽本天壬子癸子為木星本天戊己庚  
 辛為本輪元氏為均輪丑卯寅辰為次輪 戌為最高度為  
 最卑設均輪在最高初則次輪心在氏如合伏星在丑衝日  
 星在寅次輪三宮星在卯九宮星在辰 均輪心在最卑  
 則次輪衝日時星在酉 均輪到三宮而次輪又為九宮  
 則星到己本天上在未黃道上視之在戌戌丙其減度 均  
 輪到九宮而次輪又為三宮則星到午本天上在申黃道  
 上視之在亥亥丙其加度

火星諸輪圖

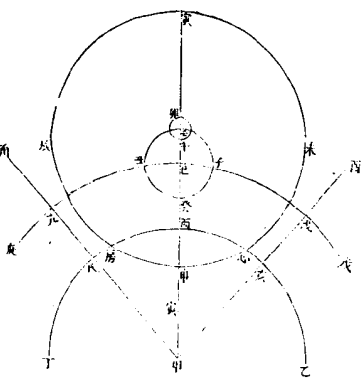

甲為地心乙丙丁為太陽本天戊己庚為火星本天壬子癸  
 丑為本輪卯午為均輪寅巳未為次輪 壬為最高度為  
 最卑設均輪在最高初則次輪心在午如合伏星在寅衝日  
 星在申次輪三宮星在辰九宮星在未 均輪心在最卑  
 則次輪衝日時星在寅 次輪近太陽天留際加減度大均  
 輪到三宮而次輪又為留順之際星至酉本天上在戌黃  
 道上視之在亥亥丙其減度均輪到九宮而次輪又為留  
 退之際星至角本天上在元黃道上視之在氏氏丙其加度  
 房心為次輪割入太陽天處 火星次輪半徑時不等  
 此圖其大小之中者 五星皆以太陽為心如磁石之引針  
 但土木金水以太陽本輪之心為心而火星獨以太陽實體

爲心次輪雖與日天等大而半徑時不同算法置本星於最卑兼太陽高卑算之得數加於最卑之數即次輪半徑之數所以然者何也火與日同類故其精相攝也味於度數者渾言五星以太陽爲心而不別夫本輪實體訛誤甚矣

金星諸輪圖

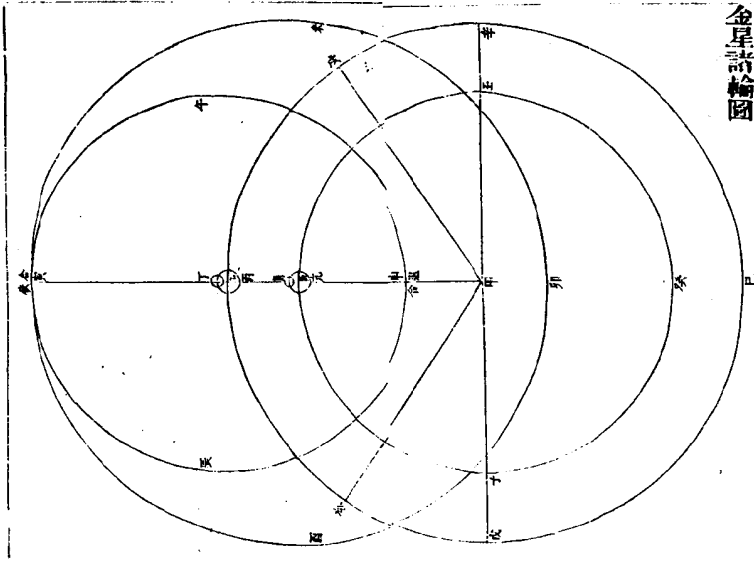

數  
學

甲爲地心乙戊己辛爲太陽本天甲爲地心乙戊己辛爲太陽本天丙爲歲輪底爲本輪最高時歲輪心在均輪之底合伏星在寅退合星在申兩留際星當黃道之亥戌本輪均輪設於本天歲輪心在其上本象也星在歲輪周成繞日圓象爲寅辰申午伏見輪亦設本輪均輪丁於其上最高時伏見輪心在均輪之底星行伏見輪與歲輪不殊詳見全

水星諸輪圖

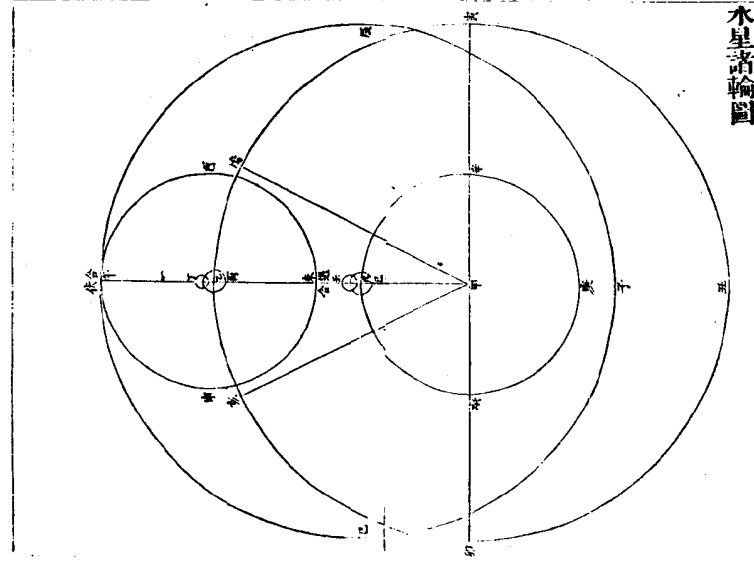

數學卷五終

甲爲地心乙卯丑寅爲太陽本天甲爲地心乙卯丑寅爲太陽本天丙爲歲輪底爲本輪最高時歲輪心在均輪之頂合伏星在午退合星在未兩留際星當黃道之戌亥星在歲輪周成繞日圓象爲辰申午伏見輪亦設本輪均輪丁於其上最高時伏見輪心在均輪之頂星行伏見輪與歲輪不殊詳見全





本輪均輪於日天上而二星之本天與歲輪皆隱得勿疑  
先生發其源本家始明終疑金星二百二十四日奇周天  
水星八十八日周天何以能終古附日也乃多作圖以顯  
其家

金星行歲輪圖一

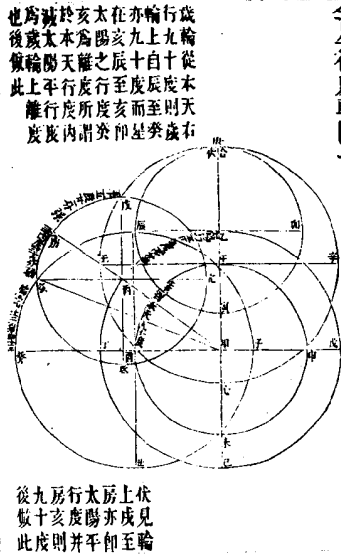

此設金星合伏時在歲輪之頂以為起算之端因及歲輪心  
行一象限也甲為地心亦為金星本天與黃道之心乙丁巳  
戊為黃道午酉未申為本天庚辛壬為歲輪庚辰寅卯為  
伏見輪歲輪心午在本天周乙為太陽庚為星合伏時星在  
日上從甲望之同在一線此星在歲輪上本象也若設伏  
見輪繞日乙為輪心即太陽其合伏之點庚即歲輪之頂星  
在歲輪頂即在伏見輪頂也若向後五十六日有奇歲輪心  
行一象限也此以輪心行言之實因本大有均輪歲輪心在  
均輪上其差若此至酉為辰子丑癸則太陽自乙行至丙  
度奇五十五而星在歲輪上自癸行至亥三十四度奇其統  
日之伏見輪其心至丙其周與歲輪交於亥亥為星房至

亥房奇合猶於至亥也

金星行歲輪圖二

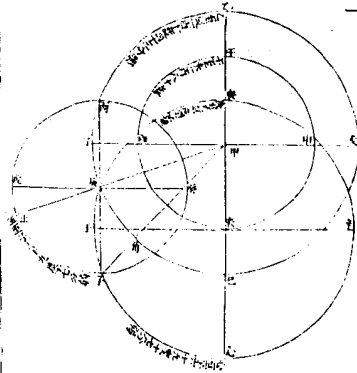

此又五十六日奇併前為一百一十二日奇歲輪又行一象限  
心至未也象限二太陽自乙至辰一百十度奇星自心至子  
六十九度奇若自伏見輪上觀之輪心在辰其周與歲輪交  
於子子即星所到也丑至子猶心至子也合伏時黃道上  
所至辰即星離日次均度也

金星行歲輪圖三

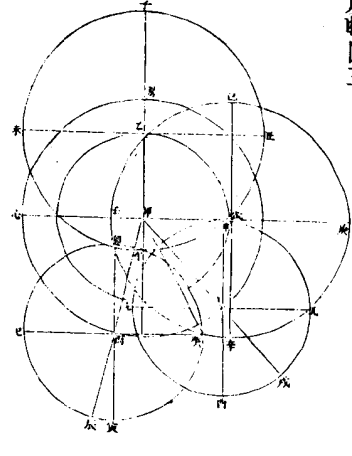

此圖有二行其一已庚辛壬歲輪心行至戊則太陽在丙星  
在癸而伏見輪亦交於癸其一子丑午未歲輪心行  
至乙則太陽在丁星在申而伏見輪亦交於申又  
五十六日奇併前為一百六十八日半強歲輪又行一象限  
心至戊併前三太陽自房心至丙一百六十五度強星自房  
歷辛至癸併前一一百三十三度太陽自房心至乙一百二十四日半強  
亦如之併前二又五十六日奇併前二百二十四日半強  
歲輪又行一象限心至乙併前太陽自房心至丁二百二十  
一度半強星自子丑至申一百三十八度半強伏見輪自戊  
氏至申亦如之併前

金星行歲輪圖四

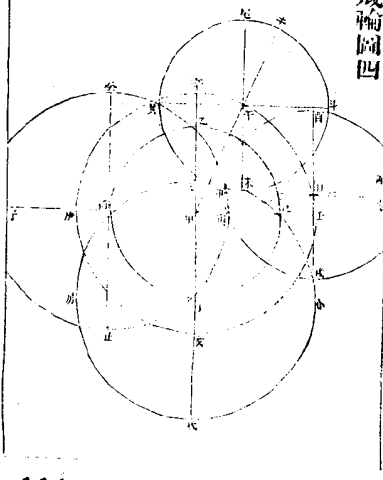

此圖亦有二行其一癸寅丑子歲輪心行至丙則太陽在卯星在申而伏見輪心亦交於申其一丙心氏房歲輪心行至丁則太陽在午星在未而伏見輪心亦交於未又五十六日奇併前為二百八十一日弱歲輪又行一象限心至丙併前一月外太陽自辛庚至卯二百七十六度太陽自子歷癸至申併前一象限一百七十三度少弱伏見輪自角歷酉至申亦如之併前一象限又五十六日奇併前為三百三十七日強歲輪又行一象限心至丁併前一象限太陽自辛庚至午三百三十二度強星自氏歷房元至未二百七度太陽強伏見輪伏見輪自牛歷尾箕至未亦如之併前一象限

金星行歲輪圖五

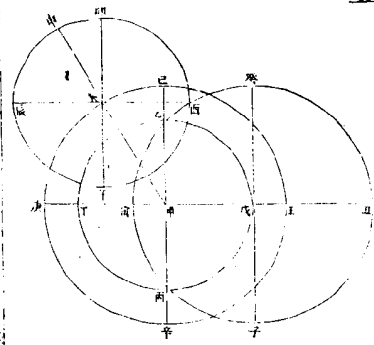

此又五十六日奇併前為三百九十三日強歲輪又行一象限併前一月外心至戌太陽行一周又自巳至未二十七度半星自丑歷子寅至酉二百四十二度半弱併前一月伏見輪自申歷辰午至酉亦如之併前一象限

金星行歲輪圖六

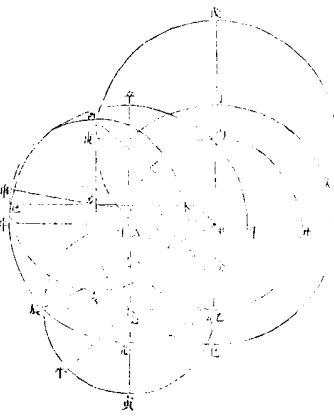

此圖有二行其一戊壬癸庚次輪心行至丙則太陽在房星在酉而伏見輪心亦交於酉其一辛丑亢牛歲輪心行至午則太陽在辰星在辰而伏見輪心亦交於辰又五十六日奇併前為四百四十九日少強歲輪又行一象限心至丙併前太陽行一周又自丁至房八十二度太陽星自戊歷壬癸至酉併前一象限二百七十七度強伏見輪自申歷己亥未至酉亦如之併前一象限又五十六日奇併前為五百五日半強歲輪又行一象限心至午併前一象限太陽行一周又自丁至房至心一百三十八度強星自巳歷辛斗元至辰三百一十一度半強併前一象限伏見輪自牛歷寅卯至辰亦如之併前一象限

金星行歲輪圖七

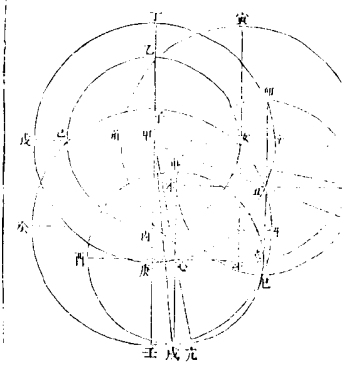

此圖亦有二行其一子壬癸歲輪心行至丙則太陽在申星在戌而伏見輪心亦交於戌其一寅辰斗角歲輪心行至亥則太陽在丑星在午而伏見輪心亦交於午又五十六日奇併前為五百六十一日太弱歲輪又行一象限心至丙併前一月外太陽行一周又自丁歷戌庚至心一百九十三度半強星自壬歷癸子牛至戌三百四十六度強併前一象限伏見輪自元歷亥申酉至戌亦如之併前一象限又五十六日奇併前為六百一十七日太陽強歲輪又行一象限心至亥併前一月外太陽行一周又自丁歷戌庚至丑二百四十九度強星自辰左旋一周至午二十一度稍弱併前一象限伏見輪自房右旋一周至午亦如之併前一象限

水星行歲輪圖一

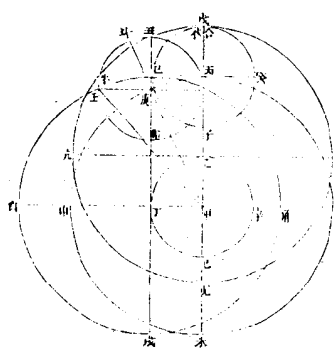

此設水星合伏時在歲輪之頂因及歲輪心行一象限也甲為地心丙申未午為黃道乙丁巳辛為本天戌亥尾元為歲輪戊己子癸為伏見輪歲輪心乙在本天周丙為太陽戊為星合伏時星在日上從甲視之同一直線此星在歲輪上本象若設伏見輪繞日丙為輪心即太陽其合伏之點戊即歲輪之頂星在歲輪頂即在伏見輪頂也本天上更有本輪上其差皆從此勿論後此

設合伏後二十二日弱歲輪行一象限併前一月外心至丁則太陽自丙行至庚二十一度太陽星自酉至壬併前一月外心至未二十七度強星自丑牛卯丙伏見輪上觀之則自斗至壬亦六十八度少強也併前一象限

水星行歲輪圖一

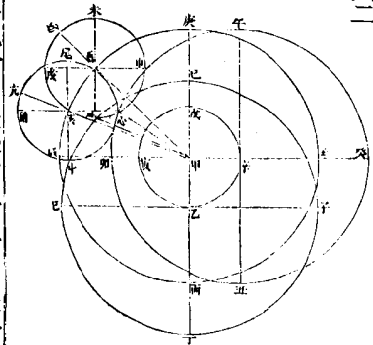

此圖有二行其一已子丁巳歲輪心行至乙則太陽在酉星在房而伏見輪亦交於房其一年癸丑卯歲輪心行至辛則太陽在亥星在心而伏見輪亦交於心又...

水星行歲輪圖二

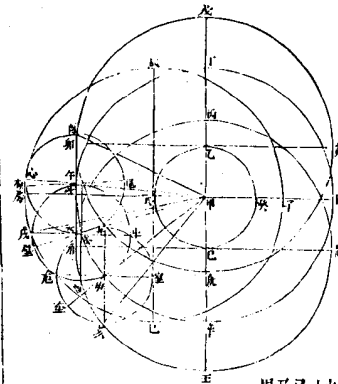

數學

止此其理目周反太陽不

此圖有三行其一戊寅庚卯歲輪心行至乙則太陽在午星在酉而伏見輪亦交於酉其一辰子巳歲輪心行至戌則太陽在辰而伏見輪亦交於辰其一...

凡星平行白行之根數初均次均之度分南緯北緯之大小皆與歷書數迥異驗之於天未識合否余嘗疑歷指論五星緯說多混淆金水尤略因作五星緯行解一卷明之勿誌之說不敢遽定其是非存之以待參攷焉...



幸孤與黃道丙已孤同度亦即與伏見輪庚乙孤同度皆為  
 星離合伏之度歷家所謂伏見行者也  
 庚乙乙辛等者未嘗變是以次均算得卯已減戊已猶原與  
 得丙卯加戊丙也 由是觀之任丙甲丁甲二邊時改變  
 乙甲線時移動而得黃道上戊卯之實度必無不同 乙  
 甲丙所對者乙丙小邊故以半較角減半外角為甲角乙  
 甲丁角所對者乙丁大邊故以半較角加半外角為甲角自  
 然之理也 兩輪算黃道實度既同矣乙甲為星距地心線  
 亦同乎曰此不待言也乙甲者丙角丁角同用之對邊也以  
 角算度既合矣邊焉得不合  
 右圖就金星輪圖之水星放此

伏見者即減星行二者迭為損益而總數不改是以斜方形  
 中但移其乙甲距線而黃道上丙已之度為戊丙之餘原與  
 庚乙乙辛等者未嘗變是以次均算得卯已減戊已猶原與  
 得丙卯加戊丙也 由是觀之任丙甲丁甲二邊時改變  
 乙甲線時移動而得黃道上戊卯之實度必無不同 乙  
 甲丙所對者乙丙小邊故以半較角減半外角為甲角乙  
 甲丁角所對者乙丁大邊故以半較角加半外角為甲角自  
 然之理也 兩輪算黃道實度既同矣乙甲為星距地心線  
 亦同乎曰此不待言也乙甲者丙角丁角同用之對邊也以  
 角算度既合矣邊焉得不合  
 右圖就金星輪圖之水星放此

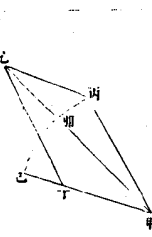

星所在亦有核動而黃道上丙卯卯已兩視度亦有損益也  
 而算兩甲角以求實行度必無不合 準前圖論之內甲丁  
 甲二距線若常如兩輪半徑則丙角與丁角同大 準前圖論之內甲丁  
 也 丙甲乙角與丁乙甲角同大 準前圖論之內甲丁  
 乙角同大 準前圖論之內甲丁 準前圖論之內甲丁  
 無相等之角即丙丁二角亦變矣角變而丙已之弧度不變  
 是以知其終必合也 丙丁二角何以變也 依前圖論之內  
 角之外角度為伏見輪上庚乙丁角之外角度為歲輪上辛  
 乙庚乙與辛乙本同也 因兩輪上各有初均加減則度不同  
 而庚丙乙與乙丁辛兩外角變矣外角變故內角必變也  
 丙已之弧度何以不變也 凡初均數加星行即減伏見加

伏見者即減星行二者迭為損益而總數不改是以斜方形  
 中但移其乙甲距線而黃道上丙已之度為戊丙之餘原與  
 庚乙乙辛等者未嘗變是以次均算得卯已減戊已猶原與  
 得丙卯加戊丙也 由是觀之任丙甲丁甲二邊時改變  
 乙甲線時移動而得黃道上戊卯之實度必無不同 乙  
 甲丙所對者乙丙小邊故以半較角減半外角為甲角乙  
 甲丁角所對者乙丁大邊故以半較角加半外角為甲角自  
 然之理也 兩輪算黃道實度既同矣乙甲為星距地心線  
 亦同乎曰此不待言也乙甲者丙角丁角同用之對邊也以  
 角算度既合矣邊焉得不合  
 右圖就金星輪圖之水星放此

伏見者即減星行二者迭為損益而總數不改是以斜方形  
 中但移其乙甲距線而黃道上丙已之度為戊丙之餘原與  
 庚乙乙辛等者未嘗變是以次均算得卯已減戊已猶原與  
 得丙卯加戊丙也 由是觀之任丙甲丁甲二邊時改變  
 乙甲線時移動而得黃道上戊卯之實度必無不同 乙  
 甲丙所對者乙丙小邊故以半較角減半外角為甲角乙  
 甲丁角所對者乙丁大邊故以半較角加半外角為甲角自  
 然之理也 兩輪算黃道實度既同矣乙甲為星距地心線  
 亦同乎曰此不待言也乙甲者丙角丁角同用之對邊也以  
 角算度既合矣邊焉得不合  
 右圖就金星輪圖之水星放此

星所在亦有核動而黃道上丙卯卯已兩視度亦有損益也  
 而算兩甲角以求實行度必無不合 準前圖論之內甲丁  
 甲二距線若常如兩輪半徑則丙角與丁角同大 準前圖論之內甲丁  
 也 丙甲乙角與丁乙甲角同大 準前圖論之內甲丁  
 乙角同大 準前圖論之內甲丁 準前圖論之內甲丁  
 無相等之角即丙丁二角亦變矣角變而丙已之弧度不變  
 是以知其終必合也 丙丁二角何以變也 依前圖論之內  
 角之外角度為伏見輪上庚乙丁角之外角度為歲輪上辛  
 乙庚乙與辛乙本同也 因兩輪上各有初均加減則度不同  
 而庚丙乙與乙丁辛兩外角變矣外角變故內角必變也  
 丙已之弧度何以不變也 凡初均數加星行即減伏見加

數學卷七

中西合法擬草

明季之改法也 徐文定公嘗言 西人之精算 入大統  
 之型 獲固長 以爲不測之典 正朔  
 四時之氣 運以每月 交中氣 鳴則 爲大統 固不從 中  
 中法 十二次 之名 繁之 而西法 十二星 之官 亦時  
 之 於 此 則 非 中 法 之 非 西 法 也 固 不 從 中  
 度 一事 則 未 盡 言 中 法 之 非 西 法 也 固 不 從 中  
 於 卷 首 且 明 曰 中 西 法 擬 草 仍 以 梅 先 生 之 說 爲 記

歷學疑問補云 問 舊歷太陽過宮與中氣不同 何以復合  
 爲一 曰 新歷之測算精矣 然其中不無可商 當俟後來詳定  
 者 則此其一端也 何則 天上有十二宮 各三十度 每歲太  
 陽以一中氣及一節氣 共行三十度 如冬至 立春 共行三十  
 度 則滿二十四氣 則十二宮行一週 故歷家恒言 太陽一  
 歲周天也

承接天上十二宮當分爲二 有黃道上十二宮 有列宿天  
 十二宮 黃道十二宮 截黃道爲十二段 冬至到丑春分到  
 戌 夏至到未秋分到辰 恒係於節氣者也 列宿天十二宮  
 主以四獸 青鳥 白虎 朱雀 玄武 元枴 在北 鴉火 在南  
 大火 在東 大梁 在西 恒係於星宿者也 新法之誤 在去列  
 宿十二宮 專主黃道十二宮耳

然而實攷其度 則一歲日躔所行 必稍有不足 雖其所欠甚  
 微 約其差不過百積 至年深遂差多度 六七十年 差一度 六  
 是爲歲差 歷家所以有天周歲周之名 以天周歲周 爲天周  
 行三百六十度 歲周 爲歲周 行三百六十度 歲周 爲歲周

承接周末冬至已在南斗而漢人又謂起牽牛者 漢歷之  
 疎也 唐一行已嘗攷定 謂太初元年辛酉冬至日斗二十  
 度 而漢歷甲子冬至在斗二十四度 其虛退之度 適及牽  
 牛 漢人未知歲差 誤合爲一 故即以冬至日交星紀而定之 於







又攷西歷算太陽雖有加減而各月初一日所躔之度則不依加減之算蓋太陽行疾一宮只二十八日有奇行速三十一日有奇則月小者二十九日大者三十二日而西法不然月小者三十日大者三十一日是以秋分以後月一日之宿度距中氣漸加春分以後距中氣漸減是亦其國舊俗使然譬如中國知有定朔而猶用平朔以前知有定氣而猶用恒氣也按時使其能改月大小之法增減一日則月一日之宿皆其交宮之初度矣日躔之行度有加減日數不拘三十日並以日

再攷梅先生辨太陽中氣過宮之非者雖詳而不言黃道上有十二宮於理未盡後作圖明之

歲周圖 一層虛中調氣之始 二層河圖 三層洛書 四層先天八卦 五層後天八卦 六層十二支 七層二十四位 八層四時 九層八節 十層二十四氣 十一層七十二候 十二層月建 十三層黃道十二宮 十四層黃道三百六十整度

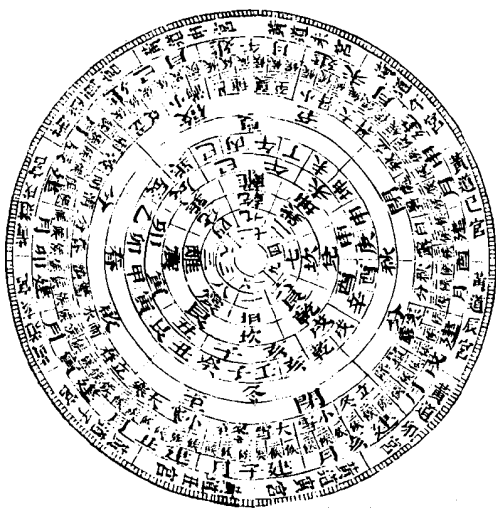

此圖黃道與月之理與乎圖者卦位干支而市道宮度之外周黃道之宮與月建六合恒以中氣時刻入宮黃道之度皆虛度不依於列宿度則或差或過又此圖市節氣較黃道首隨之黃道本有兼當道亦見太陽中氣交宮圖

太陽中氣交宮圖



太陽黃道上右旋故此圖逆布十二節氣中氣外周一為黃道十二宮所謂中氣交宮者交此宮也雖恒星亦遊歷其間不可借星次之名以名其宮列宿別有十二次

歲差圖 圓外勻布三百六十整度分截二十八宿 圓內第一層十二次宮 次內一層黃道冬至日在虛宿 又次內一層殷冬至日在女 又次內一層周冬至日在牛 又次內一層周未冬至日在斗 均謂經緯緯行

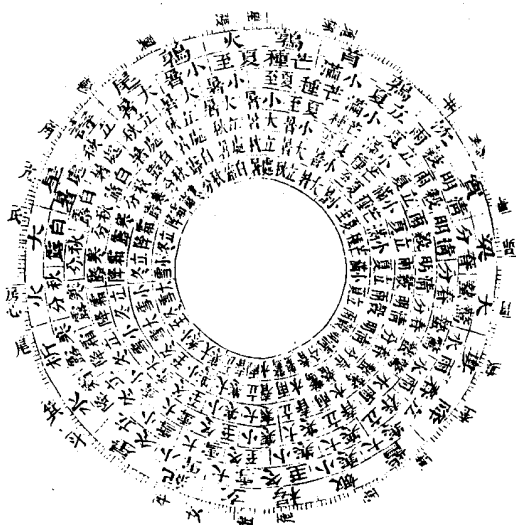

又次內一層元父至日在其首 最內一層將來冬至日在尾

右圖自堯以來四千餘年之歲差星次有定而節氣所在無定二萬五千餘年而一周誠不可以星次之名繫之於每月之中氣

中法謂之歲差西法則曰恒星行普天星宿皆循黃道東行約七十年有奇差一度然則黃道上節氣有定而星宿無定若作一活動之盤署二十四氣於外周為定盤而以十二次二十八宿度列於活盤之上中心穿紙軸可轉動則向星宿行度矣如堯時則以虛二二度為冬至

星宿雖無定而距度多少與次舍分界則有定蓋列宿天有一定之東西南北動中之恒靜者也

附回同十二宮名

白羊 卽 庚 申 牛 卽 庚 酉 陰 陽 又 曰 雙 龍 巨 鱗 卽 鶴 師 子 卽 雙 龍  
 女 卽 天 神 卽 天 蝎 卽 大 人 馬 卽 折 磨 卽 星 寶 瓶 卽 元 雙 魚 卽 天 蝎

總說

合三國說觀之黃道自有十二宮列宿自有十二次若併爲一則名不當物而本有之十二次遂隱入宮與躔次分註之乃各當其宮所當考求酌定者十二次分界之處耳

論整度日度

大統以前中歷皆用日度自改用西法則以三百六十整度紀七政之法而列宿亦用整度此古今歷法不同一大節目梅先生極稱整度之善然則日度遂可廢與愚思之天本無度因日之行而生度其不能以三百六十日周黃道必有奇零之日與分意其有不得不然者猶之徑一圓三只得六角之度而圓三之外有畸零是亦不得不然者也然則歲日之度豈不猶人身之穴自然而成不可增損者與西法以其不便於算也一以整度齊之齊之誠善矣然遂以此爲周天之本數疑其涉於假借竊謂此一事當合中西而用之一切布算之法用整度爲便及其分隸之於二十八宿以紀七政躔離則當用日度爲宜譬之尺度古今有短長醫家量人孔穴必用同身寸度之始無誤整度者後世改長之寸也日度者其人同身寸也或疑以整度布算又以日度紀躔離似多一番布算曰始則假借後則紀實固不可憚其煩別立整度當日度及整度當日度券表查而亦不爲煩或又疑經度用日度緯度用整度同此一大同豈可分兩種度曰經度紀躔離用以紀歷者也緯度測極高測兩道相距測七政離地乎以爲布算之準不用之以紀歷故緯度可假借而經度不可假借也

數學

整度當日度表

歲周三百六十五日二四二一八七五加古法一日爲一度度有萬分是周天三百六十五度二千四百二十一分八十七秒五十分半周一百八十二度六千二百一十分九十三秒七十五微一象限九十一度三千一百〇五分四十六秒八十七微五十分纖一宮三十度四十三分六十八分四十八秒九十五微八十三纖不盡以三百六十整度分之一整度當日度一度〇一百四十五分六十一秒六十三微一十九纖四四不盡又一整度六十分一分當日度分一百六十九分〇九秒三十六微〇五纖三四六六不盡依此立二表使宿度分歸之於日度分度及半者收之不致有零之

整度	日度	整度	日度
一度	一度〇四六	二度	二度〇九二
二度	二度〇九二	三度	三度〇三九
三度	三度〇三九	四度	四度〇八五
四度	四度〇八五	五度	五度〇三二
五度	五度〇三二	六度	六度〇七八
六度	六度〇七八	七度	七度〇二五
七度	七度〇二五	八度	八度〇七一
八度	八度〇七一	九度	九度〇一八
九度	九度〇一八	十度	十度〇六四
十度	十度〇六四	十一度	十一度〇一〇
十一度	十一度〇一〇	十二度	十二度〇五六
十二度	十二度〇五六	十三度	十三度〇〇三
十三度	十三度〇〇三	十四度	十四度〇四九
十四度	十四度〇四九	十五度	十五度〇〇五
十五度	十五度〇〇五	十六度	十六度〇五一
十六度	十六度〇五一	十七度	十七度〇〇七
十七度	十七度〇〇七	十八度	十八度〇五三
十八度	十八度〇五三	十九度	十九度〇〇〇
十九度	十九度〇〇〇	二十度	二十度〇四六
二十度	二十度〇四六	二十一度	二十一度〇〇二
二十一度	二十一度〇〇二	二十二度	二十二度〇四八
二十二度	二十二度〇四八	二十二度	二十二度〇〇四
二十二度	二十二度〇〇四	二十三度	二十三度〇五〇
二十三度	二十三度〇五〇	二十四度	二十四度〇〇六
二十四度	二十四度〇〇六	二十五度	二十五度〇五二
二十五度	二十五度〇五二	二十六度	二十六度〇〇八
二十六度	二十六度〇〇八	二十七度	二十七度〇五四
二十七度	二十七度〇五四	二十八度	二十八度〇〇一
二十八度	二十八度〇〇一	二十九度	二十九度〇四七
二十九度	二十九度〇四七	三十度	三十度〇〇三

整度分當日度分表

井宿有三十度略故表止列三十度度下有零分查後表

整度分	日度分	整度分	日度分
一分	〇千一六	十一分	〇千一六
二分	〇千三二	十二分	〇千三二
三分	〇千四八	十三分	〇千四八
四分	〇千六四	十四分	〇千六四
五分	〇千八〇	十五分	〇千八〇
六分	〇千九六	十六分	〇千九六
七分	〇千一二二	十七分	〇千一二二
八分	〇千一二八	十八分	〇千一二八
九分	〇千一二四	十九分	〇千一二四
十分	〇千一三〇	二十分	〇千一三〇
十一分	〇千一三六	二十一分	〇千一三六
十二分	〇千一四二	二十二分	〇千一四二
十三分	〇千一四八	二十三分	〇千一四八
十四分	〇千一五四	二十四分	〇千一五四
十五分	〇千一六〇	二十五分	〇千一六〇
十六分	〇千一六六	二十六分	〇千一六六
十七分	〇千一七二	二十七分	〇千一七二
十八分	〇千一七八	二十八分	〇千一七八
十九分	〇千一八四	二十九分	〇千一八四
二十分	〇千一九〇	三十分	〇千一九〇
二十一分	〇千一九六		
二十二分	〇千二〇二		
二十三分	〇千二〇八		
二十四分	〇千二一四		
二十五分	〇千二二〇		
二十六分	〇千二二六		
二十七分	〇千二三二		
二十八分	〇千二三八		
二十九分	〇千二四四		
三十分	〇千二五〇		
三十一分	〇千二五六		
三十二分	〇千二六二		
三十三分	〇千二六八		
三十四分	〇千二七四		
三十五分	〇千二八〇		
三十六分	〇千二八六		
三十七分	〇千二九二		
三十八分	〇千二九八		
三十九分	〇千三〇四		
四十分	〇千三一〇		

四一分	六千九百三十四	四二分	七千二
四三分	七千二	四四分	七千四
四五分	七千六	四六分	七千七
四七分	七千九	四八分	八千一
四九分	八千二	五十分	八千五
五一分	八千六	五二分	八千九
五三分	九千	五四分	九千三
五五分	九千三	五六分	九千七
五七分	九千六	五八分	九千九
五九分	九千九	六十分	九千九

用表法先取宿若干度當日度若干度分次以宿度零分查日度若干分併之命為日度分

表有兩用二十八宿黃道度悉歸之日度一用也算得七政及羅喉計都月孛躔某宿幾度幾分皆以日度歸之

二十八宿整度變日度表

斗	二十三度四分	二十四度	二九六
牛	七度四分	七度	八七九
女	十一度四分	十一度	八〇二
虛	九度四分	十度	二八七
危	二十度四分	二十度	四九六
室	十五度四分	十五度	九一七
壁	十三度四分	十三度	二九〇
奎	十一度四分	十一度	八一九
婁	十三度四分	十三度	一八九

胃	十二度五分	十二度	四二八
昂	九度五分	九度	三〇七
畢	十三度五分	十三度	八〇七
參	十一度五分	十一度	七〇七
井	三十度五分	三十度	八五九
鬼	四度五分	四度	五九三
柳	十七度五分	十七度	三五一
星	八度五分	八度	五〇四
張	十八度五分	十八度	三九七
翼	十七度五分	十七度	二四五
軫	十三度五分	十三度	二四〇
角	十度五分	十度	七七一
亢	十度五分	十度	七八一
氐	十七度五分	十七度	九三〇
房	四度五分	四度	九〇七
心	七度五分	七度	六五九
尾	十五度五分	十六度	一六五
箕	九度五分	九度	一三一

右黃道二十八宿度分以歷象考成康熙甲子年黃道經度鈐定詳見考異因整度分變為日度分詳見考異

擬分列宿天十二次界限

列宿之天分十二次其界當有定度自西法行恒以太陽交中氣為宮界則度隨歲差推移而十二次之本界遂隱勿處先生嘗極論之愚竊中法與回曆皆以虛六度為子半意者虛宿有十度分少一分六度正當虛危之間而從一度起是六度是為四維之正北元枵之最中乎又攷西歲每歲以斗躔斗四度為齋日自初一度起是四歲益以磨羯星宮之首為恒星年正月一日也斗四度為磨羯之初則虛六度不為寶瓶宮之初一也置於子半如羅金之定盤針因以求各宮之界謹按歷象考成康熙甲子年黃道經度鈐宿八宮十九度一分加五度為子半當一宮二十四度一分減十五度為丑初當一宮九度一分皆以此年交宮後九度一分為各宮之界推得十二次之交界宿度又以整度分變為日度分表列於左

星紀	斗三度一分	斗三度	二〇
元枵	女一度一分	女一度	六六
娵訾	危十度一分	危十度	一六
降婁	壁四度一分	壁四度	二八
大梁	婁九度一分	婁九度	六〇
實沈	畢四度一分	畢四度	四
鶉首	井八度一分	井八度	二二
鶉尾	柳三度一分	柳三度	二〇
壽星	張七度一分	張七度	八二
大火	軫二度一分	軫二度	六七
析木	亢八度一分	亢八度	一〇
心	九度一分	九度	一〇
心	五度一分	五度	七五

右所定十二次之界未知果符天否存其梗槩俟後來攷定又中歷宮界與此不能盡合宿度多寡不同一也此以黃道度分宮而中歷以赤道度分黃道度各宮多寡不均二也

附勿庵先生說

以星推命不知始於何時然呂才之開祿命以及千支及碑  
 潮州始有我生之時月宿南斗之說由是徵之亦在九執以  
 後耳每見推五星者率用漢口歷則於七政躔度疎遠若依  
 新法則宮度之遷改不常二者已如枘鑿之不相入又安望  
 其術之能驗乎夫欲求至當則宜有變通然其故多端其難  
 輕議或姑以古法分宮而取今算之七政布之則既不通其  
 本術亦不認乎懸象雖未知驗否何如而於理庶幾可通矣  
 按此說似有理然以古法分宮尚有微細之處先生亦只  
 言其大略耳則則於今而西國所定每月初一日宿度又  
 似非一宮  
 三十度者

宿度考異黃道度

虛九度五十九分	崇禎戊辰測 康熙壬子同 康熙戊辰同
危二十度七分	崇禎戊辰測 康熙壬子同 康熙戊辰同
室一十五度四十一分	崇禎戊辰測 康熙壬子同 康熙戊辰同
壁一十三度二十六分	崇禎戊辰測 康熙壬子同 康熙戊辰同
奎一十一度二十九分	崇禎戊辰測 康熙壬子同 康熙戊辰同
婁一十三度	崇禎戊辰測 康熙壬子同 康熙戊辰同
胃一十三度一分	崇禎戊辰測 康熙壬子同 康熙戊辰同
昂九度二十九分	崇禎戊辰測 康熙壬子同 康熙戊辰同
畢一十三度五十八分	崇禎戊辰測 康熙壬子同 康熙戊辰同
參一度二十一分	崇禎戊辰測 康熙壬子同 康熙戊辰同
牛一度三十三分	崇禎戊辰測 康熙壬子同 康熙戊辰同

井三十度二十四分	崇禎戊辰測 康熙壬子同 康熙戊辰同
鬼四度三十七分	崇禎戊辰測 康熙壬子同 康熙戊辰同
柳一十七度	崇禎戊辰測 康熙壬子同 康熙戊辰同
星八度二十三分	崇禎戊辰測 康熙壬子同 康熙戊辰同
張一十八度四分	崇禎戊辰測 康熙壬子同 康熙戊辰同
翼二十七度	崇禎戊辰測 康熙壬子同 康熙戊辰同
軫一十三度三分	崇禎戊辰測 康熙壬子同 康熙戊辰同
角一十度三十五分	崇禎戊辰測 康熙壬子同 康熙戊辰同
亢一十度四十分	崇禎戊辰測 康熙壬子同 康熙戊辰同
底一十七度五十四分	崇禎戊辰測 康熙壬子同 康熙戊辰同
房四度四十六分	崇禎戊辰測 康熙壬子同 康熙戊辰同
心七度三十三分	崇禎戊辰測 康熙壬子同 康熙戊辰同
尾一十五度三十六分	崇禎戊辰測 康熙壬子同 康熙戊辰同
箕九度二十分	崇禎戊辰測 康熙壬子同 康熙戊辰同
斗二十三度五十一分	崇禎戊辰測 康熙壬子同 康熙戊辰同
牛七度四十一分	崇禎戊辰測 康熙壬子同 康熙戊辰同

右黃道宿度據崇禎歷書戊辰宿鈔算其度分毫釐象  
 志康熙壬子宿鈔多同又康熙戊辰亦同而歷象攸成以  
 康熙甲子為元其宿度分小有損益蓋若後有密測較精  
 於前與康熙戊辰在甲子後宿度多同前者蓋據舊測逐  
 年加其歲差之秒而宿度不改歷象考成於康熙之季  
 年刻於雍正三年蓋以後測追溯甲子歷元宿鈔當如此  
 是以與戊辰稍異也損益之少者數分其多者宿鈔四十  
 六分尾箕二十分愚疑尾箕二宿最近地平有蒙氣差  
 者前測未精差二十分或由此若胃昂距地高當無蒙氣  
 差而改測差四十六分豈胃宿改距星與康熙舊數有差  
 再考舊參二宿乾隆十七年十一月大臣議改乃依古法  
 舊前參後參宿中三星昔以四星為距今改東一星為  
 距則舊前參後參但二宿之度未考

考授時歷黃道宿度與今黃道宿度同異今宿度以摺

星	今授時	今宿度	同異
鬼	今授時	今宿度	同異
參	今授時	今宿度	同異
畢	今授時	今宿度	同異
胃	今授時	今宿度	同異
奎	今授時	今宿度	同異
室	今授時	今宿度	同異
虛	今授時	今宿度	同異
牛	今授時	今宿度	同異
箕	今授時	今宿度	同異
斗	今授時	今宿度	同異
女	今授時	今宿度	同異
危	今授時	今宿度	同異
壁	今授時	今宿度	同異
室	今授時	今宿度	同異
奎	今授時	今宿度	同異
胃	今授時	今宿度	同異
畢	今授時	今宿度	同異
參	今授時	今宿度	同異
柳	今授時	今宿度	同異
張	今授時	今宿度	同異

翼今十七度二五  
 角今十七度二五  
 心今十七度二五  
 黃道宿度多算古歷多不同投時以簡儀密測宿度餘分  
 可攷然以較之今時黃道宿度無一宿同者其故實多端  
 據西士之說恒星循黃道東行赤道經緯度歲歲不同而  
 黃道之宿則有定距本當以黃道為主用弧三角法算每  
 歲赤道之經緯而郭氏法以赤道度為主由赤道度變黃  
 道度其不同者一也黃赤本可相求而郭氏以弧矢割員  
 之術求黃赤道之差與弧三角算不能密合其不同者二  
 也古今所用列宿距星不能盡一其不同者三也考參二  
 宿易其前後其不同者四也宿近地平常有蒙氣掩映之  
 差須攷求其度前人未見及此其不同者五也由此五  
 端宜其無一宿同當據今所測算者為正其皆參二宿則  
 今仍改為黃前參後也

翼今十七度二五  
 角今十七度二五  
 心今十七度二五  
 尾今十七度二五  
 房今十七度二五  
 心今十七度二五  
 尾今十七度二五  
 房今十七度二五  
 心今十七度二五  
 尾今十七度二五  
 房今十七度二五

數學卷七終

數學卷八

算臉  
 勿忘先生論算詳觀玩之  
 有得算之此為算之精

正弧三角會通

弧三角以正者為宗舉要第二卷論正弧其法散出有見於  
 求餘角法者有見於第四卷次形法者又有見於量測量  
 環中悉尺二書者今為善萃總計求角求邊凡若干正法別  
 法附之臚列分明學者庶易會通焉

甲為正角乙為餘角丙為交角乙甲猶  
 赤道乙丙猶黃道丙甲猶距離正弧隨處  
 有之不止黃赤道而以黃赤為喻諸法皆  
 以甲乙丙為鈐記

求丙甲邊法

半徑與乙角正切若乙丙正切與丙甲正切  
 丙角正切與半徑若乙甲正切與丙甲正切  
 若欲用半徑為首率以省除則為半徑與丙角餘切若乙  
 甲正切與丙甲正切

半徑與丙角餘切若乙丙正切與丙甲正切  
 又法丙角正切與半徑若乙丙正切與丙甲正切  
 若欲用半徑為首率以省除則為半徑與乙甲正切若乙  
 丙餘弦與丙甲餘弦

又法半徑與乙甲餘弦若乙丙正切與丙甲正切  
 又法乙丙餘弦與半徑若乙甲餘弦與丙甲正切  
 又法乙丙正切與半徑若乙甲正切與丙甲餘弦

丙角正切與半徑若乙角餘弦與丙甲餘弦  
 半徑與丙角餘切若乙角餘弦與丙甲餘弦

又法不用四率但以加減法取初數即得丙甲正切法為  
 乙角度與乙丙邊度相併為總弧相減為存弧各取餘弦  
 如法相加減則不過象限則相減折半為初數即為丙  
 甲正切○案此係錯簡

甲正切○案此係錯簡

求乙丙邊法

乙角正切與半徑若丙甲正切與乙丙正切  
 若欲用半徑為首率以省除則為半徑與乙甲餘切若丙  
 甲正切與乙丙正切

乙角餘弦與半徑若乙甲正切與乙丙正切  
 若欲用半徑為首率以省除則為半徑與乙角正切若乙  
 甲正切與乙丙正切

丙角正切與半徑若乙甲正切與乙丙正切  
 若欲用半徑為首率以省除則為半徑與丙角餘切若乙  
 甲正切與乙丙正切

丙角餘弦與半徑若乙甲正切與乙丙正切  
 若欲用半徑為首率以省除則為半徑與丙角餘切若乙  
 甲正切與乙丙正切

若欲用半徑為首率以省除則為半徑與丙角正切若丙  
 甲正切與乙丙正切

又法乙甲餘弦與半徑若丙甲正切與乙丙正切  
 又法丙甲正切與半徑若乙甲餘弦與乙丙正切

又法乙甲正切與半徑若丙甲正切與乙丙正切  
 又法丙甲正切與半徑若乙甲正切與乙丙正切

又法乙甲正切與半徑若丙甲正切與乙丙正切  
 又法丙甲正切與半徑若乙甲正切與乙丙正切

又法乙甲正切與半徑若丙甲正切與乙丙正切  
 又法丙甲正切與半徑若乙甲正切與乙丙正切

又法乙甲正切與半徑若丙甲正切與乙丙正切  
 又法丙甲正切與半徑若乙甲正切與乙丙正切

又法乙甲正切與半徑若丙甲正切與乙丙正切  
 又法丙甲正切與半徑若乙甲正切與乙丙正切

又法乙甲正切與半徑若丙甲正切與乙丙正切  
 又法丙甲正切與半徑若乙甲正切與乙丙正切

又法乙甲正切與半徑若丙甲正切與乙丙正切  
 又法丙甲正切與半徑若乙甲正切與乙丙正切

又法乙甲正切與半徑若丙甲正切與乙丙正切  
 又法丙甲正切與半徑若乙甲正切與乙丙正切

又法乙甲正切與半徑若丙甲正切與乙丙正切  
 又法丙甲正切與半徑若乙甲正切與乙丙正切

又法乙甲正切與半徑若丙甲正切與乙丙正切  
 又法丙甲正切與半徑若乙甲正切與乙丙正切

又法乙甲正切與半徑若丙甲正切與乙丙正切  
 又法丙甲正切與半徑若乙甲正切與乙丙正切

又法乙甲正切與半徑若丙甲正切與乙丙正切  
 又法丙甲正切與半徑若乙甲正切與乙丙正切

又法乙甲正切與半徑若丙甲正切與乙丙正切  
 又法丙甲正切與半徑若乙甲正切與乙丙正切

又法乙甲正切與半徑若丙甲正切與乙丙正切  
 又法丙甲正切與半徑若乙甲正切與乙丙正切

又法乙甲正切與半徑若丙甲正切與乙丙正切  
 又法丙甲正切與半徑若乙甲正切與乙丙正切

又法乙甲正切與半徑若丙甲正切與乙丙正切  
 又法丙甲正切與半徑若乙甲正切與乙丙正切

又法乙甲正切與半徑若丙甲正切與乙丙正切  
 又法丙甲正切與半徑若乙甲正切與乙丙正切

又法乙甲正切與半徑若丙甲正切與乙丙正切  
 又法丙甲正切與半徑若乙甲正切與乙丙正切

又法乙甲正切與半徑若丙甲正切與乙丙正切  
 又法丙甲正切與半徑若乙甲正切與乙丙正切

又法乙甲正切與半徑若丙甲正切與乙丙正切  
 又法丙甲正切與半徑若乙甲正切與乙丙正切

又法乙甲正切與半徑若丙甲正切與乙丙正切  
 又法丙甲正切與半徑若乙甲正切與乙丙正切

又法乙甲正切與半徑若丙甲正切與乙丙正切  
 又法丙甲正切與半徑若乙甲正切與乙丙正切

又法乙甲正切與半徑若丙甲正切與乙丙正切  
 又法丙甲正切與半徑若乙甲正切與乙丙正切

又法乙甲正切與半徑若丙甲正切與乙丙正切  
 又法丙甲正切與半徑若乙甲正切與乙丙正切

又法乙甲正切與半徑若丙甲正切與乙丙正切  
 又法丙甲正切與半徑若乙甲正切與乙丙正切

又法乙甲正切與半徑若丙甲正切與乙丙正切  
 又法丙甲正切與半徑若乙甲正切與乙丙正切

又法乙甲正切與半徑若丙甲正切與乙丙正切  
 又法丙甲正切與半徑若乙甲正切與乙丙正切

又法乙甲正切與半徑若丙甲正切與乙丙正切  
 又法丙甲正切與半徑若乙甲正切與乙丙正切

又法乙甲正切與半徑若丙甲正切與乙丙正切  
 又法丙甲正切與半徑若乙甲正切與乙丙正切

又法乙甲正切與半徑若丙甲正切與乙丙正切  
 又法丙甲正切與半徑若乙甲正切與乙丙正切

又法乙甲正切與半徑若丙甲正切與乙丙正切  
 又法丙甲正切與半徑若乙甲正切與乙丙正切

又法乙甲正切與半徑若丙甲正切與乙丙正切  
 又法丙甲正切與半徑若乙甲正切與乙丙正切

又法乙甲正切與半徑若丙甲正切與乙丙正切  
 又法丙甲正切與半徑若乙甲正切與乙丙正切

又法乙丙餘弦與半徑若丙甲餘弦與乙甲正割  
 又法半徑與乙丙正割若丙甲餘弦與乙甲正割  
 又法丙甲正割與半徑若乙丙正割與乙甲正割  
 又法乙丙正割與半徑若丙甲餘弦與乙甲正割  
 又法乙丙正割與半徑若丙甲餘弦與乙甲正割  
 又法乙丙正割與半徑若丙甲餘弦與乙甲正割

求乙角法  
 乙丙正弦與半徑若丙甲正弦與乙角正弦  
 若欲用半徑為首率以省除則為半徑與乙丙餘割若丙  
 甲正弦與乙角正弦  
 又法丙甲正弦與半徑若乙丙正弦與乙角餘割  
 又法半徑與丙甲餘割若乙丙正弦與乙角餘割  
 又法乙丙正弦與丙甲正弦若乙角正割與乙角正割  
 又法乙丙正弦與丙甲正弦若乙角正割與乙角正割  
 又法乙丙正弦與丙甲正弦若乙角正割與乙角正割

又法丙甲正切與半徑若乙丙正切與乙角正割  
 又法半徑與丙甲餘割若乙丙正切與乙角正割  
 又法乙丙正切與丙甲正切若乙角正割與乙角正割  
 又法乙丙正切與丙甲正切若乙角正割與乙角正割  
 又法乙丙正切與丙甲正切若乙角正割與乙角正割

又法丙甲正切與半徑若乙丙正切與乙角正割  
 又法半徑與丙甲餘割若乙丙正切與乙角正割  
 又法乙丙正切與丙甲正切若乙角正割與乙角正割  
 又法乙丙正切與丙甲正切若乙角正割與乙角正割  
 又法乙丙正切與丙甲正切若乙角正割與乙角正割

又法丙甲正切與半徑若乙丙正切與乙角正割  
 又法半徑與丙甲餘割若乙丙正切與乙角正割  
 又法乙丙正切與丙甲正切若乙角正割與乙角正割  
 又法乙丙正切與丙甲正切若乙角正割與乙角正割  
 又法乙丙正切與丙甲正切若乙角正割與乙角正割

又法丙甲正切與半徑若乙丙正切與乙角正割  
 又法半徑與丙甲餘割若乙丙正切與乙角正割  
 又法乙丙正切與丙甲正切若乙角正割與乙角正割  
 又法乙丙正切與丙甲正切若乙角正割與乙角正割  
 又法乙丙正切與丙甲正切若乙角正割與乙角正割

又法丙甲正切與半徑若乙丙正切與乙角正割  
 又法半徑與丙甲餘割若乙丙正切與乙角正割  
 又法乙丙正切與丙甲正切若乙角正割與乙角正割  
 又法乙丙正切與丙甲正切若乙角正割與乙角正割  
 又法乙丙正切與丙甲正切若乙角正割與乙角正割

又法丙甲正切與半徑若乙丙正切與乙角正割  
 又法半徑與丙甲餘割若乙丙正切與乙角正割  
 又法乙丙正切與丙甲正切若乙角正割與乙角正割  
 又法乙丙正切與丙甲正切若乙角正割與乙角正割  
 又法乙丙正切與丙甲正切若乙角正割與乙角正割

又法丙甲正切與半徑若乙丙正切與乙角正割  
 又法半徑與丙甲餘割若乙丙正切與乙角正割  
 又法乙丙正切與丙甲正切若乙角正割與乙角正割  
 又法乙丙正切與丙甲正切若乙角正割與乙角正割  
 又法乙丙正切與丙甲正切若乙角正割與乙角正割

數學

丙甲正弦與半徑若乙甲正切與丙角正切  
 若欲用半徑為首率以省除則為半徑與丙甲餘割若乙  
 甲正切與丙角正切  
 又法乙甲正切與半徑若丙甲正弦與丙角餘切  
 乙丙正切與半徑若丙甲正切與丙角餘切  
 若欲用半徑為首率以省除則為半徑與乙丙餘切若丙  
 甲正切與丙角餘切  
 又法丙甲正切與半徑若乙丙正切與丙角正割  
 丙甲餘弦與半徑若乙角餘弦與丙角正弦  
 半徑與丙甲正割若乙角餘弦與丙角正弦  
 半徑與乙角正切若乙丙餘弦與丙角餘切  
 已上求邊求角諸法其有未備者未為補之一種有  
 數法擇用一焉可也

垂弧法趨捷  
 舉要第三卷論垂弧但言可求某邊某角不詳其求之之法  
 以有正弧三角法可致也然算以捷為貴可省者徑有之諸  
 形中各求捷法以趨簡易

形內垂弧第一支  
 作垂弧乙丁為正角 按兩邊夾一角求對角之邊有環  
 中悉尺專書備論可不作垂弧欲以垂弧算之第四卷有捷  
 法但求丁丙邊半徑與丙角餘弦若乙分甲丁邊半徑與  
 甲角餘弦乙甚捷也得乙甲則二角可求矣若按  
 次求之先求丁丙次求乙丁次求丁乙丙分角次  
 求乙甲次求甲角及丁乙甲分角末以兩乙角并  
 之成乙角較為煩曲

形內垂弧第二支  
 此當先求甲角乙丙正弦與丙角正弦若次求丁  
 丙半徑與丙角餘弦若乙丙正切與丙角餘切  
 分邊併得甲丙則乙甲可得不必求垂弧與

形內垂弧第三支  
 形內垂弧第一支 乙丙正弦與丙角正弦  
 乙丙正切與丙角餘切 乙丙正割與丙角餘割  
 乙丙正弦與丙角正弦 乙丙正切與丙角餘切  
 乙丙正割與丙角餘割 乙丙正弦與丙角正弦

形內垂弧第四支  
 形內垂弧第一支 乙丙正弦與丙角正弦  
 乙丙正切與丙角餘切 乙丙正割與丙角餘割  
 乙丙正弦與丙角正弦 乙丙正切與丙角餘切  
 乙丙正割與丙角餘割 乙丙正弦與丙角正弦

形內垂弧第五支  
 形內垂弧第一支 乙丙正弦與丙角正弦  
 乙丙正切與丙角餘切 乙丙正割與丙角餘割  
 乙丙正弦與丙角正弦 乙丙正切與丙角餘切  
 乙丙正割與丙角餘割 乙丙正弦與丙角正弦

形內垂弧第六支  
 形內垂弧第一支 乙丙正弦與丙角正弦  
 乙丙正切與丙角餘切 乙丙正割與丙角餘割  
 乙丙正弦與丙角正弦 乙丙正切與丙角餘切  
 乙丙正割與丙角餘割 乙丙正弦與丙角正弦

形內垂弧第七支  
 形內垂弧第一支 乙丙正弦與丙角正弦  
 乙丙正切與丙角餘切 乙丙正割與丙角餘割  
 乙丙正弦與丙角正弦 乙丙正切與丙角餘切  
 乙丙正割與丙角餘割 乙丙正弦與丙角正弦

形內垂弧第三支  
 邊在兩角之間斜弧三角之難求者若以垂弧  
 法求之當求乙丁邊半徑與丙角正弦若乙丁  
 丙分角乙丙餘弦與丙角正弦若丙原設乙丙內減丁  
 乙丙得丁乙甲分角次求甲角乙丙正切與丙角餘切  
 邊丁正弦與乙丙正弦若乙丙正切與丙角餘切若乙  
 此不得不求垂弧與分角者也按次形法三角求邊以角  
 易為邊邊易為角此形雖止兩角亦可求角相易以次形求  
 之蓋在本形為兩角夾一邊次形即為兩邊夾一角在本形  
 為求對邊之角在次形即為求對角之邊徑用環中悉尺加  
 於三角求邊得之

形內垂弧第四支  
 此當先求乙丙邊半徑與丙角正弦及乙丙二角  
 丙丁正切與丙角餘切若乙丙正切與丙角餘切若乙  
 丙丁正切與丙角餘切若乙丙正切與丙角餘切若乙

形內垂弧第五支  
 形內垂弧第一支 乙丙正弦與丙角正弦  
 乙丙正切與丙角餘切 乙丙正割與丙角餘割  
 乙丙正弦與丙角正弦 乙丙正切與丙角餘切  
 乙丙正割與丙角餘割 乙丙正弦與丙角正弦

形內垂弧第六支  
 形內垂弧第一支 乙丙正弦與丙角正弦  
 乙丙正切與丙角餘切 乙丙正割與丙角餘割  
 乙丙正弦與丙角正弦 乙丙正切與丙角餘切  
 乙丙正割與丙角餘割 乙丙正弦與丙角正弦

形內垂弧第七支  
 形內垂弧第一支 乙丙正弦與丙角正弦  
 乙丙正切與丙角餘切 乙丙正割與丙角餘割  
 乙丙正弦與丙角正弦 乙丙正切與丙角餘切  
 乙丙正割與丙角餘割 乙丙正弦與丙角正弦

形內垂弧第八支  
 形內垂弧第一支 乙丙正弦與丙角正弦  
 乙丙正切與丙角餘切 乙丙正割與丙角餘割  
 乙丙正弦與丙角正弦 乙丙正切與丙角餘切  
 乙丙正割與丙角餘割 乙丙正弦與丙角正弦

形內垂弧第九支  
 形內垂弧第一支 乙丙正弦與丙角正弦  
 乙丙正切與丙角餘切 乙丙正割與丙角餘割  
 乙丙正弦與丙角正弦 乙丙正切與丙角餘切  
 乙丙正割與丙角餘割 乙丙正弦與丙角正弦

形內垂弧第十支  
 形內垂弧第一支 乙丙正弦與丙角正弦  
 乙丙正切與丙角餘切 乙丙正割與丙角餘割  
 乙丙正弦與丙角正弦 乙丙正切與丙角餘切  
 乙丙正割與丙角餘割 乙丙正弦與丙角正弦

形內垂弧第十一支  
 形內垂弧第一支 乙丙正弦與丙角正弦  
 乙丙正切與丙角餘切 乙丙正割與丙角餘割  
 乙丙正弦與丙角正弦 乙丙正切與丙角餘切  
 乙丙正割與丙角餘割 乙丙正弦與丙角正弦

切甲丁邊... 甲而乙角可求

形外垂弧第四支... 本法先算虛形...

形外垂弧第五支... 因以求兩角

形外垂弧第六支... 此當先求乙丙邊...

形外垂弧第七支... 此當先求丙甲邊...

垂弧又法第一支... 法引丙甲至乙丙...

垂弧又法第二支... 乙丙兩形有兩角...

垂弧又法第三支... 乙丙兩形有兩角...

垂弧又法第四支... 乙丙兩形有兩角...

垂弧又法第五支... 乙丙兩形有兩角...

如法引甲乙丙... 已次形作乙丙...

垂弧又法第六支... 乙丙兩形有兩角...

垂弧又法第七支... 乙丙兩形有兩角...

垂弧又法第八支... 乙丙兩形有兩角...

垂弧又法第九支... 乙丙兩形有兩角...

垂弧又法第十支... 乙丙兩形有兩角...

垂弧又法第十一支... 乙丙兩形有兩角...

垂弧又法第十二支... 乙丙兩形有兩角...

垂弧又法第十三支... 乙丙兩形有兩角...

垂弧又法第十四支... 乙丙兩形有兩角...

垂弧又法第十五支... 乙丙兩形有兩角...

垂弧又法第十六支... 乙丙兩形有兩角...

垂弧又法第十七支... 乙丙兩形有兩角...

垂弧又法第十八支... 乙丙兩形有兩角...

垂弧又法第十九支... 乙丙兩形有兩角...

垂弧又法第二十支... 乙丙兩形有兩角...

垂弧又法第二十一支... 乙丙兩形有兩角...

垂弧又法第二十二支... 乙丙兩形有兩角...

凡兩銳一鈍銳在圓周者用本角度鈍在交角者用外角度  
凡兩銳一鈍銳在圓周者用本角度在交角者用外角度鈍  
在圓周者亦用外角度

方圓算積比例補

勿菴先生有方圓算積一卷凡方圓周徑面積比例詳矣  
愚思之尚有方分圓分比例一法從來算家只言算積不  
言圓分而范蜀公論律云古者以竹爲律竹形本圓今以  
方分置算此律非是算法圓分謂之徑圓方分謂之方料  
今圓分而以方法算之此算數非是圓分始見於此圓體  
用圓分置算亦有至理平圓有平圓分立圓有立圓分得  
其方分圓分之比例則有大小不等之渾圓欲得倍數之  
差但借立方算之其得數甚真亦甚捷故爲補此一法

先論圓分

算家命平方如棋局之算者謂之算會計之謂之積夫有平  
算亦當有平圓分合衆小圓之分亦可謂平圓之積由是而  
至於立員亦可謂立員分立員積矣夫所謂員分者非若句  
股容員虛其四隅也非若方體圓體中容得幾個圓球球間  
尙有空隙也大小相容全無隙罅但有圓之數而無圓之形  
是所謂員分積也如以物作丸復碎丸成粉入大  
平方平員

方徑一十 算積一百

員徑一十 算積七十八又五三九八一六

方員有相應之理方員同徑員者則其四角故算積七十  
八有奇若員中復容員必與同徑之方等積大員與小員

數學

猶之大方與小方也此爲渾員立方比例之根

立方立員

立方徑一十 立方面積六百  
立員徑一十 立員面積三百一十四又一五九二六五

立員面積六百

立員即渾員渾圓面積與員徑上平算若四與一故四倍  
平員面積九八五三而得三一四一五九二六五立方有  
六面則有六百與渾員面積若六與三二四一五九二六  
五而渾員面上之員分則又與立方面積等

立方積一十

立員積五百二十三又五九八七七五  
立員徑一十 立員員分積一千

立方立員同徑又割去立方之八角則其積之比例若六  
與三二四一五九二六五故立方積一立員積五三三五  
九八七七五猶之立方面積六而立員面積三二四一五  
九二六五也積與算同比例矣則立員員分積亦必與  
立方積等猶之立員員分與立方面積等也然則平算  
面積積方與方員與員其數皆等借立方可算立員而  
大小員球之差數略矣

借立方算立員

立方徑自乘又以徑乘之得積 立員亦徑自乘又以徑乘  
得立員員分積  
求大小員差幾倍數  
大小員各算得積以積相較得差數若干倍  
假如  
今有大員徑三十六小員徑六徑之差六倍實體差若干倍  
答曰大員比小員差二百一十六倍  
法以大員徑自乘再乘得積四萬六千六百五十六小  
員徑自乘再乘積二百一十六其差亦二百一十六倍  
小員徑自乘再乘積二百一十六其差亦二百一十六倍  
又法以兩徑差倍數自乘又以倍數乘之所得亦同  
今有大員徑一十五萬小員徑八千徑之差十九倍實體  
差若干倍

答曰大員比小員差六千五百九十倍奇

法以十五萬自乘再乘大數三三七五以八千自乘再  
乘小數五二二大數爲實小數爲法除實得六千五百  
九十餘實三三七四〇八幾盡故差六千五百九十倍  
奇大小數相差甚遠倍十九倍數自乘再乘得六千  
九百餘知首位是六千不用十九倍數算者不計得十  
也

此日月實體約略差數也利西泰云日大於月六千五百  
三十八倍奇亦相近

今有大員徑十五萬小員徑二萬八千二百七十四徑之差  
五倍有奇實體差若干倍

答曰大員比小員差一百四十九倍奇

法以小員自乘再乘得二二六〇二七七五爲小數大  
員大數如前以大數爲實小數爲法除實得一百四十  
九幾盡故差一百四十九倍奇

此日與地實體約略差數也利西泰云日大於地球一百  
六十五倍奇蓋利算日徑不啻十五萬里

今有大員徑二萬八千二百七十四小員徑八千徑之差三  
倍半有奇實體差若干倍  
答曰大員比小員差四十四倍奇  
法以大員積二二六〇二七七五爲實小員積五二二  
爲法除之得四十四餘實二二五二八不盡故差四十  
四倍奇

此地與月實體約略差數也利西泰云地大於月三十八  
倍奇蓋利算月徑不啻八千里

右法算渾圓大小相較之差徑提如此是亦少廣之一法不  
可缺也西人言日大於地五倍有奇又云二百六十五倍有  
奇兩數甚相懸今爲補此一法則日大於地實體與圓徑迥  
殊不足詫異矣



授時弧矢割員論

勿庵先生員容方直簡法附授時歷弧矢割員圖又附求  
 黃赤內外度及黃赤道差法論之云割員之算始於魏劉  
 徽至劉宋祖冲之父子九精其術唐宋以算學設科古書  
 猶未盡亡邢臺蓋有所本又云郭法用員容方直起算冬  
 至西法用三角起算春分郭用三乘方以先得矢西用八  
 綫故先得弦又西專用角而郭只用弧西兼用割切而郭  
 只用弦種種各別而不害其同有所以同者在耳目夫數  
 者所以合理也歷者所以順天也法有可采何論中西理  
 所當明何分新舊在善學者知其所異又知其所以同  
 去中西之見以平心觀理則弧三角之詳明郭圖之簡括  
 皆足以資探索而啓深恩務集眾長以觀其會通毋拘名  
 相而取其精粹

承按圖者徑一圓三古人之恒言算家之瀛奎精於算者對  
 其未嘗因以割員之術劉祖二家各有其率蓋欲細求周徑  
 之數以究平員之理未嘗割之爲度析之爲分一一紀其縱  
 橫之線以爲測天之用也而算家相承仍用歲疎之率立弧  
 矢之法或欲以曲求直則用三乘方法求矢或欲以直求曲  
 則因矢以求半背弦差夫弧背爲曲線矢弦爲直線互古無  
 相通之率不相通而強求之其所求得其數必非其數也嘗  
 讀唐荆川先生弧矢論攷其求背弦差之法所得者猶是徑  
 一圓三天邊之周耳法除實得半背弦以矢自乘得割員以徑爲  
 徑則半徑五自乘二十五徑十除之得二五倍之得五加於  
 二以矢自乘以徑除之得小數一倍之得二爲背弦差又  
 以通矢二自乘以徑除之得小數四倍之得八爲背弦差合  
 通矢十五徑四加兩差一之半周亦又攷邢氏律歷攷衍三乘方  
 求矢法迂曲煩雜究其所得仍是圓三徑一耳此蘇八線表  
 未傳不得如此立算其得數之非真雖前人亦未嘗覺也  
 郭太史之求黃赤內外度也先用帶從三乘方求各度矢則  
 得矢不真矣其既得黃赤內外半弧弦也又以矢度求半背  
 弦差加入半弧弦得內外半弧背則弧度亦非真矣其求黃  
 赤差法以黃道矢求半背弦差減黃道度得黃道半弧弦則  
 得弦不真矣其既得赤道半弧弦也又求半背弦差以加半  
 弧弦得赤道則赤道度亦非真矣夫表端者景正源潔者流

清徑一圓三其求失先而欲數之不謬也得乎八線之法至  
 矣剖析大員細至分秒無非真數以此測天絲毫莫能違勿  
 庵先生與郭法相提而論謂種種各別不害其同有所以同  
 者在愚謂郭圖之弦矢猶八線之弦矢也其句股皆八線所  
 有之句股也究之郭法西法終莫能同有所以不同者在耳  
 先生謂當去中西之見平心以觀理夫理有真亦有假使其  
 似是而未真則與真者相提而論雖欲比而同之不可得矣  
 先生於郭法各添註求黃道矢與弦則註云本法如此原法  
 如此前求內外半弧背及赤道則註云原法如此前今有夫  
 存其本法而不論其法之是非與非豈不欲苛求古人與原法  
 所有而今有豈微覺其法之未善與愚豈敢苛論古人哉亦  
 謂理數精微不能兩是則寧割愛於古人耳

授時平立定三差辨  
 勿庵先生云授時歷於日躔盈縮月離遲疾並云以算術  
 梁積一作招差立算而今所傳九章諸書無此術也豈古  
 有而今逸耶載放歷草並以盈縮日數離爲六段並以段  
 日除其段之積得數乃相減爲一差一差又相減爲二  
 差則其數齊同乃緣此以生定差及平差立差定差者盈  
 縮初日最大之差也於是以至平差立差減之則爲每日之  
 定差矣若其布立成法則直以立差六因之以爲每日平  
 立合差之差此兩法者若不相蒙而其術巧會從未有能  
 言其故者余因李世德孝廉之疑而試爲思之其中原委  
 亦自歷然委命孫綬成衍爲梁積之圖得書一卷  
 又云平立定差之法古無其術乃郭太史所創爲以求七  
 政盈縮之度所以造立成之根本也據云依立招差又云  
 依梁登立招差則是古算術中原有其法而今採用之然  
 不可攷矣愚因李問爲之衍算頗疑其用法之巧焉  
 永按郭太史時八線表未傳中土以三差法求七政盈縮固  
 巧矣愚竊謂其數之不真凡因體參差截爲數段前後相較  
 其斷零之數無時而盡今以段日除精度相較至再而即齊  
 同無是理也凡相差之尾數前後疎密必不均用時有收有  
 棄未有能截齊一者今恒六因立差以爲每日平立合差  
 之差則其差有常尾數不變如太陽盈初補未限平立合差  
 之尾數恒爲八四〇六六二其較

以六補初盈未限平立合差之尾數恒爲二四六八〇其較  
 以二則盈初加分盈縮積度之尾數皆有定率於太陽如此  
 其他平圓中亦必無此差率也以至圓之體而欲以平方立  
 方之差求之圓整方柄豈能相入哉或曰郭氏於七政各分  
 段日測之其數益得之積候未可謂其無憑也曰凡以儀端  
 測天雖極精密亦及度分而止必不能得其秒微各段相較  
 至二差而齊同皆秒微之數則其積度略零之小數必有遷  
 就於其間者矣觀太陽陰遲疾立成其損益積度至於五度四  
 二九三有奇較西法加減均數爲贏而不知有二三均加  
 減則其逐日測到之度豈盡與天密合哉平員中自然之差  
 數八線表盡之矣使平立定三差之法果符天運則八線亦  
 可不立既有八線之精算爲一切測圓之準繩則此外更無  
 歧途別徑亦無取乎三差之巧矣於古人之法深究其根存  
 而不用可也

數學卷八終
-------

國朝林祿之學惟宣城梅氏實能融貫中西而用其所長江氏生當其後善書算梅意在與梅爭勝參稽古測專明西法按西人舊率太陽最單行每年四十五秒南懷仁增十六秒江氏冬至權度考改爲一分三秒爾後編未出而與噶西尼新率不謀而合然其言曰今法一年行一分一秒十微如此率未的約加二秒則是臆度之數非實有所見也劉宗孝武帝大明五年冬至大衍以下六林皆先天江氏據祖冲之所測壬戌丁未二日算推得兩心差四〇三五二定冬至乙酉日子正後十六刻有奇確符史志以爲兩心差古大今小之證今卽丁未日景依法求兩小輪半徑併僅三三五一七適與相反江氏取其合者著之而不合者則隱而不言已失實事求是之意至其加減時差於壬戌則減七分二十九秒丁未則加二分三十五秒既非升度差又非均數差是以意增損矣蓋西人優於測算絀於攷古江氏欲上考以補直其闕而必強通所不可通至并左傳兩冬至而深詆之宜爲錢竹汀氏所譏要其於西法用意甚勤而於梅氏之書亦時有啟發固非經生家空談理者所可比也原本轉寫錯亂第五六卷七政諸圖尤甚爲詳審訂正付梓歲在鴉火崇長日錫之甫識於篋窺室

婺源江永撰

守山閣叢書 子部 金山錢熙祚錫之校

目録分支列目以檢其所欲

正弧三角疏義

第一支

有正角有餘角有對正角之邊而求兩邊一角凡正弧三角角乙爲餘角丙爲交角乙丙爲對正角之邊

求對餘角之邊第一題

求對交角之邊第二題

求交角第三題

第二支

有正角有餘角有對餘角之邊而求兩邊一角

求對正角之邊第四題

求對交角之邊第五題

求交角第六題

第三支

有正角有交角有對正角之邊而求兩邊一角

求對交角之邊第七題

求對餘角之邊第八題

求餘角第九題

第四支

有正角有交角有對交角之邊而求兩邊一角

求對正角之邊第十題

求對餘角之邊第十一題

求餘角第十二題

第五支

有正角有角旁相連之兩邊而求一邊兩角

求對正角之邊第十三題

求餘角第十四題

求交角第十五題

第六支

有正角餘角夾一邊而求兩邊一角

求對正角之邊第十六題

求對餘角之邊第十七題

第七支

有正角交角夾一邊而求兩邊一角

求對正角之邊第十九題

求對交角之邊第二十題

求餘角第二十一題

第八支

有正角有對正角交角之邊而求一邊兩角

求對餘角之邊第二十二題

求交角第二十三題

求餘角第二十四題

第九支

有正角有對正角餘角之邊而求一邊兩角

求對交角之邊第二十五題

求餘角第二十六題

求交角第二十七題

第十支

有三角求三邊

求對正角之邊第二十八題

求對餘角之邊第二十九題

求對交角之邊第三十題

已上正法已具

第十一支

不用正角以餘角交角二邊相對相求

餘角交角借對餘角之邊求對交角之邊第三十一題

交角餘角借對交角之邊求對餘角之邊第三十二題

對餘角交角之邊借餘角求交角第三十三題

對交角餘角之邊借交角求餘角第三十四題

正弧三角形

甲為正角 乙為餘角 丙為交角  
圓內全形圖及解義詳後



分題舉法

第一支 有正角有餘角有對正  
角之邊而求兩邊一角

第一題

有甲角有乙角有對甲角乙丙邊求對乙角丙甲邊

法曰半徑與乙角正切若乙丙正切與丙甲正切

凡首率者為一率與者為二率言者為三率後言與者為四率凡數以二率三率相乘為首率以三率為除之而得第四率為所求之數凡二率可易為三率可易為四率凡全數在首率者則降位可名除在中間者升位可名乘

第二題

有甲角有乙角有對甲角乙丙邊求對丙角乙甲邊

法曰半徑與乙角餘弦若乙丙正切與乙甲正切

第三題

有甲角有乙角有對甲角乙丙邊求丙角

法曰半徑與乙角正切若乙丙餘弦與丙角餘切

第四題

有甲角有乙角有對乙角丙甲邊求對甲角乙丙邊

法曰乙角正弦與半徑若丙甲正弦與乙丙正弦

第五題

若欲用半徑為首率以省除則為半徑與乙角餘割若丙甲正弦與乙丙正弦

第六題

有甲角有乙角有對乙角丙甲邊求丙角

法曰乙角正切與半徑若丙甲正切與乙甲正弦

第七題

若欲用半徑為首率以省除則為半徑與乙角餘切若丙甲正切與乙甲正弦

第八題

有甲角有乙角有對乙角丙甲邊求丙角

法曰半徑與丙角餘弦若乙丙正切與丙甲正切

第九題

有甲角有丙角有對甲角乙丙邊求乙角

法曰乙丙餘弦與半徑若乙丙正切與丙甲正切

法曰丙甲餘弦與半徑若乙角餘弦與丙角正弦

第三支 有正角有交角有對正角之邊而求兩邊一角

第七題

有甲角有丙角有對甲角乙丙邊求對丙角乙甲邊

法曰半徑與丙角正弦若乙丙正弦與乙甲正弦

第八題

有甲角有丙角有對甲角乙丙邊求對乙角丙甲邊

法曰半徑與丙角餘弦若乙丙正切與丙甲正切

第九題

有甲角有丙角有對甲角乙丙邊求乙角

法曰乙丙餘弦與半徑若丙角餘切與乙角正切

第十題

有甲角有丙角有對丙角乙甲邊求對甲角乙丙邊

法曰丙角正弦與半徑若乙甲正弦與乙丙正弦

第十一題

若欲用半徑為首率以省除則為半徑與丙角餘割若乙甲正弦與乙丙正弦

第十二題

有甲角有丙角有對丙角乙甲邊求乙角

法曰乙甲餘弦與半徑若丙角餘弦與乙角正弦

第十三題

有甲角有乙甲邊丙甲邊求對甲角乙丙邊

法曰半徑與丙甲餘弦若乙甲餘弦與乙丙餘弦

第十四題

有甲角有乙甲邊丙甲邊求乙角

法曰半徑與丙甲餘弦若乙甲餘弦與乙丙餘弦

第十五題

有甲角有乙甲邊丙甲邊求丙角

法曰半徑與丙角正切若乙甲正切與乙丙正切

第十六題

有甲角有乙甲邊丙甲邊求乙角

法曰半徑與丙角正切若乙甲正切與乙丙正切

第十七題

有甲角有乙甲邊丙甲邊求丙角

法曰半徑與丙角正切若乙甲正切與乙丙正切

法曰乙甲正弦與半徑若丙甲正切與乙角正切

若欲用半徑為首率以省除則為半徑與乙甲餘割若丙甲正切與乙角正切

第十五題

有甲角有乙甲邊丙甲邊求丙角

法曰丙甲正弦與半徑若乙甲正切與丙角正切

第十六題

若欲用半徑為首率以省除則為半徑與丙甲餘割若乙甲正切與丙角正切

第十七題

有甲角有乙角有乙甲邊求對甲角乙丙邊

法曰乙角餘弦與半徑若乙甲正切與乙丙正切

第十八題

若欲用半徑為首率以省除則為半徑與乙角正割若乙甲正切與乙丙正切

第十九題

有甲角有乙角有乙甲邊求對乙角丙甲邊

法曰半徑與乙角正切若乙甲正弦與丙甲正切

第二十題

有甲角有乙角有乙甲邊求丙角

法曰半徑與乙角正切若乙甲正弦與丙甲正切

第二十一題

有甲角有丙角有丙甲邊求對甲角乙丙邊

法曰丙角餘弦與半徑若丙甲正切與乙丙正切

第二十二題

若欲用半徑為首率以省除則為半徑與丙角正割若丙甲正切與乙丙正切

第二十三題

有甲角有丙角有丙甲邊求對丙角乙甲邊

法曰半徑與丙角正切若丙甲正弦與乙甲正切

第二十四題

有甲角有丙角有丙甲邊求乙角

法曰半徑與丙角正切若丙甲正弦與乙角餘弦

第二十五題

有甲角有丙角有丙甲邊求丙角

法曰半徑與丙角正切若丙甲正弦與乙角餘弦

第二十六題

有甲角有丙角有丙甲邊求乙角

法曰半徑與丙角正切若丙甲正弦與乙角餘弦

第二十二題

有甲角有乙丙邊乙甲邊求丙甲邊  
法曰乙甲餘弦與半徑若乙丙餘弦與丙甲餘弦  
若欲用半徑為首率以省除則為半徑與乙甲正割若乙丙餘弦與丙甲餘弦

第二十三題

有甲角有乙丙邊乙甲邊求丙角  
法曰乙丙正弦與半徑若乙甲正弦與丙角正弦  
若欲用半徑為首率以省除則為半徑與乙丙餘割若乙甲正弦與丙角正弦

第二十四題

有甲角有乙丙邊乙甲邊求乙角  
法曰乙丙正切與半徑若乙甲正切與乙角餘弦  
若欲用半徑為首率以省除則為半徑與乙丙餘切若乙甲正切與乙角餘弦

第二十五題

有甲角有乙丙邊丙甲邊求乙甲邊  
法曰丙甲餘弦與半徑若乙丙餘弦與乙甲餘弦  
若欲用半徑為首率以省除則為半徑與丙甲正割若乙丙餘弦與乙甲餘弦

第二十六題

有甲角有乙丙邊丙甲邊求乙角  
法曰乙丙正弦與半徑若丙甲正弦與乙角正弦  
若欲用半徑為首率以省除則為半徑與乙丙餘割若丙甲正弦與乙角正弦

第二十七題

有甲角有乙丙邊丙甲邊求丙角  
法曰乙丙正切與半徑若丙甲正切與丙角餘弦  
若欲用半徑為首率以省除則為半徑與乙丙餘切若丙甲正切與丙角餘弦

第二十八題

第十支求三邊  
第二十八題

有甲角乙角丙角求乙丙邊

法曰乙角正切與半徑若丙角餘切與乙丙餘弦  
若欲用半徑為首率以省除則為半徑與乙角正割若丙角餘切與乙丙餘弦

第二十九題

有甲角乙角丙角求丙甲邊  
法曰丙角正弦與半徑若乙角餘弦與丙甲餘弦  
若欲用半徑為首率以省除則為半徑與丙角正割若乙角餘弦與丙甲餘弦

第三十題

有甲角乙角丙角求乙甲邊  
法曰乙角正弦與半徑若丙角餘弦與乙甲餘弦  
若欲用半徑為首率以省除則為半徑與乙角正割若丙角餘弦與乙甲餘弦

第三十一題

有乙角丙角內甲邊求乙甲邊  
法曰乙角正弦與丙甲正弦若丙角正弦與乙甲正弦  
若欲用半徑為首率以省除則為半徑與乙角正割若丙角正弦與乙甲正弦

第三十二題

有丙角乙角乙甲邊求丙甲邊  
法曰丙角正弦與乙甲正弦若乙角正弦與丙甲正弦  
若欲用半徑為首率以省除則為半徑與丙角正割若乙角正弦與丙甲正弦

第三十三題

有乙角有丙甲乙甲邊求丙角  
法曰丙甲正弦與乙角正弦若乙甲正弦與丙角正弦  
若欲用半徑為首率以省除則為半徑與乙角正割若丙甲正弦與乙角正弦

第三十四題

有丙角有乙甲丙甲邊求乙角  
法曰乙甲正弦與丙角正弦若丙甲正弦與乙角正弦  
若欲用半徑為首率以省除則為半徑與丙角正割若乙甲正弦與丙角正弦

平圓正弧三角圖

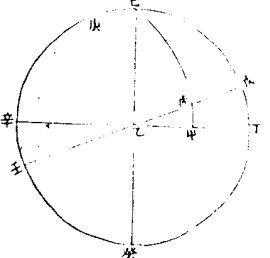

天上隨處皆可作弧三角此姑以黃赤道圖之已辛庚丁圓為極至交圖已為北極辛乙丁為赤道庚為黃極壬乙戊為黃道壬為冬至乙為春秋分戊為夏至丙為設太陽所在已丙甲者從北極出線過太陽抵赤道為過極圈之一象限九乙丙者太陽行

過春分之經度乙甲赤道同升度丙甲距離度戊丁者乙角之度也凡角度皆在九十度之圓周上春分至夏至黃赤道古今不同古時不止三十三度半今時不及庚己者黃極距北極之度亦與戊丁同度也甲為正角即直其正弦滿半徑故即以半徑為甲角此甲乙丙形即前圖之灣曲形因側視故黃赤道成直線稍轉即成灣曲矣此圖又有次形丙戊者黃道乙丙之餘弧甲丁者乙甲赤道之餘弧已丙者丙甲距離之餘弧已戊者乙角丁戊之餘弧而甲丁弧又為已角之度是次形又有已戊丙之三角形戊為正角同甲丙丙為交角同丙角已為餘角似乙角也本形有不能以正弧比例者則以次形易之而別法生焉

正弧形弧角相易又次形圖

甲乙丙正弧三角形既易為已丙戊次形又易為已庚子圖之已丙戊形即前圖之已丙戊形丁與庚亦前圖之丁及庚此引丙戊線至丑引丙己線至子皆滿象限作丑子弧引之至庚與戊已庚弧會則戊庚丑庚亦皆一象限成已子庚形與甲乙丙形相當子為正角同甲角已為交角似丙角庚為餘角似乙角也乙丙邊易為庚角乙戊及丙皆象限丑庚即乙丙而戊乙甲邊易為己角即已交角之弧是又

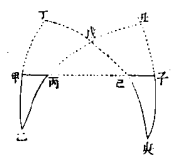

次形之兩角即元形之兩邊也乙角易為己庚邊前丙乙角  
赤極度則已庚者黃極丙角易為子庚邊丙交角之庚子  
赤極度故二邊相等是又次形之兩邊即元形之兩角而子己即丙甲子角即甲  
 角於是次形有不能比例者易為又次形而別法又生焉

測數學

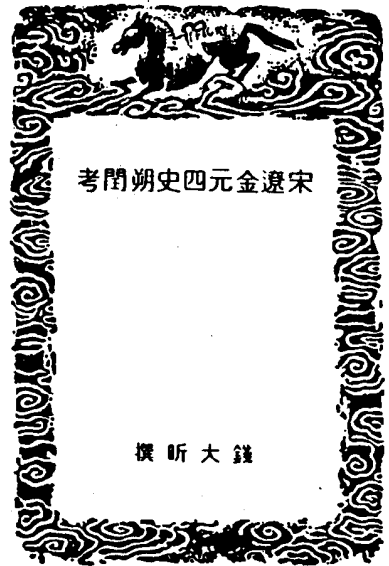

宋遼金元四史朔閏攷序

撰 昕 大 錢

宋遼金元四史朔閏攷序

宋時憲術十八改遼再改金三改元亦三改所以以朔閏彼此互異也遼時與梁唐晉漢周宋各自爲術而遼之耶律儼陳大任雖同用祖冲之大明術又時有低格故元修遼史天文志有閏考朔考以著誤異然遼制國人制作不得傳於鄰境無籍可徵儼與大任不同之所以然其詳不可考當時就賈俊所進之大明術以著二考而已錢竹汀先生選于史學精於推步做遼史二考之例皆四史朔閏考未成元和李君尙之爲之增補

宋遼金元四史朔閏攷序

錢考廉同人又博稽羣籍及碑版文字以續成之並推至至元以後之閏朔及明而止然竹汀先生因四朝時憲甲子不殊朔閏互異而作此考若至元十四年滅宋之後無所謂互異者矣且是時用郭守敬授時術朔閏不試何考之有尙之同人二君未達此意耳今剛至元十四年以後之朔閏至宋德祐二年而止付之梓人以廣其傳

嘉慶二十五年阮福刊於廣東節署

宋遼金元四史朔閏考

年	朔	閏	朔	閏	朔	閏	朔	閏	朔	閏	朔	閏	朔	閏	朔	閏	朔	閏	朔	閏
正	甲	乙	丙	丁	戊	己	庚	辛	壬	癸	甲	乙	丙	丁	戊	己	庚	辛	壬	癸
二	乙	丙	丁	戊	己	庚	辛	壬	癸	甲	乙	丙	丁	戊	己	庚	辛	壬	癸	甲
三	丙	丁	戊	己	庚	辛	壬	癸	甲	乙	丙	丁	戊	己	庚	辛	壬	癸	甲	乙
四	丁	戊	己	庚	辛	壬	癸	甲	乙	丙	丁	戊	己	庚	辛	壬	癸	甲	乙	丙
五	戊	己	庚	辛	壬	癸	甲	乙	丙	丁	戊	己	庚	辛	壬	癸	甲	乙	丙	丁
六	己	庚	辛	壬	癸	甲	乙	丙	丁	戊	己	庚	辛	壬	癸	甲	乙	丙	丁	戊
七	庚	辛	壬	癸	甲	乙	丙	丁	戊	己	庚	辛	壬	癸	甲	乙	丙	丁	戊	己
八	辛	壬	癸	甲	乙	丙	丁	戊	己	庚	辛	壬	癸	甲	乙	丙	丁	戊	己	庚
九	壬	癸	甲	乙	丙	丁	戊	己	庚	辛	壬	癸	甲	乙	丙	丁	戊	己	庚	辛
十	癸	甲	乙	丙	丁	戊	己	庚	辛	壬	癸	甲	乙	丙	丁	戊	己	庚	辛	壬
十一	甲	乙	丙	丁	戊	己	庚	辛	壬	癸	甲	乙	丙	丁	戊	己	庚	辛	壬	癸
十二	乙	丙	丁	戊	己	庚	辛	壬	癸	甲	乙	丙	丁	戊	己	庚	辛	壬	癸	甲

年	朔	閏	朔	閏	朔	閏	朔	閏	朔	閏	朔	閏	朔	閏	朔	閏	朔	閏	朔	閏
正	甲	乙	丙	丁	戊	己	庚	辛	壬	癸	甲	乙	丙	丁	戊	己	庚	辛	壬	癸
二	乙	丙	丁	戊	己	庚	辛	壬	癸	甲	乙	丙	丁	戊	己	庚	辛	壬	癸	甲
三	丙	丁	戊	己	庚	辛	壬	癸	甲	乙	丙	丁	戊	己	庚	辛	壬	癸	甲	乙
四	丁	戊	己	庚	辛	壬	癸	甲	乙	丙	丁	戊	己	庚	辛	壬	癸	甲	乙	丙
五	戊	己	庚	辛	壬	癸	甲	乙	丙	丁	戊	己	庚	辛	壬	癸	甲	乙	丙	丁
六	己	庚	辛	壬	癸	甲	乙	丙	丁	戊	己	庚	辛	壬	癸	甲	乙	丙	丁	戊
七	庚	辛	壬	癸	甲	乙	丙	丁	戊	己	庚	辛	壬	癸	甲	乙	丙	丁	戊	己
八	辛	壬	癸	甲	乙	丙	丁	戊	己	庚	辛	壬	癸	甲	乙	丙	丁	戊	己	庚
九	壬	癸	甲	乙	丙	丁	戊	己	庚	辛	壬	癸	甲	乙	丙	丁	戊	己	庚	辛
十	癸	甲	乙	丙	丁	戊	己	庚	辛	壬	癸	甲	乙	丙	丁	戊	己	庚	辛	壬
十一	甲	乙	丙	丁	戊	己	庚	辛	壬	癸	甲	乙	丙	丁	戊	己	庚	辛	壬	癸
十二	乙	丙	丁	戊	己	庚	辛	壬	癸	甲	乙	丙	丁	戊	己	庚	辛	壬	癸	甲

宋遼金元四史朔閏考

元	正	二	三	四	五	六	七	八	九	十	十一	十二
子	丑	寅	卯	辰	巳	午	未	申	酉	戌	亥	子
庚子	辛丑	壬寅	癸卯	甲辰	乙巳	丙午	丁未	戊申	己酉	庚戌	辛亥	壬子
閏庚子	閏辛丑	閏壬寅	閏癸卯	閏甲辰	閏乙巳	閏丙午	閏丁未	閏戊申	閏己酉	閏庚戌	閏辛亥	閏壬子

元	正	二	三	四	五	六	七	八	九	十	十一	十二
子	丑	寅	卯	辰	巳	午	未	申	酉	戌	亥	子
庚子	辛丑	壬寅	癸卯	甲辰	乙巳	丙午	丁未	戊申	己酉	庚戌	辛亥	壬子
閏庚子	閏辛丑	閏壬寅	閏癸卯	閏甲辰	閏乙巳	閏丙午	閏丁未	閏戊申	閏己酉	閏庚戌	閏辛亥	閏壬子

元	正	二	三	四	五	六	七	八	九	十	十一	十二
子	丑	寅	卯	辰	巳	午	未	申	酉	戌	亥	子
庚子	辛丑	壬寅	癸卯	甲辰	乙巳	丙午	丁未	戊申	己酉	庚戌	辛亥	壬子
閏庚子	閏辛丑	閏壬寅	閏癸卯	閏甲辰	閏乙巳	閏丙午	閏丁未	閏戊申	閏己酉	閏庚戌	閏辛亥	閏壬子

宋道金元四史朔閏考

元	正	二	三	四	五	六	七	八	九	十	十一	十二
庚辰	辛巳	壬午	癸未	甲申	乙酉	丙戌	丁亥	戊子	己丑	庚寅	辛卯	壬辰
庚辰	辛巳	壬午	癸未	甲申	乙酉	丙戌	丁亥	戊子	己丑	庚寅	辛卯	壬辰
庚辰	辛巳	壬午	癸未	甲申	乙酉	丙戌	丁亥	戊子	己丑	庚寅	辛卯	壬辰

元	正	二	三	四	五	六	七	八	九	十	十一	十二
庚辰	辛巳	壬午	癸未	甲申	乙酉	丙戌	丁亥	戊子	己丑	庚寅	辛卯	壬辰
庚辰	辛巳	壬午	癸未	甲申	乙酉	丙戌	丁亥	戊子	己丑	庚寅	辛卯	壬辰
庚辰	辛巳	壬午	癸未	甲申	乙酉	丙戌	丁亥	戊子	己丑	庚寅	辛卯	壬辰

元	正	二	三	四	五	六	七	八	九	十	十一	十二
庚辰	辛巳	壬午	癸未	甲申	乙酉	丙戌	丁亥	戊子	己丑	庚寅	辛卯	壬辰
庚辰	辛巳	壬午	癸未	甲申	乙酉	丙戌	丁亥	戊子	己丑	庚寅	辛卯	壬辰
庚辰	辛巳	壬午	癸未	甲申	乙酉	丙戌	丁亥	戊子	己丑	庚寅	辛卯	壬辰





元	正	二	三	四	五	六	七	八	九	十	十一	十二
未	申	酉	戌	亥	子	丑	寅	卯	辰	巳	午	未
庚申	辛酉	壬戌	癸亥	甲子	乙丑	丙寅	丁卯	戊辰	己巳	庚午	辛未	壬申
庚申	辛酉	壬戌	癸亥	甲子	乙丑	丙寅	丁卯	戊辰	己巳	庚午	辛未	壬申

宋道金元四史朔閏考卷上

七	八	九	十	十一	十二	一	二	三	四	五	六	七	八	九	十	十一	十二
未	申	酉	戌	亥	子	丑	寅	卯	辰	巳	午	未	申	酉	戌	亥	子
庚申	辛酉	壬戌	癸亥	甲子	乙丑	丙寅	丁卯	戊辰	己巳	庚午	辛未	壬申	癸酉	甲戌	乙亥	丙子	丁丑
庚申	辛酉	壬戌	癸亥	甲子	乙丑	丙寅	丁卯	戊辰	己巳	庚午	辛未	壬申	癸酉	甲戌	乙亥	丙子	丁丑

宋道金元四史朔閏考卷上

宋道金元四史朔閏考卷上	正	二	三	四	五	六	七	八	九	十	十一	十二
未	申	酉	戌	亥	子	丑	寅	卯	辰	巳	午	未
庚申	辛酉	壬戌	癸亥	甲子	乙丑	丙寅	丁卯	戊辰	己巳	庚午	辛未	壬申
庚申	辛酉	壬戌	癸亥	甲子	乙丑	丙寅	丁卯	戊辰	己巳	庚午	辛未	壬申

宋道金元四史朔閏考卷上 譚璧玉生覆校



四 辛 未	三 庚 午	二 己 巳	元 戊 辰	正 丁 卯	宋遼金元四史朔閏考卷下 六	三 丁 卯	二 丙 寅	元 乙 丑	四 子	三 癸 亥	二 壬 戌	元 辛 酉	六 庚 申	五 未	四 午	三 巳	二 辰	元 卯	正 甲 寅	
未 未	午 未	巳 未	辰 未	卯 未	寅 未	卯 未	寅 未	丑 未	子 未	亥 未	戌 未	酉 未	申 未	未 未	午 未	巳 未	辰 未	卯 未	寅 未	卯 未

六 癸 未	五 壬 午	四 辛 巳	三 庚 辰	二 己 卯	元 戊 寅	正 丁 卯	宋遼金元四史朔閏考卷下 七	三 丙 寅	二 乙 丑	元 甲 子	四 癸 亥	三 壬 戌	二 辛 酉	元 庚 申	六 己 未	五 戊 午	四 丁 巳	三 丙 辰	二 乙 卯	元 甲 寅	正 癸 丑
未 未	午 未	巳 未	辰 未	卯 未	寅 未	卯 未	寅 未	丑 未	子 未	亥 未	戌 未	酉 未	申 未	未 未	午 未	巳 未	辰 未	卯 未	寅 未	卯 未	寅 未

四 子	三 癸 亥	二 壬 戌	元 辛 酉	正 庚 申	宋遼金元四史朔閏考卷下 九	三 己 未	二 戊 午	元 丁 巳	四 丙 辰	三 乙 卯	元 甲 寅	六 癸 未	五 壬 午	四 辛 巳	三 庚 辰	二 己 卯	元 戊 寅	正 丁 卯	宋遼金元四史朔閏考卷下 十	三 丙 寅	二 乙 丑	元 甲 子	四 癸 亥	三 壬 戌	二 辛 酉	元 庚 申	六 己 未	五 戊 午	四 丁 巳	三 丙 辰	二 乙 卯	元 甲 寅	正 癸 丑		
未 未	午 未	巳 未	辰 未	卯 未	寅 未	卯 未	寅 未	丑 未	子 未	亥 未	戌 未	酉 未	申 未	未 未	午 未	巳 未	辰 未	卯 未	寅 未	卯 未	寅 未	丑 未	子 未	亥 未	戌 未	酉 未	申 未	未 未	午 未	巳 未	辰 未	卯 未	寅 未	卯 未	寅 未

宋遼金元四史朔閏考

五	四	三	二	元	正	二	三	四	五	六	七	八	九	十	十一	十二
丁未	丙辰	乙卯	甲寅	癸丑	壬子	辛亥	庚戌	己酉	戊申	丁未	丙辰	乙卯	甲寅	癸丑	壬子	辛亥
正	二	三	四	五	六	七	八	九	十	十一	十二	十三	十四	十五	十六	十七
丁未	丙辰	乙卯	甲寅	癸丑	壬子	辛亥	庚戌	己酉	戊申	丁未	丙辰	乙卯	甲寅	癸丑	壬子	辛亥

六	五	四	三	二	元	正	二	三	四	五	六	七	八	九	十	十一	十二
辛丑	庚子	己亥	戊戌	丁酉	丙申	乙未	甲午	癸巳	壬辰	辛卯	庚寅	己丑	戊子	丁亥	丙戌	乙酉	甲申
正	二	三	四	五	六	七	八	九	十	十一	十二	十三	十四	十五	十六	十七	十八
辛丑	庚子	己亥	戊戌	丁酉	丙申	乙未	甲午	癸巳	壬辰	辛卯	庚寅	己丑	戊子	丁亥	丙戌	乙酉	甲申

十	九	八	七	六	五	四	三	二	元	正	二	三	四	五	六	七	八	九	十	十一	十二
甲戌	癸酉	壬申	辛未	庚午	己巳	戊辰	丁卯	丙寅	乙丑	甲子	癸亥	壬戌	辛酉	庚申	己未	戊午	丁巳	丙辰	乙卯	甲寅	癸丑
正	二	三	四	五	六	七	八	九	十	十一	十二	十三	十四	十五	十六	十七	十八	十九	二十	二十一	二十二
甲戌	癸酉	壬申	辛未	庚午	己巳	戊辰	丁卯	丙寅	乙丑	甲子	癸亥	壬戌	辛酉	庚申	己未	戊午	丁巳	丙辰	乙卯	甲寅	癸丑

宋遼金元四史甲子不殊開胡互異先世父宮廢公採  
 之正史暨碑官野史證以金石各刻并名人詩文集撰  
 四史胡問致將及成書進捐館舍弟子李尚之先生精  
 於時人之學假鈔後時為增補共得五十八條去年夏  
 泉使李許齋先生屬秦君器實校刊昭實轉屬子季弟  
 同人將正雜諸史覆加編次乃博稽載籍參互考訂盡  
 家中所有書及近處親知儲藏復札托青浦王公子濬  
 溪將其尊人司寇公所遺羣書金石中之有關於四朝  
 者凡書數百種金石二千通緝閱益補十得其七八同

宋遼金元四史胡問致跋 一 粵雅堂藏書

人性穎悟精於考核往往一隅反三如偽齊劉豫用金  
 正朔其朔可考金必相同又各帝之生日聖節金之射  
 柳及擊毬并御常武殿臨幸東宮元之廷試皆有一定  
 日期紀志雖書千支逆推即可以知月朔其餘則以此  
 書之記甲子證以他書之記臆望而朔明計所增者一  
 千三百八十八條同人卒後東垣增補及以前後朔推得  
 者又一百二十六條而是書已燦然大備矣憶同人未  
 病之時日夕檢閱推算幾忘寢食卒因此感受寒邪成  
 疾曩贊前人事已不省猶喃喃道甲子不去口耶實冥  
 同人詩有云絕筆足酬猶子願即謂此也今書將梓成  
 而已不及見拈毫之餘淚垂如雨泉使與同人訂車笠  
 忘年交聞之當亦潸然也尚之名銳元和縣學生昭實  
 名鑒上舍生同邑人同人名侗庚午科舉人書館讀敘  
 即遙知縣并識之嘉慶丙子二月十三日猶子東垣謹  
 跋

宋遼金元四史胡問考

二 粵雅堂藏書

宋遼金元四史胡問致二卷亦錢竹汀先生撰按江  
 鄭堂漢學師承記稱先生在京師與長洲褚賓亮全椒  
 吳期講明九章算學及歐羅巴測景弧三角諸法時禮  
 部尚書大興何翰如久領 欽天監事精於推步時來  
 內閣與先生論李氏薛氏梅氏及西人利瑪竇湯若望  
 南懷仁諸家之術翰如遜謝以為不及云云又阮文達  
 國朝儒林傳稱稱先生於中西兩法剖析無遺用以  
 觀史自太初三統四分中至大衍下迄授時朔望薄蝕  
 凌犯進退抉摘無遺漢三統術為十餘家之權輿說文

宋遼金元四史胡問致跋 一 粵雅堂藏書

與義無能正之者先生術之據班志以關到敵之說裁  
 志文之訛二千年已絕之學昭然若發蒙又謂尚書緯  
 四游升降之說即西法日躔最高卑之說宋楊忠輔統  
 天術以距差乘應差減氣汎積為定積梅文鼎謂郭守  
 敬加減餘法出於此但統天求汎積必先減氣差十  
 九日有奇與郭又異文鼎不能言先生推之曰凡步氣  
 朔必以甲子日起算今統天上元冬至乃戊子日不值  
 甲子依授時法當加氣應二十四日有奇乃得從甲子  
 起今減去氣差是以上元冬至後甲子日起算也既如

此當減氣應三十五日有奇今減十九日有奇者去雖  
 差之數不算也求天正經朔又減閏差者經朔當從合  
 朔起算今推得統天上元冬至後第一朔乃乙丑戊初  
 二刻弱故必減閏差而後以朔算除之即授時之朔應  
 也云云則諸史胡問均所究心以宋遼金元四朝南  
 北互弊特撰是書未完其門人李尚之鉅錢同人增補  
 之者故漢學師承記 國朝儒林傳稱紀先生善述均  
 缺焉阮公子賜卿曾刻於粵東節署今流聞漸罕特重  
 付梓人咸豐壬子小除夕南海伍崇曜謹跋

宋遼金元四史胡問致跋 二 粵雅堂藏書

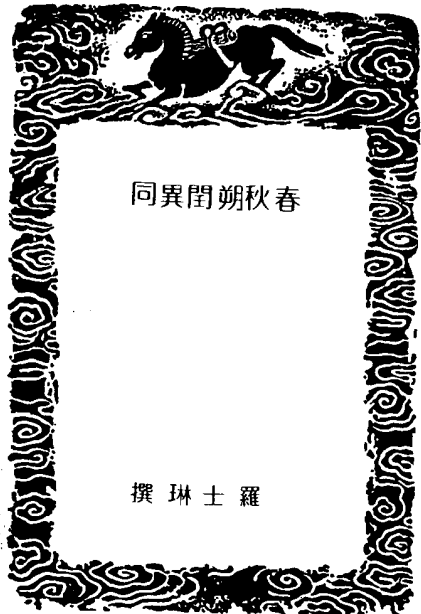

同異閏朔秋春

撰 琳 士 羅

序略

蒙既采黃帝已來六秣益之以三統成七術以推演春秋朔閏歷三閏月甫歲事慮其義例未明因序略曰晉書律秣志謂漢末宋仲子集七秣以考春秋微波榭所乘杜氏長秣謂漢末宋仲子集十秣以考春秋宋氏之書久亡七與十未審孰是晉書律秣志有黃帝顛項夏殷周魯三統乾象泰始乾度十秣之目朕自黃帝六秣下唯三統乾象為漢術宋氏漢末人得見固已若泰始乃晉武帝泰始元年因襲之景初術改名乾度則又咸甯中善平者李修卜顯依論體為術尤後于泰始宋氏安能豫用其術參以姜爰稱今所傳七秣皆未必是時王之術誠以七家之秣考古今交會信無其驗也是仲子所集者自非十秣愈顯朕可見孔刻長秣作十秣蓋杜氏長秣說有云又并考古今十秣以驗春秋與宋氏云云文意略同率連致誤有由矣當從晉志為是七秣不可詳以意度之六秣而外三統先乾象百餘年似無舍三統而取乾象之理長秣未盡于世釋例曰閏月無中而北

斗表指兩辰之間所以異于他月積此以相通四時八節無違乃得成歲及較其所置閏則又不狀如文元年閏在三月下文二年閏在二月下前後相隔猶不及一秣僖十二年閏在二月下僖十七年閏在十二月下前後相隔幾七十餘月近則頻年置閏既失之太過遠或距及四五年復失之不及尤可議者因襄二十七年傳有辰在申之文二十八八年經書春無冰遂于二十七年十一月下頓置兩閏夫三歲一閏五歲再閏聲噴皆知當時史官縱失職恐未必荒謬若是征南當謂自古以來諸論春秋者多違繆無異度已之跡而削他人足若征南徒以遷就求合有乖秣數是又無異度他人跡而削己之足也正義曲為之解不無阿私習聞吾鄉陳四源先生曾譚春秋長秣十卷為補杜氏而作惜未得見錫山顧震滄先生譚春秋大事表分朔閏為四卷又長秣拾遺及附錄一卷非不攷覈精密援引賅博特顧氏本不知秣唯馮排數日月故于襄二十七年下一仍杜氏長秣置兩閏五歸安姚文僖公室雅堂學古錄有春秋朔閏表二卷云夏正承顛項後實為秣法之宗殷周雖改正朔其大濫必不能變朕細按之姚所用者非顛項術實殷術也且欲增會漢太初元年為丙子並繆指魯隱公元年為戊午開卷便錯他可知矣歷觀其表凡杜氏乖繆無不尤而效之且加甚焉試一舉之杜氏頻年有閏如文元年在三月下文二年在二月下姚則效之于僖三年四年俱在十二月下更甚者于僖二十二年二十三年二十四年俱置閏在十一月下杜氏一年兩閏如僖二十七年疊置在十一月

春秋月朔是司序略 三

下姚則效之于文元年既置在三月下又復加置在十二月下更甚者于襄二十八年十二月下疊置三閏閏者所以歸束餘日也歲有餘日積久成月不閏則差積數月寒暑遞違故傳曰閏以正歲三閏是一時也抑知三閏以前不幾秋冬易時乎攷諸哀十二年冬十有二月蠡傳季孫問諸仲尼仲尼曰火伏而後蟄今火猶西流司秣過也襄二十七年冬十有二月傳作十乙亥朔日有食之傳辰在申司秣過也再失閏矣使果秋冬易時左氏豈無一言是知其必不然矣蓋春秋魯史也雖經孔子筆削而舊有闕誤因史成文斷不率爾更正闕文多在桓莊時以去聖人之世大遠聞見所不逮故孔子曰吾猶及史之闕文也又曰蓋有不知而作之者我無是也又曰多聞闕疑又曰君子于其所不知蓋闕如也抑有說焉春秋距今二千餘年書非金石幾經傳寫能無展轉失真故正義曰或史文先闕而仲尼不改或仲尼備文而後人脫誤茲但就昭昭在人耳目間者論之如桓十四年夏五定元年春王又桓六年春正月實來莊二十七年冬郭公其最著者也嘗涉獵經傳竊疑宣十七年經書蔡侯申卒哀四年經書盜殺蔡侯申殺公緘文侯乃昭侯高祖也桓二年夏四月傳臧哀伯諫納郕大鼎下有周內史聞之曰臧孫達有後于魯之文莊十一年秋宋大水傅公使弔臧文仲曰宋其興乎下有臧孫達曰是宜為君之文文仲乃哀伯孫也兩蔡侯申兩臧孫達其間似有一誤或曰此人名之譌無預于日名孰知日名之躋奪尤甚如宣三年冬十月經于丙戌鄭伯蘭卒下接書葬鄭穆公卒葬同

春秋月朔是司序略 三

日必無之事春秋避同日者如僖十六年經春王正月戊申朔隕石于宋五是月六鷁退飛過宋都固自有例在再書者如桓十二年經冬十有一月丙戌公會鄭伯盟于武父丙戌衛侯晉卒是亦有例在此可知葬鄭穆公上必有落句也又如桓五年春正月甲戌已丑陳侯鮑卒一事兩日傳謂再赴公羊謂曷為以二日卒之也甲戌之日亡己丑之日死而得君子疑焉故以二日卒之穀梁謂甲戌之日出己丑之日得不知死之日故舉二日以包之似俱未得其解此尤一大疑獄也甲戌距己丑十五日疑己丑上甲戌下之間尙書他事不知何時逸去耳其同日異事如襄十四年經四月己未衛侯出奔齊傳四月己未子展奔齊傳于此下亦有公昭元年經六月丁巳邾子華卒傳六月丁巳鄭伯及其大夫盟于公孫段氏姑勿深考或一事異月如莊八年經十有一月癸未齊無知弒其君諸兒傳冬十二月齊侯游于姑毋昭十三年經夏四月楚公子比自晉歸于楚弒其君虔于乾谿傳夏五月癸亥王縊于辛尹申亥氏二十二年經冬十月王子猛卒傳十一月乙酉王子猛卒或一事異月而同日如僖十五年經十有一月壬戌晉侯及秦伯戰于韓獲晉侯傳九月晉侯逆秦師使韓簡視師壬戌戰于韓原十七年經冬十有一月乙亥齊侯小白卒傳冬十月乙亥齊桓公卒傳有十二月乙亥夜殯之文成十年經五月丙午晉侯孺卒傳六月丙午晉侯欲麥將食張如廁陷而卒襄二年經六月庚辰鄭伯輪卒傳秋七月庚辰鄭伯輪卒九年經十有一月己亥同盟于戲傳十一月己亥同盟于戲二十五年

春秋朔閏異

家九月朔異月序略

經秋八月己巳諸侯同盟于重邱傳秋七月己巳同盟于重邱齊成故也二十七年經冬十有二月乙亥朔日有食之傳十一月乙亥朔日有食之昭八年經冬十月壬午楚師滅陳傳冬十一月壬午滅陳或一事同月而異日如僖二十八年經五月癸丑公會晉侯齊侯宋公蔡侯鄭伯衛子莒子盟于踐土傳五月癸亥王子虎盟諸侯于王庭昭八年經夏四月辛丑陳侯溺卒傳夏四月辛亥哀公縊或一事月日並異如文二年經三月乙巳及晉處父盟傳夏四月己巳晉人使陽處父盟公以恥之襄十九年經秋七月辛卯齊侯環卒傳夏五月壬辰晦齊靈公卒二十八年經十有二月甲寅天王崩傳十一月癸巳天王崩傳王人來告塞問崩或一事異年如經僖八年冬十有二月丁未天王崩傳僖七年冬閏月惠王崩甚或一事兩見于傳而年月日不同如昭三十二年冬十一月晉魏舒韓不信如京師合諸侯之大夫于狄泉尋盟且令城成周己丑士彌牟營成周定元年春王正月辛巳晉魏舒合諸侯之大夫于狄泉將以城成周昭三十二年冬仲穆何忌會晉韓不信齊高張宋仲虺衛世叔申鄭國參曹人莒人鄆人杞人小邾人城成更有或同月或相連二三月及數月前後日名不相協如僖九年經九月戊辰諸侯盟于葵邱甲子晉侯佗諸卒甲子在戊辰前四日有戊辰在前不得又有甲子在後襄二十八年經十有二月甲寅天王崩乙未楚子昭卒乙未在前甲寅前十九日有甲寅在前不得又有乙未在前甲寅前十三日有甲寅傳夏五月癸亥王縊于辛尹申亥氏乙卯夜棄疾使周走而呼曰王至矣國人大驚丙辰棄疾即位名曰

熊居乙卯次日即丙辰丙辰在癸亥前七日有癸亥在前不得又有乙卯丙辰在後經傳四月其君且一爲弒于戲亦復互異此就同月言也如襄二十八年傳十一月乙亥晉于大公之廟癸巳天王崩十二月乙亥朔齊人遷莊公殯于大寢癸巳在乙亥後十八日十一月有乙亥癸巳十二月不應乙亥朔經十二月甲昭元年傳十一月己酉公子圍至入問王疾十二月甲辰朔蒸于温己酉在甲辰前五十五日十一月有己酉十二月不應甲辰朔定十五年經八月庚辰朔日有食之九月丁巳葬我君定公雨不克葬戊午日下昃乃克葬辛巳葬定公戊午爲丁巳之次日丁巳在庚辰後三十七日八月庚辰朔九月應有丁巳戊午而辛巳在戊午後四十三日不應與戊午同月此合兩月言也如隱八年經秋七月庚午宋公齊侯衛侯盟于瓦屋九月辛卯公及莒人盟于浮來傳八月丙戌鄭伯以齊人輸王禮也丙戌在庚午後十六日辛卯前五日七月有庚午九月有辛卯則八月不得有丙戌隱十年經冬十月壬午齊人鄭人入鄭傳八月壬戌鄭伯圍戴九月戊寅鄭伯入宋戊寅在壬戌後十六日壬午前四日八月有壬戌十月有壬午則九月不得有戊寅此統三月言也如成十七年經九月辛丑用郊十有一月公至自伐鄭壬申公孫嬰齊卒于狸脹公羊作軫十有二月丁巳朔日有食之傳十月庚午圍鄭是年傳十二月下有文則前此壬申在庚午後二日辛丑在壬申前三十無間益明壬申在庚午後二日辛丑在壬申前三十日更盈一周爲七十六日十月有庚午在丁巳前

家九月朔異月序略



四十七日以此計之九月至十一月下皆無閏壬申  
 在丁巳前四十五日十二月丁巳朔十一月不應有  
 壬申傳稱十一月諸侯還壬申至于癸亥與經同公  
 梁稱十一月無壬申乃十月也致公而後錄臣子之義也與經傳異昭二十二年經十  
 有二月癸酉朔日有食之傳十一月已丑敬王即位  
 十二月庚戌晉籍談荀躒賈辛司馬督帥師軍于陰  
 閏月辛丑伐京二十三年春壬寅朔二師圍  
 郟癸酉在壬寅前二十九日二十二年十二月下不  
 閏二十三年正月壬寅朔則二十二年十二月不應  
 癸酉朔已丑在癸酉前四十四日庚戌在癸酉後四  
 十七日十二月癸酉朔則庚戌不應同月而十一月  
 亦不應有己丑又壬寅既為朔辛丑在壬寅前一日  
 何以不書晦此播數月互相為比言也凡此皆經正  
 文義由所從若成十八年傳正月辛巳輸于武宮正  
 義謂服虔作辛未則又別本異文無待旁及矣蒙滋  
 惑有年意宋氏所集七祿當是各具得失不究是非  
 故曰考非若杜氏之少有不合輒改經傳也不揣庸  
 昧每欲追步後塵願率于人事東西魯豈未能從事  
 子斯偶一推演斷簡叢楮半積微笥今年秋以海城  
 沈筠垞大令見招匹馬出關謀生徒肆左氏業爰據  
 闕元占經一百五黃帝術上元辛卯至今二百七十  
 六萬八百六十三算外今謂開元二年甲寅上距魯  
 三十五算數內當減此數方顯項術上元乙卯至今  
 二百七十六萬一千一百九十九算外夏術上元乙丑至  
 今二百七十六萬五千八百九十九算外殷術上元甲寅  
 至今二百七十六萬一千八百八十算外周術上元丁巳  
 至今二百七十六萬一千一百三十七算外原文三  
 十下脫

去七字今據五魯術上元庚子至今二百七十六萬  
 經算術增入魯術上元庚子至今二百七十六萬  
 一千三百三十四算外唐志謂魯術南至先周術四  
 三分日之五十一倍公五年冬至庚戌據此是上元  
 日名起已酉元紀部章之首有閏餘十九分之二術  
 當置入部年所求以章月之加七如章歲而一  
 得積月不盡為閏餘十二已上其歲有閏以部  
 月乘積月滿部月為積日不盡為小餘六十去積日  
 不盡為大餘減大餘十小餘八百二十七餘命以部  
 算外天正朔日此因章首有前漢劉歆三統術上元  
 閏餘故術有加減他術異是前漢劉歆三統術上元  
 庚戌至今一十四萬三千九百四十四算外此數與  
 檢舊葉重加校核其未算者亦足成之虛擬宋氏集  
 七祿例臚列異同大氏春秋二百五十五年此據傳  
 除三十七日食不計外諸書朔者十五見經者二見  
 傳者十三經則倍十六年五月戊申朔隕石于宋五  
 十二年十一月己巳朔宋公及楚人戰于泓傳則  
 倍五年正月辛亥朔日南至十二月丙子朔晉滅虢  
 僖五年五月辛酉朔晉師圍戚十一年正月甲子朔  
 文元年五月辛酉朔晉師圍戚十一年正月甲子朔  
 此條見襄三十年成十八年二月乙酉朔晉悼公即  
 蔣縣人疑年傳成十八年二月乙酉朔晉悼公即  
 位于翰襄十八年十一月丁卯朔入平陰二十六年  
 三月甲寅朔享于展二十七年六月丁未朔宋人享  
 趙文子叔向為介二十八年十二月乙亥朔齊人遷  
 莊公殯于大寢昭元年十二月甲辰朔蒸于溫十二  
 年十月壬申朔原與人逐殺而立公子跪尋二十年  
 七月戊午朔遂盟國人二十三年正月壬寅朔一師  
 圍郟諸重晦者九見經者一見傳者七經則倍十五  
 年九月己卯晦震夷伯之廟成十六年六月甲午晦  
 晉侯及楚子鄭伯戰于鄢陵傳則倍二十四年三月  
 己丑晦公宮火成十七年閏月乙卯晦樂書中行偃  
 殺胥董十八年正月甲申晦齊侯使士華免以戈殺  
 國佐于內宮之翰襄十八年十月丙寅晦齊師夜遁

十九年五月壬辰晦齊靈公卒昭二十年六月丁巳  
 晦公入與北宮喜盟于彭水之上二十三年七月戊  
 辰晦戰于雞父諸書閏者十見經者二見傳者八經  
 則文六年閏月不告朔十月哀五年閏月葬齊景公  
 上有傳則倍七年閏月惠王崩冬文元年閏三月  
 非禮也成十七年閏月乙卯晦樂書中行偃殺胥董  
 上有十襄九年閏月戊寅濟于陰阪上有十昭二十  
 二年閏月戊辰殺宣姜上有八月二十二年閏月晉箕  
 道樂徵右行詭濟師取前城上有十哀十五年閏月  
 夏夫與大子入舍于孔氏之外圃上有二十四年閏  
 月公如越得大子適郢是年唯歲首有一四月今以  
 七術準之失居十九長祿謂經傳名七百七十九  
 經三百九十三傳三百八十六又謂黃帝術得四百  
 六十六日額項術得五百九日夏夏術得四百六十  
 六日殷術得五百三日真周術得四百八十五日魯  
 術得五百二十九日三統術得四百八十四日咸與  
 晉志所載數同今則徧稽經多一日傳少一日疑姜  
 亥之說殆指此而七術得數多少又復小異狀多不  
 踰五日少不踰十二日行篋若無他書不獲廣搜博  
 引僅將七術諸朔閏依年比次並徵長祿正義史  
 藥可據者附案于各本條下釐為二卷孰同孰異悉  
 說晰標出疑而不可通者闕之不設臆斷名曰春秋  
 朔閏異同將以竣世之明算經師證訂焉時道光戊  
 子冬甘泉羅士琳述于滄陽臨瀛署塾  
 子補宋仲子春秋七祿考既成客有詰之者云是  
 書但列同異不稽是非未足以資考證予曰是不  
 狀請申其說今夫安其所習毀所不見終以自蔽

學者之大患也春秋之改時改月前儒辨正已明而告朔書靈諸多未協有不可以私意參者四焉春秋為聖人之經左氏依經作傳經傳宜無兩岐乃其抵牾處不勝枚舉序略言之詳矣說者謂古文而乙已形近經傳二字涉誤較多狀甲戌已丑先相沿既久壬申丁丑見傳二審定誠難翰于武宮別本或傳辛未殞于曲沃傳文空紀庚申此一不可也春秋時頒行之祿不可知有言周祿有言魯祿有言孔子本殷人修春秋蓋用殷祿皆後人擬議之辭七祿既不能從同諸說又烏知孰是事終知伯徒涉其疑職始惠文莫獲其解驚整雨水更名則究自何時見桓五年傳星紀元枵棄次則終非確論苟徒以其術而強欲合之謂以祿佐經乎抑以經佐祿乎此二不可也古者左史紀事為春秋孔子取策書舊文謹而志之以垂戒將來故曰筆削時異事殊承譎謾誤在聖人且述而不作況日名具文耳非若章句之有繳結可尋三家渡河文誤昔聞于晉語六鷁過宋月晦今感于公羊載春王于定元母乃太鑿指閏月為門王究屬不經此三不可也王伯之末史官喪紀嘯人子弟分散說見班馬春秋閏凡喪失此不待智者而始知也然未容墨守歸餘于終之一言當思文昭傳中之兩閏文三年閏三月昭二仲春而日乃南至季冬而火猶西流于辰在申固史官再失之過後閏建戌實杜氏疊置之疏閏之補正不得其月何以折衷此四不可也士生千載下于前言往行十不闕一輒妄思考證千載已上之日月即

春秋朔閏異同

使一昭合誰仰其狀或標新立異亦啖助趙匡者流也聞之知而不言不忠不知而言不智同異所知也是非所不知也言同異而同異之實具存不言是非而是非之真自在試為一言蔽之大率繇于置閏失者十之四舊史誤者十之三傳鈔錯者十之二若夫元術絕滅七祿互相後先則不過十之一明乎此亦思過半矣客退因述所逢為記

春秋朔閏異同卷上

甘泉羅士琳撰

魯隱公元年己未

傳五月辛丑太叔出奔共長祿二十三日今七衛五月無辛丑

月庚申改葬惠公公弗臨故不書長祿十五日無庚

士琳案杜氏長祿是年正小辛巳二大庚戌

三小庚辰四大己酉五小己卯六大戊申七

小戊寅八大丁未九小丁丑十大丙午十一

大丙子十二小丙午與七衛相差或二十九

日或三十日此開章第一年不應如是之異

據黃帝術推得魯惠公四十五年丁巳閏十

二月四十六年戊午十二月大庚辰朔顛

術推得惠公四十六年戊午閏三月十二月

小辛巳朔夏術推得惠公四十五年丁巳閏

十月四十六年戊午十二月大庚辰朔殷術

推得惠公四十六年庚午閏二月十二月小

辛巳朔周術推得惠公四十六年庚午閏二

月十二月大庚辰朔魯術推得惠公四十六

年庚午閏四月十二月小辛巳朔三統術推

得惠公四十六年庚午閏二月十二月大庚

辰朔杜氏殆以上有失閏取前一歲之十二

月朔為本年正月朔其長祿亦即顛項殷魯

三家術而變通進退歟

隱公二年庚申

經秋八月庚辰公及戎盟于唐杜注八月無庚辰

日也日必有誤今黃帝顛項周三統四有

術十日殷魯術九日夏術八日無庚辰

二月乙卯夫人子氏薨長孫十六日今黃帝項二日魯術十二月無乙卯

士琳案正義曰杜氏勘檢經傳上下月日制

為長孫此年八月壬寅朔三日甲辰十五日

丙辰二十七日戊辰其月無庚辰也七月壬

申朔則九日有庚辰杜觀上下若月不容誤

則指言日誤若日不容誤則指言月誤此則

上有秋下有九月故云日月必有誤也

隱公三年辛酉

經春王二月己巳日有食之長孫一日今七

月庚戌天王崩長孫三月無庚戌夏四月辛卯

君氏公穀作卒長孫二十四日今八月庚辰宋

公和卒長孫八月無庚辰冬十有二月齊侯鄭

伯盟于石門癸未葬宋穆公長孫二十日今七

傳春王三月壬戌平王崩長孫三月無壬戌

冬齊鄭盟于石門尋盧之盟也庚戌鄭伯之車

償于濟長孫十二月無庚戌十一月十七日也

得十八日魯術黃帝顛頤夏周三統術皆得十二

士琳案傳云壬戌平王崩赴以庚戌故書之

○又案漢書五行志劉歆以為正月二日燕

趙之分野杜氏云不書日史官失之公羊云

日食或言朔或不言朔或日或不日或失之

前或失之後或失之前者朔在前也或失之

後者朔在後也穀梁云言日不言朔食晦日

也姜爰校春秋日食云是歲二月己亥朔無

己巳似失閏三月己巳朔去交分入食限大

衍與姜爰合授時謂三月己巳朔加時在晝

去交分二十六日六千六百三十一入食限

○又案正義曰庚戌無月而云十二月者以

經盟于石門在十二月知此亦十二月也經

書下云癸未葬宋穆公計庚戌在癸未之前

三十三日不得失在一月故長孫推此年十

二月甲子朔十一日有甲戌二十三日有丙

戌不得有庚戌而月有癸未則月不容誤知

日誤也

隱公四年壬戌

經春王二月莒人伐杞取牟婁戊申衛州吁弑

其君完杜注戊申三月十七日有日而無月今

日殷魯術黃帝顛頤夏周三統術並得二月十七

得十六日

士琳案正義曰戊申在癸未之後二十五日

更盈一周則八十五日往年十二月癸未葬

宋穆公則此年二月不得有戊申雖承二月

之下未必是一月之日故長孫推此年二月

癸亥朔十日壬申二十二日甲申不得有戊

申也三月壬辰朔則十七日有戊申也此經

上有二月下有夏得在三月之內不是字誤

故云有日而無月傳二十八冬下無月而

經有壬申公朝于王所有日而無月經有此

類故知此亦同之凡十四事

隱公五年癸亥

經冬十有二月辛巳公子驪卒長孫二十九日

無辛今七衛十二月

士琳案傳冬十二月辛巳臧僖伯卒與經同

隱公六年甲子

經夏五月辛酉公會齊侯盟于文長長孫十二日

無辛今七衛五月

傳五月庚申鄭伯侵陳大獲長孫十二日今七

無辛衛五月無庚申

傳七月庚申盟于宿公伐邾為宋討也長孫十

七衛七月無庚申十二月陳五父如鄭蒞盟壬申及鄭

伯盟歆如忘洩伯曰五父必不免不賴盟矣鄭

哀佐如陳蒞盟辛巳及陳侯盟亦知陳之將亂

也長孫壬申二日辛巳十一日

也今七衛十二月無壬申辛巳

隱公八年丙寅

經三月鄭伯使宛來歸昉庚寅我入昉長孫二

今衛項般魯術並得二十二日與長孫同周三

統術得二十三日後天一黃帝夏術三月無

庚夏六月己亥蔡侯考父卒辛亥宿男卒長孫

二日辛亥十四日今七秋七月庚午宋公齊侯

衛侯盟于瓦屋長孫四日今七九月辛卯公及

莒人盟于浮來長孫九月無庚午今七

傳四月甲辰鄭公子忽如陳逆婦嬀辛亥以嬀

氏歸甲寅入于鄭長孫甲辰六日辛亥十三日

三統術並捕得四月無此三日魯術得甲辰六

日辛亥十三日甲寅十六日與長孫同衛項般

得甲辰十七日辛亥十四日八月丙戌鄭伯以齊

人朝王禮也杜注云上有七月庚午下有九月

日夏三統術得二十一日黃帝

士琳案正義曰庚午之後十六日而有丙戌

二十一日而有辛卯七月有庚午九月有辛

卯其間不容一月是八月不得有丙戌更遠

一周則丙戌去庚午七十七日八月亦不得

有丙戌是明丙戌為日誤長孫推七月丁卯

朔四日庚午至二十日是丙戌九月丙寅朔  
二十六日辛卯其月二十一日是丙戌八月  
小丁酉朔十日丙午二十日丙辰二日戊戌  
十四日庚戌二十六日壬戌未知丙戌二字  
孰為誤也不直云日誤檢上下有明文故顯  
言之

隱公九年丁卯

經三月癸酉大雨震電庚辰大雨雪長孫癸酉  
辰十八日今七衛  
三月無此兩日

士琳案傳春王三月癸酉大雨霖以震書始  
也庚辰大雨雪亦如之書時失也與經同不  
載

載

傳十一月甲寅鄭人入郟長孫二十六日  
衛亦得二十六日與長孫同黃帝  
夏三統衛二十七日後天一曰

隱公十年戊辰

經六月壬戌公敗宋師于菅辛未取郟辛巳取  
防長孫壬戌七日辛未十六日辛巳二十六日  
今顯項般魯衛得壬戌七日辛未十六日辛  
巳二十六日與長孫同黃帝夏周三統衛得壬  
戌八日辛未十七日辛巳二十七日後天一曰

冬十月壬午齊人入郟長孫二十九日  
二十九日與長孫同黃帝周三統衛得  
三十日後天一曰唯夏衛十月無壬午

傳春王正月公會齊侯鄭伯于中邱癸丑盟于  
鄆長孫二十六日今唯夏衛得二十七  
日與長孫同黃帝夏周三統衛得二十六日  
與長孫同黃帝夏周三統衛得二十六日  
申戊申五月二十三日誤今七  
衛亦推得六月無戊申與長孫同

士琳案正義曰六月無戊申者下有辛巳取  
防亦在六月之內戊申在辛巳之前二十三  
日不得共在一月上有五月今別言六月知

春秋辨異同

春秋辨異同上

日誤月不誤長孫推六月丙辰朔三日戊午

五日庚申未知二者孰誤今据七術所推悉  
與杜氏合疑六月二字係錯簡應在老桃下

戊申至老桃似承五月羽父先會齊侯鄭伯  
伐宋之下故杜注云五月二十三日也又黃

帝顛項夏殷周三統六術五月並得丙戌朔  
戊申亦二十三日與杜說同唯魯術丁亥朔

戊申為二十四日後天一曰

傳六月庚午鄭師入郟庚辰鄭師入防杜注庚  
日庚辰二十五日今顯項般魯衛亦得庚午十  
日庚辰二十五日與杜氏同黃帝夏周三統衛  
得庚午十六日庚辰  
二十六日後天一曰

士琳案傳文自六月戊申公會齊侯鄭伯于  
老桃下有壬戌公敗宋師于菅庚午鄭師入

郟辛未歸于我庚辰鄭師入防辛巳歸于我  
句因壬戌辛未辛巳三日詳于經不復載

傳秋七月庚寅鄭師入郟猶在郟長孫五日  
五日與長孫同黃帝顛項夏  
周三統衛得六日後天一曰八月壬戌鄭伯圍  
戴癸亥克之取三師焉長孫壬戌八日癸亥九  
壬戌八日癸亥九日與長孫同黃帝夏周三統  
三統衛得壬戌九日癸亥十日後天一曰九  
月戊寅鄭伯入宋杜注九月無戊寅戊寅八月  
二十六日與長孫同黃帝夏周三統衛得九月  
月無戊寅與長孫同

士琳案正義曰九月無戊寅者經有十一月  
壬午長孫推壬午十月二十九戊寅在壬午

前四日耳故九月不得有戊寅上有八月下  
有冬則誤在日也今据七術所推六失一得

似未可援為確證若依杜氏直指八月則九  
月二字似又當衍

隱公十一年己巳

經秋七月壬午公及齊侯鄭伯入許長孫三日  
月無冬十有一月壬辰公薨長孫十五日今七  
壬午冬十有一月壬辰公薨長孫十五日今七  
月無壬辰

士琳案傳壬辰羽父使賊弑公子為氏經同  
傳五月甲辰授兵于大宮長孫二十四日今秋  
七術五月無甲辰  
七月公會齊侯鄭伯伐許庚辰傳于許長孫一  
衛七月  
無庚辰

士琳案傳文自傳于許至鄭師畢登下有壬  
午遂入許許莊公奔衛句詳經不載

傳冬十月鄭伯以說師伐宋壬戌大敗宋師以  
報其入郟也長孫十五日今七  
衛十月無壬戌

桓公元年庚午

經夏四月丁未公及鄭伯盟于越長孫二日今  
七術四月無

士琳案傳同

桓公二年辛未

經春王正月戊申宋督弑其君與夷及其大夫  
孔父長孫八日今顯項般魯衛亦得八日與長  
孫同黃帝夏周三統衛得九日後天一曰  
夏四月取郟大鼎于宋戊申納于大廟申五月  
十日今七衛  
四月無戊申

士琳案傳同○正義曰長孫此年四月庚午  
朔其月無戊申五月己亥朔十日得戊申是  
有日而無月也

桓公三年壬申

經秋七月壬辰朔日有食之長孫一日今七  
術七月無壬辰

士琳案劉歆以為六月趙與晉分姜爻以為  
是歲七月癸亥朔無壬辰亦失闕其八月壬

長朔去交分入食限大衍與姜爰合今据七  
 術推得桓二年應有閏杜氏自元年十二月  
 補置一閏外至五年二月下始置閏計前後  
 相距三十七月此據微波樹所刊杜氏長祿  
 本若趙氏東山本則自元年閏十二月後直  
 至七年始閏十二月計前後距七十三月中  
 間脫去兩閏授時謂八月壬辰朔加時在晝  
 食六分十四秒又案是年八月壬辰朔唯殷  
 魯術合餘五術皆先天一日其壬辰為八月  
 二日

桓公四年癸酉  
 桓公五年甲戌  
 經春正月甲戌己丑陳侯鮑卒杜注甲戌前年  
 日己丑此年正月六日陳亂故再赴難日果  
 而皆以正月起文故但書正月今黃帝顛項夏  
 周三統術並得甲戌為正月二十二日故魯術  
 得甲戌為正月二十一日七術並推得正月無  
 丑

士琳案傳同○正義曰以長祿推之知甲戌  
 己丑別月而赴者並言正月故兩書其日而  
 共言正月若其各以月赴亦應兩書其月但  
 此異年之事設令兩以日赴則當于四年云  
 十二月甲戌陳侯鮑卒五年正月己丑陳侯  
 鮑卒今据七術所推正月有甲戌而無己丑  
 似己丑為衍文據先儒趙匡疑甲戌下當有  
 記陳佗作亂事今簡脫之葉夢得曰甲戌下  
 無文經成而忘之也此較注再赴之說為長  
 則又似己丑上並脫二月字

桓公六年乙亥

經秋八月壬午大閱長祿八日今七  
 術入月無壬午九月丁卯  
 子同生長祿二十四日今  
 七術九月無丁卯

士琳案九月丁卯子同生傳同

桓公七年丙子  
 經春二月己亥焚咸邱長祿二十八日今  
 七術二月無己亥

桓公八年丁丑  
 經春正月己卯長祿十四日今  
 術并得十四日與長祿同三  
 統術得十五日後天一曰夏五月丁丑  
 唯黃帝夏術正月無己卯夏五月丁丑  
 日今七術五  
 月無丁丑

桓公九年戊寅  
 桓公十年己卯  
 經春王正月庚申曹伯終生卒長祿六日今七  
 術正月無庚申

冬十有二月丙午齊侯衛侯鄭伯來戰于郎長  
 祿二十七日今顛項殷術得二十八日黃帝夏周  
 三統術得二十九日唯魯術十二月無丙午

桓公十一年庚辰  
 經夏五月癸未鄭伯寤生卒長祿七日今七  
 術五月無癸未

傳秋九月丁亥昭公奔衛己亥厲公立長祿丁  
 日己亥二十五日今七術  
 九月無丁亥己亥兩日

桓公十二年辛巳  
 經夏六月壬寅公會紀侯莒子盟于曲池長祿  
 今七術六日今七  
 月無壬寅秋七月丁亥公會宋公燕人盟于穀  
 邱長祿十八日今七  
 術七月無丁亥八月壬辰陳侯躍卒杜注  
 七月二十三日書于八月從赴今黃帝顛項夏  
 周三統術得二十四日故魯術得二十三日

士琳案正義曰壬辰是七月二十三日上有  
 七月書于八月之下如此類者注皆謂之日  
 誤今云從赴者以其終不可通蓋欲兩解故  
 也以五年正月甲戌己丑陳侯鮑卒甲戌非

正月之日而以正月起文傳言再赴是赴以  
 正月也彼以十二月之日為正月赴魯知赴  
 者或有以前月之日從後而赴故因此以示  
 別意

冬十有一月公會宋公于龜丙戌鄭伯盟于武  
 父丙戌衛侯晉卒長祿十八日今七  
 術十一月無丙戌

士琳案杜注重書丙戌非義例因史成文也  
 十有二月及鄭師伐宋丁未戰于宋長祿十日  
 二月無  
 丁未

桓公十三年壬午  
 經春二月公會紀侯鄭伯己巳及齊侯宋公衛  
 侯燕人戰齊師宋師衛師燕師敗績長祿三日  
 顛項周三統術得四  
 日殷魯術得三日

桓公十四年癸未  
 經秋八月壬申御廩災乙亥嘗傳同○長祿王  
 十八日今七術並推  
 得八月無此兩日冬十有二月丁巳齊侯祿  
 父卒長祿二月今七術  
 十二月無丁巳

桓公十五年甲申  
 經三月乙未天王崩長祿十一日今七  
 術三月無乙未夏四月  
 己巳葬齊僖公長祿十五日今七  
 術四月無己巳

傳六月乙亥昭公入長祿二十二日今  
 七術六月無乙亥

桓公十六年乙酉  
 桓公十七年丙戌  
 經春正月丙辰公會齊侯紀侯盟于黃長祿十  
 七術正月  
 無丙辰二月丙午公會邾儀父盟于越杜注  
 無丙午丙午三月四日也日月必有誤今黃帝  
 夏三統術得二月五日顛項殷周魯術得二月  
 四夏五月丙午及齊師戰于奚  
 術五月無丙午

六月丁丑蔡侯封人卒長祿六日今七秋八月  
 蔡季自陳歸于蔡癸已葬蔡桓侯長祿二十三日  
 癸巳月無  
 傳十月辛卯弒昭公而立公子廔長祿二十二日  
 辛卯月無  
 士琳案是年經有冬十月朔日有食之之文  
 傳云冬十月朔日有食之不書日官失之也  
 据劉歆以為楚鄭分而大衍謂十月大庚子  
 朔交分不叶十一月小庚午朔交分入食限  
 失閏也授時謂十一月加時在晝交分二十  
 六日八千五百六十八食限  
 桓公十八年丁亥  
 經夏四月丙子公薨于齊丁酉公之喪至自齊  
 長祿丙子十日杜注丁酉五月一日有日而無  
 月今七衛四月無丙子据黃帝顓頊夏周三統  
 而殷魯衛亦為四月一日  
 士琳案傳夏四月丙子享公使公子彭生乘  
 公公薨于車詳經不載  
 冬十有二月己丑葬我君桓公長祿二十六日  
得二十八日後天一  
餘五衛十二月無己丑  
 傳七月戊戌齊人殺子廔而輓高渠彌長祿三  
衛七月  
無戊戌  
 莊公元年戊子  
 經冬十月乙亥陳侯林卒長祿十七日今黃帝  
得十九日後天二日殷魯  
衛得十八日後天一  
 莊公二年己丑  
 經冬十有二月夫人姜氏會齊侯于禚乙酉宋  
 公馮卒長祿四日今七  
十二月無乙酉  
 春秋朔閏異同  
 春秋月閏異同

莊公三年庚寅  
 莊公四年辛卯  
 經六月乙丑齊侯葬紀伯姬長祿二十三日今  
七衛六月無乙丑  
 莊公五年壬辰  
 莊公六年癸巳  
 莊公七年甲午  
 經夏四月辛卯夜恆星不見長祿五日今黃帝  
夏周三統衛並得  
七日顓頊殷魯  
衛並得六日  
 莊公八年乙未  
 經春王正月師次于郕以俟陳人蔡人甲午治  
 兵長祿十三日今七冬十有一月癸未齊無知  
兵衛正月無甲午弒其君諸兒長祿六日今七  
衛十一月無癸未  
 士琳案經傳異月而傳無日名傳文自冬十  
 二月齊侯游于姑楚至而立無知下此經傳  
 異月也杜注經書十一月癸未長祿推之月  
 六日也傳云十二月傳誤  
 莊公九年丙申  
 經秋七月丁酉葬齊襄公長祿二十四日今黃  
並得二十六日後天二日殷顓頊夏周三統衛  
魯衛得二十五日後天一八月庚申及齊師  
 戰于乾時我師敗績長祿十八日今黃帝夏三  
日顓頊殷魯衛並  
得十九日後天一  
 莊公十年丁酉  
 莊公十一年戊戌  
 經夏五月戊寅公敗宋師于鄆長祿十六日今  
日後天  
 莊公十二年己亥  
 經秋八月甲午宋萬弒其君捷及其大夫仇牧

莊公十三年庚子  
 莊公十四年辛丑  
 傳六月甲子傳瑕弒鄭子及其二子而納厲公  
長祿二十日今殷魯衛亦得二十日與長祿同  
顓頊周三統衛二十一日殷魯與長祿同  
六月無  
 莊公十五年壬寅  
 莊公十六年癸卯  
 莊公十七年甲辰  
 莊公十八年乙巳  
 士琳案是年經有春王三月日有食之之文  
 穀梁云不言日不言朔夜食也據劉歆以為  
 晦魯衛分劉孝孫謂推合壬子朔交衍謂是  
 年三月癸丑朔不入食朔五月壬子朔加時  
 在晝交分入食限蓋誤五月為三月授時同  
 王伯厚云春秋日食三十六後世歷家推驗  
 精者不過得二十六唐一行得二十七本朝  
 衛樸得三十五惟莊公十八年三月古今算  
 不入食法  
 莊公十九年丙午  
 傳夏六月庚申卒鸛拳葬諸父室長祿十五日  
無庚申  
 莊公二十年丁未  
 莊公二十一年戊申  
 經夏五月辛酉鄭伯突卒長祿二十七日今秋  
七衛五月無辛酉秋  
 七月戊戌夫人姜氏薨長祿五日今七  
衛七月無戊戌  
 莊公二十二年己酉  
 春秋月閏異同

經春王正月肆大眚癸丑葬我小君文姜長林二十三日今七衛秋七月丙申及齊高偃盟于防長林九日今黃帝夏衛十一月顛頊殷周魯三統衛並推得七月無丙申

莊公二十三年庚戌

經十二月甲寅公會齊侯盟于扈長林五日今六日後天一曰黃帝夏周三統衛七日後天二日

傳文公十年魯莊二十二年六月壬申朝于齊杜注二十四日今黃帝夏周三統衛二日先天

士琳案文十七年傳云文公二年六月壬申朝于齊注鄭文二年六月壬申魯莊二十三年六月二十四日今據微波榭所刻長林莊公二十三年庚戌正小丙戌二大乙卯三小乙酉四大甲寅五小甲申六大癸丑七小癸未八大壬子九小壬午十大辛亥十一小辛巳十二大庚戌似壬申為六月二十日疑注四字衍文

莊公二十四年辛亥

經八月丁丑夫人姜氏入戊寅大夫宗婦親用辨長林丁丑二日戊寅三日今辨七衛並推得八月無此兩日

莊公二十五年壬子

經夏五月癸丑衛侯朔卒長林十二日今黃帝夏衛得十四日後天一曰顛頊殷周魯三統衛五月無癸丑六月辛未朔日有食之鼓用牲于社杜注辛未實七月朔置閏失用牲于社所致致月錯今黃帝夏衛推得六月二日夏三統衛推得六月三日顛頊周衛得閏六月二日魯衛得七月二日

士琳按正義曰此經雖書六月杜以長林校之此是七月正義又曰劉炫云知非五月初

者昭二十四年五月日有食之傳云日過分而未至此若是五月亦應云過分而未至也今言應未作則是已作之辭故知非五月按二十四年八月丁丑夫人姜氏入從彼推之則六月辛未朔非有差錯杜云置閏失所者以二十四年八月以前誤置一閏非是八月以來始錯也今據劉歆以為五月二日魯趙分大衍謂五月壬申大六月壬寅小閏六月辛未大交分入食限授時謂七月辛未朔加時在晝交分二十七日四百八十九入食限失閏也

傳文公十四年杜注魯莊公二月壬戌為齊侵蔡杜注二月無壬戌三月二十日今黃帝夏衛推得二月二十日唯夏衛二月中無壬戌

莊公二十六年癸丑

經冬十有二月癸卯朔日有食之長林一日今並得二日黃帝夏周三統衛並得三日

士琳按劉歆以為十月二日楚鄭分授時謂是年十二月癸亥朔加時在晝交分十四日三千五百五十一入食限

莊公二十七年甲寅

莊公二十八年乙卯

經春王三月甲寅齊人伐衛衛人及齊人戰衛人敗績長林二十九日今黃帝夏衛推得三月內無甲寅夏四月丁未邾子瑱卒長林二十三日今顛頊殷周魯三統衛推得一日惟魯衛三統衛並得二十日衛並得二十五日後天二日

莊公二十九年丙辰

莊公三十年丁巳

經八月癸亥葬紀叔姬長林二十三日今夏衛餘六衛八九月庚午朔日有食之鼓用牲于社月無癸亥九月庚午朔日有食之鼓用牲于社長林一日今黃帝夏衛推得二日餘四衛九月無庚午

士琳案劉歆以為八月秦周分大衍謂十月庚午大日食授時謂十月庚午朔加時在晝去交分十四日四千六百九十六入食限失閏也

傳夏四月丙辰虢公入樊執樊仲皮歸于京師長林十四日今七衛四月無丙辰

莊公三十一年戊午

莊公三十二年己未

經秋七月癸巳公子牙卒長林四日今七衛七月無癸巳八月癸亥公薨于路寢傳同。長林五日今無癸亥冬十月己未子般卒傳同。長林二日今無己未七衛十月無己未

閔公元年庚申

經夏六月辛酉葬我君莊公長林八日今黃帝夏衛得九日後天一日餘五衛並推得六月無辛酉

閔公元年辛酉

經夏五月乙酉吉禘于莊公長林七日今黃帝夏衛得七日與長秋八月辛丑公薨長林二十三日今七衛八日無辛丑

僖公元年壬戌

經秋七月戊辰夫人姜氏薨于夷齊人以歸長林二十七日今七衛七月無戊辰冬十月壬午公子友帥師敗莒師于鄆獲莒俘長林十三日今七衛十有二月丁巳夫人氏之喪至自齊長林十九日今黃帝夏周三統衛並得十

九日與長孫同類項脫  
得十八日先天一日

僖公二年癸亥

經夏五月辛巳葬我小君哀姜長孫十五日今  
唯魯衛得十四  
日先天一日餘六  
衛五月無辛巳

僖公三年甲子

僖公四年乙丑

傳十二月戊申縊于新城長孫二十七日今  
帝夏衛得二十八日  
後天一日類項脫周魯  
三統衛十二月無戊申

僖公五年丙寅

經九月戊申朔日有食之長孫一日今殷魯衛  
得一日與長孫同黃  
帝類項夏周三統衛  
得二日後天一日

士琳案劉欽以為七月秦晉分據元史闕此

一年未由援引

傳春王正月辛亥朔日南至長孫一日今黃帝  
類項夏周三統衛  
並得一日殷衛是年正月壬子朔在辛亥後一  
日獨魯衛推得正月壬午朔其辛亥當為月之  
晦八月甲午晉侯圍上陽長孫十七日今類項  
與長孫同黃帝夏周三統  
衛並得十八日後天一日冬十二月丙子朔晉  
滅虢號公醜奔京師日後天一日餘七衛並得

僖公六年丁卯

僖公七年戊辰

傳冬鄭伯使請盟于齊閏月惠王崩杜氏置閏  
在十一月

下

士琳案七年傳雖有閏月惠王崩之文而無

月日可考

僖公八年己巳

經冬十有二月丁未天王崩長孫二十日今黃  
帝夏周三統衛亦

春秋朔閏異同

家火月司是司上

得二十日與長孫同類項脫  
魯衛得十九日先天一日

僖公九年庚午

經春王三月丁丑宋公御說卒長孫二十一日  
黃帝類項夏  
周三統衛亦得二十一日與長孫  
同殷魯衛得二十日先天一日  
秋七月乙酉  
伯姬卒長孫七月無乙酉八月二日也西與長  
孫九月戊辰諸侯盟于葵邱甲子晉侯偃諸卒  
杜注甲子九月十一日戊辰十五日也書在盟  
後從今黃帝類項夏周三統衛亦得甲子十  
得甲子十日戊辰十四日先天一日

士琳案正義曰隱三年傳曰壬戌平王崩赴

以庚戌故書之是赴者妄稱日也襄二十八

年傳曰王人來告喪問崩日以甲寅故書

之是元赴不以日彼聞乃稱日也文十四年

傳曰七月乙卯夜齊商人弒舍齊人定懿公

使來告難故書以九月是赴者不言死月魯

史不復審問即書以來告之月也此甲子晉

侯卒蓋赴以日而不以月魯史不復審問書

其來告之日唯稱甲子而已不知甲子是何

月之日故在戊辰後也若赴以九月告魯魯

史當推其日之先後不得甲子在戊辰後也

明告不以月故書其日耳

僖公十年辛未

僖公十一年壬申

僖公十二年癸酉

經春王三月庚午日有食之長孫一日今類項  
與長孫同黃帝夏周三  
統衛得二日後天一日

士琳案杜注不書朔官失之据劉欽以為三

月齊衛分今三統衛推得是年三月己巳朔

庚午乃二日也歆不當如志云三月疑三月

乃二日之譌姜氏謂三月朔交不應食在誤

條其五月庚午朔去交分入食限大衍謂三

月辛未小五月庚午小日食授時謂是歲五

月庚午朔加時在晝去交分二十六日五千

一百九十二入食限蓋誤五為三而劉孝孫

又謂推合庚午朔並合朔日而食

經冬十有二月丁丑陳侯杵臼卒長孫十一月  
十二月從赴也今唯夏衛推得十二月  
十三日餘六衛十二月無丁丑與長孫合

僖公十四年乙亥

僖公十五年丙子

經九月公至自會季姬歸于鄭己卯晦震夷伯

之廟長孫九月三十日今黃帝夏周三統衛得九  
月二日殷魯衛得八月三十日晦夏衛得十  
八月二十九日晦十一月壬戌晉侯及秦伯  
戰于韓獲晉侯杜注十四日總從今黃帝夏  
衛十一月  
無壬戌

士琳案經傳異月傳文自九月晉侯逆秦師

使韓簡視師至壬戌戰于韓原杜注九月十

三日正義曰以經書十一月壬戌恐與經王

戊相亂故顯言今唯夏衛得十四日後天一



今歲夏五月朔二統衛並為十二月一日統長  
漢大一二日而顯項般魯衛則十一月無丁丑

士琳案是年經有夏五月日有食之文傳

云夏五月日有食之不書朔與日官失之也

長林五月壬子朔不入食限據劉欽以為二

月朔齊越分大衍謂五月癸未小不入食限

四月癸丑大夫交分入食限差一閏授時謂

四月癸丑朔去交分一日一千三百一十六

入食限而劉孝孫又謂推合癸未朔並合朔

日而食

僖公十六年丁丑

經春王正月戊申朔附石于宋五傳同○長林

衛得一日與長林同黃帝夏周三統衛得二日

子季友卒長林二十六日今日與魯衛亦得二十

日衛得二十七夏四月丙申朔李姬卒長林二十

日後天一夏四月丙申朔李姬卒長林二十

甲子公孫茲卒長林二十日今日與魯衛亦得二十

三統衛得二十一日後天一夏四月丙申朔李姬卒

傳冬十一月乙卯鄭殺子華長林二十三日今統

三統衛得十四日後天一夏周三統衛得十四日後

僖公十七年戊寅

經冬十有二月乙亥齊侯小白卒長林九日今

亦得九日與長林同黃帝夏周三統衛得十日

傳十有二月乙亥赴辛巳夜殯乙亥詳綱辛巳

顯項般魯衛得十五日與長林同黃帝夏周三統

士琳案傳有十月乙亥齊桓公卒之文杜注

十月八日今顯項般魯衛亦得十月八日與

長林同黃帝夏周三統衛得十月九日後天

一日此亦經傳異月也

僖公十八年己卯

經五月戊寅宋師及齊師戰于顯齊師敗績長

十五日今惟夏衛得十六日後秋八月丁亥葬

齊桓公杜注八月無丁亥日誤今惟魯衛得八

亥與長林同黃帝夏周三統衛得八月無丁亥

僖公十九年庚辰

經夏六月宋公曹人邾人盟于曹南邾子會盟

于邾己酉邾人執鄆子用之類項般魯衛亦得

二十二日與長林同黃帝夏周三統衛得二十三

僖公二十年辛巳

經五月乙巳西宮災長林二十三日今

僖公二十一年壬午

經十有二月癸丑公會諸侯盟于簿釋宋公長

十日今惟魯衛亦得十一日與長林同黃帝夏周

僖公二十二年癸未

經秋八月丁未及邾人戰于升陘傳同○長林

衛亦得八日與長林同黃帝夏周三統衛得九日

己巳朔宋公及楚人戰于泓宋師敗績長林一

日今顯項般魯衛得二日後天一夏周三統衛得

傳十一月丙子晨鄭文夫人辛氏姜氏勞楚子

于柯澤楚子使師繚示之俘馘君子曰非禮也

婦人送迎不出門見兄弟不踰閭戎事不避女

器丁丑楚子入享于鄭長林丙子八日丁丑九

子九日丁丑十日并後天一日黃帝夏周三統

僖公二十三年甲申

經夏五月庚寅宋公茲父卒長林二十三日今

亦得二十三日與長林同黃帝夏周三統衛得二十

五日與長林同黃帝夏周三統衛得二十

六日後天一而顯項般魯衛得二十七日後天二

僖公二十四年乙酉

傳二月甲午晉師軍于廬柳秦伯使公子繁如

晉師師退軍于郟辛丑狐偃及秦晉之大夫盟

于郟壬寅公子入于晉師丙午入于曲沃丁未

朝于武宮戊申使殺懷公子高梁長林甲午四

日壬寅十二日丙午十六日丁未十七日戊申

十八日今惟魯衛與長林同餘六衛並推得

二月無三月晉侯潛會秦伯于王城己丑晦公

宮火長林二十九日今夏三統衛得

三月一日餘六衛三月無己丑

僖公二十五年丙戌

經春王正月丙午衛侯燬滅邢傳同○長林二

項夏周三統衛得二十二日後天一夏四月癸

酉衛侯燬卒長林二十日今顯項般魯衛並得二

十一日後冬十有二月癸亥公會衛子莒慶盟

于洮長林十四日今惟魯衛得十三日

傳三月甲辰次于陽樊並與長林同黃帝夏周三

夏周三統衛得二日夏四月丁巳王入于王城取

大叔于溫殺之于隰城戊午晉侯朝王長林丁

巳五日今顯項般魯衛並與長林同黃帝夏周三

夏周三統衛得丁巳五日戊午六日後天一

僖公二十六年丁亥

經春王正月己未公會莒子衛甯速盟于向長

十一日今七衛

僖公二十七年戊子

經夏六月庚寅齊侯昭卒長林二十日今黃帝

與長林同黃帝夏周三統衛得二十日與長林同

秋八月乙未葬齊孝公乙巳公子遂帥師入杞長林乙未二十六日今黃

長林同殷魯衛得二十五日先天一日杜注謂八月無乙巳巳九月六日今術亦推得八月與長林同有二月甲戌公會諸侯盟于宋長林同殷魯衛得六日先天一日  
僖公二十八年己丑

經三月丙午晉侯入曹執曹伯界宋人日長林十帝類項殷魯衛並與長林同夏四月乙巳晉侯齊師宋師秦師及楚人戰于城濮楚師敗績長林四日今黃帝夏周三統術并與長林同類項殷魯衛得三日先天一日

五月癸丑公會晉侯齊侯宋公蔡侯鄭伯衛子莒子盟于踐土長林十八日今七術並與長林同  
士琳案此條經傳異日詳下

又冬公會晉侯齊侯宋公蔡侯鄭伯陳子莒子邾人秦人于温天王狩于河陽王申公朝于王所傳同。杜注王申十月十日有日而無月史日無月無以折正也今黃帝夏周三統術並與長林杜注同類項殷魯衛得十月九日十二月十日皆各

傳正月戊申取五鹿長林十一日今類項殷周三統術得十二夏四月戊辰晉侯宋公齊國歸日後天一  
父崔天秦小子慈次子城濮○晉師三日館穀及癸酉而還甲午至于衡雍長林戊辰三日癸九日今黃帝夏周三統術並與長林同類項殷魯衛得戊辰二日癸酉七日甲午二十八日皆各先天

五月丙午晉侯及鄭伯盟于衡雍丁未獻楚俘于王駟介百乘徒兵千鄭伯傅王用平禮也己酉王享醴命晉侯侯○癸亥王子虎盟諸侯于王庭長林丙午十一日丁未十二日己酉十四日癸亥二十八日今七術並與長林同

春秋朔閏異同

士琳案杜注經書癸丑月十八日也傳書癸亥月二十八日經傳必有誤

六月壬午濟河舟之僑先歸士會攝石長林十月黃帝夏周三統術並與長林同類項殷魯衛得十七日先天一日今唯魯衛得一日振旅愷以入于晉長林二日餘六術並與長林同冬丁丑諸侯圍許杜注十月十五日有日而六日亦有丁丑有日無月無以折正也今黃帝夏周三統術並與長林同類項殷魯衛得十月十四日十二月十五日皆先天一日

僖公二十九年庚寅  
僖公三十年辛卯  
傳九月甲午晉侯秦伯圍鄭以其無禮于晉日貳于楚也長林十三日今七術並與長林同

僖公三十一年壬辰  
僖公三十二年癸巳  
經夏四月己丑鄭伯捷卒長林十七日今七冬十有二月己卯晉侯重耳卒長林十一日今七傳冬晉文公卒庚辰將殯于曲沃長林十二月無庚辰

士琳案傳雖有日而無月因經有十二月晉侯重耳卒之文是知庚辰為十二月也  
僖公三十三年甲午

經夏四月辛巳晉人及姜戎敗秦師于殺同癸已葬晉文公長林辛巳十五日癸巳二十七日有二月公至自齊乙巳公薨于小寢杜注乙巳十二日經書十二月誤今黃帝夏周三統術並得十二日十二月十三日類項殷魯衛並得十二月十二日

士琳案杜于經頃霜不殺草李梅實下注曰

周十一月今九月當微而重重而不能殺草所以為災正義曰此在十二月下杜以長秣校之乙巳是十一月十二日謂經十二月為誤遂以此經四事皆為十一月夏之九月

又傳葬僖公綏杜注僖公實以今年十一月薨並聞七月乃葬故傳云綏正義曰經書十二月下云乙巳公薨杜以長林推之十一月十二日有乙巳巳非十二月文元年傳曰于是閏三月非禮也故至四月并閏為七月

傳八月戊子晉侯敗狄于箕卻缺獲白狄子長二十三日今七術並與長林同

文公元年乙未  
經二月癸亥日有食之長林一日今黃帝夏周三統術並與長林同類項殷魯衛得二月無癸亥

士琳案杜註不書朔官失之也劉欽以為正月朔燕越分姜爰謂二月甲午朔無癸亥三月癸亥朔加時在晝去交分二十六日五千九百十七分八食限失閏也

經夏四月丁巳葬我君僖公傳同長林二十七統術并與長林同類項殷魯衛冬十月丁未楚世子商臣弒其君頊傳同長林二十日今唯三統得十九日先天一日黃帝夏周三統術並與長林同類項殷魯衛得十月無丁未

傳五月辛酉朔晉師圍戚長林一日今黃帝夏周三統術並與長林同類項殷魯衛得四月六月戊戌取之獲孫昭子長林九日今黃帝夏周三統術並與長林同類項殷魯衛得八日先天一日

春秋朔閏異同

杜註于秣法閏當在僖公末年誤于今年三月置閏蓋時遠秣者所誤正義曰古今秣法推閏月之術皆以閏餘減章餘以歲中乘之章閏而一月所得為積月命起天正算外閏所在也其有進退以中氣定之無中氣則閏月也古秣十九年為一章章有七閏入章三年閏九月六年閏六月九年閏三月十一年閏十一月十四年閏八月十七年閏四月十九年閏十二月此據元首初章若干後漸積餘分大率三十二月則置閏不必恆同初章閏月僖五年正月辛亥朔日南至治秣者皆以彼為章首之歲漢書律秣志云文公元年距僖五年辛亥二十九歲是歲閏餘十三閏當在十一月後而在三月故傳曰非禮也志所言閏當在此年十一月後今三月已即置閏是嫌閏月大近前也杜以為僖三十年閏九月文二年閏正月故言于秣法閏當在僖公末年誤于今年置閏嫌置閏大近後也杜為長秣置閏疏數無復定準凡為懸者閏前之月中氣在晦閏後之月中氣在朔僖五年正月朔日冬至則四年當閏十二月也杜長秣僖元年閏十一月五年閏十二月與常秣不同者杜以襄二十七年再失閏司秣過昭二十年二月己丑日南至哀十二年十二月蠡云火猶西流司秣過則春秋之世秣法錯失已久所置閏月或先或後與法不合杜唯勘經傳上下日月以為長秣若日月同者

則數年不置閏月若日月不同須置閏乃同者則未滿三十二月又須置閏所以異于常秣今據七術所推本年雖有閏狀俱不在三月

文公二年丙申

經春王二月甲子晉侯及秦師戰于彭衙秦師敗績傳丁丑作僖公主傳同○長秣甲子九日夏周三統術並與長秣同顯項殷魯衛甲子八日丁丑二十三日皆先天一日三月乙巳及晉處父盟傳異見後○長秣二十日今黃惟殷魯衛得十日八月丁卯大事于大廟躋僖公傳同○長秣十五日今黃帝夏周三統術並與長秣同顯項殷魯衛得十四日先天一日傳夏四月己巳晉人使陽處父盟公以恥之長同顯項殷魯衛得十四日先天一日士琳案杜註經書三月乙巳經傳必有誤

文公三年丁酉

經十有二月己巳公及齊侯盟長秣二十四日周三統術並與長秣同殷魯衛得二十三日先天一日傳夏四月乙亥王叔文公卒來赴弔如同盟禮也長秣二十六日今七術並同

文公四年戊戌

經冬十有一月壬寅夫人風氏薨長秣見後案三統術得三日顯項殷魯衛得二日士琳案經云十一月長秣作十二月謂十二月無壬寅五年正月四日也日月必誤未審杜氏何據

文公五年己亥

經三月辛亥葬我小君成風長秣十三日今顯項殷魯衛並與長

秣同黃帝夏周三統術冬十月甲申許男業卒得十四日後天一曰長秣二十日今黃帝夏周三統術並與長秣同顯項殷魯衛得十九日先天一日

文公六年庚子

經八月乙亥晉侯驪卒傳同○長秣十五日今黃帝夏周三統術得十六日後天一曰傳十一月丙寅晉殺續簡伯杜註十一月無丙日也日月必有誤今七術亦推得十一月無丙寅與長秣同

文公七年辛丑

朝于廟之文傳于十一月下有閏月不告朔非禮也之文杜氏置閏于十二月下今據七術所推唯夏術有閏在十二月下餘六術是年皆無閏

文公八年壬寅

經三月甲戌取須句傳同○長秣十八日今黃帝夏周三統術並與長秣同顯項殷魯衛得三月無甲戌夏四月宋公王臣卒宋人殺其大夫戊子晉人及齊人戰于令狐長秣二日今黃帝夏周三統術並與長秣同顯項殷魯衛得四月無戊子

文公八年壬寅

先蔑奔秦士會從之戊子洋經己丑長秣三日夏周三統術得四日後天一曰顯項殷魯衛得四月無己丑

文公八年壬寅

經秋八月戊申天王崩長秣三十日今顯項殷魯衛得八月冬十月壬午公子遂會晉趙盾盟于衡雍乙酉公子遂會雜戎盟于暴公孫敖如京師不至而復丙戌奔莒杜註壬午月五日乙戌九日今黃帝顯項殷魯衛並與長秣同顯項殷魯衛得壬午四日乙酉七日丙戌八日先天

文公九年癸卯

經二月叔孫得臣如京師辛丑葬襄王長林二十六年  
今黃帝顛項夏周三統術與長林  
同般魯衛得二十五日先天一日九月癸酉地  
震長林一日今七  
震九日無癸酉

傅春王正月己酉使賊殺先克乙丑晉人殺先  
都梁益耳長林己酉三日乙丑十九日今顛項  
己酉四日乙丑二  
十日並後天一日

士琳案是年經于二月下有晉人殺其大夫  
先都文此經傳異月而經無日名也杜于傳  
下註經書二月從告

傳三月甲戌晉人殺箕鄭父士穀削得長林二  
今顛項般魯衛與長林同黃帝夏  
周三統術得三十日後天一日

經春王三月辛卯臧孫辰卒長林二十二日今  
林同黃帝夏周三統術得  
二十三日並後天一日

文公十一年乙巳  
經冬十月甲午叔孫得臣敗狄于鹹傳同長林  
項般魯衛與長林同黃帝夏  
周三統術得五日後天一日

傅公三臣生之歲傳師曠曰魯叔仲惠伯會  
註在文正月甲子朔四百有四十五甲子矣其  
十一年正月甲子朔四百有四十五甲子矣其  
季于今三之一也杜註見後案今七術正月  
並得乙丑朔是月無甲子

士琳案杜註所稱正月謂夏正月也正義曰  
案文十一年正月甲子朔為夏之正月是其  
年三月也今檢長林是年正月亦為乙丑朔  
三月為甲子朔而七術所推三月亦為甲子

朔悉與長林同餘詳襄三十年二月癸未下  
○又案是年經有夏叔仲彭生會晉卻缺于  
家八月司員司上

春秋朔日異同

承筐之文與襄三十年傳師曠之說合

文公十二年丙午  
經二月庚子子叔姬卒長林十二日今般魯衛  
夏三統術得十冬十有二月戊午晉人秦人戰  
于河曲長林五日今顛項般魯衛與長林同  
黃帝夏周三統術得六日後天一日

士琳案傳有十二月戊午秦軍掩晉上軍趙  
穿追之不及之文同經

文公十三年丁未  
經夏五月壬午陳侯朔卒長林一日今般魯衛  
夏周三統術得十有二月己丑公及晉侯盟杜  
十二日無己丑十一月十一日今七  
術亦推得十二月無己丑與長林同

文公十四年戊申  
經夏五月乙亥齊侯潘卒杜註乙亥四月二十  
黃帝夏周三統術得五月一日顛項術得四月  
九日與六月公會宋公陳侯衛侯鄭伯許男曹  
伯晉趙盾齊西同盟于新城長林二十八日今  
黃帝顛項夏周三統術  
得二十九日後天一日九月甲申公孫敖卒于  
齊長林十日今黃帝夏周三統術得十二日後天  
二日顛項般魯衛得十一日後天一日

傅秋七月乙卯夜齊商人弒舍而譏元杜註見  
在日今七術七月亦無乙卯與長林同

士琳案經傳異月而經無日名于九月下有  
齊公子商人弒其君舍之文杜于傳註齊九  
月從告七月無乙卯日談

文公十五年己酉  
經六月辛丑朔日有食之鼓用牲于社長林一  
魯衛得二日黃帝顛項夏  
周三統術六月無辛丑

士琳案傳云六月辛丑朔日有食之鼓用牲

于社非禮也劉歆以為四月二日魯衛分授  
時謂六月辛丑朔加時在晝交分二十六日  
四千四百七十三分入食限

經單伯至自齊晉卻缺帥師伐蔡戊申入蔡傳  
○長林戊申入日今般魯衛九日後天一  
日黃帝顛項夏周三統術六月無戊申

文公十六年庚戌  
經六月戊辰公子遂及齊侯盟于郟邱長林五  
項般魯衛與長林同黃帝夏周三統術得六日後天一日  
姜氏薨傳同長林九日今顛項般魯衛與長  
日

傳冬十一月甲寅宋昭公將田孟諸長林二十  
魯衛與長林同黃帝顛項夏周  
三統術得二十四日後天一日

文公十七年辛亥  
經夏四月癸亥葬我小君聲姜傳同長林五日  
與長林同黃帝夏周三統術得六月後天一日六月癸未公及齊侯盟  
于穀長林二十六日今唯三統術得二十  
于穀七日後天一日餘六術並與長林同

文公十八年壬子  
經春王二月丁丑公薨于臺下傳同長林二  
項與長林同般魯衛得二十三日先夏五月  
天一日黃帝夏周三統術二月無丁丑

戊戌齊人弒其君商人長林十六日今七  
月  
癸酉葬我君文公長林二十二日今  
七術六月無癸酉

宣公二年甲寅  
經春王二月壬子宋華元帥師及鄭公子歸生  
帥師戰于大棘宋師敗績獲宋華元傳同長  
七術二月 秋七月乙丑晉趙盾弒其君夷皋長  
無壬子

宣公二年甲寅  
宣公二年甲寅

春秋朔日異同

春秋列國異同

二十七日今顯項周三統術與長孫同歲魯衛  
得二十六日先天一日黃帝夏衛九月無乙丑

士琳案傳有乙丑趙穿攻靈公于桃園宣子  
未出山而復太史書曰趙盾弑其君以視于

朝之文同經  
經冬十月乙亥天王崩長孫八日今周三統術  
得七日先天一日黃

傳秋九月晉侯飲趙盾酒○宣子使趙穿逆公  
子黑臀于周而立之壬申朝于武宮杜註見後  
夏衛得九月五日顯項殷  
周魯三統術九月無壬申

士琳案杜註壬申十月五日既有日而無月  
冬又在壬申下明傳文無較例

宣公三年乙卯  
經冬十月丙戌鄭伯蘭卒長孫二十五日今  
七衛十月無丙戌

宣公四年丙辰  
經夏六月乙酉鄭公子歸生弑其君夷長孫二  
月無乙酉

傳秋七月戊戌楚子與若敖氏戰于皋澨長孫  
日今七衛七  
月無戊戌

宣公五年丁巳  
宣公六年戊午  
宣公七年己未  
宣公八年庚申

經夏六月公子遂如齊至黃乃復辛巳有事于  
大廟仲遂卒于垂壬午猶繹萬入去籥戊子夫

人羸氏薨長孫辛巳十七日壬午十八日戊子  
二十四日今黃帝顯項夏周魯三統  
術與長孫同歲魯衛得辛巳十六日壬秋七月  
午十七日戊子二十三日各後不一日顯項殷  
甲子日有食之既魯衛與長孫同黃帝夏周三

統術得八月一  
日後天一

士琳案杜註月三十日食劉歆以為十月一  
日楚鄭分據三統所推得是年八月甲子朔

劉不云者不在交也姜氏云十月甲午朔食  
大衍同授時謂十月甲子朔加時在晝食九

分八十一秒蓋十誤為七  
經冬十月己丑葬我小君敬嬴雨不克葬庚寅

日中而克葬長孫己丑二十六日庚寅二十七  
日今顯項殷魯衛與長孫同黃帝  
夏周三統術己丑二十七日  
庚寅二十八日後天一

宣公九年辛酉  
經九月晉侯宋公衛侯鄭伯曹伯會于扈晉荀  
林父帥師伐陳辛酉晉侯黑臀卒于扈杜註九  
酉日誤今七衛九月  
亦無辛酉與長孫同

士琳案正義曰九月無辛酉者下有十月癸  
酉杜以長孫推之癸酉是十月十六日辛酉

在癸酉前十二日耳故云九月無辛酉上有  
八月下有十月非月誤也

經冬十月癸酉衛侯鄭卒長孫十六日今顯項  
殷魯衛與長孫同黃  
帝夏周三統術得  
十七日後天一

宣公十年壬戌  
經夏四月丙辰日有食之己巳齊侯元卒長孫  
一日己巳十四日今七衛丙辰  
二日己巳十五日後天一

士琳案杜注不書朔官失之劉歆以為二月  
魯衛分今據劉氏前後所言分野考之魯衛

實四月分若二月則當為齊越分又據三統  
所推是年二月丙辰朔四月乙卯朔丙辰其

二日也子駿凡遇朔日食皆云某月朔此獨  
宣公十三年乙丑  
宣公十四年丙寅

經夏五月壬申曹伯壽卒長孫十二日今黃帝  
長孫同歲魯衛十  
一日先天一日

不云疑二月乃二日之譌授時謂四月丙辰  
朔加時在晝交分十四日九百六十八分入

食限  
經五月公至自齊癸巳陳夏徵舒弑其君平國

長孫九日今顯項殷魯衛與長孫同  
黃帝夏周三統術得十日後天一

宣公十一年癸亥  
經冬十月楚人殺陳夏徵舒丁亥楚子入陳

十二日今黃帝顯項夏周三統術與  
長孫同歲魯衛得十一日先天一日

宣公十二年甲子  
經夏六月乙卯晉荀林父帥師及楚子戰于郟

晉師敗績長孫十四日今七  
衛六月無乙卯

士琳案傳有乙卯王乘左廣以逐趙游遊游  
棄車而走林屈蕩搏之得其甲裳之文同經

經冬十月有二月戊寅楚子滅蕭長孫詳後案今  
衛十日顯項  
殷魯衛九日

士琳案杜註十二月無戊寅戊寅十一月九  
日正義曰杜以長孫校之十二月無戊寅乃

是十一月九日此不言月誤長孫云日月必  
有誤者案傳稱師人多寒若是十一月則今

之九月未是寒時當月是而日誤也

傳夏六月晉師救鄭○丙辰楚重至于郟○辛  
未鄭殺僕叔及子服長孫丙辰十五日辛未三  
日

宣公十三年乙丑  
宣公十四年丙寅

經夏五月壬申曹伯壽卒長孫十二日今黃帝  
長孫同歲魯衛十  
一日先天一日

不云疑二月乃二日之譌授時謂四月丙辰  
朔加時在晝交分十四日九百六十八分入

食限  
經五月公至自齊癸巳陳夏徵舒弑其君平國

長孫九日今顯項殷魯衛與長孫同  
黃帝夏周三統術得十日後天一

宣公十一年癸亥  
經冬十月楚人殺陳夏徵舒丁亥楚子入陳

十二日今黃帝顯項夏周三統術與  
長孫同歲魯衛得十一日先天一日

宣公十二年甲子  
經夏六月乙卯晉荀林父帥師及楚子戰于郟

晉師敗績長孫十四日今七  
衛六月無乙卯

士琳案傳有乙卯王乘左廣以逐趙游遊游  
棄車而走林屈蕩搏之得其甲裳之文同經

經冬十月有二月戊寅楚子滅蕭長孫詳後案今  
衛十日顯項  
殷魯衛九日

士琳案杜註十二月無戊寅戊寅十一月九  
日正義曰杜以長孫校之十二月無戊寅乃

是十一月九日此不言月誤長孫云日月必  
有誤者案傳稱師人多寒若是十一月則今  
之九月未是寒時當月是而日誤也

宣公十五年丁卯

經六月癸卯晉師滅赤狄潞氏以潞子嬰兒歸

傳同○長林十九日今  
七衛並與長林相同

傳六月癸卯晉荀林父敗赤狄于曲梁辛亥滅

潞癸卯詳經辛亥長林二十  
七日今七衛與長林同秋七月秦桓公伐

晉次于輔氏壬午晉侯治兵于稷以略狄土長  
林

二十九日今黃帝夏周三統衛與長林  
同顛頊殷魯衛二十八日先天一日

宣公十六年戊辰

傳三月獻狄俘晉侯請于王戊申以被冕命士

會將中軍且為大傅長林二十九日今唯夏衛  
與長林同餘六衛三月無

申戊

宣公十七年己巳

經春王正月庚子許男錫我卒丁未蔡侯申卒

長林庚子二十六日今黃帝夏周三統衛亦得  
二十六日與長林同顛頊殷魯衛二十五日

先天一日又長林丁未二月四日有日  
而無月也今七衛亦推得正月無丁未六月癸

卯日有食之己未公會晉侯衛侯曹伯邾子同

盟于斷道長林癸卯一日己未十七日今黃帝  
得癸卯五月三十日己未十六日先天一日

未十六日先天一日

士琳案杜注不書朔官失之劉歆以為三月

晦魯衛分今據魯衛乃四月分若三月當為

齊衛分姜氏云六月甲辰朔不應食大衍謂

五月乙亥朔在交限六月甲辰朔交分已過

食朔蓋誤授時謂五月乙亥朔入食限六月

甲辰朔泛交二日已過食限大衍為是

經冬十有一月壬午公弟叔般卒長林十二日  
殷魯三統衛與長林同夏

周衛得十三日後天一日

宣公十八年庚午

春秋朔閏異司上

春秋朔閏異同

春秋朔閏異同卷上終

經秋七月邾人戕鄆子于郟甲戌楚子旅卒長  
林

八日今黃帝顛頊夏周三統衛與  
長林同殷魯衛七日先天一日  
公薨于路寢衛與長林同顛頊殷魯衛二十七  
日先天一日

冬十月壬戌

春秋朔閏異同卷下

甘泉羅士琳撰

魯成公元年辛未

經二月辛酉葬我君宣公長林二十九日今唯  
顛頊殷魯衛二十八日先天一日

黃帝夏衛二月無辛酉

傳三月癸未敗績于徐吾氏長林二十一日今  
唯衛衛二十日先  
天一日餘六衛  
三月無癸未

三月無癸未

成公二年壬申

經夏四月丙戌衛孫良夫帥師及齊師戰于新

築衛師敗績杜注四月無丙戌丙戌五月一日  
今殷魯衛四月三十日先天一日

黃帝顛頊夏周三統衛  
五月一日與長林同六月癸酉季孫行父城

孫許叔孫僑如公孫嬰齊帥師會晉卻克衛孫

良夫曹公子首及齊侯戰于鞍齊師敗績傳有  
師陳于鞍文同經○長林十八日今唯夏衛秋  
十九日後天一日餘六衛並與長林相同

七月齊侯使國佐如師己酉及國佐盟于袁婁

長林二十五日今黃帝夏周三統衛與長林  
林同顛頊殷魯衛二十四日先天一日

壬午宋公鮑卒庚寅衛侯速卒壬午長林二十  
八日今七衛並  
同庚寅杜注詳後案  
今七衛八月無庚寅

士琳按傳于九月下有衛穆公卒之文此經

傳異月也杜經下注據傳庚寅九月七日

經十有一月公會楚公子嬰齊于蜀丙申公及

楚人秦人宋人陳人衛人鄭人齊人曹人邾人

薛人鄆人盟于蜀長林十四日今黃帝夏周三  
統衛與長林同顛頊殷魯衛  
得十三日  
先天一日

傳六月壬申師至于靡笄之下長林十七日今  
唯夏衛十八日  
後天一日餘六  
衛與長林同

成公三年癸酉

春秋朔閏異同卷下

春秋朔閏異同

春秋朔閏異同

春秋朔閏異同

春秋朔閏異同

經春王正月公會晉侯宋公衛侯曹伯伐鄭辛  
亥葬衛穆公長孫三十日今黃帝夏周二統衛  
係先天二月公至自伐鄭甲子新宮災三日哭  
一日乙亥葬宋文公長孫甲子十三日乙亥二十四  
長孫同般魯甲子十二日十有一月晉侯  
使荀庚來聘衛侯使孫良夫來聘丙午及荀庚  
盟丁未及孫良夫盟長孫丙午二十九日丁未  
孫同黃帝夏周二統衛丁未  
士琳按傳有丙午盟晉丁未盟衛之文同經  
傳十二月甲戌晉作六軍長孫二十七日甲戌  
衛十二月無甲戌

成公四年甲戌  
經三月壬申鄭伯堅卒長孫二月二十六日也  
夏周二統衛得三月二十八日夏四月甲寅滅  
鄭項般魯衛得三月二十七  
孫許卒長孫九日今七  
衛四月無甲寅

成公五年乙亥  
經冬十有一月己酉天王崩傳同長孫十四  
周三統衛與長孫同般  
魯衛十三日先天一日十有二月己丑公會晉  
侯齊侯宋公衛侯鄭伯曹伯杞伯同盟于  
蟲牢長孫二十四日今鄭項般魯衛與長孫同  
黃帝夏周二統衛二十五日後天一

成公六年丙子  
經二月辛巳立武宮長孫十七日今鄭項般魯  
衛與長孫同黃帝夏周二  
統衛十八日夏六月邾子來朝公孫嬰齊如晉  
壬申鄭伯費卒長孫十日今鄭項般魯三統  
衛與長孫同黃帝夏周二統  
申

傳夏四月丁丑晉遷于新田長孫十四日今鄭  
孫同黃帝三統衛十五日  
天一日唯夏衛四月無丁丑

成公七年丁丑

經八月戊辰同盟于馬陵長孫十三日今七  
衛八月無戊辰

成公八年戊寅  
經冬十月癸卯杞叔姬卒長孫二十五日今黃  
與長孫同般魯衛二  
十四日先天一日

成公九年己卯  
經秋七月丙子晉侯無野卒杜注丙子六月一  
黃帝夏周二統衛七月三  
日鄭項般魯衛七月二日冬十有一月葬齊頃  
公楚公子嬰齊帥師伐莒庚申莒潰長孫十八日  
今七衛十一  
月無庚申

傳冬十一月楚子重自陳伐莒圍渠邱渠邱城  
惡眾潰奔莒戊申楚入渠邱長孫六日今七衛  
十一月無戊申  
士琳按是年經傳有城中城之文杜注此閏  
月城在十一月之後十二月之前故傳曰書  
時正義曰長孫推此年閏十一月傳城中城  
文在十二月上而云書時也即是閏月城之  
閏月半後即是十二月節故水昏已正而城  
之是得時也今據七術所推唯夏術閏在八  
年十二月下餘六術雖九年有閏而俱不在  
冬

成公十年庚辰  
經五月公會晉侯齊侯宋公衛侯曹伯伐鄭齊  
人來媵丙午晉侯孺卒杜注見後案今七  
術五月無丙午  
士琳按傳有六月丙午晉侯欲麥使甸人獻  
麥饋人為之召桑田巫示而殺之將食張如  
廂陷而卒之文此經傳異月也杜于經文下  
注丙午六月七日有日無月

傳五月晉立太子州蒲以為君而會諸侯伐鄭

鄭子罕賂以襄鐘子狀盟于修澤子駟魯辛  
巳鄭伯歸長孫十二日今唯夏衛十三日  
後天一六月  
丙午晉侯欲麥西午使甸人獻麥○鄭伯討立  
君者戊申殺叔申叔禽  
衛與長孫同黃帝夏周二  
三統衛得十  
日後天一

成公十一年辛巳  
經春王三月公至自晉晉侯使卻犂來聘己丑  
及卻犂盟長孫二十四日今般魯衛與長孫同  
黃帝夏周二統衛二十五日  
日後天一

成公十二年壬午  
傳夏五月晉士燮會楚公子罷許偃亥盟于  
宋西門之外長孫五日今七  
衛五月無亥

成公十三年癸未  
傳夏四月戊午晉侯使呂相絕秦長孫五日今  
孫同餘六術六  
日後天一五月丁亥晉師以諸侯之師及  
秦師戰于麻隧秦師敗績獲秦承差及不更女  
父長孫五日今鄭項般魯衛與長孫同  
黃帝夏周二統衛六日後天一六月丁  
卯夜鄭公子班自營求入于大宮不能殺子印  
子羽反軍于市己巳子駟帥國人盟于大宮長  
孫十五日己巳十七日今般魯衛與長孫同  
黃帝夏周二統衛丁卯十六日己巳十八  
日後天一

成公十四年甲申  
經冬十月庚寅衛侯臧卒長孫十六日今唯魯  
項夏周二統衛十七日後  
天一齊衛十月無庚寅

傳八月鄭子罕伐許敗焉戊戌鄭伯復伐許庚  
子入其郛長孫成戌二十三日庚子二十五日  
十六日後天一今黃帝夏周二統衛  
魯三統衛八月無此兩日

成公十五年乙酉

經三月乙巳仲嬰齊卒癸丑公會晉侯衛侯鄭

伯曹伯宋世子成齊國佐邾人同盟于戚長孫

四日癸丑十二日今顯頊殷魯衛與長孫同黃

帝夏周三統衛得乙巳五日癸丑十三日今顯頊

日秋八月庚辰葬宋共公長孫十一日今顯頊

帝夏周三統衛十

傳十一月會吳鍾離始通吳也許靈公畏偃于

鄭請遷于楚辛丑楚公子申遷許于葉長孫三

衛與長孫同餘六

衛四日後天一日

成公十六年丙戌

經夏四月辛未滕子卒長孫六日今顯頊殷魯

三統衛七日 六月丙寅朔日有食之晉侯使欒

厲來乞師甲午晦晉侯及楚子鄭伯戰于鄆陵

楚子鄭師敗績甲午傳同。長孫丙寅一日甲

日甲午三十晦顯頊丙寅二日甲午七月一日

俱後天一日黃帝夏周三統衛丙寅三日甲午

後天二日

士琳按是朔日食劉歆以為四月二日魯衛

分授時謂六月丙寅朔加時在晝去交分二

十六日九千八百三十五分入食限

經冬十月乙亥叔孫僑如出奔齊長孫十二日

魯衛十三日後天一日黃帝

夏三統衛十四日後天二日十有二月乙丑季

孫行父及晉御準盟于扈公至自會乙酉刺公

子偃長孫乙丑三日乙酉二十三日今顯頊殷魯

衛乙丑四日乙酉二十四日後天二日餘六

十四日後天一日

春秋經傳集解

成公十七年丁亥

七札焉長孫二十八日今黃帝夏周三統衛三

後天十日後天二日顯頊殷魯衛二十九日

日七月公會尹武公及諸侯伐鄭○戊午鄭

子罕宵軍之宋齊衛皆失軍長孫二十四日今

黃帝顯頊夏周三統衛

二十五日後天一日

經六月乙酉同盟于柯陵傳同。長孫二十六

十六日與長孫同又顯頊衛得二十

七日後天一日餘五衛六月無乙酉九月辛丑

用郊衛九月無辛丑 十有一月公至自伐鄭

壬申公孫嬰齊卒于狸脰傳同。杜注十一月

帝顯頊夏周三統衛十

七日殷魯衛十六日

士琳按正義曰杜長孫推十一月丁亥朔六

日壬辰十六日壬寅二十六日壬子十日丙

申二十二日戊申不知壬申二字何者為誤

長孫云公羊穀梁傳及諸儒皆以為十月十

五日也十月庚午圍鄭十三日也推至壬申

誠在十五日狀據傳曰十一月諸侯還自鄭

壬申至于狸脰而卒此非十月分明誤在日

也正義又曰以下有十二月丁巳朔逆而推

之故諸舊說皆以壬申為十月十五日也公

羊穀梁傳以為待公至然後卒大夫故十月

之日書在十一月之下于左傳則不通故杜

以為日誤

經十有二月丁巳朔日有食之長孫一日今七

已

士琳按劉歆以為以九月周楚分姜氏云十

春秋經傳集解

成公十八年戊子

加時在晝交分十四日二千八百九十七分

入食限

傳六月戊辰士燮卒長孫九日今魯衛與長孫

黃帝夏周三統 秋七月壬寅朔龜卒而逐高

衛六月無戊辰 十月庚午圍

無咎長孫十四日今唯魯衛與長

鄭長孫十三日今七 十二月廬降○壬午晉童

夷羊五帥甲八百將攻卻氏長孫二十六日今

午閏月乙卯晦樂書中行偃殺晉童長孫三十

十二月下

士琳按經子明年正月下有晉殺其大夫晉

童之文而無日此經傳異年也杜注傳在前

年經在今春從告是歲七術皆有閏然俱不

在十二月下若以閏移置則十二月即為閏

月據魯衛十二月三十日為乙卯似與長

孫同黃帝顯頊夏周三統衛十八年正月一

日為乙卯似後天一日

經春王正月晉殺其大夫胥董庚申晉弒其君

朔傳同。長孫五日今殷魯衛與長孫同日八

月邾子來朝築鹿囿己丑公薨于路寢傳同。

日今唯魯衛與長孫相同其 十有二月仲孫莒

會晉侯宋公衛侯邾子齊崔杼同盟于虛丁丁

未葬我君成公傳同。長孫二十七日今殷魯

統衛二十八 日後天一日

傳春王正月庚申晉樂書中行偃使程滑弒厲

公○庚午盟而入館于伯子同氏辛巳朝于武

宮逐不臣者七人周子有兄而無慧不能辨菽



麥故不可立齊為慶氏之難故甲申晦齊侯使  
 士華免以戈殺國佐于內宮之朝庚申詳經  
 五日辛巳二十六日甲申二十九日庚申  
 與長麻同黃帝顛頊周術庚午十六日辛巳二  
 十七日甲申三十日庚申三統術庚午十六日  
 辛巳二十七日甲申二日並後天一曰  
 傳二月乙酉朔晉悼公即位于朝長麻一曰今  
 周術與長麻同夏三  
 統術二日後天一曰

襄公元年己丑

經九月辛酉天王崩杜注十五日今七術  
 傳春己亥圍宋彭城

士琳按杜注下有二月則此己亥為正月正  
 月無己亥日誤正義曰長麻推此年正月庚  
 戌朔其月無己亥圍宋彭城經在正月之下  
 傳文下有二月則己亥必是正月月不容誤  
 知是日誤今據七術所推正月亦無己亥與  
 長麻同

襄公二年庚寅

經夏五月庚寅夫人姜氏薨長麻十九日今  
 同黃帝夏周三統術六月庚辰鄭伯輪卒杜注  
 二十日後天一曰  
 七月九日書六月經誤  
 今七術六月無庚辰  
 士琳按傳有秋七月庚辰鄭伯輪卒于是乎  
 子罕當國之文此經傳異月同日也正義于  
 經下曰此經云六月庚辰鄭伯輪卒傳言七  
 月庚辰鄭伯輪卒經傳必有誤者杜以長麻  
 校之此年六月壬寅朔其月無庚辰七月壬  
 申朔九日得庚辰則傳與麻合知傳是而經  
 誤也此經六月七月其文皆具所言誤者非  
 徒字誤而已乃是書經為誤七月之事錯書

以為六月故長麻云書于六月經誤言元本  
 書之誤非字誤也

經秋七月仲孫蔑會晉荀息宋華元衛孫林父  
 曹人邾人于戚己丑葬我小君齊姜長麻十八  
 夏周三統術二十日後天一曰  
 顛頊殷術十九日後天一曰

襄公三年辛卯

經夏四月壬戌公及晉侯盟于長檮長麻二十  
 項殷魯術與長麻同黃帝夏周  
 三統術二十七日後天一曰 六月公會單子  
 晉侯宋公衛侯鄭伯莒子邾子齊世子光己未  
 同盟于雞澤傳同陳侯使袁僑如會戊寅叔孫豹  
 及諸侯之大夫及陳袁僑盟戊寅見後案長麻  
 顛頊殷術二十四日後天一曰黃帝  
 夏周三統術二十五日俱後天一曰  
 士琳按傳有秋叔孫豹及諸侯之大夫及陳  
 袁僑盟陳請服也之文杜于經下注據傳盟  
 在秋長麻推戊寅七月十三日經誤今七術  
 六月亦無戊寅與長麻同

襄公四年壬辰

經春王三月己酉陳侯午卒杜注三月無己酉  
 秋七月戊子夫人妣氏薨長麻二十八日今  
 後天一曰黃帝夏周三統術二十九日  
 統術三十日後天一曰八月辛亥葬我小君定  
 妣長麻二十二日今顛頊殷術與長麻同黃帝  
 顛頊夏周三統術二十三日後天一曰  
 襄公五年癸巳

經十有二月公至自晉辛未季孫行父卒長麻  
 日今顛頊殷術與長麻同黃帝顛頊夏  
 周三統術得二十一日後天一曰  
 傳六年于鄭子國之來聘也注子國聘四月晏  
 弱城東陽而遂圍萊甲寅堙之環城傳于堙  
 二十九日今黃帝夏三統術一  
 日顛頊殷術周術四月無甲寅

傳九月丙午盟于戚會吳且命成陳也長麻二  
 今顛頊殷術二十四日黃帝夏十一月甲午  
 周三統術二十五日後天一曰今顛頊殷術  
 會于城棣以救之長麻十二日今顛頊殷術  
 三統術十四日  
 日後天一曰

襄公六年甲午

經春王三月壬午杞伯姑容卒長麻二日今  
 後天一曰黃帝夏周三  
 統術四日後天一曰  
 傳及杞桓公卒三月杜注此乙未王湫帥師及  
 正與子棠人軍齊師齊師大敗之丁未入萊長  
 乙未十五日丁未二十七日今顛頊殷術乙  
 未十六日丁未二十七日後天一曰黃帝夏周  
 三統術乙未十七日丁未二十七日後天一曰  
 未二十九日後天一曰十一月丙辰而滅之遷  
 萊于鄆高厚崔杼定其田長麻見後案今七  
 術十一月無丙辰  
 士琳案傳前既有十一月齊侯滅萊之文此  
 又申言十一月丙辰而滅之兩言十一月似  
 非有誤長麻作十二月謂丙辰乃月之十日  
 未審杜氏何據

襄公七年乙未

經冬十月衛侯使孫林父來聘王戌及孫林父  
 盟長麻二十一日今  
 七術十月無壬戌十有二月公會晉侯宋公  
 陳侯衛侯曹伯莒子邾子于鄆鄭伯髡頑如會  
 未見諸侯丙戌卒于鄆長麻十六日今顛頊殷術  
 顛頊夏周三統術  
 十八日後天一曰  
 傳冬十月晉韓獻子告老○庚戌使宣子朝遂  
 老長麻九日今  
 術十月無庚戌  
 襄公八年丙申

傳夏四月庚辰辟殺子狐子熙子侯子丁孫擊  
 孫惡出奔衛庚寅鄭子國子耳侵蔡獲蔡司馬

襄公九年丁酉  
公子變長林庚辰十二日庚寅二十三日今嗣後天一日黃帝夏周三統庚辰十三日十四日庚寅二十四日庚辰二十五日甲辰會于邢邱長林七日今唯魯術與長林同餘六術俱八日後天一日

經五月辛酉夫人姜氏薨長林二十九日今秋八月癸未葬我小君穆姜長林二十三日今七月十有二月己亥同盟于戲杜注見後案今七月十有二月己亥同盟于戲衛十二月內無己亥

士琳按傳云十一月己亥同盟于戲此經傳異月同日也杜于經下注傳言十有一月己亥以長林推之十二月無己亥經誤正義曰

經書十二月己亥同盟于戲傳言十一月己亥同盟于戲經傳不同必有一誤而傳于戲盟之下更言十二月癸亥門其三門己亥在

癸亥之前二十四日杜以長林推之十一月庚寅朔十日得己亥十二月己未朔五日得

癸亥故長林參校上下己亥在十一月十日又十二月五日有癸亥則其月不得有己亥

經書十二月誤也此誤者唯以一字誤為二非書經誤也

傅冬十月諸侯伐鄭庚午季武子齊崔杼宋皇鄭從荀轡士甸門于鄭門衛北宮括曹人邾人從荀偃韓起門于師之梁滕人薛人從欒歷士

魴門于北門杞人邾人從趙武魏絳斬行栗甲戌師于汜長林庚午十一日甲戌十五日今唯魯術與長林同餘六術庚午十二日甲戌十六日

十二月癸亥門其三門杜注癸亥後天一日後天一日閏月戊寅濟于陰阪侵鄭六術六日後天一日閏月戊寅濟于陰阪侵鄭六術六日後天一日

春秋朔閏月

春秋朔閏月

杜注見後案今唯魯術十二月下有而月無戊寅餘六術是年無閏  
士琳按杜注以長林參校上下此年不得有閏月戊寅戊寅是十二月二十日疑閏月當為門五日上與門合為閏則後學者自賦轉日為月晉人三番四軍更攻鄭門門各五日晉各一攻鄭三受敵欲以苦之癸亥去戊寅十六日以癸亥始攻攻輒五日凡十五日鄭故不服而去明日戊寅濟于陰阪復侵鄭外邑正義曰杜以長林推之此年無閏故知此閏字當為門五又月當為日也正義又曰衛氏難云案昭二十年朔且冬至其年云閏月戊辰殺宣姜又二十二年云閏月取前城并不應有閏而傳稱閏是史之失錯不必皆在應閏之限杜豈得云此年不得有閏而改為門五日也若然閏月殺宣姜閏月取前城皆為門五日乎秦氏釋云以傳云三分四軍又云十二月癸亥門其三門既言三分則三分攻門計發亥至戊寅十六日番別攻門五日三五十五日明日戊寅濟于陰阪上下符合故杜為此解蘇氏又云案長林襄十年十一月丁未是二十四日十一月四月己亥是十九日據丁未至己亥一百七十三日計十年十一月之後十一年四月之前除兩箇殘月惟置四箇整月用日不盡尚餘二十九日故杜為長林于十年十二月後置閏既十年有閏明年無閏也

襄公十年戊戌

春秋朔閏月

經夏五月甲午遂滅偃陽長林八日今唯魯術甲午傳同  
傳三月癸丑齊高厚相太子光以先會諸侯于鍾離不敬杜注癸丑五月二十六日今唯魯術庚午十八日後天二日黃帝夏周三統庚午二十日癸丑三月無癸丑夏四月戊午會于相晉荀偃士甸請伐偃陽而封宋向戌焉荀偃曰城小而固勝之不武弗勝為笑固請丙寅圍之弗克杜注戊午月一日丙寅四月九日今唯魯術庚午二日丙寅十日癸丑庚午三日丙寅十一日黃帝夏周三統五月庚寅荀偃士甸卒攻偃陽杜注月四日今唯魯術五日後天一日餘六術五月無庚寅  
士琳按正義曰杜明言癸丑是三月二十六日下四月戊午云月一日五月庚寅云月四日甲午云月八日所以明言日者欲證前九年閏月為門五日子上下日月相當故杜備言其日也劉炫曰杜言癸丑二十六日者見與下四月一日會相近知非二會也  
傳六月楚子囊鄭子耳伐宋師于營母庚午圍宋門于桐門長林十八日今唯魯術八月無庚午  
長林十一月七日九月子耳侵宋北鄙己酉師于牛首長林二十五日今唯魯術九月無己酉冬十月戊辰尉止  
司臣侯晉堵女父子師僕帥賊以入長林十四日今唯魯術十一月無己酉  
十一月諸侯之師己亥與楚師夾潁而軍長林十六日今唯魯術十一月無己亥  
此二月無

襄公十一年己亥

春秋朔閏月

傳四月諸侯伐鄭己亥齊太子光宋向戌先至

于鄭門于東門長林十九日今股魯衛與長林

日後天秋七月同盟于亳丙子伐宋長林二十

今類項股魯衛三統術二十八日後天一黃帝

帝夏周三統術二十九日後天二日黃帝

侯悉師以復伐鄭甲戌晉趙武入盟鄭伯

二十六日今類項股魯三統術二十七日

天一日黃帝夏周三統術二十八日後天

十月丁亥鄭子展出盟晉侯衛與長林同黃帝

十一日後天一二月戊寅會于蕭魚庚辰

赦鄭囚皆禮而歸之壬午武濟自輔氏與鮑

交伐晉師己丑秦晉戰于櫟晉師敗績長林

庚辰三日壬午五日己丑十二日今股魯衛成

寅二日庚辰四日壬午六日己丑十三日後天

辰五日壬午七日己丑十四日後天二日

士琳按經于秋七月下有會于蕭魚之文杜

于傳下注云經書秋史失之正義曰會于蕭

魚經雖無月但會下有冬故以為會在秋也

傳言日月次第分明是經誤史官失之也

襄公十二年壬寅

襄公十三年辛丑

經秋九月庚辰楚子審卒長林十四日今唯魯

十五日後天一

襄公十四年壬寅

經二月乙未朔日有食之長林一日今類項股

三統術

士琳按劉歆以為前年十二月二日宋燕分

授時謂是歲二月乙未朔加時在晝交分十

四日一千三百九十三入食限也

經夏四月叔孫豹會晉荀偃齊人宋人衛北宮

括鄭公孫囊曹人邾人滕人薛人杞人小邾人

伐秦己未衛侯出奔齊傳同長林二十六日

日後天一黃帝夏周三統術二十八日

襄公十五年癸卯

經二月己亥及向戌盟于劉長林十一日今股

黃帝類項夏三統術秋八月丁巳日有食之

十二日後天一黃帝夏周三統術

見後案今黃帝夏周三統術四日類項股魯三統

術八月無丁巳與杜注同而黃帝夏周三統

四日距朔太遠亦失

士琳按杜注八月無丁巳丁巳七月一日也

日月必有誤據劉歆以為五月二日魯趙分

姜氏云七月丁巳朔食失閏也太衍同授時

謂七月丁巳朔加時在晝去交分二十六日

三千三百九十四分入食限唯劉孝孫謂推

合丁巳朔並合朔日而食

經冬十有一月癸亥晉侯周卒長林九日今七

亥

襄公十六年甲辰

經三月公會晉侯宋公衛侯鄭伯曹伯莒子邾

子薛伯杞伯小邾子于溴梁戊寅大夫盟長林

六日今七統術三五月甲子地震長林十三日今

月中無戊寅七衛五月無甲

傳夏六月次于鹹林庚寅伐許次于甬氏長林

今七統術六

襄公十七年乙巳

經春王二月庚午邾子貜卒長林二十四日今

黃帝類項夏周三統術二十五日後天一

傳十一月甲午國人逐瘕狗瘕狗入于華臣氏

國人從之長林二十二日今股魯衛與長林同

黃帝類項夏周三統術二十三日後

天

襄公十八年丙午

傳冬十月會于魯濟丙寅晦齊師夜遁三十

日今黃帝夏周三統術十一月丁卯朔

入平陰己卯荀偃士句以中軍克京茲乙酉

魏降欒盈以下軍克郭長林丁卯一日己卯十

衛十一月無此三日十二月戊戌及秦周伐雍門之萩范

鞅門于雍門其御追喜以戈殺犬于門中益莊

子斯其穢以為公琴己亥焚雍門及西郭南郭

劉難士弱率諸侯之師焚申池之竹木壬寅焚

東郭北郭甲辰東侵及淮南及沂長林戊戌

四日壬寅七日甲辰九日今七統術十二月無此四日

襄公十九年丁未

經秋七月辛卯齊侯環卒傳異見後長林

無辛卯八月丙辰仲孫蔑卒長林二十四日今

傳二月甲寅卒而視不可舍長林二月無甲寅

夏五月壬辰晦齊靈公卒長林二十九日今

士琳按杜注經書七月辛卯先定位而後赴

傳于四月丁未鄭公孫滿卒長林十四日今

秋八月齊崔杼殺高厚于灑蓋而兼其室甲辰

辰子展子西率國人伐之長林十二日今

襄公二十年戊申

經春王正月辛亥仲孫速會莒人盟于向長林

二日今類項股魯衛與長林同黃帝夏六月庚

申公會晉侯齊侯宋公衛侯鄭伯曹伯莒子邾

子滕子薛伯杞伯小邾子盟于澶淵長林三日

今股魯衛

與長孫同黃帝及顛項夏  
周三統衛四日後天一曰冬十月丙辰朔日有食之顛項夏周二統衛二日後天一曰

士琳按劉歆以為八月秦周分授時謂十月丙辰朔加時在晝交分十三日七千六百八

襄公二十一年乙酉

經九月庚戌朔日有食之長孫一日今顛項夏周二統衛二日後天一曰

士琳按劉歆以為七月秦晉分授時謂九月庚戌朔加時在晝交分十四日三千六百八十二分入食限

經冬十月庚辰朔日有食之長孫一日今顛項夏周二統衛二日後天一曰

士琳按劉歆以為八月秦周分授時謂十月道角四度弱非食限授時謂十月己過交限不應頻食姜說為是

襄公二十二年庚戌

經秋七月辛酉朔老卒長孫十六日今七衛

傳九月鄭公孫黑肱有疾歸邑于公己巳伯張卒長孫二十五日今七衛十二月鄭游販將如晉未出竟遭逆妻者奪之以館于邑丁巳其夫攻子明殺之杜注十二月無丁巳丁巳十一月無丁巳與

襄公二十三年辛亥

經春王二月癸酉朔日有食之長孫一日今顛項夏周二統衛二日後天一曰

春秋朔閏異同

士琳按劉歆以為前年十二月二日宋燕分授時謂二月癸亥朔加時在晝交分二十六日五千七百三分入食限

經三月己巳祀伯旬卒長孫二十八日今顛項夏周二統衛二十日八月叔孫豹帥師救晉次于雍榆己卯仲孫速卒傳同○長孫十一日今顛項夏周二統衛十二日俱後天一曰冬十月乙亥臧孫紇出奔邾傳同○長孫七日今顛項夏周二統衛八日後天一曰

襄公二十四年壬子

經秋七月甲子朔日有食之長孫一日今顛項夏周二統衛二日後天一曰

士琳按劉歆以為五月魯趙分授時七月甲子朔加時在晝日食九分六秒

經八月癸巳朔日有食之長孫一日今顛項夏周二統衛二日後天一曰

士琳按正義曰漢志律林志載劉歆三統之術以為五月二十二分月之二十乃為一交

以為交在望前朔則日食望則月食交在望後望則月食後月朔則日食交正在朔則日食既前後望不食交正在望則月食既前後朔不食而二十一年九月十月類月日食此

年七月八月日食凡交前十五度交後十五度並是食竟去交遠則日食漸少去交近則日食漸多正當交則日食既若前月在交初一度日食則至後月之朔日猶在交之末度未出食竟月行天既匝來及于日或可更食

若前月日在交初二度以後則後月復食無疑今七月日食既而八月又食于推步之術必無此理蓋古書磨滅致有錯誤劉炫云漢末以來八百餘載都無頻月日食之事天道轉運古今一也後世既無其事前世理亦當

狀而今有頻食與術不符有交之所在日月必食日食在朔月食在望日月共盡一體日食少則月食多日食多則月食少日食盡則前後望月不食月食盡則前後朔日不食以其交道既不復共相揜故也此與二十一年

頻月日食理必不厭但其字則變古言篆改篆為隸書則隸以代簡紙以代緣多歷世年代遙遠理或轉寫誤失其本真先儒因循莫能改易執文求義理必不通後之學者宜知此意也今據漢書五行志又云劉歆以為六月晉趙分董仲舒以為比食又云哇大衍謂不應頻食在誤係是月癸巳注日在黃道星二度弱非食限授時亦謂立分不叶不應食大衍說是

襄公二十五年癸丑

經夏五月乙亥齊崔杼弑其君光傳同○長孫

項般魯衛與長孫同黃帝夏周三統衛十八日後天一曰六月壬子鄭公孫舍之帥師入陳長孫二十四日今顛項夏周二統衛二十五日後天一曰秋八月己巳諸侯同盟于重邱杜注見後案

士琳按傳云秋七月己巳同盟于重邱齊成故也此經傳異月同日也杜于經下注己巳

襄公二十五年癸丑

經夏五月乙亥齊崔杼弑其君光傳同○長孫

項般魯衛與長孫同黃帝夏周三統衛十八日後天一曰六月壬子鄭公孫舍之帥師入陳長孫二十四日今顛項夏周二統衛二十五日後天一曰秋八月己巳諸侯同盟于重邱杜注見後案

士琳按傳云秋七月己巳同盟于重邱齊成故也此經傳異月同日也杜于經下注己巳

春秋朔閏異同

七月十二日經誤正義曰傳云七月經言八月杜以長秣校之七月十二日有己巳知是經誤也

傳夏五月莒爲且于之役故莒子朝于齊甲戌鄉諸北郭崔子稱疾不視事○丁丑崔杼立而相之○辛巳公與大夫及莒子盟○丁亥葬諸士孫之里乙亥同經。長秣甲戌十六日丁丑日今秣項般魯衛與長秣同黃帝夏周三統衛甲戌十七日丁丑二十日辛巳二十四日丁亥三十日後冬十月子展相鄭伯如晉○甲午掩書土田長秣八日今魯衛與長秣同黃帝夏周三統衛九日後天一日

襄公二十六年申寅  
經春王二月辛卯衛甯喜弑其君剽衛孫林父入于戚以叛甲午衛侯衍復歸于衛長秣辛卯十日今魯衛與長秣同黃帝夏周三統衛辛卯八日甲午十一日後天一日八月壬午許男甯卒于楚長秣一日今魯衛與長秣同黃帝夏周三統衛辛卯八日甲午十一日後天一日無壬午傳二月庚寅甯喜右宰穀伐孫氏不克○甲午衛侯入辛卯甲午同經。庚寅長秣六日今魯衛與長秣同黃帝夏周三統衛二日後天一日十二月服黃帝夏周三統衛二日後天一日十二月乙酉入南里墜其城長秣六日今魯衛與長秣同黃帝夏周三統衛二日後天一日無乙酉

襄公二十七年乙卯  
經秋七月辛巳豹及諸侯之大夫盟于宋長秣五日今魯項般魯衛六日後天一日黃冬十有二月帝夏周三統衛七日後天一日乙亥朔日有食之杜注見後案今乙亥乙亥朔日有食之注今長秣推十一月朔非十二月傳曰辰在

申再失閏若是十二月則爲三失閏故知經誤正義曰此經言十二月而傳言十一月今杜以長秣推之乙亥是十一月朔非十二月也傳曰辰在申再失閏矣若是十二月當爲辰在亥以申爲亥則是三失閏非再失也推秣與傳合知傳是而經誤也杜于傳下又注謂斗建指申周十一月今之九月斗當建戌而在申故知再失閏也文十一年三月甲子至今年七十一歲應有二十六閏今長秣推得二十四閏通計少再閏釋例言之詳矣正義曰斗建從甲至癸十者謂之日從子至亥十二者謂之辰傳言辰在申者謂其日昏時斗柄所指于十二辰爲在申也九月當建戌而建申故爲再失閏也文十一年三月至今七十一歲應有二十六閏者秣法十九年爲一章章有七閏從文十一年至襄十三年凡五十七年已成三章當有二十一閏又從襄十四年至今爲十四年又當有五閏故爲應有二十六閏也長秣推得二十四閏者杜以長秣寔于其間分置二十四閏釋例云閏者會集數年餘日因宜以安之故閏月無中氣斗建斜指南辰之間也魯之司秣漸失其閏至此年日食之月以儀審望知斗建之在申斗建在申乃是周家九月也而其時秣稱十一月故知再失閏也于是始覺其謬遂頓置兩閏以應天正以敘事期然則前閏月爲建酉後閏月爲建戌十二月爲建亥而歲終焉

是故明年經書春無冰傳以爲時災也若不復頓置二閏則明年春是今之九月十月十一月也今之九月十月十一月無冰非天時之異無緣總書春也尋案今世所謂魯秣者不與春秋相符殆末世好事者爲之非真也今俱不知其法術俱依春秋經傳反復其終始以求之近得其寔矣杜言以儀審望者太史鑄銅作渾天儀列二十八宿之度設機關候望以測七曜所在故于彼鑄銅儀而審望之知此月斗建申也長秣稱大凡經傳有七百七十九日漢末宋仲子集七秣以考春秋魯秣得五百二十九日失二百五十日是其不與春秋相符也劉炫云遠取文十一年三月甲子者以三十年絳縣老人云臣生之歲正月甲子朔以全日故又云言通計者若據前閏以來短計不得有再失之理今遠從文十一年以來計之是爲通計也萬斯大舉春秋隨筆曰左傳云十一月乙亥朔與經差一月考上會宋五月有丙午六月有戊申戊申止後丙午二日必是六月之朔七月有戊寅必是七月之朔七月去十一月四箇月以大小間核之七月朔戊寅則九月朔非丙子即丁丑矣十一月朔非丙子必乙亥矣傳言是也今據劉歆以爲九月周楚分其父劉向以爲自二十年至此歲八年間日食七次姜氏云十一月乙亥朔交分入限應食大衍同授時謂是歲十一月乙亥朔加時在畫交分初

日八百二十五分入食限

傳五月甲辰晉趙武至于宋丙午鄭良霄至長  
甲辰二十七日丙午二十九日今歲衛甲辰  
二十八日丙午三十日後天一曰類項衛甲辰  
亦二十八日五月無丙午黃帝夏周三統術六  
甲辰二十九日後天二月五月亦無丙午  
月丁未朔宋人享趙文子叔向為介司馬置折  
俎禮也仲尼使舉是禮也以為多文辭戊申叔  
孫豹齊慶封陳須無衛石惡至甲寅晉荀盈從  
趙武至丙辰邾悼公至壬戌楚公子黑肱先至  
成言于晉丁卯宋向戌如陳從子木成言于楚  
戊辰滕成公至于木謂向戌請晉楚之從交相  
見也庚午向戌復于趙孟○壬申左師復言于  
子木長孫丁未一日戊申二日甲寅八日丙辰  
二十日庚午二十四日壬卯二十一日戊辰二  
十二日庚午二十四日壬卯二十一日戊辰二  
衛與長孫同黃帝顓頊夏周三統術丁未二日  
戊申三日甲寅九日丙辰十一日壬戌十五日  
丁卯二十七日戊辰二十三日庚午二十五日  
壬申二十七日七月戊寅左師至是夜也趙孟及  
子皙盟以齊言庚辰子木至自陳○壬午宋公  
兼享晉楚之大夫趙孟為答子木與之言弗能  
對使叔向待言焉子木亦不能對也乙酉宋公

及諸侯之大夫盟于蒙門之外辛巳同經○長  
辰四日壬午六日乙酉九日今類項殷周魯衛  
戊寅三日庚辰五日壬午七日乙酉十日後天  
一日黃帝夏三統術戊寅四日庚辰六日九月庚  
日壬午八日乙酉十一日後天二日  
辰崔成崔疆殺東郭偃棠無咎于崔氏之朝○  
辛巳崔明來奔長林庚辰五日辛巳六日今唯  
辛巳六日衛庚辰六日  
辛巳七日後天一日

經十有二年甲寅天王崩乙未楚子昭辛  
見復長孫十七日乙未杜注見後案今類項殷  
周魯衛甲寅十七日與長孫同黃帝夏三統  
春秋明對異司下

襄公二十八年丙辰

春秋明對異司下

衛甲寅十八日後天一日而  
七衛并推得十二月無乙未

士琳按杜注十二月無乙未日誤正義曰甲  
寅之後四十二日始得乙未則甲寅乙未不  
得同月長孫推此年十二月戊戌朔甲寅是  
十七日其月無乙未也經有十一月十二月  
月不容誤知日誤也  
傳冬十月慶封田于萊陳無字从丙辰文子使  
召之長孫十八日今類項殷魯衛與長孫同十  
一月乙亥嘗于太公之廟慶舍泣事○丁亥伐  
西門弗克○癸巳天王崩未來赴亦未書禮也  
長孫乙亥八日丁亥二十日癸巳二十六日今  
黃帝顓頊夏周三統術與長孫同殷魯衛乙亥  
二十五日先天一日  
士琳按傳又有云王人來告喪問崩日以甲  
寅告故書之以徵過也

傳十二月乙亥朔齊人遷莊公殯于大寢杜注  
月戊戌朔乙亥該今類項殷周魯衛與杜注  
同黃帝夏三統術十二月丁酉朔先天一日  
襄公二十九年丁巳

經夏五月公至自楚庚午衛侯衍卒長孫五日  
與長孫同衛七  
衛五月無庚午  
傳二月癸卯齊人葬莊公于北郭長孫七日今  
無癸卯餘六衛 秋九月齊公孫蠆公孫釐放其  
並與長孫同 大夫高止于北燕乙未出書曰出奔罪高止也  
長孫三日今黃帝顓頊夏周三統術 十月庚寅  
與長孫同殷魯衛二日先天一日今類項殷魯  
閭邱嬰帥師圍廬衛與長孫同黃帝夏周三統  
術二十九日十一月乙卯高豎攻廬而出奔晉  
後天一日  
長孫二十四日今黃帝顓頊夏周三統術 十二  
與長孫同殷魯衛二十三日先天一日今類項  
月己巳鄭大夫盟于伯有氏殷魯衛與長孫同

黃帝夏周三統術  
九日後天一日  
襄公三十年戊午

經五月甲午宋災傳同○長孫六日今黃帝夏  
魯衛五日  
先天一曰  
傳二月癸未晉悼夫人食與人之城杞者長孫  
三日今類項殷周魯衛與長孫同黃  
帝夏三統術二十四日後天一日  
士琳按正義文十一年至此年為七十四年  
而上云七十二年案文十一年正月甲子朔  
為夏之正月是其年三月也此年之二月癸  
未是夏之十二月計為七十二年猶尚年未  
終也假作全年算之置七十二年以全日三  
百六十五日乘之已得二萬六千六百四十  
五日也每年有四分日之一是四年而成一  
日以四除七十二年又得十八日并全日為  
二萬六千六百六十三日計終此十二月盡  
有二萬六千六百六十三日四分日之一今  
除去三日四分日之一整取六句合當十二  
月二十七日今杜長孫云二十三日癸未是  
少四日所以不與常孫同者蓋杜為長孫約  
準春秋日月以為長孫與常孫不同故置閏  
遠近不定蓋七十三年之內于常孫校四箇  
大月而剩此四日故癸未為二十三日若依  
常孫是二十七日也劉炫云所以少三日者  
文十一年非首章年其間閏有前卻故長孫  
此月辛酉朔二十三日得癸未來月庚寅朔  
計至朔長三日長孫去年閏八月由閏近故  
也杜氏長孫曰起文十一年三月甲子朔盡

春秋明對異司下

襄公三十年戊午

襄三十年二月二十三日癸未七十二年積  
 二萬六千六百六十日也其間有二十七閏  
 率三十二年有奇則一年積閏也今計至襄  
 二十七年十一月乙亥朔凡有二萬五千七  
 百五十二日故傳曰再失閏也從乙亥朔之  
 後至襄三十年二月癸未其間當八百五十  
 日而有九百八日長五十八日再失閏復于  
 此也雖不知春秋時林本術今則用此驗眾  
 閏從文十年上盡隱之前年一百七十七年三  
 九閏又從襄三十年下盡哀二十七年七十  
 六年二十八閏閏之大數皆與古今眾家法  
 符雖春秋每閏小有失文大凡二百五十年  
 內有九十四閏亦無違也

傳夏四月己亥鄭伯及其大夫盟○戊子偕括  
 圍爲遂成己亥長孫見後案戊子長孫二十九  
 日餘六術與長孫同

士琳按傳云己亥長林作乙亥謂乙亥乃月  
 之十六日若從杜氏乙亥則唯夏術十七日  
 後天一日餘六術皆與長孫同究未審征南  
 何據也

傳五月癸巳尹言多劉殺單蕘甘過鑿成殺倭  
 夫長孫五日今黃帝夏周三統術與長孫秋七月  
 夫孫同顛顛厥魯衛四日後天一日 秋七月  
 叔弓如宋葬共姬也歸而飲酒庚子子皙以駟  
 氏之甲伐而焚之○辛丑子產欽伯有氏之死  
 者而殯之不及謀而遂行印段從之子皮止之  
 眾曰人不我順何止焉子皮曰夫子禮于死者  
 况生者乎遂自止之王賁子產入癸卯子石入

皆受盟于子皙氏乙巳鄭伯及其大夫盟于大  
 宮盟國人于師之梁之外伯有問鄭人之盟已  
 也怒問子皮之甲不與攻己也喜曰子皮與我  
 也癸丑晨自墓門之潰入長孫庚子十三日辛  
 日癸卯十六日乙巳十八日癸丑二十六日辛  
 黃帝夏周三統術與長孫同顛顛厥魯衛庚子  
 十二日辛丑十三日壬寅十四日癸卯十五日  
 日乙巳十七日癸丑二十五日先天一日

月甲子奔晉驅帶追之及酸棗與子上盟用兩  
 珪質于河使公孫舛入盟大夫己巳復歸長孫  
 七日己巳十二日  
 今七術與長孫同

襄公三十一年己未

經夏六月辛巳公薨于楚宮備同。長孫二十  
 夏周三統術與長孫同。九日今黃帝顛顛  
 唐術二十八日先天一日秋九月癸巳于野卒  
 己亥仲孫羯卒。傳同。長孫癸巳十二日己亥  
 日餘六術並。冬十月滕子來會葬癸酉葬我君  
 襄公傳同。長孫二十三日今黃帝周三統術  
 與長孫同。顛顛厥魯衛二十三日先天一  
 日癸酉西

昭公元年庚申

經六月丁巳邾子華卒長孫十一日今七  
 術六月無丁巳

士琳按傳有六月丁巳鄭伯及其大夫盟于  
 公孫段氏重文

經冬十有一月己酉楚子麇卒傳同。杜注見  
 項般周魯術五日  
 夏三統術六日

士琳按杜注長孫推己酉十二月六日經傳  
 皆言十一月月誤也正義曰下有十二月甲  
 辰朔甲辰後五日得己酉故杜以長孫推己  
 酉是十二月六日而此邾敖之卒經傳皆云  
 十一月己酉杜謂十一月誤者正謂十一月

不得有己酉以己酉爲誤十一月非誤也必  
 知然者若以爲十二月己酉則六月己酉子  
 于奔晉至晉猶見趙孟七日庚戌趙孟卒便  
 是日相近切迫無相見之理故知十一月爲  
 是己酉爲誤劉炫以爲杜云誤者以十一月  
 爲誤當云十二月而規杜氏非也劉炫規云  
 杜言十一月誤當爲十二月案下文趙孟庚  
 戌卒彼是邾敖今日死趙孟明日卒則于于  
 奔晉不得見趙孟而議其祿故謂十一月是  
 己酉字誤也

傳正月乙未入逆而出遂會于號長孫十六日  
 長孫同魯術十五日先天一日黃三月甲辰盟  
 帝夏殷周三統術正月無乙未

楚公子圍設服離衛長孫三月二十六日今  
 辰朔放游楚于吳將行于南子產咨于太叔○  
 癸卯鍼適晉其車千乘。長孫庚辰三日癸卯二  
 此兩十二月晉既趙孟適南陽將會孟于餘  
 甲辰朔烝于温庚戌卒。長孫甲辰一日庚戌七  
 日兩

士琳按杜注甲辰十二月朔晉既烝趙孟乃  
 烝其家廟則晉烝當在甲辰之前傳言十二  
 月月誤正義曰杜以十二月晉既烝趙孟始  
 適南陽則趙孟初行已是十二月也此句乃  
 云甲辰朔烝于温案文言之則是來年正月  
 朔也服虔云甲辰朔夏十一月朔也若是夏  
 十一月朔當于明年言之而此年說之何也  
 杜以服言不通故爲此解云晉既烝趙孟乃  
 烝其家廟則晉烝當在甲辰之前當言十一

月傳言十二月月誤也劉炫以為晉蒸及趙孟適南陽並在十一月之前文繫十二月者欲見蒸後即行先公後私十二月之文為下甲辰朔起本文于月遙屬下明蒸猶在朔前十二月非誤也若必如劉言傳當云晉既蒸趙孟適南陽將會孟子餘十二月甲辰朔蒸于温足明先公後私之義何須虛張十二月于上適為甲辰朔起本傳文上下未有此例劉炫之言非也

昭公二年辛酉  
傳七月壬寅盜尸諸周氏之衛長林二日今黃統衛與長林同殷魯衛一日先天一日

昭公三年壬戌  
經春王正月丁未滕子原卒傳同○長林十日三統衛與長林同殷魯衛九日先天一日

昭公四年癸亥  
經冬十有二月乙卯叔孫豹卒長林二十九日八日先天一日餘六衛與長林同

傳六月丙午楚子會諸侯于申長林十七日今與長林同黃帝夏三統八月甲申克之執齊慶衛十八日後天一

封而盡滅其族杜注八月無甲申日誤今七衛並同

士琳按正義曰長林推此年七月己未朔二

十六日得甲申八月己丑朔其月無甲申而

傳上有七月下有九月月不容誤故知日誤

傳十二月癸丑叔孫不食長林二十七日今唯魯衛得二十六日先天一日餘六衛并得

昭公五年甲子

春秋朔月異司下

經秋七月公至自晉戊辰叔弓帥師敗莒師于蚡泉傳同○長林十五日今類項殷魯衛與長林同黃帝夏周三統衛十六日後天一

昭公六年乙丑  
傳昭七年刑書之歲二月杜注在或夢伯有介而行曰壬子余將殺帶也杜注壬子六年三月壬子又夏衛三月亦無壬子餘

傳六月丙戌鄭災長林八日今殷魯衛與長林同黃帝夏周三統衛六月無丙戌

昭公七年丙寅  
經夏四月甲辰朔日有食之傳同○長林一日長林二日後天一

士琳按傳云夏四月甲辰朔日有食之音候問于士文伯曰誰將當日食對曰魯衛惡之

杜注衛地豕韋也魯地降婁也日食于豕韋之末及降婁之始乃息杜又注周四月今二月故曰在降婁漢書五行志曰劉歆以為二月魯衛分今攷劉歆前後皆言周建似此歲未必獨言夏建疑二月乃二日之誤授時謂是月甲辰朔加時在晝交分二十七度二百九十八分入食限

經秋八月戊辰衛侯惡卒長林二十七日今類項殷魯衛與長林同黃帝夏周三統衛二十有八月後天一

卒長林十四日今黃帝夏周三統衛十有二月癸亥葬衛襄公傳同○長林二十四日今帝夏周三統衛二十五日後天一

傳春王正月暨齊平齊求之也癸巳齊侯次于

號長林十九日今類項殷魯衛與長林同黃帝夏周三統衛二十日後天一

齊燕

春秋朔月異司下

平之月注此年壬寅公孫段卒杜注壬寅此年今類項殷魯衛與長林同黃帝夏周三統衛二十九日後天一

昭公八年丁卯  
經夏四月辛丑陳侯溺卒長林四日今類項殷魯衛與長林同黃帝夏周三統衛五日

士琳案此條經傳異日詳下

經冬十月壬午楚師滅陳杜注壬午十月十八日今七衛十月無壬午

士琳按傳有冬十一月壬午滅陳之文此經傳異月同日也杜于傳下注壬午十月十八日傳言十一月誤正義曰杜以長林校之十月乙丑朔十八日得壬午也十一月無壬午

經書十月林與經合知傳言十一月者誤也

傳三月甲申公子招公子過殺悼太子廪師而立公子留長林十七日今黃帝夏周三統衛與長林同殷魯衛十六日先天一日

日夏四月辛亥哀公殯長林十四日今類項殷魯衛與長林同黃帝夏周三統衛十五日

士琳按杜注經書辛丑從赴正義曰經云辛丑傳言辛亥經傳異者多是傳實經虛故言從赴長林四月戊戌朔四日辛丑十四日辛亥一月之內有此二日故不云日誤

傳七月甲戌齊子尾卒子旗欲治其室于丑殺

梁嬰長林甲戌九日丁丑十二日今黃帝夏周三統衛與長林同類項殷魯衛甲戌八日丁丑十一日

春秋朔月異司下



昭公九年戊辰

傳二月庚申楚公子棄疾遷許于夷實城父長  
二月無庚申庚申三月二十九日必有誤也今  
類項衛二月二十八日殷魯衛二月二十七日  
與長林異唯黃帝夏周二  
統衛二月內無庚申日

士琳按是年經夏四月陳災傳書鄭裨竈曰  
五年陳將復封封五十二年而遂亡子產問  
其故對曰陳水屬也火水妃也而楚所相也  
今火出而火陳杜注火出于周為五月而以  
四月出者以長林推前年誤置閏正義曰今

經書四月陳災傳言火出而火陳火得以四  
月出者長林云閏當在此年五月後而在前  
年故火以四月出也長林以為前年閏八月  
則此年四月五日得中氣二十日得五月節  
故四月得火見

昭公十年己巳  
經秋七月季孫意如叔弓仲孫纘帥師伐莒  
子晉侯彪卒傳同○長林四日今類項殷魯衛  
與長林同黃帝夏殷三統衛五日  
後天十日有二月甲子宋公成卒長林十三日今  
三統衛與長林同殷魯  
衛十二日先天一日

傳五月庚辰戰于稷樂高敗又敗諸莊長林五  
辰四月二十五日也日月必有誤  
今七衛五月亦無庚辰與長林同  
昭公十一年庚午  
經夏四月丁巳楚子虔誘蔡侯般殺之于申傳  
○長林七日今類項殷魯衛與長林  
同黃帝夏周二統衛八日後天一  
日五月甲申  
夫人歸氏薨長林五日今  
齊歸長林二十一日今類項周三統衛與長林  
衛二十一日先天一日黃帝夏  
九月無冬十有一月丁酉楚師滅蔡執蔡世子  
己亥

昭公十三年壬申  
經八月甲戌同盟于平邱公不與盟傳同○長  
類項殷魯衛與長林同黃  
帝夏三統衛九日後天一  
日  
傳夏五月癸亥王縊于莘尹申亥氏申亥以其  
二女殉而葬之觀從謂子干曰不殺棄疾雖得  
國猶受禍也子干曰余不忍也子玉曰人將忍  
子吾不忍侯也乃行國每夜駭曰王入矣乙卯  
夜棄疾使周走而呼曰王至矣國人驚使  
成然走告子干子干曰王至矣國人殺君司馬  
將來矣君若早自圖也可以無辱厥怒如水火  
焉不可為謀又有呼而走至者曰眾至矣二子  
皆自殺丙辰棄疾即位長林癸亥二十六日乙  
亥二十五日乙卯十七日丙辰十八日先天一  
日

有以歸用之長林二十一日今類項衛與長林  
夏殷周三統衛  
十一月無丁酉  
傳三月丙申楚子伏甲而饗蔡侯于申醉而執  
之長林十六日今黃帝類項殷魯衛與  
長林同夏三統衛十七日後五八一日

昭公十二年辛未  
經三月壬申鄭伯嘉卒長林二十八日今類項  
帝夏三統衛二十  
九日後天一  
傳八月壬午滅肥以肥子絲鼻歸長林十一日  
三統衛與長林同類項  
殷魯衛十日先天一日冬十月壬申朔原夷人  
逐絞而立公子跪尋○丙申殺甘悼公而立成  
公之孫鮒丁酉殺獻太子之傅長林壬申一日  
丁酉二十六日今類項殷魯衛與長林同黃帝  
夏周二統衛壬申二日丙申二十六日丁酉二  
十七日後  
天一日

昭公十三年壬申  
經八月甲戌同盟于平邱公不與盟傳同○長  
類項殷魯衛與長林同黃  
帝夏三統衛九日後天一  
日  
傳夏五月癸亥王縊于莘尹申亥氏申亥以其  
二女殉而葬之觀從謂子干曰不殺棄疾雖得  
國猶受禍也子干曰余不忍也子玉曰人將忍  
子吾不忍侯也乃行國每夜駭曰王入矣乙卯  
夜棄疾使周走而呼曰王至矣國人驚使  
成然走告子干子干曰王至矣國人殺君司馬  
將來矣君若早自圖也可以無辱厥怒如水火  
焉不可為謀又有呼而走至者曰眾至矣二子  
皆自殺丙辰棄疾即位長林癸亥二十六日乙  
亥二十五日乙卯十七日丙辰十八日先天一  
日

昭公十四年癸酉  
傳九月甲午楚子殺鬬成狀而滅蔣氏之族長  
四日今類項殷魯衛與長林  
同餘六衛九月無甲午  
昭公十五年甲戌  
經二月癸酉有事于武宮籥入叔弓卒去樂卒  
事傳同○長林十六日  
今七衛二月無癸酉  
長林一日今七  
衛六月無丁巳  
士琳按劉欲以為三月魯衛分今攷三統衛

六月丙戌朔無丁巳日三月丁巳朔似舊衛

當作齊衛大衍謂五月丁巳朔食失一閏授

時謂五月丁巳朔加時在晝交分十三日九

千五百六十七分入食限

傳六月乙丑王太子壽卒長祿九日今七秋八月無乙丑

月戊寅王穆后崩長祿二十三日今八月無戊寅

昭公十六年乙亥

經秋八月己亥晉侯夷卒長祿二十一日今黃

二十日先天一日

傳二月丙申齊師至于蒲隧長祿十五日今黃

衛與長祿同殷魯衛

昭公十七年丙子

經夏六月甲戌朔日有食之傳同○長祿一日

士琳按傳云夏六月甲戌朔日有食之祝史

請用幣杜注過春分而未夏至正義曰此年

六月日食是夏之四月正陽之月也劉歆以

為六月二日魯趙分今三統推得六月甲辰

朔是月無甲戌七月癸酉朔二日得甲戌且

六月當為晉趙分七月方為魯趙分似六月

乃七月之訛姜氏謂六月乙巳朔交分不叶

不應食當誤大衍謂五月丙午朔大日食黃

道婁四度閏月丙子小六月乙巳大非食限

甲戌是九月朔授時謂九月甲戌朔加時在

晝交分二十六日七千六百五十分入食限

傳九月丁卯晉荀吳帥師涉自棘津使祭史先

用牲于維陸渾人弗知師從之庚午遂滅陸渾

長祿丁卯二十五日庚午二十

八日今七衛九月無此兩日

士琳按經傳異月而經無日經于八月下有

晉荀吳帥師滅陸渾之戎文

昭公十八年丁丑

經夏五月壬午宋衛陳鄭災傳同○長祿十四

周三統衛與長祿同殷

傳春王二月乙卯周毛錫殺毛伯過而代之長

十六日今黃帝夏周三統衛與長祿

同顛項殷魯衛十五日先天一日

夏五月火

始昏見丙子風梓慎曰是謂融風火之始也七

日其火作平戊寅風甚長祿丙子八日戊寅十

統衛與長祿同殷魯衛丙子

昭公十九年戊寅

經夏五月戊辰許世子止殺其君買已卯地震

長祿五日己卯十六日今顛項殷魯衛與長祿

同黃帝夏周三統衛戊辰六日己卯十七日後

傳五月戊辰飲太子止之藥卒○乙亥同盟于

蟲長祿同經○乙亥長祿十二日今顛項殷魯

衛與長祿同黃帝夏周三統衛十三日後天

日七月丙子齊師入紀長祿十四日今顛項殷

周三統衛十五日

昭公二十年己卯

經十有一月辛卯蔡侯廬卒長祿七日今顛項

黃帝夏周三統衛

傳春王二月己丑日南至杜注見後案今黃帝

月己丑朔日南至時史失閏更在二月後

故經因史而書正月傳更具于二月記南至

日以正歷也正義曰祿法十九年為一章首

首之歲必周之正月朔且冬至僅五年正月

辛亥朔日南至是章首之歲年也計僅五年

至往年合一百三十三年是為七章今年復

為章首故云是歲朔且冬至之歲也朔且冬

至謂正月之朔當言正月己丑朔日南至今

傳乃云二月己丑日南至是錯名正月為二

月也祿之正法往年十二月後宜置閏月即

此年正月當是往年閏月此年二月乃是正

月故朔日己丑日南至也時史失閏往年錯

不置閏閏更在二月之後傳于八月之下乃

云閏月戊寅殺宣姜是閏在二月後也不言

在八月後而云在二月後者以正月之前當

置閏二月之後即不可故據二月言之時史

謂閏月為正月故經因史而書正月從其誤

而書之傳以經之正月實非正月更具于二

月記南至之日以正祿之失也日南至者謂

冬至也冬至者周之正月之中氣祿法閏月

無中氣中氣必在前月之內時史誤以閏月

為正月而置冬至于二月之朔既不曉祿數

故閏月之日南至悉皆錯也杜下注云時魯

侯不行登臺之禮使梓慎望氣是杜意以為

時魯之君臣知此己丑是冬至之日但不知

其不合在二月耳服虔云梓慎知失閏二月

冬至故獨以二月望氣則服虔以為當時魯

人置冬至于正月之內獨梓慎知二月己丑

是真冬至年其義或當狀也漢書律祿志曰

春秋朔閏異司下

春秋朔閏異司下

文公二十年距辛亥百二十三歲是辛亥後  
 八章首也正月己丑朔旦冬至失閏故傳曰  
 二月己丑日南至五經算術甄鸞按周秣照  
 公十九年歲在戊寅其年閏十二月其月大  
 己未朔二十年歲在己卯正月大己丑朔即  
 以己丑朔旦為冬至而昭公十九年不置閏  
 乃以閏十二月為正月故以為二月也 大衍  
 謂正月辛酉小己丑冬至閏二月庚申小又  
 謂三統秣昭公二十年己丑日南至與麟德  
 及開元秣同狀則入雨水後七日亦入降婁  
 七度非魯衛之交也

傳夏六月丙申殺公子寅公子御戎公子朱公  
 子固公孫援公孫丁拘向勝向行于其廩公如  
 華氏請焉弗許遂劫之癸卯取大子樂與母弟  
 辰公子地以為質○丙辰衛侯在平壽○丁巳  
 晦公入與北宮喜盟于彭水之上長秣丙申九  
 日丙辰二十九日丁巳晦三十日今丙申癸卯  
 丙辰七衛六月無此三日獨丁巳晦魯衛六月  
 亦無此日餘六衛推得  
 為六月一日亦不合

士琳按正義曰丙辰丁巳乃是頻日其事既  
 多不應二日之中並為此事今杜不云日誤  
 者以誤在可知故杜不言且宣二年壬申朝  
 于武宮注云壬申十月五日既有日而無月  
 冬又在壬申下明傳文無較例又注哀十一  
 年傳云此事經在十二月蓋上今倒在下更  
 具列其目以為別者邱明本不以義例故  
 不皆齊同如杜此言或傳因簡牘之辭不復  
 具題其日月劉炫以為日誤而規杜氏非也

秋七月戊午朔遂盟國人長秣一日今魯衛二  
 七月無  
 戊午朔八月辛亥公子朝諸師圍子玉齊子高  
 魴出奔晉長秣二十五日今  
 長秣十二日今唯魯衛是歲閏  
 正月餘六衛是年並無閏月  
 今顛預般魯衛與長秣同黃  
 夏周三統衛八日後天一日  
 昭公二十一年庚辰

經秋七月壬午朔日有食之傳同。長秣一日  
 魯衛二日後天一日又  
 三統衛三日後天二日

士琳按傳云秋七月壬午朔日有食之公問  
 于梓慎曰是何物也禍福何為對曰二至二  
 分日有食之不為災日月之行也分同道也  
 至相過也杜注二分日夜等故言同道二至  
 長短極故相過正義曰日之行天一日一周  
 月之行天二十九日有餘已得一周日月異  
 道互相交錯月之一周必半在日道裏從外  
 而入內也半在日道表從內而出外也或六  
 入七出或七入六出凡十三出入而與日一  
 會秣家謂之交道通而計之一百七十三日  
 有餘而有一交在望前朔則日食望則月  
 食交在望後望則月食後月朔則日食此自  
 狀之常數也交數滿相過非二至乃相過也  
 傳之所言以二分日夜等者春分之時朔則  
 日在婁望則月在角秋分之時朔則日在角  
 望則月在婁婁角是天之中道日月俱從中  
 道故晝夜等似有體敵之理月可敵日冬至  
 之時朔則日在斗望則月在井夏至之時朔

則日在井望則月在斗井南北晝夜長短  
 之極似若月之極長可以掩日狀故云至相  
 過謂絕相懸殊也此至惟冬至耳言二至者  
 全句以成文此皆假託以為言也劉歆以為  
 五月二日魯趙分授時謂七月壬午朔加時  
 在晝交分二十六日八千七百九十四分入  
 食限

八月乙亥叔輒卒長秣二十五日今顛預般魯  
 衛二十六日  
 後天一日

傳五月丙申子皮將見司馬而行○壬寅華向  
 入魯衛與長秣同黃帝夏周三統衛丙申十六  
 日壬寅二十二月六月庚午宋城舊郟長秣十九  
 日後天一日  
 衛與長秣同黃帝顛預又周  
 三統衛二十日後天一日  
 冬十月華登以吳  
 師救華氏○丙寅齊師宋師敗吳師于鴻口長  
 十七日今顛預般魯衛與長秣同黃  
 帝夏周三統衛十八日後天一日  
 十一月癸  
 未公子城以晉師至曹翰胡會晉荀吳齊苑何  
 忌衛公子朝救宋丙戌與華氏戰于楮邱長秣  
 四口丙戌七日今七衛癸未  
 五日丙戌八日後天一日

昭公二十二年辛巳

經夏四月乙丑天王崩傳同。杜注四月十九  
 秣同黃帝夏周三統  
 衛二十日後天一日  
 杜注見後案今顛預般魯衛  
 之一日黃帝夏周三統衛二日  
 士琳按杜注此月有庚戌又以長秣推校前  
 後當為癸卯朔書癸酉誤正義曰案傳十二  
 月庚戌晉籍談云云庚戌上去癸酉三十七  
 日若此月癸酉朔其月不得有庚戌也又傳  
 十二月下有閏月晉箕遺云云又云辛丑伐

京辛丑是壬寅之前日也二十三年傳曰正月壬寅朔二師圍郊則辛丑是閏月之晦日也又計明年正月之朔與今年十二月朔中有一閏相去當為五十九日此年十二月當為癸卯朔經書癸酉明是誤也故言長秣推校十一月小甲戌朔傳有乙酉十二月也又有己丑十六日也十二月大癸卯朔傳有庚戌八月也閏月小癸酉朔傳有閏月辛丑二十九日也明年正月壬寅朔則上下符合矣劉歆以為十月楚鄭分大衍謂十二月癸酉大朔日食黃道箕四度半強授時謂十二月癸酉朔交分十四日一千八百八入食限杜預以長秣推之當為癸卯非是

傳春王二月甲子齊北郭啟帥師伐莒○己巳宋華亥向甯華定華驅華登皇奄傷省臧士平出奔楚長秣甲子十七日己巳二十二日今額甲子十八日己巳二夏四月王田北山○戊辰十三日後天一曰夏四月王田北山○戊辰劉子驥卒乙丑同經○戊辰杜注二十二日今額乙丑同經○戊辰杜注二十二日今額統術二十三  
日後天一曰

士琳按正義曰此于乙丑之下言四月十九日戊辰之下言二十二日顯言此二日者此年之傳其日最多經之與傳又時月多錯故此顯言二日欲令自此以下依次推之易讀耳

五月庚辰見王遂攻賓起殺之長秣四日今額黃帝額項周三統六月荷吳略東陽○丁巳葬景王王子朝因舊官百工之喪職秩者與

春秋朔閏異同

景之族以作亂帥郊要饑之甲以逐劉子王戊劉子奔揚單子遊悼王子莊宮以歸王子還夜取王以如莊宮癸亥單子出○乙丑奔于平時羣王子追之單子殺還姑發弱穰延定稠子朝奔京丙寅伐之京人奔山劉子入于王城辛未鞏簡公敗績于京乙亥甘平公亦敗焉長秣二十一日辛未二十六日乙亥三十日今額魯衛與長秣同額項衛唯六月無乙亥餘亦與長秣同黃帝周三統術六月亦無乙亥其丁巳十三日壬戌十八日癸亥十九日乙丑二十一日丙寅二十二日辛未二十七日皆後天一日月衛則六月一日得乙亥其

秋七月戊寅以王如平時遂如圃車次于皇劉子如劉單子使王子處守于王城盟百工于平宮辛卯鄆辟伐皇大敗獲鄆辟壬辰焚諸王城之市長秣戊寅三日辛卯十六日壬辰十七日四日辛卯十七日壬辰十八日後天一日黃帝夏術比月無此兩日

士琳按經傳異月而經無日名經于六月下有劉子單子以王猛居于皇杜于傳下注戊寅七月三日經書六月誤也正義曰傳言七月戊寅杜以長秣推校之戊寅是七月三日明傳是也經書王猛居皇乃在六月下知經六月誤也

八月辛酉司徒醜以王師敗績于前城百工叛己巳伐單氏之宮敗焉庚午反伐之辛未伐東園長秣辛酉十七日己巳二十五日庚午二十日辛未二十七日今額項衛與長秣同周三統術辛酉十八日己巳二十六日庚午二十七日辛未二十八日皆後天一曰黃帝夏術此四日冬十月丁巳晉籍談荀躒帥九州之戎及焦瑕溫原之師以納王子王城庚申單子劉

蚡以王師敗績于郊長秣丁巳十四日與申十七日今七倫十月無此兩日

士琳按經于秋下有劉子單子以王猛入于王城杜于傳下注丁巳在十月經書秋誤正義曰傳言冬十月丁巳杜以長秣推之丁巳是十月十四日經書此事在秋其下乃有冬知經誤

十一月乙酉王子猛卒不成喪也已丑敬王即位長秣乙酉十二日己丑十六日今七倫十一月無此兩日

士琳按經傳異月而經無日經于冬十月下云王子猛卒杜于傳下注乙酉在十一月經書十月誤正義曰傳言十一月乙酉杜以長秣推校之乙酉是十一月十二日知經書十月誤也

十二月庚戌晉籍談荀躒賈辛司馬督帥師于陰于侯氏于谿泉次于社長秣八月八日今七倫閏月晉實遺樂徵右行詭濟師取前城軍其東南王師軍于京楚辛丑伐京毀其西南長秣十九日今七倫是年雖有閏而不在十二月下

昭公二十三年壬午

經春王正月叔孫婁如晉癸丑叔鞅卒長秣十七日今七倫

並同秋七月莒子庚與來奔戊辰吳敗頓胡沈蔡陳許之師于雞父傳同○長秣二十九日今額周三統術七月無戊辰

士琳按傳云戊辰晦戰于雞父注七月二十九日正義曰此書戊辰而不言晦者釋例曰經傳之見晦朔此時史隨其日而存之無義

春秋朔閏異同

例也正義又曰難父之戰經傳備詳其例非夷之實晦戰而經不書晦明經不以晦示褒貶

八月乙未地震長林二十七日今顛項殷魯衛與長林同黃帝夏周三統衛二十八日

傳春王正月壬寅朔二師圍郊癸卯鄆潰丁未

晉師在平陰王師在澤邑王使告間庚戌還

壬寅一日癸卯二日丁未六日夏四月乙酉單子日庚戌九日今七衛並同

取訾劉子取牆人直入長林十五日今顛項殷魯衛與長林同黃帝夏

周三統衛十六日六月壬午壬子朝入于尹癸未日後天一

尹圍誘劉佗殺之丙戌單子從阪道劉子從尹

道伐尹單子先至而敗劉子還己丑召伯奭南

宮極以成周人戌尹庚寅單子劉子樊齊以王

如劉甲子壬子朝入于王城長林十四日丙戌十七日己丑二十日庚寅二十一日甲午二十二日

五日今顛項殷魯衛與長林同黃帝夏周三統

衛壬午十四日庚寅二十日甲午二十二日己丑

二十一日庚寅二十二日甲午二十六日後天

日一秋七月戊申鄆羅納諸莊宮尹辛敗劉師于

唐丙辰又敗諸鄆甲子尹辛取西閭丙寅攻鄆

崩潰長林戊申九日丙辰十七日甲子二十五日丙辰二十七日

帝顛項夏周三統衛戊申十日丙辰十八日黃

甲子二十六日丙寅二十八日後天一

月丁西南宮極震長林二十九日今顛項殷魯衛與長林同黃帝夏周三統

衛三十日後天一

士琳按此與經書地震非一事也杜注經書

乙未地動魯地也丁西南宮極震周地亦震

正義曰經書乙未地震謂魯國之地動也丁

西南宮極震則周地亦震周魯相去千里故

震日不同

冬十月甲申吳太子諸樊入鄆長林十七日今顛項殷魯衛與長林同黃帝夏周三統

昭公二十四年癸未

經春王二月丙戌仲孫獲卒長林二十一日日今顛項殷魯衛與長

二十日後天一夏五月乙未朔日有食

之長林一日今顛項殷魯衛與長

士琳按傳云夏五月乙未朔日有食之劉歆

以為二日魯趙分授時謂五月乙未朔加時

在壘交分二十六日三千八百三十九分入

食限

秋八月大雩丁酉杞伯郁釐卒杜注丁酉九月月無丁酉

士琳按正義曰此年五月乙未朔一大一小

七月甲午朔九月癸巳朔五日得丁酉文在

八月之下是有日而無月也

傳春王正月辛丑召簡公南宮嚳以甘桓公見

王子朝戊午壬子朝入于鄆長林辛丑五日

今顛項殷魯衛與長林同黃帝夏周三統

衛辛丑六日戊午二十三日後天一

庚戌晉侯使士景伯洩問周故長林十五日今顛項殷魯衛與長

衛十六日後天一六月壬申王子朝之師

攻瑕及杏皆潰長林八日今七衛

冬十月癸酉

王子朝用成周之寶珪于河甲戌津人得諸河

上長林癸酉十一日甲戌十二日今顛項殷魯衛與長林同黃帝夏周三統

衛甲戌十三日後天一

昭公二十五年甲申

經九月己亥公孫于齊次于陽州傳同長林

無己亥冬十月戊辰叔孫始卒長林十二日今七

衛十月無戊

辰十有一月己亥宋公佐卒于曲棘傳同長林十三日

今七衛十一

傳九月戊戌伐季氏長林十一日今七

辛酉昭子齊于其寢使祝宗祈死壬申尹文

公涉于鞌焚東訾不克戊辰同經長林辛酉

此兩日十月無

十二月庚辰齊侯聞鄆長林二十七日

庚辰

士琳按是歲經有秋七月上辛大雩辛辛又

雩之文傳亦有秋書再雩旱甚也之文正義

曰月有三辛上辛上旬之辛也季辛下旬之

辛也長林推校此年七月己丑朔上辛月三

日季辛二十三日也不書其日之辰空言辛

者本見旱甚欲知二雩相去遠近耳無取于

辰故空言辛也今顛項殷魯衛上辛月四日

季辛二十四日後天一日黃帝夏周三統衛

上辛月五日下午辛二十五日後天二日以非

日名附著之

昭公二十六年乙酉

經九月庚申申子居卒長林十日今顛項殷魯衛與長

三統衛十一

傳春王正月庚申齊侯取郕長林六日今顛項殷魯衛與長

黃帝夏周三統衛五月戊午劉人敗王城之師

七日後天一

于尸氏戊辰王城人劉人戰于施谷劉師敗績

長林戊午五日戊辰十五日今顛項殷魯衛與長

衛戊午七日戊辰十六日後天一日黃帝夏周三統

七月己巳劉子以王出庚

午次于渠王城人焚劉丙子王宿于褚氏丁丑

王次于崔谷庚辰壬入于胥靡辛巳王次于滑

昭公二十九年戊子  
 經夏四月庚子叔詣卒長孫五日今觀項周與衛與長孫同黃帝夏三統衛六日  
 傳三月己卯京師殺召伯盈尹氏固及原伯魯之子長孫十三日今股魯衛與長孫同黃帝夏三統衛六日  
 五月庚寅王子趙車入于鄆以叛長孫二十五日與長孫同黃帝夏三統衛六日  
 昭公三十年己丑  
 經夏六月庚辰晉侯去疾卒長孫二十二日今衛六日無庚辰

昭公二十八年丁亥  
 經夏四月丙戌鄭伯甯卒長孫十四日今七秋  
 七月癸巳滕子甯卒長孫二十三日今唯魯衛與長孫同餘六衛二十一日後天

昭公二十七年丙戌  
 傳九月己未子常殺費無極與鄆將師盡滅其族以說于國長孫十四日今股魯衛與長孫同黃帝夏三統衛六日

昭公三十一年庚寅  
 傳冬十二月吳子執鍾吾子遂伐徐防山以水之己卯滅徐長孫二十三日今七衛二十四日後天一

春秋開闢異同

昭公三十二年辛卯  
 經十有二月己未公薨于乾侯傳同○杜注十與長孫同黃帝夏三統衛六日  
 傳冬十一月晉魏舒韓不信如京師合諸侯之大夫于狄泉尋盟且令城成周○己丑士彌牟營成周長孫十四日今股魯衛與長孫同黃帝夏三統衛六日  
 昭公三十一年庚寅  
 經夏四月丁巳薛伯穀卒長孫三日今唯魯衛與長孫同黃帝夏三統衛六日  
 傳冬十二月吳子執鍾吾子遂伐徐防山以水之己卯滅徐長孫二十三日今七衛二十四日後天一

昭公三十二年辛卯  
 經十有二月己未公薨于乾侯傳同○杜注十與長孫同黃帝夏三統衛六日  
 傳冬十一月晉魏舒韓不信如京師合諸侯之大夫于狄泉尋盟且令城成周○己丑士彌牟營成周長孫十四日今股魯衛與長孫同黃帝夏三統衛六日  
 昭公三十一年庚寅  
 經夏四月丁巳薛伯穀卒長孫三日今唯魯衛與長孫同黃帝夏三統衛六日  
 傳冬十二月吳子執鍾吾子遂伐徐防山以水之己卯滅徐長孫二十三日今七衛二十四日後天一

昭公三十一年庚寅  
 經夏四月丁巳薛伯穀卒長孫三日今唯魯衛與長孫同黃帝夏三統衛六日  
 傳冬十二月吳子執鍾吾子遂伐徐防山以水之己卯滅徐長孫二十三日今七衛二十四日後天一

昭公三十二年辛卯  
 經十有二月己未公薨于乾侯傳同○杜注十與長孫同黃帝夏三統衛六日  
 傳冬十一月晉魏舒韓不信如京師合諸侯之大夫于狄泉尋盟且令城成周○己丑士彌牟營成周長孫十四日今股魯衛與長孫同黃帝夏三統衛六日  
 昭公三十一年庚寅  
 經夏四月丁巳薛伯穀卒長孫三日今唯魯衛與長孫同黃帝夏三統衛六日  
 傳冬十二月吳子執鍾吾子遂伐徐防山以水之己卯滅徐長孫二十三日今七衛二十四日後天一

丑士彌牟營成周正義於經下曰此云城成周者實未城也晉人始計功庸賦文數以令諸侯耳明年傳稱正月庚寅裁三旬而畢是明年始成也此未城而已書城知本以城事召集因集而書城耳顧亭林日知錄曰此傳與昭三十二年傳共一事左氏兩收而失刪其一耳周之正月晉之十一月也前傳曰己丑士彌牟營成周云云此傳曰庚寅裁宋仲幾不受功庚寅即己丑之明日而傳分爲兩年豈有遲之兩月而始裁未仲幾乃不受功者乎且此役又不過三旬而畢矣

定公二年癸巳

經夏五月壬辰雉門及兩觀災長祿二十六月無

傳夏四月辛酉羣氏之羣子弟賊簡公長祿二十四日無辛酉

定公三年甲午

經二月辛卯邾子穿卒傳同。長祿二十九日無辛卯

定公四年乙未

經春王二月癸巳陳侯吳卒杜注癸巳正月七日書二月從起今推夏術得二月八日餘六術二月無癸巳

定公六年丁酉

經春王正月癸亥鄭游速帥師滅許以許男斯歸長祿十八日今殷魯術與長祿同日黃帝

定公七年戊戌

傳冬十有一月戊午單子劉子逆王子慶氏晉

士琳案正義曰杜以長祿校之知癸巳是正月七日故云書二月從起也知非日誤者以崩薨之事皆以赴爲文故平王崩起以庚戌陳侯卒赴以甲戌己丑杜依大例而言故云從赴劉炫以爲諸侯五月而葬下云六月葬

陳惠公則陳侯卒在二月以爲日誤而規杜氏今知非者但諸侯雖五月可葬春秋之時或緩或速無復常準此陳侯之葬事既無傳何知必五月而葬矣以杜爲失其義非也

夏四月庚辰蔡公孫姓帥師滅沈以沈子嘉歸殺之長祿二十五日今顧瑣魯術與長祿同日後天二日推黃帝夏統術二十六日從天一日周術二十七日殷術四月無庚辰冬十有一月庚午蔡侯以吳子及楚人戰于柏舉楚師敗績楚薨瓦出奔鄭庚辰吳入郢庚午與辰傳同。長祿庚午十魯術與長祿同黃帝夏周三統術庚午二十日庚辰三十日從天一日

士琳案杜注昭三十一年傳六年十二月庚辰吳入郢今以十一月者並數閏正義曰昭

三十一年傳言六月十二月庚辰吳入郢今以十一月與彼期有差殊者長祿推此年閏

十月庚辰又是十一月二十九日其月垂盡並數閏得爲十二月也

傳十一月庚午二師陳于柏舉○己卯楚子取其妹季芊我以出涉睢鍼尹固與王同舟王

使執燧象以奔吳師庚辰吳入郢以班處宮長祿二十八日今顧瑣殷魯術與長祿同日黃帝夏周三統術二十九日從天一日

士琳案昭三十一年傳入郢必以庚辰下杜注定四年十一月庚辰吳入郢正義曰定四

年十一月庚辰吳入郢是其言之驗也此十二月日食彼十一月入郢則是未復其月而

云及此月者長祿定四年閏十月庚辰吳入郢是十一月二十九日杜云昭二十一年傳

曰六年十二月庚辰吳入郢今十一月者并

閏數也然則彼是新閏之後耳十一月二十九日又其月垂盡故得爲及此月也

定公五年丙申

經春王三月辛亥朔日有食之長祿一日今顧瑣魯術與長祿同日黃帝夏周三統術三日從天二日

士琳案劉歆以爲正月二日燕趙分今攷燕

隸析木爲十二月分趙隸大梁爲五月分兩

不相合唯吳越隸星紀爲正月分越與趙字

形相近似燕趙乃吳越之譌授時謂三月辛

亥朔加時在畫交分十四日三百三十四分

入食限

六月丙申季孫意如卒傳同。長祿十八日今黃帝夏周三統術類瑣魯術與長祿同日十九日從天一日秋七月壬子叔孫不敢卒長祿四日今七術五日從天一日

傳九月夫樂王歸自立也○乙亥陽虎囚季桓

子及公父文伯而逐仲梁懷長祿二十八日今餘六術二十九日冬十月丁亥殺公何藐己丑盟

桓子于稷門之內庚寅大詛長祿丁亥十一日十四日今顧瑣殷魯術與長祿同日黃帝夏周三統術丁亥十二日己丑十四日庚寅十五日從天一日

定公六年丁酉

經春王正月癸亥鄭游速帥師滅許以許男斯歸長祿十八日今殷魯術與長祿同日黃帝

傳四月己丑吳大子終曩敗楚舟師長祿十六日殷魯術與長祿同日黃帝夏周三統術十七日從天一日

定公七年戊戌

傳冬十有一月戊午單子劉子逆王子慶氏晉

籍秦送王己巳王入于王城戊午長孫二十

案今七術十一月無戊午黃帝項項夏周

三統術己巳六日今般魯術己巳五日

士琳案杜注己巳十二月五日有日無月正

義曰此年經傳日少上下無可考驗杜自以

長孫校之己巳為十二月五日

定公八年己亥

經秋七月戊辰陳侯柳卒長孫八日今般項

夏周三統術九日後天一

傳二月己丑單子伐穀城劉子伐儀栗辛卯單

子伐簡城劉子伐孟以定王室長孫己丑二十

月無此兩日冬十月順祀先公而祈焉辛卯

禘于僖公壬辰將享季氏于蒲圃而殺之戒都

車曰癸巳至長孫辛卯二日壬辰三日癸巳四

夏周三統術辛卯三日壬辰四日癸巳五日

定公九年庚子

經夏四月戊申鄭伯蕞長孫二十二日今般

黃帝夏周三統術二日十三日後天一

定公十年辛丑

定公十一年壬寅

定公十二年癸卯

經冬十月癸亥公會齊侯盟于黃日今七術十

月無亥十有一月丙寅朔日有食之長孫十一日

無丙寅

士琳按劉歆以為十二月二日楚鄭分今考

三統術所推十月乙丑朔十一月乙未朔十

二月甲子朔丙寅為十月二日為十二月三

日似月之三日不應有食又攷楚棘鴉尾為

春秋朔閏異同

春秋朔閏異同

九月分鄭為壽星為十月分亦非十二月之

分野似為十月二日其十二月之二字乃二

日之二字涉入疑衍大衍為十月丙寅大日

食授時謂是歲十月丙寅朔加時在書交分

十四日二千六百二十二分入食限蓋失一

問

定公十三年甲辰

傳冬十一月荀躒韓不信魏曼多奉公以伐范

氏中行氏弗克○丁未荀寅士吉射奔朝歌長

十八日今般項般魯術與長孫同黃十二月辛

帝夏周三統術十九日後天一十日今般魯

未趙鞅入于絳盟于公宮術與長孫同黃帝項

項夏周三統術十一日十三日後天一

定公十四年乙巳

經二月辛巳楚公子結陳公孫佗人帥師滅頓

以頓子牂歸長孫二十三日今般魯術與長孫

日後天一

定公十五年丙午

經二月辛丑楚子滅胡以胡子豹歸長孫十九

日後天一

夏周三統術二月無辛丑五月辛亥郊王

申公蕞于高寢王申傳同○長孫辛亥一日王

長孫同黃帝夏周三統術辛亥一日秋七月壬申

二日壬申二十三日後天一

氏卒長孫同黃帝夏周三統術二十四日後天

日八月庚辰朔日有食之長孫一日今般魯術

夏周三統術二日十三日後天一

士琳按劉歆以為六月晉趙分授時謂八月

庚辰朔加時在書交分十三日七千六百八

九月滕子來會葬丁巳葬我君定公雨不克葬

戊午日下辰乃克葬辛巳葬定姒冬城漆長孫

九日戊午十日杜注辛巳十月三日有日無月

今般項般魯術與長孫同黃帝夏周三統術丁

而七術並推得九月無辛巳

士琳按上有八月庚辰朔則九月不得有辛

已而下有冬則又非有日無月正義曰此年

八月庚辰朔二日則辛巳九月不得有辛巳

也夏盈一周則六十二日月有一大一小十

月己卯朔三日得辛巳是有日無月也

哀公元年丁未

經夏四月辛巳郊長孫六日今般項般魯術與

日後天一

哀公二年戊申

經春王二月季孫斯叔孫州仇仲孫何忌帥師

伐邾取鄆東田及沂西田癸巳叔孫州仇仲孫

何忌及邾子盟于句繹長孫二十三日今般夏

長孫同黃帝夏周三統術二十四日後天一

秋八月甲戌晉趙鞅帥師及鄭罕達帥師戰于

鐵鄭師敗績長孫六日今般魯術與長孫同黃

獨夏術八日無甲戌

士琳按傳有甲戌將戰郵無恤御簡子衛大

子為右登鐵上望見鄭師眾大子懼自投于

車下之文同經

傳六月乙酉晉趙鞅納衛大子于戚長孫十六

日與長孫同餘六術

哀公三年己酉

經夏四月甲午地震長孫一日今般項般魯術與

術與長孫同黃帝夏周三統術



項股魯衛與長孫同黃帝夏周  
三統衛二十五日後天一曰

哀公七年癸丑

經八月己酉入邾以邾子益來長孫十一日  
與長孫同

哀公八年丙寅

經冬十有二月癸亥祀伯過卒長孫三日今唯  
與長孫同

哀公九年乙卯

傳二月甲戌宋取鄭師于雍邱長孫十五日今  
與長孫同

哀公十年丙辰

經三月戊戌齊侯陽生卒長孫十五日  
與長孫同

哀公十一年丁巳

經五月公會吳伐齊甲戌齊國書帥師及吳戰  
于艾陵齊師敗績獲齊國書傳同。長孫二十  
秋七月辛酉滕子虞母卒長孫十六日今唯魯  
餘六衛與

哀公十二年戊午

傳五月克博壬申至于贏長孫二十六日  
與長孫同

哀公十三年

經夏五月甲辰孟子卒長孫四日今黃帝項  
與長孫同

哀公十四年

傳冬十二月螽○九月宋向巢伐鄭取錫殺元  
公之孫遂圍岳十二月鄭罕達救岳丙申圍宋  
師長孫二十九日今唯魯衛三十八  
與長孫同

哀公十五年

士琳按經云秋公會衛侯宋皇瑗于鄭宋向  
巢帥師伐鄭冬十有二月螽而傳于冬十二  
月螽下又重書十二月鄭罕達云云此經傳  
異辭也杜于傳下注此事經在十二月螽上

哀公十六年

經秋七月庚寅楚子軫卒傳同。長孫十六日  
與長孫同

哀公十七年

傳夏六月戊辰陳乞鮑牧及諸大夫以甲入于  
公宮長孫二十三日今類項股魯衛與長孫同  
與長孫同

哀公十八年

冬十月丁卯立之將盟鮑子醉而往長孫二十  
與長孫同

哀公十九年

經秋七月齊陳乞弑衛甯跪救范氏庚午圍  
五鹿長孫十四日今般魯衛與長孫同黃帝  
與長孫同

哀公二十年

經秋七月癸酉齊侯杵臼卒長孫二十三日今  
與長孫同

哀公二十一年

士琳按是年經于冬下有閏月葬齊景公之  
文杜氏置閏在十一月下今據七術所推是  
年雖有閏而俱不在冬

哀公二十二年

經秋七月庚寅楚子軫卒傳同。長孫十六日  
與長孫同

今倒在下更其列其月以爲別者邱明本不  
以爲義例故使文不齊同劉炫以爲傳說當  
時事耳更倒本隙地之事載其日月使衆明  
年相接今知不厭者案宣二年壬申朝于武  
宮是十月五日下午乃云冬趙盾爲旄車之旅  
彼注云壬申是十月五日也既有日而無月  
冬又在壬申下明傳文無較例彼既無例本  
其事與後年相接足知此亦不爲倒本其事  
使九月十二月之下明傳因簡牘舊文或曰  
月前後不以爲例若以例敘其事爲後年張  
本案傳之上下凡倒敘事爲後年唯道事之  
所由不具載其日月劉以此而規杜過非也  
又案杜于經冬十二月螽下注周十二月今  
十月是歲應置閏而失不置雖書十二月實  
今之九月司秣誤一月九月之初尙過故得  
有螽傳于冬十二月螽下有季孫問諸仲尼  
仲尼曰某閏之火伏而後螻者畢今火猶西  
流司秣過也杜注猶西流言未盡沒知是九  
月秣官失一閏釋例論之備正義曰月令季  
夏之月昏火星中詩云七月流火毛傳云流  
下也謂昏而見于西南漸下流也周禮司燿  
云季秋內火是九月之昏火始入十月之分  
則伏火猶西流者言其未盡沒是夏九月也  
經書十二月則是夏九月秣官失一閏故以  
九月爲十月釋例長孫言諸儒皆以爲冬實  
周之九月而書十二月謂之再失閏若如其  
言乃成三失非但再也今以長孫推春秋此

十二月乃夏之九月實周之十一月也此年當有閏而不置閏此爲失一閏月耳十二月不應蓋故季孫怪之仲尼以斗建在戌火星尙未盡沒據今猶見故言猶西流明夏之九月尙可有蓋也季孫雖聞仲尼此言猶不即改明年十二月復蓋于是始悟十四年春乃置閏欲以補正時祿也傳于十五年書閏月蓋置閏正之欲明十四年之閏于法當在十二月也今據漢書律祿志曰哀公十二年冬十一月流火非建戌之月也是月也蓋故傳曰火伏而後蟄者畢今火猶西流司祿過也詩曰七月流火又據五經算術甄鸞按周十二月夏之十月也哀公十二年閏在夏八月下當時實是夏之九月而失以閏月爲九月以九月爲十月故書冬十有二月蓋也復攷小字注臣道風謹按術意問宜云從周祿上元丁巳至哀公十二年歲在戊午積二十日大衍謂哀公十二年冬十有二月蓋開元祿推置閏當在十一年春至十二月冬失閏已久是歲九月乙亥朔先寒露三日于定氣日在亢五度去心近一次火星明大尙未當伏至霜降五日始潛日下乃月令蟄蟲咸俯則火辰未伏當在霜降前雖節氣極晚不得十月昏見故仲尼曰邱聞之火伏而後蟄者畢今火猶西流司祿過也方夏后氏之初八月辰伏九月內火及霜降之後火已朝覲東方距春秋之季千五百餘年乃云火伏而後

春秋朔閏異同

火月月是前下

卷

卷

蟄者畢向使冬至當居其所則仲尼不得以西流未伏明是九月初也自春秋至今又千五百歲麟德祿以霜降後五日日在戌八度房心初伏定增二日以月蝕衝校之猶差三度閏餘稍多則建亥之始火猶見西方向使宿度不移則仲尼不得以西流未伏明非十月之候也自義和以來火辰見伏三觀厥變然則邱明之記欲合後之作者參求微象以探仲尼之旨是歲失閏寔久季秋中氣後天三日比及明年仲冬又得一閏寔仲尼之言補正時祿而十二月猶可以蓋至哀公十四年五月庚申朔日食以開元祿考之則日蝕前又增一閏魯祿正矣長祿自哀公十年六月迄十四年二月纔置一閏非是

哀公十三年己未

傳六月丙子越子伐吳爲二隧○乙酉戰○丙戌復戰大敗吳師獲太子友王孫彌庸壽于姚丁亥入吳吳人告敗于王長祿丙子十二日乙酉二十一日丁亥二十三日今黃帝顛頊三統術與長祿同故魯衛丙子十一日乙酉二十日丙戌二十一日丁亥二十二日先秋七月辛丑盟天一日獨夏衛六月無此四日秋七月辛丑盟吳晉爭先長祿七月今顛頊股魯衛與長祿同衛七月黃帝周三統術八日後天一曰獨夏無辛丑

士琳按是年經有十有二月蓋之文杜注前年季孫雖聞仲尼之言而不正祿失閏至此年故復十二月蓋實十一月姚文信學古錄云十二年無閏傳云火猶西流乃此年錯簡其經文亦義文又案是年傳云魯將以十月

上辛有事于上帝先王季辛而畢正義曰周之十月非祭上帝先公之時且祭禮終朝而畢無上辛盡于季辛之事而不詳爲何日長祿是年十月癸亥朔上辛九日季辛二十九日今顛頊股周術與長祿同黃帝夏三統術上辛十日季辛三十日後天一曰魯祿上辛八日季辛二十八日先天一日非日名附著之

哀公十四年庚申 以下續經

經夏四月齊陳恆執其君寘于舒州庚戌叔還卒長祿二十一日今唯魯術二十五日庚申朔日先天一日餘六術與長祿同五月庚申朔日有食之長祿一日今顛頊股魯衛與長祿同黃帝夏周三統術二日後天一曰

士琳按劉歆以爲三月二日齊衛分今三統所推三月庚申朔二日爲辛酉五月己未朔二日爲庚申似誤五爲三朕攷齊魯元祿爲二月分衛隸姬嘗爲三月分若五月則爲大梁趙之分野既曰齊衛自非五月疑二日字衍文授時謂是歲五月庚申朔加時在晝交二十六日九千二百一分入食限

經八月辛丑仲孫何忌卒傳同。長祿十四日統術與長祿同股魯衛十三日先天一日

傳夏五月壬申成子兄弟四乘如公○庚辰陳桓執公子舒州長祿壬申十三日庚辰二十一日夏周三統術壬申十四日

帝夏周三統術壬申十四日

士琳按經云夏四月齊陳恆執其君寘于舒州而無日此經傳異月也

六月使左師巢伐之○甲午齊陳恆弑其君王

火月月是前下

卷

于舒州與長孫河激濶濶五日先天一日

哀公十五年辛酉

士琳按是年傳于冬下有閏月良夫與大子入舍于孔氏之外圃之文長林置閏在十二月下今七術是年俱無閏

哀公十六年壬戌

經春王正月己卯衛世子蒯聵自戚入于衛衛侯輒來奔衛長孫一日今般魯衛二十九日顛孫侯輒來奔衛三十日黃帝夏周三統衛正月無卯

士琳按傳于上年閏月下已有奉衛侯輒來

奔之文杜于此年經下注書此春皆從告

經夏四月己丑孔某卒傳同杜注見後案今顛孫侯輒四月無己丑

士琳按杜注魯襄公二十二年生至今七十

三也四月十八日乙丑無己丑己丑五月十

二日日必有誤正義曰孔子世家云魯襄

公二十二年而孔子生孔子年七十三以魯

哀公十六年四月己丑卒杜自以長祚校之

四月十八日有乙丑無己丑己丑乃是五月

十二日也日月必有誤者又案續經至孔子

卒止

哀公十七年癸亥

傳秋七月己卯楚公孫朝帥師滅陳長孫九日顛孫侯輒與長孫同十一月衛侯自鄆入

○辛巳石圃因匠氏攻公長孫十三日今黃帝

哀公十八年甲子

哀公十九年乙丑

哀公二十年丙寅

哀公二十一年丁卯

哀公二十二年戊辰

傳冬十一月丁卯越滅吳長孫二十八日今黃帝與長孫同顛孫侯輒十七日先天一日

哀公二十三年己巳

傳夏六月晉荀瑤伐齊○壬辰戰于犁邱齊師敗績知伯親禽潁庚長孫二十五日先天一日餘六

哀公二十四年庚午

士琳按是年傳有閏月公如越得大子適鄆之文上唯一夏四月下無月日長孫置閏在十二月下今唯夏術在三月下自與傳閏不合餘六術皆在四月後未審孰是

哀公二十五年辛未

傳夏五月庚辰衛侯出奔宋長孫二十五日今孫同黃帝夏周三統衛二十六日先天一日

哀公二十六年壬申

傳冬十月公遊于空澤辛巳卒于連中長孫四日顛孫侯輒與長孫同黃帝夏周三統衛五日先天一日

哀公二十七年癸酉

夏四月己亥季康子卒長孫二十五日今顛孫侯輒與長孫同黃帝夏周三統衛四月無己亥秋八月甲戌公如公孫行

春秋朔閏與同卷下終

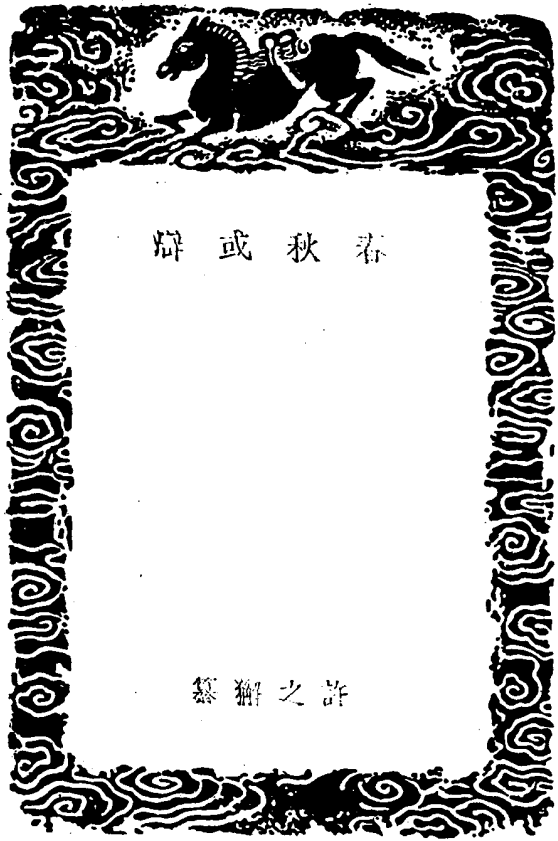

春秋或辯

許之解纂之碑字直隸縣縣人拔貢生官貴州餘慶縣學教諭有太僕圖集

答客問曲周改時改月

乙酉之夏... 許子處夫子之宮... 讀書自適... 或歷階而上... 揖而言曰... 孔子當周之世... 遺告顏子... 行夏之時... 豈非以顏子有王佐之才... 使得君而仕... 即可輔成王業... 革周命... 行夏時乎... 許子曰... 時是何言也... 夫子不云... 其為東周乎... 豈夏以建寅之月為歲首... 商以建丑之月為歲首... 周以建子之月為歲首... 三代各取一義... 至斯月... 舉祭告朝賀之禮... 以為一歲始... 其四時與月... 原未嘗改... 夫子之言... 不過欲以建寅之月為歲首... 即其作春秋本意... 非謂曲周改時改月... 何必革周命而後可行也... 或曰... 子謂周未改月... 春秋春王正月... 傳曰... 周人以建子為歲首... 非春亦明矣... 乃以夏時冠周月... 其說非乎... 許子曰... 此胡文定之誤也... 文定以周改夏之月... 未改夏之時... 夫子作春秋... 乃移夏之時... 以就周之月... 若然... 則春秋書春王正月... 春王二月... 乃夏之冬... 十有一月... 冬十有二月也... 春秋書春三月... 夏四月... 夏五月... 乃夏之春... 正月... 春三月也... 春秋書夏六月... 秋七月... 秋八月... 乃夏之夏... 四月... 夏五月... 夏六月也... 春秋書秋九月... 冬十月... 冬十有一月... 乃夏之秋... 七月... 秋八月... 秋九月也... 春秋書冬十有二月... 乃夏之冬... 十月也... 移夏之時... 以就周之月... 是周猶未改夏之時... 而夫子改之... 夫子既改夏之時... 何故又以行夏之時... 語顏子乎... 春秋大書特書曰... 春王正月... 正

春秋或辯

春秋或辯

月建寅之月也... 若謂周改夏之月... 未改夏之時... 則二月為冬... 五月為春... 八月為夏... 十一月為秋... 與王制二月東巡守... 五月南巡守... 八月西巡守... 十一月北巡守... 乘四時之盛德... 各省其方者... 全不相符... 名實乖違... 義背謬... 曾武王周公之聖... 而有是制乎... 若謂春秋改夏之時... 以就周之月... 則春分在夏... 秋分在冬... 夏至在春... 冬至在秋... 節候全差矣... 名實乖違... 文義背謬... 曾孔子之聖... 而有是經乎... 子故曰... 曲周斷無改時改月之事... 春秋斷無移時就月之事... 此理本自明白... 顯易不待待者而後知也... 或曰... 如子言... 則春秋書正月無冰... 二月無冰... 十月限霜殺菽... 若非改月... 何以不書十一月... 十月... 十一月... 十二月... 而書正月... 二月... 三月... 又... 不書八月... 而書十月... 菽至十月... 收穫已久... 限霜何至殺菽... 十月限霜... 有何異事... 而春秋何以必書也... 許子曰... 不然... 詩云... 三之日納于凌陰... 四之日其蚤... 正月藏冰... 二月獻羔祭韭... 將以啓冰... 而用之... 聖人節宣天地之氣... 歲成備相... 王政之一端也... 若建子丑月... 非藏冰啓冰之時... 雖無冰... 春秋亦必不書... 惟正月二月... 當藏冰之時... 無冰可藏... 啓冰之時... 無冰可啓... 實王政之闕略... 見諸各徵者... 故春秋於桓公十四年... 春正月... 特書曰... 無冰... 又於成公元年... 春二月... 特書曰... 無冰... 其書十月限霜殺菽... 必定公元年十月... 餘穀收穫... 惟菽未收... 霜限而殺之... 春秋特書於冊... 所以紀菽之不登... 非紀限霜太早... 若建酉之月... 則五穀未孰... 正多... 豈止於菽... 而何以獨書限霜殺菽也... 況詩曰... 十月穫稻... 菽至十月始收... 自是常事... 夫復何疑... 或曰... 杜預注左傳... 謂周人改時改月... 荀崧謂丘明子夏造滕親授辭方山謂... 即夫子所稱左丘明恥之者... 其言豈不足信... 許子曰... 夫子所言左丘明... 與作傳左氏... 決非一人... 蓋夫子曰... 左丘明恥之... 丘亦恥之... 玩亦字語氣... 何等推尊... 何等謙讓... 謂曰... 竊比於我老彭之義... 云爾... 若作傳之左氏... 尙未得與於七十子之列... 豈可混為一人... 左傳文章... 雖古今無兩... 但昔賢謂其浮誇子姑... 勿論... 或曰... 孟子曰... 七八月之間... 旱十二月... 與梁成... 孟子之言... 亦不足信乎... 許子曰... 非也... 孟子所謂王知夫苗... 蓋專指麥苗言也... 中原穀食... 以麥為主... 猶南方以稻為主... 麥收於四月... 種於七月... 七八月之間... 正麥苗發生之時... 故春秋於莊公七年... 書秋大水... 無麥苗... 剗黍稷... 菽粟之類... 此時未熟... 著多望雨... 正急... 安得執南方之早稻... 以例中原之稼穡乎... 如七八月之間... 雨集... 若是夏之五六六月... 正陽氣極盛... 大雨時行... 不雨則已... 雨則連綿... 滂沱... 淫溢橫流... 奚止薄澍... 皆盈其澗也... 豈可立而待乎... 惟夏時之七八月... 陽氣下降... 天地氣肅... 故水旋盈而旋涸... 此等時事... 愚夫愚婦... 無不知之... 豈孟子獨不然乎... 其言十一月徒枉成... 十二月與梁成... 蓋言至此月而始成... 夏令曰... 十月成梁... 用力以成之也... 孟子曰... 徒枉成... 與梁成... 工夫成就也... 與梁工役浩繁... 約兩月之久... 而後可成... 且成梁成... 文義各自不同... 豈可混而為一耶... 或曰... 夏書曰... 夏曆三正... 子丑之建... 唐虞以前... 皆有之矣... 何獨至於商周... 而疑之... 且禮經... 孟獻子謂正月... 日至可以有事上帝... 非其據乎... 許子曰... 三正各建... 歲首之月... 原亦稱正月... 猶詩正月... 月繁霜... 四月亦稱正月... 之義... 若謂月數與時俱改... 則斷無此理... 商周雖以建子丑月為歲首... 而武成稱一月... 壬辰... 秦穆維十有三年... 春一月... 建寅之月也... 春建寅月之春也... 以建寅為一月... 則其餘月數... 未改可知... 十三年下稱春... 則為建寅月之春... 可知... 若周禮出... 豈贊謂後雷附會之書... 安可執以為據... 爰考幽風... 四月秀葷... 五月鳴蜩... 六月七月... 八月九月... 十月... 云云... 周末改月... 明矣... 或曰... 公劉興於夏... 季周公即以夏之月... 紀公劉之事... 非周不改月也

春秋或辯

許子曰：否否詩曰：二月初吉，四月維夏，六月棲棲，十月之交，非周人之詩乎？詩為周人之詩，月皆周時之月，一與夏令無異，周未改月，不益彰明較著乎哉？又小雅曰：春日遲遲，卉木萋萋，采芣芣，采芣芣，周頌曰：維莫之春，如何新畝，於皇來牟，將受厥祿，曾皙曰：莫春者，春服既成，浴乎沂，風乎舞雩，使非夏令之春，何以有遲遲之春日？萋萋之卉木，芣芣之倉庚，芣芣之采芣，使非建辰之莫春，麥何以將熟，奚有事於新畝，春服何以成，胡以浴沂，風乎舞雩，周未改時，明矣。魯頌曰：秋而載嘗，夏而福衡，孟子曰：春省耕而補不足，秋省斂而助不給，冬則飲水，夏則飲水，若改時，則福衡不必於夏，嘗不必於秋，省耕不必在春，省斂不必在秋，冬則飲水，夏則飲水，周未改時，不益彰明較著乎哉？或曰：周未改時與月，子固辯之詳矣，然則所謂周以建子月為歲首，與夫子所言行夏之時者，究竟何居？許子曰：商書惟元祀，十有二月乙丑，又曰：惟三祀，十有二月朔，商以建丑月為歲首，故元祀三祀下，即書十有二月，周詩曰：十月蟋蟀入我牀下，嗟我婦子，曰為改歲，周以十一月為歲首，故十月終，即曰改歲，由是觀之，商以十二月紀元，周以十一月紀元，所謂周以建子月為歲首也。孔子作春秋，所以建寅之月為歲首，每年先書春，王正月，其餘月數以次序書，所謂載之空言，不如見之行事，正行夏之時之實，是故孔子曰：知我者其惟春秋乎！罪我者其惟春秋乎！孟子曰：春秋，天子之事也。豈若文定謂以周正紀事，以夏時冠周月之說乎？或曰：胡傳豈無據乎？許子曰：商周改月之說，始於序書之文，序文誠見淺陋，非孔子所作，明甚。孔安國誤信之，鄭康成據以箋詩，謂以傳諺，故胡文定據以解春秋，又疑月之起數與時不合，遂謂孔子移夏時以就周月，其意本欲牽合聖人行夏之時之語，而不覺其非也。或曰：子於傳注皆不之信，惟以一己臆說，妄解經文，不幾侮聖人之言乎？許子曰：吁！是何言也！學者讀書，當據經以正傳，不當舍經而從傳，子惟以詩書孔孟之言為斷，與春秋經文自相脗合，其理明白顯易，故其餘支論皆為可廢，豈敢以己意妄解蹈侮聖之罪，文定惟信傳太過，致啓後人紛紛聚訟，莫知所從，其害豈不更甚，而子願以予之尊經者為罪耶？吁！是何言也！是何言也！或始頗首唯唯而退，因識其言如此。

附考

隱公四年秋，董帥師會宋公陳侯蔡人衛人伐鄭。左傳曰：諸侯之帥，敗鄭徒兵，取其不而還。桓公五年秋，大雩。左傳曰：秋大雩，書不時也。凡祀，啓蟄建卯月而郊，龍見建午月而雩，始穀建酉月而嘗，閉籩建子月而蒸，過則謂之。又襄公十四年左傳：夏四月，晉悼公以諸侯之師久於偃陽，荀偃士句請於荀偃曰：水潦將降，懼不能歸，請班師。又定公四年春三月，左傳：劉文公會諸侯於召陵，謀伐楚也。荀寅求貨於蔡侯，弗得，言於范獻子曰：水潦方降，疾疢方起，乘盟取怨，無損於楚，此傳皆時與月之未改者也。閔公二年冬，左傳：晉侯使太子申生伐東山臯落，氏之偏衣，佩之金玦，狐突曰：時事之徵也。今命以時卒，闕其事也。衣之龍服，遠其躬也。佩以金玦，棄其衷也。服以遠之時，以闕之。龍服冬殺，金玦寒離，胡可恃也。注冬十二月，闕盡之時，衣之龍服，則有涼薄之意，命以窮冬，則有肅殺之意，金玦秋方，其性剛而寒，玦如環而缺，離不相連，屬此傳與注皆時與月之未改者也。

文公十五年夏六月辛丑朔，日有食之，鼓用牲於社。左傳曰：非禮也。杜注得常鼓之月，而於社用牲為非禮。莊公二十五年夏六月辛未朔，日有食之，鼓用牲於社。左傳曰：非常也。唯正月之朔，建巳之月，臨未作，日有食之，於是乎用幣於社，鼓於朝。又昭公十七年夏六月甲戌朔，日有食之。左傳曰：視史請所用幣，平子謂之曰：正也。唯正月朔，臨未作，日有食之，於是乎有伐鼓用幣禮也。其餘則否。太史曰：在此月也。當夏四月，是謂孟夏，平子弗從。山文十五年，莊二十五年，觀之，則左氏所言周實未改月，以六月建未月朔，日食而鼓，用牲於社，故一則曰非禮，一則曰非常，見用幣伐鼓之為非。山昭十七年觀之，則左氏引太史，謂在此月也。當夏四月，是謂孟夏，是周已改月，六月建巳月朔，日食，平子正用幣伐鼓之為非。夫均一夏六月朔日食，既以文莊之六月為建未，又謂昭公之六月為建巳，語無一定，自相矛盾，左氏何故悖戾乃爾？吁！自秦火之後，雖周書禮禮猶多贗作，安知昭十七年之傳，非漢儒改竄附會者乎？

經桓公十六年冬，城向。左傳曰：書時也。經文公十二年十有二月，季孫行父帥師城諸及鄆。左傳曰：書時也。經襄公十三年冬，城防。左傳曰：書時也。經昭公九年冬，築郕。左傳曰：書時也。大農務始於春，而成於秋，惟冬方可以用民力。孔子曰：使民以時，正此之謂也。使春秋所書之冬，非建亥子丑月之冬，左傳何以曰書時乎？凡此之類，皆左氏之確有可信者也。惟僖五年正月辛亥朔，日南至，冬十二月丙子朔，晉滅欒，昭十有七年冬，有星孛於大辰等傳，或為後人改接附會，不可盡信。

隱公三年，周鄭交質。左傳：四月，鄭祭足帥師取溫之麥，秋又取成周之禾，麥熟於四月，謂之麥秋，禾熟於秋，謂之秋成，取者奪彼之物，據為己有，即兵法因糧於敵之義，是四月取溫之麥，為建巳之月，秋取成周之禾，為建申酉戌之月，無疑。杜注乃曰：四月今二月，秋今之夏，不麥皆未熟，取者蓋踐之，豈非左傳本明白可信，而杜預故曲為之解乎？經莊公七年秋，大水，無麥苗。左傳曰：秋無麥苗，不害嘉穀也。蓋麥苗雖被水澆沒，而此時五穀之收穫者已多，故曰不害嘉穀。杜注乃曰：秋平地出水，澆殺熟麥及五稼之苗，黍稷尚可更種，將麥苗二字分釋之，殊為穿鑿附會。

左傳：僖公二十一年夏，大旱，公欲焚巫尪，巫尪之曰：杜氏謂周之夏，為今二三四月，雖旱必不為災，何至焚巫尪，則周用夏時，而為五六月。經桓公八年春，王正月，已卯，蒸穀梁，傳曰：蒸，冬事也。春與之志不時也。胡文定乃曰：春秋非以不時書，此穀梁傳之可信，而文定不之信者也。經九月，大雩，穀梁傳曰：雩，月雩之正也。秋大雩，非正也。冬大雩，非正也。以其時窮人力盡，然後雩，為雩之正，以毛澤未盡，人力未竭，未可以雩，雩之為非正，可見雩必在仲夏仲夏，正雩雨之時，若時窮人力盡，然後雩，為雩之正，秋九月雩，非雩之正，則周未改時與月明矣。董子曰：天道之大者在陰陽，陽為德，陰為刑，刑主殺而德主生，是故陽常居大夏，而以生育長養為事，陰常居大冬，而積於空虛不用之處，以此見天之任德不任刑也。又曰：春者，天之所以生也，仁者，君之

所以愛也。夏者，天之所以長也。德者，君之所以養也。霜者，天之所以殺也。刑者，君之所以罰也。由此言之，天人之微，古今之道也。又曰：道者，萬世無弊者。道之失也，先王之遺，必有偏而不正之處。舉其偏者，以救其弊而已矣。三王之道，所祖不同，非其相以救溢扶衰，所遺之變然也。改正朔，易服色，以順天命而已。其餘蓋循舊道，何更為哉？故王者有改制之名，無變道之實。由此觀之，春日萬物發生，故曰春者，天之所以生也。若以建子丑月為春，此時風氣，婦發栗烈，安得生育？夏日萬物滋長，故曰夏者，天之所以長也。若以建卯辰月為夏，此時草木方萌，柔脆，遂長，改正朔，謂以建子丑月為歲首也。王者有改制之名，即改正朔，易服色也。無變道之實，即春夏秋冬四時與月數，仍無改易，所以順天命而循舊道也。董子深明天人之理，為古今大儒，且係漢武初時人，其言若此，此以理推之，而知其無改時改月之事者也。

史記：秦始皇三十七年，書十月癸丑，始皇出遊。十一月，行至雲夢，繼書七月丙寅，始皇崩。九月，葬驪山。秦二世二年下，即書冬陳涉所誦周章等三年，先書冬趙高為丞相，繼書夏章邯等戰，後書八月趙高欲為亂，秦以建亥月為歲首，故先冬而後春。始十月而終九月，是秦仍周舊，但以十月為歲首，未嘗改時改月也。

又漢元年，先書十月，沛公兵遂先諸侯兵至霸上。次書十一月，項羽果率兵西。次書四月，兵備戲下。是漢仍秦舊，以十月為歲首而未嘗改月也。

又十年，先書十月，淮南王謀布。次書春夏無事。七月，太上皇崩。夫先書十月，是以十月為歲首也。次書春夏無事，是以十月為冬，而以建寅至建未月為春夏也。次書七月，太上皇崩，是以七月為秋也。是漢仍秦舊，原未改時也。

又十二年，先書高祖已擊布軍。次書高祖自布軍至長安。次書十二月，高祖曰。云云。次書二月，高祖使樊噲周勃。云云。又孝文帝元年，先書十月庚戌。次書十二月，上曰。云云。次書正月，有司。云云。次書三月，有司。云云。二年，三年，皆先書十月。次書十一月。次書十二月。次書正月。三月。四月。又十四年，先書冬，匈奴。云云。次書春，上曰。云云。又孝景帝紀，皆先書冬。次書春。先書十月。十一月。十二月。次書正月。二月。三月。四月。等。廢。武帝時人，以漢初之歷，紀漢初之事，俱鑿鑿可據。漢仍秦舊，以十月為歲首，原未改時改月。則周以建子月為歲首，原未改時改月無疑。此俱以事考之，而知無改時改月之事者也。

古詩十九首，其第七首云：玉衡指孟冬，季善註曰：云云。促織下云：秋蟬，明是漢之孟冬。非夏之孟冬矣。漢書曰：高祖十月至霸上，故以十月為歲首。漢之孟冬，今之七月矣。又楊用修亦引此詩，以為商周秦漢改時改月之證。再古詩第十七首云：孟冬寒氣至，北風多慘慄。諸家皆無註，豈非以第七首之孟冬為七月，而此首之孟冬，若仍註七月，則寒氣至，北風夜長等語，俱說不去。若直註建亥月之孟冬，又與前註建申之孟冬，自相背謬，故不下註脚，而以含糊了事耶。獨不思漢書曰：高祖十月至霸上，秦以建亥之月為歲首。若云秦改時改月，則十月為建申之月也。高祖十月至霸上，是以建申之月至滿上。

又云：故以十月為歲首。若漢又改時改月，以秦建申之十月為歲首，則是以建申月為正月，建酉月為二月，以冬為春，以夏為冬。漢之孟冬，又當在建巳之月，而不建申之月矣。有是理乎？須知漢書所言高祖以十月至霸上，實以建亥之十月至滿上，故以十月為歲首。實以建亥之十月為歲首，非更有所改易也。子又考漢書太初元年，造太初歷，以正月為歲首，謂太初元年，公孫卿、董仲舒、司馬遷等，共議用夏正，以夏之正月為歲首，非謂復以建寅之月為正月也。其言用夏正，以正月為歲首，則商周秦漢，仍以建寅月為正月可知。不言復以建寅月為正月，則商周秦漢，原未改月可知。若此詩之第十七首所言孟冬為今之十月，孟冬無疑。其第七首所言孟冬為建申之月無疑。既以建亥月為孟冬，又謂建申月為孟冬，作詩者何故舛錯乃爾？不知玉衡指孟冬，冬字乃秋字之訛也。後人泥周改月之說，牽強附會，誠不知所言孟冬寒氣至者，又果何說乎？正孟冬冬字為秋字之訛，而詞義俱明矣。

封禪書：秦以冬十月為歲首，故常以十月上宿郊見，而曰：常以十月，則止以十月為歲首。原未改十月為正月可知。袁了凡先生學書備考論曰：以歷法推之，昭七年，日食於家室之末，降婁之初，若周果不改月，自應食在二月矣。昭三十有一年，十有二月，辛亥朔，日食在鶉尾，今以歷推之，若不改月，自應食在十月矣。此不過象緯星歷家言，況自太初歷以後至今，不過千餘年，已經四次更定，中間差謬處頗多，安得執此為據，且詩書經文，明白具在不肯一信，而信此紛紛之論耶？又引爾風之詩曰：爾風謂七月流火，十月改歲。此周人改時與月，又可考於詩人者也。嗚呼！先生博極羣書，何以明於遠而遺於近，索其細而忽其大也。七月之詩，自一之日至四之日，自四月至十月，一年之月皆備，皆係夏正。先生一句都不信，獨引十月改歲為周人改時與月之證，殊不知詩止言改歲，並未言改冬為春。改十一月為正月，與周人改時與月之說，有何干涉，而引以為據乎？且既謂周人改十一月為正月，改十二月為二月，改正月為三月，又謂十月終即改歲，則自正二三月，歷數至十月終，是周人一年，屈指止有十個月，每年竟少卻兩個月矣，尤可發笑。

余宰黔之餘，與學博連宰許先生交最善，因得讀其太僕園集，詩宗盛唐，古文似歐曾，而於辯證之學尤精。類劉原父、薛尚功，余所見南北之士，未能或之先也。既又出春秋或辯一編示余，余觀周未改時與月，前賢辯之屢矣，第謂時月並未之改，吾夫子語顏子以爲邦，何又曰行夏之時，私心懷疑久之。今先生著辨曰：夏以建寅之月為歲首，商以建丑之月為歲首，周以建子之月為歲首，三代各取一歲，至斯月舉祭告朝賀之禮，以爲一歲始朔。時月原未嘗改，夫子之言，不過欲以建寅之月為歲首，誠發前人所未發，一破千古之疑，一定千古之案，而余胸懷數十年之疑，渙然冰釋矣。余因益以服先生之學，考據精確，其言足羽翼經傳，有功聖門，匪獨文辭淹洽已也。爰泚筆而書其端，若此，康熙丙午夏，長洲將深敘。

又云：故以十月為歲首。若漢又改時改月，以秦建申之十月為歲首，則是以建申月為正月，建酉月為二月，以冬為春，以夏為冬。漢之孟冬，又當在建巳之月，而不建申之月矣。有是理乎？須知漢書所言高祖以十月至霸上，實以建亥之十月至滿上，故以十月為歲首。實以建亥之十月為歲首，非更有所改易也。子又考漢書太初元年，造太初歷，以正月為歲首，謂太初元年，公孫卿、董仲舒、司馬遷等，共議用夏正，以夏之正月為歲首，非謂復以建寅之月為正月也。其言用夏正，以正月為歲首，則商周秦漢，仍以建寅月為正月可知。不言復以建寅月為正月，則商周秦漢，原未改月可知。若此詩之第十七首所言孟冬為今之十月，孟冬無疑。其第七首所言孟冬為建申之月無疑。既以建亥月為孟冬，又謂建申月為孟冬，作詩者何故舛錯乃爾？不知玉衡指孟冬，冬字乃秋字之訛也。後人泥周改月之說，牽強附會，誠不知所言孟冬寒氣至者，又果何說乎？正孟冬冬字為秋字之訛，而詞義俱明矣。

封禪書：秦以冬十月為歲首，故常以十月上宿郊見，而曰：常以十月，則止以十月為歲首。原未改十月為正月可知。袁了凡先生學書備考論曰：以歷法推之，昭七年，日食於家室之末，降婁之初，若周果不改月，自應食在二月矣。昭三十有一年，十有二月，辛亥朔，日食在鶉尾，今以歷推之，若不改月，自應食在十月矣。此不過象緯星歷家言，況自太初歷以後至今，不過千餘年，已經四次更定，中間差謬處頗多，安得執此為據，且詩書經文，明白具在不肯一信，而信此紛紛之論耶？又引爾風之詩曰：爾風謂七月流火，十月改歲。此周人改時與月，又可考於詩人者也。嗚呼！先生博極羣書，何以明於遠而遺於近，索其細而忽其大也。七月之詩，自一之日至四之日，自四月至十月，一年之月皆備，皆係夏正。先生一句都不信，獨引十月改歲為周人改時與月之證，殊不知詩止言改歲，並未言改冬為春。改十一月為正月，與周人改時與月之說，有何干涉，而引以為據乎？且既謂周人改十一月為正月，改十二月為二月，改正月為三月，又謂十月終即改歲，則自正二三月，歷數至十月終，是周人一年，屈指止有十個月，每年竟少卻兩個月矣，尤可發笑。

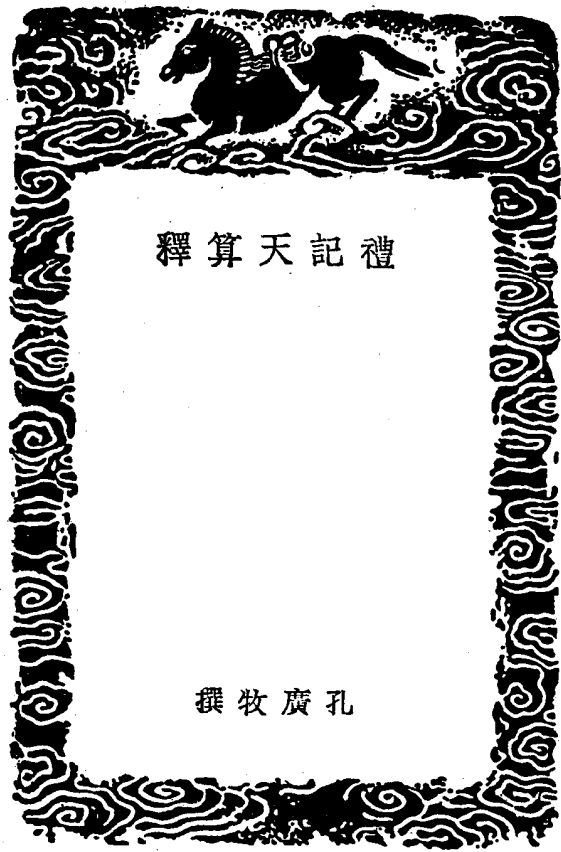

禮記天算釋

孔廣牧撰

禮記天算釋

曲阜 孔廣牧

行。前朱鳥而後元武左青龍而右白虎。

釋曰。史記天官書。東官蒼龍房、心、角、亢、氐、尾、箕。南官朱鳥。東井、鬼、柳、七星、張、翼、轸。西官咸池。奎、婁、胃、昂、畢、參、樞、鬼、參、爲白虎。北官元武。虛、危、室、南斗、牽牛、婺女、東壁。錢氏大昕二十二史劄記云。北方七宿不及東壁。蓋傳寫失之。今補。

招搖在上。注。又畫招搖星於旌旗上。招搖星在北斗杓端。主指者。

釋曰。金氏鶴求古錄云。天官書北斗杓端有兩星。一內爲矛。招搖。一外爲盾。天鋒。星經。元戈一星在招搖北。曰天戈。元戈即天鋒也。又云。招搖一星。次北斗柄端。然則招搖在搖光之端。非即搖光也。張平子西京賦。建元戈。樹招搖。薛注。元戈。北斗第八星。名爲矛頭。招搖第九星。名爲盾。以元戈爲矛。招搖爲盾。與史記星經五典今函。簿中畫於旌旗。建樹之以前。驅李注。引禮記招搖在上。及鄭注。所之。蓋北斗原有九星之稱。劉向九歌。賦九魁與六神。王注。九魁。謂北斗九星是也。周禮司常。日月爲常。左傳。三辰旂旗。昭其明也。杜注。三辰。日月星也。畫於旂旗。象天之明。鄭注。司服云。周以日月星辰畫於旂旗。若然。

禮記天算釋

禮記天算釋

大常當有星。其星必畫北斗。三統麻譜。三辰之合于三統也。日合于天統。月合于地統。斗合于人統。則三辰。謂日月北斗。大常所畫之星。非北斗而何。金說與鄭注合。

王制

方千里者爲方百里者百。封方百里者三十國。其餘方百里者七十。又封方七十里者六十。爲方百里者二十。有九方十里者四十。其餘方百里者四十。方十里者六十。又封方五十里者百二十。爲方百里者三十。其餘方百里者十。方十里者六十。

釋曰。甄鸞五經算術。禮記王制。國及地法。方千里者。自乘積實得一百萬里。方百里者。自乘積實得一萬里。一萬里以百乘之。得一百萬里。故曰方千里者爲方百里者百也。一萬里以三十乘之。得三十萬里。置一百萬里減三十萬里。餘七十萬里。故曰封方百里者三十國。其餘方百里者七十也。方七十里者。自乘積實得四十九萬里。以六十乘之。得二十九萬四千里。故曰封方七十里者六十。爲方百里者二十九方十里者四十也。置七十萬里減二十九萬四千里。餘四十一萬六千里。故曰其餘方百里者四十。方十里者六十也。方五十里者。自乘積實得二千五百里。以百二十乘之。得三十萬里。置四十一萬六千里減三十萬里。餘十一萬六千里。故曰封方五十里者百二十。爲方百里者三十。其餘方百里者十。方十里者六十也。

天子之縣內。方千里者。爲方百里者百。封方百里者九。其餘方百里者九十一。又封方七十里者二十一。爲方百里者十。方十里者二十九。其餘方百里者八十。方十里者七十一。又封方五十里者六十三。爲方百里者十五。方十里者七十五。其餘方百里者六十四。方十里者九十六。

釋曰。五經算術。方千里者。一爲方百里者百。積一百萬里。減九萬里。餘九十一萬里。故曰封方百里者九。其餘方百里者九十一也。方七十里者。自乘積實得四千九百里。以二十一乘之。得十萬二千九百里。故曰封方七十里者二十一。爲方百里者十。方十里者二十九也。置九十一萬里減十萬二千九百里。餘八十萬七千一百里。故曰其餘方百里者八十。方十里者七十一也。方五十里者。自乘積實得二千五百里。以六十三乘之。得十五萬七千五百里。故曰封方五十里者六十三。爲方百里者十五。方十里者七十五也。置八十八萬七千一百里減十五萬七千五百里。餘六十四萬九千九百六十六里。故曰其餘方百里者六十四。方十里者九十六也。

方一里者。爲田九百畝。方十里者。爲方一里者百。爲田九萬畝。方百里者。爲方十里者百。爲田九百億畝。方千里者。爲方百里者百。爲田九萬億畝。注。一里方三百步。億。今十萬萬。億。今萬萬也。凡四海之內。方三千里。爲田八十萬億。一萬億畝。方百里者。爲田九十億畝。

釋曰。孔疏云。計千里之方。爲方百里者百。一箇百里之方。既爲九十億畝。則十箇百里方。爲九百億畝。百箇百里方。爲九千億畝。今乃云九萬億畝。與數不同者。若以億言之。當云九千億畝。若以萬言之。當云九萬萬畝。但書經戰國及秦之世。經籍錯亂。此經上下。或億或萬。字相交涉。遂誤爲萬億。鄭未註之。

禮記天算釋

三

前書本既爾鄭更不顯言其錯因此錯本萬億之言即云此經萬億者即今之萬萬皇氏以為億數不定或以十萬為億或以萬萬為億或以一萬為億此云萬億者祇是萬萬也六國時或將萬為億故云萬億但古事難悉未知就是故備存焉今案方千里為田八十萬億一萬億畝其實是八十一萬萬畝蓋亦以萬萬為萬億惟八十萬萬一萬萬畝語殊不調故方慈以八十下萬億二字為衍文也  
古者以周尺八尺為步今以周尺六尺四寸為步古者百畝當今東田百四十六畝三十步古者百里當今百二十一里六十步四尺二分注周尺之數未詳開也按禮制周猶以十寸為尺蓋六國時多變亂法度或言周尺八寸則步更為八六十四寸以此計之古者百畝當今百五十六畝二十五步古者百里當今百二十五里

釋曰此古九章同乘異除之法也西法謂之變測亦謂之三率互視梅氏文鼎三角法舉要或問篇云互視之術以同質而成其比例即此法也孔疏未通鄭義其言十寸為尺八尺為步尤疏故陳澧禮記集說讀之梅氏說成赤水遺珍以今步積比古田積若古步積比今田積一率今步積四千九百六寸為法二率古步積六千四百寸三率古田一萬步相乘得六千四百萬寸為實以法除之得四率今田一萬五千六百二十五步此所謂三率互視也欽定禮記義疏以古步六尺四寸自乘得四千九百六寸為古一步之積與百畝一萬步相乘得四萬九千六百寸為古百畝之積以今步五尺一寸二分自乘得二十六萬二千一百四十四寸為今一畝之積以方百畝之積為實以一畝之積為法除之得一百五十六畝二十五步此所謂異乘同除也一則駭難陳澧集說一則即用其五尺一寸二分之數而所得皆同與鄭合至於求里法赤水遺珍以古步八尺與百里相乘為實以今步六尺四寸為法實如法而一得一百二十五里為今里數近談氏泰禮記義疏算法解以今步五尺一寸二分為一率古步六尺四寸為二率古百里為三率得百二十五里為四率簡捷與梅氏同亦足與鄭注相證成

月令

孟春之月日在營室注此云孟春者日月會於顯營而斗建寅之辰也仲春之月日在奎注仲春者日月會於降婁而斗建卯之辰也季春之月日在胃注季春者日月會於大梁而斗建辰之辰也孟夏之月日在畢注孟夏者日月會於實沈而斗建巳之辰也仲夏之月日在東井注仲夏者日月會於鶉首而斗建午之辰也季夏之月日在卯注季夏者日月會於鶉火而斗建未之辰也孟秋之月日在奎注孟秋者日月會於鶉尾而斗建申之辰也仲秋之月日在角注仲秋者日月會於壽星而斗建酉之辰也季秋之月日在房注季秋者日月會於大火而斗建戌之辰也孟冬之月日在尾注孟冬者日月會於析木而斗建亥之辰也仲冬之月日在斗注仲冬者日月會於星紀而斗建子之辰也季冬之月日在婺女注季冬者日月會於尾而斗建丑之辰也

之開元十二年甲子冬至日在斗九度半上距億五萬一千三百七十八歲盈差率得一得十六度奇億五萬冬至日正在牽牛初與三統麻合故漢書律曆志述劉歆之言曰魯僖五年春正月辛亥朔日南至極于牽牛之初也開元甲子距劉歆作三統麻時約七百餘年當差八度奇冬至日在斗十八度開元甲子距後漢元和二年作四分麻時六百三十九年當差七度奇冬至日在斗十七度開元甲子距呂不韋成十二紀時約九百七十八年當差十一度奇冬至日在斗二十一度余據今實測成豐元年辛亥歲前冬至日在寅初上距魯僖五年二千五百五歲冬至日在牽牛初差三十七度約六十七年差一度魯僖五年距劉歆作三統麻時約六百六十七歲而一得九度奇亦得冬至日在斗十八度僖五年距元和二年七百三十九歲如六十七而一得十一度亦得冬至日在斗十七度與大衍合蔡伯喈月令章句本四分爲訓劉昭續志注備錄其文今以三統術校之魯僖五年下距呂不韋成十二紀時約四百歲差六度三統術說謂初危十六度立春中營至十四度鶉尾三統說四分兩水章句從三統則月令立春日當在危十度鶉尾當在營室八度正與章句所云自危十度至壁八度謂之豕韋之次立春鶉尾居之合四分麻並春日在危十度二分連二兩水日在室八度二十八分連三三統降婁初至五度雨水中婁四度春分三統兩水四分爲章句從三統則月令雨水當在壁八度春分當在奎十四度正與章句自壁八度至胃一度謂之降婁之次雨水春分居之合四分麻兩日在壁八度三分連一春分日在奎十四度十分三統大梁初胃七度穀雨申中八度清明三統說兩四分清明三統清明四分穀雨則月令穀雨當在胃一度清明當在昴二度正與章句自胃一度至畢六度謂之大梁之次清明穀雨居之合四分麻清明日在胃一度十七分連一穀雨日在昴二度二十四分連二三統實沈初畢十二度立夏中井口度小滿則月令立夏當在畢六度小滿當在參四度正與章句自畢六度至井十度謂之實沈之次立夏小滿居之合四分麻立夏日在畢六度三十一分連三小滿日在參四度六分連四三統鶉首初井十六度芒種中井三十一度夏至則月令芒種當在井十度夏至當在井二十五度正與章句自井十度至柳三度謂之鶉首之次芒種夏至居之合四分麻芒種日在井十度十三分連三夏至日在井二十五度二十分連三三統鶉火初柳九度小暑中張三度大暑則月令小暑當在柳三度大暑當在七度四度正與章句自柳三度至張十二度謂之鶉火之次小暑大暑居之合四分麻小暑日在柳三度二十七分連三小暑日在星四度二分連二三統鶉尾初張十八度立秋中翼十五度處暑則月令立秋當在張十二度處暑當在翼九度正與章句自張十二度至軫六度謂之鶉尾之次立秋處暑居之合四分麻立秋日在張十二度九分連一處暑日在翼九度十六分連一三統壽星初軫十二度白露中角十度秋分則月令白露當在軫六度秋分當在角四度正與章句自軫六度至亢八度謂之壽星之次白露秋分居之合四分麻白露日在軫六度二十三分連一秋分日在角四度三十分三統大火初氏五度霜降則月令霜降當在亢八度霜降當在氏十四度正與章句自亢八度至尾四度謂之大火之次寒露霜降居之合四分麻



寒露日在元八度五分進三霜降日在元十四度二分進二三統析木初尾十度立冬中箕七度小雪則月令立冬常在尾四度小雪當在箕一度正與章句自尾四度至斗六度謂之析木之次立冬小雪居之合四分應立冬日在尾四度十九分進三小斗日在箕一度二十六分進三三統星紀初斗十二度大雪中牽牛初冬至則月令大雪當在斗六度冬至當在斗二十一度正與章句自斗六度至須女二度謂之星紀之次大雪當在居之合四分應大雪日在斗六度一分進二冬至日在斗二十一度八分進二三統元枵初婺女八度小寒中危初大寒則月令小寒當在婺女二度大寒當在虛五度正與章句自須女二度至危十度謂之元枵之次小寒大寒居之合四分應小寒日在女二度七分進一大寒日在虛五度十四分進二章句又自發其凡曰日其初為節至其中為中氣然則孟春日在營室斥鷃仲春日在奎斥鷃分季春日在胃斥鷃雨孟夏日在畢斥鷃夏仲夏日在東非斥鷃夏至季夏日在柳斥鷃孟秋日在翼斥鷃秋分季秋日在房斥鷃霜降孟冬日在尾斥鷃立冬仲冬日在斗斥鷃冬至季冬日在婺女斥鷃與梅氏文鼎麻學疑問補云問行夏之時謂以斗柄初昏建寅之月為歲首議者以冬至既有歲差則斗柄亦從之改度今時正月不當仍為建寅其說然乎曰不然也孟春正月自是建寅非關斗柄其以初昏斗柄建寅者注釋家未深改也致孔子去歲時已及千五百歲歲差之度已二十餘度若歲時斗柄指寅孔子時必在寅前二十度而指丑矣豈待今日而後知乎然孔子但言行夏之時蓋以孟春為歲首于時為正非以斗柄指寅而謂之寅月也又案斗杓之星距北極只二十餘度必以北極為天頂而後可以定其所指之方今中土所處在斗杓之南仰而觀之斗杓與辰極並在天頂之北其斗杓所指之方位原難清楚故古人祇言中星不言斗杓蓋以此也堯典載中星而月令兼言且中又舉其日應所在又于堯典四仲月之外兼舉十二月而備言之可謂詳矣然未嘗一朝言斗杓指寅為孟春又攷史記律書以十律配十二月之所建地支而疏其義兼八風二十八舍以為之說而並不言斗建惟天官書略言之其言曰杓指龍角衡殷南斗魁枕參首用昏建者杓夜半建者衡平旦建者魁是則衡亦可言建魁亦可言建而非僅斗杓夜半亦有建平且亦有建而非止初昏其言甚固以是而知正月之為寅二月之為卯皆一定不可移而斗之星直之即謂之建固非以初昏斗柄所指而命之為何月也鄭云斗建蓋沿舊說之誤

孟春之月昏參中且尾中 仲春之月昏弧中且建星中注孤在與鬼南建星在斗上 季春之月昏七星中且牽牛中 孟夏之月昏翼中且婺女中 仲夏之月昏亢中且危中 季夏之月昏火中且奎中 孟秋之月昏建星中且畢中 仲秋之月昏牽牛中且指樞中 季秋之月昏虛中且柳中 孟冬之月昏危中且七星中 仲冬之月昏東壁中且移中 季冬之月昏箕中且辰中

釋曰月令日說改定四分日應合于月令今依例以推中星雨水三統星紀昏中星去日九十三度日在室八度則昏參五度中故月令云孟春之月昏參中春分中星去日一百三十三度日在奎十四度則昏鬼四度中故仲春昏弧中鄭云孤在與鬼南清明中星去日一百七十七度日在胃一度則昏星四度中

故季春昏七星中立夏中星去日一百十五度日在畢六度則昏翼十七度中故孟夏昏翼中芒種中星去日一百十九度日在井十度則昏亢五度中故仲夏昏亢中芒種中星去日一百十九度日在柳三度則昏心五度中故季夏昏火中處暑中星去日一百一十一度日在翼九度則昏斗十度中故孟秋昏建星中鄭云建星在斗上秋分中星去日一百一十二度日在角四度則昏牛五度中故仲秋昏牽牛中霜降中星去日九十二度日在尾十四度則昏虛六度中故季秋昏虛中立冬中星去日八十九度日在尾四度則昏危八度中故孟冬昏危中大雪中星去日八十四度日在斗六度則昏壁一度中故仲冬昏東壁中中寒中星去日八十四度日在女二度則昏婁六度中故季冬昏婁中也立春中星去日八十八度日在危十度則日尾七度中故孟春且尾中春分且中星去日一百一度日在奎十四度則且斗十一度中故仲春且建星中穀雨且中星去日一百十度日在昴九度則且婺女中芒種且中星去日一百一十八度日在井十度則且危十四度中故仲夏且危中且中星去日一百一十八度日在柳三度則且至二度中故季夏且奎中處暑且中星去日一百十度日在翼九度則且畢三度中故孟秋且畢中白露且中星去日一百六十六度日在移一度則且指二度中故仲秋且指樞中寒露且中星去日九十五度日在亢九度則且柳一度中故季秋且柳中霜降且中星去日九十一度日在尾十四度則且星三度中故孟冬且七星中大雪且中星去日八十三度日在斗六度則且移十五度中故仲冬且移中且小寒且中星去日八十三度日在女二度則且辰七度中故季冬且辰中也

孟春之月以立春 孟夏之月以立夏 孟秋之月以立秋 孟冬之月以立冬

釋曰春秋昭公十七年左氏傳鄒子曰我高祖少皞之立也風鳥適至故紀於鳥為鳥師而鳥名風鳥氏麻正也元鳥氏司分者也伯趙氏司至者也青鳥氏司啓者也丹鳥氏司閉者也啓謂立春立夏閉謂立秋立冬分至啓閉少暉時已有之據月令知秦時亦仍八節至漢太初麻始增為二十四氣耳乃命太史守典奉法司天日月星辰之行 中庸今夫天斯昭昭之多及其無窮也日月星辰繫焉

釋曰梅氏文鼎麻學疑問云問傳言日月星辰繫焉而今謂七政各有一天何據曰屈子天問則九重重斡度之則古有其語矣此其說不始西人也西人之說謂日月五星各屬一天而面有高下既各屬一天則皆天也雖有高下而總一渾渾之體於中庸所謂繫焉者初無抵牾也今案梅氏會通中西蓋矣但據此說似以禮記意為日月星辰繫于一天向未精密不知中庸亦與天問同成先生古麻扶微錄云泰西言天有九重近儒謂古有是說據楚詞天問則九重為證余謂此在戴記已有之月令乃命太史守典奉法司天日月星辰之行天也日月也五星也十二辰也而皆命太史司其行是記文明言斯九者各自有行矣中庸亦云今夫天日月星辰繫焉日月星辰而皆繫於天是日月星辰之外別有一天可知然則九重之說不獨非西人所創即靈均之言亦有所受之也

毋失經紀以初為常注經紀謂天文進退數度

釋曰。金氏榜禮箋云。漢人不知歲差。皆虞夏云。堯時冬至日短星昂。今二千七百餘年。乃東曉中。則知每歲漸差之所至。言歲差者。萌芽於此。月令孟春。乃命太史。司天日月星辰之行。宿離不貸。毋失紀。以初為常。蓋日行黃道。所離宿度。驗之分至。歲有差移。司天者。既隨時推步。俾宿離不爽。其度又申其戒。令曰。毋失經紀。以初為常。是後世所謂歲差。古人固已深明其故。且不憚垂為令甲。以示成如此。厥後時人子弟。散其學不傳。漢時冬至日直斗。而云在牽牛。則以初為常之失也。經言毋失經紀。以初為常。二語。文意聯屬。仲春。毋作大事。以妨農之事。季春。毋作。或為淫巧。以蕩上心。季夏。毋舉大事。以搖養氣。毋發令而待。以妨神農之事也。孟冬。毋或收。伐。削。戮。庶民。以為天子取怨於下。並語意相屬。與此同。正義謂誤分釋。其釋以初為常。謂舊所法。恒須遵奉。以為常行。顯與經意。遠反。唐初。傅仁均造。戊寅元曆。始用歲差。朝論不以為然後。李潛風造麟德曆。復去歲差。不用沖遠。殆安其所習。遂有此乖刺之說耳。今案。金說是也。堯典曰。中星鳥。以殷仲春。月令仲春。昏虛中。堯典曰。永星火。以正仲夏。月令仲夏。昏奎中。堯典。宵中星虛。以殷仲秋。月令仲秋。昏牽牛中。堯典曰。短星昂。以正仲冬。月令仲冬。昏東壁中。作月令時。以當時實測較之。堯典。知其不同。故有此令耳。

宿離不貸。離讀如僂。偶之僂。宿離謂其屬。馮相氏保章氏掌天文者。相與宿偶當審候伺。不得過差也。釋曰。衛禮記集說三十九。王應麟玉海一。因學紀開五。引蔡邕明堂月令章句云。宿日所在。離月所歷。今案。孟春。日在營室。仲春。日在奎。季春。日在胃。孟夏。日在畢。仲夏。日在東井。季夏。日在柳。孟秋。日在翼。仲秋。日在角。季秋。日在房。孟冬。日在尾。仲冬。日在斗。季冬。日在婺女。是宿為日所在也。月離月令。無文。漢書天文志。黑道二出。黃道北。赤道二出。黃道南。白道二出。黃道西。青道二出。黃道東。立春。春分。分東。從青道。立秋。秋分。西從白道。立冬。冬至。北從黑道。立夏。夏至。南從赤道。藏氏。震九道。八行說中。其義曰。月道出入黃道內外。二十七日有奇。而交道一終。交終不復於原處。其差一度。又幾半度。每年之差。自東而西。十九度奇。古麻家有九道八行之說。所以考其差也。借青朱白黑以別之。借八節之名。以命之。春分。青道。為正東。立春。青道。為東南。冬至。黑道。為正北。立冬。黑道。為東北。秋分。白道。為正西。立秋。白道。為西北。夏至。朱道。為正南。立夏。朱道。為西南。如交在冬至。南緯二十三度半。而入陰歷半。交必在春分。南緯五度半。春分。南緯五度半。是為春分。青道。凡三十交。退在立冬。南緯十六度奇。黃道。裏五度半。春分。無南北緯。則月北緯五度半。是為春分。青道。凡三十交。退在立冬。南緯十六度奇。而入陰歷半。交必在立春。黃道。裏五度半。立春。南緯十六度奇。則月南緯幾十一度。是為立春。春道。又三十交。退在秋分。無南北緯。而入陰歷半。交必在冬至。黃道。裏五度半。冬至。南緯二十三度半。則月南緯十八度。是為冬至。黑道。又三十交。退在立秋。北緯十六度奇。而入陰歷半。交必在立冬。黃道。裏五度半。而立冬。南緯十六度奇。則月南緯幾十一度。是為立冬。黑道。又三十交。退在夏至。北緯二十三度半。而入陰歷半。交必在秋分。黃道。裏五度半。秋分。無南北緯。則月北緯五度半。是為秋分。白道。又三十交。退在立夏。北緯十六度奇。而入陰歷半。交必在立秋。黃道。裏五度半。立秋。北緯十六度奇。則月北緯幾十二度。是為立秋。白道。又三十交。退在春分。無南北緯。而入陰歷半。交必在夏至。黃道。裏五度半。夏至。

北緯二十三度半。則月北緯二十九度。是為夏至。朱道。又三十交。退在立春。南緯十六度奇。而入陰歷半。交必在立夏。黃道。裏五度半。立夏。北緯十六度奇。則月北緯幾二十二度。是為立夏。朱道。又三十交。退在冬至。月復循青道。以四年過半。循二青道。四年過半。循二黑道。四年過半。循二白道。四年過半。循二朱道。十八年過半。八行一周。

仲春之月日夜分。仲秋之月日夜分。仲夏之月日長至。仲冬之月日短至。郊特牲。迎長日之至也。周之始郊。日以至。雜記下。正月日。至。可以有事於上帝。七月日。至。可以有事於祖。釋曰。書堯典。日中。以殷仲春。且永以正。仲夏。宵中。以殷仲秋。日短。以正。仲冬。周周算經。凡為日月運行之圖。周七衡。周而六開。以當六月節。六月為百八十二日八分日之五。故曰夏至。在東井極內。衡日冬至。在牽牛極外。衡也。漢書天文志。日有中道。中道者黃道。一曰光道。光道北至。東井。去北極近。南至。牽牛。去北極遠。東至。角。西至。奎。去極中。去極遠。近難知。要以星景。景者。所以知日之南北也。晉書天文志。王蕃曰。赤道帶天之絃。去兩極各九十一度。少強。黃道日之所行也。半在赤道外。半在赤道內。與赤道東交於角。五少弱。西交於奎。十四少強。其出赤道外極遠者。去赤道二十四度。斗二十一度。是也。其人赤道內極遠者。亦二十四度。并二十五度。是也。日南至。在斗二十一度。去極北一百十五度。少強。是也。日最南。去極最遠。故景最長。黃道斗二十一度。出辰入申。故日亦出辰入申。日行地上。百四十六度。強。故日短。夜行地下。二百一十九度。少弱。故夜長。自南至之後。日去極稍近。故景稍短。日行地上。度稍多。故日稍長。夜行地下。度稍少。故夜稍短。日所在度稍北。故日稍北。以至於夏至。日在井二十五度。去極北六十七度。稍強。是日最北。去極最近。景最長。黃道并二十五度。出寅入戌。故日亦出寅入戌。日行地上。二百一十九度。少弱。故日長。夜行地下。百四十六度。強。故夜短。自夏至之後。日去極稍遠。故景稍長。日行地上。度稍少。故日稍短。夜行地下。度稍多。故夜稍長。日所在度稍南。故日稍南。以至於南至。而復初焉。斗二十一。并二十五。南北相應。四十八度。春分日。在奎十四。少強。秋分日。在角五。少弱。此黃赤二道之交中也。去極俱九十一度。少強。南北處。斗并二者間。值奎十四。角五。出卯入酉。故日亦出卯入酉。日行地上。夜行地下。俱百八十二度。半強。故日見之漏五十刻。不見之漏五十刻。謂之晝夜同。夫天之晝夜。以日出沒為分。人之晝夜。以昏明為限。日未出。二刻。半而明。日入。二刻。半而昏。故晝夜五刻。以晝晝。是以春秋分漏盡五十五刻。欽定協紀辨方書。日出入之早晚。晝夜永短。所由分也。而早晚之故。一由於日行之有內外。一由於人居之有南北。蓋日行黃道。與赤道斜交。二分日行。正當交點。與地平交於卯酉。地平上下之度相等。晝夜適均。所謂日中。竹中也。春分以後。日行赤道內。至夏至而極。其距等。與地平交於寅戌。地平上下之度。上多下少。晝長夜短。所謂日永也。秋分以後。日行赤道外。至冬至而極。其距等。與地平交於辰申。地平上下之度。上少下多。晝短夜長。所謂日短也。二分前後。晝夜不遠。黃道斜則。行於故數日而差一刻。二至前後。黃道勢平。則行於直。故半月而差一刻。此永短山日行之內外。而生者也。至於人居有南北。則北極出地有高下。於是見日出



今案尚書大傳夏以孟春月為正殷以季冬月為正周以仲冬月為正夏以平旦為朔殷以雞鳴為朔不以二三月為正者萬物不齊莫適其統故必以三微之月為歲之三正也周以至動殷以萌夏以芽是故周人以日至為正殷以日至三十日為正夏以日至六十日為正天有三統三正也史記麻書夏正以正月殷正以十二月周正以十一月蓋三王之正若循環漢書律歷志天統之正始施于子半日萌色赤地統受之于丑初日肇化而黃至丑半日牙化而白人統受之于寅初日肇成而黑至寅半日生而成青後漢書陳寵傳夫冬至之節陽氣始萌故十一月有闕射于芸蒞之應天以爲正周以爲春十二月陽氣上通地以爲正殷以爲春十一月陽氣已至人以爲正夏以爲春三微成著以通三統周以天元殷以地元夏以人元白虎通三正王者受命必改朔何明易姓示不相襲也故大傳曰王者始起改正朔易服色殊徽號異器械別衣服也禮三正記曰正朔三而改文質再而復也三微者何謂也十一月之時周爲天正十二月之時殷爲地正十三月之時夏爲人正何休注隱公元年公羊傳王正月云夏以建寅之月爲正平旦爲朔色尚黑殷以建丑之月爲正雞鳴爲朔色尚白周以建子之月爲正夜半爲朔色尚赤宋書禮志高堂隆曰王者必改正朔易服色也軒轅高辛夏后氏漢皆以十三月爲正少昊有唐有殷皆以十二月爲正高陽有虞有周皆以十一月爲正禮大傳曰聖人南面而治天下必正度慎考文章改正朔易服色殊徽號皆正義所本

祭統

六月丁亥

釋曰成先生廟思堂答問云禮祭統孔悝鼎銘六月丁亥公假于太廟王應麟困學紀聞云通鑑外紀目錄是年六月丁未朔則無丁亥當闕案杜預春秋長麻六月丁未朔大劉道原誤與之同今以周麻推之上元丁巳至哀公十六年二百七十五萬九千九百四十五算外益四分元法四千五百六十去之餘一千一百四十五爲入紀年如法法七十六而一得積部一十五命起甲子一癸卯二壬午三辛酉四庚子五己卯六戊午七丁酉八丙子九乙卯十甲午十一癸酉十二壬子十三辛卯十四庚午十五算外得己酉部不盡五爲入部年以章月二百三十五乘之得一千一百七十五如章法一十九而一得積月六十一間餘十六以部日二萬七千七百五十九乘積月得一百六十九萬三千二百九十九如部日九百四十而一得積日一千八百一十大餘一小餘三百五十九命起己酉算外得周正月庚戌朔小紫如大餘二十九小餘四百九十九得二月己卯朔大小餘八百五十八三月己酉朔小餘四百一十七四月戊寅朔大小餘九百一十六五月戊申朔大小餘四百七十五六月戊寅朔小餘三十四十日丁亥義無可疑

鄉飲酒義

象月之三日而成魄也 月者三日則成魄

釋曰白虎通日月月三日成魄魄說文作崩月部云月始生魄然也承大月二日承小月三日从月聲

辟周書曰哉生新虧魄聲同義近世經引古文月采篇書召誥正義引周書月令三日曰魄義文類聚一引若麻說曰魄生於向日魄生於背日毛氏奇齡經問云魄者虧也晦月輪郭之闇形也月明闇遞嬗月朔則闇成而明生月望則明成而闇又生是生明必在朔生魄必在望然而生明之日即死魄之日生魄之日即死明之日其但稱死魄而不稱死明者以明本月體魄可死明不可死也特是生明死魄斷在月朔生魄死明斷在月望而明之始生與魄之終成乃反不在朔而在月朔之三日則又有說蓋朔名死魄漢律歷志云死魄朔也是也二日名旁死魄言旁近死魄之日書武成所云一月于辰旁死魄是也望名生魄律歷志云生魄望也是也望之次日名旁生魄言旁近生魄之日書武成所云惟四月既旁生魄越六日庚戌是也則是死魄生魄從朔望始乃尚書經命以望日爲哉生魄而武成又以朔之三日爲哉生明哉者始也夫朔既已死魄矣朔之二日則魄亦死矣魄死即明生明生即魄成豈有魄既死而明未生者而乃越三日而始生明以爲明之初生必在朔日而天下之見爲明則必在三日朔爲生之始三日者則明之始也魄之初死必在朔日而死之至而成其爲魄則必在三日以魄在朔日則死而未成魄至三日則明成其爲明故魄亦成其爲魄也蓋明闇對舉有生死必有生成此生則彼死一生則一成故猶是三日而由明言之則謂之生明由闇言之則謂之成魄燕義與尚書可互見矣正義謂明盡之後不必定月三日而前月大則二日成魄前月小則三日成魄則古無以二日概三日者若謂三日光微故魄可見則未弦以前光總未滿輪魄顯晦豈可限日今案毛說會通尚書禮記及世經義論議明皆惟云死之至而成其爲魄則必在三日于義爲非記言三日成魄亦據人目所見言之耳前二日未見其明則亦不見其魄至三日而其明見其魄亦見故曰三日成魄非謂死之至也正義曰前月大則二日生魄前月小則三日乃生魄本說文與麻理正合毛氏識之亦誤如許孔義是成魄不定在三日記言三日者據通率言之也

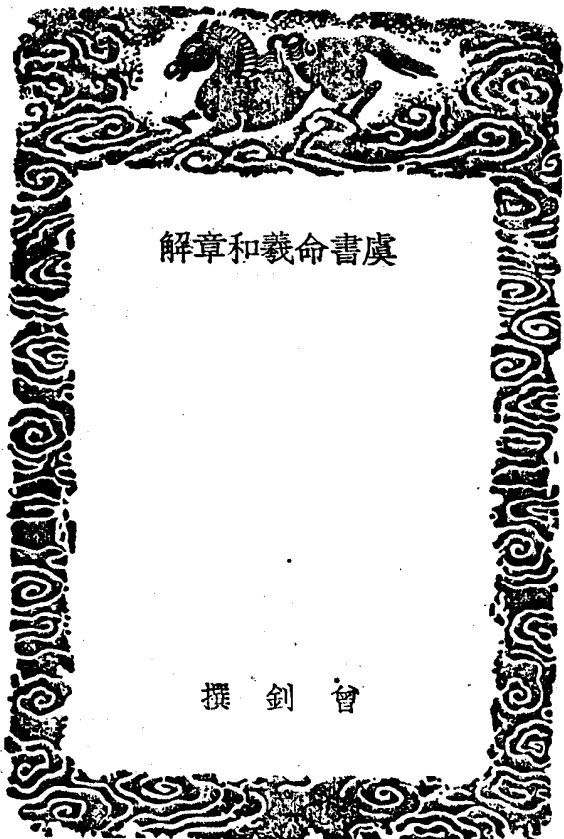

虞書命義和章解

會 劍 撰

虞書命義和章解

南海 會 劍 冕士撰

羲和一章實歷學之祖其言歷象日月星辰即後世恆星七政各有一天之說所本也其言測中星以定分至即後世歲差之說所本也其言實儀則後世里差之說所本也其言敬致即定氣之說所本也其言日中永短即準北極高卑以分晝夜漏刻多寡之說所本也顧治經者或於歷學未詳而術士又不通經遂以諸術為西士創獲耳近世戴東原氏最精此學其著書補傳猶以五星為唐虞所未及測餘子又何論焉爰不揣固陋輒為說而詳證之至於六職之分四宅之地因火之解古今紛如者亦以己意刺取古義為之注并為之疏非敢謂有常經義聊抒所見云爾

乃命羲和(注)馬融曰羲氏掌天官和氏掌地官鄭康成曰羲和重黎之後羲氏和氏之子賢者謂謂乃命重黎其命也天地二官為四時摠攝故鄭重命之龍異於四時之職也(疏)馬融至地官○見釋文馬意以六卿分職時已按服虔注左傳云日官曰御典歷數者也居卿者使卿居其官以主之重歷數也周禮大史疏引賈公彥中之云服虔之意大史雖下大夫使卿來居之治大史之職與云乃命羲和欽若昊天歷象日月星辰是卿掌歷數據此則時時有六卿服虔謂云少昊氏命南正重司天以屬神命大正黎司地以屬民使復舊常無相侵讓是謂絕地天通其後三苗復九黎之德堯復重黎

虞書命義和章解

一

虞書命義和章解

三

虞書命義和章解

二

之據不忘舊者使復與之彼正成此經命義和之事揚子法言云羲近重和道衰故馬云羲主天和主地也或謂下經云歷象日月星辰敬授民時與地事無涉是又不然按周禮地官司徒職云以土圭測日景是測日亦地官所與知又云以土圭之法辨十二土之名物鄭注十二土分野十二邦上繫十二次若然天有十二次日月之所躡地有十二土王公之所關三者相繫故地官亦與知日月之交會也或謂歷象與地官無涉斯不致矣○鄭康成賢者○見周禮疏序按允征序云羲和兩洋歷時觀日尤往征之則羲和當為官名子孫世守其業以官為氏歷代既遠子姓必繁未聞皆命羲和六子故知其賢也○劉謂至命也○說文云乃與詞之難也公羊宣八年傳云乃者何難也注見難者臣子重難不得以正月拜其君是乃為重難之詞也孔疏云上論堯性此說堯之任賢故云乃命是孔以乃為重難之詞今不從以己意刺取古義注之釋謂所以別前馬鄭之說也○天地至曠也○下經仲叔齊云分命申命其經命職和獨否故知為龍與之周禮象天立官以象宰為五官之據攝幾分陰陽四時以天地攝攝四時之職故不同也欽若昊天(注)欽若順也言順天以求合非為合以驗天也說文曰昊天元氣昇昇(疏)欽若者順也○史記卷本紀云敬順昊天史遷受古文說於孔安國史記錄密多以訓詁易之是敬順即欽若之故訓矣○言順至天也○此何承天集上歷法表文後世歷法愈密而愈晦如十二重天及月輪大於地之類每推究於不可知之處不知治歷所以明時無取乎人所不能也況天垂象人所共見何難知之有乎順天以求合一言與此經義最合○說文至曠○按五經異義云今尚書說曰昊天古尚書說元氣廣大則稱昊天應按尚書說命義和欽若昊天據數四時故昊天不稱也也是許君不從今文說矣說文云春為昊天又云元氣昊矣蓋今文說本爾雅古文說合書義故說文所存之今注尚書用其後說歷象日月星辰(注)歷數象法也星五緯星二十八宿也列宿為經星日月五星之行皆用其度分以紀之然列宿亦有行故與七政相磨而差生焉治歷法之以求差積此順天之實也(疏)歷數象法也○此史記義也歷數爾雅釋詁文易繫辭云天垂象見吉凶聖人象之是象法則之意○星五緯星○此鄭注大宗伯義也按孔傳以星為中星戴東原氏書補傳亦云堯典星謂中星初不及五緯洪範五紀所謂星辰同乎堯典孔穎達云五星所行下民不以爲候其說得之五緯至後代推測漸詳唐虞時恐未及此即推之不失亦非正年歲攸關何以與日月並耀七政乎今不從者詩女日雞鳴云明星有欄東門之揚云明星煌煌是下民以明星為候也又周禮云武王伐紂歲在鶉首星在天道劉歆三統術謂星辰星冬至伏于大虛之首若然古人以五星紀候明矣歆何以云孔說得之乎漢書律歷志云歷數三統天以甲子地以甲辰人以甲申孟仲季迭用事為統首三統之統既著而五行自肯始其序亦知之五行與三統相錯傳曰天有三統地有五五行然則三統五星可知也太極運三辰五星于上而元氣轉三統五行于下其於人皇極統三德五事故三辰之合于三統日合于天統月合于地統斗合于人統五星之合于五行水合于辰星火合于熒惑金合于太白木合于歲星土合于填星三辰五星而相經緯也又云斗綱之端運貫管窺織女之紀指牽牛之初以紀日月故曰星紀五星起其初日月起其中蔡邕天文志亦云



孔正及劉淵以下引尚書以增成也。若此故書作存此據御覽案東方蒼龍七宿角亢氏房心尾箕此云春龍房位春疑非之謂故正之春主木木之性仁仁之德好生帝帝就現以司存故云其現仁好生不賊日中星鳥以殷仲春注鄭康成曰日中者日見之滿與不見者齊也星鳥火之方殷中也疏鄭康至齊也見周禮擊壤氏疏古法滿刻之前豈夜共百刻蔡邕以爲星鳥見於夜日入後三刻日出前三刻皆屬晝近有五六刻夜有四刻又鄭注上皆禮目錄云日入三商爲昏尚書緯謂刻爲商據此則晝滿不止五十刻矣。乾象歷云春秋晝五十五刻半夜四十四刻半蓋蔡云五十六鄭云三商皆畢全數言之其實日出之前日入之後晝昏明各有二刻半晝夜五刻以禮書所謂影也歷法相沿皆如此鄭云滿齊與諸歷不同者以經云出日下云內日是以日見爲限又經云日中星鳥以殷仲春是日中宵中即爲滿二分之法二分以日夜分得名若晝五十五刻半夜四十四刻半何得名乎鄭以滿齊言之此歷理之精也自唐以來歷算皆用恆氣惟冬至用定氣以今年冬至與明年冬至之算折半之爲夏至四分之二爲二分如此則分常先後天二日西術測黃道與赤道交日當其交處乃置二分其法校密近世江慎修氏發明之其說甚詳然愚以爲黃道赤道皆後起之名太虛中本無黃赤道也未見儀器之人以此語之反疑其虛究不知即天象以求天行以日出至日入若干時又以日入至日出若干時算之時刻平分即命爲二分夫人皆知之安用陽律陰律紛紛之說乎此與典言歷所以爲最簡而精鄭注亦至明切情乎治此學者徒爭西中之法而不知察也○星鳥至之方○見幽風正義尚書攷疏云春鳥星昏中彼注云鳥星猶火也分野略例云自柳九度至張十七度於辰在午爲鶉火鶉以鶉火解星鳥最確蓋時日在胃未昴初故初昏七星中七星鶉火次也中星據正午言孔正義云仲春日在奎黃而人於酉地初昏之時非鬼在午柳星張在巳較翼在未是朱鳥七宿皆見孔不知歲差以月令解與與誤也○殷中也○見釋文爾雅釋言云殷齊中也此鄭注所本春秋仲月皆云殷猶今法言二分黃道與赤道交厥民析注散布在野也疏散布在野也○呂氏春秋仲春紀耕者少倉高勝注云皆耕在野少有在都邑者也尚書曰厥民析散布在野彼散布正解析字故用之鳥獸華尼注華尼當讀爲字微字任職也春時鳥獸懷任未著疏華尼至字微○此史記義也說文序云字者華乳而多論語微生高漢書古今人表作尼生是古字華微尼通用故讀從字微○字任至未著○以氏易屯六二注云字任也爾雅春語云鳥獸孕昭注謂春時又云鳥獸成章注謂立夏鳥獸已成爾雅云搜于農隙章注春田曰搜搜擇也禽獸懷任未著搜擇而取之云夏時鳥獸成則春時字微爲懷任而未著明矣未著即是微也申命羲叔注江長庭云中重也齊職官儀曰堯命羲叔爲夏官司馬也劉謂唐虞時夏官蓋名朕虞疏江長至馬也○申重爾雅釋文齊職官儀引見藝文類聚齊職官儀五十卷齊長水校尉王珪之等撰彼知羲叔爲司馬者周禮疏序云鄭注夏爲司馬又云無夏官之名以餘官約之夏傳云司馬在前又以後代況之則羲叔爲夏官是司馬也○劉謂至朕虞○案齊與云帝曰嗚若于上下草木鳥獸食曰益哉帝曰爾若益女作朕虞孟子滕文公上云舜使益掌火火於時爲夏故周禮夏官有司燧則是舜

時益爲夏官此一證也者其官爲朕虞者商度山林之利害即周禮夏官職方山師川師原師諸職與地官之山虞澤虞不同知者孟子云益烈山澤而焚之是必知山澤之利害而後能焚之若山虞澤虞皆爲之厲禁不掌辨其利害也此益爲夏官之二證也舜命益云若于上下草木鳥獸若訓周禮夏官有風不氏掌畜二職皆掌教養鳥獸授亦馴順也此益爲夏官之三證也然則唐虞時夏官名朕虞不名司馬伏鄭書云司馬蓋以周官況之耳其實周以武得天下故兵刑分官兵以馬爲重四名其官爲司馬唐虞以揖讓治天下故兵合於刑刑官掌之而夏官命名取乎虞度山澤利害接馴鳥獸不使逼人而已與周不同故劉謂唐虞時夏官蓋名朕虞也云蓋者以一家之說不敢實言故稱益以傳疑宅南安注南精安今尚書說謂之大交蓋即交趾地也鄭康成曰夏不言日明都三字摩滅也疏南精至大交○史記律書云午者陰陽交故曰午今俗亦云五月天地交五月於辰爲午是午者陰陽交也○司馬真史記案隱云孔傳云夏與春交未是然則冬與秋交何故下無其文且東嶠西味谷北嶠都三方皆言地而夏獨不言地乃云從之但其實作雖似尚遠於郭景純脚脚曲與相交之說案書傳元祀代注元始也始祭代氣於泰山也東嶠代中祀大交嶠山注中仲也古字通春爲元夏爲仲仲祭大交氣於嶠山南交嶠大交秋祀神嶠華山注嶠聚也嶠都嶠山祀注嶠山恒山也互言之者明祭山北嶠嶠都嶠此則嶠谷嶠谷嶠都皆因東西北面名豈南嶠否乎且交趾之說始於劉歆期交州記今驗其長不然鄭注王制云足相嶠則則僻案僻臥不獨南方應嶠漢官儀說交趾之義云始開於北達交於南以爲子孫基礎雖其義未盡允亦可見當時字實作陸不作趾矣南交又名交趾者陸之爲言止也交陸爲交之極南言南交至是而止也水經注引書傳南極交陸是時南極極於交陸矣○鄭康至誠也○南與北對北曰南故知南曰明部也今無之故云摩滅古者書以律書於策簡久相摩則滅其理或有然也平秩南爲注謂當作爲成也謂琳盛也唐傳云南方者任方也任方者物之方任劉謂南方任養之方養種物使琳盛故曰南爲疏謂當作爲○史記案隱云爲依字讀是史記本作爲則書亦作爲可知○成也謂構盛也○淮南子天文訓歲大星不爲高勝注云爲成也成用其義但與下經西成相亂故以構盛中成之知然者說文成从戊从丁又云丁夏時萬物丁實也漢書律歷志云大盛於丁豐構於成是成本有盛義史記成山漢書律歷山古字成盛通○唐傳至南爲○南任同聲禮記明堂位任南極之樂也說文云南草木至南方有枝任也皆以任訓南毛詩蕪蕪任任大也夏時物假大構盛此南極之義也敬致曰永星火以正仲夏注敬致致其景長短之極也於夏言也冬可互見矣鄭康成曰日長者日見之滿五十五刻日不見之滿四十五刻于四時最長也劉謂星火也夏小正曰五月初昏大火中正猶定也疏敬致至見文○此相氏注冬至景丈三尺夏至景丈五寸致長短之極以爲日南至者至其極也景景非極長極短不得謂之至此二至用定氣之說所本也歷法之用定冬至者以大陽冬盈而夏縮也所以然者黃道隨與日輪天

不同心而黃道心即地球心是日輪天與地球不同心也心既不同則日行距地遠近不等距近即行疾疾則所行之度過於平行而為盈每冬月一日計行一度一分有奇以較平行盈二分矣距遠即行遲遲則所行之度不及平行而為縮每夏月一日計行五十七分有奇以較平行則縮二分矣平行度分析法以天度計為五十九分八秒有奇故二至相距平氣與定氣每差二日漢以後歷家皆從冬至起算但日景未長極而命為冬至至於理不可於是何亦天一行推推冬至取諸曆表而冬至乃得諸實測焉然一行獨於冬至用定氣而二十三氣仍用恆氣江慎修氏據西法辨其誤甚確謂一行蓋未改諸堯典與堯典於夏言敬致則該乎冬可知然則西土定氣之說實為中法所固有矣○鄭康成曰也○見孔正義案馬融云晝漏六十刻夜四十刻鄭不同者蓋馬據地中而言鄭據南交而言也中則在赤道北夏日行北陸故晝夜長短因乎北極出地高下北極出地地下則晝短夜長其地高則晝長夜短元史天文志衡岳北極出地二十五度夏至晝五十六刻夜四十四刻若然南交在衡岳南極當更下明史云廣東極高二十三度以極移十度漏差四刻計之廣東校衡岳北極下二度故晝五十五刻也漏刻準乎北極此南北里差之說所本也○劉訓至定也○攷靈曜云主夏者心昏中可以種黍黍正說此經中星蓋從之江長庭徵君據正義云馬融鄭某以為仲夏之昏心星中采為馬融說今不稱馬融曰者案鄭志答孫賡問云日永星火此謂大火次名東方之次有壽星大火析水三者大火為中故尚書云畢中以言馬又每巨十度有奇非特一宿者也詩七月正義又引此經注云星大火之屬則鄭不以星大火為心有明文矣正義馬融並稱是馬義同鄭解解火為大火則馬亦謂大火可知矣然則正義心字實為火字之誤微君不能辨而引為馬融說誤也但馬融既皆不解為心星今必知為心也晚時夏至日在七星故初昏心中夏小正五月初昏大火中傳云大火心也廣志引大衍日錄云夏小正雖頗疎簡失傳乃義和道遠則彼大火與此星大火為一云正義定也者謂定夏至厥民罔〔注〕罔〔注〕義也說文曰漢令解衣而耕為〔疏〕因實至為義○舉陶謨云思日發發漢成釋文引馬注漢因也是因義義同引說文者以因義於經義未顯故引說文申成之知說文義與經相當者蓋從經聲韻也一日望望段望望注望望望望之章然則解衣而耕謂農事望望耕治勿勿與與動於耕者解衣猶動於事者租租也鳥獸希革〔注〕革猶皮也希當作稀〔疏〕鄭康成曰夏時鳥獸毛〔疏〕毛猶至皮見○玉篇革皮也說文無希希周禮注希或作希是希為希之重文非稀疏之義故云當作稀稀說文禾部文鄭注見詩斯干正義分命和仲〔注〕命為十〔疏〕命為士○此約鄭義也秋主刑和仲理秋政故知命為士宅西〔注〕鄭康成曰西者隴西之西今人謂之八充山〔疏〕鄭康成至充山○見後漢書郡國志注史記五帝紀集解引作充山蓋寫者誤合二字為一也案漢書地理志隴西郡西下注云西充山西漢所出郡君注地理多用班志是鄭意謂班所稱隴山今人謂之八充山矣隴山在秦漢以來與八聲近家與充近山名以聲近而轉故八充亦謂之隴山若免則與隴山聲絕何由相轉耶鄭不云隴山而引俗稱之八充者西縣之隴山實非西充之隴山西充隴山在隴城不在西縣注云西充隴山乃班氏之誤蓋時呼八充山班氏以聲近附

會為隴山鄭君知其非故不云隴山而據時人八充山之稱名也曰味谷〔注〕味當作柳江良庭曰柳者諸色所聚日將沒其色赤兼有餘色故云柳谷也〔疏〕味當作柳○唐傳秋祀柳穀華山是代生本作柳矣志唐翻傳注引廣韻別傳云柳穀注尚書遂失四事一曰古某字讀當為柳古柳同字而以為味其遠不知蓋闕之義是味者乃鄭注本也案說文云味與且明也且未聲古者聲義相貫字從日從未是日未出暗昧時也故明堂位命決皆云味東爽之樂若然味是東方日未出之象與日入相涉矣此經上云宅西下云內且故知不作味當從柳為正也○江長至谷也○江說本周禮詩人疏但彼是引唐傳而中之唐傳作柳穀故彼亦作柳穀江注此經採用之改彼穀為谷故但稱江良庭曰不云周禮說也實符內日〔注〕穀馬融本作淺云淺滅也到謂滅也皆盡也內當作入日人盡時敬識之無餘景也〔疏〕穀馬融注也○見釋文及集韻馬融注淺為賤書序成王既踐奄鄭注云穀與滅是以滅訓穀也馬融訓淺為滅於日入之義仍未顯故又以沒申明之○劉訓至景也○此亦中成馬注之義滅說文水部文沒盡孔安國注鄭黨文內日五帝紀作日入內入古字通萬貫內錫大龜史記作入賜是其證也凡度日之出入所以測里差若日入尚有餘景則差積不密推節期及日食皆差矣故必候日入盡時識之也平秩西成〔注〕西方者秋秩為收成故曰西成〔疏〕西方至西成○案四方配于四時西為肅殺之方故禮記鄉飲酒義云西方者秋也秋三月於辰直申西戌說文申申也七月陰氣成酉就也八月乘成可以醜酒成滅也九月陽氣微萬物畢成據此則秋三月皆有成義獨於仲月言西成者舉中以見餘月也背月中星虛以殷仲秋〔注〕孔傳曰宵夜也春言日秋言宵互相備鄭康成曰夜中者日不見之漏與見者齊也虛元武中虛宿也〔疏〕宵夜至相備○宵夜爾雅釋言文春言遊漏而夜漏見秋言夜漏而遊漏見故云互相備○鄭康成宿也○見周禮擊鼓疏及詩豳風正義元武淮南子以為虛名北方宿也虛二星上下如連珠孫奕甫雅注云虛在正北正義說以月令云夜時虛實在巳非是時時仲秋日在大火敗書之口在巳虛則正午與月令異也厥民夷〔注〕夷悅也年豐則民和〔疏〕夷悅至民和○夷悅爾雅釋言文云年豐則民和者約桓六年左氏傳文也彼云奉盛以告曰聚聚豐盛謂三時不害而民和平豐是言收成報告之事和與夷悅其義一也仲秋民夷者詩豳風八月其穫所穫者多則心夷悅也史記作其民夷易易亦悅也詩彼何人斯我心易也傳云易說與悅古字通用也鳥獸毛〔注〕毛讀若選仲秋鳥獸毛盛可選取以為器用〔疏〕毛讀若選器用○此案用說文毛部文也古聲義相從故讀若選即以選為義知選為器用者周禮司常有新羽全羽之旌中車玉后有重翟服翟之車地官舞師有羽舞舞工矢人設羽者皆以羽為器用之事但唐虞實惟舞羽見於東晉古文大禹謨及賈子句奴篇如荷子墨子韓子淮南說苑皆云舞干戚無舞羽之文餘無文然萬貫刑罰皆實羽則其用可知矣此舉經師相傳之說故說文據之中命和叔〔注〕命為司空〔疏〕命為司空○此亦約鄭義也宅朔方〔注〕朔方北方也位直子今之朔州蓋是與〔疏〕朔方北方也○毛詩采芣芣傳文也爾雅釋訓云朔方也毛蓋用爾雅義○位直至是與○周禮職方正北曰井州案其義釋即漢之代郡淮南子天文訓云王



子代故云位直子也云今之朔州蓋是與者朔州隸山西朔平府知即爲此朔方者案毛詩采芣傳云朔方近隴統之國史記匈奴傳唐虞以上有山戎獫狁董粥又云單于之庭直代雲中順風萬方史記要云朔州戰國時趙地秦爲雁門代二郡地漢屬定襄雁門二郡後漢屬雲中雁門二郡後魏爲懷朔鎮遼落後魏朔州此則後魏字其地曰朔蓋因古朔方名矣其地與單于庭相當故毛以爲近遼統之國所謂遼統之國論云單于之庭謂正義以之國屬朔方謂遼但漢地理志有朔方郡朱子嘗據以說詩之朔方今不從者朔方郡中郭景純曰其地蓋在朔方西或即欽定史記云西表折枝渠度大戴五帝德篇云鮮支渠度氏羌若然彼朔方在西北非經之朔方明矣漢朔方郡屬縣惟廣牧縣地今屬大同餘皆屬陝西榆林府古之雁州城也然則漢名爲朔方何也漢都長安故以其北爲朔方若魏之所謂北轉在長安東北矣安得仍名朔方耶此漢朔方與魏朔方所以名同而地異也但年代久遠一家之說不敢實言故云蓋云與以存疑義曰幽都注幽都在雁門之北北稱幽都幽都聚也疏幽都至之北○此高誘淮南子地形訓注也疏自序云少從故侍中同縣盧君受其句讀又云深思先師之訓參以經傳道家之言比方其事爲之注解案盧君即盧植則其注有本自植者矣云幽都在雁門之北其言鑿鑿當必有所受也○北稱至聚也○北稱幽都注唐傳文幽都聚也亦地形訓注文平在朔易注在察也朔易當讀爲伏物言冬時萬物伏藏也疏在察至藏也○在察爾雅釋詁文朔易史記作伏物案釋云案大傳伏物太史公據之而然則今本大傳作朔易蓋後人改之耳云冬時萬物伏藏者大傳云北方者伏物也萬物之方伏則何以謂之冬冬者中也也者萬物方藏於中故曰北方冬也此即說伏物之義也日短星昂以正仲冬注鄭康成曰日短者日見之漏四十五刻于四時最知昂白虎中宿也疏鄭康成至宿也○見詩七月及本經正義案馬融云日短則晝漏四十四刻今鄭云四十五刻者據朔方所測也朔方極出地四十五度晝漏當三十八刻鄭云四十五刻則非據朔方之律法據影五刻此漏七刻又曰水注云晝漏五十五刻不數據影日短者言影者蓋中國在赤道北地南則赤道距天頂近太陽正升正降其度徑地北則赤道距天頂遠太陽斜升斜降其道斜故愈北則影之刻分愈多多則言之愈南則影之刻分少少故略之也云昴白虎中宿者白虎西方宿大名西方之宿凡七昂在第四於七宿爲中故云中宿時冬至日在虛之六度初昏昴直正午厥民與注鄭康成曰與內也疏鄭康成至內也○見文選緒白鳥賦李善注案爾雅釋宮西南隅謂之與孫炎注云室中與與之處是與爲室中至理也冬時民避寒入此室處故鄭云與內也言內明新爲在野外鳥獸避毛注毛當作避毛盛也疏毛當至盛也○案說文云毛盛也康成曰鳥獸避毛是詩君所避書作德不作能也故云毛當作避毛云毛盛冬亦毛盛者秋言可避爲器用是羽毛盛此毛盛則毛盛也自溫者也帝曰咨女義與三期三百有六旬有六日以閏月定四時成歲注咨嗟與也期當作積復其時也十日爲旬歲也三百六十六日一周天萬物皆死故曰歲也主滿曰一期三百六十五四分日之一又入六日之內舉全數以言之故云三百六十六日也到謂閏餘分之月也定當作正氣朔有盈虛正之以閏

然後四時正歲歷成也鄭康成曰以閏月推四時使昏開分至不失其常著之用成歲歷將以授民時且記時事疏音嗟至日也○音與與皆音詩文則說文作與與復其時也蓋用其義并從其字故云朔當作積十日爲旬亦說文句部文王補注其正義云一期三百六十五日四分日之一又入六日之內舉全數以言之故言三百六十六日也者周天三百六十五度四分度之一太陽一日行一度故云一期三百六十五日四分日之一以四分日之一作全日通五日共六日故云四分日之一又入六日之內舉全數以言之也○到謂至時事○問昏分之月說文門部文知有餘分者以中數之三百六旬有五日有餘以朔數之實三百五十四日有餘是一年餘十一日不足也所以然者日三百六十五日四分日之一而與天會爲一歲一歲二十四氣通四分之一氣得十五日二十四氣得三百六十度仍有五度四分度之一一度更分爲九百四十分以五乘九百四十分得四千七百五十分四分度之一以四四九百四十分得二千三百二十五以二百三十五通前四千七百五十分得四千九百三十五分二十四氣分之氣得二百〇五六二五若然二十四氣氣有十五九百四十分度之二百〇五六二五每一時六氣得一千二百三十三七五如日法九百四十分前一除之餘二百九十三七五以四乘之積一千一百七十四八是廿四氣通餘四日一千七百四十八分又以日法九百四十分前一除之餘五百四十分之二百三十五也謂之氣盈月一日行十三度十九分度之七二十七度九百四十分度之三百一十四度一周天日一日行一度自合朔以來離其所二十七度者奇則月盈日亦二十七度有奇越二日凡二十九日九百四十分度之四百九十九度與日會是爲合朔則爲一月十二合朔得全日三百四十八每月餘分四百九十九十二月積五千九百八十八以日法九百四十分前一除之得六日不盡三百四十八以六日不盡三百四十八通前三百四十八日得三百五十四日九百四十分日之三十四十八是一歲三百六十日而月行少五日又五百九十二分也謂之朔虛歲以三百六十日爲常氣盈者以三百六十準之多五日九百四十分日之二百三十五朔虛者以三百六十準之少五日九百四十分日之五百九十二合十二月之氣朔計之餘十日九百四十分日之八百二十七積三十二月得二萬七千二百七十二分以日法九百四十分除之得餘二十九日一十二分借來日九百四十分日之四百八十七即成一月於是察其中氣所在在晦則後月置閏在朔則前月置閏故云閏餘分之月若當閏而不閏則中氣盈入後月積九年而春爲夏十七年而四時皆反故必正之以閏而後四時正而歲功成也但二十四氣之名始見於邈周書蓋晚周歷家所創以爲推步依據其實唐虞時祇推分至昏開而已然漢以來步歷皆用此術蓋故仍之云定當作正者據史記也鄭注見公羊隱元年傳疏分爲春秋分至謂冬至夏至皆謂立春立夏謂立春立秋立冬謂之八節允釐百工庶績咸熙注允信信僨工官庶績功成皆熙與也既命義和治歷又以此命之者天地四時六職爲六官之長故終命以飭其屬也疏允信至與也○皆本史記允信釋詁文蓋飭易噬嗑傳注官毛詩臣工傳文庶績功成皆熙與皆釋詁文○既命至屬也○知百工爲義和之屬者舜典納于百揆史記作入于百官是唐虞時百也經云允釐百工則百工爲其屬官可知

虞書命義和章解 跋  
博之善教也。同治元年長至令節。同邑伍崇謙謹跋。

### 跋

右虞書命義和章解一卷。國朝南海曾釗撰。按釗字冕士。拔貢生。官欽州學正。阮文達公督粵時。學博首以經學受知。文達公開學海堂。課士士之通經。自學博始。初設學長八人。學博與焉。其所輯楊議。鄭著書一卷。異物志一卷。交州記二卷。始興記一卷。已入五集。是書得諸學博哲嗣。乃山潘緒卿相異者。亦爲付乘。學博作書之意。謂義和一章。爲後世恆星七政各有一天。諸說所本。學博已自言之。而所言戴東原書補傳。猶以五星爲唐虞所未及。測則東原之說。可得明焉。蓋東原以五星爲唐虞所未及。測者。據正義約鄭君麻象日月星辰注。星辰爲一。俱是二十八宿。不言五星耳。不知鄭君注以齊七政。實顯言七政。日月五星。則正義約鄭星辰爲一。俱是二十八宿。容可鄭言二十八宿以兼五星。知者以大宗伯職以實柴祀日月星辰。鄭星謂五緯。辰謂日月所會十二次而知之也。使鄭亦思唐虞未及測五星。其麻象日月星辰。但有二十八宿。不兼五星。則五星爲唐虞所未識。何得以五星與日月爲唐虞七政乎。東原知其難通。轉謂五星不得與日月並稱七政。以難鄭。然則春官大宗伯職。日月星辰。何以同爲實柴之祀也。有以見東原之不然矣。書中言陶唐治麻。測日月星辰。又言。即天象以求。彙行。以日出至日入若干時。日入至日出若干時。算之時刻平分。卽爲二分。安用陽律陰律紛紛之說。堯典言麻。最簡而精。如此之類。持論極爲明快。意學博知治經者畏麻學難明。特舉其易明者引之以進於麻學乎。噫。學







太歲超辰表

戊子	丁亥	丙戌	乙酉	甲申	癸未	壬午	辛巳	庚辰	己卯	戊寅	丁丑	丙子	乙亥	甲戌	癸酉	壬申	辛未	庚午	己巳	戊辰	丁卯	丙辰	乙卯
星紀	析木	大火	壽星	鶉尾	鶉火	鶉首	實沈	大梁	降婁	豕韋	亥榜	星紀	析木	大火	壽星	鶉尾	鶉火	鶉首	實沈	大梁	降婁	豕韋	亥榜
丙申	乙未	甲午	癸巳	壬辰	辛卯	庚寅	己丑	戊子	丁亥	丙戌	乙酉	甲申	癸未	壬午	辛巳	庚辰	己卯	戊寅	丁丑	丙子	乙亥	甲戌	癸酉
丙寅	乙丑	甲子	癸亥	壬戌	辛酉	庚申	己未	戊午	丁巳	丙辰	乙卯	甲寅	癸丑	壬子	辛亥	庚戌	己酉	戊申	丁未	丙午	乙巳	甲辰	癸卯

辛酉	庚申	己未	戊午	丁巳	丙辰	乙卯	甲寅	癸丑	壬子	辛亥	庚戌	己酉	戊申	丁未	丙午	乙巳	甲辰	癸卯	壬寅	辛丑	庚子	己亥	戊戌
壽星	鶉尾	鶉火	鶉首	實沈	大梁	降婁	豕韋	亥榜	星紀	析木	大火	壽星	鶉尾	鶉火	鶉首	實沈	大梁	降婁	豕韋	亥榜	星紀	析木	大火
己巳	戊辰	丁卯	丙寅	乙丑	甲子	癸亥	壬戌	辛酉	庚申	己未	戊午	丁巳	丙辰	乙卯	甲寅	癸丑	壬子	辛亥	庚戌	己酉	戊申	丁未	丙午
己亥	戊戌	丁酉	丙申	乙未	甲午	癸巳	壬辰	辛卯	庚寅	己丑	戊子	丁亥	丙戌	乙酉	甲申	癸未	壬午	辛巳	庚辰	己卯	戊寅	丁丑	丙子

甲午	癸巳	壬辰	辛卯	庚寅	己丑	戊子	丁亥	丙戌	乙酉	甲申	癸未	壬午	辛巳	庚辰	己卯	戊寅	丁丑	丙子	乙亥	甲戌	癸酉	壬申	辛未
鶉首	實沈	大梁	降婁	豕韋	亥榜	星紀	析木	大火	壽星	鶉尾	鶉火	鶉首	實沈	大梁	降婁	豕韋	亥榜	星紀	析木	大火	壽星	鶉尾	鶉火
壬寅	辛丑	庚子	己亥	戊戌	丁酉	丙申	乙未	甲午	癸巳	壬辰	辛卯	庚寅	己丑	戊子	丁亥	丙戌	乙酉	甲申	癸未	壬午	辛巳	庚辰	己卯
壬申	辛未	庚午	己巳	戊辰	丁卯	丙寅	乙丑	甲子	癸亥	壬戌	辛酉	庚申	己未	戊午	丁巳	丙辰	乙卯	甲寅	癸丑	壬子	辛亥	庚戌	己酉







甲寅 家草 辛酉 晉二十五 壬辰

Table with 12 empty columns and 1 row, likely for additional data or corrections.

太歲超辰表二

推策小識十九 烏程汪日慎學

月日致

Main table for the first section, containing columns for date, star, and other astrological data.

丙戌 大火 壬辰 晉六 甲子 晉八 乙丑 晉九 丙寅 晉十 丁卯 晉十一 戊辰 晉十二 己巳 晉十三 庚午 晉十四 辛未 晉十五 壬申 晉十六 癸酉 晉十七 甲戌 晉十八 乙亥 晉十九 丙子 晉二十 丁丑 晉二十一 戊寅 晉二十二 己卯 晉二十三 庚辰 晉二十四 辛巳 晉二十五 壬午 晉二十六 癸未 晉二十七 甲申 晉二十八 乙酉 晉二十九 丙戌 晉三十 丁亥 晉三十一 戊子 晉三十二 己丑 晉三十三 庚寅 晉三十四 辛卯 晉三十五 壬辰 晉三十六 癸巳 晉三十七 甲午 晉三十八 乙未 晉三十九 丙申 晉四十

Main table for the second section, continuing the astrological data.

太歲超辰表

辛卯	庚寅	己丑	戊子	丁亥	丙戌	乙酉	甲申	癸未	壬午	辛巳	庚辰	己卯	戊寅	丁丑	丙子	乙亥	甲戌	癸酉	壬申	辛未	庚午	己巳	戊辰	丁卯	丙寅	乙丑	甲子	癸亥	壬戌	辛酉	庚申	己未
降婁	家章	立梛	星紀	折木	大火	壽星	鶉尾	鶉火	鶉首	實沈	大梁	降婁	家章	立梛	星紀	折木	大火	壽星	鶉尾	鶉火	鶉首	實沈	大梁	降婁	家章	立梛	星紀	折木	大火	壽星	鶉尾	鶉火
丁酉	丙寅	乙丑	甲子	癸亥	壬戌	辛酉	庚申	己未	戊午	丁巳	丙辰	乙卯	甲寅	癸丑	壬子	辛亥	庚戌	己酉	戊申	丁未	丙午	乙巳	甲辰	癸卯	壬寅	辛丑	庚子	己亥	戊戌	丁酉	丙寅	乙丑
丁酉	丙寅	乙丑	甲子	癸亥	壬戌	辛酉	庚申	己未	戊午	丁巳	丙辰	乙卯	甲寅	癸丑	壬子	辛亥	庚戌	己酉	戊申	丁未	丙午	乙巳	甲辰	癸卯	壬寅	辛丑	庚子	己亥	戊戌	丁酉	丙寅	乙丑

太歲超辰表

壬辰	癸巳	甲午	乙未	丙申	丁酉	戊戌	己亥	庚子	辛丑	壬寅	癸卯	甲辰	乙巳	丙午	丁未	戊申	己酉	庚戌	辛亥	壬子	癸丑	甲寅	乙卯	丙辰	丁巳	戊午	己未	庚申	辛酉	壬戌	癸亥	甲子
天梁	實沈	鶉首	鶉火	鶉尾	壽星	大火	折木	星紀	立梛	家章	降婁	大梁	實沈	鶉首	鶉火	鶉尾	壽星	大火	折木	星紀	立梛	家章	降婁	大梁	實沈	鶉首	鶉火	鶉尾	壽星	大火	折木	星紀
戊戌	己亥	庚子	辛丑	壬寅	癸卯	甲辰	乙巳	丙午	丁未	戊申	己酉	庚戌	辛亥	壬子	癸丑	甲寅	乙卯	丙辰	丁巳	戊午	己未	庚申	辛酉	壬戌	癸亥	甲子	乙丑	丙寅	丁卯	戊辰	己巳	庚午
戊戌	己亥	庚子	辛丑	壬寅	癸卯	甲辰	乙巳	丙午	丁未	戊申	己酉	庚戌	辛亥	壬子	癸丑	甲寅	乙卯	丙辰	丁巳	戊午	己未	庚申	辛酉	壬戌	癸亥	甲子	乙丑	丙寅	丁卯	戊辰	己巳	庚午

太歲超辰表

乙丑	丙寅	丁卯	戊辰	己巳	庚午	辛未	壬申	癸酉	甲戌	乙亥	丙子	丁丑	戊寅	己卯	庚辰	辛巳	壬午	癸未	甲申	乙酉	丙戌	丁亥	戊子	己丑	庚寅	辛卯	壬辰	癸巳	甲午	乙未	丙申	丁酉	戊戌
立梛	家章	降婁	大梁	實沈	鶉首	鶉火	鶉尾	壽星	大火	折木	星紀	立梛	家章	降婁	大梁	實沈	鶉首	鶉火	鶉尾	壽星	大火	折木	星紀	立梛	家章	降婁	大梁	實沈	鶉首	鶉火	鶉尾	壽星	大火
辛未	壬申	癸酉	甲戌	乙亥	丙子	丁丑	戊寅	己卯	庚辰	辛巳	壬午	癸未	甲申	乙酉	丙戌	丁亥	戊子	己丑	庚寅	辛卯	壬辰	癸巳	甲午	乙未	丙申	丁酉	戊戌	己巳	庚午	辛未	壬申	癸酉	甲戌
辛未	壬申	癸酉	甲戌	乙亥	丙子	丁丑	戊寅	己卯	庚辰	辛巳	壬午	癸未	甲申	乙酉	丙戌	丁亥	戊子	己丑	庚寅	辛卯	壬辰	癸巳	甲午	乙未	丙申	丁酉	戊戌	己巳	庚午	辛未	壬申	癸酉	甲戌

己亥	庚子	辛丑	壬寅	癸卯	甲辰	乙巳	丙午	丁未	戊申	己酉	庚戌	辛亥	壬子	癸丑	甲寅	乙卯	丙辰	丁巳	戊午	己未	庚申	辛酉	壬戌	癸亥	甲子	乙丑	丙寅	丁卯	戊辰	己巳	庚午	辛未		
析木	星紀	玄枵	杓星	降婁	大梁	實沈	鶉首	鶉火	鶉尾	壽星	大火	析木	星紀	玄枵	杓星	降婁	大梁	實沈	鶉首	鶉火	鶉尾	壽星	大火	析木	星紀	玄枵	杓星	降婁	大梁	實沈	鶉首	鶉火		
甲辰 周三十一魯十	乙巳 周三十二魯十一	丙午 周三十三魯十二	丁未 周三十四魯十三	戊申 周三十五魯十四	己酉 周三十六魯十五	庚戌 周三十七魯十六	辛亥 周三十八魯十七	壬子 周三十九魯十八	癸丑 周四十魯十九	甲寅 周四十一魯二十	乙卯 周四十二魯二十一	丙辰 周四十三魯二十二	丁巳 周四十四魯二十三	戊午 周四十五魯二十四	己未 周四十六魯二十五	庚申 周四十七魯二十六	辛酉 周四十八魯二十七	壬戌 周四十九魯二十八	癸亥 周五十魯二十九	甲子 周五魯三十	乙丑 周五魯三十一	丙寅 周五魯三十二	丁卯 周五魯三十三	戊辰 周五魯三十四	己巳 周五魯三十五	庚午 周五魯三十六	辛未 周五魯三十七	壬申 周五魯三十八	癸酉 周五魯三十九	甲戌 周五魯四十	乙亥 周五魯四十一	丙子 周五魯四十二	丁丑 周五魯四十三	戊寅 周五魯四十四
丁丑	戊寅	己卯	庚辰	辛巳	壬午	癸未	甲申	乙酉	丙戌	丁亥	戊子	己丑	庚寅	辛卯	壬辰	癸巳	甲午	乙未	丙申	丁酉	戊戌	己亥	庚子	辛丑	壬寅	癸卯	甲辰	乙巳	丙午	丁未	戊申	己酉		

壬申	癸酉	甲戌	乙亥	丙子	丁丑	戊寅	己卯	庚辰	辛巳	壬午	癸未	甲申	乙酉	丙戌	丁亥	戊子	己丑	庚寅	辛卯	壬辰	癸巳	甲午	乙未	丙申	丁酉	戊戌	己亥	庚子	辛丑	壬寅	癸卯	甲辰	
鶉尾	壽星	大火	析木	星紀	玄枵	降婁	大梁	實沈	鶉首	鶉火	鶉尾	壽星	大火	析木	星紀	玄枵	降婁	大梁	實沈	鶉首	鶉火	鶉尾	壽星	大火	析木	星紀	玄枵	降婁	大梁	實沈	鶉首		
丁丑 周七魯五	戊寅 周八魯六	己卯 周九魯七	庚辰 周十魯八	辛巳 周十一魯九	壬午 周十二魯十	癸未 周十三魯十一	甲申 周十四魯十二	乙酉 周十五魯十三	丙戌 周十六魯十四	丁亥 周十七魯十五	戊子 周十八魯十六	己丑 周十九魯十七	庚寅 周二十魯十八	辛卯 周二十一魯十九	壬辰 周二十二魯二十	癸巳 周二十三魯二十一	甲午 周二十四魯二十二	乙未 周二十五魯二十三	丙申 周二十六魯二十四	丁酉 周二十七魯二十五	戊戌 周二十八魯二十六	己亥 周二十九魯二十七	庚子 周三十魯二十八	辛丑 周三十一魯二十九	壬寅 周三十二魯三十	癸卯 周三十三魯三十一	甲辰 周三十四魯三十二	乙巳 周三十五魯三十三	丙午 周三十六魯三十四	丁未 周三十七魯三十五	戊申 周三十八魯三十六	己酉 周三十九魯三十七	庚戌 周四十魯三十八
庚戌	辛亥	壬子	癸丑	甲寅	乙卯	丙辰	丁巳	戊午	己未	庚申	辛酉	壬戌	癸亥	甲子	乙丑	丙寅	丁卯	戊辰	己巳	庚午	辛未	壬申	癸酉	甲戌	乙亥	丙子	丁丑	戊寅	己卯	庚辰	辛巳	壬午	

乙巳	丙午	丁未	戊申	己酉	庚戌	辛亥	壬子	癸丑	甲寅	乙卯	丙辰	丁巳	戊午	己未	庚申	辛酉	壬戌	癸亥	甲子	乙丑	丙寅	丁卯	戊辰	己巳	庚午	辛未	壬申	癸酉	甲戌	乙亥	丙子	丁丑
實沈	鶉首	鶉火	鶉尾	壽星	大火	析木	星紀	玄枵	降婁	大梁	實沈	鶉首	鶉火	鶉尾	壽星	大火	析木	星紀	玄枵	降婁	大梁	實沈	鶉首	鶉火	鶉尾	壽星	大火	析木	星紀	玄枵	降婁	
庚戌 周四十魯三十	辛亥 周四十一魯三十一	壬子 周四十二魯三十二	癸丑 周四十三魯三十三	甲寅 周四十四魯三十四	乙卯 周四十五魯三十五	丙辰 周四十六魯三十六	丁巳 周四十七魯三十七	戊午 周四十八魯三十八	己未 周四十九魯三十九	庚申 周五十魯四十	辛酉 周五十一魯四十一	壬戌 周五十二魯四十二	癸亥 周五十三魯四十三	甲子 周五十四魯四十四	乙丑 周五十五魯四十五	丙寅 周五十六魯四十六	丁卯 周五十七魯四十七	戊辰 周五十八魯四十八	己巳 周五十九魯四十九	庚午 周六十魯五十	辛未 周六十一魯五十一	壬申 周六十二魯五十二	癸酉 周六十三魯五十三	甲戌 周六十四魯五十四	乙亥 周六十五魯五十五	丙子 周六十六魯五十六	丁丑 周六十七魯五十七	戊寅 周六十八魯五十八	己卯 周六十九魯五十九	庚辰 周七十魯六十	辛巳 周七十一魯六十一	壬午 周七十二魯六十二
癸未	甲申	乙酉	丙戌	丁亥	戊子	己丑	庚寅	辛卯	壬辰	癸巳	甲午	乙未	丙申	丁酉	戊戌	己亥	庚子	辛丑	壬寅	癸卯	甲辰	乙巳	丙午	丁未	戊申	己酉	庚戌	辛亥	壬子	癸丑	甲寅	





Table with columns for time (e.g., 庚午, 己巳), event (e.g., 鶉首, 大梁), and date (e.g., 乙酉, 甲申). Includes a vertical label '太深超辰表' on the left.

Table with columns for time (e.g., 癸卯, 壬寅), event (e.g., 鶉首, 大梁), and date (e.g., 丙午, 乙巳). Includes a vertical label '太深超辰表' on the left.

Table with columns for time (e.g., 丙子, 乙亥), event (e.g., 鶉首, 大梁), and date (e.g., 辛卯, 庚寅). Includes a vertical label '太深超辰表' on the left.









辛卯	庚寅	己丑	戊子	丁亥	入丙戌	起乙酉	甲申	癸未	壬午	辛巳	庚辰	己卯	戊寅	丁丑	丙子	乙亥	甲戌	癸酉	壬申	辛未	庚午	己巳	戊辰	丁卯	丙寅	乙丑	甲子	癸亥	壬戌	辛酉	庚申	己未	戊午
降婁	家章	立榜	星紀	析木	入丙戌	起乙酉	鶉尾	鶉火	鶉首	實沈	大梁	降婁	家章	立榜	星紀	析木	大火	壽星	鶉尾	鶉火	鶉首	實沈	大梁	降婁	家章	立榜	星紀	析木	大火	壽星	鶉尾	鶉火	
癸卯	壬寅	辛丑	庚子	己亥	戊戌	丁酉	丙申	乙未	甲午	癸巳	壬辰	辛卯	庚寅	己丑	戊子	丁亥	丙戌	乙酉	甲申	癸未	壬午	辛巳	庚辰	己卯	戊寅	丁丑	丙子	乙亥	甲戌	癸酉	壬申	辛未	
辛卯	庚寅	己丑	戊子	丁亥	丙戌	乙酉	甲申	癸未	壬午	辛巳	庚辰	己卯	戊寅	丁丑	丙子	乙亥	甲戌	癸酉	壬申	辛未	庚午	己巳	戊辰	丁卯	丙寅	乙丑	甲子	癸亥	壬戌	辛酉	庚申	己未	
己巳	戊辰	丁卯	丙寅	乙丑	入甲子	起癸亥	壬戌	辛酉	庚申	己未	戊午	丁巳	丙辰	乙卯	甲寅	癸丑	壬子	辛亥	庚戌	己酉	戊申	丁未	丙午	乙巳	甲辰	癸卯	壬寅	辛丑	庚子	己亥	戊戌	丁酉	

太歲超辰表

甲子	癸亥	壬戌	辛酉	庚申	己未	戊午	丁巳	丙辰	乙卯	甲寅	癸丑	壬子	辛亥	庚戌	己酉	戊申	丁未	丙午	乙巳	甲辰	癸卯	壬寅	辛丑	庚子	己亥	戊戌	丁酉	丙申	乙未	甲午	癸巳	壬辰
星紀	析木	大火	壽星	鶉尾	鶉火	鶉首	實沈	大梁	降婁	家章	立榜	星紀	析木	大火	壽星	鶉尾	鶉火	鶉首	實沈	大梁	降婁	家章	立榜	星紀	析木	大火	壽星	鶉尾	鶉火	鶉首	實沈	
丙子	乙亥	甲戌	癸酉	壬申	辛未	庚午	己巳	戊辰	丁卯	丙寅	乙丑	甲子	癸亥	壬戌	辛酉	庚申	己未	戊午	丁巳	丙辰	乙卯	甲寅	癸丑	壬子	辛亥	庚戌	己酉	戊申	丁未	丙午	乙巳	甲辰
甲子	癸亥	壬戌	辛酉	庚申	己未	戊午	丁巳	丙辰	乙卯	甲寅	癸丑	壬子	辛亥	庚戌	己酉	戊申	丁未	丙午	乙巳	甲辰	癸卯	壬寅	辛丑	庚子	己亥	戊戌	丁酉	丙申	乙未	甲午	癸巳	壬辰
壬寅	辛丑	庚子	己亥	戊戌	丁酉	丙申	乙未	甲午	癸巳	壬辰	辛丑	庚子	己亥	戊戌	丁酉	丙申	乙未	甲午	癸巳	壬辰	辛丑	庚子	己亥	戊戌	丁酉	丙申	乙未	甲午	癸巳	壬辰	辛丑	庚子

丁酉	丙申	乙未	甲午	癸巳	壬辰	辛卯	庚寅	己丑	戊子	丁亥	丙戌	乙酉	甲申	癸未	壬午	辛巳	庚辰	己卯	戊寅	丁丑	丙子	乙亥	甲戌	癸酉	壬申	辛未	庚午	己巳	戊辰	丁卯	丙寅	乙丑
壽星	鶉尾	鶉火	鶉首	實沈	大梁	降婁	家章	立榜	星紀	析木	大火	壽星	鶉尾	鶉火	鶉首	實沈	大梁	降婁	家章	立榜	星紀	析木	大火	壽星	鶉尾	鶉火	鶉首	實沈	大梁	降婁	家章	
己酉	戊申	丁未	丙午	乙巳	甲辰	癸卯	壬寅	辛丑	庚子	己亥	戊戌	丁酉	丙申	乙未	甲午	癸巳	壬辰	辛丑	庚子	己亥	戊戌	丁酉	丙申	乙未	甲午	癸巳	壬辰	辛丑	庚子	己亥	戊戌	
丁酉	丙申	乙未	甲午	癸巳	壬辰	辛卯	庚寅	己丑	戊子	丁亥	丙戌	乙酉	甲申	癸未	壬午	辛巳	庚辰	己卯	戊寅	丁丑	丙子	乙亥	甲戌	癸酉	壬申	辛未	庚午	己巳	戊辰	丁卯	丙寅	
乙亥	甲戌	癸酉	壬申	辛未	庚午	己巳	戊辰	丁卯	丙寅	乙丑	甲子	癸亥	壬戌	辛酉	庚申	己未	戊午	丁巳	丙辰	乙卯	甲寅	癸丑	壬子	辛亥	庚戌	己酉	戊申	丁未	丙午	乙巳	甲辰	

庚午	己巳	戊辰	丁卯	丙寅	乙丑	甲子	癸亥	壬戌	辛酉	庚申	己未	戊午	丁巳	丙辰	乙卯	甲寅	癸丑	壬子	辛亥	庚戌	己酉	戊申	丁未	丙午	乙巳	甲辰	癸卯	壬寅	辛丑	庚子	己亥	戊戌
鶉首	實沈	大梁	降婁	豕韋	立梛	星紀	析木	大火	壽星	鶉尾	鶉火	鶉首	實沈	大梁	降婁	豕韋	立梛	星紀	析木	大火	壽星	鶉尾	鶉火	鶉首	實沈	大梁	降婁	豕韋	立梛	星紀	析木	大火
壬午	辛巳	庚辰	己卯	戊寅	丁丑	丙子	乙亥	甲戌	癸酉	壬申	辛未	庚午	己巳	戊辰	丁卯	丙寅	乙丑	甲子	癸亥	壬戌	辛酉	庚申	己未	戊午	丁巳	丙辰	乙卯	甲寅	癸丑	壬子	辛亥	庚戌
庚午	己巳	戊辰	丁卯	丙寅	乙丑	甲子	癸亥	壬戌	辛酉	庚申	己未	戊午	丁巳	丙辰	乙卯	甲寅	癸丑	壬子	辛亥	庚戌	己酉	戊申	丁未	丙午	乙巳	甲辰	癸卯	壬寅	辛丑	庚子	己亥	戊戌
戊申	丁未	丙午	乙巳	甲辰	癸卯	壬寅	辛丑	庚子	己亥	戊戌	丁酉	丙申	乙未	甲午	癸巳	壬辰	辛卯	庚寅	己丑	戊子	丁亥	丙戌	乙酉	甲申	癸未	壬午	辛巳	庚辰	己卯	戊寅	丁丑	丙子

癸卯	壬寅	辛丑	庚子	己亥	戊戌	丁酉	丙申	乙未	甲午	癸巳	壬辰	辛卯	庚寅	己丑	戊子	丁亥	丙戌	乙酉	甲申	癸未	壬午	辛巳	庚辰	己卯	戊寅	丁丑	丙子	乙亥	甲戌	癸酉	壬申	辛未	庚戌
降婁	豕韋	立梛	星紀	析木	大火	壽星	鶉尾	鶉火	鶉首	實沈	大梁	降婁	豕韋	立梛	星紀	析木	大火	壽星	鶉尾	鶉火	鶉首	實沈	大梁	降婁	豕韋	立梛	星紀	析木	大火	壽星	鶉尾	鶉火	
乙卯	甲寅	癸丑	壬子	辛亥	庚戌	己酉	戊申	丁未	丙午	乙巳	甲辰	癸卯	壬寅	辛丑	庚子	己亥	戊戌	丁酉	丙申	乙未	甲午	癸巳	壬辰	辛卯	庚寅	己丑	戊子	丁亥	丙戌	乙酉	甲申	癸未	壬午
癸卯	壬寅	辛丑	庚子	己亥	戊戌	丁酉	丙申	乙未	甲午	癸巳	壬辰	辛卯	庚寅	己丑	戊子	丁亥	丙戌	乙酉	甲申	癸未	壬午	辛巳	庚辰	己卯	戊寅	丁丑	丙子	乙亥	甲戌	癸酉	壬申	辛未	庚戌
辛巳	庚辰	己卯	戊寅	丁丑	丙子	乙亥	甲戌	癸酉	壬申	辛未	庚戌	己酉	戊申	丁未	丙午	乙巳	甲辰	癸卯	壬寅	辛丑	庚子	己亥	戊戌	丁酉	丙申	乙未	甲午	癸巳	壬辰	辛卯	庚寅	己丑	戊子

丁丑	丙子	乙亥	甲戌	癸酉	壬申	辛未	庚午	己巳	戊辰	丁卯	丙寅	乙丑	甲子	癸亥	壬戌	辛酉	庚申	己未	戊午	丁巳	丙辰	乙卯	甲寅	癸丑	壬子	辛亥	庚戌	己酉	戊申	丁未	丙午	乙巳	甲辰
立梛	星紀	析木	大火	壽星	鶉尾	鶉火	鶉首	實沈	大梁	降婁	豕韋	立梛	星紀	析木	大火	壽星	鶉尾	鶉火	鶉首	實沈	大梁	降婁	豕韋	立梛	星紀	析木	大火	壽星	鶉尾	鶉火	鶉首	實沈	
戊子	丁亥	丙戌	乙酉	甲申	癸未	壬午	辛巳	庚辰	己卯	戊寅	丁丑	丙子	乙亥	甲戌	癸酉	壬申	辛未	庚午	己巳	戊辰	丁卯	丙寅	乙丑	甲子	癸亥	壬戌	辛酉	庚申	己未	戊午	丁巳	丙辰	乙卯
乙卯	甲寅	癸丑	壬子	辛亥	庚戌	己酉	戊申	丁未	丙午	乙巳	甲辰	癸卯	壬寅	辛丑	庚子	己亥	戊戌	丁酉	丙申	乙未	甲午	癸巳	壬辰	辛卯	庚寅	己丑	戊子	丁亥	丙戌	乙酉	甲申	癸未	壬午
乙卯	甲寅	癸丑	壬子	辛亥	庚戌	己酉	戊申	丁未	丙午	乙巳	甲辰	癸卯	壬寅	辛丑	庚子	己亥	戊戌	丁酉	丙申	乙未	甲午	癸巳	壬辰	辛卯	庚寅	己丑	戊子	丁亥	丙戌	乙酉	甲申	癸未	壬午



太歲超辰表三

太歲超辰表

甲戌	癸酉	壬申	辛未	庚午	己巳	戊辰	丁卯	丙寅	乙丑	甲子	癸亥	壬戌	辛酉	庚申	己未	戊午	丁巳
大火	壽星	鶉尾	鶉火	鶉首	實沈	大梁	降婁	豕韋	立枵	星紀	析木	大火	壽星	鶉尾	鶉火	鶉首	實沈
乙酉	甲申	癸未	壬午	辛巳	庚辰	己卯	戊寅	丁丑	丙子	乙亥	甲戌	癸酉	壬申	辛未	庚午	己巳	戊辰
壬子	辛亥	庚戌	己酉	戊申	丁未	丙午	乙巳	甲辰	癸卯	壬寅	辛丑	庚子	己亥	戊戌	丁酉	丙申	乙未

六〇

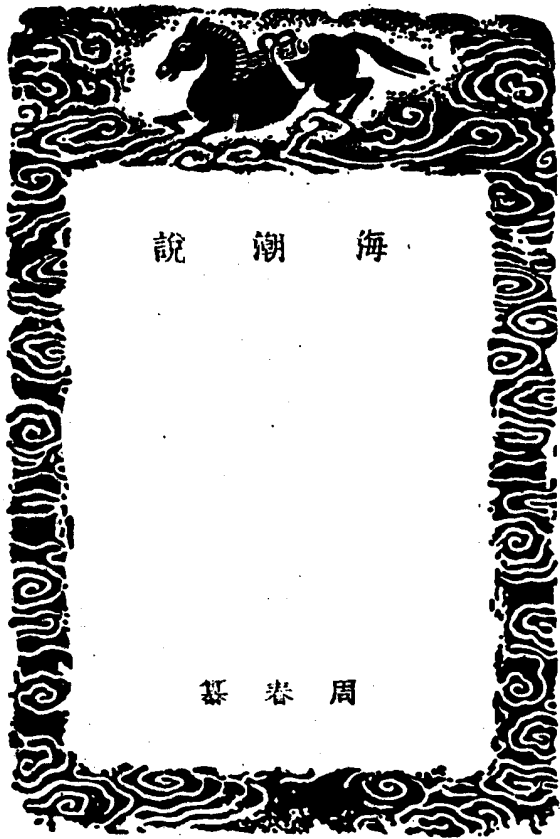

海 潮 說

周 春 纂

海潮說上

清 周 春 纂

古今言潮者無慮數十家其論往來大小之理精且詳矣第念我輩生長海濱必當按切形勢求與古人相證合未暇博引而繁稱也嘗考枚乘七發言潮之運也所云江水逆流海水上潮自爲似神而非者惟與浙江之潮相近其次王充論衡則明云丹徒大江無滄錢塘浙江山陰江上虞江三江有滄矣又其次歸道元水經注引吳越春秋吳錄及七發之文注於錢塘縣東下則定潮之在吳地矣竊謂海固有潮凡通海之江皆有潮但天下之潮莫不暗長即極盛之時亦不過波浪湧起而已其能合於七發所云者獨有我州之潮我州之潮即浙江之潮也所謂銀山雪屋吞天沃日有萬馬奔騰之聲頃刻而數百里羣推浙江之潮甲於天下曾因地處之潮海自海而江自江故其勢殺若我州之潮海自東來經東南大洋入尖山口而一東其勢遂且猛江自西來前揚波後重水出直抵嚴灘而止此正合於江水逆流海水上潮乃似神而非南激益衝突然江終不敵海海遂挾江以上直抵嚴灘而止此正合於江水逆流海水上潮乃似神而非者三之一也土人習焉不察有頭潮二潮之分南潮北潮之別豈知頭潮南潮之即江潮二潮北潮之即海潮也哉茲以海寧之潮澄海之說信吳地自有廣陵於揚州兩不相涉當與伍子之山胥母之場皆以吳地斷之我州地亦屬吳到江期吳地盡矣至曲江居士之賦雖依而風風亭長之集具在不復贅述云

海 潮 說 上

一

海 潮 說 上

三

案論衡書虛篇論滄八百餘言辨子胥驅水爲滄之虛且定吳越地界云吳越在時分會稽郡越治山陰吳郡今吳餘曠以南屬越錢塘以北屬吳錢塘之江兩國界也山陰上虞在越界中子胥入吳之江爲滄當自上吳界中何爲入越之地發怒越江治中越人故其立論如此後云其發海中之時馳浪而已入三江之中殆小淺狹水激湧起故騰而爲滄曲江有滄豈以陸狹也上川殆字下用章字文氣兩相呼應中引廣陵曲江文人賦之爲證史記之從狹中渡即此又云吳殺子胥爲滄廣陵子胥之神竟無知也正見廣陵曲江即在三江之中而爲越江無疑矣否則爲滄上吳界中何可云子胥無知乎況揚子江俯闊四十餘里昔魏文帝臨江見波濤洶湧嘆爲長江天斬者又安所謂陸狹乎論衡非僻書可以覆核也又案謝靈運山居賦云及風興滄作水勢奔壯于歲春秋在時朔望湯湯驚波滔滔駭浪激激雷奔飛流灑灑凌絕壁而起岑橫中流而連薄始迅轉而騰天終到底而見懸此楚武辭心於吳客河靈憤憤於海若自注枚乘云楚太子有疾吳客問之舉秋滄之美以瘳病太子國之儲武故曰楚武康樂在仲任之後善長之前善長北人康樂南人可見六朝時南北相同亦非鄙氏一人之臆說也自記

鄉先正陳清恪太夫子致仕後觀潮疑有頭潮二潮頭之分因至西南兩門外又至廿里亭尖山口再四觀之終不得其故而悉歸之於沙見於公所著海潮議中余生長海濱亦復習焉不察去年庚中秋日忽悟其理而成此篇雖江海兩來前人有略道及者若分屬頭潮二潮頗自明爲獨創非勸說雷同也偶引丹徒大江無滄六字致累後漢名賢之書殊覺歉然情不能起鄉先正而欲正耳又記

南齊書地理志云南兖州刺史每以秋月多出海陵觀滄與京口對岸江之闊壯處也或引之以爲廣陵滄之證無論關壯與浙江之隘狹不合且不知海陵之爲泰州而以揚州城當之縱經已極其餘更不勝言矣又記

因陵越紐錄云浙江南路西城范蓋效兵城也水經注云浙江又經因陵城北昔范蓋築城於浙江之濱言可以固守謂之因陵今之西陵也後吳越武肅王以非吉語改為西興所以江干有協應廟宋時封神為廣陵侯也要之揚州自有江海浙江自有廣陵廣陵之封國在後江都之封國在前正不必以漢景帝四年會稽郡曾屬江都國其時枚乘尚在之說強相附合夫古來地名同者何可勝數又何必以揚杭州而為一哉

案宋史蘇東坡傳云浙江潮自海門東來勢如雷聲而浮山峙於江中與漁浦諸山犬牙相錯洄洑激射又陸放翁詩兩岸夕陽漁浦市數峯寒瀉沃洲山漁浦沃洲皆越地也又祝和甫方輿勝覽漁浦潭在杭州南越邱希範詩又曹能始名勝志引十道志以為舜山俗傳舜耕處下有漁浦載常律孟浩然詩又浙江通志引同一統志漁浦在蕭山縣西三十里越邱遲陶翰兩詩又王梅溪會稽風俗賦云境絕利博莫如鑑湖謂南南氏注陶經云後漢太守馬援創立鑑湖在會稽山陰界又云東泛曹江哀彼孝娥西觀鸞鸞弔夫子傳南氏注鸞鸞浙江濤也在蕭山縣西三十里有西興渡以上六條皆可為此篇之證又越紐陸道有歷山龍尾山今紹興皆有之雖無錫亦有歷山龍尾地名相同不必泥也越紐多用泰字水經注引之作湊古字通也漁溪之漁本或作蛟亦古今字廣陵即因陵豈廣固音近因此通稱耶自記西河先生之論較竹垞先生更遼快然西河一味駁詰不若竹垞主浙江自有廣陵之說尤為確而精也又記

海潮說下

客問於余曰山人習於山海人習於海今我輩生於海國而不明潮候如何余應之曰善哉客之問也夫言潮而不言候不知潮者也言候而不分晝夜辨朔望定子午卯酉不知候者也唐白香山詩一月周流六十回近時頗亭林非之以為大盡五十八回小盡五十六回其說誠是而不能明言其故第云陽有陰而陰不足自然之理而已亭林此說宋余襄公安道先言之頗為朱子所稱而亦不能明言其故第云日東行一度月行十三度有奇自朔至望當緩一夜潮自望至晦當緩一晝潮望言潮之遲緩由於月之遲緩而遲緩之處不能確指其候亦模糊影響之說也世之謬說日月平行之度者謂月行之與日行每月較遲一日故潮亦差兩候將每歲朔虛已有十二日矣何待五年再問哉今試據吳越僧贊寧之說宋咸淳臨安志之說元實良齋江干石刻之圖又復旁參諸家證以自驗乃知潮候之轉關全在初五二十蓋晝夜兩候天下之至信者莫如潮而朔望之潮未有不晝午而夜子者也初一之晝午進而未申初五而申初七而酉由晝而漸入於夜初一之夜子進而丑寅初五而寅初七而卯由夜而漸入於晝故初五二十之夜潮即為初六廿一之晝潮兩日共此一潮而初七廿二之晝夜既分卯酉亦定矣子午卯酉天地之正位也月既臨之潮隨應之故一月之中潮無六十回也唐寶叔蒙謫數言積日若千積謫若千宋初張君房積之云濤倍日之數可知余莫公以前皆信一月六十回之說耳客曰潮候既開命矣何不遂

海潮說中

續水朱氏少作廣陵侯廟詩晚年與越辰六書皆未暇詳考但據曾南豐文無怪乎後人之滋疑也案越紐錄言吳古故水道首云出平門上郭池入漕平門吳北門也未云出漁浦入大江奏廣陵漁浦之名見於謝靈運宮春詩齊濟漁浦源文選李善注引吳郡記富春東三十里有漁浦邱遲亦有且發漁浦源詩水經注云江水東逕上虞縣南縣之東郭外有漁浦湖湖中有大獨小獨二山又有覆舟山覆舟山下有漁浦王廟夫由漁浦入大江大江奏廣陵則廣陵正當吳越之界矣越紐有吳古故水道及吳古故陸道吳古故從由擊辟漢奏山陰三條其間古今地名雖難悉考然要皆自吳入越自北而南之路則廣陵非浙江之地而何其與揚州本風馬不相及否則自蘇至揚何以水出漁浦陸奏太湖之北復從由擊辟塞乎且南豐之文未始不足據也合王梅溪之說徐次鐸之議觀之知漢早有廣陵之稱不自南豐始也南豐于熙寧時序鑑湖圖上距東漢永和已九百餘年矣必有圖經碑碣可稽豈能鑿空而臆撰乎其云曹娥斗門者謂水東注曹娥其云廣陵斗門者謂水西注廣陵非謂鑑湖之傍其地即名曹娥廣陵也曹娥斗門屬會稽水入於東小江廣陵斗門屬山陰水入於西小江案嘉泰會稽志浦陽江東北入臨浦灣至海俗名西小江一名錢清江今雖鑑湖潭廢西小江亦半漲為田然以形勢度之廣陵之地自在富即今西興也西興本名因陵吳越春秋云越王入臣於吳羣臣皆送至浙江之上臨水祖道越王軍陣

及其全。余曰：此所謂濶數之不能終其物。悉數之乃留更僕未可終也。無已。姑陳其略。邱光庭海潮論。說漁翁隱者問答。以爲不由於水。而由於地。地浮大海中。隨氣出入。而上下。氣出則地。氣入則地。上此。張王充論衡。水猶人血脈之意。與道經所云。地機東南吐。噴者。大同小異。徐兢高麗圖經。本此。而取月。臨子午卯酉之說。張子。邵子。朱子。竝主之。後宋中有潮。隋吳貫誠海潮通考。竝同此。邱氏之說。最可信者也。竇叔蒙海濤志。六章。以爲月者。水之宗。月有盈虧。水隨消長。而爲潮。月行大梁。析木。而潮大。張君房潮說。因之。封演開見。記燕趙海潮論。余安道海潮序。竝與略同。盧肇海潮賦。發十四問。答以爲潮之生也。因乎日。其盈虛。繫乎月。日激水而潮。生月離日而潮。大沈括夢溪筆談。試爲無理。後謝翱素潮說。推算潮應。問月并大小。盡法。用虛說。而暢言之。此竇盧兩家之可兼采者也。葛洪抱朴子。以爲天河分爲二條。隨天轉入地下。合海水激。遂成潮。後鄭遂治。開記。前其說。周處風土記。以爲海嶺出入。郭璞山海經注。從之。釋家神龍變化之說。略與之同。此說之新奇者也。僧隱之。以爲海底一山。漸入雲漢。波濤隨之。而上。經三時。久其山忽下。波濤亦隨之。此說之最誕者也。竊謂古今潮說。錯雜紛紜。然挈領提綱。已不外乎此矣。客退。書以爲海潮說下。

案吳越詩僧贊寧以五言絕句括浙江潮候。陶南村輯耕錄。載之。然但言春秋畫候。而未及其餘也。明郎仁寶七修類稿。又衍夏候冬候。宋成淳臨安志。有四時潮候圖。蓋即贊寧之法。且參姚寬西溪叢語。徐叔明高麗圖經爲之說。元漢東宜昭伯。聚刻石浙江亭壁。相傳以爲簡明可信。乾隆丁丑。余承乏邑志局。創修潮沙一門。采輯頗費苦心。庶免不知而作之。誦。無如親者。每忽視此圖。於是乎潮候晦矣。又今法。晝夜九十六刻。分初正兩候。古法。晝夜百刻。分初正末三候。故初一十五之子潮。乃初一十五之夜子時。與初二十六無涉也。朱子云。子正四刻。方屬今日。子初。屬昨日。今人纔交子時。便喚做今日。如此便差一日。此似粗淺。然論潮候者。不可不知。自記。

憶丁丑在志局時。借樵石。穀原。巖門。漢槎。梧岡。誰園。竹岩。集堂諸君。劇論潮理。爾時都主日知錄之說。未能悟徹。後來粗通算法。又疑日月平行。而潮候圖說。久不復觀。孰知理數備具。圖說中深者見深。無待他索也。回思四十餘年以來。親交零落已盡。而余亦飾巾待終。俯仰之間。感慨係之。何暇好爲立異乎。又記。

奇創縱橫助墨林。天教臥佛說潮音。住家莫負童兒塔。裁筆難忘浙海濱。一兩卷中求合璧。三千字裏抵兼金。搜羅遍及謝康樂。解釋先詳王仲任。梁苑有靈應拊掌。鄞亭無憾也關心。舍人涉矣香仍瓣。居士依然號不焚。蒼苔古樹如藤。折衷名論似調琴。玉溪風景休重募。離舫詩文漫作箴。記取昌黎傳與悅。須知夾深入還深。高懸敢向咸陽市。題罷從箋且自吟。嘉慶辛酉孟冬周春自題。



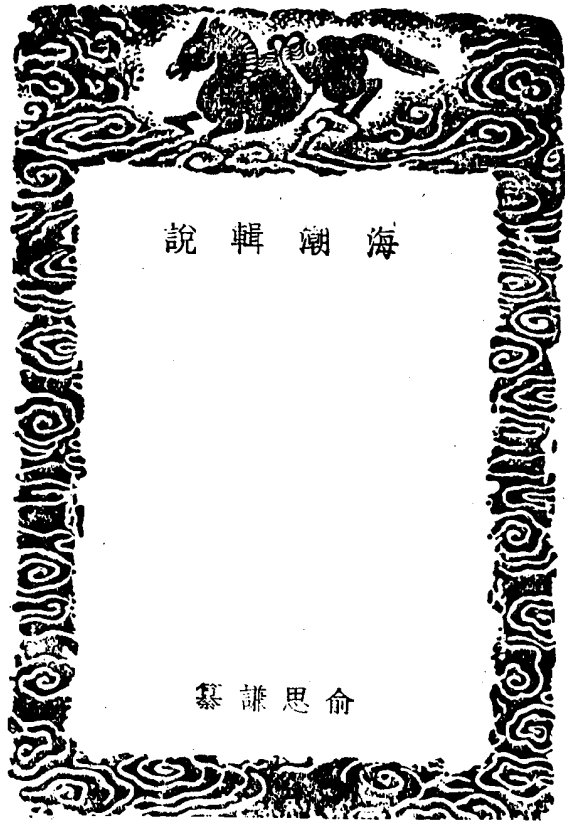

自序

古今論潮汐者不下數十家。有謂應月之中於坎。離者。有謂由元氣之嘯吸者。有謂由天河之涌激者。有謂由日輪之灼激者。有謂由膏種之蒸怒者。有謂由神龍之變化者。有謂由海鱷之出入者。其說不一。要以應月之說為長。蓋其理本於易。暢於竇氏海濤志。而余葉公朱子俞石湖。吳亨壽皆宗之。今日目驗之而益信也。凡近海之川皆受潮。有入九河之潮。有入淮之潮。有入江之潮。有入松江之潮。有入浙江之潮。有入甌江之潮。有入韓江之潮。有入粵江之潮。有入欽廉瓊海之潮。有外洋諸國之潮。其潮不一。要以浙江之潮為大。蓋其地既東於海口。諸山又礙於下之沙。攔迫而為濤。高至數丈。固與他處不同也。然自來言潮者。頗少專書。即間有一二篇。又多缺略未備。或偏執一見。務伸己說。不求其是。予竊惜之。因網羅載籍。輯潮說二卷。上卷專述論潮之說。下卷遍及海內之潮。而泉與物之應乎潮者亦附之。適故人嚴城周書昌太史方承修四庫全書從永樂大典中鈔潮字韻一卷。見寄因得益增所未備。惟吳志言吳嚴峻撰潮水論傳於世。書錄解題言唐錢棧業撰太虛潮論一卷。則大典中亦不載。不知其主何說也。時乾隆四十六年八月十八潮生日。海寧俞思謙自識。

海潮輯說 自序

說輯潮海

纂謙思俞

海潮輯說卷上

清 俞思謙纂 思謙字秉淵 臨海人 國子生

潮原第一

易習坎有孚。大象傳。水洊至。習坎。象傳。習坎重險也。水流而不盈。行險而不失其信。說卦傳。坎為水。為月。

易緯乾鑿度。月坎也。水魄也。水天地脈。周流無息。在上曰漢。在下曰潮。月陰精水。為天地信。順氣而潮。潮者水氣來往。行險而不失其信者也。

虞翻易註。水性有常。消息與月相應。

俞石湖周易集說。最有信者莫如潮。一日兩至。隨月之盈虧。以為消長。凡月到坎。離。潮水亦到。隨月早暮。以為期信。未嘗差失也。

廣輿記。日錄。月陰也。潮水也。皆應於易之坎卦為用。故易說卦。坎為水。為月。

靈樞經。月滿則海水西盛。月郭空則海水東盛。

淮南子。天文訓。積陰之寒氣為水。水氣之精者為月。月者陰之宗也。故方諸見月。則津而為水。為洪。抱朴子。海濤驅吸。隨月消長。潮者據朝來也。汐者據夕至也。月之精生水。故月盛則潮大。潮子皇極經世書。海潮所以應月者。從其類也。

海潮輯說 卷上

寶叔蒙海誌志乃天地之本始。不知根荦孰先。蓋自環拱卯胎。並鼓於太素。地靈之推運。水德之經緯。則天之常數。與天並符。探而究之。可得歷數而計也。夫陰陽異儀而相遠。以其相遠。賴以相資。故天與地遠。德以相成。剛與柔遠。功以相致。男與女遠。性而同志。造化何然。蓋自然耳。夫陰陰以結地。融陰以流水。鍾而為海。派而為川。或配天守雌。或制火作牝。觀其幽通潛運。非神謂何。是故湖沙作濤。必符於月。百川不息。以經地理。猶三光不息。行健於天也。晦明牽於日。潮汐繫於月。若烟自火。若影附形。有由然矣。地故乎下。陰陰之所藏。焉月懸乎上。羣陰之所繫。焉太深。水府也。百川之所會。焉北方。陰位也。滄海之所歸。焉天運。晦明日運。湖沙錯行。以經大順小異。以合大同。夜明者。太陰之所主也。故為滄海源。月與海相推。海與月相期。苟非其時。不可強而致也。時至自來。不可抑而已也。雖謬小準。不遠大信。故與之往復。與之盈虛。與之消息矣。右第... 湖沙之潮沙。並月而生。日異月同。蓋有常數。矣。盈於朔。望於望。虛於上下。弦。息於既。崩。輪。週。輻。次。周。而。復。始。自。太。初。上。元。乙。巳。歲。日。南。至。甲。子。朔。背。分。七。緯。俱。起。北。方。至。唐。寶。應。元。年。癸。卯。南。至。積。年。七。萬。九。千。三。百。七。十。九。積。月。九。十。八。萬。七。百。八。十。七。餘。八。日。積。日。二。千。八。百。九。十。九。萬。二。千。六。百。六。十。四。積。歲。五。千。六。百。二。萬。一。千。九。百。四。十。四。也。右第... 湖沙之法。圖而列之。上致月朔。上弦。盈。望。虛。下。弦。魄。晦。以。湖。沙。所。生。斜。而。結。之。以。為。定。式。循。環。周。始。乃。見。其。統。體。焉。亦。其。綱。領。也。右第... 甲。之。日。乙。之。夜。日。月。差。五。月。差。十。三。度。日。差。週。月。故。滿。不。及。期。一。晦。一。明。再。潮。再。沙。一。朔。一。望。一。盈。一。虛。一。春。一。秋。一。再。漲。一。縮。蓋。天。一。地。二。之。通。率。也。天。動。地。應。約。為。差。率。十。三。度。一。著。後。滿。期。是。故。日。至。之。期。建。子。午。寒。暑。之。大。建。丑。未。月。周。之。期。極。朔。望。湖。沙。之。期。極。魄。魄。凡。朝。沙。之。期。也。一。日。之。期。期。日。中。在。陰。日。加。子。在。陽。日。臨。午。盈。虛。之。期。也。一。月。之。期。期。月。極。在。陽。期。於。朔。在。陰。期。於。晦。滿。之。期。也。一。歲。之。期。期。河。漢。在。陽。期。折。木。在。陰。期。大。梁。論。海。右第... 夫。日。以。一。致。而。月。體。盈。虧。君。臣。之。義。斯。在。矣。月。以。有。素。而。晦。明。殊。實。將。相。之。業。斯。分。矣。月。朔。望。諸。相。月。望。望。諸。將。相。期。以。合。故。附。親。將。望。以。遠。故。分。權。附。親。故。授。其。任。分。權。故。專。夜。明。是。故。推。日。月。知。君。臣。體。期。望。知。將。相。之。貴。也。朔。望。月。之。盛。也。是。乃。潮。大。於。朔。望。焉。右第... 二。月。之。期。日。月。合。辰。於。降。婁。日。差。月。移。故。後。三。日。而。月。次。大。梁。二。月。之。望。日。在。降。婁。月。次。壽。星。日。差。月。移。故。旬。有。八。日。而。月。臨。折。木。矣。八。月。之。朔。日。月。合。辰。於。壽。星。日。差。月。移。故。後。三。日。而。月。臨。折。木。之。津。八。月。之。望。月。次。降。婁。日。在。壽。星。日。差。月。移。故。旬。有。八。日。而。月。臨。大。梁。矣。仲。月。臨。之。季。月。經。之。故。三。月。九。月。抑。其。次。也。夫。折。木。漢。津。也。大。梁。河。梁。也。陰。主。經。行。濟。於。河。漢。乃。河。王。而。海。漲。也。右第... 張。君。房。湖。說。唐。大。盛。中。浙。東。資。叔。蒙。撰。海。誌。志。凡。六。章。詳。復。於。湖。最。得。其。旨。諸。家。依。約。而。言。皆。不。適。其。妙。也。然。多。假。立。過。當。之。法。諸。相。將。之。類。數。致。虛。迷。之。言。謂。位。以。五。千。四。百。四。十。四。之。類。遠。不。探。月。之。宮。分。日。行。十三。度。差。而。一。月。之。近。不。識。日。之。辰。刻。行。一。時。一。周。與。月。之。行。度。相。準。茲。為。類。矣。今。備。舉。周。天。湖。即。隨。而。之。近。不。識。日。之。辰。刻。行。一。時。一。周。與。月。之。行。度。相。準。茲。為。類。矣。今。備。舉。六。章。之。說。著。為。中。篇。觀。其。指。準。標。的。即。見。諸。家。之。說。皆。虛。迷。也。又。曰。湖。之。為。體。也。父。天。母。地。依。陰。附。陽。其。本。則。系。屬。於。月。焉。何。以。言。之。夫。月。之。經。天。若。水。之。滄。海。以。魄。次。於。河。漢。猶。奔。激。於。川。流。月。之。循。環。不。離。於。天。海。之。湖。沙。亦。當。在。海。此。其。大。旨。也。月。之。行。運。者。天。之。十二。宮。分。潮。之。泛。歷。者。地。之。十二。辰。位。

月周於次。惟三百六十五度。湖濤於晝夜。乃計一百刻之間。此又世所共見矣。夫天體西轉。而日月東行。陰陽之經也。地勢東傾。而湖濤西上。往還之道也。日運月速。二十九日。差半而月一周。天辰遷移。二十九日。差半而湖一復位。以此揆彼。候月知潮。又奚遠哉。凡月周天。則及於日月會同。謂之合朔。合朔則敵體。敵體則氣交。氣交則陽生。陽生則陰盛。陰盛則日月之湖大也。自此而後。月漸之東。一十五日。與日相望。相望則光偶。光偶則致感。致感則陰融。陰融則海溢。海溢則望日之湖猶朝之大也。斯又體於自然也。月以運疾而爽度。或舛於數也。潮以往來而差期。或後於時也。今循寶氏之法。以圖列之。月則分宮布度。湖則著辰定刻。各為其說。行天者以十二宮為準。泛地者以一百刻為法。月右天以東行。會諸陰也。湖循地而西轉。本諸陽也。月有盈虛。湖有浮沉。奔衝形諸地也。若有側。彼運行諸刻。略無毫釐之差耳。又曰。自唐寶應元年癸卯歲日南至。距末大中祥符八年乙卯歲十一月丁未朔四日庚戌日南至。又積年二百五十二。積月三千一十七。積日九萬二千一百六。湖倍日之數。文獻通考湖說一卷。歐陽修集古錄。右海濤志。資叔蒙撰。其書六篇。一曰海濤志。二曰濤歷。三曰濤日時。四曰濤期。五曰湖望體象。六曰春秋仲月濤濤解。余向在揚州。得此誌。甚愛之。張於座右。之壁。冀於朝夕見也。已而夜為風雨所蔽。其後求之十五年。而後得斯本。以示好事者。皆云未嘗見也。封演見聞記。余少居淮海。日夕觀湖。大抵每日兩潮。晝夜各一。假如月出湖以平明。二日三日漸晚。至月半則月初早潮。潮為夜潮。夜潮潮為早潮。如是漸轉。至月半之早潮復為夜潮。月半之夜潮復為早潮。凡一月。旋轉一匝。周而復始。雖月有小大。魄有盈虧。而潮常應之。無毫釐之失。月陰精也。水陰氣也。潛相感。體於盈縮也。封演見聞記。張君房曰。封氏此論。蓋少得於資氏。而未臻於盡奧也。朱中有曰。或問閏年多兩汛。與二十四節氣不相應。答曰。年有閏。潮亦有閏。人但知一月六十潮。不知一潮遞差四刻。兩潮占十二時八刻。自初一午時至十六子時。只有二十九潮。遞互遺欠。一月欠兩潮。五年欠百二十潮。正當再閏兩個月。折得卻好。益知潮與節候。未嘗有差。顧炎武日知錄。白居易詩。早潮纔落晚潮來。一月周流六十回。白是北人。未諳潮信。杭州之潮。每月朔日以子午二時到。每日遲三刻。至望日則子潮降。而為午潮。降而為子。以後半月復然。故大月之潮五十八回。小月則五十六回。無六十回也。月之麗天。出東入西。大月二十九回。小月二十八回。亦無三十回也。釋隱之泛海記。隱之嘗自日本國泛舟。將往扶餘。求見觀音。忽遇暴風。所飄信帆而去。僅一日。風止。高泊一山下。朝日初上。風波恬然。四顧海水清澈。下盼無際。且不知其何所也。暇望間。見海底一山如銀。若下萬丈。漢湧直突海面。管然挺空。漸入雲漢。即時波濤滿隨之而上。因其所泊山岸之下。水痕志之。已誠數丈。方款其間。經三時久。其山忽忽而下。波濤亦隨之。走沉於海下。如朝日開。了無所見。又三時。復湧。

而出如初狀又三時復沉於海如初時翼日又如是因與舟人維然評之有老舵師曰此即世所謂海潮也蓋靈長之精魄上朝太陰晝夜而再現矣隱之酒然知其為潮也

張君曰隱之說亦怪之甚者味其上朝太陰之旨符諸宗月之談抑或可憑耳

高似孫緯略常聞南海洲探珠人說每入海必以繩繫身岸上人持之潮來海底山穴間必開黑雷雷鳴水勃然而動繩岸人挽之助身而上及登岸則潮漲入浦激矣

思謙按高氏所聞與隱之所記理實相貫蓋一就海面所見言一就海底所見言也故相附於此

余靖海潮圖序古之言潮者多矣或言如雲霧翕張或言如人氣呼吸或云海鱗出處皆無經據唐盧肇著海賦謂日入海而潮生月離日而潮大自謂極天人之論世莫敢非予嘗東至海門南至武山且夕候潮之進退弦望視潮之消息乃知盧氏之談出於胸臆蓋所謂不知而作之者也夫陽燧取火於日陰鑑取水於月從其類也潮之漲退海非增減蓋月之所臨則水往從之日月右轉而天左旋一日一周臨於四極故月臨卯酉則水漲乎東西月臨子午則潮平乎南北彼竭此盈往來不絕皆係於月不繫於日何以知其然乎夫晝夜之運日東行一度日行十三度有奇故太陰西沒之期常緩於日三刻有奇潮之日緩其期率亦如是自朔至望常緩一夜潮自望至晦復緩一晝潮若因日之入海激而為潮則何故緩不及期常三刻有奇乎

又嘗問於海賈云潮生東南此乘舟候潮而進退者耳古今之說以為地缺東南水歸之海賈言潮生東南亦近之矣今通二海之盈縮以誌其期西北二海所未嘗見故缺而不紀云嘗候於海門月加卯而潮平者日月合朔則日而平緩三刻有奇上弦則日而平望則日入而平望已前為晝潮望已後為夜潮此皆臨海之候也遠海之處則各有遠近之期月加酉而潮平者日月合朔則日入而潮平上弦則夜半而不望則明日之且而平望已前為晝潮望已後為晝潮此東海之候也又嘗候於武山月加午而潮平者日月合朔則日而平上弦則日入而平望則夜半而平上弦已前為晝潮上弦已後為夜潮月加子而潮平者日月合朔則夜半而平上弦則日出而平望則日入而平望已前為晝潮上弦已後為晝潮此南海之候也

朱子語錄潮沙之說余裏公言之尤詳謂潮之消息皆係乎月之進退非由地之浮沉也潮之遲速大小自有常舊常見明州人說月加子午則潮長自有此理陸子靜謂潮是子午月長沈在中筆談說亦如此謂月在地子午之方初一卯十五酉 楚辭註潮海水以月加子午之時一日而再至者也 正

慶註天地之間東西為緯南北為經故子午卯酉為四方之正位潮之進退以月至此位為節耳以氣

之消息言之則子者陰之極而陽之始午者陽之極而陰之始明為陽中酉為陰中也

陳潛室木鐘集晦翁謂月加子午則潮大此說不可曉今海居者但云月上潮長月落潮退誠驗其言是乃月加卯酉方位非子午也卯日之潮可驗卯日與日會日才出卯方即潮長才入酉方即潮又長是潮與月相隨出沒

思謙按陳氏之說即余裏公所謂月臨卯酉則水漲乎東西也朱子之說即裏公所謂月臨子午則潮平乎南北也二說相通理本一貫陳氏不能善會朱子之意故致疑耳

馬子嚴海潮說禮記致日曰朝致月曰夕江海之水朝生為潮夕至為汐日太陽也歷一次而成月月太陰也合於日以起朔陰陽消息晦朔弦望潮沙應焉由朔至望明生而為息自望及晦魄見而為消水陰物也而生於陽潮沙依日而滋長隨月而推移日處於朔月盈於望一晦一明天西運一周有奇月東行迎日之所次月合於地下之中則日之所次也故潮平於地下之中而會於月潮於寅則沙於中潮於巳則沙於亥兩辰而盈兩辰而縮日百刻刻為三分時得八刻三分刻之一周天三百六十五度四分度之一分十二次次得三十三度八十分度之三十五日行一度月行十三度有奇漸遠於日故潮沙之期浸移日後三刻三分刻之一一朝夕而再至故一晦朔而再周朔後三日明生而潮壯望後三日魄見而沙湧每歲仲春月薄水生而沙微仲秋月明水落而潮倍減於大寒極陰而凝弱於大暑畏陽而縮陰陽消長不失其時故曰潮信

史伯謂云余氏所護盧氏之失當矣所誌東南二海潮候亦可謂詳審非不知而作者也但其所謂月之所臨水往從之之說則亦盧氏日之所至水不可附之見也月所在之處與海水不知相去幾萬里曾謂水有可以從月之理乎至曰潮漲潮平皆係於月亦未必然謂之皆與月相應可也謂係於月則拘矣及其論朔望春秋潮之極漲極大則又皆歸之氣數然後知向也水往從月潮係乎月之說未得為通論也何則謂朔望兩弦月行有遲疾故潮之大小因之以為皆係於月似矣春陽中秋陰中潮當其時而極漲豈亦係於月乎

又曰余氏謂潮與月相應則可謂水往從月則不可何則水為陰物乃陰氣之成形者月為陰精乃陰氣之成象者同一陰氣固宜有相應之理所以海潮朔望則大兩弦則小而每月潮之長落與月之升降其數皆合然不過同此一氣自為流通初非形相從而勢相格也若謂水之與月必相從相係則二者何嘗相及哉

吳亭寄寄張起巖論潮書至元十八年秋八月十八日足下觀潮浙江亭有詩明日晝以遺子若致疑於逆流之水有可詰者朱子註謂潮以月加子午之時一日而再至則亦未嘗無說敢即是試為足下誦所聞焉蓋坎本月之體月本水之精月與水一而已矣在天為月在地為水天有陰陽太少而月為太陰地有剛柔太少而水為太柔古人以方諸取水於月其因相感也而況天子午之位乃陰陽之始於其所始而月加焉則陰與陽感而陰以升陰與陰遇而陰以盛水陰類也則當其所加之時沙

而逆上從其類也。月一晝夜。凡一加子。一加午。故潮一日再生。月一日退。天十三度十九分度之七。故潮日退於一日。所以初三之潮。退而後入十八之夜。十八之潮。夜退而入初三之晝也。一月之間。生明生魄。潮亦再盛焉。生明之潮。則自前月二十六長水謂之起信。歷朔至月初三。謂之大信。初四潮勢漸殺。謂之落信。歷上弦至月十日。謂之小信。生魄之潮。則自十一始。歷望至十八。而盛。自十九始殺。歷下弦至二十五。而衰。其起落大小之信。亦如之。天下之至信者。莫如潮。生落盛衰。各有時刻。故潮得以信言也。月於一月之間。漸進而縮。一日潮於兩信之內。漸退而縮。兩潮。秋月最明。秋潮最盛。亦其理然也。又嘗考之。坎為月。魄離為月。魄離生明也。兌上弦也。乾望卦也。巽生魄也。艮下弦也。坤晦卦也。生明之盛。非無故而盛也。坤一索而得長男。故盛過兌少而往。則衰矣。生魄之盛。亦非無故而盛也。乾一索而得長女。故盛過艮少而往。則衰矣。驗之於月。參之於卦。潮之理。其殆庶幾乎。或曰。誠如是。則陽之盛。莫如乾。陰之盛。莫如坤。潮宜於是。大焉。而顯大於震。明巽。魄何耶。曰。茲又先天後天之說也。不本諸先天。無以見造化之全體。不參諸後天。無以見造化之妙用。先天之卦。體也。乾坤離坎。位於四正。震巽艮。兌位於四維。而月之周天。實配之後天之卦。用也。退乾於西北。退坤於西南。父母老而不用。而長男代父。長女代母。居東南生長之方。天地間萬物萬事。咸於此乎。權輿。故其為氣也。莫盛焉。而潮之大信。實配之月。配其體。則陽為明。陰為魄。而乾坤當望晦之位。乃陰陽之極也。潮配其用。則長為盛。少為衰。而震巽當大信之候。乃陰陽之長也。夫如是。則其不乾。坤而震巽也。其由矣。或曰。何以知其必取於卦耶。曰。以納甲家起之。納甲者。如生明之月。昏出於庚。震則納庚。生魄之月。晨見於辛。巽則納辛之類是也。陰陽者。流用之率。驗則月與卦相為用也。審矣。潮而有取於月也。不亦有取於卦乎。或又曰。月之說。然耶。則潮之為候。亦宜月半以前。由微漸大。月半以後。由大漸微。以象夫三五而盈。三五而闕可也。今乃於明魄之生。兩處焉。何哉。曰。明魄之盛。固已如前所云。然月一日一周天。而一日之內。則一加子。一加午者也。潮於月加子午之時。一日再至。故亦於月生明魄之日。一月而再盛焉。月之一潮之再。若不相似。而實相感召。非深於理者。未易以語此。或又曰。子之所論。浙江潮也。他江亦有潮。其遲速不同。何與。曰。潮之生。必生於月出之海。浙江之去海為近。故其至也。如時。他江所去有遠。近故所至有遲速耳。或又曰。古今言潮者。必推浙江。亦謂銀山雪屋。有頭數丈。此為異耳。他江之潮。第如涌泉。復與此不同。何與。曰。浙江去潮生處近。掀天沃日之勢。方盛而不可遏。嶺山。崑山。橫於江口。頓然斂。寬就管。其勢必至衝激奔射也。他江去潮生處遠。遠則必殺。故但涌水而已。又何疑焉。毛先舒答潮問者。朝也。朝月也。或曰。海為百谷王矣。而何以朝為日月者。萬水之天子也。故海臣水而君月。其晝夜再至。則應月之中也。月一晝夜則再中。或中於天。或中於地之中。猶天子之蒞於明堂也。故海朝之。月以朔之午。正刻中於天。子未刻中於地。初二日則以午未刻中於天。丑初刻中於地。其後中期以次漸退。至望則以子正刻中於天。午初刻中於地。十六日則復如初。朔日潮至以子正子未初二日潮至以午未丑初望日潮至以子正午初十六日則復如初。其漸退之期。亦無不如月之中天中也。

思謙按。易傳以水洊至。釋習坎。潮沙之象也。以水行不失其信。釋有孚。潮沙有候之象也。坎為水。又為月。潮候應月之象也。蓋圓則九重。月輪最近。地乘陰。發於山川。播五行於四時。和而後月生焉。故凡風雨潮沙。鱗介之類。其氣皆與月相通。洪範言月之從星。則以風雨。周禮以方諸取水於月。呂覽謂月行乎天。牽陰化于淵。是也。潮沙之至。必以月。子午為候者。子午。坎離也。坎為水。月之本方。以同氣而相求。離為陰陽之正配。以交感而相應也。極大於初三十八者。將朔望之正合。正衝。陰不敢當。陽故稍退後也。

潮說存疑第二。論潮沙山於陸。

洞真正一經。地機在東南之分。九泉之下。則滄海之口。吐納呼吸之靈機也。上通天源之海。旁吞九州之淵。漢十二時以紀。推四會之水。東迴一晝一夜。則蒸載盈。載虛。並湊於滄海之機。凡三十三日。機轉西北。迴東北。漲西南。吐則溢。噴則虧。周於四會。天源下流。九泉波湧。是為一轉。

書考靈輿地厚三萬里。春分時地正當中。自此漸漸而下。至夏至。地下遊萬五千里。地之上。畔與天中平。夏至後。地漸漸向上。至秋分。地正當中。自此漸漸而上。至冬至。地上遊萬五千里。地之下。畔與天中平。自冬至後。地漸漸而下。地機動不止。如人在舟中。舟行而人不覺也。

張子正蒙。地有升降。日有修短。地雖凝聚不散之物。然二氣升降其中。相從而不已也。陽日。上地日降。而下者。虛也。陽日。降地日進而上者。盈也。此一歲寒暑之候也。至於一晝夜之盈虛升降。則以海水潮沙驗之為信。

王充論衡。海之潮水之溢而泛行者。喻人血脈循環周作。上下於支體間。蓋隨榮衛之氣耳。潮之行。淺進退。亦隨海之氣耳。

趙自勵造化權輿。潮者。陰陽氣所激。五月無潮。陰氣微也。八月最大。則陰盛也。太平。

虞裕談撰。仲夏無潮者。陰氣至微。不能自致。仲秋最盛者。陰陽氣均。而陰方壯。最盛之勢。雖故也。宋中有潮。時天地之間。有元氣。有陰陽。陰陽生乎元氣。而亦能為之病焉。常陽常雨。當二氣之極。則元氣不能勝也。夫水。天地之血也。元氣有升降。氣之升降。血亦隨之。元氣一晝夜小升降。故一日之間。潮汛再至。一月之間。大升降。故一月間。為大汛者。亦再十五日。而易一節。一歲間。為節氣者。二十四。潮亦二十四。汛隨之。天地之數。奇而不齊者也。故月有小盡大盡。歲有一閏。再閏。潮之為大汛也。隨大小盡與閏。亦未嘗差焉。驗潮之大小。莫若錢唐。與西興也。雖以朔望為大汛之候。然朔望前一二日。潮蓋有登闕者。或朔望日不登闕。後二三日始登。至五六日而納登者。西興之潮。稍低於錢唐。朔望後七八日。潮亦登。此無他。節氣參差不齊。則潮亦為之進退。或攙前。或落後。其大槩固如是也。或有非朔望正汛而忽大當汛。而忽小者。蓋適遇巨風之順。則推之而來。後浪擁前。故忽大而且久。不退。風逆。則抑之而退。前浪退後。故驟小而且久。不進耳。夏潮。晝小夜大。冬潮。晝大夜小。俗所謂畏寒畏暑者。實確論也。愚所謂陰陽之極。元氣有不勝也。夏為極陽。日呈乎晝。陽氣特甚。元氣雖升。而為至陽所迫。氣不得伸。

故潮亦不得而遂譬之於物以火蒸鼎水半於鼎火氣既升水從而涌此元氣升而潮進之象也於鼎之上置鐵床熾炭其上則涌水為火所熾而復下此潮當進而元氣為至陽所迫而不遂也冬為極陰日既西沒陰氣特甚元氣為至陰所薄而潮不遂猶鼎水方沸以疎管覆鼎巨冰其上冰氣嚴沍水復下均一理耳夏夜日既沒陽氣稍衰冬晝日既出陰氣稍放故元氣得升而潮得進而稍大也其有夏潮當小而忽大夜當大而忽小冬退潮當大而忽小夜當小而忽大者此乃陰陽之氣錯謬顛倒夏當南風或者北風起以陰方氣從所勝而來陽為之辟易故潮遂能稍大冬當北風或風從南至以陽方氣從所勝而來陰為之辟易故潮亦稍大也夏夜潮宜大或三伏中陽氣酷烈融而不收陰不足以禦之故潮從而小冬晝或冰雪不解固陰沍寒故潮亦從而小也二月八月潮特大者陰陽之適中元氣得伸潮得遂其大也固宜

士圭經海潮如人之呼吸

邱光庭海潮論東海漁翁訪於西山隱者曰余生於海上若風雨雲雷雪霜之自余皆略知宗旨矣至於海潮之來朝聞夕見終莫曉其所由然也遊觀竹帛博考古今海經論衡之文賈氏虞侯之說雖多端指喻咸於義未安吾子志學能文精辨物類願為余明白陳之西山隱者曰僕巖居林處遙海遠江安能知濤潮之所起乎且天地廣大誰能視其根源請為子遠取諸經近取諸物以考之雖其至廣至大亦不能逃其理矣案易稱水流濕書稱水洳下俱不言水能盈縮則知海之潮沙不由於水蓋由於地也地之所處於大海之中隨氣出入而上下氣出則地上下氣入則地上下地上下則於江河地上則江河之水歸於滄海入於江湖謂之潮歸於滄海謂之沙此潮沙之大略也問曰古今言潮沙者多矣皆謂海水盈縮而為之未有言由地之上下者也子從何理以知之答曰視百川則知之矣百川亦水也不能盈縮海獨能盈縮乎假令海異百川獨能盈縮則海水既盈地亦隨盈而升百川隨地而上彼此俱上則無潮矣海水既縮地亦隨縮而降百川亦隨地而下彼此俱下則無沙矣固以百川居地之上地居海之上地動而海靜動靜相遠則潮沙生矣以斯知非海水之盈縮也漁翁曰吾聞地道安靜子云隨氣出入而上下何也答曰易言坤元亨利牝馬之貞傳言牝馬地類行地無疆觀其所象地非不動之物河圖括地象云地常動而不止春東夏南秋西冬北冬至極上夏至極下其故何哉由於氣也夫夏至之後陰氣漸長而盛於下氣盛於下則海溢而上故及冬至而地隨海俱極上也冬至之後陽氣漸長而盛於上氣盛於上則海斂而下故及夏至而地隨海俱極下也此一年之動息上下也繫辭云坤其靜也翕其動也闢翕者氣之收斂闢者氣之散出氣收斂則地上氣散出則地下此一日內之動息上下也問曰一晝一夜兩潮兩沙則是一晝夜兩潮兩沙矣將何驗之曰詩疏言魚獸之皮乾之經年每天陰及潮來則毛皆起若天晴及潮退則毛伏如故雖在數千里外可以知海水潮然則潮之來去與天之陰晴相類氣散出則天陰而潮來氣收斂則天晴而潮退魚獸之毛起伏者非識天之陰晴及潮之來去蓋自應氣之出入耳毛起者氣出也氣出則地下面潮來毛伏者氣入也氣入則地上面潮落魚獸之毛一晝一夜兩起

兩伏足以驗其氣之兩關兩翕矣問曰此翕之氣是何氣也曰地中之氣也故此氣一出一人則地獨上獨下不由於水也若一年之氣則是天之元氣其氣周於水故水隨於地而地氣於水也問曰地之廣厚不知幾千萬里也言能隨氣動息不亦諱乎曰神無方豈論巨細天大於地遠數倍尚能空中旋運況地比於天殊為小者豈不能隨氣動息哉吾子視日月之週則信天之能旋視潮之至不信地之能動豈不味哉問曰若如所論地有動息上下人不覺之何也曰河圖括地象云人居大舟之中閉牖而坐則不知舟之動也人居大舟中向不知舟動而視地之廣大付不觀其遼際何以知其上下也且子不開南中之潮難乎雞鳴則潮至雞不視潮之至而先鳴者蓋覺地之動也是知物有所長人或不及問曰地處則人覺之何也曰動安和而震戰悚也震甚則人覺微亦不覺也況翕上下微和者乎問曰潮來有大小何也曰二月八月陰陽之氣交出入之際也月朔月望天地之氣變望光陰也月地類也朔望之交變之時其氣必盛氣盛則出甚而地下甚則潮來大其非交變之時其氣安靜則出微而地下微地下微則潮來小故二月八月其潮遂大於諸月月朔月望其潮遂大於諸潮問曰潮大不正當朔望之日常於朔望之後何也曰凡物之動先感而後應先微而後盛朔望之氣雖至而地動之勢猶微故潮常大於朔望之後也曰子言氣盛於下則海溢而上氣盛於上則海斂而下則是海之下有氣從何知之曰抱朴子云從地向上四千里之外其氣剛動居物不落以此推之知周天之氣皆剛非獨地之上也夫日月星辰無物維持而不落者乘剛氣故也內物既不能出外物亦不能入日月星辰雖從海面而迴莫得與水相涉以斯知海之下有氣必矣問曰海之下既有氣海之邊際則如何曰亦氣也氣之外有天周於氣氣周於水水周於地天地相將形如雞卵即地即水即天也漁翁喜曰問少得多聞潮開沙又開天地之元理也

張君房曰邱氏之論為謬說耳夫以覆載之大包育萬類豈水所能浮之也及詳其自問一晝夜再潮再沙即答以魚獸之為驗斯又乏之矣又稱地中氣晝夜之間一出一入未知何述焉斯皆狂浪之甚註誤後人也

燕肅海潮論觀古今諸家海潮之說多矣或謂天河涌激或謂地機翕張或謂日月激水而湧生封演云月周天而潮應擬空入漢山涌而海隨之析木大梁月行而水大震源殊派異無所適從案探微宜確論大中祥符九年冬奉詔按察嶺外嘗經合浦州沿南溟而東過海康州歷陵水州陟恩平州往南海州由龍川州抵潮陽州泊出守會稽州移菴句章州以上諸郡皆沿海濱朝夕觀望潮沙之候者有日矣得以求之刻漏究之消息三十年用心頗有準的大率元氣曠吸天隨氣而漲歛潮往來潮順天而進退者也以日者重陽之母陰生於陽故潮附之於日也月者太陰之精水者陰類故潮依之於月也是故隨日而應月依陰而附陽益於朔望消於朧魄處於上下弦茲於朧魄故潮有大小焉今二月朔夜半子時潮平於地之子位四刻一十六分半月離於日在地之辰次日移三刻七十二分三刻七十三分中對月到之位以日臨之次潮必應之過月望復東行潮附日而西應之至後朔子時

四刻一十六分半。日月潮水亦復會於子位。於是知潮當附日而左旋。以月隨子午。潮必平矣。月在卯西。沙必盡矣。或遲速消息又小異。而進退位虛終不失於時期矣。

王仲言撰應前錄。姚寬令威著西溪殘話。其間一條云。嘗於會稽得一石碑。論海潮依附陰陽。極有理。不知其誰氏子。以其宗實錄考之。大中祥符九年。以燕肅提點廣東刑獄。遂取兩朝史。燕公傳觀之。果

不自知越州移明州。著海潮論。海潮行於世。則知為燕無疑。徐兢高麗圖經。潮信往來。應期不爽。為天地之至信。古人嘗論之。率未之盡。大抵天包水。水承天。而一元之氣。升降於太空之中。地乘水力以自持。且與元氣升降。互為抑揚。而人不覺。亦猶坐於船中。而不知船之自運也。方其氣升而地沈。則海水溢而上為潮。及其氣降而地浮。則海水縮而下為汐。計日十二辰。由子至巳。其氣為陽。而陽氣又自為升降。以運乎晝。由午至亥。其氣為陰。而陰氣又自為升降。以運乎夜。一晝一夜。合陰陽之氣。凡再升降。故一日之間。潮沙皆再焉。然晝夜之其繁乎。日升降之數。應乎月。日隨於子。則陽氣始升。月隨於午。則陰氣始升。故夜潮之期。月皆隨子。晝潮之期。月皆隨午。又日行遲。月行速。以速應遲。每二十九度過半。而月行及之。日月之會。謂之合朔。故月朔之夜。潮日亦隨子。月朔之晝。潮日亦隨午。且以晝即天。而月行及之。天體西轉。日月東行。自朔而往。月速漸東。至午漸遲。而潮亦應之。以遲於晝。故晝潮自朔後。迭遲而入於夜。此所以一日午時。二日未時。三日未時。四日未時。五日申時。六日申時。七日酉時。八日酉時。未也。至夜即海。而下而言之。天體東轉。日月西行。自朔而往。月速漸西。至子漸遲。而潮亦應之。以遲於夜。故夜潮自朔後。迭復而入於晝。此所以一日子時。二日子時。三日丑時。四日丑時。五日寅時。六日寅時。七日卯時。八日卯時。未也。以時有交變。氣有盛衰。而潮之所至。亦因之為大小。當卯西之月。則陰陽之交也。氣以交而盛。故潮之大也。獨異於餘月。當朔望之後。則天地之變也。氣以變而盛。故潮之大也。獨異於餘日。今海中有魚。腹殼取皮而乾之。至潮時。則毛皆起。豈非氣感而類應。本理之自然與。

史伯璿管窺外編。徐明叔高麗錄。既以為氣有升降。又以為地有浮沈。既以為乘日升降。又以為如應乎月。初無的見。但務臆度。譬猶獵不知兔。而廣絡原野。冀一人之獲。術之疎也甚矣。況既以升降屬之氣。又以升降屬之地。所謂升降。一與二與。且地之與水。俱為有形之物。則氣有運動。形皆隨之。可也。今乃氣之一升一降。地為之一沈一浮。而水則皆與氣不相干。惟因地之浮沈。而有縮焉。豈理也哉。況形隨氣動。則氣升而地浮。氣降而地沈。可也。今乃氣升而地反沈。氣降而地反浮。是地與氣亦不相干矣。不但水也。凡此又皆病之小者。獨地有浮沈之說。其病最大。吾聞天動地靜。未聞地亦動也。意者地本不動。特論者無以為潮汐之說。故強之使動耳。惟篇末時有交變。氣有盛衰之言。似有可取。當存之以備一說。徐氏謂水隨氣而往來。則可。謂水因氣而溢縮。則不可。凡天地間有形之物。未有不隨氣而運動者。潮特有形之物。非有氣以運之。亦不能以自行也。然氣即水之氣耳。是故氣有盛衰。則潮有長落。方其氣之始張於地。則水為所擁而南奔。是為潮。長張之極。則水益南。而潮以平。張極而

翁翁則水北。還而潮落矣。氣之一翕一張。如循環然。無停機也。潮之一往一來。應期不爽。此理之常。無足怪者。至於湖有大小早晚之異。則始信與月相應之言可也。

抱朴子。天河從北極分為兩條。至於南極。其一經南斗中過。其一經東井中過。兩河隨天轉輪入地。而與地下水相得。又與海水合。三水相薄。而天轉排之。故涌激而成潮。天之兩河。一日一夜各入一地。故一旦一夕而有兩潮也。一月之中。天再東再西。故潮再大再小也。又夏時日居南宿。陰消陽盛。天高一萬五千里。故夏潮大也。冬時日居北宿。陰盛陽消。天卑一萬五千里。故潮小也。春時日居東宿。天高一萬五千里。故春潮漸起也。秋時日居西宿。天卑一萬五千里。故秋潮漸減也。

張君房曰。觀雅川之言。蓋亦臆述耳。夫天之河漢。皆氣象焉。未必如地下之河。滔滔而不息也。又焉能流入地下。與海水相激哉。

高似孫曰。抱朴子言。天河晝夜各入一地。故有兩潮。志曰。詳潮水之所起。若鼎釜之沸。沸則煎沫而溢。出究其本。祇平於鼎釜。若沸溢則加倍之也。則是陰陽二氣交變而作。日月為二氣之母。潮隨二曜。蓋不虛耳。

朱中有曰。抱朴子言。潮夏大冬小。春起秋落。又云。天河與海水激蕩成潮。所論皆非也。夏潮甚甚。小夜乃大。冬潮甚小。夜乃小。春秋之中。潮極大。晝夜適相等。所謂天河。特以形似。豈真有大晝夜之間。天未嘗不轉。苟如其說。激蕩成潮。則是晝夜不息。何得一晝夜間。再進再退。其說疎矣。至鄧遂洽開記所論。乃抱朴子之言。更無足辯。

思謙按。恆星之經天也。一晝夜一周而過一度。天河隨恆星而行者也。使潮沙果因兩河轉輪入地而成。則每日當以漸而早。積一年當多兩潮。今每日以漸而遲。積一月已少兩潮。則不應天河明矣。

潮說存疑第四。論潮沙由於虛。虛海潮賦序。夫潮之生。因乎日也。其盈其虛。繫乎月也。肇始窺堯典。見歷象日月。以定四時。乃知聖人之心。蓋行乎渾天矣。渾天之法。著陰陽之運。不差萬物之理。皆得其海潮之出入。欲不盡著。將安適乎。近代言潮者。皆驗其及晦而絕。過朔乃興。弦乃小。盈月望乃大。至以為水為陰類。牽於月而高下隨之也。遂為壽志。定其朝夕。以為萬古之式。莫之逾也。殊不知月之與海。同物也。物之同。能相激乎。譬猶烹。置水盈鼎而不鑿之。欲望騰羞之熟。其可得乎。潮亦然也。天之行健。晝夜復焉。日傳於天。右旋入海。而日隨之日之至也。水其可以附之乎。故因其約激而退焉。退於彼。盈於此。則潮之往來。不足怪也。其小大之期。則制之於月。大小不常。必有遲有速。故盈虧之勢。與月同體。何以然。日月合朔之際。則潮始微。絕以其至。陰之物。過於至陽。是以陽之威。不得肆焉。陰之輝。不得明焉。陰陽適故。無進無退。無進無退。乃適平焉。是以月之與潮。皆隱乎晦。此潮生之實驗也。其胸其臆。則潮亦隨之。乃知日激水而潮生。月離日而潮大。斯不刊之理也。夫日之入海。必然之理。自朔之後。月人不盡。晝當見焉。以至於望。自望之後。月出不盡。晝當見

翁翁則水北。還而潮落矣。氣之一翕一張。如循環然。無停機也。潮之一往一來。應期不爽。此理之常。無足怪者。至於湖有大小早晚之異。則始信與月相應之言可也。

抱朴子。天河從北極分為兩條。至於南極。其一經南斗中過。其一經東井中過。兩河隨天轉輪入地。而與地下水相得。又與海水合。三水相薄。而天轉排之。故涌激而成潮。天之兩河。一日一夜各入一地。故一旦一夕而有兩潮也。一月之中。天再東再西。故潮再大再小也。又夏時日居南宿。陰消陽盛。天高一萬五千里。故夏潮大也。冬時日居北宿。陰盛陽消。天卑一萬五千里。故潮小也。春時日居東宿。天高一萬五千里。故春潮漸起也。秋時日居西宿。天卑一萬五千里。故秋潮漸減也。

張君房曰。觀雅川之言。蓋亦臆述耳。夫天之河漢。皆氣象焉。未必如地下之河。滔滔而不息也。又焉能流入地下。與海水相激哉。

高似孫曰。抱朴子言。天河晝夜各入一地。故有兩潮。志曰。詳潮水之所起。若鼎釜之沸。沸則煎沫而溢。出究其本。祇平於鼎釜。若沸溢則加倍之也。則是陰陽二氣交變而作。日月為二氣之母。潮隨二曜。蓋不虛耳。

朱中有曰。抱朴子言。潮夏大冬小。春起秋落。又云。天河與海水激蕩成潮。所論皆非也。夏潮甚甚。小夜乃大。冬潮甚小。夜乃小。春秋之中。潮極大。晝夜適相等。所謂天河。特以形似。豈真有大晝夜之間。天未嘗不轉。苟如其說。激蕩成潮。則是晝夜不息。何得一晝夜間。再進再退。其說疎矣。至鄧遂洽開記所論。乃抱朴子之言。更無足辯。

思謙按。恆星之經天也。一晝夜一周而過一度。天河隨恆星而行者也。使潮沙果因兩河轉輪入地而成。則每日當以漸而早。積一年當多兩潮。今每日以漸而遲。積一月已少兩潮。則不應天河明矣。

潮說存疑第四。論潮沙由於虛。虛海潮賦序。夫潮之生。因乎日也。其盈其虛。繫乎月也。肇始窺堯典。見歷象日月。以定四時。乃知聖人之心。蓋行乎渾天矣。渾天之法。著陰陽之運。不差萬物之理。皆得其海潮之出入。欲不盡著。將安適乎。近代言潮者。皆驗其及晦而絕。過朔乃興。弦乃小。盈月望乃大。至以為水為陰類。牽於月而高下隨之也。遂為壽志。定其朝夕。以為萬古之式。莫之逾也。殊不知月之與海。同物也。物之同。能相激乎。譬猶烹。置水盈鼎而不鑿之。欲望騰羞之熟。其可得乎。潮亦然也。天之行健。晝夜復焉。日傳於天。右旋入海。而日隨之日之至也。水其可以附之乎。故因其約激而退焉。退於彼。盈於此。則潮之往來。不足怪也。其小大之期。則制之於月。大小不常。必有遲有速。故盈虧之勢。與月同體。何以然。日月合朔之際。則潮始微。絕以其至。陰之物。過於至陽。是以陽之威。不得肆焉。陰之輝。不得明焉。陰陽適故。無進無退。無進無退。乃適平焉。是以月之與潮。皆隱乎晦。此潮生之實驗也。其胸其臆。則潮亦隨之。乃知日激水而潮生。月離日而潮大。斯不刊之理也。夫日之入海。必然之理。自朔之後。月人不盡。晝當見焉。以至於望。自望之後。月出不盡。晝當見

翁翁則水北。還而潮落矣。氣之一翕一張。如循環然。無停機也。潮之一往一來。應期不爽。此理之常。無足怪者。至於湖有大小早晚之異。則始信與月相應之言可也。

抱朴子。天河從北極分為兩條。至於南極。其一經南斗中過。其一經東井中過。兩河隨天轉輪入地。而與地下水相得。又與海水合。三水相薄。而天轉排之。故涌激而成潮。天之兩河。一日一夜各入一地。故一旦一夕而有兩潮也。一月之中。天再東再西。故潮再大再小也。又夏時日居南宿。陰消陽盛。天高一萬五千里。故夏潮大也。冬時日居北宿。陰盛陽消。天卑一萬五千里。故潮小也。春時日居東宿。天高一萬五千里。故春潮漸起也。秋時日居西宿。天卑一萬五千里。故秋潮漸減也。

張君房曰。觀雅川之言。蓋亦臆述耳。夫天之河漢。皆氣象焉。未必如地下之河。滔滔而不息也。又焉能流入地下。與海水相激哉。

高似孫曰。抱朴子言。天河晝夜各入一地。故有兩潮。志曰。詳潮水之所起。若鼎釜之沸。沸則煎沫而溢。出究其本。祇平於鼎釜。若沸溢則加倍之也。則是陰陽二氣交變而作。日月為二氣之母。潮隨二曜。蓋不虛耳。

朱中有曰。抱朴子言。潮夏大冬小。春起秋落。又云。天河與海水激蕩成潮。所論皆非也。夏潮甚甚。小夜乃大。冬潮甚小。夜乃小。春秋之中。潮極大。晝夜適相等。所謂天河。特以形似。豈真有大晝夜之間。天未嘗不轉。苟如其說。激蕩成潮。則是晝夜不息。何得一晝夜間。再進再退。其說疎矣。至鄧遂洽開記所論。乃抱朴子之言。更無足辯。

馬。以至於晦。見於晝者。未嘗有光。必日入於海。隔以映之。受光多少。隨日遠近。近則光多。遠則光少。至近則其虧至遠。則大滿。此又足證夫日至於海。水退於潮。尤較然也。運天法。地存於水。天在水外。日入則晚潮激於左。日出則早潮激於右。

右賦。朝散大夫守蘇州刺史。柱國賜紫金魚袋盧肇。進狀云。微臣始自知書。志在稽古。或觀天地之道。得於經史之間。既察置圭。亦開測管。究黃鍾於玉律。窺碧落於璇玑。伏念司馬遷則書載天官。張平子則儀均地動。臣仰遵前哲。輒探幽虛。偶讀海潮。深符易象。理皆摭實。事盡揣摩。既當鳳紀之朝。願陳蠡測之見。古人莫不以地厚難測。日既入而不見其行。海大無涯。潮漸生而不知其候。不圖天垂大法。假手微臣。獲在聖朝。彰此愚見。勸盧肇文學優贍。時輩所推。窮測海潮。出於獨見。微引有據。圖象甚明。足成一家之言。以誌千載之惑。其賦宜宣付史館。

沈存中筆談補。盧肇論海潮。以為日出沒所激而成。此極無理。若因日出沒。當每日有常。安得復有早晚。予考其行節。每至月正。臨于午。則潮生。候之萬萬無差。月正午而生者為潮。則正午而生者為汐。正午而生者為潮。則正午而生者為汐。

張君房曰。盧肇之說。且破寶氏宗月之談。而專以日入海而激灼海水。乃為潮也。不知海月同物。而自相感致。譬猶方諸向月而水滋。豈待陽乎。且海亦天地中一區物也。豈能外包其地。易云。日在地中。則日隨天運。下絡於地。未聞其轉入於海。又焉能激灼而成潮耶。

朱中有曰。肇未嘗識海。前兩日潮。已七八分。或晦日。已及十分。朔日。正屬大汛。而云合朔之際。潮殆微絕。可乎。肇以月之盈虧。為潮之大小。合一月兩汛之潮。歸謂潮始大。至不知朔與望均大。至也。又曰。肇謂日激水而潮生。亦非也。日之西沒東出。悉有定時。如肇所論。則一晝夜只合一潮。今一日一夜凡兩潮。隨十二時遞為轉移。正晝當午。日固處天未嘗入海。潮之大至。固自若也。肇之不識潮審矣。

丘處機云。海潮人皆言因月。唐盧肇獨言因日。余遊海上。詢諸故老。月初出則潮上。月卓午則潮滿。月西轉則潮漸退。月沒則潮退盡。北方月出。則潮復上。斗北月中。則漸滿。月東轉則潮漸通。月沒則潮退盡。盧肇言日。是太陽。水是純陰。日西入地時。陰避太陽。東海潮上。日出時。水乃西流。東海潮下。且當之激。晝夜不能行萬里。如何海之深。洞洪波蕩漾。日夜能行數萬里乎。又肇所言。是一晝一夜止有一潮。知肇不曾海上遊行耳。陸龜蒙

史伯璿曰。按盧肇謂潮生因日。朔微漲。大與潮候全不相應。往往北方之人。但聞海之有潮。而不知潮之為候。遂欲立言。其差失皆不足辨。但其言天旋入海。日之所至。水不可附。則不惟不知潮。亦不知天矣。天所運日所至之處。豈復有海乎。海雖極大。然不有天之大氣舉之。則海亦何能至止哉。是知天之氣不極其厚。則不能東海與地於其中。然則日所傳之處。正在天氣之中。吾意內與海水相距。不知隔幾萬里。至勁極厚之氣。曾謂天有人海之理。日有激海之勢乎。若肇者。真不知而言者也。陸龜蒙

思謙按。本華海賦云。若乃大明擺轉於金樞之穴。翔陽逸駭於扶桑之津。於是鼓怒。滄浪揚浮。更相觸搏。飛沫起濤。此言月將夕。日初出而濤生。似肇賦之所本。然偶寫一時之景。則可遂以為定候。則誤矣。

潮說存疑第五。論潮沙由誰激。華嚴經。一切大海水。皆從龍王心願所起。八十億龍王。雨大海中。及其所住。淵池涌出。流入大海。波涌流。水青玻璃色。盈滿大海。涌出有時。是故海潮常不失時。現品。如來出。周處風土記。俗說鯢一名海鱈。長數千里。穴居海底。入穴則水溢為潮。出則潮退。出入有節。故潮水有期。許都風土記

張君房曰。處亦名流。觀斯之談。何其誕妄。中虛白釣磯立談。南唐後主時。溆陽湖退。有一大鱈。環體於湖上。瀕江之人。糜食其肉。赤城志。淳熙五年八月。海鯨出於寧海縣鐵場港。乘潮而上。形長十餘丈。揚鬣鼓鬣。噴水至半空。皆成烟霧。人疑其龍也。潮退則泥中不能動。識者呼為海鯨。爭奪其肉。煎為油。思謙案。據釣磯立談。赤城志所載。則海鱈蓋隨潮出入者也。而周子隱。郭景純。乃以為潮隨海鱈之出入。豈不謬哉。

潮沙存疑第六。論潮沙由誰激。吳員將死

吳員將死。曰。而懸吾目於東門。以見越之入吳國之亡也。遂自殺。王懼曰。孤不使大夫得有見也。乃使取中胥之尸。盛以鴟夷。而投之於江。國策。樂毅報燕惠王書。昔者伍子胥說聽乎閭閻。夫差弗是也。賜之鴟夷。而浮于江。子胥不早見。主之不同。量故入江而不化。史記樂毅

史記索隱云。子胥怨。恨。故雖投江而神不化。猶為波濤之神也。越絕外傳。胥死之後。王使人捐於大江。口。勇士執之。乃有遺。發憤。馳騰。氣若奔馬。威凌萬物。歸神大海。彷彿之間。音兆常在。蓋子胥水仙也。

吳越春秋。吳王賜伍子胥死。乃取其屍。盛以鴟夷之革。投之江中。子胥因隨流揚波。依潮來往。湧激隄岸。又越王。賜文種死。葬於國之西山。一年。伍子胥從海上穿山。背而持種去。與之俱浮於海。故前潮來。審候者。伍子胥也。後重水者。大夫種也。元稹海州志。山。上。圖。經。潮。水。到。山。迎。樞。樞。入。海。今。所。存。古。穴。耳。水經注。昔子胥死於吳。而浮尸於江。吳人憐之。立祠於江上。名曰胥山。文種城於越。而伏劍於山陰。越人哀之。葬於重山。文種既葬。一年。子胥從海上負種俱去。遊夫江海。故潮水之前。揚波者。伍子胥。後重水者。大夫種。

錄異記。夫差殺伍子胥。妻之於錢。乃以鴟夷。裝投之於江。子胥悲恨。驅水為濤。以溺殺人。今時會稽。丹徒。大江。錢唐。浙江。皆立子胥之廟。蓋欲慰其恨心。止其猛濤也。時有見子胥白馬車。在潮頭之中。因

立廟以祠焉。  
宋史馬亮傳：徒和杭州。先是江濤大溢，築堤未就，亮屬於伍員祠下，明日潮爲之卻，出橫沙數十里，堤遂成。

高僧傳：唐靈隱寺釋寶達者，以持密咒爲務，往時江湖大至，激射湖上諸山，達爲誦咒咒之一夜，江濤中有偉人至，玄冠朱衣，導從甚繁，謂達曰：身是子胥，復讎雪恥者，非他也，師慈心爲物，已聞命矣，言訖而滅。明日寺僧怪其車馬之喧，因言其事，自爾西岸沙漲彌年。

王充論衡傳：言吳王夫差殺伍子胥，黃之於錢，乃以鴟夷投之於江，子胥悲恨，驅水爲濤，以溺殺人。今時會稽丹徒大江，錢唐浙江皆立子胥之廟，蓋欲慰其恨心，止其猛濤也。夫言吳王殺子胥投之於江，實也，言其悲恨驅水爲濤者，虛也。屈原懷恨自投湘江，湘江不爲濤，中徒狄蹈河而死，河水不爲濤，世人必曰屈原中徒狄不能勇猛，力怒不如子胥，夫衝道子路，漢哀彭越，子胥勇猛不過子路，彭越然二子不能發怒於鼎鑊之中，以交湯蘆汁，灌澀旁人，子胥亦先入鼎鑊，後乃入江，在錢之時，其神安居，豈怯於錢湯而勇於江水哉？何其怒氣前後不相副也。且投於江中，何江也？有丹徒大江，有錢唐浙江，有吳通陵江，或言投於丹徒大江，無錢唐浙江，浙江山陰江上，虞江皆有濤，三江有濤，豈分錢中之體散於三江中乎？人若悲恨也，仇讎未死，子孫遺在，可也。今吳國已滅，夫差無類，吳爲會稽立置太子子胥之神，復何怨苦爲濤不止，欲何求索？吳越在時，分會稽郡越治，山陰吳郡，今吳餘暨以南屬越，錢唐以北屬吳，錢唐之江，兩國界也。山陰上虞在越界中，子胥入吳之江爲濤，當自上吳界中，何爲入越之地，怨悲吳王，遂怒越江，遠失道理，無神之驗也。且夫水難馴而人易從也，生任筋力，死用精魂，子胥之生不能從生，王委怒越江，遠失道理，無神之驗也。且夫水難馴而人易從也，生任筋力，死用精魂，子胥之生不能從生，人忿衝其身，自令身死，筋力消絕，精魂飛散，安能爲濤？使子胥之類數百千人乘船渡江，不能越水，一子胥之身，貪湯鑊之中，骨肉糜爛，成爲羹蘆，何能有害也？周宣王殺其臣杜伯，趙簡子殺其臣莊子義，其後杜伯射宣王，莊子義害簡子，事理似然，猶爲虛言，今子胥不能完體爲杜伯，子義之事，以報吳王，而驅水往來，豈報讎之義，有知之驗哉？俗語不實，成爲丹青，丹青之文，賢聖成焉，夫地之有百川也，猶人之有血脉也，血脉流行，汎揚動靜，自有節度，百川亦然，有朝夕往來，猶人之呼吸氣出入也，天地之性，上古有之，經曰：江漢朝宗於海，唐虞之前也，其發海中之時，漾馳而已，入三江之中，始小淺狹，水激沸起，故騰爲濤，廣陵曲江有濤，文人賦之，大江浩洋，曲江有濤，竟以陰狹也，吳殺其身爲濤，廣陵子胥之神，竟無知也，溪谷之深流者安洋，淺多沙石激揚爲濤，夫濤濤一也，謂子胥爲濤，誰居溪谷爲濤者乎？案濤人三江岸，浦中央無聲，必以子胥爲濤，子胥之身，聚岸灌也，濤之起也，隨月盛衰，小大滿損不齊，同如子胥爲濤，子胥之怒，以月爲節也，三江時風揚疾之波，亦濤殺人，子胥之神，復爲風也，秦始皇渡湘水，遺風問湘山，何祠，左右對曰：堯之女舜之妻也，始皇大怒，使刑徒三千人斬湘山之樹而風之，夫謂子胥之神爲濤，猶謂二女之精爲風也。

抱朴子：濤水者潮，取物多者其力盛，來遠者其勢大，今浙水從東來，地廣道遠，乍入狹處，陵山觸岸，從

直赴曲，其勢不洩，故隆崇涌起而爲濤，俗人云：濤是子胥所爲，妄也。子胥始死耳，天地開闢，已有濤水矣。  
花谷

羅泌路史發揮：世言子胥溺死，而海神爲之潮沙，此妄說也。而或者謂昔人言潮，無出子胥前者，因爲舉書朝宗之語，而齊宣嘗欲遊海觀朝舞矣，且屈原云：聽潮水之相擊，而易亦有行險不失信之言，自有天地，即有此潮，豈必見紙上而後信哉？子胥漂於吳江，適有祠廟當潮頭，不知丹徒南恩等潮，且復爲誰潮耶？

思謙案：淮南子言武王伐紂，渡於孟津，陽侯之波，逆流而擊，武王乘旋歷之曰：余任天下，誰敢害吾意者？於是波能高，勝注云：陽侯，陵陽國侯，溺死，能爲大波，則子胥之爲濤，亦理之所有，虞元輔言山銘云：有周行人伍公，倍吳之職，夫差既王，宰嚭受賂，公入則諫焉，尉鏗之賜，及其身，鴟夷盛尸，投於水濱，憤憤鼓怒，配濤作神，斯言得之。

### 海潮輯說卷下

入古九河碣石之潮第七

鄆道元水經注地理志曰：碣石在右北平鄆成縣西南，今枕海有石如甬道數十里，當山頂有大石如柱形，往往而見，立於巨海之中，潮水大至及潮波退，不動不沒，不知深淺，世名之天橋柱也。  
石碣水下 河東北浮水故道，還章武縣故城之東，注於海，海潮沙往來日再。

元史虞集傳：京師之東，瀕海數千里，北極遼海，南濱青齊，葦葦之場也。海潮日至，淤爲沃壤，孫承澤曰：直沽在武清縣東南八十里，衛河白河合流於此，又西南流四十里，名海口，每日潮至楊村云。

胡渭曰：海潮之所入，黃河之所出，皆沙也，以沙遇沙，如膠之投漆，惟受以廣二百餘里之逆河，踴躍翻騰而入海，又有碣石以當其衝，則潮沙不能逾而西，內沙不停，外沙不入，此禹河所以于載無患也，自逆河變爲渤海，而潮沙直抵九河之口，九河勢分力弱，不足以攻沙，外沙日至，內沙不出，徒駭猶能相敵，八枝遂就湮廢矣。

入濟之潮第八

元和郡縣志：蒲臺縣東一百四十里，岸畔有一沙阜，俗呼爲關口，澆是濟水入海之處，海潮與濟相觸，故





不至揚子橋矣。據此諸說。則唐以前廣陵自有曲江。當在今瓜州之北。而曲江自有其流。唐以後漸為沙所漲。沒之不存。蓋於何有。元和志云。江都縣大江。南對丹徒之京口。舊闊四十餘里。今闊十八里。是也。但曲江漲沒。雖在唐時。而江潮之微。則自南北朝已然。故鄞道元注水經。以枚乘所言。諸漸江。篤內而於甌江。條下。語不及焉。蓋據當時所聞。偶未深考耳。後人泥於鄞注。遂以廣陵之流。移諸錢唐。亦未思川流改易。古今殊觀。至伍子之山。皆在今蘇州境內。文人輿到。推廣言之。不必泥也。

入松江之潮第十一

吳郡記松江東海海口。名曰冠頂。輿地志曰。冠頂者。濱海漁浦之名。插竹列於海中。以繩編之。向岸張兩翼。潮上即沒。潮落即出。魚隨潮。礙竹不得去。名之曰冠。陸龜蒙迎潮。送潮辭。松江南旁田廬。有溝。通浦浦。而朝夕之潮。至焉。天非雨。則帆而留之。用以灌漑。及物之功甚鉅。其贏壯。速。繁。望。晦。盈。虛。也。宋史蘇軾傳。太湖之水。溢為松江。以入海。海日兩潮。潮濁而江清。元史五行志。至正七年。上海縣浦中。午潮退而復至。

入浙江之潮第十二

越絕書。句踐曰。吾欲伐吳。西則迫江。東則薄海。水。屬蒼天下。不知所止。交錯相過。波濤滂流。沈而復起。因復相還。浩浩之水。朝夕既有時。動作若驚駭。聲音若雷。波濤接而起。船失不能救。未知命之所維。鄞道元水經注。浙江又東。逕錢唐。故縣。縣東有定。包諸山。皆西臨浙江。水流於兩山之間。江川急。濤兼。濤水。晝夜再來。來應時刻。嘗以月望及晦。尤大。至二月八月最高。其後二丈有餘。吳越春秋。以為子胥文種之神也。是以枚乘曰。濤無記焉。然海水上潮。江水逆流。似神而非。於是處焉。

元和郡縣志。浙江潮。每日晝夜再至。常以月十日二十五日。最小。月三日十八日。極大。小則水漲不過數尺。大則濤涌高至數丈。每年八月十八日。數百里。士女共觀。

太平寰宇記。唐志。林曰。錢唐江。口。浙江。正居江中。潮水。投山下折而曲。一云。江有反濤。水勢折歸。故云。折江。浙江。亦曰。定山。定山。突出浙江。數百丈。按郡國志云。濤至此。輒抑聲。過此。便雷吼。靈怒。上有可避濤處。行者賴之。云。是海神婦家。

太平廣記。潮頭越。漁浦。方漸低小。

邱光庭。海潮論。錢唐之潮。所以特大。而激涌者。浙江發源。不過千里。江水入少。海入多。故潮特大。燕。浙。海。潮。論。或曰。四海潮。平來。皆有漸。惟浙江。潮。至。則。巨。如山。岳。猶。如。雷。霆。冰。岸。橫。飛。雪。崖。旁。射。影。騰。奮。擊。吁。可。畏。也。其。激。怒。之。理。可。得。聞。乎。曰。或。云。夾。岸。有。山。南。曰。龔。北。曰。緒。二。山。相。對。謂。之。海。門。岸。狹。勢。逼。涌。而。為。濤。耳。然。言。狹。道。則。東。漢。自。定。海。吞。餘。姚。奉。化。二。江。併。之。浙江。尤。甚。逼。狹。潮。來。不。聞。濤。有。聲。也。今。觀。浙江。之。口。起。自。暴。風。亭。感。嘔。北。望。嘉。興。大。水。關。二。百。餘。里。故。商。賈。泊。船。怖。於。上。潭。為。難。惟。泛。

餘姚小江。易舟。浮運。河。達。於。杭。越。蓋。以。下。有。沙。灘。南。北。互。連。隔。礙。洪。波。擊。過。湖。勢。夫。月。離。震。兌。他。湖。已。生。惟。浙江。水。不。同。月。經。乾。朔。潮。來。已。半。濁。浪。堆。滯。後。水。益。來。於。是。溢。於。沙。灘。猛。怒。頓。涌。聲。勢。激。射。起。而。為。濤。非。江。山。逼。狹。使。之。然。也。宋。中。有。白。燕。公。所。謂。濤。者。水。中。沙。也。錢。唐。海。門。之。濤。五。二。百。里。天。水。盈。科。江。又。江。沙。之。漲。或。成。四。無。常。也。潮。為。沙。岸。所。排。助。其。激。涌。天。地。動。搖。而。來。水。之。理。也。疑。是。怪。乎。

蘇軾。乞。開。石。門。河。狀。潮。自。海。門。東。來。勢。如。雷。霆。而。浮。山。峙。於。江。中。與。漁。浦。諸。山。相。望。大。才。錯。入。以。亂。潮。水。洶。洶。激。射。其。怒。自。倍。沙。嶺。轉。移。狀。如。鬼。神。往。往。於。淵。潭。中。涌。出。陵。阜。十。數。里。且。夕。之。間。又。復。失。去。雖。舟。師。沒。人。不。能。知。其。深。淺。錢。唐。岸。山。如。雲。在。西。海。直。抵。蘇。山。越。海。而。回。謂。之。回。頭。濤。

宣昭。浙江。潮。候。圖。說。大江。而。東。凡。水。之。入。於。海。者。無。不。通。潮。而。浙江。之。潮。獨。為。天下。奇。觀。地。勢。然。也。浙江。之。口。有。兩。山。焉。其。南。曰。龔。山。其。北。曰。緒。山。並。峙。於。江。海。之。會。謂。之。海。門。下。有。沙。灘。跨。江。西。東。三。百。餘。里。若。伏。檻。然。潮。之。入。於。浙江。也。發。乎。浩。渺。之。區。而。頓。就。激。射。之。激。射。而。趨。於。兩。山。之。間。拘。怒。不。洩。則。衝。而。上。躡。如。素。霓。橫。空。奔。雷。雷。地。觀。者。膽。掉。涉。者。心。悸。故。為。東南。之。險。非。他。江。之。可。同。也。原。其。消。長。之。故。者。曰。天。河。涌。激。曰。地。機。發。張。揆。其。長。夕。之。候。者。曰。依。陰。而。附。陽。曰。隨。日。而。應。月。地。志。詩。經。言。殊。旨。曷。胡。可。得。而。一。哉。蓋。圓。則。之。運。大。氣。舉。之。方。儀。之。靜。大。水。承。之。氣。有。升。降。地。有。浮。沈。有。潮。沙。生。焉。月。有。盈。虛。潮。有。起。伏。故。盈。於。朔。望。虛。於。兩。弦。息。於。朏。魄。消。於。朏。魄。而。大。小。華。焉。月。為。陰。精。水。之。所。在。日。為。陽。宗。陰。之。所。從。故。查。潮。之。期。月。皆。加。子。夜。潮。之。期。月。必。在。午。而。其。刻。定。為。卯。酉。之。月。陰。陽。之。交。故。潮。大。於。餘。月。朔。望。之後。天地。之。變。故。潮。大。於。餘。日。寒。暑。之。大。建。丑。未。也。一。晦。一。朔。再。潮。再。沙。一。朔。一。望。再。盈。再。虛。天。一。地。二。之。道。也。思。雖。此。論。欲。求。說。而。一。之。月。經。於。上。水。結。於。下。進。退。消。長。相。為。生成。歷。數。可。推。毫。釐。不。爽。斯。天地。之。至。信。幽。贊。於。神。明。而。古。今。不。易。者。也。杭。之。為。郡。枕。江。帶。海。遠。引。臨。閩。近。控。吳。越。商。賈。之。所。輻。湊。舟。航。之。所。繫。集。則。浙江。為。要。津。焉。而。其。行。止。之。淹。速。無。不。畢。聽。潮。沙。者。或。遠。其。大小。之。信。與。其。緩。急。之。宜。則。必。至。傾。軀。底。滯。故。不。可。以。不。之。謹。也。某。承。乏。茲。郡。考。之。郡。志。得。四。時。潮。候。圖。簡。明。可。信。故。為。之。說。而。刻。石。於。浙江。亭。之。壁。間。使。凡。行。李。之。過。此。者。皆。得。而。觀。之。以。毋。蹈。夫。觸。險。驟。進。之。害。亦。庶。乎。思。患。而。預。防。之。之。意。云。

潮候圖	春	秋	夏	冬
初一	十六	子未大	子未大	子未大
初二	十七	子未大	子未大	子未大
初三	十八	子未大	子未大	子未大
初四	十九	子未大	子未大	子未大
初五	二十	子未大	子未大	子未大
初六	二十一	子未大	子未大	子未大

初七 二十二 卯初漸小  
 初八 二十三 卯正漸小  
 初九 二十四 辰初漸小  
 十一 二十六 巳初漸大  
 十二 二十七 巳正漸大  
 十三 二十八 亥初漸大  
 十四 二十九 亥正漸大  
 十五 三十 子初漸大

吳貴誠曰：海濱人言：大信澤海，小信澤江，所謂澤者，水淺而見其沙。大信澤海，謂滄海潮小而百川潮溢，乃氣盛而潮多涌乎上；小信澤江，謂滄海潮溢百川潮小，乃氣弱而潮多滯乎下。交澤者，謂潮甚微與江流相等也。

西湖遊覽志：廣陵侯廟在江干，祀宋其州兵馬都監陸圭，淳祐中潮圯江岸，屢築不就，神率三女揚旗空中，岸賴以成，封神為廣陵侯，三女為顯濟、永濟、通濟夫人。

錢唐遺事：三女一主護岸，一主交澤，一主起水。

思謙按：神之封廣陵侯，以會官其州，猶必子賤之封單父侯也。竹垞因之謂廣陵在浙江，誤矣。

楊魁見潮論：登海寧城樓，見海潮薄岸，怒濤數十丈，若雪山，雷奔電激，昔人謂靈緒二山時為海門，故激而為濤。今觀海門之勢，卻在海門之外，非靈緒二山所為，明矣。海在浙東西者，定海、松江之裏，逶迤曲折，兩岸有際，水勢洄曲，旁多山峙，海中亦翠峯星列，元非浪湧望洋無際者。實大海之汨入於浙中者耳，彼自浩渺之區，入於阻隘，故觸山薄岸，震撼擊撞，從內溢而無外泄，所以來愈遠，勢愈大，進愈激，未抵海門，洶湧已甚，此理之常，無足怪也。

郭濬寧邑海潮論：寧邑海潮，必自東起，先阨於近洋諸山之內，勢已洶湧，錢唐江濤又自西來，阨於靈緒海門而出，相值在寧邑南百餘里之內，勢益湍急，然江濤輕淡而潮疾，海潮鹹重而沈，惟江水朝宗之性，終不敵大海怒張之氣，由是海潮仍挾江濤過海門，更西抵嚴灘而後退，故潮沙之大小，有常期。寧潮自東而西，有常道，至於江濤之緩急，無常期，鹹水淡水之相值，無常處，若更挾以颶風之怒，號上流之添漲，不免駭浪橫飛，怒濤旁射，吾寧實逼處此，不可謂橫過之潮，可長恃以無恐也。

又曰：浙江源自桐江、富陽三折而至邑之西南，則有緒山、龍山對峙，實為江門，東流合海，汪洋浩瀾，吾邑之東南，則大小尖山、黃灣、石墩諸山，穹窿聳峙，為大捍門，於是東西相扼，百四十里之間，海濤洶湧往來，激激海水，自海鹽逆潮而至，挾江流而西返，自江門歷錢唐、富陽、桐江以上而止，復自邑東南而退。

毛先舒答潮問：浙江何以有潮也。曰：地勢為之也。天下之水皆有潮，然多暗長水，或涌水而已，惟錢唐之潮，澎湃奔騰，如爐鼓釜沸，以自海入江，與他水絕殊，蓋地勢使然也。所謂地勢者，有三：錢唐之江，將入海處，有靈緒二山，屹相峙如門，下有沙樞，江流至此，則一東，海潮至此，亦一東，海水長欲入江，束於山不得駛，則怒濤人之欲入門也。人多門狹，則喧動，擊以爭門，惟水亦然，此山勢也。北水悍，南水緩，而錢唐之水，發丹陽，經陸、杭，越諸州，逶迤曲折，以入於海，故曰浙江。浙者折也，則水若緩，他江悍，到口與海力敵，則潮至不敢退，為暗潮。浙江緩，到口不能與海力敵，是則海壓江而陵出，其上潮至敢退，則為怒潮。此水勢也。浙之方為巽，巽曰剛，巽乎中正而志行，柔皆順乎剛，江至巽海，讓潮逞怒，此方勢也。此三者，浙江之所以有潮，與他水殊，不足怪也。

張次仲待制集寧邑之潮，不過大海一支流耳，而潮奔沙澗，湮沒田廬者，蓋有承宜，欲以下衆流之水，左納蘇松外洋諸海之流，西則流緒二山，南北對峙，為海入江之口，東有石墩、大小尖山，環立海隅，為海入寧之口，潮自東起，歷乍浦而來，阨於近洋八山之內，其進甚狹，勢迫東而相擊，是以激濤澎湃，時有衝決之患也。

白居易東樓詩：秋風颯颯弄海旗，自注云：餘杭風俗，每歲八月迎濤，弄水者悉舉旗幟，馬、元、和、耶、吳、自教、夢、梁、錄、八月潮怒，勝於常時，十八日，杭人無賴之徒，以大綵旗，小青涼傘，紅綠小傘，各繫色綵，段子滿竿，伺潮出海門，百十為羣，執旗演水，以迓子胥，治平五年，邵守蔡襄作戒弄潮文云：斗牛之分，吳越之中，惟江濤之最雄，乘秋風而益怒，乃其習俗，於此觀游，厥有善潤之徒，競作弄潮之戲，以父母所生之遺體，投魚龍不測之深淵，自為誇誇，時或沈溺，精魄永淪於泉下，妻孥望哭於水濱，生也有涯，蓋終於天命，死而不弔，重棄於人，倫推子不忍之心，伸爾無窮之戒，所有今年觀潮，並依常例，其軍人百姓，輒敢弄潮之人，為食官中利物，致其間有溺死者，故朝旨禁斷。

烏臺詩案：弄潮之人，為食官中利物，致其間有溺死者，故朝旨禁斷。

方輿勝覽：錢唐湖八月十八日，尤大，漁子弄濤，觸浪，謂之迎潮。宋中有曰：錢唐風俗，每歲二月花時，錢唐弄潮兒，以久狎於水，故是月之潮，無所不遇，八月，午涼而天，以熱，弄潮得盡其技，人。情久厭，城居空巷，出觀，以此獨稱。八月，潮大耳，四季須知，八月十八日，杭人謂之潮生日。

孫光憲北夢瑣言：杭州連歲潮頭，直打羅利石，吳越錢尚父，俾張弓弩，候潮至，逆而射之，山是漸退，羅利石化而為陸地，遂列廩廩焉。

范坳吳越備史：武肅王以開平四年八月，築捍海塘，怒濤衝激，版築不就，表告於天，禱竹山祠，兩詩一章，置海門云：傳語龍王并水府，錢唐借與築錢城，因探山陽之竹，造矢三千隻，羽以鴻鷺之羽，飾以丹砂，鏃鋼火之鐵，為鏃，以內夜三更子時，屬丁日上酒三行，禱云：六丁神君，玉女陰神，鑿以此片羽之矢，射蛟滅怪，竭海枯涸，千精百鬼，勿使安于，惟願神君，佐我助我，明日，募強弩五百人，以射潮頭，人用六矢，每潮一至，射以一矢，射至五矢，潮乃退。

楊魁見潮論：或曰：強弩射潮，水不近城，何也。曰：此非其精誠之感，果能與神抗也。嘗於捕魚者，詢之水

激而上則水族從之而上然潮頭初過不敢投網必待大魚三過之後乃網其細者又時至於割網放其不能舉者夫水族乘潮而上者衆矣其在海中多歷年所強食弱肉受精不少精靈有知迷射而避者物性之靈則然也

元史河渠志參釋老傳大德二年潮囓鹽官州爲患最甚詔真人張與材以術治之一夕大雨震電信符驅出者三乃出作明日見有物魚首扁形僅於水裔潮思遂息極高峻層層用燈點照東海行舟望此爲標的有海盜梁月兄弟弟俱溺于海其家日夕號泣一日步其夫歸曰我今在海潮鬼部中極苦每日潮上若我輩推而來也佛事祭享皆爲誦鬼經去鬼惟有宜地寺塔燈功德大聖賢家資入寺設燈次少又步其夫來謝云今得升一等矣

宋史瀛國公紀德祐二年二月元軍駐錢唐江沙上潮三日不至錢唐江潮失期不至

陶宗儀耕錄德祐二年正月甲申范文虎安營浙江沙渚潮沙三日不至軍馬宴然

吳貴誠曰宋祚終於德祐之內子即元之至元十三年元帥屯於浙江之沙渚射潮三矢而潮不至者三其無他氣也元祚終於至正之丁未即本朝之吳元年潮亦不至但略見其江水微長而已

楊稔西野雜記錢唐江海口有子午潮不爽諺云潮過夷亭出狀元宋未過之果出衛溲自嘉靖甲午以來不惟不過夷亭錢唐江邊或旬日不至時人謂之凍死潮

思謙按淮南子烏有沸波者河伯爲之不潮畏其誠也編珠引潛居錄云崔文子能吹反潮之笛吹已清潮橫下險於廣陵之濤夫鳥之誠樂之至尙能感通如此況錢王之志在衛民元兵之方乘旺氣乎其避而不至也固宜

入浙東諸江之潮第十三補陀卷四  
鄒鄂淳博碑孝女曹娥者上虞曹旺之女也旺能舞節安歌婆娑樂神以漢安二年五月時迎伍君逆濤而上爲水所淹後漢書列女傳同惟婆娑樂神

陸雲客車水論鄒縣土宜書縣東臨巨海往往無涯記船長驅一舉千里海物惟錯不可稱名若乃斷過海浦隔絕曲隈隨潮進退采蚌捕魚蝦鮪赤尾鱈齒比日不可紀名因學

吳萊甫東山水記補但洛迦山西爲觀音洞洞瞰海外亂石如斷圭積伏蟠結怒潮攪擊作魚龍嘯吼聲轉而北行盡昌國界有蓬萊山紫霞洞中咩明通方如大車之輿潮水一退人或可入又有沙山細沙所積海日照之有芒手攬則窟窟下漸成窪穴潮過又補終不少損

薛應旂浙江通志姚江在上虞縣北入海海潮一日夜再至其水不瀟寧波府海環郡境鄞慈定象四縣皆濱海慈谿縣釣魚山有石碁標潮洶乃見定海縣舟山在縣東二潮可到台州臨海縣西三江海潮至此而止故其流溪清而江濁温州永嘉縣甌江東至盤石寧村會於海茫茫無際涯是謂甌海潮之消長俱有定候

入閩江之潮第十四  
唐書地理志福州閩縣東五里有海堤太和元年令李莛築先是每六月潮水鹹鹵禾苗多死隄成潮溪

水如稻其地三百戶皆良田又長樂縣有海陸令李莛築以禦潮曾築道山亭記候官於閩爲土中所謂閩中也大海在其東其城之內外皆塗旁有溝澗通潮汐福建通志閩縣東南距海海水南則山相廬門北浦東則山開安鎮西浦皆會於馬頭江復分爲二入西峽一入南臺復合於馬頭竹崎與水口下諸溪相接仍回流而夕沙焉

王得臣唐史莆田迎仙鎮驛左有水曰通溪潮沙上下土人以鹹淡水不相入處野魚最美臺灣府志海中潮沙南北不同半線以下潮流過北沙流過南半線以上潮流過南沙流過北必據其上流方無虞萬水朝東水皆東流而無潮汐非東風大作不出能也

入粵江之潮第十五附山

番禺記早潮上晚潮下兩水相合謂之沓潮

劉柳嶺表錄廣州去大海不遠二百里每年八月潮水最大秋中復多颶風當潮水未盡退之時颶風作而潮又至遂至波濤溢岸南中謂之沓潮凡颶風作先一二日片雲漫空疾飛海人呼爲颶風潮李調元粵東筆記廣人以潮沙爲水節或日一沙或日兩潮而兩沙皆謂之節其在番禺之都潮末落暮潮乘之駕以終風前後相疊海水爲之沸溢是曰沓潮一歲有之或再歲有之此則潮之變水之不能其節者也若以歲之十月自朔至於十有二日候潮朔日潮盛則明年正月必有大水二日則應二月日直其月至於十有二日皆然此亦潮之常而人罕知之蓋水之神於節者也然大率潮與月相應月生則潮初上月中則潮平月轉則潮漸退月沒則潮乾月與日會則潮隨月而會月與日對則潮隨月而對月者水之精潮者月之氣精之所至氣亦至焉此則水之常節也蓋水與月同一坎體故以月爲節者在在有常而以日爲節者在在有變也余靖云月之所臨則水往從之故月臨卯酉則水漲乎東西月臨子午則潮平南北彼竭此盈皆繫於月不繫於日也

粵東筆記廣州潮以朔日長至初四而消以望日長至十八而消謂之水頭以初四消至十四以十八消至廿九三十謂之水尾春夏水頭盛於晝秋冬盛於夜春夏水頭大秋冬小故防倭者自清明前三日至大嘗前一日謂之春汛春汛爲大以水頭故言大汛也自霜降前一日至小寒前一日謂之冬汛冬汛爲小以水尾故言小汛也

周密癸辛雜識續集廣王駐劄州州界改號祥興至己卯歲二月北軍大至戰於崖山自曉至午南北皆倦欲罷平日潮信凡兩時即退適此日潮終不退北軍雖欲少退而潮勢不可止遂死戰南軍大潰

欽廉瓊海之潮第十六  
嶺外錄欽廉日止一潮謂之小水朔望大潮謂之先水

廣州記石洲山不黃在海中南北日一潮山南日再潮

寰宇記凡江浙之潮皆有定候獨瓊海之潮半月東流半月西流潮之大小隨長短星不係月之盛衰亦甚異也

粵東筆記。瓊州潮候。與江浙。欽廉不同。其地勢異也。郡與徐聞對境。兩岸相夾。故潮長則西流。消則東流。日有消長。常也。八月九月。其勢獨大。每日兩有消長者。其變也。故舊潮漸減。漸小。謂之老潮。新潮漸進。漸大。謂之新潮。十一月朔。或時不測。而長謂之偷潮。其大小之候。隨長短。不係月之盛衰。舊志云。瓊海東南諸港。朔望前後。潮大。上下弦前後。潮小二。至前後。潮大。二分前後。潮小。夏至潮大。於冬。至潮大。於夜。又云。晴則留南而吼。陰則留北而吼。人以爲陰晴驗之。果然。又云。交廣潮候。與閩粵相去亦少。而瓊崖儋萬之候。大小俱各差殊。其半月東流。半月西流。則同。不係月大小之盛衰。今附流水指掌圖說。以便參觀。倪邦良曰。雷之海安。橫渡至瓊之海口。計程約八十里。非遇大順風。則往返舉帆。均以水流東爲候。而逐月逐日。各有差移。難以他郡潮信推測。癸未六月。承乏定陽。適初旬伏流。待渡海安。偶閱舟師流水簿。繁不勝紀。因撮其略。繪圖於左。每月兩次起新流。相距十四日。如十一月十三日起流。二十七日又起流。是也。惟四月十月。則新流三次。其逐月爭差各縮二日。退一時。俱逆算。如十一月十三日起流。二十七日又起流。是也。一二十五起亥。是也。三九月初四十八。十月初一十五。則縮三日。而流在上半月者。則起時未在下半月者。則起時初。惟四月十月之十五。流起時中。其起新流之前三日。俱伏流。每日一次。流東四個時辰。便退西其逐日爭差各半個時。歷兩日差一時。俱順算。如十一月十三起子末。十四起丑初。十五起丑末。是也。若遇閏月。則以上半月照前月。以下半月照後月。上半月又海口北海安流。早半個時辰。海口。瓊地。海安。雷地。接潮爲天地呼吸之氣所運。而適與月應。蓋月行每月一周天。與日會十二會。得日三百五十四有奇。是一歲月行之數也。歲有三百六十日。常數也。而又有六小月。今倪氏此圖。以十二月編定。三百六十日。每月相距十四日起流。一月縮三日。兩日差一時。又以三九十月朔望內各縮多一日。共得六日。以準六小月。併月行三百五十四日。適符三百六十之數。準定潮候起伏。洵簡便。但月行尚有奇零。今以數齊配去。不計餘分。歲久必差。故天后廟碑所定起伏。月日時刻。久已不符。以其便於渡海者。姑錄之以俟智者考正云。

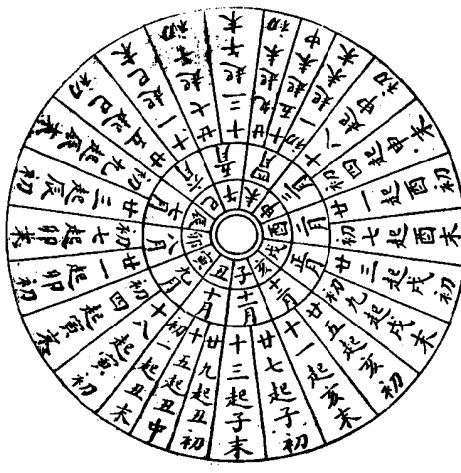

按天無廟碑言。如風大則八月四日伏流。可渡至中。說如有惡。乃東四合流處。所謂中洋合流也。酒此。可勿戒心。如風大則八月四日可渡。又說三月二十三日。又說渡海。而必有北風。舟得宜候之。以是日若有風。則不可渡於圖說也。

即瑛七修類稿。燕潮海潮論。宣昭潮候說。於浙江之潮消長。最夕之故。可謂得其旨矣。而於瓊海。欽廉之潮。則又難通。余嘗推之。蓋人與天地。本同一體。即此喻彼。不辨自明。夫天地之有水。猶人之有血也。水由氣以往。來於地。猶血之氣往來於脈。皆一氣之所致也。故水有潮。有潮者。如人身之血。有行脈不行脈者也。時刻之不齊者。即一息四至之期也。大小之不同者。即春弦夏洪之道也。日止於一潮。或半月東流。半月西流者。亦猶兩蹄之與兩手。遲速大小。所見之不同也。是脈雖皆由一身。而經絡所屬。自異耳。至於潮必東起者。東乃生氣之方。陰陽之義。始於此也。百川之水。盡赴於東。返本之義焉。如人身之氣血。必歸源於中。魚亦起於黃時。生氣之際也。

思謙案。即瑛謂瓊海。欽廉之潮。與浙江不同。猶兩蹄與兩手之脈不同。此不得其故而強爲之說者也。夫脈一息四至。兩蹄猶兩手也。安得有異哉。其所以不同者。蓋地勢使然耳。靈樞言。月滿則海水西盛。月空則海水東盛。是海之盛衰。固應月而分東西也。自直隸至福建。皆東際大海。去西海絕遠。西海之水。無由而至。故潮汐不得不併盛於東。非潮之必起於東也。瓊州四面環海。東西之潮。皆至焉。齊氏召南水道提綱。謂徐聞。開州。以西諸水。皆西入海。是也。故東潮盛。則挾西潮以流。西潮盛。則挾東潮以東流。而其盛衰之期。仍應乎月。故半月東流。半月西流也。其候則仍分爲早晚二潮。觀東坡詩。可見至欽廉之日。止一潮者。則併潮也。欽廉之海。在瓊州安南之間。而當其間。形如側盂。故潮自大洋而注於其甚。自西而退於大洋。甚難。早潮未歸。晚潮又至。來愈盛。則退愈難。水經注之所謂併潮。番禺記之所謂查潮。蓋即此矣。嶺外錄不能推原其故。遂謂之日止一潮也。其猶得分爲一日一潮者。蓋早晚二潮。一盛必有一衰。當其衰。則內潮之退。其性固不欲緩也。內潮退。則外潮之至者。可得而分矣。石洲山北之潮。亦同此理。蓋山南大洋。而北小海也。倘秋潮不促。青林漫。晚潮安南扶南之潮第十七。

水經注。葉榆水。過交趾。歷冷縣。北交趾。昔未有郡縣之時。土地有雜田。其田從潮水上下。民墾其田。因名雜田。又東巡。麻隴縣。南都官。寒浦。出焉。其水自縣東。逕安定縣。北帶長江。江中有越王所鑄銅船。潮退時。人有見之者。後漢書注引交州記同。

資治通鑑。晉天福三年。漢劉彥瑋遣艦趨交州。交州將吳權於海口多植大杙。冒之以鐵。遣輕舟乘潮挑戰。而僞造漢兵。逐之。須臾。潮落。艦礙杙。不得退。五代史同。

文獻通考。淳化元年。左正言朱錫。使交趾。由海口入大海。至白藤江。入海。夜乘潮而行。至長洲。抵海岸。距交州僅十五里。陳字安南。即中時注。歸化江。一曰。暹江。白藤江。大理。西下。東南入於海。有四津。潮沙不常。

水經注。竺枝扶南記。扶南去林邑四千里。水道通自船官口。下注大浦之東。潮大水。連行潮上。西流。潮水日夜長七八尺。從此以西。朔望併潮。一上。七日水長丈六七。七日之後。日夜分。再潮長一二尺。春夏秋



四分自東方至午自午至酉自酉至子自子至東而潮一晝夜發二次卯長午消內長子消若隨處隨時或略有不同是不足為論別有所以然也二日月與日相會相對有遠近之異勢亦使潮之勢或殊假如望時月盈即潮大月虧而潮漸小三日潮之發長每日遲三刻必由於月每日多用三刻以成一周而返原所蓋月之本動從西而東一日約行十三度從宗動天之帶動自東而西必以一日零三刻方可補其所逆行之路而全一周也四曰冬時之月多強於夏時之月故冬潮驟烈於夏潮五曰凡物屬陰者槩以月為主則海潮既出濕氣之甚無不聽月所主持矣即月所以主持海潮者非惟光也蓋晦朔時月之下而無光至與吾對足之地亦無光海當是時猶然發潮不息則知月尚向他能力所謂隱德者乃可通遠而成功矣是月以所借之光或所具之德致使潮長也如磁石招鐵琥珀拾芥然或生多氣於海內使其發潮也如火使鼎水沸溢然或曰潮汐之為理者何也曰一則以免腐朽之患蓋水久注必朽一則以清外聚之垢蓋地上不潔之積山江河而歸於海乃潮長後發吐之也一則以輔航渡渡之事蓋潮長則從海易就岸潮退則從岸易入海觀此則海潮之益不淺矣造物豈無意乎

應潮之泉第十九

水經注熙平縣南有朝夕塘水出東山一日再增再減盈縮以時未嘗愆期同於潮水  
 淳陽記龍龍山下澗水朝夕輒有涌水溢出如潮水時刻不差朔望尤大號為潮泉  
 黃滔臺公山詩井通鱗吐脈自注云山間有井通海潮盈縮之候  
 漁隱叢話甬東山下有井井水盈縮與江潮相應  
 癸辛雜識泮城上方寺琉璃塔下有井通海潮  
 高僧傳會稽寶林寺有井應大江潮候  
 閩小紀侯官縣雪峯之巔有泉一坎深數寸潮至則盈潮退則縮故名應潮然山去海尚數百里也  
 閩粵紀略福清縣海中有瑞巖絕頂有泉應潮汐  
 粵東筆記韶州清溪驛東五里許有潮泉泉有雌雄雄大而雌小一雌長則一雌消日凡三長三消初以雞鳴次午酉消則消滴不留惟秋冬間泉無消長乃有細水長流土人以泉應潮名曰潮泉

應潮之物第二十

孫綽海賦石雞清響以應潮注臨海縣有石雞在海中山上每潮水將至輒幸鳴相應若家雞之向晨也

沈約補中記移風縣有雞每潮至則鳴故呼為潮雞  
 任昉述異記伺潮雞潮水上則鳴

埤雅蜂有兩衙應海潮

漁隱叢話錢昭度詩黃蜂衙退海潮上

酉陽雜俎數九生海遊如彭蠡取土作九數至三百則潮至人以為潮候因名數九

蟹譜蟹之類隨潮解甲更生新者故名望潮蟹隨大潮退殼一退一長  
 本草牡蠣附石而生相連如房故名蠣房每潮來則諸房皆開有小蟲入則合之以充腹  
 閩部疏蠣房附石而生得海潮乃活凡海濱無石山溪無潮處皆不生每潮落兒童穿就石間剔取肉去其殼連石不可動留之仍能生其生半與石俱情在無無之間非蚌蛤比也  
 宋史蔡襄傳泉州萬安渡絕海而濟往來畏其險襄立石為梁長三百六十丈種礮於礎以為固至今賴焉

罪海錄海中有甲物如扇其文如瓦屋惟三月五月潮盛乃出名海扇  
 博物志東海中牛魚其形如牛剝其皮懸之潮水至毛起潮退則伏也  
 沈重詩疏鱈魚鯉背上有斑文腹下純青今以飾弓韃步丈也海水將潮及天將雨毛皆起潮退天晴毛則伏常在數千里外知海潮也陸機同

楊孚臨海水上記牛魚象鱗毛青黃色似鱗知潮水上下

南越志海鷗在漲海中隨潮上下常以三月風至乃還洲嶼頗知風雲若萃飛至岸渡海者以此為候  
 禽經注鷗水鳥隨潮而翔迎浪蔽日水嚮以為信  
 思謙案泉之應潮者乃孔穴之相通物之應潮者乃氣類之相感皆理之常無足多異各舉數條略存其概

存其概

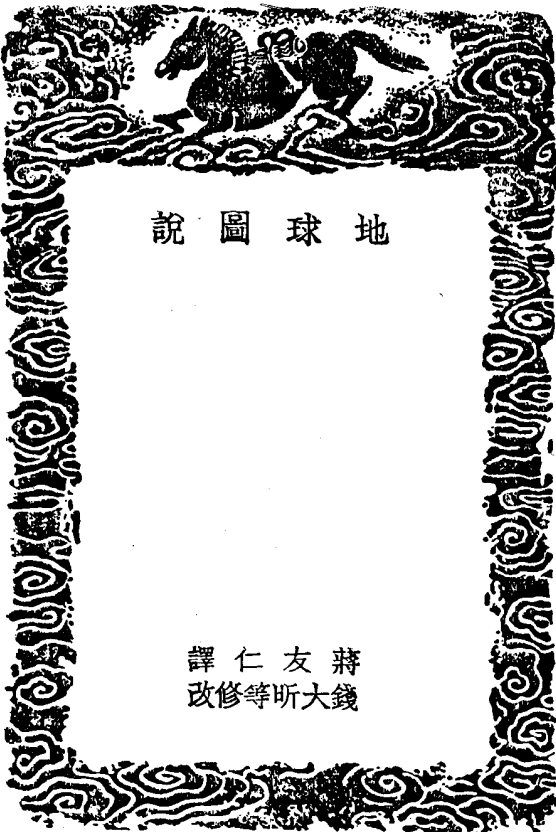

### 地球圖說

蔣友仁譯  
錢大昕等修

### 地球圖說序

經筵講官南書房行走戶部左侍郎兼管國子監學臣阮元撰

西洋人言天地之理最精。其實莫非三代以來古法所舊有。後之學者。喜其新而宗之。疑其奇而闢之。皆非也。言天員地員者。顯著於大戴記。曾子天員篇。元遠見編。其駁作梅文鼎傳。言其有曾子天員篇注。向其奇人求之。實無此稿。但有一二條見天學疑問中。元之注釋曾子十篇也。於天員篇未嘗不用泰西之說。曾子曰。上首謂之員。下首謂之方。如誠天員而地方。則是四角之不掠也。參嘗聞之。夫子曰。天道曰員。地道曰方。據此。則天員地員之說。孔子曾子已明言之。非西域所創也。周牌算經曰。日運行處極北。北方日中。南方夜半。日在極東。東方日中。西方夜半。日在極南。南方日中。北方夜半。日在極西。西方日中。東方夜半。據此。則天員地員之說。周公商高已明言之。非西域所創也。嘉定少詹事錢大昕以乾隆年間奉旨所譯西法地球圖說一書見示。且屬付梓。元讀其書。校熊三拔表度說等書。更為明晰詳備。按地球即地員。元時西域札馬魯丁造西域儀象。有所謂苦來亦阿兒子者。漢言地理志也。其製以木為圓球。蓋水與地。今之地球。即其遺法。西人之說。以地體渾圓。在天之中。若令地球不在天中。則在地之景。必不能隨日周轉。且遲速不等矣。今春秋二分。日輪六時在地平上。為晝六時。在地平下。為夜。非在正中而何。地體本圓。故一日十二辰。更迭互見。如正向日之處。得午時。其背日之處。得子時。處其東三十度。得未時。處其西三十度。得巳時。相去二百五十里。而差一度。又七千五百里。而差一時。若以地為方體。則惟對日

地球圖說序

地球圖說序

之下者。其時正。處左處右者。必長短不均矣。西域此說。即曾子地圓之意。亦即周牌日行之意。非創解也。梅徵君天學疑問曰。西人言水地合一圓球。而四面居人。其地度經緯正對者。兩處之人。以足版相抵而立。其說可從。賦曰。以渾天之理徵之。則地之正圓無疑也。是故南行二百五十里。則南星多見一度。而北極低一度。北行二百五十里。則北極高一度。南星少見一度。若地非正圓。何以能然。所疑者。地既渾圓。則人居地上。不能平立也。然吾以近事徵之。江南北極高三十二度。浙江高三十度。相去二度。則其所戴之天頂。即差二度。各以所居之方為正。則遙若異地。皆成斜立。又況京師極高四十度。瓊海極高二十度。若自京師而觀瓊海。其人立處。皆當傾跌。而今不然。豈非首戴皆天。足履皆地。初無傾側不受環立歟。然則南行而過赤道之表。北游而至戴極之下。亦若是矣。元又謂水地所以能居天中者。天行至健。有大氣以包裹之。試以豆置猪膀胱中。氣滿其內。則豆虛騰而居其中。以繩絡挽。置水盆枕。旋轉而急舞之。柄側覆而水不溢。置木球於水盆中。攪水急瀾。則球必居正中。登泰山極頂。天寒風烈。氣寒耳鳴。況高遠千百倍於泰山者。其健氣旋地。居其中。人皆正立。無分上下。又何疑哉。此所謂地球圖說。侈言外國風土。或不可據。至其言天地七政恒星之行度。則皆沿習古法。所謂時人子弟。散在四夷者也。少詹事原書有說無圖。爰屬詹事高弟子李銳畫圖為說。以補之。凡坤輿全圖二。太陽併游曜諸圖一十九。共二十一圖。是說也。乃周公商高孔子曾子之舊說也。學者不必喜其新而宗之。亦不必疑其奇而闢之可也。

### 地球圖說

西 洋

人臣蔣友仁奉旨譯

內閣學士兼禮部侍郎臣何國宗

左春坊左贊善兼翰林院編修臣錢大昕 同奉旨潤色

### 坤輿全圖說

天體渾圓。地居天中。其體亦渾圓也。地圓如球。今畫大地全圖。作兩圈界。以象上下兩半球。合之即成全球矣。大地之經緯度。各分三百六十。與天度相應。而以天上相應之處名之。如圖之上下頂衝兩點。與天南北兩極應者。亦名南北兩極。橫線平分南北為兩半。與天上赤道應者。亦名赤道。餘線倣此。

### 經緯線

經線以赤道為主。平分赤道為三百六十度。每度各作一橢圓之弧。上會于北極。下會于南極。以象地周三百六十經度。此線即為各處之子午線。緯線以子午線為主。平分子午線為三百六十度。每度各作一圓。惟赤道為大圓。漸遠赤道則漸小。至南北二極。則合為一點。以象地球南北各九十距等。圖是為緯度。經緯線皆分三百六十。今圖止從各十度畫線。以便觀覽也。或問地周三百六十經度。從何處起算。曰。地既為圓形。則隨處可為初經度。如以京師為主。則京師即為

地球圖說



初經度各處或東或西皆以距京師之遠近計之。今天文家作坤輿圖則定初經度于鐵島京師觀星臺之經度。距鐵島往東一百三十四度二分三十秒。

經線即各地方之子午線也。太陽于某處經線之上分應之。則此處午正。于某處經線之下分應之。則此處子正。凡各地方之時差皆準于經度。太陽每日遠地一周為二十四小時。太陽行十五度為一小時。行一度為一分。故知兩處之經度即可推兩處之時差。在東者以時差加在西者以時差減。如以京師為主。京師之經度一百三十四度二分三十秒。朝鮮都城之經度一百四十五度。距京師東十度五十七分三十秒。變時為二刻十三分五十分。太陽至朝鮮都城之子午線。則朝鮮都城計午正。尚未至京師子午線。其差為二刻十三分五十分。故京師止有午初一刻一分十秒。若太陽至京師子午線。則京師計午正。已過朝鮮都城之子午線。其差為二刻十三分五十分。故朝鮮都城已有午正二刻十三分五十分。又如佛郎濟亞國都城巴里斯之經度二十度。距京師西一百十四度二分三十秒。變時為三十二刻六分十秒。故京師有午正。則巴里斯止有寅正一刻八分五十分。巴里斯午正。則京師有戌初二刻六分十秒。

緯度即南北兩極高度也。凡地面與赤道應者。視赤道于天頂。視兩極于地平。距赤道向南一度。則視南極高一度。距赤道向北一度。則視北極高一度。如京師在赤道北四十度。故視北極四十度高。晝夜長短不等。由兩極之高度所生。地面與赤道應者。四季晝夜皆等。距赤道北愈遠。則夏至晝愈長。冬至晝愈短。距赤道南愈遠。則夏至晝愈短。冬至晝愈長。

測量地周新程

凡圓形有二。一為平圓。一為橢圓。設經圈為平圓。則分全圓為三百六十度。其容積皆等。自古天文家但論地為圓形。未察此圓形何類。今西士以新製儀器屢加推測。則疑地球大圓。未必是平圓形。而其度所容之遠近。亦未必相等。以故佛郎濟亞國王特遣精通數術之士。分往各國。按法細測南北各度所容之里數。自近赤道者。自近北極者。自居北極赤道之中者。凡三處測其高度之容。近赤道則狹。漸離赤道則漸寬。由此推得地球大圓之圓形不等。止赤道為平圓。而經圈皆為橢圓。地球長徑過赤道。短徑過兩極。短徑與長徑之比例。若二百六十五與二百六十六。設如修地球或坤輿圖者。命過赤道徑二尺六寸六分。則過極徑止二尺六寸五分。然斯差微小。而于修地球或地圖或可不論也。

按京師營造尺。一里得一百八十丈。而新法測得赤道各度一百九十五里十七丈二尺一九五八。若此數以三百六十乘之。則得赤道周圍六萬九千一百三十四里七十八丈九尺七寸。經圈上之初度一百九十里一百八十八丈三尺。第四十度一百九十一里九十五丈四尺。第九十度一百九十二里一百四十六丈八尺。總合經圈上諸度之里數。則得經圈周圍六萬九千零二十四里一百零二丈七尺。

四大州

天下萬國總分四大州。曰亞西亞。曰歐羅巴。曰利未亞。三州俱于東半球容之。第四大州曰南北亞墨利

加于西半球容之。亞西亞。天下第一大州。乃人類孳生之地。聖賢迭出之鄉。其界東至大東洋。南至赤道南約第十度。西至紅海。地中海。黑海。同河。白海。北至冰海。所容國土。不啻百餘。其大者首推中國。聲名文物。禮樂政教。遠近所宗。

鄂羅斯在喀爾喀。庫河以北。東南至格爾必齊河北岸。自大興安嶺之陰。以東。與黑龍江所轄北境接略。西接歐羅巴。南至蒙古諸國。北至冰海。其國分十六道。國中傳流天主經典及聖賢傳記。然非天主教。西方多城。習文藝。禮樂。東方山多人稀。多獸皮。如狐貉貂鼠之屬。其最北。夏至無夜。中國之北。迤西一帶。直抵歐羅巴東界。大小兩布喀里亞。爾幾斯等國。總名為蒙古諸部。今大半入籍。進貢來朝。其地沙磧。山多水少。人性勇悍。其最西者。駕屋于車。以便遷徙。其內多奉回教。印的亞。即五印度總名。中有數國。惟莫窩爾為大。分十四道。金銀寶石甚多。人面紫色。不衣。以尺布掩臍。天竺。即南印度國。古昔奉佛。今亦然。

自爾西亞亦大國。昔盛今衰。亞拉比亞。其人精天文。明醫學。其南方產百物甚夥。哈爾默尼哈納多里。亦名度爾。幾亞。即古佛羅國也。初宗馬何默之教。諸國多同。其後各立門戶。互相排擊。持戒亦有數端。亞西亞之西有國曰如德亞。自一千七百六十年前。天主降生于國之白德梭郡。名曰耶穌。譯言救世主。

歐羅巴州

歐羅巴州。界東至亞西亞。南至地中海。西至大西洋。北至冰海。分十二大國。不相統屬。其餘諸小國。亦各有本主。諸國皆尚文學。立學校。凡官有三品。一主教化。一理政事。一治兵。或上下皆奉天主教。婚不二色。教無異學。士多肥饒。產五穀。出五金。海船四通。商賈雲集。工技精巧。製器堅良。國內多野獸。北方產熊狼二種。昂利亞國產大犬。猛鷲能殺獅子。代兵守城。

利未亞州

利未亞州。自古為奇怪之地。產獅象諸異獸。厄口多國。四時不雨。惟泥濘河每歲泛漲。而地甚肥美。一歲再收。人有機智。精天文。測星。製水器。以備旱澇。婦人。一乳。禽鳥。無算。沿海諸國。富商大賈。多聚此。其地平曠。而無城郭。亦無書籍。人面多黑色。不衣服。與猛獸同居。土產金寶。不知貴重。惟好佩術。士妖符。率以重價購之。

亞墨利加州

亞墨利加州。相傳百年前。西人航海始至其處。地極廣大。平分地球之半。在赤道北初九度。有山曰巴納。麻峽分州。為二。峽南曰南亞墨利加。峽北曰北亞墨利加。

南亞墨利加國土產黃金。取時金土相雜。別之金多。于土有大水。名曰銀河。以中多銀沙得名。獨不產鐵。兵器用木石為之。今諸國貿易相通。漸知用鐵。百寶及所屬諸國。四時無雨。有異樹。脂質極香。烈名巴爾。撒摩。以傳諸傷損。一晝夜肌肉復合。如故。有大山。南北長萬餘里。其高無際。山底極熱。山坡高五六百丈。有平地最廣。名為吉多。天氣融和。五穀百果。草木悉皆上品。又漸升此山。則氣候漸寒。山巔積雪。四時不消。此山往往噴火。伯西爾國地甚肥美。他方有病不能療者。至此即瘳。

北亞墨利加。惟獸時科國最富饒。城中街巷宮室皆精絕。人多美秀。國王寶藏極多。羽毛為衣。金銀飾之。輯鳥毛為畫。男女裸體。以木葉或獸皮蔽前後。略納大產。猛獸。

古俗。南北亞墨利加。祭魔殺人而聚黨共食。今其諸國大半如如德亞。

七曜序次

自古天文家推七政。雖難行度。其法詳矣。西士殫其聰明。各自推算。乃翔想宇內諸曜之序次。各成一家之論。今姑取其緊要四宗。以齊諸曜之運動而已。

第一多祿。論地為六合之中心。地周圍太陽、水、金、火、木、土及恆星。各有本輪。俱為實體。不相通而相切。本輪之外。又有均輪。七政各行于均輪之界。而均輪之心。又行于本輪之界。然此論不足以明七政運行之諸理。今人無從之者。

第二的谷。以地為六合之中心。地周圍太陽、太陽及恆星。各有本輪。隨地旋轉。水、金、火、木、土五曜之本輪。則以太陽為心。而本輪之上。俱有均輪。

第三瑪爾。以地為六合之中心。不距本所。而每日旋轉一周于南北兩極地。周圍太陽、太陽及恆星。旋轉太陽周圍。水、金、火、木、土之輪。以上二家。雖有可取。然皆不如歌白尼之密。

第四歌白尼。以地為太陽于宇宙中心。太陽最近者。水星、金星、地球、火星、木星、土星、太陽之本輪。繞地球。土星旁有五小星繞之。木星旁有四小星繞之。各有本輪。繞本星而行。距斯諸輪最遠者。乃為恆星。天常靜不動。

按歌白尼序諸曜之次。蓋本于尼色達之論。而歌白尼特闡明之。繼之者有刻白爾、奈端、嗎西尼、辣喀爾、肋莫尼皆主其說。今西士精求天文者。竝以歌白尼所論序次推算諸曜之運動。

歌白尼論諸曜。以太陽靜地球動為主。人初聞此論。輒驚為異說。蓋止特目證之故。今以理明之。如人自地視太陽。太陽靜其兩徑相等。而大不過五六寸。若以法推。則知太陽之徑。百倍大于地球之徑。而太陽之徑止為地球徑四分之一也。人自地視太陽似太陽動而地球靜。今設地球動太陽靜。于推算既密合。而于理亦屬無礙。試舉二三端以驗其理。

其一曰。人在地面視諸曜之行。皆環繞地球。而地似常靜不動。究不可以為地靜而諸曜動之據也。譬如舟平浮海中。舟中之人見舟中諸物。遠近彼此恒等。則不覺舟行。而視海岸山島及舟以外諸物。時近時遠。時左時右。此反疑其運動矣。今地球及地周圍之氣。一無阻碍運動均勻。人在地面上視周圍諸物之遠近恒等。則不能覺地之運行。而視地球外之諸曜。見其時上時下。時左時右。則謂諸曜繞地球而旋行。其二曰。據說地動而太陽靜。自地視之。必似太陽動而地靜。然以斯二者推太陽出入地平之度。其數必相等。如十九日甲巳為地面東京點之地平。卯午酉子為太陽西行繞地之圈。設太陽在卯點。則自京點見太陽出地平。太陽自卯向午則漸升。自午向西則漸降。太陽至酉點。則自京點見太陽入地平。太陽行地平之下。自酉過子。復至卯點。又出地平。此太陽動而地靜之說也。今設卯點為太陽之本所。常靜不動。而地球右行。自西往東。旋轉于本心。則天周圍卯午酉子之各點。遞相輪流。與地球京點相應。故視太陽似升降出入于地平。與前無異。如關京點相應于天之午點。則視太陽于地平。京點旋行向卯。則太陽似升京點應天之卯點。則太陽似至子午線。京點自卯旋行半周。應天之子點。則太陽似入地平。餘理倣此。其三曰。太陽本為光體。月、水、金、火、木、土六曜皆為暗體。借太陽之光以為光。與地球相似。設有人在太陽及他曜面上。則其視地球。亦如地面上之視太陽。有時晦有時光滿。有時為上下弦。此理凡通天文者皆知之。今六曜既皆似地球。豈有六曜及太陽循環地球。而獨地球安靜之理乎。不如設太陽于宇宙中心。而地球及其餘諸曜皆繞太陽。以借太陽之光。斯論不亦捷便乎。

近恒等。則不能覺地之運行。而視地球外之諸曜。見其時上時下。時左時右。則謂諸曜繞地球而旋行。其二曰。據說地動而太陽靜。自地視之。必似太陽動而地靜。然以斯二者推太陽出入地平之度。其數必相等。如十九日甲巳為地面東京點之地平。卯午酉子為太陽西行繞地之圈。設太陽在卯點。則自京點見太陽出地平。太陽自卯向午則漸升。自午向西則漸降。太陽至酉點。則自京點見太陽入地平。太陽行地平之下。自酉過子。復至卯點。又出地平。此太陽動而地靜之說也。今設卯點為太陽之本所。常靜不動。而地球右行。自西往東。旋轉于本心。則天周圍卯午酉子之各點。遞相輪流。與地球京點相應。故視太陽似升降出入于地平。與前無異。如關京點相應于天之午點。則視太陽于地平。京點旋行向卯。則太陽似升京點應天之卯點。則太陽似至子午線。京點自卯旋行半周。應天之子點。則太陽似入地平。餘理倣此。其三曰。太陽本為光體。月、水、金、火、木、土六曜皆為暗體。借太陽之光以為光。與地球相似。設有人在太陽及他曜面上。則其視地球。亦如地面上之視太陽。有時晦有時光滿。有時為上下弦。此理凡通天文者皆知之。今六曜既皆似地球。豈有六曜及太陽循環地球。而獨地球安靜之理乎。不如設太陽于宇宙中心。而地球及其餘諸曜皆繞太陽。以借太陽之光。斯論不亦捷便乎。

水金地火木土六曜之本輪。游繞乎太陽。太陽之本輪。旋繞乎地球。而土、木、二星。又各有小星之本輪。繞之。然太陽、地球、土、木非為各本輪之中心。而微在其一偏。其相距之數。名為兩心差。歌白尼將此諸輪作不同心之圈。而刻白爾細察游曜之固。然證此諸輪皆為橢圓。橢圓有大小二徑。竝有三心。即中心及兩偏心。若知大小兩徑之比例。或兩心差。則可畫橢圓之式。

水金地火木土。土周圍九小星。皆有兩運動。一循其本輪。一旋轉于本心。太陽雖無本輪。亦如他游曜旋轉于本心。既設地球之兩運動者。地球于本心每日東行一周。則諸曜在地周圍似每日西行一周。地東行一年一周輪。則太陽似東行一年一周天。

恒星在天終古常靜不動。自地視之。似有兩種運動。皆因地球旋轉之故。每九十五刻十一分四秒。恒星似西行一周。蓋此時地球于南北兩極之軸東行一周故也。每七十二年。恒星與黃道南北兩極似東行約一度。蓋此時地球兩極之軸漸轉微偏約一度也。

七政體之大小。及距地之遠近。天文家皆能測知其實數。惟恆星不然。因其距地最遠。雖細加測量。僅知其大小遠近不等而已。又恆星本各有光。其中多有較太陽更大者。

恆星距地最遠。故地球並地球本輪之徑。自恆星天視之。僅如微點。地球行本輪之時。其南北二極。恒向于天之南北二極。在地雖相距有遠近。以應恆星天之兩極。常若無二。

諸曜徑各不同。天文家測量七政遠近大小不等。取規于地球半徑。若測量土木旁九小星。取規于本星之徑。既知地徑之里數。由此可推知他曜遠近大小之里數。

諸曜徑各不同。天文家測量七政遠近大小不等。取規于地球半徑。若測量土木旁九小星。取規于本星之徑。既知地徑之里數。由此可推知他曜遠近大小之里數。

太陽併游離比例表

徑	日	水	金	地	月	火	木	土
徑	一百倍	三分之一	二萬八千六	四分之三	五分之一	十倍強	十倍弱	
徑	一百倍	三分之一	二萬八千六	四分之三	五分之一	十倍強	十倍弱	
徑	一百倍	三分之一	二萬八千六	四分之三	五分之一	十倍強	十倍弱	
徑	一百倍	三分之一	二萬八千六	四分之三	五分之一	十倍強	十倍弱	
徑	一百倍	三分之一	二萬八千六	四分之三	五分之一	十倍強	十倍弱	
徑	一百倍	三分之一	二萬八千六	四分之三	五分之一	十倍強	十倍弱	
徑	一百倍	三分之一	二萬八千六	四分之三	五分之一	十倍強	十倍弱	
徑	一百倍	三分之一	二萬八千六	四分之三	五分之一	十倍強	十倍弱	
徑	一百倍	三分之一	二萬八千六	四分之三	五分之一	十倍強	十倍弱	

從午向西則地球與太陽應者漸近赤道。地在本輪之西點。太陽正當地之赤道。此時地旋轉于本心。則見太陽于赤道而旋行而晝夜適平。秋分後地自西點漸近于點。則地球與太陽應者漸距赤道向南。地在本輪之子點。則地球與太陽應者。在赤道南二十三度半。此時地旋轉于本心。則見太陽于冬至至圈。地左行冬至後第八日。地在本輪之子點。是為太陽最卑之時。因此時地距太陽最近故也。地循本輪。從子向卯。則地球與太陽應者。漸近赤道。地至本輪之卯點。則見太陽于赤道而旋行。地自卯點復至午點。此時地行本輪一周。人從地面視之。則見太陽于黃道上循行一周而為一歲也。

太陽之視徑大小。太陽之視行盈縮隨時不等。皆自地兩運動而生。地球循橢圓之理。與太陽循橢圓之理略等。詳見後論。

地半徑差

地半徑差。使人見諸星于實高。如庚為人目。庚酉為地平線。設數星遠近不等。俱在地平線內。于甲于丁于乙。人自庚視此數星。必見其應于天之西點。若從地心計之。則視甲于丙。視丁于午。視乙于子。此西丙西午西子三弧。為甲丁乙三星之地半徑差。星距地愈近。其差度愈多。恒星距地最遠。故無地半徑差。地半徑差最大者在地平。星漸高其差漸小。星在天頂則無半徑差。

清蒙氣差

蒙氣差能升車為高。人在地面。自蒙氣內觀日月諸曜之高。必大于實高。設如丁點。置一鏡人目在乙。則在線射于庚。故目不能視鏡于丁。若盆內添水。則光線既入水。必折而依曲線射于丁。故自乙能視丁。鏡諸曜光線入蒙氣亦然。如太陽在乾點。若無蒙氣。則自京點不能見太陽。惟光線既入蒙氣。則折而至于京點。故自京點能見太陽。然視物者必依直線。故自京點見太陽行于丙。而乾丙為蒙氣差。蒙氣差最大者在地平。自地平以上漸小。至天頂則無差矣。京師地半蒙氣差測得三十三分強。

論地圖

第一圖中心為圓球。以象地球。其外大圈。以象天之渾圓。地球上黃赤兩至經緯等圈。皆與天上同名諸圈相應。設如地球上甲已兩點。相應于天上之南北兩極。亦名南北兩極。地球上丁癸圈。相應于天上之赤道。亦名赤道。餘圈放此。地球赤道丁點之地平。為南甲已北人自地球之丁點視赤道于天頂。視兩極于地平。若人從丁點往北行。四十度至京點。其地平為子寅。天頂為頂點。天上之赤頂弧與地球之丁京弧相應。各四十度。而北極之出地平亦高四十度。人從京點又往北至巳點。則見北極于天頂。而以丁癸赤道為地平。此皆由地圓之故也。凡在地之物。以向地心為下。以向于天者為上。故人在地面上。丁京已癸甲等點。東南西北各不同。其足皆向地心。則皆為向下。

交食

第二圖太陽之體。既為圓球。太陽之光。恒照其半面。向太陽之半恒明。背太陽之半恒暗。故人在地面上。

論春夏秋冬

歌白尼論春夏秋冬四季之輪流。亦由地運動而生。如子卯午酉橢圓。象地球一年所循之本輪。斯輪相應于渾天之黃道。地兩極之軸。斜行于黃道之軸。而地亦道斜行于本輪。各二十三度半。是為黃赤距緯。地循本輪。其軸傾斜。而其極傾向天之兩極。今設地在本輪之午點。則地球之與太陽應者在赤道。北二十三度半。故此處見太陽于天頂。此時地旋轉于本心。則見太陽于夏至至圈。繞地左行。北方之晝長。南方之晝短。夏至後第八日。地在本輪之乙點。為太陽最高之時。因此時地距太陽最遠故也。地循本輪。

或全見其光面。或半見。或不見。由此以生朔望之別。設如朔日。太陰之光面背地。故自地不得見之。朔以後。太陰之光面漸向地。故自地漸得見之。望地在于太陰及太陽之間。故自地全見太陰之光面。望以後。太陰之光面漸背地。至朔日。又不見其光面。太陽太陰相會之時。太陰在太陽與地之間。若地與太陰與太陽一線參直。如圖。地面上有月影之處。如甲與丁。則見太陰掩蔽太陽之光。是為日食。惟朔日太陰會太陽。故朔日有日食。若望時地球在太陰與太陽之間。人從地面視日月相距百八十度。若太陽與地與太陰一線參直。如圖。則太陰為地影所蔽。不得受太陽之光。是為月食。惟望日太陰與太陽正相對。故朔望日有月食。

太陽

太陽之光雖大。其面上每有黑點。或一。或二。或三四。不定。其點初小。漸長然後漸消。以至全盡。黑點或多且大。則能減太陽之光。此點特在太陽之面。究不審其何物。然視其自此往彼。每以二十五日半復歸于原所。則知太陽二十五日半旋轉于本心一周。太陽每一日似西行繞地一周。每一歲似東行一周。然此兩動非太陽之實動。乃由地球旋轉于本輪而生。

太陰

太陰及五星之體皆無光。借太陽之光以為光。若以望遠鏡望太陰之面。則見其黑暗之處。似山林湖海及地面上所有之物。太陽之光照太陰之面。其點皆生黑影于太陽正對處。測其所生之影。則知太陰面上之山。其高過于地面上之山也。太陰面上黑點。各有定所。天文家各以名命之。以為考驗東西經度之用。設如太陰食而入地影。或地影相切于太陰面上某黑點。雖無先後。然其虧復各分限時刻各處俱不等。若知兩處時刻相差幾何。即知兩處東西經度相距幾何。如人在京師觀月。食初虧及地影相切于某黑點。在子初一刻三分。又有有人在伊犁觀月。食初虧及地影相切于某黑點。在亥初一刻二分。兩處時差為兩小時一刻十三分。以每時行度之率。推之得三十四度。即伊犁距京師西之經度。

五星

水、金、火、木、土之體與地球相似。其向日之半球恒明。背日之半球恒暗。金、水二星。自地視之。有朔望上下兩弦。順合如月之望。退合如月之朔。東西大距如月之上下弦。但人以目視之。不覺其變。若以望遠鏡窺之。可得金星朔望兩弦之象。惟水星距太陽最近。其體又微小。故難以分耳。上木、火三星。自地常視其光面。獨火星距日九十度之時。自地視其光面稍背。似月望前後兩日。因火星距地近故也。

土星旁有五小星。各有本輪繞土星而行。如水、金二輪之圍繞太陽。各小星行之速率。隨其輪之大小不等。第一星行一日八十五刻。第二星行兩日七十刻。第三星行四日四十九刻。第四星行十五日九十刻。第五星行七十九日三十一刻。俱循大輪一周。

木星旁有四小星。各有本輪繞木星而行。第一星行一日七十三刻。第二星行三日五十二刻。第三星行七日十四刻。第四星行十六日六十六刻。俱循本輪一周。土、木兩星既全為暗體。必于太陽相對之處生影。其周圍諸小星之體亦無光。光借于日。故入木星之影。則食。木星旁四小星。以遠鏡望之。易見。又其食最繁。每日或一。或二。可視其出入木星之影。故用此以定各處之經度與月食同理。

又以遠鏡望土星之體。有一光圈。似渾天儀之地平。此圈隨時變。更未審其為何物。按歌白尼所定諸曜次序。五星皆如地球。繞日順行于橢圓形之本輪。其行一周之遲速不等。由其距日遠近而生。水星距日最近。故其循本輪最速。計八十八日而一周。土星距日最遠。故其循本輪最遲。計二十九九年零一百五十五日而一周。太陽在五星諸輪之一偏心。凡各星相等之時。所循本輪弧之面積亦相等。設自太陽視之。諸星遲速不等。而皆為順行。若自地視之。則見其有留退等變。然此變非諸星之變。乃自地本輪半徑差所生也。如圖。地在本輪之坤點。作坤卯線。切地輪于坤點。至黃道之卯點。此坤卯線必交火、木、土三星之輪。或此三星正在本輪與切線之交點。火、木、土則自地視此三星。正應于黃道之卯點。若從日心計之。則視火于子。視木于丑。視土于寅。此子、火、卯、丑、木、卯、寅、土、卯三角之度。即為火、木、土三星之地輪半徑差。金、水二星。其輪在地輪之內。自地作兩線。一自地心至日心。一自地心切星輪。此兩線相交于地心之角。即為星與日之大距。如圖。坤乾為過日與地心線。坤、金、水、火、木、土各輪之線。坤乾角即自地視金星與日之大距。水坤乾角即自地視水星與日之大距。將金、水、火、木、土各輪引至之恒星。天子于子。丑于卯。此子、坤、卯、丑、坤、卯、角。即為金、水二星之地輪半徑差。五角星合留順逆等變。皆由地輪半徑差所生。然其變有二類。由星輪在地輪內外不同之故。各有圖詳之。

客星

明史曰。客星者。言其非常有之星。始諸異星之總名。若客星不發光芒。則曰客星。若發光芒。則曰彗星。今按客星之體。非地氣上升。亦非妖瑞之兆。第如諸恒星及游星之體。其行于天上也。亦如游星行于本輪。設如圖。甲丙戊庚為客星之本輪。此輪為橢圓形。太陽在其一偏心。設客星行本輪之庚甲丙戊。則距地遠。故自地不見。若行本輪之庚戊丙甲。則距地近。故自地可見。相等之時。其所行本輪弧之面積皆相等。星愈近本輪之戊點。則其行本輪之弧愈大。而行愈速。又橢圓之長徑愈長。則其行一周愈遲。故客星或五六十年止行一周。止見一次。古今惟客星為異。因未明其實理耳。茲千百餘年來。已測得五六客星再見之準策。日後擬測諸客星之見。庶可得其一定之數。并隱見之諸策也。

渾天儀

渾天儀者。乃象日月諸曜旋轉之道。範銅為儀。以象天體。中心置一小球。以象地球。天體渾圓。運行不息。人在地面視之。常止見其半周。設一平環。絡天之半周。與地面相應者。為地平圈。此圈平置架上。不動。于其相對之處。刻劃以納子午圈。與地平圈相交。成十字直角。距地平九十度。是為天頂。渾天儀半在地平上。

半在地平下。太陽出地平為晝。入地平為夜。過子午圈為午中。

南北兩極為天之樞軸。彼此相對。赤道居其中。距南北極各九十度。中國地面所常見者。謂之北極。常不見者。謂之南極。北極出地高度隨所在測驗以為定。

太陽隨天西行。三百六十五周之時。又較恒星東行一周。是為黃道。平分黃道圈為四。曰春分。秋分。夏至。冬至。各居大圈四分之一。每分又分為六分。各十五度。是為二十四氣。黃道與赤道斜交。其相交之處為春分。二分相距最遠之處為冬至。黃赤大距二十三度半。黃赤南北二極亦距二十三度半。赤極不動。而黃極每日旋繞赤極一周。是為南北兩極小圈。

黃赤兩至兩極共六圈。欲其彼此聯屬。故用兩過極圈。以十字直角相交。以當渾天儀之脊骨。一過兩極。并過春分。秋分。為極分交圈。一過兩極。并過冬至。夏至。為極至交圈。相交之處。于南北二極穿一銅條。兩端稍銳。便入子午圈以當儀樞。

七政之行。皆以黃道為宗。惟太陽正行黃道。其餘六曜。各有本道。斜交于黃道。或在黃道北。或在黃道南。最遠者不踰八度。故渾天儀作黃道圈。左右各寬八度。以便指六曜之運行。

太陽隨天西行一周。是為一日。但每日各處晝夜長短不同。因太陽在天所行之道不同。如太陽行赤道。極南則為冬至。此時北方晝最短。夜最長。而太陽所行之道。名為冬至圈。冬至後。太陽自南漸向北。晝漸長。夜漸短。滿一象限。至春分。太陽與赤道合為一線。而晝夜恰平分。春分以後。太陽過赤道北。滿一象限。太陽行赤道極北。是為夏至。此時北方晝最長。夜最短。而太陽所行之道。名為夏至圈。夏至後。太陽自北漸向南。晝漸短。夜漸長。滿一象限。至秋分。太陽又與赤道合為一線。而晝夜恰平分。秋分以後。太陽過赤道南。又行一象限。而復于冬至。此一歲太陽所行之道。每日不同。惟春秋二分。行赤道大圈。

其餘皆為赤道距等圈。然渾天儀內。止設三圈。即冬至。夏至。兩圈。一為晝短規。春秋分。一為晝長規。春秋分。一為晝夜平分規。天下萬國。非一人所能徧歷。自古以來。多有士抱雅志。周遊四遠。或采風俗。以宏教化。或探奇秀。以壯襟懷。或窮此疆。以察地形。或訪聖賢名流。以資師友。凡此者。雖不無跋涉之艱。而向往之情。終不可遏。在昔漢時。張騫使西域。其足固已履天竺。元人都實窮河源。其迹亦曾至崑崙。迨本朝聖祖仁皇帝。屢遣使臣。往窮河源等處。測量地度。輸入輿圖。較之漢。元所誌。又加詳焉。我皇上威德廣被。萬國向風。罔不臣服。經微以西。盡隸版圖。分遣使臣。測量經緯。諸度。經行數萬里。如履階闕。凡山川曲折。道里遠近。較如列眉。載籍所傳。無皆可按圖而辨。猶與盛哉。友仁以觀光陪臣。幸逢盛際。謹取新闢西域諸圖。聯以西來所攜手輯輿城梗槩。增補坤輿全圖。或以供有識臥遊之萬一也。若夫諸曜遠近之次。各方經緯之度。渾天儀之新製。以及日月五星之體象。與夫輪心輪徑之比例。西士屢經測驗。古疎今密。其立論不同之大指。今皆載其大略。書于圖之各旁。俾覽茲圖者。因象以究其理。亦未必無小補云。

地球圖說補圖序

經筵講官南書房行走戶部左侍郎兼管國子監算學事務阮元撰  
 嘉定錢少詹主講蘇州紫陽書院以地球圖說手稿若干葉授其門人元和李尙之尙之以意聯屬  
 爲一卷畫中所稱第一第二圖之等竝佚不見然有說無圖讀者驟難通曉今依其說補作諸圖綴於  
 其後以示初學云爾凡坤輿全圖二大陽併游圖諸圖一十九共二十一圖時嘉慶四年歲次己未日  
 在南斗

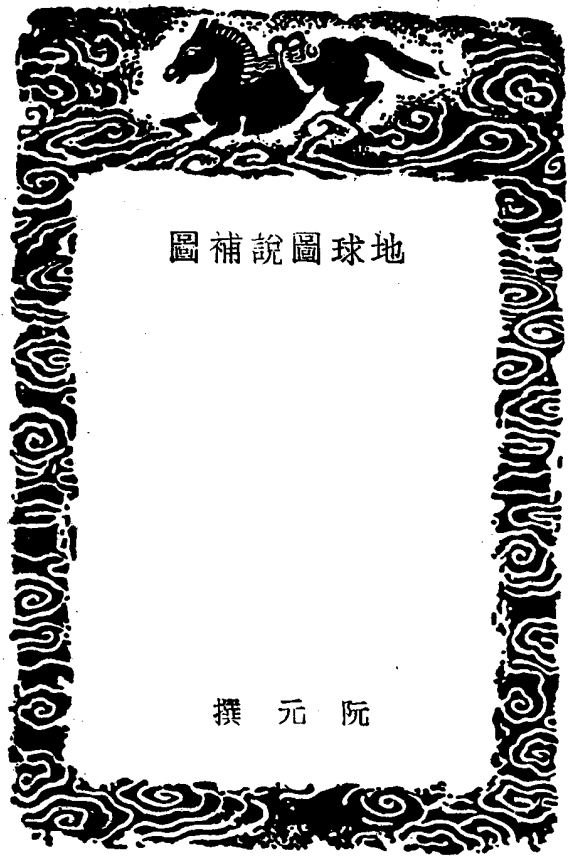

地球圖說補圖 序

地球圖說補圖

圖 上

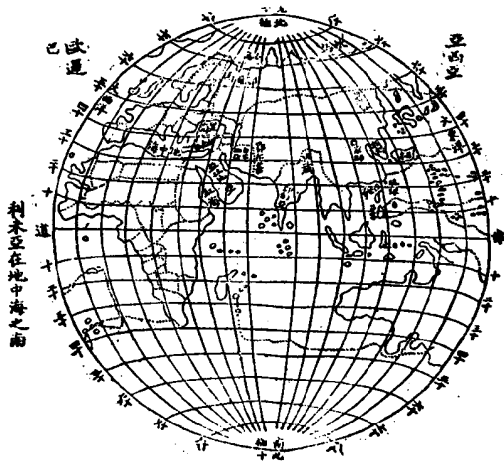

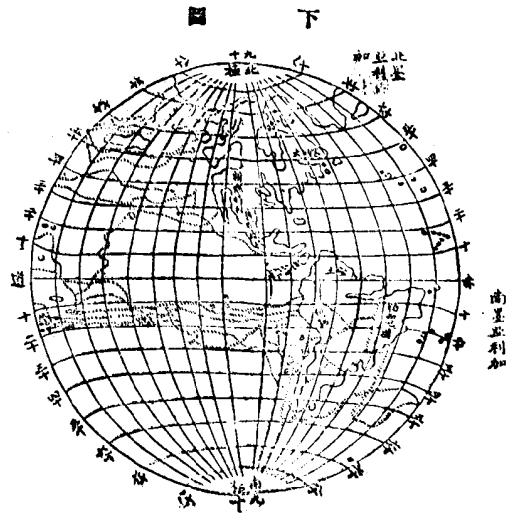

右坤輿全圖。據西域圖志地體圖補繪。圖志以兩極為圈界。直省及新疆回部地名一一詳載。與友仁所稱正合。今摘友仁所舉之地名標之。餘以幅狹不及詳錄。亞細亞作西亞。伯西兒作伯西爾。伯露作百露。字異音近。譯有不同也。惟友仁所舉同河、泥碌河、銀河、吉多國等地。地體圖不載。無由知其處。所姑闕之以俟考。



圖 一 第



圖四第

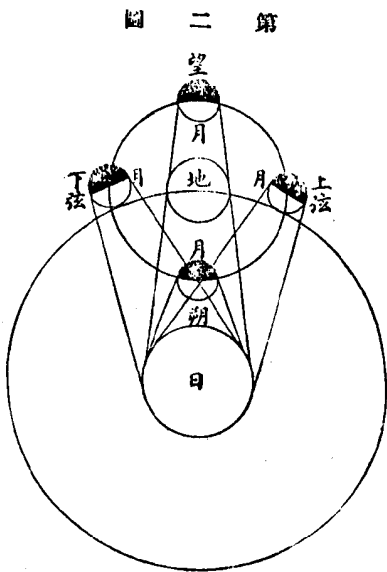
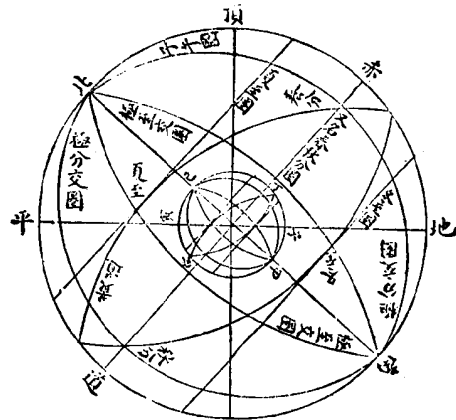
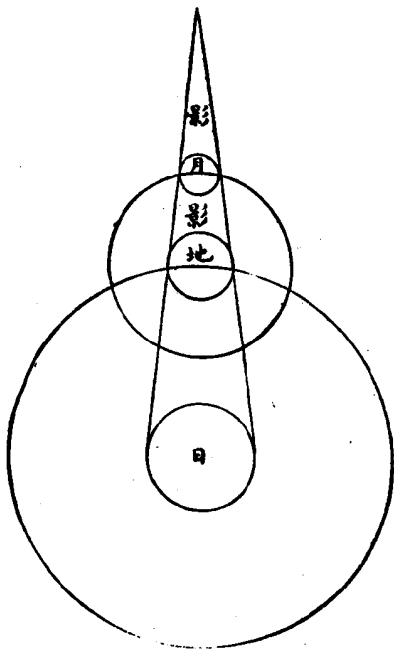

七

圖三第

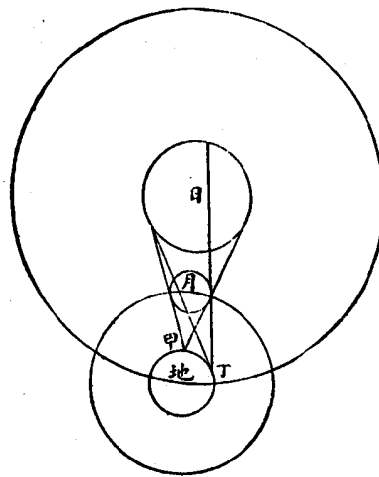

六

圖六第

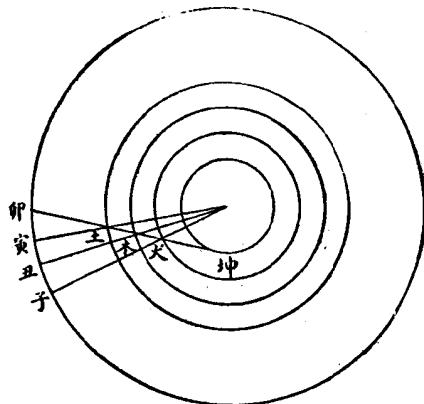

九

圖五第

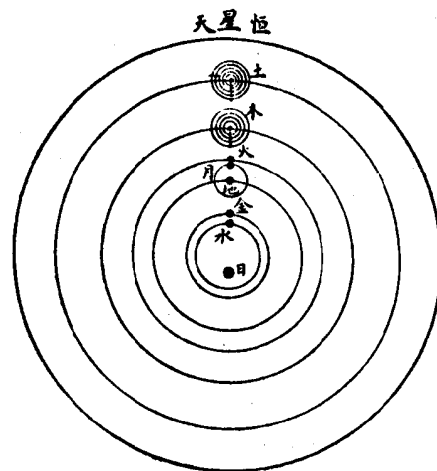

16 B

圖七第

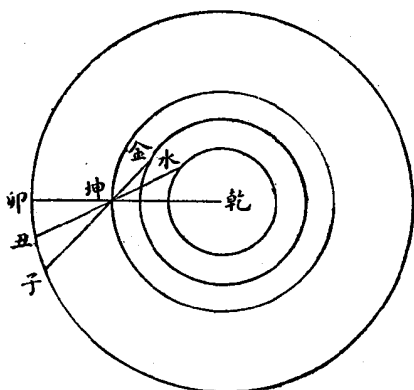

第六張



第八圖

第九圖

右三圖說中未及案五星條云五星合留順逆等變有二類由星輪在地輪內外不同之故各行圖詳之然則此三圖者蓋明五星合留順逆在地輪內外也擬爲三圖一明地輪在星輪內一明地輪在星輪外一總明在內在外所以有合留順逆之故附于左方竝補說以詳之

10

11

附圖一

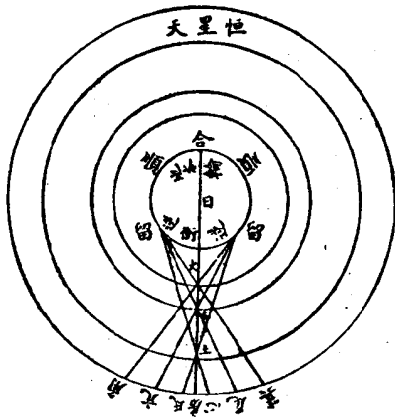

附圖二

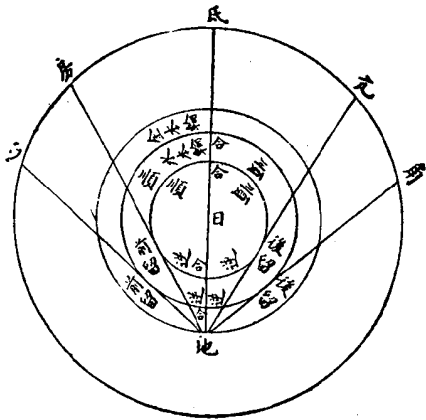

11

第十一圖

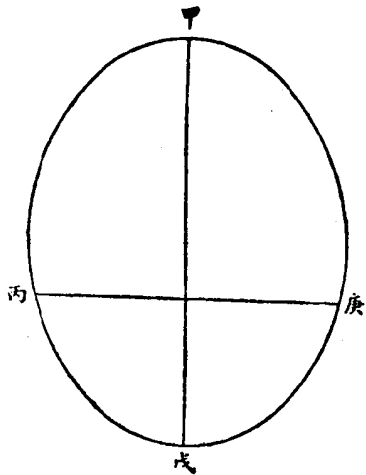

第十二圖

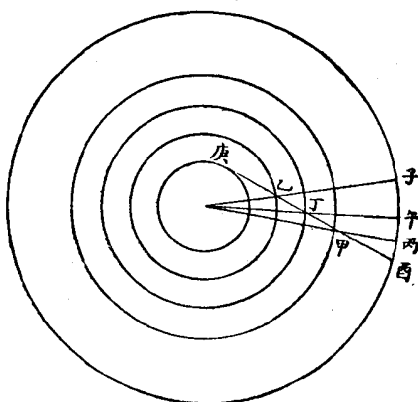

111

補說曰乾爲日所在外大圈爲恒星天假令以坤爲地所在則內小圈爲金水本輪假令以坤爲土木火星體所在則內小圈爲地本輪自乾視甲乙丙丁戊己庚辛皆見其順行自坤視內小圈在恒星天則甲爲順合戊爲退合丙爲前留庚爲後留庚辛甲乙丙爲順丙丁戊己庚爲退地在內小圈運行一周其視坤在恒星天亦甲戊爲合庚丙爲留由庚歷辛甲乙至丙爲順行由丙歷丁戊己至庚爲逆行

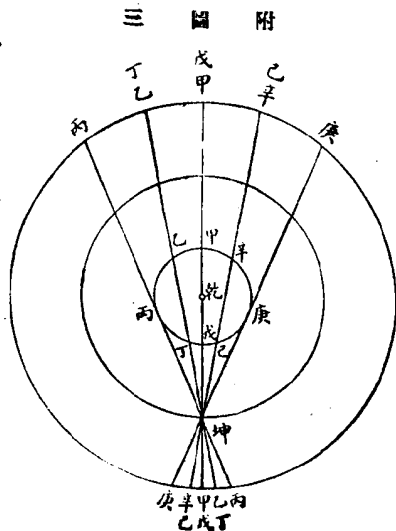

圖五十第

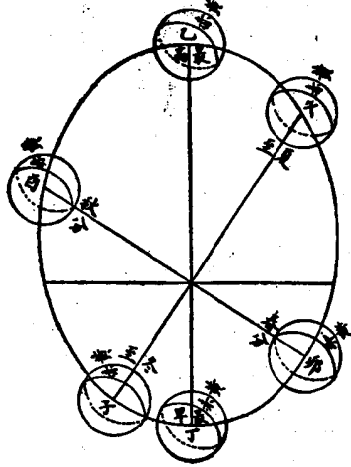

圖七十第

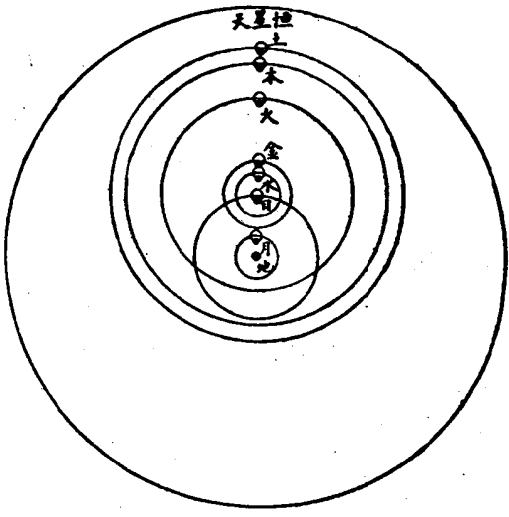

圖三十第

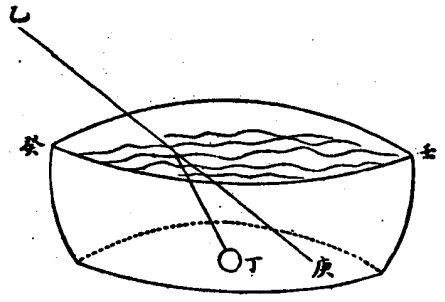

圖四十第

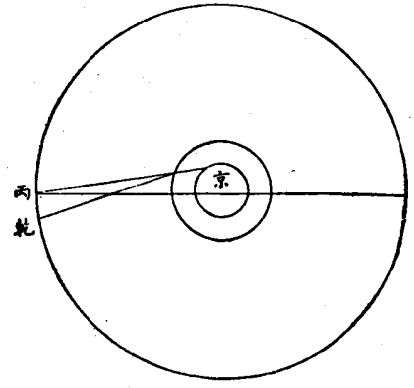

圖六十第

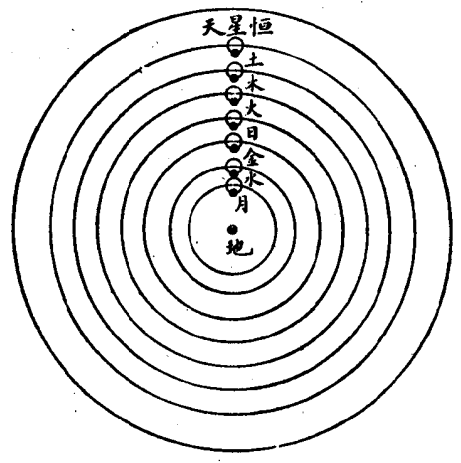

圖九十第

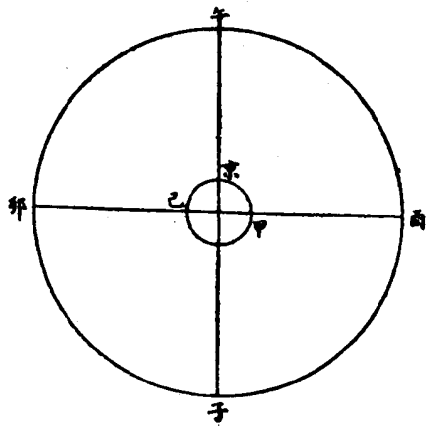

圖八十第

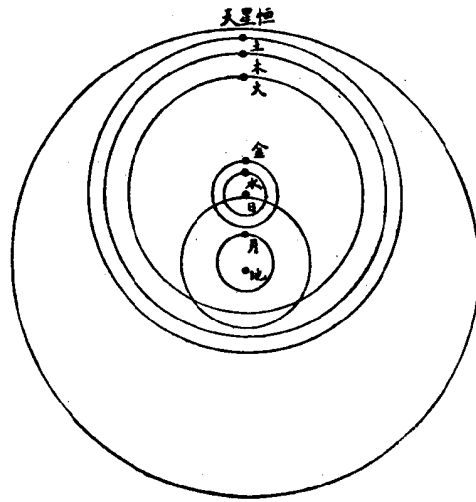



夏小正箋序

夏小正者。所謂夏之時也。而曰小正。何也。言政令之小者也。本大戴禮之一篇。隋書經籍志。始於大戴禮。外別出夏小正一卷。註云。戴德撰。宋傅崧卿序。謂隋重賞以求逸書。進書者多離拆篇目以邀賞。故別出。於理或然。考與陸璣草木鳥獸蟲魚疏。引大戴禮夏小正傳。言大戴禮舊本。但有夏小正之文。而無其傳。戴德爲之作傳。遂自爲一卷。後盧辨作註。始探其傳入經文下。隋所謂戴德撰者。乃傳也。當誤傳作撰。其以傳別於經者。寔自崧卿始。其爲一卷。亦猶之小爾雅乃孔叢子之一篇。因李軌之註。遂別爲一卷也。夏小正或云。子夏作。雖未必然。然文句簡奧。寔三代之書。自傅崧卿撰戴氏傳四卷外。近又有徐世傳之解。黃叔琳之註。諸錦之註。雖博精廣。註苦多穿鑿。未懷於心。且多舛訛脫漏。如經傳有合爲一行者。有經大書而傳小書者。亦無定本。因得永樂副本。經文抬頭。而傳空一字。俱大書。此可遵也。因去其繁。兼約爲之。箋以通其義。夫古人之書。殘篇斷簡。詰曲聲牙。其不盡可箋也明矣。若必一一而強爲之注。不至於鑿不止。此聖人之所以甚重乎史闕文也。予之所以爲箋也。正所以正諸家之鑿也。彼夫徐氏之以爽死爲爽鳩。以五日爲夏五。黃氏之以丹白鳥之爲螢火。納卵蒜以爲兩物。諸氏之以短處斷兩句。卒弔之斷爲祝鷄。通則通矣。其如鑿何。故曰。予之所以爲箋也。所以正諸家之鑿也。西蜀李調元童山撰。

夏小正箋序

一

夏小正箋卷一

漢戴德撰 蜀童山李調元註

正月。孟春之月也。月令。日在營室。昏參中。且尾中。營室在亥。嫩營之次也。啓蟄。言始發蟄也。

蟄。藏也。靜也。言藏伏靜處也。啓。發也。月令。孟春。蟄蟲始振。始者。一歲之始也。最讀作執。見郭象註。莊。鴈北鄉。先言鴈而後言鄉者。何也。見鴈而後數其鄉也。鄉者。何也。鄉其居也。鴈以北方爲居。何以謂之。生且長焉耳。九月。遵鴻鴈。先言遵而後言鴻鴈。何也。見遵而後數之。則鴻鴈也。何不謂南鄉也。曰。非其居也。故不謂南鄉。鴻鴈之遵也。而如一作。不記其鄉。何也。曰。鴻不必當小正之遵者也。

月令。季冬。鴈北鄉。此于孟春。何也。冬去而春來時也。大曰鴻。小曰鴈。月令。孟春之月。鴻鴈來。鴈夜宿。鴻內鴈外。更相驚避。又名陽鳥。書。陽鳥攸居。所謂居也。生且長。言生于斯。長于斯也。遵去也。北來則曰鄉。南去則曰遵。不記其鄉。謂經文九月。遵鴻鴈。無鄉之文。以文相比而得其義也。鄉。向同。遵。特計反。長數並上聲。

雉震响。响也者。鳴也。震也者。鼓其翼也。一本作震也者。响也。响也者。鼓其翼也。正月。必雷。雷不必聞。惟雉爲必聞。何以謂之。

夏小正箋 卷一

雷則雉震响相識以雷按正月春雷下。一本多則雉震响五字。

雉一名靈野鷄也。易震爲雷。月令仲春雷乃發聲。今于孟春者。言雷未發而雉先震响也。陰陽相薄以生萬物。其聲甚者爲雉。震戰也。言所擊破如戰也。响與雉同。雉鳴也。雷始動。雉鳴而雉其類。从句者。句亦聲也。又見月令。識知也。

魚陟負冰。陟升也。負冰云者。言解凍也。

月令。魚上冰。負背也。言背冰而上也。陟言升登也。陟音植。農緯厥末。緯束也。束其末云爾。用是見君之亦有末也。

月令。孟春。天子親載耒耜。束之爲言親載也。君亦有耒。即耕耜之耒也。緯。羽鬼切。

初歲祭。始用暢也。其曰初歲云者。暢也。暢也者。終歲之用祭也。言是月之始用之也。初者。始也。一本始用暢作經文。今從水大輿本。

或曰祭。非也。見非下。錯也。

祭耒者。將有事于田。時故祭之也。暢與暢同。長也。言通暢也。田不生者。用力以治之也。或曰祭。非謂祭用非也。賜丑亮切。

困有見非。困也者。園之燕者也。

非種而能久之菜也。其美在黃。春始見也。內則。春用非。有墻曰園。燕言居息之處也。

時有俊風。俊者。大也。大風。南風也。何大於南風也。曰合冰必於南風。解凍必於南風。生必於南風。收必於南風。故大之也。

合冰冰凍也。解冰冰解也。月令。東風解凍是也。其東南風謂之俊風者。卽尚書大傳時有俊風是也。南風止則冰合。故曰生南風起則冰解。故曰收。大之。喜之詞。非南風始名大也。

寒日漑凍塗。漑也者。變也。變而凝也。凍塗也者。凍下而漑上多也。通用。

漑言煥風也。塗泥也。傳言漑上多。卽詩其耕釋釋之釋。言凍在下而釋於上者爲多也。

田鼠出。田鼠者。嗾鼠也。記時也。

田鼠生于田間。害稼之鼠也。萬鼠曰嗾。嗾之云者。類裏貯食處也。嗾戶監反。

農率均田。率者。循也。均田者。始除田也。言農夫急除田也。

均平也。言相率平田也。

獭祭魚。獭祭魚。其必與之獻何也。曰非其類也。祭也者。得多也。善其祭而後食之。十月豺祭獸謂之祭。獭祭魚謂之獻何也。豺祭其類。獭祭非其類。故謂之獻大之也。

獭如小狗。水居食魚鱗。獭獸。故云非其類。獻享也。善亦多也。

鷹則爲鳩。鷹也者。其殺之時也。鳩也者。非其殺之時也。善變而之仁也。故其言之也。曰則。盡其辭也。鳩爲鷹變而之不仁也。故不盡其辭也。

鷹。鷂鳥以鷹擊。故曰鷹。王制。鳩化爲鷹。秋時也。故言殺之時。月令。鷹化爲鳩。在二月。此正月時也。故言非其殺之時。生育氣盛。鷹感之而化。不曰化而曰爲者。反歸舊形也。春乃生氣之始。所謂母用牝。毋復巢。母殺後。胎天飛鳥時也。故曰仁。傳謂小正凡言則者。皆盡其辭也。

農及雪澤古通。言雪澤之無高下也。

管子所謂正月令農始作服于公田。農耕及雪澤是也。言雪皆釋。而高下皆可耕也。

初服于公田。古有公田焉者。古者先服公田。而後服其田也。

傳言私田。所謂雨我公田。遂及我私也。

采芸。爲廟采也。

芸草似目宿。一名芸蒿。似邪蒿而香。可供宗廟。故采之也。其香又可去蚤蝨。辟書。芸。

鞠則見。鞠者。何也。星名也。鞠則見者。歲再見云爾。鞠當作味。爾雅。味謂之柳。詩召南。鄭康成箋。囑在東方。正月時也。囑與味同。

初昏參中。蓋記時也。

昏日冥也。凡日入三刻爲昏。不盡三刻爲明。一云日入後二刻半爲昏。又云日入虞淵爲黃昏。日入蒙谷爲定昏。昏時。參星在南方之中。

斗柄縣在下。言斗柄者。所以著參之中也。

斗柄北斗杓也。第一至四爲魁。第五至七爲杓。合爲斗。初昏時。斗柄指參。故云參之中。

柳。柳也者。發字也。字李。

柳小楊也。一物二種。楊枝硬而揚起。故謂之楊。柳枝弱而垂流。故謂之柳。柳亦作莢。木之更生者。李。甲也。孟春其日甲乙。萬物皆解字。自抽軋而出。先于柳見之。故曰發字。

梅杏桃桃則華。地桃。山桃也。

月令。仲春。桃始華。此于孟春節氣有早晚故也。地一作梅。爾雅。梅。樹似白楊。而古今字書有地而無梅。亦無有訓山桃者。白梅也。詩。祈祈地矣。是也。山桃。爾雅。旄。冬桃。地。山桃是也。自是二種。訓地桃爲山桃者。意卽擬山桃也。擬同也。音移。擬音思。

緹縞。縞也者。涉隨也。緹也者。其實也。先言緹而後言縞何也。緹先見者也。何以謂之小正。以善名也。按二句。緹縞。通。緹。善也。小正。善也。以善名也。故曰緹縞。亦連引。

縞。縞也者。涉隨也。緹也者。其實也。先言緹而後言縞何也。緹先見者也。何以謂之小正。以善名也。按此句。善何以謂之句。善。善也。小正。善也。以善名也。故曰緹縞。亦連引。

縞。縞也者。涉隨也。緹也者。其實也。先言緹而後言縞何也。緹先見者也。何以謂之小正。以善名也。按此句。善何以謂之句。善。善也。小正。善也。以善名也。故曰緹縞。亦連引。

縞。縞也者。涉隨也。緹也者。其實也。先言緹而後言縞何也。緹先見者也。何以謂之小正。以善名也。按此句。善何以謂之句。善。善也。小正。善也。以善名也。故曰緹縞。亦連引。

縞。縞也者。涉隨也。緹也者。其實也。先言緹而後言縞何也。緹先見者也。何以謂之小正。以善名也。按此句。善何以謂之句。善。善也。小正。善也。以善名也。故曰緹縞。亦連引。

縞。縞也者。涉隨也。緹也者。其實也。先言緹而後言縞何也。緹先見者也。何以謂之小正。以善名也。按此句。善何以謂之句。善。善也。小正。善也。以善名也。故曰緹縞。亦連引。

縞。縞也者。涉隨也。緹也者。其實也。先言緹而後言縞何也。緹先見者也。何以謂之小正。以善名也。按此句。善何以謂之句。善。善也。小正。善也。以善名也。故曰緹縞。亦連引。

縞。縞也者。涉隨也。緹也者。其實也。先言緹而後言縞何也。緹先見者也。何以謂之小正。以善名也。按此句。善何以謂之句。善。善也。小正。善也。以善名也。故曰緹縞。亦連引。

縞。縞也者。涉隨也。緹也者。其實也。先言緹而後言縞何也。緹先見者也。何以謂之小正。以善名也。按此句。善何以謂之句。善。善也。小正。善也。以善名也。故曰緹縞。亦連引。

縞。縞也者。涉隨也。緹也者。其實也。先言緹而後言縞何也。緹先見者也。何以謂之小正。以善名也。按此句。善何以謂之句。善。善也。小正。善也。以善名也。故曰緹縞。亦連引。

縞。縞也者。涉隨也。緹也者。其實也。先言緹而後言縞何也。緹先見者也。何以謂之小正。以善名也。按此句。善何以謂之句。善。善也。小正。善也。以善名也。故曰緹縞。亦連引。

縞。縞也者。涉隨也。緹也者。其實也。先言緹而後言縞何也。緹先見者也。何以謂之小正。以善名也。按此句。善何以謂之句。善。善也。小正。善也。以善名也。故曰緹縞。亦連引。

縞。縞也者。涉隨也。緹也者。其實也。先言緹而後言縞何也。緹先見者也。何以謂之小正。以善名也。按此句。善何以謂之句。善。善也。小正。善也。以善名也。故曰緹縞。亦連引。

縞。縞也者。涉隨也。緹也者。其實也。先言緹而後言縞何也。緹先見者也。何以謂之小正。以善名也。按此句。善何以謂之句。善。善也。小正。善也。以善名也。故曰緹縞。亦連引。

以上正月較月令少以立春天氣下降地氣上騰天地和同草木萌動

二月

仲春之月也月令日在奎昏弧中且建星中奎宿在戌降婁之次也

往縹黍禱 禱單也

縹黍種也黍禾屬而粘者以大暑而種故謂之黍禱言單者單盡也言往縹種黍之田而盡其力也或云往縹黍之時始服單袷未詳

初俊羔助厥母粥 俊也者大也粥也者養也言大羔能食草木而不食於母也羊蓋非其子而後養之善養而記之也或曰夏有外而祭祭者用羔是時不足喜樂善養之為生也而記之與作謂也牛羊腹時也

羊子謂之羔俊言羔始大也木木萌也言羔食其母稍長大而後食草木以助之也子猶字也非其字言不為母所字而後繼以養之故善之也不足喜樂言羔甫生尙小不足以祭不足喜也與之為言猶也言牛羊皆能自育其子也月令仲春天子乃鮮羔開冰謂獻羔以祭司寒之神疑即著祭也

綏即月令養幼少存諸孤也存亦安也冠去聲 丁亥萬用入學 丁亥者吉日也萬也者干戚舞也入學也謂今時大舍采也

丁亥謂上句之丁也萬舞兼羽籥干戚省文也月令上丁命樂正習釋菜入學習樂也舍采與釋菜古通用

祭鮪 祭不必記記鮪何也鮪之至有時美物也鮪者魚之先至者也而其至有時謹記其時

周禮獻人春獻王鮪月令季春薦鮪于寢廟此于仲春言祭鮪者先祭鮪而後獻廟也鮪一名鮪似鱸而背黑頭小而尖似鱸兜口在頰下甲可摩蓋大者曰王鮪小者曰叔鮪

菘菘菜也菘菜由胡者菘母也菘勞物也皆豆實也故記之 菘菘屬生水濱俗名苦菜早芹也菘白菘也似細艾三月采俗呼菘菘由胡見爾雅北海謂之勞物博雅菘母勞物也皆白菘別名豆實者言皆可充菘豆之實也

昆小蟲抵蟻 昆者乘也由魂魂也魂魂也其先言動而後言蟲者何也萬物至是動動而後著抵猶推也抵蟻也為祭隨也取之則必推之推之不必取故言推而不言取也

魂魂猶法云也言猶法行不休也由與猶通蟻蟻同周禮醴人掌四豆之實有蟻隨推之為言進也來降燕乃降 燕乙也降者下也言來者何也莫能見其始出也故曰來降言乃降何也降者降也降者視可為室者也百鳥皆曰巢穴又謂之室何也操泥而就家人入內也

即御泥也

剝鯢 以爲鼓也

鯢一作蛇皮可爲鼓剝者取其皮而裂之也

有鳴倉庚 倉庚者商庚也倉庚者長股也

倉庚黃鸝也亦作黃鸝見月令註商庚見爾雅長股以其股之長也

前已言芸矣此復言芸者前言芸之初生此言芸之華生也

時有見稀始收 有見稀而後始收是小正序也小正之序時也皆若是也稀者所爲豆實

稀楊之秀也黃收爲豆實

以上二月較月令少始雨水桃始華日夜分又雷乃發聲始電蟄蟲咸動啓戶始出先見正月

三月 季春之月也月令日在胃昏七星中且牽牛中胃宿在酉大梁之次也

參則伏 伏者非亡之辭也星無時而不見或有不見之時故曰伏云

孟春云昏參中此云參則伏者前星已過故伏而不見也

攝桑 攝而記之急桑也一本攝上

攝伐也月令命野虞伐桑柘是也急桑言與亟于桑

萎楊 楊則華而後記之

萎柔弱貌楊將華時其條柔弱也一云萎落也非傳意

羴羊 羊有相羴之時其類羴羴然記變爾或曰羴羴也

羴之爲言困也謂其羴聚也還古通環羴羴羊相逐貌牡羊三歲曰羴或說殆非也

穀則鳴 穀天蟻也

天蟻 蟻也一曰蟻

頰冰 頰冰也者分冰以授大夫也

此非分冰時而言頰者先言分後言頰以授大夫所謂伐冰之家也

采蔬 蔬草也

識當作蔬爾雅作蔬即苦參也葉似槐花黃色結角如蘿蔔子二三粘如小豆味苦除伏熱說文闕識

後人加草也

妻子始蠶 先妾而後子何也日事有漸也言事自卑者始

妻子皆統于妻妻子始蠶其妻可知月令后妃齋戒親東鄉躬桑今不言妻而先言妻子故言自卑者

執養宮事。執操也。養長也。宮事即蠶事也。今謂養蠶是也。執養宮事。即祭養夫人繅三盆手。遂布于三宮夫人世婦之吉者。使繅之事也。

祈麥實。麥者五穀之先見者。故急祈而記之也。一本麥者月令乃為麥祈實。孟夏為麥秋。故此云先見詩所謂貽我來牟。帝命率育也。

越有小旱。越于也。記是時恆有小旱。越下同語。詞田家五行。有三月聽蛙聲。占水旱之謫。田鼠化為鴽。鴽。鴽也。變而之善。故盡其辭也。鴽為鼠變而之不善。故不盡其辭也。

月令同。鴽。鴽也。十二支辰。子水位。鼠屬。午伏乃鴽火之次。豈可移易。蓋三月大辰候。當出火。故田鼠至建辰月化為鴽。八月辰伏。九月當納火。而鴽于建酉月為鼠者。辰巳伏也。子與午陰陽之極。神交為變化如此。可類推也。鴽善類。鼠不善類也。八月曰鴽為鼠。不言化。故曰不盡其辭。

拂桐芭。拂也。者。拂也。桐芭之時也。或曰。言桐芭始生。貌拂拂然也。芭。華也。月令。桐始華。或訓芭為茅。未詳。

鳴鳩。言始相命也。先鳴而後鳩。何也。鳩者。鳴而後知其鳩也。命。鳴也。相命。言相呼也。鳩能自呼其名。

以上三月。較月令少虹始見。添始生。戴勝降于桑。四月。

孟夏之月也。月令。日在畢。昏翼中。日晏女中。畢宿在中。實沈之次也。昂則見。無傳

昂。七星天之耳也。白虎之中星也。昂之為言留也。言物成就繫留也。初昏南門正。南門者星也。歲再見。豈正蓋大正所取法也。

月令。昏翼中。翼南方宿名也。即所謂南門也。言天子當陽所取法也。十月但云南門見。不言正也。鳴札。札者寧縣也。鳴而後知之。故先鳴而後札。縣

札。爾雅作狝。似蟬而小有文。寒蟬也。大者為馬蜩。寧縣。爾雅注引作虎縣。爾雅雅注引作虎縣。爾雅雅注引作虎縣。

罔有見杏。罔。山之燕者也。禮祭法。夏祠用杏。小正。匪則罔。杏則山也。鳴蜩。鳴也。或也。屈造之蜩也。

蟻。蟻也。或也。屈造之蜩也。蟻當作蟻。口文。從國。即蝦蟆別名。非射工之蟻也。月令。蟻蟻鳴是也。蟻一作蟻。或作蟻。蟻。木中蟲也。屬之云者。言皆其類。蟻為射工。故以或說存之。

王賁。秀。按秀。本下賁。王賁。秀。按秀。本下賁。

王賁。即王瓜。草。也。王瓜。色赤。或火之色而生也。月令。王瓜生。今月令云。王賁。秀。賁。應从刀。貝。音。故。不從力。負。音。倍。秀。秀。通用。

取茶。茶也。者。以為君。薦。蔣。也。茶。苦。菜。也。月令。苦。菜。秀。威。火。之。味。而。成。也。是。月。其。味。苦。故。也。一。名。游。冬。葉。似。苦。苣。而。細。斷。之。白。汁。花。黃。似。菊。周。禮。地。官。掌。茶。言。將。以。為。君。薦。也。蔣。當。作。蔣。或。云。蔣。蓋。負。茲。之。類。未。詳。

秀。幽。幽。謂。之。幽。幽。之。義。也。四。月。陽。氣。極。于。上。而。微。陰。已。胎。于。下。華。感。之。而。早。秀。幽。風。四。月。秀。要。是。也。爾。雅。釋。草。莖。繞。棘。莖。註。今。遠。志。也。

越有大旱。記時爾。大旱。對。小。旱。言。之。羣。芳。譜。言。四。月。十。六。日。立。一。丈。竿。量。月。影。月。當。中。時。影。過。竿。夏。旱。人。饑。長。九。尺。八。尺。七。尺。六。尺。主。雨。水。五。尺。主。夏。旱。又。談。苑。江。南。民。于。四。月。一。日。至。四。日。卜。一。歲。之。豐。凶。云。一。日。雨。百。草。枯。言。旱。也。二。日。雨。傍。山。居。言。避。水。也。三。日。雨。騎。木。墮。言。踏。車。取。水。亦。言。旱。也。四。日。雨。餘。有。餘。言。大。熟。也。小。正。凡。言。小。旱。大。旱。所。以。重。農。事。也。

執陟攻駒。執也。者。始。執。駒。也。執。駒。也。者。離。之。去。母。也。陟。升。也。執。而。升。之。君。也。攻。駒。也。者。教。之。服。車。數。舍。之。也。

周禮所謂校人執駒攻特也。月令。三月。遊。牝。于。牧。犧。牲。駒。積。舉。書。其。數。此。則。四。月。矣。駒。已。成。矣。故。言。執。駒。升。之。君。離。之。去。母。使。之。服。車。也。數。入。聲。

以上四月。較月令少以立夏。蚯蚓出。聚畜百藥。靡草死。麥秋至。農乃登麥。五月。

仲夏之月也。月令。日在東井。昏亢中。且危中。東井在末。鶉首之次也。參則見。參也。者。伐。星。也。故。盡。其。辭。也。

漢天文志。參為白虎。三星。直者為衡石。下有三星。銳曰闕。謂闕在參間。上小下大。故曰銳。伐與參連體。參為列宿。統名之若一宿。然。參又名實沈。見左傳。

浮游有般。般。衆也。浮游。般之時也。浮游者。渠。略也。朝。生。而。暮。死。稱。有。何。有。見。也。

浮游。通。作。蟬。蟬。子。方。言。蟬。奉。首。之。間。謂。之。渠。略。爾。雅。雅。游。蟬。渠。略。是。也。似。蟬。身。狹。而。長。有。角。黃。黑。色。大。如。指。長。三。四。寸。甲。下。有。翅。能。飛。聚。生。糞。土。中。朝。生。暮。死。夏。日。陰。雨。時。地。中。出。燒。炙。噉。之。美。如。蟬。豬。好。啖。之。詩。浮。游。之。羽。衣。裳。楚。楚。是。也。樊。光。之。間。謂。之。糞。中。蟬。蟲。

鳩鳴。鳩者。百。鷓。也。鳴。者。相。命。也。其。不。辜。之。時。也。是。善。之。故。盡。其。辭。也。

月令。鳩。始。鳴。鳩。鳩。也。鷓。鷓。也。一。名。孤。鷓。即。百。鷓。也。今。謂。之。巧。婦。又。謂。之。機。雀。是。也。辜。負。也。于。是。載。續。矣。鳴。不。負。其。時。也。





天漢言天河也。箕斗之間漢津也。直戶言天漢當戶。如橫案然。

寒蟬鳴。寒蟬也。蟬也。蟬一本

蜩螗小蟬。一名蜩。自關而東謂之蜩螗。或謂之蜩螗。大兮反。蜩當作蝻。

初昏織女正東鄉。無傳。

織女三星。天女也。

時有霖雨。無傳。

久雨謂之淫。久淫謂之霖。凡雨自三日以往為霖。

灌荼。灌。荼也。荼。灌。荼之秀。為將稽之也。灌。未秀為荼。葦未秀為蘆。

茶。萑若也。一云野菅。一云茅秀。萑。葦即葦也。萑。初生為葦。長大為蘆。成則為萑。葦。聚生也。蔣疑作蔣。稽著也。猶今絮也。言將著絮也。

斗柄縣在下則旦。無傳。

旦明也。斗柄縣在下則天明。日至於曲阿北。是謂旦明。

以上七月。較月令少涼風。至白露降。應乃祭鳥。用始行戩。以立秋。農乃登穀。

八月。

仲秋之月也。月令。日在角。昏牽牛中。且鬻臚中。角在辰。壽星之次也。鬻音茲。臚音攜。

綱瓜。綱瓜也。者。畜瓜之時也。

剝。剝也。七月食瓜之後。又畜瓜為明年種也。

元校。玄也。者。黑也。校也。者。若綠色然。婦人未嫁者衣也。妾兆錫儀內外編禮經文選。下作元校剝句。滋聚審句。

校當作校。蒼黃色。玉藻。綎衣以楊之。按校本字見禮記祭統。夫人薦豆。執校。謂豆中央直者為校。傳言校為衣未詳。

剝。剝也。者。取也。

剝。剝也。詩八月剝棗是也。

栗。零也。者。降也。零而後取之。故不言剝也。

栗可充籩實。零落也。

丹鳥蓋白鳥。丹鳥也。者。謂丹良也。白鳥也。者。謂蚊蚋也。其謂之鳥者何也。重其養者也。有翼者為鳥。蓋也。者。進也。不進食也。蚊一本

丹良蟲名。疑即蠶也。蠶黃甲蟲。列子。蚊蒼生於腐蠶。

反則伏。辰也。者。謂心也。伏也。者。入而不見也。

辰者。大火也。為心星。伐為參星也。

鹿人從。鹿人從者。從羣也。鹿之養也。離羣而善之。離而生。非所知時也。故記從不記離。君子之居幽也。

不言或曰人從也者。大者於外。小者於內。率之也。

鹿善聚善散。鹿人從者。鹿若人之相從也。善之善走也。大者處外。小者處內。俱指鹿言。鹿于小時必相離乃得生。此時長成矣。如人之相從矣。故記之不記離者。如人之幽處亦無可記也。故云君子之居幽

也不言。無傳。

鴛鴦鼠。無傳。

註見前。

參中則旦。無傳。

言天明正參中時也。

以上八月。較月令少風至。鴻雁至。元鳥歸羣。鳥養養。日夜分。雷始收聲。蟄蟲壞戶。

九月。

季秋之月也。月令。日在房。昏虛中。且柳中。房在卯。大火之次也。

內火。內火也者。大火。有也字。大火也者。心也。

大火。鶉火辰次之名也。內者。言向內也。詩九月流火是也。

遷鴻雁。遷往也。

註見正月。

主夫出火。主夫也者。主以時縱火也。

案傳。棗。柳云。夫當作火。以備寒也。主火。主薪炭之人也。宜納而出何也。于是不出也。

陟元鳥。陟。升也。元鳥也者。燕也。先言陟而後言墊。何也。陟而後墊也。或云經文墊字當逆。下能龍猶為句。

月令。仲秋元鳥歸。此于季秋則歸而墊矣。

能龍猶。龍。龍則穴。按龍。一作龍。穴也者。言墊也。

月令所謂墊。成。俯在內。皆。其戶也。能古熊字。熊。熊屬。似熊。如大。能食。鐵。色蒼白。貉似狸。銳頭。

尖鼻。蒼色。屬。鼠。狼也。江東曰黃鼠狼。似。赤黃色。大尾。啖鼠也。一名地猴。

策。鞠樹麥。鞠。草也。鞠。榮而樹。麥。時之急也。

鞠與菊通。鞠。榮者。菊。華。榮也。月令。仲秋。乃勸種麥。

王始裘。王始裘者。何也。衣裘之時也。

周禮。季秋。獻功裘是也。月令。天子始裘。在十月。

辰繫于日。無傳。

辰。日月所交會之地。止言繫于日者。日在房所。謂房在卯。大火之次也。

雀入于海為蛤。蓋有矣。非常入也。

飛物化為潛物也。雀與傅通。月令。傅入大水為蛤是也。不言水而言海。以水之大者言也。黃雀秋化為

始。春復爲黃雀。五百年爲一始。見述異記。

以上九月較月令少豺乃祭獸。獸始降。上丁命樂正入學習樂。草木黃落。乃伐薪爲炭。

十月。

孟冬之月也。月令曰在尾。昏危中。且七星中。尾在寅。折木之次也。七星見季春。

豺祭獸。善其祭而食之也。有後字。

豺狼屬。長尾。白頰。色黃。身瘦。俗呼瘦豺。月令季秋之月。豺乃祭獸。此言孟冬月者。秋冬之交也。

初昏南門見。南門者星名也。及此再見矣。

詳見四月。此月南門朝見于東南隅。言昏見疑文有誤。

黑鳥浴。黑鳥者何也。鳥也。浴也。者飛乍高乍下也。烏慈鳥也。能反哺。謂之孝鳥。又一種脛下白者爲雅。

又一種大喙白脛者爲鬼雀。不詳鳥也。烏多羣飛。一起一伏。如浴于水然。故謂之浴。一云沐浴于大化。

亦通。

時有養夜。養者長也。若日之長也。

養夜言夜之長與日之長等也。見五月。

元雉入于淮爲蜃。蜃者蒲盧也。

亦飛物化爲溘物也。言元雉。應元冥也。大蛤曰蜃。月令雉入于水爲蜃。按古語謂隨變而成者曰蒲盧。

不專指蜃也。一名蒲盧。水蟲名。

織女正北鄉則旦。無傳。

孟秋言香東鄉。此孟冬則旦。時正北鄉矣。

以上十月較月令少水始冰。地始凍。虹藏不見。以立冬天氣上騰。地氣下降。天地不通。閉塞而成冬。

天子始裘。

十有一月。

仲冬之月也。月令曰在斗。昏東辟中。早軫中。斗在丑星紀之次也。

王狩。王狩者言王之時田也。獵爲狩。

詳見周禮大司馬。月令季秋。天子乃厲飾執工。挾矢以獵。乃秋獵也。此于仲冬。故曰冬獵。大閱時也。

陳筋革。陳筋革者省兵甲也。

筋革所以包兵甲。

商人弗從。不從者弗行。

齊當作穡。農夫也。言大閱之時。農夫不從狩。所以休息也。

於時月也。萬物不通。八字應爲經文。各本誤作小註。

月令天地不通。閉塞而成冬是也。是月曰暢月。言諸熱皆充暢于內。若大房然。發天地之房。則諸熱必

死。

阻麋角。阻。隘也。日冬至。陽氣至。始動諸向生。皆蒙蒙符矣。故麋角阻。記時焉爾。

月令。麋角解。阻亦解也。鹿鹿屬。冬至解其角。符會合也。言衆生皆與陽氣會合也。

以上十一月較月令少冰始壯。地始坼。蟄且鳴。虎始交。芸始生。荔挺出。水泉動。日短至。

十有二月。

季冬之月也。月令曰在癸。昏婁中。且氐中。

鳴弋。弋也。者當也。先言鳴而後言弋者何也。鳴而後知其弋也。

弋。禽也。古通用。或作弋弓也。謂角弓鳴。恐擊。

元駒賁。元駒也。者蠆也。賁者何也。走于地中也。

元駒。蟻別名也。蟻通賁。通義同奔。

納卵蒜。卵蒜也。者本如卵也。納者何也。納之若也。

蒜。葷菜也。大蒜爲葫。小蒜爲卵。或作蒜。訓蘇。同謂草木疏貌。與傳義不合。且于卯字格礙。

虞人入梁。虞人官也。梁者主設罟罟者也。

月令命漁師始漁是也。豈古岡字。罟罟。結繩爲之。所以取魚。

阻麋角。蓋陽氣且詰也。故記之也。

已見仲冬。此疑衍文。傳應別有註也。或云向始動。今明見。故兩記之。亦通。

以上十二月較月令少鶉始巢。雉雊鷓乳。征鳥厲疾。冰方盛。木澤腹堅。命取冰。命有司大難。日窮于

次。月窮于紀。三回于天。數將幾終。歲且更始。

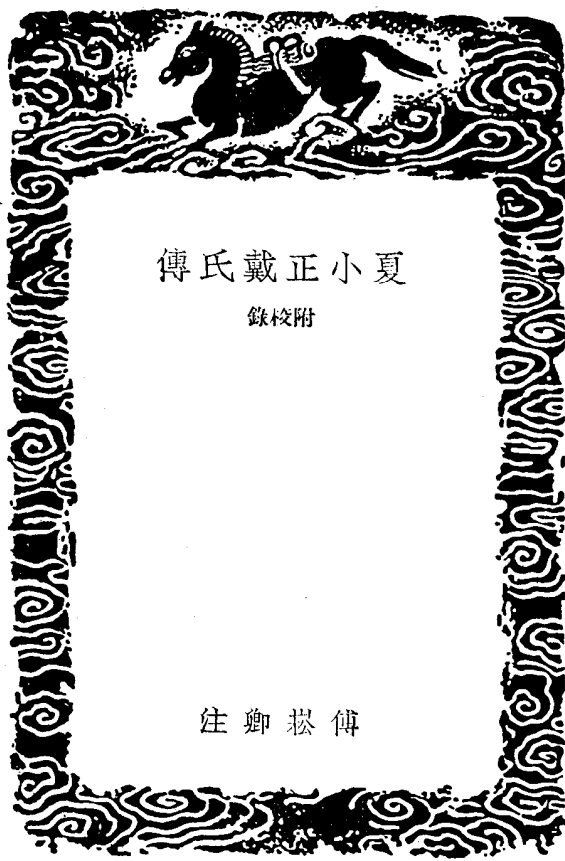

夏小正戴氏傳

錄校附

注卿崧傅

夏小正戴氏傳序

山陰 傅崧卿

崧卿少時讀禮記著孔子得夏時於杞鄭氏注曰夏四時之書也其存者有小正而鄭注月令引小正者...

夏小正戴氏傳 序

夏小正戴氏傳 序

戴禮其前乃云漢九江太守戴德撰以儒林傳考之為九江太守者聖也昔戴集賢蓋久率無有正其訛...

夏小正戴氏傳卷第一

春

正月啓蟄鷹北鄉雉始鳴... 見非時有俊風寒日滌凍塗田鼠出農率均田獮獸祭魚... 于公田未芸鞠則見初昏參中柳梯梅杏桃桃則華...

夏小正戴氏傳 卷一



也。而伏云者。不知其死也。故謂之伏。五日也者。十五日也。合也。伏也者。入而不見也。...

六月。初昏。斗柄柄正。正在上。...

桃也者。植桃也。植桃也者。山桃也。...

夏小正戴氏傳卷第三

秋

七月。秀葢。葢。狸子葢。...

傳。七月。秀葢。葢。未秀則不為葢。...

直戶也。言正南。...

八月。割瓜。...

傳。八月。割瓜。...

生。非所知時也。故記從不記離。...

傳。九月。內火。...

夏小正戴氏傳卷第四

冬

十月。豺祭獸。...

傳。十月。豺祭獸。...

傳。十月。有。...

十有二月。鳴弋。...



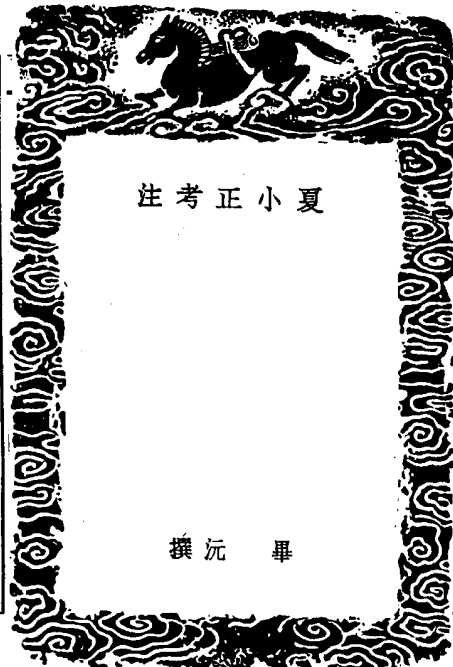

夏小正考注

撰 沅 畢

夏小正考注敘

大戴記八十一篇今止四十篇其篇自三十九始無四十三四五及六十一四篇有兩七十三或云兩七十四小正蓋其第四十七篇也秦漢書藝文志七十後學者所記禮百三十一篇別無大小戴之目今所計小戴有四十九篇大戴有八十一篇合之正得百三十篇之數較統文志所說止少一篇非此二書即後學者所記歟唐大衍曆日度議曰小正雖頗疎略失傳乃彙和遺蹟今檢論經月所列觀象授時諸事有正月破蟄鞠則見初昏參中杓杓縣在下三月參則伏四月昂則見初昏南門正五月參則見初昏大火中六月初昏杓正在上七月漢茶戶初昏織女正東鄉杓杓縣在下則且八月辰則伏參中則且九月丙辰繫于十月初昏南門見織女正北鄉則且云云與尚書堯典日中星鳥日永星火宵中星虛日短昴昂之旨合曆之明堂月令則三月日在胃參不必伏五月昏元中非大火中八月日在角辰亦未伏有所不同以宋何承天隋書之說攷之知堯時冬至日在須女十度劉歆三統揚雄太元又推周時冬至日在牽牛初度賈逵云初度者牽牛中星也然則其間實差十度有奇又大衍推小正三月日在昴五月日在鬼天行運速今古不能相同後世歲差之論當有所自矣三統記十二次詠皆立春節驚蟄

中降婁雨水節春分中大梁發雨節清明中大初後雨則云詠皆立春節雨水中降婁驚蟄節春分中大梁清明節覆雨中又異者古歷皆如三統所稱改之者自後衛始月令曰正月蟄蟲始振二月始雨水不符于小正耶汲郡所出周書有時則解一篇云雨水之日猶祭魚驚蟄之日桃始華清明之日制始華穀雨之日萍始生亦次驚蟄穀雨于雨水清明後後人割取月令竄入周書又分五日為一候讖緯之說無所關乎經制焉月令十二月有雉鳴鷄子卯小正則在正月二月有雉化為鳩桃始華小正亦在正月五月有游牝別其羣執騰駒班馬政小正則在四月九月有豺祭獸小正則在十月天行有不同物候亦因之損耶小正于天象時制人事眾物之情無不具紀洵為一代之巨憲故夫子稱之曰欲觀夏道吾得夏時焉又曰行夏之時司馬遷曰孔子正夏時學者多傳夏小正此書之所由來歟作者之聖言辭簡要後儒為之訓注如周書王會解俄人前兒其夷在子揚州禹發人鹿周頭輝派自民乘黃獸人蟬蛇等云經也其下前兒若獼猴立行聲似小兒在子口身人首脂其腹炎之雷則鳴曰在子禺魚名鹿者若鹿也走蠃者羊也乘黃者似鹿皆有兩角蟬蛇順食之美等云則注也山海經結句南山在其東南北翼鳥在其東三苗國在赤水東鑿齒持盾等云亦經也其下一曰南山在結句東南一曰在南山東一曰三苗國一曰戈等云亦注也經注不分則習之或誤小正經為禹啟所製歷二千餘年而戴德始作傳不加之條晰必有以傳為經以經為傳之弊阮所見各家自今所行大戴記外其專本有宋朱子本有閩涪本有傳崧卿本有王應麟本有元金履祥本

本朝有故尚書大興黃叔琳本有故尚書無錫秦憲田本有今學士錢塘盧文弨本有故編修休寧戴震本有今主事曲阜孔繼涵本皆分經傳亦並有異同案引者又有鄭康成郭璞孔穎達歐陽詢徐堅李善一行諸人因避加參校附以鄙釋名曰夏小正攷注小正有戴氏傳之于前又有北周盧辯注之下後今經既殘破傳復為亂辯注又不

夏小正攷注 五

傳若據或不精各以私意類分互證是誣之矣沅于詁訓信好雅言文字默守許解經禮則專宗鄭學戴之說是必曲証以申明之偶得一問又求之諸經以附合本旨庶得尊經後傳之義夫由今以溯傳既二千年矣山傳以溯經又二千年歷四子餘年之久而通之者卒不多見其人蓋信古者少矣可不深歎哉癸卯歲乾隆四十年八月四日

夏小正攷注 六

沉曰此隋書經籍志傳目也本在大戴禮記內為第四十七篇其書古亦專行故志別題其目相傳既久誤釋實多今就其世諸本互校之以彙錄二體分寫經傳示經為小正本傳為戴氏所撰也附釋義其字必期合于許說文者專家之教也

沉曰傳本居皆作啟許春說文解字曰居開也啟教也應用居字

雁雁先言雁而後言鄉者何也見雁而後數其鄉也鄉者何也鄉其居也雁以北方為居何以謂之為居生且長焉爾九月適鴻雁先言適而後言鴻雁何也見適而後數之則鴻雁也何不謂南鄉也曰非其居也故不謂南鄉記鴻雁之適也如不記其鄉何也曰鴻不必當小正之遊者也

沉曰雁傳本皆作雁許春曰雁鳥也馬也毛詩傳曰大曰鴻小曰雁雁用雁字淮南子時則訓候雁北高誘曰雁從影蓋來北過周洛至雁門孕卵致班固西京賦曰南翔衡陽北棲雁門亦其義許春曰雁去也易明辨皆鄭康成本皆作雁云遺讀如明星皆皆之皆是遊有皆音古字而如通故傳於雁本而不記其鄉

必開惟雉為必開之何以謂之雷則雉雉相識以雷沉曰郎頭以為雷二月出地故正月之雷不必開雉傳本作鳴古無鳴字許春曰雉雉鳴雉鳴曰雉雉鳴鳴曰鳴故詩曰雉之朝雉尚求其雉又曰有鳴雉鳴震之言鳴雉之言故皆錄字音釋義本或作震也者雷也非又徐堅初學記引作雉也者鳴也震也者鼓其翼也歐陽詢疏文類聚引作正月必雷雷不必開雉先開之亦並非

沉曰傳本久作水古字通用

夏小正考注

沉曰傳本章作綠各作厥許春曰章相背也獸皮之章可以束柱屢綠橫絲也岳塞口也厥發石也應用章昏字君亦有未各耕耨之禮用之也詩曰三之日于柎

沉曰鳴傳本作暢古無從申之字說文曰暢不生也池勝之書曰土長冒概陳根可拔耕者急發即暢之說矣傳本其本曰初云爾句在言是月之始用之也句上似當以傳本為正或曰祭非也句一說當在下園之燕者也句下詩曰四之日獻羔祭非王應麟引經無始用暢句

沉曰朱子定小正之文無罔有見非四字苑之有垣者曰罔燕燕居也王應麟引經作罔有非無見字

沉曰俊風即呂氏春秋所謂巨風也高誘以為厲氣所生凡言時有者皆不時有也春日故條風至矣

沉曰淅傳本作淅俗字淅傳應以寒日淅為句而徐堅誤以淅字屬下句矣又王應麟引經無寒日二字亦以淅淅淅為句

沉曰謙鼠即鼠也兩雅有之郭璞注曰以類製賦食者高誘以為亦即鼠鼠則伯勞所作者是矣傳本謙作謙說文曰謙口有所銜也史記外戚世家景帝心謙之而未發漢書作心銜之是謙與銜同意口有所銜亦類製賦食之義是借謙字亦通

夏小正考注

沉曰連傳本作率攻連循字應如此

沉曰滌勝之書曰雪為五穀之精故農望其澤

沉曰服事也月令是月擇元辰躬耕帝藉

沉曰此下有舊注云似邪蒿可食五字疑即盧辯說也辯北周時人作大戴禮注伊尹曰菜之美者華陽之菜高誘以為芳艸蔡德晉曰十一月芸始生至是采之以薦寢廟

沉曰天官書星無名物者是月昏參中則柳星見耳爾雅曰柳謂之味史記天官書柳為鳥注漢書天文志作鳥味柳注始以聲近而誤歟

沉曰天官書參三星直者為衡石下有三星銳曰謂為斬艾事其外四星為左右肩股然合之皆曰參星也左傳曰辰為商星辰者大火關伯主辰實沈主參二人不相能故參商之星亦不相見焉

夏小正考注







或古本應作趙轉為勞耳小正以五月鳴蜩而詩以七月鳴者邪地若寒物候稍晚矣蓋舊本作事此從傳本

養日云也  
養日養日之曰主應麟作白朱子曰大戴記作養白以十月養夜之曰近是五月長至故養以日十月將至故養以夜歟日長至陰陽爭死生分君子齋戒存身無極節色薄滋味百官靜事無刑以定晏陰之所成養日之事也

衣也者始初衣也非是羅縠爾雅異異事類賦引急瓜並作治瓜盧諶祭法曰夏祀秋祠皆用瓜

衣也者始初衣也非是羅縠爾雅異異事類賦引急瓜並作治瓜盧諶祭法曰夏祀秋祠皆用瓜

衣也者始初衣也非是羅縠爾雅異異事類賦引急瓜並作治瓜盧諶祭法曰夏祀秋祠皆用瓜

衣也者始初衣也非是羅縠爾雅異異事類賦引急瓜並作治瓜盧諶祭法曰夏祀秋祠皆用瓜

衣也者始初衣也非是羅縠爾雅異異事類賦引急瓜並作治瓜盧諶祭法曰夏祀秋祠皆用瓜

衣也者始初衣也非是羅縠爾雅異異事類賦引急瓜並作治瓜盧諶祭法曰夏祀秋祠皆用瓜

衣也者始初衣也非是羅縠爾雅異異事類賦引急瓜並作治瓜盧諶祭法曰夏祀秋祠皆用瓜

衣也者始初衣也非是羅縠爾雅異異事類賦引急瓜並作治瓜盧諶祭法曰夏祀秋祠皆用瓜

衣也者始初衣也非是羅縠爾雅異異事類賦引急瓜並作治瓜盧諶祭法曰夏祀秋祠皆用瓜

衣也者始初衣也非是羅縠爾雅異異事類賦引急瓜並作治瓜盧諶祭法曰夏祀秋祠皆用瓜

衣也者始初衣也非是羅縠爾雅異異事類賦引急瓜並作治瓜盧諶祭法曰夏祀秋祠皆用瓜

衣也者始初衣也非是羅縠爾雅異異事類賦引急瓜並作治瓜盧諶祭法曰夏祀秋祠皆用瓜

衣也者始初衣也非是羅縠爾雅異異事類賦引急瓜並作治瓜盧諶祭法曰夏祀秋祠皆用瓜

黍未糜時也

沉曰本或無經種黍未糜四字種作種非糜作糜亦非尚書曰日永星火以正仲夏

黍未糜時也

黍未糜時也

黍未糜時也

黍未糜時也

黍未糜時也

黍未糜時也

黍未糜時也

黍未糜時也

黍未糜時也

黍未糜時也

黍未糜時也

黍未糜時也

黍未糜時也

黍未糜時也

黍未糜時也

黍未糜時也

黍未糜時也

黍未糜時也

黍未糜時也

黍未糜時也

沉曰舊本秀亦作秀菴為菴非也說文曰菴菴也菴大改也菴菴之未秀者菴菴之未秀者然則未秀不為菴菴者謂菴菴此可取以說菴

菴菴者謂菴菴此可取以說菴

菴菴者謂菴菴此可取以說菴

菴菴者謂菴菴此可取以說菴

菴菴者謂菴菴此可取以說菴

菴菴者謂菴菴此可取以說菴

菴菴者謂菴菴此可取以說菴

菴菴者謂菴菴此可取以說菴

菴菴者謂菴菴此可取以說菴

菴菴者謂菴菴此可取以說菴

菴菴者謂菴菴此可取以說菴

菴菴者謂菴菴此可取以說菴

菴菴者謂菴菴此可取以說菴

菴菴者謂菴菴此可取以說菴

菴菴者謂菴菴此可取以說菴

菴菴者謂菴菴此可取以說菴

菴菴者謂菴菴此可取以說菴

菴菴者謂菴菴此可取以說菴

菴菴者謂菴菴此可取以說菴

菴菴者謂菴菴此可取以說菴

菴菴者謂菴菴此可取以說菴

菴菴者謂菴菴此可取以說菴



矣故糜角阻記時焉爾

沉曰隊書本作墜俗字易作陽氣作氣皆借字月令謂之蟻節解漢書陳寵傳冬至之節陽氣始萌十一月有蘭射干共芳之應時令曰諸生游安形體天以為正歲以為春然則家讀如萌符應讀如孚甲之孚矣  
十一月二日鳴雁也者禽也先言鳴而後言鳴者何也鳴而後知其鳴也

沉曰鳴書本作鳴傳云禽也者讀如易失前禽謂繳狀飛鳥也月令是月取田獵鳥獸者野虞教道之金履祥曰弋當作焉依義即寫字屬之誤為鴛周書大誓之日鴛鳥鳴

元鬻賈元駒也者蠶也賈者何也走于地中也

沉曰蠶亦蠶也古字賈與奔聲相近故借用之易曰賈于邱園方言蠶梁益之間謂之元駒

內中蠶卵也者本如卵者也內者何也內之君也

沉曰舊本內作納蒜葷菜孫炎曰帝登嵩山遭發芋艸毒將死得蒜乃啗之解毒乃收植之

馮家尸人尸虞人官也梁者主設罍罍者也

沉曰說文曰巴庖蟻所結繩以漁罍也蜀曲梁寡婦之荀魚所留也詩魚麗于罍毛傳曰罍曲梁也然則入梁者入此曲梁也入讀如內月令是月命漁師始漁故

內此具耳

歸養肉蓋易氣且晴故記之也

沉曰經重言之傳亦重解之









妾子始。先傳本脫。妾而後子何也。曰。事有漸也。言自卑事者始也。傳本有

執養宮事。

執操也。養。長也。

祈麥實。

麥實者。傳本無。五穀之先見者。故急祈而記之也。

越有小旱。

越。于也。記是時也。有小旱。傳本無

田鼠化為鴞。則傳本無。鴞。鴞也。鴞。鴞也。鴞。鴞也。

鴞。鴞也。變而之善。故盡其辭也。鴞。鴞也。鴞。鴞也。鴞。鴞也。鴞。鴞也。鴞。鴞也。

拂柳芭。

拂也。拂也。拂也。拂也。拂也。拂也。拂也。拂也。拂也。拂也。

鳴鳩。

言始相命也。先鳴而後鳩何也。鳩者。鳴而後知其鳩也。傳本無

四月昴期見。

初昏南門正。

南門者星也。歲再見。壹正。蓋大正所取法也。

鳴札。

札者寧縣也。鳴而後知之。故先鳴而後札。

圃有見杏。

圃者山之燕者也。

鳴蟻。

蟻也者。傳本無。蟻也者。蟻也者。蟻也者。蟻也者。蟻也者。蟻也者。

王黃秀。

取茶。茶也者。以字。為君薦將也。竹木去節則之既。

莠幽。

越有大旱。

記時爾。

執陟攻駒。

執也者始執駒也。也字。執駒也者離之去母也。執而升之君也。攻駒也者。教之服車數舍之也。

五月參則見。

參也者。伐也。參也者。伐也。參也者。伐也。參也者。伐也。參也者。伐也。

浮游。

浮游也。浮游也。浮游也。浮游也。浮游也。浮游也。浮游也。浮游也。浮游也。浮游也。

鳩。

鳩者百也。鳩者相命也。其不事也。水之本之時也。是善之。故盡其辭也。

時有養日。

養也。養也。養也。養也。養也。養也。養也。養也。養也。養也。

乃瓜。

瓜者急治。瓜者急治。瓜者急治。瓜者急治。瓜者急治。瓜者急治。瓜者急治。瓜者急治。

良駒鳴。

良駒也者五采其。

良之與五日翁望乃伏。

其不言生而稱與何也。不知其生之時。故曰與。以其與也。故言之與五日翁也。望也者月之望也。而伏云者。不知其死也。故謂之伏。五日也者十五日也。翁也者合也。伏也者入也。而不見也。也字。

啓灌蓋葵。

啓者別也。陶而疏之也。灌者也。葵生者也。記時也。

鳩爲鷹。

唐謂鳩者侵也。

初昏大火中種黍。

初昏大火中種黍。初昏大火中種黍。初昏大火中種黍。初昏大火中種黍。初昏大火中種黍。初昏大火中種黍。

大武者心也。心中種黍。

黍梅。

爲豆實也。

潘蘭引作潘。

爲沐浴也。故糜以在經中。又言之時何也。是食短則。此云當作是食短則。此云當作是食短則。此云當作是食短則。此云當作是食短則。

須馬。

須馬。







十有一月王狩。陳筋革。齊人不從。萬物不通。隕糜角。  
十有二月鳴弋。元駒資也。納蘇虞人入梁。隕麋角。



夏小正正義

王筠撰

夏小正正義 序

式也。鄭氏以後，更分象翼于卦辭下，象翼于爻詞下，於是象曰象曰，紛紛錯出矣。初學讀之，亦自有利。然交詞小象，其義各有相承者，而小象之訓，則無不相承者。今爻為象，象亦為爻，隔其弊甚大。本書記時令，無易之大義，即分之亦無其大弊。然如十月傳，若日之長也，云雉入于淮為蜃，二句相連，則朱子之說可解。今既別之，亦難通。皆自然之勢也。經義述聞引有孔氏盧氏兩本，我未得見，將廣求而補正焉。道光二十九年歲次己酉閏月廿八日安邱王筠。

越歲庚戌，復取傅氏本讀之。傅氏名崧，山陰人，官給事中，其序曰：政和中，宋徽宗十一年，得關涇本，有注釋二十三處，以集賢大藏禮參校，兩書互有得失。傅氏所校雖不精，而古本之誤，具見於此矣。吳縣黃

蕘，至得明袁向之所刻傅氏本，以通志堂本惠定宇手鈔本校正數十事，又以長洲顧梧生所撰夏小正經傳集解併發版行之。顧氏所據本，以宋韓元吉所刻大藏禮為主，其或謬誤，則正以傅氏本博觀約取，體例謹嚴，稱其為經生家也。余讀傅氏序，始知雖經于傳，實自此始。又讀集解於索所未明者，已多辨，然大藏至今，二千年矣，各本已不同。小正前乎此者，又二千年，而欲其無闕佚偽謬，豈可得乎？傳

言或曰者八，其六謂說之者不同，而或曰祭非，或曰人從，直謂經文有不同，況小戴刪之，不復列于學官。爾習者少，流傳千年，宋人刻之于久，經斷爛之餘，後之學者，不思夏書障障，不盡可以意逆志，而苦心孤詣，務欲通其所難通，雖勢不可已，恐亦有鑿空失實者矣。夫連明曲解八十宗，尚幸有不謬之本，可以考其實也。小正必無古于宋本者，將安所考正乎？故余再鈔撮之，於諸本不同之字句，詳悉書之，即其謬顯

然者，亦皆甄錄，使人知前賢用心之勤，亦以見蕘難治，必不能反古復始。且前人所不從者，或後人鑽研，復有所會，能於前人之遺乎？反覆改之，至八九過，亦僅略可屬讀而已。若夫字比句櫛，鑿然言之，則聖人能言夏禮，尚惜杞不足徵，然當時固猶有杞也。其故盧今為鄭落，名曰杞城，隸吾安邱，豈復能向此編

堪而徵文考獻乎哉。五月二十二日筠又序。

宋淳熙中，韓元吉刻大藏禮十三卷，夏小正在其中，乃前此隋志亦十三卷，而夏小正別出，蓋齊梁間久有單行本矣。傅氏以為歐陽者，雖析之，地不必然，蓋文志既載禮古經及記矣。傅文小正字凡四見。禮記注疏夏四時之書也，其書存者有小正月令注九引，皆云夏小正一曰，正月昏，魚陟於冰，二曰，以事均田，三曰，丁亥萬舞入學，四曰，妾子始，執養，五曰，王賈，六曰，五月昏，灌，七曰，六月昏，始，八曰，九月，丹鳥，蓋白鳥，且直引之，九月，十一月，王，竹書亦云，頌小正，知此書本以小正名，今冠以夏者，蓋先儒所記禮書二百四篇，大戴刪為八十五篇，夏小正第四十七，小戴又刪為四十九篇，遂無此書。今綜兩戴本觀之，多出周秦，而保傳又出于漢之賈生，蓋大戴以其書最古，特題曰夏也。嘉慶四年，先大夫約齋先生出宰潛山，筠隨侍在署，幕賓有夏小正鈔本，傳文多刪節，又有金仁山履祥說，濟陽張稷若爾說，北平黃嶠圖叔琳說，頗為詳備，使小書鈔存之，今夏履祥大戴本，有傳無經，此由經傳別行，讀者見經已具傳中，遂函非而刪經，以致今之讀者，謂此書經傳雜糅，不知僥越經傳者，始於後漢之費直，戴德乃前漢宣帝時人也，儀禮經傳通解于傳中別出之為經，而開有遺漏仁山儲者之說，不甚考究，故實，幅圖考之矣，而或以己意，竄易舊文，余乃合鈔為一本，異文則參合用之，疏解概用三家之說，開亦竊附己意，疑者仍闕之，命之曰正義，竊取唐宋經疏之名也，顧念朱子別經于傳，斯不得不增傳曰于每月之首，鈔本于傳文之外，益以三家，斯不得不增傳曰于每條之首，如周易上下經及十翼，分為十二篇，自費直以象象繫辭文言解說上下經，各附各卦之後，遂加傳字，如今本乾卦，是其

夏小正正義 序

夏小正正義 序

凡例

傳文古奧不可刪節。茲一依元本鈔錄。儀禮經傳通解於經文傳文皆有音注辨正。余有所增。多署名別之。或牽連出之者。則不別。其辨正三家說者。亦不須別也。  
三家之說。全譯者刪之而已。瑕瑜不揜者。辯之。間有全譯而足感後生者。亦存而辯之。  
傅氏於每月之傳。皆冠以傅字。蓋放杜注左氏傳。每年之經。皆冠以經字。每年之傳。皆冠以傅字也。似較妥。然既明著其為後加矣。可以隨宜也。  
月令章句。鄭注引丹鳥蓋白鳥。並傳引之。謂之既。傅氏朱子皆謂之傳案。黃氏曰。夏小正。傅子夏所作。雖也。焉未見此說所出。竊以為謂子夏作傳耳。大戴禮他篇。注皆雙行。本傳獨單行。是傳在戴氏之前。然鄭君但謂之說已。不能得作傳者之主名矣。傅氏編訂。戴氏作傳。余初從之。今仍闕如。  
傅氏序曰。闕本戴禮。皆以夏小正文錯諸傳中。則傅氏所校異文。概當在傳中。故今去經中校語。以省重複。惟必當在經中者始存之。

夏小正正義 凡例

夏小正

清王筠撰

春 臘。經子傳。自傅氏始。則夏。亦傅氏加之也。顧公羊傳曰。四時具。然後為年。則以時統月於古法。合春之。

正月。啓蟄。鴈北鄉。雉震鳴。魚陟負冰。農緯厥耒。初歲祭耒。始用鳴。囿有見韭。時有俊風。寒日滌凍塗。田鼠出。農率均田。獮祭。魚鷹則為鳩。農及雪澤。初服于公田。采芸。鞠則見。初昏。參中斗柄。縣在下。柳穉。梅杏地。桃則華。緹縞。雞桴粥。

二月。往擾。黍稷。初俊。羔助厥母粥。糝多女士。丁亥。萬用入學。祭饋菜菹。采蘩。昆小蟲抵。蚺。來降。燕乃騰。剝。鱗。有鳴。倉庚。菜芸。時有見穉。始收。

三月。參則伏。耕桑。委楊。羴羊。蠶則鳴。頡冰。采蠶。姜子始蠶。執養宮事。祈麥實。越有小旱。田鼠化為鴽。拂桐。芭。鳴鳩。

夏

四月。昴則見。初昏。南門正。鳴札。囿有見杏。鳴蟻。王雉。莠取。莠幽。越有大旱。執陟。攻駒。

五月。參則見。浮游。有殷。鳩則鳴。時有養日。乃瓜。良。蠶鳴。匣之。與五日。翕。留。乃伏。啓。灌。藍。麥。鳩為鷹。唐。蠶。鳴。

夏小正正義

初昏大火中。種黍菽糜。養梅。蓄蘭。蒞糜。始馬。  
六月初昏。斗柄正在上。表桃糜始。始。

秋

七月。莠藿。狸子。蠶。溫。溼。生。辛。爽。死。辛。莠。漢。案。戶。寒。蟬。鳴。初昏。織。女。正。東。鄉。時。有。霖。雨。灌。茶。斗。柄。縣。在。下。則。且。

八月。刺。瓜。玄。校。刺。菹。虞。零。丹。烏。着。白。烏。辰。則。伏。鹿。人。從。駕。爲。鼠。參。中。則。且。

九月。內。火。遵。鴻。鴈。主。夫。出。火。陟。玄。烏。然。熊。鰭。豹。貉。鼯。麋。則。穴。榮。鞠。樹。麥。王。始。蒞。辰。繫。于。日。雀。入。于。海。爲。蛤。

冬

十月。豺。祭。獸。初昏。南。門。見。黑。烏。浴。時。有。養。夜。雉。入。于。淮。爲。蜃。織。女。正。北。鄉。則。且。

十一月。王。狩。陳。筋。革。畜。人。不。從。隕。麋。角。

十有二月。鳴。弋。玄。駒。首。納。卵。蘇。虞。人。入。梁。隕。麋。角。

經文凡四百六十三字。後文具載之矣。而復總列于此者。以示初學。使知古書體例也。杜元凱春秋序曰。分經之年。與傳之年相附。然則春秋與左氏傳。各爲一本。杜氏始合之也。孔仲達疏曰。左氏作傳。不敢與聖言相亂。故與經別行。何止左氏。公羊穀梁。及毛公韓嬰之爲詩作傳。莫不皆爾。然則仲達所見羣經。皆不似今本也。然費直以象象文。言參錯卦爻辭中。鄭君箋注。亦皆附之經下。故高貴鄉公有鄭氏何以不謙之問也。唐宋人作十三經疏。余之謂爾。惟見宋版禮記單注本。爾雅單疏本。經典釋文。永懷堂十三經單注本。又史記索隱單行本。無不各自成書。皆古式也。近人取便。繙閱皆雜之。其或文義前後相涉。一經開隔。後生讀之。卒難索解。如春秋莊公二十三年左傳曰。秋。丹桓宮之楹。二十四年傳曰。二十四年春。刻其楹。皆非禮也。今既錯經于中。則其皆二字。何所承乎。小正經文甚略。易爲繕寫。故用以見例。庶後生讀他經。不致惶惑焉。

夏小正正義

金氏綱目前編曰。孔子曰。我欲觀夏道。是故之杞。而不足徵也。吾得夏時焉。學者多傳夏小正云。小正者。其紀候之書。謂之小則固非其大者也。豈亦夏時之一端與。單子曰。夏令曰九月除道。十月成梁。其時做曰。收而場功。僭而春柄。營室之中。土功其始。火之初見。期於司里。以上出。然則舉一端而推。所謂夏時者。當必有制度教條之詳。不可得而聞矣。黃氏曰。竹書紀年。夏后氏帝禹元年正月朔。頌小正。即是書。舊傳子夏所作。謬也。竊案正蓋政之古文。非正朔之正也。月令孔疏引鄭目錄云。名曰月令者。以其紀十二月政之所行也。國語又引夏令。令即政也。知正即政矣。若是正朔。何分大小。正月。啓。蟄。鴈。北。鄉。雉。震。响。鳴。古。魚。陟。負。冰。農。緯。厥。末。初。歲。祭。未。始。用。囷。囷。有。見。非。字。字。本。說。助。句。傳。本。有。俊。風。寒。日。濼。凍。塗。田。鼠。出。農。率。均。田。獺。祭。魚。鴈。鳴。反。傳。氏。曰。鷹。則。爲。鳩。農。及。雪。澤。初。服。于。公。田。采。芸。鞠。則。見。初昏。參。中。斗。柄。縣。在。下。縣。音。翻。傳。本。無。斗。柄。縣。在。下。五。字。然。傳。曰。言。柳。稊。穉。徒。梅。杏。桃。桃。則。華。梅。音。提。稿。反。始。古。老。難。梓。粥。梓。步。侯。反。柳。音。育。粥。難。難。反。借。梓。爲。手。也。當。音。芳。無。反。











食惟白蒿味美陸璣三國異人鳥程今歲詩疏云春始生及秋香美可生食又可蒸一名游胡... 北海人謂之旁物... 勞物... 勞物... 勞物...

雙聲也一作彭牧御覽引神仙服食經云十一月探彭牧彭教白蒿也... 傳曰昆小蟲抵蟻昆者衆也... 以蟲之觸動行... 子形容故以魂解之... 也萬物至... 推土... 堆以... 氏引... 東原之說... 而解之... 是卵生... 云蟲之總名也... 說之天官隨人饋食之豆... 傳曰來降... 爾雅... 而解之... 是卵生... 云蟲之總名也... 說之天官隨人饋食之豆... 傳曰來降...

傳曰來降... 爾雅... 而解之... 是卵生... 云蟲之總名也... 說之天官隨人饋食之豆... 傳曰來降... 爾雅... 而解之... 是卵生... 云蟲之總名也... 說之天官隨人饋食之豆... 傳曰來降...

傳曰來降... 爾雅... 而解之... 是卵生... 云蟲之總名也... 說之天官隨人饋食之豆... 傳曰來降... 爾雅... 而解之... 是卵生... 云蟲之總名也... 說之天官隨人饋食之豆... 傳曰來降...

傳曰來降... 爾雅... 而解之... 是卵生... 云蟲之總名也... 說之天官隨人饋食之豆... 傳曰來降... 爾雅... 而解之... 是卵生... 云蟲之總名也... 說之天官隨人饋食之豆... 傳曰來降...

傳曰來降... 爾雅... 而解之... 是卵生... 云蟲之總名也... 說之天官隨人饋食之豆... 傳曰來降... 爾雅... 而解之... 是卵生... 云蟲之總名也... 說之天官隨人饋食之豆... 傳曰來降...

傳曰來降... 爾雅... 而解之... 是卵生... 云蟲之總名也... 說之天官隨人饋食之豆... 傳曰來降... 爾雅... 而解之... 是卵生... 云蟲之總名也... 說之天官隨人饋食之豆... 傳曰來降...

金氏曰月令所謂元鳥至者也... 降去謂之陟... 傳曰刺鯨... 鯨之穴無所庇... 季夏取鯨... 傳曰有鳴倉庚... 雀黃五名... 月始蠶之兆... 無言有鳴者... 淮夷蠙珠... 傳曰榮芸... 時華榮之稱... 漏也此例也... 而無傳者... 采芑... 本未脫也... 有聲毛傳... 芑小雅... 引詩... 也青州... 之下... 傳本云... 如則... 誤矣...

傳曰有鳴倉庚... 雀黃五名... 月始蠶之兆... 無言有鳴者... 淮夷蠙珠... 傳曰榮芸... 時華榮之稱... 漏也此例也... 而無傳者... 采芑... 本未脫也... 有聲毛傳... 芑小雅... 引詩... 也青州... 之下... 傳本云... 如則... 誤矣...

傳曰有鳴倉庚... 雀黃五名... 月始蠶之兆... 無言有鳴者... 淮夷蠙珠... 傳曰榮芸... 時華榮之稱... 漏也此例也... 而無傳者... 采芑... 本未脫也... 有聲毛傳... 芑小雅... 引詩... 也青州... 之下... 傳本云... 如則... 誤矣...

傳曰有鳴倉庚... 雀黃五名... 月始蠶之兆... 無言有鳴者... 淮夷蠙珠... 傳曰榮芸... 時華榮之稱... 漏也此例也... 而無傳者... 采芑... 本未脫也... 有聲毛傳... 芑小雅... 引詩... 也青州... 之下... 傳本云... 如則... 誤矣...

傳曰有鳴倉庚... 雀黃五名... 月始蠶之兆... 無言有鳴者... 淮夷蠙珠... 傳曰榮芸... 時華榮之稱... 漏也此例也... 而無傳者... 采芑... 本未脫也... 有聲毛傳... 芑小雅... 引詩... 也青州... 之下... 傳本云... 如則... 誤矣...

傳曰有鳴倉庚... 雀黃五名... 月始蠶之兆... 無言有鳴者... 淮夷蠙珠... 傳曰榮芸... 時華榮之稱... 漏也此例也... 而無傳者... 采芑... 本未脫也... 有聲毛傳... 芑小雅... 引詩... 也青州... 之下... 傳本云... 如則... 誤矣...

傳曰有鳴倉庚... 雀黃五名... 月始蠶之兆... 無言有鳴者... 淮夷蠙珠... 傳曰榮芸... 時華榮之稱... 漏也此例也... 而無傳者... 采芑... 本未脫也... 有聲毛傳... 芑小雅... 引詩... 也青州... 之下... 傳本云... 如則... 誤矣...









土中焚光亦謂蠶中蠶蟲則是蟬非浮游也木中蠶蟲蠶為天牛與浮游尚是兩種惟郭云蠶生與傳般衆也合

傳曰鳩則鳴傳曰大戴禮本鳩鳩者白鳩也鳴者相命也其不辜之時也是善之故盡其辭也爾雅作鳩案今大戴禮作鳩

伯勞也黃氏曰一名博勞案月令鄭注博勞趙注孟子曰鳩博勞也詩云七月鳴鵙陰陰而後鳴者也博與伯勞與鳩一也埤雅云倉庚知

鳴鳩知至故陽氣分而倉庚鳴可謂之候也陰氣至而鵙鳴可謂之候也詩曰七月鳴鵙八月載績是促人積者為友也 竊案鷹則為鳩傳云非其殺之時也與其不辜之時也句法相似事者鷹也然高注呂覽曰伯勞夏至後應陰而殺蛇鷹之于棘而鳴其上故顧氏曰辜之句絕辜也伯勞惡鳥君子宜惡之而小正盡其辭不辜之者以其知時案如此則略可闡讀然參見云則參伏亦云則鵙鳴亦云則孰非應時者乎恐傳久訛錯不可盡解也又案詩云七月鳴鵙鄭箋云幽地晚寒鳥物之候從其氣焉鄭君以物候從氣為說是據小正月令皆記于五月也通卦驗曰夏至應陰而鳴冬至而止然則七月固非其始鳴之時也

傳曰時有養日大戴禮曰自十月養長也長也長丁養養者之作曰是養也文成 一則在本一則在末竊案二句難解疑是四月本月來也夏至之日本後乎地者十五日小暑之前為月來皆宜五十八故其記傳氏引書曰有養日云也傳氏引書注知此而本傳時養日則十四分為一年之水之日鄭本末以秋中則也之也又曰大戴禮日之作曰之朱子所讀大戴

黃氏曰此即月令所謂日長至也

傳曰乃瓜乃者急瓜之辭也瓜也者始食瓜也此從大戴本傳氏本作為瓜瓜者其餘皆同又引傳注曰一本乃衣瓜乃衣者急衣之辭也衣也者始創衣也案此則其辭全異也朱子引之頗有乖謬於是金氏致氏皆生誤說

黃氏曰詩中田有廬疆場有瓜是創是菹獻之皇祖後八月言割瓜此不言割疑不獻也然禮玉藻云瓜瓞上環瓜非不可獻之物或始食而祭之故云急瓜也不言乃瓜者蒙上乃衣之文也

此不安二月祭菜菜葉皆草又梓是豆實而曰菜顧氏曰場人職曰凡祭祀共其果蔬瓜匏之屬古人重之故小正以紀候焉 竊案乃瓜祇是始食瓜不必解作急此對八月割瓜言之更不當增衣字古文簡質而從容若一字為一句不成文也

傳曰良蠋良蠋也者五采具顧氏中傳曰別下區也竊案爾雅注引此傳文良作蠶案作形皆似俗改

黃氏曰五采者五行之色也蠋以微物而五采具故美之而稱良焉

傳曰區之與五日翕望乃伏其不言生而稱與何也不知其生之時故曰與以其與也故言之與五日

傳曰區之與五日翕望乃伏其不言生而稱與何也不知其生之時故曰與以其與也故言之與五日

傳曰區之與五日翕望乃伏其不言生而稱與何也不知其生之時故曰與以其與也故言之與五日

傳曰區之與五日翕望乃伏其不言生而稱與何也不知其生之時故曰與以其與也故言之與五日

傳曰區之與五日翕望乃伏其不言生而稱與何也不知其生之時故曰與以其與也故言之與五日

傳曰區之與五日翕望乃伏其不言生而稱與何也不知其生之時故曰與以其與也故言之與五日

翕也此八字雖望也者月之望也竊案多在十五日而伏云者不知其死也故謂之伏五日也者自此以下四解似有誤故謂四月十五為望

伏也者二句重復似五十五日也翕也者合也伏也者入而不見也傳氏曰或禮入作日之上脫成曰二字

傳曰啟灌灌灌啟者別也陶而疏之也灌者傳本灌也者 聚生者也記時也 張氏曰月令五月令民毋刈

藍以染鄭注此月藍始可別蓋種藍之法先蒔于畦生五六寸許乃分別栽之藍葉藍之似參者今名小藍藍有數種此種最優五月始栽八月方可為澆五月取汁惟大葉藍耳金氏以啟灌為取汁誤

黃氏曰大藍染碧藍染綠綠字不知何字之誤諸藍皆染青但色分淺深美惡耳 槐藍染青凡數種也但本文云藍不云藍藍內

則澆灌灌魚澆灌皆實藍本草藍有七種紫藍赤藍青藍香藍馬藍水藍木藍諸藍皆冬死惟香藍宿根重生可為生來其子可入藥後世飲食不用惟糖用其汁則藍藍當是二物皆于是別裁之也埤雅引夏小正啟灌作澆液釋云澆澆也澆澆也澆澆也與後灌澆澆字異訓 竊案高注淮南曰毋艾以染青未成也我目驗藍葉以手握之作聲是青已成也吾鄉五月大藍可染如張氏所云小藍五月栽六月可刈以作澆根再發生八月再作澆所得較少其色故同張氏但言八月豈竟州物候不同邪抑儒者不甚留心農事邪傳曰陶而疏之疏者裁之宜稀也陶未詳顧氏引熊安生曰開闢此叢生之藍葉分移使之稀散

傳曰鳩為鷹 顧氏曰列子曰鷓鴣之為布穀布穀又復為鷓以此推之五月為鷓八月為鷓春為布穀也

傳曰唐蠋鳴唐蠋鳴者隱也竊案下鳴字 黃氏曰唐之為言大也采其者謂之良聲大者謂之唐即馬蠋大而然五月鳴小而紫者為蠋蠋盡月而止故曰蠋蠋不知春秋 莊子游漁 則隱也 黃氏別唐蠋與區為二者

顧氏引孔氏虞舜曰既記其與矣鳴又言何也一則曰治一則耳治案此依傳解之 竊案良唐區是古字 蠋蠋說文雖收然別是一物 蠋字則不收 蓋以上文記區不應重出

所據毛詩爾雅均作唐也今爾雅蠋蠋郭注云夏小正傳曰蠋蠋者區俗呼為胡蠋江南謂之蠋蠋此釋文今本作蠋 案此經注皆蠋蠋二字合為一名也大雅蕩篇如蠋如蠋毛傳蠋蠋也蠋蠋也案此二字各為一名且是兩物也蠋風五月鳴蠋毛傳蠋蠋也案此雖各為一名故是一物也猶之黃氏以區為



黃氏曰爾雅疏小曰萍大曰蘋小者如菰根細如須亦有花季春始生

可蒸為菹 筠案爾雅陸也與傳云下處義同易城復于隍左傳潢汚行潦陸潢滯三字蓋同又案

萍不生于流水而生于止水 傳曰爽死爽也者猶疏也 筠案以

之純故感初陰即死 筠案傳不云爽草也而以雙聲字解之若謂周禮臣妾聚斂疏材 孰曰誰

疏為疏之古字則七月疏尚未成安有死者若如黃氏以爽為蕪之古字則蕪字僅見集韻又不

何草安得稱蕪夏枯草且夏枯草立夏即枯矣闕疑可也 七月陰黃氏

傳曰革莠 筠案抄本作莠莠莠當是廣雅疏引作莠莠與蕪蕪同名 革也者馬帶也 傳本馬上莠有

帶郭注似蓋可以為帶韋廣雅馬帶屈馬第也 爾雅莠馬

傳曰漢案戶漢也者河也 傳本戶也者直戶也言正南北也 傳本戶也者直戶也言正南北也

傳曰寒蟬鳴蟬也者 傳本蟬下新明字王文 蟬蟬也 蟬大兮反筠案字與不取蟬字方音作蟬蟬也

雅無蟬字呂氏月令乃有之方音曰秦晉之閒謂之蟬知蟬是秦字小正不當用之或即因月令而改

方言曰蟬謂之寒蟬郭注曰按爾雅以蜺為寒蟬月令亦曰寒蟬鳴乃月令鄭注曰寒蟬寒蟬豈郭氏

據本作蟬邪上文良蟬唐蟬皆不言蟬 傳曰初昏織女正東鄉 金氏曰織女三星

傳曰時有霖雨 筠案月令季夏大雨時行此晚一月霖雨淫雨也三日以上為霖

傳曰灌茶 傳本灌灌 灌聚也茶灌灌之秀 傳本有為將緒 張氏曰以縣絮裝衣曰緒 灌灌之秀亦可裝衣故聚之

云為灌灌蓋與本傳互文見意為灌灌而儲蓄之也古人裝衣富者用縑貧者用緇不用茶

傳曰斗柄縣在下則旦 述記本句在正東鄉之下案既記日月之星自當連類而此及十月皆分

之任氏遂併一處不為無見又但言昏星者正四五六凡四月言且星者八月而已蓋亦脫伏

八月剝瓜玄校剝棗臬零 傳本丹鳥蓋白鳥辰則伏鹿人從 傳本丹鳥蓋白鳥辰則伏鹿人從

古從字作從案者遂因下成曰人從而改耳 傳本丹鳥蓋白鳥辰則伏鹿人從

傳曰八月剝瓜剝瓜也者 傳本注云大戴禮 奇瓜之時也 黃氏曰埤雅云瓜性惡香觸腐氣則一帶不

收制字象其實在莖間 筠案詩爾雅有瓜是剝是菹毛傳剝瓜為菹也

傳曰玄校玄也者黑也 傳本注云大戴禮玄作五黑玄校也者若綠色然 傳本注云大戴禮玄作五黑玄校也者若綠色然

傳曰玄校玄也者黑也 傳本注云大戴禮玄作五黑玄校也者若綠色然 傳本注云大戴禮玄作五黑玄校也者若綠色然

傳曰玄校玄也者黑也 傳本注云大戴禮玄作五黑玄校也者若綠色然 傳本注云大戴禮玄作五黑玄校也者若綠色然

傳曰玄校玄也者黑也 傳本注云大戴禮玄作五黑玄校也者若綠色然 傳本注云大戴禮玄作五黑玄校也者若綠色然

傳曰玄校玄也者黑也 傳本注云大戴禮玄作五黑玄校也者若綠色然 傳本注云大戴禮玄作五黑玄校也者若綠色然

傳曰玄校玄也者黑也 傳本注云大戴禮玄作五黑玄校也者若綠色然 傳本注云大戴禮玄作五黑玄校也者若綠色然

傳曰玄校玄也者黑也 傳本注云大戴禮玄作五黑玄校也者若綠色然 傳本注云大戴禮玄作五黑玄校也者若綠色然

傳曰玄校玄也者黑也 傳本注云大戴禮玄作五黑玄校也者若綠色然 傳本注云大戴禮玄作五黑玄校也者若綠色然

傳曰玄校玄也者黑也 傳本注云大戴禮玄作五黑玄校也者若綠色然 傳本注云大戴禮玄作五黑玄校也者若綠色然

傳曰玄校玄也者黑也 傳本注云大戴禮玄作五黑玄校也者若綠色然 傳本注云大戴禮玄作五黑玄校也者若綠色然

傳曰玄校玄也者黑也 傳本注云大戴禮玄作五黑玄校也者若綠色然 傳本注云大戴禮玄作五黑玄校也者若綠色然

傳曰玄校玄也者黑也 傳本注云大戴禮玄作五黑玄校也者若綠色然 傳本注云大戴禮玄作五黑玄校也者若綠色然

傳曰玄校玄也者黑也 傳本注云大戴禮玄作五黑玄校也者若綠色然 傳本注云大戴禮玄作五黑玄校也者若綠色然

傳曰玄校玄也者黑也 傳本注云大戴禮玄作五黑玄校也者若綠色然 傳本注云大戴禮玄作五黑玄校也者若綠色然

傳曰玄校玄也者黑也 傳本注云大戴禮玄作五黑玄校也者若綠色然 傳本注云大戴禮玄作五黑玄校也者若綠色然

傳曰玄校玄也者黑也 傳本注云大戴禮玄作五黑玄校也者若綠色然 傳本注云大戴禮玄作五黑玄校也者若綠色然

傳曰玄校玄也者黑也 傳本注云大戴禮玄作五黑玄校也者若綠色然 傳本注云大戴禮玄作五黑玄校也者若綠色然

傳曰玄校玄也者黑也 傳本注云大戴禮玄作五黑玄校也者若綠色然 傳本注云大戴禮玄作五黑玄校也者若綠色然



秋乃勸種麥無或失時

傳曰王始裘新案傳本大王始裘者何也衣裘之時也衣去黃氏曰月令孟冬天子始裘周禮司裘仲

秋獻良裘以供王服則于季秋言始裘正也夏時水王初平人少故寒早周時人多故寒遲不可執一而論

傳曰辰繫于日傳本經無此句疑八月辰則伏之類實時說也張氏曰辰大火也古人重火故于火必詳之顧氏曰此辰謂大

火之次爾雅謂之大辰夏時九月日躔析木大火之次在日後故曰辰繫于日小正于此記日躔所在以推十二月可知

傳曰雀入于海為蛤蓋有矣非常入也筭案傳者蓋未嘗見海故以為異事不思雀無萬數不見死者果何所往乎老雀純陽化而為蛤則純陰變化之理有固然矣說文曰雀有三種皆生于海雀蠃千或十字歲雀所化海雀百歲燕所化魁蠃一名復雀老服靈所化案此則燕及蝙蝠皆化為蛤不特雀也說文今本說脫依爾雅補文義類案所引改補

十月豺祭獸豺祭獸初昏南門見見其反黑鳥浴時有養夜雉入于淮為蜃大戴句首有亥字疑大織女正北鄉則且傳曰十月豺祭獸善其祭而後食之也金氏曰月令在季秋竊案以書經注曰雉成謂以立秋祭獸是謂非豺是立秋非季秋也蓋各辨所見言之無定

古人每有不忍殺之意故必豺祭獸然後田獵以為乾豆賓客之用黃氏曰豺於霜降之日必殺獸而陳之以祭爾雅曰象天陽也豺祭方象地陰也祭仁者事也豺類不仁之物也以不仁之物而有似于仁君子斯進之矣顧氏引高誘曰豺似狗而長尾其色黃殺獸四面陳之世謂之祭獸

傳曰初昏南門見傳本曰大織女南門者星名也及此再見矣顧氏注經曰初昏字蓋衍文夏時十月日躔星紀南門在日後朝見東南隅又注傳曰四月昏見此時朝見任氏述記作初昏織女正北鄉南門見則且其說曰二句舊本互易今從徐國臣說竊於象緯甚疑姑並存之

傳曰黑鳥浴黑鳥者何也鳥也浴也者飛乍高乍下也大戴句作黑鳥浴者何也鳥浴也者飛乍高乍下也黃氏曰蔡氏謂十月氣寒日煖乘煖而浴也案此乃沐浴之浴顧氏引淮南子曰鳥力勝日

傳曰時有養夜傳本無時有養夜者養長也竊案以上十二字大戴作時有養者長也六字又案五月傳養長也朱子曰消長之義更不合唐風葛生曰夏之日若日之長也云張氏曰若日之長者若夏日之長也竊案時有養

夏小正正義

日為夏至記也既在五月則時有養夜為冬至記也當在十一月知是錯簡

傳曰元傳本經無元字傳作云疑屬上則然亦非也也巧案屬上者以若日之長也云為句大戴句雉入于淮為蜃蜃者浦虛也大戴句金氏曰蜃大蛤也黃

氏曰古人凡圓而長者皆謂之浦虛亦謂之果贏故謂大蛤為浦虛案爾雅曰蜃大蛤也浦虛謂蜃蛤明非併竹顧氏曰雉驚雉也春秋傳謂之丹鳥司閉者也以立秋來立冬去入水為蜃浦虛謂蜃蛤明非

蛟屬之蜃傳本經無此句疑八月傳曰織女正北鄉則且且大戴句首有亥字疑大織女正北鄉則且氣日在星紀之維首日出加卯位之末南斗在卯七月之昏南斗在午織女東鄉今南斗在卯故織女北鄉

十有一月王狩陳筋革傳本無此句大畜人不從隕鹿角傳本無此句大傳曰十有傳本無此句大一月王狩狩者言王之時田冬獵為狩爾雅曰畜筋革者省兵甲也黃氏曰取所獲之鹿而陳其筋革之可備兵甲者左

傳所謂皮革齒牙骨角毛羽不登于器則君不射也傳曰畜人不從不從者非行於時月也張氏曰時是也是月農務未畢者猶不從獵也詩曰二之日其同則無不從者矣顧氏斷不從者非行為句以於時月也萬物不通為一事說之曰此釋所以不從之故在易姤之象曰后以施命誥四方復之象曰先王以至日閉關商旅不行后不省方時是也是月太陰用事萬物充實當助微陽生息無施命誥四方之事故畜人不從也竊案顧氏斷句似是而以

為釋不從之故則以二句無經可附故云然也萬物不通張氏曰月令所載閉藏諸事皆此義也黃氏曰此四字朱子不別為經但存之弗行于時月也之下然義實難曉姑從張氏蔡氏別書之金仁山竟刪去此句似未允協

傳曰隕鹿角隕墮也以大戴作隕或文有隕墮而無鹿角者謂說日冬至陽氣至始動二月傳萬物至是動而後者疑此當作陽氣至是始動諸向生皆蒙蒙符矣故鹿角隕記時焉爾顧氏曰月令仲冬鹿角解熊安生曰鹿山獸夏至得陰氣

夏小正正義

而解角。解，冬至得陽氣而解角。黃氏曰：不言解角，而首限解角，何其限也。有隕之者也。天地之氣動于至微而象于至著。陽市至而隕者已在解角。著焉爾，易有限自天。

十有二月，鳴弋，元駒實。元駒，納卵。蘇，虞人入梁。限，解角。傳曰：月令仲冬，解角，與小正十一月，謂限解角。合十二月又此之，蓋衍文。蘇氏因誤為之，失之矣。

傳曰：十有二月，鳴弋也者，禽也。先言鳴而後言弋者，傳本無。何也？鳴而後知其弋也。金氏曰：弋當作禽。今據霜風之疑，則禽鳴一說，鳴弋猶言鳴弦。弋者以生絲繫矢而射謂獵禽也。

傳曰：元駒實。駒，所得也。本當作駒。按語云：古文引小正皆作駒，不知何時誤作元。元駒也者，蝦也。元駒者，蝦也。駒，案天官書：得子法，謂元駒之步方，則作元駒。虞氏因去見作駒者，於此誤。

合編為一字，然則蝦子時，蝦子時，蝦子時，即小蝦也。知古。黃氏曰：按爾雅方言，蚍蟻，大蟻，小者蟻，飛者蟻，赤色斑駁者蟻，一名打蟻。以上出爾雅。此從那羅經句也。玉璽下訂：一名蟻蟻。此山一名名石宮。而亦詳。齊魯謂之駒蟻。音駒。梁益謂之元駒。燕謂之蟻蟻。音蟻。以物小而有力能舉等身之蟻，其行甚捷，故曰實。

傳曰：納卵，蘇，下。蘇，卵也。本如卵者也。納者何也？納之君也。金氏曰：納者收羅之。此蘇傳納之君也。然蘇傳至今，呼為納。此古語也。現小正夏時書，再納納納納納，豈得不為納之乎？再夏夏夏夏夏，蘇者桑之並者也。歐文輩。黃氏曰：本文內，案作內是也。月令無不務內，人尚不用納字。況于夏，九月內火是木也。吳榮也。黃氏曰：古有小蘇無胡蘇，未有本大如卵者也。疑卵蘇為二種。抱朴子：夏后時始食卵，此記食卵之始也。顧氏今注，卵蘇，俗謂之小蘇。

傳曰：虞人入梁，虞人，官也。梁者，主設罟罟者也。罟，音古。張氏曰：月令命漁師始漁，即此。黃氏曰：虞人，澤虞也。周禮：虞人，月令漁師。此名虞人者，舜命益作虞，夏承虞制，猶未分官也。舊案以周禮月令比擬小正，大禹元年，至始始元年，是作月令時也。凡一千九百八十五年，即至周初作周禮之時，亦于餘年，政治因革，豈可擬乎。舊案傳梁者句下，當有闕文，梁當是敝筍在梁之梁。且主設罟罟者也。當承虞人官也之下，惟其為官，故有所主。梁則物也，豈得有所主。蓋梁者之下，傳文脫佚，或人移之于上耳。經義述聞以梁者為衍文，然經文之梁，與橋梁棟梁別，自當加解說。特魚梁用于夏秋，魯語曰：大寒降，水虞于是乎講。魚梁，取名魚登川禽，是知冬不用梁，且梁不可入，未知何義也。雞始粥，述記有此句，其說曰：句見乾鑿度鄭氏注。召本闕，時陽漸長，雞成而始粥，至正月，粥，猶正月記采芸，二月復記采芸爾。舊案此粥字當音育，周書時訓解，大寒之日雞始乳。易通卦驗：雞月令乳在立春節。

季冬亦曰雞乳。此舉事本正月，於粥，乃舉事末。菽卵必二十一日乃生。正月雞乳，黃氏以為十八日乃其雞乳者。大戴朱子注：作且，考案且者將也。且，且者，謂陽氣漸盛也。凡正月時明之，故記之也。金氏曰：重出。黃氏曰：小正于夏至不言限解角，諱之也。于冬再言限解角，著之也。陽生于子，長于丑，氣至此，如夜之將旦，蓋迭為消長，自然之運，然天地之心，特藏于陰之中，故曰復其見天地之心乎。天地之用，有微有舒，天地之心，有生無殺也。聖人體之，每扶陽而抑陰，非聖人有心，軒輊其間，即天地之心也。凡物之體，上陽下陰，首為諸陽之會，角尤陽中之陽，鹿又陽獸。考見鹿角之生，中月而成。何徵陰市至角，遠為之限乎。婚曰女壯，甚危乎其壯也。勿用取女，甚戒乎取之者也。上九曰：婚其角，鹿恃其陽之盛，一隱而數處環之，其為取女甚矣。或陰一至，即婚其角，遂阻其角焉。君子所羞言也。故諱之。若夫鹿本陰獸，陰不宜角，而其角且大，于鹿，是陰盛而與陽爭，幾為坤之龍戰于野矣。且，鹿之言迷也。迷復之凶，君子思焉。乃陽一至，而角為之阻，不敢抗也。復之初曰不遠復，二曰休復，以下仁于上，乃曰迷復，內，限之限角于子者，其不遠之元吉乎。再阻于丑者，其休復之下仁乎。故君子甚樂其著之者也。然其阻也，非自阻，有阻之者也。臨十二月之卦也。初九曰：咸臨，九二曰：咸臨，咸者無心之成，天地之氣，動于至微而象于至著，易之再言咸臨者，動于至微而小正之再言限解角者，象于至著也。舊案傅氏金氏皆以為重出是也。五月菽糜亦重出，傳亦再解之。此先儒之謹，亦先儒之拘也。案每月二氣六候，一年二十四氣七十二候，如雨水，驚蟄，芒種，白露，寒露，霜降，小雪，大雪，以物微之者，三分之一，而候則無不微之于物，蓋麻法取之以巧算，則虛而無憑，故必以神木鳥獸感氣之自然，而動者，以是考麻法之疏密，故曰候，謂以此候其節氣也。若有所諱，有所著，則非記時令之符矣。且小正春三月五月七月九月，所記尚詳，其餘皆不應如此之略。其六月十一月十二月尤為寥寥，傳久脫佚，雖然可知不必從為之辭。惟黃氏之意甚美，不忍刪也。故存而辨之。

舊案以周禮月令比擬小正，舊案有則，亦於所不免。然自

舊案傳梁者句下，當有闕文，梁當是敝筍在梁之梁。

且主設罟罟者也。當承虞人官也之下，惟其為官，故有所主。梁則物也，豈得有所主。蓋梁者之下，傳文脫佚，或人移之于上耳。經義述聞以梁者為衍文，然經文之梁，與橋梁棟梁別，自當加解說。特魚梁用于夏秋，魯語曰：大寒降，水虞于是乎講。魚梁，取名魚登川禽，是知冬不用梁，且梁不可入，未知何義也。雞始粥，述記有此句，其說曰：句見乾鑿度鄭氏注。召本闕，時陽漸長，雞成而始粥，至正月，粥，猶正月記采芸，二月復記采芸爾。舊案此粥字當音育，周書時訓解，大寒之日雞始乳。易通卦驗：雞月令乳在立春節。

季冬亦曰雞乳。此舉事本正月，於粥，乃舉事末。菽卵必二十一日乃生。正月雞乳，黃氏以為十八日乃其雞乳者。

大戴朱子注：作且，考案且者將也。且，且者，謂陽氣漸盛也。凡正月時明之，故記之也。金氏曰：重出。黃氏曰：小正于夏至不言限解角，諱之也。于冬再言限解角，著之也。陽生于子，長于丑，氣至此，如夜之將旦，蓋迭為消長，自然之運，然天地之心，特藏于陰之中，故曰復其見天地之心乎。天地之用，有微有舒，天地之心，有生無殺也。聖人體之，每扶陽而抑陰，非聖人有心，軒輊其間，即天地之心也。凡物之體，上陽下陰，首為諸陽之會，角尤陽中之陽，鹿又陽獸。

遠為之限乎。婚曰女壯，甚危乎其壯也。勿用取女，甚戒乎取之者也。上九曰：婚其角，鹿恃其陽之盛，一隱而數處環之，其為取女甚矣。或陰一至，即婚其角，遂阻其角焉。君子所羞言也。故諱之。若夫鹿本陰獸，陰不宜角，而其角且大，于鹿，是陰盛而與陽爭，幾為坤之龍戰于野矣。且，鹿之言迷也。迷復之凶，君子思焉。乃陽一至，而角為之阻，不敢抗也。復之初曰不遠復，二曰休復，以下仁于上，乃曰迷復，內，限之限角于子者，其不遠之元吉乎。再阻于丑者，其休復之下仁乎。故君子甚樂其著之者也。然其阻也，非自阻，有阻之者也。臨十二月之卦也。初九曰：咸臨，九二曰：咸臨，咸者無心之成，天地之氣，動于至微而象于至著，易之再言咸臨者，動于至微而小正之再言限解角者，象于至著也。舊案傅氏金氏皆以為重出是也。五月菽糜亦重出，傳亦再解之。此先儒之謹，亦先儒之拘也。案每月二氣六候，一年二十四氣七十二候，如雨水，驚蟄，芒種，白露，寒露，霜降，小雪，大雪，以物微之者，三分之一，而候則無不微之于物，蓋麻法取之以巧算，則虛而無憑，故必以神木鳥獸感氣之自然，而動者，以是考麻法之疏密，故曰候，謂以此候其節氣也。若有所諱，有所著，則非記時令之符矣。且小正春三月五月七月九月，所記尚詳，其餘皆不應如此之略。其六月十一月十二月尤為寥寥，傳久脫佚，雖然可知不必從為之辭。惟黃氏之意甚美，不忍刪也。故存而辨之。

舊案以周禮月令比擬小正，舊案有則，亦於所不免。然自

舊案傳梁者句下，當有闕文，梁當是敝筍在梁之梁。

且主設罟罟者也。當承虞人官也之下，惟其為官，故有所主。梁則物也，豈得有所主。蓋梁者之下，傳文脫佚，或人移之于上耳。經義述聞以梁者為衍文，然經文之梁，與橋梁棟梁別，自當加解說。特魚梁用于夏秋，魯語曰：大寒降，水虞于是乎講。魚梁，取名魚登川禽，是知冬不用梁，且梁不可入，未知何義也。雞始粥，述記有此句，其說曰：句見乾鑿度鄭氏注。召本闕，時陽漸長，雞成而始粥，至正月，粥，猶正月記采芸，二月復記采芸爾。舊案此粥字當音育，周書時訓解，大寒之日雞始乳。易通卦驗：雞月令乳在立春節。

季冬亦曰雞乳。此舉事本正月，於粥，乃舉事末。菽卵必二十一日乃生。正月雞乳，黃氏以為十八日乃其雞乳者。

大戴朱子注：作且，考案且者將也。且，且者，謂陽氣漸盛也。凡正月時明之，故記之也。金氏曰：重出。黃氏曰：小正于夏至不言限解角，諱之也。于冬再言限解角，著之也。陽生于子，長于丑，氣至此，如夜之將旦，蓋迭為消長，自然之運，然天地之心，特藏于陰之中，故曰復其見天地之心乎。天地之用，有微有舒，天地之心，有生無殺也。聖人體之，每扶陽而抑陰，非聖人有心，軒輊其間，即天地之心也。凡物之體，上陽下陰，首為諸陽之會，角尤陽中之陽，鹿又陽獸。

遠為之限乎。婚曰女壯，甚危乎其壯也。勿用取女，甚戒乎取之者也。上九曰：婚其角，鹿恃其陽之盛，一隱而數處環之，其為取女甚矣。或陰一至，即婚其角，遂阻其角焉。君子所羞言也。故諱之。若夫鹿本陰獸，陰不宜角，而其角且大，于鹿，是陰盛而與陽爭，幾為坤之龍戰于野矣。且，鹿之言迷也。迷復之凶，君子思焉。乃陽一至，而角為之阻，不敢抗也。復之初曰不遠復，二曰休復，以下仁于上，乃曰迷復，內，限之限角于子者，其不遠之元吉乎。再阻于丑者，其休復之下仁乎。故君子甚樂其著之者也。然其阻也，非自阻，有阻之者也。臨十二月之卦也。初九曰：咸臨，九二曰：咸臨，咸者無心之成，天地之氣，動于至微而象于至著，易之再言咸臨者，動于至微而小正之再言限解角者，象于至著也。舊案傅氏金氏皆以為重出是也。五月菽糜亦重出，傳亦再解之。此先儒之謹，亦先儒之拘也。案每月二氣六候，一年二十四氣七十二候，如雨水，驚蟄，芒種，白露，寒露，霜降，小雪，大雪，以物微之者，三分之一，而候則無不微之于物，蓋麻法取之以巧算，則虛而無憑，故必以神木鳥獸感氣之自然，而動者，以是考麻法之疏密，故曰候，謂以此候其節氣也。若有所諱，有所著，則非記時令之符矣。且小正春三月五月七月九月，所記尚詳，其餘皆不應如此之略。其六月十一月十二月尤為寥寥，傳久脫佚，雖然可知不必從為之辭。惟黃氏之意甚美，不忍刪也。故存而辨之。

舊案以周禮月令比擬小正，舊案有則，亦於所不免。然自

舊案傳梁者句下，當有闕文，梁當是敝筍在梁之梁。

且主設罟罟者也。當承虞人官也之下，惟其為官，故有所主。梁則物也，豈得有所主。蓋梁者之下，傳文脫佚，或人移之于上耳。經義述聞以梁者為衍文，然經文之梁，與橋梁棟梁別，自當加解說。特魚梁用于夏秋，魯語曰：大寒降，水虞于是乎講。魚梁，取名魚登川禽，是知冬不用梁，且梁不可入，未知何義也。雞始粥，述記有此句，其說曰：句見乾鑿度鄭氏注。召本闕，時陽漸長，雞成而始粥，至正月，粥，猶正月記采芸，二月復記采芸爾。舊案此粥字當音育，周書時訓解，大寒之日雞始乳。易通卦驗：雞月令乳在立春節。

季冬亦曰雞乳。此舉事本正月，於粥，乃舉事末。菽卵必二十一日乃生。正月雞乳，黃氏以為十八日乃其雞乳者。

大戴朱子注：作且，考案且者將也。且，且者，謂陽氣漸盛也。凡正月時明之，故記之也。金氏曰：重出。黃氏曰：小正于夏至不言限解角，諱之也。于冬再言限解角，著之也。陽生于子，長于丑，氣至此，如夜之將旦，蓋迭為消長，自然之運，然天地之心，特藏于陰之中，故曰復其見天地之心乎。天地之用，有微有舒，天地之心，有生無殺也。聖人體之，每扶陽而抑陰，非聖人有心，軒輊其間，即天地之心也。凡物之體，上陽下陰，首為諸陽之會，角尤陽中之陽，鹿又陽獸。

遠為之限乎。婚曰女壯，甚危乎其壯也。勿用取女，甚戒乎取之者也。上九曰：婚其角，鹿恃其陽之盛，一隱而數處環之，其為取女甚矣。或陰一至，即婚其角，遂阻其角焉。君子所羞言也。故諱之。若夫鹿本陰獸，陰不宜角，而其角且大，于鹿，是陰盛而與陽爭，幾為坤之龍戰于野矣。且，鹿之言迷也。迷復之凶，君子思焉。乃陽一至，而角為之阻，不敢抗也。復之初曰不遠復，二曰休復，以下仁于上，乃曰迷復，內，限之限角于子者，其不遠之元吉乎。再阻于丑者，其休復之下仁乎。故君子甚樂其著之者也。然其阻也，非自阻，有阻之者也。臨十二月之卦也。初九曰：咸臨，九二曰：咸臨，咸者無心之成，天地之氣，動于至微而象于至著，易之再言咸臨者，動于至微而小正之再言限解角者，象于至著也。舊案傅氏金氏皆以為重出是也。五月菽糜亦重出，傳亦再解之。此先儒之謹，亦先儒之拘也。案每月二氣六候，一年二十四氣七十二候，如雨水，驚蟄，芒種，白露，寒露，霜降，小雪，大雪，以物微之者，三分之一，而候則無不微之于物，蓋麻法取之以巧算，則虛而無憑，故必以神木鳥獸感氣之自然，而動者，以是考麻法之疏密，故曰候，謂以此候其節氣也。若有所諱，有所著，則非記時令之符矣。且小正春三月五月七月九月，所記尚詳，其餘皆不應如此之略。其六月十一月十二月尤為寥寥，傳久脫佚，雖然可知不必從為之辭。惟黃氏之意甚美，不忍刪也。故存而辨之。

序

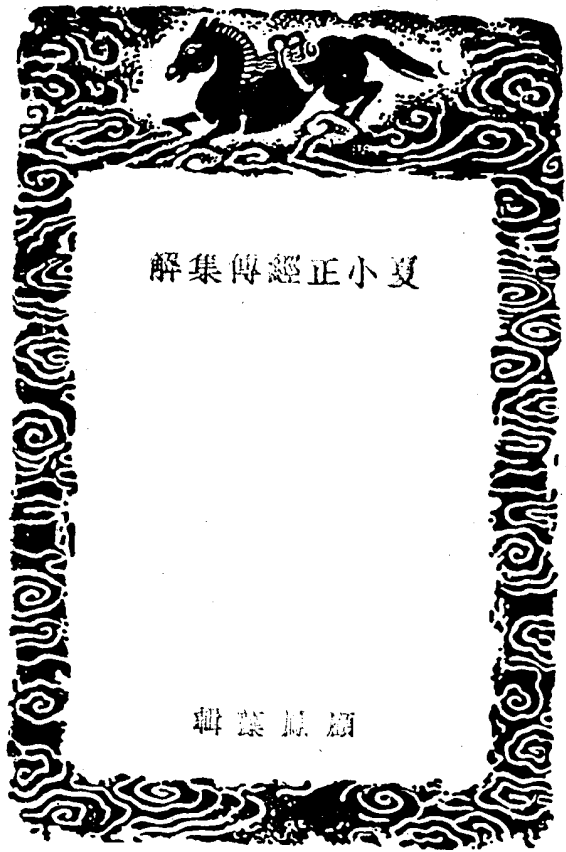

禮運吾得夏時焉。鄭注得夏四時之書也。其書存者有小正。云存者有小正。明夏四時之書。實不止有小正也。戴延君傳有大正之文。以此推之。夏時之等。其即此小大之等乎。或者不察。別求所為等。而於此篇務恢廓言之。竊恐於當日名篇之義弗合。又安所謂等也。梧生夏集諸家之註。用何平叔論語。范武子穀梁之例。名曰集解。仍各標姓氏。擇善而從。要於不失小正本旨。而後傳云大正所取法者。其義可通。且孔子所謂等者。亦於是思過半矣。傅崧卿得外兄關漕本傳之至今。梧生為先妣外祖之曾孫。歐陽夏侯說書九族。母之母姓為一族。予年長於梧生。今亦稱外兄。又嘗負篋從予游。顧不能如關之蓄善本以相昇。而輒為弁語於首。予胡得不惡。重光大芒落歲五日。吳縣夏文廉序。

夏小正經傳集解 序

顧藎編

夏小正經傳集解卷第一

春

長洲顧鳳藻

正月。北海遺機後。考。諸志曰。庚之歷。正始。北鄉。感陽之鳥時。雉震响。鳴。候字作唯。陽鐘五行。魚陟負冰。金氏履祥曰。是也。祭孔穎達云。魚當寒威之時。伏於水下。逐其溫。農緯厥末。稊。讀若皮。草之草。可以束。任辰相違背。初歲祭末。金氏履祥曰。祭始為耒耜之人。今案此說。是也。謂郊後。手耕田也。耒耜者。耒耜也。詩曰。三之日于耜。時有俊風。俊風。陰風也。始耕而祭。先於耒耜。神農始為耒耜。故長耒耜者。固。有見非。始所生也。○韓本脫見字。从傳本增。時有俊風。俊風。陰風也。北曰。俊風。淮南子曰。冬至四十五日。寒日滌凍塗。塗。凍釋也。秦氏選田曰。日之寒者。變而。稊。土之凍者。融而釋。二者陽和之應也。田鼠出。莊氏述祖曰。鼠上應元。稊。率。均田。月令。仲春。命田舍東郊。皆修封疆。墾。墾。田。事既。先。獺。獸。祭。魚。許慎曰。獺。如小狗。水居。食魚。高誘曰。獺。取。魚。置。水。定。準。其。農。乃。不。感。農。書曰。土。其。冒。獺。獺。可。拔。耕。者。急。獺。邊。四。而。陳。之。世。謂。之。祭。魚。○韓本脫。字。从。傳本。增。則為鳩。鳩。鳩也。亦謂之。布。穀。德。穀。擊。之。鳥。春。時。仁。氣。盛。故。化。為。鳩。許慎曰。其。味。正。直。不。復。驚。也。農及雪澤。初服于公田。深。讀。為。釋。古。通。用。管子曰。正月。令。農。始。作。采。芸。服于公田。農耕及雪澤。耕始為芸。采芸。

夏小正經傳集解 卷一

舊說：雲邪邪，可食。注：此謂也。本經：莊，胡，名，曰：雞。一名：雲。雞。則見。...

初昏參中，斗柄縣在下。初昏，謂日入時也。月之初，氣在參，日入，加酉位之末，故參中。...

北極，小極也。蓋極之屬，極古稱字，與極同。曰：極，極生，極通，極。...

〔傳〕正月，啓蟄，言始發也。月，令：孟春，蟄始發。蟄，北鄉，先言，而後言，鄉者何也。...

焉爾，九月，遷鴻臚。遷，與。先言，遷而後言，鴻臚何也。見遷而後數之，則鴻臚也。...

故不謂南鄉。雁，非其居，故不曰南鄉。記鴻臚之遷，而不記其鄉何也。...

必當小正之遷者也。孔氏廣森曰：雁，南鄉，不在中國，小正見。...

正月，雷則始震，相識以雷。雁，雁而鳴也。魚陟負冰，陟，升也。...

未始用暢也。暢，與暢通也。暢，與暢通也。暢，與暢通也。...

也者終歲之用祭也。言是月之始用之也。初者始也。此謂初歲也。...

初者始也。雁，雁而鳴也。雁，雁而鳴也。雁，雁而鳴也。...

之。○圖也。下，下。時有俊風，俊者大也。俊，與俊通。...

南風，生必於南風，殺必於南風，故大之也。長為萬物之所成，終而所成始。...

也。○說：雁，雁而鳴也。雁，雁而鳴也。雁，雁而鳴也。...

本注引圖本。○寒日，寒日。寒日，寒日。寒日，寒日。...

也。○說：雁，雁而鳴也。雁，雁而鳴也。雁，雁而鳴也。...

也。○說：雁，雁而鳴也。雁，雁而鳴也。雁，雁而鳴也。...

也。○說：雁，雁而鳴也。雁，雁而鳴也。雁，雁而鳴也。...

也。○說：雁，雁而鳴也。雁，雁而鳴也。雁，雁而鳴也。...

也。○說：雁，雁而鳴也。雁，雁而鳴也。雁，雁而鳴也。...

也。○說：雁，雁而鳴也。雁，雁而鳴也。雁，雁而鳴也。...

也。○說：雁，雁而鳴也。雁，雁而鳴也。雁，雁而鳴也。...

也。○說：雁，雁而鳴也。雁，雁而鳴也。雁，雁而鳴也。...

也。○說：雁，雁而鳴也。雁，雁而鳴也。雁，雁而鳴也。...

也。○說：雁，雁而鳴也。雁，雁而鳴也。雁，雁而鳴也。...

陰，陰在上者，陽，陽在下者。田鼠出，田鼠者，曠鼠也。記時也。...

均田，率者，循也。均田者，始除田也。言農夫急除田也。...

限何也。曰：非其類也。此謂類也。類，與類通。...

食知有先也。十月，豺祭獸，謂之祭。祭，祭魚，謂之獸。...

也。同類相食，君子之德也。祭，祭非其類，大之，故不曰祭。...

善變而之仁也。故其言之也。曰：則，盡其辭也。則，字句。...

澤，言澤澤之無高下也。澤，澤澤也。澤，澤澤也。...

田，田也。先服公田。采，采也。采，采也。采，采也。...

謂人終於干。采，采也。采，采也。采，采也。...

見也。委也。委也。委也。委也。委也。...

柳，柳也。柳也。柳也。柳也。柳也。...

候，候也。候也。候也。候也。候也。...

先，何以謂之。何以先見。小正以著名也。...

梓，梓也。梓也。梓也。梓也。梓也。...

二月，北極，極也。極也。極也。極也。極也。...

委者，可里衣也。孔氏廣森曰：委，委也。委，委也。...

○說：雁，雁而鳴也。雁，雁而鳴也。雁，雁而鳴也。...

○說：雁，雁而鳴也。雁，雁而鳴也。雁，雁而鳴也。...

○說：雁，雁而鳴也。雁，雁而鳴也。雁，雁而鳴也。...

○說：雁，雁而鳴也。雁，雁而鳴也。雁，雁而鳴也。...

○說：雁，雁而鳴也。雁，雁而鳴也。雁，雁而鳴也。...

○說：雁，雁而鳴也。雁，雁而鳴也。雁，雁而鳴也。...

○說：雁，雁而鳴也。雁，雁而鳴也。雁，雁而鳴也。...

○說：雁，雁而鳴也。雁，雁而鳴也。雁，雁而鳴也。...

○說：雁，雁而鳴也。雁，雁而鳴也。雁，雁而鳴也。...









生萍，漚，下處也。漚，有漚然後有萍，有萍然後有萍草也。爽，爽也者猶疏也。疏亦爽之立，涼屬通則華秀。

萃也者馬帶也。爾雅曰：馬帶，○韓本作漢案戶。漢也者河也。河國，河上為天漢，詩：天漢，漢也。○韓本說者河也三字，從本本增。

也。昔正南北也。古者為月於室東南，七月之昏，南斗正中天，漢在室斗間與月南北。寒蟬鳴，蟬也者蟻蟬也。○韓本說者蟻蟬也，與初昏織女正東。

鄉，時有霖雨，灌漑，聚也。茶，茶也。○韓本說者茶也，茶也者蔣楮之也。○韓本說者茶也，茶也者蔣楮之也。

未秀為莢，莢未秀為蘆。○孔穎達曰：二草初生者為莢，是大為蘆，成則斗柄懸在下則旦。

八月，北極躔織女，○韓本說者八月也。○韓本說者八月也。○韓本說者八月也。○韓本說者八月也。

○韓本說者八月也。○韓本說者八月也。○韓本說者八月也。○韓本說者八月也。○韓本說者八月也。

○韓本說者八月也。○韓本說者八月也。○韓本說者八月也。○韓本說者八月也。○韓本說者八月也。

○韓本說者八月也。○韓本說者八月也。○韓本說者八月也。○韓本說者八月也。○韓本說者八月也。

○韓本說者八月也。○韓本說者八月也。○韓本說者八月也。○韓本說者八月也。○韓本說者八月也。

○韓本說者八月也。○韓本說者八月也。○韓本說者八月也。○韓本說者八月也。○韓本說者八月也。

○韓本說者八月也。○韓本說者八月也。○韓本說者八月也。○韓本說者八月也。○韓本說者八月也。

○韓本說者八月也。○韓本說者八月也。○韓本說者八月也。○韓本說者八月也。○韓本說者八月也。

○韓本說者八月也。○韓本說者八月也。○韓本說者八月也。○韓本說者八月也。○韓本說者八月也。

○韓本說者八月也。○韓本說者八月也。○韓本說者八月也。○韓本說者八月也。○韓本說者八月也。

○韓本說者八月也。○韓本說者八月也。○韓本說者八月也。○韓本說者八月也。○韓本說者八月也。

○韓本說者八月也。○韓本說者八月也。○韓本說者八月也。○韓本說者八月也。○韓本說者八月也。

○韓本說者八月也。○韓本說者八月也。○韓本說者八月也。○韓本說者八月也。○韓本說者八月也。

○韓本說者八月也。○韓本說者八月也。○韓本說者八月也。○韓本說者八月也。○韓本說者八月也。

○韓本說者八月也。○韓本說者八月也。○韓本說者八月也。○韓本說者八月也。○韓本說者八月也。

○韓本說者八月也。○韓本說者八月也。○韓本說者八月也。○韓本說者八月也。○韓本說者八月也。

○韓本說者八月也。○韓本說者八月也。○韓本說者八月也。○韓本說者八月也。○韓本說者八月也。

鳥獸，金兵服曰元，元去則能熊豹貉麋則穴。○韓本說者鳥獸也，鳥獸也者熊豹貉麋也。

○韓本說者鳥獸也。○韓本說者鳥獸也。○韓本說者鳥獸也。○韓本說者鳥獸也。○韓本說者鳥獸也。

○韓本說者鳥獸也。○韓本說者鳥獸也。○韓本說者鳥獸也。○韓本說者鳥獸也。○韓本說者鳥獸也。

○韓本說者鳥獸也。○韓本說者鳥獸也。○韓本說者鳥獸也。○韓本說者鳥獸也。○韓本說者鳥獸也。

○韓本說者鳥獸也。○韓本說者鳥獸也。○韓本說者鳥獸也。○韓本說者鳥獸也。○韓本說者鳥獸也。

○韓本說者鳥獸也。○韓本說者鳥獸也。○韓本說者鳥獸也。○韓本說者鳥獸也。○韓本說者鳥獸也。

○韓本說者鳥獸也。○韓本說者鳥獸也。○韓本說者鳥獸也。○韓本說者鳥獸也。○韓本說者鳥獸也。

○韓本說者鳥獸也。○韓本說者鳥獸也。○韓本說者鳥獸也。○韓本說者鳥獸也。○韓本說者鳥獸也。

○韓本說者鳥獸也。○韓本說者鳥獸也。○韓本說者鳥獸也。○韓本說者鳥獸也。○韓本說者鳥獸也。

○韓本說者鳥獸也。○韓本說者鳥獸也。○韓本說者鳥獸也。○韓本說者鳥獸也。○韓本說者鳥獸也。

○韓本說者鳥獸也。○韓本說者鳥獸也。○韓本說者鳥獸也。○韓本說者鳥獸也。○韓本說者鳥獸也。

○韓本說者鳥獸也。○韓本說者鳥獸也。○韓本說者鳥獸也。○韓本說者鳥獸也。○韓本說者鳥獸也。

○韓本說者鳥獸也。○韓本說者鳥獸也。○韓本說者鳥獸也。○韓本說者鳥獸也。○韓本說者鳥獸也。

○韓本說者鳥獸也。○韓本說者鳥獸也。○韓本說者鳥獸也。○韓本說者鳥獸也。○韓本說者鳥獸也。

○韓本說者鳥獸也。○韓本說者鳥獸也。○韓本說者鳥獸也。○韓本說者鳥獸也。○韓本說者鳥獸也。

○韓本說者鳥獸也。○韓本說者鳥獸也。○韓本說者鳥獸也。○韓本說者鳥獸也。○韓本說者鳥獸也。

○韓本說者鳥獸也。○韓本說者鳥獸也。○韓本說者鳥獸也。○韓本說者鳥獸也。○韓本說者鳥獸也。

○韓本說者鳥獸也。○韓本說者鳥獸也。○韓本說者鳥獸也。○韓本說者鳥獸也。○韓本說者鳥獸也。

○韓本說者鳥獸也。○韓本說者鳥獸也。○韓本說者鳥獸也。○韓本說者鳥獸也。○韓本說者鳥獸也。

○韓本說者鳥獸也。○韓本說者鳥獸也。○韓本說者鳥獸也。○韓本說者鳥獸也。○韓本說者鳥獸也。

○韓本說者鳥獸也。○韓本說者鳥獸也。○韓本說者鳥獸也。○韓本說者鳥獸也。○韓本說者鳥獸也。

○韓本說者鳥獸也。○韓本說者鳥獸也。○韓本說者鳥獸也。○韓本說者鳥獸也。○韓本說者鳥獸也。



夏小正經傳集解 後序

二八

書富有竊資稽覽。經輯是編。今主政已將所藏傳本刊行。復索鄙者附梓。自審未可問世。聊以就正博雅云爾。

道光元年辛巳夏五月庚戌朔。長洲顧鳳藻記。

文獻通考書目。夏小正四卷。陳氏曰。漢戴德傳。宋給事中。山陰傅崧卿注。此書本在大戴禮。鄭玄注。運夏時曰。夏四時之書。其存者有小正。後人以大戴禮抄出別行。崧卿以正文與傳相雜。做左氏經傳。列正文其前。時附以傳。且為之注。

小正。夏時古書。漢信都王太傅戴德作傳。蓋受之先秦孔子之徒。大戴之書。漢以後不立學官。學者遂失其傳。唯北周盧辯齊為之注。今已脫誤特多。而小正一篇。注獨闕如。宋山陰傅崧卿閱其外兄關泮藏書。得夏小正單行本。識其為即隋志所載一卷者。以集賢大戴禮本校之。傳氏以正文與傳相雜。因分為四卷。標以四時。月為一篇。凡十二篇。做左氏春秋。列正文其前。而附以傳。名曰夏小正戴氏傳。於是文義始顯。惜其採擇未盡精審。故或誤從關本。或誤從集賢。或以意更改。且兩本互勘。義猶未可盡通。今世所行大戴禮。唯宋淳熙中韓元吉刊本為近古。即中興書目所云四十篇者。顯亦不能無謬訛。合此三本參校。庶幾近之。思欲重為釐正。恐紊傳本之舊。因取韓本為主。而以傳本所載集賢。關泮異同。及關本原注一作某云云。參考是非。以正其失。而仍注韓本原文於下。其字句小異。義得兩通。無關大要者。悉仍韓本。或傳本俱誤。則酌采古書所引。注於其下。不敢擅改。以所見非小正本書也。篇卷標題。悉做傅氏為之。每篇首列經文。竊據傳本更定。故與傅氏不同。是書古奧難讀。謹集先儒故訓。及近代各家之注。博訪衆論。參以管見。考之於師。更名夏小正經傳集解。蒙見聞淺陋。蕪穢借宿於黃氏士禮居。主人莫國主政。藏

夏小正經傳集解 後序

二七

夏小正經傳集解 跋尾

二九

按班固藝文志載禮古經五十六卷。經七十篇。顏師古注云。出于后氏。戴氏固云。周之衰。諸侯將隳法度。惡其害已。皆滅去其籍。漢興。魯高堂生傳士禮十七篇。訖孝宣世。后倉最明。戴德、戴聖、糜普皆其弟子。三家立于學宮。禮古經者。出于魯淹中。所謂魯淹者。里名也。及孔氏學七十篇。文相似。多三十九篇。余家雖藏刻大戴禮。茲以舊藏宋本夏小正鈺梓。嘗知小正之書。出于大戴氏無疑也。辭義古雅。真先秦文字。夫古書之存于世者。今罕矣。若三墳。汲冢周書之類是也。世代變遷。轉相傳布。覽古者開卷知有益也。

皇明嘉靖丙午孟夏。吳郡袁駿重志。

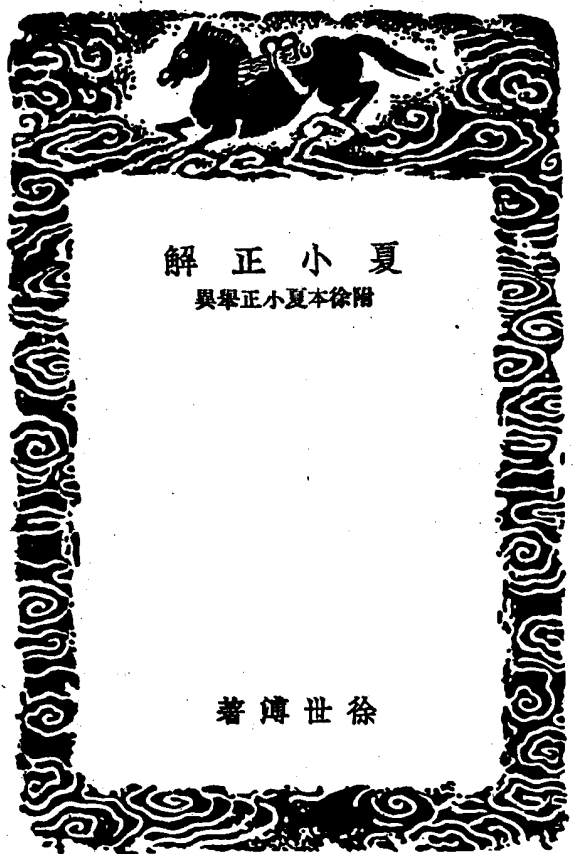

夏小正解  
吳舉正小夏本徐附

著博世徐

夏小正大戴詁林四十七篇其書古考考行故附志別出其目七月屬朔有注今不得采其下有舊注云似邪曰可食初學記引作邪蓋各本久脫惟傳本有之舉尙書以爲盧君所說辭單義絕學無述重可惜哉吾鄉徐先生巨源有夏小正解一卷去傳著經時苗新義所據經文亦匪一本擇善而從不爲墨守誠與校授姝姝者也畢氏攷注秀靈下云舊本蓋作幽徐巨源曰即詩四月秀靈是也足徵先生此書信好通人矣余既校刻之復參考諸家條其同異撰舉異一篇附諸簡末學者庶有所稽焉光緒十有五年五月阿里後學陶履履

夏小正解序

夏小正解

正月

正者正也從所建得名夏正建寅故以寅爲正月正月之名自夏始也猶日建日也  
啓蟄 啓發也前此僅戶矣

屬北鄉 陽鳥也視斗東西以爲南北斗西極而南翔今東指則北鄉也

雉雊鳴 雉者雞之類蛇之配屬之胚也屬化于亥蛇蟠于巳雞鳴於寅正月寅建雉應木氣觸巳之形咸亥之合故應其類而鳴也震大也前此則雉矣雉而未震

魚陟負冰 負冰者猶有冰焉薄而可負未能舉也云爾陟升也前乎此者魚降履泥也

農緯厥耒 緯橫也反耕之跡也未耕交橫言緯以包經也詩曰衡從其畝

初歲祭未始用蠶 蠶也用也酒祭農具於先農以祈歲也初歲者正月元日歲之初也

時有俊風 俊美也風和則美寒則厲令已入春餘寒雖在而和風則時有之矣俊美而可親也

寒日漉凍塗 風雖俊而日猶寒然塗凍漸釋如漉之矣塗路也漉之者日匪日不漉

田鼠出農率均田 萬物之理有盈則耗有贏則黷黷伏于未贏之前而耗兆於爲盈之日故有木則有

夏小正解



登有田則有鼠孟春伊始農甫相率均田而田鼠已出焉先言鼠出而後言均田以著消息之理未兆之謀也

糶祭魚 魚陟而糶祭焉物固有所制聖人觀之以佃以漁

糶則為鳩 質隨氣變性與時移也則為者猶曰鷹因能為此于時愛為之耳美其從善也

糶及雪澤初服于公田 雪猶拭也孔子以黍雪糶是也塗既濶則澤亦可雪矣及者是時而雪之將以從事于公田也初服者先之之辭詩曰遂及我私

采芸 是時也惟是耳說文曰莖似苜蓿葉似邪蒿香美柔滑可以釀可以佩

鞠則見 黃葉耐寒猶有存者值其莖葉俄過故物鞠則見也

初昏參中斗柄縣在下 中午位也下寅位也學觀象者自斗始步二十八舍者辨中星始著其中著其下焉左右前後之名皆可按圖而推之矣古禮上西故寅為下

柳梯 梯者若梯然始生參差如有層級故曰梯梯火之精下為柳雨水戌亥柳星正中應其氣而梯也梅杏桃則華緹縞 緹縞花之色也亦曰緹白曰縞縹者梅如緹縞縹者杏也梅有一物也

梅入北方變而為杏故文反梅為杏梅杏並言者南北氣同也大戴傳曰地桃山桃也按地治也詩曰析薪地矣觀其理也凡桃勃其皮則茂地之謂也地桃者蓋經地之桃爾地而華得其宜故也

難梓躬 梓者抱之轉也抱者抱之轉也抱形同抱而轉梓猶於越之為干越從于轉也于於同聲于干同形故於轉于而于轉干凡古文之說皆有所因之次第也梓即抱之義彌讀如真

之義

二月

往饒黍禱 禱也種黍之場也黍以三月上旬種為上時故二月饒其埋也

初俊羔助厥母粥 俊餽也即獻羔之禮也詩稱祭非記載開冰皆于是時焉牲者聖人不得已而用之用其子則養其母故羔見俊而助厥母粥羊生甚蕃恐傷之也

綏多士女 綏安且樂也桃華冰泮婚姻以時則士女皆安且樂也舊木鐸成容止亦所以綏之也

丁亥萬用入學 丁上下也而必丁亥者夏水德王故尚亥萬萬名此所用文萬也何以知萬文武文萬羽籥武萬千鼓執籥乘覆文萬也振千庸鼓武萬也以是知萬之有文武也何以知此用文萬入學故也何休曰武王以萬人服天下故其舞名萬縣是與頌觀之則夏商固有之矣

祭鮪 今所謂鮪也祭鮪也春三月其蟲鱗故鮪祭魚而人鮪鮪

榮蕙 爾雅謂苦蕙曰云蕙蕙也說文云蕙根如薔薇如細柳蒸內食之甘內則所謂蕙蕙粉楡者也大雅曰蕙蕙如飴而爾雅曰苦者何也古人語倒猶甘草謂之大苦耳即今旱芹是也非附子苗之蕙彼蕙乃毒物何以稱如飴哉

采蘋 蘋蓬蒿也蒿青如蒿故從高稱蒿蘋白而繁從繁稱蘋象形諧聲會意也由胡疑有誤傳曰蘋母

夏小正解

也蘋母者旁勃也皆豆質也詩曰于以采蘋朱子儀禮經傳存采蘋而去由胡

昆小蟲抵蜺 昆明也二月小蟲動而可見也蜺音持蝨類室不酒掃棚處不熏蒸則蜺生焉春陽氣動厥民析于是振動蠶除其狀萬與突抵其蜺而去之也

來降燕乃歸 秋去故曰來喜料飛故曰歸善歸故曰歸來降而後言燕者來降而後日燕也傳曰莫龍見其始出也

刺繡 傳曰以為鼓也

有鳴倉庚 有者始有之也倉庚一曰商庚鷓也今荆州每冬月于田中得土堅圓如卵者破之則鷓在其中無復毛羽蓋以土自裹伏候春始破土而出出谷遷喬恐似此矣

采芸時有見梯始收 采芸之芸菜也此灌木之香也今所謂七里香者是也芸華于春夏之交故仲春時有見梯可以辟蠶于是始收之也

三月

參則伏 井宿中而參西移矣中則見不中則不見不見則類伏也穀雨之交戌亥參沒則伏也匪伏逆之謂

攝桑 攝收也為飼蠶也

委揚 楊葉茂而下垂委然也

羶羊 疑即委揚也音同故重出而羶耳

穀則鳴 蟻蝻別屬一曰蟻蝻謂之蟻蝻傳曰天蟻也

也蘋母者旁勃也皆豆質也詩曰于以采蘋朱子儀禮經傳存采蘋而去由胡

昆小蟲抵蜺 昆明也二月小蟲動而可見也蜺音持蝨類室不酒掃棚處不熏蒸則蜺生焉春陽氣動厥民析于是振動蠶除其狀萬與突抵其蜺而去之也

來降燕乃歸 秋去故曰來喜料飛故曰歸善歸故曰歸來降而後言燕者來降而後日燕也傳曰莫龍見其始出也

刺繡 傳曰以為鼓也

有鳴倉庚 有者始有之也倉庚一曰商庚鷓也今荆州每冬月于田中得土堅圓如卵者破之則鷓在其中無復毛羽蓋以土自裹伏候春始破土而出出谷遷喬恐似此矣

采芸時有見梯始收 采芸之芸菜也此灌木之香也今所謂七里香者是也芸華于春夏之交故仲春時有見梯可以辟蠶于是始收之也

三月

參則伏 井宿中而參西移矣中則見不中則不見不見則類伏也穀雨之交戌亥參沒則伏也匪伏逆之謂

攝桑 攝收也為飼蠶也

委揚 楊葉茂而下垂委然也

羶羊 疑即委揚也音同故重出而羶耳

穀則鳴 蟻蝻別屬一曰蟻蝻謂之蟻蝻傳曰天蟻也

頰冰 將出火也古者頰冰出火皆于三月中豐曰獻羔而啓之公始用之火出畢賦自命夫命婦至於老疾無不受冰此之謂也斯禮也夏后氏已然矣

采蘋 凡識其名與莖葉根之氣味性可以為蔬或藥者則采之也識卷耳者采卷耳識芣苢者采芣苢蘋蕒符藻葍菲芭唐苔鷓綠藍皆識也兒童鬪草之戲則以多為貴不必所識矣

蕢子始蠶執養宮事 蕢子猶曰婢子女賤者之通稱舉賤以包貴也三月后妃親蠶事既登分繭稱絲幼功所謂宮事也執者何桑也養者何蠶也季春之月女之賤者皆執桑養蠶以從事于宮中也

祈麥實 先其先熟者

越有小旱 時則然也

田鼠化為鴛 應為鴛鴦為鷹不言化者未離其族也鼠為鴛獸也而為鴛矣故曰化

柳桐芭 芭華也桐有三四月華者白桐俗所謂泡桐也柳桐花白刺桐花紫梧桐結實岡桐無花

鳴鳩 正月化矣至是乃鳴先鳴而後鳩者鳩先而鳴後也

四月

昂則見初昏南門正 昂則見且中也南門二星在庫樓之前昏中也正者正於午位

夏小正解

也

也

也

也

也

也

也

也

也

鳴札 傳曰寧縣也。大率蟲也。其鳴札札然。象其聲而名之曰札。當時方言。今不可考矣。
困有見否 杏春華夏實。四月則其實見矣。故曰見杏。

王賓秀 賈。小豆也。五穀之屬。最先實者。皆尊稱之。故孟夏之月。瓜爲王瓜。而荏爲王荏。秀者亂苗之草。是月也。實中有秀焉。言秀則其去之之意具矣。

取茶 茶。即今茶也。詩曰。誰謂荼苦。其甘如薺。即是物也。今四月採茶。與小正合矣。

越有大旱 准北則然。夏都安邑。從畿甸記時也。江南則四月苦霖矣。

執陟攻駒 陟者。躍而之謂。攻者。教也。駒。騰陟久。則弗閑且馳。故執其陟而教之。即月令所謂整騰是也。

五月 參則見 覬也。芒種昏軫而且畢。夏至昏亢而且危。參無見焉者。浮游有般。蜉蝣也。是蜉蝣出之時也。般。衆也。

鳩則鳴 凡禽皆屬鳩。惟鳩與鴉。禽中之陰者也。故鴉望昏而鳴。鳩夏至則鳴。

時有養日 傳曰。長也。畫永氣昌。物得所養。故曰養日。

乃瓜 于是始食之也。

良蜩鳴 蜩。五色具者曰蜩。黑者曰馬蜩。小而青赤者曰茅蜩。小而青赤者曰寒蜩。首有花冠者曰蟪蛄。通謂之蟪。

隱之與五日翁望乃伏 傳曰。不知其生之時。故曰與。按傳似以此承上文指良蜩而言者。然蜩不伏。至秋則蛻耳。六字以爲夏五可也。

啓灌藍蓼 啓。澆土也。灌。沃水也。藍有五。蓼有七。馬藍、蓼藍、吳藍、冬藍、甘藍、馬蓼、水蓼、青蓼、香蓼、紫蓼、赤蓼、木蓼也。古人種蓼爲蔬。藍以染。齊民要術曰。種藍。一曰葵法。藍三葉。澆之。澆治令淨。五月新雨後。拔栽之。此之謂也。五月種藍。八月用染。故月令仲夏。今民毋刈藍以染。觀此則蓼亦五月種矣。此所指藍。蓋藍。香蓼。

鳩爲鷹 威陰陽而變也。鷹之爲鳩也。幾四月而復爲鷹。然則一歲之中。八月爲鷹。而四月爲鳩矣。物之性固善時。少而不善時多與。

唐蠅鳴 後鳴者也。再紀之。別其物以紀候也。按此則隱者乃蠅之總名也。

初昏大火中 大火。心也。心中則季夏矣。詳小正之上下。如今世之就水言也。水東流。故寅爲下。東爲下。則南爲上矣。六月初昏。斗柄正在上。蓋斗南指也。日正在上者。正指午也。斗柄五月指午。終古不易者。然則此與六月互訛也。當曰初昏斗柄正在上。而六月曰大火中。乃合。

糞梅 爲殺核也。

菑糜 糜。粥也。豆通謂之菑。菑豆爲粥。以解暑溼。

初昏斗柄正在上 文與五月互訛。當正之。

養桃 桃與黍宜。故古人以黍養桃。天子嘗黍。蓋以含桃。于是民間皆養桃矣。食黍之時也。

糞始擊 正月鳩。三月鳴。五月鷹。六月擊。從善難而不仁。易也。

糞蘆葦 即詩所謂蘆葦也。大腹曰葦。細華曰蘆。可薪可漚。秀者刈而收之之謂。爲冬計也。古之人先寒備寒。先暑備暑。夫秀者必去之物也。故凡言秀者。言刈也。

糞子彙肆 大抵木實也。木實之至七月而繁者。

糞生華 即萍也。南方夏生。北方秋生。餘暑蘊蒸。積穢所化。或曰蘆蒿也。詩曰。食野之華。古人以水草之交爲糜。則鹿食亦食水草也。

糞爽死 爽。爽鳩也。死者搏鳥而用之。即鷹祭鳥之別文也。

糞萃秀 先生萃。而復言萃秀者。以著候也。猶正月魚陟。而復言糞祭。五月良蜩鳴。而復言唐蠅鳴也。

糞寒蟬鳴 蟬之後化者曰寒蟬。

初昏織女正東鄉 織女三星在天。棊盤道之間。七月初昏東鄉是也。是以知五月參見之說。五月大火中。六月斗柄正在上之互錯也。

時有霖雨 月令所謂大雨時行者。時日微異爾。大率向自南而北。春閏學。夏吳楚。秋齊豫秦晉。其大較也。作者各志其方之候。

灌茶 四月之茶。今茶也。此茶所謂萎葉者也。九月采茶。故七月灌之。備冬蔬也。

亥夜 亥，玄鳥也。校分也。燕卵來，酉歸。正當二分之時。故曰元鳥氏司分者也。于其歸則知秋分矣。以候時也。

刺粟 爾雅亦云。

粟者 古者以粟為黍稷梁秫之總稱。按粟乃梁也。今之所謂粟。古之所謂梁也。孟詵曰。前人不識粟。後人不辨梁。本中穗大毛長粒粗者為梁。穗小毛短者為粟。八月零者正粟也。然則夏因謂之粟。古人未嘗混也。行夏之時。從夏之稱可也。傳曰。零者降也。零而後取之。故不言刺也。此粟為今之粟明矣。

丹鳥羞白鳥 丹，蝠也。白，蚊也。羞，養也。食之故曰養。八月蟠伏而食蚊也。鳥者有翼之通稱。

辰則伏 辰，水星也。大勢隨日行。常以八月與日同至。鶉火之次。凡星遠日則見。近日則不見。與日同道。光為日掩。故似伏也。言其大較爾。長庚亦然。

鹿人從 鹿人，虞之掌鹿者。猶周禮之有雞人。羊人也。仲秋將獵。故以鹿人從。或備上下之用也。

駕為鼠 復其舊也。感陽而翔。感陰而藏。故鳥鼠一物也。觀諸鳥鼠同穴。益信。

參中則旦 且而參中也。曰參中則旦者。行度至是而後旦也。斗柄懸同。

九月 內火 內讀如納。周禮季春出火。季秋納火。即此謂也。蓋因于夏鄭司農云。以三月本時昏。星見于辰。使民出火。九月本黃昏。心星伏于戌。使民納火。故春秋傳曰。以內內火。心為大火。火見而出。火伏而內。

遺禍厲 迅速而來。迅速而飛之謂也。道遠而翔徐。狀其羣成列之容也。

主夫出火 主夫，主火之人。若周禮司權之屬。出者既納而出之。所以節宜火政也。伐薪為炭。禁焚燎。取柞。猶出火之謂也。

陟元鳥蟄 陟，升也。蟄者，非但潛之謂。凡伏則曰蟄。有陟而蟄。有降而蟄。有陟而復下蟄。燕春巢冬穴。故先言陟而後言蟄也。

熊羆貉貉則穴若蟄 色黑者熊。大而色黃白者貉。貉貉一物也。疑有誤。貉。狐屬。北曰狐。南曰貉。黝黃鼠也。江東呼為鼯。若順也。穴居順時而蟄也。

而榮鞠樹麥 而，猶爰也。于是始有也。鞠有黃華曰榮。樹麥。疑正月事也。簡誤置爾。

王始裘 霜降而寒。貴者先服。

辰繫于日 即水星也。常以秋八月與日同南也。如繫之于日然。

雀入于海為蛤 將冬其蟲介。故羽族為介也。

十月 豺祭獸 鷹豺皆食其類。鷹秋擊而豺冬祭者。羽族輕迅。毛族沉悍。故羽族先張也。

初昏南門見 昏當作旦。房且中。則南門可見。不然。何緣見諸。

黑鳥浴 十月為陽月。氣寒日暄。黑鳥乘暄而浴也。

時有養夜 夜長氣靜。人得所養也。故曰養夜。

元雉入于淮為蜃 鷹鳩鷓鴣。往反之物也。鹿化為鳩。鼠化為鴽。羽毛往復。雀為蛤。雉為蜃。自飛禽而水之族也。

織女正北鄉則旦 秋冬兩舉織女者。秋冬織女中天。近南。可為斗柄之次也。

十有一月 王狩 禮也。

陳筋革 筋所以為弓。革所以為甲也。陳者省而驗之。凡弓人為弓。函人為甲。用冬水良。故十月省之。過是凍矣。

畜人不從 八月鹿人從。備丁鮮也。十有一月既狩。而畜人不從。遠禽荒也。

萬物不遁 天地閉。陰陽否。

隕糜角 凡獸皆屬陰。鹿獸中之陽者。故一陰生而角解。糜陽獸中之陰者。故一陽生而角解。角則殞矣。

新角生于內。故角隕于外也。獸之有糜。猶鳥之有鷓。且陽中之陰也。

十二月 鳴弋 弋，雉也。鳥之飛而過者。通謂之雉。古文佳即鳥也。去佳存弋。故繳射飛鳥為弋。言弋去其鳥也。蔽莫夜寒。征鳥厲疾。飛鳴而過。不知其名。故擊言之曰鳴弋。是冬夜之狀也。

玄駒黃 玄駒，蝗也。黃者。猶詩曰。黃然來思云爾。

納卵蒜 傳曰。卵蒜也者。本如卵者也。蓋凡穀菜之有莢含仁者。皆是。若麻豆之屬也。納者。傳曰。納之君也。

虞人入梁 虞，澤虞也。冰合冰堅。狐行可渡。澤虞。則入閱梁而修葺焉。及春解凍。乃可以漁也。

隕糜角 糜角非十一月而皆隕也。有先者。故重言之。凡小正春夏秋冬略。秋冬見物少。厥民隕。故十二月雖星亦弗言焉。鮮見也。其與月令異同者。何曰。無大異也。所殊不過旬日之間。則是可通者也。詳其所詳。略其所略。夏人之忠也。



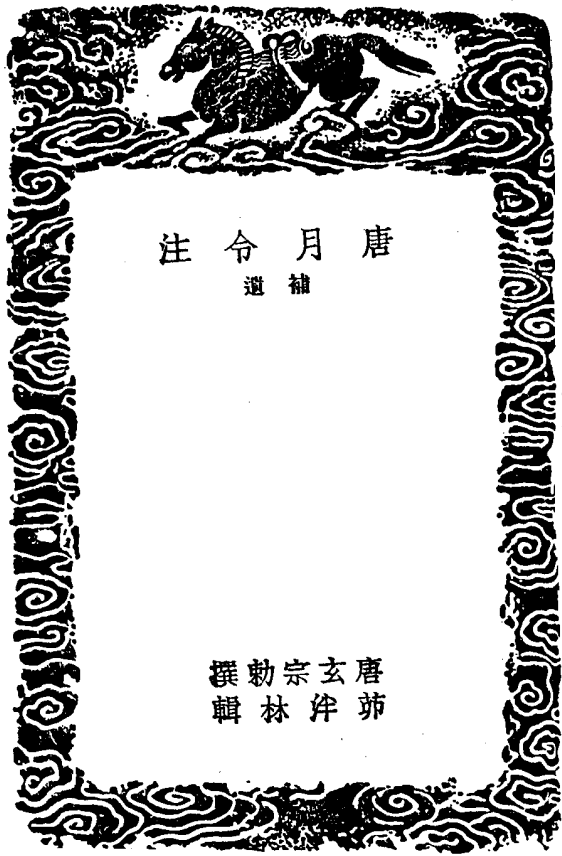

唐月令注  
補遺

唐荊宗撰  
林宗撰

唐月令羣臣進注表

臣聞昔在唐堯則歷象日月，敬授人時。降及虞舜，則璿樞玉衡，以齊七政。夏后則更置小正，周公則別爲時訓。斯皆月令之宗旨也。逮夫呂氏，纂習舊儀，定以孟春。日在營室，有拘馘檢，無適變通。不知氣逐閏移，節隨斗建。泊乎月朔，差異日星，見殊乃令。等祀愆期，百工作診。事資革弊，尤屬宜更。昭代敬天，勤人順時。設教是以有臬梅之敷，言親降聖謨，重有刪定。乃依杓建，爰準攝提，舉正於中。匪乘期於積閏，履端於始。不爽候於上元，節氣由是合宜。刑政以之咸序，遂使金木各得其性。水火無相奪倫，蓋所謂順乎天而應乎人者也。乃命集賢院學士尚書左僕射兼右相吏部尚書李林甫門下侍郎陳希烈中書侍郎徐安貞直學士起居舍人劉光謙宣城大司馬齊光又河南府倉曹參軍陸濟經修撰官家令寺丞兼知太史監事史元晏待制官安定郡別駕梁令瓚等爲之注解。臣等虔奉綸旨，極思何有，愧無演暢之能，謬承載筆之寄。義深罕測，學淺無能，莫副天心。空塵聖意，謹上。

唐書藝文志載唐月令一卷，唐明皇御刊定，自禮記中第五易爲第一，厥後屢請更正，直至宋景祐初始復舊文，則是書亦一代流傳舊籍也。雖改亂籍次，增損經文，沿及宋元諸儒，移易尚書，離析大學，筆削孝經，變置周官，出入風雅，誠不免後人作俑之譏。至首爲注解者，如李哥奴弄鑿杖杜，尤卑鄙不足道。然朱子作儀禮經傳通解，載禮記月令鄭注，併附注唐本於呂覽淮南之後，且其中經文有依唐月令刪定者，似亦僅有足取者焉。況定立春爲正月之節，至今時憲相承不改，茲故錄其文而併考之，博雅君子，或者其不余責也夫。時道光丁亥二月既望，高郵荊宗自識。

林 檢唐書藝文志載御刊定月令一卷自禮記第五易為第一又讀鄭樵六經奧論知宋時監本仍

用唐注朱竹垞經義考載唐月令云林甫等注未見林甫素好事因留意於唐人類書宋人類書中求之果所在多有而太平御覽一書引涉唐月令之迹尤顯蓋引禮記多先月令而後曲禮王制也惜其中兩引祀行不作祀井注亦俱仍鄭注作行此種處多為後人妄改所失茲特細加別白抉出注文更採白帖歲華紀麗及事類賦諸書注中引涉唐月令與鄭注不同者亦間有依鄭注寫改者併唐月令經文一併錄之課讀之暇際期鈔胥而卑鄙不識字之譏余固不能無滋愧云泮林再識

書唐月令

羅泌

敬授人時此帝堯之急政聖人以此首書民事之為重可知矣禮有月令世皆以為出於管子不韋之書故傅子云月令取呂氏春秋至杜君卿乃以為出於管子不韋編之以為十二紀之首漢世戴聖始取以入禮記蓋以管子有幼官四時之篇然亦不知周公已有時訓而時令解見之周書此蔡氏所以謂為周公之作孟冬所來年則建用子矣是周正也正歲合諸侯若諸侯之所稅非秦事也而或者猶謂周以六冕郊天以大裘玉輅大常迎氣而月令車服並依時色況乃太尉奏有則非出於周代是亦不知劉安時則之訓本之月令而亦時有增損顧得謂漢時乎常切考之特亦本之夏小正耳小正之書顧亦本之前代炎黃顛馨一代之治斯有一代之時惟其來者甚遠是故歷代傳習以為大訓故雖有變易而其大者猶不得而易也頃見郭京易舉正序言我唐御注孝經刪定月令以知唐室嘗改古之月令矣中見斗南於世家獲唐板五經首帙為說其本既禮記以為先而以月令冠篇曲禮次之月令之篇則於每月分節與中氣而與言之謂呂氏定以孟春日在營室無適變通不知氣逐閏移節隨斗建泊乎月朔差異中星見殊乃令零祀愆期水旱作沴事實革弊於是定以构建準攝提而刪之命集賢殿學士尚書左僕射兼右相吏部尚書李林甫門下侍郎陳希烈等為之注此即唐志御定禮記月令一卷者爰表出之以見唐世猶以民事為重云淳熙新元四之日墨莊藏書

案藏玉林經義雜記二十七引唐月令據鄭注仲六經與論知宋時國子監禮部尚書唐改本惟私家用鄭注本未嘗何時改復今以其編及其公武陳振孫謂雖之然則改復者景祐初年也

宋三朝國史藝文志初禮記月令篇第五即鄭注唐明皇改黜舊文附益時事號御朔月令升為首篇集賢院別為之注厥後學者傳之而釋文義疏皆本鄭注遂有別注小疏者詞頗卑鄙淳化初判國子監李至請復行鄭注詔兩制三館祕閣集議史館修撰韓丕張億胡旦條陳唐本之失請如至奏餘皆請且如舊以便宣讀時令大中祥符中龍圖閣待制孫奭又言其事奏論復以改作為難遂罷

晁公武曰唐明皇刪定李林甫等注序謂呂氏定以孟春日在營室不知氣逐閏移節隨斗建於是重有刪定俾李林甫同陳希烈等八人為之解景祐初改從舊文由是別行

葉夢得曰監本禮記月令唐明皇刪定李林甫所注也端拱中李至判國子監嘗請復古文本下兩制館職議胡旦等皆以為然獨王元之不同遂疑後復數有言者終以朝廷祭祀儀制等多本唐注故至今不能改而私本則用鄭注也

羅泌曰唐刻五經禮記以月令冠篇曲禮次之月令之篇則於每月分節與中氣而異言之謂呂氏定以孟春日在營室無適變通不知氣逐閏移節隨斗建泊乎月朔差異中星見殊乃令等祀忽期水星作診事資革弊於是定以杓建準攝提而刪之命集賢殿學士尚書左僕射兼右相吏部尚書李林甫門下侍郎陳希烈為之注以上所引俱見於竹坡雜著

開成石經移置卷首冠於曲禮之上

張參五經文字序云唯禮記月令改從明皇定本音訓頗有不同

鄭樵六經與論云今禮記之月令私本皆用鄭注監本月令乃唐明皇刪定李林甫所注端拱中李至判國子監嘗請復古文本以朝廷祭祀儀制等多本唐注故至今不能改

晁公武曰偽蜀張紹文所書石經禮記首之以月令題云御刪定蓋明皇也林甫等注蓋李林甫也其餘篇第如舊

又曰皇朝賈昌朝撰國朝時令十二卷景祐初復禮記舊文其唐月令別行三年詔昌朝與丁度李淑集國朝律歷典禮百度昏曉中星祠祀配侑歲時施行約唐月令定為時令一卷以備宣讀後昌朝注為十二卷奏上頒行

陳振孫曰唐以禮記舊文增損為禮記首篇天寶中改名時令景祐初始命復禮記舊文其唐之時令別為一篇遂命禮院修書官丁度等約唐時令撰定為國朝時令以便宣讀蓋自唐以來有明堂讀時令之禮也

唐月令考

新唐書集賢院學士李林甫陳希烈徐安貞直學士劉光謙齊光父陸善經修撰官史元晏待制官梁令瓊等注解自第五易為第一册府元龜包倍為祕書監貞元七年上言開元中刪定禮記月令改為時令其音及疏并開元有相涉者未刊正請速通儒詳定從之會信卒其事不行

長編大中祥符八年七月己未龍圖閣待制孫奭上言伏以禮記舊月令一篇後漢司農鄭康成盧馬之徒本而為注又作周官及儀禮注並列學宮故三禮俱以鄭為主而月令一篇卷第五篇第六漢魏而下傳授不絕唐陸德明撰釋文孔穎達撰正義篇卷第次皆仍舊貫泊唐林甫作相乃抉摘瑕瑕棄先典明皇因附益時事改易舊文謂之御刪定月令林甫等為之注解仍升其篇卷冠於禮記誠非右也當今大典儒業博考前經宜復舊規式昭先訓臣謹繕寫鄭注月令一本伏望付國子監雕印頒行詔禮儀院與兩制詳定以聞既而翰林學士晁迥等言若廢林甫之新文用康成之舊注則國家四時之祭祀並須更改詳究事理故難輕議伏請依舊用李林甫所注月令從之景祐二年春正月乙巳直集賢院賈昌朝請以鄭司農所注月令復入禮記第五其李林甫所注自為唐月令別行從之仍詔唐月令以備四孟月宣讀

漢古周按木靈華紀麗一引經正月之節  
秩之節二字引注脫為人君以下二語

斗建寅位之初

地十有二辰，斗柄杓常左旋指地位，故立春正月之節，則斗建寅位之初。書云：璇璣玉衡，以齊七政。此之謂矣。御覽全上 案璇璣之璣，依表文當作璇璣。原作表因明皇諱，其故諱璣名也。今从御覽注。

其日甲乙

春秋傳曰：天有十日，謂甲乙丙丁戊己庚辛壬癸。甲乙屬木，主春，故云其日甲乙。全上 案唐諱丙，注丙當依下經文作景丁。

其帝太皞，其神句芒

昔太皞氏以木德繼天而王，故為春帝。高辛氏有天下，置五行之官，木正曰句芒，故句芒為木神。佐太皞於春。全上 事類賦注引全

其蟲鱗，其音角

律中大蕤

律者候氣之管，以竹為之，中猶應也。正月氣至，則大蕤之律應，應謂吹灰也。大蕤者，林鍾所生，三分益一，管長八寸，空徑三分，圍九分。全上

其數八，其性仁，其事貌，其味酸，其臭羶

其祀戶，祭先脾

春陽氣，祀戶，順陽氣也。事類賦注

立春之日，東風解凍，後五日，蟄蟲始振，後五日，魚上冰

昔在周公作時訓，定二十四氣，辨七十二候，每候相去各五日，以明天時，將驗人事，言聖人奉順天時，則萬物及節候也。御覽全上 玉海十二引唐注，周公作時訓定二十四氣，辨七十二候。

天子居青陽左个，乘青輅，駕蒼龍，戴青旂，衣青衣，服蒼玉，食麥與羊，其器疏以達。案玉海九十六，唐注月令十三至各在其辰之上。

太史以先立春三日，謁於天子曰：某日立春，盛德在木，天子乃齊。迎春之日，天子親率公卿諸侯大夫，以迎春於東郊，還乃賞公卿諸侯大夫於朝。

迎春為祀，帝靈威仰於東郊，以太皞配，以句芒、歲星三辰七宿從祀。白帖

命相布德和令，行慶施惠，下及兆人，慶賜遂行，無有不當。

# 唐月令注

## 唐明皇御刊定禮記月令一卷

集賢院學士尚書左僕射兼右相吏部尚書李林甫、門下侍郎陳希烈、中書侍郎徐安貞、直學士起居舍人劉光謙、宣城大司馬齊光、河南府倉曹參軍陸善經、修撰官家令寺丞兼知太史監事史元晏、待制官安定郡別駕梁令瓊等注解。

正月之節，日在虛。

立春為正月之節，謹案春秋傳曰：履端於始，謂節也。舉正於中，謂氣也。歸餘於終，謂閏也。既有閏，則立春進退，不恆在正月朔日，故不定為孟春之月，但得立春，則是正月之節，可以行春令矣。御覽十八

昏昂中曉心中。案玉海五經文字，昏昂中曉，改从氏，今據改。又案且改作曉，亦誤。宗諱也。

黃昏時昂星正當午位，曉時心星正當午位，凡記昏昂曉心中，為人君南面而聽天下，觀時候以授人事也。日入後二刻半為昏，日未出二刻半為曉也。全上

唐月令注



命太史司天歷候日月星辰宿離不貸無失經紀以初為常。

歷推策也。候占候也。宿二十八宿也。離猶歷也。七曜為經。二十八宿為紀。初謂孟春歲首也。白帖

是月也。命有司祭風師。

立春之後丑日祭風師於國城東北。御覽全上 通典禮四

是月也。命有司贊龜筮占兆。審卦吉凶。

周禮龜人。上春贊龜。謂建寅之月。御覽七百二十五

正月中氣。日在危。

雨水為正月中氣。凡中氣前後去節十五日。春秋傳曰。舉正於中。此之謂也。御覽十八

昏畢中曉。尾中斗建寅位之中。

雨水之日。獺祭魚。後五日。鴻雁來。後五日。草木萌動。

天子乃命有司布農事。舍東郊。修封疆。端徑術。善相邱陵。阪險原隰。土地所宜。五穀所殖。以教導人。必躬親之。田事既飭。先定準直。農乃不惑。白帖

端。正也。徑。步道也。術。車道也。白帖

天子乃以元日祈穀於上帝。

元。吉也。謂上辛祈穀。郊祀昊天上帝於圓丘。以高祖神堯皇帝配坐。以五方帝從祀於壇。春秋傳曰。啓蟄而郊。祈而後耕。此之謂矣。御覽全上

乃擇元辰。天子親載耒耜。置之車右。率公卿諸侯大夫躬耕藉田。天子三推。三公五推。卿諸侯九推。還。饗飲於大甗。公卿諸侯大夫皆御。命曰勞酒。

辰。亥也。謂郊後吉亥。享先農於東郊。先農。神農也。御覽五百三十一

是月也。命樂正習舞。

春夏尚舞。故命習之。御覽十八 車賦注

乃修祭典。命祀岳鎮海瀆。犧牲無用牝。

正月修祭典。國重祭。故歲首修之。無用牝。為傷生生之類也。白帖

禁止伐木。

為盛德所在。御覽全上

無所無卵。

無傷萌句之類。全上

無聚大眾。無置城郭。

妨農也。御覽一百九十三

掩骼埋胔。

為死氣逆生氣。枯骨曰骼。肉腐曰胔。御覽十八

是月也。不可以稱兵。稱兵必有天殃。兵戎不起。不可從我始。無變天之道。無絕地之理。無亂人之紀。孟春行夏令。則雨水不時。草木早落。國時有恐。行秋令。則其人大疫。飄風暴雨。摯至。藜莠蓬蒿並興。行冬令。則水潦為敗。雪霜大擊。首種不入。白帖

擊。傷也。車賦注

二月之節。日在營室。

驚蟄為二月之節。御覽十八

昏東井中。曉箕中。斗建卯位之初。

律中夾鍾。

二月氣至。則夾鍾之律應。夾鍾者。夷則之所生。三分益一。管長七寸四分。全上

驚蟄之日。桃始華。後五日。倉庚鳴。後五日。鷹化為鳩。

天子居青陽太廟。

是月也。安萌芽。養幼少。存諸孤。

命有司省囹圄。去桎梏。無肆掠。止獄訟。

省。減也。囹圄。所以禁守繫者。則今之獄矣。木在手曰桎。在足曰梏。全上

是月也。命樂正習舞。

習舞為將釋奠。御覽五百三十五

上丁。釋奠於國學。天子乃率公卿諸侯親往視之。

釋謂置也。置，性幣之製於文宣王。御覽十八 五百三十五  
命有司上戊釋奠於太公廟。

亦用性幣之奠。御覽 重全

是月也，擇元日命人社。

爲祀社稷也。春事興，故祭之以祈農祥。元日謂近春分前後戊日。元，吉也。御覽三十 五百三十二 儀禮記疏一 事類賦注重全

舊正叔禮記傳引鄭氏曰：唐李林甫等注月令擇元日命人社，元日近春分前後戊日，與今注不同，以社祭土，土畏木，甲屬木，故不用甲。用戊者，戊屬土，故召謂曰：社，乃社于新邑，郊特牲用甲，當是異代之禮，案鄭氏郭光臨也。

二月中氣日在奎。

春分爲二月中氣。御覽十八

晉東井中，曉南斗中，斗建卯位之中。

春分之日，元鳥至後五日，雷乃發聲，後五日始電。

是月也，祀朝日於東郊。

春分日祭之。全上

天子獻羔開冰，先薦饔飩。

開立春藏冰。在春分方溫，故獻羔以祭司寒，而後開冰。春秋傳曰：日在北陸而藏冰，西陸朝覲而出之。

上全

是月也，日夜分，則同度量，平權衡。

分，平也。因春分晝夜平，則正之。同亦平也。丈尺曰度，斗斛曰量，稱錘曰權，稱上曰衡。御覽八百三十

是月也，元鳥至之日，以太牢祀於高禘，天子親往。

燕以施生時來巢堂宇而孚乳，產育之象。媒氏之官以爲候，繼媒言謀者，神之也。昔高辛氏之代，元鳥遺卵，簡狄吞之而生高辛。後王因以爲媒官嘉祥，而立其祠焉。御覽十八 事類賦注

案此與與鄭注略同，但兩書引經文不遺至字，又鄭注本作高辛氏之世，今注作代，避唐諱也，以此定爲唐注無疑。

后妃率九嬪御，乃禮天子所御，帶以弓緇，授以弓矢，於高禘之前。

是月也，命有司祭馬祖。

謂仲子祭馬祖於大澤，用剛日。御覽全上 事類賦注

唐月令注

唐月令注

是月也，耕者少舍，乃修閭廟，饗廟畢備，無作大事以妨農事。

與兵役之事，時將耕，慮妨農功。儀禮記疏一

有月也，無竭川澤，無渡陂池，無焚山林。

順陽養物也。蓄水曰陂，穿地通水曰池。御覽全上

是月也，祀不用犧牲，用圭璧，更皮幣。

仲春行秋令，則其國大水，寒氣總至，寇戎來征，行冬令，則陽氣不勝，麥乃不熟，人多相掠，行夏令，則國乃大旱，煖氣早來，蟲螟爲害。

三月之節，日在婁。

清明爲三月之節。御覽全上

昏柳中，曉南斗中，斗建辰位之初，律中姑洗。

三月氣至，則姑洗之應律。姑洗者，南呂所生也。三分益一，管長七寸一分。全上

清明之日，桐始華，後五日，田鼠化爲鴽，後五日，虹始見，天子居青陽右个。

是月也，天子乃薦鞠衣於先帝。

鞠衣，衣名，蓋黃桑之服，薦於先帝者，爲進於太廟。全上

命有司覆舟，五覆五反，乃告舟備具於天子焉，天子始乘舟。

薦鮪於寢廟。

進時美味。御覽全上 九百三十六

是月也，生氣方盛，陽氣發泄，句者畢出，萌者盡達，不可以內。

天子布德行惠，命有司發倉廩，賜貧窮，振乏絕，開府庫，出幣帛，周天下，勉諸侯，聘名士，禮賢者。

聘謂問也，名士謂有名譽者也。御覽十八

三月中氣，日在胃。

穀雨爲三月中氣。全上

昏張中，曉南斗中，斗建辰位之中。

唐月令注

較雨之日。萍始生。後五日。鳴鳩拂其羽。後五日。戴勝降於桑。

是月也。天子命有司。時雨將降。下水上騰。巡行國邑。周視原野。修利隄防。道達溝瀆。開通道路。無有障塞。

田獵置罟。羅罟畢。鷹獸之樂。無出國門。

鳥獸字乳。不可傷之。無逆天時。禮記卷一

是月也。命有司。無伐桑柘。

愛蠶食也。有司謂主山林之官。御覽十八 八百二十五 通典禮六 紀綱引愛蠶食也。

乃修蠶器。后妃齊戒。草先蠶而躬桑。以勸蠶事。

蠶器謂薄繡。遊管之類。季春吉祀。皇后享先蠶。先蠶。天鵬也。享先蠶而後躬桑。示率先天下也。御覽十八 八百二

十五 通典禮六 玉海七十七 文獻通考八 十七 禮記卷五 俱引唐月令 以先蠶為天鵬

是月也。命工師。令百工。審五庫之址。金鐵皮革筋角齒羽箭幹脂膠丹漆。無或不良。百工咸理。監工日號。

無悖於時。無作淫巧。以蕩上心。

去毛曰革。犀兕水牛之屬。以為甲楛鼓鞀。御覽三百五十七

是月也。乃合羸牛騰馬。遊牝於牧。犧牲駒犢。舉書其數。

羸。繫也。騰。躍也。其牝欲遊。則就牧而合。御覽八百三十三

是月也。擇吉日。大合樂。天子乃率公卿諸侯大夫。親往視之。

大合樂者。言行射禮。御覽十八

是月也。命國雛。九門磔攘。以畢春氣。

洪範傳曰。言之不從。則有大禍。大厲金也。故磔之於九門。所以抑金扶木。畢成春功。東方三門不磔。春位不殺。且盛德所在。無所不磔。御覽五百三十 通典禮 廿八 紀綱一 引有脫誤字

春季行冬令。則寒氣時發。草木皆肅。國有大恐。行夏令。則人多疾疫。時雨不降。山陵不收。行秋令。則天多

沈陰。淫雨早降。兵革並起。

四月之節。日在昴。

立夏為四月之節。御覽二十一 二十三

晉翼中。曉牽牛中。斗建巳位之初。

其日景丁。

景丁。屬火。主夏。故云其日景丁。全上三十一

其帝炎帝。其神祝融。

昔炎帝神農氏。以火德繼天而王。故為夏帝。火正曰祝融。為火神。佐炎帝於夏。全上

其蟲羽。

南方朱鳥羽蟲之長。凡有羽之類。為屬於火。故曰其蟲羽。全上

其音徵。

三分宮去一。以生徵。徵數五十四。屬火。以其徵一作徵。清事之象也。夏氣和則徵聲調。樂記曰。徵亂則哀。

其事勸。全上

律中仲呂。

四月氣至。則仲呂之律應。仲呂者。無射之所生。三分益一。管長六寸六分。全上

其數七。其性禮。其事視其味苦。其臭焦。

其祀竈。祭先肺。

立夏之日。螻蟈鳴。後五日。蚯蚓出。後五日。王瓜生。

天子居明堂左个。乘朱輅。駕赤騂。載赤旂。衣朱衣。服赤玉。食菽與蕪。其器高以粗。

太史以先立夏三日。謁於天子曰。某日立夏。盛德在火。天子乃齋。

立夏之日。天子親率公卿大夫。以迎夏於南郊。還乃行。賞公卿諸侯大夫於朝。處賜遂行。無不欣說。

迎夏為祀。赤帝亦標。祭於南郊。以炎帝配。以祝融。葵感。三辰七宿從祀。自帖

命相贊俊。遂賢良。舉長大。

贊。猶揚也。遂。猶達也。傑。俊謂才兼於人者。御覽二十三

行爵出祿。必當其位。

無虛授也。全上

是月也。命樂正習盛樂。大等帝。等者。祭天祈雨之名。為將大等。先習盛樂。自鞀轉至祝。故皆作。故曰盛樂。全上 御覽十一 引等者。祭天祈雨之名。大等為用盛樂也。

命有司禱山川古之禱士有益於人者以所穀實是月也命有司祀雨師

立夏之後中祀雨師於國城西南白帖 禮典禮四

四月中氣日在舉

小滿為四月中氣御覽二十一

昏軫中曉須女中斗建巳位之中

小滿之日苦菜秀後五日靡草死後五日小暑至挺重囚出輕繫

挺猶寬也重囚寬之至秋方決輕繫出而捨之全上

是月也繼長增高無有壞墮

無起土功無發大衆無伐大樹

為妨蠶農之事全上 八百二十一

是月也天子初衣暑服

論語曰當暑絺綌綌謂暑服御覽全上三十一

命有司巡行田原為天子勞農勉人無或失時

勸農人以及時御覽八百二十一

是月也驅獸無害五穀

獸麋鹿之屬食穀苗驅之令勿害也御覽八百三十七

無大田獵

恐傷生類御覽二十一

農乃登麥天子乃以庭昏麥羞以含桃先薦寢廟

含桃櫻桃也先薦寢廟後乃食之全上

是月也蠶事既登后妃獻繭乃收繭稅以桑為均貴賤長幼如一以給郊廟之服

后妃獻繭進其成功也乃收繭稅十而取一以桑為均者謂用桑多則繭多桑少則繭少貴賤長幼一各自以桑為均不得以人貴賤長幼為差御覽二十一引首一 句餘見八百二十五

是月也天子飲酎用禮樂

酎之言醇也春酒至此始成與羣臣飲之御覽全上三十一

孟夏行秋令則苦雨數來五穀不滋四鄙入保行冬令則草木早枯後乃大水敗其城郭行春令則蝗蟲為災暴風來格秀草不實

五月之節日在參

芒種為五月之節御覽全上

昏角中曉危中斗建午位之初

律中蕤賓

五月氣至則蕤賓之律應蕤賓者應鍾之所生三分益一管長六寸三分全上

芒種之日螳螂生後五日鵙始鳴後五日反舌無聲

天子居明堂太廟

令人無艾藍以染無燒灰

是月也門閭無閉關市無索

游牝別羣則繫騰駒

恐相蹄齧御覽全上三十一

班馬政

馬政謂掌十二閑養馬之政教全上

是月也聚蓄百藥

因草木蕃廡之時則採聚百藥全上

五月中氣日在東井

夏至為五月中氣全上

昏亢中曉營室中斗建午位之中

夏至之日鹿角解後五日蜩始鳴後五日半夏生

是月也祀皇地祇於方丘

夏至之日。祀皇地祇於方丘。以高祖神堯皇帝配坐。以岳瀆等神從祀。全上 五百二十四

是月也。日長至。陰陽爭。死生分。  
夏至之日。漏刻長。陽氣欲衰。陰氣欲興。陽曰生。陰曰死。至之日相與分。御覽全上二十一

君子齊戒。處必掩身。無躁。

以陰陽相爭之時。務欲安靜。全上

止聲色。無或進。薄滋味。無致和。

謂陰陽始興。身尚靜。味尚薄。全上

節嗜慾。定心氣。

微陰扶精不可散。全上

百官靜事無刑。以定晏陰之所成。

是月也。命有司祭先牧。

謂仲夏祭先牧於大澤。用剛日。御覽五百二十四 八百三十三

是月也。無用火於南方。

陽氣盛。又用火於其方。害微陰。御覽全上二十一

可以居高明。可以遠眺望。可以升山陵。可以處臺榭。

是月其氣方盛。可以登高遠望。順陽居上。全上

仲夏行冬令。則菑凍傷穀。道路不通。舉兵來至。行春令。則五穀晚熟。百廢時起。其國乃虛。行秋令。則草木

零落。果實早成。人殃於疫。國徒登反 又音特

騰、神龜。音調俱出 五經文字

六月之節。日在東井。

小暑為六月之節。御覽全上

昏氏中。曉東壁中。斗建未位之初。

律中林鍾。

六月氣至。則林鍾之律應。林鍾者。黃鍾之所生。三分去一。管長六寸。全上

小暑之日。溫風至。後五日。蟋蟀居壁。後五日。鷹乃學習。天子居明堂右个。是月也。命有司染絲。黼黻文章。必以法故。無或差貸。黑黃蒼赤。莫不實良。無敢詐偽。以給郊廟祭祀之服。以為旗章。以別貴賤等級之度。

六月中氣。日在柳。

大暑為六月中氣。全上

昏尾中。曉奎中。斗建未位之中。

大暑之日。腐草為螢。後五日。土潤溽暑。後五日。大雨時行。乃燒薤行水。利以殺草。可以養田疇。可以美土疆。

薤謂追地芟草也。此謂欲耕萊田。先薤其草。草乾燒之。此月大雨。流水潦蓄其中。則草死不復生。而地

美可耕稼也。御覽八百二十一

是月也。樹木方盛。乃命有司入山行木。無有斬伐。

為其未堅成也。御覽二十一

不可以興土功。不可以合諸侯。不可以起兵動衆。

季夏行春令。則穀實鮮落。國多風欬。人乃遷徙。行秋令。則邱隴水潦。禾稼不熟。乃多女災。行冬令。則風寒

不時。鷹隼早鷂。四鄙入保。

中央土。

火休而盛。德在土。全上

其日戊己。

戊己屬土。故曰其日戊己。全上

其帝黃帝。其神后土。

昔黃帝軒轅氏以土德繼天而王。故為黃帝。土官之神曰后土。全上

其蟲保。

無毛羽鱗介之類。全上

其音宮。

聲始於宮。宮數八十一。屬土。以其最大。樂記曰。宮亂則荒。其音騷。全上 案最大字下當有君之象也四字疑脫通典樂四注引同無樂記云云

律中黃鍾之宮。

黃鍾主十一月。土在林鍾。夷則之間。各有分主。不可假借。故引黃鍾之清宮以爲土律。其管半黃鍾之管。長四寸五分。則黃鍾之清宮也。故季夏十八日已後。土王氣至。則黃鍾之宮應之也。全上

其數五。其性信。其事思。其味甘。其臭香。其祀中霫。祭先心。

中霫猶中室也。祭中霫之禮。爲俎先進心也。全上 御覽五百二十四

是月也。祀黃帝於南郊。

謂季夏土德王日。則祀黃帝含纁紐於南郊。以軒轅配坐。以后土。鎮星從祀。御覽五百二十四

天子居太廟太室。乘黃輅。駕黃龍。戴黃旂。衣黃衣。服黃玉。食稷與牛。其器闔以閔。七月之節。日在張。

立秋爲七月之節。御覽二十四

昏昆中曉。其中斗建申位之初。

其日庚辛。

庚辛屬金。金主秋。故云其日庚辛。全上

其帝少皞。其神蓐收。

昔少皞氏以金德繼天而王。故爲秋帝。金正曰蓐收。故蓐收爲金神。佐少皞於秋。全上

其蟲毛。

西方白虎毛蟲之長。凡有毛之類。皆屬於金。故曰其蟲毛。全上 案唐詩虎注白虎 當依經文武始交改作武

其音商。

三分徵益一以生商。商數七十二。屬金。以其濁次宮。臣之象也。秋氣和則商聲調。樂記曰。商亂則敗。其

宮壤。全上 通典樂三

律中夷則。

七月氣至。則夷則之律應。夷則者。大呂之所生。三分去一。管長五寸六分。全上

其數九。

金生數四。成數九。但言九者。舉其成數。全上

其性義。其事言。

洪範五行傳曰。西方金。其性義。其事言。言曰從。從作父。王者言從父和。則神龜至。全上 事類賦注

其味辛。其臭腥。

凡臭味辛腥者。皆屬於金。御覽全上

其祀門。祭先肝。

秋陰氣出祀之於門外。陰也。秋爲陰中。於藏值肝。凡祀門。爲俎先進肝。

立秋之日。涼風至。後五日。白露降。後五日。寒蟬鳴。

天子居總章左个。乘白輅。駕白駟。載白旂。衣白衣。服白玉。食酒與魚。其器廉以深。

總章左个。當中上之室。乘白輅。衣白衣。從秋色也。食酒與魚。秋味之宜也。得器廉以深。象金傷害物入藏。全上

太史以先立秋三日。講於天子曰。某日立秋。盛德在金。天子乃齊。

立秋之日。天子親率公卿諸侯大夫。以迎秋於西郊。還乃賞軍帥武人於朝。

迎秋爲祀。白帝白招拒於西郊。以少皞配坐。以蓐收。太白。三辰七宿從祀。全上

乃命將帥。選士屬兵。簡練傑雋。專任有功。以征不義。誅暴慢。以明好惡。順彼遠方。

詰謂問其罪。順猶服也。全上

七月中氣。日在張。

處暑爲七月中氣。全上

昏箕中曉。鼻中斗建申位之中。

處暑之中。應乃祭鳥。後五日。天地始肅。後五日。禾乃登。

是月也。命有司修法制。繕囹圄。具桎梏。斷薄刑。決小罪。

是月也。築場圃。農乃登穀。天子嘗新。先薦寢廟。

是月也。命有司納材葦。

蒲葦之屬。此時柔脆。可取作器物。御覽一千

修宮室。坏牆垣。補城郭。

爲經夏雨損。立秋後修補。御覽全上二十四

孟秋行冬令。則陰氣大勝。介蟲敗穀。戎兵乃來。行春令。則其國乃旱。陽氣復還。五穀無實。行夏令。則其國

火災。寒熱不節。人多瘧疾。

八月之節。日在翼。

白露爲八月之節。全上

昏南斗中。曉畢中。斗建酉位之初。

律中南呂。

八月氣至。則南呂之律應。南呂者。太簇之所生。三分去一。管長五寸三分。全上

白露之日。鴻鷹來。後五日。元鳥歸。後五日。羣鳥養羞。

天子居總章太廟。

是月也。養衰老。授几杖。行糜粥飲食。

行猶賜也。全上

是月也。命有司循行犧牲。視全具。案芻豢。瞻肥瘠。察物色。必比類。量小大。視長短。皆中度。五者備當。上帝其饗。

是月也。天子乃備。以達秋氣。

此懼懼陽氣。恐傷著至此不哀。亦將及人。故懼以通秋氣。方欲助秋。故不謹犬。御覽全上 五百三十一 通典禮部八傷作助

是月也。命樂正習吹。上丁。釋奠於國學。天子乃率諸侯大夫親往視之。

春夏尙舞。秋冬尙吹。習之爲將釋奠。御覽全上 二百二十四 五百三十五 李類賦注

是月也。命有司上戊釋奠於太公廟。

是月也。擇元日命人社。

養秋成也。元日謂近秋分前後戊日。御覽五百三十一 禮記禮運三引下七字

八月中氣。日在軫。

秋分爲八月中氣。御覽二十四

昏南斗中。曉東井中。斗建酉位之中。

秋分之日。雷乃收聲。後五日。蟄蟲坯戶。後五日。水始涸。

是月也。祀夕月於西郊。

秋分日祀之。全上

是月也。命有司享壽星於南郊。

秋分日祭壽星於南郊。壽星。南極老人星。全上 通典禮四

日夜分。則同度量。平權衡。

因秋分晝夜平則正之。御覽全上

是月也。命有司祭馬社。

謂中秋祭馬社於大澤。用剛日。全上

天子嘗麻。先薦寢廟。

命有司中嚴百刑。斬殺必當。無留有罪。無或枉撓。枉撓不當。反受其殃。

是月也。勸人種麥。無或失時。

仲秋行春令。則秋雨不降。草木生榮。國乃有恐。行夏令。則其國乃旱。蟄蟲不藏。五穀復生。行冬令。則風災數起。收雷先行。草木早死。

九月之節。日在角。

寒露爲九月之節。全上

昏牽牛中。曉東井中。斗建戌位之初。

律中無射。

九月氣至。則無射之律應。無射。火鍾之所生。三分去一。管長四寸九分。全上

寒露之日。鴻雁來賓。後五日。雀入大水爲蛤。後五日。菊有黃華。

天子居總章右个。

命有司中嚴號令。命百官。貴賤無不務內。以會天地之藏。無有宣出。

是月也。命有司伐蛟取鼈。登龜取璽。

四者甲類。秋乃堅成。故是月登取。全上

九月中氣。日在丑。

霜降爲九月中氣。全上

昏須女中。曉柳中。斗建戌位之中。

霜降之日。豺乃祭獸。後五日。草木黃落。後五日。蟄蟲咸俯。

是月也。霜始降。則百工休。

謂膠漆之作停。全上

乃命有司曰。寒氣薄至。人力不堪。其皆入室。

霜降後清風戒寒。所以令入室。御覽三十四

是月也。命有司具飭衣裳。文繡有恆。衣服有量。冠帶常有。必循其故。

是月也。天子嘗稻。先薦寢廟。

稻初熟。御覽二十四

乃命有司。農事備收。舉五穀之要。藏帝藉於神倉。祗敬必飭。

是月也。命有司。合秩芻以養犧牲。以供皇天上帝。名山。大川。四方之神。以祠宗廟。社稷之靈。為人祈福。

秩芻謂草稅也。臨華紀三

命樂正習吹。大饗帝於明堂。

謂祀昊天於明堂。五方帝五官從祀。白帖

命有司。嘗犧牲。告備於天子。

是月也。趣人收斂。務蓄菜。

始為御冬之備。臨華紀三

案此依鄭注也。鄭注始為御冬之備。漢古國校本。臨華紀引經作人。唐月令也。引注始為下。缺一字。案唐本當注作人。他本不從。作長者非是。

乃伐薪為炭。

伐必因殺氣。御覽全上

季秋行夏令。則其國大水。冬藏殃敗。人多飢饉。行冬令。則國多盜賊。邊境不寧。土地分裂。行春令。則蝗風

來至。人氣解。情師與不居。

十月之節。日在房。

立冬為十月之節。御覽二十六

晉盧中。曉張中。斗建亥位之初。

其日壬癸。

壬癸屬水主冬。全上

其帝顓頊。其神元冥。

昔顓頊氏以水德繼天而王。故為冬帝。水正曰元冥。故元冥為水神。佐顓頊於冬。全上

其蟲介。

北方元武介蟲之長。凡有甲之類。皆屬於水。故曰其蟲介。介。甲也。全上

其音羽。

三分商去一以生羽。羽數四十八。屬水。以為最清。物之象也。冬氣和則羽聲調。樂記曰。羽亂則危。其財

律中應鍾。

其數六。其性智。其事聽。

其味鹹。其臭朽。

凡臭味鹹朽者。皆屬於水。全上

其祀井。祭先腎。

立冬之日。水始冰。後五日。地始凍。後五日。野雉入大水為蜃。

天子居元堂。左个。乘元路。駕鐵驪。載元旂。衣元衣。服元玉。食黍與鬻。其器陶以掩。

食黍與鬻。冬味之宜。全上

太史以先立冬三日。講於天子曰。某日立冬。盛德在水。天子乃齊。

立冬之日。天子親率公卿諸侯。大夫以迎冬於北郊。

迎冬為祀黑帝。汁光紀於北郊。以顓頊配坐。以元冥。恆星。三辰七宿從祀。全上

還。乃賞死事。恤孤寡。

察阿黨。則罪無有掩蔽。

是月也。可以築城郭。造宮室。穿竇密。修囷倉。

謂改築城郭。創造宮室。修囷倉以備積貯。全上

是月也。天子始裘。

謂初衣寒衣。全上

是月也。天子始裘。



是月也祭神州地祇於北郊。

謂立冬日祭神州地祇於北郊。太宗文武皇帝配坐。御覽五百二十四

是月也。命有司祭司寒。

謂孟冬祭司寒於北郊。全上

是月也。命有司祭司中。司命。司人。司祿。

謂立冬後亥日祭於國城西北。全上。通典禮四

十月。中氣。日在尾。

小雪。爲十月。中氣。御覽二十六

昏危中。曉翼中。斗建亥位之中。

小雪之日。虹藏不見。後五日。天氣上騰。地氣下降。後五日。閉塞而成冬。

命有司謹蓋藏。循行積聚。無有不歛。

蓋藏。謂府庫固倉之類。蘇軾紀原四

坏城郭。戒門閭。修鍵閉。備邊境。謹關梁。塞蹊徑。

蹊徑。謂山澤禽獸道。御覽二十六

飭喪紀。辨衣裳。審棺槨之薄厚。營邱壘之小大。高卑厚薄之度。貴賤之等級。

是月也。命工師效功。陳祭器。案度程。無作淫巧。以蕩上心。功致爲上。物勒工名。以考其誠。功有不當。必行其罪。

是月也。大飲烝。勞農以休息之。

十月農事既畢。黨正屬民飲酒。正齒位是也。詩曰。十月滌場。朋酒斯饗。指此。蘇軾紀原四 案此依鄭注也。紀原用唐注。民當作人。今作民者。後人所

是月也。易關市。來征旅。納貨賄。以便人事。四方來集。遠鄉皆至。則財不匱。上無乏用。百事乃遂。

是月也。命有司收水澤之賦。無令侵削兆人。以爲天子取怨於下。其有若此者。行罪無赦。

川賦。魚鹽蜃蛤之類。澤賦。菹蒲之類。白帖 紀原四

是月也。乃命有司。秣稻必齊。麴蘖必時。湛熾必潔。水泉必香。淘器必良。火齊必得。兼用六物。酒官監之。無有差貸。

有司謂養酒之官。六物者。一曰秣稻。二曰麴蘖。三曰湛熾。四曰水泉。五曰淘器。六曰火齊。命酒官監之。無有差貸。差貸。謂失誤善惡。御覽八百四十三

孟冬行春令。則凍閉不密。地氣上泄。人多流亡。行夏令。則國多暴風。方冬不寒。於蟲復出。

巽爲風。立夏巽用事。故行夏令。則多暴風。夏氣干時。方冬而溫。以寒蟄溫而復出。御覽三千四

行秋令。則雪霜不時。小兵時起。土地侵削。

十一月之節。日在箕。

大雪。爲十一月之節。御覽二十六

昏營室中。曉軫中。斗建子位之初。

律中黃鍾。

十一月氣至。則黃鍾之律應。黃鍾者。律之始也。管長九寸。全上

大雪之日。鷓鴣不鳴。後五日。武始交。後五日。荔挺出。

天子居元堂太廟。

命有司。土事無作。無發室屋。及起大衆。以固而閉。地氣且泄。是謂發天地之房。諸蟄則死。人必疾疫。又隨以喪。

是月也。命內宰中宮令。審門閭。謹房室。必重閉。雖有貴戚近習。無有不禁。

令有司。祈祀四海大川名源井泉。

十一月。中氣。日在南斗。

冬至。爲十一月。中氣。御覽全上

昏東壁中。曉角中。斗建子位之中。

冬至之日。蚯蚓結。後五日。麋角解。後五日。水泉動。

是月也。祀昊天上帝於圓丘。

謂冬至日。祀昊天上帝於圓丘。以高祖神堯皇帝配坐。以五方帝及日月星辰及內外星官等從祀於壇。御覽全上 汲古閣校本。蘇軾紀原四引此注。字句有脫誤。

是月也。農有不收。穡積聚者。馬牛禽獸有放逸者。取之不詰。

禾在野。牛馬傷之。人有取者。不罪。所以戒其主也。蘇軾紀原四

山林藪澤。有能取蔬食田獵禽獸者。有司教道之。其有相侵奪者。罪之不赦。

是月也。命有司祭馬步。

謂仲冬祭馬步於大澤。用剛日。御覽二十六

是月也。伐木。取竹箭。

此時堅成。可伐取之。全上 三百四十九 燕禮記疏四

是月也。日短至。陰陽爭。諸生蕩。

君子齊戒。處必掩身。無躁。去聲。色。禁嗜慾。安形性。事欲靜。以待陰陽之所定。

是月也。可以罷官之無事。去器之無用者。

仲冬行夏令。則其國乃旱。氣霧冥冥。出乃發聲。行秋令。則天時雨汁。瓜瓠不成。國有大兵。行春令。則蟲蝗為敗。水泉成竭。人多疥癩。

十二月之節。日在南斗。

小寒為十二月之節。御覽全上二十六

昏室中。曉元中。斗建丑位之初。

律中大呂。

十二月氣至。則大呂之律應。大呂者。蕤賓之所生。三分益一。管長八寸四分。全上

小寒之日。祭北鄉。後五日。鶻始巢。後五日。野雉始雊。

天子居元堂右个。

命將帥講武。習射御。角力。乃教田獵。以習五戎。班馬政。命僕夫七驕成。駕載旌旗。授車以級。整設於屏外。

有司指扑北面以誓之。天子乃厲飾。執弓挾矢以獵。全上

講武角力。校武士材力。所以備收獵之禮。厲飾謂衣戎服。尚威武以獵。全上

命有司修祭禽之禮。

修祭禽之禮。謂以所獵得禽獸以供禘祭。全上

天子乃禘百神於南郊。為來年祈禱於天宗。五經文字云。經典作禘。唯新月令作禘。音作。通典禮四云。今取祭義。故从示。

禘。臘日祭之名也。百神。神農。后稷。句芒。田峻。岳。鎮。海。瀆。邱。陵。墳。隄。鱗。介。羽毛之類。天宗。日月星辰之屬。

是也。白帖 禮記疏四引無百神注

十二月中氣。日在虛女。

唐月令注

大寒為十二月中氣。

晉書中。陵氏中。斗建丑位之中。

大寒之日。雞始乳。後五日。鶯鳥厲疾。後五日。水澤腹堅。

是月也。命有司始漁。天子親往。乃嘗魚。先薦鱸廟。

時魚深美。御覽二十六

冰方盛。命取而藏之。

冰既入。令有司告人出五穀之種。明大寒氣過。農事將興。修田器。御覽八百二十三 二十 六引寒氣過。農事將興。

命有司出土牛。以示農耕之早晚。

謂於國城之南立土牛。若立春在十二月望。則策牛人近前。示其農早也。立春在十二月晦及正月朔。

則策牛人當中。示其農平也。立春近正月望。則策牛人近後。示其農晚也。御覽二十六引無 廿一引。从白帖增。

是月也。日窮於次。月窮於紀。星回於天。數將幾終。歲且更始。專其農人。無有所使。

言運行周市於故處。次舍也。紀。納會也。御覽三

天子乃與公卿大夫共飭國典。論時令。以待來歲之宜。

周官建寅之月。懸法於象魏。以示人。四時之令。皆以此為準。故以建丑之月。與公卿先飭之。御覽二十六

是月也。合諸侯制百縣。為來歲受朔日。與諸侯所稅於人。輕重之法。貢賦之數。以遠近土宜為度。以給郊廟之爭。無有所私。

乃命有司次諸侯之列。賦之犧牲。以共享祀。

乃命同姓之邦。共寢廟之芻豢。

凡在天下九州之人。無不咸獻其力。以共皇天上帝。社稷寢廟山林川澤之祀。

人非神福不生。禮記疏四

命樂正大合吹而罷。

乃命有司收秩薪柴。以供郊廟及百祀之薪燎。

命有司大饗。勞稼。以送寒氣。

大饗為歲終逐除陰疫。以送寒氣。故周官命方相氏率百隸索室驅疫以逐之。旁謂王城四旁十二門也。饗謂饗犬於門也。春磔九門。冬禮大。故福磔於十二門。所以扶陽抑陰之義。犬燭金。冬盡春興。春為

是也。白帖

唐月令注

木。故殺金以助木氣。御覽二十六 五百三十 通典禮二十八  
 季冬行秋令。則白露早降。介蟲為妖。四鄙入保。行春令。則胎夭多傷。國多固疾。命之曰逆。行夏令。則水潦敗國。時雪不降。冰凍消釋。

唐月令注補遺

其音角。

開樂器之聲。三分羽益一以生角。角數六十四。屬木。以其清濁中。人象也。春氣和則角聲調。通典禮三

案此依禮注也。通典引月令云。正月其音角。引注作人象。不作鳥。下更接云。其二月三月不見者。豈在正月。他物當此。保唐本無。上丁釋奠於國學。天子乃率公卿諸侯大夫親往觀之。

觀其禮也。御覽五百三十五

勸人種麥。無或失時。

勸農人以及時。全上八百二十二

冰方盛。命取而藏之。

春秋傳曰。日在北陸而藏冰。全上二十六

予兄輯唐月令注成。授弱弟上林讀之。並示以注中所探者多古義焉。其中如乃擇元辰。注。辰。亥也。說本虛植。見禮記正義。齊書禮志引盧注。吉亥之說尤詳。又如其性義。其事言。注引洪範五行傳說。與專。鄭賦所引。蔡邕月令章句。視明禮修則麟。互相證合。是其說亦自原本漢人。朱竹垞經義考未見唐注。極說分辨節氣七十二候之證。然唐注實本周公時訓。不得以一人無學。概議陸善經等為不經之甚者也。上林因書其語。識之卷末。謹啟。

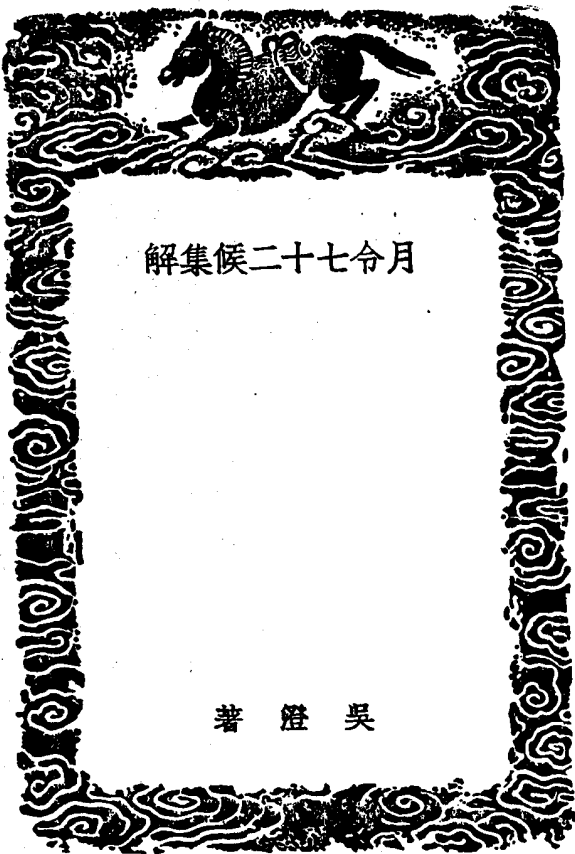

月令七十二候集解

解集候二十七令月

著 澄 吳

元 崇仁吳 澄伯清著

夫七十二候。呂不韋載于呂氏春秋。漢儒入于禮記月令。與六經同傳不朽。後魏載之于歷。欲民皆知。以驗氣序。然其禽獸草木。多出北方。蓋以漢前之儒。皆江北者也。故江南老師宿儒。亦難盡識。况陳燕之註。多為謬說。而康成。類達。亦有訛處。予因是廣取諸家之解。并說文。埤雅等書。而又詢之農牧。似得所歸。然後并將二十四氣什之于茲。以俟博識者鑑焉。

立春正月節。立。建始也。五行之氣。往者過。來者紆。于此而春木之氣始至。故謂之立也。立夏秋冬同。東風解凍。凍結于冬。遇春風而解散。不曰春而曰東者。呂氏春秋曰。東方屬木。木火母也。然氣溫。故解凍。蠶蟲始振。蟄藏也。振動也。密藏之蟲。因氣至而皆蘇動之矣。鮑氏曰。動而未出。至二月乃大驚而走也。魚陟負冰。陟。升也。魚當盛寒。伏水底而遂暖。至正月陽氣至。則上游而近冰。故曰負。

兩去。水正月中天。天生水。春始屬木。然生水者必水也。故立春後繼之雨水。且東風既解凍。則散而為雨水矣。獺祭魚。獺一名水狗。賊魚者也。祭魚。取魚以祭天也。所謂獺知報本。歲始而魚上游。則獺初取以祭。徐氏曰。獺祭圓鋪。圓者水象也。豺祭方鋪。方者金象也。候屬北。月令。漢書。屬知時之鳥。熟歸塞北。

月令七十二候集解

月令七十二候集解

寒來江南。沙漠乃其居也。孟春陽氣既達。候屬白彭蓋而北矣。草木萌動。天地之氣交而為泰。故草木萌生發動矣。

驚蟄二月節。夏小正曰。正月啓蟄。言發蟄也。萬物出乎震。震為雷。故曰驚蟄。是時蟄蟲驚而出走矣。桃始華。呂氏春秋作桃。果名。花色紅。是月始開。倉庚鳴。庚亦作鷓。黃鸝也。詩所謂有鷓倉庚是也。章龜經曰。倉清也。庚新也。成春陽清新之氣而初出。故名。其名最多。詩曰黃鳥齊人謂之搏黍。又謂之黃袍。仲家謂之金衣公子。其色蒼黑而黃。又名鷓黃。鷓曰黃栗留。黃鷓。鷓兒。皆一種也。鷹化為鳩。鷹為鳥也。鷓鷩之屬。鳩即今之布穀。章龜經曰。仲春之時。林木茂盛。口啄尚柔。不能捕鳥。瞪目忍飢。如癡而化。故名曰鳩。鳩王制曰。鳩化為鷹。秋時也。此言鷹化為鳩。春時也。以生有補殺氣。故鷓鷩感之而變耳。孔氏曰。化者反歸舊形之謂。故鷹化為鳩。鳩復化為鷹。如田鼠化為鴽。則鷓又化為田鼠。若腐草為螢。鳩為鷹。符為蛤。皆不言化。是不復本形者也。

春分二月中。分者半也。此當九十日之半。故謂之分。秋同義。夏冬不言分者。蓋天地開二氣而已。方氏曰。陽生于子。終于午。至卯而中分。故春為陽中。而仲月之節為春分。正陰陽適中。故晝夜無長短云。元鳥至。元鳥燕也。高誘曰。春分而來。秋分而去也。雷乃發聲。陰陽相薄。為雷。至此四陽漸盛。猶有陰焉。則相薄乃發聲矣。乃者。謂會曰。象氣出之難也。註疏曰。發聲出也。始電。電。陽光也。四陽盛長。值氣泄時而光生焉。故歷解曰。凡聲。陽也。光亦陽也。易曰。雷電合而章。公羊傳曰。電者雷光。是也。徐氏曰。雷陽。陰電。非也。蓋盛夏無雷之時。電亦有之。可見矣。

清明三月節。按國語曰。時有八風。歷指清明風為三月節。此風屬巽故也。萬物齊乎巽。物至此時。皆以潔齊而清明矣。桐始華。桐木名。有三種。華而不實者曰白桐。爾雅所謂榮桐木是也。皮青而結實者曰梧桐。一曰青桐。淮南子曰。梧桐斷角是也。生于山岡子大而油者曰油桐。毛詩所謂梧桐不生山岡者是也。今始華者乃白桐耳。按埤雅。桐木知日月。閏年每一枝生十二葉。閏則十三葉。與天地合氣者。也。今造琴瑟者以花桐木。是知桐為白桐也。田鼠化為鴽。如按爾雅註曰。鴽鼠形大如鼠。頭似兔。尾有毛。青黃色。好在田中食粟豆。謂之田鼠。本草素問曰。鴽鴽也。似鴽而小。爾雅釋鳥。鴽。鴽母。郭註。鴽也。青州人呼為鴽母。鮑氏曰。鼠陰類。鴽陽類。陽氣盛。故化為鴽。蓋陰為陽所化也。虹始見。虹。虹蜺也。詩所謂蜺蜺。俗讀去聲也。註疏曰。是陰陽交會之氣。故先儒以為雲滲漏。日日照雨。兩則虹生焉。今以水曝日。自劍視之。則章為虹。朱子曰。日與雨交。倏然成質。陰陽不嘗交而交者。天地淫氣也。虹為雉色。赤白。蜺為雌色。青白。然二字皆從蟲。說文曰。似蜺狀。諸書又云。嘗見虹入溪飲水。其首如驢。恐天地開亦。有此種物也。但虹氣似之。借名也。

月令七十二候集解

三

種自上而下也。故說文云。兩本去聲。今風雨之雨在上聲。雨下之雨在去聲也。萍始生。萍水草也。與水相平。故曰萍。漂流隨風。故又曰漂。解曰。萍。陽物。靜以承陽也。鳴鳩拂其羽。鳩即鷹所化者。布穀也。拂。過聲也。本草云。拂。飛而翼拍其身。氣使然也。蓋當三月之時。趨農急矣。鳩乃追逐而鳴。鼓羽直刺上飛。故俗稱布穀。戴勝降于桑。戴勝一名戴官。爾雅註曰。頭上有勝毛。此時恆在于桑。蓋將生之候矣。言降者。重之。若天下。亦氣使之然也。

立夏四月節。立字解見春。夏假也。物至此時皆假大也。螻蟈鳴。螻蟈小蟲。生穴土中。好夜出。今人謂之土狗是也。一名螻蛄。一名石鼠。一名螻蛄。各地方言之不同也。淮南子曰。螻蛄鳴。邱蟈出。陰氣始而二物應之。夏小正。三月。蟈則鳴是也。且有五能。不能成一技。飛不能過屋。緣不能窮木。泗不能渡谷。穴不能覆身。走不能先人。故說文稱。蟈為五技之鼠。古今註又以螻名。蛄。可知。蟈。雅。本草。俱以為臭蟲。陸德明。鄭康成以為蛙。皆非也。蚯蚓出。蚯蚓即地龍也。一名曲。歷解曰。陰而屈者。乘陽而伸見也。王瓜生。爾雅云。王瓜處處有之。生平野田宅及牆垣。葉似栝樓。鳥藥。圓無丫。缺有毛如刺。蔓生。五月開黃花。花下結子如彈丸。生青熟赤。根似葛。細而多稜。又名土瓜。一名落鴉瓜。今藥中所用也。禮記。鄭元註曰。即草。擊。本草作菘菜。陶隱居以辨其類。謂菘菜自有本條。殊不知王瓜亦自有本條。先儒當時如不檢書而臆言者。可矣。

小滿。四月中。小滿者。物至于此小得盈滿。苦菜秀。埤雅以荼為苦菜。毛詩曰。誰謂荼苦。荼。即茶也。故是也。鵙氏曰。感火之氣而苦味成。爾雅曰。不榮而實謂之英。此苦菜宜言英也。麥秀。月令以謂苦蕒菜。非。非。麥草死。鄭康成。鵙氏。謂麥草。麥之屬。禮記註曰。草之枝葉而靡細者。方氏曰。凡物感陽而生者。則強而立。感陰而生者。則柔而靡。謂之靡。草則至陰之所生也。故不勝至陽而死。麥秋至。秋者百穀成熟之期。此時雖夏。於麥則秋。故云麥秋也。

芒種。五月節。謂有芒之種穀可稼。種。去聲。矣。螳螂生。螳螂。草蟲也。飲風食露。或一陰之氣而生。能捕蟬而食。故又名殺蟲。曰天馬。言其飛捷如馬也。曰斧蟲。以前二足如斧也。尚名不一。各隨其地而稱之。深秋生子。于林木間。一殺百子。至此時則破殼而出。藥中桑螵蛸是也。鳴始鳴。鳴。百勞也。本草作博勞。朱子孟註曰。博勞。惡聲之鳥。蓋鳥類也。曹子建。惡鳥論。百勞以五月鳴。其聲則鳴。故以之立名。似俗稱。濁溫。故埤雅。禽經註云。伯勞不能翔。直飛而已。毛詩曰。七月。鳴。蓋周七月。夏五月也。反舌無聲。諸書以為百舌鳥。以其能反復其舌。故名。特註疏以為蝦蟆。蓋蛙之舌尖向內。故名之。今辨其非者。以其此時正鳴。不知失考也。易通卦驗亦名為蝦蟆無聲。若以五月正鳴。殊不知初旬見形。後形亦藏矣。陳氏曰。螳螂。鳴皆陰類。感微陰而生。或鳴。反舌感陽而發。遇微陰而無聲也。

夏至。五月中。謂會曰。夏假也。至。極也。萬物于此皆假大而至極也。鹿角解。鹿角解。鹿形小山獸也。屬陽。角支向。

前。與黃牛一同。鹿。形大。澤獸也。屬陰。角支向後。與水牛一同。夏至一陰生。感陰氣而鹿角解。解。角退落也。冬至一陽生。感陽氣而角解矣。是夏至陽之極。冬至陰之極也。蟪蛄始鳴。蟪蛄。今注。蟪蛄。蟪蛄之大而黑色者。蟪蛄脫殼而成。雄者能鳴。雌者無聲。今俗稱知了是也。按。蟪蛄乃總名。鳴于夏者曰蟪蛄。鳴于秋者曰蟪蛄。蟪蛄不知春秋者是也。蓋蟪蛄。夏蟪蛄。故不知春秋。鳴于秋者曰蟪蛄。即楚辭所謂。寒蟪也。故風土記曰。蟪蛄朝。寒蟪。鳴。夕。今秋初。夕陽之際。小而綠色。聲急疾者。俗稱。知了是也。故埤雅各釋其義。然此物生於盛陽。感陰而鳴。半夏生。半夏。藥名。居夏之半而生。故名。

寒露。九月節。露氣寒。將凝結也。鴻雁來賓。雁以仲秋先至者為賓。季秋後至者為客。通書作來賓。涼。水際也。亦通雀入大水為蛤。雀。小鳥也。其類不一。此為黃雀。大水。海也。國語云。雀入大海為蛤。蓋寒風嚴。人多入于海。變之為蛤。此飛物化為潛物也。蛤。蚌屬。此小者也。菊有黃華。草木皆華于陽。獨菊華于陰。故言有桃桐之華。皆不言色。而獨菊言者。其色正應季秋土旺之時也。

霜降。九月節。氣肅而凝。露結為霜矣。周語曰。陽見而阻霜。豺祭獸。月令作豺乃祭獸。以獸而祭天。報本也。方鋪而祭。秋金之義。草木黃落。色黃而搖落也。蟄蟲咸俯。蟄。蛰也。俯。垂頭也。此時寒氣肅。蟄蟲皆垂頭而不食矣。

立冬。十月節。立字解見前。冬。終也。萬物收藏也。水始冰。水而初凝。未至于堅也。地始凍。土氣凝寒。未至于拆。雉入大水為蜃。雉。野雞。鄭康成。淮南子。高誘俱注。蜃為大蛤。玉簪亦曰蜃。大蛤也。蟹子又曰蚌。一名蜃。蚌非蛤類乎。禮記之註曰。蛟屬蜃雅。又以蚌蜃各釋。似非蛤類。然按本草。車螯之條曰。車螯是大蛤。一名蜃。能吐氣為樓臺。又齊聞海旁。蜃氣成樓垣。章龜經曰。蜃大者為車輪。為噴月。聞吐氣成樓。與蛟龍同也。則知此為蛤明矣。況爾雅。蟹引周禮諸家。辯蜃為蛤。甚明。禮記之註。以謂雉由于蛇化之說。故以雉子為蜃。雖雅既曰似蛇而大。腹下盡逆鱗。知之悉矣。然復疑之。一曰。狀似蜃。有耳有角。則亦聞而疑之。不若本草。章龜經。為是即一物耳。大水。淮也。晉語曰。雉入于淮為蜃。

小雪。十月中。雨下而為寒氣所薄。故凝而為雪。小雪。未盛之辭。虹藏不見。禮記註曰。陰陽氣交而為虹。此時陰陽極乎。辨。故虹伏。虹非有質而曰藏。亦言其氣之下伏耳。天氣上升。地氣下降。閉塞而成冬。天地變而各正其位。不交則不通。不通則閉塞。而時之所以為冬也。

大雪。十一月節。大雪。大者。盛也。至此而雪盛矣。鶡鴠不鳴。鶡鴠。鳥也。似雉而大。有毛角。鬪死方休。古人取為勇士冠名。可知矣。黃鸝。黃鸝。音義亦然。雉雅云。黃黑色。故名為鶡。據此。本陽鳥。成六陰之極。不鳴矣。若郭璞方音。似雉。冬無毛。晝夜鳴。即寒號蟲。陳旆與方氏亦曰。求且之鳥。皆非也。夜既鳴。何為不鳴耶。丹鉛餘錄作鴈。亦恐不然。淮南子作鶡鴠。詩註作鶡旦。虎始交。虎猛獸。故本草曰。能避惡魅。今感微陽。氣益甚也。故相與而交。遊。遊。遊。出。游。本。草。謂。之。遊。實。即。馬。雅。也。鄭。康。成。蔡。寬。高。誘。皆。云。馬。雅。况。說。文。云。游。似。瀟。而。小。根。可。為。刷。與。本。草。同。但。陳。旆。註。為。香。草。附。和。者。即。以。為。著。陵。香。殊。不。知。零。陵。香。自。生。于。三。月。也。

冬至。十一月終。終。藏之氣。至此而極也。蚯蚓結。六陰寒極之時。蚯蚓交相結而如繩也。麋角解。說見鹿角解下。水泉動。水者天一之陽所生。陽生而動。今一陽初生。故云耳。

小寒。十二月初。寒尚小。故云。月半則大矣。雁北鄉。去鄉。向導之義。二陽之候。雁將避熱而回。今則鄉北飛之。至立春後。皆歸矣。禽鳥得氣之先故也。鶡始鳴。喜鵲也。鶡。鳥之門。每向太歲。冬至天元之始。至後二陽已得來年之節氣。鶡遂可為鳥。知所向也。雉始雊。雊。雉文明之禽。陽鳥也。雉。雉之同鳴也。成于

大寒。十二月中。解見前。雞乳。育也。馬氏曰。雞。木畜。屬于陽。而有形。故乳在立春節也。征鳥厲疾。征。伐也。殺伐之鳥。乃鷹。隼之屬。至此而猛厲迅疾也。水澤腹堅。陳氏曰。冰之初凝。水面而已。至此則徹上下皆凝。故云腹堅。腹。猶內也。



月令氣候圖說

李調元撰

月令載於呂覽。大都紀候之書。不過周官中一事耳。然千百年民咸用之。誠不以人廢言也。唐李林甫諛呂氏。纂輯舊儀。以孟春日在營室。有拘板檢。無適變通。乃更定節候。亂其篇次。增益其文。願以天氣上騰。地氣下降為一候。閉塞而成冬為一候。此固弄墨杖杜之故智。不足當通人之一笑者。竊以巢居知風。穴居知雨。將雨而魚噓。將風而鶴下。雞知將旦。鸛知夜半。微物何知。尚關占候。況乎天時之寒暖。民事之先後。與夫鳥獸草木之凋榮。尤大彰明較著。雖農夫野老。類能言之而能知之者乎。自唐以後。言月令者。無慮數十百家。卒皆駁李氏。而從不章之舊。亦間有發抒己見有所廣益者。予暇即會萃其意。刪繁雜蕪。更以鄙見而為之說。並冠中星氣候圖於首。則凡陰陽消長。景物移易。星辰出入。無不可按圖而知之。或於是書之舊不無小補云。又按錢氏軾著月令說。謂月令於劉向別錄。屬明堂陰陽記。則是篇本古明堂遺制。呂氏從而錄之。而蔡邕。王肅。張華皆言是周公作。或必有據云。蓋山李調元序。

月令總圖

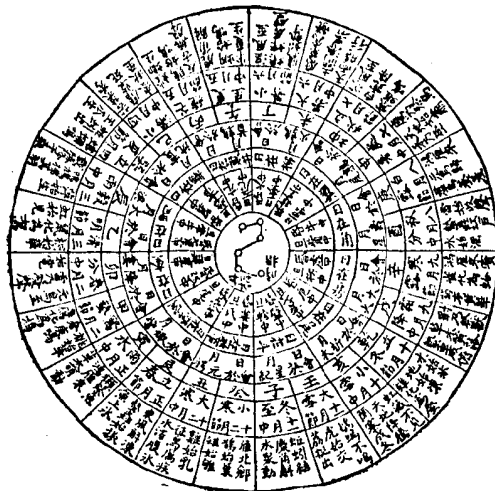

月令氣候圖說

月令氣候之說。諸說各異。升菴云。呂不章月令。自東風解凍。至水澤腹堅。後魏始入歷為七十二候。其所載與夏小正。淮南時則訓。管子書。汲冢書互有出入。朱文公作儀禮經傳解詁引之王冰注。素問亦引呂令七十二候。與今世行呂氏春秋及歷中所載不同。如桃始華為小桃華。雷乃發聲下有芍藥榮。田鼠化為鴽下有牡丹華。王瓜生作赤箭生。苦菜秀作吳葵華。麥秋至作小暑至。蟄蟲始振。戶下有景天華。惟易通卦驗亦載節候。而其書今亡。類書所引。若條風至而楊柳津。景風至而博勞鳴。蟬無聲。涼風至而鶴鳴。閭闔風至而青蜩吟。日至在泉。躍泉。躍即水泉動也。是古今節候之異。前人已備言之。然考瓊邪代。詳編呂氏月令芍藥華為二月節。牡丹花為三月節。今牡丹三月芳菲。而芍藥至四月乃華。此又不可解也。夏小正正月采芣。二月采芣。已屬不同。而班史歷志周三月二日庚申。驚蟄。周建子。三月為今之正月。雖歷法因置閏。驚蟄亦有在正月者。然多在望後。不應在二日庚申。及考月令章句。孟春以驚蟄為中。又自危十度至壁八度。謂之家章之次。立春驚蟄居之。衛之分野。自壁八度至胃一度。謂之降婁之次。雨水春分。居之。魯之分野。然後知古以驚蟄為正月。雨水為二月節也。爾雅師古於驚蟄註云。今日雨水。於雨水註云。今日驚蟄。可見矣。史記歷書亦謂孟春冰泮。啓蟄。左傳桓公五年。啓蟄而郊。杜氏註以為夏正建寅之月。疏引夏小正曰。正月啓蟄。漢與猶仍其舊。太初歷初行。亦未之改正。范蔚宗後漢書乃先雨水而後驚蟄。

數則雨水為正月，中啓於二月初節，自後漢始也。又西漢以前，數雨為三月節，清明為三月中，先清明而後數雨，亦自後漢始。班固二志可考也。明張鼎思云：今甲午正月一日雨水，二月二日春分，三月三日穀雨，四月四日小滿，五月五日夏至，六月六日大暑，七月七日處暑，八月八日秋分，九月九日霜降，十月十日小雪，十一月十一日冬至，十二月十二日大寒。節氣之改，月異日符，考於辛酉，元至甲午，正月一日立春，歷至十二月十二日小寒，自元至今，蓋四百年而再遇，紛紛之說，迄未有定。善夫馬氏之言曰：歷象日月星辰，以授人時，自堯以來，未之有改也。舜齊七政，周用五紀，其究一也。蓋日月星辰之往來不窮，或離或合，或贏或縮，進退相代，終始相循者，天以是而命萬物，而人奉之以為令者，亦因是也。今詳加考定，按月所載一歲十二月二十四氣七十二候，備歷於左，庶使覽者不紊云。

大寒後十五日，斗柄指艮，為立春。正月節，立建始也。五行之氣，往者過，來者續，於此而春木之氣始至，故謂之立也。立夏秋冬同，一候，東風解凍，凍結於冬，遇春風而解散，不曰春而曰東者，呂氏春秋曰：東方屬木，木火母也，火氣溫，故解凍。二候，蟄蟲始振，蟄也，振動也，密藏之蟲，因氣至而皆奮動之矣。鮑氏曰：動而未出，至二月乃大驚而走也。三候，魚陟負冰，陟，升也，魚當盛寒，伏水底而逐暖，至正月陽氣至，則上遊而近水，故曰負冰。馮家作魚上冰。

立春後十五日，斗柄指寅，為雨水。正月中，天一生水，春始屬木，然生木者水也，故立春後繼之雨水，且東風既解凍，則散而為雨水矣。一候，獺祭魚，獺一名水狗，賊魚者也，獺雅曰：西方白虎之屬，似狐而小，青黑色，膚如伏鼠，水居食魚，授神契曰：獺多類，故不使超類，才也，胆分尾，飲酒即斃。淮南子曰：獺穴知水之高低，祭魚取魚以祭天也。所謂獺之報本，歲始而魚上遊，則獺初取以祭，獺雅云：獺取鯉於水，育四方陳之，進而弗食，世謂之祭魚。徐氏曰：獺祭圓，圓者水象也，對祭方，方者金象也。二候，鴻雁北，雁知時之鳥，熱歸塞北，寒來江南，沙漢乃其居也。孟春陽氣既達，候屬自彭蠡而北矣。馮家作鴻雁來，月令漢書作鴻雁北，三候，草木萌動，天地之氣交而為春，故草木萌生發動矣。

雨水後十五日，斗柄指甲，為驚蟄。二月節，夏小正曰：正月啓蟄，言發蟄也。萬物出乎蟄為雷，故曰驚蟄，是於蟄而後出也。一候，桃始華，呂氏春秋作桃李華，淮南子作桃李始華，桃李名，花色紅，是日始開。二候，倉庚鳴，庚亦作鳴，黃鸝也，詩所謂有鳴倉庚是也。章龜經曰：倉庚也，庚，新也，成春陽清新之氣而初出，故名。其名最多，詩云黃鳥，齊人謂之搏黍，又謂之黃袍，曾家謂之金衣公子，其色黃黑而黃，又名窶黃，陸曰：黃栗留，黃鸝兒皆一種也。三候，鷹化鳩，鷹為鳩，鷹為鳩也，鷓鴣之屬，鳩即今之布穀，章龜經曰：仲春之時，林木茂盛，又轉向柔，不能捕鳥，目忍微，如癡而化，故名曰鳴鳩。

驚蟄後十五日，斗柄指卯，為春分。二月中，分者半也，此當九十日之半，故謂之分，秋同義。夏冬不言分者，蓋天地間二氣而已，方氏曰：陽生於子，終於午，至卯而中分，故春為陽中，而仲月之節為春分，正陰陽適中，故晝夜無長短云。一候，元鳥至，元鳥，燕也，齊魯謂之乙，春秋運斗樞曰：搖光星散為燕，淮南子曰：燕入

水為始，元中此曰：千歲之燕戶北向，高誘曰：春分而來，秋分而去也。二候，雷乃發聲，陰陽相薄為雷，至此四陽漸盛，猶有陰焉，則相薄乃發聲矣。乃者，韻會曰：象氣出之難也。註疏曰：發猶出也。三候，始電，雷光也。四陽盛長，值氣泄時而光生焉，故移解曰：凡聲陽也，光亦陽也。易曰：雷電合而章，公羊傳曰：電者雷光也。徐氏曰：雷陽電陰，非也。蓋盛夏無雷之時，電亦有之，可見矣。

春分後十五日，斗柄指乙，為清明。三月節，按國語曰：時有八風，歷獨指清明風為三月節，此風屬巽，故也。萬物齊乎巽物至此時皆以潔齊而清明矣。一候，桐始華，桐木名，有三種，華而不實者曰白桐，爾雅所謂榮桐木是也。皮青而結實者曰梧桐，一曰青桐，淮南子曰：梧桐斷角是也。生於山崗子大而油者曰油桐，毛詩所謂梧桐不生山崗者是也。今始華者乃白桐耳。按埤雅桐木知日月，閏年每一枝生十三葉，蓋與天地合氣者也。今造琴瑟者以花桐木，是知桐為白桐也。二候，田鼠化為鴛，按爾雅註曰：鼫鼠形大如鼠，頭似兔，尾有毛，青黃色，好在田中食粟豆，一曰鴛母，蓋青州呼鴛鴦，鴛鴦為鴛母，鮑氏曰：鼠陰類，鴛陽類，陽氣盛，故化為鴛，蓋陰為陽所化也。三候，虹始見，虹，虹霓也，詩所謂蜺蜺，俗謂之蜺也。註疏曰：是陰陽交會之氣，故先儒以為雲薄漏日，日照雨滴，則虹生焉。今以水噴日，自側視之，則暈為虹。朱子曰：日與雨交，倏然成質，陰陽不啻交而交者，天地淫氣也。虹為雉，色赤白，虹為雉，色青白，然二字皆從虫，說文曰：似蜺狀，諸書又云：書見虹入溪飲水，其首如龍，恐天地間亦有此種物，但虹氣似之，借名也。

清明後十五日，斗柄指辰，為穀雨。三月中，自雨水後，土膏脈動，今又雨其穀於水也。雨順作去聲，如雨我公田之雨，蓋以此時播種，自上而下也。故說文云：雨本去聲，今風雨之雨在上聲，雨下之雨在去聲也。一候，萍始生，萍，水草也，與水相平，故曰萍，漂流隨風，故又曰漂，歷解曰：萍陰物，靜以承陽也。二候，鳴鳩拂其羽，鳩即鷹所化者，布穀也，拂過擊也。本草云：拂羽，飛而翼拍其身，氣使然也。蓋當三月之時，趨與急矣。鳩乃追逐而鳴，鼓羽直刺上飛，故俗稱布穀。三候，戴勝降於桑，戴勝一名戴勝，爾雅註曰：頭上有勝毛，此時恆在於桑，蓋將將生之候矣。言降者，重之若天而下，亦氣使之然也。

穀雨後十五日，斗柄指巳，為立夏。四月節，夏假也。物至此時皆長大也。一候，蟪蛄鳴，蟪蛄小蟲，生穴土中，好夜出，今人謂之土狗是也。一名蛄，一名碩鼠，一名蛄，淮南子曰：蟪蛄鳴，蟪蛄出，陰氣始而二物應之。夏小正：三月，蟪蛄鳴是也。且有五能，不能成一技，飛不能過屋，緣不能窮木，泗不能渡谷，穴不能掩身，走不能先人，故說文稱蛄為五技之鼠，古今註又以蟪名蛄，可知蟪雅，本草俱以為臭蟲，陸明德鄭康成以為蛙，皆非也。二候，蚯蚓出，蚯蚓即地龍也。一名曲蟪，歷解曰：陰而屈者，乘陽而伸見也。三候，王瓜生，爾雅云：王瓜處處有之，生平野田宅及牆垣，葉似栝樓，果圓無丫缺，有毛如刺，蔓生，五月開黃花，花下結子如彈丸，生青熟赤，似瓜，細而多稜，又名土瓜，一名落鴉瓜，今藥中所用也。禮記鄭元註曰：即草

結子如彈丸，生青熟赤，似瓜，細而多稜，又名土瓜，一名落鴉瓜，今藥中所用也。禮記鄭元註曰：即草



本草作菝葜陶隱居辯其謬謂菝葜自有本條殊不知王瓜亦有本條也

立夏後十五日斗柄指巳爲小滿四月中小滿者物至於此小得盈滿也一候苦菜秀埤雅以茶爲苦菜毛詩曰誰謂荼苦茶即茶也故種是也凌冬不彫一名游冬顏氏家訓曰葉似苦苣而細斷之有白汁花黃似菊鮑氏曰咸火之氣而苦味成爾雅曰不榮而實者謂之秀榮而不實者謂之英此苦菜宜言英也蘇

邕月令以謂苦菜非二候靡草死鄭康成鮑景翔皆云靡草靡之屬禮記註曰草之枝葉而靡細者方氏曰凡物咸陽而生者則強而立咸陰而生者柔而靡謂之靡草則至陰之所生也故不勝至陽而死

三候麥秋至百穀成熟之期此於時雖夏於麥則秋故云麥秋也汲冢書作小暑至

小滿後十五日斗柄指丙爲芒種五月節謂有芒之種穀可稼種去矣一候螳螂生螳螂草蟲也飲風食露感一陰之氣而生能捕蟬而食故又名殺蟲曰天馬言其飛捷如馬也曰斧蟲以前二足如斧也又曰螳螂莫辨蚌石蠟巨斧說文又名斨父深秋生子於林木間一殼百子至此時則破殼而出藥中桑螵蛸是也二候鵙始鳴鵙音百勞也本草作博勞朱子孟註曰博勞惡聲之鳥蓋鳥類也曹子建惡鳥論百勞

以五月鳴其聲鵙然故以之立名似俗稱濁溫故埤雅禽經注云伯勞不能翔翔直飛而已毛詩曰七月鳴鵙蓋周七月夏五月也三候反舌無聲諸書以爲百舌鳥以其能反復其舌故名特註疏以爲蝦蟇蓋蛙屬之舌尖向內故名之今辨其非者以其此時正鳴不知失考也易通卦驗丹鉛錄俱印名爲蝦蟇無聲者以五月正鳴殊不知初旬見形後形亦藏矣陳氏曰蝦蟇皆陰類咸感陰而生或鳴反舌感陽而發遇微陰而無聲也

芒種後十五日斗柄指午爲夏至五月中韻會曰夏假也至極也萬物於此皆假大而至極也一候鹿角解音鹿形小山獸也屬陽角支向前與黃牛一同鹿形大澤獸也屬陰角支向後與水牛一同夏至一陰生感陰氣而鹿角解解角退落也冬至一陽生感陽氣而角解矣是夏至陽之極冬至陰之極也二候

蟪蛄始鳴蟪蛄之大而黑色者蟪蛄脫殼而成雄者能鳴雌者無聲今俗稱蜘蛛是也按蟪乃總名鳴於夏者曰蟪即莊子云蟪蛄不知春秋是也蓋蟪蛄夏蟬故不知春秋鳴於秋者曰寒蟪即楚辭所謂寒蟪也故風土記曰蟪蛄鳴朝寒蟪鳴夕今秋初夕陽之際小而綠色聲急疾者俗稱都了是也故埤雅各釋

其義然此物生於盛陽感陰而鳴月令注疏作蟪始鳴三候半夏生半夏藥名居夏之半而生故名也夏至後十五日斗柄指丁爲小暑六月節說文曰暑熱也就熱之作分爲大小月初爲小月中爲大今則熱氣猶小也一候溫風至至極也溫熱之風至此而極矣二候蟋蟀居壁一名益一名蜻蛚即今之促織也禮記註曰生土中此時羽翼稍成居穴之壁至七月則遠飛而在野矣蓋肅殺之氣初生則在穴感之

深則在野而闕三候鷹始擊搏擊也應氏曰殺氣未肅於猛之鳥始習於擊迎殺氣也禮記作鷹乃學

習

小暑後十五日斗柄指未爲大暑六月中一候腐草化爲螢螢又名曰丹良曰丹鳥曰夜光曰霄燭雖明之極則幽陰至微之物亦化而爲明也詩曰熠燿宵行另種也形如米蟲尾亦有火不盲化者不復原形也二候土潤溽暑溽濕也土之氣潤故蒸鬱而爲濕暑俗稱蠃蟬熱是也三候大雨時行前候濕暑之氣蒸鬱今候則大雨時行以退暑也

大暑後十五日斗柄指坤爲立秋七月節秋聲也物於此而聲斂也一候涼風至西方凄清之風曰涼風溫變而涼氣始肅也周語曰火見而清風戒寒是也禮記作盲風至二候白露降大雨之後清涼風來而天氣下降茫茫而白者尚未凝珠故曰白露降示秋金之白色也三候寒蟬鳴寒蟬爾雅曰寒蟬蟬小而青紫者馬氏曰物生於暑者其聲變之矣

立秋後十五日斗柄指申爲處暑七月中處止也暑氣至此而止矣一候鷹乃祭鳥鷹義禽也秋令屬金五行惟金氣肅殺鷹感其氣始捕擊諸鳥然必先祭之猶人飲食祭先代爲之者也一候禾乃登禾者穀連葉結之總名又稻稊苽粟之屬皆禾也成熟曰登

處暑後十五日斗柄指庚爲白露八月節秋屬金金色白陰氣漸重露凝而白也一候鴻雁來鴻大雁小自北而南來也二候雀入水節非其居耳詳見雨水節下淮南子作候雁來二候元鳥歸元鳥解見前此時自南而往北也燕乃北方之鳥故曰歸三候雀入水節三候鳥養羞三人以上爲衆三獸以上爲羣羣者衆也禮記註曰羣者所美之食養羞藏之以備冬月之養也淮南子作羣鳥翔

白露後十五日斗柄指酉爲秋分八月中一候雷始收聲鮑氏曰雷二月陽中發聲八月陰中收聲入地則萬物隨入也二候蟄蟲始鳴音戶陶瓦之泥曰坯細泥也按禮記註曰坯益其熱穴之戶使通明處稍小至寒甚乃填塞之也三候水始涸禮記註曰水本氣之所爲春夏氣至故長秋冬氣返故涸也

秋分後十五日斗柄指辛爲寒露九月節露氣寒冷將凝結也一候鴻雁來賓雁以仲秋先至者爲主季秋後至者爲賓通書作來賓漢水際也亦通二候雀入大水爲雉雀小鳥也其類不一此爲黃雀大水海也國語云雀入大海爲蛤蓋寒風嚴肅多入於海變之爲蛤此飛物化爲潛物也蛤蚌屬此小者也三候菊有黃花草木皆華於陽獨菊華於陰故言有桃桐之花皆不言色而獨菊言者其色正應季秋土旺之時也

寒露後十五日斗柄指戌爲霜降九月中氣肅而凝露結爲霜矣周語曰願見而殞霜一候豺祭獸祭獸以獸而祭天報本也方備而祭秋金之禮月令作豺乃祭獸餼禽二候草木黃落色黃而搖落也三候蟄蟲咸俯成皆也俯垂頭也此時寒氣肅凜蟲皆垂頭而不食矣

霜降後十五日斗柄指乾爲立冬十月節冬終也萬物收藏也一候水始冰水面初凝未至於堅也二候

一候水始冰水面初凝未至於堅也二候

一候水始冰水面初凝未至於堅也二候

一候水始冰水面初凝未至於堅也二候

一候水始冰水面初凝未至於堅也二候

一候水始冰水面初凝未至於堅也二候

一候水始冰水面初凝未至於堅也二候

一候水始冰水面初凝未至於堅也二候

一候水始冰水面初凝未至於堅也二候

一候水始冰水面初凝未至於堅也二候

地始凍。土氣凝寒。未至於拆也。三候。雉入大水為蜃。雉野雉。鄭康成。淮南子。高誘。俱註。蜃大蛤。玉簪亦曰蜃。大蛤也。禮記之註曰。蜃。蜃雅。又以蚌蜃各釋。似非蛤類。然按本草。車螯之條曰。車螯。是大蛤一名。蜃。能吐氣為樓臺。又晉。陶。海。中。蜃。氣。成。樓。垣。章。龜。經。曰。蜃。大。者。如。車。輪。島。嶼。吐。氣。成。樓。與。蛟。龍。同。也。則知此為蛤明矣。況。爾。雅。引。周。禮。諸。家。辨。蜃。為。蛤。甚。明。禮。記。之。註。以。謂。雉。由。於。蛇。化。之。說。故。以。雉。子。為。蜃。埤。雅。既。曰。似。蛟。而。大。腰。下。盡。逆。鱗。知。之。悉。矣。然。復。疑。之。一。曰。狀。似。蟻。龍。有。耳。有。角。則。亦。開。而。聽。之。不。若。本。草。章。龜。經。為。是。即。一。物。耳。大。水。准。也。晉。語。曰。雉。入。於。淮。為。蜃。

立冬後十五日。斗柄指亥。為小雪。十月中。雨下而為寒氣。所薄。故凝而為雪。小者未盛之辭。一候。虹藏不見。禮記註曰。陰陽氣交而為虹。此時陰陽極乎辨。故虹伏。虹非有質。而曰藏。亦言其氣之下伏耳。二候。天氣上升。三候。地氣下降。閉塞而成冬。天地變而各正其位。不交則不通。不通則閉塞。而時之所以為冬也。小雪後十五日。斗柄指壬。為大雪。十一月節。大雪者。盛也。至此而雪盛矣。一候。鶡鴒不鳴。禽經曰。鶡鴒鳥也。似雉而大。有毛角。鬪死方休。古人取為勇士冠名。可知矣。漢書音義亦然。埤雅云。黃黑色。故名。為得。據此。本陽鳥。成六陰之極。不鳴矣。若郭璞方言。似鷄。冬無毛。晝夜鳴。即寒號蟲。陳隋與方氏亦曰。求旦之鳥。皆非也。夜即鳴。何謂不鳴耶。丹鉛餘錄作雁。亦恐不然。淮南子作鴉。詩注作鴉。旦。二候。虎始交。虎猛獸。故本草曰。能辟惡魅。今成微陽氣。益甚也。故相與而交。三候。荔挺出。荔。本草謂之薹。實馬薹也。鄭康成。蔡邕。高誘。皆云。馬薹。況說文云。荔。似蒲而小。根可為刷。與本草同。但陳澧註為香草。附和者即以爲零陵香。殊不知零陵香自生於三月也。

大雪後十五日。斗柄指子。為冬至。十一月中。終藏之氣。至此而極也。一候。蚯蚓結。六陰寒極之時。蚯蚓交相結而如繩也。二候。麋角解。說見鹿角解下。三候。水泉動。水者天一之陽所生。陽生而動。今一陽初生。故云耳。

冬至後十五日。斗柄指癸。為小寒。十二月節。月初寒小。故云。小月半則大矣。一候。雁北鄉。去鄉。向導之義。二候。鶡鴒始鳴。鶡鴒。今則鄉北。鶡之。至立春後。皆歸矣。禽鳥得氣之先故也。二候。鶡始鳴。喜鵲也。冬至天元之始。至後二陽已兆。得來年之節氣。鶡為鳥。知所向也。三候。雉始鳴。文明之禽。陽鳥感於陽而後有聲。

小寒後十五日。斗柄指丑。為大寒。十二月中。一候。鶡乳。雞本畜。處於陽而有形。故乳在立春節前也。二候。征鳥厲疾。征。伐也。獲。伐之鳥。乃鷹。隼之屬。至此而猛厲迅疾也。三候。水澤腹堅。陳氏曰。冰之初凝。水面而已。至此則徹上下皆凝。故云腹堅。腹猶內也。以上一年共十二月二十四氣七十二候。皆一元。默運。萬變。萬生。四序循環。千古不易。總不過此氣之推遷也。



典寶燭王

撰卿臺杜

# 影舊鈔卷子 本玉燭寶典

古逸叢書之十四



遵義黎  
氏校刊

玉燭寶典序

易繫辭云庖羲氏之王天下也仰則觀象於天俯則觀  
法於地書堯典云歷象日月星辰敬授民時此明自  
古帝王皆以節候為重故春秋書春王正月言  
王者上奉天時下布政於十二月也橫被四表奄有  
万方品物嘉榮車土照潤昔日典學餘暇考校既文  
禮記月令最為條悉遂分諸月各以冠篇首先引心  
注述及衆說續書月別之下增廣其流史傳百家時  
然無采詞賦詩靡動過其意除非頭者一無所取載  
王風者體民生而積習論俗誤者其勉之以知方始  
自孟陬終於大呂以中央戊巳附季夏之末合十二  
卷愆為一部至如雷雲霜雨滅降參差鳥獸魚虫鳴  
躍前後春生夏長草榮樹實孟仲之際晏早不同者  
或叙其發初或錄其尤盛或擬在周雖或步地遺襲  
縱令小舛差可通若乃鄭俗秦楚楚言越服須觀  
同異的辨華戎並存舊命無所改創其筆名手出即  
文不審則注稱今案以明之若事涉疑殆理容河漢  
則別起正說以釋之世俗所行節者雖無故實伯升  
之詩載於經史名觸類援引名為附說又有序說終  
篇括其首尾案介雅四氣和為玉燭周書武王說周  
公推道德以為寶典玉貴精自壽長寶則神靈滋液  
將令此作義舉義以玉燭寶典為名昔商湯左相  
稱日新而猷善姬穆右史陳朝望以官箴降在氣劉  
述于曹馬多歷年所代有著述幸以石屢屢似金府  
味思覽其事要撮其精旨上極玄雪下苞赤縣雖完  
抗統續天宗帝籍之宜吃耕謹以條束剝草之勢森  
羅區別咸集於茲矣世辨討論緬踰積載唐先歌戲

絕苑時未墜在人傳聞竟無知音好事無或廢書序

說日先儒所說月令年有不同鄭玄以孟夏命大尉  
周無此官季秋為求歲受朔日隨秦十月為歲首遂  
云作禮記者取呂氏春秋養蠶以為月令自周時典  
藉周書有月令第五十三呂氏春秋取周之月令其  
或與秦相似是其時所改定也東哲又云月令  
四時之月皆夏數也殆夏時之書而後人治孟畧於  
三家並疑不盡何者案春秋運斗極辨以太尉受号  
即位為天子然則堯時已有此職其十月歲首王爾  
難云始皇十二年呂不韋死廿六年秦并天下然後  
以十月為歲首不韋已死十五年便成飛謀蔡云周  
典藉者案周書序周公制十二月賦政之法作月令  
自周書月令耳且論語注云周書月令者更火之文  
今月令即無此語明當是異末云四時皆夏數者孔  
子云行夏之時以夏數得天後王宜其通用非必依  
夏心朔即為夏典其夏時書者小正見存文字多古  
與此叙事名別唯皇覽所引逸禮髮髻相應當是七  
十弟子之徒及其時字者難為記錄無以知其姓氏  
呂氏取為篇目或曰治改遂令二本俱行於世恐猶  
有拘執故辨明焉

正月孟春第一 杜預曰凡人君即位欲其體元  
以居正故不言一年一月  
禮月令孟春之月日在營室昏參中且尾中 鄭玄曰  
日月之行一歲十二月會初斗所建命其四時此云  
孟春者日月會於營室而斗建寅之辰也凡記會中  
五星者日月會於營室而斗建寅之辰也凡記會中  
天下視時候以授民事其日甲乙之解字甲自神札  
而出其帝太皞其神句芒此倉精之君木官之臣自  
禪空賦氏也句芒少皞氏其神鑿鑿解物神其音  
之子曰句芒為木官春之也其神鑿鑿解物神其音  
角謂樂器之也三十分則五以一則角數以律中大  
十四屬木者以其清濁中民之象也



懸鈴其中施於街上以為避疾之節故曰鸞路駕蒼  
 龍倉自然之色鳥色之青者曰倉龍載青折青人功  
 之色也交龍曰旂孟春以立春為節鸞駕為中必  
 在其月節不必在其月擬孟春而言之鸞駕在十六  
 日以後則立春在三月鸞駕在十五日己前則立春  
 在往年十二月故言是月也以立春明得立春則孟  
 春之月可以行春令矣天子乃齊者所以專壹其  
 精不敢散其志然後可以交神明者也宿離不忒宿  
 者所在也離者月所歷也日日行一度故稱宿月日  
 行十三度有奇或歷三宿故稱離非一處之辭也元  
 辛也執執爵于大寢爵飲器也爵飲之以其尾為柄  
 而傳翼大一升今案月禮周爵受一升高二寸尾長六寸樽二寸傳翼翼先下足尾尾為  
 以象常天子以玉明受位曰爵其後氏以桃殼以爵  
 周以爵爵謂畫以禾稷也詩云韓詩云一升曰爵  
 流爵美爵此三者皆爵名也 韓詩云一升曰爵  
 畫也之也命曰勞酒者耕勞也為勞故置酒故命曰  
 勞酒審端徑術也步道也術也道也掩路埋露  
 骨曰酪有肉曰醬謂畜獸死在田野春氣尚生故埋  
 藏死物首種謂宿麥也入收也麥以秋種以春收故  
 謂之首種  
 右章句為釋月令故居前  
 禮卿飲酒義曰東方者春之言春產万物者聖  
 曰春雅、動生也 春秋說題辨曰春養興也尚書大  
 聖之言生之也 傳曰東方者何也動、方、也、物、方者動何以  
 謂之春、者出也、也、者物之出故曰東方春也釋  
 名曰春蠢動而生也右惣釋春名皇覽禮曰天子  
 春則衣倉衣佩倉玉乘倉駘駕倉龍載青旗以迎春

于東郊其祭先麥與羊居明堂左序啓東戶詩紀借  
 恒曰甲押者也春則闔之也冬則闔春下種秋藏穀  
 万物推與出萌宋均曰押之為言苞押万物 詩合  
 祥露曰其東倉帝坐神名靈威仰宋均曰靈神也  
 於東 尚書考靈曜曰氣在於春其紀歲星是謂大門  
 禁民無得斬伐有實之木是謂伐生絕氣其時諸  
 道皆通氣同光道徑也孔孟春今日審恒 佩倉  
 璧人君佩玉以 乘倉馬以出遊衣青之時而是則歲  
 星得度五穀滋矣樂舞躍嘉曰用鼓和樂於東郊為  
 太暉之氣句芒、音歌隨行出雲門致理靈下大一  
 之神宋均曰隨行樂篇名言物氣而出也雲門黃帝  
 也 春秋元命苞曰甲乙者物始芽甲乙者物蟠結有  
 也 萌欲出陽氣會榮以一達宋均曰甲乙者物始芽  
 也 物從芽甲一自達也 春秋元命苞曰東方其色青  
 也 新木水變會榮若淺黑之形宋均曰榮猶榮也  
 其味酸、之為端也氣始生陽分專心自端宋均曰  
 味酸也言酸義則以聲自端也食  
 酸則榮然心端感木氣自端心使之然其音角、者  
 氣騰躍有殺精動芒朋文出庶宋均曰庶物萌出皆  
 於甲乙之角也 而成音為文、象也物始萌其  
 動欲出故精象在天為角星處、物始居之也  
 帝太、昊、者大起言物動擾、物擾、而入也故  
 其神句芒者始萌宋均曰物始萌 其精青龍、之言萌  
 也 獸之形若龍故 山海、外東經曰東方句芒鳥  
 身人面乘兩龍 郭璞曰木神也方東去辰星之壽  
 十九 爾雅曰春為蒼天 李巡曰春万物始生  
 年也 其色蒼、故曰蒼天 春為  
 青陽 孫炎曰春氣 郭璞曰此亦四時之別  
 音而陽暖曰春為發生 子晉義曰春稱之別  
 史記律書曰甲者言萬物剖甲而出乙者言万物  
 生軋々也郭子曰春取掄抑之火書月令同也 前漢

書曰春將出民里首平且 孟康曰首今里也平即  
 坐於右執籥長坐於右執畢出然後歸夕如之入  
 者必持新蕪輕重相分班白不提契  
 京房占曰春當退食殘進柔良極如狐振不足求隱  
 士則万物應節而生道氣而長所謂春令白虎通曰  
 嫁娶以春者天地交通万物始生陰陽交接之時也  
 白虎通曰味所以酸何東方者万物之生酸者所以  
 趣生猶五味得酸乃趨生也其臭墮何東方者未  
 物墮歲新出土中故其臭墮也風俗通曰赤春俗說  
 赤春從人假俄象皆自之之時或說當言序春、書  
 穀已新穀未登乃指作此時相從假俄乎序與赤春  
 相似耳案詩春日暹、卉木萋、春日載陽有鳴倉  
 庚月令衣青衣服倉玉爾雅云春日青陽凡三春時  
 不得服赤也今里語曰相作觸象其所以言不當觸  
 春從人求索也  
 右惣釋春時唯指五月之末也皆放此詩節凡曰士  
 如歸妻迄沐未泮毛傳曰泮散郭等云泮 詩曲風曰  
 三之日于相毛傳曰三之日夏之三月也 又曰三之日  
 納于凌陰孔安國曰凌陰謂冰也 尚書舜典曰正月  
 上日受終于文祖孔安國曰正月上也 春納舜于大  
 稷舜、受之于文祖孔安國曰正月上也 春納舜于大  
 堯心者明帝堯如故舜登名往合識其事也  
 尚書大禹曰三月朔旦受命于神宗孔安國曰受命  
 宗文祖之宗 尚書道征曰每歲孟春道人以木鐸物  
 于路孔安國曰道人 官師相規工執藝事以諫官也  
 更相規百工各執其所 周官天官上之掌曰正歲帥  
 治官之屬而觀治象之法狗以木鐸曰不用漆者國  
 有常刑鄭子曰心歲謂夏之三月得四時之 以也  
 五經通義卷二





嘗者先是月也擇元日可以冠子元善也禮年十百亦萌動穀蟲啓戶乃以上下祀祖于門祖道神其帝遊藝無特出日共祭以以來道路之福也丁道陽出備祈福祥焉又以上交祠先緒先緒謂先農之徒及祖稱以祈豐年且之日并復祀上除若十五日合諸先祖也祈求也蕭小羊續命丸九佳藥及馬舌下散農事未起命成童以上謂年十五入大學九經師添求備勿讀書傳研凍釋命幼童謂十歲以上至十四歲入小學書篇章命紅分書史記漢文帝道記大紅十五小紅十四服皮日言大知小知布也以機工乃之女古字多板信義用取機詩外傳曰機之性為地非濁上如神統阻不礙為地札子張同入官日工自標經也趣織布自朔暨時及可移諸樹竹漆桐梓松柏雜木唯有意實者及望而上望謂十五日也雨水中地氣上騰土長冒極極地地也二日也陳根可拔即各以其來早不枯也以急善今案尚書大誥曰厥子乃不肖穠穠穠穠也注云善然其草木郭璞云又亦推曰一歲曰穠今案東中耕種地及為苦也極土黑壟今案說文曰穠對淋日則黑之田可種春麥豌豆今案全項出日穠也方連畫二月上可種瓜瓠菜蔬大小葱夏蔥日小蒙穠叔宿子及雜蘇芋今案說文曰芋大葉尖根字林曰芋芋也王旬又文記車工孫曰岷山下有凌野謂曰供者蘇菜於是日滿孔花任嘉善也畫芋之屬其名或作首畫也畫作日宿今古字並通也可別登芥畫田時也上幸掃除垂畦中枯葉是月畫二月可拔劍今案通樹木命煎饋醲春酒必躬親習致以供夏主初伏之祀可作諸曹上旬熱今案金類篇曰熱也心兮煎臘字訓作炤豆中旬畫之以碎豆作未都至六月之交分以瓜瓜可以作魚醬完醬清醬是以終季夏不可以伐竹木必生露蟲白犬可及肝血

玉燭寶典

可以合注葉書也說曰夏殿及周心朔既別九是行事多擾夏時唯周官所云心月之吉者注為周正建子之月當為歲首志在自新恐誤後學略不取獻鳩子雀乃云放生列子孔叅詰而未盡案地理記災陽有勉并師公避項羽於井雙鳩集井上羽以為無人得勉日名漢朝心且放鳩蓋為以也若越時已禁於漢更行凡倍通云說高祖敗於京素進簿中羽追求之時鳩鳴其上追者以為必無人逐得脫及即位異以鳩杖以賜老者素少暉官五鳩者聚民也周禮羅氏獻鳩養老漢無羅氏故作鳩杖以扶老董勳問禮倍三鳩杖取聚義安義言能安聚人民使至老也續漢書禮儀三立五更五杖八十九十賜玉杖長九尺端以鳩為飾鳩者不啞之鳥欲令老人不啞古宋府云東家公字仲春拄一鳩杖儼辱即其故事又雀爵也取其嘉名心云故止猶其本董勳問禮倍云心歲上爵銘云受而放之樣祚靡已誠能慈道冠陸生和稚物大平之世天下無為時司擊壤民稱比屋便應魚新不向鳥鵲可窺蟾蜍廣類咸得其所豈鳩雀小鳥力能致乎何待捕獲而更放也方歲恩云晉成帝咸康三年詔除心且數鷄子雀蓋亦日以照羊鷄鷄以助生氣念血之類重於鷄草宮命助生殊為致以並俗誤不足踵行附說曰心月者古文尚書云一月也杜預春秋傳注云人君即位飲其體元以居心故不言一年一月史書謂為端月漢書衣亦云一月鷄鳴而起春秋傳曰云履端於始服履往云履踐端極也謂治應必踐紀立心於元始謂太極上元天統之始其一日為元日者供養三德

善合三體之原三統合為一元歲始朝賀之事諸書論之詳矣外雜事猶多新並記云先於建前竹帖畫鷄或新錄五采及土鷄於戶上莊子云新鷄於戶懸韋炭於其上掛挑其旁連承其下而見畏之括地固云挑都山有大挑掣屈三千里上金雞天雞日照入以雞則鳴於是晨雞悉鳴下有二神一名鷄一名墨陸名突之也並執葦索以伺不祥之鬼得而致之主中記云今人心朝作而挑人立門旁以雄雞置索中又以像也凡倍通云有挑鞭葦畫席葉黃帝書上古之時有茶子鬱壘昆弟二人性能執鬼度翔山上挑樹上下荷罔百鬼無理安為人禍茶子鬱壘執以食席官常以騰除魘人艾畫席門皆追放前事畏歎之聲有如爆竹神異經云西方深山中有人鳥名曰山藤其長尺餘性不畏人犯之則令人寒熱以竹著火中掛勝敵悍生黃經謂之為鬼是也又進掛拍酒飲挑湯服却鬼丸董勳問禮倍則云歲首用掛酒又松柏燭火白澤圖云鬼畏挑拍葉故以挑為湯拍為葦為酒也雀靈月令云谷上掛酒成公綏云且掛花銘則云月元日厥味惟新錫除百疾劉臻事陳云且獻掛花頌云旋穿周迴三朝筆建青陽散暉澄景靈龜爰採爰獻聖容服之永壽於萬世行之精飲伏耶氣制百鬼故作挑葦戶謂之仙木凡土記云月云元日百禮葉殿魁鬼者或本始送終乃有鷄子五畫練刑析表注云歲名殿魁屬之鬼辰潔宿為或明朝新旦也此且皆當生吞鷄子謂之練刑又當迎晨咬五辛菜以助發五藏氣而未福之中



莊子云游鳥向離黃日今遂度出魁擊鼓呼嗒何也  
 曰昔黔首多獲黃氏立至成教黔首使之沐浴齊戒  
 以通九竅鳴鼓振鐸以勸其心勞刑趨步以鼓陰陽  
 之氣春月毗巷飲酒茹蕙以通五藏夫擊鼓呼嗒非以  
 逐度出魁黔首不知以為魁某也逐度事在姓年十  
二度為魁相建  
 列大醫方序云有姓劉者見鬼以心且至市見一書  
 生入市象鬼恚避劉謂書生有何術以至於此書生  
 云出山之日家師以一九果縛囊裏之今以繫臂防  
 惡氣耳於是借此藥至見鬼處諸鬼志走所以世信  
 行之此月俗忌器破茶漢書哀帝時正月且日食蛇宜  
 云今日食三朝之始小民正月朔日尚惡敗器物况  
 日有虧缺乎立春多在以月之始亦有入性年十二  
月者今據從春位  
 也倍間毫剪絲為鴛子置之巷搯以戴帽宜春之字  
 傳咸鴛賦云四氣代王欲逆其始彼德運而方臻乃  
 設像以迎上輩輕翼之岐若將飛而未起何夫人  
 之工巧信儀利之有似術書青以詩時著宜春之嘉  
 禮因殿祥以為餽並金雀而列時變有新之不責獨  
 種價於朝市劉孫事陳立春獻春書頌云主陸降坎  
 音遠外震陰祇送冬陽靈迎春選我萬類欣和樂辰  
 順及福祥我聖仁綵鸞春書便有舊事凡倍通云俗  
 說正月長子解浣衣被令人死三謹業論語死生有  
 命富貴在天補更小事何乃成災源其所以正月之時  
 天甫淒栗里語大暑在七入寒在一謂正月也人  
 家不能贏袍異裳脫者身之衣便為風寒亦中以生  
 疥疾不瘵死已必美或說正月臣存其君子朝  
 其父九族州同禮貞當周長子務於告虔故未以解  
 浣也諺曰正月櫛二月初自悟地女敬文不著潔

衣爾後大有俗節戲咳七日名為人日家一剪絲或  
 鏤金簿為人以帖屏凡亦戴之頭鬢今世多刺為花  
 勝像瑞團金勝之刑釋名云花象草木花也言人刑  
 容改等者之則勝實充李夫人典誠云每見時人月  
 且問信到戶至花勝交相遺者為之煩心勞倦者即  
 是其稱人日者董勛同禮俗云正月一日為雞二日  
 為狗三日為猪四日為羊五日為馬六日  
 為人未之聞也似億語年經傳魚依據其登高則經  
 史不載唯老子云登春臺既世定月豈拘早晚或可  
 初春郭璞詩云青陽暢和氣谷凡和以溫高臺臨迅  
 流四座列王孫江通詩云通渠運春流幽谷淺冰盪  
 穢出新泉遊望登重陵以猶言冰似是孟春極溫泰  
 軍張望則指注正月七日登高作詩內云去陸般夕  
 飲青陽舒朝候懸我陵靈娛眺野肆迴目後代安民  
 岑銘云正月元七嶺日誰人榮我良步被安民王虞  
 可樂云春可樂号樂五月初陽下三翠情以登  
 倉亦有登臨之義頗似美籍非為劉尔其月十五日  
 則作膏糜以祠門戶續齊諧記云庄于五春諸言志  
讀廿日黃吳縣張成夜起見一婦人立宅東南角招  
帝時史也成曰此地是君瑩室我即地神明日正月半宜作白  
 粥泛膏於上祭我必當令君瑩粟日百信言絕失所  
 在成如言為作膏粥年大得瑩令人正月作膏糜  
 像以前楚記云陳氏業月令孟春其祀戶或可因而行之非  
 必為瑩其夜則迎然姑以下此同云劉敬洪異苑云  
 紫女本人家妻為大婦所妒正月十五日感激而死  
 故世人作其刑於廟迎之咒云子骨不在五夫  
 以行云是小姑可出云東海三為未田古麻姑

麻姑麻姑迎相見吳云謝女慙角  
 時喚作小姑子續齊諧記有青溪姑 平昌孟氏常  
 以此日迎之遂穿屋而來自示云昔以敗衣蓋為此  
 世洞覽云帝瑩女之將死遺言我生平好遊樂正月  
 可以衣見迎又其事也倍云廟瀝之間必須清淨然  
 後能降紫女白澤園云廟神名倚衣雜五行書云後  
 帝異苑陶信如廁見人日自稱後帝者草衣手上憤  
 謂信曰君莫說貴不可言將後帝之靈帶紫姑見女  
 言也元日至于月晦民並為酺食渡水士女志滿裝  
 謝酒於水湄以為度厄今世唯唯唯日臨河解近代暗  
 日則駕出汎舟指南車相風約北次如在陸路宴養  
 乃以為常業禮孟春無臨汎之事唯李春天子乘舟  
 疑日周心建子以寅為季又冰泮滿遂入此月  
 玉燭寶典卷第一

玉燭寶典卷第二

二月仲春第三

禮月令曰仲春之月日在奎昏孤中且

建星中而牛建外之辰也在奎昏孤中且

律中夾鐘仲春氣至則夾鐘之律應高

為鳩倉庚鳴也始雨水桃始華倉庚鳴鷹化

青陽太廟古太室也擇元日命民

社社后上也使民祀馬神其命有司省

國國太極指母肆掠止獄訟順陽成

也因國所以禁守禁者如今別獄吏持也

也在手曰指在足曰趾指在足曰趾

也指在足曰趾指在足曰趾

也指在足曰趾指在足曰趾

也指在足曰趾指在足曰趾

也指在足曰趾指在足曰趾

也指在足曰趾指在足曰趾

也指在足曰趾指在足曰趾

也指在足曰趾指在足曰趾

也指在足曰趾指在足曰趾

也指在足曰趾指在足曰趾

也指在足曰趾指在足曰趾

也指在足曰趾指在足曰趾

也指在足曰趾指在足曰趾

也指在足曰趾指在足曰趾

也指在足曰趾指在足曰趾

也指在足曰趾指在足曰趾

也指在足曰趾指在足曰趾

也指在足曰趾指在足曰趾

也指在足曰趾指在足曰趾

也指在足曰趾指在足曰趾

禮之嫌下天必得人村王廟曰百二十

禮高樓以求吉祥天子必得人村王廟曰百二十

日夜分露乃發聲始電執蟲感

勤督戶始出先雷三日奮木鐸以令

兆民曰雷將發聲有不戒其容

止者生子不脩必有凶災主或婦人

知靜也日夜分則同度量衡

石角斗正權概耕者少舍乃

循閭扇夜廟畢備用木曰閭

曰廟後母作大事以妨農事大事

屬母竭川澤母澆陂池母焚山林

先薦寢廟樂正習舞釋

廟乃後飲也上丁命樂正習舞釋

菜樂正樂官將舞樂於先師

禮天子乃帥三公九卿諸侯大

夫親往視之仲丁又命樂

正入學習樂為季春將大會也

祀不用犧牲用珪璧栗皮幣

其國大水寒氣揜至仲春行秋令則

冠戎來征金氣動也行冬

令則陽氣不勝麥乃不熟

之十一月民多相掠行夏令則

國乃大旱煖氣登來行夏令則

害為災也蔡雍仲春章句曰中衷

也時二月故次孟為衰也昏孤中

且建星中孤南方建星北方

皆星名也執耀度及魯歷二十八

宿南方有狼孤無東井與鬼

北方有建星無斗天官石氏距孤

度短故以昏明也今歷中春雨水

節日在壁八度昏明中星皆今日九

十七度井十七度中而昏斗初中而

明始雨水孟春解凍則水雪雜下是

消息卦為大壯升陽至四雪而得而

消釋故至此乃始雨水也鷹化為鳩

鷹鳥名鳩屬也鳩有五種鷹為爽鳩

應陽而寢喙必柔溫仁而不鷲傳曰

爽鳩氏司寇也明春夏無為秋冬用

事也天子居青陽太廟大廟卯上之堂

也安萌刃萌刃謂棟任者也始

化曰兆其次曰萌其次曰刃孟春無亂

人之紀男女必有施化之端故至是日

而安之也漢令二月家長詣鄉受胎養穀

所以安之也養知少萌可以見安生

而幼少須父母者又養之也漢令民生

子復父母勿笄二歲有產兩子給乳母

一產三子給乳母三存諸孤特也存者在也

視有無而賜之也無妻曰鰥無夫曰寡幼

無父母曰孤老無子曰獨取其特立總謂

孤諸者非一之辭也漢令曰方春和時早

也時二月故次孟為衰也昏孤中

且建星中孤南方建星北方

皆星名也執耀度及魯歷二十八

宿南方有狼孤無東井與鬼

北方有建星無斗天官石氏距孤

度短故以昏明也今歷中春雨水

節日在壁八度昏明中星皆今日九

十七度井十七度中而昏斗初中而

明始雨水孟春解凍則水雪雜下是

消息卦為大壯升陽至四雪而得而

木群生之物皆有以象而吾百姓縹寡孤

獨窮困之人或陷今案楚辭離騷曰

山猶危也音丁念又說又曰陷危也從

早占聲字林同曰壁危音弋久又久

所以振威之以之謂也省囹圄各枉桎

省損也損其守備也囹圄也囹圄所以止

出入皆罪人所舍也忝威也手曰桎

足曰梏官謂之盜賊所以執罪人也肆

掠肆陳也謂暴人於市道也論曰肆請

市朝掠皆也嫌但止囹圄枉桎可以暴

掠人於市道故發禁也止獄訟獄爭

罪也訟爭辯也他月則當聽不直者

罪是月不刑人故豫止之鳥至主

鳥至主鳥燕也至者至人室入室屋

也常以春分至秋分歸故少昊氏鳥

名百官去鳥氏司分也至之日以太

宰祀于高禘三牲具曰太宰高禘祀

名高禘尊也禘也吉事先見之象也

蓋謂之人先所以祈子孫之祀也主

鳥感陽而至集入室屋其未主為

今案方言地鏡耦也註云耦小也

見其義耳地鏡耦也註云耦小也

時也也韻集曰地生子也

滋故重至日因以用事后妃率九嬪

御后者天子適妻也妃合也嬪婦也

御妾也周禮天子一后三妃九嬪二十

七世婦八十一御妾今案月令問答者曰

子又曰御妾何也答曰妻者一也

在下是以知不以應外朝公卿大夫

得言妻也士之數也世婦不見卑者文略御

妾皆行世婦可知也醴天子所御帶

以弓韜天子所御謂后妃以下至御妾

孕任有萌牙者也韜弓衣也祝以高禘之

命飲以醴酒帶以弓衣尚使得男也禮

士庶人男子生束弧蓬天六射天地

四方天子尊故未生有豫求之禮日夜

分日者晝也分者晝夜漏刻之數等也

其晝漏五十六刻夜漏四十四刻中星

昏明者當見星度故昏明入夜各三刻

其以平且日入為節則當損晝還夜六刻

則晝夜各五十刻故日夜分也雷乃發

聲雷者隆陰下迎陽陰起陽氣用事

故上薄之發而為聲者也其氣季冬

始動於地之中則雉應而雉孟春動於

地之上則蟄虫應而振至以升而動於

天之下其聲發揚不曰始言其升有

漸者孟春已應故記發始也易傳

曰太陽氣古鏡出地上少陽得並而

雷聲微謂孟春太陽一二以上自雷雷

聲盛謂以月及季春也故曰發聲始

雷電與雷同氣發而為光者也迅雷風

烈孔子必變玉藻記曰迅雷甚雨雖夜必

興冠而坐所以畏天威也小民不畏天

威懈慢褻黷或至夫婦交接君子制

法不可指斥言故曰有不戒其容止言

於以時夫婦交接生子枝節情性必不

備其父母必有凶災主女房中經曰雷

電之子必病顛狂晝夜中則陰陽平

燥濕均故可以同度量同者齊也度

者所以數長短也量者所以數多少也

十分為寸十寸為尺十尺為丈十丈為

引是為五度十合為合十合為升十升

為斗十斗為斛是為五量鈞衡石鈞

亦齊也為衡所以平輕重載斤兩之

數也推與物齊則衡平矣石重名也二

十四銖為兩十六兩為斤三十斤為鈞

今案春秋傳曰類高一石五

十斤為鈞鈞百八十斤為石

四鈞為石是為五稱掬斗甬稱

掬也十六斗曰甬正推擬推鍾也所以

起物而平衡也概直木也所以平斗斛

也人君之居也前有朝後有寢終則前制

席以象朝後制寢以象寢席以威主四時

享祀寢以象生有衣冠几杖詩云寢廟在

象言相連也漢張氏秦壞禮之後席在

邑中寢在園陵雖失其象名猶猶在器

械上食之禮皆象生而制古寢之意也

無作大事以妨農事以耕者少休調利

闔扇得為小事嫌奢泰之君因是脩饗宮

室興造大事以妨農業故發禁也魚鼈陂

池焚山林隄障曰陂大水旁小水曰池縱

火曰焚周禮中春教振旅遂以搜田搜索

其不孕任者以供宗廟之事婦人君服樂

遊田因是渴水繼火以盡生物故發禁也  
天子乃獻羔啓冰獻進也羔釋羊也上丁  
命樂正習舞釋菜上丁者上旬丁日也  
釋者置也菜者粢也鬱金香草釀以秬黍  
今案周官鬯人鬯鄭注注鬱金香草釀以  
和酒下文和酒鄭司農云鬱注云朱鬱金  
人職鄭注注鬱釀秬黍酒各條楊於上  
下者秬如黑黍一稔二米萬粟南州異物  
志云鬱金香唯屬寶國人種先取以鬱  
上佛香積口乃堂去之然後實人取以鬱  
金色正黃而細手扶容囊披蓬者相似所以香  
禮酒鬱花也後漢未興而陽完人鬱金賦乃云美  
斯采以美妙幸曜雲陽成五單則鬱金句樂然  
則南方自有以單非 是為秬粢所以禮  
先聖師也不犧牲者言是月生養之時  
故不用也圭璧玉器也更代也以圭璧代  
之民多相掠冬為收藏其氣貪得故  
民心感化多相掠奪者交辭也言非獨  
甲掠乙乙亦掠甲也其國大旱少陽已  
壯復行大陽之政兩陽相兼以抑陰氣故  
大旱也者乾也万物傷於乾也虫螟為害  
虫螟名螟其別也食心曰螟今案尔雅  
食苗心者名其真言其然不如李巡曰食心  
心為螟言其行冥難知音或曰即今于妨  
也  
食葉曰騰今案尔雅非音或一音騰李巡  
名曰騰孫炎曰食葉者言其食葉也  
今案尔雅非音或一音騰李巡  
食其節言其食其節故曰騰孫炎曰食其  
食也

右章句為釋月令

詩邠南曰厭浥行露豈不夙夜謂行多  
露鄭箋云風早厭浥然溫道中始有露二月  
中稼麥之時故豈不知古早成稼禮

子謂道中之露詩豳風曰四之日舉止傳  
太多故不行也 又曰四之日其登  
曰不舉之月耕者也 又曰四之日其登  
字 獻羔祭韭 鄭箋云古者日在北位而  
司農而獻羔祭韭先薦後羞也 尚書堯典曰  
天子乃獻羔啓冰先薦後羞也 尚書堯典曰  
今命羲仲宅嵎丘曰陽谷 孔安國曰東夷  
明也日出於陽谷也 平秩東作 秩  
也歲起於東而始於日中星鳥以殷中春中  
地作東方之官也 日中星鳥以殷中春中  
日中星鳥見以正中春之氣也 鳥獸華  
字尾 交化曰尾  
尚書舜典曰歲二月東巡守至于岱宗  
孔安國曰巡守者巡行諸侯亦岱宗  
泰山祭山曰柴積柴如牲其上而燔也  
王肅曰時往巡行也  
望秩于山川 秩而祭也 肆覲東后 以  
見東方 脩五禮也 五王等 詩侯瑞  
三帛 諸侯通于三公 孤執皮帛 子男執白  
執纁 附庸執黃 二牲 羔鴈 卿執羔 大夫  
一死 雉也 士 周官天官下曰內宰仲春  
詔后率外內命婦始蠶于北郊以為  
祭服 周官地官下曰媒氏仲春之月令  
會男女 鄭注曰成於是時也 奔者不禁  
周官春官下曰菴章掌仲春畫擊  
土鼓吹豳詩以逆暑 鄭注曰豳風七月  
之聲也 迎暑以  
周官夏官上曰大司馬掌仲春教振旅  
司馬以旗致民平列陳如戰之陳 鄭  
注曰以旗者主旗期民於其下也 兵者守  
師出治兵入不可空鼓 周禮大司馬  
曰振旅習戰也 辨鼓鐸以金鐸 通

鼓鄭注云錫今案周官大司馬職以金鐸  
鐸大鈴也 錫今案周官大司馬職以金鐸也  
鏡今案周官大司馬職以金鏡止鼓鄭注  
曰鏡如鈴也 之用以教坐作進退疾徐  
疏數節遂以蒐田有司表貉 表也  
舊民鼓遂圍禁火弊畝 禽以祭社  
春田為蒐立表禁祭也 指民指以把田法  
徐陳草也 皆畝而火止畝猶致也 屬也 田  
主人植旌表 皆畝其所獲禽焉 春  
土方地生也 周官夏官上曰羅氏仲春  
羅春鳥獸鳩以養國老目行羽物 鄭  
注曰春鳥獸而始出者若今南郡黃雀之  
屬是時鷹化為鳩也 春鳥變為新且  
生氣也 周官夏官下曰旂師仲春  
通濇 鄭注曰仲春陰陽交万物生之時  
周官秋官下曰司烜氏掌仲春以木  
鐸修火禁于國中 鄭注曰為李春持出  
及備禮王制曰歲二月東巡守至于岱宗  
鄭注曰岱 柴而望祀山川 祭天官王  
宗東 柴而望祀山川 祭天官王  
覲諸侯 覲見 問百年者 覲見 見 光  
命大師陳詩以觀民風 陳詩謂美  
命市納賈以觀民之所好惡志淫好僻  
市與市者也 賈謂為物賤事薄也 賈則用  
物賈滿則物賈民之志淫即則其所好者  
不正 命典禮 時月定日 同律禮樂制  
度衣服正之 律也 山川神祇有不舉者為  
不敬不敬者君削以地 祭也 宗廟有不順  
者為不孝不孝者君紕以爵 紕者通也 禮  
變易樂者為不從不從者君流 流者逐也 禮  
度衣服者為殺者君討 討者誅也 禮  
民者加地進律也 周書時訓曰鷺執虫



也社民夾鐘者始使謂遊使之使言壯健也

春秋元命苞曰木生火火為子子為父

侯故書曰日中星鳥以殷仲春宋均曰鳥

宿也火為木子主候時故木用事而朱鳥

木之為言觸也氣動躍故其立字八推十

者為木八者陰之合十者陽數足言陰舍陽

起十之陰舍猶備也極也故風八而南陽起於

人足故能觸土出物春秋說題辭曰朱者

生於仲春以月成嘉得陰陽宜適三時節

和陽精斗性得秋之宜宋均曰仲春八分之時

時也春分種至秋分而成嘉未故曰得陰陽

三也得秋之宜得收春秋潛潭巴曰鳥星

昏中以殷中春宋均曰時候然精靈威仰

春秋佐助期曰恒星者列星也周四月夏

二月也昏鳥星中夏宿注張位為春候宋

曰為春候故仲

李經援神契曰春分榮華出宋均曰木柳

孝經援神契曰斗指卯鳥星中春分序起

種木事墾黍宋均曰鳥星注張位為春候

其曰爾雅曰二月為如李巡曰二月物戴

故曰如孫炎曰尚書大傳曰元祀代太山

物皆生如其性也東嶽陽伯之樂舞採離其

貢而伯之樂焉東嶽陽伯之樂舞採離其

採離舞曲名也言象物主離採也後歌

謂之鼓其聲清濁比余然後應律皆言為

折春厥民折皆儀伯之樂舞製口張哉

其歌聲比大謠名曰南陽儀當為義

後樂動也始也言象史記律書曰

夾鐘言陰陽相夾刺淮南子時則曰仲

春之月招搖指卯二月官倉其樹杏高

淮南子曰二月之夕女夷鼓舞高誘曰

獸草木

淮南子主術曰先王之制四海之聖至

而修封壇高誘曰春分復四海也蝦蟇

鳴鶴降而通路除道矣陸績曰鳴白帟

通曰二月律謂之夾鐘何夾者万物甲種

類分之也

異物志曰魚高跳躍則蜥蜴從草中下

稍相依近便共浮水上而相合事竟魚還

水底蜥蜴還草中常以二月共合食魚

昭則欽人稟蜥蜴之氣今案爾雅蜥蜴

崔寔四民月令曰二月祠太社之日薦

韭卯于祖禴前期齊饌掃滌如正祀

焉其夕又案家薄饌祠具啟明於家上薦

之其非家良曰若有君命他急蒸釋家

祀曰是月也掃元日可結婚順陽習射以

倫不虞虞度也度稍急以倫寇賊不意

陰凍畢澤可蓄羞田糞士及河渚小處

使者記可種植禾大豆苴麻苴音

胡麻春分中雷且發聲先後各五日寢別

外內或去其容止者止者不備登事未起命

縫人浣冬衣徹複為袷今案字林曰袷

其有贏帛遂為袷製是月也榆莢成

及青收乾以為音音音美小蒸曝也司軒

冬至以臘美音音美小蒸曝也司軒

音音音音音音音音音音音音音音音音

音音音音音音音音音音音音音音音音

音音音音音音音音音音音音音音音音

音音音音音音音音音音音音音音音音

音音音音音音音音音音音音音音音音

音音音音音音音音音音音音音音音音

音音音音音音音音音音音音音音音音

音音音音音音音音音音音音音音音音

音音音音音音音音音音音音音音音音

音音音音音音音音音音音音音音音音

音音音音音音音音音音音音音音音音

音音音音音音音音音音音音音音音音

音音音音音音音音音音音音音音音音

音音音音音音音音音音音音音音音音

音音音音音音音音音音音音音音音音

音音音音音音音音音音音音音音音音

音音音音音音音音音音音音音音音音

音音音音音音音音音音音音音音音音

音音音音音音音音音音音音音音音音

繁化為玄蠅并引詩胡為蛇蟻傳解既云  
 蟻蟻明有單呼既者便以上字為也劉向  
 五行論云繁化為玄蠅入王後宮繁蓋五  
 也繁及玄蠅似龍蛇之類引詩惟蠅惟地  
 女子之祥案介雅蠅蛹捷為舍人注云蠅  
 名蛹今繁也李巡云繁蛹一名蠅郭璞亦  
 云蟄蛹蠅音窳一音潰便不相干詩內也  
 字乃無虫旁加鬼未詳劉氏援何文證  
 歌向父子舊有異同之論蠅既二  
 義莫知所從且介雅別有蠅也詩本恣  
 作也字不得強變為既款女傳哀如傳化  
 為主既後作既字与五行論不同曹大家  
 猶依窳字而解方言秦晋西夏謂之守宮或  
 謂之盧蠅或謂之蜥蜴在澤中者謂之蟻易  
 音折南楚謂之地醫東齊謂之蟻蟻郭注  
 云似蜥蜴而大有鱗今所在通言地醫耳  
 斯侯而音北燕謂之祝地桂林之中守宮  
 大者能鳴謂之鵠解郭注短身有鱗  
 屈尾江東人呼為蛤既音頭領汝穎人立  
 為鵠音郭鵠音解聲誤斤工記以白  
 鳴者小虫之屬鄭注白鳴榮蟻屬有似能  
 鳴說文釋既之榮蛇地醫以注鳴者從虫元  
 聲釋蠅蛇云在壁曰蠅蛇從虫邊聲從虫  
 聲在草曰蜥蜴又釋易云易蜥易蠅蛇蠅  
 蛇守宮也象形凡易之屬皆從易本草經  
 石龍子一名蜥蜴一名山龍子一名守宮一名  
 蟻亦注又云其類有四種既以大小形色

為異故復增多雖則淺近頗有據驗按諸  
 家所說韋昭為得之大體實是一類之虫  
 但在人家及在田野微異故許慎有壁  
 草之殊毛詩魚虫疏云蠅形似水蜥蜴  
 然則又有在水者周官正支以白鳴者榮蟻  
 屬以注鳴者精列屬許慎乃形於既下引以  
 注鳴是其志誤今驗此虫在家者身鹿而  
 短走逐北人呼為蠅席即是守宮在野者  
 身細而長走尤疾南土名為地師即是蜥蜴  
 東方朔射覆云非守宮即折蜴當據以為  
 異耳淮南萬畢術云取守宮食以丹陰乾  
 傳女身有陰陽事則脫故曰守宮尔雅已有  
 以名使其未已久說文作蠅既又作蠅既似  
 與祝既相枝竟無既字還案說文蠅既蠅  
 也從虫重聲字林蠅蟻丘蚓也音善虫也  
 入耳也自是別虫非開所云蜥蜴方俗不  
 同物名互起蜥折古今雜體二字並通榮  
 蟻或宜稱蠅異本作既蜥蜴或直稱蜥象  
 形為易雖繁省單複不同其義一也案  
 虫旁易字兼有兩音毛詩地蜴及方言  
 蜥蜴下並作錫音尔雅蜥蜴乃作易音說  
 文單易象形蓋得其大體後人加之以虫  
 遂同一字耳附說曰孔子內倫經云震之動則  
 知有佛大涅槃云如旃檀林旃檀圍繞如師  
 子王師子圍繞又云智首佛足百千万匝  
 今人以以月八日巡城蓋其遺法矣魏代  
 踵前於以忒盛其七日晚所司預奏早開城

門過半夜便內外俱起遍滿四鄰大涅槃又  
 云諸香木上懸五色幡采微妙猶如天衣  
 種一名華外書以散樹開四方風神吹諸  
 樹上時非時華散雙樹間法華經云或以  
 歡喜心歌頌佛德又云西稱檀沉香續  
 紛而亂墜如鳥飛空下供養於諸佛眾  
 寶妙香鑪燒無價之香華嚴經云兩天  
 眾寶花而芬如雪下是曰尊儀華與並出  
 香火竟路幡花引前寺別僧巨讚頌  
 隨後以時花樹未甚開數本聖久遠方  
 非感降其花道俗唯刻鏤錦綵為漢王  
 符為潛夫論已言花綵之貴晋范汪集  
 新野四居別傳云家以剪佛華為菓其未  
 蓋久荆楚記云謝靈運孫名茲藻者為荆  
 府諮議云今世新花並其祖靈運所制是  
 花樹南北異俗或不必同圍繞乃是常事  
 八日獨行者當以佛云劫後三月古當濕盤  
 將欲滅度涅槃時到應慕特深苦菩薩蒙  
 胎經云佛以二月八日生轉法輪降覺涅槃  
 皆同以此日過本現在因果經亦云佛以二月八  
 日生或後由以其命社案三禮園社皆有  
 樹莊子云近石之齋見櫟社樹其大蔽牛  
 博物志云子路于子夏至一社其樹有鳥  
 子路搏而取之社神牽率不得舍子貢說  
 以乃心晋世阮宣子云若社為樹伐樹則  
 社已振花朽社賦序曰高栢橋南大道旁  
 有古社槐樹蓋數百年未也余少居近之

後行路過之則已朽株齋士槁柴棄路聊  
為賦述盛衰之理其賦曰伊茲槐之挺殖  
于京洛之東隅得託尊于田主擾糞壇以  
高居王廡春可樂云告辰兮上代明靈子  
惟社百室兮必集祈社兮樹下並其事也  
以月民並種戒火草於屋上白澤圖云天精  
為宋無忌春秋謂回祿黃石記則曰許  
咸池廣志會平四時皆須戒火獨於此月種草者  
周官司烜氏仲春以木鐸循火禁于國中注云  
為季春將出火又以種殖之時今世名慎火單不須  
或生故在在垣始始末末小小正正降降鷓鷓不不著著鳥鳥也也  
賜賜周周書書云云春春分分之之日日主主鳥鳥不不至至婦婦人人不不震震月月令令云  
主主鳥鳥至至之之日日以以大大宰宰祀祀于于高高禡禡鄭鄭注注云云鷓鷓以  
抱抱生生時時來來巢巢堂堂宇宇而而宇宇乳乳嫁嫁娶娶之之象象也也媒媒氏  
之之官官以以為為候候高高平平氏氏之之世世主主鳥鳥遺遺卵卵城城蘭蘭春  
之之生生契契後後王王以以為為禡禡官官嘉嘉祥祥立立其其祀祀案案呂呂氏氏春  
秋秋有有城城氏氏有有二二供供女女為為之之九九成成羹羹飲飲食食必必以以鼓  
芑芑發發而而視視之之鷓鷓遺遺二二卵卵飛飛遂遂不不及及二二女女作作歌  
一一終終日日鷓鷓往往飛飛實實始始為為北北音音列列女女傳傳云云簡簡狄  
者者帝帝學學次次妃妃有有城城之之女女妹妹娣娣浴浴於於土土上  
之之水水有有主主鳥鳥銜銜卵卵而而墜墜五五色色甚甚好好相相與與競  
取取之之簡簡狄狄得得而而吞吞之之遂遂生生契契京京房房易易占占云云  
見見白白鷓鷓于于邑邑其其君君且且得得貴貴女女荆荆楚楚記記云云婦  
人人以以一一雙雙竹竹著著擲擲之之以以為為合合人人有有子子益益其  
遺遺俗俗古古今今注注云云鷓鷓一名一名天天女女傳傳咸咸鷓鷓賦賦云云有  
言言鷓鷓今今年年巢巢以以明明歲歲復復來來者者於於以以其其將將逝

五編覽

剪爪識之其後巢至盧譙鷓賦云斗建干而  
子指日在戌而後懸雖羽毛之光澤匪允用  
於瓊維肌膚之潔鮮匪倫味於俎案虞人  
見而收羅鷓鳥觀而斂翰在於才不才之間  
覆於用無用之畔頗亦有異眾鳥其婚禮  
小正云緦多女士冠子取婦之時周官仲春  
令會男女鄭注唯應據此為義而聖證論云  
鄭氏以二月為嫁娶之時諫也詳爭其時古  
人皆以秋冬詩曰東門之楊其葉梓梓毛曰男  
女失時不遠秋冬也孫卿曰霜降送女冰泮  
殺止董仲舒曰聖人以男女陰陽其道同  
類天道向秋冬而陰氣來向春夏而陰氣去  
故古人霜降而送女冰泮而致心與陰俱近與  
陽遠也詩云將子無怒秋以為期周官仲春令  
會男女之無夫家者於是時也奔者不禁則婚  
姻之期蓋此月矣故急期會也董勛問禮俗云  
周禮仲春命者不禁謂不備禮而行非謂淫泆  
奔者如姪婦不娉之例家語曰霜降而婦功成婚  
娶者行焉冰泮而農耒起婚禮殺於此焉  
東哲論婚姻時云鄭氏以為必以仲春王氏以  
為秋冬案春秋魯女出嫁夫人未歸自正月至  
十二月悉不以失時為褒貶則婚姻通年之事  
何限仲春何絕季秋而各守一隅以相非哉桃  
夭篇序蓋謂盛壯之時而非日月之時也故灼灼  
其花喻以年盛毛鄭皆用挑天之月其次章  
云有黃其實之子于歸此豈復在仲春乎注曰  
夏之句晚待冰未泮正月以前也卓更呼未秋之

時也周禮仲春會男女蓋一切相配之合而非常  
婚之節也冬至一百九日謂為寒食之節記  
五族風也而今  
魏武明罰令云聞太原上黨西河屬門冬至後  
一百有五日皆絕火寒食云為以子推夫子推  
晉之下士無高世之德子晉以直亮沉水吳人  
未有絕水之事至於子推獨為寒食豈不  
偏乎有廢者乃致雹雪之災不復顧不寒食鄉  
亦有之也漢武時京師電如馬頭當坐不寒  
食乎且北方區寒之地老小羸弱將有不堪  
之患令書到良一不得寒食若有犯者家長半  
歲刑主吏百日刑令長奪俸一月范曄後漢書  
云周舉遷并州刺史太原一郡舊俗以介  
子推焚骸有龍忌之禁至其三月咸言神靈  
不聽舉火舉移書於子推屠乃言春中寒食一  
月老小不堪今則三日而已今世常於清明  
重耳子介子綏推俱遁山野重耳大有飢  
色綏割其腓股以啖重耳重耳復國子綏獨  
無所得甚怨恨乃書作龍蛇之歌以感之曰有  
龍矯矯遭天譴怒恠鱗甲未道于下志願不  
得于地同位龍地俱行周遍山野龍遭飢餓地  
割腓服龍行升天安其房戶地獨抑摧沉天怒  
望惆悵悲苦非樂龍位惟不盼顧文公驚  
寤即遣追求得於荆山之中使者奉節還之  
終不肯聽文公曰燔左右未熟當自出乃燔之  
子綏遂抱木而燒死文公流淚交頤令民五  
月五日不得發火漢書卷之五十五孫楚祭子



推文公是即水原 黍飯一盤或作醴酪二孟  
 清泉白水充君之廚陸翹鄴中記云并州之俗  
 以冬至後百五日有介子推斷火冷食三日作粥  
 是今糗也中國以為寒食又作醴酪醴者火糗米  
 或大麥作之醴搗杏子人煮作粥今世志作大麥煎研  
 也 晉太原地記云河東汾陰縣介山在南外  
 子推邑此山又号介山也 宋史記介子推自隱  
 文公賞從已推不言祿亦不及從者憐之乃  
 縣書宮門曰龍欲上天立地為輔龍已升雲四  
 地各入其宇一地獨怨終不見覆所為文公出見  
 其言曰此介子推也 古方憂王室未而具切使  
 人召之則已遠求所在聞其入綿上山中於是環  
 絛上山中而封之以為介子推田號曰介山春  
 秋傳云且出惡言不食其食其母曰亦使知之  
 若何推曰言身之文也身將隱焉用文其母  
 曰能如是乎与汝皆隱遂隱而死晉侯求之不  
 得以絛上為之曰以志吾過且捨善人並無割  
 服被燔之事 離騷九章云介子正而立枯文君寤  
 而追文王逸注云文公出奔介子推後行道之糧  
 介子割腓以食文公後文公得國賞諸從行  
 者共忘子推子推遂逃隱介山文公覺寤追  
 而求之遂不肯出文公因燒其山子推抱樹而  
 死故言立枯也又封介山而為之禁報大德  
 之優遊思久故之親身日編素而哭之注云  
 文公遂以介山之民封子推使祭祠之又禁民  
 不得有言燒死以報其德優遊其魂靈思子推  
 親割其身思義尤篤因為憂服悲而哭之七

諫云推割肉而食君德日忘而惡深列仙  
 傳云介推与母入介山文公遣數人以玉帛禮  
 之不出後世見在東海邊賣扇復數十年便  
 似不死異苑云子推不出文公求之終抱木燒  
 死公撫木哀歌伐而制履每懷割股之恩輒  
 流涕視履曰悲乎足下悲乎足下之言將起於  
 此乎亦未知所播宋禮春有莖卵之饋目寒食  
 絕饗遂供膳著以節城市尤多團鷗關郊戲  
 春秋季邱鷄聞延及魯邦魏陳思王有團鷗  
 表云預列鷄場後代文人又有團鷗詩賦古  
 之蒙家食稱盡卵今世猶染藍蓍雜色仍如  
 雕鏤遙相餉遺或置槃俎管子云雕燂然  
 後灼之雕卵然後燂之所以發積藏散乃  
 物夏侯謹梁田賦云熱茶灤卵餅合鷄賦  
 云既春卵之腐脩便是滋味補益  
 山海大言西經云有波之國波人是霞凌之  
 野鳳鳥之卵是食或當靈異所產括地圖  
 云羽飛不遠多寫鳥食其卵與鳳義同崔  
 駟七依云丹山鳳卵劉楨清慮賦云瀾風  
 卵以此非平常可得之物皆怒作者大言韓  
 詩章句云夏如佛義夏祭日沸美燔麥  
 祭也字訓云瀾熟菜也或灼及是則煮熟  
 通有瀾名其字或單下或水步其開卵則  
 莫知所出董仲舒書云心如宿卵為體內  
 藏似據其對駉歸闡理淮南萬畢術云二  
 月上壬日取道中土并率水和壘登屋  
 四甬則宜登神名苑窺搜神記舊說太

古時有人遠征家有一女并馬一匹女思父  
 乃戲馬尔能為我迎父吾將嫁汝馬乃絕  
 繮而太其父乘之而還女以告父射致  
 馬曝皮於連女足感之曰尔馬而欲人  
 為婦自取屠剥何如言未竟皮起卷女而行  
 後大樹枝間得女及皮盡化為蜃績於樹  
 上世謂蜃為女兒古遺語也  
 山海海外北經云歐絲之野在大踵東一女  
 子方跪樹歐絲郭注云歐來而吐絲益蜃  
 類或當日以受名也

玉燭寶典卷第二

玉燭寶典卷第二

玉燭寶典卷第三

三月春季第三

禮月令曰春季之月日在胃昏七星中且

牽牛中鄭注曰李少也李春者日月會於大梁而斗建辰之辰也

律中沽洗李春氣正則始以之律陽氣養

桐始華田鼠化為鴽虹始見萍

始生鴽也鴽蟻也蟻之始也

天子居青陽右个青陽右个東

天子乃薦鞠衣于先帝為祈望求福也

告舟備具于天子焉舟舟也

天子始乘舟薦饋于寢廟乃為歲

祈實於含秀生氣方盛陽氣發泄勾

者畢出萌者盡速不可以內時可宜

發倉粟賜貧窮振之絕振也開府庫

出幣帛周天下勉諸侯聘名士禮

賢賢謂也命司空曰時雨

將降下水上騰循行國邑周視原

野循利隄坊導溝瀆開通道路

無有郵塞廣平曰郵國也邑也溝瀆

粟粟謂也羅罔畢翳饒為歎之藥出

九門九門謂也羅罔畢翳饒為歎之藥出

命野虞母伐桑桑也拓桑也野虞

也鳴鳩拂其羽戴勝降于桑戴勝也

也鳴鳩拂其羽戴勝降于桑戴勝也

也鳴鳩拂其羽戴勝降于桑戴勝也

也鳴鳩拂其羽戴勝降于桑戴勝也

也鳴鳩拂其羽戴勝降于桑戴勝也

飛且其相學趨農急也戴勝趨蟻雖之鳥也走時

在桑上降者若時日未暮也高誘曰鳴鳩也

具曲植曲也植也

禁婦女毋觀省婦使以勸登事勸也

後者後也擊其羽直刺上飛數寸

齊齊也謂之持音丁

禁婦女毋觀省婦使以勸登事勸也

供郊廟之服無有敢惰命工師令

百工審五庫之量金鐵皮革筋角齒

羽箭幹脂膠丹漆無或不良工師司空

百工歲理監三日彌母悖于時母或作為淫巧

以蕩上心歲也皆也皆百工皆治其事

月之末擇吉日大合樂天子乃帥三公九

卿諸侯大夫親往視之大合樂也

乃合黑牛騰馬游牝于牧騰也

其數已存在教而投數者之明

國難難也九門九門謂也羅罔畢翳饒

命命也野虞母伐桑桑也拓桑也野虞

也鳴鳩拂其羽戴勝降于桑戴勝也

也鳴鳩拂其羽戴勝降于桑戴勝也

也鳴鳩拂其羽戴勝降于桑戴勝也

也鳴鳩拂其羽戴勝降于桑戴勝也

也鳴鳩拂其羽戴勝降于桑戴勝也

也鳴鳩拂其羽戴勝降于桑戴勝也

也鳴鳩拂其羽戴勝降于桑戴勝也

也鳴鳩拂其羽戴勝降于桑戴勝也

也鳴鳩拂其羽戴勝降于桑戴勝也

也鳴鳩拂其羽戴勝降于桑戴勝也

氣時發草木皆肅謂也行夏令則人多疾疫時雨不

行秋令則天多沉陰淫雨登降九月多陰

章句曰季末也時有三月至以而盡故

謂之末也今曆季春清明節日在胃

一度昏明中星昏日百六度七星四度中而

昏牛二十一度半中而明桐始華桐木名

木之後華者也田鼠化為鴽田鼠鴽

鼠也鴽鳥名鴽鴽之屬也氣益盛蒸

變合而使毛者為羽走者能飛候之尤

著者也化者後為田鼠虹始見帶帶也

也今業爾雅謂之帶陰陽交接

之氣著於形色雄曰虹雌曰蜺虹常以

陰雲而畫出於日衝無雲不見蜺常依

濁蒙見於日旁見日旁者四時常有

以唯雄虹起是月燕見冬乃藏燕始生

游草名浮生於水上今業謂草木藏於水上

也燕小者謂之游燕始生可藏

也天子居青陽右个辰止之室天子乃

薦鞠衣于先帝鞠衣名春服也蓋菊

華之色其制度未之聞也今業自官內司

進於先帝者進於廟也

舟牧典舟官也乘舟至危故審之也

必覆五覆以視表立友以視表慎

迨至也天子始乘舟陽氣和煖鮒魚

迨至也天子始乘舟陽氣和煖鮒魚

迨至也天子始乘舟陽氣和煖鮒魚

迨至也天子始乘舟陽氣和煖鮒魚

迨至也天子始乘舟陽氣和煖鮒魚

於是時至也將取以薦故曰是乘舟浮  
 於名川論語曰暮春者春服既成冠者  
 童子浴乎沂風乎舞雩古有以禮今  
 三月上已今業漢書音義音疾於水濱蓋出於  
 以薦鮪于寢廟鮪魚名大於衆魚者  
 也區者畢出區者蓋也言凡覆蓋者  
 盡出命有司發倉粟賜貧窮振乏  
 絕穀藏曰倉米藏曰粟無賦曰食子親  
 曰窮暫母曰之不繼曰絕儲利隄防  
 導達溝瀆水行地上積土兩旁曰隄所  
 以障衝曰防行水地中曰溝瀆田蕩置  
 羅網畢弋饒歎之粟每出九門天子之  
 城旁三門東方盛德所在搗者不得  
 出燠餘三方得行故曰無出九門鳴鳩拂  
 其羽戴雉降於桑鳩先是時鳴故稱鳴  
 鳩拂猶搏也陽氣所感故搏羽下桑  
 以勸人事也合黑牛孕馬遊牝于牧黑  
 重孕任皆懷胎之名也謂六累懷胎日  
 重田外曰牧為牝馬牛當重孕故故也  
 於牧地就社以交之

歸風易啓莖

三尺棘墻而外閉之及大昕之朝君皮  
 弁素憤卜三宮之夫人世婦之吉者使入  
 蠶室奉種浴于川桑于公桑風戾以  
 食之鄭注曰大昕春李朔日之期也諸侯夫人三宮  
 蠶室奉種浴于川桑于公桑風戾以  
 食之鄭注曰大昕春李朔日之期也諸侯夫人三宮  
 蠶室奉種浴于川桑于公桑風戾以  
 食之鄭注曰大昕春李朔日之期也諸侯夫人三宮

大夫妻子始發先妾而後子何曰事有  
 漸也言昇事者始執養官事執操  
 也養長也越有小旱越于也記是時恒  
 有小旱田鼠化為鴽鴽也古鴽字今業  
 有鴽也古鴽字今業  
 有鴽也古鴽字今業  
 有鴽也古鴽字今業

爾雅曰三月為桐  
三月為桐  
三月為桐  
三月為桐

史記律書曰治洗者言萬  
耳  
物洗生也  
前漢書文紀曰詔賜民脯

時則日季春之月招搖指辰三月官  
鄉其樹李  
淮南子天文曰季春三月豐隆乃出

以將猛其兩  
昏張中郎務樹穀  
通曰三月律謂之姑洗何姑者故也

洗者鮮也言万物皆本故就新莫不  
鮮明也續漢書儀志曰三月上巳官

人皆潔於東流水上自洗濯除本  
宿垢為大潔者言陽氣布暢

万物託出始潔之也雜五行書曰  
欲登羨惡常以三月三日天陰如母日

不見兩登大善崔寔四人月令曰三  
月三日可種瓜是日以及上除可采艾焉

非翟麥柳絮絮也清明節命登妻  
治登室塗隙穴具拋持蕩籠節後十

日封生薑至立夏後芽出可種之穀兩  
中蠶畢生乃同婦子以慰其事無或務

他以亂本業有不順命罰之無疑是月  
也杏華盛可著沙白輕土之田

時雨降可種稻  
今案舊唐書  
及

五福寶典

植禾苴麻胡豆胡麻別小葱昏未夕素  
棗亦可種大豆也謂之上時榆莢落可

種蓋是月也冬穀或盡種麥未孰乃  
順陽布德振瞻遺之務先九接自親者

始家無或蘊財積忍人之窮無或利名  
聲家繼富慶度入為出震殿中焉

農事尚閑可利溝澆普治墻屋以  
待雨器備門戶設守以備禦春

飢草竊之履自是月盡復至煖氣將  
盛日烈暎早暎則非早暎也早也利以

沐油作諸日並菓可糶黍買布正說曰  
陽和之節登臨為羨季月婉晚良又

甚焉左君古之體道理志執著說上下  
經尚云眾人熙熙若登春臺而覆太

宰足驗當聘日垂所忻樂詩云春日遲  
春日載陽皆其義也論語云春服既

成浴乎沂詠而饋時雖不雨不為早  
災似因假望豫備宰禮周官女正常

掌歲時被除豐浴鄭注今三月上巳水  
上之類韓詩章句云三月桃花下水之

時鄭俗上巳漆浦而水之上招魂續魄  
蘭拂除是則遠經編錄煖於墳典續

曆譜記晉武帝問尚書執事仲治三日  
水其義何指答曰漢章帝時平原徐登

以三月初生三女至三日而俱也一村以為怪  
乃相剪之水邊盥洗遂曰流水以濫觴

曲水起以帝曰若如所談便非嘉事尚書

五福寶典

即東晉曰仲治小生不足以知此臣請說  
其始昔周公卜城洛色曰流水以流酒故遠

詩云羽觴隨波流又秦昭王三日上已置  
酒河曲有金人自淵而出奉水心釵令君

制有西夏以乃其震日立為曲水二漢  
相公皆為盛集帝曰善賜全五十斤危

還仲治為陽城令漢高名以三月後於  
浦上字林王後除惡馬融梁冀西第賦云

西北戎家左右柔翰蝦蟇吐寫庚辛之  
城即曲水也董勣問禮俗云今三月上巳

於上水被除洗浴郭緣生述征記云洛  
陽城廣陽門以是魏明帝流杯池猶有

靈所戴延之西征記云天淵之南有東西  
泝承泝泝水之北有積石為壇云三

月三日御坐流杯殿一本魏明帝天淵池  
南設流杯石溝陸機洛陽記葉殿華光

殿之西也流水經其前過又作積石瀨柳  
堂三月三日帳幔跨以水御坐震澤瀨壇

堂小異曲水流杯義同便有帝王故事  
非唯梨底而已程咸平吳後三月三日後華

林園作詩云皇帝升龍舟侍幄十二人天吳  
奏安流水伯衛帝津陸機擢歌行云

云元吉降初已濯穢遊黃河龍舟浮鷁首  
羽旗岳藻葩乘風宣飛景道遙戲中波

以即依古命舟牧五覆五及天子始乘舟  
之義李元春遊賦云左氏發登臺之詠

曾子叙臨沂之歡府臨滄浪則可流滌靈

五福寶典

府仰望蕭條則可以與奇神氣積習稍  
文咸以為常但止取三日不復用已耳杜葛  
救禱賦云巫咸之倫秉火析福浮素絲  
水衍散昌礫徐幹齊都賦云傾杯白水  
沈者如京張悛洛襖賦云布樹掃鷹柔  
嘉浮素卯以華水灑主醪於中河落屋  
日浴水詩云羽觴縈皮進素卯隨流歸王  
虞春可樂云浮盤兮流爵接飲兮相娛  
以又所用不同事物增廣夫蓋車馬  
弗馳唐風興判百泉斯往京野作歌一  
遊一豫於是乎在談議之士俾無尤子凡  
土記云壽星乘次元已首辰後醜震之選  
緘濯東朝以清川注云漢末郭虞以三  
月上辰上巳生三女並亡時俗迨今以為  
大忌是日皆適東流水上祈被潔濯宋  
齊志引為故事以言不經未足可抹

玉燭寶典第三

山田直溫野村溫依田利和  
諸詞傑橫山熱同校畢  
三月五日

貞和五年四月十二日一校了

面山叟

玉燭寶典卷第四

四月孟夏第四

禮月令曰孟夏之日月在畢照翼中旦務

女中鄭注曰孟夏者日月會於其日丙丁丙之言

物皆炳然著其帝炎帝其神祝融此赤精之居

炎帝大遊氏也祝融顛頊炎帝之子曰黎為火官者也其蟲羽象物從風故其

音微三分宮各一以生徵數十律中呂五夏氣

呂之律應高詩曰陽敷也在外際矣其數七成數七

其味苦其臭焦其祀電祭先肺

其祀者亦舉其味苦其臭焦其祀電祭先肺

夏陽氣盛熱於外祀之於電後類也祀

之先祭肺者陽位在上肺亦在上肺為尊也

蚺出王瓜生苦菜秀今謂之苦菜也蟊蝻鳴丘

也蟊蝻之屬也天子居明堂九今謂之明堂也象朱路駕赤駟載赤旗

衣朱衣服赤玉食菽與雞其器高以粗明堂

大茂南堂東偏也菽實有甲甲堅合屬水雖未嘗也時

熱食之也以安性也粗猶大也器高者象物盛長

是月也以立夏先立夏三日大史謂之天子曰某日

立夏盛德在火天子乃齋立夏之日天子

親帥三公九卿大夫以迎夏於南郊還及

行賞封諸侯慶賜無不欣說也乃命樂師習合禮樂

命太尉贊贊後遂賢良舉長大

行爵出祿必當其位長增高

母有壞隳母起土功母發大

衆農之事母伐大樹天子始締物命野

度出行田原為天子勞農勸民母或共

時命司徒巡行縣都命農勉母休于

都急越農也縣都卿送之王民者也王居明

也也殿母五穀母大田獨農乃登

麥天子乃以彘今案者殺神祭曰水伏也

不通故可無厭以其好水使以車動象水也方言子

千戶侯等亦推曰象是也字林曰家後瘡瘡謂之

及大例嘗麥先薦寢廟登進也美之氣充底以

畜也聚蓄百藥善藥也廉草死麥秋至斷

刑決小罪謂之也廉草死麥秋至斷

出紫輕寬緩事畢后妃獻璽乃收璽

稅以粟為均賣賤長幼如一以給郊廟之

服外命婦亦命婦雖就公家禁室而其夫也

有祭服以助祭天子飲耐用禮樂重禮之謂也

春酒王飲始成年群臣以禮樂飲之於廟尊卑今案

之是令行是令也旬十日也日一兩

三句三兩也字林曰耐三重酒也孟夏行秋令

則苦雨穀來五穀不滋申之氣也四鄙入保

金氣為言也鄙界上行冬令則草木枯長日

後乃大水敗其城郭衰之氣也行春令則蝗蟲

為災暴風來格也有格擊之氣行於物暑則吉變焉

至也矣格秀草不實氣更生之不得成也茶也

行春令故草秀不實茶雞孟夏章句曰夏假

也假太也其虫羽南方朱鳥羽虫之長故

凡羽屬也祭先肺火神祀於電肺金

藏以金養火食其所勝也蟻蟻鳴蟻蟻蟻姑

蟻虫竟之屬也蚯蚓出虫而足象屬也

今集亦非有足謂之也王信生王  
 字林之參歎長春行曰參天大  
 舊草名生於陵陸草之後生者也苦菜  
 秀苦菜茶也不榮而實謂之秀茶與舊  
 表俱以秋生少陰之物成於大陽故夏  
 而秀天子居明堂左个明者陽也光也  
 鄉陽受光故曰明三而闕前曰堂四而  
 戶曰室左个明堂之東己上之堂命大尉  
 讚築俊大尉者卿官也讚表築後皆材  
 兼人者也禮寔名曰千人曰選倍選曰  
 俊萬人曰築遂賢良遂成也材千人曰英  
 倍英曰賢良善也禮辨名曰大尉曲八爵  
 故爵稱之事皆命之駉獸無害五駉獸  
 庶之厲食穀皆穗者也畜聚百菓者  
 草木之有滋味物力所以攻百疾者也  
 是月草木盡剛柔通物力盛故畜聚  
 之也神農躬嘗別草木之味蓋一日七  
 十餘毒於是得穀以養民得藥以攻疾  
 麻草死麻細也亨恩齊艾之屬以秋生  
 者得太陽成而死也百穀各以其初生  
 為春熟為秋故麥以孟夏為秋也耐酒  
 名也飲者進之宗廟而後飲於廟中也  
 各釀酒至此而成故進之四鄙入保小  
 城在邊野也暴風來格日出而風曰暴  
 秀草苦菜薺屬也春主秀夏至寶夏  
 而行春令故草秀不實  
 右章句為釋月令  
 禮卿飲酒義曰南方者夏上之為言

假也養之長之假之仁也鄭注曰尚書大傳曰南  
 方者何也任方也任方也者物之方任何  
 以謂之夏者假也者吁茶方物而  
 養之故曰南方夏也鄭注曰吁  
 夏假也寬假萬物使生長地右按  
 夏名皇覽逸禮曰夏則衣赤衣佩赤玉  
 乘赤輅駕赤騶載赤旗以迎奠於南郊  
 其戶祭先黍與雞居明堂正廟啓南戶  
 詩紀應施曰丙者柄也丁者亭宋均曰  
 上詩合神發日其南赤帝坐神名燥怒  
 燥怒宋均曰燥怒以自名也  
 尚書去靈耀曰氣在於夏其紀焚蕪  
 是謂發氣之陽可以毀涓金銅舉與氣  
 同光鄭注曰火星使民俗火皆盛以饒  
 為燥故出可謂火之是謂發天之明必勿行武與季夏  
 和輔物夏之時衣赤與季同期而是則  
 焚蕪順行甘雨時矣春秋元命苞曰其  
 日丙丁丙者物炳明丁者強宋均曰時物炳然  
 地時為夏者物滿經夏大也位在南方  
 方者任長任會任其帝祝融祝融者屬  
 續也不言其炎帝而祝融者取屬續也  
 其神朱芒朱芒者注芒也外火神為帝則芒  
 朱芒何芒之子也芒芒之子也  
 未始南經曰南方祝融炎帝之孫也祝融之神也  
 也其精赤鳥鳥鳥也朱芒為是天  
 幸運曰夏万物壯其氣天也長為  
 朱明朱明也夏為長歲史記律書曰

丙者言陽道著明丁者万物之壯也  
 白虎通曰其音徵者止也陽極度也  
 白虎通曰火味所以苦何南方者土長養  
 苦者所以養音之猶五味得苦可以養也  
 其見焦何南方者火盛陽蒸動故見  
 焦也右按釋夏時詩幽風曰四月秀麥  
 五月靡麥云五月四月王質秀麥是乎今案詩草木  
 秀者麥也四月秀者麥也五月靡者麥也  
 為麥明矣四月秀者又曰秀者生也也  
 所論惟四月秀者又曰秀者生也也  
 龍見而雩龍見而雩雩雩也春秋經莊七  
 年夏四月辛卯夜恆星不見夜中星隕如  
 雨賈逵曰恆星北斗也傳復恆星不見夜明  
 也服虔曰恆星也天官列宿常星見之星  
 而雨倍言隕如雨而如也倍也春秋公羊  
 傳四月以下如雨者非雨不脩春秋曰雨星  
 及地尺而後何然曰不脩春秋謂史記  
 之曰星隕如雨明其狀似雨也春秋穀梁傳曰  
 四月辛卯恆星不見恆星者經星也  
 列宿謂日月至於星出謂之昔今案  
 韓詩章句曰四月秀麥單如出德  
 周書時訓曰立夏之日蠶蟄鳴又五日丑蚓  
 出又五日王瓜生蠶蟄不鳴水潦淫湯止  
 蚓不出臣寮后命王叔不生害于百姓小  
 滿之日苦菜秀又五日靡草死又五日  
 小暑至苦菜不秀仁人潛伏靡草不  
 死國經盜賊小暑不至是謂陰歷周  
 書嘗麥解曰惟四月王初祈禱于宗

一李 乃嘗麥于太祖

禮夏小正曰四月郊則見初昏南門正

南門者星也歲再見壹正益取茶者

以為君薦蔣也秀曲火正所法也鳴

札札者盜懸也鳴而後知以故云故先

鳴而後札圍有見杏園者山之蕙者也鳴

蛾蟻也者或曰屋造之屬也王廣奏魏有

大旱執陟攻駒執陟者始執駒執駒者

柱之木母也執而升之君也攻駒者教

之服卓數舍之易通卦驗曰立夏清明

風至而暑鳴鳴聲搏擊也電見

早出龍升天謝子曰電見者自發如蠶而

赤謂此時也暑長四尺三寸六分常陽雲出

紫紫赤如珠五體故氣相亂紫紫未如珠者

如連珠小滿小兩雀子蜚蟻鳴於此更言

鳴蟻有文大暑長三尺四寸上陽雲出七星赤而

饒饒一滿於震值六五辰在震外與震同位不可曲

到行曲易通卦驗曰巽東南也主立夏食

時青氣出直異此正氣也氣出右風探木

出左萬物傷人民疾溫雨十日立夏之右數

有震巽燥之氣也而異氣見鳥故探木風

者於養萬物今失其位故為傷物之風也

詩推度灾曰立火於嘉莫萬物成文曰均

火立夏用火事成文詩紀應樞曰已者已也

時物解澤有文也陽氣已出陰氣已藏萬物出成文章春

秋元命苞曰大陽見於己已者物畢起

律中呂者大踊宋均曰中踊也相應

春秋說題辭曰發羽終有四月五五其載經

出以任氣成天律宋均曰任而戴之謂皆地

春秋序異郵曰孟夏戴維降宋均曰戴

維止以越禁故各時要物以明其所為戴之而已言不施也國語魯語曰

鳥翼成水虫孕孔穎曰立水虞於是乎禁

置屏置屏小史記律書曰中呂言万物各旅

而西行也又曰已者言陽氣之已盡也

淮南子時則曰孟夏之月招搖指已巽柁

燧火南宮御女赤色衣赤采吹竽笙高誘曰

方故夷南宮也其兵戟戟有枝幹乘陽布

四月官田其樹桃四月免農事故官田也桃

淮南子天文曰孟夏之月以熟穀禾雄

鳩長鳴為帝候歲高誘曰雄淮南子主術

曰大火中則種黍許慎曰大火京房占曰

立夏異王清明風用事人君當出帶帛

使諸侯聘賢良在東南白帛通曰四月

律謂之中何言陽氣將極故復中難之也

年子曰燕問曰佛從何生听出宜有先祖

及國邑皆何施狀何類乎子曰臨得佛時

生於天竺假取王家父名白淨夫人曰妙四

月八日從母右脇生娶隣國之女六年男字

曰羅云父王孫重太子善於日月到年十

九四月八日夜半歲若不樂遂飛而起頓

於王田位於樹下明日王及吏民莫不

嚙啼千乘万騎出城而追日出方盛光

曜昇一樹為位枝不令身炙太子入山入

六年思道不食皮骨相連四月八日遂成

佛焉目二月十五日過世沮洳而太崔寔四民

月令曰立夏節後蠶火食可種生薑取

銅子作醬今索爾雅鱧魚郭璞注去銅也又曰

藏文仲書曰食我以銅矣公及大夫莫能知之人有言

藏於母者世家子也於是名而語之母曰銅與者其

父餅者所以治銅者所以治木也是有木治蠶

蠶入菘時雨降可種黍禾謂之上時及

大小豆胡麻是月四日可作醴醬既入趣

繅割綿具機杼致徑倍收甚菁及芥亭

應冬葵莢若子布穀鳴收小蒜草始

茂可燒灰是月也可作麥精今索爾雅

也以御賓客可饌麴及大麥餅絮別

小葱大麥之無皮正說曰夜明星隕春秋

上書為異國識及言齊侯小白將霸之

微又云恒星息曜隕兩慎于翼虫

禍出注云當慎羽翼之臣死後禍成王

於虫流出戶此則儒家所載善惡不離

齊桓內典記錄別證仙生之始廣加推

驗信有由緣涅槃經云所有種異論咒

術言語文字皆是佛說非外道說計儒

玄二教本無彼此之殊華嚴云將下闍

浮先遣眾聖明日古帝王皆佛之所先

遣天地經云寶應聲菩薩吉祥菩薩練

七寶造日月星辰應聲號稱伏義吉祥即是

女媧易以靈圖云至德之期五星若連壁

是類謀云提舍珠舍珠尚書若靈曜云日月

如合璧五星若編珠論語隆塘效云聖

人用機之數順七寶注云七寶北斗七

星朱壁最實名得成練寶之義清淨

法行經 天生東北真丹人民多未信罪  
吾今先遣弟子主聖慈是菩薩往彼示  
現摩訶迦葉彼稱去子光淨童子彼名  
仲尼月明儒童彼名顏淵孔顏師誥  
講論五經詩傳禮典威儀法則以漸  
誘化然後佛經當往彼所法度盡經真  
丹國去子闡子大項菩薩等皆宜我法  
其土人成生毀好祠迦葉菩薩載道德經  
化以仙路老子是也尋古來今刑正同異  
孔子是也幼而敬悟大項是也然後佛經  
乃生信耳道元皇齋云吾闡天道太上正  
真出於自然是謂為佛元為之君又竺軋  
國竺軋國有古皇先生善泥洹不始不終永  
存綿 吾受學於佛自發得道闡令內傳  
左子語劉賓國王吾師号為佛一學一  
切民者也先生教者之稱又云吾師泥洹  
即是涅槃兼言得道還據去翳教述弟子  
修驗闡孔語聲訛器終是仲尼大  
項顏淵非無小外俱曰聖童或可互出  
顏氏好學草歌志道設稱天邑變元師  
談其大項唯史記甘羅云大項素七歲為  
孔子師論語達巷黨人者 鄭注達巷黨  
名董仲舒對丹云良玉不琢無異於大巷  
黨人不學而自知注云大項素也嵇康  
高士傳乃言大項素與孔子俱學於左子俄  
而大項為童子推蒲車而戲孔子候之  
遇而不識問大項居何在曰禹流屋是到

下編寶典

家而知向是項子也交之與之談除此五  
經家語更無出家故指陳幻數以擯其  
羨業宿命本起經四月七日夫人出遊過  
流民樹象花開化明星出時夫人攀樹  
枝便從右照生天地大動三千大千剎土  
莫不大明龍王兄弟左兩溫水右兩冷泉  
還宮天降瑞應風霽雲除空中清明天  
為四面細雨澤香日月星辰皆住不行佛星  
下見侍太子生其剎土大明空中清明並  
于春秋左氏夜明義合其冷泉溫水及  
四面澤香之又是星隕而兩與兩借也九  
夫薄福唯見其兩安知得溫冷之異不  
覺本是澤香其星出時即與穀梁日  
入至於星出理同其佛星下見又與公羊  
兩星相似梁時特進沉約難言既不知外  
國唐法何用知魯莊之四月是外國之四月  
若用周正則辛卯長曆是五日了非八日  
解殷正也周之四月殷之三月用夏正也周  
之四月夏之二月都不與佛家四月同日也  
杜預春秋注云辛卯四月五月光尚微益  
時無雲日光不以氣沒約引長曆即杜所  
造至如賈服所用法更不同文元年閏  
三月非禮裏廿七年十有二月乙亥日蝕傳云  
十月辰在甲司曆過再先閏矣春秋十二公  
中史共非一盈縮動過句晦豈直五日八日  
之間且菩薩處胎經二月八日成佛二月合轉  
法輪二月八日降魔二月八日入般涅槃過去現

在日果經夫人在毗藍尼園二月八日初出時  
見元優花萃右手撻從右脇生佛所行讚經  
二月八日時清和適齊或循淨德菩薩  
右脇生灌頂經云十方諸佛皆用四月八日  
半明星出時生四月八日夜半明星出時出  
家四月八日夜半明星出時得道四月八日  
夜半明星出時般涅槃灌頂佛經云如來初  
生得道泥洹皆四月八日者何春夏之際殊  
罪惡畢万物並生毒氣未行時節和適善  
見律云於物尸耶未羅王林二月十五日入元  
餘涅槃經云二月十五日臨涅槃時後品二月  
為破常心在閻樂故十五日日月每虧盈諸  
經自多舛駁非唯三代而已其衆花開花  
似當周之四月但經中自道百億日月百億閻  
浮此方見半餘方見滿力可百億辛卯百  
億夜明神力不可思議未足徵以文字其居  
父立教多會慈悲論語云子在齊聞韶三月不  
知字味樂動聲儀云韶之為樂練之為揚  
溫潤以和似南風之至万物壯長古文尚  
書大傳大鳥曰好生之德洽於民心此操舜  
樂生養故孔忘完味鄭云思之深者理則未和  
論語又云鈞而不射弋不射宿大戴禮言見其生  
不食其死聞其聲不嘗其完遠危廚所以長思  
旦明者仁也雖未及遠蓋其漸洽寺塔記云  
佛四月八日夜生尔夕佛星下侍春秋書恒星  
不見佛出矣矣三藏道人云彼之佛星此之恒星  
也佛泥洹後阿育王起八万四千塔應是周致王



時立春秋昭十七年有星彗於大辰服注有星彗星也其形彗故曰彗易曰靈圖彗星第于北斗是則經中佛宇即外書之彗也大都當後四月辛卯佛出為定但衆生業力懺感万殊直於夏時見者便言孟夏直以君春中見者便言仲春若未堪奉持唯觀光明之相或已能敬信即聞微妙之音後人每二月八日巡城圍繞四月八日行像供養並其遺化無廢而存難免性志云漢武帝鑿昆明池悉是灰墨問東方朔曰非臣所知可訪西域胡人漢成帝時列向刑列仙傳得二百六人其下四人已見佛經餘七十二為列仙傳抱朴子云劉向博學則究微妙經深妙遠思理則足以清澄真偽研覈有無其所撰仙人七十有餘誠無其事其妄造何為乎又云向撰列仙傳自刑秦大史阮倉書中出之或所親見然後記之非妄造也世二章經序云漢明帝夢見神人身體金色項有日光飛在殿前有通人傳毅而釋夢曰天生有得道者其名為佛輕拳能飛體真金色將其神也帝即遣至大月支寫此經等秦記云遣使至西域使還云天竺有仙山謙丹揚記云即山海經所言北海之隅天毒國也初漢武鑿昆明池極深悉是灰墨龜土當時恠悅以問東方朔曰臣不足以及知之可試問西域胡帝以朔且不知不復靈訪至是有憶朔語者以問胡沙門沙門據經如燒季卷之乃驗朔言有白馬字云浴

陽城西雍門外起白馬寺壁上位朝廷千乘萬騎遠塔又南宮清涼臺上及開陽門所造殿名顯節忠於上畫住佛像沙門釋法顯所記序其年則佛生於殷末道行於周初沮洳已來一千五百廿八年則夏是周成王十二年也沮洳後三百許年至平王時經律始還新頭新頭河張塞所不至也又八百許年而漢明帝夢見大人白是一家但內外無據若如法顯傳師子國繫鼓唱言佛般沮洳以來一千四百九十七年勤校佛出乃至殷武乙七年紫女本史記武乙生父丁父丁生帝乙於紂為曾祖但惡柔彼國之言推其年歲更無據列贊正頓所疑或以佛出肉勝經教即應流布踰秦越漢過為淹久蓋佛俗興顯始於西域隣王及民尚未委審摩竭稱為帝釋漢沙門是何神領達長者家在舍衛初聞佛名身毛皆豎尋復問言何等名佛况王問慈嶺遠隔華戎身熱頭痛載離難險自非甘露法雨香山善根何能廣拔沙塵遙示州渚半月漸開方期轉深之論優花難值終獲圓滿之切牟尼又云佛者号謚也猶若三皇五帝訖俗而諡有斯理內經多言誓首佛足春秋知武子云天子在而君辱誓首佛為天中之尊天子人中之尊當以至敬無父同歸化極深衣振錫不覆珠泗之典縫掖函丈靡罔卷捺又說道家異學拘執尤甚遂使人懷物我

局而未融故內外斷簡愆明其要優而柔之是知津矣

玉燭寶典卷第四 四頁

五燭寶典卷第五

五月仲夏第五

禮月令曰仲夏之日在東井昏元中且

危中於卦曰仲夏者日月會律中以魏實

仲夏氣至則農實之律應焉詩曰五月隆小至

至堂煖生賜始鳴及古無聲堂煖生賜始鳴也

百古也高詩曰地雖世謂之天鳥一名此也交際謂

之巨斧是月陰作於下陽散於上伯勞夏至後應鳴而

地雖之林上而始鳴也又古百古也交易天子居明堂

大廟養壯佼助表命樂師循韶鞀均琴

瑟管簫執于戚戈羽調竿笙篪簧飾鐘

磬祝故為將大率帝習樂也備均執調師者治其器也

命有司為民祈祀山川百源大宇帝

用盛樂乃命百縣寧祀百辟卿士有益於民

者以祈穀實陽氣成而恒早山川百源能興雲雨

本乃寧時望求雨之祭也寧謂為禮也郊之事寧

五精之帝祀以先帝也白報寧王祀故皆作曰盛樂寧

者天子於上帝諸侯以下於上公周公農乃登黍

登進是月也天子乃以雝嘗黍羞以合桃

先嘗焉嘗謂此嘗也而人以嘗不以牲也

分謂之辨辨謂辨也辨謂辨也辨謂辨也辨謂辨也

言合桃既氏間嘗黍嘗黍嘗黍嘗黍嘗黍嘗黍嘗黍

辨何以至之乎若以嘗黍者下更言黍是月

也此嘗黍也朱撰據今撰桃殊為太純主氣所

虛或不必同今案史記漢惠帝春出遊離宮叔

生曰古者有春嘗黍方今撰桃亦可缺頭日記

撰桃既宗廟上許之左思蜀都賦亦云朱撰黍記

此其物類黍惟以夏前但惠帝出遊而故乃非正

禮以歲時應之者也令民毋刈藍以涿為

長氣也此月母燒灰為傷火氣也火之氣於是為

母暴布不以陰功于太門閭無閉關市無索

不難物挺重囚益其食遊北別羣手

五燭寶典

之類故則執騰駒為其壯氣有餘班馬改馬

止之也則執騰駒相蹄蓋者也班馬改馬

君子齊戒必掩身無跡諸物也止聲

色母或進進謂即見也謂樂也春秋說五夏至人

道薄滋味母致和為其氣也節嗜欲定心

氣微陳扶精百官靜事無刑今月令以定

晏陰之所成晏安也鹿角解蟬始鳴半夏

生木莖榮也今記時限也半夏藥草也木莖至五

子主列三名其樹如李其華朝生暮落時華未成曰華

子如葵子大華可滋潤為始謂地氣也八月乃為

也不雅曰木莖月令中夏木莖榮論時則同此木也

惟在秋華焉以此為疑焚光以為華同故同之并釋

而難究故稱母用火南方其方暑微燥也

居高明可以遠眺望可以升山陵可以處臺榭

則電凍傷殺子之氣榮之陽為雨道路不通暴

兵未至亦電之類行春令則五穀晚熟

行秋令則草木零落百者明秋百穀

葉實登成生曰民殃於疫大疫之害也

蔡雍仲夏章句曰小暑至暑者燠氣之

著者也小於季夏之暑螳螂虫名也食蟬飲

虫也是月少陰始飲虫應而生也鳴始鳴鳴伯

勞鳥一名曰伯趙應陰而鳴為陰候者也

常以夏至鳴冬至止故傳曰伯趙氏司至

也反古無聲反古至名龜之屬也今謂之

蝦蟇其古本前著口側而未內鄉故謂之

反古天子居明堂大廟十上堂執小鼓

有柄鞀大鞀也祈祀山川土源水首之寧

遠也遠求之意農乃升黍中夏而執黍

之先成者謂之蟬鳴黍是月也天子以雝嘗

黍雖穉雞也遊北別群則繫孕駒領馬正

繫絆領馬正馬官之長也季春遊于牧

至此積三月孕任者足以定則別之於羣

絆而授馬長所以全其駒日長至日也長

者漏刻之數長也至者極也夏至五月之中

其晝漏六十五刻先之四日後之四日漏六十

四刻有分唯是日及先後各三日獨全五刻

故曰日長至薄滋味薑掛掛蘭之屬曰滋

甘酸魚食之屬曰味節嗜欲定心氣口曰

嗜心曰欲心四藏之主氣所以實志百官

靜事無徑之易也言諸官皆靜皆重慎不

輕易也鹿角解鹿獸名也角兵象也解隨

也凡角皆筋而鹿角獨骨兵象之剛者也

夏日至陰始微起氣弱不可以動兵行

武故天示其象鹿角應而隨為時候半夏

生半夏藥草名當夏半而生曰以為名

右章句為釋月令

詩幽風曰五月鳴蜩詩曰又曰五月斯螽動

股斯螽尚書堯典曰申命羲封宅南交

孔安國曰申也南交言夏也

平秩南飭五和也

平秩南飭五和也

至之日火倉龍之中星

鳥獸希革時毛羽希也

尚書堯典曰五月南巡守至于南岳如岱

禮孔安國曰南無衡山之也周官地官上曰大司徒之職掌土圭之法測土深正日景求地中日至景尺有五寸謂之地中鄭司農云土圭長八尺末其景通與土圭等謂之地中類川陽城為然之者也周官地下曰山虞掌仲夏斬陰木鄭司農云陰木秋冬主者松柏之屬鄭注曰陰木主春官下曰大司樂以靈鼓靈鼗鼗鼗之管空乘之琴瑟咸池之舞夏日至於澤中之方丘奏之八變則地祇出可符而禮鄭注曰地祇主坤喻之神也雷鼓雷可符而禮周官春官下曰凡以神仕者學以夏日至致地祇物魅鄭注曰地物也陰氣升而祭地祇致物魅於壇壇五祭天地之明日也周官夏官上曰大司馬掌中夏教於夏舍如振旅之陳羣吏撰車徒讀書習辨辨名之用百官各象其事以辨軍之夜事鄭注曰夏舍草止也軍有草止之法撰讀日車徒謂教擇之夜事戒守之事也草止者慎其遂以田田如蒐之法車弊獻禽以享夏田為苗擇取不孕者治苗去不秀實約者車弊驅獸之車止夏田主用車示不取實致而車弊驅陽起象神之在內之周官秋官祭宗廟者陰陽起象神之在內之周官秋官下曰祔祖也氏掌攻草木及林麓夏日至令刊陽木而火之鄭注曰木生山南周官秋官下曰雉連計及氏掌攷草春始生而萌之夏日至而夷之杜子春云謂耕及其萌也基所生者夷之以均錄鄭注曰前之音以均地爰之若今取共矣

禮王制曰五月南巡守至于南岳如東巡守之禮韓詩章句曰七月鳴鳴夏之五月陰氣始動於下鳴鳴破物於上應陰氣而殺也周書時訓曰芒種之日

蝗蝻生又五日鳴始鳴又五日反舌無聲螳螂不生是謂陰息鳴不始鳴號令瘞偏反舌有聲佞人在側夏至之日鹿角解又五日蜩始鳴又五日半夏生鹿角不解兵革不息蜩不鳴貴臣放逸半夏不生民多厲疾禮夏小正曰五月參則見浮蟚有殷今按孔本衆也浮蟚者渠略也朝生而暮死不飲不食淮南子曰蟞不三日出焉字六通時有養日養長也乃瓜乃者急之詩始食瓜也良蜩鳴良蜩者五采具啟灌灌葉啓者別也陶而疏之也灌者聚生也鳩為鷹唐蜩鳴唐蜩鳴者遷也今案方言音權也初昏大火中大火者心也心中種黍將糜今案倉頡篇曰糜糗時也字林音已皮反渚梅為豆實黃蘭為沐浴

易通卦驗曰夏至如冬至之禮舞樂皆以肅敬為戒鄭注曰八樂雲門五英上並易通卦驗曰夏至至成地理鄭注曰地理者易通卦驗曰夏至至成地理鄭注曰地理者易通卦驗曰夏至至成地理鼓用牛皮鼓負徑五尺七寸瑟用桑長五尺七寸間音以蘭補蕭長尺四寸鼓用牛皮鼓負徑五尺七寸瑟用桑長五尺七寸間音以蘭易通卦驗曰離南方也主夏至日中赤氣出直離此正氣也氣出右方物半死氣出左赤地千里鄭注曰夏至之右也種之時可稼澤地離者燥物而在於澤之地也澤稼獨生於澤地矣赤地千里言旱甚且廣千里也

得泉也乃易通卦驗曰芒種蚯蚓出長二尺四寸分長陽雲出雜赤如房鄭注曰芒種

於震儀上六上六辰在巳又得巽氣故離亦不純巽又為長故易也夏至景風至暑且濕蟬鳴螳螂生鹿角解木葉榮景風大風之風景風長尺四寸八分少陰雲出如水景風長尺四寸八分少陰雲出如水波崇波崇在子故如水波崇微給也詩紀歷極曰午午也陽氣極於上陰氣起於下陰為改時有武故其立字十在人下為午梁均曰午作也過也尚書考靈曜曰夏至日日在東井廿三度有九十分之九十三求昏中者取十二項如三旁九十三求昏中者取十二項如三旁順除之順除之順除之順除之尚書考靈曜曰夏仲一日出於寅入於戌心星五度中而昏營室十度中而明

尚書考靈曜曰長日出於寅行廿四項入於戌行十二項鄭注曰長日夏至時也夏至之日出於四表凡度也左右各三項并南北十八項為二十四項日出界而行也其北十二項日入夜而行也尚書考靈曜曰主夏者心星昏中可種黍料矣春秋元命苞曰夏至百八日秋冬相授梁均曰陸起於夏至用事春秋元命苞曰盛於午者物滿長梁均曰午秋元命苞曰盛於午者物滿長梁均曰午律中蕤賓者委實律中蕤賓者委實春秋考異郵曰夏至水泉取此義之春秋考異郵曰夏至水泉夏陰作綿夏陰作綿更起成威相燥更起成威相燥春秋說題辭曰陽有漸亦綿陽有漸亦綿春秋說題辭曰

黍者緒也若仲夏物並長故綴酒人象  
聚厥象也次序黍稷故布而相牽連此又象某  
會之象也  
孝經援神契曰夏至陰始動

中布穀降野獲麥鉏穢別苗秀莖任  
絲戴維下蠶始出作婦女采均曰戴維戴勝  
今孟夏農事畢今仲夏前也下謂伏息月  
爾雅五月為  
季夏五月萬物成壯故曰季 管子曰冬  
至始數九十二日謂之夏至夏而麥報天序記

於大宗其盛以麥者穀之始也宗者族之  
始也春秋呂氏曰夏至日行迹道乃黍于  
上當樞之下無盡夜高誘曰近道內道也乃  
當樞之下不則不冥 尚書大傳曰中祀大交  
靈山貢兩伯之樂焉 鄭曰中仲也古字春  
仲仲祭大文氣於靈山也 夏伯之樂舞謬或  
爾雅大交言日度南交也 夏伯之樂舞謬或  
其歌聲比中謠名曰雷 夏伯夏官司馬兼  
長歌言象物之華也或然 儀伯之樂舞將陽其  
初雷陽上極陰始謀之也 儀伯之樂舞將陽其  
歌聲比大謠名曰宋字儀伯義舞之舞舞將陽  
其歌聲比大謠名曰宋字儀伯義舞之舞舞將陽

有聲狗吠或鳴及保介之虫皆莫不迄頭  
聽蕤賓 皆守物及 在內者皆玉色在外  
者皆金聲 玉色反其正性也 史記律書曰  
蕤賓者陰氣幼少故曰蕤賓陽不用事  
故曰賓于陰陽交故曰午

淮南子時則曰仲夏之月拾搖指午五月  
官相其樹掄 高誘曰是月陽氣長春故  
官相佐也掄說未聞之也 淮南

子天父曰夏至則斗南中純陽氣極陰氣  
崩故曰夏至為刑陽氣極則南至極上至  
朱天故不可以夷丘上屋 計慎曰又曰夏至  
流黃澤石精出 高誘曰流黃澤之精也陰氣作  
精蟬始鳴半夏至今同聲宜不食動憤  
執鳥鳥不搏黃口 五月微陰在下未成動憤  
應陰不食 八尺之柱脩尺五寸柱脩即陰氣  
勝短即陽氣勝陰氣勝即為水陽氣勝即  
為旱又曰五月小刑菴麥亭歷冬主草木畢  
死 京房占曰夏至離王景  
風用事人君當爵有德封有功正在南方  
白虎通曰五月律謂之蕤賓何蕤者也下  
賓者敬也言陽氣上極陰氣始起故賓敬之  
鄭記曰禮注云及古百舌鳥廉信難曰案易  
說及古蝦蟆也昔於長安與諸生共至城北水  
中取蝦蟆剥視之其舌成反向螭風谷曰  
蝦蟆五月中始得水當聒人耳何云無  
舌是知蝦蟆非反古鳥春始鳴至五月  
稍止為時候 今案易通卦驗曰及古  
百鳥之音凡主記曰蝦蟆反古也據此明別是  
鳥名且蝦蟆無舌乃小暑節後易說與月令  
時令自多不同無妨各為一事淮南子曰人有  
多言者猶百舌之舌也 許慎曰百舌鳥名能  
變易其舌初百舌之舌故曰百舌春秋保純  
曰江充之害其前交家及古鳥入殿宋均注云  
子明鏡曰國臣謀及古鳥也 陳思王令禽惡  
鳥論曰伯勞以五月應陰氣之動  
陽為仁養陰為殘賊伯勞蓋賊完之  
鳥也屈原云恐題鳩之先鳴其聲鴟故音自  
名風土記曰仲夏端立方伯協極車驚用

角黍魚鱗順德注云端始也謂五月初五也  
四仲為方伯俗重五月五日与夏至同  
魁春爭維到夏至月皆任啖也先此二節  
一日又以菰葉裹黏米雜以栗以溲濃灰  
汁煮之令熟二節日所尚啖也又煮肥  
龜令極熟摩擇去骨加塩或苦酒汁綠麥  
名為菰龜并以菰葉用為朝食所以應  
節氣裹黏米一名糝子弄一名角黍蓋取  
陰陽尚相苞裹未分散之象也龜骨  
表肉裹外陽內陰之形龜魚又夏出冬  
蟄皆所以依像而故將氣養和輔替時  
節者也 泰道龜葉組南方始食水族并此內  
崔寔四月令曰五月世種節後陽氣始  
解陰惡將前 惡惡也 陰主殺故謂之惡夏主物  
解陰惡始盛 虫臺並與乃施角弓弩解其微  
絃張竹木弓施弦以灰藏海裘毛毳之  
物及箭羽芋桂油衣勿履藏 為得養溫是  
月五日可作醢合止利黃連九霍亂丸米  
慈耳取蟾諸 蟾諸謂之蟾蜍北州謂之  
也廿合創藥及東行蟻 蟻難兒不出  
至之日薦麥魚于祖禰厥明祠前一期日  
饌具齊掃條知薦韭卯時雨降可種胡  
麻先後日各五日可種禾及牡麻 牡麻有  
氣實 先後各二日可種黍是月也可  
別稻及藍至後廿日可當麥田川 英  
葛麥既入多作糝以供入出之糧淋雨將降  
儲米馨薪炭以備道路隘淖 今案春秋

角黍魚鱗順德注云端始也謂五月初五也  
四仲為方伯俗重五月五日与夏至同  
魁春爭維到夏至月皆任啖也先此二節  
一日又以菰葉裹黏米雜以栗以溲濃灰  
汁煮之令熟二節日所尚啖也又煮肥  
龜令極熟摩擇去骨加塩或苦酒汁綠麥  
名為菰龜并以菰葉用為朝食所以應  
節氣裹黏米一名糝子弄一名角黍蓋取  
陰陽尚相苞裹未分散之象也龜骨  
表肉裹外陽內陰之形龜魚又夏出冬  
蟄皆所以依像而故將氣養和輔替時  
節者也 泰道龜葉組南方始食水族并此內  
崔寔四月令曰五月世種節後陽氣始  
解陰惡將前 惡惡也 陰主殺故謂之惡夏主物  
解陰惡始盛 虫臺並與乃施角弓弩解其微  
絃張竹木弓施弦以灰藏海裘毛毳之  
物及箭羽芋桂油衣勿履藏 為得養溫是  
月五日可作醢合止利黃連九霍亂丸米  
慈耳取蟾諸 蟾諸謂之蟾蜍北州謂之  
也廿合創藥及東行蟻 蟻難兒不出  
至之日薦麥魚于祖禰厥明祠前一期日  
饌具齊掃條知薦韭卯時雨降可種胡  
麻先後日各五日可種禾及牡麻 牡麻有  
氣實 先後各二日可種黍是月也可  
別稻及藍至後廿日可當麥田川 英  
葛麥既入多作糝以供入出之糧淋雨將降  
儲米馨薪炭以備道路隘淖 今案春秋

角黍魚鱗順德注云端始也謂五月初五也  
四仲為方伯俗重五月五日与夏至同  
魁春爭維到夏至月皆任啖也先此二節  
一日又以菰葉裹黏米雜以栗以溲濃灰  
汁煮之令熟二節日所尚啖也又煮肥  
龜令極熟摩擇去骨加塩或苦酒汁綠麥  
名為菰龜并以菰葉用為朝食所以應  
節氣裹黏米一名糝子弄一名角黍蓋取  
陰陽尚相苞裹未分散之象也龜骨  
表肉裹外陽內陰之形龜魚又夏出冬  
蟄皆所以依像而故將氣養和輔替時  
節者也 泰道龜葉組南方始食水族并此內  
崔寔四月令曰五月世種節後陽氣始  
解陰惡將前 惡惡也 陰主殺故謂之惡夏主物  
解陰惡始盛 虫臺並與乃施角弓弩解其微  
絃張竹木弓施弦以灰藏海裘毛毳之  
物及箭羽芋桂油衣勿履藏 為得養溫是  
月五日可作醢合止利黃連九霍亂丸米  
慈耳取蟾諸 蟾諸謂之蟾蜍北州謂之  
也廿合創藥及東行蟻 蟻難兒不出  
至之日薦麥魚于祖禰厥明祠前一期日  
饌具齊掃條知薦韭卯時雨降可種胡  
麻先後日各五日可種禾及牡麻 牡麻有  
氣實 先後各二日可種黍是月也可  
別稻及藍至後廿日可當麥田川 英  
葛麥既入多作糝以供入出之糧淋雨將降  
儲米馨薪炭以備道路隘淖 今案春秋

角黍魚鱗順德注云端始也謂五月初五也  
四仲為方伯俗重五月五日与夏至同  
魁春爭維到夏至月皆任啖也先此二節  
一日又以菰葉裹黏米雜以栗以溲濃灰  
汁煮之令熟二節日所尚啖也又煮肥  
龜令極熟摩擇去骨加塩或苦酒汁綠麥  
名為菰龜并以菰葉用為朝食所以應  
節氣裹黏米一名糝子弄一名角黍蓋取  
陰陽尚相苞裹未分散之象也龜骨  
表肉裹外陽內陰之形龜魚又夏出冬  
蟄皆所以依像而故將氣養和輔替時  
節者也 泰道龜葉組南方始食水族并此內  
崔寔四月令曰五月世種節後陽氣始  
解陰惡將前 惡惡也 陰主殺故謂之惡夏主物  
解陰惡始盛 虫臺並與乃施角弓弩解其微  
絃張竹木弓施弦以灰藏海裘毛毳之  
物及箭羽芋桂油衣勿履藏 為得養溫是  
月五日可作醢合止利黃連九霍亂丸米  
慈耳取蟾諸 蟾諸謂之蟾蜍北州謂之  
也廿合創藥及東行蟻 蟻難兒不出  
至之日薦麥魚于祖禰厥明祠前一期日  
饌具齊掃條知薦韭卯時雨降可種胡  
麻先後日各五日可種禾及牡麻 牡麻有  
氣實 先後各二日可種黍是月也可  
別稻及藍至後廿日可當麥田川 英  
葛麥既入多作糝以供入出之糧淋雨將降  
儲米馨薪炭以備道路隘淖 今案春秋

角黍魚鱗順德注云端始也謂五月初五也  
四仲為方伯俗重五月五日与夏至同  
魁春爭維到夏至月皆任啖也先此二節  
一日又以菰葉裹黏米雜以栗以溲濃灰  
汁煮之令熟二節日所尚啖也又煮肥  
龜令極熟摩擇去骨加塩或苦酒汁綠麥  
名為菰龜并以菰葉用為朝食所以應  
節氣裹黏米一名糝子弄一名角黍蓋取  
陰陽尚相苞裹未分散之象也龜骨  
表肉裹外陽內陰之形龜魚又夏出冬  
蟄皆所以依像而故將氣養和輔替時  
節者也 泰道龜葉組南方始食水族并此內  
崔寔四月令曰五月世種節後陽氣始  
解陰惡將前 惡惡也 陰主殺故謂之惡夏主物  
解陰惡始盛 虫臺並與乃施角弓弩解其微  
絃張竹木弓施弦以灰藏海裘毛毳之  
物及箭羽芋桂油衣勿履藏 為得養溫是  
月五日可作醢合止利黃連九霍亂丸米  
慈耳取蟾諸 蟾諸謂之蟾蜍北州謂之  
也廿合創藥及東行蟻 蟻難兒不出  
至之日薦麥魚于祖禰厥明祠前一期日  
饌具齊掃條知薦韭卯時雨降可種胡  
麻先後日各五日可種禾及牡麻 牡麻有  
氣實 先後各二日可種黍是月也可  
別稻及藍至後廿日可當麥田川 英  
葛麥既入多作糝以供入出之糧淋雨將降  
儲米馨薪炭以備道路隘淖 今案春秋

角黍魚鱗順德注云端始也謂五月初五也  
四仲為方伯俗重五月五日与夏至同  
魁春爭維到夏至月皆任啖也先此二節  
一日又以菰葉裹黏米雜以栗以溲濃灰  
汁煮之令熟二節日所尚啖也又煮肥  
龜令極熟摩擇去骨加塩或苦酒汁綠麥  
名為菰龜并以菰葉用為朝食所以應  
節氣裹黏米一名糝子弄一名角黍蓋取  
陰陽尚相苞裹未分散之象也龜骨  
表肉裹外陽內陰之形龜魚又夏出冬  
蟄皆所以依像而故將氣養和輔替時  
節者也 泰道龜葉組南方始食水族并此內  
崔寔四月令曰五月世種節後陽氣始  
解陰惡將前 惡惡也 陰主殺故謂之惡夏主物  
解陰惡始盛 虫臺並與乃施角弓弩解其微  
絃張竹木弓施弦以灰藏海裘毛毳之  
物及箭羽芋桂油衣勿履藏 為得養溫是  
月五日可作醢合止利黃連九霍亂丸米  
慈耳取蟾諸 蟾諸謂之蟾蜍北州謂之  
也廿合創藥及東行蟻 蟻難兒不出  
至之日薦麥魚于祖禰厥明祠前一期日  
饌具齊掃條知薦韭卯時雨降可種胡  
麻先後日各五日可種禾及牡麻 牡麻有  
氣實 先後各二日可種黍是月也可  
別稻及藍至後廿日可當麥田川 英  
葛麥既入多作糝以供入出之糧淋雨將降  
儲米馨薪炭以備道路隘淖 今案春秋

角黍魚鱗順德注云端始也謂五月初五也  
四仲為方伯俗重五月五日与夏至同  
魁春爭維到夏至月皆任啖也先此二節  
一日又以菰葉裹黏米雜以栗以溲濃灰  
汁煮之令熟二節日所尚啖也又煮肥  
龜令極熟摩擇去骨加塩或苦酒汁綠麥  
名為菰龜并以菰葉用為朝食所以應  
節氣裹黏米一名糝子弄一名角黍蓋取  
陰陽尚相苞裹未分散之象也龜骨  
表肉裹外陽內陰之形龜魚又夏出冬  
蟄皆所以依像而故將氣養和輔替時  
節者也 泰道龜葉組南方始食水族并此內  
崔寔四月令曰五月世種節後陽氣始  
解陰惡將前 惡惡也 陰主殺故謂之惡夏主物  
解陰惡始盛 虫臺並與乃施角弓弩解其微  
絃張竹木弓施弦以灰藏海裘毛毳之  
物及箭羽芋桂油衣勿履藏 為得養溫是  
月五日可作醢合止利黃連九霍亂丸米  
慈耳取蟾諸 蟾諸謂之蟾蜍北州謂之  
也廿合創藥及東行蟻 蟻難兒不出  
至之日薦麥魚于祖禰厥明祠前一期日  
饌具齊掃條知薦韭卯時雨降可種胡  
麻先後日各五日可種禾及牡麻 牡麻有  
氣實 先後各二日可種黍是月也可  
別稻及藍至後廿日可當麥田川 英  
葛麥既入多作糝以供入出之糧淋雨將降  
儲米馨薪炭以備道路隘淖 今案春秋

傳音楚通於音楚較音楚及音楚又音楚巧音楚考音楚及音楚不音楚通音楚是音楚月音楚也音楚陰音楚陽音楚爭音楚血音楚氣音楚散音楚先音楚後音楚自音楚至音楚各音楚五音楚日音楚復音楚別音楚外音楚肉音楚陰音楚氣音楚入音楚藏音楚腹音楚中音楚塞音楚不音楚能音楚化音楚臟音楚先音楚後音楚日音楚至音楚各音楚十音楚日音楚薄音楚滋音楚味音楚母音楚多音楚食音楚肥音楚醜音楚距音楚立音楚秋音楚母音楚食音楚者音楚餅音楚及音楚水音楚波音楚餅音楚飲音楚水音楚時音楚此音楚二音楚餅音楚得音楚水音楚即音楚強音楚剛音楚不音楚消音楚不音楚才音楚便音楚為音楚宿音楚食音楚作音楚傷音楚寒音楚矣音楚試音楚以音楚此音楚餅音楚置音楚水音楚中音楚即音楚見音楚驗音楚唯音楚酒音楚飲音楚餅音楚入音楚水音楚是音楚月音楚也音楚可音楚作音楚醬音楚醬音楚及音楚醢音楚醬音楚羅音楚大小音楚豆音楚胡音楚麻音楚羅音楚麩音楚大小音楚麥音楚收音楚弊音楚絮音楚及音楚布音楚日音楚至音楚後音楚可音楚糶音楚楚音楚暴音楚乾音楚置音楚兒音楚中音楚密音楚封音楚塗音楚之音楚則音楚不音楚生音楚虫音楚至音楚冬音楚可音楚以音楚養音楚馬音楚楚音楚音音楚考音楚宜音楚曜音楚日音楚仲音楚夏音楚一音楚日音楚出音楚於音楚寅音楚入音楚於音楚戌音楚心音楚星音楚五音楚度音楚中音楚而音楚氏音楚日音楚營音楚室音楚十音楚度音楚中音楚而音楚明音楚附音楚說音楚日音楚此音楚月音楚夏音楚至音楚及音楚五音楚日音楚俗音楚法音楚備音楚擬音楚甚音楚多音楚案音楚禮音楚有音楚織音楚經音楚組音楚糾音楚詩音楚鄭音楚風音楚稱音楚執音楚轡音楚如音楚組音楚鄭音楚箋音楚云音楚如音楚織音楚組音楚之音楚為音楚鄭音楚風音楚素音楚絲音楚紕音楚之音楚毛音楚傳音楚云音楚紕音楚所以音楚織音楚組音楚物音楚紕音楚於音楚此音楚成音楚文音楚於音楚彼音楚尔音楚雅音楚綸音楚以音楚綸音楚組音楚以音楚組音楚東音楚海音楚有音楚之音楚明音楚織音楚組音楚之音楚興音楚其音楚未音楚尚音楚矣音楚四音楚月音楚蟄音楚事音楚畢音楚五音楚月音楚方音楚可音楚治音楚絲音楚故音楚孝音楚經音楚援音楚神音楚報音楚曰音楚仲音楚夏音楚始音楚出音楚作音楚婦音楚女音楚練音楚染音楚既音楚成音楚咸音楚有音楚作音楚務音楚風音楚俗音楚通音楚云音楚夏音楚至音楚五音楚月音楚五音楚日音楚五音楚采音楚辟音楚兵音楚題音楚野音楚鬼音楚遊音楚光音楚俗音楚說音楚五音楚采音楚以音楚厭音楚五音楚兵音楚遊音楚光音楚厉音楚鬼音楚光音楚知音楚其音楚名音楚令音楚人音楚不音楚病音楚疫音楚溫音楚續音楚漢音楚禮音楚儀音楚志音楚云音楚夏音楚至音楚陰音楚氣音楚萌音楚作音楚忌音楚物音楚不音楚淋音楚其音楚禮音楚以音楚朱音楚素音楚連音楚葷音楚菜音楚錘音楚以音楚桃音楚印音楚長音楚六音楚寸音楚方音楚三音楚寸音楚以音楚施音楚門音楚戶音楚代音楚以音楚所音楚尚音楚為音楚饒音楚漢音楚並音楚用音楚之音楚故音楚以音楚五音楚月音楚五音楚日音楚朱音楚素音楚五音楚色音楚印音楚為音楚門音楚戶音楚饒音楚以音楚難音楚心音楚惡音楚氣音楚裴音楚玄音楚新音楚言音楚云音楚五音楚色音楚繒音楚謂音楚之音楚辟音楚兵音楚服音楚君音楚云音楚裴音楚方音楚以音楚綴音楚腹音楚前音楚示音楚

養音楚蠶音楚之音楚功音楚也音楚又音楚織音楚麥音楚苜音楚菁音楚同音楚日音楚俱音楚成音楚以音楚懸音楚於音楚門音楚彰音楚投音楚麥音楚也音楚謂音楚為音楚辟音楚兵音楚之音楚誤音楚董音楚劬音楚問音楚禮音楚俗音楚云音楚夏音楚至音楚上音楚命音楚長音楚綉音楚陸音楚翽音楚鄴音楚中音楚記音楚云音楚俗音楚人音楚以音楚介音楚子音楚推音楚五音楚月音楚五音楚日音楚燒音楚死音楚世音楚人音楚甚音楚忌音楚故音楚不音楚舉音楚火音楚食音楚非音楚也音楚北音楚方音楚五音楚月音楚自音楚作音楚飲音楚食音楚祠音楚神音楚廡音楚及音楚五音楚色音楚綉音楚五音楚色音楚花音楚相音楚問音楚遺音楚不音楚為音楚子音楚推音楚也音楚荆音楚楚音楚記音楚云音楚民音楚斬音楚新音楚竹音楚筍音楚為音楚蒿音楚糞音楚練音楚葉音楚葉音楚抽音楚頭音楚絲音楚絲音楚繫音楚臂音楚謂音楚為音楚長音楚命音楚綉音楚沈音楚約音楚采音楚畫音楚元音楚嘉音楚四音楚年音楚楚音楚斷音楚夏音楚至音楚日音楚五音楚絲音楚長音楚命音楚綉音楚之音楚屬音楚即音楚止音楚未音楚吳音楚歌音楚云音楚朱音楚絲音楚係音楚腕音楚絕音楚腕音楚如音楚白音楚雪音楚凝音楚皆音楚五音楚日音楚者音楚日音楚女音楚功音楚而音楚起音楚廣音楚其音楚名音楚目音楚統音楚齊音楚諧音楚云音楚屈音楚原音楚五音楚月音楚五音楚日音楚自音楚投音楚汨音楚羅音楚而音楚死音楚楚音楚人音楚哀音楚之音楚每音楚至音楚此音楚日音楚輒音楚以音楚竹音楚筒音楚貯音楚米音楚投音楚水音楚祭音楚之音楚漢音楚建音楚武音楚年音楚長音楚沙音楚區音楚迴音楚忽音楚見音楚士音楚人音楚自音楚稱音楚三音楚閭音楚大音楚夫音楚謂音楚迴音楚見音楚祭音楚甚音楚善音楚但音楚恒音楚蛟音楚龍音楚所音楚竊音楚可音楚以音楚練音楚葉音楚塞音楚上音楚以音楚絲音楚絲音楚練音楚之二音楚物音楚蛟音楚龍音楚所音楚畏音楚迴音楚言音楚依音楚二音楚日音楚世音楚又音楚五音楚日音楚作音楚涼音楚并音楚帶音楚練音楚紫音楚如音楚綠音楚苔音楚汨音楚羅音楚之音楚遺音楚風音楚吳音楚歌音楚云音楚五音楚月音楚節音楚菰音楚生音楚四音楚五音楚尺音楚縛音楚作音楚九音楚子音楚糝音楚或音楚作音楚糝音楚亦音楚作音楚糝音楚今音楚計音楚止音楚南音楚方音楚之音楚事音楚一音楚遂音楚復音楚遠音楚流音楚北音楚土音楚又音楚有音楚為音楚日音楚月音楚者音楚或音楚至音楚文音楚綉音楚金音楚綉音楚帖音楚畫音楚貢音楚獻音楚所音楚尊音楚案音楚尚音楚書音楚古音楚人音楚之音楚象音楚日音楚月音楚星音楚辰音楚乃音楚摠音楚衣音楚服音楚除音楚此音楚更音楚無音楚出音楚慶音楚意音楚謂音楚此音楚日音楚建音楚午音楚詩音楚記音楚歷音楚樞音楚云音楚午音楚者音楚件音楚也音楚宋音楚均音楚注音楚云音楚午音楚午音楚也音楚適音楚也音楚皆音楚相音楚對音楚敵音楚之音楚稱音楚春音楚秋音楚元音楚命音楚苞音楚曰音楚盛音楚於音楚午音楚者音楚物音楚滿音楚長音楚注音楚云音楚午音楚五音楚也音楚五音楚陽音楚所音楚立音楚故音楚應音楚而音楚滿音楚史音楚記音楚律音楚書音楚曰音楚午音楚者音楚

陰音楚陽音楚交音楚故音楚曰音楚午音楚擾音楚神音楚契音楚音音楚義音楚云音楚五音楚者音楚亦音楚數音楚之音楚一音楚極音楚日音楚月音楚並音楚當音楚極音楚數音楚名音楚為音楚二音楚五音楚歸音楚藏音楚易音楚云音楚離音楚震音楚彼音楚南音楚方音楚與音楚日音楚月音楚同音楚鄉音楚張音楚衡音楚道音楚遙音楚賦音楚云音楚以音楚日音楚月音楚為音楚嚮音楚牖音楚執音楚掌音楚虞音楚思音楚遊音楚云音楚日音楚月音楚燒音楚炷音楚晃音楚而音楚燐音楚映音楚蓋音楚聖音楚賢音楚冢音楚墓音楚記音楚云音楚天音楚體音楚如音楚車音楚有音楚蓋音楚日音楚月音楚懸音楚著音楚焉音楚故音楚曰音楚此音楚節音楚摸音楚成音楚合音楚辟音楚之音楚像音楚劉音楚臻音楚妻音楚陳音楚立音楚時音楚畫音楚扇音楚頌音楚云音楚炎音楚古音楚飛音楚軌音楚引音楚曜音楚丹音楚遠音楚蕤音楚賓音楚應音楚律音楚融音楚精音楚協音楚義音楚明音楚是音楚五音楚月音楚下音楚云音楚日音楚月音楚澄音楚曜音楚仙音楚僮音楚來音楚儀音楚永音楚錫音楚難音楚老音楚子音楚時音楚推音楚移音楚抑音楚亦音楚其音楚義音楚欲音楚人音楚如音楚日音楚之音楚升音楚如音楚月音楚之音楚恒音楚迹音楚代音楚又音楚加音楚咒音楚文音楚其音楚願音楚無音楚虧音楚威音楚荆音楚楚音楚四音楚民音楚並音楚踰音楚百音楚草音楚採音楚艾音楚以音楚為音楚懸音楚門音楚戶音楚之音楚上音楚以音楚振音楚毒音楚氣音楚師音楚曠音楚云音楚歲音楚多音楚病音楚則音楚艾音楚草音楚先音楚生音楚吳音楚歆音楚云音楚陽音楚春音楚二音楚月音楚三音楚月音楚相音楚將音楚踰音楚百音楚草音楚人音楚駐音楚出音楚者音楚揚音楚聲音楚皆音楚言音楚好音楚于音楚時音楚草音楚淺音楚容音楚出音楚馳音楚望音楚此音楚月音楚草音楚深音楚多音楚露音楚非音楚復音楚遊音楚行音楚人音楚之音楚時音楚正音楚應音楚為音楚採音楚艾音楚耳音楚又音楚取音楚蘭音楚草音楚以音楚俗音楚添音楚浴音楚習音楚鑿音楚齒音楚與音楚指音楚常音楚侍音楚書音楚云音楚家音楚舅音楚見音楚迎音楚南音楚達音楚夏音楚口音楚白音楚故音楚府音楚渚音楚下音楚見音楚法音楚口音楚與音楚足音楚下音楚及音楚江音楚州音楚五音楚月音楚五音楚日音楚共音楚添音楚浴音楚戲音楚虞音楚感音楚想音楚平音楚小音楚追音楚尋音楚宿音楚眷音楚髮音楚髮音楚玉音楚儀音楚心音楚實音楚悲音楚矣音楚夏音楚小音楚正音楚云音楚五音楚月音楚蓄音楚蘭音楚為音楚沐音楚浴音楚離音楚騷音楚亦音楚云音楚浴音楚蘭音楚湯音楚子音楚沐音楚芳音楚非音楚無音楚往音楚事音楚又音楚云音楚以音楚百音楚種音楚草音楚合音楚搗音楚為音楚汁音楚石音楚灰音楚和音楚之音楚曝音楚燂音楚塗音楚瘡音楚即音楚愈音楚又音楚燒音楚繫音楚綉音楚菜音楚為音楚灰音楚以音楚治音楚疥音楚癬音楚尔音楚雅音楚釋音楚草音楚云音楚蕤音楚蕤音楚綉音楚郭音楚璞音楚注音楚云音楚今音楚繫音楚綉音楚或音楚名音楚雞音楚腸音楚本音楚草音楚徑音楚作音楚繫音楚菜音楚味音楚酸音楚平音楚無音楚毒音楚主音楚積音楚年音楚瘡音楚惡音楚

不愈五月五日中採子用之注云此菜人以  
 作羹五日採曝乾燒作屑治雞瘡有  
 效亦雜百草取之不必一種雀宜云  
 此日取蟾諸以合瘡藥文子則云蟾  
 除辟兵壽在五月望淮南方畢術云五  
 月十五日取蟾除刺之以血塗新布方負  
 一尺向東半以布蒙頭百鬼牛羊虎狼  
 皆來坐視之勿動須臾皆云非心五日也  
 抱朴子云蟾蜍百歲者頭上有角領下有  
 丹書八字再重五月九日中時取之陰百  
 日以其足盡地即為流水主中記云千歲蟾  
 蜍頭生角得食之壽千歲淮南術亦云五  
 月五日取蝦蟆喉下有八字者及縛陸乾百日  
 作屑五絲囊盛著頭上縛則有解蟾諸瘡  
 即通南方民又競渡世謂屈泥泥羅之日並  
 攪挫之在北舳舨既少罕有此事月令仲夏可  
 以居高明可以遠望春秋考異郵云夏至水  
 泉濯或曰開懷候自乘水臨風為痔下為  
 之賞非必極端助問禮俗云五月望禮  
 有來高為良日即其義也世稱惡月者月  
 令仲夏陰陽爭死生分君子齊戒止  
 声色節嗜欲案異苑新野度夏家常  
 以五月曝薦忽見一小兒死於席上俄失所  
 在其後夏女子遂以故相傳稱以為忌多齊  
 放生齊林下解細平湖遠迅翻持清漾經解  
 異苑云五月五日剪鵲鴿合亦能學  
 人語案周考工記鸚鵡不踰濟貉踰汝則

玉燭寶典

死此地氣然乎鄭司農云不踰濟耳無好中  
 國有之春秋昭廿五年有鸚鵡來巢先代傳  
 曰書所無也公羊傳曰何以書記異也非中國  
 之禽也宜穴又巢何休注云鸚鵡猶權欲此  
 權臣欲自下居上之微山海經作鸚鵡  
 禮稽命徵云孔子謂子夏曰鸚鵡至  
 非中國之禽也宋均注云六度之鳥而巢巢去  
 母就危昭公將去國周流也此言公  
 皆有淮南方畢術云寒雀斷舌耳使語  
 言注云取寒雀一名雀欲今字多作鸚鵡五通  
 玉燭寶典人四言詩 有得斷木鳥以此謂其之  
 云治齒痛開內号鴛鴦鳥亦雅云鴛鴦木劉  
 敬注斷音中木反啄樹蠹而食之郭璞注  
 云舌如錐長數寸好斷樹食 虫目名云音  
 義日今斷木亦有兩三種在山中者大而  
 赤毛冠范汪治淋方云灰赤斷木鳥食之頓  
 令不不過數枚便愈是則別有赤色者又  
 治淋病古異傳云本是雷公採藥使化為  
 鳥淮南子云喙木愈齧抱朴子云喙木之護  
 齧齒其義則同古樂府云喙木高飛乍位  
 仰搏樹林藪著掄桑位足頭啄劇如劇飛  
 鳴相驟声如篋字林云刷斫也竹足及劇斷  
 字西通雖書日本字異終是一鳥案詩小雅  
 無味我果文 乘危率場啄粟皆作啄字今  
 所或獨者異空所傳字林云獨家亦作上通  
 也 風俗通云俗說五月蓋屋令人父頭  
 先謹案易月令五月純陽始卦用事齊  
 麥始死夫改趣民故獲如寇盜之至時競也

又云除黍稷三豆苗下農功最夥間不容  
 息何得晏然除復蓋室寓乎今天下諸郭  
 皆諱走豈漢家五月蓋屋耶俗化擾  
 動成訛謬居父猶云從眾難復縷陳之也

玉燭寶典卷第五

嘉保三年六月七日書寫

吳敬寧

六月季夏第廿六

日月會於柳... 禮月令曰季夏之月日在柳昏火中且奎中

堂右介明堂... 命瀛師伐蛟取鼉登處取元龜

甲類也... 秋乃劬戎周禮曰秋獻龜魚又曰凡取龜

也其有八月... 命婦官除米蒲緜

文章必以法... 故母或差忒

郊廟祭祀之... 服以為旗章以別貴賤

給之度樹木... 方盛乃命虞人入山行木

有斬伐... 功也

以搖養氣... 大車與從

以搖養氣... 侯以有為

以搖養氣... 母教令

以搖養氣... 而待以妨神

以搖養氣... 而待以妨神

以搖養氣... 而待以妨神

農之事... 養則心動是害土神之氣也

事則有天殃... 物上以受天而澤安靜

草如以藪湯... 雖謂地火非此謂欲稼

土強... 土潤解膏澤易行也

穀實鮮落... 國多風災

民乃遷徙... 隰行秋令則丘隰水潦

災類也... 行冬令則風寒不時

射年萬... 似非小鳥

不雅... 俗名

三度昏明... 中星昏日百一十七度

二度中而... 明溫風至溫者氣之在風者

蟪蛄居僻... 蟪蛄名斯蝻

壯羽成尚... 居其室

藏于詩云... 五月斯螽動服六月莎雞振羽

能動是六... 月羽

人在屋雷... 九月就戶十月蟋蟀入我床下

漸即溫之... 意也

氣起而復... 為鷹文不見變而之不仁

者鷹鷲... 擊也

為蛙... 虫名也世謂之馬蛙

化故朽腐... 之物變而成虫也不言化

草也天子... 居明堂右介

漆采絲帛... 之工既訖

右章句為... 釋月令

詩幽風曰... 六月沙雞振羽

又曰六月... 食藜及與

郭云今... 別有

詩小雅四... 月日六月徂暑

暑風... 周書時訓曰小暑之日溫風至

至國無完... 教蟋蟀

為蛙又五... 日土潤

行草不為... 蛙穀實

月初昏升枋正在上煮挑也者把挑把也者山挑也煮以為豆實鷹鳥始為而

易通卦驗曰小暑雲五色出伯勞鳴蝦蟇無聲鄭玄曰雲五色出蓋象雉鳴也暑長二尺四寸四分黑

陰雲出南黃北黑小暑於離值六二離又為黑故也大暑雨而溫半夏生暑長三尺四寸陰

雲出南赤北倉大暑於離在九三九三辰在巽巽為倉故也詩紀履施而未者昧也昧者盛也

命奪人一畝償以千里殺人不當償以長子鄭玄曰用兵所奪土地所殺民人也不可起土功是謂觸

天犯地之常滅德之光可以居三殿安慶舉有道之人與之憲國家以順盛時

利以布大德脩禮義不可以行武事可以大赦罪人其札衣黃是謂順陰陽奉天

之常而主德中央而是則填星得度地無災近者視遠者未矣

春秋元命苞曰衰於未者昧也宋均曰昧昧昧也明少律中林鐘林鐘者引入陰

爾雅曰六月為且李巡曰六月陰氣將盛也物之始也郭子曰季夏取柞之火中矣上既奇三

下故附此月以季夏受史記律書曰林鐘言萬物訖死氣林林然又曰未者言万物皆成有

滋味也淮南子時則曰季夏之月搖搖拍未天子衣苑黃中宮御女黃色衣黃采其

兵劍高誘曰季夏中央也劍首而刃喻無所主一曰前無所主皆主人其言牛六月官以內其樹樺六月後樺成故曰樺通曰六月律謂之林鐘何林者衆也萬物成祀種類衆多風土記曰濯林盡川長風

扇暑注云時斗建未到月節常有大雨名為濯枝又東南常風六日止俗名曰黃雀長風於是時海魚變為黃雀鳥也

崔寔四民月令曰六月初伏薦麥瓜于祖廟齊饌掃絲知薦麥魚是月也趣私蠶毋失

時命紅女織練縛詩八月載績也云周八月今屬也今案禮曰賄用束紵鄭注云紵夏秋紵之緯說文曰緯白鮮文也從絲專聲也

是月六日可種葵中伏後可種冬葵可種黃菁冬藍小蒜別大蔥可燒灰染青紺古時又謂之細細然者玄纁紅纁紅纁不以為纁服單纁說文曰紺帶深青也諸雜色大暑中後可畜瓠

藏瓜收芥子尺七月是月廿日可搗擇小麥之至廿八日使夜寢卧之至七月七日當以作麴趙氏及凡財穀之下十日不名躬親勸靜以供禮能十日六日七日亦不可

祀禮一歲之用隨家豐約多少無常可羅大豆糶穡小麥收纈縛中央土

禮月令曰中央土鄭玄曰火然其色已也禮也日之行四時之間從黃道月為之依至此萬物皆茂黃道其色黃者抑屈而起也其帝

黃帝其神后土此黃精之居土官之居黃帝其蟲保象物露見不隱藏也其音宮宮音始於

官八十一屬土者以其律中黃鐘之宮者也十二律相生其數五土生數五成數十而

其味甘其臭香其祀中雷祭先心中雷猶土主中央而神在室古者禮六是以室為雷祀之先祭心者五歲之次心次肺至此心為導也

天子居大廟大室乘大路駕黃駟載黃旂衣黃衣服黃玉食稷與牛其器圓以閔

大廟大室中大室也大路殿路也車加轅路之制而飾之以黃纁五穀之長牛土官也器圓者象土圓而於四時中實象土合物也蔡雍中央章句曰中央

土者方也外曰方內曰中央土者純陰之體五行列名也水火金木各主一時而統四方土行之主位在中央而寄四季春木用事

終土以穀兩前三月受之於辰季夏之日火上交際之時也火生土生金季夏

之末在金花之間土之位故土令次季夏也其虫保天地之性人為貴故不與鱗羽

列於五方也今案禮本命曰保之安三百官大角軒轅皆土精故大角生麒麟軒轅

生麟是以天五獸麒麟在中然則麒麟其人合德歌之尊者也黃鐘之宮清宮也

土音也黃鐘至十一月土在林鐘夷則之間各有分主不可假借故引黃鐘之

清宮以為土律其鐘半黃鐘之大其管半黃鐘之長四寸五分天子居大廟大室大

庶者明堂總名大室九室之大者也位在心中其大与四方堂同食麥稷與

牛麥以秋種夏熟歷四時備陰陽穀之貴者器圓以奔應規日圓小口曰弁

土位在中稷受八方無所親疏方則有近有遠故園也厚德載物容受也藏故奔也

其味甘其臭香其祀中雷祭先心中雷猶土主中央而神在室古者禮六是以室為雷祀之先祭心者五歲之次心次肺至此心為導也

天子居大廟大室乘大路駕黃駟載黃旂衣黃衣服黃玉食稷與牛其器圓以閔大廟大室中大室也大路殿路也車加轅路之制而飾之以黃纁五穀之長牛土官也器圓者象土圓而於四時中實象土合物也蔡雍中央章句曰中央



不言物類草木昆虫之候事在四季之月也  
 政令所行亦如之不言迎之於郊無立即故  
 又不見其禮迎於中郊去色五里以禮黃  
 帝后土之神玉用黃琮周官天官甸人注以黃琮禮地注去琮方  
 象地也但牲幣各放其色  
 詩推度災曰戊巳正居魁中為黃地宋均曰為黃地  
 者上中交也詩紀歷樞曰戊者質也陰質陽  
 柔變剛也宋均曰已者紀也陰陽造化臣子  
 成道宋均曰詩含神務曰其中黃帝坐神  
 名含樞紐宋均曰含樞紐也詩含神務曰鄭代  
 已之地也位在中宮而治四方秦連相錯  
 八風氣通樂管理嘉日用声和樂於中  
 郊為黃帝之氣后土之音歌黃裳從容  
 致和散靈宋均曰黃裳從容樂篇也散靈使暢於品水  
 樂叶岳嶽日土所以無位在於四季者地  
 之別名土於五行最尊故不自居部春秋  
 元命苞曰土無位而道在大一不與化  
 人主不任部也春秋元命苞曰其日代  
 者茂也巳者抑誣而起宋均曰此陽物  
 起故曰以宋均曰此陽物其音宮者中也精明  
 為日名焉宋均曰此陽物其味甘者食常宋均曰此陽物  
 故取著明之也宋均曰此陽物其味甘者食常宋均曰此陽物  
 故其味甘宋均曰此陽物白帟通曰土味所以甘何中央者  
 和也故甘由五味以甘為至其臭香何中  
 央者土主養故其臭香正說曰索爾雅  
 跟馬踐音義云跟音閑踐音棧郭璞  
 注云馬獨也俗呼馬踐又案莊子蛇謂  
 蛇曰吾以眾足行而不及子之無足何也

又曰憂伶蛙司馬彪注云馬蛙也皆取足  
 多之義說文曰蠲也從虫從目益声仍引  
 月令曰腐草為蠲易說腐草化為蠲  
 鄭注舊說草為蠲今言蠲其物異名繫  
 梁傳云蠲不容粒注云蠲喉嗟方言音惡  
 介反字林音一禹反韻集曰蠲咽也並從  
 咽而解恐非虫類似取益声還為蠲之  
 別體方言云馬蛙音弦北燕謂之蛆蝶其  
 大者謂之馬蚰音逐郭注今關西云博  
 物志馬蛙一名百足中斷頭尾各異行而  
 志字林蝦馬蟻音閑蠲馬蠲工方反蛙  
 馬蛙下千反是則蝦蛙蠲蠲是一虫隨  
 其鄉俗所名或曰語声訛謬故為異字  
 月令本皆作腐草為蠲即今之螢火  
 呂氏春秋淮南子時則並云腐草為  
 蠲高誘注云蠲馬蛙也幽冀謂之秦渠  
 爾雅發皇蠲音瓶郭注云甲虫也如布  
 豆綠色今江東呼黃蠲又非蠲矣誘云  
 馬蛙者當別有所據周書時訓及蔡  
 雍章句乃作腐草為蛙蔡云蛙虫  
 名世謂之馬蛙盛暑所蒸陰氣化故朽  
 腐之物變而成虫即上所稱蝦蛙也其水  
 虫者正體應為蠲字俗呼青蛙或與此  
 同字故字詁云蠲今蛙注蛙也然理不  
 相闕當是蠲與然蛙蝦等言声相近亦  
 可古字假借為蛙今世久雨爛草濕地多  
 生馬蛙虫即古化腐之驗焚以六月始出

亦言腐草所為易說既焚蠲蠲雨字或可  
 二虫俱尔東哲發蒙記又云腐木為蠲  
 火注云焚火生爛木草木雖異腐義則  
 同附說曰史記秦德公始為伏祠孟康注  
 六月伏日是也漢書東方朔為郎武帝嘗  
 以伏日詔賜諸郎完朔獨拔劍割完謂其同  
 官伏日當早歸遺細君即懷完去上問朔曰歸  
 遺細君又何仁也陳思王大暑賦序云季  
 夏三伏儲岳詩云初伏啓新節蓋言初伏中  
 伏後伏為三伏曆忌釋云伏者何也金氣伏藏之  
 日也四時代謝皆以相生立春木代水生木  
 立夏火代木生火立冬水代金生水至  
 於立秋以金代火金畏於火故至庚日必伏  
 庚者金故也程曉詩云平生三伏時道路  
 無行車閉門避暑卧出入不相過後似不許  
 遊愿孝子云靜勝暑當為此不行更無餘  
 忌張良家每伏鵬祠黃一石公漢書揚  
 潭亦言歲時伏鵬則以為節矣世說郭嘉  
 宿公伏之日詰謝公雖復當風交扇猶汗  
 流離謝著故縮裙進執白粥又其事也荆  
 楚記云伏日並作湯餅名為辟惡案  
 東晉餅賦云玄冬猛寒清晨之會涕凌  
 鼻中霜成中外充虛解戰湯餅為最然  
 則此非其時當以麥熟嘗新自言辟惡耳  
 下內列取餅並末和此月熟盛古禮則有  
 餅而食之名為冷餅  
 頌水周官凌人職云春始治鑑凡內外  
 饗之膳鑑焉祭祀供米鑑鄭玄注云鑑

如飢大口以盛水置食物于中以禦温氣

鑑音胡監及于寶注云鑑金器盛飲食物

以置冰室使不致餒也案尚書禹貢揚州

貢金三品孔安國注云金銀銅也春秋傳

鄭伯始朝于楚子賜之金既而悔之與

之盟日無以鑄兵服虔注云楚金利故不

欲令以鑄兵又曰故以鑄三鍾注云古者以

銅為兵荆楚記或沈飲食于井亦謂之

鑄鑄魏文帝與吳質書云浮甘瓜於

清泉沈朱李於寒水亦有水內加水者又

有陰冷自受冰名劉公幹大暑賦曰寶

冰凝於玉醜度樵冰并賦曰仰瞻重構俯

臨陰穴餘寒嚴悴凍若霜雪燕楚并賦

云沉黃李浮朱奈夏侯湛梁田賦曰入菓

林造瓜田落蒂離母之漬寒泉古樂府

云後園鑿井銀作床金瓶煮綆汲寒漿

吳歌云六月節三伏熱如火銅瓶盛蜜漿

非無據驗此月之時必有時雨穀梁傳云

六月雨情雨也月令云大雨時行風土記

云濯枝雨猶是一義

玉燭寶典卷第六

六月

貞和四年八月八日

玉燭寶典

七月孟秋第七

禮月令曰孟秋之月日在翼辰建星中且

畢中鄭玄曰孟秋者日月會於其日庚辛庚之

也辛之言新也日之行秋西程道成萬物其帝

月為之佐萬物皆歸於秋秋者實也實者帝

以暉其神養收此自然之理也暉氏之子曰該

為金官其真毛狐貉之屬生麟九也其音商

三分微益一以生商七律中則五秋則

九祖言九者其味辛其臭腥全之美味也九

其祀門祭先所祭者秋為陰中於陰直所為

心為魂莫于主而人故風于地其祀也皆如祭

北源風至白露降寒蟬鳴鷹乃祭鳥用始

行戮東坡東坡謂也鷹祭鳥者將食之示有

戮之而已今案爾之說東坡謂鷹乃祭鳥也似

小而青者方言曰鷹謂之鷹謂之鷹謂之鷹

亦足以規為寒蟬月令亦曰寒蟬鳴如寒非聞也

謂蟬曰音人稱雖有五德而作者則為五非東坡

齊其美頭上有髮則其文也含氣飲露則其清也

其信也其類也鷹以全其類則其客又曰綴以主

節之也天子居懸章左介末我路駕白駱駝

白折衣白衣服白玉食麻與犬其器席以深

慈車左介大履西堂南偏也或路夫車之制如用

全大車也器度以深金傷害物入也高誘曰

夏月也以立秋先立秋三日太史謂之天子

曰其日立秋盛德在全天子乃齊立秋之日

天子親帥三公九卿諸侯大夫以迎秋於西

郊運及賞軍帥武人於朝近秋者祭白帝

軍帥諸將也武人謂天子乃今將帥選士屬

兵簡練繁後專任有功以仁不義

詰誅暴悞以明好惡順彼違方

慎慎耶勢持執慎慎氣政

命大理瞻傷察劍

視折大理謂曰大司風制之漢者視也

端平端端教有罪嚴新刑天地始肅不可以

農乃登祭天子嘗新先薦寢廟

命百官始收穀

壅塞以澮水澮者八月也八月脩宮室坏

墻垣補城郭

大官毋以割地行大使出大幣

益秋行冬令則陰氣大勝

介甲也甲為屬冬收擊者船擊之屬也今案國語

語曰船擊不遺糧其可乎舟船注云糧食船耳也

戎兵乃末十月宿營室主堂是行春令則其

節民多死

句日今歷益秋立秋節日在張十二度昏中

星去日百一十三度箕九度中而明其數九洪

濂經曰四日西方有金之四有士之五故其數

九白露降者降液也暉為露凝為霜春夏

冬濁而白天子居總章左介西日總章合也

章商也和全氣之意也左介中上室命理

瞻傷察劍視折審斷冰皮曰傷兵曰劍骨曰

折骨兵皆絕曰斷言民間辨而不死者當以傷

劍折新保淺大小以其罪之輕重裁有罪者



介雅曰七月為相李廵曰七月可物辨剛大小善

日相籍也物史記律書彙則言陰氣之賦可

物也淮南子時則曰孟秋之月招搖指中西

宮御女白也衣白采撞白鍾高誘曰西王母

其兵戈其畜狗七月官庫其樹棟秋御

淮南子天文曰秋七月百虫蟄伏靜居閉

通曰七月律謂之素則何素者傷則若法也言

郊禮畢始揚威武斬牲於郊東門以為焉後

唐真儀乘輿御戎輅白馬朱膺躬執弓射

牲以焉齊太宰令謁者各一人載獲車馳

武官肆兵習戰陳之儀斬牲之禮名曰鉅

劉陳思王九詠曰乘迴風于浮漢渚目幸

牛于眺織女牛為織女為婦針為匹偶

交際于會有期織女牽牛之星名牽牛之旁七

竹林七賢論曰阮咸字仲容藉兄子也諸阮前

世皆儒學內足於財唯藉一舉乘車好酒而貧者

俗七月七日法當曝今案方言曰曝暴也秦晉謂

阮屐中爛然莫非錦今案釋名曰錦金也作之用

也今案漢書音義曰

猶鼻今案前漢書司馬相如自鼻擗

免俗聊復共耳耳傳方擬天問曰七月七日牽牛織

女會天河風土記曰

女會天河風土記曰

女會天河風土記曰

女會天河風土記曰

女會天河風土記曰

女會天河風土記曰

女會天河風土記曰

女會天河風土記曰

女會天河風土記曰

女會天河風土記曰

女會天河風土記曰

女會天河風土記曰

女會天河風土記曰

露地机遠設酒脯時菓散香粉於天上為

為稻祈請於河鼓今案爾雅何織女言此二星

神當會守夜者咸懷私願或云見天漢中

有弃之正白氣如地河之波濤而輝々有光

耀五色以此為徵應見者便拜而願乞富乞

壽无子乞子唯得乞一不得兼求見者三年乃

得言之或云頗有受其祚者崔寔四民月

令曰七月四日命治麴室具簿持撻取淨

艾六日饌治五穀磨具七日遂作麴及磨是

日也可合藍丸及蜀涼丸經書及衣裳作

乾糶米慈耳也忘年胡慈子可作巧今案詩草未

有人驅羊入蜀胡菜子者羊是月也可種蜀

及芥收宿大小葱子小蒜胡葱別益藏非青

薯莢黃麥田收拓實慶暑中尚秋節浣故製

新作拾薄以備始涼可糶小大豆糶支投

練練心說曰詩小雅云岐彼織女終日七

裏雖則七裏不成報章暇彼牽牛不以服箱

之理古樂府苦々牽牛星皎々河漢女織濯

素手札々弄機杼終日不成章泣涕零如

兩河漢清且淺相去詎幾許盈々一水間

脉々不得語蓋上陳離隔都無會期夏小心

云初昏織女正東向運轉而已春秋運斗樞

云牽牛神名略緒石氏星經云名天開春

秋佐助期云織女神名收陰史記天官書

云天帝孫女所出增廣猶非良據王料之

七日詩序云詠言之次及牛女之事亦烏

七日詩序云詠言之次及牛女之事亦烏

七日詩序云詠言之次及牛女之事亦烏

七日詩序云詠言之次及牛女之事亦烏

七日詩序云詠言之次及牛女之事亦烏

七日詩序云詠言之次及牛女之事亦烏

七日詩序云詠言之次及牛女之事亦烏

七日詩序云詠言之次及牛女之事亦烏

七日詩序云詠言之次及牛女之事亦烏

識其然不直情人多感遂為之文蔡雅悞

初賦云其在遠也若披雲掃漢織女假譬

而言未知援何時月張華博物志說天河

与海通有人乘查奄至一處有城墉望室

中多織婦見一丈夫牽牛渚次飲之還問載

君平容星犯牛牛者其時乃是八月非開

孟秋未知七夕之驗從何而始雅續齊諧

記咸武丁謂其弟曰七月七日織女當渡

河吾句已彼名弟問織女何事渡河谷曰

詣牽牛至今云云七日織女嫁牽牛是也

代王傳云文帝自代即位納寶后少小頭

秃不為家人所齒遇七月七日夜人皆看

織女獨不許后出并垂脚井中乃有光照

室為后之瑞也魏晉以後作者非一便為實

錄無復疑似前楚記云南方家結縷穿七孔

針或金銀鑰石為針設瓜果於中庭以乞

巧有憐子網其瓜上則以為得淮南子云豐

水十勿金針投之即見其狀乃有甚事宋孝

武七夕詩云秋風祭離顛明月照雙心偕歌

有遺調別歎無殘音開庭鏡天路餘光丁

不臨公風披弱縷迺暉貫玄針則非全又

兼用織案論語夫子之言性与天道不

可得聞或當由此典故致闕至如風土所錄

乃有禱祈孔聖人云仁之精久矣且子夏云

死生有命富貴在天是則循短榮賤分定

已久恐非造次之間所能請謁後之君子莫

若擇焉附說曰案五蘭盆經云目連

若擇焉附說曰案五蘭盆經云目連

若擇焉附說曰案五蘭盆經云目連

若擇焉附說曰案五蘭盆經云目連

若擇焉附說曰案五蘭盆經云目連

若擇焉附說曰案五蘭盆經云目連

若擇焉附說曰案五蘭盆經云目連

若擇焉附說曰案五蘭盆經云目連

見其亡母生餓鬼中皮骨連柱目連悲哀  
 即鉢盛餚往餉其母食未入口化成火灰  
 遂不得食目連大叫馳還白佛言汝母罪  
 根深重非汝一人力所奈何當須十方眾僧  
 威神之力吾今當說救濟之法佛告目連  
 七月十五日當為七世父母厄難中者具飯百  
 味五菜盡世甘美以著盆中供養十方大德  
 佛初十方眾僧皆為施主家兒願七世父母  
 行禪定意然後食初受盆時先安佛塔  
 前眾僧兒願竟使自受食是時目連其母  
 即於是日得脫一切餓鬼之苦目連白佛  
 未世佛弟子行孝順者亦應奉盂蘭盆  
 供養佛言大善故今世因此廣為花飾乃至  
 刻木剖竹粘蠟剪絲摸華葉之形極工巧  
 之妙春秋宣十羊傳子文曰鬼猶求食若教  
 氏之鬼不其餓而注云餓餓也襄亦羊傳  
 寧惠子曰猶有鬼吾有餓而已不未食矣  
 注亦云餓餓也吾鬼神有知餓餓也吾而已不  
 未後汝享食大涅槃經云餓鬼眾生飢渴  
 士所逼於百千歲未曾得聞漿水之名遇  
 斯飢渴即除是則儒書內典餓餓一義以佛  
 力能轉故雜譬喻經云若一法言消須彌  
 山大涅槃又云恒河清流實非火也汝以巖  
 到相故四月十五日僧眾安居至此日限滿  
 以後名為自恣盆經云歡喜日僧自恣日  
 以百味餅食安盂蘭盆中十方自恣僧  
 兒願便使現在父母壽命百年无一切苦惱

之志七世父母離餓鬼苦大涅槃又云如秋月  
 十五日夜清淨圓滿无諸雲翳一切眾生无  
 不瞻仰後呂佛為阿闍世王八月愛三味故  
 於此時奏懸重心求轉障耳

玉燭寶典卷第七

玉燭寶典卷第八  
 八月仲秋第八  
 禮月今日仲秋之月日在角昏牽牛中且常  
 離乃中仲秋者日月會律中南呂仲秋氣王  
 應高諱曰陽氣內藏陰南呂之律  
 呂於陽任其成也也  
 厚鳥養羞音爪至疾風也音鳥燕也歸謂去  
 羞謂所食也夏小正九月丹鳥羞曰丹鳥也者謂丹  
 良也白鳥也者謂白鳥也其謂之鳥也蓋其養也  
 有與者為鳥養羞不盡食也二則文與鳥丹良未  
 聞豈是豈謂日厚鳥養羞其氣羽以禦寒也淮南  
 子時則云厚鳥養羞謂厚鳥也試其天子  
 訓異而高相者六翻不動也  
 居總章太廟西堂當是月也養衰老授几杖  
 行糜粥飲食助養也乃命司服具飾衣裳  
 文繡有恒制有大小度有短長此謂祭服也  
 服之則畫衣服有量必脩其故此謂朝服也  
 衣而繡裳日制衣服命有司申嚴百刑新故  
 冠帶有常而作之也命有司申嚴百刑新故  
 必當毋蒸枉撻枉撻不當及受其殃謂其  
 罪之乃命掌机脩行犧牲視全具案苴養膳  
 肥瘠察物色必比類量小大視長短比管中皮  
 五者脩當上帝其饗非鳥獸之類也  
 視也所養也所瞻也所察也所量也王天子乃難以  
 達秋氣此類也陽氣也陽者主此不寒害大將及人  
 大陵積尸之氣也侯則厲鬼亦隨而行於是亦命方相  
 或帥百餘而難之王居明堂北曰仲秋九門辟攘以  
 殺陳氣密止以夫嘗麻先薦寢廟麻也可以  
 禁城郭建都邑穿窬窬脩囹圄為民將入  
 穿窬者入地墮曰窬古曰害王居明堂禮乃命有  
 仲秋命齊民入于室曰府致將至母懼其災乃命有  
 司趣民收斂務蓄菜多積聚始為樂  
 乃初種麥母或共時其有共時行罪毋疑  
 夫者耕也墾之之日夜分雷乃始收蟄蟄蟄

致氣假威陽氣日表水始涸言始收聲在地中  
 觀其表水戶謂小之也涸竭也此則八月兩氣未止而五  
 水竭非也則謂曰辰角見而兩平天根見而水涸又曰兩  
 平而陰道水涸而成澤辰角見九月天根見九月末  
 也王居明堂禮季秋祭郊道致澤以制農之者也  
 日夜分則同度量平權衡正鈞石角斗甬易  
 開市未商張納貨賈以便民事四方未集  
 鄉皆至則財不遺上無乏用百事乃遂市謂開  
 其稅使民利之商萃貨客凡舉大事毋違大  
 也遺亦遂備成之也  
 數必順其時慎因其類事謂土功令諸使舉刑  
 也遺亦遂備成之也  
 不降謂月無積薪李秋教曰仲秋行春令秋兩  
 乃有恐相驚行夏令則其國乃旱蟄虫  
 不藏五穀復生行冬令則風災  
 數起子之氣亦之也行冬令則風災  
 木登死北風吹物皆之行冬令則風災  
 蔡雅中秋章句曰今應  
 中秋白露節日在棘六度辰明中星去  
 日百五度斗廿一度中而昏泰五度中而  
 明盲風至 風之惟者也秦人謂蒙風為  
 盲風也今案淮南子八風西方曰颶風注云群鳥養  
 羞者進食此其類也夏小正曰丹鳥  
 羞白鳥是月陰氣始閉故傳曰丹鳥氏司  
 閉也言丹鳥以是月養羞故以記閉也天  
 子居總章大廟者百上之堂又繡有  
 恒織成曰丈刺成曰繡陽氣初胎於酉故  
 八月齊麥應而生也通四方之財謂之高  
 旅客也龜貝金玉之屬曰貨布帛魚鹽之  
 屬曰賄 右章句為釋月令詩鄰風曰範  
 有若葉落者深涉言謂日範謂之範

詩曲風曰八月崔某  
 又曰八月載績載玄載  
 黃載朱孔陽為公子裳載績然事平而順事  
 陽明祭服衣衣纁裳斬羔元酒者本最綠夏纁方  
 秋深黃為衣子裳纁千其所皆為說之者  
 八月其獲獲禾八月其獲八月其獲  
 書克典曰分命桓仲宅西曰昧谷知  
 曰口昧冥也日入于谷而天下冥故曰昧  
 谷此居治西方之官學秋之政也  
 平秩西成  
 其政助成物也 宵中星虛以殷中秋  
 宵夜也春言日秋言夜互相協也虛星也中  
 星亦言七星皆以秋分見以三秋者也  
 鳥獸  
 巡守至于西岳如初西岳花山周官天官下  
 曰司裘仲秋獻良裘乃行羽物鄭注曰  
 仲秋鳥獸毛送因其良時而用周官春官下曰  
 之羽物小鳥鶉鴝之屬也  
 曰畜章帶子仲秋夜遠寒涼知之鄭注曰  
 以送者故云亦如之者也 周官夏官上曰  
 大司馬掌中秋教治兵如振旅之陣辨旗  
 物之用各書其事與其辨焉鄭注曰  
 辨焉以書遂以備田如蒐之法羅罝致禽  
 以祀祊秋四時皆多也也而羅罝也秋曰田羅罝  
 羅罝也秋曰田羅罝也秋曰田羅罝也  
 岳如南巡之禮周書時訓曰白露之日  
 鴻鴈未又五日玄鳥歸又五日群鳥養  
 羞鴻鴈不未遠人背畔玄鳥不歸室家  
 離散羣鳥不養君臣驕慢秋分之日雷  
 乃始收又五日蟄 蛩附戶又五日水始涸雷  
 不始收諸侯涖涖蟄 蛩不附民靡有賴  
 水不始涸介 蛩為害禮夏小正曰八月訓

灰苦瓜之時也步校也多也者黑也校者  
 若輝也然婦人未嫁者衣之刺束刺也者  
 取也栗零也者降也零而後取之故不  
 言刺也丹鳥羞白鳥丹鳥者謂丹白鳥  
 者謂閩蚘也今案古今無此物  
 其謂之鳥也重其養者也有翼者為鳥  
 羞也者進也不盡食也辰則伏辰也者謂  
 星也伏者入而不見駕為鼠黍中則且  
 易通非驗曰兌西方也主秋今日入白氣出  
 直先此正氣也氣出右方物不生氣出左  
 則帛宮人鄭注曰秋分之日若白露之地左其氣  
 夫白露始故使物不生其氣也 易通卦驗  
 辰虛氣氣位帶則為言之也  
 曰白露雲氣五色精列上堂鷹祭鳥鷄  
 子去室鳥雌雄別鄭注曰雲氣正色象物皆  
 實也鷹將食鳥毛以祭之鷄子室不讓在 畧長  
 六尺二寸八分黃陰雲出南黑北黃白露計  
 代得氣氣乾居上故南黑也 秋分涼條雷始收鷄  
 鳥鷄子去鳥歸閭閻風至 故藏鷄 鳥鷄  
 之風 畧長七尺二寸四分白雉雲出南黃  
 北白秋分於元值初九物九表 詩紀 樞曰  
 酉者老也万物衰枝葉槁尚書考靈曜  
 曰仲秋日出于卯入於酉頃女四度中而  
 昏東辟十一度中而明春秋元日命社於  
 酉者老也物收殿則去之則皆殿 律中  
 南呂南呂者任紀任紀也言物皆 春秋元  
 命苞曰金生水子為母候書曰宵中星  
 虛以嚴仲秋宋均曰水金之子也子為母候故

曰秋分物類強壯均曰孝經援神契曰虛  
 ○中秋分故獲禾報社社生百穀祭報其功  
 介雅曰八月為壯李巡曰八月物成穀刑體對  
 尚書大傳曰秋祀柳梨花山真兩伯之  
 樂焉氣于北山柳梨也齊人語也秋伯之樂  
 舞蔡併其歌聲比小謠曰苓落秋伯秋官  
 也言物之始衰者也 祀伯之樂舞玄鵠其歌  
 聲比中謠石曰歸來祀伯和射之後玄鵠言  
 歸來言及 史記律書曰南呂言陽氣之族入  
 其本也  
 藏也淮南子時則曰仲秋之月招搖指酉  
 八月官尉其樹高誘曰尉或官也星月治故  
 柘說木 京房占曰秋分苑王昌關風用事又  
 君當釋鍾鼓之縣琴瑟不御云在西方白  
 虎通曰八月律謂之南呂何南者任也言陽  
 氣尚有任生蒼麥也故陳拒之風土記曰  
 鳴鶴或露注云白鶴也此鳥性微至八月  
 自露澤後其草葉上適有露聲即高鳴  
 相徵移使所宿慮有變害也崔寔四民月  
 令曰八月筮擇月節後良日祠歲時  
 常所奉尊神前期七日舉家母到喪家  
 及產乳家少長及執事者悉齋素祠  
 薄掃滌齋加謹潔是月也以祠泰社祠日  
 薦黍豚于祖禰啟明祀冢如薦麥魚  
 暑小退命多童入小學如三月馬涼風  
 戒寒趣練絲帛染采色擊綿治祭制  
 新院故及章履賤好孩買以俗隆冬粟

烈之寒是月八日可采車前實烏頭天  
 雄及王不留行今案本草王不留行味甘平主  
 疥二月八月採注云葉似 是月也可納婦將子  
 無怨秋以為期葉易白也 解  
 其言陽家易易解時八月之時也  
 其辨以燭致明者也 可斷 欬作  
 荏苒及荳蔻收韭菁作持齋今案通俗  
 曰齋祖 可乾葵豆蔻種大小蒜芥凡  
 種小大麥得白露節可種薄田後十日  
 種美曰唯穰早晚無常得涼燥可上角  
 弓弩子繕治祭云今案詩小雅駉角弓備其  
 祭乃用則 縛微注遂以習射施竹木弓  
 及汲糶種麥及黍木弓謂之孤音孤也今案禮  
 云亦有事於武也又曰射人以衆孤於門左注  
 四方注去男子所有事也孤即弓之別名之  
 附說曰世俗八月一日戒以朱墨點小兒  
 額名為天灸以療疾也案黃帝素問  
 有交經史記倉公傳灸齧齒史游急就  
 章云灸刺和藥趙壹答皇甫規書云灸而  
 膝瘡潰王導伏立度並有灸詩灸啓用  
 艾曰灸久矣故莊子故馬小童謂黃帝曰執  
 艾完其聚氣雄黃亦云燭金勢艾以灸其  
 聚氣令以點為灸直取其名又續齋諧記  
 和農鄧紹八月且入花山採藥見一童子  
 執五綵囊乘取栢葉上露露皆如珠滿囊  
 紹問何用云赤松先生取以明目言終便矣  
 所在故今人常以八月日作明眼囊前楚記  
 則云錦線或以全薄為之遙相餉遺案詩

此月或可類如剪製口尺殘餘禮有登華  
 擊然之事目為此物耳是月白露 雖濃猶  
 未凝房故風土記云流於草葉適有聲每  
 且恒岳易為採取仙童所向便覺如珠志  
 恠則云囊似蓮花內有青鳥直人於俗志  
 復符同後來乃以拭面云令完理柔滑實  
 驗如此其祠社盛於仲春者秋物盡盛故詩  
 周頌良和云秋冬報社禮下云然時瘳壯  
 有角餘昨悉以貢遺里閭陳平為社宰分  
 六甚均即其義也此會也擲教於神前  
 竹後以占之離騷云索瓊茅以苴蕪命  
 靈氣為余占之王逸注云楚人折竹  
 結草以下謂為蓍也字秋三選漢世賜大  
 臣羊酒以助衰氣月令仲秋養衰走行糜  
 粥飲食又云陽氣日衰故須助耳  
 玉蜀寶典卷第八

玉燭寶典卷第十

十月孟冬第十

禮月令孟冬之月日在尾昏危中且七

星中鄭玄曰孟冬者日月會於其日壬癸

言也折木之律而庚辰之辰也其帝顓

項其神玄冥此黑精之君水官之神顓頊高陽

律中應鐘孟冬氣至

其味鹹其臭朽水之味鹹也凡物朽者皆屬

其行祭先賢冬陰氣盛寒水祀之其行從辟除

水為蠶虹藏不見大水涸也天子居玄

堂左个葉玄路駕鐵驪載玄旂衣黑衣服玄

玉食黍與玉珎其器陶以奄奄者大也後世堂西

事恤孤寡迎冬者祭黑帝其祀於北郊也死事謂

審卦吉也謂是寅之月春以其歲首使太史置龜策占兆

罪無有掩赦阿黨謂治獄史也天子始裘

通閉塞而成冬使有司助閉塞之氣門戶命

玉燭寶典

百官謹蓋歲謂府庫用金命司徒脩行積

聚母有不斂謂蓄木薪城郭戒門閭備

鍵閉慎管籥固封疆俗遺境完要塞謹開

梁塞侯倭垣也城郭之門北也管籥謂籥也

飾衰紀辨衣裳審指擗之薄厚營上

整之小大高卑薄厚之度貴賤之等

必行其罪以窮其情功有不當

名以考其誠勸利也功有不當

天子乃祈來年于天宗

天子乃命師講武習射御角力

師收水泉池澤之賦母或敢侵削衆庶

北民以為天子取怨于下其有若此者

行罪毋赦目威德在水孟冬行春令則

凍閉不密地氣上泄實之氣民多流亡

行夏令則其國多暴風方冬不寒

蟲復出已之氣行秋令則霜

雪不時氣小年時起土地侵削

玉燭寶典

萬物皆於是終也今曆孟冬立冬節日在尾

四度昏明中星日去八十八度危八度而昏

張十五度中而明雉入大水為蜃雉大於雀

故得大陰乃化在雀後一月不言化不復

為雉也天子居玄堂左个北日玄堂玄者

黑也其堂獨方故曰玄堂左个亥工之室

也是月秋金用事七十三日主用事於

奎殊十八日至此而水德受之故冬節至

此立也天子始裘祀上帝則太裘天子狐

白諸侯狐黃大夫狐倉士以羔天宗日月北

辰也日為陽宗月為陰宗北辰為星宗冬

五穀畢入故大蒸遂為未歲祈於天宗賜

祭名也夏曰嘉平殷曰清祀周日大蜡總

謂之賜傳曰虞不賜矣郊特牲曰蜡者索

也歲十月二月合聚百物而索饗之周

禮國祭蜡以息老物言曰賜大執象

勿休老物以祭先祖及五祀勞農以

休息之

古章句為釋月令

禮鄉飲酒義曰北方者冬之為言中也

中者藏也尸子曰冬為信北方為冬

終也北方伏方也万物至冬皆伏貴賤若一

美惡不代信之至也字林曰冬四時盡也

釋名曰冬終也物終成也右惣釋冬名

皇覽逸禮曰冬則衣黑衣服玄玉乘玄

路駕鐵驪載玄旂以迎冬于北郊其祭先



井与系后明堂後廟啟北戶

詩紀歷樞曰壬者任也陰任事於上陽任

事於下陰為政民不與陽持為政王天

下故其立字壬似土也宋均曰天不與則癸者

揆也度息陽持法者則也度陰當消滅

詩舍神務曰其北黑帝坐神名計光

紀宋均曰計合也今尚古考靈曜曰氣在

於冬其紀辰星是謂陰明無癸久氣使物

不藏無害水道與氣相蒸物極於陰後始

為陽始於十一月其時衣黑與氣同則也

如是則辰星宜放其鄉冬藏不泄少疾

喪矣樂稽曜嘉曰用動和樂於郊為頌

頌之氣玄冥之音歌光凌大間致幽明

靈宋均曰靈當為動也樂也此凌大間

元命苞曰其日壬癸壬者陰始任癸者有

度可揆釋宋均曰壬始也壬至癸漸微

冬者終也万物畢入藏不見者歲時之終名為

其帝顛頤頤者寒縮時寒縮司其神玄

冥玄冥入冥也亦以物入藏玄冥之

舒也言物始於子赤因生物以其味鹹者錄

清也言物始萌錄虛以寒錄宋均曰爾雅曰

冬為上天李巡入陰氣在上字物伏藏故曰上天孫炎曰

言時無事在天藏物伏於下天清於上故曰上天孫炎曰

上藏下而已冬為玄冥孫炎曰冬氣主而物歸之謂

和祥之美稱也冬為安寧

尚書大傳曰北方者何也伏方也万物之

方伏物之方伏則何以謂之冬冬者中

通曰水味所以鹹何北方者藏万物鹹者

所以固之由五味得鹹乃固其臭腐何

北方者水萬物所幽藏又水者主受垢濁

故其臭腐古釋惣冬時 詩豳風曰十

月墮穽穽傳曰墮穽又曰十月蟋蟀入我牀

下鄭箋云自七月在野至十月

納禾稼黍稷重稌未麻叔麥後杜曰重

雅采薇曰歸之歲亦陽心鄭箋云十月為陽

無陽故名 春秋傳曰閉蟄而蒸蒸在十月成

日莖 春秋傳曰公父定叔奔衛三年

而復之使以十月入日是良月也說盈數

焉服虔曰數滿曰十故曰盈對春秋時或可謂

時訓曰立冬之曰水始冰又五日地始凍又

五日雉入大水為蜃水不始冰是謂陰

負地不始凍災微之咎雉不入水國多淫

婦小雪之日虹藏不見又五日天氣上騰

地氣下降又五日閉塞而成冬虹不收藏

婦不專一天氣不騰地氣不降 君臣相

嫉不閉成冬毋若縱供 禮夏小

正曰十月豺祭獸善其祭而後食之

也初昏南明見南明者星名黑鳥浴

黑鳥者何鳥也浴也者飛乍下也時有

養夜養者長也若日之長雉入于雉為

蜃者蒲蘆也織女正北鄉則且易

通卦驗曰乾西北也主立冬人定白氣出

直乾此正氣也氣出右万物半不生氣出

左万物傷鄭玄曰立冬之左霜降之地霜降物

為傷其災 易通卦驗曰立冬不周風至始

冰齊發生廣爵入水為蛤鄭玄曰立冬陰用

不周風至周達万物之不及時者今案高誘謂南

注九月鴻雁未賓爵入大水為蛤已分賓字下屬且

賓言和氣人象亦有賓義故兩傳也也也

畧長丈一尺二分陰雲上接九四震又辰在干

畧長丈一尺八分陰雲出而黑小麥於父在九五

故黑 詩推度史曰水立氣周對柔戰德宋

曰亥者核也 春秋元命苞曰鳥獸

饒馴子藏實物歸其母故大陰見於亥

者駭宋均曰子為母主藏實物必還歸其母出入元畏

律古應鐘其種應鐘者應國語楚語曰日

月會于龍蛇章昭曰龍蛇也謂十月十月

尾也上氣合收今收縮也天明昌作昌也作起

也月純 百嘉俗舍嘉善也時物畢群神頻

行類並也並行 國於是乎燕營家於是乎

嘗祀燕冬祭也嘗百物也月令五冬大飲燕傳曰

爾雅曰十月為陽陽也孫炎曰十月万物歸藏伏而待

故曰 史記律書曰應鐘言陽氣之應不用

事也史記封禪書曰秦以冬十月為歲首

故常以十月上宿郊見李奇曰宿通推

火張晏曰推火時火也狀若井煎擊其法類稱故謂

一燈火如淨 拜於咸陽之旁其衣上白其用如

經祠云服赤 高祖微時嘗殺大蛇有物曰

地白帝子也而殺者赤帝子高祖為沛公

遂以十月至霸上平咸陽立為漢王日  
 以十月為年首而色上赤前漢書郊祀志  
 曰丞相張倉好律歷以為漢應水德河決  
 金堤其符也年始冬十月色外黑內赤  
日十月陰氣在外故外黑陽氣尚伏在內故內赤也淮南子時則曰孟冬之  
 月招搖指支爨松燧火北宮御女黑色衣  
 黑采擊穀石高謬曰水正北方其兵鍛其書  
鍛者神內象陰間也十月官司馬其樹  
暹水當也淮南子主街曰陰降  
禮冬開講武故官司百泉則脩橋梁許慎曰陰降京房占曰  
 立冬乾王不周風用事人君當興邊  
 兵治城郭行刑決疑罪在西北  
 白帝通曰十月律謂之應鐘何應者  
 應也鐘者動也言万物應陽而動下  
 藏也崔寔曰民月令曰十月培築垣  
 墻塞向墜戶北出編謂趣納木稼母或在  
 野可收蕪菁藏爪上辛命典饋饋麵  
律臘冬酒必躬敬親潔以供冬至賜  
心租薦非仰之祠是月也作脯腊以供  
 賜禮農事畢命成童以上入大學如正月  
 為五穀既登家儲蓄乃順時令勅喪紀  
 同宗有貧窶父喪不葬者則糾合宗矣  
 與舉之以親疎貧富為差心平斂母或  
 踰越勢先自竭以率不隨是月也可別  
 大慈先冰凍作涼錫煮暴鉛可折麻  
 趣績布綉作白履不借草履之戲賣絲  
者曰不借綿弊絮羅粟大小豆麻子收拾樓以治

毒附說曰十月周之蜡節秦之歲首荆楚  
 記云朔日家為黍臚案禮秋有黍臚之  
 饋先薦祖祢是月家人方可厲厥里  
 間自多此食蓋重厥初荷蓀丈人止乎路  
 殺鷄為黍及田稼為故民所設挑花源  
 避世要容者豈必此月今世則炊乾飯  
 以麻豆羹養之計三十月且麻豆饋也  
字此羹羹洗飯字林同音子且及王逸九  
思云時混之半洗饋抑亦其義晉朝張  
翰有豆羹賦雖云孟秋明其來已久  
 詩九月擷苴採茶薪粲食我農夫擷  
 拾也苴者麻之有黃九月預拾於此月  
 朔乃得食農耳顧道士書云五月仙人下是  
 日道館悉作靈寶齋案抱朴子內篇靈  
 寶經有正機平衝飛龜九三篇皆仙術  
 也吳王伐石以治宮室而於合石之中得紫文  
 金簡之書不能讀之使問仲尼曰吳王  
 問居有赤雀銜書以置殿前不知其義  
 仲尼視之曰此乃靈寶之方長生之法禹之  
 所服年齊天地朝乎戴連者也禹將仙化封之  
 名山石函之中今乃赤雀銜之殆天授也以  
 此論之是夏禹不死也而仲尼又知之安  
 知仲尼不皆密脩其道乎案諸道經靈  
和也雜五行書剪手脚爪皆有良日此  
 月四民多因沐浴之絳裏埋於戶內  
 博物志云鶴鳴鳥夜則目明又截爪棄地  
 此鳥拾取其吉凶鳴則有殃也慕文云

鶴一名忌欺白日不見人夜能拾遺也  
 番瓜音相近俗人云鶴鶴拾人棄瓜相其  
 吉凶妄說也復是一家號為舍人尔雅注云南陽  
 謂鶴鶴為鈞鶴玄冬素節或夜至人家續搜  
 神記曰鈞鶴鳴於燕王无忘子婦屋上謝无  
 作符懸其處是也郭璞鶴鶴留讀云忌欺之  
 鳥其實鶴鶴畫其視夜離其眸是則  
 忌欺又其名也漢世十月五日以豚酒入靈女  
 窟擊筑奏上玄之曲連臂踰地歌亦鳳皇來  
蓋至俗也今世名窮神節有月夜平帝士女好為  
其事案樂記舊雅云如樂於北郊為顛頊之  
 氣玄冥之音歌其湊大閭致幽明靈國語云  
 天明昌作百嘉俗舍羣神頻行或其靈  
 賜咸此節也鳳稱大鳥南方之畜擊手較之  
 歌有應風雅故云赤鳳皇來

五福寶典表第十 十月

十一月仲冬第十一

禮月令曰仲冬之月日在斗昏東壁中且軫  
 中軫也仲冬者日月會於律中黃鍾也  
 仲冬者日月會於律中黃鍾也  
 陰氣盛於上萬物萌於下故曰黃鍾也  
 水益壯地始坼且且鳴席始交且且  
 也交猶合高詩曰曷且且天子居玄堂大廟  
 玄堂大廟北飭死事有死志者命有司曰  
 土事母作慎毋發蓋毋登室屋及起太象  
 以因而閉地氣上泄是謂發天地之房諸  
 發則死民必疾疫又隨以衰名曰曰暢月  
 而猶也暢猶充也入陰命奄尹申宮令審門  
 用事尤重閉藏也  
 閔謹房室必重閉  
 今議出入及開閉也重閉省婦事毋得淫雖  
 外內閉也  
 有貴戚近習毋有不禁  
 性好好物也貴戚謂姑姊也淫謂男女淫  
 姑姊屬也近習季所親幸者乃命大費林括必  
 沓趨藜必時沉熾必潔水泉必香陶器必  
 良火齊必得歲而時仲冬行夏令則其國乃旱  
 可也氣霧實實  
 行秋令則天時雨汁成穀不成  
 國有大兵  
 行春令則蝗虫為敗  
 節日在斗六度昏明中星去日八十三  
 度東壁半度中而昏軫十五度而明天

子居玄堂

大廟子上一堂無起大

衆所以靜皆所以致固陰閉安養釋陽  
 之意也地氣且泄是謂發天地之房隄  
 也天陽方潛於黃泉地為之房隄起土  
 發屋則不開則出故謂之發天地之房  
 也暢月暢達也陽泄則為暢月不泄不為  
 暢月是月也陰閉不可以達而陽泄傷昏  
 故名之達月言未可以達而達以為失炮  
 禁必祈齋禁曰趨生穀曰藜始作有時可用  
 右章句為釋月令事同注解故東居前  
 易復卦曰雷在地中復先王以至日閉閣尚於  
 不行右不省方  
 地而行者動復則靜行復則止事復則元事也耶  
 氣始復其於春萌於地也省祭之至日者取其陽  
 發也傳曰三月歲發來風又曰一日子路取  
 彼狐狸為公子表以居五冬則天子始乘軒  
 狐狸以祀尊者也  
 尚書克典曰申命和於  
 宅朔方曰出都平在朔易  
 稱函則南稱明從可知也都謂所聚也易謂成改易  
 日短星昴正中冬  
 三節鳥獸既毛  
 日十有一月朔巡守至于北岳如西北禮孔安國  
 五刑曰十一月北巡狩  
 至於北岳如西北巡守也  
 周官春官下曰大司樂以雷鼓雷鼗  
 孤竹管雲和琴瑟雲門舞冬日至  
 井地上圓丘奏六變天神皆降可得而禮

有故曰必時疏食

謂山有榛栗

有故曰必時疏食謂山有榛栗  
 鹹曰鹽食有果栗也其字或為木榛栗而兩  
 一種樹大小皮葉皆如其子小形如李子表皮  
 味如栗而皮則如栗其子則如李子也  
 木榛栗如牛李榛栗高丈餘其殼如李殼中  
 玉作胡桃味清溫益氣亦可食散漢陽遠代即上  
 燭明而無巧者代行象今案爾雅胡桃  
 及別款注云實有而如栗李巡然云云有也樂  
 接也其榛栗實也音義曰小爾雅子為榛在栗中  
 榛為子其子為年或謂之榛其殼為斗可以涼卓  
 今案爾雅通訓曰行象今案爾雅胡桃  
 榛栗也  
 為角日冬至陽始起氣微弱亦可以動兵  
 故天示其象  
 閉而始涸至此陽動而始潤二月而山水  
 下也謂之桃花水  
 周官春官下曰凡以神仕者掌以冬日至或  
 天神人鬼致人鬼祖廟也其秋也  
 夏官上曰大司馬中冬教大閱  
 前期群吏或象庶備戰法田之乃陣車徒  
 如戰陳皆坐  
 徒乃弊致會饑馑于郊入獻禽以養  
 後乃弊致會饑馑于郊入獻禽以養  
 周官秋官下曰蒞氏掌蓂草秋

繩而度之冬日至而相之鄭玄曰合矣曰繩之相也禮王制曰十有一月北巡守至于北岳如西巡守之禮

周書時訓曰大雪之日易且不鳴又五日帛始交又五日葛挺出易且猶鳴國多訛言帛不始交將帥不和茲挺不出鄉

士專推冬至之日上朔結又五日麋角解又五日水泉動土刻不結君政不行麋角不解甲兵不藏水泉不動陰不養陽圖書

月解曰惟一月既南至昏昂畢見日短極基踐長微陽動于黃泉陰陰慘于萬物是月斗柄建子始昏北指陽氣盛

麋草木萌蘗日月俱起于牽牛之初右回而月行月一周天起一次而與日合宿日行月一次十有一次而周天度舍于

十有二辰終則復始是謂日月推輿禮夏小正曰十有一月王狩者言王時田冬獮為狩陳之節羊者省兵甲也

萬物不通墮廉角墮也曰冬至陽氣至始動諸向生皆蒙矣故廉角墮易通卦驗曰冬至日始人主不出宮室商賈

人衆不行五日兵羊伏屠不起鄭玄曰時陽氣生微事欲靜以待其著定也五日者人五土數也土靜故以其數為羊甲也

主占群臣左右從樂五日天下人衆亦家之從樂五日以迎日至大禮從猶說也日且太司樂之官臨樂舞樂祭天國土樂以爲祭事美大司馬也臨樂舞樂祭天國土樂以爲祭事美

玉燭寶典

調五音或調五聲或調五行或調律歷或調陰陽或調政德所行致八能者謂選於人衆者謂和調五行者五氣也律歷者律也調者者雲門成池也政德所行者大夏大護大武也陰陽繫黃鐘鐘人主敬稱善言以相相也此謂也然後擊黃鐘磬公卿大夫列

士乃使擊黃鐘鼓用馬羊鼓負徑八尺一寸瑟用槐長八尺一寸間音以竿補竿長四尺二寸瑟必用馬羊者冬至坎氣也井馬為表

上七上下代作謂前則音聲有天地以相應空時空時則補以改音也天地以相應

五官之府各受其當天地以相應神先見也事變教至易通卦驗曰坎推含寶北方為藏故曰含寶也

文鄭主曰天文謂三光也運行照天下冬至而數訖易通卦驗曰冬至日立八神樹八尺表

日中視其晷如度者則歲美人民和順若不知度者則其歲惡人民為諂言政令為

之不平鄭玄曰神謂如列言字從音言從政令不平人主聞不能不表或為木也晷進則水晷退則旱進尺二寸則月食

退尺則日食晷進謂長於度也日行黃道外則行入道黃道內則晷短者陽曆是以早進尺二寸則月食以十二為數也以晷言宜為月

未歲美人民和不疾疫無雲送送德薄歲惡故其雲赤者旱黑者水白者為兵黃者有土功諸侯日氣送送此其徵易通卦

驗曰坎北方也主冬至夜半黑氣出直坎此正氣也氣出右天下大旱氣出左

涌水大出鄭玄曰冬至大雪也地左小寒小寒水方盛水行易通卦驗曰大雪魚負冰

而出鄭玄曰負冰畧長丈二尺四寸長陰雲出黑如分大雪於兌值上六上六辰在巳得巽為黑分或如介未聞者冬至廣

莫風至蘭射于生麋角解易且不鳴畧長丈三尺陰氣去陽雲出其莖末如樹木

之狀巽者所立八尺表之陰也長丈三尺長之極也四象冬至之始為陽始於天南夏至之始為陰始於天北此街候陽雲於陽位而

而巳冬至始用事而初六巽交也巽為木如樹木巽象又曰十一月物生赤詩推度災曰閏

惡露乘精隨陽而施必下就九淵以復至之月鳴求雄雄與均曰隨陽而施隨陽受施也

始作家室鳩日成事天性自如自如自如詩紀虛樞曰子者孽也天地壹鬱萬物蕃孽上

下接體天下治也齊桓公曰尚書考靈曜曰天地開闢曜舒光元歷紀名月首甲子冬至日月五星俱起牽牛初日月若懸壁五星若編珠

361

星一度中而辰五星七度中而明  
尚書考靈曜曰短日出於辰行十二頃入於甲行  
二十四頃鄭注曰短日冬至也冬至之日出入於甲行  
表凡州度左右各三頃以樂器曜曜喜曰周以十一  
月為正息卦受復法物之萌其色尚赤以夜  
半為朔宋均曰物始萌生於黃春秋元命苞  
日冬至百八十日春夏成道宋均曰冬至陽用事  
用陽道成之也春秋元命苞曰莊於子者擊  
也樂生也律中黃鐘者始黃也始萌於春秋  
元命苞曰金水母為子候書曰日短星昴以  
空仲冬宋均曰母助子故用事春秋元命苞曰  
十一月子執符類微液五行本苞扼細前  
緒以立刑宋均曰言律應黃鐘含氣如是也符  
物之所出也經本也細要也精即水也苞以  
立刑辨辨端有此詩云常操之華事不詳詳之也  
春秋元命苞曰周赤帝之子以十一月為正洽陽氣

始萌色赤宋均曰始萌於春秋元命苞曰日  
至辰星升宋均曰始於春秋漢合華曰日  
來均曰周事也下者春秋元命苞曰仲冬  
仲冬精自望宋均曰望猶得也春秋說題辭  
曰招昴星為仲冬宋均曰昴星中而昴星中凡  
物成而不壞其時色者孝經授神報曰冬  
星伐中之氣使之坐孝經授神報曰冬  
田不作農不起男家作女事矣無空日無游手

業麻五聲所以養人者也宋均曰昔赤羊重言  
八尺竿於中度日中度其日晷冬至之日在  
牽牛之枳長丈三尺五寸晷進退一寸則  
日行進退千里故冬至之日中北去周維十三  
萬五千里宋均曰十一月為事李道曰十一月萬物  
事任也孤炎曰物也呂氏春秋曰冬至日行遠道周  
行四極命曰玄明天高誘曰遠道外道也故曰周  
行四極命曰玄明天行四極命曰玄明天  
呂氏春秋曰冬至五旬七日營生高誘曰營生  
生之者也昔者百草之先生者也於是始  
耕傳曰土氣也尚書大傳曰嵩都弘山祀黃西  
伯之樂鳥鄭注曰弘山恒山也一月朔則祀  
山祀稱也冬伯之樂舞齊洛冬伯不官司空垂  
之樂也齊歌曰緜論八音四會此上下有脫  
矣為樂也淮南子天文曰冬至則井北中繩陰氣極  
陽氣萌故曰冬至為德陰氣極則下至黃  
泉北極故不可以鑿地穿井萬物閉藏蟄蟲  
首穴又曰冬至則井水溢盆水溢羊乳古解字  
也慶角解鵲始架巢八尺之柱脩日中而景  
長大三尺又曰十一月冬至氣種首陽氣初故  
也淮南子天文曰黃者土德之色鍾氣者之所  
鍾也日冬至德為氣土色黃故曰黃鐘

淮南子時則日仲冬之月招搖指子十一月  
官都尉其棘菜高誘曰冬成軍師故京房曰  
冬至坎土廣莫風用事人君當行大刑斷  
獄歸官殿封食庫在北方揚雄立為日調  
律者度竹為管葦葦為度列之九開之中

漢然無動寂然無聲微風不起纖塵不  
刑冬至夜半黃鐘以應白帛通曰十一月  
律謂之黃鐘黃者中央之色鍾者動種也言  
陽氣動於黃泉之下種養萬物  
尚書大傳天子將出則撞黃鐘五鐘  
皆應鄭注曰黃鐘在陽氣動而五鐘在陰  
此之謂也史記律書曰黃鐘言陽氣鍾  
黃泉而出也史記律書曰子者滋也言  
萬物滋於下也史記天官書曰冬至短極懸  
土出孟康曰懸土炭於衡而端重通均冬至日  
炭動鹿解蘭角根出泉躍漢書律  
曆志曰黃鐘者黃中之色君之服也鍾者種  
也色上黃五色其盛為故陽氣施種於黃泉  
華萌萬物為六氣

三編卷之

夜漏未盡五刻京都百官皆衣卑聽事  
之日百官皆衣紵准宴四民月令日十  
一月冬至之日薦黍蒸先薦土宜于井  
以及祖祫齊饌掃祿如薦黍豚其進酒尊  
長及備謁判賀君師者老如正月夏月也  
陰陽爭血氣散先後日至各五日復別外  
研水凍命多童讀孝經論語篇章小學乃  
以漸饌黍稷稻梁諸供賜祀之具可饌醜仗  
竹木買白犬養之供以祖祫饗統稻粟米小  
豆糜子附說日十一月建子周之正月律當黃  
鐘其管東長為萬物之始故至節有履長之  
賀諸書傳記并近代家儀論之詳美陳思王  
冬飲錄表云律表奉賀并白飲履七量錄  
百罰梁詩丹鳳去書履五兩字訓云世人履及  
駟載銘云機衡定子万物含滋黃鐘音化  
以養元基字亮曰機也並其事也魏北京司律  
近古增入幣以冬至日進履於舅姑今世不服履也  
進薄亦履類也履長之義也昔有文詞祈永年除凶  
張翰文曰履趾履陽履下履利見大人物延年  
卷類書云履上大者日轉轉名曰履履也胡內所  
名履武字履履書曰今遺足下寶室繼或一履便  
康格又案履說律云胡林中衣勞作末與崔氏義同舊  
唐書作機或然者荆楚記云冬至日在赤豆粥說者  
古今古字異也荆楚記云冬至日在赤豆粥說者  
云共工氏不才子以冬日死為人厲畏赤豆故  
作粥以禳之風土記則云天正日南黃鐘踐長  
粥餠煎徵注云黃鐘始動陽萌地內日長律  
之始也是日俗尚以赤豆為糜所以象色也  
南方多呼粥為糜猶是一義北土食家在不  
始是常食非必  
又米經霜益蒼苦菜雜菜以乾之詩節風云  
歲時古詩亦以冰久毛傳曰云言美御寒節服

云麥菜者以禦冬日之無之時馬融謝伯  
向書乃云黃棘下菘雜乾菜以送餘日又菘菘  
荷為一冬儲俗亦云防以盛急就則云若菘菘  
荷冬日藏菘菘月令此事在九月今在仲冬  
者蓋南土晚寒于實云外婦夫蔣士先得  
疾下血以為中盜密以菘荷置其席下  
忽咳日盡食我者張小也乃收小之周禮  
治毒固嘉草其菘荷平案秋官鹿氏掌除  
每燕以嘉草攻之注云嘉草藥物其狀未  
開不名菘荷為嘉草本草經云白菘荷  
主治中孟及疔注云今人乃呼赤者為菘  
荷白者為覆菘菘菜同一種耳於食之亦  
者為勝藥用白者離騷大招云醢豚若拘  
膾菘菘注云菘菘菘菘荷也言香以菘荷  
俗象味也菘音子余及菘音上均及亦也  
嘉草之名未知所據北方無此菜荆楚記云菘菘並為  
鹹菘菘有得其和者任金叙色菘菘之供饌自古  
有之周官有昌本菘菘菘菘菘菘菘菘菘菘菘  
菘菘菘菘菘菘菘菘菘菘菘菘菘菘菘菘菘菘菘菘  
菘菘菘菘菘菘菘菘菘菘菘菘菘菘菘菘菘菘菘菘菘  
歌注云昌歌曰本之菘菘菘菘菘菘菘菘菘菘菘菘菘菘菘菘  
菘菘菘菘菘菘菘菘菘菘菘菘菘菘菘菘菘菘菘菘菘菘菘菘  
菘菘菘菘菘菘菘菘菘菘菘菘菘菘菘菘菘菘菘菘菘菘菘菘  
以經冬故須加鹹味雷時稍暖惡壞故棄之  
餘白澤罔云雷精名攝提雷則呼之蓋其意  
也離騷招魂云西方之苦流沙千里旋入雷  
閩注云雷公室也乃在西方漢書云布鼓過雷門  
者為比論耳不論其震詩邵南殷其雷在  
南山之陽毛傳云山南日陽雷出地奮震驚鳥百

里鄰矣對事云問若曰古者帝王封建諸侯  
皆三百里取象於雷何取乎炎日易震為雷亦  
為諸侯雷震驚鳥百里故取象焉問若曰何  
以知為百里炎日以其數知之夫陽動為九其  
數卅六陰靜為八其數二震一陽動二陰故  
曰百里詩下章乃云在南山之側毛傳  
云或在其陰與其左右又云在南山之下毛  
傳云或在其下鄭賤云下謂山足此之發聲便也  
其雷謂者皆據本室上元論衛云蓋五雷當  
狀如連鼓一刑又問一人若力士謂之雷公左  
手引鉞右手推植以為雷者太陽之擊擊氣也陰  
陽分爭則激射為毒中人輒死夫雷火也火  
氣燎人狀似文字謂天書其過此虛也

玉燭寶典卷第十一

十二國季冬第十二

禮因令曰季冬之因日在斂女昏妻中且

丘中鄭子曰季冬者日國會辰律中大呂季冬氣

鷹北向鵲始巢雉鳴乳雉鳴也詩云雉鳴

命有司大雉勞礮出土牛以送寒氣此難

乃畢山川之祀及帝

乃嘗魚先薦寢廟天子必親視明燠非常事

命農計耦耕力備

合吹而罷歲時終也言罷者此謂禮樂於人

乃命四監收秩薪柴以供郊廟及百

祀之薪燎也日窮于次國窮于紀

歲且更始專而農民毋有所使而猶女言事

共飾國典論時令以待未歲之宜和六典之

之列賦之犧牲以供皇飢上帝社稷之享此

乃命同姓之邦

大夫主於庶民土田之數而賦之犧牲以供山川

名川之祀此數與大夫庶民共者也

力以供皇飢上帝社稷寢廟山林名川之

祭此數與大夫庶民共者也

季冬行秋令則白露蚤降介蟲為妖此

則胎夭多傷此

國多固疾此

命之曰送此

此行夏令則水潦敗國時雪不降冰凍消澤

蔡雍季冬章句曰令曆季冬大雪節曰

在女二度昏明中去日八十三度乘六度半

中而昏丘七度中而明雉鳴也是

起於堂之中雷動而未聞於人雉性情野

故獨知之應而鳴也此

上之堂九州之民周之九州東南曰揚州正南曰

荆州河南曰豫州正東曰青州河東曰兗州正西

曰雍州東北曰幽州河內曰冀州西北曰并州唐虞

有徐梁而無幽并漢有司益而無雍梁右章

勾為釋因令詩幽風曰二之日栗列魚衣

魚鵠何以卒歲此

于公此

潛季冬薦魚春獻鮓也此

周官而官下曰凌人掌冰此

春官上曰而府學季冬陳玉以具未歲之美

惡此

占夢學季冬躬王夢此

受之此

鳥蜡則作羅橋此

禮記郊特牲曰此

者氏始為蜡此

歲十二國而合聚万物而索饗之此

韓詩章句曰二之日栗烈夏之十二國也周

書時訓曰小寒之日鷹北鄉又五日鵲始巢

又五日雉始鳴不北鄉民不懷主此

國不寧雉不始鳴國乃大水大寒之曰雞始乳

又五日鵲為屬疾又五日水澤腹堅雞不

始乳此

腹聖言乃不後

周書周圖解曰夏數得而百王所同其在高陽

用師于夏順而革命改夏正朔變服殊號一

文一質示不相必以建丑為正易民之眩若

瓜時大變亦一代之事禮夏小正曰十有二圖

鳴弋弋也者會也先言鳴而後言弋鳴而後

知其弋也主駒黃支駒者蟻也黃何也走於

莖中也分案方言曰此蟻蟻之謂也駒揚子法言

井字謂蟻曰駒何也蓋仲舒者曰河內見有人與

十萬蟻大如黍粒動則蟻蟻蟻蟻蟻蟻蟻蟻蟻蟻

也約者何也約之居也虞人入梁虞人官梁者

主設邑者也隕廉角蓋陽氣且暗也易通卦

驗曰小寒合凍肅始交祭蛇岳首易且入鄭

曰交合壯也祭也畧長丈二尺四分倉陽

雲出系南倉北黑小寒於坎五九二得氣

大寒雪隆草木生心鶴始巢隆也也畧長

丈一尺八分黑陽雲出心南黑北黃大寒於坎值

氣氣水也為南黑季冬土也為北黃又曰十二圖物生白詩紀歷

極曰丑者好也陽施氣陰受道陽好陰好

陽對柔相好呂物庫制禮作樂道又明也

宋均曰

樂替曜嘉曰殷以十二圖為正息卦爻陰法物

之牙其色尚白以雞鳴為朔物均言春秋元命

苞曰表中於丑者紐也宋均曰紐心不直通陽之

律中大呂者略略起故出較略可見也

春秋元命苞曰黑帝之子以十二圖為正物牙

色白物牙也爾雅十二圖為陰物牙也

尚書大傳曰殷以季冬為正者

其貴朔也史記律書曰率牛者言陽氣率

引万物出之牛者冒也言寒雖凍能冒而生

也牛者耕殖種万物也東至於建徐廣曰此中闕不說大呂及丑今為此

諸生也錄率牛以當其位餘因皆不取也

淮南子曰時則曰季冬之圖招搖五十二圖官

獄其樹稟高誘曰十三圖歲蓋刑斷故官獄也

白帟通曰十二圖律謂之大呂何大者大也呂者

拒也言陽氣欲出陰不許也呂之為言拒者律

拒難之也

風俗通曰禮傳曰夏曰嘉平殷曰清祀周曰大蜡

漢改曰鴈者獨取獸祭先祖或曰獨接也

新故交接押鴈大祭以報功也漢火行表於成

故曰鴈也

續漢書禮儀志曰季冬之月御理歲終陰陽

已交勞農夫享鴈以送故先鴈曰大難謂之

逐疫也

晉博士張亮議曰案周禮及禮記蜡謂合聚百

物而索饗之鴈者祭屠則初去蜡則黃服蜡

鴈不同提之非也傳曰鴈持也上祭宗廟旁祭

五祀宜在新故交接也

風土記曰進清醇以告蜡竭敬恭於明祀乃有行

施注云福蓋婦人所作金環以錯指而縫者也鴈

日祭祀後優婦兒僅各隨其俗為藏施之獸今

二曹以效鴈履以酒食具如人偶即敵對會者

即使奇人為遊附或屬上曹或屬下曹名為飛

鳥以齊二曹人數一施藏在數十于中曹人當

射知所在一藏為五等為一賭捉者捕得推

手出施五等蓋家後共為履賭主部使起拜

謝賂曹崔寔四民因令曰十二圖曰薦稻薦前

期五日致猪三日殺羊前除二齋饌掃除遂鴈

先祖五祀其明日是謂小新歲進酒降神其進酒

尊長及脩判賀君師者尤正日其明日又祀是

謂蒸祭後三日祀家事畢乃請名宗族婚嫁

敬講好和禮以萬恩紀休農息假惠必下漢是

因也羣神頒行頒新大餅禮與乃家祠君師尤於

友朋以崇慎終不替之義遂合耦田器養耕牛選

任田者以俟農事之起去猪蓋車青後三歲可

鴈時祠祀多送燒飲治列入宛中及樹瓜田中四節盡

門磔白雞頭注案求牛膽合少小藥

正說曰鴈同異及祭圖早晚先儒說定辨頗

以為疑案郊特牲記云瓦子大蜡入伊者氏始為

蜡也者素也歲十二圖合聚万物而索饗之鄭

注十二圖周之正數謂建亥之圖從上文說相連

伊者始為蜡唯隔蜡者索也句便次歲十二圖

想非別起至素饗以未恙是上屬於下廣陳

蜡義夏后氏以建寅之因為正伊者注云古瓦

子号既在夏前率代久遠未應已從周之正朔明

蜡即在夏十二圖矣鄭君據周以建子為正禮記

興於周也故云十二圖建亥取孔子云行夏之時

夏建亥乃是十圖於十二圖文理不消因令鴈

先祖五祀在孟冬者當以於周為十二圖故移說

之恐非不刊定法記云皮弁素服而祭素服以送

款為帶榛杖也注云送祭也款所謂先物



周官蒼龍章載云國蜡則吹豳項擊于土鼓以息  
 老物是也記又云黃衣黃冠而祭息田夫注云祭  
 謂既鴈先祖五祀於是勞農以休息之野春黃冠  
 黃冠草服也注云言祭以息民服象其時物之色李  
 秋而草木黃落記又云八蜡以祀四方注云四方  
 有祭四方車不順成八蜡不通順成之方其蜡乃  
 通既蜡而叔息已注云叔斂積聚也息民于蜡  
 異則黃衣黃冠而祭為鴈必矣詳據前後蜡  
 祭則皮弁素服芻帶榛杖既祭四方明在於郊  
 鴈則黃衣黃冠祭先祖理在廟中張亮議曰初  
 去者餘祭所服耳此祭別出黃衣黃冠明不在  
 常例禮運云仲居於蜡有注云蜡者素也祭  
 宗廟時孔子仕魯在助祭之中事畢出遊於觀之  
 上喟然而歎注云觀闕也孔子見魯君於祭禮有  
 不倫又睹象魏舊章之一靈感而歎之鄭君附  
 文而解以仲居出遊於觀之上知在國都故云宗廟  
 此乃祭宗廟謂之蜡因合孟冬孤子初未率於孤  
 宗大割牲祀于公社及門閭鴈先祖五祀注云周  
 禮所謂蜡祭謂曰因鴈以田鴈所得會或  
 言析華或言大割或言鴈年文言牙文則孤宗  
 公社名得名鴈禮雜記云子貢觀於蜡孔子曰賜  
 也樂乎賜對曰一國之人皆若狂賜未知其樂注  
 云國素鬼神而祭祀則樂正以禮屬民飲酒于  
 序以正齒位於是時氏無不醉子曰百之蜡一日之  
 澤非尔所知注云蜡之祭主先盡大飲飲樂農以  
 休息之言民皆懇稼穡有百日之勞喻久也今  
 一日使之飲酒燕樂是君子之息澤也鄭君

名以一國語廣非止蜡人故云黨正飲酒然則大飲  
 黨黨正飲酒以其蜡罔行事普名名蜡廣雅云  
 夏日清祀殷曰嘉平周曰大蜡秦曰鴈祭雍  
 章句乃云鴈祭名夏曰嘉平殷曰清祀周曰大  
 蜡按謂之鴈傳曰虞不鴈去風俗通則云漢  
 改曰鴈餘同春秋傳宮之奇云虞不鴈者此意  
 當為晉若滅虞宗廟便不血食故事以鴈為  
 辟然無廢是於周則蜡鴈並見夏殷無文儒  
 者或言俗指十二國建丑之罔為鴈者蓋設此則  
 拘文求教難以踵行是以建寅為正仍存清祀之  
 名明自用其家十二罔不離建丑殷以建丑為文  
 嘉平之号更用建子為十二罔其周用建夾如上  
 所說秦以十月為歲首鴈豈不移史記秦始皇林  
 六年并孤下推五德之傳改車始朝智皆自十罔  
 朔卅一年十二罔更名鴈曰嘉平大元其人茅盈內  
 記云始皇卅一年九罔庚子盈曾祖父蒙於華山  
 中乘雲駕龍白日升孤先是其邑謠歌曰神仙得  
 者茅蒙初成駕龍上升入大清時下玄州戲赤  
 城繼世而往在我盈帝若學之鴈嘉平始皇聞  
 謠歌析然乃有尋仙之志曰改鴈曰嘉平此據夏  
 正即以建戌為鴈漢改曰鴈有嘉平也案當書  
 竟與分命義和東作南協西成朔旦勿寒暑時德悉  
 與夏同又禮記志云虞夏正建於孟春於時於洋  
 故蠶百草權輿此乃唐虞及夏三朔不變春秋  
 說雖云正朔三而改其下即云夏白帝之子以十三  
 罔為正上古質略書藉字記使似三三起於夏后  
 班固漢書律曆志云漢興庶事具創襲秦三朔

武帝元封七年漢與百三歲去太中大夫公孫卿大  
 史公為遷等言曆紀壞廢宜改正朔乃詔御史大  
 夫倪寬等博士共議皆曰帝王必改三朔易服色所以  
 明受命於天推傳序天則合夏時也光武中興更  
 改易故惟夏四罔罔令云十二罔鴈先祖五祀實即  
 後漢祖帝時人也魏文帝詔引行夏之時今正朔  
 當依虞夏服色自隨主德至明帝詔魏當以建丑  
 為正青龍五年三罔為景初元年魏齊王位尚書  
 奏復夏三為明帝以建丑之罔一日出朔不得以正  
 日元會博士樂詳議正且可受夏實後五日乃命作  
 樂大尉朱誕議可自宜改之際選用建寅罔為正  
 夏數得孤也晉大始二年泰曰行夏之時通代  
 言也宜用前代正朔詔可晉司空裴秀大始詩之  
 日踵之紀大呂司辰此並依聖典行夏之時非為  
 俗誤或問祭色章句云夏嘉平殷清祀周大蜡  
 惣謂之鴈何耶張亮議云傳曰鴈者接也言上  
 祭宗廟旁祭五祀新故之交接美孟同日鴈祭  
 宗廟八蜡厚祀有司行事俗謂鴈之明曰為初歲  
 古之遺言也日同名異祭俱服祭惟氏罔令亦謂  
 明日是謂新小歲進酒降神又脩刺賀君師者  
 老如正日此以逼近歲暮便立歲名指元心為大故  
 云小耳舊解蜡得鴈不義蜡今謂改而折之  
 蜡報八神鴈主先祖摠而言之蜡即是鴈亦是  
 蜡則官有蜡而無鴈罔令有鴈而無蜡光聖當以  
 同在一罔之中名義兼通隨機而頭伯釋云摠  
 号康成解為手文張亮又言新故交接互相扶  
 成謂謂惟允其同一日者案禮蜡實及一日之釋似

同日若年勞農飲酒恐事廣難周禮父唯三是  
因也大飲酒賜先租五祀乃甲子年定冠孔子云一  
日之澤者自操飲酒為日張亮云同日者別飲錯  
賜為同前後疑信符計亦非英國語云日因會  
于龍抗孤明昌作羣神頓行國奉寧祀者春秋  
有閉整而至因令祭行先賢逐冬北郊大夫士  
首時仲因祭屬羔豚庶人又有稻屬之饋勞及便廣  
足稱羣神或可據龍抗以後非專一因其季冬掌  
魚先薦後屠及大合樂而罷注王居明學命國為酒  
以合三族亦是錯賜之流若休勞已畢不應復禮  
禮兼施季孟孫會提名茶車及及風俗通論夏  
殷嘉年清祀二祭雖到其廣雅不同者更無  
怪典正詔故兩傳焉  
附正說曰十二因八沐浴已具內典溫室經俗謂為  
賜因者史記陳勝傳有賜因之言劉歆女傳云  
魯之母師賜日休家注云賜一歲之大祀魏世平  
散常以賜日饗字第王朗慕之蓋其家法詩云  
賜或鳴春草生案周官方相氏蒙熊皮黃金  
四日之衣朱蒙執戈楊楸帥伯餘而時離茶命  
章掌土鼓幽菴菴于春注云鼓以瓦為佳以草  
為兩面可擊也又曰國祭蜡吹豸項擊土鼓以息老  
物此即賜也論語鄉黨云鄉人饋孔子朝服而  
立於階階注云饋者謂駢疫鬼朝服立於階階者  
為鬼神或驚怖當依人今世村忌打細響鼓戴  
胡云頭及在盒對力上逐除即其遺風呂氏春秋  
冬紀云今人賜歲前一擊土鼓駢疫謂逐除云  
中記云顯頭氏有三子俱已而八官室善善小兒

下編實典

漢世以五營千騎自端門送至洛水饋饌書禮  
儀志云季冬之因先賜一日逐疫振子持炬火  
送疫出端門外駢騎傳炬出宮司馬闕門外  
五營騎士傳火乘浴水中張衡東京賦云卒歲大  
儺駢除羣厲振子方童丹首玄制注云丹首  
赤幘玄制皂衣蓋逐除者所服也金對力士世謂  
仙家之神大涅槃經云有一童子存屏隱靈靈說  
或吞逆力士以金對并碎之如塵是金對神極成  
暴惡河圖玉板云孔立四極各有金對力士長  
三千丈抑念其義儒書唯首御荆楚歌賦云嫫  
母力父是之悟也漢郎廣呂大儺賦云孫桃判棘  
弓矢斷張補鞭朱朴擊不祥股丹并各焚焚  
凶狹投坡屈于洛裏遠絕限于飛梁異荒拾遺  
云孫興云常着戲頭與逐除公至桓武靈宣武  
賞對不凡推問乃並驗其事也其夜為藏鈞之  
戲辛氏三秦記云胎帝母鈞戈夫人手拳而國  
色今世人學藏鈞法此藝云經云鈞戈夫人手持世  
人藏鈞法成云後周家並作造字表任則作鈞  
京聞藏鈞賦云數逐夜之藏鈞實一時之戲望以  
道生為元帥以子仁為佐相人名之鈞運當而潛流  
手乘虛以密放示微迹於可燻靈疑似之情狀輒  
爭杖以先叩各銳志於所向荆楚記俗云此戲令人  
生離有物忘之家撥不脛也其日並以豚酒祭電  
神禮器云電者老婦之祭鍾於鍾盛卦益言詳  
為鍾以益盛饌也許慎五經異義云顯頭有子曰  
梨為祝融大神也祀以為電座子皇子見桓公  
曰有電有駢司馬彪注云駢電神也狀如美女衣

赤衣電書云電神姓蘇名吉利婦名博類雜  
五行書又云電神名禪字子郭衣黃衣後電  
中被駢而去以名呼之則除山五行書又云三因  
甲寅四因丁巳以豬頭為祭其利方倍抱扑子云  
因晦日電鬼亦上孤白人罪狀大者棄紀者三  
百日也小者棄卒者百日也世說云王朗以識度  
推卒散錯日嘗集子姪飲王名學之朗電  
藏云有家嚴君并電之謂搜神記云漢陰子  
方當賜日農炊而電欺見子方再拜慶家有  
黃羊日以祠之至誠三垂而遂繁昌故後常以賜  
日祀電而薦黃羊焉荆楚記云黃犬祭之謂  
之黃羊陰氏世蒙其福古今注狗  
有腹脈注云腹牛百葉也豚豕大指也賜大祭物  
俗多婚嫁張華感婚賦云逼來率之且至迄  
○紀之未移竟奔驚於未冬成起趨於吉儀  
師曠書云人家忌賜日教生形於堂上有血光不祥  
過賜一日謂之小歲史記孤官書九候歲前賜  
明日人衆一會飲食發陽氣故曰初歲在官者  
並朝賀今世多荆楚記云歲暮家具者款  
詩大雅云其款推謂謂宿歲備以入新年也相  
何毛傳云款者有謂謂宿歲備以入新年也相  
聚酣歌古文尚書云請為送歲今世多  
去破辭留宿歲飯至新年十二日則  
乘於街衢以為去故納新除貧取富又  
留此飯發發雷鳴擲之屋扉令雷聲  
遠也今世留宿歲飯入年留宿歲飯入年留宿歲飯入年

各理一石名為鎮宅維南萬畢術則云埋負石於四隅雜桃孤七枚則無鬼殃之害非獨今也終篇說曰紫尚書春三百六旬又六日以閏因定四時成歲孔安國注云迺四時日暮一歲十二月世日正三百六十日也除小因六為六日是為歲有餘十二日未盈三歲是得一因則置閏焉以定四時之氣節成一歲之麻象此言三百六旬外有六日与小因之六日并為十二日也三率合卅六日故置閏或後王肅注則云春稱時謂日一周凡三百日又六旬六十日又六日其實五日四今日之一入六日之四分一舉全數以言之易通卦驗云廿四氣始於冬至終於大雪周凡三百六十五日四今日之一与王氏注周官大史職因閏則詔王居門終因鄭玄注門謂路寢門也鄭司農云因今十二因今在青陽明堂也

鄭司農云堂左右之位唯因在亦居于門故於文王在門謂之因古者稱字為文此言閏字之體以王居門為禮至潔去端而朝日於東門之外聽朔於南門之外因則闔左扉立于其中鄭注云東門南門皆謂國門也孤子廡及路寢皆如明堂在國之陽每因純其時之堂而聽朔為率事及路寢不若因因非常聽其朔於明堂明中還處路寢門終因是乃闔扉於明堂終因於路寢以無正位故內外

在門則書周因云日因俱起于牽牛之初右因行

因一周旋起一次而于日合宿日行一次十有二次而周凡歷舍于十有三辰終則復始是謂日因推輿因無中氣斗指兩辰之間春秋文年傳於是閏三因非禮朕注云周三因夏正因也是歲距倍公五率卒亦歲卅率閏餘十三正因小雪因當在十二因後不數此文元率計唯廿九率一因有七小餘一率合八十四二小餘成一閏餘是為率有閏餘七廿九率合二百三餘十九餘為閏百九十餘成十閏猶有十三餘在又元率正因以後猶少因餘正因三因共有廿餘計十二因小餘為一閏餘并往率十三始滿十四長九小餘豈得置閏若計三因後猶小五閏餘從因盡六一因小餘七十七始得六因餘方可置閏長五小餘故朕注云十月後傳又云歸餘於終注云餘今也終閏因也謂餘分成閏中氣在因每因後因無中氣斗柄指二辰之間餘分之所終以為因因不失則升建古得其三舊說云周凡九三百六十五度十二辰一辰有卅度十二辰合三百六十五餘有五度分之十二辰有七小餘辰一百卅度小餘日行遲一日行一度猶不盡計一因唯行廿九度其二度八十分度之卅一焉其長者積而成閏易以靈因云五勝迭用事各七十二日合三百六十日為歲注云五勝五行也此不計因小及五度年父六率冬閏因不告朔猶朝於廟傳曰非禮下云閏以正時注云閏幾分之氣三率得一五率得此言十九中有三率得一閏者有五率得二閏者其三率六率九率唯有一長閏餘猶是三率

之內主第十一率向土數為五率得二積長因餘還後三年數又至第十九率復必率得二其閏餘志盡更更發初故周易繫辭云五歲再閏再初而後掛玉輔嗣注云凡閏六歲再閏又五歲再閏又三歲一閏凡十九歲七閏為一章五歲再閏者二舉其凡名如三百六十日領驥注書云閏因之四時成歲云定然後成歲是為日數不充則春不成歲然則周日為歲因因其無多而其贏縮無常故舉其中數三百六十是贏縮之中也漢書律曆志云十一歲四閏十九歲七因是也尚書考靈曜曰因者陽之餘注云陽日也以一歲周凡為十二次因一歲十二及日而不盡周凡十九今次之七故言因者日之餘春秋元命苞云人兩乳者象因因陰紀注云兩乳生也其生則象因餘也以陰之二教白帝通云因有因何尚凡三百六十五度四分十二因不十二度故三季一因五歲再因也明陰不且陽有餘因者陽之餘也易乳豎金度云來

仲命德維紀街注云謂四仲之卦震兌坎離也命德者震則命日德兌則金德坎則水德離則火德維者四角之卦艮巽兌乾也紀猶殺也街猶當也維者起數所當謂若良當立春者經授神報云賦任易立卦以應極注云應斗極

蒞節移度故作卦化方面書考靈曜云凡聖開闢囉滿舒元應紀名因首甲子冬至曰因五〇俱起牽牛初曰因若懸壁五〇若編珠禮念文嘉云推之以上元為始起十一因甲子朔是牽牛冬

至曰因五。俱起牽牛。初斗左曰因五。左  
 行樂動聲儀云。夙裝一變五。曰因俱合起牽牛  
 曰四更易氣。辰更易光。注云。牽牛前五度世  
 本容成。作曆注云。黃帝丘當是上古。何略至容成  
 始。漢委黃戴之文字。非為創。造。秦。秋。傳。鄭。子。云。少  
 昊。鳥。師。而。鳥。名。鳳。鳥。氏。曆。正。服。注。云。猶。堯。之。義。  
 和。杜。注。云。鳳。鳥。知。風。時。故。以。名。曆。正。之。官。史。記。曆  
 書。云。少。昊。氏。之。義。也。九。黎。亂。往。顓。頊。受。之。乃。令。南  
 正。董。同。而。以。屬。神。火。三。黎。同。基。以。屬。民。其。後。因。餘  
 非。次。孟。際。孫。攝。提。無。紀。堯。以。重。黎。之。後。立。羲。和  
 之。官。明。時。正。度。則。陰。陽。調。風。雨。節。茂。氣。主。春  
 秋。元。命。苞。易。軋。盤。度。皆。為。以。開。闢。至。獲。麟。百  
 七。十。六。萬。歲。漢。書。律。曆。志。云。僖。公。五。年。正。閏。辛。永。朔  
 且。冬。至。是。歲。距。上。元。十。四。萬。二。千。九。百。七。十。六。歲。明。開  
 闢。以。後。即。有。辛。閏。可。推。故。律。曆。志。又。云。曆。數。之。起  
 尚。矣。象。諸。據。驗。閏。曆。之。更。與。造。化。俱。興。其。時。候。早  
 晚。皆。依。所。聞。之。罔。縱。有。盈。縮。非。過。懸。殊。以。季。冬。歲。終  
 故。德。附。於。此。春。秋。以。閏。非。正。例。不。見。經。六。年。閏。不  
 告。朔。猶。朝。于。廟。書。者。為。失。禮。故。哀。五。季。閏。罔。對  
 還。如。齊。堯。齊。景。公。書。者。見。諸。侯。五。閏。而。壘。以。閏。數  
 也。

經籍訪古志

玉燭寶典十二卷 貞和四年鈔本  
楓山官庫藏

隋著作郎杜臺卿撰缺第九卷末有貞和四年  
 某月某日校合畢面山叟記五卷末有嘉保三  
 年六月七日書寫并校畢舊跋按此書元明諸  
 家書目不載之則彼土早已亡佚耳此本為佐  
 伯元利氏獻本之一從加賀侯家藏卷子本鈔  
 出 按嘉保三年宋哲宗紹聖三年  
 貞和四年元順帝至正八年也  
 直齋書錄解題

玉燭寶典十二卷

隋著作郎博陵杜臺卿少山撰以月令為主觸  
 類而廣之博采諸書旁及時俗月為一卷頗號  
 詳洽開皇中所上

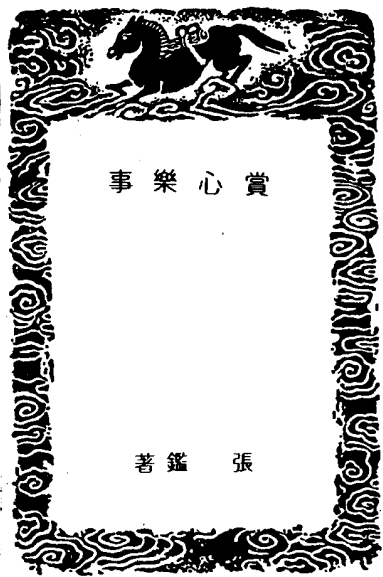

賞心樂事

張鑑著

賞心樂事序

余掃軌林間不知衰老節物千變花鳥泉石領會無餘  
 每適意時倘伴小園殆覺風景與人為一閉引客攜觴  
 或幅巾曳杖嘯歌往來澹然忘歸因排比十有二月燕  
 遊次序名之曰賞心樂事授小庵主人以備遺忘非有  
 故常力行之然為具真率母至勞費及暴殄沈湎則天  
 之所以與我者為無負無棄昔賢有云不為俗情所染  
 方能說法度人蓋光明藏中孰非游戲若心常清淨離  
 諸取善於有差別境中而能潛入無差別定則淫坊酒  
 肆偏歷道場鼓樂音聲皆談般若倘情知物隔境遂源  
 移如鳥黏網動傷軀命又烏知所謂說法度人者哉聖  
 朝中興七十餘載故家流風淪落幾盡有開前輩典刑  
 識南湖之清狂者必長哦曰人生不滿百常懷千載憂  
 晝短苦夜長何不秉燭游一旦相逢不為生客張鑑撰

賞心樂事

宋 張鑑 著

正月

歲節家宴 立春日春盤  
 人日煎餅會 玉照堂賞梅  
 天街觀燈 諸館賞燈  
 叢奎閣山茶 湖山尋梅  
 攬月橋看新柳 安開堂掃雪

二月

現樂堂瑞香 社日社飯  
 玉照堂西細梅 南湖挑菜  
 玉照堂東紅梅 餐霞軒櫻桃花  
 杏花莊杏花 南湖泛舟  
 羣仙繪幅樓前後棧 一作樓前打毬  
 綺互亭千葉茶花 馬際看花

三月

生朝家宴 曲水流觴  
 花院月夕 花院桃柳

寒食郊游

碧宇觀筍  
 滿霜亭北棣棠 關春堂牡丹芍藥  
 芳草亭觀草 豔香館林檎  
 宜雨亭千葉海棠 宜雨亭北黃薔薇  
 花院紫牡丹 花院煮酒  
 現樂堂大花 一作大茶 經寮蘭茶

瀛滸勝處山花

四月

初八日亦菴早齋 南湖放生食糕糜

五月

芳草堂園草 芙蓉池新荷  
 藥珠洞餘醪 滿霜亭菊花  
 玉照堂青梅 豔香館長春花  
 安開堂紫笑 餐霞軒櫻桃  
 南湖雜花

五月

清夏堂觀魚 聽雲堂摘瓜  
 安開堂解粽 重午節泛蒲  
 烟波觀碧蘆 夏至日鵝樹

南湖登花

水北書院采蘋

清夏堂楊梅

豔香館林檎

六月

樓下避暑  
 現樂堂南白酒 碧宇竹林避暑  
 蒼寒堂後碧蓮 約齋夏菊  
 芙蓉池賞荷花 霞川食桃  
 清夏堂新荔枝

七月

餐霞軒五色鳳仙花  
 穀奎閣前乞巧  
 立秋日秋葉 玉照堂玉簪  
 西湖荷花 南湖觀魚  
 應鉉齋東葡萄 霞川水紅花  
 珍林刺楸

八月

現樂堂秋花  
 湖山亭桂 取妙峰山木犀  
 社日糕台  
 霞川野菊 倚互亭千葉木犀

浙江觀潮

桂隱散桂

杏花莊鄭冠黃琴

九月

重九登城把酒

把菊亭采菊

蘇堤看芙蓉

珍珠露時果

景全軒金橘

芙蓉池三色拒霜

杏花莊務新酒

十月

現樂堂煖爐

滿帶亭密橘

烟波觀買市

賞小春花

杏花莊桃聲

詩禪堂試香

十一月

摘星軒枇杷花

冬至節餛飩

味空堂臘傳

芥菜堂南天竺

花院水仙

十二月

綺互亭檀香臘梅

天街鬧市

南湖賞雪

安閒堂試燈

湖山探梅

花院蘭花

二十四夜餽果食

玉照堂看早梅

除夜守歲

賞心樂事

賞心樂事

五

長

賞心樂事

五

長

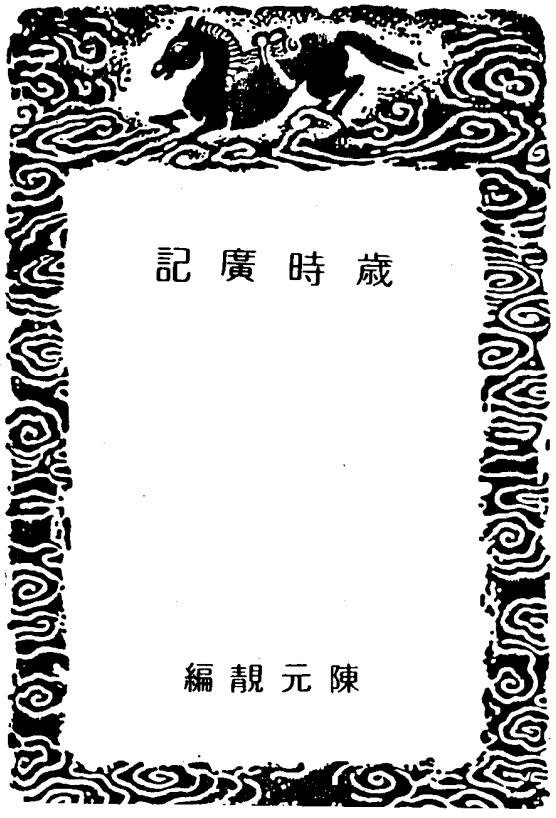

歲時廣記

陳元靚編

歲時廣記引

識貴乎博，書患乎略。故入鄧林則知杞梓之良，關武庫則識甲兵之富。此太平時祖所以廣其記也。然或  
記錄雖詳，而採擇之未精，或條目雖備，而顛末之多舛。覽者病焉。龜峯之隱，梅谿之澗，有隱君子，廣寒之  
孫，涕唾功名，金玉簫簫，採九流之芳潤，擷百氏之英華，輔以山經海圖，神錄怪牒，窮力積稔，萃成一書，目  
曰歲時廣記，搜節物之異聞，考風俗之攸尚，手編心緝，博而不煩，補白孔之或遺，續晏會之未備，亦後來  
雜家者流之奇書也。誠使操觚之士，得之，非特可施於竿牘之貽，抑且具助於江山之咏。至於芳辰麗景，  
懷古感今，江心鏡之徵，敷於散之辨，隨叩隨應，取之不窮，當有發久不見，異人必有得異書之歎者矣。其  
有詢故實，則筆閣而不書，質異聞，則口呿而不對。此記問不廣之由，故書不負人，而人負書。  
文林郎新得行在太平惠民和劑局監門道山居士劉純君錫撰。

重刊足本歲時廣記序

歲時廣記四十一卷，題廣寒仙裔陳元靚編。前有宣教郎特差知無為軍集縣事兼理武民兵軍正總轄  
屯戍兵馬借緝朱鑑序。文林郎新和劑局監門劉純序。讀書敏求記所著錄。祇前四卷。四庫書錄本同。此  
從天一閣藏抄本傳錄。尚是全書。惜缺第六卷耳。廣寒先生姓陳氏，不知其名。福建崇安人。陳希夷弟子  
後尸解。墓在建陽縣三桂里水東源。崇安有仙亭峯白塔仙洞，皆以廣寒得名。子遜，紹聖四年進士官至  
侍郎。嘗構亭于墓所，名曰望考。後朱子嘗居其地，故學者又稱曰考亭先生。元靚，蓋遜之裔也。朱鑑字子  
明，朱子長子。鑑之子，少穎敏，讀書一目數行。朱子鍾愛，異於諸孫。以蔭補迪功郎，官至戶部郎中。湖廣總  
領寶祐六年卒。年六十九。見福建通志。其為集縣，則通志失載。可補其缺。純字君錫，崇安人。以父蔭授沙  
縣主簿。調袁州分宜縣丞。尋入監和劑局。紹定中，閩寇晏頭陀等嘯聚汀郡，連犯南劍。建寧。純調湖北帳  
幹，聞賊迫近鄰里，辭歸散家財，招義勇討之。邵武守王遂請于朝，以純知邵武縣。討賊被執，不屈。死。贈  
義壯。亦見福建通志。則元靚亦理宗時人也。所著尚有博聞錄。事林廣記。廣記余有永樂刊本。博聞錄見  
絳雲樓書目。今不傳。惟見于此書所引而已。  
誥授榮祿大夫二品頂戴前分巡廣東高廉兵備道陸心源跋。

歲時廣記目錄

首卷	圖說	月令	主曆	大令	春	十氣	二氣	名節	十	夏	月令	十氣	二氣	名節	十	秋	月令	十氣	二氣	名節	十	冬	月令	十氣	二氣	名節	十
卷第一	春	元且	中	原	秋	立	春	人	日	卷第十	上	元	上	卷第十一	上	元	中										

卷第十二	上元下	卷第十三	正月晦	中和節	卷第十四	二社日	卷第十五	寒食上	卷第十六	寒食下	卷第十七	清明	卷第十八	上巳上	卷第十九	上巳下	卷第二十	佛日	卷第二十一	端五上	卷第二十二	端五中	卷第二十三	端五下	卷第二十四	朝節	天祝節	卷第二十五	三伏節	立秋	卷第二十六	七夕上	卷第二十七	七夕中	卷第二十八	七夕下	卷第二十九	中元上	卷第三十	中元下	卷第三十一	中秋上	卷第三十二	中秋中	卷第三十三	中秋下	卷第三十四	重九上	卷第三十五	重九中	卷第三十六	重九下	卷第三十七	小春	下元	卷第三十八	冬至	卷第三十九	臘日	交年節	卷第四十	歲除	末卷	總載
------	-----	------	-----	-----	------	-----	------	-----	------	-----	------	----	------	-----	------	-----	------	----	-------	-----	-------	-----	-------	-----	-------	----	-----	-------	-----	----	-------	-----	-------	-----	-------	-----	-------	-----	------	-----	-------	-----	-------	-----	-------	-----	-------	-----	-------	-----	-------	-----	-------	----	----	-------	----	-------	----	-----	------	----	----	----



歲時廣記首卷

歲時廣記圖說

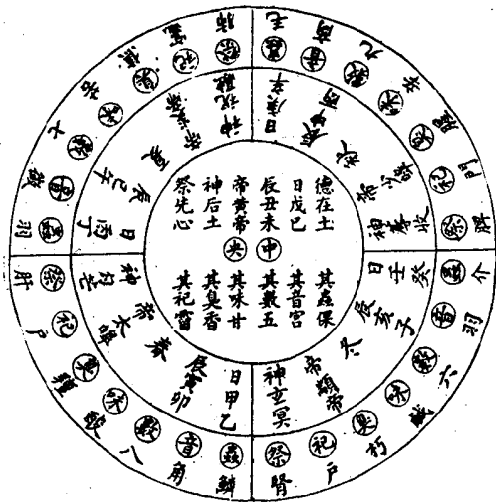

圖說

月令主屬大全圖

宋 陳元龜編

禮記月令注云仲春之月盛德在木。故所主皆木屬也。仲夏之月盛德在火。故所主皆火屬也。仲秋之月盛德在金。故所主皆金屬也。仲冬之月盛德在水。故所主皆水屬也。惟土居中央而分旺四時。故所主皆土屬也。

歲時廣記圖說



圖

梁元帝纂要  
春曰青陽。風謂而亦曰發生。芳春。青。陽。春。三春。九春。天曰蒼。天。蒼。物。生。風曰陽風。春風。暄風。柔風。惠風。景曰媚景。和景。韶景。時曰良時。嘉時。芳時。辰曰良辰。嘉辰。芳辰。節曰嘉節。韶節。淑節。草曰芳草。弱草。芳卉。木曰華木。華樹。芳樹。陽樹。林曰茂林。芳林。鳥曰陽鳥。時鳥。候鳥。好鳥。禽曰陽禽。時禽。好禽。

歲時廣記圖說



圖

夏曰朱明。氣赤而亦曰長。朱。夏。炎。夏。三夏。九夏。天曰昊天。雷。雷。風曰炎風。節曰炎節。草曰茂草。雜草。木曰蔚林。茂林。密樹。茂樹。



冬曰玄英，氣寒而三冬，九冬，天曰上天，百時無事，風曰寒風，勁風，嚴風，厲風，哀風，陰風，景曰冬景，寒景，時曰寒辰，節曰嚴節，鳥曰寒鳥，寒禽，草曰寒卉，黃草，木曰寒木，寒柯，素木，寒條。

秋曰白藏，氣白而收，亦曰收成，萬物成而三秋，九秋，素秋，素商，高商，天曰晏天，物之影也，風曰商風，素風，凄風，高風，涼風，悲風，激風，清風，景曰明景，澄景，清景，時曰凄辰，霜辰，節曰素節，嘉節，草曰衰草，木曰疎木，茂林，霜柯。

三

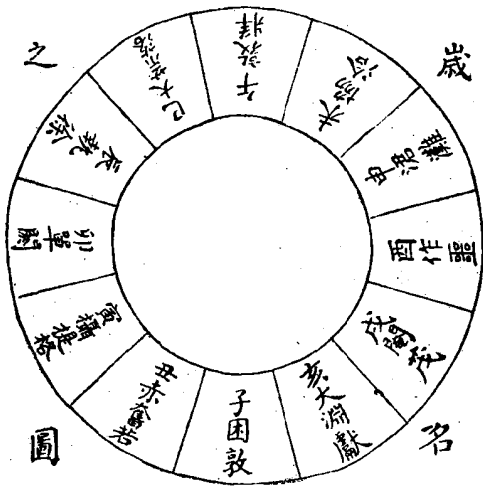

丙辰之歲曰柔兆執徐，丁巳之歲曰攝提格，戊午之歲曰著雍敦牂，己未之歲曰屠維協洽，庚申之歲曰上章涿灘，辛酉之歲曰重光作噩，壬戌之歲曰元武閼茂，癸亥之歲曰昭陽大淵獻，甲子之歲曰閼逢困敦，乙丑之歲曰攝提格，推此周而復始可知也。

爾雅疏釋曰：此別太陽在日辰之名也。甲至癸為十日，日為陽，寅至丑為十二辰，辰為陰，漢書律歷志乃以前歷上元泰初四千六百一十七歲至元封七年，復得閼逢攝提格之歲中冬，孟康曰：首復得者，上元泰初時亦是閼逢之歲，歲在甲曰閼逢，在寅曰攝提格，此謂甲寅之歲也。然則乙卯之歲曰旃蒙單閼。

七

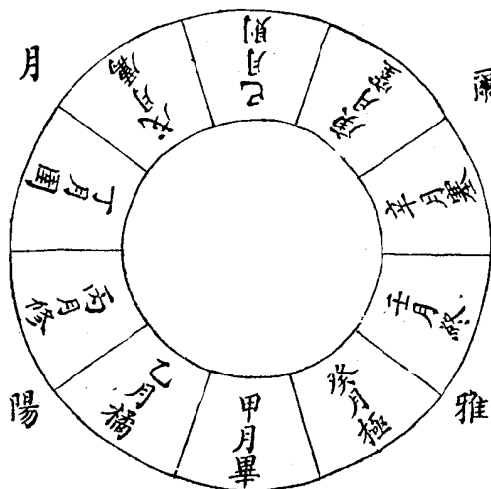

爾雅疏釋此乃辨以日配月之名設若正月得甲日畢陳二月得乙日橘如三月得丙日修病四月得丁日圍余五月得戊日厲畢六月得己日則且七月得庚日室相八月得辛日塞壯九月得壬日終亥十月得癸日極陽十一月得甲日畢幸十二月得乙日橘涂周而復始抑又可知也。

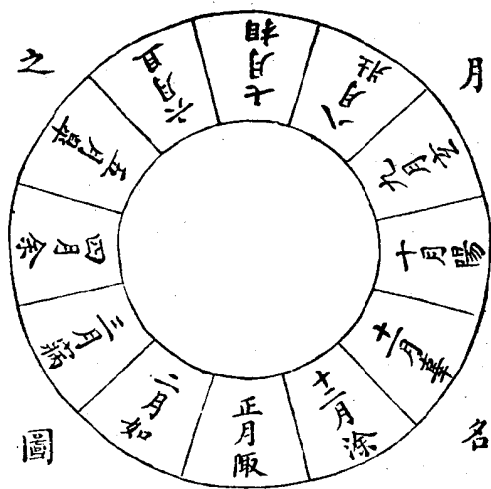

容齋隨筆太史公歷書以闕達為焉達旂蒙為端蒙柔兆為游兆疆圍為疆梧著雍為徒維屠唯為祝犁上章為商橫重光為昭陽元默為橫艾昭陽為尙章大荒落為大芒落協洽為汁洽涿灘為赤奮若作噩為作鄂羅茂為淹茂大淵獻與困敦交互亦奮若乃為芮漢此年久傳說不必深辨。

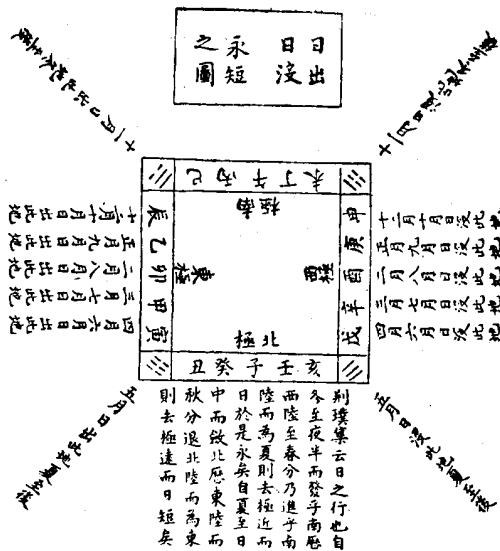
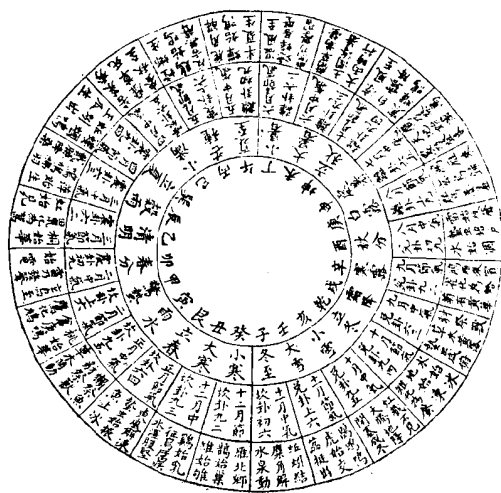

淮南子曰日出於暘谷浴於咸池拂於扶桑是謂晨明登於扶桑之上野爰始將行是謂朏明謂將至于曲阿曲阿是謂朝明臨於會泉東方多是謂早食次於桑野是謂晏食於衛陽是謂禺中對於昆吾昆吾是謂正中應於鳥次四方是謂小遷至於悲谷悲谷之山名是謂暉時暉於女紀四方是謂大遷經於泉隅是謂高春頓於連石四方是謂下春爰止羲和爰息六螭是謂懸車薄於虞泉是謂黃昏論於蒙谷是謂定昏梁元帝靈要云日光曰景日影曰晷日出曰旭日昕曰晡在午曰亭午在末曰晡日晡曰晡日西落反照於東景在上曰反景在下曰倒景

圖之見迭 明昏星理

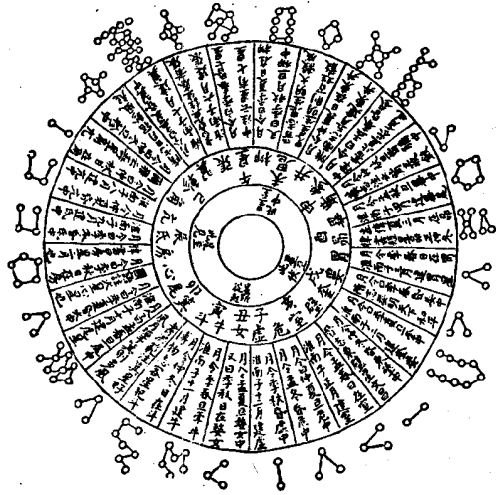

歲時廣記 圖說

圖之虧盈 盡月生月

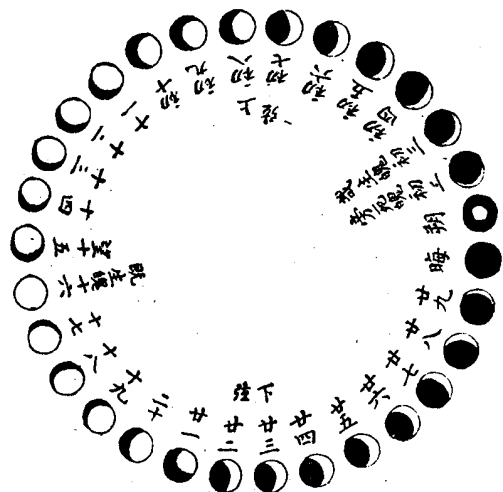

歲時廣記 圖說

爾雅釋名曰月闕也言滿則復缺也。隨音月未成明也。魄月始生魄然也。小月生三日謂之魄。月初之名也。朔蘇也。月死復蘇生也。晦月盡之名也。晦灰也。死為灰。月光盡似之也。弦月半之名也。其形一旁曲一旁直。若張弓弦也。望月滿之名也。日月遙相望也。

尚書武成曰。惟一月壬辰旁死魄。旁也。旁死魄。又曰。厥四月哉生明。哉始也。生明。又曰。既生魄。十五之後。又大傳曰。晦而月見西方謂之朏。朏。了朝而月見東方謂之朏。五經通義曰。月中有兔與蟾蜍何。兔陰也。蟾蜍陽也。而與兔並明。陰係陽也。

堯典疏曰。二十八宿隨天轉運更互。在南每月各有中者。洪範四曰。星辰注云。二十八宿迭見。以節氣疏云。二十八宿昏明迭見。若月令十二月。皆紀昏旦所中之星。所以統節氣也。隋書天文志云。庖犧氏仰觀俯察。以天之二十八宿周於圓穹之度。以屬十二位也。隨天而轉。謂之經星。堯典四仲迭見之星。則以午為正。月令昏日迭見之星。則以未為中。蓋星之運始則見於辰。終則伏於戌。自辰至戌。正於午而中於未。故堯典言日永星火。以正仲夏。是以午為正也。月令至於季夏。乃曰昏火中。則是以前未為中。左傳曰。火星中而寒暑退。詩曰。定之方中。亦皆以未中也。

一三

圖之章為 歲成月閏

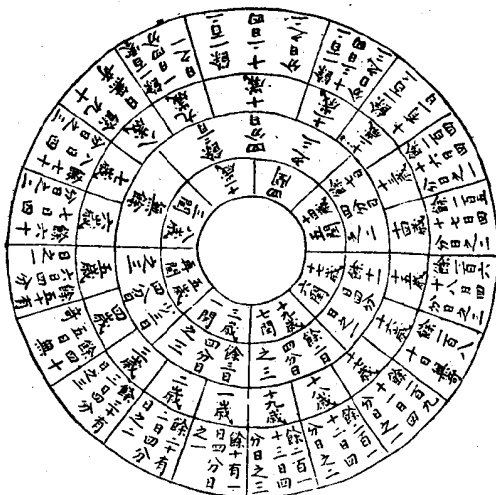

歲時廣記 圖說

玉衡隨炁指建圖



歲時廣記 圖說

先王體元以居正。順時以授民。是必迎日以推策之。啓閉以為節。分至以為中。推閏定時以成歲。以周天之數。攷之三百六十五度四分度之一。日之行也。一日經一度。一年則餘五度四分度之一。一月又餘六度。則每歲日行於天。餘十有一度四分度之一。是餘十有一日四分日之一也。三年即餘三十三日四分日之三。三年一閏。而餘三日四分日之三。五歲再閏。而少三日四分日之三。十九年七閏。謂之一章。總餘二百一十三日四分日之三。七閏計二百一十一日。尚餘三日四分日之三。積至八十一章。然後盈虛之數。終而復始矣。

一四

孝經緯。大雪後。玉衡指子冬至。指癸小寒。指丑大寒。指艮立春。指寅雨水。指甲驚蟄。指卯春分。指乙清明。指辰穀雨。指丙立夏。指巳小滿。指巽芒種。指午夏至。指丁小暑。指未大暑。指坤立秋。指戌處暑。指庚白露。指酉秋分。指辛寒露。指戌霜降。指乾立冬。指亥小雪。指壬大雪。

漢志云。玉衡北斗也。

一五



招搖逐月推移圖

淮南子孟春招搖指寅仲春指卯季春指辰孟夏指巳仲夏指午季夏指未孟秋指申仲秋指酉季秋指戌孟冬指亥仲冬指子季冬指丑漢志云閏月無中炁斗餘指兩辰之間漢晉志云北斗七政之樞機陰陽之本元運乎天中而臨制四方以建四時輔星傳乎閭陽所以佐斗而成功者也



義典曰歷象日月星辰敬授人時注云日月所會歷象其分節是謂日月交會于十二次也左傳云日月之會是謂辰月令注云日月之行一歲十二會蓋周天三百六十五度四分之二日行遲一日經一度一歲一周天月行速一日經十三度一月一周天更行二十九日半方與日相會也

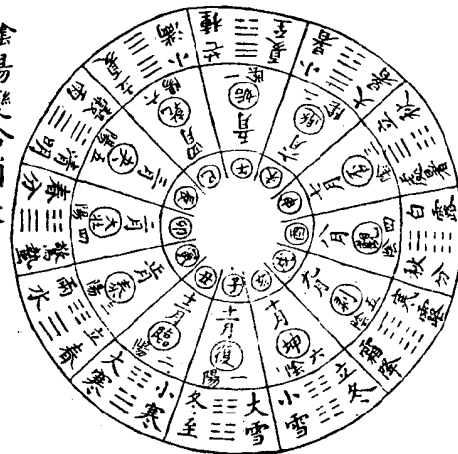

律管淺深候氣圖

太玄經子則陽生於十一月陰降於十月午則陰生于五月陽終于四月觀此則乾坤消息可見矣陽生於子而終於巳故乾為四月之卦陰生於午而終於亥故坤為十月之卦蓋陰不極則陽不生故先坤而後復陽不極則陰不萌故先乾而後姤餘皆以意推之則陰陽消長之理又可知矣

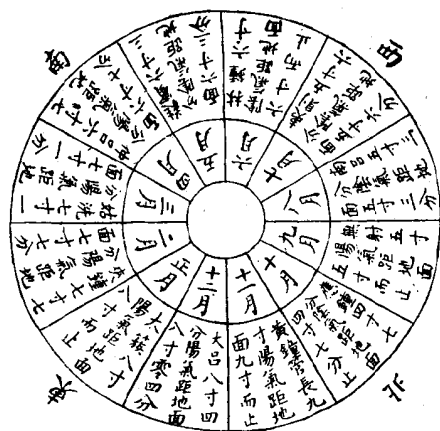

隋天文志候氣之法先治一室令地極平適埋列管皆使上齊入地有淺深各從其方位排列以葭葦灰實管中候之氣至則一律飛灰假如冬至至陽氣距地面九寸而止惟黃鐘一管達之故黃鐘為之應正月距地面八寸止自太簇以上皆達黃鐘大呂皆已虛故惟太簇一律飛灰餘皆倣此

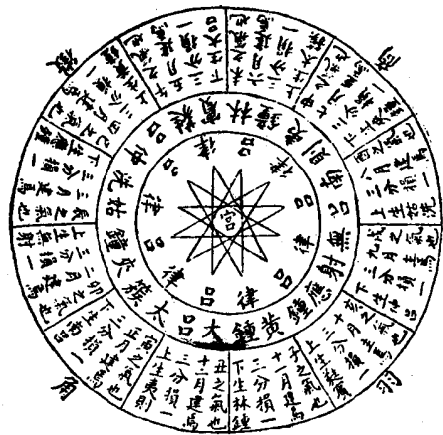

律呂損益相生圖

荆璣集曰律以統氣類物呂以旅陽宜氣律呂者氣候之管也以銅爲之某月氣至則某律爲應焉。其律也然必隔八相生而又始於黃鐘之九寸而黃復始於十一月者蓋物以三成聲以五立以三參五而八數成矣人以八尺而爲尋物以八聲而爲律故十二律之音皆隔八而成焉。

### 歲時廣記卷一

廣寒傳奇陳 元觀 編

#### 春

孔子家語曰春者四時之首尙書大傳曰春出也萬物之所出也禮記鄉飲酒曰東方曰春春之爲言蠢也淮南子曰春爲規規者所以圓萬物也規度不失生氣乃理前漢律歷志曰少陽者東方東動也陽氣動物於時爲春春蠢也物蠢生乃動運木曲直仁者生者圓故爲規也月令曰春三月其日甲乙其帝太皞其神勾芒其蟲鱗其音角其數八其味酸其臭羶其祀戶祭先肝。

#### 孟春月

禮記月令曰孟春之月日在營室昏參中且尾中律中大簇東風解凍蟄蟲始振魚上冰獺祭魚鴻雁來天氣下降地氣上騰天地和同草木萌動。孝經緯周天七衡六間曰大寒後十五日斗指艮爲立春後十五日斗指寅爲雨水。劉歆三統歷曰立春爲正月節雨水爲正月中氣雨水者言雪散爲雨水也。周書時訓曰立春之日東風解凍後五日蟄蟲始振後五日魚上冰雨水之日獺祭魚後五日鴻雁來後五日草木萌動。

白虎通禮論曰正月律謂之太簇何太亦大也簇者澗也言萬物始大澗地而出也。晉樂志曰正月之辰謂之寅寅律也謂之物生津途也。

大戴禮夏小正曰正月啓蟄雉始鳴時有俊風濛濛田鼠出農及雪澤采芸柳穉梅杏梅桃則華。春秋隱公元年王正月注云隱公之始年周王之正月也凡人君即位欲其體元居正故不言一年一月。玉燭寶典曰正月爲始月。

梁元帝纂要曰正月曰孟陽孟陽上春開春發春首春首歲獻歲初歲肇歲芳歲華歲。月令曰孟春行夏令則雨水不時草木早落國時有恐行秋令則其民大疫癘風暴雨總至藜莠蓬蒿並興行冬令則水潦爲敗雪霜大擊首種不入。

#### 仲春月

月令曰仲春之月日在奎昏弧中且建星中律中夾鍾始雨水桃始華倉庚鳴鷹化爲鳩玄鳥至日夜分雷乃發聲始電蟄蟲咸動啓戶始出。

孝經緯曰雨水後十五日斗指申爲驚蟄後十五日斗指卯爲春分。

三統歷曰驚蟄爲二月節春分爲二月中氣驚蟄者蟄蟲驚而始出也。

周書時訓曰驚蟄之日桃始華後五日倉庚鳴後五日鷹化爲鳩春分之日玄鳥至後五日雷乃發聲後五日始電。

白虎通禮論曰二月建律謂之夾鍾何夾者乎也言萬物乎甲種類分也。

晉樂志曰二月之辰名爲卯卯者茂也言陽氣生而華茂也。

夏小正曰二月祭銷菜蠶來降燕乃降。

淮南子曰二月之夕女夷鼓歌以司天和以長百穀禽獸草木女夷春夏長養之神也江淹文云春暉駁節女夷司景。

纂要曰二月曰仲陽又曰令月張平子歸田賦云仲春令月時和氣清。

月令曰仲春行夏令則國乃大旱燥氣早來蟲螟爲害行秋令則其國大水寒氣總至寇戎來征行冬令則陽氣不勝寒乃不熟民多相掠。

#### 季春月

月令曰季春之月日在胃昏七星中且牽牛中律中姑洗桐始華田鼠化爲鴽如虹始見萍始生鳴鳩拂其羽戴勝降於桑。

孝經緯云春分後十五日斗指乙爲清明後十五日斗指辰爲穀雨。

三統歷曰穀雨爲三月節清明爲三月中氣穀雨者言雨以生百穀清明者謂物生清淨明潔。

周書時訓曰清明之日桐始華後五日田鼠化爲鴽後五日虹始見穀雨之日萍始生後五日鳴鳩拂其羽後五日戴勝降於桑。

白虎通德論曰三月律謂之姑洗何姑者故也洗者鮮也言萬物皆去故就新莫不鮮明也  
晉樂志云三月之辰名爲辰辰者震也謂時物盡震動而長也  
夏小正曰參則伏蟄解則鳴煩冰拂桐也  
詩曰露月條桑蠶月三月也吳民載詩云條風著野方蠶月高樹移陰又麥秋唐百家詩曰蠶月桑葉青  
驚時柳花白  
纂要曰三月曰暮春末春晚春  
月令曰季春行冬令則寒氣時發草木皆肅國有大恐行夏令則民多疾疫時雨不降山陵不收行秋令則天多沉陰淫雨蚤降兵革並起

花信風

東臯雜錄江南自初春至初夏五日一番風候謂之花信風梅花風最先棟花風最後凡二十四番以爲  
寒絕也後唐人詩云棟花開後風光好梅子黃時雨意濃徐師川詩云一百五日寒食雨二十四番花信  
風又古詩云早禾秧雨初晴後苦棟花風吹日長

條達風

易通卦驗立春條風至宋均注云條者條達萬物之風也唐太宗詩云條風開獻節灰律動初陽

榆莢雨

汜勝書三月榆莢雨高地強土可種林

杏花雨

提要錄杏花開時正值清明前後必有雨也謂之杏花雨古詩沾衣欲濕杏花雨吹面不寒楊柳風又云  
楊柳杏花風雨外不知佳句落難家晏元獻公詞云紅杏開時一霎清明雨趙德麟詞云紅杏枝頭花幾  
許啼痕正恨清明雨

凌解水

水衡記黃河水三月名凌解水

桃花水

水衡記黃河水二月三月名桃花水又顏師古漢書音義云月令仲春之月始雨水桃始華蓋桃方華時  
既有雨水川谷漲泮衆流盛長故謂之桃花水老杜詩云春岸桃花水又云三月桃花浪注曰中中以三  
月桃花發時春水生謂之桃花水王摩詰詩云春來到處桃花水又歐陽公詩云桃花水下清明路

擊春曲

西陽雜俎唐明皇好羯鼓云八音之領袖諸樂不可爲比嘗遇二月初詣且巾櫛方畢時宿雨初晴景色  
明麗小殿亭前柳杏將吐觀而嘆曰對茲景物豈可不與他判斷乎左右相目將命備酒獨高力士遣取  
羯鼓旋命之臨軒擊一曲名春光好神思自得反顧杏花皆已發垢指而笑之謂嬪嬙內官曰此一事

不喚我作天公可乎嘗呼萬歲東坡詩云宮中羯鼓催花柳陳簡齋詩云可是天公須羯鼓已回寒取作  
春酣又六言云未央宮中紅杏羯鼓三聲打開

踏春歌

異聞錄邢鳳之子夢數美人歌踏陽春之曲曰踏陽春人間二月雨和塵陽春踏盡秋風起腸斷人間白  
髮人又西陽雜俎云元和初有士人醉臥廳中及醒見古屏上婦人悉於牀前踏歌歌曰長安少女踏春  
陽無處春陽不斷腸舞袖弓腰渾忘卻蛾眉空帶九秋霜又歌曰流水涓涓片長芽野鳥雙飛客還家荒  
村無處作寒食殯宮空對棠梨花中一人問曰如何是弓腰歌者曰首髻及地腰勢如規也士人驚叱之  
忽皆上屏東坡詩云城上湖光煖欲波美人唱我踏春歌又詹克愛春睡詩云覺後不知身是幻耳根猶  
聽踏春聲

夢春草

南史謝惠連年十歲能屬文族兄靈運嘉賞之每有篇章對惠連輒得佳句嘗於永嘉西堂思詩竟日不  
就忽夢見惠連而得池塘生春草之句大以爲工常云此語有神助非吾語也杜甫詩云詩應有神助東  
坡詞云酒闌詩夢覺春草滿池塘又詩云春草池塘夢惠連陳后山春夜詩云夢中無好語池草爲春生

移春檻

開元遺事楊國忠子弟春時移名花異木植檻中下設輪腳挽以綵繩所至自隨號移春檻

探春宴

天寶遺事都人士女每至正月半後各乘車跨馬供帳於園圃或郊野中爲探春之宴

探春遊

皇朝東京夢華錄上元收燈畢都人爭先出城探春大抵都城左近皆是園圃百里之內並無間地並縱  
遊人賞玩

作樂車

天寶遺事楊氏子弟恃后族之貴極于奢侈每春遊以大車結綵爲樓載女樂數十人自私第聲樂前引  
出遊園苑長安豪民貴族爭效之

載油幕

天寶遺事長安貴家子弟每至春日遊宴供帳於園圃中隨行載以油幕或遇陰雨以幕覆之盡歡而歸

掛裙幃

唐釐下歲時記長安士女遊春野步遇名花則設席藉草以紅裙插掛以爲宴帳其奢侈如此

擲金錢

開元別紀明皇與貴妃在花萼樓下以金錢遠近爲限養其無擲于地者以金瓶賞之天寶遺事云內庭  
妃嬪每至春日各于禁中結伴擲金錢爲戲

駐馬飲

天寶遺事長安俠士每春日結朋約黨各置矮馬飾以錦韁金絡並繫於花樹下往來使僕從執酒盃而從之遇好花則駐馬而飲

隨蝶幸

開元遺事開元末明皇每春時旦暮宴於宮中使嬪妃輩爭插藍花帝親捉粉蝶放之隨蝶所止幸之後黃妃專寵遂不復用此戲

關奇花

天寶遺事長安王士安春時關花戴插以奇花多者為勝皆用千金市名花植于庭中以備春時之關

插御花

天寶遺事長安春日盛於遊賞園林日無閒地蘇頲應制詩云飛埃結紅霧遊蓋翻青雲帝覽詩嘉焉遂以御花插頭之巾上時人笑之

取紅花

盧世南史略北齊盧士深妻崔林義之女有才學春日以桃花噴面呪曰取紅花取白雪與兒洗面作光悅取白雪取紅花與兒洗面作光華取雪白取花紅與兒洗面作顏容

探御花

曲江春宴錄曲江家遊賞則剪百花裝成獅子互相送遺獅子有小連環欲送則以蜀錦流蘇牽之唱曰春光且莫去願與醉人看

探花使

秦中歲時記進士杏花苑初會謂之探花宴以少俊二人為探花使徧遊名園若他人先折得名花則二使皆有爵

護花鈴

天寶遺事天寶初南王少時好聲色風流藉藉諸王弗如也每春日於後園中紐紅絲為繩綴金鈴繫花梢之上有烏鶻翔集則令園吏舉鈴索以驚之號護花鈴

括花香

唐玉簫錄穆宗每宮中花香則以重頂帳蒙蔽檻外置惜春御史掌之號曰括香

臥花酒

曲江春宴錄虞松方春以謂握月擔風且留後日香花臥酒不可過時

作紅餃

曲江春宴錄春遊之家以脂粉作紅餃竿上成雙挑挂夾雜畫帶前引車馬

拾遺記江東俗號正月二十日為天穿日以紅纒繫煎餅置屋上謂之補天穿李白詩云一枚煎餅補天穿

天穿

臘梨春

白氏六帖杭州俗釀酒趁梨花時熟號梨花春

賜柳園

唐書李適為學士凡天子饗食遊豫惟宰相與學士得從春幸梨園並渭水揆除則賜柳園辟

魏錦帶

荆湖近事荆渚中有花名錦帶其花條生如郁李仁春末開花紅白如錦初生葉柔脆可食老杜詩云滑憶雕胡飴香聞錦帶條

憐草色

長慶集杭州春望詩誰開湖寺西南路草綠裙腰一道斜自注云孤山在湖洲中草綠時望如裙腰又東坡詩云春入西湖到處花裙腰芳草抱山斜王介甫詩云遙憐草色裙腰綠湖寺西南一徑開

望杏花

四民月令清明節令蠶妾理蠶室是月也杏花盛又云杏花生種百穀宋子京詩云催耕併及杏花時蜀主孟昶勸農詞云望杏教耕曉蒲勸種王元長策秀才文云杏花萬葉耕種不愆

看蕙葉

呂氏春秋冬至後五旬七日蕙葉生蓋蕙者百草之先生也於是始耕又云蕙始生於是耕儲光義詩云蕙葉日已長杏花日已滋農人要肯此費不遠天時

種辰瓜

齊民要術三月辰日最宜種瓜山谷詩云夏栽醉竹餘千箇春蠶辰瓜滿百區

栽雜木

汜勝書栽樹正月為上時二月為中時三月為下時然聚雞口槐兔目桑蝦蟆眼榆負溜散其餘雜木鼠耳蛇起各其時凡種栽并插皆用此等形象

遊蜀江

杜氏查中贊錄蜀中風俗舊以二月二日為踏青節都人士女絡繹遊賞緹幕歌酒散在四郊歷政郡守慮有強暴之虞乃分遣戍兵於岡阜坡塚之上立馬張旗望之後乖離公帥蜀酒曰慮有他虞不若聚之為樂乃于是日自萬里橋以錦繡器皿結綵舫十數隻與郡僚屬官分乘之妓樂數船吹前導名曰遊江於是都人士女駢於八九里間縱觀如堵抵寶歷寺橋出譙子寺內寺前瓶一置市縱民交易嬉遊樂飲倍於往歲薄暮方回

舊農用



四川記 同州以二月二日與八日爲市。四方村民畢集。應蠶農所用。以至車轅。椽木果樹器用雜物皆至。其值千緡至萬緡者。郡守就子城之東北隅龍興寺前。立山棚。設帷幕。樂以宴勞。將吏累日而罷。

蠶蠶器

樂誠文蠶市詩序云。蜀人以二月望日蠶蠶器。謂之蠶市。東坡先生詩云。蜀人衣食常苦艱。蜀人行樂不知還。十夫耕農萬夫食。一年辛苦一春閒。閒時向以蠶爲市。共忘辛苦逐欣歡。又張仲殊詞云。成都好蠶市。趁遊遊。夜放笙歌喧紫陌。春遊燈火上紅樓。車馬溢瀛洲。人散後。繭館喜綢繆。柳葉已饒烟黛細。桑條何似玉纖柔。立馬看風流。

驗歲草

黃帝問師曠曰。吾欲若樂善。心可知否。對曰。歲欲甘。甘草先生。善是也。歲欲苦。苦草先生。葶藶是也。歲欲雨。雨草先生。藕是也。歲欲旱。旱草先生。蒺藜是也。歲欲流。流草先生。蓬是也。歲欲惡。惡草先生。水蘂是也。歲欲病。病草先生。艾是也。皆以孟春占之。

占雨霧

占書。正月朔雨。春旱。人食一升。二日雨。人食二升。三日雨。人食三升。四日雨。人食四升。五日雨。主大熟。五日內霧。穀傷民飢。元日霧。歲必飢。

驅鬼鳥

荆楚歲時記。正月夜多鬼鳥度。家家槌牀打戶。搥狗耳。滅燈火以驅之。玄中記云。此鳥名姑獲。一名天帝女。一名隱飛鳥。一名夜遊女。好取人女子養之。有小兒之家。即以血點其衣。以爲誌。故世號鬼鳥。荆湖彌多斯言信矣。

飲雨水

本草。三月雨水。夫妻各飲一杯。還房獲時有子。神助也。

去妖邪

西京雜記。賈佩蘭云。在宮中。正月上辰。出池邊盥濯。食蓬餅。以祓妖邪。

辟官事

歷書。二月上丑日。取土泥。蠶屋。宜蠶。上辰日。取道中土。泥門。應辟官事。

照百鬼

荆楚歲時記。正月未日夜。盧荻火照井廟。百鬼皆走。

歲時廣記卷二

夏

禮記鄉飲酒曰。南方曰夏。夏之爲言假也。養之長之假之。仁也。太玄經曰。夏者物之修長也。董仲舒策曰。陽常居大夏。以生育長養爲事。淮南子曰。夏爲衡衡者。所以平萬物也。前漢律歷志曰。太陽者。南方。南任也。陽氣任養物。於時爲夏。夏假也。物假大乃宜平。火炎上。禮者齊齊者平。故爲衡也。月令曰。夏三月。其日丙丁。其帝炎帝。其神祝融。其蟲羽。其數七。其味苦。其臭焦。其祀竈。祭先肺。

孟夏月

禮記月令曰。孟夏之月。日在畢。昏。翼中。旦。婺女中。律中仲呂。蟪蛄鳴。蚯蚓出。王瓜生。苦菜秀。靡草死。麥秋至。

三統歷曰。立夏爲四月節。小滿爲四月中氣。小滿者。言物長於此。小得盈滿。

孝經緯曰。穀雨後十五日。斗指巽。爲立夏。後十五日。斗指己。爲小滿。

周書時訓曰。立夏之日。蟪蛄鳴。後五日。蚯蚓出。後五日。王瓜生。小滿之日。苦菜秀。後五日。靡草死。後五日。麥秋至。

麥秋至

白虎通德論曰。四月律謂之仲呂。何言陽氣極將彼故復中難之也。晉志云。呂者助也。謂陽氣盛長。陰助。

成功也。

晉樂志云四月之辰謂之巳。巳者起也。物至此時。畢盡而起也。

夏小正曰。四月昂則見。

詩七月曰。四月秀麥。注云。不榮而實曰秀。麥也。

西京雜記曰。陽德用事。則和氣皆陽。建巳之月是也。故陽謂之正陽之月。又曰。四月陽德用事。而陽不獨存。此月純陽。疑於無陰。故謂之陰月。

纂要云。四月曰首夏。維夏。

交運注。鄭玄曰。四月為除月。

月令曰。孟夏行秋令。則苦雨數來。五穀不滋。四鄙入保。行冬令。則草木零落。後乃大水。敗其城郭。行春令。則蝗蟲為災。暴風來。務多不實。

仲夏月

月令曰。仲夏之月。日在東井。昏亢中。且危中。律中蕤賓。小暑至。蟬始鳴。反舌無聲。鹿角解。蟬始鳴。半夏生。木藿榮。

孝經緯曰。小滿後十五日斗指丙為芒種。後十五日斗指午為夏至。

三統歷曰。芒種為五月節。夏至為五月中氣。芒種者。言有芒之穀可稼種也。

周書時訓曰。芒種之日。蝗蝻生。後五日。蟬始鳴。後五日。反舌無聲。夏至之日。鹿角解。後五日。蟬始鳴。後五日。半夏生。

白虎通德論曰。五月律謂之蕤賓。何。蕤者下也。賓者敬也。言陽氣上極。陰氣始賓敬之也。

晉樂志云。五月之辰謂之午。午者長也。大也。言物皆長大也。

夏小正曰。五月參則見。蟬鳴。初昏大火中。注云。大火。心星名也。

詩七月曰。五月鳴蜩。又曰。五月斯蠶動股。注云。蠶。蟣也。斯。蠶。蟣也。

吳子夜四時歌曰。鬱蒸仲夏月。

東坡詩云。飛龍御月作秋涼。注云。謂五月也。

月令曰。仲夏行冬令。則雹凍傷穀。道路不通。暴兵來至。行春令。則五穀晚熟。百勝時起。其國乃飢。行秋令。則草木零落。果實早成。民殃於疫。

季夏月

月令曰。季夏之月。日在柳。昏火中。且奎中。律中林鍾。溫風始至。蟋蟀居壁。鷹乃學習。腐草為螢。土潤溽暑。大雨時行。

孝經緯曰。夏至後十五日斗指丁為小暑。後十五日斗指未為大暑。

三統歷曰。小暑為六月節。大暑為六月中氣。小暑大暑。就極熱之中。分為小大。月初為小。月半為大。

周書時訓曰。小暑之日。溫風至。後五日。蟋蟀居壁。後五日。鷹乃學習。大暑之日。腐草為螢。後五日。土潤溽暑。後五日。大雨時行。

白虎通德論曰。六月律謂之林鍾。何。林者衆也。萬物成熟。種類衆多。

晉樂志云。六月之辰謂之未。未者味也。謂時萬物向成。有滋味也。

夏小正曰。六月處始蟄。

詩七月曰。六月莎雞振羽。又云。六月食鬱及薺。注云。鬱。椶櫚。薺。薺也。

纂要曰。六月曰徂暑。

月令曰。季夏行春令。則穀實鮮落。國多風。民乃遷徙。行秋令。則丘隰水潦。禾稼不熟。乃多女災。行冬令。則風寒不時。鷹隼擊。四鄙入保。

黃梅雨

風土記。夏至兩名黃梅雨。露衣服皆敗。四時纂要云。梅熟而雨曰梅雨。又閩人以立夏後逢庚日為入梅。芒種後逢壬為出梅。農以得梅雨乃宜耕。故諺云。梅不雨。無米炊。瑣碎錄又云。芒種後逢壬入梅。前半月為梅雨。後半月為時雨。遇雷電謂之斷梅。數說未知孰是。又陳氏手記云。梅雨水洗疥。滅癩。痕入骨。易熱。沾衣便腐。滌垢如灰。汁有異他水。江淮以南。地氣卑濕。五月上旬。迎下旬。尤甚。梅雨壞衣。當以梅葉洗之。餘並不脫。杜甫詩云。南京犀浦道。四月熟黃梅。滿長江。去。冥冥細雨來。歐陽公詩云。春寒欲盡。黃梅黃。東坡詩云。不趁青梅嘗酒。要看細雨濕黃梅。又云。佳節連梅雨。又云。怕見梅黃雨。細時。王維詩云。梅天一雨清。

送梅雨  
坤雅。今江湘二浙。四五月間。梅欲黃落。則水潤土溽。柱礎皆汗。蒸鬱成雨。謂之梅雨。自江以南。三月雨謂之迎梅。五月雨謂之送梅。杜甫詩云。石枕涼生菌閣虛。已應梅潤入圍書。

灑枝雨  
風土記。仲夏雨灑枝。灑川。注云。此節常有大雨。名曰灑枝雨。

留客雨

陸機要覽。昔羽山有神人焉。道遙于中嶽。與左元放共遊。蒞子訓所。坐欲起。子訓應欲留之。一日之中。三雨。今呼五月三雨亦為留客雨。

薇香雨

李賀四月詞。依微香雨青氛。風葉。繡花。照曲門。

暴涼雨

爾雅。暴雨謂之凍。郭璞注云。江東呼夏月暴雨為凍雨。離騷經云。令飄風兮。馳驅。使凍雨兮。灑塵。漢書。

海風風

兩雅。暴雨謂之凍。郭璞注云。江東呼夏月暴雨為凍雨。離騷經云。令飄風兮。馳驅。使凍雨兮。灑塵。漢書。

南越志熙安間多颶風。颶風者具四方之風也。常以五月六月發。未至時。雞犬為之不鳴。國史補云。南海有颶風。四面而至。倒屋拔木。每數年一至。鄭熊番禹雜記云。颶風將發。有微風。雨先緩後急。謂之鍊風。又有石尤。亦此之類。韓文公詩云。雷威固已加。颶勢仍相借。又云。颶風有時作。掀簸真差事。又云。峽山逢颶風。雷電助摧碎。具音

落梅風

風俗通。五月有落梅風。江南以為信風。李白詩云。天長信風吹。日出宿霧散。

黃雀風

風土記。南中六月則有東南長風。至時海魚化為黃雀。故俗名黃雀風。

麥黃水

水衡記。黃河水四月名麥黃水。

苜蓿水

水衡記。黃河水五月名苜蓿水。苜蓿生蔓也。東坡詩云。河水渺縣苜蓿流。

礬山水

水衡記。黃河水六月名礬山水。

麥熟秋

月令章句。百穀各以初生為春。熟為秋。故麥以孟夏為秋。山谷詩云。生物趨功日夜流。園林纔夏麥先秋。趙師民詩云。麥秋晨氣潤。槐夏午陰涼。

分龍節

閩經。池州俗以五月二十九三十日為分龍節。雨則多大水。閩人以夏至後為分龍。雨各有方。

龍生日

岳陽風土記。五月十三日謂之龍生日。栽竹多茂盛。又前輩作蒼筠傳曰。筠每歲惟五月十三日獨醉。或為人迎。置它處不知也。當時諺曰。此君經歲常清齋。一日不齋醉如泥。有時倒載過管地。茫然乘墜俱不知。宋子京種竹詩云。除地培陰植翠筠。疎枝茂葉與時新。賴逢醉日終無損。正似德全于酒人。晏元獻公詩云。竹醉人還醉。蠶眠我亦眠。又云。再再清濱族。蕭蕭塵外姿。如能樂封植。何必醉中移。又東坡詩云。竹是當年醉日栽。

竹迷日

箱譜。民間說。竹有生日。即五月十三。移竹宜用此日。或陰雨土虛。則鞭行。明年筍筵交至。一云。竹迷日。栽竹年年生。筍劉延世。竹迷日種竹詩云。梅蒸方過有餘潤。竹醉由來自古云。掘地聊栽數竿玉。開籬還當一溪雲。然則竹迷亦正此日也。陳簡齋種竹詩云。何須俟迷日。可笑世俗情。

櫻筍廚

唐書下歲時記。四月十五日。自堂廚至百司廚。通謂之櫻筍廚。又韓偓櫻桃詩注云。秦中以三月為櫻筍時。陳后山詩云。春事無多櫻筍來。又古詞云。水竹舊院落櫻筍。新蔬果。

臨水宴

因話錄。李少師與賓僚飲宴。暑月臨水。以荷為杯。滿酌密繁。持近人口。以筋刺之。不盡則重飲。宴罷有人言。昨飲大歡者。公曰。今日言歡。則明日之不歡。無論好惡。一不得言。

霹靂酒

醉鄉日月。暑月候大雷。霆時。收雨水。淘米炊飯釀酒。名曰霹靂酒。

寒筵冰

醉鄉日月。盛夏初夏於井側安鑊。以大水晶一塊。大如拳。無瑕者。以新汲水。熾火煮千沸。取越瓶口小腹大者。滿盛其湯。以油帛密封口。勿令泄氣。復以重湯煮千沸。急沉井底。半旦出之。破瓶。冰已結矣。名寒筵冰。又見杜

壬癸席

河東備錄。申王取豬毛刷淨。命工織以為席。清而且涼。號曰壬癸席。

澄水帛

杜陽編。同昌公主一日大會。暑氣將甚。公主令取澄水帛。以水醃之。挂於高軒。滿座皆思挾纈。澄水帛長八九尺。似布而細。明薄可鑿。云其中有龍涎。故能消暑。

冰絲綉

樂府雜錄。唐老子本長安富家子。生計蕩盡。遇老嫗持舊裙。以半千獲之。有波斯人見之。乃曰。此是冰窠。絲所織。暑月置於座。滿室清涼。即酬萬金。

消涼珠

拾遺記。黑蚌珠。千年一生。燕昭王常懷此珠。當盛暑之月。體自清涼。名消暑招涼之珠。

辟暑犀

提要錄。唐文宗夏月。延學士講易。賜辟暑犀。章簡公端午帖子云。已持犀辟暑。更鬥草迎涼。

迎涼草

杜陽雜編。李輔國夏於室中設迎涼草。其色類碧。而幹似苦竹。葉細如杉。雖若乾枯。而未嘗彫落。盛暑束之。窗戶間則涼風自至。

白龍皮

劇談錄。李德常夏日。邀同列及朝士宴。時景景赤曦。或有鬱蒸之苦。既延入小齋。列坐開樽。煩暑郁盡。颯風涼冽。如涉高秋。及昏而罷。出戶則大雲烈日。熾然焦灼。有好事者求親信問之。云。此日以金盆貯水。漬白龍皮。置於座末。龍皮者。新羅僧得之海中。

楊妃外傳唐玄宗夏月授楊妃御暑單如意。

灑皮扇

開元遺事王元寶都中巨豪也家有皮扇制作甚精實每暑月宴客即以此扇置於座前以新水灑之則颯然風生酒筵之間客有寒色遂命撤去明皇亦曾差中使取看愛而不受曰此龍皮扇也。

服丸散

抱樸子曰或問不熱之道曰服玄冰丸飛雪散王仲都等用此方也劉孝威苦暑詩云玄冰術難驗亦道瀟瀟長。

環爐火

桓子新論元帝被病廣求方士漢中逸人王仲都者詔問所能為對曰但能忍寒暑耳因為待詔至夏大暑日使暴坐又環以十爐火不言熱而身汗不出。

入寒泉

括地圖天壽國最大暑熱夏草木皆乾死民善沒水以避日遇暑時常入寒泉之下。

激涼風

唐書拂林國盛暑之節乃引水潛流上通於屋宇機制於巧匠人莫之知觀者唯於屋上聞泉鳴俄見四檐飛溜懸波如瀑激氣成涼風。

沒水底

抱樸子葛洪從祖僂公每大醉及夏天盛熱輒入水底八日乃出正以能閉氣胎息耳。

開七井

雲林異景志靈仙鳴別墅在龍門一室之中開七井皆以雕鏤盤覆之夏月坐其上七井生涼不知暑氣。

乘小廟

開元雜記玄宗幸洛至綉嶺宮時屬炎暑上曰姚崇多計令力士探之回奏曰崇方衫絛乘小廟按轡木陰上乃命廟頓忘繁溽。

臥北窗

晉書陶潛字淵明監靖節先生嘗言夏月虛閑高臥北窗之下清風颯至自謂羲皇上人東坡詩云一枕清風值萬錢無人肯買北窗眠又云只應陶靖節會買北窗眠又云北窗仙人臥羲軒又云北窗高臥等義矣。

書新裙

南史羊欣字敬元長於隸書父不疑為烏程令欣時十五王獻之為吳興守甚知愛之嘗夏月入縣欣著新練裙寢寢獻之書裙數幅而去欣本攻書因此彌善東坡詩云載酒無人歌子雲掩門畫臥客書裙翟。

公遜睡鄉賦云客書藉而滿幅。

作夏課

南部新書長安舉子落第者六月後不出謂之過夏多借清淨廟院作文章曰夏課時語曰槐花黃舉子忙又見東坡詩云謂槐之方花乃進士赴舉之日也唐翁承贊詩云雨中裝點望中黃勾引蟬聲送夕陽懂得當年隨計吏馬蹄終日為君忙又稼軒詞云明年此日青雲路卻笑人間舉子忙。

逐樹陰

北齊書僕射魏收字伯起初習武不成改節讀書夏日坐板牀隨逐樹陰諷讀累年牀為之銳遂工辭令也。

練蠶蠶

晉陽秋車胤字武子家貧讀書不常得油夏月則以練蠶盛數十蠶以夜繼日。

頑冰雪

止戈集長安冰雪至夏月則價等金璧每頑冰雪論豈不復價日日如是。

賜朱櫻

唐史李適為學士見天子嘗會遊豫唯宰相及學士得從夏宴蒲萄園賜朱櫻。

獻雪瓜

唐列傳明崇儼以奇技自名高宗召見甚悅盛夏帝思瓜崇儼坐頃取以進自云往陰山取之四月帝憶瓜崇儼索百錢須臾以瓜獻曰得之穰氏老人國中帝召老人問故曰埋一瓜失之土中得百錢。

沈瓜李

魏文帝與吳質書浮甘瓜于清泉沉朱李于寒水杜詩云翠瓜碧李沉玉甃注云玉甃井也。

賦杞菊

提要錄陸龜蒙自號天隨子常食杞菊及夏月枝葉老硬氣味苦澀猶食不已因作杞菊賦以自廣云爾杞未棘爾菊未涉其如余何東坡詩云飢寒天隨子杞菊自摘毛。

調寢饋

攝生月令四月為乾萬物以成天地化生勿冒極熱勿大汗後當風勿暴露星宿以成惡疾勿食大蒜勿食生薑勿食雞肉蛇鱉是月肝臟以病神氣不行火氣漸臨水力漸衰稍補腎助肝調和胃氣無失其時。

埋靈沙

河圖四月收靈沙於宅內亥地埋之令人大富得靈又甲子日以一頓三對鎮宅令家財千萬。

求蛇醫蛇醫即蝮蟻也

酉陽雜俎王彥威鎮汴地之二年夏旱季疴過汗因以旱為言季辭曰欲雨甚易可求蛇醫四頭石甃二枚每甃實水浮二蛇醫以木為蓋密泥之置于閑處甃前後設席燒香選小兒十歲以下十餘人令執小

青竹黃夜更擊其聲不得少緩王如其言試之一日兩夜雨大注數百里奮說龍與蛇醫為親家焉又張師正倦游錄云熙甯中京師久旱按古法令坊巷以甕貯水插柳枝泛蜥蜴小兒呼曰蜥蜴蜥蜴與雲吐霧降雨滂沱放汝歸去翰府名談云宋內翰祁鎮鄆州夏旱公文祭蜥蜴於祈所即時大雨告足民乃有秋東坡詩云甕中蜥蜴為可笑

占蝗旱

四時纂要四時辰辰皆為蝗蟲大雨大蟲小雨小蟲二日雨百草旱五穀不成三日雨小旱風從西來麻吉四日雨五穀貴五日六日雨有旱處四日至七日風者大豆吉八日微雨熟俗云八日雨斑開高低田可憐此月自一日至十四日惡風者皆不可種豆

歲時廣記卷三

秋

禮記鄉飲酒曰西方曰秋秋之為言愁也愁之以時察守義者也太玄經曰秋者物皆成象而聚也管子曰秋者陰氣始下故萬物收說文曰秋禾穀熟也淮南子曰秋為短短者所以方萬物也前漢律歷志曰少陰者西方西遷也陰氣遷落物也於時為秋秋穀也物穰斂乃成熟金從革也義者成成者方故為短月令曰秋三月其日庚辛其帝少皞其神蓐收其蟲毛其音商其數九其味辛其臭羶其祀門祭先肝由反

孟秋月

禮記月令曰孟秋之月日在奎昏建星中且畢中律中夷則涼風至白露降寒蟬鳴鷹乃祭鳥天地始肅農乃登穀

孝經緯曰大暑後十五日斗指坤為立秋後十五日斗指申為處暑

三統歷曰立秋為七月節處暑為七月中氣處暑者謂暑將過伏而潛處也

周書時訓曰立秋之日涼風至後五日白露降後五日寒蟬鳴涼風不至國無嚴政白露不降民多疾病寒蟬不鳴人臣力爭處暑之日鷹乃祭鳥後五日天地始肅後五日農乃登穀

白虎通德論曰七月律謂之夷則何夷傷則法也言萬物始傷被刑法也歐陽公秋聲賦云其為樂也商聲主西方之音夷則為七月之律商傷也物既老而悲傷夷毀也物既盛而當殺晉樂志曰七月之辰謂之申申者身也言時萬物身體皆成就也夏小正曰七月穉子肇肆肇始也肆遂也言其始遂也詩七月曰七月流火又曰七月鳴鴈又曰七月烹葵及菽又曰七月食瓜注云流下也火大火也李白詩云火落金風高謝靈運詩云火逝首秋節七月命云龍火西頽

提要錄曰七月為首秋上秋闕秋肇秋月令曰孟秋行冬令則陰蒸大勝介蟲收殺戎兵乃來行春令則其國乃旱陽氣復還五穀無實行夏令則國多火災寒熱不節民多瘧疾

仲秋月

月令曰仲秋之月日在角昏牽牛中且鶩離中律中南呂盲風至鴻雁來玄鳥歸羣鳥養羞日夜分雷乃收聲蟄蟲坯戶殺氣浸盛陽氣日衰水始涸

孝經緯曰處暑後十五日斗指庚為白露後十五日斗指酉為秋分三統歷曰白露為八月節秋分為八月月中氣白露者陰氣漸重露濃色白

周書時訓曰白露之日鴻雁來後五日玄鳥歸後五日羣鳥養羞鴻雁不來遠人背叛玄鳥不歸至家離散羣鳥不羞臣下驕慢秋分之日雷乃始收後五日蟄蟲坯戶後五日水始涸雷不始收聲諸侯淫泆蟄蟲不坯戶民勝有賴水不始涸介蟲為害

白虎通德論曰八月律謂之南呂何南者任也言陽氣尚有任生齊麥也故陰拒之也晉樂志曰八月之辰謂之酉酉者緡也謂時物皆緡縮也

夏小正曰八月辰則伏丹鳥蓋白鳥白鳥蚊蚋也崔豹古今註云螢火一名丹鳥腐草化之蓋進也謂食蚊蚋也

詩七月曰八月蠶葦又曰八月載績又曰八月其穫又曰八月剝棗又曰八月斷壺註云剝為蠶葦為績載績者絲事畢而麻事起其穫者禾可穫也剝擊也壺瓠也

提要錄曰八月為桂月

月令曰仲秋行春令則秋雨不降草木生榮國乃有恐行夏令則其國乃旱蟄蟲不藏五穀復生行冬令則風災數起收雷先行草木蚤死

季秋月

月令季秋之月日在房昏虛中且柳中律中無射鴻雁來賓雀入大水為蛤菊有黃華豺乃祭獸數禽草

木黃落。蟄蟲咸俯。在內皆墮其戶。

孝經緯曰。秋分後十五日斗指辛為寒露。後十五日斗指戌為霜降。

三統歷曰。寒露為九月節。霜降為九月中氣。寒露者。言露氣寒。將欲凝結。

周書時訓曰。寒露之日。鴻雁來賓。後五日。雀入大水為蛤。後五日。菊有黃華。霜降之日。豺祭獸。後五日。草木黃落。後五日。蟄蟲咸俯。

白虎通德論曰。九月謂之無射。射者終也。言萬物隨陽而終也。

晉樂志曰。九月之辰謂之戌戌者。滅也。謂時物皆衰滅也。

夏小正曰。九月內火。注云。大火。心星也。

時七月曰。九月授衣。又曰。九月叔直。又曰。九月肅場圃。又曰。九月肅霜。注云。叔。拾也。直。麻子也。肅。縮也。霜降而收縮萬物也。

國語曰。至于亥月。注云。九月為亥月。范蠡曰。王姑待至於亥月。漢韓明府修孔子廟器表碑曰。永壽二年。

霜月之靈。說者疑是九月。

提要錄曰。九月為菊月。

纂要曰。九月曰暮秋。末秋。季商。杪秋。亦曰霜辰。亦曰授衣。

月令曰。季秋行夏令。則其國大水。冬藏殃敗。民多飢饉。行冬令。則國多盜賊。邊境不甯。土地分裂。行春令。則暖風來至。民氣懈惰。師興不居。

仙掌露

前漢班固傳。武帝建章宮露盤上。有仙人掌承露。和玉屑飲之。金莖銅柱也。神農本草云。露。露水。是秋露。繁濃時也。作盤以收之。煎令稠可食之。延年不飢。漢武帝時。東方朔得玄黃青露。各盛五合。帝賜羣臣。老者皆少。病者皆除。東方朔曰。日初出處。露背如糖可食。後武帝立金莖。作仙人掌承露盤。取雲表之露。服食之。以求仙文。選孟堅西都賦云。抗仙掌以承露。擢雙立之金莖。張平子西京賦云。承雲表之清露。

青女霜

淮南子。秋三月。氣不藏。百蟲蟄。青女乃出。以降霜雪。注云。青女乃天神。青腰玉女。主霜雪也。杜甫詩云。飛霜任青女。驅被隔南宮。山谷詩云。姮娥播青女。一笑聚萬瓦。李商隱詩云。青女素娥俱耐冷。月中霜裏鬥嬋娟。呂夷簡詩云。花愁青女再飛霜。

蓼花風

月令章句。仲秋白露節。首風至。鄭玄云。疾風也。秦人謂之蓼花風。梁文帝初秋詩云。首風度函谷。墜露下芳枝。

裂葉風

洞冥記。裂葉風。乃八月節也。

離合風

陸機要覽。列子御風而行。常以立春歸於八荒。立秋日遊於風穴。風至則草木皆生。去則草木搖落。謂之離合風。

鯉魚風

提要錄。鯉魚風。乃九月風也。李賀詩云。樓前流水江陵道。鯉魚風起芙蓉老。又古詞云。瑞霞成綺映旌。棹。鯉魚狂風起。

黃雀雨

提要錄。九月雨為黃雀雨。羅鄂州詞云。九月江南秋色。黃雀雨。鯉魚風。

荳花雨

荆楚歲時記。荳花雨。乃八月雨也。

荻苗水

水衡記。黃河水。七八月名荻苗水。荻花正開也。

登高水

水衡記。黃河水。九月名登高水。

一葉落

淮南子。一葉落而天下知秋。韓文公詩云。淮南悲葉落。今我亦傷秋。唐人詩云。山僧不解數甲子。一葉落知天下秋。韋蘇州詩云。新秋一葉落。

草木衰

文選。宋玉九辨。悲哉秋之氣也。皇天平分四時兮。竊獨悲此蕭秋。蕭瑟兮。草木搖落而變衰。決兮。今天高而氣清。灑灑兮。收潦而水清。憐慍兮。若在遠行。李白詩云。深秋宋玉悲。老杜詩云。搖落深知宋玉悲。又云。清秋宋玉悲。陳簡齋詩云。宋玉有文悲落葉。

鸞鷓鳴

風土記。鸞鷓鳴。白鷓也。此鳥性警。至八月白露降。即鳴而相警。東坡詩云。由來警鷓鷀。

石鴈飛

南康記。平國縣覆甌山。上有湖。中有石鴈浮于湖上。每至秋。飛鳴如候時也。

鯪魚肥

海錄碎事。棧木華而石首至。秋風起而鯪魚肥。

蟋蟀吟

天寶遺事。每秋時。宮中妃妾。以小金籠閉蟋蟀。置枕函畔。夜聽其聲。時民間爭效之。

觀燈火

歲時廣記 卷三

昌黎文韓退之送子阿符讀書城南詩云時秋積雨霽新涼入郊墟燈火稍可親簡編可卷舒  
圍棋局  
西京雜記戚夫人侍兒賈佩蘭言宮中八月四日出離房北戶竹下圍棋勝者終年有福負者終年多病  
取絲樓就北辰星下求長命乃免  
秋菊酒  
唐書李適為學士凡天子饗會游豫唯宰相及學士得從秋登慈恩浮圖獻菊花酒稱壽

思葦鱸

晉文苑傳張翰字季鷹吳郡人為齊王開東曹掾見秋風起思吳中菰米葦羹鱸魚膾嘆云人生貴得適  
志何能羈宦數百里外以要名爵乎乃嘆云秋風起今木葉飛吳江水清鱸魚肥遂命駕而歸後齊王敗  
人皆謂之見機又海物異名記云江南人作鱸名郎官鱸言因張翰得名東坡詩云浮世功名食與眠季  
鷹直得水中仙不須更說知機早直為鱸魚也自贊又送人歸吳有詞云更有鱸魚堪切鱸山谷詩云東  
歸止為鱸魚鱸未敢知言許季鷹王荆公詩云慷慨秋風起悲歌不為鱸

收兔毫

墨箴筆取崇山絕切中兔毛八九月收之筆頭長一寸管長五寸鋒齊腰強者揮撥作之屈曲真草皆須  
盡一身之力而送之

驗美玉

地鏡經八月中草木獨有葉枝下垂者必有美玉又云八月後草木死者亦有玉

點艾枝

文昌雜錄唐歲時節物八月一日有點艾枝盧公範饋餉儀云點艾枝以梨枝為之反銀盞中有硃砂銀  
枝子也

厭兒疾

荆楚歲時記八月十日溷民以朱點小兒頭名為天灸以厭疾也

取柏露

續齊諧記鄧紹八月初入華山見一童子以五綵囊承取柏葉上露皆如珠子且云赤松先生取以明目  
今人八月初作眼明袋是也又荆楚歲時記云四民並以錦綵為眼明囊云赤松子以八月囊承柏樹露  
為宜眼後世以金箔為之遞相餉遺

結絲囊

隋唐嘉話八月五日明皇生辰號千秋節王公戚里進金鏡土庶結承露絲囊相遺述征記云八月作五  
明囊盛百草露以洗眼

登南樓

晉史庾亮傳亮鎮武昌諸佐史殷浩之徒秋夜乘月共登南樓俄而亮至諸人將起避之亮徐曰諸君小  
住老子於此興復不淺便據胡牀與浩等談詠竟夕其坦率如此陶侃曰亮非惟風流更有為政之實也  
老杜詩云月靜庚公樓

懷故里

提要錄王粲觀秋月懷弟妹故里而傷神老杜詩云曉鶯工迸泪秋月解傷神注云春鶯秋月人所賞  
而鶯所工者在子進人之淚月所解者在子傷人之神蓋亂離疾病之所感也

悲遊子

梁史江淹過瀟陵秋深葉脫乃嘆曰何限風物寥落祇悲遊子故園之思老杜詩云風物悲遊子江山憶  
故人

歎謫仙

文粹李白秋興歌我覺秋興逸誰云秋興悲賀知章見之曰是子謫仙人也

賞白蓮

天寶遺事明皇八月太液池有千葉白蓮數枝盛開帝與貴戚宴賞左右皆嘆羨久之帝指貴妃示左右  
爭如我解語花古詞云翠蓋盈盈紅粉面葉底荷花解語

水晶宮

滄隱叢話吳興謂之水晶宮而不載之圖經惟吳興集有之刺史楊漢公九月十五日夜絕句云江南地  
媛少嚴風九月炎涼正得中深上玉樓樓上月清光合在水晶宮疑因此而得名也

晉樂志云十月之辰謂之亥亥者勃也。百時陰氣勃殺萬物也。夏小正曰十月黑鳥浴。黑鳥鳥也。浴也者謂飛乍上乍下也。詩七月曰十月隕籜。又曰十月蟋蟀入我牀下。又曰十月穫稻。又曰十月納禾稼。又曰十月濼場。左傳莊公十六年公父定叔使以十月入曰良月也。就益數焉。西京雜記曰陰德用事。則和氣皆陰。建亥之月是也。故謂之正陰之月。又曰十月陰雖用事。而陰不孤立。此月純陰。疑於無陽。故亦謂之陽月。歐陽公詞曰十月小春梅葉綻。纂要曰十月曰上冬。

月令曰孟冬行春令。則凍閉不密。地氣上泄。民多流亡。行夏令。則國多暴風。方冬不寒。蟄蟲復出。行秋令。則霜雪不時。小兵時起。土地侵削。

仲冬月

月令曰仲冬之月。日在斗。昏東壁中。旦軫中。律中黃鍾。冰益壯。地始圻。蟄且鳴。虎始交。雉始雊。荔挺出。蚯蚓結。麋角解。水泉動。

孝經緯曰小雪後十五日斗指壬為大雪。後十五日斗指子為冬至。

三統歷曰大雪為十一月節。冬至為十一月中氣。

周書時訓曰大雪之日。蟄且鳴。後五日。虎始交。後五日。荔挺出。冬至之日。蚯蚓結。後五日。麋角解。後五日。水泉動。

白虎通德論曰十一月律謂之黃鍾。何黃。中和之色。鍾者動也。言陽氣動於黃泉之下。動養萬物也。晉樂志曰十一月辰謂之子。子者孳也。言陽氣至此更孳生也。

夏小正曰十一月王狩。言王狩之時也。冬獵為狩。呂氏春秋曰仲冬命之曰暢。月注云暢充也。

月令曰仲冬行夏令。則其國乃旱。氛霧冥冥。雷乃發聲。行秋令。則天時雨汁。瓜瓠不成。國有大兵。行春令。則蝗蟲為敗。水泉竭。民多疥癩。

季冬月

月令曰季冬之月。日在婺女。昏婁中。旦氐中。律中大呂。雁北鄉。鶡始雊。雉始雊。征鳥厲疾。冰方盛。水澤腹堅。日窮于次。月窮于紀。星回于天。數將終。歲且更始。

孝經緯曰冬至後十五日斗指癸為小寒。後十五日斗指丑為大寒。

三統曆曰小寒為十二月節。大寒為十二月中氣。小寒大寒者。十二月極寒之時。相對為大小。月初為小寒。月半為大寒也。

周書時訓曰小寒之日。雁北鄉。又後五日。鶡始雊。又五日。雉始雊。雁不北向。民不懷土。鶡不始雊。一國不甯。雉不始雊。一國乃大水。大寒之日。雉始乳。又五日。鶡鳥厲疾。又五日。水澤腹堅。雉不始乳。淫女亂男。鶡鳥

歲時廣記卷四

冬

禮記鄉飲酒曰北方曰冬。冬之為言中也。中者藏也。管子曰冬者陰之畢。下伏萬物。尸子曰冬為信。淮南子云冬為權。權者所以權萬物也。權正而不失。萬物乃藏。前漢律歷志曰大陰者北方北伏也。陽炁伏於下。於時為冬。冬。終也。物終藏。乃可稱水凋下。智者謀者重。故為權也。又月令曰冬三月。其日壬癸。其帝顓頊。其神玄冥。其蟲介。其音羽。其數六。其味鹹。其臭朽。其祀行。祭先賢。

孟冬月

禮記月令曰孟冬之月。日在尾。昏危中。旦七星中。律中應鍾。水始冰。地始凍。雉入大水為蜃。虹藏不見。天氣上騰。地氣下降。天地不通。閉塞而成冬。

孝經緯曰霜降後十五日斗指乾為立冬。後十五日斗指亥為小雪。

三統曆曰立冬為十月節。小雪為十月中氣。小雪大雪者。以霜雨凝結而雪。十月猶小。十一月轉大。周書時訓曰立冬之日。水始冰。後五日。地始凍。後五日。雉入大水為蜃。小雪之日。虹藏不見。後五日。天氣上騰。地氣下降。後五日。閉塞而成冬。

白虎通德論曰十月律謂之應鍾。何鍾。動也。言萬物應陽而動下藏也。



不厲國不除兵。水澤不腹堅。言乃不從。  
白虎通德論曰。十二月律謂之大呂。何大也。呂者拒也。言陽氣欲出。陰不許也。呂之爲言。拒者。旅抑拒難之也。

晉樂志曰。十二月之辰謂之丑。丑者紐也。言終始之際。故以紐結爲名也。  
夏小正曰。十二月亥駒賁。玄駒。賁者走於地中也。

纂要曰。十二月曰暮冬。亦曰抄冬。涂月暮節。暮歲。窮稔。窮紀。  
月令曰。季冬行秋令。則白露蚤降。介蟲爲妖。四鄙入保。行春令。則胎夭多傷。國多固疾。命之曰逆。行夏令。則水潦敗國。時雪不降。冰凍消釋。

一色雲

韓詩外傳。凡草木花多五出。雪花獨六出。雪花曰霰。霰曰同雲。同謂雲陰與天同爲一色也。故詩云。上天同雲。雨雪雰雰。

一丈凍

郭義恭廣記。北方地寒。冰厚三尺。地凍一丈。

千里雪

楚詞。層冰峨峨。飛雪千里。王逸注云。北極常寒也。東坡詩云。峨眉山。山西雪千里。謝靈運雪曲云。峨峨六尺冰。飄飄千里雪。

千年冰

杜陽雜編。順宗即位年。拘弭國貢常堅冰。云。其國有大巖山。其中有冰。千年不釋。及肅至京師。潔冷如故。雖盛夏。終日終不消。唱之。與中國冰凍無異。又神異經云。北方有層冰萬里。厚百丈。尸子曰。朔方之寒。冰厚六尺。北極左右有不釋之冰。漢五行志云。元和間。琅邪井冰厚丈餘。

紺碧霜

拾遺記。廣延國霜色紺碧。又云。嶸州霜甘也。漢武帝內傳曰。仙家上藥有玄霜紺雪。

入液雨

瑣事錄。閩俗立冬後過壬日。謂之入液。至小雪出液。得雨謂之液雨。無雨則主來年旱。諺云。液雨不流。穰高田不要作。又謂之藥雨。百蟲飲此水而熱。林公弁詩云。液雨初生小院寒。

復槽水

水衡記。黃河水十月名復槽水。落復故道也。

覺凌水

水衡記。黃河水十一月十二月名覺凌水。冰斷復結。覺起成層也。

寶硯爐

天寶遺事。內庫有七寶硯爐。一所曲盡其巧。每冬寒硯凍。置於爐上。硯冰自消。不勞置火。冬月帝用之。  
煖玉鞍  
天寶遺事。岐王有玉鞍一面。每至冬月則用之。雖天氣寒嚴。此鞍在座下。如有溫火之氣。

煖金合

裴鏘傳奇。進士張無頗。過袁天罡女袁大孃。受藥以煖金合盛之。曰。寒時值出此合。則一室喧熱。不假爐炭矣。合乃廣利王宮中之寶。

卻寒簾

杜陽雜編。咸通九年。同昌公主下降。賜錢五百萬貫。仍罄內庫寶貨。以實其宅。更賜金麥銀米數斛。堂設連珠之帳。續真珠以成也。卻寒之簾。類玳瑁。斑有紫色。云。卻寒鳥骨所爲也。則未知出何國。

卻寒犀

杜陽雜編。同昌公主室中設卻寒犀。又綴五色香囊。貯辟寒香。前輩詩云。辟寒犀外凍雲平。

禦寒毯

提要錄。太祖登極。九州各貢方物。燕國劉大王守光使進禦寒毯一牀。

辟寒金

古今詩話。喇寒鳥出昆明國。形如雀。色黃。魏明帝時。其國來獻。飼以真珠及兔腦。常吐金屑如粟。宮人爭取爲釵。名之辟寒金。此鳥不畏寒也。宮人相嘲曰。不取辟寒金。那得帝王心。不服辟寒金。那得帝王機。古樂府云。誰似辟寒金。聊借與空牀。煖。

辟寒香

述異記。漢武帝時。外國貢辟寒香。室中焚之。雖大寒必減衣。

衣狐裘

呂氏春秋曰。衛靈公天寒鑿池。言不寒。苑春曰。君衣狐裘。坐熊席。四隅有火。所以不寒。

設熊褥

拾遺記。周靈王起昆昭之臺。設狐腋素裘。紫羅文褥。一人以指彈席上。而隨風入室。裘褥皆棄臺下。

埋風炭

天寶遺事。楊國忠以炭屑用蜜捏塑成雙鳳。至冬至日。則焙於爐中。及先以白檀木鋪于爐底。餘灰不許參雜。

置風本

杜陽雜編。李輔國殿疑之時。置風本于高堂大廈中。其木高一尺。而雕刻如鸞鳳之形。和煦之氣。如二三月。故別名常春木。

阿牙筆

天寶遺事 李白將于使殿對明皇撰詔語時十月大寒筆凍莫能書字帝敕宮嬪十人侍於李白左右令冬各執牙筆呵之白遂取而書詔李白之受聖禮也如此之厚

得玉馬

咸榮緒續晉書新蘇王騰發于并州常山之異定縣遇天大雪平地數丈融不積騰發性而掘之得玉馬高尺許上表獻之裴養野人立春詩云玉馬自能消朔雪土牛更為發春風

炷煖香

雲林景景志寶雲溪有僧舍盛冬若客至不燃薪火煖香一炷滿室如春詹克愛題西山禪房詩云煖香炷罷春生室始信壺中別有天

吐氣火

萬仙翁別傳公與客談話時天寒仙翁謂客曰居貧不能人人得爐火請作一大火共致煖者仙公因吐氣火從口中出須臾火滿室客皆熱脫衣也

煮建茗

開元遺事 逸人王休居太白山下日與僧道異人往還每至冬日取冰敲其精疊者煮建茗以供賓客飲之

飲蒸酒

提要錄世傳陶穀學士買得黨太尉家故妓遇雪陶取雪水烹茶謂妓曰黨家應不識此妓曰彼粗人安有此景但能于銷金帳下淺酌低唱飲羊羔酒耳陶默然愧其言東坡詩云試問高吟三十韻何如低唱兩三杯

作妓圍

天寶遺事 申王每冬月苦寒之際令宮女密圍於坐側以禦寒氣謂之妓圍

搗妓肌

天寶遺事 妓王每冬寒手冷不近火惟于妙妓懷中搗其肌膚為之煖手

選肉陣

開元遺事 楊國忠選婢妾肥大者行列於前令遮風謂之內陣

煖寒會

開元遺事 巨賈王元寶每冬月大雪之時令僕夫掃雪為徑躬立坊前迎揖賓客具酒炙羹之為煖寒會

送臘粥

皇朝東京夢華錄 十二月都城賣散佛花至初八日有僧尼三五為羣以盆盛金銅佛像浸以香水楊柳西浴排門教化諸大寺作浴佛會并送七寶五味粥謂之臘八粥都人是日亦以果子雜料煮粥而食

省寒火

前漢書冬民既入婦人同巷相從夜績一月得四十五日以省聚火同巧拙而合習俗也東漢力召民

溫母席

按神記羅威字德行少喪父事母至孝母年七十天大寒常以身自溫席而後授其母

煖母枕

東觀漢記黃香字文疆江夏安陸人母至孝每冬寒則身煖枕席夏則扇之使涼東坡詩云願子聚為江夏枕不勞揮扇自南觀

扣冰魚

孝子傳王祥少有德行事後母至孝盛寒冰凍網罟不施母欲生魚祥解褐扣冰求之忽冰開有雙魚躍出祥獲以奉母時人謂之至孝所致黃氏本後章云臥冰泣竹慰母心

號林鐘

楚國先賢傳左臺御史孟宗事後母至孝母性嗜筍及母亡冬節至宗入林哀號而筍生以供祭祀杜甫詩云遠傳冬筍味更覺採衣春

問歲餘

魏略董遇好學人從學者遇不肯教云當先讀書百遍而義自見學者云苦暇無日遇曰當以三餘或問三餘之意遇曰冬者歲之餘夜者日之餘閑者月之餘又見任山谷詩云皇文開萬卷家學陋三餘東坡詩云酒飽高眠真事業此生有味在三餘

足文史

漢書方朔自言年十三學三冬文史足用注云貴子冬日乃得學

元日舉酒賦詩。劉云：與君同甲子，壽酒讓先杯。白云：與君同甲子，歲酒合誰先。白又有歲假內命酒一篇云：歲酒先拈辭，不得被君推作少年人。顧況云：不覺老將春共至，更悲攜手幾人全。還丹寂寞羞明鏡，手把屠蘇讓少年。裴夷直云：自知年幾偏應少，先把屠蘇不讓春。傷更數年逢此日，還應惆悵羨他人。成文幹云：戴星先捧祝堯觴，鏡裏城闈兩鬢霜。好是燈前偷笑笑，屠蘇應不得先嘗。方干詩云：纔酌屠蘇定年齒，坐中笑鬢毛斑。然則尚矣。東坡亦云：但把窮愁博長健，不辭最後飲屠蘇。其義亦然。頤濱詩云：井底屠蘇浸舊方，牀頭冬釀壓瓊漿。

五辛盤

風土記：正元日，俗人拜壽，上五辛盤。松柏頭、椒花酒、五熏煉形。五辛者，所以發五臟氣也。正一旨要云：五辛者，大蒜、小蒜、韭菜、芸薹、胡荽是也。孫真人食忌云：正月之節，食五辛以辟瘴氣。孫真人養生訣云：元日取五辛食之，令人開五臟，去伏熱，衛生必用云。非性煖，春食補益。齊周顒隱鍾山，王儉謂曰：山中所食，何者最勝？曰：春初早韭，秋末晚菘，庚肩吾詩云：聊開柏葉酒，試奠五辛盤。辛，五也。

敷于散

葛洪鍊化篇：敷于散用柏子仁、麻仁、細辛、乾薑、附子等，分爲末。元日，井花水服之，抑陰助陽，卻邪辟疫。胡洽

彈鬼丸

劉氏方：彈鬼丸，武都雄黃丹砂二兩，谷前五藥爲末，鎔蠟五兩，和圓如彈。大正旦，男左女右，佩之大辟邪氣。又有所謂卻鬼丸，唐人詩云：走鹿枯風吼，夜闌頰花還。喜向椒盤人，情此日非前日。歲事新官對舊官，竹葉莫辭終日醉，梅花已掛隔年看。書生但恐寒爲祟，不用朱泥卻鬼丹。

辟瘟丹

千金方：辟瘟丹，皂角、蒼朮、降真香爲末，水圓如龍眼。大朱砂爲衣。正旦五更，當門焚之，禳滅瘟氣。

膠牙錫

荆楚歲時記：元日食膠牙錫，取膠固不動之義。今北人亦如之。白樂天詩云：一樓膠牙錫。

粉荔枝

金門歲節：洛陽人家，正旦造雞絲蠟燕粉荔枝，更相餽送。古詞云：曉日樓頭殘雪盡，乍破臘風傳春信。綵燕絲雞，珠幡玉勝，併歸釵髮。

壁柿橘

瑣碎錄：京師人歲旦用盤盛柏一枝，柿橘各一枚，就中壁破，衆分食之，以爲一歲百事吉之兆。

餐蓬餅

西京雜記：漢宮中正旦出池邊盥濯，食蓬餅，以祓除邪惡氣。

食索餅

食索餅

歲時廣記卷五

元旦上

（原缺十五行，行十八字）時之禮也。故於此日採椒花以獻尊者。古詞云：□□□□□金樓探聽春來處，又云：佳人重勸千長壽，柏葉椒花分翠袖。

屠蘇散

歲華紀麗：俗說屠蘇者，草庵之名也。昔有人居草庵之中，每歲除夕，遺里閭藥一貼，令囊浸井中。至元日，取水置於酒樽，合家飲之，不病瘟疫。今人得其方而不識名，但曰屠蘇而已。孫真人屠蘇飲論云：屠者言其屠絕鬼炁，蘇者言其蘇省人魂。其方用藥八品，合而爲劑，故亦名八神散。大黃、蜀椒、桔梗、桂心、防風各半兩，白朮、虎杖各一分，烏頭半分，咬咀以絳囊貯之。除日薄暮，懸井中，令至泥。正旦出之，和囊浸酒中，頃時，捧杯祝之曰：一人飲之，一家無疾；一家飲之，一里無病。先少後長，東向進飲，取其滓懸於中門，以辟瘟氣。三日外，棄於井中。此軒轅黃帝神方。李漢老詞云：一年滴盡蓮花漏，翠井屠蘇沉凍酒。洪舍人逸容齋續筆云：今人元日飲屠蘇，自小者起，相傳已久。然固有來處。後漢李膺杜密，以黨人同繫獄，值元日，於獄中飲酒曰：正旦從小起，時鏡新書，晉董勛云：正旦飲酒，先飲小者，何也？勛曰：俗以小者得歲，故先酒賀之。老者失歲，故後飲殿之。初學記載：四人月令云：正旦進酒次第，當從小起。以年小者起，唐劉夢得白樂天

歲時雜記 元日京師人家多食索餅所謂年餅者或此類

服桃湯

荆楚歲時記 元日服桃湯 桃者五行之精 龍狀伏邪氣 制禦百鬼 又風俗通云 元日飲桃湯及柏葉酒

煎朮湯

皇朝歲時雜記 正月一日 京城人皆煎朮湯以飲之 并燒蒼朮以辟除疫癘之氣

服鹽豆

四時雜要 歲旦服赤小豆二七粒 向東以鹽汁下 可終歲無疾 家人悉令飲之

吞鹽鼓

皇朝歲時雜記 元日吞鹽鼓七粒 可令終歲不誤食鹽子

咽雞卵

風俗通 元日食雞子一枚 以鍊形也 又莊子注云 正旦皆當吞生雞子一枚

浴香湯

雜修養書 正月一日 取五木湯以浴 令人至老鬚髮稠黑 徐鍇注云 道家以青木香為五香 亦名五木道

燒丁香

瑣碎錄 樞密王博文 正旦四更燒丁香以辟瘴氣 取性烈也

燃爆竹

神異經 西方深山中 有人長尺餘 犯人則病寒熱 名曰山臊 以竹著火中 燔焮有聲 而山臊驚懼 玄黃經

斷桃人

山海經 東海有度朔山 上有大桃樹 蟠屈三千里 其卑枝開東北 曰鬼門 萬鬼所出入也 上有二神 一曰

神荼

神荼 一曰鬱壘 主閱領衆鬼之惡害人者 執以素索 而用飼虎焉 於是黃帝法而象之 殿除畢 因立桃梗

擊鷄

擊鷄 鷄食癩魅者也 又風俗通云 黃帝上古之時 有神荼鬱壘兄弟三人 性能執鬼 於度朔山桃樹下 簡

閱百鬼

閱百鬼之無道者 縛以素索 執而飼虎 是故縣官常以臘祭夕 飾桃人 垂素索 畫虎於門 以禦凶也 又括

地圖

地圖 云 桃都山 有大桃樹 盤屈三千里 上有金雞 日照此則鳴 下有二神 一名鬱 一名壘 並執素索 以伺

賦云

賦云 度朔作梗 守以鬱壘 神荼副焉 對操素索 李善注云 梗 桃木人也

畫桃梗

戰國策 蘇秦說孟嘗君曰 土偶人許桃梗曰 今子東國之桃木 削子為人 假以丹青 用子以當門戶之痛

插桃楮

淮南子 許慎言 訓羿死於桃楮 許慎注云 楮 大杖也 取桃為之 以擊殺羿 由是以死 鬼畏桃 今人以桃梗徑

寫桃版

皇朝歲時雜記 桃符之制 以薄木板長二三尺 大四五寸 上畫神像 猴貌白澤之屬 下書左鬱壘 右神荼

造仙木

玉燭寶典 元日造桃版 著戶 謂之仙木 以像鬱壘 山桃樹 百鬼畏之也

辨茶壘

蘇苑雜書 茶壘之說 數說不同 山海經及風俗通 則曰神荼鬱壘 高誘注 戰國又曰 余與鬱壘 玉燭寶典

繪門神

荆楚歲時記 歲旦繪二神 披甲持戟 貼于戶之左右 謂之門神 又呂原明歲時雜記云 除夕圖畫二神形

書畫字

西陽雜俎 元日俗好于門上畫虎頭 書畫字 謂陰司鬼名 可息瘧癘也 又讀書舊儀云 歲日雖逐疫鬼 立

貼畫雞

蘇苑雜書 古人以正旦畫雞于門 七日貼人於帳 杜公瞻注 歲時記云 餘日不刻牛羊狗猪馬之像 而二

刻明鳥

拾遺記 堯在位七年 祗支國獻重明鳥 似鳳而小 云能驅妖災 或一歲數來 或數歲一來 國人每掃戶以

望其集或以金寶刻爲其狀置戶牖間則鬼類自伏今人元日刻爲畫雞於戶上蓋其遺像也。

釘麵蛇

歲時雜記京師人以麵爲蛇形又以炒熟黑豆煮熟雞子三物於元日四鼓時用三姓人掘地逐件以鐵釘各釘三下呪曰蛇行則病行黑豆生則病行雞子生則病行呪畢遂掩埋之。

掛兔頭

歲時雜記元日取兔頭或兼用龜蛇或以竹筒盛雪水與年幘面具同掛門額。

斬鼠尾

雜術臘月捕鼠斷其尾正月一日日未出時家長於寢室祝曰制斷鼠蟲切不得行三祝而置之壁上永無暴鼠。

燒鴿巢

四時纂要元日取鴿巢燒之著廟辟兵極效。

取古磚

陳藏器拾遺云正月朝早將物去塚頭取古磚一口禱呪要斷一年無時瘟懸安大門也。

鏤色土

易通卦驗正旦五更整衣冠於家庭中燃爆竹帖畫雞或鏤五色土於戶上厭不祥也。

造華勝

董勛答問禮俗正月一日造華勝以相遺像瑞圖金勝之形賈充李夫人典誠曰每見時人月旦花勝交相遺與謂正月旦也李漢老元日詞云又喜椒觴到手賈勝裏仍翳金花東坡元日詩云蕭索東風兩鬢華年年幡勝剪宮花又云勝裏金花巧耐寒。

剪年幘

皇朝歲時雜記元日以鴉青紙或青絹剪四十九幡圍一大幘或以家長年齡戴之或貼于門楣仲殊元日詞云椒觴獻壽瑞鶴滿綵幡兒輕輕剪又云柏觴嫩澁銀幡小。

懸葦索

荆楚歲時記元日懸葦索桃棒於門戶上海錄碎事云南陽葦杖用劉寬蒲鞭事韓詩外傳曰老蒲爲葦。

投麻豆

雜五時書正旦及上元日以赤豆麻子二七粒置井中辟瘟癘甚效。

折松枝

董勛答問禮俗歲首祝椒酒飲畢又折松枝於戶男一七女二七亦同此義。

取楊柳

蘇氏演義正旦取楊柳枝著戶百鬼不入家。

歲時廣記 卷五

照桑果

齊民要術正旦雞鳴時把火遍照五果及桑樹上下則無蟲時年有桑果災生蟲者元日照之免災。

嫁棗李

四時纂要元日未出時以斧斑駁錘斫棗李等樹則子繁而不落謂之嫁樹晦日同嫁李則以石安樹間。

採款花

本草圖經款冬花生於冰下十二月正月旦採之傳成款冬賦序曰余曾逐禽登北山于時中冬冰凌石谷積雪被崖巖見款冬花燦然始歎華豔當是正於冰下爲花也主款逆古今方用之。

忌針錢

歲時雜記京人元日皆忌針錢之工故諺有懶婦思正月饑婦思寒食之語。

治酒食

李晟傳正歲崔氏女歸甯晟曰爾有家而姑在堂當治酒食以待賓客即卻之不得進。

祝富貴

唐文粹元稹元日詩云富貴祝來何所遂聰明鞭得轉無機積自注云祝富貴鞭聰明皆正旦童稚語。

驅長短

歲時雜記小兒生太短者元日五鼓就廟傍偃臥從足倒曳跣步許太長者以木杵拍其頭。

賣憐憫

歲時雜記元日五更初狂呼他人他人應之即告之曰賣與爾憐憫賣口吃亦然。

呼畜類

五行書元日向晨至門前呼牛馬雜畜令來仍置粟豆於灰散之宅內云可以招牛馬未知所出。

驗牛臥

玉堂閑話正月一日於牛廬下驗牛俱臥則五穀難生苗半臥半起歲中平牛若俱立則五穀大熟。

歲時廣記 卷七

六六

坐於草壘上肌膚不少損。晚穴中正黑如夜。攀緣不能施力。分必死。試舉右手。空無所著。左手即觸石壁。循而下。似有微徑。可步。稍進。漸明。右邊石池。荷方爛熳。雖飢渴交攻。而花與水皆不可及。已而明甚。前過雙石洞門。欲從右入。恐益遠。乃由左戶而過。如是者三。則在大洞中。花水亦絕了。不通天日。而鬼燿勝人。間中有石基局。開闢懸壁。不見人。遠望若有坐而理髮者。近則無所覩。俄抵一大林。陰森慘澹。悽神寒骨。悻悻疾走。已出曠野。聞舉頭見日。自喜再生。始緩行。見道傍僧寺。懸于門。僧出問故。皆大驚。爭究其說。李曰。與我一杯水。徐當言之。便延入寺。具飯。悉道所歷。僧嘆曰。相傳茲山有洞。是華陽洞後門。然素無至者。李問此何處。曰。潞州境。今日是何朝。曰。人日也。李曰。吾已墜七日。才如一晷耳。僧率乘挾兵刀。邀李尋故隙。但怪惡種種。不容復進。李還歷陽。訪舊館。到已暮夜。拍戶。主人問為誰。以姓名對。舉室吐罵。曰。不祥不祥。李大聲呼曰。我非鬼也。何得爾。遂啓戶。留數日。而歸。每為人話其事。或謂之曰。爾亦愚人。正旦荷花發。詎非仙境乎。且雙石洞門。安知右之遠而左可出也。李曰。方以死為慮。豈暇念此。雖悔之何益。

遊星宮

夷堅丙志。建昌李氏。奉紫姑甚謹。一子未娶。每見美女子往來家間。遂與狎昵。時對席飲酒。烹羊擊鮮。莫知所從。父母知而禁之。乃閉諸空室。女子猶能來。經旬日。謂曰。在此非樂處。盍一往吾家乎。即攜手出外。高馬文輿。導從已具。促登車。障以帷帳。略無所視。不移時。到一大城。瑤宮瑤砌。佳麗列屋。氣候和淑。不能分晝夜。時縱遊他所。見珠球甚多。紫綉五色。挂於樓閣。聞其名曰。此汝常時望見。謂為星者也。留久之。一日。覺欄立。女曰。今日世間正旦也。生豁然省悟。私自悼曰。我在此甚樂。當新歲節。不於父母前再拜。上壽得無貽親念乎。女已知其意。慨然曰。汝有思親之念。吾不可復留。汝宜速還。亦宿緣止此爾。命酌酒。語別。取小撲納其懷。戒之曰。但閉目。放手。任足所向。道上逢奇獸異鬼。百靈祕怪。從汝覓物。可探懷以。與之。切不得過此數。過則無難矣。俟足踏地。則到人間。然後為還家計。生泣而訣。既行。覺耳旁如崩崖飛瀑。聲振河漢。天風吹衣。冷透肌骨。巨獸張口。銜其袿。生情女所戒。與物即去。俄又一物來。如是者殆百數。摸索所攜。只餘其一。忽聞市聲。噴噴足亦履地。開目問人。乃瀾洲也。空子一身。茫不知為計。啓視之。正存金鑰匙一箇。貨於市。得錢二十千。會綱舟南下。隨以歸家。人相悲喜。曰。失之數月矣。

遇真人

夷堅志。丹陽蘇養直。居後湖。暮年徙太湖。馬跡山。紹興甲子十一月。中酒病困臥。所使村童持謁扣牀。曰。有客稱江實。欲求見。視其謁刺。曰。惠州羅浮山水簾洞長生道人江觀湖。兩畔各書詩一句。曰。富貴易逢日月短。此中難遇是長生。蘇悅其語。強起延之。客曰。羅浮黃真人。以君不欲世間聲利。姓名已書仙籍。命我持丹授君。蘇時年八十矣。應之曰。平生未嘗識真人。且又形骸已壞。何以丹為哉。客曰。此非五金八石。比蓋真人真氣所化也。服之無嫌。蘇視之。客衣服修麗。類貴游。言辭鄙俗。甚惡之。冀其速去。曰。雖然。終不願得也。老病缺於承迎。當令兒曹奉陪。次客曰。我專為君來。君不欲丹。當復持以歸。但路絕遠。願借一宿。明日晴即去。不然須少留也。不獲已。命館於菊墅。時天久晴。五更大雨。作霖。憶昨日語。頗悔。亟遊

歲時廣記卷七

元旦下

會兩禁

古今詞話。慶曆癸未十二月廿九日立春。甲申元日。丞相晏元獻公會兩禁於私第。丞相席上自作木蘭花以侑觴。曰。東風昨夜回梁苑。日脚依稀添一線。旋開楊柳綠蛾眉。暗折海棠紅粉面。無情欲去雲間鴈。有意飛來梁上燕。無情有意且休論。莫向酒杯容易散。于時坐客皆和。亦不敢改首句。東風昨夜四字。今得三闕。皆失姓名。其一曰。東風昨夜吹春盡。陡覺去年梅蕊舊。誰人能解把長繩。繫得烏飛并兔走。清香激盪杯中酒。新眼苗條江上柳。樽前莫惜玉顏醜。且喜一年年入手。其二曰。東風昨夜夜傳歸耗。便覺銀屏寒料峭。年華容易即凋零。春色只宜長恨少。池塘隱隱驚雷曉。柳眼初開梅萼小。樽前貪愛物華新。不道物新人漸老。其三曰。東風昨夜歸來後。景物便為春意候。金絲齊奏喜新春。願介香醪千歲壽。尋花插破桃枝臭。造化工夫先到柳。銷酥剪綠恨無香。且放真香先入酒。

入仙洞

夷堅丁志。李大川。撫州人。以是禽術游江淮。政和間。至和州。值歲暮。不盤術。正旦日。逆旅主人拉往近郊。見懸泉如簾。下入洞穴。甚可愛。因相攜登龍觀水所注。其地少人行。陰苔滑足。李不覺墜。似兩食頃。乃

致具酒未及飲蘇曰丹可見否客喜便於腰間篋中取授蘇連云且延一紀藥僅如豆大紫黃色亦不作丸劑客曰困篤則服之方見奇效凡身有疾但敬想丹力所行至即愈此者當飛升度世若情欲未畢故自延一紀壽壽終亦為仙官矣飲罷遂別去約五年復來時君異於今日蘇以丹并刺字置篋中歲未盡五日忽大病至除夕氣絕家人以頂暖不忍斂及明諸子記前事發篋視之藥故在取投口中須臾即起灑然若無疾飲酒如再令拾刺字并丹貼欲燒未飲之不復見蘇髮如霜自是半再黑初建炎中喪右目瞎子至此亦瞭然後十二年作書與鄴林向伯恭云吾耳中時間異昔羅浮山人期以數年相見應盡便盡餘不復較十二月往茅山別諸道友元日聚族歡飲遂旦披衣曳杖出門云黃真人至矣其行如馳婢僕驚奔僅能挽衣裳已立化矣

乞如願

錄異記廬陵邑子歐明者從買客道經彭澤湖每過輒以船中所有多少投湖中見大道之上有數吏皆著黑衣乘車馬云是青洪君使邀明過明知是神然不敢不往吏車載明須臾見有府舍門下吏卒吏曰青洪君感君有禮故邀君以重送君皆勿取獨求如願耳去果以繪帛贈之明不受但求如願神大怪明知之意甚惜之不得已呼如願使隨明去如願者青洪君婢常使取物明將如願歸所須輒得之數年成富人意漸驕盈不復愛如願正月歲朝雞初鳴呼如願如願不即起明大怒欲捶之如願乃走於蓆上有故歲掃除聚薪足以暖人如願乃於此逃得去明謂逃在積薪中乃以杖捶蓆使出又無出者乃知不能得因曰汝但使我富貴後不誣汝今人歲朝雞鳴時輒往捶蓆云使人富山谷詩云政當為公乞如願作棧遠寄君亭湖澤湖又謂之彭澤湖

芥壽丹

精神錄張武者始為廬江道中一鎮副將頗以拯濟行旅為事嘗有老僧過其所武謂之曰師年老前店尙遠今夕止吾廬中可乎僧欣然其鎮將聞之怒曰今南北交戰間諜如林知此僧為何人而敢留之也僧乃求去武曰吾業已留師行又益晚但宿無苦也武室中唯有一牀即以奉其僧已即席地而寢翌澗之備皆自具焉夜數視之至五更僧乃起而歎息謂武曰少年乃是耶吾有藥贈子十九每正旦吞一員可延十年之壽善自愛珍重而去出門忽不見武今為常州團練副使有識者計其年已百歲常自稱七十輕健如故

服歲丹

麗情集開寶中賈知微遇會城夫人杜蘭香及舜二妃於巴陵二妃誦李羣玉黃陵廟詩曰黃陵廟前春草生黃陵女兒苦澗新輕舟短楫唱歌去水遠天長愁殺人賈與夫人別命青衣以秋羅帕覆定命丹五十粒曰此羅是織女採玉蠶織成遇雷雨密收之其丹每歲旦服一粒可保一年後大雷雨見篋中一物如雲烟騰空而去

獲仙藥

劉買父詩話黃覺旅舍見一道士共飲舉杯推水寫呂字覺乃悟其為洞賓也懷中出七大錢三小錢曰數不可益也與藥可數寸許歲旦以酒磨服可一歲無疾覺如其言至七十餘藥亦垂盡作詩曰林頭歷日無多子屈指明年七十三果以是歲終

知飲饌

逸史李宗回者有文詞應進士舉曾與一客自洛至關客云吾能先知人飲饌臨正旦將謁華陰縣令李謂客曰明日到彼得何物客撫掌曰大奇當與公各飲一盞椒葱酒食五般餛飩不得飯喫李亦未信翌日同見令喜曰二賢術寒且速燒兩杯酒來仍著椒葱良久薑盤至有小奴與令耳語令曰總來謂二客曰某有小女常言何不令我勾當家事因惱渠檢點作歲飲食適來云有五般餛飩問客那般某云總來來邊巡以大碗盛二客食盡忽報敕使到齋例合迎令忙鞭馬而去客出而僕已結束先行數里二客大笑登途竟不得飯喫異哉飲啄之分也

作齋會

歲時雜記僧家以冬年為俗節唯重解結夏日為受歲又以一夏為一臘冬正日在京寺院常作大齋會不受齋禪老又頌曰乘人皆拜歲山僧不賀年孟春寒猶在日月幾會運大率以齋會為重

請紫姑

詩詞紀事曹掾者戊子歲旦集會親友先夕雪作至且尤甚掾請紫姑乞詩運筆不可遏書五十六字云朝元初退紫宸班花落東風響佩環瑞雪再飛天有意好詩未就我何顏青羅帶露中流水白玉屏開四面山鶴駕欲歸歸未得水水晶宮闕在人間

祭瘟神

歲時雜記元旦四鼓祭五瘟之神其器用酒食並席祭訖皆抑棄於墻外

遇疫鬼

夷堅丁志縉雲管樞密師仁為士人時正旦出門遇大鬼一陣形見狂惡管叱問之對曰我等疫鬼也歲首之日當行病子人間管曰吾家有之乎曰無之管曰何以得免曰或三世積德或門戶將與又不食牛肉三者有一者我不能入家無疫患遂不見

化青羊

法苑珠林唐長安市里每歲元日已後遞飲食相邀號為傳坐東市筆生趙大次當設之有客先到見確上有童女青衫白帽以索繫頸屬于確柱泣謂客曰我主人女也往年未死時盜父母錢欲買脂粉未及而死其錢今在廚舍壁中然我未用既以盜之坐此得罪今當償命言畢化為青羊白頭客驚告主人主人聞其形貌乃是小女死已二年果廚壁得錢於是送羊詣寺圍門不復食肉焉

撲蒼耳

夷堅丙志王昇待制素精禮學又傳易象數於葆光張弼先生占筮如神每歲首月旦輒探蒼耳以考

一歲一月休咎。雖一日亦然。宜和。中。為明堂司。命。朝廷與伐。燕之役。發書占之。知必貽後害。掛冠歸。州。結廬于烏龍山下。與江。適侍郎。先有中外。親。建炎四年冬十月。江。丁家難。王來弔。言曰。吾處世亦不久矣。江曰。翁春秋雖高。殊無衰態。何遽至爾。曰。天數已定。豈復分毫可增損耶。江曰。然則在何時。曰。正月也。先是王。嘗言我已受玉帝敕。當為天地水三官。鄉人莫之信。入新歲兩日。道信呼江甚急。江猶未卒。哭辭不可往。翌日。顧其子。取所為禮書。親鑄藏之。戒曰。勿輕示人。更十二年。乃可開。當以界江十三官也。端坐而絕。時年八十餘。紹興中。造五輅。或以其書可用。言於時相者。詔本郡給筆札。繕寫上進。距其卒正一紀。

求響下

鬼谷子響下法。竈者五祀之首也。吉凶之柄。悉歸所主。凡有疑慮。俟夜稍靜。掃灑竈室。灑釜注水。令滿。以木杓一箇。頓竈上。燃燈二盞。一置竈腹。一置竈上。安鏡一面於竈門邊。炷香鏡前。叩齒呪曰。維年月日某官。敢肅信香。昭告於司命。竈君之神。竊聞福既有基。咎豈無徵。事之先兆。唯神是司。以今某伏為某事。中心營營。罔知攸措。敬於神靜夜。移薪息燭。灑釜注泉。求趨響下之途。恭俟指迷之柄。情之所屬。神實鑒之。某不勝聽命之至。願畢。以手撥鍋水。令左旋。執杓視之。曰。四縱五橫。天地分明。神杓所指。禍福攸分。祝畢。以杓置水之上。任自旋。自定。隨柄所指之處。抱鏡出門。徐去。不得回顧。密聽傍人言語。纔聞第一句。即是響下。急歸。置鏡鉢上。細推其意。自合所禱。便見吉凶。事應後方得言之。香燈亦未得撤去。其或杓柄指處。無路可行。則是所占。有阻。別日再占。凡穢褻不誠之語。則不可占。恐速禍也。元旦宜占一歲之休咎。

占日干

四時要。元旦值甲。米賤。人民疫。值乙。米麥貴。人病死。值丙。四十日旱。人安。一云。四月旱。值丁。絲綿六十日貴。值戊。粟魚鹽貴。又早四十五日。值己。稻貴。蠶凶。多風雨。值庚。金銅貴。禾熟。民多病。值辛。麻麥貴。禾大收。值壬。米麥賤。絹布大豆貴。值癸。禾災。人疫。多雨。

決風候

史記天官書。正月旦。決八風。從南方來。大旱。西南小旱。西方有兵。西北胡豆成。越兵。北方為中歲。東北為上歲。東方大水。東南民有疾疫。歲惡。

卜晴雨

占書。元旦清明而溫。不風至暮。蠶善而米賤。若有疾風雨。折木發屋。揚沙走石。絲綿貴。蠶敗而穀不成。

驗民食

天官書。正月旦。比數雨。率日食一升。至七升而極。注云。月一日雨。民有一升之食。二日雨。民有二升之食。如此至七日。又數十二日。占水旱。注云。月一日雨。則正月水。占書云。元旦溫。正月繇賤。十二日占。十二月取最風最寒之日為最貴之日。

望氣色

占書。元旦四面有青雲氣。其歲大豐。四方青熟。有青氣雜黃。有蝗蟲。赤氣大旱。黑氣大水。

秤江水  
風臺。唐史。京師。槐放花。盛。則多河魚疾。比北人。喬麥熟。則早晚霜降。罔有差焉。江湖間。常於歲除。汲江水。秤與元日。又秤。重則大水。

觀雲

占書。元旦日初出時。有赤雲如霞。蔽日。蠶凶。綿帛貴。四面並有赤雲。歲猶善。但小旱。

認雷鳴

占書。元旦雷鳴。禾黍麥善。又云。元旦雷雨者。下田與麥善。禾黍小熟。

聽人聲

史記天官書。正月旦。聽都邑人民之聲。聲宮則歲善。吉。商則有兵。徵。旱。羽。水。角。歲惡。然必察太歲所在。金。水。火。木。飢。火。旱。此其大經也。

受符禁

四時要。正月朔日。宜受符禁。

拜日月

唐書。新羅俗。以元旦拜日月。

占豐歉

西陽雜俎。龜茲國。十二月及元旦。王及首領。分為兩朋。各出一人。著甲。乘人。執瓦石棒杖。東西互擊。甲人先死。即止。以占當年豐歉。

卜善惡

提要錄。西域。甯遠。每元日。王及首領。判二朋。朋出一人。被甲。鬪。以瓦石相及。有死者。止。以下歲善惡。

關馬馳

西陽雜俎。龜茲國。元日。關羊馬。馳為戲。七日。觀勝負。以占一年羊馬。減耗。繁息。婆羅。遮。並服狗頭。猴面。男女。無晝夜歌舞。

來朝賀

皇朝東京夢華錄。正旦。駕坐大殿。殿諸國使人。朝賀。大遼。大使。頂金冠。後簷。尖長。如大蓮葉。服紫窄袍。金蹀躞。副使。展金帶。如漢服。大使。拜則立左足。跪右足。以兩手著右肩。為一拜。副使。拜如漢儀。夏國。使副。皆金冠。短小襟。製窄袍。金蹀躞。弔敦。皆叉手。展拜。高麗。與南蕃。交州。使人。並如漢儀。回紇。皆長髯。高鼻。以匹帛。纏頭。散披。其服。于闐。皆小金花。氍毹。金絲。戰袍。束帶。并妻。男。同。來。乘。駱。駝。氍毹。銅鐸。入貢。三佛。齊。皆。瘦。脊。纏。頭。緋。衣。上。纏。成。佛。面。又有。南。蠻。五。姓。番。皆。堆。髻。烏。氍。氍。並。如。僧。人。禮。拜。入。見。旋。賜。漢。裝。錦。襖。之。類。更有。大理。真。臘。大。食。等。國。亦有。時。來。朝。賀。

改歲首



實已集唐南詔以貢爲正。四時大抵與中國同。又環王以二月爲歲首。又西趙蠻以十二月爲歲首。西戎東女國以十一月爲歲首。西戎未祿國以五月爲歲首。

爛捏糰

武珪燕北雜記。每正月一日。戎至以糯米飯白羊髓相和爲團。如拳大。於逐帳內各散四十九個。候五更三點。戎主等各於本帳內。應中擲米團在帳外。如得雙數。當夜勸善樂飲宴。如得雙數。更不作樂。使令師巫十二人外。邊邊帳。披鈴執箏唱。於帳內。諸火爐內。燃鹽并燒地拍鼠。謂之驚鬼。本帳人第七日方出。乃釀度之法。番呼此謂。爛捏糰。漢人譯曰。爛是了。捏離是日。

歲時廣記卷八

立春

玉泉記曰。立春之日。取宜陽金門竹爲管。河內葭草爲灰。以候陽氣。

出土牛

禮記月令。季冬之月。命有司大雩。旁磔。出土牛。以送寒氣。注云。出猶作也。作土牛者。丑爲牛。牛可牽上。送糶也。月令章句云。是月之會。建丑。丑爲牛。糶將糶。故出其物類形像。以示送寒之意。且以升陽也。

送寒牛

後漢律歷志。季冬立土牛六頭。於國郡縣城外。丑地。以送大寒。又禮儀志云。立春之日。施土牛耕人于門外。以示兆民也。

應時牛

論衡立春爲土象。人男女各二。乘耒耨。或立土象牛。土牛未必耕也。順氣應時。示率下也。

示農牛

朔定月令。季冬出土牛。以示農耕之早晚。說者謂若立春在十二月望前。策牛人近前。示農早也。月晦及正旦。則在中。示農平也。正月望則近後。示農晚也。其成周之制乎。

進春牛

皇朝東京夢華錄。立春前一日。開封府進春牛入於禁中。鞭春。開封祥符兩縣。置春牛於府前。四鼓。府僚鞭春。訖。官屬大合樂。燕飲。訖。辨色。即入朝門。謝春轡勝。

鞭春牛

國朝會要。令立春前五日。都邑並造土牛。耕夫羣具於大門外之東。是日黎明。有司爲壇。以祭先農。官吏各具綵仗。環擊牛者三。所以示勸耕之意。

爭春牛

皇朝歲時雜記。立春鞭牛訖。庶民雜逐如堵。頃刻間。分裂都盡。又相攘奪。以至毀傷身體者。歲歲有之。得牛肉者。其家宜蠶。亦治病。本草云。春牛角上土。置戶上。令人宜田。

買春牛

東京夢華錄。立春之節。開封府前左右百姓賣小春牛。大者如貓許。清塗板而立牛其上。又或加以泥爲樂工爲柳等物。其在府南門外。近西至御街。貴家多駕安車。就看。買去相贈遺。

造春牛

嘉泰事類。諸州縣依形色造土牛耕人。以立春日示衆。倚郭縣不別造。

送春牛

東京夢華錄。立春之日。凡在外州郡公庫。造小春牛。分送諸廳。歲時雜記云。天下唯真定府土牛最大。評春牛

藝苑雜錄。黃立春日。祀勾芒。決土牛。其來尙矣。然土牛有二說。一曰。以送寒氣。一曰。以示農之早晚。予謂二說可合爲一。土爰稼穡。牛者稼穡之具。故用之以勸農。冬則水用事。季冬建丑。寒氣極矣。土實勝水。故用以送寒。古人制此。良有深意。

繪春牛

提要錄。春牛之製。以太歲所屬綵繪顏色。干神繪頭。支神繪身。納音繪尾。足如太歲甲子。甲屬木。東方青色。則牛頭青。子屬水。北方黑色。則牛身黑。納音屬金。西方白色。尾足俱白。太歲庚午。則白頭赤身黃尾。他並以是推之。田家以此占水旱云。諺詞云。捏箇牛兒。體態按年令。旋拖五彩。鼓樂相迎。紅裙捧糶。表一箇勝春節屆。

昇牧人

皇朝歲時雜記。郡縣每擊春牛罷。民間爭取其肉。唯牧牛人號太歲。皆不敢爭。多是守土官昇去。置土地廟中。閭中以牧人爲大小哥。實勾芒神也。

鞭春杖

歲時雜記。春杖子用五綵絲纏之。官吏人各二條。以鞭春牛。東坡詞云。春牛春杖。無限春風來海上。

立春禮

續漢書禮儀志立春之日夜瀼未盡五刻京都百官皆衣青郡國縣官下至令史皆服青幘立春禮於門外陳後魏新曲云立春歷日自當新正月春應底須故

賜春勝

東京夢華錄立春日自郎官御史寺監長貳以上皆賜春勝勝以羅爲之宰執親王近臣皆賜金銀勝勝入賀訖戴歸私第周美成內制春帖子云鸞輅青旂殿閣寬祠官莫壁下春壇曉開魚輪朝衣集綵勝飄揚百辟冠

簪春勝

提要錄春日刻青綉爲小簪樣重累十餘相連綴而簪之亦漢之遺事也古詞云綵綉簪兒花枝小鳳釵上輕輕斜烏椽軒詞云春已歸來看美人頭上烏鳥春帽陳簡齋春日詩云爭新游女帽垂鬟山谷詩云隣娃似與春爭道酥酒花枝剪綵幡

賜春勝

文昌雜錄唐制立春日賜三省官綵勝各有差謝于紫宸門又續翰林志云立春賜鑲銀飾彩勝之類

剪春勝

後漢書立春之日皆立青幡今世或剪綵爲幡勝以戴于首杜臺卿云公卿之家尤重此日莫不鑲刻金綉加飾珠翠或以金銀窮極工巧交相遺問東坡詩云分爲纖手裁春勝况有新詩點蜀酥

剪春花

唐書景龍四年正月八日立春上令侍臣自芳林門經苑東度入仗至望春宮迎春內出綵花樹人賜一枝令學士賦詩宋之問立春詠綵花應制詩云今年春色好應爲剪刀催又周美成內制帖云明朝春仗當行樂刻燕備花擲萬金又趙彥若剪綵花詩云花隨紅意發葉就綠情新

戴春燕

荆楚歲時記立春日悉剪綵爲燕以戴之傳成燕賦云四氣代王敬逆其始彼應運而方藝乃設燕以迎止暈輕翼之岐岐若將飛而未起何夫人之工巧式儀形之有似荷青書以贊時著宜春之嘉祉王沂公春帖子云綵燕迎春入鬢飛輕寒未放釵金衣又歐陽永叔云不驚樹裏禽初變共喜釵頭燕已來鄭毅夫云漢殿鬪鸞雙綵燕併知春色上釵頭皆春日帖子句也曹松春詩云綵燕表年時又古詞云釵頭燕妝臺弄粉梅頰故相誇

爲春雞

文昌雜錄唐歲時節物立春則有綵勝雞燕皇朝歲時雜記云立春日京師人皆以羽毛雜綉爲春雞春燕又賣春花春柳萬俟公立春詞云寒甚正前三五日風將臘雪便寅綵雞雜燕已驚春玉梅飛上苑金柳動天津又春詞云曉月樓頭未盡雪乍破臘風傳春信綵雞雜燕珠幡玉勝併歸釵

進春書

酉陽雜俎北朝婦人立春進春書以青綉爲幘刻龍象銜之或爲蝦蟆

貼春字

荆楚歲時記立春日貼宜春字于門王沂公皇帝閣立春帖子云北陸凝陰盡千門淑氣新年年金殿裏寶字貼宜春周美成內制春帖云來登司花百士人繡楣瓊壁寫宜春

撰春帖

皇朝歲時雜記學士院立春前一月撰皇帝皇后夫人閣門帖子送後苑作院用羅帛繕造及期進入前輩諸學士所撰但宮詞而已及歐陽公入翰林始伸規諫後人率皆依倣之端午亦然或用古人詩或後生擬撰作爲門帖亦有用厭勝廟祠之言者隱居詩話云溫成皇后初薨會立春進帖子是時歐陽玉瑀同在翰苑以其虛閣故不進俄有旨令進溫成閣帖子歐陽未能成詩王瑀遂口占一首云昔聞海上有仙山煙鎖樓臺日月開花下玉容長不老只應春色勝人間歐公深歎其敏麗王瑀字禹玉

請春詞

司馬文正公日錄云翰林書待詔請春詞以立春日剪貼於禁中門帳皇帝閣六篇其一曰自然天道與時新根著浮漚一氣均萬物不須雕刻巧正如恭己布深仁皇后閣五篇其一曰春衣不用蔥蘭薰傾綠無煩刺繡紋曾在置宮親織就方知繡纈盡辛勤夫人閣四篇其一曰聖主終朝親萬機燕居專事養希夷千門永畫春岑寂不用車前插竹枝

賜春餅

皇朝歲時雜記立春前一日大內出春盤并酒以賜近臣盤中生菜染蘿蔔爲之裝飾置奩中烹豚白熟餅大環餅比人家散子其大十倍民間亦以春盤相饋有園者園吏獻花盤

作春餅

唐四時寶鏡立春日食蘆葍春餅生菜號春盤屏山先生次韻張守立春云曉院簾幃卷春盤餅餌香懸勳分綵勝

饋春盤

撫遺東晉李郭立春日命蘆葍片芽爲菜盤饋饋江淮人多做之爾雅曰蘆葍即蘿蔔也古詩云蘆葍白玉饋生菜青絲盤老杜詩云春日春盤細生菜忽憶兩京梅發時盤出高門行白玉菜傳纖手送青絲

食春菜

齊人月令凡立春日食生菜不可過多取迎新之意而已東坡詩云漸覺東風料峭寒青蒿黃韭試春盤又云蓬蒿蒿笋試春盤石季士春日詩云春菜紅牙口春盤黃雀花萬俟雅言立春詞云春盤共釘蝦蟇坐慶時新

設酥花

齊人月令凡立春日食生菜不可過多取迎新之意而已東坡詩云漸覺東風料峭寒青蒿黃韭試春盤又云蓬蒿蒿笋試春盤石季士春日詩云春菜紅牙口春盤黃雀花萬俟雅言立春詞云春盤共釘蝦蟇坐慶時新

復雅歌詞。照甯八年乙卯。楊繪在翰林。十二月立春日。肆筵設酒。酥花陳妝。義即席賦。減字木蘭花云。纖素手。盤裏酥花新點就。對葉雙心。別有東風意思深。瓊露粉綴。消得玉堂留客醉。試嗅清芳。別有紅羅巧袖香。

釀柑酒

據言。安定郡王立春日。作五辛盤。以黃柑釀酒。謂之洞庭春色。東坡詩云。辛盤得青韭。臘酒是黃柑。又稼軒立春詞云。渾未辨黃柑。酒更傳。青韭堆盤。

殮冷淘

歲時雜記。立春日。京師人家。以韭黃生菜食冷淘。

進漿粥

齊人月令。凡立春日。進漿粥。以導和氣。

向烹豚

歲時雜記。郡人立春日。尚食烹豚。為之最貴。其膠切有細如絲者。用此為工巧。堂廚供諸公各一拌。

忌食蠶

歲時雜記。俗說立春日。食蠶者。至納婦拜門日。腰間有聲如嚼蠶然。皆以為戒。

浴蠶種

博聞錄。閩俗以立春日。採五果枝。并桑柘枝。燒灰淋水。候冷。以浴蠶種。或只以五果置灰汁中。亦得。但取其成實之義也。

辟蝨蟻

瑣碎錄。立春日。打春罷。取春牛泥。撒簷下。蝨蟻不上。

貯神水

治生要術。立春日。貯水。謂之神水。釀酒不壞。

占氣候

四時雜要。立春日。雞鳴丑時。艮上有黃氣出。乃良氣也。宜大豆。良氣不至。萬物不成。應在街。街乃七月也。

驗風雨

占書。立春日。艮卦用事。良風來。宜大豆。其日雨。傷五穀。

望白雲

修真入道秘言。以立春日。清朝北望。有紫綠白雲者。為三元君三素雲也。三元君以是日乘八輿之輪。上詣天帝。子候見當再拜。自陳某乙。乞得侍輪轂。三過見元君之輦者。白日昇天。注云。不見輿服之形。亦宜拜乞之。歲時廣記載此事。臣銜舉場嘗試立春日。望三素雲。詩蓋取此也。蘇子容作皇太妃閣春帖子云。萬年枝上看春色。三素雲中望玉宸。許冲元作皇帝閣春帖子云。三素飛雲依北極。九農星正見南方。

移芒兒

成都記。太平興國二年冬。縣司以春牛呈知府。就午門外安排。薦以香燈酒果。其芒兒。堪之頗精。同判王洗馬。睡伯慮。觸損闕事。移實廳上。知府程給事。晚忽見廳角有一土偶。問左右。對曰。春牛芒兒。遽令移出。仍問何人。實此。欲罪之。對云。乃同判指。遂召同判。過廳。洎見。謂曰。上自開封府。中至刺史。下至縣令。皆有衙廳。是行德教政令之所。其餘則公廳而已。某雖不才。忝為刺史。且芒兒者。耕墾之人。不合將上廳。乃不佳之兆。將來恐村夫輩。或有不軌耳。至甲午年。果順賊之亂。乃其應焉。

歲時廣記卷九

八日

北史魏收傳曰。魏孝靜皇帝。問何故名。人曰。皆莫能知。魏收謝曰。晉議郎董助問答禮俗云。正月一日為雞。二日為狗。三日為猪。四日為羊。五日為牛。六日為馬。七日為人。時邢邵在側。甚惡也。

最重人

董助問禮俗曰。正月一日為雞。二日為狗。三日為猪。四日為羊。五日為牛。六日為馬。七日為人。則正且畫雞於門。七日鑿人戶上。良為此也。予以意求之。正且畫雞於門。謹始也。七日鑿人戶上。重人故也。

尤重穀

容齋五筆。東方朔占書。歲後八日。一為雞。二為犬。三為豕。四為羊。五為牛。六為馬。七為人。八為穀。謂其日晴。則所主之物。有陰則災。杜詩云。元日到人日。未有不陰時。用此也。八日為穀。所係尤重。而人罕知者。故書之。

占禽獸

月令占候圖曰。元首至八日占禽獸。一日雞。天清氣朗。人安國泰。四夷遠貢。天下豐熟。二日狗。無風雨。即大熟。三日猪。天晴。君安。四日羊。氣色和暖。即無災。臣順君命。五日馬。晴明。四望無怨氣。天下豐稔。六日

牛日月光明即大熱七日人從旦至暮日色晴明夜見星辰人民安君臣和會八日穀如晝明夜見星辰五穀豐稔

陰陰明

西清詩話都人劉克窮該典籍嘗與客論杜子美人日詩而云四百年中惟子美與克會耳就架取書與客曰此東方朔占書也歲後八日一日雞二日犬三日豕四日羊五日牛六日馬七日人八日穀其日晴明溫暖適蕃息安泰之祥陰寒慘冽為疾病衰耗之兆子美詩云元日到人日未有不陰時子美意謂天寶亂離四方雲擾幅裂人物歲俱災豈春秋書王正月之意耶深得古人用心如此又韓文公詩云初正候纔兆涉七氣已弄鶴野浮陽暉暉水披凍東坡詩云曉雨暗人日春愁連上元

鍊金薄

荆楚歲時記正月七日剪綵為人或鍊金薄為人以相遺劉瓌妻陳氏進見儀云正月七日上人勝於人李商隱人日即事云鍊金作勝傳荆俗剪綵為人起晉風

剪華勝

董勳問禮俗人日剪綵為人勝帖屏風上亦戴諸頭髮像人入新年形容改新也陳無已詩云巧勝向人真奈老衰顏從俗不宜新賀方回人日詞云巧剪合歡羅勝子敘頭春意翻翻

傲梅妝

宋書武帝女壽陽公主人日臥于含章殿簷下梅花落公主額上成五出花拂之不去皇后留之看得幾時三日洗之乃落宮人奇其異竟傲之今人梅花妝是也章簡公帖子云太極侍臣皆賀雪含章公主正妝梅陳簡齋墨梅詩云含章簷下春風雨造化功成秋兔毫又梅花詩云同心不見昭儀種五出時驚公主花

造麵饅

歲時雜記人日京都貴家造麵饅以肉或素餡其實厚皮饅頭餛飩也名曰探官饅又立春日作此名探春饅餡中置符籙或削木書官品人自探取使從者以卜異時官品高下街市前期賣探官饅言多鄙俚或選取古今名人警策句可以占前程者然亦但舉其吉祥之詞耳燈夕亦然歐陽公詩云來時饅重正探官

食煎餅

述征記北人以人日食煎餅於庭中俗云薰天未知所從出也

進節料

唐六典膳部有節日食料謂正月七日煎餅又文昌雜錄云唐歲時節物人日則有煎餅

為菜蔬

荆楚歲時記人日以七種菜為蔬

服麻豆 肘後方正月七日吞麻子小豆各二七粒消疾疫

上君壽

壽陽記正月七日宋王登望仙樓會羣臣父老集於城下令皆飲一爵文武千人拜賀上壽

勞卿至

唐劉餗傳記魏鄭公嘗出行以正月七日謁見太宗勞之曰今日卿至可謂人日

宴羣臣

談數北齊高祖正月七日升高宴羣臣問曰何故名人日魏收對以董勳問俗正月一日為雞七日為人

賜綵勝

景龍文館記中宗景龍四年正月七日宴大明殿賜王公以下綵勝

詔賦詩

景龍文館記三年正月七日上御清輝閣令學士賦詩云青陽既兆人為日

著假令

藝苑雜錄云古今著令自元日以後唯人日有假

侍御宴

隋書楊休之正月七日登高侍宴賦詩云廣殿麗年年上林起春色風生拂雕甍雲迴浮綺翼

登仁峯

郭緣生述征記壽張縣安仁峯魏東平王蒼鑿山頂為會望處以正月七日登峯李充銘之曰正月元七厥日惟人策我良驅陟彼安仁

立義樓

壽陽記趙伯符為豫州刺史立義樓每元日人日七夕月半乃於樓上作樂樓下男女盛飾遊行樂

升西山

晉李充正月七日登刻西寺賦詩云命駕升西山寓目眺原曠

謁真君

歲時雜記每月三七日士庶拜謁醴泉觀真君正月七日人盛仍爭趁第一爐香

授經訣

北斗經附時太清天中大聖老君以永壽元年正月七日授與天師北斗本命經訣廣宣要法作人舟楫津梁男女普濟衆生使不失人路

述道要

天師二十四化記玉局化在益州城南門周回百步漢桓帝永壽元年正月七日天師與老君自鶴鳴山

述道要

天師二十四化記玉局化在益州城南門周回百步漢桓帝永壽元年正月七日天師與老君自鶴鳴山

來惠此時地上忽湧出玉局玉牀方廣一丈老君升座重述道要卻自升天玉局陷入地中東坡詩云劍關西望七千里乘輿真爲玉局遊

建善功

正一旨要正月七日上元天官三宮九府三十六曹同地水二官六宮十八府同考罪福此日大宜齋醮建置善功

宜齋戒

雜五行書正月七日上會日可齋戒早起男吞小豆七粒女二七粒一年不病

送窮鬼

歲時雜記人日前一日掃聚囊帚人未行時以煎餅七枚覆其上棄之通衢以送窮石曼卿送窮詩云世人貪利意非均交送窮愁與底人窮鬼無歸於我去我心憂道不憂貧

得舊詩

杜甫人日草堂即事詩序開文書帙中檢所遺忘因得故常侍高適往歲在成都時任蜀州刺史人日相憶見寄詩淚灑行間讀終篇未自作詩已十餘年莫記存亡又六七年矣老病懷舊生意可知詩云自蒙蜀州入日作不意清明久零落今晨散快眼忽開進淚幽吟事如昨

括新詞

古今詞話白雲先生之子張才翁風韻不羈敏於詞賦初任臨邛秋官守張公庠不知之待之不厚臨邛故事正月七日有白鶴之遊郡守率屬官同往而才翁不預焉才翁密語官妓楊皎曰此老子到彼必有詩詞可速寄來公庠既到白鶴登信美亭便留題曰初眼官柳未成陰馬上聊爲擁鼻吟遠官情懷銷壯志好花時節負歸心別離長恨人南北會合休辭酒淺深欲把春愁閑抖擻亂山高處一登臨楊皎錄此詩以寄才翁得詩即時增減作雨中花一闌以遺楊皎使皎調歌之曰萬縷青初眼官柳向人猶未成陰疎征鞍無語擁鼻微吟遠官情懷誰問空勞壯志銷沈好花時節山城留滯又負歸心別離萬里飄蓬無定誰念會合難憑相聚裏莫辭金盞酒還深欲把春愁抖擻春愁轉更難禁亂山高處憑欄垂袖聊寄登臨公庠再坐晚筵皎歌於公庠側公庠怪而問皎進稟曰張司理恰寄來令楊皎歌之以獻台座公庠遂青願才翁尤加禮焉

歲時廣記卷十

上元

呂原明歲時雜記曰道家以正月十五日爲上元洪邁舍人容齋五筆云上元張燈太平御覽所載史記樂書曰漢家祀太一以昏時祠到明今人正月望日夜遊觀燈是其遺事而今史記無此文提要錄云梁簡文帝有列燈陳後主有光壁殿遙詠山燈詩唐明皇先天中東都設燈文宗開成中以燈迎三宮是則唐以前歲不常設燒燈故事多出佛書

敕燃燈

僧史略太平興國六年敕燃燈放夜爲著令

請燃燈

唐書嚴挺之傳睿宗先天二年正月望夜胡人婆陁請於玄武樓外燃百千燈供佛縱都民出觀

九華燈

西京雜記元夜燃九華燈於南山上照見百里杜甫詩云紫殿九華燈

百枝燈

天寶遺事韓國夫人置百枝燈樹高八十尺照之高山上元點之百里皆見光明奪月色也

千炬燭

天寶遺事楊國忠子弟每至上元夜各有千炬燭圍遶於左右

三夜燈

古今詩話正月望夜許三夜金吾弛禁其寺觀及前後街巷要盛造燈籠燒燈光明若晝山棚高百餘尺神龍已後復加嚴飾士女無不夜遊罕有居者車馬塞路有足不躡地被浮行數十步者王公之家皆數百騎行歌蘇味道詩云火樹銀花合星橋鐵鎖開暗塵隨馬去明月逐人來遊騎皆矜李行歌盡落梅金吾不禁夜玉漏莫相催郭利正詩云九陌連燈影千門度月華傾城出寶駉匝路轉香車爛漫惟愁曉周旋不問家更聞清管發處處落梅花

四夜燈

歲時雜記張乖崖帥蜀增十三日一夜燈謂之掛搭不敢明言四夜燈三數年來杭益先為五更觀燈兩後諸郡但公帑民力可辦者多至五夜

五夜燈

國朝會要乾德五年詔朝廷無事區宇咸甯況年穀之屢豐宜士民之縱樂上元可更增兩夜起於十四止於十八自後十六日開封府以舊例奏請增放兩夜又趙德璋侯爵錄云京師上元舊例放燈三夕錢氏納土進金錢買兩夜今十七十八夜是也本事詞載宣和盛時京師宮禁五夜上元燈少監張仲宗上元詞云長記宮中五夜東風鼓吹

弛禁夜

唐西京新記京師街衢有金吾曉傳呼以禁夜行唯正月十五日夜赦許金吾弛禁前後各一日以看燈上元詞云金吾不禁宵漏擊更莫催曉又古詞云況今宵好景金吾不禁玉漏休催

不禁夜

春明退朝錄本朝太宗時三元不禁夜上元御乾元門中元下元御東華門而上元遊觀獨盛冠於前代呂原明歲時雜記云真宗以前御東華門或御角樓自仁宗來唯御正陽門

開坊門

南史朱梁開平中上元詔開坊門三夜

開重門

唐書錄睿宗先天二年正月望夜初弛門禁玄宗天寶六年正月十八日詔重門夜開以達陽氣

作燈輪

朝野僉載唐睿宗先天二年正月十六夜於京安福門外作燈輪高二十丈衣以錦繡飾以金銀然五萬盞燈照之如花樹宮女千數衣羅綺曳錦綉珠翠施香粉一花冠一巾帳不下萬錢裝束一妓女皆至三百貫妙簡長安萬年少女婦千餘人衣服花紋綉子稱是於燈輪下踏歌三日夜歡樂之極未始

有之

結綵樓 廣德神異錄唐玄宗於正月十五夜移仗上陽宮大陳影燈設庭燎自禁中至殿庭皆設燈炬連屬不絕調照宮室煥煌如晝時有尙方都匠毛順心多巧思結綵樓二十間高一百五十尺懸以珠玉金銀微風一至鏘然成韻仍以燈為龍虎豹騰躍之狀似非人力

縛山棚

皇朝東京夢華錄正月十五日元宵大內前自歲前冬至後開封府校縛山棚立木正對宣德樓遊人已集御街兩廊下奇術異能歌舞百戲鱗鱗相切樂聲嘈雜十餘里擊九鞮踏索上竿趙野人倒喫冷淘張九哥吞鐵劍李外雷藥法傀儡小健兒吐五色水旋燒泥九子大特落灰藥槽兒雜劇溫大頭小曹裕罕克千箭管孫四燒煉藥方王十二作劇術都過田地廣雜扮蘇十五宜樂毯尹常賣五代史劉伯禽蟲蟻楊文秀鼓笛更有猴呈百戲魚跳刀門使喚蝶蜂追呼蟻蟻其餘賣藥賣卦沙書地謎奇巧百端日新耳目至正月七日外國人使朝辭出門燈山上綵金碧相射錦繡交輝面北悉以綵結山峯上皆畫神仙故事或坊市賣藥賣卦之人橫列三門各有綵結金書大牌中曰都門道左右曰左右禁衛之門上有大牌曰宜和與民同樂綵山以綵結文殊普賢跨獅子白象各以手指出水五道其手搖動用繩纏絞水上燈山尖高處用木橫貯之逐時放下如瀑布狀又於左右門上各以草把縛成龍龍之狀用青布遮籠草上密置燈燭數萬盞望之蜿蜒如雙龍飛走山東西旁又為龍象積千百燈以絳紗籠之梅聖俞詩有燭龍噴火夜珠還之句又云火龍躡躡紅波翻自燈山至宣德門橫大街約百餘丈用棘刺圍遶謂之棘盆內設兩長竿高數十丈以綵結結束紙糊百戲人物懸於竿上風動宛若飛仙內設樂棚差衙前樂人作雜戲動樂并左右軍百戲在其中駕坐一時呈拽宜德樓上皆垂黃綠簾中一位乃御座用黃羅設一綵棚御龍直執黃蓋鳳扇列於簾外兩朵樓各掛燈毬一枚約方圓丈餘內燃燭燭內亦作樂宮嬪嬉笑之聲下閣於外樓下用枋木疊成露臺一所綵結欄檻兩邊皆禁衛排立樂棚教坊均容均露臺子弟更互雜戲萬姓皆在露臺下觀看樂人時引萬姓山呼梅聖俞詩云露臺吹笙不厭鼓百回紅臂鞦先打六么後梁州棚簾夾道多天柔又彭器資上元詩云樓前樂奏九成曲樓下人呼萬歲聲

立棘盆

皇朝歲時雜記閣下燈山前為大樂場編棘為垣以節觀者謂之棘盆山棚上棘盆中皆以木為仙佛人物車馬之像又左右兩簾集名劇立山棚上開封府奏衙前樂選諸絕藝者在棘盆中飛丸走索緣竿擲劍之類每歲正月十一日或十二日十四日車駕出時雖駕前未作樂然山棚棘盆中百戲皆作查漏盡上乘平頭戲從寺觀出由甌道入穿山樓下過衛士皆戴花鈎容教坊樂導從山樓上下皆震作至棘盆中回輿南歸人人竭盡其長旨引精絕至登前優賜其餘等級皆實從官亦從山樓中過至棘盆中分左右出登從露臺側迂過閣宜鐘中閣而入丞相晏公詩云金翠光中寶焰繁山樓高下鼓聲喧兩軍仗女

經如鴨。百尺竿頭。電線翻。至尊時。御看位。內門司。御藥知省。太尉悉在。簾前。用弟子三五人。祇應。棘盆。照耀。有同白日。仕女觀者。中貴。邀往。賜酒。一金盃。當時。有夫婦。並遊者。忽。宣。傳。聲。急。夫。不。獲。進。其。婦。蒙。賜。飲。罷。輒。懷。其。盃。進。謝。恩。詞。一。闕。名。鶴。鳴。天。燈。火。樓。臺。處。處。新。笑。鄰。郎。手。御。街。行。回。頭。忽。聽。呼。急。不。覺。驚。驚。兩。處。分。天。表。近。帝。恩。榮。瓊。漿。飲。罷。臉。生。春。歸。來。恐。被。兒。夫。恠。願。賜。金。盃。作。證。明。上。覽。詞。命。賜。之。

觀燈山

東京夢華錄正月十四日。車駕幸五嶽觀。迎祥池。至晚。還內園。子親從。皆。頂。頭。頭。大。帽。簪。花。紅。錦。團。蒼。戲。獅子。衫。金。鍍。天。王。腰。帶。數。重。骨。朵。天。武。官。皆。頂。雙。捲。脚。幘。頭。紫。上。大。搭。天。鷲。結。帶。寬。衫。殿。前。班。頂。兩。脚。屈。曲。向。後。花。裝。幘。頭。著。緋。青。紫。三。色。燃。金。線。結。帶。望。仙。花。袍。跨。弓。劍。乘。馬。一。札。鞍。轡。纏。綿。前。導。御。龍。直。一。脚。指。天。一。脚。固。曲。幘。頭。著。紅。方。勝。錦。襖。子。看。帶。束。帶。執。御。從。物。金。交。椅。睡。盃。水。罐。果。壘。掌。扇。纒。綿。之。類。御。椅子。皆。黃。羅。珠。璣。背。兜。則。親。從。官。執。之。諸。班。直。皆。幘。頭。錦。襖。束。帶。每。常。駕。出。有。紅。紗。帖。金。燭。籠。一。百。對。元。夕。加。以。琉。璃。玉。柱。掌。扇。燈。快。行。家。各。執。紅。紗。珠。絡。燈。籠。駕。將。至。則。圍。子。外。有。一。人。擗。月。樣。兀。子。錦。覆。於。馬。上。天。武。官。十。餘。人。簇。擁。扶。策。喝。曰。看。駕。頭。次。有。吏。部。小。使。百。餘。人。皆。公。裳。執。珠。絡。杖。乘。馬。聽。喚。近。侍。餘。官。皆。服。紫。緋。綠。公。服。三。衛。太。尉。知。開。御。帶。羅。列。前。導。兩。邊。皆。內。等。子。選。諸。軍。臂。力。者。著。錦。襖。頂。帽。握。拳。願。望。有。高。聲。者。捶。之。流。血。教。坊。鈞。容。直。樂。部。前。引。駕。後。諸。班。直。馬。隊。作。樂。駕。後。圍。子。外。左。前。宰。執。侍。從。右。則。親。王。宗。室。南。班。官。駕。近。則。列。橫。門。十。餘。人。擊。鞭。駕。後。有。曲。柄。小。紅。繡。傘。亦。殿。侍。執。坐。馬。上。駕。入。燈。山。御。筆。院。人。員。贊。前。唱。隨。竿。編。來。御。贊。團。轉。一。遭。倒。行。觀。燈。山。謂。之。鴉。鴉。旋。又。謂。之。踏。五。花。兒。則。贊。官。有。喝。賜。矣。駕。登。宜。德。樓。遊。人。奔。赴。露。臺。下。十。五。日。駕。詣。上。清。宮。至。晚。還。內。御。製。勝。勝。慢。詞。云。宮。梅。粉。淡。岸。柳。金。勻。皇。都。乍。慶。春。回。鳳。闈。端。門。也。龍。山。綠。結。蓬。萊。沉。沉。洞。天。向。晚。寶。輿。還。花。滿。鈞。臺。誰。將。金。蓮。陸。地。勻。開。是。處。蕭。鼓。聲。沸。影。按。趁。金。輪。隱。隱。輕。雷。萬。家。羅。幕。千。步。錦。繡。相。挨。嬌。光。夜。色。如。畫。共。成。懽。爭。忍。歸。來。疎。鐘。斷。聽。行。歌。猶。在。禁。街。

瞻御表

東京夢華錄正月十六日。車駕不出。自進早膳訖。登門樂作。捲簾。御座。臨。軒。宣。百。姓。先。到。門。下。者。得。瞻。見。天。表。小。帽。紅。袍。獨。卓。子。左。右。近。侍。簾。外。傘。扇。執。事。之。人。須。臾。下。簾。則。樂。作。縱。萬。姓。遊。賞。華。燈。寶。燭。月。色。花。光。霏。融。融。洞。燭。遠。近。至。三。鼓。樓。上。以。小。紅。紗。燈。挂。綠。索。而。至。半。空。都。人。皆。知。車。駕。還。內。矣。須。臾。聞。樓。外。擊。鞭。之。聲。則。山。樓。上。下。燈。燭。數。十。萬。盞。一。時。滅。矣。於。是。貴。家。車。馬。自。內。前。麟。切。悉。南。去。遊。相。國。寺。諸。門。皆。有。官。中。樂。棚。萬。街。千。巷。盡。皆。繁。盛。每。一。切。巷。口。無。樂。棚。去。處。多。設。小。影。戲。棚。子。以。防。本。坊。遊。人。小。兒。相。失。以。引。聚。之。殿。前。班。在。禁。中。右。掖。門。裏。則。相。對。右。掖。門。設。一。樂。棚。放。本。班。家。口。登。皇。城。觀。看。宮。中。有。宣。賜。茶。酒。放。粉。錢。之。類。諸。營。班。院。於。法。不。得。夜。遊。各。以。竹。竿。出。燈。毬。於。半。空。遠。近。高。低。若。飛。星。焉。阡。陌。縱。橫。城。圍。不。禁。別。有。深。坊。小。巷。繡。額。珠。簾。巧。製。新。粧。競。誇。華。麗。春。情。薄。麗。酒。興。融。怡。雅。會。幽。懽。寸。陰。可。惜。景。色。浩。闊。不。覺。更。闌。寶。騎。駸。駸。香。塵。轆。轤。五。陵。年。少。滿。路。行。歌。萬。戶。千。門。笙。簧。未。徹。自。古。太。平。之。盛。未。有。斯。也。拾。遺。

詞中有絳都春慢云。融和又報。乍瑞鶴霽開。皇都春早。翠輦競飛。玉勒爭馳。都門道。紫山綠結蓬萊島。向晚雙龍銜照。綺樓樓上。瓊芝蓋底。仰瞻天表。縹緲風傳帝樂。三殿共賞。翠仙同到。迺迴御香。飄落人間。開禧笑。須臾一點。星毬小。隱隱鳴鑼。登香遊人。月下歸來。洞天未曉。

賜御筵

歲時雜記。祖宗以來。每燈夕。命輔臣詣太一焚香。賜會寺中。或大臣私第。自仁宗以來。專在景德。嘉祐中。曹相公懇請。諸公遷就。開化一次。元豐末。王丞相就寶梵行香。應作御筵。後又遷在開寶。元祐中。又於啓聖。皆出臨時。主席之意。宣和間。上元賜觀燈御筵。范左丞致虛。進滿庭芳慢一闕。云。紫禁深。瑤津冰泮。麗月光射。千門萬年。枝上甘露。惹祥氛。北關華燈。預賞嬉遊。盛。絲管紛紛。東風峭。雪殘梅瘦。煙鎖鳳城春。風光何處好。綵山萬仞。寶炬凌雲。盡權陪。舜樂。喜贊堯。仁天子。千秋萬歲。徵招宴宰府。師臣。君恩重。年年此夜。長祝奉嘉辰。御製同韻。賜范左丞。序云。上元賜公師宰執觀燈御筵。遵故事也。卿初獲御坐。以滿庭芳詞來上。因俯同其韻。以賜。詞云。寰海清夷。元宵遊像。為開臨御。端門。暖風搖曳。香氣滿輕氣。十萬鈞陳。燦錦。鈞臺外。羅綺繽紛。權聲裏。燭龍銜耀。繡藻太平春。靈鼉擊。綵舳。冰輪遠。初上。祥雲照。萬宇嬉遊。一視同仁。更喜維垣大第。通宵燕調。獎良臣。從茲。慶。都。會。廣。載。千。歲。樂。昌。辰。

御賜宴

盧陵居士集。嘉祐八年上元夜。賜中書樞密院御筵于相國寺羅漢院。國朝之制。歲時賜宴多矣。自兩制已上。皆與惟上元一夕。祇賜中書樞密院。雖前兩府見任。使相。皆不得與。是歲昭文。韓相集賢。會。樞密。張太尉。皆在假。不赴。惟余與西廳趙侍郎。樞密。胡。諫。宿。吳。諫。奎。四人在席。酒半。相顧。四人皆同時。翰林。學士。相繼。登。二府。前。此。未。有。也。因。相。與。道。玉。堂。舊。事。為。笑。樂。皆。引。滿。劇。飲。亦。一。時。之。盛。事。也。

乘仙鶴

皇朝歲時雜記。闕下前上元數月。有司籌治。端樓。增丹。艤之飾。至正月初十日。罷幕帷。帳。解。及。諸。什。物。皆。備。十四日。登樓。近。臣。侍。坐。酒。行。五。上。有。所。令。下。有。所。稟。之。事。皆。以。仙。人。執。書。乘。鶴。以。採。繡。升。降。出。納。王。都。尉。作。換。遍。歌。頭。云。雪。舞。輕。塵。斂。好。風。切。報。柳。春。寒。淺。當。三。五。是。處。紫。山。登。金。鶴。寶。乘。遊。賞。遍。蓬。壺。向。黃。昏。時。候。對。雙。龍。關。門。前。皓。月。華。燈。射。變。清。畫。綵。鳳。低。銜。天。語。承。宜。詔。傳。呼。飛。上。層。霄。共。陪。霞。觴。頻。舉。更。漸。闌。正。回。路。遙。擁。車。佩。珊。珊。籠。紗。滿。香。衢。指。風。樓。相。將。醉。歸。去。

飛金風

東京夢華錄正月十六日。車駕登門作樂。縱萬姓遊賞。兩朵樓相對。左樓相對。郭王以次。綵棚。幕。次。右樓相對。蔡太師以次。執政。戚。里。暮。次。時。復。自。樓。上。有。金。風。飛。下。諸。幕。次。宜。賜。不。輟。諸。幕。次。中。家。妓。競。奏。新。聲。與。山。棚。露。臺。上。下。樂。聲。鼎。沸。西。朵。樓。下。開。封。尹。彈。壓。幕。次。羅。列。罪。人。滿。前。時。復。決。道。以。警。愚。民。樓。上。時。傳。口。教。特。令。放。罪。

備御喚

東京夢華錄。宣和間。自十二月。於晨輝門外設主上看位一所。前以荆棘圍繞。周回約五七十步。都人買鵝鴨。骨鮓兒。圓子。鑊拍白腸。水晶餠。科頭細粉旋。炒栗子。銀杏。鹽鼓湯雞段。金橘。橄欖。龍眼。荔枝。諸般市合。團圍密擺。準備御前索喚。直至上元。謂之預賞。

拆山樓

歲時雜記。正月十八夜。謂之收燈。諸神御殿。殿曲。探樓最後。一曲畢。多就拆之。關前山樓。十八日。聲聲歸內。亦稍稍解去。爰相正月十九日。詩云。樓臺寂寞收燈夜。里巷蕭條掃雪天。又云。星逐綺羅沉晚色。月隨歌舞下層臺。千蹄萬載無尋處。祇是華胥一夢迴。

州郡燈

歲時雜記。燈夕。外郡唯杭蘇溫華修尤甚。自非貧人。家家設燈。有極精麗者。浙西大率以琉璃燈為主。蘇州賣藥朱家燈燭之盛。號天下第一。以琉璃肖物之形。如牡丹蓮花曼陀羅。又盆中蓮荷。車輿。瓶鉢。屏風。帳幔。柱衣。佛塔。轉藏。鬼子母等像。皆以琉璃爲之。亦用雲母石爲燈。及繪楮等。品類繁夥。而皆琉璃掩其名焉。成都府燈山。或過於關前。上爲飛橋山亭。太守以次。止三數人。歷諸亭榭。各數盃。乃下。從僚屬飲棚前。如京師。棘盆。盆。緝木爲垣。其中旋植花卉。舊日捕山禽雜獸。滿其中。後止。關刻土木爲之。蜀人性不兢。以次登垣。旋遊觀覽。

公用燈

歲時雜記。上元。諸官府前期堂。對公帑。供諸廳燈。三省樞密院。開封外供。舊日出於衙校及行戶。後來但出公庫。天下莫盛於溫州。熙甯前。溫州供太守堂內。相燈至千盞。

竹架燈

歲時雜記。上元。燈架之制。以竹一本。其上破之爲二十條。或十六條。每二條以麻合繫其稍。而彎屈其中。以紙糊之。則成蓮花一葉。每二葉相壓。則成蓮花盛開之狀。點燈其中。旁插蒲荷葉。剪刀草。于花之下。唯都人能爲。近甌浙間。亦有效之者。今禁城上團圍。皆植燈架。猶用此製。

狻猊燈

歲時雜記。上元。設機關於燈毯之內。以安燈盞。大率用狻猊燈毯。外郡多爲之。太守觀燈。使人預於馬前。輪旋以運轉無窮。而其中初未嘗動。其膏油不灺。其燈焰不閃云。

坐車燈

歲時雜記。都人上元。作坐車釣掛燈。大率做燈籠燈毯之類。但不可用火。特以飾車爾。其精緻華煥。天下不能爲。又用繪蠟刻名花。以間廁之。

黃龍燈

影燈記。元夜。唐元宗於常春殿。臨光宴。爲白鷺轉花。黃龍吐水。金兔銀燕。浮光洞。橫星閣。皆燈也。奏月分光曲。

寺院燈

東京夢華錄。元夕。相國寺大殿前。設樂棚。諸軍作樂。兩廊有詩牌燈云。天碧銀河欲下來。月華如水浸樓臺。又云。火樹銀花合。星橋鐵鎖開。牌以木爲之。雕鏤成字。以紗絹幕之。於內燃其燈。相次排定。亦可愛。賞。聖開前安頓佛牙。設以水燈。皆係成里貴近。占說看位。就中九子母殿。又最爲要鬧。及東西塔院。惠林。智海。寶梵。說陳燈燭。光彩爭華。直至達旦。其餘宮觀寺院。皆放萬姓燒香。如開寶。景德。大佛寺等處。皆設樂棚。作樂燃燈。惟禁宮觀寺院。不設燈燭。次則葆真宮。有玉柱玉簾窗。隔燈。諸坊巷馬行。諸香藥鋪席。茶坊酒肆燈燭。各出新奇。惟蓮花王家香鋪燈火。又最出羣。而又命僧道場打花鼓。弄槌鼓。遊人無不駐足。

大明燈

僧史略。漢法本傳。西域十二月三十日。乃中國正月之望。謂之大神農變月。漢明帝令燒燈。以表佛法大明。

繞城燈

滄樂經。正月十五日。如來闍維訖。收舍利置金鉢上。天人散花奏樂。繞城步步燃燈三十里。

張神燈

崔液上元夜遊詩。神燈佛火百輪張。刻像圓形百寶莊。影裏惟開金口說。空中似散玉毫光。

觀舍利

西域記。摩竭陀國。正月十五日。僧徒俗衆雲集。觀佛舍利。放光雨花。

會羣仙

靈寶朝脩圖。正月十五日。虛無自然元始天尊。於八景天宮。集會三界羣仙。漢祖天師。三天扶教。輔元大法師。正一靜應真君。誕生之日。

拜章表

正一旨要。正月十五日上元。十天靈官神仙。兵馬無執數衆。與上聖高真。妙行真人。同降人門。較善賜福之辰。其日宜脩齋醮。拜章表。請益壽算。

誦道經

修行記。正月上元。七月中元。皆大慶之月。長齋齋度人。經則福及上世。身得神仙。按度人經云。正月長齋。誦詠是經。爲上世亡魂。斷地速役。度上南宮。



善可稱亦俾進用而又金口稱爲善人君子則吾不忝爾父也爾等各勉學問思所以起家爲忠孝以立川爾無忝吾所生也

與民樂

東齋錄仁宗正月十四日御樓中遣使傳宣從官曰朕非好遊觀與民同樂耳翌日蔡君謨獻詩云高列千峰寶炬森端門方喜翠華臨宸遊不爲三元夜樂事還同萬衆心天上清光留此夕人間和氣開春陰要知盡慶華封祝四十餘年惠愛深

徇人心

皇朝歲時雜記觀景龍文館列敘唐中宗時燈夕侈靡之甚比於今茲十倍百倍乃知本朝諸聖特徇民心與人同樂耳故於舊制不廢亦未嘗加新焉非有意於自逸

燕近臣

王明清揮塵錄徽宗宣和七年十二月二十一日就審讓殿張燈預賞元宵曲燕近臣命左丞王安中書侍郎獨熙載爲詩以進安中賦五言一百韻熙載賦七言四十四韻

斥伶官

灑水燕談元祐中上元駕幸凝祥池宴從臣教坊伶人以先聖爲戲刑部侍郎孔宗翰奏唐文宗時嘗有爲此戲者詔斥去之今聖君宴稿羣臣豈宜尙容有此詔付伶官于理或曰此細事何足言者孔曰非爾所知天子春秋鼎盛方且尊德樂道而賤工乃爾製禮縱而不治豈不累聖德乎聞者慚而歎服

出御詩

歲時雜記祖宗朝以時和歲豐與民同樂多出御詩或命近臣屬和神宗因館伴高麗使畢仲衍有詩乃卽其韻廣之以賜仲衍及麗使名士詞人佳句傳于時者不一楊劉了錢數鉅公運句至今勝清福院禮部唱和形容景色尤爲詳備焉熙甯中宋次道龍圖撰集歲時雜詠而上元詩尤多

和御製

松窗詩話大觀初年京師以元夕張燈開宴時再復滄部徽宗賦詩賜羣臣其韻聯云午夜笙歌連海嶼春風燈火過滄中席上和者皆莫及開封尹宋喬年不能詩密走介求援於其客周子雍得句云風生闌闌歸來早月到達萊夜未中爲時輩所稱子雍汝陰人曾受學於陳無己故有句法則作文爲詩者可無師承乎

賞佳詞

本事詞康伯可上元應制作瑞鶴仙太上皇帝稱賞風柔夜暖已下至末章賜金甚厚詞云瑞烟浮禁苑正絳闕春回新正方半冰輪桂華滿溢花衢歌市芙蓉開遍龍樓兩觀見銀燭星毵燦爛捲旗亭盡日笙歌盛集寶斂金馬堪羨綺羅叢裏闌麝香中正宜遊翫風柔夜暖花影亂笑聲遠聞蛾兒滿路成團打塊簇著冠兒鬪舞喜皇都舊日風光太平再見

歲時廣記卷十一

上元中

宴元老

玉壺清話至道元年燈夕太宗御樓時李文正昉以司空致仕於家上頭以安輿就其宅召至賜坐於御樓之側數對明爽精力康勁上親酌御樽飲之選儲核之精者賜焉謂近侍曰昉可謂善人君子也事朕兩入中書未嘗有傷人害物之事宜其今日所享也又從容語及平日藩邸唱和之事公遽然離席歷歷口誦御詩七十餘篇一句不誤上謂曰何記之精邪公奏曰臣不敢妄臣自得謝每晨起盥櫛坐於道室焚香誦詩每一詩日誦一遍聞或卻誦佛道書上喜曰朕亦以卿詩別箇貯之每愛卿翰墨也楷字老來筆力在否公對曰臣素不善書皆純太宗納所寫爾上卽令以六品正官與之除國子監丞

稱善人

青鎖高議大丞相李公昉嘗謂子弟曰建隆年元夜藝祖御宣德門初夜燈燭煥爛簫鼓間作士女和會填溢禁陌上臨軒引望目顧問余曰人物比之五代如何余對以人物繁盛比之五代數倍帝意甚歡命移余席切近御座親分果餌遺余顧謂兩府曰李昉事朕十餘年最竭忠孝未嘗見損害一人此所謂善人君子也孔子曰善人吾不得而見之也吾歷官五十年兩立政地雖無功業可書竹帛居常進賢雖一

作句法

韻語陽秋。應制詩非他詩比。自是一家句法。大抵不出於典實富麗。如夏英公上元觀燈詩。與夫王岐公。應制上元詩。二公雖不同時。而二詩如出一人之手。蓋格律當如是也。若作清麗平淡之語。終不近爾。夏英公詩云。魚龍曼舞六街金。鎖通宵啓玉京。再冉遊塵生畫道。遲遲春箭入歌聲。寶坊月皎龍燈淡。紫館風微鶴籟平。宴罷南端天欲曉。回瞻河漢尚盈盈。王岐公詩見侯鯖錄。

使故事

侯鯖錄。元豐中。元夕。上御樓觀燈。有御制詩。時王禹玉。蔡持正。為左右相。持正問禹玉云。應制上元詩。如何使故事。禹玉曰。鼇山風聲外。不可使童子厚笑曰。此誰不知。後兩日。登對。上獨賞禹玉詩。妙於使事。詩云。雪消華月滿仙臺。萬燭當樓寶扇開。雙鳳雲中扶轡下。六鰲海上駕山來。錦京春酒露周宴。汾水秋風陋漢才。一曲昇平人盡樂。君王又進紫霞杯。是夕。以高麗進樂。又添一杯。

免文解

本事詞。連仲宜者。信之貴溪人也。少不事科舉。留意醇詠。宜和問。客京師。適遇元宵。徽宗御宜樓。錫宴近臣。與民同樂。仲宜進念奴嬌詞。稱旨。特免文解。詞曰。晴黃著柳。漸寒威收斂。日和風細。□□端門初錫宴。鬱鬱蔥蔥佳氣。太一行春。青藜照夜。夜色明如水。紫山綵結。恍然移在平地。曲盡初展。湘羅玉皇香案。近耀欄十二。夾道紅簾齊卷。兩行絕新珠翠。清輝聲乾。傳相宴罷。閃閃星毳。墜下樓歸去。屐聲月街龍尾。

預賞燈

復雅歌詞。景龍樓先賞。自十二月十五日便放燈。直至上元。謂之預賞。東京夢華錄云。景龍門在大內城角。寶籙宮前也。乃俟雅言作雪明。鳴鶴夜慢云。望五雲多處。春深開闕苑。別就蓬島。正梅雪韻清。桂月光皎。鳳帳龍簾。紫燄風御。座深翠金。間繞半天。香泛千花。燈掛百寶。聖時觀風。重臘有簫鼓。湧空錦繡。匝道。說呼盧氣。質懷笑。暗裏金錢。擲卜。來侍燕歌。太平家慶。願年年此際。迎春不老。

賜金甌

復雅歌詞。乃俟雅言作風皇。枝令憶景龍先賞。序曰。景龍門。古酸棗門也。自左掖門之東。為夾城。南北道。北抵景龍門。自臘月十五日放燈。縱都人夜遊。婦女遊者。珠簾下遊。飲以金甌酒。有婦人飲酒畢。輒懷金甌。左右呼之。婦人曰。妾之夫性嚴。今帶酒容。何以自明。懷此金甌。為證耳。隔簾聞笑聲曰。與之。其詞云。人間天上。端樓龍鳳。燈先賞。傾城粉黛。月明中。春思蕩。醉金甌。仙釀。一從鶯鶯北。向舊時寶座。應蛛網。遊人此際。客江鄉。空悵望。夢連昌清唱。

傳黃柑

詩話。上元夜。登樓。貴戚宮人。以黃柑遺近臣。謂之傳柑。東坡上元侍飯。端樓詩云。歸來一盞殘燈在。猶有傳柑遺細君。又上元夜有感云。搔首淒涼十年事。傳柑歸遺滿朝衣。又答晉卿傳柑云。侍史傳柑玉座傍。

人間草木盡天華。又上元詞云。排沉醉金荷。須滿。怕明年此際。催歸。燒燭侍黃柑宴。

奪重閣

筆談。狄青宜撫廣西時。儂智高守崑崙關。青至賓州。值上元。大張燈燭。首夜。享將佐。次夜。宴從軍官。二鼓後。青將疾風起。令孫元規。暫主席。數使人勞坐客。至曉。各未敢退。忽有馳報。是夜三鼓。青已奪崑崙關矣。

揚疊鼓

後漢書。彌衡善擊鼓。被魏武謫為鼓吏。正月十五日。因大會賓客。閱試音節。衡乃揚桴。作漁陽。搥。躡。躡。而前。淵淵有金石聲也。文士傳云。衡擊鼓作漁陽。搥。躡。躡。地來。前。躡。鼓足。脚口。能口。常鼓聲甚悲。易衣畢。復擊鼓三。趨而去。至今有漁陽三。趨。自衡始也。揚文公謫苑云。彌衡作漁陽。搥。躡。古歌曰。邊城宴開。漁陽。搥。黃。塵。蕭。蕭。白日。暗。東。坡。詩。云。疊。鼓。誰。搥。漁。陽。搥。宋。子。京。詩。云。波。生。客。浦。揚。舲。遠。調。漁。陽。搥。作。搥。連。唐。李。義。山。聽。鼓。詩。云。欲。問。漁。陽。搥。時。無。彌。正。平。又。口。占。詩。云。必。投。播。岳。果。誰。搥。彌。衡。搥。而。漁。陽。搥。者。正。如。廣。陵。也。散。

觀樂舞

明皇雜錄。唐玄宗每賜宴。設。醮。會。則。上。御。勤。政。殿。金。吾。及。四。軍。兵。士。未。明。陳。仗。盛。列。旗。幟。太。常。陳。樂。衛。尉。張。幕。府。縣。教。坊。大。陳。山。車。旱。船。舞。走。索。飛。劍。角。抵。戲。馬。關。雞。又。令。宮。女。數。百。飾。以。珠。翠。衣。以。錦。繡。自。帷。中。出。擊。雷。鼓。為。破。陣。樂。太。平。樂。上。元。樂。又。引。大。象。犀。牛。入。場。或。拜。或。舞。動。中。音。律。每。正。月。望。夜。又。御。勤。政。樓。觀。作。樂。貴。戚。咸。里。官。設。看。樓。夜。闌。即。遣。宮。女。於。樓。前。歌。舞。以。娛。之。洪。舍。人。容。齋。筆。華。云。唐。開。元。天。寶。之。盛。見。於。傳。記。歌。詩。多。矣。而。張。祐。所。詠。尤。多。皆。他。時。人。所。未。嘗。及。者。如。正。月。十五。夜。燈。云。千。門。開。鏡。萬。燈。明。正。月。中。句。動。帝。京。三。百。內。人。連。袖。舞。一。時。天。上。著。詞。聲。

進壽禮

唐肅皇后傳。穆宗貞獻皇后蕭氏。生文宗。文宗立。上尊號曰皇太后。初。太和。中。懿安。太。后。居。興。慶。宮。實。歷。太。后。居。義。安。殿。后。居。大。內。號。三。宮。太。后。禁。城。中。正。月。望。夜。帝。御。威。儀。殿。大。燃。燈。作。樂。迎。三。宮。太。后。奉。觴。進。壽。禮。如。家。人。

偷新曲

明皇實錄。明皇幸上陽。新番一曲。明夕正月十五日。潛遊。忽聞酒樓上有笛奏。前夕新番曲。大駭之。密捕笛者詰問。且云。其夕於天津橋上。翫月。聞宮中奏曲。愛其聲。遂以爪畫譜記之。即長安少年李謨也。元稹。連昌宮詞云。李謨。擲。笛。傍。宮。牆。偷。得。新。番。數。聲。曲。

爭馳道

楊妃外傳。開元十載。上元日。楊家五宅夜遊。與廣甯公主。騎從爭西市門。楊氏奴鞭公主衣。公主墮馬。駙馬程昌裔扶主。因及數過。主泣。奏。上。令。決。殺。楊。家。奴。昌。裔。停。官。於。是。楊。氏。轉。橫。時。謫。云。生。女。勿。悲。酸。生。男。勿。喜。歡。又。曰。男。不。封。侯。女。作。妃。君。看。女。卻。為。門。楣。近。代。時。人。亦。有。固。應。生。女。作。門。楣。之。句。

縱出遊

唐書列傳中宗庶人韋氏。嗣聖初立為皇后。初帝幽廢。與后約。一朝見天日。不相制。至是與武三思升御林博戲。帝從旁典籥。不為忤。景龍三年。帝親郊。后亞獻。明年正月望夜。帝與后微服過市。徜徉觀覽。縱宮女出遊。皆淫奔不遺。

造麪

天寶遺事。每歲上元。都人造麪。以官位高下。散帖置中。謂之探官。或賭筵宴。以為戲笑。詳見。

咬焦髓

歲時雜記。京師上元節。食焦髓。最盛且久。又大者名栢頭焦髓。凡買髓必鳴鼓。謂之髓鼓。每以竹架子出。青華。縹裝。梅紅。縹金小燈。毬兒。竹架前後亦設燈籠。敲鼓應拍。團團轉走。謂之打旋。羅列街巷。處處有之。

作盤滾

歲時雜記。京師上元日。有盤絲飯。搗米為之。朱絲之。玄黃之。南人以為盤滾。

露珍果

歲時雜記。京師買人預畜四方珍果。至燈夕街衢。以永嘉柑實為上。味橄欖綠橘。皆席上不可闕也。慶歷中金柑映日。果不復來。其果大小如金橘。而色粉紅。嘉祐中。花羞栗子。皆一時所尚。又以紙粘為藥囊。實乾棗。木瓜。高蒲。鹹酸等物。謂之下酒果子。

貨香藥

歲時雜記。京師上元有獨體朱砂丸。龍腦丸。橄欖丸。梅花丸。藥丁香。又以藥丁香為字及花。皆謂之宵夜果子。又貨茶丁香。今行在三省大門前。金葫蘆張家。賣獨體朱砂丸。每帖一百貫。

賣節食

歲時雜記。京人以菘豆粉為科斗羹。煮糯為丸。糖為臚。謂之圓子。鹽豉捻頭。雜肉煮湯。謂之鹽豉湯。又如人日造賣。皆上元節食也。

戴燈毬

歲時雜記。都城仕女有神戴燈毬。燈籠大如粟。粟加珠茸之類。又買玉梅雪梅。雪柳。苦提。葉及蠅蜂兒等。皆繪楮為之。古詞云。金鋪翠蛾。毛巧是工夫。不少鬧。蛾兒。揀了蜂兒。賣雪柳。宮梅好。云云。又云。燈毬兒小。鬧蛾兒。何須頭面。

紙飛蛾

歲時雜記。都人上元。以白紙為飛蛾。長竹梗標之。命從卒插頭上。晝日視之。殊非佳物。至夜。稠人列炬中。紙輕竹弱。紛紛若飛。又作宜男。蟬狀如紙蛾。而稍加文飾。又有菩提。葉蜂兒之類。

火楊梅

歲時雜記。京城上元節。以熟棗搗炭丸為彈。傅之蠶枝。而點火。謂之火楊梅。亦以插從卒頭上。又作蓮花。

牡丹燈籠從卒頂之

打簇戲

海錄碎事。魏氏舊俗。以正月十五日夜為打簇戲。能中者賞鳥。

撲蛾戲

雜志。荆鄆魚軒。上元日。卒微樂。教坊伶人戲為撲燈蛾。

變蠶種

集正歷。正月十五日。浴蠶種了。緝小繩子。掛搭一七日。令春氣少改變色。卻收於清涼處。著一瓊盛。須去。變底一寸。以草蓋覆。貴得清涼。令生遲也。

祭蠶室

續齊諧記。吳縣張誠之夜。見一婦人。立於宅東南角。舉手招誠。誠就之。婦人曰。此地是君家蠶室。我即地之神。明日正月半。宜作白粥。泛膏於上。以祭我。當令君蠶桑百倍。言訖失之。張如其言。為作膏粥。年年祭之。大得蠶焉。或云。其神降於陳氏之家。云。蠶神也。世人正月半作膏粥。由此故也。今俗做之。謂之粘錢財。堂中。贊錄云。今人正月半作粥。加以肉。覆其上。登膏糜。採鼠臚。欲來不來。待我三蠶老。則以為蠶臘鼠。

祠門戶

玉燭寶典。正月十五日。作膏以祠門戶。又荆楚歲時記云。今人州里風俗。正月望日。祭門。先以楊柳枝。插門。隨樓。漸向。以酒脯飲食及豆腐。饅饅。祭之。

賽紫姑

異苑。世有紫姑神。古來相傳。是人家妾。為大婦所嫉。每以穢事相役。正月十五日。感激而卒。故世人以其日。作其形于廁間。或豬欄邊。迎之。亦必須淨潔。祝曰。子胥不在。曹姑亦歸去。小姑可出戲。捉者覺重。便是神來。奠設果酒。亦覺面輝。輝有色。便跳。跳不住。能占衆事。卜蠶桑。又善射。射好。則大舞。惡。則仰眠。平昌孟氏。恒不信。躬往試。捉。使自躍穿屋。永失所在。姑。即其大婦也。又時鏡洞覽記曰。帝嘗女將死。云。生平好樂。正月十五日。可來迎我。二說未知孰是。又沈存中筆談云。舊俗正月望夜。迎廁神。謂之紫姑。亦不必正月。常時皆可召之。李義山詩云。消息期青鳥。逢迎紫姑。又云。昨日紫姑神去也。今朝青鳥使來除。又云。身閉不視中興。羞逐鄉人賽紫姑。劉偉明詩云。大奴聽響住屋隅。小女行卜迎紫姑。又歐陽公詞云。應卜紫姑神。

騎天女

三仙雜錄。序云。天聖壬申正月。幾望。予以守職。還裔。太夫人思江西燃燈之盛。忽有不樂之色。亟遣僮稚。獨潔。開館。浴。豐。膏。俗。騎。紫。姑。以。豁。太。夫。人。之。幽。鬱。于。時。漏。板。初。驚。月。華。微。明。人。祝。神。以。誠。神。憑。物。以。應。降。之。筮。兒。俟。乎。指。蹤。移。昇。聚。觀。乃。雲。篆。盤。殮。中。數。十。字。悉。無。能。解。之。者。因。請。從。其。俗。貴。使。情。接。於是。去。爨。從。隸。顧。子。從。容。而。呼。曰。我。天。之。令。女。也。令。女。乃。三。仙。謙。以。自。呼。名。隸。仙。籍。慎。無。以。神。命。我。以。君。世。積。餘。

聲骨氣稍異。因來耳。酒肴盈盤。雖設之且不散。六會神丁。縱召之亦不至。往來自若。聚散為常。駭乎豪隸。各精音律。俱登伎乃。巨細無間。不能謂吉凶之由。人謂善惡之由。積穢絃扣。鐵無鄭衛之淫。廣歌和詩。有風雅之妙。乘與則繪素。多暇則奕棊。不泄者陰機。不談者丹竈。揮筆以操。不以指。治病以水。不以金石。草木多才多藝。舉無與借。信乎天仙之尤。固不可臆度。而究乎萬一也。漫錄觀燈二詩云。無種新蓮萬萬根。齊爭春氣縱黃昏。那堪更上高樓望。疑擬流星撒九門。其二曰。天籟留下上元辰。處處依時氣節新。萬點紅蓮鑿獨市。月中煙裏亂星勻。

### 歲時廣記卷十二

上元下

幸西涼

廣德神異錄。開元初。唐玄宗於正月望夜。上陽宮大陳影燈。精巧似非人力。道士葉法善在聖真觀。上促召來。既至。潛引法善觀於樓下。人莫知之。法善謂上曰。影燈之戲。天下固無與比。然西涼府今夕之燈。亦亞于此。上曰。師頃嘗遊乎法善曰。適自彼回。便蒙急召。上異其言曰。今欲一往。得否。法善曰。此易事。爾於是令上閉目。約曰。不可妄視。誤有所視。必當驚駭。依其言。閉目距躍。身在霄漢。而足已及地。法善曰。可以觀矣。既視。燈燭連亘十數里。車馬駢闐。士女紛委。上稱其善。久之。法善曰。觀覽畢。可回矣。復閉目。與法善騰空而去。俄頃還。故處。而樓下歌吹猶未終。法善至西涼州。將鐵如意。質酒。翌日上。命中官託以他事。使于涼州。因求如意。以還。驗之非謬。

遊廣陵

幽怪錄。開元十八年正月望。明皇謂葉仙師曰。四方此夕。何處極盛。對曰。天下無險廣陵。帝欲一觀。俄而虹橋起於殿前。師奏橋成。慎無回顧。於是帝步而上。太真及高力士。樂官從行。直造雲際。俄頃已到廣陵。士女皆仰望曰。仙人現於雲中。帝大悅。師曰。請教伶官奏霓裳一曲。可回矣。後數旬。廣陵奏曰。上元夜有

仙人乘彩雲自西來。臨孝感寺。奏霓裳初衣一曲。曲終而去。初元朝禮之晨。而慶雲現。小臣饒修之地。而仙樂陳。上覽表大悅。

生真人

漢天師家傳。真人諱道陵。字輔漢。姓張氏。豐邑人。留侯子房八世孫也。母初夢天人自北斗魁星降。至地長丈餘。衣繡衣。以薇蕨之香。授之。既覺。衣服居室。皆有異香。經月不散。感而有孕。於後漢光武建武十年甲午正月望日。生於吳地天目山。時黃雲覆室。紫氣盈庭。室中光氣如日月。復聞昔日之香。泱日方散。

遇道士

郡開雅談。沈道士。筠州高安人。故吏部郎中彬第三子也。性孤僻。形貌秀徹。初名有隣。棄妻入道。居玉筍山。易名庭瑞。遇深山古洞。竟日不返。嚴寒風雪。常單衣危坐。或絕食經月。或縱酒行歌。綠峭壁。升喬木。若猿狖之狀。骨肉相尋。使卻走避。忘情世俗。人莫測之。往往為同道者。因雍熙二年正月內。於玉筍山先不食七日。至上元日。早辰辭道侶。歸所居院。集仙亭。念人生幾何。賦畢。無病而終。遺言於弟子。將黃土宿一幘。度人經一卷。隨葬。後二年二月十二日。有開阜山僧昭瑩。於山門數里相遇。開阜山去玉筍山一百六十里。僧昭瑩問所往。云。暫到廬山尋知己。留下土宿一幘。及度人經一卷。五言詩一首。為別。云。南北東西路。人生會不無。早曾依開阜。卻又上玄都。雲片隨天闊。泉聲落石孤。何期早相遇。藥共煮菖蒲。後昭瑩到玉筍山。語及方知沈道士已亡。其說途中相遇。遂出所留土宿及經詩示人。乘皆駭異。遂往墳上。看見土交橫。拆裂。闊及尺餘。至今不敢發。質其文。驗其事。即尸解而去。

打專僧

廣古今五行志。侯景為定州刺史。日有僧名阿專師。在州下。聞有會社。齋供。嫁喪喪葬之席。或少年放鷹走狗。追隨宴集之處。嘗在其間。闕靜喧囂。亦曲助朋黨。如此多年。後正月十五日。燭他長幼。器口聚罵。主人欲打殺之。市徒救解而去。明旦捕覓。見阿專騎一破墻喜笑。捕者奮杖欲擲。前人復遮。阿專云。汝等何厭賤我。我捨汝去。以贖墻墻口。唱叱叱。所騎之墻。忽然昇天。見者無不禮拜。須臾。映雲而滅。經一年。聞在長安。還如舊態。後不知所終。

尙公主

本事詩。陳太子舍人徐德言之妻。後主叔寶之妹。封樂昌公主。才色冠絕。時陳政方亂。德言知不相保。謂妻曰。以君才容。國亡必入權豪之家。備情緣未斷。猶冀相見。宜有以信之。乃破一鏡。人執其半。約曰。他時必以正月望日。賣於都市。我當以是日訪之。及陳亡。果入越公楊素之家。龍璽殊厚。德言流離辛苦。僅能至京。以正月望日。訪於都市。有蒼頭賣半鏡者。大高其價。人皆笑之。德言直引至其居。具言其故。出半鏡以合之。仍題詩曰。鏡與人俱去。鏡歸人不歸。無復嫦娥影。空餘明月輝。公主得詩。悲泣不食。越公知之。惘然改容。即召德言。至還其妻。仍厚遺之。因與錢別。仍三人共宴。命公主作詩。以自解。詩曰。今日何遷次。新官對舊官。笑啼俱不敢。方信作人難。遂與德言歸江南。竟以終老。後人作詞嘲之。寄聲新水。云。冒風連騎

出金城聞孤猿韻切。懷念親眷。為笑徐都尉。徒誇繁繪。寫出盈盈嬌面。振旅闌闌。說詞苑苑。神仙越公深羨。驟馬馬侵凌。轉盼感先鋒。容放鏡收。驚鑑一半。歸前陣。慘怛切。同陪元帥。恣懽懽。二歲。偶爾將軍沉醉。連綿私令婢。捧菱花。都市尋偏。新官聽說。遊郎。因命賦。悲歡執。做人甚難。梅粧。復照。傅粉。重見。秦少遊。有詩云。金陵往昔。帝王州。樂昌主第。最風流。一朝隨兵到江上。共把凄凄去國愁。越公高騎。唱蕭鼓。劍推玉人天上去。空攜破鏡。望紅塵。千古江楓。籠籠。又調笑。令云。鞏路江楓。古樓上。吹笙人在否。菱花半。紫香塵。汚往。日繁華。何處。舊歡。新愛。誰為主。啼笑兩難。分付。又東坡詞云。若為情緒。更問新官。向書啼。

會美婦

古今詞話。崇寧間。上元極盛。太學生江致和在宜德門觀燈。會車輿上。遇一婦人。姿質極美。恍然似有所失。歸運毫楮。遂得小詞一首。明日。安意復遊故地。至晚。車又來。致和以詞投之。自後。屢有所遇。其婦笑謂致和曰。今日喜得到蓬宮。矣。詞名五福降中天。喜元宵三五。縱馬御柳。溝東斜日。映朱簾。瞥見芳容。秋水橫。俊眼。賦雪。輕鋪。素陶。愛把菱花笑。勾粉面。露春愁。徘徊。一步。懶。奈一點。靈犀。未通。恨望七香車去。慢。極春風。雲情。雨態。願暫入陽臺。夢中路。隔烟霞。甚時許到蓬宮。

約龍姬

蕙敏拾英集。近世有鴛鴦燈傳。事意可取。第綴緝繁冗。出於閭閻。讀之使人絕倒。今一切略去。撥其大概而載之。云天聖二年元夕。有貴家出遊。停車慈孝寺側。頃而有一美婦人降車登殿。抽懷袖間。取紅綰帕。裏一番囊。持於香上。默祝久之。出門登車。擲之于地。時有張生者。美丈夫。貴公子也。因遊。偶得之。持歸玩。見紅帕上有細字。書三章。其一曰。囊香著。即衣輕。綰著。即手此。意不及。綰。其郎。亦長久。其二曰。囊裏真香。誰見。藕絲。紋。滴。血。染。成。紅。殷。勤。遺。下。輕。綰。意。好。付。才。郎。懷。袖。中。其三曰。金珠富貴。貴家。事。常。渴。佳。期。乃。寂。寥。偶。用。至。誠。求。雅。合。良。媒。未。必。勝。紅。綰。又。章。後。細。書。云。有。情。者。得。此。物。如。不。相。忘。願。與。妾。面。請。來。年。上。元。夜。於。相。籃。後。門。相。待。車。前。有。鴛。鴦。燈。者。是。也。生。嘆。咏。之。久。作。詩。繼。之。其一曰。香來著吾懷。先想纖纖手。果遇贈香人。經年何恨久。其二曰。濃麝應同瓊體膩。輕綰料比杏腮紅。雖然未近來春約。也勝襄王魂夢中。其三曰。自得佳人遺贈物。書應終日獨無辜。未能得會真仙面。時賞囊香與綰縈。歲元宵。生如所約。認鴛鴦燈。果得之。因獲遇乾明寺。婦人乃貴人李公偏室。故皆不詳載其名也。

感妖女

夷堅甲志。宣和間。京師士人元夕出遊。至美美樓下。觀者闐咽。不可前。少駐步。見美婦人。舉措張皇。若有所失。問之。乃曰。我逐隊觀燈。適遇人極陰。遂迷失。侶。今無所歸。矣。以言誘之。欣然曰。我在此稍久。必為他人掠。買。不若與子歸。士人喜。即攜手還舍。如是半年。壁竊殊甚。亦無有人蹤跡之者。一日。召所善友。與飲。命婦人侍酒。甚歡。後數日。友復來。曰。前夕所見之人。安從得之。曰。我以金買之。友曰。不然。子宜實告我。前夕飲酒時。見每過。燭。後。色。必。變。意。非。人。類。不。可。不。察。士。人。曰。相。處。累。月。矣。焉。有。是。事。友。不。能。強。乃。曰。僕。真。宮。王。文。卿。法。師。善。符。籙。試。與。子。謁。之。若。有。祟。渠。必。能。言。不。然。亦。無。傷。也。遂。往。王。師。一。見。驚。曰。妖。氣。極。濃。將。

不可治。此祟絕異。非尋常鬼魅比也。屢指坐上他客曰。異日當為左證。坐者盡恐。士人已先聞友言。不敢復隱。備告之。王師曰。此物平時有何嗜好。曰。一錢。錢。極。精。巧。常。佩。於。腰。間。不。以。示。人。王。師。即。朱。書。二。符。授。之。曰。公。歸。俟。其。寢。以。一。實。其。首。一。實。篋。中。士。人。歸。婦。人。已。大。罵。曰。托。身。於。君。許。久。不。能。見。信。乃。令。道。士。書。符。以。鬼。待。我。何。故。初。尚。設。辭。諱。婦。人。曰。某。僕。為。我。言。一。符。欲。置。我。首。一。篋。中。何。諱。也。士。人。不。能。辨。密。訪。僕。僕。初。不。言。始。疑。之。至。夜。伺。其。睡。則。張。燈。裂。衣。將。且。不。息。士。人。愈。疑。復。走。謁。王。師。王。師。喜。曰。渠。不。過。能。忍。一夕。今夕必獲。第從吾戒。是夜果寐。如教。施符。天明。無所見。意謂已去。越二日。開封。連。獄。吏。逮。王。師。下。獄。曰。某。家。一。婦。人。瘵。疾。三。年。臨。病。革。忽。大。呼。曰。葆。真。宮。王。法。師。殺。我。遂。死。家。人。為。之。沐浴。見。首。上。及。腰。間。篋。中。皆。有。符。乃。詣。府。投。牒。云。王。以。妖。術。取。其。女。王。具。述。所。以。即。追。士。人。并。向。日。坐。上。諸。客。證。之。皆。同。遂。得。免。王。師。建。昌。人。

憤冤鬼

青鎮高議。宣和間。有雙球在京城。元夜開隨青氈車。有一婦人下車。攜青囊。其去甚速。球逐至暗處。曰。我李太保家青衣。今夕走耳。君能容我。願為侍人。球與攜手同行。安指一巷云。吾所居也。汝且坐此。吾先報家人。然後呼汝。球攜囊入巷。從他衢而去。囊中皆金珠。售獲千緡。往來為商。錢益增羨。一夕。泊舟山陽。並舟一婦。似識而不憶。婦曰。子何在此。子攜我青囊去。坐待至曉。為街吏所擒。付獄。窮治。竟死獄中。訴於陰府。得與子對。婦人忿然登舟。球如醉扶臥。為一吏攝至陰府。王者召吏云。球命祿雖已盡。但王氏受重苦。合令球於人世償之。球乃再甦。遍體生瘡。臭穢不可近。日夜號呼。手足墮地而死。

見怪物

夷堅丁志。翁起于商家。於建安郭外。去郡可十里。上元之夕。約隣家一少年入城觀燈。步月松徑。行未及半。遇村夫荷鋤而歌。二少年棒甚。不能前。但欲宿道傍民舍。翁扣其故。一人曰。適見青面鬼持刀來。一人曰。非也。我見朱鬚豹。揮持木骨朵耳。翁為證其不然。明旦方入城。其說青面者不疾而卒。朱鬚者得疾。還死于家。翁獨無恙。

披鬼嬭

道經應驗。蜀王孟昶時。於青城山丈人觀折麻姑壇。偶石城令獻一女曰張麗華。納之。丈人觀側。忽一夕。迅雷暴雨。猛風電火。騰空散。張氏遂殞命。葬于山下。後數年。有丈人觀道士李若冲。是夜離回。憩於山前。俄頃。竹陰間。有一女子號泣而出。詣若冲前云。獨臥經秋。墜蟬。白楊風起。不成眠。沈思往日。椒房寵。淚。濕。衣。襟。損。翠。鈿。言。訖。復。泣。而。退。若。冲。亟。還。是。夜。偶。上。元。令。節。三。官。考。校。罪。福。之。辰。若。冲。窺。殿。上。有。衣。冠。朱。履。之。士。背。面。北。立。有。奏。對。殿。下。廊。廡。間。列。罪。人。中。有。一。女。子。為。獄。卒。繫。於。鐵。柱。杖。之。痛。號。徐。察。之。若。山。前。見。者。俄。而。有。人。以。劍。指。若。冲。云。今。夕。上。元。天。官。治。五。岳。丈。人。校。勘。罪。目。不。宜。久。立。若。冲。乃。潛。避。遂。且。具。白。其。師。唐。洞。師。師。曰。汝。知。之。否。此。乃。張。麗。華。也。昔。龍。幸。於。此。饗。演。高。真。致。獲。斯。罪。既。以。詩。告。汝。汝。當。救。拔。若。冲。曰。何。術。可。救。但。轉。九。天。生。神。章。焚。金。籙。白。簡。可。免。斯。苦。即。自。託。生。偶。值。臨。邛。牧。田。魯。備。設。黃。籙。若。冲。

遂置簡書疏轉經至一卷往彼醮所適丁懺罪燒簡之時若冲遂即焚之明日復至山前竹陰間有一塚乃張麗華墳其地上有沙字四句曰符吏忽忽扣夜扇旋憑金簡出幽冥蒙師荐拔恩非淺更乞生神九卷經

債前冤

夷堅丁志鄭毅夫內翰姪孫權為林才中大卿塔成親五年生一男一女伉儷甚睦鄭因入京遇上元節先一日將遊上清宮偶故人留飯食牛脯甚美暮方至宮才觀燈鄭忽覺神思微悶亟歸已發狂妄語手指其前若有所見曰吾前生曾毒殺此人當時有男子在旁見用藥亦同為蔽匿旁人乃令妻也呼問林氏亦約略能記憶中者責罵之頗峻林氏曰本非同舉意何為及我其人曰因何不言自是鄭生常如病風數歐辱厥妻無復平時歡意不能一朝居林卿命其女仕離歸家冤隨之釋遂為尼鄭訖為廢人後亦出家著僧服死於無錫縣寺

入敬堂

夷堅丁志印州李大夫之孫元夕觀燈感一遊女隨其後不暫捨女時時回首微笑若招令出郭及門外又一男子同途適素所善者以為得侶竊自喜徐行至江邊男子忽捨去女不從橋過而下臨水濱李心猶了然頗怪訝亟往呼之女從水面掩冉而返逼李之身環繞數匝遂迷不顧省乃攜手凌波而度徑入山寺中趨廊下曲室屋甚窄幾壓其背不勝悶極大聲呼寺僧問知所謂乘炬來訪蓋誰家婦駭堂李踞臥于上如欲入而未獲者僧識之曰此李中孚使君家人也急扶掖詣方丈灌以藥到明稍送之歸凡病彌月乃愈

問祿壽

簡定錄章泛大歷初罷潤州金壇縣尉客遊吳興維舟于興國佛寺之水岸時正月望夕士女繁會泛方寓目忽然暴卒經宿而蘇云見一吏持牒云府司追遂與同行約數十里忽至一城兵衛甚嚴既入所見多是親舊方悟死矣俄見數騎呵道而來中有一人衣服鮮華容貌甚偉泛視之乃故人也驚曰君何為來此曰為所追其人曰嗜誤矣所追者非君也乃兖州金鄉縣尉章泛也遣敎吏以送歸泛待其故人因求知祿壽其人不得已密令一吏引於別院立泛門外吏持一丹筆書左手以示之曰前揚復後揚後揚五年強七月之節歸玄鄉泛既出前所追吏亦送之既醒具述其事沙門法寶好異事蓋得其實因傳之泛後六年調授太原陽曲縣主簿秩滿以鹽鐵使荐為揚子巡官在職五年建中元年六月二十八日將趨還以暴疾終于廣陵旅舍其日乃立秋日也

助醮錢

夷堅甲志福州左右司理院每歲上元必空獄設醮因大張燈以華靡相角為一郡最盛處舊皆取辦僧寺紹興庚午侍郎張公淵道作守命毋擾僧徒獄吏計無所出耻不及難歲相率強為之前一夕左司理陳履夢朱衣吏著平上幘揖庭下曰設醮錢已符右院關取明日有負萬錢持書至取而視乃副清令以

助右院者方送還次羣吏曰今夕醮事正苦乏使留之何害陳亦悟昨夢乃自答令書而取其金醮筵之外其費無餘是雖出於一時之誤然冥冥之中蓋先定矣

得寶石

夷堅丙志德興縣新建村居民程氏居後二百步有溪程翁每旦必攜漁具往踞礮石而坐施罔罟焉年三十時正月望夜夢人告曰明日亟去釣所當獲吞舟魚而異之雞鳴便往久無所視自念夢其欺我歟忽光從水面起照石皆明掬水灑面澄心諦觀但有大卵石白如雪光耀燦爛一舉網即得也持以歸婦子皆驚曰爾遍身安得火光取置佛卓上一室如畫妻觀之乃如乾紅色頃刻化為帶長三尺無復石體翁驚異炷香欲齋問大已如禮其長稱是懼而出率家人列拜俄聞屋中隔扉聲穴隙而望如人拋擲散錢者妻持竹春人漫貯十餘錢方持待已滿眷矣小兒女用他器拾取莫不良久遍其所居或擲諸小塘未移時已滿其物在室中連日翁拜而禱曰貧賤如此天賜之金已過所望願神明返還無為驚動鄉閭使召大禍至暮不復見程氏由此富贖每歲必正月十六日設齋飯緇黃名曰龍會齋翁頗能振施貧乏里人目為程佛子紹興二十九年壽八十三而卒其孫亦讀書應舉

犯天使

影燈記梁鄧上元後忽髮變如血卜曰元夜食牛肺犯天樞巡使禱謝可免

視月人

神仙傳尹思字少龍安定人也晉元康五年正月十五夜遺兒視月中有異物否兒曰今年當大水月中有一人被莖帶劍思出視之曰非也將有亂卒兒曰何以知之曰月中人乃帶甲伏矛當大亂三十年復小清耳後果如其言

候竿影

王仁裕玉堂閑話上元夜立一杖竿於庭中候月午其影至七尺大筴六尺八尺小筴九尺一丈有水五尺歲早三尺大旱

卜飯箕

精神錄江左有支叢者好學為文正月望日俗取飯箕衣以衣服插箸為筴使畫粉盤以下一歲休咎叢見家人為之即戲祝曰請卜支秀才他日至何官乃畫粉成空字後叢仕至檢校司空果如其卜

偷燈盞

瑣碎錄毫社里巷小上人元夜偷人燈盞等欲得人呪詛云吉利都城人上元夜一夕亦如此謂之放偷得匙者尤利故風俗於此日不用匙云偷燈者生男子之兆又本草云正月十五日燈盞令人有子夫婦共於富家局會所盜之勿令人知安臥牀下當月有娠

題紙扇

侯鑄錄韓康公上元召從官數人出家妓侍飲其專寵者曰魯生偶中蜂蟻少頃持扇就東坡乞詩詩中

有窗搖日影魚吹浪。舞罷花枝蜂遠衣之句。上句配姓。下句書蜂事。

作俗詩

提要錄。舒州兵曹田太清。輕獃子也。好作詩。庸俗穢野。至自製序。錄板首云。田氏太原人。國初勳臣之族。家世能詩。至太清尤工。上元一絕云。元宵燈火照樓臺。車馬駢駢去又來。田郎試向樓上望。燈前好箇阿孩孩。

### 歲時廣記卷十一

月晦

荆楚歲時記曰。每月皆有晦朔。以正月晦為初年。時俗重以為節。釋名曰。晦者月盡之名也。晦。灰也。死為灰。月光盡似灰也。南部新書曰。貞元元年九月二日。敕方今邊隅無事。蒸庶小康。其正月晦日。三日九月九日。三日節日。宜任文武百僚。擇勝地。追賞為樂。仍各賜錢。以充宴會。貞元五年。廢晦日。置中和節。

彫寒莢

帝王世紀。堯時有草夾階而生。每月朔生一莢。月半則生十五莢。自十六日一莢落。至月晦而盡。彫月小盡則餘一莢。厥而不落。堯視之為歷。唯盛德之君。應和氣而生。以為瑞草。名曰寒莢。一名歷莢。一名仙莢。後魏盧元明晦日。泛舟應詔詩云。輕灰吹上管。落葉飄下帶。遲遲春色華。晚晚年光麗。

盡桂樹

虞喜安天論曰。俗傳月中仙桂樹。月初則生。月晦則盡也。

蒲裙裳

荆楚歲時記。元日至月晦。人並為醯食。澆水。士女悉滿裳。酌酒于水澗。以為度厄。今人唯晦日。臨河解除。

婦人或蒲裙。

醯飲食

玉燭寶典。元日至月晦。並為醯聚飲食。士女泛舟。或臨水宴樂。醯聚者。大飲之名也。一云。出錢為醯。出食為醯。

作膏糜

唐六典。膳部有節日食料。注云。晦日膏糜。

拔白髮

四時纂要。正月甲子。拔白髮。晦日汲井水服。令鬚髮不白。

稼果樹

治生要術。正月晦日。日未出時。以斧班駁。斫桑李樹。則子繁而不落。謂之稼樹。

種冬瓜

齊民要術。正月晦日。倚牆區種冬瓜。區圍二寸。深五寸。著糞種之。苗生。以柴引上牆。每日午後澆之。

占穀價

雜五行書。正月晦日。風雨。主穀貴。

避戰車

白氏六帖。陣不逢晦。以犯天忌。故戰車避晦日也。

號窮子

文宗備間。昔顯帝時。宮中生一子。性不著完衣。作新衣與之。即裂破。以火燒穿。著宮中號為窮子。其後以正月晦日。死宮人葬之。相謂曰。今日送窮子也。因此相承送之。又圖經云。池陽風俗。以正月二十九日為窮九日。掃除屋室。穢投之水中。謂之送窮。

除貧鬼

唐四時寶鑑。高陽氏子。好衣弊食糜。正月晦日。巷死。世作糜。破衣。是日祝於巷。曰。除貧也。韓文公送窮文云。元和六年正月乙丑晦。主人使奴星。星結柳作車。縛草為船。載糗與飯。牛繫輓下。引帆上橋。三揖窮鬼而告之。曰。聞子行有日矣。鄙人不敢問所途。窮具船與車。備載糗糧。日吉時良。利行四方。子飯一孟。子啜一觴。攜朋挈儕。去故就新。駕躡躡風。與電爭先。子無底滯之尤。我有資送之恩。

送窮鬼

古今詞話。太學有士人。長于滑稽。正月晦日。以芭蕉船送窮。作臨江仙。極有理致。其詞曰。莫怪錢神容易致。錢神盡是愚夫。為何此鬼卻相於。只由頻展義。長是泣窮途。韓氏有文。曾餞汝。臨行慎莫躡。青燈雙點照平湖。蕉船從此逝。相共送陶朱。子幼時亦聞巴談送窮鬼詞曰。正月月盡夕。芭蕉船一隻。燈盞兩雙。明輝輝。內裏更有筵席。奉勸郎君小娘子。飽吃莫形迹。每年只有今日日。願我做來稱意。奉勸郎君小娘。

子空去送窮鬼。空去送窮鬼。

中和節

李肇國史補曰。唐貞元五年。置中和節。唐書李泌傳曰。德宗以前。世上已重九。皆大宴集。而寒食多與上已同時。欲以二月為節。自我作古。李泌請以二月朔為中和節。道藏元微集云。二月一日為天正節。冲應太虛王真人。誠應抄遠郭真人。同此日飛昇。

代晦日

唐書貞元五年正月十一日。詔曰。四序喜辰。歷代增置。漢宗上已。晉紀重陽。或說驅除。雖因舊俗。與兼燕樂。誠洽當時。朕以春方發生。候維仲月。勾萌悉達。天地和同。俾共昭蘇。宜均茂暢。自今後以二月一日為中和節。內外官司。並休假一日。先赦百寮。以三令節集會。宜令中和節代晦日。白居易頌曰。中者按三陽之中。和者酌四氣之和。茲以八九節。七六氣。排重陽而抗上。已照元氣于厚壤。則幽靈蘇而勾萌達。隨和風于窮荒。則桀驚化而穰俗瀆。

授明時

唐書貞元五年正月二十八日。中書侍郎李泌奏。伏以仲春初吉。制佳節以口之。更晦日於往月之終。授明時於來月之始。請令文武百辟。以是日進農書。司農獻種種王公戚里。上春服。士庶以刀尺相遺。村社作中和酒。祭勾芒。聚會宴樂。名為享勾芒。新年穀。仍留下各州府所在。頒行從之。

賜宴會

李肇國史補曰。前代三九皆有公會。而上已日。與寒食往往同時。來年合是三月二日寒食。乃春無公會矣。欲以二月創置一節。何日而可。泌曰。二月十五日以後。雖是花時。與寒食相值。二月一日。正是桃李時。又近晦日。以晦為節。非佳名也。臣請以二月一日為中和節。其日賜大臣方鎮勳戚尺。謂之裁度。令人家以青囊盛百穀果實。相問遺。謂之獻生子。醴酒謂之宜春酒。村閭祭勾芒神。祈穀。百僚進農書。以示務本。上大悅。即令行之。并與上已重陽。謂之三令節。中外皆賜錢。尋勝宴會。

備物儀

文選。時惟太平。日乃初吉。作為令節。以殷仲春。發輝陽和。幽贊生植。敬授人時。亦以表節。仲序。謂仲春也。中和。謂其節也。助發生之德。單作解之恩。助陰陽之交。表天地之和。當太平之昭代。屬初吉之良辰。國家授時。建節備物。陳儀。

游曲江

唐書下歲時記。開元中。都人遊賞於曲江。莫盛於中和上已節。按西京雜記。朱雀街東第五街皇城之東。第三街昇道坊龍華尼寺南。有流水屈曲。謂之曲江。此地。在秦為宜春苑。在漢為樂遊原。寰宇記云。曲江。漢武帝所造。其水屈曲。有似廣陵之曲江。故以名之。

臨勝境

康駢劇談錄。曲江地本秦隴州。開元中。疏鑿為勝境。其南有紫雲樓。芙蓉苑。其西有杏園。慈恩寺。花卉環列。烟水四際。都人遊玩。盛于中和節。中和上已。錫鑿江側。菰蒲葱翠。柳陰四合。碧波紅蕖。湛然可愛。確字反。

賜御詩

唐書貞元六年。德宗以中和節宴百寮於曲江。上賦詩以賜之。百官皆和焉。是歲。戴叔倫遷容州刺史。素有詩名。上乃令錄其詩以賜之。詩曰。中和變柳梅。萬覺生春光。中和紀月令。芳與天地長。耽樂豈不尚。懿茲時景良。庶遂享壽恩。同致寰海康。君臣永終始。交泰符陰陽。曲沼新水碧。華池桃梢芳。勝賞信多歡。戒之在無荒。

作朝假

皇朝歲時雜記。自唐中和節令。唯作朝假。亦不休務。然朝士自是日。著單公服。唯政事臣。猶衣夾袍入宮。見上御單袍。即亟易之。

視農事

唐文粹。李庚西都賦曰。立中和而視農。

頒度量

白居易頌。當晝夜平分之時。頒度量合同之令。

進牙尺

唐六典。中尚署中和節日。進鑲牙尺。及木畫紫檀尺。

有節物

文昌雜錄。唐歲時節物。二月一日。則有迎富貴果子。

瞻里時

燕北雜記。二月一日。番中姓蕭者。並請耶律姓者。於本家筵席。番呼此節為瞻里。漢人譯云。瞻里是請。時是時。



神蓋厲山氏之子柱也。能植百穀。帝顓頊之世。舉以為田正。天下賴其功。周弃亦播植百穀。以稷五穀之長。因以稷名其神也。故封社稷。露之者。必受霜露。以達天地之氣。樹之者。尊而表之。使人望見則加畏敬也。

配社稷

禮記祭法曰。厲山氏之有天下也。其子曰農。能植百穀。夏之耆也。周弃能繼之。故配以為稷。其工氏之裔九州也。其子曰后土。能平九州。故配以為社。

祠社神

風俗通。謹按禮傳。其工之子曰修。好遠遊。舟車所至。足迹所達。靡不窮覽。故祀以為社神。

祭稷神

孝經。社。土地之主也。土地闕。不可盡祭。故封土為社。以報功也。稷。五穀之長也。穀乘不可徧祭。故立稷神以祭之。

五帝神

祭法。顓帝配勾龍為社。柱為稷。高辛氏。唐虞夏。皆因之。殷湯為旱暵柱。而以周弃代之。勾龍無可德者。故止。又郡國順天。應人。逆取順守。而有漸德。故革命創制。改正具服。變置社稷。而後世無及勾龍者。故不可而止。

成周社

周禮大司徒曰。設其社稷之壇。又曰。血祭社稷。尚書召誥曰。戊午。乃社于新邑。牛一羊一豕一。

西漢社

西漢紀。高祖三年二月。命民除秦社稷。立漢社稷。又通典曰。漢高祖起。騰豐枌榆社。二年。東擊項籍。還入關。因命縣為公社。後四年。天下定。詔御史令豐。謹理枌榆社。其後。又令縣常以春二月及臘祠。后稷以羊。歲民里社。各自裁以祠。

後漢社

後漢祭祀志。光武建武二年。立社稷於洛陽宗廟之左。方壇無屋。有門墻而已。二月八月祠。皆太牢。郡縣置社稷。太守令長侍祠。用羊豕。惟州所治有社無稷。

魏國社

通典。魏自漢後。但大社有稷。官社無稷。故二社一稷也。明帝景初中。立帝社。

兩晉社

通典。晉武帝太康九年。制曰。社實一神。其并二社之祀。東晉元帝建武元年。又依洛京。二社一稷。

南朝社

通典。宋仍晉故。齊武帝永明十一年。脩儀。其神一位北向。稷東向。齋官社壇東北。南向立。以西為上。諸執

歲時廣記卷十四

二社日

禮記月令曰。擇元日命民社。注云。為祀社稷。春事興。故祭之以祈農祥。元日謂近春分。先後戊日。元吉也。統天萬年。歷曰。立春後五戊為春社。立秋後五戊為秋社。如戊日立春。立秋則不算也。一云。春分日時在午時以前。用六戊。在午時以後。用五戊。國朝乃以五戊為定法。紹興癸亥三月一日。社。紹興丙寅正月二十八日社。

立社稷

白虎通德論。王者所以有社稷。何為天下求福報功。人非土不立。非穀不食。土地廣博。不可徧敬。五穀衆多。不可一而祭。故封土立社。示有土也。稷。五穀之長。故立稷而祭之也。

祀社稷

國語。其工氏之伯有九有也。其子曰后土。能平九土。故祀以為社。列山氏之有天下也。其子曰柱。能殖百穀。故祀以為稷。

舉社稷

蔡邕獨斷。社神蓋其工氏之子勾龍也。能平水土。帝顓頊之世。舉以為土正。天下賴其功。堯祠以為社稷。

事而向以南爲上。稷名大稷。梁社稷在太廟西。又加官稷。并前爲五壇。陳依梁而帝社以三牲首。餘以骨體薦焉。

北朝社

通典後魏大興二年。置太社。大稷。帝社於宗廟之右。爲四方壇四陛。以二月八月日用戊。皆太牢。勾龍配社。周齊配稷。北齊立太社。帝社。大稷三壇於國右。每仲春仲秋元辰各以太牢祭焉。後周立社稷於國左。

隋朝社

通典隋文帝開皇初。建社稷。並列於含光門內之右。仲春仲秋吉戊。各以一太牢祭焉。牲色用黑。郡縣並以少牢各祭。百姓亦各爲社。

唐朝社

通典唐社稷亦於含光門內之右。仲春仲秋二時戊日。祭太社太稷。社以勾龍配。稷以后土配。武后天授三年。九月爲社。長安四年三月。制社依舊用八月。神龍元年。致先農爲帝社壇。於壇西立帝稷壇。禮同太社。太稷。又唐志曰。開元十九年。停帝稷而祀神農氏於壇上。以后稷配。又通典曰。天寶三載。詔社稷列爲中祀。顏秦大猷。自今已後。社稷升爲大祀。寶曆六年。敕中祀並用少牢。至貞元五年。國子祭酒包佶奏請。社稷復依正祀用太牢。從之。

皇朝社

長編太祖初有事於太社。乃詔賈餗定其儀注。儀以開元禮參酌於三代之典。繼以進食之際。作雍和樂。大社之饌。自正門入。配坐之饌。自左闥入。皇帝詣盥洗之議。如員丘。又元龜云。真宗景德四年。李維言。天下祭社稷。長吏多不親行事。及闕三獻之禮。甚非爲民祈福之意。禮官申明舊典。州縣祭社稷。禮行三獻。致齋三日。東都事略云。徽宗崇寧二年。詔曰。自京師至于郡縣。春秋祈禱。唯社稷爲然。今守令乃或器用弗備。乘盛弗獨。其令監司察不如儀。

天子社

蔡邕獨斷天子太社。以五色土爲壇。封諸侯者。取其方面土。苞以白茅授之。各以其方色以立社於其國。故謂之授茅土。漢興。惟皇子封爲王。得茅土。其他功臣以戶數租入爲節。不授茅土。不立社也。

王者社

祭法曰。王爲羣姓立社曰太社。王自爲立社曰王社。亡國之社曰亳社。太社爲天下報功。王社爲京師報功也。

諸侯社

祭法曰。諸侯爲百姓立社曰國社。諸侯自爲立社曰侯社。

大夫社

祭法。大夫以下成羣立社曰置社。立名雖異。其神則同。皆勾龍配之。稷。周齊配之。

州縣社

國朝會要。州縣祭社稷儀。自祥符中定之。又嘉泰事類云。諸州縣春秋社日祭社稷。社以后土。勾龍配。稷以后稷氏配。牲用羊一豕一黑鶩。二官司假甯一日。

春秋社

提要錄。國朝張文琛出爲建州刺史。州尙淫祠。不立社稷。文琛乃下教曰。春秋二社本于農。今此州廢而不立。尙何觀焉。於是始建祀場。

建西社

晉禮合社賦序。社之在於世尙矣。自天子至於庶人。莫不咸用。有漢卜曰丙午。魏氏釋用丁未。至于大晉。則社孟月之酉日。各因其行運。三代固有不同。雖共奉社。而莫識社之所由興也。說文云。祈請道神爲之。社。後漢蔡邕祝社文曰。元正令午。時惟嘉良。乾坤交泰。太簇運陽。乃祀社靈。以祈福祥。晉應碩祝社文曰。元首肇建。吉西辰良。命于嘉賓。宴茲社箱。敬享社君。休祚是將。

用未社

魏臺訪議。帝問何用未社。丑臘。王肅曰。魏土也。畏木。丑之明日便寅。寅木也。故以丑臘。土成於未。故歲始未社也。

結綜社

荆楚歲時記。社日四鄰並結綜會社。牲醴爲屋於樹下。先祭神。然後享其酢。鄭氏云。百家共一社。白虎通云。社稷有樹表功也。

雞豚社

韓文公詩。願爲同社人。雞豚宴春秋。陳簡齋詩云。盍簪共結雞豚社。一笑相從萬事休。又云。要爲同社宴。春秋方伯休。詩云。稻葉青青水滿陂。夕陽林下養田神。投身便入雞豚社。老去人間懶問津。

歌載麥

詩。載麥春籍田而祈社稷也。

頌良稻

詩。良稻秋報社稷也。

達天氣

禮記。天子太社。必受霜露風雨。以達天地之氣。社所以親地也。地載萬物也。天垂象。取法於天。所以尊天親地也。社供粢盛。所以報本反始也。

神地道

禮記云。社所以神地道也。取地于天。是以尊天而親地。故教人美報焉。

撰祝文

玉壺清話。太祖初有事於太社。時國中墜典。多或未修。太社祝文。亦亡舊式。詔詞臣各撰一文。臚錄糊名以進。上覽之。謂左右曰。皆輕重失中。由御筆親點一文曰。惟此庶乎得體。開視之。乃竇儀撰者。文曰。惟某年太歲月朔日。宋天子某敢昭告于太社。謹因仲春仲秋。祇率常禮。敬以玉帛一元。大武柔毛。剛鬣明粢。香其嘉薦。醴醑。猶茲禮。用伸報本。敢以后土勾龍氏配神位。惟神品物。賴之載生。庶類資以含宏。方直所以著其首。博厚所以兼其德。有社者敢忘報乎。尚享。遂詔定其儀。

享壽星

國朝會要。景德三年七月。王欽若言。禮記月令八月。命有司秋分享壽星于南郊。唐開元二十四年七月。敕所司置壽星壇。祭老人星及角亢七宿。今百神咸秩。而獨略壽星。望俾崇祀。禮院言。壽星。南極老人星也。爾雅云。壽星。角亢也。注云。數起角亢。列宿之長。故云。唐開元中。上封事者言。月令八月。日月會于壽星。居列宿之長。請八月社日。配壽星于太社壇。享之。當時遂敕特置壽星壇。

報勳庸

何承天社頌。社實陰祇。稷惟穀先。竊德方將。時號共工。厥有才子。實曰勾龍。陶唐救災。決河疏江。亦播種。作義萬邦。克配二社。以報勳庸。

求豐年

曹植社頌。於惟太社。官名后土。是曰勾龍。功著上古。德配帝皇。實為靈主。克明播種。農政曰柱。尊以作稷。豐年是與。義與社同。方神此字。

卜禾稼

周禮春官肆師。社之日。漉下來歲之稼。

祈禱盛

隋牛弘社歌。厚地開靈。方壇崇祀。建以風露。樹之松梓。勾萌既申。芟作伊始。恭祈禱盛。存膺休社。

飲福杯

倦游錄。京師祭社。多差近臣。王禹玉在兩禁二十年。熙甯間。復被差。題詩於齋宮曰。隣雞未動曉驄催。又向靈壇飲福杯。自笑治豐知不足。明年強健更重來。

治豐酒

海錄碎事。俗言社日酒治豐。倦游錄云。楊尚書以耳聾致仕。居鄆縣別業。同里高氏。實厚。有二子。小字大馬。小馬。一日。里中社飲。小馬攜酒一榼。就楊公曰。此社善治豐。願待杯杓之餘。灑楊書絕句。與之云。數十年來聾耳聵。可將社酒便能醫。一心更願青肯了。免見高家小馬兒。杜社日詩云。其醉治豐酒。兵部李濤詩云。社翁今日沒心情。為乏治豐酒一瓶。李濤字社翁。

造環餅

皇朝歲時雜記。社日。舊四方館先期下御廚造大環餅。白熟餅。蒸豚。并以酒賜近臣。大率與立春同。白居

易有社賜酒餅狀。想唐亦有此賜也。

作餽餅

歲時雜記。社日。人家旋作餽餅。佐以生菜。豕豚肉。

賜社飯

歲時雜記。社日。有漫漶飯。加之雞餅。青蒿。芫荽。韭。以蔽之。亦嘗出自中禁。以賜近輔。

送社餅

東京夢華錄。社日以社餅。社酒相賚。送。貴戚宮院。以豬羊。曲腰子。爛房肚。肺鴨。餅瓜。薑之類。切作棋子片。樣。滋味調和。鋪於飯上。謂之社飯。

宰社肉

漢陳平傳。里中社。平為宰。分肉甚均。里父老曰。善。陳孺子之為宰。平曰。使平得宰天下。亦如此肉矣。杜甫社日詩云。陳平亦分肉。太史竟論功。翁起予社日。即事云。平生宰肉手。老矣任乾坤。

殺社豬

劉貢父詩話。張端為河南司錄府。當祭社。買豬。己呈尹。豬突入。端即殺之。史以白尹。尹召問。端對曰。按律。諸無故夜入人家。主人登時殺之。勿論。尹大笑。為別市豬。

贖社牲

法苑珠林。隋大業八年。宜州城。民皇甫遷。多盜母錢。死之日。其家豬生一狝子。八月社。賣與遠村。途託夢於婦曰。我是汝夫。為盜取錢。令作猪債。將賣與社家。縛殺汝是我婦。何忍不語。寤而報姑。姑夢亦如之。遂明。令兄貨錢。就社官收贖。之後二年自死。

噴社酒

本草云。社酒噴屋四壁。去蚊蟲。納小兒口中。令速語。此祭祀餘酒者也。

飲社錢

東京夢華錄。社日。市學先生預斂諸生錢。作社會。以致雇倩。祇應白席。歌唱之人。歸時。各攜花籃果實食物。社錢而散。

罷社祭

魏志。王脩。字叔治。年七歲。母以社日亡。來歲隣里社。脩感念母悲哀。其隣里為罷社。

值社會

武陵先賢傳。潘京為州辟。進調。值社會。因得見次。及探得不孝。刺史問曰。辟士為不孝耶。京舉版答曰。今為忠臣。不得復為孝子。其機辯如此。

降社雨

提要錄。社日。社母不食。舊水。故社日必有雨。謂之社翁雨。陸龜蒙詩云。幾點社翁雨。一番花信風。又云。社

日雨社公以之沐髮李御史社日書懷云社公沐髮望年豐豈謂雨餘仍苦風

種社瓜

齊民要術種絲瓜社日爲上又云社日以杵春百果樹下則結實牢不實者亦宜用此法

放社假

嘉泰事類假借格二社假一日

戒兒女

歲時雜記社日人家皆戒兒女夙興以舊俗相傳苟宴起則社翁社婆遺糞其面上其後面黃者是其驗也

宜外甥

東京夢華錄社日人家婦女皆歸外家晚即歸外翁姨舅皆以新葫蘆兒棗兒爲遺俗云是日歸甯宜外甥

求計算

歲時雜記社日小學生以蠶繫竹竿上於窗中觸之謂之開聰明或又加以蒜欲求能計算也

忌學業

歲時雜記社日學生皆給假幼女梳女工云是日不廢業令人憐愷

乞聰明

提要錄稚子社日肥瀆乞聰明江浙間風俗也御史李方叔社日書懷云社公沐髮望年豐豈謂雨餘仍苦風未報田間禾穎秀但驚堂上燕巢空里人分昨祈微福稚子肥瀆擬乞聰老病不知秋過半護寫新醮要治雙李御史之集洪景盧舍人爲其序云

同俚俗

李伯時春社出郊書事千尋古樸笑聲中此日春風屬社公開眼已憐花壓帽放懷聊喜酒治雙攜刀刺肉餘風在下瓦傳神俚俗同聞說已栽桃李徑隔溪遙認淺深紅此詩見唐宋詩選未詳下瓦傳神事

不食葷

歲時雜記社日食葷則至初昏拜翁姑時腰響或云立春日忌此

得黃金

搜神記後漢有應姬生四子見神光照社試探之乃得黃金自是諸子官學並有才名

取天劍

錄異傳賀瑀死三日蘇云上天入官府典房有印有劍使瑀唯意取之瑀取劍出門問何得云得劍曰唯使社公耳

飲神酒

歲時廣記 卷十四

夷堅丙志乾道初元衡山民以社日祀神飲酒大醉至暮獨歸跌於田坎水中恍惚如狂急緣田墻行至其家已閉門矣扣之不應身自從隙中能入妻在牀橫麻二子戲于前妻時時咄罵其夫暮夜不還舍民叫曰我在此妻殊不聞繼以怒罵亦不荅民驚曰得非已死乎遽趨出經家先香火位過望父祖列坐其所泣拜以告其父曰勿恐吾爲汝懇土地即起俄土地神至布衣草屨全如田夫狀其問所以願小童令隨民去相從出門尋元路復至坎下教民自抱其身大呼數聲愀然而寤時妻以夫深夜在外倩隣人持火索之適至其處遂與俱歸

乞社語

啓顏錄千字文語乞社云敬白社官三老等竊聞政本於農當須務滋稼穡若不雲騰致雨何以稅熟貢新聖上臣伏光戎愛育黎首用能闔餘成歲律呂調陽某人等並景行維賢德建名立遂乃肆筵設席祭祀蒸嘗鼓瑟吹笙絃歌酒宴上和下睦悅豫且康禮別尊卑樂殊貴賤酒則川流不息肉則似蘭斯馨非直菜重芥蕘象亦果珍李奈莫不矯首頓足俱共接盃舉觴豈徒感謝歡招信乃福緣善慶但某乙索居閑處孤陋寡聞雖復屬耳垣墻未曾攝職從政不能堅持雅操專欲逐物意移憶肉則執熱願涼思酒如骸垢想浴老人則飽飲烹宰某乙則飢厭糖餠欽風則空谷傳聲仰惠則虛室習聽脫蒙仁慈隱惻庶可濟弱扶傾希垂顧答詳望減蕩荷滿瀝某乙則稽顙再拜終冀勒碑刻銘但知悚懼恐惶實若臨深履薄

歲時廣記卷十五

寒食上

荆楚歲時記曰去冬至一百五日能有疾風甚雨謂之寒食據曆合在清明前二日亦有去冬至一百六日者禁火三日今謂之禁烟節是也又謂之百五節洪舍人容齋五筆云今人謂寒食爲一百五日以其自冬至之後至清明歷節氣五凡爲一百七日而先兩日爲寒食故云他節皆不然也提要錄云秦人呼寒食爲熟食日言其不動烟火預辦熟食過節也齊人呼爲冷烟節王君玉詩云疾風甚雨青春老瘦馬疲牛綠野深又明老詩兼中寒食有句云疾風甚雨悲遊子峻嶺崇岡非故鄉又胡仔詩云飛絮落花春向晚疾風甚雨暮生寒陳去非道中寒食云飛絮春猶冷離家食更寒

百三日

歲時雜記去冬至一百三日爲炊食熟以將禁烟則饗殮當先具也而自是以日沐浴者因其炊熟之盛又從此三日無燻湯之具也慶歷中京師人家庖厨滅火者三日各於密室中烹炮燂後稍緩矣

百四日

歲時雜記引假借格清明前二日爲寒食節前後各三日凡假七日而民間以一百四日始禁火謂之私寒食又謂之大寒食北人皆以此日掃祭先塋經月不絕俗有寒食一月節之說

百五日 東京夢華錄尋常京師以冬至後一百五日為大寒食。歲時雜記又謂之官寒食。國朝舊制。冬正寒食為三大節。縱民間蒲博三日。江西宗派詩云。一百五日足風雨。三十六峰勞夢魂。姚合寒食詩云。今朝一百五。出戶雨初晴。子由寒食前一日寄子瞻云。寒食明朝一百五。誰家再冉尙廚煙。

百六日

歲時雜記。斷火三日者。謂冬至後一百四日一百五日一百六日也。百六日乃小寒食也。杜甫小寒食日詩云。佳辰強飲食猶寒。既云食猶寒。則是一百六日也。元稹連昌宮詞云。初過寒食一百六。店舍無煙宮樹綠。則一百六者。禁煙之第三日也。又東坡詩云。細雨晴時一百六。畫船鼙鼓莫違民。容齋四筆云。吾州城北芝山寺。為禁煙遊賞之地。寺僧建華嚴閣。請予作勸緣疏。其末一聯云。大善知識五十三。永壯人天之仰。寒食清明一百六。鼎來道俗之觀。又李正封洛陽清明雨霽詩云。曉日清明天。夜來嵩少雨。千門上燈火。九陌無塵土。則是百七日開火。禁為清明。而前三日禁火明矣。

介之推

春秋僖公二十四年。晉侯賞從亡者。介之推不言祿。祿亦勿及之。推曰。身將隱。焉用文。母曰。與汝偕隱。盜隱而死。晉侯求之不獲。以綿上為之田。曰。以志吾過。且旌善人。

介子綏

琴操。晉文公與子綏俱遁。子綏割腓股以啖文公。文公復國。子綏無所得。怨恨。作龍蛇之歌。而隱。文公求之不肯出。乃燔山求之。子綏抱木而死。文公哀之。令民五月五日不得舉火。子綏即推也。

介子推

劉向新序。晉文公反國。召舅犯而將之。召艾陵而相之。介子推無爵。推曰。有龍矯矯。將失其所。有蛇從之。周流天下。龍入深淵。得安其所。有蛇從之。獨不得甘雨。遂去而之介山之上。文公求之不得。乃焚山求之。子推燒死。因禁火以報之。呂夷簡寒食詩云。人為子推初禁火。

介子推

劉向列仙傳。介子推。晉人也。隱居無名。晉公子重耳。與出居外十餘年。勞而不辭。及還。介山伯子常。晨來呼推曰。可去矣。推辭辭與母入山中。從伯常遊。後文公遣數千人以玉帛求之。不出。

深惠侯

翰府名談。深惠侯記云。汾州靈巖縣東有山曰綿田。山下有深惠侯廟。朝廷錫之號。其神乃世謂介子推也。昔文公遭驪姬之難。削跡燕趙。躡身齊楚。山潛水伏。晝隱暮興。周流天下。起居坐臥。跋涉不捨者十九年。惟子推一人而已。洎文公復國。子犯輩無功。而俱受官爵。獨遺子推。國人哀其有德於君。而不見用。因代子推為歌。而懸之國門云。龍欲上天。五蛇為輔。龍已升雲。四蛇各入其宇。一蛇終不見處。所文公見之。曰。此必子推之言也。乃思其人而用之。子推乃請于母曰。就仕乎。不仕乎。母曰。二者汝宜深推之。與其俯

就一時之祿。不若成萬世之名。子推乃入綿田山。不出。文公遣人焚山。意子推避火出山。是日烈風。火勢雷動。玉石俱焚。草木盡灰。子推竟身為煨尸。里人憫子推之節義。橫天而不得用。乃記其死日。曰。陽來復。一百五日也。至其日。不舉火。不炊飯。咸食冷物。自茲其日為寒食也。迄今天下皆如此。自洪河之北。尤重此節。先期數日。具膳減火封竈。無少長咸食冷食。靈巖之民。尤為謹畏。故舉火造飯雷電。即至其家。山頂有地數畝。土石色燧。亦若新過火焉。

妬女廟

朝野僉載。并州石艾。壽陽二界。有妬女泉。有神廟。泉深沉。深澈千丈。祭者投錢及羊骨。皎然皆見。俗傳妬女者。介之推妹。與兄競。去泉百里。寒食不許斷木。至今猶然。女錦衣紅鮮。裝束盛服。及有人取山丹。百合。經過者。必雷風電雹以震之。

噉仁鳥

王子年拾遺記。晉文公焚林以求介推。有白鷄繞烟而噪。或集介子之側。火不能焚。晉人嘉之。起一高臺。名曰思賢臺。或云。戒所焚之山數百里。不得設網。呼曰仁鳥。俗亦謂烏白。應者為慈鳥。則其類也。又拾遺記云。文公焚山求子推。時有白鳥烟中斃。

製木履

般芸小說曰。介之推不出。晉文公焚林求之。抱木而死。公撫之盡哀。乃伐木製履。每俯視則流涕。曰。悲乎足下。

絕火食

魏武帝明詔。聞太原。上黨。西河。雁門。冬至後百五日。皆絕火食。寒。云為介子推。且北方沍寒之地。老少羸弱。將有不堪之患。令人不得寒食。犯者家長半歲刑。主吏百日刑。令長奪一月俸。

預溫食

後漢周舉傳。周舉遷并州刺史。太原一郡。舊俗以介子推焚骸。有龍忌之禁。至其亡月。咸言神靈禁舉火。由是士民每冬中。輒一月寒食。莫敢烟爨。老少不堪。歲多死者。舉既到州。乃作弔書。置子推廟。言盛冬禁火。殘損民命。非賢者之意。以宣示愚民。使還預溫食。自是衆惑少解。風俗頓平。注云。龍星木之位也。春見東方。心為火心。懼火之盛。故為之禁。俗傳云。子推此日被焚。故禁火也。容齋三筆云。然則所謂寒食。乃是中冬。非節令二三月也。

辦冷食

郡中記。并州俗。冬至後一百五日。為介子推斷火。冷食三日。作乾粥。今之模是也。又荆楚歲時記云。昔介子推三月五日。為火所焚。并人哀之。每歲春莫。為不舉火。因以寒食。至今晉人重此禁。云。犯之則雨雹傷其田。

進寒食

汝南先賢傳。太原舊俗。以介子推焚骸。一月寒食。莫敢烟爨。又奇應錄云。太原舊以介子推登山燔。一月禁火。至趙石勒建平中。廢之。暴風折木壞田。

嚴火禁

歲時雜記。元豐初。官鎮陽。鎮陽距太原數百里。寒食火禁甚嚴。有輒犯者。閭里記其姓名。忽遇風雹傷稼。則造其家。乘口交偏禱之。殆不能自容。以是相率不敢犯。紹聖年來。江淮之南。寂無此風。聞二湖民俗。以養火置亦於寒食日火云。

修火禁

太平御覽云。周舉移書及魏武。謂令陸翹。鄴中記並云。寒食斷火。起于子推。琴操所子。綏即推也。又云。五月五日。與令有異。皆因流俗所傳。據左傳及史記。並無介子推被焚之事。按周禮。司烜氏。仲春以木鐸。修火禁於國中。注云。謂季春將出火也。今寒食節。氣是仲春之末。清明是三月之初。然則禁火。蓋周之舊制。河南程氏外書。載伊川先生曰。寒食禁火。只是將出新火。必盡熄天下之火。然後出之也。世間風俗。蓋訛謬之甚耳。

煮糴酪

鄴中記。寒食三日。作醃酪。又煮糴米及麥。為酪。搗杏仁。煮作粥。孫楚祭子推文云。黍飯一盤。醃酪一孟。清泉甘水。充君之廚。今寒食節。物有杏酪。麥粥。即其遺風也。又見荆楚歲時記。東坡詩云。火冷餽稀杏粥稠。章蘇州詩云。杏粥猶堪食。榆羹已可煎。崔魯春日詩云。杏酪漸看隣舍粥。榆烟欲變舊爐灰。

作麥粥

玉燭寶典。今人寒食。悉為大麥粥。研杏仁為酪。引餽以沃之。白樂天詩云。留餽和冷粥。出火煮新茶。李義山詩云。粥香餽白杏花天。宋子京詩云。漠漠輕花著早桐。客甌餽粥對禺中。歐陽公詩云。杯盤餽粥春風冷。池館榆錢夜雨新。又云。多病正愁餽粥冷。又云。已改煎茶火。猶調入粥餽。

為醃酪

歲華紀麗。寒食作醃酪。以大糴米或大麥為之。即今之麥粥也。醃。即今之餽是也。宋考功詩云。馬上逢寒食。春來不見餽。洛中逢甲子。何日是清明。又沈雲卿詠驪州。不作寒食云。海外無寒食。春來不見餽。江西詩體云。齒軟不禁寒食餽。

賣稠餽

東京夢華錄。一百五日。都城賣稠餽。麥糕。乳粥。餽餅之類。最盛。東坡詩云。不比賣餽人。又有吹簫賣餽事。宋子京寒食詩云。草色引開盤馬路。簫聲吹暖賣餽天。梅聖俞詩云。門走馬將開榜。廣市吹簫尚賣餽。蘇養野人寒食詩云。流水有人題墜葉。吹簫何處賣煎餽。

染青飯

零陵雜記。楊桐葉細冬青。臨水生者尤茂。居人遇寒食。採其葉染飯。色青而有光。食之資陽氣。謂之楊桐。

飯。道家謂之青精。乾石飢飯。彭祖云。大宛有青精先生。青靈真人。蓋山道士。鄧伯元者。受青精飯法。能冥中夜書。陶隱居登真隱訣云。太極真人。青精乾石飢飯法。方授王褒。又聞散十法。中有精石飯。注云。上仙靈方。服之令人童顏。杜甫詩云。豈無青精飯。使我顏色好。皮日休詩云。半月始齋青飢飯。東坡詩云。赤松餽青精。一作赤。亦作飢。並音信。又音峻。赤松。赤松子也。

炊紺飯

登真隱訣。神仙王君青飢飯方云。此飯用白米一斛五斗。得稻有青衣。佳如豫章西山青米。吳越青龍稻。米是也。蓋青米。稊虛而受氣。故堪用之。取南燭草木葉五斤。煮汁。漬米。炊。即酒之令飯作紺青也。服二合。填胃補髓。殺三蟲。神仙食之。按本草。木部有南燭。枝久服。輕身。長年。令人不飢。能益顏色。取汁。炊飯。名烏飯。又名黑飯。唐高宗幸嵩山。至逍遙谷。見室中大瓠。問潘師正。答曰。中有青飢。昔西城王君。以南燭草為之。服食得道。乃命道士葉法善。往江東。造青飢飯。變白去老。取葉搗碎。漬汁。浸粳米。九浸。九蒸。九暴。米粒緊小。正黑。如鑿珠。袋盛之。可適遠。方日進一合。不飢。益顏色。堅筋骨。能行。取汁。炊飯。名烏飯。亦名鳥草。亦名牛筋。言食之。健如牛筋也。色赤。名文燭。生高山。經冬不凋。日華子云。名烏飯草。又名南燭。鄭啟詩云。圓明青飢飯。光潤碧霞漿。山谷詩云。飢蒙青飢飯。寒贈紫陀衣。

造棗餈

東京夢華錄。京師以寒食前一日。謂之炊熟。用麪造棗餈。飛燕。柳條串之。插於門楣。謂之子推燕。又呂原明歲時雜記云。以棗麪為餅。如此地。棗菹而小。謂之子推穿。以楊枝插之。戶間。而不知何得此名也。或謂昔人以此祭介子推。正猶角黍。祭屈原焉。蘇苑雜錄云。以麵為蒸餅。樣圓。棗附之。名曰棗餈。

蒸糯米

歲時雜記。寒食以糯米合采。蕪葉裹以蒸之。或加以魚鵝肉鴨卵等。又有置艾一葉于其下者。

凍糴飯

歲時雜記。寒食。煮豚肉并汁。露頓。候其凍取之。謂之糴飯。以荐餅而食之。或糊以匕。或裁以刀。調以薑豉。故名焉。

鑊雞子

唐史。寒食。進雜絲雞子。景龍文館記云。寒食。賜鑊雞子。玉燭寶典曰。寒食節。城市尤多鬪雞卵之戲。管子曰。雞卵熟。斯所以發積藏散萬物。

畫鴨卵

鄴中記。寒食日。俗畫鴨子以相餉。張衡南都賦曰。春卵夏筍。秋韭冬菁。

畜食品

歲時雜記。京都寒食。多畜食品。故諺有寒食十八頓之說。又云。饑婦思寒食。懶婦思正月。蓋正月多禁忌。女工也。

歲時雜記。去歲臘月精豚肉掛竈上。至寒食取以啖之。或蒸或煮。其味甚珍。

設饌餅

向書故實。晉書中有飯食名寒具者。亦無注解處。後於齊民要術并食經中檢得。是今所謂饌餅也。桓玄嘗或陳法書名畫請客。有寒具不灌手而執書畫。因有宛玄不慊。自是會客不設寒具。

供良薑

秦中歲時記。寒食內宴。宰執以醱酒。王立之詩話云。醱本酒名也。以花顏色倍之。故取以爲名。按唐百官志。良薑署令進御。則供醱桑落之酒。

飲梨花

雲齊廣錄。汝陽溪稷清叔因寒食縱步郊外。見數少年共飲於梨花下。稷長揖就坐。衆皆晒之。或曰。能詩否。即以香輪莫碾。青青破。留與愁人一醉。眠爲韻。各賦梨花詩。清叔得愁字。詩曰。共飲梨花下。梨花插滿頭。清香來玉樹。白蠟泛金甌。粧靚青娥妬。光凝粉蝶羞。年年寒食夜。吟繞不勝愁。衆客閣筆。東坡詩云。梨花寒食隔江路。又古詩云。梨花寒食天。陳簡齋詩云。寒食清明驚客意。暖風遲日醉梨花。

插柳枝

歲時雜記。今人寒食節家家折柳插門上。唯江淮之間尤盛。無一家不插者。北人稱辦者。又加以子推。

裝花輿

金門歲節。寒食裝萬花輿。養楊花粥。

掛暑麪

瑣碎錄。寒食日以紙袋盛麪。當風處。中暑調水飲之。

服強餽

外臺祕要。治蛟龍瘕。寒食餽三升。每服五合。日三服。遂吐蛟龍。開皇六年有人正月食芹得之。其病發似癩。面色青黃。服寒食強餽二升。日三吐。出蛟龍有兩頭及尾。是其驗也。

燒飯灰

本草。寒食飯主滅癩瘡。有舊癩及雜瘡。並細研傅之。飯灰主病後食病。又云。寒食大麥粥有小毒。主咳嗽。下熱氣。調中和杏仁作之佳也。

畜井水

歲時雜記。世傳婦人死於產摩者。其鬼唯於百五日得自滿瀼。故人家前一日皆畜水。是日不上井以避之。

設梭門

歲時雜記。人間舊不知梭門之制。元豐年。修景靈宮十一殿成。其國忌日適在寒食節假中者。百官趨行。

香見梭門與鞦韆並建於庭中。梭門似毬門而小。但不見設梭。

畫圖卷

新唐書藝文志。談皎畫武惠妃舞圖。佳麗寒食圖。佳麗伎樂圖一卷。談氏家傳云。開元中有皎者善畫。

看花局

釋仲殊花品序。每歲禁烟前後。遲日融和。花既勞矣。人亦樂矣。於是置酒饌。命樂工。以待賓賞花者。不問親疎。謂之看花局。故里諺云。彈琴種花。陪酒陪歌。

改詩歌

烏臺詩話。東坡與郭生遊於寒溪。主簿吳亮置酒。郭生善作挽歌。酒酣發聲。坐爲悽然。郭生言。恨無佳詞。因爲略改樂天寒食詩歌之。坐客有泣者。其詞曰。烏鸞鳴噪昏喬木。清明寒食誰家哭。風吹曠野帟錢飛。古墓纍纍春草綠。棠梨花映白楊路。盡是死生離別處。冥漠重泉哭不聞。蕭蕭暮雨人歸去。每句雜以散聲。

遊唐律

說苑。與國中高昌人貢言。其國有唐敕律。開元九年三月九日寒食。至今遵用之。

用唐歷

揮靡前錄。太平興國六年五月。詔遣供奉官王延德。殿前承旨白勳使高昌。七年四月。乃至高昌。八年春。與其謝恩使凡百餘人。循舊路而還。雍熙元年四月。至京師。延德等敘其行程。來上云。高昌用開元七年歷。以三月九日爲寒食。餘二社。至亦然。以銀或鎊爲筒。貯水。激以相射。或以水交潑爲戲。謂之歷陽氣去病。

五代會要。奉先之道。無寒食野祭之禮。近代莊宗每年寒食出祭。謂之破散。則今人有破散之語。自後唐莊宗始也。

進節物

文昌雜錄。唐歲時節物寒食。則有假花雞毬。雞子。乾堆。蒸餅。餠粥。

獻綵毬

唐百官志。中尚書寒食獻綵毬。

賜草臺

唐西陽雜俎。寒食賜侍臣帖彩毬。繡草官臺。

買食料

唐六典。膳部有節日食料。注謂寒食麥粥。

宴近臣

楊漢公傳。會寒食宴近臣。帝自擊毬為樂。

休假務

嘉泰事類。寒食假五日。前後各二日。休務。又軍防格云。寒食諸軍住教三日。

屍墓薦

錢狀元世範。寒食墓祭。前輩議之。以為吉禮。不可用於野也。禮。奔喪不及殯。則之墓。去國則哭于墓。宗子去國而庶子無爵。則不敢以祭于廟。于是有望墓為壇。以時祭者。魂氣無不之。墓則體魄所藏也。如此設祭。義亦可行。但古人時祭。必具牲鼎。行之於墓。於事非便。故有為壇而祭之儀。今時祭之外。特具寒食。展墓而薦之。亦復何害。

定墓儀

唐侍御鄭正則祠享儀云。儀禮及開元禮。四仲月祭享。皆以下筮擇日。士人多遊宦遠方。或僻居村閭。無著龜處。即一取分至。亦不失禮經之意。古者士以上皆有廟。庶人祭於寢。無墓祭之文。春秋左傳云。辛有適伊川。見披髮于野而祭者。曰。不及百年。此其戎乎。竟為陸渾氏焉。漢光武初。募大業。諸將出征。有經鄉里者。詔有司給少牢。令拜掃以祭之。曹公過橋玄墓。致祭。其文悽愴。寒食墓祭。蓋出于此。又司馬溫公展墓。儀定以寒食。

望墓祭

唐書。開元二十年四月二十九日。敕。寒食上墓。禮經無文。近代相傳。浸以成俗。士庶既不廟享。何以用展孝思。宜許上墓。同拜掃禮。於墜門外奠祭。徹饌訖。泣辭食餘。仍于他處。不得作樂。若士人身在鄉曲。准敕墓祭。以當春祠。為善遊宦遠方。則准禮望墓以祭可也。有使子弟早隸上墓。或求餘肝。隨延親知。不敬之甚。

歲時廣記卷十六

寒食下

望南莊

五代史。晉出帝天福八年三月寒食。望顯陵。于南莊焚御衣紙錢。注云。焚衣野祭之類。置卷之事。

祭西郊

五代史。唐莊宗同光三年三月寒食。望祭於西郊。之祭。周太祖廣順元年三月寒食。望祭於蒲地名也。二年三月丁巳朔寒食。望祭於郊。

薦雷車

禮志。天寶二年。諸陵常以寒食薦餚粥。雞毬雷車子。海錄碎事云。諸陵獻物也。

奉春衣

歲事記及韋下歲時記曰。寒食。內人諸陵薦春色衣。

焚紙錢

五代周本紀後序。寒食野祭而焚紙錢。則禮樂政刑。幾何其不壞矣。

有破散



辨墓城

錢狀元世範。禮有祝有宗人。專職祭祀。不治他業。故能審知鬼神之儀。昭穆之位。以所祝辭號之。別令人無之。而田巷之祝。又皆鄙俚。宜擇審其可用者。因為家祝。稍稍訓習。使知吾家世系昭穆墳墓之詳。每歲寒食。巡行墓兆。辨其疆域。傳之子孫。世世掌之。仍以贍塋之租有餘。量給其備。若老成凋謝。而後生出來有所稽考。

遺奠獻

孫氏仲享儀。開元年。敕。士庶有不合立廟。但祭於寢。何以展於孝思。許寒食上墓。今卿大夫家有廟。至寒食。亦攜饌上墓。澆而成俗。或伯叔兄弟。各在一方。且拘官守。不敢離位。至寒食。准逐處各自遣子弟親僕奠獻。又呂氏家祭儀云。凡寒食展墓。有薦一獻。守官者遣其子弟行。

依家享

周氏祭錄。寒食。掌事設位于塋門左百步西面。于塋南門外。設主人位于東。西面。主人至。換公服。無官常服。就位再拜。讀者引主人。率行墳塋。情之感慕。有泣無哭。至封樹外。展省三周。有摧缺。即修補。如荆棘草莽。接連。皆芟除。不令火田。得及掃除訖。主人卻復塋門外。既設位。辨三獻。一依家享。主人已下。執笏就盥。洗後。執爵奠酒。舉讀祝。鄭氏祠享儀曰。維某年歲次某月。官階某乙。謹以柔毛剛鬣。明粢嘉蔬。醴齊庶饌之禮。敢昭告于祖考某官。祖妣某氏夫人。時維寒食。春露既濡。卉木榮茂。觸緒悽愴。感懷難勝。尚享。

以時祀

周元陽祭錄。開元。敕許寒食上墓。則先期卜日。古者宗子去他國。庶子無廟。孔子許墓以時祭。即今之寒食上墓。義或有憑。唯不卜日耳。今或竊官寓於他鄉。不及此時。拜掃松楸。則寒食在家。不可祠祭。又通典祭儀云。寒食上墓。如拜掃儀。唯不占日。

設位席

徐潤家祭儀。案開元制。寒食上墓。儀如拜掃。但不卜日。古者宗子去在他國。庶子無廟。夫子許望墓為壇。以時祭之。即今之上墓。義憑于此。然神道尚幽。不可逼顯。宜于塋南門之外。設淨席為位。望而祭之。以時饌。如平生嗜。若一壘數墳。每墳各設位席。昭穆異列。以西為上。三獻禮畢。徹饌。主人已下。泣辭塋。食饌者可于僻處。不當墳所。此亦孝子之情者也。

祭諸闈

玉泉子。杜宣猷。大夫自閩中除宜城。中官之力也。諸道每歲進闈人。所謂私白者。闈為首焉。且多任用。以故大闈已下。桑梓多係闈焉。時以為中官。潔淨宜猷。既至。每歲寒食節。輒散將吏。荷挈食物。祭諸闈墓。所謂灑掃也。故時號為救使看墓。

號北面

柳宗元。始許孟容。近世禮重拜掃。今已闕者四年矣。每遇寒食。則北面長號。以首頓地。

鞦韆戲

荆楚歲時記。春節。懸長繩於高木。士女袷服。坐立其上。推引之名。鞦韆。楚俗謂之拖鉤。涅槃經謂之寶索。又字書云。鞦韆。繩戲也。陳簡齋清明詩云。不用鞦韆并蹴鞠。只將詩句答年華。京莊長安清明詩云。紫陌亂嘶紅叱撥。綠楊高映畫秋千。

山戎戲

古今藝術圖。寒食鞦韆。本北方山戎之戲。以習輕趨者也。後人因之。每至寒食。而為戲樂之事。後中國女子學之。乃以綵繩懸樹立架。曰鞦韆。或云。齊桓公北伐山戎。此戲始傳中國。

半仙戲

天寶遺事。天寶宮中。至寒食節。競豎鞦韆。令宮嬪戲笑。以為宴樂。帝呼為半仙戲。都人士女因而呼之。

後庭戲

王延壽千秋賦。鞦韆。古人謂之千秋。或謂出漢宮後庭之戲。祝辭也。後人安易其字為鞦韆。而語復顛倒。不本意。又加以草實。未嘗用草。山谷詩云。未到清明先變火。還依桑下繫千秋。又云。穿花蹴踏千秋索。桃李嬉遊二月晴。

細柳戲

秦中歲時記。寒食節。內僕司車與諸軍使。為細柳之戲。合車轍道兩頭。打大柳。張繩柳上。高二尺許。須緊榜定。駕車盤轉。繞于繩上。過不失者。勝。落輪繩下者。輸。裝飾車牛。賄物以千計。

踢鞠戲

劉向別錄。寒食。踢鞠。黃帝所造。或云。起於戰國之時。乃兵勢也。所以講武。知有材也。按陶與毬同。古人踢蹴。以為戲。杜甫清明詩云。十年蹴鞠將雛。連萬里。鞦韆習俗同。又裴說寒食詩云。畫毬輕蹴壺中地。綵索高飛掌上身。

擊毬戲

歲時雜記。寒食節。京師少年。多以花毬棒為擊鞠之戲。又為兒弄者。或以木。或以泥。皆以華麗為貴。

蒲博戲

歲時雜記。都城寒食。大縱蒲博。而博扇者最多。以夏之甚溽也。民間又賣小秋遷。以悅兒童。團沙為女兒。立於上。亦可舉之。往來上下。又以木為之。而加綵畫者甚精。

竹籠兒

歲時雜記。寒食。又作竹籠兒。大率如寄信物小卷。以片竹為籠。插柏枝。加以木刀槍小旗小扇小帖帖弓箭。綴以瓦鈴。

小車兒

歲時雜記。寒食。又造輻輳以賣。其長尺許。其大稱之。以木為之者最精。亦有編竹為之者。其粗者。桃花車。

兒輪輪蓋皆具以木為牛。皆可運行。或為載土車水車。其製不一。

約樂妓

古今詞話。潘南營二十餘寨。各有武臣主之。中有一知寨。本太學士人。為壯歲流落。隨軍邊防。因改右運。最善詞章。嘗與潘南一妓相款。約寒食再會。知寨者以是日求便相會。既而妓為有位拉者往踏青。其人終日待之不至。次日又逼於回期。然不敢輕背前約。遂留駐馬聽一曲以遺之而去。其詞曰。離鞍成漫駐。望斷也不歸。院深天暮。倚遍舊日。曾共憑欄門戶。踏青何處。所想醉拍春衫歌舞。征旆舉。一步紅塵。一步回顧。行行愁獨語。想媚容。今宵怨郎不住。來為相思苦。又空將愁去。人生無定。據嘆後會。不知何處。愁萬縷。仗東風。和泪吹與。亦名應天。長妓歸見之。輒逃樂籍。往寨中從之。終身偕老焉。

得故婢

唐末遺史。唐崔郊之姑。有婢端麗。郊嘗私之。他日姑鬻婢於司空于頔家。得錢四十萬。郊因寒食出遊。婢見郊立于花陰之下。郊因作詩。密以贈之曰。公子王孫逐後塵。綠珠垂淚滴羅巾。侯門一入深如海。從此蕭郎是路人。疾郊者錄詩以示頔。召郊執其手曰。詩公所作也。四十萬小哉。何不早言。以婢贈郊。

薦亡女

夷堅丁志。紹興末。淮陰小民。喪其女。經寒食節。欲作佛事。薦嚴寒而無資。其母截髮鬻之。得六百錢。出街將尋僧。會有五人過門。迎揖作禮。告其故。皆轉相推避。良久。一僧始留曰。今日不攜經文。能自往假借否。婦人訪諸隣。得金光明經一部。以授。僧方展卷。婦人涕淚如雨。僧惻然曰。不謂汝悲痛若此。吾當就市深浴。以水為汝盥心。既至。深誠持誦。具疏回向。畢乃受錢歸。遇向同行四人者。於茶肆。扣其所。遂與其買酒。已就坐。未及舉盃。侶聞窗外有女子呼聲。獨經僧起。應之。泣曰。我乃彼家亡女也。滯冥路已久。適蒙師課經。精專之功。遂得超脫。閻王已敕令受生。文符悉具。但未用印耳。師若飲酒破齋。則前功盡棄。實為可惜。能忍俟明日乎。僧大感懼。以語衆。皆悚然而退。

瘞戌婦

西陽雜俎。荊州民郝惟諒。性粗率。勇于私鬪。會昌二年寒食日。與其徒遊於郊外。蹴鞠角力。醉臥家間。宵分始寤。將歸。道左值一人家。室絕卑陋。遂詣乞漿。有一婦。姿容慘悴。服裝素雅。方向燈紐。良久謂郝曰。知君胆氣。故敢請托。妾本秦人。姓張。健兒李歡妻。歡太和中。戍邊不返。遺廢疾而歿。為隣里積此。已逾一紀。遷葬無因。肌骨離散。魂神恍惚。如醉如夢。君或使遺骸歸土。精爽有托。斯願畢矣。郝曰。薄力不辦。如何。婦曰。某雖為鬼。不廢女工。常造雨衣與胡氏。備作數歲矣。所聚十三萬。葬備有餘。郝諾而歸。訪之胡氏。物色皆符。乃具以告。即與偕往殯所。毀塗視之。散錢培樹。數如其言。胡氏與郝哀而瘞於鹿頂原。是夕見夢於胡郝。

見鬼男

錄異記。校書郎張仁寶。素有才學。年少而逝。自成都歸葬園中。權殯東津寺中。其家寒食日。聞扣門甚急。

出視無人。唯見門上有芭蕉。上有題曰。寒食家家盡禁烟。野棠風墜小花鈿。如今空有孤魂夢。半在嘉陵半錦川。舉族驚異。端午日。又聞扣門。其父子門。隣伺之。乃見其子。足不踐地。門上題云。五月五日天中節。題未畢。其父開門。即失所在。頃之克葬。不復至矣。

問故夫

夷堅丙志。王德少保。葬于建康數十里間。紹興三十一年。其妻李夫人。以寒食上冢。先一夕宿城外。五鼓而行。至村民家少憩。天尚未明。民知為少保家。言曰。少保夜來方過此。今尚未遠。夫人驚問其故。答曰。昨夜過半。有馬軍數十過門。三貴人下馬叩戶。以錢五千買殺秣馬。良久乃去。意貌殊不款曲。密詢後騎曰。韓郡王。張郡王。王少保。以番賊欲作亂。急領兵過淮北捍禦也。夫人命取所留錢。乃楮錢耳。傷感不勝情。祀畢還家。得疾而卒。是年四月。予在臨安。聞之子。媒姬劉氏。不敢與人言。但密為韓子溫道之。及秋末。虜果入寇。

悟破魚

夷堅乙志。處州龍泉縣米舖張氏之子。十五歲。嘗攜鮮魚一籃。就溪邊破之。魚撥刺不已。刀誤傷指。痛殊甚。停刀少憩。忽念曰。我傷一指。痛如是。而羣魚剖鱗剔腮。剖腹斷尾。其痛可知。特不能言耳。盡棄于溪。即日入深山中。依石竇以居。絕不飲食。父母怪兒不歸。意其墮水死。明年寒食。鄉人遊山者始見之。身如枯腊。胸背見骨。然面目猶可認。急報其父母。來欲呼以歸。掉頭不顧曰。我非汝家人。無急我。父母泣而去。後十年復往視。則肌體已復故。顏色悅澤。人不知所以。然今居山二十餘歲矣。

惑妖狐

夷堅丁志。高子勉。世居荆渚。多資而喜客。嘗捐錢數十萬買美妾。實諸別園。作竹樓居之。名曰玉真道人。日遊其間。有佳客至。則呼之侑席。無事輒終日閉關。未嘗時節出。嬉歷數歲。當寒食拜塔。子勉邀與家人同出。辭不肯強。之至再三。則曰。主公公有命。豈得終遠。我此出必凶。是亦命也。子勉怪其言。但疑其不欲與妻相見。竟使偕行。玉真乘輜輶於衆人間。甫出郊。上家者紛紛。適有獵師過前。真戰栗之聲。已聞于外。少頃。雙鷹往來掠簾外。雙犬即轎中曳出。齒其喉立死。子勉奔救已無及。容質儼然如生。將舉尸始見尾垂地。蓋野狐云。此事絕類唐鄭生也。

得怪鼠

夷堅乙志。邢大將者。保州人。居近塞。以不仁起富。積微勞得軍大將。嘗以寒食日。率家人上冢。祀畢飲酒。見小白鼠出入松栢間。相與逐之。鼠見人至。首貼地不動。遂取以歸。鼠身毛皆白。而眼足紅。紅可愛。邢捧置馬上。及家即走不復見。即日百怪畢出。釜鬲兩相抱持而行。器皿身位。猶犬作人言。不可訶叱。邢寢旁壁上脫落寸許。突出小人。面如土木偶。又五日。已長大成一胡人頭。長鬚鬚鬚。殊可憎惡。語音與生人不少異。且索酒肉。邢不敢拒。隨所需。即與之。稍緩輒怒。一家長少服事之。唯謹。凡一歲。邢死。諸怪皆不見。

唐登下歲時記。長安每歲清明。內園官小兒於殿前鑽火。先得上進者。賜絹三疋。金碗一口。

賜新火

國朝會要。禁火乃周之舊制。唐及皇朝故事。清明日賜新火。則亦周人出火之事。歐陽文忠公詩云。賜火清明。忝侍臣。草莊長安清明詩云。內官初賜清明火。上相閑分白打錢。韓文公寒食直歸遇雨云。惟時新賜火。向曙著朝衣。

乞新火

魏野詩。無花無酒過清明。興味都來似野僧。昨日鄰家乞新火。曉窗分與讀書燈。陳簡齋詞云。竹籬烟鎖。何處求新火。魏野詩云。殷勤旋乞新鑽火。為我新煎煎龍茶。

謝新火

唐章綬除。宣察鄭處誨為判。作謝新火狀曰。節及桐華。恩頒銀燭。綬曰。非不巧。但非大臣所宜言。

汲新泉

東坡詩話。僕在黃州。參寥師自武陵來訪。館之後。東坡一日。夢參寥誦所作新詩。覺而記兩句云。寒食清明都過了。石泉槐火一時新。夢中間火固新矣。泉何故新。答曰。俗以清明日淘井。後七年。出守錢塘。而參寥始卜居湖上智果院。有泉出石縫間。清冷宜作茶。寒食之明日。僕與客泛舟自孤山來謁參寥。汲泉鑽火烹黃蘗茶。忽悟所夢。兆于七年之前。客驚嘆。知傳記所載。蓋不妄也。

煮新茶

白樂天清明詩云。出火煮新茶。東坡詩云。已改煎茶火。又云。且將新火試新茶。又云。紅焙淺甌新活火。龍團小碾鬪晴窗。又云。新火發茶乳。

饒國老

渾水燕談。元豐七年春。文太師告老。奏乞赴闕親辭天陛。庶盡臣子之誠。既見。神宗即日對御。錫宴。顧問溫密。上酌御盞親勸。數日。將朝辭。上遣中使以手劄諭公留過清明。敕有司與公備二舟。泝汴還洛。清明日。錫宴玉津園。公作詩示同席。將行。特命三省已上。赴瓊林苑宴餞。復賜御詩送行。

宴進士

唐登下歲時記。清明新進士開宴。集於曲江亭。既撤饌。則移樂泛舟。又有月燈閣打毬之會。東坡詩云。飲食嬉遊事。羣聚曲江紅舫月燈毬。

燕百官

西清詩話。唐朝清明宴百官。皆着冷食。又至夜而罷。張籍寒食內宴詩云。朝光瑞氣滿宮樓。綵繡魚龍四面稠。廊下御厨分冷食。殿前香騎逐飛毬。千官盡醉猶教坐。百戲皆呈未放休。共喜拜恩侵夜出。金吾不敢問行由。

朝諸陵

歲時廣記卷十七

清明

呂原明歲時雜記曰。清明節在寒食第三日。故節物樂事。皆為寒食所包。國朝故事。唯自清明日開集。禱太一三日。宮殿池沼。園林花卉。諸事備具。繁臺在正東。登樓下瞰。尤為殊觀。石曼卿詩云。臺高地迥出天半。瞭見皇都十里春。

改新火

論語。鑽燧改火。蓋周官。權氏季春出火。然則出火為改新火也。杜甫清明詩云。朝來斷火起新烟。賈島詩云。晴風吹柳絮。新火起廚烟。東坡分新火詩云。三月清明改新火。

取新火

春明退朝錄。周禮四時變國火。謂春取榆柳之火。夏取棗杏之火。季夏取桑柘之火。秋取柞櫨之火。冬取槐棗之火。迂叟詩話云。唐時唯清明取榆柳之火。以賜近臣戚里之家。韓翃詩云。春城無處不飛花。寒食東風御柳斜。日暮漢宮傳蠟燭。輕烟散入五侯家。本朝因之。唯賜輔臣戚里。帥臣節察三司。使知開封府樞密直學士中使。皆得厚賜。非常賜例也。歐陽修詩云。桐華應候催佳節。榆火推恩忝侍臣。

進新火

東京夢華錄。寒食第三日。即清明也。凡新墳皆用此日拜掃。都人傾城出郊。禁中前月半發宮人車馬朝。宗望兩近親。亦分詣諸陵墳享祀。從人皆紫衫白絹三角子。背負官給。禁中亦出車馬。詣奉先寺。道者院祀諸宮人墳。莫非金裝紺纈。錦額珠簾。繡扇雙遮。紗籠前導。士庶圍塞諸門。

戲拔河

景龍文館記。清明節。命侍臣為拔河戲。以大麻繩兩頭繫千條小繩。每繩數人執之以挽。力弱為輸。時七宰相二騎馬為東朋。三相五將為西朋。僕射草巨源。少師唐休璟年老。既而踣。久不能起。帝以為笑樂。

治雞坊

東城父老傳。明皇樂民間清明節。關雞戲。及即位。治雞坊。索長安雄雞。金尾鐵距。高冠昂尾。千數。養於雞坊。選六軍小兒五百。使教飼之。民風尤甚。使諸王外戚。其後至于傾帑敗產。市雞時。買昌為五百小兒。長天子甚愛幸之。金帛之賜。日至其家。又云。明皇以乙酉生。而喜關雞。是兆亂之象也。注杜甫關雞篇云。關雞初賜錦。舞馬既登牀。陳翰異聞錄云。明皇好關雞。人以弄雞為事。有買昌者。善養雞。蒙寵。當時為之歌曰。生兒不用識文事。關雞走馬勝讀書。買家小兒年十三。富貴榮華代不如。能令金距勝勝負。白錦繡衫隨軟輿。又曹植詩云。關雞長安道。走馬長楸間。

遊郊外

東京夢華錄。京師清明之日。四野如市。芳樹之下。園圃之內。羅列盃盤。互相酬勸。都城之歌兒舞女。遍滿亭臺。抵暮而歸。各攜棗餠炊餅。黃胖掉刀。名花異味。山亭戲鳥。鴨卵雞雛。謂之門外土饅子。即以楊柳糝花裝簾頂上。四垂遮映。自此三日。皆出城上墳。

看車馬

唐鞏下歲時記。清明。都人並在延興門看人出城灑掃。車馬喧闐。

修器具

泗水月令。清明節。令蠶妾理蠶室。又云。清明日。修蠶具。蠶室。大宜蠶。

辟蚊蟲

四時纂要。清明前二日夜。雞鳴時。取炊湯澆井口飯甕。四時辟馬。蚊百蟲。

採薺枝

瑣碎錄。清明日。日出時。採薺菜花枝。夏夜挑燈。可以免飛蟲。

取薺菜

提要錄。護生草謂清明日。取薺菜。陰乾。暑月置近燈燭處。能令蚊蠅不生。

賞紫筍

蔡寬夫詩話。唐茶品雖多。亦以蜀茶為重。惟湖州紫筍入貢。每歲以清明日貢到。先薦宗廟。然後分賜近臣。紫筍生。願渚。在湖常之二境間。當採時。兩郡守畢至。最為盛會。杜牧詩所謂。溪邊停棹。旗張卓翠。告。

柳村穿窬。松潤渡喧。又劉禹錫詩云。何處人間似仙境。春山攜妓採茶時。又關經云。願渚湧金沙泉。每造茶時。太守已祭拜。然後水漸出。造茶畢。水稍減。至供堂茶畢。已減半。太守茶畢。遂涸。

求來禽

王內史書帖。有與蜀郡太守書。求櫻桃來禽。日給藤子。來禽言味甘來禽也。故名來禽。俗作林禽。圖經云。林禽一名來禽。清明開花。六七月成實。陳簡齋清明詩云。東風也作清明意。開遍來禽一樹花。又詩云。來禽花高不受折。滿意清明好時節。

謁湖陰

王直方詩話。丹陽陳補。每歲清明過金陵上家。事畢則過廬山。謁湖陰先生之居。清談終日。歲暮為常。元豐辛酉。亥。頻歲訪之不遇。因題一絕於門云。北山松粉未飄花。白下風輕麥腳斜。身似舊時王謝燕。一年一度到君家。湖陰歸見其詩。吟賞久之。稱於舒王。聞之。輒笑曰。此正戲君為尋常百姓耳。湖陰亦大笑。蓋古詩云。舊時王謝堂前燕。飛入尋常百姓家。

遇呂仙

述仙記。胡僧。晉陵人也。乾道辛卯。僦居常之三板橋。霍氏屋。待荆門守闕。三年。午間。與館客對茶。忽聞有道人看命。其聲清亮。使邀至。則著黃道服。結背巾。項帶數珠。提履登堂。寫命先生。遇仙得術字。與論五行。甚愛備命云。此長年。又云。合動。備答以見待遠次。道人云。不是清明前五日。則清明後七日。動。備復問先生。在何處。適堂答曰。尋常不喜道堂喧雜。在東廂前何店。須臾出門。欲追之。已無所見。遣人往尋。前亦無有也。備因悟曰。豈非知命何店有二口。必呂公也。既而清明前五日。相識王邦節。推來報代者。梅世昌。改除左藏提轄。清明後七日。進奏官中到。見住人馮忠嘉。被召。備於是益信其為呂公。壬辰秋。在荆門。欲寫公像。衣冠並可為。而容貌不得其真。偶一日。便坐對客。忽有一兵至云。復州守有書。又執一青軸云。此亦是書。備令牙校接之。則云。去峽州。回取書。既而客退。閱書。寒溫外無他語。及啟青軸。乃呂公寫真。恍如備向所見者。比因來守滌陽。敬刊諸石。真之天慶觀云。

賜宮娥

麗情集。明皇時。樂供奉楊羔。以貴妃同姓。寵倖殊常。或謂之羔。天寶十三載。節屆清明。敕諸宮娥。出東門。恣遊賞踏。有狂生崔懷寶。伴以避道不及。映身樹下。觀車中一宮娥。斂容端坐。流眄於生。忽見一人。重戴黃綠衫。乃羔。男也。斥生曰。何人在此。生惶駭。告以竊窺之罪。羔笑曰。爾是大慈。漢識此女否。乃教坊第一。簪子。爾實有心。當為爾作狂計。今晚可來永康坊。東門楊將軍宅。生拜謝而去。晚詣之。羔曰。君能作小詞。方得相見。生吟曰。平生無所願。願作樂中箏。得近玉人纖手。子。研羅裙上放嬌聲。便死也為榮。羔喜。俄而遣美人相見。曰。美人姓薛。名瓊瓊。本良家女。選入宮。為箏長。今與崔郎。永奉箏箏。因各賜薰肌酒一杯。曰。此酒千歲。所造。飲之。白髮變黑。致長生之道。是日。宮中失箏手。敕諸道。尋求之不得。後旬日。崔因調補荆南司錄。即事行李。羔曰。瓊瓊好事。崔郎勿更為本。恐驚人聞聽也。遂感咽。彼此。自是常日。唱。

和爲樂。適有詩云：黃鳥翻紅樹，青牛臥綠苔。諸宮歌舞地，輕霧鎖樓臺。後因中秋賞月，瓊瑤理筆彈之聲，韻不常更，輩異之曰：近來索筆手甚切，官人又自京來，遂聞監軍，即收崔赴關，事屬內侍司，生狀云：楊羔所賜，羔求救貴妃，妃告云：是楊二舅與他，乞陛下留恩，上救之。下制賜瓊瑤與崔懷寶爲妻。

訪莊婦

本事詩：博陵崔護，姿質甚美，而孤潔寡合，舉進士下第，清明日，獨遊都城，南得居人莊，一畝之宮，花木叢萃，寂若無人，扣門久之，有女子自門隙窺之，問曰：誰耶？護以姓字對，曰：尋春獨行，酒渴求飲，女入以杯水，至，開門設牀命坐，獨倚小桃斜倚立，而意屬殊厚，妖姿媚態，綽有餘妍，崔以言挑之，不對，目注久之，崔辭去，送至門，如不勝情而入，崔亦隨而歸，爾後絕不復至，及來歲清明日，忽思之情不可抑，往尋之，門院如故，而已扁鎖之，崔因題詩於左扉，快悵而去，女觀詩云：去年今日此門中，人面桃花相映紅，人面不知何處去，桃花依舊笑春風，後數日，至都城，復往尋之，聞其中有哭聲，扣門問之，有老父出曰：君非崔護耶？曰：是也，又哭曰：君殺吾女，護驚惶，莫知所答，父曰：吾女年知書，未適人，自去年以來，常恍惚若有護，比日與之出，及歸，見左扉有字，讀之，入門而病，遂絕食數日而死，吾老矣，唯此一女，所以不嫁者，將求君子以託吾身，今不幸而殞，得非君殺之耶？乃持崔大哭，崔亦感動，請入哭之，尚儼然在牀，崔舉其首枕其股，哭而祝曰：某在斯，某在斯，須臾開目，半日復活，老父大喜，歸之，陳后山詩云：題門吟咏不逢人，東坡詩云：去年崔護若重來，前度劉郎在千里。

見情姬

古今詞話：近代有一士人，頗與一姬相倦，無何，爲有力者奪去，忽因清明，其士人於官園中閒遊，忽見所倦，頗相顧戀，後一日，再往園中，姬擲一書與之，中有一詩，止傳得一聯云：莫學禁城題葉者，終身不見有情人，士人感念，作兩歌子，一曲以見情，曰：禁苑沉沉靜，春波漾漾行，仙姿才韻兩相并，兼上題詩千古得佳名，篇外分明見，花間隱約雙，銀鈎擲處眼雙明，應訝昔時不得見情人。

蕙父婢

三水小牘：湖南觀察使李庚女奴曰：卻要，美容止，善辭令，朝望通札，謁于親姻家，惟卻要主之，李侍婢數十，莫之倍也，而巧媚才捷，能承順顏色，烟薰亦多憐之，李四子曰：延禧，曰：延祚，所謂大郎而下四郎也，皆年少性俠，咸欲蒸卻要而不能也，嘗遇清明時，時月娟媚，庭花爛發，中堂垂繡幕，背銀缸，而大郎與卻要遇於櫻桃影中，乃持之求偶，卻要取西席授之，給曰：可于廳之東南隅佇立相待，候堂前眼熟，當至，大郎既去，卻要至廳下，又逢二郎調之，卻要復取西席授之，曰：可于廳中東北隅相待，二郎既去，又逢三郎束之，卻要復取西席授之，曰：可于廳中西南隅相待，三郎既去，又與四郎遇，握手不可解，卻要復取西席授之，曰：可以廳中西北隅相待，四人皆去，延禧於角中屏息，以待，廳門斜閉，見其三弟比比而至，各趨一隅，少頃，卻要燃密炬，疾向廳事，紛雙扉而照之，謂延禧曰：阿堵貧兒，爭敢向這裏覓宿處，皆棄所攜，掩面而走，卻要復從而哈之，自是諸子懷慙，不敢失敬。

驚妻夢

河東記：貞元中，進士獨孤，避叔家于長安崇賢里，新娶白氏女，家貧，下第，將遊劍南，與其妻訣曰：遲可周歲歸矣，避叔至蜀，輜輶不偶，逾二年，適歸，取是夕及家，至金門五六里，天色已昏，既絕無道旅，唯路隅有佛堂，避叔止焉，時近望，月如畫，繫馬庭外，入室，堂中有桃杏數株，更深，施衾于西窗之下，偃臥，因吟舊詩曰：近家心轉切，不敢問行人，至夜分不寐，忽聞窗外有人相呼聲，須臾，有夫設筵於庭中，設牀席，置酒具，避叔意謂貴族，貴會，慮爲斥逐，乃潛伏於佛堂梁間，伺之，鋪陳既畢，有公子女郎十數輩，青衣蒼頭，亦數人，步月徐來，言笑晏晏，間坐筵中，獻酬交錯，中有一女郎，憂傷憔悴，側身下坐，風韻若避叔之妻，窺之大驚，迫而察焉，乃真其妻，一少年舉盃囑之曰：小人竊不自量，願聞金玉之聲，其妻抑鬱悲愁，若強置于坐，遂收泣而歌曰：今夕何夕存沒耶，良人去，今天之涯，園樹傷心，不見花，滿座傾聽，其妻轉面揮涕，一人曰：良人非遠，何天涯之謂乎，相顧大笑，避叔驚憤，就階階間，捫一大碑，向坐飛擊，而情無所有，避叔悵然悲嘆，謂妻已死矣，命駕即歸，疾趨入門，青衣報娘子夢驚方悟，避叔造癡，妻猶未與，良久乃曰：適夢與姊妹之黨，相與玩月，出金光門外，向一野寺，忽爲凶暴脅與，難坐飲酒，方飲酒，忽有大碑飛墮，遂驚覺，殆絕，纒痛而君至，其所言夢中聚會談話，與避叔見並同，豈憂憤所成耶。

弔柳七

古今詞話：柳耆卿，祝仁宗皇帝聖壽，作醉蓬萊一曲，漸亭皋，暮下，隴首雲飛，素秋新霽，華關中天，鎖蕊惹佳氣，嫩菊黃深，拒霜紅淺，近實增香，砌玉宇無塵，金莖有露，碧天如水，整值昇平，萬機多暇，夜色澄鮮，漏聲追遶，兩極星中，有老人呈瑞，此際宸遊，鳳鸞何處，動管絃清脆，太一波翻，披香羅捲，月明風細，此詞一傳，天下皆稱妙絕，蓋中間誤使宸遊，鳳鸞挽章句，耆卿作此詞，惟務鈎摘好語，卻不參考出處，仁宗皇帝覽而惡之，及御注差，注至耆卿，抹其名曰：此人不可仕宦，儘從他花下淺斟低唱，由是淪落貧窮，終老無子，掩骸僧舍，京西妓者，鳩錢葬於崇陽縣花山，既出郊原，有浪子數人，戲曰：這大伯做鬼也愛打關，其後遇清明日，遊人多狎飲墳墓之側，謂之弔柳七。

掩舊墓

博物志：博陵崔生，住長安永樂里，有舊業在渭南，貞元中，嘗因清明歸渭南，行至昭應北墟墟間，日將晚，歌馬于古道，左北百餘步，見一女子，靚妝華服，穿越榛莽，如失路焉，崔問步漸逼，乃以袂掩面，而足趾蹠蹠，屢欲仆地，崔使小童覘之，乃二八絕代妹也，因詰之曰：日暮何無僮侶，而復悽惶於墟間耶，更以僕馬奉送，女郎迴顧，似微納，崔乃履而逐之，以觀其遠，近女郎上馬，一僕控之，北行一二里，到一樹林，室甚盛，桃李芬芳，有青衣數人，迎接捧女郎而入，頃而一青衣傳命曰：小娘子因避宴，醉逃席失路，遇君子，即以僕馬，不日暮或值惡人，處狼狽孤獨，何所不加，閣室威嚴，且憩即當奉送，頃之，邀崔入宅，玉鏡接見，命酒從容，敘言，某王氏外生女，麗豔精巧，人間無雙，便欲待君子巾櫛，何如，崔未遽諾，因酒拜謝於座側，俄命外生出，實神仙也，一住三日，讎遊嬉洽，無不酣暢，忽一日，一家大驚曰：有賊至，其妻推崔生子

後門生纔出妻已不見。但自於一穴中出。唯見荒花半落。松風晚清。卻省初見女郎之路。見童僕等以鐵錘發一墓穴。已至欄中。見銘記曰。後周趙王女玉娘之墓。平生憐重王氏外生。外生先歿。後令與之同葬。崔問僕人。但見郎君入柏林。尋覓不得。方尋掘此穴。果不誤也。玉娘呼崔生奴僕為賊耳。崔生感之。即為掩瘞。

逢吳鬼

夷堅乙志。開封人張儼說。政和末年清明日。太學士人某與同舍生出郊縱飲。還緣汴堤而上。見白衣人在後。相去十數步。堂堂一丈夫也。但吳穢逆鼻。初猶意其偶相值。已而接踵入學。問同舍皆莫見。殊怪之。遂反室。則立左右。叩之不答。叱之則隱。倏忽復見。追隨不少置。吳日倍前。士人不勝其懼。或教之曰。恐君福淺。或為冤所劫。盍還家養親。無以功名為念。脫可免。乃如之。甫出京。其人日以遠。遂不見。士人居累年。不能無憂鬱。二親復督使修業。心忘前怪矣。遂如京師。參告。臘月。因送客至舊飲酒處。復遇其人。厲聲曰。此度見汝不捨矣。相隨如初。而吳益甚。士人登時恍惚。遂臥病旬日卒。

騎女塚

博異志。李畫為許州史。莊在扶溝。永泰二年春。因清明欲歸伯梁河。先是路傍有塚。去路約二十步。其上無草。牧童所戲。其夜。李畫忽見塚上有穴。大如盤。竊有火光。畫異之。下馬躡塚觀焉。見五女子垂華服。依五方坐。而銀針俱低頭就燭。吃吃不歇。畫叱之一聲。五燭皆滅。五女亦失所在。畫恐。上馬而走。未上大路。五炬火塚中出。逐畫。晝夜不能脫。以鞭揮拂。為火所熱。近行十里。方達伯梁河。有犬至。方滅。明日看馬尾。被燒盡。及股脛亦燒損。自後遂目此為五女塚。今存焉。

歲時廣記卷十八

上巳

嚴有翼蘇苑雜黃曰。三月三日。謂之上巳。古人以此日禊飲于水濱。又韻語陽秋曰。上巳於流水上洗濯。被除。去宿垢。謂之禊。禊者潔也。又唐文粹魯令三月三日宴序曰。以酒食出于野曰禊飲。古俗也。又蕭穎士蓬池禊飲序曰。禊。逸禮也。鄭風有之。說者謂始於周禮。女巫掌歲時被除之事也。鄭注云。如上巳水上之類。後漢書注云。歷法三月建辰。巳即是除。可以拂除災也。則古人止用巳日。今但三日者。按漢書注云。古時被祭。三月巳日為吉。偶值三日。故後人因以三日為上巳。遂成俗也。文選王元長曲水詩序云。粵斯上巳。惟春之暮。沈約宋書云。魏以後。但用三日。不用上巳。今人每歲三月西池之遊。是其遺事耳。又曰。上除。徐都幹齊都賦云。青陽季月。上除之良。無大無小。被于水陽。又曰。元巳。張衡南都賦云。暮春之禊。元巳之辰。方軌齊軫。被于陽濱。沈約詩云。麗日屬元巳。年芳俱在斯。又張華上巳篇云。姑洗應時。月元巳。啓良辰。

著令節

新唐書李泌傳。德宗以前。世上巳九日皆大宴。而寒食多與上巳同時。欲以二月名節。自我作古。可乎。泌請廢晦日。著令以中和上巳九日為三令節。杜甫上巳詩云。招尋令節同。

展十日

容齋續筆唐文宗開成二年歸融為京兆尹時兩公主出降府司供帳事繁又俯近上巳曲江宴奏請改日上曰去年重陽取九月十九日未失重陽之意改取十三日可也

按周禮

風俗通按周禮女巫掌歲時以祓除疾病禳者絜也故於水上盥絜之也巳者社也邪疾已去所介社也鄭注云今上巳水上之類也東坡詩云猶當洗業障更作臨水禳

觀鄭俗

韓詩曰溱與洧方涇洸今惟士與女方秉蘭兮注云涇洸盛貌謂三月桃花水下之時至盛也秉執也當此盛流之時衆士與衆女方執蘭拂除邪惡鄭國之俗三月上巳于溱洧兩水之上招魂續魄秉蘭草拂除不祥故詩人願所與悅者俱往觀之杜甫清明詩云路逢少壯非吾道況乃今朝更祓除

絮東水

晉禮志曰漢儀季春上巳皆禳于東流水上洗濯祓除宿垢為大絮絮者吉陽氣布暢萬物訖出始絮之矣晉中朝公卿以下至于庶人皆禳洛水之側懷帝會天泉池賦詩陸機云天泉池南石溝引御溝水池西積石為禳堂本水流杯飲酒亦不言曲水元帝又詔罷三日弄具海西於鍾山立流水曲水延百僚皆其事也

祓瀨上

漢書武帝即位數年無子平陽公主求良家女十餘人飾置其家帝祓瀨上而過焉還平陽公主見所侍美人帝不悅既飲醜者進帝獨悅衛子夫應劭註云祓除也今三月上巳祓禳是也

禳曲江

唐書下歲時記三月上巳有錫宴羣臣即在曲江傾都人物于江頭禳飲踏青豪家縛棚相接至于杏園進士局在亭子上宏詞拔萃宴在池南岸內學士駙馬等張建封宴元巳曲江特命宰相同榻入食

幸芳林

齊書齊武帝永明元年三月三日幸芳林園禳飲朝臣敕王融為詩序文藻富麗當代稱之王融字元長其詩序見文選

承御溝

戴延之西征記天泉之內有東西溝承御溝水水之北有積石壇云三月三日御坐流盃之處

注天泉

郭中記華林園中千金堤作兩銅龍相向吐水以注天泉池通御溝中三月三日石季龍及皇后百官臨池會賞

登故臺

歲時廣記 卷十八 一九七

宋書宋武帝三月三日登八公山劉安故臺曰城郭如四扇之遠叢花也

賞勝地

南部新書貞元初三月三日宜任百僚擇勝地追賞為樂仍賜錢充宴會

臨杯池

晉起居注海西泰和六年三月庚午詔三月三日臨杯池依東堂小會

禳洛水

竹林七賢論王濟嘗解禳洛水明日或問王曰昨日遊有何語議答曰張華善說史漢裴逸民敘前言往行潑潑可聽

置賞亭

西京雜記樂遊園漢宣帝所立唐長安中太平公主於原上置亭遊賞其亭四望寬敞每上巳重九士女戲就祓禳登高輕幘雲布車馬填塞綺羅耀日馨香滿路朝士詞人賦詞翌日傳於京師老杜樂遊園歌曰樂遊古園萃森爽烟綿碧草萋萋長公子華筵勢最高秦川對酒平如掌

出臨水

郭中記石虎三月三日臨水會公主妃主名家婦女無不畢出臨水施帳幔車服燦爛走馬步射飲食終日

飲樂苑

宋略宋文帝元嘉十一年三月丙申禳飲于樂遊苑且祖道江夏王義恭衡陽王義季有詔會者咸作詩詔太子中庶子顏延年作序見文選

宴華林

晉書晉朝上巳集宴於華林園也會子固上巳瑞聖園錫宴呈同舍詩云華林清綏儒冠集

集西池

王直方詩話元祐中祕閣上巳日集西池王仲至有詩張文濟和最工云翠浪有聲黃嫩動春風無力彩旌垂秦少游云簾幙千家錦繡垂仲至笑曰又待入小石調也

禳南澗

孫綽詩序以暮春之始禳於南澗之濱高嶺千尋長湖萬頃

會蘭亭

王羲之蘭亭序永和九年歲在癸丑暮春之初會於會稽山陰之蘭亭修禳事也羣賢畢至少長咸集此地有崇山峻嶺茂林脩竹又有清流激湍映帶左右引為流觴曲水列坐其次向之所欣俛仰之間已為陳迹東坡詞云君不見蘭亭修禳事當時坐上皆豪逸到如今脩竹滿山陰空陳迹又詩云流觴曲水無多日更作新詩繼永和

**遊山陰**  
 法書要錄晉穆帝永和九年暮春三月三日嘗遊山陰與太原孫統承公孫綽與公廣漢王彬之道生陳郡謝安石高平郡裴重熙太原王蘊叔仁釋支遁道林王逸少子凝徽操之等四十有一人修祓禊之禮揮毫製序興樂而書用蠶繭紙鼠鬚筆道猶勁健絕代更無凡二十八行三百十四字字有重者皆携別體就中之字最多

**講太學**

昌黎文上已宴太學聽彈琴序天子肇置三令節詔公卿有司率厥官屬飲酒以樂司業武公于是總太學儒官三十有六人列宴於祭酒之堂有一儒生抱琴而來云云

**宴洛濱**

白氏長慶集洛詩序開成二年三月三日河南尹李待價以人和歲稔將禋于洛濱前一日啓留守裴令公公明日召太子少傅白居易太子賓客蕭籍李仍叔劉禹錫前中書舍人鄭居中國子監司業李憚河南少尹李道樞倉部郎中崔晉司封員外郎張可續駕部員外郎盧言虞部員外郎苗情和州刺史裴備淄州刺史裴洽檢校禮部員外郎楊魯士四門博士談宏謨一十五人合宴于舟中由斗亭歷魏堤抵津橋登臨沂洛自晨及暮籌組交映歌笑間發前水嬉而後妓樂左筆視而右壺觴望之若仙觀者如堵盡風光之賞極遊泛之娛美景良辰賞心樂事盡得於今日矣若不記錄謂洛無人晉公首賦鑿然玉振願謂四座繼而和之居易舉酒抽毫奉十二韻以獻詩曰三月草萋萋黃鸝歌又啼柳橋晴有絮沙路潤無泥禊事修初舉遊人到欲齊金鑪耀桃李絲管吹曉驚轉岸迴船尾臨流簇馬蹄開平楊子渡踏破魏王堤妓接謝公宴詩陪郎令題舟同李膺泛醴爲穉生攜水引春心落花牽醉眼迷塵街從鼓動烟樹任鴉樓舞急紅腰旋歌遲翠黛低夜歸何用獨新月鳳樓西

**訪東山**

東坡志林黃州定慧院東小山上有一海棠一株每歲盛開時必爲置酒已五醉其下矣今年復與參寥及二子訪焉則園已易主主雖市井人然以余故稍加培治山上多老枳木花白而圓香色皆不凡以余故亦得不伐既飲憩于向氏之第竹林花木皆可喜醉臥閣上稍醒聞坐客崔成老彈雷琴作悲風曉角聲鏗然意謂非人間也晚乃步出城東入何氏竹園置酒竹陰下與盡乃徑歸元豐七年三月三日也先生輒作數句云云

**樂新堤**

古今詞話東坡自蔡城出守東武適值霖潦經月黃河決流漂溺鉅野及于彭城東坡命力士持斧插其新築萬人紛紛增塞城之敗壞者至暮水勢益洶東坡登城野宿愈加督責人意乃定城不沒者一板不然則東武之人盡爲魚鼈矣坡復用僧應言之策整清冷口積水入于古廢河又東北入於海水既退坡具利害屢請於朝遂長堤十餘里以拒水勢復建黃樓以厭之堤成水循故道分流城中上巳日命從事

樂成之有一妓前曰自古上巳舊詞多矣未有樂新堤而奏雅曲者願得一闕歌公之前坡寫滿江紅曰東武城南新堤就連濛初溢長林翠草外臥紅堆碧枝上殘花吹盡也與君試向江頭覓問向前猶有幾多春三之一官裏事何時畢風雨外無多日相將泛曲水滿城爭出君不見蘭亭修禊事當時座上皆豪逸到如今修竹滿山陰空陳迹俾妓歌之坐席歡甚

**出北門**

成都古今記三月三日太守出北門宴學射山蓋張伯子以是日上升即此地也男親女巫會於此寫符篆以禱於人云宜田蠶辟災疫佩者戴者信以爲然東坡和子由詩云何人聚衆稱道人遮道賣符色怒噴宜蠶使汝蠶如穉宜者使汝羊如麇

**遊金明**

歲時雜記京師有金明池自三月一日開人間多不知故月初遊人甚少御史臺預出榜申明祖宗故事許士庶遊金明池一月其在京官司不妨公事任便宴遊閣門御史不得彈劾池在州西順天門外街北周圍約九里池面徑七里

**至浮橋**

晉書夏統別傳統字仲御母病詣洛中藥會三月三日洛中公卿以下莫不方軌連轡並至南浮橋邊仲御男則朱服耀路女則錦綺繁爛仲御在舟中曝所市藥危坐不顧買充望見深奇其節願相與語此人有心胆有似冀缺走問船中安坐者爲誰仲御不應重問乃徐答曰會稽北海閔民夏仲御

**宴江渚**

荆楚歲時記荆楚四民三月三日並出江渚池沼間爲流杯曲水宴取黍麴菜汁和蜜爲食以厭時氣一云用黍麴和菜作羹

**會薄津**

魏志袁紹三月上巳大會賓徒於薄落津聞魏郡兵及黑山賊于毒等數萬人共覆鄴城殺守坐中客家在鄴者皆憂怖失色或起而泣紹容貌自若不改常度

**問曲水**

續齊諧記晉武帝問尚書郎裴虞曰三日曲水其義何指對曰漢章帝時平原徐肇以三月初生三女至三日俱亡一村以爲怪乃相勸之水濱洗祓因水以泛觴曲水之義蓋起此也帝曰若如所謂便非佳事尚書郎東晉曰裴虞小生不足以知此臣請說其始昔周公城洛邑因流水以泛酒故逸詩云羽觴隨波又秦昭王三日置酒河曲有金人自泉而出捧水心劍曰令君制有西夏及秦諸侯乃因其處立爲曲水祠二漢相沿皆爲盛集帝曰善賜金五十斤左遷裴虞爲陽城令東坡詩云歲月斜川似風流曲水漸又上巳詞云曲水浪低蕙葉穰

**適東流**



風土記。漢末有郭虞者。有三女。一以三月上辰。一以上巳。一以上午。三日而三女產乳並亡。迄今時俗以爲大忌。故到是月是日。婦女忌諱。不復止家。皆適東流水上。就通遠地。祈祓自潔濯也。

祠江上

拾遺錄。周昭王二十年。東歐貢女。一曰嬀延。二曰延嬀。俱辨麗辭巧。能歌笑。步塵無跡。日中無影。及王遊江漢。與二女俱溺。故江漢之間。至今思之。及立祠于江上。後十年。人每見二女擁王泛舟。戲於水際。至暮春。上巳之日。禊集祠間。或以鮮時甘果。採蘭杜包之。以沉于水中。或結五色綵以包之。或以金鐵繫其上。乃蛟龍不侵。故祠所號招祇之祠。

賦西沼

湘山野錄。太祖太宗潛耀日。嘗與一道士遊。無定姓名。自曰混沌。或曰真無。自御極。不復見。上巳祓禊西沼。道士揖太祖曰。別來喜安。上亟見之。一如平昔。抵掌而談。上曰。我壽還得幾多。對曰。今年十月二十夜。晴。則可延一紀。不爾。當速措置。上留之後苑。或見于木鳥巢中。或數日不見。至所期之日。上御太清閣。以望氣。是夕。晴明星斗光燦。上心方喜。俄而陰霾四起。天地陡變。雪雹驟降。移仗下閣。急傳宮輪開端門。召開封王。則太宗也。延入太殿。酌酒對飲。悉屏宮宦。太宗避席。有不可勝之狀。飲訖。蔡瀉三鼓。雪已數寸。帝引柱斧戲雪。顧太宗曰。好做好做。遂解帶就寢。鼻息如雷。將五鼓。乘無所聞。帝已崩矣。

歌薤露

後漢梁高字仲夏。上巳會賓客於洛水。酒酣。繼以薤露歌。周舉嘆之曰。哀樂失時。殃咎及矣。商至秋果薤。按崔豹古今注云。薤露。蒿里。並喪歌也。出田橫門人橫自殺。門人傷之。爲作悲歌。言人命如薤上露。易晞滅也。亦謂人死魂魄歸於蒿里。故有二章。其一曰。薤上朝露何易晞。露稀明朝更復滋。人死一去何時歸。其二曰。蒿里誰家地。聚斂魂魄無賢愚。鬼伯一何相催促。人命不得久踟躕。至孝武時。李延年分二章爲二曲。薤露送王公貴人。蒿里送士大夫庶人。使挽柩者歌之。世呼爲挽歌。老杜詩云。尚憐漳濱疾。永負蕩水錢。東坡詩云。清唱一聲聞薤露。杜甫又哭李尙書詩云。漳濱同蒿里。

作燈語

世說。晉郝隆爲南蠻參軍。三月三日作詩曰。婿隔蠶清池。桓溫問何物。答曰。蠻人名魚爲婿。隔。桓溫曰。何爲蠻語。隆曰。千里投公。始得一蠻府參軍。那得不作蠻語耶。杜甫詩云。兒童解蠻語。不必作參軍。

賜柳卷

景龍記。三月三日。祓禊於渭濱。上賜侍臣細柳卷各一。首帶之。免蠶毒。

引流盃

文選。顏延年有三月三日。應詔宴曲水詩序。注云。曲水者。引水環曲爲渠。以流酒杯而行焉。

置羽觴

逸詩。羽觴隨波。文選注云。羽觴謂其置鳥羽於觴以急飲也。陸士衡詩云。四坐咸同志。羽觴不可算。杜少

陵詩云。昨日瓊樹朝。高談隨羽觴。

飲酒

世說。郝隆爲桓溫南蠻參軍。上巳會作詩不成。罰酒三爵。而隆得一句而已。

賦詩

翰林志。天后上巳日。宴從臣於龍門。命賦詩。

獻鞋履

唐盧範餽餉。凡三月上踏青鞋履子。

結錢龍

故樓記。長安有妓樂者。以三月三日結錢爲龍。作錢龍宴。

爲龍餅

歲時記。三月三日。或爲龍舌餅。

吞白蟪

茅亭客話。有鮮于照者。上巳日飲萬歲池旁。見一小白蟪。遂取之。即席有姓劉人。奪而吞之。照戲之曰。閣下吞此白蟪。苟成道。祇成強盜耳。吞訖。倉忙飲水。昏悶旬餘。醫治方愈。

祭靈神

隋禮儀志。隋制。於宮北三里爲壇。季春上巳。皇后服鞠衣重翟。率三夫人九嬪內外命婦。以太牢制幣祭。先翼於壇。用一獻禮。

知蠶善

雜五行書。欲知蠶善惡。以三月三日天陰而無日不見雨。則蠶大善。

祈蠶福

成都記。三月三日。遠近祈蠶福於龍橋。曰蠶市。

占桑柘

博聞錄。荆人以三月三日晴雨占桑柘貴賤。諺曰。雨打石頭遍。葉子三錢片。或言四日雨尤甚。杭人云。三日尙可。四日殺我。又曰。三月十六晴。樹上掛銀餅。三月十六雨。樹上掛泥土。皆桑柘之先兆也。

祝蕙花

圖經。池陽上巳日。婦女以蕙花點油。祝而灑之水中。若成龍鳳花卉之狀。則吉。謂之油花卜。

忌果菜

養生必用。三月三日。勿食鳥獸五臟。及一切果品蔬菜五辛。大吉。

上冢墓

東坡云。南海人不作寒食。而上巳上冢。

淘裏化

燕北雜記。三月三日。或人以木雕爲兔。分兩朋。走馬射之。先中者勝。其負朋下馬。跪奉勝朋人酒。勝朋于馬上捧杯飲之。嗚呼此節爲淘裏化。漢人譯云。淘裏是兔。化是射。

歲時廣記卷十九

上巳下

觀御札

王明清揮毫餘錄云。某頃於蔡徵處。得觀祐陵與蔡元長廣歌一軸。皆真跡也。上巳日賜太師云。金明春色正芳妍。修禊佳辰集衆賢。久矣愆陽罹曠旱。沛然膏雨潤農田。乘時賸插花盈帽。荷樂何辭酒滿船。所願豐功有自。佇期高廩報豐年。錄元其

識狀元

夷堅乙志。福州福清縣太平鄉。修仁里石竹山。俗曰蝦蟇山。去邑十五里。乾道二年三月三日夜半後。居民鄭周延等。咸聞山上有聲如震雷。移時方止。或見門外天星光明。迹其聲勢。在瑞雲院後石竹山上。明且相與視之。山頂之東南。有大石。方可九丈。飛落半腰間。所過成段。闊皆四尺。而山之木石。略無所損。縣士李槐云。山下舊有碑。刊蓋山妙應師識語。頃因大水碑失。今復在縣橋下。其語曰。天寶石移。狀元來期。龍爪花紅。狀元西東。邑境有石。陂唐天寶中所築。目曰天寶陂。距石竹山財十里。是月集英廷試。多士永福人蕭國梁魁天下。永福在福清之西。閩人以爲應識矣。又三年。興化鄭僑繼之。正在福清之東。狀元西東之語。無一不驗云。

會集臣

大業拾遺。隋煬帝勅學士杜寶修水飾圖經十五卷新成。以三月上巳日會集臣于曲水。以觀水飾。有神龜負卦。黃龍負圖。元龜銜符。鳳鳥降洛。丹龜銜書。鳳凰負圖。赤龍載圖。龍馬銜文。堯舜游河。堯見四子。舜漁雷澤。舜陶河濱。龍負符籙。歌魚躍人魚。捧圖龍尾。渠水禹疏。九河黃龍。負舟授山海經。遇兩神女。魚化黑玉。姜姬履巨跡。后稷乘寒冰。文王魚躍沼。太子發渡河。武王渡孟津。成王舉舜禮。稷天子奏鈞天樂。西王母過瑤池。塗修國獻青鳳。王子晉吹鳳笙。秦始皇見海神。漢高祖隱芒屨。漢武帝泛樓船。洛水神獻明珠。漢桓帝值青牛。曹瞞浴龍水。魏文帝與師杜預造河橋。晉文帝隨會。五馬浮渡江。一馬化爲龍。仙人酌醴泉。金人乘金船。蒼龜銜書。青龍負書。呂望釣磻溪。楚王得萍實。秦王宴河曲。吳帝臨釣臺。劉備渡檀溪。潘邱新戰水。神濟臺子羽兩龍夾舟。屈原過漁父。下隨投類水。秋胡妻赴水。陽谷女浴日。屈原沉汨羅。簡子值津吏女。孔子值浴河女子。周處斬蛟。許由洗耳。孔愉放龜。莊惠觀魚。鄭弘權徑。遠風。趙炳張畫過江。巨靈開山。長鯨吞舟。若此等總七十二勢。皆刻木爲人或乘舟。或乘山。或乘平洲。或乘盤石。或乘宮殿。木人長二尺許。衣以綺羅。裝以金碧。及作禽獸魚鳥。皆能運動如生。隨曲水而行。水中安機。如斯之妙。皆出黃衷之思。巧性今古罕備。

避車駕

集異記。天寶末。崔國在益州。暮春上巳。與賓客將校數十百人。具舟楫遊于江。都人凝觀如堵。是日。風色恬和。波流靜謐。初宴作樂。賓從肅然。忽聞下流十數里。絲竹競奏。笑語喧然。風水傳送如咫尺。須臾漸近。樓船百艘。塞江而至。皆以錦繡爲帆。金玉飾舟。旄蓋傘。旌旗戈戟。繽紛照耀。中有朱紫十數人。綺羅妓女凡百。飲酒奏樂方酣。他舟則刻刻從官武士五六千人。持兵戒嚴。泝流中流。良久而過。圍即令詢問。隨行數里。近舟中方言曰。天子將幸。已敕蜀中諸望神祇。遷移避駕。幸無深怪。圖駭愕。因罷會。時朝廷無事。自此先爲具備。明歲南狩。圖應辦卒無所闕。

降真聖

玄天大聖本傳經。昔大羅境上無愆天宮。淨樂國王善勝皇后。夜夢吞日。覺乃懷孕。其母氣不納邪。日常行道。既經二十四載。仍及八千餘辰。於開皇元年三月三日申時降誕。相貌殊倫。後既長成。玉皇有詔封爲玄武鎮于北方顯迹之因。自此始也。

遇仙道

續神仙傳。王可交。蘇州華亭人也。以耕釣自業。居於松江南趙屯村。一旦棹漁舟高歌入江。行數里間。忽見一綵舫。漾於中流。有道士七人。皆玉冠霞帔。服色各異。侍衛皆鬚角雲鬚。一人呼可交姓名。方驚異。不覺漁舟已近舫側。一道士令引可交上舫。見七人之前。各有杯盤。可交立乎筵末。一人曰。好骨相。合有仙分。生於凡間。已矣破矣。可與酒喫。侍者瀉酒再三不出。道士曰。酒乃靈物。若得入口。當換骨也。瀉之不出。亦命分也。但與果喫。俄一人于筵上取二栗與可交。令便喫視之。其栗有赤光。如棗長二寸許。齧之有

核肉脆而甘久之食盡一人曰王可交已見之矣可令去覓所乘漁舟不見道士曰不必漁舟但合眼自到於是合眼似行非行所聞若風水林木浩浩之聲及開眼但見峯巒重疊松柏參天坐于石上俄頃探樵者并僧十餘人來問可交何人具以前事對又問何日離家可交曰今日早離家又問今日是何日對是三月三日樵者與僧驚異今日九月九日矣可交問地何所僧曰此是天台瀑布寺前又問此去華亭多少地僧曰水陸千餘里可交自訝不已僧邀歸寺設食可交但言飽不喜聞食氣唯飲水耳可交食粟之後已絕穀動靜若有神助不復耕釣歸娶妻子往四明山居十餘年復出州貨藥里巷皆言王仙人藥圖其形像可辟邪魅後三十年再入四明山不復出亦時有見之者

獲狐書

乾願子唐神龍中唐江何讓之上巳日將陟老君廟瞰洛中遊春冠蓋廟之東北二百餘步有大邱三四時亦號後漢諸陵故張孟陽七哀詩云恭文遙相望原陵鬱騰騰原陵即光武陵又一陵上有柏枝數株其下盤土可容數人坐見一翁婆貌異常鬚眉皓皓然着寶幘巾襜袴幘烏紗袍膝南望吟曰野田荆棘春閨閉綺羅新出沒頭上日生死眼中人欲知我家在何處北邙松柏正為鄰俄有一貴戚金翠輿車如花之妓數十連袂笑樂而出微安門讓之正方歎極遲遲獨行踽踽翁忽又吟曰洛陽女兒多無奈狐翁老去何讓之訝翁非人遽前執之翁倏然躍入邱中讓之從焉初入邱隈黑久辨其隱翁已復本形矣遽見一狐跳出尾有火復如流星讓之出元堂外見一几上有朱蓋筆硯之屬又帖文書紙盡灰色文字不可曉解略記可辨者其一云正色鴻鸞神思化伐穹施后承光負玄設嘔淪吐萌現倪斷截迷陽曲曲鬱鬱窈窕入羅噀雀雀燈龜水健馳御屈拿尾研動祿祿嚼嚼酒用秘功以嶺以穴拖薪伐藥莽樵萬苗順律則祥佛倫惟薩壯虛無有咽咽藥屑筆素未來晦明與誠其二辭曰五行七曜成此閨餘上帝降靈歲旦滂徐蛇蛻其皮吾亦神墟九九六六束身天除可以充喉吐納太虛何以蔽蹀霞袂雲柳哀爾浮生櫛比荒墟吾復顯氣遠形之初在帝左右道濟忽諸題云應天狐起異秘策八道後文甚繁難以詳載讓之獲此書帖懷以出穴後數日水北同德寺僧志靜來訪讓之說云前者所獲邱中文書非邱子所用留之不祥前入近捷上界之科可以禍福中國其人已備三百緣欲購贖此書如何讓之許諾志靜明日挈三百緣送讓之讓之領訖遂絕志靜言其書為往還所借更一兩日當徵之便可歸後志靜來讓之悉諱云殊無此事兼不曾有此文書志靜無言而退經月餘讓之先有弟在東吳別已離年一旦其弟且至焉讓之語家私中外因言一月前曾獲野狐之文書今見存焉其弟固不信讓之揭篋取書帖示弟弟捧而讀之擲于讓之前化為一狐矣未幾遽有勅捕內庫被人盜貢絹三百疋尋踪及此俄又吏掩至直挈讓之獲焉果獲同類緣已費數十疋執讓之付法讓之不能卒斃枯木

感前定

前定錄天寶十四年李泌三月自洛乘驢歸別墅路旁有朱門而繡徑入不可制其家人各將出泌因相問遂並入宅泌入既坐又見妻子悉羅拜泌莫測之疑是妖魅問其姓氏答曰竇廷芬且請宿泌甚

懼之廷芬曰中橋有箬者胡蘆生神之久矣昨因筮告某曰不出三年當有赤族之禍須覓黃中君方免問如何覓黃中君曰問鬼谷子又問安得鬼谷子言公姓名是也宜三月三日全家出城覓之不見必籍死無疑若見但舉家悉出哀祈必免矣適全家出訪覓而偶遇公乃天濟其舉族命也供待備至凡十餘日方得歸自此獻道不絕及祿山亂肅宗收西京將還秦收陝府獲刺史竇廷芬肅宗令誅之而籍其家泌因其事且請使人問之令其手疏驗之肅宗乃遣使使迴一如泌說肅宗大驚遂命赦之因曰天下之事皆前定矣

歸豔女

異聞錄垂拱中太學進士鄭生晨發銅甌里乘曉月渡洛橋橋下有哭聲甚哀生下馬察之見一豔女醫然囊袂孤孤養於兄嫂嫂惡苦我今欲赴水故留哀須臾生曰能逐我歸否應曰婢御無悔遂載與歸所居號曰汜人能誦楚詞九歌招魂九辯之書亦常擬詞賦為怨歌其詞豔麗世莫有屬者因撰風光詞曰隆往秀兮昭盛時橋薰綠兮淑華歸顧室夷與處焉兮潛重房以飾委見耀態之韶差兮蒙長靄以為帷醉融光兮眇眇瀾瀾遠千里兮涵烟酒長陶陶兮暮熙熙無嬌娜之禮條兮姆盈盈以披遲酬遊顏兮倡蔓卉谷流情電兮髮隨旋生居貧汜人嘗出輕緒端賣之有胡人鬻千金後居歲餘生將遊長安汜人謂生曰我湘中蛟室之妹也謫而從君今歲滿無以久留君所乃與生訣而去後十餘年生兄為岳州刺史會上巳日與家徒登岳陽樓望鄂渚張宴樂酣生愁思吟曰情無限兮蕩洋洋懷佳期兮屬三湘聲未終有畫艫浮漾而來有綵樓高百餘尺其上旌幢欄欄畫飾輝耀有彈弦歌吹者皆神仙蛾眉披服烟霞裾袖中有一人起舞含嚙怨慕形顏汜人舞而歌曰沂青春兮江之隅拖湖波兮髮綠條何拳拳兮來舒非同歸兮何如舞舞斂袖翔然凝望樓中縱觀生方臨檻而波濤崩怒遂迷所往東坡贈人過徐州詞云秋風南浦送歸船畫簾重見水中仙

索幽婚

搜神記盧充范陽人家西三十里有崔少府墓充冬至日出宅西獵射墜中之豎倒而起充逐之不覺遠忽見道北一高門如府舍問鈴下對曰崔少府宅也充進見少府酒數行曰得尊府君書為君索小女為婚故相迎爾崔以書示充乃亡父手迹即欲歡無復辭免便較內云盧郎已來便可使女莊嚴至黃昏內白女郎嚴竟崔語充可至東廊既至婦已下車即共拜為給食三日舉崔謂充曰君可歸生男當以奉還無相疑生女當留養充到家問其故充悉以對別後四年三月三日充臨水戲忽見傍有轎車乍沉乍浮既而上岸充往開車見崔氏女與三歲男共載女抱兒以還充又與金梳并贈詩曰煌煌靈芝質光麗何猶猶華豔當時顯嘉異表神奇含英未及秀中夏羅縞萎榮耀長幽滅世路永無施下悟陰陽運哲人忽來儀充取兒梳及時忽然不見充後詣市賣梳崔氏姨識之語充曰昔我姨嫁少府生女未出而亡家親痛之贈以金梳着棺中可說得梳本末充以事對賣梳白母母即合迎充及兒還諸親悉集兒有崔氏之狀又似充貌兒梳俱驗姨母曰我外生也即字溫休長成令器歷郡守子孫冠蓋相承至今其後植

字幹有名天下杜詩云昨日玉魚蒙葬地。早時金梳出人間。廣異記云漢天子以玉魚一蓬殮葬地王皮之太子。

食烏羊

本草烏羊一名水萍。三月三日採根暴乾。主消渴益氣。衍義曰烏羊今人呼為勃騰。皮厚黑肉硬者謂之豬勃騰。皮薄色白淡紫者謂之羊勃騰。正二月人採食之。藥罕用。荒歲人多採以充糧。亦以作粉食之。厚人腸胃不飢。服丹石尤宜。以其能解毒。爾雅謂之芍。

九黃芩

千金方巴郡太守姜加減三黃丸。療男子五勞七傷。消渴不生肌肉。婦人帶下。手足寒熱者。春三月。黃芩四兩。大黃三兩。黃連四兩。夏三月。黃芩六兩。大黃一兩。黃連七兩。秋三月。黃芩六兩。大黃三兩。黃連三兩。冬三月。黃芩三兩。大黃五兩。黃連二兩。三物隨時合搗。蜜丸如烏豆大。米飲服五丸。日三。不知稍增。七丸。服一月病愈。久服走及奔馬。近類有驗。食禁豬肉。本草云黃芩一名腐腸。一名空腸。一名黃文。一名妬婦。三月三日採陰乾。

蓄紫給

本草紫給味鹹。主毒風頭洩。注。一名野葵。生高陵下地。三月三日採根如烏頭。

乾赤舉

本草云赤舉味甘無毒。主腹痛。一名羊飴。一名陵蝸。生山陰。二月花發。莖蔓草上。五月實黑。中有核。三月三日採葉陰乾。

剪白薇

本草白薇無毒。利陰益精。久服利人。一名骨美。一名薇草。近道處處有。根狀如牛膝而短。莖俱青。類類柳葉。三月三日採根乾用。

養青瓜

齊民要術種瓜宜用三月三日及戊辰日。黃魯直詩云。春晝辰瓜滿百區。

漬桃花

太清丹木方。三月三日。收桃花漬酒服之。好顏色。治百病。又云。三月三日。收桃葉曬乾為末。井花水調服一盤。治心痛。本草云。桃花令人好顏色。殺惡惡。味苦平無毒。除水氣。破石淋。利大小便。悅澤人面。三月三日採陰乾。又云。三月三日採花供丹方所須。又言服三樹桃花。盡則面色如桃花。人亦無賦之者。

折棟花

項碎錄。三月三日。取苦棟花或葉于薦席下。辟蠶蟲。

服芫花

三國志。魏初平中。有青牛先生。常服芫花。年如五六十八。或親識之。謂其已百餘歲。圖經曰。芫花生淮源川谷。今在處有之。春生苗。葉小而尖。似楊枝柳葉。開紫花。頗似紫荊。而作穗。三月三日採陰乾。須未成藥。

帶細小未生葉時收之。葉生花落。即不堪用。

鋪薺花

項碎錄。淮西人三月三日取薺花鋪薦上及床席下。可辟蠶蠅。極驗。

黃苦菜

本草苦菜味苦寒無毒。久服安心益氣。聰察少臥。輕身耐老。耐飢寒。寒氣不老。一名荼。一名遊冬。生益州川谷山陵道傍。凌冬不死。三月三日採陰乾。陶隱居云。取葉作屑。煮汁飲。即通夜不睡。養蠶人惟資此飲。交廣人最所重。客來先供。加以香茗。音考。

製艾葉

本草艾葉能灸百病。一名冰臺。一名醫草。生田野。葉背苗短者為佳。三月三日。五月五日採曝乾作煎。勿令見風。經久方可用。又云。艾實壯陽助水。藏及暖子宮。梁簡文帝三月三日詩云。握蘭唯是日。採艾亦今朝。

摘蔓菁

千金方。三月三日。摘蔓菁花陰乾末。空心井水服方寸七。久服長生明目。可夜讀書。

種甘草

本草云。木甘草主療癰腫。盛熱煮洗之。生木間。三月生大葉。如蛇狀。四四相值。但折枝種之便生。五月花日。晝核赤。三月三日採。

取羊齒

圖經。羊齒骨及五藏皆溫平。而主疾。惟肉性大熱。時疾初愈。百日內不可食。食之當復發。及令人骨蒸也。本草云。羊齒主小兒羊癩寒熱。三月三日取之。

粉鼠耳

荆楚歲時記。三月三日。取鼠麴汁蜜和為粉。謂之龍舌粉。以歷時氣。山南人呼為香茅。取花雜棒皮染褐。至破猶鮮。江西人呼為鼠耳草。日華子云。鼠麴草味甘平無毒。調中益氣。止洩除痰。歷時氣。去熱嗽。雜米粉作糗食之。甜美。生平尚熱地。高尺餘。葉有白毛。黃花。

熬澤漆

聖惠方。治十種水氣。用澤漆十斤。夏間採莖嫩葉。入水一斛。研汁。約二斛。於銀鍋內慢火熬如稀餡。即止。瓷器內收。每日空心溫酒調下一茶匙。以愈為度。本草云。澤漆大戟苗也。三月三日。七月六日採莖葉陰乾。

浴澤蘭

本草澤蘭一名虎蘭。一名龍巢。三月三日採陰乾。陶隱居云。今處處有。多生濕地。葉微香。可煎油。或生澤。傍故名澤蘭。亦名都梁香。可作浴湯。人家多種之。今婦人方中最急用也。

收射干

射干云。西方有水焉。名射干。莖長四寸。生於高山之上。而臨百仞之淵。其莖非能長也。所立者然。又阮公詩云。射干臨層城。本草云。三月三日採陰乾。能療腫毒。

用寄生

本草云。桑上寄生。莖髮齒。長鬚眉。其實明目。輕身通神。一名萬木。一名萬生。生弘農川谷桑樹上。三月三日採莖陰乾。陶隱居云。桑上生者名桑寄生。方家亦有用楊上楓上者。各隨其樹名之。形類一般。三四月開花白。五月實赤。大如小豆。今處處有之。俗呼為續斷用之。

浸兩燭

孫思邈千金月令。南燭葉煎。益髮髮及容顏。兼補暖。三月三日採葉并蠶子入大淨瓶中乾。盛以童子小便。浸滿瓶。固濟其口。置閉處。經一周年取開。每日一兩次溫酒服之。每酒一盞調煎一匙。極有效驗。

採地筋

本草云。地筋味甘無毒。主益氣。止渴除熱。在腹臍利筋。一名管根。一名土筋。生澤中。根有毛。三月生。四月實白。三月三日採根。

帶杜蘅

本草云。杜蘅香人衣體。三月三日採根熱洗曝乾。陶隱居云。根蒂都似細辛。惟香小異。處處有之。方藥少用。惟道家服之。令人身衣香。圖經。杜蘅葉似馬蹄。故俗名馬蹄香。三月三日採根熱洗曝乾。山海經云。天帝之山有草狀如葵。其臭如蘆蕪。名曰杜蘅。可以走馬。郭璞注云。帶之可以走馬。或曰馬得之則健走。爾雅。杜蘅。蘆蕪也。

掘參根

本草云。參果根味苦有毒。生鼠瘻。一名百連。一名烏參。一名鼠莖。一名鹿蒲。生百餘根。有衣裹莖。三月三日採根。

歲時廣記卷二十

佛日

國朝孤山沙門釋智圓注四十二章經云。隨翻經學七。費長房以瑞應及普曜。本行等經。校讎魯史。定知佛以姬周第十六主莊王十年。即春秋魯莊公七年四月八日生也。按龍宮海藏諸經。及景德傳燈錄。吳虎臣佛運統紀。皆言我佛世尊以周昭王二十四年四月八日降生。未知孰是。然姬周之曆。以十一月為正。言四月八日者。即今之二月八日也。故荆楚歲時記云。二月八日。釋氏下生。良有自也。近代以今之四月八日為佛之生日者。姑徇俗云耳。

生太子

佛運統紀。姬周昭王二十四年甲寅歲四月八日。中天竺國淨飯王妃摩耶氏生太子悉達多。年三歲。王攜太子謁天神廟。神像致拜。王驚曰。我太子于天神中更尊。因字之曰天中。及十九歲。乘天馬踰城出家。入雪山阿藍伽處落髮。不用處定。二十二歲。遷靜頭處。習非非想處定。二十五歲。遷象頭山。同諸外道日餐麻麥。鴿巢子項。以無心。無受行。而外道摧伏。三十五歲。於菩提場中成無上道。號曰佛世尊。以周穆王五十二年二月十五日。世尊於拘尸羅國娑羅雙樹間入般涅槃。住世七十九年。大慈禪師浴佛上堂語云。今朝正是四月八。淨飯王宮生悉達。吐水九龍天外來。捧足七蓮從地發。

洗法身

正法眼藏黃龍和尚住同安示衆云。今朝四月八日我佛生之日。天下精靈皆悉浴佛。記得蓮布衲在藥山會裏充殿主浴佛之辰。藥山問汝只浴得道。還浴得那箇麼。蓮云。把將那箇來。藥山便休。或云。這箇是銅像。那箇是法身。銅像有形。可以洗滌。法身無相。如何洗得。藥山只知其一。不知其二。被這公說得口似匾擔。不勝慳慳。

放光明

藏經示生品。菩薩以四月八日。化乘白象。貫日之精。因母查寢。以示其夢。從左肋入。夫人腹。寤而自知身重。天獻飲食。自然而至。菩薩在胎。母無妨礙。後以四月八日。將諸姪女。遊藍毘尼園。攀無憂樹。于時樹下。忽出蓮花。大如車輪。菩薩降右肋而生。墮彼華上。自行七步。舉右手作獅子吼。天上天下。唯我獨尊。帝釋執蓋。梵王持拂。左右侍立。九龍空中。吐清淨水。灌太子身。三十二相。八十種好。放大光明。普照三千大千世界。

現祥瑞

破邪論。周昭王卽位二十四年。四月八日。江河泉池。忽然泛漲。大地震動。夜五色光。入貫太微。遍于四方。作青紅色。昭王問太史蘇由曰。是何祥也。由對曰。有大聖人生於西方。故現此瑞。王曰。於天下何如。由對曰。卽時無他。千年外聲。教被及此土。此時乃佛初生也。

學非想

傳燈錄。釋迦佛生利王家。放大智光明。照十方世界。湧金蓮花。自然捧雙足。分手指天地。作獅子吼聲。卽周昭王二十四年也。年十九。欲出家。夜有天下名淨居士。騰騰中。叉手白太子言。出家時至。乃於檀特山修道。辭頭盧佛處。學求非想。于二月八日。明星出時。成佛號天人師。

行摩訶

歲時雜記。諸經說佛生日不同。其指言四月八日生者爲多。宿願果報經云。諸佛世尊皆是此日。故用四月八日灌佛也。今但南方皆用此日。北人專用臘月八日。近歲因圓照禪師來。慈林始用此日。行摩訶利頭經法。自是稍稍遵。

成佛道

歲華紀麗。佛以四月八日生于母右肋。年十九歲。子四月八日夜半。離城往雪山入道。六年思道不食。又以四月八日成佛。

作龍華

荆楚歲時記。荆楚以四月八日。諸寺各設齋。香湯浴佛。共作龍華會。以彌勒下生之徵也。

設齋會

東京夢華錄。四月八日佛生日。京師十大禪院。各有浴佛齋會。煎香藥糖水。相道名曰浴佛水。東坡詞云。

烘暖香閣。輕寒浴佛天。

煎香水

高僧傳。摩訶利頭四月八日浴佛。以都梁香爲青色水。麝金香爲赤色水。邱隆香爲白色水。附子香爲黃色水。安息香爲黑色水。以灌頂。

爲法樂

荆楚歲時記。荆楚人相承。四月八日迎八字之佛於金城。設幡幢鼓吹。以爲法樂。

建燈籠

荆楚歲時記。二月八日。釋氏下生之日。迎文成道之時。信捨之家。建八關齋戒。車輪寶蓋七變八會之燈。至今二月八日。且執香花繞城一匝。謂之行城。

出王內

本記。二月八日夜半。太子被馬當出。天使鬼神捧馬足出。至於王內。則行城中矣。

行關戒

阿含經。二月八日。當行八關之戒。又佛經云。在家菩薩。此日當行八關之齋戒也。

建城歌

善陽記。梁陳典曰。二月八日行城樂歌曰。皎鏡壽陽宮。四面起香風。樓形似飛鳳。城勢如盤龍。

現蓮花

夷堅甲志。紹興二十一年四月。池州建德縣田人汪二十一家。篋內現金色蓮花。有僧立其上。自四月八日至十日不退。其家以養犬。遂滅。聞自彭澤至石門民家。獲多生花。但無僧。此異所未聞也。是年雨澤及時。鄉老以爲大有年之祥。

贖百金

南史。宋新安王子鸞。四月八日建齋并灌佛。僚佐餽者多至一萬。少者不減五千。張融獨往。餽百金。

捨項錢

南史宋書。劉敬宜。父卒之八歲。喪母。四月八日。敬宜見衆人浴佛。乃以項上金錢。爲母灌佛。因泣下。悲不自勝。桓序謂牢之曰。鄉此兒。非唯家之孝子。必爲國之忠臣。

離悉達

燕北雜記。四月八日。京府及諸州。各用木雕悉達太子一尊。城上昇行。放僧尼道士庶民。行城一日爲樂。世說。四月八日。吳孫皓以金像溺之。云浴佛。後陰病。備悔乃瘳。

浴金像

靈寶朝修國。四月初八。乃啓夏之日。太上玉皇大道君。登玉霄琳房。四兩天下。

登玉霄

現真人

道藏玄微集四月八日。太上老君西入流沙化胡。三天無上尊尹真人誕現。

乞子息

荆楚歲時記四月八日。長沙寺閣下九子母神。市肆之人無子者。供薄餅以乞子。往往有驗。

獻食物

文昌雜錄。唐歲時節物。四月八日則有糕糜。

忌遠行

攝生月令。四月八日。不宜遠行。宜安心靜念。沐浴齋戒。必得福慶。

服生衣

齊人月令。四月八日。不宜殺草木。宜進溫酒。始服生衣。

戒殺生

河圖。四月八日。勿殺生。勿伐草木。仙家大忌。

占果實

陰陽書。四月八日。雨。主果實少。

收荏菹

本草。葷味甘無毒。主利肝氣明目。今人作羹食。陳士良云。實亦呼荏菹子。明日去翳障。久食視物鮮明。四月八日收實。其花將去席下。辟蟲。

誕慧藏

承字函續高僧傳曰。釋慧藏。父享高位。絕無後嗣。幽憂無積。素仰佛理。乃造千部觀音。希生一息。後若長城。願發道心。度諸生類。冥祥顯應。夢星入懷。因而有娠。以四月八日誕。載良辰。道俗咸慶。希有瑞也。

生靈慧

左字函續高僧傳曰。釋靈慧。母以二月八日道觀設齋。因乞有子。還家。夢見在松林下坐。有七寶鉢于木。願飛來入口。使覺。付娠。遂生靈慧。

育僧諡

達字函續高僧傳曰。釋僧諡。未孕之初。二親對坐。忽有胡僧秀眉皓首。二侍持幡在左右。曰。願為母子。未審如何。即禮拜之。因而有娠。四月八日更後。生。還見二幡。翊其左右。兼有異香。

產元高

高僧傳曰。釋元高。小名靈育。母寇氏。夢見胡僧持傘。香花滿座。便即懷胎。至四月八日生。忽有異香及光明照壁。迄旦乃息。因名靈育也。

遷雪寶

歲時廣記 卷二十

一二九

傳燈錄。雪寶師諱重顯。字隱之。遂州李氏子。生於興國五年四月八日。後出家。受其學。經論業於鄉里。晚參隨州智門禪和尚。因扣不起一念之旨。豁然知歸。遂遍遊叢席。衆所推仰。居吳門之洞庭。遷四明之雪寶。由是雲門之道。復振于江湖。侍中賈公美開朝廷。乞賜明覺之號。東坡詩云。好句真傳雪寶風。又云。他日從參雪寶師。

戴禿師

廣古今五行志。北齊初。并州阿禿師者。不知姓氏。爾朱未滅之前。在晉陽遊。出入民間。語謔必有徵驗。每行市。衆圍繞之。因大呼曰。憐爾百姓無所知。不識并州阿禿師。人以此名焉。齊神武位鄴之後。時來鄴下。所有軍國大事。未出帷幄者。禿師先于人間露泄。末年。執置城內。遣人防守。不聽輒出。當日并州城三門。各有一禿師。出。遮執不能禁。未幾。有人從北州來云。禿師四月八日。於鴈門郡市捨命。大眾以香花送埋城外。并州人怪笑。相謂曰。四月八日。從汾橋東出。一腳有鞋。一腳跛。但不知入何坊巷。人皆見之。何云。鴈門死也。此人復往北州。報語鄉衆。開家看之。唯見一隻鞋耳。後還遊并州。制約不從。浪語不息。慮動民庶。遂以妖惑戮之。以繩釣首。七日後。有人從河西來云。道逢禿師。形狀如故。但背負一大繩。與語不應。急走西去。

笑三藏

啓顏錄。隨有三藏法師。父本胡商。法師雖生中國。其儀容面目。猶類胡人。然行業極高。又有辨捷。嘗以四月八日設齋講說。一時朝官及道俗觀者千餘人。大德名僧與師問辨者數十輩。法師隨語隨答。義理不窮。最後有小兒姓趙。年十三。從衆中出。法師辨捷。既已過人。又向來皆是高名者。德。忽見此兒。欲求論議。衆皆怪笑。小兒精神自若。即就座大聲曰。昔野犴和尚自有經文。未審孤作阿闍梨。出何典語。僧語云。此子聲高而身小。何不以聲而補身。兒即應云。法師以弟子聲高而身小。何不以聲而補身。法師眼深而鼻長。何不截鼻而補眼。衆皆驚異。起立大笑。是時暑月。法師左手把如意。右手搖扇。衆笑未定。法師又思量答語。以所搖扇掩面低頭。兒又大聲語云。圓圓形如滿月。不藏頭。免。驢。掩。掩。掩。衆益大笑。法師即去扇。以如意指塵別送。忽如意頭落。兒即起謂法師曰。如意既折。義錄亦摧。即于座前長揖而去。此僧既怒且慚。大衆無不驚嘆稱笑。

異續生

廣古今五行志。濮陽郡有續生。莫知其來。身長七尺而肥黑。剪髮留二三寸。破衫齊膝而已。人遺財帛。轉施貧窮。每四月八日市場戲處。皆有續生。鄰人張孝恭不信。自在戲場對一續生。又遣兄弟往諸處看。驗場場悉有以異之。或天旱。續生入泥塗。偃展久之。必雨。土人謂之豬龍。市有大坑。水潦停注。常有羣豬止息。其間。續生向夕來臥。冬月飛霜。續生覺則汗氣銜發。夜中有人見北市雷火洞。赤有一蟒蛇。身在電裏。首出電外。往視之。乃續生。拂灰而去。後不知所之。

禮佛山

歲時廣記 卷二十

一二九

杜陽雜編唐恭宗崇釋氏之教。春百品香和銀粉。以塗佛室。遇新羅國獻五色氍毹。及萬佛山。可高一丈。置于佛室。以氍毹藉其地。氍毹之巧麗。亦冠絕一時。每方寸之內。即有歌舞伎樂。列國山川之狀。或微風入室。其上復有蜂蝶動搖。燕雀飛舞。俯而視之。莫辨真偽。萬佛山即雕沉檀珠玉成之。其佛形大者或逾寸。小者八九分。其佛之首。有如黍米者。有如半菽者。其眉目口耳。螺髻毫相悉具。而更鑲金玉水晶為飾。蓋流蘇。垂蓮。荷。等樹。構百寶為樓閣臺殿。其狀雖微。勢若飛動。前有行道僧。亦不啻千數。下有紫金鐘。闊三寸。以蒲索銜之。每擊鐘。行道僧禮首至地。其中隱隱然若聞梵聲。其山雖以萬佛名。其數則不可勝紀。上置九光扇于巖巖間。每四月八日。召兩街僧徒。入內道場。禮萬佛山。是時觀者。非人工及觀九色光於殿中。咸謂之佛光。由是上命三藏僧不空。念天竺密語千口而退。

歲時廣記卷二十一

端五上

梁吳均續齊諧記曰。屈原。楚人也。遭讒不見用。以五月五日投汨羅之江而死。楚人哀之。至此日。以竹筒子貯米投水以祭之。漢建武中。長沙區回忽白日見一士人。自云三閭大夫。謂回曰。聞君當見祭。甚善。但常年所遺。每為蛟龍所竊。今若有惠。可以楝樹葉塞其筒。上以綵絲纏之。此二物。蛟龍所憚也。回依其言。後復見。感之。今世人五月五日作糉。并帶五色絲及楝葉。皆汨羅水之遺風也。按圖經云。汨羅江在湘陰縣北五十里。蘇東坡作皇太后閣端五帖子云。翠筒初裹楝。鄉黍復纏菰。又詩云。尚可餉三閭。飯筒纏五絲。又詩云。楚人悲屈原。千載意未衰。精魂飄何在。父老空嗟咽。至今蒼江上。投飯救飢渴。一作區回。

端一日

歲時雜記。京師市廛人。以五月初一日為端一。初二日為端二。數以至五。謂之端五。洪邁舍人容齋隨筆云。唐玄宗八月五日生。以其日為千秋節。張說上大衍曆序云。謙以開元十六年八月端五。亦光照室之一夜。獻之。唐類表有宋璟請以八月五日為千秋節表云。月惟仲秋。日在端午。然則凡月之五日。皆可稱端午也。

端五日 李正文寶暇集引周處風土記曰。仲夏端五。注云。端。始也。謂五月初五日也。今書端午。其義無取。于家元和中端五。詔書無作午字。

符天數

提要錄。張說云。五月五日。乃符天數也。唐明皇詩云。五日符天數。

趁天中

提要錄。五月五日。乃符天數也。午時為天中節。王沂公端五帖子云。明朝知是天中節。万俟公詞云。梅夏晴絲雨。麥秋扇浪風。香蘆結黍趁天中。五日凄凉。今古與誰同。

祭天神

歲時雜記。京師人自五月初一日。家家以團棧蜀葵桃柳枝杏子林禽黍子。焚香。或作香印。祭天者以五日。古詞云。角黍廳前祭天神。粧成異果。

祠郡守

後漢書。陳臨為蒼梧太守。推誠而治。導人以孝悌。臨徵去後。本郡以五月五日祠臨東門城上。令小兒潔服舞之。魏收五日詩云。因想蒼梧郡。茲日祀陳君。

進節料

文昌雜錄。唐歲時節物。五月五日有百索糉子。又唐六典云。膳部節日食料。謂五月五日糉子。

備節物

東京夢華錄。都人爭造百索艾花銀樣鼓兒。花巧畫扇。香糖果子。糉子。白團紫蘇。蒲木瓜。並皆茸切。以香藥相和。用梅紅匣子盛裹。謂之端五節物。

買桃艾

東京夢華錄。自五月一日及端午前一日。城內外爭買桃柳葵花蒲葉佛道艾。次日家家鋪陳于門首。以糉子五色水團茶酒供養。又釘艾人于門上。士庶遞相宴會。

送鼓扇

歲時雜記。鼓扇百索市在潘樓下。麗景門外。闔閭門外。朱雀門內外。相國寺東廊外。陸親。廣親宅前。皆買此物。自五月初一日。富貴之家。多乘車卒買。以相饋遺。鼓皆小鼓。或懸于架。或置于座。或發鼓雷鼓。其制不一。又造小扇子。皆青黃赤白色。或繡成畫。或繪金。或合色。製亦不同。又秦中歲時記云。端五前二日。東市謂之扇市。車馬於是特盛。

號龍舟

荆楚歲時記。五月五日競渡。俗為屈原投汨羅。人傷其死所。並命舟楫以拯之。至今為俗。又越地傳云。競渡起于越王勾踐。蓋斷髮文身之俗。習水而好戰者也。劉夢得競渡曲云。沅江五月平地流。邑人相將浮



舟。蓋均何年歌已矣。哀論振振從此起。歐陽公詩云。楚俗傳筒。江人喜競。東坡詩云。遺風成競渡。哀叫楚山猿。又古詩云。湘江英魂在何處。猶教終日說龍舟。

治鬼車

荆楚歲時記。南方號渡者。治其舟使輕利。謂之飛鬼。又曰水車。又曰水馬。州將及士人悉隨水而觀之。蓋越八以舟爲車。以楫爲馬。古詩云。蘭湯備浴。傳利俗水馬。浮江弔屈魂。又章簡公端五帖子云。絲竹漸高。鼓急雲津。亭下說飛車。

喉道龜

風土記。仲夏端午。俗重此日。與夏至同。美肥龜令極熟。去骨加鹽鼓蒜。名曰菹龜。表陽外陰內之形。所以贊時也。章簡公端五帖子云。壽先供餌。靈龜更荐菹。

烹鷓鴣

風土記。端五蒸鷓。先節一日。以菹葉裹黏米。用栗棗灰汁煮令極熟。節日啖之。蓋取陰陽包裏未分之象也。本草云。鷓又謂之茭白菹。歐陽詩云。香菹黏米裹佳茗。古俗相傳豈足矜。

裹黏米

歲時雜記。端五因古人筒米。而以菹葉裹黏米。名曰角黍。相遺。俗作糗。子昇反。或加之以棗。或以糖。近年又加松栗胡桃。桂麝香之類。近代多燒艾灰淋汁煮之。其色如金。古詞云。角黍包金。香蒲切玉。吳苑云。樓屈原姊所作也。

作角糗

歲時雜記。端五糗子。名品甚多。形製不一。有角糗。雞糗。麥糗。筒糗。秤錘糗。又有九子糗。按古今樂錄。十月節折楊柳歌。其五月云。菹生四五尺。作得九子糗。思想勢歡手。王沂公端五皇后閣帖子云。爭傳九子糗。皇祚續千春。又章簡公端五帖子云。九子黏筒玉。糗香五絲。榮寶符光。

解粽葉

歲時雜記。京師人以端五日爲解粽節。又解粽爲獻。以葉長者勝。葉短者輸。或賭博。或賭酒。李之問端五詞云。願得年年。長共我兒解粽。

藏錫糖

歲時雜記。自寒食時。曬棗糕及藏稀餠。至端五日食之。云治口瘡。并以稀餠食糗子。

造白團

歲時雜記。端五作水團。又名白團。或雜五色。人獸花果之狀。其精者名滿粉團。或加麝香。又有乾團。不入水者。張文潛端五詞云。水團冰浸砂糖裏。有透明角黍松兒和。

射粉團

天寶遺事。唐宮中。每端五造粉團。角黍。釘金盤中。纖妙可愛。以小角弓架箭。射中粉團者得食。蓋粉團。

滑膩而難射也。都中盛行此戲。

爲棗糕

歲時雜記。京都端五日。以糯米裹棗。雜棗爲糕。

乾草頭

歲時雜記。都人以菹蒲生。姜杏梅李。紫蘇皆切如絲。入鹽曬乾。謂之百草頭。或以糖蜜漬之。納梅皮中。以爲饅。皆端午果子也。

菹華酒

歲時雜記。端五以菹蒲。或糗或屑。泛酒。又坡詞註云。近世五月五日。以菹蒲漬酒而飲。左傳云。享有菹歌。註云。菹蒲也。古詞云。旋酌菹蒲酒。靈氣滿芳樽。章簡公端五帖子云。菹華泛酒。麝梅綠。菹葉紫絲。楚棗香。王沂公端五帖子云。願上菹花酒。年年聖子心。菹華菹蒲別名也。

艾葉酒

金門歲節。洛陽人家端五作艾酒。以花綵樓閣插鬢。賜辟瘟扇梳。

五綵絲

風俗通。五月五日。以五綵絲繫臂者。辟鬼及兵。令人不病瘟。又曰。亦因屈原。一名長命縷。一名續命縷。一名辟兵縷。一名五色縷。一名朱索。又有條脫等。織組雜物。以相遺贈。東坡詞云。綵綵輕纏紅玉臂。又王晉卿端五詞云。合綵絲對纏玉腕。又云。關巧盡輸年少。玉腕綵絲雙結。

五色索

續漢書。五月五日。以朱索五色爲門戶飾。禳止惡氣。歐陽公詩云。五色雙絲獻女功。多因荆楚記遺風。

續命縷

風俗通。五月五日。作續命縷。俗說以益人命。歐陽公詩云。綉繭誇新巧。紫絲喜續年。又云。更以親蠶繹。爲續命絲。章簡公端五皇帝閣帖子云。清曉會披香。朱絲續命長。一絲增一歲。萬繭獻君王。

延年縷

提要錄。端五日。集雜色茸絲。作延年縷。云辟惡延齡。王沂公端五皇帝閣帖子云。夕燃辟惡仙香度。朝結延年帝縷成。歐陽公詩云。深宮亦行樂。綵索續長年。

長命縷

酉陽雜俎。北朝婦人端五日。進長命縷。宛轉皆爲人象。帶之。王禹玉端午皇帝閣帖子云。更傳長命縷。寶曆萬年餘。又帖子云。六宮競進長生縷。天子垂衣一萬年。章簡公帖子云。楚俗綵絲長命縷。仙家神篆辟兵符。頌演作太后端五帖子云。萬壽仍榮長命縷。虛心不著赤靈符。

辟兵縷

新語。五月五日。集五綵縷。謂之辟兵縷。章簡公作皇帝閣端五帖子云。金縷臂縷長。水絲酒面香。又帖子

云。繭絲初成長命。珠寶仍帶辟兵。繭子由作皇帝。繭五帖云。飲食祈君子。萬壽良辰。更上辟兵。繭。

集色繭

風俗通。五月五日。集五色繭。辟兵。余問服者。服者曰。青黃赤白。以為四方。黃為中央。裝方。綴于胸前。以示婦人。蠶功也。織麥。懸于門。以示農工也。轉聲以袋為辟兵耳。

雙條達

風俗通。五月五日。以雜色綫。織條達。一名條達。纏于臂上。沂公作夫人。繭端午帖云。繞臂雙條達。紅紗畫。夢驚。易安居士詞云。條脫閑。揜繫五絲。

結百索

歲時雜記。端五。百索。乃長命縷等物。遺風尚矣。時平既久。而俗習益華。其製不一。紀原云。百索。即朱索之遺事。本以飾門戶。而今人以約臂。又云。綵絲結。而成為百索。綴以作服者。名五絲。古詞云。自結成同心。百索。祝願子更親自繫著。

合歡索

提要錄。北人。端五。以雜絲。結合歡索。纏于臂。張子野。端五詞云。又還是。蘭堂新浴。手燃合歡。綵索。笑假人。富壽。低祝。金鳳。頰。艾花。蕊。又張文潛詞云。葛蒲。酒。滿。勸。人。願。年。年。歡。醉。假。倚。把。合。歡。綵。索。殷。勤。寄。與。又云。手把合歡。綵索。殷勤。微笑。帶。燈。即。低。低。告。不。同。繫。腕。陶。繫。人。腸。

合頭帶

歲時雜記。端五。大族。家。作。合。色。頭。帶。上。下。均。給。速。牛。馬。狗。犬。皆。帶。之。

道理袋

歲時雜記。端五。以。赤。白。綵。造。如。囊。以。綵。線。貫。之。搗。使。如。花。俗。以。稻。李。置。綵。囊。中。帶。之。謂。之。道。理。袋。

赤白囊

歲時雜記。端五。以。赤。白。綵。造。如。囊。以。綵。線。貫。之。搗。使。如。花。形。或。帶。或。釘。門。上。以。驅。赤。口。白。舌。又。謂。之。搗。鏡。古。端。午。詞。云。及。粧。時。結。薄。衫。兒。蒙。金。艾。虎。兒。畫。羅。領。抹。額。裙。兒。盆。蓮。小。景。兒。香。袋。子。搗。鏡。兒。胸。前。一。對。兒。綉。簾。罷。罷。出。來。時。間。人。宜。不。宜。

蚌粉鈴

歲時雜記。端五。以。蚌。粉。納。帛。中。綴。之。以。棉。若。數。珠。令。小。兒。帶。之。以。衰。汗。也。古。端。五。詞。云。門。兒。高。掛。艾。人。兒。鵝。兒。粉。撲。兒。結。兒。縵。着。小。符。兒。蛇。兒。百。索。兒。紗。帕。子。玉。環。兒。孩。兒。畫。扇。兒。奴。兒。自。是。豆。娘。兒。今。朝。止。及。時。

色紗罩

歲時雜記。都人。端五。作。罩。子。以。木。為。骨。用。色。紗。糊。之。以。罩。食。又。為。小。兒。睡。罩。有。甚。華。者。

桃印符

歲時廣記 卷二十一

續漢書。劉昭曰。桃印。本漢朝。以。止。惡。氣。今。世。端。午。以。綵。縷。篆。符。而。相。問。遺。亦。以。置。帳。屏。之。間。魏。收。詩。云。辟。兵。書。鬼。字。神。印。題。靈。文。章。簡。公。端。五。皇。后。閉。帖。子。云。桃。印。做。金。屏。鳴。環。寶。館。歸。又。云。玉。軸。薰。風。細。朱。符。綵。縷。長。又。云。亦。符。神。印。穿。金。縷。團。扇。絞。綉。畫。風。文。

赤靈符

抱。樓。子。或。問。辟。兵。之。道。答。曰。以。五。月。五。日。作。赤。靈。符。著。心。前。王。沂。公。端。五。夫。人。閉。帖。子。云。欲。謝。君。恩。却。無。語。心。前。笑。指。亦。靈。符。又。帖。子。云。如。何。金。殿。裏。猶。獻。辟。兵。符。章。簡。公。帖。子。云。自。有。百。神。長。侍。衛。不。應。額。額。備。赤。靈。符。歐。陽。公。詩。云。君。恩。多。感。舊。誰。獻。辟。兵。符。又。端。五。詞。云。五。兵。消。以。德。何。用。赤。靈。符。

斂頭符

歲時雜記。端五。剪。綵。作。小。符。兒。爭。逞。精。巧。搗。子。繫。髮。之。上。都。城。亦。多。撲。賣。名。斂。頭。符。東。坡。詞。云。小。符。斜。掛。綠。雲。鬟。吳。敏。德。詞。云。御。符。爭。帶。更。有。天。師。神。呪。又。古。詞。云。雙。鳳。斂。頭。爭。帶。御。書。符。

畫天師

歲時雜記。端五。都。人。畫。天。師。像。以。賣。又。合。泥。做。張。天。師。以。艾。為。頭。以。蒜。為。拳。置。于。門。戶。之。上。蘇。子。由。作。皇。太。妃。閉。端。五。帖。子。云。太。醫。爭。獻。天。師。艾。瑞。霧。長。紫。堯。母。門。良。齋。先。生。魏。元。履。詞。云。掛。天。師。撐。著。眼。直。下。觀。騎。個。生。神。大。艾。虎。閃。神。浪。鬼。辟。他。方。遠。方。大。胆。底。更。敢。來。上。門。下。戶。

帶蒲人

歲時雜記。端五。刻。蒲。為。小。人。子。或。葫。蘆。形。帶。之。辟。邪。王。沂。公。端。五。帖。子。云。明。朝。知。是。天。中。節。旋。刻。菖。蒲。要。辟。邪。又。秦。少。游。端。五。詞。云。粽。團。桃。柳。盈。門。共。疊。把。菖。蒲。旋。刻。個。人。人。

結艾人

荆楚歲時記。荆楚人。端五。採。艾。結。為。人。懸。門。戶。上。以。驅。毒。氣。王。沂。公。端。五。帖。子。云。仙。艾。垂。門。綠。魂。絲。透。戶。長。又。云。百。靈。扶。繡。戶。不。假。艾。為。人。章。簡。公。帖。子。云。雙。人。翠。艾。懸。朱。戶。九。節。丹。蒲。泛。玉。鶴。又。云。艾。葉。成。人。後。榴。花。結。子。初。

艾虎

歲時雜記。端五。以。艾。為。虎。形。至。有。如。黑。豆。大。者。或。剪。綵。為。小。虎。粘。艾。葉。以。戴。之。王。沂。公。端。五。帖。子。云。斂。頭。艾。虎。辟。邪。邪。曉。駕。祥。雲。七。寶。車。章。簡。公。帖。子。云。花。陰。轉。午。清。風。細。玉。燕。斂。頭。艾。虎。輕。王。晉。卿。端。五。詞。云。偷。閑。結。箇。艾。虎。兒。要。插。在。秋。蟬。髻。畔。又。古。詞。云。雙。雙。艾。虎。斂。囊。朱。符。臂。纏。紅。縷。又。古。詞。云。纔。向。蘭。湯。浴。罷。嬌。羞。雲。髻。正。雅。稱。鴛。鴦。會。

衣艾虎

陳氏手記。京師。風俗。繁華。但。喜。迎。新。不。欣。送。舊。繼。入。夏。便。詢。端。五。故。事。仕。女。所。戴。所。衣。所。用。艾。虎。皆。未。原。其。始。未。曉。其。義。歐。陽。公。端。五。詞。云。衫。裁。艾。虎。斂。囊。朱。符。臂。纏。紅。縷。又。古。詞。云。纔。向。蘭。湯。浴。罷。嬌。羞。雲。髻。正。雅。稱。鴛。鴦。會。未。欣。梳。掠。艾。虎。衫。兒。輕。襯。素。肌。香。薄。

衣艾虎

歲時廣記 卷二十一

插艾花

歲時雜記。端五。京都士女簪戴。皆剪綵楮之類。為艾。或以真艾。其上裝以蜈蚣。蝮蛇。蟻。蠅。草。蟲。之類。及天師形像。并造石榴。萱草。蘭。躑躅。假花。或以香藥。為花。古詞云。御爭爭帶。斜插交枝艾。

佩棟葉

陶隱居訣。棟樹處處有之。俗人五月五日皆取葉佩之。云辟惡。其根以苦酒磨。塗疥甚良。煮汁作糜食之。去蚊蟲。風俗通云。獬豸食棟。

鬪草戲

荆楚歲時記。泗人五月五日鬪百草。今人又有鬪百草之戲。歐陽公詩云。共鬪今朝勝。盈囊百草香。章簡公端五帖子云。五莖開瑞莢。百草鬪香茗。又云。五日看花憐並蒂。今朝鬪草得宜男。

浴蘭湯

大戴禮。五月五日。蓄蘭為沐浴。楚詞云。浴蘭湯兮沐芳華。王禹玉作夫人閣帖子云。金釵黃龍扇。蘭芽翠釜湯。章簡公帖子云。菖蒲朝觴滿。蘭湯曉浴溫。東坡端五詞云。輕汗微透碧紈。明朝端五沐芳蘭。

沐井水

瑣碎錄。五月五日午時。取井花水沐浴。一年疫氣不侵。俗採艾柳桃蒲揉水以浴。又歲時雜記云。京師人以桃柳心之類。燂湯以浴。皆浴蘭之遺風也。

書天地

玄微集。預研朱砂雄黃細末。五月五日水調。用槐楮五斤。如小錢大。寫天地日月星五字。燃作五圓。桃柳湯吞下。大治瘧疾。漢三十代天師虛靜先生祕法。

篆斗名

博聞錄。治瘧用橘葉七枚。焚香叩齒七通。寫魁魍魎魍魎魍魎七字于七葉上。焙乾為細末。以井花水調。面北服之。大驗。忌五辛三厭。七日端五書者尤驗。

釘赤口

陳氏手記。今人端五日多寫赤口字貼壁上。以竹釘釘其口中。云斷口舌。不知起自何代。閩俗又端五日。以二紙寫官符上天。口舌入地。頗倒貼于壁間。亦皆無據。端五諺詞云。從前浪蕩休整理。釘赤口防猜忌。而今魔難管全無。一似棕兒結膩。

圓朱龍

博聞錄。五月五日午時。有雨。用雨水調朱。書龍字如小錢大。次年此日。此時有雨。再用雨水磨墨。又書龍字如前字大。二字合之作小圓兒。隨產用乳香湯吞下。催生如神。男左手。女右手。握出。

寫風煙

瑣碎錄。五月五日寫風煙二字。貼窻壁下。辟蠅蚋蚊蚋。一云。書滑字。

念儀方

提要錄。端五日午時。書儀方二字。倒貼於柱脚上。能辟蟲蛇。應有蛇虺處。多以磚瓦寫儀方二字。蛇自畏。又云。入林默念儀方二字。則不見蛇。念儀康二字。則不見虎。

貼茶字

瑣碎錄。端五日午時。以朱砂書茶字。倒貼屋壁間。蛇蝎蜈蚣。皆不敢近。一云。用倒流水研墨寫龍字。貼四壁柱上。亦驗。

黏白字

瑣碎錄。端五日午時。多寫白字。倒粘貼柱上四處。可以辟蠅子。

忌菜蔬

千金方。黃帝云。五月五日。勿食一切菜。發百病。

謹飲食

千金方。五月五日。勿食鯉魚子。共猪肝食之。必不消化。能成惡病。

占穰穰

鳳臺塵史。乾道戊子五月五日夏至。安陸老農相謂曰。夏至連端五。家家賣男女。果秋稼不登。至冬艱食。賈子以自給。至委于路隅者。明年已丑大旱。人相食。乘子不可勝數。

擇符術

歲時雜記。凡學符術。禁持下。至禁蛇蝎者。率于端五日祭禱。不接人事。或服氣不食不語。蓋其積力久。則入非誠。則術不能成。然擇術不可不慎。雷法書。端五日天罡加鬼門。

謝罪愆

止一旨要。道家有五臘日。以五月五日為地臘日。其日五帝校定生人官爵。血肉盛衰。外滋萬類。內滋年壽。記錄長生。此日可以謝罪求請。移易官爵。祭祀先祖。不可伐損樹木。血食。可服氣消息。

請壽算

道藏朝修圖。五月五日。乃續命之辰。其日可請道迎仙。請益壽。

戒曝荐

異苑。五月五日。戒曝荐席。新野康家。嘗以此日曝荐席。忽見一小兒于席下。俄而失所在。因相傳以為戒。

諱蓋屋

風俗通。五月五日以後。至月終。最忌翻蓋屋瓦。令人髮禿。又酉陽雜俎云。俗諺五月上屋。言五月人蛻。如上屋。即自見其影。魂魄不安矣。又歲時雜記云。五月五日。人多忌不上屋。小兒不得下中庭。

望海潮以授使者云。雲收飛脚。日社怒暑。新蟬高柳鳴時。蘭佩紫囊。蒲抽碧劍。吳絲兩腕雙垂。聞道五陵兒。蛟龍吼波。面衝碎琉璃。盡鼓聲中。錦標爭處。殿紅旂。使君冠蓋。道正霞翻。酒浪翠歌。扇動水風生。玉宇。微涼透入單衣。日暮楚天低。金蛇掣電。漾千頃。霜溪。宴罷休燃寶燭。憑月照人歸。

取贖雪

啓顏錄。隋朝有人斂慧而吃。楊素每開閣。即召與劇談。嘗歲暮無事對坐。因戲之云。今日家中有人爲蛇咬足。若爲醫治。此人應聲曰。取五月五日南牆下雪。雪塗塗之。即即即瘥。素曰。五月五日何處可得雪。答曰。若五五五月無雪。臘月何何何處有蛇。素笑而遣之。

歲時廣記卷二十一

端五中

賜公服

皇朝歲時雜記。端五賜從官已上酒園樓書扇。陸朝官已上賜公服。襖衫。大夫已上加袴。從官又加黃繡裏肚。執政又加紅繡裏肚。三禮。經筵史官賜雜紗帽及頭帶。帕子。塗金銀裝扇。子酒果。史官又加圍若上尊。仁宗時。自從官以上并講官。賜御帛書扇。稽攷。李唐亦有此賜。故杜甫端五日賜衣詩云。宮衣亦有名。端五被恩榮。細葛含風軟。香羅疊雪輕。自天題處濕。當暑着來清。意內稱長短。終身荷聖情。

賜時服

楊文公談苑。國朝之制。文武官諸軍校在京者。端五賜衣服。漚水燕談云。陸朝官每歲端五賜時服。又王沂公筆錄云。聖節。端五。冬初。賜百官時服。舊制。

賜金魚

李元絃傳。五月五日。宴武臣于殿。羣臣賜襲衣。時以紫服金魚。賜元絃及蕭嵩。

賜壽索

李肇翰林志。端五賜百官壽索。

賜帛扇。唐會要。貞觀十八年五月五日。太宗謂長孫無忌。楊師道曰。五日舊俗必用服玩相賀。今朕各遣卿飛白扇二枚。庶動清風。增美德。以推舊俗之法。

賜團扇

翰林志。初選者。召令赴銀臺試制書批答三首。內庫給青綺被紫絲履之類。端五賜青團扇。

賜鍾乳

芝田錄。重五賜宋環鍾乳。環命付醫合煉。兒姪曰。上賜必珍。付其家必欺換。不如就宅修製。環曰。持誠示信。尙懼見猜。示人以不信。其可得乎。爾勿以此待之。

賜綵絲

唐文類。劉禹錫謝端五表曰。端五賜臣墨詔。并衣一副。金花器三事。綵絲一軸。又將衣四副。綵絲五軸。光浴聖。慶賜曲露。

衣紗服

雜志。一朝士五日起居。衣紗公服。爲臺司所糾。三司使包拯亦衣紗公服。閉門使請易之。語曰。有何條例。答曰。不見舊例。只見至尊御此耳。乃易之。

進御衣

杜甫送向卿進奉端五御衣之上都情別云。裁縫雲霧成御衣。拜跪題封賀端午。

置高會

國朝事實。太宗征太原。行次澶淵。有太僕寺丞宋捷者。掌出納行在軍儲。迎謁道左。太宗見其姓名。喜以爲我師。有必捷之兆。車駕將至。令語攻城諸將曰。我端午日當置酒高會於太原城中。至癸未。繼先降。迺五月五日也。

作門帖

皇朝歲時雜記。學士院端午前一月。撰皇帝皇后夫人閣門帖子。送後苑作院。用羅帛製造。及期進入。先是諸公所撰。但宮詞而已。及歐陽脩學士始伸規諫。皇帝閣曰。佳辰共喜沐蘭湯。毒冷何須採艾禳。但得阜陶調鼎鼎。自然災殄變休祥。又曰。楚國因譏逐屈原。終身無復入君門。願因角黍詢遺俗。可鑒前王惑巧言。後人率皆傲之。春日亦然。民間以朱書詩或符呪作門帖。

納貢獻

漢食貨志。端午四方貢獻。至數千萬者。加以恩澤。而諸道侈靡。以自媚。

薦衣服

唐禮志。天寶二年。諸陵常以五月五日薦衣服。

借裙襖

唐舊史。萬年縣法曹孫伏伽上表曰。近太常于民間借婦女裙襖。以充妓女衣。擬五月五日玄武門遊戲。非所以為子孫法也。

寵妃子

天寶遺事。五月五日。明皇避暑遊興慶池。與妃子寢於水殿中。宮嬪輩凭欄倚檻。爭看雌雄。二瀾。戲於水中。帝時擁妃子于消金帳內。謂宮嬪曰。爾等愛水中鵝鴨。爭如我底底鴛鴦。

感從婢

北齊史。馮小憐太穆后從婢也。文襄王五月五日進之。號曰續命。能彈琵琶。工歌舞。後主惑之。齊亡。周武以賜代王達。達妃李氏為小憐所譖。幾死。隋文以賜達妃兄李詢。詢令着裙配春。

生賢嗣

異苑。田文母五月五日生文。父勸令勿舉之。後母私舉。文長成。童以實告之。遂啓父曰。不舉五月子何。父曰。生眉戶。損父文曰。受命於天。豈受命于戶。若不高其戶。誰能至其戶耶。父知為賢嗣。齊封孟嘗君。俗以五月為惡月。故忌。

與吾宗

宋略。王鎮惡以五月五日生。家人欲棄之。其祖猛曰。昔孟嘗君以此日生。卒得相齊。此兒必與吾宗。以鎮惡名之。

舉猶子

西京雜記。王鳳以五月五日生。其父欲不舉。曰。俗諺舉此日子。長及戶則自害。否則害其父母。其叔父曰。昔田文亦以此日生。其父嬰勸其母曰。勿舉。其母竊舉之。後為孟嘗君。號其母為薛公大家。皆以古事推之。非不祥也。遂舉之。黃朝英詩云。孟嘗此日鍾英氣。王鳳今朝襲慶源。

託胡姓

小說。胡廣本姓黃。以五月五日生。父母惡之。藏之胡盧。乘之河流。岸側居人收養。及長。有盛名。父母欲取之。廣以為背其所生。則不義。背其所養。則忘恩。兩無所歸。託胡盧而生也。乃姓胡。名廣。後七登三司。有中庸之號。

號萬通

傳燈錄。萬通法雲公。號州閩鄉人。俗姓張氏。初母祈於觀音像而妊。遇以唐貞觀六年五月五日生。始在弱齡。笑放如狂。八九歲方能言。遇兄戎役于安西。曾問隔絕。父母謂其誠死矣。日夕涕泣而憂思焉。通感念之甚。忽長跪而言。涕泣豈非憂兄耶。父母且疑且信。曰。然。通曰。詳思我所要者。衣裝糗糧。屨履之屬。請悉備焉。某將往觀之。忽一日。朝齋所備而往。夕返其家。告父母曰。兄善矣。發書視之。乃兄迹也。一家異之。弘農抵安西萬餘里。以其萬里而遇。故號曰萬通和尚。先是玄奘法師向佛國取經。見佛龜題柱曰。菩薩萬通。向閩鄉地教化。或笑或罵。或擊鼓。言事必驗。太平公主為造宅於己宅之右。則天武后臨朝。遂

以錦袍玉帶賜公。其事又出談寶錄及兩京記。東坡以玉帶施元長老。次韻云。錦袍錯落真相稱。乞與伴狂老萬通。乞去。

取團玉

西域記。于闐國有玉池。每以端午日王親往取玉。自王以下至庶人。皆取之。每取一團玉。以一團石投之。

瀝神水

金門歲節。端午日午時有雨。則急斫竹一竿。竹節中必有神水。瀝取癩肝為丸。治心腹積聚病。

送尤湯

歲時雜記。端午。京師道士畫符。作尤湯送遺。僧寺惟送團樓扇子。

掘韭泥

本草云。百草灰主脹臭及金瘡。五月五日。採乘露草一百種。陰乾燒作灰。以井華水為團。重燒令白。以醋和為餅。腋下挾之。乾即易當抽。一身痛悶。瘡出即止。以小便洗之。不過三兩度。又主金瘡。止血生肌。取灰和石灰為團。燒令白。刮傳瘡上。

鍊草灰

荆楚歲時記。宗士炳之孫。則字文度。常以五月五日雞未鳴時。採艾。見似人處。攬而取之。用炙有驗。又仇池筆記云。端午日日出時。以意求艾。似人者。採之以炙。殊效。一書中見之。忘其何書也。又未有異似人者。于明暗間以意命之而已。又千金方云。五月五日取艾。七月七日未出時。取麻花等分。合搗作炷。灸諸瘡。百壯即差。又本草云。五月五日。採艾曝乾作煎。勿令見風。經久可用。

膏桃人

古方。用桃人一百箇。去皮尖。于乳鉢中細研。不得犯水。候成膏。入黃丹三錢。丸如梧桐子大。每服三丸。當發日。面北用溫酒吞下。不飲酒。井花水亦得。五月五日午時合。忌雞犬婦人見之。大治疔疾。

燒葵子

四時要錄。端午日取葵子燒作灰。有患石淋者。頭以水調方寸服立愈。

粉葛根

圖經本草。五月五日午時。採葛根暴乾。以入土深者為佳。今人多以作粉食之。甚益人。神農本草云。葛根一名雞齊根。一名鹿薑。一名黃斤。生汝山川谷。陶隱居云。端午日。取葛根為屑。療金瘡。斷血為要藥。亦療瘡及瘡。

採菊莖

食療云。甘菊平。其葉正月採可作羹。莖五月五日採。花九月九日採。並主頭風目眩淚出。去煩熱。利五臟。野生苦菊不可用。又提要錄云。端午採艾葉。立冬日採菊花。葉燒灰。沸湯泡。澄清洗眼。妙。

浸糯米

靈苑方。治金瘡水毒及竹木簽刺癰疽熱毒等。糯米二升。揀去糠米。入瓷盆內。于端午前四十九日。以冷水浸。一日兩度換水。經以手淘轉。逼去水。勿令攪碎。浸至端午五日。乃取出。陰乾。生絹袋盛。掛常風處。旋取少許炒令燥。碾為末。冷水調如膏。隨大小裹定。瘡口外。以綿絹包定。更不要動。直候瘡愈。若金瘡誤犯生水瘡口作膿。亦腫漸甚者。急以藥裹定。二三日。其腫處已消。更不作膿。直至瘡合。若癰疽毒瘡初發。才覺疼痛。赤熱。急以藥膏貼之。疼痛腫毒。一夜便消。喉閉及咽喉腫痛。吐膿。並用藥貼項下腫處。竹簽刺者。隨臥貼之。明日看其刺出。在藥內。若貼腫處。乾即換之。常令濕為妙。惟金瘡及水毒不可換。恐傷動瘡口。

藥榴花

歲時雜記。人目昏赤者。五月五日。以紅絹或榴花及紅赤之物拭目而藥之。云。得之者代受其病。

剪韭菜

瑣碎錄。端午五日午時。剪韭菜和石灰搗作餅。曬乾。大能治撲損刀傷瘡口。并蜂蟻蜈蚣之毒。又云。取百草頭一斤。韭五斤。搗灰。

調莧菜

食療云。莧菜一名莫實。五月五日採。莧菜和馬齒為末。等分與調。孕婦服之。易差。但未知治何病。又云。莧菜與蟹肉同食。生蟹瘡。又云。取蟹甲如豆大者。以莧菜封裹之。置於土坑內。以土蓋之。一宿盡變成蟹兒。

刈莖耳

千金翼方。五月五日午時。刈地莖耳。耳葉多取陰乾。著大甕中。此草辟惡。若省病間疾。服此而往。則無所畏。服法為末。酒服方寸匕。若時氣不和。舉家服之。并殺三蟲。腸痔進食。周年服之。佳。七月七。九月九。亦可採用。本草云。莖耳實久服。耳目聰明。輕身強志。胡菜一名地葵。一名常思。許人謂之卷耳。生安陸川谷。

取木耳

千金翼方。端午五日採。桑上木耳。白如魚鱗者。患喉痺。即以碎綿裹。如彈丸。蜜浸含之。便差。

服龍芮

本草。石龍芮。人服。輕身不老。令人皮膚光澤。有子一名普果。能。一名地樞。一名天豆。一名彭根。生太山川。澤石邊。五月五日採。子二月八日採。皮陰乾。爾雅云。葦葦草。郭璞注云。鳥頭苗也。蘇恭注云。天雄是石龍芮。葉似葦草。

乾麻舌

本草。麻舌。味辛。微溫。無毒。主霍亂腹痛。吐逆心煩。生水中。五月採。陶隱居云。生小水中。五月五日採。乾。以

療霍亂。良也。

掛商陸

圖經本草。商陸俗名草柳。唯生咸陽山谷。今處處有之。多生于人家園圃中。春生苗。高三四尺。葉青如牛舌而長。莖青赤。至柔脆。夏秋開紅紫花。作朵。根如蘆葦而長。五月五日採。根竹筴盛。掛屋東北角。陰乾百日。搗篩。并花水調服。云。神仙所秘法。喉中卒被毒氣攻痛者。切根炙令熱。隔布熨之。冷輒易。立愈。

蕪漢丸

養生要集。苧味甘苦小溫。生漢中南鄭山谷。五月五日採用。王沂公作太皇太后閣。端午帖子云。更開天子孝。薦尤助長生。章簡公端午帖子云。尤薦神仙餌。舊開富貴花。

收蜀葵

四時纂要。端午五日收蜀葵。赤白者。各收陰乾。治婦人赤白帶下。為末酒服。赤者治赤。白者治白。大妙。

屑地菘

陶隱居訣。有一草似狼牙。氣辛臭。名地菘。人呼為劉樞。草。五月五日採。乾作屑。主療金瘡。言劉樞昔採用之耳。

曬白礬

瑣碎錄。端午五日。取白礬一塊。自早日曬至晚。收之。誤為百蟲所嚙。即以此物傳之。立效。

丸青蒿

歲時雜記。五月五日。採青蒿。搗石灰。至午時。丸作餅子。收蓄。凡金刀所傷。碾末傳之。甚妙。

種獨蒜

本草。葫味辛。有毒。除風邪。殺毒氣。圖經曰。葫。大蒜也。家園所時。每頭六七瓣。初種一瓣。當年便成獨子。葫。至明年。則復其本矣。然其花中有實。亦葫瓣狀。而極小。亦可種之。五月五日採。後魏李道念病。褚澄視之。曰。公有重病。答曰。舊有冷痰。今五年矣。澄診之。曰。非冷非熱。當時食白淪雞子過多。今取蒜一頭。煮之。服藥。乃吐一物如升。涎唾裏之。開看。乃雞雞翅羽頭爪齊全。澄曰。未盡。更服藥。再吐十二頭。後乃愈。

食小蒜

本草。小蒜。味辛。溫。有小毒。主霍亂。圖經曰。生田野中。根苗皆如葫。而極細小者是也。五月五日採。陶隱居云。小蒜生葉可煮和食。黃帝云。不可久食。損人心力。食小蒜。喚生魚。令人奪氣。

汁葫荽

必效方。葫荽味辛。溫。石勒諱胡。并汾人呼為香葵。主蟲毒神驗。以根絞汁半升。和酒服之。立下。又治諸石熱氣結滯。經年數發。以半斤。五月五日採。陰乾。水七升。煮取三升。去滓分服。未差更服。春夏葉。秋冬根莖。並用。亦可預備之。

灰苦菜

食療云。苦菜音微寒。生食治漆瘡。五月五日採。暴乾作灰。傅面。目通身漆瘡。不堪多食。陶隱居云。五月五日採。暴乾燒作灰。以療金瘡甚妙。

葵葉羹

陶隱居云。葵葉音菜。人以作羹。五月五日採。暴乾燒作屑。療雜瘡。及主積年惡瘡不愈者。立效。亦可雜百草取之。不必止此。一種爾。衍義曰。葵葉與雞腸草一物也。今雖分之。為二。其雞腸草中。獨不言性。故知一物也。雞腸草春開花。如菘豆大。莖葉如園葵。初生則直。長大即覆地。小戶收之。為蔬食也。烏髭髮。又食療云。溫作菜食之。益人。治一切惡瘡。搗汁傅之。五月五日者驗。

摘菜苗

本草。車前子一名菜苗。一名蝦蟆衣。五月五日採陰乾。仙經云。服餌令人身輕。能跳越岸谷。不老而長生。歐陽文忠公嘗得暴下國醫。不能愈。夫人云。市人有此藥。三文甚效。公曰。吾輩臟腑與市人不同。不可服。夫人買藥。以國醫雜進之。一服而愈。後公知之。召賣藥者。厚遺之。問其方。久之乃肯傳。但用車前子一味。為末。飯飲下二錢匕。云。此藥利水道。而不動氣。水道清濁。分殺。藏自止矣。

啖從容

本草。肉從容。強陰益精多子。五月五日採陰乾。陶隱居云。代郡。雁門。屬并州。多馬處。便有。言野馬精落地所生。生時似肉。以作羊肉羹。補虛乏極佳。亦可生啖。本經云。五月五日採。恐已老不堪用。故多三月採之。

製豬膏

咸訥為江陵府節度使。進豬膏九方。臣有弟。年三十二。中氣伏床。枕幾五年。醫不差。有道人。鑲計者。因觀此患。曰。可餌豬膏丸。必愈。其藥多生沃壤。高三尺許。節葉相對。當夏五月。已來收。每去地五寸。剪刈。以溫水洗泥土。摘其葉及枝頭。凡九蒸。九曝。不得太燥。但取足為度。仍熬搗為末。丸如桐子大。空心溫酒。或米飲下。二三十丸。服至二千丸。所患忽加。不得憂慮。是藥攻之力。服至四千丸。必得復故。五千丸。當復丁壯。臣依法修合。與訴服。果如其言。鑲計又言。此藥與本草所述。功效相異。蓋出處。盛在江東。彼土人呼豬為豬。呼臭為蒼氣。緣此藥如豬蒼氣。故以為名。但經蒸暴。蒼氣自泯。每當服後。須喫飯三五匙。歷之。五月五日採者佳。奉宣付醫院。詳錄收採。見天賦節。

相念藥

投荒錄。有在番禺。逢端午。聞街中喧然。賣相念藥聲。訝笑召之。乃蠻。蠟荷。揭山中異草。鬻於富婦人。為媚男藥。用此日。採取如神。又云。採鷓巢中。獲兩小石。號鷓枕。此日得之者。令婦人遇之。有抽金簪解耳環。以償其直者。

相愛藥

本草云。無風獨搖草。帶之。使夫妻相愛。生嶺南。頭如彈子。尾若鳥尾。兩片開合。見人自動。故曰獨搖草。按廣志云。生嶺南。又云。生大秦國。陶朱術云。五月五日採。諸山野。往往亦有之。又關經云。此草即獨活苗也。

出雍州山谷。或隴西南安。今蜀漢者佳。此草得風不動。無風自動。故一名獨搖草。

相喜藥

本草云。桃朱術。取子帶之。令婦人為夫所愛喜。生園中。細如片花。紫子作角。以鏡向旁敲之。則子自發。五月五日收之。

能飲藥

千金方。五月五日。採小豆花葉。陰乾末服之。又云。五月五日。取井中倒生草。枝陰乾末。酒服之。並治飲酒令人不醉。又本草云。河邊木。令人飲酒不醉。五月五日。取七寸。投酒中。二徧飲之。必能飲也。

不忘藥

千金翼方。常以五月五日。取東向桃枝。日未出時。作三寸木人。著衣帶中。令人不忘事。

急中藥

經驗方。治急中風。目瞑牙噤。無門下藥者。以中指點散子。措齒二三十。措大牙左右。其口自開始。得下藥。名開關散。白龍腦。天南星。等分。乳鉢研為細末。用五月五日午時合。患者只用一字至半錢。

丁根藥

本草。斷續草。合羊蹄菜。青苔。半夏。地骨皮。蜂窠。小兒髮。緋帛。並等分。作灰。五月五日。和諸藥末。服一錢七。丁根出也。

金瘡藥

林氏傳信方。五月五日。平旦。使四人出四方。各於五里內。採一方草木莖葉。每種各一握。勿令漏脫一事。日正午時。細切。確搗。入石灰。極令爛熟。一石草。一斗石灰。先鑿桑樹。令可受藥。取藥內孔中。築令堅。仍以桑樹皮。蔽之。別以麻。搗石灰。極密。泥之。令不滲氣。又以桑皮。纏之。至九月九日。午時。取出。陰乾。百日。藥成。搗之。日暴令乾。更搗。絹篩貯之。凡一切金瘡。傷折出血。登時。以藥封裹。治使牢。勿令動轉。不過十日。即瘥。雖突厥。質汁。黃末。未能及之。名金瘡大散。

採雜藥

荆楚歲時記。五月五日。競採雜藥。可治百病。又本草。所載。收藥。多以五日。類演作。帝閣端五帖子云。靈藥。收農錄。薰風拂舜琴。

吞百藥

四時纂要。端五日。採百藥苗。以品數多為妙。不限分兩。吞取自然汁。和石灰三五升。脫作餅子。曝乾。治一切金瘡。血立止。兼治小兒惡瘡。

合諸藥

瑣碎錄。五月上辰。及端午日。臘日。除日前三日。合藥可久。不歇氣味。

曝人藥

提要錄五月五日晴人曝藥歲無災雨則鬼曝藥人多病此箇中諺語

焚故藥

歲時雜記端午日午時聚先所蓄時藥悉當庭焚之辟疫氣或止燒尤

撰附帖

容齋五筆云唐世五月五日揚州於江心鑄鏡以進故國朝輪苑撰端午帖子詞多用其事然道詞命意工拙不同王禹玉云紫閣曠曉曉露墀九御薦高華何時又進江心鑄鏡試與君王御象邪李邦直云艾葉成人後榴花結子初江心新得鏡龍瑞護仙居趙彥若云揚子江中方鑄鏡未央宮裏更飛符楚花欲共朱靈合驅盡神姦又得無又云揚子江中百鍊金寶蓋疑是月華沈爭如聖后無私鑑明照人間萬善心又云江心百鍊青銅鏡架上雙銀翠縷衣李士美云何須百鍊鏡自勝五兵符傅墨卿云百鍊鏡從江上鑄五時花向帳前施許沖元云江中今日成龍鑿花外多年磨黛陂合照乾坤共作鏡放生河海盡爲池蘇子由云揚子江中寫鏡龍波如細縠不搖風宮中驚捧秋天月長照人間助至公大概如此唯東坡不然曰講餘交霍轉回廊始覺深宮夏日長揚子江心空百鍊只將無逸鑑與亡其輝光氣焰可畏而仰也若白樂天諷諫百鍊鏡篇云江心渡上舟中鑄五月五日午時背有九五飛天龍人人呼爲天子鏡又云太宗但以人爲鏡監古監今不見容乃知天子別有鏡不是揚州百鍊銅用意正與坡合予亦嘗有一聯云願儲醫國三年艾不博江心百鍊銅然去之遠矣端午故事莫如楚人競渡之的蓋以其非吉祥不可施諸祝頌故必用鏡事云

服金丹

神仙感異傳唐相國盧公鈞爲尚書郎以疾出爲均州刺史常於郡後山齋獨處忽見一人衣飾弊故躡垣而入自言姓王從山中來謂公曰公之貴當位極人臣而壽不永故相救爾以腰巾蘸於井中解丹十粒振腰巾之水俾公咽之明年公解印還京復見王曰君今年第二限終爲災極重以公雪冤獄活三人之命災已息矣後二十三年五月五日午時可令一道士於萬山頂相助此時公節制漢土當有月華相授勿愆期也公後出領漢南及期命道士牛知微登萬山頂尋約而王已先在遂以金丹十粒令授於公條爾不見公服之年九十餘耳目聰靈氣力不衰

除鐵使

逸史王播少貧賤居揚州無人知識唯一軍將常接引供給無不罄盡杜僕射亞領鹽鐵在淮南端午日盛爲競渡之戲諸州徵異樂兩縣爭勝負彩樓看棚照耀江水數十年以來未有也凡揚州之客無賢不肖盡得預焉唯王公不招惆悵自責軍將曰某有棚一座子弟悉在彼但於棚內看卻勝居盤筵間也王公曰唯逐往棚時夏初日方熱軍將令送酒一棹王公自酌將盡棚中日色轉熱酒酣昏憊遂就枕纔睡夢身在宴處居杜之坐判官在下良久驚覺亦不敢言於人後爲宰相將除淮南鹽鐵使勅久未下因召舊從事語之曰某淮南鹽鐵定矣數日果除到乃符昔年之夢時五月上旬也

誅幻僧

仙傳拾遺葉法善字道元處州松陽縣人四代修道皆以陰功密行及勅召之術救物濟人初師居四明之下天臺之東數年忽於五月一日有老鬼詣門號泣求救門人謂其有疾也師引而問之答曰某東海

歲時廣記卷二十三

端午下

進龍鏡

異聞集唐天寶中揚州進水心鏡一面青瑩耀日背有盤龍勢如飛動玄宗覽而異之進鏡官揚州參軍李守泰白鑄鏡時有老人自稱姓龍名謹髮鬢皓白眉垂肩衣白衣有小童衣黑衣呼爲玄冥至鏡所謂鏡匠呂暉曰老人解造真龍鏡爲汝鑄之將愜帝意遂令玄冥入鏡所局戶三日戶開呂暉等搜覓已失龍鏡及玄冥所在鑪前獲素書一紙云開元皇帝聖通神靈吾遂降祉斯鏡可辟衆邪鑿萬物秦皇之鏡無以加焉歌曰盤龍盤龍隱於鏡中分野有象變化無窮與雲吐霧行雨生風上清仙子來獻聖聰呂暉等移鑪以五月五日於揚子江心鑄之後大旱不雨葉法善祠鏡龍於凝陰殿須臾雲氣滿殿甘雨大澍酉陽雜俎云僧一行開元中嘗早玄宗祈雨一行曰嘗持一器上有龍狀者方可致之命於內府遍視皆言不類後指一鏡鼻盤龍喜曰此真龍矣持入道場一夕而雨或云是揚州所進初模範時有異人至請閉戶入室數日開戶模成其人已失有圖并傳見行於世此鏡五月五日於揚子江心鑄之者又李肇國史補云揚州舊貢江心鏡五月五日揚子江心所鑄也或言無百鍊者六七十鍊則止易破難成往往有鳴者



龍也。大帝所勅。主入海之寶。一千年一更其任。無過者超證仙品。某已九百七十年。微績垂成。有夢羅門。逞其幻法。住於海峯。晝夜梵咒。積三十年。其法將成。海水如雲。卷在半天。五月五日。海將竭矣。統天鎮海之寶。上帝制靈之物。必為幻僧所取。五日午時。乞以丹符相救。至時。師救丹符飛往。救之。海水仍舊。胡僧愧欺。赴海而死。明日。龍蓋寶貨奇珍。來以報師。師曰。林野之中。棲神之所。不以珠寶寶貨為用。一無所取。因謂龍曰。此崖石之上。去水且遠。但致一清泉。即為惠也。夕。聞風雨之聲。及明。遶山齋四面成一道石渠。泉水流注。終冬不竭。至今謂之天師渠。

碎鬼宅

廣異記。趙州盧參軍。其妻甚美。罷官還都。五月五日。妻欲之市。求續命物。上舅姑。車已臨門。忽暴心痛。食頃而卒。盧往見。正議大夫明崇儼。扣門甚急。崇儼驚曰。端午日。款關而厲。是必有急。遂趨而出。盧乃拜以聞。崇儼云。此泰山三郎所為。遂書三符。以授盧。還家可速燒第一符。如人行十里許。不活。更燒其次。若又不活。更燒第三符。積死必當復生。不來必死矣。盧還家。如言燒符。其妻遂活。頃之能言。云。初被車載至太山頂。別有宮室。見一少年。云是三郎。侍婢十餘人。擁入別室。待粧甫畢。三郎在堂前伺候。方擬宴會。有頃。聞人款門。云上。隸功曹。奉都使處分。問三郎何以取盧家婦。宜即遣還。三郎怒呵。功曹令去。須臾。又聞款門。云。是直符使者。都使令取盧夫人。又不聽。尋有疾風吹黑雲。從山頂來。二使唱言。太乙直符至矣。三郎有懼色。忽捲宅高百餘丈。放之。人物糜碎。唯盧妻獲存。二使送還至家。見身臥床上。意甚悽愴。被人推入形。遂活。

尋父屍

東漢烈女傳。孝女曹娥者。會稽上虞人。父盱。能鼓琴。為巫覡。漢安二年五月五日。於縣江。泝滂婆娑迎神。溺死。不得其屍。娥年十四。乃沿江號哭。晝夜不絕聲。旬有七日。遂投江而死。至元嘉元年。縣長度尚。改葬娥於江南道旁。為立碑焉。會稽典刑錄云。曹娥投江死。三日後。與父屍俱出。

知人命

王明清揮塵錄。姚宏。字令聲。越人也。宣和。中。在上序。有僧妙應者。能知人休咎。語宏云。君不得以命終。候端午日。伍子胥廟。中見榴花開。則奇禍至矣。宏初任監杭州稅。三年。不敢登吳山。後知衢州江山縣。將赴官。來謁師。師既歸。出城數里。值大風雨。亟趨路旁一小廟。中見庭下榴花盛開。詢諸祝史。云。此伍子胥廟。其日乃五月五日。宏慘然登車。未幾。追趕大吏。死獄中。先是宏嘗語人曰。世所傳秦丞相上書黏罕。乞存趙氏。其書與實來者大不同。更易其語。以掠其美名。秦聞之。大怒。會宏在江山。當時亢旱。有巡檢者。能以法致雨。試之果然。邑民訟其以妖術惑眾。由是追赴棘寺。遂罹其酷。

剃佛鬚

紺素雜記。劉公喜說云。晉謝靈運。謫美。臨刑。施於南海。祇洹寺。為維摩詰像。僧人保惜。略不虧損。中宗朝。安樂公主。端五日。關草。欲廣獲其物色。令人馳驛取之。又恐為他人所得。因剪棄其餘。今遂絕。又見國

史纂異東坡詩云。猶勝江左狂靈運。共關東晉百草蠶。蘇子由詩云。長歎靈運不知道。強剪美鬚插兩額。絕妖怪

溺狐媚

廣異記。唐宋州刺史王璿。少時儀貌甚美。為牝狐所媚。家人或有見者。風姿端麗。雖幼遇之者。必欲容致敬。自稱新婦。對皆有理。由是人樂見之。每至端午。及佳節。悉有續命物饋送。云。新婦上某郎某娘續命。衆人笑之。然所得甚衆。後璿職高。狐乃不至。蓋其祿重。物不得為怪。

占雀鳴

唐書。崔信明益都人。以五月五日正午時生。有異雀數頭。身形甚小。五色皆備。集於庭樹。鼓翼齊鳴。其聲清亮。太史良占曰。五月為火。火為離。離為文。日正中。文之盛也。又雀五色而鳴。此兒必文藻煥爛。名播天下。雀形既小。祿位殆不高耳。及長。博聞強記。下筆成章。雖名冠一時。而位不達。

滴蛇血

夷堅志。河內府一客。以端午日入農家乞漿。值其盡出刈麥。方小立。聞屋側喀喀作聲。趨而視之。則有蛇踞屋上。垂頭滴。滴血於盆中。客知必毒人者。默自念。吾當為人除害。乃悉取血。置其家。盡中。詣鄰舍。以須。良久。彼家長幼負麥歸。皆渴困。爭赴廚飲。盡汁。客飯畢。復過其門。則盡室死矣。

戒牛肉

藏經。每歲五月五日。瘟神巡行世間。宜以朱砂大書云。本家不食牛肉。天行已過。使者須知。十四字。貼於門上。可辟瘟疫。蓋不食牛肉之家。瘟神自不侵犯。今人多節去。本家不食牛肉。六字。只貼云。天行已過。使者須知。八字。遂使藏經語意不全。

伺蜥蜴

漢武內傳。武帝以端午日取蜥蜴置之器。飼以丹砂。至明年端五。搗之。以塗宮人之臂。有所犯則消沒。不爾。則如赤瘰。故得守宮之名。張華博物志云。蜥蜴或名蜥。以器養之。飼以朱砂。體盡赤。所食滿七斤。搗萬杵。點女人肢體。終身不滅。惟房室事則滅。故號守宮。東方朔奏武帝用之。有驗。淮南畢萬術云。取守宮。輒合陰陽者。以牝牡各藏之。囊中。陰陽百日。以點女臂。則生文章。與男子合陰陽。則滅去也。翰苑名談云。守宮其形大概類蜥蜴。足短而加闊。亦有金色者。秦始皇時有人進之。云能守輪。人不敢竊。發輪。故名守宮。或曰。以守宮繫宮人之臂。守宮吐血。汚臂者。有淫心也。秦皇殺之。又爾雅云。蜥蜴。蜥蜴。守宮。同。為一物。又陶蘇注本草云。其類有四種。一大形純黃為蛇醫。次小形長尾。見人不動。名龍子。次小形而五色

尾青碧可愛。名蜥蜴。並不整人。一種喜緣籬壁。名蠅。形小而黑。乃言整人必死。又名守宮。李賀詩云。象房夜擣紅守宮。李商隱詩云。巴西夜擣紅守宮。後房點臂班班紅。劉筠宮詞云。難消守宮血。易斷驚柱膠。古宮詞云。愛情加窮袴。防閑託守宮。

捕蟪蛄

抱朴子內篇肉芝者。謂萬歲蟪蛄。頭上有角。目亦。頰下有丹書八字。體重而跳捷。以五月五日中午時取之。陰乾百日。以其足置地。即為流水。帶其左手於身。辟五兵。若敵人射己。弓矢皆反。還自射也。又玄中記云。食之者壽千歲。王氏神仙傳云。益州北平山上有白蝦蟇。謂之肉芝。非仙方靈骨。莫能致也。又荆楚歲時記云。五月五日。俗以此日取蟪蛄為辟兵。六日則不中用。故世云。六日蟪蛄。起於此也。陳簡齋詩云。六日蟪蛄。非世用。

得啄木

荆楚歲時記云。野人以五月五日得啄木貨之。主齒痛。古今異傳云。本雷公採藥。化為此鳥。淮南子云。啄木愈齋。其信矣乎。又有青黑者。頭上有紅毛。生山中。土人呼為山啄木。大如鷓。本草云。啄木鳥。主痔瘡。治牙齒。蟪蛄。燒為末。納牙孔中。不過三數。此鳥有小。有大有。有斑。有無斑。斑者是雌。穿木食蠹。爾雅云。齧斷木。又深師方云。治蛀牙。有孔。疹者。以啄木鳥。舌尖。綿裹於痛處。咬之。

焚鳥鳥

漢史曰。五月五日。作鳥糞。賜百官。以其惡鳥。故以五日食之。古者重鳥糞。及鳥糞。蓋欲滅其族類也。嶺表錄異云。鷓鴣。即鷓也。鬼車之屬。亦名夜遊女。鷓鴣屋上。則有答。荆楚歲時記云。聞之當喚狗耳。又曰。鷓鴣大如鳩。惡聲。飛入人家。不祥。其肉美。堪為炙。故莊子云。見彈思鷓。又云。古人重鷓。尚肥美也。說文云。鷓。不孝鳥。食母而後能飛。東坡端五詩云。和羹未賜鷓。頰演作太皇太后。閣端五帖子云。百官卻拜鷓。鷓。賜凶。去方知舜有功。

焚鷓鴣

零陵雜記。鷓鴣。人多養之。五月五日。去其舌。尖則能語。聲尤清越。鷓鴣。不能過也。劉義慶幽明錄云。晉司空桓豁。在荊州。有參軍。五月五日。剪鷓鴣舌。教語。無所不能。後於大會。悉效人語。聲無不相類者。時有參佐。鷓鴣。因內頭。盆中。效之。有主典。益牛肉。乃白參軍。以新荷葉。裹置屏風。後搜得。爵盜者。借虛中。端午詩云。菖蒲花不豔。鷓鴣性多靈。

帶布散

北戶錄。布散。腳歷骨。令人夫妻相愛。五月五日。收帶之各一。男左女右。置之水中。自能相隨。江東呼為郭公。北人云。撥殼。一名。種殼。似鷓長尾。爾雅云。鷓鳩。注云。今之布殼也。牝牡。飛鳴。以羽相拂。禮記。月令云。鳴鳩拂其羽。

破蟪蛄

本草。蟪蛄。苦。味微寒。有毒。主。瘰癧。五月五日。取。蟪蛄。地。令。熟。置。蛇。其中。以。酒。沃。之。足。出。醫。家。所。用。乃。赤。鏈。黃。領。多。在。人。家。屋。壁。間。吞。鼠。子。雀。雞。見。腹。中。大。者。破。取。乾。之。

遺蛇膽

朝野僉載。泉。建。州。進。蛇。膽。五。月。五。日。取。時。擊。兩。柱。相。去。五。六。尺。繫。蛇。頭。尾。以。杖。於。腹。下。來。去。扣。之。膽。即。聚。以。刀。割。取。藥。封。放。之。不。死。後。復。更。取。看。肋。下。有。痕。即。放。西。陽。雜。俎。云。蛇。膽。上。旬。近。頭。中。旬。在。心。下。旬。在。尾。圖。經。云。出。交。廣。七。州。嶺。南。諸。州。藥。性。論。云。蛇。膽。主。下。部。蟲。殺。小。兒。疳。疔。

取蛇蛇

本草。蛇。主。小。兒。百。二十。種。驚。癇。一。名。龍。子。衣。一。名。蛇。符。一。名。弓。皮。生。荆。州。川。谷。及。田。野。五。月。五。日。十五。日。取。之。良。陳。藏。器。云。蛇。主。瘰。癧。取。正。發。日。以。蛇。皮。塞。病。人。兩。耳。臨。發。時。又。以。手。持。少。許。并。服。一。合。鹽。醋。汁。令。吐。也。

食蛇肉

朝野僉載。泉。州。有。客。盧。元。欽。染。大。風。唯。鼻。根。未。倒。屬。五。月。五。日。官。取。蟪。蛄。膽。欲。進。或。言。肉。可。治。風。遂。取。一。截。蛇。肉。食。之。三。五。日。頓。漸。可。百。日。平。復。又。商。州。有。人。患。大。風。家。人。惡。之。山。中。為。起。茅。舍。有。鳥。蛇。墜。酒。罈。中。病。人。不。知。飲。酒。漸。瘳。墨。底。見。蛇。骨。方。知。其。由。也。

焚鷓鴣

西陽雜俎。鷓鴣。取。在。樹。杪。枝。不。取。墮。地。者。又。傳。枝。受。卵。端。五。日。午。時。焚。其。巢。疾。病。者。其。疾。立。愈。

用鷓鴣

陶隱居雜錄。五。月。五。日。取。雄。鷓。入。術。家。用。一。名。飛。取。

灰鷓鴣

本草。鷓。主。小。兒。驚。癇。五。月。五。日。取。日。華。子。云。鷓。治。小。兒。驚。癇。燒。灰。服。并。治。蛇。咬。

煉狗糞

外臺雜要。治。馬。鞍。瘡。狗。牙。灰。醋。和。敷。之。又。五。月。五。日。取。牡。狗。糞。燒。灰。敷。之。良。

斷蠶爪

提要錄。五。月。五。日。取。蠶。爪。著。衣。領。中。令。人。不。忘。

燒腳頭

本草。腳。頭。味。甘。大。溫。無。毒。五。月。五。日。取。頭。骨。燒。之。止。痢。

捉蝦蟇

神農本草。蝦。蟇。一。名。苦。蠃。五。月。五。日。取。東。行。者。四。枚。反。縛。著。密。室。中。閉。之。明。旦。啓。視。自。解。者。取。為。術。用。能。使。人。縛。亦。自。解。燒。灰。傳。瘡。立。驗。其。筋。塗。玉。刻。之。如。蠟。又。藥。性。論。云。端。午。取。蝦。蟇。眉。脂。以。朱。砂。磨。香。為。丸。如。麻。子。大。孩。兒。疳。瘦。者。空。心。一。丸。如。腦。疳。以。蠟。汁。調。滴。鼻。中。立。愈。

蒸蟻娘

本草。蟻娘寒有毒。主小兒驚癇。一名蝮蟻。五月五日取。蒸藏之。臨用當炙。勿置水中。令人吐。莊子云。蝮蟻之智在於轉丸。喜入糞中取尿丸以脚推之。俗名推丸。當取大者。其類有三四種。以鼻頭扁者為真。劉涓子云。治鼠瘻。死蟻娘燒作末。苦酒和傅之。數過即愈。先以鹽湯洗。

埋蟻娘

埤雅云。五月五日取蟻娘首。正中門埋之。皆成青珠。又博物志云。埋蟻娘頭於西向戶下。則化成青色珠。故類從曰。蟻娘之首。瘞而為珠。

取蟻姑

四民月令。五月五日取蟻姑。可合惡疽藥。又取東行蟻姑。治煩人難產。

候蚯蚓

本草云。蟲。蚯蚓。二物異類。同穴為雌雄。令人相愛。五月五日收取。夫婦帶之。蟲。如蝗蟲。東人呼為蝮。有毒。有黑斑者。候交時取之。

收鼠婦

本草云。鼠婦。微寒無毒。主氣癰。不得小便。婦人月閉血瘕。生魏郡平谷。及人家地上。五月五日取。日華子云。鼠婦。蟲有毒。通小便。能墮胎。

乾伏翼

陳藏器本草云。伏翼。主蚊子。五月五日取。倒懸者。曬乾。和桂。薰陸。香為細末。燒之。蚊子去。又云。取其血滴目。令人不睡。夜中見物。瑣碎後。錄曰。端午日。以麻線一條。圍床周匝。以蝙蝠血塗床四向。可絕蚊蚋。

汁蠅虎

博聞錄。五月五日午時。取蠅虎汁。并黑豆。其豆自能躡躡擊蠅。

去蚊蠶

瑣碎錄。五月五日取浮萍草。日曬乾。二月收桐花。和夜明砂。合搗末。作香印。燒室中。辟蚊蠶。一云。五月皆可採。

辟蚊子

提要錄。五月五日午時。望太陽。吸太陽氣。念咒曰。天上金雞。喚蚊子。腦髓。一氣七遍。噴燈心上。遇夜。將燈心。點燈。辟去蚊子之屬。

浴蠶種

博聞錄。閩俗。端午日。以漂棕汁。浴蠶種。續以蒲艾。桃柳葉。按井花水。澄清再浴。懸淨處。

進花圖

酉陽雜俎。北朝婦人。以五月五日進五時花。施于帳上。博墨卿。端五帖子云。百鍊鑿從江上鑄。五時花向。

輟訓施

採巖藥

同寧。寧德縣。邑人程公端。五日入巖採藥。忽然輕舉。因曰。五日巖。

生彌勒

酉陽雜俎。龜茲國。以五月五日為彌勒佛下生日。龜音邱。茲音慈。

討賽離

燕北雜記。五月五日午時。採艾葉。與綿相和。絮衣七事。戎主著之。番漢臣僚。各賜艾衣三事。戎主及臣僚。飲宴。渤海廚子。進艾糕。各點大黃湯下。番呼此節為討賽離。

歲時廣記卷二十四

朝節

圖經云。池陽風俗。不喜端午。而重夏至。以角黍。舒雁。往還。謂之朝節。歲時雜記云。瀨江州郡。皆重夏至。殺鵝為炙。以相遺。村民尤重此日。

頒冰酒

會要。唐學士。初上賜食。悉是蓬萊池魚鱠。夏至頒冰及酒。以酒味濃。和冰而飲。李德裕詩云。荷淨蓬池鱠。冰寒野水醪。蓋禁中有野酒坊。

禁舉火

後漢禮儀志。夏至。禁舉火。作炭鼓鑄。消石冶皆止。

進粉囊

酉陽雜俎。北朝婦人。夏至進扇及脂粉囊。皆有辭。

結杏子

文昌雜錄。唐歲時節物。夏至則有結杏子。

著五綵

風俗通夏至日著五綵辟兵題曰游光厲鬼知其名者無瘟疫五綵辟五兵也今人取新斷續繫戶亦此類也一云厲鬼字野重游光

施朱索

續漢書禮儀志夏至陰氣萌作恐物不成以朱索連桃印施門戶後世所尚以爲飾也

求百飯

歲時雜記京輔舊俗皆謂夏至日食百家飯則耐夏然百家飯難集相傳於姓柏人家求飯以嘗之有豎工柏仲宜太保每歲夏至日炊飯饋送知識家又云求三家飯以供晨餐皆不知其所自來

作淨饌

歲時雜記江東僧以夏至日作淨饌送檀越家

吞暑符

朝野僉載或問不熱之道答曰夏至日服玄冰丸飛雪散六壬六癸符暑不能侵

餌硫黃

孫公談圃硫黃神仙藥也每歲夏至三伏日必餌百粒去臟腑中滯穢甚有驗焉客因與公言曰夫硫黃之與鍾乳皆生於石陽氣溶液凝結而就石陰也夏至陽發乎地相薄而不和故聚爲大熱之藥硫黃伏於石下泉源所發則蒸爲湯其沸可以烹飪是宜服之殺人粉以爲劑老幼皆可服得火者多發爲背疽若鍾乳生巖穴流如馬瀉結如雞管虛空中若不足畏者然不待火研以玉槌七晝夜不息而其性燥怒不解甚於硫黃昔夏文莊公服藥粥有小吏食其餘流血而殞用此二藥也硫黃信有驗殆不可多服若陸生韭菜柔脆可茹則名爲草鍾乳水產之茨其甘滑可食則名水硫黃豈二物亦性之煖歟不然徒盜其名也公撫掌而笑

服丹藥

瑣碎錄金液丹硫黃煉成乃純陽之物夏至人多服之又本草螻蛄一名螻蛄一名天蟻出肉中刺生東城平澤中亦出者良夏至日取曬乾揉真人方云治箭鏃在咽喉骨痛及針刺不出以螻蛄搗取汁滴上三五度箭頭自出

驗貓鼻

酉陽雜俎貓目睛且春圓及午豎斂如綫其鼻端常冷唯夏至一日暖貓洗面過耳則客至貓一名蒙貴一名烏員

改井水

續漢書禮儀志夏至日浚井改水冬至日鑽燧改火可去溫病

灑井水

春秋考異郵夏至井水灑

天賜節

國朝會要曰祥符四年正月詔以六月六日天書再降日爲天賜節在京禁屠宰九日詔諸路並禁從歐陽彪之請也

謁聖祖

嘉泰事類儀制令諸州立聖祖殿天賜節州長吏率在城官朝謁

詔醮設

國朝會要祥符元年六月六日天書降兗州泰山醴泉二年五月八日詔曰其六月六日天書降泰山日宜令醮設

賜休假

國朝會要祥符二年六月六日詔在京諸州六月六日並賜休假一日前此遣中使詣宰臣王旦第特令中外賜假至今以爲休務

罷朝謁

容齋五筆大中祥符之世諛佞之臣造爲司命天尊下降及天書等事於是降聖天慶天祺天賜諸節並與始時京師宮觀每節齋醮七日旋減爲三日爲一日後不復講百官朝謁之禮亦罷今中都未嘗舉行亦無休假獨外郡必詣天慶觀朝拜途休務至有前後各一日此爲敬事司命殆過於上帝矣其嘗寢明甚情無人能建白者

宜禳禱

道藏經六月六日爲清暑之日崇寧真君降誕之辰正一朝修圖曰六月六日真武靈應真君下降日護國顯應公誕生之日大宜禳禱

獻香楮

東京夢華錄崔府君廟在京城北十五里世傳府君以六月六日生傾城具香楮往獻之本廟在磁州是日尤盛事具碑記

服菝菝

圖經本草云菝菝音呼火秋草今處處有之人亦皆識春生苗似芥菜而狹長秋初有花如菊秋末結實頗似鶴虱近世多有單服者云甚益元氣蜀人服之之法五月五日六月六日九月九日採其葉去根莖花實淨洗曬乾入飯層酒與蜜蒸之又曝如此九過則已氣味極香美熬搗篩蜜丸服之治肝腎風氣四肢麻痺骨間痛腰膝無力者亦能行大腸氣惟文州高郵軍者性熱無毒服之補虛安五臟生毛髮主肌肉麻痺婦人久冷尤宜服之他州所產者有毒不宜用

收瓜蒂

經驗方治通身如金色瓜蒂四十九箇須是六月六日收者丁香四十九箇用甘錫子燒煙盡爲度細研

爲末。小兒用半字吹鼻內及措牙。大人用一字吹鼻內。立差。

造神糖

歲時雜記。醫方所用神糖。皆六月六日造也。其法以河水和糖作塊。如瓦磚狀。大小隨意。以紙重裹。懸風處。一月可用。和糖不得太軟。本草云。糖味甘。大暖。六月作者良。賈相公進牛經云。牛生衣不下。取六月六日糖末三合。酒一升。灌便下。

煎楮膏

經驗後方。煉楮子煎法。取楮子五升。六月六日採。以水一石煮。取五升。去滓。微火煎如餡。堪用。隱居云。楮子即楮實也。仙方取以搗汁和丹。用抱朴子云。楮實赤者服之。老者少。令人夜能徹視。鬼神道士梁頓年七十。乃服楮實者。久服轉爲骨軟疾。

釀穀醋

治生先務。閩人以六月六日造穀醋合醬。云。其日水好。

歲時廣記卷二十五

三伏節

陰陽書曰。夏至逢第三庚爲初伏。第四庚爲中伏。立秋後初庚爲末伏。是謂之三伏。曹植謂之三旬。

初祠社

史記秦紀。德公二年。初作伏祠。

自擇日

漢書。高帝分四郡之衆。用良平之策。還定三秦。席卷天下。蓋君子所因者本也。論功定封。加金帛。重復。詔。異。令。自。擇。伏。日。不。同。於。風。俗。也。

枯草木

風俗通戶律。漢中。巴蜀。廣漢。自擇伏日。俗說漢中。巴蜀。廣漢。土地溫暑。草木蚤生。晚枯。氣異中國。夷秋。畜。之。故。令。自。擇。伏。日。也。

行厲鬼

後漢永元六年六月己酉。初令伏閉盡日。漢官儀舊注云。伏日厲鬼所行。故盡日閉。不干他事。

賜酒肉

漢書。東方朔爲郎。伏日詔賜諸郎肉。太官丞日晏不來。朔獨拔劍割肉。謂其同官曰。伏日當早歸。請受賜。即懷肉去。太官奏。詔朔自責。朔曰。受賜不待詔。何無禮也。拔劍割肉。一何壯也。割之不多。又何廉也。歸遺。君。又何仁也。杜甫詩云。尙想東方朔。談諧割肉歸。富鄭公詩云。古云伏日當早歸。况今著令許休暇。

賜醴汁

出。筆。下。歲。時。記。伏。日。賜。宰。相。學。士。醴。汁。京。尹。公。主。駙。馬。蜜。麪。及。漿。水。

頒麪麵

歲時雜記。京師三伏。唯史官賜冰麪。百司休務而已。自初伏日爲始。每日賜近臣冰人四匣。凡六次。又賜冰麪麵三品。並黃絹爲囊。蜜一器。頰演作皇帝閣端午帖子云。九門已散秦醫藥。百辟初頰凌室冰。

供冰匣

皇朝歲時雜記。政府及要局。修史修書之類。人日供冰二匣。自初伏至末伏。又陸潤邦中記。石季龍於冰井臺藏冰三伏之日。賜大臣。

送冰獸

天寶遺事。楊國忠子弟。以姦媚結識朝士。每至伏日。取冰。命工雕爲鳳獸之狀。或飾以金環綵帶。置之雕盤中。送與王公大臣。惟張九齡不受其惠。

琢冰山

天寶遺事。楊氏子弟。每至伏中。取大冰。使匠琢成山。周圍於宴席間。座客雖酒酣。而各有寒色。亦有挾纊者。其曠貴如此。

避時暑

魏文帝與略。大駕都許。使劉松北鎮。與袁紹並置酒。以盛夏三伏之際。晝夜與松飲。至於無知。以避一時之暑。故河朔間有避暑飲。杜甫詩云。離邊老卻陶潛菊。江上徒逢袁紹盃。何遜苦熱詩云。實無河朔飲。空有臨淄汗。

結涼棚

天寶遺事。長安富家子劉逸。李閑。衛曠。家世巨豪。而好接待四方之士。疎財重義。有難必救。真慷慨之士。人皆歸仰焉。每暑伏中。各於林亭內植畫柱。以錦綺結爲涼棚。設坐具。召長安名姝間坐。遞相延請。爲避暑會。時人無不愛羨。

噴碧筒

精神勝說。魏正始中。鄭公愨三伏之際。率賓僚避暑於歷城北。使君林取蓮葉盛酒。以簪刺葉。令與柄通。曲莖輪困。如象鼻。傳噓之名。碧筒酒。東坡詩云。碧筒時作象鼻。白酒微帶荷心。方伯休詩云。幾酌碧筒陪笑詠。

浮瓜李

東京夢華錄云京都人最重三伏蓋六月中別無時節往往風亭水榭峻宇高樓雪櫃冰盤浮瓜沈李流盃曲沼包鮓新荷遠颺笙歌通夕而罷

喜養井

宋王元讓壽陽記明養井者三伏之日炎暑鬱鬱男女行來其氣短急望見養井則喜不可言未至而憂既至而樂號為養井

殮熱粥

世說郗超字嘉賓三伏之日詣謝公炎暑熏赫復當風交扇猶沾汗流離謝公着故綉衫食熟白粥宴然無異郗謂謝曰非君幾不堪此也

尙羊簍

歲時雜記京師三伏日特勅吏人醫家大賈聚會宴飲其宴飲者尙食羊頭簍士大夫家不以為節

烹羊羔

漢楊惲報孫會宗書田家作苦歲時伏臘烹羊炮羔斗酒自勞

取狗精

食療云杜狗陰莖補髓肉溫主五臟補七傷五勞填骨髓大補益氣力空腹食之黃色壯者上白黑色者次極難勿食本草云杜狗陰莖味鹹平無毒主傷中陰萎不起令強熱大生子除女子帶下十二疾一名狗精六月上伏取陰乾百日日華子云犬陰治絕陽及婦人陰瘵又云伏日取狗精主補虛

採狗膽

魏志太守河內劉勳女病左膝瘡痒華佗視以繩繫犬後足不得行斷犬腹取膽向瘡口須臾有蟲若蛇從瘡中出長三尺病愈食療云上伏日採狗膽以酒調服之明日去眼中膿水又主惡瘡癩痒以膽汁傳之止孟詵云白犬膽和通草桂為丸令人隱形青犬尤妙

燒犬齒

本草狗齒主顛癩寒熱卒風沸伏日取之日華子云狗齒理小兒客忤燒灰入用

飲附湯

百忌歷三伏之日人不得寢宜飲附子湯驅之

食湯餅

荆楚歲時記伏日食湯餅名辟惡餅

薦麥瓜

四民月令初伏薦麥瓜於祖廟

忌迎婦

陰陽書伏日切不可迎婦死亡不還

製器皿

博聞錄三伏內斫竹製器皿不蛀

立秋

續漢書曰立秋之日夜漏未盡五刻京都百官皆衣白緇皂領綠中衣迎氣於西郊

祭白帝

漢祭祀志立秋之日迎秋於西郊祭白帝降收車旗服飾皆白歌西皓八佾舞育之舞

薦陵廟

後漢禮儀志立秋之日郊畢始揚威武斬牲於東門薦陵廟東帛賜武臣

命督郵

漢書孫寶為京兆尹以立秋日署侯文為東部督郵入見勅曰今日鷹隼始擊當從天氣取姦惡以成嚴霜之誅又裴德容注漢家授御史多於立秋日蓋以風霜鷹隼初擊

作腰祭

漢儀注立秋驅腰蘇林曰腰祭名也驅虎屬常以立秋日祭獸王者亦以此日出獵遺以祭宗廟故有驅腰之祭古人腰祭亦無常時至漢史始定以立秋之日冀州北部以八月朔作飲食為腰其俗語曰腰腰社伏腰音反

望天氣

陰陽書立秋日天氣清明萬物不成有小雨吉大雨則傷五穀

占雷雨

清臺雜占立秋日以火不宜老人雷雨折木主多怪

熬椒膏

瑣碎錄立秋日太陽未升採椒葉熬為膏傳瘡立愈謂之椒葉膏

戴椒葉

東京夢華錄京師立秋滿街賣椒葉婦女兒童皆剪成花樣戴之形製不一

服赤豆

四時纂要立秋日以秋水吞赤小豆七七粒止赤白痢疾

呷井水

歲時記京師人於立秋日人未動時汲井花水長幼皆呷之

十八浴

歲時記人皆言立秋後不浴十八次以其漸涼恐傷血也

不作浴

不作浴

瑣碎錄。立秋日不可浴。令人皮膚癢燥。因生白屑。  
貓飲水  
歲時記。立秋後貓飲水。則子母不相識。  
草化螢  
易通卦驗。立秋。腐草化為螢。

孫擅天巧。經緯星宿超庸庸。武夷驚克愛詞云。天孫親織雲錦。一笑下河西。寶月詞云。遙想天孫離別後。  
一宵歡會暫停機杼

天真女

續齊諧記。織女天之真女也。

出河西

焦林天斗記。天河之西。有星煌煌。與參俱出。謂之牽牛。天河之東。有星微微。在氏之下。是曰織女。杜甫詩云。牽牛出河西。織女出河東。張天覺七夕歌云。河東美人天帝子。機杼年年勞玉指。織成雲霧紫綃衣。辛苦無權容不理。帝憐獨居無與娘。河西嫁得牽牛夫。貪權不歸天帝怒。謫歸卻踏來時路。但令一歲一相逢。七月七日橋邊渡。

向正東

夏小正。七月初昏。織女正東向。沈休文七夕詩云。牽牛西北回。織女東南顧。歐陽公七夕詞云。河漢無言西北盼。星娥有恨東南遠。

主瓜果

緯書。何鼓星主關梁。織女星主瓜果。晉天文志云。織女三星。天女也。主果。蘇絲帛珍寶。王者至孝。神祇咸喜。則織女星俱明。

為犧牲

史記天官書。牽牛為犧牲。其北何鼓。何鼓大星。上將。左右左右將。婺女其北。織女。

借聘錢

荆楚歲時記。嘗見道書云。牽牛娶織女。取天帝二萬錢下禮。久而不還。被驅在營室。言雖不經。有足為怪。劉子儀七夕詩云。天帝聘錢還得否。晉人求富是虛詞。

駕香車

李商隱七夕詩云。已駕七香車。陳后山七夕詩云。徑須微洗七香車。

灑淚雨

歲時雜記。七月六日有雨。謂之洗車雨。七日雨則云灑淚雨。張子野七夕詞云。洗車昏雨過。缺月中墮。仲殊詞云。疎雨洗雲輕。望極銀河影裏。杜牧之有七夕戲作云。雲塔月地一相過。未抵經年別恨多。最恨明朝洗車雨。不教回腳渡天河。張天覺歌云。空將淚作雨。滂沱淚痕有盡愁無竭。詹克愛詞云。空將別淚。灑作人間雨。黃山谷詞云。暫時別淚。作人間曉雨。

渡天河

齊諧記。七月七日。織女渡河。隋江總七夕詩云。婉孌期今夜。飄飄度淺流。王諤七夕詩云。天河橫欲曉。鳳駕儼應飛。

### 歲時廣記卷二十六

七夕上

梁吳均齊諧記曰。桂陽成武丁有仙道。常在人間。忽謂其弟曰。七月七日。織女渡河。諸仙悉還宮。吾向已被召。不得暫停。與爾別矣。後三千年當復還。弟問曰。織女何事渡河。兄何當還。答曰。織女暫詣牽牛。一去後三千年當還。明且。果失武丁所在。世人至今猶云。七月七日。織女嫁牽牛。又宗懷荆楚歲時記云。七月七日。世謂織女牽牛聚會之日。是夕。陳瓜果于庭中以乞巧。

何鼓星

爾雅何鼓。謂之牽牛。牽牛者。日月五星之所終始。故又謂之星紀。郭璞注云。今荆楚人呼牽牛星為擔。蓋擔者荷也。陳后山七夕詩云。天孫何鼓隔天津。

黃姑星

玉臺新話引古樂府云。東飛伯勞西飛燕。黃姑織女時相見。杜公瞻注。梁宗懷荆楚歲時記云。黃姑即何鼓也。蓋語訛所致云。

天孫女

史記天官書。織女天女孫也。陳后山七夕詩云。上界紛紛足官府。也容何鼓過天孫。陳簡齋詩云。天女之

復斜河

吳開集後周上柱國沈警奉使秦隨。過張女郎廟。酌水獻花。彈琴作鳳將雛吟。靡靡春風至。微微春露輕。可惜關山月。遂成無用明。遇夜。俄見二女郎。具酒肴。歌詠極。小女郎曰。潤玉。因執警手曰。昔從二妃遊。湘川見君於虞帝廟。讀湘東王碑。此時懷念頗切。不謂今日有此佳會。警亦記警所經行。因相敘。款不能已。小婢麗質告夜分。致詞曰。姮娥妒人。不肯留照。織女無賴。已復斜河。警遂與小女郎就寢。

伺渡河

容齋隨筆。蒼梧王當七夕夜半。令楊玉夫伺織女渡河。曰。見當報我。不見當殺汝。錢希白洞微志載蘇德奇。為徐肇祀其先人。曰。當夜半可已。蓋候鬼宿渡河之後。瞿公巽作祭儀十卷云。或祭於昏。或祭於旦。皆非是。當以鬼宿渡河為候。而鬼宿渡河。常在中夜。必使人仰占以候之。葉少蘊云。公巽博學多聞。按證皆有根據。不肯碌碌同衆。所見必過人者。予案。天上經星。終古不動。鬼宿隨天西行。春昏見於南。夏晨見於東。秋夜半見於東。冬昏見於東。安有所謂渡河及常在中夜之後。織女昏晨與鬼宿正相反。其理則同。蒼梧王荒悖小兒。不足笑。錢覆葉三公。皆名儒碩學。亦不深致如此。杜詩云。牛女漫愁思。秋期猶渡河。牛女年年渡。何曾風浪生。梁劉孝儀詩云。欲待黃昏後。含嬌渡淺河。唐人七夕詩。皆有此說。自是率俗遺詞之過。故杜老又有詩云。牽牛出河西。織女處其東。萬古永相望。七夕誰見同。神光竟難候。此事終朦朧。蓋自洞曉其實。非他人比也。

架鵲橋

風土記。織女七夕當渡河。使鵲為橋。海錄碎事云。鵲一名神女。七月填河成橋。李白七夕詩云。寂然香滅後。鵲散度橋空。張天覺歌云。靈官召集役神鵲。直渡銀河橫作橋。又東坡七夕詞云。喜鵲橋成催鳳駕。天為權避。乞巧與新涼夜。又古詩云。參差烏鵲橋。又歐陽公詞云。鵲迎橋路接天津。夾岸星榆點綴。

填河鳥

淮南子。烏鵲填河成橋而渡。織女。庚肩吾七夕詩云。寄語離陵鵲。填河未可飛。歐陽公詞云。烏鵲填河仙浪淺。雲耕早。在星橋畔。晏元獻公七夕詩云。雲幕無波斗柄移。鵲慵鳥慢得橋邊。若教精衛填河漢。一水還應有盡時。方遠庵七夕詩云。不復雲耕去。自留鵲飛鵲集中流。

象夫婦

班固賦。左牽牛兮右織女。似天漢之無涯。嚴有翼云。雖不言七月七日聚會。其意以為夫婦之象。天道深遠。所不敢言也。

得會同

曹植九詠。乘回風兮浮漢渚。目牽牛兮眺織女。交有際兮會可期。嗟吾子兮來不時。注云。牽牛為夫。織女為婦。牽牛織女之星。各處河漢之旁。七月七日得一會同。

會靈匹

謝惠連七夕詠牛女詩云。雲漢有靈匹。彌年闕相從。注云。靈匹謂牛女匹耦也。劉子儀詩云。天媛會忙會靈匹。幾時留巧到人間。

含淫思

文粹玉川子詩云。癡牛與駘女。不肯動農桑。徒勞含淫思。旦夕遙相望。東坡七夕詞云。橫山仙子。高情雲海。不學癡牛駘女。

有近說

藝苑雜錄引詩云。脫彼牽牛。不以服箱。跋彼織女。終日七襄。說者以為二星有名無實。即古詩所云。織女無機杼。牽牛不服箱。豈復能為夫婦。歲一聚會乎。按史記。爾雅與夏小正之書。牽牛織女。皆據星也。亦無會合之文。近代有此說耳。

無稽攷

學林新編。世傳織女嫁牽牛。渡河相會。按史記。晉天文志云。河鼓星在織女牽牛二星之間。世俗因傳渡河之說。據續上象。無所根據。淮南子云。烏鵲填河成橋而渡。織女。荆楚歲時記云。七夕河漢間奕奕有光景。以此為候。是牛女相過。其說皆怪誕。七夕乞巧。見於周處風土記。乃後人編類成書。大抵初無稽攷。不足信者多已。

出流俗

晉傅玄擬天問。七月七日。牽牛織女。會於天河。杜公瞻注云。此出於流俗小書。尋之經史。未有典據。如杜子美詩云。牽牛處河西。織女出其東。萬古永相望。七夕誰見同。神光竟難候。此事終朦朧。顯然精靈。何必秋逾通。子美詩意不取俗說。

好誕妄

復雅歌詞。七夕故事。大抵祖述張華博物志。吳均齊諧記。夫二星之在天。為二十八舍。自古星者觀之。此為經星。有常次而不動。詩人謂脫彼牽牛。不以服箱。跋彼織女。終日七襄。雖則七襄。不成報章者。以比為臣而不職也。夫為臣不職。用人者之責也。此詩所以為刺也。凡小說好怪誕妄。不終。往往類此。天雖去人遠矣。而垂象察然。可驗而知。不可誣也。詞章家者。務以文力相高。徒欲飛英妙之聲於尊俎間。詩人之細也夫。

曝衣樓

宋卜子揚苑圖疏。太液池西有漢武帝曝衣樓。常至七月七日。宮女出后衣登樓曝之。因賦曝衣篇。李賀七夕詩云。鵲辭穿線月。花入曝衣樓。蔡持正七夕詞云。驪山宮中看乞巧。太液池邊收曝衣。方遠庵和劉正之七夕詩云。流連兒女意。香滿曝衣樓。

祀星樓

天寶遺事。宮中七夕以錦綵結成樓殿。高百丈。可容數十人。陳瓜果酒炙。設坐具。以祀牛女二星。嬪妃等



針乞巧。動清商之曲。宴樂達旦。士民皆效之。

穿針樓

輿地志。齊武帝起層城觀。七月七日。宮人多登之穿針。謂之穿針樓。

乞巧樓

東京夢華錄。七夕。京師貴家多結綵樓於庭。謂之乞巧樓。陳磨喝樂。花果酒炙。筆硯針線。或兒童裁詩。女郎呈巧。焚香列拜。婦人望月穿針。或以小蜘蛛安合子內。次日看之。蛛若結網。謂之得巧。里巷與妓館。往往列於門首。爭以侈靡相尚。楊朴七夕詩云。年年乞與人間巧。不道人間巧已多。羅隱七夕詩云。月帳星河次第開。兩情惟恐曙光催。時人不用穿針待。沒得心情送巧來。

乞巧糊

歲時雜記。京師人七夕以竹或木或麻。編而為糊。剪五色綵為層樓。又為仙樓。刻牛女像及仙從等於上。以乞巧。或以一木剪紙為仙橋。於其中為牛女。仙從列兩傍焉。

乞巧市

歲時雜記。東京潘樓前有乞巧市。賣乞巧物。自七月初一日為始。車馬喧闐。七夕前兩三日。車馬相次。遷不復得出。至夜方散。其次麗景。保康。闔門外及陸親。廣親宅前。亦有乞巧市。然皆不及潘樓。

乞巧果

文昌雜錄。唐歲時節物。七月七日。則有金針織女。乞巧果子。

乞巧廟

歲時雜記。京師人家。左廂以七月六日乞巧。右廂則以七夕乞巧。

乞巧圖

畫斷。唐張萱。京兆人。善畫貴公子鞍馬屏帷宮苑子女等。名冠於時。又粉本畫貴公子夜遊圖。七夕乞巧圖。望月圖。皆以生絹幽閒多思。意逾於象。皆妙上品。

藕色縷

西京雜記。戚夫人侍高祖。七月七日。臨百子池。作于闐樂。樂畢。以五色縷相編。謂之相憐愛。

鑰石針

荆楚歲時記。七夕。婦人以綵縷穿七孔針。或以金銀鑰石為針。謝朓七夕賦云。縷條繁而貫中。針鼻細而穿空。又古詩云。針歇疑月暗。縷散恨風來。

金細針

唐六典。中尚書七月七日。進七孔金細針。晏淑源七夕詞云。樓上金針穿縷縷。誰管天邊。隔歲分飛苦。又仲殊詞云。玉線金針。千般聲笑。月下人家。

雙眼針

提要錄。梁朝汴京風俗。七夕乞巧有雙眼針。劉孝威七夕穿針詩云。縷亂恐風來。衫輕羞指現。故穿雙眼針。時縫合襟扇。又有雙針故事。劉遵七夕詩云。步月如有意。情來不自禁。向光抽一縷。舉袖弄雙針。張子野詞云。雙針竟引雙絲。縷家家盡迎牛女。不見渡河時。空同鳥鵲飛。

五孔針

提要錄。七夕有亥針故事。又有五孔針事。未詳所自。古詩云。迎風披縷縷。向月貫玄針。石曼卿七夕詞云。一分素景。千家新月。涼露樓臺遍洗。寶奩深夜結蛛絲。縷五孔金針不寐。

七孔針

西京雜記。漢綵女常以七月七日穿七孔針於開襟樓。俱以習之。呂氏歲時記云。今人月下穿針。實不可用。其狀編如篋子。為七孔。特欲度線爾。陳簡齋詩云。七孔穿針可得過。

九孔針

天寶遺事。唐宮中七夕。嬪妃各執九孔針。五色線。向月穿之。過者為得巧。古詩云。金刀細切同心縷。玉線爭穿九孔針。

磨喝樂

東京夢華錄。七月七夕。京城潘樓街東。宋門外瓦子。州西梁門外瓦子。北門外。南朱雀門街及馬行街內。皆賣磨喝樂。乃小塑土偶耳。悉以雕木彩裝。欄座或用碧紗籠。或飾以金珠牙翠。有一對直數千錢者。本佛經云。摩睺羅。俗訛呼為磨喝樂。南人目為巧兒。今行在中瓦子。後市街乘安橋。賣磨喝樂。最為旺盛。惟蘇州極巧。為天下第一。進入內庭者。以金銀為之。諺詞云。天上佳期。九衢燈月交輝。摩睺羅兒。圖巧爭奇。戴短簪。珠子帽。披小縷金衣。噴眉笑眼。百般地放手相宜。轉睛底工夫不少。引得人愛後。如癡。快輪鏡須要摸。不問歸遲。歸來猛醒。爭如我活底孩兒。

水上浮

東京夢華錄。禁中及貴家與士庶等。為時物追陪。七夕以黃蠟鑄為牛女人物。及鳧雁鷺鷥鰻魚龜蓮荷之類。彩繪金縷。謂之水上浮。以供牛女。

生花盆

歲時雜記。京師每前七夕十日。以水漬菘豆或豌豆。日一二回易水。芽漸長。至五六寸許。其苗能自立。則置小盆中。至乞巧。可長尺許。謂之生花盆兒。亦可以為菹。

種穀板

東京夢華錄。七夕。都人以小板上。傅土。旋種粟。令其生苗。置小茄屋花木。作田舍家小人物。皆村落態。謂之穀板。

明星酒

唐金門歲節。七夕造明星酒。

同心繪  
唐金門歲節七夕裝同心繪。

製團劑  
四民月令七月七日作麴合藥丸及蜀漆團曝經書及衣裳習俗然也老杜七夕詩云曝衣遍天下曳月揚微風。

賜筵會  
會要皇朝故事以七月七日為曝書節三省六部以下各賜綵錢開筵為曝書會。

進祈餅

唐六典膳部有節日食料七月七日進祈餅。

造煎餅

歲時雜記七夕京師人家亦有造煎餅供牛女及食之者。

設湯餅

風土記魏人或問董勛云七月七日為良日飲食不同於古何也勛云七日黍熟七日為陽數故以糜為珍今北人唯設湯餅無復有糜矣。

為果食

歲時雜記京師人以糖麵為果食如僧食但至七夕有為人物之形者以相餉遺。

製綵舫

提要錄世俗七夕取五綵結為小樓小舫以乞巧東坡七夕詞云人生何處不兒嬉乞與朱樓綵舫山谷詞云朱樓綵舫浮瓜沈李報答風光有慶。

祭機杆

唐百官志織染署每七月七日祭杆又攷工記注云以織女星之祥因祭機之杆以求工巧。

鋪棟葉

歲時雜記京師人祭牛女時其案上先鋪棟葉乃設果饌等物街市唱賣鋪棟葉棟音練苦棟葉也

曝葦裘

章氏月錄七月七日曝葦裘無蟲蛀。

結萬字

唐金門歲節七夕乞巧使蛛絲結萬字。

### 歲時廣記卷二十七

七夕中

乘浮槎

張茂先博物志舊說天河與海通近世有人居海濱者每年八月見浮槎來不失期心竊異之候其復來乃實一年糧乘之十餘日猶見日月星風自後茫然亦不覺晝夜忽至一處有城郭屋舍甚盛遙望宮中有婦人織見一丈夫牽牛渚次飲之驚問曰何由至此其人說與來意并問此是何處答曰君至蜀郡訪嚴君平則知矣不及登岸復乘槎還家徑入蜀問君平君平曰某年月日有客星犯牛宿計其年月日正是此人到天河也宗懷作荆楚歲時記乃引博物志直謂張乘槎宗懷不知何據趙璘因話錄亦嘗辨此事杜甫詩云乘槎斷消息無處問張翥又查上似張翥似亦誤也東坡七夕詞云乘槎歸去成都何在萬里江濤蕩漾與君各賦一篇詩留織女駕鸞機上又詩云豈如乘槎天女側獨倚雲機看織紗山谷詞云待乘槎仙去若蓬海上白頭翁其一訪癡牛駝女。

得機石

荆楚歲時記漢武帝令張翥使大夏尋河源乘槎經月而去至一處見城郭如官府室內有一女織又見一丈夫牽牛飲河翥問曰此是何處答曰可問嚴君平織女取機石與翥而還後至蜀問君平君平曰

某年月日。客星犯牛女。所得機石。為東朔所識。按舊本傳及大宛傳。以郎應募。使月氏。為匈奴所留。十餘歲。得還。身所至者。大宛。大月氏。大夏。康居。而傳聞其旁大國五六。具為天子言其地所有。並無乘槎至天河之謂。而宗懷乃傳會以為武帝張騫之事。又益以桴機石之說。藝苑雜錄云。今成都殿。真觀有一石。呼為支機石。相傳云。漢君平留之。子寶歷中。下第還家。於京師道次。逢官差。遞夫昇張騫。先在東都禁中。今準詔。索有司取進。不知何物也。宋之問明河篇云。明河可望不可親。安得乘查一問津。更將織女支機石。還訪成都賣卜人。支與機同。劉禹錫七夕詩云。機龍猶安石。橋成不礙查。杜子美詩云。聞道尋源使。從天北路回。牽牛去幾許。宛馬至今來。又陳無已七夕詩云。早晚望夫能化石。盡分人世作支機。

賜壽考

神仙感遇傳。郭子儀。華州人也。初從軍沙塞間。因入京。僱軍食。回至銀州。數十里。日暮。忽風沙斗暗。行李不得隨。入道旁空屋中。藉地將宿。既夜。忽見左右皆有赤光。仰視空中。忽見輜車綉帳。中有美人。坐床垂足。自天而下。俯視子儀。子儀拜祝云。今七月七日。必是織女降臨。願賜長壽富貴。女笑曰。大富貴。亦壽考。言訖。冉冉昇天。猶視子儀。良久而隱。子儀後立功。貴盛。威望。煥赫。大歷初。鎮河中。疾甚。三軍憂懼。公謂御醫及幕賓王延昌。孫宿。趙惠伯。嚴郢曰。吾此疾。自未知未便衰殞。因話所遇之事。衆皆稱賀。悅。其後拜太尉。尚書令。尚父。年九十而薨。

乞富貴

風土記。七月七日。其夜灑掃庭除。露施几筵。設酒脯時果。散香粉於筵上。祈請何鼓。織女言。此二星當會。守夜者。咸懷私願。或云。見天漢中有奕奕白氣。或光耀五色。以此為徵。應見者。便拜而陳願。乞富貴。壽無子。乞子。唯得乞一。不得兼求。三年後方得言之。頗有受祚者。歐陽永叔詩云。奕奕天河光不斂。有人正在長生殿。蔡持正七夕詩云。焚香再拜穿華線。候得神光白氣飛。

祈恩籍

天寶遺事。明皇與妃子。每七夕往華清宮遊宴。時宮女陳瓜果酒饌。列於庭中。祈恩牛女。又各捕蜘蛛。閉小盒中。至曉開視。以驗得巧之多少。民間爭效之。杜子美詩云。蛛絲小人態。結綴瓜果中。

去羞拙

柳州文集。乞巧文云。柳子夜歸。自外庭有設祠者。饗餌馨香。蔬果交羅。且拜且祈。恠而問焉。女隸進曰。今茲秋孟。七夕。天女之孫。將嬪於何鼓。邀而祠者。幸而與之巧。驅去羞拙。手目開利。組紉縫製。無滯於心焉。柳子曰。吾亦有大拙。儻可因是以求去之。乃再拜而進曰。臣有大拙。智所不化。黷所不攻。威不能遷。寬不能容。云云。

巧聰明

歲時雜記。七夕。京師諸小兒。各置筆硯。紙墨于牽牛位前。書曰。某乞聰明。諸女子致針綫箱筒於織女位。

前書曰。某乞巧。  
吳淑秘閣閒談。蔡州丁氏精於女工。每七夕。禮以酒果。忽見流星墜庭中。明日。於瓜上得金梭一枚。自是巧思益進。

留寶枕

墨莊允錄。太原郭翰。少有清標。姿度秀美。善談論。尚草隸。當暑。乘月臥庭中。時有微風。稍聞香氣。翰甚恠之。仰視空中。有人冉冉而下。直至翰前。乃一少女也。明艷絕代。光彩溢目。衣玄縞之衣。曳霜羅之帳。戴翠翹鳳凰之冠。臨復文九章之履。侍女二人。皆有殊色。翰整衣巾拜謁曰。不意真靈。適降。願垂德音。女微笑曰。吾天之織女。久無主對。而佳期阻曠。幽態盈懷。上帝賜命。許遊人間。仰慕清風。願託神契。翰曰。非敢望也。乃所願也。女敕侍婢。淨掃室中。張霜霧丹靄之幃。施水晶玉華之簾。轉回風之扇。宛若清秋。乃攜手升堂。解衣共寢。並同心龍腦之枕。覆雙縷鸞文之衾。肌膚柔肌。深情密態。妍豔無匹。欲曉辭去。自後夜夜往來。情好轉切。翰戲之曰。牽郎何在。那敢獨行。對曰。陰陽變化。關渠何事。且河漢隔絕。無可復知。縱使知之。不足為慮。因相與談論。星辰躔度。列宿分位。翰遂洞曉之。後將至七夕。忽爾不來。數夜方至。翰問曰。牽郎相見。樂乎。笑而對曰。天上那比人間。正以期運當爾。非有他故。况一年一度相會。爭如今日夜夜相逢。君毋猜忌。又問曰。卿來何遲。曰。人中五日。彼一夕也。經一年。忽一夜。僕倒流涕。執翰手曰。帝命有程。使當永訣。以七寶枕留贈。曰。明年此日。當奉香音。翰報以玉環一雙。騰空而去。及期。遣侍女奉書函至。言詞清麗。情意重疊。末有詩二首。其一云。河漢雖云闊。三秋尚有期。情人知有意。良會在何時。又曰。朱閣臨清漢。瓊宮綈紫房。佳期情在此。只是斷人腸。翰亦謝以詩曰。人世將天上。由來不可期。誰知一回顧。交作兩相思。又曰。贈枕猶香澤。啼衣尚淚痕。玉顏霄漢裏。空有往來魂。是歲。太史奏織女星失度。無光。翰官至御史。

授敘鋪

陳鴻長恨傳。唐玄宗在位。以聲色自娛。宮中萬數。無悅目者。駕幸華清宮。上心油然。恍若有遇。詔高力士潛搜外宮。得宏農楊元琬女子。於壽邸。既笄矣。鬢髮膩理。纖穠中度。舉止閒冶。別疏湯泉。詔賜澡堂。既出水。體弱力微。若不任羅綺。光彩煥發。轉照動人。上不勝悅。進見之日。奏霓裳羽衣以導之。定情之夕。授金釵。合以固之。明年。冊為貴妃。半后服用。治容教詞。婉孌萬態。與上行同聲。止同宮。宴專席。寢專房。雖有三夫人。九嬪。二十七世婦。八十一御妻。暨後宮才人。樂府妓女。使天子無顧盼者。民謠云。生女勿悲酸。生男勿喜歡。又云。男不封侯女作妃。君看女卻為門楣。人心羨慕如此。天寶末。安祿山引兵向關。以討楊妃為辭。玄宗幸蜀。道次馬嵬。六軍徘徊不進。當時敢言者。請以貴妃塞天下之怒。上知不免。反袂掩面。使牽貴妃而去。就絕於尺組之下。肅宗受禪。大駕還都。尊玄宗為太上皇。每春秋月。天顏不怡。適有方士。即稱過也。自蜀而來。知上真心念楊妃。自言有李少君術。上皇大喜。命致其神。方士搗藥索之。不至。又遊神馭氣。旁求四處。種天涯。蓬蓬有洞戶。東向。署曰。玉妃太真院。方士抽簪扞扉。有雙鬢。應門。復入。俄

有碧衣侍女繼至。詰所從來。方士稱唐天子使者。且致其命。碧衣云。王妃方寢。請少待之。頃間。碧衣延入。且曰。玉妃出見。一人冠金。披紫綉。佩紅玉。曳鳳冠。左右侍者七八人。揖方士。問皇帝安否。次問天寶十四年已還事。言訖。愕然。指侍女。取金釵。細合。各折其半。授使者曰。為謝上皇。謹獻是物。尋復好也。方士受辭。與信。將行。色有不足。玉妃因徵其意。復前跪致辭。乞當時一事。不聞於它人者。驗於上皇。不然。恐細合金釵。負新垣平之詐也。玉妃茫然。退立。若有所思。徐而言曰。昔天寶十載。侍遊避暑驪山宮。秋七月。牽牛織女相見之夕。秦人風俗。夜張錦綉。陳飲食。樹花。播香於庭。號為乞巧。宮掖間尤尚之。時夜始半。休侍衛於東西廂。獨待上。上憑肩而立。因仰天。感牛女事。密相誓心。願世世為夫婦。言畢。執手各鳴咽。此獨君王知之耳。因自悲曰。由此一念。又不復居此。當墮下界。且結後緣。或天或人。決再相見。好合如舊。使者還奏。皇心嗟悼。久之。餘見唐史。白居易作長恨歌云。臨別殷勤重寄詞。中有誓心。知七月七日長生殿。夜半無人私語時。後人又作伊州曲云。金雞障下胡雛戲。樂極禍來。漁陽兵起。鸞輿幸蜀。玉環縊死。馬嵬坡下塵洋。夜對行宮皓月。恨最恨春風。桃李。洪都方士。念若繁繁。妃子。蓬萊殿裏覓尋。太真宮中睡起。遙謝碧意。淚流。瓊臉。梨花帶雨。髻梳。霓裳初試。寄細合共金釵。私言。徒爾在天。願為比翼。同飛。居地。應為連理。雙枝。天長與地久。唯此恨無已。

化土金

冀望乙志。起居注。南安軍南康縣民陽大明。葬父於黃公坑山下。結廬廬側。所養白雞。為雞捕去。藏之石穴。次夕。雷震。石粉。碎。埋。焉。人以為孝感。值七夕。有道人至廬。所見之。歎其純孝。指架上道服曰。以是與我。當有以奉報。大明與之。無斬色。道人解腰間小瓢。貯衣其中。瓢口甚窄。而衣入無礙。俄取案間小黑石拊摩之。噓呵即成紫金。又變藥末為圓劑。以授大明。大明謝曰。身居貧約。且在父喪。不敢觀富壽也。道人益奇之。探瓢取道服還之曰。聊試君耳。題詩。緣。問曰。陽君真確。士孝行動。寫。壤。皇。上。憐。其。艱。七。夕。遣。回。往。遂。巡。藥。頑。石。道。子。為。饋。享。子。既。不。我。愛。吾。亦。不。汝。強。風。埃。難。少。留。願。子。志。勿。爽。會。當。首。鼠。記。青。雲。看。反。掌。遂。別。去。鄉。人。聞。者。競。觀。之。題。處。去。地。幾。丈。許。始。以。淡。墨。書。既。而。墨。色。發。發。字。體。飛。動。皆。疑。其。神。仙。云。時。紹興十三年也。里。皆。以。事。聞。於。縣。縣。令。李。能。一。白。郡。守。上。諸。朝。明。年。詔。賜。帛。十。疋。令。長。吏。以。歲。時。存。問。之。

運水銀

提要錄。元豐六年。呂吉甫守單州。聞天慶觀七月七日有異人過焉。索筆書二詩。其一云。野人本是天台客。石橋南畔有住宅。父子生來只兩口。多好歌坐不好拍。其二云。四海孤遊一野人。兩帶霜雪足精神。坎離二物全收得。龍虎丹行運水銀。時呂守之婿余中在傍。釋之曰。天台客。賓也。石橋洞也。兩口。呂字也。歌而不拍。乃吟詩也。吟此詩者。其呂洞賓乎。後篇乃是詩題耳。

殮松柏

孫真人枕中記。採松柏法。嘗以三月四月採新生松葉。可長三四寸。并花葉取。陰乾。細搗為末。其柏葉取深山谷中。採當年新生。可長三二寸者。陰乾。細搗為末。用白蜜和丸。如小豆大。常以月一十五日日出。

時。燒香。東向。手持藥八十一丸。以酒下。服一年。延一十年命。服二年。延二十年命。欲得長肌肉。加大麻巨勝。欲心力壯健者。加茯苓人參。此藥除百病。益元氣。滋五臟。六腑。清明耳目。強壯不衰。延年益壽。神驗。用七月七日露水丸之。更佳。服時。乃咒曰。神仙真藥。體合自然。服藥入腹。天地齊年。咒訖。服藥。斷諸雜肉。五辛。切忌。慎之。

餌松實

林氏傳信方。七月七日。取松實。過時。即落。難收。去木皮。搗如膏。每服如雞子大。日三服。能絕穀。久服昇仙。渴即飲水。勿食他物。服及百日。身輕三百日。日行五百里。又法。搗為膏。酒調下三錢。亦可以煉了。松脂同服之。劉向列仙傳。僊僊者。槐山採藥父也。好食松實。形體生毛。長數寸。屈原九歌。山鬼章云。飲石泉兮。殮松柏。

服柏子

千金方。七月七日。採柏子。治服方寸。七日三四。又云。一服三。今久服亦辟穀。令人不老。張華博物志云。荒亂不得食。細切柏葉。水送下。隨人能否。以不飢為度。此藥苦。不可嚼也。老杜詩云。翠柏苦猶食。晨霞高可餐。

取薑蒲

千金方。七月七日。取薑蒲酒服三方寸。飲酒不醉。好事者服而驗之。不可犯錢。若犯錢。令人吐逆。治人好忘。久服聰明益智。

折荷葉

太清諸草木方。七月七日。採蓮花七分。八月八日。採蓮根八分。九月九日。採蓮實九分。陰乾。搗篩。治服方寸。七。令人不老。

和桃花

韋氏月錄。七月七日。取烏雞血。和三月三日桃花末。塗面及遍身。三二日。肌白如玉。此是太平公主法。會試有驗。

曬槐汁

圖經本草。按爾雅。槐有數種。葉大而黑者。名檉槐。晝合夜開者。名守宮槐。葉細而青綠者。但謂之槐。其功用。不言有別。四月五月開花。六月七月結實。治五痔。七月七日。採嫩實。搗取汁。銅器盛之。日煎。令可作丸。大如鼠屎。內竅中。三易乃愈。補絕傷。火瘡。婦人乳癭。子藏急痛。千金方。銅器盛。置高門上。曝二十日。已上日。卻煎。令成膏。作丸。如前法。又云。神方。主治痔。

煎苦瓠

千金方。七月七日。生苦瓠。中白絞取汁一合。以醋一升。古文錢七箇。浸之。微火煎減半。以沫內。管中。大治眼暗。

摘瓜蒂

本草瓜蒂苦寒有毒主大水身面四肢浮腫下水殺蟲毒食諸果病在胸膈腹中曾吐下之生薑高平澤七月七日採陰乾陶隱居云瓜蒂多用早青瓜蒂此云七月採便是甜瓜蒂也

野瓜葉

淮南子七月七日午時野生瓜葉七枚直入北室中向南立以拭面醫即當滅矣

拾麻花

外臺祕要治癩癧七月七日拾麻花五月五日收艾葉二件作炷於癩上灸百壯

蒸麻勃

千金方七月七日用麻勃一斗真人參二兩末之蒸令氣通夜飲臥酒服一刀圭盡知四方之事本草云麻黃一名麻勃此麻花上勃勃者七月七日採良

種天草

圖經本草景天草生太山谷今南北皆有之人家多種於中庭或以盆植於屋上云以辟火故又謂之慎火草春生苗似馬齒而大作層而上莖脆夏中開紅紫花秋後枯死神農本草云景天草一名慎火一名戒火一名救火七月七日採陰乾

乾藍草

千金方解諸藥毒散七月七日取藍陰乾搗和水服方寸七日三服中毒者煮燕毛二枚和水二升服之

吞小豆

章氏月錄河圖記七月七日取赤小豆男吞一七女吞二七令人畢歲無病

食海藻

本草海藻一名落首一名藻七月七日採曬乾生深海中及新羅海人取藻正在深海底以繩繫腰沒水下得則旋繫繩上孟詵云海藻起男子陰氣常食消男廣北人不宜食

收公寄

本草云丁公寄味甘主金瘡痛延年一名丁父生石間蔓延木上細葉大枝亦莖實大如磧黃有汁七月七日採按陳藏器云丁公寄即丁公藤也

塗守宮

淮南子畢萬術七月七日採守宮陰乾爲末并花水和塗女身有文章似丹砂塗之不去者不淫去者有

帶蛛網

千金方七月七日取蛛網一枚著衣領中勿令人知則水不忘也又日華子云蛛網七夕朝取食之令人

巧去健忘

採蜂房

本草露蜂房有毒主驚癇一名蜂腸一名百穿一名蜂勅生山谷七月七日採陰乾又圖經云古今方書治牙齒傷多用之七月七日採

捉螢火

本草螢火無毒生明目小兒火瘡一名夜光七月七日取陰乾藥性論云螢火亦可單用治盲眼

捕丹戩

本草云丹戩味辛主心腹積血一名飛龍生蜀郡如鼠婦青股赤頭七月七日捕採又云七月七日採黃蟲療寒熱生地上味苦赤頭長足有角羣居

燒赤布

淮南子畢萬術赤布在戶婦人留連注云取婦人月事布七月七日燒灰置楣上即不復去勿令婦人知之

歲時廣記卷二十八

七夕下

食仙桃

漢武帝內傳帝好神仙之道元封元年正月甲子登嵩山起道宮齋居禱祠以求神應至四月戊辰帝方御京殿時東方朔及董仲舒在側忽有一女子來詣帝曰聞子輕四海之祿訪道求生屢禱山川似可救者從今日始清齋不交人事七月七日王母當暫至也言訖女子忽不見帝問東方朔何人朔曰乃西王母紫雲宮女帝傳命往來人間帝於是登真臺齋戒存道至七月七日灑掃宮掖燔百和之香然九光之燈別置香果爲天官之饌帝乃盛服至于階下勅內外諱殺以候仙官二更之後忽見西南如白雲起鬱鬱趨陸須臾王母乘雲輦而降帝問寒暄畢王母自設天廚以仙桃餉帝復召上元夫人與帝同宴因授以五岳真形圖及靈光經夫人亦以六甲靈飛十二事授帝至明王母與夫人同乘而去

請仙藥

漢武帝故事七月七日上御承華殿齋正中忽有青鳥從西來集殿前上問東方朔何鳥也朔曰此西王母欲降以化陛下上乃施帷帳燒貝末香香迺兜率國所獻塗宮門香聞百里是夕漏七刻西方隱隱若雷響有頃王母乘雲車而至玉女馭母戴七勝青氣如雲上拜請不死之藥母曰帝滯情不盡慈心尙多

不死之藥。未可致也。東方朔於朱雀廟中竊視。母曰。此兒好作罪過。久被斥逐。然原心無惡。尋當得還。母出桃七枚。自啖二枚。以五枚與帝。帝留核欲種。母曰。此桃三千年一結子。非下土所種之物。

乘白鶴

總仙記。王子喬者。周靈王太子晉也。好吹笙。吹作鳳凰鳴。遊伊洛間。遇道士浮邱公。授子喬上嵩高山。四十餘年。後於山中見桓良曰。告我家。七月七日。待我於緱氏山頭。至是。果乘白鶴駐山頭。望之不得。到。舉手謝時人。數日而去。時有童謠曰。王子喬。好神仙。七月七日上黃天。白虎搖尾鳳吹笙。乘雲鼓氣吸日精。吸日精。長不歸。秋山冷露沾君衣。李太白鳳笙歌云。仙人十五愛吹笙。學得崑邱彩鳳鳴。始聞鍊氣殫金液。復道朝天赴玉京。玉京迢迢幾千里。鳳笙去去無窮已。綠雲紫氣向函關。訪道因尋緱氏山。莫學吹笙王子晉。一遇浮邱斷不還。司馬溫公緱山引云。王子吹笙去不還。當時舊物唯緱山。山深樹老藏遺廟。春月秋花空自開。東坡七夕詞云。緱山仙子。高情雲渺。不學癡牛驢女。風簫聲斷月明中。舉手謝時人去。又詩云。蕭然王子。來自緱山陰。云見浮邱伯。吹簫明月峯。按寰宇記。緱山在明州。其地有祠在焉。鄭工部文寶題緱山王子晉祠一絕云。秋陰漠漠秋雲輕。緱氏山頭月正明。帝子西飛仙馭遠。不知何處夜吹笙。

跨赤龍

列仙傳。陶安公者。適六安。鑄冶師也。數行火術。一朝野火燒上。紫色衝天。安公伏治下求哀。須臾。有朱雀。躍出治上。安公安公治與天通。七月七日。迎汝以赤龍。至日龍來。安公乘之。東南而上。邑中數萬人。預共送之。皆與辭訣。

駕羽車

王氏神仙傳。王遠。字方平。舉孝廉。除郎中。學通五經。尤明天文圖讖。逆知盛衰吉凶。棄官入山修道。遇太上老君。賜七轉靈符。為摠真人。漢桓帝連徵不出。但題宮門四百餘字。皆說方來之舉。帝惡之。使削去。愈削而愈明。後東遊括蒼山。過蔡經家。蔡小民耳。而骨相當仙。語經曰。汝氣少肉多。當為尸解。因授其法。後經沒。失尸十餘年。忽還。語家曰。七月七日。王君當來。其日可多作飲食。以供從官。其日。經家備器。作飲食百餘斛。羅布庭中。王君果來。乘羽車。駕五龍。前來。慶節幡旗。導從威儀。奕奕。金鼓。簫管。人馬之聲。如大將軍焉。須臾。引見。及經家兄弟。經父母私問。經曰。王君是何神人。復居何處。經曰。常在崑崙山。經來所到。則山海之神。皆來拜謁。

謁嶽廟

廣異記。趙郡李暹。以開元中。謁華岳廟。過三夫人院。忽見神女。悉是生人。進入寶帳。備極好洽。三夫人迭與結懺。言終而出。臨訣謂暹曰。每年七月七日至十二日。岳神當上計於天。至時相迎。不宜辭讓。今者相見。亦是其時。故得盡歡。自爾七年。每遇其日。必氣靈。家人守之。三日方悟。說云。靈帳。綺席。羅薦。搖月扇。以輕。曳。雜衣。而縱。香。玉。瑤。清。冷。香。風。曼。曼。候。暹。之。至。莫。不。笑。開。星。鬢。花。耀。玉。顏。敏。離。思。則。涕。零。論

新權則情洽。三夫人皆其有也。暹才偉於器。尤為所重。各盡其款情。及還家。莫不惆悵嗚咽。延景情別。暹既悟。形體流決。輒病旬日。而後可有術者見暹云。君有邪氣。為書一符佩之。後雖相見。不得相近。三夫人一姓王。一姓杜。一姓周。混無行。帶符何為。小夫人姓蕭。恩意特深。涕泣相顧。誠混三年勿言之。非獨損君。亦當損我。混問以官答云。合進士及第。終小縣令。皆如其言。

授寶玉

唐寶記。開元中有李氏者。棄俗為尼。號曰真如。天寶元年七月七日。有五色雲氣自東方來。集戶外。雲中引手。不見其形。以囊授真如曰。汝宜寶之。慎勿言也。後緱山亂作。真如流寓楚州。肅宗即位元年。忽見二皂衣人引至一所。城闕壯麗。侍衛嚴肅。引者謂之曰。此化城也。城有復殿。一人碧衣寶冠。號為天帝。復有二十餘人。衣冠亦如之。呼為諸天。命真如進側。既而諸天相謂曰。下界衰亂日久。當何以救之。內一天曰。莫若以神寶厭之。又一天曰。常用第三寶。今沴氣方盛。恐不足以勝之。須用第二寶。天帝曰。然遂命出寶以授真如曰。汝往令刺史崔旉進達於天子。前所授汝小囊。有寶五段。人臣可得見之。今此八寶。惟王者可見。汝慎勿易也。乃具以寶名及所用之法授之。翌日。真如以寶詣縣。縣以其事聞之於州。刺史崔旉遣從事盧恒。訊之。恒至。召真如。欲隨以法。真如曰。上帝有命。誰敢廢。乃以囊中前授五寶示恒。其一曰元黃天符。形製如笏。黃玉也。其二曰玉雞毛。文悉備。其三曰數。遍壁有粟粒文。其四曰王母玉環。二枚。恒曰。玉信玉矣。安知寶乎。真如乃移寶向日照之。其光皆射日。望之無盡。恒歸。以狀白旉。又具報節度崔圓。圓徵真如詣府。欲歷視。真如曰。不可。固強之。真如不得已。又出後段八寶示圓。其一曰如月珠。大若雞卵。置之室中。明如皎月。其二曰紅。大如巨栗。爛若朱櫻。視之可應手而碎。燭之則堅。其三曰琅玕珠。形製如環。其四曰玉印。大如半掌。其五曰皇后探桑。二枚。細曲若筋。其六曰雷公石。二枚。形如斧。賦者。青玉。八寶置之室中。則白氣連天。措之陰室。則神光如月。其所厭勝之法。真如祕之。圓欲錄奏。真如曰。天帝已命崔旉。事為若何。圓乃以事屬旉。旉遂遣恒隨真如。進。肅宗親寶。召代宗曰。汝自楚王為皇太子。今寶獲于楚州。天祚汝也。宜保愛之。代宗拜受。即日改元為寶應。號真如曰寶和。自後兵革漸偃。年數豐登。皆寶之瑞也。

寫符經

集仙錄。驪山姥不知何代人也。李峯號遠觀子。好神仙之道。常歷名山。博採方術。至嵩山虎口巖石室中。得黃帝陰符經本。秘之甚密。趙云。大魏真君二年七月七日。上清道士寇謙之。藏諸名山。用傳同好。其本廢爛。遂抄讀數千遍。竟不曉其義。後入秦。至驪山下。逢一老母。神狀甚異。路旁見遺火燒樹。因自語曰。火生於木。禍發必冠。答驚問曰。此黃帝陰符上文。母何得而言之。母曰。吾受此符。已三元六周甲子矣。三元一千八十年。少年從何而知之。答遂具告符之由。因請問玄義。母曰。陰符者。上清所祕。玄臺所尊。理則太平。理身則得道。非獨機權制勝之用。乃大道之要樞。豈人間之常典耶。此書凡三百餘言。一百言演道。一百言演法。一百言演術。上有神仙抱一之道。中有富國安民之法。下有強兵戰勝之術。皆自天機。

合乎神智，觀其精智，則黃庭八景，不足以爲玄。察其至要，則經傳子史，不足以爲文。較其巧智，則孫吳、韓白，不足以爲奇。一名黃帝天機之書，非奇人不足以妄傳。遠者奪紀二十，每年七月七日，寫一本藏之。古山可以加算出三尸，下九蟲祕而重之，當傳同好耳。此書至人學之得其道，賢人學之得其法，凡人學之得其祕，識分不同也。言訖，謂客曰：日已哺矣，觀子若有飢色，吾有麥飯，相與爲食。袖中有一瓢，令筌于谷中取水，水既滿，瓢忽沈泉中，旋至樹下，失母所在。但於石上得麥飯數升，食之，因絕粒。注陰符經著太白經，筌後官至節度，入山訪道，不知其終。

獲銅鏡

博異志：金陵陳仲躬於洛陽清化里假居，宅有古井，屢溺人。仲躬雖知，亦無所懼。月餘，隣有取水女子，每來井上，則逾時不去。忽墮井溺死。仲躬異之，間窺於井，見水影中一女子，年狀少麗，粧飾依時。仲躬疑歸之，則以紅袂掩面，微笑。仲躬歎曰：斯乃溺人之由也。不顧而退。忽清旦，有人扣門云：敬元穎請謁。仲躬命入，乃井中所見者。坐而訊之，曰：卿何以殺人？元穎曰：妾實非殺人者。漢朝綠侯居於此，遂穿此井，即有毒龍居之。好食人血，自漢以來，殺三千七百八人矣。妾乃國初方墮于井，遂爲龍驅使，爲妖誘人，供龍所食。情非本願。近太一使者交替天下龍神，昨夜子時，已朝太一矣。兼爲河南早被勘責，三數日方回。君子誠能命匠淘井，則獲脫難矣。如脫難，願終一生奉養世間之事，無不致知。言訖，使失所在。仲躬即命匠入井，戒之曰：但見異物即收之。唯得古銅鏡一枚，面闊七寸七分。仲躬令洗淨安置匣內，斯乃敬元穎者也。一更後，忽見元穎直造榻前，拜仲躬曰：謝以生成之恩。某本師曠所鑄十二鏡之一，第七者也。元穎則七月七日午時鑄者。真觀中，爲許敬宗婢，曠若所墮，遂爲毒龍所殺。幸遇君子，獲重見人間。然明晨望君子急移，出此宅，將辭去。仲躬遽留之，問曰：汝安得有紅綠脂粉狀乎？對曰：某變化無常，非可具述。言訖，即無所見。仲躬從其言而徙之。後三日，古井頓崩，延及堂廡。一時陷地。仲躬後文戰累勝，居官要事，必知皆鏡之助也。鏡背有二十八字，皆科斗書，以今文推之，曰：維晉新公二年七月七日午時，於首陽山前白龍潭鑄成。此鏡千年萬世，鏡鼻四面題云：夷則之鏡。

得金缶

宣室志：河東人李員居長安，元和夏初一夕，忽聞室西隅有聲，纖遠不絕。俄而又聞有歌者，音韻冷然。員往聽之，其詞曰：色分藍葉青，音比鷓中鳴。七月初七日，吾當示汝形，員心異之。明日，命僮僕窮索，了無所見。是夕，再聞如初。後至七月六日，夜雨甚，覆其堂之北垣。明日，於積處又聞其聲。員驚而視，於垣下得一金缶，形製奇古，叩之，聲韻極長。隱隱然如有篆文，即命滌去塵，讀之，乃崔子玉座右銘也。然竟不知爲何代所製者。

詢前程

夷堅甲志：孫九鼎，字國鎮，忻州人。政和癸巳，居太學。七夕日出，訪鄉人段浚，儀于竹棚巷，沿汴北岸而行。忽有金紫人，騎從甚都，呼之于棚人中，遽下馬曰：國鎮久別安樂否？細視之，乃姊夫張姚也。指街北一酒

肆曰：可見遊于此少從容。孫曰：公富人，豈可令窮措大置酒。曰：我饒不中使，遂坐肆中，飲唱自如。少頃，孫方悟其死。問之曰：公死已久矣，何爲在此？我見之，得無不利乎？曰：不然。君福甚壯，乃說死時及孫孫之事，無不知者。曰：去年中秋過家，見嫂姊輩飲酒自若，並不相顧。我憤恨，傾酒壺擊小女以出。孫曰：公今在何地？曰：見爲皇城司注祿判官。孫喜，即詢前程。曰：未也。此事每十年一下，尚未見姓名。恐多在三十歲以後，官職亦不卑下。孫曰：公平生酒色甚多，犯婦人無月無之，焉得至此？曰：此吾之迹也。凡事常察其心，苟心不昧，亦何所不可。語未畢，有從者入報曰：交直矣。張乃起，偕行。指行人曰：此我輩也。第世人不識之耳。至麗春門下，與孫別曰：公自此歸，切不得回顧。顧即死矣。公今已爲陰氣所侵，來日常暴下，慎毋喫他藥。服平胃散足矣。既別，孫始懼甚。到竹棚巷，見段君，段訝其面色不佳，沃之以酒。至暮歸學，明日大瀉三十餘行，服平胃散而愈。後連塞無成，在金國十餘年，始狀元及第，爲秘書少監。

變牛婦

夷堅丙志：信州玉山縣塘南七里店民謝七妻，不孝於姑，每飯以麥，又不得飽，而自食則白糲飯。紹興三十年七月七日，婦與夫皆出，獨留姑守舍。有遊僧過門，從姑乞食，笑曰：我自不曾得飽，安得有餘？僧指盆中糲飯曰：以此施我，姑搖手曰：白飯是七嫂者，我不敢動。歸來必遭辱罵，僧堅求不已，終不敢與。俄而歸來，僧徑就求飯，婦大怒，且毀吐之。僧哀求愈切，婦咄曰：脫爾身上袈裟來，乃可換。僧即脫以授之。婦反覆細視，戲披於身，僧忽不見，袈裟變爲牛皮，牢不可脫。胸間先生毛一片，漸遍四體，頭面稍積成牛。其夫走報婦家，父遯至，則儼然全牛矣。

生聖子

漢武帝故事：皇帝嘗夢高祖謂己曰：王美人生子，可名爲虞。王氏夢日入懷，以乙酉年七月七日生武帝於騎蘭殿。杜甫詩云：騎蘭奕葉光。注云：奕葉猶累世也。

誕皇后

西漢后妃傳：寶皇后，觀津人也。少小頭禿，不爲家人所齒。時遇七夕夜，皆看織女，獨不許后出。忽有神光照室，爲后之瑞。

賞神童

閩川名士傅林傑，字智周，幼而聰明秀異，言發成文。年六歲，請舉童子。時父肅爲閩府大將，性樂善，尤好聚書。當時名公多與之交，及有是子，益大其門。廉使崔侍郎于亟與遊，職鄉人榮之。傑五歲從父謁唐中丞扶唐命子弟延入學院，時會七夕，堂前乞巧，因試之乞巧詩，傑援筆曰：七夕今宵看碧霄，牽牛織女渡河橋。家家乞巧望秋月，穿盡紅絲幾萬條。唐公曰：真神童也。

傷賢婦

蕙畝拾英：賓陽士人妻崔氏，其夫坐事被竄遠地。後因七夕，作詩以寄之曰：月鈞輝影透珠幃，雅稱人間七夕期。織女牽牛猶會遇，始知天與夢相遺。

曬腹書  
世說曰晉郝隆七月七日見鄰人皆曝衣物隆乃曝腹於庭中問之答曰我曬腹中書耳杜子美七夕詩云腹中書籍幽時曬助後醫方靜處看

曝布襯

竹林七賢論阮咸字仲容與叔父籍居道南諸阮居道北阮貧七月七日法當曝衣北阮庭中爛然莫非絳錦咸時方總角乃以長竿標大布幘鼻袒曝于庭中或怪之答曰未能免俗聊復爾爾東坡七夕詩云不用長竿矯繡衣南園北第兩參差

宜導引

正一旨要道家每歲有五臘七月七日乃道德臘日其日玉帝校定生人骨髓枯盛學業文籍名宦隆替可以謝罪請益神效超度先亡及導引攝理舒展筋骨不可伐樹破石食酸酸鹹乘騎臨險

市藥物

楊文公談苑益州有藥市期以七月七日四遠皆集其藥物名品甚衆凡三日而罷好事者多市取之淳化中有右正言崔邁任陝路轉運使適苦病集有拍枕乃令賣萬錢市藥百餘品各少取置枕中周環鑽穴以徹其氣臥數月得癩病眉鬚盡落投江水死說者以爲藥力薰蒸發骨節間成疾

感舊念

麗情集愛愛楊氏本錢塘倡家女年十五尙垂髮性喜歌舞初學胡琴數曲遂能緣其聲以通他調七月七日泛舟西湖採荷香爲金陵少年張選所調遂相攜潛遁旅於京師二年選爲父捕去不及與愛愛別後傳選已死愛愛亦感疾而亡其小婢錦兒常出其故繡手藉香囊履屐等示人皆都然如新

占穀價

百忌歷七月大雨繼倍貴小雨大貴

歲時廣記卷二十九

中元上

呂原明歲時雜記曰道家以七月十五日爲中元節作齋醮之會道經云中元日大宜崇福與佛家解夏同日

朝聖祖

嘉泰事類儀制分諸州立聖祖廟三元節州長吏率在城官朝謁

設神位

唐書王縉傳七月望日內道場造設盂蘭盆綴飾鏤珠所費百萬又設高祖以下七聖神位備幡節龍傘衣冠之制各以帝號識其幡自禁城內外分詣諸道佛祠鏡吹鼓舞奔走相屬是日立仗百官班光順門奉迎導從歲以爲常

作大獻

道經七月十五日中午地官校閱搜選人間分別善惡諸天聖衆普詣宮中簡定劫數人鬼簿錄餓鬼囚徒一時俱集以其日作元都大齋獻於玉京山採諸花果異物幡幢寶蓋精膳飲食獻諸聖衆道士於其日夜講誦老子經十方大聖高詠靈篇囚徒餓鬼一切飽滿免於衆苦悉還人中若非如斯難可拔贖



行禪定

孟蘭盆經目連見亡母在餓鬼中... 佛言汝母罪重非汝一人奈何... 是時目連母得脫一切餓鬼之苦...

召真聖

道藏經七月十五日適太上老君同元始天尊會集... 神仙真聖之日...

禮空王

韓愈直諫表近開陛下七月十五日幸安國寺禮空王... 禮空王

講道經

明皇實錄三元日宜令崇元學士講道德南華等經... 誦仙書

修行記

七月月中元乃大慶之月長齋誦度人經... 得神仙諸天書名黃籙白簡削死上生

說妙法

真武經爾時元始天尊於龍漢元年七月十五日... 斗極真人無量飛天大神玉童玉女侍衛左右...

供寺院

荆楚歲時記七月十五日僧尼道俗悉營盆供諸寺院... 送蓋由此

進蘭盆

唐六典中尚書七月十五日進孟蘭盆

拜表章

正一旨要七月十五日中元九地靈官神仙兵馬無殃數衆... 宜拜表上章祈恩謝過

解結夏

孟時廣記 卷二十九

正法眼藏真淨和尚解夏示衆云... 荆楚歲時記四月十五日乃法王禁足之辰... 七月十五日已後且道是解是結...

周法歲

荆楚歲時記四月十五日乃法王禁足之辰... 養之節在外行恐傷草木蟲類... 何須更多說踞著稱槌硬似鉄

請茶會

歲時雜記解夏受歲事見諸經不可備舉... 少番次召諸僧茶會諸寮互會茶十餘日乃畢

祈福壽

龍城錄金山雙溪北有仙洞中有三十二室... 人以祈福壽

托母胎

後漢書佛以癸丑七月十五日托生於淨土摩耶夫人腹中... 化雲龍

念真詮

宣室志故唐安太守盧元裕嘗以中元日設幡幢像... 見一小龍纔寸許蜿蜒可愛以水沃之忽長數尺...

報應記

報應記張政印州人唐開成三年七月十五日暴亡... 約深三尺許細看盡是膿血便小覺念金剛經... 政出城謂之曰汝識我否我是須菩提...

歸舊姬 麗情美進士趙殿家於浙西有姬纖麗... 中元齋會居人仕女競遊賞之趙姬亦往浙師... 以一絕箴之曰寂寞堂前日又曛陽臺去作不歸雲... 安乃道歸

感仙叟

續玄怪錄杜子春者周隋間人少落魄縱酒浪遊... 色可掬仰天長吁俄有老人前問曰君子何嘆... 於西市波斯邸及時子春往老人與錢百萬不告姓名... 而往得錢一千萬錢既入手縱適如故不四年間... 日見我于老君祠雙楹下子春及期而往老人方... 戒曰慎勿言語萬苦非真實一念吾言安心無懼... 拔劍直入堂中叱問姓名催斬爭射之聲如雷子... 動既而風雨雷電水深丈餘瞬息波及坐下子春... 軍曰此賊妖術已成粉左右斬之領魂魄見閻王... 磨火坑鑊湯刀山劍樹之苦無不備嘗然心念老... 配生王縣丞家容色絕代而口啞親戚侮之終不... 敵抱兒與言終無辭慮大怒曰為妻所鄙安用其... 不覺失聲云噫噫未息身坐故處老人亦在前已... 悞予如是子之心喜怒哀懼惡欲皆能忘也所未... 吾藥可重鍊而子之身猶容世界指路使歸嘆恨而去

遇神姬

傳奇貞元中有崔煒者居南海時中元日番禺人多... 當爐者殿之煒脫衣代償其值異日煒來告煒曰... 煒後遊海光寺遇僧餐生於耳試出衣之一柱而愈... 此疾若能療之當獲厚報請為書導之煒至亦一柱而愈... 煒素善絲竹聞堂

前彈胡琴家童知為翁之愛女因請琴彈之女... 時求人未獲翁憤負意欲中夜殺煒為妻女... 中有白蛇盤屈長數丈吻亦有許煒欲療之以無... 乃吐珠徑寸意若購煒煒不受但以歸計購之蛇... 一石門煒謂已達人世入戶但見一室空閣中有... 玉京子送崔郎至矣遂卻走入須臾有四女皆垂... 曰皇帝何在女曰暫赴祝融宴爾女命煒就榻再... 使者當來可以隨往然皇帝已配田夫人令奉箕... 辭以未奉帝詔不至遂巡有日影入坐煒舉首見... 背有一丈夫執大筆兼封一青竹簡上有篆字女... 曰皇帝有勅令與君陽燄珠有胡人具十萬緡易... 意何極報爾佳入與明珠女復謂煒曰中元日須... 背女曰知有鮑姑艾可留少許煒留艾而去瞬息... 罵珠有老胡人見之曰此我大食國陽燄珠也昔... 來不然安得新寶也煒以實告胡人具十萬緡易... 筆上有細字乃女所題是知羊城即廣州城而廟... 越王臺上生秋草古菓多年無子孫野牛踐踏成... 此粉飾爾後將及中元煒遂於蒲潤僧室埃之夜... 是齊王女何以遠配南越夫人曰某遣越王虜為... 問鮑姑曰鮑觀女為洪妻也多行奕道於南海... 故號之也煒後裂室訪道不知所適

設素食

錢狀元家世範。近世以七月十五日為燒衣節。蓋本浮屠之說。不足依據。然佛老宮祠。所在有之。亦祖考平生游息更衣之地。因設素食於此。燒之理亦可行。

告秋成

東京夢華錄。中元前一日。即賣棟葉。享祀時鋪襯桌面。又賣麻穀窠兒。亦繫在桌子腳上。乃告祖先秋成之意。十五日。供養祖先素食。糴明。即賣糴米飯。巡門叫賣。亦告成之意也。糴米乃黃稷米也。或謂之黃鳥兒飯。以供佛祭親。

論時務

開元遺事。明皇在使殿。甚思姚元崇論時務。七月十五日。苦雨不止。泥滓盈尺。上令侍御者擣步蟻召學士來。時元崇為翰長。中外榮之。自古急賢待士帝王如此者。未之有也。

休假務

嘉泰事類。休假務。三元各假三日。前後各一日。又假前令云。諸假皆休務。三元前後日准此。又軍防格云。中元節。諸軍住教一日。

罷觀燈

歲時雜記。開寶元年。詔中元張燈三夜。唯正門不設燈。上御寬仁樓。太平興國四年。詔下元依中元例。張燈三夜。淳化元年。詔罷中元下元觀燈。

禁採魚

唐百官志。河渠令。三元日非官祠不採魚。三元者。上元。中元。下元也。

收萍草

本草。水萍無毒。以沐浴。生毛髮。久服輕身。一名水花。一名水白。一名水蘇。瑣碎錄云。七月十五日。取亦萍。用笥盛曬乾。為末。遇冬雪寒水調。三錢服。又用漢椒末擦身上。則熱。高供奉採萍時。日歌云。不在山。不在岸。採我之時。七月半。選甚癩風與稜風。言小微風都不算。豆淋酒內下三九。鉄饅頭上也出汗。

拾聖奈

洽聞錄。河州鳳林關有靈巖寺。每七月十五日。溪穴流出聖奈。大如蠶。歲以為常。

取佛土

四時纂要。七月十五日。取佛座下土著臍中。能令人多智。厭火災。博異志。元和內侍劉希昂。將遇禍。七月十五日。日中忽有一紅衣女人。獨行至門。曰。緣遊看去家。遠暫借後院盤旋可乎。希昂令借之。勸家人領過。委質甚分明。良久不見出。遂令人視之。已不見。希昂不信。自往觀之。無所有。唯有一火柴頭。在廟門前。家屬相謂曰。此乃火災欲起也。必須覓術士鎮厭之。當鎮厭之日。火從廚上發。燒半宅且盡。至冬。希昂竹憲宗。遂族誅。

歲時廣記卷三十

中元下

獻先祖

皇朝東京夢華錄。中元節先數日。京都市井賣冥器。靴鞋幪頭帽子。金犀假帶。五綵衣服。以紙糊架子。盤街出賣。潘樓并州東西瓦子。亦如七夕。要鬧處亦賣果食。種生花果之類。及印賣尊勝經。目連經。又以竹竿斫成三脚。高三五尺。上繖燈窩之狀。謂之盂蘭盆。掛搭冥錢衣服在上。焚之以獻先祖。

祭父母

歲時雜記。律院多依經教。作盂蘭盆齋。人家大率即享祭父母祖先。用瓜果棟葉。生花花盆米食。略與七夕祭牛女同。又取麻穀長本者。雜之凡案四角。又以竹一本。分為四五足。中置竹圈。謂之盂蘭盆。盡目連尊者之像。插其上。祭畢。加紙幣焚之。魏國公韓琦家祭式云。近俗七月十五日。有盂蘭盆齋者。蓋出釋氏之教。孝子之心。不忍違衆而忘親。今定為齋享。

拜新墳

東京夢華錄。京師城外有新墳者。即往拜掃。禁中亦出車馬詣道者院謁墳。本院官給祠部十道。設大會。焚錢山。祭軍陣亡。說孤魂道場。

感詐鬼

夷墜丁志。撫州南門黃柏路居民詹六。詹七。以接濟織帛爲生。其季曰小哥。嘗賭博負錢。畏兄篋責。徑竄逸他處。久而不返。母思之益切。而夢寐占卜皆不祥。真以爲死矣。會中元孟蘭齋。前一夕。詹氏羅紙錢以待。享薄暮。若有幽嘆於外者。母曰。小哥哥真死矣。今來告我。取一銅錢祝曰。果爲吾兒。能掣此錢出。則信可驗。當求冥助於汝。少焉。陰風蕭蕭。類有人探而出之者。母兄先聲。亟呼僧誦經。披度。無復望其歸矣。後數月。忽從外來。伯兄曰。鬼也。取刀將逐之。仲連抱之曰。未可。稍前諦視。問其死生。弟曰。本懼杖而竄。故詣宜黃受備。未嘗死也。乃知前事爲鬼所詐云。

除蟒妖

玉堂閒話。南中有選仙場。在峭崖之下。其絕頂有洞穴。相傳爲神仙之窟宅也。每年以中元日拔一人上昇。舉道者築壇於下。至時則遠近冠帽。咸萃於斯。備科儀設醮。焚香祝禱七日。而後衆推一人。道術最高者。殿前立於壇上。餘皆倏然訣別而退。即遙頂禮瞻望之。於時有五色祥雲。徐自洞門而下。至於壇場。其道高者。冠衣不動。合雙掌。祥雲而上昇。觀者靡不涕泗。健羨。望洞門而作禮。如是者不可枚數矣。有道高合選者。忽來中表。問一比丘。自武都山相與話別。比丘懷雄黃一斤許。贈之曰。道中唯重此藥。請密置於腰腹之間。慎勿遺失之。道高者甚喜。遂懷而昇。壇至時。果臨雲而上。後旬餘。比丘從屋榜攀緣。造其洞。見一大蟒蛇。腐爛其間。前後上昇者。骸骨山積於巨穴之間。蓋五色雲者。蟒毒氣。常呼吸此無知道士充其腹。哀哉。

見故夫

夷墜乙志。成都人承信郎王祖德。紹興三十一年來臨安。得監印州作院。既之官矣。聞虞井甫以兵部尙書宣諭陝西。即求四川制置司檄。以虞爲名。往秦州上謁。未及用。以歲六月客死於秦。虞公道卒。諱其極。且先以訊報其家。王氏即日發喪。哭設位於堂。既而柩至。蜀人風俗重中元節。率以前兩日祀先。列章饌以供。及節日。則詣佛寺爲盂蘭盆齋。唯王氏以有服。但用望日。就几筵。辦祭。正行禮未竟。一卒抱胡床從外入。汗流微體。曰。作院受性太急。自秦州兼程歸。凡四晝夜抵此。將至矣。俄而六人舁一輦至。亦帶梓色。輦中人徑升於堂。據東榻坐。乃祖德也。呼其妻語曰。欲歸甚久。爲虞尙書苦留。近方得脫。行役不勝。得聞人以我爲死。欲壞我生計。爾當已信之。妻曰。向接虞公書。報君於秦。靈輦前日已至。何爲爾始笑曰。汝勿怖。吾實死矣。吾聞家中議賣宅。宅乃祖業也。安得貨。吾所賣黃茶郭照山水。李成寒林。凡十軸。聞已持出。議價。吾下世幾何時。未至窮。之何忍。遂如是。吾思家甚切。無由可歸。今日以中元節冥府給假。故得暫來。然亦不能久。又呼所愛婢子。恩意周盡。是時一家如甯。不能辨生死。忽青烟從地起。跬步不相離。烟止。寂無所見。

會鬼妃

傳奇會昌中。進士顏灌下第遊廣陵。遂之建業。賃舟抵白沙。同載有青衣。年二十許。潘問姓氏。對曰。幼芳。

姓趙氏。亦往建業。每臘舟。灌即買酒同飲。多說陳。陪闈事。灌或諧謔。即斂衽正色。及抵白沙。各運舟航。青衣謝曰。數日承君深顧。自嫌陋拙。不足奉權笑。然亦有一事。可以奉酬。中元必遊元官閣。此時當爲君類會一神仙中人。況君風儀才調。亦甚相稱。約至時某候於彼。言訖。各登舟而去。灌誌其言。中元日。決遊元官閣。士女闐咽。及登閣。果有美人從二女僕。皆雙鬟。而有媚態。美人倚欄悲嘆。灌注視。不見美人。亦訝之。乃曰。幼芳之言不謬耳。使雙鬟傳語曰。西廊有蘭梨院。請君至彼。灌喜而往。果見同舟青衣出而微笑。灌遂併與美人。敘寒暄。僧進茶果。少頃而謂灌曰。今日幸接言笑。妾家在青溪。頗多松月。室無他人。今夕必相過。某前往。可與幼芳後來。灌然之。遂乘軒而去。及夜。幼芳引灌前行。可數里方至。有女童數輩。乘燭迎入內室。環坐。灌適孔家娘子曰。今夕偶有佳賓。相訪。幸同傾觴。少頃而至。灌因起白曰。不審夫人復何姓。第答曰。某即陳朝張貴妃。彼即孔貴嬪。居世謬當後主眷顧。不幸國亡。爲楊廣所殺。幼芳乃隋宮御女也。因話前朝故事。孔貴嬪曰。往事休論。不如命酒延歡。遂呼雙鬟持樂器。洽飲久之。貴妃詠詩一章曰。秋草荒臺暮夜蟲。白楊凋盡滅悲風。彩牋曾擊欺江總。綺閣塵消玉樹空。孔貴嬪曰。實開排空稱望仙。五雲高豔擁朝天。青溪猶有當時月。應照瓊花綻綺筵。幼芳曰。皓魄初圓恨翠蛾。繁華幾點竟如何。南朝唯有長江水。依舊行人作逝波。灌亦和曰。簫管清吟怨麗華。秋江寒月綺窗斜。斷非後主題殘客。得見臨春閣上花。頭之。聞雞鳴。孔貴嬪等謝酒辭去。灌與貴妃就寢。欲曙而起。貴妃贈以辟塵犀簪一枚。曰。異日睹物思人。昨宵客多。未盡懷情。別日更下一會。嗚咽而別。灌翌旦。憐然若有所失。宿後。更尋曩日地。則近青溪松桂坵。詢之於人。乃陳朝宮人墓也。驚惻而返。遇過廣陵。訪場帝舊陵。果有宮人趙幼芳墓。因以酒奠之。

賽離捨

燕北雜記。七月十三日夜。戎主離行宮。向西三十里卓帳宿。先於彼處造酒食。至十四日。應隨從諸軍。並隨部。勞動番樂設宴。至暮。戎主卻歸行宮。謂之迎節。十五日。勳漢樂大宴。十六日早。卻往西方。令隨行軍兵大噉三餐。謂之送節。番呼此節爲賽離捨。漢人譯云。賽離是月。捨是好。謂月好也。

同陰晴

使燕錄。中秋天色陰晴與夷秋同。又東坡云。故人史生爲余言。嘗見海賈云。中秋之月。雖相去萬里。他日會合相間。陰晴無不同者。公集中有中秋詩云。嘗聞此宵月。萬里同陰晴。

遇陰晦

石林詩話。安元獻公守南都。王君玉時在館閣較勸。公特請於朝。以爲府筭判。賓主相得。日以賦詩飲酒爲樂。佳時勝日。未嘗輒廢。嘗遇中秋陰晦。公廚夙爲備。公適無命。既至夜。君玉密使人伺公。曰。已寢矣。君玉頭爲詩以入。曰。只在浮雲最深處。試憑絃管一吹開。公枕上得詩大喜。即索衣起。徑召客治具大合樂。至夜分。果月出。遂飲樂達旦。

置賞會

隋唐佳話。李愬隱首陽山。中秋夕與友人携酒望月。愬曰。若無明月。豈不愁殺人也。杜子美詩云。若無青嶂月。愁殺白頭人。

備文宴

天寶遺事。蘇頌與李文對掌綸誥。八月十五夜。於禁中直宿。諸學士翫月。備文酒之宴。時長天無雲。月色如畫。蘇曰。清光可愛。何用燈燭。遂命撤去。

結綵樓

東京夢華錄。中秋節前。京城諸酒店重新結綵門面。綵樓花頭。畫竿。醉仙錦飾。中秋日。皆賣新酒。市人爭飲。至午未間。家家無酒。拽下望子。是時。蟹蟹新出。石榴榴物。梨栗李。荷根。橘皆新上市。

飾臺榭

東京夢華錄。中秋夜。市肆貴家。結飾臺榭。民間爭占酒樓。翫月。絲竹鼎沸。近內庭居民。夜深遙聞笙管之聲。宛在雲外。聞里兒童。連宵嬉聚。夜市駢闐。至於通曉。

觀江濤

文選枚乘七發。客曰。將以八月之望。與諸侯並往觀濤於廣陵之曲江。詹克愛中秋即事云。前年中秋秋月高。錢塘江上觀風濤。

泛夜舫

晉書。袁宏孤竹。連租自業。謝尚時鎮牛渚。八月十五夜。乘月與左右微服泛江。會宏在舫中。諷詠解悶。即其咏史之作。尚迎舫。與談達旦不寐。自此名譽日茂。

賞雲海

本事詞。李丞相相退居三山。寓居東報國寺。門下多文士從遊。中秋夜。座上命何大圭賦水調歌頭云。今夕出佳月。銀漢瀉高寒。風飄雲捲。轉覺天陸玉樓寬。疑是金華仙子。又喜經年藥就。傾出玉團圓。收拾江河影。都向鏡中蟬。橫霜笛。吹明影。到中。天。要令四海。瞻望千古此輪安。何歲何年無月。唯有謫仙著語。

歲時廣記卷三十一

中秋上

方是閒居士中秋翫月記云。中秋翫月。古今所同者也。雖古今所同。然故實所始。騷人雅士。不多見於載籍。後世未嘗無遺恨焉。惟唐四門助教歐陽公。貞元十二年。與邵楚萇。林蘊。陳翺。客長安。邸中修厥翫事。賦詩敘景。曲盡其妙。且謂月之爲翫。冬則繁霜太寒。夏則蒸雲蔽月。雲蔽月。霜侵人。蔽與侵。俱害乎翫。秋之於時。後夏先冬。八月於秋。季始孟終。十五於夜。又月之中。稽諸天道。則寒暑均。取於月數。則蟾兔圓。埃壙不流。太空悠悠。芳菲徘徊。博華上浮。升東林。入西樓。肌骨與之疎涼。神魂與之清冷。斯古人所以爲翫也夫。

科舉年

會要。太祖乾德四年。始開科舉。詔諸州以八月十五日試鄉舉。又瑣碎錄云。科舉年。中秋必有月。四川以八月十五日省試。

端正月

玉塵佳話。前輩名中秋月爲端正月。昌黎月詩云。三秋端正月。今夜出東溟。又前輩詩云。去年中秋端正月。照我衣襟萬條血。又唐人中秋詩云。端正月臨端正樹。韻香人在韻香樓。端正樹。韻香樓。

高麗不能攀我欲喚空起雲海路漫漫後有賞月亭名雲海

諷水利

烏臺詩話熙寧六年任杭州通判因八月十五觀潮作詩五首寫在本州安濟亭前三首並無諷諷至第四首云吳兒生長狎濤淵冒利忘生不自憐東海若知明主意應教斥鹵變桑田言此潮之利與水利不知利害多言東海若知明主意應教斥鹵變桑田言此潮之利與水利之難成也

分秋光

古樂府有嫦娥怨之曲注云漢人因中秋無月而度此曲所謂嫦娥者蓋指月中中娥也羅隱中秋不見月詩云風簾浙浙漏銀髮一半秋光此夕分天為素娥嬌怨苦故教西北起浮雲又前輩嘗有中秋詞云喚起嫦娥揆雲撥霧駕出一輪玉後人傳寫之訛遂以嫦娥為姮娥殊失從來作者之本意也

作春陰

王氏詩話呂申公在揚州日因中秋令秦少游預作口號有照海旌幢秋色裏沸天鼓吹月明中之句是夜卻微陰公笑云使不著也少游遂別作一篇乘聯云自我公多惠愛卻回秋色作春陰真所謂翻雲手也

得佳聯

漫更詩話唐金輪寺有僧曰明光者先一年中秋既月得詩一聯云團圓離海角漸漸出雲衢竟思下聯不就次年中秋再得一聯云此夜一輪滿清光何處無遂不勝其喜徑登寺樓鳴鐘時有善聽聲者聞之此鐘發聲通暢若非詩人得句即是禪僧悟道驗之果然好事者有詩云為思銀漢中秋月映擊金輪半夜鐘

作壽詩

隱居詩話李文定公迺八月十五日杜默作中秋月詩以壽公凡數百言皆以月祝文定其警句有云蟾吐輝光育萬重我公蟠屈為心胸老桂根株誠不折我公得此為清節孤輪攝空周復圓我公得此為機權餘光燭物無洪細我公得此為經濟終篇大率如此雖造語復淺亦豪爽

進新詞

復雅歌辭明月幾時有把酒問青天不知天上宮闕今夕是何年我欲乘風歸去又恐瓊樓玉宇高處不勝寒起舞弄清影何似在人間轉朱閣低綺戶照孤眠不應有恨何事長向別時圓人有悲歡離合月有陰晴圓缺此事古難全但願人長久千里共嬋娟是詞乃東坡居士以丙辰中秋倦飲達旦大醉作水調歌頭兼懷子由時丙辰熙寧九年也元豐七年都下傳唱此詞神宗問內侍外面新行小詞內侍錄此進呈讀至又恐瓊樓玉宇高處不勝寒上曰蘇軾終是愛君乃命量移汝州

應制曲

復雅歌詞宜和問侯雅言中秋應制作明月照高樓慢云平分素商四垂翠幕斜界銀潢顯氣通建章正庭澄灑色薄洗水光明映澄融太液影隨簾挂披香樓觀壯麗附雲雲耀紺碧相望宮粧三千從緒黃萬年世代一都笙簧夜宴花漏長乍驚歌斷續燕舞回翔玉座頻燃絳蠟素娥重按霓裳還是共唱御製詞送御膳

著絕唱

雅言難載廖凝字熙績善吟諷有學行隱居南山三年江南受偽官為彭澤令遷連州刺史與昇州李建勳為詩友相善有詩集行於世詠中秋月時最為絕唱九日秋色今宵已十分孤光吞列宿四面絕微雲雲木排疏影寒流盡細紋遙遙望丹桂心緒正紛紛

歌絕句

王直方詩話東坡作彭門守時過涇州李公擇中秋席上作一絕云暮雲收盡澄潭寒銀漢無聲轉玉盤此宵此景不長好明月明年何處看其後山谷在黔南令以小秦王歌之

述幽意

古今詞話月到中秋偏豔乍團圓早欺我孤影穿籬共透幕來尋趁鉤起隱兒裏面故把燈兒撲滅看盡古今歌詠狀玉盤又擬金餅誰花言巧語胡胡駝我只道爾是照人孤眠惱殺人舊都名業鏡野人曰此詞極有才調巧於游戲也但不知在地獄對著業鏡有甚情經詞子以謂野人所謂在地獄對著業鏡然業鏡不必在地獄中也凡人對鏡有不稱意不撲鏡而曰業鏡也中秋夜月照人孤眠稱爲業鏡以狀景寫意及於此也野人之言其責太過耳

遇知音

古今詞話嘉祐間京師殿試有一南商控細鞍驄馬於右掖門俟狀元獻之日未嘯唱名第一人乃許將也委狀奇秀觀者若堵自繼臨江仙曰聖主臨軒親策試集英佳氣愜愜鳴鞘聲震未央宮卷簾龍影動揮翰御煙濃上第歸來何事好迎人花面爭紅藍袍香散六街風一鞭春色裏驪損玉花驄後帥成都值中秋府會官妓獻詞送酒仍別歌臨江仙曰不比尋常三五夜萬家齊望清輝爛銀盤透碧琉璃莫辭終夕看動是隔年期試問嫦娥還記否玉人曾折高枝明年此夜再團圓時開開東府宴身在鳳凰池許問誰作詞妓白以西州士人鄭無黨詞後召相見欲荐其才於廊廡無黨辭以無意進取惟投理連欠數千緡無黨為人不羈長於詞蓋知許公臨江仙最喜歌者投其所好也

寫所懷

古今詞話東坡在黃州中秋夜對月作西江月詞曰世事一場大夢人生幾度新涼夜來風葉已鳴琅看取眉頭鬢上酒淺常愁客少月明多被雲妨中秋誰與共孤光把酒淅涼北望坡以謫言謫居黃州鬱鬱不得志凡賦詩絕詞必寫所懷然一日不負朝廷其懷君之心未句可見矣

識舊事

玉局文子十八年前中秋與子由觀月彭城作一詩以陽關歌之今復歌此宿於嶺上方南遷嶺表獨歌此曲聊復書之以識一時之事雖未覺有今夕之悲但懸知爲他日之喜也行歌野哭兩相悲遠火低星漸向微病眼不眠非守歲鄉音無伴苦思歸重衾脚冷知霜重新沐頭輕感髮稀多謝殘燈不厭客孤舟一夜許相依

借妓歌

古今詞話柳耆卿與孫相何爲布衣交孫知杭州門禁甚嚴耆卿見之不得作望海潮之詞往謁名妓楚楚曰欲見孫相恨無門路若因府會願借朱唇歌於孫相公之前若問誰爲此詞但說柳七中秋府會楚楚宛轉歌之孫即日迎耆卿預坐詞曰東南形勝三吳都會錢塘自古繁華煙柳畫橋風簾翠幕參差十萬人家雲樹遶沙堤怒濤卷雪屋瓦無涯市列珠璣戶盈羅綺豪奢重湖疊嶂清佳有三秋桂子十里荷花羌管弄晴菱歌泛夜嬉嬉釣叟蓮娃千騎擁高牙乘醉聽簫鼓吟賞煙霞異日圖將好景歸去鳳池詩

拾桂子

南部新書杭州靈隱山多桂寺僧云月中種也至中秋夜往往子墜寺僧亦嘗拾得漢武洞冥記云有遠飛雞朝往夕還常銜桂實歸南土所以北方無今江東諸處每四五月後多于衢路間得之大如狸豆破之辛香古老相傳是月中下也本草云取月桂子碎耳後月蝕耳痛白樂天題靈隱詩云山寺月中尋桂子宋之間遊靈隱寺行吟云桂子月中落天香雲外飄又云唐垂拱中天台桂子落十餘日方止東坡八月十七夜詩云天台桂子爲誰香白樂天詩云天台桂子落紛紛蘇子美中秋對月詩云風應落桂子露恐滴金波

視金蟾

酉陽雜俎長慶中有人於中秋夜見月光下屬於林間如匹練就視之一金背蝦蟇疑月中者陳簡齋詩云明年強健更相約會見林間金背蟾

築高臺

天寶遺事明皇嘗八月十五夜與貴妃臨太液池凭欄望月不盡帝意遂勅左右於池西岸別築高臺吾與妃子來年望月後經祿山之兵不復置焉惟有基址而已

求卜筮

翰府名談何龍圖中正初登第聞西川郭從周精卜筮適以縑素求一占郭以詩贈公云三字來時月正圓一應從此出秦關錢塘春色濃如酒食醉花間臥不還公後八月十五日改知制誥因言邊事出知秦州移知杭州乃捐館舍多何郭君卜筮之明如此

食東壁

鄴侯傳八月望夜月食東壁李泌曰吾嘗亡矣東壁圖書之府也且識云大臣有文章者當之今吾爲相

又兼集賢之職開元中張燕公罷相爲集賢學士將薨而日食東壁況吾正爲之乎未幾果不起

種粟粟

博聞錄常言重九日種粟粟一云中秋夜種則粟大子滿種訖以竹帚掃之花乃千葉兩手重疊撒種則開重臺花

占蕎麥

瑣碎錄中秋無月則兔不孕蚌不胎蕎麥不實蓋緣兔蚌望月而孕胎蕎麥得月而實

珠貫賤

歲時雜記珠之貴賤視中秋月之明闇明則珠多闇則珠少又東坡曰嘗見海商云中秋有月則是歲珠多而圓常以此候之

兔多少

歲時雜記世傳中秋月圓則兔多陰則兔少

歲時廣記卷三十二

中秋中

翠銀橋

唐逸史羅公遠本鄂州人也開元中中秋望夜侍玄宗於宮中既月公遠奏曰陛下莫要至月中看否乃取杖拄向空擲之化爲大橋其色如銀請玄宗同登約行數十里精光奪目寒氣侵人遂至大城關遠曰此月宮也見仙女數百皆素練寬衣舞於廣庭玄宗問曰此何曲也曰霓裳羽衣曲也玄宗密記其聲調遂回卻顧其橋隨步而滅且召伶官依其聲作霓裳羽衣之曲劉禹錫詩云三郎陌上望仙山歸作霓裳羽衣曲

奏玉笛

集異記玄宗嘗八月望夜與葉法善同遊月宮聆月中奏樂上問曲名曰紫雲曲也玄宗素曉音律默記其聲歸傳其音名曰霓裳羽衣自月宮還過潞州城上俯視城郭悄然而月色如畫法善因請上以玉笛奏曲時玉笛在寢殿中法善命人取之旋頃而至曲奏既竟復以金錢投城中而還旬餘潞州奏八月望夜有天樂臨城兼獲金錢以進

遊廣寒

開元傳信記八月望夜明皇太真葉法靜遊廣寒宮少頃已見龍樓燦燦金闕玉扉冷氣逼人後兩川奏八月十五夜有天樂過

昇清虛

異人錄開元六年上皇與中天師道士洪都客中秋夜同遊月宮過一大門在玉光中見一大宮府榜曰廣寒清虛之府守門兵衛甚嚴止其不得進入天師引上皇躡身起烟霧中下視玉城嵯峨若萬里琉璃之田尋步向前翠色冷光相對見素娥十餘人皓衣乘白鸞笑舞於廣庭大桂樹下樂音清麗上皇歸編律成管製為羽衣之曲

進龍丹

明皇雜錄八月十五夜葉靜能遊明皇遊月宮將行請上衣裘而往及至月中寒凜特異上不能禁靜能出火龍丹一粒以進上服之乃至東坡中秋詞云不知天上宮闈今夕是何年我欲乘風歸去又恐瓊樓玉宇高處不勝寒若夫明皇遊月宮事見於數書如龍城錄高道傳鄭愚津陽門詩注皆有之其說大同小異

登天柱

三水小牘九華山道士趙知微乃皇甫玄真之師自少有凌雲之志入茲山結廬於鳳凰嶺前諷誦道書鍊志幽寂蕭蕭為松柏為嶺越數十年遂獲玄妙玄真仲弟子之禮服勤執敬又十五年至成通辛卯歲知微以山中鍊丹須得西土藥乃與玄真來京師寓于玉芝觀之上清院有皇甫校者日與相從因詢趙君事玄真曰自居師道門人不見其情常云分杯結霧之術化竹釣鱸之方吾久得固恥為耳去歲中秋自朝霖霖至于望夕玄真謂同門生曰堪惜良宵而值苦雨語頃趙君忽命侍童備果酒召諸生謂曰能升天柱峯否諸生雖唯應而竊議以為濃雲賦雨如斯果行將有墊巾角折腰齒之事少頃趙君曳杖而出諸生景從既開扉而長天廓清皓月如畫捫蘿援籥及峯之巔舉酒詠詩鼓瑟清嘯以至寒蟾隱于遠岑方歸舍就榻而寢風飛雨宛然秦乃服其奇致陳簡齋中秋不見月詩云人間今乏趙知微無復清遊繼天柱

架筋梯

宣室志唐太和中周生者廬于洞庭山時以道術濟吳楚人多敬之將抵洛毅聞途次廣陵佛舍會有三四客偕來時中秋夕霽月澄瑩且吟且望有說明皇帝遊月宮事者因相與嘆曰吾輩處人固不得止其所矣周生笑曰某嘗學于師亦得焉且能聚散之懷杖子信乎或悲其妄或喜其奇生曰吾不為則明矣矣因命虛一室以筋數百呼僮而架之且告客曰我將梯此取月聞呼可來觀乃閉戶久之數客步于庭中伺焉忽覺天地曠曠仰視又無纖雲俄聞生呼曰某至矣因開其室生曰月在某衣中矣諸客觀焉以手舉衣出寸許一室盡明寒入肌膚生曰子今信乎客再拜謝之願收其光因又閉戶其外尚昏朦食頃月在如初陳簡齋中秋無月詩云卻疑周生樓月去待到三更黑如故

入桃源

青瑣高議陳純字元朴莆田人因遊桃源愛其山水秀絕乃裹糧沿溪而行凡九日至萬仞絕壁下夜聞石壁間人語純極盡因臥聞有美香流巨花十餘片其去甚急純速取得一花面盈尺五華乃食之渴甚飲溪水數斗下利三日行步愈疾有青衣探蘋岸下曰此桃源三夫人之地也上府玉源中府靈源下府桃源後夜中秋三仙將會於此其夕水際靈閣相望有童曰玉源夫人召純往見三夫人坐絳殿中樂聲並作玉源謂純曰近世中秋月時可舉一二句純曰莫辭終夕看動是隔年期桃源曰意雖佳但不見中秋月作七月十五夜亦可玉源因作詩曰金風時拂袂氣象更分明不是月華別都緣秋氣清一輪方極滿羣籟正無聲曉曉沉烟外人間萬事驚靈源詩曰高秋潭似水萬里正圓明玉兔步虛碧冰輪碾太清廣寒低有路桂子落無聲吾館無弦彈樓鳥莫要驚桃源詩曰金吹掃天幕無雲方豔然九秋今夕半萬里一輪圓皓彩盈虛碧清光射玉川瑤樽何惜醉幽意正靜靜玉源謂純曰子能繼桃源之什乎純乃廣曰仙源嘗誤到編思正蕭然秋靜夜方靜月圓人更圓清樽歌越調仙棹泛晴川幽意知多少重重類楚綿玉源笑曰此書生好莫與仙葩食教異日作枯骨如何敢亂生意思純曰和韻偶然耳將曉以舟送純歸

過武昌

夷堅丁志德廷直字朝野建昌南城人第進士豪俊有氣節嘗以事過武昌忽有所遇自是不還妻妾備然端居如林下道人自作詩記其事云丁巳中秋夜半偶游黃鶴樓忽遇異人授以秘訣所復向牽世故未能從事於斯也因作詩以識之其詞曰黃鶴樓前秋月寒樓前江閣烟漫漫夜深人靜萬籟息獨對清影憑欄下一聲長嘯驚天宇知是殢籠御風侶多生曾結香火緣邂逅相逢竟相語俯然洗盡朝市忙直疑身在無何鄉回看往事一破甌下視舉世俱亡羊嗟予局促猶軒冕知是虛放遊未遠他年有約願追隨共看蓬萊水清淺後三年紹興庚申朝廷復河南以為鄂州通判金人叛盟鄂城陷遂而死載其柩還鄉昇者覺甚輕然無敢發驗者或疑其尸解去東坡作黃鶴樓詩紀馮當世所言老卒遇異人事王定國亦載之於書疑此亦其流也

會嵩嶽

纂異記三禮田珍者洛陽人與其友鄧韶博學相類元和癸巳中秋之夕出建春門望月會韶亦攜觴東來方駐馬道周俄有二書生乘鸞繼至瑋瑋韶曰二君得非求黃月之地乎敵莊水竹名開洛下倘能透轡翼展傾蓋之分耳瑋韶乃從而往至一車門始入甚荒涼又數百步有異香迎前則豁然真境矣飛泉交流松柏夾道奇花燦燦好鳥關關瑋韶請簾馬飛騰書生謂小童曰折獨夜一花與二君子賞小童曰花至傾入酒中味極甘香不可比狀以餘樽實諸從者各大醉止于戶外書生乃引瑋韶入戶鸞鶴騰舞導迎而前凡歷池館臺榭皆陳設盤筵若有所待瑋韶詰之對曰今夕中天華仙會于茲茲藉君知禮請導升階兩首說見直北花燭亘天簫韶沸空駐雲母雙車於金堤之上書生前進有玉女問曰禮生來



否。于是引璽，韶進立堂下。左右命拜。夫人囊惟笑曰：下城之人，而能知禮，各賜蕭肌酒一盃。夫人問誰人召來，曰：衛符卿、李八百。夫人曰：便令此二童引璽，韶於華仙之後，璽問相者誰，曰：劉綱。侍者誰，曰：茅盈。中坐者誰，曰：西王母。俄有一人駕鶴而來，王母曰：久望劉君矣。曰：適蓮花臺道士奏章事，須決道尙多未來之客，何言久望乎。璽問劉君誰，曰：漢朝天子。續有一人駕黃龍而下，王母曰：李君來何遲，曰：爲勸龍神設水旱之計耳。書生謂璽曰：此開元天寶太平之主也。未頃，聞簫鼓自天而下，有執絳節者，前唱言穆天子來。華仙皆起，二主降塔。王母避位，拜迎入帳，環座而飲。王母曰：何不拉取老軒轅來，曰：他今夕主張月宮之醮，非不勤請耳。穆王把酒請王母歌，王母以珊瑚鈎擊盤，曰：勸君酒，爲君悲且吟。自從頻見市朝改，無復瑤池宴樂心。王母持盃，穆王天子歌曰：奉君酒，休嘆市朝非。早知無復瑤池與，悔駕驪騮草草歸。歌闌，與王母話瑤池舊事，乃重歌曰：八馬迴乘汗漫風，猶思停駕照昭宮。宴移玄圃情方洽，樂奏鈞天曲未終。斜漢露凝殘月冷，流霞盃泛曙光紅。崑崙回首不知處，疑是酒酣春夢中。王母聽穆天子歌曰：一曲笙歌瑤水濱，曾留逸足駐征輪。人間甲子周千歲，靈境盃觴初一巡。玉兔銀河終不夜，奇花好樹鎮長春。情知碧海饒詞句，歌向俗流疑悞人。酒至漢武帝，王母又歌曰：珠露金風下界秋，漢家陵樹冷脩脩。當時不得仙桃力，尋作浮塵飄壘頭。漢主上王母酒歌曰：五十餘年四海清，自親丹灶得長生。若言盡得仙桃力，看取神仙籙上名。帝曰：吾聞丁令威能歌，命左右召令威至。帝又遣子晉吹笙，以和歌曰：月照驪山露泣花，似悲仙帝早昇遐。至今猶有長生鹿，時遠溫泉望翠華。帝持盃久之，王母曰：召葉靜能來一謳，靜能至，獻帝酒歌曰：幽齋煙塵別九重，貴妃湯殿罷歌鐘。中宵感從無全仗，大駕倉黃發六龍。妝便尙留金翡翠，暖池猶浸玉芙蓉。荆榛一閉朝元路，唯有悲風吹晚松。歌竟，有黃龍持盃立於雙車前，再拜祝曰：上清神女，玉京仙郎，樂此今夕，和鳴鳳凰。鳳凰和鳴，將翔將翔，與天齊體，慶流無央。祝畢，有四鶴載仙郎并相者侍者仙女，請催粧詩。劉綱詩曰：玉爲質，分花爲顏，霧爲鬢，雲爲髮，何勞傅粉，分施渥丹。早爲姆姆兮縹緲開，茅盈詩曰：水晶帳開銀燭明，風搖珠珮連雲清。體勻紅粉飾花態，早駕雙龍朝玉京。詩既入內，即有子女數十，引仙郎入帳，召璽、韶行禮。禮畢，二童引璽、韶辭，夫人曰：非無至寶，可以相贈，但爾力不任挈耳。各賜延壽酒一杯，曰：可增人間半甲子。命二童引歸，還家已歲餘，由是璽、韶棄家入少室山，不知所往。

□□□

（原缺十五字）擢名科居華近者，代不乏人。若夫忠烈冠于一時，著作傳於後世，又其盛焉。迺流尋源，去家百里，地曰沙溪，實翁鼻祖一公之佳城。背擁仙亭，峯面揖仙橋，岫又導派于白塔仙洞之龍脈，山川鍾秀，壤口毓靈。數世而產仙翁，迄今山之下，溪之西，華宗文族，皆嘗時應嘉之系焉。若夫傳翁之大道，授翁之玄旨者，希夷先生也。

### 歲時廣記卷三十三

中秋下

宴同亭

諸山記：武夷山者，按茅君內傳，卽昇真元化洞天也。山有神人，號武夷君。一日，語鄉人曰：汝等皆吾之曾孫也。期以八月十五日，會於山頂。至日，鄉人畢集，見彩幔屋宇，器用陳設甚盛。空中有聲云：令男女分坐。食酒者，須臾樂作，又呼鼓師張安陵，揭引鼓。如今狀，趙元胡拍副鼓，劉小金坎蒼，魯少重擺鼓，喬喬知滿。振嘈鼓，高子春持短鼓，管師施公吹橫笛，板師何鳳兒拊節板，絃師董嬌娘彈坎侯，即琴也。謝英妃撫長離，即大呂阿香，即管師黃次姑，即韓季吹洞簫，朱小娥，即居巢，即大金師羅妙容，揮箏。統也。郝幼仙擊鉦，即平也。但見樂器，不見其人。酒行命食，或云：菘，音秋，即或云：細莖，即若。或云：石鱸，即小或云：沙江鮮也。或云：何祗脯，魚也。味皆甘美。唯酒味差薄。諸仙既去，衆皆欣喜曰：我等凡賤，幸與神君同會，慢亭，因卽其地爲同亭祠。方伯休題武夷仙游館詩云：仙人昔乘紫雲去，白馬搖鞭定何處。茫茫塵世那得知，慢亭空記當年事。君不見茂陵松柏已蕭疏，乾魚猶祭同亭祠。

建慢亭

武夷新記：昔太極玉皇上帝與太母，魏真人武夷君，建慢亭，綵屋數百間，暨八綵幢，皆有銀龍金鳳之

飾。又拖紅雲霞霞褥爲坐。于八月十五日。化出仙橋。自地至峰頂。召鄉人男女千餘人。宴飲。奏寶靈左右仙之曲於其上。迄今峯下謂之會仙里焉。唐克愛中秋遊武夷詩云。太姥峯前月色明。魏王巖下水光平。舉杯不記風生額。疑是寶靈舊曲聲。

步虹橋

武夷古記。秦始皇二年八月十五日。武夷君致有騎會鄉人於幔亭峯上。男女千餘人。齋戒如期而往。乃見山徑平坦。道路新理。虹橋跨空。不覺即至山頂。有幔亭殿屋。玲瓏掩映。前後左右。凡數百間。可坐千餘人。朱晦庵文公九曲棹歌云。一曲溪頭土釣船。幔亭峯影離晴川。虹橋一斷無消息。萬壑千巖鎖翠烟。

奏鼓樂

摺紳陸說。武夷山中秋日。呂真人鍾離先生。武夷君等。皆會于山頂。空中呼曰。若男若女皆坐。仙樂競奏。須臾。命行酒。令歌師唱人間好曲。詞曰。天上人間今會合。疎稀日落西山兮。夕鳥歸飛。百年一餉兮。志與願違。天宮咫尺兮。恨不相隨。

昇仙天

列仙傳。武夷山魏王子窈。神妙真人。同張湛真人。孫綽真人。趙元奇真人。劉景真人。彭令昭真人。顧思遠真人。白石先生。馬鳴生真人。女仙胡氏真人。漁氏二真人。李氏真人等一十三人。以八月十五日上昇。又云。劉漢真人。以八月十五日。四十二口拔宅上昇。

立道觀

海仙傳。許真君名遜。字敬之。汝南人也。世慕至道。真君弱冠師大洞君吳猛。三清法要。鄉譽孝廉。拜蜀旌陽令。尋以晉室衰亂。奔官入道。至西晉武帝太康二年八月十五日。於洪州西山。舉家四十二口拔宅上昇。惟有石函藥臼各一所。車殿一具。與真君所御錦帳。復自雲中墮落於故宅。鄉人即其地立遊帷觀焉。

服靈藥

樂仙傳。肝母者。豫章人也。外混世俗。內修真要。其子名烈。字道微。少喪父。事母以孝聞。西晉孝武時。同郡許遜精修成道。道化宜行。居洪崖山。築壇立壇。烈瀆篤忠厚。遜嘗委用之。即與母結廬於遜宅之東北。旦夕侍奉。謹嚴恭肅。未嘗少怠。母常於山側採摘花果。以奉遜。遜惜其誠意。常欲拯之。元康二年八月十五日。太上冊命。徵拜遜爲九州都仙。大使高明主者。白曰。舉家昇天。遜謂烈及母曰。我承天帝之命。不得久留。汝可繼隨。仙舉期於異日。烈子母悲不勝。再拜告請。願侍靈盤。遜許之。即賜靈藥服之。躬稟真訣。於是日午時。同遂上昇。今壇井尚存。世號爲肝母井焉。

乘彩雲

逸史。黃尊師修道於茅山。弟子瞿道生。年少不甚精謹。屢爲師所笞。草堂東有一小洞。高七八尺。荒蕪蒙蔽。一日。瞿生息事。復爲師所笞。遂巡避杖。遂入此洞。師驚異。遣去草搜。索一無所見。食頃方出。持一棋子。曰。過觀秦時人留。以此見道。師怪之。尙意爲狐魅所惑。亦不甚信。明年八月十五夜。天氣清肅。中宵雲霧大起。集於窟窿間。仙樂滿庭。復聞有步履之聲。弟子皆以爲上仙之期至矣。遽備香火。黃師沐浴冠裳。以候將曉。氛烟漸散。俄見瞿生乘五色彩雲出。立於庭中。靈樂鸞鶴。彌漫空際。與師徒訣別。昇空而去。

遊峨嵋

甘澤謠。圓觀者。洛陽惠林寺僧。東坡詩及他梵學之外。音律貫通。莫知其所自也。李諫議源公卿之子。當天寶之際。父澄居守。陷於賊中。乃脫粟布衣。止於惠林寺。悉將家業爲寺公財。寺人供遺飲食。不置僕使。惟與圓觀爲忘年友。促膝靜話。自旦及昏。如此三十年。一旦約遊蜀川。峨嵋訪道求藥。圓觀欲遊長安。出斜谷。源欲上荆州。三峽。爭此兩途未決。半年。源曰。吾已絕世事。豈取途兩京。遂自荆江上峽。維舟南浦。見數婦錦襜負鹽而汲。圓觀望而泣下。曰。吾不欲至此。恐見其婦人也。源驚問之。圓觀曰。其中孕婦姓王者。是某託身之所。臨三載。尙未脫懷。以某未來之故。今既見。即命有所歸矣。願公假以符咒。遣其速生。少駐行舟。葬某山下。後十二年中。秋月夜。杭州天竺寺外。與公相見。是夕。圓觀亡而孕婦產矣。源後詣杭州。尋約佛寺。時山雨初晴。月色滿川。忽聞萬洪川畔。有牧豎歌竹枝詞者。乘牛扣角。雙鬢短衣。俄至寺前。乃圓觀也。李公就謁曰。觀公健否。答曰。李公真信士也。俗緣未盡。慎勿相近。李公以無由致話。望之潸然。圓觀乃唱竹枝詞而去。歌曰。三生石上舊精魂。實月吟風不要論。慚愧情人遠相訪。此身雖異性長存。又歌曰。身前身後事茫茫。欲話因緣恐斷腸。吳越溪山尋已遍。卻遇烟棹上瞿塘。後三年。李公拜陳讓大夫。亡。東坡挽文長老詩云。向欲錢塘訪圓澤。萬洪川畔待秋深。

入仙壇

傳奇。太和末歲。有書生文籍者。海內無家。因萍梗抵鍾陵郡。生性柔而治道。貌清而出塵。與紫極宮道士柳棲乾善。遂止其宮。三四年矣。鍾陵有西山。山有遊帷觀。即許仙君遜上昇地也。每歲至中秋。上昇日。吳越楚蜀人。不遠千里。而攜挈名香珍果。繪繡金鏡。設齋醮。求福祐。時鍾陵人萬數。車馬喧闐。士女櫛比。數十里若閭閻。其間有豪傑。多以金召名姝善謳者。夜與丈夫閒立。握臂連踏而唱。其詞清。其詞雅。惟對蒼敏捷者勝。時文籍亦往觀焉。視一姝。幽蘭自芳。美玉不點。雲孤碧落。月淡寒空。聆其詞理。脫塵出俗。意諸物外。其詞曰。若能相伴陟仙壇。應得文籍寫採覽。自有採擷并甲帳。瓊臺不怕雪霜寒。生久味之曰。吾姓名其兆乎。此必神仙之僑侶也。竟植足不去。姝亦盼生。久之歌罷。乘燭穿大松徑。將盡。陟山捫石。冒險而去。生亦潛隨其蹤。燭將盡。有仙童數輩。持松炬而導之。生因失聲。姝乃覺。回首而詰。莫非文籍邪。生曰。然。姝曰。吾與子數未合。而情之忘。乃得如是也。遂相引至絕頂坦然之地。侍衛甚嚴。有幾案帷帳。金爐檀香。與生坐定。有二仙娥。各持簿。請姝詳斷。其間多江湖沉溺之事。仙娥持書。既去。忽天地晦。風雷震怒。擺裂帳帷。傾覆香几。生恐懼不敢傍視。姝倉皇披衣乘簡。叩齒肅容。伏地待罪。俄而風雨帖息。星宿陳布。有仙童自天而降。持天判宣曰。吳探覽以私慾而泄天機。講爲民妻一紀。姝遂號泣與生攜手下山。而歸鍾陵。生方知姝姓名。因詰曰。夫人之先。可得聞乎。姝曰。我父吳仙君。猛豫章人也。晉書有傳。常持孝行。濟人利物。立正祛邪。今爲仙君。名標洞府。吾亦爲仙。主陰籍。僅六百年矣。略色界而與心。俄遭其譴。然子亦

因吾可出世矣。生素窮寒。不能自贖。妹曰。君但具紙。吾寫孫備唐韻。日一部。運筆如飛。每寫獲五緡。緡將盡。又爲之。如此僅十載。至會昌二年。稍爲人知。遂與文生潘奔新吳縣。越王山。御百姓都舉村中。夫妻共誦童子數十人。主人相知甚厚。欲稔姝。因題筆作詩曰。一斑與兩斑。引入越王山。世數今逃盡。烟蘿得再還。簾聲宜露滴。鶴翅向雲間。一粒仙人藥。服之能駐顏。是夜風雷驟至。聞二虎咆哮於院外。及明。失二人所在。凌晨有樵者在越山。見二人各跨一虎。行步如飛。陟峯巒而去。郡生聞之驚駭。於案上見玉合子。開之。有神丹一粒。敬而吞之。卻皓首而返。童顏後竟不復見二人。今鍾陵人多有吳氏所寫唐韻在焉。

舍商山

宜室志。開成中。梁瓌自長沙將舉孝廉。途次商山。舍於館亭。時八月十五夕。風清月朗。瓌偃而不寐。至夜半。忽見三丈夫。衣冠甚古。徐步而來。且吟且賞。從者數人。瓌心知其鬼也。素有胆氣。降階揖之。三人自稱蕭中郎。王步兵。諸葛長史。與瓌坐庭中。曰。不意良夜遇君於此。呼其僮曰。玉山取酒。瓌應諾。已而步兵曰。值此風月。況有嘉賓。可不聯句以詠秋物。步兵曰。秋月圓如鏡。中郎曰。秋風利於刀。瓌曰。秋雲輕比絮。長史曰。嗚呼。二人促曰。幸以拙速爲事。長史沉吟食頃。乃曰。秋草細同毛。二人大笑曰。拙則拙矣。何乃遲乎。長史曰。此中郎過耳。爲僻韻而滯捷才。中至長史戲曰。蕙娘赴中郎。召耳。美人曰。安知不爲衆人來。起曰。願歌風樓之曲。以侑樽俎。中郎曰。山光漸明。願更聯一絕以盡歡也。即曰。山樹高高影。步兵曰。山花寂寂香。因指長史曰。向者僻韻。中郎之過。今願續此。以觀捷才。長史曰。山天遙歷歷。一坐大笑曰。運不能巧速。而且拙。捷才如是。耶。瓌曰。水山急湯湯。中郎問瓌曰。君非舉進士者乎。瓌曰。將舉孝廉。科中郎笑曰。孝廉安知爲詩。瓌怒叱之。長史歛袂。客皆驚散。遂失所在。而瓌亦無見矣。

見怪物

乾縣子。葉縣人。梁仲朋家在汝州西郭街南。渠西有小庄。常朝往夕歸。大歷初。八月十五日。天地無氛埃。去州十五六里。有豪族大墓。皆植白楊。是時秋景落木。仲朋跨馬在此。二更。聞林間械械之聲。忽有一物自林飛出。仲朋初謂是驚棲鳥。俄入仲朋懷。鞍橋上坐。月照若五綉袴。大毛墨色。頭似人。眼跌如珠。喚仲朋爲弟。謂仲朋曰。弟莫懼。頗有翅。翔之氣。言語一如人。直至汝州郭門外。見人家未寐。有火光。其怪欲飛東南去。不知所在。仲朋至家。不敢向家中說。忽一夜更深月上。又好天色。仲朋召弟妹於庭命酌。因語前夕之事。其怪忽在屋脊上飛來。謂仲朋曰。弟說老兄何事邪。於是大小走散。獨留仲朋云。爲兄作主人。索酒不已。仲朋視之。頸下有瘦子如生瓜。飛翅是雙耳。鼻爲毛。大如鵝。飲酒醉於筵上。如睡者。仲朋潛起。攜刀當其項而刺之。血流迸洒。便起云。大奇大奇。弟莫悔。卻映屋脊不復見。血滿庭中。三年內。仲朋一家三十口蕩盡。

指藥籠

冷齋夜話。周貫不知何許人。自號木屨子。至袁州。見市井李生秀韻。欲攜同歸林下。李嗜酒色。意欲不去。指囊藥籠作偈示之曰。頑鈍天教合作館。縱生三脚豈能行。雖然有耳不聽法。只愛人閒戀火坑。尋死於

西山後有人見於京師。附書於李生云。明年中秋夕上謁。至時。李生以事出。賈以白土書門而去。曰。今年中秋夕。來赴中秋約。不見折足鐘。彈指空剝剝。李生竟折一足。

担揭婦

燕北雜記。八月八日。戎主親白犬於寢帳前七步。埋其頭。露其嘴。後七日。移寢帳於埋狗頭地上。番呼此節爲担揭婦。漢人譯云。担揭是狗。婦爲頭。

歲時廣記卷三十四

重九上

續齊諧記曰。汝南桓景隨費長房遊學累年。長房因謂景曰。九月九日。汝家當有災厄。宜急去。令家人各作絲囊。盛茱萸以繫臂。登高飲菊酒。禍乃可消。景如其言。舉家登山。夕還。見雞犬牛羊一時暴死。長房問之曰。此可代之矣。今世人九日登高飲酒。婦人帶茱萸囊。因此也。東坡九日黃樓會詩云。菊釀菜。竄自古傳。長房甯復是。臚仙。魏文帝與鍾繇書云。歲往月來。忽復九月九日。九爲陽數。日月並應。俗嘉其名。以爲宜於長久。故以享燕高會。杜公瞻云。九月九日。宴會未知始於何代。自漢世以來。未改。今北人亦重此節。近代多宴設於臺榭。

展旬日

容齋續筆。唐玄宗開成二年。歸融爲京兆尹。時兩公主出降。府司供帳事繁。又俯近上。已曲江宴。奏請改日。上曰。去年重陽取九月十九日。未失重陽之意。今改取十三日可也。且上已重陽。皆有定日。而至展一旬。乃知鄭谷所賦十日菊詩曰。自緣今日人情別。未必秋香一夜衰。亦未爲盡也。惟東坡公有菊花開時。即重陽之語。故記其在海南藏菊九畹。以十一月望。與客泛舟作重九云。

用十月

提提錄東坡云嶺南氣候不齊菊花開時即重陽涼天佳月即中秋不須以日月為斷也十月初吉菊始開乃與客作重九因次韻謂明九月九日詩云今日我重九誰謂秋冬交黃花與我期草中實後凋香辟白露乾色映青松高若溪漁隱曰江浙間每歲重陽往往菊亦未開不獨嶺南為然蓋菊性耿介須待草木黃落方於霜中獨秀故淵明詩云芳菊開林樾青松冠岩列懷此貞秀姿卓為霜下傑此善論其理也

賜茶黃

漢官制九日賜百僚茶黃唐制九日賜宴及茶黃沈佺期九日應制詩云魏文頌菊葵漢武賜茶房杜子美詩茶黃賜朝士難得一枝來

佩茶黃

西京雜記九月九日佩茶黃令人長壽又蘇苑唯黃云九月九日作絳囊佩茶黃或謂其事始於桓景又北里志云九月九日為絲菜黃囊戴之郭子正九日詞云清曉開庭茶黃初佩仲殊詞云戲馬風流佩茶黃詩節

插茶黃

風土記曰俗尚九月九日謂之上九茶黃到此日成熟氣烈色赤爭折其房以插頭云辟除惡而禦初寒子由九日詩云茶黃漫辟惡李白詩云九日茶黃熟插髻傷早白又山谷詩詞云他年同插茶黃王右丞詩云遍插茶黃少一人朱放詩云學它年少插茶黃朱文公詞云況有紫菜黃菊堪插滿頭歸又古詞云手然茶黃鬢影一枝聊記重陽

採茶黃

圖經本草吳茱萸生上谷川谷及宛句今處處有之江浙蜀漢尤多木高丈餘皮色青綠似椿而闊厚紫色三月開花紅紫色七月八月結實似椒子嫩時微黃至成熟則深紫九月採陰乾相傳其根南行東行者道家去三尸九蟲用之本草云食茶黃與吳茱萸同

看茶黃

杜草堂事實公嘗九日寓藍田崔氏庄與故人同飲醉翫茶黃不能釋手有詩曰明年此會知誰健醉把茱萸仔細看又古詞云插黃花對樽前且看茱萸好東坡詞云茱萸仔細更重看又詩云人聞此會論今古細看茱萸感嘆長詹克愛詞云後會不知誰健茱萸莫厭重看

嗅茶黃

本草吳茱萸一名檄切陶注云即今茱萸也味辛氣好上衝高不可服食故提提錄云九月九日摘茱萸聞嗅通關辟惡東坡九日詞云此會應須爛醉仍把紫茱萸細看重嗅又山谷詞云直須把茱萸遍插看滿坐細嗅清香

賜菊花

魏文帝與鍾繇書九月九日羣草麻木無地而生菊花紛然獨秀輔體延年莫斯之貴謹奉一束以助彭

題之術杜甫雲安九日詩云寒蕊開已盡菊葉獨盈枝又云是節東籬菊紛披為誰秀

摘菊花

續晉陽秋陶潛性嗜酒家貧不能常得九月九日無酒於宅籬畔菊叢中摘花盈把而坐慨望久之見白衣人至乃江州太守王宏送酒即便就酌醉而後歸李白九日登高詩云因招白衣人笑酌黃花酒東坡詩云喜逢門外白衣人又云白衣送酒舞淵明漫繞東籬嗅落英山谷詩云常應黃菊醉恨望白衣來杜子美詩云每恨陶彭澤無錢對菊花而今九日至自覺酒須除方伯休詩云肯向淵明撻一醉何妨乘興過籬東陳簡齋詩云陶潛無酒對黃花

簪菊花

唐書下歲時記九日宮掖間爭插菊花民俗尤甚杜牧詩云盧世難逢開口笑菊花須插滿頭歸又云九日黃花插滿頭晏叔原詞云鬪佩紫菊簪黃司馬文正公九日贈梅聖俞瑟歌云不肯那錢買珠翠任教堆插階前菊東坡詩云鬢重不嫌黃菊滿

賞菊花

皇朝東京夢華錄重九都下賞菊菊有數種有黃白色紫若蓮房曰萬齡菊粉紅色曰桃花菊白而檀心曰木香菊黃色而圓曰金鈴菊純白而大曰喜容菊無處無之酒家皆以菊花釀成洞戶

向菊花

風土記曰精治驚皆菊之花莖別名也生依水邊其花煌煌霜降之節唯此草盛茂九月律中無射俗尚九日而用候時之草也爾雅云菊治驚也又收暨開談云蜀人多種菊以苗可入菜花可入藥園圃悉植之郊野人多採野菊供樂肆頗有誤真菊延年野菊瀉人如張華言黃精益壽鈞物殺人皆此類也

服菊花

太清諸草木方九月九日採菊花與茯苓松脂久服令人不老又外臺秘要云九月九日採菊花飲服方寸匕令人飲酒不醉古詞云蘭可佩菊堪餐人情難免是悲憤騷經云夕餐秋菊之落英

致菊水

豫章記郡北龍沙九月九日所遊宴處其俗皆然也按抱朴子云南陽郡縣有甘菊水民居其側者悉食其水壽並四百五十歲漢王暢到寬袁隗臨此郡郡縣月致三十斛水以為飲食諸公多患風痺及眩冒皆得愈文保雅菊譜中有小甘菊詩云莖細花黃口又織清分濃烈味還甘祛風偏重山泉濟自古南陽有菊酒

作菊枕

千金方常以九月九日取菊花作枕袋枕頭大能去頭風明眼目陳欽甫九日詩云菊枕堪明眼茱囊可辟邪

菊花酒

西京雜記。夫人侍兒賈佩蘭。後出爲扶風人段儒妻。言在內時。九月九日。佩茱萸。食蓬餅。飲菊酒。令長壽。菊花盛開時。採莖葉。雜麥米釀酒。密封置室中。至來年九月九日。方熟。且治頭風。謂之菊酒。聖惠方云。治頭風。用九月九日菊花。暴乾。取家糯米一斗。蒸熟。用五兩菊花末。常醱法。多用細麴。麴熟。即壓之。去滓。每發一小盞服之。郭元振秋歌云。辟惡茱萸囊。延年菊花酒。與子結綢繆。丹心此何有。杜子美九月九日登城詩云。伊昔黃花酒。如今白髮翁。屏山先生九日登此北山云。已向晚風并落帽。可無新菊共浮杯。万俟雅言詞云。昔年曾共黃花酒。一笑新香。又古詞云。明年此口口。知誰健。且盡黃花酒。

茱萸酒

提要錄。北人九月九日以茱萸研酒。灑門戶。辟惡。亦有入鹽少許而飲之者。又云。男摘二九粒。女一九粒。以酒咽者。大能辟惡。王晉卿九日詞云。帶了黃花。強飲茱萸酒。又山谷詞云。茱萸菊英浮醪。報蒼風光。有處。權德輿詩云。酒泛茱萸晚曛。

桑落酒

齊民要術。桑落酒法。用九月九日作水。麴米皆以九斗爲準。續古今注云。索郎酒者。桑落時美。故以爲言。按此即是反語爾。寰海志曰。桑落河出馬乳酒。羌人兼葡萄壓之。晉宣帝時來獻。九日賜百寮飲焉。一云。桑落酒出蒲中。庚信就蒲州刺史乞酒詩曰。蒲城桑落酒。滿岸菊花秋。願持河朔飲。分獻東陵侯。又信詩曰。忽聞桑葉落。正值菊花開。杜甫九日詩云。坐開桑落酒。來把菊花枝。

御賜酒

皇朝歲時記。重九日。賜臣下糕酒。大率如社日。但插以菊花。

餠餠糕

玉燭寶典。九日食餠者。其時黍稷並收。以黏米加味。餠類皆新。遂成饋習。周官籩人職曰。羞蓬之實。糗餌粉羞注云。糗餌者。秬米屑蒸之。加以蠶豆之味。卽今餠餠也。方言謂之糕。或謂之糗。

密糖糗

壺中餐錄。楚辭云。秬枚蜜餌。卽糖糗也。干寶注周官云。籩人所掌。糗餌粉羞。以豆末和屑米而蒸。今糖糗是也。

麻葛糕

唐六典。膳部有節日食料。註云。九月九日以麻葛爲糕。文昌雜錄云。唐歲時節物。九月九日則有茱萸酒菊花糕。

棗栗糕

皇朝歲時雜記。二社。重陽尚食糕。而重陽爲盛。大率以棗爲之。或加以栗。亦有用肉者。有麴糕黃米糕。或爲花糕。

百事糕

歲時雜記。重九日天欲明時。以片糕搭小兒頭上。乳保祝禱云。百事皆高。

萬象糕

皇朝歲時雜記。國家大禮。常以九月宗祀明堂。故公廚重九作糕。多以小泥象。列糕上。名曰萬象糕。

獅蠻糕

東京夢華錄。都人重九前一二日。各以粉麴蒸糕。更相遺送。上插剪綵小旗。珍釘果實。如石榴子。栗黃。杏。松子肉之類。又以粉作獅子蠻王之狀。置糕于上。謂之獅蠻糕。

食鹿糕

歲時雜記。民間九日作糕。每糕上置小鹿子數枚。號曰食鹿糕。

請客糕

嘉話錄。袁師德。給事中。高之子。九日出糕。謂坐客曰。某不忍喫。請諸君食。

迎涼脯

金門歲節記。洛陽人家。重陽作迎涼脯。羊肝餅。及佩囊水符。

綵綵花

歲時雜記。都城人家。婦女剪綵爲茱萸菊花。以相送遺。

用糕事

若溪漁隱叢話。寒食詩。古人多用餠事。九日詩。未有用糕事者。惟崔德符和居人九日詩云。老頭未易看。清涼。折取蕭蕭滿把黃。歸去乞錢煩里社。買糕沽酒作重陽。

使茱字

容齋隨筆。劉夢得云。詩中用茱萸字者。凡三人。杜甫云。醉把茱萸子細看。王維云。遍插茱萸少一人。朱放云。學也年少插茱萸。二君所用。杜公爲優。余觀唐人七言。用此者。又十餘家。漫錄於後。王昌齡。茱萸插鬢花宜壽。戴叔倫。插髮茱萸來未盡。盧綸。茱萸一朶盈華簪。權德輿。酒泛茱萸晚曛白。居易。舞鬢擺落茱萸房。茱萸色淺未經霜。楊衡。強插茱萸隨衆人。張諤。茱萸凡作幾年新。耿湣。髮稀那敢插茱萸。劉商。郵筒不解口。茱萸。崔鶯。茱萸冷吹溪口香。周賀。茱萸一尊前。比之杜句。俱不侔矣。

歲時廣記卷三十五

重九中

遊龍山

晉陶潛孟府君傳嘉為征西大將軍... 集皆一時豪邁... 之文成以着君坐... 李白詩云... 漢老詞云... 孟嘉杜子美詩云...

遊牛山

列子齊景公游於牛山北... 人將去斯而何之... 何暇念死乎...

歲時廣記 卷三十五

三八五

歲時廣記 卷三十五

三八六

滿頭歸... 來雲... 來雲... 來雲...

望楚山

襄陽記望楚山有三名... 改望楚山... 臨海記...

臨湖山

臨海記郡北四十步有湖山... 四百人...

宴仙山

圖經福州九仙山昔越王以九月九日宴於此山...

過南臺

蕭子顯齊書宋武帝... 風光塔落帽... 故然詩云...

登商館

南齊書高祖錄九月九日登商館在孫陵岡曲街也...

宴理林

楊文公誠苑至道二年重陽... 樂府以此為戲... 於上而禁止之...

閉東閣

古今詩話唐李商隱字義山... 日造其應事... 東坡九日詩云...

記藤閣

據言唐王勃字子安太原人也... 閣跨水飛閣懸崖... 積首返回...

歲時廣記 卷三十五

三八七

論款密。叟曰。來日重九。南昌都督命客作滕王閣序。子有清才。盡往賦之。勃曰。此去南昌七百餘里。今日已九月八矣。夫復何言。叟曰。子誠能往。吾當助清風一席。勃欣然再拜。且謝曰。辭問。叟仙神耶。心往未悟。叟笑曰。吾中元水府君也。歸帆當以濡毫均甘。勃即登舟。翌旦。味爽。已抵南昌。會府帥閣公宴。僚屬於滕王閣。時公有婿吳子章。喜為文詞。公欲誇之。賓友乃宿構滕王閣序。俟賓合而出為之。若即席而就者。既會。公果授簡諸客。諸客辭。次至勃。勃輒受。公既非意。色甚不怡。歸內閣。密囑數吏伺勃下筆。當以口報。一吏即報曰。南昌故郡。洪都新府。公曰。此亦儒生常談耳。一吏復報曰。星分翼轸。天接衡廬。公曰。故事也。又報曰。襟三江而帶五湖。控蠻荆而引甌越。公即不語。俄而數吏沓至。以報公。但頷頷而已。至落霞與孤鶩齊飛。秋水共長天一色。公矍然拊几曰。此天才也。頃而文成。公大悅。復出主席。謂勃曰。子之文章。必有神助。使帝子聲流千古。老夫名聞他年。洪都風月增輝。江山無價。皆子之力也。備示坐客。嘆服。俄子章卒。然叱勃曰。三尺小兒。敢將陳文。以誑主公。因對公覆誦。了無遺忘。坐客驚駭。公亦疑之。王勃浩然徐語曰。陳文有詩乎。子章曰。無詩。勃亦了不縮思。揮毫落紙。作詩曰。滕王高閣臨江渚。佩玉鳴鑾罷歌舞。畫棟朝飛南浦雲。珠簾暮捲西山雨。閒雲潭影日悠悠。物換星移幾度秋。閣中帝子今何在。檻外長江空自流。子章聞之。大慙而退。公私譏勃。寵澤存疑。既行。謝以五百緡。遂至故地。而叟已先坐磯石矣。勃拜以謝曰。府君既借好風。又教不敏。當具非禮。以答神麻。叟笑曰。幸毋相忘。儻過長蘆。焚陰錢十萬。吾有未償薄債。勃領命。復告叟曰。某之窮通壽夭。何如。叟曰。子氣清體羸。神激骨弱。雖有高才。秀而不實。言畢。冉冉沒於水際。勃聞此。厭厭不樂。過長蘆而忘叟之祝。俄有羣鳥集。檣檣弗進。勃曰。此何處。舟師曰。長蘆也。勃恍然。取陰錢如數。焚之而去。羅隱詩曰。口口有意憐才子。欵忽感靈助去程。一席清風雷電疾。滿碑佳句雪冰清。煥然麗藻傳千古。赫爾英名動兩京。若匪幽冥口口客。至今佳景絕無聲。後之人又作傾盃序云。昔有王生。冠世文章。嘗隨舊遊。江渚。偶爾停舟。寓目遙望。江祠。依依陌上。閑步恭詣殿砌。稽首瞻仰。返回歸路。遇老叟。坐于磯石。貌純古。因語口口子。非王勃。是致生。驚詢之。片晌方悟。子有清才。幸對滕王高閣。可作當年詞賦。汝但上舟。休虛追迢。仗清風去。到筵中下筆。華麗如神助。會俊侶。面如玉。大丈夫。久坐覺生怒。報云。落霞並飛孤鶩。秋水長天。一色澄素。閣公棟然。復坐華筵。次詩引序。道鳴鸞。佩玉鏘鏘。罷歌舞。棟雲飛過南浦。暮簾捲向西山。雨。閑雲潭影。淡淡悠悠。物換星移。幾度寒暑。閣中帝子。悄悄垂名。在於何處。算長江。儼然自東去。

為時譏

齊人月令。重陽之日。必以餠酒登高。眺迴。為時譏之遊賞。以暢秋志。酒必採茱萸。甘菊以泛之。既醉而還。荆楚歲時記。九月九日。四民並藉野宴飲。

藉野飲

出郊外。皇朝東京錄。重陽日。都人多出郊外登高。如倉王廟。梁王城。四里橋。毛龜岡。獨樂園。愁臺。硯臺等處聚會。

得別會。唐史。韋綬為集賢院學士。九月九日。宴羣臣曲江。綬請集賢學士得別會。帝一一順聽。任追賞。唐史李泌傳。貞元勅。九月九日。宜任百寮追賞。

再宴集

歲時雜記。都城士庶。多於重九後一日。再集宴賞。號小重陽。李太白詩云。昨日登高罷。今朝再舉觴。菊花何太苦。遭此兩重陽。山谷詞云。茱萸黃菊。年年事。十日還將九日看。前輩詩云。九日黃花十日看。又云。十日重看九月花。

遺親識

歲時雜記。都人遇重九。以酒果餠等送諸女家。或遺親識。其上插菊花。撒石榴子。栗黃。或插小紅旗。長二三寸。又填泥為文。殊善。薩騎獅子像。蠻人牽之。以當餠上。

無飲宴

歲時雜記。重九。京都士人飲燕者不甚多。禁苑賜宴。久不講。民間不甚異。當時凡諸節序。唯冬至。寒食。雖小巷亦喧喧然。者以許士庶賭博。小人競利。喜為之。清高放曠之風。則寂焉矣。

為菊飲

韋綬為集賢院。九月九日。帝為黃花歌。顧左右曰。安可不示章綬。即遣使持往。

御製詩

抒情詩。唐宣宗因重陽錫宴羣臣。有御製詩。其略曰。款塞旋征騎。和戎委廟賢。傾心方倚注。協力共安邊。宰臣已下。應制皆和。上曰。宰相魏謩詩。最出衆。其兩聯云。四方無事。神豫抄秋來。八水寒光起。千山霽色開。上嘉賞久之。魏謩舞拜謝。羣臣登視。魏有得色。極歡而罷。

廣絕句

謝無逸深堂集云。潘邠老有滿城風雨近重陽之句。今去重陽四日。而風雨大作。遂用邠老之句。廣為三絕云。滿城風雨近重陽。無奈黃花惱意香。雪浪翻天迷亦壁。令人西望憶潘邠。滿城風雨近重陽。不見修文地下郎。想得武昌門外柳。垂垂老葉半青黃。滿城風雨近重陽。安得斯人共一觴。欲問小馬今健否。雲中孤雁不成行。

進諫詞

荆楚歲時記。重九日。常有疎雨冷風。俗呼為催禾雨。前聲詞云。疎風冷雨。此日還重九。康伯可在翰苑日。常重九。遇雨。奉詔撰詞。伯可口占望江南一闕。進云。重陽日。四望雨垂垂。戲馬臺前泥拍肚。龍山會上水。平臍。直浸到東籬。茱萸黃菊。深滋滋。落帽孟嘉。尋簪笠。休官陶令。覓衣兩個。一身泥。上為之啓齒。齒齟齬。

嘲射詩

啓顏錄。唐宋國公蕭瑀不解射。九月九日賜射。蕭瑀箭俱不著。一無所獲。歐陽詢詠之曰。急風吹緩箭。弱手取強弓。欲高翻覆下。應西還東東。十週俱着地。兩手併擊空。借問誰爲此。多應是宋公。後唐宗見此詩。乃謂蕭瑀曰。此乃是歐陽詢四十字章疏也。自是蕭與詢有隙。

號詞客

蕭敏拾英集。錦官妓尹氏。時號爲詩客。今蜀中有詩客傳是也。詩客有女弟。工詞。號詞客。亦有傳。蔡尹因重九令賦詞。以九爲韻。不得用重九字。卽席作西江月云。韓愈文章蓋世。謝安才貌風流。良辰開宴在西樓。敢勸一卮芳酒。記得南宮高第。弟兄都占鰲頭。金爐玉殿瑞香浮。名在甲科第九。蔡公兄弟皆擢甲科而皆第九詞客本土族。蔡尹情而與之出籍。王帥機鎮。聞其名。追之。時郡人從帥遊錦江。王公命作詞。且以詞之工拙爲去留。遂請題與韻。令作玉樓春以呈。一坐咨賞。會罷釋之。詞云。浣花溪上風光主。宴集瀛仙開幕。商巖本是作霖人也。使閨花沾雨露。誰憐僂族傳。習狂迹。偶爲風月誤。願教朱戶柳藏春。莫作飄零堤上架。

唱歌聲

江南野史。唐尹氏容顏頗麗。性識敏慧。不因保母。而妙善唱歌。因重陽與羣女戲登南山文峯。同輩命之歌。尹乃蹙眉緩頰。怡然一兩聲。達數十里。故俗者舊云。尹氏之歌。聞于長安。

符異識

南唐近事。陳喬張俄重陽登高于北山湖亭。不奏聲樂。因吟杜工部九日宴藍田崔氏庄詩。其末句云。明年此會知誰健。醉把茱萸子細看。員外郎趙宣父時亦在集。感慨流涕者數四。舉坐異之。未幾趙卒。

講武事

南齊書。南齊以九月九日馬射。或說秋金氣。講習武事。象漢立秋之禮。又晉禮志。九月九日馬射云。秋金之節。講武習射。象立秋之禮也。

歲時廣記卷三十六

重九下

獵沙苑

廣德神異錄。天寶十三年重陽日。玄宗獵于沙苑。時雲間有孤鶴回翔。玄宗觀御弧矢。一發而中。其鶴帶箭徐墜。將及地丈許。傲然矯翼。由西南飛逝。萬衆極目良久乃滅。先是益州城西有明月觀。松桂深寂。非修習精確者莫得而居。觀之東廊第一院。尤爲幽絕。每有自稱青城道士徐佐卿者。一歲率三四至。風局清古。甚爲道流之所傾仰。忽一日。自外至。神采不怡。謂院中人曰。吾行山中。偶爲飛矢所加。尋已無恙矣。然此箭非人間所有。吾當留之。壁間。後年箭主到此。卽宜付之。慎無墜失。仍搜遺記壁云。留箭之時。則十三載九月九日也。後玄宗遊亂幸蜀。暇日命駕行遊。偶至斯觀。樂其佳境。因遍語院。既入新堂。忽覩挂箭。命侍臣取而玩之。蓋御箭也。上深異之。因詢觀之道士。具以實對。卽視佐卿所題。乃前歲沙苑縱射之日。佐卿卽中箭孤鶴爾。當日蓋自沙苑翻飛而至於此。玄宗大奇之。因收其箭而寶焉。自後蜀人無復有遇佐卿者。東坡作赤壁賦。指道士爲孤鶴。豈非暗用此事乎。

授天冊

漢天師家傳。真人張道陵。於桓帝永壽元年。領弟子王長。趙昇。往雲臺治。築壇安爐。復鍊大丹。丹成服之。



浴於水。有神光。二年九月九日。在巴西赤城渠亭山中。太上遣使者持玉册。授正一真人之號。因謂長昇曰。吾有丹在煉丹亭上金盃中。汝二子可分餌。今日當隨吾矣。是日停午之際。復見一人。朱衣青襟。曳履持版。一人黑幘。衣結履佩劍。各捧玉函。從朱衣使者。趨前再拜曰。奉上清真符。追真人於闕苑。須臾。東北二十四人。皆龍虎鸞鶴之騎。各執青幢。獅子辟邪。天驕甲卒。皆至。稱景陽吏。即有黑龍駕一紫雲。玉女二人。引真人與夫人雍氏登車。前導後從。天樂隱隱。迎至一處。瓊樓玉閣。闕上金牌。玉字曰。太玄都省正一真人。真人與夫人同入。昇于寶臺。萬神趨賀。華仙頂謁。唐肅宗御贊曰。德自清虛。聖教之實。或隱或見。是樸是質。靖處瓊堂。焚香玉室。道心不二。是為正一。

鍊金丹

女仙錄。孫夫人。三天法師張道陵妻也。同隱龍虎山。修三元默朝之道。積年。累有感降。天師得黃帝龍虎中丹之術。丹成能服之。分形散景。坐在立亡。天師自鄱陽入嵩高山。得隱世制命之術。能策召鬼神。時海內紛擾。在位多危。又大道凋喪。不足以拯危佐世。年五十。方修道。及丹成。又二十年。術用精妙。遂入蜀。遊名山。率身行教。夫人栖真江表。道化甚行。以永嘉元年到蜀。居陽平治。鍊金液還丹。依太一元君所授黃帝之法。積年丹成。形飛化。無所不能。以桓帝永壽二年丙申九月九日。與天師於閬中雲臺山白日昇天。位於上真。

開花神

續仙傳。脫七七。名文祥。又名道筌。不知何許人也。遊行天下。人久見之。然莫測其壽。多醉於城市間。周寶舊於長安。識之。尋為涇原節度。延遇禮重。及寶移鎮浙西。數年後。七七忽到。寶召之。師敬益甚。每自歌曰。翠彈碧玉調。藥鍊白朱砂。解醒頃刻酒。能開非時花。寶嘗試之。悉有驗。鶴林寺有杜鵑花。寺僧相傳云。貞元中。有外國僧自天台鉢盂中。以其根來種之。每至春末盛開。或窺見三女子。紅裳藍履。往來花下。人有摘者。必為所祟。俗傳女子花神也。花之繁盛。異於常花。其花欲開。報探分數。節使賓僚官屬。繼日賞玩。其後一城士女。無不酒樂遊從。寶一日謂七七曰。鶴林之花。天下奇絕。常聞能開非時之花。今重九將近。能副此日乎。七七曰。可也。乃前二日往鶴林焉。中夜。女子來謂七七曰。道者欲開此花耶。妾為上元所命。下司此花。然此花在人間。已逾百年。非久當歸闕苑。今特與道者共開之。來日晨起。寺僧忽訝花漸折。及九日。爛漫如春。乃以開寶與一城士庶驚異之。遊賞復如春開。數日。花俄不見。後兵火焚寺。樹失根株。信歸闕苑矣。東坡守錢塘。觀苦提寺南澗。杜鵑天下無。披香殿上紅氍毹。鶴林兵火真一夢。不歸闕苑歸西湖。又和述古冬日牡丹詩云。當時只道鶴林仙。能遣秋花發杜鵑。誰信詩能回造化。直教霜林放春妍。又云。安得道人般七七。不論時節道開花。

遇仙方

列仙傳。唐蜀中酒開。一日有道人過飲。童顏漆髮。眉宇疎秀。酒酣。據扇自歌。歌曰。尾闕不禁滄溟竭。九轉神丹都漫說。惟有斑龍頂上珠。能補玉堂閣下穴。時隣坐有許仲源者。見之。驚其儻曰。此非塵俗人也。乃

起致敬。願解所歌之意。道人曰。今日未嘗說。汝必欲知此。可於重九日。丈人觀相。許因移席與飲。未終而先去。許至日。經早往觀中。而道人先已在焉。乃探懷中一短卷授許曰。此返老還童之術也。吾餌此藥。今壽四百二十。三矣。緣汝宿骨有分。加之至德。故以相授。若能以陰功成就之。即當仙矣。言訖。化白鶴飛去。許乃再拜受歸。煉服不息。歲數百而有少容。行及奔馬。力兼數人。後入青城山。遂不復見。弟子有得其術者。因以傳人。其歌曰。尾闕不禁滄溟竭。謂尾闕乃東海泄水穴也。人身泄氣之所。亦名尾闕。若此不禁。滄溟可竭矣。九轉神丹。都漫說者。謂龍虎鉛汞。陰陽日月。黃芽白雪。嬰兒姪女。皆不歸一也。惟有斑龍頂上珠。能補玉堂閣下穴者。謂取鹿角一雙。每三寸長截之。東流河水浸。刷去土。每斤入楮實子一兩。黃蠟。桑白皮各二兩。盛以金石之器。慢火煮三日三夜。外用一器貯熱水。旋添。候數日足。取出削去黑皮服之。

夢異藥

夷堅甲志。虞井甫。紹興二十八年。自渠州守召至行在。憩北郭外接待院。因道中冒暑得瘧。漚漚連月。重九日。夢至一處。類神仙居。一人被服如仙官。延之坐。視壁間有韻語一方。讀之。數過。其詞曰。暑毒在脾。濕氣連脚。不泄則痢。不痢則瘧。獨煉雄黃。蒸麴和藥。甘草作湯。服之安樂。別作治療。方家之錯。夢回。尙能記。即錄之。蓋治暑泄方。如方服之。遂愈。

辟邪惡

異苑。庚紹之。與宗協為中表之親。桓玄時。紹之為湘水太守。病亡。後協遇重九日。政飲茱萸酒。次俄一小兒通云。庚太守請見。須臾。紹之忽至。協與坐。敘闊。因問以鬼神生死之事。頃之求飲。協以酒飲之。紹之執杯便置。澆曰。酒有茱萸氣。候爾不見。審是則茱萸辟邪惡可知矣。

借書籍

續搜神記。有一書生居吳。自稱胡博士。以經傳教授。假借諸經書。涉數載。忽不復見。後九月九日。人相與登山遊觀。但聞講誦之聲。尋覓。有一空塚。入數步。羣狸羅坐。見人。進走。唯有一狸獨不能去。乃是常假書者。

賣藥市

四川記。唐王昌遇梓州人。得道。號元子。大中十三年九月九日上昇。自是以來。天下貨藥。皆於九月初集梓州城。八日夜於州院街。見元龍池中。貨其所賣之藥。川俗因謂之藥市。邈明而散。遂國朝天聖中。燕龍圖。肅知郡事。又展為三日。至十一日而罷。藥市之起。自唐王昌遇始也。

吸藥氣

四川記。成都九月九日為藥市。詰旦。盡一川所出藥草。異物。與道人畢集。帥守置酒行市。以藥之。別設酒以饋道人。是日早。士人盡入市。相傳以為吸藥氣。愈疾。令人康甯。是日雨。云有仙人在其中。張仲殊作望江南以詠之。曰。成都好。藥市安遊。步出五門。鳴劍佩。別登三島。看神仙。標粉結。雲影裏。歌吹暖。

霜天何用菊花浮玉髓。願求朱草化金丹。一粒定長年。

請證明

夷堅志。池州貴池縣有妙因寺。僧子深主之。壯歲遊方。參請步履不倦。而饑飲之間。不擇葷素。皆以為常流耳。乾道九年九月九日。所善柯伯詹過之。留飲數杯。將徹。忽語詹曰。子今日為我證明。詹曰。聞師此說久矣。只恐未必了得。僧作色言。吾今撒手便行。不比常時。子盍少駐。即入寮中。使童行鳴鼓集衆。已而端坐案前。書曰。納僧。日是好日。要行便行。毋固必。虛空天子夜行船。摩訶般若波羅密。擲筆而化。

作齋會

東京夢華錄。京都諸禪寺。九日各有齋會。惟開寶寺仁王院有獅子會。諸僧皆坐繩子上作法事講說。

煉陽炁

歲時雜記。九者老陽之數。九月九日。謂之重陽。道家謂老君九月九日生。取諸此也。仙人道士。所以銷陰鍊陽為君子。當法此以自強不息。何暇登山肆飲耶。

消陽厄

仙書。茱萸為辟邪翁。菊花延壽。假此二物。以消陽九之厄。

種粟粟

提要錄。重九日。宜種粟粟。早午晚三時種。開花三品。按本草名粟粟子。味甘平無毒。主丹石發動不下食者。和竹瀝煮作粥食之。極美。一名象穀。一名米囊。一名御米花。圖經云。種之甚難。隔年糞地。九月布子。涉冬至春始生。極繁茂矣。不爾。種之多不出。亦不茂。俟其餅焦黃。則採之。研末以水煎。仍加蜜為粟粟湯。服石人甚宜飲之。

收枸杞

四時纂要云。重九日。收枸杞浸酒飲。不老不白。去一切風。淮南枕中記。著西河女子服枸杞法云。正月上寅探根。二月上卯治服之。三月上辰探莖。四月上巳治服之。五月上旬探葉。六月上未治服之。七月上申探花。八月上酉治服之。九月上戌採子。十月上亥治服之。十一月上子探根。十二月上丑治服之。又有并花實根莖作煎。及單榨子汁煎膏服之。其功並等。輕身益壽。

養白鷄

舊唐書。養白鷄。令識其主聲形。以五月五日。九月九日。任意用五色綵長五寸。係頸頸。將鷄于名山。放鷄著山。仰頭呪曰。必存鳴晨。雞心開悟。

餒肥鷄

集正歷。九月九日。採荏子餒鷄令肥。

必里遲

燕北雜記。戎主九月九日。打圍斗射虎。少者輟重九一筵席。射罷于高地處卓帳。與番臣漢臣登高飲射。

花酒。兔肝切生。以鹿舌醬拌食之。番呼此節為必里遲。漢人譯云。九月九日也。

歲時廣記卷三十七

小春

禮記月令曰。孟冬之月。律中應鐘。注云。陰應於陽。轉成其功。是月也。坤卦上六。純陰用事。將生少陽。又初學記云。冬月之陽。萬物歸之以其溫暖。如春。故謂之小春。亦云小陽春。

賜錦段

皇朝歲時雜記。十月朔。京師將校禁衛以上。並賜錦袍。皆服之以謝。三日。近侍宗室侯伯預賜者。但賜錦段。以將公服領袖。若尙裝之製。或戲曰。看看將相近侍。總去鏡匣裏伸出來也。邊方大帥都漕正任侯。皆賜錦袍。舊河北。陝西。河東。轉運使副無此。賜。祖宗朝。有人自陳。乃賜衣襖。諸軍將校皆賜錦袍。

賜錦袍

續翰林志。李昉赴玉堂。賜宴詩後序云。今日之盛。其事有七。新賜衣帶鞍馬。十月朔。錦袍。特定草麻例物。改賜內庫法酒。俸給見錢。給親事官隨從。就院勸設。

賜冬襖

楊文公談苑。國朝之制。文武官諸軍校在京者。十月且皆賜衣服。其在外者。賜中冬衣襖。又錢惟演金坡遺事載舊規云。十月初。賜長襖子。國初以來。賜翠毛錦。太宗改賜黃盤。

賜季衣

皇朝歲時雜記。十月朔。百官自隱朝以上。皆賜夾公服。衣著。將士亦是日賜夾袍。將校禁旅亦皆及。唯宗室甚厚。謂之四季衣。春冬端五。十月一日也。

賜時服

澠水燕談。隨朝官每歲初冬賜時服。止于單袍。太祖訝方冬。猶賜單衣。命錫以袂服。自是士大夫公服多則用款。

賜茶酒

皇朝歲時雜記。朝堂諸位。自十月朔設火。每起居退。賜茶酒。盡正月終。每遇大寒陰雪。就滿舍賜酒肉。

進爐炭

東京夢華錄。十月朔。有司進煖爐炭。民間皆置酒作煖爐會。又呂原明歲時雜記。京人十月朔。沃酒及炙。燔肉於爐中。圍坐飲唱。謂之煖爐。

開火禁

皇朝歲時雜記。大內火禁甚嚴。自十月朔。許置火。盡正月終。近歲多春寒。常特展火禁五日。亦不過展。

朝院癡

東京夢華錄。十月朔。都城士庶皆出城。饗墳。禁中車馬出。道者院及西京朝院。宗室車馬亦如寒食節。城市內外。已於九月下旬。賣冥衣靴鞋席帽衣段。以備此朔燒獻。

拜墓墓

河南程氏遺書。拜墳則十月一日拜之。感霜露也。寒食節又從常禮祭之。飲食則稱家有無。

修齋會

歲時雜記。十月朔。在京僧寺。以薪炭出於檀施。是日。必開爐。上堂作齋會。

食黍糜

太清草木方。十月一日。宜食麻豆。鑽荆楚歲時記。云。人皆食黍糜。則炊乾飯。以麻豆羹沃之。鑽即黍糜也。

上餠餠

盧公範餠餠。十月一日。上蕎麥野雞餠餠。

作蔗糖

唐雜錄。十月一日。變俗作蒸麥。蔗糖為節物。杜甫十月一日詩云。蒸麥如干室。蔗糖幸一杵。與

送練綿

歲時記。十月朔。人家送親黨。薪炭酒肉。練綿。新嫁女送火爐。占麻麥。四時纂要。十月朔。日風雨者。早夏水。麻子貴十倍。二日雨。貴五倍。一云。來年麥善。晦日同占。

卜米穀

四時纂要。十月朔。日風從東來。續從西來。春貴。朝日風寒。正月米貴。大雨大貴。小雨小貴。

崇道教

正一旨要。十月一日。道家謂之民歲臘。五帝校定生人祿料。官爵壽算。疾病輕重。其日可謝罪請添算壽。祭祀。先沐浴于玄祖。慎勿多食。淫昏醉睡。可念善禮拜。

請福壽

道書。十月一日。為成物之日。東皇大帝生辰。五方五帝奏會之日。宜祈福請算。

獲仙藥

原化記。大歷初。鍾陵客崔希真。家於郡西。善鼓瑟。工繪事。好修養之術。嘗十月朔。大雪晨出。見一老父。著笠避雪。門下。希真異之。請入。既去。表笠。見其神色毛骨。知為非常人也。益敬之。遂獻湯餅及松花酒。老父曰。花酒無味。野人有物。能令其醇美。乃於懷中取藥一丸。黃色而堅。以石扣置酒中。頓見甘美。復以數丸相遺。請問。老父笑而不答。希真入宅。于窗隙窺之。見老父於幃前畫素。上如有所圖。俄忽失之。希真視幃中。得圖焉。有三人。一白鹿。一藥笈。筆勢清絕。似非意所及。希真後將圖并藥。詣茅山李涵光天師曰。此真真萬洪第三子所畫。其藥乃千歲松膠也。

下元

道經曰。十月十五日。謂之下元令節。是日宜齋戒沐浴。靜慮澄心。酌水獻花。朝真禮聖。可以滅罪消愆。延年益壽。

宜崇福

正一旨要。下元日。九江水帝十二河源溪谷大神。與陽谷神水府靈官。同下人間。校定生人罪福。又下元三品解厄水官。主錄百司。檢察人間善惡。上詣天關進呈。大宜崇福。

觀燈

皇朝歲時雜記。開寶元年。詔中元張燈三夜。唯正門不設燈。上御寬仁樓。即今東華門也。太平興國四年。設下元燈。依中元例。張燈三夜。淳化元年。詔罷中元。下元觀燈。

上靈廟

千寶搜神記。漢代十月十五日宮中故事。以豚酒上靈女廟。吹瑣擊筑。奏上弦之曲。連臂踏歌。亦鳳來之曲。乃巫俗也。

昇仙天

列仙傳。十月十五日。衛嶽何真人昇仙日。又神烈真君同弟子四人。飛昇日。又普懸鐘離真人飛昇日。又王真人尸解日。

戴簪時

歲時廣記 卷三十七

燕北雜記。十月內。五京進紙。造小衣甲并鎗刀器械各一萬副。十五日一時堆塚。戎主與押番臣寮。望木葉山奠酒拜。用番字書狀一紙。同焚燒。口木葉山神。云寄庫。番呼此爲戴辣。漢人譯云。戴是燒。辣是甲。  
(原缺十七行每行十八字)

辰星升  
春秋考異曰。日冬至。辰星升。

陰氣竭

淮南志。天文訓曰。冬至則斗北中繩。陰氣竭。陽氣萌。故曰。冬至爲德。萬物閉藏。蟄蟲首穴。

陽氣萌

後漢陳龍奏。冬至之日。陽氣始萌。故有芸荔之應。月令曰。芸始生。荔挺出。注云。芸。香。荔。馬薤是也。宋傳高。冬至詩云。柔荔迎時。芸荔應節。

南極長

左傳。冬至日南極景極長。陰陽日月萬物之始。律當黃鍾。其管最長。故有履長之賀。杜甫詩。冬至至後日初長。

晝漏短

月令章句。冬至月有三極。晝漏極短。去北極遠。晝景極長。

黃鍾通

漢律歷志。天子以冬至合八能之士。陳八音。樂均。皮。晷。景。候。鍾。律。權。土。炭。定。陰。陽。冬至。陽氣應。則樂均。清。景。長。應。黃。鍾。通。土。炭。輕。而。衡。仰。

君道長

漢雜事。冬至。陽氣起。君道長。故賀夏至。陰氣起。君道衰。故不賀。

元明天

呂氏春秋。冬至日行遠道。周四極。命之曰元明天。

廣漢風

易緯。冬至則廣漢風至。蕭愨詩云。漢風吹竹起。

會章月

前漢律歷志。參天九。兩地十。是謂會數。參天數二十五。兩地數二十。是爲朔望之會。以會數乘之。則周于朔旦冬至。是爲月會。以五位乘會數。而朔日冬至。是爲月章。

建子月

玉燭寶典。十一月建子。周之正月也。老杜詩云。荒村建子月。王昌齡詩云。駕幸溫泉日。嚴霜子月初。

得天統

史記封禪書。黃帝得寶鼎神策。是歲己酉朔旦冬至。得天之統。於是黃帝迎日推策。後率二十餘歲。復復朔旦冬至。

通歷法

### 歲時廣記卷三十八

冬至

通歷及高氏小史曰。地皇氏以十一月爲冬至。歷義疏云。冬至十一月之中氣也。言冬至者。極也。太陰之氣。上干於陽。太陽之氣。下極於地。寒氣已極。故曰冬至。氣當易之。是以王者閉門闔。商旅不行。以其陽氣乘。隨。君壽益長。是以冬賀也。亦以日之行天。至於巽維東南角。極之於此。故曰冬至。

一陽生

易復卦疏。陽氣始於剝盡之後。至陽氣復時。凡經七日。如褚氏。莊氏。並云。五月一陰生。十一月一陽生。凡七月。而云七日不云月者。欲見陽長須速。故變月言日。易通卦驗云。冬至一陽生。配乾之初九。

七曜會

漢書。宦者淳于陵渠復太初歷。晦朔弦望最密。日月如合璧。五星如連珠。注云。謂太初上元甲子夜半朔旦冬至時。七曜皆會牽牛分度。又桓譚新論云。從天元已來。訖十月朔朝冬至。日月如連璧。

昂星見

尙書。日短星昴。以正仲冬。孔安國注云。日短。冬至之日也。昴曰武中星。亦以七星並正冬至三節也。傳亮。冬至詩云。昂星散仲冬。短晷窮南極。

祖禱新論。通歷數家算法。推考其紀。從上古天元以來。訖十一月甲子夜半朔冬至。

觀日影

周禮。冬至日在牽牛。影長一丈三尺。夏至日在東井。影長一尺有五寸。

迎日至

易通卦驗。冬至始。人主與羣臣左右從樂五日。天下亦家家從樂五日。以迎日至之禮。鄭玄注云。從者就也。冬至。君臣俱就大司樂之官。臨其肆樂。祭天圜邱之樂。以為祭祀莫大於此。

書雲物

左傳。僖公五年正月辛亥朔。日南至。公既視朝。遂登觀臺。以望而書禮也。凡分至啓閉。必書雲物。為備故也。注云。至謂冬夏至也。

觀雲色

周禮保章氏。以五雲之物辨吉凶。注云。鄭司農以二至二分。觀雲五色。青為蟲。白為喪。赤為兵荒。黑為水。黃為豐。

祭皇天

晉禮志。十二月冬至。始祀皇天上帝于圜邱。以始祖有虞舜帝配。

祭昊天

隋禮儀志。冬至之夜。陽氣起於甲子。既祭昊天。宜在冬至。自是冬至祀天。

祀上帝

唐禮樂志。冬至祀昊天上帝于圜邱。以高祖神堯皇帝配。

祀五帝

禮記月令。祀昊天上帝於圜邱。注云。冬至日祀五帝方及日月星辰。禮於壇。

成天文

易通卦驗。冬至成天文。鄭玄注云。天文謂三光運行照天下。冬至而數訖于是時也。祭而成之。所以報也。

朝聖祖

嘉泰事類儀制。諸州聖祖殿。冬至節。州長吏率在城市朝謁。

同正禮

唐禮樂志。皇帝冬至受羣臣朝賀。其日將士填諸街。勅所部。列黃麾大仗屯門及陳於殿庭。皇帝服通天冠紗絳袍。戶部禮部陳貢物。並同元正賀禮。惟冬至不奏祥瑞。

排冬仗

皇朝歲時雜記。冬至天子受朝賀。俗謂之排冬仗。百官皆衣朝服。如大禮祭祀。凡燕饗而朝服。唯冬至正會為然。詳見元旦排正仗。

用雅樂

國朝事始。乾德四年。詔太常寺大朝會復用二舞。先是晉天福未。戎虜亂華。中朝多事。遂廢之。至是始復。是歲冬至。御乾元殿。始用雅樂登歌。

奉賀表

嘉泰事類儀制。冬至。發運監司官諸州長吏奉表賀。舊制遣使者如舊例。詳見元旦。

如元旦

四人月令。冬至之日。荐黍羔。先荐玄冥。以及祖禱。其進酒尊老。及講賀君師耆老。一如正旦。

亞歲朝

宋齊。魏晉冬至日。受高國及百寮稱賀。因小會。其儀亞於歲朝。曹植冬至表云。亞歲迎祥。履長納慶。

若年節

東京夢華錄。京師最重冬至節。雖至貧者。一年之間。積累假借。至此日。更易新衣。備辦飲食。享祀先祖。官放關撲。慶賀往來。一如年節。

歲除

歲時雜記。冬至既號亞歲。俗人遂以冬至前之夜為冬除。大率多做歲除故事而差略焉。提要錄謂之二除夜。

為大節

歲時雜記。都城以寒食。冬至。為三大節。自寒食至冬至。中無節序。故人間多相問遺。至獻節。或財力不及。故諺語云。肥冬瘦年。

盡九數

歲時雜記。節俗自冬至之次日。數九。凡九九八十一日。里巷多作九九詞。又云。九盡寒盡。伏盡熱盡。子由冬至詩云。似聞號重柴炭輕。今年九九不難數。文卷有印本。百語。每句不絕。

添紅線

歲時記。晉魏問宮中以紅線量日影。冬至後日添長一線。杜甫至日遺興云。愁日愁隨一線長。古詞云。奈愁又愁無避處。愁隨一線口長。東坡詩云。更積微陽一線功。子由冬日即事云。寒日初加一線長。臘醅添浸隔羅光。

增補功

唐雜錄言。宮中以女功揆日之長短。冬至後日晷漸長。比常日增一線之功。山谷詩云。宮線添尺餘。蕊苑雖黃云。一線之說。以杜甫小至詩考之。刺繡五枝添弱線。吹葭六琯動浮灰。當以唐雜錄說為是。故柳耆卿有繡工日永之詞。宋京有日約繡綉長一線之句。

進履線

宋齊冬至朝賀享祀皆如元日之儀。又進履襪。魏國曹植冬至獻履頌表云。伏見舊儀。國家冬至獻履襪。所以迎福踐長。又西陽雜俎云。北朝婦人常以冬至進履襪。又轉後魏北京司徒崔浩女儀。近古婦人常以冬至進履襪于舅姑。崔暉錄曰。建子之月。助養元氣。

戴陽巾

雲仙散錄載金門歲節曰。洛陽人家冬至煎餠線線。戴一陽巾。

玩冰筋

天寶遺事。冬至日大雪霽。因寒所結。簷溜皆冰條。妃子使侍兒敲二條看玩。帝自晚朝視政。問妃子曰。所玩何物。邪。妃子笑而答曰。妻玩冰筋也。帝曰。妃子聰慧。比象可愛。

貢煖犀

開元遺事。開元二年冬至。交趾國進犀一株。色如黃金。使者請以金盤置殿中。溫溫有煖氣。襲人。上問其故。使者對曰。此辟寒犀也。頃自隋文帝時。曾進一株。直至今日。上甚悅。前聖詩曰。辟寒犀外凍雲平。

得特支

皇朝歲時雜記。在京諸軍。每年冬至。得大特支。唯南郊年既有賚。則更無特支。若改作明堂。則既依郊賚。冬至又有特支。

休假務

嘉泰事類。假官格。冬至假五日。又假事令。諸假皆休務。

瘞兵鼓

五禮通義。冬至所以瘞兵鼓。商旅不行。君不聽政事。

住軍教

嘉泰事類。軍防格。冬至諸軍住教三日。

泣囚獄

後漢盛吉為廷尉。每年至節。獄囚當斷。妻夜乘燭。吉持丹筆。夫妻相對垂泣。東坡處事蕭然。三圖皆空。和前篇云。執筆對之泣。哀此繁中囚。

祝諸子

晉周顛傳。顛母李氏。字絡秀。生顛及嵩。元帝時。並列顯位。常冬至。絡秀舉觴賜三子曰。爾等並貴列。吾復何憂。嵩曰。恐不如尊旨。願志大才短。名重職暗。非自全之道。嵩性直。不容於世。唯阿奴碌碌。常在母目下。阿奴。小字也。後皆如其言。

候教法

風角書候教法。冬至後盡丁巳之日。有風從巳上來。滿三日以上。必有大赦。

驗災旱

易通卦驗。冬至之日。見雲送迎從下。嚮來歲大美。人民和。不疾疫。無雲送迎。德薄歲惡。故其雲赤者。旱。黑者。水。白者。兵。黃者。有土功。諸從日氣。送迎其徵也。

卜壬日

清臺占法。冬至後一日得壬。災旱千里。二日得壬。小旱。三日得壬。平常。四日得壬。五穀豐熟。五日得壬。小水。六日得壬。大水。七日得壬。河決。八日得壬。海潮。九日得壬。禾麥大熟。十日得壬。五穀不成。

占人食

四時要云。以冬至日數至正月上旬日。滿五十日。人食長一日。即餘一月。食少一日。即少一月。食也。此最有據。

避賊風

黃帝針灸經。冬至之日。風從南來者。為虛賊傷人也。

別癘處

庚申論。是月陰陽爭。至前後各五日。宜別癘。

食餠餠

歲時雜記。京師人家。冬至多食餠餠。故有冬餠餠年。餠餠之說。又云。新節已故。皮鞋底破。大捏餠餠。一口一箇。

作豆粥

荆楚歲時記。共工氏有不才之子。以冬至死。為疫鬼。畏赤小豆。故冬至日作赤豆粥以禳之。屏山先生至日詩云。豆糜糜勝糝。糝勝糝勝糝。糝勝糝勝糝。

試穀種

崔實種穀法。以冬至日平勻五穀各一升。布囊置北墻陰下埋之。冬至後十五日發取。平均最多者。歲宜之一云五十日。

澆海棠

博聞錄。冬至日早。澆海棠花根。其花分外鮮明。

奠黑山

燕北雜記。戎人冬至日。殺白馬白羊白雁。各取其生血代酒。戎主北望拜黑山。奠祭山神。言祭丹死。魂為黑山神所管。又被人傳云。凡死人悉屬此山神。嘉泰事類遺錄云。勝中黑山。如中國之岱宗。云。勝人死。魂皆歸此。每歲五京進人馬紙各萬餘。祭山焚之。其禮甚嚴。非祭不敢近山。

洞仙傳。茅濂字初成。華陽人也。師鬼谷先生。受長生之術。後入華山。靜齋絕塵。修道合藥。乘雲駕龍。白日升天。先是其邑歌謠曰。神仙得者茅初成。駕龍上昇入太清。時下玄洲戲赤城。繼世而往在我風。帝若學之。臘嘉平。始皇聞之。因改臘曰嘉平。欣然有尋仙志。

漢祠社

漢書高祖十年春。有司奏令縣道常以春二月及臘祠社稷以獻羊。

晉作樂

晉起居注。安帝隆安四年十二月辛丑臘祠作樂。

魏時祭

魏書訪議。廐田獵所得禽獸。謂之臘。特時祭之名爾。亦伊耆氏之蜡也。始臘蜡本一。

隋定令

隋禮儀志。隋初因周制。定令亦以孟冬下亥蜡百神。臘宗廟。開皇四年十一月。詔曰。古稱臘者接也。取新故交接。前周歲首。今之仲冬。建冬之月。稱蜡可也。後周用夏后之時。行姬氏之蜡。考諸先代。於義有違。其十月行蜡者。停。可以十二月為臘。

唐用周

唐書。則天初載二年。臘月己未。始用周臘。

莽改法

後漢書。沛國陳咸為廷尉監。王莽篡位。還家。杜門不出。莽改易漢法令及臘日。咸言我先祖何知王氏臘也。

賜御宴

提要錄。唐制臘日賜宴及賜口脂面藥。以翠管銀器盛之。杜甫臘日詩云。縱酒欲謀良夜醉。還家初散紫宸朝。口脂面藥隨恩澤。翠管銀器下九霄。

賜御食

景龍文館記。三年臘日。帝於苑中召近臣賜臘。晚自北門入。於內殿賜食。加口脂紅雪澡豆等。又云。賜口脂臘脂。盛以碧椀牙筯。

賜甲煎

皇朝歲時記。臘日國朝舊不賜口脂面藥。熙甯初。始賜二府以大白金盃二小陶器。口脂甲煎各一。并蜜賜之。

賜牙香

韓滉傳。臘日賜銀合子。駐顏膏牙香等。綉香囊一枚。

獻口脂

獻口脂

歲時廣記卷第二十九

臘日

許慎說文曰。冬至後三戌為臘。廣雅曰。夏曰嘉平。商曰清祀。周曰大蜡。秦初曰臘。已而為嘉平。祭部云。漢改為臘。臘者獵也。因取獸以祭也。玉燭寶典云。臘者祭先祖。蜡者報百神。同日異終也。高堂除魏臺訪議曰。何以用臘。聞先師曰。帝王各以其行之盛而祖。以其終而臘。水始於申。盛於子。終于辰。故水行之君。以子祖辰臘。火始於寅。盛于午。終于戌。故火行之君。以午祖戌臘。木始於亥。盛于卯。終于未。故木行之君。以卯祖未臘。金始於巳。盛于酉。終于丑。故金行之君。以酉祖丑臘。土始於未。盛于戌。終于辰。故土行之君。以戌祖辰臘。故漢火德以戌為臘。魏土德以辰為臘。晉金德以丑為臘。謹按國朝事始云。建隆四年。太常博士和峴奏。唐以前。寅日蜡百神。卯日祭社宮。辰日臘。享宗廟。開元定禮。三祭皆于臘辰。以應土德。聖朝火德。合以戌月為臘。而以前七日辛卯。便行蜡禮。恐未為宜。下太常議。而請蜡百神祀社稷。享宗廟。同用戌臘日。

秦初臘

史記本紀。秦惠文君十二年初臘。

秦改臘

歲時廣記 卷三十九

唐百官志中尚書臘日獻口脂

進香羹

唐六典中尚書臘日進衣香羹

製官藥

皇朝歲時記臘日政府以供堂製藥分送諸廳其後多分送藥材如牛黃丹砂龍腦金銀箔之類張果卿執政日獨以為傷廉不受開封府及舊三司則集藥錢合和均分他官入錢皆得之外郡亦然

授仙藥

神仙傳尹軌晉太康元年臘日過洛陽授主人以神仙藥

送風藥

歲時雜記醫工以臘月獻藥以風藥為主亦有獻口脂面藥及屠蘇者

治諸藥

歲時雜記凡治合團劑必用臘月乃經夏不損如牛胆臘天兩星之類皆用臘月

上頭膏

太平御覽盧公家範凡臘日上潔豆及頭膏面脂

臘冬酒

酒人月令十月上辛命典饋饋臘冬酒以供臘日祭祀

造花餠

金門歲節洛陽人家臘日造脂花餠

得菟髓

風俗通菟髓俗說臘正旦食得菟髓者名之曰辛貴以寒酒幸者善祥令人吉利也

薰冢肉

歲時雜記臘日以冢肉先精熟掛灶側至寒食取食之楊誠齋詩曰老夫病暑飯不能先生饋肉香滿城

霜刀削下黃水精

月令下黃水精月斧研出紅松明君家猪肝臘前作是時雪沒吳山脚公子彭生初解縛糟邱挽上凌烟閣試將一瓣配雙螯人間信有揚州鶴

蓄猪脂

歲時雜記臘日猪脂蓄之瓦罐終歲為嚼馬之用提要錄云亦可治牛疥癩

取兔頭

博濟方治產難滑胎臘月兔頭腦髓一箇攤於紙上令勻候乾剪作符子於面上書生字一箇覺母陣痛時用產母欬夾定燈焰上燒灰盡成煎丁香酒調下又勝金方專治發腦後背及癩疽熱癩惡瘡等臘月兔頭細到入瓶內密封愈久愈佳塗帛上厚封熱痛處如水頻換差又抱模子曰兔壽千歲五百歲毛

色變曰又云兔血和女丹服之有神女二人來侍可役使之

乾兔髓

經驗方催生丹兔頭二箇臘月內取頭中髓塗放淨紙上令風吹乾入通明乳香二兩碎入前乾兔髓同研來日是臘今日先研就夜星宿下安桌上時果香茶同一處排定須是潔淨齋戒焚香望北帝拜告大道弟子某修合救世上難產婦人藥願威靈祐助此藥速令生產禱告再拜用紙帖同露之次燒香至來日未出時以猪肉和丸如鴉頭子大用紙袋盛貯透風處懸掛每服一丸醋湯下良久未產更用冷酒下一丸即產此神仙方絕驗

掛牛膽

圖經本草世多用風化石灰合百草團末治金瘡殊勝今醫家或以臘月黃牛膽攪和卻內膽中掛之當風百日研之更勝草葉者臘月者尤佳

收狐膽

續傳信方臘月收雄狐膽石有人卒暴亡未移時者溫水微研灌入喉即活常須預備教人移時即無及矣又千金方云惡刺取狐屎灰臘月膏和封孔上

灰烏鴉

本草烏鴉平無毒臘月者瓦餅泥煨燒為灰飲下治小兒疳及鬼魅

煨牡蠣

經驗方治一切渴大牡蠣不拘多少於臘月端午日黃泥裏煨通紅收冷取出為末用活鱖魚煎湯調下一錢七小兒服半錢七只兩服差

浴蠶種

集正歷臘日取蠶種籠掛桑中任霜嚴雨雪飄凍至立春日收謂之天浴蓋蠶子生有實有妄妄者經寒凍後不復生唯實者生蠶則強健有收成也

造臘燭

瑣碎錄臘日砍竹浸水中一百日取出曝乾搥碎點照光燭如蠟炬

祠公社

禮記月令天子乃祈來年於天宗大割祠於公社及門閭臘先祖五祀注云此周禮所謂蜡祭也

祭先祖

風俗通臘者獵也因獵取獸以祭先祖晉博士張亮議曰臘接也新故交接收臘大祭以報功也

報古賢

漢舊儀臘者報鬼神古賢人有功于民者也

祀灶神

祀灶神



搜神記。漢宣帝時。陰子方者。至孝有仁恩。嘗臘日晨炊。而灶神現形。子方再拜受慶。家有黃羊。封以祀之。暴至巨富。子孫職顯。後常臘日祀灶。

勞農夫

後漢禮儀志。季冬之月。星迴歲終。陰陽以交。勞農夫。大享臘。以送故也。

縱吏飲

蔡邕獨斷。臘者歲終大祭。縱吏民宴飲。非迎氣。故但送而不迎。

遣囚歸

後漢書。廣延除細陽令。每至歲時伏臘。輒休遣囚徒。各使歸家。並感其恩德。應期而還。

放囚還

南史。何胤仕齊。為建安太守。政有恩信。人不忍欺。每伏臘。放囚還家。依期而返。

免竊食

後漢書。韓卓字子助。陳留人。臘日。奴竊食祭其先人。卓義其心。即白免之。

恕盜柴

陳留志。范喬邑人。臘夕。盜斫其樹。人有告。喬佯不聞。邑人愧而歸之。喬曰。卿臘日取此。欲與父母相歡。樂耳。

罷獻免

憲宗記。元和九年十一月戊子。罷京兆府獻狐兔。臘日舊獻狐兔。

取瘦羊

東觀漢記。甄宇北海人。建武中。青州從事。徵拜博士。每臘。詔賜博士羊。人一頭。羊有大小肥瘦。時博士祭酒。議欲殺羊。稱分其肉。宇曰。不可。又欲投鈎。宇復罵之。宇因先自取其最瘦者。

發名花

卓異記。天授二年。臘。卿相等詐稱上苑花開。請幸。則天許之。乃遣使宣詔曰。明朝遊上苑。火急報春知。花須連夜發。莫待曉風吹。於是凌晨名花。瑞草皆發。羣臣咸服。東坡詩云。連夜開此花。又云。霜枝連夜發。

生春草

荆楚歲時記。臘鼓鳴。春草生。

治疥瘡

瑣碎錄。臘日空心用蒸餅。搗猪板脂食之。不生瘡疥。久服。身體光滑。陳日華諸孫年年服之有效。

除癩病

養生要訣。臘月臘夜。令人持椒以井傍。無與人言。內椒井中。可除癩病。

辟疫鬼

歲時廣記 卷三十九

歲時廣記

四二九

淮南子。畢萬術。臘日埋圓石於宅隅。雜以桃弧七枚。則無鬼疫。

打乾種

風臺慶史。安陸地宜稻。春雨不足。則謂之打乾種。蓋人牛種子倍費。元符已卯大旱。歲暮。農夫相告曰。來年又打乾矣。蓋臘月牛臘泥中。則然。明年果然。

就寺浴

歲時雜記。京師士大夫臘日。多就僧寺洗浴。因飲宴或賦詩。不知其所起也。

離天官

正一旨要。侯王臘日。五帝校定生人處所。分野受祿。降注三萬六千派。其日可謝罪。祈求延年益壽。安定百神。移易名位。回改名字。沐浴先亡。大離天官。令人所求如願。求道必獲。此日不可聚會飲樂。可清靜。行山林有壇庭之處。行道存念三魂七魄。不得經營俗事。值臘月臘日是也。

抄雜劇

燕北雜記。臘日。戎主帶甲戎裝。應番漢臣諸司使已上。並戎裝。五更三點坐朝。勸樂飲酒罷。各等第賜御甲羊馬。番呼此節為抄離。漢人譯云。抄離是戰。尉是時。謂戰時也。

交年節

呂原明歲時雜記云。十二月二十四日。謂之交年節。其事又見東京夢華錄。他書未見載者。

辭司命

皇朝東京夢華錄。十二月二十四日交年。都人至夜。請僧道看經。備香茶酒送神。燒合家替代錢紙。帖電馬於竈上。以酒糟抹塗灶門。謂之辭司命。

誦經呪

歲時雜記。舊俗以爲七祀及百神。每歲十二月二十四日。新舊更身。皆焚紙幣。誦道佛經呪。以送故迎新。而爲禱祈云。

照虛耗

歲時雜記。交年之夜。門及床下。以至圍圍。皆燃燈。除夜亦然。謂之照虛耗。

掃屋宇

歲時雜記。唯交年日。掃屋宇無忌。不擇吉。諺云。交年日掃屋。不生塵埃。

實備用

東京夢華錄。交年日已後。京師市井。皆買門神。鋪楮符桃板。及財門。鋪楮回頭。馬天行。帖子。賣乾茄。臘馬牙菜。糜牙錫之類。以備除夜之用。鬼無咎詞云。殘臘初雪霽。梅白臘香。依前又還是迎春時候。大家都備。馬門神。酒酌餘。桃符盡書吉利。五更催驅。爆竹起。虛耗都教。送交年。換新歲。長保身榮貴。願與兒孫。滋老。今生祝壽。還昌。年年共同守歲。

歲時雜記

歲時雜記。交年之夜。門及床下。以至圍圍。皆燃燈。除夜亦然。謂之照虛耗。

掃屋宇

歲時雜記。唯交年日。掃屋宇無忌。不擇吉。諺云。交年日掃屋。不生塵埃。

實備用

東京夢華錄。交年日已後。京師市井。皆買門神。鋪楮符桃板。及財門。鋪楮回頭。馬天行。帖子。賣乾茄。臘馬牙菜。糜牙錫之類。以備除夜之用。鬼無咎詞云。殘臘初雪霽。梅白臘香。依前又還是迎春時候。大家都備。馬門神。酒酌餘。桃符盡書吉利。五更催驅。爆竹起。虛耗都教。送交年。換新歲。長保身榮貴。願與兒孫。滋老。今生祝壽。還昌。年年共同守歲。

歲時雜記

歲時雜記。交年之夜。門及床下。以至圍圍。皆燃燈。除夜亦然。謂之照虛耗。

掃屋宇

歲時雜記。唯交年日。掃屋宇無忌。不擇吉。諺云。交年日掃屋。不生塵埃。

實備用

東京夢華錄。交年日已後。京師市井。皆買門神。鋪楮符桃板。及財門。鋪楮回頭。馬天行。帖子。賣乾茄。臘馬牙菜。糜牙錫之類。以備除夜之用。鬼無咎詞云。殘臘初雪霽。梅白臘香。依前又還是迎春時候。大家都備。馬門神。酒酌餘。桃符盡書吉利。五更催驅。爆竹起。虛耗都教。送交年。換新歲。長保身榮貴。願與兒孫。滋老。今生祝壽。還昌。年年共同守歲。

歲時雜記

歲時雜記。交年之夜。門及床下。以至圍圍。皆燃燈。除夜亦然。謂之照虛耗。

### 歲時廣記卷四十

#### 歲除

禮記月令曰。是月也。日窮於次。月窮於紀。星遇于天。數將幾終。歲且更始。是為歲之終也。文選云。歲季月除。大婚始節。故曰歲除。又曰除日。除夕。除夜。

#### 有司儺

論語疏。逐疫鬼也。為陰陽之氣不節。鬼隨而作禍。故天子使方相氏黃金為四目。熊皮為帽。作儺儺之聲。以驅疫鬼。一年三遍為之。故月令。季春命國儺。季秋天子乃儺。季冬命有司大儺。旁注云。此月有癘鬼。將隨陰出害人。故旁確於四方之門。確。東坡和子由除日見寄云。府卒來驅儺。儺儺驚遠客。愁來豈有癘。煩汝為禳。

#### 鄉人儺

論語鄉黨。鄉人儺。朝服而立於阼階。陸注云。儺所以逐疫。周禮方相氏掌之。儺雖古禮。而近于戲。亦必朝服而臨之者。無所不用其誠敬也。或曰。恐其驚先祖五祀之神。欲其依已而安也。

#### 逐除儺

呂氏春秋季冬紀注曰。前歲一日。擊鼓驅疫癘之鬼。謂之逐除。亦曰儺。李綽秦中歲時記云。歲除日儺。皆

#### 歲時廣記 卷四十

作鬼神狀。二老人名為儺翁。儺母。東坡詩云。爆竹驚隣鬼。驅儺聚小兒。又古詞云。萬戶吳千門。驅儺沸。禮緯云。高陽氏有三子。生而亡去。為疫鬼。一居江水。是為疠。一居若水。為罔兩。一居人宮室。區隅中。善驚人小兒。於是正歲十二月。命禮官時儺。以索室中而驅疫鬼也。月令。令甸曰。日行北方。北方大陰。恐為所抑。故命有司大儺。所以扶陽抑陰也。韓文公詩云。屑屑水帝魂。謝謝無餘輝。如何不肖子。尚奮疠鬼威。又張衡東京賦云。卒歲大儺。驅除羣穢。注云。儺。逐疫癘也。歲終之日。謂之清涼室。

#### 驅鬼儺

皇朝東京夢華錄。除日。禁中呈大儺。儺。並用皇城親軍官。諸班直。戴假面。繪畫色衣。執金龍旗。教坊使孟景初。身品魁偉。撰全副金鍍銅甲。裝將軍。用鎮殿將軍二人。並介冑。裝門神。教坊南河炭。醜惡魁肥。作判官。又裝鍾馗。小妹。土地。灶神之類。共千餘人。自禁中驅祟出。南薰門外。轉龍灣。謂之埋祟而罷。

#### 送疫儺

後漢禮儀志。先臘一日。大儺。謂之逐疫。其儺選中黃門子弟。十歲以上。十二以下。百二十人。為儺子。皆赤幘皂製。執大鼓。方相氏黃金四目。蒙熊皮。玄衣朱裳。執戈揚盾。作十二獸。象衣毛角。中黃門行人。冗從僕射。將之以逐惡鬼于禁中。夜漏上水。朝臣會侍中。尚書御史。謁者。虎黃羽林。郎將。執事。皆赤幘陸衝。乘輿御前殿。黃門令奏曰。儺子備請逐疫。於是中黃門倡。儺子和曰。甲作食。剋腸胃。食虎。雄伯食。麤簡。食不祥。獲諸食。伯奇食。夢。強梁。祖明共食。雞死寄生。委隨食。觀。踏斷食。巨。窮奇。履根共食。凡使十二神。追惡凶。赫女。驅。拉女。幹節。解女。肉。抽女。肺腸。女。不急去。後者為糧。因作方相與十二獸。舞。呼。周。徧。前後省三。過。持。炬。火。送。疫。出。端。門。門。外。騎。騎。傳。炬。出。宮。司。馬。關。門。門。外。五。營。騎。士。傳。火。乘。雜。水。中。東。京。賦。曰。燄。火。馳。而。星。流。逐。赤。疫。於。四。裔。注。云。衛。士。千。人。在。端。門。外。五。營。千。騎。在。衛。士。外。為。三。部。更。送。至。雜。水。凡。三。擊。逐。鬼。投。雜。水。中。仍。上。天。池。絕。其。橋。梁。使。不。復。渡。還。

#### 殿前儺

樂府雜錄。驅儺用方相氏四人。戴冠及面具。黃金為四目。衣熊裘。執戈揚盾。口作儺儺之聲。以逐除也。儺子五百小兒。為之。朱裙青襜。面具。晦日於紫宸殿前儺。張宮懸樂。

#### 大內儺

南部新書。歲除日。太常卿領官屬樂吏。護童儺子千人。晚入內。至夜。於寢殿前儺。燃蠟具。燄。沉。檀。焚。燈。如白日。沉香火。底坐吹笙。

#### 夢鍾馗

唐逸史。明皇開元。講武驪山。翠華還宮。上不悅。因疴疾作。晝寢。夢一小兒。衣絳幘。鼻。跌一足。履一足。腰懸一履。指一笏。扇。盜太真粉。香囊。及上玉笛。笛。聲。殿。奔。戲。上。前。上。叱。問。之。小。鬼。奏。曰。臣。乃。虛。耗。也。上。曰。未。聞。虛。

耗之名。小鬼奏曰。虛者望空虛中。盜人物如戲。耗即耗人家喜事成。愛上欲怒呼武士。俄見一大鬼。頂破帽衣。藍袍。繫角帶。執朝靴。徑捉小鬼。先列其目。然後擊而噴之。上問大者。爾何人也。奏云。臣終南山進士。鍾馗也。因武德年中。應舉不捷。羞歸故里。觸殿階而死。是時奉旨賜袍袍以葬之。感恩發誓。與我王除天下虛耗妖孽之事。言訖夢覺。店疾頓瘳。乃詔畫工與道子曰。試與朕如夢圖之。道子奉旨。恍若有睹。立筆圖就。進呈。上視久之。撫几曰。是卿與朕同夢。賜以百金。

畫鍾馗

野人閑話。昔吳道子所畫一鍾馗。衣藍衫。褲一足。眇一目。腰一笏。巾裹而蓬髻垂髮。左手捉一鬼。以右手第二指。搗鬼眼睛。筆迹遒勁。實有唐之神妙。收得者將獻為蜀主。甚愛之。常懸於內寢。一日。召黃筌令看之。一見。稱其絕妙。謝恩訖。起謂曰。此鍾馗若指搗鬼眼睛。則更較有力。試為我改之。筌請歸私第。數日看之不足。別張絹素。畫一鍾馗。以指搗鬼眼睛。并與本併進納訖。起問曰。比令卿改之。何為別畫。筌曰。吳道子所畫鍾馗。一身之力。氣色眼貌。俱在第二指。不在指。所以不敢輒改。筌今所畫。雖不及古人。而一身之力。氣思。併在指。指甚悅。實筌之能。遂以綵緞銀器。旌其別識。

賜鍾馗

歲時雜記。舊傳唐明皇不寐。夢鬼物。其名曰鍾馗。既寤。遂安。令家家圖畫其形象於門壁。禁中每歲前賜二府各一幀。又或作鍾馗小妹之形。皆為捕魘魅之狀。或役使鬼物。又云。鍾馗門神。桃符板。諸物。皆候家祭畢。設之。恐驚祖先也。

原鍾馗

筆談。今人歲首設鍾馗辟邪。不知起自何代。皇祐中。金饒發一塚。得碑。乃宋宗憲母鄭夫人墓志。載有妹名鍾馗。乃知鍾馗之設遠矣。

辨鍾馗

避齋閑覽。北史堯暉本名鍾葵。字辟邪。生於魏道武時。人有于勁者。亦字鍾馗。以世數考之。暉又居前。則知不特起於宋也。然暉與葵二字不同。必傳寫之有誤也。

寫桃符

古今詩話。偽蜀每歲除日。諸宮門各給桃符。書元亨利貞四字。時昶子善書。札取本宮策勳府桃符書云。天垂餘慶。地接長春。乾德中。伐蜀。明年。蜀降。二月。以兵部侍郎呂餘慶知軍府事。以策勳府為治所。太祖聖節號長春。此天垂地接之兆。又楊文公談苑云。辛寅。遜仕偽蜀。孟昶為學士。王師將攻伐之前歲。昶令學士作兩句寫桃符。寅題曰。新年納餘慶。嘉節號長春。明年蜀亡。呂餘慶以參知政事知益州。長春乃太祖誕聖節名也。

戲藏鈞

荆楚歲時記。歲前又為藏鈞之戲。辛氏三秦記曰。始於鈞弋夫人。按鈞弋夫人姓趙。為漢武帝婕妤。生昭

帝。漢武故事云。上巡狩河間。見青氣自地屬天。望氣者云。下有貴子。上求之。見一女子在空室中。姿色殊絕。兩手皆拳。數百人擊之。莫舒。上自披即舒。號夫人。即鈞弋也。後人見其手拳而有國色。故因之而為藏鈞之戲。李商隱詩云。楚妃交薦枕。漢后共藏闈。周美成除夜立春云。裁幡小殿藏鈞戲。生菜仍口宿藏鈞。

為藏闈

風土記。臘日以後。更進各隨其情。為藏闈。分為二曹。以較勝負。司馬溫公詩云。藏闈新度臘。習舞裁裁衣。又藏闈詩云。不知藏在人何手。卻向尊前鬧弄拳。闈強鈞並居侯切。三字。皆有理。原其所本。則鈞字為勝。

設火山

紀聞。唐貞觀初。天下乂安。百姓富贍。時屬除夜。太宗盛飾宮掖。明設燈燭。殿內諸房。莫不綺麗。盛奏歌樂。乃延蕭后觀之。樂闋。帝謂蕭后曰。朕施設執意。蕭后笑而答曰。彼乃亡國之君。陛下開基之主。奢儉之事。固不同年。帝曰。蕭后何如。蕭后曰。隋主享國十有餘年。妾常侍從。見其淫侈。每二除夜。殿前諸院。設火山數十。盡沉香木根也。每夜山皆焚沉香數車。火光暗則以甲煎沃之。焰起數丈。沉香甲煎之香。傍聞數十里。一夜之中。用沉香二百餘乘。甲煎過二百石。歐陽公詩云。隋宮守夜沉香火。楚俗驅神爆竹聲。又李易安元且詞云。瑞腦煙殘。沉香火冷。

懸寶珠

續世說云。隋主每二除夜。殿內房中。不燃膏火。中懸珠一百二十以照之。光比白日。盡明月寶夜光珠也。大者六七寸。小者猶三寸。一珠之價。直數千萬也。干寶搜神記云。隋侯嘗見大蛇被傷而救之。後含珠以報。其珠徑寸。純白。夜有光明。如月之照一堂。隋侯珠一名明月珠。杜甫詩云。自得隋珠覺夜明。

燃爆竹

李政該聞集。爆竹辟妖。隣人有仲叟。家為山船所累。擲瓦石。開戶。不自安。叟求禱之。以佛經報謝。而妖祟漸盛。政謂叟曰。公且夜於庭。若除夕。爆竹數十竿。叟然其言。爆竹至曉。寂然安帖。遂止。

照水燈

金門歲節。洛陽人家。除夜則以銅刀刺門。埋小兒硯。點水盆燈。

添商陸

提要錄。裴度除夜嘆老。殆曉不寐。戶中商陸火凡數添也。

作寶燭

歲時雜記。除夕作寶燭。以麻紙澆油如庭燎。守伴監司。廳皆公庫供之。冬除夜亦然。

燒骨體

歲華紀歷。除夜燒骨體。為照庭助陽氣。又四時纂要云。除夜積柴于庭。燎火辟災。

燃皂角

歲時雜記。除夜空房中集。乘然皂角。令烟不出。眼淚出為限。亦辟疫氣。

焚廢藥

歲時雜記。除日。集家中不用之藥。焚之中庭。以辟瘟疫之氣。

埋大石

荆楚歲時記。十二月暮日。掘宅四角。各埋一大石為鎮宅。又鴻寶畢萬術云。埋圓石於宅四隅。雜桃核七枚。則鬼無能殃也。

賣白錫

歲時雜記。膠牙錫形製不一。其甚華者。云膠之使齒牢。東京潘樓下從歲前賣此等物。至除夜殆不通車馬。

投豆麥

龍魚河圖。歲暮夕五更。取二七豆麥子。家人髮少許。同著井中。呪勅井。使其家竟年不遭傷寒。辟五方疫鬼。一云用麻子小豆各二七粒。

臥井傍

養生論。歲暮令人持椒臥于井傍。候夜靜。內椒井中。以壓邪氣也。

為面具

歲時雜記。除日作面具。或作鬼神。或作兒女形。或施于門楣。驅雜者以蔽其面。或小兒以為戲。

動鼓樂

歲時雜記。冬至歲旦前一夜。大作鼓樂于宿伴廳。自初夜至五鼓。其聲不絕。

宜條娶

瑣碎錄。北方人嫁娶。只歲除日牛羊入圍時入宅。

祭詩章

金門歲節。賈島常以歲除。取一年所得詩。祭以酒食。曰勞吾精神。以是補之。

添聰明

瑣碎錄。化人年夜五更。以葱擊小兒頭。謂之添聰明。

作鍛磨

僧園逸記。都下寺院。每用歲除鍛磨。是日作鍛磨齋。

修齋戒

四時纂要。十二月晦日前兩日。通晦三日。齋戒燒香靜念。仙家重之。

宜整攝

歲時雜記。僧家以臘月三十日。當臨終。一念不可不整攝也。

示大乘

松菴語錄。長沙北禪賢和尚歲除示衆云。今夜無可供養大乘。待烹箇露地白牛。與諸人分歲。舉猶未了。有僧出云。今官中追呼和尚。不合私創耕牛。兼索牛角。賢將下頭袖。僧拾取歸衆。松菴云。此禪可謂孝順。翻成骨董。含飯還覺面腫。一物未到口邊。先被傍人啣儂。

參吉辰

歲時雜記。世俗以歲除為亂歲。百無所忌。冠婚沐浴。皆用此日。然於陰陽家都無所出。須參取吉辰用之。

忌短日

陰陽書。癸亥日為日短。晦日為月短。除日為年短。最不宜用事。謂之三短日。

浴殘年

歲時雜記。在京寺觀。以除日多燻湯饌食。以召賓客。謂之浴殘年。

計有餘

歲時雜記。凡治已治人。至除日。當自觀察。以計歲之有餘。

餽晚歲

東坡文。歲晚相與餽問。為餽歲酒食。相呼為別歲。至除夜。遠且不寐。為守歲。蜀之風俗如是。子瞻作記歲暮鄉俗三首。其一餽歲。其二別歲。其三守歲。子由亦次韻焉。

祝長命

歲時雜記。癸兒。多避且。不寐。俗語云。守冬爺長命。守歲娘長命。

守歲夜

皇朝東京夢華錄。除夜。禁中爆竹山呼聲聞於外。士庶之家。圍爐圍坐。遠且不寐。謂之守歲。又有宵夜果子。古詞云。獸炭共圍。通宵不寐。守盡殘更待春至。

迎新年

荆楚歲時記。歲暮。家家具饋。謂宿歲之饋。以迎新年。相聚酣飲。留宿歲飯。至新年則并之。街衢以為去故納新也。唐太宗守歲詩云。暮景斜芳殿。年華綺麗宮。寒辭去冬雪。暖帶入春風。階隨舒梅素。盤花卷燭紅。共憶新故歲。迎送一宵中。又除日太原召侍臣賜宴守歲詩云。四時運灰瑤。一夕變冬春。送寒餘雪盡。迎歲早梅新。

避三長月

舊苑雄黃。唐武德二年正月。詔自今正月五月九月。不行死刑。禁屠殺。予書考之。此蓋本於浮屠氏之教。所謂年三長齋是也。釋氏智論云。天帝釋以大寶鏡。照四大神州。每月一移。察人善惡。正五九月。照南瞻部洲。故以此月省刑修善。斷獄律。諸立春以後。秋分以前。決死刑者。徒一年。其所犯雖不待時。若於斷屠月及禁殺日而決者。各杖六十。疏議云。斷屠月謂正月五月九月。蓋唐時始以此著之。令式正五九月。斷屠。即有閏月。各同正月。亦不得奏決死刑。今人泥此。名三長月。如之官赴任之類。一切皆避是月。未知此何理也。

用前半月

瑣碎錄。京師貴家用事。多在上旬。門戶吉慶。和合興旺。逐月初五日。月生魄。幹事隨天地之氣。請賓客和合。多在月半之前。若月望後。氣候漸弱。全不中用。朝廷拜相。亦用上旬。

五不祥日

逐齋閑覽。每月初四日。初七日。十六日。十九日。為四不祥日。林復之言。上官用此日。鮮有善罷。指屈凡八人如此。又方君云。初四日辰雖佳。亦不可上官。若更值丁日。尤不佳。有親必憂去。又法有增二十八日。謂五不祥。大忌上官。其日雖不犯元。縱得吉辰。亦不宜用。歐陽參政記事云。犯此日者。多不終任。應上官嫁娶必參差。沈存中筆談云。常歷數親知犯此日。皆不得善脫。

十惡大敗

提要錄。日之十惡大敗。自古名之舊矣。今佛書大藏元黃經中所謂十惡大敗。始與常之所謂不同。適以甲巳年三月戊戌日。七月己亥日。十月丙申日。十一月丁酉日。乙庚年四月壬申日。九月乙未日。丙辛年三月辛未日。九月庚辰日。十月甲辰日。戊癸年六月己丑日。除丁壬年中無日外。前之八年內。遇此十日者。乃十惡大敗日。用之百事不宜。切須避忌。

諸家元日

逐齋閑覽。仕宦多忌元日不赴官。人多不曉其義。或云元日。然元日數家之說不同。最為無據。彈冠必用所戴。有年元。元日。元時。元大元。元上元。元下元。元又有大小月元法。逐月上下元法。六輪元別法。傳神經元法。百忌歷元法。通仙六輪元法。演星禽元法。並詳見上官拜命玉歷。然今之士夫信用。與萬年口口歷所載。乃六輪經上下元日法。其一起正月。陰年巽上起正月。並順行。月上便起初一。若逢閏月。則於本月上起初一。只數六位。震兌二宮不數。遇巽為上元。遇坤為下元。蓋元者元。陰不安也。元者開元。解離散也。

正誤時日

三歷撮要。十惡日。甲辰乙巳與壬申。丙申丁酉及庚辰。戊戌己亥加辛巳。己丑都來十位神。然則甲寅旬無十惡日。蓋丁亥誤作了酉。癸巳誤作了亥也。又貴人時日。甲戌庚午。乙巳鼠猴鄉。丙丁猪雞位。壬癸蛇兔。六辛逢馬虎。此是貴人鄉。何甲戌庚午。羊。而辛獨逢馬虎。亦世傳說耳。或以為甲戌見牛。

歲時廣記末卷

總載

寅午戌月

垣庵拜命。歷今人不用正五九月。訪彼名流。稽諸故實。皆無所據。愚常論之。正五九月。斗建寅午戌。屬火。臣為商。商為金。火能制金。是以忌之。本朝以火德王天下。火生在寅。旺在午。墓在戌。公家事並作商音。也。彈冠必用亦以此三月為元月。壇經云。正月上旬與九月下旬吉。往賢本旨以正月上旬。火力猶微。九月下旬。火力已滅。故不曰凶。或得吉日時辰。此不足執。惟金曹避之尤緊。

正五九月

容齋隨筆。釋氏一說。正五九月。天帝釋以大寶鏡。輪照四天下。寅午戌月。正臨南瞻部洲。故奉佛者曾茹素。以敬福。官司謂之斷月。故受驛券有所謂羊肉者。則不支。俗謂之惡月。士大夫赴官者輒避之。或謂唐日落鎖。必大享軍屠殺羊豕至多。故不欲以其月上事。今之他官不當爾。然此說亦無所經見。予讀晉書禮志。穆帝納后。欲用九月。九月是忌月。北齊書云。高洋謀篡魏。其臣宋景業言。宜以仲夏受禪。或曰。五日不可入官。犯之終於其位。景業曰。王為天子。無復下期。豈得不終於其位乎。乃知此忌相承由來久矣。竟不能曉其義。及出何經典也。

羊而幸獨逢馬。識者鑒諸。

四四八

甲子占雨

朝野僉載。春雨甲子。赤地千里。夏雨甲子。乘船入市。秋雨甲子。禾頭生耳。冬雨甲子。飛雪萬里。一云。雙日甲子。少應。唐偃語云。禾頭生耳。蓋禾粟無生耳者。禾頭□□□是也。杜甫詩云。禾頭生耳黍穗黑。

甲申占雨

占書。凡甲申雨。五穀貴。大雨大貴。小雨小貴。若溝瀆漲滿。急聚五穀。甲申至己丑風雨。糴貴。主六十日。

庚寅占雨

占書。凡庚寅至癸巳風雨。皆主糴折。以入地五寸為候。五月為麥。六月為黍。七月為粟。八月為菽。麥。九月為穀。皆以此則之。假令五月雨庚寅。即麥折。他月倣此。

甲寅占雨

占書。春三月雨甲寅乙卯。夏穀貴一倍。夏雨丙寅丁卯。秋穀貴一倍。秋雨庚寅辛卯。冬穀貴一倍。冬雨壬寅癸卯。春穀貴一倍。

沐浴避忌

西山記。沐浴。五夫五則。五氣流傳。浴之榮衛通暢。旬則數滿復還。真氣在腦。沐之則耳目聰明。若頻浴者。血凝而氣散。雖肌體光澤。久而損氣。能成癩瘰之疾。者氣不勝血。神不勝形也。若頻沐者。氣壅于腦。滯于中。令人體重形疲。久而經絡不能通暢。老君實錄云。爾加旬天童經。呪水沐浴。百病皆愈。

房室避忌

修真秘訣。四時八節。望晦朔本命之日。魁罡值日。六甲日。六丁日。甲子日。庚申日。子卯日。為天地交會之辰。特忌會合。違者減年奪算。又庚申論云。五月五日。六月七日。十五日。十六日。十七日。廿五日。廿六日。廿七日。為九毒日。切宜齋戒。尤忌色慾。犯之減壽。一云。是日宜別寢。犯之三年致卒。

早暮謹戒

黃帝雜忌。一日之忌。暮無飽食。一月之忌。暮無大醉。一歲之忌。暮無遠行。終身之忌。暮無燃燭行房。又仙經云。一日之忌。暮無飽食。一月之忌。暮無遠行。終身之忌。暮常謹氣。又道林曰。晦日不歌。朔日不哭。

轉轆應時

馬藏記。王武子好馬。非馬不行。正旦則柳葉金障泥。上元則滿月鑪。清明則剪水鞭。重午則龍燄鼓。八月中秋則玉滿瓊船。頭重陽則蟬兒鞭。春秋社則塗金鞍。冬至則嘶風鞭。除日則藥玉鞭。每節日則銀馬以明砂豆蓄養草。

北人打圍

使遼鏡。北人打圍。一歲間各有所處。正月釣魚海上。於水底釣大魚。二月三月放鶴。號海東青。打雁。四月五月打鹿。六月七月於涼處坐。八月九月打虎豹之類。自此直至歲終。如南人趁時耕種也。

歲時廣記 卷七

四四九

歲時廣記 卷七

四五〇

戲莊戲樂

西陽雜俎。戲莊。元日。關羊馬。馳為戲。七日。觀勝負。以占一年羊馬。減耗繁息也。娶過遮。並服狗頭猴面。男女無晝夜歌舞。八月十五日。行像及透索為戲。焉着元日。二月八日。婆摩遮。三日野祀。四月十五日。遊林。五月五日。彌勒下生。七月七日。祀先祖。九月九日。林撒。十月十日。王為厭法。王出首領家。首領騎王馬。一日一夜。處分王事。十月十四日。每日作樂。至歲窮。拔汗那。十二月十九日。王及首領。分為兩朋。各出一人。着甲。衆人執瓦石棒杖。東西互擊。甲人先死即止。以占當年豐儉。

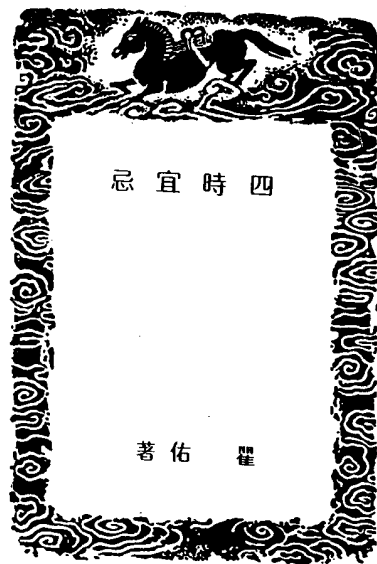

四時宜忌

元 錢塘聖 祐宗吉

正月事宜  
周天玉衡六間曰大寒後十五日斗指艮為立春立始建也春氣始制至故為之立也後又十五日斗指寅為雨水雨水小炁也言雪散為水矣律太簇候者凍也言萬物凍地而出隨陽而生也晉樂志曰正月建寅寅者津也謂生物之津途也玉燭寶典以正月為端月曰孟陽曰獻歲歲朝一日為雞二日為犬三日為豕四日為羊五日為牛六日為馬七日為人八日為穀是日曰色晴明溫暖則本事蕃息安泰若值風雨陰寒熱象慘烈則疾病衰滅以各日驗之若人值否思預防以攝生靈寶曰是月天道南行作事出行俱向南吉是月一日修續命齋勿殺生初七日是三會日宜修延神齋吉元日五更以紅棗祭五瘟畢合家食之吉  
山海經曰黃桃符以厭鬼  
荆楚歲時記曰元日服桃仁湯為五行之精可以伏百邪

月令圖經曰元日日未出時朱書百病符懸戶上符在五月申

荆楚記元日掛雜砂門庭百神畏之

墨子秘要曰元日取鷓鴣燒衣著于廁以避兵撤門裏以避盜

四時藥要曰是月四日寅日宜拔白甲子日拔白三十日服井花水命髮髮不白

肘後方曰正月上寅日取女青草末三合絳囊盛掛帳中能辟瘟疫女青即雀卵也

玉燭寶典曰元日作膏粥以化門戶

瑣碎錄打春牛時拾牛身土泥撒簷下不生蜈蚣

荆楚記曰正月未日以蘆葦火照井中廁中百鬼皆走正月元日迎祀竈神釘桃符上書一壽字掛鐘爐以辟一年之祟家長率長幼拜天地萬神詣本境土地五穀之神以祈一年之福或誦經呪完畢方禮拜新年寅時飲屠蘇酒

屠蘇酒方

大黃一錢 桔梗 胡椒各一錢 桂心八分

烏頭六分 白朮八分 萊菔一錢 防風一兩

以絳囊盛之懸井中至元日寅時取之以酒煎四五沸飲二三杯自幼小飲起

洛陽人家正月元日造絲雞蠟燕粉荔枝十五日造火鵝兒食玉棗糕

長安風俗元日以後遞以酒食相邀為之傳坐

立春後庚子日宜溫蔓菁汁合家並服不拘多少可除瘟疫

元日五更時點火把照果木樹則無虫生以斧敲打各

樹身則結實  
居家必用曰是月將三年桃樹身上尖刀畫破樹皮直長五七條比他樹結子更多

是月上辰日塞鼠穴可絕鼠

五行書曰元日用麻子七粒赤豆七粒撒井中辟瘟疫

歲時雜記曰元日燒蒼水

崔實月令曰元日進柏酒是玉衡星之精服之令人身輕家塾事親曰元日取小便洗液熱大效

珠囊隱訣曰元日煎五香湯沐浴令人至老黧黑註曰乃青木香也因其一棟五根一莖五葉一莖五節故云

元日四更時取葫蘆藤煎湯浴小兒終身不出痘瘡其藤須在八九月收藏其月宜加蘇襪以暖足則無病

元旦日天倉開日宜學道坐圓戊辰日宜煉丹藥可長生雲笈七籤曰以立春日芥頭芥香白檀諸香咬咀煮湯沐浴辟除不祥

雲笈七籤曰以立春日清晨煮白芷橘皮青木香三湯沐浴吉

千金月令曰是月宜食粥有三方一曰地黃粥以補虛取地黃搗汁候粥半熟以下汁復用蘇包花椒五十粒

生薑一片同煮粥熟去蘇包再下熟羊腎一具碎切或條如雞葉大小加鹽食之二曰防風粥以去四肢風取防風一大分煎湯煮粥取紫蘇炒微黃香煎取汁作粥

雲笈七籤曰正月初十日沐浴令人齒堅實日鏡白髮

吉述見曰是月每早梳頭一二百梳甚益

元樞經曰春冰未泮衣欲上薄下厚養陽收陰長生之術也太薄則傷寒

道藏經曰欲滅尸蟲春正上甲乙日視歲星所在焚香  
朝禮禮拜誠心祝曰臣願東方明星君扶我魂接我魄  
使我壽命延長如松柏願臣身中三尸九蟲盡消滅類  
類行之吉

四時纂要曰初七日為上會日可設齋醮大吉  
清異錄云咸通元日佩紅絹囊內裝人參豆大散木香  
一二釐時服日高方止號迎年佩

正月事忌

正月日時不宜用寅犯月建百事不利是月初七日二  
十一日不可交易裁衣是月初婚忌空牀招不祥不得  
己者以薰籠置牀以厭之  
梅帥方曰元日勿食梨以避離字之義勿食鯽魚頭中  
有蟲

千金方曰是月食虎豹狸肉令人傷神損壽又曰不得  
食生葱薤子令人面上起瘡風勿食蟄藏不時之物  
本草是月勿食鼠殘傷物令人生瘻

心鏡曰是月節五辛以避厲熱五辛蒜葱韭薑薑是也  
勿食狸狗等肉  
攝生論曰八日宜沐浴其不宜遠行揚公忌日十三日  
不宜問病

二月事宜

正月元日天臘日十五日為上元二日戒夫婦入房  
孝經緯曰雨水後十五日斗指甲為驚蟄蟄者蟄蟲震  
起而出也後十五日斗指卯為春分分者半也當九十  
日之半也故為之分夏冬不言分者天地間二熱而已  
矣陽生子極於午即其中分也春為陽中律夾鐘言萬  
物爭甲鐘類而出也晉樂志曰二月建卯卯者茂也言

四時宜忌

陽生而滋茂也要藥曰二月為仲陽日令月  
元樞經曰天道西南行作事出行宜向西南吉不宜用  
卯日犯月建不吉  
是月取道中土泥門戶辟官符上壬日取土泥屋曰角  
宜謹事

呂公忌曰是月令幼小兒女早起避社神免至小兒面  
黃是月採升麻治頭痛熱風諸毒採獨活治賊風百節  
痛風無久新俱治

四時纂要曰是月初八日十四日二十八日拔白鬚髮  
良千金方曰是月宜食韭大益人心  
藥要曰是月丁亥日收桃花陰乾為末戊子和井花水  
服方寸七日三服療婦人無子兼美容顏  
千金月令曰驚蟄日取石衣椽門限外可絕虫蟻  
呂公月令忌曰社日令男女椽菜一日否則令人不聰  
千金月令曰二月二日取枸杞煎湯晚沐令人光澤不  
病不老

雲笈七籤曰社日飲酒一杯能治瘳疾杜詩為寄治瘳  
酒一杯月令曰春分後宜服神用散其方同蒼木桔梗  
各二兩附子一兩烏頭二兩炮細辛一兩搗碎為散紅  
絹囊盛之一人背帶一家無病

二月已後當多服祛痰之藥  
是月二十五天倉開日宜坐團入山修道  
雲笈七籤曰二月八日沐浴令人輕健初六日浴亦同  
元樞經曰是月上卯日洗髮愈疾

元樞經曰是月初八日乃佛生日也周建子以子月為  
歲首是以十一月為正月也莊王九年四月初八日釋  
迦生以子至卯月是今二月也二月八日為佛生辰無

疑今不知者不考歲首建支倫以四月為成規何其謬  
歎  
醫寶曰是月八日宜修芳春齋十五日修太上慶生齋  
洛陽記寒食日裝萬花與煮楊花粥

二月事忌  
千金月令曰二月三日不可晝眠白雲忌曰二月九日  
不可食魚龍仙家大忌  
雲笈七籤曰二月十四日忌水陸遠行又曰是月勿食  
黃花菜交陳菹發痲癩動宿熱勿食大蒜令人熱塞關  
隔不通又曰多食雞子滯熱勿食小蒜傷人志勿食兔  
肉狐貉肉令人神魂不安

養生論曰是月行途勿飲陰地流泉令人發瘧瘧又令  
脚軟是月勿食生冷可衣夾衣是月雷發聲戒夫婦容  
止是月初四十六日不宜交易裁衣  
元樞經曰毋竭川澤毋焚山林勿任刑勿殺傷  
楊公忌曰十一日不宜問疾

三月事宜  
孝經緯曰春分後十五日斗指乙為清明萬物皆潔  
齊而清明矣後十五日斗指辰為穀雨言雨生百穀物  
生清淨明潔也律姑洗姑者故也洗者鮮也言萬物去  
故而從新莫不鮮明之謂也樂志曰三月建辰辰者震  
也言物動長也藥要曰三月為蠶月為末春

元樞經曰是月天道北行作事出行宜向北方吉  
千金月令曰三月採艾為人掛戶上以備一歲之災  
材四時纂要曰是月三日取桃花片收之至七月七日  
取烏雞血和塗面上及身光白如玉  
是月二日收桃葉曬乾搗末井花水服一錢治心病効

四時宜忌

四時宜忌



四時宜忌

瑣碎錄曰三月三日簪菜花鋪簾上及坐臥取處可辟  
蟲蟻又曰是日取苦棟花無花即葉於臥席下可辟蚤  
蚤之驗又云清明日日出時採簪菜花候乾作燈杖  
可辟蚊蚋

瑣碎錄曰清明日三更時以稻草縛花樹上不生刺毛  
蟲是月三日或戊辰日收簪菜花桐花芥菜絨毛羽衣  
服內不蛀

歲時記曰上巳日取黍麪和菜作羹以壓時熱  
濟世仁術曰三月三日雞鳴時以隔宿炊湯洗澆瓶  
口及鍋竈飯籬一應廚物則無百蟲遊走經行為害

山居四要曰清明前二日收螺螄浸水至清明日以螺  
水洒牆壁等處可絕蟻蚋  
濟世仁術曰三月辰日以絹袋盛麪掛當風處受暑者  
以水調服

法天生意曰三月三日採桃花浸酒飲之除百病美顏  
色又曰清明前一日採大麥曬乾能治熱痢末水調服  
一錢効

濟世仁術曰寒食日水浸糯米一二升逐日換水至小  
滿漉起曬乾炒黃水調塗治跌打損傷及惡瘡神効  
三月上巳宜往水邊飲酒燕樂以辟不祥所謂修禊事

也  
萬花谷曰初三日取枸杞子根煎湯沐浴令人光澤不  
老是月二十日天倉開日宜入山修道二十七日沐浴  
令人神氣清爽

千金方是月入大山背陰不見日月松脂採鍊而餌之  
百日耐寒暑補益五臟

靈寶經曰是月三日修葺邪寮

清明一日取榆柳作薪煮食名曰換新火以取一年之  
利

眞誥曰是月十一日拔日十三日拔白水不生出初一  
初十日拔白生黑是月取百合根曬乾搗爲麪服能益  
人取山藥去黑皮焙曬作麪食大補虛弱

養生仁術曰穀雨日採茶炒藏能治瘵嗽及療百病熱  
疾  
居家必用曰三月一日取鼠耳汁蜜和爲粉謂之龍舌  
拌以壓時氣

洛陽上巳日婦人以簪花點油祝之酒入水中若成龍  
鳳花再狀者則吉謂之油花卜  
酉陽雜俎曰三月心星見辰出火焚煙插柳謂禳此耳  
寒食有內傷之虞故令人作鞦韆蹴鞠之戲以動盪之

是月初六初七二十七日沐浴令人神爽無厄  
荆楚記曰三月三日四民踏百草時有鬪百草之戲亦  
祖此耳

萬花谷云春盡採松花和白糖或蜜作餅不惟香味清  
甘自有所益于人

三月事忌  
季春之月不宜用卯日卯時作事犯月建不吉  
雲笈七籤曰是月勿久處溼地必招邪毒勿大汗勿裸  
露三光下以招不祥勿發汗以養臟熱勿食陳腐令人  
發瘡毒熱病勿食驢馬肉勿食獐鹿肉令人神魂不安  
勿食韭

法天生意云勿食雞子終日昏又云勿食大蒜亦不可  
常食奪熱力損心力

月令忌曰勿食血并脾季月土旺在脾恐死烝投入故

耳百一歌曰勿食魚鮓令人飲食不化神魂恍惚發宿  
疾

本草曰勿食生葵勿食羊脯三月以後有蟲如馬尾毒  
能殺人  
風土記是月十六日二十七日忌遠行水陸不吉初一  
十六日忌裁衣交易

千金方三月辰寅日勿食魚凶  
雲笈七籤曰是月五日忌見一切生血宜齋戒  
孫真人曰是月勿殺生以順天道勿食百草與黃花草  
千金方曰勿食鳥獸五臟勿食小蒜勿飲深泉

雲笈七籤曰三月八日勿食芹菜恐病蛟龍瘡而青黃  
肚腹大如妊娠水吐出血  
楊公忌初九日不宜問疾

四月事宜  
李經緯曰穀雨後十五日斗指巽爲立夏物至此時皆  
假大也後十五日斗指巳爲小滿小滿者言物長于此  
小得盈滿也律名中呂白虎通曰中呂何言陽熱極將  
破故腹中難之也晉志曰呂者助也陰助成陽之功也  
四月建巳巳者起也物至于此畢盡而起也西京雜記  
曰合德用事和氣皆陽爲正陽之月又曰陽雖用事而  
陽不獨存純陽凝于無陰亦謂之曰陰月

又曰是月也盛德在火天道西行作事出行宜向西方  
吉是月每清晨吃葱頭酒一二杯令血氣通暢疏導  
滯四月丁巳宜祀竈十六日天倉開日入山修道  
收書于未梅雨時開閣扇曝燥隨即閉門內放七里香  
花或樟腦不生蠹魚

收書未梅雨前逐幅抹去蒸痕日中曬晾令燥緊捲入

匣以厚紙糊匣口四圍梅邊方開匣須杉木枋木爲之  
內不用紙糊并油漆以辟穢氣  
辟蚊方用鱧魚曬乾于室中燒之可少解其穢  
是月伐木不蛀

月令纂曰是月于魚池中納一神守則魚不走養鯉善  
飛尤爲緊要神守即今之團魚也

馮氏口談曰戎衣同花椒接收或芫花末搽之則不蛀  
一用出缸藍布包之亦妙風領煖耳包藏食中密封食  
口毛決不脫

月錄曰洗葛衣用梅葉擦碎洗之經夏不肥忌用木盆  
則黑以瓷器洗之

內景經曰是月食葶菜鯽魚作羹則開胃  
靈素經曰是月入日宜修啓壽齋

是月初二十六十八日九日拔白生黑  
靈素經曰是月瓜木善治轉筋病者不必服此但口呼木  
瓜二字其病即瘥

月令纂曰是月初四日七日八日九日取枸杞煎湯沐  
浴令人不老肌膚光澤

雲笈七籤曰是月望後宜食桑椹酒治風熱之疾亦可  
造膏用桑椹取汁三斗白蜜四兩酥油一兩生薑汁二  
兩以罐先盛椹汁重湯煮汁三升方入蜜酥薑汁再  
加鹽三錢又煮如膏瓷器收貯每服一小杯酒服大治  
百種風疾

千金月令曰四月節內宜服暖宜食羊腎粥其法先以  
兔絲子一兩研煮取汁一兩濾淨和麪切煮將羊腎一  
具切條葱炒作糜食之補腎療眼暗赤腫一切疾

月令曰四月十五日取浮萍一兩麻黃去根桂心附子  
四時宜忌

柳去勝皮各五錢搗爲末每用一兩藥末入生薑二片  
葱頭兩箇煎至八分熱服蓋煖取汗治時行熱病

四月事忌  
攝生月令曰四月爲乾生氣在卯死氣在酉不宜用已  
日時犯月建百事不吉又曰初九二十五忌裁製交易  
白雲雜忌曰是月勿食雞令人氣逆又勿食鱉害人  
千金方曰勿食韭菜同雜肉食暴死者尤不可食作內  
疝生胸臆中勿食諸物之心勿大醉勿食胡傷人神  
雲笈七籤曰是月八日不宜遠行宜清心齋沐必得福  
慶耳又曰是月忌暴怒傷心秋必爲癘自夏至至九月  
忌食隔宿肉菜之物忌用宿水洗面漱口

孫真人曰是月初五日忌見一切生血勿食生菜初八  
日十六日忌嗜慾犯之天壽

五月事忌  
孝經緯曰小滿後十五日斗指丙爲芒種後十五日斗  
指午爲夏至曰芒種者言有芒之穀可播種也夏至者  
言萬物于此假大而極至也白虎通曰律養實難者下  
也實者敬也言一陰始生萎靡陽不資以爲用如實在外  
而不爲內主也樂志曰辰爲午午者長也大也言物  
皆長大也冥子夜四時歌曰是月爲鬱蒸爲仲暑  
元樞經曰是月天道西北行作事出行宜向西北方吉  
荆楚記曰五日以艾縛一人形懸于門戶上以辟邪氣  
以五綵絲繫于臂上辟兵厭鬼且能令人不染瘟疫  
千金月令曰是月取浮萍陰乾和黃些少燒煙去蚊  
火燒盡于安牀下辟狗蚤

藥要曰五月五日採艾治百病  
項碎錄曰五日珠砂寫茶字倒貼辟蛇蝎寫白字倒貼

柱上辟蚊蠅寫儀方二字倒貼亦妙  
又曰午時將燈草浸油內望太陽曬曰天上金雞曬蚊  
子腦髓液念七遍吸太陽氣吹于燈草上夜點燈草照  
效俱去

呂公曰五日午時至韭菜地上而朝東不語取蚯蚓泥  
藏之遇魚骨鯁喉用此少許擦咽喉外皮即消試神效  
廣惠方曰五日取晚蠶蛾子裝一箭竹筒內開眼處封  
貯待其乾死遇竹木刺傷者以些少塗之即出此異方  
也雜記曰以青蒿草搗汁和石灰作餅子陰乾收起遇  
刀斧傷者塗之立効愈後無痕

又一方採百草頭搗汁和石灰作塊子繫大桑樹上一  
孔納衣餅在內曬乾數金愈神効

五月五日宜合紫金錠保生錠子治小兒疾方在醫書  
錄內府此日用雄黃研末少加珠砂收真蟾酥作梓陰  
乾凡遇惡毒初起以唾磨塗微痛立消

項碎錄曰五日取鼈爪著衣領中令人不忘  
千金方曰五日未出時取東向桃枝刻作小人形著  
衣領中令人不忘

養生雜忌曰病日者以紅絹盛棉花拭目棄之謂代其  
病凡紅物俱可

又云五日取蒿菜原窠或葉置廚櫃內不生蛙蠱置  
毛得衣內亦妙

高子曰五月五日午時修合藥餌者以天罡此時正蓋  
鬼戶斗柄訣以月月常加戌五月每日戌時天罡指午  
亥時指未自未輪轉五日午時正指辰辰爲鬼戶也  
保生月錄曰是月十一日天開節宜入山修道

簡易方曰疫氣時行用貫仲置水鍋內食水不染十二  
四時宜忌

本草云五日取露草百種陰乾燒為灰以井水煉成膏再用醋醋和為餅子服下挾之乾即換去五偏能治腋下臭氣

救民方治中風牙緊不能下藥午日合冰片天南星効長生要錄曰五月五日有雨急破竹一二株內有神水瀝和獺肝為丸治心腹積聚

又云是日取葛根為末煉金瘡斷血除瘡取豬牙燒灰治小兒驚癇并塗蛇傷

又云取蠟燭倒掛曬乾和官桂薰陸香燒之辟蚊除蚤家塾事親曰巳丑卯辰日祀龜以豬首吉五月朔日不宜出錢財夏至淘井可去瘟疫五日取蝦蟆曬乾瘡發早男女左右臂上挂帶勿令知之立愈

禮儀志曰夏至後井能改水朱索縛柳杞桃結印為門戶節可止惡氣十三日竹醉日可移竹易活五月五日取家上泥并磚石一塊回家以小瓶盛埋門外階下合家不患時證

抱樸子曰五日硃書赤靈符著心前辟兵祛癩去百病此治百病符也

正月元日佩即此符

符式

本算云五日採菟采加馬商為末等分產婦服之易產

雲笈七籤曰五日不可見血物

博濟方云五日午時或臘月三十日收豬心血同黃丹

乳香和為丸雞豆大以紅絹盛掛門上如有產婦子死腹中者令酒磨一丸即下

五月取桃仁一百箇去皮尖研細入黃丹三錢丸如桐子大治瘡發日面北用溫酒或井花水吞下三丸即輕瑣碎錄曰五日清晨取白礬一塊自早晚至晚收之治百蟲蚊

五日午時飲葛蒲雄黃酒辟除百疾而禁百蟲呂公歲時記曰夏至一陰生宜服餌製過硫黃以折陰氣二十日採小蒜曬乾治心煩痛解諸毒又治小兒丹疹夏全後宜浚井改水以去瘟病

是月十六日二十日宜拔白洛陽記午日造水藥艾酒以花絲樓閣捕鬚贈遺造辟瘟扇

文昌雜錄曰端午日走馬謂之躡柳萬民家抄曰五日午時採雞腸草曬乾為末齒痛熱服者擦之立愈千金月令曰五日取瓦上青苔或百草薰入鹽嗽口効或水煮羊蹄根或醋煮川椒俱能治齒百疾

靈寶經曰是月五日可修續命齋

五月事宜

五月用事不宜用午犯月建百事不吉

經曰五月初五初六初七日十五十六十七日二十五二十六二十七謂之九毒戒夫婦容止勿居溼地以招邪氣勿露臥星月之下

問禮俗云五月俗稱惡月按月令仲夏陰陽交生死之分君子節嗜慾勿任聲色異苑曰五月勿曬牀蓆席

西陽雜俎曰五月蚊精神不可上屋能令人魂魄不安月令圖經曰此月勿食濃肥勿食煮餅可食溫煖之物濟世方曰五月不可多食茄子損人動氣加性屬土耳

保生心鑑曰是月勿下枯井及深井中多毒氣先以雞毛探之若毛下旋舞者即是有毒不可下也多致疾

時記曰勿食蒜菜發皮膚癢疥

保生錄曰茉莉花勿置牀頭引蚊燃富忌李子不可與蜜雀肉同食損五臟

千金方曰小兒不可弄棉花惹病瘡極為瘡子花故也五月勿食鯉多發風

類摘良忌云江魚即黃魚也不可同養麥食令人失音批把不可同炙肉熱麪同食令人患熱發黃桃子不可與龍同食

便民圖纂曰睡瓜沈水者殺人多食作陰下癰生瘡患脚氣食之永不愈雙帶者殺人且此物不可與油餅同食

楊公忌曰初五日不宜問疾名地臘日

六月事宜

孝經緯曰夏至後十五日斗指午為小暑後十五日斗指未為大暑小人者就極熱之中分為大小初後為小望後為大也律林鐘林者取也萬物成熟鍾類取多樂志曰月辰為未未者味也萬物向成咸有味也

元樞曰是月天道東行作事出行俱宜向東吉其月遇土壬戌日祭中霽之神

是月宜飲烏梅醋木瓜榴梅香露湯以祛渴方俱見

湯治男子虛羸五勞七傷風

虛耳聾

乾地黃六分黃芪六分茯苓六分  
五味子四分羚羊角四分桑螵蛸三兩  
地骨皮一兩桂心一兩麥門冬五分

磁石三分打碎水洗令黑汁出盡為止羊腎兩箇精  
腎亦可去脂膜切如柳葉以水四升先煮去水升半即  
掠去水上肥珠及腎滓取汁煎諸藥澄清去滓分爲三  
服三伏日各服一料隨人加減亦可忌食大蒜生葱冷  
陳滑物空心平旦服之

養生雜纂曰老人氣弱富夏之時納陰在內以陰弱之  
腹常肥冷之物則多成泄瀉一傷真氣辛難補復不宜  
燥熱補藥惟用平補溫和之劑如八味丸之類以助元  
氣

雲笈七籤曰六月六日沐浴齋戒絕其營俗  
關西舊俗志曰六月六日取水收起淨食盛之一年不  
臭用以作醋醬醃物一年不壞

真誥曰初八初九十四宜拔白永不生又云初三初四  
十八二十三曰拔白亦可

四時纂要曰是月初一日初七初八二十一日沐浴去  
疾瘰癧

七籤曰二十七日取枸杞子根煎湯沐浴至不老病  
荆楚記曰六月伏日宜作湯餅食之名爲辟惡

舊俗造醬用三伏黃道吉日浸豈黃道日拌黃不生蟲  
靈寶經曰六月六日宜修清齋

六月事忌

月令曰六月選用日時不宜用未犯月建日事不利初  
一日忌經營初二十日忌交易裁衣

四時宜忌

僊誌戒曰六月六日忌取土開掘

四時纂要曰三伏日不可嫁娶傷夫婦不吉  
雲笈七籤曰六月二十四日大忌遠行水陸俱不可往  
千金方曰勿食非令人目昏勿食羊肉傷人神氣勿食  
野鴨鷓動風有毒勿食肝更勿食脾乃是季月土旺在  
脾

雲笈七籤曰六月勿食羊血傷人神魂少志健忘勿食  
生髮必成水痘

瑠碎錄曰暑月不可露臥勿沐浴當風慎賊邪之氣侵  
人又曰其月無冰不可以凉水陰冷作冰飲水熱生涎  
者勿飲能殺人

元樞經曰是月勿斬伐草木勿動土勿舉大事以搖養  
氣

養生仁術曰勿專用冷水浸手足防引起狂邪之風犯  
之令人瘋病體重

食治通說曰夏月不宜飲冷何能全斷但勿宜過食可  
矣又云冷水與生硬藥油膩黏食恐不消化亦不宜多  
飲湯水飲

便民纂曰途中一時中暑身死者勿用冷水灌沃急  
就道上取熟土填于死者膈上成堆中間撥開作一孔  
急以熱尿尿入膈孔次用生薑大蒜搗爛熱湯送下即  
活

瑠碎錄曰暑月食罐大日曬熱不可即取盛裝飲食恐  
收暑氣

楊公忌曰初三日不宜問疾

七月事宜

李經緯曰大暑後十五日斗指坤爲立秋秋者犖也物

下此而犖也後十五日斗指申爲處暑言涼暑將退

伏而潛處也律夷則夷者傷也則法也言金氣始肅萬  
物于此凋傷猶被刑戮之法也晉樂志七月爲申申者  
身也言萬物身體皆成就也時爲龍虎七月爲蘭月  
是月也天道東北行作事出行宜向東北吉不宜用申  
日犯月建作事不吉

白雲雜忌曰七日取麻勃一升并人參半升合蒸氣盡  
令偏服一刀圭令人心地聰明

雲笈七籤云七日曝皮裘可以辟蛇

家塾事親曰七日取角蒿置篋書籍中可以辟蠹又  
云辟蛇

又云收芙蓉花葉以治腫乾取末醋調一味敷腫上可  
消七日取百合根熟搗新瓦器盛之掛于屋內陰乾百  
日拔白以此糝之可生黑髮

常氏日抄曰是月上甲日採枸杞花八月上丙日治病  
服之又云立秋日人未起時汲井水長幼皆少飲之療  
病又云七日取螢火十四枚燃白髮白黑

常氏日抄云七月採蒺藜子陰乾搗末食後服治眼失  
明

法天生意曰秋三月戊子己亥庚子辛亥宜煉丹藥宜  
入山修道

雲笈七籤曰是月十六日剪指甲燒灰服之能滅九蟲  
三尸十一日取枸杞煎湯沐浴令人不老不病

又云此月二十三日沐令髮不白二十五日沐令人壽  
長

千金月令曰是月暑氣將伏宜食稍涼以爲調攝法用  
竹葉一把山梔二箇切碎用水煎煎澄清去滓用淘梗

四時宜忌

神仙餌松實法七月取松毬中仁去木皮搗如膏每服雞子大一團日三服久服身輕三百日後可行五百里之遠

竹葉粥中暑者宜用竹葉一握山柈一枚煎湯去渣下立秋太陽未升採揪葉熬膏渣治癆立愈名揪葉膏熬法以葉多方稠

又曰七月七日採蓮花七分八月八日採藕根八分九月九日採蓮實九分陰乾搗細煉蜜為丸服之令人羽化又曰七月取烏雞血和三月三日收桃花片為末塗面令人瑩白如玉

家塾事規曰是月七日取蜘蛛一枚著領中令人記事不忘七日取槐角子熟搗成汁納銅鉢中曬成膏捏為鼠屎大納肛門口治痔

又曰七日白蠟絞汁一合以醋一升古錢七箇和均以火煎之令藥稀稠得所點入眼昏中治眼目黑暗又曰七日採麻花五月五日收麻葉搗作柱圓炙生療癩瘡上百壯

法天生薑曰七日採麻花陰乾為末烏麻油浸每夜塗眉毛脫落者立生

是月二十三日二十八日拔白永不再生七月五日是三會日宜修迎秋齋

修真指要曰中元十五日可修齋謝畢立秋日用汲新水吞赤小豆十四粒一秋可免赤白痢疾

七夕乞巧使蜘蛛結萬字造明星酒同心脰本草云七月七日採慎火花苗葉五兩鹽三兩同搗絞

汁治熱毒

七月事忌

七月日時不宜用申犯月建百事不利初二日忌夜交交易初七日勿想惡事

白雲忌曰七月勿食蕪菜上有蠅虫害人勿食韭菜損人目

孫真人曰勿食雁傷人勿食菱肉動氣勿食多生蜜令人暴下霍亂

法天生薑曰立秋後十日瓜宜少食月令云立秋勿食煮餅及水浸餅勿多食豬肉損人神氣

楊公忌曰初一日二十九日不宜問疾是月初七日道德臘十五日為中元二日戒夫婦入房

秋八月事宜李經緯曰處暑後十五日斗指庚為白露陰氣漸重露凝而白也後十五日斗指酉為秋分陰生于午極于亥

故晝夜長短亦均焉律南呂南者任也呂者助也言陽氣尚有妊生陰助成功也辰酉酉者緒也

要曰是月初三日至初七日俱宜沐浴令人聰明不老又云二十五日宜浴卻病

圖經曰入月積實子紅熟甲子日採來水浸去皮穰仙方單服其實又云採柏子曬乾為末服方寸匙稍增至多欲絕設延年

雲笈七籤曰二十五日天倉開宜入山修道八月事忌千金方曰勿食萌芽傷人神膽喘悸助氣急勿多新

雉肉勿食

楊公忌曰

七月七日不宜問疾自霜降後方可食蟹蓋中膏內有腦骨當去勿食有毒

雲笈七籤曰是月勿犯賊邪之風勿多食肥腥令人淫亂

千金月令曰秋分之日勿殺生勿用刑勿處房帷勿申喪問疾勿大醉

二十九日忌遠行水陸不吉雲笈七籤曰是月初八日勿買布買鞋履附足大為忌也

元樞曰天道東北行作事出行俱宜向東北吉不宜用酉日犯月建不吉

荆楚記曰是月初十日以珠砂點小兒額上為之天災以厭疾也

藥要曰十九日拔白永不生初二初四十五二十五日同

雲笈七籤云是月行路開勿飲陰地流泉令人發瘴脚社日人家祿祿兒女俱令早起恐社翁為祟與春社同

雲笈七籤曰是月八日取枸杞煎湯沐浴令人不老不病又曰二十二日沐浴令人無非禍

千金月令曰此月可食韭菜露葵齊諧記曰八月初一日作五明囊盛取百草頭露以洗眼眼明

述仙記曰八月一日以絹囊承取柘崗下露如珠子取拭兩目明爽無疾是日可修

之

九月事宜

孝經緯曰秋分後十五日斗指辛為寒露謂露冷寒而將欲凝結矣後十五日斗指戌為霜降氣肅薄凝結而為霜矣故云霜見而雁南飛也律無射者出也言陽氣上升萬物收藏無復出也然隨陽而終當隨陰而起無終已也辰為戌戌者滅也謂時物皆衰滅也

是月也天道兩行作事出行俱宜向南吉不宜用戌日犯月建不吉

風土記曰是月九日採茶莢插頭髮辟惡氣而禦初寒是月二十日沐浴其日鷄鳴時沐浴令人辟兵

二十一日取枸杞煎湯沐浴令人光澤不老二十八日宜沐浴

二十一日天倉開宜入山修道

千金月令曰宜進地黃湯其法取地黃洗淨以竹刀切薄曬乾用時火焙為末較細充湯服煎如茶法為妙

四時纂曰取枸杞子浸酒飲令人耐老

又仙方云修長生者保命莫切于稀葦葦五月五日七月七日九月九日採

聖惠方曰甘菊花曬乾三升入糯米一斗蒸熟菊花攪拌如常造酒法多用細麪麪候酒熟飲一小杯治頭風旋暈等疾

雲笈七籤曰是月採白朮蒸嚙九次曬乾為末日服三次不飢延年益壽

食療本草曰此月後宜食野鴨多年小熟瘡不愈食多即瘥

九日採菊花及松柏脂丸服令人不老

三

何棟

纂安曰是月宜合三勒藥過此月則不佳矣用詞梨勒批梨勒庵摩勒三味和核搗如麻豆大用三兩次用蜜一斗以新汲水二斗調均傾囊中即下三勒熱攪密封

三四日後開又攪之以乾淨布拭去汗候法定密封共三十日方成味甚美飲之消食下氣

西京記曰初九日佩茶莢餅糕菊花酒令人壽長無疾

呂公記曰九日天明時以片糕搭兒女頭額更祝曰願兒百事俱高作三聲

又曰九日造迎涼脯羊肝餅餛飩木符

千金方曰是月內於戌地開坎深三二尺埋炭五斤土覆成為火之墓地以攘火災炭多可加

真誥曰十六日宜拔白永不生

九月事忌

千金月令曰是月勿食脾季月土旺在脾也

雲笈七籤曰季秋節約生冷以防痢疾勿食新薑食之成痢疾又云勿多食令人魂魄不安九日勿起亂林席

當修延筭發

月忌曰勿食大肉傷人神氣

又云勿食霜下瓜冬發翻胃勿食葵菜能令食不消化也

雲笈七籤曰是月十八日忌遠行

楊公忌曰二十五日不宜問疾

十月事宜

孝經緯曰霜降後十五日斗指乾為立冬冬者終也萬物皆收藏也後十五日斗指亥為小雪天地積陰溫則為雨寒則為雪時青小者寒未深而雪未大也律應鍾

鐘者動也言物應陽而動下藏也辰亥亥者劫也言時陰氣劫殺萬物也西京雜記曰十月為正陰日陰月要

纂曰上冬

是月天道兩行作事出行宜正南方吉不宜用亥日犯

月建不吉十六日天倉開宜入山修道又曰初十日十三日宜拔白

五行書曰是月一日食餅令人無病是月宜進

取大棗去皮核於文武火上翻覆焙香然後泡作湯服攝生圖曰初一日宜修成福齋初五日修三會齋

勿行讀賣

決明主子青盲目淫芻赤白膜痛淚又療唇口青色十月十日採陰乾

冬三月戊寅己卯癸酉辛巳丁亥及壬戌癸亥煉丹

藥是月宜服藥湯鍾乳酒枸杞膏地黃煎等物以養和中氣方俱在前

雲笈七籤曰十月十四日取枸杞煎湯沐浴令人光澤

不病初一日十八日宜沐浴

冬至日陽氣歸內腹宜溫煖物入胃易化

修真指要曰十五日下午吉辰可修謝過齋

太清草本方云槐子乃虛星之精是月上己日採而吞之每服二十一粒去百病長生通神是月宜食芋無礙

十月事忌

是月初一十四日忌裁衣交易

白公方忌曰十月忌食豬肉發宿氣且亥為精宵宜忌之是月二十五日不宜問疾是月初一日為民歲臘十五日為下元二日戒夫婦入房二十日忌遠行

李經緯曰小雪後十五日斗指壬為大雪言積陰為雪至此栗烈而大矣後十五日斗指子為冬至陰極而陽始至日南至漸長至也白虎通曰始律黃鐘何黃中色也鐘動也言陽氣動於黃泉之下欲養萬物也樂志曰辰子子者萃也言陽氣至此更滋生也呂氏曰仲冬為暢月

月兼天道東南行作事出行宜向東南吉  
纂要曰共工氏子不才以冬至日死為疫鬼畏赤小豆是月以赤小豆煮粥服之

七籤曰是月 取枸杞葉煎學沈浴至老光澤十  
五十六日俱宜沐浴  
千金月令曰是月可服補藥不可飲大熱之藥宜早食宜進宿熟之肉

又曰至日子北望下厚鋪草而臥以受元氣  
纂要曰是月初十日宜拔白髮五經通義曰至後陽氣始萌陰陽交精萬物氣微在下不可動世

仙經曰十一日天倉開宜入山修道修啟福齋  
歲時雜記曰至日以赤小豆煮粥合門食之可免疫  
冬至煎錫綠珠戴一陽中

十一月事忌  
纂要曰是月勿食龜肉令人水病勿食生菜發宿疾勿食生韭多涕唾又曰初四日勿責謹下人大忌

又曰十一日不可沐浴勿以火炙背  
翰漫全書曰是月二十五日為掠利丈夫忌勿犯交姪  
凶至後夫婦當戒容止

纂要曰是月十二日二十二日忌裁衣交易

千金翼方曰冬至後庚辛日不可交合大凶又曰勿枕冷石鐵物令人目暗又曰勿食螺螄蚌蟹損人志氣長屍蠱  
雲笈七籤曰二十不宜遠行二十三日不可問疾不用子日犯月建作事不吉  
禮儀志曰至日鑽燧取火可止瘟疫是日勿多言當閉關靜坐以迎一陽之生

雲笈七籤曰仲冬腎氣旺心脾衰宜助肺安神調理脾胃無乖其事時勿暴溫燥勿犯東南賊邪之氣令人多汗腰脊強痛四肢不運

十二月事忌  
李經緯曰冬至後十五日斗指癸為小寒陽極陰生乃為寒今月初寒尚少也後十五日斗指丑為大寒至此栗烈極矣律呂呂者拒也言陽氣欲出陰拒之也樂志曰辰丑丑者紐也言終始之際以紐結為名也

月兼天道西行作事出行俱宜向西不宜用丑日犯月建作事不吉  
墨子祕錄曰是月癸丑日造門盜賊不能進  
瑣碎錄曰臘月子日曬薦席能去蚤蠶又曰是月取豬脂四兩懸於廝中入夏一家無蠅二十四日牀底點燈謂之照虛耗也

本草云念四日取活鼠油煎為膏敷湯火瘡滅癩疵極良元嗣曰除日以合家噴髮燒灰同脚底泥包投井中卻五瘟疫鬼

七籤曰除夜柶湯洗浴令人不病初一初二初八十三日十五二十日沐浴去災悔吉  
除日掘宅四角各埋一大石為鎮宅主災異不起

除夜宜燒辟瘟丹并家中所餘雜藥焚之可辟瘟疫可焚芥水方見五月  
法天生意云初七初十八二十日拔白髮  
又云除夜有行瘟使者降於人間以黃紙朱書天行已過四字貼大門上吉

是月收雄狐胆若有人暴亡未移時無及矣當預備之是月取青魚胆陰乾如患喉閉及骨鯁者以此胆少入口中咽津即解  
又曰是月取阜角燒為末煎起過時疫早起以井花水調一錢服之効

十二月事忌  
千金方是月勿食豬脾旺在四季故耳  
是月勿歌舞犯者凶月忌二十一日不可問疾初七日不宜水陸遠行凶初九日二十五日忌裁衣交易  
瑣碎錄曰除夜勿噴罵奴僕并碎器皿仍不可大醉入日名王侯臘忌夫婦入房

四時宜忌終

四時宜忌終

四時宜忌終

四時宜忌終

四時宜忌終

四時宜忌終

四時宜忌終

四時宜忌一卷

明瞿佑撰佑字宗吉錢塘人洪武初官園子助教  
永樂開官周王府右長史謫戍保安供職初赦還  
此書記十二月所宜所忌歷引孝經緯荆楚歲時  
記玉燭寶典而兼及於濟世仁術法天生意指月  
錄白雪雜忌諸書甚至道家符籙亦皆載入徵引  
雖博究不免傷於蕪雜也







潤澤暑又五日大雨時行立秋之日涼風至又五日白露降又五日寒蟬鳴處暑之日鷹乃祭鳥又五日天地始肅又五日禾乃登月令作稼乃登案呂氏春秋及乃登唐以後白露之日鴻雁來又五日元鳥歸又五日羣鳥養羞秋分之日雷始收聲又五日蟄蟲始入土又五日水始涸寒露之日鴻雁來賓又五日爵入大水為蛤又五日鞠有黃華霜降之日豺乃祭獸又五日草木黃落又五日蟄蟲咸俯立冬之日水始冰又五日日始凍又五日雉入大水為蜃小雪之日虹藏不見又五日天氣上騰地氣下降又五日閉塞而成冬大雪之日鶇鳥不鳴月令作鶇鳥不鳴唐書及宋史又五日虎始交又五日荔挺出冬至之日蚯蚓結又五日雀始雊又五日水泉動小寒之日鶇北鄉又五日鶇始巢又五日雉始雊月令作大寒之日雉始雊又五日鶇鳥厲疾月令作鶇鳥厲疾唐書及宋史又五日水澤腹堅周書序謂周公辯二十四氣之應以明天時作時訓後儒如王應麟等皆疑為東漢人偽託非周公之舊北魏始以七十二候頒為時令考魏書志隋書所載冬至三候虎始交芸始生荔挺出小寒三候蚯蚓結凍解水泉動大寒三候雁北向鶇始巢雉始雊立春三候雞始乳東風解凍蟄蟲始振雨水三候魚上冰獺祭魚鴻雁來鶇三候始雨水桃始華倉庚鳴春分三候鶇化為鳩元鳥至雷始發蟄清明三候電始見蟄蟲啟戶穀雨三候桐始華田鼠化為鴽虹始見立夏三候萍始生戴勝降桑蟬鳴小滿三候蚯蚓出王瓜生苦菜秀芒種三候靡草死小暑至蟬始鳴生夏至三候鳴始鳴反舌無聲鹿角解小暑三候蟬始鳴半夏生木莖榮大暑三候溫風至蟋蟀居壁鷹乃學習立秋三候腐草化為螢土潤溽暑涼風至處暑三候白露降寒蟬鳴鷹祭鳥白露三候天地始肅風至月令鳴雁來秋分三候

元鳥歸羣鳥養羞雷始收聲寒蟬三候蟄蟲始入土月令殺氣浸盛陽氣日衰霜降三候水始涸鴻雁來賓雀入大水為蛤立冬三候菊有黃華豺祭獸水始冰小雪三候地始凍雉入大水為蜃虹藏不見大雪三候冰壯地始拆鶇鳥不鳴自北魏後所行時令皆因之唐初所用傅仁均之戊寅術李淳風之麟德術並以雞始乳為立春初候東風解凍為次候與時訓月令皆不符故唐大衍術議其不合經義且其中如始雨水蟄蟲咸動鶇蟲啟戶木莖榮暴風至殺氣浸盛陽氣日衰冰壯地始拆鶇始生十候皆唐宋以後所不用者今所用之草木萌動鳴鳩拂其羽大雨時行未乃登草木黃落鶇蟲咸俯天氣上騰地氣下降閉塞而成冬征鳥厲疾水澤腹堅十候又皆北魏志隋志所不用者夫北魏書所載各候既取之月令即宜每月取用六候乃于正月取五候二月取九候三月取五候四月取五候五月取八候六月取五候七月取五候八月取九候九月取四候十月取四候十一月取九候十二月取四候既以參差且其分配節氣亦不能適均如以電始見蟄蟲咸動鶇蟲啟戶為清明之三候而月令則在仲春之月以萍始生戴勝降于桑為立夏之初候而月令則在季春之月以靡草死為芒種初候而月令則在孟夏之月以蟬始鳴半夏生木莖榮為小暑之三候而月令則在仲夏之月以腐草為螢土潤溽暑為立秋之初候而月令則在季夏之月以天地始肅為白露初候而月令則在孟秋之月以鶇蟲啟戶殺氣浸盛陽氣日衰為寒露之三候以水始涸為霜降初候而月令則在仲秋之月以菊有黃華豺祭獸為立冬之初候而月令則在季秋之月以蚯蚓結麋角解水泉動為小寒之三候而月令則在仲冬之月非特此也蟄蟲咸動啟戶始出詞本相連而分為兩候既于義無當且既收蟄蟲

啟戶矣何以獨遺蟄蟲啟戶既收蟄勝降于桑矣何以獨遺鳴鳩拂其羽至于季秋之殺氣浸盛陽氣日衰亦如季春之生氣方盛陽氣發泄祇屬泛論之辭何以獨列為兩候此皆義有未協者也若夫唐書志所載之七十二候誅則係關元時一行所定之大衍術自冬至初候蚯蚓結起至大雪末候荔挺出止不用魏隋相承之節候而取之周書時訓故大衍術以為改從古義然其中亦有未能盡免後人之議者如孟冬之天氣上騰地氣下降與孟春之天氣下降地氣上騰木相對言之季春之生氣方盛陽氣發泄之殺氣浸盛陽氣日衰獨收天氣上騰地氣下降為一節至閉塞而成冬句乃申足上騰下降之義詞本相連又別為一候蓋將安在彼若既收孟春之蟄蟲始振仲秋之鶇蟲啟戶季秋之鶇蟲咸俯而獨遺仲春之蟄蟲咸動既收季夏之溫風至孟秋之涼風至而獨遺仲秋之盲風至既收孟秋之禾乃登而獨遺孟夏之登麥仲夏之登黍既收孟冬之禾始冰地始凍而獨遺仲冬之冰始壯地始拆既收仲夏之半夏生而獨遺木莖榮既收仲冬之荔挺出而獨遺芒始生皆有所未安惟其次第一以周書時訓為準故後世皆相承不改金史志與唐史畧同惟改小滿末候小暑至為麥秋至月令麥秋至在四月小暑至在五元史志復改立春末候魚上冰為魚陟負冰小暑末候鷹乃學習為鷹始擊皆參取夏小正句又改雨水次候鴻雁來為候雁北則參取呂氏春秋及通卦驗淮南時則訓句至今並遵用之我

皇上道契撫辰理彰格物以鹿麋皆解角于夏親加考證改定仲冬為麋角解徵信萬福御製七十二候詩包含元氣統括羣言如鷹鳩必無互化之理豺獾知報本之誠驗虹藏於小雲氣已消蟄考維維於小寒時猶太早蟄於成於大水原非親見之

言蠖鳴在夏初自異能飛之類每卽物以正濟必因  
題而紀實皆由  
皇上本明天察地之識具對時育物之懷隨事敷育  
悉該至道洵昭定論於禮經而舉  
鴻功於時憲矣

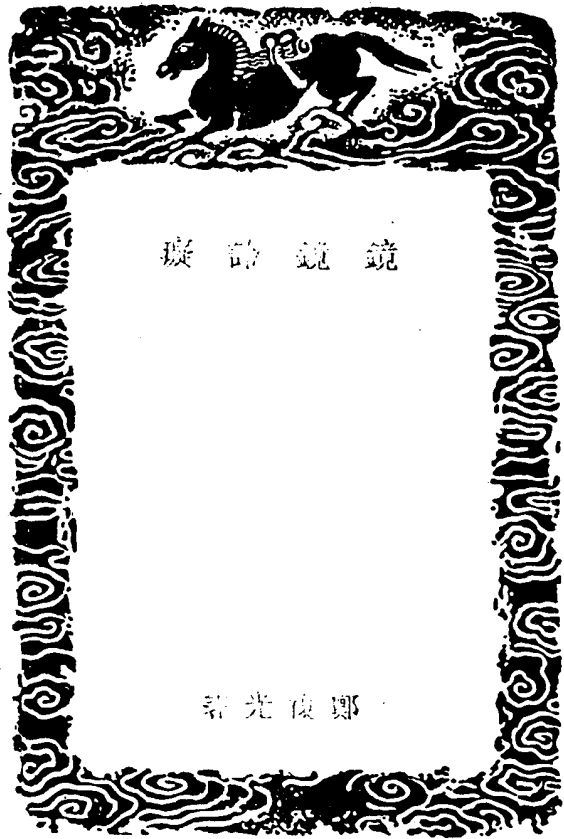

鏡鏡

光復

原色

二

鏡鏡論卷之一  
 欲 辨復光 淡香 香  
 石 楊文 墨林 鐵圖  
 平定 張 石洲 編校  
 明原鏡以鏡物不明物理不可以尋  
 原色  
 一 天下之物無不有光不越乎本色色而已折之則曰白  
 曰虛曰有曰無形曰有曰無實  
 解曰實色謂生而有色如丹砂石青透視則有實也  
 若燕支花透視則無實也虛色謂本非其色如柳  
 柳有光側視之則或紅或綠有形而虛也若大虛無物  
 遠視之則時青時黑無形而虛也本也兼借色如土壤  
 色黃日照則紅粉粉色白日照則黑是也  
 二 目視物而知形然形非色不見色非光不見故色必資乎  
 光遠資乎目夜資乎月星與火光盛則色顯光微則色隱  
 三 物色色而現其形色則明色淡則顯色立乎異則相得  
 蓋彩色傍乎同則若若若  
 解曰以氣與者如冬寒候冷感氣如雲噴寒出氣異  
 而見也寒盡春回暖氣同故不見以色異者如烘蛋  
 託月執紫生輝白與黑異而見也暈滿空山白鶴失素

白與白同則不見  
 因凡色萬有不齊皆可以五色該之皆可以混淡散之如漆  
 綠似青則青可以混淡  
 綠也混淡似黃則黃可  
 以混淡綠也而青之與  
 黃則色成綠是混淡於  
 青而混於黃也  
 五 實色謂生而有定者也人巧則之曰虛虛成多種虛色在空  
 隨時變幻 亦固亦宜然大抵不越乎混淡而已 為次  
 其等白為最淡深則黃深則紅深則青深則黑而止試觀  
 深黃與淺紅似不可亞也而辨麻黃之甚於紅下視若無色  
 者惟深黃深紅下較紅淡矣又觀深青與淺紅似木為勝  
 也而辨石青之甚於黃昏無殊大異者視紅混矣  
 六 色莫淡於白白亦有濃淡粉為最淡以次而淡至空而止  
 解曰玻璃視物雖若無隔究能辨之者是亦淡白也空  
 中無物白畫皆皆究能辨之者是亦非無色也 或疑空  
 雖淡白然白畫未必淡於玻璃此則金與銀之說非正  
 論也何也兩色同視唯淡色中見濃則顯淡中見淡則  
 不顯異則則否如玻璃之今玻璃與空同一淡白  
 隔玻璃於空見玻璃之色而空於玻璃不見空之色此



鏡鏡論卷之二  
 乙未冬初陪從於銀鏡各館從之學弄鬧溫酒無夕或  
 開一日夜浮月上出日鏡鏡相與窺月中宮默點點四散  
 作浮洋狀惟呼叫聲深者因鏡鏡之現旁喧曲聲聲  
 不鳴次日復手是苦見示穆頭而為之以為問所未聞情  
 聲則誠之極也五寅之交海聲動或顯其苦以遠鏡  
 立船桅上湖內地虛實無從出一技與之敵者穆因從更  
 當事延院香中所以錄本為勞事既不甚措意未幾  
 無局大定議亦遂從甲辰春從復來京師東石楊君墨林  
 耳其詞名禮請為李弟子言師兼謀刻所著論筆各極極曰  
 是無宜先於鏡鏡論者因稍為定體例附火輪船圖說  
 於後得念天下何者謂之可實學即奇才也一藝之微不  
 不承而傳世之久情規之深香惟善其器而測天之儀靡不  
 之車尤切民川今老矣有能奇其才者乃知所學之適用也  
 道光二十六年丙午八月朔日平定張復題

鏡鏡論自序  
 測實易測虛難非測虛虛必微實之難也而非虛非實則  
 尤難昔西士作幾何原本指畫狀鏡物無通形說遠鏡者不  
 復能加幾何豈故誠哉長難之也蓋鏡以物形是鏡虛實  
 而物以鏡象是鏡實入虛以實入虛者而實中之虛以生以  
 虛求實者而虛中之實則幻虛邪實邪非虛非實者邪否  
 烏乎測之難然非此物不有此象非此象不觀此形以物象  
 物即自物鏡鏡可因本道鏡說推廣其理取曰鏡實論吾  
 焉耳慎自再游邪上見取影鏡戲北華第好深港之思歸而  
 相與研尋頗多一獲遂撰筆記之時逾十餘然後成稿歸山  
 廣大黃鐘年先生見而情之欲為付梓俟州未能也重其  
 意復加點竄又已數年稍覺條理虛具而雜類多有殊不足  
 存顧念成之之難得一知己復復無憾已茲之數歲以待深  
 思焉好如鏡年北華其人者古欲如復光書

鏡鏡論卷之三  
 七 凡視物近大而遠小是為遠色近則顯而遠則淡  
 而隱亦遠也一由於日力不及一由於空氣遠離本西人  
 論曰或謂物遠則由山於空氣其理易明物遠則小其  
 理難明曰此說法中虛度之學也如物大戊已移遠  
 則如庚庚夫庚庚與庚已其大自  
 等而自甲視之在已為六十度者  
 移至庚止得三十度故小也  
 原光  
 一 光亦色類也然有異乎色者色以黑為最以白為淡光以  
 白為最以黑為淡色以白顯必須借光光能顯色亦須借  
 色故視以黑則顯若光在明處反則燦目而不真  
 二 物之光者一曰外景曰與火是也一曰內景金與木是也  
 本 外影者射影生光也內影者光能含影也今名內光外  
 光者  
 三 外光內光皆是有本體之光有借光有發光如日  
 為外光白蠟有本體之光也月為內光視日則缺如為借  
 光受光於此發之於彼光所不到則照生明是為發光體光  
 於於借光體光於發光外是也如金木不顯而借耳耳不能  
 見其本光



四 光以形為體如日之明為用如月之影為體之光必  
 體於其用其射物者用也惟入鏡則見形體為內光故也  
 二 其穿通光而射至他物仍是其用非內光故也若東  
 以細孔去壁遠近如法則能見何物形謂之取影鏡心凸者  
 透照門者對照俱能之詳於後  
 五 光近則顯而遠則淡而隱亦遠也七 但光力勝  
 於色  
 六 鏡是內光有二種一曰透光能透照見物之類一曰含光  
 能照見物之類  
 七 光莫盛於日萬光之主火於生火也今試觀一物云位  
 大其非一而不可不見日光也非人不可不見火也非人  
 大不能不在其內則日不可不見火也非人不可不見火也  
 日性下濟火性上炎子母相成形實上體殊用似而光久  
 之月與星借日為光三其大也星體小月小於星也  
 則星不若月之遠而勝於火而月下得不及一鏡  
 然者借光不如本體之光也  
 八 白畫空明之中皆有光焉日出入日所不及至空則皆  
 見其本體之光所映可知其甚矣唯唯刻分本原則皆  
 乃日光返照空中生明通光下土是亦借光放力進耳  
 九 物在空中亦必有光焉乃能見物也此光二種一曰大  
 光明一曰小光明小光明大約約略則物物明是大大光明

鏡鏡論 卷一 自序

鏡鏡論 卷一 原色

三



則約行至所隔之物而止設隔處有孔則射擊穿孔約行不至彼物不止即彼物甚遠則約行必交穿交而過則此之上達必反射後下過此之左邊必反射後右過者勢也無能成個球乎堪哉此其理也

九日射物射物齊發光線上下無虛不照設光中有屏屏受日光止得日體之二分故只見日光無所爲日之形體也

十日射物射物不見日之形此爲何也無形則射物射物齊發光線上下無虛不照設光中有屏屏受日光止得日體之二分故只見日光無所爲日之形體也



爲無窮光線所聚光似必深然天納入全分見日體其出交則成何形此爲何也

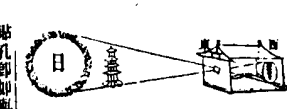

一系旭日穿隙西照因見圓光然日爲圓體則其無窮設透塔東壁之外與日重果塔東壁適合度必見圓景於西壁所見光中矣此原書所謂塔景倒垂者也若塔近不合度則其大遠孔無光或孔大距西壁在交內皆不可見

二系取球有大小因光與孔之大小而生差取球有遠近因光距孔之遠近而生差差交角大則景亦大交角小則景亦小

長則最近遠此其大也然孔之東光線亦能使像但孔通小則力不難透而孔不小則距交必遠故像明候入取景者未幾善也獨凸凹鏡法具孔相較爲難

十一光亦色類一光亦色類一光亦色類一光亦色類

十二原目

三目內有物即水晶球本身射外而包其形必凸凸者若透物物恒小能便實全境照原差法有二其一從目中心出兩線射物上下以取物全體而得其形其一從射物上下二邊各出一線以射物分而察其真兩法之原目三

五形形在一日外凸有光能刀一日內長有伸縮能刀外凸之光線以廣行爲用內長之光線以收廣爲用故射

六短視之睛凸多遠老花之睛凸多淺凡凸者原最必小凸者愈小者之小者物必大也

角幾何也

二系目有靈者養及養食入夕則取不能視而非有也如鴉眼於夜而昏於晝而明察於水而眩於陸此物各一性觸覺之殊無光也在人則爲病耳醫家謂

三系目有靈者養及養食入夕則取不能視而非有也如鴉眼於夜而昏於晝而明察於水而眩於陸此物各一性觸覺之殊無光也在人則爲病耳醫家謂

四系目有靈者養及養食入夕則取不能視而非有也如鴉眼於夜而昏於晝而明察於水而眩於陸此物各一性觸覺之殊無光也在人則爲病耳醫家謂

一鐘爲內光散能光透光光光光

二鐘之類無言之不越乎通光光光光光

三鐘光散其質則曰玻璃曰水晶曰琥珀其色五

四鐘光散其質則曰玻璃曰水晶曰琥珀其色五

五鐘光散其質則曰玻璃曰水晶曰琥珀其色五

老花之一種也

論曰目深則視至遠工師之設其目深則視至遠則目深則視至遠則目深則視至遠則目深則視至遠

七人有終日一編不逾凡席者即成短視有終日不逾則視至遠則目深則視至遠則目深則視至遠

八目有兩閉一用一其視力若者光同故也各視一物則一明一昏心不一用也故常人視物必兩目並須使兩光相疊而視則必明必深也

九目有靈者養及養食入夕則取不能視而非有也如鴉眼於夜而昏於晝而明察於水而眩於陸此物各一性觸覺之殊無光也在人則爲病耳醫家謂

十目有靈者養及養食入夕則取不能視而非有也如鴉眼於夜而昏於晝而明察於水而眩於陸此物各一性觸覺之殊無光也在人則爲病耳醫家謂

十一目有靈者養及養食入夕則取不能視而非有也如鴉眼於夜而昏於晝而明察於水而眩於陸此物各一性觸覺之殊無光也在人則爲病耳醫家謂

十二目有靈者養及養食入夕則取不能視而非有也如鴉眼於夜而昏於晝而明察於水而眩於陸此物各一性觸覺之殊無光也在人則爲病耳醫家謂





有窮無窮者理也... 蓋照一屏必遠一屏... 近則照者顯而大...

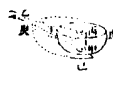

論曰如圓鏡底置鏡自乙視鏡於甲... 而不見若充以水至丙則見矣...

不特作則作圓鏡外齊之至背而則作背圓今... 於背面作爲△其背面則作背圓...

論曰自甲視丙必以折線返照至乙... 能阻丙之透天甲既透明故受光處能見也...

被線目時見甲丁兩面之交則物分到乙... 自甲穿之得線線可透自甲穿而得物線不透明...

實其技又必下向丑進夫習之熟故知之... 此此通光物不得不然之理本道鏡說...



一系圓正方體必斜畫以合視理西法更以近測遠... 者重視差之分寸而測之今欲圓三面於正視中...

子兩半邊之面必相連成一透明之面矣... 十方形形觀不透明而受光若對明外視自丁鏡乙之背...

十一方形形受光阻其通故字雖切不見也... 若作字鏡面必見也蓋鏡上夫夫切鏡之與鏡上一開工...

十二方形形自甲視乙已本方面... 射受兩線相會通得其半... 射受兩線相會通得其半...

癸辛壬子半圭形丙面所見亦... 必如之而半圭之首斜通兩形...



十四方形形視作字則可見字在乙面甲邊其景丙丁皆受... 其光則一字應見三字但居甲乙之圓爲丙面所礙不見...

鏡鏡論卷之二... 欽 鄭復光 沈香 著... 磁石 楊尚文 墨林 續編... 平定 張 穆 石洲 編校...

一鏡之光線面平者因物收展可平行可廣行故有隨時而... 移者以順目光線面圓者因物收展必廣行而不平行故有...

二圓界分三百六十度所作徑線自界約行至心會成一... 清目爲用者失其理即反以爲鏡入...

十五形通光者側面甚微若不備其各體皆有側面但... 方形六面爲直角否則爲銳角鈍角夫直角斜視不透明者...

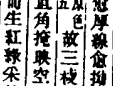

十七平鏡及多面雖各不同而其面之皆不外乎平耳... 異乎平者惟凹與凸鏡有凹凸其形既殊其變自異爲用甚...

斜入鏡面斜對者不能入目也若凹與凸則能入目矣何... 者凹能收物使小凸適於目則物象而亦小故有能斜攝...

六凡圓形以弧而見出於曲線愈曲弧愈深若同一曲... 線平視之而曲後視之而曲深者視線長短爲之也...

七圓鏡成能便使凸加深本意... 子長如稍大徑甲則已離必變爲一深凸一淺凸矣...

近而物方者見長矣使左右側之則左右有遠近而物方者... 見扁矣若凸之深者價值物將俯處使上下側之見上下...



小徑較小必使理也夫補與正圓形... 不同而無異勢九十度既深而... 備能更察者正圓之面有定備圖之...

曲無窮也故深極可以至於不見而小徑反之亦無礙... 於較淺依圓凸同正對視物大則漸大可成倒置...

八圓鏡成能便使凸加深本意... 子長如稍大徑甲則已離必變爲一深凸一淺凸矣...

近而物方者見長矣使左右側之則左右有遠近而物方者... 見扁矣若凸之深者價值物將俯處使上下側之見上下...

八圓徑之理與圓鏡鏡光線同理而有不同者圓界與鏡之  
 凸凹相等則半徑與鏡光線必不等何也圓徑以中心  
 交角為斷鏡光線以取收光為斷收光生於交面不在交  
 處故必長於半徑也圓鏡各因圓而不變鏡光線聚隨照  
 面生差故其長短無定也  
 九鏡有光則有光線唯圓形者可於取景借光見之蓋聚  
 光於一處光線極微故能見於空中也然此雖可見實不  
 足以為鏡光蓋蓋其鏡光線有二一出為背而乙則有背交  
 如從交行于王名各弧背光線一出而面乙乙從面約行  
 甲丁則有面交名各面而光線甲乙凡約行皆有交穿  
 交皆變行愈過愈凸鏡兩弧相背故有此兩種光線乃  
 生三限因其順透得光名三限此三限者一因光在極遠

側面左右不移也或左右側之  
 是左右易而上下如常也是正  
 面變反面也推之四理則則即  
 深亦能使方者為長為扁但凸  
 是側面大凹是側面小似  
 而面背又凹不能倒物亦無  
 所為正變反矣

如視甚小角於面而光線其界  
 內背距丁甚長為面交所隔故射  
 射入於鏡甲背透鏡而出為背  
 射乙木與所面不得約行約極  
 則成此處小以目視光則見恰  
 聚鏡面以版承光則見成倒象  
 而面距甲已有定度為第一限一  
 因光在極近恰當面交交止一  
 點光體則大交不能而且背距其  
 短無交可隔故光體上下自由  
 兩射甲乙直射入於  
 鏡甲乙所面不得約行  
 則有背交穿交乃倒象  
 移行倒漸大遠亦成象  
 此處任遠即已目視光  
 皆見恰當鏡面以版承光  
 則有定度為第二限一因  
 光在遠近之間則約百光

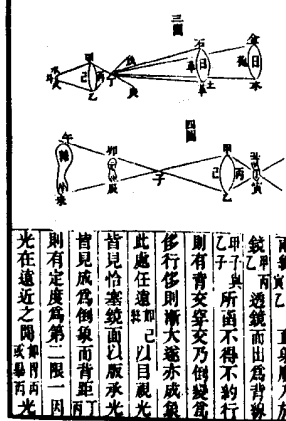

體既大則其丁之交線不能  
 而光光不交交之之視不能  
 蓋滿於是面交交此而交分  
 權而距背距兩距恰等此處  
 如以目視光亦能恰當鏡面以  
 版承光亦能見為倒象而兩距  
 必皆有定度為第三限第一限  
 因收光成象名版收限第一限  
 因版光成象名版收限第二限  
 因版光成象名版收限第三限  
 因光線相折此伸被縮消相消  
 長名版均限於鏡之對光返照則成折限原原折線所成  
 亦有三限同此理必相備乃見名版收限限限限限  
 以資後論 凸返照即凹不能取景即無限限  
 故制三限光為凹鏡所專限

為倒象者勢固然也在版收限如第三限是光極遠處  
 如目在交處則見光漸微目不動移光在遠則光度  
 應漸小而漸滿如何也光射丁而面於丁庚角故  
 也蓋光道極小至一點止矣而光線交角亦止一照度  
 光既到角丁順鏡射鏡面而自不滿矣此推得版收  
 限之理因版射而面成滿光因直射而收為光體也在  
 版收限如第四限是光若丁虛已無交限目在遠處  
 或見光漸微使光不動移目在遠則光度應漸小  
 大面則則而漸滿如何也過交而散為半子未角  
 小面則則而漸滿如何也過交而散為半子未角  
 版收限之理因直射而入於鏡面而面成滿光  
 也若光出丁角之外如第五限則不得不面射而面射  
 丁角所能面又不能形光之之交故面之線丁成  
 為無權而面之線乙乙乃當令何也面之線乙乙  
 遠愈修離光體甚大因有背而面也夫既而於面背  
 光線之內則必縮射為直射光既直射則面射  
 而面不能不出交而面成必出交而面成則引目  
 近鏡不能不取象而面不漸滿此首移光移目逐漸生  
 差之故也且凡版法漸滿漸小凸鏡版法漸滿漸大版  
 收限引光在遠近恰當鏡面而無復大小故知是光之入



文無改移必穿交射也順限引目在遠若恰當鏡  
 面無復大小面則漸遠漸大故知是光之出交成  
 倒象必光體直射也凡光體射鏡因為光線大力交而  
 所攝版射射不為光線大力交而所攝版射射今  
 則不能限射力然其為直射射而有弧背光線之  
 大力在則是弧背光線常令面版面光線亦退處於  
 無權乃能攝版射入鏡面及面而面出穿背光線  
 之交遂能取景故知是光之出交成倒象必為背光線  
 直射也而引光近鏡無定度透鏡則象亦無定度此神  
 必被縮互為消長又知弧背光線直射不與光體自  
 生之線直射同也  
 一系凸鏡順收限其光線雖借光可見然在巨日之中  
 亦閃爍不明其法直使日照室門窗留野馬也應  
 埃也以鏡承光仿移似之又法含煙噴之光線過煙光  
 灼然明顯若門鏡倒收限宜取合光者其光線方廣而  
 易見

十二取景之法凸鏡愈深收光愈小愈大蓋鏡光線交  
 物象對光亦能取景同理者亦然  
 一鏡本平而涉通四限乃成凸形故謂凸在中央以大漸收  
 者指凸之一鏡言則可指凸之其形言則大漸矣何者凸鏡  
 多載球體故中厚而邊然其形實出於球球自四心至  
 界任作半徑無度不等則何處不凸如有一瓶未凸即不  
 中規而凸不可用矣  
 二凸之淺者宜無過一度其深者宜無過三百六十度然鏡  
 之鏡物未有用球者特載其中一弧而已欲較其深淺取  
 則惟以順收限為主者理九今乘鏡凸愈淺限愈長凸  
 愈深限愈短故名以凸深限今以球徑一寸較其深限只  
 止一分依順凸鏡一寸深限無一分者不然能無精乎故欲  
 求作凸鏡深限一分則非小不能  
 三通光凸有一凸有兩凸凸者面而凸必合兩面為刀  
 須分別論之今一凸者名單凸凸而凸者名雙凸凸而不  
 等者名崎凸  
 四凡通光者受光有兩界一為面受光一為背受光所透  
 故凸之面與背受光者其背所透與面受光者然鏡能  
 其凸亦有背受光九凸反聚成凹象即翻轉又成凸象故對  
 照雖有凹理而透照仍為凸用也

凸深則大面距則長則凸深故角大則則物象愈大距短  
 者則物象愈小各有其比例耳  
 十三兩物相對之線有平行行行三種平行行可不論  
 多約一線平鏡亦有之特在平鏡其行必因于物大其約  
 行必因于物小過稱本形矣至凸與凹則其行約與鏡之  
 面而生差能強物形而大小之則其鏡線交所生諸限為之  
 也  
 十四鏡有凸心門心形之異也鏡有透照對照用之異也形  
 同者異用則異形異者異用則同理是故通光凸與合光  
 凹通光凸與合光凸皆同形對照無異也而透照對照則  
 異通光凸與合光凸皆同形對照無異也而透照對照則  
 面透照對照則同然通光者必有透鏡之反形又有反映  
 之虛形是凹中有凸凸中有凹對照必非一境第通光專以  
 透照為用可姑置而弗論焉  
 十五凸鏡透照見物恒小同理者亦然凸鏡透照見物能大  
 同理者亦然凸鏡對照見物恒小凸鏡對照見物能大同理  
 者亦然  
 十六凸鏡透照大物形者以有鏡線交能生諸限故也凡交  
 內能大物者當交則大極透交皆皆無至於不可見復漸  
 漸而漸漸漸小矣同理者亦然凡鏡線有交者照物能倒



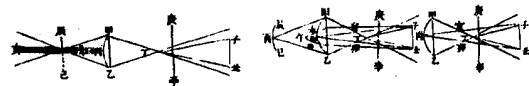

丑爲丁子丑所約而與丙則  
爲甲丁乙丁所礙此凸切目視遠  
昏而反小之理也若目不切而物  
在庚辛以內則與凸視近同而  
物更大何也日位離鏡遠來愈小  
有遠差理物小故視覺大也若  
物遠在庚辛以外則離丙在順收  
限已內則則目視順鏡鏡爲未  
申是庚丙子丙丑爲未子申丑此  
凸離目視遠昏而大之理也若  
引目當限則爲百甲丙乙兩界  
此凸當限視遠物大塞滿之理也  
若引目出限則外離鏡視遠物自  
以隔射法入鏡與合一目自由  
其目視遠視鏡中之象此凸出限  
視遠物小清之理也  
論曰庚辛亦隔丁交未昏昏目自  
丙中有庚交未昏昏目何也庚辛  
辛雖在丁交之外而既爲順收限  
自有其鏡象且本是鏡象交甲丁



是顯象也  
十八日切凸視近必大蓋有二端一以光線收物甚小故入  
鏡必大入鏡大者視亦大一以中凸顯長小故入目必  
小入目者視覺大也  
解曰入鏡大者視亦大一以中凸顯長小故入目必  
行通甲丙入甲乙丙必顯而長以凸面五實對物反  
射物顯平行入子丑實及到子實必見其長此入鏡皆  
大之故目視鏡中能無大字草凸如此雙凸可知入目  
必小者故雙凸任以一面對物雖大如鏡分其止一點  
其故其鏡之長甚大而視亦大雙凸必顯長凸可推矣  
論曰此二端相反而  
義實相須也  
論曰凸之大物也二端  
實言之皆以物長於  
直線故然凹亦是曲線  
不惟不大物而反小物  
有何也蓋虛實與耳  
凸爲實實則乙必長於  
甲乙物入長而甲乙  
目必由短而乙相物物

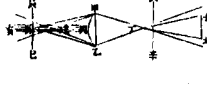

乙丁所展而庚丁角既展則無  
交不惟不昏且助目矣此限之所  
當極清虛此限之外必爲丁交物  
不能展故能礙物大礙物云者亦  
礙其直射爲隔射耳然則鏡光之  
庚交不過礙目使不見鏡中之  
而己何嘗礙目光使不見鏡面之  
丙乎且鏡既透明宜不礙物今不  
能直見子丑正象而見倒象此即所謂礙物也  
又論曰鏡線丁交既有一定何以又展於庚辛蓋物有  
小大定分既值透明之鏡必能透分前之而後全象見  
焉鏡有會聚定角故能束約其物必將透全象而後  
全象而透物束於鏡線不得而縮縮而全象不得而  
展被縮此展是其一既交且展是有是無故毫無挂  
礙然必有其處則庚辛以內是也至庚辛以外乃交角  
當極之地物所不能交展所不及展透明者不能透  
使不見必生種種刑礙矣  
十七物之上下本乎天地定其位物之左右因乎對待易其  
名故平鏡對照上下不移左右必易易惟凸以鏡而生交難  
上下可以互易而見倒景然必在交外方見倒象在交內仍

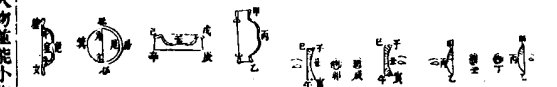

入短面甲形必於長  
面甲而透長故其形必  
大而凹爲虛短其形亦  
長於己午物反入短面  
目必由長而面五相  
鏡物入長而面五形  
必於短面午透景致均  
見爲小蓋物入虛短其  
在凹面入者如弓乙  
之上至乙必短於弓  
甲乙其在平面入者如  
弓戊之度地地必  
短於弓也物入實象  
其在凸面入者如形  
柱角之圓極其形必  
必長於柱角也其在  
平面入者如弓甲乙  
之度角半必長於  
弓戊半也  
十九凸能大物蓋能小物以光線廣行交角之故故物近目

在鏡光交內蓋凸物漸漸漸大面顯至凸切目而止名  
曰切顯限光交凸距物合切顯限不動引目離鏡漸遠更大  
至大極未昏則止名曰離鏡限目距鏡亦不出鏡光交若  
凸距物合順收限之半則物離大引目再遠亦不復大鏡  
之能力充其基也此交廣行漸多之故也如反之置物  
遠在限距外自切凸則昏而小目遠凸則昏而大漸遠至  
順收限則極大極殆不可見再遠則見倒象復小愈遠愈  
小而復清矣此交廣行漸多之故也其極清亦有定  
處第凸遠則初倒即漸向大於本形其距交不足一限凸深  
則倒未遠清已小於本形其距交不止一限此則因凸生差  
不可爲限也  
二十凸之能力用切顯限視物極明且大九者目不動移  
凸近物則昏者此專指老目目昏者而言若如老目力  
不足即即目太近物而昏非謂鏡也用離鏡限視物亦極明  
且大若目不動移凸近目則昏者物出順收限即切凸視  
遠而昏非昏目也不昏目者無論凸之淺深其昏則不昏  
鏡者稍淺而昏極淺即何也淺凸之順收限本長目距物  
既遠雖老目自不昏况加以凸乎  
二十一鏡象物目線則皆以光線交錯也凸之雙者此與  
雙者各自成線凸之單者與鏡各自成線皆不交錯故

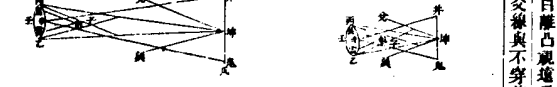

復小目離凸視遠見物大而昏突然目遠順收限則倒而復  
清穿交與不穿交也  
解曰切凸出交則昏而小者專指丙子  
乙角大小有定處光線所聚能力甚  
大蓋目主通如物出交角外在坤以  
鏡推推當爲兌坤與角乙角等以視  
法論不待不收成丙坤之角角度收  
放象小復當而目出兩線視物實用  
非辛鬼角而辛與辛鬼自視力穿  
子交故極目昏也若置物在乾則  
不穿子交故不昏長乾與丙子  
乙角等故象大也此一說也又曰切  
王視丁戊即如目與鏡合爲一體成  
一深凸之助故視遠不明如知視人  
之視遠然此一說也後復與丙坤  
離凸通交則倒而清者極目在斗視  
目如丁戊中爲丙乙凸鏡所隔仰如  
斗視丙乙因有鏡光交隔日直射  
後至交則倒入丙乙鏡面透出至眼  
收限爲丑寅取坎倒象故目視丙乙

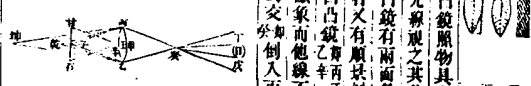

視近則明若以視遠則非鏡象所及目  
線必空鏡礙礙物故成交錯之勢不  
得交矣  
二十一凸鏡照物具有散象而人用之各不相亂者蓋就  
其得力光線視之其各自不相混也  
解曰鏡有兩面各有透照返照之象是其因象而散面  
凸者又有順射倒射各象見各條不復散象自  
論曰凸鏡丙子切目視近如子物自以甘石入半  
得顯象而他線不與焉使置目於坤而視遠成丁物自  
以到交如倒入丙乙目視丙乙得倒象而他線亦不與  
焉即任直目至不見物處  
如成象雖爲諸線所礙而  
所見皆象亦不爲他鏡所  
礙此無他所見各形各隨  
其線必不相混也

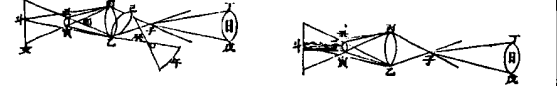

即如斗視丑寅線象光透而無隔所  
以倒而更清也此一說也又曰離凸  
視物即如物與鏡合爲一體鏡中  
直象無論象之清否皆瞭然可辨因  
無所昏花也此一說也後復與丙坤  
論曰或問自丁至乙自戊至丙有  
子一交當成倒象且置目於午視已  
乙已見倒象矣其穿丙至女穿乙至  
午亦應有交象豈不復成順象乎然  
目在斗視丁戊仍爲倒象何也曰  
射自鏡自丁射丙自戊射乙爲鏡光  
線子交所束不得直入所以與鏡鏡  
面取坎於丑寅而倒也故置目於子  
透視物或置目於癸反照物皆見其  
塞滿究未成爲倒象此與隔孔同理  
日到孔透何倒乎惟日出交至  
午方見倒象而與同理則午其  
斗同理午見倒象斗見爲倒也夫物  
入凸鏡其塞不一各隨光線而見

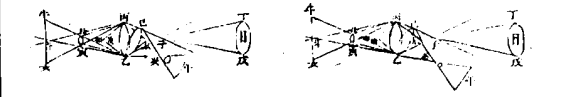

既有子交則必入丙乙之而子交之... 線實以橫光使滿故物大而近遠變...

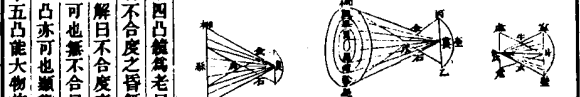

力為何如乎今斗虛穿至戊於午自... 斗至午鏡線多以斜穿則線端...

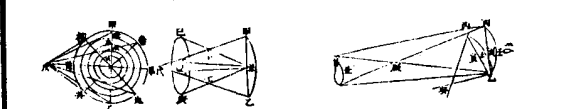

就取原處之耳 或則視注之理... 物入目小景則物大入目成大...

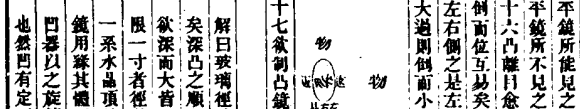

而不鏡所能見之處不見矣然引... 以平鏡所不見之地而斜鏡則目...

受光與含光同其背受光與含光同... 受光與含光同其背受光與含光同...

鏡鏡論卷之三... 鄭復光 汪香 著... 鏡石 楊尚文 墨林 續編...

受光與含光同其背受光與含光同... 受光與含光同其背受光與含光同...

德行故不得有限其生于鏡光線則與凸同... 十一 凡倒收光線出于鏡者而實...

見此平面向日發光却同平鏡之理也... 至其透照離凹... 面下發光力大射至背面則背而之光線激發便反照之... 盧凹愈離即盧凹之線其亦顯且又與透照光體之線相順... 而背而發光線反照不順透照光體之線故實凹之線無順... 而背而發光力亦矣此其光之所以無而反有也... 然面... 雖有光力亦不淡矣

十五四鏡是大光明... 盧凹愈離即盧凹之線其亦顯且又與透照光體之線相順... 而背而發光線反照不順透照光體之線故實凹之線無順... 而背而發光力亦矣此其光之所以無而反有也... 然面... 雖有光力亦不淡矣

角法試論兩人相目線為甲乙丙角與庚辰卯及壬巳... 癸二角俱自丑視子自辛視庚必皆矣錢目線為... 甲乙丙角與庚辰卯及壬巳二角俱自丑視子自辛視庚必皆矣錢目線為... 甲乙丙角與庚辰卯及壬巳二角俱自丑視子自辛視庚必皆矣錢目線為...

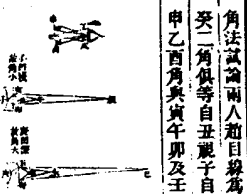

十九四鏡切目視物較小雖短視人亦然而不甚覺者以合... 目視若難目雖短視人必覺小漸推漸小必有小極之限... 過限復大至切物則本形矣此限必有定物之距物... 或遠或近不無輪略與凸之順收限同惟物距目過遠則... 由小入大一段遂成平行與凸獨異者凸既有限復有側限... 故也若夫凸之側限出入大乃與同科然無關大用始略... 焉

辰成三角內乙合短視視法矣以平向遠是物不行手... 仰入反照之盧凹光線... 論曰目線自盧凹必穿離自長到與必穿離父而... 不相拗也凡物相拗者必因乎實體而... 凹在內外本相拗相拗者或因有實形而... 凹在內外本相拗相拗者或因有實形而... 凹在內外本相拗相拗者或因有實形而...

十八四鏡切目若非短視及短視而凹深則視物必昏以... 凹深深散睛之凸幾平也使引鏡漸遠必有不昏之處門遠... 則短深則長應有定度取固乎其人之目生差目凸深則短... 淺則長不可為限也

子則物入癸子見為實未天貨未者丑戌所繪而成之... 染也故實木之皮似... 與甲戌等則其象乃... 與丑戌等則其象乃... 與丑戌等則其象乃... 與丑戌等則其象乃...

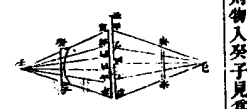

二十一四鏡目愈遠視物愈小本... 側之便上進距目近則下進而物必上下大小其左... 右兩邊又遠近相則物必大小如常而物方者必短之... 使扁薄依遠左右側之而物必大之使長矣... 之變形同... 二十二通光四對照與金光四同形理而照象則淡特用... 以取成收限以求凹之能力為大用耳

一通光鏡兩不相礙物如常如坐多層亦稍暗者如防... 障氣通厚則物景離耳... 兩凸相切則物者可加一凸併一凹則深者可使淺至於... 兩凸相離及三凹四疊斯變化生而諸用出焉矣

六凸離目視物出光線交... 則景皆凹切目視物遠目線... 角則目皆若兩離而感之則景皆不昏目以凸凹相制... 而相濟也... 然相距有定度視凸凹之深淺物象之遠近... 為差過其度則不可用此一凹一凸為遠鏡之所本也

折何也距離限三疊者一倍四疊必三倍五疊必四倍... 六疊必五倍也而大光明限限三凸者八寸則三倍... 十二寸四倍為十六寸五倍為二十寸夫十二與八... 一倍半十六與八為二倍二十與八為二倍半一倍半... 是則一五除則一倍用二除一倍半用二五除而一除... 即五折一五除即四折也

外凸則則其外凸凸凹凹凹是為大光明限... 十之制相量必用者或兩面或四面各立主名以千支為... 號如有兩面則一以千一以支

七凸之用能大物然其景遠則門之用為大光明然... 其景視物則小凸與凹相切而力相制者則無所用如平... 鏡矣本... 相離而用相得者則無其景成遠鏡矣... 八物遠在眼距界外十一凸切目視之則皆外一凸切之... 則蓋皆若若離之則外凸以難目視物得小象十九有... 大光明限限十五凸以切目視近鏡則... 得大光明限限十五凸以切目視近鏡則... 得大光明限限十五凸以切目視近鏡則...

九距離限兩凸不論深淺見物皆暗若兩凸相距在內凸切... 限內十九則外凸之微或如如法單見而外象多昏引之... 使出切限限外則外凸之微或如如法單見而外象多昏引之... 使出切限限外則外凸之微或如如法單見而外象多昏引之...

折何也距離限三疊者一倍四疊必三倍五疊必四倍... 六疊必五倍也而大光明限限三凸者八寸則三倍... 十二寸四倍為十六寸五倍為二十寸夫十二與八... 一倍半十六與八為二倍二十與八為二倍半一倍半... 是則一五除則一倍用二除一倍半用二五除而一除... 即五折一五除即四折也

折何也距離限三疊者一倍四疊必三倍五疊必四倍... 六疊必五倍也而大光明限限三凸者八寸則三倍... 十二寸四倍為十六寸五倍為二十寸夫十二與八... 一倍半十六與八為二倍二十與八為二倍半一倍半... 是則一五除則一倍用二除一倍半用二五除而一除... 即五折一五除即四折也







答曰七尺八寸 法檢表一界率三乘凸限三尺六寸得  
一丈〇八寸為實以單率六乘凹限一尺一寸得六尺  
六寸減實餘四尺二寸以加凸限三尺六寸得七尺  
八寸為所求

用三有凸限收限二尺三寸變淺限五尺求相切之凹限收  
限幾何

答曰七寸 法檢表一界率三乘凸限二尺三寸得六尺  
九寸為實以變淺限五尺減之餘一尺九寸以加凸限  
限二尺三寸得四尺二寸為凹限深限以單率六除之得  
七寸為所求

用四有凸限收限五寸五分變淺限七尺八寸求相切之凹  
側收限幾何

答曰九寸 法檢表一界率三乘凸限五寸五分得一尺  
六寸五分以單率六乘之得九尺九寸為實以變淺限七  
尺八寸減之餘一尺一寸以加凸限限三尺三寸得五  
尺四寸為凹限深限以單率六除之得九寸為所求

用五有凸變淺限一丈相切之凹側收限一尺求原凸限收  
限幾何

答曰四尺 法檢表一界率三加一數得四為法以單率  
六乘凹限限一尺得六尺加變淺限得一丈六尺為實法  
五凸凹相連變淺限表

除實得四尺為所求

增天元術草  
草曰立天元一為凸限限得〇一以界率三乘之得〇  
三以變淺限減之得〇三以加一元得得  
三皆左乃以單率六乘凹限限一尺得六  
尺為同數消左得三下法上實除之得  
原凸限限

用六有凸變淺限七尺八寸相切之凹側收限九寸求原凸  
收限幾何

答曰五寸五分 法檢表一界率三加一得四為法以單  
率六除變淺限七尺八寸得一尺三寸加凹限限九寸得  
二尺二寸為實法除實得五寸五分為所求

增天元術草  
草曰立天元一為凸側收限得〇一以界率三乘之得  
〇三以單率六除變淺限得一尺三寸減  
式得下三加天元得三則寄左乃以門  
側收限九寸為同數消左得三下法上  
實除之得原凸側收限

一系門求變淺限表一做此求之  
五凸凹相連變淺限表

求原凹側收限幾何

答曰三寸 法先用一求得足距八分變以變淺限二  
寸五分六釐為一率凸限九寸六分為一率足距八分  
三率得四率即所求

用五有單凹側收限四寸知差距變淺限二尺七寸求原凸  
收限幾何

答曰三尺六寸 法先用一求得足距凸限限四尺八  
寸為首率變淺限一尺七寸為末率用連比例法以首率  
末率相乘得十二尺九寸六分開平方得中率三尺六寸  
即所求

增天元術草  
草曰立天元一為凸限以定率一乘之得〇一合以定  
率扣除之除餘為足距為母 又以凸限乘之得〇  
〇一合以凹限則除之不除便為  
差距為母 寄左 以兩母相連  
得三以變淺限得四為同數消  
得〇一開平方

論曰此法用天元即常備有奇母不寄母及實寸  
為十分最為穩當故為解之本法求取用半率五以折  
甲限一寸則得一寸五分是不得不改寸為分以就單  
位也至寄母之寸五分於天元內後復以天元除母  
分數則所寄之母即已消去故寄左數毫無寄母也試  
取較驗即改草曰合以天元法除之不除便為變淺限  
太寸為母寄左 則變淺限以天元母通之得太  
非為同數消左得〇與前法同

用六有變淺限九寸六分乙凸限收限三尺開甲收限  
答曰一尺二寸 法以乙限限三尺乘變淺限九寸六分得  
二百八十八尺為實乙限限三尺為正從半率五釐以  
分寄母位為母為實以和單率方開之得所求

增天元草  
草曰立天元一為甲限限以除乙限限得式太為倍  
數為上法則置天元半之得太為倍  
半甲限以除乙限限得式太為數  
以為實合以上法除之不除便為寄  
分變淺限內寄左 則置  
變淺限訂以母通之得母太為同數  
消左得甲限和數平方開之得四尺八寸

六凸凹相切變淺限表

表一	凸	凹	五	半甲限即甲倍限	二十
表二	凸	凹	五	註明其理曰甲倍限	二十
表三	凸	凹	五	註其數曰半甲限	二十

用一有甲加乙凸限收限四寸二尺六寸開變淺限  
答曰三寸五分 法以甲限乙得四倍為法乃檢深限  
半甲限五兩之半率五釐從寄左以折甲限得二寸即  
以減乙限餘數一尺四寸為實法除之為所求

用二有單凸甲加乙側收限甲二寸乙四寸開變淺限  
答曰九寸 法以單率六各乘得原收限乙二尺四寸以  
用一法入之得所求又法以甲限乙得二倍為法以半率  
五折甲限得一寸即以減乙四寸餘數三寸為實法除之  
得一寸五分為側限中數以單率六乘之亦得

用三有雙凸甲加乙側收限甲一寸乙五寸開變淺限  
答曰三寸六分 法以雙率四各乘得原收限以用一法  
入之得所求又法求得側限中數九分以雙率四乘之  
本得得用二

用四有凸甲加乙側收限甲正而六分而面一寸二分乙  
正而二寸而面三寸開變淺限  
答曰二寸五分 法先各求其原收限法詳開神求得甲

順限三寸乙限限九寸以甲三寸除乙九寸得三倍為  
法以半率五折甲限三寸得一寸五分以減乙限九寸  
餘較七寸五分為實法除之得所求

一系有單凸加雙或略及有雙凸加略法皆先求其原  
限以用一法入之至於單雙互換則例單單詳率一  
變通在人茲不備具

用五有變淺限二寸甲凸限限三寸開乙限限  
答曰四寸五分 法以半率五折甲限得一寸五分以乘  
甲限得四尺五寸為實以變淺限二寸減甲限三寸餘  
較一寸為法除之得所求

增天元術草  
術曰以變淺限甲限限一寸為一率以半率五折甲限  
得一寸五分為二率甲限三寸為  
草曰立天元一為乙限得太一以甲限併分除之不  
除便為倍數為母 則置甲限半之得母為半甲限以  
母通之得母為分半甲限以母通天元得太為母  
分乙限內減帶分半甲限得母為帶分較數為實以  
倍數天元除之得母為變淺限寄左 以變淺限  
為同數消左得三下法上實合開

用七有子丑兩單凹側收限求變淺法與求凸用一 同  
求凸同  
用八有子丑兩雙凹側收限求變淺法與求凸用一 同  
用九有子丑兩時四面側收限求變淺法與求凸用一 同  
一系門無變淺限無得有變淺數以求子或丑也即虛  
設數為同則依用五用六法求之無容設例矣

受業傳尚志校字

鏡鏡冷錄卷之四

鏡鏡冷錄 卷四 照景
欽 鄭復光 浣香 著
金石 楊尚文 墨林 著

鏡鏡冷錄 卷四 照景
欽 鄭復光 浣香 著
金石 楊尚文 墨林 著

鏡鏡冷錄 卷四 照景
欽 鄭復光 浣香 著
金石 楊尚文 墨林 著

皆有堅意又與氏收買金銀則不拜凡鑄金之狀金與
鑄黑濁之氣濁黃白次之黃白之氣濁青白次之青白
之氣濁青黃之氣濁赤白之氣濁白之氣濁黑之氣濁

解曰鑄工小銀低鑄不可宜也高亦不可何也蓋
銀必較本身少化銀金銀工用銀參銅及礬砂

紅粉之起首如不開烙抹微噴即微顯其製欲引之
迫至邊則移須速否則有粘之患

起便在鑄中恰合地不再磨鑄石板上取茶葉須加倍
上用一指探探以指光明為度

二系玻璃與料之分以側面白者為料其有黃或綠者
為玻璃相治如此未能詳也愚疑疑是一物以出處及

作眼鏡其料有二日平光日近視日老花其質
一保光鏡平鏡也而面首須極平稍有凸凹即不適用

玻璃鏡法... 二惟近視鏡... 及料厚者仍須須... 少年目力至足無須於鏡然口一編用之過度遂生...

右平光

五若花鏡凸鏡也... 一系黃昏月... 少年及短視人皆覺察惟老人不...

以損其有餘也... 短視大者非謂... 實用之或宜... 少用則高視... 十四鏡鏡力... 淺無過三寸... 十一四鏡專... 得已用之...

十二墨游... 右近視... 丙丁及戊... 丙丁及戊... 丙丁及戊...



鏡鏡冷鏡 卷四 照鏡

者老人之目... 七凸鏡能... 八凸鏡不... 九近視鏡... 右老花... 段甲上有... 庚辛內... 佛繩乙... 用直取... 尋常... 子丑用...

右老花

段甲上有... 庚辛內... 佛繩乙... 用直取... 尋常... 子丑用... 作續鏡... 一過光... 尺六七... 二過光... 倒置... 上立... 上視... 圓辰... 面下... 旋運...

作續鏡... 一過光... 尺六七... 二過光... 倒置... 上立... 上視... 圓辰... 面下... 旋運...

作續鏡... 一過光... 尺六七... 二過光... 倒置... 上立... 上視... 圓辰... 面下... 旋運...



作續鏡... 一過光... 尺六七... 二過光... 倒置... 上立... 上視... 圓辰... 面下... 旋運...

上下自... 一系丁... 丁之距... 丁鏡之... 三合光... 六寸以... 四合光... 以玻璃... 其結... 然價已... 是銅... 右石... 作取... 七寸... 其光... 使凸... 分或... 入圓... 一系... 也依... 光皆... 三系... 也... 盛者... 光... 四系... 取... 五系... 無火... 小... 穿孔... 上下... 一系... 丁之... 丁鏡之... 三合... 六寸... 四合... 以玻... 其結... 然價... 是銅... 右石... 作取... 七寸... 其光... 使凸... 分或... 入圓... 一系... 也依... 光皆... 三系... 也... 盛者... 光... 四系... 取... 五系... 無火... 小... 穿孔...

右通光

上下自... 一系丁... 丁之距... 丁鏡之... 三合光... 六寸以... 四合光... 以玻璃... 其結... 然價已... 是銅... 右石... 作取... 七寸... 其光... 使凸... 分或... 入圓... 一系... 也依... 光皆... 三系... 也... 盛者... 光... 四系... 取... 五系... 無火... 小... 穿孔...

上下自... 一系丁... 丁之距... 丁鏡之... 三合光... 六寸以... 四合光... 以玻璃... 其結... 然價已... 是銅... 右石... 作取... 七寸... 其光... 使凸... 分或... 入圓... 一系... 也依... 光皆... 三系... 也... 盛者... 光... 四系... 取... 五系... 無火... 小... 穿孔...

上下自... 一系丁... 丁之距... 丁鏡之... 三合光... 六寸以... 四合光... 以玻璃... 其結... 然價已... 是銅... 右石... 作取... 七寸... 其光... 使凸... 分或... 入圓... 一系... 也依... 光皆... 三系... 也... 盛者... 光... 四系... 取... 五系... 無火... 小... 穿孔...

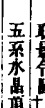

上下自... 一系丁... 丁之距... 丁鏡之... 三合光... 六寸以... 四合光... 以玻璃... 其結... 然價已... 是銅... 右石... 作取... 七寸... 其光... 使凸... 分或... 入圓... 一系... 也依... 光皆... 三系... 也... 盛者... 光... 四系... 取... 五系... 無火... 小... 穿孔...

一合光... 二用法... 三通光... 四用法... 右通光... 論曰... 照不... 惟通... 一系... 者但... 則孔... 六系... 耳此... 光則... 一二... 邊寬... 七系... 凸面... 等若... 取火... 合光... 凸鏡... 以上... 又... 八系... 合光... 蓋凸...

右通光

一合光... 二用法... 三通光... 四用法... 右通光... 論曰... 照不... 惟通... 一系... 者但... 則孔... 六系... 耳此... 光則... 一二... 邊寬... 七系... 凸面... 等若... 取火... 合光... 凸鏡... 以上... 又... 八系... 合光... 蓋凸...

一合光... 二用法... 三通光... 四用法... 右通光... 論曰... 照不... 惟通... 一系... 者但... 則孔... 六系... 耳此... 光則... 一二... 邊寬... 七系... 凸面... 等若... 取火... 合光... 凸鏡... 以上... 又... 八系... 合光... 蓋凸...

一合光... 二用法... 三通光... 四用法... 右通光... 論曰... 照不... 惟通... 一系... 者但... 則孔... 六系... 耳此... 光則... 一二... 邊寬... 七系... 凸面... 等若... 取火... 合光... 凸鏡... 以上... 又... 八系... 合光... 蓋凸...



一合光... 二用法... 三通光... 四用法... 右通光... 論曰... 照不... 惟通... 一系... 者但... 則孔... 六系... 耳此... 光則... 一二... 邊寬... 七系... 凸面... 等若... 取火... 合光... 凸鏡... 以上... 又... 八系... 合光... 蓋凸...

成門與鏡相連... 鏡鏡冷鏡 卷四 取火 地鏡

一系通光... 鏡鏡冷鏡 卷四 取火 地鏡

一系通光... 鏡鏡冷鏡 卷四 取火 地鏡

一系通光... 鏡鏡冷鏡 卷四 取火 地鏡

一系通光... 鏡鏡冷鏡 卷四 取火 地鏡

一系通光... 鏡鏡冷鏡 卷四 取火 地鏡

一系通光... 鏡鏡冷鏡 卷四 取火 地鏡

一系通光... 鏡鏡冷鏡 卷四 取火 地鏡



順收限約一尺七寸... 鏡鏡冷鏡 卷四 取火 地鏡

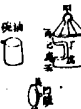

一取鏡鏡通光... 鏡鏡冷鏡 卷四 取火 地鏡



一取鏡鏡通光... 鏡鏡冷鏡 卷四 取火 地鏡

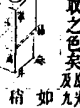





三 做銅片作十字下開長端... 鋼片較之銅片易於尋求...

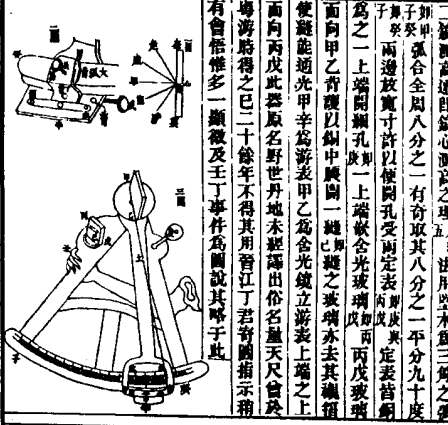

照之日是否如所見... 游表表長短... 大格則得若干度...

四 一系此器專為行海測日... 不無動靈難取地...

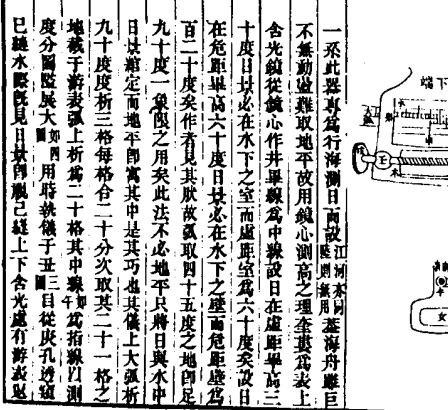

空虛則自左行... 十秒至六秒為六十秒... 矣與感器相通...

也其求法恒以儀器... 安十字銅絲以備所測...

一系先求外凸以定率... 尺八寸為三率推四率...

已稱其觀察之勝... 觀象者務於疑難...

徑寸半一種長亦不過... 之則屬不逾三四分...

三系觀鏡外凸大內... 而筒亦不能稱矣...

八游覽遠鏡不拘大小... 難堅久即用鋼則工...





乃視短即得交食分數... 八系視鏡止用一目力... 短視亦可用蓋筒內後鏡...

十四凡作透鏡內鏡與外鏡... 又因所視之遠近目力之優劣... 近則在第一節第二節...

編以就之矣 十六作筒用硬漆法... 薄板好就透任以木為底... 漆好後粘好以漆乾乾再...

十九安鏡之法須易拆... 螺絲工力極繁工匠所不能... 內寸許作一隔蓋安鏡平穩...

入鏡中使之更便也... 長鏡筒內前處安鋼條... 作厚鋼條五子又作螺絲...

一系 空朝螺絲圓錐光... 二系 螺絲五見... 三系 螺絲五見...

外筒外口安一釘... 將外筒外口安一釘... 將外筒外口安一釘...

外筒外口安一釘... 將外筒外口安一釘... 將外筒外口安一釘...

一系凡鏡欲其可游... 也法用鋼或鐵先為之... 其一端油潤而轉之便...

於足步此而地摩利... 一系凡鏡欲其可游... 也法用鋼或鐵先為之...

一系凡鏡欲其可游... 也法用鋼或鐵先為之... 其一端油潤而轉之便...

四圖小之鏡架... 大多用幾片夾緊或五片... 片足矣自可不用膠...

於足步此而地摩利... 一系凡鏡欲其可游... 也法用鋼或鐵先為之...

一系凡鏡欲其可游... 也法用鋼或鐵先為之... 其一端油潤而轉之便...

一系凡鏡欲其可游... 也法用鋼或鐵先為之... 其一端油潤而轉之便...

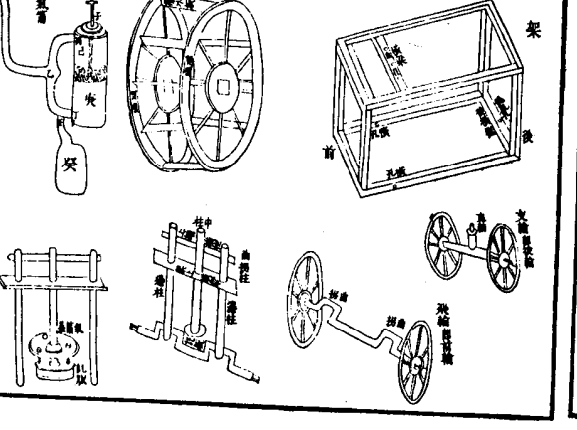

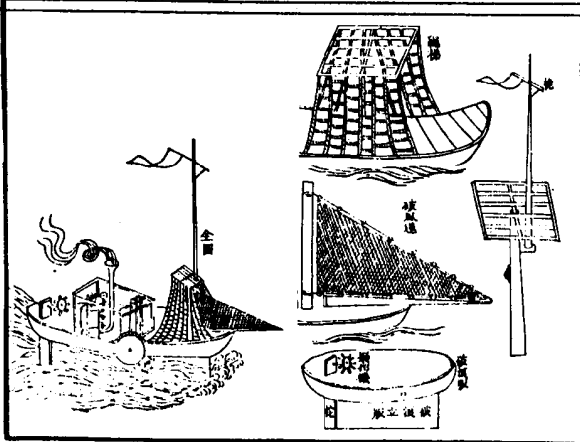
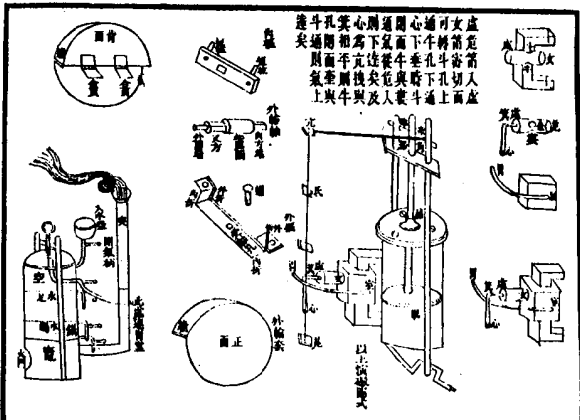

八四

火輪船圖說

一曰架鋼之下為樑凡四根長短各一連成長方以為底... 二曰輪機有... 三曰柱機...

右之必右自有順無逆運甚微妙此心實所說也又已庚... 四日外輪機內用鋼板厚一分闊七八分長視前輪...

八六

三曰柱機有二運之孔柱命為柱柱下各作兩孔以受... 四曰外輪機內用鋼板厚一分闊七八分長視前輪...

及下邊安鋼則其氣乘風而上逆風逆之以被風不逆則... 十一日全副原船圖說...

六日鋼蓋形如鐵髮匠之錘下安爐後開火門鍋上有... 七日桅木兩截參差相接下截高過於梁端作長方架...

不可操者矣運風運行何舉不信日二千里不無... 受業機均志校字

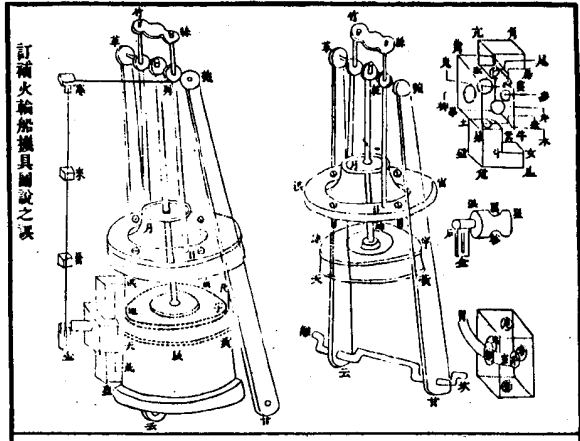

訂補火輪機具圖說之誤

歲丁未二月刻鐘鐘師遊既說附入火輪機圖說亦  
 是丁君星南寄到演說圖說所載有微異處未能明  
 哲作札相訊嗣稍有會信即改稿付刊工畢而丁君  
 又寄來轉動入氣機具小樣乃知前此之誤會蓋訂  
 圖說補於後

如圖作實木骨舉立方形為六面丁君名從機造器作  
 一過心孔又從井邊鬼尾達查亦俱作過心孔自六面視  
 之各皆有一孔次作實心圓短柱形丁君名圓氣機其圓  
 徑恰如立方側及參孔為度鑄之樣可轉動而不脫圓柱上  
 下刻作缺隙以形曲拐端為寒暑線帶上則形缺漸轉向  
 井底隙井孔外接至胃之管則滾水之氣從孔而入浮託  
 板實使中柱上行擊砲草同上提轉其及之曲拐使上  
 而氣帶至上半空處之氣室即通從出尾孔向真隙至鬼  
 面外出矣託板上至頂不可上則金為寒暑重下壓所與氣  
 漸轉向井底隙井孔外接至胃之管則通湯水之氣從尾孔  
 而入抑託板下使中柱下行帶砲草俱下乘轉之曲拐使下  
 而氣帶至下半空處之氣室即通從出尾孔向真隙至鬼  
 面外出矣氣一入一出如呼吸然所以託板一上一下其行  
 甚速而通輪甚疾矣此丁君寄來機具之大旨也蓋氣有入  
 必有出方得活潑流行否則必多滯礙矣前編疑之因心過

先生傳圖有發事件故以滾水化氣之說為解今得此則知  
 發事件向是初製而所見小樣竊恐未盡如法也至其運輪  
 切作飽甘與革云兩事件而別作兩柱竹月 安定氣筒蓋  
 上與日柱端上聯橫架竹者蓋欲使進前法用力推右則甘  
 云偏右大輪左轉而舟前行欲使退後法用力推左則甘云  
 偏左大輪右轉而舟退後矣至於託板字與圓徑必與氣筒  
 密相切合方不泄氣然非圖工不能故法於周邊機輪紗小  
 帶蓋以脂質使滑而密也又氣機行遲則閉出氣管俟氣滿  
 開之則行速此皆前說未備詳見演說圖說故亦補於此

機輪命能色之五

Blank space for additional text or diagrams.

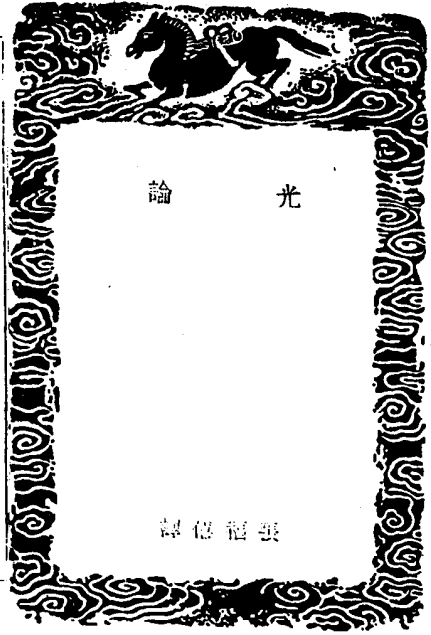

論光

譯德福張

光論自敘

測實易測虛難測虛而徵之實則更難光之爲物虛而實者也其源有六一曰日光二曰火光三曰燐光四曰鹹光五曰蠟光六曰電光凡六者火與日爲正光其質輕清而甚微其行直射而彌捷有傳光有回光有出入折線光有光芒無光線光之明分以路遠近平方反比爲準光之行分以木星上小月蝕時之時刻比例布算然光呈即色呈其數有七合則爲白分則爲紅爲橙黃爲正黃爲綠爲藍爲老藍爲青連設以三角玻璃條試向日中射影于地立見其效紅色最熱青連色變化他物之色最易太陽光中有無數定界黑線惟電氣油火燒酒諸光但有明線而無黑線故知光之爲物質而非虛也明天啟開西人湯若望著遠鏡說一卷語焉不詳近欲鄭沅香先生著光著鏡鏡論疑五卷析理精妙啟發後人願亦有未得爲盡善者咸豐癸丑艾君約瑟聘予在滬釋天算格致諸書光論此其一種也歸安張福福序

光論

光論  
光出附于物故出光物俱有輕重可度亦曰發光物  
各物爲諸小質點所聚而成故各明體亦爲諸明點所聚而成  
凡透光物光線傳于懸繫恒平之內必射于直線方向所遇  
之面或光或滯方向即反呈  
設光線經過懸繫不平物內其傳光方向變成曲線不以直  
線入人目所以天空中日月與星見在何處不是眞處  
光作一直線名曰光線無數光線成一尖樞謂之光芒  
光芒爲尖錐設發光點相繼甚遠如日光芒可當兩面平行  
體故不論何面引諸線至太陽心點總是平行  
光之明分可以測量故光可任意加倍或一倍兩倍有人細  
測量之知四枝燭火離二尺與一枝燭火離一尺光分相同  
準此則光之明分減小之比同于路遠近平方加大之比  
凡物有三種一不透光物如木石金類一透光物如風氣水  
玻璃類一半透光物如明角薄紙刺殺類設人置水中深一  
十丈見太陽如平人見太陽相做光不能全透  
設太陽經過小穴影在屏風面上所成之形必爲圓形不能  
能肖穴之形不論穴之方斜尖銳不相干涉總屬圓形此因  
太陽射出之光爲平行光芒故也設穴爲小四方形則太陽  
各點出口亦必成一小四方形于對面而無數小四方形必  
即聚成一小平圓爲太陽影之恒圓又樹影之內見太陽影  
透光必成橢圓于地若影在正交方內必成平圓日食時食  
分甚少見太陽影在樹葉下成無數偃月之形甚覺美觀  
球面鏡照光與熱氣俱聚于聚光點如光線切在球面鏡上  
方向皆爲平行其回光線必聚于半徑之  
平分點外國更照樓用球面鏡反射光于  
極遠處用發光點諸光線移行切于球面  
鏡反照其光達于地之方面如用許多  
燈火置在球面鏡半徑之平分點切在至  
大銀面之鏡回光方向俱平于地平方位  
光遇物面出于此物入于彼物出角與入角正弦之比理恒  
不變若其物質有變比例即變設用半空球盛之以水水面

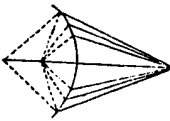

爲甲乙甲申乙弧線爲上半球設日光從丙點入水光行在  
申丙線上則在水內行于丙戌申丙乙爲原角戌丙未爲差  
角作申丁線正交于丙午爲申丙午之正弦作戌己線正交  
于丙未爲戌丙未之正弦細測兩  
正弦之比時爲四與三之比設又  
有丙丙光線于丙點入水行線在  
丙亥作丙丙線爲丙丙午之正弦  
作亥庚線爲亥丙庚之正弦細測  
兩正弦之比亦爲四與三之比光  
線設任何角出風氣人水比例差  
角無不準此謂之出入角比各種物質但有各種角比設水  
變熱度或內和他物出入兩角之比即變玻璃物爲三與一  
之比各種小玻璃各有小分別近年佛來斯納耳測出入兩  
角之理推無數三角玻璃條其條之角度各有大小分別又  
用玻璃質地相同測得之數與推得之數至一百萬分之位  
無不相同  
其遠之處有時見物亦有時見其正像或見其倒像并映大  
縮小之形如蟹樓等項或見其物高于本地之位或在海上  
亦有時見其對面之形倒像雙像埃及北地俱屬平原沙地  
所見蟹樓最多泥羅河水漲時其平原地俱沒于水小鎮郵  
莊或近泥羅河或遠泥羅河均作室于泥墩小山之上其時  
天氣晴朗日出時許多小山村莊在至遠之地見甚清明日  
高時熱氣甚大平地沙石較風氣更熱合近地幾層之風氣  
熱氣上行其旁邊風氣即橫加補入成許多橫流方向遲速  
不一風氣有震動象故令遠地之物成假像甚糊塗而不清  
各種物類有時能見有時不見此非蟹樓理同蟹樓一致英  
吉利國亦有此種幻景設近地幾層風氣不橫流亦不動蕩  
爲沙石傳熱得至大之度所見蟹樓十分清明在高處地見  
村莊小山假像甚高在低處地方其木物爲地面所限見其  
反像甚明準此見其假反形像一如視在大湖中樓臺諸物  
形像皆倒又如在水中有寫着反照之形所見假像之人  
或向前行行至見像之地既至其處但見一片熱沙之石不  
見村莊小鎮及相距甚遠又見其假像如行人行至曠野

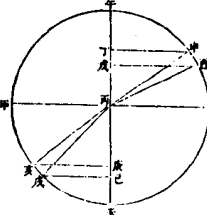

溟地口渴人疲見前面有一大湖與許多樹林房屋等像及至見像之處則見其平沙熱石四際無崖前所見幻景但屬子虛此是光差變像

如甲乙為平原沙地為日所照甚熱相近地上風氣較上層風氣更熱所以層層遞高遞密至一不變疏密地位為風氣相平過此地位則又遞高遞疏其風氣之理如此今光線從物之高處發光可究行在何線至人目內設目在戊線從庚點發光目見其物定用庚戌方向今光行不直線行于曲線之上今見庚點略高因風氣層層疏密不同所致庚點四周圍所發光線中總有數條從庚癸壬辛午未己戊至人目內其至目之方向當為見物之方向所以見在物在戊己亥線上成一倒像一如用平鏡之理

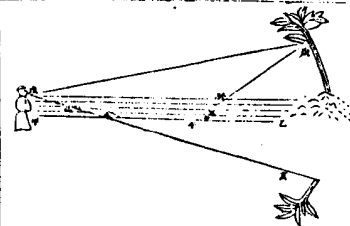

又庚癸線斜交之角切在辛點層之風氣此層薄于壬層改變方向較小其線漸進漸行遞入風氣直而為同光一路前行則又遞經密風氣至疏風氣入人目內行于圓上所給之線昔佛蘭西奈伯倫將兵至埃及有格致士名蒙日證明此理設人疑此說不確可用鐵條燒紅在其面上置放一物能見真形并見假像熱鐵面上之風氣如上所說漸近漸疏之理相做

海濱高山行船時見海上見之甚高亦有清氣氣差升卑為高之理光線初發從上層切疏風氣時方向即變下行入目令人目見之略高

三長平面體之玻璃條考理甚便如甲丑甲寅乙寅三平面體光經過甲丑丑丙面則乙丑丙面即玻璃條頂即西國所稱伯利孫之頂甲寅面為底又光如經過甲寅乙寅面則丙寅面為底又四長方面體或為諸面體實榜為玻璃條頂甲丑面為底又四長方面體或為諸面體西國但稱爲伯利孫



以三角玻璃條平加地其頂向上令目近置一面以變波面之光則見其物之光線方向已變而物甚高在條頂面上見各物邊形有七色在平地面上見各物邊形俱是本色玻璃條之底面被以黑色或蓋以紙以免光之不準而有回差條頂向下內見各物俱為倒像成映大之形不在真地之位或以條之垂面置之以三角邊為底必見形像相同在平行之方向若以頂條向上為準其形像不過顛倒左之方位改變在右右之方位改變在左試用此見窗上直榜或暗房內光能令見者驚奇可愛

英國武臘斯頓造一機器易表明上理如圖甲乙丙丁為四邊玻璃條乙為直角甲丁丙角為一百三十五度于壬光線直交于乙丙遇丁丙面行回光線至甲丁面又行回光線在丑戊線因光線傳行遇丙丁甲二面其元角大于限角故又行于直交甲乙方向成丑戊線設目置實位在玻璃條頂處之甲定見子物傳來之像略于戊己方向之下承之以紙如庚已處見物一如繪于紙上可用筆平畫在紙較捷于穴室取影

光非一物內有許多相配合成如太陽白光內有許多各色光是也如圖日光光芒照于午未鏡上鏡之方位斜向俾回光方向在平于地平經入窗小穴進暗房加在屏風光芒方向正交屏風成太陽白圓影于寅點以甲乙丙玻璃條置在中間不成白光圓像于寅成諸顏色長光形于子丑目在前面見其形成無數顏色七色其明著者各色方位不同闊狹子丑長形之闊等子寅直徑子丑長形之長以玻璃條之質及光差角為準設欲顏色最明法當以子丑長形之邊近令子丑形之長闊較加倍而七色形照甚清時見其排比為紅橙黃正黃正綠正藍老藍青蓮等色居中五色光差角各有分別此七色即伯利孫七色又謂之虹七色目見色雖分七形其中配合成成遞有

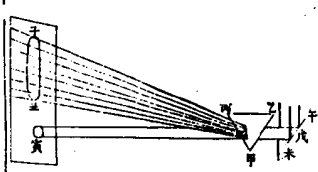

無窮之多

如上所說日之白光因回光之差分爲七色可以虹證明之見祇在下雨時餘點未收在人前面太陽在人後面光照兩點甚覺明亮方成爲虹此一片虹可視為尖錐底界面尖錐之頂相連在日尖錐軸線引長至于太陽心點不惟雲雨未收時成此虹影即泉水噴出上行亦能映成彩色因此知非從兩點發出由日光進雨點即有光差從裏面界上回照又行光差理當以兩點作正球演明算術如圖有光進暗房中遇水球爲丑甲設以光差理定變爲甲乙方向取甲乙之遇角令光線不出球界反照全行于乙丙回線光從丙點透出入行光差于丙戊線設日光光芒遇任何球體依此光差行線則遇兩點正球亦可作如此推然光入兩點時定分色爲七而七色遇于乙點各異角度因各有光差故也乙點爲七色形之中心紅色遇在乙點上青蓮遇在乙點下

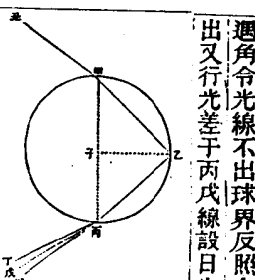

若七色形之中心反照至則諸紅線必在丙乙之內諸青蓮色必在丙乙之外又成一光差于丙點處各線排列紅線行于丙癸青蓮線行于丙丁試用玻璃球盛水令滿舉球高于頭面太陽在人後面則見七色形最高爲紅最低爲青蓮七色形明分各處不同內有一最明點相近在橙黃正黃交界之地其明分中點相近在藍色之中七色形中有熱燻亦各不同從青蓮色至紅色以漸而大至紅色外熱尚不止以寒暑表置在紅色之外亦可略見水銀針上無光處亦有熱燻由此知日光內有無光之線其光差小於紅光能發熱燻不能發光七色中亦有化物能力用藥加在青蓮之外藥黑神速藥移入青蓮色內黑分漸少移在藍色內黑分更漸少以至紅片則黑更滅七色形亦有吸引物之能近有英國女格致家蘇木耳末拉造一物作爲磁證用剛針置在青蓮之傍一大時之久其針端相近在藍色處即向北面與指南針作用相同又測量在老藍正藍綠色三處皆即牽引力之能不過其力漸小至正黃橙黃紅三色則不

無窮之多

能牽引又有格利斯低用向南針或銅針或玻璃針擺動在太陽發光處見擺動之路在太陽光中較小較之無太陽處擺動漸小路更快因知太陽之光能牽引物減小路程最速人目前面有凸出之處相似球體如此對面形爲一自之一截面于子爲眼白亮其質堅硬有許多筋加在眼白亮上令眼能變動卯卯爲明角單前面蓋于眼白亮之上如同玻璃罩加于鏡上外來之光透過明角單次加于眼白亮之上丑丑爲血絡黑油衣其色黑其質乃一薄衣所成爲車較裙紋爲臘氣盤轉所生辰巳爲有顏色之一平遠衣謂之隔簾居中有空窗即謂之簾孔世人所稱瞳神是也光多隔簾減小光少隔簾加大眼之顏色根于簾或爲黑或爲青或爲藍

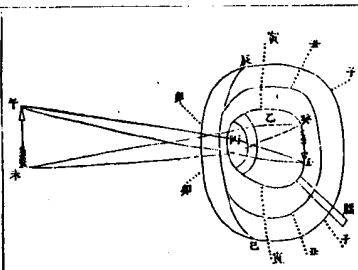

成替黑漆不見如同無孔簾隔相似簾須一分光不欲透過簾之內有睛珠如在明胎衣之內簾之內外分大小甲乙兩房皆有水灌其中因中華無名強名曰前房水後房水

設有發光點距人目爲八九十英寸加于眼白亮之軸上其光芒外之數分必遇于眼白亮進前房水而光芒又分中外其外之諸光線照于簾上內之諸光線納入簾孔再過睛珠後房水至腦筋衣至血絡衣上其簾上所發光線四周反照發散于明角上能見顏色及形狀簾孔所納光線從睛珠傳入宛似雙凸鏡之透光睛珠光差較前後水光差更大外來之光至此已變爲欲光可成發光原點形像于內如圖午點發光線射至腦筋衣之三點或至血絡衣未點發光點爲又一線成等勢像于發準此則午未眞形必見王發像于眼背其像爲倒像

光論

與光透鏡內光差之理相同  
設光從風氣入水從水入風氣其方向雖變其線且作直論

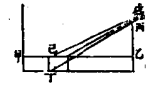

如圖甲乙爲器物丙爲器邊器內置錢爲丁人目退行在戊見錢倚在器邊其線爲丁戊線器內置水錢景即浮出水面全身皆現光線方向爲丁戊已準此光在風氣內爲直線在水內亦爲直線風水二質皆可視作懸緊恒平之物或用小木一枝置在水內理亦相同風氣與水遇處小枝木折下爲兩直線如欲見水內一端人目低置于戊點之下可以見取置在戊點則不能也星光傳入風氣線行俱曲與此圖不合

設一暗房上開小穴光行納入亦分內外如光從甲乙穴納入暗房未爲明物心作未甲丙線未乙丁線引長之遇丙丁屏風面丙丁俱在深影內未爲頂丙丁爲底成明錐體面其餘處俱不能明然明物尚有午申爲明點則光生小明錐差令影內之卯乙丁子甲丙尚有一點像光爲二外影屏風上丑寅爲最明因光從各點明物照入所致丙丁亦可爲明點惟丙子丁卯之外影光分不多謂之餘影設明物相近小穴則各點納入光點角分可知若用太陽光傳光但行于平行線上因光芒爲平行故丙丁明處不寬于甲乙

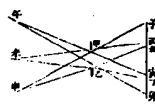

球面體之半徑俱是正交今光線過于鏡點切光點之線即回光線之方向如圖午未爲半球體鏡其曲度心在丙設有光線相遇鏡面與甲丙軸平行則子壬一線在壬點回光成丙壬巳角等于子壬丙角又丑癸一線過于甲點下之癸令甲癸同于甲壬丑癸之回光亦必射于己點其間無數光線皆必聚于己點謂之聚光點謂己爲發光點向光線皆平行于子壬丑癸設發光點在軸上寅點有寅壬寅癸光線過鏡面回至己點在甲丙之內甲丙軸上之聚光點爲甚巧試爲再設兩發光點爲卯辰作卯丙子辰丙丑兩線辰卯兩點之光線必回至

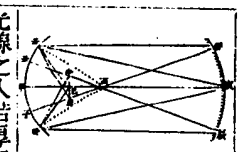

庚辛兩點爲聚光點但在卯子辰丑軸上辰卯線內光線射回定聚于庚辛點所以庚巳辛線上一假像爲發光物之倒像較之發光物其形又小試用海紙置于己點點物像見于紙上或以發光物安在己點成假像于寅必不明而暗以上二條在球光線之入若厚于本物之物如出風氣入玻璃則差角必小于原角令光之方向線近于正交他物面之線又設光線入縮出厚如出玻璃出水入風氣其差角必大于原角令光線適于正交他物面之線即前所論從此物至彼物從彼物至此物光行線之理

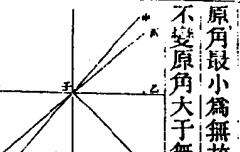

原角最小爲無故光線正交于出入物面上一直向前方向不變原角大于無即變方向用任何原角比本物較厚光線時能相入如玻璃等項比本物較薄光線亦有時不能相入故用光線須求可推之角如所用角大于玻璃片相對之某角亦不能入風氣其出玻璃出水即無相對某角謂之角限如申壬光線過甲乙面其角小于直角入水或入玻璃行于壬戌線反而言之戌壬光線入風氣行于壬申或亥壬光線入風氣行于壬酉設光線原角大于亥壬未之原角令其差角等于直角則入風氣時必行在甲乙面上又設原角或更稍大則光線不出物面不能入風氣反行于回光之線射于本物之內如壬子線準此理則諸限角之大小俱以各物質地爲準水以四十八度三十五分玻璃以四十一度三十五分若原角大于此數光必行于回光線所以其明分不變準此水內如有發光點有發光處地方目不得見設目在水內亦可從某物切面之回光見其形像

于乙若以玻璃條加置中間光向必變從片頂折下至丙成長影正交于玻璃條之諸面折光色為七名曰白光色差三角玻璃條一尾一條



上說三角玻璃條以一平面橫加于地平令任何垂面為三角形茲論各光線傳來過于一面上各垂面上其光線方向之差別俱如前而光線過于垂面上成何變線方向今更明之如甲乙為三角玻璃之前面謂之光入面于壬光過之甲丑為三角玻璃之後面謂之光出面光線行于戊癸線入目出風氣入玻璃時于壬線之方向于壬點午未線直交于玻璃之前午未與甲乙壬癸光線略近于午未交後面壬點之出光線方向又變癸戌光線略遠于午未于壬未交前近略遠以出風氣入玻璃與光過玻璃而之元角又造立成表今略論其理

考光線出本物入彼物如何能透光前行如何不能透光反折為回光之理凡光線前行有時較元物方向線變不能經透如風氣等項定有一元角令光在後垂面上行于回光線以通玻璃之限角命為軋以玻璃變方向之角即或稱命為甲試略論三題明之一為甲等于倍軋一為甲等于軋一為甲小于軋其第一題玻璃頂角倍于限角光入前面不能出後面至後面時必行于回光線至玻璃條底以此玻璃塞在房穴之口纖微之光不能透入如以不透光之物塞在筒口又第二題玻璃頂角光線透出者半不透出者亦半任何光線如于壬過于壬壬線底之下俱能出後面過于壬壬線頂之上不能出後面定折為回光第三題玻璃頂角小于限角則午壬線頂之各光線俱可出後面午壬線底之各光線俱不能出後面如上所論之理可證以測最條

七色形已為伯利孫所分再用一同質同角之伯利孫倒置其器七色仍還白光第一玻璃條頂設向上第二玻璃條頂設向下兩器底面俱要平行前後二條中間光芒為七色至

經過出後條之外仍見太陽一白圓像設後條角等熱等面積甚大可值地位略遠能變七色全形亦能成白圓像準此測量玻璃條內時有化白光為七色化七色為白光之能色之互化俱因光差之故並非玻璃能力又七色再化白光各色未必復至前次方位祇求光仍聚一點測量之法如左○第一法七色形過午未回光鏡反照于甲戌酉亥線上成反像七色形于戌亥七色形各色相交聚在屏風一具或有混玻璃鏡一而則成太陽白圓像十分明亮目遇其光誤認為原光不意出自回光準此則各色聚于同點足成白光設光芒回轉所照之物不正變在聚光點或略遠或略近不能成白光在聚光點之外見各色方位倒置○第二法七色形遇透光凸鏡各光線聚于聚光點得白光成圓像于此點上尚有無數顏色因各光差不同不能在鏡位之後聚在同距之聚光點又于聚光外再見七色形方位倒置準此各光線相交任在何點不變其像仍遺一條光線設用斜面子丑鏡置在聚光點已上光線回轉成七色形于上邊庚辛屏風第二法同于第一法○第三法厚紙一片直徑約一尺中心為黑小平圓邊上亦為黑大圓圈兩黑中間用各色紙條粘上其顏色排比與闊狹俱做七色之形任設若干次以心為軸令紙急速盤旋則兩黑之中各色俱不得見成一白光設各色不準闊狹則光非正白設七色易于紅紙盤旋時止見紅圈不見白

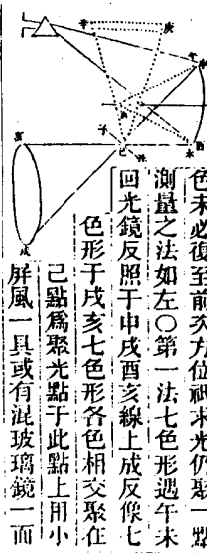

見白色無異分別七色

七色形最明清時見許多橫線有黑有不黑此許多橫線有武臘斯頓及弗蘭和林必兩人同時共見和弗必畫定界線圖最佳即因人以名其線曰弗蘭和林必定線此定界黑線惟太陽光則然

圍任用何一種顏色俱見本色如用火把一端有火盤旋時止見火色之圓圈茲因七色一同盤轉見紅圈黃圈在一方位上所以盤轉七色圈變成一白圈見七色與

紅	五	十	橙	黃	二十	黃	七十	綠	四十	藍	四十	青	四十	青	四十	藍	四十	青	四十
九	共	合	三	百	六	十	度	日	光	之	前								

中西度量衡表

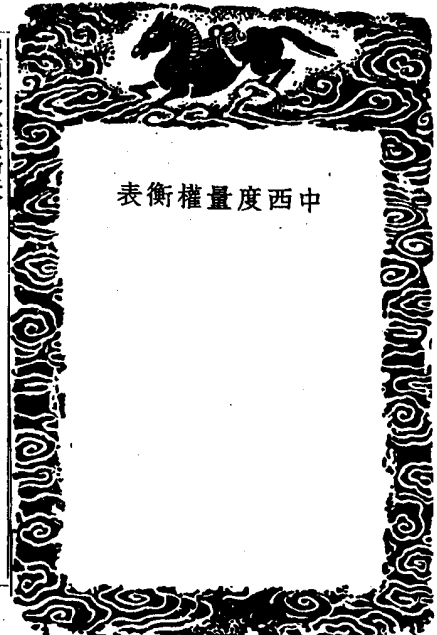

中西度量衡表

目錄

英尺合中國工部營造尺
工部營造尺合英尺
適當合工部營造尺
工部營造尺合適當
英尺合中國海關尺
中國海關尺合英尺
中國海關尺合適當
適當合海關尺
中國擔數合英磅
英磅合中國擔數
英噸合中國噸數
中國擔數合啟羅格那姆
啟羅格那姆合中國擔數
德國噸合中國噸
中國量法合利脫耳嘎倫
中國銀兩合英磅
各國錢幣合英磅

中西度量衡表

中西度量衡表 錄西國海關表卷十一  
英尺合中國工部營造尺

據李氏善蘭所著談天凡例謹遵數理精粗每度二百里  
每里一千八百尺依西法密推赤道周徑以三百六十  
度約之推得  
一英尺為工部營造尺九寸八分五釐七毫七絲又十二  
分之為寸為十二寸

一英寸為工部營造尺八分二釐一毫四絲七忽五微  
據鄒徵君遺書圖式見學計一  
一英寸合工部營造尺九寸七分  
一英寸為營造尺八分零八毫三絲二忽

遵會典圖式推得  
一英尺合工部營造尺九寸六分一釐二毫  
一英寸合工部營造尺八分零一毫  
工部營造尺合英尺  
據李氏凡例遵數理精粗按營造尺推得  
一營造尺合英尺一尺零一分七釐三毫二絲二忽  
一營造尺每寸合英尺一寸二分一釐七毫三絲二忽二

據鄒氏尺圖推得  
一營造尺合英尺一尺零三分七釐二毫一絲六忽  
一營造尺每寸合英尺一寸二分三釐七毫二絲一忽六  
微  
遵會典尺圖推得  
一營造尺合英尺一尺零四分八釐四毫三絲八忽  
一營造尺每寸合英尺一寸二分四釐八毫四絲三忽八

微  
遵會典尺圖推得  
一營造尺合英尺一尺零四分八釐四毫三絲八忽  
一營造尺每寸合英尺一寸二分四釐八毫四絲三忽八  
微  
遵會典尺圖推得  
一營造尺合英尺一尺零四分八釐四毫三絲八忽  
一營造尺每寸合英尺一寸二分四釐八毫四絲三忽八  
微  
據李氏凡例遵數理精粗推定  
一適當為英尺三尺三寸三分七釐零八絲按此推得  
一適當為工部營造尺三尺二寸三分四釐二毫一絲二

忽八微

據鄒氏尺圖推得  
一適當為營造尺三尺一寸九分  
遵會典尺圖推得  
一適當為營造尺三尺一寸五分五釐  
工部營造尺合適當

據李氏凡例遵數理精粗 竊按營造尺合適當推得  
一營造尺合適當三百零九密理適當  
據鄒氏尺圖推得  
一營造尺合適當三百一十三密理適當  
遵會典尺圖推得  
一營造尺合適當三百一十七密理適當

今按英尺與工部營造尺詳細推求惟與李氏所推者諸  
多符合又據李氏係遵數理精粗定率以西國近測地球  
密率相求尤為得其精奧足以取法復推之會典及鄒氏  
尺圖其數雖執器按圖量而得之所差較甚殊難為法  
英尺合中國海關尺 現行海關尺與  
近刻規則簡要據英約通商第四款  
中國海關尺一尺即英國十四因制又十分因制之一寸

制因  
一英尺為中國海關尺之八寸五分一釐今釐算應合八  
六絲三忽八微  
一英寸為海關尺一寸之七分零九毫二絲一忽九微  
中國海關尺合英尺  
按稅則簡要所載英約通商第四款所定  
中尺每海關尺合英尺之十四因制又十分因制之一即  
英尺之一尺二寸又十分之一

中國海關尺合適當  
按稅則簡要據法約通商第四款  
一中國海關尺合三百五十五密理適當  
適當合海關尺  
一適當為海關尺二尺八寸一分七釐今釐算應合二尺  
六毫九絲



中西度量權衡表

中國擔數合英磅

據英約通商第四款中國

一擔即係一以英國一百三十三磅零三分之二為準

推得中國

一磅合英國一磅零三分之一

英磅合中國擔數

一百磅合中國七十五兩

一磅合中國十二兩

英噸合中國擔數

英國二千二百四十磅為一噸依此推得

中國擔數合啟羅格郎姆 法約作古羅哥枝歷

按法約通商第四款中國

一擔即係一以法國六十啟羅格郎姆零四百五十三格

郎姆為準依此推得

一兩合三百零四格郎姆零五十三分

啟羅格郎姆合中國擔數

一百啟羅格郎姆合中國一百六十五兩六錢八分

四釐二毫

一啟羅合中國一兩四錢六分六釐八毫四絲二忽

一磅郎姆為一啟羅合中國二分六釐四毫六絲六忽

八微四纖

德國噸合中國噸

一德國噸為一噸 合中國噸一千六百五十四兩二兩

八錢四分二釐 英國一噸與德

船載以容積計者每五

十立方英尺亦稱一噸

中國量法合利脫耳噸倫

西國計流質之量曰利脫耳容積一立方得息遞當十分

之一為得 即部尺三十三立方寸又八分三釐強謹遵會

典量斛容積二千五百立方寸推得

一利脫耳為中國一升三合五勺有奇

英國噸倫容積二百七十七立方英寸強即部尺一百五

中西度量權衡表

十三立方寸又六分四釐強推得

一噸倫為中國六升一合四勺有奇

中國銀兩合英磅

英錢十二辨士或作為一施令或作二十施令為一磅據

光緒十三年春榜價四施令四辨士兌上海規銀一兩計

每一英磅合規銀四兩六錢一分五釐 同治年六施令兌

三兩三錢五分 合規銀一百零九兩六錢合庫平紋銀一

百兩以英磅合庫銀即依此升算磅價與時變易麻細無

常姑舉一時市價用備參核

各國錢幣合英磅

法國曰佛郎或馬

一佛郎合九辨士半每百佛郎合三磅十八施令五辨士

比國 瑞士國同

意國曰利而 日國曰丕色他 希臘國曰特拉克孟均與

佛郎同

俄國曰盧布

一盧布合三施令二辨士每百盧布合十五磅十六施令

八辨士 盧布分作

德國曰馬耳克 但作馬克或

一馬耳克合十一辨士又四分之一每百馬耳克合四磅

十八施令 尼分尼或省作分

荷國曰沽而敦 日羅

一沽而敦合八施令八本士每百沽而敦合八磅六施令

八本士

奧國亦曰沽而敦

一沽而敦合八施令十一本士半每百沽而敦合九磅十

五施令十本士

荷國曰密耳來司

一密耳來司合四施令五本士半每百密耳來司合二十

二磅五施令十本士

丹國曰克隆

一克隆合二施令一本士又四之一每百克隆合五磅十

中西度量權衡表

瑞典國 挪威國並同

美國曰他拉

一他拉合四施令二本士每百他拉合二十二磅十六施

令八本士

巴西國亦曰密耳來司

二十密耳來司 幣合二磅五施令計每一密耳來司合二

施令三本士

秘國曰夙耳

一夙耳 幣合四施令

土國曰批阿司他

一批阿司他合二本士又八之一每百批阿司他合十七

施令八本士半

印度曰羅批

十五羅批曰馬呼耳約合一磅九施令計每一羅批合一

施令十一本士又十之一

按各國錢幣兌易規銀悉以英磅為準故但知磅價即可

推算惟市價交易亦有參差今所表特其約數耳

中西權度比較表第一 以中國整數比英國 反法義各國之散數

國	法	英	中
一	一	一	一
二	二	二	二
三	三	三	三
四	四	四	四
五	五	五	五
六	六	六	六
七	七	七	七
八	八	八	八
九	九	九	九
十	十	十	十
十一	十一	十一	十一
十二	十二	十二	十二
十三	十三	十三	十三
十四	十四	十四	十四
十五	十五	十五	十五
十六	十六	十六	十六
十七	十七	十七	十七
十八	十八	十八	十八
十九	十九	十九	十九
二十	二十	二十	二十
二十一	二十一	二十一	二十一
二十二	二十二	二十二	二十二
二十三	二十三	二十三	二十三
二十四	二十四	二十四	二十四
二十五	二十五	二十五	二十五
二十六	二十六	二十六	二十六
二十七	二十七	二十七	二十七
二十八	二十八	二十八	二十八
二十九	二十九	二十九	二十九
三十	三十	三十	三十
三十一	三十一	三十一	三十一
三十二	三十二	三十二	三十二
三十三	三十三	三十三	三十三
三十四	三十四	三十四	三十四
三十五	三十五	三十五	三十五
三十六	三十六	三十六	三十六
三十七	三十七	三十七	三十七
三十八	三十八	三十八	三十八
三十九	三十九	三十九	三十九
四十	四十	四十	四十
四十一	四十一	四十一	四十一
四十二	四十二	四十二	四十二
四十三	四十三	四十三	四十三
四十四	四十四	四十四	四十四
四十五	四十五	四十五	四十五
四十六	四十六	四十六	四十六
四十七	四十七	四十七	四十七
四十八	四十八	四十八	四十八
四十九	四十九	四十九	四十九
五十	五十	五十	五十

以上所載舉其切用者略具梗概此外尚有量流質量  
乾物之法權寶物權藥料之名又有至微極細虛有其  
名並無其物者雖亦可推算而得以非切用暫略不載  
再英法各國大小金銀錢各有名目然與中國通用紋  
銀比較隨時價高低月異而歲不同綜十年中至高之  
價與極低之價相去至十之二故不能列表將來如欲  
編列只可將攪和之價輕重之等大小之式圖列於表  
而以時價之高低附註於後其他計里數數諸表亦  
應補入今暫從闕

中西權度比較表第二 以英國之整數比中國  
及法義各國之數

中國	法國	英國
一千	一千	一千
一百	一百	一百
十	十	十
一	一	一
...	...	...

表後附註同前

中西度量衡表

中西權度比較表第三 以法意各國之整數比  
英國及中國之數

中國	法國	英國
...	...	...
...	...	...
...	...	...
...	...	...
...	...	...

表後附註同前

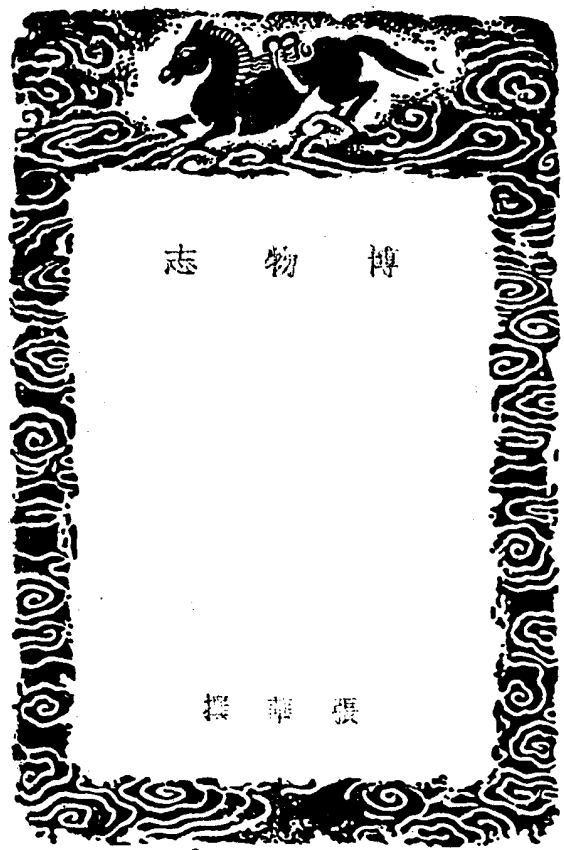

四庫全書提要

博物志十卷。舊本題晉張華撰。考王嘉拾遺記稱華好觀異國緯之部。摭採天下遺逸。自書契之始。考驗神怪。及世間閭里所記。遺博物志四百卷。奏於武帝。帝詔詰問。卿才綜萬代。博識無倫。然記事采言。亦多浮妄。可更芟葺淨疑。分爲十卷云云。是其書作於武帝時。今第四卷物性類中。稱武帝泰始中。武庫火。則武帝以後語矣。周亮工書影謂藝文類聚引博物志子貢說社樹一條。今本不載。案此條實在第八卷中。亮工蓋偶然未檢。然考表松之三國志注。魏志太祖紀。文帝紀。漢傳。吳志孫資傳。引博物志四條。今本惟有太祖紀所引一條。而佚其前半。餘三條皆無之。又江淹古銅劍贊。引張華博物志曰。鑄劍之工。不可復得。惟蜀地羌中。時有解者。今本無此語。足證非宋齊梁時所見之本。又唐會要載顯慶三年。太常丞呂才奏。按張華博物志曰。白雪是秦帝使素女鼓五絃曲名。以其調高。人遂和弄。又張彥遠歷代名畫記。引張華博物志曰。劉褒。漢相帝時人。曾畫雲漢圖。人見之覺涼。又畫北風圖。人見之覺涼。今本皆無此語。李善注文選引張華博物志十二條。見今本者九條。其西京賦注引王孫公子皆古人相推敬之詞一條。開居賦注引張華博物志曰。大夏得蒲陶一條。七命注引橙似橘而非者。柚而有芬香一條。則今本皆無此語。段公路北戶錄引博物志五條。見今本者三條。其鶴鷓一名雞鶴一條。金魚腦中有鉄金出功藥案一條。則今本皆無此語。足證亦非唐人所見之本。太平廣記引博物志鄭宏沈

博物志 提要

博物志

張華撰

博物志 提要

離川一條。趙彥衛雲麓漫鈔引博物志黃蓋張繡得自西域一條。今本皆無之。是公武讀書志稱卷首有理略。後有讚文。今本卷首第一條爲地理。稱地理略。自魏氏日以前云云。無所謂理略。讚文惟地理有之。亦不在卷後。又趙與峇寶退錄稱張華博物志卷末載湘夫人。亦誤以爲楚女。今本此條乃在八卷之首。不在卷末。皆相矛盾。則非宋人所見之本。或原書散佚。好事者掇取諸書所引博物志。而雜採他小說以足之。故設以藝文類聚。太平御覽所引。亦往往相符。其餘爲他書所未引者。則大抵劉大威禮。春秋繁露。孔子家語。本草經。山海經。拾遺記。搜神記。異苑。西京雜記。漢武內傳。列子。諸書。鈺釘成帙。不盡華之原文也。又劉昭續漢志注。律歷志引博物志一條。與服志引博物志一條。五行志引博物志二條。郡國志引博物志二十九條。齊東野語引其中日南野女一條。謂博物志一條。當是秦漢間古書。張華取其名而爲志。楊慎丹鉛錄亦稱據後漢書注。博物志乃唐蒙所作。今觀表松之三國志注。引博物志四條。又於魏志涼茂傳中引博物志一條。灼然二書。更無疑義。此本惟載江河水赤一條。又載漢末關中女子及范朋友奴發家重生一條。而分爲兩條。又載日南野女一條。訛擊行不見夫句。爲擊行見丈夫。說其狀且自句。爲狀且目。其餘三十一條。則悉遺漏。豈非偶於他書見此三條。以博物二字相同。不辨爲兩書。而實採入乎。至於雜記下。所載豫章衣冠人有數婦一條。乃隋書地理志之文。唐人所撰。華何自見之。尤雜合成編之明證矣。書中間有附注。或稱盧氏。或稱周日用。案文獻通考載周盧注博物志十卷。又盧氏注博物志六卷。此所載寥寥數條。殆非完本。或亦後人偶爲摘附歟。

博物志卷一

晉張華撰

地理略自魏氏日已前。及禹治四方而制之。余視山海經。及禹貢。爾雅。說文。地志。○葉本說此字雖曰悉備。各有所不載者。作略說。出所不見。粗言遠方。陳山川位象。吉凶有徵。諸國境界。犬牙相入。春秋之後。並相侵伐。其土地不可具詳。其山川地澤。略而言之。正國十二。博物之士。覽而鑒焉。○葉本誤作覽不如也。  
河圖括地象曰。地南北三萬五千五百里。地祗之位。○御覽三十六。郭作氏疑卽祗字之誤。俗本並作部。起形高大者。有崑崙山。廣萬里。高萬一千里。神物之所生。聖人仙人之所集也。出五色雲氣。五色流水。其自水東南流入中國。○白水二字。原合爲泉。又脫東字。並依御覽三十八。補正與後漢書張衡傳注引河圖文合名曰河也。其山中應于天。最居中八十城布統之。中國東南隅。居其一分。是好城也。崑崙山之東北。地轉下。○原脫之東二字。依初學記五。御覽三十六。補正。三千六百里。有八元幽都。方二十萬里。○初學記萬。上有餘字。地下有四柱。○御覽作八柱。文選海賦注引括地象。仍作四柱。廣十萬里。○御覽無四字。地有三千六百軸。互相牽制。○原作犬牙相牽。依御覽改名山大川。孔穴相內。和氣所出。則生石脂玉膏。食之不死。神龍靈龜。行於穴中矣。東方有蟠鯨。沃焦。防風氏。長三丈。短人處九寸。遠夷之名。

博物志 卷一

摩題黑齒穿胸撥耳。天竺岐首。○葉本脫胸字。地以名山爲之輔佐。○之字。依御覽補。石爲之骨。川爲之脈。草木爲之毛。土爲之肉。三尺以上爲糞。三尺以下爲地。重陸之性也。○此句依御覽補。

考靈耀曰。地有四遊。冬至地上北而西三萬里。夏至地下南而東三萬里。春秋二分其中矣。地恆動不止。譬如人在舟而坐。舟行而人不覺。

天地四方。皆海水相通。地在其中。蓋無幾也。○此上原脫去。依初學記六補七戎。六蠻。九夷。八狄。形類不同。○此三字。依初學記補。總而言之。四海。言皆近海。海之言。晦昏無所視也。

漢北廣遠。中國人稱有至北海者。漢使驃騎將軍霍去病北伐單于。至瀚海而還。有北海明矣。周日用日。余聞北海。百餘武牧羊之所。去年德其遲。一池號北海。蘇武牧羊常在是。耳。此地見有蘇武廟。非北漢之海。漢使張騫渡西海。至大秦。西海之濱。有小崑崙。高萬仞。方八百里。東海廣漫。未聞有渡者。○葉本誤於此。分段史記封禪書云。齊宣。○葉本當其俗。本並作威。宣。今按。當即齊字。誤加小耳。齊宜與下燕昭文相。不必依史記。本燕昭遣人乘舟入海。有蓬萊。方丈。瀛洲。三神山。神人所集。欲採仙藥。蓋言先有至之者。其鳥獸皆白。金銀爲宮闕。悉在渤海中。去人不遠也。南海短。秋未及西南夷。以窮斷。今渡南海。至交趾者不絕也。

中國之城。左瀕海。右通流沙。方面言之。萬五千里。東至蓬萊。西至隴右。后踏京北。○御覽三十六京作荆。前及衡岳。若計其四隅。有三億之餘。朝鮮。嶺山。東治。可西也。隴川以南及北海之國。此是堯舜十萬里。○若計下三十。字。原脫去。依御覽補。及湯時七千里。○及湯二字。依御覽補。此後亦無常。○此後二字。依御覽補。隨德優劣也。

東方少陽。日月所出。山谷清明。○此字。依御覽三百六十三補。其人伎好。

西方少陰。日月所入。其土窮冥。其人高鼻深目多毛。

南方太陽。土下水沃。○原作清。依御覽三百六十三。改其人人口多傲。

北方太陰。土平廣深。其人廣面縮頸。

中央四析。○葉本折。風雨交。山谷峻。其人端正。

堯別九州。舜爲十二。五岳華岱。恒衡嵩。

四瀆河出崑崙。崑崙山。濟出王屋。淮出桐柏。八流。亦出名山。渭出鳥鼠。漢出蟠冢。○藝文類聚八。漢作漢。洛出熊耳。涇出少室。○藝文類聚。涇作涇。出燕泉。泗出陪尾。洧出月台。○藝文類聚。洧作洧。沃出太山。○藝文類聚。沃作沃。水有五色。有濁有清。河。淮。濁。江。濟。清。南陽有清冷之水。丹水泉水。○自河淮濁至此。原脫去。依御覽五十九補。汝南有黃水。華山南有黑水。○南字。依御覽補。天下之水。類皆五色。今載其名也。○此三句。依御覽補。泔水不流。○此二字。依御覽補。淵或生明珠。而岸不枯。山澤通氣。以輿雷。雲氣觸石。膚寸而合。不崇朝以雨。

山有藪。○山上原衍小字。又脫。藪字。並依御覽八百八十六補。其形如鼓。一足如鼈。澤有委蛇。○葉本委邪。狀如鼓。長如藪。○葉本脫。如藪二字。有蛇音也。三字。疑舊音之混入。正文。考見之者。謂昔夏馮觀河。見長人魚身。出口。吾河精。豈河伯也。○也耶二字。古通。

馮夷。華陰瀛鄉人也。得仙道。化爲河伯。○御覽百六十四。作得道水。仙爲河伯。豈道同哉。仙夷乘龍虎。水神乘魚龍。其行恍惚。萬里如室。

水石之怪。爲龍罔象。○國語。無石。水之怪。爲鱗。鱗。○國語。木下有石。字。土之怪。爲墳。羊。火之怪。爲朱無忌。

地性含水。山土泉者。○俗。本山。土二字。倒引地氣也。山有沙者。生金。有殺者。生玉。名山。生神。芝不死之草。上芝。爲車馬形。○此形。字。依御覽九百八十六補。中芝。爲人形。下芝。爲六畜形。○此形。字。依御覽補。土山多雲。鐵山多石。五土所宜。黃白宜種。禾。黑填宜麥。黍。蒼亦宜菽。芋。下泉宜稻。得其宜。則利百倍。

有山者。採有水者。漁。山氣多男。澤氣多女。平衍氣。仁。高凌氣。犯。叢林氣。賢。故擇其所居。居在高中之平。下中之高。則產好人。

居無近絕。深。羣。家。狐。蟲。之所。近此。則死氣。陰匿之處也。

石者。金之根。甲石流精。以生水。○葉本。流精二字。倒水生木。木含火。○葉本。誤連下。燧。

援神契曰。五岳之神。聖。四瀆之精。仁。河者。水之伯。上應天。漢。太山。天帝孫也。主召人魂。東方萬物之始。○之字。依六帖五補。補本。作萬物始成。疑以第六卷。文。改。故知。人生命之長短。○太山以下。又見第六卷。文。觀此。爲詳。

老子云。萬民皆付西王母。唯王聖人。真人。仙人。道人之命。上屬九天君耳。

五岳視三公。四瀆視諸侯。諸侯賞封內名山者。通靈助化。位相亞也。故地動臣叛。名山崩。王道訖。川竭神去。國隨已亡。○已。即以字。葉本。誤作也。海投九切之魚。流水潤國之大誠也。澤浮舟。川水溢。臣盛君衰。百川沸騰。山家卒崩。高岸爲谷。深谷爲陵。小人握命。君子陵遲。白黑不別。大亂之徵也。

江河水赤。名曰流血。道路涉。骸於河以處也。

和氣相感。則生朱草。山出象車。澤出神馬。陵出黑丹。阜出土怪。江南大貝。海出明珠。仁主壽昌。民延壽命。天下太平。

秦前有藍田之鎮。後有胡苑之塞。左峭函。右隴。西通流沙。險阻之國也。

蜀漢之土。與秦同域。南跨邛笮。北阻褒斜。西即險礙。隔以劍閣。窮險極峻。獨守之國也。

周在中樞。西阻嶓谷。東望荆山。南面少室。北有太嶽。三河之分。雷風所起。○御覽百五十八。雷風作風雨。

四險之國也。武王克殷。定鼎郊。以爲東都。○自武王下。並依御覽補。

魏前枕黃河。背漳水。○葉本。誤作形。魏王屋。望梁山。有藍田之寶。浮池之淵。○葉本。誤連下。隸。

趙東臨九州。西瞻恒嶽。有沃澤之流。飛壺。井陘之險。至于潁陽。涿鹿之野。

山有藪。○山上原衍小字。又脫。藪字。並依御覽八百八十六補。其形如鼓。一足如鼈。澤有委蛇。○葉本委邪。狀如鼓。長如藪。○葉本脫。如藪二字。有蛇音也。三字。疑舊音之混入。正文。考見之者。謂昔夏馮觀河。見長人魚身。出口。吾河精。豈河伯也。○也耶二字。古通。

馮夷。華陰瀛鄉人也。得仙道。化爲河伯。○御覽百六十四。作得道水。仙爲河伯。豈道同哉。仙夷乘龍虎。水神乘魚龍。其行恍惚。萬里如室。

水石之怪。爲龍罔象。○國語。無石。水之怪。爲鱗。鱗。○國語。木下有石。字。土之怪。爲墳。羊。火之怪。爲朱無忌。

地性含水。山土泉者。○俗。本山。土二字。倒引地氣也。山有沙者。生金。有殺者。生玉。名山。生神。芝不死之草。上芝。爲車馬形。○此形。字。依御覽九百八十六補。中芝。爲人形。下芝。爲六畜形。○此形。字。依御覽補。土山多雲。鐵山多石。五土所宜。黃白宜種。禾。黑填宜麥。黍。蒼亦宜菽。芋。下泉宜稻。得其宜。則利百倍。

有山者。採有水者。漁。山氣多男。澤氣多女。平衍氣。仁。高凌氣。犯。叢林氣。賢。故擇其所居。居在高中之平。下中之高。則產好人。

居無近絕。深。羣。家。狐。蟲。之所。近此。則死氣。陰匿之處也。

石者。金之根。甲石流精。以生水。○葉本。流精二字。倒水生木。木含火。○葉本。誤連下。燧。

援神契曰。五岳之神。聖。四瀆之精。仁。河者。水之伯。上應天。漢。太山。天帝孫也。主召人魂。東方萬物之始。○之字。依六帖五補。補本。作萬物始成。疑以第六卷。文。改。故知。人生命之長短。○太山以下。又見第六卷。文。觀此。爲詳。

老子云。萬民皆付西王母。唯王聖人。真人。仙人。道人之命。上屬九天君耳。

五岳視三公。四瀆視諸侯。諸侯賞封內名山者。通靈助化。位相亞也。故地動臣叛。名山崩。王道訖。川竭神去。國隨已亡。○已。即以字。葉本。誤作也。海投九切之魚。流水潤國之大誠也。澤浮舟。川水溢。臣盛君衰。百川沸騰。山家卒崩。高岸爲谷。深谷爲陵。小人握命。君子陵遲。白黑不別。大亂之徵也。

江河水赤。名曰流血。道路涉。骸於河以處也。

和氣相感。則生朱草。山出象車。澤出神馬。陵出黑丹。阜出土怪。江南大貝。海出明珠。仁主壽昌。民延壽命。天下太平。

秦前有藍田之鎮。後有胡苑之塞。左峭函。右隴。西通流沙。險阻之國也。

蜀漢之土。與秦同域。南跨邛笮。北阻褒斜。西即險礙。隔以劍閣。窮險極峻。獨守之國也。

周在中樞。西阻嶓谷。東望荆山。南面少室。北有太嶽。三河之分。雷風所起。○御覽百五十八。雷風作風雨。

四險之國也。武王克殷。定鼎郊。以爲東都。○自武王下。並依御覽補。

魏前枕黃河。背漳水。○葉本。誤作形。魏王屋。望梁山。有藍田之寶。浮池之淵。○葉本。誤連下。隸。

趙東臨九州。西瞻恒嶽。有沃澤之流。飛壺。井陘之險。至于潁陽。涿鹿之野。

山有藪。○山上原衍小字。又脫。藪字。並依御覽八百八十六補。其形如鼓。一足如鼈。澤有委蛇。○葉本委邪。狀如鼓。長如藪。○葉本脫。如藪二字。有蛇音也。三字。疑舊音之混入。正文。考見之者。謂昔夏馮觀河。見長人魚身。出口。吾河精。豈河伯也。○也耶二字。古通。

馮夷。華陰瀛鄉人也。得仙道。化爲河伯。○御覽百六十四。作得道水。仙爲河伯。豈道同哉。仙夷乘龍虎。水神乘魚龍。其行恍惚。萬里如室。

水石之怪。爲龍罔象。○國語。無石。水之怪。爲鱗。鱗。○國語。木下有石。字。土之怪。爲墳。羊。火之怪。爲朱無忌。

地性含水。山土泉者。○俗。本山。土二字。倒引地氣也。山有沙者。生金。有殺者。生玉。名山。生神。芝不死之草。上芝。爲車馬形。○此形。字。依御覽九百八十六補。中芝。爲人形。下芝。爲六畜形。○此形。字。依御覽補。土山多雲。鐵山多石。五土所宜。黃白宜種。禾。黑填宜麥。黍。蒼亦宜菽。芋。下泉宜稻。得其宜。則利百倍。

有山者。採有水者。漁。山氣多男。澤氣多女。平衍氣。仁。高凌氣。犯。叢林氣。賢。故擇其所居。居在高中之平。下中之高。則產好人。

居無近絕。深。羣。家。狐。蟲。之所。近此。則死氣。陰匿之處也。

石者。金之根。甲石流精。以生水。○葉本。流精二字。倒水生木。木含火。○葉本。誤連下。燧。

援神契曰。五岳之神。聖。四瀆之精。仁。河者。水之伯。上應天。漢。太山。天帝孫也。主召人魂。東方萬物之始。○之字。依六帖五補。補本。作萬物始成。疑以第六卷。文。改。故知。人生命之長短。○太山以下。又見第六卷。文。觀此。爲詳。

燕却青沙漢進隨易水西至君都東至於遼長蛇帶寒險陸相乘也。○葉本乘誤東。  
 齊南有長城巨防陽關之險北有河濟足以爲固越海而東通于九夷西界岱嶽配林之峻坂險之國也。  
 魯前有淮水後有岱嶽蒙羽之向淡泗之流大野廣土曲阜邱。  
 宋北有泗水○御覽百五十九有作至南迄睢過有孟諸之澤碭山之塞也。  
 楚後背方城前及衡嶽左則彭蠡右則九江疑有江漢之流實險阻之國也。  
 南越之國與楚爲隣五嶺已前至于南海貨海之邦交趾之土謂之南裔。  
 吳左洞庭右彭蠡後潁長江南至豫章水戒險阻之國也。  
 東越○葉本衍海字通海處南北屋間之間三江流入南海通東治萬海深險絕之國也。  
 衛南跨于河北得洪水南過漢上左通黎澤○俗本魯澤右指黎山。

讀曰

地理廣大 四海八方 遐遠別城 略以難詳  
 侯王設險 守固保強 遠遶川塞 近備城塹  
 司察奸非 禁禦不良 勿恃危阨 恣其淫荒  
 無德則敗 有德則昌 安屋猶懼 乃可亡  
 進用忠直 ○葉本險社稷永康 教民以孝 舜化以彰

博物志卷二

凡月暈隨灰畫之隨所畫而闕○淮南子云未詳其法

麒麟闕而日蝕  
 鯨魚死而彗星出  
 嬰兒號婦乳出  
 龍肉以醢漬之○雷鈔百四十六御覽八百六十六闕作醢文類聚九十六御覽八百六十三又九百  
 三十仍作醢則文章生  
 人食燕肉不可入水爲蛟龍所吞  
 人食終葵○俗本冬葵爲狗所齧○御覽九百八十有則字瘡不差或致死  
 鼠食巴豆三年重三十斤

婦人妊身不欲令見醜惡物異類鳥獸食當避異常味○避下原有其字依御覽三百六十則不欲令見  
 熊羆虎豹○此下原衍御及是射四字依御覽射雉食牛心白犬肉鯉魚頭席不正不坐割不正不食  
 聽謂詩書韻賦之音不聽淫聲不視邪色以此產子必賢明端正壽考所謂父母胎教之法盧氏曰子  
 得清祀滋液則生仁聖爾醜亂之氣則生食淫子由之氣也○葉本誤於此分發故古者婦人妊娠必慎

所成感於善則善感於惡則惡矣妊娠者不可啖兔肉○御覽九百七頃作食又不可見兔令兒唇缺○  
 御覽每作口又不可啖生薑令兒多指  
 異說云許見夫婦因頭而生舜叔梁紇淫夫也微在失行也加又野合而生仲尼焉其在有胎教也盧氏  
 曰夫甲及寅申生者以年作歲德作甲寅壬申生者則然矣亦由先天也亦由父母氣也古者元氣清  
 故多聖今者俗淫陰濁故無聖人也  
 五月五日埋蟻頭於西向戶下埋至三日不食則化成青珠○書下原有異字依御覽八百三又八百  
 八十八則又云埋於正中門  
 莊子曰○御覽八百四十二又九百三十四並無此三字地三年種蜀黍○御覽地下有節字其後七年  
 多蛇  
 鬪戰死亡之處其人馬血積年化爲燐○葉本燐下同燐著地及草木如霜露○雷字依御覽三百七十  
 五補略不可見行人或有觸者著人體便有光拂拭便分散無數愈甚○御覽無此二字有細陀聲如炒  
 豆○御覽炒作沙唯靜住良久乃滅後其人忽忽如失魂經日乃差○葉本誤於此分段今人梳頭脫著  
 衣時有隨梳解結有光者亦有陀聲  
 白鶴雄雌相視則孕或曰雄鳴上風雌鳴下風則亦孕○原本雄鳴上風雌鳴下風則孕依御覽九百二十五補  
 正

兔紙毫望月而口中吐子舊有此說余目所見也○其原作自依御覽九百七改  
 馬食穀則足重不能行  
 膈食粟則翼重不能飛  
 山居之民多瘦瘵疾由於飲泉之不流者今荆南諸山郡東多此疾瘵由踐土之無菌者今江外諸山縣  
 偏多此病也盧氏曰不然也作山南人有之北人及吳楚無此病蓋南出黑水土然也如是不流泉井  
 界尤無此病也

人啖豆三年則身重行止難  
 啖粉榆則眠不欲覺○原脫粉字依藝文類聚八十八御覽九百五十六補又藝文御覽啖作食  
 啖麥令人多力健行○原脫多字又步下衍穰字並依御覽八百三十八則補  
 飲真茶令人少眠○御覽八百六十七作令少眠睡  
 人常食小豆令人肥肌蠶燥○御覽八百四十一作肥燥蠶燥

食燕麥令人骨節斷解  
 山雞有美毛自愛其毛○原作色依御覽九百十八改終日映水自眩則溺死  
 霍雉長尾○原作毛依藝文類聚九十改兩雪惜其尾柄高樹杪○御覽九百十七極高樹之上不敢下  
 食往往餓死時魏景初中天下所說鵝水鳥也伏卵時數入水○此三字原脫依御覽五十二又九百廿

五又九百八十八補卵冷則不沸。○御覽九百二十五沸作孕。取礬石周圍繞卵。○圖字依御覽補又。本周朕用以助暖氣。○以下原衍時字。變作燥。並依御覽刪改。故方術家以礬巢中礬石為真物。○此三字依御覽九百廿五補。

燒馬蹄羊角成灰。春夏散著濕地。生羅勒。○藥本誤連下疑。

大腰無雄。龜殼類也。○御覽九百三十二。龜作龜。無雄。與蛇通氣則孕。○初學記三十。此下有龜。龜皆卵生。一句細腰無雌。蜂類也。○藥本誤於此分段。取桑蠶或阜蠶子。呪而成子。詩云。螟蛉之子。○今詩之作有螟。螟負之是也。

煎麻油。水氣盡。無煙。不復沸。則還冷。可內手攪之得水。則焰起飛散。○飛字依御覽八百六十四。補卒不滅。此亦試之有驗。○藥本亦作只。

燒白石作白灰。既訖。積著地。經日都冷。遇雨及水澆。即更燃煙焰起。○二字原倒。依御覽九百四十八。乙轉。又快字。御覽作。便二字。

江南山谿水中。有射工蟲。○水中二字原倒。又脫有字。並依御覽九百五十。補正。甲蟲之類也。○蟲之二字。依御覽補。長一二寸。口中有弩形。以氣射人。影。○以字。依御覽補。隨所著處發瘡。不治則殺人。今蠟燭

蠟。○蠟原作。蠟。依御覽九百四十九。改。溺人。影。亦隨所著處生瘡。盧氏曰。以雞腸草搗。經日即愈。周日用。曰。萬物皆有所相感。應。以。蠟。木。蠟。鳥。影。其。鳥。應。時。落。地。蠟。未。嘗。試。以。是。類。知。必。有。之。

百足一名馬蟻。○御覽九百四十八。馬蟻一名百足。中斷成兩段。其頭尾。○此三字。依御覽補。各異行而去。○異字。依御覽補。又。藥本。誤。連。下。疑。

蜥蜴或名蜥。以器養之。食以朱砂。○食字。依御覽九百四十六。補。體。盡。赤。所。食。滿。七。斤。治。瘳。萬。杵。點。女。人。支。體。終。身。不。滅。○藥本。身。誤。本。作。本。今。依。御。覽。改。有。房。室。事。則。滅。故。號。守。宮。傳。云。東。方。朔。語。漢。武。帝。試。之。有。驗。

削冰令圓。○藥本。冰。作。冰。俗。本。作。木。今。依。藝。文。類。聚。九。六。帖。三。御。覽。六。八。八。又。八。十。二。改。又。御。覽。八。十。二。合。作。至。舉。以。向。日。以。艾。於。後。承。其。影。○藥本。承。誤。成。則。得。火。

取火法。如用珠取火。多有說者。此未試。

陳葵子微火炒。令燥乾。○原作。陳。葵。文。類。聚。八。十。二。作。陳。今。依。御。覽。九。百。七。十。九。改。散。著。熱。地。中。○此。字。依。藝。文。類。聚。補。遍。賜。之。朝。種。暮。生。遠。不。過。經。宿。耳。

陳葵子秋種覆蓋。○藥本。誤。作。養。令。經。冬。不。死。○御。覽。九。百。七。十。九。此。下。有。至。字。養。有。子。也。周。日。用。日。懸。開。熱。地。植。生。葉。剛。滿。石。流。黃。歸。於。其。上。以。盆。覆。之。即。時。可。待。又。以。變。白。牡。丹。為。五。色。苗。以。五。色。汁。日。沃。其。根。以。紫。草。汁。則。變。令。紫。紅。花。汁。則。變。紅。並。未。試。於。理。可。焉。此。出。爾。雅。

鳥雌雄不可別。翼右掩左。雄。左掩右。雌。二足而翼。謂之禽。四足而毛。謂之獸。○上。條。注。末。出。爾。雅。四。字。疑。當。在。此。下。

人藉帶眠者。則夢蛇。

鳥囀人之髮。夢飛。

鷓鴣門戶背太歲。○初學記三十。門戶作開口。此非才智。任自然也。○原作。得。非。才。智。也。白。帖。九。十。五。同。今。依。御。覽。九。百。二。十。一。廣。記。四。百。六。十。一。改。廣。記。也。作。爾。又。初。學。記。自。然。下。有。之。得。二。字。

蠶三化。先孕而後交。不交者亦產子。○不交。藥本。誤。作。不。可。子。後。為。蠶。皆。無。眉。目。易。傷。收。採。亦。薄。蟹。漆。相。合。成。水。神。仙。服。食。方。云。○水。原。作。為。又。神。仙。下。有。藥。字。並。依。御。覽。九。百。四。十。二。改。

九竅者胎化。○御覽九百二十八。化作生。又九百三十二。作化。八竅者卵生。龜。蠶。皆。此。類。○龜。字。依。御。覽。補。成。卵。生。形。伏。○御。覽。生。下。有。而。字。

婦人妊娠未滿三月。著葢衣冠。平日左邊井三匝。映詳影而去。勿反顧。勿令人知見。必生男。周日用。曰。知。女。則。可。依。法。或。先。是。男。如。何。余。聞。有。定。法。定。每。年。日。月。與。交。胎。時。日。算。之。遇。奇。則。為。男。遇。偶。則。為。女。知。為。女。後。即。可。依。法。

荊州極西南界。至蜀郡諸山夷。○郡字及山夷二字。原並脫去。依御覽三百六十一。補。名曰獠子。○名。原。誤。氏。依。御。覽。改。婦。人。妊。娠。七。月。而。產。臨。水。生。兒。便。置。水。中。浮。則。收。養。之。○俗。本。此。作。取。沈。便。棄。之。然。子。百。多。浮。既。長。皆。拔。去。上。齒。牙。各。一。以。為。身。飾。

神仙傳曰。說上據辰尾為宿。歲星降為東方朔。傳說死後有此宿。東方生。無歲星。○藥本。誤。於。此。分。段。按。此。傳。本。曹。植。辨。論。文。魏。志。華。佗。傳。注。及。辨。正。論。所。引。可。證。特。此。書。多。刪。節。耳。藥。本。分。為。六。段。俗。本。復。以。六。段。分。置。四。處。誤。甚。漢。淮南。王。謀。反。被。誅。亦。云。得。道。輕。舉。周。日。用。曰。漢。書。云。淮。南。自。利。靡。不。然。乎。得。道。輕。舉。非。虛。事。也。至。今。維。揚。境。內。馬。迹。猶。存。且。日。與。八。公。同。處。皆。上。品。真。人。耳。既。談。道。德。昔。國。叛。逆。之。事。况。復。行。陰。德。好。善。鼓。不。善。七。繼。淮。南。內。實。官。神。仙。黃。白。之。術。去。反。事。遠。矣。夫。古。今。書。傳。多。謬。仙。道。者。虛。帝。王。公。侯。履。萬。機。而。慕。其。道。故。障。而。不。嘗。唯。老。聘。不。可。掩。而。云。二。百。歲。後。西。遊。流。沙。不。知。所。之。廣。書。云。蜀。有。女。道。士。謝。自。然。白。日。上。昇。此。外。歷。代。史。籍。未。嘗。言。也。○藥本。誤。於。此。分。段。鈞。弋。夫。人。被。殺。於。雲。陽。而。言。戶。解。樞。空。周。日。用。曰。史。云。夫。人。被。大。風。拔。樹。搗。沙。搗。石。亦。不。云。戶。解。樞。空。○藥本。誤。於。此。分。段。桓。譚。新。論。說。方。士。有。董。仲。君。罪。繫。獄。作。死。具。目。陷。蟲。出。○目。原。作。自。又。脫。蟲。字。並。依。御。覽。九。百。四。十。四。引。新。論。文。補。正。既。而。復。生。○藥本。誤。於。此。分。段。魏。時。方。士。甘。陵。甘。始。○藥本。誤。於。此。分。段。廬。江。有。左。慈。陽。城。有。郗。儉。始。能。行。氣。導。引。慈。隱。房。中。之。術。儉。善。辟。穀。不。食。○儉。字。依。魏。志。華。佗。傳。注。補。悉。號。三。百。歲。人。○三。原。作。二。依。魏。志。注。改。與。本。書。第。七。卷。文。合。凡。如。此。之。徒。武。帝。皆。集。之。於。魏。不。使。遊。散。甘。始。老。而。少。容。○老。原。誤。孝。依。魏。志。注。改。與。本。書。第。七。卷。文。合。曹。子。建。密。問。其。所。行。始。言。本。師。姓。韓。字。世。雄。○藥本。誤。作。世。推。管。與。師。於。南。海。作。金。投。數。萬。斤。於。海。又。取。鯉。魚。一。雙。合。其。一。以。藥。俱。投。沸。膏。中。有。藥。者。奮。尾。鼓。腮。○自。含。其。一。至。此。原。本。脫。去。僅。存。一。鱗。字。又。誤。為。鱗。今。依。魏。志。華。佗。傳。注。補。正。遊。行。沈。浮。有。若。處。淵。其。無。藥。者。已。熟。而。可。食。○可。字。依。魏。志。注。補。言。此。藥。去。此。遠。萬。里。已。不。可。行。○魏。志。注。始。不。自。行。不。能。得。也。

齊桓公出因與管仲故道自嶺西涉流沙。○兼本自作鳥涉作漢漢誤。御覽九百一涉作渡往外國。流沙千餘里。○兼本流字亦誤。沙。文類聚九十四引作濟。今依初學記二十九改中無水。時有伏流。處。○伏原誤。依御覽改。人莫能知。皆乘駱駝。駱駝知水脈。過其處輒停。不肯行。以足踏地。人於其踏處。掘之輒得水。○初學記此下有矣字。

諸遠方山郡。幽辟處。出蜜蠟。人往往以桶聚蜂。每年一取。人有山行墮深澗者。無出路。飢餓分死。左右見龜蛇甚多。朝暮引頸向東方。人因伏地學之。遂不復飢。○復字依御覽九百三十一補。體殊輕。便能登巖岸。經數年後。試其身。舉臂。○試字依御覽補。又御覽特作背。遂超出澗上。即得還家。顏色悅懌。儻更黠。惠勝故。○惠即慧字。御覽引作慧。還食穀。啖滋味。○兼本誤。誤漢百餘日中。復其本質。○其字依御覽補。

天門郡有幽山峻谷。谷在上。人有從下經過者。忽然踊出林表。狀如飛仙。遂絕迹。年中如此甚數。遂名此處為仙谷。有樂道好事者。入此谷中洗沐。以求飛仙。往往得去。有長意思人。疑必妖怪。乃以大石自墜。牽一大入谷中。犬復飛去。其人還告鄉里。募數十人。執杖搗山草伐木。至山頂觀之。遙見一物。長數十丈。其高隱人。○兼本無其字。耳如篋算。格射刺殺之所。吞人骨。積此左右有成封。開口廣尺餘。○俗本文餘。前後失人。皆此瘴氣所噬。於是此地遂安隱無患。

漢末關中大亂。有警前漢時宮人家者。○宮人二字。依御覽五百五十八。又八百八十七補。宮人猶活。○宮字。依御覽補。既出。平復如舊。魏郭后愛念之。錄著宮內。常置左右。問漢時宮中事。說之了了。皆有次序。及郭后崩。○及郭二字。依御覽補。哭泣過禮。遂死焉。

漢末發范朋友家。○明友原作友朋。俗本並作友朋。依御覽五百五十八。改下同。漢書五行志注引博物記。亦作范明友。奴猶活。明友。霍光女。奴說光家事。○奴字。依御覽補。廢立之際。多與漢書相應。此奴常遊走於民間。無止住處。今不知所在。或云尚在。余聞之於人。可信。而目不可見也。

景初中。蒼梧刺史。○史原作吏。無刺字。並依御覽九百五十一。補正。又兼本。梧誤。到京師。○師字。依御覽補。云廣州西南。接交州數郡。桂林。皆與甯浦間。人有病將死。便有飛蟲。大如小麥。或云有甲。常伺病者。○此四字。原脫。依字記。百六十六。補在舍上。候人氣絕。○候字。依字記。補來食亡者。雖復撲殺。有斗斛。而來者如風雨。前後相尋。不可斷截。○候字。依字記。補二字。古通。飢肉都盡。唯餘骨在。便去盡。貧家無相纏者。或殮殮不時。皆受此弊。有物力者。則以衣服布帛五六重。裹亡者。此蟲惡梓木氣。即以板鄣防左右。并以作器。此蟲便不敢近也。入交界更無轉近。郡亦有。但微少耳。

博物志卷三

河圖玉板云。龍伯國人長三十丈。生萬八千歲而死。大秦國人長十丈。中秦國人長一丈。臨洮人長三丈五尺。禹致幸臣於會稽。○幸臣。國語作羣神。防風氏後至。戮而殺之。其骨專車。長狄喬如身。橫九畝。長五丈四尺。或長十丈。

秦始皇二十六年。有大人十二。見于臨洮。長五丈。足迹六尺。東海之外。大荒之中。有大人國。僬僥氏長三丈。○此字。誤國語作三尺。詩合神霧曰。○原本詩作時。曰。日。又。白。日。字。下。別。為。一。條。今。依。山。海。經。大。荒。東。經。注。引。含。神。霧。文。改。正。東。北。極。人。長。九。寸。

漢武帝好仙道。祭祀名山。大澤。以求神仙之道。時西王母遣使乘白鹿告帝。帝常來。乃供帳九華殿。以待之。七月七日。夜漏七刻。王母乘紫雲車。而至於殿西南。而東向。頭上戴七種青氣。鬱鬱如雲。有三青鳥如鳥。大。使。侍。母。旁。時。設。九。微。燈。帝。東。面。西。向。王。母。索。七。桃。大。如。彈。丸。以。五。枚。與。帝。母。食。二。枚。帝。食。桃。輒。以。核。著。膝。前。母。曰。取。此。核。將。何。為。帝。曰。此。桃。甘。美。欲。種。之。母。笑。曰。此。桃。三。千。年。一。生。實。唯。帝。與。母。對。坐。其。從。者。皆。不。得。進。時。東。方。朔。竊。從。殿。南。廂。朱。鳥。屬。中。窺。母。母。顧。之。謂。帝。曰。此。窺。小。兒。曾。三。來。盜。吾。此。桃。帝。乃。大。怪。之。由。此。世。人。謂。方。朔。神。仙。也。

漢武帝時。弱水西國有人。乘毛車。以渡弱水。來獻香者。帝謂是常香。非中國之所乏。不禮其使。留久之。帝

幸上林苑。西使于乘輿開奏其香。帝取之看大如燕卵。三枚與棗相似。帝不悅。以付外庫。後長安中大疫。宮中皆疫。帝不舉樂。西使乞見。請燒所貢香一枚。以辟疫氣。帝不得已聽之。宮中病者登日並差。長安中百里咸聞香氣。芳積九月。日香猶不散。帝乃厚禮發遣。送一說漢制獻香。不滿斤。不得受。此三字原脫。依御覽九百八十一補。西使隨去。乃發香器。如大豆者。器原作佩。依御覽改。又翻譯名。六者作許。試著宮門。香氣開長安四面。數十里中。四面及中字。並依御覽補。經數日乃歇。御覽經月乃歇。

漢武帝時。西海國有獻膠。五兩者。帝以付外庫。餘膠半兩。西使佩以自隨。後從武帝射於甘泉宮。帝弓弦斷。從者欲更張弦。西使乃進。乞以所送餘香膠。續之。座中左右莫不怪。西使乃以口濡膠。為以住斷。絃兩頭相連。注弦。遂相著。帝乃使力人各引其一。頭終不相離。西使曰。可以射終日不斷。帝大怪。左右稱奇。因名曰續弦膠。

漢武帝時。大苑之北。胡人有獻一物。大如狗。然聲能驚人。雞犬聞之皆走。名曰猛獸。帝見之。怪其細小。及出苑中。欲使虎狼食之。虎見此獸。即低頭著地。帝為反觀。見虎如此。欲謂下頭作勢。起搏殺之。而此獸見虎甚喜。舐尾。徑往虎頭上立。業本往誤。住因崩。虎面虎乃閉目低頭。匍匐不敢動。崩鼻下去。下去之後。虎尾下頭去。此獸顧之。虎輒閉目。後魏武帝伐關。俗本冒領。經白狼山。逢師子。水經大遼水注。魏武帝于馬上逢師子。蓋約其文。使人格之。殺傷甚衆。王乃自率常從軍數百人擊之。人字依水經注。補。又東字水經注。作魏兒。師子嗥吼。循起。水經注。呼。當。越。左右咸驚。業本或誤。王怒。見一物。從林中出。如狸。超上王車。輒上。原水經注。起。又車輒下。脫上字。並依水經注。補。正。師子將至。此獸便跳上師子頭上。跳下。原水經注。有起字。依水經注。師子即伏不敢起。此師子二字。依水經注。補。於是遂殺之。得師子而還。而原誤。一依水經注。改。未至洛陽四十里。原水經注。未作來。又四十作三千。並依水經注。補。正。與本書第十卷。合洛中雞犬皆無鳴吠者也。原水經注。大皆伏無鳴吠。依水經注。補。正。自魏武帝以下。又見本書第十卷。文稍略。

舊說云。天河與海通。近世有人居海濱者。年年八月。御覽二十五。年年下有至字。初學記六。與今本同。有浮槎。去來不失期。初學記六。御覽六十。去來。並有往反二字。御覽八。又二十五。並作來。甚大。往反。不失期。人有奇志。立飛閣於查上。多齎糧。乘槎而去。十餘日中。猶觀星月。日辰。自後芒芒忽忽。亦不覺晝夜。去十餘日。奄至一處。有城郭。狀屋舍甚嚴。遙望宮中。多絨繡。御覽八。宮作室。多下有見字。又六十。與今本同。見一丈夫。牽牛渚次飲之。牽牛人乃驚問曰。御覽八。又六十。問下。並有此人二字。何由至此。此人見說來。意并問此是何處。答曰。君還至蜀郡。訪嚴君平。則知之。竟不上岸。因還如期。後至蜀問君平。周官云。格不渡汝水。業本或誤。格。不渡。汝水。魯國無。鶴。來。巢。紀。異。也。

橘。漢江北化。為枳。今之江東。甚有枳橘。

太古書。今見存者。此字依御覽六百十八。補有神農經。山海經。此三字。原不重。依御覽補。或云。禹所作。案周黃帝。帝。連山。歸藏。夏。商。之書。周時曰易。自素問至此。原有周易二字。餘雖脫去。今依御覽補。正。又案本誤。於此。分。段。亦。依。御。覽。合。之。蔡。邕。禮。記。月。令。周。公。作。周。日。禮。記。疏。云。第一。是。呂。不。韋。春秋。明。呂。氏。所。制。蔡。邕。云。周。公。未。之。詳。也。〇。正文。周。公。下。御。覽。有。所。字。又。案。本。誤。於。此。分。段。今。依。御。覽。合。之。益。法。司。馬。法。亦。云。周。公。所。作。〇。亦。云。二。字。依。御。覽。補。

南越巢居。北湖穴居。避寒暑也。東南之人。食水產。西北之人。食陸畜。食水產者。龜。蛤。蚌。以爲珍味。不啻其腥臊也。食陸畜者。狸。兔。鼠。雀。以爲珍味。此以字。業。本。脫。不。覺。其。腥。焦。也。

母邱儉。遺王。願。〇。願。原。誤。依。魏。志。東。夷。傳。改。追。高。句。麗。王。宮。蓋。沃。沮。東。界。門。其。香。老。海。東。有。人。不。〇。此。七。字。依。廣。記。四。百。八。十。補。者。言。國。人。嘗。乘。船。捕。魚。〇。舊。原。誤。常。依。廣。記。改。遺。風。吹。數。十。日。東。得。一。島。上。有。人。言。語。不。相。曉。其。俗。常。以。七。夕。〇。廣。記。作。七。月。與。魏。志。合。取。童。女。沈。海。又。言。有。一。國。亦。在。海。中。純。女。無。男。又。說。得。一。布。衣。從。海。浮。出。其。身。如。中。國。人。衣。兩。袖。長。二。丈。〇。魏。志。作。三。丈。又。得。一。破。船。隨。波。出。在。海。岸。邊。有。一。人。項。中。復。有。面。生。得。與。語。不。相。通。不。食。而。死。其。地。皆。在。沃。沮。東。大。海。中。

大苑國有汗血馬。天馬種。漢。魏。西。域。時。有。獻。者。越。驚。國。有。牛。稍。割。取。肉。牛。不。死。經。日。肉。生。如。故。〇。御。覽。百。六。十。六。經。月。必。復。生。如。故。周。書。曰。西。域。獻。火。浣。布。昆。吾。氏。獻。切。玉。刀。火。浣。布。汗。則。燒。之。即。潔。切。玉。刀。〇。切。玉。二。字。依。御。覽。三。百。四。十。五。補。切。玉。如。蠟。〇。御。覽。編。作。泥。又有。注。曰。一。云。切。玉。如。蠟。蜜。布。漢。世。有。獻。者。刀。則。未。開。東。海。中。有。蛟。鱈。魚。〇。原。作。東。海。蛟。鱈。魚。依。御。覽。九。百。三。十。八。改。生。子。子。驚。還。入。母。腸。〇。御。覽。編。作。腹。尋。復。出。

積油滿萬石。〇。藝。文。類。聚。八。十。作。積。油。萬。匹。下。積。油。亦。作。積。油。又。案。本。誤。百。則。自然。生。火。武。帝。泰。始。中。武。庫。災。積。油。所。致。常。山。之。蛇。名。率。然。〇。業。本。率。誤。率。有。兩。頭。觸。其。一。頭。頭。至。觸。其。中。則。兩。頭。俱。至。〇。業。本。兩。頭。作。兩。分。孫。武。以。喻。善。用。兵。者。

東海有物。狀如凝血。從廣數尺。方圓。名曰蚌魚。〇。御。覽。九。百。四。十。三。名。曰。水。母。無。頭。目。處。所。內。無。腹。藏。〇。腹。字。依。御。覽。補。其。所。處。〇。此。三。字。依。御。覽。補。衆。蝦。附。之。隨。其。東。西。〇。御。覽。此。下。有。南。北。二。字。越。人。煎。食。之。〇。越。字。依。御。覽。補。

取鼈卵。令如棊子大。〇。制。原。作。佳。依。御。覽。九。百。三。十。二。改。搗。赤。葛。汁。和。合。厚。以。茅。苞。五。六。月。中。〇。月。原。誤。日。依。御。覽。改。作。投。池。中。〇。俗。本。池。作。地。經。旬。日。樹。樹。盡。成。鼈。也。吳。王。〇。吳。志。二。十。九。此。下。有。孫。權。二。字。江。行。食。脰。有。餘。棄。於。中。流。化。而。爲。異。魚。〇。而。字。吳。字。並。依。御。覽。八。百。六。十。二。又。八。百。八。十。八。補。今。魚。中。有。名。吳。王。脰。除。者。長。數。寸。〇。御。覽。九。百。三。十。六。作。四。寸。大。者。如。筋。



猶有胎形。  
 廣陵陳登食胎作病，華他下之，胎頭皆成蟲，尾猶是胎。  
 春秋齊國食食郊牛，牛死，鼠之類最小者，食物當時不覺病，世傳云，亦食人項肥厚皮處亦不覺，或名甘鼠，俗人諱此，所嗜衰病之徵。

### 博物志卷四

殷三仁，微子、箕子、比干。

文王四友，南宮括、散宜生、閔天、太顛。

仲尼四友，顏淵、子貢、子路、子張。

春秋哀公十有四年春，西狩獲麟，公羊傳曰，有以告者，孔子曰，孰為來哉，孰為來哉，虛曰，以其時非應故。

孔子泣而感之，麟口吐三策，蓋天使報聖人，左傳曰，叔孫氏之車子鉏商獲麟，以為不祥。

司馬遷云，無幾以天下讓許由事，揚雄亦云，誇大者為之，揚雄又云，無仙道，桓諱亦同，周日用曰，神仙之道，盛矣，非揚雄桓諱之所能知，且秦穆趙鞅皆見上帝，帝亦山仙乎，既有鬼神，豈無仙界，況神列二傳有驗者，匪一，余覽唐史，當上皇天寶之際，老聃見者十數，至於御路，陪亦出言之，以此詳之，豈無是也。

禮記曰，孔子少孤，不知其父墓，母亡，問於鄰，受父之母，乃合葬於防，防墓又崩，門人後至，孔子問來何遲，門人實對，孔子不應，如是者三，乃潸然流涕而止，曰，古不修墓，將濟，何晏，夏侯元，王肅，皆云無此事，注記者，謬，時賢咸從之，周日用曰，四士言無者，後有何理而述之，在愚所見，實未之有矣，且微在與堯乾野合而產，事多疑之，况我耶，生而父已死，何可以知之，非問受父之女，安得合葬於防也。

肉刑，明王之制，荀卿每論之，漢興，二字原倒，依御覽六百四十八，乙轉文帝感太倉公女之言而廢之。

班固著論云，宜復之，○云字之字，並依御覽補，迄漢末魏初，陳紀又論宜申古制，孔融謂不可復，○謂原作云，依御覽改，魏武帝輔漢，○此五字，原脫，依御覽補，欲申之，鍾繇，王朗不同，遂疑夏侯元，李勝，曹爽，丁謐，○原誤，依御覽改，建私議，各有彼此，多云時未可復，○御覽云，作言，故遂疑焉，○疑原誤，依御覽改。

漢興多瑞應，至武帝之世，特甚，麟鳳數見，王莽時，郡國多稱瑞應，歲歲相尋，皆由順時之欲，承旨求媚，多無實應，乃使人猜疑。

三讓一曰禮讓，○二字原倒，依御覽四百廿四，乙轉二曰固讓，三曰終讓。

上公備物九錫，大輅各一，元牡二，駟，二，袞冕之服，赤舄副之，三，軒懸之樂，六佾之舞，四，朱戶以居，五，納陛以登，六，虎賁之士三百人，七，鈇鉞各一，八，彤弓一，彤矢百，九，鞶弓十，十，鞶矢千，九，桓轡一，直，珪瓚副之。

舊洛陽字，作水邊各，漢，○此字原脫，依魏志文帝紀注引魏略文，補火行也，忌水，故去水而加佳，又魏於行次為土，水得土而流，土得水而柔，故除佳加水，○除原作復，依魏志注改，變雜為洛焉。

堯時有屈佚草，生於庭，佞人入朝，則屈而指之，一名指佞草。

何以知遺風也，假令東風，雲反從西來，說說而疾，此不旋踵立西風矣，所以然者，諸風皆從上下，或薄於雲，雲行疾下，雖有微風，不能勝上，上風來到反矣。

盜跖冢，在大陽縣西。

趙鞅冢，在臨水縣界。

曹參字敬伯。

蔡伯嗜母，袁氏妹，曬鄉姑也，○俗本無作，廟。

余友入下邳陳德龍，謂余言曰，靈光殿賦，南郡宜城王子山所作，子山嘗與父叔師，○此四字原脫，依後漢書王逸傳注補之，泰山從鮑子真學算，過魯國而觀殿賦之，○葉本親殿二字，誤倒，還歸本州，溺死湘水，時年二十許，其弟子玉親見之，○原本時年二十餘也，餘並脫去，依御覽三百九十六補。

南荆賦，江陵有臺甚大，而唯一柱，○唯字依初學記二十四六帖十藝文類聚六十二補，衆梁皆共之。

徐州人謂塵土為蓬塊，吳人謂塵土為沃塊，○此句原作吳人謂塵土為沃塊，依御覽三十七補，正文沃字六帖三作按，藝文類聚六作按。

古駿馬有飛兔腰，腰。

周穆王八駿，赤驥，飛黃，白蟻，華騶，騏驎，渠黃，盜驢。

唐公有驢，驢。

晉靈公有害狗名葵。○其當作周周狗見宣六年公羊傳。韓國有黑犬名盧。宋有駭犬曰諒。犬四尺為獒。

寶劍名純鈞。漢應。○越絕書吳越春秋並作湛盧。蔡邕。○葉本誤空一格。魚腸。巨闕。五劍。皆歐冶子所作。龍泉。太阿。工市。三劍。皆楚王命風胡子因吳請干將歐冶子作。○十六字作一句。謂葉本令誤者。又風胡下子。誤干歐冶子。誤亦又自風胡下別為一條。今並刪越絕書改正。干將。龍文。莫邪。陰漫。理。此二劍。吳王使干將作。莫邪。干將妻也。夫婦共誓作劍也。

蔡邕有書萬卷。○御覽五百十三。書鈔百一。書下並有近字。御覽六百十九。與今本同。漢末年。載數車與王粲。○書鈔云。載皆三十乘。與王粲。蔡亡後。相國掾魏諷謀反。蔡子與焉。既被誅。遂所與蔡書。悉入蔡族子業。○原作業。下同。御覽六百十九。改與魏志。鍾會傳。引博物記。文合字長緒。即正宗父。正宗即輔嗣兒也。初。蔡與族兄凱。避地荊州。依劉表。表有女。表愛蔡才。欲以妻之。嫌其形陋。周率。○魏志注周作用。乃謂曰。君才過人。而體兒非女。豈才。凱有風兒。乃妻凱。生業。即女所生。

太邱長陳寶。寶子鴻臚卿紀。紀子司空。蔡子泰。四世於漢。魏二朝有重名。而其德漸小。故時人為其語曰。公極卿。卿極長。○魏志陳泰傳。注引博物記同。  
聖人制作曰。經。賢者著述。○御覽六百一。一作賢人。又六百三。仍作賢者。曰傳。曰記。曰章句。曰論。曰說。○日記以下。原並脫去。依御覽六百八。補又書鈔九十五。引此文云。固記曰。語因章句。曰注。鄭元注毛詩曰。箋。不解此意。或云。毛公皆為北海郡守。○後漢書。儒林傳。注作北海相。元是此郡人。故以為敬。○御覽五百九十五。此下有耳字。後漢書注作云。

何休注公羊傳云。何氏學。又不能解者。○又即有字。羅元。年。公。羊。傳。確。引。作。有。或。答。云。休。謙。詞。受。學。於。師。乃。宜。此。義。不。出。於。己。此。言。為。允。  
漢承秦法。○承原作丞。又脫法字。並依御覽五百九十四。補正。羣臣上誓。皆曰。昧死言。王莽盜位。篡古法。改昧死曰稽首。○改字。依御覽補。光武因而不改。朝臣曰。稽首。輕宜稽首再拜。○朝臣以下。原並脫。依御覽補。

漢末喪亂。絕無金石之樂。魏武帝至漢中。得杜襲舊法。始復設軒懸鐘磬。至於今。用之於禮也。  
漢末喪亂。絕無玉佩。魏侍中王粲識舊佩。○此八字。原脫。依魏志。王粲傳。注引。歐陽洪。要注。文。補。始。復。作之。今之玉佩。受於王粲也。  
古者男子皆絲衣。有故乃素服。又有冠無幘。故雖凶事。皆著冠也。  
姜厚嗣祠在城長安西南三十里。  
周后稷。至于文武。皆都關中。號為宗周。秦為阿房殿。在長安西南二十里。殿東西千步。南北三百步。上

可以坐萬人。庭中受十萬人。二世為趙高所殺於宜春宮。在杜城南三里。葬於勞。  
始皇陵在驪山之北。高數十丈。周迴六七里。今在陰盤縣界。此陵雖高大。○此原誤。北依宋敏求。長安志。十五引關中記。文改。不足以銷六十萬人積年之功。○十原誤。又脫去下六字。並依長安志。補正。水背陵。○長安志云。水。桑。本。北。流。鄭。使。東。西。流。又。此。山。無。石。○無。字。依。長。安。志。補。又。葉。本。此。誤。北。運。取。大。石。於。渭。北。諸。山。○諸。原。誤。清。又。脫。山。字。並。依。長。安。志。補。正。又。葉。本。渭。誤。清。故。歌。曰。連。石。甘。泉。口。渭。水。為。不。流。干。人。唱。萬。人。鉤。今。陵。下。餘。石。○今。原。誤。金。又。脫。下。字。並。依。長。安。志。補。正。大。如。堰。土。屋。其。銷。功。力。○葉。本。其。誤。甚。皆。如。此。類。盧。氏。曰。秦。氏。奢。侈。自。知。難。用。珍。寶。多。故。高。作。障。關。山。者。後。雖。發。也。高。則。難。上。固。則。難。攻。項。羽。等。衝。之。時。曾。其。障。未。詳。其。蓋。棺。否。

博物志卷五

天地初不足。故女媧氏鍊五色石。以補其闕。斷鼈足以立四極。其後共工氏與顓頊爭帝。而怒觸不周之山。折天柱。絕地維。故天傾西北。日月星辰就焉。地不滿東南。故百川水注焉。○列子湯問篇文。  
越之東有骸沐之國。○列子湯問篇。骸沐。作。骸。沐。太。平。廣。記。四。百。八。十。作。骸。沐。其。長。子。生。則。解。而。食。之。謂之宜弟。父死。則負其母而奔之。○墨子節葬篇。父母上。並有大字。列子。同。言。鬼。妻。不。可。與。同。居。周。日。川。曰。既。其。母。為。鬼。妻。則。其。為。鬼。子。亦。合。乘。之。矣。是。以。如。嬰。夷。於。禽。獸。犬。豕。一。等。矣。禽。獸。犬。豕。之。徒。猶。應。不。然。也。  
○葉本誤於此。分段按墨子列子並相屬。楚之南有炎人之國。其親戚死。刳其肉而弃之。○原作朽之內。而棄之。依御覽七百九十。改與太平廣記。引此文。合。然後埋其骨。乃為孝子也。○葉本誤於此。分段按墨子列子並相屬。秦之西有義渠國。其親戚死。聚柴積而焚之。薰之即煙上。○葉本誤於此。分段按墨子列子並相屬。謂之登遐。然後為孝。此上以為政下。以為俗。○葉本俗誤。信中國未足為非也。○中國葉本東國列子無此二字。此事見墨子周日用曰。此事。庶幾佛國之法。且如是乎。中國之徒。亦多此也。  
孔子東遊。見二小兒辯鬪。問其故。一小兒曰。我以日始出時去人近。而日中時遠也。一小兒曰。以日出遠。○日出下。原。有。而。字。依。列。子。湯。問。篇。則。而。日。中。時。近。一。小。兒。曰。日。初。出。時。大。如。車。蓋。及。日。中。時。如。盤。盂。○葉本五誤。蓋此不為遠者小而大者近乎。○列子大近二字。互易。一小兒曰。日初出。滄滄涼涼。及其中而

探湯。○而即知此不為近者熱而遠者涼乎。孔子不能決。謂兩小兒曰。○列子無謂字孰謂汝多知乎。亦出列子。周日用曰。且當向熱者炎氣直下也。譬猶火氣直上而與物者其炎涼可悉耳。是明初出近而當中遠矣。豈聖人肯對乎。

唐何以獨爾。○御覽七百六十七。猶爾下有之字。按列子滿闕無芒針為鈎。○針原誤鈎。依御覽改。與列子合。荆條為竿。○葉本條作條。剖粒為餌。引盆車之魚於百仞之淵。洄流之中。綸不絕。鈎不申。竿不挽。

薛譚學謳於秦。青未窮青之技。自謂盡之。○原作文未窮青之旨。於一曰。依廣記二百四改。遂辭歸。秦青不止。○原脫止字。依列子滿闕補。俗本不作乃。蓋以意改。饒於郊衢。撫節悲歌。聲震林木。響遏行雲。薛譚乃謝求返。終身不敢言。歸秦。青願謂其友曰。昔韓娥東之齊。賃糧。○原誤遺。依廣記改。過雍門。鬻歌假食而去。徐擗邊梁。○書鈔百六十五。雍門是魏歌假食。既去之後。而徐擗邊梁。三日不絕。左右以其人弗去。過邊梁。旅人辱之。○旅人原作凡人。今依廣記改正。韓娥因曼聲哀哭。一里老幼。悲愁涕泣。相對三日不食。邊追而謝之。娥復曼聲長歌。○自一里老幼至此廿五字。依廣記補。正與列子合。原脫去。一里老幼喜歌。竹舞。弗能自禁。乃厚賂而遺之。故雍門人至今善歌。哭。效娥之遺聲也。

趙襄子率徒十萬。狩於中山。藉芴楸林。扇赫百里。有人從石壁中出。隨煙上下。若無所經涉者。○無所下原有之字。依列子黃帝制。襄子以為物。徐察之。乃人也。問其奚道。而處石奚道。而入火其人曰。奚物為石。○此四字原脫。約列子文。補奚物為火。襄子曰。而嚮之所出者石也。而向之所涉者火也。○自襄子曰至此十九字。原脫。依列子補。正其人曰。不知也。魏文侯聞之。問於子夏曰。彼何人哉。子夏曰。以商所聞於夫子。和者同於物。之無得而傷。闕者。○闕原誤闕。依列子改。遊金石之間。及蹈於水火。皆可也。文侯曰。吾子奚不為之。子夏曰。刳心去智。○去原作知。依列子改。商未能也。非不能也。○俗本無此四字。與列子同。雖試語之。而即駭矣。文侯曰。夫子奚不為之。子夏曰。夫子能而不為。文侯不悅。○列子作大說。又兼本文作之。

思士不妻而威。思女不夫而孕。后稷生乎巨跡。伊尹生乎空桑。○列子天瑞篇文。燕太子丹質於秦。秦王遇之無禮。不得意。思欲歸。請於秦王。王不聽。謔言曰。令烏頭白。馬生角。乃可。丹仰而歎。烏即頭白。俯而嗟。馬生角。秦王不得已而遣之。為機發之橋。欲陷丹。丹驅馳過之。而橋不發。○御覽九百三十。為機發於酒。將殺之。較龍夾車。機不發。通到關。關門不開。丹為雞鳴。於是乘雞悉鳴。遂還歸。○燕丹子文。今本脫。俯而嗟三字。應以此當校補。

昔劉元石於中山酒家。酒家與千日酒飲之。○二字依御覽八百四十五。補忘言其節度。歸至家大醉。○原作文醉。依御覽改。不醒數日。○四字依廣記二百三十三。補而家人不知。以為死也。具棺殮葬之。○棺原誤槨。脫具於二字。並依廣記補。正酒家計千日。滿乃億元石。前來酒醉當醒矣。○原作文醉。向醒耳。依廣記改。往視之。云元石亡來三年。已葬。於是開棺。醉始醒。○書鈔百四十八。往元石家問之。答曰。石

卒來三年。服已闕矣。乃與家人至家。掘而開之。元石起於棺內。御覽四百九十七。略同。俗云。元石飲酒。一醉千日。西域有葡萄酒。積年不敗。彼俗傳云。可至十年。○傳字至字。原脫。依文類聚七十二。又八十七。皆鈔百四十八。補飲之醉。彌月乃解。○御覽九百七十二。作彌月不解。然文類聚七十二。亦作彌月。古之善射者。甘蠅之弟子。曰飛衛。更廣謂魏王曰。○葉本更廣下有善字。又魏國策。蘇厲能射。為虛發而下鳥。王曰。然可於此乎。○魏國策。然則射可至此乎。曰。可有間。○原脫可字。問誤作問。又誤倒為問。有並依魏國策補。正鳥從東來。扁虛發而下之也。

按太行山而北去。○按下有原字。依御覽四十。則不知山所限極處。亦如東海。不知所窮盡也。○葉本無所字。御覽有。

成王冠。周公使祝雍。○大戴記公冠篇。此下有祝王二字。曰。辭達而勿多也。祝雍曰。近於民。遠於佞。近於義。○大戴記無此句。當於時。惠於財。任賢使能。○成王冠辭止。此陛下。摘顯先帝之光耀。○之字。依大戴記補。以奉皇天之嘉祿。欽順仲春之吉日。○原作文登之。言曰。大戴記作仲夏之吉日。夏字亦誤。今依廣記補。禮儀志注。引博物記。文改。道並大道之郊域。○之字。依禮儀志注。補又。禮儀志注。作普。遺康阜萬國之休靈。始加昭明之元服。○原本此句。但有始明元服四字。依大戴記補。推遠童稚之幼志。宏積文武之就。得肅勤高祖之清廟。六合之內。靡不蒙德。歲歲與天無極。右孝昭用成王冠辭。○用疑當作周。止雨祝曰。天生五穀。以養人民。今天雨不止。用傷五穀。如何。如何。盡而不幸。殺性。以害神靈。雨則不止。鳴鼓攻之。朱絲繩繫而脅之。

請雨曰。皇皇上天。照臨下土。集地之靈。神降甘雨。庶物羣生。咸得其所。○大戴記公冠篇。此下又有雖今。庶古維予一人。某敬拜皇天之祐。三句。詳其文意。乃紀天辭。非請雨辭也。春秋繁露。求雨篇。祝曰。昊天。生五穀。以養人。今五穀病。旱恐不成。實欲進清酒。醇醪。再拜請雨。兩幸。大對。與此文絕不類。周時德澤。盛。大以為宮柱。名曰蒿宮。○此大戴記盛德篇。文。葉本宮誤宜。

醉千日。西域有葡萄酒。積年不敗。彼俗傳云。可至十年。○傳字至字。原脫。依文類聚七十二。又八十七。皆鈔百四十八。補飲之醉。彌月乃解。○御覽九百七十二。作彌月不解。然文類聚七十二。亦作彌月。古之善射者。甘蠅之弟子。曰飛衛。更廣謂魏王曰。○葉本更廣下有善字。又魏國策。蘇厲能射。為虛發而下鳥。王曰。然可於此乎。○魏國策。然則射可至此乎。曰。可有間。○原脫可字。問誤作問。又誤倒為問。有並依魏國策補。正鳥從東來。扁虛發而下之也。

按太行山而北去。○按下有原字。依御覽四十。則不知山所限極處。亦如東海。不知所窮盡也。○葉本無所字。御覽有。

成王冠。周公使祝雍。○大戴記公冠篇。此下有祝王二字。曰。辭達而勿多也。祝雍曰。近於民。遠於佞。近於義。○大戴記無此句。當於時。惠於財。任賢使能。○成王冠辭止。此陛下。摘顯先帝之光耀。○之字。依大戴記補。以奉皇天之嘉祿。欽順仲春之吉日。○原作文登之。言曰。大戴記作仲夏之吉日。夏字亦誤。今依廣記補。禮儀志注。引博物記。文改。道並大道之郊域。○之字。依禮儀志注。補又。禮儀志注。作普。遺康阜萬國之休靈。始加昭明之元服。○原本此句。但有始明元服四字。依大戴記補。推遠童稚之幼志。宏積文武之就。得肅勤高祖之清廟。六合之內。靡不蒙德。歲歲與天無極。右孝昭用成王冠辭。○用疑當作周。止雨祝曰。天生五穀。以養人民。今天雨不止。用傷五穀。如何。如何。盡而不幸。殺性。以害神靈。雨則不止。鳴鼓攻之。朱絲繩繫而脅之。

請雨曰。皇皇上天。照臨下土。集地之靈。神降甘雨。庶物羣生。咸得其所。○大戴記公冠篇。此下又有雖今。庶古維予一人。某敬拜皇天之祐。三句。詳其文意。乃紀天辭。非請雨辭也。春秋繁露。求雨篇。祝曰。昊天。生五穀。以養人。今五穀病。旱恐不成。實欲進清酒。醇醪。再拜請雨。兩幸。大對。與此文絕不類。周時德澤。盛。大以為宮柱。名曰蒿宮。○此大戴記盛德篇。文。葉本宮誤宜。

請雨曰。皇皇上天。照臨下土。集地之靈。神降甘雨。庶物羣生。咸得其所。○大戴記公冠篇。此下又有雖今。庶古維予一人。某敬拜皇天之祐。三句。詳其文意。乃紀天辭。非請雨辭也。春秋繁露。求雨篇。祝曰。昊天。生五穀。以養人。今五穀病。旱恐不成。實欲進清酒。醇醪。再拜請雨。兩幸。大對。與此文絕不類。周時德澤。盛。大以為宮柱。名曰蒿宮。○此大戴記盛德篇。文。葉本宮誤宜。

請雨曰。皇皇上天。照臨下土。集地之靈。神降甘雨。庶物羣生。咸得其所。○大戴記公冠篇。此下又有雖今。庶古維予一人。某敬拜皇天之祐。三句。詳其文意。乃紀天辭。非請雨辭也。春秋繁露。求雨篇。祝曰。昊天。生五穀。以養人。今五穀病。旱恐不成。實欲進清酒。醇醪。再拜請雨。兩幸。大對。與此文絕不類。周時德澤。盛。大以為宮柱。名曰蒿宮。○此大戴記盛德篇。文。葉本宮誤宜。

請雨曰。皇皇上天。照臨下土。集地之靈。神降甘雨。庶物羣生。咸得其所。○大戴記公冠篇。此下又有雖今。庶古維予一人。某敬拜皇天之祐。三句。詳其文意。乃紀天辭。非請雨辭也。春秋繁露。求雨篇。祝曰。昊天。生五穀。以養人。今五穀病。旱恐不成。實欲進清酒。醇醪。再拜請雨。兩幸。大對。與此文絕不類。周時德澤。盛。大以為宮柱。名曰蒿宮。○此大戴記盛德篇。文。葉本宮誤宜。

請雨曰。皇皇上天。照臨下土。集地之靈。神降甘雨。庶物羣生。咸得其所。○大戴記公冠篇。此下又有雖今。庶古維予一人。某敬拜皇天之祐。三句。詳其文意。乃紀天辭。非請雨辭也。春秋繁露。求雨篇。祝曰。昊天。生五穀。以養人。今五穀病。旱恐不成。實欲進清酒。醇醪。再拜請雨。兩幸。大對。與此文絕不類。周時德澤。盛。大以為宮柱。名曰蒿宮。○此大戴記盛德篇。文。葉本宮誤宜。

請雨曰。皇皇上天。照臨下土。集地之靈。神降甘雨。庶物羣生。咸得其所。○大戴記公冠篇。此下又有雖今。庶古維予一人。某敬拜皇天之祐。三句。詳其文意。乃紀天辭。非請雨辭也。春秋繁露。求雨篇。祝曰。昊天。生五穀。以養人。今五穀病。旱恐不成。實欲進清酒。醇醪。再拜請雨。兩幸。大對。與此文絕不類。周時德澤。盛。大以為宮柱。名曰蒿宮。○此大戴記盛德篇。文。葉本宮誤宜。

請雨曰。皇皇上天。照臨下土。集地之靈。神降甘雨。庶物羣生。咸得其所。○大戴記公冠篇。此下又有雖今。庶古維予一人。某敬拜皇天之祐。三句。詳其文意。乃紀天辭。非請雨辭也。春秋繁露。求雨篇。祝曰。昊天。生五穀。以養人。今五穀病。旱恐不成。實欲進清酒。醇醪。再拜請雨。兩幸。大對。與此文絕不類。周時德澤。盛。大以為宮柱。名曰蒿宮。○此大戴記盛德篇。文。葉本宮誤宜。

浴盆亦然。○葉本誤連下條。  
 明夷曰。昔夏后塗乘飛龍而登于天。○葉原誤連。依御覽九百二十九引歸藏。明夷文改。又御覽及后下。  
 有啓字。而枚占畢陶曰吉。○原本枚誤。依按諸書引歸藏。多言枚曰。今正之。下並同。又畢陶二字。誤作四。  
 華陶陶四字。並依御覽。則正。昔夏啓靈徒九鼎。○葉原誤。蓋今以意改。下並同。啓果徒之。  
 昔舜登天爲神。枚占有黃龍神。曰不吉。

武王伐殷。而枚占著老。著老曰吉。○著老。路史注。引歸藏。作著老。又云。項祭靈伐。而枚占。爻惑。曰不吉。  
 ○御覽九百十二引歸藏。曰。昔桀靈。伐有唐。而枚占。爻惑。曰不吉。不利。出征。唯利。安。成。彼爲。靈。我爲。鼠。勿。  
 用作事。恐。備。其。父。按。明。夷。以下。四。條。並。歸。藏。文。而。脫。誤。特。甚。唯。御。覽。此。文。較。備。故。引。以。證。之。  
 昔。靈。靈。注。洪。水。而。枚。占。大。明。曰。不。吉。有。初。無。後。

有鳥如鳥。文首白。○葉本誤作。亦足。曰。精衛。昔。赤。帝。之。女。姪。○山海經。北。山。經。作。姪。往。遊。於。東。海。溺。  
 死。而。不。反。其。神。化。爲。精。衛。○自。昔。亦。帝。至。此。二。十。二。字。原。並。脫。去。依。御。覽。九。百。二。十。五。補。與。山。海。經。合。故。  
 精衛常取西山之木石以填東海。

姑媯山。○原。作。右。山。依。山。海。經。中。山。經。改。帝。女。化。爲。菴。草。○原。作。菴。草。依。山。海。經。改。其。菴。鬱。茂。其。華。黃。  
 質如豆。○山。海。經。作。其。質。如。菴。邱。郭。注。菴。邱。菴。絲。也。服。者。媚。於。人。  
 胡粉白石灰等。以水和之。塗髮。髮。不。白。塗。訖。著。油。單。裏。令。溫。煖。○葉。本。令。誤。今。候。欲。燥。未。燥。間。洗。之。湯。則。  
 不。得。著。晚。則。多。折。用。發。湯。洗。訖。淨。塗。之。欲。染。常。蒸。洗。髮。有。膩。不。著。藥。臨。染。時。亦。當。拭。髮。燥。溫。之。  
 柔利國。○柔。原。誤。子。依。山。海。經。海。外。北。經。改。人。一。手。一。足。拳。反。曲。○山。海。經。云。反。曲。足。居。上。郭。注。反。彎。  
 曲也。

張蕪使西域。得大蒜。安石榴。胡桃。蒲桃。胡荽。苜蓿。黃藍。可作燕支也。○此。上。原。本。但。云。張。蕪。使。西。  
 域。運。乃。得。胡。桃。種。餘。並。脫。去。依。北。戶。錄。注。補。正。與。初。學。記。二。十。八。御。覽。九。百。九。十。六。並。合。又。雲。說。海。沙。一。  
 引。博。物。志。云。黃。藍。蕪。蕪。所。得。即。約。此。文。又。文。選。問。居。賦。注。引。博。物。志。云。蕪。蕪。使。大。夏。得。石。櫛。李。廣。利。爲。賦。  
 師。將。軍。伐。大。宛。得。蒲。陶。又。與。此。文。不。同。作。燕。支。法。取。藍。臙。搗。以。水。洗。去。黃。汁。作。餅。如。手。掌。著。濕。草。臥。一。宿。  
 便。陰。乾。欲。用。燕。支。以。水。浸。之。三。四。日。以。水。洗。赤。黃。汁。盡。得。赤。汁。而。止。也。○此。上。原。並。脫。去。依。御。覽。七。百。十。  
 九。補。正。北。戶。錄。注。亦。云。博。物。志。有。作。黃。藍。烟。支。法。

江陵有猛人。○御。覽。八。百。八。十。八。引。作。江。漢。有。猛。人。又。八。百。九。十。二。與。今。本。同。能。化。爲。虎。俗。又。曰。○御。覽。  
 曰。作。云。無。又。字。驅。虎。化。爲。人。○驅。字。依。御。覽。八。百。八。十。八。補。又。八。百。九。十。三。驅。作。猛。好。著。紫。葛。衣。其。足。無。  
 履。○其。字。依。御。覽。補。有。五。指。者。皆。驅。也。越。皇。國。之。老。者。時。化。爲。虎。甯。州。南。見。有。此。物。○自。有。五。指。以。下。二。  
 十。四。字。原。並。脫。去。依。御。覽。補。  
 泰山一日天孫。言爲天帝孫也。主召人魂魄。東方萬物始成。知人生命之長短。○此。按。神。契。文。已。見。前。第。  
 一。卷。

### 博物志卷六

黃帝治天下。百年而死。民畏其神百年。以其教百年。○數。原。誤。數。依。大。戴。記。五。帝。德。篇。改。故。曰。黃。帝。治。三。  
 百年。○俗。本。無。治。字。與。大。戴。記。合。又。葉。本。誤。連。下。條。

上古男三十而妻。女二十而嫁。○葉。本。誤。連。下。條。按。此。條。疑。引。大。戴。記。本。命。篇。文。而。脫。誤。不。可。讀。其。原。文。  
 云。中。古。男。三。十。而。妻。女。二。十。而。嫁。合。於。五。也。中。節。也。太。古。男。五。十。而。有。妻。女。三。十。而。嫁。備。於。三。五。合。於。八。  
 也。今。本。並。上。脫。有。字。依。地。官。錄。氏。疏。引。此。文。補。

曾子曰。弟子不學古。知之矣。○葉。本。誤。於。此。分。段。貧。者。不。勝。其。憂。富。者。不。勝。其。樂。  
 曾子曰。好我者。知我美矣。惡我者。知我惡矣。○葉。本。此。下。有。曾。子。三。十。歲。旋。於。卷。耳。之。上。一。條。依。御。覽。移。置。  
 後。

武王伐殷。舍於幾。逢大雨焉。乘輿三百。乘甲三千。一日一夜。行三百里。以戰于牧野。  
 龜三千。旋於卷耳之上。○御。覽。七。百。二。十。八。旋。作。遊。又。九。百。三。十。一。仍。作。旋。又。葉。本。此。句。別。爲。一。條。錯。  
 簡。在。前。俗。本。並。增。其。文。云。龜。三。千。旋。游。于。幾。葉。子。卷。耳。之。上。殆。非。也。今。依。御。覽。移。置。此。著。一。千。歲。而。三。

百莖同本。○同。原。誤。其。依。御。覽。改。以。老。故。知。吉。凶。著。末。大。於。本。爲。上。吉。○御。覽。引。無。此。句。又。見。後。第。十。卷。  
 蓋。必。沐。浴。齋。潔。燒。香。○原。本。蓋。誤。蓋。燒。食。坐。依。御。覽。改。每。朔。望。浴。著。○朔。原。誤。日。依。御。覽。改。必。五。浴。之。

君山洞庭之山是也。○此上原本但有洞庭君山四字。後御覽四十九補正。帝之二女居之。曰湘夫人。帝女造精衛至王母。取西山之玉印。印東海北山。○自帝女至此十九字。原本脫去。後御覽補。又荆州關語曰。○俗本非作經。湘君所遊。故曰君山也。有道與吳包山。湘通。上有美酒數斗。得飲者不死。漢武帝齋七日。遣男女數十人至君山。得酒飲之。東方朔曰。臣識此酒。請視之。因一飲。致盡。帝欲殺之。朔乃曰。殺朔若死。此為不驗。以其有驗。殺亦不死乃救之。

庭州瀟水。以金銀鐵器盛之皆漏。○原本以下行各字。唯瓠葉則不漏。太原晉陽以北。生屏風草。

海上。○御覽八百三十七引作扶海洲。上又九百九十四與今本同。有草焉。名藟。○御覽名曰藟草。其實食之如大麥。從七月稔熟。○從此後御覽補。民斂藟至冬乃訖。○此七字。原本脫。後御覽補。名曰自然。或曰馮餘糧。○此下原本有藟音師三字。乃舊音之混入。正文者。俗本作旁注。今藥中有馮餘糧者。世傳昔禹治水。弃其所餘食於江中。而為藥也。○自今藥中以下二十六字。原本並脫去。後御覽九百八十八補。

### 博物志卷七

神農經曰。藥物有大毒。不可入口。鼻耳目者。即殺人。一曰鈎吻。盧氏曰。陰地黃精。不相連。根苗獨生者。是也。二曰鴆。狀如雞。生山中。○原本此正文。混入注。今析之。下並同。三曰陰命。赤色。著木。懸其子。山海中。四曰內童。狀如鷄。亦生海中。五曰鳩。羽如雀。黑頭。赤喉。亦曰鴆。生海中。雄曰鳩。雌曰鴆。也。

神農經曰。藥種有五物。一曰狼毒。占斯解之。二曰巴豆。菴汁解之。三曰黎蘆。湯解之。四曰天雄。烏頭。大豆解之。五曰班茅。戒鹽解之。毒采。害小兒。乳汁解。先食飲二升。

黃帝問天老曰。天地所生。豈有食之令人不死者乎。天老曰。太陽之草。名曰黃精。餌而食之。可以長生。太陰之草。名曰鈎吻。不可食。○舊文類聚八十一。此下有之字。入口立死。○原本誤於此。分段按藝文類聚及御覽九百九十四。並與下文相屬。人信鈎吻之殺人。不信黃精之益壽。不亦惑乎。周日用曰。草既殺人。仍無益壽者。也。若殺人。無驗。則益壽不可信矣。

神農經曰。上藥養命。謂五石之練形。六芝之延年也。中藥養性。謂合歡。獨忿。萱草。忘憂。○原本此下有也字。與初學記二十七合。俗本無也字。與御覽九百九十六合。今以下文亦無也字。故從之。下藥治病。謂大黃。除實。當歸。止痛。夫命之所以延。性之所以和。○原作利。後御覽九百八十四。改病之所以愈。○原作痛。之所以止。後御覽改。是當其藥。應其病也。○其病原作以痛。又脫是字。並依御覽補。正。遂其藥。失其應。即

怨天尤人。設鬼神矣。孔子家語曰。食水者。乃耐寒而善浮。食土者。無心不思。食木者。多力而不治。○原本力字。依家語。執事補。食石者。肥澤而不老。○今家語無此句。食草者。善走而思。食桑者。有緒而蠶。食肉者。勇而悍。食氣者。神明而壽。食穀者。智慧而天。○今家語作巧。巧與智慧。似難。以此書校改。不食者不死。而神仙傳曰。○原本仙下。衍者字。雖食者。百病妖邪之所鍾焉。○原本誤於此。分段所食。逾少。心逾開。年逾益。○原本心下。通字。又脫年字。並依下文。補所食。逾多。心逾寒。年逾損焉。

漢世安平崔瑗。瑗子實。宏農張芝。芝弟昶。並善草書。而太祖亞焉。○魏志武帝紀注。作亞之。桓譚。蔡邕。善音樂。馮翊山子道。王九真。郭凱。等善圍碁。太祖皆與埒能。○舊文類聚七十四。作爭能。又好養性法。○自極首至此。原本但云。魏武帝好養性法。餘並脫去。後魏志注及御覽九十三。補亦解方藥。招引方術之士。

鄧儉。○白廬江至此。原本但云。如左元放。華他之徒。依志注。御覽補。无不畢至。周日用曰。曹雖好奇。而心道異。如何招引方術之人乎。如左元放。而兼見殺。若非變化已至。誠身。故有道者。不合親之矣。既要試術。即可平。又習噉野葛。至一尺。亦得少多飲。醉酒。○此十五字。原本脫。依志注。御覽補。近世事相傳云。○此六字。原本亦脫。後御覽九百九十補。

文帝與論曰。陳思王曹植辯道論云。世有方士。○此二字。原本脫。依魏志。華佗傳注。引典論。文補。吾王悉招至之。甘陵有甘始。廬江有左慈。陽城有鄧儉。始能行氣。○魏志注。此下有惡曉。房中之術。一句。此脫去。儉善辟穀。悉號三百歲人。自王與太子。及余之兄弟。咸以為調笑。不佞信之。然嘗試鄧儉辟穀百日。○原本脫。辟字。躬與寢處。○朝原作猶。依魏志注。改行步起居。自若也。夫人不食七日。則死。而儉乃敢如是。○魏志注。無敢字。俗本作能。左慈善修房中之術。○善字。原本誤在句末。俗本刪去。今依志注。乙轉。可以終命。然非有至情。○魏志注。然自非有志。至精。莫能行也。甘始老而少容。自謂術士。○原本誤。請成其歸之王。使鄧孟節主領諸人。○此與第二卷。並引辯道論。文而互有刪節。

又一說。皇甫隆。遇青牛道士。姓封。名君達。其說養生法。○原作其餘。養性法。依釋。滿然。輔行記。四之四。改。又御覽七百二十。引魏武帝問封君達。養生之術。君達曰。云云。與今本異。即可放用。大略云。體欲常勞。食欲常少。○原本脫。食欲常三字。少字。誤在旁。上依輔行記。及御覽補。正。又原本常。誤嘗。勞無過極。少不至虛。○此二句。原本但有無過虛三字。依輔行記。補正。食去肥濃。○御覽去。作者。輔行記。置作賦。又御覽輔行記。並無食字。節酸醜。○御覽輔行記。酸醜二字。並倒。減思慮。○原本減。誤減。損喜怒。除地。逐。慎房室。春夏施。○春夏二字。依御覽補。秋冬閉藏。詳別篇。○御覽無此三字。武帝行之有效。

又云。王仲統云。甘始。左元放。東郭延年。行容。成御婦人法。並為丞。所錄。問行其術。○俗本問作問。亦得其驗。龍道士劉景受。雲母九子丸。方年三百歲。莫知所在。武帝悅。御此藥。亦云有驗。劉德治。淮南王。獄得枕中鴻寶秘書。○原本鴻寶。下有苑字。及其子向。○其字。依御覽六百八十八。補。成其奇之信。黃白之術。

可成。謂神仙之道可致。卒亦無驗。乃以罪罪也。周日用曰。神仙之道。學之匪一朝一夕。而可得也。其白者。仍須有分。昇騰者。雖須有資。安可偶然而得也。劉根不覺餓渴。或謂能忍。盈虛。王仲都嘗盛夏之月。十爐火炙之。不熱。當嚴冬之時。裸之而不寒。桓君山以爲性耐寒。吳○君山二字原倒。今校改。君山以無仙道。○君山原作恆。今校改。好奇者爲之。前者已述焉。

近魏明帝時。河東有焦生者。○御覽八百六十九生。作先。裸而不衣。處火不焦。入水不凍。○御覽入水作焦。寒。杜恕爲太守。親所呼見。皆有實事。周日用曰。焦。然。避。河。居。一。大。野。蕪。倒。入。以。爲。死。而。視。之。蒸。氣。於。野。略。無。變。色。時。或。析。薪。薪。人。而。已。故。魏。書。云。自。魏。皇。以來。一。人。而已。

穎川陳元方。韓元長。時之通才者。所以並信有仙者。其父時所傳聞。河南密縣有成公其人。出行不知所至。復來還語其家。云我得仙。因與家人辭訣而去。其步漸高。良久乃沒。而不見。至今密縣傳其仙去。二君以信有仙。蓋由此也。周日用曰。豈惟二子乎。

左元放度荒年法。○度字依御覽八百四十一補。擇大豆。隨細調勻。種之。○二字依御覽補。必生者。○者字依御覽補。熱授之。令有光。使燠氣徹豆心。○使字依御覽補。先不食一日。○先上原衍內字。依御覽刪。以冷水頓服三升。服訖。○三升服三字。依御覽補。其魚肉菜果酒醬醃酢甘苦之物。一不得復經口。○酒下九字。原並脫去。依御覽補。渴即飲水。慎不可煖飲。初小困。十數日後。體力更壯健。○更字依御覽補。不復思食。○兼本誤於此。分。今。依。御。覽。合。之。大。較。法。服。三。升。爲。劑。○較。原。誤。較。依。御。覽。改。亦。當。隨。人。先。食。多少。增損之。○人。原。誤。入。依。御。覽。改。歲。欲。還。食。者。○歲。原。誤。歲。又。脫。食。字。並。依。御。覽。補。正。養。葵。子。及。脂。蘇。肥。肉。羹。○肥。原。誤。肥。依。御。覽。改。漸。漸。飲。之。須。豆。下。乃。可。食。豆。未。下。盡。○下。字。依。御。覽。補。而。食。實。物。○

而下原有以字。依御覽刪。腸塞。則殺人矣。此未試於理。或可爾。周日用曰。又一法。而。論。結。餅。夾。餅。令。熱。即。塗。之。以。意。量。多。少。即。食。之。如。常。湯。即。飲。冷。水。忌。熱。茶。耳。○正。文。原。作。此。未。試。或。可。然。今。依。御。覽。補。正。

魏王所集方士名。上黨王真。隴西封君達。甘陵甘始。魯女王。護國華他字元化。東郭延年。唐醫。冷壽光。河南卜式。張韶。荀子訓。汝南費長房。鮮奴辜。魏國軍吏河南趙聖師。○

俗本師作。陽城鄧倫字孟節。廬江左慈字元放。右十六人。魏文帝東阿王仲長統所說。皆能斷殺。不食。分形隱沒。出入不由門戶。左慈能變形。幻人視聽。壓刻鬼魅。皆此類也。周禮所謂怪民。王制稱挾左道者也。

又典論云。議郎李膺學都儉辟殺。服茯苓。飲水中寒。澀病。○中下原有不字。魏志華佗傳注。飲寒水中。澀病。亦誤。今校改。貽至殞命。軍祭酒宏農張芬。○兼本分。魏志注。亦作芬。甘始。視。狼。顧。呼。吸。吐。納。爲。之。過。差。氣。閉。不。通。良。久。乃。蘇。寺。人。嚴。峻。就。左。慈。學。補。導。之。術。聞。豈。真。無。事。於。斯。而。遂。聲。若。此。

魏文帝所記諸物。相似亂者。武夫怪石似美玉。蛇牀亂藤蕪。蒼鹿亂人參。杜衡亂細辛。雌黃似石流黃。○兼本流作留。文選南都賦注。引雄黃似石流黃。鱈魚相亂。以有大小相異。敵休亂門冬。百部似門冬。○兼本部作步。御覽九百九十三。引百部與門冬相似。房萎似狼毒。○御覽引房萎與

狼毒相似。鈎吻草與莖菜相似。○莖菜原作苜蓿。依御覽九百九十。改。又。兼。本。誤。莖。拔。撲。與。莖。藟。相似。○御覽似作鼠。一名狗脊。菊有二種。苗花如一。唯味小異。苦者不中食。○御覽九百九十六。作不。宜。服。野。葛。食。之。殺。人。○御。覽。九。百。七。十。五。葛。作。李。下。同。家。葛。種。之。三。年。不。收。後。旅。生。亦。不。可。食。

神仙傳云。松柏脂。淪入地中。○論字。中。字。原。並。脫。依。御。覽。八。百。八。改。又。御。覽。無。柏。字。千。年。化。爲。茯苓。茯苓。千。年。○二。字。依。御。覽。補。化。爲。琥珀。琥珀。一名江珠。今泰山出。茯苓。而無琥珀。益州永昌出琥珀。○水晶下。御。覽。有。那。字。而。無。茯苓。或。云。燒。蜂。窠。所。作。○兼。原。作。巢。依。御。覽。改。未。詳。此。二。說。神。農。本。草。云。雞。卵。可。作。琥珀。其。法。取。伏。龍。○原。誤。爲。龍。段。二。字。依。御。覽。九。百。八。改。黃。白。雜。雜。者。蒸。之。乃。亂。真。矣。此。世。所。恆。用。作。無。不。成。者。

積艾草。三年後。燒。津。液。下。流。成。鈎。錫。已。試。有。驗。燒。鈎。錫。成。胡。粉。○御。覽。七。百。九。十。九。引。射。燒。鈎。錫。作。粉。蓋。即。此。文。而。誤。猶。類。也。燒。丹。朱。成。水。銀。則。不。類。物。有。同。類。而。異。用。者。○有。字。而。字。原。並。脫。依。御。覽。九。百。九。十。補。又。兼。本。此。下。空。一。格。俗。本。遂。以。此。句。屬。上。節。誤。其。鳥。頭。天。雄。附。子。一。物。春。秋。冬。夏。採。各。異。也。遠。志。苗。曰。小。草。根。曰。遠。志。芎。藭。苗。曰。江。離。根。曰。芎。藭。女。蘿。寄。生。兔。絲。兔。絲。寄。生。木。上。○此。下。原。衍。生。字。依。御。覽。九。百。九。十。三。刪。根。不。著。地。

黃帝登仙。其臣左徹者。削木象黃帝。帥諸侯以朝之。七年不還。左徹乃立顯項。左徹亦仙去也。子路與子貢過鄆神社。社樹有鳥。子路搏鳥。社神牽繫子路。○原脫子路搏鳥社五字。變作準。依御覽五百三十二。補正。又。藝文類聚。九十。御覽。九百。十四。補。並。作。子。貢。說。之。乃。止。處士東里塊。○原。作。塊。依。藝。文。類。聚。六。十三。御。覽。九。百。九。十二。又。三。百。二十。又。三。百。三。十五。改。黃。禹。亂。天下。禹。退。作。三。章。○御。覽。作。三。城。強。者。攻。弱。者。守。敵。者。戰。○此。者。字。依。御。覽。補。城。郭。蓋。禹。始。也。○藝。文。類。聚。並。作。自。

滌臺子羽渡水。○此二字。依御覽三百九十六。補。子。溺。水。死。○此。上。十。字。文。選。具。首。賦。注。引。作。溺。臺。滅。明。之。子。溺。死。於。江。弟。子。欲。收。而。葬。之。○此。句。原。本。但。有。欲。葬。之。三。字。御。覽。作。將。葬。之。今。依。文。選。注。補。滅。明。止。之。○此。二。字。依。文。選。注。補。曰。此。命。也。與。蝶。蟻。何。親。與。魚。鼈。何。繆。○此。二。句。御。覽。作。善。臺。與。蝶。蟻。爲。親。或。與。魚。鼈。爲。親。弟。子。曰。何。夫。子。之。不。慈。乎。對。曰。生。爲。吾。子。死。非。吾。鬼。○自。弟。子。曰。至。此。二。十。字。原。並。脫。去。今。依。文。選。注。補。遂。不。收。葬。○收。原。作。使。依。文。選。注。改。御。覽。作。遂。以。葬。之。

元始元年中。謁者沛郡史岑。上書。詔。王。宏。奪。董。賢。璽。殺。之。功。○兼。本。連。下。隸。靈。帝。光。和。元。年。○光。和。二。字。原。倒。依。御。覽。五。百。四。十九。乙。轉。遼。西。太。守。黃。翻。上。言。海。邊。有。流。屍。蓋。冠。絳。衣。

博物志卷八

黃帝登仙。其臣左徹者。削木象黃帝。帥諸侯以朝之。七年不還。左徹乃立顯項。左徹亦仙去也。子路與子貢過鄆神社。社樹有鳥。子路搏鳥。社神牽繫子路。○原脫子路搏鳥社五字。變作準。依御覽五百三十二。補正。又。藝文類聚。九十。御覽。九百。十四。補。並。作。子。貢。說。之。乃。止。處士東里塊。○原。作。塊。依。藝。文。類。聚。六。十三。御。覽。九。百。九。十二。又。三。百。二十。又。三。百。三。十五。改。黃。禹。亂。天下。禹。退。作。三。章。○御。覽。作。三。城。強。者。攻。弱。者。守。敵。者。戰。○此。者。字。依。御。覽。補。城。郭。蓋。禹。始。也。○藝。文。類。聚。並。作。自。

滌臺子羽渡水。○此二字。依御覽三百九十六。補。子。溺。水。死。○此。上。十。字。文。選。具。首。賦。注。引。作。溺。臺。滅。明。之。子。溺。死。於。江。弟。子。欲。收。而。葬。之。○此。句。原。本。但。有。欲。葬。之。三。字。御。覽。作。將。葬。之。今。依。文。選。注。補。滅。明。止。之。○此。二。字。依。文。選。注。補。曰。此。命。也。與。蝶。蟻。何。親。與。魚。鼈。何。繆。○此。二。句。御。覽。作。善。臺。與。蝶。蟻。爲。親。或。與。魚。鼈。爲。親。弟。子。曰。何。夫。子。之。不。慈。乎。對。曰。生。爲。吾。子。死。非。吾。鬼。○自。弟。子。曰。至。此。二。十。字。原。並。脫。去。今。依。文。選。注。補。遂。不。收。葬。○收。原。作。使。依。文。選。注。改。御。覽。作。遂。以。葬。之。

元始元年中。謁者沛郡史岑。上書。詔。王。宏。奪。董。賢。璽。殺。之。功。○兼。本。連。下。隸。靈。帝。光。和。元。年。○光。和。二。字。原。倒。依。御。覽。五。百。四。十九。乙。轉。遼。西。太。守。黃。翻。上。言。海。邊。有。流。屍。蓋。冠。絳。衣。

博物志 卷八

黃帝登仙。其臣左徹者。削木象黃帝。帥諸侯以朝之。七年不還。左徹乃立顯項。左徹亦仙去也。子路與子貢過鄆神社。社樹有鳥。子路搏鳥。社神牽繫子路。○原脫子路搏鳥社五字。變作準。依御覽五百三十二。補正。又。藝文類聚。九十。御覽。九百。十四。補。並。作。子。貢。說。之。乃。止。處士東里塊。○原。作。塊。依。藝。文。類。聚。六。十三。御。覽。九。百。九。十二。又。三。百。二十。又。三。百。三。十五。改。黃。禹。亂。天下。禹。退。作。三。章。○御。覽。作。三。城。強。者。攻。弱。者。守。敵。者。戰。○此。者。字。依。御。覽。補。城。郭。蓋。禹。始。也。○藝。文。類。聚。並。作。自。

滌臺子羽渡水。○此二字。依御覽三百九十六。補。子。溺。水。死。○此。上。十。字。文。選。具。首。賦。注。引。作。溺。臺。滅。明。之。子。溺。死。於。江。弟。子。欲。收。而。葬。之。○此。句。原。本。但。有。欲。葬。之。三。字。御。覽。作。將。葬。之。今。依。文。選。注。補。滅。明。止。之。○此。二。字。依。文。選。注。補。曰。此。命。也。與。蝶。蟻。何。親。與。魚。鼈。何。繆。○此。二。句。御。覽。作。善。臺。與。蝶。蟻。爲。親。或。與。魚。鼈。爲。親。弟。子。曰。何。夫。子。之。不。慈。乎。對。曰。生。爲。吾。子。死。非。吾。鬼。○自。弟。子。曰。至。此。二。十。字。原。並。脫。去。今。依。文。選。注。補。遂。不。收。葬。○收。原。作。使。依。文。選。注。改。御。覽。作。遂。以。葬。之。

元始元年中。謁者沛郡史岑。上書。詔。王。宏。奪。董。賢。璽。殺。之。功。○兼。本。連。下。隸。靈。帝。光。和。元。年。○光。和。二。字。原。倒。依。御。覽。五。百。四。十九。乙。轉。遼。西。太。守。黃。翻。上。言。海。邊。有。流。屍。蓋。冠。絳。衣。

博物志 卷八

體貌完全威翻夢云。○感翻二字原倒翻上又衍使字並依御覽三百九十九刪正又御覽云作日我伯夷之弟孤竹君也海水境香檳榔求見掩藏民有權視皆無疾而亡。○御覽史民有權者皆死。豫章郡衣冠人有數婦暴面于道。○葉本于作子，導道爭分銖以給其夫與馬衣資。○葉本與與及舉孝廉更取富者。○葉本取誤改一切皆給先者雖有數年之勤婦子滿堂猶放黜以避後人。代城始築立板鞍一旦亡西南四五十板。○御覽百九十二無四字於澤中自立結葦爲門。○葉本作草又爲下有外字並依御覽刪正，因就葦築葦其城圓周三十七里。○則原作直又其城上有故字並依御覽刪正爲九門。故城處呼曰東城。○呼曰二字原作爲字，依御覽改。

漢滕公夏侯嬰。○原脫夏侯嬰三字，依藝文類聚四十，御覽五百五十六補又藝文類聚作死求葬東都門外。○御覽都作郭初學記十四畫鈔九十二仍作都公卿送喪。○御覽與作葬又藝文類聚引此二句作公卿送葬至東都門外蓋約其文，馴馬不行，踏地悲鳴，即掘馬蹄下地得石椁。○此句原作踏蹄下地得石依御覽補正，又御覽五百五十二作於蹄下得石椁蓋約其文有銘曰：佳城鬱鬱三千年，見白日吁嗟滕公居此室，乃葬其地。○此句原作遂葬馬依御覽五百五十六補正，故謂之馬家。○此句依御覽補衛靈公葬得石椁銘曰：不逢箕子靈公從我里。○莊子則謂靈公不馮其子靈公奪而里之。漢西都時南宮疑殿內有醉儒王史威長，葬銘曰：明明哲士，知存知亡，崇隨原堂，非甯非康，不封不樹，作靈乘光，厥銘何伊，王史威長。

列傳云：竊刺韓相，白虹爲之貫日。○葉本誤於此分發要離刺慶忌，星襲月。○葉本誤於此分發專諸刺吳王僚，慶慶殿上。○戰國策魏策元，諸之刺王僚也，星襲月，要離之刺慶忌也，若擊擊於殿上，與此文互異。子符伐楚，燔其府庫，破其九龍之鍾。武王伐紂，至盟津渡河，大風波，武王操鉞。○原作戈，依御覽三百四十一，改乘歷歷之風波立誓。魯陽公與韓戰，而日暮，援戈麾之，日反三舍。文王以太公爲灌壇令。○此句首三字，依御覽百九十五又四百八十七補，又御覽二百九十九又二百六十八，太公下並有留字，非年風不鳴條。○此句依御覽百九十五又二百六十八補，文王夢一婦人，甚麗，當道而哭。○原作武王夢婦人，當道而哭，依御覽補正，按藝文類聚四十七又六十四，御覽二百九十九又二百六十八又三百九十七，又四百八十七，並作文王問其故。○原作問之，依御覽百九十五又二百九十九，正又御覽三百九十七，問上有四字，曰：吾是東海神女，嫁於西海神童。○御覽百九十五云：我東山女嫁爲西海神之婦，又二百九十九作泰山女，又二百六十八作東海大山神女，又三百九十七云：吾是大嶽之女，嫁爲四海之婦，又二百九十九作泰山之神，今灌壇令當道，廢我行，我必有風疾。○疾字依御覽十補，又御覽百九十五云：行必以暴風雨，又三百九十七云：昔行往來必以暴風疾雨，而太公有德，吾不敢以暴風雨過。○御覽二百六十八又三百九十七，風下並有疾字，大風疾雨。○此句依御覽十補，是毀君之

德也。○之字也，並依御覽補文王夢。○原作武王，又脫夢覺二字，依御覽二百六十八補，正又御覽二百九十九又三百九十七，並有夢覺二字，明日召太公。三日。○此下有原有三夜二字，依御覽二百九十九又二百六十八又三百九十七，刪正，果有疾風暴雨。○御覽十又三百九十七，風雨二字，互易，又二百九十九又二百六十八，與今本同，從太公邑外過。○御覽二百六十八作去者皆西來也，又三百九十七作過其油壇也，並與今本不同，按類聚引此條文多互異，皆以意刪節，今不具論，文王乃拜太公爲大司馬。○此句依御覽二百九十九補。

晉文公出，大蛇當道如拱，文公反修德，使吏守蛇，吏夢天殺蛇，曰：何故當聖君道，覺而視蛇，則自死也。齊景公伐宋，過泰山，夢二人怒，公謂太山之神，晏子謂宋祖湯與伊尹也，爲言其狀，湯舒容多髮，伊尹黑而短，即所夢也，故公進軍不聽軍鼓，毀公怒，散軍伐宋。○此六字有誤，晏子在秋上篇云：公乃辭平，晏子散師不果伐宋。游臺子羽翫千金之壁，渡河。○原本誤于又于上子羽下，復衍渡河二字，並依御覽九百三十刪，正又葉本誤濟河伯欲之。○此下原衍至字，依御覽刪，陽侯波起，兩蛟挾船。○御覽挾作夾，子羽左操壁，右操劍，擊蛟皆死，既渡。○御覽渡作濟三投壁于河伯，河伯三躍而歸之。○三字依御覽補，子羽毀壁而去。○壁字依御覽補。

荆軻字次非。○御覽九百三十作次非，依水滸江兩蛟挾船。○江字兩字，並依御覽補，次非下劍，盡斷其頭。○下劍原誤不發，又脫盡字，並依御覽補正，而風波靜，周日用曰，余嘗行經荆將軍墓，墓與羊角冢家，鄭安伯說左爲荆將軍所伐，乃在此也，其地在苑陵之源，求見其墓碑，將軍名乃作次非字也。○正文靜下原有除字，依御覽刪，又注安伯說左四字，以御覽四百九引列士傳考之，當作左伯桃。東海上有勇士菑邱師者。○此句原作東阿王，王士有菑邱師，依御覽九百三十改，與韓詩外傳合矣，越春秋作菑邱師，過神淵，強使使馬。○強字依御覽補，馬沈，訴朝服拔劍入水。○此二字依御覽補，二日一夜。○御覽三日，三夜，與韓詩外傳合，殺一蛟一龍，而出雷電，隨而擊之。○電字而字，並依御覽補，七日七夜。○夜上七字，依御覽補，眇其左目。

楚熊渠子夜行，射豭石以爲伏虎。○疑原作野，依韓詩外傳，改矢爲沒羽。○葉本失作不。徐偃王志云。○水經濟水注云：張華博物志：徐偃王作令史，茅溫所爲，遂割成國，徐州地理志云：徐偃王之與，據此則此條係地理志文，徐偃王人，而後生卵，以爲不祥，弃之水濱。○弃之下，水經注有子字，猶孤母有犬名曰鵲。○曰字，依水經注，補鵲於水濱。○水經注水側得所弃卵，鵲以爲異，以爲異。○御覽三百六十，此下有乃字，覆援之，遂媿成兒。○御覽九百四，此下有婦字，生時正假。○御覽三百六十，見生面，又九百四，與今本同，故以爲名，徐偃王宮中聞之，乃更錄取。○御覽九百四，此下有收養二字，長而仁智，襲君國，後鵲蒼臨死，生角而九尾，黃龍也，偃王葬之徐界中。○偃王下，原衍又字，依御覽刪，又不註無界字，初學記八引作里，今見有狗龍云。○龜原誤麟，又脫有字，字，並依御覽補，正水經注云。

作焉初學記此句作見有狗蟻存焉偃王治其國。○治原誤斷依水經注及御覽七十五改仁義著聞欲舟行上國。○御覽舟作周乃通溝陳蔡之間。○初學記通溝二字倒得朱引朱矣。○初學記作形失以已得天瑞遂因名為號。○號原誤以依水經注及御覽三百四十七改自稱徐偃王江淮諸侯伏從者三十六國。○諸侯下有若字又伏從二字重並依水經注刪正又水經注伏從周十國之。○之字依水經注及後漢書東夷傳注補又後漢書注周王作穆王遣使乘騶一日至楚使伐之。○水經注使作令偃王仁不忍鬪其民。○國字原誤開言二字依後漢書注改水經注偃王受民不鬪蓋約其文為楚所敗。○水經注遂為楚敗後漢書注與今本同北走彭城武原縣東山下。○北原作逃依水經注改後漢書注亦作北百姓隨之者以萬數後遂名其山為徐山山上立石室廟有神靈。○廟字依水經注補民人祈禱今皆見存。○後漢書注引博物志云徐王妖異不常武原縣東十里見有徐山石室祠與今本絕異。

京兆郡張濟客居遼東還後為駙馬都尉關內侯表言故為諸生太學時聞故太尉常山張顯為梁相天新雨後有鳥如山鶴飛翔近地市人擲之稍下墮地民爭取之即為一圓石言縣府顯令撻破之得一金印文曰忠孝侯印顯表上之藏於官庫。○初學記十一御覽六百八十三並作詔府後漢書汝南樊行夷。○御覽行作衡無夷字校書東觀表上言堯舜之時舊有此官今天降印宜可復置。

孝武建元四年天雨粟孝元景前元年南陽郡都雨穀。○俗本無都字小者如黍粟而青黑。○葉本此下有而字俗本無與御覽八百三十七合味苦大者如大豆赤黃味如麥下三日生根葉狀如大豆初生時也。

魏大司馬曹休所統。○魏字依御覽八百八十七補又御覽作說中郎。○此下御覽有將字謝璋都曲義兵乘僂息女年四歲病歿故埋葬五日復生太和三年七月。○此二字依御覽補諸令休使父母持送女來視之。○持字原作同時二字又脫之字並依御覽刪補其年四月三日病死四日埋藏。○四日原誤四月依御覽改至八日同婦人採桑。○人原誤入依御覽改開兒啼聲即語儂妻往復視兒生活。○啼聲下十字原並脫去依御覽補正今能飲食如常。○葉本食誤酒。

結胸國有滅髮鳥。○山海經海外西經云滅髮鳥在結胸國此又葉本誤連下條。

奇肱國其民。○因其二字依廣記四百八十二補善為機巧以殺百禽。○原本機巧誤拭其依廣記改與山海經海外西經注合能為飛車從風遠行湯時西風至吹其車至豫州湯破其車。○葉本湯誤湯不以視民十年東風至。○東風山海經注誤作西風應以此書改改乃復作車遺返其國去玉門關四萬里。

比翼鳥一青一赤在參嶺山。

羽民國民有翼飛不遠多變為民食其卵去九疑四萬三千里。

驩兜國其民盡似仙人。○葉原作靈下同山海經海外南經注不誤帝堯司徒驩兜民常捕海島中。○此文以誤山海經注云驩兜老臣有罪自投南海而死帝憐之使其子居南海而祠之人面鳥口去南國萬六千里盡似仙人也。

厭火國。○火原作光下同依山海經海外南經文改民火出口中形畫似猴猴黑色。○葉原作蜀山海經注不誤。

三苗國昔唐虞以天下讓於虞三苗之君非之。○君原作民山海經海外南經注不誤帝殺之。○之字原脫山海經注有有苗之民叛浮入南海為三苗國。

穿胸國昔禹平天下會諸侯於會稽之野。○於字依文選石闕銘注及御覽九百三十補御覽諸侯作皋原又諸侯上會字葉本誤作禽防風氏後至。○原作到依文選注御覽改殺之夏德之盛。○文選注夏德下無之字御覽有二龍降之禹使范成光御之以行城外。○以字依文選注御覽補既周而還至南海經房風。○御覽房作助下同文選注仍作房風之神二臣以塗山之鸞見禹使。○葉本作使使文選注御覽並作使與俗本同怒而射之迅雷風雨。○雷風二字原倒依御覽乙轉又葉本無雨字二龍昇去二臣恐以刃自貫其心而死禹哀之乃拔其刃療以不死之草。○御覽此下有而皆活三字是為穿胸民去會稽萬五千里。○此句依文選注補。

孟舒國。○事類賦注十八引括地圖舒作斷下同民人首鳥身其先主為虞氏訓百禽。○虞原誤醫依事類賦注改又賦注訓作馴二字古通夏后之世始食卵孟舒去之風飄隨焉。○葉本誤於此分改止於丹山此山多竹。○原脫於丹山三字此誤葉並依事類賦注補正長干切風食其質去九疑萬八千里。

員邱山上有不死樹食之乃壽有赤泉飲之不老多大蛇為人害不得居也。

蒙雙民昔高陽氏有同產而為夫婦帝放之此野相抱而死神鳥以不死草覆之七年男女皆活同頭二頭四手是蒙雙民。

大人國其人孕三十六年生白頭其兒則長大能乘雲而不能走蓋龍類去會稽四萬六千里。

風山之首方高三百里風穴如電突深三十里春風自此而出也。

君子國人衣冠帶劍使兩虎民衣野絲好禮讓不爭土千里多薰華之草朝生夕死。○此句原本誤在條末首多薰華二字並依山海經海外東經文刪正郭注蓋一作薰華花即薰華之異文俗本蓋以此句別為一條誤其民多疾風氣故人不善思好讓故為君子國。○葉本誤連下條。

箕子居朝鮮其後伐燕之朝鮮亡入海為鮮國。○葉本誤連下條。

兩師委黑色。○兩師二字原倒委誤委依山海經海外東經文改正珥兩青蛇摸兩蛇蓋句芒也。○山海經云東方句芒為人面乘兩龍與兩師委一條絕不相礙疑此句上有脫文。

神宮在高石沼中有神人多麒麟其芝神草有英泉飲之服三百歲乃覺不死去琅邪四萬五千里。○葉本誤連下條。

嘒絲之野女子方腕據樹嘒絲。○方原作乃依山海經海外北經文改在三桑西也。○此條又見第十卷文精異。

嘒絲之野女子方腕據樹嘒絲。○方原作乃依山海經海外北經文改在三桑西也。○此條又見第十卷文精異。



魏文帝黃初三年。武都西部都尉。部字依御覽九百八十七補。王褒獻石膽二十斤。○粟本三十斤。御覽作二十斤。四年。獻三斤。

九真有神牛。○粟本真誤。乃生谿上。黑。○御覽八百九十九。萬作里。時時共鬪。○時時原作出。時依御覽改。即海沸黃。○御覽黃作黃。皆二字。或出鬪。岸上家牛皆怖。人或遮捕。則辟塵。○補字依御覽十三補。又御覽則作。號曰神牛。

日南有野女。羣行覓夫。○此二字原誤。為見丈夫三字。依御覽七百九十。改其體。白。○此句原誤。為狀。品白三字。依御覽改。裸袒無衣。○此下原有神字。依御覽刪。

昔日南貢四象。各有雌雄。其一雄死於九真。乃至南海。百有餘日。其雌泥土著身。○泥原作塗。依御覽文類聚九十五。御覽八百九十。改又。藝文雄雌二字。互易。初學記二十九。同。獨不飲酒食肉。○此句原作不飲。食空草。依藝文類聚及御覽改。長吏問其所以。○更原作史。此下又有問之二字。依藝文類聚御覽刪。正。輒流涕。若有哀狀。○原本但云輒流涕。突。藝文類聚。奕作焉。今依御覽補。正。

南方有落頭民。○粟本民誤。以依御覽三百六十六。又七百九十九。廣記四百八十二。改其頭能飛。其種人。常有所祭。祀號曰蟲。故因取名焉。○名原作之。依御覽七百九十。改以其頭飛。○頭字。依御覽補。因眼。使去。○眼原誤。依御覽改。以耳為翼。將飛。復著體。吳時往往得此人。也。

東海中有牛魚。○牛下原有體字。依御覽六十八。刪其形狀如牛。○初學記三十。云牛魚。目似牛。形如魚。子。藝文類聚九十六。帖七。御覽六十八。又九百三十九。並與今本同。剝其皮懸之。潮水至則毛起。潮去則毛伏。○此條又見後第十卷。

南海有鱧魚。狀似鼉。○御覽九百三十八。作狀如龜。斬其頭而乾之。豚去其齒。○標字其字。並依廣記四百六十四。補御覽作。斷。味去齒。而更生。如此者三。乃止。

屠龜。解其肌肉。○御覽九百三十三。作。龜。唯腸連其頭。○御覽其作於。而經日不死。猶能嚙物。為往食之。則為所得。漁者或以張鳥雀。○雀字。依御覽補。又粟本誤。連下。條。

神蛇復續。無啓民。○山海經海外北經。作無啓之國。郭注。皆肥腸也。居穴食土。○御覽八百八十八。居穴二字。倒無。男女。死埋之。其心不朽。百年。○山海經注。作百二十歲。還化為人。細民其肝不朽。百年而化為人。皆穴居。處三國同類也。○上止二國。必有脫簡。俗本遂改。此句三字。為二字。矣。御覽三百七十六。引博物志云。蟻。民其脚不朽。百年復生。當是此條逸文。

南海外有蛟人。水居如魚。不廢織績。其眼能泣珠。○御覽七百九十。引止。此與今本同。從水出。寓人家。積日賣絹。將去。從主人索一器。泣而成珠。滿盤以與主人。○此上二十八字。原並脫去。依御覽八百三十三。補。正。

蜀中南高山。○蜀中原作。山。依御覽九百十。改。黃字。記七十五。作蜀中西南高山。又七十七。作蜀南沈。

臨邛有火井一所。○有字。依御覽百八十九。補。從廣五尺。深二三丈。○此下原衍有字。依御覽刪。在縣南。百里。昔時人以竹木投以取火。諸葛丞相往視之。後火轉盛。○御覽八百六十五。轉作益。執益蓋井上。煮鹽得鹽。○御覽以益貯水。煮之。則鹽後人以家火投之。即滅。○原作入。以家火。即滅。依御覽百六十六。補。正。又御覽百八十九。云。後以燭火投井中。即滅。訖今不復燃也。○御覽八百六十九。又引博物志云。臨邛。有火井。深六十餘丈。火光上出。人以筒盛火。行百里餘。猶可燃也。與此文絕不同。

酒泉延壽縣南有山出泉。○此四字。原作山名。大泉。依初學記。八北堂書鈔。百三十五。改。水大如宮。○原作。火出如炬。依水經。河水注。改。注地為溝。其水有脂。如煮肉汁。挹取著器中。始黃後黑。如不凝。膏然之。極明。與膏無異。膏車及水確。缸甚佳。但不可食。彼方人謂之石漆。○此上五十三字。原並脫去。以水經注。初學記。北堂書鈔。所引。參校補。正。

徐公曰。西域使王暢。說石流黃出且彌山。○且原作正。依御覽九百八十七。改。去高昌八百里。有石流黃。高數十丈。○高字。依御覽補。從廣五六。十畝。有取石流黃孔穴。○石字及孔穴二字。並依御覽補。畫視其孔上。○原脫其字。又孔下。衍中字。並依御覽刪。補狀如青煙。常高數尺。○原脫青字。又當作面。並依御覽補。正。夜視皆如燃燈。○燃字。依御覽補。光明高尺餘。暢所親見也。○見下原衍入字。依御覽刪。又粟本視。

蒙高山中上有物如獼猴。○實字記如作與長七尺。能人行健走。名曰猴。○實字記作猴。與今本同一。名化。○御覽化上有馬字。或曰猴。○實字記無猴字。御覽有伺行道婦女。○何原誤同。依實字記改。有好者。○實字記好作美。輒盜之以去。人不得知。○實字記七十七云。輒盜之人。穴俗呼為夜穴。四番部落。輒盜之行者。或每遇其旁。○或每遇御覽作每經過。皆以長繩相引。然故不免。此能別男女氣臭。○原作此得男女氣。自死。依實字記改。故取女不取男也。○女不娶三字。依實字記補。取去為室家。其無子者。○無原誤生。依實字記改。終身不得還。十年之後。形皆類之。意亦迷惑。不復思歸。有子者。輒俱送還其家。產子皆如人。有不食養者。其母輒死。故無敢不養也。及長。與人不異。皆以楊為姓。故今對中西界。多謂楊姓者。○此二字。依御覽補。率皆猴化之子孫。○率字原重。依御覽刪。又御覽化上有馬字。時時相有。猴爪者也。

越地深山。有鳥如鳩。青色。名曰治鳥。穿大樹作巢。如升器。其戶口徑數寸。周飾以上。要白相次。○俗本聚下有赤字。狀如射候。伐木見此樹。即避之。或夜其人。不見鳥。鳥亦知人不見己也。鳴曰。咄咄去。明日便宜急上樹去。○葉本念誤。鳥咄咄下去。明日便宜急下。若使去。但言笑而已者。可止伐也。若有穢惡。○葉本惡。及犯其止者。則虎通夕來守。人不知者。即害。人此鳥。白日見其形。鳥也。夜聽其鳴。人也。時觀樂。便作人悲。形長三尺。洞中取石。盤就人火。問炙之。不可伐也。越人謂此鳥為越祝之祖。  
交州夷。○御覽三百五十交州下有山字。名曰。俚子。俚子弓長數尺。箭長尺餘。○葉本此句。脫尺字。以燧銅為鏑。塗毒藥於鏑鋒。中人即死。不時斂。即膝服。佛爛。須臾。焦爛。唯骨在耳。○在字。依御覽補。其俗。醫不以此藥。法語人治之。飲婦人。月水及養汁。時有差者。唯射猪犬者。無佗。以其食糞故也。燧銅者。故燒器。其長老。唯別燧銅。以物杵之。徐聽其聲。得燧毒者。偏懸取。以為箭鏑。  
蝮蛇。秋月毒盛。無所不至。草木以泄其氣。草木即死。人樵採。設為此草木。所傷刺者。○為下原脫此字。依御覽九百三十四。補亦殺人。毒治於蝮。而之蛇。迹也。

江南諸山。中大樹。斷倒者。○御覽九百九十八。樹作木。經春夏生。謂之權。食之。有味。而忽毒殺。○御覽忽下多字。人云。此物。往往。自有毒者。或云。蝮所著之。楓樹。生者。喚之。令人笑。不得止。治之。飲土漿。多愈。  
人以冷水自漬。○冷下原。循冰字。依。文類聚八十七。御覽三百六十四。又九百七十八。則至膝。可。頓。噴。數十枚。瓜。漬。至。腰。喉。轉。多。至。頸。可。噴。百。餘。枚。所。漬。水。皆。作。瓜。氣。味。此。事。未。試。人。中。酒。不。解。治。之。以。湯。自。漬。即。愈。湯。亦。作。酒。氣。味。也。  
不。厭。管。轄。善。下。筵。解。鳥。語。

漢中與士人。皆冠葛巾。建安中。魏武帝造白帖。於是。遂廢。唯二學。舊生。猶著也。

### 博物志卷十

著末大於本。為上吉。○上原誤下。依御覽七百二十七。引。歸藏。文。改。與。本。書。第。六。卷。合。次。萬。次。利。皆。如。是。龜。者。皆。月。望。浴。之。

夏。梁。之。時。為。長。夜。宮。於。深。谷。之。中。男。女。雜。處。三。句。不。出。應。政。○三。句。原。作。十。句。依。文。類。聚。九。雷。鈔。二。十一。御。覽。五。十。四。又。八。十二。又。百。七。十三。改。天。乃。大。風。揚。沙。○。此。文。類。聚。及。御。覽。百。七。十三。天。乃。並。作。其。後。一。夕。填。此。宮。谷。○。葉。本。作。空。谷。又。誤。於。此。分。段。又。為。石。室。瑤。臺。○。為。原。作。曰。釋。史。十。四。引。不。誤。關。龍。逢。諫。梁。言。曰。吾。之。有。民。如。天。之。有。日。日。亡。我。則。亡。以。為。龍。逢。妖。言。而。殺。之。其。後。山。復。於。谷。下。反。在。上。者。老。相。與。諫。梁。又。以。為。妖。言。而。殺。之。

夏。梁。之。時。費。昌。之。河。上。見。二。日。在。東。者。爛。爛。將。起。在。西。者。沈。沈。將。滅。若。疾。雷。之。聲。昌。問。於。馮。夷。曰。何。者。為。般。何。者。為。夏。馮。夷。曰。西。夏。東。殷。於是。費。昌。徒。族。歸。殷。  
昔。彼。高。陽。是。生。伯。鯀。布。土。取。帝。之。息。壤。以。填。洪。水。○。山。海。經。海。內。經。文。  
昔。西。夏。仁。而。去。兵。城。郭。不。修。武。士。無。位。唐。伐。之。西。夏。亡。○。亡。原。誤。云。依。周。書。史。記。解。改。昔。者。元。都。賢。鬼。神。道。廢。人。事。其。謀。臣。不。用。龜。策。是。從。忠。臣。無。祿。神。巫。用。國。○。此。下。似。有。缺。文。周。書。有。元。都。以。亡。句。  
獬。豸。若。黃。狗。人。面。龍。言。

犬戎文馬赤鬣身白目若黃金。○若字依周書王會解補名古黃之乘。○乘本誤連下條。

復劉之禽犬也。能飛食虎豹。○此條有脫誤周書王會解云梁史以鮑大國犬者。梁史也。能飛食虎豹。

榆州氏之君。孤而無使。曲沃進伐之。以亡。○此條有脫誤周書史記解云昔者曲沃之君伐晉而專事彌。

力而不信其臣。忠其皆伏榆州氏伐之。君孤而無使。曲沃以亡。

昔有吳氏有臣而貴。任之專國主斷。○乘本誤重斷字。已而奪之。臣怒而生變。有巢以亡。○亡原誤民依。

周書史記解改昔者清陽強力。貴美女。不治國而亡。○此有脫誤周書云昔者清陽強力。四征重罪。遠之。

美女。結陽之君悅之。莫不洽。大臣爭權。遠近不相聽。國分為二。

昔有洛氏。○乘本有誤在宮室無常。困池廣大。人民困。商伐之。有洛以亡。○周書史記解文乘本誤連。

下條。

大類。夢見商之庭。產棘。乃小子發取。周庭梓樹之于闕間。○于闕間。原誤子闕。周書程解改今。

周書伏此篇。幸藝文類聚七十九。又八十九。御覽三百九十七。又五百三十三。所引具在。梓化為松柏。棗。

杵。覺驚。以告文王。文王曰。慎勿言。冬日之陽。夏日之陰。○陰原作餘。依周書大聚解改。不召而萬物自來。

天道尚左。日月西移。地道尚右。水涼東流。○周書武順解左右二字互誤。虛抱經依此。書乙轉。天不享於。

殷。自發之。未生於今六十年。○於今下原脫六字。依周書度邑解補。夷羊在牧。○夷原作禹。又此句下有。

水涼東流。天下六字。因上文而誤。衍也。並依周書訓正。飛鴻滿野。○周書作過野。虛抱經依此。書校改。與。

史周本紀今日之出地。無移照乎。○此合周書四篇。路為一條。華事不應有此巨。巨疑為後人。刪併。然文。

理。又似相屬何也。

洞庭之山。○此句依藝文類聚八十九。御覽九百六十三。亦有洞庭二字。帝之二女。堯之二女也。○此。

二句。俗本作堯之二女。舜之二妃。蓋以意改。又乘本此下衍丘平二字。曰。○乘本此下衍南字。湘夫人。舜。

崩。○乘本脫此二字。二女。喻以蕩揮竹。竹。蓋珥。今下。舊有班皮竹。○此句原脫。依藝文類聚補。又初學記。

二十八引。博物志云。舜死。二妃淚下。染竹。即班皮。死。為湘水神。故曰湘妃。竹。與今本不同。

華山有蛇。名肥遺。六足四翼。見則天下大旱。○山海經西山經文。今山海經道誤。應以此書校改。

崇吾之山有鳥焉。○崇吾。原作崇丘。又脫之字。焉。字。並依御覽九百二十七。補正。與山海經西山經文合。

一足一翼。一目。相得而飛。○御覽而作乃名曰鶴。○原本名曰鶴。依御覽改。與爾雅釋地合。山海經作。

鸞。鸞見則天下大水。○原本脫此四字。而以見則二字。誤連下條。今依御覽補正。與山海經合。

吉良乘之壽千歲。

夷海內西北有軒轅國。在窮山之際。其不壽者八百歲。

渚沃之野。鸞自舞。○山海經海外西經云。鸞鳥自歌。鳳鳥自舞。民食鳳卵。飲甘露。

白民國有乘黃狀如狐。背上有角。乘之壽三千歲。○山海經海外西經作二千歲。

海水西。夸父與日相逐。走渴。飲水河涸。○原誤明。依山海經海外北經改。不足。北飲大澤。未至渴而死。乘。

其策杖。化為鄧林。

嘒絲之野。有女子方跪。據樹嘒絲。北海外也。○已見本書第八卷文補異。

三珠樹。生赤水之上。

遠方諸山。出蜜臘。○出字。依御覽九百五十。補。其處人家有養蜂者。其法以木為器。○其處下十字。並。

依御覽補。或十斛五斛。○此五字。依御覽補。開小孔。令縱容。蜂出入。○此六字。依御覽補。以蜜臘。蓋器。內。

外。令逼。安著。簪前。或庭下。○此七字。依御覽補。春月。此蜂將作。窠生育時。○原作春月。蜂將生育時。依御。

覽補。正。來過人家。圍垣者。○此七字。依御覽補。捕取兩三頭。○御覽補。下有得字。便內著器中。○便內二。

字。依御覽補。數宿。出蜂飛去。○數宿。出三字。依御覽補。藝文類聚九十七。作宿昔。蜂飛出。昔。即夕字。尋將。

伴來還。或多或少。○此五字。依御覽補。經日。漸益。不可復數。○此四字。依御覽補。途。停器中。○御覽。停。下。

有往來。三。所滋。長甚。至夏。開器。取蜜。所得。多少。隨歲。豐儉。盧氏曰。春。至。秋。來。始。有。至。冬。余。所。見。

今。云。至。夏。取。蜜。未。詳。其。故。○正文。自。所。滋。長。以下。二十。字。并。盧。氏。注。原。本。脫。去。並。依。御。覽。補。正。御。覽。隨。

歲。下。有。中。所。宜。三。字。依。藝。文。類。聚。刪。

魏武伐蹋頓。經白狼山。逢師子。使格之。殺傷甚衆。○此句。依御覽八百八十九。補。忽見一物。從林中出。○

原脫。忽。字。林。竹。並。依。御。覽。補。正。與。本。書。第。三。卷。文。合。如。狸。上。帝。車。輓。上。師。子。將。至。使。跳。上。師。子。頭。○上。

字。依。白。帖。九。十。七。補。與。本。書。第。三。卷。文。合。師。子。伏。不。敢。起。遂。殺。之。得。師。子。還。未。至。四。十。里。○未。字。依。御。覽。

補。雞。犬。皆。無。鳴。吠。○初。學。記。二。十。九。末。有。者。字。又。此。條。已。見。本。書。第。三。卷。文。較。詳。

東海有牛魚。其形如牛。引其皮懸之。潮水至則毛起。潮退則毛伏。○此條。已見本書第九卷。引作。劉。退。作。

去。藝。文。類。聚。九。同。九。卷。文。六。帖。七。同。本。卷。文。

王余。張衡。馬均。昔。俱。冒。重。霧。行。○俱。字。依。初。學。記。二。藝。文。類。聚。二。御。覽。十。五。補。一。人。無。恙。一。人。病。一。人。死。

問。其。故。無。恙。人。曰。○初。學。記。此。人。字。作。者。我。飲。酒。病。者。飽。食。○飽。字。依。初。學。記。補。死。者。空。腹。

赤刀。周之寶器也。○初學記二十二。六帖十三。世鈔百二十三。並無也字。

博物志 逸文

六八

石中黃子黃石脂。○文選南都賦注。

欲得好穀玉。用合漿於蕪鄉縣窟穴中鑿取。大者如魁斗。小者如雞子。○同上。

襪織縷爲之。廣八寸。長一尺二寸。○幽慎詩注。作文二論。諸子路釋文。同。以約小兒於背上。○文選魏都賦注。又魏志。漢書注。引博物記。與此同。未有頁之而行。四字。

藍腸號鍾蕤。琴名。○文選長笛賦注。

杜康作酒。○文選短歌行注。七啓注。

北方五狄。一曰匈奴。二曰穢貊。三曰密吉。四曰單于。五曰白屋。○文選房魏公九錫文注。

鴛鴦之瓦。○六帖十。

昔陽侯國澗水。因爲大海之神。○初學記六。

昔吳相伍子胥。爲吳王夫差所殺。浮之於江。其神爲濤。○同上。

凡水源有石流黃。其泉則溫。或云神人所療。人疾。○初學記七。

漢和帝時。雷鈔百四。桓作和桂陽人。蔡倫始搗故魚網以造紙。○初學記二十一。

西河郡鴻門縣。亦有火井祠。火從地出。○文選書賦注。

三身國。一頭三身三手。昔容成氏有李子。好淫。白日淫於市。帝放之西南。李子妻馬。生子。人身有尾。○藝文類聚三十五。

徐公時令人於西平青山。採取空青。○藝文類聚八十一。

祝雞分養雞法。今世人呼雞云祝祝。起此也。○藝文類聚九十一。

扶風太守白事云。先獲有一老父。年七十。余五采。幅白色居多。詣裴軍師門外。○書鈔百二十。

遼東赤梁。魏武帝以爲粥。○書鈔百四十四。

閩越江北。山間蠻夷。噉丘。猿。肺。彌。猴。蟹。○書鈔百四十五。又百四十六。

鹽體同於水。

北胡有青松鹽。

五原有紫鹽。

內國河東。有印成鹽。○已上並書鈔百四十六。

胡椒酒。故人所謂異乾之酒。○書鈔百四十八。

代郡以北。五月山望。陰猶宿雪。六月盡。八月末。復雪也。○書鈔百五十二。

雲南郡土特寒涼。四月五月。猶積雪。○書鈔百五十六。

北方地寒。冰厚三尺。地凍入天氣。出口爲凌也。○同上。

流沙在玉門關水有隴三。斷名三。斷隴也。○書鈔百五十七。

豹死守窟。○同上。

博物志逸文

晉武帝欲觀書。司空張華撰博物志進武帝。帝嫌煩。令削之。賜側理紙萬張。○御覽千。按此條疑虛氏。或周氏序文。今僅一精別之。

鑄銅之工。不復可得。唯蜀地光中。時有解者。○江淹銅劍贊序。

仲膺名邵。初伯膺親友爲人所殺。仲膺爲報怨。事覺。兄弟爭死。皆得免。哀術時。邵爲阜陵長。○吳志孫資傳注。

漢水。○水經漢水注。

曹著傳。其神自云姓徐。受封廬山。後吳猛經過。山神迎猛。猛語曰。君王此山。近六百年。符命已盡。不宜久居。非據。猛又贈詩云。仰矚列仙館。俯察王神宅。曠載暢幽懷。傾蓋付三益。○水經廬江水注。

管與青同。海東有青邱。齊有管邱。豈是名乎。○爾雅釋地釋文。

光珠。卽江珠也。○後漢書西南夷傳注。

後漢劉寔。桓帝時人。曾嘗雲漢圖。○廣記二百十。作雲漢圖。人見之覺熱。又畫北風圖。人見之覺涼。官至蜀郡太守。○歷代名畫記四。

王孫公子。皆古人相推敬之辭。○文選西京賦注。蜀郡賦注。

宋國有田夫常衣履繼僅以過冬。暨春東作。自墮於日。不知天下之有廣廈。與室。○藝文類聚三集作。續續。狐貂。願謂其妻曰。○御覽三百七十一。脫願謂二字。百日之喧。人莫知者。以獻吾君。將有重賞。里之富室告之曰。昔人有美戎菽。甘泉莖。芹子者。對鄉豪稱之。鄉豪取而嘗之。哲於口。○御覽三百七十一。哲作苦。僕於願。願而怨之。○御覽三百七十一。引此句。作笑而棄之。又曰。昔人至此。並以爲田夫。語與列子。揚朱篇不合。其人大慙而止。○御覽十九。又二十七。又四百九十一。

荒年暫辟穀法。但食蠟半斤。輒支十日不飢。東阿王嘗與甘始同寢處。百日不食。而容體自若。用此術也。○御覽三十五。又七百六十六。

桃林在宏農湖城。休牛之山。有石焉。曰帝臺之基也。○藝文類聚六集作橋。五色而文。狀如鵝卵焉。○御覽五十二。又初學記五。鴉卵作雞卵。

不周山六川之水。溫如湯也。○御覽七十一。又初學記七。六作變。

魏文帝善彈琵琶。能用手巾角揮之。黃門跪授時。有一書生。又能低頭以所冠葛巾角撥焉。○魏志文帝紀。注。書抄百三十六。御覽九十三。又六百八十七。又七百十六。

河東平陽。堯所都。河東太陽。虞所都。太王。魏所都。○魏志文帝紀。注。書抄百三十六。御覽九十三。又六百八十七。又七百十六。

河東平陽。堯所都。河東太陽。虞所都。太王。魏所都。○魏志文帝紀。注。書抄百三十六。御覽九十三。又六百八十七。又七百十六。

河東平陽。堯所都。河東太陽。虞所都。太王。魏所都。○魏志文帝紀。注。書抄百三十六。御覽九十三。又六百八十七。又七百十六。

河東平陽。堯所都。河東太陽。虞所都。太王。魏所都。○魏志文帝紀。注。書抄百三十六。御覽九十三。又六百八十七。又七百十六。

河東平陽。堯所都。河東太陽。虞所都。太王。魏所都。○魏志文帝紀。注。書抄百三十六。御覽九十三。又六百八十七。又七百十六。

河東平陽。堯所都。河東太陽。虞所都。太王。魏所都。○魏志文帝紀。注。書抄百三十六。御覽九十三。又六百八十七。又七百十六。

河東平陽。堯所都。河東太陽。虞所都。太王。魏所都。○魏志文帝紀。注。書抄百三十六。御覽九十三。又六百八十七。又七百十六。

河東平陽。堯所都。河東太陽。虞所都。太王。魏所都。○魏志文帝紀。注。書抄百三十六。御覽九十三。又六百八十七。又七百十六。

河東平陽。堯所都。河東太陽。虞所都。太王。魏所都。○魏志文帝紀。注。書抄百三十六。御覽九十三。又六百八十七。又七百十六。

河東平陽。堯所都。河東太陽。虞所都。太王。魏所都。○魏志文帝紀。注。書抄百三十六。御覽九十三。又六百八十七。又七百十六。

河東平陽。堯所都。河東太陽。虞所都。太王。魏所都。○魏志文帝紀。注。書抄百三十六。御覽九十三。又六百八十七。又七百十六。

河東平陽。堯所都。河東太陽。虞所都。太王。魏所都。○魏志文帝紀。注。書抄百三十六。御覽九十三。又六百八十七。又七百十六。

河東平陽。堯所都。河東太陽。虞所都。太王。魏所都。○魏志文帝紀。注。書抄百三十六。御覽九十三。又六百八十七。又七百十六。

河東平陽。堯所都。河東太陽。虞所都。太王。魏所都。○魏志文帝紀。注。書抄百三十六。御覽九十三。又六百八十七。又七百十六。

河東平陽。堯所都。河東太陽。虞所都。太王。魏所都。○魏志文帝紀。注。書抄百三十六。御覽九十三。又六百八十七。又七百十六。

河東平陽。堯所都。河東太陽。虞所都。太王。魏所都。○魏志文帝紀。注。書抄百三十六。御覽九十三。又六百八十七。又七百十六。

河東平陽。堯所都。河東太陽。虞所都。太王。魏所都。○魏志文帝紀。注。書抄百三十六。御覽九十三。又六百八十七。又七百十六。

河東平陽。堯所都。河東太陽。虞所都。太王。魏所都。○魏志文帝紀。注。書抄百三十六。御覽九十三。又六百八十七。又七百十六。

河東平陽。堯所都。河東太陽。虞所都。太王。魏所都。○魏志文帝紀。注。書抄百三十六。御覽九十三。又六百八十七。又七百十六。

河東平陽。堯所都。河東太陽。虞所都。太王。魏所都。○魏志文帝紀。注。書抄百三十六。御覽九十三。又六百八十七。又七百十六。

博物志 逸文

七一

博物志 逸文

七三

外國有鼓法。以苦酒澆豆。暴令極乾。以麻油蒸之。蒸訖。復暴三過。乃止。○藝文類聚八十九卷。過作三日。然後細持椒屑。隨多少合投之。中國謂之康伯。以是胡人姓名。傳此法者。云下氣調和。○書鈔百四十六。御覽八百五十五。

胡椒酒。方以好酒五升。乾薑一兩。胡椒七十枚。末好石榴五枚。管收。計著中下氣。○藝文類聚八十九。關於上條多少合投之下。今書文義不相屬。故析之。

西羌仲秋月。○西羌二字。依書鈔百四十八。補取赤頭鯉子。去鱗破腹。使骨割。為漸米爛燥之。以赤穠米飯。釀酒令穠之。釀不苦重。釀月乃熟。是謂秋結。○御覽八百六十二。

酒暴熟者。酢醱酸者。易臭。○御覽八百六十六。

燧人鑽木而造火。○御覽八百六十九。

化民食案。二十七年。以絲自襲。九年死。○御覽八百八十八。

穢類。南與辰韓。北與句麗。沃沮。接東。窮大海。海中出斑魚皮。陸出文豹。又出果下馬。高三尺。○魏志。漢傳注云。果下馬。高三尺。乘之可於果樹下行。故謂之果下。見博物志。漢時獻之。駕轎車。正始六年。樂浪太守劉茂。帶方太守弓遵。領東穢。屬句麗。伐之。舉邑降之。○御覽八百九十七。

介葛盧。聞牛鳴。知生三犢。盡為犧牲。稽叔夜以為無此。皆先儒妄說。○御覽八百九十九。

蜀牛不施繩。右前日排。左側日促。而牛解人語。○同上。

胡蔥。蜀中本無也。洛中有人。驅羊入蜀者。胡蔥子著羊毛。○御覽九百九十八。事作異蜀人取種。因名曰羊食來。又外國得胡麻豆。或曰戎菽。○藝文類聚九十四。御覽九百二。

陰夷山有淫羊。一日百遍。肺不可食。但著牀席間。已自驚人。又有作淫羊肺法。取犛犛各一別繫。令犛相近。而不使相接。食之以地黃竹葉。飲以麥汁。米瀝。百餘日後。解放之。欲交未成。便牽兩殺之。膊以為肺。男食。女食。則並如狂。好醜亦無所避。其勢數日。乃歇。治之方。素菜。黃蒲汁。飲之。又以水銀。宮脂。塗陰。男子即瘳。宮脂。鹿脂也。○御覽九百二。

商邱子有養豬法。下式有養豬羊法。○御覽九百三。

雲南郡出茶。首茶。其音為蔡。茂是兩頭鹿名也。是鹿兩頭。其腹中胎。常以四月中取。可以治蛇虺毒。永昌亦有之。○御覽九百六。

儒者言月中兔。夫月水也。兔在水中。無不死者。夫兔月氣也。○御覽九百七。

茲白若白馬。鋸牙。食虎豹。其身食虎豹。○御覽九百十三。其身上有缺文。周書王會。解云。魯耳者。身若虎豹。尾若其。身食虎豹。

蓬伯雲所說。有獸綠木。綠文似豹。名為虎僕。毛可為筆。○北戶錄。御覽九百十三。

犯者刑之無赦。○御覽九百十四。

鴻鵠壽千歲者。皆胎產也。○藝文類聚九十。御覽九百十六。

中諸毒藥已死者。取生鴨。斷頭。以鴨項內病者口中。得血三兩。滴入喉中。即蘇也。○御覽九百十九。

燕于戊己日。不銜泥。築巢。此非才智。自然得之。○御覽九百二十二。

漢書事。秦國送為卵。給大官。○藝文類聚九十二。御覽九百二十三。

鶴鶴鳥一名。應鶴。晝日無所見。夜則日至。閉入。獲爪甲。棄露地。此鳥。夜至人家。拾取爪。分別視之。則知有吉凶。囚者。輒便鳴。其家有殃。○北戶錄。御覽九百二十七。

河陰。岫穴。出鮪魚焉。○御覽九百三十六。

河陽縣。○御覽九百三十七。河作江北。有魚穴。常以三月八日。○御覽作二月八月。出魚。魚曰丙穴。○北戶錄。

東海有蛤。鳥常嘆之。其肉消盡。殼起浮出。更泊在沙中。岸邊潮水往來。搭薄。薄白如雪。入藥最良。勝採取自死者。○御覽九百四十二。又九百八十八。

南海有水蟲。名曰。蝨。○北戶錄。作前下同。蚌蛤之類也。其中有小蟹。大如榆莢。崩開甲食。則蟹亦出食。崩合甲。蟹亦還入。為剛。取以歸。始終生死。不相離也。○御覽九百四十二。

秋蟹毒者。無藥可療。目相向者尤甚。○同上。

蟻知將雨。○藝文類聚九十七。御覽九百四十七。

諸遠方山。郡僻處。出蜜蠟。蜜蠟所著。皆絕巖石壁。非攀緣所及。唯于山頂。以檻。舉自懸。推下。遂乃得取。採蜂。遂去。不還。餘。乃蠟。著石。不盡者。有鳥形。小於雀。羣飛。千數。來啄之。至春。都盡。其處。皆如磨。洗。至春。蜂皆還。洗。處。結。巢。如故。年年如此。物無錯亂者。人亦皆各占其平處。謂之。蠟。蜜。鳥。謂之。靈。雀。捕。縛。終。不可得也。

水蛭三。而。成。三。物。

深山窮谷。多毒。虐。之物。氣。則。有。瘴。病。人。則。有。上。蟲。獸。則。有。虎。鳥。則。有。鳩。蛇。則。有。蝮。蟲。則。有。射。工。沙。虱。草。則。有。鉤。吻。野。葛。其。餘。則。蛟。蟻。之。屬。生。焉。

交州。南。有。蟲。或。長。一。寸。大。小。如。指。有。廉。機。形。似。自。石。英。不。知。其。名。視。之。無。定。色。在。陰。地。色。多。細。絲。出。口。光。中。變。易。或。青。或。綠。或。丹。或。黃。或。紅。或。赤。女。人。取。以。為。首。飾。宗。俗。每。深。以。為。物。無。定。色。引。雲。霞。以。為。喻。託。此。以。助。成。其。說。今。孔。雀。毛。亦。隨。光。色。變。易。或。黃。或。赤。但。不。能。如。此。蟲。耳。○已。上。並。御。覽。九。百。五。十。

成都廣成郡繁江原臨邛六縣生金橙似橘而非若袖而有芬香○有字依文選七命注補夏秋冬或華或實大如櫻桃小者或如彈丸○白帖九十九藝文類聚八十六引櫻桃大者或如彈丸御覽九百六十九引櫻桃或如手指疑即此文而有脫誤或有年春秋冬夏華實竟歲○御覽九百七十一地有章名則生楊梅○北戶錄生作多無章名亦有耳有章名無之也○藝文類聚八十七文御覽九百七十二節引首二句

橘柚類甚多甘橙枳皆是豫章郡出真者○文選贈陸機詩注御覽九百七十三

伏波將軍唐資蜀人熊養法先酒掃別雞細為三輩盛著籠中作沸湯沒籠著湯中須臾取一片橫截斷視其熟否裏既熟訖便內著罌中細搗米末以覆上令蓋不見訖以向湯令復沸使相淹消息視罌中當自沸沸便陰乾之○御覽九百七十七

平氏陽山縣紫石英特好○御覽九百九十六無縣字紫石英作紫草其他者色淺紫石英舊出胡陽縣○御覽九百八十七

地有蓼名則禹糧生亦有蓼名無者矣○御覽九百八十八

天門冬莖間有刺而葉滑曰郢休一名顯蘇根以洗練素白越人名為浣草似天門冬而非也凡服此先試浣衣如法者便非天門冬○御覽九百八十九

類草也其根名為弱頭大者大如升其外理白可以灰汁煮則凝成熱可以苦酒澆食之不以灰煮則不成熟蜀人珍貴之○御覽九百九十四

海曲縣有東呂鄉東呂里太公望所出也○寰宇記廿四

海陵縣扶江接海多麋獸千百為羣掘食草根其處成泥名曰糜隄民人隨此而略種稻不耕而穫其利所收百倍○寰宇記百三十御覽八百三十九又寰宇記七十四云峨眉山張華博物志以為牙門山此約舉之辭不知原文云何當考

嵩高為中岳屬豫州華山為西岳屬同州泰山為東岳屬兗州恆山為北岳屬冀州衡山為南岳屬荊州○釋地然輔行記一之一

東九夷南六蠻西七戎北八狄次荒之國也○輔行記一之三

西北荒小人有長一寸其君朱衣元冠乘輅車馬引為威儀居處人遇其乘車抵而食之其味辛終年不為物所咋并識萬物名字又殺腹中三蟲三蟲死便可食仙藥也○廣記四百八十二

蹄荒之國其人自膝已下有毛如水蹄常自鞭其脛日行百里○同上

巴蛇食象三歲而出其骨食之無心腹之疾○廣記四百五十六

沈釀川者漢鄭宏靈帝時為鄉當夫從宦入京未至夜宿於此逢故人四顧荒郊村落絕遠沽酒無處情抱不申乃投錢於水中而共飲盡夕酣暢皆得大醉因便名為沈釀川明且分首而去宏仕至尚書○廣記三百九十九

### 博物志跋

今世相傳博物志十卷凡三十八類分析處都無義理惟士禮居刻仿宋連江葉氏本不分門類段目次序與俗本大異然以唐宋類書所引校之脫簡自一二字至數行不等其他前後復見雜出不倫者甚夥至太艱難見商之庭產棘條擬拾周書程籍大聚武順度邑四篇文連合為一尤屬巨謬竊意宋初原書尚存故御覽廣記引博物志往往出今本外此係葉氏刪節之本未免移易改竄逮全帙既亡後人覺葉本不安輒以意強折門類卒不知其愈失愈遠也黃蕤圃謂此書大略撮取載籍所為故自來目錄皆入雜家其說致確乃遠以葉本為全書而疑散見於他所稱引者為張公雜記亦執持太過矣予既未葉本雜采宋以前諸書補正其脫誤并輯逸文附著卷末惟太平廣記引蕭思過崔書生趙平原三事皆在茂先後斷非博物志文今置不錄云庚子季夏錫之甫識

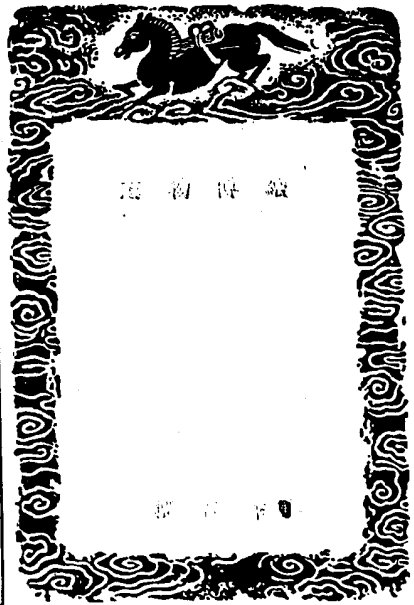

續博物志卷第一

明 李石 撰  
吳琯 校

張華述地理自以禹所未志且天官所遺多矣  
經所不載以天包地象緯之學亦華所甚惜也  
雖然華做山海經而作故略或曰武帝以華志  
繁俾更而略之余所志視華歲時綿歷其有取  
於天而首以冠其篇次第做華說一事續一事  
不苟於搜索與世之類書者小異而比華所志  
加詳

續博物志序  
按張華博物志書四百篇武帝恐涉浮妄令更艾截  
分為十卷蓋不以博為博而以約為博也李石又從  
而續之不幾又涉繁蕪乎然華所志者做山海經而  
以地理為編石所志者取天官書而以象緯為冠庶  
幾由天地以及山海由山海以及人物固無之或遺  
矣合二書而卷牘無多則尤從約見博爾吳與董氏  
又廣之而為五十卷則又在博物者之更為考核茲  
則仍二篇之舊各著十卷令觀者便於採覽尤不失  
博物之意焉

康熙戊申一陽月望日星源汪士漢識

續博物志

爾雅既曰釋天不得不略言其趣凡有六等一曰蓋  
天文見周髀如蓋在上二曰渾天形如彈丸地在  
其中天包其外猶如雞卵白之繞黃楊雄桓譚張  
衡蔡邕陸績王肅鄭玄之徒並所依用三曰宣夜  
舊說云殷代之制四曰昕天昕讀為軒言天北高  
南下若車之軒吳時姚信所說五曰穹天穹隆  
在上虞氏所說六曰安天晉時虞喜所論鄭注考  
靈耀云天者純陽清明無形聖人則之制璿璣玉  
衡以度其象如鄭此言則天是太虛本無形體但  
指諸星運轉以為天耳

帝覽嬉云黃道一青道二出黃道東赤道二出黃  
道南白道二出黃道西黑道二出黃道北日春東  
從青道夏南從赤道秋西從白道冬北從黑道  
律歷志云角一十二度九九氏十五房五心五尾十  
八箕十一斗二十六牛八女十二虛十危十七營  
室十六璧九奎十六婁十二胃十四昂十一畢十  
六觜二參九井三十三鬼四柳十五星七張十八  
翼十八軫十七此三百五度二十八宿之度也  
丑為星紀初斗十二度終於婺女七度子為玄枵初  
婺女八度終於危十五度亥為椒窳初危十六度  
終於奎四度戌為降婁初奎五度終於胃六度酉  
為大梁初胃七度終於畢十一度申為實沈初畢  
十二度終於井十五度未為鶉首初井十六度終  
於柳八度午為鶉火初柳九度終於張十七度巳  
為鶉尾初張十八度終於軫十一度辰為壽星初  
軫十二度終於氏四度卯為大火初氏五度終於  
尾九度寅為析木初尾十度終於斗十一度  
漢律歷志以前歷上元泰初四千六百二十七歲至  
元封七年復得闕逢攝提格之歲中冬孟康曰言  
復得者上元泰初時亦是闕逢之歲歲在甲曰闕  
逢在寅曰攝提格此謂甲寅之歲也然則乙卯曰  
旃蒙單閼丙辰曰柔兆執徐丁巳曰強圉大荒落  
戊午曰著雍敦牂巳未曰屠維協洽庚申曰土章  
涖灘辛酉曰重光作噩壬戌曰玄黓闍茂癸亥曰  
昭陽大淵獻甲子曰闕逢困敦乙丑之歲曰旃蒙  
赤奮若  
正月得甲則曰畢陔二月得乙則曰橘如三月得丙  
則曰修編四月得丁則曰圍余五月得戊則曰厲  
臯六月巳則曰則且七月得庚則曰室相八月得  
辛則曰塞林九月得壬則曰終亥十月得癸則曰



八分二十八宿為十二次晉灼曰太歲在四仲則歲  
行三宿太歲在四孟四季則歲行二宿二十八宿  
三四十二而行二十八宿十二歲而周天是歲星  
年行一次也

山海東荒經云大荒之中有山名曰大言日月所出  
有波谷山者有大人之國又云大荒之中有山名  
曰合虛日月所出有中容之國河圖括地象云二  
儀氣分伏者為天偃者為地

廣雅云東方蒼天東南陽天南方炎天西南朱天西  
方成天西北幽天北方玄天東北變天中央鈞天  
五經通義云天神之大者曰昊天上帝其佐曰五帝  
淮南子云日出暘谷浴於咸池拂于扶桑是謂晨  
明登于扶桑是謂朏明至于曲阿是謂朝明陰  
于曾泉是謂早食次于桑野是謂晏食臻于衡陽  
是謂禺中對于昆吾是謂正中靡于鳥次西南是  
謂小遷至于悲谷是謂晡時回于女紀是謂大遷  
經于泉陽是謂高春頓于連音石是謂下春爰息  
六輔是謂懸車薄於虞泉是謂賁昏淪于蒙谷是  
謂定昏日入崦嵫音經細柳入虞泉之地蒙谷  
之浦垂景在樹端謂之桑榆

呂氏春秋曰白人之南建木之下日中無影蓋天地  
之中也  
漢書云月立夏夏至行南方赤道曰南陸立秋秋分  
行西方白道曰西陸立冬冬至行北方曰北陸分  
則同道至則相過晦而見西方謂之朧朔而見東  
方謂之朧亦謂之側匿朧健行朧縮遲  
周官天星皆有分野角亢氐兗州房心豫州尾箕幽

州斗女楊州虛危青州室東壁并州奎胃兗徐州  
昂畢冀州蒼龍參益州東井輿鬼理州柳星張三  
河翼軫荆州  
鄭司農云保章氏五雲之物二至二分觀雲色青蟲  
白喪赤兵荒黑水黃蠱東方朔別傳云凡占東畔  
當視天有黃雲來如覆車五穀大熟青致兵白致  
盜烏黑多水赤火  
京房風雨占候曰黑雲如一疋帛二日中一日大雨  
二疋三日雨三疋十日雨  
易緯曰八節之風謂之八風呂氏春秋云東北曰炎  
風亦曰融風東曰滔風東南曰薰風南曰巨風西  
曰颺風西北曰厲風北方曰寒風  
王充論衡曰圖書之工圖書之狀如連鼓形又圖一  
人若力士謂之雷公使左手引連鼓右手推之春  
秋震夷伯之廟謂劈歷破之是也霹靂俗字也  
梁太后信兄莫誅杜喬李固雷震憲陵寢屋  
太平之時十日一雨一歲三十六雨  
晉中興書曰甘露降者老得敬則松柏受之尊賢容  
衆則竹簞受之一曰天酒虹依雲陰而晝見於日  
衡無雲不見大陰亦不見  
炎帝赤精之君火官之臣火庭氏也  
明皇在長安詔一行鑄渾儀及太衍曆先是漢洛下  
閻云此曆後一千年差一月有聖人出而正之至  
是果一千年因以一行為聖人僧一行本名遂俗  
姓張氏後出家改名敬賢遷化詔起塔銅人原諡  
大惠禪師并御製碑八分書  
二十八宿為其有二十八星當度故立以為宿推測  
者多變如畢有十七度半當度星既不當度自  
不當用為宿星度皆以赤道為法黃道則有斜有  
直與赤道不等

劉知幾曰兩曜日星麗於天象非如九州萬國廢置  
無常故海田可變而景緯無易必欲刊之國史施  
於何代不可也史記書有天官讀者竟忘其悞班  
固天文志非漢事而隸入漢書已乖越矣且如焚  
感退舍宋公延齡中曰告拆晉相速禍星集穎川  
而賢人聚月犯少微而處士公如斯之類志之可  
也若乃體分濛濛色著蒼蒼丹穢素魄之躔次黃  
道紫宮之分野既不預於人事乃編之於策書又  
曰天文有志何不為人形志乎  
太歲在丑乞漿得酒太歲在巳販妻鬻子藕生應月  
閏月益一節羊以十二子為術亦應月之數也  
俗以五月雨為分龍雨一日隔轍雨  
雲五色為慶三色為商或曰外赤內青為喬楊雄曰  
紫蜺商雲朋圍日君子小人並進也  
郭璞曰蓬飛磴則天風春則天雨蓬蠶也傳曰雷不  
益雷令人腹中雷鳴月上下弦之時觸轡輒壞里  
俗忌之  
自古帝王五運之次有二說郭衍以五行相勝為義  
劉向則以相生為義漢魏共尊劉說  
關東西風則晴東風則雨關西風則雨東風則晴  
陽之專氣為雩陰之專氣為霽  
中國有洞天三十六所皆謂之天第一王屋山洞天  
周回萬里名小有清虛天其次委羽山洞天周回  
萬里名大高空明天其次太玄總真天其次三玄  
極真天其次寶仙九室天其次上玉清平天其次  
珠明耀真天其次金坛華陽天其次左神幽虛天  
其次成德隱玄天皆仙人所居也  
木與木相摩則然金與火相守則流陰陽錯行則天  
地大統於是乎有雷有霆水中有火乃於大槐人  
間往往見細石形如小斧謂之霹靂斧或謂云霹

續博物志卷第一  
靈樛案玄中記云玉門之西有國山山上有廟國  
人歲歲出磻數千名磻靈磻給磻靈用從春至秋  
乃罷禮記有雜金鑽牛骨鑽鑽與磻同音祖合切  
京房易傳曰四方常有大雲五色具而不雨下有賢  
人隱狹將風則踴躍欲雨則鳴  
漢博士劉熙曰豫司充糞以古履言之天顯也在上  
高顯也青徐以舌頭言之天坦也坦然高而遠也

續博物志卷第二

晉 李石 撰  
明 吳瑄 校

漢明帝為太子樂人以歌四章贊之一曰日重光二  
曰月重輪三曰星重曜四曰海重潤

鯨魚者海魚也大者長千里小者數千丈一生數萬  
子常以五月六月就岸生子七月八月導從其子  
還大海中鼓浪成雷噴沫成雨水族驚畏莫敢近

其雌曰鮫大者亦長千里  
禽經曰鷲飛則蟻沈鵠鳴則蛇結又曰鶴俯鳴則陰  
仰鳴則晴

白蟻聞竹雞之聲化為水竹雞自呼泥滑滑是也或  
曰白雞之雄亦能化白蟻

鶴性甘帶每遇巨石知有蛇即如術士禹步其石防  
然而轉南方學其法伺其養雞緣木以篋繩縛其  
巢鶴必作法解之乃於木下鋪沙印其足迹而做  
之

暮鳩鳴即小雨朝鳩鳴即大風  
物有異體而相制者翡翠屑金人氣粉厚北人以鐵  
敲冰南人以線解茶

高誘注淮南子云方諸大蛤也熟摩拭令熱以向月  
則水生許慎說文曰諸珠也方石也

有一國王小夫人生一肉團大夫人妬之作木困葉  
之常河水後河邊人得之肉破生千小兒勇健欲  
伐父王國小夫人以乳五百道射小兒口遂弛弓  
仗號為賢劫千佛

帝營有四妃一生帝擊一生帝堯一生商之先一生  
周之先商後封于宋都商丘

今上於前朝作鎮雅陽洎開國號大宋又建都在太  
火之下宋為火正按天文心星為帝王實宋分野

天地人之冥契自古罕有

孔子生於魯襄公二十二年  
老君其母曾見日精下落如流星飛入口中有娠七  
十二歲而生於陳國渴水李樹下剖左腋而生長  
一十二尺

佛者本號釋迦文即天竺釋迦衛國王之子於四月  
八日夜從母右脇而生有三十二相當周莊王九  
年魯莊公七年夏四月常星不見夜明是也  
龍脂得火可以燃鐵

佛以三月十五日夜出家二十九出家三十五得道  
寧國論云蜀中本無瘴瘴為德陽山谷洞中瘴瘴而  
出轉轉漸大自為夫婦而益多夫土乾則生蚤地  
濕則生蚊積穀則生蠹腐肉則生蛆蛆化為蠅蠅  
又自生蛆蛆又生蠅豈有窮乎

日月蝕而私者生兒則多疾日月晦朔弦望而私者  
生兒則愚癡瘖瘂鉤絞了戾逐陣而私者生兒多  
凶暴無禮亦猶木日造麴而酸水日造醬則生蟲  
九焦日種穀則不生牙六合日遺鬼鬼不去火日  
安蜂則蜜苦土日種麻則不生

塵尾能留紅掃氈氈不蠹  
馳糞煙殺蚊壁虱

李衛公言鸞鷲鬼鳩鵲火孔雀辟惡  
水母生兒無目龜鼈生兒無耳

桐廬人嘗伐竹遺竹見一宿竿雉頭蛇身猶未變乃  
知竹為蛇蛇為雉頭先化曾於青城山小路上見  
之

鶴所以壽者無火氣於中也  
河水東北有石室室中若有積卷因謂之積書巖每  
見神人往還世人不悟其為仙者又謂之神鬼彼  
差月鬼曰唐述因各其山曰唐述山堂曰唐述窟

道術之士多往棲焉

巫咸山在安縣東南巫咸右手操青蛇左手操赤蛇羣巫所從上下大荒西經曰巫咸即巫盼巫彭巫姑巫真巫孔巫抵巫謝巫羅

先提山有鈎蛇長七八丈尾末有岐蛇在山澗水中以尾鈎岸上人牛食之水傷瘴氣特惡氣中有物不見其形其作有聲中木則折中人則害各曰鬼彈郡有罪人徙之禁防不過十日死也

真菊可以延齡野菊可以瀉人張華云黃精益壽鈎吻殺人是矣

子程子曰昔洛陽北部有母既生子病不能自舉乳求他婦負哺之子嬰及孩母疾不問子長不識所育負哺者盜其愛二母忿鬪于庭子佑負哺者而反疎其生母

有人為山魃所祟或教以爆竹如除夕可殛人用其言獲安問之則曰此荆楚歲時記以辟山魃鬼陰冷之氣勝則登陽以攻之

蓬蒿者其狀如蓬枝多葉少根如絲葉如扇不搖自動風生主庖廚清涼驅殺蟲蠅以助供養堯時生於庖廚為帝王去惡孫柔王充白虎皆云太平時蓬生於庖廚中燠一炬火爨一鑊水終日不能熟倚一尺冰置之熱廚終夜不能寒

師曠奏清角有鶴集廊門延頸而鳴飾翼而舞今世有馴養之鶴聞歌曲拊掌而舞者習之也

正月上辰出水邊盥濯食蓬餌以祓邪漢儀也雜鳥形類鴉鳥純黑而背紅亦曰阿雛鳥為鴉反哺為慈鳥腹下白不及哺為鴉鳥白頭羣飛為燕鳥大而白頭為倉鳥早居為楚鳥又鴉鳥為買鳥莊子曰鴉買也

相家說人臣得龍之一體當至公相曾公亮得龍之

春王安石得龍之睛

魚勞則尾赤人勞則髮白鱧黃魚口在頷下無鱗長鼻軟骨俗謂玉板長二三丈江東呼為黃魚

網魚得鱗不如啖如南越志曰烏鰂懷墨而知禮江東人或取其墨書契以給人物書迹如淡墨逾年墨消空紙耳抱朴子瞻齡壽至千歲者頭上有角頷下有丹書八字

裴頡崇有論曰鳥無胃肺蛤廢無臟蛭以空中而生鶻以無胃而育

聒抱者鶴鶴鸛也影抱者龜蟹也視鷓制他觀魚制帆神和子姓屈突名無為字無不為張詠布衣時遇之海蟾子姓劉名昭遠華山陳博館之道院與神放往來

廣德先生杜光庭處州人仕唐為內供奉避亂入蜀王氏曾為師臣爾朱先生偽蜀廣政中飲酒食猪臙渝州刺史謂其幻惑以竹籠沈之江至夔為漁人所得上昇嚴補闕得青金丹方朱桃稚薛稷圖其形傳於世

呂洞賓謂疾生曰蛇蝎天地淘以自然之氣使之生以遂性殺此救彼有損無益取紙應語三口共一室室畔水偏清乃呂洞賓字

陳希夷先生一睡或半歲或三數月近亦不下月餘留藏真息飲納玉液吾睡真睡也曾與毛女游

鯉魚大小並三十六鱗蝟能跳入虎耳中見鵲便自仰腹受啄水蛭亦如魚子經三年得水猶活

蛇蝎塞兩耳治瘧疾覆盆子是葷子榨取汁合成膏

塗髮不白鹿鹿非八卦辰屬不羴鹿能溫補於人

生火無九道家聽用為鼎天寶中河南緜氏縣太子陵仙鶴觀每年九月三日

夜有道士一人得仙已有舊例至日具姓名申府張竭忠為今不之信陰令二勇士執兵覘之至三更有一黑虎入觀來銜一道士射之不中棄道士而去令於是申府請弓矢大獵石穴中格殺數虎或金簡玉錄冠帔髮骨甚多其觀遂廢為陵使之居

晉元康中梁國女子許嫁而夫成經年不歸女家更強以適人尋病亡夫還問女所在夫徑至墓開棺

女遂活因與俱歸後婿聞知詣官爭之王導曰此非常事不可以常理斷之宜還前夫

惠帝世杜錫家弄婢誤不得出後十年開家府葬而婢尚生初婢之埋年十五六及開家更生猶十五六嫁之有子

太和中有關周世家得殉葬女子數日而有氣數日而能言郭太后愛養之又太原人破棺得一生婦人視其墓木可三十歲

南方木癡其大如槩類鼻涕聞人氣則閃閃而動墮人體成瘡以射香朱砂塗之愈



河水西北去嵩高五萬里其高萬一千里鄭道元云崑崙之山三級下曰樊桐一曰板松二曰玄圃一名閭風上曰層城一名天庭是謂大帝之居十三州志云山去北海岸十三萬里有弱水周匝東南接積石高誘曰河出崑崙山伏流地中萬三千里禹導而通云以出積石山海經乃云自崑崙至積石一千七百四十里又曰西海之南流沙之濱赤水之後黑水之前有大山曰崑崙又曰鍾山西六百里有崑崙周穆王崑崙瑤池去周之溷淵特萬有一千一百里西王母告穆王云去咸陽乃三十六萬里東方朔十洲記方丈在東海之中央羣仙所治為崑崙崑崙山有三角曰閭風曰玄圃曰崑崙宮張華所敘崑崙銅柱為天柱蓋本方朔神異經也釋氏西域志阿耨達山上有大淵水宮殿樓觀甚大即崑崙山穆天子所至即阿耨達宮也西為新頭河為天竺諸國皆度葱嶺郭璞曰似別有小崑崙

李晚虞部該聞錄所取神仙七人爾朱先生朱真人桃稚神和子屈突無為海蟾子劉昭遠榮隱先生火井縣許山人漢杜光庭

龍腦香段成式云出波律國樹高八九丈可六七尺圍乾脂為香清脂為膏子王內外障眼又有蒼龍腦不可點眼經火為孰龍腦

香譜云麝以一子真香糝作三四子刮取血膜雜以餘糝皮毛不辨也麝香有二色番香變香又雜以麝人撰作官市動至數千計何以塞科取之責所謂真有三說鹿羣行山中自然有麝氣不見其形為真香入春以脚剔入水泥中藏之不使人見為真香殺之取其臍一鹿一臍為真香此余所目擊也

三

四

仁善感明曰舜殛民多釐曰桀殘義損善曰紂慈惠愛親曰孝愛民好與曰惠聖善周文曰宣聲聞宣遠曰昭克定禍亂曰武聰明睿知曰獻溫柔性善曰懿布德執義曰穆仁義說民曰元安綱治紀曰平亂而不損曰靈保民者文曰明辟土有德曰義貞心大度曰匡太慮慈民曰定既過能正曰恭不匡其國曰聲一德不解曰簡夙興夜寐曰敬清白自守曰貞柔德好聚曰靖安樂治民曰康小民畏忌曰信中身早折曰悼慈仁和民曰傾好勇致力曰莊恭仁短折曰哀佐國逢難曰愍名實過爽曰繆遷適不通曰幽暴虐無親曰厲致志士圖曰景辟土兼國曰桓經緯天地曰文執義揚善曰懷短折不成曰殤去禮遠眾曰揚忌政外交曰攜治典不敷曰震

太學同官有曾官廣中者云沈香雜木也朽蠹浸沙水歲久得之如簷崖海道居民橋梁皆香材如海桂桶柚之木沈於水多年得之為沈水香本草謂為似橘是矣然生採之即不香也

海藥本草云降真香至天行時氣燒之或引鶴降省頭香即香附子

倉頡解詁云芸蒿似邪蒿可食魚麥典略云芸香辟紙魚蠹故藏書臺稱芸臺

南唐女冠狄先生烏爪玉貌獲寵於元宗將誕之夕震雷繞室大雨傾半夜雷止狄身不復孕大食國進龍腦油上所秘惜先生見之曰此非佳者當為大家致之乃縫夾絹囊貯白龍腦一斤垂於棟上以胡餅盛之有頃如注上駭歎不已命酒泛之味逾於大食國進者又於元宗前擲雪為銀錠投紅爐淬之成中金指痕猶在又取宮妓箕中糞穢炒為銀開寶末內庫尚有先生糞銀炒小麥於銀

三

四

益成貞珠

禹治水土至北海之北有國曰終北國之中有山名壺領狀若甌甌項有口狀若角環名曰滋穴有水湧出名曰神瀛其過樹蘭味逾醪醴一源分為四埒注於山下民飲於神瀛浴於神瀛此列子寓言也

泥壁未乾揮涕其上陰雨中化為蟲狀如蚘東方介氏之國其國人數數解六畜之語者蓋備知音聲會而訓之言血氣不相殊也

條支國臨西海出師子大雀郭義恭廣志曰大雀頸及身膺蹄都似豪馳舉頭高八九尺張翅丈餘食大麥其卵如雀今之馳鳥也漢元帝時有大鳥如馬駒時人謂之爰居

環王國野象一牡管三十餘牝牝者牙纒二尺迭供壯者水草臥則環守壯象死共埋之號吼其處乃散

鸞為雁數食可長髮

鯨魚心肝及頭毒如野葛

蝮蟬大者力能與虎鬪取之不戒螫能剪殺人

蟹皮殼甚銳然性畏蚊蚊小蟹之輒斃燕山錄曰煮羊以麴煮蟹以蚊物有相感鵝鴨飲水數升而不足鱸鮪入口若露而必援有手可以捕鼠而制於鼠鹿有角可以觸大而制於大

三

四

續博物志卷第三

續博物志卷第四

晉 李石 撰  
明 吳琯 校

幾人四佐明由曉升級取也必育受稅俗賦也成博受古諸侯也隕丘受延禧錄也

伏犧六佐金提王化俗尺也鳥明王建福利也視默王災惡害也紀通為中職內也仲起為海陸土也

陽疾為江海水也黃帝七輔風后受金法天老受天錄五聖受道級知命受糾俗窺紀受變復地典受州絡力墨受淮斥力墨或作力波

陶淵明云事見論語摘輔象孔長考孔李彥兄弟聚徒數百故時人為之語曰魯國孔氏好讀經兄弟講誦皆可聽學士來者有聲名不過孔氏那得成孔子生鯉字伯魚鯉生伋字子思伋生白字子上白生求字子家求生箕字子京箕生穿字子高穿生子順相親自叔梁紇至于順九世魏城大梁

毛蟲之精曰麟羽蟲之精曰鳳介蟲之精曰龜麟蟲之精曰龍裸蟲之精曰聖人

劉向校勘以來子歆為七略大凡萬三千二百六十

九卷王莽焚燒之後王允收而西者僅七十餘乘道遠復棄其半荀勗分經史子集為四部大凡九千九百四十五卷西晉李充以勗舊部校之在者三千一百四卷宋謝靈運造四部目凡四千五百

八十二卷王儉造目錄萬五千七百四卷齊王亮造書目萬八千一十卷梁任昉文德殿所藏二萬三千一百六卷元帝克平侯景收文德殿書歸江

陵凡十餘萬卷周師焚之宋武所收四千卷後周書目八千增至萬卷周武平齊僅至五千卷唐滅隋魏鄭公盡收圖書載以船經砥柱沒十之七八

大凡八萬六千九百六十六卷見在三萬六千七百八卷開元中四部目錄凡五萬一千八百五十二卷

自秦同書文丞相斯作倉頡篇中車府今高作爰歷篇太史敬作博學篇文園今相如作凡將篇黃門今游作急就篇皆書文之林苑欲識字者不可不知借哉凡將已上不可復見急就章存焉西京文氣亦可見矣顏籀注此書嘗得皇象鍾繇衛夫人王會稽等篇世所傳唯張芝索靖二家為真章草書芝有鳳爵鴻鵠等數行靖所書乃三之二自母縛而下闕七百五十字

前輩云於字必字無草書

宋袁淑文盧山公九錫文荷蒙致餐爾之功音隨時與爾之智用不應時爾之鳴長頰廣額修尾後垂爾之能是用遣中大夫閻丘盧加爾使御大鴻臚班脚大將軍以楊州之盧江吉之廬陵吳之桐廬封爾為廬中公大蘭王凡錫文太亥十年乙亥朔十三日丁亥燕伯使者蒙希冊命大蘭王曰咨貴

藜養於人王雖無爵而有秩君之純封國家氏君之美白踊彰於周詩涉波應乎隆象君之德長驅直突陣無全鋒君之勇

宣父因禱尼山得名丘字仲尼子名鯉字伯魚史鮪亦字子魚冉耕字伯牛如鬪穀於菟之類黑臀杵曰之類甚多

宋齊丘乃字超回不自量如此孟軻莊周其字不傳或云軻字子輿周字子休皆後人以意取之耳東漢無復名或云王莽之禁泐襲所致不可為巨如是為爾而已為耳之乎為諸西域二合之音切字之原也

絳州碧落觀天尊像高丈餘唐龍朔中刺史李諶為

母氏太妃追薦所造上有篆文老黃冠李使君  
高宗之子有二道士求篆此文閉戶篆畢化為二  
白鶴飛去餘一及字欠一畫李陽冰於此學篆凡  
十二年終不得其妙

明皇獲二十七仙玉像於寧州羅川縣金華洞奇偉  
異狀各不同內有心星一坐甚美手板復有明  
致御名其地屬互可思莊其人已百歲後置真寧  
觀改羅川為真寧縣今有玉象圖傳於世

乾元末肅宗獲十三寶於楚州改元寶應  
天寶中大宛進汗血馬六匹一曰紅叱撥二曰紫叱  
撥三曰青叱撥四曰黃叱撥五曰丁香叱撥六曰  
桃花叱撥上乃製名曰紅輦曰紫玉輦曰平山輦  
曰凌雲輦曰飛香輦曰百花輦後幸蜀以平山凌  
雲為讖西京雜記漢文自代還有良馬九匹皆天  
下駿也一浮雲二赤電三絕羣四逸驃五紫燕六  
綠驪七龍子八驕駒九絕塵號九逸

易林曰巽為雞雞鳴節時家樂無憂  
皇覽曰蚩尤冢在東郡壽張縣關鄉城中高七尺常  
十月祠之有赤氣出如絳名為蚩尤旗

穀城西流泉西北入清水城西三里有項羽冢石  
碣猶存題云項王之墓皇覽謂去縣十五里謬也  
彭城穀陽城西南又有項羽冢水經謂為非魯為  
楚守漢王以羽首示魯乃降遂以魯公禮葬羽於  
穀城以穀陽城穀城二冢得非首身異處乎皇覽  
曰山陽鉅澤縣有有髀冢黃帝殺蚩尤身首異處  
故別葬亦二冢也

濟水東北灤水出焉灤水出歷縣舊水浦若輪齊疾  
會于灤是也有舜妃廟對山有舜祠舜井舜耕歷  
山亦云在此蒲坂縣西有歷觀舜所耕歷山有舜  
井為泗二水山上有舜廟周處風土記曰舜葬上

虞耕處即始寧劍二縣山下多柞木吳越之間名  
柞為樞故曰歷山二說一以灤為歷一以樞為歷  
未知孰是皆鄙道元說

牧靡縣因草得名生牧靡可以解毒鳥多誤食鳥啄  
口中毒必急飛往牧靡山啄牧靡以解毒  
馬出越賤之西若羔紐莎縻之粉米飲之七歲可御  
日馳數百里

東觀漢記王阜為益州太守神馬四出滇河中魏末  
有神馬夜過官牧迹大如斗入河水中  
真誥金陵古名之為伏龍之地句曲山秦時為句曲  
之壇以積金山得名山生黃金漢靈帝詔採句曲  
之金以充武庫孫權遺宿衛人採金屯伏龍之地  
因改名金陵陶洪景云大茅山尚有數坑名金井  
山之近東諸處碎石往往皆有金沙真誥又云水  
色白都不學道飲此水亦令人壽亦金津液之所  
溉耶

岡山有穴通大句曲山有石腦在方山下石腦故如  
石但小斑色而軟形狀圓小如層色似鐘乳李整  
昔有風疾先多房事服此乃愈

豫章城南門曰松楊門門內有樟高七丈五尺大二  
十五圍垂陰數畝漢官儀曰豫章郡樹生庭中因  
以為名

劉歆云湖漢等九水入彭蠡因言九江  
沫水出廣柔徼外有石紐鄉禹所至也  
沫水自蒙山至南安瀾崖水脉漂疾歷代為患蜀守  
李冰發卒鑿平瀾崖河神鼎怒冰操刀入水與神  
鬪遂平瀾崖

續博物志卷第四

女媧之功烈上際九天下契黃墟各聲被後世光輝  
重萬物乘雷車服應龍騶青虬席蘿圖靈黃路接  
絕瑞前曰螭後奔地

項浚始學篇曰天地有天皇十三頭洞冥記曰一姓  
十三人徐整曆紀曰歲紀攝提元氣肇有神靈一  
人有十三頭始學篇曰人皇九頭兄弟九人九州  
各居其一

夷者氐也其類九吠夷千夷方夷黃夷白夷赤夷玄  
夷風夷蠻者慢也其類八天竺咳首焦僂跛踵穿  
臂僂耳狗執羽春戎者兕也其類六僂夷戎央老  
白耆羌鼻息天劄狄者辟也其類五月氏獬豸狗  
奴單于白屋

蜀蠻印部川都王蒙備必氣未絕其妻子以錦數疋  
相續繫於者與之於地置十數里外高山山令氣  
絕乃復以錦被裏而埋之會其族哭之各作鬼親  
守近州蠻人說其事倭辰餘國或橫書或在書或  
結繩或鏤木唯高麗寫穎法取正中華

以清水漱口飲酒至手不亂或曰酒毒自齒入也  
南人好飲茶孫皓以茶與韋昭代酒謝安詣陸納設  
茶果而已北人初不識開元中太山靈巖寺有降  
魔師教禪者以不寐人多作茶飲因以成俗

楚人陸鴻漸為茶論并煎炙之法造茶具二十四事  
以都鏡籠貯之常伯熊者因廣鴻漸之法伯熊飲  
茶過度遂患風氣或云北人未有茶多黃病後飲  
病多腰疾偏灸

唐則天於東都造明堂高三百尺九州鼎置明堂之  
下當中豫州最高一丈八尺受一千八百石餘各

續博物志卷第五

晉 李石 撰  
明 吳 琯 校

依方面高一丈四尺受一千二百石都用銅五十  
六萬七百一十二斤

禹治洪水觀於河見白面長人魚身出曰吾河精也  
授禹河圖而返於淵又曰堯修河洛有五老相謂  
河圖將來告帝以期知我者重瞳也五老乃翻為  
流星而升于昴

山東風俗遇正月取五姓女年十餘歲共臥一榻覆  
之以衾以箕扇之良久如夢寐或欲刺文繡事筆  
硯理管絃俄頃乃寤謂之扇天下以乞巧

衡山五嶽之南嶽也黃帝以潛霍為山之副爾雅云  
霍山為南嶽至漢武以衡山道遠徙祭于廬江潛  
山或曰衡山即霍山山海經衡山即岫巒山常山  
者陰終陽始其道長久故北山曰常山山亦恒其  
山五穀四種五穫

一勝梁米以純苦酒一斗漬之三日出百蒸百暴遠  
行一餐十日不饑重餐四百九十日不饑又方米  
一斗赤石脂三斤水漬之二三日搗為圓如李大  
可辟穀

靈寶五符經用白鮮米九蒸九暴  
庚桑名楚史記作尤桑

夏棘字子棘為湯大夫列子作夏莘  
月令曰椒是玉衡星精服之身輕能老柏是仙藥又  
云進酒次第當從小起以年少者起先

燃草爆竹起於庭燎  
正月望祭門先以楊枝掃門隨楊枝所指以酒脯飲  
食及豆粥神飭祭之

酒杯藤出西域藤大如臂葉似葛花實如梧桐花堅  
可以酌酒有文章映徹可愛實大如指如豈菴香  
美銷酒來至藤下摘花酌酒仍以其實釀酒國人  
寶之不傳中土張騫使大宛得之出張騫出關志

菊花舒時採莖葉雜黍米釀之至來年九月九日始  
熟謂之菊花酒  
孟說云葡萄不問土地但收之釀酒皆得美好  
昔有於王敦城下得一銅鉦中間鑄一物如羊頭其  
身如篆文乃飛廉也  
倉頡本鳥迹為字取其草乳相生故有六義秦用篆  
文燒書古文遂絕或曰大篆出周宣王史籀小篆  
出秦李斯及胡毋敬又曰古隸之書起於秦省篆  
為隸以便文行劇務以明隸者篆之捷也或曰程  
邈於雲陽增損或云臨淄人蔡邕得銅棺前和  
外隱為隸字言齊太公世孫胡公之棺唯三字是  
古隸證知隸自古非始於秦或曰秦人王次仲變  
倉頡舊文為今隸文始皇奇而召之三微不至秦  
檻車徵之次仲化為大鳥飛去落三翻於山山有  
大翻小翻之名  
彭城縣古彭祖之國也世本曰陸終之子其三曰篋  
是為彭祖下曰彭祖冢彭祖長年八百綿壽永世  
而亦有冢者蓋亦元極之化  
蒲坂西舜所都有姓劉各隨採楫河流醞成芳酌食  
同枯枝之年排於桑落之辰故酒得其名方士之  
貢最為佳酌每云索郎有願思同旅語索郎反語  
為桑落也  
海中有庭朔山上有桃木蟠屈三千里枝東北鬼門  
萬鬼所出入也茶與鬱壘居其門執葦索以食鬼  
故十有二月歲竟臘之夜遂以茶壘并掛葦索於  
門  
王充云會稽本山名夏禹巡狩會計於此遂以名郡  
或曰此非五嶽禹時吳禿髮文身無會計事  
董生春秋繁露曰春早以甲乙日為蒼龍長一丈八  
尺居中央為小龍七各長四尺於東方皆東向其

續博物志

續博物志

續博物志

間相去八尺小童八人齋三日服青衣而舞之下  
三時准此皆燔雄雞燒豕尾於里北門及市中  
以祈焉

蜥蜴求雨法以土實巨甕作木蜥蜴小童操青竹衣  
青衣以舞歌曰蜥蜴蜥蜴與雲吐霧雨若沕沕放  
汝歸去  
交州安陽王有神人名畢通為安陽王治琴一張一  
發殺三百人

今之所謂石九十二斤法為淮漢秤三百四十一斤  
也今之蹶弩九石古之二十五石比魏武卒二人  
之力挽弓三石古之三十四鈞比顏高之弓當五  
人有餘

續博物志卷第五



續博物志卷第六

晉 李石 撰  
明 吳瑄 校

少典產黃帝黃帝產元囂元囂產嫫極極產高辛

是為帝學帝學產放勳是為帝堯

黃帝產昌意昌意產高陽是為顓帝昌意元囂弟也

帝產窮蟬窮蟬產敬康敬康產勾芒勾芒產嬌牛

嬌牛產驩驩產重華是為帝舜及象

顯帝產緜緜產文命是為禹

唐六典三年一享帝嘗氏于頓丘享唐堯於平陽穆

契配享虞舜於河東咎繇配享夏禹於安邑伯益

配享商湯於偃師伊尹配享周文王於鄴太公配

享武王於鎬周公配享漢高祖於長陵蕭何配享

皆以仲春之月

蜀州青城丈人山每歲春秋一時享以蔬饌以縣令

行

車頰秦書曰符堅高陸縣民穿井得龜大二尺六寸

背文負八卦古字堅以石為池養之十六年而死

取其骨以問吉凶名為客龜言我將歸江南不遇

死於秦曾於夢中自解曰龜三萬六千歲而終符

秦山之證

秦龜即山中龜不入水水中神龜長一尺二者佳龜

見蛇則啣而食之

李德曰楊雄蜀王本紀言張儀築城依龜行迹築之

到此聞龜殼酒庫官字文遇曰比嘗為主庫小吏

見龜殼長六尺元和初高崇文獻以為帶勝

野王縣東南有孔子廟有碑魏太和元年孔靈度以

舊字毀址求修復野王令范衆愛河內太守元真

刺史高允表開立碑於廟治中劉劭別駕呂次文

王簿向班虎荷靈龜以宣尼大聖非碑頌所稱宜

立記焉仲尼聞殺鳴犢旋車去而反晉思之為立廟  
碑云孔氏官於洛陽下追思聖祖故立廟亦猶劉  
襲遷魯立堯祠於山矣

鷲鳥雄小雌大庶鳥雄大雌小

鷲能救水故宿水而物不害鷲能平步禁地啄木

遇靈以箭畫字成符而靈自出鷲有隱巢木鷲鳥

不能見燕銜避戊巳日則巢固而不傾鷲有長水

石故能於巢中養魚而水不涸燕惡艾雀欲奪之

則銜其中

鷲有長翰毛江東人取以為賤攤名之曰白鷲纓

虎鷹能飛捕虎豹身大如牛翼廣二丈

誤草一名鹿葱花各宜男風土記云姪婦佩其花生

男也

李衛公云金錢花損眼

牡丹初不載文字惟以藥見本草唐則天以後洛花

始盛沈宋元白亦不及也劉夢得有詠魚朝恩宅

牡丹但云一叢千朵謝靈運言永嘉竹間多牡丹

今越花不及洛花遠甚或曰靈運之所謂牡丹今

之芍藥特盛於吳越

把菊山芋牛蒡道家以為嘉蔬江淮百合根大而味

甘南地微苦其次决明合歡槐芽亦可食孫思邈

以合歡為萱草嵇叔夜合歡獨忿萱草忘憂兩物

也

山蕭一名山線神異經作猱永嘉郡記作魁一名山

駱一名蛟一名濯肉一名熱肉一名暉一名飛龍

如鳩青色亦曰治鳥巢大如五斗器飾以土壘赤

白相間狀如射侯犯者役虎害人燒人廬舍皆值

洪水食都樹皮餓死化為鳥姚王汪三姓其姓也

俗諺五月上屋言五月人蛇上屋見影魂當去

二廣有草名胡蔓以急水吞之即死慢水即緩死取

毒蛇殺之以此草覆之灑水菌生其上末為毒藥  
殺人

北人淫婦辭歸以毒置食約以年月復還解以他

藥不爾毒發死矣謂之定年藥南游者宜誌之

宋劉亮合仙丹須白蟾蛤白蝙蝠得而服之立死唐

人陳子真得蝙蝠大如鴉食之一夕大瀉而死

小蜘蛛長脚者一名蠶蛸一名長蠶俗名喜子陸機

疏詩名長脚荆州河內人謂之喜母

段成式云主夜神呪可辟惡夢呪曰婆娑婆演帝

清泰小字二十三蓋正月二十三日生也以是日為

千春節人臣奏對但云兩旬三日或數物則云二

十二更過二十四不敢斥尊也

先賢傳魯百恭士名曰汜行年七十其恭益甚冬日

行陰夏日行陽一食之間三起

秦穆公時有人掘地得物若羊將獻之道逢二童子

謂曰此名為蠅常在地中食死人腦若欲殺之以

柏東南枝捶其首由是墓皆植柏又曰柏為鬼廷

漢孝和時南海獻龍眼荔枝十里一置五里一候交

州記曰龍眼高五六丈似荔枝而圓小謝承書曰

唐堯字伯游上書諫以龍眼荔枝及生鮮獻之驛

馬晝夜傳送至有死者二物升殿未必延年益壽

帝從之

魏初傳古文出邯鄲淳石經古文轉失淳法石長八

尺廣四尺碑石四十八枚廣三十丈魏文帝刊典

論六碑附於其次陸機太學贊別一碑在講堂下

戴慈世韓說高堂谿等各太學弟子替復一碑在

外門中又一碑漢順帝陽嘉八年立云建武二十

七年造太學永建六年九月詔書修太學工徒十

一萬二千人陽嘉九年八月作畢有晉辟雍行禮

碑是太始二年立

子曰乾之動直靜專坤動闢靜翕其根也天根每日  
兩度蹶入尾閭巨壑則海沸出潮

世傳費長房得符於壺公以是制服自鬼其後鬼籍  
其符因以殺長房

道士屍解謂之身經太陰

李泌在衡山事明瓚禪師瓚云欲學者先將筆硯碎  
却明瓚北字大照之門人性懶羣僧令看鹽雨至

流于池羣僧歐之不怒冬月臥于窻前不起以粥  
灑其頭因就頭取喫號懶瓚作明心論

後漢崔篆著易林六十四篇彖駟之祖父或曰卦林  
或曰象林

白馬猶縑布名實而已

續博物志卷第六

續博物志卷第七

晉 李石 撰

明 吳 瑄 校

老子谷神不死至用之不勤此章全是黃帝之言今  
在五千文內則老子所著書恐非專已出

正月不食生葱三月勿食小蒜四月勿食大蒜五月  
勿食雞六月七月勿食菜菔成血痢八月九月勿食  
薑并肝心肺十月勿食樹十一月十二月勿食戴

甲之物并脾胃  
眼者身之鏡耳者體之牖視多則鏡昏聽衆則牖閉  
面者神之庭髮者腦之華心悲則面焦腦減則髮

素精者體之神明者身之寶勞多則精散管鏡則  
明消人死必視其形如生人足不青皮不皺目光  
不毀頭髮盡脫而失形骨者皆尸解也武德三年

晉州人吉善行於羊角山見白衣父老呼善行曰  
為吾語唐天子吾為老君即汝祖也高祖因立廟

高宗追尊玄元皇帝明皇親註老子今學者習之  
兩京及諸州各置玄元皇帝廟京師號玄元宮諸

州號紫極宮尋改西京為太清宮東京為太微宮  
皆置學生

萬菜出萬國有毒百鳥不敢近蛇虺過其下誤觸之  
則目瞑不見物有中其毒者唯生薑汁解之

食黃類魚後飲荆芥湯即死  
草木之生動搖者生而不暢人之導引動搖引體者  
何故壽而不死

堯若腊舜若腊桀紂之君垂腴尺餘  
王充曰雷公有神雷聲有器安得謂之神正月陽動

故始雷五月陽盛故雷迅秋冬陽衰故雷潛太陽  
用事陰氣乘之陰陽分爭則相激射為毒中人則

死中木則折人以震死試以斗水沃冶鑄之火火

氣激烈則為雷聲或曰雷火之及金石焦鑠而漆  
器不壞何也道家以雷燒石投井中石焦水寒激  
聲大鳴

顏淵與孔子俱上泰山東南望吳昌門外孔子見白  
馬引顏淵指之若見吳昌門乎顏淵曰見之有繫

練之狀孔子撫其目而止之顏淵髮白齒落遂以  
病死蓋精力不及聖人而強役之也

椹似菜更而小赤色  
檀似梨而酢遊鹿食樹橘葉其肉自然作樹橘香江  
東呼為藤似葛而龐大梗似豫章杆斗為櫟或

言阜斗棧實似奈袖似橙而酢  
淮南子曰狼者類知而非知也愚者類君子而非若  
子也類者類勇而非勇也使人相去也若玉之與

石也葵之於菟也則論人易矣夫亂人者若芴窮  
之與葉木蛇牀之與藤蕪

莫莢一名曆莢聖王以是占日月之數  
朱草狀如小葉栽長三四尺枝葉皆丹汁如血朔望

生落如葉莢周而復始可以染絳成繡蔽之章金  
銀投其汁可成圓泥成水為金葉以投之為玉

體飲之令人長生出抱村子  
驃國諸蠻並不養蠶收安羅木子破其殼中如柳絮

細織為幅服之謂之安羅龍段  
蠶法者鹽成團為顆質則以顆計之

茶出銀生諸山採無時雜樹蔓草而飲之  
生金出長傍諸山取法以春或冬先於山腹掘坑方

夏水潦蕩沙泥土注之坑秋始披而揀之有得片  
塊大者重一斤或二斤小者不下三四兩先納官

十分之八餘許歸私仍累勞功免征賦金出麗  
水河聯川有罪送淘金所最為重役會同川銀山

出銀礦私置冶官收十之三諾聯川有錫山出錫

續博物志

蘇耽椰縣人嘗與眾兒共牧牛更直為師錄每至就直牛不逐自還既而辭母仙去又說年疫穿一井飲之可得無恙

道士譚紫霄有觀燈之術說人禍福必中

郭頌世語云魏黃初盜發吳芮冢見芮屍容貌衣服並如生吳平發冢人於壽春見南蠻校尉吳綱曰

君形貌可類長沙王吳芮乎但君微短耳綱震然曰是先祖也自芮卒至冢發四百年至綱又四十年矣

丹水有石穴蝙蝠大者多倒懸百歲者倒懸得而服使人神仙

陶隱居云學道之士居山宜養白犬白雞可以辟邪蘇枋木自然蟲糞為紫粉

秦二十一年鑄金狄十二釋氏之原本霍去病討休屠王獲其祭天金人武帝以為神列於甘泉宮魏

黃初元年徙長安銅狄重不可致或言金狄泣因留霸城南人有見劉子訓與父老共摩銅狄曰正

見鑄此時計爾日已近五百年矣董卓毀其九為錢符堅毀其二為錢其一百姓推置陝北河中或

云翁仲頭髻常出晉軍至髻不復出

陳正敏所取者陳搏李瀆林逋魏野皆避世之士希夷先生陳搏服氣辟穀二十餘年或寢百餘日不起太平與國中召入復放還山一日自作表云臣

搏大數有終聖朝難戀已於今月二十二日化形於蓮華峯如期而卒七日支體猶溫五色雲蔽洞口彌月不散已百餘歲矣

劉向列仙傳葛洪神仙傳沈約續仙傳曾集仙傳以異代事著於本朝者自爾朱洞呂嘉陳搏賀元

曾被祖宗眷異者各臣如歐陽修劉九石延年皆在賀元任石晉為水部員外郎章聖東封謁道左

天聖初使第子喻澄詣關獻浮屠老子像直數十萬

毛女在華山山客獵師世世見之體生毛自言秦始皇宮人陳搏在華山或謂以與毛女往來

孔安國撰孔子弟子七十二人劉向傳列仙亦七十二人皇甫士安撰高士亦七十二人陳長文撰者

舊亦七十二人

李泌絕粒五六載身輕能行於屏風上引指使氣可以吹燭至滅導引骨珊然有聲號鑿子骨

鬻子名能楚人為文王師年九十見文王曰使臣捕獸逐麋已老矣使臣坐策國事尚少也

按葛仙公云素書乃河上公以授漢文帝也黃石公所授張子房多云陰符非也一云三略乃子房所

著非所授之書或曰河上公授漢文帝不應於子房墓中得之黃石公丹書身之八殺貪殘姦醜狡

佞詐懷命之四業皆思恃已狎不肖如賢能昔有一人好道而不知求道之方唯朝夕拜跪向一

枯樹輒云乞長生如此二十八年不倦枯木一旦忽然生華華又有汁甜如蜜有人教令食之遂取

此華及汁並食之食訖即仙

劉少翁曾數入太華山禮拜向山如此二十年遂忽

一旦得見兩嶽丈人授其仙道

一人數且且詣河邊拜河水如此十年河侯河伯遂

與相見與其白璧十雙教授水行不渴法

蓋以一名鈴珠收子蒸令氣餽暴乾接取之作飯麪

王不饑

作乾薑法水淹三日畢置流水中六日更去皮然後

曝乾入甕瓶謂之醃也

淫羊藿一名仙靈脾淫羊一日百遍食甕所致

新玉艾作乾菜妙作餛飩吞三五枚以飯壓之良療

一切鬼氣

蘇合香本草云生中臺川陶云是師子屎又云是諸香汁煎之非一物從西域來者如紫檀重如石麝

莫是山葡萄

江東人通名楊柳楊葉短柳葉長

高座道人不肯作漢語或問此意簡文曰此簡應對之煩和尚胡各戶梨密宋云高座西域人傳三國

王子以讓弟遂為沙門永嘉中到中國順帝時琅邪宮崇上其師于吉於曲陽泉水上得神書百七十卷號太平清領書其言以陰陽五行為家而多

巫覡雜語後張角頌有其書按江表傳道士于吉東來吳會立精舍燒香讀書孫策斬之曰昔南陽

張津為交州刺史常着絳帕頭鼓琴焚香讀邪俗道書為蠻夷所殺此甚無益

真誥云吞琅玕之華而更管丘墓者行門子高丘子

洪崖先生羨門子墓在幽州漁陽高丘子墓在中山洪崖先生墓在武威此三郡縣人並云上古死人空冢

王子喬墓在京陵戰國時有發墓者唯見一劍

漢地理志大江九江中一源而三目

揚雄益州巖巖巖岷山古曰梁州魯城北有孔子學堂蜀有文翁講堂北海有鄭司農儒林講堂宅亦

曰第言有甲乙之次第也漢書成帝王甲觀中畫堂魏有茅堂

續博物志卷第八

晉 李石撰  
明 吳瑄校

續博物志卷第七

後漢襄楷延熹中上疏云宮中立黃老浮屠祠陛下嗜欲不去豈復其祚或云老子入夷狄為浮屠浮屠不三宿棄下不欲久生恩愛精之至也天神遺以好女浮屠曰此但董靈血遂不眚之漢帝問陳蕃徐稚袁宏孰為後先蕃答袁生公族不鏤自雕至於徐稚傑出薄城故宜為先伏生為秦博士文帝撰五經尚書大傳使掌故歐陽生等受尚書於伏生澤水有徵君伏生墓晉書地道志曰遠西人見遺水上有洋棺欲破之語曰我孤竹君也汝破我何為因為立祠或曰漢靈帝時遠西太守廉翻因夢得之此與前志小異沈彬保大中以尚書致仕居江西高安手植一木於平野戒諸子曰必葬我此地子孫伐木掘土深丈餘得一石椁上刊八字云開成二年壽椁一所即葬之

墨子惡樂故朝歌回車論譏考識曰邑名朝歌顏子不舍七十弟子掩目宰子獨顧由屢墮車宋均曰子路患宰子顧視凶地故以足履之齊時有祭古冢得銘云青州二十子東海女郎河東賈吳以為司馬越女嫁為荀婦子婦儉之果然東都殖業坊十字街有王戎墓隋代醜家穿其傍作窖得銘曰晉司徒尚書令安豐侯王君銘廣川王去疾發魏王子且渠家甚淺狹無棺柩有石

林林下悉是雲母牀上兩尸一男一女昔年二十許東首裸臥顏色如生人鬚髮齒牙亦如生人王畏懼不敢近晉靈王家屐亦不壞唯玉簪餘一枝

幽王家甚高壯雲母深尺餘百餘尸相枕藉皆不朽唯一男子餘皆女子

樂書家有一白狐王擊之傷其足王羸病足死蕭穎士與行侶共濟瓜洲舟中二少年相顧曰甚有肖鄱陽忠烈王穎士是鄱陽曾孫即自款陳二子曰吾識而祖久矣遽負擔而去穎士北歸盱眙吏獲發冢盜五六人穎士認江中一少年亦在內穎士以前說詢之曰我嘗開鄱陽王家富門貴人顏色如生與穎士相類此與吳綱似吳丙事頗同丙事出水經穎士事出薛用弱集異記

九真山多大蛇名曰髡蛇長十丈圍七八尺吞鹿角骨鑽皮出夷以大竹蠶殺而食之楊氏南裔異物志曰髡惟大蛇既洪且長赤色駁犖其文錦章食犬吞鹿腴成養割蜜字嘉燕是豆是腸武強縣有行於塗得一小蛇養之名擔生長而噬人里入遂捕繫獄擔生負而奔邑論為湖縣官吏為魚矣

漢光武二年鮮于冀為清河太守作公廨未就而凶後守趙高計工用二百萬黃秉劉適言四百萬冀乃鬼見白日道從入府與高及秉等對共計校定為通乘所割匪冀乃書表自理言高貴不尚節儉畝之夫而箕踞遺類媚世求顯偷竊銀艾鄙辱天官臣不勝鬼言去三十里車馬皆滅不見秉等伏地物故高以狀聞詔差代以旌幽中之訟老人晨渡朝歌水而怯紂曰老者隨不實故晨寒因斯歷以視鏡紂有新聲靡樂作邑朝歌史記曰朝歌之音歌不時也虞號之間傳說隱室傳巖俗名之為聖人窟劉向敘晏子春秋稱古治子曰吾嘗濟於河龍御左騶以入砥柱之流吾從而殺之

孔子臨秋水而歌曰秋水行兮風揚波船楫顛倒更相加汲縣舊汲郡有石夾水為磻溪太公釣處有太公泉太公廟牧野竹書作毋野有比于墓前有石銘題隸云商大夫比干之墓所記唯此漢高宗孝文各為立碑

顏含字洪都兄畿得疾死於醫家人迎喪引喪者顛仆曰我壽命未死但服藥太多傷五臟耳及還婦夢之曰吾當復生急開梓以手刮棺指爪盡傷氣息其微飲食所須託之以夢含侍養足不出戶者十三年歲竟不起

二廣深谿石壁上有鬼影如澹墨畫船人行以為其祖考祭之不敢慢俗好於門畫虎頭書誓字謂陰司刀鬼名讀漢舊史難逐疫鬼又立桃人畫索滄耳虎等聲為蓋滄耳也

俗傳鍾馗起於唐明皇之夢非也史堯瞻本名鍾葵字辟邪于勁字鍾葵宋宗慈妹名鍾葵非特明皇時但葵旭二字異耳又曰終葵菜名園中多木綿植之數千株採其花紡為布名吉貝南史言吉林邑等國出古貝木以古為吉訛也

從松葉柏身檜柏葉松身  
黃公好謙女有國色而謙其美以為醜也女至難嫁有繆夫冒娶之乃國色果信黃公之謙  
魏田父耕於野而得玉弗識也鄰人陰欲得之給曰此怪石也田父置玉於室其光燭夜果以為怪棄之於野鄰人從而盜之以獻魏王王工望而拜曰此無價之寶

陶隱居書自奇世傳畫板帖及焦山下瘞鶴銘皆其遺迹  
王介禛七子疑操微漁獻五人書迹傳世惟玄肅一人未見而五子書各不同蓋善學父書者

郝氏夜祠佛鬼車乘燭光而下翼廣丈餘九首互相低昂其家呼犬持杖逐之墜一羽長三尺許廣八九寸色類鷓鴣雁

江浙間有鳥名飛生狐首肉翅四足如獸飛而生子即隨母後人有難產以其爪安胃腹間立驗亦有得其皮者

有異鳥鳴如嬰兒巢於木探得其雛大如鷄青首白面背爪類鷹鷂或曰此鵞也  
高麗人參贊正極五葉背陽向陰欲來求我殺樹相尋根木葉似桐甚大陰廣參多生其陰

王孫一名黃孫一名黃昏孫思邈有黃昏散注云黃昏木或曰合歡合昏夜合花陳無已云探囊一試黃昏湯草部木部黃昏為二物郭璞曰守宮槐晝日晝合而夜舒布也江東有木與此相反俗因名合昏古今注云合歡似梧桐枝葉互相結風來解使人不忿嵇康種之於舍前

續博物志卷第九

晉 李石 撰  
明 吳 瑄 校

南昌縣出然石異物志云色黃而理疎以水灌之便熱以鼎炊物可熟置之則冷如此無窮元康中雷孔軍入洛齋以示張公張公曰此謂然石

晉書曰漢末博士燉煌侯瑾善內學弱水出流沙流沙與水流行也在西海郡北山有赤石白色以兩石相打則水潤打之不已則潤盡火出山石皆然炎起數丈不滅有大黑風自流沙出倉之乃滅其石如初不敢輕近耳

火井以草燬之則煙騰火發湯井以草內之則露凝鐸銷狀如刀戈殘刃有孔刃連出麗水飾以金所指無不洞夷人尤寶月以血祭之俗謂天降非人鑄鑿刃鑄以毒藥治取躍如星者洋以馬血成之傷一即死刀劍以柔鐵為莖幹不可純用鋼純鋼不折則缺

天寶中交趾貢龍腦如蠟蠶老龍腦樹節方有禁中呼為瑞龍腦上唯賜貴妃十枚香氣徹十餘步蓬萊山使高麗者望之甚遠前後下峭拔可愛其島屬昌國縣其上平廣可以種蒔島人云蓬萊三仙人越弱水三萬里不應指顧間便見此外不復見山

馬緒謫潮得巨蟻長尺餘鹽漬之歸誇北人兩頭蛇馬鬣食牛血所化

鴈鳩毛氏曰枯鞠郭璞謂布谷鳴鳩毛氏云王雅郭璞謂鴉鷲斯毛氏云里居又云鴉鳥郭璞云小雀好羣飛毛云桑扈為竊脂郭璞云為青雀好盜脂海州有人持一束黑物形如竹篾其人云海魚腮中毛可作屏風貼色似水牛角頭似猪鬃長三四寸

廣可一寸

人家有小蟲至微而響甚尋之卒不可見號竊蟲大如半胡麻形似鼠婦有兩角白色振其頭則有聲

孟康朝作賦比之鬼魅

海州有溝水通淮過漕船實應中堰破水涵東海王修堰堰成輒壞或說梁代築浮山堰以鐵數萬斤填積其下乃成堰之壞如雷聲至是聲聞上流蓋鐵味辛辛能害目魚龍護目故畏鐵也有人淬劍於池池魚皆浮去

張勃吳錄曰彭澤有鳥接食團飯投之高下無失巫

山迎船鳥亦然

凡鳥三指向前一向後鸚鵡兩指向前

漢明帝永平五年長安迎取飛廉并銅馬置上西門外晉灼曰飛廉鹿身頭如雀有角而蛇尾豹文應

勅曰飛廉神會能致風氣

宣王好射三石之弓而自以為九石臣下從而悅之以非大王不能用其實三石也九石名而已

周官全羽為旌折羽為旌道路用旌節即此旌也顧愷之畫蘇武所執之旌上圓如幢下復數層紅羽

驗駭然如夜合花此折羽也今鹵簿中節頗類此其首亦圓相去尺餘有數重圓板以篦牛尾綴之

亦折羽遺法然蘇武漢節則旌節之制至於龍節虎節玉節之類則今虎符之類但可合符不必盡

為旌耳顧蓋節首一物若書卷豈亦符乎漢銅符以銅為之竹符以竹五十鐫刻篆書其上

現諸載天下之硯四十餘品以青州紅石硯為第一端州斧柯山石為第二歙州龍尾石為第三

夜藏飲食於器中覆之不密見欲盜食不可至環器而走淚滴器中食之得黃疾通身如蟻

鑰石類金砥硃類玉木蘭類桂寒陸類檀蛇冰類藤

博物志

蕪人參類薺危檜類柏狐狸類狗獾鸞類鳳野馬

類麟

蕭宗時有告保定太守反者令李必乘千里馬往案之千里馬靈遠所獻髮紫紫色狀如八駿乘者必

衣裳官絮似胡兒抱持早發扶風初馳三十里則皆旁側跳三十里外乃墜然而去唯聞耳傷風聲

飛前蹄之土過耳辰時達保定申時歸奏事

顯帝有三子而公去為疫鬼其一居江水為疫鬼其一居弱水為罔兩其一居人官室壘塌善驚人小兒

脚弱病用杉木為桶濯足排樟腦兩股間以脚擱繫定月餘即效

雜今曰蹄人者絆其足留人者截其耳說文牛觸者角著橫木

有一狼子生平多逆父自父臨歿曰必葬我水中意其逆命得葬土中至是狼子曰生平逆父命今

歎不敢違旨也破冢築沙潭水心以葬

本草經曰虎嘯風生龍吟雲起磁石引鐵琥珀拾芥漆得蟹而散麻得漆而湧桂得葱而軟樹得桂而

枯戎鹽累卵懶膽分杯其氣爽之相關感也

一曰偏記二曰小錄三曰逸事四各錄言五曰郡事六名家史七曰別傳八曰雜記九曰地理十曰都

邑簿

唐大順元年六月資州兵王全義妻如孕覺物漸下入股至足大拇痛甚折而生珠如彈圓漸長大如

杯

西京相璠曰京有小索亭世語以為本索氏兄弟居又為索水音志京有大索小索亭漢書京索之間

漢長安巧工丁緩作臥褥香爐爐體常平又作七輪扇連七輪大皆徑尺一人運之滿堂寒戰今二法

並存

計然云人受命於天地變化而生一月而膏二月而脈三月而胚謂如水胞之狀四月而胎謂如水中

蝦蟇胎也五月而筋六月而骨謂血氣變為骨肉為脂脂為骨也七月而成形八月而動九月而蹀

十月而生

九章算法方田一粟米二差分三少廣四均輸五方程六衡要七盈足八鈎股九

語林云王中郎以圍碁為坐隱或謂之為手談又謂之為棋聖

饗數王叔云東方朔以為寄生賣餅人結茅為經以戴頭上狀如環

蟹鬚精上有孔其中有子有泥食之殺人

露布捷書之別名以帛書揭之竿魏武奏事謂之露板

公孫龍以書有四目四聰遂以聽天地人為臧之三耳臧善也以白馬非白馬教也其意若改其說無以教人

易之生物奇偶三才之數三三而九九九八十一至日日數十故人十月而生八九七十二偶以承奇

奇王辰辰至月月至馬馬十二月而生七九六十三三至升升王狗狗三月而生六九五十四四至

時時至豕豕四月而生五九四十五五至音音王

後後五月而生四九三十六六至律律王禽獸故禽鹿六月而生三九二十七七至星星王虎虎七

月而生二九一十八八至風故蟲八月而化陶答子妻曰南山有豹霧雨七日不下食者欲以澤其衣毛而成其文章故藏以遂害

齊民要術曰梧桐山石間生者為樂器則鳴

周書曰清明之日桐始花桐若不華歲有大寒

太行即五行之異名淮南子曰武王欲築宮於五行

之山

猗頓魯之第十耕則常寒聞朱公富往問術焉朱公

曰子欲速富當畜五牲

童子操戈與孟賁戰孟賁必不勝童子修禮盡敬雖

孟賁不忍犯

鳩食桑椹則醉貓食薄荷則醉虎食狗則醉

管子曰聽宮如牛鳴窳中

牛聾贖面牛鼓簧是也

積早莢置油瓶其中永不蛀踏雞子殼令人患白癩

風踐壞窳土令人害瘡

桑柴灰取汁煎白礬治壁鏡蛇毒石榴名天漿已乳

石毒

桃根為印可召鬼

臥欲縮足不欲左脇

脯里在湯陰縣廣雅稱猷犴也夏曰夏臺商曰美里

周曰囹圄皆圓土也

續博物志卷第九

續博物志卷第十

晉 李石 撰  
明 吳瑄 校

舊說千歲之龜巢於蓮葉游於卷耳之上

按乾鑿度曰垂皇皇者蓋伏羲用著卦已重矣然而

世質民淳法惟用七八六十四卦皆不動若乾止

於乾坤止於坤不能變也夏商因之皆以七八為

占連山歸藏是已後世澆薄始用九六為占不如

是不足以應天下之變

諸疾叛築關龍逢引皇圖以諫築殺之伊尹諫桀

桀曰天之有日如吾之有民日亡吾乃亡矣與前志小

紂剖比干觀其心桀殺龍逢無剖心之事桀惟比之

於日紂乃詐命於天

西伯軍至鮪水紂使膠鬲候周師問曰西伯將焉之

曰之薛膠鬲曰無我欺曰不予欺也將伐紂曰何

日至曰以甲子膠鬲以是日報紂是日雨甚卒病

請休師西伯曰膠鬲已報其主以雨進兵救膠鬲

之疾也商容與殷民觀周師之入見單公曰吾新

君也容曰非也其人將有急色君子臨事而懼見

太公曰吾新君也容曰非也其人虎踞而鷹趾當

敵將眾威怒自倍見利即前不顧其後故君子臨

眾果於進退見周公曰吾新君也容曰非也其為

人忻忻行休志在除賊是非天子則周之相國故

聖人論眾知之見武王曰吾新君也容曰聖人為

海內討惡見惡不怒見善不喜顏色相副以是知

之

犀出越耽以陷軍取之每殺天震雷暴雨

野桑生石上取以為弓不膠漆而利

淮南子曰鯀堙洪水盜帝之息壤帝使祝融殺之于

續博物志卷十一

羽淵今荊州南門外有狀若屋宇陷土中而猶見

其脊旁有石記云不可犯春鋪所入輒復如故又

頗以致雷雨近代有妄意發掘水空出不可制與前志小

佛樓沙國有佛鉢受三斗許青玉也或曰青石或曰

雜色而墨多四際分明厚可二分貧人以少華投

中郎滿富人以多華正復百千萬斛終不滿或曰

在月支國

穆天子傳曰天子賓于西王母乃紀其述于弇山即

西王母之山

武王既勝紂登郊之阜以望商邑曰自發未生六十

年麋鹿在牧蜚鴻滿野徐廣乃引內史邊之言曰

夷羊在牧張華以為文王之詞曰水潦東流飛鴻

滿野又曰自發未生之十年與前志小

淮南子曰亂之所生皆在流道大興宮室延樓棧道

雞棲井幹側木構楹以相支持木巧之飾此適於

木也

魏軍南伐朱修之守滑臺城不下其母悲愛乳汁驚

出乃號踴告家人曰我年老非有乳時今忽其不

免是日城陷

帝王世紀堯時厨中自生肉脯薄如翼棰鼓則生風

使食物寒而不臭

堯緝解豸之皮以為帝帳

嶺南溪洞中往往有飛頭者故有飛頭老子之號頭

將飛一日前頸有痕匝項如紅縷妻子共守之及

夜生翼飛去曉却還

梵僧善薩勝言闍婆國中有飛頭其俗所祠名曰蠶

落因號落氏

河圖曰少室山大竹堪為輓器山海經舜林中大竹

一節可以為船漢竹大者一節受一斛小者數升

為檉櫨廣志曰雲母竹大竹也攤竹細而多刺也  
篋竹堪作笛箏竹宜為屋椽篋竹皮青內白如雲  
篋初可為索

竹譜曰竹之則類六十有一

南越以孔雀珥門戶崑山以璞玉抵鳥鵲

樊避皮已蝠伏庚申一歲三鷺則桑弱馬耗

孔子曰蓬山十里螻蛄之聲猶在於耳政事惡譁而

善蕭

蚯蚓長吟地中江東謂之歌女

木瓜味酢善療轉筋陶隱居云如轉筋時但呼林名

及書上木瓜字輒念

穀膠可以團丹砂又曰為金石之漆

楠柚彫於北徙石榴鬱於東移

呂氏春秋曰善學者若齊王之食雞必食其跖數千

而後可足也

慕容暉有馬跨四十九年駿逸不虧鑄銅為之像親

為銘讚

撥拔力國有異獸名馳牛皮似豹蹄類牛無峯項長

九尺身高一丈餘

水磨天寶初虞人獲水磨詔養之臍中水漉滴於

斗水中用灑衣至取香不歇每取以針刺之捉以

真雄黃香氣倍於肉麝此與前說水磨小異併錄

之

張華為黃門侍郎博覽圖籍千門萬戶畫地成圖

司馬遷欲自成一家礎琢經傳之文以從世變可也

至改古文尚書論語可乎

楚王使屈原造為憲令屬草葉未定上官大夫見而

欲奪之原不與諛之曰王使屈原為令眾莫不知

每一令出平伐其功以為非我莫能為也王因是

疏屈平

續博物志

三六

庚桑子出山人王士源采莊子庚桑篇為之目云其  
先人於山中得古本唐人疑之竟不施行今元倉  
子三卷是也

漢蜀人趙賓好異說以氣無箕子箕子者萬物者茲

也顏師古曰古皆發箕同音

貴妃以假髮為首飾曰義髻傳宗內人束髮甚急為

囚髻唐末婦人梳髮以兩鬢抱面為拋家髻

望梅生津食芥墮淚此五液之自外至也蒸而垂涎

愧而汗發此五液之自內至也

良常山有熒火芝大如豆夜視有光得食一枚心中

一孔明食七枚七孔明可夜書華陽洞亦有五種

夜光芝包山有白芝

王徽云有書契以來便應有筆世傳家估制非也崔

豹曰蒙恬以枯木為管以鹿毛為柱羊毛為被所

謂毫非今之竹兔也

元和中元稹使蜀管妓薛陶造十色彩牋以寄元稹

於松華紙上寄詩贈陶蜀中松花紙雜色流沙紙

彩霞金粉龍鳳紙近年皆廢唯餘十色彩紋紙尚

在

相州記蔡子池南有石曰是蔡倫春紙曰

李司徒勉在汴州得異骨一節可為硯南海時得於

海商云是蜈蚣骨

蕭史與穆公鍊飛雪丹第一轉與弄玉塗之今之女

銀膩粉也三代以降塗紫草為臉脂周以紅花為

之或曰出於閻氏

葛洪曰沈義學道於蜀中與妻共載

管子曰武王為修靡令曰豹禱豹裘方得入廟故豹

皮百金功臣之家裘千鍾而未得一豹皮

陵陽子明經云春食朝霞日欲出時黃氣也秋食淪

陰日沒以後赤黃氣也冬食沉瀝夜半氣也夏食

正陽南方日中氣也并天黃地黃為六氣  
墨子作木為飛三日不集公輸子之雲梯墨子之飛  
為是也

今之紙為引絲而上令兒張口望視以洩內熱

同光中莊宗遣平蜀得王衍金銀命悉鑄之為金墀

銀墀約重三百斤一墀開一竅二人擔之上有匠

人名曰馮高過荆南高季興曰馮高王屬我坑官

吏持而有之儲為一庫皇朝建隆中金銀入京師

斤兩封緘如故

華俗謂上金為紫磨金夷俗謂上金為楊邁金

印子金世傳淮南王安藥金上有印子篆文劉王字

壽州八公山中耕者往往得之小餅重半兩有

一印大餅至七兩有二十許印

襄趙之間故春陵白水之地多得金麟趾裏曠金趾

中空四旁有文刻工巧裏蹠似於平物上滴成如

乾柿土人謂之柿子金或曰此裏敏所為藥金和

藥最良

古玉器有奇特非雕琢人功者多是昆吾刀及蝦蟇

肪所刻肪可得取肥者剝煎膏塗玉亦軟滑易截

冬瓜仁七升以絹袋盛之投三沸湯中暴乾如此三

度苦酒浸一宿為末日服方寸七令人不老

通天犀千歲者長且銳白星微端出氣通天則能通

神可破水駭雞矣把杆子有白理如線者以盛米

雞即駭刻為魚銜入水水開三尺

勒畢國人長三寸有翼善言語戲笑因名語國飲丹

露為漿丹露者日初出有露汁如朱也

漢武習水戰作昆明池釣魚綸絕而去鱉魚求去其

鈎明日帝戲於池見魚銜索為去之復游於池得

珠一雙

東海員嶠山有水鸞長七寸有鱗角以霜雪覆之柏

續博物志

三六



為顯其色五綵織為文錦入水不濡投火不燎

石決明亦名九孔螺

魚子合猪肝食之殺人

陳藏器云解脚中髓及腦殼中黃並能續斷絕筋骨

碎之微熬內削中筋即連

方言云桂林之中謂守宮能鳴者以蛤蚧相似

蜘蛛網纏瘡七日消爛屢有驗

柚似橙而大於橘石蜜其實乳糖

芡藟不可久服令人暴死

藕與蜜同食可以休糧

淮口揚州出身梨蘇合香一兩酒一斗同煮極能調

五臟

董棗者婆羅門云阿魏苗根似白芷

胡麻性與茯苓相宜即巨勝

苦參為齒藥使人傷腎腰重麩熟寒冷

粟與棘相類皆有刺

粳粟米五穀中最硬得漿水易化倉粳米炊作乾飯

食之止痢

採芸香葉置席下能去蚤虱子

仙家謂醋為華池左味

白髮鬚織去消膿點孔中即生黑者

松脂杏仁棗肉茯苓等分食後服五十粒可不飢

有黃連桔梗勿食猪肉有茯苓勿食酢物有細辛勿

食生菜

古無純銅作鏡者皆有錫雜之

巴豆神仙食一枚即死鼠食三年重三十斤

麩金是毒蛇尿

徵姓舉事當忘亥日以火絕在亥

巳日巳年不殺蛇

段成式云神荼鬱壘領萬鬼

瘡鬼小不能病巨人故曰壯士不病瘡膏人曰君子

不病瘡蜀人以瘡瘡為奴婢瘡

沈懷遠南越志曰珠有九品寸五分以上至寸八九

分為大品有光彩一邊小平似覆釜者名瑠珠瑠

珠之次為走珠走珠之次為滑珠滑珠之次為磊

螺珠磊螺珠之次為官雨珠官雨珠之次為稅珠

稅珠之次為葱珠

元封二年大秦獻花蹄牛高六尺尾環遠角生四耳

阿薩部多蠟虫鹿剖其肉重疊以石壓之瀝汁稅

波斯鬱林等國草子釀於肉汁中經數日即變成

酒飲之可醉

續博物志卷第十

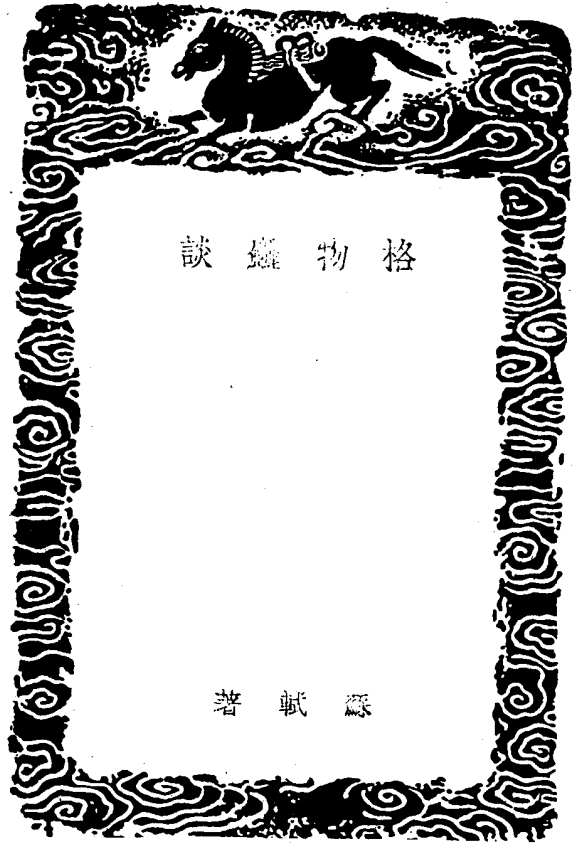

格物蟲談

著 軾 蘇

格物蟲談目錄

卷上

- 天時
- 地理
- 樹木
- 花草
- 種植
- 培養
- 獸類
- 禽類
- 魚類
- 蟲類
- 果品
- 瓜蔬

格物蟲談 目錄

卷下

- 飲饌
- 服飾
- 器用
- 樂餌
- 居處
- 人事
- 韻籍
- 偶記

格物蟲談 目錄

格物蟲談卷上

天時

- 立春晴明無雪。歲熟。
- 上元晴主一春少雨。
- 春風對秋雨。
- 清明泉水造酒。可留久。
- 立夏夏至日暈。主水。
- 烏賊魚過小滿。則形小。
- 秋熟。則無盜。
- 中秋晴。主來年水。
- 中秋無月。蚌無胎。
- 冬風夜半息。必凍。
- 未雨先雷。船去步回。
- 月望則蚌蛤實。

格物蟲談 卷上

宋 眉山蘇 軾子瞻著

- 正月八日。雲掩月。春雨多。
- 雨水陰。多主水少。
- 清明柳條。止醬醋潮溢。
- 芒種前蘊豆開花。主水。
- 小滿前收鹽芥菜。可交新。
- 風仙花五月開。主水。
- 秋分晴。主少收。
- 中秋月光。多兔少魚。
- 立冬晴。主暖多魚。
- 重霧三日。必大雨。或大風。
- 月暈。主七日內有風雨。
- 閏月。梧桐樹多生一葉。

對三光便溺折人年壽。

重陽晴則冬至元且上元清明四日皆晴。

鴉浴風雨兩鳴鴉浴斷風雨。

田螺肉視月盈虧月毀于天螺消于淵。

削冰令圓舉以向日以艾于後承其影則得火。

元且端午雞鳴時以火照諸樹無蟲。

鴨過清明後則生卵內陷不滿。

醬味不正取冰冠一二升入甕中即佳。

臘月廿四日種楊柳不生戴毛蟲。

怒目久視日月令人失明。

元旦及端午五鼓以斧砍諸果樹則結子繁不落辰日亦可。

漿熟著露則多損以穢麻或穢穢四散樹上可避霧氣。

季冬鵲始巢開戶背太歲向太乙知來歲風多巢必卑下。

炭與土等重懸室中天將雨則炭重晴則炭輕又云以此驗二至不雨之時夏至一陰生炭重冬至一陽生炭輕。

清明採蕪菜花陰乾暑月重近燈燭則蚊蠅不侵。

地理

山有蘆下有金。

下有人參上有紫氣。

山有穀者生玉。

山有陵石下有赤銅。

上有精下有鐵。

草青莖赤其下多鉛。

山中二月草木生光下垂者有玉掘地二尺餘下即有上氣。

入名山必齋戒牽白犬抱白雞以白鹽一升山神喜芝藥異寶為出未到百步呼林兵二字創百邪。

入山鑿明鏡精魅見形自遁。

庭州瀾水以金銀鐵器盛之皆漏唯瓠葉不漏。

入山林默念儀方不見蛇狼念儀康不見虎。

穿山甲血入土則隄岸滲漏。

樹木

植物圖說 卷上

小兒指月令耳後生瘡。

初三月下有橫雲橫截主來日雨。

雲如人頭在月傍白主風黑主雨。

大風將至月並重圓風從缺處來。

榆葉化灰置密室中將風則飛揚。

清明午前晴早蠶收午後晴晚蠶收。

清明日三更以稻草縛樹上不生戴毛蟲。

立秋前收小麥以蒼耳剉碎同曬則不蛀。

雲水浸原蠶矢和五穀種之耐旱不生蟲。

山有葱下有銀。

山有慈石下有金若銅。

上有鉛下有銀。

草木黃秀下有銅器。

中煤氣毒飲冷水即解。

等開刀盡地多招不祥。

山中見小人乘車馬長七八寸者是山老。

朱書禹字佩身渡江免風濤。

默書土字于手中捉定過江不懼。

櫻桃接貼梗則成垂絲。

柿接桃則為金桃。

銀杏雌雄合種則結實。

桑以椿接則葉大。

桑上接楊梅則不酸。

松喜乾。

柏樹向西。

橘畏冷。

梨畏熱。

槐樹無蟲大豆有收。

梅少種不收。

松毛可斷米蟲。

楊桃枝去粘。

橘見尸而實繁。

山藥葉燒灰可染色。

荔枝熟時人未採則諸蟲不敢近人穢采動鳥為蝙蝠之類無不傷殘必日中而乘采之。

海棠色紅接以木瓜則色白剪去結子來年花盛而無葉。

竹多年則生米急截去離地二尺許通去節以大糞灌之仍茂。

梧桐花初生色赤主旱色白主水。

橄欖野生者子繁而樹峻不可梯緣將熟時以木釘釘之一夕自落。

葡萄以甘草作鹹鹹之立死其藤穿過樹則實味更美。

果樹作穴納糞乳末少許固密則子多而味美納少許于老樹根皮間則復茂盛。

早角樹不結實樹整一孔入生鐵三五片泥封之即結莢。

林檎樹生毛蟲埋蠶蛾于下或洗魚水澆之即止。

枇杷開花時將中閉黑心摘去則結果無核。

銀杏熟時以竹篾箍樹木擊篾則自落。

植榴時根下安僵石枯骨則花實繁茂。

桃樹生蟲黃頭汁澆之即止。

花樹蟲蛀孔以硫黃末塞之。

桑木白皮煮汁染褐色久不落。

梨樹接貼梗則為西府。

梅接桃則肥。

木犀接石榴花必紅。

李接桃則為李桃。

聚木作匙不餓不粘飯。

榴喜溼。

火榴愛日。

虎刺愛深。

林有梓則諸木皆內拱。

李樹不蛀菘豆有收。

杏花多豆有收。

枇杷不宜蠶。

橘渡江北種化為枳。

橘樹下埋鼠則結實加倍。

河豚殺樹狗腦能生。

冬青樹上接梅則開溫墨梅花。

榴樹勿近魚塘令魚黑且傷魚。

石榴樹以麻餅水澆則花多。

橄欖樹高難採以鹽澆樹則實自落。

黃梅木必以陰晦夜無一星伐之則不裂。

橄欖樹脂膏用泥船除字如膠漆著水益乾。

木犀蛙者用芝麻帶殼懸樹上。

阜角樹刺多難採，獲其樹，一夜自落。  
 續麻骨插竹圍，四向竹不沿出，芝麻骨亦可。  
 桑生黃衣，其木將枯，謂之金桑。  
 楊樹不宜肥，肥則春分後多死。  
 楊梅樹上生癩，以甘草訂之則已。  
 桂花作屑，布磚階縫中，不生草，桂木釘樹立蟻。  
 桃樹生蟲，以多年竹燈架掛樹上，即落。  
 種柳，先于土坑中置蒜一瓣，甘草一寸，永不生蟲。

花草

牡丹得鍾乳而茂。  
 茉莉怕冷。  
 海棠得糟水而鮮。  
 葵葉可染紙。  
 噴臘梅花生鼻痔。

葛蒲喜水。  
 葵借枯時燒灰，藏火耐久。  
 蜀葵借作火把，雨中不滅。  
 荷花梗塞穴，鼠自去。  
 油紙燈入荷池，葉死。

栽牡丹花，根下安白飯末，辟蟲，穴中點硫黃，殺蟲。  
 烏賊魚骨鹹其葉必枯。  
 種蘭去土，用水浮炭屑種之。  
 養石菖蒲無力而黃者，風蕪濕之。  
 水中浮萍乾，焚烟熏蚊則死。  
 旋復花即滴瀝，金噴之損目。  
 龍舌草根汁，能更鴉鴨卵。  
 凌露花不可近鼻，開傷腦，花上露入目，令昏眩。  
 芙蓉和馬糞塗石上，則生苔。  
 葵花乾入香炭壁內，引火耐燒。

牡丹根下放白朮，諸般顏色，皆是腰金。  
 建蘭生蟲斑，以好冷茶和香油灑葉上，自除。  
 鳳仙花欲令再開，但將子逐旋摘去，則又生花。  
 十月中以糠糶蘆荷根下，則過冬不凍死。  
 水萍以竹篩攪曬，下置水一盆，映之，即易乾。  
 荷葉煎湯洗錫器，或用荷梗，或用糟醋。  
 水木犀葉搗爛，加藥染指紅過鳳仙。  
 芙蓉花初開第一朵，秤其輕重，知來年米價貴賤。

種

種菠菜子，過月朔乃生。  
 夫婦同種芝麻，則茂。  
 欲知來年五穀豐登，先視今年五木茂盛者種之，禾生于棗或楊，黍生于榆，大豆生于槐，小豆生于李，麻生于楊或荆。  
 水仙花犯鐵器，永不開花，白酒糟和水澆之，則茂，初起葉時，以薄壓住，不令即透，則花出葉上。  
 三月上旬取諸果，如梅、指、大好枝條，三尺長者，插大芋或大蘆，蘆葉中種之，皆活，三年後成樹。

帶殼老蓮子，磨薄尖頭，浸磁缸中，明年清明取種，開青蓮花。  
 茄秧根上，壁開，嵌磁黃一阜子，大以泥培種，結子倍多，味甘。  
 籬箕扇子，撒雞冠花種，則成大片，立種，則與人齊，坐種，則矮，手種，成種。  
 頭生雞蛋，頂開小孔，去黃白，將桑子納入，紙固，母雞伏七日，一雞不能，換雞伏足，撒濕地，須臾菜出。  
 市賣葱韭子，以銅鑄盛水，火上微煮，須臾生芽者可種。  
 菜子在三伏中曬過，須雜麻葉內心播之，頃刻即出，曬一年長一寸，五七年即長五七寸。  
 葵菜子，微炒，埋地，散著溼地，踏之，朝種暮生，遠不過宿。  
 清明前下蠶豆種，以草灰蓋，不用土，播則子盡出。  
 望前栽果，則茂，望後栽實，少。  
 黃葵及金鳳花子，置手中，高撒下種，則枝幹高。  
 春分前栽荷花，則花出葉上。  
 燒馬蹄羊角成灰，春夏撒在溼地，生雞勒。  
 木條子，鹽水浸種，耐旱，鱖魚汁浸過，不蛀。  
 椰子樹初栽時，用鹽置根下，則易發。  
 陳葵子秋種，得蓋，令經冬不死，春有子。  
 竹性西南行，移竹必擇西南方，易盛。

培養

春花半開，折枝，即插蘆筒上，花盆內實土種之，灌溉以時，花過則根生，或插大半頭內。  
 隨肉液汁，撒去浮油，熱入瓶，插梅花，可結實，養蘭魚湯亦可。  
 荷花以亂髮纏折處，泥封其竅，先入瓶底，後灌水，不令入竅，則多存數日。  
 養荷花，以溫水入瓶中，以紙蒙固，將花削尖，則花開且久。  
 蜀葵花，削根，以石灰煎過，令乾，插淡水瓶中，塞口，開至頂而葉不轉，鳳仙芙蓉同此法。  
 養梅花，用糞肉汁，撒去面上肥油，其餘放冷，用養，則花盡開而久難謝。  
 牡丹芍藥，用糞水，澆去皮，火燒，以鹽擦，插花瓶中，加水養之。  
 用青磁瓶，入磁砂，四兩，將梅蕊刀，割一枝，插入瓶中，常澆水，開花，結果可食。  
 紅花，青磁瓶，將大鳳耳花，身開一孔，將紅花，乾膏，入孔內，仍用原物，合口，用溼桑皮，纏裹，長著，如菊將綻時，取膏，并鳳耳花，搗成一塊，水物點之，每日數次，即成紅菊。  
 紅盛雞，雞毛，投韭菜一把，或入枇杷核，則毛盡爛，澆花甚肥。  
 芭蕉初發，分種，以油，養橫穿其根，二眼，則不長大，可作盆景。  
 栽桂，宜高阜，平日半陰處，臘雪高，蓋于根，則來年不灌自發，忌人糞，宜豬糞，冬月宜搗豬湯，澆一次，妙。  
 死蟹浸水，澆花，不莠，且肥。  
 馬糞調水，澆花，能早開數日。  
 牡丹芍藥，或芙蓉花，養宜燒枝。  
 養瓜子花，將折枝，根搗碎，擦鹽，插入，則花不黃。  
 凡養柔枝花，以滾湯，貯瓶，插下，塞口，可觀數日。  
 花被衝，急以艾，雄黃，于上，風燒之，立解。

欲菊葉青茂時以非汁澆根。海棠花用薄荷水澆之則開。

獸類

犀角置穴狐不敢歸。然犀可見水怪。

馬有墨在腎。

馬食雞糞則生骨眼。

類飲酒則斃。

鼠胆穢死便消。

狐貉皮毛見燕則毛脫。

惡馬食牛肉即馴。

薄荷醉貓。

猿臂骨作笛甚清亮。

蝮令虎申蛇令豹止。

置沙飼牛可以代穀。

貉不渡汝水。

馬食穀則足重。

黑犬白前兩足宜子孫。

黃犬白尾代有衣冠。

黑犬白耳畜令富貴。

龍喜嗜燕肉而愛美玉。空青長鐵及茵草蜈蚣。棟葉五色絲。

臘月收雄狐胆人卒暴亡。溫水微研灌入喉即活。移時即無及矣。

小犬吠不絕聲者用香油一蠅殼灌入鼻中。經宿則不吠。

冬瓜一顆和桐葉與豬食之一冬勿與諸物食。自然不腫長三四倍。

獾齒骨極堅。刀斧火燒不壞。可充佛牙。以羚羊角一擊便碎。

熊惡穢物及傷殘。捕者置此物于穴。則合穴自死。

獾皮燒灰和酒灌解槽牛馬。便馴良附人。

鹿帶玉而角斑。魚懷珠而鱗紫。

龍肉以醴漬之則文章生。

蠟脂燭中入少水銀。則柔如鉛錫。

蠶蟲生枝上。以桐油圍繞。自死。

花瓶中欲水不臭。用火燒瓦一片在內。膠泥亦可。

狐目狸腦鼠去其穴。

沈桑可驅水怪。

牛有黃在胆。

牛胆塗熱釜自鳴。

熊食鹽則死。

狗食番木鱉即死。

馬腹畜母猴。辟馬瘋疫。

貓病以烏藥水灌之。

死貓引竹。

胡麻飯啖犬。黑光而驗。

虎食狗則醉。豺見狗則跳。

牛乳去油。

鼠食鹽身輕。食穀即死。

白犬虎文畜之可致萬石。

白犬黃頭家大吉。

黃犬白前兩足。利人。

養純白犬家凶。

養純白犬家凶。

養純白犬家凶。

養純白犬家凶。

養純白犬家凶。

養純白犬家凶。

養純白犬家凶。

養純白犬家凶。

養純白犬家凶。

養純白犬家凶。

養純白犬家凶。

養純白犬家凶。

養純白犬家凶。

養純白犬家凶。

養純白犬家凶。

養純白犬家凶。

桐梓二樹花葉同。豈能肥大且易養。

取貓屎以蓋或蒜擦鼻牙。或生薑搗鼻。即出。

鴉開降真香則降。

鴻毛作蓬可以渡江。

雞吃貓飯能啄人。

燕畏艾葉。

鳩食桑椹則醉。

竹雞叫可去壁蝨白蟻。

雁食粟。足重不能飛。

翡翠屑金。

鸚鵡不渡濟水。

燕能制海東青鴿。故有鴿鳥之稱。慮鴿食之則死。入水能致蛇龍。

罌粟子二兩。硫黃二錢。共為末。以米湯拌藥。與雞食之。食盡其雞如拳。其毛五色可愛。

硫黃雄黃雌黃藤黃各七錢。共為末。每日用藥一錢。拌食。餘初出小雞。藥盡其雞大。自退毛。另出絲毛可愛。

胡桃樹東南枝。劈之。書券字。透雞栖下。則夜鳴不止。

禽翼右掩左為雄。左掩右為雌。

母雞生子。與青麻子喫。則長生不抱。

雄雞毛燒著酒中飲之。所求必得。

鴿上下飛鳴。以音成而孕。以視而抱。

草烏頭末塗雞冠上。速關連風。

燕作窠。長能容二丈。相者令人家富。

魚類

魚食蘭草則醉。

蛙得牛胆則不鳴。

螺螄畏蠶。

落蟹怕蒜。

蟹同溼漆。則化為水。

鱧魚燒烟。熏能免蛙。置其骨于衣箱中。斷蠹。燒薑竹木。不生蛙蟲。

魚池邊種芙蓉。可辟水魃。

金魚食肥。則早死。

燒鱧魚骨。蚊蟲化為水。

香油抹龜眼。入水不洗。

三月勿食鱸魚。頭中有蟲。

羅嗜睡。力至猛。常于穴中掘之。百人掘百人。一人掘亦一人。不終不可出。身具十二生骨。肉惟蛇肉在尾最毒。

蠶魚皮殼堅。可爲冠。冠可爲杓。入香能發香氣。尾可作小如意。脂燒之能集鼠。鼠蟻。二三月與腸于水際草上。蠶如索。日見黑點。漸至春水時。鳴以聒之。則出蟬。謂之聒子。所謂蟻蟻。蟻抱是矣。月大。蟻則先生前兩足。小。蟻則先生後兩足。足生則尾脫。

取魚子。將雞蛋去黃白。以子入內。用雞抱廿一日。取出陰乾。放水。中即成魚。魚池中納神守則魚不走。神守。甞也。

魚食巴豆而死。鼠食巴豆而肥。木瓜燒灰。勿撒池中。能毒魚。鳥賊魚骨。淡鹽散。亦能淡魚。

蟲類  
辟香可驅壁蝨。  
草索可驅青蠅。  
荆葉辟蚊。  
蕎麥種鋪牀。辟臭蟲。  
蛇畏薑黃。  
園中種決明。蛇不敢入。  
薑黃園中無蜘蛛。  
蜂交則黃退。  
蜂以野苧葉搗敷之。  
鳩步則蛇出。  
蛇觸高莖。則目不見物。  
蝸畏蝸牛。  
蘆粟地種年久多蛇。  
蟻蟻以背行。快于足。  
端午時。收貯浮萍。陰乾。加雄黃。作紙繭。香燒之。能祛蚊蟲。  
藜蘆爲末。酒拌。放盤內。或洒在柳枝之上。蠅食之。即昏迷。墜落地。令人捕去。不可傷命。  
草上花。蜘蛛絲。能斷牛尾。人遺溺。絲繭其陰。亦至爛斷。  
水銀一錢。白果十枚。水粉一錢。用油帶縫內繫腰間。水不生蟲。

陳茶葉燒烟。可辟蚊。  
麻葉可辟蚊蟲。  
薑葱辟蠅。  
小麥收時。以糞沙和。辟蠅。  
蠟蜂畏油。  
蒼蠅叮蛋。則生肚蟲。  
芋麻子。近蠅種。則蠅不生。  
蝶交則粉退。  
蜜蜂一日兩銜。應潮上下。  
蠟蟻以木盤合之。  
鳴鳴則蛇結。  
桑新炙蛇。其足立出。  
馬蝗畏肥阜。  
覆黍置溝。即生螞蟴。  
見蛇交則有喜。

令蛙不鳴。三五日。以野菊。花爲末。順風撒之。  
睡津抹胡蝶翅。則當空高飛。  
蜘蛛能制蜈蚣。以溺射之。節節爛斷。  
蠶長鼓聲。則伏而不起。亦畏雷聲。  
雷震人死。或取蚯蚓。搗爛。覆蟬中。可活。

果品  
食梅牙。食藕解之。  
銀杏多食能醉人。  
吃西瓜。食子不噎。  
臘雪水淹。蠶果食不壞。  
豬油炒。樞皮自脫。  
雞豆一斗。用防風。四兩。換水浸之。久。久。益佳。他果。貴。以。防。風。水。浸。之。經。月。不。壞。  
收一切鮮果。用臘水。同薄荷。一握。明礬。少許。入。不。津。器。浸。之。色。味。俱。美。一。云。只。近。水。氣。不。入。水。尤。妙。  
霜後。取。沈。水。栗。一。斗。用。鹽。一。觔。調。水。浸。栗。令。沒。經。宿。漉。起。曬。乾。用。竹。籃。或。粗。麻。布。袋。掛。背。日。少。通。風。處。日。搖。動。一。二。次。至。來。春。不。損。不。蛀。不。壞。

紅柿。摘。下。未。熟。每。籃。用。木。瓜。兩。三。枚。放。入。得。氣。即。發。酸。無。濕。味。  
五。月。五。日。以。麥。麩。煮。粥。入。鹽。少。許。候。冷。傾。入。甕。中。收。鮮。紅。色。未。熟。桃。納。滿。外。用。紙。密。封。口。至。冬。月。如。新。  
十。二。月。洗。潔。淨。瓶。或。小。缸。盛。臘。水。遇。時。果。出。用。銅。青。末。與。果。同。入。臘。水。內。收。貯。色。不。變。如。鮮。凡。青。梅。批。  
杷。林。橘。小。瓠。葡。萄。蓮。蓬。菱。角。甜。瓜。綠。橙。橄。欖。李。等。果。皆。可。收。藏。  
揀。完。好。橄。欖。用。好。錫。打。有。蓋。瓶。裝。滿。紙。封。放。淨。地。上。至。六。月。尚。好。  
揀。不。損。大。梨。取。不。空。心。大。蘿。蔔。插。梨。枝。在。內。紙。裹。放。暖。處。至。春。深。不。壞。帶。枝。柑。橘。亦。同。此。法。  
地。上。活。毛。竹。挖。一。孔。揀。有。帶。櫻。桃。裝。滿。仍。將。口。封。固。夏。開。出。不。壞。  
用。一。大。碗。盛。橙。在。內。再。以。一。小。盆。蓋。之。用。泥。密。封。固。可。至。四。五。月。  
每。柿。百。枚。用。礬。灰。一。升。湯。調。浸。一。宿。即。不。澀。若。要。稍。遲。即。停。湯。冷。浸。之。  
地。中。掘。一。窖。或。稻。草。或。松。茅。鋪。厚。寸。許。將。剪。刀。就。樹。上。剪。下。橘。子。不。可。傷。其。皮。即。逐。個。排。窖。內。安。二。三。層。  
別。用。竹。作。架。架。定。又。以。竹。篾。圍。上。再。安。一。二。層。卻。以。紅。合。定。或。烏。盆。亦。可。四。圍。溼。泥。封。固。留。至。明。年。不。壞。

紅楊梅。一。觔。白。礬。二。兩。白。糖。水。四。鐘。入。罐。內。放。陰。處。至。冬。不。損。  
梨。與。蘿。蔔。相。開。收。藏。或。削。梨。帶。種。于。蘿。蔔。上。皆。可。經。年。不。爛。  
佛。手。柑。若。安。冰。片。于。蒂。而。以。溼。紙。圍。護。經。久。不。壞。或。搗。蒜。葱。其。蒂。則。香。更。溢。

微。攪。與。鹽。同。食。則。無。苦。味。  
櫃。子。同。甘。蔗。食。則。清。艱。  
蠶。齒。梗。同。銀。杏。食。則。不。苦。  
食。梅。齒。痛。嚼。胡。桃。肉。解。  
果。得。麝。則。壞。酒。得。麝。則。敗。

死。蟹。掘。坑。內。取。其。糞。澆。菜。蟲。自。滅。  
蛇。蟻。入。足。淋。以。熱。尿。或。沃。以。熱。湯。則。自。解。  
盆。覆。寒。食。飯。于。閣。室。地。入。夏。化。爲。赤。蜘蛛。  
蛇。入。人。竅。炙。以。艾。炷。或。辣。以。椒。末。則。自。出。  
臘。雪。水。浸。五。穀。種。則。耐。旱。不。生。蟲。酒。席。開。則。蠅。自。去。

植物圖說 卷上

植物圖說 卷上

平底果二枚。用香油塗底。一用白水塗底。合作一對。置鍋心中。逐旋蓋果在上。將鍋蓋密燒一飯頃。俱熟不粘殼。

檳榔同扶留藤。及瓦礫子灰。或蟻蚌灰食。則柔滑甘美。藕以鹽水供食。則不損口。同油燻麪米果食。則無渣。

胡桃與銅錢共食。即成粉。

煮菱角。用石灰水拌過。先洗去灰。煮之則色青。

栗子與橄欖同食。作梅花香而無渣。

爆栗子。銀杏拳一個在手。勿令人知。則不爆。

楊梅核與西瓜子。用柿漆渣拌勻。曬乾自裂開。

菱莖過。以礬湯綽之。紅綠如生。

食荔枝過多。飲蜜漿一盞。便可解。

湘橋以煮湯錫瓶收之。經年不壞。

柿置盒中。每百枚用肥早二枚同放。不下二宿即熟。

瓜蒞

籬踏西瓜即易沙。

燒稔黍則瓠死。

牛踐瓠苗則子細。

出窰新瓠。自來不曾盛水并雜物者。于六月天大日中曬三五日。預先取莖葉截作寸許長。亦曬令十分乾。安茄之日。再與瓠同曬至乾。旋滴帶茄。子不可傷。先鋪莖葉在窰底。安茄一層。又鋪莖葉一層。如此層層安滿。葉并紙密封。口外加泥固。不令透氣。曬乾安空屋地板上。至明年正月取出。如新摘下者。味亦不改。

種細腰瓠。一類。傍種全紅大莖幾顆。待瓠莖牽藤時。將瓠莖梗上。皮刮破些須。再將莖葉梗上亦刮破些須。兩梗合為一處。以麻葉裹之。不可搖動。結時俱是紅瓠。甚妙。

長頸瓠。莖結成。趁嫩時。將根下土挖去一邊。劈開根。極入巴豆肉一粒在根內。仍以土掩。俟二三日。輒敲欲死。任意作成條環式。取去根中巴豆。培養數日。依然生發。

冬瓜切碎者。以石灰糝之。則不爛。

茄子以燻灰藏之。可至四五日。

西瓜得酒氣。近糯米則易爛。

瓠莖上。以巴豆搗爛。將筆一撈。撈盡之。則起撈。

酒中置茄子柴灰。則酒到夜成水。

冬瓜內置茄子。至春不壞。

茄柴灰可醃海鹽。

糟茄內入石綠。切開不黑。

煮杏仁。栗子。入油紙摺在內。則皮自脫。

藕皮與麥米食。則軟而香甜。

乾果子。醋者。夜露之味如新。

藏金橘于菜豆中。則經時不變。

食荔枝多。則醉。以殼浸水飲之。則解。

石榴連枝藏瓦新缸內。以紙重封密收。

木瓜以鉛霜或胡粉塗之。失酢味且無之。

核桃。松子。以粗布袋盛。掛當風處。不油。

植物園談卷下

飲饌

櫃子莖。素甜。甜羹。

橙合醬。不酸。

燈心。能煮江蘇。

薄荷。去魚腥。

精蟹。入胡粉。不沙。

粉。鹹。畏椒。

袁芋。以灰湯。易酥。

酒調羹。味美。

用鹽。搗椒。味佳。

臘肉。以油。抹。辟蠅。

芥子。隔年者。辣。

韶粉。和梅。食。牙。不酸。

櫻桃。莖。煮。老。鷓。易。軟。熟。

爛。橄。欖。研。細。燻。團。魚。甚。香。

寸。切。稻。草。可。煮。臭。肉。

蒜。同。生。薑。煮。子。食。不。臭。

洗。豬。臟。肚。子。用。鹽。則。不。臭。

夏。月。魚。肉。安。香。油。內。不。臭。

食。韭。口。臭。含。沙。糖。解。之。

胡。椒。煮。臭。肉。則。不。臭。

研。芥。菜。子。入。豆。腐。不。生。蟲。

銅。器。不。用。盛。酒。過。夜。

喉。榆。則。眠。不。欲。覺。

積。油。滿。萬。石。則。自。然。生。火。

飲真茶令少睡。

人食豆三年則身重。

香油熬熟入醬內以之醬蟹可以久留且不少澀。凡糟蟹蟹瓶口上蓋草葉四五片即不沙。先將羊肉放在鍋內用胡桃二三個帶殼煮三四滾去胡桃再放三四個草葉熟然後開鍋毫無腥氣。將

胡桃敲開則臭不可嘗。

每酒一甌用鉛一筋炙令熱甚投入酒中過一日酸味盡去。

酒酸用杜蠟甘草等分大瓶用四兩絹袋盛之過夜重湯煮熱即不酸。

每蟹一盤用草烏五七個每個切作四片排蟹盆下四弦及中心其蟲自死永不再發若加百部尤妙。又

法端午日取桃枝共雄黃入內不生蟲兼解毒不生疔瘡。

精茄鹽中若加白礬末些少經歲不黑。又法精茄時右手捉茄從背後傳在左手卻將來精永不黑。

九月閒取新蟹黃和糟糟蛋一七其蛋輕如絲用木匣盛裝為方蛋。

雞蛋二三十枚打放一處攪勻裝入豬尿胞內懸于日月之下一日一夕或蒸或煮其蛋黃白自分。一法

黃昏裝入井中至三更取出煮之似龍蛋。

煎麻油水氣盡無烟不復沸則還冷可內手攪之得水則焙起故卒不滅。

灰鹽鴨子上半日曬則黃居不不然則偏。一云日中曬乾萬一兩荷薄五錢甘草三錢兒茶一錢研細末

烏梅肉九角子大每一丸噉口則飲酒不醉。

葛花薄荷如意草石菖蒲草果肉豆蔻菴豆花各等分煉蜜丸桐子大噉一丸舌根下可飲酒不醉。

豬肚黃漆乘熱撈起安土地上以磁盆蓋住即縮厚寸許再煮再蓋或以乾荷葉襯地。

肉微煮放臘月熬熟豬油內雖夏天經久不變。

豬肚及臟不可入椒同煮將熟一入便起。

黃老鴉就窺邊取瓦一片同煮易爛羊肉亦然。

蛤蚧以枇杷核數粒同煮則肉了自落。

吃蟹後以蟹殼洗手則不醒。

精酒蟹蟹入香白芷則黃不散。

銅器蓋肉汁氣回滴入有毒。

煮硬魚肉投風仙散粒易爛多用破人咽。

蟹用方柿蒂數個同煮則色青如生。

枳實者魚骨鯉白鳳仙花子亦妙。

菓豆粉勿近杏仁爛爛不能索。

米醋內入炒鹽則不生白灰。

胡椒入鹽併葱蒜同研煉而易細。

每肉一筋同石花菜四兩煮化夏月凝凍如水晶。

人中酒不解以湯浸即醒湯亦作酒氣。

豕肉以芝麻花浸肉上則油不流。

夏天銷鹽懸井中經宿不壞。

草果為細末遇飲酒以少許置羹內即辟。

蕨火腿于殼內數十年不油一云數載。

服飾

無患子洗真珠甚妙。

滑石末塗去衣油。

酒醋醬污衣藕擦無蹤跡。

赤小豆湯洗色衣垢。

白善土可以洗衣。

茶揭衣段發白點者以烏梅煎濃湯用筆塗發處立還原色。

膏藥污衣生蘊葡萄洗即去將蘊葡萄口嚼碎吐油衣上以手搓洗亦去。

伏中裝棉布衣無棉珠秋冬以燈心少許置棉上亦無珠。

墨污白衣大蘇麻碎麻搽用水洗即白杏仁亦妙可去藍與墨。

凡衣帛為漆所污即以麻油先浸洗透令漆去盡即以水膠溶開著水令濃再洗麻油頃刻可盡或細研

杏仁溫湯洗油二三次無迹。

白芨花未開者裝鉛粉在內以線縛口久之傳面經歲尚香。

洗珠子用人乳浸一宿次日以益母草燒灰淋汁入些蘇炭以絹袋盛輕揉洗鮮明如新忌近麝香最能

昏色被油透者鴨鴨屎曬乾燒灰入熱湯澄清用絹盛洗色蕉黃者以麩子皮熱湯浸水洗研蘿蔔汁

醃一宿即白赤色者以芭蕉水浸一夜自然潔白犯尸氣者以益母草煎湯入麩灰揉洗自白。

葛布年久色黑將葛布洗淨入烘籠內鋪著用硫黃薰之即色白。

洗頭巾用沸湯入鹽攪洗則垢自落或熱麪湯洗亦妙。

油汚衣甘子土末塗之上熨或河水調塗曬乾即去。

梅葉煎湯洗夏衣微點即去。

清水揉梅葉洗葛衣經夏不肥。

鱗魚鱗石灰水浸過層層起之可作花鈿。

血污衣用溺煎滾以其氣薰衣一宿來日洗之自落。



多年血汚跡。以生炭肉磨洗即去。  
 衣裳顯壞。先以清水浸溼。次以蘿蔔水洗之。  
 衣服畫畫溼者。用冬瓜或銀杏蒜洗之。  
 衣服黏漆。杏仁為末。包在漆上。乾擦即去。  
 夏月衣。以冬瓜汁洗則無跡。  
 鹿穢以生芋擦之。則耐久不蛀。  
 紅其菜。生麻布。則色白如雪。  
 墨汚衣。用飯粘擦汚處。接洗即去。  
 墨汚衣服。口噴水。再橫安竹箸。一頭滴水。洗即去。  
 新染靛青布。勿洗。用包貂皮狐貉等件。不蛀不脫毛。

器用

代緒拭寶劍。倍益精明。  
 石灰可以藏針器。  
 磨鐵致蝕。  
 香油煎刀。則刀不脆。  
 羊血擦酒壺。則不漏。  
 鷓鴣脂。塗刀劍不鏽。  
 琉璃用醬湯洗。油自去。  
 補玉石。用透明芸香五錢。土粉三錢。黃蠟三錢。前二味研碎。候蠟化開。調勻。乘熱黏補。過七日方用。  
 紅鳳仙花。搗爛。裝厚杯。色如蠟。可充腐厚。初裏出。忌見風。即裂。  
 錐刀。用白馬蹄。或羊角。一兩。煨頭。髮五錢。煨灰水銀三錢。共為細末。錐之即明。  
 鐵粘。糙卓角。即自損。鐵報。久則成孔。鍋下鑿之多。爆片落。  
 補盤。用白芨末。雞子白。調塗。破處。以線緊縛。火上烘乾。任用。忌見雞湯。  
 銀器。上書黑字。礪砂一錢。雄黃五分。膽礬五分。硫黃三錢。米醋調勻。  
 缸。頭碎。縫用。鐵屑。醋調。擦縫上。鐵則不漏。或以芋頭。煨半生。半熟。擦之。  
 商嵌銅器。以肥草塗之。燒赤。後入梅。納煤之。則黑白分明。  
 象牙。黃者。用豆腐渣。浸洗。洗之。自白。  
 熱盥足。盥漆。桌成跡。以錫注。盛沸湯。衝之。自去。  
 椒木。作描。極用。久不臭。且香。

華菁。黃銅。則。甘草。黃銅。則。硬。  
 華菁。善。毀。銅。合。錢。撻。之。則。錢。化。  
 竹。器。蛙。用。生。桐。油。點。蛙。處。則。止。  
 細。繩。綠。布。包。豬。牙。角。指。玉。器。光。潤。  
 藥。餌。  
 乳。香。同。燈。心。研。便。細。  
 藕。皮。能。散。血。  
 大。黃。葉。鋪。上。去。壁。蠶。  
 研。乳。香。口。念。延。胡。索。  
 麝。香。置。枕。中。可。絕。惡。夢。  
 銅。青。塗。物。入。水。不。腐。  
 藕。豆。黑。者。瀉。人。  
 白。青。得。鐵。即。化。為。銅。  
 金。遇。鉛。則。碎。  
 磁。石。引。針。  
 黃。通。草。著。飲。之。不。睡。  
 不。灰。木。乃。滑。石。之。根。要。燒。成。灰。但。研。破。以。牛。乳。黃。牛。糞。燒。之。即。灰。  
 龍。腦。以。杉。木。炭。養。之。更。良。不。耗。或。同。雞。毛。相。思。子。入。小。瓷。罐。收。亦。佳。  
 取。大。麻。子。仁。以。帛。包。置。沸。湯。中。浸。至。冷。出。之。垂。井。中。一。夜。勿。令。著。水。次。日。曬。乾。就。新。瓦。上。按。去。殼。碎。揚。取。仁。

乳。香。久。留。能。生。舍。利。  
 大。麥。蘗。多。服。消。腎。  
 鼠。食。界。石。則。死。食。則。肥。  
 末。茶。屑。可。以。收。水。銀。  
 乳。石。忌。參。朮。犯。者。多。死。  
 曾。青。塗。鐵。色。亦。如。銅。  
 肥。阜。水。鉄。見。之。則。不。就。  
 鐵。遇。神。砂。如。泥。似。粉。  
 津。唾。可。溶。水。銀。  
 稻。草。黃。香。附。子。不。苦。  
 山。茶。花。末。可。代。儲。金。  
 龍。腦。以。杉。木。炭。養。之。更。良。不。耗。或。同。雞。毛。相。思。子。入。小。瓷。罐。收。亦。佳。  
 取。大。麻。子。仁。以。帛。包。置。沸。湯。中。浸。至。冷。出。之。垂。井。中。一。夜。勿。令。著。水。次。日。曬。乾。就。新。瓦。上。按。去。殼。碎。揚。取。仁。

艾。難。著。力。若。入。白。茯。苓。三。五。片。同。碾。立。成。細。末。  
 蟪。蝥。糞。糞。玉。如。泥。苦。酒。消。之。成。水。  
 代。緒。石。可。點。書。又。可。零。金。益。色。  
 糖。藥。中。用。硫。黃。者。以。竹。葉。燒。烟。薰。之。則。不。臭。  
 赤。小。豆。粉。敷。腫。毒。加。李。根。汁。則。易。去。不。黏。  
 川。椒。以。三。四。粒。搗。碎。塗。口。鼻。上。則。不。生。漆。瘡。  
 艾。火。作。炷。炷。瓦。甌。錐。打。即。成。孔。  
 浮。水。金。丹。撞。腦。珠。搗。為。餅。入。水。即。遊。走。  
 代。緒。以。酒。醋。煮。之。插。鐵。釘。于。內。扇。之。成。草。烏。切。碎。同。米。作。飯。饑。雀。醉。倒。

鐵。花。出。鐵。籠。中。如。塵。紫。色。輕。者。可。磨。盤。銅。器。  
 舊。本。湯。布。拭。酒。器。并。酒。桌。則。蠅。自。去。  
 榆。皮。溼。搗。如。糊。用。粘。瓦。石。極。有。力。  
 油。龍。滲。漏。刺。穿。山。甲。裏。面。肉。醫。投。入。自。至。漏。處。補。住。

韶粉蒸之，不以蘿蔔子蒸之，則白。  
 無名異者，殺腹煎桐油，收水塗剪，剪燈則燈自斷。  
 夏月合藥宜宜象牙于傍，辟邪。  
 鞋中著樟腦，去脚氣，用椒末去風，則不冷疼痛。  
 驗水松香末，攪勻，用篋圍撒去成毯。  
 血竭若同藥搗，則化作飛飛。  
 燈心以梗米粉，澆過曬乾，研末入水澄之，浮乃燈心。  
 雌黃與胡粉同用，則兩色俱變。

居處

造房有梓木，乘木不震。  
 大樹不宜當門。  
 屋後不可種芭蕉。  
 堂前不可穿井。  
 塞古井令人盲聾。  
 女子不宜祭廟。  
 上廟不可睡。  
 大樹不宜近屋。  
 清明前二日，夜雞鳴時，炊黍米熟，取釜湯，瀉酒井口，邊地及洗壁，則百蟲不近。  
 戊己日，燕不銜泥，虛巢不堅，凡宅舍，土工等事，亦宜避土日。  
 清明前二三日，螺螄浸水中，不拘多少，至清明日，以水洒牆壁，殺去蟻蝨。  
 遷漆樹作釘，用米泔水浸之，待乾，釘月臺板，易入且堅如鐵。  
 三月三日，取薺菜花，鋪甕上，及牀席下，辟蟲蠅，收苦棟花，或葉，藏處下，可辟蚤蝨。  
 入臘遇上水日，勿令人見，以少水細洒，薦後樹，辟狗蚤壁蝨。  
 正月末日，夜煮芭蕉，照井廟中，則百鬼走。  
 端午取樟樹子，碎投廟中，不生蟲。  
 新造屋柱下，四隅埋蒲扇，蚊永不入。  
 端午午時，望太陽寫白字，倒貼于柱上，四處無蠅。  
 端午午時，書儀方二字，倒貼柱脚上，辟蛇蝎。  
 狗肝和土泥，寫令婦妾孝順。  
 梓木柱放下柱，則擊云是爭位。

黃占四兩，結繩青二兩，勻用蠟乾。  
 笠子油污，或汗透者，以烏頭煎濃湯洗之。  
 人參類見風日，則易蛀，并忌鐵。  
 青皮最能發汗，有汗者，不可用人罕知之。  
 石灰止血，但不可著水，著水即爛肉。

栗木作門關，可以遠盜。  
 中庭不宜種樹。  
 門口不宜有水坑。  
 房門不可對天井。  
 廳後不宜作廁。  
 廚房不可對房門。  
 掛帳用水閉日，無蚊蠅。  
 井窻不宜相見。  
 井窻不宜相見。  
 上元盜取富家燈，蓋燈牀下，令人有子。  
 端午午時，砂寫茶字，側貼柱壁，蛇蝎不敢近。  
 端午午時，取浮萍投廟中，絕青蠅。  
 杉木煨炭末，入門白，開門則蠅。  
 刀斧不宜安甕上，簾箕不宜安甕前。  
 甕內燒阜角，其銅底煤并突，塵自落。  
 水缸內養活魚兩三尾，則不生脚。

飯鳴，養鳴，男作女拜，女作男拜，即止。  
 臘月八日，懸豬脂于廟上，則一家無蠅。  
 人舉  
 人藉帶眼者，則夢蛇。  
 烏銜人髮，夢飛。  
 人氣粉厚。  
 故齋紙治鼻齋。  
 飯帶懸戶，止兒夜啼。  
 青芝麻蕪湯，浸良久，涎出稠黃，梳髮甚佳，可作湯沐髮。  
 凡人逃走，取其髮于緯車上，御轉之，則迷亂不知所適。  
 生人髮掛果樹上，烏鳥不敢來食其質。  
 取本兒初穿毛衫，放瓶內，則小兒夜啼自止。  
 母哭淚，隨子目，令傷睛生翳。  
 飛絲入眼而腫者，頭上風屑少許，搽之。  
 本人衣裏磁石，懸于井中，則逃人自返。  
 男生而覆女生，而仰胎胎及溺水，亦然。  
 人食肉入水，為蛟龍所吞。  
 婦以吹火筒吹兒陰，被蛇蝎呵風，即消。  
 染頭髮用烏頭薄荷入綠髮染之。

韻精

芝麻烟熏紙，被無聲。  
 香筒中藏絲毛龜，辟蠱。  
 硯水虛凍少著可解。  
 搬鹽入火炭不燥。  
 袂書畫，麪糊內加薑薑汁，則不瓦。一云加紫羅蘭汁少許，加生薑花，則蠱鼠不侵。  
 甕上若粉被墨，或硫烟薰了，以石灰湯，蘸筆拭二三次，則色復舊。  
 起字，鈎畫，鷹各三錢，金鳳花子五錢，白丁香一錢，礬砂二錢，俱研末，用時取少許水調勻，量字大小，搗塗在上，待少乾，即拂，若要急去字，緊按半時，即脫痕迹。  
 梅花半開者，同蜜投入罐中，鎊蠟封口，用時，挑三四朵，同蜜點湯，花開香如新，摘香瓣去蒂，以大蒜搗爛，帶上，則滿室生香，更以溼紙圍蓋。  
 穿山甲油和印色，則不滲。  
 香襟帶上安芋片，則不腐。  
 鹽鹵寫紙上，烘之，字墨。  
 礬水寫黃紙上，則成赤字。  
 腳跟厚皮，用有布紋瓦片擦之。  
 夜臥時，以鞋一仰一覆，則無驚及惡夢。  
 天行瘟疫，取初病人衣服于飯上蒸過，則一家不染。  
 亂頭髮不可頓壁縫房內招祟。  
 下牀及出門，先左足，百事吉。  
 以男子裹脚布，勒纏經宿，則婦乳即回。  
 極熱扇手心，五體俱涼，或以點水，溼手心扇之。  
 眉髮落者，生半夏擦之，復生。  
 行路辛苦，夜向壁卷足睡，則明日足不勞。

玉印以蠟酥塗擦則易離或以吉祥草擦亦妙其銅章以學書擦之則鬆脆易離

紙被霉而毛起將破者用黃蜀葵根五七根槌碎水浸凝刷之則如新

木賊草子磁器內水煮象牙乾即添熱湯煮三小時即軟任意雕刻以甘草水煮復硬

磨黃本入白礬些須寫字畫在紙上以水洗去紙則字畫脫浮水面

墨無光彩化黃則水膠加入磨之如覺滯筆入生薑自然汁少許或溶膠時入濃阜角水數滴

金箋及扇面誤字以醋或醬油用新筆蘸洗或燈心楷之即去

誤寫字以雞子一枚去黃留青入白礬砂末二錢攪勻紙封殼口陰乾研細新筆蘸水描字將藥塗上下

再用石灰兩面鋪火炭即去

糝玉法用地榆一兩先煮一滾再入蒜汁一盤葱汁一盤再煮二滾即能入刀

聖燈法浮萍瓦松遠志黃丹蛤粉各一兩共為細末每油一兩入藥一錢點燈可久一月

獸炭法細炭十觔鐵矢塊十觔生芙蓉葉三觔合搗為末糯米粥和成劑製炭狀形曬乾一枚可三日

水晶玉石用吉祥草根搗爛同入銅鐵鍋內煮熟光景易雕刻若用砂鍋則鍋亦軟矣

聖蠟樹槐角子二觔白膠香一觔硫黃四兩先將角子搗爛以膠化開入角子同熬爛次下硫黃槐條攪

勻甲小母指大竹筒長七八寸灌入陰乾去筒每條可點一二十日

門神聯對紙有霉水貼不能上以竹紙一層背之半乾糊即上

書燈用香油一觔入桐油三兩則耐點又辟鼠耗以鹽置盞中可省油以生薑擦盞邊不生蠶

壺內茶跡入冷水令滿加鹼三四分煮滾則茶跡自去

滿罐金真水粉一兩山浮炭二兩共為末放入壺內一點火星即刻滿罐

磁瓶子油寫紙上以紙灰擦之即見字一云杏仁尤佳

琉璃瑪瑙玉石以自然灰埋之即爛如泥至易雕刻

肥皂水調顏色可畫花燭上

石灰水煮竹片數沸取出雕刻花文易如切藕

案牘年久故暗者用水晶承日照之則見

白紙扇錯字香爐火和水筆蘸洗字即去

楮樹汁和白芨飛麵調和接紙永不脫解

藏筆以黃連或黃蘗煎湯調輕粉蘸之候乾貯用

礬水寫字令乾以五倍子水澆之則成黑字

鐵末浸醋書字于紙背後塗墨如碑字

墨用熟艾或成風化石灰內則不顯

金箋上模印圖書急接手掌極熱按吸即去

植物圖說 卷下

三五

植物圖說 卷下

三七

墨漆器上有硃紅字以鹽擦之則作紅水洗下

留宿火好胡桃一枚燒半紅埋熱灰中三五日不滅

洗硯用蓮蓬或大半夏擦之去滯墨

蠟燭抽去心中柴蓋梗則剪燭花易

臘雲水調寒食麪為糊裱背書畫不生蠶

偶記

釜底煤可代草引火

茨藟乳香能暖酒

酒能發香

桐油吐人得酒即解

雞子開小竅去黃白了入露水又以油紙糊好日中曬之可以自升起地三四尺

鴨蛋以礬砂近花寫字候乾以頭髮灰汁洗之則黃直透內

鷄子作琥珀法取伏用段黃白混雜者煮及尚硬隨意刻作物件以苦酒浸數宿既堅內著粉中佳者乃

亂真矣

煮鷄子令一層層熱相開煮用火一著一滅頻炒動則層層熟入去

狗髓與樟腦相同能水中生火惟以酒噴則滅不可于屋下收

鹿麻搗膏以箸點鷄馬六畜舌根下即不能食或點肛門內即下血死

水銀和牛羊屎三脂杵成膏以通草為炷照于有金寶處即知金銀銅鐵鉛玉龜蛇妖怪故謂之靈液

吊脂透物甚于醍醐以銅瓦器盛皆能走失惟鷄卵殼或琉璃瓶盛則不漏

地漫油又如泥色黃金氣歷烈柔鐵燒赤投之二三次剛可切玉

石腦油直透金銀惟真琉璃瓷器可貯入水涓滴烈焙避發除力入水魚龍皆死撲之以灰則滅

赤銅入爐甘石煉為黃銅其色如金砒石煉為白銅雜錫煉為碧銅

七月七日取地榆根不拘多少陰乾百日燒為灰復取生者與灰合搗萬下灰三分細末一分合之白石

二三斗以水浸過三寸將藥入水攪之煮至石爛可食乃已

龜屎磨器令輾磨墨書石能入數分以豬鬃或松茅刺其真尿即出

取芫花葉按擦皮膚輒作赤腫如被傷小入以之誣人

油手以鹽水洗之可代肥皂一云順手洗自落

啄木鳥香好事者引之令長作穿拍板繩

花紅者令白以硫黃燒烟熏盡子蓋花即白

非家用炭能使蟲蟻不入竹木之根自回

煮紅鴨子以金桐根同煮白皆紅

天落水煮飯白米變紅紅米變白

植物圖說 卷下

三七

猴鬚毛置網四角則多得魚如人見錦繡

酒水之精名曰麩以名呼之可取魚鱗

鐵內有硬處名鐵核香油塗燒即散

銅錫相和硬且脆水淬便硬

池中混濁以瓶入人糞用箸包札之投水中即清

漆器不可置葦菜雖堅漆亦壞

椿樹葉冬青葉絲瓜梗葉各等分每四季燒烟蕪堂屋中其鼠遠避

物類相感志相傳東坡所作前輩已有議其僞者此則假託無疑庶幾紛錯有相反亦有相成造化之機妙誠難測度若必于此窮究其理其為格物亦太疏矣存之以資鑒戒可也清江范攄德機

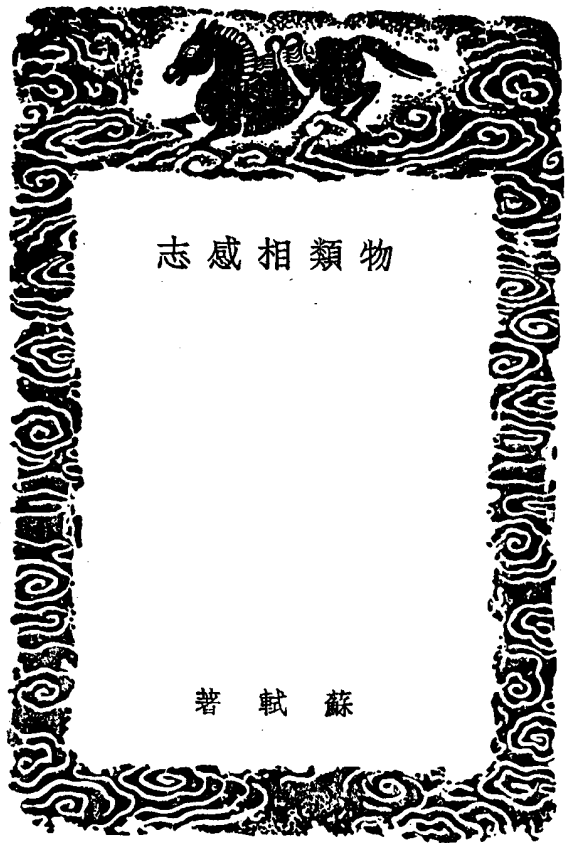

物類相感志

蘇軾著

物類相感志目錄

- 身體十一條
- 衣服三十條
- 飲食一百十五條
- 器用四十一條
- 藥品十八條
- 疾病六條
- 文房三十條
- 果子三十五條
- 蔬菜十三條
- 花竹三十三條
- 禽魚四十四條
- 雜著七十二條

物類相感志 目錄

物類相感志

總論

磁石引鐵。琥珀拾芥。蟹膏投漆漆化爲水。皂角入甕突烟煤墜。胡桃燒炭可藏針。酸漿入孟水垢浮。滑石去衣油乾麪相與作。燈心能細乳香。樵子能軟甘蔗。撒鹽入火炭不爆。用鹽搗椒椒味好。川椒麻入水能解。胡桃煮臭肉不臭。瓜得白梅爛。栗得椒殼香。豬脂炒樵皮自脫。韶粉和梅牙不酸。芽茶得鹽不苦而甜。非水蟹黃沙淋而滑。石灰可以藏鐵器。草索可以註青蠅。夏月熱湯入井成冰。蕪湯洗歪青蠅不來。焯炭斷道行蟻自回。油殺諸蟲亦殺蠅。狗糞中米鴿食則死。桐油入水池荷死。江茶入水池菱枯。粉嫩畏椒。蜈蚣畏油。松毛可殺米蟲。麝香能祛壁虱。馬食雞糞則生骨眼。芥蠅叮蠶則生肚蟲。三月三日收薺菜花置燈檠上則飛蛾蚊蟲不投。五月五日收蝦蟇能治瘡疾。又治小兒疳。春日火烟青冬日火烟黑。香油抹烏龜眼則入水不沈。唾津抹蝴蝶翅則當空高飛。烏賊過小滿小青梅過小滿黃。蠶過小滿則無絲。蜀葵過小滿則長。乳香久留能生舍利。松根年久則生茯苓。橘樹不宜肥。枇杷不宜蠶。羚羊角能碎佛牙。人髮根可粘起舍利。銀杏能醉人。胡桃能碎錢。柿莢蟹不紅。橙合漿不酸。綠橘過江北爲枳。麥得濕氣則爲蛾。麩見肥皂則不就。槌粗見酒略駝見柳。荊葉過蚊蟲蠶忽過蠅子。

東坡 蘇軾著

物類相感志

一

酒能發香。藕皮散血。津唾可溶水銀。末茶可結水銀。鶴知子午。貓眼亦能。清明柳條可止醬醋。潮溢。芝麻其烟。煎紙破不作聲。樵子煮菜。羹則甜。薄荷去魚腥。葶藶煮銅則軟。甘草煮銅則硬。芒種日。蝗蝻一齊出。九月九。蚊子嗜生花。燕畏艾人。蝎畏蚯蚓。斧怕肥皂。螺螄畏蟹。落蟹怕露。河豚殺樹。狗膽能生。蜘蛛申日能口口。燕子戊日不歸家。燈心能煮江。麻葉可通蚊子。物類相感如斯而已。

身體

身上生肉。丁芝麻花擦之。飛絲入人眼。而腫者。頭上風屑。少許搽之。一云珊瑚尤妙。人有見漆。多為漆氣上騰。着人而生。漆瘡。用川椒三四十粒。搗碎。塗口鼻上。則不為漆所害。指甲內有垢者。以白梅與肥皂一處洗。則自去。彈琴七指。甲薄者。用儘蠶燒烟。薰之。則厚。染頭髮。用烏頭薄荷。入綠礬染之。食梅子。牙軟。喉痛。便不軟。一用照粉擦之。飲酒後。欲口中無酒氣。用理中湯。調氣散。合和一處乾服。少許。多月。唇燥裂痛。不可以津潤。只用香麻油。抹之。二三日。便可酥油。尤妙。油手。以鹽洗之。可代肥皂。一云將順手洗。自落。腳跟生厚皮者。用有布紋瓦片磨之。

衣服

夏月。衣蒸。以冬瓜汁。浸洗。其跡自去。一云大蒜亦妙。北絹黃色者。以雞糞煮之。即白。鷓鴣糞亦好。墨污絹綢。牛膠塗之。候乾。揭起膠。則墨隨膠而落。凡絹可用。血污衣。用瀉煎。塗以其氣。薰衣一宿。來日洗之。則自落。或有淨水一碗。逐口漱過。吐盆內。將衣搥洗。無迹。或用蘿蔔擦之。或紙蘸水擦無迹。綠礬白礬。煎汚衣服。用烏梅湯洗之。鞋中着樟腦。去脚氣。用椒末。去風。則不痛冷。洗頭巾。用沸湯。入鹽。搥洗。則垢自落。一云以熱麪湯。搥洗。亦妙。驗真紫。以舌舐之。不以唾。噴者。便黑色。槐花汚衣者。以酸梅洗之。即去。繡靴。用黃蠟。四兩。以二兩粘。灌青入。蠟均用。絹作木棉夾裏。用杏仁。漿之。則不吃絹。

伏中裝棉布衣。無棉珠。秋冬。則有以燈心。少許。置棉上。則無珠也。紙被。舊而毛起者。將破。用黃蜀葵。梗五七根。搗碎。水浸。澆刷之。則如新。或用木槓。針葉。搗水。刷之。亦妙。笠子。油污。或汗透者。以黑頭煎。濃湯。熱洗之。茶褐衣。發白。花點者。以烏梅煎。濃湯。用筆塗。發處。立還原色。蚊蠅。糞汚衣及物。以燈心。蘸水。擦之。則去。酒醋。醬汚衣。搥擦之。則無迹。梅蒸衣。以枇杷。核。研細。為末。洗之。其斑自去。襪。以牛芋。擦之。則耐久。而不蛀。紅苧菜。煮生。麻布。則色白。如苧。蒼蓮菜。煎湯。洗布衣。垢自落。但先打溼。洗之。不作二色。楊梅。及蘇木。汚衣。以硫黃。烟薰之。然後洗。其紅自落。其紫衣。油汚者。用燒紅。炭。泡。汁。乘熱。搥之。候乾。則無迹。不可經手。染毛。段。以石灰。湯。浸之一宿。洗淨。染之。又云。先用酸。漿。熱者。浸過。染之。染。新。紅。纒。以。醬。合之。少。時。洗。則。紅。如。新。染。綠。斜。紋。以。礬。砂。調。銅。綠。染。之。油。污。衣。用。炭。灰。煎。之。或。以。滑。石。擦。裏。之。或。水。調。麪。塗。之。乾。後。自。去。或。蘿。蔔。湯。洗。之。墨。染。衣。帶。溼。以。油。浸。透。須。用。炭。汁。搥。之。衣。袋。蒸。壞。先。以。水。浸。溼。次。用。蘿。蔔。湯。洗。之。染。頭。巾。用。黑。豆。荷。湯。洗。入。綠。礬。染。之。洗。墨。污。衣。用。杏。仁。細。嚼。擦。之。紅。纒。以。雪。水。洗。之。則。淨。醋。洗。之。則。紅。染。則。用。酸。漿。浸。

飲食

炙肉。以之。芝麻。花。為。末。置。肉。上。則。油。不。流。入。火。中。煎。為。賊。研。人。醬。同。煎。不。出。水。且。味。佳。或。入。蜜。最。妙。糟。蟹。留。久。則。沙。見。燈。亦。沙。治。法。用。皂。角。一。寸。置。瓶。下。則。不。沙。或。用。燂。炭。少。許。亦。妙。糟。蟹。法。詩。云。三。十。圖。餅。不用。生。騰。糟。筋。半。半。筋。鹽。再。加。酒。醋。各。半。碗。喫。到。明。年。也。不。淹。表。老。雞。以。山。裏。果。表。就。爛。或。用。白。梅。表。亦。好。枳。實。煮。魚。則。骨。軟。或。用。鳳。仙。花。子。打。血。不。就。者。用。燈。心。在。內。或。壁。土。亦。可。一。云。用。一。順。攪。則。就。若。逆。攪。之。則。不。就。醬。內。生。蟲。以。馬。草。為。碎。切。入。之。蟲。即。死。或。用。川。椒。亦。可。或。加。熬。熟。香。油。百。部。入。之。糟。茄。入。石。綠。切。開。不。黑。或。用。黃。道。日。則。色。黃。用。綠。礬。搥。去。蒂。不。許。用。刀。切。

糟竈餅內安蟬壳。雖老。亦無筋。  
 煎白腸用百藥水臨熟撒之。則香脆。一云芝蔴花乾木樨亦好。或用鳳仙花爲末。  
 煮魚羹。隨煮。熟入川椒。多則去腥。  
 食蒜。令口中不臭。用生薑。煮子同食。或呷醋一口。或食芝蔴。尤妙。  
 煮菱。要青。用石灰水拌過。先洗去灰。煮則青。  
 煮蟹。用蜜塗之。候乾。煮之。則青。或用北五味煮之。或以礪砂水塗。候乾。煮之。  
 酒中火焰。以青布拂之。自滅。  
 做飯。入朴硝在內。則自各粒。而不相粘。  
 煮牛馬。令易爛。入薑杏仁炒。  
 米醋。內入炒鹽。則不生白衣。  
 煮河豚。用荊芥。煮三四次。換水。則無毒。  
 用鹽洗猪臟。脂子。則不臭。或以水洗。脂翻過。洗淨。令乾了。以乾麪糝之。一茶時。久便洗去麪。垢。隨麪去。久住。則連肉爛了。  
 煮素羹。用枇杷葉爲細末。入之。炒。  
 煮木犀。蟹用木犀花。油釜底。少水煮之。則青。  
 煮雞子。令一層層。熱相間者。以火煮。令一著一滅。頻炒動。則層層熟。入去。  
 做魚鮮。用礬鹽。淹去涎。洗淨。如魚鮮。法造。一云以石灰水浸之。  
 凡雜色羊肉。入松子。則無毒。  
 藕皮和菱米。食則軟而甜。  
 研芥辣。用細辛。少許。醋與蜜。同研。則極辣。  
 晒葫蘆乾。以藥本湯洗過。不引蠅子。鹽水亦可。  
 煮豬肉。用白梅阿魏。煮或用醋。或用青鹽。同煮。則易爛。  
 白血灌腸。用藕汁。入血中。灌之。則白。一云用葶藶。煮以葱。塗之。洗淨。煮。則骨。茶能去。涎。殺。腹。  
 桃花飯。做飯了。以梅紅紙。盛之。溼後。去紙。和勻。則紅白相間。  
 鴨子上。以牛膽汁。或寫字。或畫花。令乾。煮之。去殼。則青色。透內。  
 酒中。置茄子。柴灰。則酒。到夜。成水。  
 煮黑豆。用荷花梗。煮之。爛。甚。買豆。兒。煮。用。此。  
 江茶。點桐花。用針。并。橄欖。少時。取針。帶。茶。而成。花。上。作。白。路。炒。或以。皂。繫。百。藥。煎。竹。絲。花。楊。梅。核。西。瓜。子。用。棉。子。漆。粗。拌。了。晒。乾。自。開。只。據。取。仁。  
 鴨蛋。以礪砂。畫。花。及。寫。字。候。乾。以。頭。髮。灰。汁。洗。之。則。黃。直。透。內。

乳蜜。淘用。乳餅。醬。內。炒。  
 梅。適。可。淹。梅。子。花。萱。草。花。紫。牛。花。林。檳。藕。冬。瓜。葫。蘆。須。得。紫。蘇。葉。入。則。妙。  
 灌。肺。用。蒲。萄。汁。洗。後。入。灌。物。永。不。老。  
 煮。銀。杏。栗。子。用。油。紙。然。在。內。則。皮。自。脫。  
 臘。肉。內。用。酒。腳。醋。煮。肉。紅。酒。調。羹。則。味。甜。  
 夏。月。魚。肉。內。安。香。油。久。亦。不。臭。  
 紅。糟。酸。入。鴨。子。與。酒。則。甜。  
 用。羅。蔔。梗。同。煮。銀。杏。不。苦。  
 蛤。蜊。餛。飩。只。蛤。蜊。洗。淨。安。桶。盤。內。月。下。露。之。令。口。開。以。真。粉。研。料。物。鹽。以。蛤。蜊。納。之。則。口。閉。少。時。使。用。汁。攪。之。去。殼。真。粉。在。殼。內。外。如。餛。飩。  
 酒。漿。面。上。不。見。人。影。不。可。食。  
 日。月。蝕。時。飲。損。牙。  
 銅。器。內。不。可。盛。酒。過。夜。  
 煮。芋。以。灰。煮。之。則。蘇。  
 淡。醋。煮。雞。鴿。盆。盛。盂。了。上。以。灰。水。淋。之。則。自。凍。  
 煎。鹽。盆。中。能。煮。飯。不。攪。動。則。不。鹹。也。  
 榧。子。與。甘。蔗。同。食。其。套。自。軟。如。紙。一。般。榧子一作地栗  
 鹽。搗。胡。椒。甚。辣。葱。青。尤。佳。  
 榧。子。殼。反。菘。豆。能。殺。人。  
 油。餅。與。藕。同。食。無。查。更。美。  
 蜜。屈。律。能。敗。酒。本。草。名。枳。椇。  
 甘。草。去。酒。毒。小。豆。花。亦。妙。  
 煮。臭。肉。每。筋。半。用。胡。桃。二十。箇。殼。上。鑽。孔。令。多。即。同。煮。肉。熟。則。臭。味。不。見。矣。  
 煮。老。豬。肉。以。水。煮。熟。以。冷。水。淋。肉。冷。又。浸。冷。再。煮。即。爛。  
 花。鱸。可。煮。肉。易。爛。  
 羅。蔔。解。醬。豆。腥。醬。喫。不。噁。  
 橘。葉。陰。乾。收。造。臘。肉。不。炎。膩。氣。可。留。至。五。月。懸。烟。突。上。梅。月。水。洗。之。再。懸。  
 煎。血。入。酒。精。不。出。水。  
 餛。飩。旋。裏。便。煮。食。不。噁。蓋。物。未。久。也。入。鮮。亦。得。或。喫。了。食。鮮。  
 臘。月。收。糟。以。泥。泥。頭。上。至。二。三。月。以。水。洗。泥。頭。則。潤。不。爾。則。臭。

物類相感志

晒肉須油抹不引蠅子。  
 秋夏月易壞用白湯燻過自然如初。  
 食荔枝多則醉以殼浸水飲之則解。  
 做灰鹽鴨子月半日做則黃居中不然則偏。一云中做。  
 血肝鴨子雞頭蝦杏仁鵝肺脊血皆可合汁清酒後喫理中湯調氣散一處乾嚼則可口中無酒氣。  
 無名異炎蟹不變色。蟹水煮亦不變。  
 麵粉去酒中酸味赤豆炒過入亦變。  
 爛橄欖研細燻魚甚香。  
 荷花蒂煮肉精者浮肥者沈。  
 衰紅鴨子以金欄根同煮白皆紅。  
 天落水做飯白米變紅紅米變白。  
 飲酒欲不醉服開砂末。  
 喫果子於生芽處咬破些吹氣一口剝之皮自脫竹葉與栗同食無根。  
 茄柴灰可淹海蟹。

一〇

冬月就血不堅安鍋上暖處碗熱則血就。  
 血不可就汁煮。煮則汁淡無味須用湯煮之。  
 豆兒水黑豆或紫豆以頭灰汁煮。  
 寸切稻草可煮臭肉其臭皆入於草內。  
 煮爛肉用朴硝仍實氣在肉內。  
 冬瓜切動未喫盡者三五日皆爛以石灰燻之則不爛。  
 淹鹹蛤蚧以蘆灰入鹽鹹之味好且不開口要即熟則在日中晒。  
 糟酒蟹蟹入香白芷則黃不散。  
 煎鴨子買絲者用濟水同煎有用蓮蓬梗灰汁煎。  
 鯢鮓皮饅頭皮用麪糊和則易熟不破。  
 衰鳥賊魚每十箇洗淨入水一二盞煮熟令有汁半盞止取起入蛤蚧醬油一茶匙許拌勻少時喫炒。  
 水蘿蔔油及鹽醬內做甘糜子則不黑以細篋穿之易取。  
 酒酸用糖醋投之則不酸惟淡每酒一升用醋半盞。  
 衰麪令湯消北方用花酸南方用糖醋搗。  
 衰豬脂及血臟羹不可入椒同煮作豬羹氣隨熟後入就起。  
 衰老鷄不爛就寢邊取瓦一片同煮即爛如泥羊亦然。

物類相感志

一一

物類相感志

喫西瓜喫子不噁。  
 喫蟹了以蟹殼洗手則不腥。  
 新煮酒灰氣者開時入水一盞。  
 五月不可做臘肉餘月皆可造六月須用酒醋鹽同淹當日晒乾。  
 豆油煎豆腐有味。  
 籬上葱竹篋縛肉煮則速糜。  
 銀鈍入香豉在內不噁。  
 醬水內煮蟹不腥青蝦蟹之類腎脚和煮不腥。  
 芽茶得鹽不苦而甜忌此不可用引諸病。

一一

器用

煎漆器以肥皂塗之燒赤後入梅鍋燻之則黑白分明。  
 金鋼鑽鈍取盤口片上令着物向上以炭燒之通赤取出冷則銳矣。一云用水晶珠磨之。  
 黑漆器上有朱紅字以鹽擦則作紅水洗下。  
 油籠漆籠漏者以馬屁字塞之即止。一云用肥皂搗爛塞之亦可。  
 柘木以酒醋調礦灰塗之一宿則作間道烏木。  
 鑰石銅先燒赤取出令冷以水淬之槌打則不燥。  
 漆器不可置寒菜雖堅漆亦壞。  
 新石鈍用黃泥塗其中貯水滿煮一時方可用。  
 衰木作匙者為其不饅及不粘飯也。  
 熟碗足微漆卓成跡者以錫注盛沸湯衝之其迹自去。  
 銅器或鑰石上膏以醋浸過夜洗之自落。  
 琴阮無聲者乃舊而膠解也宜用沙湯洗之。  
 針眼割線者宜用燈燒眼。  
 錫器黑垢上者用鷄鴨湯洗之。  
 酒瓶漏者以羊血擦之則不漏。  
 碗口上有垢用鹽擦之自落。  
 水焯炭缸內夏月可凍物。  
 刀子鏽用木賊草擦之則鏽自落。  
 淨水內水垢酸漿浸之經宿自落漿熟者尤妙。  
 以皂角在壺內燒烟鍋底煤并突煤自落。

物類相感志

一一



胡桃殼燒炭收針不銹香油并煨炭亦得杉木炭木亦可  
肉案上抹布豬膽洗之油自落

煨炭瓶中安貓食不臭夏月亦不臭

石灰燒過者但是鐵器以油漆之安灰內經久不銹

薰本湯布拭酒器并酒桌上蠅不來

燭心散以線縛之

鮮桶漏用醋調合粉泥之

點桐油燈蓋以生藍塗之令乾入油點燈不生垢

呵鏡子以津唾燕鏡令乾呵鏡自見

燈剪用無名異塗之剪燈則燈自斷

梓木為舟起版

香油蘸刀則刀不脆

琉璃用醬湯洗油自去

椒木作搗槌不臭且香

鐵不可細碾皂角蝕作孔

鐵鏽以炭磨洗之鈍以乾煨炭擦之則快

泥瓦火煨過作磨石

牛皮膠內入乾麩粘篋子

乳鉢研乳香松香凝膏之類欲洗淨者以雪洗之夏月用碎冰洗或以沙土入鹽洗則淨

醋桶漏以末香桶內塞之外更塗之則不漏

收香白芷取其根洗淨寸以截斷以乾石灰拌勻半晒子不和爛矣

收薄荷隔夜以大羹破水澆之次日又澆一次待乾收之則涼不爾則不涼

甘途麩裏煮熱毒自去

服茯苓勿食醋

鉛白煎霜入蜜中煎炒

瘡藥中用硫黃氣者以竹葉燒烟薰之則不臭

當歸晒乾乘熱收入缸不令透風則不蛀

生地黃乾土培之不爛

巴豆大黃同用則反不能瀉人

服乳石忌參朮犯者多死

研乳香為末口念玄胡索

看附子則露之以不溼為妙

乳香留久有舍利子

稻草煮香附子不苦

丁香數顆麩裏裹作燒餅與狗食則死

草烏切碎同米作飯喂雀兒盡皆醉倒

收大黃葉鋪薦上去辟風

服丹石不可食蛤蜊腹中結痛病

疾病

生瘡毒未愈不可食生薑鴨子則肉突出作塊

霍亂轉筋不可忍用冷水浸至膝乃愈

霍亂吐瀉不止飲米醋半盞即止

吃茶多令人黃

蜂叮痛以野葛葉搗傅之

故舊紙治鼻衄

文房

研墨出沫者用耳膜頭垢則散

或紙或文書皆須一二幅攤卓上督則齊

打麩糊用白芨濃煎汁入麩內則不蛀生蟲一云入黃蠟川椒在內

臘梅樹皮浸硯水磨墨有光彩

合印色須是極力研細不爾則砂而不可用

礬水寫字令乾以五倍澆之則成黑字

絹布上寫字用薑汁磨及粉則不溼開

肥皂浸水磨墨可在油紙上寫字

肥皂水調顏色可畫花燭上

機炭灰成花燒之有墨處着無墨處不着

磨黃芩寫字在紙上以水洗去紙則字脫在水面上

畫上若粉被黑或硫煙熏了以石灰湯蘸筆洗二三次則色復舊

草麻子油寫紙上以紙灰撒之則見字一云杏仁尤佳

大黃用米泔水浸三宿，燒作沈香氣。  
燈心乳香一處研自細，豈母亦然。  
糯稻草燒甘肅作麝香香。  
杉木煨炭養龍腦不折，燈心亦可。  
簪紙上字可洗去。

收墨用皂角柴燒石灰令黃，盒之。  
墨被尿浸或水浸，色敗而淡，以水煮熱黃蠟塗之，如磨用時去蠟包，色如故。  
冬月硯凍入酒磨墨不凍。  
鹽漬寫紙上，烘之字黑。

冬月令水不冰，以梅花鋪硯槽中，名文房春風膏。  
樟皮燒烟薰紙作故色，勝如黑泥。

花瓶中欲水不臭，用火燒瓦一片在內，膠泥亦可。  
冬月花瓶中插花，欲不凍者，以頭灰汁插之，或每水一碗，酒二盞亦妙。  
收畫法：未雨之先，晒乾，緊捲入匣，以厚紙糊縫，過梅月取出掛之。  
收筆：東坡用黃連煎湯調輕粉，蘸筆乾收之，山谷用蜀椒黃蘗煎湯，磨松煤染筆乾收之。  
評筆筆貴鋒齊勁健，今世鋒少易損，不中用矣。

菓子

收棗子：以一斤菓草一層，相間安之。  
收栗不蛀：以栗蒲燒灰淋汁，澆二宿，出之候乾，置盆中，用沙覆之，令厚一二尺，一方用燗炭拌勻，入缸藏之，要得地氣，半月一拌為妙。  
生紅柿欲易熟者，用水梨子會之，置盆內密護之，不可通氣，一云收柿內用草拌不爛，可置三四月，橘葉尤妙。

藏西瓜不可見日影，見之則芽。  
收雞頭：晒乾入瓶，紙蒙了復埋之地中。  
藏金橘於菘豆中，則經時不壞。  
藏柑子以盆盛，用乾潮沙蓋之，土瓜同法。  
甜瓜生者，用石首鱗魚骨插蒂上一宿，便熟，勸養亦可。  
收湘橘：用滾湯錫瓶收之，經年不壞。  
藏胡桃不可焙，焙則油了。

藏梨子：用蘿蔔間之，勿令相着，經年不爛，或削梨蒂插蘿蔔上，亦不得爛，藏香圓同此法。

松子仁帶皮則不油。  
橄欖樹高難採，以鹽塗樹，則實自落。  
青梅小滿前嫩脆，過後則易黃。  
新榧子以豬脂炒過，則黑皮不着肉。  
栗子與橄欖同食，作梅花香。  
橄欖與鹽同食，則無苦味。  
梅子與醋粉同食，不酸不軟，梅葉尤佳。  
鉛白霜與木瓜同食，不酸澀，且無粗，胡粉亦可。  
以針刺破荔枝圓眼殼，沸湯焯之，肉白如新。  
妙製杏在十個以上，則不爆。  
西瓜要冷，以指甲搗破，打開晒日中，少時安在陰處，則冷如冰。  
收水楊梅：鹽醃澀之，如便喫，少用鹽，留久鹽要多。  
石蓮試之久者，以十枚俱洗，造醬亦然。  
乾果子蒸了者，露之味如新。  
梅仁以酸漿浸三日炒之，如杏仁。  
菱煮過以鹽湯焯之，紅綠如生。  
爆栗子銀杏，一箇在手，則不爆，勿令人知。  
煎橘皮及烏梅荔枝，必先綽過，方煎焙則乾。  
收橘子：用葉同收，層層相間，入土壠之不壞。  
香員蒂上安芋片，則不腐。  
水楊梅入燗炭，則不爛。  
西瓜宜懸高處，忌惹若帶風，即爛，并藉踏之，即沙。

蔬菜

收芥菜子：宜隔年者，則辣。  
收冬瓜：忌若帶風。  
生薑社前收，無筋，秋後次之，霜後則老矣。  
笋候出之時，去老嫩兩頭，於湯中煮熟，取出令乾，入新瓶中，實按之，用淺盆中盛鹽酒寸許，將笋瓶口覆蓋酒盆上，至冷取出用。  
合豐以箸籠盛貯，不可近泥壁，近則易壞。  
未霜時不可收芋，為其多也。

喫菜多腹脹以醋解之。  
作羹用醬油煮之妙。

茄子以煨灰藏之可至四五月。

小滿前收鹽芥菜可交新。

豆豉內用甜瓜頭生者晒乾方可入不然則爛了晒時以煨灰掩之不引蠅子。

種蘿蔔法以宜州大水梨切去心留頂作蓋如瓮子狀以蘿蔔子實之以頂蓋之使埋於地候裂乾或爛取出蘿蔔子分種之則實如梨圓且有梨味。

花竹

種牡丹芍藥花日間簪瓶中晚間置地溼處以蒲包蓋之可多開三五日如經雷時即時零落。

養荷花用溫湯入瓶中以紙蒙了以花削尖簪則花開且久又法削去根少許以蠟封之插瓶中方入水則開或以火燒或以針於花蕊上杆數穴亦可或於中間切少許亦可。

蜀葵花削爛了以石灰醃過令乾插水瓶中開至頂而葉不軟。

冬青樹上接梅則開酒墨梅。

石榴樹以麻餅水澆則花多。

梧桐樹閏月多生一葉按六壬梧桐常年十三年

養石菖蒲無力而黃者用鼠糞酒之根下以水酒之編編糞亦可或欲其直者用綿裹筋上每朝掃之即直。

養牡丹芍藥花子並刮去皮火燒以鹽擦之插於瓶中或用沸湯插之亦開。

鳳仙花欲令再開但將子逐旋摘去則又生花。

種蘭去土用水淨洗屑種之上用青苔蓋了則花茂且直宜頻酒水用燐雞鴨毛水澆蟲。

蒲萄樹用麝香入其皮則蒲萄盡作香味。

花樹蟲孔以硫黃末塞之。

木犀蛀者用芝蔴使帶殼束懸樹上。

竹多年者則生米而死急截去離地三尺許通去節以大糞灌之則餘竹不生米也。

海棠花用薄荷水浸之則開。

蒲萄以甘草作針針之立死。

牡丹樹以海螵蛸針之立死。

凡草生水中其梗如藕狀皆有孔蓋欲舒其氣也。

枇杷樹不可用糞澆。

橘柚樹澆肥春分後多死。

竹葉以沸湯燻過則不捲藏蠶甲。

銀杏不結子於雌樹鑿一孔入雄樹木一塊以泥塗之便生子。

梅上接冬青開梅花多或冬青上接亦然。

葫蘆照水種自正。

草木花被羊食並不發。

花紅者令白以硫黃燒烟熏蓋子蓋花則白。

香圓去蒂以大蒜搗爛蘸上則滿室香更以溼紙圍蓋上。

芝蔴柴掛樹上無養衣蟲。

牡丹根下放白朮諸般顏色皆是腰金。

皂角樹上有刺不可採以一篋籬籬樹上用木砧砧籬籬自落銀杏樹高亦用此法。

冬瓜蔓上午時用荳帶打之則生多。

插鳳仙花用石灰湯浸不爾連根種餅添水可半月開石灰種亦得。

蓋畏日故秋熟則益蔗損蓋秋涼則益蓋損蔗蔗損則節密也。

禽魚

魚瘦而生白點者名虱用楓樹皮投水中則愈金魚生虱者用新磚入糞桶中浸一日取出令乾投水中。

金魚浮水面上者則雨必至蓋其水底如沸湯也橄欖棍金魚食之即死肥皂水能死金魚莽草搗碎傾水中魚即死。

紫與蟾蜍被蚊子叮了即死。

殺鴨灌醋活鴨口中少刻殺之則刺血易成身不出二毛。

小犬吠不絕聲者用香油一蠅澆灌入鼻中經宿則不吠。

烏骨雞舌黑者則骨黑舌不黑者但肉黑。

雞未狝者以荳帶趕之則猓毛倒生。

蛤蚧以胡粉塗唇四邊月下安之過夜則肉肥壯。

駱駝用力過度則死以鹽和麪納入口中飼之則三日不飢。

小貓叫不絕聲陳皮末塗之則不叫甘草食之則就死。

蜈蚣引上竹筍者令頭向上插地自死或插壁上令頭向外亦死速不能回身之故也。

母雞生子與青椒一作麻子喫則常生不抱卵。

白馬蹄燒烟熏壁虱則死饅頭燒烟熏亦死臥牀下煎鱧魚亦可又能去蛙蟲。

水中浮萍乾使烟熏蚊蟲則死。

竹雞叫可去壁虱并白蟻。

雞食鹽時者以香油灌之或用香油搽冬瓜葉喂之仍以香油數滴灌之  
鴉鵂帶帽兒飛去立喚則高去伏地喚則來  
馬蠟畏肥皂

雞黃雙者生兩頭及三足雞

辟蚊法於日蝕時用紙接左股繩先外接合同裏月蝕時接右股繩先向內接合同外各長五丈小尺又  
可合作一繩如筋大以此圍臥處則蚊不敢入  
使蒼蠅不來席上以稻草索數條懸壁間則盡飛集索上

油殺諸蟲

蝸牛避去蠅毒以其涎圍蝸不可去蜈蚣亦然

貓兒眼知時有歌云子午線卯酉圓寅申巳亥銀杏樣辰戌丑未側如錢

樓惹逼蠅

蠶畏鼓聲則伏而不起亦畏雷故也

燕聚魚

馬跌食雞囊骨眼生

雞下卵是則雄雞則雌日中對日下亦雄

香羅生四箇外腎

鹿無膈而有肚子喫肉故也飛禽喫殺者有鹿

土附魚不破肚資則子不熟

雞吃貓飯能啄人浮萍草內抱鴨死

令蛙不鳴三五日以野菊花為末順風撒之

逼蠅臘月豬脂以餅懸廁上

麻葉燒烟能逼蚊子

雜著

溪中水沫取起令乾為末入湯中即冷而不湧

肥皂樹作柴燒鍋鐵作爆片落

米醋結蓋取出以鹽渣之復為醋可治發背

池水渾濁以瓶入糞用箸包札之投水中則清

醉中飲冷水手顫

切豬肉油汗手以豬耳尖洗手油自去

錫銅相和硬且麗水淬之極硬

物類相感志

銀銅相雜亦易鎔化  
釜底煤可代火草引火  
陳茶末燒烟蠅速去  
油紙燈入荷池葉死

金遇鉛則碎

作偽為木收油胡桃殼燒烟煎之次以胡桃肉擦之透心黑  
鐵內有硬處不可發者名鐵核以香油塗燒之立散  
代赭石以醋酒煮之鐵釘插在內扇之作汗

日未出及已沒下醬不引蠅子

鹽滷好者以石遺投之則浮飯亦可

灰莫能化細粉銀杏亦可

曉柴怕硫黃烟觸之則黃紅概亦然搽面粉亦怕觸觸則青黑色遇雌黃觸則褐色

銅錢與胡桃一處嚼之錢易碎

韶粉蒸之不以羅荷蠶子內蒸之

梨蒸沈香入香茶妙

水銀撒了以鎗石引之皆上石

打落器中白礬與韶粉研刷真皮色不退

蛇畏薑黃

續麻骨插竹圍四向竹不沿出芝蔴骨亦可

芝蔴骨插果中不蛀

胡麻麵噴大則黑光而酸

梓木作柱在下手則木響叫云是爭位

杉木煇炭為末安門柵中開門則自能響

釘月蓋板用漆漆樹削作釘以米泔水浸之待乾釘板易入且堅如鐵

荷花梗塞鼠穴自去

活溼松木段柱頂上鑿一窩子以桐油注內開起一夜則水自下流則乾又不生白蟻

荷花葉煎湯洗鐵器或用荷梗一方用糟醋

染乾皂皮顏色入杏仁則光且黑

黃蠟與果子同食則蠟自化去

蘿蔔提稍則白煎亦然

物類相感志

馬糞與石灰相拌泥池。水不涸。長青苔。不死魚。  
 密煎舖內用肥皂洗抹布。拭盒子櫃上。則蠅蟻不來。  
 火筋燒紅。插入急提出。筋上氣起。乃其蜜烟起。即有錫也。上路蜜則以粟米粥入之。燒刀插之。有粘刀者。  
 乃粟米也。  
 看柿漆。取少許。在手中心。兩手磨。粘住手者。為上。白色者多。真。赤色者有假。以冬背葉取汁。在內。則亦是  
 飯湯。

真香油。以少許。擦手心。聞手背香者。真。

伏中不可鑄錢。汁不清。名蠟液。

造雪寶。必須燒地。赤。則冰不消。一云。管底用石板砌。上舖生炭。一三尺。溝下。流水入池。則冰難化。

楊梅樹。糊了。以甘草釘釘之。即無。

芝蔴。一二升。亦可作油。先炒熟了。研細。沸湯入煮。殼在湯內。油在湯面上。

水缸內。養魚。三兩箇。則活不生脚。

香油之性。相反。炒熟。則打出生油。生研。則打出熟油。絞車。則滑。鑽針。則澀。

伏火法。以杏仁。燒灰。包火楊梅。不燒物。可在身邊帶。

伏中。合贊。與麩。不生蟲。

腦水。不臭。下。不生蟲。

養對。不變。可過年。

收蠶。蛹。不蒸。蛙。用杉木炭。層層收之。

豆油。可和桐油。作船灰。妙。

燈心。蘸油。再蘸白礬末。粘起。炭火。

樟腦。黃蠟。和勻。染黑。投水中。作料。斗。自然水中。走動。但欲潔淨。用了。油。手指。則住。

鳳仙花。葉。梗。同。梅。紅。紙。一。處。搗。其。色。甚。鮮。可。代。胭脂。用。且。不。膩。

漆中多是油煎。朴。稍。為。假。點。上。紙。上。少。時。無。油。滲。者。佳。或。於。沸。湯。中。滴。之。不。散。而。無。益。者。妙。見。風。便。變。色。  
 者。次。之。  
 銀。中。雜。銅。多。者。鑄。化。時。以。錫。和。投。則。其。銅。如。在。水。上。作。水。片。取。出。  
 銅。與。鉛。石。上。貼。金。欲。取。下。者。以。肥。皂。塗。之。燒。火。中。則。金。圈。在。肥。皂。上。  
 以。水。銀。聚。之。鐵。上。渡。金。先。用。赤。熟。銅。於。鐵。面。上。畫。花。以。飛。箔。梅。鍋。內。煤。白。然。後。以。金。箔。貼。之。



蠡海集

天文類

宋錢唐王達

雲為陽用故龍騰則雲起風為陰用故虎嘯則風生或以雲為陰風為陽者謂其體也蓋雲乃陰之體升而為陽之用風乃陽之體散而為陰之用是以雲起也石必凝風行也土必燥

雲為陽生施雨為陰生化陽施而陰化故雲密則雨降陽施而陰不能化則有雲而無雨未有陽不施而陰能化者故有雨則未嘗無雲也是以易曰雲行雨施蓋陽可攝陰陰不能強陽也

天之色蒼蒼然也而前輩曰丹霄曰絳霄河漢曰銀河可也而曰絳河蓋觀天者以北極為標準所仰視一面見者皆在於北極之南故稱之曰丹曰絳借南之色以為喻也

紫間色而天垣稱紫微豈非萬意之精乎夫紫之為色亦與黑相合而成也水火相交陰陽相感而後萬物以之而為生萬物以之而為生是故為萬物之主幸矣

或曰霜能殺物雪能殺物何也蓋雪生於雲霜則無雲霜殺物霜滋物何也蓋霜歷陰位露歷陽位是以春霜亦不殺秋露亦不生

雪為陰之極全待水之成數雪花每每皆六出霜雪者雨露之凝結水從金生氣益而見母是以霜雪色皆白也

蠡海集

蠡海集

三

皆白也

雪者雨之凝也四高而寒極故雨凝而為雪也其雨雪相雜者雲有高下之異也低者則為雨高者則為雪

太陰之行與日同宮為晦朔對宮為望日明晝月明夜初一初二日月同於卯時出卯宮至酉時日月俱映沒於酉位故月夜行於地下日稍近則不能明也初三初四卯時月到寅宮自寅加卯遞數至申位遂西故月生於申初五初六卯時月到丑宮自丑加卯遞數至未位遂西故月生於未初七初八初九卯時月到子宮自子加卯遞數至午位遂西故月生於午初十十一卯時月到亥宮自亥加卯遞數至巳位遂西故月生於巳十二十三卯時月到戌宮自戌加卯遞數至辰位遂西故月生於辰十四十五十六卯時月到酉宮自酉加卯遞數至卯位遂西故月生於酉十七十八卯時月到申宮自申加卯遞數至寅位遂西故月生於寅十九二十卯時月到未宮自未加卯遞數至丑位遂西故月生於丑二十一二十二卯時月到午宮自午加卯遞數至子位遂西故月生於子二十三二十四二十五二十六卯時月到巳宮自巳加卯遞數至亥位遂西故月生於巳二十七二十八二十九卯時月到辰宮自辰加卯遞數至戌位遂西故月生於辰三十日卯時月到卯宮自卯加卯遞數至酉位遂西故月生於酉

矣是以初二卯時出初三四辰時出初五六巳時出初七八九午時出初十十一未時出十二十三申時出十四五六酉時出十七八戌時出十九二十亥時出二十一二十三子時出二十四五六丑時出二十七八寅時出三十日亦卯時出也蓋月出地上則明卯酉分地平卯酉上為出地卯酉下為入地日生於東月生於西其此之謂歟

雨露霜雪之化也金為氣始天降氣是因其色而可知前言氣為金金乃水之母氣盈而其色見亦此義也

北斗位北而得七為火之成數南斗位南而得六為水之成數此乃陰陽精神交感之義也日生於東乃有西之雞月生於西乃有東之兔此陰陽魂魄往來之義也

春之風自下而升上夏之風橫行於空中即紙鸢以觀之春則能起交夏則不能起矣秋之風自上而降下木葉因之而飄落冬之風著土而行是以吼地而生寒也

或問曰夏月龍行雨餘月否者何答曰雨陰從地生夏日陽極在上陰豈能生而升乎不升則不降龍潛於淵幽陰之處一動而出陰氣附之以升既升必降散而為雨故夏日之雨則龍行也

木強而金弱生氣升而發于聲金強而木弱殺氣降而見于形故春則雷鳴秋則霜降

日之食也月輪掩之故遺食處必虧缺月之食也開虛蔽之月本無光借日光以為明行當日之正對位開虛而為食開虛本氣故但能蔽其光遺食之處光隱而魄露焉

註云月如仰瓦不求自下月如覆弓少雨多風蓋月有九行月行八道青白赤黑各二道皆出入於黃道之中故曰九行道不中而過南則為陽道不中而過北則為陰道行陽道則早行陰道則遲月借日

為光。月生如仰瓦。則行陰道。如張弓。則行陽道也。明矣。  
陽經而陰緯之體。縱橫故天之度為經。縱五星之繩為緯。橫縱為經而靜。故列宿日經。星橫為緯而動。故五星為緯星也。

地理類

潮之說多矣。蓋潮本屬陰。陰極則動。月亦陰也。與之同類。月行過於子午極處。則潮起。初二日卯時月  
在卯。自卯順數一時一位。當時至午位。故午時潮。初三日卯時月在辰。以寅加卯。順數至未時在  
午位。故未時潮。初五日卯時月在午。以丑加卯。順數至申時在午位。故申時潮。初七日卯時在  
卯時月在子。以子加卯。順數至酉時在午位。故酉時潮。初九日卯時月在戌。以亥加卯。順數至戌  
時在午位。故戌時潮。十二日卯時月在戌。以戌加卯。順數至亥時在午位。故亥時潮。十四日五  
六日卯時月在酉。以酉加卯。順數至子時在午位。故子時潮。下月與此同。凡日臨子午。海水必起。但  
上半年月晝為潮。夜為汐。下半年月夜為潮。晝為汐。皆月行於子午之位也。波濤洶湧者。由江勢而折。沙渾  
深淺激之而使然也。

凡掘地作坎。出其土既成坎。以其土質之。則耗半矣。其故何也。蓋萬物精華以為質。一動則氣泄。氣泄則  
質為之損也。

地為天之平。地半以上氣陽主之。地半以下水陰主之。  
地之上陽也。客陰來會。和而為雨。地之下陰也。客陽來會。散而為風。故雨從天降。風從地生。

萬物之生也。本乎天。故其生質也。皆圓。父之道也。惟石之生也。或方。方者為地之骨也。  
陽無形。陰有形。故陽散而為風。陰蓄而為水。

陽氣出乎地之上。為風。風燥物。陰氣潛乎地之下。為水。水濕物。風則無形。水則有形也。  
水味鹹。水性然也。而海水獨苦鹹。蓋元極而反之義也。水極則反火。乃為鹹。苦然遇土而煎。煎為鹽。則純  
鹹矣。是藉土以制其太過。遂能復其本性云。

氣因卑而就高。水從高而趨下。水出於高原。氣之化也。水歸於川澤。氣之鍾也。以是可見。夫陰陽原始反  
終之義焉。蓋氣之始。自極卑而至於極高。充塞乎六虛。莫不因卑而就高也。水之始。自極高而至於極  
卑。汎濫乎四海。莫不從高而趨下也。

夫潮之至。必自東而起。其故何也。蓋百川之水。盡皆東赴。及其氣之至也。潮從東起者。返本之義存焉。然  
東方卯辰之位。卯為升氣之盛。辰為龍變之鄉。是以潮起於東。不在於他方也。

人身類  
陽之數。一三五七九。陰之數。二四六八十。蓋陽之數有首而無尾。陰之數有尾而無首。是以陽會於首。而  
不至於足。陰會於足。而不至於首也。

人之水溝穴。在鼻下口上。一名人中。蓋居人身天地之中也。天氣通於鼻。地氣通於口。天食人以五氣。鼻

受之地。食人以五味。口受之。穴居其中。故名之曰人中。或曰。人有九竅。自人中已上者皆兩。自人中已  
下者皆一。若天地交泰之義者。則鑿矣。

人與畜。凡動物血皆赤者。血為陰。水為水。坎為水中含陽。血色赤。所含者陽也。離中之交。生氣之動也。去體  
久即黑。熱之亦黑。返本之義也。

凡人之身。入中至尾。固為督脈。屬陽。離交至會陰。為任脈。屬陰。兩臂表為陽。裏為陰。在身之上。應天傾西  
北。故臂數歸內。兩股外後為陽。內前為陰。在身之下。應地不滿東南。故膝屈向後。身之上象西北。法天  
為陰。不足身之下象東南。法地為陽。不足也。

七政麗乎天。七竅在乎首。七政之見。在於極之南。七竅之用。在於面之前。黃道經南天。以行七政。傾於前  
也。故人之鞠躬亦向前。

耳目為陽也。故便左手足為陰。故便右手。亦天地之義爾。  
女人產育。哺養以乳。乳之體。居經絡氣血始終之間也。蓋自黃時氣始於手太陰。肺經出於雲門穴。雲門  
在乳上。陰陽繼續以行。週十二經。至丑時歸於足厥陰。肝經入於期門穴。期門在乳下。出於上。入於下。

肺領氣。肝藏血。乳正居於其間也。  
男得陽氣根於子。女得陰氣根於午。男子之生也。抱母向於子。女子之生也。負母向於午也。或曰。男生必  
伏。女生必偃。前男陽氣在背。女陽氣在腹。子以為非陽氣也。乃生氣也。男氣盛於陽。女氣盛於陰。背為  
陽。腹為陰。觀潮水而死者可知矣。男伏而女偃。

人之夢。非神與物交。乃魂與物接。蓋開目為陽。魂居其位。閉目為陰。魂離其位。則有時乎與物接。故寢而  
夢。生焉。神則處乎中。如將帥為一身之主。離而外之。則死矣。故方士家出神。則其生如死。然若夫有化  
而為二。為三五。彼此皆能動。靜者。則又非純皆神矣。或兼魂與魄也。間有煉養初成。出而不能返。則死  
出而有滯。則病。又可驗。故曰。夢乃魂與物接也。况夢之事。雖皓首頹年。未嘗自以為老也。凡所歷多少  
壯時事。亦可驗矣。蓋魂為少陽之氣也。

男子氣在於陰。女子氣在於乳。坎為男位。北在下。離為女位。南在上。故也。  
禽獸之音。偏於一。故無智。雖有智亦偏。一巧舌。縱多轉聲。亦不具五音也。人之音。外配五行。內應五臟。各  
無欠缺。故人萬物之靈也。

尻神之說。北方尤重之。且人一身各有神。而獨取尻者。何也。蓋人頭員法天。足方法地。尻者尾骨也。居脊  
骨之竅。任一身柱骨之重。而當百骸之中。法乎人。所以獨取此以喻意。

人神之說。遂日流行。週于四體百骸。而不至耳目者。何也。蓋耳聽目明。司視聽。神明出入之戶。故不係  
於四體百骸之中。

天之氣。為陽。必降。地之氣。為陰。必升。故人身手足三陽。自手而頭。自頭而足。手足三陰。自足而腹。腹  
自腹而至于手。此陽降而陰升明矣。

七損八益之說。始於軒岐。前人辨之。亦已明矣。然指不離乎易數。且九為老陽。六為老陰。乃數之極。極則不生。惟變化爾。八為少陰。七為少陽。少則生育。生育之道。交媾存乎其間。故八交七。七交八。八交七。是以女子之生也。七月而齒。七歲而亂。二七而天癸至。七七而天癸絕。七交八。是以男子之生也。八月而齒。八歲而亂。二八而天癸至。八八而天癸絕。蓋男子少陽得七數。其根實在於八。女子少陰得八數。其根實在於七也。

四根三結之說者。所與頭并腦腹及足。為十二經之根。皆在於此。四時始。故曰四根也。手之三陽結於頭。足之三陽結於足。足之三陰結於腦腹。手之三陰結於手。蓋手足各有三陰三陽。必同結於一處。故曰三結也。又有一說。手三陽。一根也。手三陰。一根也。足三陽。一根也。足三陰。一根也。豈非四根乎。太陽為開。陽明為闔。少陽為樞。陽之三結也。太陰為開。厥陰為闔。少陰為樞。陰之三結也。是為四根三結矣。天氣通於鼻。地氣通於口。鼻受氣。口受味。天陽有餘。故鼻竅未嘗閉。地陰不足。故口嘗閉。必因言語飲食而方開也。

鼻通天氣而疏。是以動息往來無礙。口通地氣而各。是以納食味而不出。反此者病也。天氣人以五氣。五氣由鼻入。鼻通天氣也。地食人以五味。五味由口入。口通地氣也。天降五氣。地產五味。然味之生也。必質於五氣。五氣化而皆滋。兩霧霜雪之類是也。則凡五味之微者。兼氣存焉。得天地之和。故酸入肝。苦入心。甘入脾。辛入肺。鹹入腎。皆言其微者也。至若酸傷肝。苦傷心。甘傷脾。辛傷肺。鹹傷腎。皆言其甚者也。

人身之肝位在於右。而脈診却見左手。脾位在於左。而脈診却見右手。此亦陰陽互藏其宅之義也。或問三魂七魄之說。答曰。此洛書九宮之位。三居於東。七居於西。東為木主。藏魂者肝也。西為金主。藏魄者肺也。人受天地之氣形以生。而獨異於禽獸蟲魚者。由其得天地純全故也。天形圓而在上。人之首能應之地。形方面而在下。人之足能應之。四時運於表。四肢應之於外。五行處於裏。五臟應之於內。百骸莫不應之。於天地陰陽。是以人為萬物之靈。獨異於禽獸蟲魚。而可參乎天地也。

人之受氣而生。則先生鼻。鼻通肺。肺主氣也。男為陽。陽生於子。女為陰。陰生於午。榮衛之行。子非循肝。午未循心。小腸。是以男子生鼻之後。目即生焉。目應肝。女子生鼻之後。舌即生焉。舌應心。小腸。目現於體外。陽之用也。舌隱於體內。陰之用也。女子經脈色赤而乳汁色白。白者金之色也。金為氣化之原。乳為賦氣之始。是生養之根也。肝沉而肺浮。難經已詳言之。然肝為木。少陽之象也。肺為金。少陰之象也。陰金反居上。陽木反居下者。蓋陰生於午。在上而趨下。陽生於子。在下而趨上也。是以肺處上而肝處下。魂魄交互以往來。心為太陽。附於少陰。肺為太陰。附於少陽。肝形朝前。居陽分也。肝形向後。居陰分也。况中西金位。在西南上。黃卯木位。在東北下也。在上者浮。在下者沉。亦此義也。

人得五行之全。故兼體具。兼體具。則無物不啖。庶物得五行之偏。故無純體。無純體。則獨者不榮。榮者不芻。食粒者不嗜肉。嗜肉者不食粒。人稟五行之全。故五音備。物不能得五行之全。必有所偏受。故因五音之發。是以知其偏受。且如巧舌之禽。其為聲也。未嘗能悉具。必有所缺也。聽其所缺。而後可以知其不全矣。脈何為而生。脈非氣非血也。苟非氣血。則脈安所附。然脈者氣血之所動也。是以陽日則氣先血後。陰日則血先氣後。是以脈居於中可知矣。蓋脈者如水之瀾。瀾因風與水遇而成。不可以風與水為名也。脈亦然。然因氣血而動。不可以氣與血為名也。是故脈者猶瀾為親切也。已。

人之手心抓而不痒。人之足心抓之則痒者。何也。蓋人手心通心氣。心屬火。喜動。故不痒。人足通腎氣。腎屬水。喜靜。故痒。河以北坎位也。故其人多內實。江以南離位也。故其人多內虛。內實者。陽在內。宜寒瀉。內虛者。陰在內。宜溫補。

人之身隨二氣以相感。冬之日。坎用事。陽在內。喜嗜熱物。滋其陽也。夏之日。離用事。陰在內。喜嗜冷物。益其陰也。各從其類耳。脾與胃俱屬土。土動則生。不動則不能生。凡吠啖之士。耕耨耘耨。始堪播種。乃能滋養。不動則為荒土。嘉穀豈能生。種子。是知脾胃亦必用動以養生。目眩脾十。開眼則動。動則脾應之。而亦動。又四肢屬脾。痛則能飲食。夜寐則不能飲食。若或夜而不寐。亦不飲食矣。人壯則能多食。蓋動用多也。人老則少飲食。緣動用少也。胃受水穀為太食。須藉脾氣之運。而後腐熟水穀。以化生氣血。知脾胃必相資。當運動而為功也。

脈有七表。八裏。九道。計二十四。見之於叔和脈訣。而數脈獨無所屬。蓋數者陰陽氣血皆有餘。脈道之太過。而不得其中之謂真病脈也。所見則為病。隨其陰陽上中下而察之。又况病之為字。從丙。丙為火熱。是以十分病脈。常有七分熱。三分寒。不然。何以五臟六腑止言火而不言水耶。男子之氣始於子。子在下。起。故男子氣鍾於外腎。外腎者。督任二脈之交也。女子之氣始於午。午在上。起。故女子氣鍾於兩乳。兩乳者。肺肝之脈始也。

或問五臟各有府。觀大腸小腸胃皆有上下出入之口。而膀胱獨有下出口。而無上出口。膀胱則有上出口。而無下出口。其義何也。蓋膀胱者腎之府。其源在於關門之傍。津液下流。管膜之間。滲入膀胱。至滿溢則瀉出。故無入口。而有出口。水走下。又居下焦之下。下焦主出而不主納。故也。膽者肝之府。肝藏血。血之精儲蓄於膽。是以有上入口。而無下出口也。其味苦。心血之本性。亦子寄母室之義。人皆然也。人之目上睫動。下睫靜。為觀卦之象。有觀見之義。巽風動於上。坤地靜於下。人之口下頰動。上頰靜。為頤卦之象。有頤養之義。震雷動於下。艮山止於上。目居上。上者動。天氣運於上也。口居下。下者動。地氣運於下也。



人之毛乃血之餘。三陽之毛皆顯於首。太陽之毛髮也。少陽之毛眉也。陽明之毛鬚也。太陽居上。少氣多血。故髮自幼即有。而日能長。少陽居中。多氣少血。故眉自幼即有。而不能長。陽明居下。多氣多血。故壯始有。而亦能長。以是知緣血然也。煩人無鬚者。蓋衝脈並陽明行。月事以時去。使陽明之血不能充。不能充則血虛矣。由血虛所以鬚不生也。宜者傷其厥陰之絡。耗其陽明之血。故無鬚也。而天官之人。則陽明之血元不足也。三陰之毛皆潛於體。太陰指毛也。少陰腋毛也。皆多氣少血。故不能盛。厥陰陰毛也。厥陰少氣多血。而獨能盛然。三陰之毛幼皆無。既壯而後始生也。

或問人身背為陽。腹為陰。何也。曰。此發天地之義也。背在後。以應北。北子位。陽生於子之象焉。腹在前。以應南。南午位。陰生於午之象焉。

鍼經曰。人身之經絡始出於雲門。終入於期門。何也。蓋雲門者。肺金氣之所發。金氣降。故下循於臂。手期門者。肝木血之所歸。木血升。故上循於腦。膈金應秋。降木應春。升。是以二經皆近於心側。分東西之義也。

難經一難問。十二經獨取寸口。先輩注釋亦已詳備。然經皆以太陽為首。今脈候十二經。却不關太陽為主。何也。夫天開於子。地開於丑。人生於寅。人氣通於寅。寅時于太陰之氣始動。其應在寸口。寸口以候上部。肺居五臟之上。獨為五臟之華蓋。所以管領一身之氣也。

人之生也。托乎氣血。氣血之所寓者。在乎視聽。男子之生。八月生齒。齒既生。方能用視聽。何以知其然。蓋察其舉動。爾至斯時。呼其名。則顧之。辯父母。則識之。逮于亂齒。男子則八歲。女子則七歲。視聽方審。始能分長幼。別善惡。焉。孰審則定。而不能惑矣。是以先王使之以入小學。良有以也。男至十六歲。氣盛則精通。女至十四歲。血盛則經行。精氣與經血皆盛。可以營為事業。輸瀉則為生育。矣。目司視。主于血。耳司聽。主于氣。視入目。聽入耳。始也。氣血壯盛。則視聽用之不竭。及乎八八六十四歲。精氣始耗。七四十九九歲。經血始衰。耳目之聰明漸減。少積日既久。耳目氣血之聰明皆涸。涸盡則如朽株。故入上壽之年。雖無疾病。亦死矣。故曰。視聽太過。則勞。勞則耳目不能聰明。此而視聽多而氣血損也。又曰。肝藏血。腎納氣。肝竅目。腎竅耳。視聽久勞。則肝腎氣虧。而不得其歸矣。

五臟之所主。心主血。脾主味。肺主聲。腎主液。肝之竅通于目。故能視色。脾之竅通于口。故能知味。腎之竅通于耳。而耳能聽音聲者何也。肺之竅通于鼻。而鼻能嗅香臭者何也。難經亦已嘗言之矣。乃以金生子。子已水生于申配之。今思五行五氣。死中有生之義存焉。夫耳為腎之竅。屬子。陽金死于子。而陰金生。鼻為肺之竅。屬酉。陽火死于酉。而陰火生。是以耳雖腎竅。而能司聽。鼻雖肺竅。而能司臭。心之竅通于舌。雖心竅。而津液生之。則又心腎交接。水火既濟。陰陽升降之義存焉。

人身肺居上。肝居下。肺主氣。而應西。金西中。故居上而氣降下。肝藏血。而應東。木寅卯。故居下而血升上。氣血相交。以為生也。肺在上。而朝於後。人一鞠躬。則肺俯而肝仰。陰陽之義也。

人之身法乎天地。最為清切。且如天地。以已午中西。居前在上。故入之心肺處於前上。亥子寅卯居後在

下。故人之腎肝處於後下也。其他四肢百骸。莫不法乎天地。是以為萬物之靈。

### 庶物類

春之花。至殘而飄零。得敷暢之氣焉。秋之花。至殘而萎損。得收斂之氣焉。

或問木色本青。而草木皆綠。何也。蓋綠。黃黃之間色。木非土不養。故青依於黃而綠矣。

草木之花。雖曰五色。然獨無黑色。黑為水色。母道也。母但陰育於中。故不現也。

鳥之味。方者趾。近於陰。故夜不眠而能飛鳴。鳥之味。尖者趾。純於陽。故夜宿而不能飛鳴。鳥味尖而能飛。飛鳴者。色純於陰也。若鴉頸。白而不純。故夜不能飛鳴也。水鳥稟於陰。是以鴛鴦。夜亦飛鳴。

雞。雞。鷄。家畜不能飛。其他野禽皆能飛。或曰。家畜皆卵。卵內即生毛。故不能飛。野禽皆卵。卵外生毛。故能飛。又曰。家畜雌抱伏。而雄不抱伏。得陰既多。故不能飛。野禽則雌雄皆抱伏。故能飛也。二說皆通。

凡卵皆白。在外而黃。在內。及抱成形。則黃變居外。白變居內矣。何以知其然。觀夫雞。鴨。鵝。在殼內生毛者。俱黃毛。其飛禽。外生毛者。身與吻俱黃。可驗。此蓋太極之前。陰包陽。太極之後。陽包陰也。

鼠之前爪。四指。陰也。後爪。五指。陽也。故為陰陽之始。終。龜之前後爪。亦同于鼠。故為陰陽之大用。或曰。鼠前四後五。四時五行也。龜前五後四。五湖四海也。

飛禽皆屬陽。故晝飛鳴。而夜棲宿。然鳥獨夜飛鳴者。色黑屬陰。從其類也。鴝鴉。夜飛鳴者。水鳥含陰。從其性也。然雁之為鳥。古稱為陽。實陰鳥也。釋之曰。凡鳥方味。騁趾皆陰。而能夜食。鴝鴉。鳥。奮然。但不能遠飛。而雁生北方。秋自北而南。春自南而北。蓋歷七政所行。以順其情。夫秋分已後。循昂畢皆參之位。春分已後。循房心尾箕之位。得乎右轉之氣。實陰鳥而稱陽。亦猶十月純陰。而稱陽月也。

走獸皆屬陰。故夜動而晝伏。然獼猴。不分晝夜者。緣食果實。而居林樹。兼乎陽也。牛馬。猪。羊。亦不分晝夜者。家畜也。野者。則否。蓋氣盛。為動。氣衰。為伏。動則健。伏則息。

飛禽為陽。皆食果。穀。得太陽之氣也。走獸為陰。皆食芻。藜。得地陰之氣也。故飛禽巢居。走獸穴居。水族乃陰中之陽。何以知其然。蓋羽翼。皆陽。而居水。亦多卵生。剛在外之物。皆陽者。螺。蚌。龜。黿。蝦。蟹。皆殼。殼在外。陽之氣。輕而虛。鳥得陽氣多。故羽翎皆管。管。是以能高飛。魚乃陰物。而得陽氣多。故腹內生肝。是以能浮躍。魚目晝夜不眠。因其為陰物。而得陽多者也。

蟬近陽。依於木。以陰而為聲。蟬則腹板。板。近陽。依於土。以陽而為聲。登則背翅。鳴。蟬。陽性和。此息而彼作。晝陰性。相。遇。必。爭。鬪。

蚯蚓二竅。一前一後。前竅。雖一。而備五用焉。視聽嗅食。蓋全受土氣。以生也。

馬。黃之蟲。至秋而鳴。秋之令金也。蝨。色綠。木也。金木相。以。為。聲。然。以。兩。股。擊。而。鳴。金。木。傍。擊。之。謂。也。

或難之曰。螳螂。蝗。亦。色。綠。何以。不。鳴。予。應。之。曰。螳螂。常有。怒。攖。之。勢。專。食。生。蟲。其。氣。已。散。為。殺。氣。故不鳴也。蝗。性。卑。潛。於。草。間。陰。勝。也。亦。不。鳴。

蝦。蟹。皆。堅。在。外。離。象。也。熱。之。而。色。歸。赤。離。中。含。陰。陰。中。不。生。故。蝦。蟹。之。子。皆。在。腹。外。螺。蛤。尤。堅。雖。熱。而。色

不變然生育則但凝液隨氣而化，螺蛤性靜，得陽多故也。飛禽卵生，卵皆先其形待交而後始生育，走獸胎生，胎則遇交而方始成形生育也。是以卵有且卵而胎無且胎也。

人為陽物，陰陽數自一而至九，無尾，陰數自二而至十，有尾，故人無尾而物皆有尾也。

牛共羊居丑未之位，牛色蒼，雖有雜色而蒼多，近於春陽之生氣，故開死則殺，羊色白，雖有雜色而白多，近於秋陰之殺氣，故開死則懼，凡艸木經牛嚼之餘，必重茂，經羊嚼之餘，必悴，證有之曰：牛食如澆，羊食如燒，信夫是蓋生殺之氣致然也。

陽奇陰耦，奇耦橫，陽為人，得奇數，陰為畜，得耦數，奇數縱，故人首直，耦數橫，故畜首橫也。或問曰：雞鴨卵之生皆繫著於脊，其產於後窠，不知自何道而能出，答曰：凡鳥之卵生者莫不繫著於脊，蓋本乎天者親上也，春繫卵處下生一腸，上口連處於繫卵卵既長足而產，則入於此腸，俗謂之花腸也，下口乃竅於糞腸以通於後窠，出焉卵之發皆於當日始能堅，何以知其然，因宰殺之日，隔宿可驗也，凡獸之胎則繫著於腹，而其結處為胎室，胎既長足，則鼓膀胱下口，以通於前窠，出焉此本乎地者，卵下也。

或問曰：獸有尿，禽無尿，何也，答曰：獸得陰數，陰數無始為無上，故無翼，禽得陽數，陽數無終為無下，故一竅而無尿也。

旌數類

後天乾坤縱而六子橫，蓋易以東為用而西不用，北為陽而南為陰，故乾退而居西北，坤進而居西南，長男長女居東及東南，以為生長，中男中女處正位，互居父母之宅，少男可為而未用，故臨於東北，始終之交，少女無為而不能用，故依父母之間。

乾坤縱而六子橫，乾坤退而六子用，乾位西北，坤位西南，萬物根於戊亥，依乎父也，萬物化於未申，親乎母也。

納甲之說，自甲為一至壬為九，陽數之始終也，故歸乾，易順數也，乙為二至癸為十，陰數之始終也，故歸坤，易逆數也，乾一索而得男為震，坤一索而得女為巽，故庚入震，辛入巽，乾再索而得男為坎，坤再索而得女為離，故戊趨坎，己趨離，乾三索而得男為艮，坤三索而得女為兌，故丙從艮，丁從兌，陽生於北而處於南，故乾始甲子而中以壬午，陰生於南而處於北，故坤始乙未而中以癸丑，震巽一索也，故庚辛始於子丑，坎離再索也，故戊己始於寅卯，艮兌三索也，故丙丁始於辰巳也。

又一說，乾坤者，二氣之正位也，坎離者，二氣之交互也，正位則始終全備，故甲壬歸乾，乙癸歸坤，交互則往來處中，故戊歸坎，己歸離，震巽乃受氣之始，故庚辛歸焉，艮兌乃生之終，故丙丁歸焉，乾坤位陰陽之極，故子午丑未配於甲壬乙癸，父母總攝內外之華，震巽長男長女為初索，是以子丑配庚辛，坎離中男女為再索，是以寅卯配戊己，辰巳配丙丁，納之屬言受也，容受六

甲於八卦中也，易者適也，數皆以逆而推之。坎離交互，坎本陽，却為月，離本陰，却為日，蓋月合陽，故有兔，日合陰，故有雞，雞兔乃東西之對待，是曰坎離為二氣之交互也。

羊刃之說，祿前一位是也，祿過則刃生，蓋貴人位前必列兵，以此為喻，但值陽于方是，陰于則否，如甲卯丙午，甲既祿於寅前，值卯方為其蓋寅卯一氣之木也，乙祿卯前，值辰非同類，故否然則陽性暴，故借羊之狠以擊之，至於子平中以奪財羊刃名之者，有違暴凌劫之意也，他可類推。戊己兩干寄祿巳午，子寓母家之義，雖然，戊見午刃則不可一途而取，戊既依母而祿，刃乃一氣火也，俱有生土之意，故戊日得火多則為印也，巳則否，巳祿於午，午則未為刃，未巳連屬土，則非戊午之比也。

五行之序，有以木火土金水為言者，有以水火木金土為言者，一則取其相生之序，一則取其天地始生之序，世皆以金木水火土為序而言者，衆矣，蓋金為氣之母，天體乾金也，人肺管攝諸氣，亦金也，大言天地小言人身，莫不先受乎氣，故為五行之先，不亦宜乎，萬物未嘗無對待，故木次金，水火陰陽之正也，故又次木，土為萬物之基，故又以為終，古人示人之意亦已深切矣，蓋物得氣方生，故木次金，既生然後有陰陽，故水火次木，陰陽已備，形質純全，故土居其終矣。

陰錯陽差，有十二日，蓋六十甲子分為四段，自甲子己卯甲午己酉，各得十五辰，甲子之前三辰，值辛酉壬戌癸亥為陰錯，己卯之前三辰，值丙子丁丑戊寅為陽差，甲午之前三辰，值辛卯壬辰癸巳為陰錯，己酉之前三辰，值丙午丁未戊申為陽差，蓋四段中，每段除十二辰，各餘三辰，三四亦得十二辰，是為陰錯陽差也，甲子甲午為陽辰，故有陰錯，己卯己酉為陰辰，故有陽差也。

又一說，甲子甲午己卯己酉之前各三辰者，以天干配地支一周之後所餘三辰也，甲配子而歷盡於乙亥，故丙子丁丑戊寅為陽錯，己配卯而歷盡於庚辰，故辛卯壬辰癸巳為陰差也，丙午丁未戊申為陽差，辛酉壬戌癸亥為陰錯者，就甲午己酉上同此類推。

地支內所藏天干者，子午卯酉為四極，寄四祿焉，辰戌丑未為四藏，寓四墓焉，故此八支各藏一陰干，寅申巳亥為四開闔，就生四祿焉，故各藏二陽干，戌藏於辰戌，己藏於丑未，陰陽各歸其所，戌藏於巳，巳藏於午，則亦就寄祿而藏焉。

干有十支，有十二干，不配肖屬而支配者，天賦氣地成形也，人所以稱肖屬及支而不及干者，父施氣母有形也，身依母而生，然人姓獨稱父者，原其受氣之本也。

陽為奇，陰為耦，晝陽得奇，夜屬陰得耦，奇單故日得一耦，拆故夜得二，是以上半夜為今日，下半夜為明日，是夜得二也。或問五行相生，惟金生水，離金者氣也，水生於氣聚，故金生水也，又云，天者金之體，星者金之精，氣降於天則為雨，氣出於地則為泉，天為陽變化，故或雨，地為陰守常，故泉流不息。



有質形質全備者也故曰有陰陽之分焉

水火乃陰陽之極坎離之象著坎內含一陽生氣也故水中能容物離中含一陰死氣也故火中不容物

甲申是為子矣甲娶乙妻隔八壬辰是為孫矣壬娶癸妻隔八庚子土代其位次五日土庚娶辛妻隔八戊子是為子矣戊娶己妻隔八丙辰是為孫矣丙娶丁妻隔八甲子金復代其位

星術天盤十二宮其百歲零六月因詳論數用一二三四五以為水火木金土之生總為十有五焉九宮之位縱橫皆十五為生物之大數歟是則十二宮俱備十五之生數也以日配之共成一百八十日是為半年矣

昔聞先聖云金生水五金豈能生水乎蓋金即天星凡見天星則雨是以星應金金生水也子獨為求靈夫金生水者金為氣母在天為星在地為石天垂象地賦形故石上雲而星降雨天地氣交星者氣之精石者氣之形精氣合而水生焉又按天文志以星動搖而為風雨之候石津濕而為雨水之應此非

親於土其子午卯酉之月只用巳亥寅申不用四墓矣又一說既不用四墓則五行之中土氣遠絕土其可絕乎蓋正用四墓補春二月木墓未夏五月火墓戌秋八月金墓丑冬十一月水墓辰乃四行休墓于四季為德也是以古今術家兼取用之况亥月用乙未月用申則卯月必用未不用申無疑矣寅月丁戌月丙則午月在戌

六十花甲子者未知始於何人凡稱其姓名未審其實否或曰婁景或曰東方朔難以為信其有注釋亦未見親切不得其要領故也子因思之五行之中干支配合于萬其氣支寓其位斯理生焉是故甲乙為氣之始丙丁為氣之壯戊己為氣之化庚辛為氣之成壬癸為氣之終子丑幽陰寅卯生發辰巳長養午未高明申酉死絕戌亥休息錯綜配合以成花甲子之名其間旁引例取又存乎權但歸於理不可一途而取也

陰陽象有大煞入中宮之說取甲子起一宮乙丑起二宮丙寅三宮至戊辰到五宮在中位如此再數至丁丑又到五宮復數至丙戌亦到五宮是為大煞入中宮其他所值方位即大煞之所在也

甲子乙丑海中金甲乙金氣之始子丑北方幽陰之鄉幼稚之金沉於水底故曰海中金庚辰辛巳白鐵金庚辛金之成寄托辰巳生養之地天干復連其色西方之行純乎得宜故曰白鐵金甲午乙未沙石金甲乙金氣之始午未南方離明火鄉弱金豈能勝旺火故曰沙石金壬申癸酉劍鋒金壬癸金氣之終成質之金位於西方旺地遂其肅殺之用故曰劍鋒金庚戌辛亥釵釧金庚辛金氣之成居於戌亥休息之鄉玩成其質以充其用故曰釵釧金壬子癸丑桑柘木壬癸木氣之終位於北方依傍母鄉得以滋養而茂榮故曰桑柘木庚寅辛卯松柏木庚辛木氣之終居於生發旺鄉挺然獨秀凌霜傲雪故曰松柏木戊辰巳大林木戊己木氣之化居東南長養之方叢生競茂故曰大林木壬午癸未楊柳木壬癸木氣之終處於南離火位耗散其化空虛不實故曰楊

柳木。庚申辛酉石榴木。庚辛木氣之成。成於死絕之地。體雖柔弱。成氣有歸。則子實繁多。故曰石榴木。戊戌己亥平地木。戊己不意之化。臨長生休息之間。得遂其性。故曰平地木。丙子丁丑潤下水。丙丁水氣之壯。下臨坎宮。壯氣宜行。源源不絕。故曰潤下水。甲寅乙卯大溪水。甲乙水氣之始。處乎發生山林之地。注瀉無窮。故曰大溪水。壬辰癸巳長流水。壬癸水氣之終。辰巳長養東南水所奔。赴無有休息。故曰長流水。丙午丁未天河水。丙丁水氣之壯。處乎南離高明之位。水行天上。故曰天河水。甲申乙酉井泉水。甲乙水氣之始。加於長生母鄉。來之不窮。用之不竭。故曰井泉水。壬戌癸亥大海水。壬癸水氣之終。至於戌亥休息之所。終聚不散。故曰大海水。戊子己丑霹靂火。戊己火氣之化。伏以坎水幽陰微而著。變化不窮。故曰霹靂火。丙寅丁卯爐中火。丙丁火氣之旺。臨於長生母地。得其所養。故曰爐中火。甲辰乙巳覆燈火。甲乙火氣之始。氣質微而脆弱。位弱長養。處乎風木之間。雖明而不顯。故曰覆燈火。戊午己未天上火。戊己火氣之化。升於南離旺鄉。威勢赫烈。以遂炎上。故曰天上火。丙申丁酉山下火。丙丁火氣之壯。臨於西方衰降死絕。而炎上之用。退開。故曰山下火。甲戌乙亥山頭火。甲乙火氣之始。而居戌亥休息之鄉。歸於無用。猶野火然。况戌亥久為乾元尊首之上。故曰山頭火。庚子辛丑壁上土。庚辛土氣之成。位於子丑。水土之交。泥塗之類。未能為生育之用。故曰壁上土。戊寅己卯城頭土。戊己土氣之化。寅卯生發山林之傍。効力。故曰城頭土。丙辰丁巳沙中土。丙丁土氣之壯。辰巳木火長養之間。充極乾燥。不能成稼穡之功。故曰沙中土。庚午辛未路傍土。庚辛土氣之成。氣充離明之地。任職驅馳。故曰路傍土。戊申己酉大驛土。戊己土氣之化。氣化而得長生之位。力勝厚重。又申傳送。故曰大驛土。丙戌丁亥屋上土。丙丁土氣之壯。托於尊位。息而不用。寓於乾尊之上。故曰屋上土。

或問曰：先天之數何緣而起。答曰：數極於九。自九退還取之。故甲乙子午九。乙庚丑未八。丙辛寅申七。丁壬卯酉六。戊癸辰戌五。天子已盡。而地支獨遺己亥。是以己亥得四終焉。况夫亥為天門。己為地戶。純陰純陽之位。為開闔之樞。所以關鑿五行也。

或問曰：後天之數。又何所取。答曰：數用陽生而陰成。陰生而陽成。壬子陽一生。癸亥陰六成。一六水之生成也。丁巳陰二生。丙午陽七成。二七火之生成也。甲寅陽三生。乙卯陰八成。三八木之生成也。辛酉陰四生。庚申陽九成。四九金之生成也。辰戌陽五生。丑未陰十成。五十土之生成也。獨遺己巳。以百數歸之用。包眾數為該括之詞。所繫五行也。

五行納音。乃取先天之數。總算天干地支。陰陽雙位。得其數。而以五除之。以餘而定五行。古之洪範五行。一水。二火。三木。四金。五土。今用一為火。二為木。三為水。四為金。五為土。自然之聲。不假施為。而得。故從舊火為地二之行。水沃之。而後有聲。是以火居一。土居二。木居三。金居四。水居五。此乃緣聲而取。義也。受者納也。聲者音也。故曰納音焉。假如甲子乙丑。金者甲得九。子得九。乙得八。丑得八。共三十四。除去五六三十。所餘者四。故為金。丙寅丁卯。火者丙得七。寅得七。丁得六。卯得六。共二十六。除去五五

二十五。所餘者一。故為火。戊辰己巳木者。戊得五。辰得五。己得九。巳得四。共二十三。除去四五二十。所餘者三。故為木。庚午辛未土者。庚得八。午得九。辛得七。未得八。共三十二。除去五六三十。所餘者二。故為土。又如丙子丁丑水者。丙得七。子得九。丁得六。丑得八。共三十。數足五。不用除。故為水也。餘做此。天乙貴人。當有陽貴陰貴之分。蓋陽貴起於子而順陰。陰貴起於申而逆。此神實得陰陽配合之和。故能為吉慶。可解凶厄也。且如陽貴以甲加子。甲與巳合。所以巳用子為貴人。以乙加丑。乙與庚合。所以庚用丑為貴人。以丙加寅。丙與辛合。所以辛用寅為貴人。以丁加卯。丁與壬合。所以壬用卯為貴人。辰為天罡。貴人不臨。以戊加辰。戊與庚合。所以庚用辰為貴人。寅與申原不數。以巳加巳。巳與庚合。所以庚用巳為貴人。以丙加午。丙與辛合。所以辛用午為貴人。以丁加己。丁與壬合。所以壬用己為貴人。辰為天罡。貴人不臨。以戊加辰。戊與庚合。所以庚用辰為貴人。寅與申原不數。以巳加巳。巳與庚合。所以庚用巳為貴人。以丙加午。丙與辛合。所以辛用午為貴人。以丁加己。丁與壬合。所以壬用己為貴人。戌為河魁。貴人不臨。以壬加酉。壬與丁合。所以丁用酉為貴人。以辛加亥。辛與丙合。所以丙用亥為貴人。戌用未為貴人。此乃陰貴逆取也。古云：丑未為天乙貴人。出行之門。緣陽貴以甲起子。循丑順行。至癸復歸于丑。陰貴以甲起申。申未逆行。至癸復歸于未。豈非丑未為貴人。出入之門乎。

氣候類

春之氣自下而升。故春色先於曠野。秋之氣自上而降。故秋色先於高林。植者陰物也。故天以清氣滋之。雨露是也。動者陽物也。故地以濁味養之。食飲是也。氣聚而為形。形凝而為質。質非氣。氣非質。莫附。今天地土石為質。非水不生。無水則死矣。氣化形為水。而養乎土石也。今夫木枝幹為質。非液不生。無液則死矣。氣化形為液。而養乎枝幹也。故曰質非氣。氣非質。莫附。三者苟離。則絕矣。

斷土始則。則燥則。燥則木始則。重則。重則輕。輕則重。形離質則輕。水附土。液附木。乃重生。則重也。水離土。液離木。乃輕。則輕矣。

或問：海錯生鹹鹵。而其味每澁。及獲之醃。浸以鹽。其味即鹹矣。其理何在。答曰：生氣臨之者常。死氣臨之者變。生生氣也。死死氣也。故海錯在海皆澁。及其離海鹽醃之。即鹹。生則氣血行。故味不入。死則氣血凝。故味能入。

凡草木花果。以水澆之則活。以湯澆之則死。水生氣也。湯死氣也。動物屬陽。氣在上。故呼吸出口鼻。植物屬陰。氣在下。故根葉藏地中。大治之中。盛夏必凍。大海之內。夜黑有光。以真離真坎之義也。陽極之離中有真陰。陰極之坎中有真陽。

故也。六氣配十二支循環司天。自太陽陽明少陽太陰少陰厥陰運行。辰每歲六氣之序。自厥陰少陰少陽太陽陽明大陰者乃又異。蓋司天則辰戌卯酉申丑未子午巳亥而歲序以相生為說。則木生火火生土土生金金生水順行之一逆一順各為倫也。

天以五氣育萬物。故雨露霜雪之自天降者皆無味。地以五味養萬物。故自地生者皆具五味焉。天之於人也。賦與常靈。故能自用而兼能用物。天之於物也。賦與常靈。故能自用而不用物也。夫陰陽者。氣聚成形。形成為質。質成猶柔至質方剛。形未能動。質具方動。海沫之結。石乳之凝。皆先柔而後剛。含胎之腹。抱伏之卵。皆先靜而後動。此天一生水地二生火之義矣。魄始聚而魂隨之。形質具而魄魄交。然後各得其所。以為生。此天三生木地四生金之義也。體全以成性。理具以為物。此天五生土之義也。是以太極未分之前。萬事萬類一源。故曰陰陽一太極也。

天賦氣之質。無性情。雨露霜雪無性情者也。地賦形之質。有性而無情。艸木土石無情者也。天地交則氣形具。氣形具則性情備。鳥獸蟲魚性情備者也。鳥獸蟲魚之涎涕汗淚。得天之氣。鳥獸蟲魚之羽毛鱗甲。得地之形。豈非其氣形具而性情備乎。

水居地上。陽分而附于天。為氣行乎天。氣潛地下。陰分精浮而附於地。為水。水行乎地。氣陽也。始於東而盛於南。水陰也。始於西而盛於北。天行陽分自東升而西沉。天行陰分自西沉而東升。沉則氣化。水升則水化。氣大海不盈。溢者氣之精浮於地。水生於西北而止息於東南。氣生於東南而降墜於西北。氣不輪。則萬物為之枯槁。水不輪。則巨海為之泛溢。是故氣輪于地。水輪于天。水之流必歸於東南者。天地之形。西北高而東南低。水皆發於西北而聚於東南。氣之行必歸於西北者。日月之照。東南壯而西北殘。氣皆發於東南而聚於西北。陰陽升降之氣。氣也。水也。一體而二用。

月為陰。主乎水。日為陽。主乎氣。月行至子午之位。則極盛。故潮沙生焉。日行至子午之位。則極盛。故寒暑焉。夏為陽。夏之日午為酷暑。冬為陰。冬之夜半為嚴寒。

春夏之氣。飛騰物因之而變化者。亦然。青蟲化為蝴蝶。水蟲化為蜻蜓之類是也。秋冬之氣。降滂物因之而變化者。亦然。雀入大水為蜃之類是也。

九天九地之說。蓋以氣之升降而言。自春分氣升於天。九十月而極。為夏至矣。故曰九天。自秋分氣降於地。九十月而極。為冬至矣。故曰九地。是以二至為升降始終之極位。

南北二政。南有二口。北有八者。北從五行化氣。以配五音。而立五義者焉。甲己化土。宮而為君。臨南面。乙庚化金。商而為臣。丙辛化水。羽而為物。壬化木。角而為民。戊癸化火。徵而為事。臣民物事。奉上承命。安得不北面。是以南政有二。而北政有八。况土為萬物之祖。而為四行之主也夫。

六氣布於地支。而陽有太陽陽明少陽。陰有太陰少陰厥陰。然陽曰陽。明曰厥陰。蓋以循行差次而立義。緣陽明居於太少之間。故為陽明。乃二陽相交。以為明厥陰居於太少之後。故為厥陰。厥陰者。極盡之謂也。

或問曰。三春九夏之說。又曰。三冬九秋者。何。答曰。易於東北為陽。南面為陰。故有三冬三春。九秋九夏。三為陽始。九為陽終。始為陽中之陽。終為陽中之陰。故也。仍有三秋之說者。春為陽始。秋為陰始。所以始皆稱陽。數至於冬。則不稱九。夏則不稱三也。

三建雖曰。天關於子地關於丑。人生於寅。然却以冬至為一建。小寒為二建。大寒為三建也。何以知其然也。蓋曆始於冬至。祭天氣也。候花信之風。始於小寒。祭地氣也。辨人身之氣。始於大寒。以厥陰為首。察人氣也。豈非三建之氣。只在於立春之前也歟。

二十四番花信風者。蓋自冬至後。三候為小寒。十二月之節氣。月建於丑。地之氣關於丑。天之氣關於子。日月之運。同在亥。而臨黃鐘之位。黃鐘為萬物之祖。是故十一月天氣運於丑。地氣臨於子。陽律而施于上古之人。所以為曆之端。十二月天氣運於子。地氣臨於丑。陰呂而應于下古之人。所以為候氣之端。是以有二十四番花信風之語也。五行始於木。四時始於春。木之發榮于春。必於水土。水土之交。在于丑。隨地而變。見焉。昭矣。折而論之。一月二氣。六候。自小寒至穀雨。凡四月八候。梅花二候。山茶三候。水仙大寒之一候。瑞香二候。蘭花三候。山礬立春之一候。任春二候。櫻桃三候。望春雨花一候。菜花二候。杏花三候。李花。鶯鶯。一候。桃花二候。棗菜三候。薔薇。春分一候。海棠。二候。梨花三候。木蘭。清明一候。桐花二候。麥花三候。柳花。穀雨一候。牡丹二候。醜醜。三候。棗花。花竟則立夏矣。

釋氏有十八地獄之說。胎炙人口久矣。其義未詳。然釋氏有六根。六入。三毒。之分。緣六根。眼耳鼻舌身意。因六入。色聲香味觸法。皆有三毒。貪瞋癡之業。故三六共成十八之數也。又九地而兩之。亦其十八之數焉。

或謂神明果有降誕乎。以義起者也。蓋推擴則可以通。玉帝生於正月初九日者。陽數始于一。而極于九。原始要終也。玄帝生於三月三日。一生二。二生三。三生萬物。水之氣。天一至三。而始盛也。東嶽生於三月二十八日者。天三生木。地八成之。合兩儀之氣於其中也。二十八日四七也。四七乃少陽位也。九天生於六月二十四日。六為陰數。四六二十四。老陰之策也。老陰變少陽。故應于雷神焉。其餘可類。類義或有未盡者。多以裝塑之始。為生誕也。其忠烈孝義之神。皆以在生之真年月也。

北斗居亥。以亥為正。天門三合。卯未故以陀羅羊當之。卯為春木。旺鄉故陀羅托桃花。未為羊。故羊托羊首也。又斗位於北。所理在於天南。故使者有雙羊。陀羅之像。蓋陀羅托桃花者。桃之為物。花實俱赤。文明離午之義也。雙羊托羊首者。未有也。斯以所寓意在焉。又陀羅花名。故在手托之。猶羊首之托羊首也。

風雷在天。有聲而無形。故假乾位。戊亥肖虎。以配之。是以風伯首像犬。雷公首像豕。雨為坎。坎中男也。雨

三二

三五

三二

三五

三二

三五

三二

三五

師像士子，雷光也。對乾配震者，巽長女也。雷母像婦人，古之兩神，旌旗繪畫也。  
 人曰：老氏之徒，有天地水府三元三官之說。何也？蓋天氣主生地，地氣主成水，水氣主化，用可於三界，而三時  
 首月之望候之，故曰三元。金為生候，天氣主為成候，地氣主為化候，水氣三元正當三臨宮，故曰三官  
 也。  
 老氏之言，交梨火棗者，蓋梨乃春花秋熟，外蒼內白，雖雪梨亦微蒼，故曰交梨。有金木交互之義，棗味甘  
 而色亦為陽，有陽土生物之義，故曰火棗。又梨花白質蒼而味甘亦其義也。  
 梓潼文昌君從者曰天聖曰地聖，蓋帝君不欲聰明之盡用，故假雙聖以寓意。且夫天地豈可雙聖哉。  
 佛老有地府十王之說，蓋即十干之義。其五稱閻羅最尊，位配戊土居中故也。共有七七之名者，蓋取十  
 干循環至七則剋制，且如甲子第一至第七日，遇庚剋制，又如庚子第一至第七日，遇丙剋制，更以十  
 二支論之，一日子至七日，遇午為沖，一日丑至七日，遇未為沖，做此以至易卦以七日來復，則初爻至  
 六爻畢，七日又至於初爻，此亦義也。  
 又神之生誕，有假數而言也。少陽生物之數起於七，四營而為二十八，三乃東方木之生，九乃西方金之  
 成，九金為氣母之位，故稱三月二十八日為東嶽之生辰，九月二十八日為西嶽之生辰，蓋五顯者，五  
 行五氣之化也。

事類類

紫色乃水火陰陽相交既濟流通之義也。故天垣曰紫宮，又曰紫微者，紫宮微妙之所也。是以天子之居  
 亦曰紫宸，面南拱北之情合矣。

或問樂器以祝為起，以金石為終，何也？曰祝之形仰而空，以象東震之義，震為雷，主聲物皆出於  
 震，故所以起樂也。敵之形為虎而伏，陽氣至秋而衰，謝雷聲至秋而收斂，虎為西方金獸也。其背離離  
 二十七，以當三九陽數，辭刷之所以止樂，二器皆用木，木陽物，陽物為聲也。金石為始終者，八音之中  
 金石乃自然之聲，不假人為，故所以為始終條理也。

或問酒因毒藥為頭之類，以釀造故能醉人，客駭之曰：非也。鳥頭之類，何嘗醉人乎？蓋酒因米麴相反而  
 成，稻花盡開，麥花夜開，子午相反之義，故酒能醉人，予難之曰：南方作醋，亦多米麥而釀，緣何醋不醉  
 乎？况又北方有葡萄酒、梨酒、棗酒、馬奶酒、南方有蜜酒、樹汁酒、椰漿酒，皆得醉人，豈米麥相反而然耶？  
 或人與客咸自愧，因謂之曰：酒味辛甘，醴釀米麥之精華而成之者也。至精純陽，故能走經絡而入腠  
 理，酒飲入口，未嘗停胃，循循百脈，是以醉後氣息必蹙，癢痕必赤，能飲者多至斗石而不辭，使若停留  
 胃中，胃之量豈能容受如許哉？醋不能醉人，因其味酸腐陰，性收斂止蓄，不惟不能醉人，亦不能多飲。  
 其他諸物之酒，皆不由米麥，然係至精純陽之性，不離乎辛甘之味，故可使人醉也。且葡萄酒、梨棗、蜜  
 不醴釀成酒，則不能醉，馬奶未成酒，亦不能醉，惟椰漿及樹汁，獨不須醴釀，是自然之性也。  
 或問家廟廟祭之用炙肝者，何義？答曰：肝乃魂之藏，用肝所以表其魂也。炙之者，以陽而感召之也。祭禮

皆薦生而魚獨用，獲者何？蓋魚乃水族陰之屬也。獲之則為陽，陽以致陰之謂也。  
 爾音觀心字之為戰，大有旨，其為象也。左點以配木，右點以配金，在上之點微撓而尖銳，以配火，在下  
 則曲勾，以撓起以配水，此四行豈不親切乎？又况蒼龍、白虎、朱雀、玄武四神，各司其位，玄武之神二物，  
 故在下之象為最多，腎亦二枚也。土寄其間，亦水土同行之義歟。

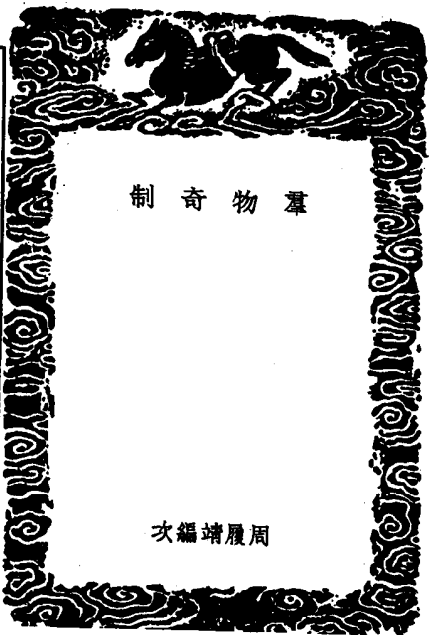

羣物奇制

次編靖履周

羣物奇制目錄

身體 十一條

衣服 二十條

飲食 一百一十五條

器用 四十一條

藥品 十八條

疾病 六條

文房 二十條

果子 三十五條

蔬菜 十三條

花竹 三十二條

禽魚 四十四條

雜著 七十二條

羣物奇制目錄終

羣物奇制

嘉禾周履靖編次

同郡賀萬祚校正

金陵荆山書林梓

磁石引鍼琥珀拾芥鱗膏投漆漆化為水皂角入竈突烟煤墜胡桃燒炭可藏針酸漿入孟水垢浮滑石去衣油乾麵相與作灯心能細乳香櫃子能軟甘蔗撒鹽入火炭不爆用鹽搗椒椒味好川椒麻人水能解胡桃煮臭肉不臭瓜得白梅爛栗得橄欖香猪脂炒樞皮自脫韶粉和梅牙不酸芽茶得鹽不苦而甜井水燻黃沙淋而清石灰可以藏鐵器草索可以祛青蠅夏月熱湯入井成水蕪湯洗杯青蠅不來焯炭斷道行蟻自回油殺諸蟲亦殺蝮蛇狗糞中米鴿食則死桐油入水池荷死江茶入水池菱枯粉蚨畏椒蜈蚣畏油松毛可殺米蟲麝香能祛壁虱馬食雞糞則生骨眼蒼蠅叮蠶則生肚蟲三月三日收齊菜花置燈繫上則飛蛾蚊蟲不投五月五日收蝦蟇能治瘡疾又治小兒疳春日火煙青冬日火煙黑香油林烏龜眼則入水不沉唾津抹蝴蝶翅則當空高飛烏賊過小蒲小青梅過小蒲黃蠶過小蒲則無絲蜀葵過小蒲則長乳香久留能生舍利松根年久則生茯苓樹不宜肥枇杷不宜糞鈴羊角能碎佛牙人髮根可粘起舍利銀杏能醉人胡桃能碎錢柿煮燻不紅橙合漿不酸綠橘過江北為枳麥得濕氣則為蟻楚見肥皂則不就鞣靛見酒駱駝見

羣物奇制

柳荆葉逼蚊蟲臺芴逼蠅子酒能發香藕皮散血津唾可溶水銀末茶可結水銀鶴知子午猫眼亦能清明柳條可止醬醋潮溢芝蔴燒煙熏紙被不作聲櫃子煮素炭則甜薄荷去魚腥葶齊煮銅則軟甘草煮銅則硬芒種日蝗娘一齊出九月九蚊子嘴生花燕畏艾人蝎畏蝸牛磨畏茨菰芥怕肥皂螺螄畏雪落蠨怕霧河豚殺樹狗膽能生蜘蛛申日能燕子戌日不歸家燈心能煮江猷麻葉可逼蚊子物類相感如斯而已

身體

身上生肉刺之麻花搽之○飛絲入人眼而腫者頭上風屑少許搽之一法珊瑚尤妙○人有見漆多為漆氣上騰着人而生漆瘡用川椒三四十粒搗碎塗口鼻上則不為漆所害○指甲內有垢者以白梅與肥皂一處洗之則自去○彈琴士指甲薄者用僵蠶燒煙熏之則厚○染頭髮用烏頭薄苛入綠礬染之○食梅子牙軟喫藕便不軟一用韶粉擦之○飲酒後欲口中無酒氣用理中湯調氣散合一處乾服少許○冬月唇燥裂痛不可以津潤只用香麻油抹之二三日便可酥油尤妙○油手以鹽洗之可代肥皂一云將順手洗自落○脚跟生厚皮者用有布紋瓦片磨之

衣服

夏月衣蒸以冬瓜汁浸洗其跡自去一云大蒜亦妙○北絹黃色者以雞糞煮之即白鴿糞煮



之亦好○黑污絹綉牛膠塗之候乾揭起膠則黑隨膠而落凡絹可用○血汗衣用溺煎滾以其氣薰衣一宿來日洗之則自落或有淨水一碗逐口漱過吐盆內將衣擺洗無跡或用蘿蔔擦之或紙蘸水擦之皆無跡○綠蓉百藥煎汚衣服用烏梅湯洗之○鞋中着樟腦去脚氣用椒末去風則不冷痛○洗頭巾用沸湯入鹽擺洗則垢自落一云以熱麵湯擺洗亦妙○驗真紫以舌舐之不以唾曉者便黑色○槐花汚衣者以酸梅洗之即去○蠟靴用黃蠟四兩以二兩研瀝青入蠟內同用○絹作木綿夾裏用杏二漿之則不喫絹○伏中裝綿布衣無綿珠秋冬則有以灯心少許置綿上則無珠也○紙被舊而毛起者將破用黃蜀葵梗五七根槌碎水浸涎刷之則如新或用木槿斜葉搗水刷之亦妙○笠子油污或汗透者以黑荳煎濃湯乘熱洗之○茶褐衣段發白花點者以烏梅煎濃湯用筆塗發處立還原色○蚊蠅糞汚衣及物以灯心蘸水擦之則去○酒醋醬汚衣藕擦之則無跡○梅蒸衣以枇杷核研細為末洗之其斑自去○種蠶以生芋擦之則耐久而不蛀○紅夏菜煮生麻布則色白如苧○著蓬菜煎湯洗布衣垢自落但先打濕洗之不作二色○楊梅及蘇木汗衣以硫黃煙熏之然後洗其紅自落○真紫衣油污者用燒紅炭泡汁乘熱擺之候乾則無跡不可經手○染毛段以石灰湯浸之一宿洗淨染之又云先用酸漿熱者浸過染之

○染舊紅纓以醬會之少時洗則紅如新○染綠斜紋以礪砂調銅綠染之○油污衣用炭灰熨之或以滑石擦熨之或水調麵塗之乾後自去或蘿蔔湯洗之○芝麻箕燒煙熏紙破不作聲○墨染衣蒸以油浸透須用炭汁擺之○衣裳蒸壞先以水浸濕次用蘿蔔湯洗之○染頭巾用黑豆荷湯洗入綠蓉染之○洗墨汚衣用杏仁細嚼擦之○紅纓以雪水洗之則淨醋洗之則紅染則用酸漿浸

飲食

炙肉以芝麻花為末置肉上則油不流入火中○煎烏賊研入醬同煎不出水且味佳或入蜜最妙○糟鱒留久則沙見灯亦沙治法皂角一寸置瓶下則不沙或用焯菜少許亦妙糟蟹法詩云三十團臍不用尖陳精勛半半勛鹽再加酒醋各半碗喫到明年也不淹○煮老雞以山裏果煮就爛或用白梅煮亦好○枳實煮魚則骨軟或用鳳仙花子○打血不就者用灯心在內或壁土亦可一云用一順攪則就若逆攪之則不就○醬內生虫以馬鞭草碎切入之虫即死或用川椒亦可或加熱熟香油百部入之○糟茄入石綠切開不黑或用黃道日則色黃用線纏勒去蒂不許用刀切○糟姜餅內安蠟殼雖老姜亦無筋○煎白腸用芋薺末臨熟撒之則香脆一云芝麻花乾末糝亦好或用鳳仙花為末○煮魚羹臨煮熟入川椒多則去腥○食蒜令口中不臭用生薑煮子同食或嚼醋一口

或食芝麻尤妙○煮菱要用石灰水拌過先洗去灰煮則青○煮鱒用蜜塗之候乾煮之則青或用北五味煮之或以礪砂水塗候乾煮之○酒中火焰以青布拂之自滅○做飯入朴硝在內則自各粒而不相粘○煮牛馬令易爛入姜杏仁妙○米醋內入炒鹽則不生白衣○煮河豚忌荊芥如或不忌食之則有毒○用鹽洗猪臟肚子則不臭或以水洗肚翻過洗淨令乾了以乾麵糝之一茶時久便洗去麵垢隨麵去

久住則連肉爛了○煮素羹用枇杷葉為細末入之妙○煮木犀蟹用木犀花鋪釜底少水煮之則青○煮雞子令一層層熟相間者以火煮令一著一滅頻炒動則層層熟入去○作魚鮮用礬鹽淹去涎洗淨如魚鮮法造一云以石灰水浸之○凡雜色羊肉入松子則無毒○藕皮和菱米食則軟而甜○研芥辣用細辛少許醋與蜜同研則極辣○晒胡荽乾以藥本湯洗過不引蠅子鹽水亦可○煮猪肉用白梅阿魏煮或用醋或用青鹽同煮則易爛○白血灌腸用藕汁入血中灌之則白一云用荸薺煮以葱葦淹之洗淨煮羹則剔骨茶能去涎殺腥○書丹必用肥皂則易寫○桃花飯做飯了以梅紅紙盛之溫後去紙和勻則紅白相間○鴨子上以牛胆汁或寫字或畫花令乾煮之去殼則青色透內○藏鹽酒蟹精蟹一器數十入皂角半枚則經久不沙○酒中置茄子柴灰則酒到夜成水○煮黑豆用荷花梗煮之爛甚實豆兒煮用

此○江茶點桐花用針杆橄欖少時取針畫茶面成花上作白路妙或以皂簪百藥煎竹絲畫花楊梅核西瓜子用柿子漆粗拌了晒乾自開只揀取仁○鴨子以礪砂畫花及寫字候乾以頭髮灰汁洗之則黃直透內○孔查淘用孔餅醬內妙○梅瀟可淹梳子花萱草花牽牛花林檎藕冬瓜葫荊須得紫蘇葉入則妙○灌肺用蒲萄汁洗後入灌物永不老○煮銀杏栗子用油紙擦在內則皮自脫○臘肉內用酒脚醋煮肉紅酒調羹則味甜○夏月魚肉內安香油久亦不臭○紅糟酸入鴨子與酒則甜○用蘿葡梗同煮銀杏不苦○蛤蜊餛飩以蛤蜊洗淨安榻盤內月下露之令口開以真粉研料物鹽以蛤利納之則口閉少時便用汁攪之去殼真粉在殼內外如餛飩○酒漿面上不見人影不可食○日月蝕時飲損牙○銅器內不可盛酒過夜○煮芋以灰煮之則蘇○淡醋煮雞錫盆盛蓋了上以灰水淋之則自凍○煎鹽盆中能煮飯不攪動則不鹹也○地栗與甘蔗同食其粗自軟如紙一般○鹽搗胡椒甚辣葱青尤佳○櫃子殼及菜豆能殺人○油餅與藕同食無粗更美○密屈律能敗酒本草名枳椇○甘草去酒毒小豆花亦妙○煮臭肉每筋半用胡桃二十箇殼上鑽孔令多即同煮肉熟則臭味不見矣○煮老猪肉以水煮熟以冷水淋肉冷又浸冷再煮即爛○花鱸可煮肉易爛○胡椒去魚腥○櫃子煮素羹肥甜若醬羹尤妙○蘿葡解

醬豆腥○橘葉陰乾收造膾肉不炎膩氣可留至五月懸烟突上梅月水洗之再懸○煎血入酒糟不出水○蘿葡蘿醬喫不噁○餛飩旋果便食不噁蓋物未及也入鮓亦得或喫了食鮓○臘月收糟以泥泥頭上至二三月以水澆泥頭則潤不爾則臭○晒肉須油抹不引蠅子○楚夏月易壞用白湯燻過自然如初○食荔枝多則醉以殼浸水飲之則解○方頂柿蒂煮蟹不紅○做夾鹽鴨子月半日做則黃居中不然則偏一云中做○血肝鴨子雞頭蝦杏仁鵝肺脊血皆可合汁湯○酒後喫理中湯調氣散一處乾嚼則口中無酒氣○無名異煮蟹不變顏色○韶粉去酒中酸味赤豆炒過入亦不變○爛橄欖研細燒團魚甚香○礬水煮蟹色不變葱亦得○荷花蒂煮肉精者浮肥者沉○煮紅鴨子以金桐根同煮白皆紅○天落水做飯白米變紅紅米變白○飲酒欲不醉服礪砂末○喫果子於生芽處咬破些吹氣一口刺之皮自脫○竹葉與栗食無粗○蟹以鹽封臍眼可久留且鮮○茄柴灰可淹海蟹○冬月就血下堅安鍋上暖處碗熱則血就○血不可就汁煮煮則汁淡無味須用湯煮之○豆兒水黑豆或紫豆以頭灰汁煮○才切稻草可煮臭肉其臭皆入於草內○煮燒肉用朴硝仍貫氣在肉內○冬節前水蘿葡鹽醬菜可留至春不爛○冬瓜切動未喫盡者三五日皆爛以石灰糝之則不爛○淹鹹蛤蚧以蘆灰入鹽鹹之味好且

不開口要即熟則在日中晒○蚌肉洗淨入鴨肚中煮則爛而有味○糟酒醬蟹入香白芷則黃不散○煎鴨子賣絲者用濟水同煎一方用蓮蓬梗灰汁煎○餛飩皮餛飩皮用麵糊和則易熟不破○煮烏賊魚每十箇洗淨入水一二盞煮熱令有汁半盞止取起入蛤蜊醬酒一茶匙許拌勻少時喫妙○水蘿葡滴及鹽蓋內做甘露子則不黑以細篾穿之易取○酒酸用糠醋投之則不酸惟淡每酒一升用醋半盞○煮麵令湯清北方用花鹹南方用糠醋撮○煮猪肚及血臟羹不可入椒同煮作猪糞氣臨熟後入就起○煮老鵝不爛就竈邊取瓦一片同煮即爛如泥羊亦然○喫西瓜喫子不噁○喫蟹了以蟹鬚洗手則不腥○新煮酒灰氣者開時入水一盞○五月不可做臘肉餘月皆可造六月須用酒醋鹽同淹當日晒乾○豆油煎豆腐有味○糟蟹入韶粉不妙○籬上舊竹篾縛肉煮則速糜○餛飩入香葷在內不噁○醬水內煮蟹不腥○青蝦蟬之類背脚和煮則不腥○芽茶得鹽不苦而甜忌此不可用引諸病

器用  
商嵌銅器以肥皂塗之燒赤後入梅鍋燻之則黑白分明○金剛鑽鏡取置口片上令着物向上以灰燒之通赤取出冷則銳夫一云用水晶珠磨之○黑漆器上有朱紅字以鹽擦之則作紅水洗下○油龍漆籠漏者以馬屎淨塞之即止一云用肥皂搗爛塞之亦可○柘木以酒醋

雜物奇聞

雜物奇聞

三

雜物奇聞

三

調礦灰塗之一宿則作間道烏木○鎗石銅先燒赤取出令冷以水淬之捷打則不爆○漆器不可置葦菜雖堅漆亦壞○新石鈿用黃泥塗其中貯水滿裏一時方可用○棗木作匙者為其不蝕及不粘飯也○熱碗足盪漆卓成跡者以錫注盛沸湯衝之其跡自去○銅器或鎗石上青以酸浸過夜洗之自落○琴阮無聲者乃舊而膠解也宜用沙湯洗之○斜眼割線者宜用燈燒眼○錫器黑垢上者用燻雞鵝湯洗之○酒餅漏者以羊血擦之則不漏○碗口上有垢用鹽擦之自落○水焯炭缸內夏月可凍物○刀子鈔用木賊草擦之則鈔自落○淨水盂內水垢酸漿浸之經宿自落漿熟者尤妙○以皂角在灶內燒煙鍋底煤并突煤自落○胡桃殼燒灰收針不銹香油拌焯炭亦得杉木炭末亦可○燒爆炭撒鹽入火便止○肉菜上抹布猪膽洗之油自落○焯炭餅中安箇食不臭夏月亦不臭○石灰燒過者但是鐵器以油塗之安灰內經久不銹○藁本湯布拭酒器并酒卓上蠅不來○燭心散以線縛之○鮮桶漏用醋調合粉泥之○點桐油燈蓋以生薑塗之令乾入油點燈不生垢○呵鏡子以津唾畫鏡令乾呵鏡自見○燈剪用無名異塗之剪燈則燈自斷○梓木為舟起屨○香油蘸刀則刀不脆○琉璃用醬湯洗油自去○椒木作橋樑不臭且香○碾不可細碾皂角蝕作孔○鐵鏽以炭磨洗之鈍以乾焯炭擦之則快○泥瓦火煨過作

磨石○牛皮膠內入乾麵粘篋子○乳鉢研乳香松香瀝青之類欲洗淨者以雪洗之夏月用碎水洗或以沙土入鹽洗則淨○醋桶漏以末香桶內塞之外更塗滿之則不漏

藥品

收香白芷取其根洗淨寸以截斷以乾石灰拌勻半晒子不和爛矣○收薄苛隔夜以大至破水澆之次日又洗一次待乾收之則涼不尔則不涼○甘遂麩裏煮熟毒自去○服茯苓勿食醋○鉛白煎霜入蜜中煎妙○瘡藥中用硫黃氣者以竹葉燒烟熏之則不臭○當歸晒乾乘熱入焙收不令透風則不蛀○生地黃乾土焙之不爛○巴豆大黃同用則及能瀉傷人○服乳石忌參朮犯者多死○研乳香為末口念玄胡索○看附子則露之以不温為妙○乳香留又有舍利子○稻草煮香附子不苦○丁香數顆麵裏裹作燒餅與狗食則死○草烏切碎同米作飯喂雀兒盡皆醉倒○收大黃葉舖薦上去壁虱○服丹石不可食蛤蜊腹中結痛病

疾病

生瘡毒未愈不可食生薑鴨子則肉突出作鬼○霍亂轉筋不可忍用冷水浸至膝乃愈○霍亂吐瀉不止飲米醋半盞即止○喫茶多令人黃○蜂叮痛以野苜菜搗傳之○故窓紙治鼻

文房

研墨出沫者用耳膜頭垢則散○或紙或文書

管齊須先以紙一二幅攤桌上督則齊○打麵糊用白芨濃煎汁入麵內則不蛀生虫一云入黃蠟川椒在內○臘梅樹皮浸硯水磨墨有光采○合印顏色須是極力研細不尔則沙而不可用○礬水寫字令乾以五倍澆之則成墨字○絹布上寫字用薑汁磨及粉則不溼開○肥皂浸水磨墨可在油紙上寫字○肥皂水調顏色可以畫燭上○櫟炭灰成花燒之有墨處着無墨處不着○磨黃芩寫字在紙上以水沉去

紙則字脫在水面上○畫上若粉被黑或硫煙熏了以石灰湯蘸筆洗二三次則色復舊○草麻子油寫紙上以紙灰撒之則見字一云杏仁尤佳○大黃用米泔水浸三宿燒作沉香氣○灯心乳香一處研自細雲母亦然○糯稻草燒甘蕪作麝香○杉木焯炭養龍腦不折灯心亦可○酒能發香氣○礬紙上字可就去○收墨用皂角柴燒石灰令黃盒之○墨被尿浸或水浸色敗而淡以水煮熟黃蠟塗之如磨用時

去蠟包色則如故○冬月硯凍入酒磨墨不凍○鹽瀉寫紙上烘之字黑○冬月令水不冰以楊花鋪硯槽中名文房春風膏○樺皮燒烟熏紙作故色勝如黑泥○花瓶中欲水不臭用火燒瓦一片在內膠泥亦可○冬月花餅中插花欲不凍者以頭灰汁插之或每水一碗酒二碗亦妙○收畫法未雨之先晒乾緊捲入匣以厚紙糊縫過梅月取出掛之○收筆東坡用黃連煎湯調輕粉蘸筆候乾收之山谷用蜀椒黃蘗

煎湯磨松煤染筆候乾收之○評筆筆貴鋒齊  
勁健今世鋒少易損禿不中用矣

果子

收棗子蛙以一層粟草一層棗相間安之○收  
栗不蛀以栗蒲燒灰淋汁洗二宿出之候乾置  
盆中用沙覆之令厚一二尺一方用焯炭拌勻  
入蚌藏之要得地氣半月一拌為妙○生紅柿  
欲易熟者用水梨子盒之置盆內密護之不可  
通氣一云收桶內用草拌不爛可至三四月桶

葉尤妙○藏西瓜不可見日影見之則芽○收  
雞頭晒乾入瓶紙蒙了復埋之地中○藏金橘  
於棗豆中則經時不變○藏柑子以盒盛用乾  
潮沙蓋之土瓜同法○甜瓜生者用石首齋魚  
骨桶帶上一宿便熟勸養亦可○收相橘用糞  
湯錫餅收之經年不壞○藏胡桃不可焙焙則  
油了○藏梨子用蘿蔔間之勿令相着經年不  
爛或削梨蒂插蘿蔔上亦不得爛藏香圓同此  
法○松子仁帶皮則不油○橄欖樹高難採以

鹽塗樹則實自落○青梅小滿前嫩脆過後則  
易黃○新樞子以猪脂炒過則黑皮不著肉○  
栗子與橄欖同食作梅花香○橄欖與鹽同食  
則無苦味○梅子與韶粉同食不酸不軟梅葉  
尤佳○鉛白霜與木瓜同食不酸澀且無粗胡  
粉亦可○木瓜以白梅蒸之無筋且爛○沸湯  
綽荔枝圓眼肉則白如新先以針刺破令透○  
炒栗子不要爆但以生芽處向上則不爆○炒  
銀杏在十個以上則不爆○西瓜要冷以指甲

鮮物奇制

三

拾破打開晒日中少時復安陰處則冷如水○  
收水楊梅鹽醬澀之如便喫少用鹽留久則多  
用鹽○石蓮試之久者以十枚俱沉造醬亦然  
○乾果子蒸了者露之味如新○梅仁以酸漿  
浸三日炒之如杏仁○菱煮過以礬湯綽之嫩  
綠如生○爆栗子銀杏拳一個在手則不爆勿  
令人知○熏橘皮及烏梅荔枝必先焯過方熏  
焙則乾○收橘子用葉同枚層層相收雖日久  
則不壞○香員梗上安芋片則不腐○水楊梅  
入焯炭不爛○西瓜宜懸高處忌惹若帚風即  
爛并踏踏之即沙

蔬菜

收芥菜子宜隔年者則辣○收冬瓜忌若帚風  
○生姜社前收無筋秋分後次之霜後則老矣  
○笋候出之時去老嫩兩頭於湯中煮熟取出  
令乾入新餅中實按之用淺盆中盛鹽酒寸許  
將笋餅口覆蓋酒盆上至冷取出用○收葦以  
箬籠盛貯不可近泥壁近則易壞○未霜時不  
可收芋為其多口也○喫菜多腹脹以醋解之  
○作羹用醬汁煮之妙也○茄子以爐灰藏  
之可至四五月○小滿前收鹽芥菜可交新○  
冬節水蘿蔔鹽葦菜可留至春不爛○豆豉內  
用甜瓜頭生者晒乾方可入不然則爛了晒時  
以爐灰糝之不引蠅子○種蘿蔔法以宣州大  
水梨切去心留頂作蓋如瓮子狀以蘿蔔子實  
之以頂蓋之使埋於地候梨乾或爛取出蘿蔔  
子分種之則實如梨圓且有梨味

鮮物奇制

三

花竹

種牡丹芍藥花日間替瓶中晚間置地溫處以  
蒲包蓋之可多開三五日如經雷時即時零落  
○養荷花用溫湯入餅中以紙蒙了以花削尖  
替則花開且久又法削去根少許以蠟封之插  
餅中方入水則開或以火燒或以針於花蓋止  
杆數穴亦可或於中間切少許亦可○蜀葵花  
削煨了以石灰蘸過令乾插水餅中開至頂而  
葉不軟○冬青樹上棲梅則開酒墨梅○石榴  
樹以麻餅水澆則花多○梧桐樹閏月多生一  
葉○養石菖蒲無力而黃者用鼠糞酒之根下  
以水酒之蝙蝠糞亦可或欲其直者用綿裹節  
上每朝持之即直○養牡丹芍藥梔子並刮破  
皮火燒以鹽擦之插於餅中或用沸湯插之亦  
開○鳳仙花欲令再開但將子逐旋摘去則又  
生花○種蘭去土用水焯炭屑種之上用青苔  
蓋了則花茂且直宜頻酒水用燻雞鴨毛水澆  
虫○蒲萄樹用麝香入其皮則蒲萄盡作香味  
○花樹虫孔以硫黃末塞之○木犀蛀者用芝  
蔴梗帶殼束懸樹上○竹多年者則生米而死  
急截去離地三尺許過去節以大糞灌之則餘  
竹不生米也○海棠花用薄詩水浸之則開○  
蒲萄以甘草作針針之立死○牡丹樹以海螵  
蛸針之立死○凡草生水中其梗如藕狀皆有  
孔蓋欲舒其氣也○枇杷樹不可用糞澆○橘  
柚樹澆肥春分後多死○竹葉以沸湯蘸過則  
不捲藏癩甲○銀杏樹不結子於雌樹鑿一孔

入雄樹木一塊以泥塗之便生子○梅上接冬青開梅花多或冬青上接亦然○葫蘆照水種自正○草木花被羊食並不發○花紅者令白以硫磺燒烟熏蓋子蓋花則白○香圓去蒂以大蒜搗爛醃蒂上則滿室香更以濕紙圍蓋上○芝蔴柴掛樹上無葉衣虫○牡丹根下放白木諸般顏色皆是腰金○皂角樹上有刺不可採以一苒籬籬樹上用木砧砧籬籬紫自落○冬瓜蔓上午時用苕帚打之則生多○揮風仙花用石灰湯養不尔連根種餅添水可半月開石灰種亦得○薑畏日故秋熱則益蕨損薑秋涼則益薑損蕨損則節密也

禽魚

魚瘦而生白點者名鰓用楓樹皮投水中則愈一方金魚生虱者用新磚入糞桶中浸一日取出令乾投水中○金魚浮水面上者則兩必至蓋其水底如沸湯也○嫩攪粗金魚食之即死○肥皂水能死金魚○莽草搗碎傾水中魚即死○驚與蝥蟥被蚊子叮了即死○烏龜以香油抹眼入水不沉○殺鴨灌醋活鴨口中少刻殺之則刺血易成身不出二毛○小犬吠不絕聲者用香油一蜆殼灌入鼻中經宿則不吠○烏骨雞舌黑者則骨黑舌不黑者但肉黑○雞未飛者以苕帚趕之則飛毛倒生○蛤蜊以胡粉塗唇四邊月下安之過夜則肉肥壯○駱駝用力過度則死以鹽和麵納入口中飼之則三日不餓○小猫叫不絕聲者陳皮末塗之則不

叫甘草食之則就死○蜈蚣引上竹節者令頭向日插地自死或插壁上令頭向外亦死速不能回身故也○母雞生子與青一作麻子喫則常生不抱卵○白馬蹄燒煙熏虱則死饅頭燒煙熏亦死臥床下煎鰻魚亦可又能去蛀虫○水中浮萍乾焚煙熏蚊則死○竹雞叫可去壁虱并白蟻○雞食辛辣鹽嗜者以香油灌之或用香油搽冬瓜葉喂之仍以香油數滴灌之○鴉鶻帶帽兒飛去立喚則高去伏地喚則來○鵝鴨刺血不死者以刀刺頸下斷其髓脉即死一云○馬蝥畏肥皂○雞子破了被蚊子叮了及凍了長久者皆抱不出○雞黃雙者生兩頭及三足雞○辟蚊法於日蝕時用紙搓左股繩先外搓合向裏月蝕時搓右股繩先向內搓合向外各長五丈小尺又可合作一繩如筋大以此圍臥處則蚊不敢入○使蒼蠅不來席上以稻草索數條懸壁間則盡飛集索上○油殺諸虫○蝸牛涎去蝨毒以其涎圍蠟不可去

蜈蚣亦然○雞知子午而啼○貓兒眼知時有歌云子午線卯酉圓寅申巳亥銀杏樣辰戌丑未則如錢○樓葱通繩○蚤畏鼓聲則伏而不起亦畏雷故也○燕聚魚○馬誤食雞糞骨眼生○雞下卵晨則雄暮則雌日中對日不一雄○香狸生四箇外腎○鷹無脰而有肚子喫肉故也飛禽喫穀者有脰○上附魚不破肚煮則子不熟○雞喫貓飯能啄人浮萍草內抱鴨死○令蛙不鳴三五日以野菊花為末順風撒之

○逼蠅鴈月猪脂以餅懸廁上○麻葉燒烟能逼蚊子

溪中水沫取起令乾為末入湯中即冷而不沸○肥皂樹作柴燒鍋鐵作爆片落○米醋結蓋取出以鹽淹之復為醋可治發背○池水渾濁以餅入糞用箬包札之投水中則清○醉中飲冷水手顫○切猪肉油污手以猪耳尖洗手油自去○錫鋼相和硬且脆水淬之極硬○銀銅相雜亦易鎔化○釜底煤可代火草引火○陳茶末燒烟蠅速去○油紙燈入荷池葉死○金遇鉛則碎○作偽烏木收油胡桃殼燒烟熏之次以胡桃肉擦之透心黑○鐵內有硬處不可發者名鐵核以香油塗燒之立散○代赭石以醋酒煮之鐵釘插在內扇之作汁○末茶可結水銀○日未出沒已汲下醬不引蠅子○鹽酒真者以石蓮投之則浮飯亦可○灰莫能化細粉銀杏亦可○翎羊角能碎佛牙即金剛石也

○曉柴怕硫黃烟觸之則黃紅藕亦然搽面粉亦怕觸觸則青黑色遇雌黃觸則褐色○銅錢與胡桃一處嚼之錢易碎○韶粉蒸之不自以蘿蔔窠子內蒸之○梨蒸沉香入香茶妙○水銀撒了以鎗石引之皆上石○打落器中白礬與韶粉研刷真皮色不退○蛇畏薑黃○績麻骨插竹園四向竹不沿出之麻骨亦可○芝蔴骨插栗中不蛀○胡麻麵啖犬則黑光而駿○梓木作柱在下手則木響叫云是爭位○杉木

焯炭為末安門相中開門則自能響○釘月臺  
 板用漆漆制作釘以米泔浸之待乾釘板易  
 入且堅如鐵○荷花梗塞鼠穴自去○荷花葉  
 煎湯洗鐵器或用荷梗一方用糟醋○染乾皂  
 皮顏色內入杏仁則光且黑○黃蠟與果子同  
 食則蠟自化去○蘿蔔提硝則白煎亦然○馬  
 糞與石灰相拌泥池水不漏長青苔不死魚○  
 密煎鋪內用肥皂洗抹布拭盒子櫃上則蟻蟻  
 不來○火筋燒紅插入急提出筋上氣起乃真  
 蜜烟起即有錫也○上路蜜則以粟米粥入之  
 燒刀插之有粘刀者乃粟米也○看柿漆取少  
 許在手中心兩手磨粘住手者為上白色不少  
 真赤色者有假以冬青葉取汁在內則赤是飯  
 湯○真香油以少許擦手心聞手背香者真○  
 活濕松木段柱頂上鑿一窩子以桐油注內關  
 起一夜則水自下流則乾又不生白蟻○伏中  
 不可鑄錢汁不清名爐東○造雪寶必須燒地  
 赤則水不消一云宵底用石板砌上鋪生炭一  
 三尺溝下流水入池則水難化○楊梅樹癩了  
 以甘草釘釘之即無○芝蔴一二升亦可作油  
 先炒熟了研細沸湯入煮殼在湯內油在湯面  
 上○水缸內養魚三兩筒則活不生脚○香油  
 之性相反炒熟則打出生油生研則打出熟油  
 絞車則滑鑽針則澀○伏火法以杏仁燒灰包  
 火楊梅不燒物可在身邊帶○伏中合醬與她  
 不生蟲○膈水不臭下醬不生蟲○養針不變  
 可過年○收蠶蛾不蒸蛙用杉木炭層層收之

○豆油可和桐油作船灰妙○燈心薰油再  
 藥白礬末粘起炭火○樟腦黃蠟和勻染黑投  
 水中作科斗自然水中走動但欲潔淨用了油  
 手指則住○鳳仙花葉梗同梅紅紙一處搗其  
 色甚鮮可代胭脂用且不膩○雞子開小竅去  
 黃白了入露水又以油紙糊了日中晒之可以  
 自升起離地三四尺○收椒帶眼收不帶葉收  
 不變色○伏中收松柴斫碎以黃泥水中浸皮  
 脫晒乾冬月燒之無烟竹青亦可○花鴨子以  
 黃蠟鑄盡花子以醋浸至夜來日自軟○鑰石  
 惟高麗者可磨下石汁塗筆管上不至氣水底  
 得不鋪○看桐油法以草圈蘸之中有膜在草  
 上者謂之上秤○看漆法揭起籠微扇之如鏡  
 面者仕○煮象牙用佳油煮之自軟○漆中多  
 是油煎杆稍為假點上紙上少時無油漆者佳  
 或於沸湯中滴之不散而無暈者妙見風便變  
 色者次之○銀中雜銅多者鎔化時以錫相投  
 則其銅如在水上作水片取出○銅與鑰石上  
 貼金欲取下者以肥皂塗之燒火中則金圈在  
 肥皂上○以水銀聚之鐵上鑲金先用赤熟銅  
 於鐵上畫花以飛箔梅鍋內潔白然後以金箔  
 貼之

羣物奇制終



毛詩草木鳥獸蟲魚疏卷上

吳陸璣撰

毛詩草木鳥獸蟲魚疏敘  
 隋書經籍志毛詩草木鳥獸蟲魚疏二卷為程令吳郡陸璣撰唐書藝文志陸璣草木鳥獸蟲魚疏二卷宋崇文總目云世或以璣為機非也機本不治詩今應以璣為正案初學記燭類引陸士衡毛詩草木疏唐人已誤為機幸有陸氏釋文璣字元恪爵里甚明今所傳二卷即璣之原書後人疑為掇拾之本非也爾雅邢疏引陸璣疏齊民要術太平御覽並稱義疏茲以陸疏之文證之諸書所引仍以此疏為詳疏引劉歆張奐諸說皆古義之塵存者故知其為原本也間有遺文後人傳寫佚脫爾璣三國時吳人釋詩者自毛鄭後以此書為最古焉可不寶貴而熟誦之乎其與毛異義者易萊王芻之傳謂萊竹為一草易六駁馬之傳謂六駁為木名亦不盡依故訓其下篇敘齊魯韓毛四詩源流至為賅洽釋文敘錄四詩東漢從略此疏合班范儒林傳綜貫無遺其敘毛詩謂授自孟仲子毛傳引孟仲子天命之說祿宮之文鄭譜引孟仲子於穆不似謂孟仲子思弟子漢書具載經師不及孟仲會申相牽荷卿賴此疏以傳之也唐孔氏正義謂漢書儒林傳毛公不言其名而此疏稱魯國毛亨為故訓傳以授趙國毛萇徐堅因之初

學記載毛詩授受悉同此疏元明沖遠所未間得此疏而始備惟其去漢未遠是以述古能詳允信其為原書也蒙年逾六旬目矇意倦炳燭之明手自雘校考之詩疏釋文及唐宋類書比勘是正舊有毛晉津逮祕書本王謨漢魏叢書本王本謨漏殊甚脫去鹿鳴倉野之琴疎蒲萇鶉鳩亦有佚脫今悉依毛刻本毛脫去木瓜一條據御覽引補入訂其謬字增其闕文多識正名勉為小子之學後之學求毛故者幸無棄焉	咸豐五年歲在乙卯立夏日山陽丁晏敘
--	------------------

<p>毛詩草木鳥獸蟲魚疏卷上</p> <p>古經解義函之十五</p> <p>吳陸璣撰</p> <p>山陽丁晏校正</p> <p>方秉簡兮</p> <p>蘭即蘭香草也春秋傳曰刈蘭而卒楚辭曰初秋蘭子曰蘭當為王者香草皆是也其莖葉似藥草澤蘭但廣而長節節中赤高四五尺漢諸池苑及許昌宮中皆種之可著粉中故天子賜諸侯蒹蒹上八字 藏衣著書中碎白魚也詩溱南正義曰一作孔子曰</p> <p>采采芣苢</p> <p>芣苢一名馬為一名車前一為當道喜在牛跡中生故曰車前當道也今藥中車前子是也幽州人謂之牛舌草可嚼與者同毛晉陸疏廣要 作茹大滑其子治婦人難產 詩不首疏爾雅釋 草疏證類本草</p> <p>言采其蕪</p> <p>蕪今藥草貝母也其葉如枯樓而細小其子枉根下如竿子正白四方連累相著有分解也 詩蕪蕪爾雅釋 草疏證類本草</p> <p>中谷有種</p> <p>種似萑方莖白華華生節間舊說及魏博士濟陰周元明皆云萑蒿是也韓詩及三蒼說悉云萑益母也故晉子見益母感恩 詩爾雅疏作而感恩 案本草云芫蔚一名益母故劉歆云萑臭穢即芫蔚也 詩中谷有種疏 爾雅釋草種 種疏引同</p> <p>集于苞杞</p> <p>杞其樹如檟 爾雅疏無 一名苦杞 一名地骨春生作莢如微苦其莢似葎子秋熟正赤莖葉反子服之輕身益氣 爾雅釋木杞樹也 疏類本草詩南 山有杞樹又別一名尚書四字</p> <p>言采其藟</p> <p>藟今澤藟也其葉如車前草大其味亦相似徐州廣陵人食之 詩游出 藟正義</p>
---

萬與女蘿

萬一名寄生葉以當盧子如覆盆子赤黑甜美女蘿今免絲蔓連草上生黃赤如金今合藥菟絲子是也

有蒲與荷

蒲始生取其中心入地者名謂大如七柄正白生啜之甘脆馨而以苦酒浸之如食筍法

參差荇菜

荇一名蕒一名字接余白莖葉紫赤色正圓

于以采蘋

蘋今水上浮萍是也其蘆大者謂之蘋小者曰

于以采藻

藻水草也生水底有二種其一種葉如雞蘇莖大如著

薄采其蒹

蒹與行葉相似葉大如手赤圓有肥者著手中滑不得

兼葭蒼蒼

兼水草也堅實牛食之令牛肥強徐州人謂之兼窵

茶竹猗猗

有草似竹高五六尺洪水側人謂之某竹也

若之華

若一名陵時一名鼠尾似王芻

陽有游龍

游龍一名馬薺葉大面赤白色生水澤中高丈餘

會野之萃

萃葉青白色莖似著而輕脆

于以采芣

菁菁者莪

菁菁也一名雜蒿生澤田漸洳之處葉似邪蒿而細科

言刈其萹

萹萹蒿也其葉似艾白色長數寸高丈餘好生水邊及

采采芣苢

卷耳一名采耳一名胡菜一名蒼耳葉青白色似胡葵

贈之以芍藥

芍藥今藥草芍藥無香氣非是也未審今何草

采芣其藪

藪藪也山菜也周秦曰藪齊魯曰藪

毛詩草木鳥獸蟲魚疏

毛詩草木鳥獸蟲魚疏



紫黑色二月中高八九寸老有葉輪為如滑美玉其  
今隴西天沐人以此時而收收之霜之云以進御  
三月其端枝有三枝枝有數葉葉似青蒿長而  
堅長不可食周秦曰蕒齊魯曰蕒亦謂蕒又說之

言采其穢

穢山茶也蕒葉皆似小豆其味亦如小豆穢可作  
羹亦可生食今官園種之以供宗廟祭祀

言采其菁

菁一名菁毛菁本有河內幽州人謂之蕒菁其根正白  
可著熱灰中溫噉之饑荒之歲可蒸以禦饑

薄言采芑

芑菜似苦菜也齊民要術引虞菜似苦菜說 莖青白色  
摘其葉白汁出肥可生食亦可蒸為茹州謂之芑西  
河鴈門芑尤美土人作胡人戀之不出塞

誰謂荼苦

荼苦菜生山田及澤中得霜甜脆而美所謂葶茶如飴  
齊民要術內則云濡豚包苦用苦菜是也

匏有苦葉

匏葉少時可為羹又可淹齏極美 詩疏引故詩曰輔輔  
南及揚州人極會之揚州人會至八月葉即苦故曰苦  
八月月中堅強不可食

言采其藎

藎大如箸赤節節一葉似柳葉厚而長有毛刺今人  
藎也詩疏有藎藎疏

藎藎

藎藎也幽州人謂之翹藎生 毛菁本作藎生 莖如  
勞豆而細葉似蕒藎而青其莖葉綠色可生食如小豆

可以漚紵

紵亦麻也科生數十莖宿根在地中至春自生不歲種  
也刑揚之間一歲三收今官園種之歲再割割

白茅包之

白茅包之茅之白者古用包裹禮物以充祭祀縮酒用  
御覽

取蕭祭脂

蕭秋今人所謂秋蒿者是也或云牛尾蒿似白蒿白葉  
莖叢科生多者數十莖可作燭有香氣故祭祀以脂焚  
之為香許慎以為艾蒿非也

纒以取爾緒其味酢而滑始生可以為羹又可生食五  
方通謂之酸迷蕒州人謂之乾絳河汾之間謂之莫

莫莫葛藟

藟一名葛藟齊民要術引作首泥河易園于葛藟釋文  
幽州人謂之似蕒莫亦延蔓生葉如艾白色其子赤可食

視爾如葍

葍一名比茅一名荆葵似蕒菁華紫色綠色可食微苦  
門之粉疏爾雅葍草

北山有茶

茶草名其葉可食 齊民要術引茶葉也 蕒菁皆似生  
今案州人蒸以為茹謂之菜蒸 詩南山有臺疏引菜蒸  
也 蕒菁皆似菜蒸今案州人蒸以為茹謂之菜蒸

可以漚紵

紵亦麻也科生數十莖宿根在地中至春自生不歲種  
也刑揚之間一歲三收今官園種之歲再割割

白茅包之

白茅包之茅之白者古用包裹禮物以充祭祀縮酒用  
御覽

取蕭祭脂

蕭秋今人所謂秋蒿者是也或云牛尾蒿似白蒿白葉  
莖叢科生多者數十莖可作燭有香氣故祭祀以脂焚  
之為香許慎以為艾蒿非也

隔有萋楚

萋楚今羊桃是也葉長而狹華紫赤色其枝莖弱過一  
尺引蔓於草上今人以為汲灌重而善汲不如楊柳也  
近下根刀切其皮著熱灰中脫之可韶筆管

艾蘭之支

艾蘭一名種摩幽州謂之雀瓢 詩艾蘭疏 蘭蕒生葉  
青綠色而厚斷之有白汁鬻為茹滑美其子長數寸似  
瓠子 王漢本脫蕒生以下二十六字依毛菁本補入王  
木柔弱極其地有所依緣則起毛本無此文案

鷓鴣五色作綬文故曰綬草 詩防有鷓鴣疏

南山有臺

臺夫須舊說夫須莎草也可為簋筮都人士云臺筮  
穢 詩南山有臺疏 爾雅釋草臺夫須說或云臺草有皮堅細滑穢可為簋  
筮南山多有 御覽

茹蕒在阪

茹蕒茅蒐蕒草也一名地血齊人謂之茜徐州人謂之  
牛蔓 詩東門今圃人或作畦種詩故賁殖傳云后茜千  
石亦比千乘之家

白華菅兮

菅似茅而滑澤無毛根下五寸中有白粉者柔韌宜為  
索漚及曝尤善也 爾雅釋草白華野菅疏作漚乃尤善  
名野菅詩所謂  
白華菅兮是也

蔽蔓于野

蔽似栝櫟葉盛而細其子正黑如蕒蕒不可食也 詩釋  
幽州人謂之烏服其莖葉滑以哺牛除熱 詩葛  
文

匪莪伊蔚

蔚牡蒿也 杜蒿杜蒿也 三月始生七月華華似胡麻而  
紫赤八月為角角似小豆角貌而長一名馬新蒿 爾雅  
蔚牡蒿疏 御覽引蔚類本草引云 蔚  
注爾雅杜蒿莖子陸云有子二說小異

隔有萋楚

萋楚今羊桃是也葉長而狹華紫赤色其枝莖弱過一  
尺引蔓於草上今人以為汲灌重而善汲不如楊柳也  
近下根刀切其皮著熱灰中脫之可韶筆管 詩蘭有萋  
爾雅長楚

艾蘭之支

艾蘭一名種摩幽州謂之雀瓢 詩艾蘭疏 蘭蕒生葉  
青綠色而厚斷之有白汁鬻為茹滑美其子長數寸似  
瓠子 王漢本脫蕒生以下二十六字依毛菁本補入王  
木柔弱極其地有所依緣則起毛本無此文案



董澤之蒲得豐可勝既乎今人又以為箕繼之揚也詩之水疏未讀僅古玩切今北人以蒲為其或編為汲水繩也

蔽芾其棗

山榜與下田榜略無異葉似差狹耳吳人以其葉為茗詩山有樛櫨下引方俗無名此為榜者似誤也爾雅釋木疏引同案說文無榜字木部板山榜也苦楮切小徐本古山榜棗

椒聊之實

椒聊語助也椒樹似茱萸有鍼刺莖葉堅而滑澤蜀人作茶吳人作茗皆合著其葉以為香今成泉諸山間有椒謂之竹葉椒其樹亦如蜀椒少御覽毒熱不中合藥也可著飲會中又用蒸雞豚最佳者爾雅疏御東海諸島上亦有椒樹枝葉皆相似子長而不圓甚香其味似橘皮島上麋鹿食此椒葉其肉自然作椒橘香也詩聊疏爾雅釋木椒大椒疏

山有苞棗

苞棗秦人謂柞為棗詩河內人謂大麥為棗藝文類有爾雅曰椒棗之屬也其子房生為棗木麥子亦房生其質林詩晨風疏正義曰棗以此秦詩宜從其方土之言柞棗是也爾雅釋木疏同

會鬱及蕷

鬱其樹高五六尺其實大如李子色赤會之甘御覽引一名車棘蘇詩六月會鬱及蕷此名燕莫買思爾雅民要術同

樹之榛栗

榛栗屬有兩種其一種之皮葉皆如栗其子小形似梓子味亦如栗所謂樹之榛栗也其一種枝葉如木藜齊民要術作生高丈餘作胡桃味遼東齊民要術上黨葉如牛李色皆饒御覽山有榛之榛枝葉似栗樹子似橡子味似栗枝莖可以為燭齊民要術作枝莖五方皆有栗周秦吳揚特饒吳越被城表裏皆栗唯漁陽詩類本草作棗陽通范陽栗甜美長味他方者悉不及也倭韓國諸島上栗大如雞子亦短味不美桂陽有栗栗果實小如栗

一作藜生大如椰子中仁爾雅引本草皮子形色與栗無異也但差小耳又有與栗皆與栗同子圓而細或云即栗也今此惟江湖有之又有芽栗佳栗其實更小而木與栗不殊但春生夏花秋實冬枯為異耳爾雅引

標有梅

梅杏類也樹及葉皆如杏而黑耳燥乾為腊置羹臠齊中又可含以香口初學記梅引

蔽芾甘棠

甘棠今棠梨一名杜梨赤棠也與白棠同耳但子有赤白美惡子白色為白棠甘棠也少酢滑美赤棠子澁而酢無味俗語云濕如杜是也赤棠木理朝亦可以作弓爾雅釋木杜赤棠白棠棠疏餘詳杜棠齊民要術引同

唐棣之華

唐棣與李也詩公送劉太冲序不照乎修華正用此又一名雀梅亦曰車下李所在山中皆有其花或白或赤六月月中成實大如李子可食爾雅釋木唐棣修疏齊其質似櫻桃莫多時熟食美北方通呼之林思也

隰有樹檉

檉一名赤蘿一名山梨今人謂之楊檉其實如梨但實甘小異耳一名鹿梨一名鼠梨齊郡廣饒縣堯山魯園河內其北山中有詩疏無齊郡以下十今人亦種之極有脆美者亦如梨之美者釋木棧疏爾雅

南山有枸

枸樹山木其狀如櫨一名枸骨高大如白楊所狂山中皆有理白可為匾板枝柯不直子著枝端大如指長數寸噉之甘美如餉八九月熟江南特美今官園種之謂之木密詩南山古語云枳枸來巢言其味甘故飛鳥慕而巢之本從南方來能令酒味薄若以為屋柱則一屋之酒皆薄詩釋文引其樹如櫨一名枸

顏如舜華

舜一名木槿一名穠一名日椴齊魯之間謂之王燕今朝生暮落者是也爾雅釋草五月始花故月令仲夏木槿榮詩有女榮同車疏

采芣薪芻

樗樹及皮皆似漆青色耳其葉吳御覽引作

唯筍及蒲

筍竹萌也皆四月生唯巴竹筍八月九月生始出地長數寸響以苦酒鼓汁浸之可以就酒及食

投我以木瓜

木瓜似柰葉實如小瓜著粉者欲啖者截著熱灰中令萎蕪淨洗以苦酒頭汁密之可案酒會密封藏百日乃食之甚美齊民要術種木瓜引御覽引木瓜實如瓜也案此除各本皆脫今補入

會野之芡

芡草莖如股股葉如竹葉生澤中下地鹹處為草真實牛馬皆喜食之詩鹿鳴疏王漢木全脫依毛詩本補入

浸彼苞苴

著似賴蕭青色科生易說卦傳釋文引毛詩草木疏

毛詩陸疏卷上

番禺劉昌齡陶福祥校字

毛詩草木鳥獸疏卷下

吳陸璣撰

山陽丁晏校正

鳳皇于飛

鳳皇曰鳳雌曰皇其雛為鸞或曰鳳皇一名鷩非梧桐不棲非竹實不食毛詩本注非體象不飲則雅釋文引其形謂前漢後蛇頭魚尾龍文龜身雉尾雞首鸞頭鳳背負仁翼快信心抱忠非梧桐不棲非竹實不食鸞鳴曰發鳴也鳥上翔少鳴曰鳴也鸞鳴曰常夜鳴曰長得其慶象之一則過之二則朝之三則集之四則春休居之五則為身居之非醜泉不飲依毛本廣寒補

鶴鳴于九皋

鶴形狀大如鸞長三尺脚青黑高三尺餘詩疏下有赤頂赤目此四字喙長三尺餘多純白亦有蒼色蒼色者人謂之赤頰常夜半鳴淮南子亦云雞知將旦鶴知夜半其鳴高亮聞八九里雌者聲差下御覽引唯老者乃老今吳人園圃中及士大夫家皆養之雞鳴時亦鳴鶴鳴疏引無雞鳴五字

鶴鳴于垤

鶴鳴于垤也似鶴而大長頸赤喙白身黑尾翅樹上作巢大如車輪卵如三升栝望見人按其子令伏徑舍去一名負釜一名黑尻一名詩雁一名卓裙又泥其巢一傍為池含水滿之取魚置池中稍稍以倉其雛若殺其子則一邨致早茨詩東山疏御覽引

歎彼晨風

晨風一名鷩似鷩青黃色燕頰鉤喙嚙風搖翅乃因風飛急疾擊鳩鷩燕雀食之詩晨風疏

歎彼飛隼

隼鷩屬也齊人謂之擊征擊一作或謂之題肩或謂之隼鷹春化為布穀者是也此屬數種皆為隼御覽引詩隼

有集維鷩

鷩微小於翟也走而且鳴曰鷩鷩其尾長白甚美詩集

毛詩草木鳥獸疏廣要

毛詩草木鳥獸疏卷下

宛彼鳴鳩

鳴鳩一名班鳩似鴉而大鴉鳩灰色無繡項陰則屏逐其匹晴則呼之語曰天將雨鳩逐婦是也班鳩項有繡文斑然今依毛晉本補今雲南鳥大如鴉而黃當為鳩聲轉故名移也又云鳴鳩一名爽又云是鷩御覽引

關關雎鳩

雎鳩大小如鳩兩翼翼深目目上骨露出詩疏無幽州人謂之鷩一作鸞關雎疏釋鳥引揚雄

鷩鷩在桑

鷩鷩今梁宋之間謂布穀為鷩鷩一名擊穀一名桑鷩御覽引按鷩鷩有均一之德巨從上而下暮從下而上平均如一毛詩傳云鷩鷩之香其子朝從上下暮從下上平均如一暮從下上平均如一陸疏所本也

奔彼鳴鳩

鷩其今小鳩也一名鷩鳩幽州人或謂之鷩廣雅雅鷩梁宋之間謂之鷩揚州人亦然詩釋文引夫不一名浮鷩

奔令狂原

奔令御覽引詩義疏鷩鷩水鳥一名梁梁以下引同大如鷩雀長脚長尾尖喙背上青灰色腹下白頸下黑如連錢故杜陽人謂之連錢詩常棣疏

黃鳥于飛

黃鳥黃鷩也或謂之黃栗留幽州人謂之黃鷩詩疏或謂之黃鳥詩疏無一名倉庚一名商庚一名鷩黃一名楚雀齊人謂之搏黍關西謂之黃鳥詩疏無此六當甚熟時來狂桑間故里語曰黃栗留看我麥黃甚熟亦是應節趨時之鳥或謂之黃袍詩疏無此五字藝文類聚有毛詩鳥疏疏爾雅

釋鳥疏御覽

鷩鷩

鷩鷩似黃雀而小其喙尖如錐取茅為巢以麻紮之如刺棘然著樹枝或一房或二房幽州人謂之鷩鷩或曰巧婦或曰女匠關東謂之工雀或謂之過嶺關西謂之桑飛或謂之襪雀或曰巧女疏御覽鷩引詩義疏

交交桑扈

桑扈青雀也好竊人脯肉脂及箭中高故曰鷩脂王諱爾中二字依毛晉本補爾雅釋鳥疏亦作爾中

肇允彼桃蟲

桃蟲今鷩鷩是也微小子黃雀其雛化而為鷩故俗語鷩鷩生鷩詩小雅疏正義曰言始小終大者始為桃蟲雅釋鳥疏同御覽引或曰而教生子鷩鷩之

值其鷩羽

鷩水鳥也好而潔白故毛晉本下有謂之白鳥齊魯之間謂之春鉏遠東樂浪吳揚人皆謂之白鷩大小如鷩詩疏無青脚高尺七八寸尾如鷹尾喙長三寸許頭上有毛十數枚長尺餘純然與眾毛異甚好將欲取魚時則弭之今吳人亦養焉好擊飛鳴聲威王時有朱鷩合香飛翔而來舞則復有赤者舊鼓吹朱鷩曲是也然則鳥名白鷩赤者少目此舞所持其白羽也詩宛邱

維鷩狂梁

鷩水鳥御覽引毛詩疏謂鷩曰鷩也詩疏無鷩長尺餘直而廣口中正赤頰下胡大如數升糞好擊飛若小澤中有魚便擊其水滿其胡而棄之令水竭盡魚在陸地乃共食之故曰洵河詩疏無

毛詩草木鳥獸疏廣要

肅肅鴉羽

鴉鳥似雁而虎文詩疏無上五字連賦性不樹止樹止則為苦故以喻君子從征役為危苦也詩疏

鴉羽飛鴉

鴉大如班鳩綠色惡聲之鳥也入人家凶賈誼所賦鴉鳥是也其肉甚美可為羹臠又可為炙漢御物谷隨其時唯鴉冬夏常施之以其美故也詩疏

流離之子

流離鼻也自關而西謂鼻為流離其子適長大遺食其母故張奐云鴉鴉食母許慎云鼻不孝鳥是也詩疏

麟之趾

麟身牛尾馬足黃色圓鬣一角角端有肉音中鍾呂初學記行中規矩詩釋文引遊必擇地詳而後處不履生蟲不踐生草不羣居不侶行不入陷阱不罹網王者至仁則出今并州界有麟大小如鹿非瑞麟也故司馬相如賦曰射麋麟謂此麟也

干嗟乎騶虞

騶虞即白虎也黑文尾長于軀不食生物不履生草君王有德則見應德而至者也詩疏

有熊有羆

熊能攀緣上高樹見人則顛倒投地而下冬冬多人穴而盤始春而出脂謂之熊白羆有黃羆有赤羆大於熊其脂如熊白而羆理不如熊白美也詩疏

羔裘豹飾

羔裘豹飾詩疏羔裘以羔皮為之豹飾以豹皮為之

猓赤豹毛

猓赤豹毛赤而文黑謂之赤豹毛白而文黑謂之白豹

猓其貌皮

猓其貌皮詩疏

貔似虎或曰似熊一名執夷一名白狐其子為穀遼東人謂之白貔詩疏

猓跋其胡

猓壯名健北名猓其子名猓有力者名迅其鳴能小能大善為小兒嗾猓以誘人去數十步止其猛捷者不能制雖善用兵者亦不能免詩疏

狡狴升木

狴狴狴也楚人謂之沐猴老者為獲長臂者為獲後之白版者為獬胡獬胡後駁捷于獬猴其鳴嗷嗷而悲詩疏

有鱣有鮪

鱣出江海三月中從河下頭來上鱣身似龍鏡頭口在頰下背腹下皆有甲縱廣四五尺今于盟津東石磧上釣取之大者千餘斤詩疏

維魴及鱮

魴今伊洛濟滎魴魚也廣而薄肥恬而少力細鱗魚之美者漁陽泉物詩疏

得鱣不如

得鱣不如得鮪其頭尤大而肥者徐州人謂之鱣或謂之鱣鮪詩疏

魚麗于鰓

鰓一名揚今黃頰魚似燕頭魚身形厚而長骨正黃頰魚之大而有力解飛者詩疏

魚服魚獸

魚服魚獸之皮也魚獸似豬東海有之一名魚狸詩疏

象頭魚服

象頭魚服詩疏

鼓鼓逢逢

鼓鼓逢逢詩疏

成是貝錦

貝水中介蟲也龜之屬大者為蚌小者為貝其文彩之異大小之殊甚取古者貨貝是也餘蜃黃為質以白為文餘泉白為質黃為文又有紫貝其白質如玉紫點為文皆行列相當其大者常有徑一尺詩疏

爾雅曰

爾雅曰螭也揚雄云春黍也幽州人謂之春黍春

爾雅曰

爾雅曰螭也揚雄云春黍也幽州人謂之春黍春

爾雅曰

爾雅曰螭也揚雄云春黍也幽州人謂之春黍春

爾雅曰

爾雅曰螭也揚雄云春黍也幽州人謂之春黍春

箕即春黍蝗類也長而青長股青黑色詩疏下有股  
黑色四脚字釋文亦引其股似玳瑁文詩疏作五月  
長而青長股為青也詩疏作切  
以兩股相搓詩疏作切作聲聞數十步詩疏作切  
引詩疏

要要草蟲  
草蟲常羊也大小長短如蝗奇音青色好在茅草中詩  
引詩疏

趨趨草蟲  
草蟲趨子一名負蟻詩釋今人謂蝗子為趨子充州人  
亦謂之騰詩疏

莎雞振羽  
莎雞如蝗而斑色毛翅數重趨正赤或謂之天雞六月  
中飛而振羽索索作聲幽州謂之蒲錯詩七月疏御  
去其蝦蟇及其蟲賊

螟蛉似好妨詩疏而頭不赤腹腥也賊桃李中蠶蟲赤  
頭身長而細目或說云蠶蟻蝻食苗根為人害許慎云  
吏冥冥犯法即生螟吏亡貨則生蠶吏冥冥取人財則  
生蠶詩疏無此九字蠶蟻蝻有說文蠶說云騰蠶賊  
一種蠶也如言寇賊奸宄內外言之曰故捷為文學曰  
此四種蠶皆蝗也實不同故分釋之詩大田疏爾

螟蛉有子  
螟蛉者健為文學曰桑上小青蟲也似步屈其色青而  
細小或在草葉上螺蠶土蜂也一名蒲盧似蜂而小腰  
故許慎云細腰也取桑蟲負之于木空中或書簡爾雅  
卷筆筒中七日而化為其子里語曰咒云象我象我詩  
引詩疏無健為文學許慎里語爾雅同御覽螟蛉  
引詩疏無健為文學許慎里語爾雅同御覽螟蛉

蟋蟀在堂  
蟋蟀似蝗而小正黑有光澤如漆有角翅一名蟋一名  
蜻蛚楚人謂之王孫幽州人謂之趨織詩疏今注趨織  
一名趨促之言也此五字里語曰趨織鳴蟋蟀是也

蟋蟀在堂  
蟋蟀似蝗而小正黑有光澤如漆有角翅一名蟋一名  
蜻蛚楚人謂之王孫幽州人謂之趨織詩疏今注趨織  
一名趨促之言也此五字里語曰趨織鳴蟋蟀是也

詩蟋蟀疏  
蟋蟀在堂  
蟋蟀似蝗而小正黑有光澤如漆有角翅一名蟋一名  
蜻蛚楚人謂之王孫幽州人謂之趨織詩疏今注趨織  
一名趨促之言也此五字里語曰趨織鳴蟋蟀是也

蜂蟬之羽  
蜂蟬方土語也通謂之渠略似甲蟲有角大如指長三  
四寸甲下有翅能飛夏月陰雨時地中出令人燒炙詩  
作詩疏中之蠶蟲御覽蜂蟬引隨兩而出朝生而夕死詩疏  
作詩疏中之蠶蟲御覽蜂蟬引隨兩而出朝生而夕死詩疏

如蜩如蟪  
鳴蜩蟪也宋街謂之蜩陳鄭云蜩海岱之間謂之蟪蟪  
通語也御覽蟪蟪之大而黑色者有五德文清廉儉信  
而百幽州人謂之親客亦如蜘蛛網羅居之詩東山疏

碩鼠  
樊光謂即爾雅鼯鼠也許慎云鼯鼠五技鼠也今河東  
有大鼠能人立交前兩腳于頭上跳舞善鳴倉人禾苗  
人逐則走入空樹中亦有五技或謂之雀鼠其形大故  
序云大鼠也魏今河東河北縣也詩言其方物宜謂此  
鼠非今大鼠詩疏碩鼠引今河東以下文宜謂此鼠非  
不作鼠之字其又不食禾苗本草又謂蟪蛄為鼠  
亦五技古今方土名蟲鳥物異名同故異也

伊威在室  
伊威一名委黍一名鼠婦在壁根下墜底土中生似白  
魚者是也詩東山疏爾雅

蟪蛄在戶  
蟪蛄長跖一名長脚荆州河內人謂之喜母此蟲來著  
人衣嘗有親客至有喜也詩東山疏爾雅

如鬼如城  
城短狐也一名射影如龜三足詩疏引無此四字漢  
江淮水濱皆有之人在岸上影在水中投人影則殺之  
故曰射影也南方人將入水先以瓦石投水中令水濁  
然後入或曰含細沙射人人入水其創如疥詩何人

卷髮如蠶  
蠶一名杜伯河內謂之蚊幽州謂之蠶  
胡為虺蜴  
虺蜴一名蠶蜴蜴也或謂之蠶蜴王謀本脫依或謂之  
蛇醫如蜥蜴青綠色大如指形狀可惡詩正

碩如蟪蛄  
蟪蛄生糞中御覽爾雅蟪蛄蟪蛄也蟪蛄蟪蛄也  
弋鳥與鷹  
鳥大小如鴨青色卑脚短喙水鳥之謹願者也詩鳥  
野有死麇  
麇鹿也青州人謂之麇詩野有死麇釋文麇又作麇

駟駒牡馬  
牡馬驍馬也屬社曰驍社曰驍各本皆脫公補  
魯詩  
申公培魯人少事齊人浮邱伯受詩為楚王太子戊傅  
及戊立為王齊廢申公申公之歸魯以詩經為訓以  
教無傳疑漢書作公傳疑者則謂非傳小是為魯詩於  
是輔陵王城代趙綰皆從申公受學城為郎中令相為  
御史大夫皆以明堂事自殺其他弟子如同郡臨淮太  
守孔安國膠西內史周霸城陽內史寬東海太守陽  
魯賜長沙內史蘭陵膠西中尉徐偃膠東內史鄒  
人關門慶忌治官皆有廉節稱申公卒瑕邱江公盡能  
傳之以授魯許生免中徐公而章賢治詩事江公許生  
至丞相傳子元成亦丞相及兄子賞以詩授哀帝至  
六司馬由是魯詩有章氏學而東平王氏以事徐公許

駟駒牡馬  
牡馬驍馬也屬社曰驍社曰驍各本皆脫公補  
魯詩  
申公培魯人少事齊人浮邱伯受詩為楚王太子戊傅  
及戊立為王齊廢申公申公之歸魯以詩經為訓以  
教無傳疑漢書作公傳疑者則謂非傳小是為魯詩於  
是輔陵王城代趙綰皆從申公受學城為郎中令相為  
御史大夫皆以明堂事自殺其他弟子如同郡臨淮太  
守孔安國膠西內史周霸城陽內史寬東海太守陽  
魯賜長沙內史蘭陵膠西中尉徐偃膠東內史鄒  
人關門慶忌治官皆有廉節稱申公卒瑕邱江公盡能  
傳之以授魯許生免中徐公而章賢治詩事江公許生  
至丞相傳子元成亦丞相及兄子賞以詩授哀帝至  
六司馬由是魯詩有章氏學而東平王氏以事徐公許

駟駒牡馬  
牡馬驍馬也屬社曰驍社曰驍各本皆脫公補  
魯詩  
申公培魯人少事齊人浮邱伯受詩為楚王太子戊傅  
及戊立為王齊廢申公申公之歸魯以詩經為訓以  
教無傳疑漢書作公傳疑者則謂非傳小是為魯詩於  
是輔陵王城代趙綰皆從申公受學城為郎中令相為  
御史大夫皆以明堂事自殺其他弟子如同郡臨淮太  
守孔安國膠西內史周霸城陽內史寬東海太守陽  
魯賜長沙內史蘭陵膠西中尉徐偃膠東內史鄒  
人關門慶忌治官皆有廉節稱申公卒瑕邱江公盡能  
傳之以授魯許生免中徐公而章賢治詩事江公許生  
至丞相傳子元成亦丞相及兄子賞以詩授哀帝至  
六司馬由是魯詩有章氏學而東平王氏以事徐公許

駟駒牡馬  
牡馬驍馬也屬社曰驍社曰驍各本皆脫公補  
魯詩  
申公培魯人少事齊人浮邱伯受詩為楚王太子戊傅  
及戊立為王齊廢申公申公之歸魯以詩經為訓以  
教無傳疑漢書作公傳疑者則謂非傳小是為魯詩於  
是輔陵王城代趙綰皆從申公受學城為郎中令相為  
御史大夫皆以明堂事自殺其他弟子如同郡臨淮太  
守孔安國膠西內史周霸城陽內史寬東海太守陽  
魯賜長沙內史蘭陵膠西中尉徐偃膠東內史鄒  
人關門慶忌治官皆有廉節稱申公卒瑕邱江公盡能  
傳之以授魯許生免中徐公而章賢治詩事江公許生  
至丞相傳子元成亦丞相及兄子賞以詩授哀帝至  
六司馬由是魯詩有章氏學而東平王氏以事徐公許

駟駒牡馬  
牡馬驍馬也屬社曰驍社曰驍各本皆脫公補  
魯詩  
申公培魯人少事齊人浮邱伯受詩為楚王太子戊傅  
及戊立為王齊廢申公申公之歸魯以詩經為訓以  
教無傳疑漢書作公傳疑者則謂非傳小是為魯詩於  
是輔陵王城代趙綰皆從申公受學城為郎中令相為  
御史大夫皆以明堂事自殺其他弟子如同郡臨淮太  
守孔安國膠西內史周霸城陽內史寬東海太守陽  
魯賜長沙內史蘭陵膠西中尉徐偃膠東內史鄒  
人關門慶忌治官皆有廉節稱申公卒瑕邱江公盡能  
傳之以授魯許生免中徐公而章賢治詩事江公許生  
至丞相傳子元成亦丞相及兄子賞以詩授哀帝至  
六司馬由是魯詩有章氏學而東平王氏以事徐公許

駟駒牡馬  
牡馬驍馬也屬社曰驍社曰驍各本皆脫公補  
魯詩  
申公培魯人少事齊人浮邱伯受詩為楚王太子戊傅  
及戊立為王齊廢申公申公之歸魯以詩經為訓以  
教無傳疑漢書作公傳疑者則謂非傳小是為魯詩於  
是輔陵王城代趙綰皆從申公受學城為郎中令相為  
御史大夫皆以明堂事自殺其他弟子如同郡臨淮太  
守孔安國膠西內史周霸城陽內史寬東海太守陽  
魯賜長沙內史蘭陵膠西中尉徐偃膠東內史鄒  
人關門慶忌治官皆有廉節稱申公卒瑕邱江公盡能  
傳之以授魯許生免中徐公而章賢治詩事江公許生  
至丞相傳子元成亦丞相及兄子賞以詩授哀帝至  
六司馬由是魯詩有章氏學而東平王氏以事徐公許

駟駒牡馬  
牡馬驍馬也屬社曰驍社曰驍各本皆脫公補  
魯詩  
申公培魯人少事齊人浮邱伯受詩為楚王太子戊傅  
及戊立為王齊廢申公申公之歸魯以詩經為訓以  
教無傳疑漢書作公傳疑者則謂非傳小是為魯詩於  
是輔陵王城代趙綰皆從申公受學城為郎中令相為  
御史大夫皆以明堂事自殺其他弟子如同郡臨淮太  
守孔安國膠西內史周霸城陽內史寬東海太守陽  
魯賜長沙內史蘭陵膠西中尉徐偃膠東內史鄒  
人關門慶忌治官皆有廉節稱申公卒瑕邱江公盡能  
傳之以授魯許生免中徐公而章賢治詩事江公許生  
至丞相傳子元成亦丞相及兄子賞以詩授哀帝至  
六司馬由是魯詩有章氏學而東平王氏以事徐公許







<p>毛詩草木鳥獸蟲魚疏廣要目錄 卷上之上</p>	<p>方秉蘭兮 采采朱芻 言采其益 中谷有雅 集于苞杞 言采其賈 葛與女蘿 有藟與荷 參差荇菜 于以采蘋 于以采藻 言采其菲 兼陵蒼蒼 兼竹猗猗 若之華 隔有游龍 食野之苹 于以采芣 芣苢采芣 言刈其蔞 食野之蒿 言刈其華 采采芣苢 贈之以芍藥 采采芣苢 言采其蔞 言采其葍 言采其芣 薄言采芣 誰謂荼苦 絕有苦葉 邛有旨苢</p>
<p>言采其英 莫與焉焉 視爾如夜 北山有萊 取蕭祭服 白茅包之 可以濯紵 邛有旨芻 南山有臺 藟藟在阪 白華菅兮 蒺藜于野 匪莪伊蔚 隔有莢楚 芄蘭之支 浼彼苞稂 言采其蓬</p>	<p>卷上之下 梓椅梧桐 有條有梅 北山有棟 常棣 爰有樹檀 梓椅拔矣 隔有杞椴 隔有杞 其葉其柞 其檉其柞 山有樛 山有栲 集于苞栲 無浼栲 無折我樹杞 其下難浼</p>

毛詩草木鳥獸蟲魚疏廣要 目錄

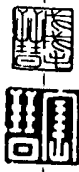
<p>的見自石庭以及山巔水 涇平疇異域凡植者浮 者飛者走者鳴而躍者 潛伏而變化者無不蒐列 命之曰廣要更有陸氏 所未載如葛桃燕鵲之類 循本經之章次而補遺 焉置之凡上雖不敢曰姜氏 五侯鯖或差勝於東坡之品 飯矣追維秦始之傳說詩 而公見之溲母該耳孫之 不肖其猶正牆面而立也 歎</p> <p>崇禎己卯孟秋既望後 學毛晉撰</p>	
<p>者考慮數十家自大毛公 小毛公連鑣並德俾齊魯 韓三傑亦退避三舍一時 學者希崇毛氏系之曰 毛詩迄今不易豈料千 百年來絕無經武之孫 竊比於解頤折角之倫 哉余小子亦率井是欣然 為陸氏執鞭亦僅效王景 文十聞之一耳倘令吾宗</p>	

毛詩草木鳥獸蟲魚疏廣要 序

毛詩草木鳥獸蟲魚疏廣要卷上之上

唐 吳郡陸機元修撰

明 海陽毛晉子晉書

方輿聞兮

蘭即蘭香草也春秋傳曰刈蘭而卒楚辭云朝秋  
蘭以爲佩孔子曰蘭當爲王者香草也其草  
葉似藥草澤蘭但廣而長節節中赤高四五尺澹  
黃花及許昌宮中皆種之可者物中故天子賜  
諸侯臣節蕙衣著書中辟白魚

者爲防刈之一名蘭有蘭與蘭蓋蘭以蘭之  
蘭以開之其義一也傳曰德芬芳者佩蘭古之  
佩者各異其德是謂蘭秋蘭以爲佩是也  
疏云蕙之香中辟白魚故古有蘭香去開云亦  
辟惡詩曰蕙與蘭方渙渙兮士與女方秉蘭兮  
言蘭人會于渙渙兩水之上秉蘭以白祓除其  
風俗之舊也及其甚也淫風大行時而不反  
來者日益以衆序所謂莫之能收者也淮南子

毛詩草木鳥獸蟲魚疏廣要 卷上之上

曰男子樹蘭美而不芳說者以爲蘭女類也故  
男子樹之不芳夫草木之性蘭宜女子樹之本  
草經云蘭草主殺蟲毒辟不祥久服輕身不老  
一名水香生大吳池澤澤蘭生汝南諸大澤旁  
圖經云澤蘭與蘭草相類但蘭草生水旁葉光  
潤似小紫五六月盛澤蘭生水澤中及下溼地  
葉尖微有毛不光潤方莖葉節七八月初採微  
辛此爲其耳爾雅蕙蘭今之蘭草都華香也  
弘之荊州記曰都華縣有山下有水清淺其  
中生蘭草因名都華因山爲號其物可殺蟲毒  
除不祥故鄆人方春之月於澤清之上女士相  
與乘蘭而被除因以淫泆韓詩云今三月桃花  
水下以招魂續魄滅除穢氣又周禮女巫歲時  
祓除浴鄆氏云今三月上巳水上之類登浴  
以香藥薰草沐浴然則用蘭可知矣陸氏所說  
皆是惟引以解左傳楚辭之蘭爲非矣又云蘭  
是香草之故而今治習但以蘭草當之陸機  
解澤清所乘之蘭以爲蘭耶劉次莊說樂府又

毛詩草木鳥獸蟲魚疏廣要 卷上之上

引離騷秋蘭兮青青綠葉兮素華以爲沅澧所  
生花在春則黃在秋則紫春黃不若秋紫之芳  
彼二家之說皆是蘭草一名都華香一名水香  
以之解來蘭可也何蘭古之所謂蘭乎子生江  
南所見甚熟蘭之葉如莎首春則萌其芽長五  
六寸其妙作一花其芳香大抵生深林之中  
微風過之其香滿然遠於外故曰芝蘭生于深  
林不以無人而不芳故解蘭與蕙甚相類其  
一幹一花而香有餘者蘭一幹五六花而香不  
足者蕙今野人謂蘭爲幽蘭蕙爲蕙蘭其名不  
變于古然江南蘭只在春芳則楚及閩中者秋  
復再芳故有春蘭秋蘭至其綠葉素華則如今  
所見大抵林愈深而愈愈紫耳近世惟黃太史  
豫章人說蘭蕙合此除皆謂蘭草生水傍非  
深林之物又稱紫華而解以紫花皆非其理矣  
左傳鄆文公妾名燕姑夢天與蘭且曰蘭有國  
香人服蘭之文公遂與之蘭而蘭之子子穆公  
名蘭內則曰蘭成也之蘭蘭則受而獻諸舅姑

此蘭女事故一名女蘭夏小正云五月蘭爲  
沐浴也陳藏器云蘭草婦人和油澤頭故曰澤  
蘭凡蘭者有一葉每葉在花莖間之蘭則不  
心相花  
按孔子云蘭爲王者香草江南人以蘭爲香祖  
又云蘭無偶稱爲第一香但蘭雅獨不載不解  
何故蘭之種甚多如竹蘭石蘭伊蘭崇蘭風蘭  
鳳尾蘭玉柱蘭珍珠蘭之類不可枚舉凡失越  
蘭粵荆楚間皆有之或產于幽谷或產于深溪  
無論土人莫辨其品類即陶隱居鄭漁仲亦  
未免指鹿爲馬矣羅氏以陸氏誤引左傳楚詞  
辨之似得其旨第毛氏及張揖諸家俱云蘭蘭  
也羅氏以爲蘭草未知確否或又詳辨澤蘭與  
蘭是二物則陸氏之誤且陸氏云似澤蘭何嘗  
認爲一種觀坤雅蘭以蘭之蘭以開之二語澤  
得古人祓除之意當年鄭俗淫泆焉知不因蒸  
姑一夢士女爭相求蘭耶 王氏詩改與字異  
義作方其言兮不知何解  
陰益精令人有子一名當道一名牛遺一名勝  
馬生真定平澤丘陵阪道中蘭隱居云子性冷  
利仙經亦服御之令人身輕不老韓詩乃言采  
首是木似李食其實宜子孫壽矣圖經云春初  
生苗葉布地如堇而葉年者長及尺餘如鳳尾  
花甚細青色微赤結實如葶藶赤黑也今人五  
月採苗七月八月採實又云地衣地衣者車前  
實也韓詩說云采首澤蘭也吳惡之菜詩人傷  
其君子有惡疾人道不通求已不得發憤而作  
以事與首雖吳惡乎我猶採取而不已者以  
與君子雖有惡疾我猶取而不離去也  
按爾雅及圖經諸書采首與澤蘭確是二種韓  
氏之誤甚矣况既云是木似李又云澤蘭何其  
自相背戾耶  
言采其宜  
蓋今藥草貝母也其葉如桔槩而細小其在根  
下如芋子正白四方連累相着有分解也  
爾雅蘭首貝母注云根如小貝則而白葉葉似

非疏云藥草貝母一名蘭今常用之藥出近道形似貝子故云貝母本草云一名空草一名藥實一名苦花一名商草一名助母能入人心胸鬱結之氣味有功詩云言采其蔕是也蘭經云根有瓣子黃白色二月生莖細青色葉亦青似蓍葉葉隨節出七月開花碧綠色形如鼓子花八月採根曬乾又云四月採根時採之良

推似在方草白華華生節間舊說及魏博士濟陰周元明皆云卷蘭是也韓詩及三折說云推藍母也故曾子見蓋母而按本草云卷蔚一名藍母故到歐曰推藍韓仲亮詩也

爾雅云推藍韓仲亮詩也

華華生節間廣雅云又名藍母本草經云充蔚子一名藍母一名藍明一名大丸一名員荷生

海濱池澤蘭經云今蘭圖及田野見者極多形色皆如郭說而葉上節節生花實似雞冠子黑色葉作四方後行葉六片葉子葉切初春亦

說且兩岐矣主如夏枯草一名藍吳因入夏即枯故各別是一種經中所不載陳藏器及外臺秘要混以為推藍不見推藍夏間始著花何云

枯耶但花有紫白二種陳藏器以白者為是孫思邈以紫者為是今特以又云二色皆是白者為主氣分紫花者主血分如牡丹芍藥有紅白之類

集于苞杞

杞其樹如荷一名苦杞一名地竹春生作莢茹微苦其莢似葵子秋熟正赤莖葉及子服之輕身益氣

爾雅杞樹郭注俱云枸杞也本草云枸杞味苦寒久服堅筋骨輕身不老一名地根一名地竹一名枸杞一名地輔一名羊乳一名却皆一名仙人杖一名西王母杖生常山半澤及諸丘陵陵阪岸冬採根春夏採葉秋採實抱竹于云家采一併一名托虛或名天精或名却老或名地竹日單子云地仙苗即枸杞經云春生

可謂作采食凌冬不凋伴陳藏器云此草田野間人呼為野葛草外臺秘要云益母草一名負擔子一名夏枯草三月採治產婦諸疾神妙故曰益母草惟曰充蔚一名葛吳一名推詩曰中谷有推其乾矣吳早乾曰充蔚者能喚之草今曰喚其乾矣則非一日之充也故序以充蔚年

諸古苑苑子並無雜名豈毛以推為充乎毛又云陸草生谷中傷于水據本草充蔚正生海濱池澤非陸草也魏博士等以為卷蘭本草卷蘭生雍州川谷及上黨遺邊春生苗葉如艾蒿高三二尺七月開花八月結實亦無雜名不知古人何以云爾

按推藍卷蘭異種各物疏辨之甚詳余意毛傳之誤爾雅推藍字誤之也

苗葉如石楠葉而軟薄細介似呼為細葉其莖餘高三五尺作叢六七月生小紅紫花結紅實形微長如棗核其根名地竹與枸杞相類其

實形長而枝無刺者其枸杞也圓而有刺者枸杞也世傳蓬萊縣南丘村多枸杞高者一二丈其根盤結甚固其鄉人多苦勞亦飲食其水土之品使然耳潤州州寺大井傍生枸杞亦歲久

故土人為枸杞井云飲其水甚益人又按枸杞一名仙人杖而陳藏器拾遺別有兩種仙人杖一種是枯竹竿之色黑者一種是葉頗并

此高三物而同一名也陳子昂觀玉篇云余從補闕翁公北征次于張掖河洲惟仙人杖往往

或生成人有薦嘉蔬者此物存焉因為翁公言其功時王仲烈亦同族喜而食之旬有五日有人自謂知藥者謂翁公曰此白杖也仲烈遂疑

曰吾亦怪其味甘翁公信是乃斫于園作視玉篇按此仙人杖作來者者似苦竹白棘木類何凶相似而致疑或曰白棘當是枸杞然

本經枸杞又無白棘之別名况枸杞又非甘物乃知草木之類多而難識使人惑于疑似之言以真為偽宜于辨論者之詳也廣雅云地筋枸杞行義云凡杞未有無刺者雖大至有成架然亦有刺但小則刺未刺則少刺如棗及棘其實一也後人分別枸杞強生名耳詩曰詩有三杞將仲子無折我樹杞也南山有臺南山有杞淇水在彼杞棘山木也此詩集于苞杞雅扶杜北山言來其杞四月開有把杖枸杞也

按嚴華谷詩辨云南山有杞之杞是山木與此篇杞是二種確甚朱文公註南山之杞云樹如檉極其形若陸氏疏此杞亦云樹如檉棧相

謂矣考本草枸杞固入木部但見有成架未見有成林者惟充蔚中云陝西極漫枸杞枝大高丈餘可作柱亦與山檉並被節耶

言來其實

今今澤鳥也其葉如車前草大其味亦相似徐州廣陵人食之

爾雅云爾木宛童郭云寄生樹一名葛藤云樹上寄生木也有一種一種葉圓名葛一種似麻黃名女蘿

寄生也本草云桑上寄生一名寄附一名葛生弘農川谷桑樹上附隱隱云桑上者各桑寄生爾詩云苑于松上方家亦用楊上極上者各隨

其樹名之形類猶是一般但根津所因處為異生樹枝間寄根在皮節之內葉圓青赤厚澤易折旁自生節冬夏生四月花白五月實赤大如

小豆爾雅云桑寄生云是鳥鳥食物子葉落枝節間成氣而生葉似楸而厚軟葉似槐枝而肥

肥三四月開花黃白色六月結實黃色如小豆爾雅云木檉等樹皆有寄生上者堪用

云遊爾雅云馬家女蘿免絲注云別四名詩云安采唐突疏云孫奕曰別三名郭云別四名則唐與家或并或別故三四異也詩經直言

唐而傳云唐也是以家附唐也問四名焉得下又云家玉女郭云即唐也女蘿別名是又名

爾雅黃牛膝郭注云毛詩傳曰水葛也如黃斷寸寸有節拔之可復那疏云李延曰別二名郭云如續斷機以為今澤鳥也郭氏所不取鄭注云狀似麻黃亦謂之續斷其節後可復續生沙

按陸氏因毛傳水葛為澤鳥李延已非之鄭氏因郭注如黃斷直指為續斷失其真矣又按爾雅云澤鳥注云今澤鳥疏云即本草澤鳥也本草云澤鳥一名水葛一名及一名芒芋

一名鶴瀉並無實與水葛之名又按本草云續斷一名龍頭一名屬折一名接骨一名南草一名槐生亦無實與水葛之名至其莖葉花實之各異爾雅已詳之

葛與女蘿

葛一名寄生葉以富虛子如從益子赤黑甜美女推令免絲蔓連草上生實亦如金今人采免絲子

是也非松蘿自發以上生枝正青與免絲殊異

玉女郭云即女蘿也然則唐也家也女蘿也免絲玉女也凡五名詩別升云葛與女蘿也理推

在木為女蘿在草為葛釋說上有免絲下必有伏葛之根無此葛在下則絲不得生乎上然

其實不屬也淮南子曰下有伏草上有免絲詩曰葛與女蘿施于松柏言葛之為物寄生而女

蘿浮蔓尚待施于松柏可以入而不如乎且姓同本而生族同支而出則與寄生浮蔓者異矣

故詩以此駁王又曰免絲無根而生蛇無足而行魚無耳而聽蟬無口而鳴皆自然者也爾雅

女蘿免絲其實二物也然皆附木上廣雅云青而細長無雜蔓故山鬼章云被薜荔兮帶女

蘿蘿青而長如帶也何與免絲事然兩者皆附木或當有時相變古樂府云南山有葛蘿免絲花

北陵青青女蘿樹由來花樹同一根今日枝條分兩處唐樂府亦云免絲故無情隨風任顛倒

誰使女蘿枝而來深葉抱兩草猶一心人心不

如草則古今多知其為二物者博物志魏文帝  
所記諸物相似亂者女蘿寄生兔絲上者爾  
木上根不着地然則女蘿寄生兔絲上者爾  
雅女蘿兔絲亦此義爾本草草部云兔絲子  
一名菟絲一名菟縷一名菟蒙一名菟  
一名菟絲一名菟縷一名菟蒙一名菟  
一名菟絲一名菟縷一名菟蒙一名菟  
一名菟絲一名菟縷一名菟蒙一名菟  
一名菟絲一名菟縷一名菟蒙一名菟  
一名菟絲一名菟縷一名菟蒙一名菟

完漢云小蒲則完精蒲  
齊爾雅云芙蓉其莖和共葉適其本密  
其華高黃其實連也其根藕其中也  
的中意也李廷曰皆分別蓮華葉實之名  
芙蓉其總名也今江東人呼荷華為芙蓉北方  
人便以藕為荷亦以蓮為荷荷人以藕為荷或  
用其母為華名或用根子為母葉號此皆名稱  
錯習俗傳誤失其正體者也據雅荷總名郭璞  
以為芙蓉一名芙蓉按說文云未發為蒲已  
發為芙蓉芙蓉華之號也蓋亦通曰芙蓉毛詩  
傳云荷芙蓉也其華滿謂其似以為其華曰芙  
蓉其秀曰滿謂其實曰蓮蓮之茂者曰華今其  
的中者有荷為荷倒生兩牙一成芙蓉一滿荷  
也又生一牙為華滿荷枯水生滿者也芙蓉無  
滿華荷也與華偶生出于水上亭亭如繖者或  
謂之距荷滿荷一本其支傍行滿荷生一華  
一葉詩曰有蒲與荷蓋荷與滿無骨幹而  
柔從字說曰滿藕于水其自處無所加焉其

陸佃分在草曰兔絲在木曰女蘿亦非確見  
有蒲與荷  
蒲始生取其中心入地者名謂大如七柄正白生  
敷之甘脆而苦酒漬之如食菰荷荷芙蓉江  
東呼荷其莖茄其葉蓬蓬下白藕其花未發為菡  
苞已發為芙蓉其實蓬蓬青皮與白子為的的中  
有青長三分如菊為蕊其苦若苦若苦若苦若  
是也的五月中生生咬至秋表皮黑成食或  
可應以為飯如粟也輕身益氣令人強健又可為  
糜州州揚州取佛儒年其根為藕州謂之光旁  
為光如牛角  
蒲爾雅云芙蓉華其上蒲郭注云今西方人呼  
蒲為芙蓉謂其頭空首也江東謂之荷離西  
方亦名蒲中空為蒲郭注云即蒲也西人呼為  
荷離謂其首為空江東謂之荷離其上臺別  
名謂說文云水草似空而獨有春生干水陸菜  
滑而溫可以為席用也陸人謂蒲離離郭司農  
云蒲離離白自入水中空不偶不生若此下  
所以偶物矣而無枝附泥不能汚水不能沒挺出  
而立若此可以加物矣連既有以白口又會而  
屬焉若此可以連物矣蒲爾雅曰若自隨斷斷  
關焉若此可以立而不加蒲以生而不知連之  
出而不如茄之有所加假華以生而不知連之  
有所連蒲爾雅之有蒲也若此可謂起夫夫物  
者終于吐連物者終于散偶物者或折之加物  
亦不可以為常故退在此不在彼也魯退藏于  
無用而可用可見者本焉若此可謂寄矣合此  
張奕則可以何物為芙蓉故通于負荷之字蒲荷  
芙蓉也荷以何物為芙蓉故通于負荷之字蒲荷  
爾雅曰其華滿謂其實蓬蓬曰芙蓉秀曰滿  
首暢茂曰華古今注曰芙蓉一名荷華華之故  
秀異者也大者華有紫然則華亦謂之芙蓉也  
辭所謂芙蓉荷分木木蓋言此也凡物皆先華  
而後實獨此華果齊生故西域之書多言此詩  
曰有蒲與荷有蒲與荷有蒲與荷有蒲與荷

桑爾言其氣之芳滿言其色之美拾遺記曰  
昆流素蓮一房百子凌冬而茂王文公曰蓮華  
有里有香有日乃開敷生卑淫於泥不生高  
原陸地雖生于水水不能沒雖在淤泥泥不能  
汚即華時有實然華始則實隱華事已則實  
實實始於黃終于玄而蓮葉綠葉始生也乃有  
微赤實能生根根又能生實實一而已根則  
無量一與無量互相生起其根曰滿常偶而生  
其中為本華實所出滿曰有空舍之心數本實  
有黑然其生起為綠為黃為玄為白為青為赤  
而無有黑無見無用而有見有用皆因以出其  
名曰露退藏于密故也爾雅曰其本蓋其根  
猶蓋下白藕在泥中者器藕偶生又善耕泥  
引長故藕之文從耦名之亦曰藕今江左穿池  
取汲不欲種藕以藕善耕泥也俗云藕生  
應月月生一節開藕益一節碎公儀曰藕能  
移體能飛龜能守凡美善行藕如竹之行鞭耳  
節生一葉一華華葉偶生故謂之藕又華初  
上根在水底與水深淺等大如奴股上青下白密  
其白蓋以若酒浸之脆美可菜酒也  
爾雅云若接余其葉荷郭注菹生水中菜圃在  
菹端長短隨水深淺江東食之亦呼菹郭注今  
水荇也菹鋪水上毛傳云后妃供荇菜以事宗  
廟爾雅曰參差荇菜左右流之三相參為參兩  
相差為參差言其出之無類左右言其求之  
無方王文公曰荇詩雖以比淑女然后妃所  
求皆同德若則荇惟惟后妃可比焉其德行如  
此可以妾侍草矣若紫葉蕪所謂荷荷說澤  
華白華黃華紫華謂云云荇菜是水生有之  
黃華似蕪是也爾雅謂本草云是即荇菜也  
別本注說之云荇菜生水中葉以尊蓋根極  
大江南人多食唐本云是荇蕪誤也荇蕪與經  
蕪蕪一種以春夏細長肥滑為蕪蕪至冬短為  
荇蕪亦呼蕪蕪此與蕪蕪殊不相似荇菜今  
陂澤多有今人稱止謂之荇菜非惟蕪也菜亦  
卷漸開蕪而稍萎不若蕪之極圓也葉皆隨

著子首頓在下久之其房倒垂首更在上也爾  
雅與宋時太官作血蛤蛤鹿人謂鰻皮炭落血  
中遂散不凝醫乃用藕熬血多效菜可藥物漢  
鄭敬為新造功曹與同郡鄭敬折菱為生以荷  
為肉齊師伐梁以難運不繼湖市人餽軍遂康  
令孔與以麥屑為飯用荷葉裹之一宿得數萬  
吳古今注一名水芝一名澤芝一名水花管子  
曰五沃之土生蓮採神笑曰王者德至于地則  
華華咸注云華華並頭蓮也本草行義云粉紅  
千葉白千葉者皆不實其根惟白蓮為佳今禁  
中又生碧蓮  
按蒲是水草與魚藻係于其蒲蒲字同埠雅謂  
不流束蒲亦同是草與宋注相戾詳見揚之水  
篇又按有蒲與爾雅氏謂爾雅當作蓮芙蓉實也  
韓氏漢注爾雅云爾雅也豈古人連蒲通  
用耶  
參差荇菜  
其一按余白蓮葉紫赤色正圓徑寸餘浮在水  
水高低浮萍水上花則出水黃色六出今宛陵  
中波湖中蒲覆項項口日出照之如金俗名金蓮  
子狀似蕪又稍好食皆以小舟載取以餽饋  
又可賣田或因是亦得借蕪之名但非蕪耳  
陸德明曰天官膳人陳四豆之實無荇菜者以  
商禮詩詠時事故有之案風有宋紫葉蕪又有  
宋蓮宋葉荇之屬水草甚多而臨人所為止  
于日本蒲荇深滿而已物之為蕪蓋自有其宜  
餘或為毛羹之用豈可因物之外便爾爾禮耶  
顏之推云荇先儒解釋皆云水草江南俗亦呼  
為蕪或呼為荇菜而河北俗人多不識之博士  
皆以參差者是蕪菜呼人竟為人待亦可笑矣  
嚴榮云參差謂不齊今池州人稱荇蕪公麟  
荇蕪行亂生有若然詩人之辭不苟矣  
按詩人取荇蕪菜以其菜頗潔淨可羞神明也  
運重左右無方不流以與蕪蕪無時不求意死  
是時洽陽渭溪向未造舟說迎何得便說到后  
妃為行以供祀也據雅直云后妃采荇蕪候夫

毛詩草木鳥獸蟲魚疏廣要 卷上之上

毛詩草木鳥獸蟲魚疏廣要 卷上之上

毛詩草木鳥獸蟲魚疏廣要 卷上之上

人采薪大夫采薪菜固行次弗尤為可笑王  
文公惜接余舊名以焉妾餘草近于戲矣

于以采蘋

蘋今水上浮萍是也其大者謂之蘋小者曰萍  
李春始生可食蒸以爲茹又可苦酒滄以就酒  
爾雅云萍萍其大者謂之蘋中者謂之萍萍東  
謂之萍萍西舍人曰萍一名萍大者名蘋  
燕云萍萍也今謂之萍其大者名蘋即萍類而  
大者按萍屬不可食此必尋類亦屬浮水上  
如萍也本草云水萍一名水花一名水白一名  
水蘇唐本草注水萍有三種大者名蘋又有行菜  
亦相似而葉圓小者水上浮萍吳氏云水萍一  
名水廉障蘇蘇云萍萍開寸許葉下有一點  
如水沫一名不菜爾雅云萍萍正四方中折  
如十字根生水底葉數水上不若小浮萍之無  
根而浮萍也故韓詩云萍者曰浮萍者曰萍  
音賦即小萍也萍亦不流但比萍則有根不浮  
游五五月有花曰白包故謂之白包呂氏春秋曰  
又萍云無根而萍常與水平故曰萍也江東  
謂之萍言無定性漂流隨風而已周官萍氏掌  
水藪藪氏云以不流藪藪名蓋使之藪酒蘆酒  
也月令季春飲雨之日萍始生舊說萍滋生  
一衣七子一曰萍浮于流水則不生止水則  
一夕生九子故謂之九子萍也世說楊花入水  
爲萍萍爾雅云水止小萍萍江東謂之萍高  
誘曰蘋大萍水萍也字並同皆以漂蕩之深音  
單馭之字以藻說者遂以相素蓋非其類也  
說文云萍無根浮水而生但有小荷垂水中而  
已楚辭曰蘋兮浮萍無根然淮南子云萍植  
根于水木植根于地蓋萍以水爲地垂根于中  
則所垂者乃其根今或反根于上爲日所暴即  
死是與夫土同也二家釋萍極其詳明又與蘋  
有別但俱謂食野之萍即此物恐未必然各物  
疏云蘋有大陸之異其唯但陸生者亦不可如  
鄭氏意蘋爲蕪類亦非

于以采蘋  
于以采藻  
毛詩草木鳥獸蟲魚疏廣要 卷上之上

采之美者昆吾之蘋萍藻蘋之極大者則有實  
楚王渡江有物觸王舟其大如斗而赤食之而  
甘孔子以爲醜淡之曰蘋實也雖行萍之類然  
實類也非無根者所能生也又天問曰萍萍九  
衛言其枝葉分爲衛道猶今言花五出六出也  
靡萍九衛異方之物故特奇怪今浮萍三衛最  
雖大四衛而已九衛而大于則則亦大類非特  
萍也又本草謂水萍亦謂此物陶隱居云非今  
浮萍于此三事皆得萍名而實類也故詳著之  
使覽者無惑焉詩緝云蘋可茹萍不可茹郭氏  
以小萍爲大萍名物疏云按周處風土記萍  
蘋萍菜之別名此說非是萍別一物矣蘋又有  
水陸之異柳惲所謂汀洲采白蘋者水生而似  
萍者也宋玉所謂起于青蘋之末者陸生而似  
萍者也

按蘋可食萍不可食然無疑之疑疑較之尚木  
萍折其狀後人未免得爲然陸疏云小者曰萍  
大者曰萍則萍與蘋異矣非此則反多微細處  
萍水草也生水底有二種其一種葉如雞蘇草大  
如箸長四五尺其一種葉大如股葉如蓬蒿謂  
之聚葉扶風人謂之蓬蒿爲蓬蒿也此二葉皆可  
食爾雅按去腥氣米起糝蓬蒿如嘉美揚州饌蔬  
可以當菜食也備時蔬而食之

毛詩草木鳥獸蟲魚疏廣要 卷上之上

其又甚于悅以爲辨亦以爲火山前謂之  
其又甚于悅以爲辨亦以爲火山前謂之  
其又甚于悅以爲辨亦以爲火山前謂之

按陸氏云萍出平水下而不能出水之上羅氏  
亦云橫被水下則萍非萍者然矣或因韓氏  
云萍者爲藻誤刻作藻遂謂藻亦出平水上  
甚理雅引呂覽云萍之美者昆吾之蘋萍又引  
淮南子云萍華生藻葉生萍藻萍生萍草遂  
疑蘋即所謂藻又云非藻之藻又云萍藻之  
藻浮藻藻之藻沉藻藻于浮沉之說遂誤認蘋  
萍爲一物耳詩故作于以采藻

毛詩草木鳥獸蟲魚疏廣要 卷上之上

鄭大夫又謂爲萍謂初生者此不遠方音各  
別耳爾雅謂云今草小千行萍陸氏所說則大干  
符今草自三月至八月葉細如紗黃赤色短  
長隨水深淺名爲絲草九月十月漸盛葉十一  
月萌在泥中蘆短名爲鬼馬草味苦澀取以爲蔬  
勝雜菜吳人特尊菜蔬魚魚之美者復因水  
菜以莖之物物相宜獨爲珍珠味以解龍爲之  
更足生病陸德明云于實曰今日之肥曉草堪爲  
蔬江東有之何承天曰此菜出東海堪爲蔬  
不可用鄭小同云江南人名之草菜生陸澤中  
草木疏同或又名水尺云今之浮萍即諸書  
也本草有昆蕪陶弘景以入有名無用品解者  
不同未詳其正

按諸說則萍爲昆蕪蕪爲草無疑矣但本草  
以蕪又一物昆蕪即萍菜爾雅又稱蕪菜似危  
蕪始亦以昆蕪爲萍菜歟

毛詩草木鳥獸蟲魚疏廣要 卷上之上

如絮淮南子云夏夏令滂人入材華

又按夏小正博雅釋名注疏郭璞孫炎章  
與陸疏甚合但李選樂光及字說未見相見毛  
傳宋注稍有異同今合考之其始明曰雅則兼  
設同其餘皆異名矣據夏小正云七月秀雀  
華未秀則不為雀華秀然後為雀華則曰雀曰  
華皆堅成後之名也鳴鶴云余所持茶河廣云  
一華杭之是也曰蓮曰華曰秋則華未秀之名  
也曰蓮則華未秀之名曰華曰秋則華吐花之  
名也曰黃曰離曰龍曰鳥則華始生之名召  
風云飛衣如黃是也曰鳥尾則華始生之名召  
南云彼消者段是也字說雖不足據其強而  
設弱秩高而段下二語頗得其形似

萊竹新詩  
有草似竹高五六尺洪水側人謂之萊竹也萊竹  
一草名其葉似竹青綠色高數尺今洪濟傍生  
此人謂此為萊竹洪濟二水名

萊竹新詩  
萊竹新詩  
萊竹新詩

萊竹新詩  
萊竹新詩  
萊竹新詩

萊竹新詩  
萊竹新詩  
萊竹新詩

萊竹新詩  
萊竹新詩  
萊竹新詩

萊竹新詩  
萊竹新詩  
萊竹新詩

萊竹新詩  
萊竹新詩  
萊竹新詩

萊竹新詩  
萊竹新詩  
萊竹新詩

萊竹新詩  
萊竹新詩  
萊竹新詩

萊竹新詩  
萊竹新詩  
萊竹新詩

萊竹新詩  
萊竹新詩  
萊竹新詩

萊竹新詩  
萊竹新詩  
萊竹新詩

萊竹新詩  
萊竹新詩  
萊竹新詩

大小不一字從何草也而冬不死從何

按綠一作葉王芻也竹一作薄蕭蕭也毛傳記  
皆同而竹謂朱芻傳以爲即漢書淇園之竹鄭  
道元云淇川無竹惟王芻芻草不異毛與劉統  
中云淇水之旁至今多美竹豈淇園之竹在後  
纔無復遺種而至宋史滋茂乎然據兩漢淇洪  
與有竹據水經注有王芻芻草毛傳朱三家各  
自可通陸璣又以綠竹爲一草名古今並無從  
其說者今本賦神醫方通用木工以治器但無  
華葉寸寸有節與陸說有葉者稍殊未知即一  
物否也爾雅釋藻等任草中然實非草類王  
元美所云竹于草木如魚于鳥獸是也其類至  
多山海經帝俊竹共谷竹銅端竹華竹應斗威  
儀竹吳越春秋竹連異記班竹孤竹李竹  
呂覽解谷竹南都賦疏篔簹篔簹條條吳都  
賦竹筍林林射箭箭箭抽梧葉竹詩單名者  
箭筍單苦甘竹箭筍竹筍筍竹筍竹筍竹筍  
青如藍而多華

青如藍而多華  
青如藍而多華  
青如藍而多華

青如藍而多華  
青如藍而多華  
青如藍而多華

青如藍而多華  
青如藍而多華  
青如藍而多華

青如藍而多華  
青如藍而多華  
青如藍而多華

青如藍而多華  
青如藍而多華  
青如藍而多華

青如藍而多華  
青如藍而多華  
青如藍而多華

青如藍而多華  
青如藍而多華  
青如藍而多華

青如藍而多華  
青如藍而多華  
青如藍而多華

青如藍而多華  
青如藍而多華  
青如藍而多華

青如藍而多華  
青如藍而多華  
青如藍而多華

青如藍而多華  
青如藍而多華  
青如藍而多華

青如藍而多華  
青如藍而多華  
青如藍而多華

青如藍而多華  
青如藍而多華  
青如藍而多華

雙名者蘇麻般般百葉麻羅羅之屬廣志有  
雙母麻蘇漢利之屬西陽雜俎有蘭蘭之屬荷  
蘭至八十五種竹荀及南方志有麻節人而麻  
節最滋得玉電麻之屬難以具載然多出交廣  
荒外非詩人所遺見也竹田曰筍竹胎曰箨竹  
膚曰篔竹皮曰筠竹裏曰箨竹收曰箨竹約曰  
節竹未去節曰箨竹死曰箨竹有離離者  
多荷五月十三日謂之竹醉日箨竹多茂茂其  
性惡寒好濕故曰九河鮮竹五積實繁然處處  
有之不似蕭蕭但盛于淇川也上文皆爲爾雅  
辨證可謂詳明博雅矣但遺陸疏刻本並未  
載水賦惟馮本多其草流瀾瀾可以洗攪芴及盤  
枕利子刀錯俗呼爲水賊數語因多水賊草一  
辨然水賊產于秦隴間不聞產于淇衛水知昔  
人何以云然

君一名陵時一名風尾似王芻生下澤水中七八  
月中華葉似今萊草可采是爾雅以水定即黑葉  
葉是而生謂之爲草又木身謂之爲木又須物  
而上然幹不連冬葉亦得木之多也故分入木  
部爲至當唐白樂天詩有木名凌荷覆秀非孤  
標蓋知非草也本經又云莖葉味苦是與經本  
別一種甚明唐本注云且莖葉味苦是與經本  
載若用經本爲萊草何得復用莖葉此說虛  
矣然其花精黃色本條雖不其花又却言莖  
葉味苦則莖葉爲花故可知矣爾雅翼君今陵  
香花是也莖生喬木極木所至開花其端詩云  
君之華去其黃矣爾雅以爲陵君之華葉赤而  
紫華葉則黃蓋非也是物雖名萊麻而花不紫  
又或以莖葉根莖莖莖莖花紅亦非此類然  
則其黃者正自花開之色耳此華亦彌裕石  
壁壁夏視之如錦繡不可仰望滿目中自有失  
明者名物疏云陵君即陵君也故本草云交華  
與爾雅合陸疏疏則以爲風尾爾雅云動風尾  
注云可以染皂本草經云風尾草有白華者七  
華者一名動一名陵起生平澤中四月採菜七

君一名陵時一名風尾似王芻生下澤水中七八  
月中華葉似今萊草可采是爾雅以水定即黑葉  
葉是而生謂之爲草又木身謂之爲木又須物  
而上然幹不連冬葉亦得木之多也故分入木  
部爲至當唐白樂天詩有木名凌荷覆秀非孤  
標蓋知非草也本經又云莖葉味苦是與經本  
別一種甚明唐本注云且莖葉味苦是與經本  
載若用經本爲萊草何得復用莖葉此說虛  
矣然其花精黃色本條雖不其花又却言莖  
葉味苦則莖葉爲花故可知矣爾雅翼君今陵  
香花是也莖生喬木極木所至開花其端詩云  
君之華去其黃矣爾雅以爲陵君之華葉赤而  
紫華葉則黃蓋非也是物雖名萊麻而花不紫  
又或以莖葉根莖莖莖莖花紅亦非此類然  
則其黃者正自花開之色耳此華亦彌裕石  
壁壁夏視之如錦繡不可仰望滿目中自有失  
明者名物疏云陵君即陵君也故本草云交華  
與爾雅合陸疏疏則以爲風尾爾雅云動風尾  
注云可以染皂本草經云風尾草有白華者七  
華者一名動一名陵起生平澤中四月採菜七

君一名陵時一名風尾似王芻生下澤水中七八  
月中華葉似今萊草可采是爾雅以水定即黑葉  
葉是而生謂之爲草又木身謂之爲木又須物  
而上然幹不連冬葉亦得木之多也故分入木  
部爲至當唐白樂天詩有木名凌荷覆秀非孤  
標蓋知非草也本經又云莖葉味苦是與經本  
別一種甚明唐本注云且莖葉味苦是與經本  
載若用經本爲萊草何得復用莖葉此說虛  
矣然其花精黃色本條雖不其花又却言莖  
葉味苦則莖葉爲花故可知矣爾雅翼君今陵  
香花是也莖生喬木極木所至開花其端詩云  
君之華去其黃矣爾雅以爲陵君之華葉赤而  
紫華葉則黃蓋非也是物雖名萊麻而花不紫  
又或以莖葉根莖莖莖莖花紅亦非此類然  
則其黃者正自花開之色耳此華亦彌裕石  
壁壁夏視之如錦繡不可仰望滿目中自有失  
明者名物疏云陵君即陵君也故本草云交華  
與爾雅合陸疏疏則以爲風尾爾雅云動風尾  
注云可以染皂本草經云風尾草有白華者七  
華者一名動一名陵起生平澤中四月採菜七

君一名陵時一名風尾似王芻生下澤水中七八  
月中華葉似今萊草可采是爾雅以水定即黑葉  
葉是而生謂之爲草又木身謂之爲木又須物  
而上然幹不連冬葉亦得木之多也故分入木  
部爲至當唐白樂天詩有木名凌荷覆秀非孤  
標蓋知非草也本經又云莖葉味苦是與經本  
別一種甚明唐本注云且莖葉味苦是與經本  
載若用經本爲萊草何得復用莖葉此說虛  
矣然其花精黃色本條雖不其花又却言莖  
葉味苦則莖葉爲花故可知矣爾雅翼君今陵  
香花是也莖生喬木極木所至開花其端詩云  
君之華去其黃矣爾雅以爲陵君之華葉赤而  
紫華葉則黃蓋非也是物雖名萊麻而花不紫  
又或以莖葉根莖莖莖莖花紅亦非此類然  
則其黃者正自花開之色耳此華亦彌裕石  
壁壁夏視之如錦繡不可仰望滿目中自有失  
明者名物疏云陵君即陵君也故本草云交華  
與爾雅合陸疏疏則以爲風尾爾雅云動風尾  
注云可以染皂本草經云風尾草有白華者七  
華者一名動一名陵起生平澤中四月採菜七

君一名陵時一名風尾似王芻生下澤水中七八  
月中華葉似今萊草可采是爾雅以水定即黑葉  
葉是而生謂之爲草又木身謂之爲木又須物  
而上然幹不連冬葉亦得木之多也故分入木  
部爲至當唐白樂天詩有木名凌荷覆秀非孤  
標蓋知非草也本經又云莖葉味苦是與經本  
別一種甚明唐本注云且莖葉味苦是與經本  
載若用經本爲萊草何得復用莖葉此說虛  
矣然其花精黃色本條雖不其花又却言莖  
葉味苦則莖葉爲花故可知矣爾雅翼君今陵  
香花是也莖生喬木極木所至開花其端詩云  
君之華去其黃矣爾雅以爲陵君之華葉赤而  
紫華葉則黃蓋非也是物雖名萊麻而花不紫  
又或以莖葉根莖莖莖莖花紅亦非此類然  
則其黃者正自花開之色耳此華亦彌裕石  
壁壁夏視之如錦繡不可仰望滿目中自有失  
明者名物疏云陵君即陵君也故本草云交華  
與爾雅合陸疏疏則以爲風尾爾雅云動風尾  
注云可以染皂本草經云風尾草有白華者七  
華者一名動一名陵起生平澤中四月採菜七

君一名陵時一名風尾似王芻生下澤水中七八  
月中華葉似今萊草可采是爾雅以水定即黑葉  
葉是而生謂之爲草又木身謂之爲木又須物  
而上然幹不連冬葉亦得木之多也故分入木  
部爲至當唐白樂天詩有木名凌荷覆秀非孤  
標蓋知非草也本經又云莖葉味苦是與經本  
別一種甚明唐本注云且莖葉味苦是與經本  
載若用經本爲萊草何得復用莖葉此說虛  
矣然其花精黃色本條雖不其花又却言莖  
葉味苦則莖葉爲花故可知矣爾雅翼君今陵  
香花是也莖生喬木極木所至開花其端詩云  
君之華去其黃矣爾雅以爲陵君之華葉赤而  
紫華葉則黃蓋非也是物雖名萊麻而花不紫  
又或以莖葉根莖莖莖莖花紅亦非此類然  
則其黃者正自花開之色耳此華亦彌裕石  
壁壁夏視之如錦繡不可仰望滿目中自有失  
明者名物疏云陵君即陵君也故本草云交華  
與爾雅合陸疏疏則以爲風尾爾雅云動風尾  
注云可以染皂本草經云風尾草有白華者七  
華者一名動一名陵起生平澤中四月採菜七

君一名陵時一名風尾似王芻生下澤水中七八  
月中華葉似今萊草可采是爾雅以水定即黑葉  
葉是而生謂之爲草又木身謂之爲木又須物  
而上然幹不連冬葉亦得木之多也故分入木  
部爲至當唐白樂天詩有木名凌荷覆秀非孤  
標蓋知非草也本經又云莖葉味苦是與經本  
別一種甚明唐本注云且莖葉味苦是與經本  
載若用經本爲萊草何得復用莖葉此說虛  
矣然其花精黃色本條雖不其花又却言莖  
葉味苦則莖葉爲花故可知矣爾雅翼君今陵  
香花是也莖生喬木極木所至開花其端詩云  
君之華去其黃矣爾雅以爲陵君之華葉赤而  
紫華葉則黃蓋非也是物雖名萊麻而花不紫  
又或以莖葉根莖莖莖莖花紅亦非此類然  
則其黃者正自花開之色耳此華亦彌裕石  
壁壁夏視之如錦繡不可仰望滿目中自有失  
明者名物疏云陵君即陵君也故本草云交華  
與爾雅合陸疏疏則以爲風尾爾雅云動風尾  
注云可以染皂本草經云風尾草有白華者七  
華者一名動一名陵起生平澤中四月採菜七

君一名陵時一名風尾似王芻生下澤水中七八  
月中華葉似今萊草可采是爾雅以水定即黑葉  
葉是而生謂之爲草又木身謂之爲木又須物  
而上然幹不連冬葉亦得木之多也故分入木  
部爲至當唐白樂天詩有木名凌荷覆秀非孤  
標蓋知非草也本經又云莖葉味苦是與經本  
別一種甚明唐本注云且莖葉味苦是與經本  
載若用經本爲萊草何得復用莖葉此說虛  
矣然其花精黃色本條雖不其花又却言莖  
葉味苦則莖葉爲花故可知矣爾雅翼君今陵  
香花是也莖生喬木極木所至開花其端詩云  
君之華去其黃矣爾雅以爲陵君之華葉赤而  
紫華葉則黃蓋非也是物雖名萊麻而花不紫  
又或以莖葉根莖莖莖莖花紅亦非此類然  
則其黃者正自花開之色耳此華亦彌裕石  
壁壁夏視之如錦繡不可仰望滿目中自有失  
明者名物疏云陵君即陵君也故本草云交華  
與爾雅合陸疏疏則以爲風尾爾雅云動風尾  
注云可以染皂本草經云風尾草有白華者七  
華者一名動一名陵起生平澤中四月採菜七

君一名陵時一名風尾似王芻生下澤水中七八  
月中華葉似今萊草可采是爾雅以水定即黑葉  
葉是而生謂之爲草又木身謂之爲木又須物  
而上然幹不連冬葉亦得木之多也故分入木  
部爲至當唐白樂天詩有木名凌荷覆秀非孤  
標蓋知非草也本經又云莖葉味苦是與經本  
別一種甚明唐本注云且莖葉味苦是與經本  
載若用經本爲萊草何得復用莖葉此說虛  
矣然其花精黃色本條雖不其花又却言莖  
葉味苦則莖葉爲花故可知矣爾雅翼君今陵  
香花是也莖生喬木極木所至開花其端詩云  
君之華去其黃矣爾雅以爲陵君之華葉赤而  
紫華葉則黃蓋非也是物雖名萊麻而花不紫  
又或以莖葉根莖莖莖莖花紅亦非此類然  
則其黃者正自花開之色耳此華亦彌裕石  
壁壁夏視之如錦繡不可仰望滿目中自有失  
明者名物疏云陵君即陵君也故本草云交華  
與爾雅合陸疏疏則以爲風尾爾雅云動風尾  
注云可以染皂本草經云風尾草有白華者七  
華者一名動一名陵起生平澤中四月採菜七

君一名陵時一名風尾似王芻生下澤水中七八  
月中華葉似今萊草可采是爾雅以水定即黑葉  
葉是而生謂之爲草又木身謂之爲木又須物  
而上然幹不連冬葉亦得木之多也故分入木  
部爲至當唐白樂天詩有木名凌荷覆秀非孤  
標蓋知非草也本經又云莖葉味苦是與經本  
別一種甚明唐本注云且莖葉味苦是與經本  
載若用經本爲萊草何得復用莖葉此說虛  
矣然其花精黃色本條雖不其花又却言莖  
葉味苦則莖葉爲花故可知矣爾雅翼君今陵  
香花是也莖生喬木極木所至開花其端詩云  
君之華去其黃矣爾雅以爲陵君之華葉赤而  
紫華葉則黃蓋非也是物雖名萊麻而花不紫  
又或以莖葉根莖莖莖莖花紅亦非此類然  
則其黃者正自花開之色耳此華亦彌裕石  
壁壁夏視之如錦繡不可仰望滿目中自有失  
明者名物疏云陵君即陵君也故本草云交華  
與爾雅合陸疏疏則以爲風尾爾雅云動風尾  
注云可以染皂本草經云風尾草有白華者七  
華者一名動一名陵起生平澤中四月採菜七

君一名陵時一名風尾似王芻生下澤水中七八  
月中華葉似今萊草可采是爾雅以水定即黑葉  
葉是而生謂之爲草又木身謂之爲木又須物  
而上然幹不連冬葉亦得木之多也故分入木  
部爲至當唐白樂天詩有木名凌荷覆秀非孤  
標蓋知非草也本經又云莖葉味苦是與經本  
別一種甚明唐本注云且莖葉味苦是與經本  
載若用經本爲萊草何得復用莖葉此說虛  
矣然其花精黃色本條雖不其花又却言莖  
葉味苦則莖葉爲花故可知矣爾雅翼君今陵  
香花是也莖生喬木極木所至開花其端詩云  
君之華去其黃矣爾雅以爲陵君之華葉赤而  
紫華葉則黃蓋非也是物雖名萊麻而花不紫  
又或以莖葉根莖莖莖莖花紅亦非此類然  
則其黃者正自花開之色耳此華亦彌裕石  
壁壁夏視之如錦繡不可仰望滿目中自有失  
明者名物疏云陵君即陵君也故本草云交華  
與爾雅合陸疏疏則以爲風尾爾雅云動風尾  
注云可以染皂本草經云風尾草有白華者七  
華者一名動一名陵起生平澤中四月採菜七

君一名陵時一名風尾似王芻生下澤水中七八  
月中華葉似今萊草可采是爾雅以水定即黑葉  
葉是而生謂之爲草又木身謂之爲木又須物  
而上然幹不連冬葉亦得木之多也故分入木  
部爲至當唐白樂天詩有木名凌荷覆秀非孤  
標蓋知非草也本經又云莖葉味苦是與經本  
別一種甚明唐本注云且莖葉味苦是與經本  
載若用經本爲萊草何得復用莖葉此說虛  
矣然其花精黃色本條雖不其花又却言莖  
葉味苦則莖葉爲花故可知矣爾雅翼君今陵  
香花是也莖生喬木極木所至開花其端詩云  
君之華去其黃矣爾雅以爲陵君之華葉赤而  
紫華葉則黃蓋非也是物雖名萊麻而花不紫  
又或以莖葉根莖莖莖莖花紅亦非此類然  
則其黃者正自花開之色耳此華亦彌裕石  
壁壁夏視之如錦繡不可仰望滿目中自有失  
明者名物疏云陵君即陵君也故本草云交華  
與爾雅合陸疏疏則以爲風尾爾雅云動風尾  
注云可以染皂本草經云風尾草有白華者七  
華者一名動一名陵起生平澤中四月採菜七

君一名陵時一名風尾似王芻生下澤水中七八  
月中華葉似今萊草可采是爾雅以水定即黑葉  
葉是而生謂之爲草又木身謂之爲木又須物  
而上然幹不連冬葉亦得木之多也故分入木  
部爲至當唐白樂天詩有木名凌荷覆秀非孤  
標蓋知非草也本經又云莖葉味苦是與經本  
別一種甚明唐本注云且莖葉味苦是與經本  
載若用經本爲萊草何得復用莖葉此說虛  
矣然其花精黃色本條雖不其花又却言莖  
葉味苦則莖葉爲花故可知矣爾雅翼君今陵  
香花是也莖生喬木極木所至開花其端詩云  
君之華去其黃矣爾雅以爲陵君之華葉赤而  
紫華葉則黃蓋非也是物雖名萊麻而花不紫  
又或以莖葉根莖莖莖莖花紅亦非此類然  
則其黃者正自花開之色耳此華亦彌裕石  
壁壁夏視之如錦繡不可仰望滿目中自有失  
明者名物疏云陵君即陵君也故本草云交華  
與爾雅合陸疏疏則以爲風尾爾雅云動風尾  
注云可以染皂本草經云風尾草有白華者七  
華者一名動一名陵起生平澤中四月採菜七

君一名陵時一名風尾似王芻生下澤水中七八  
月中華葉似今萊草可采是爾雅以水定即黑葉  
葉是而生謂之爲草又木身謂之爲木又須物  
而上然幹不連冬葉亦得木之多也故分入木  
部爲至當唐白樂天詩有木名凌荷覆秀非孤  
標蓋知非草也本經又云莖葉味苦是與經本  
別一種甚明唐本注云且莖葉味苦是與經本  
載若用經本爲萊草何得復用莖葉此說虛  
矣然其花精黃色本條雖不其花又却言莖  
葉味苦則莖葉爲花故可知矣爾雅翼君今陵  
香花是也莖生喬木極木所至開花其端詩云  
君之華去其黃矣爾雅以爲陵君之華葉赤而  
紫華葉則黃蓋非也是物雖名萊麻而花不紫  
又或以莖葉根莖莖莖莖花紅亦非此類然  
則其黃者正自花開之色耳此華亦彌裕石  
壁壁夏視之如錦繡不可仰望滿目中自有失  
明者名物疏云陵君即陵君也故本草云交華  
與爾雅合陸疏疏則以爲風尾爾雅云動風尾  
注云可以染皂本草經云風尾草有白華者七  
華者一名動一名陵起生平澤中四月採菜七

月採華陶隱居云田野甚多人採作滋染皂園  
經云苗如蒿夏生莖端作四五穗穗若車前與  
陸說生下至七月花可染皂者相似則陸說以  
陸君為鳳尾矣又或以紫葳為葳蕤葳蕤即  
爾雅所謂大菊蓮麥亦非也陸君斷即文獻陸  
幾疏全探不可從

隔有游龍  
游龍一名馬紫葳大赤白色生水澤中高丈  
餘

爾雅云紅龍古其大者陸君注俗呼紅草為龍  
鼓語轉耳毛云龍紅草也鄭注亦云紅草也似  
華而高大多毛故謂之馬紫本草經云葳草一  
名馮蒿如馬紫而大生水澤五月採實陶隱居  
云此類馮蒿今生下澤地極似馬紫甚長大圓  
經云葳草即水紅下澤地皆有之葉大赤白色  
高丈餘詩隔有游龍是也陸說云一名馬紫本  
經云似馮蒿而大若然馬紫白是一種草龍  
紅草也一名馬紫而大赤生水澤中高丈餘

按毛傳云萍萍也陸氏釋氏遂以馮水上小萍  
萍且云鹿飲且食也令人失笑鄭氏謂水萍非  
野所生非鹿所食多之曰蘋蕭孔疏朱傳俱因  
之蓋萍別是一種耶流仲何亦誤註豈附會唐  
文宗非續蕭之說耶

于以采芣  
芣蒿凡艾白色芣蒿今白蒿春始生及秋香  
矣可生食又可蒸食一名游胡北海人謂之芣物  
大戴禮夏小正傳云芣蒿胡胡芣物也  
爾雅曰芣蒿郭氏氏俱云白蒿又曰芣蒿  
莫又曰芣由胡郭氏氏俱云未詳疏云召南  
云于以采芣毛傳云芣蒿也郭氏云白蒿然  
則芣蒿也本草云白蒿唐本注云此蒿葉盛  
于青蒿從初生至枯白于青蒿欲似艾者所在  
有之又云芣似艾葉上有白毛蟲俗呼芣蒿  
可以為蔬故詩箋云以豆芣蒿也博雅云芣母  
芣物也爾雅曰白蒿蓬也生中山川澤今所在  
有之爾雅所謂芣蒿也唐孟詵亦云生接

詩曰隔有游龍游龍也以縱故謂之龍爾雅謂  
龍紅草也一名馬紫葉大而赤白色生水澤中  
高丈餘今人猶謂之水紅草而爾雅又謂之龍  
古鄭詩隔有游龍云游龍者言枝葉放縱也  
按本草行義云水紫與水紅相似則龍非紫可  
知但諸書未有詳其花白色者惟陸佃釋夢云又  
一種木紫一名天紫發生紫如柘花黃白于皮  
青汁其故大者名他已見別章益指此管子五  
位曰共山之澆有龍與并按五位之上土土也  
龍始生焉或不若諸書之下溼皆有歌

食野之芣  
芣蒿青白色莖似若而輕脆一作始生亦可食  
又可蒸食  
爾雅云萍蘋蕭郭注云今蘋蒿也初生亦可食  
詩小雅云芣芣芣鳴食野之芣郭注云萍葉蒿  
也盧氏釋龍云唐文宗問華臣華是何草李珣  
曰是蘋蕭上曰伏存七詩疏萍葉圓而花白菴  
生野中似非蘋蕭

昨食今人但食芣蒿不復食此或疑此芣即葉  
蒿而孟詵又別著芣蒿條所說不同明是二物  
又今隋州以白蒿為茵陳蒿葉亦相似然以  
人藥恐不可用也唯雅蒿青而高紫白而紫爾  
雅曰芣蒿一曰由胡廣雅云由胡白蒿也北  
海謂之芣物夏小正曰芣由胡胡芣物也詩  
曰于以采芣于于于于止紫所以祭也傳曰夫  
執紫葉以助祭神樂德與信不求備焉七月之  
詩曰春日遲遲采芣郭氏曰芣蒿所以生紫  
也今復證種尚用芣云仙經曰白芣白芣食之  
仙爾雅曰芣蒿葉莖謂是歟爾雅謂云爾雅釋  
草曰芣之醜伏為蒿此大略之言也又曰芣蒿  
蒿此指一物之言也故子以水草之芣為我而  
喻蒿則此別說之芣蒿也今之白蒿也此青蒿  
而藻從初生至枯白于青蒿春始生及秋香矣  
可生食又可蒸食以豆蒸其益人故詩箋云以豆  
芣蒿蒸然非水物故非南所謂也春初此蒿  
南諸草生云可以生食蓋所以贊百庶物此物

非惟生薑又曰兔食之而仙又曰龍亦食蒿  
子而仙師馬鹿兔食芣蒿葉食芣蒿物各有  
所宜本草又稱茵陳蒿白芣食之仙蓋茵陳似  
青蒿而背白故說者誤以白芣說之其苗細經  
冬不死更因根陳而生故名茵陳凡芣之醜艾  
可灸香可占蒿可療我高蒿通可煎吸論者  
別而論之

按左傳云淵澤沮之毛蘋紫澤澤之菜可薦  
于鬼神可羞于王公必用水草者取其芳潔也  
據爾雅本草葉即白蒿羅氏何云非水物余生  
澤國習見水草紫茂于陸地者不少然恒在洲  
渚澗溪間其根下滋于水故生耳臂有荷花挺  
出于曲沼芳隄之上者將亦謂之陸草耶

按蒿類甚多爾雅云芣之醜伏為蒿言春時各  
有傳名至秋老成通呼為蒿也張揖謂曰蒿為  
芣母即此意凡蒿皆入藥品此草青蒿者按我  
為芣蒿即本草角蒿也來紫云于以采芣為  
芣蒿即本草白蒿也鹿鳴云食野之蒿為芣青  
蒿即本草草蒿也我云隄我伊射射為壯蒿  
即本草草蒿先蒿也

蒿也本草謂之芣蒿似艾而細可食本草云角  
蒿唐注云葉似白蒿花如榴麥紅亦可食于似  
王不留行黑色作用七月八月采蒿本云葉似  
蛇牀青蒿等子角似艾青蒿黑細秋熟所在皆  
有之陳藏器云藥蒿生高岡宿根先于百草一  
名我蒿行莖云角蒿莖葉如青蒿開淡紅紫花  
花大約徑三四分花能結子長二寸許微乾準  
雅義亦曰芣蒿之為言蒿也我生澤國漸如  
之地葉似斜蒿而細科生可食宿根先于百草  
一名雜蒿一名角蒿詩曰青蒿者我在我中阿  
阿大陵也我微草也言若于之長育人材猶大  
陵之長育微草也青蒿盛貌蓋草之初生其色  
玄盛則乃青霜死而後黃落故善之文以青詩  
曰何草不玄以言其生何草不黃以言其死也

爾雅釋蟲曰蠨蛸也釋草又曰我蒿也蓋蛾所  
以生蠨我亦所以殺而出之此我亦謂之雜與  
字說曰我以科生而俄詩曰匪我伊蒿匪我伊  
蒿我而滿血射龍而我細科之詩正言我  
于草下于菴下于菴下于菴下于菴下于菴下  
蕭下于菴下于菴下于菴下于菴下于菴下  
蕭下于菴下于菴下于菴下于菴下于菴下  
蕭下于菴下于菴下于菴下于菴下于菴下

為珍菜大招云吳酸蒿莫不沾薄只王遂曰蒿  
藥草也葉香草也蒿一作毛菜也言吳人善  
為羹其菜若羹味無沾薄言其調也又曰沽多  
汁也薄無味也言吳人工調鹹酸醃蒿以爲  
羹其味不濃不薄適其美也蓋羹多生于吳郭  
氏亦云江東用羹魚則吳人猶能調和之如後  
世千里專羹未下鹽豉之北

食野之蒿  
蒿青蒿也刺像之間汝南汝陰皆云此也  
爾雅云蒿故郭云今人呼青蒿香中突噴者為  
故詩小雅云食野之蒿孫炎云開楚之間謂蒿  
為故鄭亦云青蒿也本草云草蒿一名青蒿一  
名方廣生華陰川澤唐本注云江東人呼為狄  
蒿為其臭似鼠同經云葉似茵陳蒿而背不白  
春生苗葉極細嫩時人亦取雜諸香菜食之至

蒿青蒿也刺像之間汝南汝陰皆云此也  
爾雅云蒿故郭云今人呼青蒿香中突噴者為  
故詩小雅云食野之蒿孫炎云開楚之間謂蒿  
為故鄭亦云青蒿也本草云草蒿一名青蒿一  
名方廣生華陰川澤唐本注云江東人呼為狄  
蒿為其臭似鼠同經云葉似茵陳蒿而背不白  
春生苗葉極細嫩時人亦取雜諸香菜食之至

蒿青蒿也刺像之間汝南汝陰皆云此也  
爾雅云蒿故郭云今人呼青蒿香中突噴者為  
故詩小雅云食野之蒿孫炎云開楚之間謂蒿  
為故鄭亦云青蒿也本草云草蒿一名青蒿一  
名方廣生華陰川澤唐本注云江東人呼為狄  
蒿為其臭似鼠同經云葉似茵陳蒿而背不白  
春生苗葉極細嫩時人亦取雜諸香菜食之至

蒿青蒿也刺像之間汝南汝陰皆云此也  
爾雅云蒿故郭云今人呼青蒿香中突噴者為  
故詩小雅云食野之蒿孫炎云開楚之間謂蒿  
為故鄭亦云青蒿也本草云草蒿一名青蒿一  
名方廣生華陰川澤唐本注云江東人呼為狄  
蒿為其臭似鼠同經云葉似茵陳蒿而背不白  
春生苗葉極細嫩時人亦取雜諸香菜食之至

蒿青蒿也刺像之間汝南汝陰皆云此也  
爾雅云蒿故郭云今人呼青蒿香中突噴者為  
故詩小雅云食野之蒿孫炎云開楚之間謂蒿  
為故鄭亦云青蒿也本草云草蒿一名青蒿一  
名方廣生華陰川澤唐本注云江東人呼為狄  
蒿為其臭似鼠同經云葉似茵陳蒿而背不白  
春生苗葉極細嫩時人亦取雜諸香菜食之至

蒿青蒿也刺像之間汝南汝陰皆云此也  
爾雅云蒿故郭云今人呼青蒿香中突噴者為  
故詩小雅云食野之蒿孫炎云開楚之間謂蒿  
為故鄭亦云青蒿也本草云草蒿一名青蒿一  
名方廣生華陰川澤唐本注云江東人呼為狄  
蒿為其臭似鼠同經云葉似茵陳蒿而背不白  
春生苗葉極細嫩時人亦取雜諸香菜食之至

蒿青蒿也刺像之間汝南汝陰皆云此也  
爾雅云蒿故郭云今人呼青蒿香中突噴者為  
故詩小雅云食野之蒿孫炎云開楚之間謂蒿  
為故鄭亦云青蒿也本草云草蒿一名青蒿一  
名方廣生華陰川澤唐本注云江東人呼為狄  
蒿為其臭似鼠同經云葉似茵陳蒿而背不白  
春生苗葉極細嫩時人亦取雜諸香菜食之至

夏四五尺秋後開細淡黃花下便結子如  
粟米大衍義云草蒿即青蒿也得春最早人謂  
以爲蔬根赤葉香堪採食子曰蒿草之蒿者也  
又曰青蒿蒿背之白者也說文蓋從蒿百蓋  
五十像艾六十像蒿七十像蒿艾治也蒿亂也  
萬之類至多如青蒿一類自有兩神有黃色者  
有青色者本草謂之青蒿亦恐有別也陝西  
梁之開有青蒿在高茂之間時有一味極烈然  
青士人謂之香蒿葉與常蒿同但比常  
蒿色青翠一如松柏之色至深秋餘蒿黃此  
蒿猶青氣稍芬香恐古人所以以此爲勝爾雅  
謂蒿今之青蒿在子解今之君子蒿日而變世  
之志今尚細弱而陰潤最易快應故以此蒿日  
言世之君子昧服塵中而愛世也明堂月令建  
天時則養蓬蒿並與蒿則蒿者益非農祥也  
博物志曰周時盛蒿大以爲宮柱名曰蒿宮

食野之芣  
六安田野實熟時採推云爾雅曰卷耳耳耳耳  
爾雅曰即卷耳也幽州人謂之爵耳或曰形似  
鼠耳故有耳之號或曰白華細草子如婦人耳  
婦故名別楚記曰卷耳一名蒿草亦云昔耳叢  
生如盤詩曰采采卷耳不盈頃筐嗟我懷人寤  
彼周行言后妃持是器采是物而不滿筐則以  
志在彼不在此也問者曰后妃實矣今日采卷  
耳何也曰是詩也非是之謂也詩人借此以寫  
后妃之志耳故曰說詩者不以文害辭不以詞  
害志以意逆志是爲得之爾雅與云卷耳葉名  
也與蒿類之類葉下謂之胡菜江東呼爲常  
菜葉青白色似胡荽白華細葉可爲茹滑而  
少味又謂之常思菜人皆食之又以其葉覆  
翹作簾寢定四尺方今日伏後二十日爲鮑  
至七月七日之役以胡菜故古人采之卷耳  
之詩后妃志欲輔佐君子求賢得官知臣下之  
勸分先備多異說蓋采卷耳職之屬者淮南  
子解得師燕女位處高潔惟能行計叔仲曰

其質牛馬竹食之  
爾雅曰鹿鳴所食三物一曰苓今碩蕒始生  
香可食二曰蒿蒿甚香三曰苓草亦香草蓋草  
本之臭味相同有同類食之義  
按苓草爾雅推惟不載不知爲何物惟博雅  
云黃文內虛字也此即本草黃苓一名經苓陶  
隱居云爾雅名子苓者各前考及方綱經云  
依如若葉從地四面而作叢生似與陸疏不同種  
采苓卷耳  
卷耳一名卷耳一名胡菜一名苓耳葉青白色似  
胡荽白華細葉蔓生可覆爲茹滑而少味四月中  
生子如婦人耳中端今或謂之耳端草爾雅成謂  
是白胡荽幽州人呼爵耳  
爾雅云卷耳耳耳郭注廣雅云卷耳也亦云胡  
菜江東呼爲常菜或云苓耳形似鼠耳叢生如  
盤詩周南云采采卷耳郭注傳說卷耳非也此  
即卷耳葉如錢細葉地卜草曰卷耳一名胡  
菜一名地菜一名卷一名常思生安陸川各及  
向主也葉者葉耳葉名也主是官者至微也  
竹節麻女復屢于主之官故曰惟輕飛羽觀  
此則主桌之官位之微者周禮顧不可考或成  
廟以前周南之官有之其實如卷耳而蒼色上  
多刺好著人衣今人通謂之蒼耳其一各施離  
猛以替小人所謂蒼耳葉以盈室是也一名羊  
負來博物志曰洛中有人入蜀胡菜著羊毛蜀  
人種之曰羊負來也問應若乃云昔中國無此  
言從外國逐羊毛中來據此物既稱胡菜必是  
胡物但因風爾雅所載則其來已久而羊負來  
之名僅出後代則此名恐自洛入蜀者得之  
按本草云卷耳一名施離云黃苓以盈室  
今云逐逐曰施離耳也或又因爾雅卷施草謂  
即是施離氏以爲爾雅引離離夕條中洲之爾  
雅傳第爾雅通冬不死草耳至秋草形確是二  
物又按詩云卷耳爾雅云若耳廣雅云卷耳皆  
以實得名第陸氏曰莖生郭氏云莖生必當以  
郭氏爲正

爾雅云卷耳耳耳郭注廣雅云卷耳也亦云胡  
菜江東呼爲常菜或云苓耳形似鼠耳叢生如  
盤詩周南云采采卷耳郭注傳說卷耳非也此  
即卷耳葉如錢細葉地卜草曰卷耳一名胡  
菜一名地菜一名卷一名常思生安陸川各及  
向主也葉者葉耳葉名也主是官者至微也  
竹節麻女復屢于主之官故曰惟輕飛羽觀  
此則主桌之官位之微者周禮顧不可考或成  
廟以前周南之官有之其實如卷耳而蒼色上  
多刺好著人衣今人通謂之蒼耳其一各施離  
猛以替小人所謂蒼耳葉以盈室是也一名羊  
負來博物志曰洛中有人入蜀胡菜著羊毛蜀  
人種之曰羊負來也問應若乃云昔中國無此  
言從外國逐羊毛中來據此物既稱胡菜必是  
胡物但因風爾雅所載則其來已久而羊負來  
之名僅出後代則此名恐自洛入蜀者得之  
按本草云卷耳一名施離云黃苓以盈室  
今云逐逐曰施離耳也或又因爾雅卷施草謂  
即是施離氏以爲爾雅引離離夕條中洲之爾  
雅傳第爾雅通冬不死草耳至秋草形確是二  
物又按詩云卷耳爾雅云若耳廣雅云卷耳皆  
以實得名第陸氏曰莖生郭氏云莖生必當以  
郭氏爲正

毛詩草木鳥獸蟲魚疏廣要  
贈之以芍藥  
芍藥今藥草芍藥無香氣非是也司馬相如賦云  
芍藥之和揚雄賦曰甘肅之和芍藥之美七十食  
之  
廣雅云芍藥芍藥也本草云一名白木一名條  
一名單食一名解舍一名挺生中岳川谷及  
丘陵岡程云春生紅芽作莖重上三枝五葉似  
牡丹而狹長高一二尺夏開花有紅白紫數種  
子似牡丹而小秋時採根根亦有赤白二色古  
今註曰芍藥有二種有草芍藥木芍藥者花  
大而色深俗呼爲牡丹非也又牛亨曰芍藥  
別相贈以芍藥者何答曰芍藥一名可離故相  
贈猶相招召贈以文無文無一名當歸也欲忘  
人之愛則贈以芍藥一名忘思使人忘愛  
也欲動人之念則贈以芍藥一名欲合則  
忘也也山海經株杓之草多芍藥謂庭之上多  
芍藥推惟芍藥榮于仲春華于孟夏傳曰鸞登  
之節後二十有五日芍藥榮是也花有在干葉  
終未悉爲何草或古人以牡丹爲芍藥此  
卽牡丹誤矣牡丹之名經傳不載唯本草入草  
部中品六一居士牡丹記云自唐開天已後始  
盛于洛陽其先不過丹延已西及京道道中與  
荆棘並多土人以爲耕耳未聞其爲藥也羅  
氏雅異極與陸疏相合不知爾雅何故不載  
辨以爲擊矣亦未詳何義  
采芍藥非  
芍藥一作無青幽州人謂之芥非似薑莖  
葉厚而長有毛三月中蒸薑爲茹甘美可作羹  
幽州人謂之芳爾雅又謂之蕙菜今河內人謂之宿  
菜  
爾雅云須苽從艸須字也說文云須也又云  
須苽無須字云 苽苽即須苽也那疏云案詩  
谷風云采苽苽非毛傳云苽苽也先儒即以須  
苽苽當之須云須一名苽苽今郭注上苽苽  
云未詳註此云須苽似羊蹄菜細味可食則  
郭意以毛云苽苽須苽也坊記注云苽

者俗呼小牡丹今蘇芳中牡丹第一芍藥第  
二故世謂牡丹爲單芍芍藥爲單相又或以爲  
華王之副也爾雅與芍藥華之盛者當春并破  
除之時故鄭之士女取以相贈其根以和五臟  
制食亦古有芍藥之謂合劑佳五味以助諸食  
因呼五味之和爲芍藥七曰芍藥之得子虛  
賦曰芍藥之和其而後御之服文頗伏微重  
解芍藥其美也或以爲芍藥調食或以爲五  
味之和或以爲以蘭桂調食雖各得彷彿然未  
究名實之所起至草部又訓其讀丁削切藥  
旅酌切則并殺此物之名實矣今人食馬肝馬  
腸者猶合芍藥而謂之古之遺法也毛長云香  
草陸璣云今藥草芍藥無香氣非是也孔穎達  
曰木密今何草陸璣方但用其根陸不識其華  
故云無香氣孔又云何草今芍藥人家庭戶種  
之既其芳無不識者何云何草  
按韓詩云芍藥離草也言將離別贈此草也不  
過就漆有說詩耳未必如然也苽苽之說也  
莫有也陳宋之間謂之苽苽方言云苽苽葉青也  
陳楚謂之薔苽魯謂之薔西謂之薔苽趙魏  
之部謂之大芥理與苽苽字雖異音實同則苽也  
須也葉青也苽苽也葉青也苽也亦也七者一  
物也本草云葉青味甘苦國經云薔苽四時仍有  
春食苗夏食心亦謂之苽苽秋食莖冬食根河  
朔尤多種可備饑常食之通中益氣令人肥  
健南人取北種種之初年相類至二三歲則變  
爲粉矣痺性陰冬不彫四時常見有松之  
標故其字會意而本草以爲文耐霜雪也苽苽  
以松菜北種初年牛爲薔苽二年松種都絕蕪  
菁南種亦然蓋苽之不生北土猶種之變于  
淮北矣葉青似苽而小有益一名苽苽一名須苽  
須苽苽也今俗謂之薔苽其葉華者謂之蘆  
服也爾雅與云薔苽南土通有之北土種之尤  
多葉中之最有益者塞北并汾河朔開燒食其  
根呼爲蕪根是蕪苽之說黃恒帝承與中

毛詩草木鳥獸蟲魚疏廣要  
卷上之上  
其質牛馬竹食之  
爾雅曰鹿鳴所食三物一曰苓今碩蕒始生  
香可食二曰蒿蒿甚香三曰苓草亦香草蓋草  
本之臭味相同有同類食之義  
按苓草爾雅推惟不載不知爲何物惟博雅  
云黃文內虛字也此即本草黃苓一名經苓陶  
隱居云爾雅名子苓者各前考及方綱經云  
依如若葉從地四面而作叢生似與陸疏不同種  
采苓卷耳  
卷耳一名卷耳一名胡菜一名苓耳葉青白色似  
胡荽白華細葉蔓生可覆爲茹滑而少味四月中  
生子如婦人耳中端今或謂之耳端草爾雅成謂  
是白胡荽幽州人呼爵耳  
爾雅云卷耳耳耳郭注廣雅云卷耳也亦云胡  
菜江東呼爲常菜或云苓耳形似鼠耳叢生如  
盤詩周南云采采卷耳郭注傳說卷耳非也此  
即卷耳葉如錢細葉地卜草曰卷耳一名胡  
菜一名地菜一名卷一名常思生安陸川各及  
向主也葉者葉耳葉名也主是官者至微也  
竹節麻女復屢于主之官故曰惟輕飛羽觀  
此則主桌之官位之微者周禮顧不可考或成  
廟以前周南之官有之其實如卷耳而蒼色上  
多刺好著人衣今人通謂之蒼耳其一各施離  
猛以替小人所謂蒼耳葉以盈室是也一名羊  
負來博物志曰洛中有人入蜀胡菜著羊毛蜀  
人種之曰羊負來也問應若乃云昔中國無此  
言從外國逐羊毛中來據此物既稱胡菜必是  
胡物但因風爾雅所載則其來已久而羊負來  
之名僅出後代則此名恐自洛入蜀者得之  
按本草云卷耳一名施離云黃苓以盈室  
今云逐逐曰施離耳也或又因爾雅卷施草謂  
即是施離氏以爲爾雅引離離夕條中洲之爾  
雅傳第爾雅通冬不死草耳至秋草形確是二  
物又按詩云卷耳爾雅云若耳廣雅云卷耳皆  
以實得名第陸氏曰莖生郭氏云莖生必當以  
郭氏爲正

毛詩草木鳥獸蟲魚疏廣要  
卷上之上  
其質牛馬竹食之  
爾雅曰鹿鳴所食三物一曰苓今碩蕒始生  
香可食二曰蒿蒿甚香三曰苓草亦香草蓋草  
本之臭味相同有同類食之義  
按苓草爾雅推惟不載不知爲何物惟博雅  
云黃文內虛字也此即本草黃苓一名經苓陶  
隱居云爾雅名子苓者各前考及方綱經云  
依如若葉從地四面而作叢生似與陸疏不同種  
采苓卷耳  
卷耳一名卷耳一名胡菜一名苓耳葉青白色似  
胡荽白華細葉蔓生可覆爲茹滑而少味四月中  
生子如婦人耳中端今或謂之耳端草爾雅成謂  
是白胡荽幽州人呼爵耳  
爾雅云卷耳耳耳郭注廣雅云卷耳也亦云胡  
菜江東呼爲常菜或云苓耳形似鼠耳叢生如  
盤詩周南云采采卷耳郭注傳說卷耳非也此  
即卷耳葉如錢細葉地卜草曰卷耳一名胡  
菜一名地菜一名卷一名常思生安陸川各及  
向主也葉者葉耳葉名也主是官者至微也  
竹節麻女復屢于主之官故曰惟輕飛羽觀  
此則主桌之官位之微者周禮顧不可考或成  
廟以前周南之官有之其實如卷耳而蒼色上  
多刺好著人衣今人通謂之蒼耳其一各施離  
猛以替小人所謂蒼耳葉以盈室是也一名羊  
負來博物志曰洛中有人入蜀胡菜著羊毛蜀  
人種之曰羊負來也問應若乃云昔中國無此  
言從外國逐羊毛中來據此物既稱胡菜必是  
胡物但因風爾雅所載則其來已久而羊負來  
之名僅出後代則此名恐自洛入蜀者得之  
按本草云卷耳一名施離云黃苓以盈室  
今云逐逐曰施離耳也或又因爾雅卷施草謂  
即是施離氏以爲爾雅引離離夕條中洲之爾  
雅傳第爾雅通冬不死草耳至秋草形確是二  
物又按詩云卷耳爾雅云若耳廣雅云卷耳皆  
以實得名第陸氏曰莖生郭氏云莖生必當以  
郭氏爲正



今使邸郡國皆種黃菁以助氏食則備歸公  
公使視之則門將入種黃菁而諸葛亮所止令  
軍士獨種黃菁者取其種出甲可生噴一也葉  
鮮可食二也久居則隨以滋長三也葉不令  
惜四也則則物等而米之五也冬有根可刷而  
食六也三蜀江陵之人今呼為諸葛菜黃菁根  
葉及子乃是松類與蘆蘆全別陶隱居言其子  
與蘆蘆相似葉言小葉故說者疑江夫不陸注  
失其真耳有人將松菜北種初一年牛馬蕪菁  
二年松種都絕將蕪菁子種亦二年都絕其  
子亦隨色變大率松子黑蕪菁子紫赤大小相  
似蘆蘆子黃赤而大又不同也亦梗長葉瘦高  
者為松菜葉短者為蕪菁蕪菁氏云江南有葛  
江北有蕪菁相似而異周禮人菁蕪菁謂註  
菁蕪菁也意就章曰老菁蕪菁冬曰蕪菁黃  
荆州包蕪菁孔子曰菁以為菹呂氏春秋亦  
曰菜之美者其區之菁則菁之見實傳然說  
者或以菁蕪菁之名而謂老菁冬菁為非

言其厥

厥蘆也山菜也周春曰蕪菁魯曰蕪菁初生似蒜重  
紫黑色可食如葵  
爾雅蕪菁郭云蕪菁紫菜也初生無葉可  
食江西謂之蕪菁疏云可食之菜也舍人曰蕪  
一名蕪菁云今蕪菁也所在山谷有之堪推厥  
狀如大雀拳足又如其足之態也故謂之厥俗  
云初生亦類蕪菁故曰蕪菁蕪菁生如小兒  
奉紫色而肥詩及爾雅說文皆云蕪菁也郭氏  
曰江西謂之蕪菁木疏云周春曰蕪菁魯曰蕪  
召南陟彼南山先歲而後發厥蕪菁者所食  
爾今野人今歲歲山則來歲歲蕪菁生其舊生  
厥之處蕪菁老硬被披人誌之謂之蕪菁通志  
云蕪一名蕪菁也四時食之而詩夾食之  
而天此物不可生食又有一種大蕪亦可食謂  
之蕪蕪爾雅云蕪月爾雅蕪器云今永康道江  
君民多以蕪蕪而食之山谷詩云蕪蕪初長小  
兒卒酷似其狀

花云今蕪菁國中無蜘蛛是其所畏也而都賦  
秋韭冬菁註曰韭其華謂之菁  
蕪菁云非芴也郭云又云非蕪菁也郭云非  
深地似蕪菁非芴也郭云非蕪菁也郭云非  
食郭云蕪菁即蕪菁也郭云蕪菁一名芴郭  
云土瓜也蕪菁曰蕪菁也詩各風云采芴非  
陸璣云非似蕪菁蕪菁厚而長有毛三月中蕪  
蕪菁甘美可作羹幽州人謂之蕪菁又謂  
之蕪菁今河內人謂之蕪菁菜今爾雅非蕪菁  
蕪菁與芴註似非別事如陸之言又是一物某  
氏註爾雅二處皆引各風詩即非也芴也蕪菁  
也土瓜也芴菜也五者一物其狀似蕪而非蕪  
故云蕪類也  
按爾雅疏云蕪也蕪菁也蕪菁也蕪菁也  
蕪也亦也七者一物也考爾雅又云蕪蕪方言  
又云蕪爾雅云蕪子共得十名至若河朔呼為  
蕪根東北呼為九英蕪呼為蕪蕪蕪蕪蕪蕪各  
不可勝記但與蕪蕪蕪蕪蕪蕪蕪蕪蕪蕪蕪  
蕪蕪是二物不知子實何以云然

言其微

微山菜也莖葉皆似小豆莖生其味亦如小豆莖  
可作羹亦可生食今官園種之以供宗廟祭祀  
爾雅云微垂水郭註生于水邊那疏草生于水  
濱而枝葉垂于水者曰微郭註微菜生水邊埠  
雅爾雅曰微垂水好生水邊故曰垂水似蕪菜  
之微者也微者所食故詩以采微言成役之苦  
而草蕪序于厥後爾雅微垂水言生于水邊  
而召南之詩陟南山以采之故陸璣云山菜也  
又詩爾山有厥微而伯夷采微于首陽山其歌  
曰陟彼西山兮采其微矣其後說者以為蕪菁天  
之下莫非王土食其土之所出即為之臣于是  
不食而死通志云白微曰白微曰微草曰春草  
曰甘美又云微生水旁菜如芥然詩云采微者  
金微芽也胡明仲云制楚之問有草叢生俯餘  
四時發損春夏之交花亦繁麗條之腴者大如  
巨掌刺而食之甘美野人呼為迷陽疑子所  
謂迷陽迷陽無傷善行即此名物疏云按本草

蕪有二種生平原川谷似柳葉者白微也生水  
旁葉似葶者微也詩云陟南山采微又云山有厥  
微則是山菜非爾雅所云垂水者也理雅混而  
一之誤矣然陸璣和蕪菜如小豆莖生塊兒見  
官爾雅所種所言必葶葶非似柳之白微郭注  
謂是金微芽不知何據朱子胡氏皆以為迷陽  
而二云味苦一云甘美又自不同惟項安世以  
為今之野豌豆蜀人謂之蕪菜有合陸璣之疏  
言其苦  
蕪一名蕪菁內謂之蕪幽州人謂之蕪蕪其根正  
白可著熟灰中溫嗽之饑荒之歲可蒸以禦饑漢  
祭甘泉用之其草有兩種葉細而花赤有臭氣  
也而花赤一葉大葉白華快如指正白可吸  
爾雅云蕪當郭云大葉白華快如指正白可吸  
郭云即爾雅也爾雅又云蕪蕪郭云蕪蕪有  
赤者為蕪蕪蕪一種耳亦猶蕪蕪蕪蕪黃白與各  
郭云商陸有二種赤者為蕪蕪七傳云蕪蕪蕪  
也郭云蕪蕪亦仲春時生可水也博雅云蕪蕪

誰謂茶苦

茶苦茶生山田及澤中得霜甜肥而美所謂重茶  
如始內則云濡脈包苦用苦菜是也  
爾雅云茶苦菜郭註云詩曰誰謂茶苦苦菜可  
食郭註云生山谷味苦今人呼苦蕪蕪蕪云此  
味苦可食之菜一名茶一名苦蕪蕪蕪一名茶  
草一名蕪蕪一名蕪蕪蕪蕪蕪蕪蕪蕪蕪蕪蕪  
草生于春秋經冬歷春乃成月令孟夏苦蕪蕪  
是也葉似苦蕪而細斷之有白汁花黃似菊蕪  
食但苦耳博雅云蕪蕪苦蕪蕪蕪蕪蕪蕪蕪蕪  
此草凌冬不彫故一名蕪蕪蕪蕪蕪蕪蕪蕪蕪  
日苦蕪蕪蕪蕪蕪蕪蕪蕪蕪蕪蕪蕪蕪蕪蕪  
苦蕪蕪蕪蕪蕪蕪蕪蕪蕪蕪蕪蕪蕪蕪蕪蕪  
經不彫行蕪蕪蕪蕪蕪蕪蕪蕪蕪蕪蕪蕪蕪  
方獨救在南方則冬夏常青葉如苦蕪蕪蕪蕪  
綠色差淡味苦花與野菊似春夏秋皆旋開花  
詩緝云經有三茶一曰苦蕪蕪蕪蕪蕪蕪蕪蕪  
茶此詩誰謂茶苦及唐采茶云采苦蕪蕪蕪蕪

蕪也郭氏云蕪一名蕪蕪蕪蕪蕪蕪蕪蕪蕪蕪蕪  
即名蕪蕪蕪蕪蕪蕪蕪蕪蕪蕪蕪蕪蕪蕪蕪蕪  
黃白與名也  
博言采邑  
芭菜似苦蕪也蕪蕪青白色摘其葉有白汁出胞可  
生食亦可蒸為茹青州謂之芭西河馬門尤美胡  
人總之不出塞  
朱傳云即今苦蕪蕪蕪蕪蕪蕪蕪蕪蕪蕪蕪蕪  
可食也本草云野苦蕪蕪蕪蕪蕪蕪蕪蕪蕪蕪蕪  
家苦蕪  
按朱傳蕪蕪蕪蕪蕪蕪蕪蕪蕪蕪蕪蕪蕪蕪蕪蕪  
一種矣顏氏家訓云江南別有苦蕪蕪蕪蕪蕪蕪蕪  
其花或紫或白于大如珠熟時或赤或黑此蕪  
可以釋勞蕪蕪蕪蕪蕪蕪蕪蕪蕪蕪蕪蕪蕪蕪蕪蕪  
今河北謂之能榮梁世講禮者以此當苦蕪蕪  
無宿根至春子方生耳亦大誤也據云此蕪蕪  
以釋勞宜乎人馬皆食又云至春方生似合單  
行之時試青州馬門以為巴江南蕪蕪其耳

蕪有苦蕪

蕪葉少時可為羹又可淹爾極美揚州人恒食之  
至八月葉即苦故曰蕪有苦蕪  
郭特性曰蕪用陶甒以象天地之性陶甒蓋取  
其質說文曰甒也從包从尊聲包取其可包  
藏物也博雅甒也甒甒甒甒甒甒甒甒甒甒甒甒  
大版曰甒甒曰甒甒之瓠誤矣蓋甒甒甒甒甒甒  
有長短之殊定非一物也楊冠子曰中流失紅  
一壺千金壺即甒也其性浮得之可以免沉溺  
故雷失船之時其直千金也此亦如天生涉水  
帶浮囊之類爾雅與河汾之質有曲沃之甒甒  
焉良工取以為笙崔約古今註曰甒甒也壺甒



春始釀為酒詩云萬有總名萬之香者也  
白茅包之  
酒用

爾雅云遺牡茅郭都云白茅屬也  
之不育者也一名遊一名牡茅周禮云拔茅茹  
以其義征吉陸佃云茅之為物拔其根而幸茹  
者君子以類出處之象又云藉用白茅无咎象  
曰藉用白茅柔在下也孔子曰茅之為物薄而  
用可重也禹貢云荊州厥貢包匭菁茅吳錄地  
理志曰桂陽郡有菁茅可染度泉陵有香  
茅古貢之縮酒合璧事類云茅叢生荒野開野  
人刈以覆屋江淮間生者一莖三脊曰菁茅

可以混野  
梓亦麻也科生數十莖宿根在地中至春自生不  
歲種也荆揚之間一歲三收一作今官園種之歲  
再割便生割之以鐵若竹刮其表厚皮自脫但  
得其真軀如筋者深之用極滑之微竹今兩越梓  
臺夫須須說夫須草也亦可為簞蓋都人士云蓋  
笠編撮武云蓋草有皮堅細滑微可為簞笠以絮  
雨是也南山多有

爾雅云蓋夫須須景純曰都雲云蓋可以為絮  
雨笠舍人云蓋一名夫須詩小雅云南山有蓋  
都人士云蓋笠編撮雲都人之士以蓋皮為  
笠也鄭漁仲云蓋即雲蓋葉舊說以為莎草坤  
雅蓋夫須須草也亦可為笠又可為絮  
疏而無溫故莎草與內司服所謂同沙同意  
爾雅蓋者沙草可為絮以絮雨人謂之蓋  
衣毛氏云蓋所以禦暑蓋所以禦雨蓋云蓋夫  
須也以蓋皮為蓋毛氏知蓋蓋為二物但獨言  
笠蓋雨未當鄭氏則言蓋皮為蓋夫蓋但可  
為衣不可以為笠古稱蓋笠蓋自謂蓋與笠  
爾不必以蓋笠編撮之語必欲合為一物也齊  
語曰大夫農時雨既至脫衣就功首戴茅蒲身  
衣被襦章昭曰茅蒲蓋也茅或作萌萌竹萌  
之皮所以為笠則笠不用蓋焉可知又曰襦襦

布皆用此麻  
周禮典冢掌布絲織紵之麻神之物陸德明曰  
紵字又作紵紵云字三枝也說文云草也可  
以為繩  
卬有白繩  
卬五色作絞文故曰絞草

爾雅云鴝鴒郭注云小鳥有雜色似鴝鴒  
疏云鴝鴒雜色如絞文之草也鄭漁仲云鴝鴒  
赤孫施草也埋雅小鳥五色似絞故名絞草詩  
曰卬有白繩言欲有文采其備以成條理之臣  
如鴝者不飛賦之而後得焉或曰鴝鴒鳥也故  
謂有雜色似絞其字從鴝鴒鳥大如鴝鴒頭頰  
似鴝有時吐物長數寸必當鴝鴒前大如斗  
古今註云吐絞鳥一名功曹今俗謂之錦囊一  
名辟林行必遠草木應觸其喙則公瑾云鴝鴒  
鳥名亦名絞鳥喙下有囊如小絞具五色鴝鴒  
之名豈因其似鴝鴒而取義乎  
南山有蓋

蓋薛氏也則稱以沙草為之今人作笠亦多  
編狗皮及荊葉為之其蓋為衣編之若甲耗耗  
而垂故雨順注而下然武緒而雨則不能隔雨  
山海經曰三危之山有獸其象如被髮郭氏亦  
云蓋被雨草衣則蓋但可為衣不可為笠明矣  
蓋一名曰夫須蓋匹夫所須蓋文曰蓋一名山  
莎本草青附子即莎草根生田野二月八月採  
圃經云青附子交州者大如東近道者如杏仁  
苗莖葉都似三稜根若附子周匝多毛今近道  
生者苗葉如蓬而根如著頭大

如蓬其根  
如蓬茅蒐舊草也一名地血齊人謂之茜徐州人  
謂之牛蔓今關人武作畦畦轉故貨殖傳云厄茜  
千石亦比千乘之家

爾雅云茹蘆茅蒐郭都云今之茜也  
種本草茜根可以染絳一名地血一名茅蒐一  
名情國本圖經云染絳草葉似菓葉頭尖下闊  
莖葉俱藍四五葉對生節間蔓延草木上根紫

赤也今所在有八月採根陳藏器云周禮庶氏  
掌除毒以茹蘆攻之茹草葉何與茹主盡為  
最爾雅云說文曰茹蘆人血所生故一各地  
血茅蒐染草一入為絲詩曰絲給有與左傳絲  
草之附註是也其女子之染則毛氏云茹蘆茅  
蒐之染衣服也郭都云茅蒐染中則綸云茹  
蘆為婦人服矣齊人謂之茜舊或作茜漢書千  
祇厄其其人與千戶侯等是也今人染者乃  
假蘇方木非古所用  
白華管兮

管似茅而滑淨無毛根下五寸中有白粉管象  
宜為家派乃尤善矣  
爾雅云白華野管舍人云白華一名野管郭云  
茅屬此白華亦是茅之類也漚之柔與其名  
謂之為管因謂在野未混者為野管詩小雅  
云白華管兮是也鄭氏云今亦謂之管似茅而  
高大孔疏曰鄭箋云人刈白華于野已漚之名  
之為管為則管已漚之名未漚則但名為茅

欲獲于野  
欲以枯槁葉盛而細其子正黑如燕真不可食也  
幽人謂之易服其莖葉帶以哺牛除熱  
按本草欲有赤白黑三種疑此是黑欲也爾雅  
云蔓生莖端五葉花青白色俗呼為五葉莓葉  
有五極子黑一名易欲草即鳥欲母是也又云  
二月生苗多在林中作蔓蜀本註云或生人家  
離將問俗呼為龍草

匪我伊詩  
詩杜也三月始生七月華華似胡麻華而紫赤  
八月為角似小豆角銳而長一名馬新菊  
爾雅云杜杜杜郭都注俱云杜即高之確無子  
者故云杜杜本草云馬先高生南陽川澤葉如  
蓋母草花紅白八月有實俗謂之虎林亦名  
馬新菊詩所謂匪我伊詩是也但郭注云杜杜  
無子者而陸云有子二說小異今當用有子者  
為正陶隱居云一名爛石草爾雅與詩高散郭  
氏曰今人呼青蒿中矣或為葛又曰詩杜

也陸農師云爾雅曰白華野管傳曰已漚為管  
未漚人功故謂之野管管茅屬也而其華白故  
一曰白華詩不曰白華管子之漚白也南陽孝  
子相戒以養也該成也故曰相戒以養選詩曰  
雖有饑寒無菜餚惟維有絲菜無菜管則管則  
猶所謂精練也范氏曰管以葛根氏曰左傳  
云雖有絲麻無菜餚則與管管謂若也黃花  
者俗名黃管即漚也白華者俗名白華管也  
異物志云管似茅而葉長人大于茅不生冷下  
之地凡所蒸草必得此管包裏助調五味  
按郭景純云管茅屬而陸疏郭注未傳俱云似  
茅確是二物下章云麻彼管茅猶選詩云無菜  
管則也茅乃散竹管為女作微微所不棄者故  
東門之池與麻粉同沐也孔氏以為已漚為管  
木派為茅恐未必然惟郭氏云木派為野管斯  
得耳漢氏以為葛根誤為條條之漚矣若異  
物志所載管管又是一種想成王時會人獻以  
管即此也

敗郭曰無子者詩曰稷者我匪我伊詩我  
父母生我幼勞又曰稷者我匪我伊詩我  
父母生我勞勞詩生子以喻母杜詩以喻父凡  
人之情念其父母則因物而成一說曰匪我伊  
詩詩猶有子者匪我伊詩則無子以見父母  
得我之難也今皆無報矣則有我之不如無也  
且辭又治無子亦寓其意焉  
匪有莖楚

莖楚今羊桃是也葉長而狹葉紫赤色其枝莖弱  
過一尺引莖于草上今人以為汲灌重而善沒不  
如楊柳也近下根刀切其皮者熟灰中脫之可船  
管  
爾雅云長地塊莖郭云今羊桃也或曰鬼桃葉  
似桃華白子如小麥亦似桃那亦云長地莖羊桃  
也藤生子赤狀如風囊故亦名風兒童食之  
本草羊桃一名羊腸一名柳弋生山林川谷及  
田野陶隱居云山野多有甚似羊桃又非山桃  
子細小苦不堪啜花甚赤蜀本圖經云葉花似

毛詩草木鳥獸蟲魚疏證

卷上之上

三七

毛詩草木鳥獸蟲魚疏廣要 卷上之上  
桃子細如櫻核苗長弱即發生不能為樹多生  
溪澗今人呼為細子根似牡丹即蔓云桃之  
性始生正直及其長大則其枝倚傾而柔順不  
安學蔓草木陸佃云長楚今羊桃也白華子如  
小麥其葉與實皆似桃故有桃之號也一口有  
兩羊桃一植華實皆連理故詩以刺淫恣  
按長楚蔓弱不能為樹牽弱于草木又何據擇  
求成乃云不安蔓蔓即曲體毛序疾恣之說  
而取與耳但草木疏云花紫赤色則經亦云花  
甚赤紫純黃俱云花白則牙盾矣

芫蘭之女

芫蘭一名蘿摩幽州人謂之雀瓜蔓生葉青綠色  
而厚斷之有白汁謂為茹治其子長數寸似瓠  
子  
爾雅云雀瓜爾雅云雀一名是芫蘭郭云雀  
芫發生斷之有白汁可啜案如此註則以雀瓜  
一名爾雅謂為雀瓜行字詩爾風云芫蘭之支  
郭氏云雀瓜蔓生斷之有白汁可啜云  
馬融不遺芫蘭謂此也釋草棧查梁郭璞以為  
芫蘭說文云禾粟為穗而不成則疑然謂之查  
梁今人謂之宿田翁或謂之守田也按詩解稼  
之茂美繼之以不根不秀去其蟻蝨及其蟲賊  
則根秀以下皆是害稼者孔氏正義云根秀苗  
既似禾實以類粟動禾除非類秀既別是一物  
則根亦當是一物故郭璞云秀類蓋木能知  
其物故辨其類耳而詩叔車陸機以為木之不  
成者則亦亦而已何至與秀並稱乎按本草  
有根尾草子作食之令人不飽似芋作穗生  
澤地廣志曰可作黍引爾雅孟根尾今人呼為  
根茅子然則此物似根尾草根名根尾則亦相  
類爾雅謂之根尾亦云草似芋者今人亦以  
根尾說文曰木粟之生而不成者謂之草尾即  
或从木作根

言采其遺

言采其遺  
遠牛蘭揚州人謂之羊蹄似蓮而華亦可喻焉

芫蘭

芫蘭家弱但蔓于地有所依緣則起沈括曰芫  
蘭之支葉茂芫蘭生葉支出于葉間垂之如  
蠶狀其葉如蠶之狀  
按說文說苑石經俱作芫蘭之枝許慎云枝木  
別生枝條也  
浸彼苞根  
根重葉秀秀為穗而不成則疑然謂之查梁今人  
謂之宿田翁或謂守田也前田云不根不秀外傳  
曰馬不遺根秀皆是也  
爾雅云雀瓜爾雅云雀類也郭註云雀瓜梁守  
田也俗呼雀瓜云雀之所產一穗之間得一二  
較而已傳云根非藤草得木而病也芫云根當  
作涼草蕭蕭之屬孔子疏鄭以苞根則是查  
梁為禾中別物作者當言浸木不應獨舉浸根  
且下章蕭蕭皆是野草此不宜獨為木中之草  
故易傳以為根當作涼草蕭蕭之屬釋草不  
見草名涼者未知鄭何所據爾雅釋草也  
與禾相雜故詩人惡之古者以芫馬魯仲孫它  
茹滑而美也多喚令人下氣幽州人謂之雀  
爾雅云雀牛蘭郭氏云雀一名牛蘭詩小雅云  
言采其遺郭注云雀牛蘭郭云今江東呼草為  
牛蘭者高尺餘許方莖葉長而銳有穗總間有  
華華紫綠色可淋以為飲者郭注云雀牛蘭  
屬註云雀牛蘭羊蹄菜張揖云雀牛蘭也本草云  
羊蹄一名東方宿一名連蟲陸一名見日一名  
蓄陶隱居云今人呼雀菜即是蓄音之誤詩云  
言采其遺爾雅云羊蹄菜也生下澤地春生  
苗高三四尺葉長狹似高莖而色深紫節間  
紫赤花青白成穗子三稜有若芫芫夏中即枯  
根似牛旁而堅實詩小雅言采其遺或作蓄  
又有一種極細而葉黃味酸名酸模爾雅所  
謂須萎蕤郭璞云似羊蹄菜細味酸可食一葉  
條是也行義云葉如菜中沒沒但無酸而色差  
青白葉厚花與子亦相似

按傳云遠惡菜與本草羊蹄俗呼雀菜者相似  
陸元恪又稱其美可啜何也郭璞注爾雅牛  
蘭云雀瓜爾雅云雀類也郭註云雀瓜梁守  
田也俗呼雀瓜云雀之所產一穗之間得一二  
較而已傳云根非藤草得木而病也芫云根當  
作涼草蕭蕭之屬孔子疏鄭以苞根則是查  
梁為禾中別物作者當言浸木不應獨舉浸根  
且下章蕭蕭皆是野草此不宜獨為木中之草  
故易傳以為根當作涼草蕭蕭之屬釋草不  
見草名涼者未知鄭何所據爾雅釋草也  
與禾相雜故詩人惡之古者以芫馬魯仲孫它  
茹滑而美也多喚令人下氣幽州人謂之雀  
爾雅云雀牛蘭郭氏云雀一名牛蘭詩小雅云  
言采其遺郭注云雀牛蘭郭云今江東呼草為  
牛蘭者高尺餘許方莖葉長而銳有穗總間有  
華華紫綠色可淋以為飲者郭注云雀牛蘭  
屬註云雀牛蘭羊蹄菜張揖云雀牛蘭也本草云  
羊蹄一名東方宿一名連蟲陸一名見日一名  
蓄陶隱居云今人呼雀菜即是蓄音之誤詩云  
言采其遺爾雅云羊蹄菜也生下澤地春生  
苗高三四尺葉長狹似高莖而色深紫節間  
紫赤花青白成穗子三稜有若芫芫夏中即枯  
根似牛旁而堅實詩小雅言采其遺或作蓄  
又有一種極細而葉黃味酸名酸模爾雅所  
謂須萎蕤郭璞云似羊蹄菜細味酸可食一葉  
條是也行義云葉如菜中沒沒但無酸而色差  
青白葉厚花與子亦相似

毛詩草木鳥獸蟲魚疏廣要 卷上之上  
蒨未嘗明指為蒨宜乎孔穎達云釋草無文矣  
僅見那疏引詩句以鄭箋連牛蒨為証亦無確  
見至國經雖亦引詩句其形似亦陸疏不甚合  
又見釋草有云蒨者國經又相類因附載以備  
參考爾雅云遠葛馬尾郭氏云葉草蒨陸也  
一名遠葛一名馬尾郭註云廣雅曰馬尾蒨陸  
本草云別名蒨今關西呼為蒨江東為蒨陸按  
本草蒨陸一名葛根一名夜呼不同者所見本  
與也今註云一名白昌一名當陸是也郭註亦  
云仰尚陸廣雅云常葉馬尾蒨陸也國經云商  
陸俗名章柳根生成陽山谷今處處有之多生  
于人家園圃中春生苗高三四尺葉青如牛舌  
而長葉青亦至柔脆夏秋開紅紫花作菜根如  
蒨而長如人形者有神爾雅謂之遠葛雅謂  
之馬尾易謂之蒨陸皆謂此蒨陸也然有赤白  
二種花赤者根赤花白者根白易曰蒨陸夾夾  
竟與陸皆陰類也或曰此一物即名蒨陸今俗  
名章柳根又一名夜呼莫知其義據則地賦時

毛詩草木鳥獸蟲魚疏廣要卷上之下

毛詩草木鳥獸蟲魚疏廣要卷上之下  
梓者楸之疎理白色而生子者為梓梓實桐皮曰  
梓今人云楸桐也則大類同而小別也桐有青桐  
白桐赤桐宜琴瑟今雲南非桐人續以為布似毛  
布  
梓爾雅云梓梓郭云梓亦謂之梓  
木良材也梓雅云梓說梓即是梓梓即是楸蓋  
楸之疎理而白色者為梓梓實桐皮曰梓其實  
兩木大類同而小別也今呼牡丹為花王梓為  
木王蓋木莫良于梓故非以梓材名為禮以梓  
人名匠也爾雅爾雅云郭氏解梓梓云梓又解  
秋板云大而散楸小而散板說文亦曰梓梓也  
梓也楸梓也楸也然則梓梓楸楸一物而  
四名定之方中既言梓又言梓故疏曰楸之疎  
理白色而生子者為梓梓實桐皮曰梓而齊民要

梓

梓  
梓者楸之疎理白色而生子者為梓梓實桐皮曰  
梓今人云楸桐也則大類同而小別也桐有青桐  
白桐赤桐宜琴瑟今雲南非桐人續以為布似毛  
布  
梓爾雅云梓梓郭云梓亦謂之梓  
木良材也梓雅云梓說梓即是梓梓即是楸蓋  
楸之疎理而白色者為梓梓實桐皮曰梓其實  
兩木大類同而小別也今呼牡丹為花王梓為  
木王蓋木莫良于梓故非以梓材名為禮以梓  
人名匠也爾雅爾雅云郭氏解梓梓云梓又解  
秋板云大而散楸小而散板說文亦曰梓梓也  
梓也楸梓也楸也然則梓梓楸楸一物而  
四名定之方中既言梓又言梓故疏曰楸之疎  
理白色而生子者為梓梓實桐皮曰梓而齊民要

梓

梓  
梓者楸之疎理白色而生子者為梓梓實桐皮曰  
梓今人云楸桐也則大類同而小別也桐有青桐  
白桐赤桐宜琴瑟今雲南非桐人續以為布似毛  
布  
梓爾雅云梓梓郭云梓亦謂之梓  
木良材也梓雅云梓說梓即是梓梓即是楸蓋  
楸之疎理而白色者為梓梓實桐皮曰梓其實  
兩木大類同而小別也今呼牡丹為花王梓為  
木王蓋木莫良于梓故非以梓材名為禮以梓  
人名匠也爾雅爾雅云郭氏解梓梓云梓又解  
秋板云大而散楸小而散板說文亦曰梓梓也  
梓也楸梓也楸也然則梓梓楸楸一物而  
四名定之方中既言梓又言梓故疏曰楸之疎  
理白色而生子者為梓梓實桐皮曰梓而齊民要

毛詩草木鳥獸蟲魚疏廣要卷上之上  
記三月三日杜鵑初鳴田家候之此鳥鳴盡夜  
口亦上天乞恩至章陸子燕乃止然則章陸子  
未熟以前為杜鵑鳴之候故稱夜呼  
術稱白色有角者為梓或名角楸又名子楸黃  
色無子者為柳柳世呼荆黃楸云然則楚者  
又以有子為梓耳梓為百木長室屋之間有此  
木則餘材皆不復震其美細如著其長僅尺冬  
後葉落而美猶在樹總總然其實一名豫章古  
今註云豫章曰棗梓實曰豫章棗實曰棗栢實  
曰佳梓者伯禽康叔見周公三見而三皆遂見  
商子商子使觀于南山之陽見栢木高而仰又  
使之觀乎北山之陰見梓焉皆然實而俯商子  
曰栢者父道也梓者子道也于是二子再見乎  
周公入門而趨登堂而跪周公拂其首勞而食  
之則以能子道焉耳雜五行書曰舍西種梓楸  
五令子孫順孝蓋亦此義曰華子云栢樹皮有  
鼓般惟梓佳栢柄云梓似栢而葉小花紫冠  
斗威儀云君乘火而王其政和平楸梓為長生  
通志略云梓與楸相似爾雅以為一物誤矣齊  
民要術云白色有角者為梓無子為楸是皆不  
辨梓梓也梓與楸自異生子不生角

梧桐兩雅云梧桐郭云今梧桐郭云以其可為棺椁故曰梧又云榮桐木郭郭俱云仰梧桐卑雅云梧一名椴即梧也今以其皮青說曰青桐華淨雅極焉可愛故潘閔多種之華郭皆五焉其子似孔綴其葉多或五六或二三故飛鳥喜巢其中莊子所謂空聞來風孔朽致巢是也又云白桐華而不實冬結似于者乃是明年之花房爾雅云榮桐木是也謂之華桐陶氏云桐有四種青桐葉皮青似梧而無子梧樹色白棠似青桐而有子白桐與桐無異惟有華子爾爾桐無子材中琴瑟者皆不足據按青桐即今梧桐白桐又與桐梧全異白桐無子材中琴瑟岡桐子大有油與陶氏之說正及爾雅翼云桐植物之多陰最可玩者青皮而白骨其生美如箕子相對凝其上成材之後可得買一石食之味如茨此木易生易折隨地隨生歲可高一丈蓋有青赤白而青桐又有實無實之辨本草初義云桐有四種白桐可新於華二生子爾故此桐有之號曰梧甲曰梧桐不生則九州異名之曰桐似于此舊說梧桐以知日月正間生十二葉一邊有六葉從下數一葉為一月有間則生十三葉視葉小者則知何月論衡云風桐速長故其皮肌不能堅桐謂云桐體澤則愈重乾則愈輕生時以斧斫之甚易乾乃飲而拒斧花木考云凡木本質而木虛惟桐反之試取小枝削首質堅其本皆中虛世所以貴梓枝者實其質也實故絲中有木聲也嚴坦叔云陸璣言有青桐白桐赤桐此中琴瑟者白桐也梧桐梓漆之桐為白桐梧桐生矣之桐為青桐爾雅云桐之中有數種有子可以取油者蓋印詩所謂其桐其梓其實離離者也有華而不實堪作琴瑟者若生石間其葉則鳴書嘑陽桐是也雲南梓人積以為布其葉則豕肥大三倍至秋後亦用以飼魚鄉人養魚者每春以草養之頭能肥大秋後食以葉以封魚腹則不復食亦不復瘦以待春復食也齊地記曰

杖開白花不結子在朝早春先開淡紅花狀如鼓子花成筒子子作油桐梧桐四月開淡黃小花一如棗花枝頭出條墜地成油窩濼示履五六月結子今人取炒為果此是月令清明之日桐始華者岡桐無花不中作琴瑟重岡經云桐生桐柏山谷今處處有之其類有四種青桐桐似白桐惟無子或云今南人作油者此桐亦有子頗大于梧子耳通志云桐之類亦多陶隱居云白桐岡桐俱母作琴瑟據此說則白桐者梧桐也其材最大可為棺槨左傳云棺三寸爾雅云楓也註疏家不能別是岡桐桐是梧桐梓似楓別是一物爾雅謂之梓誤矣又有一種梧桐夏月紫花其紅如火又有紫桐花如百合又有刺桐其花則散如掌枝亦有刺花色深紅又有一種實如雙子栗可作油麻或器所謂雙子桐也實思曰桐有二乳青白之外復有岡桐出桐也生于岡岡益性佳使至不城十五里有桐登仰梧官買新書懸孤之禮東方之孤以梧桐者東方之草春木也南方之孤以柳柳者南方之草夏木也中央之孤以桑桑者中央之木也西方之孤以棘棘者西方之草秋木也北方之孤以菓菓者北方之草冬木也周書曰清明之日始華桐不華歲有大寒晉武帝時嘗得一石鼓擊之無聲張華取蜀桐材刻魚形叩之音聞數里董仲舒語南以桐魚九枚莫曉其義王逸子曰木有扶桑梧桐松柏皆受氣淳矣異于羣類者松柏冬茂陰木也梧桐春榮陽木也扶桑日所出陰陽之中也漢西域都善國有胡桐亦似桐蠟食其木則沫出其下流者俗名胡桐冰言如目中淚也可以汗金銀俗語說呼淚為津

同諸家紛紛辨轉或人至若陶氏謂白桐是岡桐郭氏謂岡桐是梧桐益可笑矣有條有梅條桐也今山椒也亦如下田椒耳皮葉白色亦白材理好宜為車板能溼又可為棺木空陽共北山多有之梅樹皮葉以豫章豫章葉大如牛耳一頭尖赤心花亦黃子青不可食柞葉大可三四葉一菓木理細嫩于豫章子赤者材堅子白者材脆刺州人曰梅於南及新成上庸皆多條梓與南上庸新成道故亦有梅也條桐雅云桐山椒李進曰山椒一名梧郭云今之山椒春風云終南何有條有梅是也鄭云山椒也其材有文緻中車板樂器合用爾雅又云柞條郭註云似實酢生江南郭疏云黃貢揚州云厥包橘柚孔安國云小曰橘大曰柚呂氏春秋云果之美者有雲夢之柞本草唐本註云柞皮厚味甘不如橘皮味辛而苦其肉亦如橘有甘有酸酸者名胡甘今俗人謂胡甘為章大樹所謂生七年而可知可以為棺舟者也陳文帝嘗出柞材造艦即此柞也若今之所謂梅乃古和羹之梅邊實之乾梅郭瑋云似杏實酢者也若爾雅之梅柞乃陸云似豫章者景純不當以似杏實酢解之草木同名異種者甚多如山椒名條柞亦名條豈可以上文之條為柞耶朱傳于條有梅既具釋此章不復云似合二梅為一矣按條是柞梅是柞爾雅與陸疏甚合此為乃秦人誇美其君之詞借材以起與若陸師與指條為柞柞梅為杏取波淮變化之美蓋無謂矣今併錄之以見其誤釋梅一條已詳標有梅篇中

柞非也鄭註云條今謂之柞似柞而大皮嫩厚狹雅云柞似條而大于橘一名條秦風所謂有條者是也君幹丹實出于江南列子曰吳楚之國有大木焉其名為樛食其皮汁已潰厥之疾度淮而北化為樛故曰樛柞于北徒若樛也于東夜也梅爾雅云梅郭云似杏實酢孫炎云荆州曰梅揚州曰梅詩秦風云有條有梅是也埤雅云梅至北方多變而成杏故人有不識梅者地氣使然也詩曰終南何有條有梅君子至止傷衣狐裘條柞也蓋柞渡淮而為柞梅變而成杏今終南之所生有條有梅而材實成焉以譬人君之道化也爾雅翼云柞大木也可以為舟又可以為棺故古柞槨柞槨以為良木之類任防云黃金山有柞木一年東遷宋西遷柞一年西遷榮東遷柞華云交讓木宋子京云讓木即柞也其木直上柯葉不相妨蜀人號讓木名物疏云按陸氏所釋梅自是柞水似柞者耳云苦柞也爾雅云柞一名柞亦柞之屬也詩小雅云北山有柞是也鼠李一名鼠梓或云即此也然鼠梓花實都不相類恐別一物而名同也曹氏云宮室之良材通志略云鼠李曰牛李曰鼠梓曰梓曰山李曰槐曰苦楸即鳥巢子也常條



如其亡也泥勝之昔曰三月榆莢南時高皆樹  
土可積木漢錫英銀如榆夫也又雙有抄榆壯  
崔寔四民月令曰榆莢成者收乾以爲醬已  
變白將落收爲醬河平元年早傷貧民食榆皮  
萬畢街曰八月榆楸令人不飢廣雅云榆楸楸  
楸也陳賦器云江南有刺楸楸大楸刺楸伏質  
山有栲  
栲栗似樛木皮厚數寸可爲車輻武謂之栲栗許  
慎正以栲謂爲栲今人言栲夫其聲耳  
爾雅云栲山栲那疏云舍人曰栲名山栲那云  
栲似栲色小白生山中因名云亦類漆樹俗語  
曰栲栲漆相相似如一詩唐風云山有栲栲  
疏語云山栲與下田栲略無異葉似差後耳吳  
人以其葉爲茗方俗無名此爲栲者誤也今所  
云爲栲者葉如樛木皮厚數寸可爲車輻謂之  
栲栗許慎正以栲謂爲栲今人言栲夫其聲矣  
鄭註云山栲似栲而葉差狹栲木葉似栲江東  
呼爲虎口葉脫處有痕如竹蒲子又如眼目  
榧今栲也其葉如榆其皮堅刺刺之長數尺可  
爲繩索又可爲帶其材可爲杯器  
爾雅云榧落那疏云榧一名落某氏曰可作杯  
圍皮鞣物不解那云可以爲杯器素謂榧  
也小雅大東云無浸榧新鄭箋云榧木名鄭註  
云那云可以爲杯器據此則今榧杉  
按那通志略曰榧那云可以爲杯器素此  
赤榧也但榧是榧屬恐非一類 又  
按大東篇榧字从禾與八月其榧榧字同故毛  
朱傳及呂巖諸家俱云也今爾雅陸疏俱釋  
木名从木唯與本章無涉  
無折我樹杞 舊訓果于也杞非

按疏云許慎謂栲爲榧屬作榧謂丘上聲故典  
粗叶南山有堂亦與粗叶  
狝于苞栲  
栲今作栲也徐州人謂栲爲栲謂之爲栲其子  
爲車或百半斗其殼爲汁可以染絲今京洛及河  
內多言栲斗或云栲斗謂栲爲栲斗五方通語也  
爾雅云栲栲那疏注栲那栲木今人以爲  
枕本草云栲栲栲栲用一名栲斗栲栲栲有十  
以栲爲栲所在山谷中皆有因經云木高二三  
丈三四月開黃花八月結實栲栲也栲也栲  
也皆栲栲之通名栲中記曰栲子非果非殼故  
益人服食無氣而受氣無味而受味消食止痛  
令人強健本草行義云栲栲栲栲栲栲栲栲  
充材風土記云英越之間名栲栲栲栲栲栲  
行實曰樛木海及徐州謂之木連其葉始生食  
之味辛其核子八月中秋成栲以爲燭明如胡麻  
燭所以爲美肥如胡麻  
無浸榧新 舊訓果于也杞非

取其細條火通令柔初屈作繩箇河朔猶多  
其下雜敘  
殺幽州人謂之殺桑或曰栲栲栲栲交廣謂之殺  
中州人謂之栲栲中宗時桑殺共生是也今江南  
人積其皮以爲布又栲以爲紙謂之殺皮紙長數  
丈潔白光輝其葉甚好其葉初生可以爲茹  
博雅云殺栲也彈雅殺惡木也而取名于殺者  
殺善也惡木謂之殺則甘草謂之大苦之類也  
本草曰栲一名殺陶氏云即今栲木誤矣先賢  
以爲皮者其皮白者是殺有殺者曰栲無  
殺者曰栲栲此非一種物類相感志云其栲可  
以園丹砂曰栲栲爲金石之漆是也列子曰  
宋人有爲其君以玉爲栲栲者三年而成亂之  
栲栲中不可別也遂以巧食宋國列子謂之曰  
使天地之生物三年而成一葉則物之有葉者  
寡矣故聖人待化而不待知巧爾雅殺殺易  
生之物一說殺出久厥則生殺其質正赤如楊  
梅而無核伊陟相太戊宅有祥桑殺生于朝

傳曰俱生于朝七日而大拱伊陟滅以修德而  
木栲則向以爲桑桑也殺殺生也殺生之栲失  
而在下則是以桑殺爲二物也而陸璣以爲殺  
幽州人謂之殺桑或曰栲栲然則蓋一物也廣  
州記曰樛夫取殺皮熟地爲栲栲布鋪以製履  
南山經曰栲栲之山有木焉其狀如殺而黑裏  
其華四照其名曰栲殺似之不迷本草圖經云  
栲有二種一種皮有斑花文謂之斑殺今人用  
爲冠一種皮無花但葉似葡萄作瓣而有子者  
爲佳其實初夏生如彈丸青綠色至六七月漸  
深紅色乃成熟八月九月採抱朴子云栲實赤  
者儻之一年老者還少通志云栲亦謂之殺其  
實入藥其皮造紙濟世之用也桑殺共生者即  
此

栲栲濟濟  
栲其形一似以制而亦並一作葉似著上黨人  
織一作皮以爲斗宮箱器又採一作以爲叙故  
上黨人謂問婦人欲買栲否曰窻下有黃土同  
服故以栲矢封陳矢求諸故府果得之夏書荆  
州之貢礪礪琴丹惟箇籜栲則夫栲矢石琴者  
中州職貢之常也今仲尼獨以遠方之貢爲驗  
豈三代之際職貢不同或者不妨中國自有之  
特其長有思者爲蒲栲之物歟  
楊之水不流東浦

買奴否曰山中自有栲  
禹貢云荊州貢栲注云中矢幹出雲夢之澤爾  
雅異栲堪爲矢其並似制而亦其葉如著古者  
栲矢則石爲之弩說者以栲可爲質爲文事栲  
可爲矢爲武事是蓋不然夫栲栲栲栲栲栲  
說文栲木也一曰取也取蓋矢之善者春秋傳  
所謂攻師者左射以殺是也若栲則爲矢皆明  
周世修后稷公劉之業而申以百福于祿皆文  
事也然不可無武備故發後玉璽以下述文治  
之美而首言武備也周語曰夫早麓之栲栲  
殖故君子得以易樂于祿焉若夫山林園場林  
鹿故亡穀澤肆竭民力竭盡田疇荒蕪資用乏  
匱君子將險哀之不服而何易樂之有是先有  
險哀之備而後可以及易樂也顏監曰栲木堪  
爲箭竹今幽以北皆用之上俗呼其木爲栲子  
有單集于陳庭而死栲矢質之石琴其長尺有  
咫問諸仲尼仲尼曰非來遠矣此蒲栲之矢  
也晉武王伐商封其姓以遠方之職貢使無忘  
無火武曰以木試之則無火取此木必于陰曆  
夜無一星則伐之爲栲不裝栲之字甲早于東  
木昏烟失時則曾木之不知也故詩曰東門之  
楊其葉梓梓梓梓也東門之楊其葉肺肺肺  
肺葉也以言嫁娶之祥如此莊子曰大聲不入  
于耳折楊皇華則嗷然而笑折楊逸詩皇華  
即詩所謂皇華是也易曰枯楊生華枯楊  
生華益楊性堅勁雖生棟不挽齊民要術曰白  
楊性勁直堪爲屋材寧折終不曲挽檢性偏軟  
久無不曲比之白楊不知遠矣毛傳云蒲草也  
本草圖經云蒲柳其枝勁勁可爲箭竹又謂之  
佳蒲即水楊也本草註云水楊葉圓潤而赤枝  
條短硬多生水傍古今註云蒲柳生水邊葉似  
青楊一名蒲柳枝勁細生矢用國策云大楊樹  
之則生倒樹之亦生折而樹之又生世說顧悅  
云蒲柳之姿望秋而落詩緝云楊可爲舟又可  
爲屋材詩曰揚之水不流東浦言激之水宜能  
浮泛而蒲柳輕揚善之今反不流如此則以水

爾雅云楊蒲柳那疏揚一名蒲柳生澤中可爲  
箭竹左傳所謂董澤之蒲者杜註云董澤之蒲  
河東聞縣東北有董池即注揚蒲柳水楊也可  
爲箭竹葉圓潤與柳相似故名楊柳葉微所  
謂楊柳依依左傳所謂董澤之蒲即此也博雅  
蒲柳今有黃白青赤四種白楊葉圓青楊葉長  
赤楊葉圓葉赤材理亦赤黃楊木性堅緻難  
長俗云歲長一寸閏年則長一寸重黃楊以其

蒲柳有兩種皮正青者曰小楊其一種皮紅正白  
者曰大楊其葉皆長廣似柳葉皆可以爲箭竹故  
春秋傳曰董澤之蒲可勝既乎今人又以爲其鐘  
之楊也  
爾雅云楊蒲柳那疏揚一名蒲柳生澤中可爲  
箭竹左傳所謂董澤之蒲者杜註云董澤之蒲  
河東聞縣東北有董池即注揚蒲柳水楊也可  
爲箭竹葉圓潤與柳相似故名楊柳葉微所  
謂楊柳依依左傳所謂董澤之蒲即此也博雅  
蒲柳今有黃白青赤四種白楊葉圓青楊葉長  
赤楊葉圓葉赤材理亦赤黃楊木性堅緻難  
長俗云歲長一寸閏年則長一寸重黃楊以其

買奴否曰山中自有栲  
禹貢云荊州貢栲注云中矢幹出雲夢之澤爾  
雅異栲堪爲矢其並似制而亦其葉如著古者  
栲矢則石爲之弩說者以栲可爲質爲文事栲  
可爲矢爲武事是蓋不然夫栲栲栲栲栲栲  
說文栲木也一曰取也取蓋矢之善者春秋傳  
所謂攻師者左射以殺是也若栲則爲矢皆明  
周世修后稷公劉之業而申以百福于祿皆文  
事也然不可無武備故發後玉璽以下述文治  
之美而首言武備也周語曰夫早麓之栲栲  
殖故君子得以易樂于祿焉若夫山林園場林  
鹿故亡穀澤肆竭民力竭盡田疇荒蕪資用乏  
匱君子將險哀之不服而何易樂之有是先有  
險哀之備而後可以及易樂也顏監曰栲木堪  
爲箭竹今幽以北皆用之上俗呼其木爲栲子  
有單集于陳庭而死栲矢質之石琴其長尺有  
咫問諸仲尼仲尼曰非來遠矣此蒲栲之矢  
也晉武王伐商封其姓以遠方之職貢使無忘  
無火武曰以木試之則無火取此木必于陰曆  
夜無一星則伐之爲栲不裝栲之字甲早于東  
木昏烟失時則曾木之不知也故詩曰東門之  
楊其葉梓梓梓梓也東門之楊其葉肺肺肺  
肺葉也以言嫁娶之祥如此莊子曰大聲不入  
于耳折楊皇華則嗷然而笑折楊逸詩皇華  
即詩所謂皇華是也易曰枯楊生華枯楊  
生華益楊性堅勁雖生棟不挽齊民要術曰白  
楊性勁直堪爲屋材寧折終不曲挽檢性偏軟  
久無不曲比之白楊不知遠矣毛傳云蒲草也  
本草圖經云蒲柳其枝勁勁可爲箭竹又謂之  
佳蒲即水楊也本草註云水楊葉圓潤而赤枝  
條短硬多生水傍古今註云蒲柳生水邊葉似  
青楊一名蒲柳枝勁細生矢用國策云大楊樹  
之則生倒樹之亦生折而樹之又生世說顧悅  
云蒲柳之姿望秋而落詩緝云楊可爲舟又可  
爲屋材詩曰揚之水不流東浦言激之水宜能  
浮泛而蒲柳輕揚善之今反不流如此則以水

買奴否曰山中自有栲  
禹貢云荊州貢栲注云中矢幹出雲夢之澤爾  
雅異栲堪爲矢其並似制而亦其葉如著古者  
栲矢則石爲之弩說者以栲可爲質爲文事栲  
可爲矢爲武事是蓋不然夫栲栲栲栲栲栲  
說文栲木也一曰取也取蓋矢之善者春秋傳  
所謂攻師者左射以殺是也若栲則爲矢皆明  
周世修后稷公劉之業而申以百福于祿皆文  
事也然不可無武備故發後玉璽以下述文治  
之美而首言武備也周語曰夫早麓之栲栲  
殖故君子得以易樂于祿焉若夫山林園場林  
鹿故亡穀澤肆竭民力竭盡田疇荒蕪資用乏  
匱君子將險哀之不服而何易樂之有是先有  
險哀之備而後可以及易樂也顏監曰栲木堪  
爲箭竹今幽以北皆用之上俗呼其木爲栲子  
有單集于陳庭而死栲矢質之石琴其長尺有  
咫問諸仲尼仲尼曰非來遠矣此蒲栲之矢  
也晉武王伐商封其姓以遠方之職貢使無忘  
無火武曰以木試之則無火取此木必于陰曆  
夜無一星則伐之爲栲不裝栲之字甲早于東  
木昏烟失時則曾木之不知也故詩曰東門之  
楊其葉梓梓梓梓也東門之楊其葉肺肺肺  
肺葉也以言嫁娶之祥如此莊子曰大聲不入  
于耳折楊皇華則嗷然而笑折楊逸詩皇華  
即詩所謂皇華是也易曰枯楊生華枯楊  
生華益楊性堅勁雖生棟不挽齊民要術曰白  
楊性勁直堪爲屋材寧折終不曲挽檢性偏軟  
久無不曲比之白楊不知遠矣毛傳云蒲草也  
本草圖經云蒲柳其枝勁勁可爲箭竹又謂之  
佳蒲即水楊也本草註云水楊葉圓潤而赤枝  
條短硬多生水傍古今註云蒲柳生水邊葉似  
青楊一名蒲柳枝勁細生矢用國策云大楊樹  
之則生倒樹之亦生折而樹之又生世說顧悅  
云蒲柳之姿望秋而落詩緝云楊可爲舟又可  
爲屋材詩曰揚之水不流東浦言激之水宜能  
浮泛而蒲柳輕揚善之今反不流如此則以水

力更微而不勝故也列子曰虛則勞揚其則夢溺之反也說者以爲上章言蘗言蘗則蒲亦木名不宜爲草誤矣大勢亦草也而細釋之詩乃曰東斯來芻束是則豈以言木故妨草哉

蔽蒂其特  
山榜與下田特略無異葉似差挾耳吳人以其葉爲茗

李氏曰榜者不材之木也莊子云吾有大樹人謂之榜其大枝擁腫不中繩墨其小枝卷曲不中規矩

按榜似榜似榜陸疏辨之甚明榜又有山榜下田榜別則此章與茶薪榜皆下田一種所謂不中繩墨規矩者也詳見七月篇

椒柳之實

椒柳即語助也椒似米更有鹹刺並葉堅而滑澤窮人作茶與人作茗皆合其葉以爲香今成阜諸山間有椒謂之竹菜椒其樹亦如椒椒少蒸熱不中合藥也可著飲食中又用蒸雞豚最佳香蕃行而至於盈升盈切也莊子曰阜以袁椒雖

險綿綿然久則臭故天下之理有初雖若佳後更爲害不可不察也爾雅實椒實多而香故唐詩以椒柳曲沃之香行盛大柳語助也陳詩貽我椒柳周頌有椒其香雖歸云雜中椒與菌桂椒椒而藥之九歌云奠桂酒兮椒漿播芳椒今成堂漢世皇后椒椒取其實受延盈升以椒塗屋亦取其溫暖故長樂宮有椒房殿其

後重賢女弟爲昭儀居舍與后相擬風及晉世石崇王愷之徒相矜以富於是崇以椒爲泥泥其屋而愷以赤石脂泥其屋云荆楚之俗正月一日長幼悉正衣冠以次拜賀進椒酒雀定月

令云過臘一日謂之小歲并賀親進椒酒從小起成公綏椒花笈云肇推歲首月正元日是知小歲則用之漢朝元正則行之後世率以正

月一日以盤進椒酒則椒酒中號椒盤焉然椒亦能殺人故漢李咸欲爭寶后配成帝歸椒自而齊建武中欲誅高武子命太醫

一作東海諸島上亦有椒樹枝葉皆相似于棗而不圓甚一作其香其味似橘皮而上壁鹿食此椒葉其肉自然作椒粉香也

爾雅云椒大椒耶疏云椒者大椒之別也郭云今椒樹叢生實大者名爲椒詩唐風云椒聊且郭注云椒大椒亦椒也與蜀椒相似稍大而香氣賦焉俗呼檪子爾雅又云椒椒疏云椒椒之類實皆自菜葉自莖李迥曰椒葉更皆有房故曰菜葉實也郭云菜更子聚生成房貌今江東亦呼菜更似菜更而小赤色郭云此類結子成羣菜更實似菜更而小赤色內含黑子

如熟今謂椒目木有鹹刺葉堅而滑澤爾雅曰椒椒椒桃李離核言桃李屬皆內該椒椒屬皆外來也西陽雜俎曰椒可以來水銀菜更氣好上椒氣好下益氣氣性不上達故詩以營沃也言沃強強能修其政然其香香下達而巳詩曰椒柳之實蕃衍盈升椒柳之實蕃衍盈切沃以支子受色其後遂將盛大則仿之椒也其實

實二料椒則一時賜死此其事春秋經子樞曰玉衡星散爲椒山海經曰琴鼓之山其木多椒孝經神農曰椒蓋聚澤昌蒲益聰蜀都賦丹椒爾雅以椒爲大椒謂叢生實大者又曰椒椒實菜更子聚生成房貌今江東亦呼菜更

茶吳人作茗皆養其葉以爲香又東海諸島上有椒子長而不圓其味如橘皮島上鹿鹿食此葉者其肉自然作椒粉香范子計然曰蜀椒出

武都赤色者善茶椒出天水隴西細者善通志椒曰詹詹曰陸陵曰南椒生于漢中者曰漢椒蜀中者曰蜀椒巴中者曰巴椒

按爾雅云仲者郭氏鄭氏雖俱云水萍然聊爲木無疑矣武者木之料曲者名聊烏知椒柳之聊非即料者聊耶但向來諸家俱作助語辭不敢妄解

山有苞櫟  
苞櫟秦人謂作爲櫟河內人謂水櫟爲櫟椒之

屬也其子房生爲椋木椋子亦房生爾雅云椋其椋椋云有椋椋自葉疏云椋似榜之木也椋椋實之房也孫炎曰椋椋椋也疏云秦人謂椋椋椋說者或曰椋椋或曰木

椋以爲此椋詩也宜從其方土之言作椋是也郭注亦謂之椋一名早十其實作椋似菜實而小爾雅謂于五葉之土其椋椋椋直以長淮南時訓十二月之木正月其木楊楊蒲柳也楊木春先二月其木杏有實在中象陰布

散在上三月其木李李亦有核李後杏熟故主三月四月其木桃說與杏同後李熟故主四五月五月其木榆六月其木梓說未開七月其木椋椋實屬所食今唯城旁有樹椋椋秋熟八

月其木栝未開九月其木槐槐快也可以使來其赤心也十二月其木椋椋可以爲車椋木不出大唯椋爲然亦應陰氣也莊子匠石見椋社樹其大蔽牛葉之百圍上林賦曰椋椋

李即與二者相類而同時熟故言椋與也本草綱經云郁李木高五六尺枝條葉花皆若李惟子小若櫻桃赤色而味甘酸核隨子熟六月採椋并實取核中人用名物疏云實一名郁李一名實李一名實李一名實李一名實李一名實李

一名卑下李廣雅謂之與古與椋俱椋屬也故同得卑下李之名陸璣以唐椋爲與李非也而以爲實大如李則得之本草綱經謂郁李子如櫻桃則似說常椋非郁李也郁李雖屬然非

爾雅所謂唐椋常椋也古之說者惟不知唐椋爲椋椋本而以爲與又不知其別是一種而以爲常椋故本草注及詩經諸說俱誤今由陸璣

崔豹那雅及本草諸說參詳之始知其別如此魏王花木志云燕實實如龍眼黑色說文謂之椋實詩說一名車椋應劭詩六月食椋者此也

廣志曰燕實似椋早熟椋此又非郁李而二說亦相矛盾始不足取證詩經字又作椋是爾雅所謂椋山非者非毛詩之與爾雅真山山非

木也頗師古以爲木椋葉辛初生可食通志椋曰椋亦曰椋其實作椋曰早十曰椋十然有二種南土多椋比土多椋爾雅椋木云椋其實椋詩秦風云山有苞櫟此也其椋木云樹椋與唐風云椋子苞櫟並是椋木而陸璣誤謂是此耳椋實之類極多大體皆果屬也可食有似果而圓者大小有三四種周禮選人所謂椋實是也三實作一椋正似果而小者大小有四

種爾雅所謂椋椋是也註云子如細菓江東人亦呼爲椋菓今俗謂之爲早菓椋菓柯菓皆其類也或曰椋之實似椋而小不可食

六月食椋及與 郭注六月二字  
椋其樹高五六尺其實大如李色正赤食之甘毛詩云椋椋椋與與也孔疏云椋是唐椋之類到椋毛詩義問云其樹高五六尺其實大如李正赤食之甜與椋相類故云椋椋椋與亦

是椋類而小別耳晉宮闈錄云華林園中有卑下李三百一十四株實李一株卑下李即與與

形性與非相類但根白葉如燈心苗  
按陸璣謂二物止擇一物者如椋椋濟濟止擇椋六月食椋及與止擇椋之類是也豈以與

即是唐椋故行而不論耶其實常椋與唐椋與與與與原是四種毛氏云椋椋屬則非椋可知

孔氏云與椋類則非椋可知爲馬嗣宗辨之甚詳但燕實與舌是草大菓與下文菓相似恐不應與木類相混

樹之椋菓  
椋菓屬有兩種其一種之皮葉皆如菓其子小形似椋子亦如菓所謂樹之椋菓者也其一種椋菓如木菓生高丈餘作胡桃味遠東上當皆椋山

有椋之椋椋似菓樹子似椋子味似菓椋並可以爲燭五方皆有菓樹黍吳楊特特與越波城表

裏皆菓唯唯陽池陽菓甜美長味一作味長他方

有悉不及也後韓國諸島上菓大如雞子亦短味

不美桂陽有菓菓生大如杆 一作杆子中仁一

人皮子形也與菓無異也但差小耳又有與菓



皆與栗同子圓而細或云印幸也今此... 惟江湖有之又冇茅栗佳栗其質更小而木與栗不殊但春生夏花秋實冬枯爲異耳

棟周禮禮人云饋食之邊其實棟說文云栗果實如小栗棟木也曲禮云婦人之擘棋棟脯修菓栗棟棟似梓實如小栗栗屬也先王以爲女擘賦云棟栗發江南有小栗謂之茅栗讀茅爲茅栗也莊子曰祖公賦茅朝三而暮四眾狙皆怒茅小栗也爾雅棟栗枝莖如木栗栗如牛李色高丈餘子如小栗其核中悉如李生則胡桃味香獨又美亦可食或漁陽近代上黨晉健郎注禮曰棟似栗而小關中鄆坊甚多然則其字從泰蓋此意也左傳曰女費不過棟栗取修以告虔也稱告虔者棟有臻至之義栗有戰栗之義棟有早作之義修有修飾之義皆以其名告已之虔恭也又一種大小枝葉皆如栗其子形如椰子味亦如栗所謂樹之棟栗者其下云爰伐其栗是木非棟之棟至女此則宜今黃玉謂之栗玉蓋蓋取此爾雅棟栗其質下

垂故從肉由者草木實垂肉由然蓋栗形也古文棟從西從二由徐巡說木至西方厥栗言木則凡木皆然而栗至辨發之時將墜不墜尤有歌栗之象故天子五社西社植栗而宰我對栗社之義亦以爲使民戰栗也栗之生極謹密三類爲房其房爲蠟毛其中類蠟者號爲栗棧尤益人大學栗味鹹性溫而宜於腎有患足弱者坐栗木下多食之至能起行其質稠密故稱玉質稠密以栗爲風阪有漆限有栗燕千樹栗是其所處也秦德應侯請發五苑之果疏棟栗栗以活民昭王不許范子計然曰栗出三輔詩又云山有嘉卉俟栗俟梅俟助辭也西京雜記補漢上林苑中有俟栗又有俟梅此果均之語不可取信廣要云有石栗其樹與栗同俱生於山石嶺中花開三年方結實其殼厚而肉少其味似胡桃熟時或爲蠟所啄故彼人極珍貴之由日南又類葵子者其質紅色大如肥早

兩者皆可用通志棟有三四種棟也似栗而小正曰栗大賦禮云八月栗零零也者降也零而後取之故不言刺也周禮天官甸人饋食之邊其實栗禮記內則云栗曰棟之疏云栗好食數數布陳棟者視之本草注云栗作粉勝於菱茨蜀本草樹高二三丈葉似棗花青黃色似胡桃圓經云兗州宜州者城勝實有房栗若拳中子三五小者若桃李中子惟一將熟則解拆子出凡栗之類甚多詩云樹之辛栗辛音栗栗房當心一子謂之栗棧治血尤効陳士良云栗有數種其性一類三類一迷其中者栗棧也理筋骨風痛行我曰湖北路有一種栗頂圓木尖謂之短栗西京雜記上林苑有疾栗栗棧栗棧栗棧栗陽栗陽陽府神龍所獻大如拳棧惟云栗味鹹北方之果也有栗白自裏來觀書曰栗棧棧轉益今栗房秋熟辨發其質驚躍如泉去根絲甚遠所謂栗棧也相法曰白如欲防黃如蒸栗核如栗棧熟食之味與栗無異

按許慎以親爲棟棧又云云栗也圖經陸疏又以辛馬栗之一種可見草木形狀相似者其名亦易相亂但栗字從辛從木辛切音殊而廣雅作辛木字本草及元格諸家作辛從神字至于陸佃云似梓直認爲梓字點畫間毫釐千里誤人不小何六書之學累代莫同耶

梅杏類也樹及葉皆如杏而黑耳曬乾爲腊置羹臛醬中又可含以香口  
夏小正云正月梅杏桃柳華五月黃梅爲豆實郭璞云似杏實酢陸佃云梅在果子華中尤香俗云梅花優于杏花優于色天下之美有不得而兼者多矣夫夫婦之時期感已之不如故詩人以標有梅與焉又詩曰墓門有梅有鴉草止言墓門之隱既非梅之所宜生而鴉食甚而甘非梅之所能養猶之陳仲無良師傳養成其實以至於不義也今江湖二浙四五月

之開梅欲黃落則水潤土滑便壁汗蒸鬱成雨其露如露謂之梅雨沾衣服皆敗脫故自江以南三月雨謂之連梅五月雨謂之送梅傳曰五月有落梅風江淮以爲信風亦花信風之類賈思勰曰梅花早而白杏花晚而紅梅實小而酸香實大而甜梅可以調鼎否則不任此用世人或不能辨言梅香爲一物此則北人不識梅也古曰若作和美爾雅梅七命云輝以秋橙酷以春梅正以春梅者實尚青味酢故也舊說大庚嶺上梅南枝已落北枝始花羅願云梅先春而花其實亦早古者以梅實香饋食之邊所謂乾梅是也蜀志曰蜀名梅爲梅大如雁子禮記疏云梅爲乾梅說苑曰越使諸發執一枯梅遺梁王魏文帝與軍士失道大渴而無水遂下今日前有梅林結子甘酸可以止渴西京雜記云漢初修上林苑羣臣各獻名果有朱梅紫花梅紫帶梅同心梅兩枝梅燕梅梅范石湖云梅天下尤物無同智賢愚不肯與敢有異議

甘棠杜爲赤棠詩召南云蔽帝甘棠唐風云有扶之杜傳云杜赤棠是也鄭注云北人謂之杜梨南人謂之棠梨雖釋云字說詩言蔽帝甘棠以杜之美言有扶之杜以棠之惡孔子曰吾于甘棠見宗廟之敬也劉歆論議以爲思其人尚愛其木況宗其道而毀其廟乎爾雅異云每棠有十餘子唯一子生棠餘者生杜孫楚云棠有用高質杜無用爲賤括地志召伯廟在洛州善安縣西北五里召伯聽訟甘棠之下周人思之不伐其樹後人懷其德因立廟有棠在九曲城東阜上通志云棠之類多杜甘棠謂之棠梨其花謂之海棠花其實謂之海紅子

按樊光云白者爲棠赤者爲杜陸氏以爲白者甘赤者則雖平棠美而杜惡矣字說相反之極豈因爾雅杜甘棠之說誤之耶或棠杜其總名但以赤白爲美惡耳  
唐棣之華

按爾雅凡三種梅俱非吳下佳品一云梅梅蓋交讓木也一云時英梅蓋僅梅似梅而小者也一云枕棠梅蓋枕樹狀如梅子似小棠者也脚道入和雪嚙之寒香入心肺勝者適是標有梅之梅爾雅稱未有釋文具一大事文穆公語中所列種類甚多不能具載但綠萼梅紅梅蠟梅不可不辨至如梅籠盤園之奇古及重陽日錢塘江上折梅花船詠有橫枝對菊開之句堪與廣平一賦竝傳

蔽帝甘棠  
甘棠今棠棠一名杜棠赤棠也與白棠同耳但子有赤白美惡子白色爲白棠甘棠也少酢清美赤棠子滋而酢無味俗語云澀如杜是也赤棠木理初亦可以作芳幹  
爾雅云杜赤棠白者棠邪云棠色與其名異光云赤者爲杜白者爲棠爾雅又云杜甘棠邪疏曰邪云今之杜棠舍人曰杜赤色名赤棠白者赤名棠然則其白者名棠其赤者爲杜棠爲有其花或白或赤六月中熟一作成實大如李子可食

爾雅云唐棣移郭註似白楊江東呼夫棣移郭註移楊也亦名扶移似白楊移雅唐棣一名移其華反而後合詩曰唐棣之華偏其反而豈不爾思室是遠而子曰未之思也夫何遠之有此詩三百所以無此篇歟凡木之花皆先合而後開惟此花先開而後合詩曰山有苞棣隰有樹檉苞棣以況可與權之臣樹檉以況可與立之臣可與權者在在上可與立者在在下穆公之棠也又曰何彼穠矣唐棣之華何彼穠矣華如桃李蓋穠華備而後合桃李則皆有華之盛者故詩以況王姬下嫁其衣之瓌如此爾雅異云移生江南山谷其大十數圍無風葉動華反而後合所謂偏其反而者也又何彼穠矣之詩亦言唐棣之華此詩以王姬車服不繫其夫棠館千外亦有反而後合之道至于執紼道以成肅雖則若桃李之相繼蔽不終反而已也崔豹古

今註曰核楊園葉藉稱嫩風大搖一名高飛一  
名獨搖又曰核楊一曰核柳亦曰蒲核而齊民  
要術以高飛獨搖為白楊之別名又本草白楊  
註云取葉而大薄小無風自動者故說者云葉  
無風自動此是核楊非白楊也蓋白楊多悲風  
又與此相類故相雜耳核皮為灰置酒中令  
味正經時不敗本草云扶核木皮味苦名物疏  
云唐核常棣是二種爾雅云唐核核本草謂之  
扶核木一名高飛一名獨搖爾雅又云常棣核  
小雅所謂常棣之華也又本草謂李仁一名核  
一名雀李一名卑下李七月之所謂與也陸機  
知唐核常棣各一種却不當以各與李卑下李  
五月成實者為唐核故孔仲達七月疏俱不明  
了本草註于李仁下既引陸氏釋常棣之文  
爾雅又引釋唐核之文而常唐二字俱作棠泥  
之甚矣唐核自是楊類雖得核名而實非核也  
惟鄭漁仲分析其當朱子論語註云唐核李  
也亦陸機誤之與

狗樹山木其狀如楮一名狗骨高大如白楊所在  
山中皆有理白可為板板枝柯不直于者枝端大  
如指長數寸嫩之甘美如飴八九月熟江南特美  
今官園種之謂之木蜜古語云枳枸來果言其味  
甘故飛鳥慕而巢之本從南方來能令酒味薄若  
以為屋柱則一屋之酒皆薄  
宋玉賦曰枳枸來果謂枸木多枝而曲所以來  
巢也本草枳枸一名木蜜以木為屋屋中酒則  
味薄註云枳枸有兩人修舍用此木俟有一片落  
在酒甕中其酒化為水味唐本註云其樹徑尺  
木名白石葉如桑柘其子作房似珊瑚核在其  
端爾雅云根木高大似白楊子依房生者枝端  
大如指長數寸嫩之甘味如飴今俗謂之枳枸  
古今註一名樹蜜一名木蜜實形參兩核在實  
外一名白石白實水石木實爾雅說古者人君  
燕食所加庶羞凡三十一物俱其一也又婦人  
之貧俱枳枸葉則楚之俗亦隨枳枸葉以為不  
備今不以為重賤者食之而已明堂位四代之

按鄭漁仲云郁李曰李曰卑下李曰棣棠核  
詩云常棣之花鄂不韞韞此說則五說常棣  
為唐核夫何云漁仲分析甚當  
關有樹梗  
梗一名赤羅一作羅一名山梨今人謂之楊梗其  
實如梨但實甘小異耳一名鹿梨一名風梨齊郡  
廣饒縣堽山魯國河內共北山中有今人亦種之  
極有肥美者亦如梨之美者  
爾雅云梗羅郭註云今楊梗也實似梨而小酢  
可食鄭註云山梨也坤雅云梗一名羅其文細  
密如羅故曰羅也又有白者赤羅文細白羅文  
疏羅竹所謂文木然而赤羅為上秦詩初曰羅  
風卒曰樹梗者言人君所以用賢之道始於能  
致之終於能立之棟謂之梗杉謂之梗梗謂之  
羅羅亦有華者俗謂之羅羅羅羅猶言杉羅棟  
梗也羅羅明形錦斯今人有人有棟羅羅其文如  
絛綉狀又下於杉錦矣  
南山有枸而山薑則北山

狙商以根益足橫木為曲撓之形如根枳之  
枝也今人謂之枳枸又謂之蜜曲錄荀子枸木  
必待稊枯喬煥然後直廣志云葉似蒲柳子十  
一月熟樹乾者益美或云果名一名白石李通  
志枳枸樹人謂之枸詩釋云疏引宋玉賦枳枸  
來巢以豕毛說然風賦字作枳句李差註云橘  
喻准為枳句曲也句音溝非毛義也  
類如舜華

舜一名木槿一名楓一名曰根齊錄之謂謂之王  
蒸今朝生昇降者是也五月始花故月令仲夏木  
槿榮  
爾雅釋草云根木槿木槿郭註云似李樹華  
朝生夕隕可食或呼曰及一曰王蒸郭註云即  
朝生暮落花也今亦謂之木槿一名根一名楓  
一名王蒸一名舜華釋云華如葵朝生夕隕  
一名舜華賦之美取諸此詩曰類如舜華又曰  
類如舜英言不可與久也蓋榮而不實者謂之  
英人物志曰草之稍秀者為英賦之將暮者為

毛詩草木鳥獸蟲魚疏證要 卷上之下  
六五

雄張良是英韓信是雄論曰日給之華似赤  
奈實而日給虛虛偽之與與實相似也通志云  
爾雅入草側者葉光云其花朝生暮落與草同  
氣故在草中今人謂之朝生暮落人多植庭院  
間唐人詩云世事方看木槿榮言可愛易凋也  
亦可作羅故謂之梗羅佛云云花麗木也或  
謂之洽客或謂之愛老公松云日及華甚鮮  
茂榮于孟夏訖于孟秋廣雅云一名朱槿一名  
赤槿爾雅翼云抱朴子曰夫木槿楊柳斷植之  
更生倒之亦生槿之亦生之易者莫過斯木  
也仲夏應陰而榮月令取之以為候其花朝開  
暮落或呼為日及陸機賦云如日及之在條常  
華及而不凋潘尼云朝菌者詩人以為舜華莊  
生以為朝菌詩曰有女同車類如舜華又曰類  
如舜英舜華華之茂者又枝葉相常有同車之  
象亦如舜朝開日暮落少過時則後之矣太子  
忽嘗有功于齊之時可以取齊女于是時而不  
取則若日及之不可待矣木槿作飲令人得願  
如一衍義云世以無花不實木身大其輪端直  
者為槿槿用木葉其有花而木身小輪多迂  
曲者為檮檮用根葉故曰未見檮上有美者  
又有檮離故知古人命名不言槿離而言檮  
離者以顯有離者為檮離離者為槿

唯筍及蒲  
筍竹萌也昔四月生唯巴竹初八月九月始出  
地長數寸齋以苦酒澆汁浸之可以飲酒及食  
爾雅云筍竹萌而疏云孫炎曰竹初萌生謂之  
筍凡草木初生謂之萌筍則竹之初生者可以  
為菜故詩大雅韓奕云其蔌維何維筍及蒲是  
也爾雅又云慈菴蒲謂之蒲筍也郭註云  
箭竹也通志云凡筍類惟箭竹為美故會稽  
竹箭有間焉周禮天官人云落道雁雁籩籩  
魚雁呂覽云和之美者越路之蘭註越路山名  
蘭竹也爾雅云竹初種根食土而下求乎母  
也及種筍目土而上受于子也竹大約不過尋  
綠色本草木性甲乙氣蘇子瞻云竹之始生一

與檢同功其花用作湯代茗可以治風然若令  
人不嗜木槿令人睡為其與木槿草行義云木槿  
如小葵花淡紅色五葉成一花朝開暮落花與  
枝兩用湖南北人家多植為障障障風感云應  
青春而款款遠未夏而凋矣布天天之鐵枝登  
灼灼之殊朱紅能紫帶葉葉葉含翠吐雕欄  
若列星  
采茶新傳  
檮樹及皮皆似漆青色耳其葉臭  
本草檮木根葉尤良唐本註云一樹形相似檮  
木疎檮木實為別也蒲檮云檮檮呼為虎眼樹  
本經檮木殊不相似爾雅云檮檮二木形餘大  
抵相類但檮實而葉香可飲檮木疎而氣臭騰  
夫亦能熱去其氣北人呼檮為山檮江東人呼  
為鬼目葉脫皮有痕如檮子又如眼目故得  
此名其木最為無用莊子所謂吾有大木人謂  
之樗其本擁腫不中繩墨小枝曲拳不中規矩  
立干遠匠者不顧是也俗語云檮檮得漆相似  
寸之明耳陸農師云其萌曰箭筍從夕夕夕夕  
之日為箭解之曰為竹一日從旬內為箭旬  
外為竹今俗呼竹為箭母草言旬旬有六日而  
有母其自死箭謂之仙人杖  
蒲筍云深蒲也傳云蒲筍也周禮人深蒲  
離鄭司農云深蒲蒲筍入水深鄭玄云深蒲  
始生水中子

毛詩草木鳥獸蟲魚疏證要 卷上之下  
六七

毛詩草木鳥獸蟲魚疏廣要卷下之上  
鳳皇于飛  
唐 吳郡陸燻元恪 撰  
明 海隅毛晉子晉 補

鳳皇曰鳳雌曰皇其雄為鸞或曰鳳皇一名鸞  
非梧桐不棲非竹實不食井噴泉不飲  
大戴禮云羽蟲三百六十鳳皇為之大禽經云  
鳳皇鳳雌亦曰瑞鳥亦曰鸞為羽族之君長也  
爾雅云鸞鳳其雌皇形疏郭云瑞應鳥雖頭蛇  
頸無頸龜背魚尾五彩色高六尺許說文云神  
鳥也字從鳥凡聲鳳飛則易從以萬載故鳳  
古作朋字山海經曰丹穴之山有鳥焉其狀如  
鶴五彩而文名曰鳳首文曰德真文曰朋背文  
曰義朋文曰仁腹文曰信飲食自歌自舞京房  
易傳曰鳳皇高文二廣雅云鳳皇雄鳴曰仰仰  
雌鳴曰足足昏鳴曰因常晨鳴曰發明青鳴曰  
保長舉鳴曰上翔集鳴曰歸昌歸鳥鳴曰鳴鳴  
傍傍鳴古音切音切音切音切音切音切音切

毛詩草木鳥獸蟲魚疏廣要 卷下之上

也堪推云鳳神易俗呼鳥王王文公曰鳳鳥有  
文河圖有書非人為也舊云鳳皇其翼若干其  
聲若簫不啄生蟲不折生草不羣居不旅行不  
罹羅網一說乾阜斷舌則坐歌孔雀拒尾則立  
舞入勝之也鶩入夜而歌鳳入朝而舞天勝之  
也爾雅曰鸞鳳其雌皇鳳鳥之美者能君其類  
雌則美而不大故其雌皇又能乘雲鳳來風故  
謂之鸞鸞也眾鳥假服焉爾雅翼云韓詩外  
傳曰黃帝即位宇內和平惟思鳳象召天老而  
問之天老對曰夫鳳象鴻前而慶後蛇頭而魚  
尾鸞類而傍思龍文而龜背燕頰而雞喙五彩  
具揚出東方君子之國爾雅四海之外過崑崙  
飲底柱濯羽弱水奔宿丹穴見則天下大安寧  
又有六象九苞之說鴻前者軒也慶後者豐也  
蛇頭者宛也魚尾者收也鸞類者惟也傍思者  
張也龍文者縷也龜背者隆也燕頰者方也雞  
喙者鈞也六像頭像天者圓也目像日者明也  
背像月者偃也鳥像鳳者舒也足像地者方也

尾像鐘者五色其也九也口包命者不妄鳴也  
心合度者進退精也耳聰達者若高明也舌潤  
伸者能變聲也彩色光者文彩呈也冠矩朱者  
南方行也距鉤者武可辨也音激揚者聲遠  
開也腹文戶者不妄納也行鳴曰歸歸止鳴曰  
歸歸夜鳴曰善哉長鳴曰智世飛鳴曰那那知  
我者唯黃持竹實來其音而附之聲也黃帝  
使伶倫制十二鐘應鳳鳴其雄鳴為六雌鳴亦  
六比黃鐘之宮而皆可以生之是為律本少皞  
氏以其鳴合十二律故設鳳鳥氏之官以為歷  
正及帝舜之世作曆以象之故謂韶九成鳳凰  
來儀會經曰聖以鳴鳴鳳凰以儀儀韶儀匹也  
如新詩實維我儀是也南思州北甘山壁立千  
仞有瀑水飛下泉飲不能至鳳皇巢其上彼人  
呼為鳳皇山所食亦應鳳皇大風雨或飄墮其  
巢小者則如鶴而足差短南人戲謂其謂之  
鳳皇杯容納對光武化鳳有五多赤色者乃鳳  
多黃色者為鸞多青藍色者為鸞多青藍色者  
倫則鳳皇至動聲儀云嶺星不進行則鳳皇至  
帝王世紀云國安其主好文則鳳皇翔莊子云  
鳳皇聖靈仁左若石質瑞應圖云鳳皇仁鳥王  
者不到胎河即則至

六九

鸞鳴于九章  
鸞形狀大如鴨衣脚背黑高三尺餘赤頂赤目喙  
長四寸餘多純白亦有赤色者人謂之赤頰  
常夜半鳴淮南子亦云誰知將旦鸞知夜半其鳴  
高亮聞八九里雌者皆下今吳人園圃中及士  
大夫家皆養之鸞鳴時亦鳴  
浮丘伯相鸞鸞云鸞首陽鳥也而遊於陰因金  
氣依火精以自養金數九火數七故其純陽  
也生二年子毛落而黑毛易三年首赤為羽翮  
其七年小變而飛鴻雲漢後七年聲應節而豐  
夜十二時鳴鳴則中律百六十年大變而不食  
生物故大毛落而茸毛生乃潔白如雪故泥水  
不能汚或謂純黑而細盡成管夾復百六十年  
變止而雌雄相視目睛不轉則有孕千六百年

白色者鸞會經亦曰青鸞謂之鳴赤鸞謂之鸞  
黃鸞謂之鸞白鸞謂之鸞紫鸞謂之鸞說文亦  
曰五方神鳥東方曰發明南方曰焦明西方曰  
鸞鳴北方曰幽昌中央曰鳳皇則此五者皆鳳  
類使不足道不至為怪祥矣而樂協圖說五  
鳳皆五色為瑞者一為鸞者四鸞鸞之成發  
明喪之成其明水之成幽昌早之成且既稱為  
鳳首異背勇腹文皆合五常豈應為鸞蓋漢儒  
既今大其辭推鳳為希世之瑞夸而無驗極而  
必反則又推之以為孽反覆無所據皆不足取  
也至若漢書云凡五色大易似鳳者多羽蟲之  
孽是則與鳥之不知名者也述可鳳之耶淮南  
子曰三皇鳳至於庭三代鳳至於澤德彌流所  
至彌遠德彌精所至彌近左傳云鳳鳥氏可將  
其謂云鳳知時故以名曆官禮運云鳳以為首  
故鳥不備元命包云火離為鳳運平極云天極  
得則鳳皇翔斗威儀曰君乘土而王其政太平  
鳳皇集于林苑葉叶開微云五音克諧各得其  
形定飲而不食與鸞同舉胎化而產為仙人  
之騏驎夫鸞聞于天故項亦食於水故寧長  
軒於前故後指短棲於陸故足高而尾翹  
別翔於雲故毛豐而肉疎且大喉以吐故修頸  
以納折故天壽不可量所以體無青黃二色者  
土木之氣內養故不表於外也是以行必依洲  
隄止不集林木蓋羽族之清潔者也王策紀曰  
千載之鸞隨時而鳴能翔于霄漢其未千載者  
終不及于漢也其相口噴頭未頂則冲霄露眼  
黑睛則遠視降身短喙一在喙則少暇佳故解  
反人音謂鸞能言及耳則知時長頸身則  
能鳴鸞鸞鸞則體輕以翼雀尾則善飛鸞背  
翳腹則伏產軒前車後則會舞高麗鸞節則足  
力洪鸞纖指則好起舞人在位則與鳳皇翔于  
郊甸周易曰鳴鸞在陰其子和之禽鸞以聲  
交孕鸞註鸞鳴上風離承下風則孕又云鸞  
若則露華註云露鸞也古今註鸞千載變  
若又千載變鸞所謂玄鸞也下野故玄鸞水

毛詩草木鳥獸蟲魚疏廣要 卷下之上

七一

蜂摩下則鴨也鴨之馴養于家庭者飲露即飛去其性極溫至八月白露降流于草上點滴有聲因即高鳴相聲發從所宿處處有聲響也蓋鴨性潔白舉則高鳴則連聞性又善警行必依洲嶼止必集林木故詩易以爲君子言行之象會經曰鴨以爲望以爲饋難以噴脫鴨以爲望以爲饋難以噴脫鴨以爲望以爲饋難以噴脫鴨以爲望以爲饋難以噴脫鴨以爲望以爲饋難以噴脫

舊有白有蒼玄則鴨之老者百六十年則有純白純黑者黃鴨古人常言之又多言鴨即純鴨音之轉後人以鴨爲韻者謂鴨之外別有所謂鴨故雖既釋鴨又釋鴨漢昭時黃鴨下建章宮太液池而歌則名黃鴨神與神國有海鴨鴨公好鴨齊王使獻鴨于楚如楚越空今鴨鴨楚黃鴨一舉及田說說得良公言黃鴨或爲鴨或爲鴨者甚多以此知鴨之外無別有所謂鴨也古以鴨爲祥故立之華表說文桓亭部表也一說漢法亭部四角建大木以方表名曰恒表又鴨之膝特隆故吳手散大者名鴨膝又作詩者以中字平爲韻應過卦驗云立夏清風至而鴨鳴玉策記云千歲之鴨隨時而鳴能登木色純白腦蓋成骨其未千歲者終不集于林也本草云移天子傳曰天子至巨蒐二氏獻白鴨之血以飲天子血主益氣力

號雲林子孫武人又董道書跋第六卷載兩陽張子厚所記云應鶴銘今存于焦山凡文章句讀之可議及點畫之僅存者百三十三餘而所亡失幾五十餘計其完者蓋九行行之全者二十五而首尾不預焉應鶴三半亦余案其遺遺于焦山之陰得十二字於亂石間石甚迫隘似其下然後可讀故昔人未之見而世不傳其後又有丹陽外仙江陰吳字八字與華陽其邊上焦山無爲似是其真偽之說今取其可考者次序之如此又董君自書其後云文忠集古錄謂得六百字今以石校之乃行凡八十八字二十五安得字至六百疑書之誤也余于崖上又得唐人詩高在自觀中已列銘後則銘之刻非頗況時可知集古錄豈非詩書之耶君字彦遠號廣川東平人又國朝韻府初編卷二卷論應鶴銘而別有定釋云潤州陶鍾以爲王羲之書或曰華陽真逸頓況說也聲韻韻曰雁又泥其巢一傍爲池舍水滿之取魚置池中稍稍以食其雛若投其子則一村致早

鴨文非遠少字東漢水多善書性極靈敏至於晉魏之分南北蓋異鍾王楷法爲世所尚元魏開蓋習隸法自隋平陳中國多以楷隸相參應鶴文有隸筆當是隋代書曹士尼曰焦山應鶴銘筆法之妙爲書家冠冕前蓋其字而不知其人其後雲林子以爲華陽隱居陶弘景及以句曲所刻應鶴未陽帖恭按然後衆疑然其鑿實可謂精矣以余考之一本山無下有書字真字下有立石二字一本我備爾銘作出於上真爾其藏書作紀爾廣辰張舉本作丹陽外仙即元本作丹陽仙尉又有作丹陽外仙尉者且中間詞句亦多先後不同尚俟摩挲遊揚于手自模印以指其得失之一二可也

之溪久爲雷神所據山中人但云雷靈石窪瀦應鶴銘因與余狹臂而下幸是時水落石出得蓋幾級觀亂石嵯嶇字句分裂不可讀張子厚所謂僅存百三十餘言者今不能留其半矣然其筆法之妙華陽之名其在擬紀其事以折千古之疑而南村田東先獲我心因附錄鶴疏之後以備參考○應鶴銘華陽其遺漢上皇山無鶴香不知其紀也壬辰歲得於華亭甲午歲化於朱方天其未遂吾翔摩那耶其香之遺也遺囊以玄黃之幣藏茲山之下仙家無隱我故立石旌事錄不朽詞曰相此胎會浮丘著經乃微前事我傳爾銘余欲無言爾其藏靈雷門去鼓華夫圓形我雅彷彿亦亦欲其爾將何之解化惟寧後游洪流前固重倚右側荆門崖下事表矣集其侶奉爾作銘丹陽外仙尉江陰吳字右刻在鎮江焦山下湖石上湖落方可板相傳爲晉王右軍書惟宋黃真觀餘論云爲陶

隱居青真足其曰今審定文格字法殊類別號歎又其者其語但云已卯歲而不者年名其他書亦爾今此銘壬辰歲庚午歲亦不青年名此又可證云壬辰歲庚午歲亦不也甲午者十三年也按陽居天監七年東游海嶽權駐會稽永泰十一年乙未歲始還茅山其弟子周子良仙去爲之作傳即十一年十三年正在華陽矣後又有題丹陽尉江陰宰數字當是效陶書故題於石側也王逸少以晉惠帝大安二年癸亥歲年五十九至穆帝升平五年辛酉歲卒則成帝咸和九年甲午歲逸少方年二十三至永和七年辛亥歲年三十八始去會稽閉居不應二十三歲已自稱真逸也未官于朝及兩府時不在華陽以是考之決非王右軍書也審矣賦陽文忠公以爲不類王右軍法而類鍾魯公又疑是顧況云道號同又疑王羲非唐字長篇

會經云鴨鳴則晴鳴則陰廣雅云背籠早鵝鴨也韓詩章句曰鴨水鳥巢居風穴處知雨天將雨而鳴出壘土鴨鳥見之長鳴而喜本草衍義云鴨頭無丹項無鳥帶身如鶴者是兼不善鳴但以喙相擊而鳴多在樓殿上作窠雜俎云江淮謂鷓鴣爲鷓鴣鷓鴣亦好草飛陳祿樞云人採鷓鴣其子六十里早能草飛薄寄雲雲散散其巢中以泥爲池舍水滿中養魚及蛇以哺其子自然論云影影接而懷卵每經云覆卵則鷓入水張註云鴨水鳥也伏卵時數入水則不鳴取巢石則以助懷氣故方術家以鷓巢中巢石爲真物也增雅云鷓形狀略如鷓每遇石知其下有蛇仰於石前如術士高步其石防然而轉南方人學其法者何其登鷓窠木以鷓窠其巢必作法解之乃於木下鋪沙印其足迹而做學之又泥其巢

鷓鴣也似鴻而大長頸赤喙白身黑尾翅樹上作巢大如車輪卵如三升杯望見人投其子令伏徑舍去一名負釜一名黑尻一名背龜一名早禮一傍爲池以石宿水令人謂之鴨石飛則將之取魚置池中稍稍以飼其雛俗說鴨鵝形鴨石蹄酒又曰石溫鴨石涼故能卵不取水不臭爲也拾遺記曰鴨能集水巢上故人多聚鷓鳥以撲却火災爾雅翼云鷓生三子一爲鷓鴣生三子一爲鷓言萬物之相變也易之乎九二鳴鷓在陰上九輪音登于天說者以爲鷓鴣別於鷓也震爲鷓陽鳥也巽爲鷓陰鳥也鷓於陽故知夜半鷓感於陰故知風雨鷓生鷓者與極成廣極陰生陽之謂也今人通呼鷓爲鷓

因風飛急疾舉鳩為燕雀食之  
爾雅云其風鳩而小會經云鳩曰鷓  
鷓云其風也向風搖翅其回迅疾狀類鷓  
青輝燕雀食之左傳云若鷓之逐鳥雀列子  
曰鷓之為鷓之鳥布衣故久復為鷓也孟  
子所謂為鷓者鷓會經曰鷓好風鷓感雨  
然則謂之鷓風可知也已又曰鷓之信不如  
雁周之智不如鴻今鷓亦去來有時字從豆  
又可如夫

欲彼飛單

華鸚鵡也齊人謂之擊征擊一作鸚鵡之題川  
自武謂之雀鷹吞化鳥布衣者是也此屬鷓  
種皆為單

爾雅云鸚鵡其飛也擊邪注云波韻華鸚鵡  
狀鸚鵡云雀鷹吞化鳥布衣者是也此屬鷓  
之鸚鵡云雀鷹之鳥通呼曰雀鷹經云鸚鵡  
時華好翔足好及鷓好浮又云鳥之小而鷓者  
尾走且鳴說文云長尾走鳴乘鳥尾尾為防  
鉗者馬頭上山海經女凡山其鳥多白鷓與雅  
云鸚鵡曰鷓之健者為鷓尾長六尺字說曰從  
齊尾長而走且鳴則其首尾齊如也會經云火  
鳥為鷓為鷓離仲云鷓離即鷓離也青質而  
有五采者

按雅之類其多故爾雅列舉其名但首列鷓離  
鷓離為鷓離雅即鷓離為四物鷓離仲為鷓  
二物大相不若陸農師從邪氏之說亦鷓離又  
粹鷓離味下文秩秩海雉鷓離似當以鷓離  
為正

又按蘇氏詩經引陸疏詳略不同豈宋本與今  
本相傳之誤耶因兩存以備參考 鷓離是鷓中  
之別名陸疏曰鷓小於鷓而走而且鳴音鷓然  
其色如鷓離尾如鷓離而長其頭上有肉冠冠  
上葉毛長數寸如鷓離尾角也其肉甚美故林  
麓山人詩曰四足之美有鷓兩足之美有鷓  
鷓者似鷓而小也

皆曰華大而鷓者皆曰鷓又云鷓以鷓之鷓以  
鷓之華以尹之鷓雅云鷓之鷓不能無失獨  
華為有華故于文從水從單同當曰鳥華為鷓  
鷓鳥林也西風以象其鷓華以象其成化皆  
曰鳥又甫仁也華鷓胎也蓋華之鷓物遇懷  
胎者輒不數也考其鷓云陰陽氣合故翅  
擊宋均云題有爪若鷓陰中鷓故擊殺之  
按月令仲春之節鷓化鷓仲秋之節鷓復化  
為鷓列子云鷓之鷓鷓化鷓布衣故復  
為鷓據此疏又云華化鷓布衣故可見鷓華鷓  
鷓布衣故風鷓鷓鷓令以鷓形故爾雅  
曰鷓曰鷓

有集鷓鷓

鷓鷓小千種也走而且鳴曰鷓鷓其尾長肉甚美  
故林麓山人詩曰四足之美有鷓兩足之美有  
鷓者似鷓而小

爾雅云鷓離

爾雅云鷓離雅即鷓離者邪云鷓離也長  
鷓離大小如鷓 深目目上骨露出幽州  
人謂之鷓

會經云王鷓離鷓離也亦曰白鷓亦曰白鷓  
張華註云毛詩曰王鷓擊而有別多子江來人  
呼以為鷓離鷓離相愛不同居處詩之國風始  
爾雅也爾雅云鷓離王鷓離雅註曰鷓離今江  
東呼之為鷓離好在江清山邊食魚鱗詩說鷓離  
貞潔與匹以聲相求隱散乎無人之處徐鉉  
魚圖云鷓離常在河洲之上為鷓離更不移處  
俗云鷓離交則雙離則別立而與處朱子語錄  
狀如鷓離小而長尾是鷓離兩相隨不相失  
然亦不留相近須隔水來地陰陽自然變化論  
鷓離不再匹離南子爾雅典子鳥君子美之為  
其離離之不垂居也鹿鳴典子獸君子大之取  
其見食而相呼也爾雅云通習木又善捕魚風  
土記云或說鷓離為白鷓鷓鷓子義無取  
茲鷓鷓大白鷓鷓色其鷓鷓和順又游于

水而思于洲常變不變爾雅仲云鷓離王鷓鷓  
類多在木邊尾有一點白故鷓離云白鷓鷓說  
離類誤矣蓋華谷左傳鄒子五鷓鷓詩經  
唯鷓氏司鷓此詩是也視鷓氏司徒鷓鷓也四  
壯鷓鷓之離是也鷓離氏司布衣故也鷓離之  
鷓是也也鷓離氏司冠大明之鷓是也鷓離氏  
司事鷓離也非鷓離小鷓之鷓鷓與食桑其  
之鷓是也

不巢生爾雅曰鷓離鷓離也首上勝也亦上  
尾起故曰鷓離而鷓事方起此鳥飛鳴于桑間  
云五數可布也故曰布衣月令曰鷓離降于  
桑一名桑鷓仲春鷓所化也此鳥鷓耕事方  
作農人以鷓候爾雅云鷓離鷓離云今之  
布衣也江東呼為鷓離離云左傳鷓離氏司  
空也詩召南鷓離有桑維鷓離若之背焉此也  
蒼云鷓離方云戴勝爾雅云布衣也按戴  
勝自生穴中不巢生而方言云戴勝非也按戴  
云即布衣也一名桑鷓一名鷓離江東呼為鷓  
按禮記謂之鷓離爾雅云鷓離結鞠一名搏黍  
今之布衣江東呼為鷓離不自為鷓離之成  
巢周官羅氏中春鷓離以春國老者鷓離性不  
食之且復助氣故也鷓離德志曰仲秋按戶按  
年老者授之以杖其端如鷓離者不啻之鳥  
也會經一鳥曰住二鳥曰離三鳥曰四鳥曰  
乘五鳥曰履六鳥曰鷓七鳥曰北八鳥曰鷓九  
鳥曰鷓十鳥曰鷓字說以此此鷓行逐鷓書

鷓離在桑

鷓離鷓離今宋之謂謂布衣鷓離一名鷓離  
一名桑鷓按鷓離有均一之德爾其子曰從上而  
下算從下而上平均如一

會經云鷓離鷓離布衣也亦曰鷓離亦曰鷓離  
春排也張華註鷓離曰鷓離鷓離生樹穴中  
曰口如布衣其多聲也爾雅鷓離又呼  
檢說似鷓離尾北壯飛鷓離相聲拂月令云鷓  
鷓離其羽是也取其背似之宜夫鷓離小正云  
正月鷓離為鷓五月鷓離為鷓月令仲春鷓離為  
鷓其目如鷓許叔重口鷓離為鷓鷓離正直不  
鷓博也一說鷓離一果而九鳥者詩曰鷓離在  
桑其子七分又曰鷓離布衣好鷓離之鳥故謂之  
鷓離月令所謂鷓離拂羽者今布衣鷓離然小鷓  
之詩曰鷓離鷓離飛天今鷓離四時有子鷓  
每月有子

按爾雅鷓離又云鷓離鷓離也今亦呼為  
鷓離李巡云鷓離一名鷓離明乎鷓離非鷓離  
矣不知會經何無分別爾雅之許但爾雅氏  
謂鷓離之鷓而鷓離氏又謂別是一種豈  
更有所據耶李氏以為鷓離鷓離氏以為鷓離正  
其誤其矣

鷓離一名鷓離似鷓離而鷓離色無鷓離項陰  
其誤其矣

則屏逐其匹則謂之鷓曰天將雨鷓離是也  
鷓離項有細文斑然今雲南鳥大如鷓而鷓離鳴  
相呼不同集謂金鳥或云黃當為鷓離故名移  
也又云鷓離一名鷓離又云是鷓  
爾雅云鷓離鷓離雅云春秋左傳云鷓離氏  
司事也杜註云鷓離鷓離也春來秋去故為司  
事即此鷓離也舍人曰鷓離一名鷓離今之班  
鷓離矣曰鷓離一名鷓離月令云鷓離拂其羽  
邪云似山鷓而小短尾青黑色多容今江東亦  
呼為鷓離按舊說及爾雅皆云班鷓離非也爾雅  
云鷓離音骨爾今謂之鷓離爾雅謂為班鷓離  
矣班鷓離也孔疏云毛傳鷓離鷓離陸德明  
曰鷓離音骨沙交反字林作鷓云骨鷓小種鷓  
也爾雅云鷓離鷓離也本草鷓離其鳥南北總  
有似鷓離短尾者在深林間飛翔不遠北人名  
鷓離爾雅云鷓離似鷓離似鷓離尾短多聲東  
京賦云鷓離鳴或呼為骨鷓爾雅謂訓云鷓  
爾又五日鷓離拂其羽鷓離不捕其羽固不治

毛詩草木鳥獸蟲魚疏廣要

毛詩草木鳥獸蟲魚疏廣要

卷下之上

七九

毛詩草木鳥獸蟲魚疏廣要

兵隼雅云鳴鳩一名鷓鴣在子所謂鷓鴣與鷓鴣  
笑之者是也蓋此以山鷓而小隼曰鷓鴣山鷓  
也故此一名鷓鴣又其短尾青黑色多雉故此  
一名鷓鴣也詩云鷓鴣鳴其羽直刺上飛  
數千丈入雲中又鷓鴣性貪食甚然過則醉而  
傷其性故詩云于嗟鷓鴣兮無食桑葚陸機云鷓  
鴣一名斑鳩蓋斑鳩似鷓鴣而大鷓鴣灰色無  
斑項陰則辨逐其匹時呼之語曰天將雨鷓  
逐婦者是也斑鳩項有繡文斑然故曰斑鳩則  
與此鷓鴣全異之非今此易言明鳴故一  
曰鷓鴣也凡鳥朝鳴曰朝夜鳴曰夜會經曰林  
鳥以朝朝水鳥以夜夜今林棲多朝鳴水宿多  
夜鳴爾雅與云鷓鴣春冬去備四時之事故  
少學以高司事之官詩經曰鷓鴣鳴也即我  
詩食之鷓鴣刺子所謂鷓鴣氏司事莊子所謂  
鷓鴣也  
陸機今雲南以下文義支離不相屬而爾雅  
禽經諸者從未有名者若云是鷓則向風搖  
鷓鴣其大者謂之鷓鴣其小者謂之鷓鴣或謂  
之鷓鴣或謂之鷓鴣宋之問謂之鷓鴣鷓鴣性  
甚孝慈慈故鷓鴣考詳篇曰雀雀雉鷓鴣聲慈  
念一曰鷓鴣或曰鷓鴣與鷓鴣皆宜也故有尸  
祝之號尸鳩性宜而慈祝鷓鴣性宜而孝故一  
尸一名祝今雖類賦尾皆促故其字從佳說文  
曰佳鳥之短尾總名也會經曰拙者吳如鷓巧  
者莫如鷓爾雅與云佳鷓孝鳥故少學以鷓  
司徒一名祝鷓又名鷓鴣似斑鳩而無繡采  
又頭有贅物之拙者不能為樂樂架致枝往往  
破卵無巢不能居天將雨則逐其雛雛則呼而  
反之今人辨其聲以為無屋住云鷓阮孝鳥故  
養老之杖傲之漢仲秋之月孫道皆按戶比民  
年始七十者授之以玉杖杖長尺端以鷓鴣為  
飾王子年記少學時事稱帝子與皇娥泛于海  
上以桂枝為表結葦葦為旌刻玉為鷓鴣于末  
端則鷓鴣之起亦遠矣琴操曰舜耕歷山思慕  
父母尼鳩與母俱飛鳴相哺食感思作歌今之

鷓鴣鳴其大者謂之鷓鴣其小者謂之鷓鴣或謂  
之鷓鴣或謂之鷓鴣宋之問謂之鷓鴣鷓鴣性  
甚孝慈慈故鷓鴣考詳篇曰雀雀雉鷓鴣聲慈  
念一曰鷓鴣或曰鷓鴣與鷓鴣皆宜也故有尸  
祝之號尸鳩性宜而慈祝鷓鴣性宜而孝故一  
尸一名祝今雖類賦尾皆促故其字從佳說文  
曰佳鳥之短尾總名也會經曰拙者吳如鷓巧  
者莫如鷓爾雅與云佳鷓孝鳥故少學以鷓  
司徒一名祝鷓又名鷓鴣似斑鳩而無繡采  
又頭有贅物之拙者不能為樂樂架致枝往往  
破卵無巢不能居天將雨則逐其雛雛則呼而  
反之今人辨其聲以為無屋住云鷓阮孝鳥故  
養老之杖傲之漢仲秋之月孫道皆按戶比民  
年始七十者授之以玉杖杖長尺端以鷓鴣為  
飾王子年記少學時事稱帝子與皇娥泛于海  
上以桂枝為表結葦葦為旌刻玉為鷓鴣于末  
端則鷓鴣之起亦遠矣琴操曰舜耕歷山思慕  
父母尼鳩與母俱飛鳴相哺食感思作歌今之

能辨鷓鴣非鷓鴣不能辨鷓鴣是鷓鴣皆泥班  
文之班而不知班別之班也凡鷓鴣皆好鳴故鷓  
行逐婦者云口如布設班氏逐泥鷓鴣鳴鷓鴣為  
一鳥與陸氏分班之意班不相符  
介今在班  
春今大如鷓鴣長脚長尾尖喙背青灰色腹下  
白頸下黑如連鈴故杜陽人謂之連鈴  
會經曰鷓鴣友悌亦注鷓鴣也爾雅曰鷓鴣雖  
非毛詩曰水鳥也大雀高八尺尾長喙頸黑青  
灰色腹下正白飛則鳴行則搖又曰鷓鴣在原  
兄弟急難鳴其母者飛鳴不相離詩人取以  
喻兄弟相友之道也博雅鷓鴣鳴也博雅  
云義訓曰鷓鴣錢母其頭如錢文其鳴自呼或  
曰首尾相應飛且鳴者故謂之連鈴果之言勤  
也物類相感志曰俗呼鷓鴣其色若白似雪鳴  
則天當大雪極為驗矣爾雅鷓鴣水鳥唐明  
皇時有鷓鴣數十集於德政延木相棲決日觀  
尤東作頌以為天子友弟之祥詩經云介飛  
然不亦是應節趨時之鳥也或謂之黃袍  
爾雅皇黃黃又云介庚庚庚又云鷓鴣黃雀又  
云介庚黃黃也郭注云俗呼黃黃爾雅亦名博黍  
其色黃黑而黃因以名之郭注云黃鳥也一名  
介庚一名黃庚一名鷓鴣一名黃雀一名博黍  
一名黃雀爾雅爾雅云常以其熟時來故里語曰  
黃栗西看我來粟黃雀不故又名黃栗爾雅會經  
介鷓鴣黃黃也亦曰鷓鴣亦曰尚庚夏夏候  
也張注今謂之黃鷓鴣是也野氏曰黃栗爾  
語聲轉耳其色黃黑而黃故名鷓鴣詩云黃鳥  
以色呼也北人呼為鷓鴣此鳥鳴時露事方興  
鷓鴣以為候說文鷓鴣黃庚也鳴則鷓鴣生禮記  
曰仲春之月倉庚鳴格物總論云鷓鴣黑毛背尖  
紅脚青翅身甘黃色羽及尾有黑毛相間三  
四月鳴聲音開潤雅雅會庚鳴于仲春其羽之  
鮮明在夏轉子曰以鳥鳴鳴以鷓鴣秋以黃鳥  
春若黃鳥之類其善鳴者也爾雅鷓鴣倉庚黃鳥  
而黑草齊人謂之博黍秦人謂之黃流離曲糞

鴉鴉鴉鴉非此小雀明矣是與先儒意見  
也今爾雅以郭氏為宗且依郭氏碑雅先儒以  
為鴉鴉即今巧婦郭注爾雅鴉云鴉類則與  
先儒意見以詩與爾雅考之宜如璞養蓋爾雅  
言鴉鴉鴉鴉云狂才鴉怪鴉鴉鴉則鴉鴉  
亦鴉類實所謂鴉鴉伏鴉鴉鴉鴉是也詩  
曰鴉鴉鴉鴉既取我子無毀我室則其語似  
鴉鴉之詞正如黃鳥之詩非鴉鴉自道也特賢  
云鴉鴉情功受子及室誤矣其二章曰迨天之  
木陰雨微彼桑土糾繆繆戶迨天之未陰雨及  
其閉取之譬也微彼桑土糾繆繆戶明其政刑  
之譬也孔子曰為此詩者其知道乎及其國家  
闇取明其政刑孰敢侮之為是故也東萊呂氏  
曰鴉鴉鴉鴉之別郭景純陸農師所解皆得  
之方言云白關而東謂桑飛曰鴉鴉此乃陸  
疏所謂巧婦似黃雀而小其名偶與鴉鴉之別  
名同與爾雅之所載實兩物也毛鄭誤指以解  
詩歐陽氏雖知其失乃併與爾雅非之蓋未攷  
先儒考誤以鴉鴉為巧婦其實鴉鴉是鴉類耳  
衝風流離之子此土東也陳風有鴉鴉止此兩  
雅之異鴉也並非此鴉鴉未傳以為鴉鴉則又  
誤鴉鴉爾雅謂之鴉鴉又云怪鴉不得為鴉  
鴉也若巧婦乃爾雅之鴉鴉耳據本草則鴉鴉  
鴉鴉又是二物及鄭氏云鴉鴉生題肩與鴉鴉亦  
無所出難以管見定其然否韓詩說云鴉鴉鴉  
鴉鴉名也鴉鴉所以愛養其子者適以病之愛  
養其子者謂堅固其巢巢病之者謂不知託  
於大樹茂枝反敷之草腐風至而折有子則死  
有卵則破是其病也與荀子所說鴉鴉同楊倞  
荀子註云鴉鴉鴉鴉也是確要亦以鴉鴉為巧  
婦也

毛詩草木鳥獸蟲魚疏證

卷下之上

郭景純之注耳朱注云鴉鴉鴉鴉鴉鴉鴉  
而食者也藍田呂氏曰鴉鴉之鴉鳥也有鴉鴉  
止爾雅鴉鴉為鴉鴉鴉鴉之類也華谷嚴氏  
曰鴉鴉鴉鴉鴉鴉而食其子山陰陸氏曰鴉鴉  
一名鴉鴉鴉鴉鴉鴉之類爾雅又云鴉鴉鴉鴉  
今江東呼為鴉鴉鴉鴉亦謂之鴉鴉又云怪  
鴉鴉即鴉鴉也見廣雅今江東通呼此鴉鴉為怪  
鳥莊子云鴉鴉夜撮雀雀在末遠山嶺目不見  
丘山言殊性也博物志云鴉鴉一名鴉鴉鴉鴉  
無兒夜則目至明人截爪甲棄地此鳥夜至  
人家拾取瓜視之則知吉凶便鳴其家有殃  
本草云鴉鴉人城城空入宅宅空性鳥也又有  
鴉鴉亦是其類微小而黃夜能食人手爪知人  
吉凶蔡文曰鴉鴉夜能食人食人食人相近俗  
人云鴉鴉人乘人相吉凶說也淮南萬畢術曰  
鴉鴉致鳥取鴉鴉折其大羽其兩足以為媒  
張羅其傍則鳥聚矣歐陽氏云今鴉鴉多攫鳥子  
而食名物疏云鴉鴉鴉鴉巧婦亦名鴉鴉鴉  
離之子雖然借鴉鴉以斥斷人朱子云流離漂  
散也謂之何哉

八五

今謂之鴉鴉性甚惡可殺色微綠其背似蠟言  
決有脂色此所謂其背之色也爾雅又云老鴉  
鴉鴉鴉鴉夏鴉鴉鴉鴉鴉鴉鴉鴉鴉鴉鴉鴉鴉  
屬鴉鴉鴉鴉鴉鴉丹行鴉鴉鴉鴉鴉鴉鴉鴉鴉  
老鴉今鴉鴉諸鴉皆因其毛色音聲以為名刑  
疏李巡云諸鴉別春夏秋冬四時之名鴉鴉  
噴鴉鴉也按昭十七年左傳云九農為九農正  
以此八鴉井上老鴉鴉為九農遠注云春鴉鴉  
相五土之宜避民耕種者也夏鴉鴉玄起民  
耘苗者也秋鴉鴉藍起民收斂者也冬鴉鴉黃  
起民蓋藏者也棘鴉鴉鴉鴉鴉鴉鴉鴉鴉鴉鴉  
嗜嗜鴉鴉為民驅鳥者也宵鴉鴉噴夜為農驅獸  
者也桑鴉鴉鴉鴉鴉鴉者也老鴉鴉鴉起民  
收斂令不得起者也舍人徒光注爾雅其言  
亦與爾雅同意皆謂以鴉鴉為官選今依此諸鴉  
而動作也然則避民耕耘及收斂蓋藏其事可  
得召民使聚而總號令之其為果聖鳥為賢聖  
豈得多多置官方便之就果附入鴉鴉為民驅  
無肉以食則相與爭奪飛離鴉鴉而爭乘有如  
國人失其常業而至於窮家乃相與爭訟而入  
于牢獄丘氏曰桑鴉肉食者今鴉鴉之救場而  
食粟肉食之食也

毛詩草木鳥獸蟲魚疏證

卷下之上

之哉又查鴉鴉鳥驅獸不可竟日通宵常在田  
野溥天之下何以可周且其言不經雖可據信  
也故郭氏及杜預皆不從也與雅淮南子曰馬  
不食脂桑鳥不啄粟非康也桑鳥一名而二  
種鴉鴉云桑鳥鴉鴉鴉鴉鴉鴉鴉鴉鴉鴉鴉  
也蓋對割者言之則鴉鴉者所謂青質鴉鴉  
食肉好盜脂膏以其性言也對鴉鴉者言之則  
鴉鴉者所謂素質其類與鴉鴉然而有文章  
以其色言也左傳曰九農為九農正賈遠英尤  
云云說者非之以為入林為果鴉鴉入室為藍  
擊雀蓋鴉鴉夜驅獸鴉鴉日通宵常在田野非先  
王所以建官之意則亦以誤矣蓋九農農桑候  
鳥故先王名官以主農桑之事取其意云耳非  
謂依此諸鴉使之動作也鴉鴉言淺白固其理  
也且爾雅主詩言之而小雅桑鳥所取者有兩  
鴉鴉故爾雅亦兩解也鴉鴉之無半云九十九其特  
良相云殺時特壯爾雅有黑行鴉又有半七尺  
為特是也詩紀歐陽氏曰彼桑鳥食肉之鳥今  
鄭注云鴉一名鴉鴉一名鴉鴉一名鴉鴉俗呼  
巧鴉鴉輕云鴉鴉巧而危蔡注鴉鴉鴉鴉也狀鴉  
黃雀而小燕人謂之巧婦亦謂之巧鴉鴉爾人  
呼曰巧雀亦謂之巧女喙尖取茅秀為巢則以  
絲麻若紡績為巢或一房或二房懸於蒲葦之  
上枝折巢破巧而不知所託孔疏云毛傳鴉鴉  
鴉也鳥之始小終大者又言鴉鴉之所為鳥題  
肩或曰鴉鴉皆惡聲之鳥定本集註皆云或曰鴉  
惡鳥也按月令季冬云征鳥鴉註云征鳥題肩  
齊人謂之擊征或曰鴉鴉則題肩是屬之別名  
與鴉不類鴉鴉惡聲之鳥非惡聲不得云皆  
惡聲之鳥也說文云鴉鴉鴉鴉也郭璞云鴉鴉  
巧婦也方言說巧婦之名自爾雅而東謂之桑飛  
或謂之工雀或謂之過鴉或謂之雀自爾雅而  
西謂之桑飛或謂之雀雀郭璞注云即鴉鴉是  
也諸儒皆以鴉鴉為巧婦與題肩又不類也今箋  
以鴉鴉題肩及鴉鴉三者為一其義未詳且言鴉  
之為鳥題肩事亦不知所出博雅鴉鴉鴉鴉

八七

鵝飛女鵝工雀也... 鵝飛不飛揚揚不翕習巢林不過一枝每食不...

按陸疏鵝揚一條與鵝其合故先儒接引多... 及之馮氏名物疏已詳辨矣

鵝水鳥也... 鵝之春組遺東樂漢吳揚人皆謂之白鵝大小如... 鵝青脚高尺七八寸尾如鷹尾喙長三寸頭上有...

鵝子其上下不知何代所加試曰鵝也取其聲... 揚而遠聞或曰白鵝故詩也或曰皆非也振振...

鵝子飛飛咽咽言歸自古之君子悲周道... 之哀頌琴之息歸賦以驚存其風流未知孰是...

鵝子飛于被西雁大雅論鐘鼓必於辟離之地... 春秋傳則云西辟樂備是辟離西辟西辟皆樂...

曰鵝鵝會經云鵝鵝之深又云案陸離鴻雁... 鵝厚或注鵝白鵝也小不輪大飛有次序百官...

鵝子于淺水好白似昂故曰春鵝也鵝色雪白... 頂上有綠鵝鵝然長尺餘欲取鵝則則之會經...

下每至水面數尺則必低曲少盤其狀與飛之... 時怪起特異蓋其天性舞而後下故詩於鵝于...

去俗說雖難相驗則產陰陽自然變化論曰鵝... 目成而受胎鵝影接而懷卵鵝文頸野鵝傳...

以紅鵝毛關之陸志云建鼓商世所作又據... 門之數相傳有鵝飛入其中鼓鳴則洛陽後破...

鵝水鳥形如鴨而極大喙長尺餘直而廣口中正... 赤領下胡大如數升養好鵝飛若小澤中有魚便...

其鴻雁取食之一名洵河詩曰鵝鵝在樂志... 在水也本草鵝鵝鳥如蒼鵝下有皮袋容一...

二升物展縮由袋中盛水以養魚一名洵河身... 是水沫唯胸前有兩塊肉如拳云鵝為入竊肉...

以智力取魚故鵝不長網而畏之也詩曰鵝鵝... 在樂不濡其翼鵝鵝在樂不濡其味蓋鵝性慧...

功而受祿也山海經云鸚鵡之山多鵝鵝如鴛... 勢而人足其鳴曰呼前淡志鵝鵝鳥也王敷...

也故此以況周公易曰漸之進也公歸東都則... 之進也然未至西都故為不復易曰其羽可用...

射雉中是以中之為備似非鴻鵠或云鵝即是... 鵝意陸璣所見略同但云鵝肉美如雁似與雁...

鴻鵠羽毛光澤純白似鵝而大長頸肉美如雁... 有小鴻大小如鵝色亦白今人直謂鴻也

易曰漸初六鴻漸于陸二鴻漸于陸三鴻... 漸于陸四鴻漸于水五鴻漸于陸上九鴻...

漸于陸曰前有車騎則載飛鴻飛鴻則有行... 列故也或謂合刺皮毛車之竿首若所謂以鴻...

小曰雁飛有行列也聖人皆以鴻鵠之羣擬官... 師也又云鴻雁愛力遇風退舉孔雀愛毛遇雨...

以徒飛故雖鳴為云也與雁賦曰晨見且至... 此之謂也下若云將泛泛若水中之鳥與波上...

上下故晉之故人蘇馬莊子曰雁雖短翅之... 則憂鵠雁雖長斷之則悲雁雁云見管仲...



萬六千里與鳥飛相類故王翁以上方所賜鳥假形于兔自兼朝京師焉吳地志曰石首魚至秋化為冠冕兔頭中有石也方言曰野兔甚小而好沒水中者南楚之外謂之鴈鴈說苑魏文侯嘗見南越志有松尾棲息松間周書王會免羽為旄漢飲飛在上苑中結網織之是雁蕩萬頭

雁夏小正正月雁北鄉鄉者何也鄉其居也九月遷鴻雁遷往也猶曰傳其聯舍云爾非其居也禽經云雁一名翁難一名鴻鴨一名鴈又云鴈以水言自北而南處以山言自南而北張華註云鴈音雁隨陽易也冬適南方集于江干之上故字從干鴈亦音雁中春寒盡雁始北鶩燕代尚寒猶集于山陸岸谷之間故字從雁時雁云鳴音加一音鴈鴈鳴字也方音云自關而西謂之鴈鴈南於之外謂之鴈武謂之鴈鳴雁云周禮曰雁宜麥又六犖大夫執雁以知休身又欲有去說之表而不失其常故不虞至物類相感志云大曰鴻小曰雁雁宿洲中鴻在內雁在外遂更驚避備狐與人捕已山海經云雁門山雁出其間在高柳北舊說鴻雁南翔不過衡山今衡山之旁有峰曰回雁蓋南地極燠入罕識者故雁望衡山而止爾雅翼雁鴻雁乃一物爾初無其別至詩註乃云大曰鴻小曰雁雁為有小有按淮南鴻烈云雁乃兩來仲秋鴻雁來季秋雁雁來候雁比于鴻雁而小故說詩雁雁為鴻雁而別以此為雁也今北方有白雁似鴻而小色白秋深乃來則霜降河北為之霜信蓋曰霜降五日而鴻雁來寒露五日而候雁來候雁之來在霜降前十日所以謂之霜信也古者執此難用鴻雁當亦通用此小者故春秋曹伯陽好田弋曹鄙人公孫從獲白雁獻之漢武帝太子昏得白雁于上林以為費即此物也今月令及周書乃不復有鴻雁候雁之別月令則云八月鴻雁來九月鴻雁來周書則曰白雁之曰鴻雁來寒露之日

執雁也雁夜泊湖渚令雁奴圍而警警飛則銜蘆而翔以避網罟有避害之道非特取其有去就之義而已雁行斜步側身故莊子謂士成綺雁行避影而鴈老一一名木鳥法言曰雁能往者未鳥之謂也本草唐本註云雁鴈屬鳥家則南翔夏則北徂時當春夏則有于北與燕相及與來則雁往燕往則雁來故禮云秋鴻雁來春玄鳥至行我曰雁人多不食者謂其知陰陽之升降分長少之行序世謂之大雁亦道家之一說爾唐註云雁為陽鳥其義本蓋茲蓋得中和之氣然則即北寒則即南以就氣所以為雁鴈者一取其信一取其和昏禮云下達納采用雁執雁請問名納吉用雁請期用雁又云鴈不用死故詩曰嗷嗷鳴雁言用生者也古今註云雁自河北渡江渡亦能高飛不從船楫江南鴈渡至還河北肥肥不能高飛皆斷鴈長數寸以防渡周書曰白鴈之曰鴻雁來鴻雁不來遂行行雁不來之日雁北鄉雁不北鄉民

又來既是一種何得前後不齊如此似不應耳許叔重註二雁則以雁仲秋時候之雁從北漢中來過雁南去至彭蠡季秋時候之雁從北漢中來南之彭蠡以為八月來者其父母也是月來者蓋其子也羽翼輝輝故在後耳而實字謂屬下句謂之資雀不取來資之義今淮南子乃並作候雁此當有所據詩經曹氏曰鴻雁之趾連蹄不能握木故易以鴻漸于木為夫所不安之象書以彭蠡既滿陽鳥攸居為得其所爾雅云鴈雁鴈其足蹠其理企而疏云鴈水鳥也雁陽鳥也蹠蹠蹠蹠相著之謂也蹠蹠蹠蹠也鴈雁之類脚指間有蹠蹠蹠蹠相著飛則伸其脚蹠全直也蹠蹠蹠蹠方微矢來風振之曰弋故楚人好以弋方微矢加之蹠蹠之上按鴻雁非二物雜氏詳之甚惑元格豈亦以為然故前篇稱鴻雁此篇止稱雁不又釋雁耶但云純白似鶴似別一種意即所謂霜信佳子美詩云故國霜前白雁來者是也否據今白雁南翔

之類其色似鶴黃與鴨相似從無白者致之謂諸儒疏頌合因詳錄以備考

鴈鳥似雁而虎文連脚不周正則止則為苦故以喻君子從微從危苦也

而大無後趾陳氏曰其羽急疾孔氏曰鴻羽神蹄剛立明為苦體曰難肝雁雁與雁同類云與雁也說文曰鴻相火也從匕從十益鳥性倖居如雁自熱有羽故從匕高故曰鴻行

鴈大無後趾陳氏曰其羽急疾孔氏曰鴻羽神蹄剛立明為苦體曰難肝雁雁與雁同類云與雁也說文曰鴻相火也從匕從十益鳥性倖居如雁自熱有羽故從匕高故曰鴻行



其一時之義仁如此詩則王通成矣不必指騶虞二字求其說也且詩之言仁如騶虞猶禮記言好賢如細衣慈惠如惠伯皆取其一篇之其後之學者不得其說乃以騶虞不踐生草又曰其獸許叔重注淮南子亦云食自死之獸夫騶虞虎也搏殺後噬之類又其修且碩如此安能日得夫獸之自死者而食之且詩方於一發五飛之敏而頌嗟夫禽獸為能食生物是豈安所指此皆因詩之序不知其為馬而增為之說也許又云白虎黑文日行千里與五彩畢具有異故并者之雜斯云神馬也詩攻詩曰古有梁騶天子鞭之田也韓詩曰騶虞天子掌鳥獸官買新書騶者天子之剛也處者剛之司獸者也處人鞭五祀以待一發所以復中也又引墨子云成王因先王之樂名曰騶虞詩曰騶虞者騶御及處人也作詩者呼騶虞之官而嗟歎之言有盡而意無窮蓋三狀國君之仁心而知其為文王之化也月令季秋天子乃放於田獵野則虞者虞人也韓詩說云掌鳥獸官意蓋近之小序云天下純被文王之化庶類繁殖蒐田以時仁如騶虞猶侯云騶人不失馳驅之法則物不過傷虞人屬山澤之禁故物性能遂因歎美歸功於二官以此解序未為不可而與射義所謂樂官備者亦可通矣但山海經及緯候之書似以為義獸說其形者或以為五采畢具或以為白虎黑文或以為觸身無難又各不同雜類則淮南子文王因美里散宜生得騶虞雜斯之乘以獻於紂謂文王之馬有名騶虞者以其如林氏騶虞之俊逸而名之文王必嘗駕以從田能與人相應致獲禽之多故申而歎之此又一說也

命僕及七騶成駕鄭氏云七騶謂馮馬主為官駕說者是也騶為騶虞也孟子齊景公問則招虞人其虞虞人也禮記射義云天子以騶虞為飾樂官備也謂騶御虞人皆不乏人則官備可知毛氏以騶虞為義獸白虎黑文不食生物陸機山陰陸氏皆和之司馬封禪文云騶虞於珍草且謂般般之獸白質黑章章華又謂騶虞其五采乘之日行千里皆祖毛氏也今不從漢武帝時建章宮後有異物出焉其狀如騶虞方朔云此騶耳也或附會此騶虞即騶耳也爾雅無騶虞名物疏辯云按禮射義云天子掌鳥獸官備也與義獸詩說云騶虞天子掌鳥獸官備詩傳云古有梁騶者天子之田也賈誼新書曰騶者天子之剛也虞者剛之司獸者也以騶為國名及以梁騶為田名僅見於魯詩賈子月令牧田備命僕及七騶成駕左傳晉悼公使程鄭為御六騶馬為則皆謂馬也舜典益作朕虞周有山虞澤虞大田獵萊山澤之虎一購錢三千其狗半之刑疏醜類也熊虎之類其子名狗絕有力名羆郭云捕虎一購錢三千其狗半之此當時之律也引之以證虎子名狗之義也祖冲之述異記曰東土呼熊為子路劉牧叔異苑曰以物擊樹云子路可起於是使下不呼則不動也按神異云赤熊見則發充自遠淮南子註云熊食鹽而死抱朴子云熊壽五百歲能化為狐狸其死云熊藏山穴穴裏不得見狐及傷殘見則舍穴自死雖雅熊似亦堅中山居冬營當心有白脂如玉味甚美俗呼熊白其脂春在首夏在腹秋在左足冬在右足好舉木而引氣謂之熊經莊子所謂熊經身伸是也冬蓋不食飢則自斃其掌故其在掌而孟子曰熊掌亦我所欲也周官大司馬謂其熊侯豹侯蓋謂侯服猛下王德一等故其所射其熊豹之侯而已又曰田設則設熊席則以蒞衆尚毅故也亦以其溫低曰君居則狐裘坐則熊席考工記曰龍旂九旒以象大火也鳥旒七旒以

象鴉火也熊旗六旒以象伏也龜蛇四旒以象營室也說者曰龍旂東方也故象蒼龍宿之數其旒九龍旂西方也故象白虎宿之數其旒六馬旂正南方之物也故象朱鳥宿之數其旒七龜旂正北方之物也故象玄武宿之數其旒四許慎曰熊旗五旒以象伐候熊旗五旒則考工所記六旒誤矣鬼谷子曰分威法服熊說者以高熊之擊搏先伏而後動字說曰熊強毅有所堪能而可以其物火之類亦熊類而又靈焉然可問也爾雅無熊類犬人足黑色春出冬營輕捷好緣高木見人自投而下亦以革厚而筋屬用此自快養熊者亦日捶之以為不捶則有病獵者刺其掌不可得入隨即有膏膜之古稱熊白此骨之在背也寒月則有若月即無淮南子曰無角骨骨而無角者脂而無角者羊之屬肥大者之屬肥而無角者也有角者羊之屬肥從後起者也又方冬唯自斃其掌故其掌特美烹之難熟晉靈公殺宰夫之糜熊蹯不熟而有而暴秋冬則有春夏則亡猛獸多力能攸大木故書曰以有熊羆之士不二心之臣熊羆之士以力言也俗說熊羆富脂至春應養即登高木自墜謂之撲騰舊說師子虎見之而伏豹見之而驟躍見之而躍爾雅翼云熊乃熊類古言熊者率與熊連言之如解如熊如熊維熊維熊非熊非熊趨養子射熊熊是也今獵者熊有兩種熊熊其形如猪馬熊其形如馬各有牝牡同以熊則云熊是其雄熊則能之雌者熊力尤猛或曰熊大於熊為熊之雄而稱雄猶投為雄之牝而稱投為雌之牝而稱雌也蓋皆相類而為牝牡猶與鹿交而與魚游然其脂如熊白而蠶理不知熊白也柳宗元熊說稱熊與羆羆與虎虎與熊之狀被髮人立絕有力而甚善入則熊之力非熊比矣韓奕稱罽土樂稱有熊有熊有熊有虎故所多有者耳而終罕曰賦其貌皮赤豹黃熊又謂之白熊又云熊有黃熊有赤熊高齊州貢熊熊似是中國常貢此追循

楚成見圍請食熊蹯而死以其難熟其於外故也古以熊配虎為熊黃又皆以王射之侯又以皮為冠執單者冠之謂之鹿頭乘與之出則前旄頭而後豹尾蓋乘與黃鹿肉材仗旄頭前左單右單執單者冠熊皮冠謂之鹿頭而豹尾者則取象于豹之尾也必取熊豹者蓋熊于山中行數十里悉有豈伏之所必在山崑枯木中山民謂之熊館唯虎出一百里之外則迷所出道路熊出而不迷故開道者首熊以出焉豹之為物往而能反故曰狐死首丘豹死首山豹往而能反故後者豹尾以入焉說文然熊屬足以鹿能性堅中故稱賢能而強壯稱能傑也熊爾雅云熊如熊黃白文郭註似熊而長頭高脚猛獸多力能拔樹木關西呼曰駁熊卑雅云熊似熊而大為獸亦堅中長首高脚從日能緣能立過人則學而獲之俗云熊眼眼直惡人橫目淮南子曰熊黑之動以攫搏兕牛之動以驅觸是也其白生于心之下肩之上亦如熊白而之國自以所有而獻所謂各以其所貢實為費如犬戎氏以白狼白鹿獻穆王也王會稽東湖黃熊或王獻此獸周禮犬氏掌攻獸各以其物火之謂熊羆之屬冬藏者燒其所食之物於其穴外以誘出之禹貢之梁州厥貢熊羆狐狸織皮山海經云嚳家之山其獸多熊未註熊似熊而長頭高脚猛獸多力能拔樹又云熊能陽物在山強力壯毅男子之稱也按熊羆確是二物若云熊是其雄熊則熊之雌者獵人不能辨姑妄言之也又稱獸云羆如小熊羆毛而黃郭註云今建平山中有此獸狀如熊而小毛淺淡赤黃色俗呼為赤熊西陽雜俎高宗時加異萊國獻天鐵熊檢白象獅子此又熊羆之異種也

窺可以驅逐禽今時有獵象鼻耳目牛尾虎足土人兼釜多為所食其齒以刀斧鑿...

也詩曰羔裘豹飾又言國君體柔而文之以剛其義上達也玉潔曰狐裘羔裘玄衣...

大如狗蒼色作聲請寂音沸腔中筋大如鴨卵有犯盜者羣之當令手擊輻或言狼...

周公也古之烽火用狼取其其直而聚雖風吹之不斜或曰狼駢駢直其其類直為是故...







爾雅雀螭螭即雁雀周南作雀七月作  
 斯雀雖字異文創其實一也一名螭螭一名  
 螭一名名螭螭音斯斯註螭螭音首首一名  
 螭螭即一種大青蜂螭長而鳴其聲毛傳螭  
 斯螭螭也郭璞方言云江東呼為螭螭卑雅  
 斯螭之不如忌一母百子者也故詩以爲子孫  
 衆多之況或曰似蝗而小詩曰五月斯螭動股  
 言螭斯成而奮迅之也爾雅曰螭螭奮于  
 時股成而奮迅之則方春尚弱也蔡邕月令曰  
 其類乳于土中深埋其卵江東謂之螭螭善  
 田釋公羊曰螭何以書記災也賦何以書紀異  
 也字蓋從冬冬終也至冬而終故謂之螭螭十  
 月而有螭孔子曰火伏而後螭若畢今火猶西  
 流再失閏也爾雅翼動股螭屬也春秋書螭在  
 秋者四在八月者三在九月十月者一在十二  
 月者二惟十二月者乃失閏之過其餘八九十  
 月者蓋夏之六七八月也蓋類草盛故有兩螭  
 千宋言自上而下聚多之甚故以兩言之今螭  
 者無不妒忌惟螭螭否耳各得受氣而生子故  
 能說然然多五室閉語云螭螭屬或曰魚  
 卵所化每歲生有或三四每生其卵盈百  
 自卵及翼凡一月而飛羽翼未成跳躍而行  
 按螭斯之族實煩爾雅並列五種一曰螭螭  
 詩云螭螭是也一曰螭螭詩云螭螭是也  
 螭螭是也一曰螭螭詩云螭螭是也  
 是也又有所謂螭螭者形似螭螭而細長  
 飛翅作聲者也又有所謂上螭螭者今謂之  
 土螭江南呼蛇蚺又名蛇蚺似細小善跳有  
 也此二種經文不載爾雅又云螭螭蓋謂螭  
 螭之類好食肉而飛者也又云螭螭好食  
 謂螭斯之類好以脚自摩得者也分疏甚明不  
 知諸家何故相攻相瀆總之螭螭屬曰屬則  
 似是非而非者也必欲指爲介蟲之學尤爲可怪

毛詩草木蟲獸疏證 卷下之下

之或敵天共過河皆相衝而過齊不紀說  
 文螭螭也考工記股螭螭動股屬朱註螭斯  
 螭螭一生九十九子大空同螭即是春秋所書  
 之螭切疑斯字只是語辭朱子曰詩中固有以  
 斯爲語辭者如鹿斯之奔逐淇斯之類是也  
 然七月詩乃云斯螭動股則恐螭斯是名也詩  
 紀蘇氏曰螭斯一生八十一子詩曰螭斯螭  
 也螭也斯語助也即早螭也非七月所謂斯螭  
 也螭螭生子最多信宿即飛乘因乘而見其多  
 故以初言之喻子孫之衆多也今攷爾雅云早  
 螭螭李氏陸璣許氏蔡邕之說早螭即螭也  
 也螭也同是一物爾雅又云螭螭螭此別是一  
 物螭之類也螭斯即早螭非螭也毛氏誤以  
 此螭斯爲螭螭孔氏因之遂以螭斯螭爲一  
 物斯語助猶螭斯斯也春秋書螭即螭也蘇  
 氏謂螭斯一生八十一子朱氏云一生九十九  
 子今俗言螭一生百子不必以定數言之但以  
 生子多者長如螭耳即云凡物有陰陽情慾  
 爾雅云螭螭負螭郭註詩云螭螭螭爾雅云  
 也郭註云草螭螭也亦謂之螭螭正義曰出  
 車雲云草螭鳴晚秋之時山陰陸氏曰草螭鳴  
 草螭屬而從之故負螭曰草螭謂之負螭羅  
 氏曰說草螭因多端按張衡云土螭鳴則早螭  
 跳是則則則草螭也

一一一

取早螭子凡而成己子爾雅負食兼曰螭螭之  
 字又作螭其種類不一故曰百勝勝起許氏以  
 爲百勝勝股螭屬也時起青綠動股則早螭早  
 螭則今螭螭也則向以爲介蟲之學則雖微物  
 其啓閉有時故月令云夏五月螭鳴鳴五日螭  
 出冬至之日虹蜺結皆以祀候夏夜好鳴于草  
 底江東謂之秋女武曰鳴物時鳴鳴草蟲廣雅  
 云負螭也飛螭飛螭也左傳有螭杜註云螭  
 負螭飛螭飛螭時常有非災蟲一名負螭此  
 註相涉誤爲螭耳陳澧器云飛螭一名負螭  
 人食之辛辣左傳不爲災杜註云負螭也  
 如螭螭又夜行一名負螭即螭螭也名字及  
 蟲相似終非一物也  
 按螭與草螭負螭確是三物嚴華谷以爲一  
 物誤矣但爾雅謂草螭是負螭陸璣謂早螭是  
 負螭豈形狀相似故未精別也至左傳所載之  
 螭是與爾雅所謂螭螭本草所謂飛螭廣雅  
 諸書所謂螭螭飛螭螭螭子家螭螭者是物  
 不名螭螭即是此蓋古今之稱不同耳衍義  
 云螭螭東兩京都尤多形類螭螭但頭足微黑  
 翅兩重外重灰色下一重深紅五色皆具腹大  
 曰莎雅一名螭螭謂其鳴如紡緯也促織一名  
 投機謂其聲如紡緯也俗云絡緯鳴于上風  
 鳴于下風而風化爾雅翼莎雅振羽作聲其  
 狀頭小而羽大有青褐兩種半以六月振羽作  
 聲連夜札札不止其聲如紡緯之聲故一名投  
 機今俗人謂之絡緯螭螭其鳴時又正當絡緯  
 之候今小兒夜亦卷之聽其聲能食瓜瓜之屬  
 古今註曰促織一名促織絡緯一名紡緯其言  
 促織如急織絡緯是紡緯是矣但促織與促織  
 是一物莎雅與絡緯是一物不當合而言之爾  
 詩稱六月莎雅振羽以至九月在戶十月蟬鳴  
 入我牀下一章而別言莎雅與螭螭可知其非  
 一物也蓋二蟲皆以機行之聲可以趨婦功故  
 易以素亂孫矣解天難以爲小蟲黑身赤頭

毛詩草木蟲獸疏證 卷下之下

也應謂之負螭不應謂之負螭因漢書及左傳  
 註多作負螭後人之賦蓋甚蓋有認負螭爲早  
 螭者若陸佃謂早螭爲螭則爾雅謂草螭爲螭  
 則堪爲大噱

六月莎雅振羽  
 莎雅如螭而斑色毛翅數重其翅正赤或謂之天  
 雅六月月中飛而振羽索作聲幽州謂之蒲籍  
 爾雅翰天雞而疏此黑身赤頭小蟲也一名螭  
 一名天雞一名莎雅一名螭螭也曰一名螭  
 爾雅詩幽風七月云六月莎雅振羽郭註翰音汗  
 莎雅也黑身赤頭似雞而振羽索作聲也爾  
 經曰螭螭生河內川谷樛木上今近都皆有之  
 形似寒蠶而小蘇恭云五色具者爲雄良青黑  
 質白斑者是雌不入巢然今所謂莎雅者亦生  
 樛木上六月後出飛而振羽索作聲人或高  
 之樊中但頭方腹大翅羽外青內紅而身不黑  
 頭不赤此殊不類蓋別一種而同名也今在樛  
 木上者人呼爲紅娘子頭相背赤乃如舊說然  
 一名莎雅一名螭螭陸璣則云莎雅如螭而斑  
 色或謂之天鵲蓋皆非其類今莎雅之鳴乃止  
 而振羽不待飛也一名馬螭

按朱註云斯螭莎雅螭螭一物隨時變化而與  
 其名今據吳中所見同時齊鳴形類各別騷人  
 墨客往往詠之迥然三物不知先輩何以傳訛  
 去其螭螭及其螭螭

螭似好蚋而頭不赤螭螭也賦桃李中螭螭赤頭  
 身長而細耳或說云螭螭蝥蝥食苗根爲人害許慎  
 云史實其法即生螭史之貨則生螭史最目取  
 人財則生螭史云螭螭蝥蝥一種也如言寇  
 賊奸宄內外言之耳故健爲文學曰此四種螭皆  
 螭也實不同故分釋之

爾雅食苗心螭食葉螭食節螭食根螭疏于  
 巡曰食禾心爲螭言其奸冥實難知也食葉  
 者言假食無厭故曰螭也食禾節者言食根故  
 曰賊也食禾根者言其稅取萬民財貨故曰蝥  
 也孫炎曰皆政食所政因以爲名也郭璞直以

毛詩草木蟲獸疏證 卷下之下



蟲食所在為名而卒起殊矣因茫然及則更由政起小雅大田云去其螟蟊及其蟻賊無害我田疇是也...

螟蛉有子蜾蠃負之 螟蛉者健為文字曰桑上小青蟲也似步屈其色青而細小或在草葉一葉上...

故詩曰東維魚夫實維豐年說者以為陰陽和則魚東多矣爾雅謂古者言螟蟊蟻賊者乃未始的言其狀唯五行得精視之不明則別有魚...

細腰蜂也此不獨負持桑蟲以他蟲入穴捷泥封之數日則成蜂飛去陶云是先生子如果...

細腰蜂也此不獨負持桑蟲以他蟲入穴捷泥封之數日則成蜂飛去陶云是先生子如果...

神植物大小俱得其真蠢動無定情萬物無定形斯言得之矣詩攷此文螟蛉有子蜾蠃負之...

神植物大小俱得其真蠢動無定情萬物無定形斯言得之矣詩攷此文螟蛉有子蜾蠃負之...

神植物大小俱得其真蠢動無定情萬物無定形斯言得之矣詩攷此文螟蛉有子蜾蠃負之...







史大夫舍至山陽太守時平原高嘉亦以詩授元帝為上谷太守傳子容少為光祿大夫孫詡以父任為郎中以世傳韓詩知名王莽時逃去不仕又有曲阿包咸師事博士右師細君習韓詩亦去歸鄉里世祖即位徵詡為博士至大司徒成舉孝廉除郎中至大鴻臚丞平初任然應亦以習韓詩為博士徵拜騎都尉卒于官

齊詩

轅固生齊人以治詩孝景時為博士寶太后好老子善召固曰此家人言耳太后怒令固刺死帝憐之以利兵與固死應手倒後帝以固廉直拜為清河王太傅固老罷歸已九十餘矣公孫弘亦事固因授昌邑太傅夏侯始昌始授東海刺人后亦為博士至少府蒼授漢大夫翼奉前將軍蕭望之丞相匡衡衡授大司空張霸師丹高帝太傅伏理齊事相川滿昌由是齊詩有異匡侯伏之學滿昌又授九江張邛張邛亦授至大官其後伏照解理家學改定章句作解說九篇位至光祿勳博士不就

毛詩

孔子刪詩授卜商商為之序以授魯人魯身授魏人李克克授魯人孟仲子仲子授振牟子振牟子授趙人荀卿荀卿授魯國毛亨亨作詁訓傳以授趙國毛萇萇人謂萇為大毛公萇為小毛公以其所傳故名其詩曰毛詩萇為河間獻王博士授同國貫長卿長卿授阿武令解延年延年授徐放放授九江陳俠俠為新莽講學大夫由是言毛詩者本之徐放時九江謝受卿亦善毛詩乃為其訓東海衛宏從受卿受學因作毛詩序得風雅之旨世祖以為議郎濟南徐巡師事宏亦以儒顯其後鄭眾賈逵傳毛詩馬融作毛詩傳鄭玄作毛詩箋然魯齊韓詩三氏皆立博士惟毛詩不立博士耳

右毛詩疏二卷或曰其太子中庶子烏程令陸贛作也或曰唐天德陸贛作也陳氏辨之曰其書引漢書鄭玄注則當在鄭之後本必其時人也但諸書後引多誤作漢書漢子士衡晉人本

以授嗣子恭恭以賤任為郎承平中拜司空恭刪贛章句定為二十萬言年九十卒又蜀郡任未廣漢景帝皆以明習齊詩教授著述而卒

韓詩

韓嬰燕人景帝時為常山太傅嬰推詩之意而作內外傳其言頗與齊韓間殊淮南貢生受之燕趙開言詩者由韓生河內趙子事嬰授同國蔡誼誼至丞相誼授同國食子公與王吉為昌邑王中尉食生為博士授奉山豐吉吉授淄川長孫順順為博士豐為部刺史由是韓詩有王食長孫之學豐授山陽張順順授東海張順皆至大官建武初博士淮陽薛廣傳父業尤善說災異讖緯受詔定圖讖當世言詩推為長後為千乘太守坐事下獄死弟子號為杜撫會稽魯徵伯鉅鹿韓伯高故知名撫定章詩章句建初中為公車令卒官其所作詩題約義通學者傳之曰杜君註撫授會稽趙曄曄舉有道時又有光祿勳九江召馴嗣中令巴郡楊仁山陽張匡皆習韓詩匡為作章句舉有道徵不治詩則此書為唐人陸贛字元恪者所撰無疑夫後世失傳不得其真故有起為贛詩者或又曰贛則非贛蓋撫拾遺者所載漫然為二卷不過承贛約班耳其說近之海隅毛晉識

毛詩陸疏廣要卷下之下將

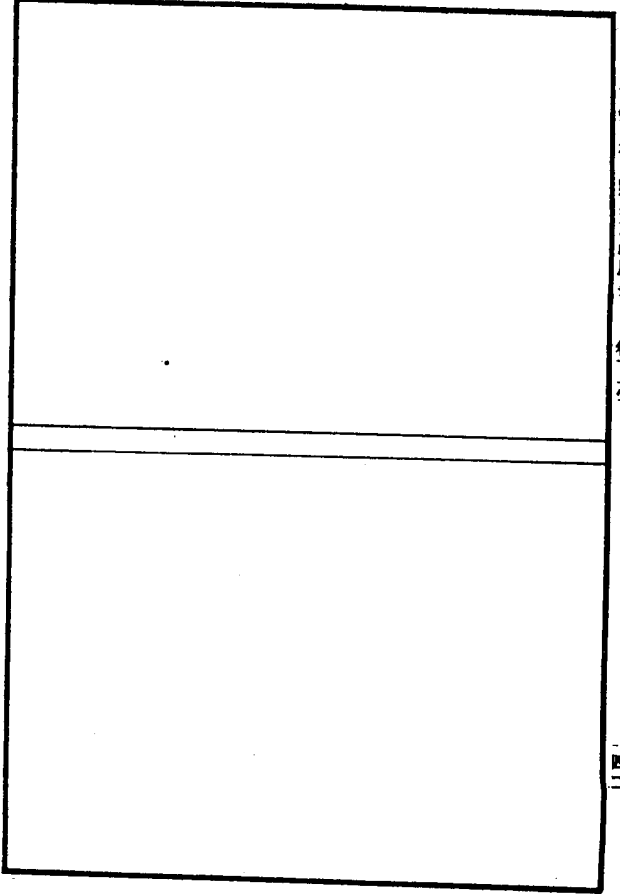

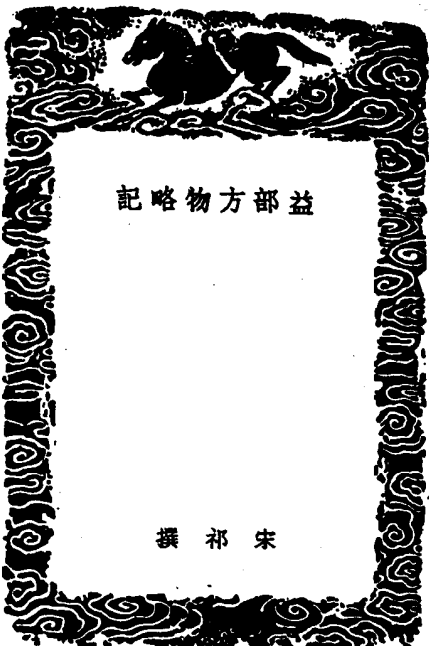

益部方物略記

宋 祁 撰

益部方物略記序

宋端明殿學士吏部侍郎知益州安陸宋祁子京撰

益為西南一都會左阻劍門右負夷蕃內坦夷  
數百里環以長江裹以複岑川陸盛氣礙而不  
得東回薄蛇蜒還負一方為珍木為怪草為鳥  
魚芋稻之饒日暘雨雨暄和吐妍層出雜見不  
可勝狀殆岷精溫靈示□□□瓊於茲壤也嘉  
祐建元之明年予來領州得東陽沈立所錄劍  
南陽物二十八種按名索實尚未之盡故遍詢  
西人又益數十物列而圖之物為之贊圖視狀  
贊言生之所以然更名益部方物畧記凡東方  
所無及有而自異皆取之冀裨風土聚丘之遺  
云

益部方物略記

海益部方物略記

檢于京方物略記便使人欲登汶領躡峨肩作  
右軍馳想然其所載猶有遺脫若左思賦瑞蟻  
山樓劉良注給客橙及藕汁凝成可醃食李德  
裕得蒙茶以沃于湯瓶上驗之段成式竹露蜜  
紺色可愛黃庭堅焚道苦笋冠見兩川又若杜  
甫詠桃竹丁香麗春白居易詠山石榴元稹詠  
山枇杷顧況詠露青竹王周詠金盤草蘇軾詠  
萬蝶花范成大詠紫河車寶相花其所狀為皆  
蜀中奇產人雖有前後物不異古今併錄于此  
為宋公補遺

新都孫震卿校 繡水沈士龍題

萬震南州志以韻語紀物質雅可誦後來惟江  
文通吳興草木頌僅足嗣響頃復得宋子京益  
部方物略記凡草木魚六十五條而寫色奏  
音一倣于震第見白氏長慶集木蓮樹詩叙云  
木蓮樹一呼黃心樹大者高五丈涉冬不凋身  
如青楊有白文葉如桂厚大無脊花如蓮香色  
豔賦皆同獨房藥有異視宋注最詳宋又注聖  
瑞花云率以秋開死央草云春葉晚生而范成  
大詠聖瑞花云挽春同住夏看到火雲流薛濤  
詠死央草云但娛春日長不管秋風早是春夏  
便已著花春葉非晚生矣至若改羞天為羞榮  
猶不失以妍易俚其改虞美人為娛美人則虞  
之與娛兩義自通得無更遺宵寐匪積之謂

海鹽胡震亨題

新都孫震卿校

益部方物略記

題益部方物略記

益部方物略記一卷

宋宋祁撰 明沈士龍胡震亨同校

櫻皆禿皮此獨自幹攢葉于顛轟首披散秋華而實其值則罕

右海櫻 大抵櫻類然不皮而幹葉叢于抄

廿子美左綉海櫻行理

在土所宜亭擢而上枝枝相避葉葉相讓如何

繁陰可庇美輪斯仰

右楠 蜀地最宜者生童童若幢蓋然枝葉

傳葉經歲不彫至春味新

歛植易安數歲輒林民賴其用實代其新不棟

不梁亦被斧斤

右橙 亦得所宜民家蔣之不三年材可倍

壯于美有

葉與竹類紋理如栢以狀得名亭亭修直

右竹栢 生城眉山中葉繁長而幹似

木幹半葉擁腫盤戾農經弗載不用治瀉

右海芋 生不高四五尺葉似芋而有絲根

能止癩

葉圓以澤素藹春敷子生莢間點綴綠珠

右紅豆 花白色實若大紅豆以似得

竹生三歲色乃變紫伐餘以用西南之美

右紫竹 蜀諸山中尤多園池亦種為玩

根不它引是得慈名中實外堅筍不時萌末或

下垂再弱綠紫

右慈竹 性壽產根不外引其筍間不容

種節間容八九寸者曰龍竹一尺者曰

苦竹弱稍垂地者曰釣絲竹或取節修

膚紋者用

葉榭身竹族生不蔓有皮無枝實中而幹

右櫻竹 性亦叢產葉似櫻有刺徑不

竹節皆圓此獨方形厚倍於竅細節稜稜

右方竹 圓方者差小

碧葉素葩厥包之珍丹裏既披香液飴津

右柑 生果深嘉等州結實時

手種不一鷓鴣則貴民儲於田可用終歲

右赤鷓鴣 鷓鴣頭羊形長而圓四子不繁

又有蠻羊亦美其形則圓于繁而人多

山中人多食之惟野羊人不食本羊有

六種曰青羊紫羊白羊真羊謹鷓鴣羊野

西南所宜柔蔓紛衍縹緲綠實其甘可薦

右綠蒲萄 北方蒲萄熟則色

栗類尤眾此特殊味專達若椽託神以貴

右天師栗 生青城山中他處無有也似栗

有子孫枝不斃而實薄言采之味埒蜂蜜

右天仙果 樹高八九尺無花其葉似荔枝

七月熟

挺幹既脩結蔕茲白戰外澤中甘可以食

右隈枝 生邛州山谷中樹高丈餘枝脩

花謝芬後叢刺於梗不可把玩絕以妍登

右錦被堆 花出彭州其色一似薔薇有刺

再再其條若不自持綠葉丹英蔓衍紛垂

右錦帶花 蜀中處處有之長蔓柔

開者形似飛鳥

人亦戲贊遠嬌

右若穎然有導敷然取其自象莫類於蟬

右石蟬花 始生其若赤極長二三尺葉如

相側蜀人因名之花

色與栢類再其莖冬不甚黃故謂長生

右長生草 山陰地多有之修莖葉色

似檉栢而澤經冬不凋損故號

翠蔓紺若回纒可喜時之庭堂珍以為瑞

右瑞草 蜀人多種之庭檻蔓長三

蕉無中幹花產葉間綠葉外敷絳質凝殷

右紅蕉花 於芭蕉蓋自一種葉小其花鮮

其殼麗云

倚柯柔蔓濃淺繁總盛則重蔕不常厥種

右重葉海棠 海棠大抵數種又皆小異

有定種也始濃稍淺爛若錦章北方所

種平枝強花濼殊不可玩故蜀之海棠

誠為天下

花且四時月一披秀寒暑不改似固常守

右月季花 此花即東方所謂四季花者翠

十二月

豎粒茂苗豆別一類秋種春斂農不常時

右佛豆 豆粒甚大而堅農上六不甚種唯

嗜

自濃而淺花則常態今顧反之亦反之怪

右添色拒霜花 生彭漢蜀州花常多葉始

則若桃

人情尚奇賤白貴黃厥英畧同實寡干香

右黃茶蘗 蜀茶蘗多白而黃者時

綠實若粟味辛香苾稂粒黃臙椒桂之匹

右艾子 艾木大抵葉黃類也出實正綠味辛

遷香滿孟酸或曰作爲膏尤良按

翠鶴對生甚似匹鳥逼而觀之勢若偕矯

右鴛鴦草 春葉晚生其雅鶴在葉中

附陽而生垂若文縮大繁音類土石所交

右仙人緇 生大山中與苔同種但巖陰石

或言深谷有

翠莖纖柔稚葉相當逼而歌之或合或張

右娛美人草 蜀中傳虞美人草干以虞作

故其葉至小者或動

胃寒而茂莖脩葉廣附莖作花葉蔽其上以其

自蔽若有羞狀

右羞寒花 蜀地處處有之不爲人所愛根

子易爲羞寒花按

衆附聚英爛若一房有守繪圖厥名乃章繁而

不艷是異衆芳

右瑞聖花 出青城山中幹不條高者乃尋

數十野共爲一花繁密若級先後相繼

程相 聖花然有數種其小者號寶仙更號瑞

爲醉太平白者名玉真成都

權穎桃盛夏則榮丹紫合英以寶見名

右七寶花 條葉大抵玉蟬花類也

權條亭亭層層紫丹狀若使節方圖實刊

右旗節花 修修華碧皆層層而權正類使

翠葩共房葉附華外根不得徒是偉茲世

右峯羅花 生峨眉山中類桃杷致葩合房

不得爲玩

益部方物略記

葩秀木顏狀若芙蓉不實而榮觀其數

右木蓮花 生峨眉山中諸谷狀若芙蓉香

不爲開

華而無采狀類翔鳳么質毛輕翩欲飛動

右鴉毛玉鳳花 本至卑纖蓬如釵散秋開

色白故曰玉以

蔓附本生實若樞纒或曰浮留南人謂之和以

爲曹五牙告宜

右薔 出渝瀘茂厥等州即漢唐蒙所得若

葉如王瓜厚而澤實若柔樞露木而

植根水中端若串珠血而淪之可代蔬

石眞珠菜 或瀘等州有之生水中石上翠

之或以醃而食

素花碧葉浮秀波而日中則向日入還斂

右朝日蓮 花色或黃或白葉浮水上翠厚

所在日入輒斂而自蔽於

蟬不能蛻委於林下花生厥首茲謂初化

右蟬花 至秋則花其頭長一二寸黃碧色

治小兒瘧疾

葉能醫人有花無實冒冬弗悴可以祛疾

右燐麻 自劍以南處處有之或觸其葉如

似花葉或青或紫善治

厥生在石水蕩其液觸梗凝體品亞南船

右水硫黃 出梓潼山中秋涼已收里

之後投于水則成硫黃珠黃以淡

附童而生翠莖紫莖生蜀者良三建則非

益部方物略記

三

右附子 生綿州彰明縣者最良有一子重

正種附子頭而生然則與烏頭附子

皆出建平謂之三建唐人非之以綿

脩幹澤葉結實如經膚解核零可用治痺

右石瓜 生峨眉山中樹端葉肥滑如冬

解而子見以其形似瓜里人

柔葉美根冬不頽零采而撥之可慘于羹

右芍 蜀中處處有之葉爲靡蕪楚臨謂江

九口藥市芍與大黃如散古益于益或

言其大若胡快者不可用人多於此

葉大莖赤根若巨血治疾則多方家所詔

右大黃 蜀中處處有之尤爲東方所貴

藥市所見大者治之厚流深可治痞

黃葩翠葉圓實而澤咀久還甘或號菴勒

右餘甘子 生或瀘等州山樹大葉細似櫻

有味故號爲餘甘核有稜或六或七

長葉叢生背點星布高鑿近識傳痘可愈

右金星草 生峨眉青城山葉似萱草其背

以取之今墨家以傳痘創甚良

金花之露俗曰鳳類綠羽纖爪藻背翠尾花落

則隱以是見貴

右桐花風 二月桃花始開是鳥翔其間

至花落轉去蜀人珍之故號爲鳳或爲

經質剛豕居黑于矜因網就翳亦馴厥心

右紅桐梢 出永康軍山谷中條莖若結

不得爲玩

益部方物略記



也

緇綠廁采喜在克脰奮頸陪顯矜健於味里人  
哀貨以佐其鬪

右往雀每歲往且熱是則奉至食其質性  
嗜觀至一雀直數千錢官司  
惡民餐麥每下符禁此之

茜首黑裳黃駸其羽厥鳴嚶嚶若禁若護名而  
不情盜者猶懼

右護花鳥青城峨眉間往往有之至春則  
啼其音若云無偷花果勢婦人  
言

綠衣紺尾一啼百轉可樊而畜為世嘉玩  
右百舌鳥出中蜀山谷間毛采翠碧蜀人  
多畜之一云翠碧鳥善效他禽  
語凡數十種非東方所謂反舌無聲者  
往往亦於蜀至死不解然捕者告罕故  
惜之不便  
極其擊云

狀實後類體被金毳皮以藉焉中國之貴  
右掖成茂等州南詔夷多有之大小正類  
後惟毛為異朝制內外省以上官乘  
馬者得以掖為藉武官則  
內客省使宣徽使乃得用

羊質而大角繚於首以角之珍軀殘獵手  
右龍羊出吐蕃及成茂州形似畜羊而大  
其角繚重八九兩黑質而白文  
可以為帶  
其用瀼厚

猥與猿狖同類異種彼美豐肌登俎見用  
右猥出中蜀間與猿狖無異但性不躁動  
肌質豐腴蜀人炮蒸以為美味

有足若鯢大首長尾其啼如嬰綠木弗墜  
右鮪魚出西山溪谷及雅江狀似鯢有足  
能綠木其聲如兒啼蜀人養之

二丙之穴厥產嘉魚鯉鱒鱗為味珍腴  
右嘉魚丙穴在興州有大丙小丙山魚出  
石穴中今雅州亦有之蜀人甚珍  
其味左思所謂嘉  
魚出於丙穴中

比脚則大膚縷玉瑩以繪諸庖無異雉永

三

右鮪魚出蜀江皆鱗黑而膚理  
似玉蜀人以為鱸味美

黑首白腹修體短類春則羣泳促毋斯復  
右黑頭魚形若鯉長者及尺出嘉州成二  
月則至惟郭瑛臺前有之里人  
欲怪其說則言瑛者書  
臺魚吞其墨故首黑云

長不數寸有駸其文淡瀨曲隈唯泳而羣  
右沙綠魚魚之細者生隈瀨中狀若鰻  
大不五寸美味蜀人珍之

鯉鱗么質本不登俎以味見錄雖細猶捕  
右石鱉魚狀似鮪而小上春時  
出石間危人取為奇味

其質甚微翠體金光取而橋之參飾釵梁  
右金蟲出利州山中蟬蟻綠色光若金  
里人取以佐婦釵錄之飾云

益部方物畧記一卷終

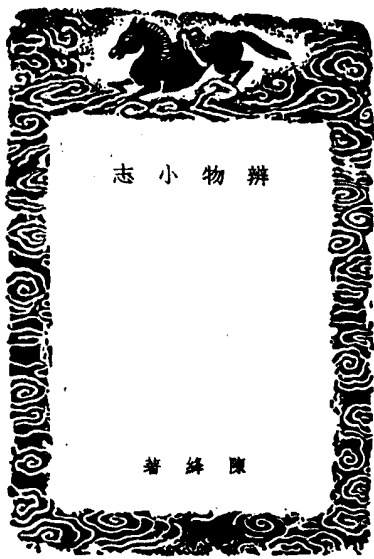

辨物小志

明 上虞陳 絳用揚著

辨物小志

明 上虞陳 絳用揚著

后發拊石而歌舞伯牙鼓琴而魚鳴師曠援瑟而鶴集  
子香吹笙而鳳鳴積至和之所感也逢蒙撫弓而豹  
嗥養由矯矢而猿哭蒲盧繫繳而鳥下更贏控弦而  
鴈落積威之所劫也

物有以其尤為殃土有以其異為傷人有以其技為不  
祥麝之薰也狸之血也象之齒也狸之尾也推此而  
物稟尤美身之災也故曰有以其尤為殃也藍溪之  
玉也合浦之珠也益陽之茶也瀘南之荔也推此而  
地產殊異民之賦也故曰有以其異為傷也伯嗜之  
琴也正平之鼓也羊欣之書也立本之畫也推此而  
士擅絕藝人之役也故曰有以其技為不祥也  
獸有神奇者一名任法性知有非而好直古者決訟則  
命之以觸不直其直者不觸也有窮奇者牛似也而  
狗聲禽獸逢忠信之人則響而食之逢奸邪之人  
則捕禽獸以餉之嗟夫乃物性之相違有如是乎世  
固有執憲之綱秉法之紀望總于鐵冠威雄于石室

辨物小志

擬而命之以為百獸之神奇也而性大樸異迥獨抵  
正直則至于抽其筋而絕其髓阿保兜回則為之齧  
其爪而舐其牙若此其為神奇耶為窮奇耶

名類考一角性忠見人則則觸  
其不直者聞人論則作不正者  
一足羽曰禽四足毛曰獸然獸亦言禽易即鹿無虞以  
從禽也鹿亦禽也則禮狸能言不離禽獸狸亦  
禽也儀禮以禽作六擊卿羔羔亦禽也祭豕月令問  
豕十二辰之禽鼠牛虎兔馬羊猴雞狗豬蛇皆禽  
也華陀五禽之戲虎鹿熊猴皆禽也禽亦言獸周禮  
梓人為箕箒天下之大獸五羴屬羽屬鱗屬是鳥龍  
蛇皆獸也曲禮行前朱雀而後元武左青龍而右白  
虎鄭注四獸為軍陳是朱鳥青龍龜蛇皆獸也

魚有鮪鮪似鮪居每仲春始出乃浮陽北入河西薄集  
于龍門龍門古河津也禹鑿之兩山割峙一水淙流  
其中懸下數十仞碎碎然雷也魚之思變者乃趨焉  
而若期望焉而若思沿波而驚泝瀑而怒俄升復沈  
纒定倏動不勝力殫有越而直上焉龍矣于是則挾  
風遙曳雲雨留然耳其不得上者則點頰而還有某  
顯于河壩者焉蓋歲以龍去者恆百不一也能以魚  
還亦十不一也故善為魚者亡志為龍望龍門輒逝  
君子曰不得為龍不失為魚矣夫出乎枯轍之中升  
斗之水依然可以鼓鬣而况于鴻流浩浸奚之非所  
于

新論云龍無尺水無以昇天聖人無尺土無以王天下  
按西陽雜俎龍頭上有一物如博山形名尺木龍無  
尺木不能昇天則謂尺水君山談也論衡曰昇天又  
言尺木世俗見雷電樹木擊之時龍通與雷電俱在

樹木之側雷電去龍隨而上故謂從樹木之中昇天  
則又不得尺木之義  
唐自中宗朝大臣拜官例獻食天子名曰燒尾至蘇瓌  
始罷然燒尾莫解近闕太平廣記三秦記龍門山每  
歲季春有黃鯉魚自海及諸川爭來赴之一歲中登  
龍門者不過百之一初登龍門即有雲雨隨之天火  
自後燒其尾化為龍矣則義取諸此名乖雅馴事殊  
宋咸平中陳堯佐判湖龍有鯉魚食人公命捕得鳴鼓  
于市儂之今按爾雅鯉魚南海有之四足似龍長  
二丈餘喙三尺長尾而利齒虎與鹿渡水鯉擊之皆  
中斷以尾取物如象之用鼻往往捲取人家畜羊豕  
食之亦能食人既飽浮出水上若昏醉狀土人伺其  
醉殺之然則公捕鯉于食人之後蓋亦乘其醉耳  
世謂免無雌常望月而孕按古樂府木蘭辭云雄兔脚  
撲朔雌兔眼迷離雙兔傍地走安能辨雌雄兔非無  
雌雄但難辨耳陶氏書曰免抵雄毫而孕或曰免目  
不瞬視雄毫而孕大抵陰陽所生無無雌雄也  
羽有蝗一生九十九子鱗有鱣一孕生卵數百于陸地  
何惡醜之蕃育也

虎豹之皮不棲螻蟻獅子尾拂夏月蠅蚋不敢集其上  
水犀角置米中雞驚駭不敢啄置之屋中則鳥鳥不  
敢築屋上刻為魚銜入水水開三尺猿嗜食銅鐵及  
竹寢其皮辟瘟圖其形辟邪死而餘威哉奔解一名  
瀾相傳賴婦所化然一頭得膏三四附取之燒燈照  
讀書紡績輒暗照歡樂之處則明是死猶賴  
翟雉山鳥也尾修而麗善自愛雨雪降輒棲樹杪不下

食私念有羅己者然往往餓死獸有狸狸血丹可以染毒屬而性嗜酒能前知常什伯羣行山谷閉土人設酒又織草為屨連絡之併置道周依之狸狸至即知張者父祖姓名大嘯曰奴輩張我去已復再三四試往共飲之輒醉輒戲穿其屨土人逐之輒率連隕亡逸者到之得血焉雉之死以其尾而狸狸之死以血也余觀狸狸以獸羣頗能言而有知知張者之為我矣乃不能自引決旋食潘屠之味而甘隕身之戮禍狸狸者豈血耶雉雖不免于死然其炳燧負潔真羽族之介也在人抑據梧探微之倫乎願其矜笑而不自戢亦可謂士之涉世不能忘己之美而沾沾自喜者之戒

宋江州義門陳競家有羣犬一大不至眾犬不食元浦江義民鄭文嗣家畜兩馬一馬出則一馬為之不食楊用修訓禽經云鶴上無等鶴上無常雉上有丈鴉上有赤上飛而上也赤古尺字雉鴉飛不及等常故曰無雉鴉飛不過丈尺故曰有鴉上尺故莊子云斥鴳斥亦尺也雉上能丈故說丈用雉傳云都城不過百雉羅壁識遺亦云周禮名城以五雉七雉九雉什首謂一雉之牆長三丈高一丈而未詳雉所以名丈之義陸氏埤雅謂雉性妬鷓鴣飛不越分域潘安仁雉賦所謂實填衍以分畿者也其飛崇不過丈修不過三丈所以雉計丈也又曰古者士贊雉士死制故贊雉雉以計城亦有望于耿介死守封疆之臣豈徒然哉

魚之懷珠以目至五十年鬻紫汗溢于腦則不能復故顯矣鹿之戴瓊以角至六十年角斑斑出于口則不

能決蹄兔兔之懷瓊也以腋毛有彩色至百五十年轉環于腦則形隱人不見之矣夫人積久養重者亦如之也

蛇色逐地燄色隨樹茅兔必赤混于物類以藏形也鷲鳥將擊必縮首猛獸之攫必匿其爪虎豹不外牙噬大不見齒又曰狂獸將擊必弭毛帖伏鷲鳥將搏必飛散翼

記舒鴈琴舒鴈琴雞肝舒鴈鵝也舒鴈鴨也琴尾後肉與雞肝皆常用之物三者皆不宜食

匏苦瓜也不中食春秋晉叔向云苦匏不材于人是也孔子曰吾嘗匏瓜也哉焉能繫而不食亦謂其不見食用于人耳朱子注乃曰匏瓜則係于一處而不能飲食豈他瓜能飲食乎又一說匏瓜星名史記四星在危南天官星占一名天雞在河鼓東孔子言匏瓜繫而不食謂虛有其名實則無用如詩云箕不可簸鬪斗不可把酒漿牽牛不可服箱也然差鑿何晏注云言匏瓜只繫一處者不食故也吾自食物當東西南北不得如不食之吻繫滯一處陸佃曰長上曰匏短頸大腹曰瓠瓠甘匏苦

西漢轅固與黃生爭論于上前黃生謂湯武非受命乃殺也固謂不然固言必若是高皇帝伐秦即天子位非耶于是上曰食肉母食馬肝未為不知味也言且置此義勿論蓋帝實是固但難正言于君臣之際耳曰母食馬肝者師古注謂馬肝有毒食之殺人余觀淳于意醫案亦謂齊淳于司馬病曰我之王家食馬肝食甚飽註馬肝能殺人然戰國荆軻嘗謂千里馬肝美燕太子丹乃殺千里馬取肝進之其後軻死不

以食馬肝也論衡云食走馬之肝殺人氣困身熱也當以充言為是史記封禪書武帝曰文成食馬肝死耳索隱亦云氣勃而毒盛故食走馬肝殺人而正韻云馬生于午稟火氣而生火不能生木故有肝無膽膽木之精氣也木臟不足故食其肝者死余謂臟氣不足食之良不能益人何至乃殺人

漢東方朔諫武帝除上林苑書南山天下之阻也其地從汧隴以東商洛以西厥壤肥饒土宜蕪芋水多鱉魚注謂即蛙字似蝦蟆人亦取食之則北人之食蛙古矣後山談叢云漢書霍山曰丞相擅滅宗廟羔羊龜頭注羔羊龜以供祭也周官甸人鄭康成注烟今御所食蛙也宋書張暢弟收有大腹疾醫云當食蝦蟆而收甚難之暢為先食前世北人食蛙南人不食然子按昌黎集中初有南食詩貽元十八云蛤即是蝦蟆同買浪異名其餘數十種莫不可喚驚答柳柳州食蝦蟆詩云余初不下喉近亦能稍稍常恐染蠻夷失平生好樂而君復何為甘食比象豹獵較務從俗全身始為孝公與柳柳州皆北人南調而難食蛙安見前世北人食之南人未嘗食乎又朱或可談云

閩浙人食蛙湖南人食蛤蚧大蛙也廣南人食蛇市中鬻蛇羹中州人每笑東南人食蛙有宗子任浙官取蛙兩股脯之給其族人以為鴉肚既食然後告之由是東南謗焰始息又是南人食蛙北人初不食也鱧魚蚌蛤屬生遠東金復等州海上土人薙以包羹嘗有餉予京師嘗狀作蝦蟆意蝦是毒蛇蝮人觸膚輒殺人不宜名魚考遠志亦書蝦志極淺陋無足據或疑即鮑魚家語入鮑魚之肆久而不聞其臭證類本

草云其臭如屍史記秦始皇道死不發喪載屍輜轎車中用鮑魚一石亂其臭非是魚了甚通讀西漢書王莽傳莽愛慈不能食置飲酒名鮑魚鮑師古注海魚也昔覺東漢書伏隆傳隆使青徐等州招降張步步遣使隨隆詣關上書獻鮑魚郭璞注三蒼云似蛤偏著石廣志曰鮑無鱗有殼一面附石細孔雜雜或七或九本草云石決明一名鮑魚乃殊用酒然且喜幸為此魚頌冤無令人妄以文字形聲間疑似橫復見加亦一快也

京師有類婆果余頗疑所出每于作字闕筆今按太平廣記唐永徽中魏郡臨黃王國村人王方言嘗于河中灘上拾得一小時栽埋之及長乃林檎也又非常美紀王慎為曹州刺史有得之獻王貢于高宗以為朱柰又名五色林檎或謂之聯珠果種于苑中西域老僧見之云是朱果亦名林檎上大重之賜王方言林郎故亦號此果為文林果俗云類婆果則知此果入中國所自始今南方特慳此物然未大中祥符二年嘗詔罷韶州獻類婆果則廣中亦嘗以充貢

僧見說家云竹木相解也頃讀呂覽審己篇樹相近而靡或輔之也乃知其說之所自予因是驗之但木枝幹小大相亞雖遠丈許無相離之勢其小者必迴斂柯葉共而別向如揖遜狀以語老蒙駝或未之知也始悟古人精察物理矣夫草木有生無知其于大小強弱之閒迥爾而人不量力度德然主其不懼而以行于世可謂識時達變乎子以是徵矣張曲江在西掖嘗盛誇荔枝之美于諸公因未之信乃作荔枝賦云夫其實可以薦宗廟珍可以蓋王公亭

神物小本

千里而莫致門九重兮易過山五嶠兮白雲江千里今青楓何斯美之何遠嗟爾命之不遂居無何見賞于貴妃紅塵一騎千里傳送送矣如疲人勞師何母亦公是賦為之先容耶宋康伯可桂子荷花之句而其稱致胡馬之飲江故青不可不慎也又按東漢書南海獻龍眼荔枝十里一置五里一候奔騰阻險死者繼路時臨武長唐光縣接南海上嘗言狀和帝感之下詔省焉則荔枝之遺遂已在漢矣此物之命乃與民命互相短長咀人膏以飽口宜仁者勿為

太山境百數里居人十瘦九焉己酉春予行長青太安道中蓋所見皆瘦瘠矣問何以故或曰山產葛而根牽條引泉流經之飲者輒瘦其殆然耶問治葛食之殺人飲其流泉亦復瘦耶然呂氏春秋輕水所多禿與瘦人博物志云山居之民多瘦由于飲泉之下流今荆南嶺山郡東多此疾是不必葛也鴻烈云險阻氣多瘦又云頭虛險而瘦亦非必飲泉故耶丁巳余行役河南經太行山下見居民率瘦

凡蘇若木生而青郡屬之蒙山茶獨產頂石上若苔采而乾之以入沸色味香皆絕真殊品也世傳楊子江心水蒙山頂上茶之句而宋范景仁東齋紀事稱蜀茶數處雅州蒙頂最佳其生最晚在春夏之交方生則雲霧覆其上若有神物護持之晁氏客語亦稱雅州蒙山常陰雨謂之漏天產茶最佳味如建品竟不知昔詩所稱蒙山茶配合江心水者定是誰茶也世說荀勗嘗在武帝座上食筍進飯謂在座人曰此是勞薪炊也坐者未之信筍進問之實用故車脚割須溪批云薪意知勞而烟氣亦異耶疑之也然春秋晉

神物小本

三

師職食飯云是勞薪所爨晉平公使視之果然車輅則事誠有之神誠術解常在事外豈可以恆理推也揚升菴后書信師職事以今傳荀勗事為非訛荀勗為符陽且未釋所出矣

士夫間與吳人譚必曰鹽鼓未詳所緣按郭子陸機語王武子武子有數斛羊酪指以示陸云東吳何以敵此陸云有千里蕞根未下鹽鼓然則山來古矣千里未下說者謂皆吳中地名西陽雜俎酒食部有千里蕞今深陽有千里湖產蕞多且肥美未嘗作太前漢地理志會稽郡屬縣有大未或云當作秣舍文耳秣下即秣陵矣林吳人至京為設食者有酪酪未知是何物也強而食之歸吐遂至困頓因戒其子蓋謂吳人不識酥至于強食困頓如陸公又以敵鹽致故笑其寒儉然儒者腹為屠閻惟菜是盛母使羊蹄翻亦可也吳中人恆譚然不平亦坐不知此中風味耳學士雪茶必減蕞家羊羔兒酒耶

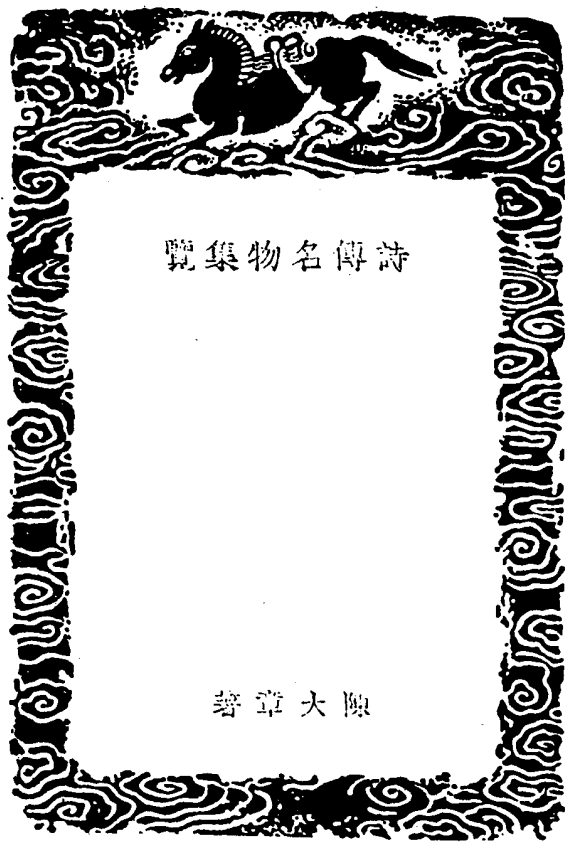

序

兩山先生著詩傳名物集覽成。合卷百。先生家居日久。自侍養外。日課其子弟。門人暇則手一編。凡六經諸史。諸子百家。以及山經海志。稗官小說之書。莫不日給口吟。焚香繼晷。鉤章摘句。條析縷分。兩腕告脫。神氣愈遒。閱十餘年。三易稿。而後成之。甚矣著述之難也。四方學者。欲其博雅。踵門希得一觀。先生退然不勝。未嘗輕以示人。今歲夏五。弟氏子京。自粵西赴都。歸里門。請於先生。得鳥獸魚蟲草木十二卷。將攜梓園中。昔陸璣著毛詩物類疏。孔氏正義多引之。後世譏其竇於采獲。非通儒所為。鄭夾漈作通志。列飛潛動植三百六十條。自謂總括無遺。馬端臨尤譏其謬妄。雖文人和輕。自古而然。然瑜瑕互見。亦未易相掩。先生之為此書也。首朱傳。次箋疏。旁蒐博覽。萃蒼蓋該。而間附以己意。未知與元恪漁仲如何。要以考信實疑。可謂搜澤融液。與道大適者矣。先生於經義辨晰極精。別有論著。茲編槩未之及。誠慎之也。良曠受教有年。親見用力之勤。特書端委。以應子京。弟氏之命。至於割悉源流。彰明述作。則有當世之玄晏在。非庸淺寡昧者之所敢贊及矣。癸巳孟冬望日。受業甥丘良駿謹識。

詩傳名物集覽 序

一

詩傳名物集覽目錄

卷一

- |       |      |
|-------|------|
| 關關雎鳩  | 賈鳥于飛 |
| 維鶴有巢  | 維鳩居之 |
| 誰謂雀無角 | 燕燕于飛 |
| 參差其羽  | 雄雉于飛 |
| 雉鳴求其牡 | 離離鳴鵲 |
| 流離之子  | 右手秉翟 |
| 莫黑匪鳥  | 鴻則離之 |
| 鶉之奔奔  | 于嘒鳩兮 |
| 鸛鳴于野  | 戈彘與鳩 |
| 鸛鳴于野  | 飲彼晨風 |
| 值其鷖羽  | 有鷓萃止 |
| 維鷓在梁  |      |

詩傳名物集覽 目錄

一

卷二

七月鳴咽  
 鴉鳴于埜  
 脊令在原  
 飲彼飛車  
 鶴鳴于九皋  
 弁彼搵斯  
 鴛鴦于飛  
 有鷺在梁  
 鳧鷖在涇  
 榮允彼桃蟲

卷三

我馬虺隤  
 貫林其駒  
 誰謂鼠無牙  
 野有死麇  
 無使虺也吹  
 于嗟乎騶虞  
 有力如虎  
 象之撻也  
 羊牛下來

卷四

乘乘黃  
 羔裘豹飾  
 並驅從兩狼兮  
 四馳濟濟  
 有縣特兮  
 有馬白顛  
 秣時反牡  
 殺獫狁驪

詩傳名物集覽 目錄

鴉鳴  
 鴉鳴者誰  
 鳥鳴嚶嚶  
 和鸞離離  
 交交桑扈  
 匪鴉匪鵲  
 有集維鷗  
 時維鷹揚  
 鳧鷖于飛  
 天命玄鳥

肅肅雉置  
 麟之趾 定角  
 羔羊之皮  
 野有死麇  
 壹發五豝  
 壹發五豳  
 莫赤匪狐  
 騶牝三千

乘乘黃  
 並驅從兩狼兮  
 盧令令  
 有縣特兮  
 碩鼠碩鼠  
 嘒嘒孔阜  
 四馬既閑  
 殺我駟驂

駟駒是中  
 饒駟孔羣  
 取彼狐狸  
 狼跋其胡載寔其尾  
 我馬緝駟  
 博獸于敖  
 其祁孔有  
 維熊維羆  
 躍躍玃兔  
 投畀豺虎  
 毋教猱升木  
 群羊墳首  
 先生如達  
 有猶有虎  
 亦白其馬  
 有雖有駘  
 有雖有駘  
 有駟有駟  
 有駟有駟  
 駟彼乘駟

卷五

蓬斯羽  
 蓬蓬草蟲  
 蜂首蛾眉  
 蟲飛莫莫  
 蜂蟬之羽  
 五月鳴咽  
 六月莎雞振羽  
 伊威在室  
 熠燿宵行  
 維虺維蛇

詩傳名物集覽 目錄

駟駒是駟  
 一之日于貉  
 皇駟其馬  
 嘒嘒駟馬  
 既有肥羜  
 鹿鹿麋麋  
 殫此大兕  
 九十其擘  
 遇犬獲之  
 俾出筐箠  
 有豕白蹄  
 騶駟彭彭  
 取羝以軼  
 獻其羶皮  
 有騶有騶  
 有騶有騶  
 有騶有騶  
 有騶有騶  
 有騶有騶  
 騶駟

嗶嗶草蟲  
 領如蝥蟥  
 蒼蠅之聲  
 蟋蟀在堂  
 五月斯蠶動股  
 蜩蟴在戶  
 蟋蟀在戶  
 鶉鳴于埜  
 胡為虺蜺

螟蛉有子 爲鬼爲蜮 及其蠶賊 卷髮如蠶

卷六

魴魚類尾 其魚魴鯀 龍盾之合 鱗幼

鱗幼 鱗幼 鱗幼

無然脂鯉 成是貝錦

黃者台背 卷七

卷七

參差荇菜 采采卷耳

采采芣苢 于以采蘋

于以采藻 于以采芣

于以采芣 于以采芣

于以采芣 于以采芣

于以采芣 于以采芣

于以采芣 于以采芣

于以采芣 于以采芣

于以采芣 于以采芣

于以采芣 于以采芣

于以采芣 于以采芣

于以采芣 于以采芣

于以采芣 于以采芣

于以采芣 于以采芣

于以采芣 于以采芣

于以采芣 于以采芣

于以采芣 于以采芣

于以采芣 于以采芣

于以采芣 于以采芣

于以采芣 于以采芣

于以采芣 于以采芣

螺贏負之 去其螟蟘 營營青蠅 莫予弄蜂

鱣鮪發發 其魚魴鯀 必河之鯉 象引魚服

魴鯀 魴鯀 魴鯀

南有嘉魚 我龜既厭 鼉鼓逢逢 鱣鮪既登

葛之覃兮 葛藟荒之 言刈其蕞 言采其藪

于以采蘋 白茅包之 彼茁者蓬 采芣采菲

其甘如飴 自牧歸荑 爰采唐矣 言采其藟

齒如瓠犀 芃芃芣苢 芃芃芣苢 芃芃芣苢

芃芃芣苢 芃芃芣苢 芃芃芣苢 芃芃芣苢

芃芃芣苢 芃芃芣苢 芃芃芣苢 芃芃芣苢

芃芃芣苢 芃芃芣苢 芃芃芣苢 芃芃芣苢

芃芃芣苢 芃芃芣苢 芃芃芣苢 芃芃芣苢

芃芃芣苢 芃芃芣苢 芃芃芣苢 芃芃芣苢

芃芃芣苢 芃芃芣苢 芃芃芣苢 芃芃芣苢

芃芃芣苢 芃芃芣苢 芃芃芣苢 芃芃芣苢

芃芃芣苢 芃芃芣苢 芃芃芣苢 芃芃芣苢

芃芃芣苢 芃芃芣苢 芃芃芣苢 芃芃芣苢

一葦杭之 彼黍離離 彼稷之穗 彼采蕭兮

丘中有麻 隰有游龍 有女如荼 贈之以勺藥

言采其莫 不稼不穡 綱緜束芻 蒺藜于野

卷九 兼葭蒼蒼 可以漚紆 邛有旨苽 有蒲與苽

隰有葭地 浸彼苞苽 七月烹葵及菘 八月斷壺

黍稷重穋 獻羔祭韭 有救瓜苦 食野之蒿

卉木萋萋 北山有萊 卷十 菁菁者莪 食我場藿

薄言采芣 無味我菜

薄言采芣 無味我菜

薄言采芣 無味我菜

薄言采芣 無味我菜

薄言采芣 無味我菜

薄言采芣 無味我菜

薄言采芣 無味我菜

薄言采芣 無味我菜

薄言采芣 無味我菜

薄言采芣 無味我菜

焉得設草 彼稷之苗 中谷有蕓 彼采艾兮

隰有荷蕕 茹蕕在阪 方秉畀兮 維秀臚臚

言采其藟 胡取禾三百廛兮 不能贏稻粱

視爾如收 可以漚紆 邛有旨苽 有蒲與苽

浸彼苞苽 四月秀蓂 七月食瓜 九月叔苴

其始播百穀 果臝之實 食野之華 食野之芬

南山有臺 薄言采芣 無味我菜

薄言采芣 無味我菜

薄言采芣 無味我菜

薄言采芣 無味我菜

薄言采芣 無味我菜

薄言采芣 無味我菜

薄言采芣 無味我菜

薄言采芣 無味我菜

薄言采芣 無味我菜

薄言采芣 無味我菜

薄言采芣 無味我菜

言采其蔬  
田卒污萊  
是刈是俎  
言采其芹  
終朝采藍  
何草不黃  
董荼如飴  
實穎實栗  
維糜維芑  
其茲維何  
如彼棲苴  
貽我來牟  
以薺荼藜  
種稗藜麥

卷十一

集于灌木  
桃之天天  
翹翹錯薪  
伐其條枚  
條肄  
標有梅  
唐棣之華  
汎彼柏舟  
山有樛  
椅桐梓漆  
無食桑葚  
投我以木瓜  
不流束蒲

言采其蓄  
匪我伊耆  
葛與女蘿  
終朝采綠  
若之華  
縣縣瓜瓞  
豐水有芑  
維秬維秠  
不可救藥  
維筍及蒲  
彼疏斯稗  
予又集于藟  
薄采其菲

南有樛木  
南有喬木  
言刈其楚  
蔽蒂甘棠  
林有樛楸  
華如桃李  
吹彼棘心  
樹之榛栗  
降觀于桑  
檜楸松舟  
木桃 木李

無折我樹心  
山有扶蘇

薄兮薄兮  
山有樛  
山有栲  
椒聊之實  
集于苞栩  
有條有梅  
隰有樹檉  
鶉彼女桑  
八月剝棗  
徹彼桑土  
常棣之華  
南山有杞  
北山有棟  
以薪以蒸  
無浸種薪  
如塗塗附  
其其械機  
棲梧濟濟  
其灌其冽  
其燮其柘  
荏染柔木

折柳樊園  
隰有楸  
隰有杻  
有秋之杜  
隰有楊  
隰有六駟  
東門之枌  
六月食鬱及英  
采荼薪芣  
集于苞杞  
鄂不鮮輝  
南山有枸  
其下維穀  
譬彼壞木  
隰有杞核  
柞棘拔矣  
薪之楨之  
其當其臚  
其禮其楛  
梧桐生矣  
苞有三蘖



詩傳名物集覽卷一

鳥

清 黃岡陳大章著

關關雉鳴

朱傳雉鳴水鳥一名王雉狀類鸕鷀今江淮間有之生有定偶而不和亂偶常竝遊而不相狎故毛傳以為雌而有別列女傳以為人未嘗見其乘居而匹處蓋其性然也又語錄見人說淮上有之狀如鳩雀小而長雌雄兩兩相隨不立處須隔丈來地所謂整而有別也爾雅雉鳴王雉也郭注雉類江東呼之為鸕鷀好在江渚山邊食魚禽經王雉魚鷹也亦曰白鷺亦名白鷺鷥鷥至也謂雌雄情意至然而有別韓詩雉鳴真深慎匹以聲相求隱蔽乎無人之處陸璣疏雉鳴大小如鷓深目目上骨露幽州人謂之鷓楊雄許慎皆曰白鷺似鷓尾上白鄭漁仲云尾邊有一點白風士記白鷺鷥于義無取蓋蒼鷺大如鷓而色蒼其鳴與和順遊于水而息于洲常隻不雙陸佃云鷺性好時所謂鷺立俗云雉鳴交則雙翔立則異處是謂整而有別傳云鷺鳥不雙是也左傳杜注雉鳴也而有別故為司馬注法則嚴氏詩緝左傳鄭子五鳩備見于詩雉鳴氏司馬此詩是也祝鳩氏司徒鳩也四北嘉魚之雞是也鳩鳩氏司空布穀也曹風之鳩是也爽鳩氏司寇大明之鳩是也鵲鳩氏司事魯鳩也非班鳩小宛之鳩鳩與食桑葢之鳩

詩傳名物集覽 卷一

一

是也。蔡氏名物解。凡鳩皆陽鳥也。剛而能制。真若乎陽。和而不同。有不可犯之道。故謂之雉鳩。又謂之鷓。王大也。于鳩為大。故又謂之王雉。勸以法度。足以一衆。故雉鳩氏為司馬。陰陽自然變化。論雉鳩不再匹。淮南子。關雉與于鳥。君子美之。為其雌雄之不乖居也。歐陽本義。先儒辨雉鳩甚衆。惟毛公得之。曰整而有別。謂捕魚而食。鳥之猛整者也。鄭氏釋鷓為至。非也。鳥獸雌雄皆有情意。孰知雉鳩之獨至哉。或曰。詩本述后妃淑善之德。不宜反以猛整之物比之。曰。不取其整。孰知其別也。雉鳩之在河洲。聽其聲則和。視其居則有別。此詩人之所取也。正字通。雉從且。與野雉態。雉水雉陽之雉。從目。義別。俗作雉。非。按爾雅。止曰王雉。鄭陸許諸家皆以為鷓鷥之類。蓋附爾雅白鷺而說也。黃直翁引夾溪曰。鷓類。在水邊。尾有一點白。舊說雖誤。朱子特主其說。則固不能無疑于諸家矣。長箋謂王雉如鷓。風士記疑為蒼鷺。近代馮元敏謂狀似鷓。通雅定為鷓玉。蓋各得其形似。而郝氏指為布穀。錢氏以為杜鵑。則又擬非其倫矣。

黃鳥于飛

朱傳鷓也。爾雅。皇黃鳥。郭注。俗呼黃離留。亦名搏黍。鄭注。黃鷓也。陸疏。黃鳥黃鷓留也。或謂之黃栗留。幽州曰黃鷓。一名倉庚。一名商庚。一名鷓黃。一名楚雀。齊人曰搏黍。一曰搏香。關西謂之黃鳥。當黃鷓時。來往桑間。故里語云。黃栗留。君我黍。黃鷓熟。不或謂之黃袍。禮記。仲春之月。倉庚鳴。野民曰黃栗留。語聲轉耳。其色鵝黑而黃。輝雅。凡詩言黃鳥者。與也。言倉庚者。賦也。倉庚鳴于仲春。其羽之鮮明。在夏。鳴則羣生。故詩曰。有鳴倉庚。爰求柔桑。爾雅。倉庚黃鳥而黑。章羅氏曰。性好雙飛。故鷓字從麗。又曰。鷓必匹飛。鷓必單棲。而東山之末章。以比之子于歸者。又詩鳥鳴嘒嘒。按爾雅。稱鷓鳴嘒嘒。殆詩所謂鳥也。今荆州每冬。月于田中。得士堅。則如卵者。破之。則覺在其中。無復毛羽。蓋以土自裹。伏候春始破土而出。出谷遷喬。恐似此矣。爾雅。燕以狂。狂鷓以喜。鷓格物總論。鷓黑尾。嘴尖紅。脚青。遍身甘草黃色。羽及尾有黑毛。相間。三四月鳴。聲音圓滑。韓退之曰。以鳥鳴春。以鷓鳴秋。若黃鳥之類。其鷓鳴者也。夏小正。二月有鳴倉庚。鷓者積之候。倉庚食之候。名物解。凡記時者。皆言倉庚。形色有中和之美。以命其德也。故袁三良。賈王皆言黃鳥。仲夏黍登。而聲伏。故謂之搏黍。月令。鷓鷥後五日。小桃華。次五日。倉庚鳴。陰陽運雜。推移。時至氣動。不得不爾。故先王以候節。命山海經。黃鳥食之不妬。楊雄止如論云。梁武帝。皇后性妒。令倉庚為賭。如果。誠半通雅。楊升菴引李邵言。倉庚為布穀。謂當作搏穀。按布穀。今呼郭公郭婆。去栗留之音。皆堪填矣。作搏穀尤無礙。

維鷓有巢

朱傳鷓鷥皆鳥名。鷓善為巢。其巢最為完固。鳩性拙。不能為巢。或有居鷓之成巢者。爾雅。鷓鷥。其飛也。體注。鷓翅上下。又云。鳥鷓鷥。其聲縮。注。飛縮。脚腹下。月令。季冬之月。鷓始巢。周書。小寒之日。雁北鄉。又五日。鷓始巢。鷓不始巢。國不辱。廣雅。鷓鷥。鷓也。易通卦驗。鷓者鳴鳥。先時而動。先事而應。見于未風之象。失節不巢。勞氣不通。故言春不巢。風也。鷓作巢。冬至架之。至春乃成。詩。推度雲。鷓以復至之月。始作室家。鳴鳩因成事。天性如此也。禽經。鷓以音成。而孕。又云。鷓鷥。鷓也。鷓上高城。巢于高枝之巔。城壞巢

詩傳名物集覽 卷一

三

折凌風而起故君子得時則蟻行失時則蟻起又云遊于離陵之樊觀一異鶴自南方來東方朔鶴立必順風淮南子鶴識歲之多風去喬木而巢扶枝故高而不危也又云蟄蟲皆奮天一又云太陰所建蟄蟲首穴而處鶴巢向而爲戶又曰乾鶴知來而不知往乾鶴也博物志鶴巢開口背太歲向太乙歲多風則去高木就卑枝涉秋首無毛又練鶴白毛如練俗謂之拖白練山鶴曰靈陸賈云乾鶴噪行人至陶貞白云一名飛取鳥以其色雜也古今注鶴一名神女說文曰象文從佳昔聲荀子古之王者其政好生惡殺鳥鶴之巢可俯而窺陸佃云鶴知人喜作巢取在木杪枝不取墮地者皆傳枝受卵故一名乾鶴莊子鳥鶴猶魚傳沫也鶴以傳枝少欲故曰鶴也列子所謂細腰純雉其名稱者與此同義羅願云鶴巢水大則高水小則卑傳枝而生子春二月有乳鶴矣已而舍去他鳥居之故召南稱鳩居鶴巢今鳥之類亦逐鶴而居其巢鶴尾尤長故漢高祖劉氏冠民間謂之鶴尾冠能制蟻其所在蟻必反腹而受啄埤雅鶴強而不淫所以成德故知風之所在而作巢知歲之所在而開戶所以趨時故詩以晉國君詩曰防有鶴巢言不驚懼之故叩有旨君言不殘賊之故也俗說鶴巢中有梁見鶴上梁者必貴今二鶴共銜一木置中是也相法曰鶴行踏踏性行弗良故古人居欲如燕行不欲如鶴淮南子曰如鶴之駭一曰從昔昔之言乾也考工記稗牛之角直而澤老牛之角珍而昔主物簿云鶴啄槐實結入于腦謂之鶴玉此鶴終歲不復鳴喚雖無胎卵天寶遺事鶴謂之靈鶴聞鶴聲皆喜以爲吉兆名物疏按爾雅魯山鶴注似鶴而有文采長尾脚赤說文云知來事鳥也據此則舉書所言知來者乃是鸞非鶴也通雅鸞曰乾鶴性惡溼故名王安石以乾音虔謂健也小說謂之神女藏經謂之鸞陳后山謂人必欲押鸞尼字爲謂甚無謂漢西京有鸞鶴觀說文鳥在木上曰巢在穴曰窠淮南子雁北鸞鶴始加巢

維鳩居之

毛傳鳩鳩鳩結鞠也釋鳥鳩鳩鳩疏左傳云鳩鳩氏司空詩云維鳩居之謂此郭云今之布穀江東呼爲布穀方言云布穀謝氏云布穀類也陸璣疏今梁宋之間謂布穀爲鳩一名擊殺一名桑鳩按布穀勝自生穴中不巢生而方言云布穀勝非也禽經鳩鳩而安注鳩鳩也禮記仲春之月鷹化為鳩然後設罝網季春鳴鳩拂羽列子鶴之爲鳩鳩之爲布穀布穀久復爲鳩方言鳩自關而東謂之鳩鳩大者謂之鳩鳩埤雅鳩鳩一名博黍今之布穀江東呼爲郭公杜牧飛鳴以翼相拂不自爲巢居鳩之成巢有均一之德蓋其哺子朝自上而下暮自下而上者均也其在梅在棘在榛已常在桑者一也一者婦道也妻道也均者母道也小君之道均以制節一以謹度故詩以況夫人周官羅氏仲春獻鳩以養國老者鳩性不噉食之復助氣故也雅翼此鳥鳴時正值播種故曰布穀似鶴長尾好鳴之鳥故月令謂之鳴鳩結漢禮儀志年七十者授之玉杖八十九十有加禮杖長九尺端以鳩爲飾欲老人不噉以愛民也歐陽永叔云今所謂布穀戴勝者與鳩絕異惟今人直謂之鳩者捕鳥也不能作巢多在屋瓦間或于樹上架構樹枝初不成窠使以生子往往盤據鶴作巢甚堅既生雛散飛則來而去容有鳩來處彼空巢詩緝一名桑鳩仲春鷹所化爲鳩也或謂之題肩齊人謂之擊正禽經一鳥曰雀二鳥曰雛三鳥曰朋三鳥曰乘五鳥曰雁

六鳥曰鷦七鳥曰鷦八鳥曰鷦九鳥曰鷦十鳥曰鷦鳩字從九以此名物疏鳩雄方音戶鳩或謂戴勝那氏已辨其非又云或謂之鷦鷯此即釋鳥所云鷦鷯非戶鳩也其他鷦鷯鷦鷯諸異名皆不足據惟願以爲即月令之鳴鳩據馮衍逐婦書云口如布穀則此鳥亦多聲者但鳴鳩自是鷦鷯非鷦鷯也鷦鷯之言失詳究矣依歐陽氏則捕鳩別是一種不在左傳五鳩之內此蓋以時驗知之或得其實然古之釋詩者皆謂鷦鷯有均壹之德故以比夫人若但捕而已安足稱乎後漢書楊由曰向社中木上有鷦鷯此兵象也又聚也鳩能聚陽氣故取義于聚舜典其工方鳩倂功注倂見也言鳩聚見其功也左傳釋三國之圖以鳩其民國語庶可以鑑而鳩趙宗乎庶物異名疏斑鳩春分化爲黃鸝侯本草曰春化爲黃鸝侯秋分化斑鳩即青鸝也黃鸝言其色埤雅引之言所鳴有鸝傳會甚矣通雅凡小鳥皆曰雀昔鍾曰夫不曰鷦曰鷦鷯皆是鷦之子曰鷦鷯曰役鷦曰鷦鷯曰鷦鷯以其文曰鷦鷯五鷦以視鷦性壹而孝爲司徒祝鷦鷯老也尸鳩壹而慈鷦鷯司馬鷦也鷦鷯司事則鷦鷯也鷦鷯布穀也所謂郭公化鷦者即此

誰謂雀無角

春秋連斗綱瑞光星散爲雀易通卦驗立夏雀子飛說文雀依人小鳥雀約云雀一名嘉賓言棲宿人家如賓客今俗呼瓦雀亦名黃雀麻雀淮南子季秋之月候雁來賓雀入大水爲蛤許慎注賓雀者老雀也棲宿人家堂宇間有似賓客故謂之賓雀雀交不一雉交不再格物來論雀雀領骨黑通身毛羽褐色尾長二寸許指爪黃白異物志南海有黃雀魚六月化爲黃雀十月入海爲魚埤雅雀賦曰頭如鵝目如擊椒雀物之淫者鼠物之貪竊者故詩言雀角鼠牙以譬強暴西方之雀曰雀浴沙受卵禽經曰雀以猜罪雀俛而啄仰而四顧所謂雀也凡鳥皆雄乘雌此鳥雌乘雄又雀四時有子雀逐月有子雅翼云雀小雀其小者黃口貪食易捕老者黠難取性極多欲至曠黑輒自不能爲巢穿屋居之力能勝燕或銜艾于燕巢中燕飛去則居之字通于爵飲器以爲名象雀之形取其鳴節足是也太玄曰明珠彈雀肉費不當也初學記雀肉不可合李食之朝野僉載吐雀官倉猶是向公故書之所貴者意也舊說鳥雀尾翠上有肉高有穴者名脂餅每引臂取脂以塗翅毛衣悅澤雨露不濡箋云雀之穿屋不以角乃以味名物疏按此雀即依人小鳥凡緯書稱赤雀黃雀者瑞鳥也又有青雀禮記前有水則載青雀是水鳥也永元中安息所獻者條枝大雀也並與此不同方書蘇頌曰雀肉和蛇牀子熬膏和藥丸服能補下名驛馬醫此法始於唐明皇服之驗雄雀矢曰雀蘇即白丁香入藥通雅鷦古作鳥雀古作雀今人混之非也雀性淫酒器一升曰爵戒淫泆也俗曰瓦雀在堂雀也老而斑曰麻雀小者黃口曰黃雀

燕燕于飛

朱傳燕配也謂之燕燕者重言之也孔疏漢書燕燕尾涎涎是也爾雅燕配廣雅玄鳥朱鳥燕也禮記仲春之月玄鳥至至之日以太牢祠于高禘春秋連斗綱瑞光星散爲燕埤雅燕口布翅枝尾齊人呼取其名自呼也一名玄鳥取其色之玄也一名鷦鷯莊周所謂鳥莫智于鷦鷯日之所宜處不給視雖



鼻直目鱗海尾壯于腹者雌物類志曰蜥蜴五色備者雄不備者雌蜥毛順者雄逆者雌蜥身綠色者雄腰碧色者雌鼠矢兩頭尖者雄鼠若雌牡龜左顧者雄右者雌蛤蛤皮粗口大身小者雄口銳尾小身大者雌雌雄牝牡皆飛走通稱分屬禽獸者非

雞鳴求其牡 朱傳飛曰雌雄走曰牝牡詩牝牡畜母牡畜父分飛走而言然雄狐綏綏則走雌也雌鳴求牡則飛禽也牡與偶切音歐易離卦畜牝牛吉書牧誓牝雞無晨老子谷神不死是謂玄牝注玄牝而能受神無所不應玄妙也牝有所受而能生物至妙之理有生生之意童子取老說以此

離離鳴雁 宋傳雁鳥名似鷺畏寒秋南春北釋鳥云鳧雁醜其足蹠其蹠企郭注鳧雁指間有蹠蹠相著故曰其足蹠也飛則脚跟企直夏小正正月雁北鄉其居也雁以北方為居九月遷還往也猶曰其蹠舍云爾非其居也周禮六擊大夫執雁又云落雁雁醜又曰雁宜麥禮記兄弟之齒以雁行儀禮士相見士大夫相見以雁飾之以布注雁取其知時飛翔有行列也春秋繁露凡對大夫用雁有類者在民上必有先後雁成行列故以為贊也士昏禮云下送納采用雁執雁請問名納吉用雁請期用雁注雁為贊者取其陰險陽往來不再偶也又曰贊不用死唯雁鳴雁言生者也本草衍義雁得中和之氣熱即北寒即南

以就氣所以為幣者一取其信一取其和也周書白雉之曰鴻雁來鴻雁不來遠人背畔小寒之日雁北鄉雁不北鄉民不懷主詩緝鴻雁之趾連鴈不能握木故易以鴻漸于木為失所不安之象書以彭越既陽陽鳥攸居為得其所也春秋說題辭雁之言雁雁知晚蚤故雁南北以陽動也禽經雁一名翁雉一名鴻鵠一名鷺又云鷺以水言自北而南鴈以山言自南而北張華注云鴻雁冬適南方集于江干故字從干鷺亦音雁寒盡北向燕代尚寒猶集于山谷之間故字從斥山海經雁門山在高柳北雁出其間淮南子雁從風而飛禽經鴻雁愛力遇風迅舉孔雀愛毛遇雨高止王褒頌翼乎若鴻毛之遇順風也方

言白關而東謂雁鳴野南楚之外謂之鷺或謂之鷺鷥古今注雁自河北渡江瘦瘠能高飛不畏霜雪江南沃饒每至還河北體肥不能高飛嘗銜蘆葦數寸以防緝獵物類相感志大曰鴻小曰雁夜宿洲中鴻雁在外逐更驚避備狐與人捕已墜雁雁行斜步側身故莊子謂士成綺雁成行雁夜泊洲渚令雁奴圍而警察飛則銜蘆葦以避緝獵有遠害之道鹽鐵論曰唯雁鳴雁也日始旦登則前利無後害此言婚姻以禮則有利無害也故曰貴聘而賤逆之君子以是知出妻之不尤于魯也燕一名玄鳥雁一名朱鳥玄鳥以春分來朱鳥以秋分去法言曰能來能去者朱鳥之謂與淮南子曰燕雁代飛是也舊說雁

不過衡山今衡山之旁有回雁亭蓋南去極煖人罕識導者故雁望衡山而止陳琳曰陸階葉斥水截雁鴻輕鴻鴻毛也今人試刀劍令髮轉浮于水以刀斷之視其銛鈍水截輕鴻始是類也爾雅翼雁雁乃是一物初無分別至詩註乃云大曰鴻小曰雁雁鳥為有小者按呂氏春秋仲秋鴻雁來季秋候雁來月令云八月鴻雁來九月鴻雁來周書則曰白露之日鴻雁來寒露之日又來既是一種何為先後不齊如

此按許叔重呂覽注云八月來者其父母也其子羽翼羸弱未能及之故九月始來據此則月令周書同屬一義矣又北方有白雁似鴻而小色白秋深乃來來則霜降河北謂之霜信春秋曹伯陽好田也曹鄴人公孫瓚獲白雁獻之漢武帝太子昏得白雁于上林以為賀即此廣要曰按鴻雁非二物羅氏辨之甚悉陸疏亦以為然故前篇釋鴻此篇釋鳥而更不釋雁但云鴻純白似鶴肉美于雁又似別有一種者杜子美云故國霜前白雁來據今霜後南翔之雁其色俱竊玄竊黃從無純白者考之諸家傳疏頗合按登曰家雁物之偽者稱曰雁一作贗宋華顯兒稱帝為贗天子韓愈詩前計頓乖張居然見真雁

流離之子 朱傳流離漂散也爾雅鳥少美長醜為鷓鴣郭注鷓鴣猶留離詩所謂流離之子陸璣疏流離鳥也自關而西謂鷓鴣為流離其子適長大還食其母故張奐云鷓鴣食母許慎云鷓不孝鳥是也爾雅又云鷓鴣注士鳥說文鷓食母不孝之鳥故冬至捕鷓鴣之字從鳥舊在木上劉子云炎州有鳥其名曰鷓伏其子百日而長羽翼既成食母而飛蓋稍長從母索食母無以應于是而死北戶錄古人尚鷓突欲滅其族非為味美也埤雅云鷓食母破鏡食父舊說鷓食母始飛黃帝欲絕其類使百司用之故後世于歲始被除凶災取以祠黃帝漢使東郡送鷓五月五日作藥以賜百官此遺象也北山錄曰鳥反哺鷓反哺蓋順逆之習也淮南子鼓鼙辟兵壽靈五月之望許叔重曰鼓造蓋謂鷓一曰蝦蟇今世人五月作鷓羹亦作蝦蟇羹是食鷓之驗也博之采有鷓者博兼行惡道故以鷓為采亦鷓得之偽故猛將謂之鷓將也後漢五行志稱鷓鳥之性見非常斑駁好聚觀之至于小鷓見鷓者暴見猶衆故今人多養鷓以致鳥嶺表異錄北方人以鷓為性惡之南中晝夜飛鳴與鷓無異桂林人羅取生鷓之家家養使捕鼠以為勝狸齊景公為路寢之臺有鷓鳴甚惡之伯常驚請禳之至且鷓當陸布翼伏地而死曹植曰鷓鳴之鳴非可更者天性也昔荆之鷓將巢于吳鳩聞之曰荆人惡予之聲鳩曰子如不能革子之音則吳楚民不易情也又曰得鷓者莫不馴而放之為利人也得蚤者莫不燥之齒牙為害身也鳥獸昆蟲猶以名聲見異况吉士之與凶人乎雅翼士鳥穴土而居故曰土鳥而荆楚時記稱鷓鴣為土鳥說者云鷓鴣穴居誤矣聽聲考詳篇云鷓鴣宜學優雅宜習武鳥聲宜習醫雁聲宜習卜雀鴿聲宜習工巧鳥聲宜習符咒淮南畢

萬術顧瓦止鳥鳴西方之書曰如土鳥等附塊為兒傳顧瓦可以令鳥寂又曰鳥避星名鶴避星子鳥與鷓相近物殊鷓者流離也鷓者似鷓之鳥也戰國策周桓王劉南陽和秦蘇代曰博之所以貴者便則食不便則不食何王之用智不如用鳥也注古六博即今骰子鳥即也晉謝艾攻石季龍夜有三鳥鳴牙中艾曰鳥遊也六博得者勝進攻破之愚按朱傳以流離為鷓故王氏云黎侯之子流離失職故瑣尾也而諸家皆釋作鳥則是取分尾兮鳥鳥之子矣于義無取姑集之以備故實

此按許叔重呂覽注云八月來者其父母也其子羽翼羸弱未能及之故九月始來據此則月令周書同屬一義矣又北方有白雁似鴻而小色白秋深乃來來則霜降河北謂之霜信春秋曹伯陽好田也曹鄴人公孫瓚獲白雁獻之漢武帝太子昏得白雁于上林以為賀即此廣要曰按鴻雁非二物羅氏辨之甚悉陸疏亦以為然故前篇釋鴻此篇釋鳥而更不釋雁但云鴻純白似鶴肉美于雁又似別有一種者杜子美云故國霜前白雁來據今霜後南翔之雁其色俱竊玄竊黃從無純白者考之諸家傳疏頗合按登曰家雁物之偽者稱曰雁一作贗宋華顯兒稱帝為贗天子韓愈詩前計頓乖張居然見真雁

流離之子 朱傳流離漂散也爾雅鳥少美長醜為鷓鴣郭注鷓鴣猶留離詩所謂流離之子陸璣疏流離鳥也自關而西謂鷓鴣為流離其子適長大還食其母故張奐云鷓鴣食母許慎云鷓不孝鳥是也爾雅又云鷓鴣注士鳥說文鷓食母不孝之鳥故冬至捕鷓鴣之字從鳥舊在木上劉子云炎州有鳥其名曰鷓伏其子百日而長羽翼既成食母而飛蓋稍長從母索食母無以應于是而死北戶錄古人尚鷓突欲滅其族非為味美也埤雅云鷓食母破鏡食父舊說鷓食母始飛黃帝欲絕其類使百司用之故後世于歲始被除凶災取以祠黃帝漢使東郡送鷓五月五日作藥以賜百官此遺象也北山錄曰鳥反哺鷓反哺蓋順逆之習也淮南子鼓鼙辟兵壽靈五月之望許叔重曰鼓造蓋謂鷓一曰蝦蟇今世人五月作鷓羹亦作蝦蟇羹是食鷓之驗也博之采有鷓者博兼行惡道故以鷓為采亦鷓得之偽故猛將謂之鷓將也後漢五行志稱鷓鳥之性見非常斑駁好聚觀之至于小鷓見鷓者暴見猶衆故今人多養鷓以致鳥嶺表異錄北方人以鷓為性惡之南中晝夜飛鳴與鷓無異桂林人羅取生鷓之家家養使捕鼠以為勝狸齊景公為路寢之臺有鷓鳴甚惡之伯常驚請禳之至且鷓當陸布翼伏地而死曹植曰鷓鳴之鳴非可更者天性也昔荆之鷓將巢于吳鳩聞之曰荆人惡予之聲鳩曰子如不能革子之音則吳楚民不易情也又曰得鷓者莫不馴而放之為利人也得蚤者莫不燥之齒牙為害身也鳥獸昆蟲猶以名聲見異况吉士之與凶人乎雅翼士鳥穴土而居故曰土鳥而荆楚時記稱鷓鴣為土鳥說者云鷓鴣穴居誤矣聽聲考詳篇云鷓鴣宜學優雅宜習武鳥聲宜習醫雁聲宜習卜雀鴿聲宜習工巧鳥聲宜習符咒淮南畢

萬術顧瓦止鳥鳴西方之書曰如土鳥等附塊為兒傳顧瓦可以令鳥寂又曰鳥避星名鶴避星子鳥與鷓相近物殊鷓者流離也鷓者似鷓之鳥也戰國策周桓王劉南陽和秦蘇代曰博之所以貴者便則食不便則不食何王之用智不如用鳥也注古六博即今骰子鳥即也晉謝艾攻石季龍夜有三鳥鳴牙中艾曰鳥遊也六博得者勝進攻破之愚按朱傳以流離為鷓故王氏云黎侯之子流離失職故瑣尾也而諸家皆釋作鳥則是取分尾兮鳥鳥之子矣于義無取姑集之以備故實

朱傳流離漂散也爾雅鳥少美長醜為鷓鴣郭注鷓鴣猶留離詩所謂流離之子陸璣疏流離鳥也自關而西謂鷓鴣為流離其子適長大還食其母故張奐云鷓鴣食母許慎云鷓不孝鳥是也爾雅又云鷓鴣注士鳥說文鷓食母不孝之鳥故冬至捕鷓鴣之字從鳥舊在木上劉子云炎州有鳥其名曰鷓伏其子百日而長羽翼既成食母而飛蓋稍長從母索食母無以應于是而死北戶錄古人尚鷓突欲滅其族非為味美也埤雅云鷓食母破鏡食父舊說鷓食母始飛黃帝欲絕其類使百司用之故後世于歲始被除凶災取以祠黃帝漢使東郡送鷓五月五日作藥以賜百官此遺象也北山錄曰鳥反哺鷓反哺蓋順逆之習也淮南子鼓鼙辟兵壽靈五月之望許叔重曰鼓造蓋謂鷓一曰蝦蟇今世人五月作鷓羹亦作蝦蟇羹是食鷓之驗也博之采有鷓者博兼行惡道故以鷓為采亦鷓得之偽故猛將謂之鷓將也後漢五行志稱鷓鳥之性見非常斑駁好聚觀之至于小鷓見鷓者暴見猶衆故今人多養鷓以致鳥嶺表異錄北方人以鷓為性惡之南中晝夜飛鳴與鷓無異桂林人羅取生鷓之家家養使捕鼠以為勝狸齊景公為路寢之臺有鷓鳴甚惡之伯常驚請禳之至且鷓當陸布翼伏地而死曹植曰鷓鳴之鳴非可更者天性也昔荆之鷓將巢于吳鳩聞之曰荆人惡予之聲鳩曰子如不能革子之音則吳楚民不易情也又曰得鷓者莫不馴而放之為利人也得蚤者莫不燥之齒牙為害身也鳥獸昆蟲猶以名聲見異况吉士之與凶人乎雅翼士鳥穴土而居故曰土鳥而荆楚時記稱鷓鴣為土鳥說者云鷓鴣穴居誤矣聽聲考詳篇云鷓鴣宜學優雅宜習武鳥聲宜習醫雁聲宜習卜雀鴿聲宜習工巧鳥聲宜習符咒淮南畢

萬術顧瓦止鳥鳴西方之書曰如土鳥等附塊為兒傳顧瓦可以令鳥寂又曰鳥避星名鶴避星子鳥與鷓相近物殊鷓者流離也鷓者似鷓之鳥也戰國策周桓王劉南陽和秦蘇代曰博之所以貴者便則食不便則不食何王之用智不如用鳥也注古六博即今骰子鳥即也晉謝艾攻石季龍夜有三鳥鳴牙中艾曰鳥遊也六博得者勝進攻破之愚按朱傳以流離為鷓故王氏云黎侯之子流離失職故瑣尾也而諸家皆釋作鳥則是取分尾兮鳥鳥之子矣于義無取姑集之以備故實

朱傳流離漂散也爾雅鳥少美長醜為鷓鴣郭注鷓鴣猶留離詩所謂流離之子陸璣疏流離鳥也自關而西謂鷓鴣為流離其子適長大還食其母故張奐云鷓鴣食母許慎云鷓不孝鳥是也爾雅又云鷓鴣注士鳥說文鷓食母不孝之鳥故冬至捕鷓鴣之字從鳥舊在木上劉子云炎州有鳥其名曰鷓伏其子百日而長羽翼既成食母而飛蓋稍長從母索食母無以應于是而死北戶錄古人尚鷓突欲滅其族非為味美也埤雅云鷓食母破鏡食父舊說鷓食母始飛黃帝欲絕其類使百司用之故後世于歲始被除凶災取以祠黃帝漢使東郡送鷓五月五日作藥以賜百官此遺象也北山錄曰鳥反哺鷓反哺蓋順逆之習也淮南子鼓鼙辟兵壽靈五月之望許叔重曰鼓造蓋謂鷓一曰蝦蟇今世人五月作鷓羹亦作蝦蟇羹是食鷓之驗也博之采有鷓者博兼行惡道故以鷓為采亦鷓得之偽故猛將謂之鷓將也後漢五行志稱鷓鳥之性見非常斑駁好聚觀之至于小鷓見鷓者暴見猶衆故今人多養鷓以致鳥嶺表異錄北方人以鷓為性惡之南中晝夜飛鳴與鷓無異桂林人羅取生鷓之家家養使捕鼠以為勝狸齊景公為路寢之臺有鷓鳴甚惡之伯常驚請禳之至且鷓當陸布翼伏地而死曹植曰鷓鳴之鳴非可更者天性也昔荆之鷓將巢于吳鳩聞之曰荆人惡予之聲鳩曰子如不能革子之音則吳楚民不易情也又曰得鷓者莫不馴而放之為利人也得蚤者莫不燥之齒牙為害身也鳥獸昆蟲猶以名聲見異况吉士之與凶人乎雅翼士鳥穴土而居故曰土鳥而荆楚時記稱鷓鴣為土鳥說者云鷓鴣穴居誤矣聽聲考詳篇云鷓鴣宜學優雅宜習武鳥聲宜習醫雁聲宜習卜雀鴿聲宜習工巧鳥聲宜習符咒淮南畢

萬術顧瓦止鳥鳴西方之書曰如土鳥等附塊為兒傳顧瓦可以令鳥寂又曰鳥避星名鶴避星子鳥與鷓相近物殊鷓者流離也鷓者似鷓之鳥也戰國策周桓王劉南陽和秦蘇代曰博之所以貴者便則食不便則不食何王之用智不如用鳥也注古六博即今骰子鳥即也晉謝艾攻石季龍夜有三鳥鳴牙中艾曰鳥遊也六博得者勝進攻破之愚按朱傳以流離為鷓故王氏云黎侯之子流離失職故瑣尾也而諸家皆釋作鳥則是取分尾兮鳥鳥之子矣于義無取姑集之以備故實

朱傳流離漂散也爾雅鳥少美長醜為鷓鴣郭注鷓鴣猶留離詩所謂流離之子陸璣疏流離鳥也自關而西謂鷓鴣為流離其子適長大還食其母故張奐云鷓鴣食母許慎云鷓不孝鳥是也爾雅又云鷓鴣注士鳥說文鷓食母不孝之鳥故冬至捕鷓鴣之字從鳥舊在木上劉子云炎州有鳥其名曰鷓伏其子百日而長羽翼既成食母而飛蓋稍長從母索食母無以應于是而死北戶錄古人尚鷓突欲滅其族非為味美也埤雅云鷓食母破鏡食父舊說鷓食母始飛黃帝欲絕其類使百司用之故後世于歲始被除凶災取以祠黃帝漢使東郡送鷓五月五日作藥以賜百官此遺象也北山錄曰鳥反哺鷓反哺蓋順逆之習也淮南子鼓鼙辟兵壽靈五月之望許叔重曰鼓造蓋謂鷓一曰蝦蟇今世人五月作鷓羹亦作蝦蟇羹是食鷓之驗也博之采有鷓者博兼行惡道故以鷓為采亦鷓得之偽故猛將謂之鷓將也後漢五行志稱鷓鳥之性見非常斑駁好聚觀之至于小鷓見鷓者暴見猶衆故今人多養鷓以致鳥嶺表異錄北方人以鷓為性惡之南中晝夜飛鳴與鷓無異桂林人羅取生鷓之家家養使捕鼠以為勝狸齊景公為路寢之臺有鷓鳴甚惡之伯常驚請禳之至且鷓當陸布翼伏地而死曹植曰鷓鳴之鳴非可更者天性也昔荆之鷓將巢于吳鳩聞之曰荆人惡予之聲鳩曰子如不能革子之音則吳楚民不易情也又曰得鷓者莫不馴而放之為利人也得蚤者莫不燥之齒牙為害身也鳥獸昆蟲猶以名聲見異况吉士之與凶人乎雅翼士鳥穴土而居故曰土鳥而荆楚時記稱鷓鴣為土鳥說者云鷓鴣穴居誤矣聽聲考詳篇云鷓鴣宜學優雅宜習武鳥聲宜習醫雁聲宜習卜雀鴿聲宜習工巧鳥聲宜習符咒淮南畢

萬術顧瓦止鳥鳴西方之書曰如土鳥等附塊為兒傳顧瓦可以令鳥寂又曰鳥避星名鶴避星子鳥與鷓相近物殊鷓者流離也鷓者似鷓之鳥也戰國策周桓王劉南陽和秦蘇代曰博之所以貴者便則食不便則不食何王之用智不如用鳥也注古六博即今骰子鳥即也晉謝艾攻石季龍夜有三鳥鳴牙中艾曰鳥遊也六博得者勝進攻破之愚按朱傳以流離為鷓故王氏云黎侯之子流離失職故瑣尾也而諸家皆釋作鳥則是取分尾兮鳥鳥之子矣于義無取姑集之以備故實

雞。黃頁。徐州羽賦。夏。復。傳云。羽中旌旄。羽山之谷有之。禽經注。山雉長尾。尤珍。護之。林木之森鬱。有不入恐觸其尾也。兩則避于崑石之下。恐濡溼也。久雨亦不出而求食。死者甚衆。樂書。容自陰作。故乘而于右。右陰故也。左傳五雉。爾雅十二雉。而舞之所取者。特置山雉耳。以其羽猶可用爲儀。執之以舞。所以爲嚴翼者也。又云。記曰。比音而樂之。及于戚施。羽謂之樂。又曰。于戚施。狄以舞之言。羽又言狄何也。后之六服。裋衣搖狄。爾雅。狄。衣。績。鞵。狄。于。衣。爾雅。謂。素。質。五。色。皆。備。成。章。者。也。揄。狄。績。鞵。狄。于。衣。爾雅。謂。青。質。皆。備。成。章。者。也。所。謂。羽。者。豈。豈。狄。揄。狄。之。羽。與。又。教。羽。舞。者。亦。曰。翟。禮。祭。統。翟。者。樂。吏。之。服。也。書。作。狄。狄。翟。古。通。今。注。殷。高。宗。時。有。雉。雉。之。祥。服。章。多。用。翟。羽。周。制。以。爲。王。后。夫。人。之。服。車。

莫黑匪鳥

朱傳。鳥。鴉。黑。色。不。祥。之。物。人。所。惡。見。者。爾。雅。黑。謂。之。鴉。考。工。記。北。方。謂。之。黑。釋。名。黑。晦。也。如。晦。其。時。色。也。小。爾。雅。純。黑。反。哺。者。謂。之。鳥。小。而。腹。下。白。不。反。哺。者。謂。之。雅。鳥。白。項。羣。飛。者。謂。之。燕。鳥。燕。鳥。白。腹。鳥。禽。經。慈。鳥。反。哺。白。腹。鳥。不。祥。巨。喙。鳥。善。警。哀。鳥。吟。夜。注。云。鳥。之。白。腹。者。西。南。人。謂。之。鬼。雀。鳴。則。凶。咎。說。文。鳥。象。形。林。罕。云。全。象。鳥。形。但。不。注。其。目。睛。萬。類。目。睛。皆。黑。鳥。體。全。黑。遠。而。不。分。別。其。情。也。埤。雅。鳥。一。名。鴉。其。名。自。呼。准。南。子。鳥。之。啞。啞。鵲。之。暗。暗。豈。爲。寒。暑。燥。溼。變。其。聲。哉。詩。曰。莫。亦。匪。狐。莫。黑。匪。鳥。狐。羣。者。也。鳥。黑。者。也。以。况。衛。之。君。臣。豈。爲。威。虐。也。又。曰。瞻。鳥。安。止。于。誰。之。屋。言。富。人。之。屋。利。之。所。在。故。鳥。集。焉。欲。王。瞻。之。也。又。曰。誰。知。鳥。之。雌。雄。言。幽。王。君。臣。俱。自。謂。聖。如。鳥。之。雌。雄。無。以。別。也。管子。鳥。集。之。交。初。雖。相。離。後。必。相。哺。謂。其。以。利。合。也。又。鳥。爲。鳴。詞。雀。見。虎。則。鳴。鳥。見。異。則。噪。故。以。爲。鳥。雀。所。異。也。今。人。聞。鴉。噪。則。喜。鳥。噪。則。唾。唾。其。凶。也。尚。書。大。傳。愛。人。者。兼。愛。其。屋。上。之。鳥。孫。武。子。鳥。起。者。伏。也。鳥。集。者。虛。也。言。將。料。兵。者。觀。鳥。起。而。知。伏。視。鳥。集。而。知。道。傳。曰。鳥。樂。空。嘯。鶴。農。稠。聞。莊。子。曰。鳥。鶻。猛。蓋。慈。交。頸。而。成。鳥。傳。誕。而。孕。也。故。語。曰。鶻。傳。枝。鶻。茹。沫。難。姐。曰。俗。候。鳥。飛。翅。重。知。天。將。雨。鳥。陽。物。也。成。陰。氣。而。翅。重。故。以。此。占。之。准。南。子。騰。蛇。游。霧。而。殆。于。鯽。蛆。鳥。力。勝。日。而。服。于。雞。禮。三。鹿。死。後。能。倒。一。松。三。松。死。後。能。倒。一。鳥。言。其。壽。也。六。書。故。鳥。與。雅。一。聲。之。轉。皆。因。其。鳴。聲。謂。之。非。有。二。字。也。左。傳。城。上。有。鳥。齊。師。其。過。史。武。王。渡。河。火。白。上。復。下。至。于。王。屋。流。爲。鳥。漢。御。史。府。列。柏。常。有。野。鳥。集。其。上。故。今。稱。御。史。府。爲。鳥。臺。又。漢。帝。東。巡。過。亭。障。有。鳥。飛。鳴。乘。輿。上。亭。長。射。中。之。賜。錢。百。萬。令。天。下。亭。障。皆。畫。鳥。名。物。疏。說。文。鳥。孝。鳥。赤。白。蒼。三。種。有。三。足。者。緯。候。皆。以。爲。嘉。瑞。非。不。祥。鳥。也。莫。黑。匪。鳥。以。喻。衛。君。臣。皆。惡。必。不。援。孝。鳥。爲。喻。孔。疏。不。之。詳。辨。者。爾。雅。注。但。有。反。哺。不。反。哺。白。腹。白。項。之。辨。埤。雅。則。混。孝。鳥。與。不。祥。爲。一。按。本。章。禽。部。有。二。種。鳥。鴉。慈。鳥。以。吳。地。所。產。驗。之。慈。鳥。即。反。哺。者。其。頸。白。鳴。聲。啞。啞。人。亦。不。惡。之。有。一。種。純。黑。而。惡。聲。者。謂。之。老。鴉。俗。云。聞。其。鳴。者。凶。則。此。詩。之。鳥。即。老。鴉。矣。

鴻則離之

朱傳。鴻。雁。之。大。者。毛。傳。大。曰。鴻。小。曰。雁。陸。疏。羽。毛。光。澤。純。白。似。鶴。而。大。長。頸。肉。美。于。雁。又。有。小。鴻。如。鳧。色。亦。白。今。人。直。謂。之。鴻。周。易。漸。曰。初。六。鴻。漸。于。陸。九。三。鴻。漸。于。陸。六。四。鴻。漸。于。陸。六。五。鴻。漸。于。木。九。五。鴻。漸。

于。腹。上。九。鴻。漸。于。陸。其。羽。可。用。爲。儀。吉。尸。子。鴻。鵠。之。儀。羽。未。合。而。有。四。海。之。心。揚。子。鴻。飛。冥。冥。弋。人。何。筮。焉。禽。經。鴻。儀。序。注。有。行。列。百。官。之。象。埤。雅。鴻。之。爲。物。其。進。有。漸。其。飛。有。序。其。羽。可。用。爲。儀。君。子。之。道。也。故。以。况。周。公。易。曰。漸。之。進。也。公。歸。東。都。則。之。進。也。然。未。至。西。都。故。爲。不。復。禮。曰。前。有。車。騎。則。載。飛。鴻。飛。鴻。有。行。列。故。也。載。謂。合。刺。皮。毛。舉。之。竿。首。若。所。謂。鴻。雁。箱。紅。者。漢。書。孫。翁。注。即。鴻。雁。也。博。物。志。鴻。鵠。千。歲。者。皆。胎。產。鴻。雁。大。略。相。類。以。仲。秋。來。賓。一。同。也。鳴。如。家。鷄。二。同。也。進。有。漸。飛。有。序。三。同。也。雁。色。蒼。而。鴻。色。白。一。異。也。雁。多。翠。而。鴻。寡。侶。二。異。也。毛。有。粗。細。形。有。大。小。又。曰。鴻。毛。爲。囊。可。以。渡。江。不。漏。正。謂。歲。史。周。紀。載。鴻。滿。野。注。蟻。蟻。也。鴻。雁。之。鴻。與。蟻。蟻。之。鴻。猶。鯢。鯢。之。鯢。蓋。假。借。之。類。或。大。而。小。或。小。而。大。洪。纖。巨。細。互。見。也。餘。詳。雁。類。

鴻之奔奔

朱傳。鴻。鵠。爾。雅。鴻。其。雄。鵠。牝。原。注。鵠。屬。疏。鵠。即。鴻。鵠。母。田。鼠。所。化。者。又。鴻。子。鴻。子。鵠。注。別。鴻。鵠。雛。之。名。內。則。雉。兔。鴻。鵠。運。斗。樞。曰。機。星。散。爲。鴻。德。義。少。殘。百。家。則。鴻。生。夏。小。正。三。月。田。鼠。化。爲。鴻。鵠。也。化。而。之。善。故。盡。其。辭。也。鴻。爲。鼠。化。而。之。不。善。故。不。盡。其。辭。也。周。書。時。訓。云。清。明。日。桐。始。華。又。五。日。田。鼠。化。爲。鴻。素。問。鴻。鵠。也。交。州。記。黃。魚。化。爲。鴻。本。草。四。月。已。前。未。堪。食。是。蝦。蟆。所。化。畢。萬。曰。蠶。得。爪。化。爲。鴻。禽。經。鴻。鵠。野。則。義。案。則。注。月。令。田。鼠。化。爲。鵠。爾。雅。東。謂。之。鴻。獨。隴。謂。之。雁。在。田。得。食。鳴。相。呼。夜。則。羣。飛。盡。則。草。伏。則。養。之。久。見。食。相。搏。鬪。也。說。苑。至。道。二。年。夏。秋。間。京。師。鴻。鵠。者。積。于。市。門。是。時。雨。水。絕。無。蟬。聲。八。有。得。于。水。者。半。爲。鵠。半。爲。蛙。列。子。天。瑞。篇。蛙。變。爲。鵠。斯。不。謬。矣。本。草。衍。義。鵠。有。雄。雌。從。卵。生。何。言。化。也。管子。田。野。雁。得。其。卵。初。生。謂。之。雁。鵠。至。初。秋。謂。之。早。秋。中。秋。後。謂。之。白。唐。一。物。四。名。尸。子。曰。鵠。居。莊。子。聖。人。鵠。居。而。徵。食。又。曰。吾。未。嘗。爲。牧。而。群。生。于。吳。未。嘗。好。田。而。鵠。生。于。矣。埤。雅。鵠。無。常。居。而。有。常。匹。俗。言。此。鳥。好。居。不。越。橫。草。過。小。草。即。旋。行。避。礙。筆。說。曰。古。人。取。象。不。必。大。物。天。文。家。宋。烏。乃。取。象。于。鵠。南。方。朱。烏。七。宿。曰。鵠。首。鵠。火。鵠。尾。是。也。鵠。有。丹。白。二。種。此。丹。鵠。也。色。赤。黃。銳。上。禿。下。夏。出。秋。滅。飛。必。附。草。皆。火。類。也。或有。魚。所。化。者。魚。鱗。鱗。之。類。火。之。所。自。生。也。天。文。東。方。蒼。龍。七。宿。有。亢。有。尾。有。角。南。方。朱。烏。七。宿。有。嗥。有。嗥。有。翼。而。無。尾。此。其。取。象。于。鵠。與。雅。翼。鵠。居。易。容。易。給。與。伏。淺。草。隨。地。而。安。故。言。上。世。之。俗。曰。鵠。居。飲。食。尾。特。禿。若。衣。之。短。結。傳。稱。子。夏。貧。衣。若。懸。鵠。性。好。鬪。物。之。小。而。健。無。若。此。者。張。爾。公。云。月。令。陳。蕭。集。說。鵠。鵠。屬。非。即。鵠。也。爾。雅。鵠。鵠。母。郭。注。鵠。也。又。鵠。天。鵠。郭。注。大。如。鵠。雀。色。似。鵠。好。高。飛。作。聲。據。此。說。江。東。呼。鵠。爲。天。鵠。青。州。呼。鵠。爲。鵠。母。一。物。四。名。也。餘。冬。緒。錄。云。夏。小。正。三。月。田。鼠。化。爲。鵠。注。鵠。也。即。鵠。鵠。莊。子。田。鼠。化。爲。鵠。十。二。支。神。子。水。位。鼠。屬。水。午。位。乃。鵠。火。之。次。豈。可。移。易。蓋。三。月。大。辰。候。當。出。火。故。田。鼠。至。建。辰。月。化。爲。鵠。九。月。當。納。火。而。鵠。于。建。酉。月。爲。鼠。者。辰。巳。伏。也。子。與。午。陰。陽。之。極。神。交。爲。變。化。如。此。餘。可。類。推。鵠。侯。引。禽。經。曰。雉。上。有。丈。鷄。上。有。赤。雉。上。飛。能。丈。故。計。丈。曰。雉。鷄。上。能。亦。與。尺。進。亦。作。斥。鷄。即。鷄。莊。子。斥。鷄。是。也。又。李。時。珍。分。鷄。鷄。爲。二。物。以。鷄。爲。鷄。通。雅。曰。一。物。二。種。無。斑。者。鷄。也。按。內。則。雉。兔。鷄。鵠。乃。四。物。又。曰。得。鷄。鷄。范。又。曰。鷄。鷄。鷄。鷄。鷄。鷄。之。夢。則。鷄。與。鷄。鷄。其。非。一。物。則。矣。

于嗟鳩兮 朱傳鳩也似山雀而小短尾青黑色多聲毛傳鳩也爾雅鳩鳩鳩舍人曰今之斑鳩某氏曰春秋云鳩鳩氏司事春來秋去孫炎曰一名鳩鳩月令鳩鳩拂其羽郭璞曰似山鳩而小短尾青黑色多聲今江東亦呼為鳩鳩宛彼鳩鳩亦此鳩也本草鳩鳩南北總有似鳩尾短黑也在深林間飛翔不遠廣雅鳩鳩鳩也坤雅鳩鳩一名鳩鳩莊子所謂鳩與鳩笑之者也似山鳩而小釋鳥曰鸚鵡山鳩也多聲故名鳩鳩鳩鳩小物決起而飛指楸枰時則不至控于地而已矣陸機云鳩鳩一名斑鳩蓋斑鳩似鳩鳩而大鳩鳩灰色無細項陰則屏逐其匹晴則呼之語曰天將雨鳩鳩逐婦者是也斑鳩項有細文斑然故曰斑鳩與此鳩鳩全異璣之言非今此鳥喜朝鳴故曰鳩鳩也凡鳥朝鳴曰朝夜鳴曰夜禽經曰林鳥以朝鳴水鳥以夜鳴今林棲多朝鳴水宿多夜鳴字見龍詭手鑑周書時訓云穀雨又五日鳴鳩拂其羽鳴鳩不拂其羽國不治兵許叔重云鳴鳩奮迅其羽直刺上飛數千丈入雲中名物解鳴鳩或謂之鳩鳩或謂之鳩鳩凡名鳥者必有所善鳴鳩善鳴者也春者啓之時秋者閉之時鳴鳩以啓來而閉去故鳩鳩氏為司事臣以骨鯁為任而非倡和者故命官以鳩鳩而不謂之鳩鳩也

雞棲于樹

爾雅雞大者蜀鴛子鴛未成雞健絕有力者雞三尺為鴛郭注鴛今蜀雞鴛雞子名今江東呼雞少者曰健鴛古之名雞易與鴛鴦主號令雞能知時故為雞也周禮雞人掌夜呼且以辨百官庖人秋行饋膳鴛鴛雁大宗伯以禽作六職工商執雞注取其守時而動雞人凡祭祀而禱其雞牲禮記祭宗廟之禮雞曰翰音注翰長也又季冬之月雉雉雞乳又子事父母雞初鳴咸盥漱夏小正正月雞桴桴桴桴伏也粥養也運斗極玉衡星散為雞春秋說趙雞為積陽南方之象火陽精物炎上故陽出雞鳴以類成也雞之為言佳也佳而為大期莫實也韓詩外傳雞有五德頭戴冠者文也足傳距者武也敵在前敢鬪者勇也見食相呼者仁也守夜不失時者信也左傳季郟之雞鬪李氏介其雞郟氏為之金距平子怒又資孟適郊見雞雞自斷其尾問之侍者曰憚為犧也又公膳日雙雞列子紀渚子為周宣王養雞雞曰望之如木雞其德全矣異雞無取應者也呂氏春秋善學者若食雞距數千而後足淮南子雞知將旦鶴知夜半易林雞鳴節時家樂無憂風俗通呼雞曰朱朱俗傳本朱氏翁化故呼其姓按說文解詁別二口為雞州其聲也讀若祝詠誘至禽獸和順之意爾雅與朱音相近耳異苑山雞愛其毛羽映水則舞古今注雞一名鸛夜一名司晨九家易風應節而變不失時雞時至而鳴與風相應二十九十八主風精為雞故雞十八日剖而成雛二九順陽曆故雞知時而鳴也五行傳觀之不恭則有雞禍管輅別傳雞者兌之畜故太白揚輝則雞鳴廣志雞有胡髯五指金鉞反翅之類大者蜀小者荆白雞金鉞者善翫九真出長鳴雞鹽鐵論雞廉狼吞雞飽而食之每有所擇故曰小廉如雞雞有獨得荆諸種越雞小蜀雞大魯雞又其大者趙子羊沸之雞非良雞也而數勝人者以狸骨塗其頭注雞畏狸也又越雞不能伏鴛卵魯雞固能食又見卵而求時夜又浸假化子之左臂以為雞余因以求時夜坤雅舊說日中有雞月中有兔雞

正西方以物兔正東方之物大明生于東故雞入之月生于西故兔入之此猶西象入東鏡東象入西鏡耳巽之為雞兌見而巽伏故為雞雞知時善伏也故曰乳狗噬虎伏雞搏狸又曰伏雞日抱其卵伏而未平始化之時謂之涅王襄曰魚嫩雞脫李善以為魚目不暇雞好邪視是也雅翼雞鳴必三度故禮有初鳴而衣服者又能自守不為風雨所止故詩人以比不改度之君子雞有冠距文武之貌不為威儀貌氣毀故有雞禍漢官儀宮不畜雞汝南出長鳴雞衛士候于朱雀門外專傳雞唱應劭曰今雞鳴歌是也晉太康地道記後漢游士習此曲于闕下歌之即今雞唱舊說正月一日雞二日狗三日猪四日羊五日牛六日馬七日人占其日以知登耗也名物解傳稱陽出雞鳴按陽氣生于子雞應子而和鳴陰氣生于午雞應午而又鳴則非陽出故鳴也劉畫籍光緒周雞斷尾獲免犧牲山狙見巧終必招害由此言之出處之道可知矣顏氏家訓太史公曰寧為雞口無為牛後出戰國策延篤音義云尸雞中之主從牛子然則口當為尸後當為從俗為誤也

朱傳

朱傳水鳥如鴨青色背上有文爾雅鴨沈沈又舒兔鶩也郭云似鴨而小長尾背上有文青色卑脚紅掌短喙今江東亦呼為鴨又云兔雁醜其足蹠其種全禮記誰人之勢匹又舒兔鶩廣雅兔鶩鴨也說文鶩野鳥也陸疏大小如鴨青色卑脚短喙水鳥之謹愿者也左傳公膳日雙雞饕餮之更以雙兔子尾怒坤雅沈沈好沒與雁常以晨飛容與與波上下金樓子海鴨六如常陽斑白文亦謂之交鳥易林兔鶩鼓翼嘉樂充德雅翼陸龜蒙稱夜間有聲類暴雨者一夕數四明訊其配曰兔鶩也其曹蔽天而來必竭禾穗而去江南不能弋難常樂而得之今江東有小兔其多無數俗謂之冠兔善飛說苑驚無他心故以之為贊方言野兔甚小而好沒水中者南楚之外謂之鴨鴨莊子兔鶩雖短續之則憂古今注兔鶩常住海邊沙上食沙石皆消爛惟食海蛤不消吳錄婁縣有石首魚至秋化為冠兔頭中猶有石也廣志野鴨雄者赤頭有距有露華翥以秋冬生卵並出蜀長兔肥而耐寒宜為隴南越志化蒙縣池中有兔棲息松間俗謂之松兔楚辭寧昂昂若千里之駒乎將泛泛若水中之兔乎考工記兔氏為鐘注兔入水不溺以名鐘工取虛浮之義舊說鴛鴦為家鴛自漢以來鴨亦稱鴛通雅童子繁鴛口張湯欲以兔代鴛祠祀宗廟仲舒不可陸龜蒙詩鴛鴦鴨中使彈殺之陸給之曰能言之鴛將獻至尊則鴨回稱鴛而兔之為野鴛明矣



有心故魚畏之。淮南子：鵜鷓飲水數斗而不足。鵜鷓入口若路而死。禽經：洶河在岸則魚沒，洶河在岸則魚出。又云：鵜鷓志在水，鵜鷓志在火。前漢志：鵜鷓集昌邑王殿下，劉向以爲水鳥，色青，青祥也。楚辭：鵜鷓兮惟，惟輸小人在位也。魏道曰：鵜鷓之屬有曰漫畫者，以嘴畫水求魚，無一刻之停。有曰信天綠者，終日疑立，不易其處。李氏曰：信天翁俗名青翰，又名青莊，此可喻人之貪廉也。廣韻：鵜鷓丁度，或作難，通作澤，以其形論之，領下有胡是鵜鷓也。魏文帝曰：詩人所謂滄澤，刺其公遠君子近小人。

名鵜鷓，五更輒鳴不止。至曙乃息。集韻：鵜鷓春分鳴則百草芳，秋分鳴則衆芳歇。即鵜鷓也。楊雄賦：鵜鷓作鵜鷓，師古注：誤以爲子規。世本又誤以爲巧婦，並不通。雅曰：鵜鷓當以郭說爲正。即今之苦吻鳥。四月鳴曰苦苦，又名姑惡。俗云：被姑苦而死。東坡以爲水鳥亦誤。鄭志道云：伯勞食母，代代相成，此因避齋謂鵜鷓爲鳥而謂伯勞爲姑。伯勞即伯勞聲相近而然。或疑詩七月鳴鵜鷓，通雅以四月何也。按易通卦驗云：博勞及至，應陰而鳴。冬至止，故少師以爲司至之宜。嚴粲云：五月伯勞鳴，應一陰之氣。至七月猶鳴，則三陰之候，寒將至矣。故七月間之先時感事，非至七月始鳴也。據此則通雅與詩義自合。

詩傳名物集覽卷一

鳥

七月鳴鵜 朱傳：鵜，伯勞也。月令：仲夏鳴始鵜。補傳云：七月則鳴之極。朱子曰：鵜以七月鳴，則陰氣至而衆芳歇矣。鵜鳴香相近，服虔：伯勞也。鄭箋：伯勞，將寒之候也。五月則鳴，幽地早寒，鳥物之候。從其氣。鳥，爾雅：鵜，伯勞也。楚光曰：春秋傳曰：少皞氏以鳥名官，伯趙氏司至，伯趙鳴也。郭云：似鵜鷓而大。又云：鵜鷓，其飛也，腹疏云：鵜鷓也。不能翔，翔遠飛，但飛翅上下。夏至來，冬至去。應陰之動，以聲鳴，得名。說文曰：鵜，敏足也。大戴禮：五月則鳴，鵜者百鵜也。鳴者相命也。時訓解：芒種之日，鵜生，又五日，鵜始鳴。鵜不始鳴，號令率備，通卦驗：搏勞性，好單棲，楚辭：恐鵜之先鳴，使百草爲之不芳。呂覽注：仲夏陰作于下，陽發于上，伯勞夏至後應陰而殺蛇，磔之于棘，而鳴于上。陳思王惡鳥論：伯勞以五月鳴，應陰氣之動。陽氣爲仁，陰爲殺，殘賊，伯勞蓋賊害之鳥也。其聲鵜鵜，故以其音名也。埤雅：七月鳴鵜，八月載籍，蓋倉庚知分，鳴鵜知至，故陽氣分而倉庚鳴，可蠶之候也。陰氣至而鵜鳴，可績之候也。類從云：鵜鳴在上，蛇盤不動，鵜鳴在上，鵜反不行，或曰：金得伯勞之血，則昏，鐵得鵜鷓之血，則榮。石得鵜鷓則化，銀得鵜鷓則枯。禽經注：形似鵜鷓，但鵜鷓喙黃，伯勞喙黑，用修云：性能擊搏，集于林則盤旋，鳴時候，飛輒擊之。蜀中

朱傳：鵜鷓，鵜鷓惡鳥，掘鳥子而食者也。爾雅：鵜鷓，鵜鷓。郭璞曰：鵜鷓類。又在茅鷓。郭注：今鳩鷓似鷹而白，又怪。注：即鵜鷓，方言：桑飛，郭璞曰：桑飛即鵜鷓也。按爾雅云：鵜鷓，鵜鷓，鵜鷓，非此小雀明矣。陸疏：鵜鷓似黃雀而小，幽州人謂之鵜鷓，或曰巧婦，或曰女匠。關東謂之工雀，或謂之過羸。關西謂之桑飛，或謂之極雀。或曰巧女，或曰鵜鷓，皆惡聲之鳥。埤雅：先儒以爲鵜鷓即今巧婦，郭注爾雅，獨云鵜鷓類，則璞與先儒異意。以詩與爾雅考之，宜如璞義。蓋爾雅言鵜鷓，繼云：狂茅鷓，狂鷓，則鵜鷓宜亦鵜鷓類。買誼所謂鵜鷓，風伏，鵜鷓翔翔是也。鵜鷓一名隻，孤鷓，服鬼車之類。詩曰：既取我子，無毀我室，似鵜鷓之詞，非鵜鷓自道也。昔賢云：鵜鷓惜功，愛子及室，誤矣。呂東萊曰：鵜鷓，鵜鷓之別名，郭景純陸師所解得之。方言云：自關而東，謂桑飛曰鵜鷓，此乃陸所謂巧婦，似黃雀者，其名偶與鵜鷓之別名同，與爾雅所載，實兩物也。毛鄭誤指以解詩，歐陽雖知其非，而亦非之。蓋未考景純注耳。藍田呂氏曰：惡聲之鷓，爲鷓，蓋鷓類也。嚴華谷曰：鵜鷓，善爲巢，而取其子，爾雅：鵜鷓，鵜鷓。今江東呼鵜鷓爲鷓，亦謂之鷓，又云：柢鷓，注：即鷓也。今江東通呼此鷓爲柢鷓，爲鷓，以食，似鷓，小尾如舟，蛇善高翔，舊說古人觀魚，翼創，視鷓尾制，是也。莊子：鷓鷓夜撮，蓋察毫末，盡出，眼目不見，邱山言殊性也。博物志：鷓鷓一名鷓鷓，書目無所見，夜則自至，明至人家，輒便鳴，其家有殃，本草：鷓鷓入城，城空入宅，宅空，惟鳥也。又有鷓鷓，亦是其類，微小而黃，纂文曰：鷓鷓夜能拾蚤虱，蚤爪音相近，博物志云：拾人棄爪，相吉凶，妄說也。淮南萬畢術：鷓鷓致鳥，取鷓鷓折其大羽，絆其兩足，以爲媒，張羅其旁，則鳥聚矣。又呂刑：罔不寇賊，鷓鷓注：以鷓鷓跋尾爲義也。又庚桑子：人實鷓鷓，而有其國，山海經：南海蒼梧有離朱鷓，久即鷓鷓也。國策：宋王偃時，有雀生，離于城之阪，注：即鷓鷓也。俗謂鬼鳥，名物疏：鷓鷓是鷓鷓，衛風：離離之子，土鳥也。陳風：有鷓鷓，止爾雅之鳥，鷓也。並非此鷓鷓，朱傳以爲鷓鷓，按爾雅：爾雅謂之鷓鷓，又云：柢鷓，不得爲鷓鷓也。巧婦乃周頌之柢鷓耳。據本草，則鷓鷓鷓鷓是二物。鄭氏云：鷓鷓生翅，亦無所出，難以定其然否。韓詩說：鷓鷓鷓鷓，鷓鷓爲名，養子不知，託于大樹茂枝，敷之葦，風至，齒折子，死卵破，與荀子所說，鷓鷓同。楊倞荀子注云：鷓鷓鷓鷓也，是韓嬰亦以鷓鷓爲巧婦也。廣要經云：既取我子，無毀我室，雖比擬之詞，其爲鷓鷓無疑。嚴華谷云：喜破鳥巢而食其子，朱傳云：攫鳥子而食，極合詩人之旨。大凡說詩者，鳥獸草木之名，固應詳嚴，亦必與詩義相比附，乃爲得之耳。張爾公曰：鷓鷓與鷓鷓同類，質二物，大雅：爲鷓鷓，楚辭：斥逐鷓鷓，近習鷓鷓。





鷹乃祭鳥，尚書。日中星鳥，以殷仲春。鳥獸，季夏。日永，星火，以正仲夏。鳥獸，季秋。月離，畢星，以正仲冬。鳥獸，禮記。凡生天地之間者，莫不知愛其類。今鳥獸失其羣匹，越月離時焉，過其故鄉，回翔焉，鳴號焉，踟躕焉，踟躕焉，然後乃能去之。小者至于燕雀，猶有嗚嗚之頃焉。凡有血氣之屬者，莫智于人，故人于其親也，至死不窮。左傳。師曠曰：鳥之聲，齊師其遁，禦孫曰：男賁大者，玉帛，小者禽鳥。家語。顏子曰：桓山之鳥，生四子焉，羽翼既成，將分四海，悲鳴而送之，莊子入竅者，卵生，又弓弩，窮弋機變之智多，則鳥亂于上。晏子景公使顏涿聚烹鳥而亡，欲殺之，晏子請殺其罪三，公曰：勿殺之，孫卿子，鳥窮則喙，獸窮則攫，人窮則詐，史記。秦仲知百鳥之音，與之語，皆應，家語。鳥獸，漢書。傳其翼者，兩其足，楚辭。願寄言于三鳥。

歐彼飛車

朱傳。車，鶴屬，急疾之鳥也，爾雅。鷹，車也，郭云。鼓翅，蓋然疾，鄭注。車猶揮也，謂鼓翅揮疾，說文。車，鸞鳥也，陸疏。車，鸞屬，齊人謂之擊，或謂之題肩，或謂之雀，春化為布，殺者是也，此屬數種皆為車，考異郵。陰陽氣，食故題肩擊，宋均云。題肩有爪，芒為陰，中陽故擊殺也，禽經。鳥之小而鸞者，皆曰車，大而鸞者，皆曰鳩，又云。鷹好時，車好翔，鷹以膺之，而擗之，車以尹之法，言麟之儀儀，鳳之師師，其至矣乎，鸞虎桓桓，鷹車，未至也，化書。鳥反哺仁也，車，惘胎義也，車之擊物，遇懷胎者，不殺，章昭云。車今之鸞，李善云。鸞擊之鳥，通呼曰車，陸佃云。虎之搏噬，鷹之搏噬，故車于文，從水從車，今鷹之搏噬，不能無失，獨車為有準，每發必中，或曰。即今所呼為鸞者是，司常曰。鳥車為旗，蓋鳥也，畫風以象其德，畫車以象其威，字說。車之擊物，必中者，或有所過取，故詩以喻不制之諸侯，而司寇之官，則以鳩鳩名之，莊子。鸞為鸞，鸞為布，殺復化為鸞，鸞即車也，雅翼。古今言車，未有指其物者，獨說文解雅云。視鳩也，思允切，又去鳥從十作車，則雖與車通，凡詩之翩翩者，雖皆車也，又解。淮南子。鳥力勝日，而服于車，禮引爾雅。謂之鸞，鸞，鸞時鳴，又呵舍者，鴻鳥皆畏之，據許所說，則今鸞鳴，鸞鳴小于鳥，而逐鳥，郭氏解鸞，鸞亦云。小黑鳥，鸞自呼，江東名為鸞，解詩。鸞者，類引釋鳥，佳其鸞，故遂以為祝鳩，按佳字音，雖此既從鳥，自與車通事不相與，獨鸞鳴，鸞者，是矣，周禮。鳥旗七旂注。鳥車為旗也，禮記。立秋之日，鷹車始擊，易。公用射車于高塘之上，國語。有車集于陳侯之庭而死，楛矢貫之，其長尺有咫，以問仲尼，曰。車之來遠矣，此肅慎之矢也，車或作準，杜詩。魏侯竹筴，精爽華嶽，峯尖見霜，準是也，按說文。不以車為鸞，而詩疏引之云。說文。鸞鳥，可知說文。隨人所附會，開有諸者，非盡其本文之失也。

和鸞離

朱傳。和鸞，鸞也，在賦曰。和，在鑿曰。鸞，皆諸侯車馬之飾也，周禮。大駟，凡御路儀，以鸞和鸞，玉藻。君子在車則聞鸞和之聲，行則鳴珮，玉是以非辟之心，無自入也，明堂位。鸞車有虞氏之路也，注。鸞和也，少儀。鸞和之美，肅肅離離，韓詩內傳云。鸞在衛，和在車，賦。升車則馬動，馬動則鸞鳴，鸞鳴則和應，鸞經。注。周之文物，大備，法車之上，綏以大鈴，如鸞之聲，埋雅。說文曰。鸞亦神靈之精也，赤色，五采，雞形，鳴中五音。

頌聲作則至，一曰。青鳳為鸞，孔疏云。燕雀有嗚嗚之感，鸞鳳有歌舞之容，是也，唯曰和，唯曰鸞，乘車和在衛，鸞在賦，而車置鸞于鑿，驅逆之車，尚輕疾故也，庭燎之詩曰。鸞聲將將，鸞聲嘖嘖，郊特牲曰。割刀之用，而鸞刀之貴，其義也，鸞刀，刀有鸞者，也以言割刀中節而和也，亦云。鸞血作膠，可以續弓，琴瑟之弦，或曰。鸞鳳之亞也，山海經曰。鸞鳥，自隴，鳳鳥，自嶺，當上古時，鸞與鳳，此鳥，鳳凰，鳳凰生鸞鳥，其始生似于後，世不能致，作和鸞以象之，因謂之鸞仗，淮南子。羽嘉生飛龍，飛龍生鳳凰，鳳凰生鸞鳥，其始生似鳳，久則五采變易，故字從變，省其音，如鈴，鈴，然故曰鸞也，山海經。女牀之山，有鳥其狀如翟，而五采文，名曰鸞鳥，見則天下安寧，春秋元命包。火離為鸞，詩含神霧云。德化充塞，照潤八冥，則鸞奏，春秋運斗樞。天樞得鸞鳥集，孔演圖。天子官守以賢，則鸞在野，言稱其位也，孝經。授神契，德至鳥獸，則鸞鳥舞，崑崙圖云。鸞鳥似鳳，而白，纓，開樂則蹈舞而至，其雌曰和，禽經。鸞一名鸞，趨首，翼亦曰丹鳳，青曰羽，白曰化，翼，玄曰陰，黃曰土，符，瑞應圖云。鸞鳥，鳳凰之佐，鳴中五音，肅肅離離，喜則鳴舞，人若行步有容，進退有度，祭祀有禮，親疏有序，則至，一云。心識鐘律，鐘律調則至，至則鳴舞以和之，師曠言。鸞鳴，嗚嗚，嗚嗚，嗚嗚，也，東漢蔡衡曰。鳥之象鳳者，有五，多赤色者鳳，多青色者鸞，多黃色者鸞，多紫色者鸞，多白色者鸞，禮云。鸞車有虞氏之路，蓋有虞之世，鸞鳥適至，故作為鸞和以象其聲，而後世因之，鄭注禮記云。鸞和皆鈴也，則鸞特鈴而已，蔡伯喈。雀正能供，謂乘輿之鸞，以金為鸞鳥，懸鈴其中，施于衡上，此自漢制，非古也，乘車鸞在衛，和在賦，禽經注云。綴以大鈴，不必有八鸞，即漢制亦止為一鸞鳥，銜鈴，耳，在傳疏。謂詩詞每言八鸞，當謂馬有二鸞，鸞若在衛，衛唯兩馬，安得置八，即如仲山甫，復齊為卿士之車，烈祖諸侯助祭，所乘金路，而俱有八鸞者，其義何居，蔡肅傳云。在賦曰。和，在鑿曰。鸞，鄭注商頌，亦依而用之，則不能自守其說矣，杜元凱注左傳，亦曰。鸞在鑿和在衛。

鸞鳴于九皋

朱傳。鸞鳥，名長頸，高胸，頂赤，身白，頸尾黑，其鳴高亮，聞八九里，易。鳴鸞在陰，其子和之，春秋說題詞。鸞知夜半，注。鸞水鳥也，夜半水位，感其生氣，則喜而鳴，所以壽者，無死氣于中也，通卦驗。立夏清風至而鸞鳴，詩。鸞疏。鸞大如鸞，長脚，青黑，高三尺餘，喙長四寸餘，多純白，或有蒼色者，今人謂之赤頰，常夜半鳴，其鳴高亮，雉者，聲差下，雞鳴時亦鳴，風土記。鸞戒露，白鸞也，此鳥性警，至八月白露降，即高鳴相警，移其所宿，慮變害也，浮邱伯相鸞經。鸞陽鳥而遊于陰，因金氣，依火精，以自養，食于水，故喙長，軒于前，故後趾短，棲陸故足高，而尾潤，翮豐，故毛豐，而肉疏，大喉以吐故，脣類，以納新，故脊體無背黃，二色者，木土之氣，內養，故不表于外，行必依洲，止不集林木，蓋羽族之宗長，仙人之麒麟也，鸞之上，相類，項朱頂，露眼，黑睛，高鼻，短喙，雉類，長頸，促身，燕膚，鳳翼，雀毛，龜背，龍腹，軒前，垂後，高脰，飾節，洪體，纖指，此相之備者也，鳴則聞于天，飛一舉千里，鶴二年落子，毛黑點，三年產伏，七年羽，翮具，復七年飛薄，漢復七年舞，節，復七年十二時鳴，中律，復百六十年，不食生物，大毛落，茸毛生，雪白，成純黑，泥水不污，復百六十年，雌雄相見，目精不轉，而孕千六百年，飲而不食，鸞鳳為羣，鸞老則擊，下而不能高，近而不能衰。

鸞鳴于九皋

朱傳。鸞鳥，名長頸，高胸，頂赤，身白，頸尾黑，其鳴高亮，聞八九里，易。鳴鸞在陰，其子和之，春秋說題詞。鸞知夜半，注。鸞水鳥也，夜半水位，感其生氣，則喜而鳴，所以壽者，無死氣于中也，通卦驗。立夏清風至而鸞鳴，詩。鸞疏。鸞大如鸞，長脚，青黑，高三尺餘，喙長四寸餘，多純白，或有蒼色者，今人謂之赤頰，常夜半鳴，其鳴高亮，雉者，聲差下，雞鳴時亦鳴，風土記。鸞戒露，白鸞也，此鳥性警，至八月白露降，即高鳴相警，移其所宿，慮變害也，浮邱伯相鸞經。鸞陽鳥而遊于陰，因金氣，依火精，以自養，食于水，故喙長，軒于前，故後趾短，棲陸故足高，而尾潤，翮豐，故毛豐，而肉疏，大喉以吐故，脣類，以納新，故脊體無背黃，二色者，木土之氣，內養，故不表于外，行必依洲，止不集林木，蓋羽族之宗長，仙人之麒麟也，鸞之上，相類，項朱頂，露眼，黑睛，高鼻，短喙，雉類，長頸，促身，燕膚，鳳翼，雀毛，龜背，龍腹，軒前，垂後，高脰，飾節，洪體，纖指，此相之備者也，鳴則聞于天，飛一舉千里，鶴二年落子，毛黑點，三年產伏，七年羽，翮具，復七年飛薄，漢復七年舞，節，復七年十二時鳴，中律，復百六十年，不食生物，大毛落，茸毛生，雪白，成純黑，泥水不污，復百六十年，雌雄相見，目精不轉，而孕千六百年，飲而不食，鸞鳳為羣，鸞老則擊，下而不能高，近而不能衰。



也封厚而管轄者上相細薄者下也... 朱傳：亦鷺也。其飛上薄雲淡...

朱傳：鷺鷥也。鷺鷥言其止則相偶... 鷺鷥于飛

而小也。孔疏：鷓是雉中之別名... 朱傳：鷓鷓也。爾雅：鷓鷓...

朱傳：鷓鷓也。爾雅：鷓鷓... 鷓鷓之類也。春秋：鷓鷓...

朱傳：鷓鷓也。爾雅：鷓鷓... 鷓鷓之類也。春秋：鷓鷓...

郎中張元一答曰：蘇九月得霜，王十月被凍。...

鳥驚在澤

朱傳：鷓鴣也。倉頡解詁：鷓鴣一名水鷓，形色似白鷓而翠。...

鳳凰于飛

朱傳：鳳凰，靈鳥也。惟曰鳳，雌曰凰。非梧桐不棲，非竹實不食。...

鳳凰之長，禮運：麟鳳龜龍，謂之四靈。鳳以為畜，故鳥不犇。...

鳳凰之鳴，以別十二律，使冷倫制十二箏，雄鳴六，雌鳴亦六。...

也。衡詩：實維我儀，是也。又：鳳凰鸞吡，百鳥率之。注：鳳死曰凰，鸞死曰吡。...

朱傳：桃鷓，鷓鴣小鳥也。鷓鴣之雛，化而為雕。...

朱傳：玄鳥，也。春分玄鳥降，高辛氏之妃，有娥氏女，簡狄，祈于郊禖，...

天命玄鳥

朱傳：春分玄鳥降，湯之先祖，有娥氏女，簡狄，配高辛帝，與之祈于郊禖，...

爲祠郊禘之候及鄭箋而後有存踐之事。遷之說出于疑詩。鄭又出于從遷甚矣。其以不祥誣聖人也。金仁山曰。長發給禘之詩。也不過推契始受封有國。開有商一代之基。未見其爲學子也。豈以太史克有高辛才子之言。傳有殷人禘之說。遂繁之歟。然以頌次之。則史傳爲不可信矣。

欲張。四下欲長。眼欲高。鼻孔欲大。口中欲得赤。膝骨圓而長。耳欲得相近而前。豎小而厚。凡相馬之法。先除三礙。五礙乃相其餘。又云。馬生下墮地無毛。行千里。舉一腳行五百里。鬮筋緊者千里。馬膝如團。麤三軍。莫遠。但知所發。不知所宿也。一筋從玄中出。謂之鬮筋。玄中者。目上陷如井字。舊說相馬。望之大。就之。小。筋馬也。望之小。肉馬也。前視見目。旁視見肉。後視見足。駿馬也。毛束皮。皮束筋。筋束肉。肉束骨。五者兼備。天下之馬也。莊子。吾相馬。直者中繩。曲者中鈞。方者中矩。圓者中規。是國馬也。而未若天下馬也。天下馬有成材。若卸若喪。其一若者。超軼絕塵。不知其所。又云。馬陸居則食草。飲水。喜則交頸。相摩。怒則分背。相踴。馬授銅馬式表。行天莫如龍。行地莫如馬。馬者兵甲之本。國之大用。安寧則以別尊卑之序。有變則以濟遠近之難。

肅肅兔置

爾雅。兔子。勤其迹。遠絕有力。欣廣志。兔大者曰兔。禮記。祭宗廟。兔曰明視。又云。食兔去尻。又兔羹和糝不。藜。兔皆有毛。周禮。加豆之實。芹菹兔醢。典略。兔者明月之精。春秋。運斗樞。玉衡星散爲兔。又曰。行失瑞光。則兔出。月瑞應。國王恩加者老。則白兔見。德茂則赤兔見。論衡。兔雌雄而孕。及其生子。從口中出。說文。凡字。鳥多左顧。朝陽也。獸多右顧。望月也。兔反顧而左。月出于西。光盛則東出也。博物志。兔望月而孕。口中吐子。張衡靈憲。月者陰精之宗。積而成獸。象兔。蛤抱朴子。兔壽千歲。滿五百歲則色白。掉雅。吐而生子。故謂之兔。兔吐也。楚辭。願兔在腹。言願兔居月之腹。而天下之兔。豈焉于是。感氣。一曰。兔日不。視雄兔而孕。今孔雀亦合。而先儒以孔雀聞。清而孕。則兔雖。其感孕則以月。理或然也。月缺也。故兔口缺。咀嚼者九竅。而胎生。獨兔雌雄八竅。兔營窟必背邱相通。所在三窟。內則曰。狼去腸。狸去脊。兔去尻。狐去首。豚去腦。魚去乙。鼈去醜。鄭注。爲其不利人也。說文。無兔字。以兔爲兔。兔自口。口出宜有留難。吐而後免。故字通爲兔。俗作兔。非是。今產乳曰兔。且兔前足卑。後倨。其形。故兔又後免也。兔亦從免。說者以爲位彌高而志。其以此乎。抱朴子。山中卯日。稱丈人兔。維氏云。冬月。推斂木皮。至春。草長。麥繁。而肉反不美。凡野獸有聲。惟兔足。底皆毛。號建毛。性狡。良兔曰。東郭。與韓盧同走。馮諼以此。導田文。今兔之所處。其穴常爲三竅相通。獵者攻之。顯自穴出。循其背。自後入。坐穴中。古今注。兔口有缺。尻有九孔。今尻于文。從九。蓋生于兔也。主物簿云。孕。環之兔。懷于左。腋。毛有文彩。開色。至百五十年。當轉環于腹。能隱形。人不復見矣。博物志。孕婦食兔。令兒口缺。俗語云。兔無雄。亦或謂兔。吮毫而生。然考之古。樂府。雄兔脚。擘。雌兔眼。迷離。兔有雌雄。非專視月也。又爾雅。兔子曰。婁。注。俗呼曰。龜竹。書紀年。宣王三十年。有兔。舞。京。占者以爲不祥。考工記。與下當。橫軸處。曰伏兔。漢。帝。帝。命。作。翻。車。渴。兔。省。百姓。酒。道。之。費。注。爲。曲。筒。以。氣。引。水。上。也。皆。取。兔。前。後。拱。之。象。易。乾。鑿。度。決。鼻。兔。也。郝。京。山。曰。決。闕。也。豈。以。闕。唇。而。遂。曰。闕。鼻。乎。歐。陽。氏。曰。兔。從。免。字。加。一。點。俗。作。兔。免。並。非。

言林其駒

朱傳馬之小者。爾雅玄駒注。小馬別名。毛。俾。五尺以上爲駒。周禮。校人。春。執駒。將事于四海山川。則飾黃

詩傳名物集覽卷二

我馬也

說文云。馬怒也。武也。象馬頭鬣尾四足之形。石建曰。書馬者。與尾而五。今四不具是也。馬一歲曰。二歲曰。三歲曰。八歲曰。高六尺曰。七尺曰。八尺曰。龍。易曰。牝馬地類。行地無疆。又乾爲良馬。又賁如。白馬。翰如。言未受飾于物也。周禮。校人。掌王馬之政。辨六馬之屬。種馬。戎馬。齊馬。道馬。田馬。駕馬。天子十有二閑。六種。邦國六閑。四種。家四閑。二種。凡大祭祀。會同。毛馬而頒之。凡軍事。物馬而頒之。其屬有趣。馬。巫馬。牧師。庖人。圉師。圉人之官。爾雅。絕有力。駿。又云。宗廟。齊毫。戎事。齊力。田獵。齊足。左傳。凡馬日中而。日中而入。又冀之北。土馬之所生。春秋。說。題。辭。地。精。爲。馬。應。陰。紀。陽。以。合。功。故。人。駕。馬。任。重。致。遠。利。天。下。月。度。疾。故。馬。善。走。埤。雅。古。者。天。子。乘。龍。諸。侯。乘。馬。故。易。以。龍。鼓。乾。以。馬。明。坤。而。天。子。乘。龍。乘。六。諸。侯。乘。馬。乘。四。白。虎。通。天。子。駕。六。者。示。有。事。于。天。地。四。方。也。漢。書。乾。六。車。坤。六。馬。列。子。六。轡。不。亂。而。二。十。四。驥。所。投。無。差。則。古。有。駕。六。之。制。矣。故。書。曰。漢。乎。若。朽。索。之。御。六。馬。春。秋。考。異。郵。陰。合。于。八。八。合。陽。九。八。九。七。二。二。爲。地。地。主。月。精。爲。馬。月。數。十。二。故。馬。十。二。月。而。生。造。化。權。輿。曰。馬。陽。起。先。前。足。以。先。後。足。主。物。論。馬。生。于。午。稟。火。氣。火。不。能。生。木。故。馬。有。肝。無。膽。膽。木。氣。也。相。馬。經。馬。頭。欲。得。方。目。欲。得。明。脊。欲。強。腹。







野有死鹿

朱傳鹿獸名有角爾雅鹿牡曰鹿其子鹿其迹速絕有力鹿說文鹿解角獸羣善走者也易即鹿無虞周禮朝事之豆菹菹鹿禮記仲夏鹿角解又云居澤以鹿家為禮謂之不知禮又云鹿解鹿鹿鹿皆有軒左傳鹿死不擇音挺而走險急何能擇字統鹿性警防分背而食以備人物之害孝經援神契德至為獸則白鹿見瑞應圖王者孝白鹿見又明惠及下則見春秋曆命序皇神則六飛鹿化三百歲坤雅鹿分背而食食則相呼羣居則環其角外向以防物之害已故詩以况君臣之義而毛詩羣蟲經曰鹿欲食皆鳴相和志不忌也周官視朝則皮弁服正以鹿皮為之鹿愛其類出于天性也爾雅鹿曰其跡鹿鹿曰其跡速鹿曰其跡解兔曰其跡速家曰其跡刻狐曰其跡山蓋鹿性迷惑故跡鹿而不解鹿性散故跡鹿而不解鹿善決驥故跡速而不孤狐善遲疑故跡山而不迷家性追突故其跡刻兔性跳躑故其跡速今兔將伏輒跳躑躑躑人反以此得之韓子曰譬如兔得跡安用東西跳也韓子馬似鹿者千金雅翼古稱馬之似鹿者直百金今荆楚之地其鹿絕似馬當解角時望之無辨土人謂之馬鹿是知趨高指鹿為馬蓋以類耳鹿無枝角有枝曰解夏則解角而易毛冬則角長而毛深古伏羲之世麗皮為禮按說文集韻云麗旅行也鹿之性見食則急而旅行禮麗皮蓋鹿皮云家語四九三十六鹿主律律主鹿鹿故六月而生運斗樞瑞光星散為鹿衝波傳鹿生三年其角自墮史記古者皮幣諸侯以聘享乃以白鹿皮方尺緣以藻績為幣直四十萬王侯朝聘聘享必以幣幣鹿鹿千歲為蒼鹿又五百年為白鹿又五百年化為玄鹿成帝時中山人得玄鹿素而視其骨皆黑色傳者說玄鹿為鹿食之壽二千歲主物簿云鹿者德獸常自能樂性從其豐泉至六十年必懷墮于角下角有斑痕紫色如點行或有涎出于口不復能急走也鹿戴玉而角斑魚珠而鱗紫有諸內未有不形諸外也物類考鹿林獸也性喜林竹者有角孕于仲秋生于春沈括云北狄有鹿極大色蒼黃無斑角文豎豎如玉山海經柘陽之山獸如馬白首文如虎赤尾音如諸名鹿獨佩之宜子孫山谷云胡居士常言鹿性驚烈多別良草食葛葉等九物餘則不嘗凡餌藥者勿食鹿肉以鹿常喉解毒之草也小爾雅曰鳥之所乳謂之巢雞雉所乳謂之窠兔之所息謂之窟鹿之所息謂之場本草鹿陽獸夏至得陰氣而解角從陽退象本草鹿一名斑龍乾寧記云鹿與遊龍戲必生異角鹿得稱龍以此無使鹿也吠

朱傳犬也爾雅犬生三狡二師一獮未成辜狗絕有力狹狗四尺為獍易良為狗說文犬狗之有懸臄者也狗仰也即氣吹以守也犬之毛者也在傳國狗之瘼無不噬也說文狡狴少犬也獨短犬也獍犬吠不止也獍犬知人心可使也狴狴犬也狄亦犬也呂忱字林獍狴狴犬也狴狴犬也何承天纂文守犬為獍獍以犬為獍獍者多毛犬也獍獍屈尾犬也公羊靈公有周狗謂之獍春秋考異鄭七九六十三陽氣通故斗避狗三月而生陽主于三故狗各高三尺宋均注狗斗精之所生也程天子傳天子之走狗百里執虎豹風俗通狗者金畜五行傳難畜之有冠翼者屬獸犬畜之以口吠屬言

羊畜之遠視者屬獸豕畜之居閑衛而聽者屬聽牛畜之任重者屬思坤雅犬有三種一者田犬二者吠犬三者食犬食犬若今案牛也名物解鹿金獸秋得氣之正故天子于秋食之金為剛故字從豕豕之成塞則剛果而善相應未成塞則能吠而已能吠而大故謂之羆

朱傳羆也陳氏曰按毛傳壯恐當作牝爾雅家牝羆羆五尺為羆小爾雅羆豬也其子曰豚大者謂之羆說文二歲能相把擊也古今注漁陽以大豬為羆字說羆所謂羆豬巴猶甚也雅翼凡六畜之屬皆見于釋畜惟家見于釋獸以豕者通田豕之名故別異之詩云彼茁者葭一發五豝于嗟乎羆虞然則羆牝豕之小者故又謂之小羆言雖取害稼之物亦必待其成所以為仁也名物疏釋氏云牝豕之小者對大家而言若對釋則羆為大夫玩二豝經旨腹蓋高故有羆羆焉蓬蓋低故有羆羆焉說文一歲為羆二歲為羆之說殆有所助也廣雅云獸一歲為羆二歲為羆三歲為羆四歲為特則羆羆之名可通于羆獸也于嗟乎羆虞

朱傳羆獸名白虎黑文不食生物者也毛傳羆獸也白虎黑文不食生物有至信之德則應之山海經林氏國有珍獸大若虎五彩畢具尾長于身名曰羆吾乘之日行千里封禪書爾雅之珍羆頌曰般般之獸樂我君國白質黑章其儀可嘉故改穆穆君子之態晉郭璞贊惟獸五彩尾參于身矯足千里驚忽若神是謂羆虞時歎其仁與釋經頌婉婉白虎儉仁是崇飢不侵暴困不改容故威揚德懋德懋之中與微辭說羆虞仁獸也其尾參倍狀如虎而白色嘯則風興鱗身如雪而無雜者是也近代所謂白虎者背斑而虎文爾雅所謂羆虎耳瑞應圖白虎仁而不害王者不暴虐恩及行章則見河圖括地象令豕野中有玉虎晨鳴常聖人成期而興坤雅羆虞西方之獸而名之曰虎則宜以殺為事今反不履生草食自死之肉蓋仁之至也漢武帝時建章宮後有異物出焉狀如羆東方朔云此羆牙也古者音聲之假借以牙為吾則朝所云即詩之羆虞矣東京賦園林氏之羆虞擢澤馬與騰黃蓋此獸俊逸故以馬之健者比之淮南子屈商狗文王子美里散宜生以開求天下之珍惟得羆虞雞斯之乘以獻于紂雞斯神馬也禮射義天子以羆虞為節樂官備也韓詩說羆虞天子掌鳥獸官魯詩傳古有樂羆者天子之田也賈誼新書羆者天子之園也虞者園之司獸者也月令季秋天子乃教田獵命僕及七羆成鄭氏云七羆謂羆馬主為諸官駕說者左傳晉悼公使程鄭為乘馬御六羆周馬舜典益作朕虞周有山虞澤虞大田獵萊山澤之野按羆虞舊說皆以為義獸朱子云羆虞看來只可解做獸名以于嗟乎羆分之類可見歐陽獨引賈誼之言以為羆者文王之罔虞其官也謂此詩美春田之盛上句發矢射羆下句直歎羆不食生物乃是刺其罔羆之不若也何贊美之有又逸齋詩補傳言方嘆文王之仁忽有取于羆獸可謂不類特引賈生及禮記射義以為當時物被其澤皆蕃育以遂性國重農事命蒐田以去害彼羆罔之虞人宜以多殺獸為有功而乃驅獸以待君能體其好生之仁如此可謂王化之極致矣按二說亦可通然終不

若朱子之解于詩義猶為浹洽也... 功曰王何作伴耳... 豈發五釋

朱傳一歲曰羆亦小家也... 曰一歲曰羆亦小家也... 有力如虎

說文虎山獸之君也... 白虎... 故運斗極... 再交... 氣相成... 陰陽雜也... 楊賜曰... 己虎齧... 在腹中... 鳥之擊先... 搏噬者... 理變則... 也... 梁書曰... 其碎之... 則醉... 自此不... 地掘下... 及入... 之夜以

子三人之言成市虎... 有所謂也... 人耳成一... 死... 莫赤匪狐

朱傳狐獸名似犬... 正邱晉仁也... 傅狐水神也... 為魅... 狸... 尾... 其主... 性多疑... 潛上伏... 麗... 疑而... 婦... 其... 正... 或以... 掣之... 曰... 象之... 朱傳象象骨也... 祀... 也... 呂氏... 大食... 草... 即... 草... 身... 即... 草... 身... 即... 草...



則凡古稱良馬如翔麟、紫燕、駉鹿、黃鶻、晨兔、鐵欄、綠蛇之類。或在傳記。可一一竄正之乎。

羔裘豹飾

朱傳。飾。緣袖也。禮。君用純物。臣下之。故羔裘而以豹皮為飾也。豹甚武而有力。故服其所飾之裘者如之。易。君子豹變。其文蔚也。爾雅。獬白豹。注。似熊。小頭。黑脚。黑白駁。能食銅鐵及竹骨。骨節強直。中實少髓。皮辟溼。瑞應圖。幽都即谷山上。多玄豹。陸疏。毛赤而文黑。謂之赤豹。毛白而文黑。謂之白豹。周禮。射以皮飾侯。瑣語云。范獻子獵。遺其豹冠。或曰。豹別色者名。獬。本草圖經。今黔蜀中時有獬。象鼻。犀目。牛尾。虎足。士人鼎釜多為所食。其齒以刀斧。鋒銳。鐵皆碎落。火亦不能燒。人得之。詐為佛牙。佛骨。以誑世俗。衍義云。豹毛赤黃。其文黑如錢而中空。比比相次。此獸猛捷過虎。故能安五藏。補絕傷。輕身。此各有種。非能變為虎也。埤雅。豹花如錢。黑而小。于虎文。易。君子豹變。小人革面。古今注。豹尾車。周制也。所以象君子豹變。尾言謙也。詩言豹祛。下大夫也。豹裘。上大夫也。禮。玉藻。狐青裘。豹襲。玄。緇衣。以楊之。羔裘豹飾。緇衣以楊之。則豹飾。明非襲矣。毛傳。飾。謂緣以豹皮。則緣蓋領。人君之服也。管子。上大夫豹飾。下大夫豹鞞。此齊一時之數。非古也。古云。虎豹之駒。未成。文已有食牛之氣。及長。退毛。然後疎朗。煥散。蓋亦養而成之。語曰。豹死留皮。人死留名。惡名不稱也。廣志。狐死首丘。豹死首山。言不忘本也。豹一名程。列子。程生馬。古詩曰。餓狼食不足。飢豹食有餘。言狼貪豹廉。有所程度而食。其字从勺。豹之勺。猶虎之擬也。字說。虎豹狸皆能勺物。而取焉。淮南子。蚺使虎申蛇。令豹止物。各有所制也。博物志。豹死守窟。文字。虎豹之文。來射。雅。豹似虎而圖。文有赤有玄。有白。山海經。泰山多赤豹。幽都之山有玄虎。玄豹。王會云。居州有黑豹。白豹。別名。獬。今出建寧郡。毛黑。白。應似熊。而小。能食蛇。以舌舐鏡。可頓進數十觔。溺能消鐵。為水。舊云。獬。養為兵。可切玉。蜀都賦。載食鐵之獸。即此。古者。軍正建豹尾車。以令軍。漢大駕。屬車八十一乘。作三行。尚書。御史乘之。最後一乘。懸豹尾。豹尾以前。皆為省中。楊子。狸變則豹。豹變則虎。帝王世紀。散宜生獻黑豹。楚辭。乘赤豹。今從文。經。列女傳。陶答子妻云。南山有玄豹。霧雨七日。不下食者何也。欲以澤其衣毛。而成其文章。故藏以遠。害管子。武王命。貂裘。豹裘。方得入廟。故豹曰千金。洞冥記。青豹出浪坂之山。狀如虎。色如翠。又白面毛亦黃。黑如錢。圍中五圍。左右方四。曰金鏡。宜為裘。如艾葉者。次之。色不赤。毛無文者。曰十豹。又豹胎至美。為八珍之一。劉子曰。飛隨甘煙。走獬。美鐵。所居隔絕。嗜好不同。木足。惟也。通雅云。山海經。豹尾。郭注之樂。反。即豹尾也。又辰陽山。多犀兕。虎豹。牛。按。豺亦作豺。可知豹即豹也。

竝驅從兩肩兮

朱傳。獸三歲曰肩。釋文。亦作狝。孔疏。獸狝于公。則肩是大獸。故毛傳言三歲。詩。緝。亦作狝。鄭司農。周禮注。一歲為羆。二歲為狝。三歲為特。四歲為肩。五歲為犢。毛七月傳。家一歲曰羆。三歲曰狝。疏。箋云。家生三月。羆。既易傳。不以羆為一歲之名。則狝亦非三歲之稱。釋。鹿與麋。皆云。絕有力。犀。箋。蓋以犀為鹿。麋。有力者。又說文。狝。三歲。家。肩。相及者。引詩作。竝驅從兩肩兮。集韻。或作。羆。羆。竝驅從兩肩兮。

詩傳名物集覽卷四

歌

乘乘黃

朱傳。乘黃。四馬皆黃也。魯頌。駉。傳。黃駉。曰黃。陸農師。黃亦馬之上色。列子。牝而黃。牡而驪。馬至果天下之馬也。明堂位。周人黃馬。蕃。言吉事乘此。詩。四黃。既。是也。至于戎事。則乘驪。雅。駉。頌。首章。曰。有驪有黃。有駉。曰乘黃矣。然後乃言乘牡。卒言青驪之駉。則黃。牝。剛柔之質具矣。瑞應圖。騰黃者。神馬也。其色黃。一名吉光。漢。禮。樂志。舜時。景星出房地。出乘黃之馬。白氏乘黃。犬戎。吉黃。似驪。而有兩角。漢。郊祀歌。有警黃。注。一名乘黃。黃帝乘之。而僊。封禪書。一名翠黃。孟康曰。乘黃也。又名紫黃。淮南子。飛黃服。注。乘飛黃也。又六韜。以此為難斯之乘。大傳作吉光。亦作古皇。

乘乘鵠

朱傳。驪白雜毛曰鵠。今所謂烏驪也。爾雅。驪白雜毛。鵠。疏。毛色黑白。而腹有白毛。相錯者。今謂之烏驪。埤雅。鵠。蓋取諸鵠。今鵠。其色。驪白。六尺以上。為馬。黃純色。鵠。雜色。古者。大夫乘駒。乘馬。則借諸侯之禮矣。亂生于衣服車馬之間。太叔乘乘馬。而沃之。大夫素衣朱襮。此晉鄭之所以亂也。正字通。鵠。與。鵠。古通。或謂馬鳥異族。鵠。當。從。馬。不知古人命名。止取其色之相似。猶周禮。八尺曰。爾雅。二目白魚。必欲易鵠為鵠。

朱傳：狼似犬，銳頭白頰。高前廣後，兩雅。狼性猶犢，其子獓。絕有力迅，形疏。此辨狼之種類也。舍人曰：狼性名猶犢，名猶孫，炎曰：迅疾也。陸疏：其鳴能小，能大，善為小兒，能為誇人，去數十步，其狂健者，雖善用兵者，不能免也。其善可類，皮可為裘。故禮記云：小切狼屬，與稻為醴。注以狼胃臆，臆和米作糜也。又曰：君之右虎裘，左狼裘，明以威武衛上也。周禮：獸人冬獻狼，注時之味也。毛詩：草蟲經：老狼項下有袋，求食滿腹，向前行乃滴之，退後又自踏踐，上寬其尾，進退有患，故詩以泥跋前毚後。博雅：獏狼也。西陽雜俎：狼大如狗，蒼色，作聲諸竅皆沸，今訓狐鳴，亦後發應之，狼腹筋大如鵝卵，或言狼筋如織絡，駢脅腸直，其囊燭直上，烽火用之，雖風吹之不斜。主物論：狼鳴，凡器物皆應之。內則：食狼去腸，瑞應圖：白狼王者仁德明，否則見一云：王者進退動準，法度則見。博雅：里語：狼下食將遠逐，必先倒立以下所向。今獵師遇狼，輒喜，蓋狼之所在，獸之所在也。故古之造式者，木用槐，堊塗而灰，以狼牙為柱，取其靈智也。虎善擬前，狼善願後，雖跋胡蹇尾，而能不失其狂。此詩之所以警周公也。狼性貪暴，爭食以養口體，而常密其身，故孟子以為狼疾人也。雅翼：狼食猛之獸，聚物不整，故稱狼藉。又稱狼米狼戾，楚語云：令尹問諸聚，實如餓豺狼，然也是也。周禮：王及五等諸侯之出，皆有挾鞭趨避者，號係狼氏，係滌也。謂滌除道上狼戾者，狼好積聚也。或言狼筋如織絡，小蠶蟲所作也。盜不可辨者，焚狼筋以示之，則為盜者，隸懷無所容。或曰：狼筋者，筋類，非此獸之筋也。或作狼類，是兩物，狼前足絕短，每行常翼于狼腹上，失狼則不能動，故世言專乘者，稱狼類，釋文：狼藉草，而臥去則亂，為狼藉。淮南子：鳥視而狼視，賈誼曰：失時而兩目且狼顧。鳥難擊于雌，獸化于牡，是以體為熊之化，而體猛于熊，狼為獏之化，而狼名獨著。虎猛者，稱乳虎，蓋其類也。左傳：狼子野心，管子：舉龍章則水行，舉虎章則陸行，舉蛇章則澤行，舉鶴章則陸行，舉狼章則山行，白澤圖曰：百歲狼化為美女，誘人名曰知狀，久則必食人，以其名呼之，即逃去。

朱傳：盧田，犬也。令，犬領下環聲。毛傳：盧田，犬孔疏。犬有田犬守，犬戰國策：韓國盧田，天下之駿犬也。字林作盧田。  
四驥濟濟  
朱傳：驪馬，黑色也。馴傳：純黑曰驪。月令：孟冬駕驪，馴，伺弓。夏后氏尚黑，戎事乘驪。說文：驪馬，深黑色。爾雅：小傾盜驪，注領頸也。程王八駿有盜驪，盜驪，淺驪也。謂靑色。爾雅疏：竊即古淺字。  
有縣貍分  
朱傳：貉類，爾雅：獠子，貉，貉似狐。其子名貉，說文：貉類，詩義，問貉，子曰，獠，獠形，狀與貉異。名物解：獠貉之小而善止者也。故易：獲，然必待狩，狩而後得之，故詩曰：不狩不獵，胡瞻爾庭有縣貍兮。  
朱傳：獸三歲曰特。先鄭周禮注云：三歲為特，爾雅：豕生三豶，二師一特。又一牲曰特。書舜典：歸格藝祖，用特。毛傳：獸三歲曰特。先鄭云：當有所出，考爾雅有豕生一特之文。名物疏：此特，鹿謂家耳。上下章：貍，貍皆

詩傳名物集覽 卷四

專指一物，不應此章乃汎言獸，竊謂宜從爾雅，字通，凡牡皆謂之特，闕數奇，故杜稱特，說文專指牛，交泥六畫，故凡專獨皆稱特，特獨音同，聲與通。  
碩鼠碩鼠

朱傳：碩，大也。爾雅：鼠，鼠，孫炎云：五伎鼠，郭璞云：形大如鼠，頭似兔，尾有毛，青黃色。好在田中食粟豆，關西呼為鼯鼠，見廣雅，說文：鼠，五伎鼠也，能飛不能上屋，能緣不能窮木，能游不能度谷，能穴不能掩身，能走不能先人，蔡邕以為此蟻。音，今本作鼯鼠，誤也。荀子：梧鼠五技而窮，詩：碩鼠，碩鼠，光謂即爾雅鼯鼠也。那昂云：鼯鼠，今之河東有大鼠，能人立，交前兩腳于頸上，跳舞善鳴，食入禾苗，人逐則走入樹空中，亦有五技，或謂之雀鼠，其形大，故序云：大鼠也。魏國今河北縣是也。言其方物，宜是此鼠，非鼯鼠。本草又謂：蟻，蟻為石鼠，亦五伎，古今注：土名盤鳥，物異名同，非兩也。文字：聖人師拱鼠，制禮錄：拱鼠，拱鼠形大如常，鼠行田野中，見人即拱手而立，人近欲捕之，即跳躍走去。秦川有之，雅翼：詩稱相鼠，即河東大鼠也。坤雅：鼯鼠，害稼者，一名雀鼠，即河東大鼠，韓退之所謂禮鼠拱而立者也。爾雅：鼠，鼠，釋文：鼠，鼠，狀如小狐，翼大率如服，翼翅項，腦毛紫赤色，背青艾，腹下黃，喉頰雜白，腳短爪長，尾三尺許，好暗夜行，飛且乳，亦謂之飛鼠，聲如人呼食，煙火能從高赴下，不能從下上，高，東吳諸郡皆有之，即梧鼠，荀子所謂五伎者，一名由夷，一名鷓鴣，又名鷓鴣，雖同有五伎，恐非鼯鼠之類，古今注：蟻，蟻一名碩鼠，亦有五伎，序云：食而畏人，若大鼠，故以之斥，解國語曰：蠶之食桑，無時而厭，食盡而後已，喻重啟者，莫切于此，鼠之食物，且食且驚，四顧不寧，喻貪畏者，莫切于此，名物疏：陸云：碩鼠，非鼯鼠，而那昂謂陸所說與爾雅注同，今觀兩家之說，未見其同也。碩鼠，能交前兩足于頸，故或以為拱鼠，孫炎以相鼠，有皮，為相州所出之碩鼠，而錄異記云：拱鼠，陸疏：碩鼠，亦不名拱鼠，古今注：說：蟻，蟻一名碩鼠，然蟻，蟻不食黍麥，食黍麥者，自是鼠屬耳。朱傳：但以爲大鼠，郊特牲云：迎貓爲其食田鼠也。大戴禮云：田鼠者，鼯鼠也。然則碩鼠得非鼯鼠之大者乎。通雅云：鼯鼠為飛生，鼯鼠為拱鼠，飛生即鼯鼠之大者，說文：誤以鼯鼠為五伎，諸家因之，遂混為一物。  
有馬白頰

朱傳：白頰，頰有白毛，今謂之的類，爾雅：的，白也。頰也。頰有白毛，今之戴星馬，周易：爻為的類，的類，白頰為的類，取助而見。博雅：觀禮，奉束帛，馬卓上，九馬隨之，說者以為卓即的類，故以為上列，而九馬隨其後。莊子：齊之以月題，蓋月題類，上當類如月者，所以象頰之白，然則馬之貴的類可知矣。易：二陰在上，故為的類，夫文入二為白，白陰色也。二陰數也。馬政論：頰有白毛，謂之的，盧又曰：頰上有旋毛及白毛者，謂之的，俗云：的，非也。王氏曰：白頰，蓋名馬，驍，驍亦兔，的類，蜀志：昭烈乘的，盧渡檀溪，相馬經：白頰入口者，榆膈曰的，盧準上有旋毛曰的，吻皆不宜乘。  
驪驥孔阜  
朱傳：驪，四馬皆黑色如鐵也。王肅曰：古者一驪駕三馬，則五牲。夏后氏兩駕謂之駸，殷人一駸謂之駸。





糜角解。淮南子曰：至而糜鹿解。熊氏云：鹿是山獸，夏至得陰氣而解角，鹿是澤獸，故冬至得陽氣而解角。賈公彥云：糜為陰獸，情淫而游澤，冬至陰方退，故解角。從陰退之象，鹿是陽獸，情淫而游山，夏至得陰而解角。從陽退之象，若節氣早，則糜角十一月解，故夏小正云：十一月糜角墜，若節氣晚，則十二月糜角解。故小正云：十二月糜角，又糜善逐害稼，故禮大夫饗侯表，以知仰人討感除害也。周禮獸人冬獻狼，夏獻糜，注：狼善聚，糜善散，聚則溫，散則涼，以順時也。博物志：南方糜千，百為羣，食蓬草，踐處成泥，名曰糜。糜隨之種，稻收百倍，莊子：糜與鹿交，又曰：糜鹿食蕪，淮南子：孕婦見兔而子缺唇，見糜而子四目，糜有四目，其夜夜目也，類從曰：目下有窺夜即能視是也。陶隱居云：糜千百為羣，多牝少牡，人言一牡報交十餘牝，交畢即死，其脂墮土中，經年人得之方好，名曰遁脂。糜雅白虎通曰：熊為獸巧，猛，糜為獸迷，惑，故天子射熊，諸侯射糜，糜水獸也，青黑色，肉騷，一牡能乘十牝，鹿肉食之，煖以陽為體也，糜肉食之，寒以陰為體也，以陽為體者以陰為末，以陰為體者以陽為末，今人川糜鹿茸作一種，又以血代茸，此大誤也。凡合血之物，肉易長，角難長，骨最難長，惟糜角自生至堅，無兩月之久，大者乃重二十餘觔，其堅如石，計一夜須生數兩，此骨血之至強者，雖草木至易生者，無能及之，頭者諸陽之會，上鍾于角，豈與凡血比哉。糜茸補陽，鹿茸補陰，凡茸無藥太嫩，世謂之茄子茸，俱珍其難得耳，其實少力堅者，又太老，惟長數寸破之，肌如朽木，茸端如珊瑚，紅玉者最佳，又北方邊地有糜鹿，鹿極大，角大而文，堅如玉，其茸亦可用。

麋此大兕

朱傳：兕野牛，一角，青色，重千觔，爾雅：兕似牛，犀似豕，說文：麋家之山，其獸多兕，兕如野牛，青毛，其皮堅厚，可制鏡，傳曰：陸剛犀象，水斷蛟龍，即此交州記：兕出九德，有角，角長三尺餘，形如馬鞭柄，陳藏器云：犀之雌者是兕，而形不同，山海經：滸過山多兕，圖贊云：兕惟壯獸，似牛，青黑，力無不傾，自焚以革，皮充武備，角助文德，周禮：函人為甲，犀甲七屬，兕甲六屬，犀革劣于兕，故增一也，李尤鏡銘：甲鏡之施，扞禦鋒矢，向其堅剛，或用犀兕，犀善抵觸，故先王制刑，爵以為酒戒，太玄云：犀首東南射兕，西北其矢，呂氏春秋：楚莊出獵，射隨兕獲之，申公子培劫而奪之，王欲誅之，三月子培死，其弟請曰：臣之兄有功，于車下嘗讀故記曰：殺隨兕者，不出三月，故臣兄奪之病死，王視故記，果然，乃厚賞之，說苑：有隨兕科，雉蓋隨母之兕，始出科之雉也，羅氏云：兕即犀之特者，特犀之角，能辟惡邪，寧心神，散風熱，故良于藥餌，特犀之角，文理分明，俗所謂斑犀，故美于服飾，爾雅：兕似牛，犀似象，郭氏稱犀似水牛，而家者，然則犀亦似牛，與兕同，但首如象耳，兕青而犀黑，兕一角而犀二角，以此為異，郭又云：犀亦有一角者，但古多言兕，今多言犀，北人多言兕，南人多言犀，射以得為雉，故周詩：美宣王，冠此大兕也，國語：康叔射兕于徒林，冠以為大甲，馬融曰：兕兕名，主舟楫，論衡：向父伐紂，至孟津，以兕而呼曰：兕兕，按：兕兕水獸也，九頭，能覆舟，昔秦欲人之急，濟故以懼之，曹洪云：若奔兕之觸，魯縵，國策：楚王遊雲夢，有奔兕，王轉弓，應發而斃，漢平帝時，黃支貢夜明犀，開元進事，交趾貢辟寒犀，如金六帖：唐文宗有辟暑犀，嶺表異錄：有辟暑犀，杜陽編：有獨忿犀。

又有分水，見形通天，駭雞等名，皆難得者，波斯以象牙為白暗，犀為黑暗，故杜詩曰：黑暗通寶，言犀斑者，有正透，倒透，腰鼓插之，辨東壁曰：犀凡三種，山犀水犀有鼻，額二角，兕犀止一角，在頂，鼻角即鼻骨也，維熊維貉。

朱傳：熊似熊而長，頭高，脚猛，怒多力，能拔樹，爾雅：熊虎醜，其子狗，絕有力，說文：熊獸似豕，山居冬蟄，詩義疏：熊能攀援，上高樹，見人則顛倒投地而下，冬入穴蟄，始春而出，脂謂之熊白，按神契云：亦能見則竄，穴自遠，淮南子：注：熊食鹽而死，抱朴子：熊壽五百歲，能化為狐狸，吳苑：熊藏山穴，穴裏不得見，穢及傷殘，見則舍穴自死，續搜神記：熊無穴，或居大樹孔中，東土呼熊為子路，以物擊樹云：子路可起，于是便下，不呼則不動也，陶隱居云：熊白是背上，背脊月則有，夏月則無，陶經：熊形類犬，而性輕捷，西陽雜俎云：熊膽春在首，夏在腹，秋在左足，冬在右足，埤雅云：熊似豕，擊中，當心有白脂如玉，味甚美，俗呼熊白，好舉木引氣，謂之熊經，莊子：熊經鳥仲是也，冬蟄不食，飢則自甜其掌，故其美在掌，鬼谷子曰：分威法伏，熊說者以熊之擊搏，先伏而後動，淮南子：無角者膏而無前，有角者脂而無後，無角者犬豕之屬，肥從前起者也，有角者羴羊之屬，肥從後起者也，熊掌特美，烹之難熟，晉靈公殺宰夫之膳，熊蹯不熟者，而楚成見園，請食熊蹯而死，以其難熟，冀外救也，古者以熊配虎為旗，又皆以王射之候，又以皮為冠，執羴者冠之，謂之旄，頭乘輿之出，前旄頭而後豹尾，必取熊豹者，蓋熊于山中行，數十里，悉有踪伏之所，山民謂之熊館，虎出百里之外，則迷所出，道路惟熊不迷，故開道者，首熊以出，馬豹之為物，亦往而能反，故殿者以豹尾入焉，又古以熊為旗，熊旗西方也，故象白虎之數，其旂五，又周官：大射諸侯，則其熊侯，又甸役，則說熊席，左傳：子產曰：昔堯殛鯀于羽山，其神化為黃熊，三代祀之，周書：成王時，不屠國獻青熊，六韜：文王囚羸里，散宜生得黃熊獻之，紂文王卜獵曰：非熊非龍，天遣汝師，雅翼：熊人足黑色，革厚筋強，用此自快，養熊者日捶之，不則有病，獵者刺其革，不可得入，隨有膏膜之，史天官書：熊赤色，有光，與羴同，又山海經：南望昆侖，其光熊能言，堯通雅曰：熊即熊字，又為三足熊之名，後人疑不能明也，束皙發蒙記：熊三足曰熊，望會曰：熊即左傳黃能入寢之熊，說文：熊本獸名，山海經：從山多三足熊，大苦山多三足熊，陽羨君山池有三足熊，爾雅：熊三足曰熊，釋文：獸非入水物，故是熊，或疑東海人祭禹廟，不用熊白及髓，不知此祭禹者，因所聞而然，豈足據邪，張叔皮論曰：資雀下革，田鼠上膾，牛哀虎變，鯀化為熊，則熊皆以能叶韻，穀梁以傾叶能，天官三能即三台，楚辭以能叶佩，古人方音，隨借而諧也，因羽山言羽淵，如雞澤孟津之類，何必以入水為疑邪，贊寧引山海經：熊或作能，能字，任昉述異記：江淮中有獸名能，音耐，蛇精所化，冬為雉，春復為蛇。



獵者云：謂熊之雄者力尤猛。柳宗元稱鹿豕。獨畏虎。虎畏熊。熊之狀。被髮人立。絕有力而甚害人。周禮穴氏掌攻獸。各以其物火之。謂熊熊之屬。冬藏者。燒其所食之物于穴外。以誘出之。禹貢梁州貢熊。熊。狐。狸。是中國常貢。韓奕之終章。曰獻其麋。皮亦豹黃。熊則北。追。熊之屬。自以所有為獻。如犬戎以白狼。白鹿。獻。穆王也。王會篇。成王時。東湖獻黃。熊。朱子云。熊。熊陽物。在山。強。力。壯。毅。男子之祥也。史記。趙簡子疾。夢之。帝所射殺。熊。又一熊。亦射殺之。西京賦。紛紜。而迅。赴。若。驚。鶴。之。羣。熊。注。以。比。舞。容。也。

九十其犇

朱傳。黃牛。黑。唇。曰。犇。爾雅。黑。唇。犇。注。毛。詩。傳。黃。牛。黑。唇。此。宜。通。謂。黑。唇。牛。孔。疏。釋。畜。云。黑。唇。曰。犇。言。黃。牛。明。黑。唇。不。與。深。色。同。而。牛。之。黃。者。衆。也。爾雅。又。云。牛。七。尺。為。犇。舊。說。犇。黃。牛。黑。唇。按。詩。牛。曰。九。十。其。犇。羊。曰。三。百。維。羣。則。非。黑。犇。之。謂。或。曰。漢。書。自。天。子。不。能。具。犇。疑。犇。即。醇。謂。醇。色。也。據。此。則。爾。雅。說。文。不。足。信。又。周。頌。殺。時。牲。音。然。按。犇。無。然。音。注。誤。

躍兔

朱傳。兔。狡。也。說。文。狡。兔。也。倉。頡。解。詁。兔。大。兔。也。孔。疏。大。兔。必。狡。故。又。謂。之。狡。兔。大。傳。廣。為。辟。雞。兔。為。苑。脾。皆。而。切。之。戰。國。策。曰。東。郭。遂。者。海。內。之。狡。兔。也。常。絢。云。巴。州。兔。作。狸。斑。最。狡。易。乾。鑿。度。決。鼻。兔。也。郝。京。山。曰。決。與。關。連。豈。以。關。唇。而。遂。曰。關。鼻。乎。

遇犬獲之

孔疏。謂。田。犬。也。犬。有。守。犬。田。犬。禮。效。犬。者。左。牽。之。注。以。右。手。防。其。齧。噬。又。犬。曰。獲。獻。注。凡。肉。豚。宜。炮。犬。宜。羹。又。敵。蓋。不。乘。為。埋。狗。也。周。禮。犬。亦。股。而。踞。踞。又。犬。人。掌。犬。牲。凡。祭。祀。用。牲。物。伏。瘞。亦。如。之。相。犬。者。屬。焉。注。栓。用。繩。色。者。犬。較。祭。也。禮。謂。禮。物。二。者。亦。用。栓。物。相。犬。相。毛。色。擇。其。可。祭。者。又。坊。記。大。夫。不。坐。羊。士。不。坐。犬。以。此。防。民。猶。有。爭。利。忘。義。以。亡。其。身。者。易。為。狗。左。傳。趙。盾。曰。棄。人。用。犬。雖。猛。何。為。說。文。犬。狗。之。有。懸。號。者。孔。子。曰。視。犬。之。字。如。畫。狗。也。何。承。天。纂。文。守。犬。為。獲。隨。西。以。犬。為。猷。宋。均。注。狗。斗。精。之。所。生。也。屈。子。曰。邑。犬。猶。吠。所。惟。廣。雅。股。虞。曾。焚。楚。獷。獷。盧。宋。猶。皆。良。犬。名。夏。鼎。志。曰。掘。地。得。犬。曰。買。尸。子。地。中。有。犬。名。地。狼。穆。天。子。傳。犬。一。名。重。工。說。苑。客。謂。孟。嘗。君。曰。周。氏。之。靈。天。下。之。疾。狗。也。石。藥。爾。雅。白。狗。膽。一。名。狐。汁。耳。上。血。曰。白。龍。蓋。以。繁。狐。之。名。故。稱。汁。耳。通。典。大。秦。國。有。賢。出。西。海。通。雅。云。爾。雅。雙。注。西。海。大。秦。犬。則。雙。即。雙。之。說。也。音。鉉。杜。甫。八。哀。詩。不。惡。懸。黃。金。胡。為。投。乳。雙。注。音。犬。出。大。秦。國。今。從。海。泊。來。西。洋。多。犬。皆。曰。雙。有。極。獷。者。雙。類。也。王。會。圖。北。漠。狡。犬。渠。曳。馳。犬。都。郭。生。生。狀。羽。能。逐。虎。

投畀豺虎

爾雅。豺。狗。足。郭。云。脚。似。狗。似。豹。長。尾。白。頰。色。黃。俗。謂。之。豺。狗。貪。殘。之。獸。禮。記。季。秋。之。月。豺。乃。祭。獸。也。又。云。豺。祭。獸。然。後。田。獵。左。傳。戎。狄。豺。狼。不。可。厭。也。說。文。豺。狼。狗。聲。埤。雅。豺。似。狗。而。長。尾。白。頰。高。前。廣。後。其。色。黃。季。秋。取。獸。四。面。陳。之。謂。之。祭。獸。禮。曰。物。本。乎。天。人。本。乎。祖。故。曰。人。而。不。如。豺。豺。也。豺。體。細。瘦。故。謂。之。豺。漢。律。捕。虎。一。購。錢。三。千。捕。豺。一。購。錢。百。豺。虎。皆。害。物。之。尤。者。故。時。并。言。之。俗。云。豺。噬。噬。虎。言。其。

猛。健。且。乘。可。以。制。虎。也。雅。翼。豺。牙。如。錐。足。前。矮。後。高。肉。酸。不。宜。食。張。爾。公。云。陸。佃。以。豺。從。才。狼。從。良。為。二。物。之。才。智。果。爾。則。貉。之。從。各。狐。之。從。瓜。緇。之。從。出。龜。之。從。區。義。何。所。取。獸。族。才。且。良。者。莫。如。豺。虎。天。祥。虎。雖。字。何。以。從。馬。從。廌。從。蟲。經。史。言。殘。忍。必。曰。豺。狼。言。乖。逆。必。曰。狼。狐。由。此。觀。之。其。穿。鑿。可。知。又。羅。願。云。狗。為。豺。身。見。狗。輒。跑。狗。獸。皆。有。春。風。安。所。考。而。知。之。尤。俚。誕。不。足。信。

俾出童殺

朱傳。童。無。角。之。殺。羊。必。無。之。物。也。毛。傳。殺。羊。不。童。也。鄭。箋。殺。羊。之。性。牝。牡。無。角。爾。雅。夏。羊。牡。牝。殺。注。夏。羊。黑。殺。也。今。人。便。以。群。殺。為。白。黑。羊。名。羅。氏。云。殺。本。夏。羊。牝。者。之。名。與。羊。白。及。羊。黑。殺。羊。角。主。明。目。安。心。益。氣。輕。身。而。詩。云。俾。出。童。殺。皆。以。必。無。之。物。猶。言。而。無。質。不。為。用。也。殺。在。今。世。但。為。黑。羊。之。名。不。取。牝。義。而。皆。又。通。于。牝。故。本。草。稱。牝。羊。牝。乃。牡。之。名。李。氏。本。草。生。秦。晉。者。為。夏。羊。頭。小。身。大。毛。長。土。人。謂。其。毛。為。氈。謂。之。綿。羊。爾。雅。夏。羊。牝。殺。說。文。夏。羊。牡。曰。殺。疑。為。注。沿。正。謂。以。殺。為。牡。誤。詩。曰。俾。出。童。殺。所。以。恐。之。也。

毋教猱升木

朱傳。猱。猴。也。性。善。升。木。不。待。教。而。能。也。爾。雅。猱。善。援。猱。父。善。順。注。猱。使。攀。援。猱。父。親。獲。也。似。獼。猴。而。大。色。蒼。黑。能。攀。持。人。好。顧。盼。孔。疏。猱。則。猴。之。羣。屬。非。猴。也。樂。記。注。猱。猴。也。是。其。相。同。也。說。文。猱。食。獸。也。一。曰。母。猴。似。人。陸。疏。猱。猴。也。楚。人。謂。之。沐。猴。老。者。為。猱。長。臂。者。為。猱。猴。之。白。腰。者。為。猱。胡。漸。胡。猱。捷。于。獼。猴。其。鳴。嗷。嗷。而。悲。春。秋。繁。露。猱。壽。八。百。歲。好。引。其。氣。也。廣。雅。猱。狙。猴。也。顏。師。古。云。猱。善。拂。拭。相。如。賦。猱。猴。頭。注。今。披。皮。為。鞍。褥。者。非。猱。猴。也。陸。佃。云。猱。猴。之。屬。輕。捷。善。緣。木。大。小。類。猱。長。尾。尾。作。金。色。俗。謂。之。金。線。被。楊。億。說。苑。云。猱。生。川。峽。深。山。中。人。以。藥。矢。射。殺。之。取。其。尾。為。臥。褥。鞍。被。坐。氈。中。矢。毒。即。自。嚙。斷。其。尾。以。鄉。之。猱。一。名。猱。顏。氏。以。為。其。尾。柔。長。可。藉。故。制。字。從。柔。宋。二。品。以。上。用。猱。坐。以。其。皮。為。褥。也。猱。臂。通。肩。刻。之。可。以。為。笛。猱。圍。于。竹。猱。猴。屬。長。臂。善。攀。援。故。其。字。從。援。省。論。衡。曰。鹿。制。于。犬。猱。伏。于。鼠。今。人。取。鼠。以。擊。猱。頭。猱。不。復。動。管子。曰。墜。岸。三。切。人。之。所。大。難。也。而。猱。飲。焉。今。猱。好。上。茂。樹。渴。則。接。臂。而。飲。類。從。曰。猱。一。叫。而。猱。散。置。一。鳴。而。猱。伏。猱。類。也。似。猱。而。大。食。猱。蓋。猱。性。羣。獨。性。特。猱。鳴。三。獨。鳴。一。是。以。謂。之。獨。也。舊。說。猱。鳴。而。猱。候。之。故。束。皙。發。蒙。記。曰。猱。以。猱。為。婦。他。莊。子。猱。狙。以。為。雄。蓋。言。猱。也。爾。雅。猱。與。沐。猴。相。類。靜。躁。不。同。耳。猱。猴。者。善。攀。援。猱。猴。則。猱。猴。猱。猴。則。猱。猴。其。音。悽。入。肝。脾。巴。諺。曰。巴。東。三。峽。巫。峽。長。哀。猱。三。聲。動。人。勝。其。臂。甚。長。人。有。此。相。則。以。善。射。名。准。南。子。曰。猱。臂。而。善。射。李。廣。猱。臂。善。射。其。天。性。也。漢。書。西。域。之。國。有。烏。耗。者。山。居。累。石。為。室。民。皆。接。手。飲。如。猴。之。為。是。亦。異。矣。段。公。路。北。戶。錄。言。有。猱。絕。大。越。處。子。論。劍。術。乃。有。老。翁。試。之。相。與。周。旋。以。竹。刺。之。騰。上。為。猱。故。劍。號。曰。猱。翁。嚴。榮。云。猱。即。王。孫。杜。詩。猱。胡。孫。是。也。元。康。地。記。猱。與。獼。猴。不。共。山。宿。臨。且。相。呼。王。延。壽。王。孫。賦。儲。糧。食。于。兩。頰。稍。委。輸。于。胃。脾。緣。百。仞。之。高。木。攀。竊。蟲。之。長。枝。柳。子。厚。云。猱。王。孫。居。異。山。猱。異。性。不。能。相。容。猱。之。德。靜。以。恆。王。孫。之。德。躁。以。動。猱。靜。猱。躁。不。相。善。也。食。相。噬。齧。行。無。列。飲。無。序。乖。離。而。不。思。有。難。

推其柔弱者以兔... 猓謂之金線... 猓與柳子厚... 猓與柳子厚...

有豕白蹄

豕豕之性能水... 豕豕之性能水... 豕豕之性能水... 豕豕之性能水...

干劬豕豬狀如豚... 豕豕之性能水... 豕豕之性能水... 豕豕之性能水...

朱傳豕白腹曰... 豕豕之性能水... 豕豕之性能水... 豕豕之性能水...

謂之緇... 豕豕之性能水... 豕豕之性能水... 豕豕之性能水...

先生如達... 朱傳先生首生也... 豕豕之性能水... 豕豕之性能水...

朱傳豕白腹... 豕豕之性能水... 豕豕之性能水... 豕豕之性能水...

朱傳豕白腹... 豕豕之性能水... 豕豕之性能水... 豕豕之性能水...

朱傳豕白腹... 豕豕之性能水... 豕豕之性能水... 豕豕之性能水...

朱傳豕白腹... 豕豕之性能水... 豕豕之性能水... 豕豕之性能水...

朱傳豕白腹... 豕豕之性能水... 豕豕之性能水... 豕豕之性能水...

也。易曰：白馬翰如。明堂位：夏后氏駟馬黑鬣。殷人白馬黑首。周人黃馬蒼鬣。兩被毛。或云美毛鬣。有駟有羸。

朱傳：駟馬白蹄曰駟。釋畜：駟馬白蹄。孫炎曰：駟，黑色也。白蹄，股脚白。郭璞曰：跨，脾間也。孔疏：跨者，所跨據之處。

有駟有駟。朱傳：蒼白雜毛曰駟。釋畜：蒼白雜毛。郭璞曰：即今駟馬。疏：蒼，淺青也。毛有淺青及白兼雜毛者名駟。說文：駟馬蒼黑雜毛。孔疏：雜毛是二色相間雜。按蒼黑之說近是。駟音佳。一作朱暉反音追。

駟。朱傳：黃白雜毛曰駟。釋畜：黃白雜毛。郭璞曰：今之桃華馬。疏：毛色黃白而復有雜毛者名駟。說文：黃馬白毛也。孔疏：駟駟二者皆云雜毛。是體有二種之色相間雜。上云黃白曰皇，黃駟曰黃。止是一毛色之中自有淺深，與此二色者異。

有駟有駟。朱傳：赤黃曰駟。周人尚赤而性用駟。駟為純赤色。上云黃駟曰黃，謂黃而微赤。此云赤黃曰駟，謂赤而微黃。又性赤色。書洛誥：文王駟牛一。武王駟牛一。周禮云：凡陽祀用駟。

有駟有駟。朱傳：青駟曰駟。色有淺深，斑駁如魚鱗。今之連錢也。說文：駟，駟野馬也。又曰：青駟白鱗。文如鱗魚。釋畜：青駟。郭璞曰：色有淺深，斑駁如魚鱗。韓詩及字林皆曰：駟，白馬黑鬣。

有駟有駟。朱傳：黑身白鬣曰駟。有駟有駟。朱傳：白雜毛曰駟。釋畜：白雜毛。郭璞曰：形赤也。即今赭白馬。郭璞曰：毛赤白兼雜毛者名駟。說文：馬赤白雜毛色似鰓魚也。清波雜志曰：碧雲駟，駟馬旋毛也。碧如霞如雲，然貴而不掩旋毛之醜。

有駟有駟。朱傳：駟曰駟。在駟而白也。毛傳：駟曰駟。孔疏：蓋膝下之名。說文：駟，駟也。郭璞曰：駟，駟也。釋畜云：四駟皆白。駟無駟白之名。傳言駟白者，蓋謂在駟而白。長名為駟。駟則四駟雜白而毛短。故與駟異。說文：駟，駟黃鬣。名物疏：王傳本作駟。朱傳因此傳四種馬文連。餘三俱有曰字。故云駟曰駟。若然則駟是長毛。駟是腳脛。朱傳云：駟在駟而白。白字從何生出。當是後人書寫繆耳。說文云：駟，駟黃鬣。按爾雅：駟馬黃鬣名為駟。不名駟也。說文駟字云：馬駟駟。反似用此傳文以駟為駟。以駟為駟。縱毛傳不足依。豈爾雅亦可改乎。許于是失之遠矣。

魚。朱傳：二目白魚似魚目也。釋畜：一目白魚。二目白魚。郭云：似魚目也。雅翼：相馬之說曰：馬目欲得黃。又欲光而有紫。眩若小而多白則眩。畏眩畏馬之大病。故其序尤在後。杜甫畫馬贊：魚目瘦。龍文長身。

馬又有難目者。尙書大傳：散宜生之犬戎取美馬。駟身。朱駟。難目者九六焉。淮南子作難斯。駟彼乘駟。

朱傳：青駟曰駟。今鐵駟也。釋畜：青駟。孫炎曰：色青黑之間。郭云：今之鐵駟。馬經：駟馬之別。七曰往鐵。詩注：梅聖俞有馬名鐵駟。駟音登。駟音弼。毛傳：肥強貌。說文：飽也。

駟。朱傳：駟之義未詳。傳曰：駟，大也。厚也。董氏云：齊詩作駟。駟馬也。輔氏曰：當從董說。則與上章鐵駟義相類。喻能乘載諸侯也。

### 詩傳名物集覽卷五

蟲考

蠶斯羽

朱傳：蠶屬。長而青。長脚長股。能以股相切作聲。一生九十九子。語錄：問蠶即是春秋所書。竊疑斯是語。詞如鹿斯露斯之類。然七月詩言斯蠶動股。則恐是名也。爾雅：斯蠶。陸疏：幽州人謂之春箕。即春黍。蠶類也。長而青。長脚長股。股鳴者也。或謂似蝗而小。斑黑。其股似玳瑁。五月中以兩股相切作聲。開數十步。又曰：食苗心曰蠶。說文：蠶，蠶也。廣雅：蠶，蠶也。今謂蠶子為蠶。一名蠶。洪範五行傳：春秋之蠶。蠶災也。兩蠶于宋。是時宋公暴虐。刑重賦歛。無已。春秋佑助。期曰：蠶之為蠶。亦頭甲身而翼飛行。陰中陽也。蠶之為言。衆暴衆也。春秋含孽曰：蠶者飛而甲為害。故天雨蠶則刑法醜。五行志：劉歆曰：蠶負蠶也。性不食穀。食穀為災。介蠶之孽。說文：蠶，蠶也。一名蠶。公羊傳：蠶何以書。記災也。蠶何以書。記異也。蠶字从冬。冬終也。至冬而終。魯十月有蠶。孔子曰：火伏而後蟄者畢。今火猶西流。再失閏也。春秋書蠶在秋者四。在八月者三。在九月十月者一。在十二月者二。惟十二月乃失閏之過。其餘八九十月。蓋夏六七八月也。兩蠶于宋。言自上而下。衆多之甚。故以兩言之。方言：春黍謂之蠶。注云：江東呼為蠶。蠶。蠶。月令：章句：其類乳于土中。澆埋其卵。江東謂之蛙。善書田。釋類山云：蠶子未有翅者。為蠶。蠶。即詩所云蠶也。鄭樵

曰蠅一名蠅。即一種大青蚱。股長而鳴甚響。爾雅：蠅，醜，強，醜，將。疏云：蠅之類，好奮迅作聲而飛。蠅之類，好以脚自摩。鄭箋：凡物有陰陽情慾者，無不妒。惟蠅蚱各得受氣而生子，故能說。飛多。孔氏云：此言蠅。七月言斯。文雖顛倒，其實一也。列子：吾力堪秋蠅之翼，折春蠅之股。又曰：魚卵之爲蠅，蔡邕曰：蠅是魚子在水中化爲之。埤雅云：春魚遺子如菜泥中，明年水及故岸，則化爲魚。如遇旱水不及故岸，子久開爲日所暴，乃生飛蠅。一母百子，故詩曰：衆爲魚矣。實爲蠅。理或然也。李迂仲曰：斯是語，故見朱子語錄。無可疑者。名物疏：蚱蟻生稻田中，察其形頗似陸蠅，所言但釋蠅。又有土蠅，蟻蟻說者，以爲此蠅，細小善跳。江南所謂蚱蟻也。則斯蠅別是一物矣。嚴氏以此爲蠅，以七月之斯蠅爲蚱蟻，不主孔疏之說，疑不能明也。小序但言蠅，斯不妒忌，不言其生子之數。蘇轍云：一生八十一子。竝朱子陸佃之言。未詳典據。陸疏廣要：蠅之族實繁，爾雅列五種。一曰蠅，蠅，詩：趨趨早蠅是也。一曰草蠅，負，詩：曉曉草蠅是也。一曰蠅，蠅，詩：蠅，蠅，似蠅，細小善跳者也。分疏甚明，不知諸家何故相駁。相混。張爾公云：蠅名大小不一。爾雅：草蠅，負，陸疏：草蠅是負，陸左傳：豈不爲，豈即吳蠅，爾雅謂之蠅。蠅，本草謂之飛廉，廣雅謂之飛蠅，一名負，陸與負，陸不同類。杜預注：豈負，豈如蠅，後世因以爲草蠅，誤矣。他如陸佃謂蚱蟻爲早蠅，羅願謂草蠅爲蚱蟻，劉向以早蠅爲介蠅之類，竝非。

朱傳：草蠅，蠅，奇，青，色，釋：蠅，草蠅，負，郭璞曰：常羊也。陸疏：大小長短如蠅，奇，青，色，好在茅草中。左傳有杜注云：蠅，負，疏：疏時常有，非，災，蠅，一名負，陸。此注相涉，誤爲，陸耳。陳藏器云：飛廉一名負，陸。蜀人食之，辛辣，好夜行，人觸之，即氣出一名負，陸。即，陸。陸佃云：一云，蚱蟻，即，陸。亦以，陸。草，蠅，鳴于上風，負，陸，鳴于下風，而風化，故負，陸，曰，陸。草，蠅，謂之，陸。是以，陸，爲，負，陸。衣，羅願云：蚱蟻，微物，其，啓，閉，有時，故，月，令，孟，夏，蠅，鳴，鳴，後，五，日，蚱蟻，出，冬，至，之，日，蚱蟻，結，皆，以，紀，候，夏，夜，好，鳴，于，草，底，江，東，謂，之，歌，女，或，曰，鳴，砌，張，衡，云：土，蠅，鳴，則，早，蠅，跳，是，又，以，蚱蟻，爲，草，蠅，也。詩：結，負，蠅，也。陸，即，蠅，斯，也。集，解，歐，陽，氏，曰：生于陵阜，曰，早，蠅。生于草間，曰，草，蠅。形，色，不，同，種，類，亦，異。故，以，早，草，列，之。又，曰：凡，蠅，皆，于，種，類，同，者，相，匹，惟，二，物，不，然。故，詩，人，引，此，以，比，男，女，之，不，當，合，者。按，此，說，尤，非，蓋，凡，以，類，從，者，如，雲，從，龍，風，從，虎，之，類，皆，是，豈，必，專，一，物，哉。名，物，疏，按，釋，草，蠅，不，一，然，以，爲，似，蠅，者，近，之。詩：結，以，草，蠅，早，蠅，蠅，斯，爲，一，以，蠅，斯，蠅，爲，二，蠅，斯，蠅，不，知，其，同，異，而，早，蠅，草，蠅，之，與，蠅，斯，則，斷，乎，爲，三。考，爾，雅，自，辨，矣。張，爾，公，云：春，秋，書，蠅，十，復，書，豈，與，蠅，非，一，蠅，劉，歆，五，行，傳，以，蠅，爲，負，陸，楊，慎，論，豈，亦，引，負，陸，誤，也。爾，雅，豈，蠅，蠅，郭，注，即，負，陸，吳，蠅，也。早，蠅，草，蠅，也。則，負，陸，與，豈，分，爲，二，矣。公，羊，傳，與，爾，雅，合，使，豈，蠅，同，類，春，秋，既，書，蠅，必，不，變，文，書，豈，也。又，崔，豹，云：遼，海，有，豈，如，蚱蟻，名，紺，緇，七，月，羣，飛，蔽，天，此，又，一，豈，與，詩，義，別。

蠅云：蠅也。明一物。箋：草蠅，蠅，而從之。異種同類。陸佃云：早蠅，今謂之蚱蟻，亦跳亦飛，飛不能遠。青色。博物志：蠅，蠅，亦取早蠅子，而後成。子，爾雅：食，菜，曰，蠅，蠅，之，字，又，作，陸，陸，類，不，一，故，曰，百，陸，時，起。許氏以爲百陸，陸，陸，陸，也。時，起，害，稼，動，股，則，早，蠅，即，今，蠅，也。陳，藏，器，早，蠅，蚱蟻，二，物，異，類，同，穴，爲，雌，雄，早，蠅，如，蠅，蠅，東，人，呼，爲，蚱蟻，有，毒，名，物，疏，爾，雅，釋，早，蠅，但，云，蠅，而，已，不，知，豈，是，今，之，何，物。陳，氏，云：如，蠅，蠅，蓋，亦，蚱蟻，之，類，也。李，迂，陸，疏，直，謂，爲，蠅，殊，不，思，蠅，是，災，蠅，劉，向，所，謂，介，蠅，之，孽，豈，豈，豈，時，所，恆，有，而，詩，人，詠，之，子，謂，凡，經，傳，直，謂，之，蠅，者，蠅，也。凡，似，蠅，而，不，爲，災，歲，時，恆，有，者，通，得，蠅，名，故，有，早，蠅，草，蠅，蠅，蠅，蠅，蠅，士，蠅，之，別，諸，說，紛，紛，不，辨，可，也。廣，要，按，蠅，草，蠅，早，蠅，確，是，三，物，詩，緝，以，爲，一，物，誤，矣。但，爾，雅，謂，草，蠅，爲，負，陸，陸，陸，謂，早，蠅，爲，負，陸，豈，形，狀，相，似，未，精，辨，也。至，左，傳，所，載，之，豈，是，吳，蠅，爾，雅，之，蠅，蠅，本，草，之，飛，廉，廣，雅，之，飛，廉，飛，廉，香，娘子，蠅，蠅，蠅，皆，是，物，也。應，謂，之，負，陸，非，負，陸，也。因，左，注，及，漢，書，多，作，負，陸，後，人，遂，有，認，爲，蠅，者，陸，佃，謂，負，陸，爲，蚱蟻，羅，願，謂，草，蠅，爲，蚱蟻，則，平，子，土，蠅，早，蠅，之，說，誤，之，也。

朱傳：蚱蟻，木，蠅，之，白，而，長，者。爾雅：蚱蟻，蚱蟻。注：木中蠅也。又云：蚱蟻，蚱蟻。郭云：在糞土中。蚱蟻，在木中。桑蠅，是也。今雖通名爲蚱蟻，所在異。又云：蚱蟻，桑蠅。注：即蚱蟻。孔疏：一蠅而六名也。以在木中，白而長，故以比。類定本云：蚱蟻，蚱蟻也。無蟲字。與爾雅合。方言：蚱蟻，謂之蚱蟻。自關而東，謂之蚱蟻。或謂之蚱蟻。梁益之間，謂之蚱蟻。或謂之蚱蟻。秦晉之間，謂之蚱蟻。或謂之天蠅。四方異語而通者也。唐本草注：此蠅在唐柳樹中。內外潔白。土糞中者，皮黃內黑。陶隱居云：大者如足，大指，以背行，乃駛於腳，雜豬蹄作糞，與乳母不能別。陳藏器云：蚱蟻，居糞土中，身短足長，背有毛，筋入秋化爲蚱蟻，在朽木中，食木心，穿如錐刀。一名蠅，身長足短，口黑無毛，節慢至春，羽化爲天牛，兩角狀如水牛，色黑，背有白點，上下緣木，飛騰不遙。二蠅出處既殊，形質又別，蘇恭乃混其狀，總名蚱蟻，誤矣。符子云：石生金，木生蚱蟻，化書燥溼，相育不母而生。埤雅：蚱蟻，一名蚱蟻，蓋蚱蟻也。借屈曲貌以形，也。詩曰：領如蚱蟻。蓋蚱蟻之體，有豐潔且白者。故詩以况莊姜之領。七辨曰：蚱蟻之領，阿那宜顯是也。此即木中蠅也。亦曰桑蠅。故古者謂從中起謂之蚱蟻。曹植論籍田曰：昔三苗其工，鹽兜，非堯之蚱蟻，齊之諸田，晉之六卿，魯之三桓，非諸侯之蚱蟻，與埤雅別釋蚱蟻。舊云：蚱蟻，生木中，內外潔白。蚱蟻，在糞土中，外黃內暗。或謂之蚱蟻。列子所謂烏足之根爲蚱蟻也。造化權輿云：蛇豕腹，蚱蟻，背行，今俗謂之蚱蟻。舊云：蚱蟻，復育，轉爲蚱蟻。蓋蚱蟻之去復育，龜之解甲，蛇之脫皮，可謂尸解矣。據此，則蚱蟻是蚱蟻。爾雅所稱者，蚱蟻，乃蠅，蠅，確是二物。因諸家稱引不一，故附及之。莊子云：鳥足根所化。淮南云：置黍藜中，即生蚱蟻。王充云：化復育轉爲蚱蟻。博物志云：以背行，駛便于用。宋齊丘云：操溼相育不母而生者，也。蚱蟻，一名蠅，一名桑蠅，一名蚱蟻，生桑樹柏及構木中。諸樹木根下亦多有之。本是二種。陶隱居蘇恭俱混爲一。蠅，自是蚱蟻之異名，非蚱蟻之也。天蠅，爾雅云：蠅，即蠅也。楊子雲言：蚱蟻，或謂天蠅。然則亦異物同名，非爾雅之蠅矣。方書：蚱蟻，悉熟食之。則目，擣生汁，滴入目中，去翳障，試之良驗。













其小者謂之蠶蟻或謂之蠶蟻法言蠶蟻之子瘞而淫蠶蠶視之曰類我類我久則背之矣博物志蜂無雌取桑蟲或阜蠶子抱而成己子說林蠶蠶蠶葉而捕蠶蠶布而籠蠶蠶且禁蛇蛇光轉丸鴻鵠勅邪蠶蠶視子狐聽冰聽知雨此亦物之有智者也本草蠶蟻一名土蜂陶隱居云此類甚多雖名土蜂不就土中為窟謂捷土作房耳今一種黑色腰甚細銜泥于入室及器物邊作房如併竹管者是也其生子如粟米大置中乃捕取草上青蜘蛛十餘枚滿中仍塞口以擬其子大為糲其一種入蔗竹管中者亦取草上青蟲一名蠶蟻詩人云蠶蟻有子蠶蟻負之言取青蟲教視蠶為己子斯為謬云唐本草注土蜂土中為窟大如鳥蜂不傷人非蠶蟻蟻蟻不入土中為窟陶隱居作窠或雙或隻得處便作不拘土石竹木間今所在皆有之李含光音義云呢變成了近亦有數見者非虛言也段成式云書齋中多蟻蟻好作窠于書卷或在筆管中視聲可聽有時開卷視之悉是小蜘蛛大如蠶蟻以泥隔之乃知不獨負桑蟲也物類變化固不可度蚌蟻生于轉丸衣魚生于瓜子龜生于雀白鵝之相視負蠶之相應其類非一若桑蠶蜘蛛之變為蜂不異矣宋齊丘云蠶蟻之蟲負蠶蟻之子傳其情交其精混其氣和其神隨物大小皆得其真蠢動無定形范處義云說者放之不慎乃謂蠶蟻負桑蟲為子近人取蠶蠶巢毀而視之乃自有細卵如粟寄蠶蟻之身以養之其蠶蟻不生不遂然在穴中久則蠶蟻枯其卵日益長大乃為蠶蟻之形穴窠而出列子純維其名程蜂蟻雅莊子曰細腰者化今呼大蠶蟻子地中作房者亦曰土蠶非此細腰土蠶也化書曰嬰兒似乳母斯不遠矣或曰古人名物皆取形似蠶之細腰者曰蒲盧故蜂細腰者亦名蒲盧如稷草名以鵠青黑之窠青黑之鳩名以雛非謂蜂即蒲盧也為鬼為蠶

朱傳蠶短狐也江淮皆有之能含沙以射水中人影其人輒病而不見其形也陸疏一名射影如蠶三足人在岸上影見水中投人影則殺之故曰射影南人將入水先以瓦石投水中令水濁然後入或曰含沙射人皮肌其瘡如疥周禮豈豕氏掌除水蠶注狐蠶之屬漢五行志劉向以為蠶生南越越地多男女同川亂氣所生故聖人名之曰蠶蠶猶惑也在水旁能射人甚至死南方謂之短狐劉歆以為蠶盛暑所生非自越來也京房易傳忠臣進善君不試厥咎國生蠶韓詩外傳短狐水神也抱朴子蠶一名射工一名射影水蠶也狀似鳴蜩有翼能飛口中橫物固人聲以氣為矢激水射人中身即發瘡病似大傷寒不治殺人冬天盤谷間大雪時索之此蠶所在雪不積留氣起如灼蒸攝之入地一尺則得也玄中記水狐者視其形蠶也其氣乃鬼也長三四寸色黑廣寸許背上有中厚三分許頭有角去二三步則氣射人中人六七八人死鴛鴦鴛鴦悉食之南越志水弩四月一日上弩射人形至八月卸弩埋雅一名溪毒俗呼水弩春秋曰秋有蠶是也鵝能食之禽經所謂鵝飛則蠶沈鳴則蛇結雅雲云說者言水弩狀如蠶蟻有甲尾長四寸即弩也字說蠶不可得也故或之今蠶蟻溺人之影亦是類耳造化權輿曰短狐射氣蠶蟻遺溺中人則疾周官曰凡屋隙除其狸蟲狸蟲蟻蟻之屬也漢書東方朔傳人主之大蠶師古云蠶也說者以為短狐大招并稱蠶蟻知短狐與蠶似非一物詩話引柳宗元說水中以

氣射人者曰射工居水旁山林含沙射人者曰沙蠶說文所謂似蠶三足者能也非蠶也公紹以詩為蠶即是魅蠶或謂會以鬼魅之蠶音感短狐之蠶音蠶竹書紀年周惠王二年王子頑亂王出居鄭鄭人入王府多取玉玉化為蠶射人人不能近正字通蠶重文從國蠶即蠶蟻形狀各別其類絕殊長箋從國誤

去其蠶蟻

朱傳食心曰蠶鄭箋蠶蟻之屬盛陽氣風則生之爾雅食苗心蠶李巡曰言其食其苗也鄭注蠶蟻蟻細在苗之心若木中有蠶今農家忌大小暑日降一蟲蠶微者云即此蠶降也禮月令仲春行夏令煖氣蚤來蠶蟻為害疏說蠶蟻蟻蟻一種蠶也如言寇賊窺穴內外言之耳故健為文學曰此四種蠶皆蠶也許慎云蠶食穀葉者吏冥冥犯法即生蠶陸疏蠶似好妨而頭不赤漢五行志視不明溫與生蠶故有蠶蟻之孽謂蠶蟻之類當此不死未當生而生或多于故而為災也劉敞以為屬思不容京房易傳蠶惡生孽蠶食心呂氏春秋蠶蟻農夫行而殺之為其害稼也蔽天狀如嚴害是歲天下失瓜瓠又云亂國有蠶蟻其地其音凶凶春秋漢合季云蠶蟻苛克淮南子枉法令則多蠶爾雅翼古者言蠶蟻蠶未始的言其狀唯五行傳稱視之不明時則有蠶蟻之孽聽之不明時則有介蠶之災今食苗心者乃無足小青蠶既食其葉又以絲綿聚葉使穗不得展江東謂之蠶蟻音若橫逆之橫言其橫生又能為橫災也孔疏蠶蟻賦曰爰有蠶蟻蠶蟻如蠶是蠶為無足蠶也埤雅蠶蟻蠶蟻四蟲各有所因然則蠶芝草杯柶之鍾其美與蠶蟻之鍾其惡雖不同其繫王者之政一也

朱傳食葉曰蠶爾雅食葉蠶李巡曰言假貨無厭故曰蠶也鄭注蠶詩作蟻一種蠶似蠶蟻食葉而卷為房許慎曰蠶食苗葉者吏乞貨則生蠶陸疏蠶蟻也月令孟夏行夏令則蠶蟻為災仲夏行夏令則蠶蟻起孟秋行冬令介蠶收殺仲冬行春令蠶蟻為敗季冬行秋令介物為妖五行志劉敞傳曰有介蠶孽也蠶蟻食穀為災京房易傳德無常茲謂煩蠶食葉蔡邕曰蠶蟻也當為災則生水處澤中數百或數十里一朝蔽地而食禾粟苗盡復移是魚子在水中化為之洪範五行傳刑罰暴虐貪叨無厭與帥動衆蠶為害矣介蠶有甲能飛揚之類陽氣所生于春秋為蠶今謂之蠶皆其類也早氣動象至矣春秋佐助期蠶之為蠶亦頭甲身而翼飛行陰中陽也蠶之為言衆暴衆也漢合學曰天雨蠶則刑法醜東坡志林元祐八年雍丘縣有蠶食麥葉不食質名子方為害甚于蠶按此即蠶也齊民要術穀蟲曰好妨即子方乃食葉之蟬也平水韻增云好妨食苗唐宋史皆載好妨害稼張有曰古作子方無蟲旁及其蠶蟻

朱傳食根曰蠶爾雅云食根蠶李巡曰言其稅取高民財貨故云蠶也說文蠶食苗根者也吏氏冒取民財則生蠶京房易傳臣安祿菴謂貪厥災蠶食根毛詩義疏或云蠶蟻也食苗根而為人患今之蠶蟻亦為苗患爾雅云蠶天蠶本草云蠶蟻一名蠶蟻一名蠶蟻一名蠶蟻一名蠶蟻夏小正三月蠶則鳴

淮南子孟夏蜩鳴者是也。翅小而短，飛去不遠，穴土而居，處處有之。然此蟲自是類，非螻蛄也。按楚辭，螻蛄鳴東，孟夏鳴西，其非一物明矣。同經，螻蛄鳴，音茅，甲蟲，大如巴豆，甲上有黃黑斑文，鳥腹尖，俗謂為斑蟊，食花為害甚。夏食花為害，冬入地中為蟄，黑頭赤尾，四蟲一類，隨時命名耳。正謂，孟亦作螻，謂螻蛄也。通則，孟與螻通，無疑。說文分，螻蛄為三，徐鉉謂孟為螻蛄別名，鑄以孟為食草根者，故以孟為螻蛄之蟲，以螻蛄之類，則仍為說文所蔽。六書有正文，有重文，或形別而義通，萬物有本名，有別名，或字同而類別，豈容一一析異而傳會之哉。

朱傳，食節曰賊，爾雅，食節賊，李巡曰，言貪狼故曰賊也。鄭注，蟻即草蟲類，雖亦食葉，好食節，陸疏，賊似桃李中蟲，亦頭身長而細，京房易傳，與東作爭，茲謂不時，蟲食節，詩，世本古義曰，賊似非蟲名，經傳中從未有單名賊為蟲者，意即指蟻，桑柔之詩曰，降此蟻賊，以食葉食心，昔本猶存，至食根則無苗矣，命之為賊，深惡之也。廣要四蟲，爾雅注疏甚詳，明但說文謂食葉曰蟻，食苗葉曰蝻，差不同耳。陸氏謂蟻蝻，按本草，蟻蝻一名螻蛄，一名天蠶，何雅云，蟻天蠶，月令，孟夏螻蛄鳴是也，豈在橋壤則為螻蛄，在平地則食苗根，邪志林載有小甲蟲，見禾輒斷其腰而去，俗謂之旁不肯，按此即食節者，方語不同耳。說文訓蟻字云，蟻不過則漢時已有此等名矣。

營營青蠅

朱傳，青蠅，汗穢能變黑白，爾雅，蠅，醜鼻，注，搖翅自扇也。易林，腐肉所在，青蠅集，聚，辨別黑白，敗亂邦國。王充，清受塵，白受垢，青蠅所污，常在練素，段成式云，蒼蠅聲雄壯，青蠅聲清恬，其聲皆在翼，青蠅能敗物，雖玉亦不免，所謂蠅矢點玉，麻色者，茅根所化，一種小者，集几案，殺蓋間，有小蜘蛛專捕食之，謂之蠅虎，陸佃云，青蠅頭亦如火，背若負金，傳曰，以冰致蠅，蠅逐是者，使蛆營利，喜燥惡寒，故遇冰輒側翅遠引，所謂夏蟲不可語冰者也。劉執中云，蛆蟲變成者青蠅也，其止于物，則穢敗之，又蟲而生蛆，蛆復變為蠅，穢敗于物，無有紀極，又曰，不潔之物，驅之使去而復還，以此小人態狀可惡，而又難遠，曰止，蠅止，焚行且至于几杖盤杆之間矣。歐陽氏曰，齊詩匪雞則鳴，若蠅之聲，蓋其飛聲之衆，可以亂聽，猶言聚聲成雷也。青蠅則同易變亂比之愈甚，故其聲深，其詞激，鄭氏曰，蠅之為蟲，污白使黑，黑使白，喻佞人變亂善惡也。魏何晏夢青蠅集鼻上，使管轄筮之曰，位峻者顛，異苑曰，晉明帝欲肆赦，下帷作詔，有大蠅觸帳而入，萃于筆端，有頃皆出，帝令人尋之，即蠅所集處，輒傳有赦，俄頃已徧，又符秦時事同。

卷髮如蠶

朱傳，蠶，蠶也。尾末捷然似髮之曲上者，毛傳，蠶，蠶也。尾末捷然似婦人髮末曲上卷，然釋文，蠶，蠶也。反，敵界反，蠶，蠶也。詩，義疏，蠶一名杜伯，河內謂之蠶，幽州謂之蠶，通俗文，長尾為蠶，短尾為蠶，左傳，邾人出師，隱公不設備，臧文仲曰，蠶，蠶有毒，而況國乎，又其父死，路于己，為蠶尾，言有毒也。孝經，授神契，蠶垂芒，為其毒在後也。葛洪方云，蠶中國多此，江南所無，陶隱居云，蠶有雌雄，雄者蠶人，痛止在一處，雌者痛索諸處，竹語中生曰，蠶，蠶之，莊子曰，其譬如蠶，蠶之尾，然則其害甚矣。今醫家呼蠶尾為蠶稍。

劇通曰，猛虎之猶，不如蠶之致，蠶，種含謂，日過滿百為蠶所螫，唐制，三月上巳，賜侍臣柳捲云，帶之免，蠶毒博古圖，商有蠶，釋曰，蠶善毒人，寓思患預防，一說，為人名，若鄭獻公，蠶及公孫蠶之類，段柯古云，負負巨者，多化為蠶，蠶子多負于背，蠶前謂之蠶，後謂之蠶，常為蠶牛所食，以迹規之，不能去，人或為蠶，蠶者以蠶牛涎塗之，或以木椀合之，立止，雅說文，蠶字象形，索靖草書名蠶尾，蓋象其番，蠶尾之形，蠶能食之，故名蠶，虎或云，江南舊無蠶，開元初，有主簿盛過江，至今江南往住有之，俗呼為主簿蠶，晉書，今山林之士，利出一官，商君謂之六蠶，韓非謂之五蠶，不聞讓德，惟得是聞，劉憲防，蠶身之有慾，猶樹之有蠹，樹抱蠹自斃，身抱慾自害，通雅，蠶即范蠡也，窠土或木食，蜘蛛，巴中，蝮蜂在窠，鼻蛇穴內，最毒，元稹有詩，此蠶也，非子曰，蠶之尾，注長尾曰，蠶，短尾曰，蠶，晉韻，後人以其混，蠶改作蠶，故博雅曰，蠶也，墨客揮犀曰，有蟲如扁蠶，隱屋壁及書册前，如蟹螯，鄭房為所螫，遇良醫曰，此名惡蠶，不治殺人，今苗洞中有之，土人謂之竭沙。

莫子拜蜂

朱傳，拜使也，蜂小物而有毒，爾雅，土蠶木蠶，疏，此辨蠶在土木之異也，說文，蠶，飛蠶，蠶人者，其形大，在地中作房而啖其子者，名土蠶，又名馬蠶，今荆巴間呼為蠶，其形差小，在樹上作房者，名木蠶，亦食其子，又云，蠶，蠶，疏，蠶類好垂其腹以伏息，說文，蠶，垂腹也，腹即腹下也，按神契，蜂蠶垂芒內則，俯蠶，蠶注，范蠡也，禮記曰，蠶則績而蠶有匡，范則冠而蠶有綖，方言，蜂蠶，趙問謂之蠶，其大而蜜謂之蠶，韓詩外傳，稷蜂不熱，社鼠不嫌所託者，然也，淮南子，蜂房不容卵，言小不可藏大也，本草，草經，蜜蜂在蜜脾中，如蛹白色，大黃蜂即人家屋上作房，及大木間，蠶蜂子也，嶺南人作饌食之，黃色比蜜蜂更大，荆巴間一種土蜂，俗呼蠶蜂，最大，螫人或至死，痺雅，蜂有兩衙，應潮其王之所在，衆蜂為之旋繞，如衛有君臣之義，其毒在尾，垂類如鋒，故謂之蜂，方言，蠶蜂即今黑蜂，楚辭所謂赤蠶若象，玄蜂若蠶也，黃蜂亦其一，無蜜織長，其窠仰綴于屋，銜漆以固其帶，陰陽在尾，喜合，合則粉退，末端有岐者，化銳者，壯也，采取百芳釀蜜，其房如脾，謂之蜜脾，其王之居所，委積如，語曰，蜂尋蟻樓，言蜂居如，蟻居如樓也，西方之書曰，味如嚼蠟，天下之味，莫甘于蜜，莫淡于蠟，蠟者蜜之醜也，厚于此者必薄于彼，理之固然也，凡蜂作室，必須人溺以醱諸花，乃得成熟，陰陽變化，錄蠶有將蠶和蠶，蠶王王之所在，蠶不敢螫，無干則羣，死有二王，則分，分則均，聚其半，飛必環衛，皆有隊伍行列，故曰，蜂有君臣之禮，說林云，豺祭獸，獬祭魚，蜂蟻必宗其君，雖不亂其匹，蓋飲乳必跪其母，唯鳴蟻必推其雄，此亦物之有禮者也，又一種獨蜂，俗名七里蠶，毒最猛，人馬被螫立亡，又略，蠶出巴中，在襄鼻蛇穴內，其毒非方藥可療，又獨脚蠶，出嶺南，一足連脚，跟不能動，五月采之，燒末和油，治癩疽，良，又嶺南，毒夜有光化為巨蜂，蠶人若，蓋物類之變，若此，東晉蒙記曰，蠶生積灰，蜂出蜘蛛，抱朴子，雞有專柄之雄，雄有擅澤之雌，蠶有兼弱之智，蜂有攻寡之計，人相投御，亦是耳，山海經，殺城之山，足蜜蜂之窟，今土木之蜂，亦皆有蜜，人家畜者，質小而微，黃腰腹相稱，如蠶，博物志，人家養蜂，以木為器，開小孔，以蜜塗器，捕三兩蜂，內器中，宿昔蜂飛出，將伴來作，窠，北方地







佈劍刀... 魚人皆... 魚之大者... 魚之小者... 魚之類...

魚之類... 魚之類... 魚之類... 魚之類... 魚之類...

魚之類... 魚之類... 魚之類... 魚之類... 魚之類...

魚之類... 魚之類... 魚之類... 魚之類... 魚之類...

魚之類... 魚之類... 魚之類... 魚之類... 魚之類...

魚之類... 魚之類... 魚之類... 魚之類... 魚之類...

天賦... 地賦... 水賦... 魚之類... 魚之類...

魚之類... 魚之類... 魚之類... 魚之類... 魚之類...

魚之類... 魚之類... 魚之類... 魚之類... 魚之類...

魚之類... 魚之類... 魚之類... 魚之類... 魚之類...

魚之類... 魚之類... 魚之類... 魚之類... 魚之類...

魚之類... 魚之類... 魚之類... 魚之類... 魚之類...





爲龜符考蔡謨表云：退省金龜紫紋之飾，非臣容體所宜，佩服曹植王榮誅金龜紫紋，以彰勳則，謝靈運詩：牽絲及元興，解龜在景平，則龜符不自武氏始，又奇背隆處曰龜，左傳：射鹿麗龜，注：背之高當心者，說文：龜之類無雄，以它爲雄，李雲：龜背有雌雄，以尾交，野人親見其然，非以她爲雄也，許說不足據，述異記：龜腸屬首，猿臂通肩，象口隱，虎背懸腹，龜甲寒肉，髓肉寒甲，响螺神書：龜腸屬器，能軟研，黑書石入數分，方書：雄龜以鏡照之，即失溺，滴耳可治聾，格物考：龜腸雷聲，口中所含以結者，吐出而昂首無過可食，既死，敗液滲入下甲，故龜以自敗者良，漢書：應劭注：龜，大龜也，唯曰：龜，雄曰：龜，雌曰：龜，秦龜山龜也，蟠龜，澤龜也，韻表：異錄：蟠龜俗謂之茲蘇，人以木楔其肉，吼如牛，乃煮，煮之如瑤瑤，吳都賦：巨龜最盾，音避戲，一作最風。

成是貝錦。朱傳：貝水中介蟲也，有文彩似錦，說文：貝海介蟲，古者貨貝而寶龜，至周有泉，到秦廢貝行泉，爾雅：貝居陸，在水者，蟻郭注：水陸異名也，貝中肉如科斗，但有頭尾耳，又大者，鮎注：引書大傳曰：大貝如車，莫謂車輞也，即鮎屬，又小者，鮎注：今細貝亦有紫色者，出日南，又玄貝，始貝，注：黑色貝也，又餘賦：黃白文，注：黃爲質，白文爲點，又餘賦：白黃文，注：白爲質，黃文爲點，今紫貝以紫爲質，黑文爲點，又肥博而類注：類者，中央廣，兩頭銳，又類大而險，注：險者，謂汚薄，又類小而類注：即上小貝，類謂狹而長，形疏，此非貝水陸大小又彩之不同也，書大傳：西伯既戡黎，紂囚之，姜里，散宜生之江淮之浦，取大貝，如大車之葉，以贈，李巡曰：書文具仍，詩成是貝錦，其曰：儻者，詩：山喬嶽楚，詞：南北順，其儻幾何，皆狹長之名也，鄭注：貝文瑤瑤，蓋龜屬，其甲人之所寶，古今以爲泉貨，今出南番海中，書：揚州厥篚，貝，命，大貝，鼓，鼓在西房，詩：義疏：貝龜之屬，餘賦：黃爲質，白爲文，餘賦：黃爲文，又有紫貝，白質如玉，紫點爲文，皆行列相當，大者至尺六七寸，今九真交趾以爲杯盤，寶運物，斗樞：瑤光星得江吐大貝，山海經：陽山濁洛之水，注于番之澤中，多文貝，陰山瀟水中，多文貝，邽山瀟水多貝，蒼梧之野，爰有文貝，相貝，經：朱仲學仙于罕，高高乘魚浮，河海水產必究，其言曰：貝，益尺，如赤電，黑雲，謂之紫貝，素質紅黑，謂之珠貝，青地綠文，謂之綬貝，黑文黃畫，謂之霞貝，紫愈疾，珠明目，綬消氣，障，霞伏蛆，貝，大者如輪，浮貝，使人寡，潔貝，使人善，雖貝，使病瘳，蠃貝，使胎消，惠貝，使善忘，營貝，使童，嫩女，浮碧貝，使人盜，委貝，使志強，又有應，味，蟬，音，以逐，濕去水，南州異物志：交趾北南海中，有大文具，質白而文紫，天姿自然，不假雕琢，磨鑿而光色，煥爛，交州記：大貝，出日南，如酒杯，小貝，貝齒也，善治毒，俱有紫色，埤雅：獸二爲友，貝二爲朋，貝者，海之介蟲也，貝中肉如科斗，而有首尾，以其背用，故謂之貝，本草：惟載紫貝，唐本注云：形似貝，大二三寸，出東海，南海上，紫斑而骨白，屬經云：紫貝，即研螺也，儋夷，夷黎采以爲貨，市人惟畫家用研物，貝之類極多，古人用爲寶貨，而紫貝尤爲世所貴重，漢文帝時：南越獻紫貝五百是也，又車螯之紫者，海人亦謂之紫貝，鹽鐵論：教與俗改，與世易，夏后以玄貝，周人以紫貝，爾雅：古者貨貝而寶龜，夏后以玄貝，殷人以紫石，周則有泉貝，至秦廢貝而行錢，故釋魚于貝之形色尤詳，而古者貨賂賈賦賞賜之屬于貨者，字皆從貝也，至王

莽反漢，猶以貝四寸八分以上，至寸二分爲五品，故有大貝，壯貝，玄貝，小貝之名，不盈六分，不得爲貨，今大貝，出日南，瀟海中，可爲酒杯，蓋貝之在水者，即蠃之小者也，今貝既不復爲貨，晉宋間猶以飾軍容服物，蓋魯頌所稱貝，貝未殺，其來舊矣，東方朔云：齒如編貝，蓋用以爲飾，必編之也，樂書有貝，貝大，可容數斗，乃蠃之大者，南蠻吹之以節，樂，禹貢：貝，貝錦，注云：貝錦，名，先染絲而後織之，即成文也，詩成是貝錦，言論人文，致人罪，猶因羨非之形文，致之成貝錦也，詩：錫我百朋，注：五貝曰朋，即漢書：玉種貝也，朋則二貝爲朋，嶺南新語云：有客嘗至吳川，見海浪至，如萬條白練，者，蠃，蠃，蠃，隨浪去來，往復日久，光采陸離，可鑑，須不滅水，碧金，管也，又黑夜海中，生火，蠃，蠃，蠃，之一負火，以行，蓋離爲蚌，爲蠃，又爲蛤，爲龜，音，皆火德也，姚寬云：蛤，網文，蛤，皆一潮生，一室，蓋湖水鹹，屬火，蠃，生于潮，亦生于火，陰火生于海，爲鱗介之文，陽火生于山，爲鳥獸之文。

鼉鼓。朱傳：鼉似蜥蜴，長丈餘，皮可冒鼓，毛傳：魚屬，月令：季夏之月，命漁師伐蛟，取鼉，注：鼉皮可以冒鼓，周書：王會曰：會稽以鼉，陸疏：鼉形似蜥蜴，水蛇，四足，長丈餘，卵大如鵝卵，甲如鎧甲，今合樂鼉魚甲是也，本草：鼉經：鼉水族，蛇魚肉至美，口內涎有毒，長一丈也，吐氣成霧，致雨，力猛能攻陷江岸，性嗜睡，目睛常閉，形如龍，長者自嚼其尾，極難死，聲甚可畏，人于穴掘之，百人掘須百人牽，一人掘須一人牽，不然終不可出，趙辟公難說，鼉開鼓聲則鳴，晉安海物記：鼉音鳴如桴鼓，江淮間謂之鼉鼓，亦謂之鼉，更續博物志：一名土龍，鱗甲黑色，能橫飛，不能上陸，埤雅：鼉具十二肉，蛇肉在尾，最毒，其枕登，淨魚枕亦如象龍形，一名鱗魚，鳴應更初更一鳴而止，二即再鳴，今鼉將風則跳，鼉欲雨則鳴，故里俗以鼉識風，以鼉識雨，取以冒鼓，其聲蓬蓬然，象鼉之鳴也，爾雅：鼉狀如守宮而大，長一丈，五色，背尾皆有鱗，甲如鏡，夜則出江岸，人甚畏之，老者能爲魁，梁周興嗣常食鼉肉，後爲所噴，便成惡瘡，詩云：鼉鼓蓬蓬，李斯云：樹鼉之鼓，是周秦皆以冒鼓也，呂氏春秋：顛頊令飛龍作鼓，效八風之音，命之曰承雲，乃令鼉先爲樂倡，鼉乃偃浸，以其尾鼓其腹，其音英，馬融廣成頌：左挈龍右提蛟，鼉本草作鼉，生南海池，澤取無時，陶隱居云：鼉即今鼉也，甲可療疾，皮可冒鼓，肉至補益，于物難死，沸湯沃以入腹，良久乃溺，老者多變化爲邪魅，陳藏器云：俗音鼉魚音善字，或作鼉，諸書皆以鼉爲鼉，本草經以鼉爲鼉，仍足魚字，殊爲誤也，廣要云：鼉字本音蛇，埤雅云：一名鼉，吳越謂之鼉，與呂氏春秋合，其音上漸切，乃似鱧，鱧魚而細長者，羅氏所云似蛇無鱗，體有涎沫之魚，即俗音鱧字也，張爾公曰：六書故云：它，鼉實一字，說文以它爲蛇，觀其文絕不相類，而鼉則從它，魚部又有鼉字，魚名也，皮可爲鼓，即鼉之衍文，按此說非是，說文它象犯曲類也，即蛇之省，未可以它同，鼉，鼉皮不可冒鼓，亦非鼉，說文必合而一之，誤也，韻會通作蛇，亦誤。

黃耆台背。朱傳：台背也，人老則背有台文，鄭箋：台之言台也，人老則背有台文，釋詁：台背者，老壽也，舍人注：老人氣衰，皮膚消消，背若鮐魚，吳都賦：干鮐鮐鮐，劉逵注：鮐鮐狀如科斗，大者長尺餘，腹下白，背上青黑，有黃文。

性有毒。雖小類及大魚。不敢餒之。蒸裹肥美。本草。鱖魚肝毒殺人。腹無膽。頭無腮。子大如粟。浸之經宿。如彈丸。其毒尤甚。一名鰻魚。以物觸之。即腹如氣。亦名鱖魚。腹白。背有赤道。日華子云。又名吹肚魚。劉熙釋名。九十曰。鮠背。爾雅。鮠。鮠。今之河鮠也。段成式。作鮠。管庚。每食三。非。任助戲之。曰。誰謂庚郎。每食鮠菜。常有二十七種。管人以魚為鮠菜。今吳語猶然。又名鮠鮠。所謂黃者。台背。或謂為鮠鮠。魚。或謂之鰻魚。與鮠魚相亂。蓋鮠魚之鮠。亦有鮠。二音也。又云。鮠魚。肝子有大毒。河鮠無毒。蓋北人。不食河鮠。故不能的指為何物耳。韻會。小補。鮠與鮠通。名物疏。廣志。鮠魚。一名河鮠。陳藏器。羅願亦云。然。本草。獨以為鮠之鮠魚。又未知與河鮠為同。為異。吳中。食河鮠。以為常味。惟忌肝入水。沈者。未聞毒。皆殺人。如本草所言也。河鮠皮有刺。觸人手。老人皮膚。癢硬。有似此皮。故謂之台背。非如台之文也。但河鮠。非西北所產。未知詩人何以入詠。或者台別一魚。由航。難。黃。即鮠。俗所謂河鮠也。一名鮠。一名鰻。一名。一名鮠。其肝最毒。獨眼者尤甚。海上人。去其頭尾。用橄欖。甘蔗。煮之。然初出。可食。久則毒尤甚。諺曰。青。長一尺。不與河鮠作主客。或曰。袁。則無患。然多食。亦發癩。海邊人。呼為烏狼。管。云。河鮠。知風。蓋。風。將。北。先。涌。不。爽。故。云。梅。聖。俞。河。鮠。詩。有。楊。花。荻。芽。之。語。注。河。鮠。食。柳。絮。而。肥。南。人。合。荻。芽。為。膾。噉。之。其。腹。中。腴。目。為。西。施。乳。物。類。志。胡。夷。魚。即。河。鮠。博。物。志。鮠。魚。心。肝。頭。毒。司。馬。公。潛。虛。用。鮠。離。之。浮。必。是。河。鮠。誤。以。鮠。為。鮠。耳。較。耕。錄。中。河。鮠。毒。者。槐。花。微。炒。與。乾。鰻。脂。等。分。搗。粉。水。同。灌。之。良。又。龍。腦。亦。可。解。通。雅。錄。鮠。鮠。鮠。鮠。皆。今。之。河。鮠。亦。曰。烏。狼。亦。曰。探。魚。黃。者。曰。黃。鮠。大。觀。本。草。列。河。鮠。鮠。鮠。為。兩。種。非。也。

鱖鱖鮠

朱傳。鱖。白。鱖。也。爾雅。鮠。鮠。鮠。郭。云。即。白。鱖。江。東。呼。為。鱖。者。埤。雅。鱖。魚。形。狹。而。長。若。條。然。故。曰。鱖。也。今。江。淮。之。間。謂。之。鮠。魚。性。浮。似。鱖。而。白。雅。雅。鱖。形。纖。長。而。白。故。曰。白。鱖。又。謂。白。鱖。釋。魚。鱖。鱖。是。也。此。魚。好。遊。水。上。荀。子。曰。鱖。者。浮。陽。之。魚。脹。于。水。而。思。亦。則。無。速。矣。注。浮。水。上。就。陽。也。脹。去。也。一。名。陽。鱖。鮠。音。叨。又。音。喬。莊。子。鱖。魚。出。遊。從。容。以。為。魚。樂。明。遠。其。性。也。淮。南。子。不。得。其。道。若。觀。鱖。魚。望。之。可。見。即。之。不。可。得。說。苑。子。賤。為。單。父。宰。將。行。王。賈。謂。曰。吾。少。賤。不。知。理。民。之。術。然。有。釣。道。焉。夫。投。綸。下。餌。迎。而。吸。之。者。陽。鱖。也。肉。薄。而。不。美。若。存。若。亡。若。食。若。不。食。者。鮠。也。其。為。魚。也。肉。厚。而。味。美。子。賤。曰。善。及。至。單。父。見。有。車。蓋。遠。迎。者。曰。此。陽。鱖。魚。也。驅。之。而。已。郭。璞。鱖。魚。注。和。損。平。莫。慘。于。憂。詩。味。宜。草。帶。山。則。鱖。鱖。遺。信。聊。以。盤。遊。此。山。海。經。所。載。帶。山。湖。之。鱖。狀。如。雞。赤。毛。三。尾。六。足。四。目。音。如。鴿。食。之。已。憂。者。其。說。近。怪。非。莊。子。淮。南。所。云。也。通。雅。條。李。氏。音。由。白。魚。也。徐。氏。音。條。類。篇。合。鱖。鱖。為。一。鱖。亦。浮。陽。小。魚。也。故。士。自。稱。曰。鱖。生。鱖。或。作。鱖。郭。注。白。魚。也。江。東。呼。為。黑。鮠。蓋。鮠。類。而。色。不。白。者。今。海。味。重。鱖。魚。子。其。白。者。北。方。以。寶。抵。為。美。福。州。水。品。魚。最。妙。亦。其。類。也。

詩傳名物集覽卷七

草

參差荇菜

朱傳。荇。接。余。也。根。生。水。底。莖。如。斂。股。上。青。下。白。葉。紫。赤。圓。徑。寸。餘。浮。在。水。面。爾。雅。荇。接。余。其。葉。荷。郭。璞。注。荇。生。水。中。葉。圓。在。莖。端。長。短。隨。水。深。淺。江。東。人。食。取。莖。以。苦。酒。浸。之。脆。美。毛。傳。后。妃。供。荇。菜。以。事。宗。廟。疏。周。禮。四。豆。之。實。無。荇。陸。疏。根。在。水。底。與。水。深。淺。等。大。如。斂。股。其。白。莖。以。苦。酒。浸。之。脆。美。可。按。酒。鬻。即。荇。羅。氏。云。荇。菜。葉。卷。漸。開。而。稍。淡。不。若。蓴。之。極。圓。也。皆。隨。水。高。低。平。浮。水。上。花。黃。色。六。出。今。宛。陵。湖。中。彌。覆。頃。畝。日。出。照。之。如。金。俗。名。金。蓮。子。嚴。氏。詩。緝。云。參。差。謂。不。齊。今。池。洲。人。稱。荇。公。鬻。蓋。細。荇。亂。生。若。鬻。然。詩。人。之。辭。不。苟。矣。埤。雅。三。相。參。為。參。兩。相。差。為。差。參。差。言。其。出。之。無。類。也。左。右。言。其。求。之。無。方。也。荇。之。言。行。也。顏。言。實。漢。言。藻。繁。音。盛。故。教。成。之。際。毛。用。蘋。藻。以。成。婦。順。顏。氏。家。訓。荇。菜。是。水。菜。有。黃。花。葉。似。蓴。可。為。祭。祀。之。俎。河。北。人。不。識。荇。博。士。皆。以。參。差。者。是。其。菜。名。物。解。荇。菜。謂。之。荇。菜。順。陽。而。長。本。係。險。有。深。不可。陷。溺。之。德。故。以。況。淑。女。木。草。烏。葵。味。甘。冷。即。荇。菜。別。本。注。云。生。水。中。似。蓴。莖。根。極。長。江。南。人。多。食。之。云。是。蓴。菜。誤。也。蓴。菜。與。蓴。絲。各。一。種。張。七。澤。云。荇。菜。首。見。三。百。篇。江。南。陵。澤。中。有。之。農。田。餘。話。謂。熟。煮。其。味。如。蜜。名。蓴。酥。然。知。者。絕。少。詩。記。荇。菜。熟。而。薦。之。也。毛。以。蓴。桂。詩。緝。荇。之。謂。為。藻。內。則。毛。羹。注。菜。雜。肉。為。

莫爾雅菜謂之蔬。說文：蔬菜也。凡草可食者皆名蔬。月令：仲秋命有司，勸民務桑柘，注：菜所以助穀之不及，故收之爲備。古者入學以菜，釋菜於先師，重蔬也。毛傳：云后妃能共其菜，備庶物以事宗廟也。祭統：水草之蔬，陸產之蔬，小物備矣。三牲之俎，八簋之實，美物備矣。昆蟲之異，草木之實，陰陽之物備矣。凡天之所生地之所長，苟可薦者，莫不成在。示蔬物也。說原曰：蔬植三百六十，葵爲之長。凡草木之苗皆可茹。種類最繁，華夷花木考：言點蒼山有高河菜，萊州有龍鬚菜，廣州有雞侯菜，稽含所言綽菜優殿菜，蘇軾所言藤菜，食物本草所載葢菜、醍醐菜、芽菜、孟娘菜、劉隱菜，其諸蔬，諸根、諸樹頭、諸花、諸藥草、苗皆可爲菜。在辨其味而已。張華曰：魏菜蔓生，花白，中空而脆，自香，船以魏盛來，故名。能解野葛毒，魏武噉野葛尺許，應食是菜。劉安世曰：噉野葛飲鴆酒，擡揚此聲，誰人欲其無害己耳，非實事也。又魏武道人說劉備，方閉門種菜，東方朔七諫云：桂蠹不知所淹留，今麥蟲不知徒乎麥菜，注：喻衆人嗜進，已守正終困也。

葛之單令

朱傳：葛草名，蔓生，可絛絡者。毛傳：葛所以爲絛絡，女功之事，類辱者。羅氏曰：葛生山澤間，其蔓延盛者，牽其首以至根，可二十步。禹貢：丹水出葛，注：草服葛也。葛花藤皆可釀酒，又雞齊一名鹿藿，一名黃斤，其生延蔓，生食甜脆，亦可蒸食，有粉，今之食葛，非爲絛絡者也。周禮：地官掌葛，絛絡之材於山農，凡葛，征微草貢之材於澤農。注：征，葛不止爲絛絡用，草實皆屬也。周書：萬人得其葉以爲藥，君子待其材以爲絛絡。以爲君子朝廷夏服，禮后織玄紵，今乃親葛事如此。蓋親蠶以勸女工之正事，親葛以勸女工之餘事也。埤雅：葛性柔，朝蔓生，可爲布，瓜葛皆延蔓相及，故屬之蔓延者。取譬瓜葛，又曰：葛性柔，朝蔓生，可衣，故引以爲賦。蓋知稼穡之艱難，則可以爲王矣。知女工之勤勞，則可以爲后矣。蘇恭曰：葛雖除毒，根入土五六寸，名爲瓶，瓶頸也。服之令人吐，有微毒。本經葛，即其實也。又就葛亦葛類，葉黃而圓，故曰黃環，實名狼跋。子治痰嗽消腫，野葛本作治論，衛衡云：治地名，在東南，廣人謂之胡葛草，一名斷腸，岳州謂之黃藤，即餉物大毒，爾雅有龍葛，注：似葛蔓生，江東呼龍尾，亦曰虎葛，一名烏葛，一名五葉莓，治癰神藥也。

輕飛羽，許叔重曰：向主也。莫者，葛耳，菜名也。言主是官者，至微賤也。昔師鹿女，尤賤於此官，故曰權輕飛羽。據此則采采卷耳，賤者之役矣。名物疏：古稱卷耳者，皆以爲即芥耳，惟鄭夾漈云：詩云：采采卷耳，以其可茹也。即今卷菜如連錢者是。若芥耳，但堪入藥，不可食。南越志：寧越鄉多施卷耳，江准謂之宿芥，郭璞贊：施卷之草，拔心不死，屈平嘉之，諷詠以比取類，雖通與有遠旨。廣要云：王逸曰：施，菜耳也。或因爾雅卷耳，草謂即是施，郭氏以爲宿芥，引離騷夕寮中洲之宿芥，第宿芥過冬不死，葛耳至秋早凋，確是二物，荆楚歲時記：卷耳一名瑞草，叢生如盤，舊說千歲龜巢於蓮葉，遊於卷耳之上，本草：卷耳一名施，離騷：施王逸及朱子皆以施爲菜耳，舊注：豆腐非。

葛藟之

朱傳：卷耳，菜耳，葉如鼠耳，莖生如盤，爾雅：卷耳，芥耳，郭云：廣雅：菜耳，亦云胡菜，江東呼常菜，或曰芥耳，形如鼠耳，故有耳之號。莖生似盤，陸疏：葉青白色，似胡葵，白華細莖，蔓生，可煮爲茹，滑而少味。四月中生子，如婦人耳中環，今或謂之耳環，幽州人謂之耳環，雖云：幽冀謂之禮菜，其實如鼠耳而青色，上多刺，好著人衣。一名施，離騷以喻小人，所謂委蕪施以盈室是也。一名羊負來，博物志：洛中有人入蜀，胡菜著羊毛，沾人種之，據此物既稱胡菜，必是胡物，但爾雅所載，其來已久，非始於近世也。本草：菜耳，實味苦甘，溫，葉味苦辛，久服益氣，耳目聰明，強志輕身，一名地葵，一名施，生安陸川谷，六安田野，實熟時採，陶隱居曰：此是常思菜，僧人昔食之，以葉覆麥，作黃衣者，方用甚稀，詩紀：據本草，卷耳即芥耳，今麴菜多用之。崔實四民月令：伏後廿日爲麴，至七月七日乾之，覆以胡菜，故古人采之，淮南子：善師鹿女，位賤向菜，播

朱傳：葛藟，類藥，猶繫也。爾雅：諸虛山藥，郭注：今江東呼爲藥藤，似葛而大，陸疏：一名巨瓜，似燕菜，亦延蔓生，葉如艾，白色，其子亦可食，醉而不美。幽州謂之推葛，本草：千歲菜，一名蕪蕪，陶隱居云：樹如葡萄，葉如鬼桃，陳藏器云：似葛藟，葉小白子赤條，中有白汁，陶經：蕪蕪生泰山川谷，作藤生，蔓延木上，葉如葡萄，而小，四月摘其莖，汁白而甘，五月開花，七月結實，八月採子，青黑微赤，冬凋葉，即詩云：葛藟者也。蘇恭謂是藥藤，深爲謬妄，左傳云：葛藟猶能庇其本根，廣要云：藟必與葛同詠，如此詩與縣縣葛藟，莫莫葛藟，諸什是也。爾雅入釋木後，人以木解之，恐誤，正字通：說文：草部，藟，草也。一曰：藟，又入木部曰：藟木也。爾雅釋木有山藥，郭注：今江東呼藥爲藤，似葛而大，韻會云：藤大如盤，故從木，其形似草，故從草，集韻：藟或作藥，此則藟與藟通，說文分部，訓木非藟，與巨瓜無涉，舊注並失之，又楊慎引韻英：葛藟作藟藟，不知藟即藟之譌省也。

采采菜苜

朱傳：菜苜，車前也。爾雅：菜苜，馬馬車前，疏：藥草也。別三名，郭云：今車前草，大葉長穗，好生道邊，江東呼爲蝦蟆衣，本草：車前子，強陰益精，令人有子，一名當道，一名牛遺，一名勝鳥，生真定平澤，丘陵阪道中，陶隱居云：子性冷利，仙經亦服餌之，令人身輕不老，韓詩乃言：菜苜是木，似李食其實，宜子孫，是爲謬矣。圖經云：春初生苗，葉布地如匙，而累年者長及尺餘，如鼠尾，花甚細，青色微赤，結實如葶藶，赤黑色，今人五月採苗，七月八月採實，陸疏：馬馬喜在牛跡中生，故云車前當道，幽州人謂之牛舌草，可煮作茹，大滑。其子治婦人產難，王肅引周書：王會云：菜苜，實大如李，出西戎，王基駁云：王會所記雜物，奇獸皆四夷遠國各屬土地異物，以爲貢，非周南婦人所得采，是菜苜爲馬馬之草，非西戎之木也。王步山居錄：有種車前，苗食法，昔人多以爲蔬，今野人猶採食之，埤雅：列子曰：若蠶爲卵，得水爲蠶，得水土之際，蠶蠶之衣，生於陵屯，爲陵馬車前也，或謂之蝦蟆衣，韓詩外傳：直曰：車前，菜苜，蓋生於兩旁，謂之粟，按草最易生，他草所在或無，唯車前若耳，所至有之，故菜苜卷耳之詩，正言此二物，蓋不足，不足以著志不在焉，與樂有子也。神仙服食經：車前，雷之精也，服之，形化，八月採地衣，衣者，車前實也，或因本草車前一勝鳥，誤指菜苜，非是，郭璞贊：車前之草，別名菜苜，王會之名，其實如李，名之相亂，在乎



根入水五月華白本草經水萍一名水華久服身輕陳藏器云類葉圓闊寸許葉下有一點如水沫一名  
 芡菜詩經類可茹萍不可茹郭氏以小萍為大萍誤豈有不可食之萍而以之供祭祀乎雅靈云類葉正  
 方中折如十字根生水底葉敷水上不若小浮萍之無根而漂浮也故韓詩云沈者曰浮萍者曰漂萍音  
 賦即小萍也類亦不沈但比萍則有根不浮游耳五月有華白色故謂之白蘋呂氏春秋菜之美者崑崙  
 之蘋萍焉楚王渡江得萍實天問曰靡萍九衢言其枝葉分為衢道猶今言花五出六出也九衢異方之  
 物今萍三衢類雖大四衢而已本草稱水萍皆得萍名而實類也蓋實非無根者所能生枝葉九道尤大  
 於類矣陶隱居云水萍非今浮萍子說文云萍無根但有小鬚垂水中楚辭曰飄傷兮浮萍無根然淮南  
 子云萍植根於水木植根於地則萍以水為地所垂者乃是根今或反根於上為日所暴即死是與失土  
 同矣二家釋萍極明又與蘋有別但謂食野之萍即此恐未必然名物疏云周處風土記萍類萍菜之別  
 名此說非是芹別一物矣類又有水陸之異柳樞所謂汀洲采白蘋水生而似萍者也宋玉所謂起於青  
 蘋之末陸生而似萍者也通雅云蘋萍一類也靡萍田字草也鄧元錫函史謂其有根而大蓋有二種生  
 湖中者大生田中者小所謂青蘋也水中破銅錢曰白蘋李時珍專以葉合成如田字者為類殆泥破銅  
 錢名四葉菜又名田字草湖塘田中皆有之能療難腫非類也陳藏器所云萍菜即楊慎扈言所謂田  
 字草時珍又以黃花白葉如小荷結實如小角黍為萍蓬草即楚王萍實亦意揣之詞鹿食之草即萍也  
 非萍陸陸指為此萍尤誤陸疏廣要鄭樵云萍屬不可食此必尋類葉亦圓浮水上如萍也然未詳其  
 狀不免傳譌按陸疏云小者萍原未相混埤雅與藻互發終多模糊又釋萍云無根而浮常如水平故  
 曰萍也一謂之藻言無定性漂流隨風也周官萍氏掌水禁鄭氏云以不沈溺取名蓋使幾酒謹酒也月  
 令季春殺雨之日萍始生舊說萍善滋生一夜七子一曰萍生於止水不生於流水一夕九子故曰九子  
 萍也世說楊花入水為浮萍爾雅翼云水上小浮萍江東曰灝灝曰類大萍水漂也字並同音韻賦之  
 類字似藻說者遂以相紊蓋非其類也并木譜類類極多難辨其葉徑三寸有一缺而形圓如馬蹄者蕁  
 也似尊而稍尖長者蕁也其花並有黃白二色葉徑四五寸如小荷葉而黃花結實如小角黍者萍蓬草  
 也四葉合成一葉如田字形者類也以此分別必無錯誤矣

于以采藻

朱傳藻聚藻也生水底莖如釵股葉似蓬蒿傳云藻聚藻箋云古者婦人先嫁三月祖廟未毀教於公宮  
 祖廟既毀教於宗室教以婦德婦言婦容婦功教成之祭牲用魚毛用類藻所以成婦順也類之為言質  
 也藻之為言潔也婦人之行尚柔順以自潔清故取名以為戒春秋傳曰濟澤之阿行潔之類藻置諸宗  
 室季蘭尸之敬也說者以為季蘭季女佩蘭者也大夫之妻教成之祭其類藻焉於是使女之季者佩蘭  
 主而奉之故傳以為季女微主也爾雅君牛藻疏君一名牛藻藻之葉大者也江東呼為馬藻細葉蓬茸  
 如絲可愛一節長數寸長者二三十節左傳類藻藻之葉以此草好聚生故言藻藻藻也傳雅云交  
 菜藻也陸疏藻生水底有二種一種葉如雞蘇莖大如箸長四五尺一種莖大如釵股葉如蓬蒿謂之聚

藻聚生故也又云扶風人謂之藻聚為發聲此二藻皆可食其熟按去腥氣米糲黍為茹嘉美揚州凱  
 荒以當穀食埤雅韓詩曰沈者曰類浮者曰藻蓋藻萍類也似槐葉而連生道旁淺水中與萍雜至秋  
 則紫今俗謂之馬藻亦呼紫藻故曰于以采藻于彼行潦草木疏以為葉似蓬蒿莖如釵股而大謂之聚  
 藻類矣雅翼藻橫陳於水如自深潭若流水之中隨波行漾藻葉條暢尤為可喜故采藻於行潦也有自  
 然之文古者象服有藻火之屬又盡於稅以為飾亦以厭火今屋上覆椽謂之藻井取象於此亦曰綺井  
 又謂之覆海亦謂之覆頂凡鳥雁之屬亦樂於藻故又曰鳥藻楚辭鳥雁皆啜夫梁藻是也并謂藻有二  
 種水藻葉長二三寸兩兩相對生即馬藻也聚藻葉細如絲節節連生即水藻也俗名鯉草又名牛尾蕒  
 本草海藻生海島上如亂髮有二種生淺水如短馬尾生深水葉如水藻而大名大葉藻可入藥為藻南  
 越志有品藻品如藻也書藻火以五彩彰施於五色作服注水藻取其潔又文辭曰藻言文彩如藻之布  
 列漢杜詩傳士卒鳥藻注和陸如兔之戲水草間也廣要按陸璣謂藻出水下雜氏亦云橫被水下則藻  
 非浮者明矣或因韓氏浮者為藻誤刻作藻遂謂藻亦出水上認甚埤雅引呂覽菜之美者崑崙之萍藻  
 又引淮南子容華生蕒蕒生萍藻遂疑萍即藻又云非蒲藻之藻又云蒲藻之藻沈萍藻之藻浮總惑於  
 沈浮之說遂認為一物耳

白茅包之

爾雅苞茅也郭氏俱云白茅屬那云茅之不實者陸疏白茅包之茅之白者古用包裹禮物以充祭祀  
 周易拔茅茹以其彙征吉陸佃云茅之為物拔其根而牽茹者君子以類出處之象又云藉用白茅无咎  
 象曰藉用白茅柔在下也孔子曰茅之為物薄而用可重也禹貢荊州厥貢包匭菁茅鄭玄注菁茅有毛  
 刺者禮記縮酒用茅明也茅明也故縮酒用茅謂之明酌甸師祭祀共蕭茅吳錄地理志桂陽郴縣有  
 菁茅可染青零陵有香茅古貢之縮酒左傳爾貢包茅不入王祭有供無以縮酒雅翼茅類甚多惟白茅  
 擅名苗出地曰茅鹹花曰秀葉曰菅根曰茹左傳前茅慮無注茅明也或曰時楚以茅為旌識地志辰  
 州有包茅山武陽記山出包茅有刺三脊今訛為巴茅湖南交廣皆生之有刺其生江右江東者小而無  
 刺但葉邊毛能割手耳合璧事類茅叢生荒間野人刈以覆屋江淮間生者一莖三脊曰菁茅埤雅管子  
 曰農趨時就功首戴蒲茅身衣檉櫛蒲茅笠笠也蓋尊者草服蓬笠卑者蒲茅詩豳爾于茅言穀人日力  
 不足取茅於葦而夜以繼之也列子曰因以為茅靡因以為波流茅靡一作弟靡弟讀如穉茅之始生也  
 詩曰手如柔荑穉一也相經曰筋不束體血不華色手無春荑之柔髮有寒蓬之悴蓋形以下也小雅  
 露彼菁茅叶下尤韻離騷時緒紛其變易兮又何可以淹留蘭芷變而不芳兮荃蒿化而為茅按禮祭束  
 茅加於視圭灌酒其上謂之蕡左傳無以西酒西所六切音縮今作縮義通

彼茁者葍

朱傳茁生出壯盛之貌葍也亦名葍爾雅葍與葍葍葍也其萌蘗夏小正七月秀葍葍未秀則不為  
 葍葍秀然後為葍葍未秀為葍葍未秀為葍郭注即今葍葍注亦謂之葍葍陸疏葍一名葍葍一名葍





隔有芥  
朱傳芥一名大苦。葉似地黄。即今甘草也。爾雅：芥大苦。郭云：今甘草也。莖延生。葉似荷。葉黃莖赤。有節。節有枝。相當或云：葉似地黄。疏：唐風采芥。首陽之類是也。當芥。字異音義同。本草云：解百藥毒。為九土之精。一名蜜甘。一名美草。一名密草。一名蕪草。圖經云：甘草河西川谷積沙山及上郡。今陝西河東州郡皆

生。草莖黃莖也。韓詩外傳云：春植桃李。夏得蔭其下。秋得食其實。春植莖莖。夏不得采其葉。秋得其刺焉。故君子慎所立也。  
爰采唐矣  
朱傳：唐蒙菜也。一名兔絲。爾雅云：唐蒙。女蘿。兔絲。孫炎曰：別三名。郭璞云：別四名。又云：蒙主女。郭云：蒙即唐也。女蘿別名。又名松蘿。通為六名。博雅：女蘿。松蘿也。兔絲。松蘿也。本草經：兔絲子一名菟盧。一名菟絲。一名唐蒙。一名王女。一名赤網。一名菟蒙。生朝鮮川澤田野。莖延草木之上。色黃而細。為赤網。色淺而大。為菟蒙。陸璣疏：菟絲蔓草。上生黃亦如金。陶隱居云：田野墮落中甚多。皆浮生。蓋結麻蒿。上日華子云：苗莖似黃麻。無根。多附田中。草被爛死。或生一叢。如席。開花。結子。不分明。如碎黍米粒。八月九月已前採。呂氏春秋：或謂兔絲無根。非無根也。其根不屬地。茯苓是也。龜筮傳：下有茯苓。上有兔絲。并謂兔絲。又名兔丘。火蕪草。野狐絲。金錢草。蔓生。處處有之。生極孟及黑豆上者尤良。夏生。苗色紅黃如金。細絲。遍地不能自起。得草梗則纏繞而上。其子入地。初生有根。及長。延於草物。其根自斷。無葉。有花。白色。微紅。香氣。襲人。結實。如糞豆。而細。色黃。生於梗上。味辛。苦甘。平。無毒。淮南子：兔絲無根而生。蛇無足而行。魚無耳而聽。蟬無口而鳴。皆自然者也。又曰：茯苓。抽兔絲。死。抱朴子：兔絲之草。下有茯苓。之根。無此兔在下。則絲不得生於上。然實不屬也。又內篇云：兔絲初生之根。其形似兔。掘取其血。以和丹。服之。立變化。任意所作。名物解：王女。松枝化而生。女蘿之生。依乎松。故又謂之蒙。蒙。桑中之期。於幽遠。志在乎依所蔽者也。許東陽曰：唐。爾雅注別為四名。又曰：蒙。王女。注云：即唐。尤見唐蒙之別。傳菜也。蓋從毛注。但唐非可食之物。不知毛何據以爲菜名。名物疏：本草草部有兔絲。木部有松蘿。松蘿一名女蘿。性味及所生全別。爾雅云：女蘿。兔絲。故毛公有類者。亦傳云：女蘿。兔絲。松蘿也。陸璣疏之。以爲二物。殊異。予謂此非雅之誤。乃毛公之誤也。草木多有名同實異者。兔絲。女蘿。松蘿。亦名女蘿。小雅所稱之女蘿。正是松蘿。非兔絲也。書傳言兔絲。根不屬地是也。舊云：上有茯苓。下有兔絲。鄭漁仲云：茯苓生山谷。兔絲生人間。清濁異趣。何由同居。抱朴子言：菟絲初生根。似菟。今亦未有見者。故闕疑。疑爲別種。唐一作蘆。爾雅本作唐。六書統：若或從唐聲。唐與若同。甚岩別名。行唐。若一作菟。爰采麥矣

朱傳：芥之始生者。埤雅：列子曰：因爲弟靡。弟讀如稱。茅之始生也。今人食之。謂之茅根。孟子：不如莧稗。詩曰：手如柔荑。一也。毛傳：荑。始生者。鄭箋：茅潔白之物。可以供祭祀。孔疏：茅以縮酒。左傳曰：爾實包茅不入。是也。讀詩記：大過九二。枯楊生稊。鄭康成注作荑。爾雅：稊有尖而細。古荑。稊字通。集韻作荑。荑。又作莧。然則所謂稊者。凡草木根芽皆是非獨荑也。大站本作歸。故子路稱：說文作歸。可知古人從弟從夷之通。舊注引周禮：稻人以木。珍草而荑。荑之訓。荑爲荑。刈按古本周禮作夷。謂作荑。未可謂夷。荑古通也。又說文：蕪。荑也。荑草也。分爲二亦泥。

朱傳：麥。穀名。秋種夏熟者。說文：麥。芒穀。秋種厚糞。故謂之麥。麥金也。金王而生。火王而死。春秋說題辭：麥之爲言。殖也。寢生觸凍而不息。精神刺直。故麥含芒。且立也。禮記：月令孟夏之月。農乃登麥。天子乃以稷。嘗麥。先薦寢廟。是月也。麥秋。至仲秋之月。乃勸種麥。無或失時。又孟夏之月。天子食麥。與羊。注：麥以金生。兌爲羊。屬金五行之氣。以相生而生。相克而成。二者皆金克木。故食之。其皆麥以疏者。坎爲豕。屬水。故於孟夏。亦取水克火也。夏小正：三月。祈麥實。麥實者。五穀之先見者。故孟夏之月。九月。鞠鞠。鞠。草也。鞠。菜而樹麥時之急也。尚書大傳：秋昏。虛星中。可以種麥。援神契：黑墳宜黍。麥。呂氏春秋：孟夏之山。百穀三葉。而覆。大麥。得時之麥。稠長而頭黑。二七以爲行。而服薄糕。而赤色。稱之重食之。致香。以息。使人肌澤。且有刀。

自牧歸黃  
朱傳：荑之始生者。埤雅：列子曰：因爲弟靡。弟讀如稱。茅之始生也。今人食之。謂之茅根。孟子：不如莧稗。詩曰：手如柔荑。一也。毛傳：荑。始生者。鄭箋：茅潔白之物。可以供祭祀。孔疏：茅以縮酒。左傳曰：爾實包茅不入。是也。讀詩記：大過九二。枯楊生稊。鄭康成注作荑。爾雅：稊有尖而細。古荑。稊字通。集韻作荑。荑。又作莧。然則所謂稊者。凡草木根芽皆是非獨荑也。大站本作歸。故子路稱：說文作歸。可知古人從弟從夷之通。舊注引周禮：稻人以木。珍草而荑。荑之訓。荑爲荑。刈按古本周禮作夷。謂作荑。未可謂夷。荑古通也。又說文：蕪。荑也。荑草也。分爲二亦泥。

朱傳：麥。穀名。秋種夏熟者。說文：麥。芒穀。秋種厚糞。故謂之麥。麥金也。金王而生。火王而死。春秋說題辭：麥之爲言。殖也。寢生觸凍而不息。精神刺直。故麥含芒。且立也。禮記：月令孟夏之月。農乃登麥。天子乃以稷。嘗麥。先薦寢廟。是月也。麥秋。至仲秋之月。乃勸種麥。無或失時。又孟夏之月。天子食麥。與羊。注：麥以金生。兌爲羊。屬金五行之氣。以相生而生。相克而成。二者皆金克木。故食之。其皆麥以疏者。坎爲豕。屬水。故於孟夏。亦取水克火也。夏小正：三月。祈麥實。麥實者。五穀之先見者。故孟夏之月。九月。鞠鞠。鞠。草也。鞠。菜而樹麥時之急也。尚書大傳：秋昏。虛星中。可以種麥。援神契：黑墳宜黍。麥。呂氏春秋：孟夏之山。百穀三葉。而覆。大麥。得時之麥。稠長而頭黑。二七以爲行。而服薄糕。而赤色。稱之重食之。致香。以息。使人肌澤。且有刀。





朱傳爲正。

齒如瓠犀

朱傳瓠犀。瓠中之子。方正潔白。而比次整齊也。爾雅。瓠犀。瓠中瓣也。一名瓠棧。人之齒美者似之。衛風云。齒如瓠棧是也。今詩文作犀。和法。齒瓣白如瓠犀。青如榴子者。貴。故詩主之。埤雅。瓠狀要類於首。尾類於要。微銳。綠莖而生。甘瓠繫之。以貴下賤之況也。幡幡瓠葉。以質明敬之義也。菜無微於瓠葉。肉無薄於瓠首。古人不以微薄廢禮如此。風俗通。八月秋穫。可以殺瓠。取其色澤而堅。今俗者瓠之家不燒瓠。種瓜之家不焚漆。物類相感志云。牛踏瓠上則苦。以瓠盛酒。冬即煖。夏即冷。雅。瓠。飽之甘者。古者王政。瓜瓠果。殖於瓠場。正月可種。瓠六月可畜。瓠作甯。詩所謂幡幡瓠葉也。與飽以小大長短甘苦爲別。然古今亦。豕致肥。其瓣可以作燭。致明。其葉又可爲菜。詩所謂幡幡瓠葉也。與飽以小大長短甘苦爲別。然古今亦。通言。惠子稱魏王貽我大瓠之種。樹之成而實五石。以盛水漿。其堅不能自舉也。剖之爲瓠。瓠落無所容。蔬譜。一名扁蒲。就地蔓生。葉花俱如葫蘆。結子長一二尺。夏熟。有短者。粗如人肘。中有瓢。兩頭相似。味淡。可煮食。苦者有毒。陶弘景曰。瓠或有苦者。味如膽。不可食。非別生一種也。

詩傳名物集覽卷八

草

葭揭揭

朱傳。葭。亂也。亦謂之荻。爾雅。葭。葭。亂。其萌蘗也。又云。葭。離也。注。葭。草色如離。在青白之間。廣雅。蘆。蘆也。說文。蘆。蘆之末秀者。蘆之初生。一曰蘆。一曰蘆。蘆也。夏小正。蘆未秀爲蘆。蘆未秀爲蘆。爾雅。蘆。蘆。一名蘆。蘆一名蘆。李巡曰。分別蘆類之異名。郭云。蘆。蘆也。蘆似蘆而小。實中。江東呼爲烏蘆。如李巡云。蘆。蘆。其一。草。如郭云。則蘆。亂。別。草。按。詩。大。車。傳。蘆。離也。蘆之初生。則毛意以蘆。爲。一。草。爾雅。人。云。蘆。揭。揭。陸。璣。疏。云。云。則。蘆。亂。別。草。也。埤。雅。荻。之。初。生。爲。蘆。兼。其。末。秀。者。也。詩。曰。蘆。揭。揭。又。曰。蘆。衣。如。蘆。說。文。曰。蘆。離。帛。也。引。此。說。衣。如。蘆。蓋。其。青。如。蘆。故。謂。之。蘆。一。曰。蘆。玄。色。傳。曰。蘆。離。也。蘆。之。初。生。蘆。黑。也。離。在。青。黑。間。按。郭。璞。以。爲。兼。似。蘆。而。細。又。曰。似。蘆。而。小。實。中。爲。蘆。則。蘆。又。蘆。之。一。種。也。蓋。兼。蘆。之。小。者。蘆。之。小。者。准。南。子。荻。苗。類。蘆。晉。董。詒。官。家。養。蘆。化。成。荻。蘆。謂。蘆。循。也。荻。猶。蘆。也。言。養。虎。遺。患。也。宋。武。帝。詔。少。府。前。漢。所。封。諸。州。蘆。荻。可。開。以。利。民。晉。郭。璞。奏。曰。不。宜。禁。荻。謂。名。山。大。川。不。以。封。欲。與。民。通。財。共。利。也。孔。平。仲。諫。苑。曰。江。東。蘆。賤。而。荻。貴。退。灘。之。地。先。一。年。生。者。蘆。也。明。年。生。者。荻。也。字。說。蘆。謂。之。蘆。其。小。曰。蘆。荻。謂。之。蘆。其。小。曰。蘆。其。始。生。曰。蘆。又。謂。之。蘆。荻。強。而。蘆。弱。荻。高。而。蘆。下。故。謂。之。蘆。蘆。中。亦。始。生。未。黑。黑。已。而。亦。故。謂。之。蘆。

莨其根旁行。牽揉盤互。其行無辨矣。而又強焉。故謂之亂。亂之始生。常以無辨。惟其強也。乃能爲亂。按戴氏曰。莨。亂。荻。荻。一物。五名。今人特謂之荻。莖短小而實末出如鉤。類馬鞭節。其葉狹長。色重於蘆。有白脊。其花先紫後白。如散絲。今人以爲蘆。者。是也。孔氏曰。初生爲蘆。長爲蘆。成爲蘆。一物三名。今人特謂之蘆。幹大而中虛。葉闊而色淺。其花褐色。種如狐尾。今人以覆屋。織壁。編履。作篋。管。箱。篋。絞。繩。皆蘆也。孫炎。郭。璞。以。蘆。亂。爲。二。李。巡。焚。光。以。蘆。爲。一。夏。小。正。埤。雅。及。綱。目。本。草。丹。鉛。錄。皆。紛。紛。牽。引。名。愈。多。而。實。愈。混。矣。

芄蘭之支

朱傳。芄。蘭。草。一名。羅。摩。蔓。生。斷。之。有。白。汁。可。啖。支。枝。同。爾。雅。芄。芄。蘭。邢。氏。云。芄。一。名。芄。蘭。郭。云。蔓。生。斷。之。有。白。汁。可。啖。陸。疏。一。名。羅。摩。菜。幽。州。人。謂。之。雀。蘭。蔓。生。葉。青。綠。色。而。厚。摘。之。白。汁。出。食。之。甜。脆。爲。茹。滑。美。其。子。長。數。寸。似。瓠。子。毛。傳。性。柔。弱。阿。難。箋。云。芄。蘭。柔。弱。恆。蔓。延。於。地。有。所。依。緣。孔。疏。藎。所以。名。蘭。者。以。叢。生。水。中。似。蘭。而。莖。圓。故。字。從。芄。又。呼。之。以。蘭。也。質。輕。善。沉。故。取。以。爲。幼。弱。不。能。自。立。之。比。沈。括。云。芄。蘭。之。支。支。莖。也。芄。蘭。生。莖。支。出。於。葉。間。垂。之。如。觸。狀。其。葉。如。佩。蝶。之。狀。支。石。經。作。枝。說。文。木。別。生。條。也。本。草。羅。摩。似。女。青。蘇。恭。曰。大。如。菜。一。說。羅。摩。即。羊。婆。奶。白。環。藤。與。芄。莖。六。書。故。曰。芄。與。莖。皆。澤。草。爾。雅。誤。以。莖。爲。芄。說。文。遂。以。芄。爲。莖。按。此。說。最。確。藎。無。蘭。名。芄。蘭。非。藎。樹。也。

一葦杭之

朱傳。葦。兼。葦。之。屬。埤。雅。葦。即。今。之。蘆。其。管。中。箭。詳。見。召。南。葦。

焉得葦草

朱傳。葦。忘。也。葦。草。合。歡。食。之。令人。忘。憂。者。說。文。葦。令。人。忘。憂。草。也。又。作。葦。及。葦。鄭。注。葦。兒。女。花。也。本。草。注。一。名。鹿。葱。花。名。宜。男。婦。人。懷。胎。佩。其。花。生。男。味。甘。令。人。好。歡。樂。忘。憂。圖。經。葦。味。甘。無。毒。主。安。五。臟。利。心。志。五。月。採。花。八。月。採。根。用。今。人。多。採。其。嫩。苗。及。花。附。作。葦。云。利。智。嗣。古。今。注。欲。忘。人。之。憂。則。贈。以。丹。棘。一。名。忘。憂。欲。獨。入。之。怨。贈。以。青。葦。一。名。合。歡。其。樹。枝。葉。繁。弱。互。相。交。加。每。風。來。輒。自。相。解。不。相。牽。綴。青。葦。一。作。青。葦。博。物。志。農。經。曰。中。藥。葦。性。謂。合。歡。葦。草。風。土。記。宜。男。姓。婦。佩。之。必。生。男。稽。含。宜。男。序。可。以。薦。俎。世。人。多。女。求。男。服。之。尤。良。述。異。記。葦。草。一。名。紫。葦。吳。中。昔。生。呼。療。慈。花。雅。翼。此。草。有。名。鹿。葱。食。之。味。有。葱。氣。安。元。獻。謂。鹿。葱。花。中。有。斑。斑。文。與。葦。大。同。小。異。開。花。亦。不。並。時。東。晉。發。蒙。記。甘。草。令。人。不。感。葦。草。可。以。忘。憂。徐。勉。葦。賦。信。茲。華。之。獨。茂。挺。金。質。於。炎。辰。既。耀。色。以。祛。疴。亦。合。香。而。可。珍。其。葉。四。垂。其。附。六。出。亦。曰。宜。男。嘉。名。斯。吉。王。則。與。魏。太。子。書。雖。復。葦。草。忘。憂。泉。蘇。釋。勞。無。以。過。也。曹。植。宜。男。頌。草。號。宜。男。既。且。貞。厥。貞。伊。何。惟。乾。之。嘉。其。隄。伊。何。綠。葉。丹。花。葦。子。云。鹿。性。警。烈。多。別。良。草。常。食。九。物。鹿。葱。其。一。也。餌。藥。之。人。不。可。食。鹿。以。鹿。多。食。解。毒。之。草。能。制。散。諸。藥。內。則。辨。鹿。之。不。可。食。者。一。曰。鹿。胃。以。其。尤。受。食。之。府。也。九。草。者。葦。花。葉。鹿。葱。鹿。藥。白。蒿。水。芹。甘。草。齊。頭。蒿。山。蒼。耳。藜。芫。是。也。花。譜。葦。通。作。葦。葦。葦。本。作。葦。葦。生。葦。無。附。枝。繁。葦。葦。連。葉。四。垂。花。初。發。如。黃。鸞。嘴。開。則。六。出。有。春。花。夏。花。秋。花。花。色。有。黃。白。紅。紫。蔚。香。重。葉。葦。葉。數。種。





黃種麥種稟太早，則堅剛厚皮多節，晚則皮不堅，事失於早，不失於晚。麻譜云：苧麻有二種，一種紫麻，一種白苧。春秋說題辭，麻之為言微也。陰順口密女作纖微也。麻生於夏，夏衣物成禮儀，故麻可以為衣。陽成於三物以化，故三變縷布也。宋均曰：麻枝葉成謂之衣，三變生，成形成一變也。縷取皮二變也。縷成爲縷三變也。月令：仲冬之月，天子乃以犬苧麻，先薦寢廟。蓋麻爲西方之穀，屬金，長爲狗，亦屬土，取土金相生之義也。周禮典泉掌布總縷紵之麻，草之物以待時，功而授，及獻功受苦功，以其實揭而藏之，以待時，疏云：苦功謂麻功，謂縷紵之功，呂覽：得時之麻，必芒以長，疏節而色陽，小本而莖堅，厚稟以均，後熟多榮，日夜分復生，如此者不蠶，管子：五沃之土，其陽則安，樹之五麻，若高者下，不擇時所其麻大者，如箭如葦，大長以美，其細者如蠶如燕，大者不類，小者則治，揣而藏之，若衆練絲，地道記云：北地高涼宜麻，四時要種，麻熟耕地，從橫七通已，上生則無葉，四民月令：二月三月可種苧茶，凡種麻之地，耕不厭熟，田欲歲易，布葉而動，勃如灰，即刈，萊欲小，種欲薄，澆欲清，水生熱合宜，拾遺記：紫沈麻其實不沈，有雲水麻，實光宜爲油，澤有光通麻，食之行不待燭，則巨勝也，食之延壽，名物解麻，穀之良也，實曰苧，七月之詩：言九月菽，直采茶薪，樛先王所以致食勞農之意也，五穀之養人，以浮虛爲下，沈實爲上，胡麻食之沈實者也，故良通雅筆談云：古止有火麻，油麻稱得自張騫，故曰胡麻，按九穀八穀五穀皆有麻，古人麴糵蒸食，豈食火麻耶，且火麻子甚不可食，意其時早已有之，而騫所得者，乃六棱八棱之屬耳，爾雅：曰巨勝，胡麻之黑者，朱嘉祐本草有黑油麻二條，沈存中亦曰：八棱六棱者爲胡麻，是中國當本有，白色四棱者耳，古人言泉即麻，又曰：泉實曰食麻，若據今綱目，則泉爲雄麻，安可食邪，杜白曰：隋大業四年，改胡麻爲交麻，其曰：隸麻，噴麻也，一作苧，但可爲繩耳，爾雅：麻十莖，注未詳，疑是苧，隸之訛，隸有苧華。

朱傳：荷華美渠也，說文：荷，芙蓉葉，芙蓉華，芙蓉華，未發爲萼，已發爲芙蓉，爾雅：荷，芙蓉，其莖茄，其葉蕷，其本密，其華齒，其實蓮，其中的的中，蕷，李巡曰：分別蓮莖華葉實之名，芙蓉其總名也，別名芙蓉，廣雅：江東呼荷爲芙蓉，郭璞曰：密莖下白莖，在泥中者，蓮謂房也，管子：五沃之土，生蓮，陸疏：蓮青皮裏白子爲的，的中有青長三分如鉤，爲意語曰：苦如意也，的五月中生，生喉脆，至秋表皮黑，的成可食，或磨以爲飯，輕身益氣，令人強健，援神契：王者德至於地，則華華成，注云：華華，並頭蓮也，周書：教澤已竭，即蓮，爾雅：古今注：荷華，華之最秀異者，一名水旦，一名水芝，一名澤芝，一名水仙，花有赤白，紅紫青黃，紅白二色，差多，大者至百葉，王荆公云：蓮花有色有香，得日光乃開，雖生于水，水不能沒，雖在汙泥，泥不能汙，即華時有實，然華事始則實隱華事已則實見，坤雅：荷，總名也，其的中有青爲蕷，皆倒生兩牙，一或菱荷，一蒲荷也，又生一牙爲華，蒲，荷帖水生藕者也，菱荷無藕，卷荷也，與華偶生，出水上亭亭如繖者，亦或謂之距荷，蒲荷一本，其旁行爲蒲，節生一華，一葉齒若實者，皆隨昏曉開闔焉，凡物皆先華後實，獨此華果齊生，拾遺記曰：昆流，素蓮，一房百子，凌冬而茂，言其受氣之特異也，蓮之根曰藕，偶生善耕泥，引長故從偶，俗云藕生應月月生一節，開藕益一令，芋有十二子爲衛，相傳爲應月之數，亦箭亦有十二根爲衛，有風不動。

無風自搖，亦其類也，趙祥公雜記：荷能移，鯉能飛，龜能守，其性使然也，美渠行類，如竹之行，鞭節生一葉，一華，華葉相偶，又華初著子，首顛在下，久之其房倒垂，首更在上矣，說文引杜林曰：藕根曰莖，非是，爾雅：其本，華葉乃藕根，非莖也，本草：荷葉，粉紅千葉者皆不實，其根惟白蓮爲佳，今禁中生，碧蓮亦一瑞也，楚辭：荷爲衣兮，蕷爲帶，又雜芙蓉以爲裳，又芙蓉始發，雜菱荷些，又相如賦：夫容外發，又荷作茄，古詩：驚何在，在荇下，反蠶，荷麥茄之綠衣，被芙蓉之朱裳是也，段成式曰：蓮子曰湖日，問奇云：芙蓉古作扶渠，詩疏：一作夫渠，又蓮華三出一，凡六，內典：芬陀利華，白蓮花也，優鉢鉢花，青蓮花也，彼頭麻花，亦蓮也。

朱傳：游，枝葉放縱也，龍，紅草也，一名馬藜，葉大而色白，生水澤中，高丈餘，爾雅：紅龍，古其大者，陸疏：一名馬藜，葉大而赤，白色，生水澤中，高丈餘，張子曰：龍是紅草，其枝幹，樛屈，著土處便有痕如龍也，本草經：紅草，主消渴，去熱明目，益氣，一名鴻鵠，如馬藜而大，生水旁，五月採實，陶隱居云：馬藜生于溼地，莖斑葉大有黑點，最大者是紅草，圖經：紅草，即水紅，下溼地皆有之，詩：隰有游龍是也，管子：五位之土，其山之淺有龍與，并，堆，堆山性宜木，限性宜草，扶蘇荷花，橋松游龍，皆山臨之所養，以自美者，橋，高也，游，統也，以縱故謂之龍，上登曰橋，山海經曰：上多橋木，鄭注曰：橋木，誤矣，古本龍作龍，紅草葉如柘，黃花白子，皮青滑，詩傳：龍頭草也，淮南子曰：海間生屈龍，屈龍生容華，龍也，屈龍即游龍，又馬藜曰：墨記草，葉中有黑點，水藜即虞藜，澤青藜人食之，紫藜亦藜以色名，香藜以香名，按郭注：俗呼紅草爲龍，語轉耳，本草經言：如馬藜而大，鄭注云：紅草似藜而高，大多毛，故謂之馬藜，據二說，止言似藜，紅草有藜名，非即馬藜也，又本草衍義云：水藜與水紅相似，其非藜明甚，陸疏及坤雅，爾雅：藜，皆曰一作馬藜，故朱傳因之，又爾雅：龍，天壽，郭注未詳，說文：沿本文，訓天壽，未審何草，故當闕疑也。

朱傳：茹，蕷，茅，菹也，一名茜，可以染絳，爾雅：茹，蕷，茅，菹，說文：茹，蕷，人血所生，本草：茜根可以染絳，一名過山龍，一名地血，一名茹蕷，一名茅菹，一名蕷，鄭康成曰：齊人謂蕷爲韃，賦：人謂蕷爲東，謂蕷有東也，蜀本圖經：染絳草，葉似蕷，頭尖，下闊，莖葉俱圓，四五葉對生，節間，莖草木上，根紫赤色，今所在有，八月採根，陳藏器云：周禮：庶民掌除蠶毒，以嘉草攻之，嘉草，蕷，荷與蕷，主蠶爲最，坤雅：春秋傳曰：皿蟲爲蠶，案：蠶曰皿，器也，諸蟲也，指事律曰：造畜蠶毒，謂集合諸蟲于一器之內，久而相食，諸蟲皆盡，若獨蛇在，則卽爲蛇之類，陸疏：齊人謂之蕷，徐州人謂之牛蕷，今國人或作哇，神詩：陶隱居云：東方諸蕷，乃有而少，不知西多，其文：西草爲蕷，以此周禮：染草，草以春秋，染草之物，出其東門曰：縞衣，茹蕷，毛傳云：茅菹之染女服也，鄭箋云：染巾也，貨殖傳：千畝，菹，西其人與千戶侯等，蕷一作蕷，東暫補亡詩：蕷蕷，士子，溼而不淪，注：言孝子鮮明，雖染不變也，并謂：蕷根色紅，氣溫，味微酸而帶鹹，入營氣，行滯走血，赤柳根與蕷相似，但酸澀，誤用，患內障，通雅：徐廣曰：扈，今鮮支，西一名紅藍，卽今之紅花，古亦稱茜，今又有烏紅，用絲木染成。

詩傳名物集覽 卷八 一一一

者。西洋諸國以紫錦染成者。曰胡胡脂。俗呼紫梗。紫錦。其臘園所出樹汁也。有女如茶

朱傳。茶芽華輕白可愛者也。鄭箋。茶芽秀物之輕者。飛行無常。疏云。釋草有茶苦。菜又有茶萎葉。耶風。誰謂茶苦。即苦菜也。周頌以薺茶麥。即萎葉也。鄭于地官草茶注。及既夕注。與此箋皆云茶芽秀。然則此言如茶。乃是草芽秀出之種。非彼二草也。爾雅。薺茶麥。薺。疏此辨薺茶之異名也。茶芽秀。萎也。卷也。其別名。茶即若也。若又名桑。又名蔗。皆茶之屬。花秀名也。埤雅。予所擇。茶傳曰。菴若也。今女匠亦以菴茶絮。其色白。按考工記。凡為甲。鞞人之事。望而視之。欲其茶。注。茶。白芽。芽華輕。而白。草之似之。周禮。地官。茶人。掌以時。聚茶。以供。喪事。注。禮。茵。著。用。茶。言。纒。淺。黑。之。布。貯。茶。於。中。樞。下。墻。以。茵。藉。之。也。國語。吳王。萬人。為。方。陳。白。常。白。旂。素。甲。白。羽。之。燭。望。之。如。茶。章。昭。云。茶。芽。秀。也。方。乘。商。分。

朱傳。蘭。蘭。也。其。莖。葉。似。澤。蘭。廣。而。長。節。節。中。赤。高。四。五。尺。又。云。蘭。與。澤。蘭。相。似。生。水。旁。紫。莖。赤。節。綠。葉。光。尖。長。潤。有。歧。陰。小。紫。陸。疏。蘭。即。蘭。香。草。春。秋。傳。曰。刈。蘭。而。卒。楚。辭。既。滋。蘭。之。九。畹。孔。子。云。蘭。當。為。王。者。香。草。皆。是。也。其。莖。葉。似。藥。草。澤。蘭。廣。而。長。節。節。中。赤。高。四。五。尺。漢。諸。池。苑。及。許。昌。宮。中。皆。種。之。可。著。粉。中。藏。衣。著。書。中。可。辟。魚。禮。記。婦。人。或。賜。之。蘭。則。受。而。獻。之。舅。姑。本。草。經。蘭。草。主。殺。蠱。毒。辟。不。祥。一。名。水。香。生。大。與。池。澤。蘭。生。汝。南。諸。大。澤。旁。蜀。本。云。蘭。草。葉。似。澤。蘭。尖。長。有。歧。花。紅。白。而。香。生。溼。地。圖。經。云。澤。蘭。與。蘭。草。相。類。蘭。草。葉。光。潤。根。小。紫。五。六。月。盛。澤。蘭。葉。尖。微。有。毛。方。藻。節。採。七。八。月。微。辛。此。為。異。具。易。通。卦。驗。多。至。廣。莫。風。至。蘭。始。生。盛。弘。之。荆。州。記。都。梁。縣。有。小。山。山。上。水。極。淺。其。中。悉。生。蘭。草。綠。葉。紫。莖。芳。風。蕩。谷。俗。謂。蘭。為。都。梁。即。以。號。縣。云。羅。氏。曰。蘭。葉。如。莎。首。春。則。苗。其。芽。出。五。六。寸。抄。作。一。花。花。甚。芳。香。大。抵。生。深。林。中。愈。深。則。莖。愈。繁。故。稱。幽。蘭。與。蕙。相。類。江。南。蘭。只。在。春。芳。荆。楚。及。閩。中。者。秋。復。再。芳。故。有。春。蘭。秋。蘭。行。義。云。蘭。草。葉。如。門。冬。而。闊。且。朝。長。一。二。尺。四。時。常。青。花。黃。中。間。葉。上。有。細。紫。點。春。芳。者。為。春。蘭。色。深。秋。芳。者。為。秋。蘭。今。江。陵。鼎。澧。州。山。谷。有。之。其。葉。與。澤。蘭。不。相。似。澤。蘭。纒。出。土。便。分。枝。梗。葉。如。狗。而。尖。長。蘭。之。種。類。至。多。其。入。藥。者。更。有。馬。蘭。山。蘭。花。可。玩。者。有。崇。蘭。鳳。尾。蘭。竹。蘭。石。蘭。鄭。漁。仲。云。蘭。即。蕙。蕙。即。薰。蕙。即。零。陵。香。其。說。甚。矣。夏。小。正。五。月。畜。蘭。為。沐。浴。也。文。子。日。月。欲。明。浮。雲。蓋。之。薰。蕙。蘭。修。發。秋。風。敗。之。係。柳。子。民。之。好。我。芬。若。椒。蘭。家。語。芝。蘭。生。深。林。不。以。無。人。而。不。芳。子。修。道。立。德。不。以。困。窮。而。改。節。埤。雅。古。之。佩。者。各。象。其。德。故。德。芬。芳。者。佩。蘭。禮。曰。佩。蘭。首。蘭。也。辭。曰。秋。蘭。以。為。佩。又。曰。遺。余。珮。兮。澧。浦。今。鼎。澧。之。間。多。蘭。左。傳。蘭。有。國。香。人。服。媚。之。荀。子。曰。蘭。莖。甚。本。漸。於。蜜。醴。一。佩。易。之。又。曰。其。漸。之。漸。子。不。近。庶。人。不。服。此。言。善。惡。在。所。與。游。故。交。不。可。不慎。也。易。曰。同。心。之。言。其。臭。如。蘭。陰。陽。為。臭。腐。而。同。人。之。五。陽。也。故。有。蘭。之。象。韓。詩。傳。三。月。桃。花。水。下。之。時。執。蘭。祓。除。辭。君。注。鄭。國。之。俗。三。月。上。巳。之。澧。清。兩。水。之。上。招。魂。續。魄。乘。蘭。草。祓。除。不。祥。故。詩。人。願。與。所。悅。者。俱。往。也。花。木。考。云。花。之。幽。潔。者。無。如。蘭。故。曰。蘭。似。君子。蕙。似。士。大夫。今。蜂。採。百。花。俱。置。股。間。惟。蘭。則。拱。背。入。房。以。獻。於。王。物。亦。知。其。可。貴。如。此。淮。南。子。男。樹。蘭。美。而。不。芳。說。者。以。

詩傳名物集覽 卷八

二二二

詩傳名物集覽 卷八

二二五

為蘭女類。左傳。傅女為季蘭。又鄭文公妾燕結夢天與已蘭。文公與而御之。遂生穆公。則蘭之為女類。其說舊矣。朱子楚辭辨證云。蘭。蕙。名。物。本。草。甚。詳。劉。次。莊。云。今。沉。澧。所。生。花。在。春。則。黃。在。秋。則。紫。春。黃。不。若。秋。紫。之。芬。復。又。黃。魯。直。云。一。釵。一。花。而。香。有。餘。者。為。蘭。一。釵。數。花。而。香。不。足。者。為。蕙。今。按。本。草。所。言。之。蘭。雖。未。之。識。然。云。似。澤。蘭。則。今。處。處。有。之。蕙。自。為。零。陵。香。尤。不。難。識。其。與。人。家。所。種。蘭。類。芽。而。花。有。兩。種。如。黃。說。者。皆。不。相。似。劉。說。則。又。詞。不。分。明。大。抵。古。之。所。謂。香。草。必。其。花。葉。皆。香。而。燥。溼。不。變。故。可。刈。以。為。佩。若。今。之。所。謂。蘭。蕙。則。花。雖。香。而。葉。乃。無。氣。香。雖。美。而。質。弱。易。萎。皆。非。可。刈。而。佩。者。也。名。物。疏。祓。除。之。禮。說。者。參。差。蔡。邕。以。為。暮。春。天。子。乘。舟。禱。於。名。川。論。語。云。浴。乎。沂。自。上。及。下。古。有。此。禮。後。漢。書。以。為。上。巳。官。民。皆。絮。於。東。流。水。上。陽。氣。布。暢。始。洗。潔。之。南。齊。志。以。為。三。月。清。明。之。節。修。事。水。側。禮。記。以。祈。豐。年。予。謂。周。禮。女。巫。掌。歲。時。祓。除。登。降。則。祓。除。之。來。已。久。第。不。知。何。緣。定。於。上。巳。之。辰。晉。東。廣。微。云。周。公。成。洛。邑。因。流。水。以。汎。酒。逸。詩。曰。羽。觴。隨。流。波。此。三。月。曲。水。之。始。也。其。說。無。稽。所。引。詩。復。不。似。周。人。語。楚。虞。謂。起。於。徐。驥。三。女。亡。一。村。鹽。洗。者。抑。又。妄。矣。蘭。譜。蘭。無。偶。稱。第一。香。常。開。於。春。初。雖。冰。霜。之。後。高。深。自。如。葉。尤。葱。翠。勁。挺。可。愛。不。必。花。也。故。江。南。以。蘭。為。香。祖。其。品。紫。梗。青。花。為。上。青。梗。青。花。次。之。紫。梗。紫。花。又。次。之。餘。不。入。品。凡。蘭。皆。有。一。滴。露。珠。在。花。蕊。間。謂。之。蘭。露。取。多。則。損。花。

朱傳。芍。藥。亦。香。草。也。三。月。開。花。芳。色。可。愛。廣。雅。離。夷。芍。藥。也。韓。詩。離。草。也。言。將。離。別。贈。此。草。也。本。草。一。名。白。朮。一。名。餘。容。一。名。解。食。一。名。解。倉。一。名。解。生。中。岳。川。谷。及。丘。陵。圖。經。春。生。紅。芽。作。叢。莖。上。三。枝。五。葉。似。牡。丹。而。狹。長。高。一。二。尺。夏。開。花。有。紅。白。紫。數。種。子。似。牡。丹。而。小。秋。時。採。根。根。亦。有。赤。白。二。色。入。藥。單。葉。者。良。古。今。注。芍。藥。有。二。種。有。草。芍。藥。木。芍。藥。木。者。花。大。而。色。深。俗。呼。為。牡。丹。非。也。牛。亨。問。於。董。仲。舒。曰。將。離。別。相。贈。以。芍。藥。者。何。答。曰。芍。藥。一。名。可。離。故。將。別。以。贈。之。亦。猶。相。招。召。贈。文。無。文。無。一。名。當。歸。也。後。世。雜。記。謂。贈。之。以。芍。藥。乃。男。宜。女。貽。我。握。椒。以。女。宜。男。其。說。不。足。信。山。海。經。條。谷。之。草。多。芍。藥。洞。庭。之。上。多。芍。藥。范。子。曰。芍。藥。出。三。輔。建。寧。記。建。寧。出。芍。藥。極。精。好。埤。雅。芍。藥。榮。於。仲。春。華。於。孟。夏。傳。曰。驚。蟄。節。後。二。十。有。五。日。芍。藥。榮。是。也。華。有。至。千。葉。者。今。華。芳。中。牡。丹。品。第。一。芍。藥。品。第。二。芍。藥。花。後。於。牡。丹。胡。嘯。詩。瓶。裏。數。枝。婪。尾。春。盡。婪。尾。酒。乃。最。後。之。杯。芍。藥。殿。春。亦。得。是。名。其。花。有。蓮。香。白。紫。紫。紅。之。類。維。揚。治。芍。藥。每。九。月。十。月。悉。出。其。根。以。清。泉。然。後。剝。消。老。硬。病。腐。之。處。採。調。沙。囊。易。其。故。土。大。約。三。二。年。一。分。否。則。舊。根。侵。蝕。新。芽。花。不。成。就。矣。孔。常。父。曰。揚。州。芍。藥。名。天。下。四。方。市。種。者。一。歲。小。變。三。歲。大。變。與。常。花。無。異。由。是。芍。藥。之。美。專。於。揚。州。其。色。以。黃。為。最。貴。緋。紅。千。葉。乃。其。下。者。雅。翼。芍。藥。華。之。盛。者。其。根。可。和。五。臟。制。食。毒。古。有。芍。藥。之。膏。合。蘭。桂。五。味。以。助。諸。食。因。呼。五。味。之。和。為。芍。藥。花。木。考。芍。藥。花。譜。總。別。四。十。二。種。其。色。以。黃。者。為。貴。本。草。云。芍。藥。猶。綽。約。美。好。貌。處。處。有。之。揚。州。為。上。謂。得。風。土。之。正。猶。牡。丹。以。洛。陽。為。最。也。或。疑。漢。以。來。以。牡。丹。為。芍。藥。按。牡。丹。一。名。鼠。姑。一。名。鹿。韭。芍。藥。千。葉。者。一。名。小。牡。丹。古。今。注。有。草。芍。藥。木。芍。藥。木。本。者。牡。丹。名。同。質。異。必。合。為。一。誤。矣。詩。記。蘭。即。今。之。蘭。芍。藥。即。今。之。芍。藥。陸。疏。泥。毛。公。香。草。之。言。

必欲求香於何葉。置其花不論何也。通雅。古琴疏。帝相元年。條谷買桐芍藥。帝命界植樹於雲和。命武羅伯種芍藥於後苑。王立之詩話載。北齊楊子華有畫牡丹。白樂天。李奉玉皆有詩。歐陽公花譜序。何謂無人形篇什邪。安期生服鍊法。有金芍藥。木芍藥。木即牡丹。溫庭筠詩。山寺明媚木芍藥。王祿引呂覽月令。雷乃發聲芍藥。田鼠化為鴛鴦。牡丹華則周末已名牡丹矣。又芍藥可離唐本草云。可離江離也。子虛賦。作芍藥。韓退之。圍城聯句。亦用芍藥。文選注。凡四見。皆音酌略。乃魚肉等醢。豈味花而可讀為酌略乎。維莠厥藟。

朱傳。莠。害苗之草也。孔疏。仲虺之語曰。若苗之有莠。若粟之有秕。似粟。莠似苗也。國語。馬籩不過。狼莠。章昭注。似稷而無實。章昭問答云。甫田維莠。今何草。答曰。今之狗尾也。月令。孟春行秋令。黍稷薿。莠並與。戰國策。幽莠之莠也。似禾。雅翼。莠。害稼之草。今之狗尾草也。似稷而不結實。無處不生。莠既惡物。故言之不美者。謂之莠言。精蘊曰。從草從秀。言其秀與苗同。然實草類。不可食。齊風。維莠騶騶。小雅。不稂不莠。皆言害苗草。又醜也。左傳。鄭公孫揮過伯有。其門上生莠。曰。莠猶在。乎。注。莠喻伯有。伯有侈。知其不久也。

言采其莫。朱傳。莫。菜也。似柳葉。厚而長。有毛刺。可為羹。陸疏。莫莖大如箸。赤節。節一葉。似柳葉。厚而長。有毛刺。今人縹以取繭。緒其味。酢而滑。始生可以為羹。又可生食。五方通謂之酸。迷冀州人謂之乾絳。河汾之間。謂之莫。埤雅。子如楮實。而紅有刺。甜酢可食。今吳越呼為葦子。一作葦子。汾沮之詩。一章曰。言采其莫。二章曰。言采其桑。言其儉以能勤。始於侵。繼事而采桑也。東坡云。吾居南海。有此人。皆呼葦子。其實即葦子也。霜實繁。數尺。有刺。開花落。則為子。九月紅熟。可生食之。

言采其莫。朱傳。水芻也。葉如車前草。爾雅。水芻。水芻也。郭注。如續斷。寸寸有節。拔之復生。陸疏。今澤瀉也。其葉如車前草大。其味相似。徐州廣陵人食之。本草。澤瀉。生汝南池澤。陶隱居云。葉狹長。叢生。諸淺水中。仙經。服食斷穀。皆用之。亦名水瀉。一名芒芋。一名殺瀉。名物疏。爾雅。謂水芻。郭注。引毛傳。為水瀉。李巡曰。別二名。郭云。如續斷。澗以為今澤瀉。鄭注云。狀如麻黃。亦謂之續斷。其節拔可復續。生沙。未可知。孰是。廣疏云。陸氏因毛傳。水瀉。誤為澤瀉。李巡已非之。鄭氏因郭如續斷。遂指為續斷。愈失其真矣。按爾雅。又云。瀉瀉。注。今澤瀉。即本草澤瀉也。今考本草。並無瀉瀉與水瀉之名。又本草云。續斷。一名龍頭。一名屈折。一名接骨。一名南草。一名槐花。亦無瀉瀉與水瀉名。其花葉莖實。圖經亦詳別之。不稂不莠。

朱傳。種之曰稼。斂之曰穡。孔疏。以稼穡相對。則先稼後穡。故毛傳曰。種之斂之。若散則相通。大田曰。曾孫之稼。非惟種之也。湯誓曰。舍我穡事。非惟斂之也。說文。禾之秀實為稼。莖節為禾。曰稼事也。又在野曰稼。五稼。黍稷菽麥稻。呂覽。人稼之容。足躡之容。轉據云。容手。得時之稼。其臭香。其味甘。其氣章。百日食之。

耳目聰明。四衛變強。殖氣不入。周禮。大司徒辨十有二壤之物。而知其種。以教稼穡樹藝。遂人以土宜。教之稼穡。遂師巡稼穡。遂大夫正歲簡稼穡。修稼穡。縣正各掌其縣之政令。徵比。趨其稼事。鄧長歲時節器。與有司數之。里宰以歲時合耒耨於耨。以治稼穡。趨其耕耨。司稼巡野觀稼。以年之上下出做法。又稻人掌稼下地。又司稼掌巡邦野之稼。辨種之種。周知其民與其所宜地。以為法。注云。補穀曰稼。如嫁女有所生。曹植社頌。靈稼阿那。一禾千莖。

穡。說文。穀可收曰穡。左傳。小國為穡。大國省穡而用之。疏。穡。愛也。言愛惜而收斂之。書說命。若農力田服穡。乃亦有秋。內則。飯黍稷。稻梁。白黍。黃粱。稗。稊。注云。穀熟而穫之。則曰穡。生穡之曰穡。家語。良農能為穡。不能為穡。管子。度地篇。樹以荆棘。土相穡。所以為固也。與塞同。穡之言。塞。廩。藏。充塞也。胡取禾三百廩兮。

說文。嘉穀也。二月始生。八月而熟。得時之中。故謂之禾。禾。木也。木王而生。金王而死。小雅。禾易長畝。注。易治。長竟也。禾者。嘉穀之總名。凡黍稷稻粱。自始生至實。皆曰禾。尚書。七月。禾乃登。又天大雷電。以風。禾盡偃。王出郊。天乃雨。反風。禾則盡起。又唐叔得禾。異畝同穎。獻諸天子。王命歸周公于東。作歸禾。注。禾各生一壠。而共為一穗。天下和同之象。左傳。鄭祭足帥師。取成周之禾。莊子。鹵莽而種之。禾亦鹵莽而報之。滅裂而穫之。禾亦滅裂而報之。孔子見禾之三變。始於粟。粟生苗。苗成穗。所謂變而益上也。淮南子。后稷不能令禾冬生。管子。小問篇。苗始其少也。陶陶乎。穡子也。其壯也。莊莊乎。至其成也。由乎乎。茲勉。何其君子也。天下得之則安。不得則危。故命之曰禾。又古之封禪者。北里之禾。所以為盛。亢倉子。得時之禾。長桐大穗。圓粟而薄。糠米粘而香。春之易而食之強。禾即秬。秬二稻也。廣雅。秬。秬謂之禾。春秋。大無麥。禾。害災也。春秋。說題。辭禾者。銜滋液。注。銜滋液以生。故以禾穀為名也。又曰。嘉禾之滋。莖長五尺。五七三十五。故連莖三十五。種。以成盛德。孝經。援神契。德之下地。則嘉禾生。瑞應圖曰。嘉禾五穀之長。盛德之精也。文者。異本而同秀。質者。同本而異秀。仁并也。王者。德盛則生。其大盈箱。一稔二米。周書。凡禾麥居東方。黍居南方。稻居中央。粟居西方。菽居北方。黃仲舒云。聖人於五穀。最重麥與禾。汜勝之書。種禾無期。因地為時。三月榆莢之時。高地強土。可種禾。七月。疏苗生。既秀。謂之禾。種。種諸穀。名為稼。禾。稼之名。黍稷重穰。其餘稻。菽。麻。粟。皆名為禾。麻與菽。麥。則無禾稱。呂氏春秋。禾之患。不俱生。而俱死。先生者。美米。後生者。為穡。其穡也。長其兄而去其弟。注。謂存其長大。而去其弱小也。周禮。掌客車。禾。三秬。香茶。禾。四百乘也。聘禮。禾。四乘。曰。十。管。曰。十。稔。謂存其長大。而去其弱小也。周禮。掌客車。禾。三秬。香茶。禾。總。或作穡。禾。芒曰。穡。說文。秋分而穡。定。或作。律。數。十二秒。而當一分。十分而一寸。亦取如禾芒之細也。采。禾成秀也。禾。始熟也。租。田中不藉也。柳。禾重生也。名物解。禾。粟之苗。穀。禾之穡。實。春秋。陰陽之中。粟春生。而秋熟。方其以養生言之。則謂之禾。禾。麻。菽。麥。禾。役。稷。是也。方其以所用言之。則謂之粟。率。場。粟。握。粟。出。卜。是也。師。曠。術。占。曰。否。多。實。不。蟲。來。年。秋。不。善。山。海。經。昆。命。之。墟。有。玉。山。木。禾。玉。山。王。母。所。居。也。又。呂。覽。飯。之。美。者。有。玄。山。之。禾。







云爾。爾曰白華野苳。其華白。故一曰白華。詩序曰白華。孝子之潔白也。南陵。孝子相戒以養也。詩曰白華。昔兮白茅束兮。又曰。英英白雲。露彼菅茅。已滯者曰菅。白華不菅則薄脆。白茅不束則散亂。故詩以譬夫。婦管與麻紵同義矣。字說。菅物之柔者。制而用之。故謂之菅。茅自然之潔白。故以供祭祀。菅瀉而柔。朝故以為索。幽。幽王黜申后而立褒姒。以妾為妻。以嬖代宗。故詩人刺之曰。白華菅兮。白茅束兮。不以賤防貴。不以貴棄賤者。人道也。不以茅棄菅。不以菅害茅者。天道也。李氏本草。夏花者為茅。秋花者為菅。二物功用相近。名稱不同。本草別錄。不分二種。謂茅根一名地管。又曰地筋。一名菅根。蓋二物根狀皆如筋。可通名地筋。不可竝稱管也。又。菅生水中。似蕙空中。名水蕙。王維詩。水蕙波兮翠管靡。注。草可為席。唐六典。東牟郡歲貢蕙席六領。通雅。說文謂管即茅。非也。菅大于茅。葉似茅。花白。種旆旆然。莖圍直宜為帶。其弱柔。朝宜為履。白芒不及黃芒。芒又作惹。爾雅。惹杜榮。郭注。惹似茅皮。可為繩。索履。屬菅亦根。茅白根。管可食。牛。茅不可食。牛。喪服傳曰。蕙。蕙之非曲禮。苞履不入公門。皆謂草種之芒蕙也。異物志。香菅則又一種。王伯厚以乘簡為菅。蓋古聲借耳。丹鉛錄。管故竹管。資爾蕙蕙。

芎有旨。芎。若饒也。莖如豈豆而細。葉似蕙藜而青。其莖葉綠色。可生食。如小豆藿也。爾雅。若陵若黃。華。白華。芎。郭注。若華色異。名亦不同。芎。陸疏。若。若饒也。幽州人謂之翹。夏生。孔疏。若之華傳云。陵若。此直云若。若。陵若。好生。下溼。此則生于高丘。與彼異也。詩。此旨若。若饒也。非小雅若之華。所謂陵若也。廣要。孔氏以為好生。下溼。亦因陸疏。誤認鼠尾為陵若矣。不知陵若乃陵若。亦好生。高阜者。但二種俱不可食。而旨若可生食。為異耳。正字通。若。有二小雅若之華。陵若也。即凌若。花好生。高阜。初莖生。依喬木。歲久。延引至順。開花。劉禹錫云。一名女葳。迥志云。一名紫葳。花不紫。鄭箋以為花紫。亦紫葳。則黃。非也。鼠尾草一名陵翹。一名陵時。即爾雅。若之別名。與陵若殊。孔穎達。陸疏。以陵若為鼠尾。以陵時。陵翹。即凌若。竝非。詩。此旨若。若饒也。非小雅陵若也。或謂為一。舊注引爾雅。鼠尾。若。爾雅。連異。翹。注。一名連若。此又與詩二若同名。異質者也。

芎有旨。芎。若饒也。莖如豈豆而細。葉似蕙藜而青。其莖葉綠色。可生食。如小豆藿也。爾雅。若陵若黃。華。白華。芎。郭注。若華色異。名亦不同。芎。陸疏。若。若饒也。幽州人謂之翹。夏生。孔疏。若之華傳云。陵若。此直云若。若。陵若。好生。下溼。此則生于高丘。與彼異也。詩。此旨若。若饒也。非小雅若之華。所謂陵若也。廣要。孔氏以為好生。下溼。亦因陸疏。誤認鼠尾為陵若矣。不知陵若乃陵若。亦好生。高阜者。但二種俱不可食。而旨若可生食。為異耳。正字通。若。有二小雅若之華。陵若也。即凌若。花好生。高阜。初莖生。依喬木。歲久。延引至順。開花。劉禹錫云。一名女葳。迥志云。一名紫葳。花不紫。鄭箋以為花紫。亦紫葳。則黃。非也。鼠尾草一名陵翹。一名陵時。即爾雅。若之別名。與陵若殊。孔穎達。陸疏。以陵若為鼠尾。以陵時。陵翹。即凌若。竝非。詩。此旨若。若饒也。非小雅陵若也。或謂為一。舊注引爾雅。鼠尾。若。爾雅。連異。翹。注。一名連若。此又與詩二若同名。異質者也。

朱傳。蒲。水草。可為席者。說文。蒲。水草。似莞而編。有脊。滑柔而性溫。可以作席。蒲。子可以為平席。禮。男執蒲。言有安人之道也。毛傳。東蒲草也。本草。蒲。水楊也。又。符蒲。一名蒲。山。南人謂之香蒲。春初生時。出水。紅白。其然。其入土。白色者。啖之。甘脆。宜為菹。周禮。蒲。是也。蒲。中心狀如匕。柄者。夏。抽莖。莖生。花。抱莖。莖層若金粉。為蒲黃。甘平。益氣力。陸疏。蒲。始生。中心入地者。名。蒲。煮以苦酒。浸之。如食。箱。注。埋。蒲。水草也。說者。以為上章。言。新。言。楚。則。蒲。不宜。為。草。誤。矣。夫。芎。亦。草。也。綢。繆。之。詩。曰。東。新。東。芎。東。楚。則。芎。以。言。木。妨。草。哉。魚。藻。曰。魚。在。藻。依。于。其。蒲。蓋。魚。遊。者。也。據。于。藻。依。于。蒲。樂。于。芎。安。于。蒲。王。者。俯。身。以。順。萬。物。魚。之。所。樂。王。亦。樂。焉。魚。之。所。安。王。亦。安。焉。禮。男。執。蒲。壁。注。刻。蒲。形。于。璧。象。其。安。人。之。道。也。又。明。堂。位。周。以。蒲。勺。注。合。蒲。如。鼻。頭。也。疏。云。刻。勺。為。鼻。頭。其。口。微。開。如。蒲。草。本。合。而。未。微。開。也。三。禮。圖。如。蒲。殼。壁。悉。作。草。樣。之。象。今。人。發。古。家。得。蒲。壁。乃。刻。文。蓬。蓬。如。蒲。花。敷。時。殼。壁。如。栗。耳。義。各。有。取。即。禮。圖。亦。未。可。為。據。也。又。爾。雅。芎。符。離。其。上。葍。注。西。方。人。呼。蒲。為。芎。蒲。謂。頭。臺。首。也。亦。名。蒲。中。莖。為。蒲。用。之。為。席。大。雅。維。筵。及。蒲。鄭。箋。云。深。蒲。也。傳。云。蒲。弱。也。周。禮。隨。人。深。蒲。隨。鄭。司。農。云。深。蒲。薄。弱。入。水。深。鄭。玄。云。始。生。水。中。子。詩。維。斯。干。下。莞。箋。云。小。蒲。則。莞。精。蒲。蘇。周。書。云。潤。溼。不。殺。樹。之。竹。莖。莞。蒲。石。不。殺。樹。之。為。木。以。為。絲。絡。

朱傳。芎。荷華也。爾雅。荷。其花。芎。芎。其實。遠。說文。芙蓉。花。未。發。為。芎。芎。已。發。為。芙蓉。埋。雅。壽。為。芙蓉。芎。曰。菡。萏。芎。茂。曰。華。字。說。菡。萏。實。若。含。隨。昏。開。闔。一。說。草。木。華。未。發。也。非。專。指。荷。杜。甫。賦。雲。芎。以。張。蓋。張。說。華。山。銘。菡。萏。森。爽。陸。璣。賦。紅。蕊。發。而。芎。芎。皆。借。義。形。擬。語。

朱傳。芎。楚。桃。也。子。如。小。麥。亦。似。桃。爾。雅。棗。楚。桃。也。郭。注。或。曰。鬼。桃。葉。似。桃。華。白。鄭。箋。羊。桃。也。藤。生。子。亦。狀。如。鼠。蠶。故。亦。名。鼠。矢。兒。童。食。之。陸。疏。葉。長。而。狹。華。紫。赤。色。其。枝。莖。弱。過。一。尺。引。蔓。草。上。今。人。以。為。汲。灌。而。善。沒。不。如。楊。柳。也。近。下。根。刀。切。其。皮。著。熱。灰。中。脫。之。可。鎔。筆。管。鄭。箋。桃。之。性。始。生。正。直。及。其。長。大。其。枝。猗。靡。而。柔。順。不。妄。尋。蔓。草。木。本。草。羊。桃。一。名。羊。腸。一。名。御。弋。生。山。林。川。谷。及。田。野。陶。隱。居。云。子。細。小。苦。不。堪。噉。花。甚。赤。蜀。本。圖。經。葉。花。似。桃。子。細。如。棗。核。多。生。溪。澗。今。人。呼。為。細。子。根。似。杜。丹。或。曰。一。名。楚。葉。埋。雅。有。兩。羊。桃。一。種。花。實。皆。連。理。廣。要。棗。楚。莖。弱。必。蔓。于。草。木。鄭。箋。索。強。已。甚。草。木。疏。云。花。紫。赤。色。圖。經。亦。云。花。甚。赤。而。景。純。農。師。俱。云。花。白。又。牙。盾。矣。按。棗。楚。類。書。有。入。木。部。者。然。據。鄭。箋。陸。疏。其。為。草。屬。無。疑。戴。合。漢。論。棗。楚。絕。非。羊。桃。又。閩。中。編。猴。桃。亦。相。類。乃。藤。梨。也。閩。人。呼。為。陽。桃。



馬國葵使吾終歲不飽家之法十日一食葵葵性温利所以調和五臟也國經冬葵秋種春作菜  
 茄蜀葵爾雅焉戎葵也花五色白者主疾瘧黃者塗腫小花者紫黃者爾雅葵葵紫紫也菟葵若紫有毛  
 葵之甚滑爾雅所謂葵也亦名天葵別有兔葵葵菜也荆葵收花菜也錦葵旌節花也大黃葵燻花向日  
 葵也郭潛谷曰葵十月種五月更種本草葵類多其可食者為菜葵古人采葵必待露解故曰露葵今人  
 呼滑菜者是葵有紫莖白莖二種白者勝大葉小紫黃花最老者名鴨腳葵實大如指頂子輕虛如榆葉  
 仁四五月種者可留子六七月種者為秋葵八九月種者為冬葵正月種者為春葵然宿根至春亦生又  
 有野者古詩井上生旅葵是也  
 菽宋傳豆也采菽謂菽也大豆也生民傳云在菽戎菽也箋云戎菽大豆也史記藥為兒時好種樹麻菽麥  
 月令孟夏之月天子食菽與雞菽為北方之穀雞為陽鳥亦水火相濟之義也左傳隕霜殺菽又人食半  
 菽物理論菽者菜豆之總名爾雅戎菽謂之在菽廣雅大豆菽也小豆荅也脾豆豌豆豇豆也胡豆蠶豆  
 也豆角謂之莢其莢謂之菴小宛疏菽大豆也采其莢為菴以莢牛謂以鼎煮牛取其骨體置之于俎其  
 汁則芼之以菴調以五味乃盛之于饗謂之饗菴春秋說題詞菽者屬也春生秋熟理通體屬也菽赤黑  
 陰生陽大體應節小變象陽色也范子計然曰五土之宜各有高下高而陽者多豆平而陰者多五穀東  
 方多麥稻西方多麻北方多菽中央多禾按神契亦土宜菽呂氏春秋得時之菽長莖而短足其莢三七  
 以為族多枝數節莢葉黃實大菽則圓小菽則薄以勞稱之重食之息如此者不盡先時者必長以  
 蔓浮葉疏節小莢不實後時者短莖疏節本虛不實種植菽春大豆次植穀之後二月中旬為上時三月  
 上旬為中時四月上旬為下時疏宜晚者五六月亦得然地不求收刈欲晚鋤不過再美田欲稀薄田  
 欲稠泥勝之書三月榆莢雨時高田可種大豆保歲易為宜古之所備凶年也大豆生戴甲而出種土不  
 可厚厚則頂折不能長遂夏至後二十日尚可種小豆不保歲難得宜棧黑時種雅翼蓋蓬之質銀餅粉  
 套皆稻米黍米所為以其黏著故搗粉熬大豆以為表管子桓公北伐山戎以戎菽遍布于天下注戎大  
 也孫炎云大豆諸家或以為胡豆後稷播種豈應近舍中國之種而遠種胡豆乎穀譜大豆有黑青黃白  
 斑數種今之赤豆白豆綠豆豇豆皆小豆也白豆亦曰飯豆漢書所謂飯豆食芋魁者一種莢豆葉如大  
 豆可作飯又黑豆中最細者曰粳豆料豆廣雅莢謂之菴公食禮饗牛葷羊苦黍菴當是莢豆葉以為  
 藥耳名物解菽有收斂之意常膳也故可祀天地亦喻君子之德中原有菽言德足以養人者天下之所  
 歸也采菽采菽言取有德受之以法度也春秋定元年隕霜殺菽菽之難殺者言殺則知百草皆死  
 又周子有兄不懸不辨菽麥周子晉悼公也漢書歲飢民貧食半菽言軍無糧以菽雜它穀食之前漢  
 書合三輔太常郡得以菽粟當賦後漢光武紀野穀旅生麻叔尤盛叔與菽同  
 七月食瓜  
 爾雅陵其紹處郭注俗呼陵為瓜紹者瓜也紹亦著子但小耳說文瓜藤也在地曰藤有數種皆蔓生  
 本草經水芝者白瓜也禮月令孟夏王瓜生注即黃瓜周禮地官委人掌蒞聚物瓜瓠芋葵廣雅冬

瓜瓠也水芝瓜也其子謂之瓠瓜之所出以遼東盛江嫩煇為美有龍驤虎掌羊散兔頭女臂密箭瓠  
 瓜瓠也水芝瓜也其子謂之瓠瓜之所出以遼東盛江嫩煇為美有龍驤虎掌羊散兔頭女臂密箭瓠  
 瓠頭白瓠無條瓠瓜也又有魚瓜大瓜如斛出涪州有青登瓜大如三升斗有桂支瓜長二尺龍肝瓜長  
 一尺花紅葉素生水谷又瓜州出大瓜瓜入其中首尾不見瓜州在古嫩煇郡夏小正五月乃瓜乃者急  
 瓜之辭也瓜也者始食也八月到瓜皆瓜之時也禮記為天子削瓜者謂之由以絀注割也四圻之覆  
 以巾為國君華之巾以絀注華中裂也為大夫累之注不覆巾也士室之注去蓋不斷庶人鬻之安子曰  
 賜人主前瓜桃不削橘柚不剖此亦由禮核之義杜僭僭之萌也禮婦人之擘瓜桃李梅盧諸祭法曰  
 夏祠秋祠皆用瓜又仲冬行秋令則天雨汁瓜瓠不成注雨雪雜下曰汁龍魚河圖曰瓜有兩鼻者殺人  
 莊子朽瓜化為魚物之變也本草瓜蒂七月採爾雅云即甜瓜蒂也又有白瓜越瓜胡瓜埤雅瓜字象其  
 實在瓠蔓之間禮郊特牲天子樹瓜華不飲藏之種也謂種以供一時之用非收斂久藏之種惡與民爭  
 利也性少延輒腐種用戊辰日尤忌聞磨乃至一帶不收又曰瓜祭上環注謂橫切之圓如環也舊說其  
 寸謂之環環瓜之脫華處其當謂之蒂蒂瓜之繫蔓處蒂味小苦墨子曰瓜甘蒂苦天下物無全美也左  
 傳齊侯使連稱管至父戌葵丘瓜時而往及瓜而代故今呼相代為瓜期又梁宋就為魯令與楚鄰界梁  
 滂亭數灌瓜而美楚希灌因播梁瓜梁人欲報之就曰是構怨之道也因稱為楚灌楚王大悅謝以重幣  
 稽聖賦曰瓜寒于曝油冷于煎俗云瓜近種及酒氣則易爛貓蹄之其瓠便沙  
 八月斷壺  
 朱傳壺瓠也埤雅似匏而圓曰壺壺器也故謂之壺亦曰壺盧古今注壺盧瓠之無柄者玄蜂若壺蓋  
 取諸此性善浮要之可以涉水南人謂之要舟鬻冠子曰賸生于無所用中流失船一壺千金以此又可  
 為樽春秋傳樽以魯壺司尊彝曰秋嘗冬蒸饋獻用兩壺尊皆以質為貴者記曰器用陶匏貴其質也惠  
 子曰魏王詒我大瓠之種樹之成而實五石以盛水漿不能自舉也剖之以為瓠則瓠落而無所容莊子  
 曰今子有五石之瓠何不慮以為大樽而浮乎江湖壺之為樽其來尚矣詩曰八月斷壺壺性蔓生披蔓  
 斬之故曰斷也今其收法八月冷露降輒先斷其根令其餘蔓飲之已日乃收尤堅成可用禮器壺居一  
 夏商時總曰尊彝周制大備故蒸嘗饋獻凡用兩壺次于尊彝用于門內然壺之用方圓有異燕禮與大  
 射卿大夫用壺卿大夫以直方為宜故用方士旅食以順命為宜故用圓聘禮八壺南陳六壺東陳東壺  
 以動出而有接南假以大顯而文明應物以相見之時也以壺為設蓋取諸此周禮司尊彝饋獻用兩壺  
 尊壺與古用匏同義質貴也漢之壺非古制也又壺盧與瓠同俗作葫今小兒所吹泥鼓有聲  
 無調者謂之瓠瓠江南名扁蒲就地蔓生莖葉花俱如葫蘆結子長一二尺夏熟亦有短者瓠如人肘中有  
 瓢兩頭相似味淡可煮食詩記壺枯者可為壺嫩者可為壺陸疏甘瓠可食就莖取之洪舜俞云輪困鴟  
 鴨之瓠似龍蛇之芝劉彦沖詩說釜熟輪困香清味仍美一綫解瓠中有佳人齒  
 九月叔苴  
 朱傳叔拾也苴麻子也喪服注苴麻之有實者孔疏麻九月初熟拾取以供羹菜本草經麻無子曰桑有

瓜瓠也水芝瓜也其子謂之瓠瓜之所出以遼東盛江嫩煇為美有龍驤虎掌羊散兔頭女臂密箭瓠  
 瓠頭白瓠無條瓠瓜也又有魚瓜大瓜如斛出涪州有青登瓜大如三升斗有桂支瓜長二尺龍肝瓜長  
 一尺花紅葉素生水谷又瓜州出大瓜瓜入其中首尾不見瓜州在古嫩煇郡夏小正五月乃瓜乃者急  
 瓜之辭也瓜也者始食也八月到瓜皆瓜之時也禮記為天子削瓜者謂之由以絀注割也四圻之覆  
 以巾為國君華之巾以絀注華中裂也為大夫累之注不覆巾也士室之注去蓋不斷庶人鬻之安子曰  
 賜人主前瓜桃不削橘柚不剖此亦由禮核之義杜僭僭之萌也禮婦人之擘瓜桃李梅盧諸祭法曰  
 夏祠秋祠皆用瓜又仲冬行秋令則天雨汁瓜瓠不成注雨雪雜下曰汁龍魚河圖曰瓜有兩鼻者殺人  
 莊子朽瓜化為魚物之變也本草瓜蒂七月採爾雅云即甜瓜蒂也又有白瓜越瓜胡瓜埤雅瓜字象其  
 實在瓠蔓之間禮郊特牲天子樹瓜華不飲藏之種也謂種以供一時之用非收斂久藏之種惡與民爭  
 利也性少延輒腐種用戊辰日尤忌聞磨乃至一帶不收又曰瓜祭上環注謂橫切之圓如環也舊說其  
 寸謂之環環瓜之脫華處其當謂之蒂蒂瓜之繫蔓處蒂味小苦墨子曰瓜甘蒂苦天下物無全美也左  
 傳齊侯使連稱管至父戌葵丘瓜時而往及瓜而代故今呼相代為瓜期又梁宋就為魯令與楚鄰界梁  
 滂亭數灌瓜而美楚希灌因播梁瓜梁人欲報之就曰是構怨之道也因稱為楚灌楚王大悅謝以重幣  
 稽聖賦曰瓜寒于曝油冷于煎俗云瓜近種及酒氣則易爛貓蹄之其瓠便沙  
 八月斷壺  
 朱傳壺瓠也埤雅似匏而圓曰壺壺器也故謂之壺亦曰壺盧古今注壺盧瓠之無柄者玄蜂若壺蓋  
 取諸此性善浮要之可以涉水南人謂之要舟鬻冠子曰賸生于無所用中流失船一壺千金以此又可  
 為樽春秋傳樽以魯壺司尊彝曰秋嘗冬蒸饋獻用兩壺尊皆以質為貴者記曰器用陶匏貴其質也惠  
 子曰魏王詒我大瓠之種樹之成而實五石以盛水漿不能自舉也剖之以為瓠則瓠落而無所容莊子  
 曰今子有五石之瓠何不慮以為大樽而浮乎江湖壺之為樽其來尚矣詩曰八月斷壺壺性蔓生披蔓  
 斬之故曰斷也今其收法八月冷露降輒先斷其根令其餘蔓飲之已日乃收尤堅成可用禮器壺居一  
 夏商時總曰尊彝周制大備故蒸嘗饋獻凡用兩壺次于尊彝用于門內然壺之用方圓有異燕禮與大  
 射卿大夫用壺卿大夫以直方為宜故用方士旅食以順命為宜故用圓聘禮八壺南陳六壺東陳東壺  
 以動出而有接南假以大顯而文明應物以相見之時也以壺為設蓋取諸此周禮司尊彝饋獻用兩壺  
 尊壺與古用匏同義質貴也漢之壺非古制也又壺盧與瓠同俗作葫今小兒所吹泥鼓有聲  
 無調者謂之瓠瓠江南名扁蒲就地蔓生莖葉花俱如葫蘆結子長一二尺夏熟亦有短者瓠如人肘中有  
 瓢兩頭相似味淡可煮食詩記壺枯者可為壺嫩者可為壺陸疏甘瓠可食就莖取之洪舜俞云輪困鴟  
 鴨之瓠似龍蛇之芝劉彦沖詩說釜熟輪困香清味仍美一綫解瓠中有佳人齒  
 九月叔苴  
 朱傳叔拾也苴麻子也喪服注苴麻之有實者孔疏麻九月初熟拾取以供羹菜本草經麻無子曰桑有





北山有萊

朱傳萊草名葉香可食者也爾雅萊蕓華郭注一名蕓華說文萊即蕓也陸疏萊草名其葉可食今兗州人悉以為蕓謂之萊蕓一說即紅心灰蓋菜滌人以雞蘇為菜三倉以萊與蕓為菜皆名同物異者蕓謂萊一名騰脂菜一名鴉頂草生不擇地即灰蓋之紅心者蕓葉稍大嫩時可食昔人所謂蕓蕓皆萊即此孔疏周禮上地田百畝萊五十畝萊為草之總名非別有草名之為萊也又萊草似蓬一名落蒂大可為杖范石湖云萊蕓吳音並用草木疏萊蕓也韻書萊蕓三字音義通山海經泰山有草名萊如荻可為茹又藜莖老可為杖原蕓杖藜出應門杜詩清風獨杖藜又藜莖菜也與此名同實別

詩傳名物集覽卷十

草

菁菁者莪

朱傳莪蘿蒿也爾雅莪蘿陸疏莪蒿也生澤田漸加之處葉似邪蒿而細科生三月中莪可生食又可蒸香美味頗似蕓蕓廣志莪蘿蘿蒿唐本草注莪似白蒿花如粗麥紅亦可愛子似王不留行黑色作角七月採蜀本圖經莪似蛇牀青蒿等子角似蔓菁實黑秋熟所在皆有之陳藏器云莪蒿生高岡宿根先于百草衍義角蒿莪莪如青蒿開淡紅紫花花大約徑三四分花能結子長二寸許微彎埤雅莪又曰角蒿蒿之言高也菁菁者莪在彼中阿喻人君長育人材猶大陵長育微草也小雅蓼蓼者莪匪莪伊蒿喻父母生我以為美材可賴以終身今乃不得其養以死也釋蟲曰蛾羅也釋草又曰莪蘿也蓋蛾所以生莪我亦所以覆而出之此義亦謂之蘿賦字說我以科生而俄詩曰匪莪伊蒿匪莪伊蒿我俄而蒿直齒蟲而我細育材之詩正言莪者以此通雅我即蘿蒿嫩時可食以結角故曰角蒿

薄言采芣

朱傳芣苦菜也青白色摘其葉有白汁出脆可生食亦可蒸為茹即今苦蕒菜宜馬食軍行采之人馬皆食也陸疏芣菜似苦菜青州人謂之芣西河雁門芣尤美本草野苦蕒五六回拘後味甘附于家苦蕒

廣要朱傳云苦菜陸云似苦菜則又一種矣顏氏家訓江南別有苦菜葉似酸漿其花或紫或白子大如珠熟時或赤或黑此菜可以釋勞郭景純注爾雅云此乃蕓蕓也今河北謂之蕓蕓樂世講禮者以此當苦菜無根根至春子方生既云可以釋勞宜乎人馬皆可食又云至春方生似合軍行之時或青州雁門以為芣江南無其名耶又山海經東始之山有木狀如楊亦理汁如血不實名曰芣可以服馬郭注以汁塗馬則馬調良

食我場藿

朱傳藿猶苗也爾雅藿鹿藿其實菹注鹿豆根黃而香蔓延生說文藿未之少也公食禮饋毛牛藿注云藿豆葉也詩緝豆葉用以作羹或曰藿者苗之總名然苗雖言草之始生而藿則有所指如豆葉曰藿鹿藿九草之一非凡始生者皆稱藿也又音藿草木華敷貌藿藿通淮南招隱青松雜樹兮藿藿藿藿又漢鮑宣傳酒漿殺肉又藥名藿香說文又以藿為鹿藿一曰藿屬徐鍇曰說文誤合而論之藿乃苞聲藿子皆名藿藿一名鹿藿白藿亦名白兔藿則知藿為苗之總名也藿藿藿藿

無味我麥

爾雅麥赤苗也白苗注麥赤麥也白麥也又曰麥稷也注今江東呼麥為麥孫炎曰稷麥也說文麥禾子嘉穀實也麥之為言始也江東人呼為麥禮記獻粟者執左契輸又求仁者之粟以祀之周禮倉人掌粟入之藏注九穀俱藏以粟為主左傳鄭禮未及麥子展命饑國人粟戶一鍾又晉饒泰輸粟于晉自雍及絳相繼命曰汎舟之役周書神農之時天雨粟神農耕而種之隰朋曰粟內甲以處中有卷城外有兵刃未敢自恃自命曰粟周禮旅師掌粟野之餽粟開粟而恤民之艱厄春頌而秋斂之春秋說題辭粟助陽扶性一變而以陽生為苗二變而秀為禾三變而榮然謂之粟四變入白米出甲五變而蒸飯可食陽以一立為法故粟積一大分種長一尺西者金所立米者陽精故西字合米而為粟楊泉物理論凡種有強弱土有剛柔土宜強高莖而疏粟長穗而大粒呂氏春秋飯之美者不周之粟又曰山陽之稷稷粟也古今注曰糜稷也後漢書曰鳥九國其地宜稷羅氏曰古不以粟為穀之名但米之有稷穀者皆稱粟今人以穀之最細而圓者為粟則稷是其類廣記有赤粟白粟黑粟張公班粟又有龍爪粟俗呼龍爪稗一名稗子音杉味澀甘無毒補中厚胃仁山金氏云呂氏書說有穀曰粟無穀曰米按粟即所謂穀也古人米與穀兼稱米切用而易腐穀氣全而可久緩急兼備後世軍儲獨以米故久即不可食本草粟米味鹹主養腎氣去脾胃中熱益氣陳者味苦主胃熱消渴利小便唐本草注粟類多種而並細于諸粟北土常食與梁有別實贖新書鄒穆公令食免雁必以糶無敢以粟于是求易于民二擔粟一擔糶吏請以粟食之公曰粟米人上食也奈何以糶鳥且汝知小計而不知大害商書金一兩生境內粟一十二擔死境外粟一十二擔生境內金一兩死于境外國好生粟于境內金粟兩生倉府兩實國強王子年拾遺記東極之東有瓊脂粟白如玉柔滑如膏有龍枝粟枝屈曲似游龍有鳳冠粟如鳳之冠有雲渠粟粟生葉似芙蓉又圓磁山有不周粟稷高五丈其粒皎然如玉也穀譜粟米之連殼者本五穀之一梁屬





兔絲殊異本草松蘿一名女蘿生熊耳山川谷松樹上五月採藥性論松蘿能治寒熱吐衄名物鈔菟絲名女蘿爾雅所云是也松蘿亦名女蘿博雅及本草所云是也古詩云與君為新婚兔絲附女蘿李善云二者異草毛公誤合為一此詩女蘿施松自是松蘿耳與兔絲了無涉釋文云花草曰兔絲在木曰女蘿亦非蓋兔絲蔓于木也舊說上有兔絲下必有伏兔之根無此兔在下則絲不得生乎上然其實不屬也淮南子曰下有伏兔上有兔絲詩曰葛與女蘿施于松柏言葛之為物寄生而女蘿得施于松柏可以人而不如乎且姓同本而生族同支而出尤與寄生浮蔓者異矣故以此較正又曰兔絲無根而生蛇無足而行魚無耳而聽蟬而口而鳴皆自然者也爾雅菟絲附女蘿實二物也皆附木上為寄生也葉似當盧子如覆盆子赤黑甜美廣雅云女蘿松蘿也菟絲菟絲也本是兩物今女蘿正青而長無雜蔓故山鬼云被薛荔兮帶女蘿羅青而長如帶也何與兔絲事然兩者皆附木或有時相蔓亦未可知古樂府云南山霧縠兔絲花北陵青青女蘿樹由來花樹同一根今日枝條分兩處唐樂府亦云兔絲故無情隨風任顛倒誰使女蘿枝而來張絜抱兩草猶一心人心不如則古今多知為二物矣博物志魏文帝記諸物似亂者女蘿寄生兔絲兔絲寄生木上根不著地正此義也廣要爾雅埤雅及郭鄭諸家俱以爲一物異名陸氏云女蘿非松蘿本草分兔絲入草部松蘿入木部與陸氏合然又云松蘿一名女蘿何耶

言采其片

朱傳片水草可食鄭箋片菜也可以為菹采其水中者尚潔清也爾雅片楚葵注今水中片菜本草水片味甘平養精益氣一名水英陶隱居云二三月作菜時可作菹及熟淪食之又有渣片可生噉別本注云片有兩種青片取根白色赤片取莖葉並堪作菹圖經云生水中葉依芍藥花白色而無質根亦白色孟詵云水片薑酒漿中香美高田者名白片周禮隨人加豆之實片菹兔醢呂氏春秋菜之美者雲夢之片晉書立春日以片芽蘆葦為菜盤相饋埤雅云片潔白而有節其氣甚芬芳而味則不如菹之美故列子以為客有獻片者鄉豪取而嘗之實于口慘于腹也又野人食片而美獻之君疏譜一種黃花者毛片也有毒殺人三八月食片已較龍病舊說陸地亦生片名旱片色味並同又一種馬片爾雅麥牛蕪郭注似片明與片不同類羅願合片蕪為一非也况片各方皆生謂以蕪得名尤謬又片一作萍晉石崇傳每冬得非蕪蕪即片也亦作萍陸德明曰古作蕪蕪注不知片有蕪蕪二音片遊並音勤游音其汎云水草分片游為二物誤

終朝采綠

朱傳綠王芻也淇澳毛傳綠王芻孔疏鹿藿也郭云藿也今呼鷓鴣沙本草唐注蓋草葉似竹而細薄莖亦圓小生平澤深澗之側刺糝人煮以染黃色極鮮好洗瘡有效雅製本草名藿草俗亦呼淡竹葉所謂終朝采綠者上林賦稱香草云掩以綠蕪被以江蘆張揖亦以綠為王芻則藿草香也而離騷云藿藿施以盈室以三者皆惡草詩緝王芻易得之草即藿藿也陸疏其葉葉似竹青綠色高數尺今淇澳旁生如

草澀鹹可以洗癩及盤枕利于刀錯俗呼為木賊彼土人謂為綠竹據此藿藿與綠竹別詩緝謂在藿藿家誤以藿竹為草名說文長箋云當即竹也草中之王故曰王芻按藿非竹唐本草則言似竹而細箋未深考耳通雅曰似竹之草非一綠亦一種即說文之藿漢書熬綬管灼注蓋草出瑯琊似艾可染也茂乃綠字音轉今北人呼綠為藿古者貢草入染人故謂之王芻又曰藿草藿藿草即藿竹也按說文藿草可以染留黃言間色也古樂府中婦被留黃即此一作流黃

終朝采藍

朱傳藍染草也爾雅葳馬藍郭云今大葉冬藍也疏今為靛者是夏小正五月啓灌藍蓼啓者別也陶而疏之也灌者叢生者也記時也禮記仲夏令民毋刈藍以染注藍色青者赤之母刈之傷時氣也此月藍始可別荀子青出于藍而青于藍冰水為之而寒于水漢記曰欲以素絲之質附近朱藍又夢中之蟲豈知藍之甘乎精微論曰亦欲如白粟朱不欲如赫青欲如蒼壁之色不欲如藍鄭樵曰藍有三種藍染綠大藍如芥染碧槐藍如槐染青三者皆可為靛蘇恭云藍實有三種一種圍徑三寸許厚三四分出嶺南名木藍子慈藍堪切為靛本草經所用乃是蓼藍實其苗似蓼而味不辛者慈藍惟堪染青蓼藍不堪為靛惟作碧色圖經藍實大家蔬圃中作畦種時三四月生苗高二三尺葉似水蓼花紅白色質亦若蓼子而大黑色五六月採實即蓼藍也慈藍即爾雅所謂馬藍又福州有一種馬藍四時俱有江寧有吳藍二三月生如蒿葉青花白四民月令榆莢落時可種藍五月刈藍六月可種冬藍漢官儀藍供染綠紋綬藍小藍也齊民要術種藍一同蓼法藍三葉澆之穉治令淨五月中新雨後即拔栽之故夏小正曰五月當灌漑沐藍灌澆漑也沐則沐也綠可以染黃藍可以染青皆婦人致飾之物也并謂藍有數種大藍葉如蒿葉而肥厚微白似壁藍色小藍莖赤葉綠而小槐藍葉如槐葉皆可作靛至秋熟染衣正用小藍又一種壁藍一名芥藍葉色如藍芥屬也南方謂之芥藍葉可孽食故北方謂之壁藍葉大如慈可作菹又可作醃染帛勝福李氏本草云藍有五種各有主治惟藍實專取之蓼藍其葉如蓼五六月開淺紅花子亦如蓼歲可三刈慈藍葉如白蒜馬藍葉如苦蕒即郭氏所謂大葉冬藍者俗謂之板藍二藍花子竝如蓼吳藍長如蒿花白木藍長莖如決明高者三四尺分枝布葉如槐淡紅花結角寸許葉葉如小豆角諸藍不同以之作靛一也別有甘藍河東關西種食之甚香蘇恭之所云木藍乃馬藍也蘇頌之所謂馬藍乃慈藍也寇宗奭又以蓼藍實為大葉藍之實竝誤通雅紅藍即紅花北方有焉支山多紅藍北人采其花為藍靛故置于號其妻為閼氏音焉支博物志張絜得種于西域一曰黃藍

若之華

朱傳若陵若也本草云即今之紫葳蔓生附于喬木之上其華黃赤色一名凌葳爾雅若陵若黃華紫白華葳郭璞曰一名陵時鄭箋云陵若之華紫亦而繁陸機亦言其華紫色而此云黃白者蓋就紫色中有黃紫白紫耳及其將落則全變為黃故詩曰若其黃矣陸機云一名鼠尾生下漚水中七八月中花紫似今紫草可染草煮以沐髮即黑葉青如藍而多華廣志若草色青黃紫華十一月稻下種之蔓延盛茂可



朱傳。黑黍也。釋草。黑黍。李巡曰。黑黍一名秬黍。雅。古者庶人。有白黑形。白為粃秬。黑黍即秬也。左傳。黑秬。黍以享司。蓋用以藏冰也。又以爲酒。謂之秬也。召穆公。平淮。宣王策命之詞。儲爾圭。瓚秬。粳。一。直。齊洛誥。秬粳二。直。又文侯之命。秬粳一。直。瑞應圖。后稷播植。天降秬秠。孔叢子。魏王問子順曰。昔上天神異。后稷爲之。下嘉穀。周遂之以興。

朱傳。黑黍一稂二米者也。釋草。秬一稂二米。李巡曰。黑黍之中。一稂有二米者。別名爲秬。孔疏。郭璞曰。漢和帝時。任城生黑黍。或三四實。實二米。得黍三斛八斗。則秬是黑黍之大名。秬是黑黍之中有二米者。鄭玄人注云。秬如黑黍。一稂二米。答張逸云。秬卽皮。其稂亦皮也。本草圖經。秬黍之中。一稂二米者。得天地中和之氣。乃生米粒皆勻。無大小。得此然後可定。鍾律。今上黨。或值豐歲。往往得之。但稀闕不能充貢。雅。鄭氏釋粳人以秬之壯。難于秬。郭氏解釋草以秬之色。難于秬。郭又引漢任城生黑黍詩。歌后稷降播。乃民事之常。如必待任城所生而後降。則沒世不可待矣。按今百穀一稂二米者。惟麥爲然。說文。解秬亦云。一稂二米。而解來字。云。周所受瑞麥來麩。一來二粒。然則秬正來麩。爾但生民臣工所稱不同。來麩又爲麩。古者來蘆。秬三字相通。

維糜維芑。朱傳。糜亦梁粟也。釋草。梁赤苗。郭云。今之赤梁粟。芑。朱傳。白梁粟也。釋草。芑苗。郭云。今之白梁粟。與梁皆好穀。六書故。俗作床。鄭剛中曰。岐山之陽。隴床尤盛。米類。可麩可餅。西人飽麩。非床猶飢也。不可救藥。

說文。治病草。凡金石草木之劑皆曰藥。炎帝外紀。民有疾病。未知藥石。神農氏始味草木之滋。察寒暑平熱之性。君臣佐使之義。作方書以療民疾。禮月令。孟夏聚蓄百藥。周禮。疾醫以五藥養其病。注。草木蟲石穀也。馮靈。凡藥以酸養骨。以辛養筋。以鹹養脈。以苦養氣。以甘養肉。以滑養竅。本草經。上藥養命。以應天。中藥養性。以應人。下藥治病。以應地。藥有陰陽配合。子母兄弟。根莖華實。草石骨肉。三皇紀。神農嘗百草。一日遭七十二毒。始有醫藥。經藥分三品。以三百六十五種。應周天之數。自漢以後。代有增益。史記。古之聖人。不居朝廷。必居醫卜之間。本草序。天造地化。而草木生。剛交于柔。而成根苗。柔交于剛。而成枝幹。葉萼屬陽。華實屬陰。得氣之粹者爲良。得氣之長者爲壽。有五行焉。曰金木水火土。有五氣焉。曰香臭臊腥。有五色焉。曰青赤黃白黑。有五味焉。曰酸苦甘辛鹹。有五性焉。曰寒熱溫涼平。有五用焉。曰升降浮沈中。

其葳維何。朱傳。葳菜也。對肉殺放云。葳。謂瓠也。周禮。聚斂蔬材。注。百草可食者。通作蔬。釋器。菜謂之葳。不熟曰傑。孔疏。葳者菜茹之總名。月令。仲秋之月。命有司。趣民種菜。六書故。今俗謂蔬葳。葳一聲也。維。蒟及蒲。

朱傳。竹萌也。爾雅。竹萌。說文。竹胎也。天官。鱸人。筍。筍。魚。筍。那。疏。竹初萌。生謂之筍。凡草木初生。謂之萌。又爾雅。云。筍。郭注。萌。筍。屬也。鄭注。筍。竹。筍也。通志。凡筍。惟筍。爲美。故會稽。竹。筍。有。開。焉。陸。疏。筍。皆。四。月。生。惟。巴。竹。筍。八。月。九。月。生。始。出。地。長。數。寸。澆。以。苦。酒。鼓。汁。浸。之。可。以。就。酒。及。食。呂。覽。味。之美。越。略。之。菌。注。越。嶺。山。名。菌。竹。筍。也。筍。亦。曰。菌。筍。箬。筍。禹。貢。之。籛。爾。雅。禮。器。之。竹。筍。也。本。草。筍。木。性。甲。乙。氣。筍。謂。竹。初。種。根。食。土。而。下。求。乎。母。也。及。擢。筍。冒。土。而。上。愛。乎。子。也。筍。青。綠。色。萌。筍。箬。筍。皆。筍。別。名。杭州。筍。大。如。種。地。即。碎。南。岳。筍。黑。而。肥。多。汁。天。目。蘆。山。多。黃。竹。筍。筍。賦。越。筍。箬。筍。七。八。月。生。雲。南。筍。筍。七。月。生。至。十。月。稍。苦。巴。州。筍。九。月。生。雪。竹。筍。五。月。生。方。竹。筍。八。月。生。浙。閩。以。南。四。時。皆。有。之。又。酸。筍。出。越。南。桃。竹。筍。出。川。廣。四。寸。一。節。可。爲。簾。李。英。公。本。草。竹。筍。性。甘。無。毒。主。消。渴。利。水。道。益。氣。可。久。食。道。書。筍。者。日。華。之。胎。也。一。名。大。明。服。日。月。之。精。華。欲。得。常。食。蘇。子。瞻。曰。竹。之。始。生。一。寸。之。萌。耳。埤。雅。其。萌。曰。筍。竹。非。也。从。夕。从。日。解。之。曰。旬。內。爲。筍。旬。外。爲。竹。今。俗。呼。竹。爲。婦。母。草。言。筍。旬。有。六。日。而。產。母。其。自。死。筍。爲。婦。人。杖。唐。人。食。筍。詩。稗。子。脫。錦。綉。頭。玉。香。滑。注。稗。子。竹。筍。也。以。竹。稱。孫。故。有。龍。孫。稱。子。諸。說。贊。卑。雜。志。云。竹。根。有。鼠。大。似。貓。名。竹。豚。色。類。竹。亦。名。稗。子。俗。謂。竹。溜。子。玉。筍。云。籛。也。色。深。褐。與。竹。色。別。新。知。錄。謂。泰。順。縣。竹。豚。生。林。中。食。筍。根。形。似。豬。掘。食。味。美。三。說。各。異。好。奇。者。遂。引。此。爲。唐。人。稗。子。之。證。謬。矣。

蒲。朱傳。蒲。弱也。鄭箋。深蒲也。毛傳。蒲。弱也。周禮。醴人。深蒲。醴人。深蒲。蒲。謂。入。水。深。鄭。玄。云。深。蒲。蒲。始。生。水。中。子。孔。疏。醴。人。加。豆。之。實。有。深。蒲。筍。蒲。初。生。水。中。入。地。蔕。大。如。七。柄。正。白。生。嫩。之。甘。脆。如。彼。稊。直。朱傳。稊。直。水。中。浮。草。棲。于。木。上。者。言。枯。槁。無。潤。澤。也。毛傳。水。中。浮。草。鄭。箋。樹。上。棲。直。孔。疏。直。是。草。木。之。枯。槁。者。故。在。樹。末。落。及。已。落。爲。水。漂。皆。稱。直。也。爾。雅。蒲。蘆。郭。注。作。履。直。蘆。與。直。通。草。疏。云。卽。蒲。類。可。作。履。底。又。包。直。貨。囊。也。買。直。東。冠。雖。敵。不。以。直。履。楊。賜。上。封。事。曰。讒。夫。昌。則。苞。直。通。又。禮。喪。服。小。記。直。杖。注。直。者。黯。也。惡。貌。也。皆。宿。草。枯。槁。之。義。彼。疏。新。稊。朱傳。疏。稊。則。精。矣。孔。疏。以。疏。對。稊。則。蘆。于。稊。也。蘆。于。稊。者。惟。糲。米。耳。言。小。人。與。君。子。如。疏。如。稊。其。分。審。矣。易。傳。以。賢。者。食。糲。昏。祿。之。蕪。食。精。也。或。曰。疏。稊。皆。糲。屬。稊。次。于。疏。與。糲。精。米。別。疏。與。稊。皆。喻。小。人。左。傳。糲。食。不。糲。晉。賦。或。作。稊。字。林。以。糲。爲。精。米。則。糲。與。稊。皆。米。之。精。者。糲。當。倍。精。與。糲。也。由。九。章。算。法。推。之。米。糲。甚。曰。糲。疏。卽。糲。也。稊。次。之。精。者。分。三。等。上。曰。糲。宗。廟。所。用。也。次。曰。糲。又。次。曰。糲。按。九。章。算。術。云。粟。率。五。十。糲。米。三。十。稊。二。七。糲。二。四。御。二。一。言。米。漸。細。故。類。益。少。四。種。之。米。皆。以。三。約。之。故。得。此。數。也。朱。子。曰。九。章。粟。米。之。法。糲。十。稊。九。稊。八。侍。御。七。糲。米。一。斛。治。而。成。稊。則。九。斗。矣。張。宴。曰。一。斛。粟。者。七。斗。米。爲。糲。與。算。說。小。別。說。文。粟。重。一。擔。爲。一。斛。六。斗。有。斗。之。大。半。春。爲。米。一。斛。曰。糲。糲。一。斛。糲。九。斗。曰。糲。糲。重。一。擔。爲。粟。二。十。斗。爲。米。十。斗。曰。糲。爲。米。六。斗。有。斗。之。大。半。曰。糲。據。此。則。稊。精。于。疏。而。糲。糲。視。糲。爲。尤。精。矣。漢。志。小。說。謂。之。稊。說。漢。藝。文。志。小。說。出。于。稊。宜。注。王。者。欲。知。閭。巷。風。俗。之。事。故。立。是。官。師。古。曰。小。官。也。

又張蒼定律令有罪者婦人坐使擇米正白爲白粳供祭祀之用杜詩精粳儲白粳即此  
貽我來牟

朱傳來小麥牟大麥也說文秋種夏熟相繼種之穀也來粳象芒束之形天所來也韓詩作貽我嘉麥鄭  
箋武王渡孟津白魚躍入于舟出涘以燎後五日火流爲鳥五玉以穀俱來書說云鳥以穀俱來紀后稷  
之德也雅翼古稱下田宜稻麥今小麥例須下田大麥則不然詩所謂青青之麥生于陵阪者謂大麥也  
粳者周所受瑞麥來粳也一作牟又作麥即今大麥劉向傳作貽我來粳以爲來粳也然則來牟一物  
唯廣雅以粳爲大麥來爲小麥趙岐孟子注粳麥大麥也本草小麥味甘主除熱止燥渴養肝氣以作麴  
作麴溫大麥味鹹主消渴除熱益氣調中爲五穀長注大麥今裸麥一名粳麥形似小麥皮厚故謂大麥  
歐陽本義云牟者百穀中一穀耳自漢以前已有此名故孟子亦言粳麥然言粳又言麥明非一物蓋粳  
類也後世以麥不宜有二名因以爲大麥理尚可通毛鄭乃據河內女子僞泰誓以穀俱來之說指以爲  
麥而苟欲遷就來牟之說其可信哉爾雅所載諸穀之名甚多獨無來牟之說旁考六經牟無訓義多是  
人名地名然則闕其不知可也通雅來牟爲來粳說文一來二粒一稗二米則粒即來粳也劉向封事  
作來粳者古來釐三三字相通方言江淮謂之秣北燕謂之秣關西謂之秣彼雖說獸而以一名通三音  
則此物亦然

于又集于麥

朱傳麥辛苦之物也爾雅蕎麥疏即麥之生水澤者頌云以薺麥麥毛傳麥水草是也禮記膾秋用麥  
潘豚包苦濡醢醢謂潘魚卵醬潘醢醢實麥鵝鷄鷄鷄鷄之麥皆實麥于腹中後世飲食不用惟造  
酒者取其汁其辣者毒取深魚即茶毒也蜀本圖經麥有紫赤青馬水香木等七種紫赤二麥葉小狹而  
厚清香二麥葉相似而俱薄馬水二麥葉大上有黑點木麥一名天麥蔓生葉似栝葉諸麥花皆紅白子  
皆赤黑木麥花黃白子皮青滑又有木天麥生天目四明山樹似栝子冬日不凋又有藤天麥著樹生葉  
如梨光而薄子與木天麥同又三芽君有白麥醬方又毛麥生山麓葉上有毛冬根不死埤雅麥生水澤  
者莖赤味辛一名薺成王初感管蔡而疑周公四國之亂疑毀王室則管集于麥矣悟而感後思故曰子  
又集于麥言辛苦也離騷曰麥蟲不能从乎薺蓋則麥蓋甘而麥苦故也吳越春秋越王念復吳怨臥則  
切之以麥冬則抱冰夏則附火言其刻志如此戰國策麥蟲在麥則生在芥則死非麥仁而芥賊也并謂  
一名水荳花其類甚多有青麥香麥花皆紅白子大如胡麻赤黑而尖扁惟木麥花黃白子皮生青熟黑  
人所堪食者三種一青麥葉圓者勝一紫麥相似而色紫一香麥相似而香並不甚辛可食一云青者麥  
紫者麥

以薺麥

朱傳薺去也茶陸草麥水草一物而有水陸之異也今南方人猶謂麥爲辣茶或用以毒溪取魚是所謂  
茶毒也釋草云蒞蒞葉疏薺拔去田草也王肅說詩蒞蒞草然則蒞者原田蕪穢之草非衝風之苦菜

也埤雅茶陸草也麥水草也以薺麥則高下無所不治且因暑雨化之則草不復生而地益美蓋非特  
去草之害亦以醜其田也故茶麥朽止黍稷于是茂止也月令季夏燒薺行水利以殺草如以熱湯可以  
蕪田時可以美疆土正此謂矣

薄采其菲

朱傳菲薺也葉大如手亦圓而滑江南人謂之蕪菜者也說文菲薺詩言采其菲力久切周禮醢人  
朝車之豆菲苴麩注菲薺釋文菲音卯北人音柳鄭大夫又讀爲菲干實云今之龍躡草鄭小同云  
江東人名蕪菜生陂澤陸離菲與苴菜相似葉大如手亦圓有肥者著手中滑不得停莖大如匕柄葉可  
生食又可煮滑美或謂之水蕪諸陂澤水中皆有何承天云此菜出東海塘爲苴蕪不可用蜀本圖經蕪  
生水中葉似兔葵浮水上採莖堪噉花黃白子紫色三月至八月莖細如絞股黃赤色短長隨水深淺名  
爲絲蕪又曰梅蕪又名雉尾蕪九十月漸蠶硬十一月萌在泥中名塊蕪體苦澀惟取汁味唐本草注蕪  
菜三四月後通名蕪絲霜降以後名塊蕪塊蕪爲蕪猶勝雜菜塊蕪一名龜蕪顏之推云蔡朝父名純故  
尊爲露蕪後人遂有誤以露蕪爲蕪者吳地志云蠶池有蕪吳中以爲佳品即蕪也蕪入秋爲油蕪故  
張翰思之草木水炙一云今之浮菜西陽雜俎蕪菜之根絕美江東人謂之蕪龜雞跖集蕪四月  
始莖而未葉名爲雉尾蕪本草有兔蕪弘景以入有名無用品解者不同未詳其正并謂蕪一名菲一名  
錦帶一名水蕪一名馬躡草生湖澤中以水淺深爲候水深則莖肥而葉少水淺則莖瘦而葉多其葉如  
苴菜而差圓形似馬躡草夏開黃花結實青紫大如棠梨中有細子張爾公云苴一名兔蕪陸璣言菲與  
苴似不言即行也干實言菲一名水炙不言即蕪也兔蕪即苴菜苴別一物圖經言苴葉似兔蕪顏氏言  
苴菜黃華似蕪雅翼言蕪小于苴其說甚明周禮菲苴注亦云兔蕪也正韻引鄭小同云菲即蕪菜毛傳  
朱傳博雅皆然至今因之遂誤爲一物矣按古卯作菲西作苴許慎用詩叶音讀若柳亦至今因之誤菲  
菲爲一字矣通雅云本草女蕪一名菲音柳女蕪名菲不審何據或者方俗之稱猶菲之爲蕪菜兔蕪未  
可盡信也

種穉菽麥

朱傳先種曰種後種曰穉韓詩說種長稼也穉幼穉也說文種早種也穉幼禾正義重穉種穉生熟早晚  
之共稱耳非穀名當謂先種先熟後種後熟但毛傳略不言其熟凡物幼小皆曰穉邨風衆穉且狂管子  
重令穉菽粟不足禾生不禁而工以雕文刻鏤相稱也謂之逆注穉穉也

不統其帶之垂者。劉安招隱。塞連蟠令枝相綴。注。綴與樛同。又爾雅。樛者聊。郭注。未詳。一說木之糾曲者。皆曰聊。詩。椒聊之聊。疑即此義。說文。下句曰樛。高木曰料。誤。李迂仲曰。樛木。木之勾曲者。韓愈賦。樹蒼蒼其相樛。俗本譌作樛。

桃之夭天

朱傳。桃。木名。華紅實可食。爾雅。櫻。荆桃。施冬桃。樛桃。山桃。桃李。醜核。又云。桃曰膽之。注。荆桃。今櫻桃。冬桃。子多熟。山桃實如桃而小。不解核。疏。桃李之類。子中有核。人膽之者。桃多毛。拭治去毛。令色青滑如膽也。夏小正。正月。地桃華。六月。棗桃。桃也。地桃也。地桃也。者。山桃也。者。以爲豆實也。禮記。月令。仲春之月。桃始華。內則。桃李梅杏。春秋。運斗樞。玉衡星散爲桃管子。五沃之土。其果宜桃。韓詩外傳。春植桃李。夏得蔭。其下。秋得食其實。韓子。仲尼曰。果。蘇有六。而桃爲下。祭先王不得入廟。周官。饋食之。其實。栗。桃。乾。榛。榛實。淮南子。四月。其樹桃。典術云。桃者。五木之精。歷伏邪氣。服其華。令人好色。蓋仙木也。埤雅。桃華之盛。者。其性早華。又華于仲春。故周南。以與女之年時俱當。詩曰。桃三李四。言桃三歲便華。果。然。皮。束。莖。幹。頗。急。四年以上。宜以刀割其皮。不然。皮急而死。更七八年。即老。老則實細。故周南。復取多桃。以與易通卦驗。驚蟄日。大壯。初九。桃不花。倉廩多火。鹽鐵論。桃李之實多者。來歲足穰。風俗通。言上古之時。有兄弟二人。神荼鬱壘。居度朔山。桃樹上。以制百鬼。故漢制。縣官以臘除飾。桃人垂葦索。歲時記。桃者。五行之精。歷服邪氣。制百鬼。本草經。桃。主殺百鬼。精神。注。桃。身。木。乾。如。鳥。磔。首。木。上。故。曰。鳥。也。山海經。亦載度朔之說。云。黃帝象之。立板于戶。淮南子。羿死于桃。格。由是。鬼。畏。桃。今。人。以。桃。梗。作。符。歲。旦。植。門。是。其。遺。制。後。漢。禮。儀。制。曰。代。有。所。向。周。人。木。德。以。桃。爲。梗。言。氣。相。梗。梗。更。也。莊。子。曰。插。桃。枝。于。戶。人。不。畏。而。鬼。畏。之。制。鬼。之。說。見。于。傳。記。者。不。一。禮。曰。王。弼。則。以。巫。祝。桃。前。王。注。桃。鬼。所。惡。菊。以。祓。除。不。祥。所以。異。于。生。也。左。傳。楚。人。使。公。視。稅。公。使。巫。以。桃。菊。先。祓。除。周。禮。或。石。牛。頭。桃。菊。鄭。司。農。喪。祝。注。云。喪。祝。與。巫。以。桃。菊。執。戈。在。王。前。然。則。以。桃。祓。除。亦。聖。人。所。不。廢。不。獨。巫。祝。之。術。也。江。淹。山。桃。頌。惟。園。有。若。惟。山。有。叢。丹。葩。擊。紫。紫。紫。繞。風。伊。春。之。秀。乃。華。之。宗。名。物。解。桃。先。百。果。而。華。故。從。兆。其。時。則。春。而。陽。中。也。故。以。記。婚。姻。之。時。正。南。有。喬。木。

朱傳。上。棟。無。枝。曰。喬。爾。雅。句。如。羽。喬。郭。注。木。枝。拳。曲。如。羽。毛。又。茅。之。上。句。曰。喬。所。以。懸。英。者。詩。二。矛。重。喬。又。木。欸。曰。喬。槐。棘。醜。喬。小。枝。上。綴。爲。喬。趙。岐。孟。子。喬。木。注。云。高。大。樹。木。詩。緝。木。下。蟠。則。陰。廣。上。棟。則。陰。少。喬。棟。之。木。其。陰。不。下。及。故。不。可。休。息。名。物。疏。釋。草。雖。殊。總。之。翹。棟。之。義。朱。傳。無。枝。二。字。疑。傳。寫。之。訛。箋。云。木。高。其。枝。葉。故。人。不。得。就。而。止。息。則。有。枝。葉。矣。無。枝。者。爾。雅。所。謂。微。非。喬。也。

翹翹錯薪

朱傳。翹。翹。秀。起。之。貌。爾。雅。樛。采。薪。新。即。薪。注。指。解。今。樛。薪。也。楚。人。指。木。中。高。起。者。曰。翹。其。人。之。出。類。者。亦。曰。翹。無。羊。箋。云。云。曰。薪。史。記。樛。蘇。後。注。樛。取。薪。蘇。取。草。月。令。季。秋。草。木。黃。落。乃。伐。薪。爲。炭。季。冬。命。四。豎。收。秩。薪。柴。以。供。郊。廟。及。百。祀。之。薪。燧。注。大。者。可。析。謂。之。薪。小。者。合。束。謂。之。柴。秩。謂。有。常。數。周。禮。甸。師。帥。

詩傳名物集覽卷十一

木

集于灌木

朱傳。灌木。叢木也。爾雅。木族生爲灌。孫炎注。族。叢也。說文。木。冒也。冒地而生。東方之行。易。山。上。有。木。鴻。漸。于。木。乘。木。有。功。異。爲。木。坎。其。于。木。也。爲。堅。多。心。良。其。于。木。也。爲。堅。多。節。離。其。于。木。也。爲。科。上。槁。禮。記。孟。夏。盛。德。在。木。命。虞。人。入。山。行。木。毋。有。斬。伐。季。秋。草。木。黃。落。乃。伐。薪。爲。炭。周。禮。山。虞。仲。冬。斬。陽。木。仲。夏。斬。陰。木。凡。服。相。斬。季。木。以。時。入。之。注。陽。木。生。山。南。陰。木。生。山。北。服。車。材。粗。農。器。季。禱。也。尙。書。兗。州。厥。木。惟。條。揚。州。厥。木。惟。喬。洪。範。五。行。三。曰。木。其。性。曲。直。其。味。酸。左。傳。山。有。木。工。則。度。之。又。鳥。則。擇。木。木。豈。能。擇。鳥。春。秋。元。命。包。木。者。陽。精。生。于。陰。故。水。者。木。之。母。也。木。之。爲。言。觸。氣。動。躍。也。其。字。八。推。十。爲。木。八。者。陰。合。十。者。陽。數。禮。斗。威。儀。君。乘。木。而。王。者。其。政。升。平。則。草。木。豐。盛。淮。南。子。喬。如。生。幹。木。幹。木。生。庶。木。皇。極。經。世。曰。木。結。實。而。種。之。又。成。是。木。結。是。實。木。非。舊。木。也。此。木。之。神。不。二。也。生。生。之。理。也。木。在。地。爲。質。在。天。爲。氣。故。星。次。名。析。木。爾。雅。析。木。謂。之。津。注。自。尾。十。度。至。南。斗。十。一。度。爲。析。木。于。十。二。支。爲。寅。皆。東。方。之。氣。也。南。有。樛。木。

其徒以薪蒸役外內變之事。委人掌斂野之賦。斂薪芻。以式法其祭祀之薪。蒸木材。賓客其其芻薪。喪紀共其薪。蒸木材。軍旅共其委積。薪芻。莊子養生。主指窮于為薪。火傳也。史記董仲舒傳。抱薪救火。愈甚亡益。賈誼傳。屠火于積薪之下。又甯成為人。上操下如束溼薪。又漢律取薪給宗廟。曰鬼薪。鬼薪白芻。三歲刑也。

言別其楚

朱傳。楚木名。荆屬。廣雅。楚荆也。廣志。赤莖大實者。名曰杜荆。孔氏曰。學記注。以楚為荆。羅氏云。楚者。楚地所出。其一名。荆。故楚國人春秋稱荆。而荆州亦以此木得名也。今之杜荆。作樹生者。實細黃色。而莖甚勁。生子細如麻子。比蔓荆實而細。故稱小荆。杜亦對蔓為名。非無實之謂也。又木之蒿起者。曰翹楚。人之出類者。亦曰翹楚。本草圖經。杜荆即作簾杖者。枝莖堅勁。作科。不為蔓生。故曰杜。葉如草麻。更疎瘦。花紅。作穗。實細而黃。如麻子。大莖。莖高四尺。對節生枝。初春因舊枝而生。葉類小棘。夏盛茂。有花。淺紅色。葉黃。白花下有青。萼秋結實。斑黑。如梧子。大而輕虛。陶隱居登真隱訣注。尋荆有三種。直云荆木。即是今可作簾杖者。葉香。亦有花。子不入藥。方術則用杜荆。春秋運斗樞。玉衡星散為荆。學記。夏楚二物。收其成也。士喪禮。楚梲在樵東。考工記。弓人取材。荆次木瓜。謝朓詩。寒城一以眺。平楚正蒼然。正指此。名物疏。朱傳。楚荆屬。蓋未即以爲荆也。考諸書。皆謂楚即荆。荆有三種。此楚乃作簾之荆。非杜荆。蓋荆也。南方草木狀。尋荆有三種。荆。金荆。可作杖。紫荆。堪作桴。白荆。堪作履。此別是廣南之物。非詩人所詠也。

伐其條枚 條肆

朱傳。枝曰條。幹曰枚。斬而復生曰肆。說文。條。小枝也。枚。木別生條也。夏書。厥木惟條。注。長也。廣韻。肆。木嫩條也。詩。鄭注。訓餘。謂斬而復生也。如今之木生。詩。詰。枿也。左傳。晉國不恤宗社之闕。而夏肆是。屏。注。杞夏餘也。謂書通作肆。

蔽芾甘棠

朱傳。甘棠。杜梨也。白者為棠。赤者為杜。爾雅。杜甘棠。疏。郭云。今之杜梨。又曰。杜。赤棠。白者棠。舍人曰。杜。赤色。名亦棠。白者亦棠。然則其白者為棠。其赤者為杜。為甘棠。為赤棠。杜傳云。杜。赤棠是也。陸疏。赤棠與白棠同。但子有赤白美惡。子白色為白棠。甘棠也。少酢滑美。赤棠子澀而酢。俗語云。澀如杜是也。赤棠木理韌。亦可作弓輪。雅。每梨有十餘子。唯一子生梨。餘者生杜。通志。甘棠謂之棠梨。其花謂之海棠。花其實謂之海紅子。孫楚。杜賦。序。梨有用為貴。杜無用為賤。字說。詩言蔽芾甘棠。以杜之美言。有杖之杜。以棠之惡。埤雅。言人思召公之德。久而彌深。愛其棠。彌至也。孔子曰。吾于甘棠。見宗廟之敬也。劉歆。廟議。以為思其人。尚愛其木。況宗其道。而毀其廟乎。九域志。召伯甘棠樹。在陳州府署西南隅。括地志。召伯廟在洛州壽安縣西北五里。召伯聽訟。甘棠之下。周人思之。不伐其樹。後人懷其德。因立廟。有棠在九曲城東阜上。按棠又有沙棠。張栻曰。沙棠狀如棠。黃華赤實。味如李。無核。呂氏春秋。果之美者。沙棠之實。名物疏。杜者棠之總名。植有赤白之異。其實白棠為甘棠。而赤棠為杜也。陸璣。雜錄。之說。可信。邢疏。張爾公

曰棠。杜實二物。杜者小梨。實小于梨。大于棠。棠則海紅。嘉慶之類。說文。分棠為杜。杜為杜。非謂曾小。補于棠字。外別出。糖。尤謬。

標有梅

朱傳。梅木名。華白。實似杏而酢。爾雅。梅。郭云。似杏。實酢。孫炎云。荆州曰梅。揚州曰柑。又曰。時英。梅。郭注。雀梅。詩。義疏。梅。杏類也。樹及葉皆如杏。而黑。後。曝乾為蘇。置。藥。臘。中。且。可。含。以。香。口。又。買。魏。云。梅。華。早。而。白。杏。花。晚。而。紅。梅。實。小。而。酸。杏。實。大。而。甜。梅。可以。調。鼎。陸。農。師。云。梅。在。果。中。華。尤。香。梅。優。于。香。桃。優。于。色。天下之美。有不得兼者。多矣。梅。先。桃。李。而。華。至。北。方。多。變。成。杏。故。北。人。有。不。識。梅。者。地。氣。使。然。今。江。湖。四。五。月。梅。欲。黃。落。蒸。鬱。成。雨。其。氣。如。霧。謂。之。梅。雨。三。月。有。迎。梅。雨。五。月。有。送。梅。雨。又。有。落。梅。風。江。淮。以。為。信。風。亦。花。信。風。之。類。爾。雅。翼。古。者。以。梅。實。為。饋。食。之。饈。所。謂。乾。梅。蜀。志。云。蜀。名。梅。為。蘇。大。如。鴈。子。梅。蘇。皆。可。為。油。梅。黃。以。熟。獲。作。之。其。實。既。酸。故。以。為。和。商。書。所。謂。爾。雅。翼。禮。記。則。用。梅。而。已。夏。小。正。月。梅。杏。梅。桃。則。華。五。月。黃。梅。為。豆。實。管子。五。沃。之。土。其。梅。其。杏。其。桃。其。李。西。京。雜。記。漢。初。修。上。林。苑。羣。臣。各。獻。名。果。有。朱。梅。紫。華。梅。紫。蒂。梅。同。心。梅。麗。枝。梅。燕。梅。侯。梅。七。命。燁。以。秋。橙。酷。以。春。梅。正。以。春。梅。者。質。青。味。酢。故。也。書。曰。若。作。酒。醴。爾。雅。翼。若。作。和。羹。爾。雅。翼。蓋。造。而。始。之。者。麴。蘖。也。調。而。成。之。者。鹽。梅。也。舊。說。大。庚。嶺。上。梅。南。枝。已。落。北。枝。花。風。氣。異。也。說。苑。曰。越。使。諸。發。執。梅。一。枝。遺。梁。王。本。草。梅。核。能。明。目。益。氣。不。飢。淮南。子。注。一。梅。不。足。為。百。人。酸。喻。少。不。能。勝。衆。也。名。物。疏。郭。璞。云。梅。似。杏。實。酢。正。是。江。南。之。梅。而。郭。引。陸。璣。疏。與。江。南。之。梅。花。葉。不。同。蓋。陸。自。說。秦。風。之。梅。耳。范。石。湖。云。梅。天。下。尤。物。無。問。賢。愚。不。肖。莫。敢。異。議。其。作。梅。譜。凡。九。十。餘。種。按。爾。雅。凡。三。釋。梅。一。梅。柑。柑。木。與。梅。名。同。實。異。一。時。英。梅。即。雀。梅。似。梅。而。小。一。机。斃。梅。狀。如。梅。子。赤。色。似。小。奈。可。食。其。和。羹。之。梅。可。含。以。香。口。者。未。有。釋。註。蓋。爾。雅。釋。草。木。多。闕。漏。非。獨。詩。文。不。足。信。也。或。疑。時。英。之。梅。即。今。所。謂。暗。香。疎。影。者。然。詩。標。有。梅。其。實。三。其。實。七。即。指。今。梅。子。非。如。朱。英。綠。萼。之。類。則。時。英。當。從。郭。注。雀。梅。為。正。

林有檉檉

朱傳。檉檉。小木也。爾雅。檉。檉。心。疏。檉。檉。一名。心。或。曰。檉。檉。檉。檉。別。名。有。心。能。溼。江。河。間。以。作。柱。詩。云。林。有。檉。檉。此。作。檉。檉。文。雖。別。其。實。一。耳。又。大。雅。檉。檉。之。檉。即。檉。也。六。書。故。檉。未。器。也。又。質。也。亢。倉。子。檉。角。猶。白。屋。淮南。子。檉。檉。角。不。斷。角。即。檉。

唐棣之華

朱傳。唐棣。移也。似白楊。爾雅。唐棣。移。郭云。似白楊。江東呼夫移。陸疏。唐棣。與李也。一名雀李。亦曰車下李。所在山皆有。其華或赤或白。五月中成實。大如李子。可食。埤雅。凡木之華。皆先合後開。惟此華先開後合。詩曰。唐棣之華。偏其反而。本草。扶移木皮味苦。燒木皮置酒中。令味正。經時不收。生江南山谷。樹大數十圍。無風葉動。華反而後合。古今注。移楊圓葉。弱蒂。微風大搖。一名高飛。一名獨搖。一名移楊。一名移柳。亦曰蒲移。雅翼云。齊民要術。以高飛獨搖為白楊之別名。沈存中云。夫移即白楊。本草。陳藏器。分為二條。謂

夫移生山谷間樹大數圍唐棟李弱小生庭除間其不同如此蓋未詳夫移白楊之爲一物也夫移一作扶移亦謂之蒲移今越人謂白楊爲蒲移藏器又引論語唐棟之華鄭注移也亦名移楊此又誤也逸詩唐棟乃白移小木比移李稍大非此蒲移蒲移乃喬木也戴侗曰白楊似楊而白多種墟蓋間存中辨之已明棟小木高五六尺其種不一花或紅或白亦名錦帶白者結實似小李與李同時熟大僅如嬰莫故謂移李存中誤以此爲移李非也又曰常棟唐棟棠棟特一物猶夫移扶移蒲移之爲一物也棠常唐夫扶蒲皆聲相邇故通用自爾雅分常棟唐棟爲二遂啓後誤爾雅以移爲唐棟必棟類也特不可考耳名物疏唐棟常棟是二種爾雅云唐棟移所謂白楊也又云棠棟棟小雅所謂棠棟之華也陸璣知唐棟常棟各一物卻不當以名與李車下李五月成實者爲唐棟故孔仲達七月疏俱不明了本草注于郁李仁下即引陸氏釋常棟之文圖經又引釋唐棟之文而常唐二字俱作棠混甚矣唐棟自是楊類難得棟名而實非棟也按唐棟一物紛紛至此獨張爾公謂戴氏之說差爲近理且云考詩常棟之華子夏傳左氏路史常皆作棠益信郭注之誤然草木名稱隨方各別魚蟲醜類萬有不同自許郭鄭孔諸家疑不能明學者欲于千百世之下臆度力爭以歸一是適滋聚訟之謂耳華本作導通作導象象聯綴形導導竝古字俗認爲花爾雅華也華華榮也兼草木言又曰木謂之華草謂之榮按草木皆有華華皆可謂之榮精蘊曰華向榮上敷將結乃華華落而實離離矣不象其上敷而象其垂下之形示人敏華就實也歐陽云洛陽諸華皆不滅他方而洛人不甚惜謂之果子華曰某華獨牡丹則直曰華意謂天下其華獨牡丹耳其愛重如此

華如桃李

朱傳李木名華白實可食爾雅休無實李座接盧李駁赤李桃李醜核棗李曰靈之注云棗李之實去靈而已運斗樞玉衡星散爲李說文從木子聲籽古文李管子五沃之土其木宜李世傳齊都露霜李房陵標李禮記食棗桃李弗致于核注曰爲恭敬也本草李不可合蜜及雀肉食之又不可隔水噴之淮南子三月其樹李埤雅素問曰李非皆酸李東方之果木子也故其字從木性頗難老老雖枝枯子亦不細其品處桃上孫卿子桃李榮于一時時至乃殺爾雅論桃李之實多來歲足穰史記桃李不言下自成蹊爾雅李木之多子者花最繁密爾雅有三種座接盧李即今之麥李與麥同熟者爲果肉厚而乾與核相離駁李則李之赤而有木者休無實李李實實有竊食之嫌無實則其下可休矣西京雜記上林苑有紫李青李黃李青房李綠李顏淵李合枝李光李朱李車下李燕李蠶李植書云桃李種法欲方兩步一根密則陰輒相扇不惟子細味亦不佳化書曰李接桃而本強者其實毛梅接杏而本強者其實甘此造化之權也莊子曰接子之或使此之謂也潘岳閒居賦房陵朱仲之李注仲家有標李代所希有章述兩京記云東都嘉慶坊有美李人稱嘉慶子唐蕭瑀陳叔達共看李花因論李有九標曰香曰雅曰細曰淡曰潔曰密曰宜月夜宜綠鬢宜泛酒詩話云桃李歲歲同開而韓退之詩有見李不見桃之句殊不可解因晚登碧落堂望隔江桃李皆暗而李獨明乃悟其妙也春秋書桃李華綱目皆三書之惡帝

五年呂氏甲寅文帝六年未有書桃李熟者秋華而實大異也終綱目惟漢武四年耳歲時紀麗云立夏日俗尚喚李豈曰立夏得喚李能令顏色美是日婦女羣作李會一云是日喚李令不挂夏汎彼柏舟

朱傳柏木名爾雅柏檮檮柏一名檮禮記如松柏之有心尚書荆州厥貢棗栝栝栝國語高山峻原不生草木松柏之地其土不肥周禮冀州其利松柏尚書逸篇大社惟松東社惟柏南社惟梓西社惟栗北社惟槐孫卿子松柏經冬不彫蒙霜不變可謂得其正矣抱朴子大谷倒生之柏皆與天齊其長地等其久列士傳延陵季子解寶劍掛徐君墓柏上程天子傳甲申天子升于大北之墜休于兩柏之下埤雅柏性堅緻有脂而香故古人破爲幅白用以攄醫雜記所謂幅白以掬者是也廣志柏有汁柏有續柏山海經土山多柏四民月令七月收柏實漢武內傳藥有松柏之膏服之可長生宋書孔子廟舊有柏二十四株歷漢晉其大連抱莫敢犯也江夏王義恭悉遣人取之洞冥記云泰山廟中柏皆三十餘圍亦眉嘗斫一樹見血而止今斧印猶在三水小柏曰蒼官地理志華山多文柏傳云柏生指西猶磁石之指南也本草柏生數種有扁葉側生者曰側柏入藥柏子仁肝藥也味甘而補辛而能潤五經通義諸侯墓樹柏漢書東方朔傳柏者鬼廷也師古注鬼神尚幽暗故以松柏爲之廷府

吹彼棘心

朱傳棘小木叢生多刺難長而心又其稚弱未成者也爾雅棘刺郭璞曰草刺棘也凡有刺者皆曰棘易坎上六繫用徽纆實于叢棘禮王制大司寇聽之棘木之下周禮左九棘孤卿大夫位焉右九棘公侯伯子男位焉樹棘以爲位取赤心而外刺方言凡草木刺人北燕朝鮮之間謂之棘自關而西謂之刺江湖之間謂之棘本草白棘一名棘棘一名棘棘刺花一名荊艾唐本注棘有赤白二種刺有兩種有鉤有直補益宜用直者療腫宜用鉤者白棘莖白如粉子葉與赤棘同棘中時復有之亦爲難得也陳留舊傳魏尚曰夫棘中心赤外有刺象我言有刺而赤心之至誠也爾雅棘小棗也叢高三四尺花葉都似棗而有赤白二種棘甘棠苦于豐草荆棘生于中庭魏都賦榮其文身屬其險棘爾雅棘棘注枝皆喬棘孟子養其棘棘趙注棘棘小棘所謂酸棗也爾雅酸棗實小而味酢者名棘字書棘如棗而多刺木堅色赤叢生人多取以爲藩歲久無刺亦能高大色白爲白棘實酸者爲棘棘嵩陽子云余家于滑蓋今酸棗縣即滑之尉也其地名酸棗其樹高數丈徑圍一二尺木理極細堅而且重樹皮亦細文似蛇鱗其葉圓小而味酸核微圓其仁稍長色赤如丹此醫之所重居人不易得今市之賣者皆棘子爲之爾雅酸棗野生多在坡坂及城壘間似棗木而皮細其木心赤色葉葉俱青花似棗花八月結實紫紅色似棗而圓小味酸棗棘性堅強強風之長養者其心之生更難于幹四時變要云四月葉生凱風之時也魏風園有棘棘酸棗也于果爲下傳曰豫章以木名郡酸棗以棘名邦舊云鶴巢中必有棘蓋棘性煖今養花之法春初以棘數枝植于花外則不被霜所以護其華牙也雅翼棘可爲矢昔者楚之先祖桃弧棘矢以共禦王事白虎通云景風至棘造實凱風景風也蓋吹彼棘心者將以趣其造實萬物之難生者棘





革命一歲若梓從春秋從夏所謂木名三時... 戊巳從辛... 命以一歲支幹... 故曰革命一歲也...

桐朱傳梧桐也... 桐生也... 材中琴瑟... 陸璣言有青桐白桐赤桐... 此中琴瑟者白桐也...

亦似桐... 蟲食其木則沫出... 可以汗金銀... 七命云... 寒山之桐出自大冥...

梓朱傳... 梓之疏理白色而生子者... 齊民要術... 白色有角者為梓... 又名角楸...

而後可。蠶月令。后妃齋戒。親東鄉躬桑。婦人皆以蠶事管子。五粟之土。其粟其桑。孟子。五畝之宅。樹牆下以桑。青史子。桑中央之木。韓子。子產開畝樹桑。鄭人謗。鄒子。季夏取桑柘之火。稷天子。天子飲于桑中。命桑虞出桑者。用禁暴民。注。虞。主桑者也。不得令民犯禁。典。備。桑。箕。星之精。東方自然神木之名。蟲食葉為文章。人食之。老翁為小童。劉氏曰。衛詩多言桑。如桑中。與保詩。及此。皆再三言之。蓋衛地跨冀兗二州。桑者。尤其土所宜。而民生之所資也。據楚丘在冀河之東。兗州之境。則文公所親所說。其桑土之野乎。桑。葉。深。綠。多。缺。方。稱。稱。桑。之。功。最。神。在。人。資。用。尤。衆。世。所。名。者。荆。與。魯。也。荆。桑。多。棧。葉。薄。而。尖。邊。有。刺。凡。枝。葉。堅。勁。者。皆。荆。類。也。魯。桑。少。棧。葉。圓。厚。而。多。津。凡。枝。葉。豐。腴。者。皆。魯。類。也。荆。桑。飼。蠶。其。絲。堅。韌。中。紗。羅。用。王。盤。農。書。云。荆。桑。宜。飼。小。蠶。魯。桑。宜。飼。大。蠶。桑。生。黃。衣。謂。之。金。桑。蠶。食。必。病。葉。多。積。可。備。荒。亦。可。食。豬。羊。牛。馬。又。皮。可。製。紙。米。芾。云。北。地。桑。皮。紙。最。佳。李。氏。曰。桑。有。數。種。白。桑。葉。大。如。草。而。厚。雞。桑。葉。細。而。薄。子。桑。先。椹。而。從。葉。山。桑。葉。尖。而。長。以。子。種。者。不。若。以。條。壓。者。桑。生。黃。衣。其。木。必。將。槁。也。蘇。頌。云。俗。呼。小。而。長。條。者。為。女。桑。其。山。桑。似。桑。材。中。弓。弩。壓。桑。絲。中。琴。瑟。皆。材。之。美。者。他。木。鮮。及。之。按。爾。雅。山。桑。即。壓。桑。一。物。二。名。山。海。經。宜。山。有。桑。大。五。十。丈。其。枝。四。衢。亦。理。黃。花。青。葉。名。曰。帝。女。之。桑。郭。注。四。衢。首。交。互。四。出。也。婦。人。主。蠶。故。以。名。桑。本。草。經。桑。根。旁。行。出。土。上。名。伏。地。見。地。上。者。名。痛。馬。有。毒。治。心。痛。種。樹。書。桑。以。槿。接。則。大。根。下。蘊。龜。甲。則。不。蛀。徐。鑄。說。文。解。字。曰。桑。若。若。東。方。神。木。之。名。其。字。象。形。桑。乃。蠶。食。葉。之。神。木。故。加。木。爻。下。以。別。之。

無食桑葚

朱傳。桑。實。也。鳩。食。甚。多。則。致。醉。毛。傳。鳩。食。桑。過。則。醉。而。傷。其。性。古。今。注。桑。實。為。椹。爾。雅。桑。實。有。椹。郭。璞。曰。椹。半。也。舍。人。云。桑。樹。一。半。有。椹。一。半。無。椹。為。椹。器。云。椹。利。五。臟。通。氣。血。久。服。不。飢。本。草。綱。經。椹。有。白。黑。二。種。暴。乾。皆。主。變。白。髮。王。盤。農。書。荆。桑。多。椹。魯。桑。少。椹。汜。勝。之。書。種。桑。五。月。取。椹。著。水。中。漚。洗。取。子。陰。乾。之。治。肥。田。十。畝。荒。久。不。耕。者。先。好。耕。治。之。黍。椹。子。各。三。升。三。合。和。種。之。黍。桑。俱。生。劬。之。令。桑。條。疎。適。黍。熟。穫。之。放。火。燒。之。桑。至。春。生。一。畝。食。三。簞。蠶。說。文。字。林。作。甚。集。韻。或。作。難。開。元。五。經。文。字。云。此。字。從。木。從。草。皆。音。砧。其。為。桑。實。一。也。

檜楸松舟

朱傳。檜。木。名。似。柏。爾。雅。檜。柏。葉。松。身。焉。賈。荆。州。貢。純。幹。檜。注。柏。葉。松。身。曰。檜。雅。斃。檜。一。名。栝。性。耐。寒。其。材。大。可。為。舟。及。棺。槨。左。傳。稱。檜。有。輪。檜。而。淇。水。檜。檜。松。舟。也。今。人。亦。謂。之。圓。檜。以。別。于。側。檜。又。有。一。種。別。名。檜。柏。不。甚。長。其。枝。葉。乍。檜。乍。柏。庭。宇。植。之。以。為。玩。木。謂。檜。似。松。葉。尖。硬。亦。謂。之。栝。檜。栝。檜。花。葉。皆。同。但。栝。實。稍。大。而。色。黃。綠。肉。虛。為。黃。初。甚。酸。澀。經。霜。乃。可。食。采。藥。者。不。收。禮。記。孔。子。廟。列。七。碑。無。象。舊。時。栝。柏。猶。茂。相。傳。前。殿。一。株。宜。聖。手。植。紋。皆。左。右。上。登。無。枝。每。遇。一。代。興。或。聖。君。出。則。發。一。枝。又。云。庭。中。二。栝。各。十。數。圓。東。者。紋。左。旋。西。者。紋。右。旋。越。州。有。八。檜。老。子。手。植。根。株。枝。幹。皆。左。右。右。曼。卿。集。云。此。栝。不。知。年。代。唐。興。一。枝。再。生。宋。初。復。有。此。異。字。說。栝。栝。葉。松。身。則。葉。與。身。皆。曲。樅。松。葉。栝。身。則。葉。與。身。皆。直。縱。以。直。而。

從。之。檜。以。曲。而。會。之。奇。字。謂。栝。栝。字。皆。與。同。音。孔。安。國。謂。栝。葉。松。身。為。栝。孔。穎。達。謂。栝。之。栝。栝。為。一。物。張。爾。公。云。栝。栝。實。分。二。種。栝。葉。似。細。杉。幹。如。栝。其。兼。栝。葉。者。名。二。色。栝。栝。生。北。方。葉。似。松。而。大。實。似。小。栗。奇。字。韻。孔。氏。說。不。知。何。據。又。爾。雅。說。文。皆。以。栝。葉。松。身。為。栝。今。栝。葉。四。出。葉。半。作。束。半。如。栝。葉。其。木。堅。實。外。白。內。朱。謂。之。松。身。非。是。或。松。葉。栝。身。庶。幾。近。之。爾。雅。書。州。厥。貢。鉛。栝。栝。禮。記。其。在。人。也。如。松。栝。之。有。心。也。貫。四。時。不。改。柯。易。葉。周。禮。冀。州。其。材。栝。栝。左。傳。太。叔。云。培。塿。無。松。栝。又。子。羽。曰。松。栝。之。下。其。草。不。殖。又。嵩。山。峻。原。不。生。草。木。松。栝。之。地。其。土。不。肥。尸。子。刑。有。長。松。文。梓。呂。覽。百。初。之。松。本。傷。于。下。而。未。槁。于。上。莊。子。天。寒。既。至。霜。雪。既。降。吾。是。以。知。松。栝。之。茂。又。受。命。于。地。惟。松。栝。獨。也。在。冬。夏。青。青。荀。卿。子。松。栝。經。隆。冬。而。不。彫。蒙。霜。雪。而。不。變。可。謂。得。其。真。矣。史。記。松。栝。為。百。木。長。而。守。宮。闕。抱。朴。子。天。陵。假。蓋。之。松。大。谷。倒。生。之。栝。程。天。子。傳。天。子。升。長。松。之。隱。玄。中。記。松。栝。淪。入。地。中。千。歲。為。伏。苓。本。草。松。脂。一。名。松。脂。一。名。松。肪。松。花。一。名。松。黃。太。平。廣。記。五。鬣。松。皮。不。鱗。俗。謂。孔。雀。三。鬣。松。也。松。命。根。下。遇。石。即。僵。玄。中。記。松。脂。淪。入。地。中。千。歲。化。為。琥。珀。花。木。考。松。有。二。種。惟。五。葉。者。結。子。木。謂。松。百。木。之。長。故。字。從。公。礫。何。多。節。盤。根。膠。枝。皮。厚。望。之。如。龍。鱗。葉。有。二。鬣。三。鬣。五。鬣。七。鬣。之。別。三。鬣。者。為。栝。子。松。五。鬣。者。為。松。子。松。七。鬣。者。為。果。松。遼。東。及。雲。南。者。大。如。巴。豆。可。食。謂。之。海。松。子。千。歲。之。松。下。有。伏。苓。上。有。兔。絲。又。有。赤。松。白。松。鹿。尾。松。又。有。怪。松。則。巖。巖。隨。石。所。礙。鬱。不。得。伸。變。為。假。蓬。離。奇。輪。圍。非。松。之。性。也。故。李。衛。公。云。欲。松。假。者。以。石。抵。其。直。根。不。必。千。年。方。僵。也。離。騷。山。中。人。兮。芳。杜。若。飲。石。泉。

投我以木瓜

分。陰。松。栝。抱。朴。子。松。三。千。歲。者。皮。中。有。聚。脂。狀。如。龍。形。名。曰。飛。節。芝。本。草。經。松。脂。一。名。松。肪。味。苦。溫。久。服。輕。身。延。年。出。隴。西。者。善。廣。志。千。歲。老。杉。子。色。黃。白。味。似。栗。嵩。山。記。松。千。歲。其。精。化。為。青。牛。為。伏。龜。青。人。畫。羊。青。犬。通。雅。方。書。言。松。為。五。粒。粒。當。是。鬣。松。每。五。鬣。為。一。葉。或。兩。鬣。七。鬣。李。賀。有。五。粒。小。松。歌。又。鳳。尾。松。為。杉。類。釋。名。呼。為。寶。樹。廬。山。大。林。寺。前。大。十。餘。圍。者。即。此。

朱傳。栝。木。也。實。如。小。瓜。酢。可。食。毛。傳。孔。子。曰。吾。于。木。瓜。見。苞。直。之。禮。行。箋。云。以。果。實。相。遺。者。必。苞。直。之。爾。雅。栝。木。瓜。注。實。如。小。瓜。酢。可。食。陶。隱。居。云。山。陰。蘭。亭。尤。多。最。療。轉。筋。如。轉。筋。時。但。呼。其。名。及。書。上。作。木。瓜。字。輒。愈。故。曰。梅。望。之。而。止。渴。栝。書。之。而。緩。筋。獨。本。注。其。樹。枝。狀。如。栝。花。形。似。栝。栝。作。房。生。子。火。乾。甚。香。水。經。注。魚。復。縣。地。多。栝。木。瓜。有。子。大。如。瓠。白。黃。實。甚。芬。香。爾。雅。之。所。謂。栝。也。又。夷。陵。生。木。瓜。虎。丘。山。三。面。皆。有。木。瓜。碑。雅。註。曰。梨。百。損。一。盆。栝。百。益。一。損。投。人。之。道。宜。有。以。益。之。而。報。人。則。欲。其。堅。久。故。曰。木。瓜。瓠。瓜。也。爾。雅。木。狀。如。栝。花。生。春。末。深。紅。色。實。大。者。如。瓜。小。者。如。拳。宜。州。人。種。詩。尤。謹。遍。滿。山。谷。始。實。成。則。紙。花。黏。薄。其。上。夜。露。日。暴。漸。而。變。紅。花。文。如。生。本。州。以。光。土。貢。又。有。一。種。椹。栝。木。葉。花。實。酷。類。木。瓜。欲。辨。之。看。蒂。間。別。有。重。蒂。如。乳。者。是。木。瓜。也。雷。公。云。真。木。瓜。皮。白。微。赤。黃。香。酸。甘。不。澀。調。菜。衛。助。穀。氣。向。裏。子。頭。尖。一。面。方。勿。誤。用。考。工。記。弓。人。取。幹。之。道。木。瓜。次。橘。廣。志。木。瓜。子。可。藏。枝。為。杖。號。一。尺。百。二。十。節。果。譜。一。名。栝。一。名。鐵。脚。梨。樹。叢。枝。葉。花。俱。如。鐵。脚。海。棠。葉。光。而。厚。春。末。花。開。紅。色。微。白。實。如。小。瓜。或。似。梨。稍。長。色。



花開正紫其根如葛亦名椴

顏如舜華 舜英

朱傳舜木槿也樹如李其華朝生暮落爾雅根木槿木槿注別二名也似李樹華朝生夕隕或呼曰及亦曰王蒸白曰椴亦曰椴廣雅一名赤槿月令仲夏木槿榮本草木槿作飲服之令人得睡花有紫有白有粉紅有大紅千葉者作湯代茶治風衍義如小茨花淡紅色五葉成一花湖南北人家多種植為離障障雅木槿一名舜華之義取此抱朴子曰木槿楊柳斷植之更生倒之亦生橫之亦生之易者莫過斯木仲夏應陰而生其花朝開暮落莊生以為朝菌淮南鴻烈解云莊子貴支離悲木槿為論云日給之華似素實而日給虛虛偽之與其實相似也羅浮山記木槿一名赤槿花甚丹四時敷榮晉宮閣名華林園有木槿三株傳玄云舜花麗木也謂之日給或謂之洽容或謂之愛老潘尼以為朝菌花譜槿木如李多歧枝色微白繁密如桑葉光而厚末尖有極齒花大小如獨葵五出中葉一條出花外上綴金屑一樹開數百朵有深紅淺紅白色單葉千葉之異自仲夏至仲冬花開不絕結實輕虛大如指頂秋深自裂本草槿亦名籬離草俗名瘡子花小兒忌弄又廣南有一種扶桑木枝葉婆娑色深而厚微濡如桑花有紅黃白白色者尤貴重亦有朱槿赤槿日及之名皆與木槿相似自二月開至仲冬其花深紅雖豈豈紅梅無以資其色也傅咸賦應春而敷葉逮朱夏而誕英布天之纖枝發灼灼之殊榮紅葩紫蒂翠葉素莖含吐吐吐爛爛若列星成綏云日及華甚鮮茂榮于孟夏訖于孟秋東方朔與公孫弘借車馬書曰木槿夕死朝榮土亦不長貧賤也 英朱傳猶華也草謂之榮榮而不實謂之英人物志草之精秀者為英荀子注倍千曰英

山有扶蘇

朱傳扶蘇小木也孔疏毛以下章橋松則扶蘇是木可知而釋木無文未詳所出說文扶疏木四布也正韻十一模有扶疏無扶蘇扶疏盛說

蕓分蕓分

朱傳蕓木槿將落者毛傳蕓槿也鄭箋木葉槿待風乃落孔疏七月云十月隕蕓傳云落也木葉雖槿待風而落則鄭謂木葉者是矣說文草木凡皮葉落墜地為蕓徐云此言草木而從艸者木蕓與草同也亦作蕓說文木部蕓木葉墜也詩其下維蕓呂氏曰落葉穢雜也蕓音蕓通

折柳樊園

朱傳柳楊之下垂者柔脆之木也說文楊蒲柳也從木易聲種河柳也從木聖聲柳小楊也從木卯聲本草柳華一名柳絮唐本注柳與水楊全不相似水楊葉圓闊而赤枝條短硬柳葉狹長青綠枝條長軟陶云柳即水楊非也齊史子柳南方之草夏木也夏小正正月柳穉穉登華也埤雅柳柔脆易生與楊同類雖縱橫顛倒植之皆生諺云插柳莫教春知謂宜立春前也百木惟柳易栽但宜水溼之地耳通志柳曰天棘南人呼為楊柳一種楊柳乃榆類其實亦如榆鄰人採其葉為甜茶古今合璧云樹高三三丈許

娜枝條葉細而長者曰柳樹低枝立葉小者曰楊山海經廩山之西有谷焉名蕓谷其木名柳木譜柳北土最多枝條長葉青而狹長春初生柔莢蠶如筋長寸餘黃花鱗次黃上甚細碎漸次生葉花中結細子如粟米大細扁而黑上帶白絮如絨名柳絮又名柳絨隨風飛舞著毛衣即生蟲入池沼隔宿化為浮萍其長條蟻蟻下垂者名垂柳水理最賦又一種幹小枝弱皮赤葉細如絲縷婀娜可愛一歲三作花穗長二三寸色粉紅如梨花名檉柳唐曲江池畔多柳號為柳衙謂成行如排衙也柳條柔曼婀娜故言細腰者謂之柳腰又柳可為炭抱朴子曰柳作速朽燎以為炭則千歲不敗蓋以喻養生者陳藏器曰本草經以柳絮為花誤甚花即初發時黃莢其子乃絮也又楊與柳同類分為二許慎謂柳為小楊陶弘景謂柳為水楊朱子謂柳即楊之下垂者不知古詩南楊北柳本屬二物其合稱楊柳者蓋兼楊與柳言之非謂楊即柳柳即楊也舊注錯互乖物性矣

山有樞

朱傳樞莖也今刺榆也爾雅樞莖郭云今之刺榆邢疏別二名也鄭注刺榆有針刺如柘葉似榆為疏美于白榆廣雅柘榆梗榆也陸疏其針刺如柘其葉如榆榆為新美滑于白榆榆之類有十種葉皆相似皮及木理異耳字說榆滑滑故謂之俞至俞而有刺所以為至陳藏器江南有刺榆無大榆刺榆秋實

隰有榆

朱傳榆白粉也陸疏榆之皮色白者名粉郭璞云粉榆先生葉卻著莢皮白色內則莖粉榆莢以滑之注免新生者莢其乾也莖莖粉榆初生其莖莖象兔目故謂之兔也淮南子槐之生也五日而兔目十日而鼠尾周禮司烜氏春取榆柳之火元命包三月榆莢落運斗樞玉衡星散為榆管子五沃之土其榆條直以長淮南子五月其樹榆畢萬術八月榆權令人不飢四月月令二月榆莢成者收乾以為旨蓄色變白將落收為醫藥注音牟豆榆仁醫也河平元年旱傷麥民食榆皮廣雅山榆母估也柘榆梗榆也齊民要術柘榆三種色別種之勿令雜棗榆莢莢味苦凡榆莢味甘甘者春夏時將莢實是以須別也惠子吾有大樹人謂之樗其本擁腫不中繩墨小枝拳曲不中規矩至于達匠者不顧陶弘景曰榆性滑初生莖仁作糜食之多睡稽康榆令人眼是也淮南子榆槐與楸柚合而為兄弟有苗與三危通而為一家言槐榆北方楸柚南方也是以江南無榆但言樗耳若晉風則山隰兼有之然有材不能用不知其亡也汜勝之書漢時鑄榆莢錢如榆莢也又豐有粉榆社注以此樹為社神因名本草衍義榆皮為粉粉款歲農以代食葉青嫩時收貯亦用為藥茹雅陳藏器云江南有刺榆無大榆秦漢故實其地皆大榆或謂云榆木堅韌皮汁滑理及醫方皆取其滑以為用或曰大榆其莢飄零一曰零榆又曰莢榆名物疏陸氏云榆類有十種而不詳其狀爾雅無姑其質夷注無姑姑榆也生山中葉圓而厚剝取皮合漬之其味辛香所謂蕪蕪本草云味辛平生晉山川谷此一也樞今之刺榆即廣雅所謂樞榆其二種也本草榆皮味甘平一名零榆生穎川山谷其三也明榆皮味甘寒生山中如榆皮有滑汁秋生莢如北榆其四種也爾雅榆白粉其五種也廣志云有姑榆有郎榆郎榆無莢又任車用姑榆郎榆無姑郎榆有莢郎榆無

英則郎檢別一種矣。齊民要術有棟楡凡楡之別。未知英楡復如何也。陸璣又云。駝馬梓楡。或亦一種。...

朱傳。山柎也。似樽。色小白。葉差狹。爾雅。山柎。郭璞曰。柎似樽。亦類漆樹。俗語曰。搗柎柎。相似如一。...

朱傳。柎極也。葉似杏而尖。白色。皮正赤。其理多曲少直。材可爲弓弩幹者也。爾雅。柎極。注似棟。細葉。葉新。...

朱傳。柎似菱。有針刺。其實味辛而香烈。爾雅。柎大者名爲櫟。又云。柎櫟。櫟。李巡曰。櫟。菜黃也。...

曰陸楸。曰南楸。生漢中者曰漢楸。蜀中者曰蜀楸。巴中者曰巴楸。廣東者曰廣楸。又山海經。鼓栗之山。其。...

朱傳。苞蘆生也。桐。柎極也。其子爲阜斗殼。可以染阜者是也。爾雅云。桐。柎。郭注。柎。又云。柎。其實。柎。...

爾雅。楊。蒲柳。注。宜可爲篋。楊。枯楊。生。老。婦得其女。妻。枯楊。生。華。老。婦得其士。夫。淮南子。正月。其木楊。...









米襄陽云古法黏經以糝汁和白芨飛麩為糊接紙永不脫解以新以蒸

朱傳曰新細曰蒸說文蒸折麻中幹也一曰麻幹可以燒增韻炬也周禮甸師帥其徒以薪蒸役外內

葉之事左傳藪之薪蒸虞衡守之又木槿齊魯之間謂之王蒸

葉如榆其皮堅剝之長數尺可為繩索又可為飯帶其材可為杯器又禮不阻穉于貧賤注阻如穉之

隕而飄零穉如穉之穉而枯槁也

朱傳祀樹也枝赤棟也樹葉細而岐銳皮理錯戾好叢生山中為車輪爾雅棟赤棟白者棟或曰白

色為棟其色雖異為名同江淮間棟有可為較者陸疏棟葉如作皮薄而白其木理赤者為舜棟一名瓦

白者為棟木皆堅韌今人以為車輪六書故說文亦云棟赤棟而無棟字詩蘇蔽杞棟言似可采食

者又齊韻音趙爾雅棟桑女桑郭注今俗呼小樹長者為女桑則棟亦小樹長條之通名矣

如塗塗附朱傳塗泥附著如于泥塗之上加以泥塗附之也鄭箋附木梓也孔疏木表之蘆皮

亦云作棟其特周書方周之與大類麥商庭產棟小子登取周庭之梓植之園間化為松柏梓棟齊民要

術言梓斫去旋生科理還復蓋良木之易成者又梓宜種山阜之曲十年中棟二十年中屋檣柴在外為

朱傳棟似栗而小格似荆而赤陸疏格其形似荆而赤蓋似著上黨人織以為斗筲器又屈以為斂故

上黨人謂曰問婦人欲買格否曰庭下自有黃土問買斂否曰山中自有格禹貢荊州貢格注云中矢斂

出雲夢之澤爾雅格楛為矢古者格矢則石為之格格可為斂文事也格可為矢武事也說文格一曰散

散亦矢之善者春秋傳所謂致師者左射以散是也周語曰夫早龍之格格楛故君子得以樂易千祿焉

若夫山林置斂林斂散亡致澤肆踴民力彫盡田疇荒蕪費用乏匱君子將險哀之不暇而何樂易之有

顏師古曰格木楛為箭箭今函以北皆用之俗呼其木為格子左傳有車集于陳庭而死格矢貫之其長

尺有咫以問仲尼對曰車來遠矣此肅慎氏之矢也昔武王伐商封異姓以遠方之職貢使無忘服故以

格矢封陳求之故府果得之夏書荊州之貢磬砥磬丹惟箇籛格則亦中州輸貢之常豈其長者為肅慎

之物歟荀子勸學篇問格者勿告也告格者勿問也說格者勿聽也凡器物堅好曰功濫惡曰格故以為

喻格或作苦義同其當其醫朱傳當木立死者也釋木立死當李逵曰以當死害生曰當荀子周公之狀身如斷楛泉陶之狀色如削

瓜楛一作當孔疏立死之木妨他木生長故曰當也當又音緇韓詩云反草也又車輻入穀處為當

朱傳自斃者或曰小木蒙密蔽斃者爾雅木自斃神斃者為斃韓詩作殄云因也因高墳下也釋

朱傳標積也孔疏伐木析之謂之薪既已薪之則當積聚鄭箋祭皇上帝及三辰聚積以燎之疏云月

令注皇天為北辰耀魄寶上帝為五帝三辰即宗伯所云日月星辰也周禮大宗伯以燔祀祀昊天上帝

以實柴祀日月星辰以槁燎祀司中司命風師雨師注云煙之言烟周人尚臭烟氣之臭聞者也槁積也

詩曰瓦其槁積薪之槁之三祀皆積柴實牲體焉或有玉帛燔燎而升烟所以報陽也禮記月令季冬乃

命四豎收秩薪柴以其郊廟及百祀之薪燎祭法燔柴于泰壇祭天也

朱傳標積也孔疏伐木析之謂之薪既已薪之則當積聚鄭箋祭皇上帝及三辰聚積以燎之疏云月

令注皇天為北辰耀魄寶上帝為五帝三辰即宗伯所云日月星辰也周禮大宗伯以燔祀祀昊天上帝

以實柴祀日月星辰以槁燎祀司中司命風師雨師注云煙之言烟周人尚臭烟氣之臭聞者也槁積也

詩曰瓦其槁積薪之槁之三祀皆積柴實牲體焉或有玉帛燔燎而升烟所以報陽也禮記月令季冬乃

命四豎收秩薪柴以其郊廟及百祀之薪燎祭法燔柴于泰壇祭天也

朱傳標積也孔疏伐木析之謂之薪既已薪之則當積聚鄭箋祭皇上帝及三辰聚積以燎之疏云月

令注皇天為北辰耀魄寶上帝為五帝三辰即宗伯所云日月星辰也周禮大宗伯以燔祀祀昊天上帝

