

上海图书馆藏书



A541 212 0013 6021B

步兵教育計畫案目錄

教育方法

45/同

- (一) 教育要則
- (二) 教育步驟
- (三) 戰時陸軍教育令草案總則表解
- (四) 美軍軍事教育特點
- (五) 附件——輪帶式教育實施要領

教
教
錄

第二 步兵基本教練

50

- (一) 步槍兵各個基本教練
- (二) 衝鋒槍兵各個基本教練
- (三) 輕機關槍兵各個基本教練
- (四) 步兵班基本教練
- (五) 步兵排基本教練
- (六) 步兵連基本教練

練
練
練
練
練
練

第三 步兵射擊教育

44

- (一) 步鎗機械訓練
- (二) 步鎗射擊預習
- (三) 步鎗基本射擊
- (四) 湯姆生衝鋒鎗機械訓練

練
習
抗

步兵教育計畫案目錄

(五) 湯姆生衝鋒機鎗射擊預習

(六) 湯姆生衝鋒機鎗基本射擊

(七) 輕機鎗機械訓練

(八) 輕機關鎗射擊預習

(九) 輕機關鎗基本射擊

(十) 戰場心理教育演習

第四 各個戰鬥教練

(一) 偽裝

(二) 掩蔽

(三) 地形地物之利用

(四) 步鎗兵運動

(五) 步鎗兵射擊

(六) 運動與射擊之連繫

(七) 衝鋒動作

(八) 陣內戰

(九) 衝鋒及陣內戰

第五 教育器材及教練設置

(一) 射擊器材

(二) 教練器材

(三) 步槍射擊預習場

- (四) 機鎗教練場
- (五) 衝鋒動作演習場
- (六) 步槍基本射擊場
- (七) 輕機鎗基本射擊場
- (八) 衝鋒鎗基本射擊場
- (九) 手榴彈投擲預習場

步兵教育計劃案 目錄



247268

步兵教育計劃案 目錄

教
育
方
法
之
部

第一 教育方法

一、教育要則

訓練要領

1. 要着眼部隊任務及可資利用之訓練時間
2. 訓練課目要簡單合用專教本職必要之技能
3. 要充足器材以縮短訓練時間
4. 要周到設備以增大訓練之效果

訓練方法

1. 分期：教育幹部應適當分期分配訓練課目既便準備尤易熟練
2. 分組：以受教者之素質人數性質適宜編為若干教練組
3. 輪帶：即經濟使用教官器材設備在短期內訓練較多受教者（實施要領如附件）

1. 準備

1. 教者必須先將所授課目澈底研究明白
 2. 將受教者應知事項選出
 3. 策定教案——目的要領及實施重點程序
 4. 準備實施
 1. 教練場所如何選擇及設備
 2. 需要何項教育器材及數量
 5. 所需助教及示範部隊之訓練
 6. 準備講稿注意修辭語句簡明扼要不浪費時間
 7. 實施預習——檢查各項準備已否完成實施有無遺憾
1. 辭句簡明理論平易

二、教育步驟

2 講解

- 1. 誘發受教者求知興趣

- 1. 班次編排應使每一受教者能暢其視聽
- 2. 排除妨礙視聽之一切障礙
- 3. 不使過度的疲勞

4. 教官以熱誠態度與活動合理動作足使學者樂於受教

3. 示範

- 1. 講解須與示範實習相輔行之（講解時間宜短以最多時間用於示範及實習）
- 2. 實兵實物實地優於一切電影幻燈優於圖表圖表優於文字
- 3. 適時適地現出
- 3. 力求近於實戰

要領 用啓發式使悟而自改

4. 實習

1. 糾正錯誤

方法

- 1. 示以正誤
- 2. 常識（原則）問答
- 3. 利害分晰

2. 分別課目本末輕重

- 1. 必須精熟
- 2. 習得要領即可
- 3. 不作無益實習
- 4. 節約次要課目時間用於主要課目

1. 要領：以簡單測驗代替考試以節約訓練時間

- 1. 出題抽問（先出題而後抽問）

2. 方法 互相辯論

舉手表決

5 測驗

3. 注意

- 1. 紀律是否嚴肅
- 2. 動作是否敏熟
- 3. 射擊命中百分數
- 4. 情況應付處置是否適切

6. 檢討

以客觀態度檢討
 1. 教育方法
 2. 教育效率
 以求改進務期
 盡善盡美
 精益求精

1. 教育要旨

- 1. 重點教育——簡練專精
 1. 先決定課目輕重本末
 2. 決擇課目中重點
- 2. 統一教育——確遵典範令
 1. 悉心研究嚴切遵守
 2. 依據已往經驗加以檢討然後運用
- 3. 機會教育——利用及捕捉機會而教育之（不受天候地形勤務限制）
- 1. 按其目的先定詳密計劃

2. 教育計劃

2. 定計劃之要領
 七大注意

- 1. 課目
- 2. 人員
- 3. 時間
- 4. 器材
- 5. 地點
- 5. 順序
- 7. 進度

適當配合
 并參攷三項着眼

- 1. 素質
 課目時間進度決定之根據
- 2. 已往教育經驗
- 3. 已往作戰經驗

斟酌損益之

1 任教者須擬定施教方案

1 分晰所授課目

教育準備

3 (教育先決條件)

2 擬定施教方案之要領

2 考慮課目重點及應注意事項

3 選定
1 教育器材
2 補助手段

3 實施偵察

認真修正然後付諸實施

4 預習

4 教育實施程序
(由簡入繁由易入難先從部份漸次綜合)

1 說明本課目之精神目的

2 注意
1 不可冗長
2 簡明扼要

1 圖表

2 模型

3 器材

4 幻燈

5 電影

1 講解(教育經常手段)

4 與示範法并用之利
1 刺激受教者之熱忱掌握其注意力
2 使受教者容易瞭解

三、戰時陸軍
教育令草案
總則表

教育方法

5. 教育方法

2. 示範 (教育最確實方法)

- 1 實做
 - 1 教官親自示範
 - 2 使用助教助手
 - 3 使用部隊

3 實物

- 1 圖解
- 2 模型
- 3 沙盤
- 4 幻燈
- 5 電影

3 作成

- 1 正課
- 2 兩種式樣使受教者比較參攷

3. 實習 (教育最重要階段)

1. 初步

- 1 嫻熟所習得之技術對原則應用之能力
- 2 加強

教官應
監督
指導
力求
正確

2. 然後

- 1 嚴密糾正
- 2 反覆實習

4. 攷試 (教育成績之方法)

1 目的

- 1 熟習已經習得之要點進而增強其印象
- 2 檢查所授課目是否確能接受
- 3 檢查所授之原則是否均能活用

2. 方式

- 1 筆試
- 2 口試
- 3 動作

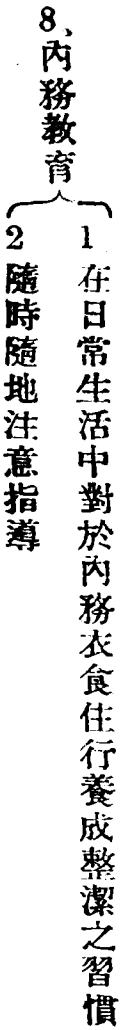
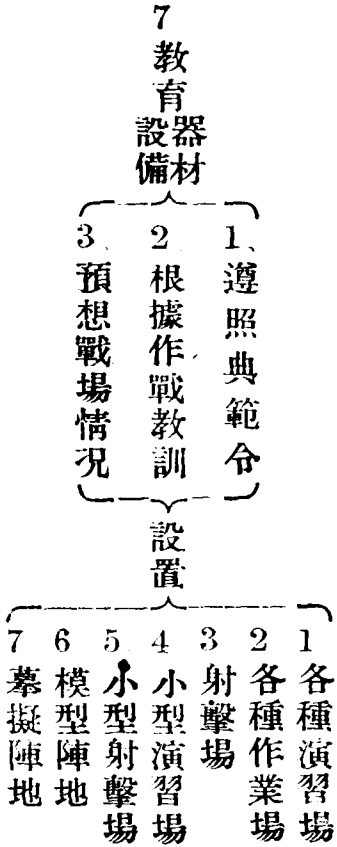
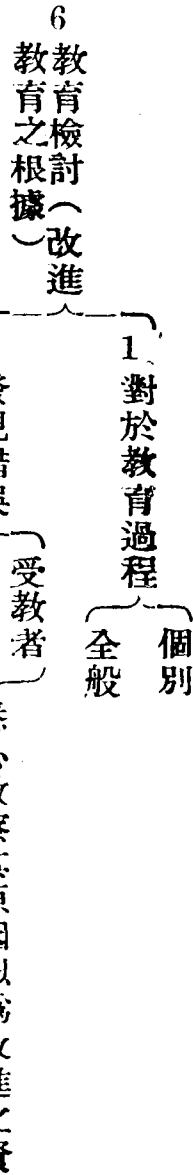
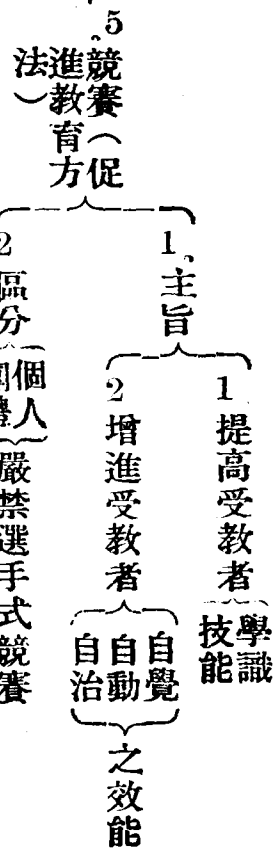

9. 生活教育

- 1. 目的：使了解人生活之正鵠
- 2. 方法：於內務教育極力陶冶
- 3. 依據
 - 1. 新生活綱要
 - 2. 國民精神總動員

實施

10 監督指導

- 1. 要領
 - 1. 喚起任教者之責任心
 - 2. 考查實施是否與預定相符
 - 3. 考查教授要旨是否與
 - 1. 典令原則
 - 2. 上官企圖
 相符
- 2. 方法
 - 1. 預定監督計劃
 - 2. 視察實施狀況
 - 3. 善為指導
- 3. 注意：尊重負責者之職權

11 賞罰注意

- 1. 慎重行使
- 2. 嚴正公平
- 3. 勿徇狹忿
- 4. 對被罰者懇切指導

12 教育表冊

- 1. 主旨
 - 1. 便於任教者之使用
 - 2. 可作將來之參攷
- 2. 須簡單明瞭不宜繁雜

四、美國軍事教育特點

- 1. 部隊學校化
- 2. 學校工廠化（分工、輪帶）
- 3. 幹部教官化（每一幹部均是教官）
- 4. 教官工人化（專）
- 5. 講堂戲院化
- 6. 操場戰場化

附件：輪帶式教育實施要領

一、意義：輪帶式訓練機關猶如工廠教官如工人器材即機器而受教者即原料入工廠後由工人操縱機器

經各部門之製造後即成成品此種訓練方法即在迅速而人力物力時間毫無浪費

二、方法：1 課目配當：同一性質之課目連續排列一處如制式教練兵器教育射擊教育戰鬥教練

2 教官：教官固定某一時期內只担任一種課目

3 器材設備：訓練開始後輪流使用

三、利害：

利：1 教官固定易求精熟

2 課堂野外打成一片

3 器材使用經濟

4 每一課目僅需一教練場設施容易

5 教育易於統一

害：1 管教分離影響士氣團結

2. 因故一部教育不能實施時影響全盤教育

3. 無教育預備時間

四、部隊實施輪帶式教育要領

1. 以團爲教育單位統一課目配當及器材設備如部隊分散亦得以營或連爲教育單位

2. 以連爲單位實施方法如下圖：

3. 如以一團爲教育單位時團部可將訓練課目分爲若干組分設教練區由各連輪流在各教練區訓練又此時各連仍宜施行輪帶方式務期節約時間比如實彈射擊如靶場一次不能容納多數人射擊時則可一排射擊一排射擊預習一排投手榴彈爾後依次輪流其他戰鬥教練時亦然

4. 團營部軍士或特種訓練（輕機射手兵器等等）師部之軍士隊採用輪帶式尤爲適宜即課目排妥教官固定後以一隊之設備可在短期內訓練較多之人數假定訓練時間爲五週每週入伍一隊第五週後即可每週畢業一隊九週內可畢業五隊較在同時訓練五隊人員器材節省五倍較之陸續訓練五隊時間可節四倍

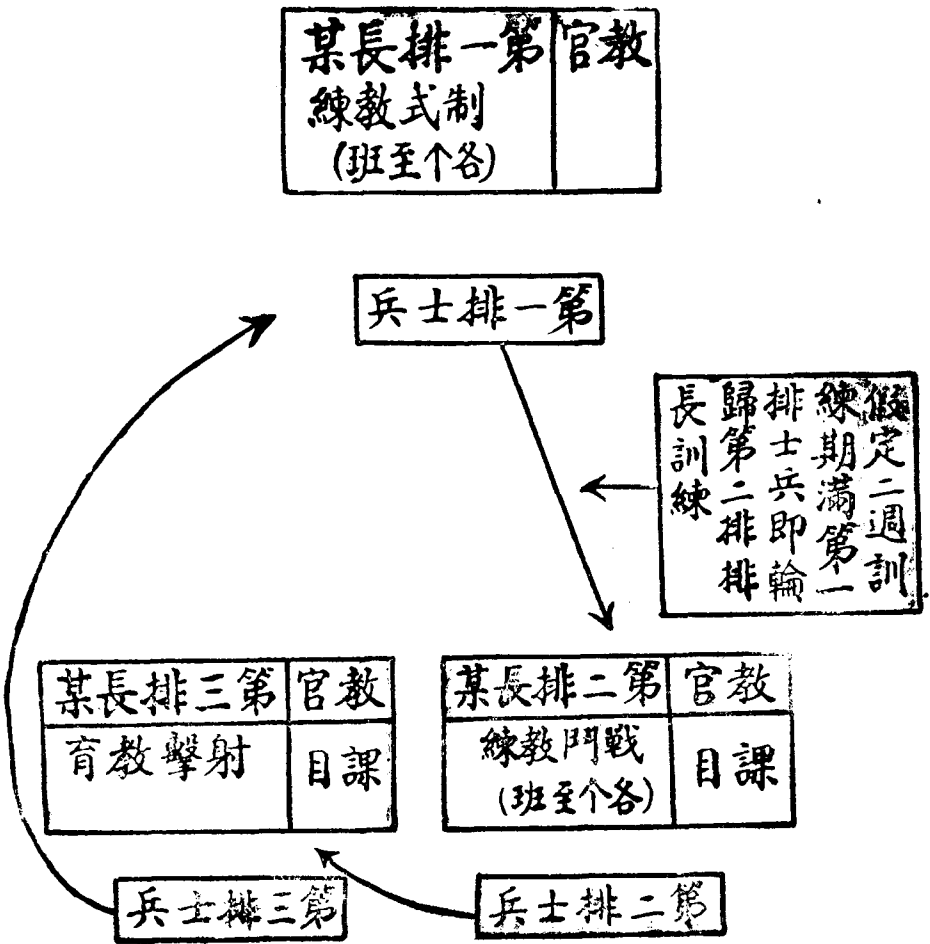

附記：

- 一、如有各項勤務時宜採用一週訓練五
- (四)日辦法勤務盡量在非訓練日
- 期內完成
- 二、每一教段可酌留若干預備日數
- 三、照上法實施教官固定教材準備容易
- 教法亦易熟練而器材設備地形利用
- 亦均容易
- 四、幹部指揮能力可在軍官講堂或聯合
- 演習中訓練之
- 五、課目配當可由各連自行擬訂團管
- 部可適宣示以大綱

基本教練之部

(全 銜) 步槍兵各個基本教練計劃案

<p>課目 步槍兵各個基本教練</p>	<p>目的 在訓練各士兵熟習步槍兵各種基本動作之要領同時養成軍人之精神及軍紀以確立部隊教練之基礎</p>
<p>器材 步槍 圖表 假子彈</p>	<p>着眼點 一、各兵之教育先求正確次求熟練不在巧妙 二、須養成充溢之精神及嚴肅之軍紀</p>
<p>教育方法 一、先由教官講解動作要領并予以示範 二、實施時分成八組每組設助教一員按輪帶式教育方式教育之 三、實施完畢後以問答及動作測驗之</p>	
<p>演練 事項 口令 動作 要領</p>	<p>指導 概要 着眼點 引證 條文</p>
<p>一、立正 稍息</p> <p>立正</p> <p>甲、立正</p> <p>一、徒手：兩脚跟靠攏併齊脚尖向外分開約六十度兩膝挺伸上體正直微向前傾體重平均落於脚跟及腳掌上胸部自然挺出兩肩宜平稍向後張兩臂自然下垂</p>	<p>一、立正姿勢內 須充溢軍人精神外須嚴肅端正 二、姿勢力求端</p> <p>步典第一部 第30 31條</p>

<p>二、轉法</p>	
<p>——轉 半面向右（左）——轉</p>	<p>稍息</p>
<p>——轉 一、向右（左）——轉或半面向右（左）——轉 甲、徒手：1 以右（左）脚跟為軸將左（右）脚跟及右（左）脚尖提起以左（</p>	<p>乙、稍息</p> <p>一、徒手：左脚順脚尖方向自然伸出嗣後可任將一脚立於原處以行休息非經許可不得談話</p> <p>二、持槍動作與徒手同惟右手將槍身稍推向前方便托底 完全着地為度</p> <p>手指併攏而微伸手掌及指與腿相接中指接於褲縫頭宜正頸宜直口宜閉下顎微向後收兩眼凝神向前平視</p> <p>二、持槍：其姿勢與徒手同并以右手確實握槍（表尺上方）腕關節稍向前出拇指微靠腿際餘指併攏微曲在槍之外側槍面向後槍口離右臂約十公分托底之中央部置於右脚尖之外傍槍身微保垂直</p>
<p>——轉 一、旋轉時上體宜正直穩固不得彎曲或搖動</p>	<p>三、稍息姿勢時不得鬆怠精神</p> <p>正自然不可過度緊張</p>
<p>步典第一部 第32條</p>	

三、托槍及槍	
托鎗	向後——轉
一、托槍：1 右手將槍提起槍面略向右而垂直拳略與肩同高同時以左手握表尺下方（拇	<p>右）脚尖與右（左）脚跟同時用力使身體與兩脚一致旋轉九十度或四十五度²然後左（右）脚向右（左）脚靠攏成立正姿勢其他角度之轉法須先指示方向（目標）再下口令聞口令後按上述要領轉向指示之方向（目標）</p> <p>乙、持槍：其動作與徒手同惟聞動令即以右手將槍微向上提拇指緊靠腿膀旋轉完畢將托底輕置於地成立正姿勢</p> <p>二、向後轉：</p> <p>甲、徒手：1 先將右腳順其方向後引將脚尖與左脚跟離開少許為度²再將兩脚尖稍提起以脚跟為軸從右旋轉一百八十度³將右腳靠攏左腳成立正姿勢</p> <p>乙、持槍：與徒手同惟聞動令以右手持槍微向上提拇指緊靠腿膀旋轉完畢將托底輕置於地成立正姿勢</p>
一、操鎗僅手臂動作其餘各	<p>二、持槍時右手拇指宜靠緊腿膀不得張開</p> <p>三、旋轉後方向宜正確</p> <p>四、動作要求確實迅速并須表現充溢之精神</p>
部 步典第一	

基本教練

解放後

後心

放放放放 | 放放放放

放放放放 放放放放 放放放放

四、各種
步法

槍放下
潘俊同志
指從指從

步兵小部隊教育計劃案

指從

步
步
步

一、行進之先須指示槍之攜帶法
二、欲使托鎗行進時須先下托鎗之口令俟托鎗

三、其他攜槍法：
1. 肩鎗——將槍掛於右肩鎗身略保垂直右手握皮背帶
2 背鎗——將槍斜背於背上或斜掛於胸前
3 提槍——右手提槍稍離地面槍口稍向前

指從皮帶內伸出（皮帶在外，兩手將槍微向上提槍面半面向前同時伸直右臂置托踵於食指與拇指之間餘指併攏握托底），將槍托上右肩槍面向上同時左手置於槍機之上右手臂輕貼右脅下臂略成水平槍身與衣鈕之綫平行，左手放下成立正姿勢

二、槍放下：1. 右臂向下伸直同時以左手握表尺下方槍面半面向右保持垂直，次以左手將槍微向下移槍面向右同時以右手握表尺上方拳略與肩同高，次將槍放下槍面向後右腕關節支於腰際同時左手放下然後輕置托底於地

指從

一四

部仍保持正確姿勢

二、禁止打擊作響

三、鎗托底着地勿撞擊聲響

一、行進時須具有勇往邁進

部 步典第一

第33 34 35 條

解解 解解 解解 解解 解解 解解 解解 解解 解解 解解

行進 及立 定與 步法 互換

正步——走

齊步——走

跑步——走

立——定

後再下行進口令

三、持鎗行進時須於口令前加上持鎗——開動令右手將鎗微向上提支於腰際以行前進

四、正步——先出左脚左腿微曲上提脚尖稍向外方微向下壓至距後腳跟約七十五公分處伸直着地體重隨移於此腳之上同時右腳離地依法前進上體保持正確姿勢左臂自然擺動

五、齊步——與正步行進之要領同但腳不可過度提高或着地用力過重

六、跑步——聞預令左手握刀鞘徒手時兩手握拳提向腰際兩肘向後開動令兩膝微曲先出左脚左腿稍提至距右腳跟約八十五公分處以腳掌着地體重隨移於此腳之上即出右腳依法兩腳更番迭進左臂（徒手時兩臂）自然擺動眼向前視胸部挺張上體微向前傾

七、立定——聞動令後腳再前進一步（跑步時再前進兩步之後後腳向前一步）將他腳靠攏立定在托槍時欲使槍放下即下「槍放下」之口令

八、步法互換——行進間使齊步正步跑步互換時則下所欲換步之口令但跑步換步時聞動令後須再前進兩步行之

之精神

二、注意鎗之保持不得動搖

三、行進時上體仍須保持正確姿勢不得左右擺動

四、行進時方向須正確

五、精神不可過度緊張

五五 40 五

第 36 條 37 條 38 條

基本教練

一五

<p>五、行進 間轉 法</p>	<p>向右(左) 轉——走 半面向右(左)——轉 走</p>	<p>一、聞動令後左(右)脚向前約半步(跑步向前兩步後)脚尖向內踏下即將身體向所命方向旋轉九十度或四十五度同時右(左)脚開始向新方向行進</p>	<p>一、方向宜正確 二、無論托槍或持槍須注意槍之保持</p>	<p>步典第一 部 第42條</p>
<p>六、上下 刺刀</p>	<p>上刺刀 下刺刀</p>	<p>一、上刺刀：1. 右手將槍口傾向於身體之中央 目視左手反握刀柄² 將刀拔出目視裝上槍口³ 兩手將槍回復持槍姿勢 二、下刺刀：1 右手將槍口傾向於身體之中央 目視左手握刀柄右手移以拇指壓住駐筭 2. 左手將刺刀脫下目視插入鞘內³ 兩手將槍回復持槍姿勢</p>	<p>一、上下刺刀須就各種姿勢行之 二、須目視行之以期確實</p>	<p>步典第一 部 第43條</p>
<p>七、裝退 子彈</p>	<p>裝子彈</p>	<p>一、裝子彈：1 左手解開子彈盒² 右手提槍斜舉於身體之中央前槍口向左上隨以左手握槍之重點³ 左上臂及槍托稍貼於身體以右手由下握住機柄將鎗機左旋後引打開槍機 4 右手撮取子彈確實裝入彈倉之缺口內并</p>	<p>一、裝退子彈須目視之 二、動作須先求確實次求迅速</p>	<p>步典第一 部 第48 49條</p>

	<p>八、定復表尺</p>	<p>退子彈</p> <p>以拇指按彈尾將子彈壓下迄全部沒入為止然後以拇指沿最上之一彈自後向前按壓使子彈平置其中⁵右手握機柄關閉槍機隨即施行保險⁶將鎗放下并左手關好彈盒恢復原姿勢</p> <p>二、退子彈：1、左手解開子彈盒²右手將槍上提取裝填時之姿勢左手握於彈倉下以四指擋住方窗部³右手開保險機後握住機柄⁴將槍機左旋徐徐後引逐次取出子彈裝入彈盒內并即扣好⁵以右手握槍把拇指伸直在槍把右側食指扣引扳機⁶左手從槍機上方推送槍機關好後將鎗放下恢復原姿勢</p>	<p>三、須嚴格注意保險</p> <p>四、平時練習須以假子彈行之</p> <p>五、須就各種姿勢時機行之</p>	
	<p>百表尺——幾</p>	<p>一、定表尺——1 開口令後先行復誦²右手提槍斜舉於胸前槍口向上隨以左手握槍之重心左上臂及槍托貼於體頭向表尺略傾注視表尺右手拇指及食指緊撮遊標簧將遊標移置於所要之分劃上游標簧須嵌入表尺飯之槽內右手移握鎗把同時抬頭</p> <p>二、復表尺——1 按定表尺之反對順序將遊標移回起碼表尺處後將槍放下</p>	<p>一、裝定時須使確實</p> <p>二、遊標簧須嵌入表尺飯之槽內</p>	<p>步典第一節 第50 51條</p>
<p>復表尺</p>				

(全 銜) 衝鋒槍兵各個基本教練計劃案

<p>目課</p> <p>衝鋒槍兵基本教練</p>	<p>的目</p>	<p>在使衝鋒槍兵習得各基本動作之要領以為射擊及教練之準備</p>			
<p>器</p> <p>一、衝鋒槍 二、假子彈 三、圖表</p>	<p>着眼點</p>	<p>一、各項動作先求正確次求熟練 二、須養成充溢之精神及嚴肅之軍紀</p>			
<p>教育方法</p> <p>一、教官先予講解并示範然後分組操作 二、操作完畢後予以講評并令二助教演練正誤動作令各士兵答解正確之點以測驗其領悟程度</p>	<p>研究</p>	<p>指導</p>	<p>概要</p>	<p>着眼點</p>	<p>引證條文</p>
<p>一、立正 稍息</p>	<p>立正 稍息</p>	<p>一、立正姿勢與步槍同惟右手須握住準星下方托後踵須稍離地面使槍身保持垂直 二、稍息動作與步槍同惟托後踵仍稍離地面</p>	<p>一、姿勢務求端正自然不可過度緊張 二、稍息時精神不得鬆怠</p>	<p>步典第一部 第30 31條</p>	

<p>二、轉法</p> <p>——轉</p> <p>向右（左）</p>	<p>三、托槍</p> <p>槍放下</p>	<p>四、裝退</p> <p>子彈</p>
<p>半面向右（左）——轉</p>	<p>托槍</p> <p>槍放下</p>	<p>裝子彈</p>
<p>動作與步槍同</p>	<p>一、托槍：1 上體前曲同時兩膝微曲以左手拇指在右側由後方握槍把隨將右手移握托溝下部² 兩手將槍上提同時身體伸直槍面向左略保垂直³ 以右手拇指握住托踵餘指併攏握托底將槍托上右肩槍身與衣釦之綫平行⁴ 將左手放下成立正姿勢</p> <p>二、槍放下 1 以左手由上握槍把右手握托溝下部將槍離肩² 以右手移握槍身槍面向後略保垂直³ 上體前曲同時兩膝微曲兩手將槍放下目視托底飯輕置於地⁴ 放開左手身體伸直恢復持槍立正姿勢</p>	<p>一、裝子彈 —— 1 打開彈夾盒² 右手將槍提起移於身體中央前槍口指向左上方左手托槍頸槍托挾於右脅下³ 右手握槍把食指伸直</p>
<p>一、旋轉時上體宜正直穩固不得彎曲或搖動</p> <p>二、持槍時槍身不得擺動</p> <p>三、旋轉方向宜正確</p>	<p>一、姿勢須正確</p> <p>二、動作須迅速</p> <p>三、禁止打擊作響</p>	<p>一、裝退子彈須目視行之</p> <p>二、動作須求確</p>
<p>步典第一部 第32條</p>	<p>步典第一部 第33 34條</p>	<p>步典第一部 第48 49條</p>

退子彈

二、

子護圈外左手反握機柄⁴ 左手拉機柄向後
 隨即關保險⁵ 取出彈夾使彈夾接合部插入
 護圈前之接合槽內拇指推彈夾向上將彈夾
 送入至發聲為止⁶ 左手握護木下方右手握
 準星下方將槍放下恢復立正姿勢⁷ 左手將
 彈盒關好

實次求迅速
 三、須嚴格注意
 保險
 四、須就各種姿
 勢行之

退子彈 | 1 2 動同裝子彈 3 右手握鎗把
 食指伸直于護圈外左手拇指按彈夾鉤其餘
 四指夾住彈夾⁴ 將彈夾鉤推向上隨將彈夾
 取下放於彈夾盒內⁵ 關彈夾盒蓋⁶ 左手將
 保險機打開隨即握槍柄右手食指扣引扳機
 左手徐徐將槍機送向前方⁷ 左手握護木下
 方右手握準星下方隨將槍放下恢復原姿勢

陸軍第七十三軍直屬部隊輕機關槍兵各個基本教練計劃案

目課

輕機關槍兵各個基本教練

目的

在使士兵領悟輕機槍操作之要領以為射擊教練之基礎

器材

輕機
 假圖
 機
 子
 關
 槍
 彈

教育方法

一、教官先予講解示範然後分組實施
 二、操作完畢後予以講評并以二助教演練正誤動作使士兵答解
 測驗其領悟程度

演練事項	指導概要		着眼點	引證條文
	口令	動作		
一、立正 稍息	立正 稍息	<p>一、立正姿勢與步槍同惟右手須握住提把上方但托底鈹須整個着地保持槍身垂直</p> <p>二、稍息動作與步槍同</p>	<p>一、姿勢務求端正自然不可過度緊張</p> <p>二、稍息時精神不可鬆懈</p>	<p>步典第一部 第30 31條</p>
二、轉法	<p>向右（左）</p> <p>——轉</p> <p>半面向右（左）——轉</p>	<p>動作與徒手要領同惟預令左手速握準星箍之下聞動令兩手將槍微向上提準徒手要領旋轉後目視置鎗位置將托底輕置於地即時抬頭左手放下</p>	<p>一、旋轉時鎗身須保持垂直</p> <p>二、上體宜正直穩固不得彎曲或擺動</p> <p>三、旋轉方向須正確</p>	<p>步典第一部 第32條</p>
三、托槍 下 槍放	托槍	<p>一、托鎗——1. 上體前曲同時兩膝微曲以左手拇指在右側由後方握鎗把2. 隨將右手移握脚架兩手將槍上提同時身體伸直鎗面向左略保垂直3. 次將鎗托上右肩以右手拇指握住托踵餘指併攏握托底槍身與衣釦之綫平</p>	<p>一、姿勢須正確</p> <p>二、動作須迅速</p> <p>三、禁止打擊作響</p>	<p>步典第一部 第33 34條</p>

基本教練

<p>四、架槍 取槍</p>	<p>架槍 取槍</p>	<p>行⁴ 左手放下成立正姿勢 二、槍放下——1 以左手由上握槍把右手握脚架將槍離肩² 次以右手移握槍身槍面向後略保垂直³ 隨將上體前曲同時兩膝微曲兩手將槍放下目視托底着地之處輕置於地⁴ 放開左手身體伸直</p>	<p>一、脚架方向須正確 二、脚架着地後須目視前方 三、收回槍時右脚及托底飯位置不得移動</p>	<p>步典第一 部 第44條</p>
<p>五、裝子彈 彈退 子彈</p>	<p>裝子彈</p>	<p>一、裝子彈： 輕機槍之裝子彈通常架槍以臥姿行之其臥倒之動作——兩手握拳掌心向下在槍托之</p>	<p>一、裝退子彈須自視行之 二、須確實關閉</p>	<p>步典第一 部 第48 49條</p>

目 課

步兵班基本教練

(全 銜) 步兵班基本教練計劃案

目 在使學者領悟步兵班基本教練之動作及班長副班長之指揮與列兵
的 之操作同時養成其嚴肅軍紀協同一致之精神以為部隊教育之基礎

退子彈

兩側着地兩脚後伸略與槍身之方向一致以
行臥倒其裝子彈之動作1 左手握握把將槍
面向上2 右手將機柄後拉隨即送回3 左手
確實關閉保險機於「0」字處4 右手解開
彈袋取出彈夾5 小指伸直推開彈倉蓋使彈
夾向前傾斜插入彈倉6 壓彈夾向下至彈夾
簧發聲為止7 左手將槍面轉向右方兩手移
覆槍把上

二、退子彈：1、同裝子彈2 右手握彈夾以手掌
按彈夾鉤3、取下彈夾納入彈袋并即扣好4
右手將機柄後拉仍握住之然後左手拇指開
保險機於「1」字處5 食指扣扳機同時右
手握機柄徐徐向前使機簧放鬆6. 右手以拇
指壓彈倉蓋7 食指中指壓退彈門蓋關住彈
倉蓋 及退彈門蓋7. 恢復原姿勢

保險
王、動作務求確
實

步兵小部隊教育計劃案

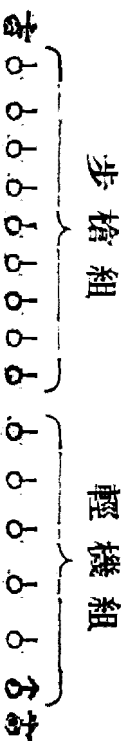
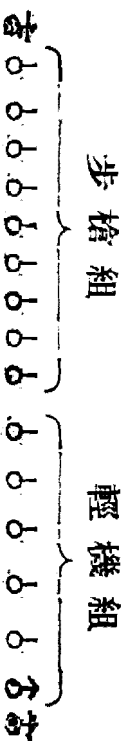
<p>時 共需四小時 間 分兩次實施</p>	<p>着眼點 一、班長副班長之指揮能力 二、養成嚴肅之軍紀及協同一致之精神</p>	<p>着眼點</p>	<p>引證條文</p>
<p>演 練 指 令 動 作 概 要 領</p>	<p>一、步兵班通常以班長副班長各一輕機鎗兵步槍兵各若干編成之 二、由班長將班成一列橫隊按輕機鎗步槍之順序由右至左區分兩組 三、區分完畢後檢查人員武器報告排長其報告詞「第○班班長○○○報告全班士兵若干名輕機鎗一挺步槍○○○枝編成兩組 完畢」</p>	<p>一、使各兵明瞭班之編組及其關係位置</p>	<p>步典第一部 137 條</p>
<p>一、班之編成</p>	<p>一、班橫隊——用於集合依輕機鎗組及步槍組之順序由右至左排列各兵之間隔從右兵左肘至左兵右肘約十公分其隊形如左圖</p> 	<p>一、瞭解各種隊形運用之時機 二、使各兵明瞭在各種隊形中之關係位置</p>	<p>步典第一部 139 條</p>
<p>二、班之隊形</p>	<p>一、班橫隊——用於集合依輕機鎗組及步槍組之順序由右至左排列各兵之間隔從右兵左肘至左兵右肘約十公分其隊形如左圖</p> 	<p>一、瞭解各種隊形運用之時機 二、使各兵明瞭在各種隊形中之關係位置</p>	<p>步典第一部 139 條</p>

三、班之
整齊
及報
數

向右（左）
看——齊
向前——看

報數

二、班縱隊——用於集合運動行軍依班橫隊之順序各兵前後重疊後兵對正前兵并從前兵之背包起（無背包時從背起）至後兵之胸前止取八十五公分距離其隊形如左圖：

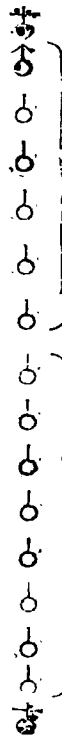

輕機組
步槍組

一、整齊 聞口令基準兵不動餘兵即以正確之姿勢轉頭向右（左）以右（左）眼能視鄰兵左（右）眼通視全綫為度班長由右翼修正整齊綫副班長由左翼修正整齊綫俟修正完畢後班長發：「向前——看」的口令各兵即將頭轉正

二、報數——聞口令列兵由右至左或由前至後以洪亮短捷之聲調逐次迅速報數無須轉頭

一、整齊無論在停止或行進間若未特別指定均以右翼為準

二、各兵看齊時應自行修正其間隔距離并對正前兵

三、整齊後之修正須注意槍口綫胸綫腳跟綫

四、班長修正時呼到第幾兵

步典第一
部

第
142
143
條

	<p>四、班之 行進</p>
	<p>齊(正)(便)步—— 走</p>
<p>該兵應將頭 擺向右(左)方用小步 前進或後退 五、縱隊之整齊 法須使基準 兵與目標兩 者在一綫上 六、整齊不變更 立正姿勢其 動作務須敏 捷</p>	<p>一、班長之動作：——在橫隊站在右前方在縱 隊在左前方適當之位置下達口令并指示行 進目標</p> <p>二、兵之動作： 1 基準兵(班橫隊右(左)翼兵班縱隊先頭 兵)對正目標以正規之步長與速度直向 目標行進列兵則以基準兵為準保持步長 及速度之齊一與間隔距離之規整注意向 鄰兵取齊或與前方列兵對正以行前進</p>
<p>步典第一 部 第144條</p>	<p>一、步長及速度 力求一致</p> <p>二、注意與基準 翼之鄰兵取 齊但不可 因取齊而轉 頭</p> <p>三、行進時各兵 須有勇往邁</p>

<p>五、跪下 起立 臥倒</p>	
<p>跪下</p>	
<p>一、跪下——持步鎗行跪下時準跪射之要領以取姿勢惟將鎗直立於右膝前鎗面向後右手握表尺上方左前臂置於左膝之上左肘向外</p>	<p>四、欲使停止時班長須下「立——定」之口令各兵準各個動作要領以行立定惟聞稍息口令各兵須以基準翼爲準自動看齊對正後始行稍息</p> <p>三、向左（右）斜行進時如各兵之位置正確則其肩部大概相平行即向右（左）斜行進時各兵之右（左）肩大概在其右（左）鄰兵之左（右）肩後</p> <p>4 脚步錯誤應速照基準翼之鄰兵換步以改正之（換步之法係將後脚引靠前脚仍由前脚照常行進在跑步或踏脚時則連踏兩步）</p> <p>3. 在橫隊行進間若遇障礙物不能行進時不得逕向左右趨避得用踏脚至不妨礙鄰兵時則速進至定位（踏脚法係兩脚在原地稍曲其膝相繼交踏以齊脚步）</p> <p>2 從基準翼擠來時可順讓之從反對翼擠來時則抵拒之突出或落後及失其間隔距離時宜漸次恢復之</p>
<p>一、班縱隊臥倒時須斜向右</p>	<p>進之精神</p>
<p>部 步典第一 第145條</p>	

基本教練

二七

臥倒

手心向下

二、臥倒——1. 持步鎗行臥倒時準臥射之要領以取姿勢惟將鎗上下插之間置於左腕上鎗面向左鎗口向前不可觸地2. 持輕機關鎗衝鋒機鎗時之跪下（臥倒）準步鎗之要領行之惟左手扶鎗操作并目視托底飯着地之處（在輕機鎗臥倒時將鎗脚架之基部置於左前臂機柄向上）

三、由跪下（臥倒）而起立時下起立口令步鎗輕機鎗衝鋒機鎗準跪（臥）射時停放之要領以行起立惟輕機鎗由臥倒而起立時須將鎗扶起成持鎗立正姿勢

二、動作力求迅速確實

起立

六、方向

變換

右（左）轉

彎——走

一、班橫隊——1. 在停止間班長跑步至新方向橫隊之前方下達口令右（左）翼基準兵向右（左）轉餘兵各取捷徑逐次到達新綫上立定并向右（左）鄰兵取齊2. 在行進間右（左）翼基準兵以行進間轉法逕向新方向前進餘兵以跑步逐次到新綫上各自換步向基準兵取齊行進

二、班縱隊——1. 停止間準基兵即行變換方向向新方向前進餘兵前進到達先頭兵之位置以行進間轉法變換方向再由班長下立定之口令使行停止2. 行進間先頭兵以行進間轉

一、無論行進及停止間均須保持整齊之秩序鎗（砲）之姿勢不可改變

二、下口令之前須指示目標

三、前進時行列

步典第一

第146條

隊橫班
(例範走彎轉右)

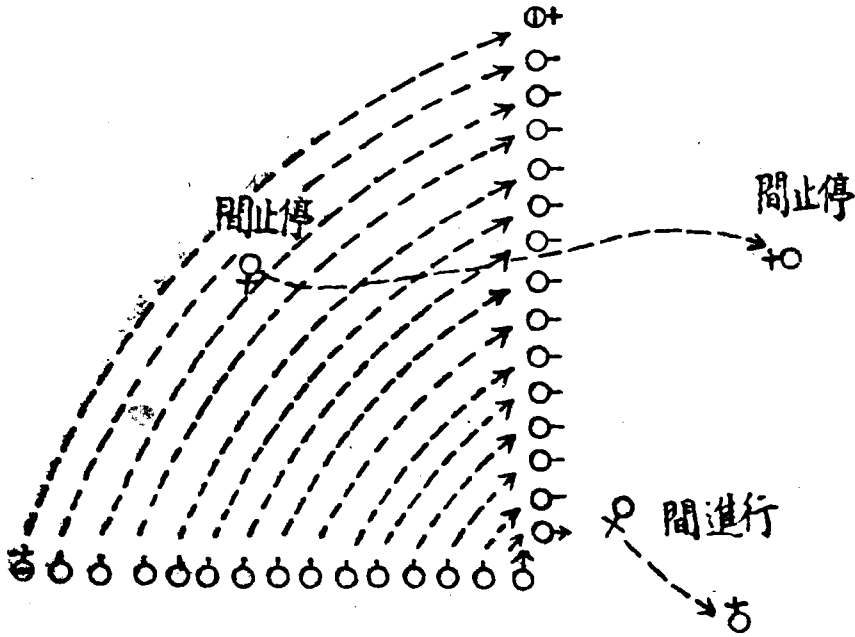

法逕向新方向行進餘兵逐次進至先頭兵之位置變換方向與前兵保持距離對正續進

四、變換方向在
須整齊

停止間則持
鎗用齊步行
之若須用跑
步施行時則
於預令之後
加「跑步」
二字

七隊

七、隊形
變換

成班縱隊
走

班縱隊
(例範走變轉左)

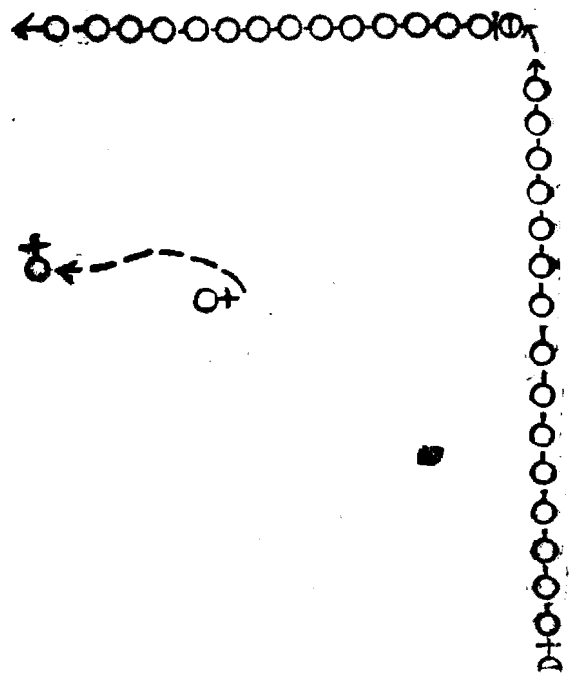

一、班橫隊變成班縱隊在行進間右翼基準兵繼續行進餘兵逐次重疊於其後取規定之距離而成班縱隊行進在停止間準行進間之要領一面行進一面變換以立定口令使之停止如左圖：

1. 右翼兵聞令後須對正目標以正確步度前進
2. 變換時須保持隊形整齊一致步度不可紊亂
3. 變換隊形在停止間則持鎗用齊步行之若須

步典第一部
第146條

基本教練

成班橫隊
——走

二、班縱隊變成班橫隊在行進間先頭基準兵繼續前進餘兵以跑步各取捷徑逐次到新綫上而成班橫隊取齊續進在停止間先頭基準兵

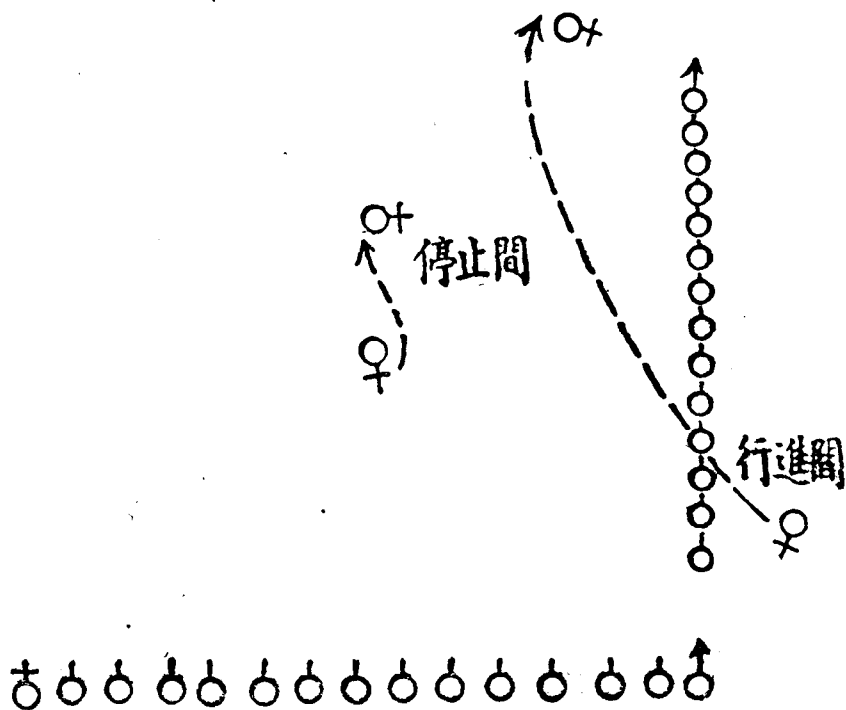

用跑步施行時
則於預令之後
加「跑步」二
字

不動餘兵各取捷徑逐次到新綫上自行立定
即向右鄰兵取齊如左圖：

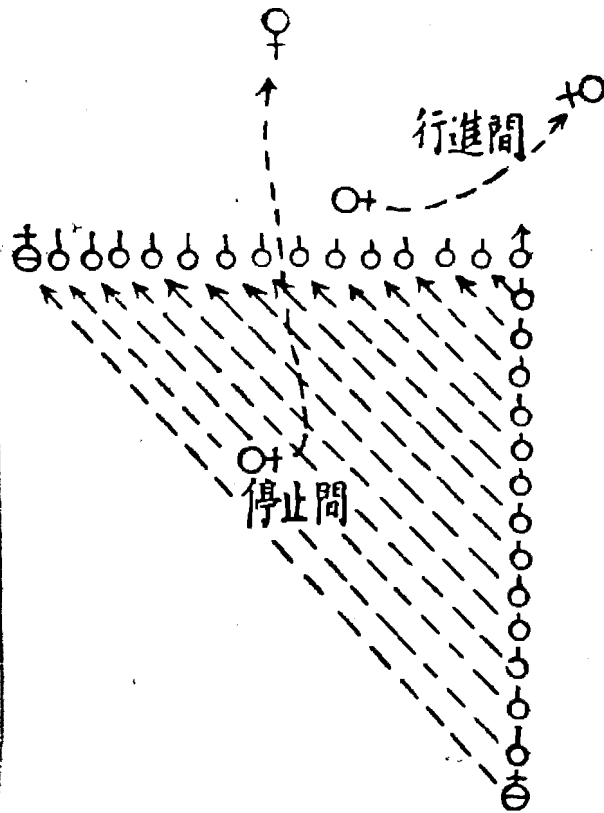

八、架槍
取槍

架槍

一、架槍

- (一) 輕機槍按各個教練要領行之
- (二) 步槍：

1. 前列單數兵用左手握槍上箍之下旋

轉槍面向右同時托底飯移置於右腳

尖前約二十公分左手握住扣環兩手

一、班架槍前應

先成二列橫

隊并報數區

分單雙數

二、架槍取槍須

注意愛護武

步典第一
部

第 149 條

<p>九、解散 集合</p>	
<p>解散 集合</p>	<p>取槍</p>
<p>一、解散：各兵聞令後即行解散在原地近傍休息非有命令武器不得離手裝具不得卸下</p> <p>二、集合： 1 集合時班長須指示地點隊形方向 2. 各兵聞令後基準兵迅速跑至班長前八步處餘兵按關係位置迅速集合</p>	<p>二、取槍：按架槍反對順序行之</p> <p>將槍傾向左方</p> <p>2. 前列雙數兵用左手握槍上箍之下將托底飯移置於左脚尖前約二十公分之處槍面向後右手握住扣環兩手將槍傾向右方與右鄰兵之通條交叉</p> <p>3. 後列單數兵用左手握鎗上箍之下兩手提鎗鎗面向右踏出右腳以通條插入前列兵之交叉通條內托底飯移置於左鄰兵間隔之中央前</p> <p>4. 後列雙數兵用左手握準星下方旋轉槍面向前踏出左腳將準星下方靠於交叉之架上與後列單數兵槍平行相併</p>
<p>一、架槍後之解散不得觸動槍架</p> <p>二、集合時不得談話擁擠</p>	<p>器</p>
<p>步典第一部 第150條</p>	

一、排之編成		演 練		教 育 着 眼		課 目	
		事 項	指 導	精 神 一、幹部之指揮能力 二、養成嚴肅之軍紀及協同一致之		步 兵 排 基 本 教 練	
一、步兵排按操典第一三三條通常以排長一 步兵班三編成之但根據卅四年頒美械甲種 編制則步兵班一迫砲班一編成之 二、排長將全排一列橫隊區分各班并附以一至 三(四)之番號後將編成之情形報告連長 其報告詞與班教練略同		作 業		教 育 方 法		目 的	
		概 要		一、先抽出一班一面講解一面示範其動作要領 二、實施時區分三班操練對於士兵錯誤動作應嚴格糾 正之 三、實施完畢後予以講評		步 兵 排 基 本 教 練 計 劃 案	
一、編成時須先 使班長副班 長出列俟區 分各班後介 紹姓名再令 其入列 二、現行編制之 排內迫砲班 暫依操典規 定教育時編 入第四排		注 意 事 項		步 典 第 一 部 第 137 條		用 證 條 文	

二、排之隊形

三、排之整齊報數

向右（左）看——齊
向前——看

一、排橫隊：用於集合以各班之班橫隊順次前後重疊各班之距離同班縱隊各兵相互間之距離

二、排縱隊（有時可成一路或二路縱隊）用於集合運動行軍以各班之班縱隊依次向右併列各班之間隔同班橫隊各兵相互間之間隔

排橫隊

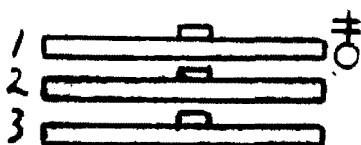

排縱隊



一、整齊：1、排橫隊時前列班準班橫隊看齊之要領行之其中後列兩班各兵須先取正規之距離對正再準前列班之要領看齊 2、排縱隊時左（右）側之各兵向該班長逐次取正規之距離對正中右（左）兩班準左（右）側班之要領對正向左（右）兵看齊俟整齊後

一、整齊時無論排橫隊或排縱隊均以前列班基準兵為準
二、修正時先修

步典第一部

第142
143條

	<p>報數</p>	<p>下『向前——看』口令</p> <p>二、報數：排之報數通常排橫隊由前列班排縱隊由左側班進班報數之要領行之若欲令各班報數時則下各班報數之口令</p>	<p>正對正方向 再及排面整齊</p> <p>三、報數時不得轉頭或發出怪聲</p>	
<p>四、排之 行進</p>	<p>齊（正）（便）（跑） 步——走</p>	<p>排之行進通常在排橫隊以前列班班長在排縱隊以左側班班長為基準向所示目標直進其他則準班之要領行之</p>	<p>一、注意步度之齊一</p> <p>二、須有勇往邁進之精神</p>	<p>步典第一 部 第144條</p>
<p>五、方向 變換</p>	<p>右（左）轉 變——走</p>	<p>一、排橫隊之變換方向在行進間右轉彎走時以前列班班長為基準左轉彎走時以前列班副班長為基準各班則準班橫隊變換方向之要領以變換方向但中後兩班應保持正規之距離而行進在停止間準行進間之要領變換方向就新綫後即自行立定</p>	<p>一、變換方向須先指示目標或方向再下口令</p> <p>二、停止間變換時則持槍用齊步行之若須用跑步施行時則於預令之後加以</p>	<p>步典第一 部 第146條</p>

排 橫 隊
(右轉彎走)

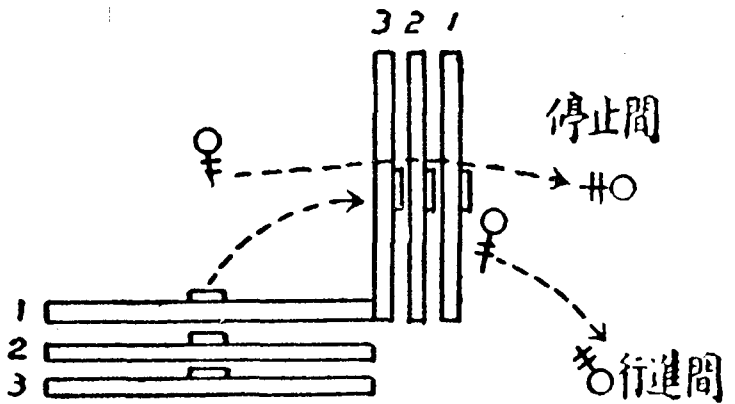

二、排縱隊之變換方向在行進間以軸翼之班長為基準（右轉彎走右翼班為基準左轉彎走左翼班為基準）各班則準班縱隊變換方向之要領以變換方向但軸翼者最初縮短數步外側者以正規之步長行進且向軸翼取齊向

三、無論行進或停止間當變換方向時列兵須保持整齊之秩序槍之姿勢不可改變

新方向行進在停止間準行進間之要領一面變換方向一面行進以「立定」口令使行停止

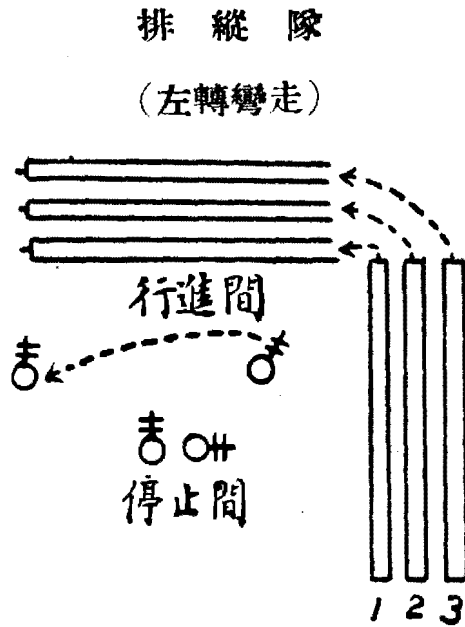

六、隊形變換

成排縱隊——走

一、排橫隊變成排縱隊在行進間以前列班班長為基準前列班則準班橫隊變班縱隊之要領以行變換中後兩班依次併列於其右側而成排縱隊繼續前進餘兵逐次重疊其後其餘各班依次併列以「立——定」口令使其停止如左圖：

一、停止間變換隊形時通常持槍齊步行之如須用跑步時則於預令後加「跑

步典第一部 第148條

成排橫隊
——走

二、排縱隊變成排橫隊在行進間左側班長爲基準左側班則準班縱隊變成班橫隊之要領以行變換其他兩班由捷路重疊於前列班之後而成排橫隊繼續前進在停止間左側班長不動其他準行進間之要領而成排橫隊自行立定如左圖：

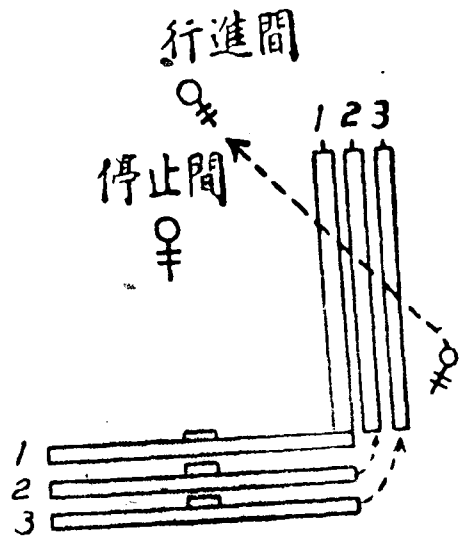

二、無論行進或停止間當變換隊形時列兵須保持整齊之秩序槍之姿勢不可改變

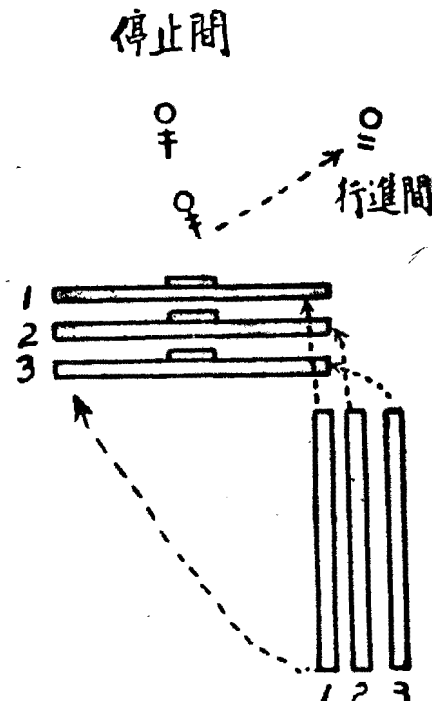
<p>七、架槍 取槍</p>	<p>成一(二) 路縱隊 走</p>
<p>取槍</p>	<p>架槍</p>
<p>一、架槍： 1. 排縱隊之架槍一二列班按班架槍要領行之第三列班之槍置於前二列之槍架上槍面向內斜靠於左右 2. 排縱隊之架槍右列班之槍置於左二列之槍架上 3. 輕機槍即就地架槍 4. 衝鋒機槍橫靠於輕機槍上 二、取槍：按反對順序行之</p>	<p>三、由排縱隊成一路縱隊時以各班之班縱隊依次重疊成二路縱隊時左中兩班仍舊併列行進右翼班成二路縱隊重疊於左中兩班之後</p> 
<p>一、每架槍不得超過六枝 二、注意確實勿使槍倒地損壞武器</p>	<p>步典第一</p>
<p>第149條</p>	<p>部</p>

(全) 銜) 步兵連基本教練計劃案

課目 步兵連基本教練

目的 在使士兵明瞭新編制步兵連基本教練指揮官及士兵之一切制式動作要領以確立戰鬥教練之基礎

時間

攜帶器材
 一、攜帶輕機槍九挺步槍八十四枝衝鋒槍十五枝槍榴彈
 發射筒六個小砲六門
 二、演習排長之識別袖章
 三、各種圖表

演練事項
 指導
 要領
 注意事項
 引證條文

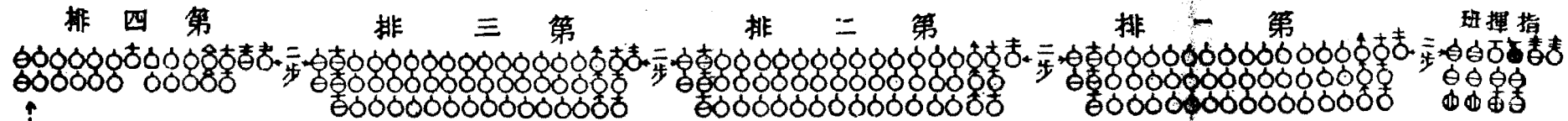
成	連	之	編
<p>一、根據新步典 條及甲種師 編制表示連 長一排長四 特務長一步 兵排三小砲 排一文書一 補給軍士一 傳令兵四號 兵二看護兵 二炊事兵九 排附四合計 全連官兵共 一百七十六 員名編成之 二、各排以排橫 隊依次向左 排列如圖示</p>  <p>指揮班 第一排 第二排 第三排 第四排 炊事班</p> <p>符號 連長 副連長 排長 副排長 特務長 班長 副班長 文書軍士 軍需軍士 看護軍士 輕機關鎗手 迫擊砲手 兵 傳達兵 號兵 擔架兵 炊事班</p>			
<p>一、編連時 排長班 長副班 長出列 其餘成一 列橫 隊按高 矮次序 看齊後 列再按 排之編 成令排 長班長 副班長 入列</p> <p>二、編連之 目的在 使各級 人員明 瞭其關 係位置 視爲不 可分離 之團體</p> <p>三、編連之 時機新 兵入伍 開始連 教練戰 鬥後之 區分補 充等時 機</p>			
<p>一、編連時 排長班 長副班 長出列 其餘成一 列橫 隊按高 矮次序 看齊後 列再按 排之編 成令排 長班長 副班長 入列</p> <p>二、編連之 目的在 使各級 人員明 瞭其關 係位置 視爲不 可分離 之團體</p> <p>三、編連之 時機新 兵入伍 開始連 教練戰 鬥後之 區分補 充等時 機</p>			

接見 馮軍事

楊楊香國朱玉麟

楊楊香國朱玉麟

形

隊

一路縱
隊或二
路縱隊

行軍縱
隊

併列縱
隊

連縱隊

連橫隊

一、同連的編成按一二三四排之順序由右至左之併列成連橫隊連長指揮時站在橫的三角頂點

二、各排成橫隊順次前後重疊指揮班在第一班之右翼如圖示

三、以各排之縱隊依次向右（左）併列如圖示

四、以各排之縱隊順次前後重疊如圖表

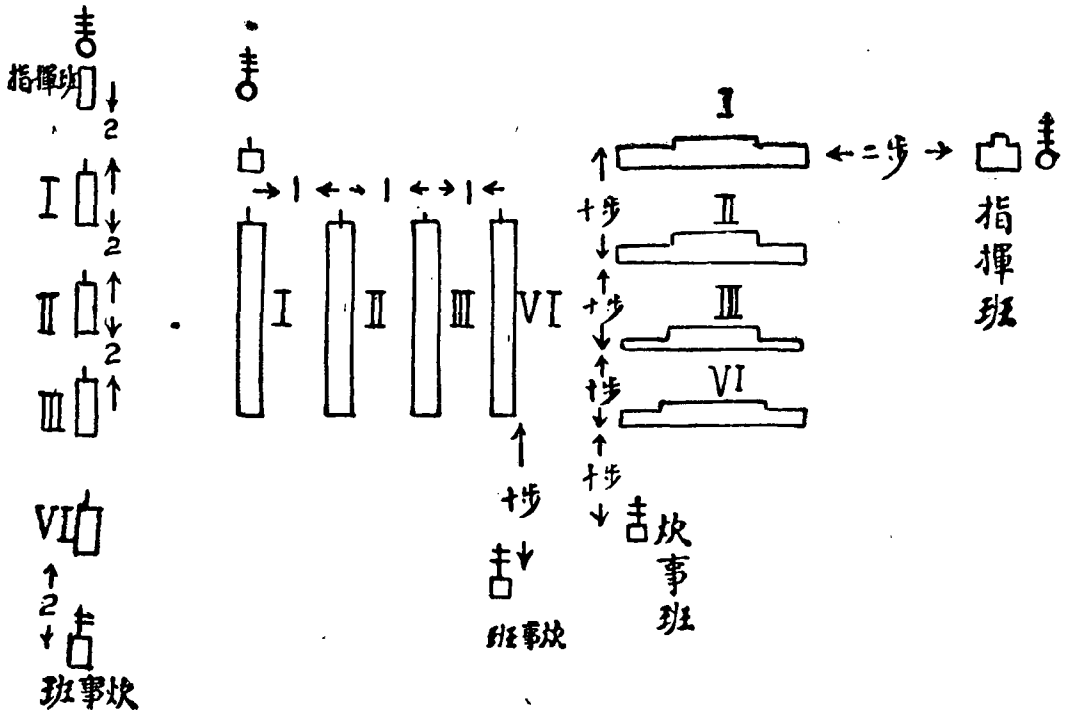

用途——用於狹長地形或道路上之集合

用途——用於集合後短距離之運動

用途——用於集合及運動

用途——用於行軍為主

整	齊	報
「向右 (左中) 看」 齊」	「向前 看」	報數 各排報
一、無論在停止	二、除連隊之	三、連之各通
或行進間若	後方各排基	行之整齊領
未特別指定	砲排左時迫	之外餘則排
均以右翼為	兵規之距離	正規之取
準各兵看	左看則左翼	基(準)班長
齊時應自行	砲排左時迫	非(準)班長
修正其間隔	兵規之距離	併列縱隊之
距離及對正	砲排左時迫	正規之距離
前使行整	砲排左時迫	兵規之距離
齊前使行整	砲排左時迫	兵規之距離
一、各兵之	二、聞「向	副整翼長為視眼右轉離即動準口右聞「向
間隔約	起()包者從	副整翼長為視眼右轉離即動準口右聞「向
以十公	起()包者從	副整翼長為視眼右轉離即動準口右聞「向
分十公	起()包者從	副整翼長為視眼右轉離即動準口右聞「向
距十公	起()包者從	副整翼長為視眼右轉離即動準口右聞「向
八分公	起()包者從	副整翼長為視眼右轉離即動準口右聞「向
分十公	起()包者從	副整翼長為視眼右轉離即動準口右聞「向
以十公	起()包者從	副整翼長為視眼右轉離即動準口右聞「向
間隔約	起()包者從	副整翼長為視眼右轉離即動準口右聞「向
以十公	起()包者從	副整翼長為視眼右轉離即動準口右聞「向
分十公	起()包者從	副整翼長為視眼右轉離即動準口右聞「向
距十公	起()包者從	副整翼長為視眼右轉離即動準口右聞「向
八分公	起()包者從	副整翼長為視眼右轉離即動準口右聞「向
分十公	起()包者從	副整翼長為視眼右轉離即動準口右聞「向
以十公	起()包者從	副整翼長為視眼右轉離即動準口右聞「向
間隔約	起()包者從	副整翼長為視眼右轉離即動準口右聞「向
以十公	起()包者從	副整翼長為視眼右轉離即動準口右聞「向
分十公	起()包者從	副整翼長為視眼右轉離即動準口右聞「向
距十公	起()包者從	副整翼長為視眼右轉離即動準口右聞「向
八分公	起()包者從	副整翼長為視眼右轉離即動準口右聞「向
分十公	起()包者從	副整翼長為視眼右轉離即動準口右聞「向
以十公	起()包者從	副整翼長為視眼右轉離即動準口右聞「向
間隔約	起()包者從	副整翼長為視眼右轉離即動準口右聞「向
以十公	起()包者從	副整翼長為視眼右轉離即動準口右聞「向
分十公	起()包者從	副整翼長為視眼右轉離即動準口右聞「向
距十公	起()包者從	副整翼長為視眼右轉離即動準口右聞「向
八分公	起()包者從	副整翼長為視眼右轉離即動準口右聞「向
分十公	起()包者從	副整翼長為視眼右轉離即動準口右聞「向

新典第
一四二條
一四三條

基本教練

<p>變 「右(左)轉 走</p>	<p>數 數</p>
<p>甲、連縱隊停止 間、第一排之後 動作、軸翼 A. 爲班長 之右轉 B. 其他各 兵則向左 轉 轉、以斜 行進步 翼、長 到、新 上、正 對、排 方、長 好、鄰 向、兵</p>	<p>令各排則準 排之報數要 領行之</p>

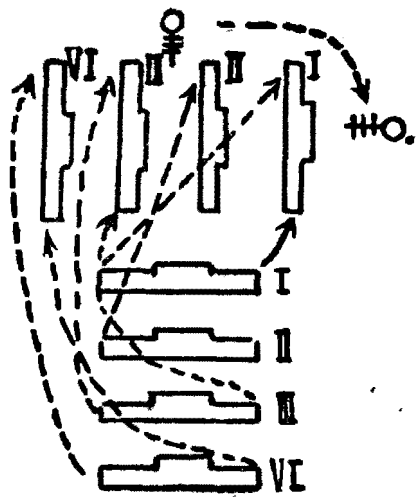

<p>一、變換方 向、則 停止、 持槍、 持砲、 用進、 行、 行、 方、 換、 指、 標、 口、 各、 保、 齊、 形、 對、 連、 指、 握、 部、 定、 四、 三、 二、 一、</p>	<p>由左翼 修正整 齊線</p>
---	---------------------------

二、連

縱隊看齊

甲、進間、隊、令、後

乙、一、向、走、左、班、為、動、第、一、間、隊、令、後
A、作、四、一、向、走、左、班、為、動、第、一、間、隊、令、後
B、各、度、聽、使、與、口、走、彎、一、彎、一、排、長、各、排、之、動、三、進、向、領、彎、之

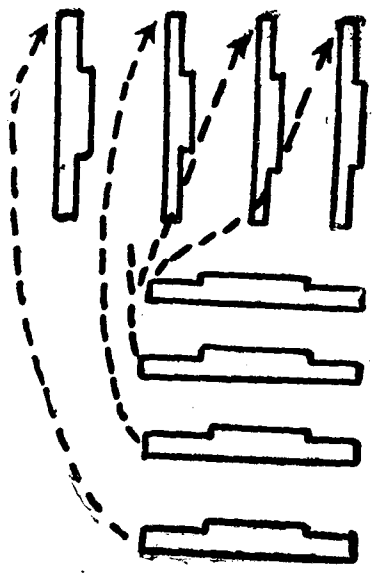

基本教練

三、

<p>止令 以一一間間、取自保方軸排、作領方行排軸、換列</p> <p>使定一面面之準在齊行持向翼逐非 以向間縱翼行方縱行之排按</p> <p>行一立行變要行停續變間之變次軸 行之變隊排進向隊進要變第</p> <p>停口 進換領進止進換隔線換至翼 動要換在準間：之 領換一</p>	<p>丙</p>	<p>乙</p>	<p>甲變併</p>
--	----------	----------	------------

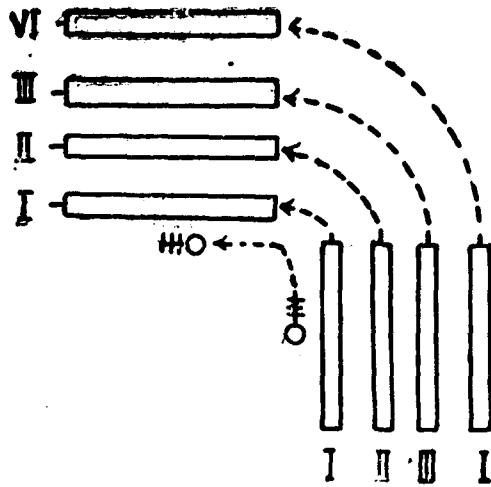

<p>「成連 縱隊 走」</p>	<p>向</p>
<p>一、隊變 甲、第一排不 乙、第四排各 四、約以百步 約以百步 離依正規距 離依正規距 各齊後方 看齊向前 對正向前 止間連縱</p>	<p>四、連橫隊之變 換隊方準排 橫隊變換方 向之要領行 五、行軍縱隊變 換隊方準排 縱隊變換方 向之要領行</p>
<p>一、隊變 甲、第一排不 乙、第四排各 四、約以百步 約以百步 離依正規距 離依正規距 各齊後方 看齊向前 對正向前 止間連縱</p>	<p>四、連橫隊之變 換隊方準排 橫隊變換方 向之要領行 五、行軍縱隊變 換隊方準排 縱隊變換方 向之要領行</p>
<p>一、用進間 行跑步 無論何種變 換均須整齊 隊形變換 在隊形變換 長應監視 視本應監視 低聲誘 導本應監視 各排應 預定向本排 到排應</p>	<p>四、預定向本排 到排應</p>

換

軍成行
齊縱隊
步(縱)隊
走(走)跑

橫隊
走

基本教練

三、

隊變為連橫
甲、隊變為連橫
乙、動第一排不後
四、向半面
齊斜轉
進到斜行
線上取新
一間隔第
一、隊復行
甲、隊復行
乙、隊復行
聞、隊復行
為、隊復行
之、隊復行
按、隊復行
變、隊復行
領、隊復行
四、隊復行
自、隊復行
隊、隊復行
照、隊復行
於、隊復行
第、隊復行
一、隊復行
排、隊復行

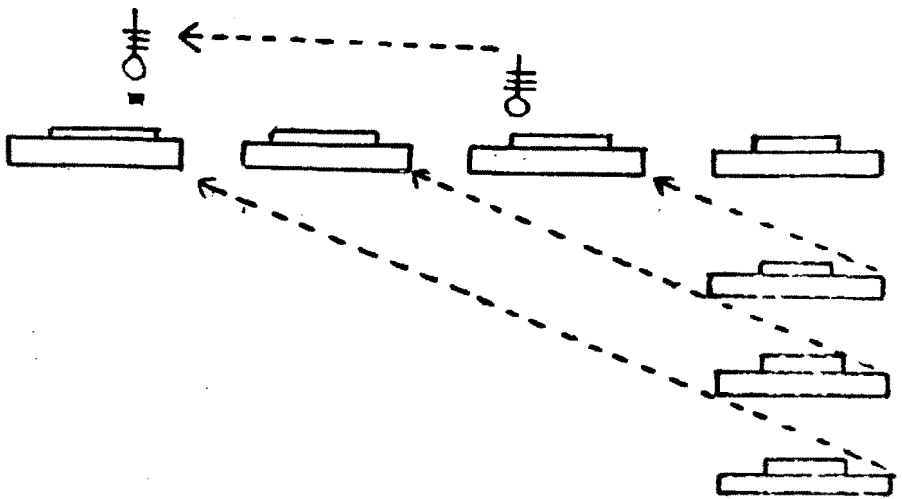

六、

五、

達置之
直進
之第一排
應確基
對目定
直進
變換
路一
縱隊
準此
領行
之要

四七

隊

縱成一隊併向
走隊併列右

軍縱成一隊併
走隊併列右

五、

四、

乙	甲	乙	甲	軍	隊	行	一	立	進	之
列隔取至排、	動、	聞、	例、	縱、	隊、	變、	進、	口	再	步
縱而規其各二	令、	、	縱、	隊、	變、	進、	口	再	步	度
隊成定右排三	後一	、	隊、	變、	進、	進、	連	令	下	前
如併間側進四	不排	併	軍	行	軍	隊	進	定	一	

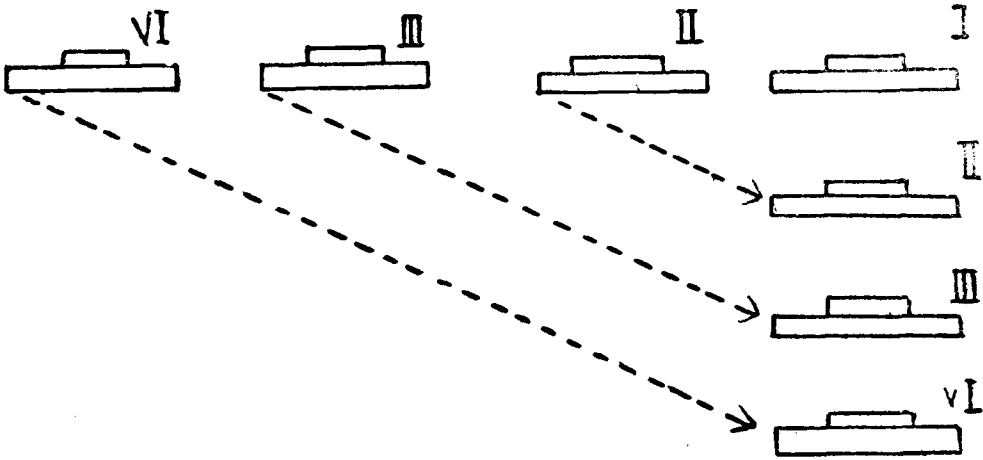

縱隊成連
走

橫隊成連
走

七、

六、

基本教練

甲 縱隊進、隊變為連軍
 乙 縱隊進、隊變為連軍
 丙 縱隊進、隊變為連軍
 丁 縱隊進、隊變為連軍
 戊 縱隊進、隊變為連軍
 己 縱隊進、隊變為連軍
 庚 縱隊進、隊變為連軍
 辛 縱隊進、隊變為連軍
 壬 縱隊進、隊變為連軍
 癸 縱隊進、隊變為連軍

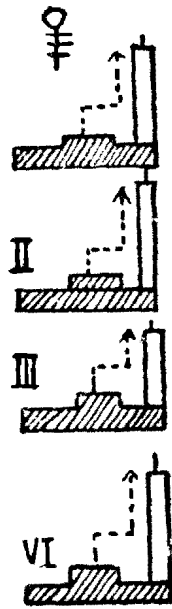
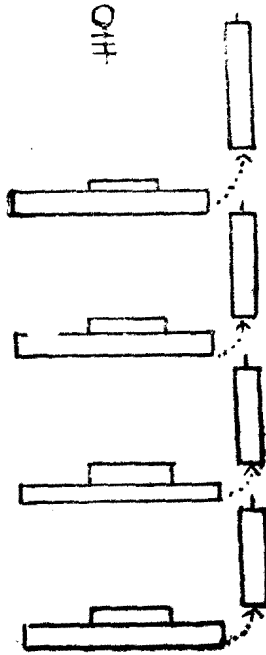

繼續前進
一面看前
一面前進

形

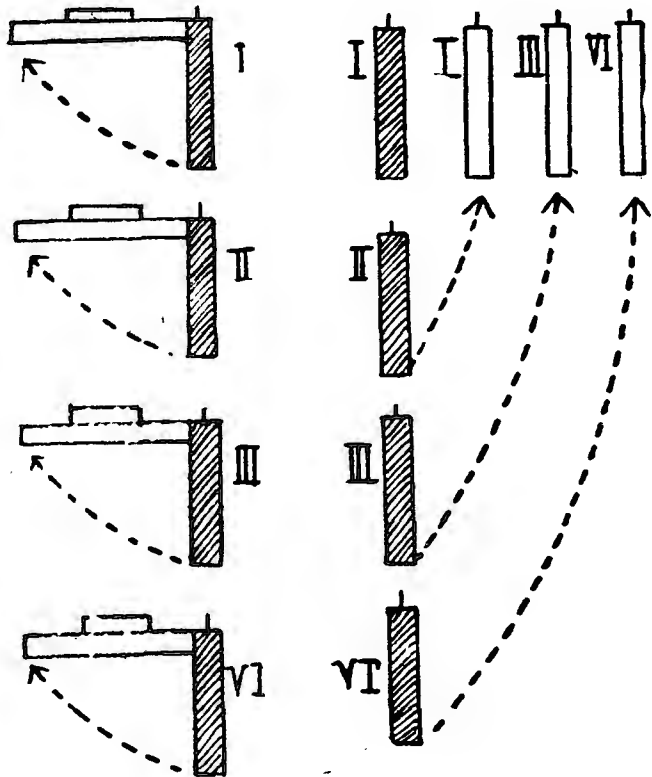

射擊教育之部

(全 銜) 步槍 (美造) 機械訓練計劃案

課目	機械訓練		準備		人員 教官一 助教四 器材兵一	
目的	在使士兵了解步槍各部名稱與機能以奠射擊教育之基礎		事項		器材 步槍若干支 拆槍工具四套軍毯四床 黑板粉筆 兵器零件陳列板	
時間	二小時		事項		指導要領	
研究事項	講解 一、特點與名稱 甲、特點(一) 瞄準裝置有方向螺可以修正方向偏差(二) 準星尖有護圈準星不致磨光影響瞄準(三) 撞針與桿脫離容易更換(四) 惟表尺分割係以碼數必須換算		事項		一、訓練方法 分組訓練——分爲四組每組設助教一員各組成圓隊形圍坐助教面向教官 二、講解 甲、課目	

乙、名稱——槍口、準星尖、(座護圈)

刺刀座架槍環、上箍護木、下箍、上
皮帶環、表尺游標、方向螺、彈膛、
彈倉、托彈板(簧)機筒、機柄退子
鉤、撞針、撞針簧、撞針簧桿、撞針
接合箍、保險機、後機管、扳機護圈
、槍把、槍托、托底板、托前後腫、
下皮帶環、油布孔蓋。

二、分解結合

甲、普通分解結合

(一) 左手將卡機鈕左板約八十度右
手握機柄左轉九十度向後拉下即
分爲槍身與槍機兩大部份

乙、詳細分解結合

(一) 槍機部

1 左手握機柄右手用力拉機尾使
缺口對正保險機鈕左手大拇指
將保險鈕板正向上

乙、授予研究事項

三、示範

教官口授助教手示士兵耳聽
教官目視助教

四、測驗

教官抽詢士兵口答

<p>二、步槍各部機能及保管</p>	
<p>三、各部機能 甲、裝填 (一)單發裝填——打開槍機右手將</p>	<p>2. 右手握握機下卡筭將機尾向左旋轉三週後機管與機筒脫離</p> <p>3. 右手食指與中指緊拉機尾凹部用拇指按倒保險機鈕徐徐鬆撞針桿前伸</p> <p>4. 左手握撞針頭機尾緊抵胸前左拇指與實指向後拉縮撞針簧右手取下撞針左手徐徐鬆伸簧力使撞針簧與後機管脫離</p> <p>5 結合與分解反對順序行之</p> <p>(二) 槍身部</p> <p>1. 用工具起出備子庫上下螺絲再取出托彈板及扁簧即分解完畢</p> <p>2 結合照反對順序行之步槍分解通常如上述各節其他部份嚴禁分解</p>

擦拭

單發子彈直接放入彈膛倉關上槍機以成待射狀態

(二) 五發彈夾裝填打開槍機將彈夾

插入彈夾槽四指握彈倉底板以拇

指按壓子彈入倉用手取下彈夾

乙、拉彈及頂壳作用

機柄豎起後拉彈開始鉤住在膛內彈壳

至槍機後退則被拉彈鉤住槍機拉至

適當之處子彈被迫跳出

丙、準備擊發狀態

槍機豎起前框右轉此時槍桿後端之缺

口與機尾之凹部相離而駐筭即為出發

阻鉄所阻撞針簧緊縮使槍機不能前進

而成準備擊發狀態

丁、擊發狀態

扳機後扣擊發阻鉄向下阻筭無阻鉄之

限制同時撞針簧針力伸張使撞針突進

擊發雷管

戊、保險片作用

一、擊發位置——保險片在左能以擊發同時槍機亦可後退

二、保險位置——保險片中立不能擊發但使槍機可以後退

三、閉鎖位置——保險片在右不能擊發亦不能後退槍機

四、保管與擦拭

槍管於射擊後有如下列污物存留（一）彈藥化合物（二）雷管化合物（三）彈藥磨擦金屬化合物此三種化合物必須除去射擊影響其方法如次

甲、平時擦洗

一、槍機卸後淨布擦拭加塗薄油

二、槍管以通條捲布由後膛插入來回抽擦并加薄油

三、其他部份以布拭淨可以用塗薄油

乙、射擊後之洗滌

一、鎗膛及彈膛應立即澈查

二、注意鎗機活動部份

- 三、拆下備子庫擦拭之
- 四、鎗筒內須用熱水或熱肥皂水洗濯
再用乾布拭淨經檢查後再塗薄油
- 五、射擊之日及後三日均應用熱肥皂
水逐日洗濯一次

射二

(全 銜) 射擊預習計劃案(一)

研究事項	時間	目的	課目
	二小時	在使射手明瞭 準時心、眼、指、氣之影響及 準之要領	初步瞄準
動作	項	事	備
			準
要領	材	器	人
		四、瞄準具模型	一、教官一 二、助教四 三、器材兵一
指導	要領	一、圖表	五、時鐘一
		二、瞄準桿二〇 三、針綫各一 四、空包一〇	六、假子彈二一 七、空包一〇
引證條文			

一、心眼
指氣的
訓練

一、心的訓練：1 講述心的微妙作用 2 子彈在彈倉
現示狀態 3 火藥爆發現象 4 子彈離鎗口現象 5
爆音無烟現象 6 子彈在空中飛行現象 7 反撞和
爆音的道理 8 空包試射

二、眼的訓練：1 單眼與雙眼瞄準的現象 2 練習閉
左眼并檢查之 3 不能用左眼瞄準之理由并糾正
之 4 射手通常好犯閉眼的痼癖及對射擊的影響
5 閉左眼之練習

三、指的訓練：1 指之名稱 2 如何使食指運動不影
響鎗之安定 3 練習食指用力均勻緩急隨意 4 食
指分第一節第二節兩部擊發時以第二節徐徐扣
引扳機不犯猛扣 5 食指扣扳機至有抵抗時的時
候再繼續徐徐扣引第二段以行擊發 6 擊發以後
食指的操作

四、氣的訓練：1 在射擊時停止呼吸的理由 2 不停
止呼吸的影響 3 命士兵把氣吸滿能停止的時間
4 命士兵把氣呼盡能停止的時間 5 吸滿後再呼
出二分之一或呼盡之後再吸入三分之一能停止
多久時間 6 練習呼吸要領

一、訓練方法：

1 將全課目區分四組

第一組心、眼訓練

第二組指、氣訓練

第三組瞄準圖之解

釋及瞄準之要領第

四組瞄準桿瞄準

2 每組設助教一名輪

流實施（教官不變

更）每組練習時間

為二〇分

3 實施完畢後予以測

驗

二、講解：

1 目的

2 心、眼、指、氣對

射擊的影響（詳動

作要領）

3 準具之說明

步輕操典

第二三條

三四條

射學五

第一〇條

一一條

一三條

二、瞄準之要領

一、瞄準之說明：1 用橫型向射手說明瞄準具之作
 用 2. 瞄準之要領 3 利用瞄準桿用針綫構成瞄準
 綫使射手觀視之 4 說明發生之錯誤及其原因

二、瞄準之練習：

1. 助手先裝缺口於瞄準桿上（不裝目標）將瞄準桿攔於右肩射手將眼接近視孔瞄準星及缺口以手勢指揮助手移動缺口俟射手認準綫已正確時由助手予以檢查如發現有錯誤即告知射手重行改正直至正確為止
- 2 助手檢查瞄準綫已正確時再將目標裝上令射手以手勢指揮助手移動目標於瞄準綫上再由助手檢查之務使準星尖在缺口之中央上端成水平并準星尖於目標底緣
- 5 使瞄準要領完全領悟後射手與助手交換行之

4. 瞄準之要領
 5. 瞄準桿之操作

三、示範

瞄準桿演習於講解時以助教二員予以示範

四、實施：

準桿演習時區分射手與助手對面成二列橫隊交互演練逐一檢查之

五、測驗：

- 一、問答方法
- 二、以瞄準桿設置正誤圖使各兵檢查答解其正誤

射三

（全

銜）步槍射擊預習計劃表（二）

<p>課目 瞄準教育</p>	<p>目的 在使射手使用步鎗時領悟瞄準之要領以爲瞄準演習之開始</p>	<p>時間 二小時</p>	<p>研究事項 動作要領</p>	<p>架上瞄準</p> <p>一、射手將鎗放置於三腳架上立於架之右側 二、助教先向目標瞄準使成一正確瞄準圖 三、令射手不觸動鎗身兩腿挺直閉左眼視準星尖缺口目標之關係 四、助教移動鎗身命射手依法瞄準助教檢查之 五、注意事項： 1、鎗身不得斜傾 2、準星尖須立於缺口中央 3、須養成迅速瞄準之習慣 4、行不据鎗之呼吸宜深宜靜</p>
<p>準人 教官一 助教四</p>	<p>備員 器材兵一</p>	<p>事器 一、三腳架 四、方棹坐橙 二、沙袋 五、檢查鏡 三、瞄準板 六、圖表</p>	<p>領 指導要領</p>	<p>一、教育方法： 1 將全課日分成兩組 每組分成兩班第一 至二班架上瞄準第 三至四班棹上瞄準 輪流實施之 2 每班設助教一員 3 每組演習時間爲卅 分鐘講解示範十分 鐘測驗十分鐘</p>
			<p>引正修文 步輕射範 第三七條</p>	

棹上瞄準

- 一、射手置鎗於桌上坐於桌旁兩肘支於桌上右肩向後引上體左半部輕倚桌緣右手握鎗把左手由下方握托尾兩手引托底板緊抵右肩窩頭稍向前傾右腮緊貼於托左側停止呼吸施行體準
- 二、助教坐於射手左側將檢查鏡套於鎗上由鏡內指示射手體準俟其瞄準綫指向體準點時即呼「好」使射手體會之後由射手自行體準一次檢查其領悟程度
- 三、注意事項：
 - 1 此項瞄準不裝填子彈不擊發
 - 2 瞄準時須停止呼吸
 - 3 修正方向可將兩肘前後移動修正高低可適宜伸縮兩肘間切忌懸起一時或上下移動鎗把

- 二、講解：
 - 1 目的
 - 2 動作要領（同上）
- 三、示範：與講解同時行之
- 四、實施：同教育力法
- 五、測驗：設置正誤瞄準圖抽問之

(全 銜) 步槍射擊預習計劃案 (三)

課目	瞄準檢查		準	人	教官一 助教四 器材兵一
目的	在檢查射手瞄準之精度及其痼癖以確立射擊教育之基礎		備	員	一、圖表 四、沙袋 七、檢查靶 二、三腳架 五、白紙靶 八、漿糊 三、瞄準板 六、鉛筆
時間	二小時	小	事	器	材
演練事項	動作		項	材	領
三角瞄準檢查	<p>一、置鎗於三腳架之沙袋上另以一助手持鑑查靶貼附於標靶上先由幹部瞄準鑑查靶之下際鑿準好後使助手用鉛筆向鑑查靶之中心孔內記一黑點并於射手認識準綫指向之點後令助手變更鑑查靶之位置再使助手勿觸動鎗身施行瞄準以手號指揮助手導鑑查靶之下際對正瞄準綫助手再按上法記第二點然後再依同法施行一次得第三點藉此三點偏差之大小以判定瞄準之精度</p>		領	指	<p>一、訓練方法： 1 將全課目分成兩組 每組分成兩班第一至二班三角瞄準檢查第三至四班鑑查鏡檢查爾後輪流實施之 2 每班設助教一員</p>
引正條文	步輕射範		第三八條	三九條	四一條

二、經過前項三角形標準檢查後可由射手按上項要領再自行瞄準一次

三、注意事項：

- 1 射手瞄準時兩膝須挺直右頰不可與鎗接觸
- 2 指揮助手須以手號示之不得大聲呼叫
- 3 助手須目視射手之指揮不得忽視其他地方
- 4 助手之動作不得過急或過緩
- 5 各瞄準之三角形須註記射手姓名

檢查鏡檢查

- 一、射手動作同棹上瞄準惟須自行修正助教不予指示俟瞄準好後呼「好」助教由鑑查鏡內檢查之如有錯誤再糾正之
- 二、側方檢查幹部在射手左前方由側方向鏡內檢查此時鏡內即顯示瞄準具之全部及目標但鏡所示之方向適與實際相反而高低則一致
- 三、上方檢查幹部在射手左前方由上方向鏡檢查此時鏡內所顯示之方向高低皆與實際相同
- 四、注意事項：

- 1 瞄準務求正確助教應嚴格糾正之
- 2 瞄準時間不可過長以四至五秒為標準
- 3 本課目着眼於瞄準射手不擊發

3 每組演習時間為卅分鐘講解示範一〇鐘測驗五分鐘

二、講解：

1 目的

2 動作要領（同上）

三、示範：與講解同時實施

施

四、同訓練方法

五、測驗

1 問答

2 以助手二示正誤動作詢問士兵

作詢問士兵

(全) 銜) 步槍射擊預習計劃案(四)

課目	握鎗把据鎗擊發基本動作	準	人	教官一 助教四
目的	在使射手領悟握鎗把据鎗擊發等正確動作之要領以確立射擊教育之基礎	備	器	一、圖表 二、假子彈 三、瞄準板
使用時間	二小時	項	材	三、瞄準板
演練事項	動	要	領	指
握鎗把	一、射手將右手之拇指伸張餘四指併攏由鎗把右側向下斜擦食指伸直護圈內拇指與中指相接手掌密貼鎗把 二、注意事項：1. 不可過度緊握致神經刺激而顫動 2. 食指伸直於護圈時依指長之關係以第一節或第二節輕接扳機	一、訓練方法： 1. 全課目按進度分成四組每組設助教一員輪流實施之 2. 每組演練時間廿分鐘講解示範一〇分鐘講評一〇分鐘	步輕射範 第二七條 二八 四三 四四 四五 四七	
据	一、射手握鎗把後兩眼正向前方注視目標兩手將鎗上舉便扣底板之下部確實抵着右肩凹部頭稍前	二、講解 1. 目的	四八 四九	

發 擊	鎗	綜 合
<p>一、射手握鎗把後以食指第一節或第二節扣引扳機第一段爾後再徐徐扣引第二段使之擊發擊發後食指尚須暫保扣引扳機狀態俟開左眼預報彈着然後伸食指抬頭鎗放下</p> <p>二、注意事項：1. 扣引扳機不得猛扣亦不宜一停一扣一面瞄準一面徐徐扣引俟瞄準線已導向瞄準點時而擊發之2. 擊發時右手食指之運動不宜疲及全臂3. 不得閉眼或突肩</p>	<p>傾將右頰由上向下輕貼於鎗把左側此時右眼與瞄準具在一水平直綫上</p> <p>二、注意事項：1. 据鎗時須穩固而自然2. 托底板須確實抵住右肩凹部倘偏左與鎖骨相接或偏右靠於上膊肌肉之隆起部均屬錯誤3. 肩部不得向前突出或高聳4. 貼頰時頸宜伸出不縮頸不偏頭</p>	<p>一、射手確實領悟据鎗瞄準擊發之要領後則施行上者之綜合教育其方法係由据鎗着肩之同時將準綫指向瞄準點同時扣引扳機第一段停止呼吸閉左眼迅將瞄準綫對正瞄準點立即徐徐扣引扳</p>
<p>五、測驗</p> <p>1. 問答</p> <p>2. 以助教示範正誤動作詢問士兵</p>	<p>三、動作要領</p> <p>三、示範：與講解同時實施</p> <p>四、實施</p> <p>一、同訓練方法</p> <p>二、為減少射手疲倦實施基礎動作時可使射手助手對立射手將鎗置於助手肩上</p> <p>三、實施綜合動作時可設置瞄準目標</p>	

動作

機第二段以行擊發
 二、注意事項：1 此項瞄準須設置目標 2、助教須嚴格糾正射手錯誤動作尤其發扣開眼突肩等 3 其他如前項

射六

(全 銜) 步槍射擊預習計劃案 (五)

演練事項	動	作	要	領	指	導	要	領	引證條文																	
										使用時間	目的	課目	各種	根據	鎗姿	勢	準備	人員								
																			二	在使射手習得各種根據鎗姿勢之要領	小	時	事項	器材	教官一	助教四
臥	姿	一、射手按臥倒要領取臥姿用兩手將鎗上提施行掘鎗同時以兩肘為支點使胸部稍離地面兩肘之間隔約與兩肩同寬以兩肘移動瞄準綫於 準點以行擊發	二、在有依托時以左手由下方握托尾為有利此際虎	一、訓練方法： 1 全課目區分為四組 每組設助教一員輪流實施之 2、每組演習時間廿分	步輕射範 第九至三																					

立 姿 据 鎗	跪 姿 据 鎗	据 鎗
<p>一、射手按立姿要領取立姿預備姿勢後兩手托鎗向上平舉以行据鎗右臂略與肩平左肘垂直握鎗重點然後施行貼頰瞄準擊發動作</p> <p>二、注意事項：1 兩足之闊度以在兩肩時合之垂直面內爲宜2 左肘均以下垂爲宜切不可過度要求否則反使托底板着肩困難</p>	<p>一、射手按跪下要領取跪姿後其据鎗要領同前惟左手穩置左膝上支托鎗身或兩膝同時豎立同時依靠之</p> <p>二、注意事項：1 肘與膝蓋不可正相接觸或前或後依臂及脚之長度適宜伸縮以增減其角度2 修正瞄準綫適宜直伸縮左腿不可舉起右足或高抬左前臂3 右前臂力求與鎗身垂直而在一綫上</p>	<p>口向前拇指在鎗托之左側其餘四指併攏在鎗托之右側</p> <p>三、注意事項：1 身體與方向約成卅度2 鎗口須稍離地面3 兩肘之間隔不可過大或縮少4 左前臂力求垂直</p>
	<p>五、測驗：</p> <p>1 問答</p> <p>2 以助教示範正誤動作詢問士兵</p>	<p>二、鐘解</p> <p>1 目的</p> <p>2 動作要領</p> <p>三、示範：與講解同時實施</p> <p>四、實施：同訓練方法</p> <p>鐘講解示範一〇分 鐘測驗講評一〇分</p>

胸 牆 後 之 據 鎗

- 一、胸牆後之據鎗射身體之一節或前部倚內斜面兩膝伸直視胸部之高低而使兩腿適宜離開以左肘或兩肘置於臂坐而依托於胸牆右手據鎗把左手據鎗尾依立姿據鎗之要領以行據鎗
- 二、注意事項：1 姿勢力求穩固正確不可側重於依托² 身體之高低及其姿勢可依胸牆之高低而決定之

射七

(全

銜) 步槍射擊預習計劃案 (六)

課 目	一、空包射擊二、劇動後之射擊三、急發射擊
目 的	一、藉空包射擊時之反撞及爆音以證明射擊諸動作是否適當 二、養成射手在劇烈運動後仍能施行正確之射擊以爲戰鬥教練之準備 三、養成射手於極短時間發射多量之子
事 備 準	
人	教官一 助教四
器	一、空包彈 五、隱現靶 二、鑿查鏡 六、假子彈

射擊教育

六七

<p>時 間</p>	<p>二 小 時</p>	<p>項 材</p>	<p>三、瞄準板 四、人像靶</p>	<p>引證條文</p>
<p>演練事項</p>	<p>動 作 要 領</p> <p>一、据鎗瞄準擊發諸動作同前惟裝彈時空包不可入彈倉每發直接送入彈膛再關閉鎗機</p> <p>二、助教位於射手右側確實監督射手動作如射手因爆音關係發生恐怖而有猛扣突肩閉眼等過失宜用欺騙手段（用假子彈裝填數次）矯正之</p> <p>三、注意事項：1 射手擊發後須預報彈着 2 助教須嚴密監督射手動作</p>	<p>指 導 要 領</p> <p>一、訓練方法</p> <p>1 將全課目分為四組（空包射擊兩組）</p> <p>每組設助教一員輪流實施之</p> <p>2 每組演練時間為卅分鐘講解示範一〇分鐘講評五分鐘</p>	<p>步輕射範 第五〇條 五一條 五三條 五四條</p>	
<p>劇 動 後 之 射</p>	<p>擊 射 包 空</p> <p>一、射擊間跑步——前進口令按發進動作要領前進</p> <p>二、聞就射擊位置——口令射手即行停止臥倒裝子彈或開保險行正確之据鎗將瞄準綫概略指向目標扣引第一段扳機</p> <p>三、行二三次之深呼吸後一面修正瞄準點一面停止呼吸同時徐徐扣引扳機第二段以行擊發</p> <p>四、注意事項：1 不可因為劇烈運動忽略据鎗瞄準擊發動作 2 須注意深呼吸 3 助教可以鑑查鏡檢</p>	<p>二、講解</p> <p>1. 目的</p> <p>2 動作要領</p> <p>三、示範：與講解同時實施</p> <p>四、實施：同訓練方法</p> <p>五、測驗</p>	<p></p>	

擊

查射手之曠準

- 一、以隱現靶設置於射手位置前百公尺處依助手記號限秒隱現（每次擊發時間為七秒）依射手教育進及其逐次能力縮短時間
- 二、射手取應用之姿勢定表尺裝子彈或打開保險立即扣引第一段扳機貼頰停止呼吸探求準點俟瞄準綫指向目標時即扣引第二段扳機
- 三、注意事項：1 此項教育須俟射手熟練各種姿勢精確之射擊諸動作後方能開始。2 先以各種姿勢嚴格訓練次須在急斜面後壕內樹木等地形後方實施之

1 問答

2 示範正誤動作詢問之

(全)

銜) 步槍基本射擊計劃案

課目

步槍基本射擊

目的

使射手體驗實彈射擊之景况以增進射擊技能而為戰鬥之準備

時間

三小時

指

一、訓練方法

分組訓練將受訓士兵分為三組第一組射擊第二組俟射第三組預習每組設助教一員

二、講解

射擊教育

序 離	順 距	射 姿 靶 類	彈 數	服 裝	習 會 規 定	備 用	動 作 要 領																																												
						<table border="1"> <thead> <tr> <th>準</th> <th>人員</th> <th>器</th> <th>材</th> </tr> </thead> <tbody> <tr> <td>一、教官</td> <td>一</td> <td>一、圓靶</td> <td>一、補靶紙</td> </tr> <tr> <td>二、助教</td> <td>四</td> <td>二、靶鏡</td> <td>二、鉛筆</td> </tr> <tr> <td>三、器材兵</td> <td>四</td> <td>三、記分板</td> <td>三、成績冊</td> </tr> <tr> <td>四、彈藥兵</td> <td>一</td> <td>四、彈着桿</td> <td>四、方桌</td> </tr> <tr> <td>五、看靶長</td> <td>一</td> <td>五、記號板</td> <td>五、木橈</td> </tr> <tr> <td>六、看靶兵</td> <td>一五</td> <td>六、白紅旂</td> <td>一六、圓鋏</td> </tr> <tr> <td>七、記號兵</td> <td>一</td> <td>七、白旂</td> <td>一七、十字鎬</td> </tr> <tr> <td>八、警戒長</td> <td>一</td> <td>八、紅旂</td> <td></td> </tr> <tr> <td>九、警戒兵</td> <td>四</td> <td>九、警戒旂</td> <td></td> </tr> <tr> <td>十、傳令兵</td> <td>一</td> <td>十、漿糊</td> <td></td> </tr> </tbody> </table>	準	人員	器	材	一、教官	一	一、圓靶	一、補靶紙	二、助教	四	二、靶鏡	二、鉛筆	三、器材兵	四	三、記分板	三、成績冊	四、彈藥兵	一	四、彈着桿	四、方桌	五、看靶長	一	五、記號板	五、木橈	六、看靶兵	一五	六、白紅旂	一六、圓鋏	七、記號兵	一	七、白旂	一七、十字鎬	八、警戒長	一	八、紅旂		九、警戒兵	四	九、警戒旂		十、傳令兵	一	十、漿糊		<p>甲、課目</p> <p>乙、目的</p> <p>丙、動作要領</p> <p>三、示範</p> <p>教官指定一助教按規定習會先行示範一切動作要領</p> <p>四、實施由教官統一口令行之助教在射手左側指導之</p> <p>五、測驗檢查成績</p>
準	人員	器	材																																																
一、教官	一	一、圓靶	一、補靶紙																																																
二、助教	四	二、靶鏡	二、鉛筆																																																
三、器材兵	四	三、記分板	三、成績冊																																																
四、彈藥兵	一	四、彈着桿	四、方桌																																																
五、看靶長	一	五、記號板	五、木橈																																																
六、看靶兵	一五	六、白紅旂	一六、圓鋏																																																
七、記號兵	一	七、白旂	一七、十字鎬																																																
八、警戒長	一	八、紅旂																																																	
九、警戒兵	四	九、警戒旂																																																	
十、傳令兵	一	十、漿糊																																																	
					<p>一、射擊前區分一五組由班長副班長任組長先由射擊之組長整隊至射擊位置後約六步處各射手面靶成一列橫隊再下「驗鎗」口令驗鎗時檢查鎗膛及彈槽是否清潔（此後不關鎗機）檢查畢即發給彈藥向教官報告「</p>																																														

射擊教育

六	五	四	三	二	一
M 100	M 100	M 200	M 100	M 150	M 100
立姿胸牆後 (戴防毒面 具)	臥姿無依托 (急發時間 爲八秒)	臥姿無依托	跪姿無依托	臥姿無依托	臥姿有依托
胸 靶	跪圓 靶	胸 靶	胸 靶	頭 靶	頭 靶
三	五	三	三	三	三
三發命中 十五分	二發命中 入像內	三發命中 十五分	三發命中 十二分	三發命中 十六分	三發命中 十三分
裝	武	大	裝	武	小

第○組組長報告本組射擊準備完了

二、組長報告之後即至射擊位置之旁監視射手之裝填保險定表尺打開保險機裝子彈 準擊發等諸動作

三、射手聞教官「射擊開始」之口令後持鎗前進至射擊位置報告「射手○○○鎗號碼○○○」後取該習會規定之姿勢裝填子彈定表尺据鎗射擊

四、發射後先預報彈着及分數射擊完了拾彈壳取鎗退至側方報告「發射○發命中○分及格否」然後入列

五、第一組射擊完畢後再輪流實施之

<p>(全 銜) 湯姆生手提衝鋒槍訓練計劃案</p>		課目	機 槍 訓 練	
		目的	使士兵了解各部名稱與機能以適應於各種狀況下 發揚其威力	
<p>時間</p>	<p>二 小 時</p>	項 事 備 準		
		材 器	員	人
<p>事項</p>	<p>講 解 事 項</p>	材	器	員
		黑板粉筆	衝鋒槍五 軍毯五床 零件陳列板	器材兵一
<p>研究</p>	<p>一、沿革 諸元 及各 部名 稱</p>	指 導 要 領		
		一、訓練方法	分組訓練——分爲四組每 組設助教一員各組成圓隊 形圍坐助教面向教官	
<p>一、沿革</p>	<p>湯姆生衝鋒槍(簡稱湯姆桿)係發明於一九二八年藉 後坐力推動彈夾裝填空氣冷卻可行連發或單發之低伸 彈道武器</p>	二、講解		
		甲、口徑——一一·四公厘	甲、課目	
<p>二、諸元</p>	<p>甲、全長——八五·六公分 乙、全重——四·八八公斤(不連彈夾) 丙、彈夾——〇·五九四公斤</p>	乙、授予研究事項		
		三、示範	教官口授助教手示士兵耳	

戊、効速——二四三・八秒公尺

己、學理射擊——每分鐘六〇〇——七〇〇發

庚、有効射程——一八三公尺

最大射程——四五七公尺

三、各部名稱

甲、槍身部

槍口減阻帽準星（座）槍管放熱圈（廿个）護木
（前皮帶環）出壳孔表尺（缺口滑碼照門）

乙、握把部

彈夾槽護圈握把彈夾鉤（簧）扳機駐針板（長針
短針）頂壳針壳發阻鉄擊發鉄桿扳機（簧）扳機鉤

丙、復進簧部

復進簧 復進簧桿 復進簧 保險圈

丁、槍機部

槍機 頂壳針槽 丁字槽 退子鉤 連鉄擊發插
銷 撞針（簧） 銅鉤銷 油片 機柄 機柄球

戊、槍托部

槍托 槍托卡簧緩衝機 後皮帶環 托底板油壺
孔

聽教官目視助教

四、實施

示範完了令各組士兵自行

練習教官在旁監視

五、測驗

教官隨便抽出士兵令其演

練

二、各部機能

四、各部機能

機能

甲、後退動作

(一) 開鎖——子彈擊發槍機被瓦斯力迫後退銅銷係銅質較軟加受瓦斯壓力與槍機貼緊俟壓力漸減始與槍機脫離所餘一部壓力仍使槍機後退以致銅銷跳起是謂之開鎖作用

(二) 拉彈壳——當槍機後退時拉彈鈎拉住已擊發彈壳向後退

(三) 抽彈壳——拉彈鈎將空彈壳拉向後方遇頂壳針頂下由出壳孔拋出

四 壓縮復進簧——復進簧原係伸張此時受槍機後退因而壓縮後進簧

乙、前進動作

(一) 送彈——籍復進簧壓縮後之伸張力推動槍機前進同時將新子彈送入彈膛

(二) 閉鎖——槍機已連進位置致銅銷跳下將活動部份鎖住

(三) 擊發——槍機繼續前進時擊鉄下部與槍身前端相碰同時擊鉄下部使撞針前進

丙、扳機動作

(一) 連發——快慢機桿向前使快慢機鈎降下與擊發阻鉄平齊當扣扳機時使機頭與擊發阻鉄同時提升而擊發阻鉄後端則行下降故動部份藉複進簧之力前進擊發進退自如以行連放

(二) 單發——快慢機桿向後使快慢機鈎提高當扣扳機時使槍機前進此時槍機下之丁字碰住快慢扣鈎即將機頭壓下使與擊發阻鉄脫離擊發阻鉄因而向下擊發阻鉄後端則因擊發阻鉄簧力而高起遂將活動部份鎖住僅能行一發單放

丁、空彈夾動作——空彈夾上入彈夾槽後彈夾內鎖住扳機銷使扳機後部下壓快慢鈎致機頭與發阻鉄桿脫離此時擊發阻鉄前部降下後高起乃將機鎖住即扣扳機再不能使槍機前進

戊、減阻帽作用

子彈出槍口時瓦斯力壓槍身偏左上移而後退因減帽力作用關係能使槍口向下而向右偏立藉以減少後坐力

三、分解
五、普通分解結合

甲、分解

(一) 槍托——左手握槍托右拇指壓下槍托卡簧將槍托向後抽出

(二) 握把——左手用心釘壓下槍身卡簧右手握槍把并扣扳向後移動取出握把部

(三) 複進簧——槍口支住膝上或車上左手將機柄稍上提至槍機與複進桿上小孔齊右手將小鐵釘插入複進桿小孔同時左手下壓緩衝機再用右手食指及中指取出複進簧部

(四) 槍機——將槍面反轉引機柄將槍機倒出

(五) 銅銷——將槍機柄前推取銅銷

(六) 機柄——引機柄向後對正機柄窗取出之

乙、結合

(一) 將槍柄放回

(二) 將槍機放入再上銅銷(有 π 之在下面前頭須向槍口否則擊發)

(三) 將複進簧桿放進複進簧內兩手用力將簧壓縮至二寸許即以小鐵釘穿入複進簧桿前端爲止

(四) 右手握槍把并扣住扳機上入握把部

(五) 上入槍托部

六、詳細分解結合

甲、分解

(一) 槍托部——通常不分解

(二) 槍把部——

1. 取下快慢機——以機柄球壓住針板短針由左抽出

2. 取下快慢機鉤

3. 保險片移向後端用機柄球壓住針板長針由左抽出保險片

4. 左拇指及手掌壓扳機及擊發阻鉄右手平均扳動駐針板前緣取下駐針板

5. 將槍托平放左掌托扳機部如零件扳機扳機頭簧扳機鉤簧擊發阻鉄(桿簧)等均可取出

(三) 槍機部

左手食指二指握住槍機抽出擊發阻鉄插銷取出擊鉄撞針及撞針簧再取出拉彈鉤

(四) 複進桿簧——用小釘取出複進簧及保護圈

乙、結合依反對順序行之

(全 銜) 衝鋒機槍射擊預習計劃案

<p>課目 射擊預行演習</p>	<p>目的 在使射手明瞭湯姆生衝鋒機槍射擊動作之一般要領</p>	<p>使用時間 六小時(分三次實施)</p>	<p>演習事項 三角準</p>	<p>動作要領 一、衝鋒機槍之三角準同步槍要領 二、注意事項：1 因瞄準具之照門是圓窗其進星尖須出現於圓心之中央 2 衝鋒機槍須養成迅速瞄準之習慣 一、射擊姿勢同步槍惟其使用時機以立跪姿勢為最多為適應實戰之狀況更始演練行進間之射擊姿勢 二、據槍：其動作與步槍略同惟右手須握槍靶左手拇指及餘指分握於槍之兩側托溝內將托底板確實抵</p>	<p>準備 準員人</p>	<p>器材</p>	<p>事項</p>	<p>指導要領 一、訓練方法 1 以營為單位集中訓練分組實施 2 受本課目教育須受步槍準教育 二、講解 1 目的 2 動作</p>	<p>引證條文 步典一部 第六〇條 步輕射範 第34 39條</p>
----------------------	--------------------------------------	----------------------------	---------------------	--	-------------------	-----------	-----------	---	--

	射擊方法
<p>住右肩凹部在肉搏射擊時槍托則挾於右脅下</p> <p>三、擊發：同步槍惟在單發時將快慢機撥向後方連發時則撥向前方</p> <p>四、注意事項：1 姿勢須求良好穩固 2 裝填子彈之前須確實保險</p> <p>一、瞄準射擊：爲一切射擊之基礎即精確瞄準之發射瞄準時間不加限制以立正確射擊之基礎</p> <p>二、急發射擊：爲近戰火器常用之射擊法即是施行迅速之瞄準擊發加以時間之限制而適應實戰之要求</p> <p>三、指點射擊：爲倉卒及短時間內不行準備之射擊以槍指向目標同時不作精密之瞄準即行擊發以適合近戰肉搏之需要</p> <p>四、注意事項：急發及指點射擊須射手已能慎重瞄準擊發而且成績卓著後方可開始</p>	<p>三、示範——與講解同時實施</p> <p>四、實施——分成四組 每組設助教一輪流實施之</p> <p>五、測驗</p>

(全 銜) 衝鋒槍基本射擊計劃案

目課

基本射擊

目的

在使射手熟習槍之特性養成優越射擊技術以立戰鬥射擊諸技能

間時

二小時

動作要

- 一、每射手位置區分射手及助手
- 二、教官發「就射擊位置」口令射手即就射擊位置助手攜彈夾立於射手之右聞「裝子彈」口令射手將槍機拉開將快慢機定至單放位置關住保險助手裝上彈夾射手作準備射擊姿勢
- 三、聞「開始射擊口令」即打開保險用立姿向第一二三靶各單發射擊二發次將快慢機撥向快放坐姿用點射向第四五六靶各射擊三發
- 四、第二次射擊到達廿秒鐘時即發「停止射擊」口令

項事備準

材器員人

- 教官一
助教一
- 一、隱現靶
 - 二、操縱繩
 - 三、子彈
 - 四、擦槍油
 - 五、補靶紙
 - 六、計秒鐘
 - 七、計分表冊

領 指導要領

- 一、訓練方法
 - 1 將士兵區分射擊組預備組預習組射擊組區分兩射擊位置實施之
 - 二、講解
 - 2 每組設助教一人
- 1 目的
2 射擊規定

引證條文

- 五、射擊完畢後看靶并補彈痕孔
- 六、記分規定：
 - 1 每一靶命中十分每彈命中為二分
 - 2 九十分為滿格五十分為及格
- 七、防險規定
 - 1 無命令不准裝子彈
 - 2 除射手助手外不得使其他人員進入射擊線
- 三、示範——以助教二實施之
- 四、實習——同訓練方法區分後按指導要領行之
- 五、講評

(全 銜) 輕機關槍機械訓練計劃案(一)

事研	間時	的目	目課
	二小時	使士兵了解性能與功用使適應於各種狀況下而發揚其威力	機械訓練
項究	講	項 事 備 準	
		材 器	員 人
講 解 事	項 指 導 要 領	輕機槍五挺 軍毯五床 黑板一塊 粉筆若干 零件陳列板一	教官一 助教四 器材兵一

一、沿革
諸元
各部
名稱

一、沿革（捷克式）

為歐戰前一九一二年德人發明於捷克斯拉夫兵工廠因
此命名構造簡牢故我國以為精式槍

二、諸元

甲、全槍

口徑——七九公厘全重約九·〇公斤全長一一六
、公厘槍管重——約二·四六公斤

提把長——〇·一九公尺槍托長——〇·二三公
尺

放熱圈——七六個活塞桿長——〇·四六公尺
槍管長——六〇二公厘減音滅光筒——〇·〇八
公尺

脚架長（內脚在內）——〇·三五公厘

駐地板——長約〇〇七公尺寬約〇〇二公尺

乙、射擊

効速——七九〇秒公尺

最大射程——二〇〇〇公尺

有効射程——一五〇〇公尺

瞄準基線長——〇·五六八〇公尺

射擊速度（每分鐘）——學理五——六〇〇發

實際一二〇——二四〇發

一、訓練方法

分組訓練——分為四組各
組設助教一員各組成圓隊
形圍坐助教面向教官

二、講解

甲、課目

乙、授予研究事項

三、示範

教官口授助教手示士兵耳
聽教官講授兩目注視助教
指示

四、實施

教官講完即令各兵口述教
官在旁糾正

五、測驗

教官抽訓士兵

來復綫四條右旋

丙、彈藥

裝彈機重——〇・五二五公斤

空彈夾——〇・三二公斤

每夾子彈重(二〇發)〇・二三五公斤

彈丸重(S彈)〇・〇一公斤

SS彈丸重——〇・〇一三公斤

裝藥重——〇・〇〇三公斤

三、各部名稱

甲、槍管部

(一)槍管——減音滅光筒準星(蓋座駐螺)導氣
箍(螺)瓦斯孔放熱圈

(二)結合箍——結合箍活筍(活箍簧卡筍後簧制
鉄缺口)

(三)提靶——提把柄(螺帽)(內螺帽內簧筍內
螺柱座及箍箍卡及簧)

乙、機匣部

(一)機匣結合拴卡筍(簧)彈倉(蓋)機匣鑲板
(螺)活塞桿套活銷(簧)表尺(螺帽)卡
簧分割盤起落機

(二)彈夾鉤(鉤座、駐筍、簧軸)

(三) 機柄——拉鉤(板簧結合軸突筭頭鉤槽)

(四) 機匣地板——退子門蓋(活塞軸筭)

(五) 槍機——複坐機座撞針卡軸撞針(簧)退壳

針(頂鉄簧)活塞桿(結合銷)擊發阻鉄

丙、扳機裝置及木托

(一) 扳機裝置：擊發阻鉄(軸、簧、座)保險機鈕(活筭、活筭刺)扳機(挺連結軸活筭活筭軸活筭簧)機匣座短柄

(二) 木托：橡皮墊機匣前結合栓孔後托後背帶環扣(駐螺)托底板(卡鉄簧套)托肩板(卡筭簧)複坐桿(緩衝簧)複坐簧機匣緩結合栓孔機柄扳槽

丁、脚架及附件

(一) 脚架脚架座(螺旋軸)內脚架(螺旋軸箍夾箍夾片)駐地板

(二) 附件：補助力管裝彈機槍背帶括瓦斯具通條萬能板手油壺油盒

(三) 彈夾：托彈板送彈簧彈夾底板(蓋)彈夾側壁卡筭卡筭鉤頭

二、自動

原理及各
部功用

四、自動原理（捷克式）

捷克式輕機槍之自動原理乃射手扣引扳機撞針前進衝擊雷管使裝藥點火此時所發生瓦斯之一部由槍管前端洩氣孔入導氣箍向後推動活塞桿因活塞桿與復坐機相連接而活塞桿後退坐機開啓彈壳得以跳出此時因食指扣引扳機致使擊發阻鈇下沈而擊發阻鈇與擊發阻鈇槽脫離遂藉復坐簧之彈力將復坐機前推以行送彈閉鎖擊發等作用形成連續擊發之機能

五、各部功用

甲、導氣箍可引導槍管中之瓦斯衝動活塞并承接準星

座固定槍管

乙、放熱圈可增大放熱易使槍管冷卻

丙、提把轉動屈折使換槍管并可穩定射姿

丁、滅音（光）筒能減少爆音與火光

戊、補足力管用以射發木尖彈增大復坐力

己、槍機作用

（一）活塞桿承受瓦斯壓力開始運動

（二）撮子彈推入槍膛

（三）擊發後退擊彈壳

(四) 擊發機能

(五) 槍機閉鎖

(六) 與扳機裝置後機柄相接

庚、機匣作用：除結合全槍各部成爲一體外尙可爲複坐機活塞桿運動之軌道及保護兵器不使外物侵入板機裝置作用

(一) 管制複坐機分單發連發保險

(二) 擊發時射手緊握扳機裝置之短柄使槍身穩定

(三) 橡皮墊使彈壳不致碰損槍機及傷害射手

申、槍托使用

(一) 使射手瞄準容易射擊精確

(二) 收容複坐簧各件

(三) 減少後坐力

酉、脚架作用

(一) 支持槍身依托良好

(二) 脚架能伸縮便於利用地形地物

戌、彈夾：具有保留及連送子彈之機能因子彈逐次擊發送彈簧亦逐次上升至射擊完了複坐機卽爲托彈板所阻以爲彈盡之表示

(全) 銜) 輕機關槍機械訓練計劃案(二)

<p>課目 機械訓練</p>	<p>目的 使士兵了解各部機能與功用以便適應於各種狀況下能發揚其威力</p>	<p>時間 二小時</p>	<p>研究事項 講解</p>	<p>普通分解 結合及保 管擦拭</p> <p>一、分解與結合(普通捷克式) 甲、分解 (一)取下槍桿以右手握槍把左手扳槍管結合箍向上約八十度右手將槍管向前取下 (二)抽出複坐機(座)活塞桿以右手握槍頸左手拇指壓後機匣結合栓向右取出至卡筭所阻為止左手握槍匣中部稍向上舉使槍托與槍身成九十度以右手食指扣機匣下方活塞桿方孔後移將活塞桿及複坐機抽出</p>
<p>準備 人員 教官一 助教四 器材兵一</p>	<p>器具 捷克式輕機槍五挺 軍毯五床 擦槍具及油布</p>	<p>事項 指導事項</p>	<p>指導事項</p>	<p>一、訓練方法 分組訓練——分爲四組每組設助教一員各組成圓隊形圍坐助教面向教官</p> <p>二、講解 甲、課目 乙、授予研究事項 三、示範 教官口授助教手作士兵耳</p>

(三) 取下複坐機——左手握活塞桿前端右手握複坐機兩旁向後下方取出之

(四) 取出撞針——將複坐機直立卓面上以左拇指壓撞針尾部右手抽出撞針軸撞針即可取出再取撞針簧

(五) 取下退子鉤及簧——將複坐機置於左手掌內以左拇指稍壓退子鉤卡鈹并稍向上方扳之此時須詳細謹防卡筭跳起易於遺失退子鉤卡鈹即可取下而退子鉤及簧亦可取下矣

(六) 取下減音減光筒——將槍管直立以左拇指壓減音減先筒卡筭向右旋即可取下矣

乙、結合（可按反對順序行之）

二、保管與擦拭

甲、平時擦拭

(一) 槍拆卸後各部以淨布擦拭之并塗薄油

(二) 擦拭槍管由膛後擦入并加薄油

乙、射擊後擦拭

(一) 槍膛及彈倉處應立即澈底擦拭

(二) 槍機擦拭應注意活動部份

聽教官目示助教

四、實施

教官示範後即令各兵實習

教官在旁糾正

五、測驗

教官隨便在旁抽出士兵令

其操作

- (三) 彈夾亦須拭擦之
- (四) 槍膛須用熱水或肥皂水洗濯并用附有布之通條插入槍管內來回抽洗再後以乾布拭淨經教官檢查後再塗油脂
- (五) 射擊之當日及以後之三日均應用熱肥皂水逐日洗擦一次

捷克式輕機槍故障排除法

輕機槍故障及排除法

種類	捷克式輕機槍故障排除法	
	現象	原因
彈	一、複坐機依然閉鎖	一、瓦斯壓力不足 機件不潔或瓦斯閉塞
壳	二、彈壳尚存於槍膛內	二、退壳鉤損壞或退壳鉤簧斷落
不	三、彈壳銅底邊損壞	三、子彈製造不良
能	四、機匣內發現濃密烟氣	四、雷管發火孔閉塞
退	五、藥彈破裂	五、彈藥膛侵蝕
出	六、彈藥附表剩餘藥品或碎銅片	六、射擊過久
	七、頂壳針損壞	七、頂壳針不良或複坐力太強及退壳鉤不合
		一、檢查彈藥及拭擦活塞桿
		二、換退壳鉤或退壳鉤簧
		三、更換彈藥
		四、更換彈藥
		五、更換槍管或彈藥
		六、換槍管或擦拭
		七、查明原因更換之

擊發後不發火	子彈停止阻於機匣內
<p>一、彈底完全未撞出 二、彈壳撞擊過淺</p>	<p>一、槍機雖閉鎖藥室內無彈 二、彈夾變形 三、子彈於彈夾內不能整齊排列</p>
<p>一、撞針頭斷或針室有物抵塞 二、復坐力弱撞針磨蝕復坐機不潔彈藥浸蝕致子彈入腔後向前稍進撞針簧力太弱</p>	<p>一、托彈板不能送子彈至適當高度故槍機不能推彈夾內子彈入藥室 二、外物碰損或跌壞 三、裝填時錯誤</p>
<p>更換擊發阻鐵或簧如阻鐵磨損送廠修理之</p>	<p>一、檢查彈夾如不能即時排除故障可換彈夾 二、視其損壞程度修理之 三、重行裝填</p>

(全) 銜) 輕機關槍射擊預習計劃案

<p>課目 射擊預行演習</p>	<p>目的 在使士兵習得輕機關槍射擊動作一般之要領以確立射擊技術之基礎</p>	<p>使用時間 六小時 (分三次實施)</p>	<p>演習事項 動作</p>	<p>棹上準 一、架上瞄準動作與步槍同惟据槍時須打開托肩板右手握短柄左手握槍把拇指在下其餘四指併攏於槍頸上 二、注意事項： 1 此項瞄準教育不裝填不擊發着重於瞄準要領之習得 2 修正瞄準方法與步槍同</p>
<p>準備事項</p>	<p>器材</p>	<p>要領</p>	<p>三角瞄準 一、三角瞄準與步槍同惟因有脚架不另用三脚架僅用沙袋墊於槍托下 二、注意事項：同步槍</p>	
<p>人員 教官一 助教四</p>	<p>一、檢查靶 二、白紙 三、沙袋 四、棹橙 五、鉛筆 六、漿糊 七、寫景靶 八、假子彈</p>	<p>指導要領 一、訓練方法 1 以營為單位集中訓練分組實施 2 受本課目教育須於步槍瞄準教育完成後方行開始</p>	<p>二、講解 1 目的 2 動作</p>	

射擊教育

射擊教育
同
脚

959
九一

959

步輕射範
第55 53條
步典一部
第58條

据槍瞄準
擊發動作

一、据槍：輕機槍之据槍通常以臥姿行之射手對正目標架槍後按臥倒要領以行臥倒兩腳後伸略與槍身方向一致放開托槍板右手握短柄左手壓在槍托上舉槍將托尾緊抵右肩凹部托槍板則托於右肩之上兩肘之間隔較肩幅稍寬此際呼吸宜靜長

二、瞄準與同前

三、擊發：槍着肩後停止呼吸扣第一段閉左眼將瞄準綫對正瞄準點同時扣引扳機第二段以行擊發雖在連續發射間仍須使其注視瞄準綫與瞄準點之關係

四、注意事項：1. 据槍須養成正確迅速之習慣使其一舉槍即能安置於適當位置2. 連續射擊時切忌中途放鬆手指以免發生故障3. 點放時專賴射手手指之敏活動作平時須多演練之

各種射擊
方法

一、反復數發點放
聞「目標」——正前方某處敵人機關槍——點放——口令射手即發下三發或五發後稍予停止重行瞄準再依目標景况反復行之

二、移動數發點放：
聞「目標」——正前方某處敵人的散兵——從右（左）點放——口令先瞄準目標之一端行數發點放再不變脚架及兩肘位置藉肩微動移動瞄準綫於目標其他部份數發點放然後逐次移動於他端

三、連續點放：

三、示範——與講解同時施行

時施行

四、實施：分成四組輪

流實施

五、測驗

流

五測

五測

五測

聞「目標」——正前方某處敵人之密集部隊——連續放「口令」即先行數發點放依其彈着以修正瞄準點後再行連續發射

(全)

銜) 輕機關槍基本射擊計劃案

課目	基本射擊				
目的	使射手體驗實彈射擊之景况以增進其技能而為戰鬥射擊之準備				
時間	三小時				
準備事項	<table border="0"> <tr> <td data-bbox="560 387 609 506">人員</td> <td data-bbox="190 347 560 586"> 一、教官一 二、助手四 三、器材兵四 四、彈藥兵四 五、記分兵四 六、警戒兵四 七、警戒長一 八、傳令兵一 </td> </tr> <tr> <td data-bbox="560 685 609 805">器材</td> <td data-bbox="141 646 560 844"> 一、射擊靶 二、警戒旂 三、補靶紙 四、漿糊 五、鉛筆 六、成績冊 七、棹橈 八、圓鋏 九、十字鎬 </td> </tr> </table>	人員	一、教官一 二、助手四 三、器材兵四 四、彈藥兵四 五、記分兵四 六、警戒兵四 七、警戒長一 八、傳令兵一	器材	一、射擊靶 二、警戒旂 三、補靶紙 四、漿糊 五、鉛筆 六、成績冊 七、棹橈 八、圓鋏 九、十字鎬
人員	一、教官一 二、助手四 三、器材兵四 四、彈藥兵四 五、記分兵四 六、警戒兵四 七、警戒長一 八、傳令兵一				
器材	一、射擊靶 二、警戒旂 三、補靶紙 四、漿糊 五、鉛筆 六、成績冊 七、棹橈 八、圓鋏 九、十字鎬				
指	<p>一、訓練方法</p> <p>分組訓練：將士兵區分三組第一組射擊第二組預備第三組預習每組設助教一員</p>				
定	<p>二、講解</p> <p>甲、課目</p> <p>乙、目的</p> <p>丙、動作要領</p>				
要	<p>三、示範</p> <p>先指定助教習會規定射擊一次</p>				
領	<p>四、實施</p> <p>統一指揮另以助教監視之</p> <p>五、測驗</p> <p>檢查成績冊</p>				

習會		會		規		定	
順次	習會距離 (尺公)	射姿	靶	射法	發射彈數	實施方法	合格規定
一	二五	姿臥	靶頭縮小	放單	三	依指導者口令向指定之靶射擊	一〇分
二	二五	姿臥	右同	放點	三	依指導者口令向指定之靶點放	九分
三	二五	姿臥	右同	放單複反	九	依指導者口令向指定之靶反復點放每次三發發射時間不得超過二十秒	九分
四	二五	姿臥	右同	放點動移	一八	依指導者口令分向六個靶移動點放每次三發發射時間不得超過五十秒	一八分
五	二〇〇	姿臥	靶圓晚	放點	五	依指導者口令向指定之靶點放	一五分

動作要領

- 一、射擊開始之前由教官試槍將該靶所得之瞄準點記載於靶紙上每射手開始射擊時指示之
- 二、各組長整隊至射擊位置後五步處向靶成橫隊下口令「驗槍」發給彈藥向教官報告「第〇組人員報告本組槍枝檢查清潔射擊準備完了」
- 三、組長報告後至射擊位置之旁監視裝填保險定表尺瞄準射發諸動作
- 四、射手聞教官「射擊開始」口令即至射擊位置報告「射手〇〇〇槍枝號碼〇〇〇」取該習會之射手姿勢裝填子彈據槍瞄準

八	七	六
二五	四〇〇	三〇〇
姿 跪	姿 臥	姿 臥
靶 機 飛 動 活	右 同	靶 圓 跪
放 點 復 反 機 飛 對	右 同	放 點 復 反
一〇	一〇	一〇
<p>向飛機靶前置瞄準反 復點放每次約三發分 次射完</p>	<p>間不得超過二十秒 發分三次射完發射時 靶反復點放每次約三 依指導員口令向指之</p>	<p>依指導者口令向指定 之靶反復點放每次約 三發分三次射完時間 不得超過二十五秒</p>
<p>飛機前 四十五 公分爲 圓心以 直徑五 十公分 作一圓 須環內 命中三 發方爲 及格</p>	<p>二二分</p>	<p>二〇分</p>

擊發

五、發射完了退出彈壳關上保險開
「檢查彈着」口令卽令立起隨
同記分員前往檢查

(全 銜) 戰場心理教育演習計劃表

立案目的

在使士兵未赴戰場之先即習慣於敵火下運動以減少爾後參加戰鬥時之恐懼心理

人員編組

- 一、指導官一
- 二、射擊組
軍官一
- 重(輕)機槍士兵二一
- 三、工兵組
軍官一 工兵士兵六
- 四、演習組
步兵一班(十六人)

演習服裝 演習場設備

演習者戴鋼盔不攜帶裝具武器
見附圖一
二

所需器材

- 一、甲、設備器材
重(輕)機關槍三挺
- 二、鐵絲網材料(參照築城教範)
- 三、機槍標定架材料(見附圖二)
- 四、紅旗八面小黃旗五十面
- 五、土囊一〇〇個
- 六、導電線
- 一、乙、消耗器材
機槍子彈
- 二、黃(黑)色藥
- 三、信管電池

實施

概

要

注意事項

演習場狀態

各組設置均已完竣且集合完畢

指導官之處置

各組之動作

一、務須整齊嚴肅迅速確實不得慌張紊亂
二、嚴守防險規定未聞號音及指導官口令命不得自動鳴槍爆發裝

講解六要事項後令各組就位

一、射擊組工兵組分別跑步至射導台點火位置後面五步處併列取低姿待命

二、演習組跑步進入發進壕

備

二、演習組跑步進入發進壕

藥

習

程

時	習	演	期	時
過射擊線	演習組已離壕匍匐前進	射擊組點火組擊射點火準備均已完畢演習組亦準備發進	各組均已到達指定位置	令號兵吹預備號
演習組全部通過射擊線	演習組已離壕匍匐前進	射擊組點火組擊射點火準備均已完畢演習組亦準備發進	令號兵吹預備號	令號兵吹預備號
命號兵吹停止號	指揮射擊組慎重確射擊工兵組逐次爆發裝藥	令號兵吹開始號	一、射擊組進入點火位置併裝填子彈 二、工兵組進入點火位置準備點火 三、演習組準備離壕匍匐前進	一、射擊組進入點火位置併裝填子彈 二、工兵組進入點火位置準備點火 三、演習組準備離壕匍匐前進
然後離開射擊位置	一、射擊組退出子彈並施保險 二、工兵組整備器材線路	一、射擊組開始射擊 二、工兵組爆發一二個裝藥 三、演習組離壕開始匍匐前進 (班長口令指揮之)	一、射擊組開始射擊 二、工兵組爆發一二個裝藥 三、演習組離壕開始匍匐前進 (班長口令指揮之)	一、射擊組開始射擊 二、工兵組爆發一二個裝藥 三、演習組離壕開始匍匐前進 (班長口令指揮之)

- 三、射擊準備點火準備完畢須慎重檢查
- 四、射手尤應注意瞄準線移動及彈着之狀態并切遵指揮官企圖而行點放
- 五、爆發裝藥須能適合時機
- 六、演習兵務抱親臨戰場之觀念按匍匐前進之要領以行運動
- 七、演習完畢時動作不可隨便疏忽

步兵小部隊教育計劃案

序	附記						
<table border="1"> <tr> <td data-bbox="975 274 1086 620">期</td> <td data-bbox="786 274 975 620">止</td> </tr> <tr> <td data-bbox="975 620 1086 882">期</td> <td data-bbox="786 620 975 882">時</td> </tr> <tr> <td data-bbox="975 882 1086 1407"> <p>三、演習組即整理服裝準備集 合</p> </td> <td data-bbox="786 882 975 1407"> <p>演習完畢</p> <p>指定位置全體 集合詢問各兵 有無心得并予 講評</p> <p>各組依指導官指示之地點集合 後各組即檢查損壞（傷完）消 耗報告指導官</p> </td> </tr> </table>	期	止	期	時	<p>三、演習組即整理服裝準備集 合</p>	<p>演習完畢</p> <p>指定位置全體 集合詢問各兵 有無心得并予 講評</p> <p>各組依指導官指示之地點集合 後各組即檢查損壞（傷完）消 耗報告指導官</p>	<p>一、此種演習於士兵各個戰鬥教練完成後即行之</p> <p>二、於第一次演習後每半年須重複演習一次</p> <p>三、演習以不傷一人為原則務必計劃詳盡準備週到指揮適宜處置得當</p> <p>四、以順利通過演習場為及格不及格者應多予教練使其毫無畏懼心理</p> <p>五、機槍固定設備務須堅牢以防槍口下垂而生危險（無重機槍輕機槍亦可）</p> <p>六、射手必須挑選技術精良而有戰鬥經驗之士兵担任之</p> <p>七、機槍射擊務以點射為主</p> <p>八、一次裝藥之個數視演習之多寡而定但演習一班以爆炸六（○）個為原則（每次爆發兩個）為使通過者目睹裝藥爆發瞬息之景况而益增其膽量計可於演習直前爆炸之</p> <p>九、每個點藥之藥量黃色藥不得超過五十公分黑色藥不得超過二〇〇公分</p> <p>十、每裝藥位置均插小黃旗用以表示并用電氣點火</p> <p>十一、鐵絲網之通過可不必超越以從下方通過為宜為使通過容易其下方平行線可稍架高</p> <p>十二、演習組人數每次以一班（十六人）為佳必要時可酌量增加但不宜過多而免危險</p>
期	止						
期	時						
<p>三、演習組即整理服裝準備集 合</p>	<p>演習完畢</p> <p>指定位置全體 集合詢問各兵 有無心得并予 講評</p> <p>各組依指導官指示之地點集合 後各組即檢查損壞（傷完）消 耗報告指導官</p>						

圖冊

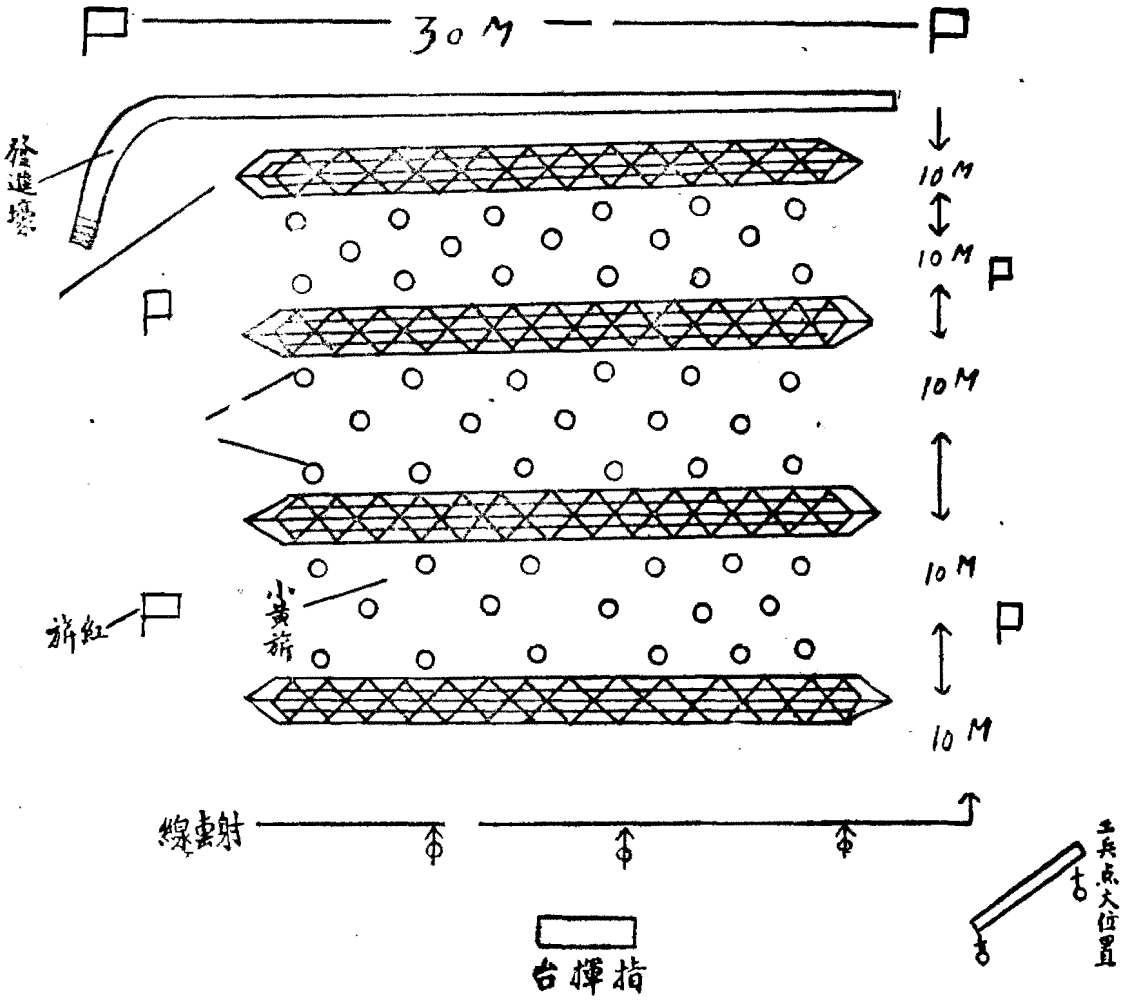

二圖附

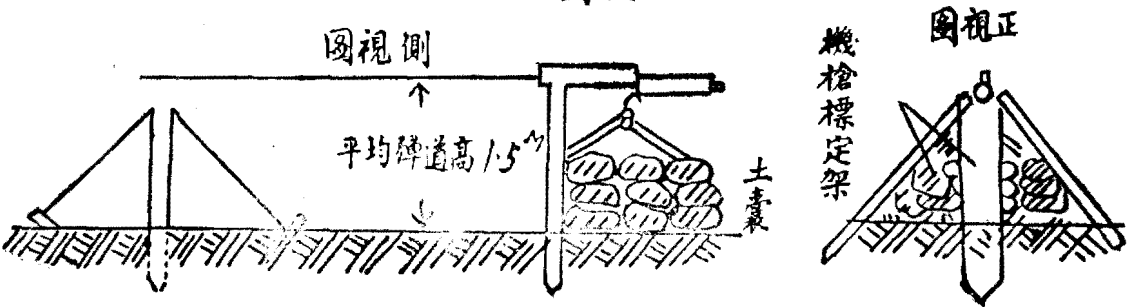

戰鬥教練之部

(全 銜) 各個戰鬥教練計劃案

課目	掩蔽		立案目的	使士兵熟練對敵眼敵火之掩蔽	
人員	教官 一員 助教 三員 假設敵 四名 演習兵 一連	器 紅旂一面 空包若干 哨子二個	設	備	材教考參
教育方法	一、連長統一講示範課目後以排為單位分開實施依課目輪帶法逐次換班 二、宜採啓發式以增其領悟及興趣				
實施順序	指 導 要 領 時間				
講	要點	示範兵動作	教官出題抽問	教官綜合講解	
完	一、一個兵在叢樹前依 哨音跑到叢樹後邊 遮蔽起來 二、依哨音那個兵露出 頭部 三、教官命演習兵至B 一、那個還看見嗎？(不見)為什麼？ 二、你們看了什麼？和剛才有什麼不同？ 三、你們看到了些什麼？為什麼在A處看 一、那個人看不見是因樹把人遮蔽了這就教掩蔽 二、那個人下半部看不見但頭部看見了這叫半掩蔽 三、這個兵前面看不見這是對前方的敵人掩蔽了對				
全	三、教官命演習兵至B 一、那個還看見嗎？(不見)為什麼？ 二、你們看了什麼？和剛才有什麼不同？ 三、你們看到了些什麼？為什麼在A處看 一、那個人看不見是因樹把人遮蔽了這就教掩蔽 二、那個人下半部看不見但頭部看見了這叫半掩蔽 三、這個兵前面看不見這是對前方的敵人掩蔽了對				

示 解

掩	對敵之火掩蔽	(眼敵) 蔽 掩
<p>一、一個兵聽哨音後躲在樹後</p> <p>二、一個兵頭部露在土堤上聽到哨音就蹲</p>	<p>一、一個兵依計號躲在叢樹內</p> <p>另一個兵則躲在土堤下</p>	<p>處看後轉回報告</p> <p>四、一個兵依哨音進入叢樹內</p>
<p>一、那個兵為什麼看不見了(利用地物)</p> <p>二、那個兵現在為什麼看不見了?(姿勢)</p>	<p>一、那兩個還看得見嗎? 他們躲在什麼地方?</p> <p>二、如果我用槍射擊小樹後的可以射死嗎? 土堤後的呢?</p>	<p>不見而在B處看見呢? 一個兵臥倒在小樹後面看不到而在側方呢? 樹上看呢?</p> <p>四、那個人還看得見嗎? 從側方看得見嗎? 飛機看得見嗎?</p>
<p>我們蔭蔽一是利用地形地物(如土堤, 壕溝, 坑壘, 坟, 房, 牆, 路基樹木彈痕等)</p> <p>一是改變我們的姿勢, 一</p>	<p>一、對敵火掩蔽時須利用能抵抗敵彈之地形地物</p>	<p>側方對天空中的敵人還沒有掩蔽這亦叫做半掩蔽</p> <p>四、像這樣天上地上的敵人無論在何處均看不見這叫做完全掩蔽</p>

20分

範

擊射與蔽掩	法方蔽
<p>一、一個兵聞求射擊位 置口令躲在土堤後 另一個則就射擊位 置</p>	<p>下 三、二個兵使步前進聞 哨音一個迅速臥倒 四、二個兵聞哨音一躲 在路上一躲在樹蔭 下</p>
<p>一、那兩個人現在看見 幾個？ 二、那一個掩蔽得好？ 三、任務上說呢？ 四、任務和掩蔽那個重 要？</p>	<p>不同 三、那兩個兵那個不易 射擊掩蔽得好？（ 那個臥倒快的 迅速） 四、現在那個容易發現 那個爲什麼不易發 現（利用蔭影）</p>
<p>任務爲主掩蔽其次正如利用 地形射擊以發揚火力爲主掩 蔽身體其次</p>	<p>是利用蔭影，又如動作迅速 亦可使掩蔽良好</p>

步兵教育掛圖

●全套三十二幅售價法幣六萬四千元●

步兵小部隊教育計劃案

1011

本圖係兵學專家根據新頒典範令所繪製，取材精當，訓練捷便，為五段新教法中之準備事項的必要工具。懸之講堂，不僅教官講解容易，士兵尤便觀摩，而教育氣氛之美化乃其餘事也。若與步兵教練筆記互印證，則更相得益彰矣。

本圖全套目錄列左

一、步兵兵器

1. 步槍
2. 勃蘭式輕機關槍
3. 湯姆生手提機關槍
4. 六公分迫擊砲
5. 博愛式戰車防禦槍
6. 第九式戰車防禦擲彈筒（火箭砲）
7. 二七式擲箭
8. 木柄手榴彈

二、射擊教育

1. 瞄準要領
2. 握槍把要領
3. 擊發要領
5. 射擊姿勢

三、各個戰鬥教練

1. 假裝僞工事
2. 停止間及對空掩蔽
3. 瞄準點之選定
4. 利用地形地物之射擊（一）
5. 利用地形地物之射擊（二）
6. 射擊目標之選定
7. 輕機關槍空使用時機
8. 各種狀況下而採取之步度與姿勢
9. 步槍兵運動與射擊
10. 輕機關槍兵運動與射擊
11. 障礙物之通過
12. 步槍夜間（受幕濃霧中）射擊設備
13. 輕機關槍夜間（烟幕濃霧中）射擊設備

四、陣中勤務

1. 步哨位置之選定與監視法
2. 步哨特別守則之一例
3. 步哨應注意事項
4. 步哨發現敵人之處置
5. 斥候對各種地形之搜索
6. 斥候各種情況處置之一例
7. 斥候報告之一例

行印店書學兵號二二四路平太京南

實

運動間之蔽掩
第一排
對空掩蔽
第二排
停止間掩蔽
第三排

施

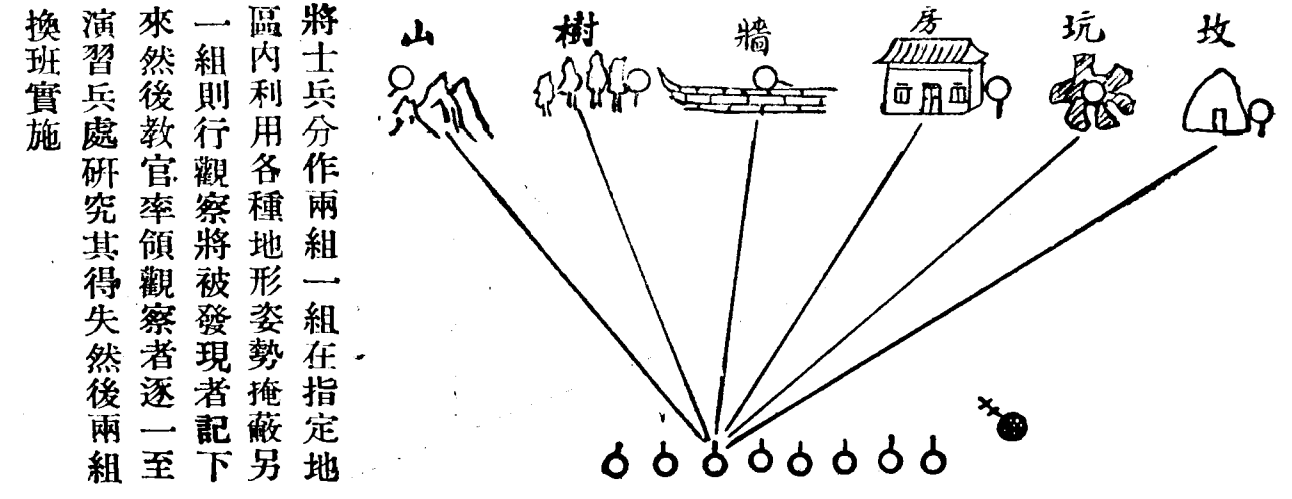
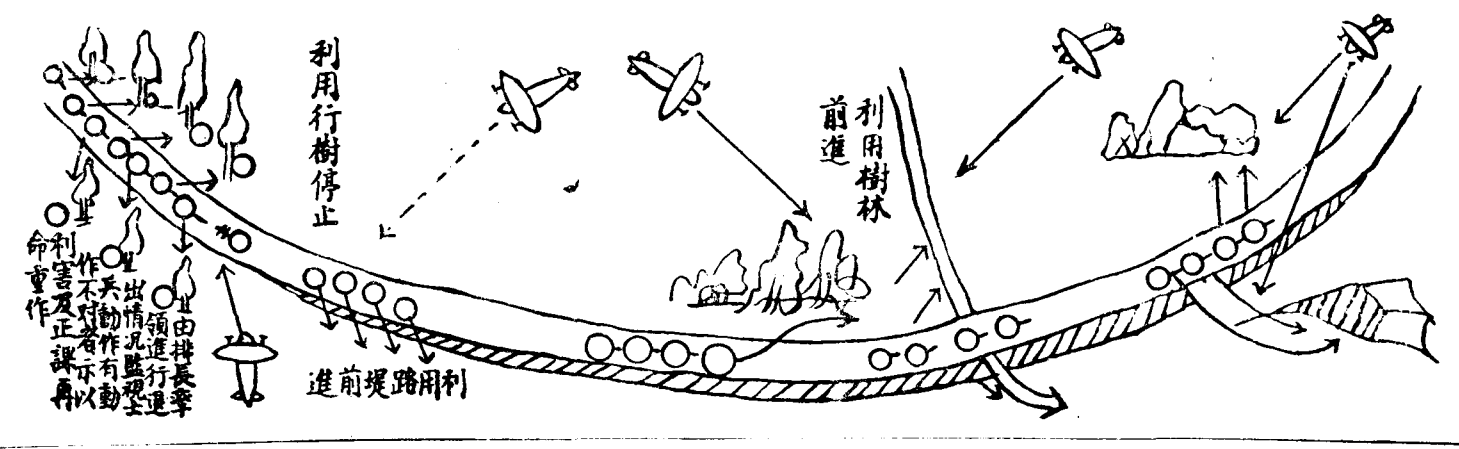
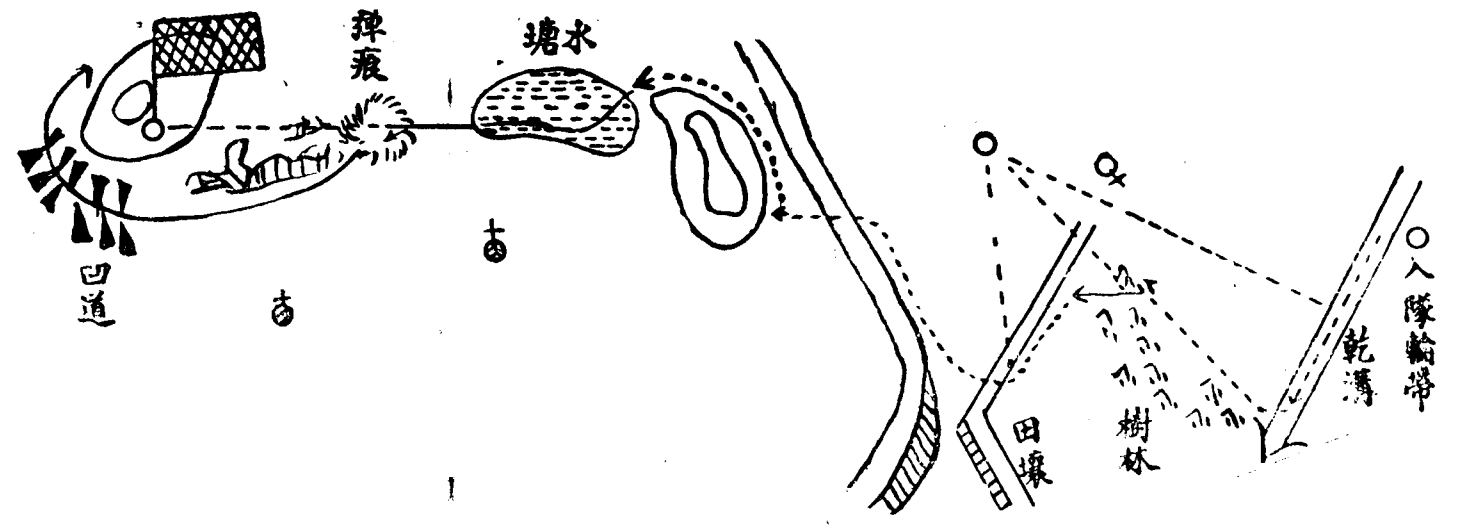

測

一、由連長測驗之 二、測驗方式：

甲，問答：

1. 掩蔽有什麼用？
2. 什麼是最好的掩蔽？
3. 掩蔽有幾個方法？
4. 掩蔽與任務那個重要？
5. 在平坦地怎樣掩蔽法呢？
6. 要接近敵人而不為敵人發現用什麼方法？

乙，判斷正誤：

○ 為防敵火四個人在小山坡後掩蔽二個對正敵火方向臥倒二個則橫臥那一個好（橫臥者）？為什麼？或命數兵至前方掩蔽令觀察者說明其優劣

驗

劣

(全 銜) 各個戰鬥教練計劃案

<p>課目 偽裝 立案目的 在使士兵熟習避免敵眼地上視察所行偽裝之要領</p>	<p>人 教官一員 助手一名 望遠鏡二具 棉大衣三件 偽裝網一〇個</p> <p>員 假設兵 六名 步槍刺刀鋼盔領章等</p> <p>演習兵 一排 材 備</p> <p>參 考 教 材</p>	<p>教育方法 一、以排為單位請示課日後分兩組用課目輪帶法實施 二、教育程序由簡單而進入複雜由停止而進入行進間</p>	<p>實施順序 指導 要領 時間</p>	<p>講 點要 示 範 動 作 教 官 出 題 抽 問 教 官 綜 合 講 評</p> <p>偽裝 甲♀反穿棉大衣臥倒於燒後之草地上 乙♀穿灰軍服臥於黑色之石傍或燒後之草地上</p> <p>與 1 你們發現了幾個目標？ 2 那個是容易發現為什麼呢？</p> <p>1 那穿大衣的因為是白色而在黑色地上特別鮮明所以很容易被發現灰軍服在黑色地上比較不顯明但是在白牆邊便</p>
---	--	---	----------------------	--

解

示

偽裝與光	偽裝與地物	色彩
<p>一個兵在偽裝下但刺刀鋼盔均發光另一個兵在鋼盔刺刀皮帶等均一體偽裝不發光</p>	<p>用樹枝插在身上蹲下偽裝作叢樹或披偽裝網臥於其傍 另 一點於開闊地（附近無樹）而偽裝成樹</p>	
<p>1 你們向正前方叢樹內觀察發現了目標就來報告 2. (令偽裝好者站起) 你們爲什麼沒發現他呢那個先被發現是什麼原因呢?</p>	<p>1 你們向前方小樹叢觀察發現目標了就來報告 2. (士兵均未發現然後以記號使士兵起立除去樹枝) 現在看到了嗎爲什麼剛才沒看到了呢? 3. 那個兵爲什麼惹你們注意呢?</p>	<p>3 那個兵爲什麼惹你們注目呢?</p>
<p>1 發光物體易被人發現故刺刀武器工作器具皮帶褲手面等均須偽裝</p>	<p>1 那個人所以沒被我們發現就是因爲他偽裝成小樹而附近的小樹很多所以不容易發現他但那個人因爲附近根本沒有樹而作成小樹反被我們迅速發現所以第二個要領就是要和附近地物一樣</p>	<p>易發現所以偽裝第一件就是顏色要和附近一樣</p>

25分

施 實 演 範

狀 形 與 裝 偽

一個兵跪姿在開闊地另
一個兵則蹲在地上頭向
下兩手插褲內使全身成
圓形三個兵面對面蹲下
武器藏匿外形似一坩頭

- 1 你們向前面開闊地中觀察發現了些什麼？
- 2 那個跪下的為什麼容易發現？
- 1 那個遠像看作什麼？
- 2 飛機在上面看得清楚嗎？

1 無適當地物可以偽裝或飛機突然臨空無一地物可遮蔽時應即偽裝成不類人形之形狀使敵人或飛機誤認

第一組 演習 色彩 及地 物偽 裝法

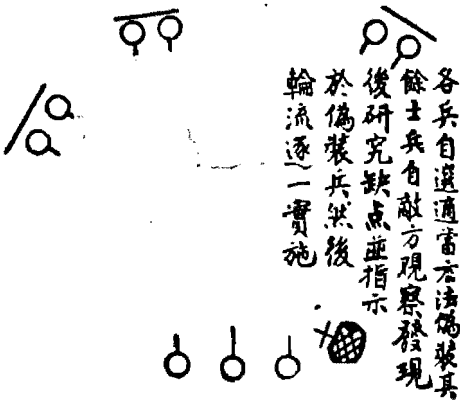

↑ 換班 ↓

第二組 演習 光及 形狀 之偽 裝

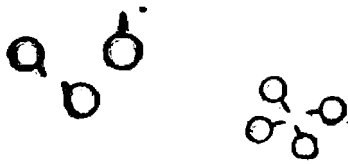

令士兵分為一人組
二人組三(四)人
組偽裝成附近地物
形狀其他士兵自敵
方觀察然後指出缺
點令演習兵改正再
行換班演習

40 分

習

要

圖

測

一、問答題

1. 你不能發現的目標可以射擊嗎？一個偽裝良好令敵人看不見一個工事很堅固而偽裝不好比較起來那個好呢？
 2. 偽裝後與附近地物不同可以嗎？
 3. 偽裝的色彩與附近地色不同敵人容易發現還是不容易發現？
 4. 發光的東西是那些？若不偽裝敵易發現嗎？
 5. 可供偽裝的天然的材料你能說出多少種？
 6. 偽裝網有什麼用？
- 二、若干兵分作偽裝令士兵觀察暴露者說明暴露之原因偽裝良好未被發現者以記號令之出現令士兵看後再說明其適合該種偽裝之原因
- 三、令數士兵在二百公尺處伏臥有偽裝良好者有不偽裝者有偽裝不良者命士兵以望遠鏡觀察發現後說明被發現之原因同時宜指示士兵距離雖遠亦須切實偽裝否則敵用望遠鏡仍可發現

驗

(全

銜) 各個戰鬥教練計劃案

課目

地形地物之利用

立案目的

在使士兵熟練利用地形地物射擊之動作

人

一、教官

一

器

如圖

參

員	教 育 方 法	實 施 順 序	講
二、助教 三、演習兵一排	一、依排為單位講示課目後依入隊輪帶法實施 二、開始實施後未行演習之士兵由排長指導演習至第一兵將演習完畢時即赴預定地點測驗 三、注意正確為主每一動作先行示範或令自己作後予以指正務使領會	指 導 要 領 時 間	要 點
材 備			示 範 動 作 教 官 出 題 抽 問 1, 一個兵掩蔽很好但前方有物遮蔽不能射擊 2, 一個兵掩蔽良好但依托不良致槍身不正 3, 一個兵掩蔽不良但依托很好射界亦廣 4, 一個兵有相當掩蔽依托亦好
考 教 材			1 他的掩蔽好嗎？他能射擊嗎？ 2 他掩蔽得好嗎？他便於射擊嗎？ 3 他依托好嗎便於射擊嗎？掩蔽呢？ 4 他呢？ 5 這四個人那一個此較最好？
			教 官 綜 合 講 解 一、利用地形地物以行射擊首須發揚火力次加顧慮遮蔽 第一個：他掩蔽雖好但不能射擊 第二個：他掩蔽雖好但依托不良命中不精確 第三個：他掩蔽不良但能射擊

示		解	
跪	姿	立	傾
<p>1. 士兵六名分在坑溝小堤樹等後用各種跪下姿勢据槍</p> <p>2 兩個士兵利用跪下散兵坑一個正確一個錯誤</p>		<p>1. 一個兵利用立射散兵坑据槍</p> <p>2. 一個兵依据土堤射擊土堤高與立射坑相似</p>	
<p>3 兩個姿勢有何不同那個正確？</p>	<p>1. 他的姿勢各有什麼不同？</p> <p>2、兩個肘的位置有什麼不同？那個正確？</p> <p>3 兩個姿勢有何不同那個正確？</p>	<p>1 他的兩肘放在什麼地方？</p> <p>2、他的什麼地方接着內斜面？</p> <p>3、左手握在什麼地方？是怎樣握法？</p> <p>4 他的姿勢和剛才的是不是一樣？</p>	<p>第四個：他掩蔽依托射擊均好</p> <p>故比較起來第四個最好其次是第三個最不好的是第一第二個</p>
<p>3. 兩膝跪於地上</p>	<p>利用地形地物之跪射其法有</p> <p>1 取正規跪射姿勢惟將臂部離開地面</p> <p>2、直立右脚尖臂坐於右腳跟上或臂部離開右腳跟</p>	<p>利用胸牆射擊時將身體左側或前部接於內斜面左肘或兩肘置於臂座將槍置於胸牆以左手握槍托拇指置於左側餘指在右托肩扳緊接右肩右手緊握槍托以行射擊</p> <p>類似立射坑之高度時利用法大致相同</p>	

25分

範		姿	姿
		<p>1. 一個兵利用臥射散兵坑</p> <p>2. 一個兵利用土塊</p> <p>3. 一個兵利用坟堆</p> <p>4. 一個利用兵糾草</p> <p>5. 一個兵作傾斜地的利用法</p>	
		<p>1 他的肘放在什麼地方？槍呢？</p> <p>2 他以什麼作依托？</p> <p>3. 他以什麼作依托？</p> <p>4. 他是怎樣利用坟堆呢？</p> <p>5. 他的右腿是灣的嗎？左脚尖呢？</p>	<p>4. 兩個槍的狀態有何不同？</p>
		<p>身體平臥散兵坑內兩肘放在臂座槍在積土上左手握護木或槍托均可</p> <p>土塊糾草等均可用作依托在傾斜地右（左）腿宜曲左（右）脚尖用力着地以免滑斜</p>	<p>4. 臂部坐於地上兩腿前伸或立兩膝置兩肘於其上</p> <p>5 右述各式又可用左掌向內接於護圈或左附離膝如立射姿勢</p> <p>6. 依立射姿勢要領指正之惟腿的姿勢須詳加說明</p>

實

- 助教俟演習兵到後：
 1 利用法予以示範使之照作或
 2、先令利用告以利皆使之改正演習後令至次一位置學習

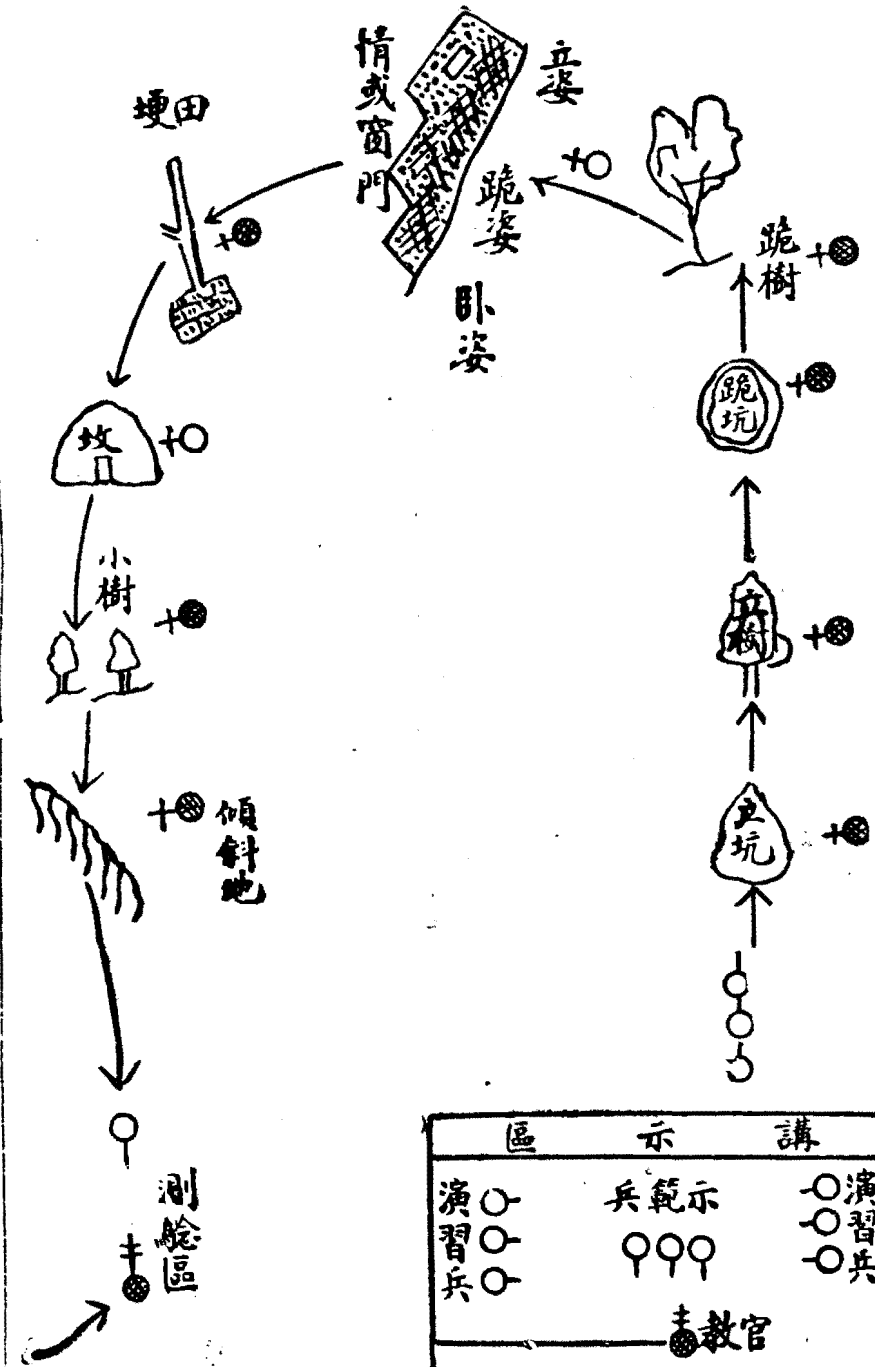

區 示 講		
○	兵範示	○
○	♀♀♀	○
○	♂教官	○
演習兵		演習兵

56分

施

測 驗
1. 由排長測驗之 2. 設若干類似立射（跪臥）散兵坑之地形地物使之利用加以指正 3. 測驗後立在測驗區自行練習（住擇地物）
5 分

（全 銜）各個戰鬥教練計劃案

課 目	運 動	立 案 目 的	使 士 兵 明 瞭 因 地 形 而 選 擇 之 運 動 姿 勢 與 步 度
入 員	教 官 一 助 教 八 名 <small>（軍士上等兵）</small> 假 設 敵 六 名 演 習 兵 一 排	器 材	紅 旗 兩 面 標 桿 四 個 空 包 二 五 發 木 柄 手 榴 彈 二 〇 個
教 育 方 法	一、本課目訓練以排為單位每排分兩組實施每組助教四名 二、排長統一講示課目後命助教如圖式就位士兵區分為四組分至演習場依入隊輪帶式實施士兵學習潛行後即至排長處受測驗 三、實施時以注意正確為主測驗時宜採啓發式使領會運動間姿勢步度與地形關係	設 備	如演習要圖所示 參 考 教 材 步 兵 操 典 第 一 部

解		講		實施 順序
身 屈 三	步 便 姿 高 二	復 回 與 偏 暫 向 方 一	點 分 區	指 導 要 領
<p>一、助教二名凹地向稜線前進一屈身一高姿（一正一誤）假設敵對高姿助教射</p>	<p>一、助教由乙點前進高姿便步</p>	<p>一、高姿便步前進至甲處因土堤不能通過視察後由一側迂迴</p>	<p>助 教 示 範 動 作</p>	指
<p>一、兩個姿勢有什麼不同？</p> <p>二、那個為什麼受敵人射擊？</p>	<p>一、他是什麼姿勢？步度？</p> <p>二、為什麼使用這種姿勢步度？</p>	<p>一、他是什麼姿勢？</p> <p>二、他的槍怎樣持法？</p> <p>三、方向偏後怎樣才能回復？</p>	<p>教 官 出 題 抽 問</p>	導
<p>一、將近稜綫為避免敵敵火宜低屈身體前進否則暴露易受損害</p>	<p>一、在無敵火敵眼顧慮之處為休養體力可用高姿便步</p>	<p>一、遇障礙如寬溝水塘等不能通過時宜選一補助目標（如廚房屋等）迂迴通過後速依補助目標前進回復原來方向</p>	<p>教 官 綜 合 講 解</p>	要 領
15 分				時間

範			示	
行	潛	五	四	前
一發	二、假設敵對高姿者擊	一、兩助教在小叢樹後 一屈身兩手持槍潛 行一持槍高姿前進 并撞樹枝	一、兩助教由前斜面至 稜線後向我方前進 一助教快跑降下一 常步降下（正誤示 範）	空色一發
		一、兩個姿勢有何不同 ？（上體持槍法） 二、那個爲什麼被人射 擊？（搖動樹枝上 體太高）	一、兩個步度一樣嗎？ 二、那個容易射擊？爲 什麼我們通過稜線 要快跑呢？	三、你們發現幾個敵人 ？ 四、那個容易射擊？爲 什麼？
		一、在遮蔽物後潛行時應兩手 持槍上體稍屈脚尖着地并 避免搖樹枝目視前方	一、通過稜線應快跑通過使敵 無瞄準時間	

美國戰術綱要

全書一厚冊 步兵學校編譯
寶售九千元 兵學書店印行

正文用白報紙全書約二百餘頁插圖插表五十

餘張封面用重磅水造紙分色套印美麗雅觀

戰術是戰爭經驗的結晶，同時亦是指導戰爭的法則，在這次世界大戰裏，美國的貢獻最多，成就亦最大；所以這本書是根據美國戰術手冊，野戰教範，及大戰裏頒發各種教令編譯而成。書中關於編制，裝備、戰法、後方勤務、參謀業務、以及各種飛機、戰車、兵器、與各種戰具的性能等，都有很扼要而具體的說明。關於空軍，機械化部隊，尤其是空降部隊，兩棲部隊的作戰，以及山地，叢林等特種戰鬥，更足為我們研究這次大戰有力的參考。此外關於戰術作業所使用的數字，圖表等，亦有極完備的記載。可以從這本書裏對於美國陸軍的一切得到一個具體的認識。凡吾袍澤，如能人手一篇，不但可以瞭解戰場制勝之要旨且可窺見今後戰術之趨勢。誠為現代軍人不可不讀之書也。

演習事項	助教動作	演習要圖	演習兵動作	間時
一、方向	一、發「便步」前進 「口」之口 令使演習兵開進	<p>圖例 敵位置</p> <p>● 助教 ○ 演習兵 ⊗ 假設敵</p> <p>敵 土堤水塘家屋均可樹屋石碑等均可以如無以標桿代之</p> <p>視 丙 乙 甲</p> <p>丁</p> <p>線 戊</p> <p>旗紅</p> <p>敵物 進行潛作均可等溝及土叢樹土</p> <p>潛行者姿勢高或觸動樹枝時以木干嚮彈投擲之</p>	<p>一、至甲點後選定補助目標（至二十二點）</p> <p>二、迂回通過障礙</p> <p>三、通過障礙後覓定補助目標恢復方向前進</p>	50分
二、便步高姿	一、提問演習兵如何接近稜線？		一、右手持鎗高姿便步前進	
三、屈體前進	二、注意其屈體及自是否視前方并愈近稜線姿勢愈低	<p>對接近稜線之演習兵如姿勢暴露以空色警告之</p> <p>右手持鎗快跑降下至戊點（如兵無良好掩蔽即行臥倒）但目須視前方</p>	至內點後屈曲上體前進目視前方愈近稜線姿勢愈低	
四、快跑	一、攷問演習兵如何通過稜線？		由戊沿叢樹潛行兩手持鎗	
五、潛行	二、注意通過是否迅速	<p>演習兵潛行持槍或因視錯誤時以空色警告之</p> <p>敵物 進行潛作均可等溝及土叢樹土</p>	脚尖先着地上體微屈目視前方勿觸動樹木	
行	一、提問演習兵如何接近敵人？			
測驗	<p>一、測驗面式</p> <p>1 問題式（先出題後抽問）</p> <p>1 將近稜線用什麼姿勢？2 通過稜線用什麼步度？3 遮蔽物後怎樣運動？4 潛行和屈體有何不同？5 今天學幾種運動姿勢？6 方向暫編時應該怎樣？</p> <p>2 判斷式：命二兵作潛行（或屈體前進等）命士兵判斷其優劣</p>			
實	二、演習完了統計接近稜線及潛行時被假設敵射擊人數			

(全)

銜) 步兵各個戰鬥教練計劃案

課目 運 動 立 案 目 的 使 士 兵 明 瞭 并 熟 練 敵 火 下 運 動 之 要 領

人

教 官 一 員

器

1 白旗一面紅旗三面
2 竹梆一個空包若干

設

普通地形

參 考

步兵操典第一部

助 教 六 員

假 設 敵 四 名

演 習 兵 一 排

材

4 小罐頭筒三個

備

設備如指導要圖

材 教

教 育 方 法

原 科 目)

- 一、本課目以排為單位分班實施採科目輪帶式(三班同時實施依次輪流但助教始終在原地區教)
- 二、排長統一講示課目後指定各班第一次演習之項
- 三、本階段教育情況須簡單注意其對因敵火而採之姿勢步度及前進時機
- 四、初次訓練可擇平坦地實施依教育之進步再於近似實戰情況中演習之

實 施 順 序

講

指

導

要

領

間 時

要 區

分

助 教 示 範 動 作

教 官 出 題 抽 問

教 官 綜 合 講 領

躍

一、助教以臥倒姿勢聞教

一、1 他聞預令後腿怎樣

一、躍進時聞預令依臥倒

官「跑步前進」之預

動作

後起立之要領姿勢要

示	解
進 滾 及 進 前 匍 匐 進	進
<p>一、以一助教作匍匐前進 （兩手持槍——槍面向下以兩肘及兩腿交互移動）</p> <p>二、以一助教作滾進（抱槍於胸槍面向下兩腳夾緊兩手握槍口以行滾進）</p> <p>三、以二助教作匍匐運動 （誤者姿勢高目視地下）作正誤示範</p>	<p>令後作發進動作</p> <p>二、聞動令即躍進三十公尺停止</p> <p>三、次以二助教作正誤示範</p> <p>（一躍進一〇〇公尺臥倒亦慢肩槍）</p>
<p>一、他的槍怎樣拿法？</p> <p>二、他運動時肘和腿是怎樣的狀態？</p> <p>三、他的槍怎樣提法？</p> <p>四、他滾的方向對嗎？</p> <p>五、那個容易被敵發現射擊？那一個眼錯了（望地下者）</p>	<p>2、他的眼看什麼地方</p> <p>二、1 他前進是利用的什麼步度？</p> <p>2 他前進了多遠？臥倒迅速嗎？</p> <p>三、1 那個（誤者）躍進了多遠容易射擊嗎？槍的拿法對嗎？</p>
<p>一、匍匐運動為距敵很近而地形開闊時以用之（動作同示範欄）姿勢要低目視敵方</p> <p>二、滾進為急斜面降下或向左右移動時用之通常多在最近距離敵火猛烈時滾時勿誤行進方向及使武器損壞或黏着泥土</p>	<p>低眼看進路并選擇停止地點</p> <p>二、聞動令應迅速起立持槍快跑一次躍進距離約三十公尺</p> <p>停止後即觀測敵情</p>

實

班 一 第

戰鬥教練

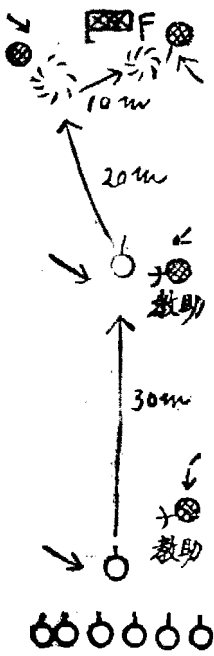

視敵第一假
設敵記號
即敵記號
演習兵前
進即停止

1 告以罐頭筒
響時代表敵
砲彈已炸
2 向其演習兵
作何動作

1、助教先行示範
2、聞跑步預令後問演
3、習兵作何動作
演習兵明瞭後發前
進動作視助教記號
即敵洋鐵罐頭盒視
演習兵前進即停止

將全一
演習經
過說明
及記號
規定
示範
一三
一七

侯紅旗
白立
鼓竹
敲表
柝我
示機
輕壓
制火

第三班 前進時機

範

機 時 進 前

一、敵機槍一艇向我射擊
(空包)被我小砲制
壓(丟石灰包)二助
教一前進一停止稍停
稍止者前進被敵倒射
二、二助教隊倒姿勢敵輕
機向我射擊忽中斷一
停止一前進

一、1 敵輕機為什麼不射擊了?
2、第二個前進時為什麼被射擊?
二、1 敵為什麼停止射擊?
2、那一個為什麼前進?
3、那一個不前進的若再前進有危險嗎?

一、敵火被我制壓應迅速前進第二個所以被射擊就是不知利用敵被制壓時前進
二、敵火間斷(變陣地故障裝填等)應迅速前進又敵動搖時亦應迅速前進

躍 進

視助教記
號即敲洋
鐵罐頭盒
視前進即
止前進即
停兵

1 乘敵彈爆炸
後迅速向彈
痕處躍進
2 爾后再左
前方彈炸處
躍進

1 聞預令即作發進姿
勢選擇進路及停止
地點(約卅公尺處
2 聞動令迅速起立快
跑躍進

第 二 班 匍 匐 運 動 及 滾 進

1 助教講示後即
命全體依圖後
倒準備滾進錯
者立即改之

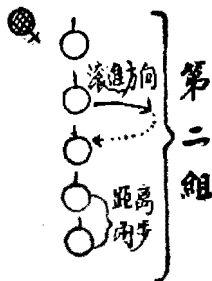

1 助教先講解示範
2 次命同時演習錯誤者
立即糾正

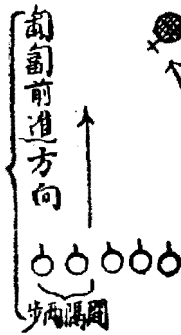

第一組
附記：兩組輪流換班(助教不動)

依 排 長 之 哨 音 換 解 課 目

依記號
指揮假
設敵出
現情況
令演習
及兵處
演習

一搖紅旗
搖動演
習紅旗
止忽紅
旗下演
習紅旗
一旗斷
演習
間斷演
習
令處演
習
兵處演
習
之演習



依助教記
號出白
現旗槍
步火槍
紅火槍
機一機
一機一
敲筒一
聽竹一
柳影一
後將一
紅旗一
倒旗一
鐵筒一
停敲一

力
乘敵被
火壓
制速
躍進

驗	測	施		
<p>乙，作正誤動作命令演習兵指出其錯誤并加說明</p>	<p>一，演習後由排長集合測驗</p> <p>二，測驗一例（先出題後抽問）</p> <p>甲，問題</p> <ol style="list-style-type: none"> 1 聞敵砲彈飛來聲如何處置？（迅速臥倒） 2 敵砲彈爆炸後如何動作？（迅速前進） 3 距離約百公尺地形平坦如何接近敵人？（匍匐前進） 4 鄰兵均已前進敵步槍仍向你射擊如何處置？（前進） 5 如果體力好的每次躍進？（利用彈痕前進） 6 在敵砲彈猛轟下如何前進？（利用彈痕前進） 	<table border="1" style="width: 100%; height: 100%; border-collapse: collapse;"> <tr> <td style="width: 50%; text-align: center; vertical-align: middle;"> 乘火斷敵 躍迅間 </td> <td style="width: 50%; text-align: center; vertical-align: middle;"> 依號搖記 動紅及 旗動及 停止 </td> </tr> </table>	乘火斷敵 躍迅間	依號搖記 動紅及 旗動及 停止
乘火斷敵 躍迅間	依號搖記 動紅及 旗動及 停止			

(全 銜) 步兵各個戰鬥教練計劃案

課目		射擊		立案目的		在使步槍兵熟練選擇射擊位置及就射擊位置之動作	
人		教官一(排長或 附助教四 演習兵(全排之 步槍兵)		器		紅旗兩面	
員		材		備		設	
教育方法		指		要		領	
實施順序		導		要		領	
講		要		要		領	
射擊位		助 教 示 範 動 作		教 官 出 題 抽 問		教 官 綜 合 講 解	
射擊位		一、助教兩名面向士兵就射擊位置一掩蔽良好但不能發揚火力一掩蔽稍差但能發揚火力		一、1. 那一個掩蔽的好? 2. 那一個射擊容易? 3. 射擊位置比較那一個好?		一、射擊位置之選擇 1. 首在發揚火力 2. 次求掩蔽	
射擊位		一、以排為單位(輕機兵與步槍兵分別教育)分兩組(係僅指步槍兵而言)然後輪流學習		二、射擊位置之選擇宜注意啓發使澈底領會		三、本課目之實施須在對運動及射擊預習完成後實施之	
時間		間		時		時	

範 示	解
<p>就 射 擊 位 置</p>	<p>之 選 擇 置</p>
<p>一、兩助教面向士兵就射擊位置一先至坡頂退下一由後方進入慢慢爬上</p> <p>二、助教二面向士兵就射擊位置一至坡頂再開保險定表尺一在坡後完成後進入</p>	<p>二、不能發揚火力之助教變換至一能發揚火力但很暴露之位置</p> <p>三、暴露之助教變換位置又能射擊又有掩蔽但附近有巨石塊</p>
<p>一、發現幾個敵人？</p> <p>2 那個容易射擊？</p> <p>3、我們如何就射擊位置時呢？（即命一助教背向士兵作正確示範）</p> <p>一、發現幾個敵人？</p> <p>2、那個好射擊？為什麼？</p>	<p>二、1 那個能發揚火力？</p> <p>2 那一個掩蔽好？</p> <p>三、1、兩個都有掩蔽嗎？</p> <p>2 都能發揚火力嗎？</p> <p>3、那麼那個好呢？</p>
<p>一、就射擊位置應在掩蔽物下完成射擊準備然後以低姿進入射擊位置出敵不意射擊效果最大</p> <p>二、那個敵人先至坡頂在暴露下開保險定表尺就很容易裏我們射擊了</p>	<p>仍較好</p> <p>二 能發揚火力又能掩蔽的較好</p> <p>三、射擊位置之選擇避免明顯物體及石碑堅石地等以免破片及碎石擊傷</p>
<p>50分</p>	

軍 事 教 育 圖 解

步兵小部隊教育計劃案

兵 器 組

實價三萬六千元

(一) 中正式步槍剖視圖
 (二) 湯姆生衝鋒槍分解全圖
 (三) 捷克式輕機關槍剖視圖
 (四) 捷克式輕機關槍自動原理說明書
 (五) 手榴彈剖視圖
 (六) 二七式自來得式手槍分解全圖
 (七) 二八式榴彈分解全圖
 (八) 強列式手槍分解全圖
 (九) 自來得式手槍剖視圖
 (一〇) 六公分迫擊砲分解全圖
 (一一) 馬克沁重機關槍剖視圖
 (一二) 馬克沁重機關槍轉運情形圖
 (一三) 馬克沁重機關槍分解全圖
 (一四) 馬克沁重機關槍剖視圖
 (一五) 馬克沁重機關槍分解全圖
 (一六) 八二迫擊砲分解全圖
 (一七) 三七戰車防禦砲分解全圖
 (一八) 三七戰車防禦砲分解全圖
 (一九) 三七戰車防禦砲分解全圖
 (二〇) 三七戰車防禦砲分解全圖
 (二一) 三七戰車防禦砲分解全圖
 (二二) 三七戰車防禦砲分解全圖
 (二三) 三七戰車防禦砲分解全圖
 (二四) 三七戰車防禦砲分解全圖
 (二五) 三七戰車防禦砲分解全圖
 (二六) 三七戰車防禦砲分解全圖
 (二七) 三七戰車防禦砲分解全圖
 (二八) 三七戰車防禦砲分解全圖
 (二九) 三七戰車防禦砲分解全圖
 (三〇) 三七戰車防禦砲分解全圖
 (三一) 三七戰車防禦砲分解全圖
 (三二) 三七戰車防禦砲分解全圖
 (三三) 三七戰車防禦砲分解全圖
 (三四) 三七戰車防禦砲分解全圖
 (三五) 三七戰車防禦砲分解全圖
 (三六) 三七戰車防禦砲分解全圖
 (三七) 三七戰車防禦砲分解全圖
 (三八) 三七戰車防禦砲分解全圖
 (三九) 三七戰車防禦砲分解全圖
 (四〇) 三七戰車防禦砲分解全圖

戰 器 教 練 組

實價三萬六千元

(四〇) 步兵班就射擊位置之一例
 (四一) 重機關槍及迫擊砲進入陣地之一例
 (四二) 馬克沁重機關槍八二迫擊砲分解全圖
 (四三) 三七戰車防禦砲分解全圖
 (四四) 班攻擊衝鋒槍輕機槍彈筒槍榴彈與步槍協同之一例
 (四五) 譚家店附近步兵第一連攻擊衝鋒槍輕機槍彈筒槍榴彈與步槍協同之一例
 (四六) 譚家店附近步兵第一連攻擊衝鋒槍輕機槍彈筒槍榴彈與步槍協同之一例
 (四七) 孝子源附近步兵第一連攻擊衝鋒槍輕機槍彈筒槍榴彈與步槍協同之一例
 (四八) 孝子源附近步兵第一連攻擊衝鋒槍輕機槍彈筒槍榴彈與步槍協同之一例
 (四九) 孝子源附近步兵第一連攻擊衝鋒槍輕機槍彈筒槍榴彈與步槍協同之一例
 (五〇) 牛首山附近步兵第一連攻擊衝鋒槍輕機槍彈筒槍榴彈與步槍協同之一例
 (五一) 牛首山附近步兵第一連攻擊衝鋒槍輕機槍彈筒槍榴彈與步槍協同之一例
 (五二) 牛首山附近步兵第一連攻擊衝鋒槍輕機槍彈筒槍榴彈與步槍協同之一例
 (五三) 寶山附近步兵第一連攻擊衝鋒槍輕機槍彈筒槍榴彈與步槍協同之一例
 (五四) 寶山附近步兵第一連攻擊衝鋒槍輕機槍彈筒槍榴彈與步槍協同之一例
 (五五) 寶山附近步兵第一連攻擊衝鋒槍輕機槍彈筒槍榴彈與步槍協同之一例
 (五六) 寶山附近步兵第一連攻擊衝鋒槍輕機槍彈筒槍榴彈與步槍協同之一例
 (五七) 寶山附近步兵第一連攻擊衝鋒槍輕機槍彈筒槍榴彈與步槍協同之一例
 (五八) 寶山附近步兵第一連攻擊衝鋒槍輕機槍彈筒槍榴彈與步槍協同之一例
 (五九) 寶山附近步兵第一連攻擊衝鋒槍輕機槍彈筒槍榴彈與步槍協同之一例
 (六〇) 寶山附近步兵第一連攻擊衝鋒槍輕機槍彈筒槍榴彈與步槍協同之一例
 (六一) 寶山附近步兵第一連攻擊衝鋒槍輕機槍彈筒槍榴彈與步槍協同之一例
 (六二) 寶山附近步兵第一連攻擊衝鋒槍輕機槍彈筒槍榴彈與步槍協同之一例
 (六三) 寶山附近步兵第一連攻擊衝鋒槍輕機槍彈筒槍榴彈與步槍協同之一例
 (六四) 寶山附近步兵第一連攻擊衝鋒槍輕機槍彈筒槍榴彈與步槍協同之一例
 (六五) 寶山附近步兵第一連攻擊衝鋒槍輕機槍彈筒槍榴彈與步槍協同之一例
 (六六) 寶山附近步兵第一連攻擊衝鋒槍輕機槍彈筒槍榴彈與步槍協同之一例
 (六七) 寶山附近步兵第一連攻擊衝鋒槍輕機槍彈筒槍榴彈與步槍協同之一例
 (六八) 寶山附近步兵第一連攻擊衝鋒槍輕機槍彈筒槍榴彈與步槍協同之一例
 (六九) 寶山附近步兵第一連攻擊衝鋒槍輕機槍彈筒槍榴彈與步槍協同之一例
 (七〇) 寶山附近步兵第一連攻擊衝鋒槍輕機槍彈筒槍榴彈與步槍協同之一例
 (七一) 寶山附近步兵第一連攻擊衝鋒槍輕機槍彈筒槍榴彈與步槍協同之一例
 (七二) 寶山附近步兵第一連攻擊衝鋒槍輕機槍彈筒槍榴彈與步槍協同之一例
 (七三) 寶山附近步兵第一連攻擊衝鋒槍輕機槍彈筒槍榴彈與步槍協同之一例
 (七四) 寶山附近步兵第一連攻擊衝鋒槍輕機槍彈筒槍榴彈與步槍協同之一例
 (七五) 寶山附近步兵第一連攻擊衝鋒槍輕機槍彈筒槍榴彈與步槍協同之一例
 (七六) 寶山附近步兵第一連攻擊衝鋒槍輕機槍彈筒槍榴彈與步槍協同之一例
 (七七) 寶山附近步兵第一連攻擊衝鋒槍輕機槍彈筒槍榴彈與步槍協同之一例
 (七八) 寶山附近步兵第一連攻擊衝鋒槍輕機槍彈筒槍榴彈與步槍協同之一例
 (七九) 寶山附近步兵第一連攻擊衝鋒槍輕機槍彈筒槍榴彈與步槍協同之一例
 (八〇) 寶山附近步兵第一連攻擊衝鋒槍輕機槍彈筒槍榴彈與步槍協同之一例
 (八一) 寶山附近步兵第一連攻擊衝鋒槍輕機槍彈筒槍榴彈與步槍協同之一例
 (八二) 寶山附近步兵第一連攻擊衝鋒槍輕機槍彈筒槍榴彈與步槍協同之一例
 (八三) 寶山附近步兵第一連攻擊衝鋒槍輕機槍彈筒槍榴彈與步槍協同之一例
 (八四) 寶山附近步兵第一連攻擊衝鋒槍輕機槍彈筒槍榴彈與步槍協同之一例
 (八五) 寶山附近步兵第一連攻擊衝鋒槍輕機槍彈筒槍榴彈與步槍協同之一例
 (八六) 寶山附近步兵第一連攻擊衝鋒槍輕機槍彈筒槍榴彈與步槍協同之一例
 (八七) 寶山附近步兵第一連攻擊衝鋒槍輕機槍彈筒槍榴彈與步槍協同之一例
 (八八) 寶山附近步兵第一連攻擊衝鋒槍輕機槍彈筒槍榴彈與步槍協同之一例
 (八九) 寶山附近步兵第一連攻擊衝鋒槍輕機槍彈筒槍榴彈與步槍協同之一例
 (九〇) 寶山附近步兵第一連攻擊衝鋒槍輕機槍彈筒槍榴彈與步槍協同之一例
 (九一) 寶山附近步兵第一連攻擊衝鋒槍輕機槍彈筒槍榴彈與步槍協同之一例
 (九二) 寶山附近步兵第一連攻擊衝鋒槍輕機槍彈筒槍榴彈與步槍協同之一例
 (九三) 寶山附近步兵第一連攻擊衝鋒槍輕機槍彈筒槍榴彈與步槍協同之一例
 (九四) 寶山附近步兵第一連攻擊衝鋒槍輕機槍彈筒槍榴彈與步槍協同之一例
 (九五) 寶山附近步兵第一連攻擊衝鋒槍輕機槍彈筒槍榴彈與步槍協同之一例
 (九六) 寶山附近步兵第一連攻擊衝鋒槍輕機槍彈筒槍榴彈與步槍協同之一例
 (九七) 寶山附近步兵第一連攻擊衝鋒槍輕機槍彈筒槍榴彈與步槍協同之一例
 (九八) 寶山附近步兵第一連攻擊衝鋒槍輕機槍彈筒槍榴彈與步槍協同之一例
 (九九) 寶山附近步兵第一連攻擊衝鋒槍輕機槍彈筒槍榴彈與步槍協同之一例
 (一〇〇) 寶山附近步兵第一連攻擊衝鋒槍輕機槍彈筒槍榴彈與步槍協同之一例

(全 銜) 各個戰鬥教練計劃案

課目 射擊 立案目的 使士兵明瞭射擊點之選定目標之選擇表尺之決定

人 教官一 器 1. 望遠鏡一 設 普通地形演習場習 參 步兵操典第一部

助教三 假設敵九 材 2 指痕桿四 3 輕機二挺

員 演習兵一排 材 備 材 教 考

教育方法 一、排長統一講示課目後以班為單位排長指示第一次實施之課目後依課目輪帶方式實施(即助教始終教授原課目士兵依規定輪赴各助教處學習)
二、本課目之實施注意啓發以便領會

實施順序 指導 要 領 時間

講 要區 助 教 示 範 動 作 教 官 出 題 抽 問 教 官 綜 合 講 解

準 一、 一、助教一面對士兵一臥姿一跪姿(距五〇公尺)
二、助教二持桿指痕(示)
一、1. 那個目標大?
2. 大目標何處? 小目標呢?
1. 如果瞄目標中央可
一、1. 小目標
2. 大目標
2. 以記號使助教對指
痕桿表示

解

示

二 目 標 之	點 之 選 定
<p>一、助教二在士兵前五〇公尺處一以跪姿一以臥姿（而掩叢者）出現</p> <p>二、助手一扮為指揮官（手持望遠鏡）出現（在另一目標側十公尺處）</p>	<p>瞄準點）一跑步一便步橫行十公尺外向後轉回至原位置如是作兩次（距離演習兵約二〇公尺）</p>
<p>一、1. 發現幾個目標？</p> <p>2. 那個容易射擊？</p> <p>二、1. 發現幾個目標？目標有何不同？</p> <p>2. 射擊那一個？為什麼？</p> <p>三、1. 發現幾個目標？</p> <p>1. 如何選定</p>	<p>以射中嗎？如不能為什麼？</p> <p>2. 對橫行目標瞄什麼地方呢？</p> <p>3. 一個人側面有多寬（三十五公分）一個武裝兵呢？（約七〇公分）</p>
<p>一、步槍兵選定對向明瞭者</p> <p>二、指揮官觀察兵傳達兵均為有利目標應先射殺</p> <p>三、步槍兵選定最有危害者</p> <p>輕機槍選定本班射擊</p>	<p>二、對橫行目標則要前置瞄準</p> <p>前置量即假設敵之治療處</p> <p>前置量：在二〇〇至三〇〇公尺時</p> <p>1. 便步目標約一人寬（半個武裝兵寬）</p> <p>2. 跑目標約三人寬（約一個半武裝兵寬）</p>

15分

範	
三 表 尺 之 決	選 擇
<p>一、助教在二五〇公尺處出現</p> <p>二、該助教向士兵躍進（一〇〇公尺）</p>	<p>三、助手三間隔約10E先扮步槍兵出現次指揮官出現次輕機出現</p>
<p>一、1. 距離多遠？</p> <p>2. 定多小表尺？</p> <p>二、該兵躍進了多遠？要變換表尺嗎？何時變換？</p>	
<p>一、二五公尺表尺無零數時可定二〇〇或三〇〇定二〇〇時瞄目標上定三〇〇時瞄目標下方</p> <p>二、對前進目標須變換表尺但須俟其停止後行之</p>	<p>目標中之有利者故應先射</p> <p>步兵指揮官輕機同時出現時先射輕機槍</p>

步兵操典草案
第一部

修正之研究

● 定價六千元 ●

軍訓部操典研究委員會會員 歐陽義上校著

本書之內容：茲錄編者所述之編輯大意五項於左，以見一斑。

編輯目的

本篇乃操典修改理由書之變相，與操典詳解同為姊妹書，以闡揚操典修改精神，集中學術思想，提倡研究興趣，解釋操典疑惑，并供將來修改操典之參證為目的。

編輯範圍

凡新典與原典不同之處，雖一字一義，亦必加以修改之說明，又雖不涉及詳解範圍，但為杜誤解及曲解，亦均暗示之。

編輯重點

凡淺近修改理由，只述修改目的；凡與修改精神有關之處，則不壓其詳。

編輯依據

本篇不操典修正標準為中心，并依據初修實習，小組審查，大會討論之實情。

編輯體裁

本書採淺近平易之文言，其修改理由稍多者，概行條舉。

南京太平路四二二號兵學書店印行

實

施

瞄準點之選定

目標之選定

表尺之決定

表尺之決定

時間

1. 記號指出
2. 向小目標
3. 大目標
4. 令兵將底
準桿導向
對準處
標橫行
前說明
地確準
數點報
可目字即

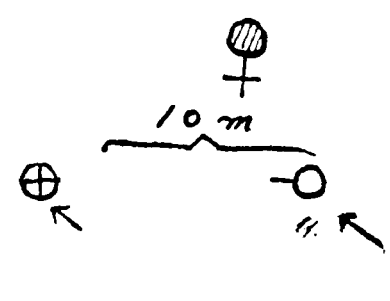

持槍演習
依演習而
之手勢
移動

對小目標
以手勢
修正橫行
桿對之
目標字
數並用
追隨準

依記退位

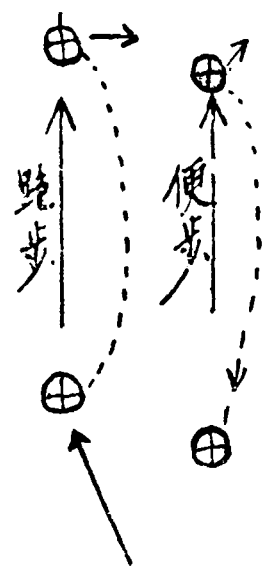

治痕後放桿
向後際
於腰際
而前進

治痕桿：跑步前進演習兵說明應準字數跑步退回時

以鎗指向之

- 一、依教官之規定三班輪換
- 二、治痕桿式樣

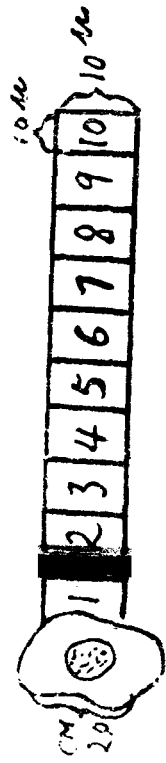

助教詢問
演習兵選
射之目標
及其理由

- 第一次出現：明而大 (Small target symbol)
- 第二次突然出現：指 (Hand gesture symbol)
- 第三次突然出現：輕機槍 (Machine gun symbol)

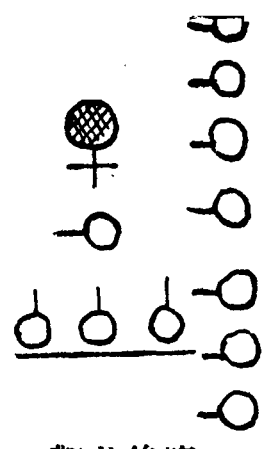

演習後此觀

第一出使
目次演習
令演習距
測命標令
尺次命標
進目止
前意停其
後注意尺

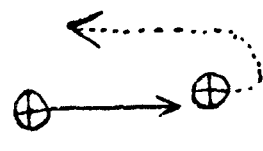

每行進
二次進
約二〇
尺一〇
尺一〇
換須時
常假設

隊姿就位
擊表尺
定修正
即修正

演習後此觀

測

一、演習後由排長測驗之
二、測驗題一例：

1. 步槍兵射擊目標如何？輕機槍兵呢？
2. 一個散兵一個指揮官射擊那一個？
3. 二個散兵其旁另有輕機一挺射擊那個目標？
4. 一個指揮官其旁一輕機我步槍組受其側射不能前進你（以機）射擊那一個目標？
5. 小相標瞄準那裏？
6. 橫行目標瞄那裏？前置量概數記得嗎？
7. 敵人前進中可以改換表尺嗎？

10分

驗

（全 銜）步兵各個戰鬥教練計劃案

課目

運動與射擊

立案目的

在使步槍兵熟習運動與射擊連繫之務作

人

教官一員

器

空包五發（示範用）

設

演習場一個（如圖）

參

步兵操典第一部

助教六名

假設敵七名

演習兵一排

材

紅旗一面

備

圖

材

教

考

教 育 方 法

一、以排為單位排長統一下達課目後即以入隊輪帶式實施（即助教至預定位置第一兵逐次經助教處完成學習而受測驗其餘士兵逐一實施）
 二、本課目須在運動與射擊各別訓練後實施且設情況誘導（先在平坦地以簡單情況以至複雜地形以情況誘導進而二人一組并演練負傷陣亡混亂等時之處置）

實 施 順 序

指 導

要 領

要 領

要 領

間時

講 解

分 要 點 區

助 教 示 範 動 作

教 官 出 題 抽 問

教 官 綜 合 講 解

發

聞 教 官 「 跑 步 前 進 」 之 預 令 即 作 發 進 動 作

1. 他聽到口令後作了些什麼動作？
 2. 他的槍放在什麼地方？
 3. 他的右腿呢？
 4. 他的左手放在何處？
 5. 他眼看什麼地方？
 姿勢高嗎？

聞預令即關保險復表尺右腿前屈槍放右腿上右掌向胸着地姿勢要低目視前方準備發進（左掌及左脚尖要用力）

進

1. 他臥倒動作快嗎？
 2. 爲什麼不摺槍？
 3. 既不射擊身體要怎樣？（掩蔽）

無射擊目的而停止時：
 1. 竭力掩蔽
 2. 注意觀測

解

停

從 士 兵 對 面 二 〇 公 尺 處 跑 來 聞 「 立 定 」 口 令 立 即 臥 倒

無射擊目的而停止時：
 1. 竭力掩蔽
 2. 注意觀測

10分

範	示
射擊位置後之移動	出敵不意之射擊
助教就射擊位置後向側潛行再就射擊位置射擊	助教就射擊位置後向側潛行再就射擊位置射擊
助教就射擊位置射擊兩發後突由右方前方遭敵射擊即迅速向側方潛行進	1. 他臥倒後為什麼又向側方移動？ 2. 移動姿勢是怎樣的？
1. 他為什麼要移動？ 2. 站起來移動不可以嗎？	1. 他為什麼要移動？ 2. 站起來移動不可以嗎？
1. 射擊位置為敵偵知或要求有利之掩蔽時可向側移動	為出敵不意以行射擊可利用地形向側方移動再行射擊

實		演練	
止	停	進	發
<p>一、侯演習兵至前面五步處即發「立定」口令</p> <p>二、注意事項： 1. 身體是否確實掩蔽 2. 是否觀測前方</p> <p>三、演習后發「跑步前進」口令</p>		<p>一、發「便步——前進」口令使之前進</p> <p>二、注意發進動作尤其姿勢及目是否看前方</p>	
<p>The diagram illustrates three stages of movement from right to left. On the far right, a soldier is in a '姿立' (standing posture) position, with a '姿臥' (prone posture) label below. An arrow points left to a second soldier in a '姿立' position, with a '姿臥' label below. A second arrow points left to a third soldier in a '體屈' (crouching posture) position, with a '步跑' (running step) label below. Each soldier is represented by a circle with a crosshair, and a target symbol is shown above each.</p>			
<p>一、聞口令迅速臥倒力求掩蔽</p> <p>二、觀察前進路及敵情</p> <p>三、聞「跑步——前進」口令按發進要領以行前進</p>		<p>一、聞預令</p> <p>1. 關保險復表尺</p> <p>2. 以右手提表尺上方收腿收槍</p> <p>3. 目視前方選擇進路</p> <p>二、聞動令即起立前進</p>	

(全 銜) 步兵各個戰鬥教練計劃案

<p>課目 運動與射擊</p> <p>立案目的 在使輕機槍兵熟練運動射擊及其連繫</p>	<p>人 教官一員</p> <p>助教四名</p> <p>假設敵 五名</p> <p>演習兵 約二十名</p> <p>器 竹榔</p> <p>工作器具每兵一</p> <p>紅旗一面(代表重機)</p> <p>白旗一面(代表輕機)</p> <p>設 演習場一個</p> <p>設備如演習</p> <p>要圖</p> <p>參 步兵操典第一部</p>	<p>教 育 方 法</p> <p>一、以連為單位由連長或指派之教官練訓之</p> <p>二、每槍軍士一射手一預備射手一組成</p> <p>三、教官統一講示課目後依入隊輪帶方式實施</p> <p>四、指導最初可依簡單之情況隨教育之進步以各種情況誘導之</p>	<p>實施 順序</p> <p>指 導 要 領</p> <p>區 分 點</p> <p>射 就 射 形</p> <p>1. 班長命射手隨往偵察地</p> <p>2. 射手將鎗交第二名(第</p> <p>1. 與班長到前方偵察地形</p> <p>的是什麼人?</p> <p>2. 預備射手在射手偵察時</p> <p>1. 掩蔽物就射擊位置動作</p> <p>1. 班長與射手偵察地形射手</p> <p>將槍交第二名即檢查槍枝</p> <p>助 教 示 範 動 作</p> <p>教 官 出 題 抽 問</p> <p>教 官 綜 合 講 解</p> <p>間 時</p>
--	---	---	---

範	示	解
射擊方方法	運動射擊位置之變換	擊位位置
<p>助教一就射擊位置另一助教一班發口令令助教先說明射擊狀態并口報射擊彈數</p>	<p>一、助教臥勢聞跑步前進 口令即行前進 情況：此陣地因敵向側移動射擊困難 1. 可命預手至右方偵察地形 2. 射手將槍取下秘密撤退向預手處潛行依記號定表尺好送交預手退回一側掩蔽之</p>	<p>二名檢擦 3. 班長將目標距離告訴射手 4. 射手以記號告知預手預手裝子彈後送槍於射手</p>
<p>1. 他對敵人的輕機怎樣射法？ 2. 他對敵人的散兵怎樣射法？ 3. 對敵人進入陣地之重機槍怎樣射法？ 4. 輕機射法共有幾種？</p>	<p>1 他關保險了嗎？ 2. 腳架收不收？ 1. 去偵察地形的是射手還是預射手？ 2. 射手撤退陣地時作了些什麼動作？ 3. 預備射手修改陣地了嗎？ 4. 射手爲什麼不至新位置繼續射擊？</p>	<p>作何事？ 3. 以記號告訴預備射手的什麼事？ 4. 射手除偵察外還有什麼工作？</p>
<p>1. 對一點目標及移動目標用反面復點放 2. 對正面發散之目標用移動數發點放 3. 對瞬間出現有利之目標或近距離濃密目標用連續點放</p>	<p>一、前進時 1. 關保險 2. 不收腳架 3. 餘同步槍兵要領 二、預手偵察陣地并修改工事測距離 三、射手秘密撤退關保險向預手處前進依記號在掩蔽下裝就表尺將槍交與預手退至一側休息</p>	<p>2. 再將目標距離告知射手 3. 預告知預手并修改陣地 預手將表尺定好裝子彈後關保險送槍與射手退後至一側</p>

實 演 事 助 教 動 作 演 習 要 圖 演 習 兵 動 作 間 時

一、情況：步槍組已前進至前方50公尺處射擊中
二、注意射手動作

一、情況：正前方50公尺處敵散兵向我前進中
1 注意進入陣地及射法
二、情況：敵目標消滅步組已前進并停止

一、情況：乙地之敵輕機向我步組射擊中
二、情況：丙敵重機突向你側射

一、注意預備射手偵察陣地修改工事及射手送槍動作
二、情況：重機復向我步組猛射

一、由教官測驗之
二、測驗題一例：
1 進入陣地班長有何動作？
2 預備射手於射手偵察陣地時有何工作？
3 變換陣地時預備射手動作怎樣？
4 修改工事或澈退陣地注意什麼事？
5 對一點有利目標用移動數發點放對嗎？
6 對敵少數散兵用連續放對不對？
7 輕機射法有幾種？

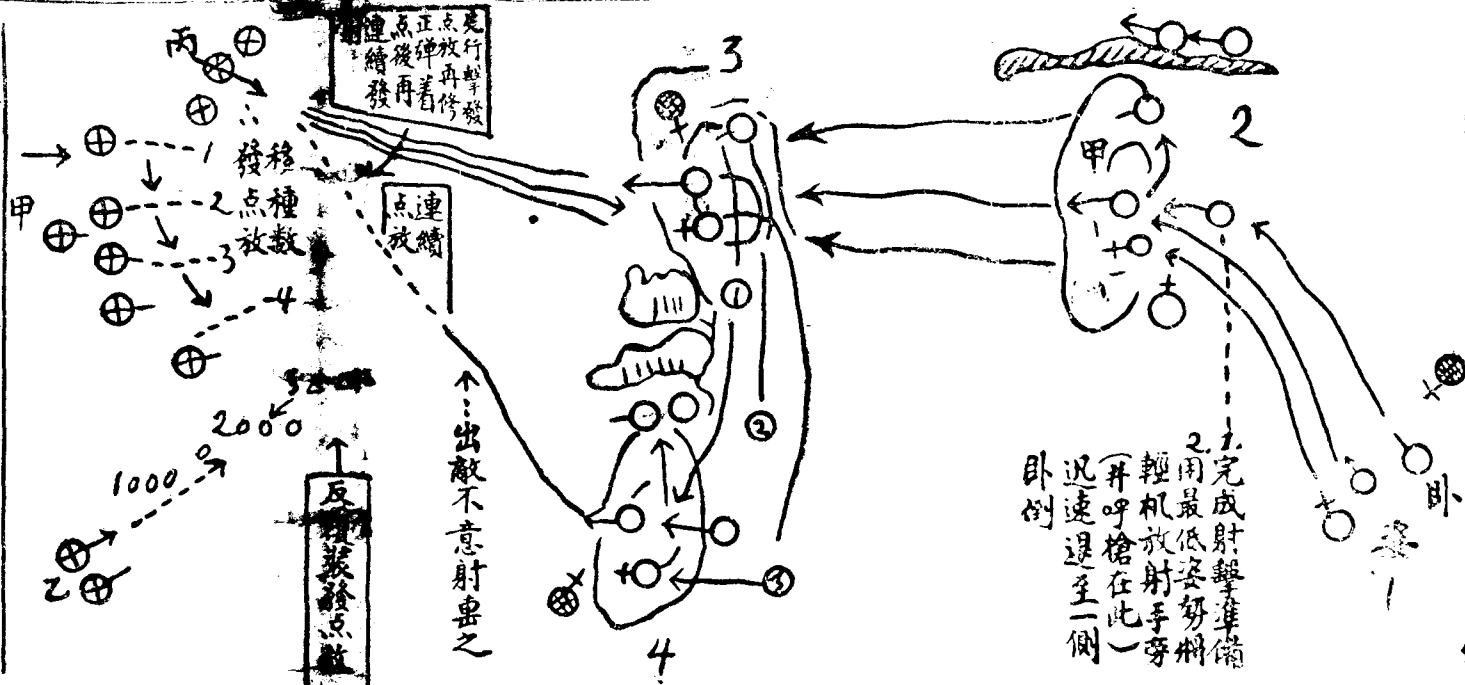

放點發數動移
先端行數發
動逐次瞄準
其他目標
放點發數復反
發射三五
發後須稍停
止重行瞄準
之反覆準此行

1 班長發一跑步前進一口令
2 射手關保險不收眼架提槍依發進動作前進
3 預手即跟隨躍進
1 古同射手至甲偵察地形
2 射手將槍交與預手預手即檢擦之
3 古將目標及距離告知射手射手以手指號告訴預同時作工
4 預手裝表尺彈夾關保險將槍送交射擊退至右側方
5 射手据槍開保險同移動數發點放

一、立刻進入陣地用反復數發點放射擊之
二、即變換陣地

一、預備射手至左側方偵察陣地并以記號告知班長偵察見了同時修改正事
二、班長同射手向新陣地運動班長至預手旁射手在預手後方停止依記號修裝表尺將槍送至預手處
三、預手据槍開保險向丙敵重機行連續點放

10分

上海

市

1949年6月18日

1949年6月18日

市政府

政府

激

蕪

總

白

從

寬

處

理

人民

政府

上海市

長江路

長江路

上海市人民政府

市長

張

群

(全) 衛) 步兵各個戰鬥教練計劃案

<p>課目 衛 鋒 立案目的 在使士兵熟練障礙物之通過及果敢決死精神之養成</p>	<p>人員 教官一員助教九名假設敵演習兵各一排</p> <p>器材 工作器具每兵一紙砲(或空包)六發木手榴彈每兵一 草人一面</p> <p>設備 演習場一 設備如附圖</p> <p>補助器材</p>	<p>教育法 一、以排為實施單位由排長逐次各演習點講示課目後助教就預定位置以入隊輪帶式演習 二、本課目實施時如因士兵體力不支時可分段實施</p>	<p>實施順序 指導 要領</p>	<table border="1"> <tr> <td data-bbox="468 328 572 447"> <p>講 要區</p> </td> <td data-bbox="468 447 572 894"> <p>助 教 示 範 動 作</p> </td> <td data-bbox="468 894 572 1341"> <p>教 官 抽 問</p> </td> <td data-bbox="468 1341 572 1799"> <p>教 官 綜 合 講 評</p> </td> </tr> <tr> <td data-bbox="154 328 462 447"> <p>敵 前 作 業</p> </td> <td data-bbox="154 447 462 894"> <p>助教三名側向士兵前進間忽有前方擲來紙包二枚繼又兩枚助教即行臥倒一利用土塊射擊一修改彈痕一在平地工作</p> </td> <td data-bbox="154 894 462 1341"> <p>1. 他們為什麼不前進(敵火阻擊) 2. 那個(利用土塊)為什麼不工作?(有遮蔽同時射擊以行掩護)</p> </td> <td data-bbox="154 1341 462 1799"> <p>一、敵前敵火猛烈停止時應即作工 二、槍放右側右手背包取出圓鋸將構築射擊位置(或掩體)完成後</p> </td> </tr> </table>	<p>講 要區</p>	<p>助 教 示 範 動 作</p>	<p>教 官 抽 問</p>	<p>教 官 綜 合 講 評</p>	<p>敵 前 作 業</p>	<p>助教三名側向士兵前進間忽有前方擲來紙包二枚繼又兩枚助教即行臥倒一利用土塊射擊一修改彈痕一在平地工作</p>	<p>1. 他們為什麼不前進(敵火阻擊) 2. 那個(利用土塊)為什麼不工作?(有遮蔽同時射擊以行掩護)</p>	<p>一、敵前敵火猛烈停止時應即作工 二、槍放右側右手背包取出圓鋸將構築射擊位置(或掩體)完成後</p>
<p>講 要區</p>	<p>助 教 示 範 動 作</p>	<p>教 官 抽 問</p>	<p>教 官 綜 合 講 評</p>									
<p>敵 前 作 業</p>	<p>助教三名側向士兵前進間忽有前方擲來紙包二枚繼又兩枚助教即行臥倒一利用土塊射擊一修改彈痕一在平地工作</p>	<p>1. 他們為什麼不前進(敵火阻擊) 2. 那個(利用土塊)為什麼不工作?(有遮蔽同時射擊以行掩護)</p>	<p>一、敵前敵火猛烈停止時應即作工 二、槍放右側右手背包取出圓鋸將構築射擊位置(或掩體)完成後</p>									

戰鬥教練

解

障		礙		物		之		通			
外	一、助教由甲點躍過（見演習各圖）又一由木橋上跑步通過一慢慢通過（慢行者被射擊跌橋下）一由丙躍下由丁爬上	壕		土	甲、助教於土牆低處旋滾而過。另一助教由高處攀躍而進	牆		鹿	甲、助教急跑跳過 乙、助教慢行跳過一半	岩	
	3. 那作工的槍枝在那裏？ 怎樣用工作器具？			1. 甲是怎樣通過？怎樣持槍？ 2. 乙是怎樣通過？ 3. 跳下壕溝什麼地點最好？				1. 那個為什麼沒有過？ 2. 跳高時為什麼要快跑槍怎樣持法？			
	擊 將圓鋏放右側取槍射			1. 通過低牆一手持槍一手按牆旋滾而過 2. 高牆急跑一腳踏牆中一腳踏牆上然後躍下脚尖着地勿損武器				1. 將近鹿岩須急跑以衝力勇敢跳過右手持槍虎口用力使槍成三〇度傾斜			
	1. 通過外壕他們方法有何不同？ 2. 那個為什麼跌在木橋下 3. 跳下壕溝什麼地點最好？			1. 通過低牆一手持槍一手按牆旋滾而過 2. 高牆急跑一腳踏牆中一腳踏牆上然後躍下脚尖着地勿損武器							

20分

實	範	示
事演	(擊 射 搏 肉) 鋒 衝	過 網 絲 鐵
助 手 動 作	助教二名一在土堆下一在彈痕內取出手榴彈旋下保險蓋向準人投去立即前進向甲敵肉搏射擊繼向乙敵衝刺發「殺」聲	一、助教於彈痕處上刺刀 聞前進口令即沉敏由 梯板通過
演 習 要	1. 投手榴彈動作怎樣？ 2. 肉搏射擊的動作與平常射擊有何不同？	1. 爲什麼上刺刀？ 2. 他上體是什麼姿勢？ 3. 怎樣持槍及跳下的？
圖 演 習 兵 動 作	一、投彈時：1. 將槍掛在左前臂上 2. 右手取出手榴彈 3. 左手持彈右手取下保險蓋取出拉火索套於小指上右手緊握木柄上端 4. 左手持槍 5. 向目標投出 二、肉搏射擊：1. 準刺槍預備用槍姿勢 2. 將槍指向目標中央伸直左手向右下方按壓其槍右臂稍向上提以行發射	將行衝鋒不待命令自行上刺刀右手持槍上體微屈迅速沉着通過跳下脚尖着地迅速前進

戰術運用要訣

大理陳星垣著

定價三千元

兵學書店印行

戰術是一種最高的藝術，貴能活用，尤貴能創造。研究戰術，第一步：能確實理解原則，法則，並熟練作業之技術；然謹了解原則法則之意義，及各種方式，決不能如意活用，更談不到創造。

本書之要旨，即示學者以「戰術原則法應用之竅訣及戰鬥指導之方式」，其內容如軍令部高參室審核批示云：「原著就一般戰術原則，擇要加以闡明，期便學者之應用，取材簡當，立論平妥，尤以作者本積年教學之研究，在闡明原則上，隨處發抒獨到之見解，在應用原則上，着意指示其方法，遂能具有成熟之體系，不失著作之價值，洵非東抄西湊者可比」。

本書，乃著者於歷年在陸軍大學，及中央軍校戰術研究班，教學時許多講中精選集成，藏，心筭中已久，初不欲公於之世，迨最近奉命總編「作戰綱要」之後，探討此次德蘇戰場戰術之演變，覺此書不第並未落伍，面因現代戰鬥之變幻複雜，及戰術運用之高度要求，實益增高本書之重要性，乃更悉心檢討，加以修正，並委託本店出版，以備國軍同胞之參考。

(全) 銜) 步兵各個戰鬥教練計劃案

課目		陣內戰		立案目的	在使士兵熟練築城地帶內射擊與衝鋒之互用及壕內戰鬥之要領	
人員		教官一員(排長) 助教七名(軍士) 假設敵一一名(上等兵) 演習兵一排		器材	器	設
教育方法		一、以排為單位由排長講示課目後以軍士為助教用入隊輪帶式實施 二、初次演習注意士兵對陣內格鬥之體會次隨教官之進步以情況誘導之 三、如佐以防具木槍則演習更見逼真唯本課目之指導必須適切勿使流於兒戲 四、本課目之實施須在士兵熟練衝鋒及刺鎗要領後行之		輕機一挺	木手榴彈 空包機(步一六〇發)	陣內演習場一個(設備如演習要圖所示)
實施順序		指導		備	考部	步兵操典第一
講		指		要	領	
要區		助手示範動作		教官出題抽問		教官綜合講解
點分		助手一及助手二前進中助		敵殺死		1. 進入敵壕遇迎來遭遇之敵應猛勇刺殺之
射擊		手二受子壕敵射擊而		敵殺死		1. 進入敵壕遇迎來遭遇之敵應猛勇刺殺之
時間						

解

示

<p>對一處變意對 敵對一置之事不 一兩</p>	<p>用刺與榴一撲點敵一 一井突彈手滅之火</p>	<p>刺與突</p>
<p>三 1. 助手正射擊 6 敵之際忽由側方現出敵人兩名距離僅六七步 2. 助手立即以肉搏射殺第一名繼即果敢突刺第二名</p>	<p>1. 助手一二由丙點向敵射擊忽受卯壕 4 敵輕機之側射 2. 助手一繼續射擊助手二秘密撤退至壕潛進至丁點向 4 敵投手榴彈乘爆炸敵震駭之際急進突刺</p>	<p>停止助手一乘機躍入壕內敵來迎以刺刀刺殺之至乙點向乙敵射擊助手二即躍入壕內沿壕直進由側方將乙敵刺殺之</p>
<p>1. 敵人來的目的何在？ 2. 助手發現敵人時退却？ 3. 先突刺第一名 4. 助手對第一名是怎樣處置？對第二名呢？</p>	<p>1. 助手怎樣到達丙點？ 2. 投手榴彈後之行動怎樣？ 3. 兩助手同時去撲滅火點可以嗎？</p>	<p>2. 助手二（或乙）在助手一射擊時就射擊位置好呢？迂迴刺殺好呢？兩人同時迂迴好呢？</p>
<p>1. 此時警慌逃走均遭敵射殺 2. 應迅速射殺第一名繼果敢突刺第二名以求勝利</p>	<p>1. 助手應射擊 3 敵牽制其注意并減少敵輕機發覺之可能 2. 助手一應機敏潛行乘手榴彈爆炸之際機敏果敢突擊</p>	<p>2. 助手一向敵射擊以行牽制使助手二迂迴刺殺容易</p>

範	
<p>四</p> <p>窺破 敵情 制敵 機先</p>	<p>1. 助手二沿卯壕前進至戊發現5敵向自己前進</p> <p>2. 即由戊點躍出壕外乘敵至已企圖刺我之際由其側背刺殺之</p>
<p>五</p> <p>沉着 應付 一一</p>	<p>1. 助手二刺殺5敵後沿壕前進至庚發現7敵立即肉搏射殺前進二步忽由右側兩敵急奔而來</p> <p>2. 立即射殺第一名突刺第二名</p>
<p>對三 敵一</p>	<p>1. 發現8敵後怎樣處置?</p> <p>2. 若同時發現7. 8. 9. 敵先對付那一個(先射殺七敵以減左側威脅)</p>
<p>敵一</p>	<p>1. 敵企圖我在卯壕轉灣時刺我沿壕前進必中敵計</p> <p>2. 應躍出壕外(躍出方法說明)由側背刺殺</p>
<p>敵一</p>	<p>1. 射殺第八敵刺死第九敵</p>

增訂武經註解

上 兩册

上等紙共一册四千元
普通土紙共二册六千元

兵學書店發行

武經，我國古代軍事學術之菁華，亦即歷來談兵者之圭臬也，今我委員長，最近手令「……全國陸海空軍軍事學校，增設武經及學庸為必修課武經包括：孫子，吳子，六韜三種，每一學生畢業應以此為題，令作論文一篇，論述其研究之心得與意見，並以此為第之重要考績……」是武經在軍事學術上之重要性可知矣。

坊間此類書籍向乏善本，可供贊研探討的參考，簡練揣摩之資料者更為罕觀，各學校及各部隊為遵守委員長之命令，對這種大批書籍，料難購備，本店有鑒於此，特將皮藏講人憂振翼纂輯之增訂武經體註大全圖解一書付印。

並將孫子，吳子，六韜三書，提前趕製，現已出版，以供應國軍幹部教育部之需要，更將原書版式稍加整飭，務期眉目請醒，以便讀閱，參謀總長何之序文曰「……蓋居今日肄習古代兵經此三書已體用足備不可再少亦不可再多也……」國防部長白評語「……軍學編譯社藏有通俗本另有增訂本堪稱海內珍籍……二本合而為一，以求符合功令……略拾有關史實，冠於每篇之首，以供參考，改易版式更為合理而通用……」

本書通用於

1. 學校課本 註解精詳，文義明顯，學生受業時，容易領悟，自修時便於深究。
2. 教育參考 闡發用至，評論精選，準備時事半功倍，講授時，左右逢源。
3. 幹部自修 部隊各級幹部於操課之鑒，手此一篇，獨自揣摩，固可以豁然貫通，互相研討，更可以水到渠成，有無師通之樂無斂費推敲之苦。

此
页
缺
页

此
页
缺
页

此
页
缺
页

此
页
缺
页

此
页
缺
页

此
页
缺
页

步槍射擊靶

椿棟

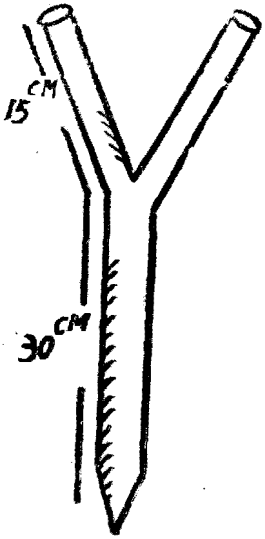

橫槓

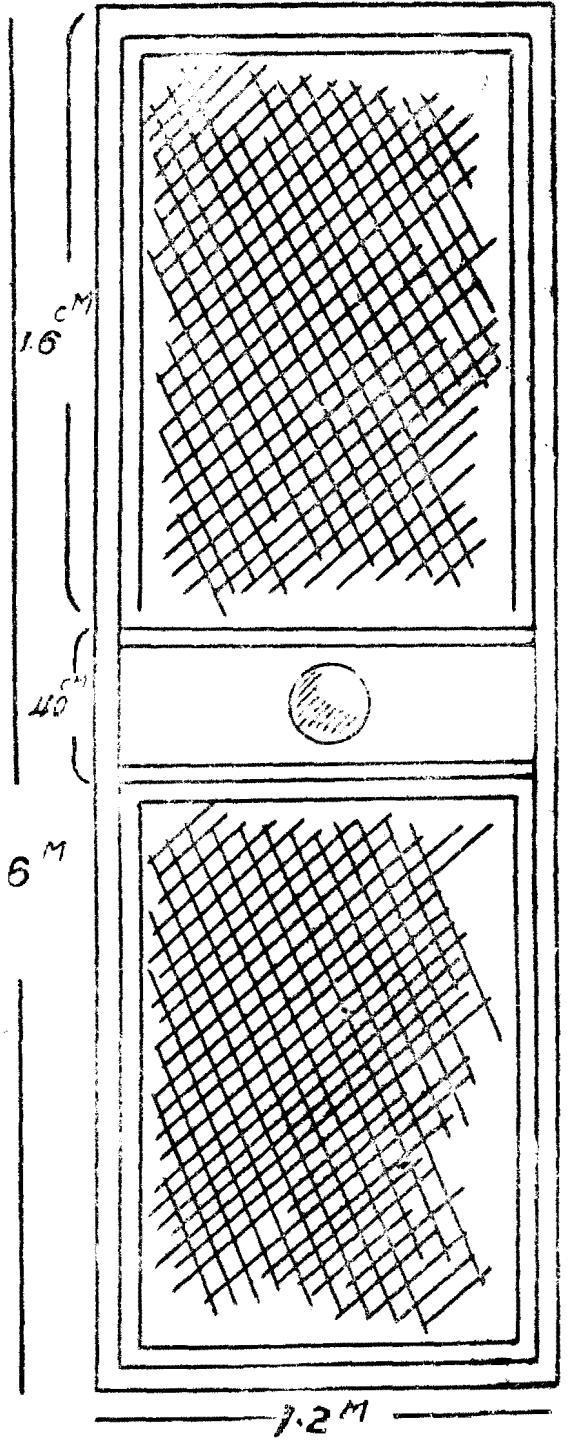
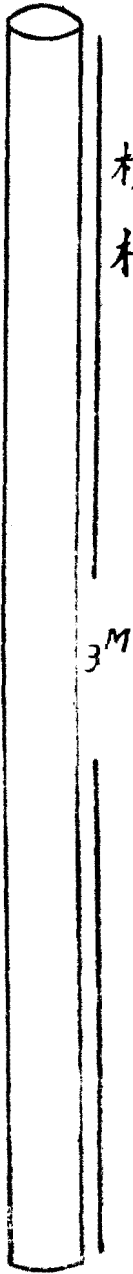

說明

- 一、用途 基本射擊
- 二、製法 靶框橫槓及插

椿均用木製靶
底用麻布釘之

戰鬥指揮旗

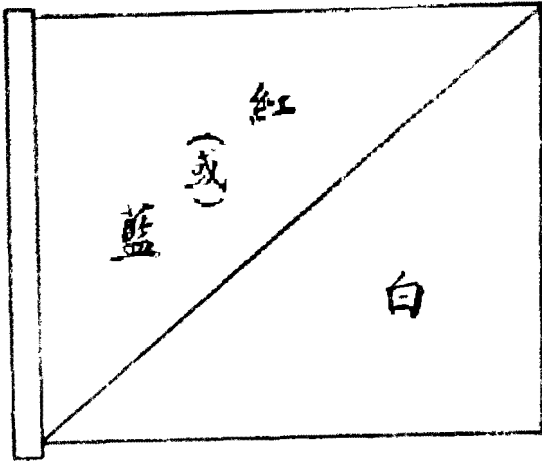

說明

- 1 用途 用於戰鬥教練
- 2 製法 用紅藍白標準布縫製

警戒旗

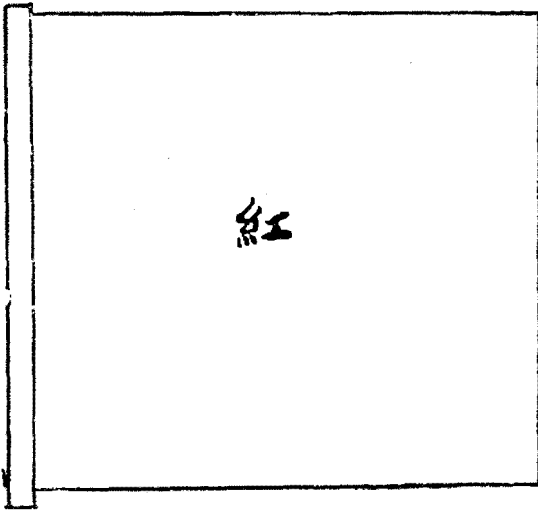

說明

1. 用途 基本射擊或戰鬥射擊時用以標示警戒區域
2. 製法 用紅白布縫製

說明
 一、用途 用以報分及指示彈着
 二、製法 木料製成并塗以紅白黑三色

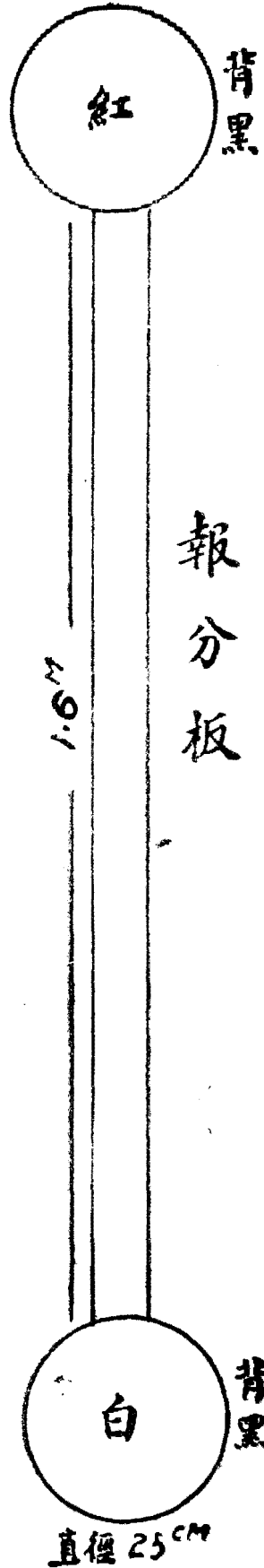

輕機鎗預習靶

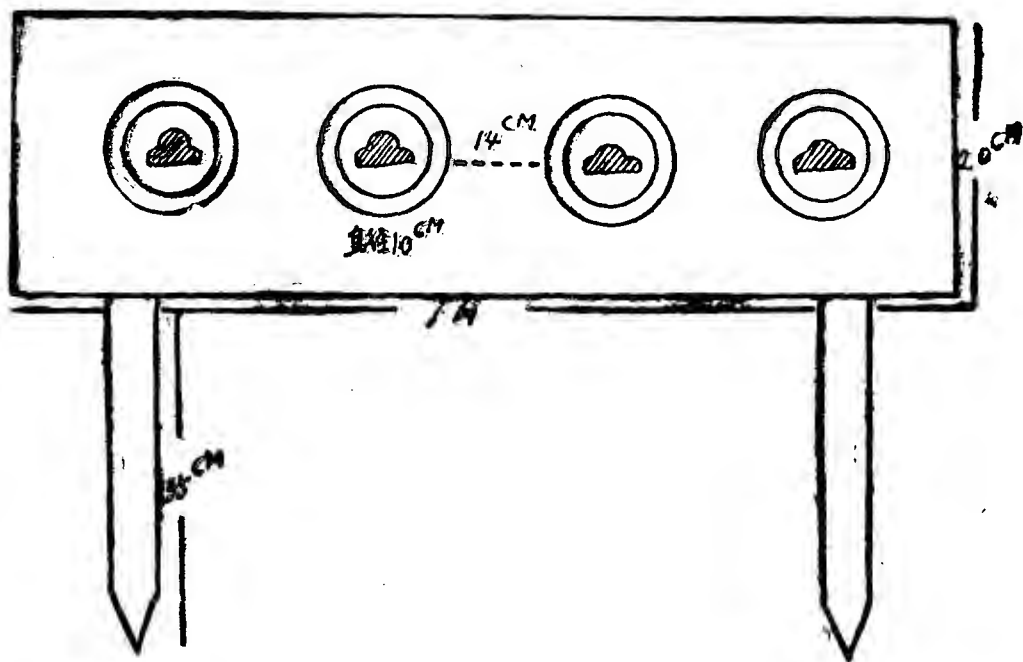

說明

- 一、用途 供輕機鎗預習用
- 二、製法 用木料製成并於板上繪製

靶圖

輕機槍靶

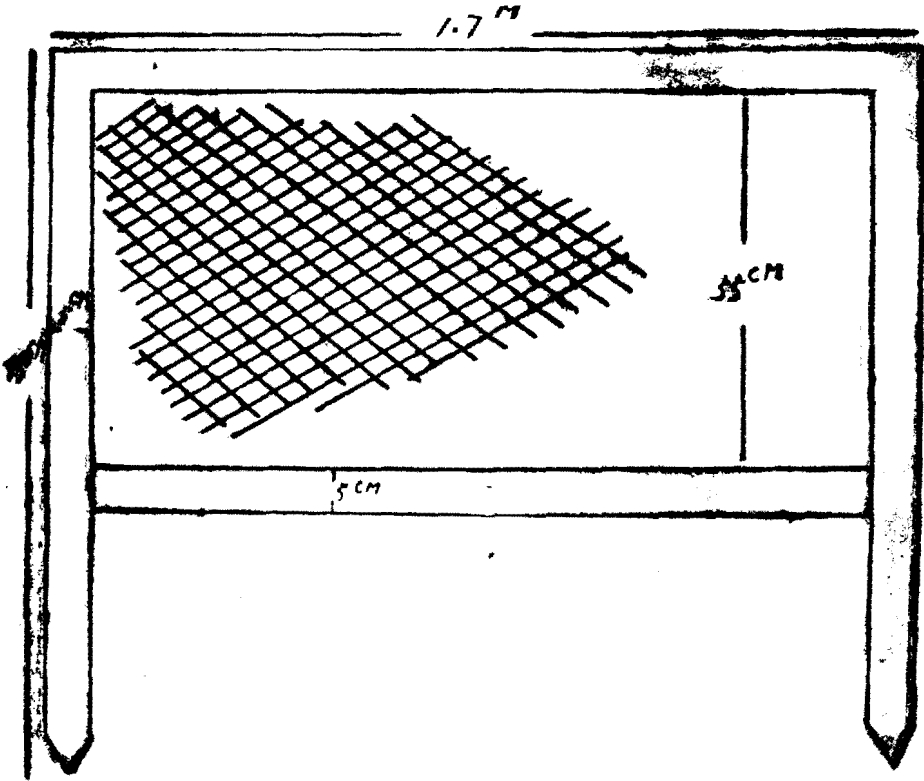

說明

- 一、用途 供輕機鎗基本射擊之用
- 二、製法 靶樞用木製成靶底用麻布釘之或用篾編成

三脚架

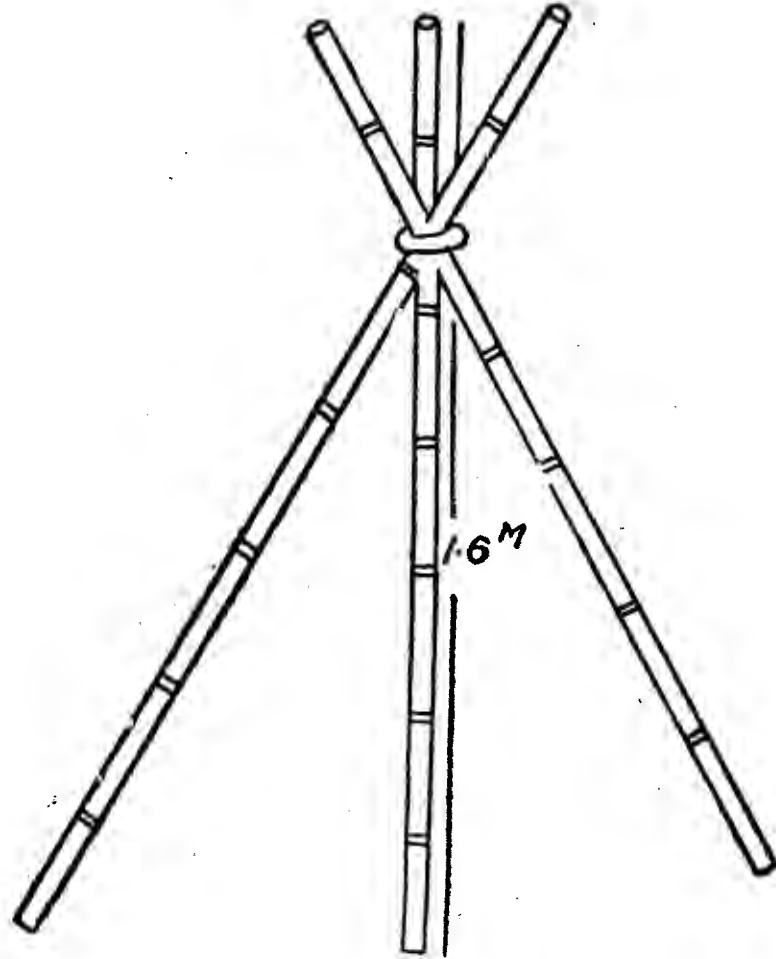

說明

- 一、用途 用以三角瞄准
- 二、製法 用竹及鉄絲製成

射擊場靶號標示牌

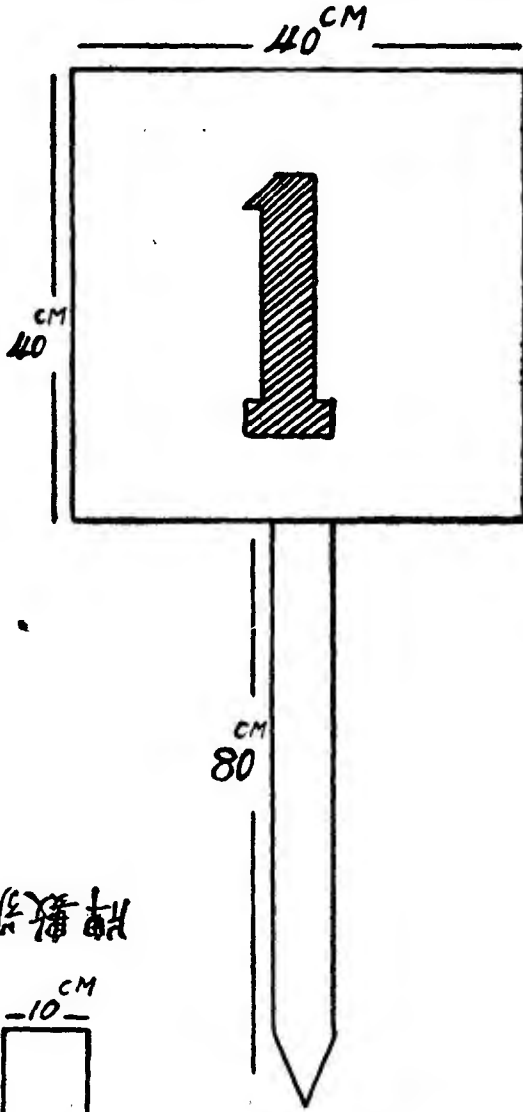

牌號數

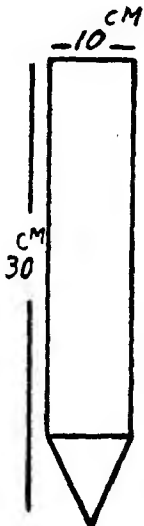

說明

一、用途 表示該靶之號數

二、製法 用木製成并依次填寫亞拉伯字

說明

一、用途 標示射擊位置

二、製法 木製

靶頭人

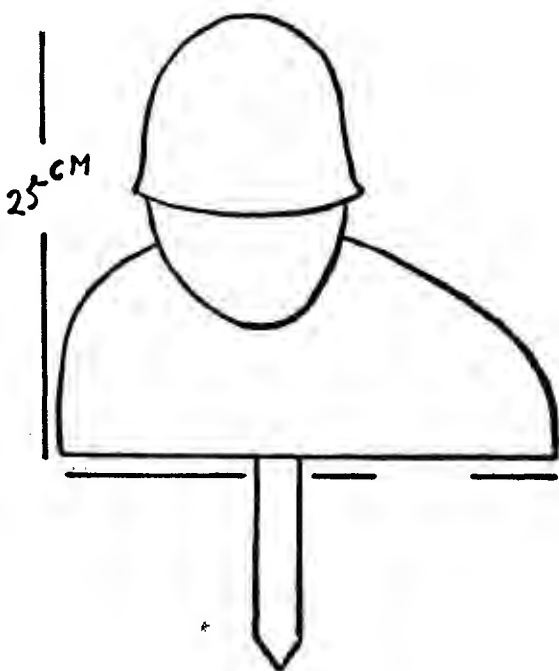

靶胸

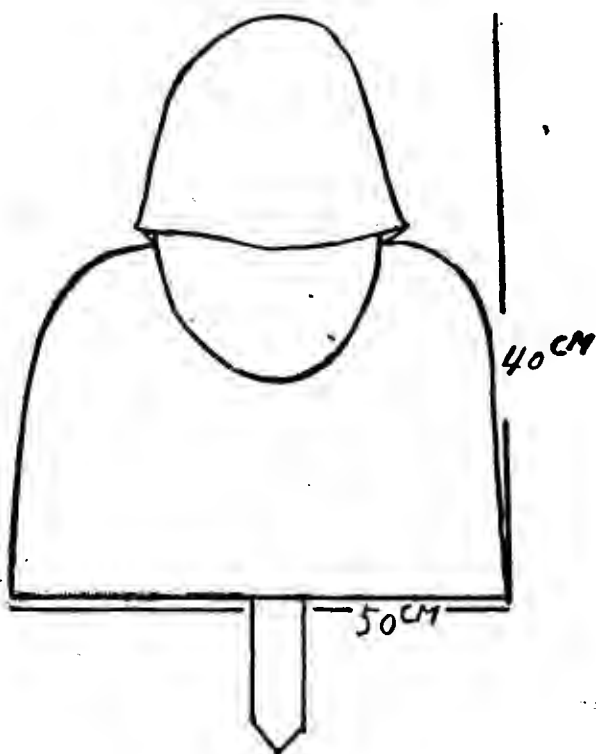

一、用途 用於戰鬥射擊
二、製法 兩靶木製或洋鉄剪成料製

輕 機 槍 靶

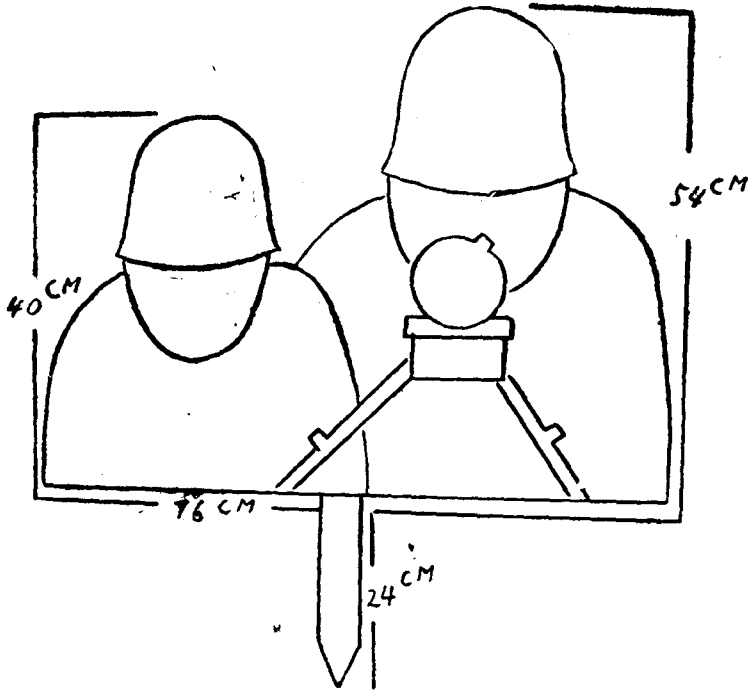

- 一、用途 用於戰鬥射擊
- 二、製法 用木製或洋鉄剪成

說明

步兵小部隊教育計劃案

重 機 槍 靶

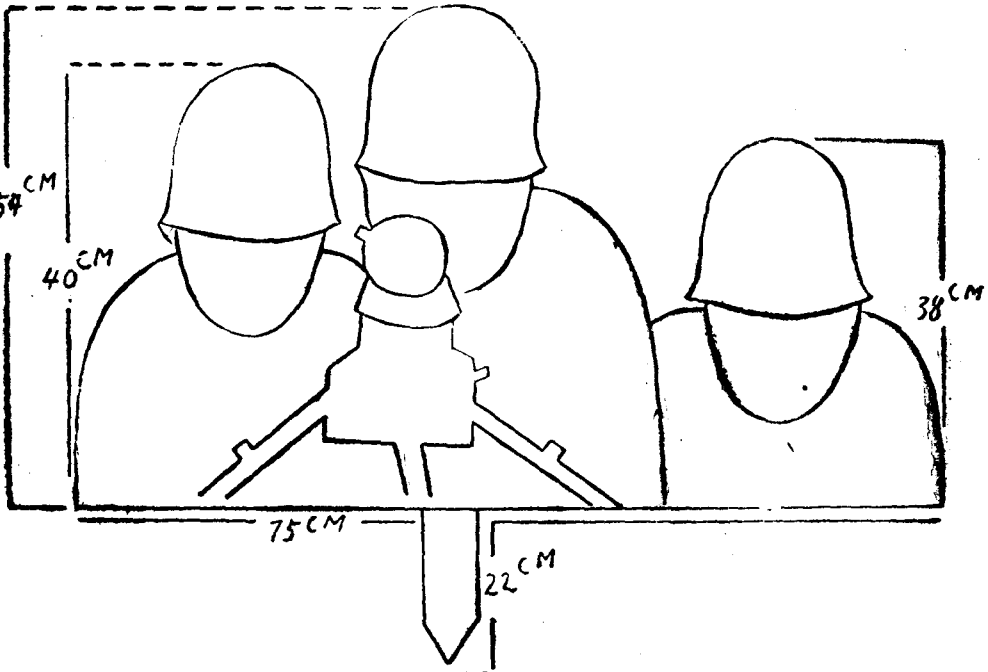

一五四

此
页
缺
页

此
页
缺
页

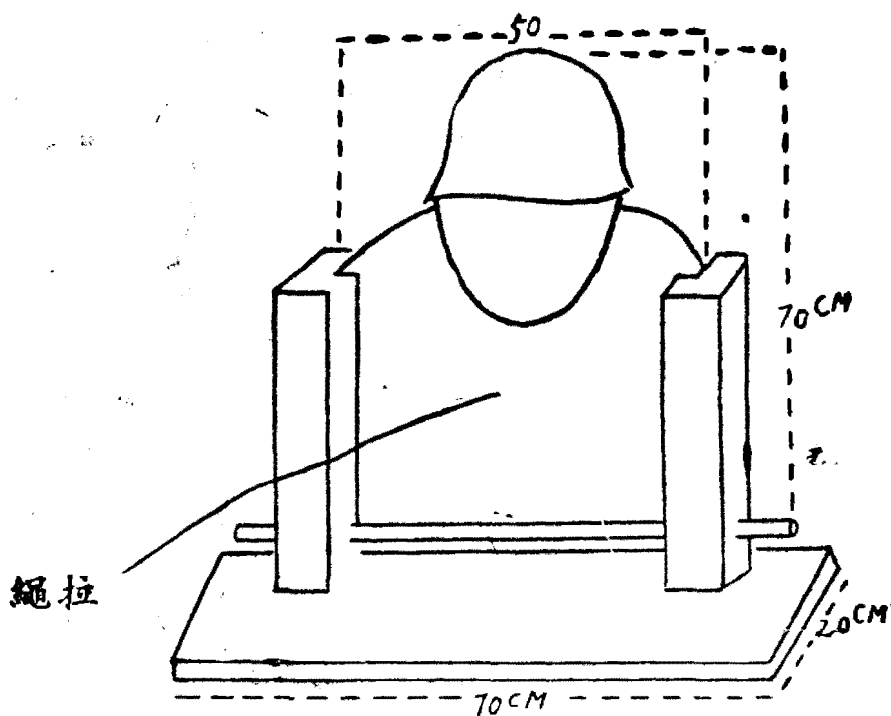

靶 胸

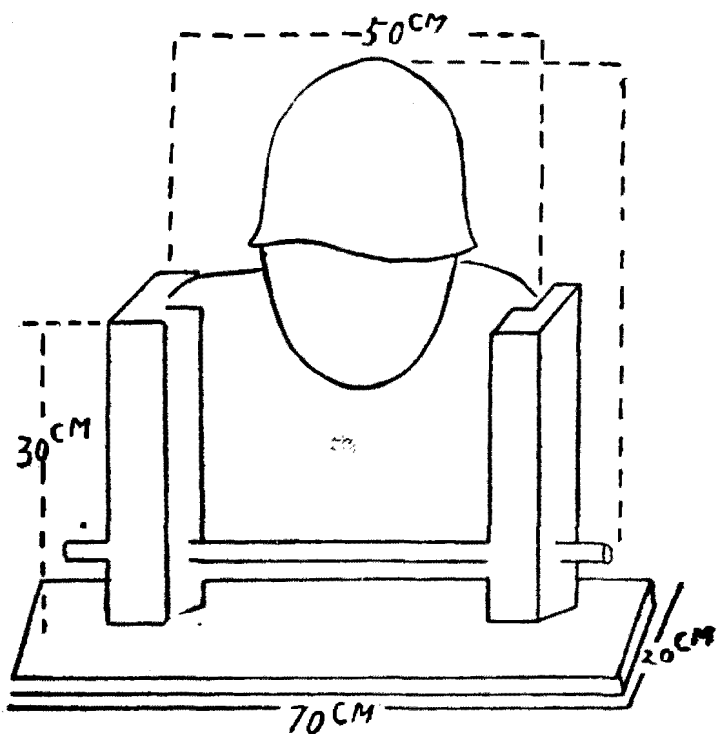

靶 頭 人

說明

- 一、用途 供衝鋒鎗基本射擊及戰鬥射擊
- 二、製法 1. 靶同隱現靶製法臉塗紅色鋼盔身體均塗黑
- 2. 架座用木製成

人頭隱現靶

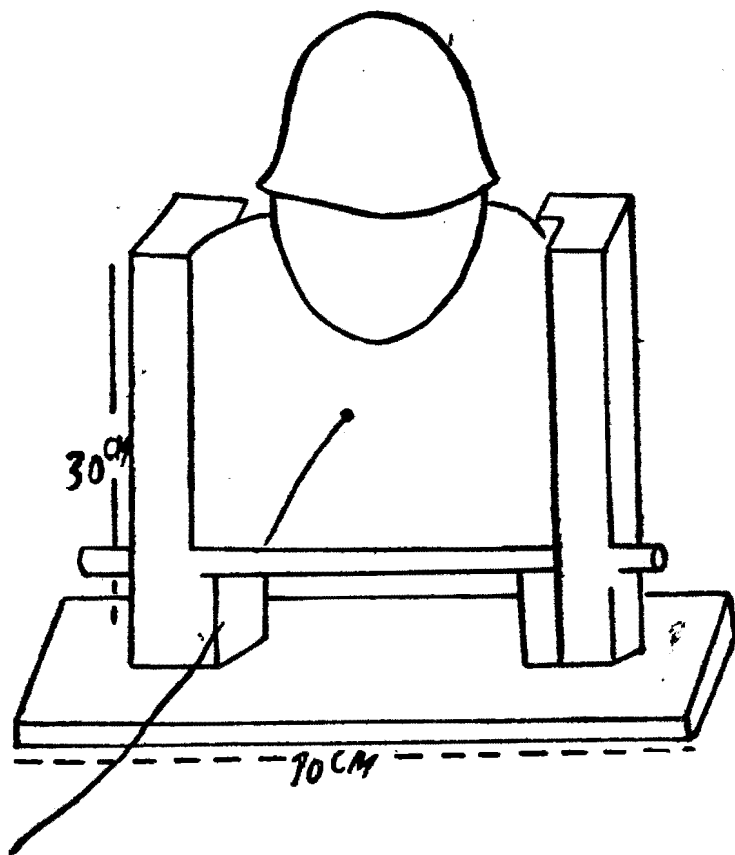

輕機槍隱現靶

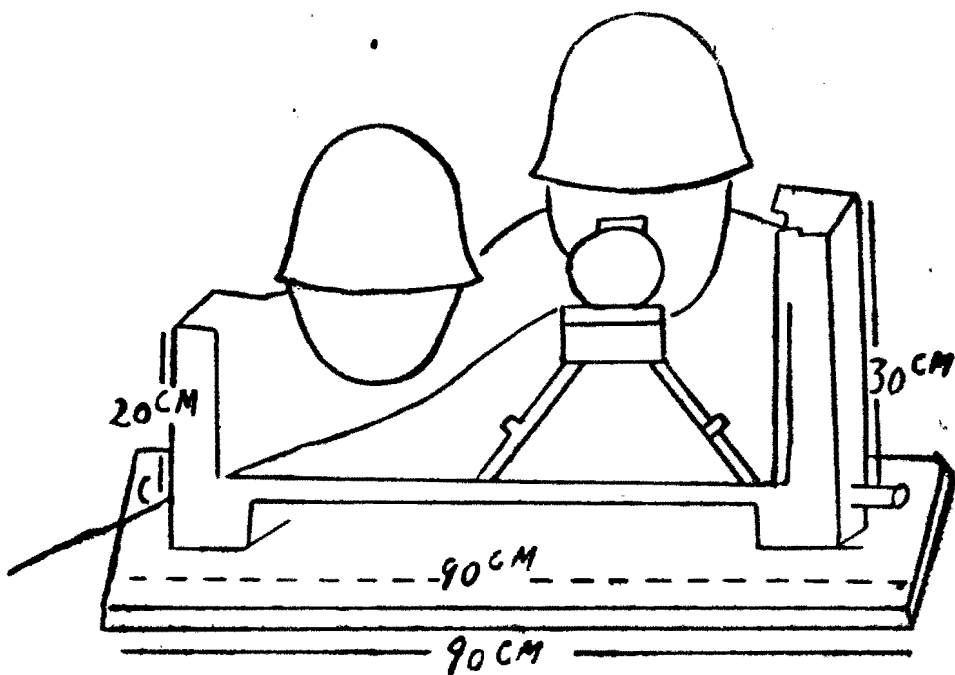

2.1. 製用法

用於戰鬥射擊
兩靶均用木製中穿拉繩以便起倒

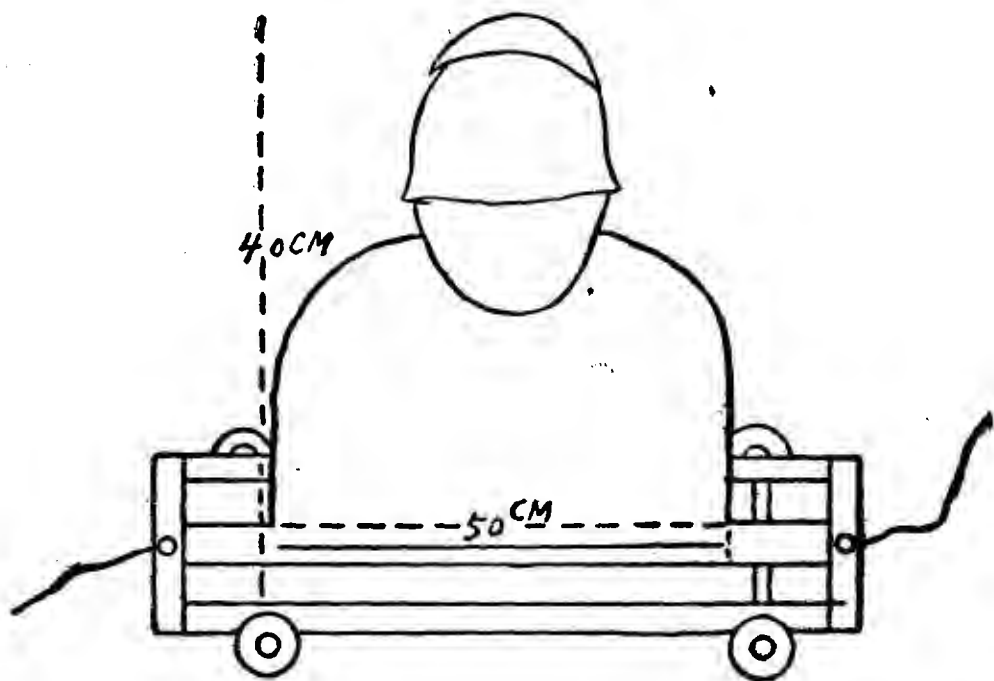

說明

- 一、用途 用於戰鬥射擊
- 二、製法
 - 1. 靶同人頭靶製法架座以木條作成
 - 2. 小木輪須長活移動自然

跳高架

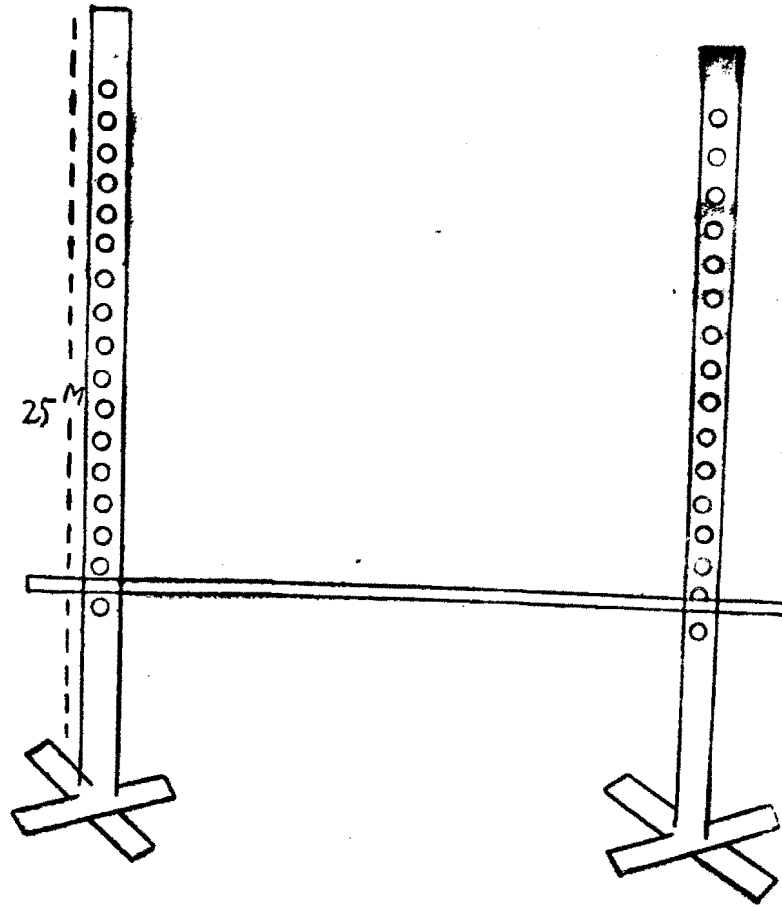

說明一、用途 練習超越
 二、製法 竹木製成

槓架

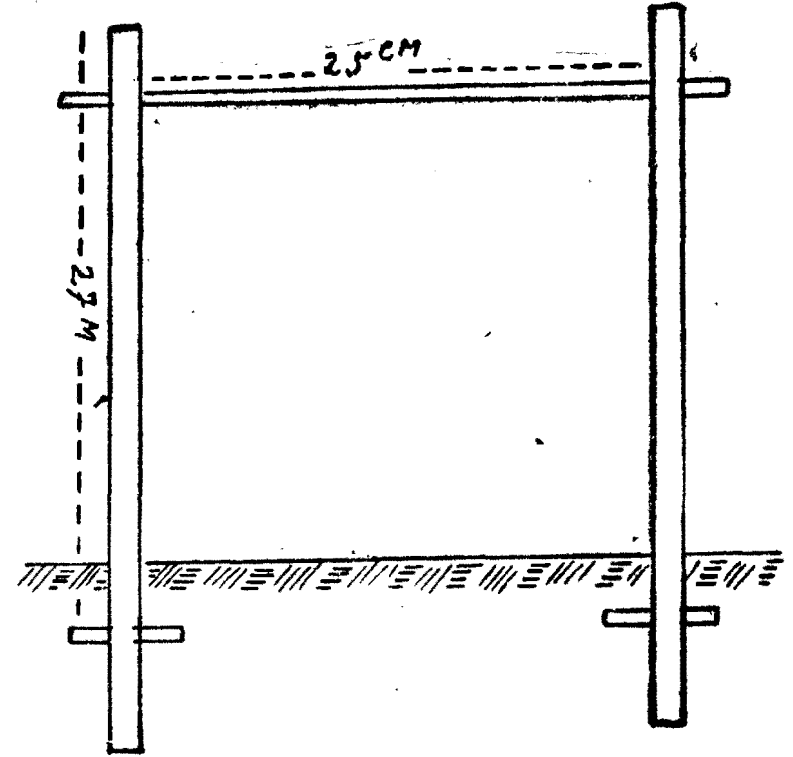

說明一、用途 鍛鍊臂力
 二、製法 用木製架槓以鐵質為佳槓木亦可

小雙槓

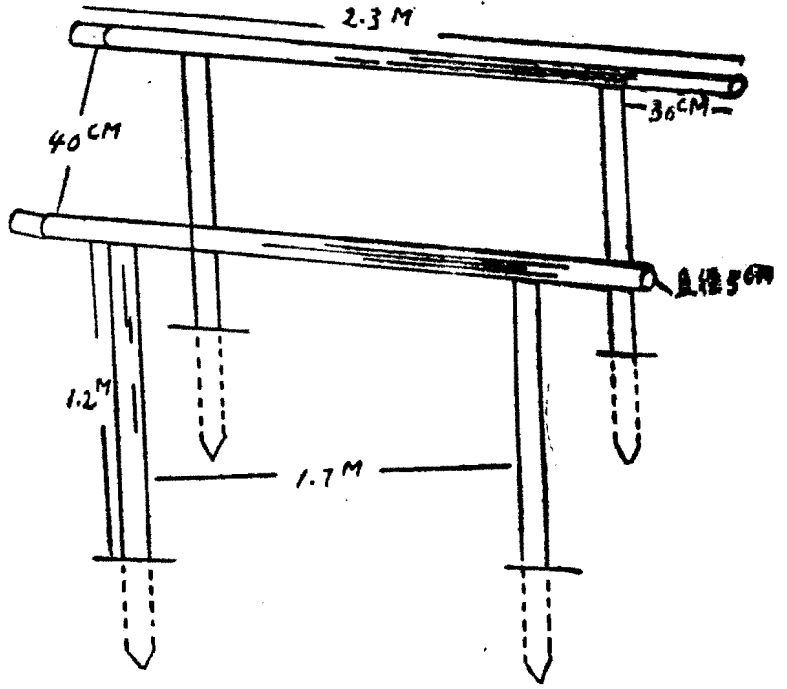

說明

- 一、用途 用於鍛鍊臂力
- 二、製法 用樟木製

木馬

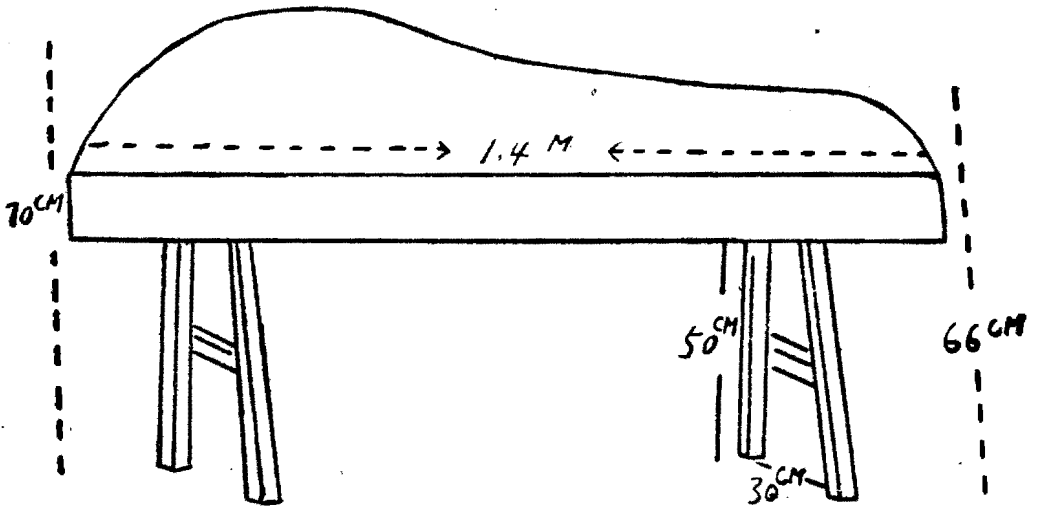

- 說明一、用途 養成超越能力
- 二、製法 用牛皮或翻布包作馬背內實豬鬃或木花
外以鐵扁釘之脚架則以木作成

草 人

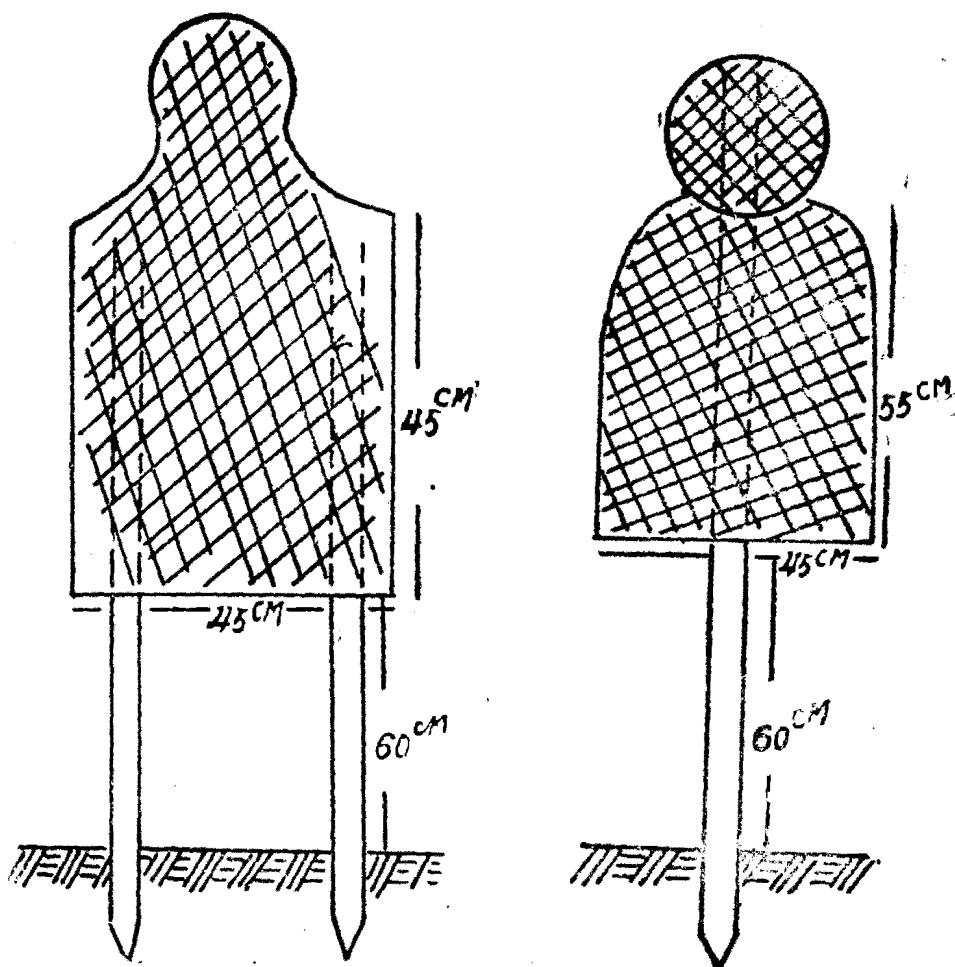

說 明

- 一、用途 用作衝鋒練習
- 二、製法 用木棒及草繩製成

活動突擊靶

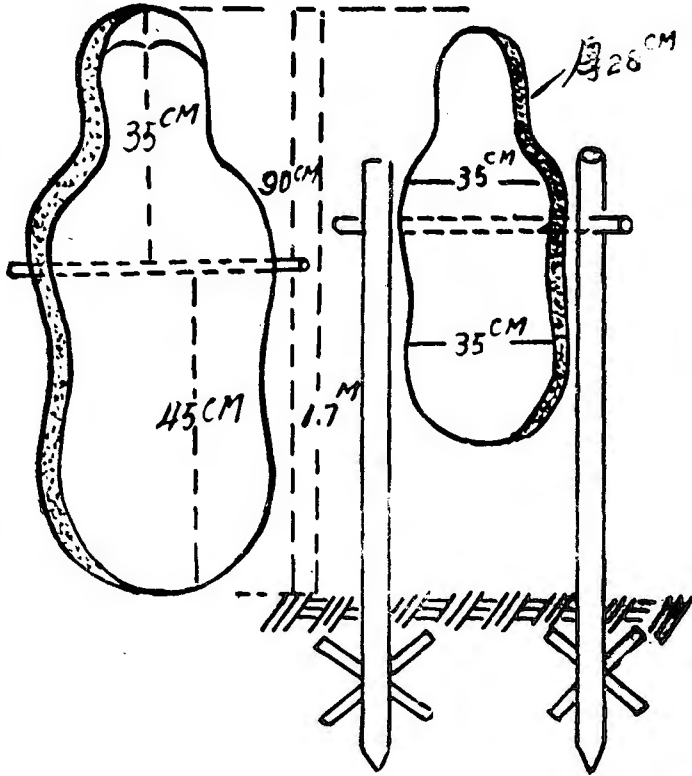

說明

一、用途 刺鎗用

二、製法 用韌性木料雕成或用稻草

編紮

步槍射擊預習場

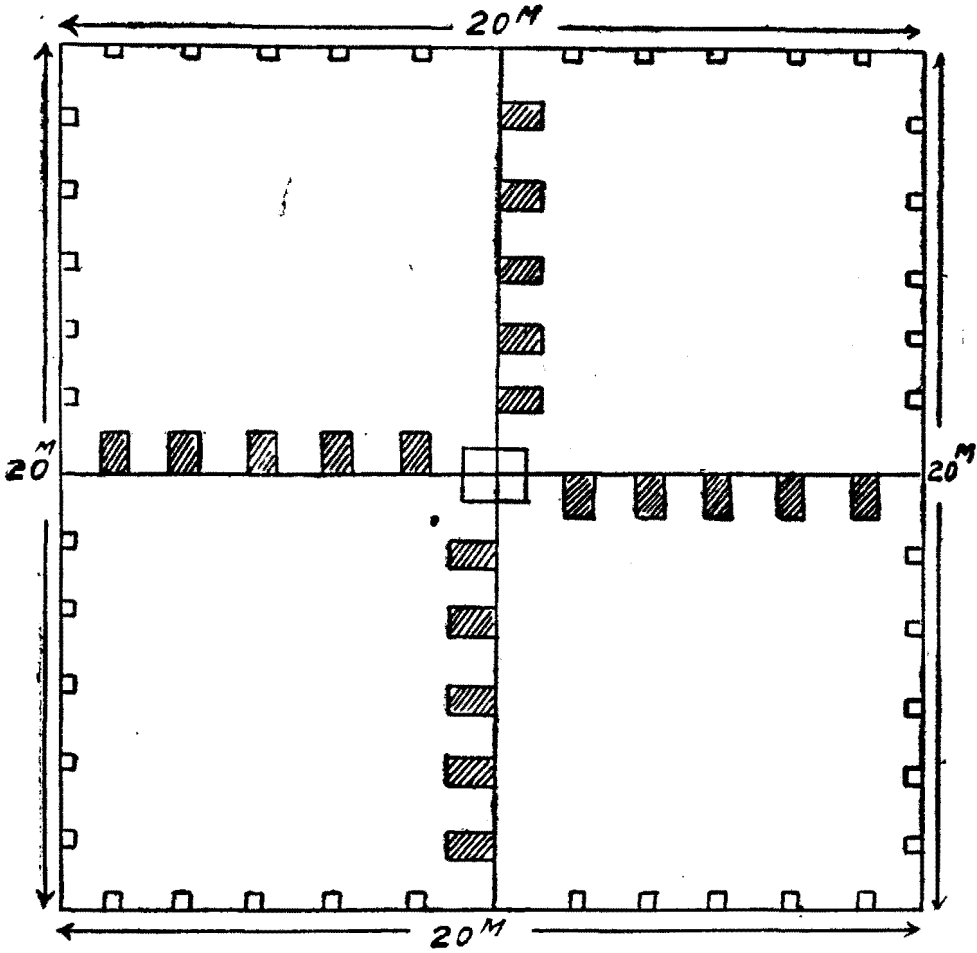

步兵小部隊教育計劃案

說明

1. ▨表示瞄準靶口表示射手位置號次牌田表示正規瞄準圖
2. 每靶及號次牌之巨隔為二公尺
3. 每次實施如採取助手制可容納8人全連二次實施完畢
4. 三角瞄準換手時應同時行之免妨礙瞄準手瞄準動作

衝鋒槍輕機槍教練場

教育器材及教育場設置

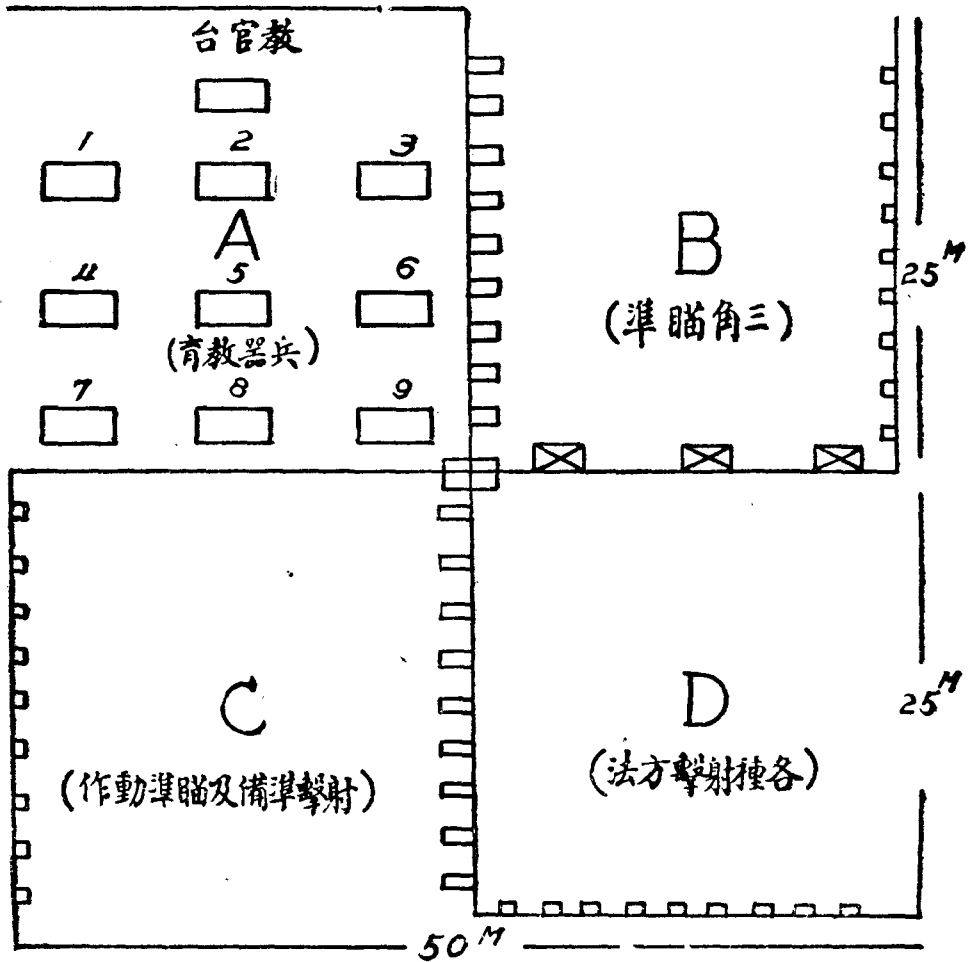

說明

1. 示正確瞄準圖 示兵器台 (用土磚砌成高30CM長寬1.2M平方) 示射擊方用法之寫景靶 示瞄準牌 示射手位置號次牌
2. 各組位置用木牌予以標示
3. 教練時可容納全營之機鎗手分組 (以連為單位) 輪流實施之

衝鋒動作演習場

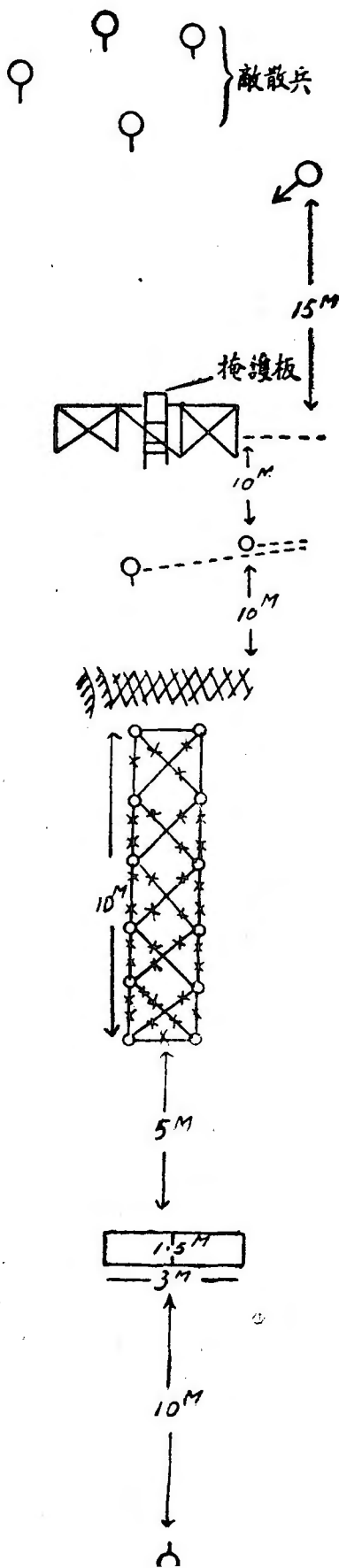

動作說明

1. 通過外坑
2. 匍匐前進
3. 破壞拒馬
4. 刺殺敵散兵
5. 以手榴彈破壞敵之側防火器
6. 乘手榴彈爆炸之瞬間由掩護板上通過鉄絲網
7. 與敵白刃戰

步槍基本射擊場

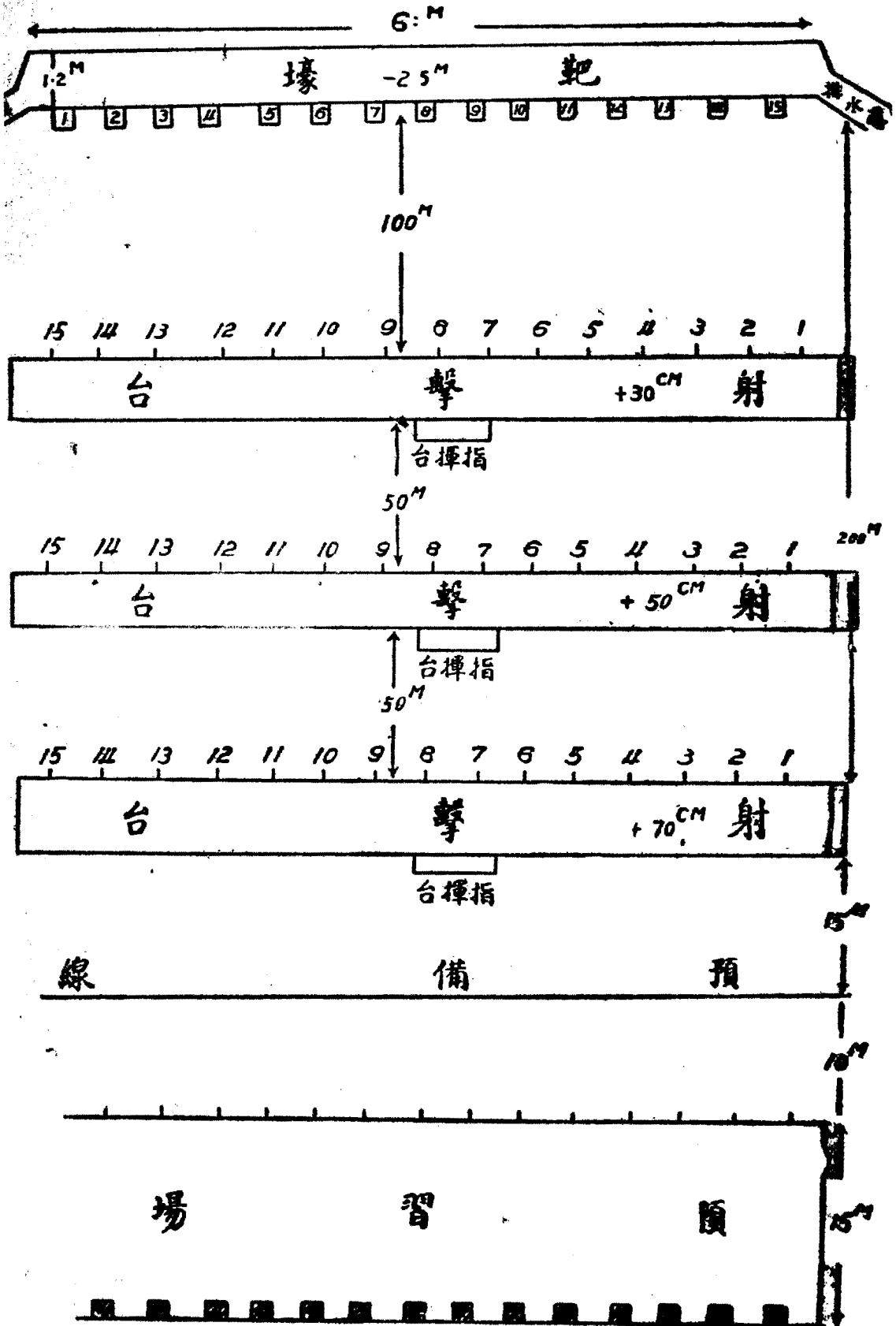

輕機槍基本射擊場

教育器材及教育場設置

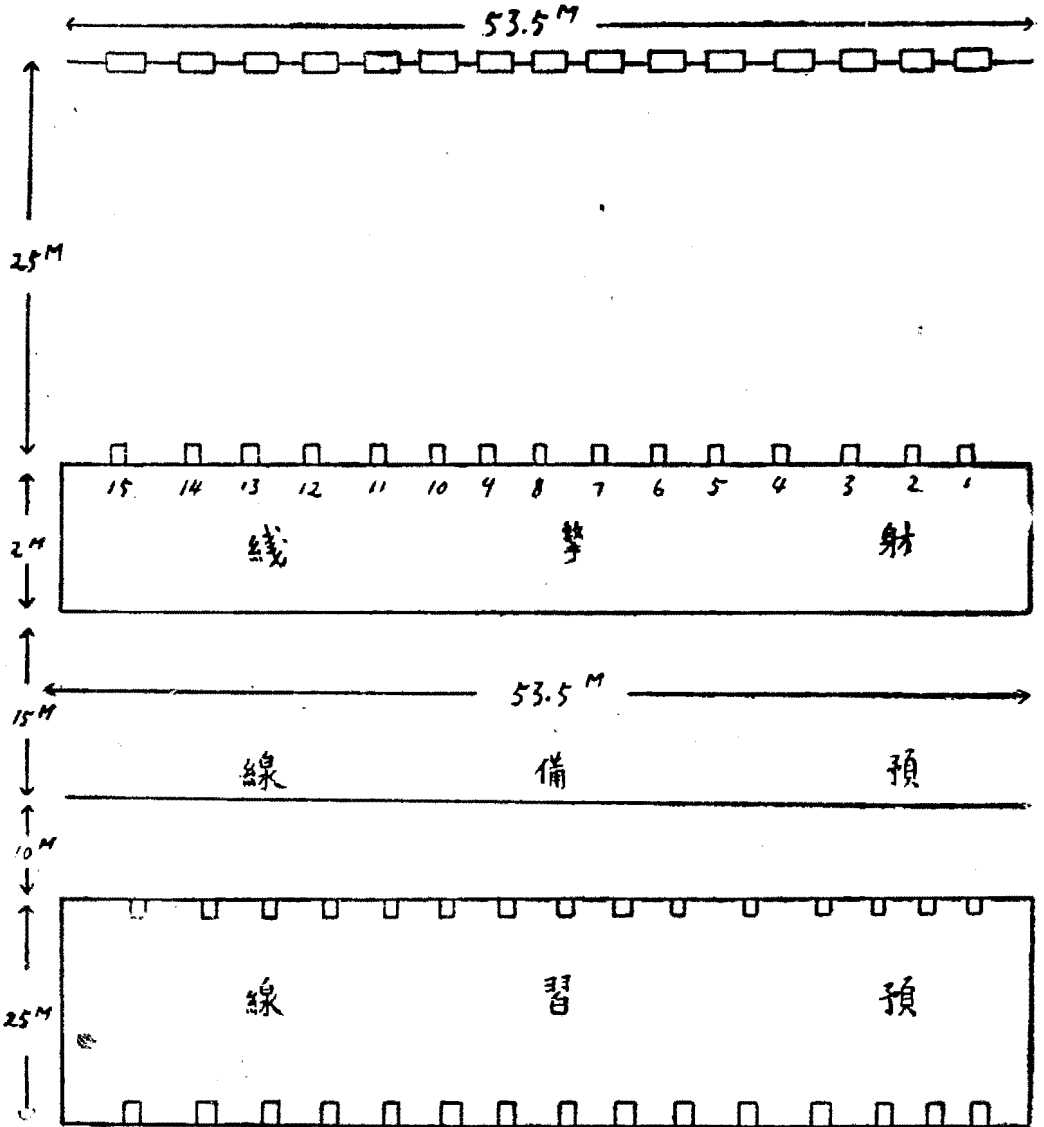

說明

1. □表示靶之位置——用竹筒埋於地下按靶之寬度每靶左右脚各一將靶插靶入其中每靶間隔為2M
2. □表示射手位置用號次牌表示之并用阿拉伯字標示其號數
3. 田表示射預習靶
4. 衝鋒鎗第一次射擊時亦可適用之

機關槍基本射擊場

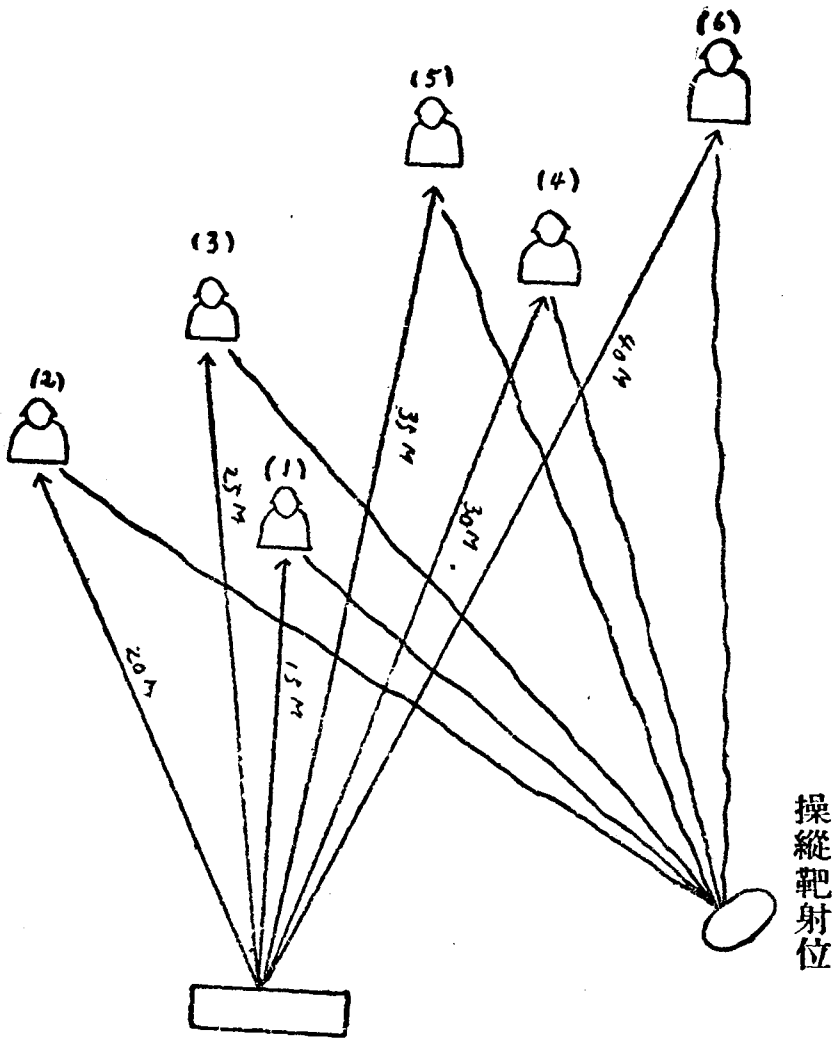

步兵小部隊教育計劃案

說明

- 一、像靶共六個分二組出現每組出現時間不得超過二十秒

二、——表示操縱繩索

三、○示操縱手位置掘一散兵坑

四、每一射擊場須設兩個射擊位置

五、人像靶可用洋鐵片製成

擲投戶窗及屋家對

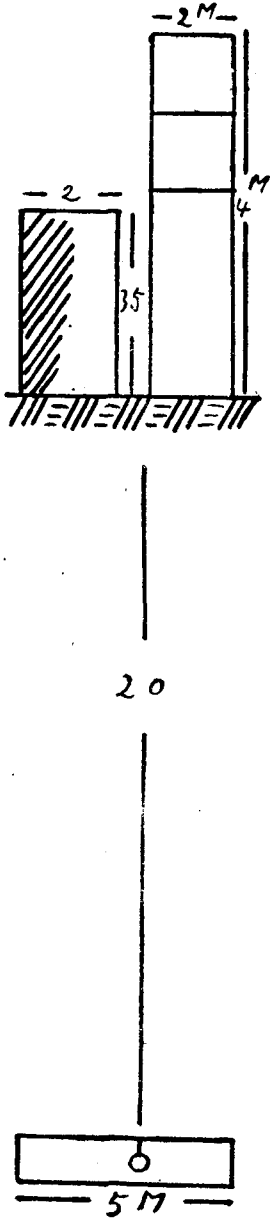

說明

1. 示家屋或其他障礙物用木料或板豎立之
2. 目示窗戶用木料豎立之

擲投內坑兵散於

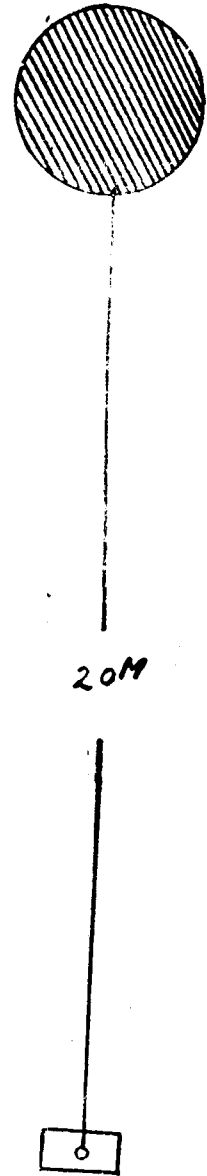

說明

1. 示敵散兵坑掘深30CM內置一草人
2. 示單人立姿散兵坑

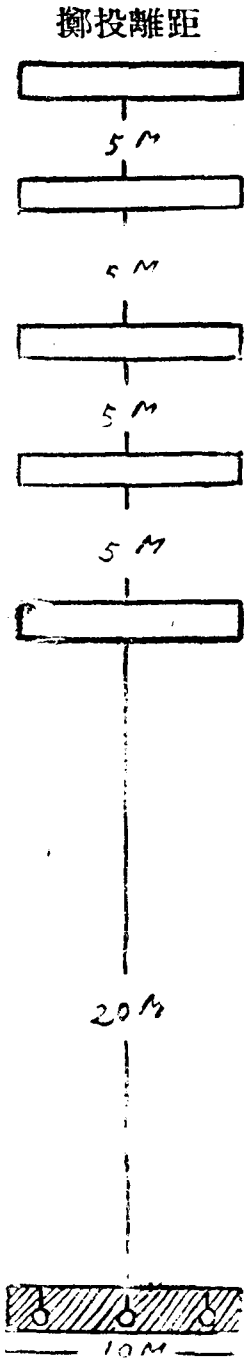

說明

1. ▨示投擲綫掘深十公分表示之
2. □示各巨離掘深三十公分

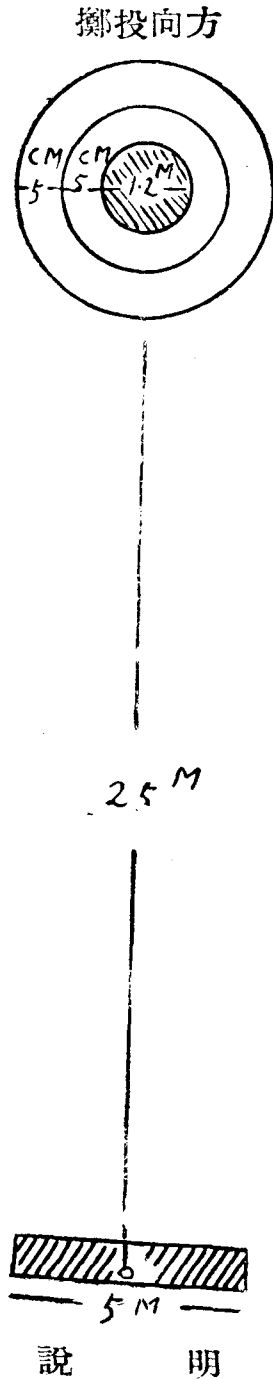

說明

1. ○內掘深10CM其他各圓圍以粹白石或其他物表示之
2. 內圍為一公尺二十公分其他各圍逐加五十公分半徑

戰場心理演習場

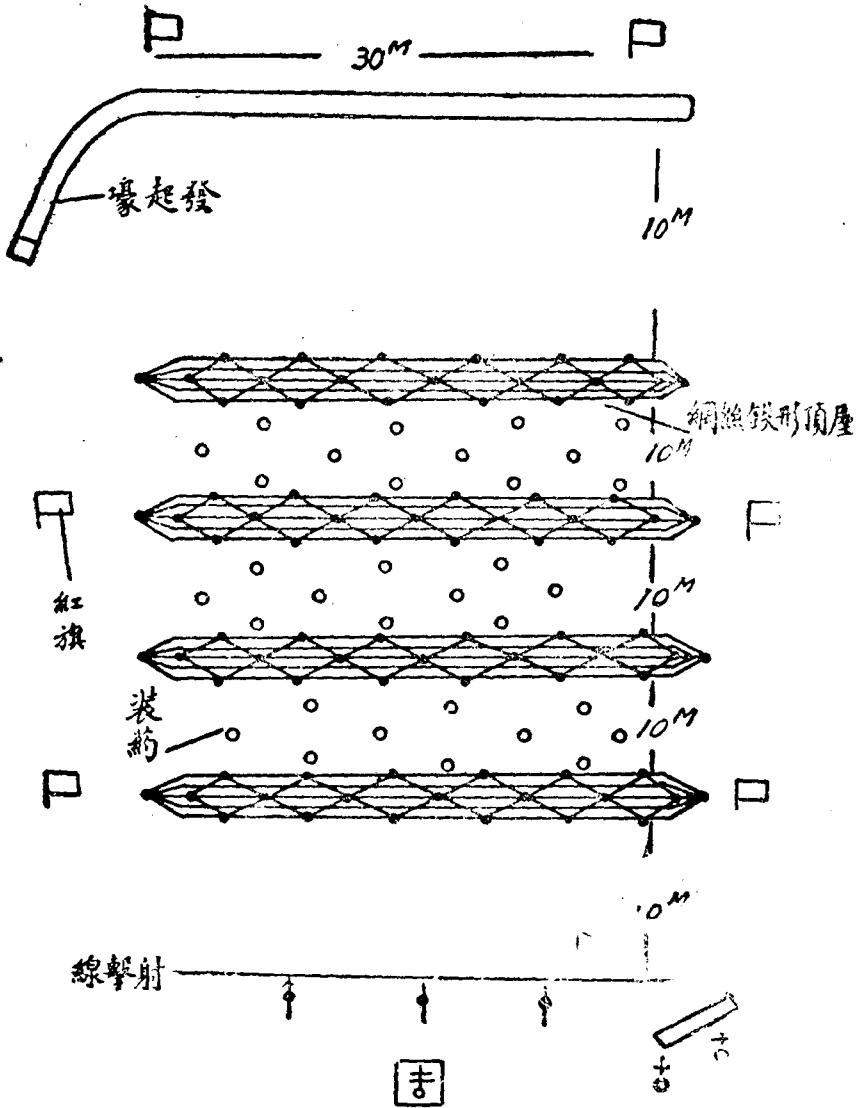

指揮台

工兵點火裝置

說明

一、裝藥量

每人裝藥用

雷色藥時不

可多於二〇

〇公分用黃

色藥時不可

多於五〇公

分以期安全

二、每裝藥位置

插小黃旗示

示之

三、用電氣點火

法定槍機

圖視側 圖視正

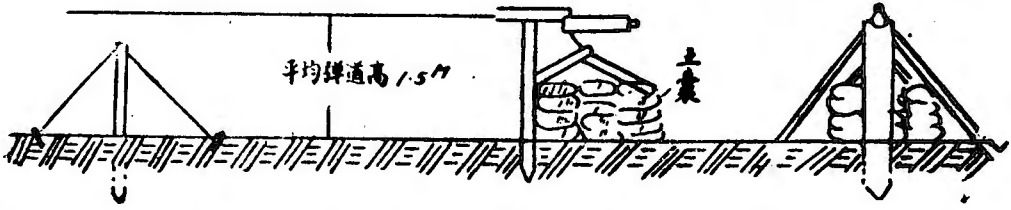

步兵小部隊教育計劃案

上海陸軍

計劃書式的
步兵小隊

上海图书馆藏书



A541 212 0013 6021B

F24561

一七二

中華民國三十六年五月初版

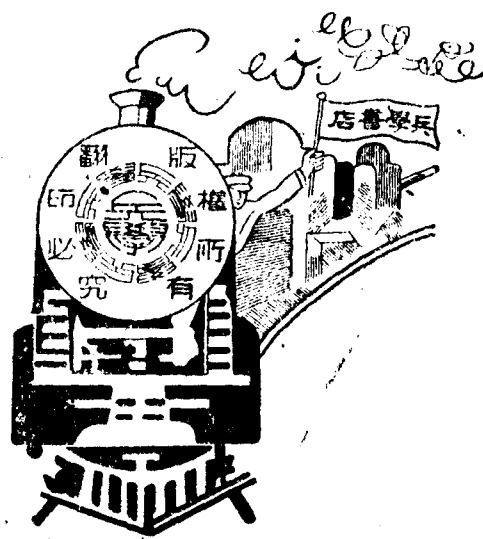

如有大批購買，請直接向本店發行部函商，或各地兵學書店面洽，價格格外從廉。

步兵教育計劃案

定價

著者 伍 召 叔

發行人 齊 廉

發行者 兵學書店

南京太平路四二二號
電話二四二六九號

印刷者 兵學書店

發行所 兵學書店

南京 重慶 西安 成都



F24561