



農書卷十七

元

王

禎

撰



農器圖譜十一

鼎釜門

鼎釜皆烹飪器今鼎以取縑釜以供饁為農家必用之事復以老瓦盆匏樽土鼓之類迭相叙次愈見朴俗天真不事華玩如造羲皇氏之庭眷而懷之泊乎其樂之不自知也茲特圖其舊制贊以新詠庶形往古之風以革澆俗之弊其於政化不為無補云

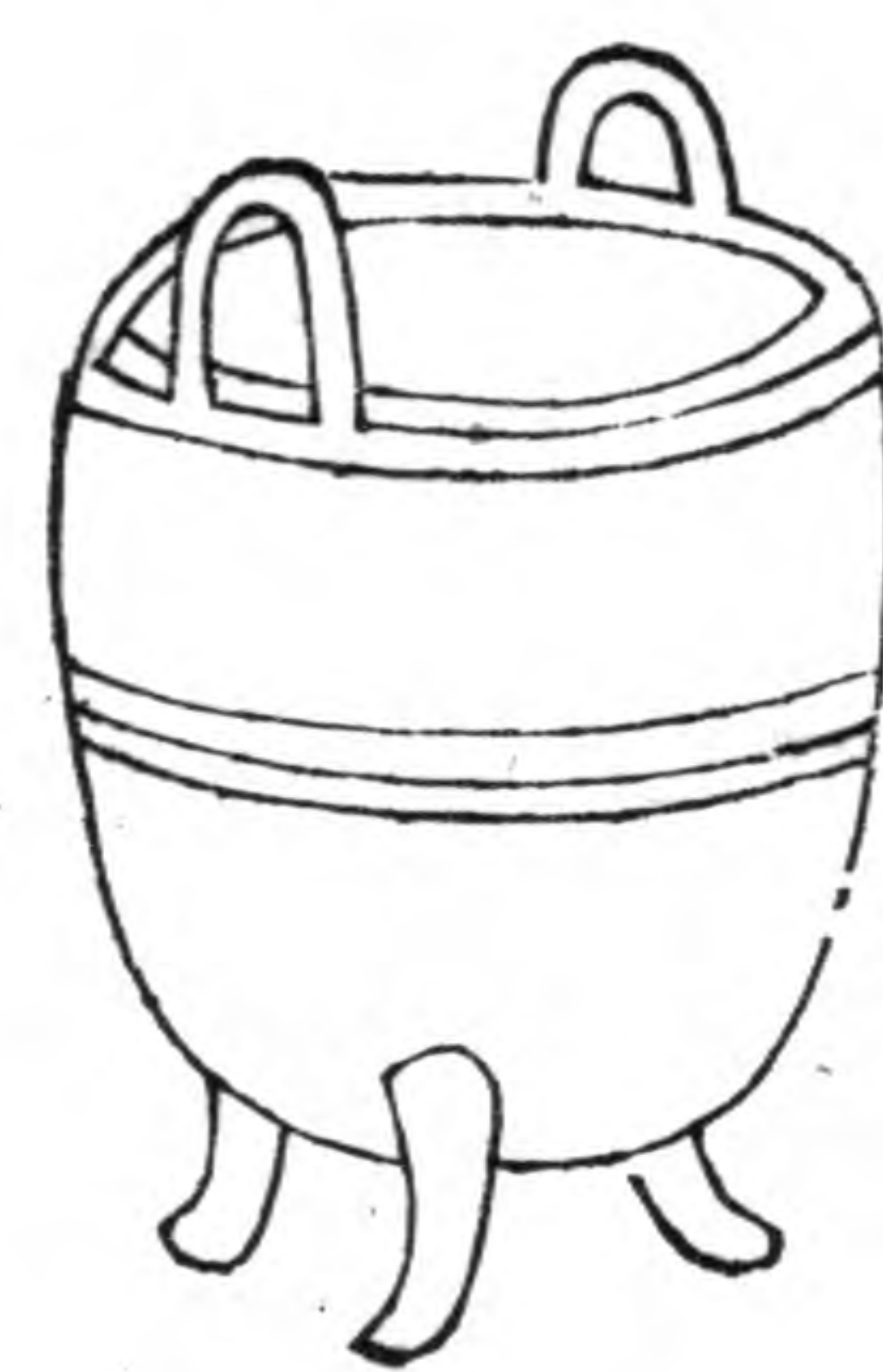

鼎說文云鼎三足兩耳烹飪器也周禮烹人掌其鼎鑊以給水火之齊今農家乃用煮繭繅絲嘗讀秦觀蠶書云凡繅絲嘗令煮繭之鼎湯如蟹眼又云絲白鼎道升於鎮星蓋繅絲用鼎就其深大煮繭既多則繅取欲速不致蛾出或用甑接釜口象其深綽但權務省節終不若鼎之火候爲便然原夫鼎之爲器大則烹牲而供上祀小則和羹而備五味今用之以取繭絲而衣被斯民則其功利所及又豈止爲向之食饗而已哉故嘉其兼用遂寘名田譜之內贊云維鼎在昔祀享多儀三代以

來鑄象剖疑以定九州以正四夷國所係望農何與知
 降及後世物變風移取其深綽蠶繰是宜湯生蟹眼緒
 引繭絲婦工對向手筋駢持餵端自內輕紕由茲冷盆
 莫並熱釜何裨古今異用彼此一時既國而家既食而
 衣器兮不器備用無遺著為永法載播聲詩

釜

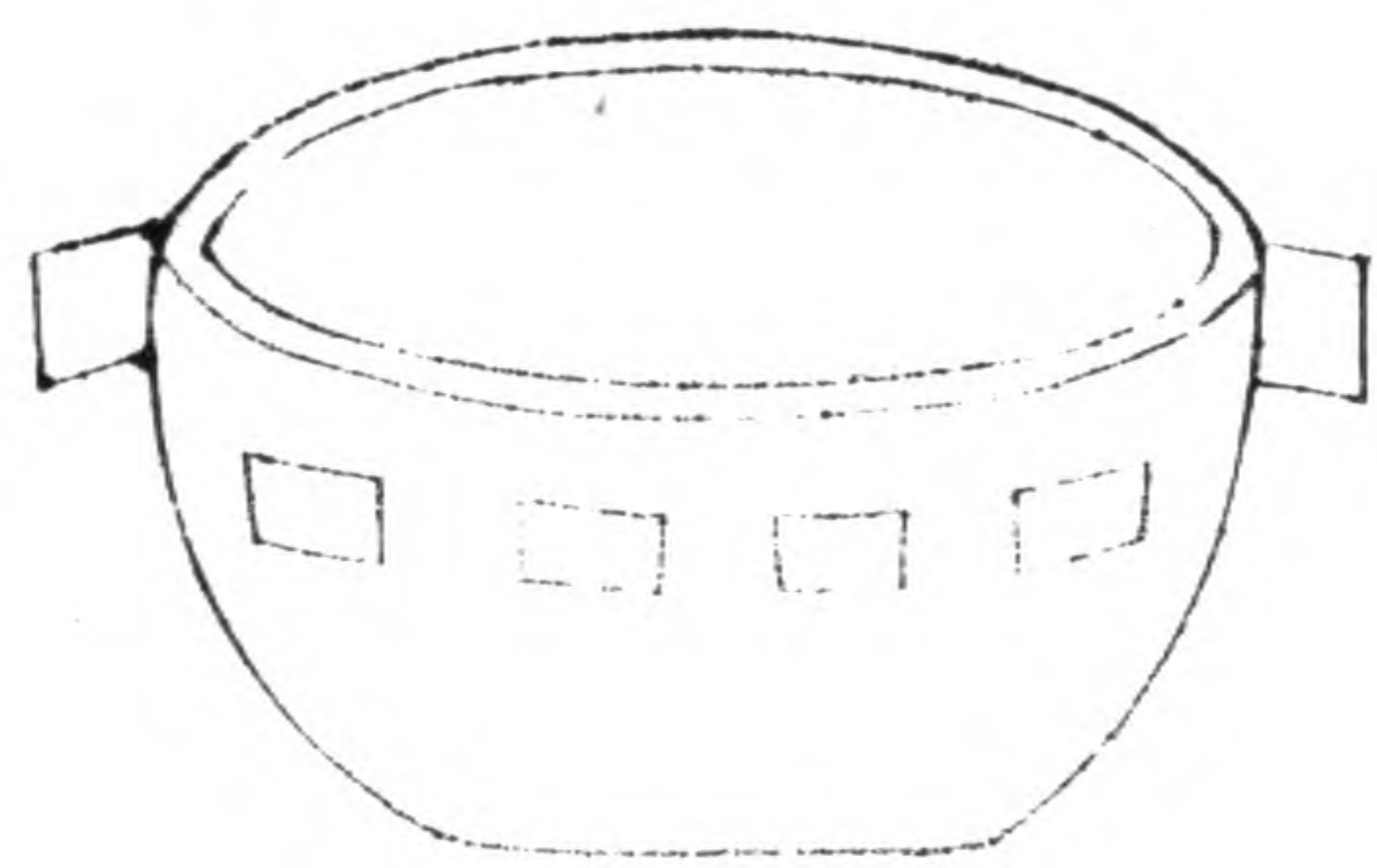

釜煮器也古史考黃帝始造釜甑火食之道成矣易說

卦曰坤為釜廣雅曰鑊他典切餅音餅鬲音鬲鑊音鑊釜音釜鑊音鑊釜音釜鑊音鑊釜音釜

漫年鑊音規釜也說文釜作𩚑屬魏略曰鍾繇為相

國以五熟鼎範因太子鑄之釜成太子與繇書曰昔周

之九鼎咸以一體調一味豈若斯釜五味時芳蓋鼎之

烹飪以享上帝今之嘉釜有踰茲義異錄曰南方有以

沙土燒之者燒熟油之淨逾鐵器尤宜煮藥一斗者纔

直十錢斯濟貧之具不可無者贊云黃帝始造火食是

須金獻歐冶制厥範模綽口銳下古今不踰中潔其腹

外黔其膚薪爇而沸井汲而濡水火既濟饗殮乃備掩

彼鼎鼐五味能俱舉世通用田譜何書匪農獻穀徒生

爾魚既曰跨竈寧不媚乎

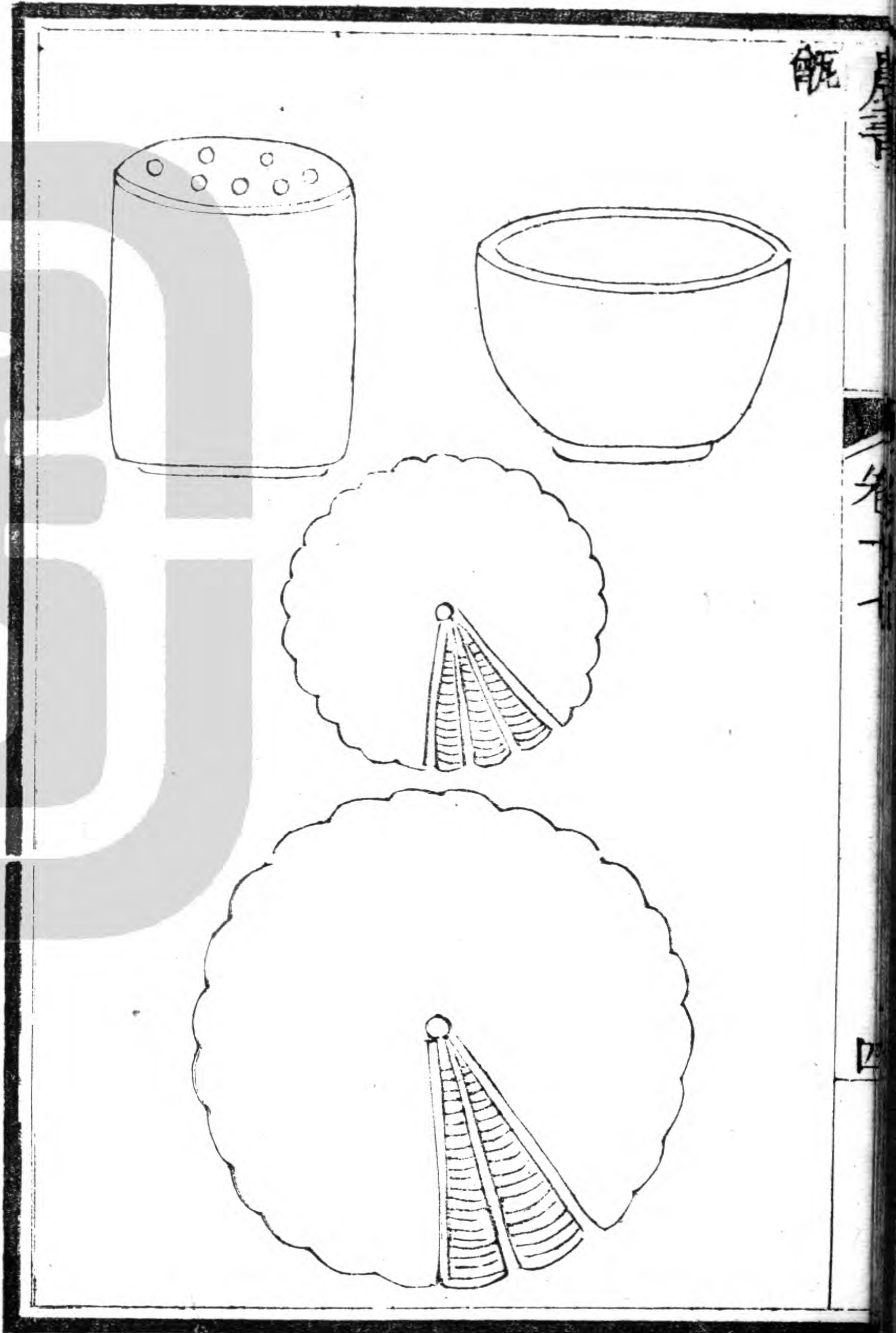

甌炊器也集韻云甌靡也籀文作鬻或作甌周禮陶人

為甌貫二鬴厚半寸脣寸說文曰窰戶圭切甌空也爾雅

曰鬻謂之鬻徐林切方言或謂之酢餹漢書項羽渡河破

釜甌又任文公知有王莽之變悉賣奇物惟存銅甌以

此知古人用甌雖軍旅及反側之際不可廢者或謂釜

甌舉世皆用今作農器何也蓋民之力田必資火食非

釜甌不成以此起農事之始及穀物既登爨以釜甌又

為農事之終所需莫急於此故附農器之內贊云日用

炊爨甌也為先窰作一空底或七穿編筭為隔甌帶周

農書 卷之五
纏覆盆莫照跨釜能專中成至味外示陶埏餅餌作蒸
饋餽非饋匪此爲飫民食曷天 簞甑簞也說文云簞
蔽也所以蔽甑底也淮南子曰明鏡可以鑑形蒸食不
如竹簞孔融同歲論曰弊簞徑尺不能挾鹽池之鹹矣
簞弊可以止鹹故也又曰弊簞甑甑在旃茵之上雖貧
者不搏此言易得之物也字從竹或無竹處以荆柳代
之用不殊也詩云甑或乏七穿編竹以爲簞有緣去聲取
象圓無底此能蔽巧偷蛛網功深爲餅餌計孰謂材有
餘止鹹猶用弊

老瓦盆

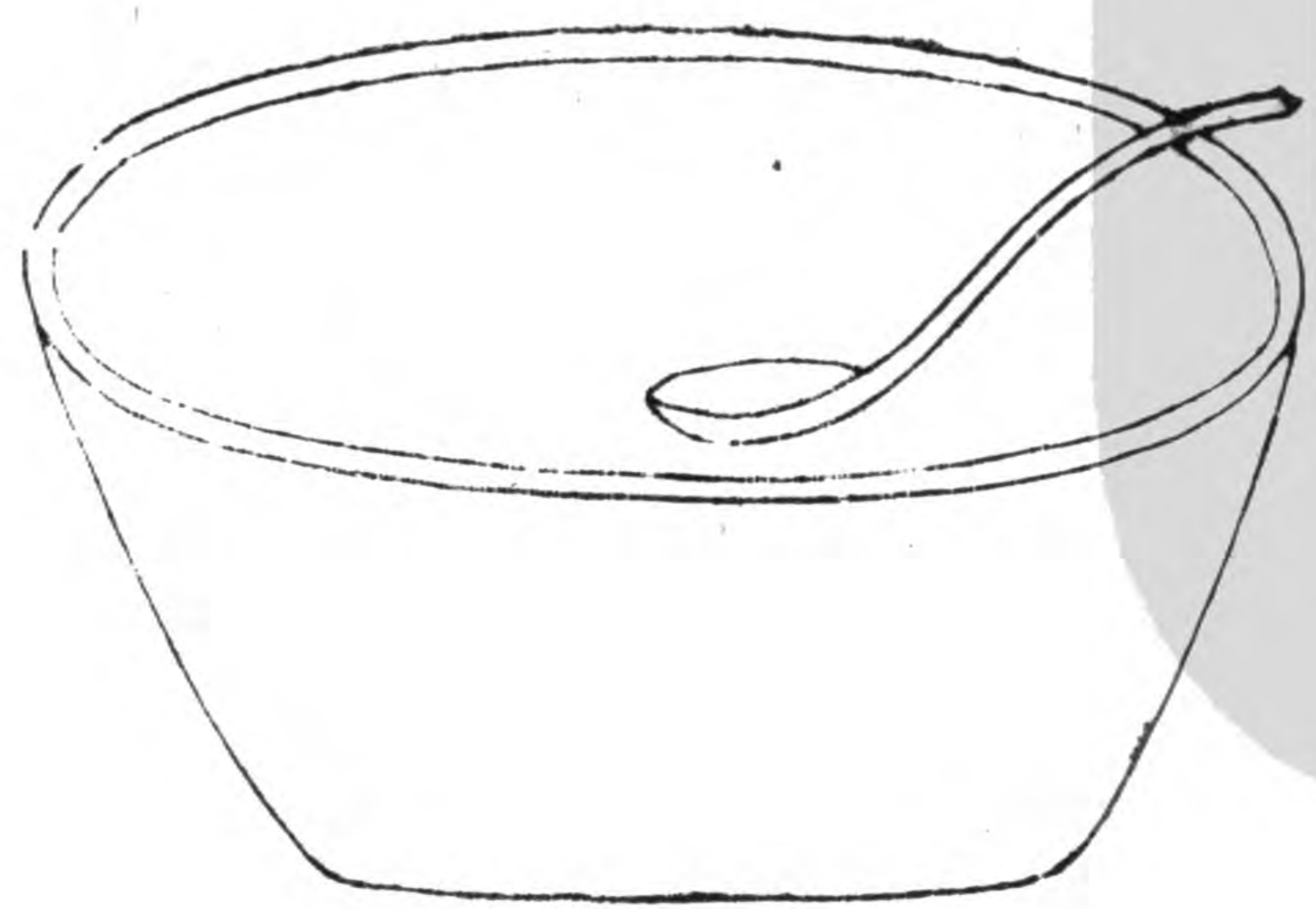

老瓦盆田家盛酒器也周禮曰盆實二鬴厚半寸唇一
寸甄土爲之所以盛物晉書阮咸傳曰咸至宗人間共
集以大盆盛酒案此載晉書阮咸傳此本誤作劉義慶世說謹改正潘岳賦云傾
縹盆以酌酒蓋盆古亦盛酒器也老子曰埏埴以爲器
當其無有器之用竊謂季世習俗奢僭以金玉爲飲器
鮮不敗德今瓦盆盛酒有復古淳儉之風其可尚也杜
工部詩云莫笑田家老瓦盆自從盛酒長兒孫傾銀注
玉驚人眼一醉終同卧竹根

匏樽

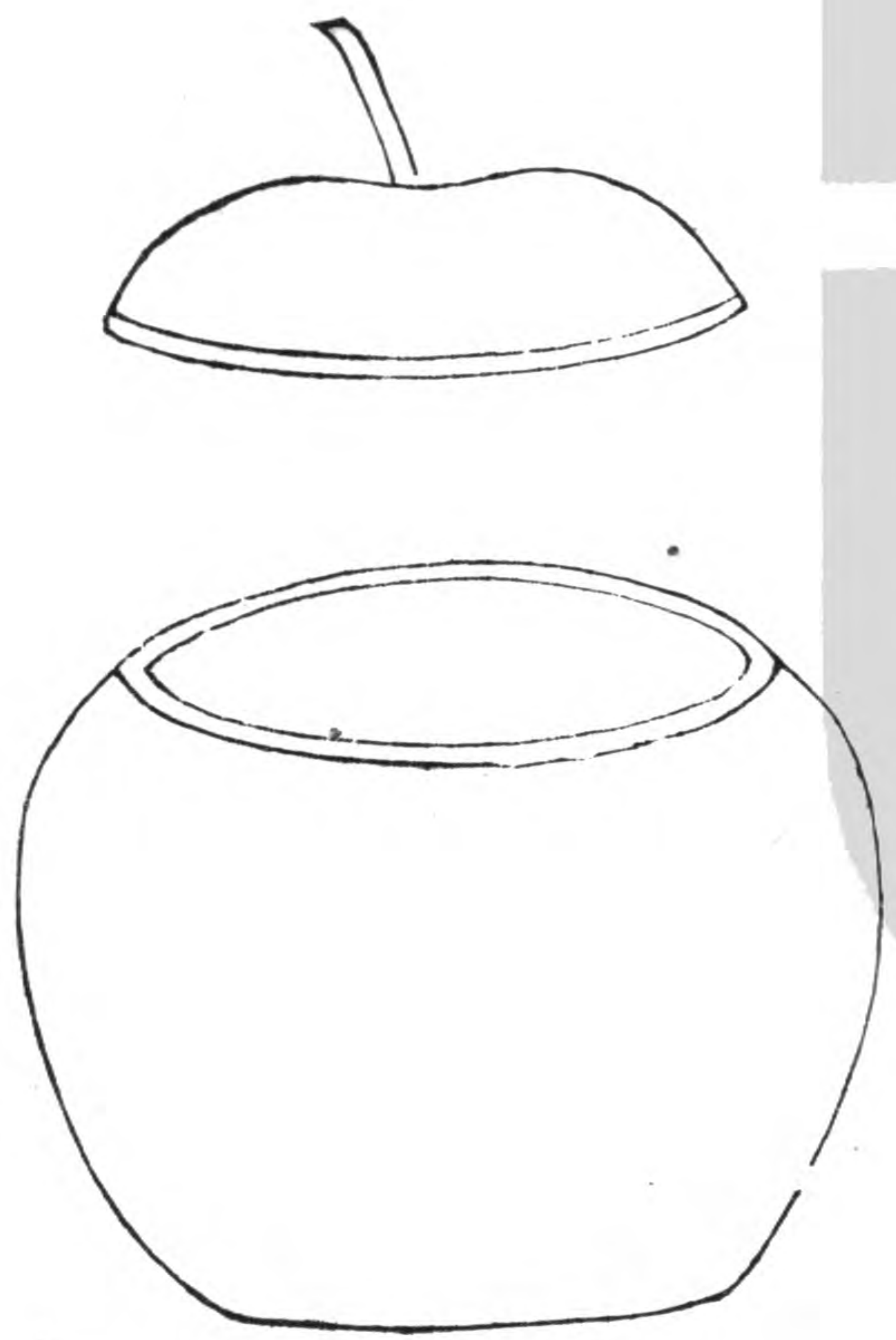

匏樽匏瓠也開以盛酒故曰匏樽周禮注云取甘匏割去柢爲樽而酌之王昭禹謂門出入所在瓠中虛象門祭之去其害門者又鬯人崇門用瓠齋注云春秋魯莊公二十五年秋大水鼓用牲于門故書作剽鄭司農讀剽爲瓢杜子春讀齋爲粢瓢爲瓠蠡也粢粢盛也鄭元謂齋讀爲齊取甘匏割去柢以齊爲尊也東坡云舉匏尊以相屬今田家用此皆其遺制賦云咨大塊兮孕質引蔓葉兮高懸惟中虛兮表圓實取離兮象乾繫生成兮承固匪雕琢兮自然惟繫之兮不食爰剖之兮用全

繼窪尊兮作古與鴟夷兮比肩至若畎畝登秋粒米呈瑞民無菜色家稱樂歲走赤脚兮提攜酤村醪兮遠致瀉瓦盆之真率競捧承乎若器旣爾汝兮相屬遂長幼兮同醉復乃俯扣仰答途歌里謠忘一已之所之邁千載之寂寥初若笠澤引田舍之觴又似柴桑倒茅簷之瓢無思慮兮適劉伶之動止浮江湖兮遊莊周之逍遙浩浩乎無懷大庭兮去此逾幾又奚啻等山巘於傲屣兮儕犧象於蘇樵

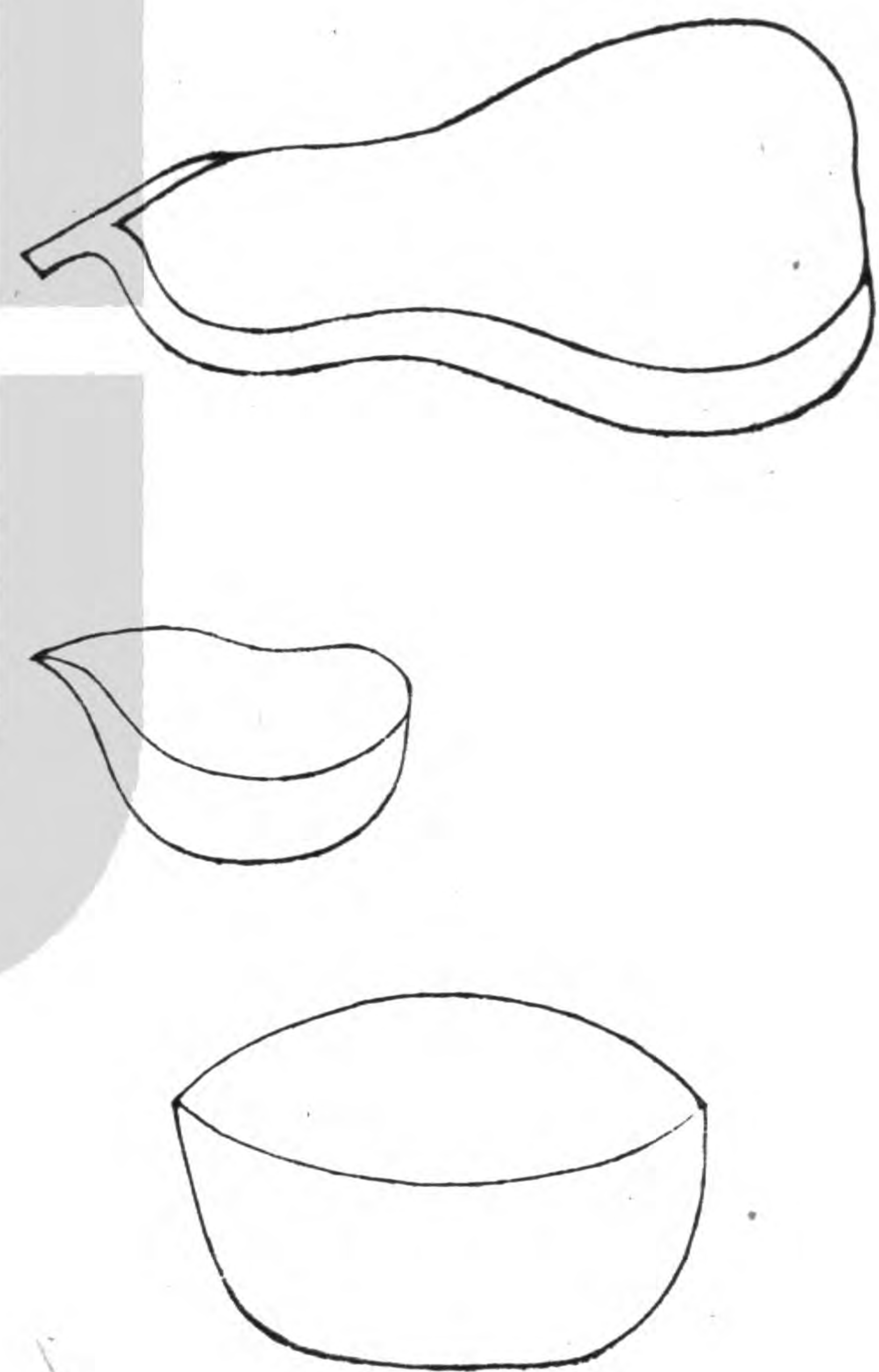

瓢栝判瓢爲飲器與匏樽相配許由一瓢自隨顏子一
瓢自樂今舉匏樽傾瓢栝何田家之有真趣也韋肇賦
其畧曰當其判飲器配圓壺雖人斯造製而天與規模
柄非假操而直腹非待剖而剝黃其色以居貞圓其首
以持重匪憎乎林下逸人何事而喧可惜乎樽中夫子
能拙於用笙匏同出詎爲樂音以見奇牢盞合行未論
婚姻之所共於是薦芳席娛密座動而委命雖提挈之
由君用或當仁信斟酌而在我挹酒漿則仰惟北而有
別充玩好則校司南以爲可有以小爲貴有以約爲珍

虞書
卷之九
九
瓠之生莫先於晉壤杓之類奚取於梓人昔者滄流曾
變蠡名而願測今茲廟禮請代龍號而惟新請勿輕之
掌握無使辱在埃塵爲君酌人心而不倦庶返朴以還
淳

土鼓

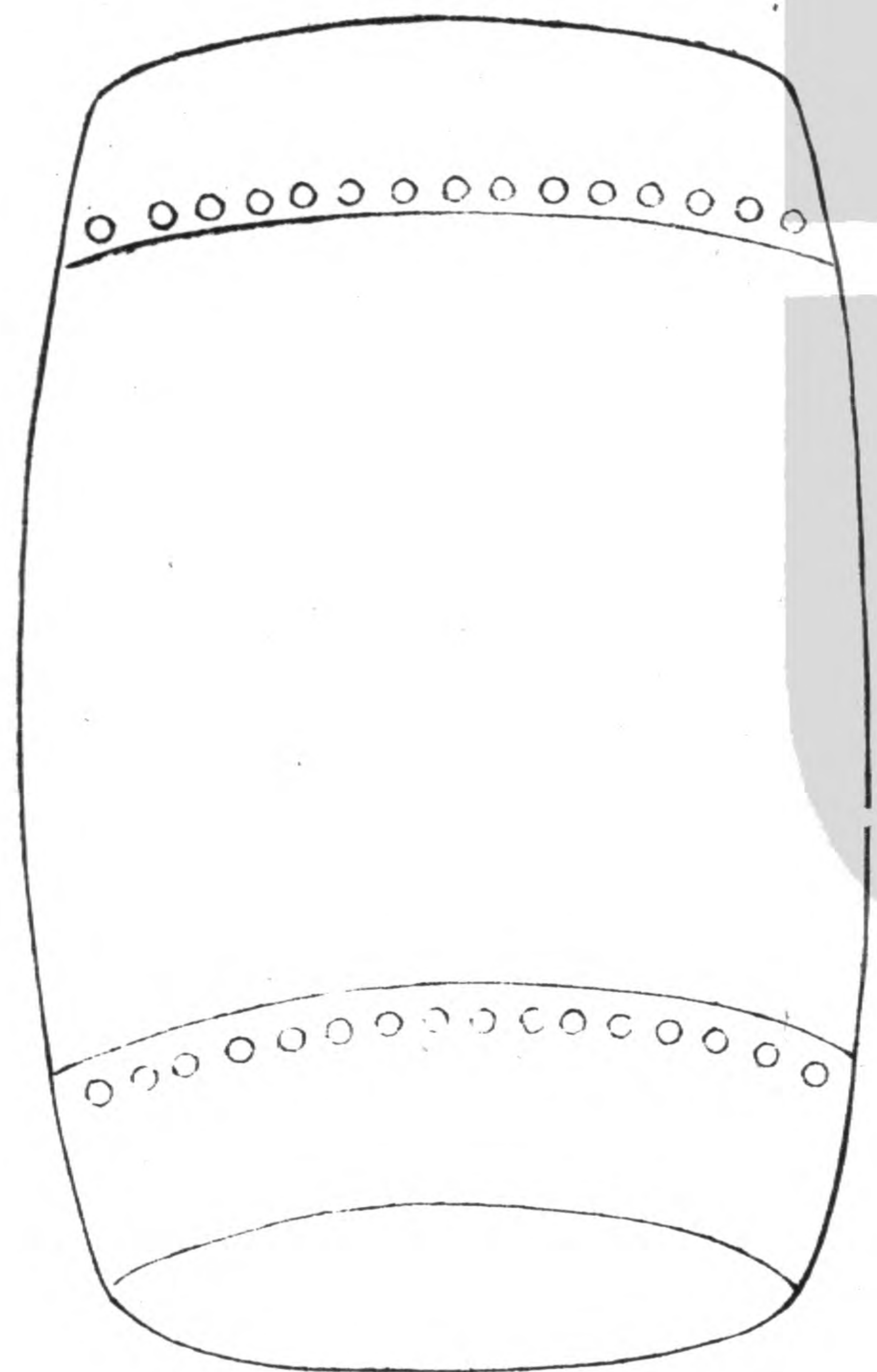

土鼓古樂器也杜子春云以瓦為匡以革為面兩可擊也禮運曰蕢桴而土鼓

案蕢桴而土鼓出禮運此本訛作易繫辭謹改正

明堂

位曰土鼓蕢桴伊耆氏之樂也周禮春官籥章掌土鼓
陶籥中春晝擊土鼓歛陶詩以逆暑中秋夜迎寒亦如
之凡國祈年于田祖歛陶雅擊土鼓以樂田畷國祭蜡
歛陶頌擊土鼓以息老物今農家秋斂之後祀神其遺
意也詩云粵昔伊耆氏樂制惟土苴繼自神農氏作鼓
正從瓦蒯桴一引擊真性足陶寫當時風俗成往往朴
而野太音能希聲調高和誠寡迨周因用之歛合陶頌

雅祈年及祭蜡齊敬格上下是雖器質畧名亦不徒假
花腰鳴且急可以愧來者

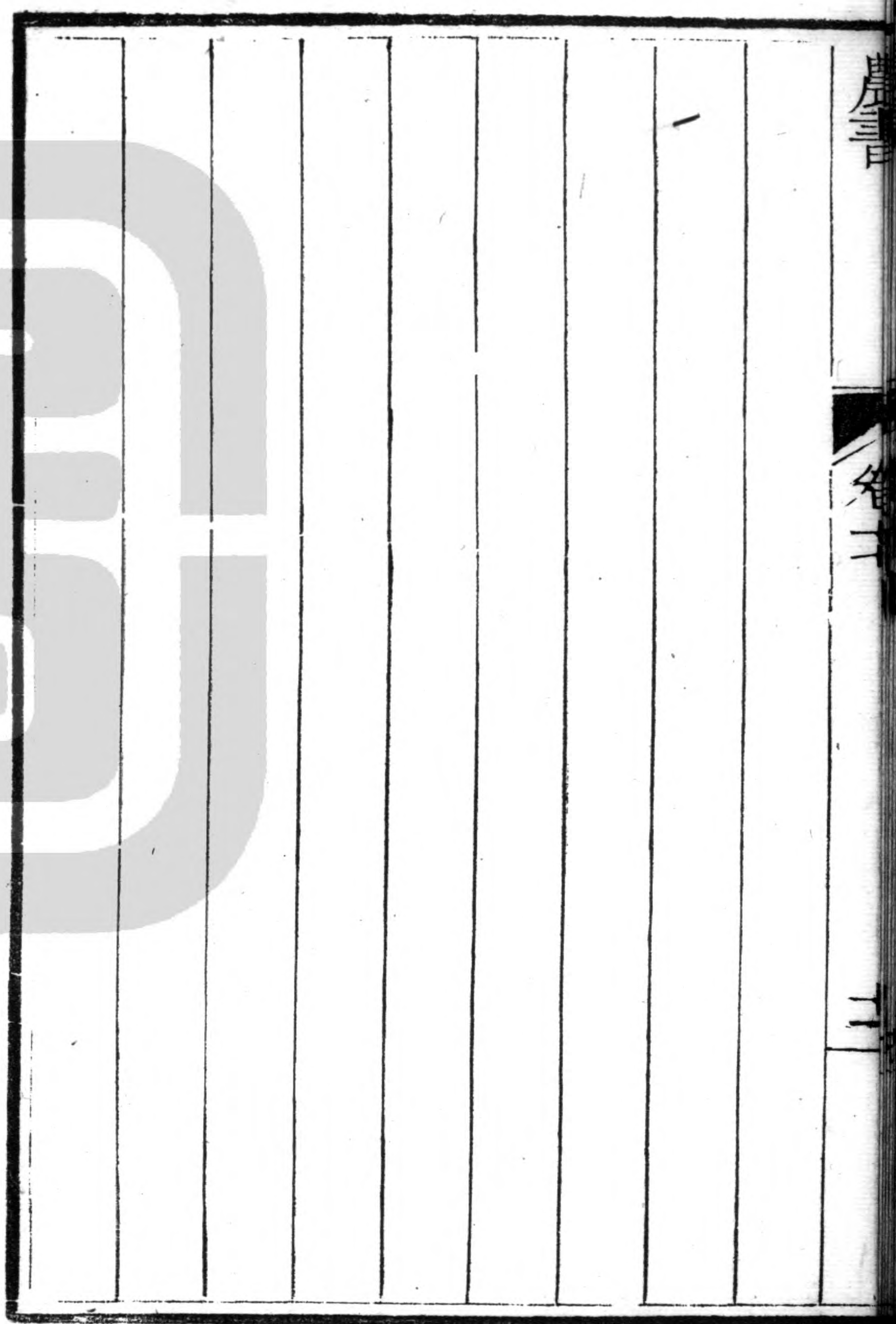

農器圖譜十二

舟車門

舟車之事任載所先蓋南北道路之不同故水陸乘行之亦異然淮漢之間俱可兼用凡務農之家隨其所便至於所居廬室尤不可無其動止之用理存覆載故共錄於此

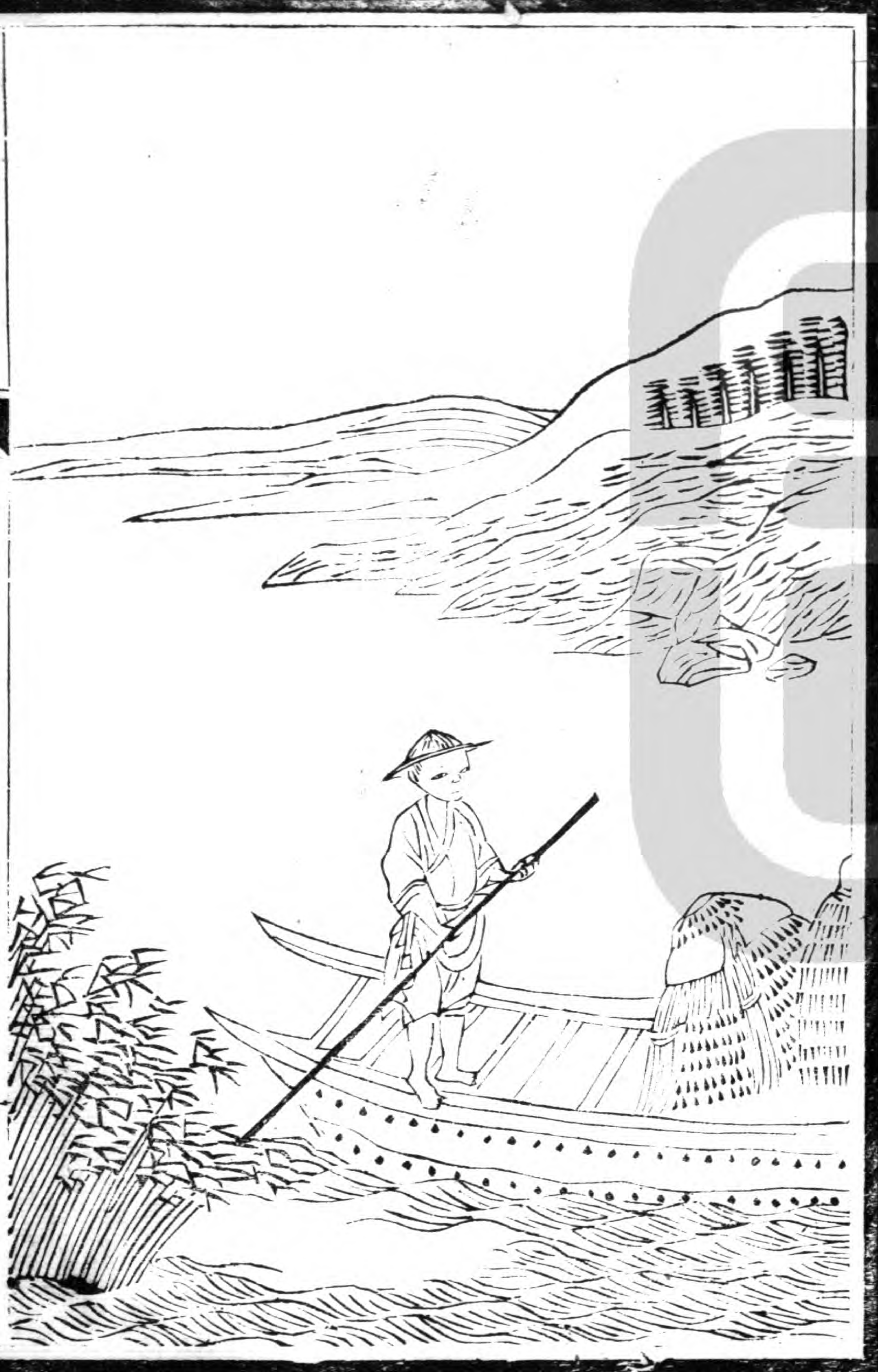

農舟農家所用舟也夫水鄉種藝之地溝港交通農人
往來利用舟楫故異夫漁釣之名也賦曰夫聖人之制
舟楫兮取剡剡之旣臧用濟川而利涉亦輦重而惟彊
必先具乎梢柁乃復揭乎篷檣恒獨乘而多便或並泛
而能方繫大小制度之不一故彼此體用之難常若夫
非艇非航非漁非商凡農居江海或野處湖湘猶陸路
之資車辦一櫂於耕桑擬傍通於原隰可倒載乎倉箱
播種則間去聲寘乎種稔收穫則積疊乎稻梁其或出由
港口歸下橫塘雖慣作村溪之逆上須防風雨以遮藏

沙際輕帆挂新晴於遠浦離根短纜泊落日之孤莊彼
有駕乎蘭舫銜以華妝廣陳罇俎暖沸絲篁方轉乎楊
柳之蔭復度乎荷芰之香徒能窮豪貴一時之侈樂焉
知叻民生終歲之豐穰何張翰思歸獨取乎蓴羹鱸膾
又龜蒙投隱止載乎茶竈筆牀吾將挈家於此而就食
聽其所止於魚稻之鄉

划船

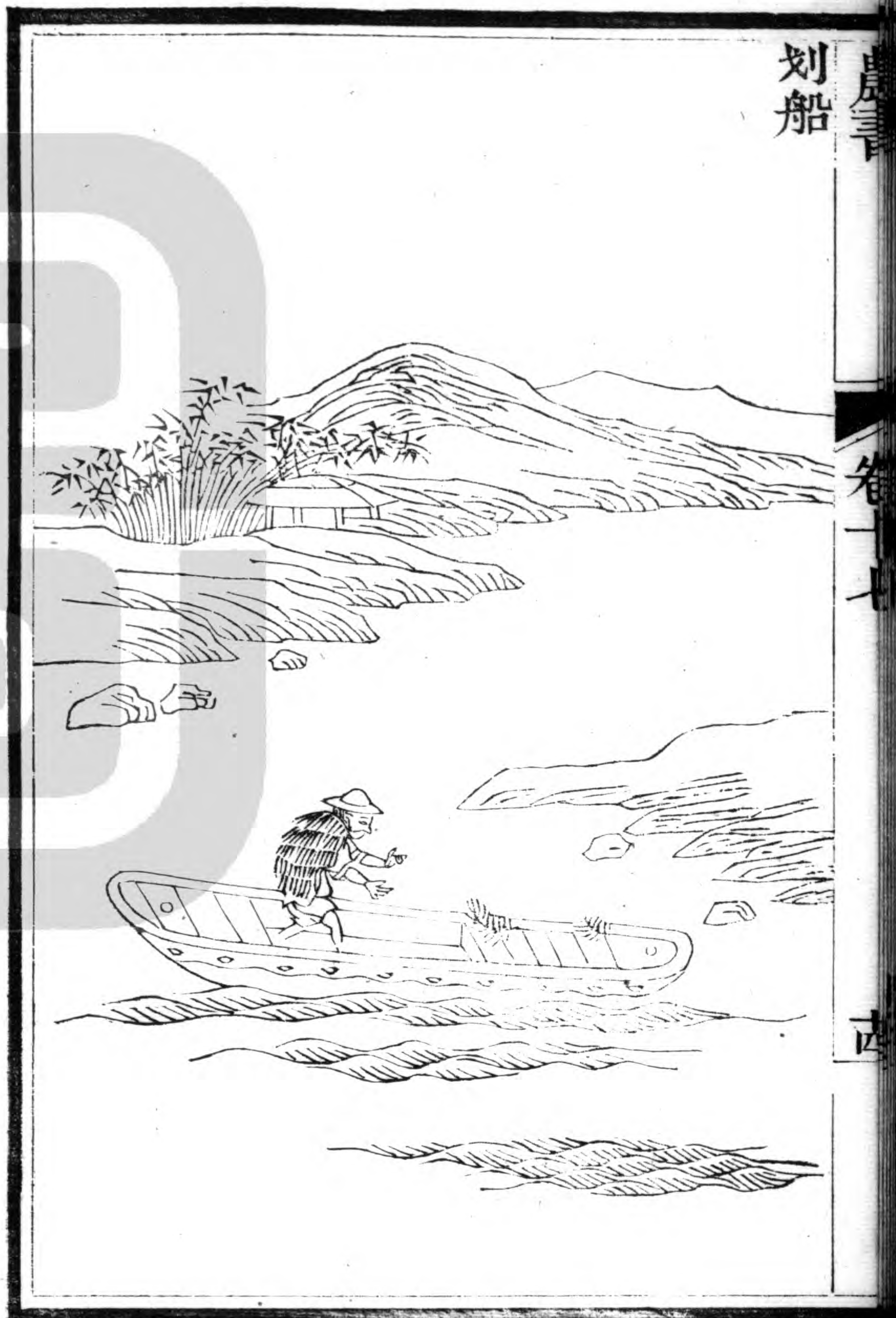

划

京花切

船集韻划謂撥進也其船制短小輕便易於撥

進故曰划船別名秧塌嘗見淮上瀕水及灣泊田土待

冬春水涸耕過至夏初遇有淺漲所漫乃划此船就載

宿浥稻種徧撒田間水內候水脈稍退種苗卽出可收

早稻又見江南春夏之間用此箝貯泥糞及積載秧策

以往所佃之地若際水則以鋤棹撥至或隔陸地則引

纜掣去如泥中草上尤爲順快水陸互用便於農事故

備錄於此詩云水鄉遠近多歧路誰作划船新制度不

煩梢桅與帆檣一櫂翩翩恣來去農事方殷負載多水

陸無拘隨所遇歸來閒艤古方塘不知江海風濤怒有
 時撐出柳邊來還勝斷橋人不渡

野航

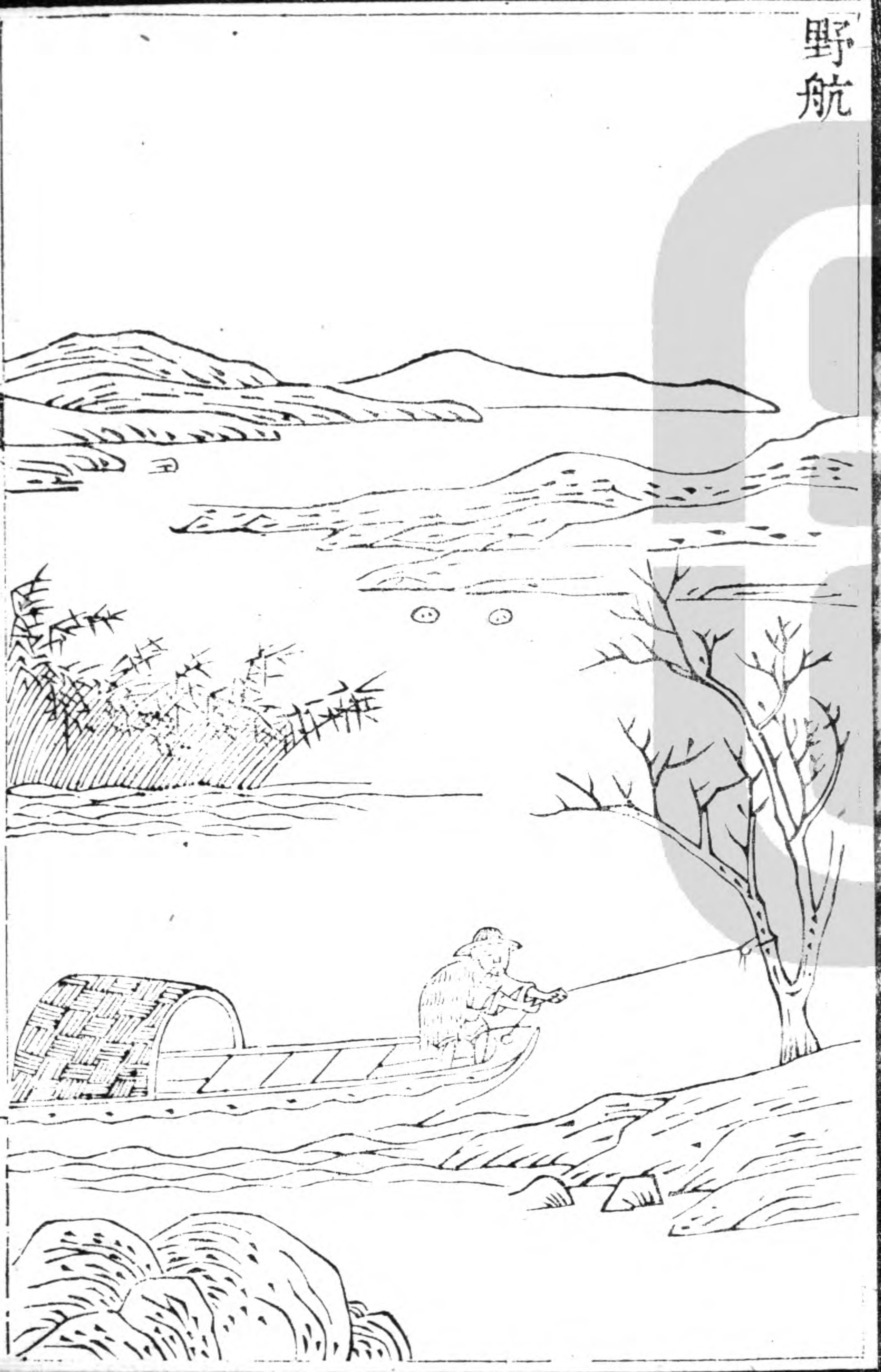

野航

胡郎切

田家小渡舟也或謂之舴艋謂形如蚱蜢因

以名之

舴直格切舴莫梗切小舟也

如村野之間水陸相問去聲豈所

在橋梁皆能畢備故造此以便往來制頗樸陋廣纜尋丈可載人畜一二不煩人駕但於渡水兩傍維以竹草之索各倍其長過者掣索即抵彼岸或畧具篙楫田農便之杜詩野航恰受兩三人即謂此也詩云東臯茫茫春雨晴前溪溶溶春水生小橋欹仄已中斷野航一葉通人行長日一鞭春事畢來去溪邊少人跡雨打風牽盡日橫白鷺有時來上立

下澤車

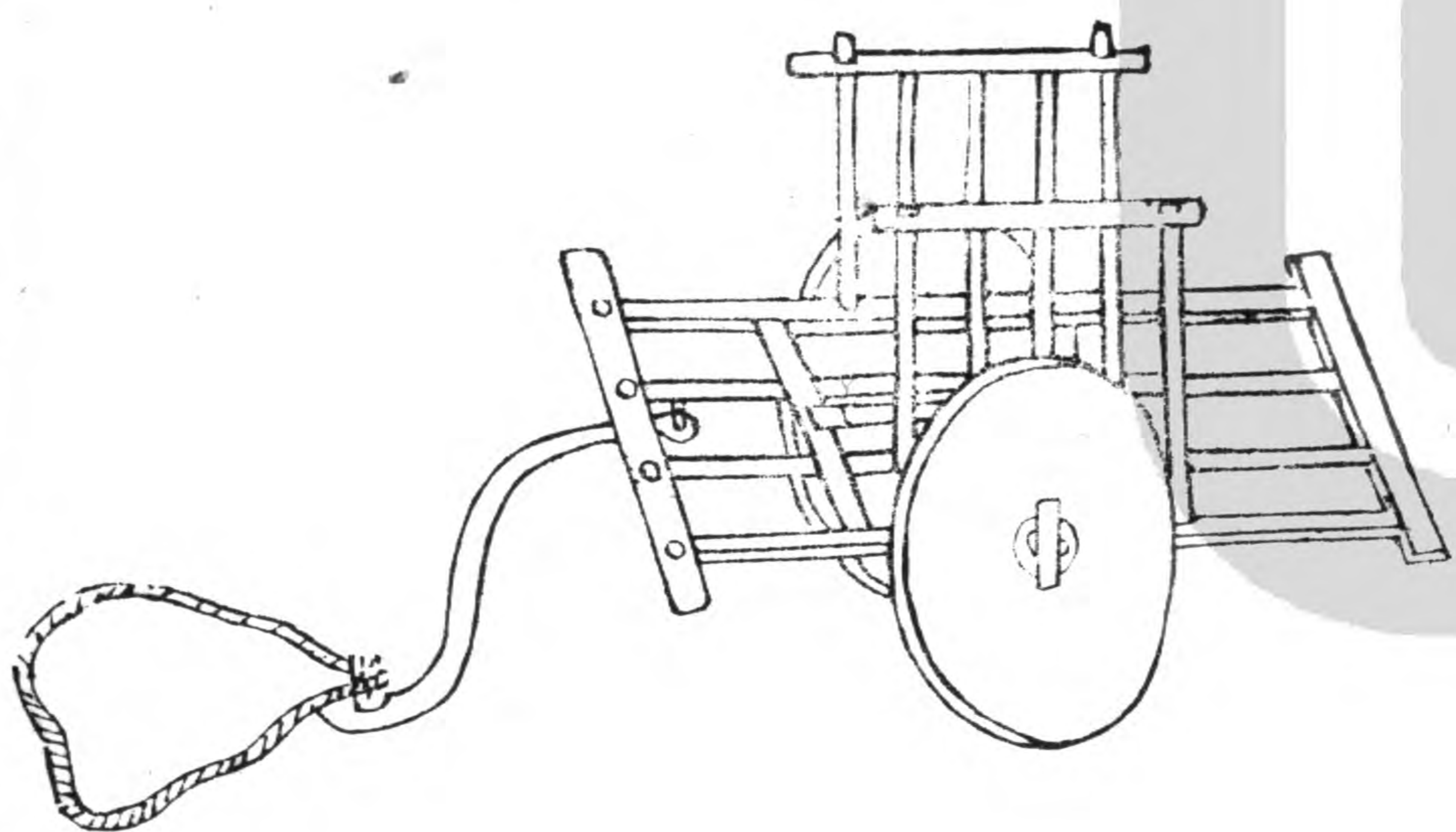

下澤車田間任載車也古所謂箱者詩曰乃求萬斯箱

又皖彼牽牛不以服箱箱卽此車也周禮車人行澤者

反輶切女久又行澤者欲短轂短轂則利轉今俗謂之板

轂車其輪用厚闊板木相嵌斲成圓樣就留短轂無有

輻也泥淖切奴教中易於行轉了不沾塞卽周禮行澤車

也蓋如車制而畧但獨轅著地如犁托之狀上有楸以

環牛輓槃索上下坡坂絕無軒輕切陟利之患漢馬援弟

少遊嘗謂乘下澤車是也詩云下澤名車異爾輶服箱

元自有耕牛雙輪不輻還成轂獨木非轅類作輶免向

通遠爭軌轍要登多稼出田疇有時命駕或他適常慕
平生馬少遊

大車

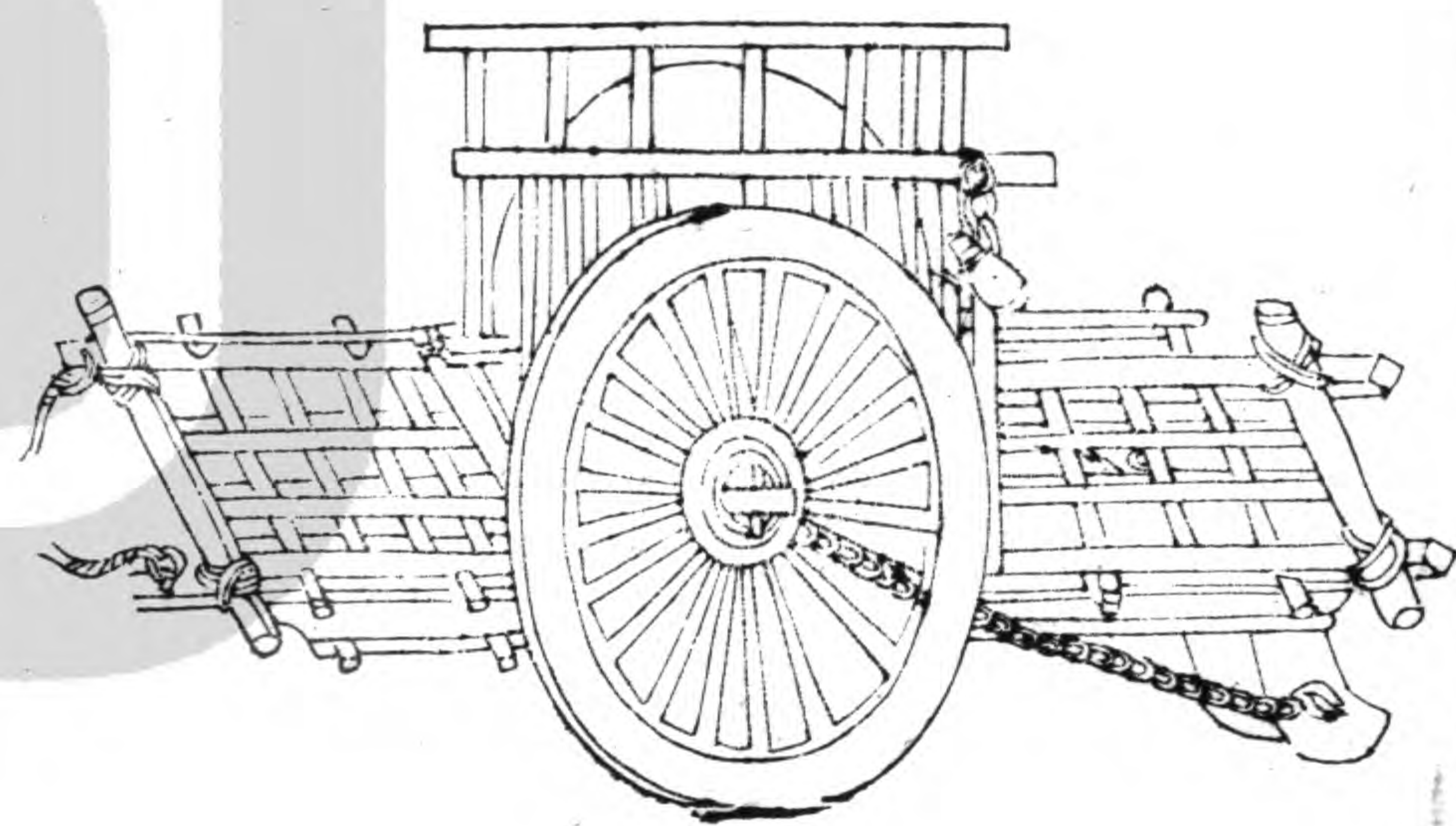

大車考工記曰大車牝服二柯鄭元謂平地任載之車
詩無將大車論語大車無輓皆此名也世本云奚仲造
車凡造車之制先以脚圓徑之高爲祖然後可視梯檻
長席得所制雖不等道路同軌也中原農家例用之後
梁甄元成車賦云鑄金磨玉之利凝土剡木之奇體衆
術而特妙未若作車而載馳爾其車也名稱合於星辰
圓方象乎天地夏言以庸之服周曰聚焉之器制度不
以陋移規矩不以飾異古今貴其同軌華夷獲其兼利

拖車

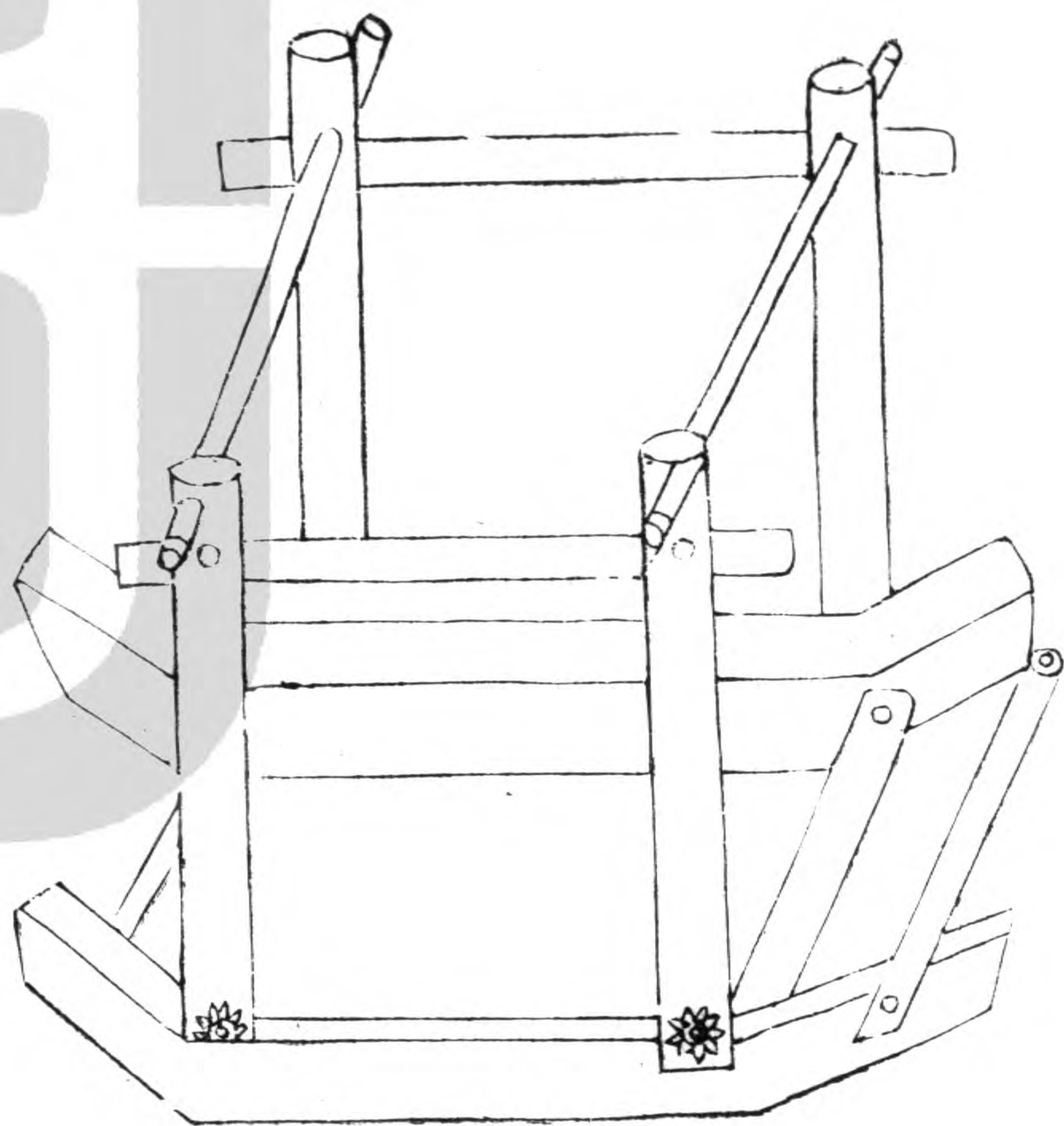

拖吐羅切車即拖脚車也以脚木二莖長可四尺前頭微

昂上立四箕以橫木栝之闊約三尺高及二尺用載農

具及芻種等物以往耕所有就上覆草為舍取蔽風雨

耕牛挽行以代輪也故曰拖車中土多用之庶四方陸

種者倣之以便農事詩云早同農具破煙來暮帶樵薪

載月回不比看花南陌上雕輪繡轂殷音隱春雷

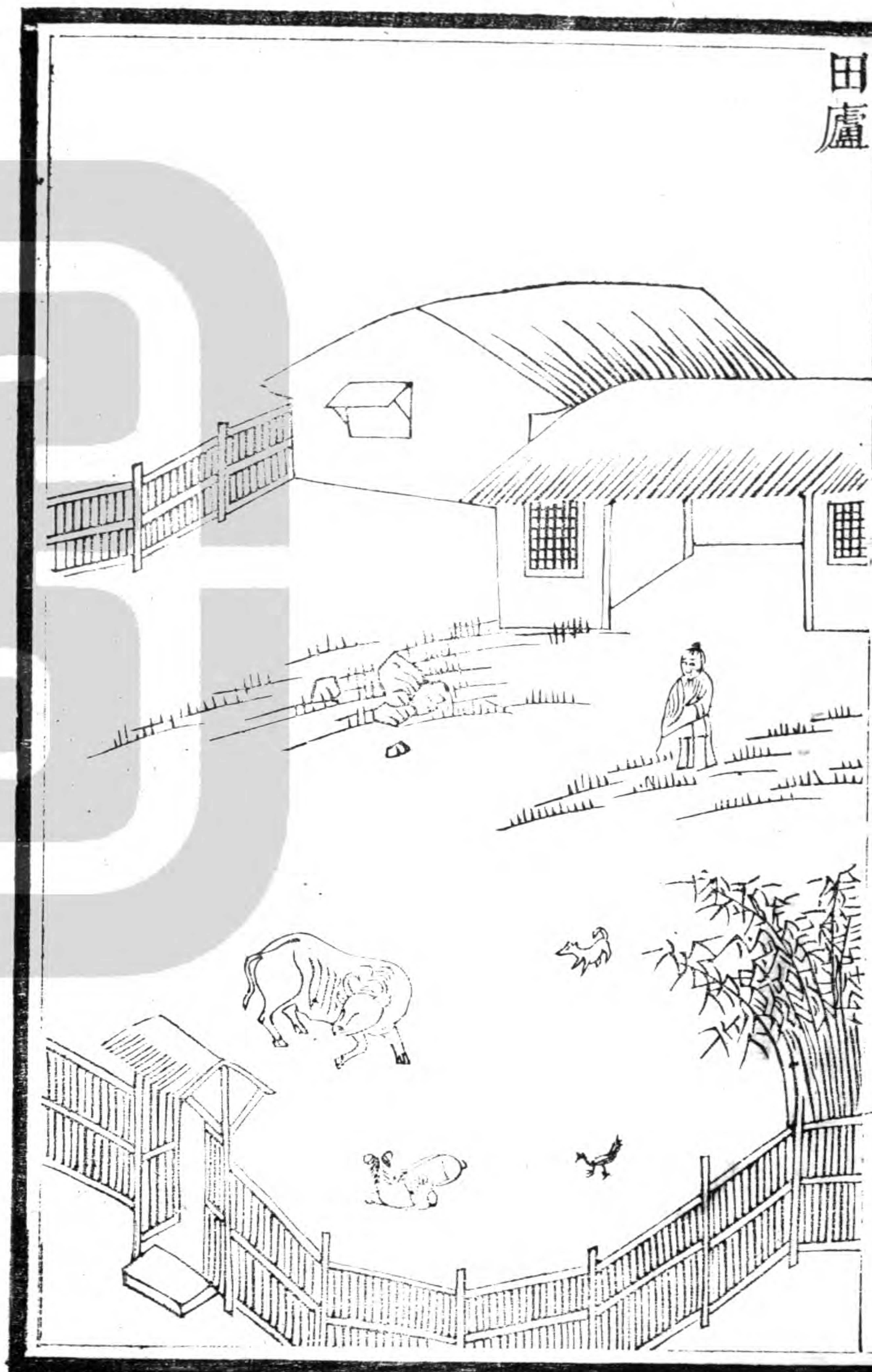

田廬農書云古者制五畝之宅以二畝半在鄣詩云入
此室處是也以二畝半在田詩云中田有廬是也此蓋
古制自井田之變農人散居隨業所在其屋廬園圃遂
成久處四時之內農事俱便管子所謂居四民各有攸
處不使龐雜欲其業專不爲異端紛更其志今農家多
居田野卽其理也嘗讀陸龜蒙田廬賦狀其窄陋非久
經其處不能曲盡若此使世之崇居華構猶未滿志者
觀之可悟奢泰之失賦略曰江上有田田中有廬屋以
蒲蔣扉以籬條笆籬棧微方竇櫺疎簷卑欹而立偃僂

戶偏側而行趨起蝸涎隆頂龜坼旁塗夕吹入而朝陽
 曝膚左有牛栖右有雞居將行瞪遮未起啼驅宜從野
 逸反若囚拘

守舍

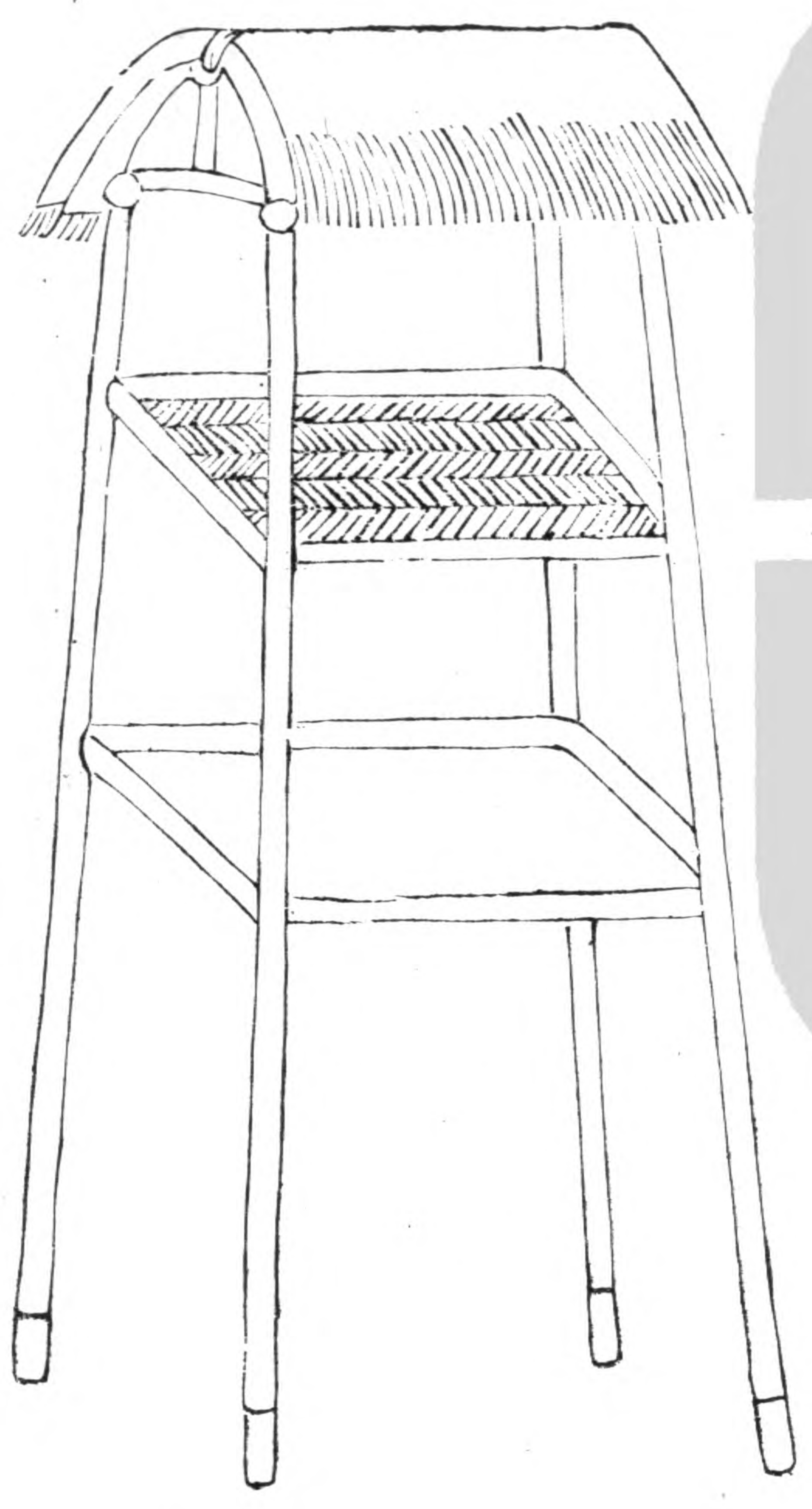

守舍看禾廬也架木苫草略成構結兩人可昇禾稼平聲將熟寢處其中備防人畜或就塍坎縛草爲之若於山鄉及曠野之地宜高架牀木免有虎狼之患真西山言農事之叙云至其禾迨垂穎而堅粟懼人畜之傷殘縛草田中以爲守舍數尺容膝僅足蔽雨寒夜無眠風霜砭骨此守禾之苦也詩云禾穗纍纍青半黃邊山際野多熟鄉一粒未得人初嘗不應辦作鹿豕糧老農作計須夜防結草構木安匡床高低量置田中央容身僅足庇雨霜比於露宿知猶彊所圖歲晏實飢腸世族多少

居華堂安然熟寢無更長便腹何嘗乏稻粱敢較甘苦均閒忙不遑寧處禾無傷

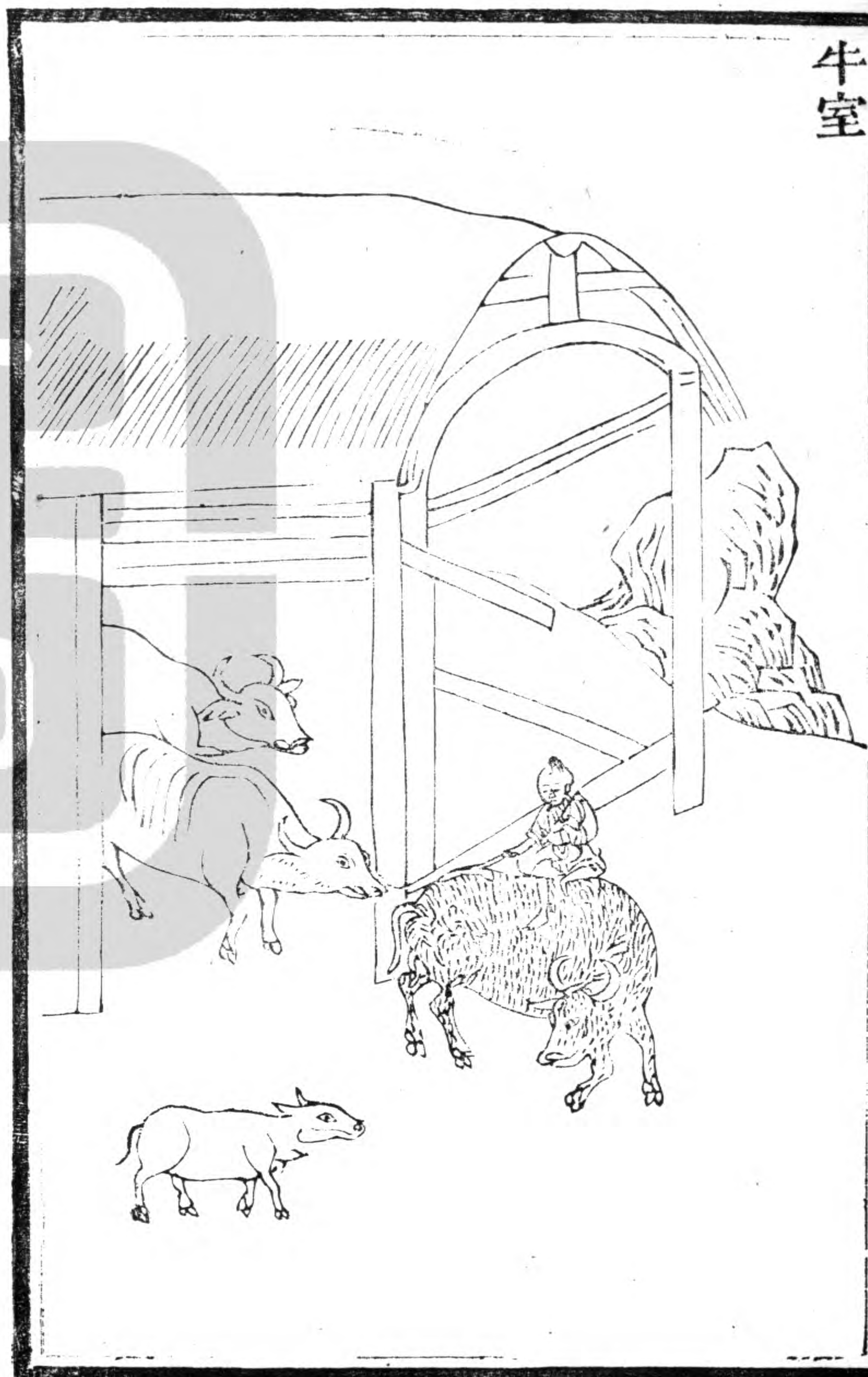

牛室門朝陽者宜之夫歲事逼冬風霜淒凜獸旣毼毛
率多穴處獨牛依人而生故宜入養密室聞之老農云
牛室內外必事塗墍以備不測火災最爲切要陸龜蒙
序云冬十月耕牛爲寒築室納而阜之建之前日老農
請乞靈於土官以從鄉教予勉而爲之辭云四牯三牝
中一去乳天霜降嚴入此室處老農拘拘度地不敵東
西幾何七舉其武南北幾何丈二加五偶楹當間載尺
入土太歲在亥餘不足數上締蓬茅下遠城府耕耨以
時餘食得所或寢或訛免風免雨宜爾子孫實我倉庾

Blank columns for text within a rectangular frame.



