

PD

2627

.U53

1952









# ARMY LANGUAGE SCHOOL



PRESIDIO of MONTEREY, CALIFORNIA

РУССКИЙ

БЪЛГАРСКИ

СРПСКО-ХРВАТСКИ

52-025-93

POLSKI

華語

粵語

SHQIP

NORWEGIAN

ČESKY

MAGYAR

MILITARY TERMINOLOGY

ЕЛЛHNIKA

日本語

한글

TURKÇE

ESPAÑOL

PORTUGUES

JULY 1952

FRANÇAIS

فارسی

العربی

ROMÂNĂ

SVENSKA

DANSK

NORSK

ITALIANO

NORWEGIAN  
LANGUAGE DEPARTMENT

DEUTSCH



U. S. Army Language School,  
" Monterey, Calif.

NORWEGIAN MILITARY TERMINOLOGY

JUNE 1952

BY

TERJE JACOBSEN

ASSISTED BY THE FACULTY  
NORWEGIAN LANGUAGE DEPARTMENT

PREFACE

P-11 2627  
253  
1952

This textbook has been prepared with the object of giving the students a basic knowledge of Norwegian military terminology. The more technical terms have been left out and the emphasis has been placed upon the most common words and expressions.

The Norwegian Defense is presently being reorganized, and a final decision has not yet been reached with regard to the names and terms to be used.

Norwegian military terminology is in a state of transition. This is particularly true of terms applying to new weapons, new equipment and new methods of warfare. Most terms are easily recognized as being of a foreign origin.

The terms that have been used correspond to those being used by writers on military subject in Norwegian magazines, newspapers and books. The forms are according to "Norsk rettskrivning av 1938."

An alphabetical list of military terms has been added to the end of the book for the convenience of the students.

Terje Jacobsen

The Army Language School  
Presidio of Monterey  
June 1952



TABLE OF CONTENTS

Lesson	Subject	Page
1	HÆREN: Det norske forsvaret .....	1
	Forsvarets inndeling .....	5
	Forsvarets øverste ledelse .....	6
2	På personellkontoret .....	8
	Grader i Hæren og Flyvåpenet .....	10
3	Nytt fra fronten .....	14
4	Våpen .....	19
5	Kampene på Ishavsfronten i 1939 .....	26
	Forsvarsdistrikter i Norge .....	29
6	Slaget ved Somme i 1916 .....	33
	Fredsoppsetningen av den norske hæren ..	36
7	Panserkrig .....	39
8	Den spanske borgerkrigen .....	46
	Kampene i Frankrike i 1940 .....	46
9	FLYVÅPENET: Kampen om Storbritannia .....	53
	Oppsetningen av det norske flyvåpenet ..	56
10	Samtale med flyplassen .....	61
11	Luftkrigen .....	67
12	HÆREN: Etterretning og samband .....	73
13	Fallskjermtropper i moderne krig .....	80
14	FLYVÅPENET: Rekognosering .....	87
15	MARINEN: Sjøslaget ved Matapan .....	94
	Oppsetningen av den norske marinen .....	97
16	Sjøslaget ved Matapan (forts.) .....	102
	Gradene i den norske marinen .....	105
17	REPETISJON: Forhør av en spion .....	110
	Alminnelige norske kommandouttrykk .....	114
18	Forhør av en krigsfange .....	116
APPENDIX:	Glossar NORSK-ENGELSK .....	125
	Glossar ENGELSK-NORSK .....	142

PL 4052

## ILLUSTRATIONS

Subject	Page
Kart over Atlanterhavet .....	3
Kart over Norge .....	4
Distinksjoner for offiserer i Hæren og Flyvåpenet .....	11
Flagg og våpenmerker .....	17
Våpen .....	21
Våpen .....	22
Panservogn .....	30
Armmerker for spesialavdelinger .....	36
Tanks .....	43
Våpen .....	51
Krigsfly .....	57
Krigsfly .....	58
Våpen og utstyr .....	65
Bombemål .....	70
Våpen og utstyr .....	76
Norske utmerkelser .....	84
En luftbåren operasjon .....	84
Fly, våpen og utstyr .....	90
Kart, kikkert og kompass .....	91
Krigsskip .....	98
Krigsskip .....	99
Distinksjoner for offiserer i den norske marinen .....	106
Våpen og marineuniform .....	107

## LEKSE 1

A.

### DET NORSKE FORSVARET.

Norge er et viktig ledd i forsvaret av Vest-Europa. Det var et av de første landene som sluttet seg til Atlanterhavspakten. Før Tyrkia ble medlem av A-pakten var Norge det eneste av paktlandene som hadde felles grense med Sovjetsamveldet.

Det norske forsvaret er delt inn i tre forsvarsgrener: Hæren, Sjøforsvaret og Luftforsvaret. Etter kri- gen ble Heimevernet dannet for å styrke forsvaret på en mer lokal basis. Det finnes nå 600 heimevernsområder i Norge.

Sjøforsvaret er sjøl- sagt en av de viktigste for- svars-grenene i Norge på grunn av den lange kystlinjen. Dype fjorder trenger seg langt inn i landet, og det er derfor

### THE NORWEGIAN DEFENSE.

Norway is an important link in the defense of Western Europe. It was one of the first countries to join the Atlantic Pact. Before Turkey became a member of the A-pact Norway was the only one of the pact nations which had a common border with the Soviet Union.

The Norwegian Defense is divided into three branches of service: The Army, The Sea Defense and The Air Defense. After the war the Home Guard was formed to strengthen the de- fense on a more local basis. There are now 600 Home Guard areas in Norway.

The Sea Defense is, of course, one of the most impor- tant branches of service in Norway on account of the long coast line. Deep fiords pene- trate far into the country, and

viktig at Marinen og Kystartilleriet kan kontrollere kysten og fjordene innenfor.

Luftvernartilleriet var en del av Hæren før krigen, men det er nå en del av Luftforsvaret. Flyvåpenet er lite, men det har flere unge og krigserfarne folk enn noen annen del av forsvaret, kanskje med unntak av Marinen.

B.

SPØRSMÅL FRA LESESTYKKET:

1. Er Norge et ledd i forsvaret av Vest-Europa?
2. Er Norge med i Atlanterhavspakten?
3. Hvilket annet av A-paktlandene har felles grense med Sovjet-samveldet?
4. Hvor mange forsvarsgrener har Norge?
5. Hva heter disse forsvarsgrenene?
6. Hvorfor ble Heimevernet dannet?
7. Hvor mange heimevernsområder er det i Norge?
8. Hvorfor er Sjøforsvaret så viktig for Norge?
9. Er Kystartilleriet en del av Hæren?
10. Når ble Luftvernartilleriet slått sammen med Flyvåpenet?
11. Hva for en forsvarsgren har mest krigserfaring?

it is therefore important that the Navy and the Coastal Artillery can control the coast and the fiords inside.

The Antiaircraft Artillery was a part of the Army before the war, but it is now a part of the Air Defense. The Air Force is small, but it has more young people with war experience than any other part of the defense, perhaps with the exception of the Navy.





C.

GLOSER:

å forsvare (sv.v.)	to defend
et forsvar	a defense
en forsvarsgren	a branch of service
en våpenart	a branch of service
en hær	an army
Hæren	The Army
Sjøforsvaret	The Sea Defense
Luftforsvaret	The Air Defense
Heimevernet	The Home Guard
Marinen	The Navy
Kystartilleriet	The Coastal Artillery
Flyvåpenet	The Air Force
Luftvernartilleriet	The Antiaircraft Artillery
en krig	a war
en fred	a peace
å styrke (sv.v.)	to strengthen
å kontrollere (sv.v.)	to control
å trenge seg inn i (sv.v.)	to force one's way into; to penetrate
et heimevernsområde	a Home Guard area
en kystlinje	a coast line
en sjef	a chief; head of an organization
en stab	a staff
krigserfaren	with war experience

D.

FORSVARETS INNDELING.

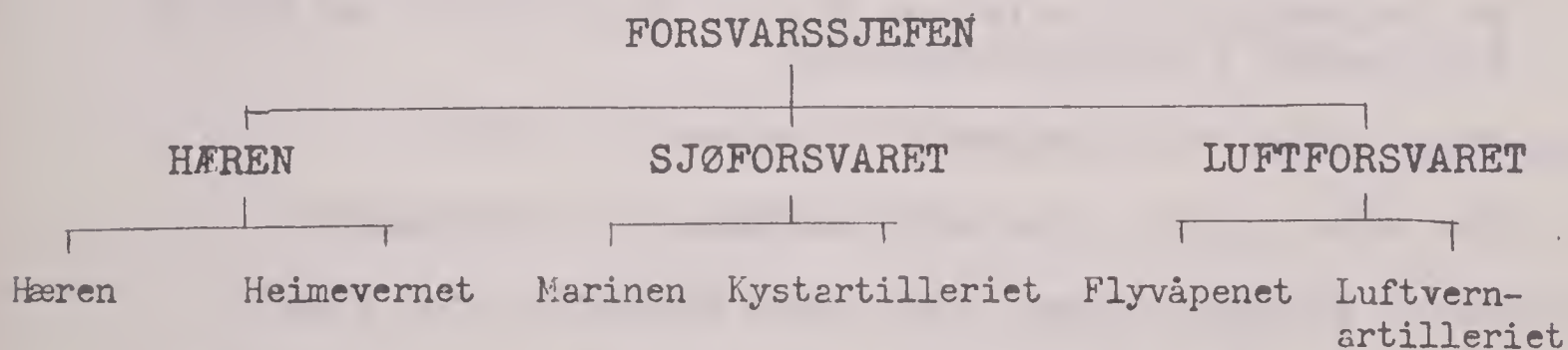

## FORSVARETS ØVERSTE LEDELSE.

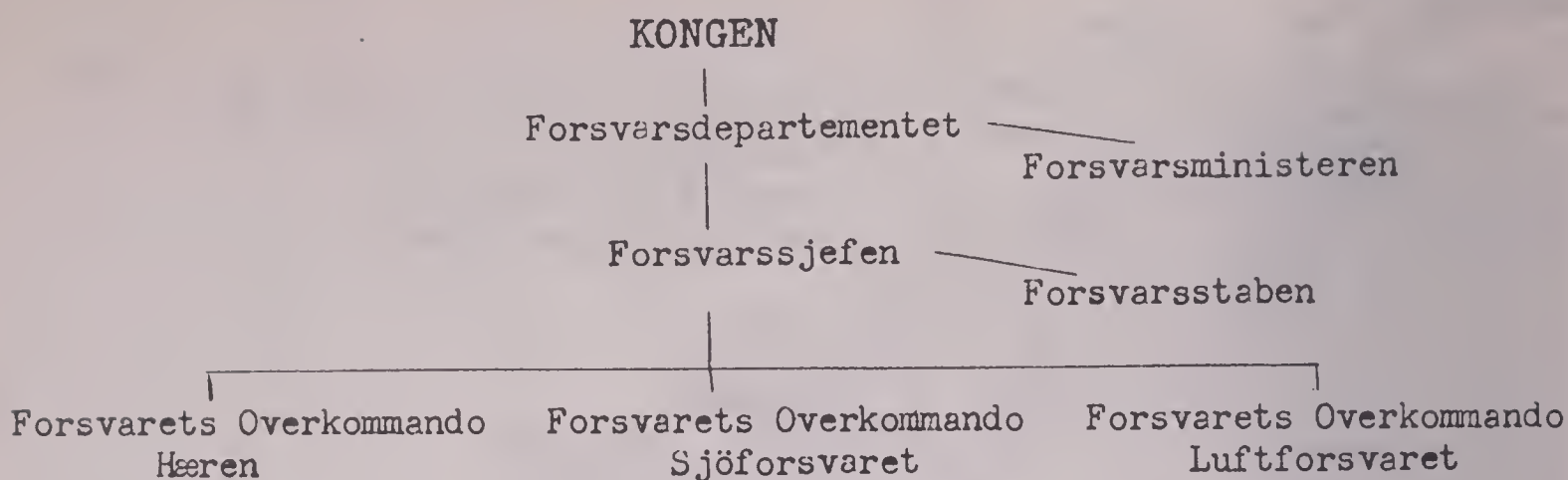

### E.

#### DRILL PÅ GLOSENE:

1. Hva for en forsvarsgren hører De til?
2. Hvor lenge har De vært i Hæren?
3. Har De alltid vært i den samme forsvarsgrenen som De er i nå?
4. Hvor mange forsvarsgrener har en i Sambandsstatene?
5. Hvor mange forsvarsgrener var det før den siste verdenskrigen?
6. Hva for en forsvarsgrener er den største?
7. Hvor lenge varte krigen i Europa?
8. Hvor var De da krigen sluttet?
9. Hva for et land har den største marinen i dag?
10. Hva for et land hadde den største marinen før krigen?
11. Er Luftvernartilleriet en del av Hæren eller en del av Flyvåpenet i Sambandsstatene?
12. Hvem hadde det sterkeste flyvåpenet i 1939?
13. Hva heter sjefen for det amerikanske flyvåpenet?
14. Er et sterkt forsvar den beste garantien for fred?
15. Tror De at det europeiske fastlandet kan forsvares mot Sovjetsamveldet på det nåværende tidspunktet?
16. Hva heter sjefen for den amerikanske generalstaben?



F.

REPETISJONSØVING:

Den norske ..... er en del av det europeiske  
army

..... er en av de viktigste  
defense. The Navy

..... fordi Norge har en lang .....  
branches of service coast line

..... Det norske ..... var med i  
to defend. Air Force

..... mot tyskerne, og er satt opp etter de samme  
the war

linjene som RAF. .... var en del av  
The Antiaircraft Artillery

..... før ..... men det er nå en del av  
the Army the war,

..... er lite,  
the Air Defense. The Air Defense

men det har mange unge folk .....  
with war experience.

..... ble satt opp da .....  
The Home Guard the peace

kom for ..... resten av .....  
to strengthen the Defense.

LEKSE 2

A.

PÅ PERSONELLKONTORET.

"4486 Hansen melder seg for løytnanten."

"Sitt ned. De er ny her, ikke sant?"

"Jo, jeg kom hit i går kveld klokka 9."

"Når og hvor er De født?"

"Jeg er født den 27de juli 1927 i Solør."

"Når ble De kalt inn til militærtjeneste?"

"Jeg ble kalt inn den 24de august i fjor."

"Hvor gjorde De tjeneste før De kom hit?"

"Jeg gjorde tjeneste i militærpolitiet på Jørstadmoen."

"Jeg ser at De er vernepliktig av årsklassen 1948. Kommer De til å fortsette i Hæren etter at De har tjent verneplikten Deres?"

"Det tror jeg ikke. Far trenger hjelp hjemme på gården. Men skulle det bli mobilisering mens jeg er inne til tjeneste, kommer jeg til å søke om å bli tatt opp på befalsskolen."

"Vi får håpe at faren for krig ikke blir så stor at vi blir nødt til å mobilisere. Men De burde likevel undersøke mulighetene for å komme inn på befalsskolen."

AT THE PERSONELL OFFICE.

"4486 Hansen reports to the lieutenant."

"Sit down. You are new here, aren't you?"

"Yes, I came here last night at 9 o'clock."

"When and where were you born?"

"I was born July 27th 1927 in Solør."

"When were you drafted for military service?"

"I was called up August 24th last year."

"Where did you serve before you came here?"

"I served in the military police at Jørstadmoen."

"I see that you are a conscript from the year-class 1948. Will you continue in the Army after you have served your conscription duty?"

"I don't think so. Father needs help at home on the farm. But should there be a mobilization while I am in the service, I will apply for admission to the NCO's school."

"Let us hope that the danger of war does not become so great that we will have to mobilize. But you ought to inquire about the possibilities of being admitted to the NCO's school anyhow."

B.

SPØRSMÅL FRA LESESTYKKET:

1. Hvem meldte Hansen seg for?
  2. Når ble Hansen kalt inn til militærtjeneste?
  3. Hvor gjorde Hansen tjeneste før han kom til den nye militærleiren?
  4. Hva slags tjeneste hadde soldat Hansen på Jørstadmoen?
  5. Hva for en årsklasse hørte soldat Hansen til?
  6. Hva for forsvarsgren var han i?
  7. Meldte han seg frivillig til Hæren?
  8. Hvor lang tid må Hansen tjene verneplikt?
  9. Hvorfor ville han ikke fortsette å være i Hæren?
  10. Hva ville han gjøre dersom det ble mobilisering?
- 

C.

GLOSER:

å melde seg (sv.v.)	to report (oneself)
å kalle inn (sv.v.)	to call up; to draft
en militærtjeneste	a military service
å gjøre tjeneste (st.v.)	to serve
et militærpoliti	military police; MP
en militærleir	a military camp
en vernepliktig	a conscript; a draftee
en verneplikt	a conscription; compuls. mil.service
frivillig	voluntary; volunteer
en mobilisering	a mobilization
å mobilisere (sv.v.)	to mobilize
en årsklasse	year class; i.e. year in which he must serve
en befalsskole	NCO's school
en fare	a danger

en grad	a rank
en rang	a rank: a ranking
en rekrutt	a recruit
en menig	an enlisted man ( below sergeants)
et befal	officer or sergeant (usually sgt.)
en offiser	an officer
ei lue	a cap; a hat
en hjelm	a helmet
en uniform	a uniform

D.

GRADER

<u>HÆREN</u>	<u>FLYVÅPENET</u>	<u>TILSVARENDE AMERIKANSK GRAD</u>
soldat	flysoldat	private
visekorporal	visekorporal	private first class
korporal	korporal	corporal
sersjant	sersjant	sergeant
stabssersjant	vingersersjant	master sergeant
fenrik	fenrik	2nd lieutenant
løytnant	løytnant	1st lieutenant
kaptein	kaptein	captain
major	major	major
oberstløytnant	oberstløytnant	lieutenant-colonel
oberst	oberst	colonel
generalmajor	generalmajor	major-general
generalløytnant	generalløytnant	lieutenant-general
general	general	general

DISTINKSJONER FOR OFFISERER I HÆREN OG FLYVÅPENET.

Hæren

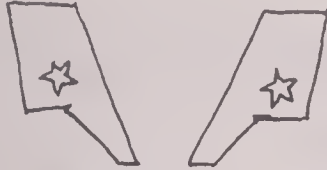
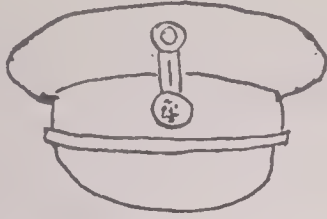

Fenrik



Kaptein

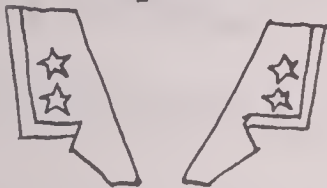

Oberstløytnant

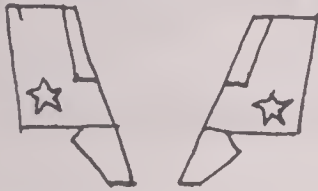

Generalmajor

Flyvåpenet



Løytnant



Major



Oberst

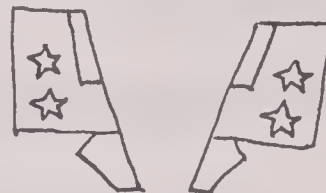

Generalløytnant

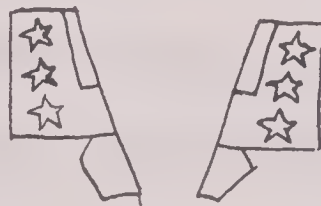

General

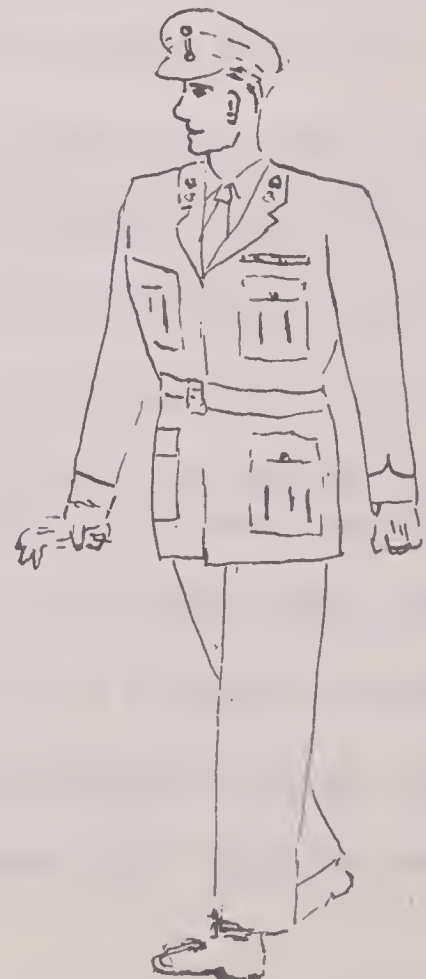

E.

DRILL PÅ GLOSENE:

1. Hva for en grad har De?
2. Hvem har høyest rang i denne klassen?
3. Hvor lenge har De gjort tjeneste i Hæren?
4. Hvor gjorde De tjeneste før De kom hit?
5. Ble De kalt inn til militærtjeneste eller meldte De Dem frivillig?
6. Har en hatt full mobilisering i Sambandsstatene siden 1945?
7. Hvor lang tid ville det ta å mobilisere den amerikanske hæren i tilfelle av krig?
8. Synes De at Sambandsstatene skulle ha alminnelig verneplikt?
9. Hvor mange mann greide Sambandsstatene å mobilisere i den siste verdenskrigen?
10. Hvor mange grader av general har en i den amerikanske hæren?
11. Hva for en grad hadde general Eisenhower da den siste verdenskrigen begynte?
12. Hva het den første generalen som ble president i U.S.A.?
13. Hvor lang tid varer den amerikanske rekruttskolen?
14. Har den amerikanske hæren noen gang hatt for lite befall?
15. Er det flere offiserer enn menige på Hærens Språkskole?
16. Har en stabssersjant høyere lønn enn en løytnant?
17. Tror De at en soldat på 19 år til vanlig er bedre enn en veteran som er 29 år gammel?
18. Hvor lang synes De militærtjenesten burde være?
19. Hvorfor bruker en hjelmer i krig?
20. Hvor mange uniformer har De?
21. Hvem er sjef for den amerikanske hæren i Østen?

..... Per Tangen .....  
 2nd lieutenant reports to

..... Han ble ..... like før jul  
 major Grøner. drafted

i fjor. .... varer i 12 måneder, og han  
 The military service

..... ved ..... på Terning-  
 shall serve the military police

moen. .... må være inne til .....  
 The draftees compulsory

..... i minst 9 måneder. ....  
 military service The uniform

må være nypresset til ..... kommer på inspeksjon.  
 the general

Ved full ..... kan Norge .....  
 mobilization mobilize

240 000 mann. De norske ..... er nå nesten  
 military camps

fulle av ..... På grunn av .....  
 recruits. the danger

for en ny krig, har vi ..... alle de siste  
 drafted

..... Norge mangler .....  
 year classes. officers and NCOs,

men lønnene er så små at det ikke er mange som har lyst til å bli

faste .....  
 officers.

A.

NYTT FRA FRONTEN.

"Kaptein Bråten. Dette er oberstløytnant Dahl ved regimentsstaben. Er det noe nytt fra fronten?"

"Det har vært stille nå i noen timer, men vi venter et fiendtlig angrep seinere på dagen."

"Har De nok tropper til å holde stillingene Deres?"

"Vi er svake på flankene. Fienden har så store styrker i dette området at hvis de angriper før vi får forsterkninger blir vi nødt til å trekke oss tilbake. Det er en stilling lengre sør som er smalere og lettere å forsvare."

"Hva for et inntrykk har De fått av de fiendtlige styrkene?"

"Skal en dømme etter angrepet i går, så er det nye tropper med kort opp-læring. Veltrente tropper ville ikke utsette seg for ild på den måten."

"Finnes det noen svake punkter i de fiendtlige linjene?"

"Den høyre flanken ligger nokså utsatt, men svak er den ikke."

"Takk, kaptein Bråten, det var alt. Jeg skal ringe igjen seinere."

NEWS FROM THE FRONT.

"Captain Bråten. This is Lieutenant-Colonel Dahl at the regimental staff. Is there anything new from the front?"

"It has been quiet now for some hours, but we expect an enemy attack later in the day."

"Do you have enough troops to keep your positions?"

"We are weak on the flanks. The enemy has such large forces in this area that if they attack before we get reinforcements, we will have to withdraw. There is a position further south which is more narrow and easier to defend."

"What impression do you have of the enemy forces?"

"If one shall judge from the attack yesterday, they are new troops with short training. Well-trained troops would not expose themselves to fire in that way."

"Are there any weak spots in the enemy lines?"

"The right flank lies somewhat exposed, but it is not weak."

"Thanks, Captain Bråten, that is all. I will call again later."



B.

SPØRSMÅL FRA LESESTYKKET:

1. Hvem snakket oberstløytnant Dahl med?
  2. Hvor ringte han fra?
  3. Når ventet kaptein Bråten det neste angrepet?
  4. Hvor lenge hadde det vært stille på fronten?
  5. Hadde kaptein Bråten nok tropper til å holde stillingene?
  6. Hvorfor måtte kaptein Bråten trekke troppene sine tilbake hvis fienden angrep?
  7. Visste kaptein Bråten om noen stillinger som var lettere å forsvare?
  8. Hadde fienden erfarne tropper?
  9. Hva var det som fikk kaptein Bråten til å tro at de fiendtlige troppene hadde kort opplæring?
  10. Hvor var fienden svakest?
- 

C.

GLOSER:

en tropp	a platoon
tropper	troops
en styrke	a force; a strength
et angrep	an attack
å angripe (st.v.)	to attack
en fiende	an enemy
fiendtlig	enemy
en front	a front
en flanke	a flank
en stilling	a position
et område	an area
en forsterkning	a reinforcement
å trekke seg tilbake (st.v.)	to withdraw
en tilbaketrekning	a withdrawal

å trene (sv.v.)	to train
å lære opp (sv.v.)	to train; to educate
en (ei) trening	a training
en (ei) opplæring	a training; an education
en linje	a line
å utsette seg for noe (st.v.)	to expose oneself to something

---

## D.

### DRILL PÅ GLOSENE:

1. Når begynte krigen i Europa?
2. Hva for et land angrep tyskerne først?
3. Greide polakkene å stoppe det tyske angrepet?
4. Angrep tyskerne på flankene eller i fronten under kampene i Polen og Frankrike?
5. Hvem hadde kommandoen over de britiske styrkene i Afrika?
6. Hva het sjefen for de friske franske styrkene?
7. Greide de allierte å holde stillingene sine mot det tyske angrepet på Frankrike i 1940?
8. Hvor lang tid tok det for de tyske styrkene å slå de franske styrkene i 1940?
9. Er det mulig å lære opp en rekrutt til å bli en god soldat i løpet av 14 uker?
10. Hvordan tror De at den amerikanske militæropplæringa kan forbedres?
11. Hvem sto bak opplæringa av de nordkoreanske troppene?
12. Har kineserne angrepet på en smal eller en brei front under kampene i Korea?
13. Hadde de første troppene som ble sendt til fronten i Korea nok trening?
14. Hva for noen områder i Sambandsstatene er lettest å forsvare?
15. Finnes det noen naturlige forsvarslinjer i Sambandsstatene?

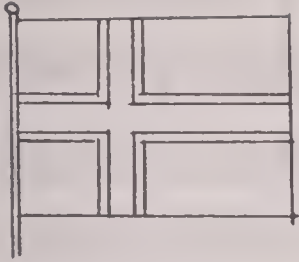

Handelsflagg  
Merchant Flag

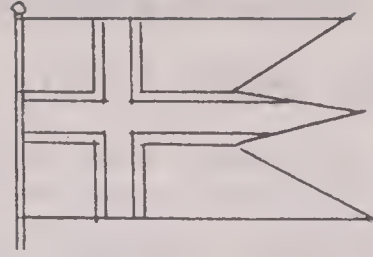

Orlogsflagg  
Naval Flag



Det Norske Våpen  
The official Coat of Arms

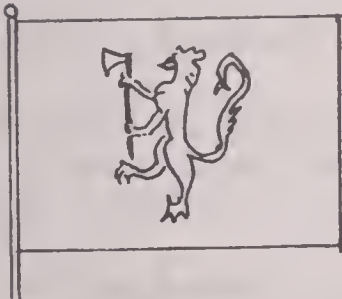

Kongeflagget  
The King's Flag

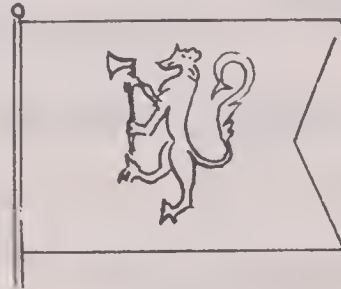

Kronprinsens flagg  
The Crown Prince's Flag

16. På hvilke fronter satte tyskerne inn sine beste tropper under den siste verdenskrigen?
17. Hadde de tyske tropper som ble brukt i slutten av krigen like god opplæring som de som ble brukt i begynnelsen?
18. Hvor mange soldater ble drept under angrepet på Pearl Harbor?

E.

REPETISJONSØVING:

Vi ..... med store .....  
 attacked the enemy forces.

De allierte ..... slo ..... til  
 forces the enemy

lands, til sjøs og i luften. Da ..... begynte, hadde  
 the war

vi ikke nok ..... til å holde .....  
 troops our positions.

De ..... styrkene fikk hjelp av fremmede fly.  
 enemy

..... er lengre nå enn den pleide å  
 The military training

være. Mange norske ..... ble ..... i  
 officers trained

England under krigen. Det er viktig at .....  
 the soldiers

får så god ..... som mulig. ....  
 training The enemy

..... på en brei ..... Vi .....  
 attacked front. will attack

de ..... på ..... De sterkeste  
 enemy troops the flanks.

..... kom i ..... Gerilja-  
 attacks the front.

..... bak ..... Til  
 troops attack the lines.

tross for at ..... var små, holdt vi .....  
 our forces the flank.

A.

VÅPEN.

De fleste av våpnene som blir brukt av infanteriet: geværer, maskingeværer, maskinpistoler og mitraljøser har stor virkning mot tropper og mål som ikke er dekket. De har nesten ingen virkning mot mål bak dekning. God virkning mot mål bak dekning har bare bombekastere og kanoner og på kort hold handgranater. Alt mitraljøsene kan gjøre mot mål bak dekning er å holde fienden nede.

Den norske hæren har hittil brukt geværer og maskingeværer av 6,5 mm.s kaliber. Den mitraljøsen som ble brukt før krigen var Colt 7,92 mm. A-paktlandene prøver nå å standardisere våpnene sine, og dette vil utvilsomt føre med seg forandringer i de våpentypene som Norge bruker.

Under kampene i Norge i

WEAPONS.

Most of the weapons which are used by the infantry: rifles, machine guns, sub-machine guns and heavy machine guns have great effect against troops and objectives that are not covered. They have almost no effect against objectives behind cover. Good effect against objectives behind cover have only mortars and guns and within short range hand grenades. All that heavy machine guns can do against objectives behind cover is to keep the enemy down.

The Norwegian Army has so far used rifles and machine guns of 6.5 mm. calibre. The heavy machine gun which was used before the war was Colt 7.92 mm. The Atlantic Pact nations are now trying to standardize their weapons, and this will undoubtedly lead to

1940 måtte nordmennene kjempe med få og gammeldagse våpen mot en fiende som hadde støtte av fly og all slags moderne våpen. Likevel greide nordmennene å gå til offensiv ved Narvik. Tyskerne ble slått tilbake og drevet mot svenskegrensen. Engelskmennene kontrollerte innseilingen til Narvik, og ga støtte til troppene på land. Men så kom Dunkerque, og like etter krigserklæringen fra Italia, og England trengte alle skipene sine til å evakuere troppene sine fra Dunkerque. Uten engelsk støtte kunne ikke de norske troppene fortsette kampen.

changes in the types of weapons Norway is using.

During the fighting in Norway in 1940 the Norwegians had to fight with few and oldfashioned weapons against an enemy that had the support of planes and all kinds of modern weapons. Even so the Norwegians managed to take the offensive at Narvik. The Germans were repelled, and driven towards the Swedish border. The English controlled the entry to the port of Narvik, and gave support to the troops on shore. But then came Dunkerque, and shortly afterwards the declaration of war from Italy, and England needed all her ships to evacuate her troops from Dunkerque. Without English support the Norwegian troops could not continue the fight.

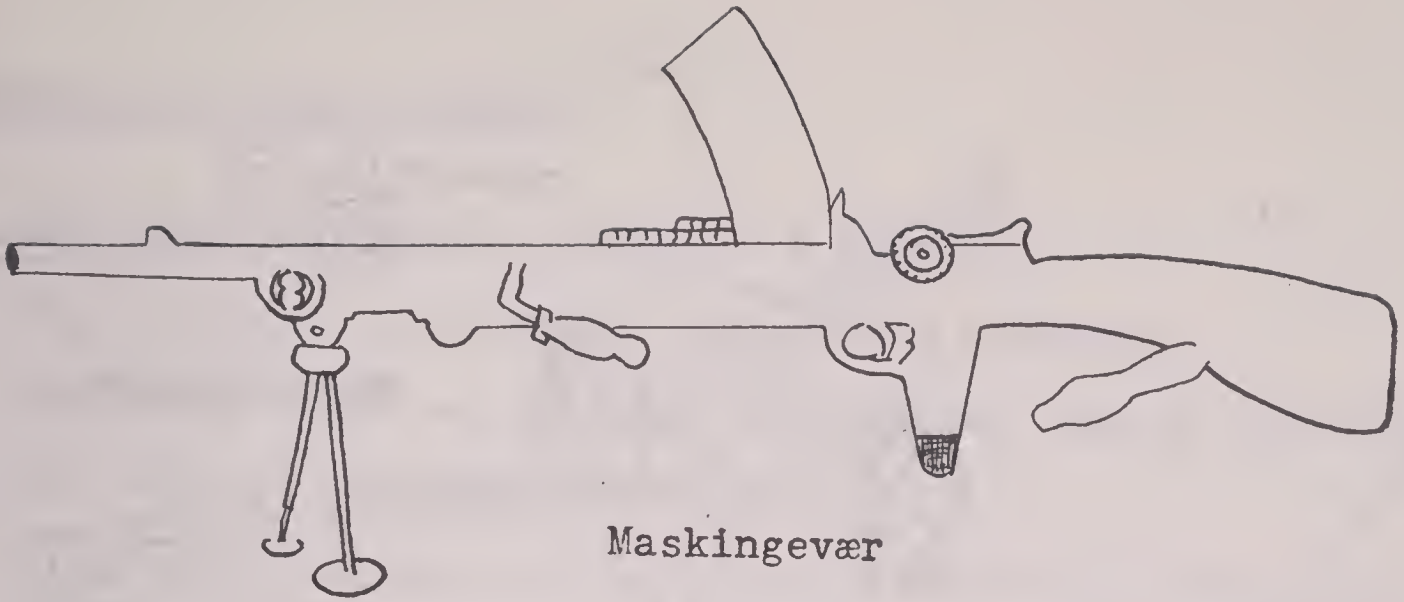

Maskingevær



Gevær

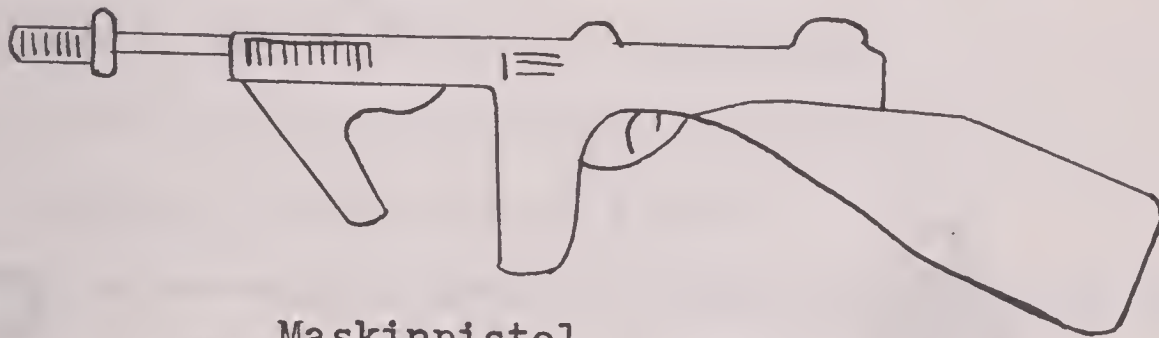

Maskinpistol

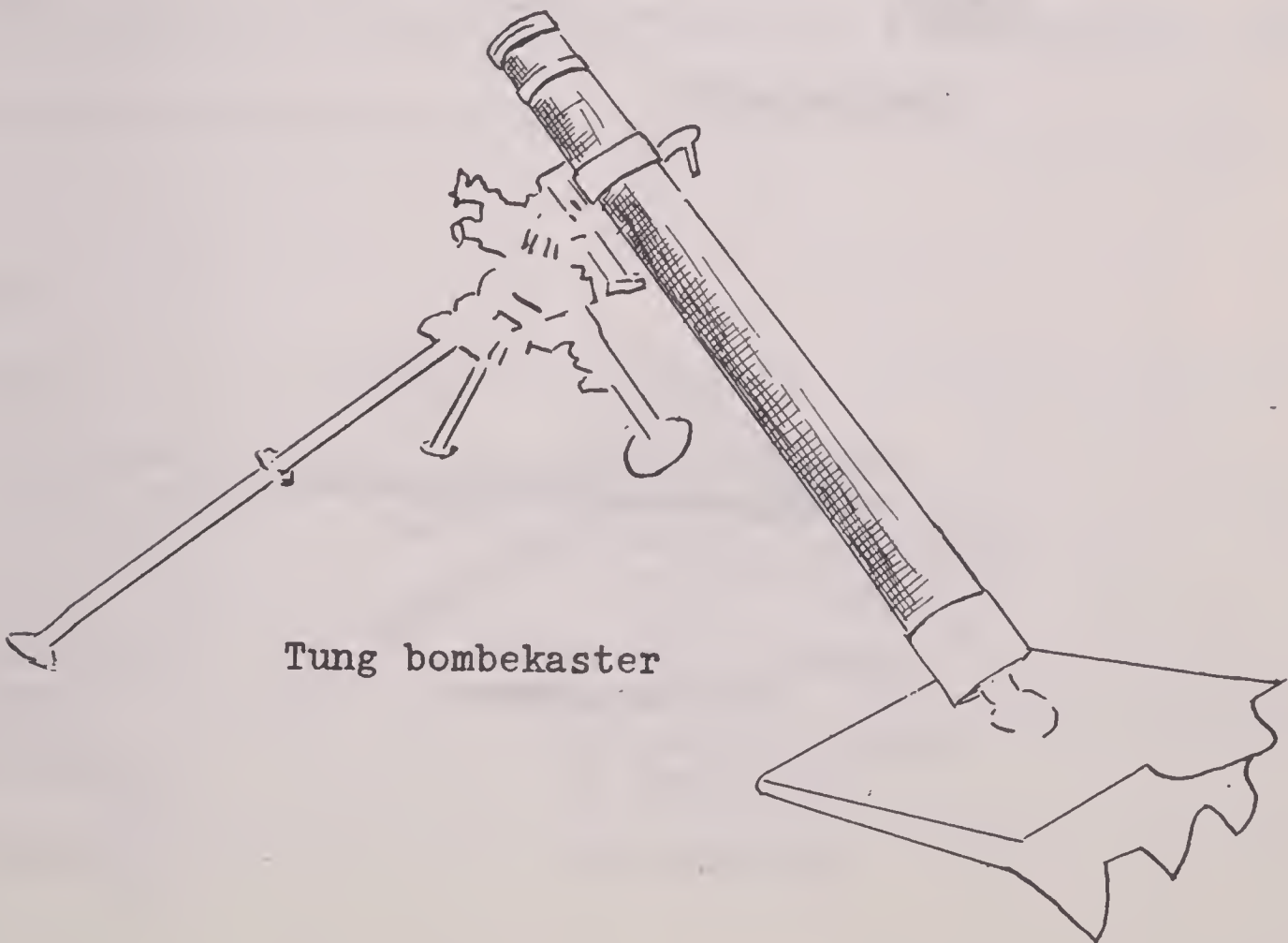

Tung bombekaster

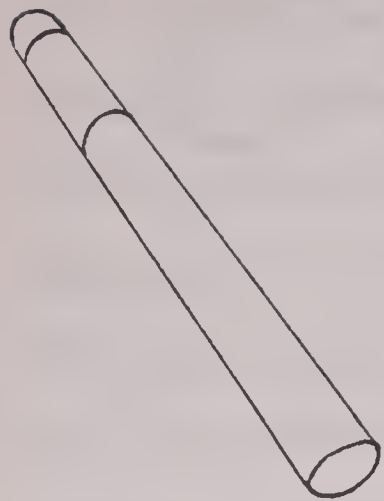

En granat

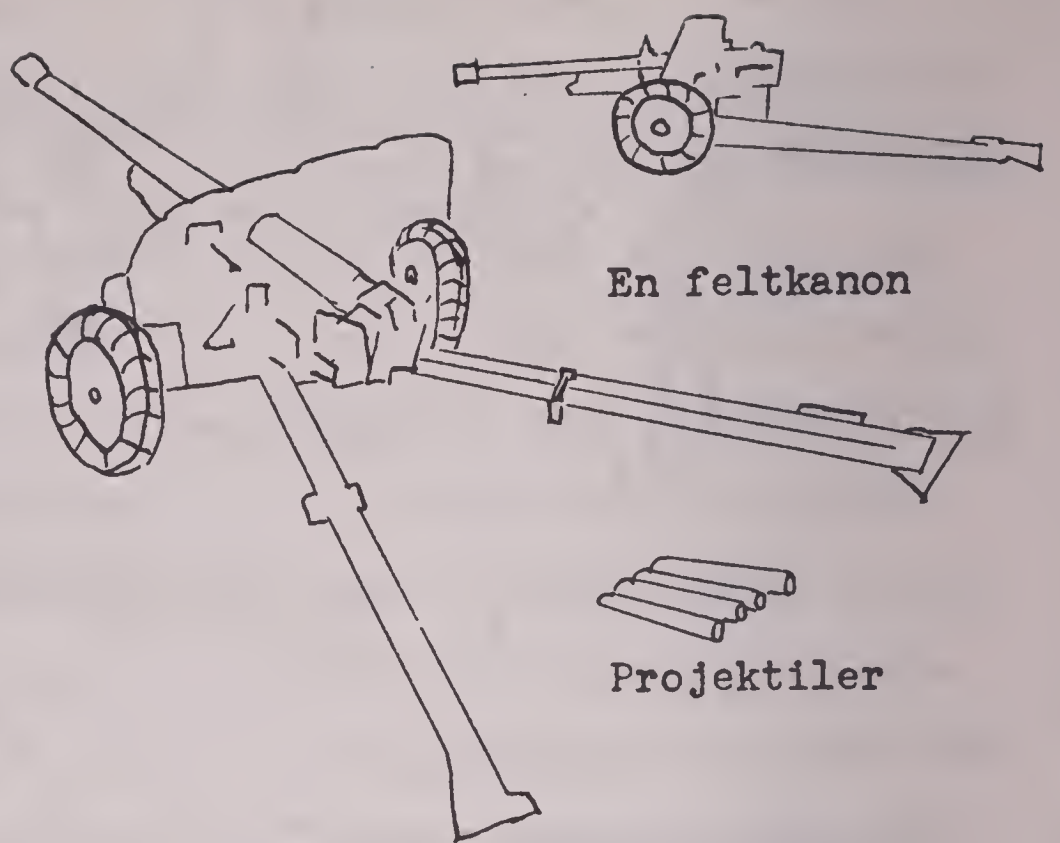

En feltkanon



Projektiler



Handgranater

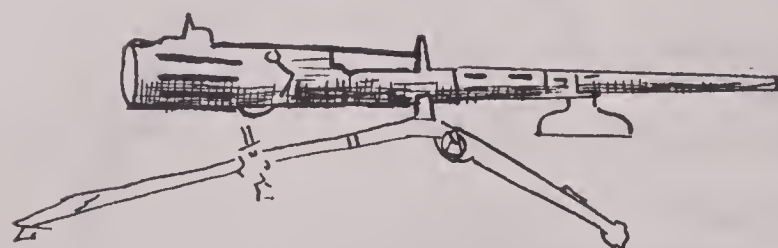

En mitraljose



## B.

### SPØRSMÅL FRA LESESTYKKET:

1. Hva slags handvåpen bruker en i hæren?
  2. Bør en bruke maskingevær mot mål bak dekning?
  3. Hva slags våpen er best mot tropper som ikke er dekket?
  4. Hva bruker en handgranater mot?
  5. Hvor stort kaliber er det på det geværet som den norske hæren bruker?
  6. Hva slags mitraljøse ble brukt av den norske hæren?
  7. Hadde nordmennene moderne våpen i 1940?
  8. Fikk de tyske styrkene god støtte av flyvåpenet sitt?
  9. Hvor tok de norske troppene offensiven?
  10. Hvem kontrollerte innseilingen til Narvik?
  11. Når erklærte Italia England krig?
  12. Hvorfor måtte engelskmennene trekke skipene sine ut av Norge?
  13. Hva måtte de norske styrkene gjøre da engelskmennene dro?
- 

## C.

### GLOSER:

et våpen	a weapon
et gevær	a rifle
et maskingevær	a machine gun
en maskinpistol	a sub-machine gun
en mitraljøse	a heavy machine gun
en bombekaster	a mortar
en kanon	a gun
en handgranat	a hand grenade
en granat	a shell
et skudd	a shot; a bullet
et projektil	a projectile
et infanteri	an infantry

å dekke (sv.v.)	to cover
en dekning	a cover
et mål	an objective; a target
en virkning	an effect
et kaliber	a calibre
en kamp	a fight
å kjempe (sv.v.)	to fight
en offensiv	an offensive
en støtte	a support
å evakuere (sv.v.)	to evacuate
en krigserklæring	a declaration of war
en (ei) innseiling	an entry to a port (sailing)

## D.

### DRILL PÅ GLOSENE:

1. Når begynte kampene i Korea?
2. Har infanteriet hatt god støtte fra flyvåpenet og marinen i kampene på land?
3. Hva slags mål blir bombekastere brukt mot?
4. Kjemper de sørkoreanske soldatene bedre nå enn de gjorde i begynnelsen av Korea-krigen?
5. Bør en soldat lære å bruke mer enn ett våpen?
6. Hva slags kanoner blir mest brukt i fjellterreng?
7. Hva het den største kanonen som tyskerne brukte i den første verdenskrigen?
8. Hvor stort kaliber er det på det amerikanske armegeværet?
9. Hvor mange mann må en ha for å bruke et maskingevær?
10. Omtrent hvor mye veier en granat til en 105 mm.s haubitzer?
11. Hvorfor er amerikanerne bedre enn andre til å kaste handgranater?
12. Hva slags pistol bruker en i den amerikanske hæren?

13. Under hvilke forhold er det best å bruke en maskinpistol?
14. Sendte Japan krigserklæring til Sambandsstatene før angrepet på Pearl Harbor?
15. Når begynte den tyske offensiven mot Holland, Belgia og Frankrike?
16. Har granaten fra en bombekaster større virkning enn en handgranat?

E.

REPETISJONSØVING:

Troppene våre ..... tappert mot de .....  
    fought     enemy

..... Styrkene på land fikk god .....  
 forces.     support

fra ..... og ..... i .....  
          the Air Force     the Navy

..... mot fienden. Vi trenger flere .....  
 the fighting     soldiers

ved fronten. Det er for mange i de bakerste .....  
    lines.

Den fiendtlige ..... ble .....  
    offensive     repelled.

Den amerikanske ..... bruker mange nye .....  
    army     weapons.

Det finnes forskjellige typer ..... Den  
    heavy machine guns.

tyske ..... er et utmerket .....  
    sub-machine gun     weapon

på ..... En ..... kan være et  
    short range.     mortar

meget effektivt ..... mot .....  
    weapon     enemy infantry.

Under krigen i Korea har en brukt både ..... og .....  
    heavy

.....  
 light guns.

## LEKSE 5

### A.

#### KAMPENE PÅ ISHAVSFRONTEN I 1939.

Målet til de russiske troppene var å besette Ishavskysten. På denne måten kunne de hindre finnene fra å få adgang til havet. Russerne satte inn 2 divisjoner i dette avsnittet. Det var bare en eneste skikkelig vei i hele dette vidstrakte området.

Den finske forsvarsstyrken var meget svak. Til å begynne med besto den bare av et infanterikompani med 4 gammeldagse kanoner, men siden ble det en liten bataljon ut av det.

Det tok likevel lang tid før russerne kom noen vei. Petsamo falt med en gang, men etterpå gikk det smått. Da de russiske troppene nådde fram til Nautsi den 20de desember, ble det stopp.

#### THE FIGHTING ON THE ARCTIC FRONT IN 1939.

The objective of the Russian troops was to occupy the Arctic Coast. In this way they could prevent the Finns from getting access to the ocean. The Russian put in 2 divisions in this sector. It was only one decent road in all of this widespread area.

The Finnish defence force was very weak. To start with it only consisted of an infantry company with 4 old-fashioned guns, but later it became a small battalion.

It still took a long time before the Russians got any place. Petsamo fell at once, but after that it moved slowly. When the Russian troops reached Nautsi December 20th, they got no further.

## Finske skipatruljer

angrep russerne i ryggen og på flankene, og tvang dem til å holde vakt langs hele Ishavsveien. De måtte bygge støttepunkter på hver 10de kilometer, og patruljere dem med panservogner. På denne måten ble store styrker bundet. Kampene på Ishavsfronten kan være lærerike når en skal planlegge det norske forsvaret i dette avsnittet. De viste at det også er grenser for hva en stormakt kan gjøre i et slikt terreng, og at det også er store muligheter for geriljavirkosomhet under slike forhold.

## B.

### SPØRSMÅL FRA LESESTYKKET:

1. Hva var målet til de russiske troppene?
2. Hvorror ville de besette Ishavskysten?
3. Hvor mange divisjoner satte russerne inn i dette avsnittet?

Finnish ski patrols attacked the Russians from the rear and on the flanks, and forced them to keep guard along all of the Arctic Road. They had to build strongpoints for every 10 kilometers and to patrol them with armored cars. In this way large forces were tied up. The fighting on the Arctic Front can be a lesson when the Norwegian defense in this sector shall be planned. They showed that there also are limits to what a great power can do in such a terrain, and also that there are great possibilities for guerrilla activity under such conditions.

4. Er det mange veier i dette området?
  5. Hva besto den finske forsvarsstyrken av?
  6. Når falt Petsamo?
  7. Hva gjorde de finske skipatruljene?
  8. Hvor tett lå de russiske støttepunktene?
  9. Hva for en betydning hadde kampene på Ishavsfronten for Norge?
  10. Er det mulig å drive geriljavirksomhet ved Ishavet?
- 

C.

GLOSER:

en enhet	a unit
en divisjon	a division
et regiment	a regiment
en bataljon	a battalion
et kompani	a company
en tropp	a platoon
et lag	a squad
en patrulje	a patrol
å patruljere (sv.v.)	to patrol
å besette (st.v.)	to occupy
å okkupere (sv.v.)	to occupy
en okkupasjon	an occupation
å hindre (sv.v.)	to hinder; to prevent
en adgang	an access; admission; entry
et avsnitt	a sector
et støttepunkt	a strongpoint
et terreng	a terrain
en panservogn	an armored car
en stridsvogn	an armored car
å planlegge (st.v.)	to plan
en plan	a plan
en stormakt	a great power; a major power

en virksomhet	an activity
et forhold	a condition; relation
en kommando	a command
et standkvarter	a local headquarter

---

D.

FORSVARSDISTRIKTER I NORGE.

DK:	distriktskommando	district command (army)
SK:	sjøforsvarskommando	sea defense command (navy)
LK:	luftforsvarskommando	air defense command (air force)

Ø :	Østlandet
SV:	Sørlandet/Vestlandet
T :	Trøndelag
NN:	Nord-Norge

Standkvarter

Østlandet	DKØ	Hamar
	SKØ	Horten
	LKØ	Oslo
Sørlandet/ Vestlandet	DKSV	Kristiansand (prob.)
	SKSV	Bergen "
	LKSV	Stavanger (Sola) "
Trøndelag	DKT	Trondheim
	SKT	Trondheim
	LKT	Trondheim
Nord-Norge	DKN	Narvik
	SKN	Harstad
	LKN	Narvik (Bardufoss)

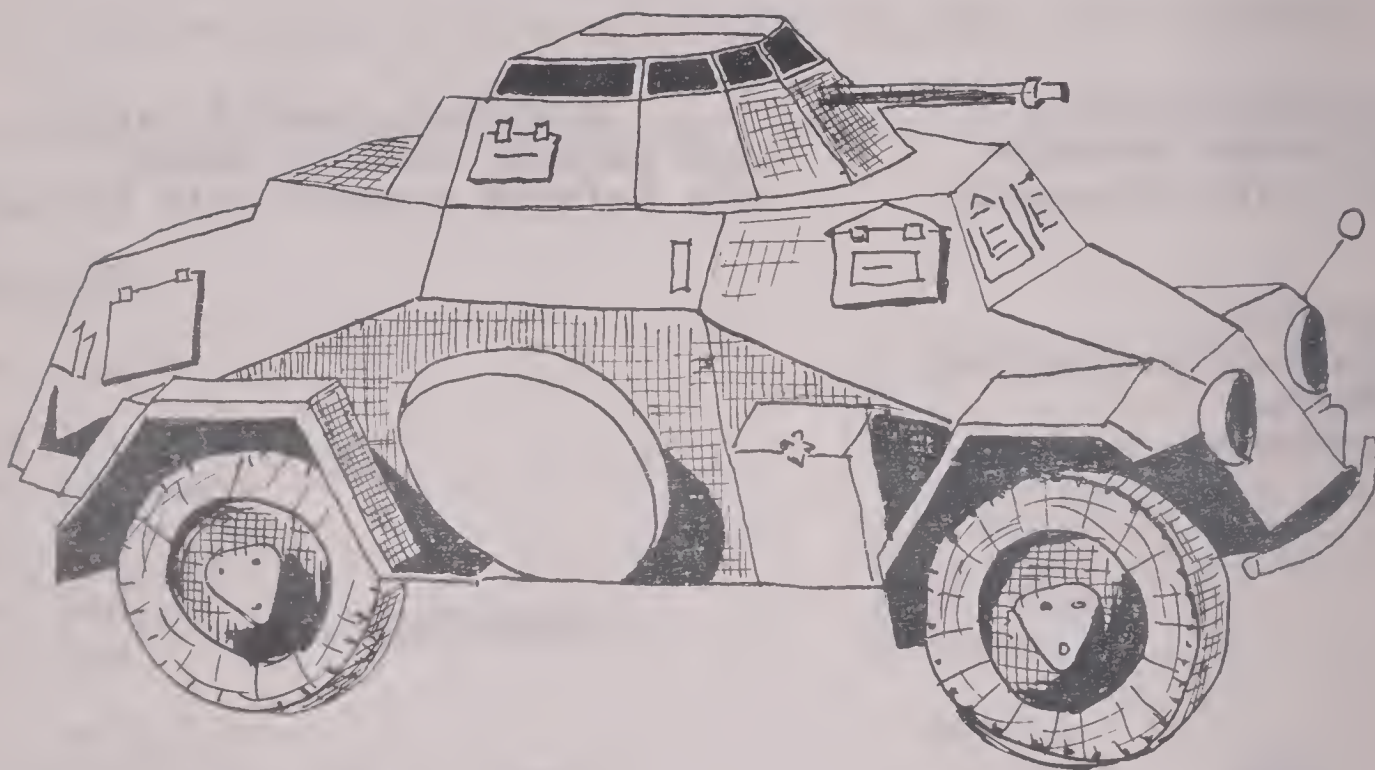

Panservogn (Stridsvogn)



E.

DRILL PÅ GLOSENE:

1. Hvilken grad har sjefen for en bataljon?
2. Hvor mange regimenter pleier det å være i en divisjon?
3. Hvor store var de tyske divisjonene?
4. Hvor mange mann er det i en amerikansk infanteridivisjon?
5. Hvilken grad har en lagfører?
6. Hvor mange mann er det i et maskingeværslag?
7. Tror De at flyvåpenet kan vinne en krig alene?
8. Tror De at en kan vinne en krig uten et godt infanteri?
9. Hvor mange divisjoner var med i offensiven mot Yalu-elva i desember 1950?
10. Hvilke typer maskinkanoner bruker en i den amerikanske hæren?
11. Hva for en grad har sjefen for et kompani?
12. Hva for noen våpen blir mest brukt av infanteriet?
13. Er en kanon et lett eller et tungt våpen?
14. Hva for en kommando har en oberstløytnant?
15. Hvor mange forsvarsdistrikter er det i Norge?
16. Hvor ligger standkvarteret for LKØ?
17. Hvor er distriktskommandoen for Trøndelag?
18. Hvor er sjøforsvarskommandoen for Sørlandet/Vestlandet?
19. Hvor er luftvernskommandoen for Nord-Norge?
20. Er terrenget i Korea vanskelig å kjempe i?
21. Er Russland en stormakt?
22. Er det viktig å planlegge i detalj før en begynner en offensiv?

..... den nordlige delen av  
 Our battalion occupied

..... General von Rundstedt hadde .....  
 the sector. the

..... over de tyske troppene på Vestfronten. De rus-  
 command

siske ..... kunne ikke ..... de finske  
 divisions prevent

troppene i å komme fram. Kaptein Holsrud var godt likt av gut-  
 tene i ..... Oberst Munthe-Kaas var sjef for 16de  
 his company.

..... i Nord-Norge. Vi sendte en av  
 infantry regiment

..... inn på fiendtlig område. Vi hadde et  
 our platoons

..... på høyde 432. Fienden bygde flere  
 machine gun squad

..... langs med elva. ....  
 strongpoints Armored cars

kunne ikke brukes i slikt ..... Vi .....  
 terrain. planned

å angripe seinere på dagen. Det var lite ..... på  
 activity

fronten i går. Det var vanskelig å holde .....  
 the rear

fri under slike .....  
 conditions.

A.

SLAGET VED SOMME I 1916.

Mens den siste verdenskrigen var en mobil krig, hvor frontene forandret seg fra dag til dag, var den første verdenskrigen i like høy grad en stillingskrig. Et typisk eksempel fra den første verdenskrigen er slaget ved Somme i 1916.

Etter at engelskmennene hadde skutt på de fiendtlige stillingene med tungt artilleri, angrep de på en 24 kilometer brei front mot Bapaume. Målet til franskmennene var å ta Peronne. Til tross for at det var 6 allierte soldater for hver tysker, greide de allierte ikke å vinne noen avgjørende seir. Infanteriet hadde for tunge pakninger, og kunne ikke bevege seg fort nok.

THE BATTLE OF THE SOMME IN 1916.

While the last World War was a mobile war where the fronts changed from day to day, the first World War was to an equally high degree a position warfare. A typical example from the first World War is the Battle of the Somme in 1916.

After the English had shot at the enemy positions with heavy artillery, they attacked over a front of 24 kilometers toward Bapaume. The objective of the French was to capture Peronne. In spite of the fact that there were 6 Allied soldiers for each German, the Allies did not manage to win any decisive victory. The infantry had too heavy packs, and they could not move fast enough.

Engelskmennene tapte over 60 000 mann på en dag. Det var på denne slagmarken at engelskmennene brukte tanks for første gang i en krig. Da slaget ved Somme var slutt etter 5 måneders kamp, hadde de allierte tatt et område på 220 kvadratkilometer. Området hadde liten eller ingen militær betydning. I løpet av disse månedene gikk de allierte fram bare 10 kilometer, og de hadde forferdelige tap. Engelskmennene tapte 400 000 mann og franskmennene 200 000. Tyskerne tapte mellom 400 000 og 500 000 soldater.

The English lost more than 60 000 men in one day. It was on this battlefield that the English used tanks for the first time in a war. When the Battle of the Somme was over after 5 months of fighting, the Allies had taken an area of 220 square kilometers. The area had little or no military importance. In the course of these months the Allies advanced only 10 kilometers, and they had terrible losses. The English lost 400 000 men and the French 200 000. The Germans lost between 400 000 and 500 000 soldiers.

---

B.

SPØRSMÅL FRA LESESTYKKET:

1. Hva var forskjellen på den første og den andre verdenskrigen?
2. Hva var slaget ved Somme et typisk eksempel på?
3. Forandrer fronten seg i en stillingskrig?
4. Hva skjøt det engelske artilleriet på?

5. Hva var målet for det franske angrepet?
  6. Hvor brei var den engelske fronten?
  7. Hvorfor kunne ikke de allierte gå fort nok fram?
  8. Hvor lenge varte slaget ved Somme?
  9. Hvor brukte engelskmennene tanks for første gang?
  10. Hvor stort område tok de allierte?
  11. Hvor mange soldater tapte engelskmennene i dette slaget?
  12. Hvor er Somme, og hva er Somme?
- 

### C.

#### GLOSER:

et slag	a battle
en slagmark	a battlefield
å vinne (st.v.)	to win
en seir	a victory
mobil	mobile
en stillingskrig	a position warfare
å skyte (st.v.)	to shoot
å treffe (st.v.)	to hit (in shooting)
å bomme (sv.v.)	to miss
en ild	a fire
å gi ild (st.v.)	to fire
en pakning	a pack
å bevege (sv.v.)	to move
å gå fram (st.v.)	to advance
et tap	a loss
å tape (sv.v.)	to lose
en tank(s)	a tank
militær	military
alliert	allied

D.

DEN NORSKE HÆREN.

Norge har i fredstid:

6 divisjoner	6 divisions
16 infanteriregimenter	16 infantry regiments
5 artilleriregimenter	5 artillery regiments
4 dragonregimenter (Pansertropper og hjulryttere)	4 cavalry regiments (Armored and bicycle troops)
4 DK ingeniørstaber	4 DK engineer staffs
4 DK sambandsstaber	4 DK signal corps staffs
4 DK forsyningsstaber	4 DK supply staffs
4 DK sanitetsstaber	4 DK medical staffs
18 HV-distrikter	18 Home Guard districts
600 HV-områder	600 Home Guard areas

[ ]

Artilleriet  
Artillery

[ ]

Trenet  
Forsyningstroppene  
Transportation Corps

[ ]

Verkstedgruppen  
Ordnance Corps

[ ]

Saniteten  
Medical Corps

[ ]

Ingeniørtroppene  
Engineers

[ ]

Sambandet  
Signal Corps

[ ]

Infanteriet  
Infantry

[ ]

Etterretningstjenesten  
Intelligence Corps

## E.

### DRILL PÅ GLOSENE:

1. Hvor lenge varte kampene i Stillehavet i den siste verdenskrigen?
2. Når sto slaget ved El Alamein?
3. Hvem hadde kommandoen over de britiske troppene i slaget ved El Alamein?
4. Hvor mange soldater ble drept i slaget ved Verdun i den første verdenskrigen?
5. Hvor mange amerikanere falt i den siste verdenskrigen?
6. Hvor mange soldater tapte Russland i den siste verdenskrigen?
7. Hadde Sambandsstatene større tap i den første verdenskrigen enn i den siste?
8. Hva for noen mål pleier artilleriet å skyte på?
9. Hva pleier infanteriet å gjøre når det er under ild av fiendtlige kanoner?
10. Hvorfor er det viktig at artilleriet treffer målet med en av de første granatene?
11. Er det vanskeligere å treffe et mål som beveger seg enn et mål som står stille?
12. Var kampene i Italia hardere enn kampene i Frankrike?
13. Hvem vant slaget ved Waterloo?
14. Er det lett å treffe et mål med en bombekaster?
15. Hadde de allierte større tap i Afrika enn i Italia?
16. Hva bør en gjøre hvis en kommer under direkte ild fra en mitraljøse?
17. Hva var målet til de troppene som angrep Dieppe i 1942?
18. Hva består dragonregimentene i Norge av?
19. Hvor mye veier pakningen til en amerikansk infanterisoldat i felten?

..... varte i fire måneder, men til  
The fighting

slutt ble fienden ..... Etter .....  
defeated. the battle

ved El Alamein rykket Montgomery inn i Libia igjen. Det var

..... som hadde de største .....  
the infantry losses.

Det var mange som ble ..... på denne .....  
killed battle-

..... 1 million soldater ..... i  
field. fell

..... ved Verdun i den første verdenskrigen.  
the battle

..... mange av sine beste .....  
The enemy lost troops

i ..... på Østfronten. De allierte .....  
the fighting won

krigen i Nord-Afrika. Kommunistene har hatt store .....  
losses

av menn og materiell i Korea. Han fortsatte å .....  
shoot

på ..... Han kunne aldri .....  
enemy targets. hit the target

han ..... han ..... alltid.  
shot at, missed



## LEKSE 7.

A.

### PANSERKRIG.

I mellomkrigsårene var det Tyskland og Russland som viste størst interesse for nye metoder å føre krig på. Store panserstyrker tok del i en manøvre i nærheten av Kiev i 1935. Samme året ble en hel luftbåren divisjon transportert fra Moskva til Vladivostok, og et stort antall fallskjermtropper ble sluppet ned der.

Russerne er flinke til å vise utlendinger det de vil at de skal se. De er enda flinkere til å skjule det som de ønsker å holde hemmelig. Slagkraften til de russiske pansertroppene er bedre kjent enn organisasjonen og utstyret. Før den andre verdenskrigen hadde russerne 3 forskjellige panserformasjoner:

### ARMORED WARFARE.

In the years between the wars Germany and Russia showed greatest interest in new methods of warfare. Great armored forces took part in a maneuver in the vicinity of Kiev in 1935. The same year a whole airborne division was transported from Moscow to Vladivostok, and a great number of parachute troops were dropped there.

The Russian are clever at showing foreigners that which they want them to see. They are even more clever to hide what they want to keep secret. The striking power of the Russian armored troops is better known than the organization and the equipment. Before the Second World War the Russians had 3 different armored formations:

1) Panserdivisjoner som samarbeidet med infanteriet.

2) Panserdivisjoner som skulle utnytte et gjennombrudd av tanks og infanteri.

3) Panserdivisjoner som skulle operere på egen hånd.

De tyske panserstyrkene var heldige i Frankrike. Grunnen til at det gikk så bra var at franskmennene hadde et linjært forsvarssystem som ikke kunne gjøre noen effektiv motstand mot pansertropper. Derfor kunne de tyske panserregimentene operere på egen hånd uten å være bundet til divisjonene. I Russland fikk tyskerne sjelden høve til å operere med samme frihet som i Frankrike. Grunnen var ikke bare dybden i det russiske forsvaret. Når de tyske panserregimentene rykket fram greide ikke den store massen av motorisert infanteri, artilleri, ingeniørtropper, sambandstropper osv. å følge med.

1) Armored divisions which cooperated with the infantry.

2) Armored divisions which should exploit a breakthrough of tanks and infantry.

3) Armored divisions which should operate on their own.

The German armored forces were lucky in France. The reason that it went so well was that the French had a linear system of defense which could not offer any effective resistance against armored troops. Therefore the German armored regiments could operate on their own without being tied to the divisions. In Russia the Germans rarely had the opportunity to operate with the same freedom as in France. The reason was not only the depth in the Russian defense. When the German armored regiments advanced the great mass of motorized infantry, artillery, engineers, signal troops etc., did not manage to follow them.

B.

SPØRSMÅL FRA LESESTYKKET:

1. Hvem viste størst interesse for nye måter å føre krig på i mellomkrigsårene?
  2. Hvilke styrker tok del i manøveren ved Kiev?
  3. Hvor slapp russerne ned fallskjermtropper?
  4. Hvordan ble disse troppene transportert?
  5. Er organisasjonen og utstyret til de russiske panserstyrkene godt kjent?
  6. Hvor mange forskjellige panserformasjoner hadde russerne?
  7. Hvordan var det franske forsvarssystemet?
  8. Greide franskmennene å gjøre motstand mot de tyske pansertroppene i 1940?
  9. Hvordan opererte de tyske panserregimentene?
  10. Hvordan var det russiske forsvaret?
  11. Hva var grunnen til at tyskerne ikke kunne operere på samme måte i Russland som i Frankrike?
- 

C.

GLOSER:

en krigføring å føre krig (sv.v.)	a warfare to conduct warfare
å transportere (sv.v.) å slippe ned (st.v.)	to transport to drop
hemmelig	secret
en slagkraft en organisasjon	a striking power an organization
et utstyr å utstyre (sv.v.)	an equipment to equip
å operere (sv.v.) en motstand	to operate a resistance

en formasjon å utnytte (sv.v.), et gjennombrudd	a formation to exploit a breakthrough
en dybde å rykke fram (sv.v.) en manøvre motorisert	a depth to advance a maneuver motorized
en avdeling en enhet luftbåren flyført	a detachment; a section a unit airborne airborne

---

#### D.

#### DRILL PÅ GLOSENE:

1. Når ble de første amerikanske enhetene sendt til Korea?
2. Hadde de første troppene i Korea nok artilleri og tanks til å stoppe kommuniststyrkene?
3. Var de nord-koreanske troppene godt utstyrt?
4. Hvor fikk de utstyret fra?
5. Gjorde de sør-koreanske troppene mye motstand mot de første kommunistiske angrepene?
6. Kan infanteriet greie seg uten støtte fra artilleriet uten derved å tape for mange soldater?
7. Har ingeniørtroppene hatt like stor tapsprosent som resten av troppene i fronten?
8. Er sambandstroppene organisert i egne avdelinger på samme måten som i den tyske hæren?
9. Hadde Sambandsstatene spesielle panserdivisjoner slik som russerne og tyskerne under den siste verdenskrigen?
10. Har ingeniørtroppene lengre opplæring enn troppene i infanteriet?
11. Hadde tyskerne et godt eller et dårlig artilleri?
12. På hvilken front hadde tyskerne de beste pansertroppene sine i den siste verdenskrigen?
13. Når begynte de allierte å bruke fallskjermtropper?

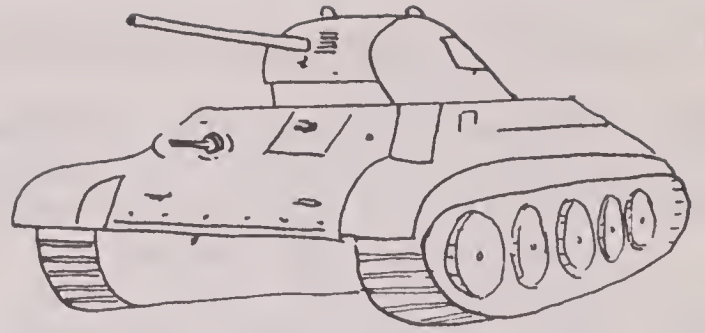
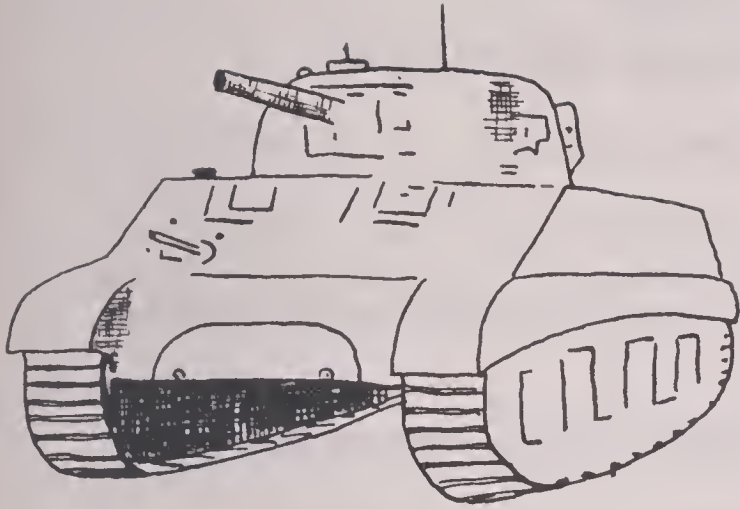

"Sherman" tank (USA)  
 Vekt: 30 tonn  
 Bevæpning: 2-7,62 mm. masking.  
           1-12,7 mm. mg.  
           1-75 mm. kanon  
 Hastighet: 41 km. i timen på  
           flat mark  
 Mannskap: 5  
 Aksjonsradius: 232 km.

T-34 tank (Sovjetsamveldet)  
 Vekt: 27,5 tonn  
 Bevæpning: 1-76 mm. kanon  
           3 maskingeværer  
 Hastighet: 55 km. i timen på  
           flat mark  
 Mannskap: 4  
 Aksjonsradius: 300 km.

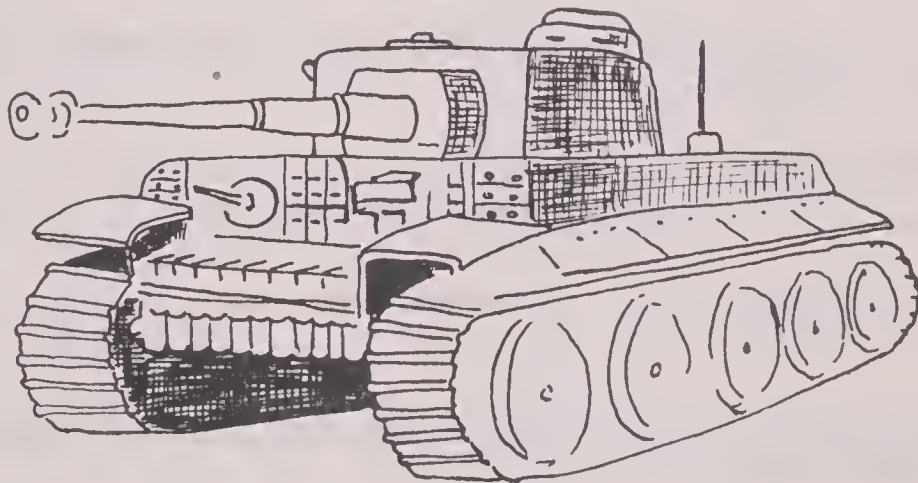

"Tiger" tank (Tyskland)  
 Vekt: 62 tonn  
 Bevæpning: 1-88 mm. kanon  
           2 maskingeværer  
 Hastighet: 41 km. i timen på flat mark  
 Mannskap: 5  
 Aksjonsradius: 140 km.

14. Hva slags våpenart er De i nå?
15. Hva for en enhet var De i under krigen?
16. Hva heter sjefen for den amerikanske hærstaben?
17. Har De noen gang gått på en militær skole?
18. Vet De om tyskerne brukte fallskjermtropper mot Norge?
19. Tror De at det ville være lett å operere med tunge tanks i et land som Norge?
20. Hva heter sjefen for den amerikanske etterretnings-tjenesten?

E.

REPETISJONSØVING:

..... var hard, men til slutt  
 The resistance

brøt troppene våre gjennom de ..... De  
 enemy lines.

amerikanske troppene gjorde god ..... mot de  
 resistance

fiendtlige ..... Det har ofte vært klaget over  
 attack.

at det amerikanske ..... er for tungt.  
 infantry equipment

Den minste ..... i hæren er ..... Etter  
 unit a squad.

at ..... ga ild, begynte fienden .....  
 the artillery to

..... De tyske ..... angrep  
 withdraw. armored regiments

på en ..... Den første gangen .....  
 narrow front.

..... ble brukt var under en .....  
 parachute troops maneuver

i Russland i 1926. .... bygger  
 The engineers

veier og bruer og renser minefelter. ....

The signal troops

skal sørge for å holde forbindelsen mellom .....

the front

og de bakre ..... Oppgaven til .....  
lines. the anti-

..... er å skyte ned fiendtlige fly.  
aircraft artillery

..... skal sørge for å bringe  
The transportation corps

fram mat og materiell til soldatene i fronten.

A.

DEN SPANSKE BORGERKRIGEN.

Den spanske borgerkrigen ga tyskerne en sjanse til å eksperimentere med nye våpen og nye metoder for krigføring. Noe av det viktigste de lærte var samarbeidet mellom stubbombere og tanks og bruken av den 88 mm.s luftvernkanonen som panservernkanon. Under den største offensiven i borgerkrigen, i Catalonia, ble bare 7% av ammunisjonen fra disse kanonene brukt mot fly, mens 93% av projektilene ble skutt mot mål på bakken.

Det var i Polen og i Frankrike at tyskerne først høstet fruktene av erfaringene sine fra Spania.

KAMPENE I FRANKRIKE I 1940.

Franskmennene derimot trodde på et gammeldags for-

THE SPANISH CIVIL WAR.

The Spanish Civil War gave the Germans a chance to experiment with new weapons and new methods of warfare. Some of the most important things they learned were the cooperation between dive bombers and tanks, and the use of the 88 mm. anti-aircraft gun as an anti-tank gun. During the largest offensive in the civil war, in Catalonia, only 7% of the ammunition from these guns were used against planes, while 93% of the projectiles were shot against targets on the ground.

It was in Poland and in France that the Germans first reaped the harvest of their experiences from Spain.

THE FIGHTING IN FRANCE IN 1940.

The French on the other hand believed in an oldfash-



svarssystem. I Frankrike nådde det linjære forsvarssystemet sitt høydepunkt da Maginotlinjen ble bygd. Den franske og britiske hæren i 1940 hadde både nok soldater og utstyr. Likevel ble de slått av en tysk styrke på ikke mer enn 150 000 pansertropper.

Uten å bry seg om Maginotlinjen rykket tyskerne fram i tre sterke kolonner på en 60 kilometer brei front mellom Dinant og Sedan. Etter som de nærmet seg målet, - der hvor Maginotlinjen og forlengelsen av den møttes, ble fronten gjort smalere. De gikk nå fram på en 20 kilometer brei front. Den 14de mai 1940, 4 dager etter at de hadde gått over den hollandske og belgiske grensen brøt de gjennom det franske forsvaret.

Den 19de mai ble Amiens

ioned system of defense. In France the linear system of defense reached its highest point when the Maginot line was built. The French and the British Army in 1940 had both enough soldiers and equipment. Even so they were defeated by a German force of no more than 150 000 armored troops.

Without caring about the Maginot line the Germans advanced in three strong columns on a 60 kilometers wide front between Dinant and Sedan. As they approached the objective, - where the Maginot line and its extension met, the front was made more narrow. They now advanced on a 20 kilometers wide front. May 14th 1940, 4 days after they had crossed the Dutch and Belgian border, they broke through the French defenses.

May 19th Amiens was occupied, and Abbeville was taken.

okkupert og den 24de mai ble Abbeville tatt. Mellom den 24de mai og den 3dje juni ble den venstre flanken til franskmennene fullstendig slått.

Den britiske hæren under kommando av Lord Gort var en del av denne flanken. Engelskmennene trakk seg tilbake til kysten ved Dunkerque, og måtte evakueres til England. Den høyre flanken var den immobile Maginotlinjen. Midtfronten ble slått tilbake mot sør og vest. Den 14de juni ble Paris okkupert, og tre dager etter kapitulerte Frankrike. En stor nasjon på 40 millioner mennesker med stolte tradisjoner led et sviende nederlag i løpet av bare 5 uker.

Between May 24th and June 3rd the French left flank was completely defeated.

The British Army under the command of Lord Gort was a part of this flank. The English withdrew to the coast at Dunkerque, and had to be evacuated to England. The right flank was the immobile Maginot line. The middle front was forced back towards the South and the West. Paris was occupied June 14th, and three days later France capitulated. A great nation of 40 million inhabitants with proud traditions suffered a smarting defeat in the course of only 5 weeks.

---

B.

SPØRSMÅL FRA LESESTYKKET:

1. Hvem vant den spanske borgerkrigen?
2. Hva gjorde tyskerne i den spanske borgerkrigen?

3. Hva lærte tyskerne i Spania?
4. Var den tyske 88 mm.s luftvernkanonen effektiv mot andre mål enn fly?
5. Hvor mye av ammunisjonen til disse kanonene ble brukt mot fly?
6. Når fikk tyskerne bruk for erfaringene sine fra Spania?
7. Hva slags forsvarssystem hadde Frankrike?
8. Hvor mange pansertropper satte tyskerne inn i Frankrike?
9. Hvor brei var fronten til å begynne med?
10. Hvor mange dager tok det for tyskerne å bryte gjennom det franske forsvaret etter at de hadde gått over den hollandske og belgiske grensen?
11. Hvor mange tyske kolonner var det som rykket fram?
12. Når ble Amiens okkupert?
13. Hvem hadde kommandoen over de britiske troppene i Frankrike?
14. Hvor trakk engelskmennene seg tilbake?
15. Hvor ble de evakuert?
16. Hvor lenge etter at Paris ble okkupert kapitulerte Frankrike?
17. Hvilke følger hadde nederlaget i Frankrike for resten av Europa?

---

## C.

### GLOSER:

en borgerkrig	a civil war
en stupbomber	a dive bomber
et stupbombefly	a dive bomber
en luftvernkanon	an anti-aircraft gun
en panservernkanon	an anti-tank gun
en ammunisjon	an ammunition
en bazooka	a bazooka
en flammekaster	a flame-thrower

et kaliber	a calibre
en pistol	a pistol
en revolver	a revolver
en bajonett	a bayonet
en bakke	a hill; a ground
en erfaring	an experience
en kolonne	a column
å bryte gjennom (st.v.)	to break through
å slå (st.v.)	to defeat; to beat
å kapitulere (sv.v.)	to capitulate
å lide (st.v.)	to suffer
et nederlag	a defeat

---

## D.

### DRILL PÅ GLOSENE:

1. Hvem var president da den amerikanske borgerkrigen begynte?
2. Hvor lenge varte den amerikanske borgerkrigen?
3. Ble de tyske styrtbombeflyene brukt bare mot mål på land?
4. Hvor brukte tyskerne den 88 mm.s luftvernkanonen for første gang?
5. Hva slags kanon brukte tyskerne som panservernkanon under felttoget i Afrika?
6. Hva slags kaliber er det på det amerikanske armegeværet?
7. Hvor mye ammunisjon tar en soldat i et infanterilag med seg i felten?
8. Hva slags mål blir bazookaen brukt mot?
9. Er det vanskelig å bruke en flammekaster?
10. Er det alminnelig å bruke panservernkanoner som luftvernkanoner?
11. Hvor mange mann trenger flyvåpenet på bakken for å holde en mann i luften?



En patronhylse

En pistol

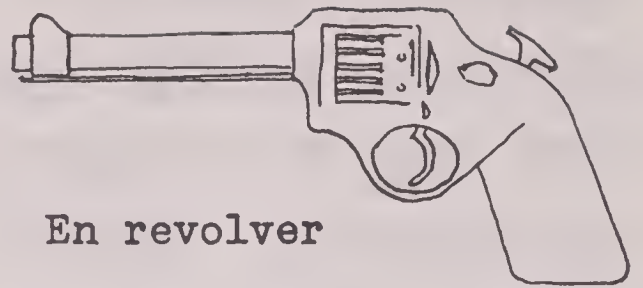

En revolver

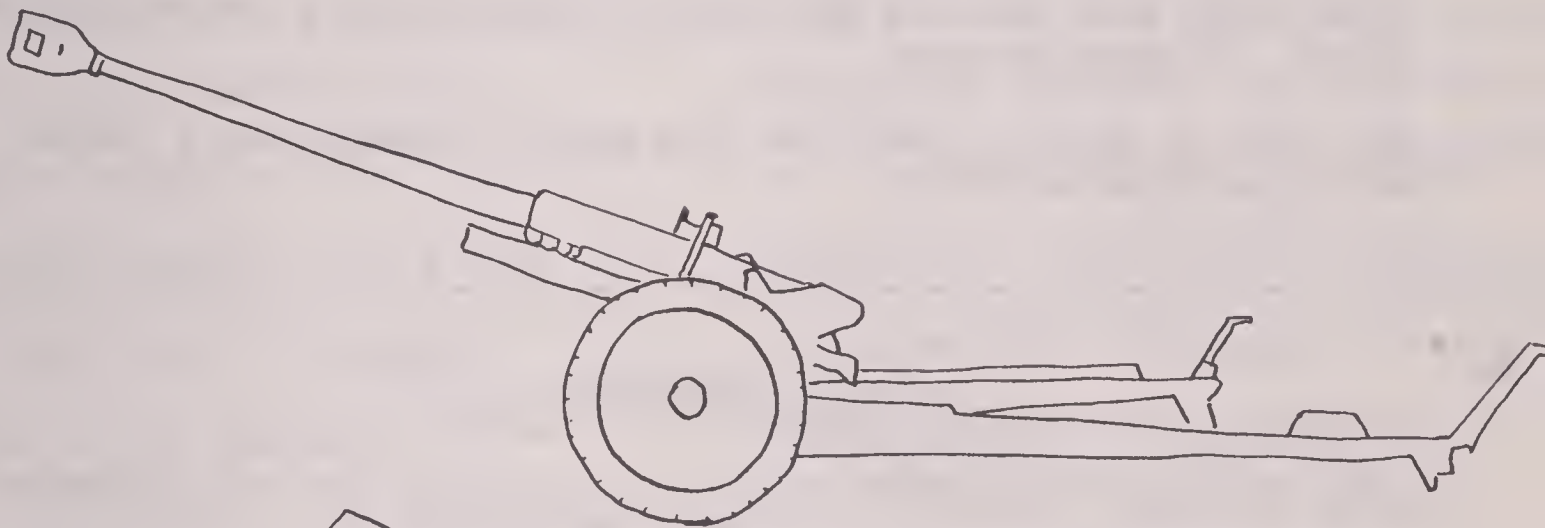

En panservernkanon

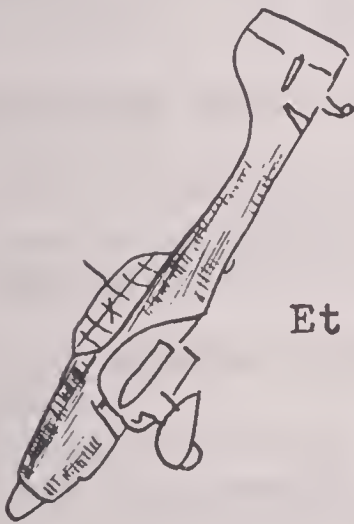

Et stupbombefly

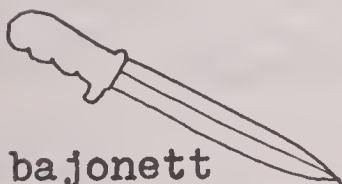

En bajonett

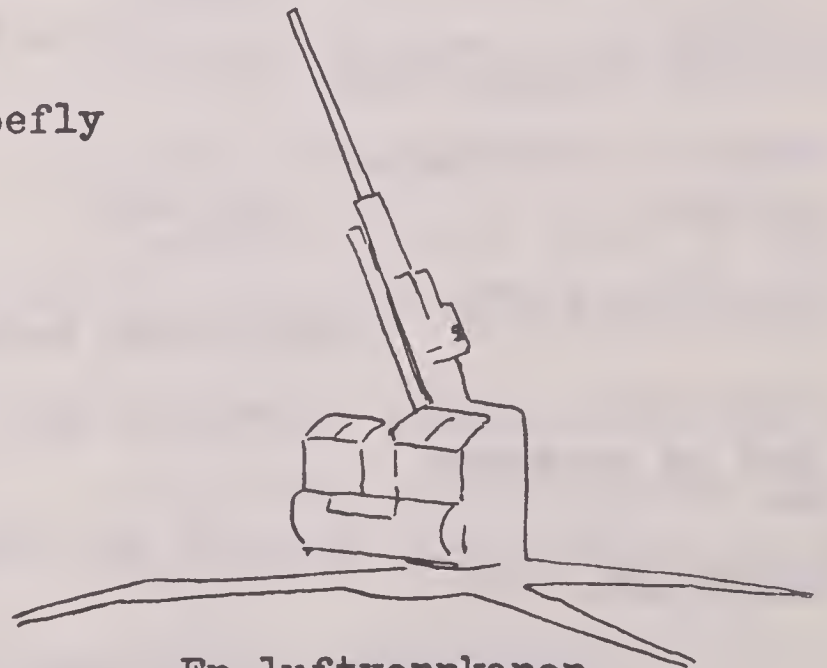

En luftvernkanon

12. Hadde de troppene som ble sendt til Korea i juni 1950 mye eller lite erfaring?
13. Hvilke fordeler har et linjært forsvarssystem?
14. Var tyskerne flinke til å utnytte mulighetene etter at de hadde brutt gjennom det allierte forsvaret i 1940?
15. Hvor lang tid brukte tyskerne for å okkupere Norge?
16. Hvor lenge varte okkupasjonen av Norge?
17. Når kapitulerte Tyskland?
18. Hvor fort tror De at en kunne evakuere New York i tilfelle av krig?
19. Hvor lang tid tok det før Sørstatene kom seg etter nederlaget i borgerkrigen?
20. Hva for en general var det som hadde kommandoen i Østen da Japan ble slått?

E.

REPETISJONSØVING:

Det var i den spanske ..... at tyskerne  
civil war

brukte den 88 mm.s ..... for første gang.  
anti-aircraft gun

Vi slapp ..... og mat til troppene .....  
ammunition ..... on the

..... Fienden ..... i tre sterke .....  
ground. advanced columns.

Etter fire timer ..... forsvaret vårt. Vi  
they broke through

..... troppene våre etter at Abbeville ble  
had to evacuate

..... Det var det verste ..... vi har  
occupied. defeat

..... Vi tok et lager av .....  
suffered. flame-throwers,

.....  
anti-tank guns and 7.92 mm. ammunition.

A.

KAMPEN OM STORBRIITANNIA.

Slaget om Storbritannia begynte over den Engelske Kanalen den 8de august 1940. Hele sommeren hadde tyskerne bombet kystbyene og skip langs kysten av Sør-England. Men den 8de august 1940 begynte kampene over den Engelske Kanalen for alvor. 400 fly gjorde et masseangrep på en konvoi i Kanalen. Like etter ble havnene og flyplassene langs kysten bombet. Engelske jagerfly skjøt ned hundrevis av tyske bombefly. I de første 10 dagene tapte tyskerne 697 fly, mens engelskmennene bare tapte 153. Mange av de britiske pilotene reddet livet ved å hoppe ut i fall-skjerm.

Det første store angrepet på London fant sted

THE BATTLE OF BRITAIN.

The Battle of Britain began over the English Channel the 8th of August 1940. All summer the Germans had bombed coastal towns and ships along the coast of Southern England. But the 8th of August 1940 the fighting began over the English Channel in earnest. 400 planes made a mass attack on a convoy in the Channel. Shortly afterwards the harbors and airfields along the coast were bombed. English fighter planes shot down hundreds of German bombers. In the first 10 days the Germans lost 697 planes while the English lost only 153. Many of the British pilots saved their lives by jumping out in parachutes.

The first big attack on London took place in the after-

om ettermiddagen den 7de september og varte hele natta. London var først og fremst et politisk mål. Hensikten med bombingen var å bryte ned moralen og kampånden til sivilbefolkningen, og å lamme kommunikasjonene i Londonområdet.

Bombefly med god jagereskorte kom inn over London dag og natt. Dokker, jernbanelinjer, fabrikker, gassverker og kraftstasjoner ble bombet og tusenvis av hus ble skadet eller ødelagt. Tyskerne slapp over 6000 tonn bomber på London og i løpet av 3 måneder ble 12700 sivile drept. Den 15de september fløy Luftwaffe 900 tokter mot London. Da "Battle of Britain" var over hadde tyskerne tapt 1733 fly mot 915 britiske. Seinere stolte tyskerne aldri på at styrke i luften alene kunne ødelegge fienden.

noon of September 7th and lasted the whole night. London was first and foremost a political target. The purpose of the bombing was to break down the morale and the fighting spirit of the civilian population, and to paralyze the communications in the London area.

Bombers with good fighter escort came in over London day and night. Docks, railroad lines, factories, gas works and power stations were bombed and thousands of houses were damaged or destroyed. The Germans dropped more than 6000 tons of bombs on London and in the course of 3 months 12700 civilians were killed. September 15th the Luftwaffe flew 900 sorties against London. When "Battle of Britain" was over the Germans had lost 1733 planes as against 915 British. Later the Germans never thought that strength in the air alone could destroy the enemy.



B.

SPØRSMÅL FRA LESESTYKKET:

1. Når begynte "Battle of Britain"?
  2. Hvor bombet tyskerne sommeren 1940?
  3. Hva bombet de?
  4. Hva angrep de 400 flyene som tok del i det første masseangrepet?
  5. Hvor mange bombefly tapte tyskerne i de 10 første dagene?
  6. Greide noen av de engelske pilotene å redde seg?
  7. Hva var hensikten med bombingene av London?
  8. Hadde London noen betydning som militært mål?
  9. Hadde de flyene som bombet London noen jagereskorte?
  10. Hva for noen militære mål bombet tyskerne i London?
  11. Ble mange hus skadet?
  12. Hvor mange sivile ble drept i de tre første månedene?
  13. Hvor mange tonn bomber slapp tyskerne i denne perioden?
  14. Hvor mange tokter fløy tyskerne den 15de september 1940?
  15. Tapte tyskerne flere eller færre fly enn engelskmennene?
  16. Stolte tyskerne på at overlegne flystyrker kunne vinne krigen?
- 

C.

GLOSER:

en kanal  
ei havn

a canal; a channel  
a harbor

å bombe (sv.v.)  
en bombe  
en (ei) bombing  
et bombeangrep

to bomb  
a bomb  
a bombing  
a bombing raid

et fly	a plane
et jagerfly	a fighter plane
et bombefly	a bomber
et rekognoseringsfly	a reconnaissance plane
et torpedofly	a torpedo plane
å fly (st.v.)	to fly
en dokk	a dock
en flyplass	an airfield
et tokt	a sortie; a mission; a raid
en pilot	a pilot
å hoppe (sv.v.)	to jump
en fallskjerm	a parachute
å redde (sv.v.)	to save
å drepe (sv.v.)	to kill
å skade (sv.v.)	to damage
å ødelegge (st.v.)	to destroy
en moral	a moral; a morale
en kampånd	a fighting spirit
en kommunikasjon	a communication
en jernbanelinje	a railroad line
en fabrikk	a factory
et gassverk	a gas work
en kraftstasjon	a power station
å lamme (sv.v.)	to paralyze

D.

FREDSOPPSETNINGEN AV DET NORSKE FLYVÅPENET.

- 8 dagjagerskvadroner
- 2 lette bombere/nattjagerskvadroner
- 2 rekognoseringsskvadroner
- 1 transportskvadron

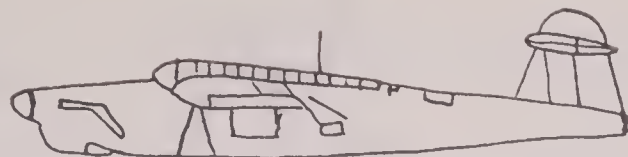

Et torpedofly  
"Barracuda" (Storbritannia)

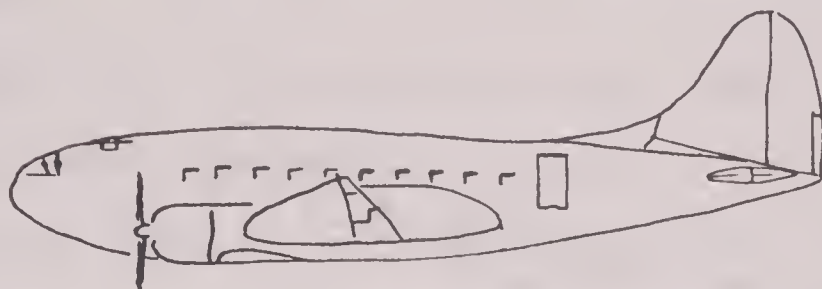

Et transportfly  
"Curtis" (USA)



Et jager og rekognoseringsfly  
"Mustang" (P 51) (USA)

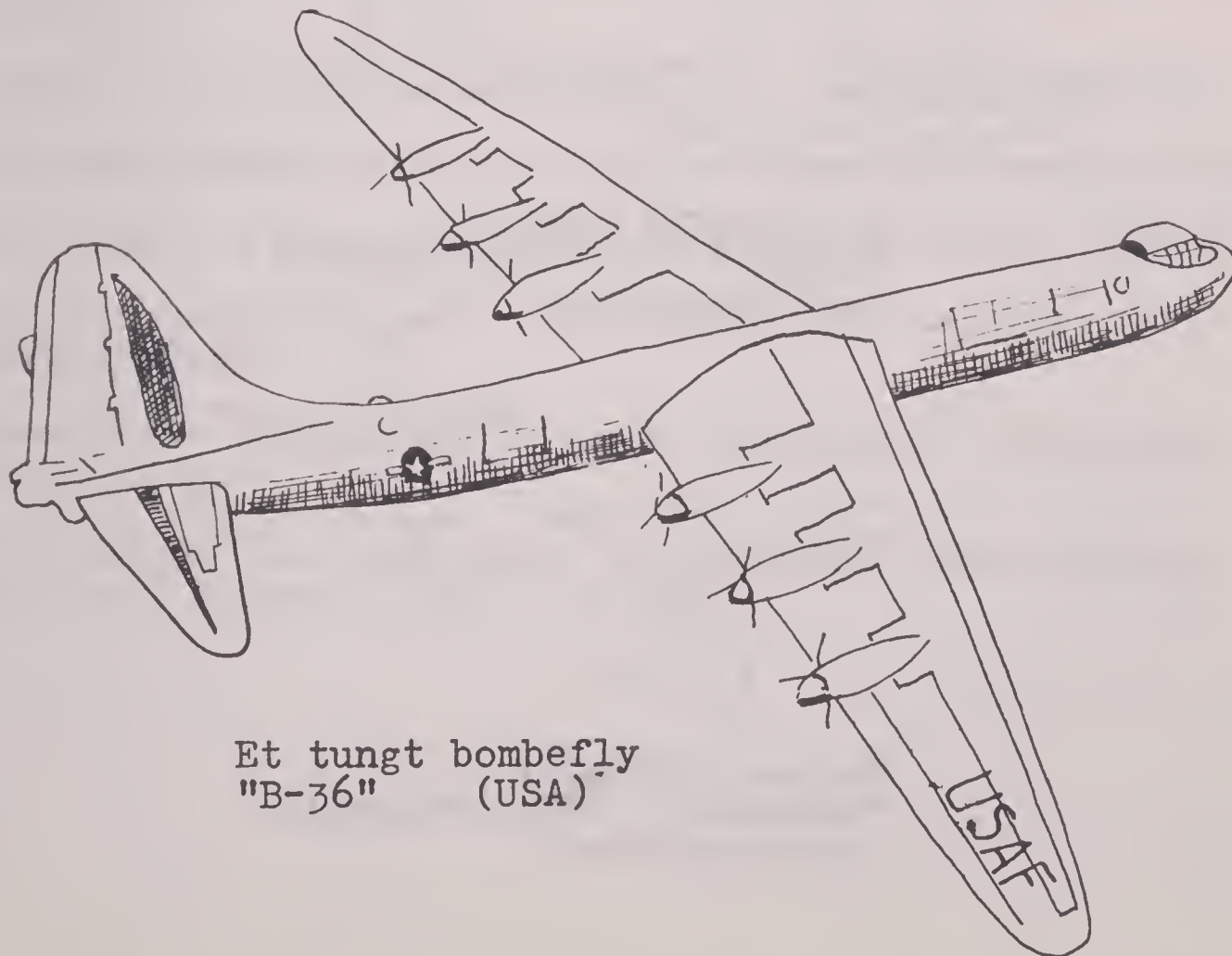

Et tungt bombefly  
"B-36" (USA)

Jagerfly  
"Kittyhawk" (USA)

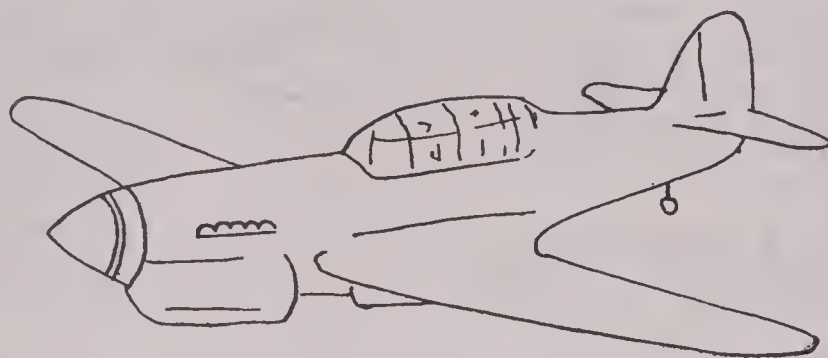

Et jagerfly  
Motordrevet



Et jagerfly (jetfly)  
"Meteor" (Storbritannia)  
Reaksjonsdrevet

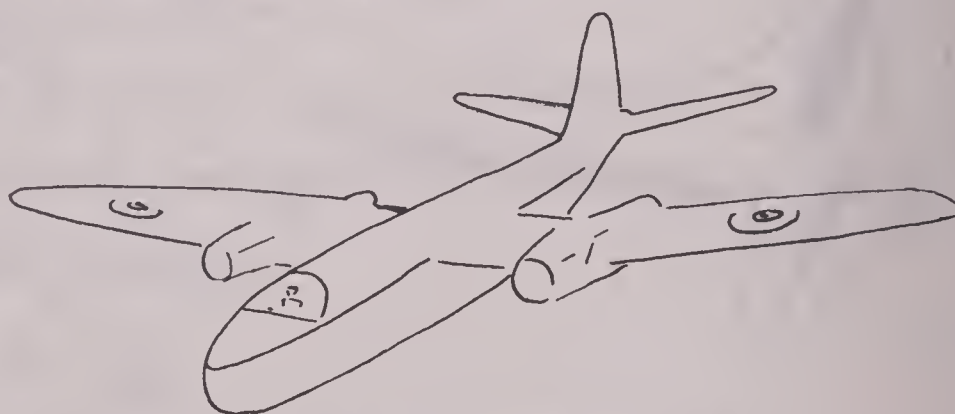

Et lett bombefly  
"Canberra" (Storbritannia)  
Reaksjonsdrevet

E.

DRILL PÅ GLOSENE:

1. Hva heter det største amerikanske bombeflyet?
2. Hva slags fly bruker en til å angi målene for artilleriet?
3. Hva slags fly brukte tyskerne mot de allierte konvoiene i Nordishavet?
4. Tror De at motorfly vil forsvinne etter som tida går?
5. Hvor ble den første atombomben sluppet?
6. Hvor høyt kan en fly med et B-36 bombefly?
7. Hva heter den nye flyplassen ved New York?
8. Hva for noen mål var det de allierte bombet mest i Tyskland under krigen?
9. Hvorfor var jernbanestasjonene så viktige for bombingene?
10. Hva må en pilot gjøre etter at flyet hans er skutt i brann?
11. Har Sambandsstatene et godt, lett bombefly?
12. I hvilket år var de største allierte bombeangrepene på Tyskland?
13. Greide de allierte å lamme de tyske kommunikasjonene?
14. Ble Sambandsstatene bombet under den siste verdenskrigen?
15. Ble mange av de europeiske byene ødelagt under krigen?
16. Hva var hensikten med bombingene av byene og sivilbefolkningen?
17. Hvem hadde kommandoen over det amerikanske flyvåpenet under krigen?
18. Hvor mange ble drept under det japanske bombeangrepet på Pearl Harbor?

REPETISJONSØVING:

Det første store ..... fant sted  
bombing attack

7de september, og flere hundre fiendtlige .....  
bombers

tok del i angrepet. Flere hundre tonn med .....  
bombs

ble ... ..... hundrevis av mennesker ble .....  
dropped, ..... killed

..... og mange historiske bygninger ble enten  
or wounded,

..... Britiske .....  
damaged or destroyed. .... fighter planes

..... mange av de tyske ..... De  
shot down ..... planes.

allierte ..... i Nord-Tyskland  
bombed harbors and factories

for å ..... Noen av de viktigste  
paralyze the enemy.

..... var: .....  
targets ..... railroad lines, power stations

..... på franskekysten. Mange av  
and airfields

..... som ble skutt ned greide .....  
the pilots ..... to

.....  
save themselves by jumping out in parachutes.

A.

SAMTALE MED FLYPLASSEN.

"Hva for en flyplass er dette?"

"Det er Gardermoen flyplass ved Oslo."

"Er jeg klar til å lande?"

"Kom ned på startbane nummer 3, og vent på signaler fra tårnet."

"Er det noen hindringer i veien?"

"Nei, startbanen er klar, det er ingen fly på den."

"Hvordan er det inn mot flyplassen?"

"Det er et par lystårn på østsida av flyplassen, omtrent 40 meter høye."

"Hva er høyden på flyplassen?"

"Den ligger 84 meter over havet."

"Hvor stor er siktbarheten i dag?"

"I dette området er den omtrent 2 kilometer, men det er mer skyet lengre nord."

"Hva er vindhastigheten på bakken?"

"Omtrent 10 kilometer i timen."

"Hva er vindretningen på bakken?"

COMMUNICATION WITH THE AIRFIELD.

"What airfield is this?"

"It is Gardermoen airfield near Oslo."

"Am I ready to land?"

"Come down on runway number 3, and wait for signals from the tower."

"Are there any obstructions?"

"No, the runway is clear, there are no planes on it."

"How is it in the approach towards the field?"

"There are a couple of 'lighttowers' on the eastern side of the airfield, about 40 meters high."

"What is the elevation of the airfield?"

"It is 84 meters above sea level."

"What is the visibility today?"

"In this area it is about 2 kilometers, but it is more cloudy further north."

"What is the wind velocity on the ground?"

"About 10 kilometers an hour."

"What is the direction of the wind on the ground?"

"Vindretningen er nord-nord-øst."

"Hvordan er dekket på startbanen?"

"Startbanen er i god stand, bortsett fra et par ujevne steder."

"Jeg skulle være ca. 60 kilometer fra Gardermoen. Jeg flyr i en høyde av 1200 meter med en hastighet av 500 kilometer i timen."

"Er flyet Deres skadet?"

"Den høyre vingen ble skadet av det fiendtlige luftvernartilleriet, men skaden er liten. Et av flyene våre ble skutt ned av fiendtlige jagerfly."

"Jeg håper at De ikke behøver å gjøre nødlanding. Bakkemannskapet står klart til å hjelpe Dem. Er noen av besetningen Deres såret?"

"Navigatøren, radio-telegrafisten, mekanikeren og observatøren er O.K., men skytteren er såret."

"Flykontrollen vil sørge for at ambulansen er på flyplassen når dere lander."

"The direction of the wind is North-North-East."

"How is the surface of the runway?"

"The runway is in good shape (condition), except for a couple of rough spots."

"I should now be about 60 kilometers from Gardermoen. I am flying at an altitude of 1200 meters with a speed of 500 kilometers an hour."

"Is your plane damaged?"

"The right wing was damaged by the enemy antiaircraft artillery, but the damage is small. One of our planes was shot down by enemy fighter planes."

"I hope that you will not have to make an emergency landing. The ground crew is standing by to help you. Are any of your crew wounded?"

"The navigator, radio operator, flight engineer and observer are O.K., but the gunner is wounded."

"The flying control will see to it that the ambulance is on the airfield when you land."

---

B.

SPØRSMÅL FRA LESESTYKKET:

1. Hva heter flyplassen som flyet skal lande på?
2. Hva for en startbane skal det lande på?
3. Hvor får flyet signaler fra?



4. Hva er høyden på flyplassen?
  5. Hvor stor er siktbarheten?
  6. Hva for en hastighet har flyet?
  7. Hvordan ble flyet skadet?
  8. Hvor mange av flyene ble skutt ned, og hvordan gikk det for seg?
  9. Hvor stor besetning er det på flyet?
  10. Hvem av mannskapet er såret?
  11. Hvordan er dekket på startbanen?
  12. Hvem skulle hjelpe flyverne?
  13. Hvem skulle sende ambulansen ut til flyplassen?
- 

## C.

### GLOSER:

en besetning på 8 <u>mann</u>	a crew of 8
et mannskap på 8	a crew of 8
et bakkemannskap	a ground crew
en flyver (flyger)	a flyer
en navigator	a navigator
en observatør	an observer
en flymekaniker	a flight engineer; mechanic
en radiotelegrafist	a radio operator
en skytter	a gunner
å starte (sv.v.)	to start
en startbane	a runway
å lette (sv.v.)	to take off
å lande (sv.v.)	to land
en (ei) landing	a landing
en (ei) nødlanding	an emergency landing
et signal	a signal
et kontrolltårn	a control tower
en flykontroll	a flying control
en ving	a wing
et dekke	a cover; a surface

en høyde  
en hastighet  
en retning  
en siktbarhet  
en hindring

an altitude; an elevation  
a speed; a velocity  
a direction  
a visibility  
an obstruction: a hinder

---

D.

DRILL PÅ GLOSENE:

1. Hvor lander flyene på en flyplass?
2. Hvor får de signalene fra?
3. Hvor stor er hastigheten til et moderne jet-fly?
4. Hva må en flyver gjøre dersom han ikke har nok bensin til å nå fram til nærmeste flyplass?
5. Hvor stor besetning er det på et B-36 bombefly?
6. Hvem av mannskapet på et fly skal sørge for at flyet kommer fram til riktig sted?
7. Hvem skal holde forbindelsen med flyplassen?
8. Hvem av besetningen på et bombefly skal forsøke å skyte ned fiendtlige fly som angriper?
9. Hvor lang startbane må et jet-fly ha for å kunne lette?
10. Er det farlig å fly når siktbarheten er dårlig?
11. Er det farlig å lande på en startbane hvor dekket er ujevnt?
12. Hva er oppgavene til et bakkemannskap?
13. Har hvert fly sitt eget, faste bakkemannskap?
14. Hva kalles de jagerflyene som kineserne har brukt over Korea?
15. Hvorfor er siktbarheten ofte dårlig langs kysten av Kalifornia?
16. Hvorfor er flykontrollen blitt slikt et viktig ledd i lufttrafikken?
17. Var det lettere å nødlande med et gammeldags fly enn med et av de moderne flyene?

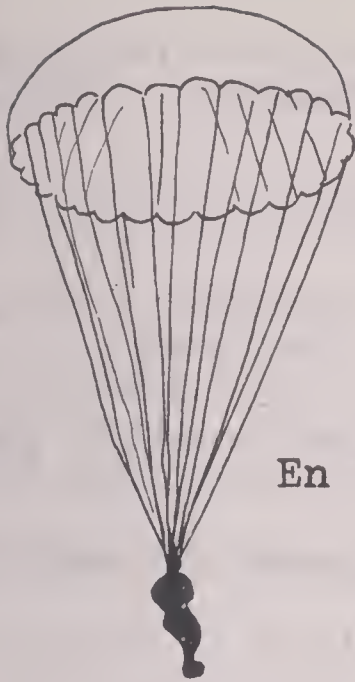

En fallskjerm



En sperreballong

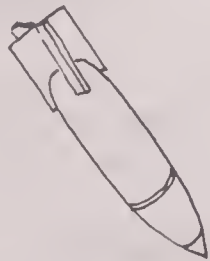

En bombe



En bombe



En gummibåt



En rakettbombe

REPETISJONSØVING:

..... spurte ..... om  
The pilot the navigator

hvor langt det var igjen til .....  
the airfield.

..... satt og snakket med .....  
The gunner the radio

..... De snakket om den gangen de måtte gjøre  
operator.

en ..... Motoren begynte å fuske i en  
emergency landing.

..... av 2000 meter. ....  
altitude The speed

var omtrent 500 kilometer i timen. ....  
The visibility

var dårlig, slik at vi måtte få ..... fra  
signals

..... på Gardermoen for å kunne  
the control tower

..... Vi fløy i nordlig .....  
land. direction,

etter at vi hadde ..... klokka 8 om  
taken off

morgen. .... hadde sett over flyet  
The ground crew

før vi .....  
started. Our crew

besto av 5 unge, veltrente karer.

A.

LUFTKRIGEN.

En av de viktigste opp-  
gavene til flyvåpenet i den  
siste verdenskrigen var å  
ødelegge forsyningslinjene  
til fienden. General Eisen-  
hower skriver i "Felttoget i  
Europa" om operasjonene i  
1944-1945:

"Da D-dagen kom, hadde  
det strategiske og taktiske  
flyvåpenet ødelagt fiendens  
kommunikasjonslinjer. Tys-  
kerne manglet lokomotiver  
og vogner. Reparasjons-  
anleggene var ødelagt, kull-  
reservene var redusert til  
6 dagers forsyning, og 75  
bruer og tunneler som førte  
til invasjonsområdet kunne  
ikke brukes. Det kaos som  
oppsto i kommunikasjonene  
gjorde at fienden ikke kunne  
føre fram flere tropper til  
landingsområdene."

THE WAR IN THE AIR.

One of the most impor-  
tant tasks of the Air Force  
in the last World War was to  
destroy the supply lines of  
the enemy. General Eisenhower  
writes in "Crusade in Europe"  
about the operations in 1944-  
1945:

"When D-Day came, the  
Strategic and Tactical Air  
Force had destroyed the  
communication lines of the  
enemy. The Germans lacked  
locomotives and cars. The re-  
pair installations were de-  
stroyed, the coal reserves  
were reduced to a 6 days sup-  
ply, and 75 bridges and tun-  
nels which lead to the inva-  
sion area could not be used.  
The chaos which was created  
in the communications made it  
impossible for the enemy to  
bring up more troops to the  
landing areas."

I boka "Joint Statement on Strategic Bombing", som ble gitt ut av Air Ministry i 1945, heter det:

"Planen til tyskerne var å bringe fram reserve-divisjonene sine ved hjelp av 48 tog om dagen. Dette ble redusert til 6 tog om dagen på grunn av bombingene. Det er kjent at noen av panserdivisjonene kom fram til slagområdet uten panservogner, og at andre tropper ble sykkeltransportert eller marsjerte. Disse hadde ingen slagkraft."

In the book "Joint Statement on Strategic Bombing" which was issued by the Air Ministry in 1945 it says:

"The plan of the Germans was to bring up their reserve divisions by the help of 48 trains a day. This was reduced to 6 trains a day on account of the bombing. It is known that some of the armored divisions reached the battle area without armored cars, and that other troops were transported on bicycles or marched. These had no striking power."

---

B.

SPØRSMÅL FRA LESESTYKKET:

1. Hva var en av de viktigste oppgavene til flyvåpenet i den andre verdenskrigen?
2. Hva skriver general Eisenhower om i "Felttoget i Europa"?
3. Hva gjorde det strategiske og taktiske flyvåpenet før D-dagen?
4. Hva manglet tyskerne?
5. Hva var ødelagt?
6. Hvor store var de tyske kullreservene da D-dagen kom?

7. Hvor mange av bruene og tunnelene til invasjonssområdet kunne ikke brukes?
  8. Var det god orden i de tyske kommunikasjonene?
  9. Hva var planen til tyskerne i følge boka til Air Ministry?
  10. Hvor mange tog greide tyskerne å føre fram om dagen?
  11. Hvordan kom troppene fram til slagområdet?
  12. Hvordan var slagkraften til disse troppene?
- 

### C.

#### GLOSER:

en strategi	a strategy
strategisk	strategic
en taktikk	a tactic
taktisk	tactical
en forsyning	a supply
en forsyningslinje	a supply line
en kommunikasjonslinje	a communication line
en oppgave	a task; an objective
en operasjon	an operation
et anlegg	an installation
et industrianlegg	an industrial installation
et forsvarsanlegg	a defense installation
et havneanlegg	a harbor installation
et reparasjonsanlegg	a repair installation
å forsyne (sv.v.)	to supply
å beskytte (sv.v.)	to protect
en industri	an industry
et industrisenter	an industrial center
en troppekonsentrasjon	a troop concentration
en troppettransport	a troop transport
en dam	a dam
et felttog	a campaign
et korstog	a crusade
en invasjon	an invasion

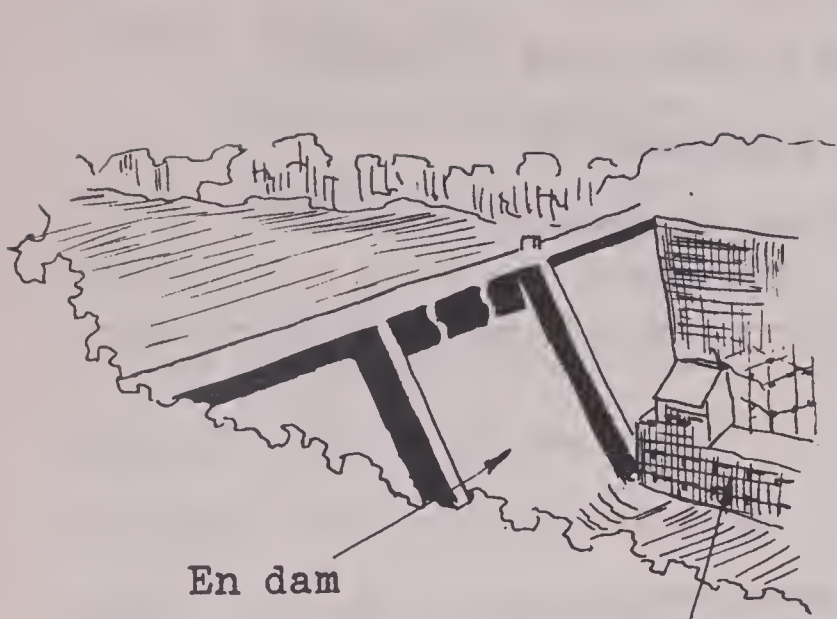

En dam

En kraftstasjon

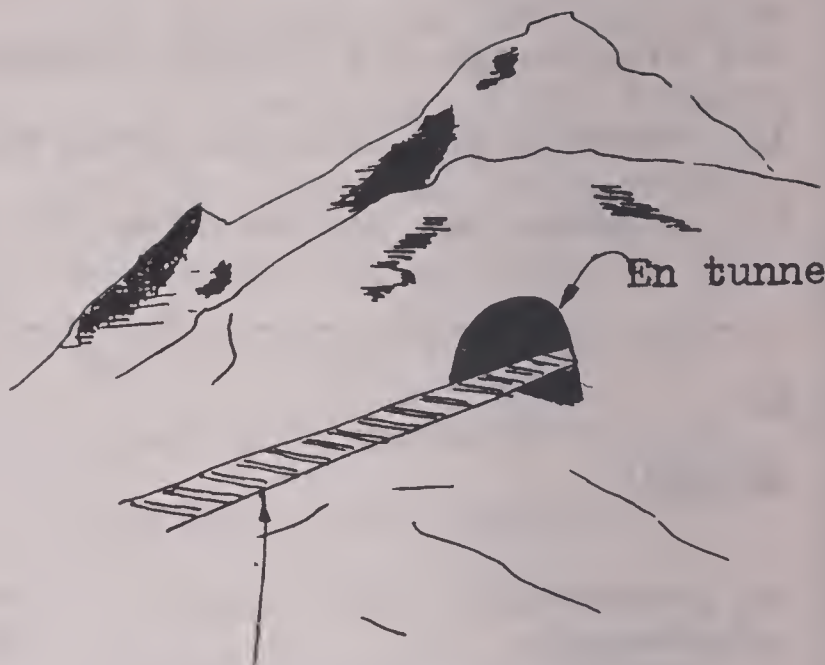

En tunnel

En jernbanelinje

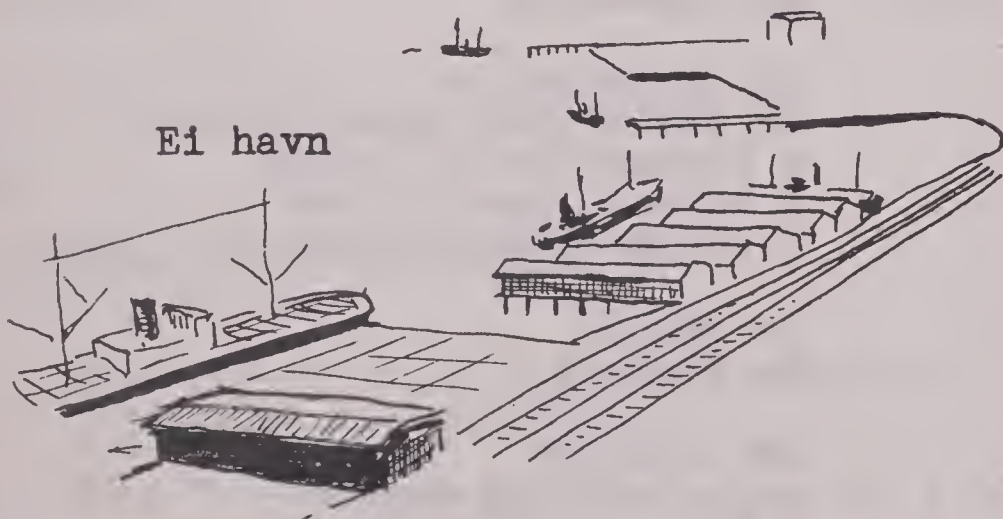

Ei havn

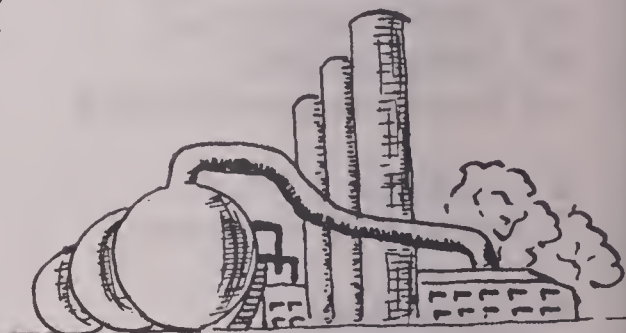

En fabrikk



D.

DRILL PÅ GLOSENE:

1. Kan De nevne noen strategiske bombemål?
2. Kan De gi meg noen eksempler på taktiske bombemål?
3. Er det viktig å holde forsyningslinjene åpne? Hvorfor?
4. Var det vanskelig for tyskerne å få fram forsyningene sine i Russland?
5. Hvorfor er det så viktig å ødelegge kommunikasjonslinjene til fienden?
6. Hvilken oppgave har pansertropper i en krig?
7. Tapte de amerikanske troppene mange soldater under operasjonene i Stillehavet?
8. Er det viktig at industrianleggene er godt beskyttet mot angrep fra luften?
9. Er den amerikanske industrien godt beskyttet mot fiendtlige bombeangrep?
10. Hvorfor bombet tyskerne havnebyene i England?
11. Er en troppekonsentrasjon et taktisk eller et strategisk mål?
12. Har de amerikanske troppene alltid hatt lange forsyningslinjer?
13. Hvorfor tror De at de allierte satte så mye inn på å ødelegge dammene i Ruhr-dalen?
14. Hvem tror De har forsynt de kommunistiske troppene i Korea med våpen og ammunisjon?
15. Tror De at det blir like vanskelig å forsyne troppene i Europa i tilfelle av en ny krig som det var i den siste verdenskrigen?

Skjønt ..... til tyskerne ofte var ny, så  
the tactic

var det ikke noe nytt i den ..... de brukte. De  
strategy

hadde eksperimentert med nye ..... metoder for  
tactical

krigføring i Spania, men de brukte 1000 år gamle .....  
strategic

prinsipper. Under kampene i Russland hadde de vanskeligheter  
med å få ..... brakt fram til fronten på grunn av  
the supplies

de lange .....  
supply lines. The communication lines

var elendige. De allierte konsentrerte seg om å .....  
bomb

..... i Tyskland, .....  
the industrial centers the harbor installations

og de tyske ..... like før .....  
communications the invasion

i Normandie. I 1943 ble ..... og .....  
the dams the power stations

i Ruhrdalen angrepet av en britisk flystyrke under kommando av  
Group-Captain Guy Gibson. Gøring hadde skrytt av at ingen

fiendtlige fly skulle greie å komme inn i Tyskland, fordi de

tyske ..... var så godt .....  
defense installations protected.

A.

ETTERRETNING OG SAMBAND.

"Mitt navn er løytnant Olsen. Jeg har blitt beordret som liaisonoffiser til de amerikanske styrkene."

"Gleder meg. Mitt navn er oberst Bixby. Jeg er knyttet til hovedkvarteret for den amerikanske generalstaben. --Løytnant Olsen, har De noen opplysninger om de siste troppebevegelsene i Finnmark?"

"I følge de siste rapportene fra fronten har en sett fiendtlige forpostpatruljer ved Karasjok. Dessverre har vi ikke fått dette bekreftet enda."

"Er det tilfelle at fienden har brukt tanks i Skaidi-området?"

"Vi har ikke hatt forbindelse med radiostasjonen der i de siste 12 timene. Etterretningstjenesten vår har rapportert over 20 tanks innenfor et område på 2 kvadratkilometer."

"Er det noen minefelter mellom dere og fienden?"

"Ja, vi la ned miner på alle de viktigste stedene. Bruene ble sprengt, og elvebreddene er dekket med pigg-trådsperringer."

"Tror De at De kunne lage en detaljert rapport for oss om situasjonen i Finnmark til i morgen?"

"Jeg skal gjøre mitt beste."

INTELLIGENCE AND SIGNAL SERVICE.

"My name is lieutenant Olsen. I have been assigned as liaison officer to the American forces."

"Pleased to meet you. My name is Colonel Bixby. I am attached to the Headquarter of the American General Staff. ---Lieutenant Olsen, do you have any information regarding the last troop movements in Finnmark?"

"According to the last reports from the front enemy advance patrols have been seen at Karasjok. Unfortunately we have not had this confirmed yet."

"Is it true that the enemy has used tanks in the Skaidi area?"

"We have not had any contact with the radio station there during the last 12 hours. Our intelligence has reported more than 20 tanks within an area of 2 square kilometers."

"Are there any minefields between you and the enemy?"

"Yes, we laid mines in all the most important places. The bridges were blown up, and the river banks were covered with barbed wire obstacles."

"Do you think that you could make a detailed report for us about the situation in Finnmark for tomorrow?"

"I shall do my best."

"Kunne De merke av på kartet hvor minefeltene er, og også de punktene hvor fienden har forsøkt å komme over elva. Vi må hindre dem i å bygge pontongbruer. Får de først et bruhode på den andre sida av elva, kommer det til å bli vanskelig å holde dem tilbake."

"Troppene våre har fått ordre til å grave seg ned i stillinger som gir bedre vern mot det fiendtlige artilleriet, og som også er lettere å forsvare."

"Vil De undersøke om det finnes noen dokumenter med kampoppsetningen til fienden, og gi meg beskjed om dette så snart som mulig?"

"Det skal jeg gjøre, oberst."

"Could you mark off on the map where the minefields are, and also the points where the enemy has tried to cross the river. We must prevent them from building pontoon bridges. If they first get a bridgehead on the other side of the river, it will be difficult to keep them back."

"Our troops have received order to dig themselves into positions which give them better protection against the enemy artillery, and which are easier to defend."

"Will you find out if there are any documents with the order of battle of the enemy, and let me know about it as soon as possible?"

"That I will do, colonel."

---

## B.

### SPØRSMÅL FRA LESESTYKKET:

1. Hva ble løytnant Olsen beordret som?
2. Hva var oberst Bixby knyttet til?
3. Hvilke opplysninger ønsket oberst Bixby?
4. Hva slags tropper ble sett i nærheten av Karasjok?
5. Hvor lenge var det siden en hadde forbindelse med radiostasjonen i Skaidi?
6. Hvem var det som rapporterte tanks i Skaidi-området?
7. Hvor hadde en lagt miner?
8. Hvorfor ble bruene sprengt?
9. Tror De at piggetrådsperringene kunne stoppe et angrep?
10. Hva ville oberst Bixby ha merket av på kartet?

11. Hva måtte en hindre fienden i å bygge?
  12. Hva slags ordre hadde troppene fått?
  13. Var de nye stillingene vanskeligere å forsvare?
  14. Hva skulle løytnant Olsen gi oberst Bixby beskjed om?
- 

C.

GLOSER:

å beordre (til) (sv.v.)	to assign (to)
en liaisonoffiser	a liaison officer
en etterretningsoffiser	an intelligence officer
et hovedkvarter	a headquarter
en generalstab	a general staff
en forsvarsstab	a defense staff
en hærstab	an army staff
en flystab	an air staff
en marinestab	a navy staff
en opplysning	an information
en rapport	a report
å rapportere (sv.v.)	to report
et kart	a map
en troppebevegelse	a troop movement
en forpostpatrulje	an advance patrol
en radiostasjon	a radio station
en forbindelse	a contact; a connection
en etterretningstjeneste	an intelligence service
ei mine	a mine
et minefelt	a mine field
en minesøker	a mine detector
å sprengre (sv.v.)	to blow up; to blast
å grave (sv.v.)	to dig
en piggtrådsperring	a barbed wire obstacle
ei pontongbru	a pontoon bridge
et bruhode	a bridgehead; a beachhead
å bygge (sv.v.)	to build

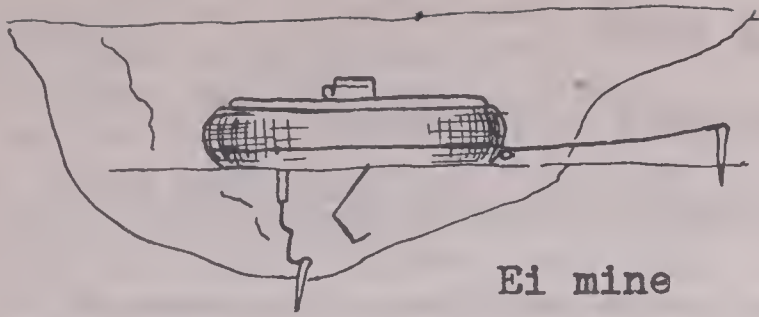

Ei mine

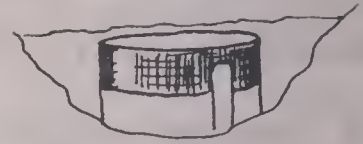

Ei mine

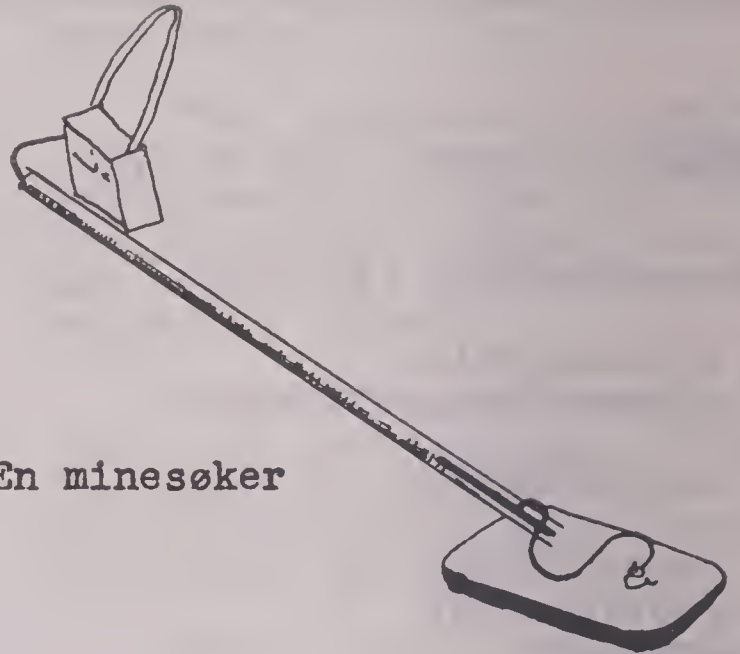

En minesøker

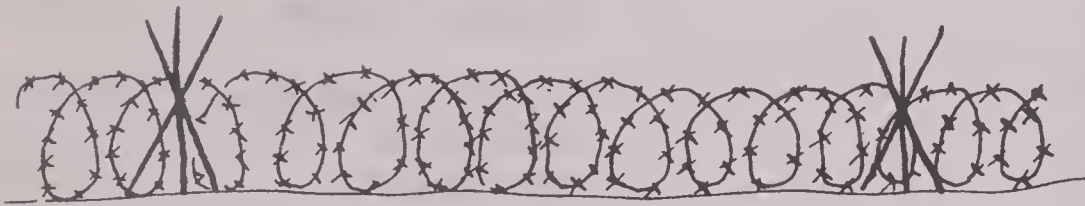

Ei piggetrådsperring

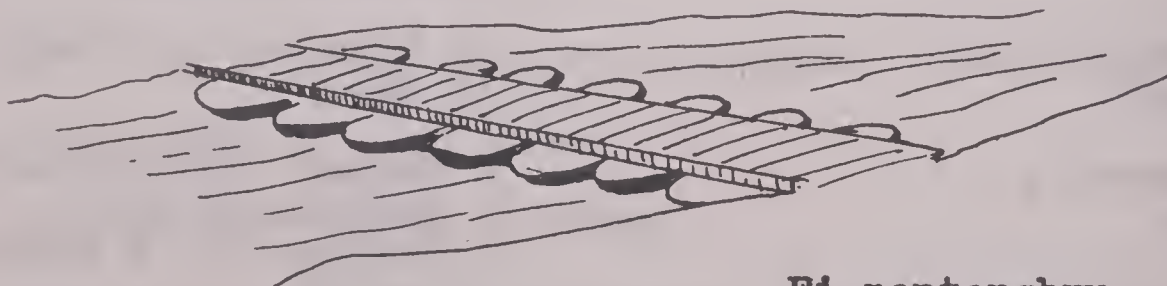

Ei pontongbru

en ordre  
et dokument  
en beskjed

an order  
a document  
a message

en kampoppsetning

an order-of-battle

et vern

a protection

---

D.

DRILL PÅ GLOSENE:

1. Når ble general Clark beordret som sjef for styrkene i Østen?
2. Hva heter sjefen for den amerikanske forsvarsstaben?
3. Hvor er hovedkvarteret for NATO i Europa?
4. Hva er straffen for å gi fienden hemmelige opplysninger i krigstid?
5. Hvilken avdeling av hæren skal bygge pontongbruer og sette opp piggtrådsperringer?
6. Hva for en avdeling skal holde forbindelsen mellom troppene i fronten og troppene bak fronten?
7. Hvorfor bør en soldat kunne bruke kart og kompass?
8. Er en kort og grei rapport bedre enn en lang og detaljert?
9. Hva slags instrument bruker en til å søke etter miner?
10. Hvorfor ble radiostasjonene bombet så ofte under krigen?
11. Hvem ga ordren til at Sambandsstatene skulle gå inn i Koreakrigen?
12. Er brua mellom Oakland og San Francisco ei pontongbru?
13. Hvorfor graver troppene seg ned?
14. Er kampoppsetningen til de amerikanske armeene hemmelig?
15. Når det står "Strengt hemmelig" på et dokument, betyr det da at hvem som helst kan lese det?
16. Når ble De beordret til Hærens Språkskole?
17. Er den norske kysten et godt vern mot et fiendtlig angrep?

18. Hva er oppgaven til en forpostpatrulje?
19. Hva er oppgaven til en liaisonoffiser?
20. Hva er oppgaven til en etterretningsoffiser?

E.

REPETISJONSØVING:

Kaptein Nordheim var ..... for den  
intelligence officer

norske ..... Før han ble ..... dit,  
air staff. assigned

hadde han arbeidet ved ..... til DKT i  
the headquarter

Trondheim. Han var kjent for å skrive gode og greie .....  
reports,

og det var få offiserer som satt inne med så mange .....  
information

om ..... til fienden som han. Ingeniør-  
the order of battle

troppene våre ..... en rekke .....  
built pontoon bridges

over elva. Vi kunne ikke komme gjennom .....  
the barbed wire obsta-

..... som fienden hadde satt opp. Vi gikk forsiktig fram  
cles

over ....., mens vi lette etter .....  
the mine field mines

med ..... Oberst Holm ga ..... til at  
mine detectors. order

sambandstroppene skulle holde ..... ved-  
the contact (connection)

like under offensiven. Vi fant ..... som var blitt  
documents

sendt ut av den fiendtlige ..... og mange  
general staff,

..... som viste hvor de fiendtlige .....var.  
maps positions



..... ble ..... og  
The radio station                      blown up

..... fikk ..... om å vende tilbake  
the crew                                      order

til sine egne linjer. .... nådde fram til  
   Advance patrols

Alta i går, og ..... fiendtlige .....  
   reported                                      troop

..... i nærheten av Bossekop.  
movements

A.

BRUKEN AV FALLSKJERMTROPPER  
I MODERNE KRIG.

Tyskerne var de første til å bruke fallskjermtrupper under den siste verdenskrigen. De brukte dem med hell under felttogene i Norge, Holland, Belgia og Hellas. De erobret Kreta med bare fallskjermtrupper.

De allierte var ikke like framsynte som tyskerne, men i løpet av krigen greide de å utdanne nok fallskjerm-soldater til også å bli overlegne på dette området.

Den første gangen britiske fallskjermtrupper var i aksjon var i Sør-Italia i 1941. En liten sabotasje-gruppe ble sluppet ned over Calabria. Året etter angrep engelske fallskjerm-soldater radiostasjon i tysk-okkupert Frankrike. Høsten 1942 dro 1ste Flybårne Divisjon

THE USE OF PARACHUTE TROOPS  
(AIRBORNE TROOPS) IN MODERN  
WARFARE.

The Germans were the first to use parachute troops during the last World War. They used them successfully during the campaigns in Norway, Holland, Belgium and Greece. They conquered Crete with only parachute troops.

The Allies were not as foresighted as the Germans, but in the course of the war they managed to train enough paratroopers to become superior in this field too.

The first time British parachute troops were in action was in Southern Italy in 1941. A small sabotage group was dropped over Calabria. The year after English paratroopers attacked radio stations in German occupied France. In the fall of 1942 the First Air-

fra Sør-England. 8 timer etter avreisen kjempet den i fjellene i Tunis.

Seinere var fallskjerm-tropper med i alle større offensiver mot fienden. Amerikanske og britiske fallskjermtropper landet på Sicilia i 1943 og i Normandie på D-dagen i 1944. Eisenhower sa: "Uten fallskjermtroppene ville invasjonen ikke ha vært mulig."

Daglig under krigen ble det sluppet ned agenter, sabotører og våpeninstruktører over tysk okkupert Europa, noe som var av stor betydning for utfallet av krigen.

En fallskjermoperasjon står og faller med samarbeidet mellom flyvåpenet og fallskjermtroppene. Det er flyvåpenets oppgave å skaffe fly, beholdere og fallskjermer. Det skal også sørge for at :

1) Alt blir lastet på flyet.

borne Division left Southern England. 8 hours after the departure it fought in the mountains in Tunisia.

Later paratroops participated in all the larger offensives against the enemy. American and British paratroops landed on Sicily in 1943 and in Normandie on D-Day in 1944. Eisenhower said: "Without the paratroops the invasion would not have been possible."

Daily during the war agents, saboteurs and weapons instructors were dropped over German occupied Europe, something that was of great importance for the outcome of the war.

A parachute (airborne) operation depends upon (stands or falls with) the cooperation between the Air Force and the paratroops. It is the task of the Air Force to provide planes, containers and parachutes. It

2) At en velger den beste ruten til droppesonen.

3) At en bringer troppene ned på riktig sted.

Droppesone velges av flyvåpenet og fallskjerm-troppene i fellesskap. Soner velges på grunnlag av karter, flyfotografier og eventuelt lokalkjennskap.

shall also see to:

1) That everything is loaded on the plane. 2) That one chooses the best course (route) to the drop zone. 3) That the troops are brought down on the right spot.

The drop zone is chosen by the Air Force and the paratroops together. Zones are chosen from maps, air photographs and possible knowledge of the locality.

---

## B.

### SPØRSMÅL FRA LESESTYKKET:

1. Hvem var de første som brukte fallskjermtropper i den den siste verdenskrigen?
2. Kan De nevne noen felttog hvor tyskerne brukte fallskjerm-tropper?
3. Hvordan ble Kreta erobret?
4. Var de allierte like godt forberedt som tyskerne?
5. Når var allierte fallskjermtropper i aksjon for første gang?
6. Hva slags gruppe var det som ble sluppet ned i Italia?
7. Hva skulle de engelske fallskjermtroppene gjøre i Frankrike i 1942?
8. Hvor ble den første flybårne divisjon sendt?
9. Hvilke andre aksjoner var fallskjermtroppene med i?
10. Hva sa Eisenhower om fallskjermtroppene?
11. Var det bare regulære tropper som ble sluppet ned i fall-skjerm over Europa?

12. Hva avhenger en fallskjermoperasjon av?
  13. Hva skal flyvåpenet skaffe til en slik operasjon?
  14. Hva skal det også sørge for?
  15. Hvordan blir droppesonene valgt?
- 

C.

GLOSER:

å erobre (sv.v.)	to conquer
å utdanne (sv.v.)	to educate; teach; train
overlegen	superior
underlegen	inferior
en aksjon	an action
en sabotasje	a sabotage
en sabotasjegruppe	a sabotage group
flybåren	airborne
luftbåren	airborne
flyført	airborne
å være med i (st.v.)	to participate in
en agent	an agent
en sabotør	a saboteur
en våpeninstruktør	a weapons instructor
et samarbeid	a cooperation; collaboration
å skaffe (sv.v.)	to provide
å sørge for (sv.v.)	to see to; to care for
en beholder	a container
en rute	a route; a course
en droppesone	a drop zone
et flyfotografi	an air photograph
et lokalkjennskap	a knowledge of the locality
et glidefly	a glider plane
å slepe (sv.v.)	to haul

NORSKE UTMERKELSER

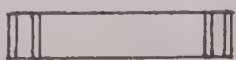

St. Olavsordenen  
Order of St. Olav



Krigskorset med sverd  
War Cross with sword



Deltakermedaljen  
Participation medal

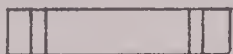

Haakon VII's Frihetskors  
Haakon VII's Cross of Freedom



St. Olavsmedaljen med ekeløv  
St. Olav's Medal with Oak Leaves

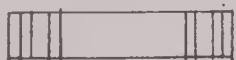

Krigsmedaljen  
War Medal



Kong Haakon VII's  
70 årsmedalje  
King Haakon VII's  
Anniversary Medal

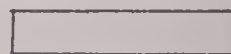

Kong Haakon VII's  
Frihetsmedalje  
King Haakon VII's  
Medal of Freedom

EN LUFTBÅREN OPERASJON

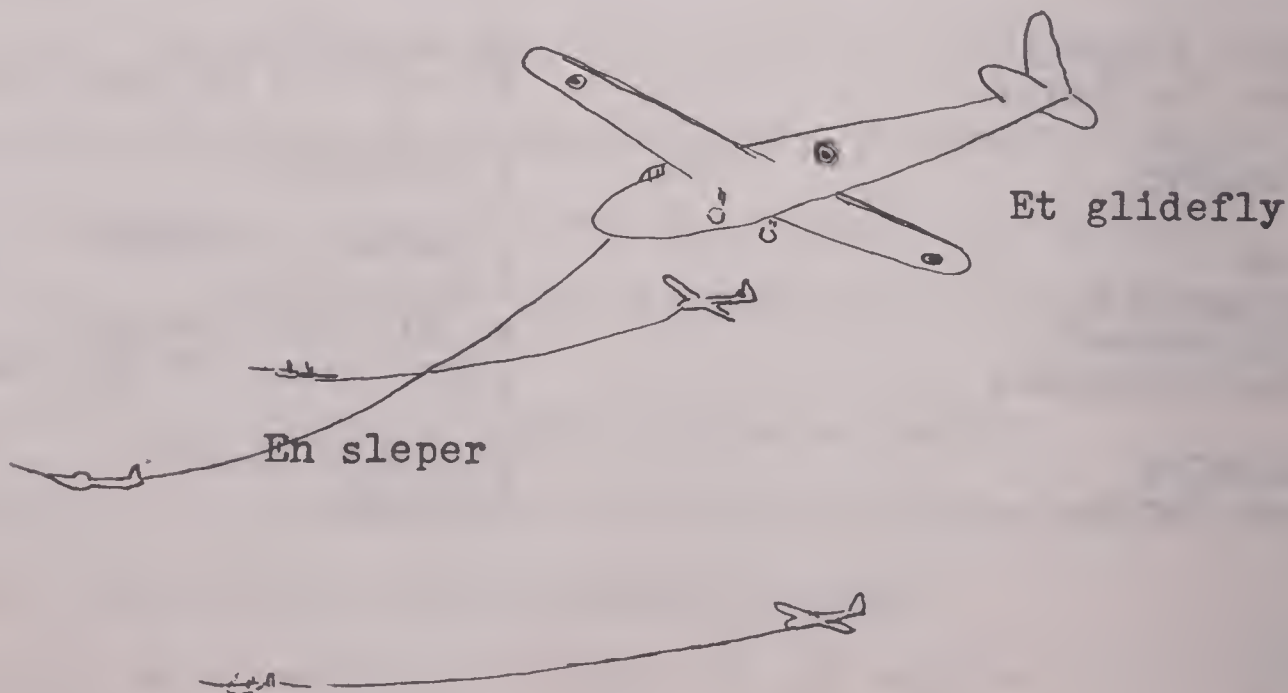

D.

DRILL PÅ GLOSENE:

1. Ble flere amerikanere drept under felttoget i Italia enn under felttoget i Frankrike?
2. Når erobret Sambandsstatene Okinawa?
3. Hvor lang tid tar det å utdanne en pilot i det amerikanske flyvåpenet?
4. Hvem var overlegen i luften i begynnelsen av krigen, de allierte eller tyskerne?
5. Hadde de allierte noen jet-fly i aksjon under den siste verdenskrigen?
6. Utdanner en spesielle tropper til sabotasje mot fiendtlige kommunikasjonslinjer?
7. Fantes det slike sabotasjegrupper i Norge under den tyske okkupasjonen?
8. Hadde Sambandsstatene noen flybårne divisjoner før den siste verdenskrigen?
9. Hvordan ble de flybårne divisjonene transportert til slagmarken?
10. Hvor mange glidefly kan et motorfly slepe?
11. Var De med i den siste verdenskrigen?
12. Tror De at det finnes mange kommunistiske agenter i Sambandsstatene?
13. Hvor kom de våpeninstruktørene fra som ble sluppet ned i fallskjerm over Norge under krigen?
14. Har det alltid vært godt samarbeid mellom de tre forsvarsgrenene i Sambandsstatene?
15. Hvem er det som sørger for at forsyningene blir brakt fram til fronten?
16. Hvordan kan en slippe ned forsyninger fra fly uten å skade noe?
17. Kan en finne ut hvor fienden har stillingene sine fra fly-fotografier?
18. Er det nødvendig å være lokalkjent hvis en har gode kart til å hjelpe seg med?

..... i Russland var et av Hitlers store  
 The campaign

feiltak. Tyskerne ..... det meste av landet, men de  
 conquered

greide ikke ..... en avgjørende ..... I be-  
 to win victory.

gynnelsen av krigen var tyskerne ..... til lands og  
 superior

i luften, men de var ..... til sjøs. De engelske  
 inferior

..... var i ..... for første gang i  
 paratroops action

1941. En liten ..... ble ..... i  
 sabotage group dropped

Sør-Italia. Norge har ingen ..... tropper, skjønt  
 airborne

mange nordmenn ble ..... som fallskjermssoldater i England  
 trained

under krigen. Mange av disse ble sluppet ned i Norge som .....  
 agents,

.....  
 saboteurs and weapons instructors. The cooperation

mellom hjemmestyrkene og styrkene i England var godt. Mange

..... seg våpen på illegal måte, men regjeringen i  
 provided

London ..... at ..... med våpen ble  
 saw to it containers

sluppet ned over Norge. .... ble valgt i felles-  
 The drop zones

skap av lederne hjemme og ute. Nordmennene hadde fordel av godt

.....  
 knowledge of the locality.



A.

REKOGNOSERING.

"Jeg må virkelig si at jeg er glad over å se Dem igjen, kaptein Vangen. Vi hadde begynt å gi opp håpet. Hva i all verden hendte på rekognoserings-turen Deres?"

"Ikke annet enn at jeg holdt på å bli skutt ned. Kroppen på flyet ser ut som en sil. Den ene motoren ble skadet så jeg måtte slå den av. Etterpå var det nesten umulig å manøvrere."

"Hvorfor tok det så lang tid å komme tilbake?"

"Det var noe i veien med kompasset, så jeg måtte navigere på skjønn."

"Så De noe av interesse på turen?"

"Det siste bombeangrepet på Neustadt ser ut til å ha vært ganske vellykket. Jeg så flere fulltreffere på våpenlagrene i utkanten av byen."

"La De merke til noe uvanlig i nærheten av Kemsjar?"

"Ja, det var en rekke sperreballonger omkring byen. Jeg så også radaranlegg, lytteapparater og flere batterier med luftvernartilleri."

"Det er ingen hemmelighet at fienden har mange viktige fabrikker i Kemsjar, hvor de blant annet framstiller panser til fly og tanks, og rekylfrie kanoner. - Var det noen aktivitet i nærheten av fronten?"

"Det ser ut som om fienden

RECONNAISSANCE.

"I must really say that I am glad to see you again, Captain Vangen. We had begun to give up hope. What in the world happened on your reconnaissance trip?"

"Nothing except that I was almost shot down. The fuselage of my plane looks like a sieve. One of the motors was damaged so that I had to cut it out. Afterwards it was almost impossible to maneuver."

"Why did it take so long to get back?"

"There was something wrong with the compass, so that I had to navigate on judgement only."

"Did you see anything of interest on the trip?"

"Our last bombing raid on Neustadt seems to have been quite successful. I saw several direct hits on the outskirts of the town."

"Did you notice anything unusual near Kemsjar?"

"Yes, there were quite a few barrage balloons around the town. I also saw radar installations, sound detectors and several batteries of anti-aircraft artillery."

"It is no secret that the enemy has many important factories in Kemsjar, where they among other, produce armor for planes and tanks, and recoilless rifles. - Was there any

prøver å føre fram så mange reserver som mulig. Jeg så flere skyttergraver, selv langt bak fronten. Kanskje de vil forsøke å oppholde oss så lenge som mulig."

"De gjorde flere motangrep i går uten noen særlig framgang. Det var noen spredte trefninger ved Verdaam. Etter et par timer ble den fiendtlige oppklaringsstyrken omringet og tatt til fange."

"Jeg har inntrykk av at den fiendtlige sikkerhetstjenesten er bedre enn den pleide å være."

"Ja, vi har ikke fått vite særlig mye hverken av krigsfangene eller av agentene bak de fiendtlige linjene."

activity near the front?"

"It looks as if the enemy tries to bring up as many reserves as possible. I saw several trenches, even far behind the front. Perhaps they will try to delay us as long as possible."

"They made several counterattacks yesterday without any particular gains. There were scattered skirmishes at Verdaam. After a couple of hours the enemy reconnaissance force was surrounded and taken prisoner."

"My impression is that the enemy security service is better than it used to be."

"Yes, we haven't learnt very much from either the prisoners of war or from the agents behind the enemy lines."

---

## B.

### SPØRSMÅL FRA LESESTYKKET:

1. Hva var det i veien med flyet til kaptein Vangen?
2. Hvorfor var det så vanskelig å manøvrere?
3. Hvorfor tok det så lang tid for kaptein Vangen å fly tilbake?
4. Hvordan gikk det med våpenlagrene i Neustadt?
5. Hva så kaptein Vangen i nærheten av Kemslar?
6. Hva produserte fabrikkene i Kemslar?
7. Var det noen aktivitet i nærheten av fronten?
8. Hvorfor gravde fienden flere skyttergravslinjer?
9. Hva var resultatet av de fiendtlige motangrepene?
10. Hvor var trefningene?
11. Hva slags styrke var det som ble omringet?

12. Ble noen av de fiendtlige soldatene tatt til fange?

13. Hvorfor var det så vanskelig å få opplysninger?

14. Fortalte krigsfangene noe av betydning?

---

## C.

### GLOSER:

en kropp	a body; a fuselage
en motor	a motor
å manøvrere (sv.v.)	to maneuver
et kompass	a compass
å navigere (sv.v.)	to navigate
en fulltreffer	a direct hit
et våpenlager	a weapon storage
en sperreballong	a barrage balloon
radaranlegg	a radar installation
et lytteapparat	a sound detector
et batteri	a battery
en hemmelighet	a secret
et panser	an armor
en rekylfri kanon	a recoilless rifle
en aktivitet	an activity
en virksomhet	an activity
en reserve	a reserve
en skyttergrav	a trench
et motangrep	a counterattack
å oppholde (sv.v.)	to delay
en framgang	a gain; an advance
en trefning	a skirmish
en (ei) oppklaring	a reconnaissance
å omringe (sv.v.)	to surround
å ta til fange (st.v.)	to take prisoner
en krigsfange	a prisoner of war
en sikkerhetstjeneste	a security service

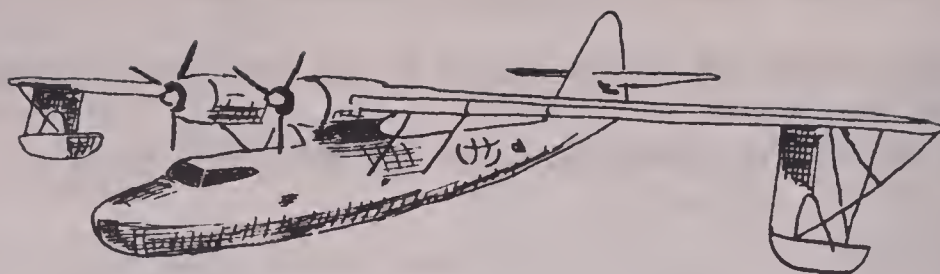

Et sjøfly (en flybåt)

"Catalina" (PBY)

USA  
Storbritannia

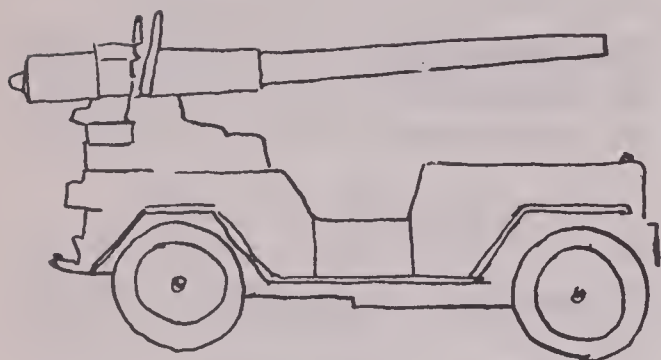

En rekylfri kanon montert på  
en jeep

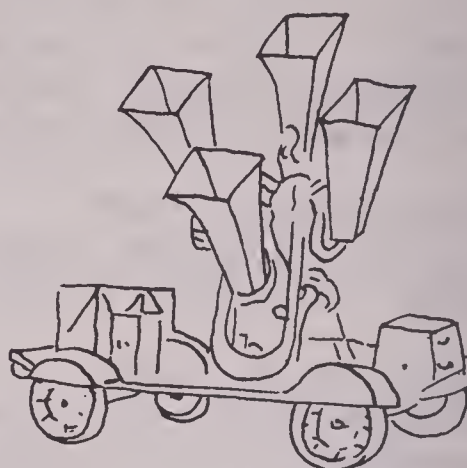

Et lytteapparat



En rakett

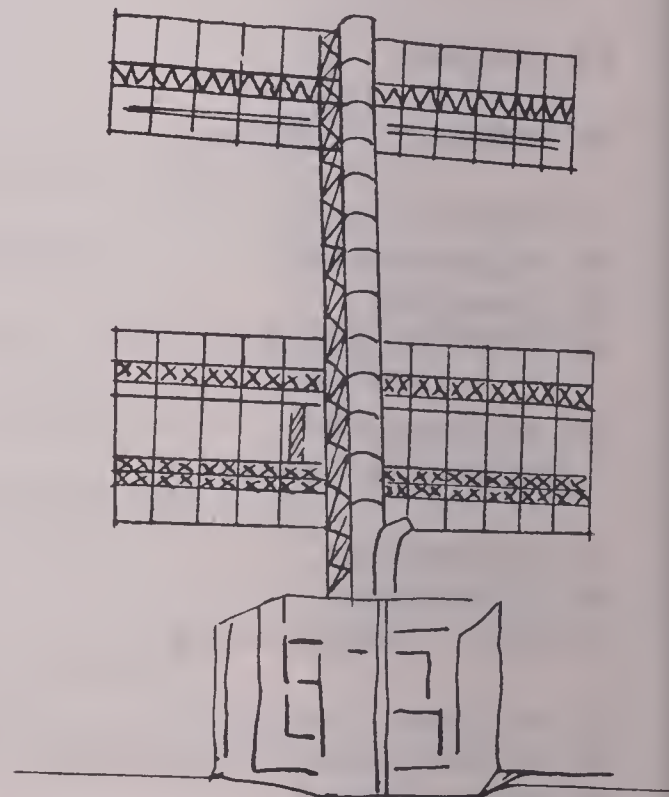

Et radaranlegg



Et kart

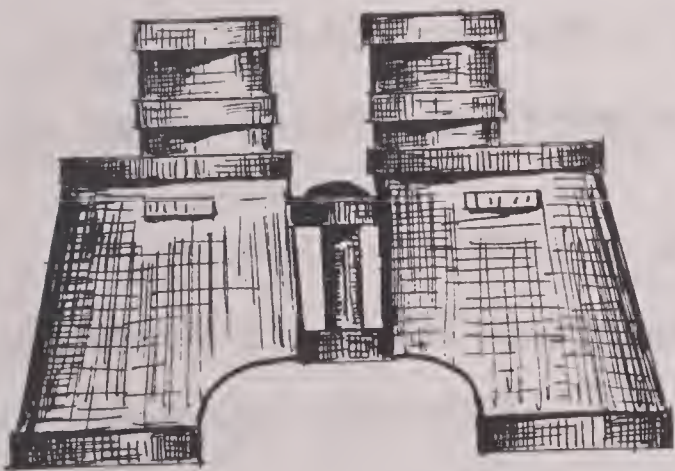

En kikkert

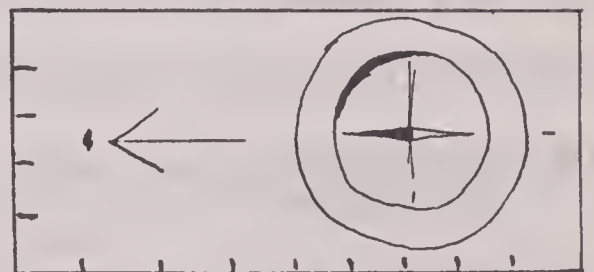

Et kompass

D.

DRILL PÅ GLOSENE:

1. Hva er kroppen på et fly laget av?
2. Hvor mange motorer er det på et B-36 bombefly?
3. Hvordan kan en navigere uten kart og kompass?
4. Er det vanskeligere å manøvrere et jetfly enn et motorfly?
5. Hva sier en at det er når en bombe treffer rett på målet?
6. Finnes det noen våpenlager her i Presidio?
7. Hvordan er en sperreballong festet til bakken?
8. Hva nytte har en av radar?
9. Kan lytteapparatene også fortelle hvor mange fly det er som kommer, og i hvor stor høyde de flyr?
10. Hva kaller vi en samling kanoner?
11. Er konstruksjonen av atombomben en hemmelighet?
12. Hadde de tyske tanks tykkere panser enn de amerikanske?
13. Brukte Sambandsstatene rekylfrie kanoner i den siste verdenskrigen?
14. Hva slags mål blir de rekylfrie kanonene brukt mot?
15. Har det vært stor aktivitet på Koreafronten i det siste?
16. Har Sambandsstatene begynt å kalle inn reservene?
17. Hvilke andre uttrykk har en for skyttergravskrig?
18. Bli motangrep brukt under tilbaketrekning eller under en offensiv?
19. Hvilke fordeler kan en oppnå ved å oppholde fienden?
20. Når hadde tyskerne mest framgang under den siste verdenskrigen?
21. Er en trefning en kamp mellom store eller små styrker?
22. Hva er oppgaven til en oppklaringspatrulje?
23. Greide tyskerne å omringe de britiske styrkene ved Dunkerque?
24. Er den amerikanske sikkerhetstjenesten god eller dårlig?

Den ene av ..... begynte å fuske. Jeg kunne  
the motors

nesten ikke ..... lenger. .... på  
maneuver The fuselage

flyet var revet opp, og navigatøren var ..... Det  
killed.

fiendtlige ..... måtte ha fått .....  
antiaircraft artillery a direct

..... på oss. .... var godt forsvart, fienden  
hit The target

hadde helt moderne .....  
equipment radar installations

..... av 88 mm.s luftvern-  
sound detectors and several batteries

kanoner. Jeg har aldri sett så mye ..... på en gang.  
activity

Jeg var glad for at ..... på flyet var så tykt.  
the armor

Kampene hadde vært harde på hele fronten. Fienden hadde

..... de siste ..... sine. Nå kjempet de  
mobilized reserves

i ..... angrep og ..... uten noen  
trenches, counterattacks,

..... i det hele tatt. En stor fiendtlig styrke var  
gains

blitt ..... og ..... Det var  
surrounded taken prisoner.

stadig nye ..... i Ingenmannsland. ....  
skirmishes The prisoners

..... var uvillige til å snakke. En hadde hørt at den  
of war

nye ..... hadde gjort stor skade.  
recoilless rifle

A.

SJØSLAGET VED MATAPAN.

Ved middagstider den 27de mars 1941 ble 3 italienske kryssere og en jager oppdaget av et rekognoseringsfly ca. 190 kilometer sør-øst for den italienske "Stortåa". Sjefen for den britiske Middelhavsflåten, admiral Cunningham, var klar over at noe ville hende i den østlige delen av Middelhavet. Han tok fiendens speidervirksomhet som varsel. Den 27de mars dro han ut fra Alexandria.

De britiske styrkene besto av en jager-skvadron som var stasjonert på Maleme, en slagskipsflåte på to slagskip, 2 hangarskip og 9 jagere. Disse fartøyene sto under kommando av admiralen personlig. Vise-admiral Pridham-Wippel hadde kommandoen over en krysserstyrke på 4 kryssere og 4 jagere.

THE NAVAL BATTLE AT MATAPAN.

Around noon March 27th 1941 3 Italian cruisers and one destroyer were discovered by a reconnaissance plane about 190 kilometers south-east of the Italian "Big Toe". The chief of the British Mediterranean Fleet, Admiral Cunningham, realized that something would happen in the Eastern part of the Mediterranean. He took the enemy reconnaissance activity as a warning. The 27th of March he left Alexandria.

The British forces consisted of a fighter-squadron which was stationed at Maleme, a battleship fleet of two battleships, 2 aircraft carriers and 9 destroyers. These vessels were under the command of the admiral himself. Vice-Admiral Pridham-Wippel was in command of a cruiser force of 4 cruisers and 4 destroyers.



De to flåtestyrkene skulle møtes morgenen etter sør for Gravdhos.

Like etter daggry den 28de mars observerte et av rekognoseringsflyene en italiensk krysserstyrke ca. 50 kilometer sør-sør-øst for Gravdhos. Dette var i nærheten av den britiske krysserstyrken, og klokka 0745 oppdaget de to flåtene hverandre.

De italienske krysserne hadde 8 tommers kanoner og større fart, så den britiske nestkommanderende bestemte seg for å gi inntrykk av frykt og så søke å lure italienerne med seg mot den britiske slagsskipsflåten.

Dette lyktes ham, og italienerne fulgte etter ham i ca. 3/4 time.

Klokka 0855 tok de italienske krysserne en ny kurs, og gikk mot nordøst. Britene snudde og fulgte etter dem.

The two fleets were to meet the next morning south of Gravdhos.

Just after daybreak March 28th one of the reconnaissance planes spotted an Italian cruiser force about 50 kilometers south-south-east of Gravdhos. This was in the vicinity of the British cruiser force, and at 0745 the two fleets discovered each other.

The Italian cruisers had 8 inch guns and greater speed, so the British Second -in-Command decided to give the impression of fear and try to trick the Italians into following towards the British battleship fleet.

This he succeeded in doing, and the Italians followed him for about 3/4 of an hour.

At 0855 the Italian cruisers took a new course, and went towards north-east. The British turned and followed after them.

Klokka 1055 oppdaget de et slagskip i nordlig retning. Slagskipet viste seg å være det italienske "Vittorio Veneto" som straks åpnet ild med sine 15 tommers kanoner.

At 1055 they discovered a battleship in a northerly direction. The battleship turned out to be the Italian "Vittorio Veneto" which immediately opened fire with its 15 inch guns.

---

B.

SPØRSMÅL FRA LESESTYKKET:

1. Hva oppdaget rekognoseringsflyet?
2. Hva het sjefen for den britiske Middelhavsflåten?
3. Hvor ble de italienske krysserne oppdaget?
4. Hvor var den britiske jager-skvadronen stasjonert?
5. Hva besto den britiske slagskipsflåten av?
6. Hvem hadde kommandoen over krysserstyrken?
7. Hvor stor var krysserstyrken?
8. Hvilke skip hadde størst fart, de britiske eller de italienske?
9. Hva bestemte den britiske nestkommanderende seg for å gjøre?
10. Når tok de italienske krysserne ny kurs?
11. Hvor skulle de to britiske flåtestyrkene møtes?
12. Når oppdaget britene det italienske slagskipet?
13. Hva for et slagskip var det?
14. Hvor store kanoner hadde "Vittorio Veneto"?
15. Hvem åpnet ild først?

C.

GLOSER:

en flåte	a fleet
et fartøy	a vessel
et slagskip	a battleship
en krysser	a cruiser
en jager	a destroyer
en motortorpedobåt	a motor torpedo boat
en MTB-båt	an MTB-boat
en undervannsbåt	a submarine; a U-boat
en u-båt	a submarine; a U-boat
en minesveiper	a mine sweeper
en minelegger	a mine layer
et hangarskip	an aircraft carrier
å observere (sv.v.)	to observe; to spot
en fart	a speed
en nestkommanderende	a Second-in-Command
en speidervirksomhet	a reconnaissance activity
å åpne ild (sv.v.)	to open fire
en kurs	a course

D.

FREDSOPPSETNINGEN AV DEN NORSKE MARINEN.

5 jagere av Oslo-klassen  
2 eskortejagere

11 undervannsbåter

13 motortorpedobåter

2 mineleggere  
7 kombinerte mineleggere og eskortefartøyer  
11 minesveipere

1 nettlegger

11 eskorte og oppsynsfartøyer,

4 patruljefartøyer

1 undervannsbåt-tender

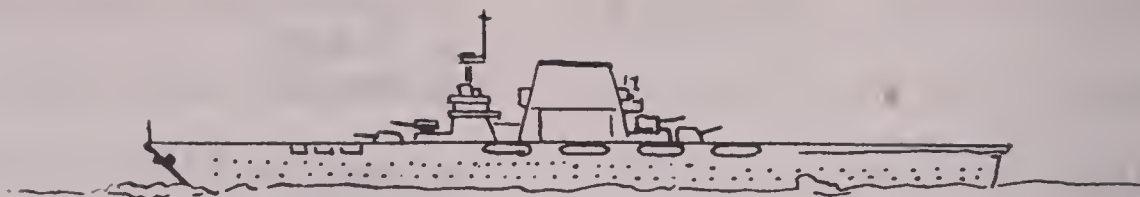

Hangarskipet "Saratoga" (USA)



Slagskipet "Tirpitz" (Tyskland)



Krysseren "Ajax" (Storbritannia)



Jager av "Gridley"-klassen (USA)

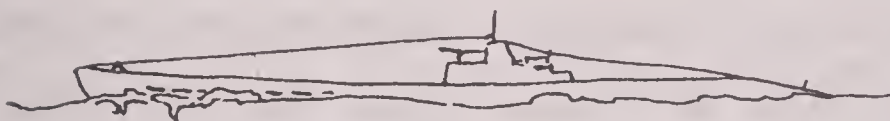

U-båt (Tyskland)



U-båt av "Ursula"-klassen (Storbritannia)



Motortorpedobåt (Storbritannia)

E.

DRILL PÅ GLOSENE:

1. Hva for et land hadde den største krigsflåten før den siste verdenskrigen?
2. Hva for et land har den største flåten i dag?
3. Hva het det slagskipet som freden med Japan ble undertegnet på?
4. Hva heter det nye store hangarskipet som den amerikanske marinen bygger?
5. Hvem hadde de fleste u-båtene i begynnelsen av krigen?
6. Hva for et land fikk de fleste tyske ubåtene etter at krigen var slutt?
7. Tror De at det norske Sjøforsvaret ville være bedre tjent med store fartøyer enn med små?
8. Hva for noen fordeler har MTB-båtene i forsvaret av den norske kysten?
9. Hva kaller en de skipene som legger ut miner?
10. Hva kaller en de skipene som tar opp minene?
11. Hva blir jagerne brukt til?
12. Hvordan ble hangarskipene brukt under kampene i Stillehavet?
13. Har den norske marinen noen kryssere?
14. Hva er den største farten en kan oppnå med en MTB-båt?
15. Hva kaller en de flyene som blir brukt til å observere fienden?
16. Hva heter general Ridgways nestkommanderende i Europa?
17. Hva må en gjøre når fienden åpner ild?
18. Hvor mange u-båter har Norge i fredstid?
19. Har Norge flere jagere enn mineleggere?
20. Hva heter sjefen for den amerikanske marinen?

Den norske ..... gjorde en god innsats under  
fleet

krigen. De fleste av ..... greide å komme seg  
our vessels

til England. Vi har ingen .....og .....  
battleships cruisers

i den norske ..... Men vi har mange mindre .....  
Navy. vessels

som .....  
destroyers, motor torpedo boats, U-boats and mine sweepers.

Vi trenger små ..... med stor ..... til å  
vessels speed

patruljere kysten vår. Like før krigen i 1940 .....  
the British

..... utenfor Norskekysten. Sambandsstatene  
lay mines

bygger nå et nytt ..... som skal hete  
aircraft carrier

"James Forrestal". ..... ga ordre til  
The Second-in-Command

..... mot det fiendtlige .....  
to open fire battleship.

Vi la merke til at fienden øket .....  
the reconnaissance activity

like før offensiven tok til. Skipet forandret .....  
the course

med en gang det nærmet seg kysten.

A.

SJØSLAGET VED MATAPAN.(Cont.)

Heldigvis kom det noen torpedofly fra et av de britiske hangarskipene i dette øyeblikket. De angrep slagskipet med en gang. Dette måtte dra seg hjemover med sterkt redusert fart.

Det neste som hendte var at et av rekognoseringsflyene meldte at det var 5 italienske kryssere ca. 160 kilometer nordvest for britiske slagskipsflåten.

Klokka 1230 sluttet de britiske krysserne seg til hovedstyrken, og admiral Cunningham kunne nå gjøre en samlet innsats mot fienden.

Det italienske slagskipet ble bombet på nytt. Admiral Cunningham ville ikke gå for nær den italienske kysten og risikere et flyangrep fra land.

THE NAVAL BATTLE AT MATAPAN.

Fortunately some torpedo planes from one of the British aircraft carriers came at this moment. They attacked the battleship at once. This had to return home at greatly reduced speed.

The next thing that happened was that one of the reconnaissance planes reported 5 Italian cruisers about 160 kilometers north-west of the British battleship fleet.

At 1230 the British cruisers joined the main force, and Admiral Cunningham could now make a joint effort against the enemy.

The Italian battleship was bombed once more. Admiral Cunningham did not want to go too close to the Italian coast and risk an air attack from shore.



Ut på ettermiddagen var den italienske styrken samlet, unntatt krysseren "Pola" som var blitt skadet ved et flyangrep.

Hovedstyrken dro mot hjemlige farvann, mens 3 kryssere og 6 jagere snudde for å lete etter det skadete fartøyet.

Ved et tilfelle hadde den britiske og den italienske flåten kurs mot hverandre. Klokka 2235 ble de italienske krysserne oppdaget i mørket.

Den britiske jageren som var nærmest satte all lyskasterne mot den bakerste av krysserne, og Cunninghams slagskip tømte sine breisider mot den.

De to største italienske krysserne ble skutt i brann, og sank i løpet av natta. Den tredje ble skadet, men kom seg bort i mørket.

In the afternoon the Italian force was gathered, except for the cruiser "Pola" which had been damaged by an air attack.

The main force left for friendly waters, while 3 cruisers and 6 destroyers turned to search for the damaged vessel.

By coincidence the British and the Italian fleet had course towards each other. At 2235 the Italian cruisers were discovered in the dark.

The British destroyer that was closest put all its searchlights on the last of the cruisers, and Cunningham's battleship emptied its broad-sides against it.

The two largest Italian cruisers were shot on fire, and sank during the course of the night. The third was damaged, but it escaped in the darkness.

De 6 jagerne sendte torpedoene sine mot den britiske flåten og flyktet.

I dette slaget tapte italienerne 4 kryssere og 1 jager.

The 6 destroyers fired their torpedoes against the British fleet and fled.

In this battle the Italians lost 4 cruisers and 1 destroyers.

---

B.

SPØRSMÅL FRA LESESTYKKET:

1. Hva slags fly angrep det italienske slagskipet?
2. Hvor var flyene stasjonert?
3. Kunne slagskipet dra hjemover for full fart?
4. Hva meldte rekognoseringsflyene fra om?
5. Hvorfor sluttet de britiske krysserne seg til hovedstyrken?
6. Hvorfor ville ikke admiral Cunningham gå nær den italienske kysten?
7. Hva het krysseren som ble skadet?
8. Hvor dro hovedstyrken av de italienske fartøyene?
9. Hva gjorde den britiske jageren da de italienske krysserne ble oppdaget?
10. Hva for et skip tømte breisidene mot den bakerste krysseren?
11. Hvor mange kryssere ble senket?
12. Sank de italienske krysserne med en gang?
13. Hva gjorde de italienske jagerne før de flyktet?
14. Hvor mange skip tapte italienerne i dette sjøslaget?

C.

GLOSER:

å melde (sv.v.)	to report
å slutte seg til (sv.v.)	to join
en hovedstyrke	a main force
en samlet innsats	a joint effort
et farvann	waters (naut.term.)
en lyskaster	a searchlight
å senke (noe) (sv.v.)	to sink; to cause to sink
å synke (st.v.)	to sink; the act of sinking
en torpedo	a torpedo
å torpedere (sv.v.)	to torpedo
en dypvannsbombe	a depth charge
en flåtebase	a naval base
å flykte (sv.v.)	to escape; to flee

---

D.

GRADENE I DEN NORSKE MARINEN.

en kadett	a cadet
en dekksmann	a seaman (a deck hand)
en maskinmann	a seaman (an engine hand)
en matros	an able seaman
en kvartermester	a petty officer
en fenrik	an ensign; a lieutenant j.g.
en løytnant	a lieutenant s.g.
en kapteinløytnant	lieutenant-commander
en orlogskaptein	commander
en kommandørkaptein	captain
en kommandør	commodore
en kontreadmiral	rèar-admiral
en viseadmiral	vice-admiral
en admiral	admiral

DISTINKSJONER FOR OFFISERER I DEN NORSKE MARINEN



Offisersslue

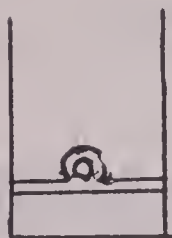

Fenrik

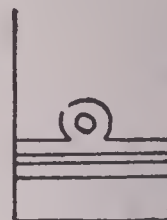

Løytnant

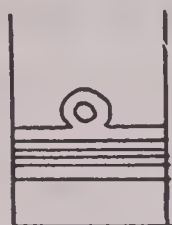

Kapteinløytnant

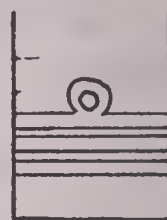

Orlogskaptein

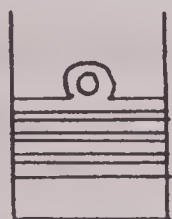

Kommandørkaptein

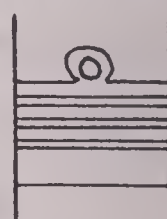

Kommandør

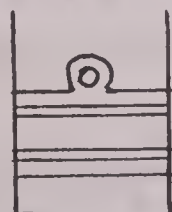

Kontreadmiral

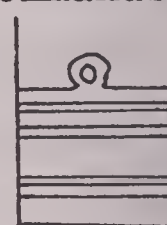

Viseadmiral



Admiral



En offisersuniform i  
den norske marinen

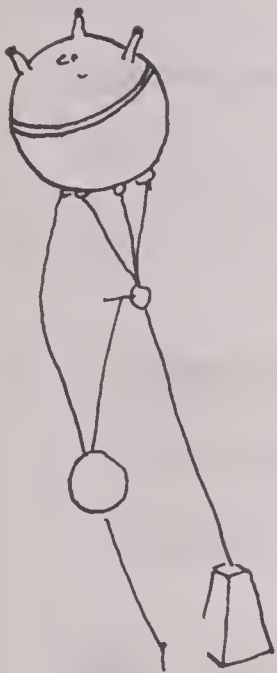

En hornmine

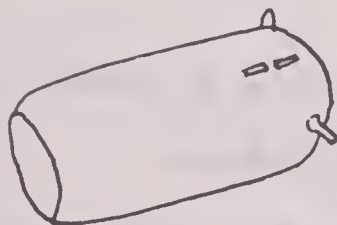

En magnetisk mine



En dypvannsbombe

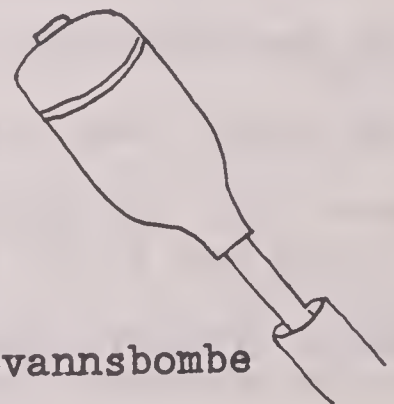

En dypvannsbombe

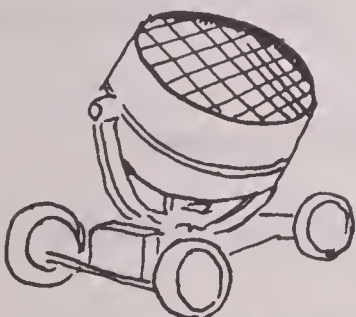

En lyskaster



En torpedo

E.

DRILL PÅ GLOSENE:

1. Har en løytnant i Marinen høyere grad enn en løytnant i Hæren?
2. Er kommandør i den norske marinen en høyere grad enn "commander" i den amerikanske marinen?
3. Hva svarer kapteinløytnant til i den amerikanske marinen?
4. Hva bruker luftvernartilleriet lyskasterne til?
5. Hvordan senket japanerne den amerikanske flåten i Pearl Harbor?
6. Var det bare u-båter som angrep de allierte konvoiene til Murmansk?
7. Hvor stor del av den norske handelsflåten ble senket av tyskerne under den siste verdenskrigen?
8. Greide de allierte å stoppe de tyske u-båtene?
9. Hva slags krigsfartøy blir brukt til å beskytte konvoiene mot fiendtlige u-båter?
10. Hva slags våpen blir mest brukt til å senke u-båter?
11. Er det bare u-båtene som har torpedoer?
12. Hva het det tyske slagskipet som ble senket ved Tromsø?
13. Hva slags grad har sjefen for den amerikanske marinen?
14. Hvor lang tid pleier det å ta før et skip synker etter at det har blitt torpedert?
15. Hadde tyskerne mange u-båtbaser på Norskekysten under den siste verdenskrigen?
16. Når meldte De Dem til tjeneste i Hæren?
17. Greide de tyske u-båtene noen gang å komme inn i amerikanske farvann under krigen?
18. Hvor er den største flåtebasen på Stillehavskysten?
19. Er det nødvendig at alle styrkene gjør en samlet innsats under en invasjon?
20. Er Kystartilleriet en del av Hæren i Sambandsstatene?

..... Hansen .....  
 Petty officer reported

for ..... Østvedt. ....  
 lieutenant-commander The destroyers

..... like etter midnatt. På  
 joined the main force

denne måten kunne vi gjøre en ..... mot den  
 joint effort

fiendtlige ..... Kystartilleriet brukte  
 fleet.

..... for å hjelpe det skadete .....  
 searchlights

..... i havn. Vi var meget forsiktige etter som vi  
 vessel

nærmet oss ..... De tyske .....  
 enemy waters. U-boats

..... nesten 50% av den norske handelsflåten.  
 sank

Skipet ..... på 2 minutter etter at det hadde blitt  
 sank

..... kastet .....  
 torpedoed. The destroyer depth

..... for .....  
 charges to sink the U-boat.

..... traff ..... midtskips.  
 The torpedo the cruiser

A.

FORHØR AV EN SPION.

"Retten er satt. Vil tiltalte komme fram. - Hva heter De?"

"Jeg heter Petter Olsen."

"Når og hvor er De født?"

"Jeg er født den 27de august 1921 i Solør."

"Er De gift?"

"Nei, jeg er ugift."

"Har De vært straffet tidligere?"

"Nei, aldri."

"Har De aldri vært mis-  
tenkt eller arrestert for  
noen forbrytelse?"

"Jo, jeg ble arrestert  
en gang i forbindelse med et  
tyveri på Bekkelaget, men jeg  
ble løslatt samme kvelden.  
Politiet grep tyven, og han  
tilsto med en gang."

"Denne gangen er anklāgen  
mot Dem meget alvorligere. De  
er anklaget for spionasje."

"Hvordan i all verden  
kan De anklage meg for å være  
spion? De kan ikke dømme meg  
for noe som jeg ikke er  
skyldig i, herr dommer."

"I følge norsk lov kan  
ingen bli dømt før det er be-  
vist at han er skyldig. De  
har rett til å føre vitner  
og til å forsøke å motbevise  
anklāgen mot Dem.-

INTERROGATION OF A SPY.

"The court is in session.  
Will the accused step forward.-  
What is your name?"

"My name is Petter Olsen."

"When and where were you  
born?"

"I was born August 27th  
1921 in Solør."

"Are you married?"

"No, I am not married."

"Have you ever been  
penalized?"

"No, never."

"Have you never been sus-  
pected or arrested for any  
crime?"

"Yes, I was arrested once  
in connection with a theft at  
Bekkelaget, but I was released  
the same evening. The police  
caught the thief and he con-  
fessed at once."

"This time the accusation  
against you is much more seri-  
ous. You are accused of espior-  
nage."

"How in the world can you  
accuse me of being a spy? You  
cannot sentence me for something  
I am not guilty of, Your Honor."

"According to Norwegian  
law nobody can be sentenced be-  
fore it has been proven that he  
is guilty. You have the privi-  
lege to bring witnesses and to  
try to disprove the charge  
against you.-



Men først vil jeg ha svar på noen spørsmål. Hvor er identifikasjonspapirene Deres utstedt?"

"De er utstedt av politiet i Oslo."

"Hva for et registreringsnummer har De?"

"156780."

"Godt. Kan De nå fortelle meg hvor De var da krigen brøt ut?"

"Jeg arbeidet på Akers Mekaniske Verksted."

"Det stemmer ikke med de opplysningene som vi har. Vi har beviser for at De var i Göteborg på den tiden."

"Hvordan kan jeg ha vært to steder på samme tid?"

"Det spørsmålet vil jeg la Dem forsøke å svare på senere. Vi har god grunn til å tro at De har gitt hemmelige opplysninger til fienden. Flere skip med viktig last har blitt torpedert utenfor kysten i det siste. - De skulle ikke tilfeldigvis kjenne en Finn Svendsen?"

"Nei, jeg har aldri hørt tale om ham."

"Det er merkelig. Han later til å kjenne Dem meget godt. Han ble arrestert i går kveld med sender, våpen og alt utstyr som hører til yrket. Vi fant nok beviser i leiligheten hans til å arrestere Dem som medskyldig."

"Jeg forstår ikke. Det må være et sammentreff eller en misforståelse."

But first I want answers to some questions. Where were your identification papers issued?"

"They were issued by the Oslo Police."

"What registration number do you have?"

"156780."

"Good. Now, can you tell me where you were when the war broke out?"

"I worked at Akers Mekaniske Verksted."

"That does not coincide with the information that we have. We have proofs that you were in Gothenburg at that time."

"How can I have been in two places at the same time?"

"That question I will let you try to answer later. We have good reason to believe that you have given secret information to the enemy. Several ships with important cargo have been torpedoed outside the coast lately. - You do not happen to know one Finn Svendsen?"

"No, I have never heard speak of him."

"That is peculiar. He seems to know you very well. He was arrested last night with transmitter, weapons and all the equipment of the trade. We found enough proofs in his apartment to arrest you as an accomplice."

"I don't understand. It must be a coincidence or a misunderstanding."

"Slik som bevisene står nå kan vi sette Dem i fengsel inntil videre. Saken Deres vil komme opp om et par uker. De kan selv velge hvem De vil ha som forsvarer. --- Konstabel Hansen, vil De ta fangen til Møllergata 19. - Retten er hevet."

"The way the proofs stand now, we can put you in prison for the time being. Your case will be up in a couple of weeks. You can choose for yourself whom you want as a defense attorney. --- Constable Hansen, will you take the prisoner to Møllergata 19. - The court is adjourned."

---

B.

SPØRSMÅL FRA LESESTYKKET:

1. Hva het tiltalte?
2. Hva var han anklaget for?
3. Hadde herr Olsen vært straffet tidligere?
4. Hva hendte den første gangen han ble arrestert?
5. Kan en bli dømt uten at det først er bevist at en er skyldig?
6. Hvor var herr Olsen da krigen brøt ut?
7. Hvem hadde utstedt identifikasjonspapirene hans?
8. Hvorfor ble han mistenkt for spionasje?
9. Hvem hadde gitt hemmelige opplysninger til fienden?
10. Hva fant en i leiligheten til herr Svendsen?
11. Hva var grunnen til at dommeren kunne sette herr Olsen i fengsel inntil videre?

---

C.

GLOSER:

en lov	a law
en rett	a court; justice; right; privilege
en dom	a sentence; a judgement
en dommer	a judge
å dømme (sv.v.)	to judge; to sentence

et forhør	an interrogation
et vitne	a witness
en forbrytelse	a crime
en forbryter	a criminal
en morder	a murderer
en tyv	a thief
en spion	a spy
en landsviker	a traitor
å anklage (sv.v.)	to accuse
å tiltale (sv.v.)	to accuse
en tiltalt	an accused
skyldig	guilty
ikke skyldig	not guilty
uskyldig	innocent
en medskyldig	an accomplice
å mistenke (sv.v.)	to suspect
en mistanke	a suspicion
en mistenkt	a suspect
å bevise (sv.v.)	to prove
å motbevise (sv.v.)	to disprove
et bevis	a proof
å tilstå (st.v.)	to confess
en fange	a prisoner
et fengsel	a prison
å arrestere (sv.v.)	to arrest
å straffe (sv.v.)	to punish; to penalize
å myrde (sv.v.)	to murder
å stjele (st.v.)	to steal
å svike (st.v.)	to betray
å bedra (st.v.)	to betray; to deceive
å begå (st.v.) et mord osv.	to commit murder etc.
et selvmord	a suicide
en anklage	an accusation
et registreringsnummer	a registration number
et identifikasjonspapir	an identification paper

D.

ALMINNELIGE NORSKE KOMMANDOUTTRYKK.

Gi akt !	Attention !
På stedet hvil !	At ease !
Avdeling, - fremad marsj !	Column, - forward march !
Avdeling, - helt om marsj !	Column, - about march !
Avdeling, - venstre om marsj !	Column, - left march !
Avdeling, - høyre om marsj !	Column, - right march !
Avdeling, - holdt !	Column, - halt !
Tre av !	Fall out !
Se til høyre !	Eyes - right !
Se til venstre !	Eyes - left !
På aksel - gevær !	Shoulder - arms !
Ved foten - gevær !	Order - arms !
Presenter - gevær !	Present - arms !
Ild !	Fire !

---

E.

DRILL PÅ GLOSENE:

1. Har De noen gang vært vitne ved et forhør?
2. Har De noen gang vært i retten fordi De hadde brutt loven?
3. Hvilken dom pleier spioner å få i krigstid?
4. Kan en bli dømt til døden uten å være skyldig?
5. Hva pleier en å gjøre med folk som er mistenkt for mord?
6. Synes De at en landsviker skulle bli straffet på samme måte som en vanlig forbryter?
7. Er det mange forbrytelser som aldri blir oppdaget?

8. Har De vært arrestert for å ha brutt trafikklovene?
9. Er det bedre å tilstå med en gang hvis en har begått en forbrytelse?
10. Hva heter det største fengslet ved San Francisco?
11. Blir fangene godt behandlet i de amerikanske fengslene?
12. Er det flere som begår selvmord nå for tiden enn før?
13. Må retten bevise at en er skyldig før en blir satt i fengsel?
14. Er det mange som bli anklaget og tiltalt for forbrytelser som de ikke har begått?
15. Hvorfor er folk så redde for å være vitner mot forbrytere?

F.

REPETISJONSØVING:

Med .....skal landet bygges. En  
law and justice

..... kan ofte ..... mann. Han ble  
judge sentence an innocent

..... for å ha ..... 10 kroner fra sin beste  
accused stolen

venn. Det ble ..... at .....hadde.....  
proven the criminal murdered

kona si. Han ..... med en gang. 20 ..... var  
confessed witnesses

til stede ved ..... erklærte  
the interrogation. The prisoner

seg ..... og sa at han ikke var .....  
not guilty, the murderer.

Han ble ..... for å ha vært ..... for  
suspected a spy

fienden. Alle ..... skulle bli .....  
criminals penalized *punished*

for de ..... som de har .....  
crimes committed.

A.

FORHØR AV EN KRIGSFANGE.

"Sitt ned. Hva heter De?"

"Jeg heter Olavi Nikkanen."

"Hvilken grad har De?"

"Jeg er løytnant."

"Når er De født?"

"Jeg er født den 3dje juni 1917."

"Hvor er De født?"

"Jeg er født i Petsamo."

"Hva er registreringsnummeret Deres?"

"Det er OIR 245 632."

"Har De noen identifikasjonspapirer?"

"Ja, vær så god."

"Hvilken enhet hørte De til?"

"Jeg hørte til 2nen skibataljon, 406te regiment, 27de divisjon."

"Kan De vise meg på kartet hvor hovedkvarteret til 27de divisjon ligger?"

"Der ligger det, på et hotell i utkanten av Salmijärvi."

"Hvem har kommandoen over styrkene i Petsamo-området?"

INTERROGATION OF A P.O.W.

"Sit down. What is your name?"

"My name is Olavi Nikkanen."

"What is your rank?"

"I am a 1st lieutenant."

"When were you born?"

"I was born June 3rd 1917."

"Where were you born?"

"I was born in Petsamo."

"What is your registration number?"

"It is OIR 245 632."

"Do you have any identification papers?"

"Yes, here you are."

"What unit did you belong to?"

"I belonged to the 2nd Ski Battalion, 406th Regiment, 27th Division."

"Can you show me on the map where the headquarter of the 27th Division is located?"

"There it is, in a hotel on the outskirts of Salmijärvi."

"Who is in command of the forces in the Petsamo area?"

"General Rykov har kommandoen over 3dje armekorps."

"Hvor får dere forsyningene fra?"

"Vi får forsyningene fra Murmansk og Rovaniemi."

"Har dere andre forsyningslinjer?"

"Ja, vi får endel forsyninger med fly fra Sør-Finnland."

"Når og hvor ble De tatt til fange?"

"Jeg ble tatt til fange i går kveld ved Kirkenes."

"Hvor kommer krigsmateriellet fra?"

"Det meste av krigsmateriellet kommer østenfra med jernbanen."

"Har De lagt merke til noen forandringer i utstyret eller våpnene som dere bruker?"

"Vi har fått en ny type haubitser. De er lettere å lade. Vi brukte dem da vi bombarderte Tana."

"Dere må ha siktet godt. De fleste av granatene eksplo-  
derte en kilometer fra målet. -  
Hvilken retning angrep dere fra i går natt?"

"Vi kom østfra."

"Hadde dere store eller små tap under det siste mot-  
angrepet vårt?"

"Vår divisjon tapte minst 1000 mann i drepte og sårete."

"General Rykov is in command of the 3rd Army Corps."

"Where do you get your supplies from?"

"We get our supplies from Murmansk and Rovaniemi."

"Do you have any other supply lines?"

"Yes, we receive some supplies by plane from Southern Finland."

"When and where were you taken prisoner?"

"I was taken prisoner last night at Kirkenes."

"Where does your war material come from?"

"Most of the war material comes from the east with the railroad."

"Have you noticed any changes in the equipment and the weapons which you use?"

"We have received a new type of howitzers. They are easier to load. We used them when we shelled Tana."

"You must have aimed well. Most of the shells exploded one kilometer from the target. -  
What direction did you attack from last night?"

"We came from the east."

"Did you have great or small losses during our last counterattack?"

"Our division lost at least 1000 men in killed and wounded."

"Har dere tapt noen tropper på grunn av streifing av jagerflyene våre?"

"Kompaniet mitt tapte noen få mann i de første to dagene av offensiven, men siden den gangen har det ikke vært noen streifing på det frontavsnittet hvor jeg var."

"Er de sterkeste stillingerne deres i fronten eller på flankene?"

"Jeg har dessverre ikke nok opplysninger til å svare på det spørsmålet. Jeg har hørt at en holder på med å bringe opp forsterkninger til midtfronten."

"Har dere nok reserver til å fortsette offensiven?"

"Soldater har vi nok av, men det er verre med ammunisjonen."

"Kjenner De noe til planene for det neste angrepet? De vet ikke hvor dere kommer til å slå til?"

"Nei, men jeg tror at angrepet vil komme på flankene, hvor dere er svakest."

"Tror De at det vil bli på en brei front eller i dybden?"

"Jeg tror at det vil bli i dybden. Siste gang ble vi slått tilbake, men denne gangen er styrkene så store at de vil forsøke å omringe forsvarsstyrken."

"Har det vært noen forandringer i linjene i det siste?"

"Vi flyttet 2 bataljoner over til venstre flank."

"Did you lose any troops on account of strafing by our fighter planes?"

"My company lost a few men during the first two days of the offensive, but since then there has been no strafing in the sector of the front where I was."

"Are your strongest positions in the front or on the flanks?"

"I am sorry that I do not have enough information to answer that question. I have heard that one is bringing up reinforcements to the center front."

"Do you have enough reserves to continue the offensive?"

"We have enough soldiers, but the ammunition is sparse."

"Do you know anything about the plans for the next attack? You don't know where you will strike?"

"No, but I believe that the attack will come on the flanks, where you are weakest."

"Do you believe that it will come on a wide front or in depth?"

"I believe that it will be in depth. Last time we were repelled, but this time the forces are so large that they will try to encircle the defense force."

"Have there been any changes in the lines lately?"

"We moved 2 battalions to the left flank."



"Hvilken avdeling var De knyttet til?"

"Jeg var stabsoffiser for 2nen skibataljon."

"Har ingeniørtroppene renset minefeltene som vi la ut før vi trakk oss tilbake?"

"Det ble gjort like etterpå."

"Hvor mye skade har artilleriet vårt gjort?"

"Skaden er ganske stor, men jeg vet ikke hvor omfattende den er."

"La De merke til noen skade på jernbanelinjene?"

"Det ble gjort en del skade ved bombing, men ingeniørtroppene har allerede reparert den."

"Hvor mange tanks hadde dere da operasjonene begynte i forrige uke?"

"Vi hadde visstnok 38 tanks og noen få panservogner."

"Hvor mange av bruene over Tanaelva kan enda brukes?"

"5 av bruene er enda i bruk, men resten er ødelagt."

"Kan brua ved Nisseby tåle vekten av tunge tanks?"

"Det tviler jeg på. Den er bare konstruert for 15 tonn."

"Har De hatt inntrykk av at etterretningstjenesten deres har vært godt kjent med stillingene våre?"

"What detachment were you attached to?"

"I was staff officer for the 2nd Ski Battalion."

"Have your engineers cleared the minefields which we laid out before we withdrew?"

"That was done shortly afterwards."

"How much damage has our artillery caused?"

"The damage is quite large, but I do not know how extensive it is."

"Did you notice any damage to your railroad lines?"

"Some damage was caused by bombing, but the engineers have already repaired it."

"How many tanks did you have when operations began last week?"

"We had, I believe, 38 tanks and a few armored cars."

"How many of the bridges across the Tana river can still be used?"

"5 of the bridges are still in use, but the rest have been destroyed."

"Can the bridge at Nisseby stand the weight of heavy tanks?"

"I doubt it. It is only constructed for 15 tons."

"Is it your impression that your intelligence service has been well acquainted with our positions?"

"Det ser ut som om de fleste opplysningene vi har fått har vært riktige."

"Har infanteriet hatt god støtte av flyvåpenet?"

"Nei, flyvåpenet har vært for svakt til å gi nok støtte. Vi mangler både jager og bombefly."

"Finnes det noen marine-fartøyer i Petsamobukta nå?"

"Siste gang jeg var i Petsamo lå det 5 jagere der. Jeg har hørt at en skal bygge en ny flåtebase der."

"Er kystbatteriene på Fiskerhalvøya så sterke at de kan hindre oss i komme inn til Petsamo?"

"Jeg tror at det er mulig å komme inn med u-båter, om en greier å komme gjennom u-båt-nettene."

"Hvordan er moralen og disiplinen blant troppene?"

"Den er enda ganske bra."

"Har de siste framryknin-gene våre på Sørfronten hatt noen virkning på troppene i avsnittet Deres?"

"Nei. Overkommandoen forsøker å holde slike nyheter fra soldatene i felten. Vi har god sensur, som De kanskje vet."

"Takk, løytnant Nikkanen, det var alt for i dag. Hvis De fortsetter å samarbeide slik som De har gjort hittil, kan jeg love Dem utmerket be-handling."

"Jeg skal gjøre hva jeg kan. Jeg ble tvunget til å

"It looks as if most of the information that we have received has been correct."

"Has the infantry had good support from the Air Force?"

"No, the Air Force has been too weak to give enough support. We lack both fighters and bombers."

"Are there any naval vessels in the Petsamo Bay now?"

"The last time I was in Petsamo 5 destroyers were lying there. I have heard that one shall build a naval base there."

"Are the coastal batteries on the Fisher Peninsula so strong that they can prevent us from entering Petsamo?"

"I believe that it is possible to enter with U-boats, if one can manage to get through the U-boat nets."

"How is the morale and the discipline among the troops?"

"It is <sup>still</sup> quite good."

"Have our last advances on the Southern Front had any effect on the troops in your sector?"

"No. The Supreme Command tries to keep such news from the soldiers in the field. We have a good ensorship, as you perhaps know."

"Thanks, lieutenant Nikkanen, that's all for today. If you continue to cooperate like you have so far, I can promise you excellent treatment."

gjøre tjeneste for et folk som også jeg betrakter som fiender. Da jeg ble sendt fram til fronten i går kveld nyttet jeg det første høvet til å bli tatt til fange."

"I shall do what I can. I was forced to serve for a people whom I also consider as enemies. When I was sent up to the front last night, I seized the first opportunity to be taken prisoner."

---

B.

GLOSER:

et krigsmateriell	a war material
en haubitzer	a howitzer
å lade: å la (sv.v.)	to load (a gun etc.)
å sikte (sv.v.)	to aim
å eksplodere (sv.v.)	to explode
en streifing	a strafing
å slå til (st.v.)	to strike
å slå tilbake (st.v.)	to repel
en base	a base
en framrykning	an advance
en disiplin	a discipline
et u-båtnett	a U-boat net

---

C.

DRILL PÅ GLOSENE:

1. Er det russiske krigsmateriellet bedre enn det amerikanske?
2. Sendte Sambandsstatene noe krigsmateriell til Russland under den siste verdenskrigen?
3. Til hvilken havn i Russland ble dette materiellet sendt?
4. Har Russland betalt for dette krigsmateriellet?
5. I hva slags terreng bruker en haubitzere?



Oppigarden var en flink jagerflyver. I dag var han med på

..... av de fiendtlige .....  
strafing supply lines.

Fienden ..... like før daggry, men etter et par timers  
struck

..... greide vi ..... Vi hadde en  
fighting to repel them.

utmerket ..... Vi skulle angripe i .....  
plan. the depth.

Ingeniørtroppene ..... bruene over Einerelva, og  
repaired

vi gjorde et overraskende ..... på de  
counterattack

fiendtlige ..... like bak fronten. Siden fortsatte  
bases

..... blant troppene var  
the advance. The discipline

meget god. Uten at fienden merket noe, kom vi gjennom .....  
the

..... som var lagt tvers over fjorden.  
U-boat nets

APPENDIX

A

adgang (m)	admission; entry
admiral (m)	admiral
agent (m)	agent
aksjon (m)	action
aktivitet (m)	activity
alliert (m)	Allied
alliert	allied
ambulanse (m)	ambulance
ammunisjon (m)	ammunition
angrep (n)	attack
angripe (st.v.)	to attack
anklage (m)	accusation
anklage (sv.v.)	to accuse
anlegg (n)	installation
antiluftskyts (n)	antiaircraft artillery
antitankvåpen (n)	antitank weapon
arme (m)	army
arrestere (sv.v.)	to arrest
artilleri (n)	artillery
automatisk	automatic
avdeling (m)(f)	detachment; section
avluse (sv.v.)	to delouse
avløsning (m)	relief (of duty)
avsnitt (n)	sector; section
avstand (m)	distance; range
avstandsmåler (m)	range finder
avvæpne (sv.v.)	to disarm

B

bajonett (m)	bayonet
bakhold (n)	ambush
bakke (m)	hill; ground
bakkemannskap (n)	ground crew
ballistikk (m)	ballistic
bane (m)	track; course
banevisende	trajectory
base (m)	base
bataljon (m)	battalion
batteri (n)	battery
bazooka (m)	bazooka
bedra (st.v.)	to deceive; to betray
befal (n)	officers and sergeants
befalskole (m)	NCO school
befeste (sv.v.)	to fortify
begå (st.v.)	to commit

beholder (m)	container
beleire (sv.v.)	to besiege
beleiring (m)(f)	siege
belte (n)	belt
beordre (sv.v.)	to assign
beredskap (n)	preparedness
berøring (m)(f)	contact; touch
besetning (m)	crew
besette (st.v.)	to occupy
beskjed (m)	message
beskyte (st.v.)	to shell: to shoot at
beskytte (sv.v.)	to protect
bevege (sv.v.)	to move
bevegelse (m)	movement: move
bevis (n)	proof
bevise (sv.v.)	to prove
bevæpnet	armed
bevæpning (m)	armor
blokade (m)	blockade
bombardere (sv.v.)	to shell
bombe (sv.v.)	to bomb
bombe (m)	bomb
bombeangrep (n)	bombing raid: bombing attack
bombefly (n)	bomber
bombekaster (m)	mortar
bomber (m)	bomber
bombing (m)(f)	bombing
bomme (sv.v.)	to miss (a shot)
borgerkrig (m)	civil war
brakke (f)	barrack
brannbombe (m)	incendiary bomb
brigade (m)	brigade
brisantgranat (m)	brisant grenade
bruhode (n)	bridgehead
bryte gjennom (st.v.)	to break through: to penetrate
bud (n)	messenger
bygge (sv.v.)	to build
bæreevne (m)	carrying capacity
båre (m)	stretcher

D

dam (m)	dam
defensiv (m)	defensive
dekke (sv.v.)	to cover
dekke (n)	cover; surface
dekksmann (m)	deck hand: seaman
dekning (m)	cover
demobilisere (sv.v.)	to demobilize
desertere (sv.v.)	to desert



desertør (m)	deserter
destroyer (m)	destroyer
dimittere (sv.v.)	to discharge
direktiv (n)	directive
disiplin (m)	discipline
disponere (sv.v.)	to dispose; distribute; set aside
distinksjon (m)	distinction; insignia
divisjon (m)	division
dokk (m)	dock
dokument (n)	document
dom (m)	judgement; sentence
dommer (m)	judge
drepe (sv.v.)	to kill
drill (m)	drill
droppesone (m)	drop zone
dybde (m)	depth
dypvannsbombe (m)	depth charge
dømme (sv.v.)	to judge; to sentence

E

ekstersis (m)	drill
ekspedisjonsstyrke (m)	expeditionary force
eksplodere (sv.v.)	explode
eksplosjon (m)	explosion
enhet (m)	unit
erfaring (m)(f)	experience
erobre (sv.v.)	to conquer
eskortefartøy (n)	escort vessel
eskortejager (m)	escort destroyer
etterpatrulje (m)	rear guard patrol
etterretning (m)	intelligence
etterretningsoffiser (m)	intelligence officer
etterretningstjeneste (m)	intelligence service
evakuere (sv.v.)	to evacuate

F

fabrikk (m)	factory
falle (sv.v.)	to fall; to die in war
fallskjerm (m)	parachute
fallskjermtropper	paratroops
fange (m)	prisoner
fare (m)	danger
fart (m)	speed
fartøy (n)	vessel
farvann (n)	waters (naut.term.)

felt (m)	field (area of battle)
felt (n)	field; sphere; sector
feltartilleri (n)	field artillery
feltflaske (m)	field bottle
feltkanon (m)	field gun
feltkjøkken (n)	field kitchen
felttjeneste (m)	field service
felttog (n)	campaign
fengsel (n)	prison
fenrik (m)	second lieutenant
festning (m)	fortress
fiende (m)	enemy
fiendtlig	enemy
fjelltropper	mountain troops
flagg (n)	flag
flammekaster (m)	flame-thrower
flanke (m)	flank
flatbaneskyts (n)	flat trajectory artillery
fly (st.v.)	to fly
fly (n)	plane
flybåren	airborne
flybåt (m)	flying boat; hydraplane
flyfotografi (n)	air photograph
flyført	airborne
flyger (m)	flyer
flyging (f)(m)	flying
flyhavn (f)	seaplane harbor
flykontroll (m)	flying control
flykte (sv.v.)	to flee; to escape
flyktning (m)	refugee
flymekaniker (m)	airplane mechanic; flight engineer
flyplass (m)	airfield
flystab (m)	air staff
flytte (sv.v.)	to move
flyver (m)	flyer
flyvning (m)	flying
flyvåpen (n)	air force
Flyvåpenet	The Air Force
flåte (m)	fleet
flåtebase (m)	naval base
forband (n)	unit
forberedelse (m)	preparation
forberedt	prepared
forbindelse (m)	connection: contact
forbindelsesoffiser (m)	liaison officer
forbrytelse (m)	crime
forbryter (m)	criminal
fordeling (m)(f)	grouping: distribution
forflytte (sv.v.)	to transfer
forfremme (sv.v.)	to promote
forhindre (sv.v.)	to preclude
forhold (n)	relation: condition
forhør (n)	interrogation
forlegning (m)	camp

formasjon (m)	formation
formål (n)	purpose
forpostpatrulje (m)	advance patrol
forsterkning (m)	reinforcement
forsvar (n)	defense
forsvare (sv.v.)	to defend
forsvarsanlegg (n)	defense installation
forsvarsgren (m)	branch of service
forsvarsområde (n)	defense area
forsvarssjef (m)	defense chief
forsvarsstab (m)	defense staff
forsvarssystem (n)	defense system
forsyne (sv.v.)	supply
forsyning (m)	supply
forsyningslinje (m)	supply lines
fortropp (m)	advance troop
fotplate (m)	bed plate
framgang (m)	advance: gain
framrykning (m)	advance
fred (m)	peace
frivillig (m)	volunteer
frivillig	voluntary
front (m)	front
frontal	frontal
fulltreffer (m)	direct hit
futteral (n)	case: cover
føre fram (sv.v.)	to bring up, forward
førstehjelp (m)	first aid
førstehjelpstasjon (m)	first aid station

G

garnison (m)	garrison
gass (m)	gas
gasslegning (m)	gas laying
gassmaske (m)(f)	gas mask
gassverk (n)	gas work
gast (m)	seaman: sailor in the Navy
general (m)	general
generalinspektør (m)	inspector-general
generalkrigsadvokat (m)	advocate-general
generalløytnant (m)	lieutenant-general
generalmajor (m)	major-general
generalstab (m)	general staff
gevær (n)	gun: rifle
geværløp (n)	barrel of rifle
gissel (m)	hostage
gjennombrudd (n)	breakthrough
gjøre tjeneste (st.v.)	to serve
glidefly (n)	glider plane

grad (m)  
granat (m)  
grave (sv.v.)  
gruppe (m)  
gruppering (m)(f)  
gummibåt (m)  
gå fram (st.v.)  
gå til motangrep (st.v.)

rank  
shell; grenade  
to dig  
group  
grouping  
rubber boat; dinghy  
to advance  
to counterattack

## H

handgranat (m)  
hangarskip (n)  
hastighet (m)  
haubitzer (m)  
hav (n)  
havn (f)  
havneanlegg (n)  
Heimevernet  
heimevernsområde (n)  
helikopter (n)  
hemmelig  
hemmelighet (m)  
hindre (sv.v.)  
hindring (m)(f)  
hjelm (m)  
hoppe (sv.v.)  
hornmine (f)  
hospital (n)  
hovedkvarter (n)  
hovedstyrke (m)  
hylse (f)(m)  
hær (m)  
Hæren  
hærstab (m)  
høyde (m)

hand grenade  
aircraft carrier  
speed; velocity  
howitzer  
ocean; sea  
harbor  
harbor installation  
Home Guard  
Home Guard area  
helicopter  
secret  
secret  
to prevent  
prevention; obstruction  
helmet  
to jump  
contact mine  
hospital  
headquarter  
main force  
case; cover  
army  
The Army  
army staff  
altitude; height; elevation

## I

identifikasjonspapir (n)  
ild (m)  
ildhastighet (m)  
ildpause (m)  
industri (m)  
industrianlegg (n)  
industrisenter (n)

identification paper  
fire  
fire velocity  
fire pause  
industry  
industrial installation  
industrial center

infanteri (n)  
infanterist (m)  
ingeniørtropper  
instruks (m)  
Intendanturen  
invasjon (m)  
inndeling (m)(f)  
innseiling (m)(f)

infantry  
infantryman  
engineers (Corps of Engineers)  
instruction; order  
Army Service Corps  
invasion  
grouping; classification  
entry to port; approach

J

jager (m)  
jagerfly (n)  
jernbane (m)  
jernbanelinje (m)  
jetjager (m)

destroyer  
fighter plane  
railroad  
railroad line  
jet-fighter

K

kabel (m)  
kadett (m)  
kadre (m)  
kaliber (n)  
kalle inn (sv.v.)  
kamp (m)  
kampfly (n)  
kampoppsetting (f)  
kampoppsetning (m)  
kampånd (m)  
kamouflasje (m)  
kanal (m)  
kanon (m)  
kanonrør (n)  
kanontårn (n)  
kantine (m)  
kapitulere (sv.v.)  
kaptein (m)  
kapteinløytnant (m)  
karabin (m)  
kart (n)  
kaserne (m)  
kavaleri (n)  
kikkert (m)  
kjemisk  
kjempe (sv.v.)  
kjøretøy (n)  
knipetang (f)(m)

cable  
cadet  
cadre  
calibre  
to draft; to call up  
fight: fighting  
fighter/bomber  
order of battle  
order of battle  
fighting spirit  
camouflage  
canal; channel  
gun; cannon  
gun barrel  
gun turret  
canteen  
capitulate  
captain  
lieutenant-commander  
carabine  
map  
barrack  
cavalry  
binoculars  
chemical  
to fight  
vehicle  
pinzers: pliers

kniv (m)	knife
kode (m)	code
kolonne (m)	column
kommandere (sv.v.)	to command; to order
kommando (m)	command
kommandoplass (m)	command post
kommandør (m)	Commodore in the Navy
kommandørkaptein (m)	Captain in the Navy
kommunikasjon (m)	communication
kommunikasjonslinje (m)	communication line
kompani (n)	company
kompass (n)	compass
kontreadmiral (m)	rear admiral
kontrollere (sv.v.)	to control
kontrolltårn (n)	control tower
konvoi (m)	convoy
korporal (m)	corporal
korps (n)	corps
kraftstasjon (m)	power station
krav (n)	demand
krig (m)	war
krigføring (m)(f)	warfare
krigserfaren	war experienced
krigserklæring (m)(f)	declaration of war
krigsfange (m)	prisoner of war
krigsmateriell (n)	war material
krigsrett (m)	court martial
krigsviktig	war important
kropp (m)	body: fuselage
krumbaneskyts (n)	artillery with great curvature
krysser (m)	cruiser
kule (m)(f)	bullet
kuppel (m)	turret
kurér (m)	courrier
kurs (m)	course
kvarter (n)	quarter
kvartermester (m)	petty officer
kyst (m)	coast
kystartilleri (n)	coastal artillery
Kystartilleriet	The Coastal Artillery

L

la (sv.v.)	to load (a gun etc.)
lade (sv.v.)	to load (a gun etc.)
ladning (m)	charge
lag (n)	squad; party
lamme (sv.v.)	to paralyze
lande (sv.v.)	to land
landing (f)(m)	landing

landsette (st.v.)	to land; to put ashore
landsviker (m)	traitor
larvefötter	caterpillar tracks
laste (sv.v.)	to load ( a ship, a truck etc.)
latrine (m)	latrine
leir (m)	camp
lende (n)	terrain
lett	easy; light
lette (sv.v.)	to take off
liaisonoffiser (m)	liaison officer
lide (st.v.)	to suffer
linje (m)	line
lokalkjennskap (n)	knowledge of locality
losse (sv.v.)	to unload
lov (m)	law
lue (f)	cap
luftbåren	airborne
Luftforsvaret	The Air Defense
luftforsvar (n)	air defense
luftfotografi (n)	air photograph
luftlandetropper	airborne troops
luftvernartilleri (n)	antiaircraft artillery
Luftvernartilleriet	The Antiaircraft Artillery
luftvern (n)	antiaircraft defense
luftvernkanon (m)	antiaircraft gun
lysbombe (m)	flare
lyskaster (m)	searchlight
lytteapparat (n)	sound detector
lære opp (sv.v.)	to teach; to train
løp (n)	barrel; run
løytnant (m)	lieutenant

M

magasin (n)	magazine
major (m)	major
mannskap (n)	crew
manøver (m)	maneuver
manøvre (m)	maneuver
manøvrere (sv.v.)	to maneuver
Marinen	The Navy
marinestab (m)	navy staff
marsj (m)	march
marsjere (sv.v.)	to march
marsjhastighet	cruising speed
maskere (sv.v.)	to camouflage
maskering (m)(f)	camouflage
maskingevær (n)	machine gun
maskingeværlag (n)	machine gun squad
maskinmann (m)	engine hand; seaman (Navy)

maskinpistol (m)	submachine gun: machine pistol
materiell (n)	material
matros (m)	able seaman
medalje (m)	medal
medskyldig (m)	accomplice
mekaniker (m)	mechanic
melde (sv.v.)	to report: to announce
melding (f)(m)	report: message: announcement
mellomstor	medium sized
menig (m)	enlisted man
militær (m)	military man
militær	military
militærattasje (m)	military attache
militærleir	military camp
militærområde (n)	military area
militærpoliti (n)	military police
militærtjeneste (m)	military service
mine (f)(m)	mine
minefelt (n)	minefield
minelegger (m)	minelayer
minesveiper (m)	minesweeper
minesøker (m)	mine detector
mistanke (m)	suspicion
mistenke (sv.v.)	to suspect
mistenkt (m)	suspect
mitraljøse (m)	heavy machine gun
mobil	mobile
mobilisere (sv.v.)	to mobilize
mobilisering (f)(m)	mobilization
m.o.h.	meters above sea level
moral (m)	moral: morale
mord (n)	murder
morder (m)	murderer
motangrep (n)	counterattack
motbevis (sv.v.)	to disprove
motoffensiv (m)	counteroffensive
motor (m)	motor
motorartilleri (n)	motorized artillery
motorisert	motorized
motortorpedobåt (m)	motor torpedo boat
motstand (m)	resistance
mottaker (m)	receiver
MTB-båt (m)	MTB-boat
munning (m)	muzzle
myrde (sv.v.)	to murder
mørklegning (m)	blackout
mål (n)	target: objective
målestokk (m)	scale



N

navigasjon (m)	navigation
navigatør (m)	navigator
navigere (sv.v.)	to navigate
nederlag (n)	defeat
nestkommanderende (m)	(next) second-in-command
nettlegger (m)	netlayer
nødlanding (m)(f)	emergency landing

O

oberst (m)	colonel
oberstløytnant (m)	lieutenant-colonel
observatør (m)	observer
observere (sv.v.)	to observe: to spot
offensiv (m)	offensive
offiser (m)	officer
okkupasjon (m)	occupation
okkupere (sv.v.)	to occupy
omgå (st.v.)	to bypass
omkomme (st.v.)	to die (by accident)
omringe (sv.v.)	to surround; to encircle
operasjon (m)	operation
operere (sv.v.)	to operate
oppdrag (n)	assignment
oppgave (m)	task
oppholde (sv.v.)	to delay
oppklaring (f)(m)	reconnaissance
opplysning (m)	information
opplæring (f)(m)	teaching: training
oppsetning (m)	organizational set-up
oppsynsfartøy (n)	coast guard vessel
ordonans (m)	messenger: orderly
ordre (m)	order
organisasjon (m)	organization
orientering (m)(f)	orientation
orlogsflagg (n)	naval flag
orlogskaptein (m)	commander in the Navy
overkommando (m)	supreme command
overlegen	superior
overraskelse (m)	surprise
oversikt (m)	survey

P

pakning (m)	pack
panser (n)	armor

pansertropper  
 panservogn (f)(m)  
 panservernkanon (m)  
 parade (m)  
 pasient (m)  
 patrontaske (m)  
 patrulje (m)  
 patruljefartøy (n)  
 patruljere (sv.v.)  
 pelotong (m)  
 periskop (n)  
 permisjon (m)  
 piggtråd (m)  
 piggtrådsperring (f)(m)  
 pilot (m)  
 pionerkompani (n)  
 pipe (f)(m)  
 pistol (m)  
 plan (m)  
 planlegge (st.v.)  
 plikt (m)  
 pontongbru (f)  
 post (m)  
 prinsipp (n)  
 projektil (n)  
 proviant (m)

armored troops  
 armored car  
 anti tank gun  
 parade  
 patient  
 cartridge case  
 patrol  
 patrol vessel  
 to patrol  
 platoon  
 periscope  
 leave  
 barbed wire  
 barbed wire obstacle  
 pilot  
 pioneer company (engineers)  
 pipe; barrel  
 pistol  
 plan  
 to plan; to lay plans  
 duty  
 pontoon bridge  
 post: mail  
 principle  
 projectile  
 provision

R

radar (m)  
 radaranlegg (n)  
 radiostasjon (m)  
 radiotelegrafist (m)  
 rakett (m)  
 rakettkanon (m)  
 rang (m)  
 rapport (m)  
 rapportere (sv.v.)  
 reaksjonsdrevet  
 redde (sv.v.)  
 regiment (n)  
 registreringsnummer (n)  
 reglement (n)  
 regulær  
 rekognoseringsfly (n)  
 rekrutt (m)  
 rekylfri  
 reparasjonsanlegg (n)  
 reparere (sv.v.)

radar  
 radar installation  
 radio station  
 radio operator  
 rocket  
 rocket gun  
 rank  
 report  
 to report  
 jet-powered: reaction driven  
 to save  
 regiment  
 registration number  
 regulation; rule  
 regular  
 reconnaissance plane  
 recruit  
 recoilless  
 repair installation  
 to repair

reserve (m)  
retning (m)  
revolver (m)  
rifle (f)(m)  
ror (n)  
runde (m)  
rute (m)  
rygg (m)  
rykke fram (sv.v.)  
røntgenbilde (n)  
røyk (m)

reserve  
direction  
revolver  
rifle  
rudder  
round  
route: course  
back: rear  
to advance  
X-ray picture  
smoke

S

sabotasje (m)  
sabotasjegruppe (m)  
sabotør (m)  
salutt (m)  
samarbeid  
Sambandet  
sambandstropper  
samtale (m)  
Saniteten  
sanitetskorps (n)  
sanitetsoffiser (m)  
seir (m)  
selvmord (n)  
sende (sv.v.)  
sender (m)  
senke (sv.v.)  
sensur (m)  
sersjant (m)  
sidepatrulje (m)  
sifferkode (m)  
signal (n)  
sikkerhetstjeneste (m)  
sikring (m)(f)  
siktbarhet (m)  
sikte (n)  
sikte (sv.v.)  
sinke (sv.v.)  
sivil (m)  
sjef (m)  
Sjøforsvaret  
sjøforsvarsdistrikt (n)  
sjøstridskrefter  
skade (sv.v.)  
skade (m)  
skaffe (sv.v.)

sabotage  
sabotage group  
saboteur  
salute  
collaboration: cooperation  
Signal Corps  
signal troops  
conversation  
Medical Corps  
medical corps  
medical officer  
victory  
suicide  
to send: to transmit  
sender: transmitter  
to sink (cause to sink)  
censorship  
sergeant  
side patrol  
cipher code  
signal  
security service  
securing: safety catch  
visibility  
sight  
to aim  
to delay  
civilian  
chief  
Sea Defense  
Sea Defense area  
naval forces  
to damage  
damage  
to provide

skarpskytter (m)	crack shot; expert rifleman
skinnangrep (n)	feint
skjule (sv.v.)	to hide
skudd (n)	shot: bullet
skuddhastighet (m)	bullet velocity
skvadron (m)	squadron
skyldig	guilty
skytte (st.v.)	to shoot
skytter (m)	gunner
skyttergrav (m)(f)	trench
slag (n)	battle
slagkraft (m)	striking power
slagmark (m)(f)	battlefield
slagskip (n)	battleship
slepe (sv.v.)	to haul
slippe (st.v.)	to drop
slutte seg til (sv.v.)	to join
slå (st.v.)	to beat
slå tilbake (st.v.)	to repel
slå til (st.v.)	to strike
snikskytter (m)	sniper
soldat (m)	soldier
sone (m)	zone
sovepose (m)	sleeping bag
spade (m)	spade
speider (m)	scout: observer
speidervirksomhet (m)	reconnaissance activity
sperreballong (m)	barrage balloon
sperreild (m)	crossfire; barrage
spion (m)	spy
spionasje (m)	espionage
spre(de) (sv.v.)	to scatter; to spread
spreng (sv.v.)	to blow up; blast; explode
sprengstoff (n)	explosive
sprengvirkning (m)	explosive effect
stab (m)	staff
stabssersjant (m)	staff sergeant
stand (m)	condition
standkvarter (n)	local headquarter
start (m)	start
startbane (m)	runway
starte (sv.v.)	to start
stilling (m)(f)	position
stillingskrig (m)	position (trench) warfare
stjele (st.v.)	to steal
storm (m)	storm
stormakt (m)	major power
storme (sv.v.)	to storm
straffe (sv.v.)	to punish; to penalize
strategi (m)	strategy
strategisk	strategic
streifing (m)(f)	strafing

strid (m)	fighting
stridsvogn (m)(f)	armored car
stupbombefly (n)	dive bomber
stupbomber (m)	dive bomber
stupbombing (m)	dive bombing
styrke (m)	force; strength
styrtbombing (m)	dive bombing
støtte (m)	support
støtte (sv.v.)	to support
støttepunkt (n)	strongpoint
surstoff (n)	oxygen
svike (st.v.)	to betray
sykebærer (m)	stretcher bearer
sykepermisjon (m)	sick leave
sykepleierske (m)	nurse
sykkel (m)	bicycle
synke (st.v.)	to sink (the action of sinking)
sørge for (sv.v.)	to provide for; care for: see to
sår (n)	wound
såret (m)	wounded

T

ta imot (st.v.)	to receive
ta til fange (st.v.)	to take prisoner
tank(s)	tank
taktikk (m)	tactic
taktisk	tactical
tap (n)	loss
tape (sv.v.)	to lose
teknisk	technical
telegrafist (m)	wireless operator
telegram (n)	wire; telegram
telt (n)	tent
terreng (n)	terrain
tilbaketrekning (m)	withdrawal
tilfluktsrom (n)	shelter
tilstå (st.v.)	to confess
tiltale (sv.v.)	to accuse
tiltalt (m)	accused
tiltak (n)	measure: enterprise
tokt (n)	raid: mission: sortie
topphastighet (m)	top speed
torpedere (sv.v.)	to torpedo
torpedo (m)	torpedo
torpedofly (n)	torpedo plane
trafikk (m)	traffic
transport (m)	transport
transportere (sv.v.)	to transport
transportfly (n)	transport plane; cargo plane

treffe (st.v.)	to hit; to meet
trefning (m)	skirmish
trekke seg tilbake (st.v.)	to withdraw
trene (sv.v.)	to train
Trenet	Transportation Corps
trengre inn (sv.v.)	to penetrate
trening (m)(f)	training
tropp	troop; platoon
troppebevegelse (m)	troop movement
troppekonsentrasjon (m)	troop concentration
tropper	troops
troppetransport (m)	troop transport
tung	heavy
tvinge (st.v.)	to force
tyv (m)	thief
tømme (sv.v.)	to empty

U

u-båt (m)	U-boat
u-båtnett (n)	U-boat net
underlegen	inferior
undervannsbåt (m)	submarine; U-boat
undervannsbåttender (m)	U-boat tender
uniform (m)	uniform
uskyldig	innocent
utdanne (sv.v.)	to educate; teach; train
utdannelse (m)	education; training
utfall (n)	outcome; result
utkik (m)	observation post
utnytte (sv.v.)	to exploit
utrustning (m)	equipment; armament
utsatt	exposed
utsette seg for noe (st.v.)	to expose oneself to something
utstyr (n)	equipment
utstyre (sv.v.)	to equip

V

vakt (f)(m)	guard; watch
vaktpost (m)	guard post
varsel (n)	warning
veisperring (f)(m)	road block
Verkstedgruppen	Ordnance
verktøy (n)	tool(s)
vern (n)	protection

verneplikt (m)	draft: conscription
vernepliktig (m)	draftee: conscript
ving (m)	wing
vingespenn (n)	wing span
vinne (st.v.)	to win
virkning (m)	effect
virksomhet (m)	activity
viseadmiral (m)	vice-admiral
visekorporal (m)	vice-corporal
vitne (n)	witness
være med i (st.v.)	to participate in
våpen (n)	weapon
våpenart (m)	branch of service
våpeninstruktør (m)	weapons instructor
våpenlager (n)	armory: weapon storage
Våpentekniske Korps	Ordnance

Ø

ødelegge (st.v.)	to destroy
------------------	------------

Æ

ære (m)	honor
æresord (n)	word of honor

Å

åpne ild (sv.v.)	to open fire
årsklasse (m)	class (year in which to serve)

A

able seaman	matros (m)
accomplice	medskyldig (m)
accusation	anklage (m); tiltale (m)
accuse	anklage (sv.v.); tiltale (sv.v.)
accused	anklaget (m); tiltalt (m)
activity	virksomhet (m); aktivitet (m)
admiral	admiral (m)
admission	adgang (m)
advance	å gå fram (st.v.); rykke fram (sv.v.)
advance	framgang (m); framrykning (m)
advance patrol	forpostpatrulje (m)
advance troop	fortropp (m)
advocate-general	generalkrigsadvokat (m)
agent	agent (m)
aim	å sikte (sv.v.)
airborne	luftbåren; flyført; flybåren
airborne troops	luftlandetropper
aircraft carrier	hangarskip (n)
air defense	luftforsvar (n)
Air Defense	Luftforsvaret
airfield	flyplass (m)
air force	flyvåpen (n)
Air Force	Flyvåpenet
air photograph	flyfotografi: luftfotografi (n)
airplane mechanic	flymekaniker (m)
air staff	flystab (m)
allied	alliert
Allied	alliert (m)
altitude	høyde (m)
ambulance	ambulanse (m)
ambush	bakhold (n)
ammunition	ammunisjon (m)
announce	å melde (sv.v.)
announcement	melding (f)(m)
antiaircraft artillery	luftvernartilleri (n)
Antiaircraft artillery	Luftvernartilleriet
antiaircraft defense	luftvern (n)
antiaircraft gun	luftvernkanon (m)
antitank gun	panservernkanon (m)
antitank weapon	antitankvåpen (n)
approach	innseiling (f)(m) (naut.term.)
armament	bevæpning (m); rustning (m)
armed	bevæpnet; rustet
armor	panser (n)
armored car	panservogn; stridsvogn (f)(m)
armored troops	pansertropper
armory	våpenlager (n)
army	hær (m); arme (m)
Army	Hæren
Army Service Corps	Intendanturen
army staff	hærstab (m)



arrest  
artillery  
assign  
assignment  
attack  
attack  
automatic

å arrestere (sv.v.)  
artilleri (n)  
å beordre (sv.v.)  
oppdrag (n)  
å angripe (st.v.)  
angrep (n)  
automatisk

B

back  
ballistic  
barbed wire  
barbed wire obstacle  
barrack  
barrage  
barrage balloon  
barrel  
base  
battalion  
battery  
battle  
battlefield  
battleship  
bayonet  
bazooka  
beat  
bed plate  
belt  
besiege  
betray  
bicycle  
binoculars  
blackout  
blockade  
blow up  
body  
bomb  
bomb  
bomber  
bombing  
bombing attack  
bombing raid  
branch of service  
break through  
breakthrough  
bridgehead  
brigade  
bring forward  
bring up

rygg (m)  
ballistikk (m)  
piggtråd (m)  
piggtrådsperring (f)(m)  
brakke (f); kaserne (m)  
sperreild (m)  
sperreballong  
løp (n); pipe (f)(m); tønne (f)  
base (m)  
bataljon (m)  
batteri (n)  
slag (n)  
slagmark (m)(f)  
slagskip (n)  
bajonett (m)  
bazooka (m)  
å slå (st.v.)  
fotplate (m)  
belte (n)  
å beleire (sv.v.)  
å svike (st.v.); å bedra (st.v.)  
sykkel (m)  
kikkert (m)  
mørklegning (m)  
blokade (m)  
å sprengre (sv.v.)  
kropp (m)  
å bombe (sv.v.)  
bombe (m)  
bombefly (n); bomber (m)  
bombing (f)(m)  
bombeangrep (n)  
bombetokt (n): bombeangrep (n)  
forsvarsgren (m); våpenart (m)  
å bryte gjennom (st.v.)  
gjennombrudd (n)  
bruhode (n)  
brigade (m)  
å føre fram (sv.v.)  
å føre fram (sv.v.)

brisant grenade  
build  
bullet  
bullet velocity  
bypass

brisantgranat (m)  
å bygge (sv.v.)  
kule (f); skudd (n)  
skuddhastighet (m)  
å omgå (st.v.)

C

cable  
cadet  
cadre  
calibre  
call up  
camouflage  
camouflage  
camp  
canal  
cannon  
canteen  
cap  
capacity  
capitulate  
captain (Army, Air Force)  
captain (Navy)  
carabine  
carrying capacity  
cartridge case  
case  
catepillar tracks  
cavalry  
censorship  
channel  
chemical  
chief  
cipher code  
civilian  
civil war  
classification  
coast  
coastal artillery  
Coastal Artillery  
coast guard vessel  
code  
collaboration  
colonel  
column  
command  
command  
commander

kabel (m)  
kadett (m)  
kadre (m)  
kaliber (n)  
kalle inn (sv.v.)  
kamouflere (sv.v.): maskere (sv.v.)  
kamouflasje (m); maskering (m)(f)  
leir (m)  
kanal (m)  
kanon (m)  
kantine (m)  
lue (f)  
evne (m); kapasitet (m)  
kapitulere (sv.v.)  
kaptein (m)  
kommandørkaptein (m)  
karabin (m)  
bæreevne (m)  
patronhylse (m)  
futteral (n); hylse (m)(f)  
larveføtter  
kavaleri (n)  
sensur (m)  
kanal (m)  
kjemisk  
sjef (m)  
sifferkode (m)  
sivil (m)  
borgerkrig (m)  
inndeling (m)(f)  
kyst (m)  
kystartilleri (n)  
Kystartilleriet  
oppsynsskip (n)  
kode (m)  
samarbeid (n)  
oberst (m)  
kolonne (m)  
kommandere (sv.v.)  
kommando  
orlogskaptein (m)

command post	kommandoplass (m)
commit	å begå (st.v.)
communication	kommunikasjon (m); forbindelse (m)
communication line	kommunikasjonslinje (m)
company	kompani (n)
compass	kompass (n)
condition	forhold (n); stand (m)
confess	å tilstå (st.v.)
connection	forbindelse (m)
conscript	vernepliktig (m)
conscription	verneplikt (m)
contact	forbindelse (m); berøring (m)
contact mine	hornmine (f)
container	beholder (m)
control	kontroll (m)
control tower	kontrolltårn (n)
convoy	konvoi (m)
cooperation	samarbeid (n)
corporal	korporal (m)
corps	korps (n)
Corps of Engineers	Ingeniørtroppene
counterattack	motangrep (n)
counterattack	å gå (st.v.) til motangrep
counteroffensive	motoffensiv (m)
courrier	kurer (m)
course	kurs (m); bane (m)
court martial	krigsrett (m)
cover	dekke (n); dekning (m); hylse (m)
cover	å dekke (sv.v.)
crack shot	skarpskytter (m)
crew	mannskap (n); besetning (m)
crime	forbrytelse (m)
criminal	forbryter (m)
crossfire	sperreild (m)
cruiser	krysser (m)

D

dam	dam (m)
damage	skade (m)
damage	å skade (sv.v.)
danger	fare (m)
deceive	å bedra (st.v.); å svike (st.v.)
deck hand	deksmann (m)
declaration of war	krigserklæring (m)(f)
defeat	å slå (st.v.)
defeat	nederlag (n)
defend	å forsvare (sv.v.)
defense	forsvar (n)

defense area	forsvarsområde (n)
defense chief	forsvarssjef (m)
defense installation	forsvarsanlegg (n)
defense staff	forsvarsstab (m)
defense system	forsvarssystem (n)
defensive	defensiv (m)
delay	å oppholde (sv.v.); å sinke (sv.v.)
delouse	å avluse (sv.v.)
demand	krav (n)
demobilize	å demobilisere (sv.v.)
depth	dybde (m)
depth charge	dypvannsbombe (m)
desert	å desertere (sv.v.)
deserter	desertør (m)
destroy	å ødelegge (st.v.)
destroyer	jager (m); destroyer (m)
detachment	avdeling (m)(f)
die	å dø (sv.v.)
dig	å grave (sv.v.)
dinghy	gummibåt (m)
direction	retning (m)
directive	direktiv (n)
direct hit	fulltreffer (m)
disarm	å avvæpne (sv.v.)
discharge	å dimittere (sv.v.)
discipline	disiplin (m)
dispose	disponere (sv.v.); fordele (sv.v.)
disprove	motbevise (sv.v.)
distance	avstand (m); distanse (m); hold (n)
distinction	distinksjon (m); utmerkelse (m)
distribute	å fordele (sv.v.); distribuere
distribution	fordeling (m)
dive bomber	stupbombefly (n); stupbomber (m)
dive bombing	stupbombing (m)(f)
division	divisjon (m); (inn)deling (m)(f)
dock	dokk (m)
document	dokument (n)
draft	verneplikt (m)
draftee	vernepliktig (m)
drill	drill (m); eksersis (m)
drop	å slippe (st.v.)
drop zone	droppesone (m)
duty	plikt (m)

E

easy	lett
educate	å utdanne (sv.v.)
education	utdannelse (m)
effect	virkning (m)
elevation	høyde (m)

empty	tømme (sv.v.)
enemy	fiende (m)
enemy	fiendtlig
engineer	ingeniør (m)
enterprise	tiltak (n)
entry	adgang (m); inngang (m)
entry to port	innseiling (m)(f)
equipment	utstyr (n)
equip	å utstyre (sv.v.)
escort destroyer	eskortejager (m)
escort vessel	eskortefartøy (n)
espionage	spionasje (m)
evacuate	å evakuere (sv.v.)
exempt	å fritta (st.v.)
expeditionary force	ekspedisjonsstyrke (m)
experience	erfaring (m)
expert rifleman	skarpskytter (m)
explode	å eksplodere (sv.v.)
exploit	å utnytte (sv.v.)
explosion	eksplosjon (m)
exposed	utsatt
expose oneself to something	å utsette (st.v.) seg for noe

F

factory	fabrikk (m)
fall	å falle (sv.v.)
feint	skinnangrep (n)
field	felt (m); felt (n) i.e. sector
field artillery	feltartilleri (n)
field bottle	feltflaske (m)(f)
field gun	feltkanon (m)
field kitchen	feltkjøkken (n)
field service	felttjeneste (m)
fight	å kjempe (sv.v.)
fight	kamp (m)
fighter/bomber	kampfly (n)
fighter plane	jagerfly (n)
fighting	kamp (m); strid (m)
fighting spirit	kampånd (m)
fire	ilå (m); brann (m)
fire pause	ildpause (m)
fire velocity	ildhastighet (m)
first aid	førstehjelp (m)
first aid station	førstehjelpstasjon (m)
flag	flagg (n)
flamethrower	flammekaster (m)
flank	flanke (m)
flare	lysbombe (m)
flat trajectory artillery	flatbaneskyts (n)

flee	å flykte (sv.v.)
flight engineer	flymekaniker (m)
flyer	flyver (m); flyger (m)
flying	flyvning (m); flyging (f)
flying boat	flybåt (m); sjøfly (n)
flying control	flykontroll (m)
force	styrke (m)
force	å tvinge (st.v.)
formation	formasjon (m)
fortify	å befeste (sv.v.); å forsterke (sv.v.)
fortress	festning (m)
front	front (m)
frontal	frontal

### G

gain	framgang (m)
garrison	garnison (m)
gas	gass (m)
gaslaying	gasslegning (m)
gas mask	gassmaske (m)(f)
gas work	gassverk (n)
general	general (m)
general staff	generalstab (m)
glider plane	glidefly (n)
grenade	granat (m)
ground crew	bakkemannskap (n)
group	gruppe (m)(f)
grouping	fordeling (m); inndeling (m)
guard	vakt (m)(f)
guard post	vaktpost (m)
guilty	skyldig
gun	kanon (m); gevær (n)
gun barrel	kanonløp (n); geværløp (n)
gunner	skytter (m)
gun turret	kanontårn (n)

### H

hand grenade	handgranat (m); håndgranat (m)
harbor	havn (f)
harbor installation	havneanlegg (n)
haul	å slepe (sv.v.)
headquarter	hovedkvarter (n)
heavy	tung
heavy machine gun	mitraljøse (m)
height	høyde (m)

helicopter  
helmet  
hide  
hill  
hinder  
hinder  
hit  
Home Guard  
Home Guard area  
honor  
hospital  
hostage  
howitzer  
hydraplane

helikopter (n)  
hjelm (m)  
å skjule (sv.v.)  
høyde (m); bakke (m)  
å hindre (sv.v.)  
hindring (m)(f): hinder (n)  
å treffe (st.v.)  
Heimevernet  
heimevernsområde (n)  
ære (m)  
sykehus (n); hospital (n)  
gissel (m)  
haubitzer (m)  
sjøfly (n); flybåt (m)

I

incendiary bomb  
industrial center  
industrial installation  
industry  
infantry  
infantryman  
inferior  
information  
innocent  
insignia  
inspector-general  
installation  
instruction  
intelligence  
intelligence officer  
intelligence service  
invasion

brannbombe (m)  
industrienter (n)  
industrialanlegg (n)  
industri (m)  
infanteri (n)  
infanterist (m)  
underlegen  
opplysning (m)  
uskyldig  
distinksjon (m); merke (n)  
generalinspektør (m)  
anlegg (n)  
instruks (m); instruksjon (m)  
etterretning (m)  
etterretningsoffiser (m)  
etterretningstjeneste (m)  
invasjon (m)

J

jet fighter  
jet powered  
join  
judge  
judge  
judgement  
jump

jetjager  
reaksjonsdrevet  
å slutte (sv.v.) seg til  
å dømme (sv.v.)  
dommer (m)  
dom (m)  
å hoppe (sv.v.)

K

kill  
knife  
knowledge of locality

å drepe (sv.v.)  
kniv (m)  
lokalkjennskap (n)

L

land  
landing  
latrine  
leave  
level  
liaison officer  
lieutenant s.g.  
lieutenant j.g.  
lieutenant  
lieutenant-colonel  
lieutenant-commander  
lieutenant-general  
light  
light  
line  
load (a truck etc.)  
load (a gun etc.)  
local headquarter  
lose  
loss

å lande (sv.v.)  
landing (m)(f)  
latrine (m)  
permisjon (m)  
nivå (n); høyde (m)  
liaisonoffiser (m)  
løytnant i Marinen  
fenrik i Marinen  
løytnant i Hæren og Luftforsvaret  
oberstløytnant (m)  
kapteinløytnant (m)  
general­løytnant (m)  
lys (n)  
lett; lys  
linje (m)  
å laste (sv.v.)  
å la (sv.v.); å lade (sv.v.)  
standkvarter (n)  
å tape (sv.v.)  
tap (n)

M

machine gun  
machine gun squad  
machine hand  
machine pistol  
mail  
main force  
main charge  
magazine  
major  
major-general  
major power  
maneuver  
maneuver  
map

maskingevær (n)  
maskingeværlag (n)  
maskinmann (m)  
maskinpistol (m)  
post (m)  
hovedstyrke (m)  
ladning (m)  
magasin (n)  
major (m)  
generalmajor (m)  
stormakt (m)  
manøver (m); manøvre (m)  
å manøvrere (sv.v.)  
kart (n)



march	marsj (m)
march	& marsjere (sv.v.)
material	materiell (n)
measure	mål (n); tiltak (n)
mechanic	mekaniker (m)
medal	medalje (m)
Medical Corps	Saniteten
medical corps	sanitetskorps (n)
medical officer	sanitetsoffiser (m)
medium	mellomstor
meet	& treffe (st.v.); & møte (sv.v.)
message	beskjed (m); melding (m)(f)
messenger	bud (n); ordonans (m)
meters above sea level	meter over havet; m.o.h.
military	militær
military area	militærområde (n)
military attache	militærattasje (m)
military camp	militærleir (m)
military service	militærtjeneste (m)
mine	mine (f)(m)
mine detector	minesøker (m)
minefield	minefelt (n)
minelayer	minelegger (m)
minesweeper	minesveiper (m)
mission	tokt (n); misjon (m)
mobile	mobil
mobilize	& mobilisere (sv.v.)
mobilization	mobilisering (m)(f)
moral	moral (m)
morale	moral (m)
mortar	bombekaster (m)
motor	motor (m)
motorized	motorisert
motorized artillery	motorartilleri (n)
motor torpedo boat	motortorpedobåt (m); MTB-båt (m)
mountain troops	fjelltropper
move	bevegelse (m); flytning (m)
move	& bevege (sv.v.); & flytte (sv.v.)
movement	bevegelse (m)
MTB-boat	MTB-båt (m); motortorpedobåt (m)
murder	mord (n)
murder	& myrde (sv.v.)
murderer	morder (m)
muzzle	munning (m)

N

naval base	flåtebase (m)
naval flag	orlogsflagg (n)
naval forces	flåtestyrker; sjøstridskrefter

navigate  
navigation  
navigator  
Navy  
navy staff  
net layer  
next-in-command  
nurse

å navigere (sv.v.)  
navigering (m)(f)  
navigator (m)  
Marinen  
marinestab  
nettlegger (m)  
nestkommanderende (m)  
sykepleierske (m)

0

objective  
observation post  
obstacle  
obstruction  
occupation  
occupy  
ocean  
offensive  
officer  
open fire  
operate  
operation  
order  
order  
orderly  
order of battle  
Ordnance  
organization  
orientation  
outcome  
oxygen

mål (n)  
utkik (m)  
hindring (m); hinder (n)  
hindring (m)  
okkupasjon (m); yrke (n) (job)  
å okkupere (sv.v.); besette (st.v.)  
hav (n)  
offensiv (m)  
offiser (m)  
å åpne (sv.v.) ild  
å operere (sv.v.)  
operasjon (m)  
ordre (m)  
å kommandere (sv.v.); gi ordre til  
ordonans (m)  
kampoppsetning (m)  
Verkstedgruppen; Våpentekniske Korps  
organisasjon (m)  
orientering (m)(f)  
resultat (n); utfall (n)  
surstoff (n)

P

pack  
parachute  
parachute troops  
parade  
paralyze  
paratroops  
participate  
party  
patient  
patrol  
patrol  
patrol vessel

pakning (m)  
fallskjerm (m)  
fallskjermtropper  
parade (m)  
å lamme (sv.v.)  
fallskjermtropper  
å være med i; å ta del i  
lag (n), selskap (n)  
pasient (m)  
patrulje (m)  
å patruljere (sv.v.)  
patruljefartøy (n)

peace	fred (m)
penetrate	å trenge gjennom (sv.v.)
periscope	periskop (n)
petty officer	kvartermester (m)
pilot	pilot (m)
pinzers	knipetang (m)(f)
pioneer company	pionerkompani (n)
pistol	pistol (m)
plan	plan (m)
plan	å planlegge (st.v.)
plane	fly (n)
platoon	tropp (m); pelotong (m)
pliers	knipetang (m)(f)
pontoon bridge	pontongbru (f)
position	stilling (m)(f)
positional warfare	stillingskrig (m)
post	post (m); leir (m)
power station	kraftstasjon (m)
preclude	å forhindre (sv.v.)
preparation	forberedelse (m)
preparedness	beredskap (m)
prepared	beredt
principle	prinsipp (n)
prison	fengsel (n)
prisoner	fange (m)
prisoner of war	krigsfange (m)
projectile	projektil (n)
promote	å forfremme (sv.v.)
proof	bevis (n)
protect	å beskytte (sv.v.); å verne (sv.v.)
protection	beskyttelse (m); vern (n)
prove	å bevise (sv.v.)
provide	å skaffe (sv.v.); sørge for (sv.v.)
provision	proviant (m)
punish	å straffe (sv.v.)
purpose	hensikt (m); formål (n)
put ashore	å landsette (st.v.); sette i land

Q

quarter	kvarter (n); losji (n)
questioning	forhør (n)

R

radar	radar (m)
radar installation	radaranlegg (n)

radio operator	radiotelegrafist (m)
radio station	radiostasjon (m)
railroad	jernbane (m)
railroad line	jernbanelinje (m)
rank	grad (m); rang (m)
range	avstand (m); hold (n)
range finder	avstandsmåler (m)
rear	bak; rygg (m)
rear-admiral	kontreadmiral
rear guard patrol	etterpatrulje (m)
receive	å ta imot (st.v.)
receiver	mottaker (m)
recoilless	rekylfri
reconnaissance	rekognosering (m)(f); oppklaring (m)(f)
reconnaissance activity	speidervirksomhet (m)
reconnaissance plane	rekognoseringsfly (n)
recruit	rekrutt (m)
refugee	flyktning (m)
regiment	regiment (n)
registration number	registreringsnummer (n)
regulation	reglement (n)
reinforcement	forsterkning (m)
relation	forhold (n)
relief	avløsning (m); lettelse (m)
repair	å reparere (sv.v.)
repair installation	reparasjonsanlegg (n)
repel	å slå (st.v.) tilbake
report	å rapportere (sv.v.); å melde (sv.v.)
report	rapport (m); melding (m)(f)
rescue	å redde (sv.v.)
reserve	reserve (m)
resistance	motstand (m)
result	resultat (n); utfall (n)
revolver	revolver (m)
rifle	gevær (n); rifle (f)
road block	veisperring (f)(m)
rocket	rakett (m)
rocket gun	rakettkanon (m)
round	runde (m)
route	rute (m)(f); kurs (m)
rubber boat	gummibåt (m)
rudder	ror (n)
rule	regel (m)
runway	startbane (m)

S

sabotage	sabotasje (m)
sabotage group	sabotasjegruppe (m)
saboteur	sabotør (m)

safety catch	sikring (f)(m)
sailor	sjømann (m); gast (m)
salute	salutt (m)
save	å redde (sv.v.)
scale	målestokk (m)
scatter	å spre(de) (sv.v.)
scout	speider (m)
scouting activity	speidervirksomhet (m)
sea	sjø (m)
Sea Defense	Sjøforsvaret
Sea Defense area	sjøforsvarsdistrikt (n)
seaman	sjømann (m); dekksmann; maskinmann
seaplane harbor	(sjø)flyhavn (f)
searchlight	lyskaster (m); søkelys (n)
second lieutenant	fenrik (m)
second-in-command	nestkommanderende (m)
secret	hemmelig
secret	hemmelighet (m)
section	avdeling (m)(f); del (m)
sector	avsnitt (n); sektor (m); felt (n)
securing	sikring (m)(f)
security service	sikkerhetstjeneste (m)
send	å sende (sv.v.)
sender	sender (m)
sentence	å dømme (sv.v.)
sergeant	sersjant (m)
serve	å gjøre (st.v.) tjeneste
shell	å bombardere (sv.v.)
shell	granat (m)
shelter	tilfluktsrom (n)
shoot	å skyte (st.v.)
shot	skudd (n)
sick leave	sykepermisjon (m)
side patrol	sidepatrulje (m)
siege	beleiring (m)(f)
sight	sikte (n)
signal	signal (n)
Signal Corps	Sambandet
signal troops	sambandstropper
sink	å senke (sv.v.) ; å synke (st.v.)
skirmish	treffning (m)
sleeping bag	sovepose (m)
smoke	røyk (m)
sniper	snikskytter (m)
soldier	soldat (m)
sortie	tokt (n)
sound detector	lytteapparat (n)
spade	spade (m)
speed	fart (m); hastighet (m)
spread	å spre(de) (sv.v.)
spy	spion (m)
squad	lag (n)
squadron	skvadron (m)

staff	stab (m)
staff sergeant	stabssersjant (m)
start	å starte (sv.v.)
start	start (m)
steal	å stjele (st.v.)
storm	storm (m)
storm	å storme (sv.v.)
strafing	streifing (m)(f)
strategic	strategisk
strategy	strategi (m)
stretcher	båre (m)
stretcher bearer	sykebærer (m)
strike	å slå (st.v.) til
striking power	slagkraft (m)
strongpoint	støttepunkt (n)
submarine	undervannsbåt (m); u-båt (m)
suffer	å li(de) (st.v.)
suicide	selvmord (n)
superior	overlegen
supply	å forsyne (sv.v.)
supply	forsyning (m)
supply line	forsyningslinje (m)
support	støtte (m)
support	å støtte (sv.v.)
surface	dekke (n); overflate (m)
surprise	overraskelse (m)
surround	å omringe (sv.v.)
survey	oversikt (m)
suspect	å mistenke (sv.v.)
suspect	mistenkt (m)
suspicion	mistanke (m)

T

tactic	taktikk (m)
tactical	taktisk
take off	å lette (sv.v.)
take prisoner	å ta (st.v.) til fange
tank	tank (m)
target	mål (n)
task	oppgave (m)
teach	å lære opp; å undervise (sv.v.)
teaching	opplæring (m)(f); undervisning (m)
technical	teknisk
telegram	telegram (n)
telegraph operator	telegrafist (m)
tent	telt (n)
terrain	terreng (n)
thief	tyv (m)

top speed	topphastighet (m)
torpedo	å torpedere (sv.v.)
torpedo	torpedo (m)
torpedo plane	torpedofly (n)
touch	berøring (m)(f); kontakt (m)
track	bane (m)
traffic	trafikk (m)
train	tog (n)
train	å trene (sv.v.): å utdanne (sv.v.)
training	trening (m); utdannelsen (m)
traitor	landsviker (m); forræder (m)
trajectory	banevisende
transfer	å forflytte (sv.v.)
transmit	å sende (sv.v.)
transmitter	sender (m)
transport	transport (m)
transport	å transportere (sv.v.)
transport plane	transportfly (n)
Transportation Corps	Trenet
trench	skyttergrav (m)(f)
troop	tropp (m)
troop concentration	troppekonsentrasjon (m)
troop movement	troppebevegelse (m)
troops	tropper
turret	kanontårn (n); kuppel (m)

U

U-boat	u-båt (m); undervannsbåt (m)
U-boat net	u-båtnett (n)
U-boat tender	u-båttender (m)
uniform	uniform (m)
unit	enhet (m)
unload	å losse (sv.v.)

V

vehicle	kjøretøy (n)
velocity	hastighet (m)
vessel	fartøy (n)
vice-admiral	viseadmiral (m)
vice-corporal	visekorporal (m)
victory	seir (m)
visibility	siktbarhet (m)
voluntary	frivillig
volunteer	frivillig (m)

W

war	krig (m)
war experience	krigserfaring (m)(f)
warfare	krigføring (m)(f)
war material	krigsmateriell (n)
warning	varsel (n); advarsel (m)
waters	farvann
weapon	våpen (n)
weapon instructor	våpeninstruktør (m)
weapon storage	våpenlager (n)
win	å vinne (st.v.)
wing	ving (m)
wing span	vingespenn (n)
withdraw	å trekke (st.v.) seg tilbake
withdrawal	tilbaketrekning (m)
witness	vitne (n)
word of honor	æresord (n)
wound	sår (n)
wounded	såret (m)

X

X-ray picture	røntgenbilde (n)
---------------	------------------

Y

year class	årsklasse (m)
------------	---------------

Z

zone	sone (m)
------	----------













LIBRARY OF CONGRESS



0 003 165 590 0