

和漢三才圖會卷第二十八

衣服類

攝陽 城醫法橋寺島良安尙順 編

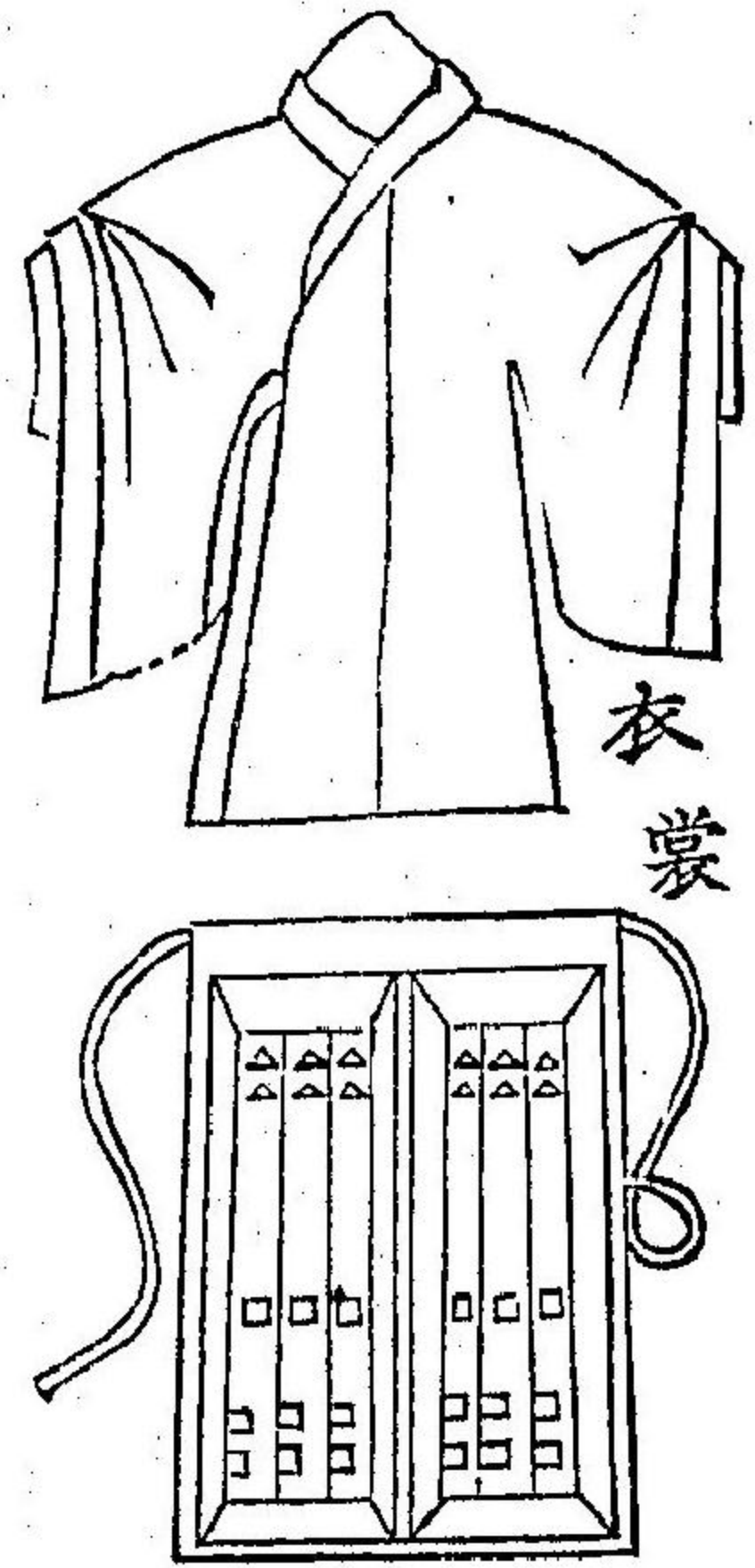

い ぎやう
ころも
唐音
イ、チヤン

衣裳

訓古呂毛
今唯僧衣以爲
古呂毛者非也
裳字本作常
今从衣作裳
常爲常
久字也

說文云上曰衣下曰裳通謂之衣通典云上古衣毛後代以麻易之先知爲上以制
衣後知爲下以制裳孔子家語曰黃帝始垂衣裳易卦取之乾坤
綽緡二音昔綽裳左幅鄭玄曰飾裳在幅曰綽在下曰緡
△按衣裳者上下二物總名所圖唐人之衣裳也
本朝官家衣冠裝束等之法式傳于高倉山科之兩家官位之上下老若之差別
古今之異同入其門不尋繹秘旨不能知之而撮大畧記之

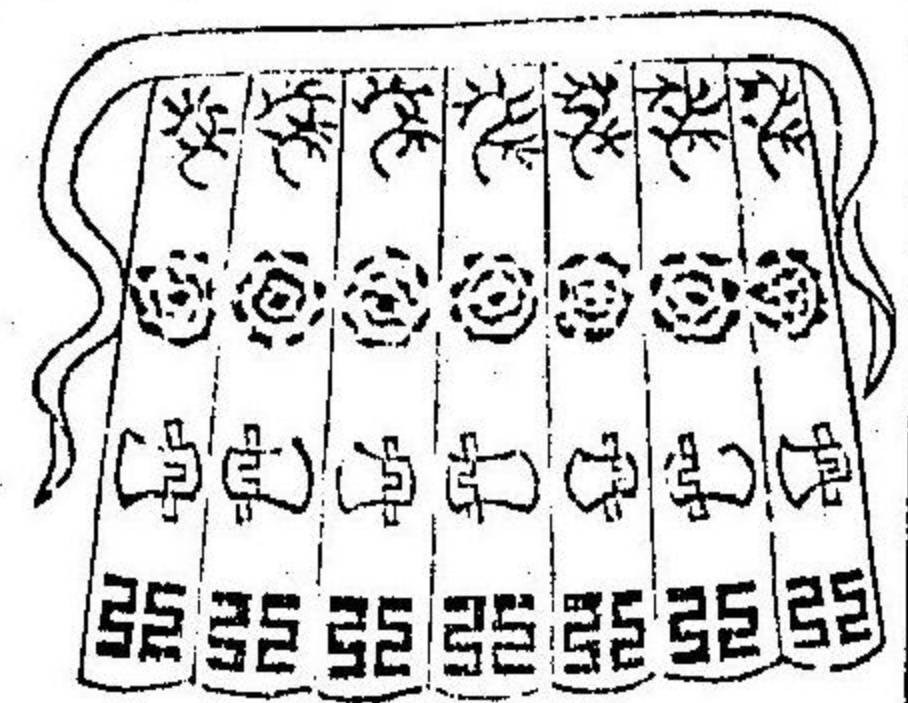

衮衣

衮龍之御衣
衮音止刺繡也
黻粉黻皆从此

事物紀源云黃帝作畫象日月星辰於衣上以似天至舜始備十二章也
衣裳九章一龍二山三華蓋也四火五宗彝虎雌皆繡於衣六藻七粉米八黼九黻
皆繡於裳天子之龍一升一降上公但有降龍以龍首卷然故謂之衮如日月星為
十二章

△天子即位大嘗會等大祀之時禮服而上着稱大袖下著曰小袖袖小於大共淺
赤色十二章中八章之文繡於大袖四章繡於裳也粉米本作粉黻繡文如聚米
黼音繡斧形以絳帛為質白黑為文黻音拂狀如亞黑與青
相次文

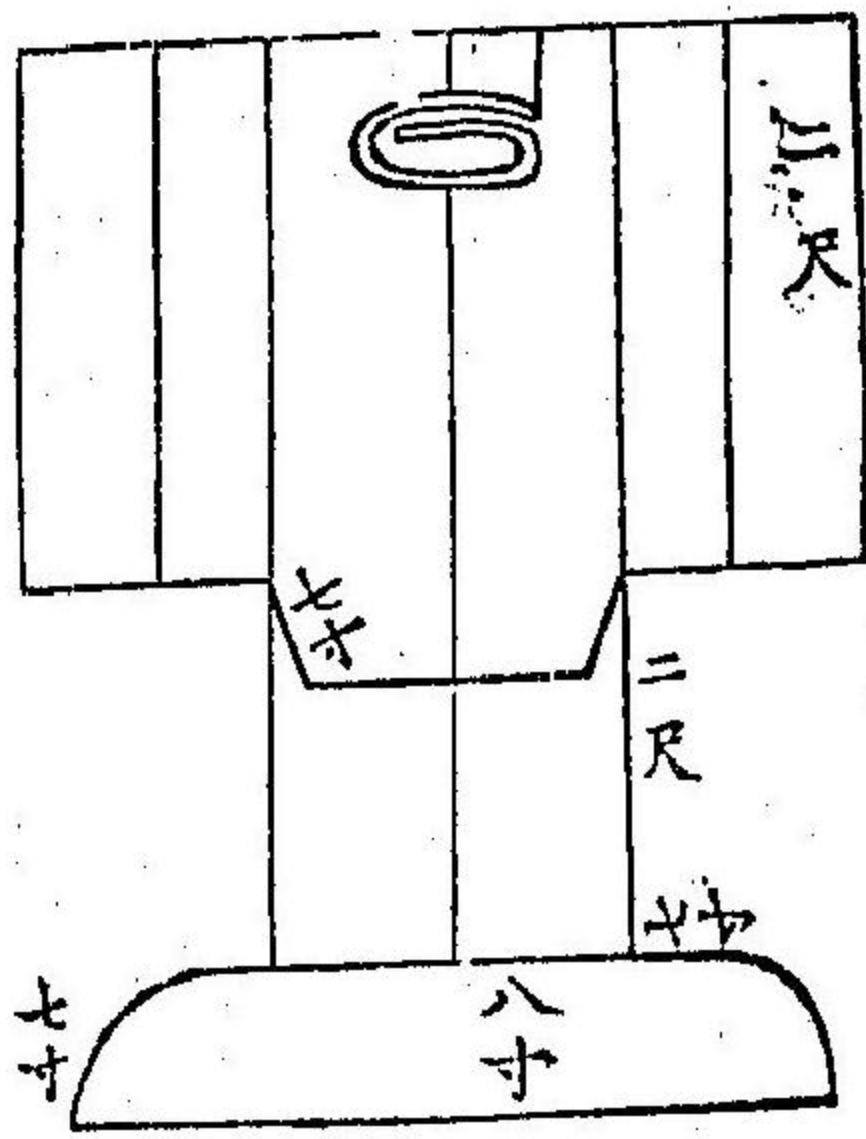

袍

袍和名宇倍乃
岐沼
襦衫
須會豆介乃
古路毛
一云奈保之能
古呂毛

事物紀源云公服宇文護始袍加下襦遂為後制也
軒轅始定服色凡人君所荷服色各依五運更之色周公始制天子服四時各以其
色隋文帝始制天子服專尚黃唐韋韜始請天子用器皆以黃色
△按袍著襦衫袷衣也襦衫衣下橫幅也縫袍有闕腋縫腋之二品闕腋者腋以下
不縫塞也縫腋者縫塞而腰有如袋垂者用天子則
天子御袍用綾夏則練生絹裏用平絹表裏同色而有黃檣染麴塵之二品共是尚黃
色
○黃檣染用黃檣波乃木蘇方米酢灰等染為黃御紋桐竹鳳凰麒麟也或云竹林
兩鳳來集之文御名之
○麴塵用蓋草紫草及灰等染黃色帶青又稱山鳩色是也御紋桐竹鳳凰或唐

草與鳥之御紋

太上天皇御袍赤色用黃檫茜根及灰染之御紋窠內竹桐或菊唐草或窠內八葉菊

親王御袍淺黃色或云用蓋草及灰染之御紋浮線綾之九御元服以後用小葵
臣下袍延喜式云深紫一位淺紫二位深緋四位淺緋五位深綠六位淺綠七位深
縹八位淺縹初位如今四位緋色濃而與三位難辨

桃花葉云袍紋元服以後迄大臣丁子之九杏葉之襪也如攝政關白雲立涌
如太閤雲鶴皆用緋綾如前途以後宿老則用無緋熨斗目綾夏則用黻冬則有
平絹裏與表同色不違記之

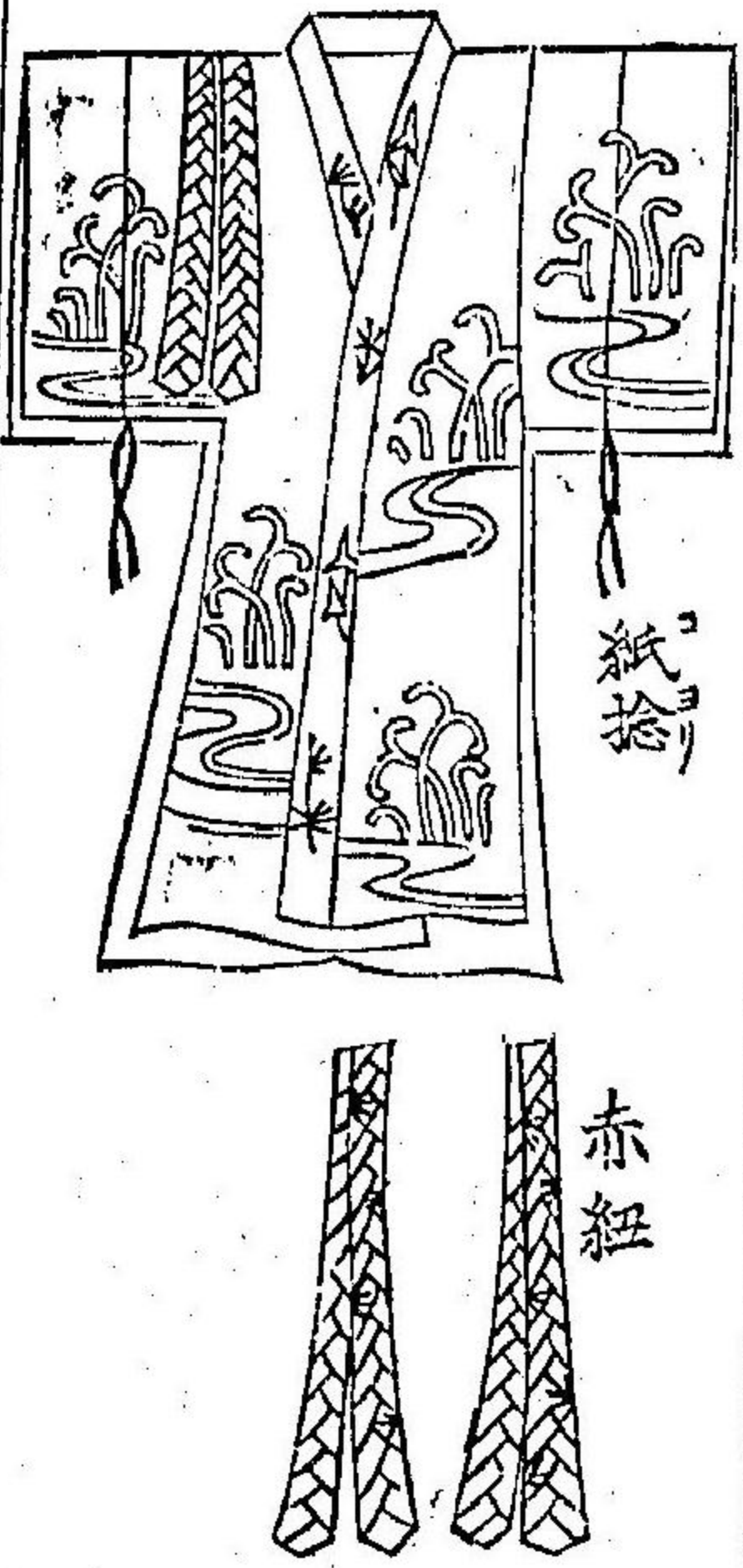

小忌衣

をみまろ

△小忌衣神事服也用白布張之以山藍摺春草小鳥等繪垂下赤紐於右肩打蘇方

打二筋相並而前後同垂

赤紐長一丈四五尺許帛三筋組合折二垂之有濃打蘇方打之二色共畫小鳥胡蝶等

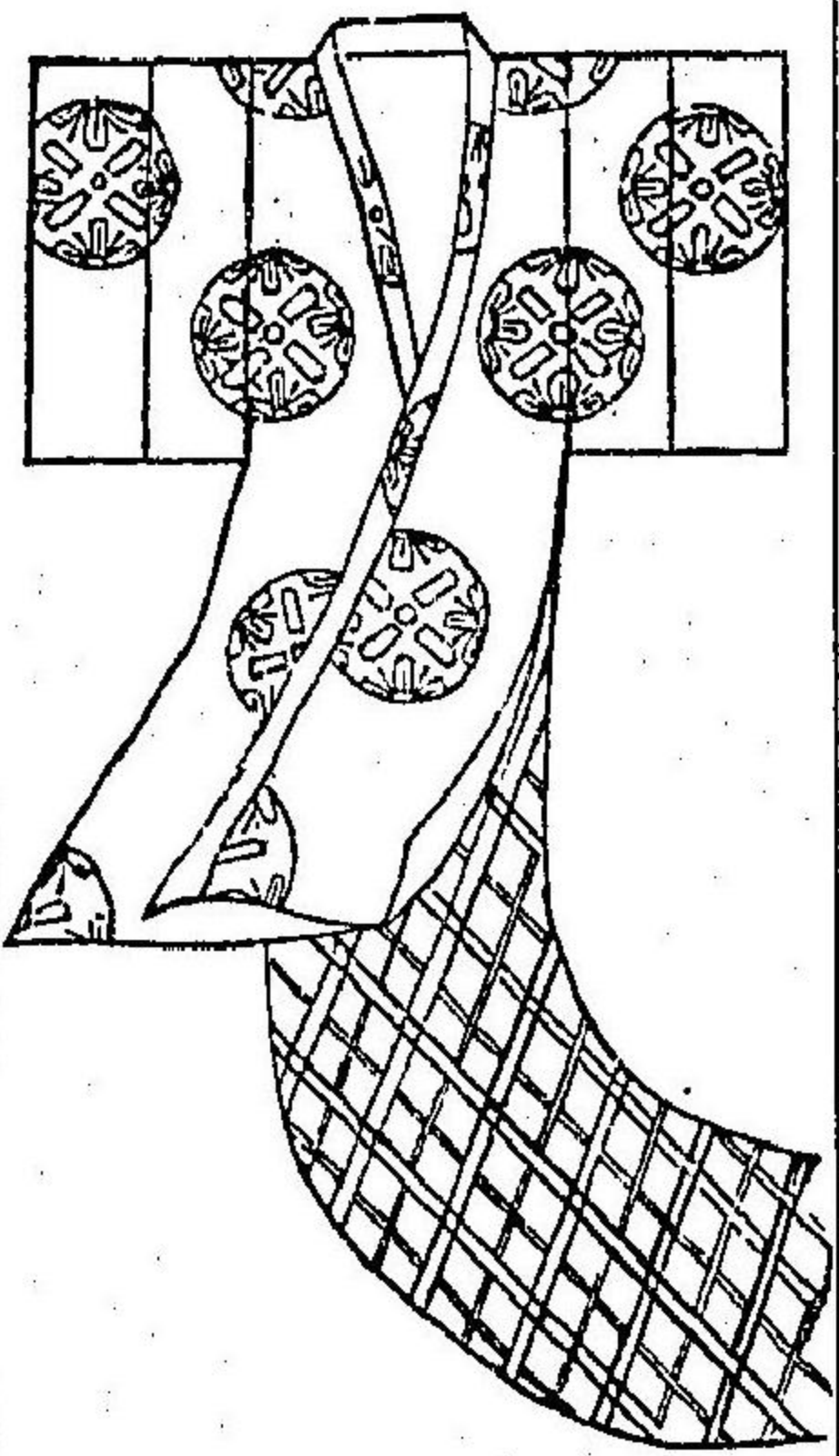

下襲

またりさね

襲音重衣也
和名加佐禰
連引下者曰裾
近來切上下別
用之

△按攝家下襲表綾以白粉張之浮線綾之丸紋裏亦綾立菱之紋夏則用生敷
無裏立菱之紋色皆如紫諸家則橫菱之紋也壯年則四菱繁紋稍及老則一
菱遠紋是亦攝非色人則表白平絹而裏黑平絹夏則無文或平絹而用二藍
染
有打下襲張下襲染下襲等數品詳于桃花不盡記

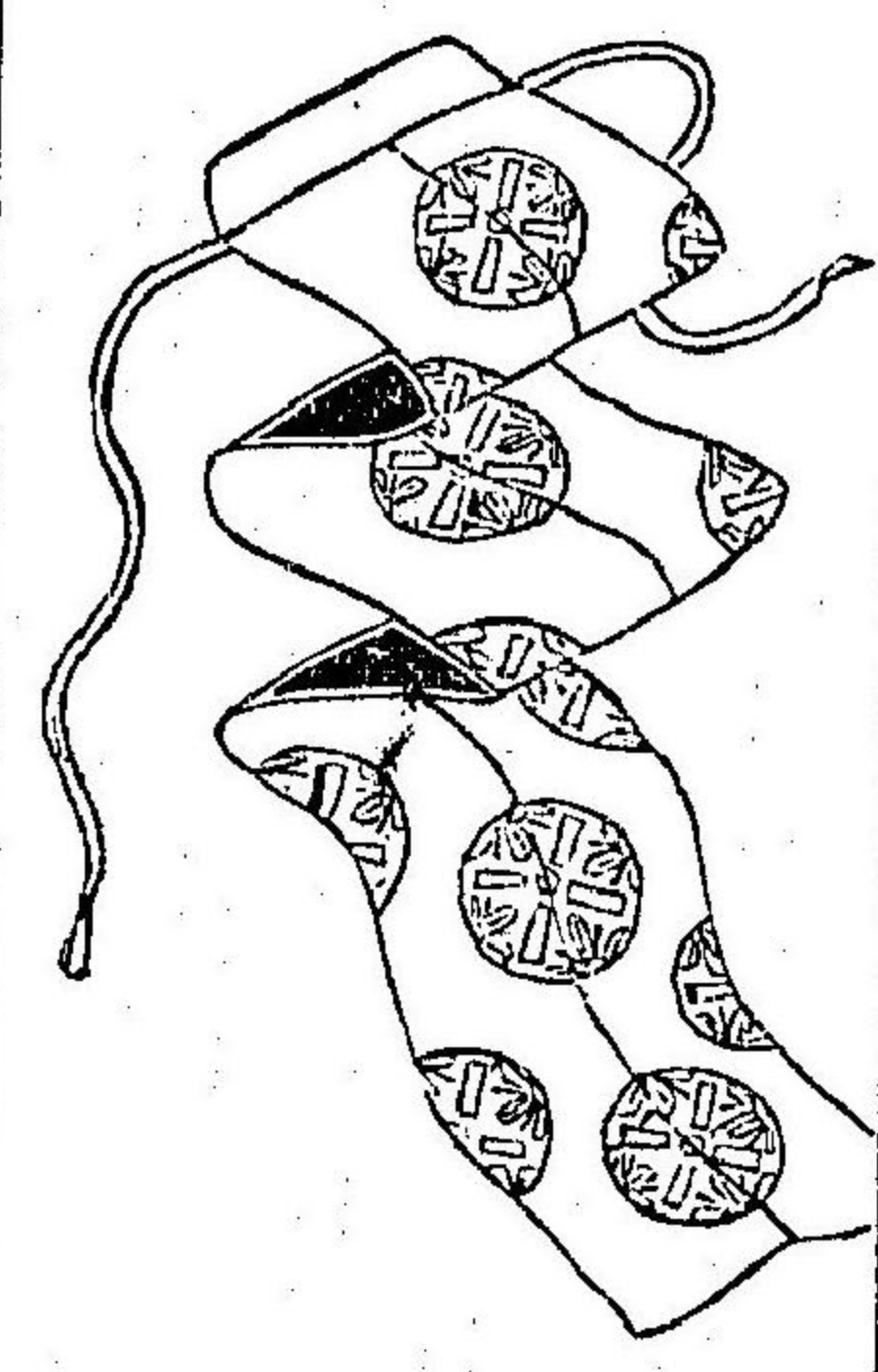

裾きよ
居音

和名古呂毛乃
須會
一云岐奴乃尻

△裾下襲之尻也其長短有異同近頃納言以前八尺大臣一丈攝關一丈二尺許
往昔與下襲綴連之如今以為別著之容易故畧下襲而大惟襟著下襲當切用
裾許亦有之其紋模樣與下襲同

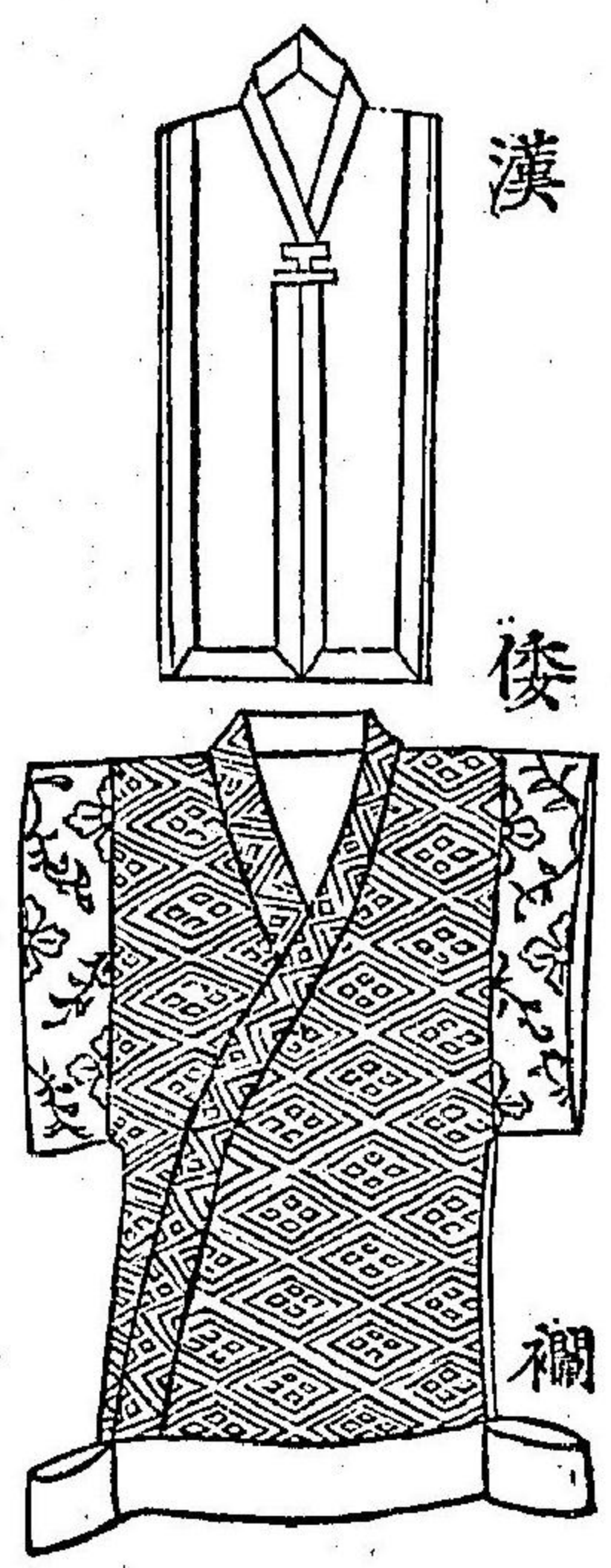

漢 倭
半臂
はつば
ヤンピイ

背子 背心
和名半比
襦忘緒用羅但
不著闕腋袍不
用襦

三才圖會云隋大業中內官多服半臂除長袖也唐高祖滅其袖謂之半臂今背子
也士人競服今俗名搭護一名背心

△本朝半臂冬則用綾深紫色以五倍子紋小葵或三重襪裏水色平絹夏則用生
穀亦深紫色故曰黑半臂如著綺之下襲時用同色半臂而不用之平絹夏穀二
深藍

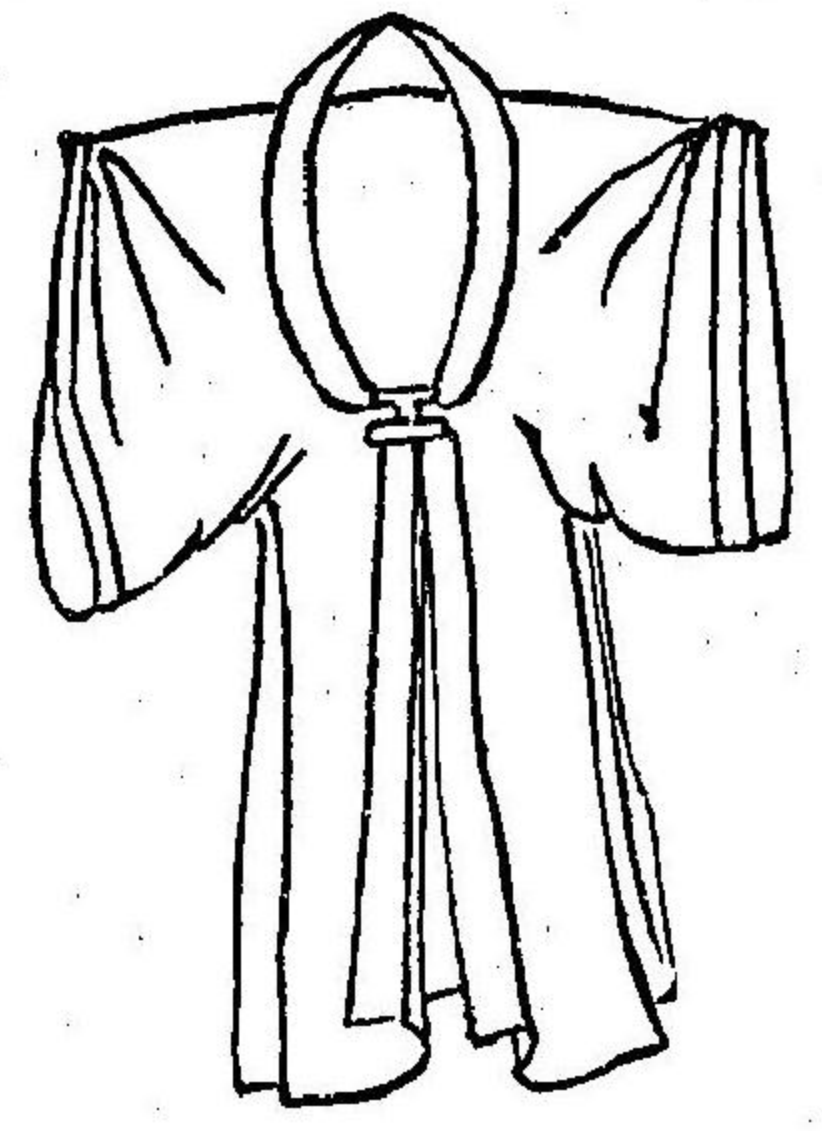

からきぬ
襟子
ホイツウ

三才圖會云襟子今之披風始於秦二世其制袖短于衫身與衫齊而大袖長亦與
裙齊而袖纒寬于衫
倭名抄云背子良岐沼形如半臂無腰婦人表衣用錦
△按背子即半臂之異名也倭名抄之背子當作襟子也今樂人謠舞人等所用者
乃襟子矣

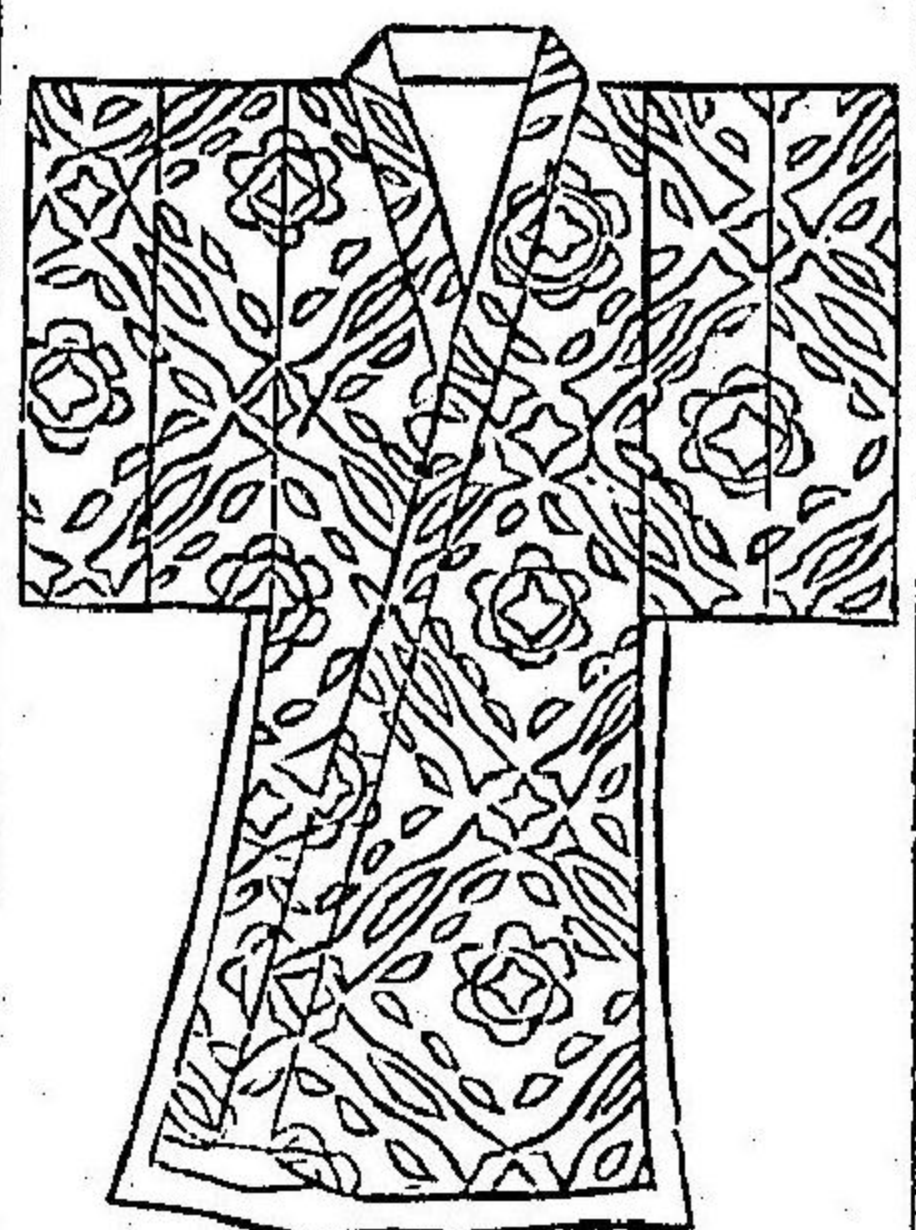

あこめ
和名阿古女
日音
シツ

和名阿古女
岐沼
作拍非也拍怕
抹額也

天子打相御神事用白相。皇太子紅打相小葵紋而綾或用平絹。攝家小葵紋綾染薄色裏用平絹。公卿用赤絹而壯年其紋繁中年以上紋間遠將軍家用桐唐草但相冬春着之近代一向不用之云云。
△按字書云相女人近身衣日日所常着衣故从日據此俗云膚着也親近身衣此亦相之異名乎今賤民每着之防風寒且厭垢澆單而可也

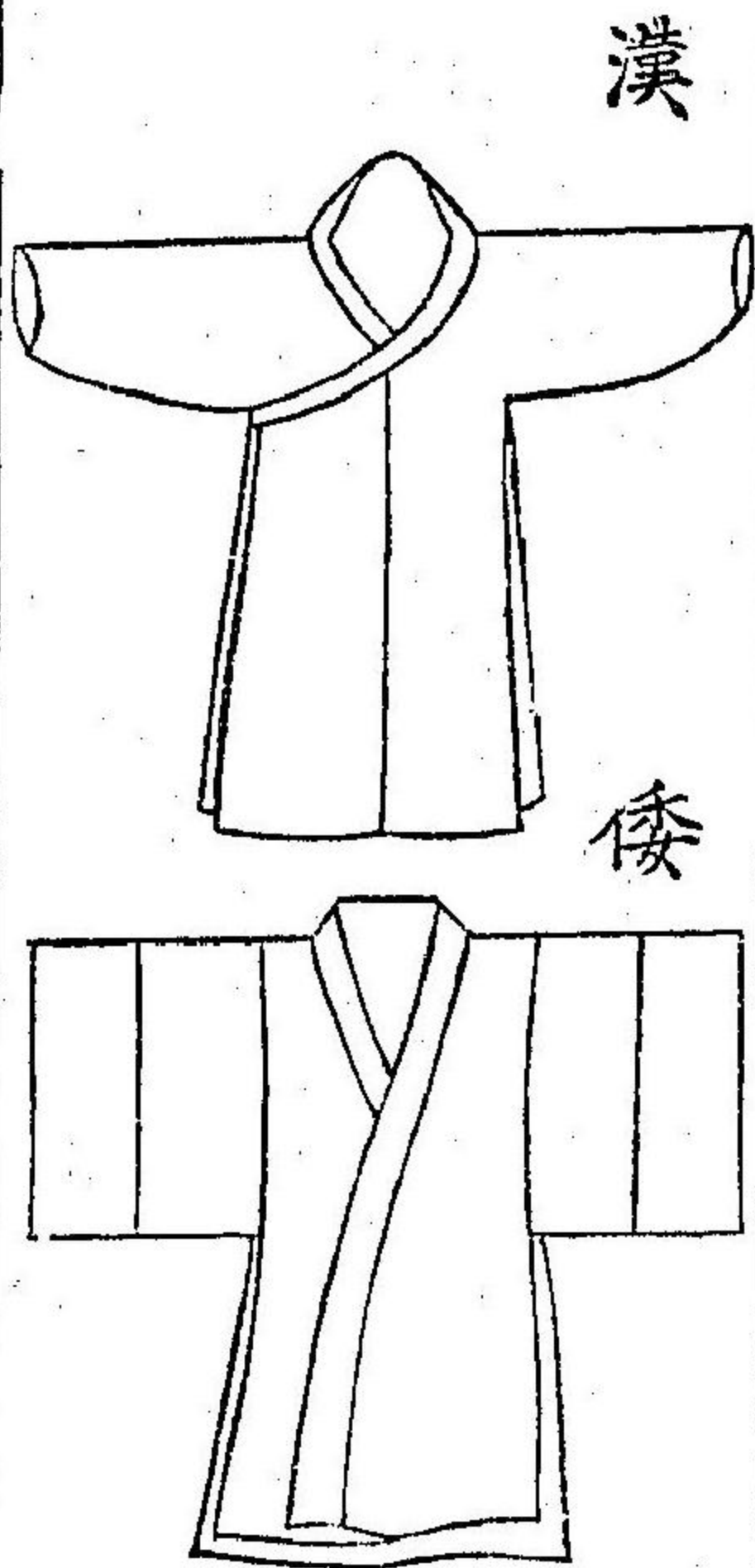

うさみ
あせとり
汗衫
ハアンサン

中單 羞袒
和名加左美
和名字知加

本草綱目云古者短編爲衫今謂長衣亦曰衫矣漢高祖與項羽戰爭之際汗透中單遂有汗衫之名也又用布六尺裁足覆胸背前當胸後當背故曰襦褌。
△按倭名抄汗衫襦褌以爲二物。字知加介未詳何是非。

枕草紙云かさね尻なりといへかしと云々
今賤民夏月用汗衫有袖無袖任意可以避汗而晴不可用。

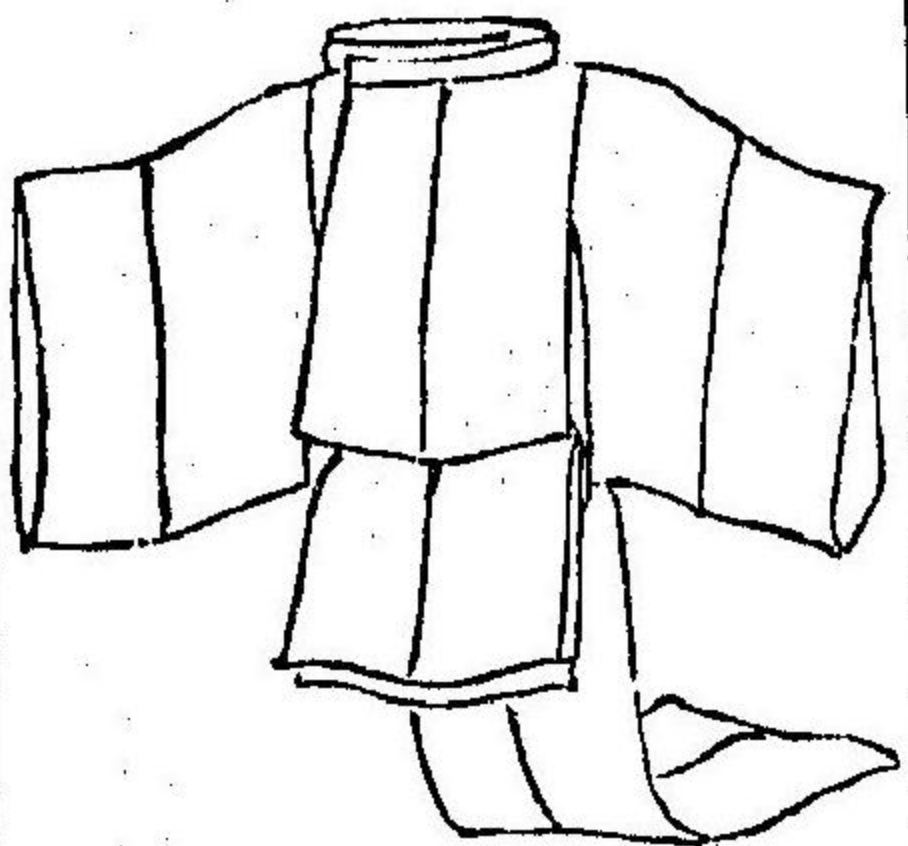

けつき
けつて死
缺掖
ケツイツ

蜀衫 開掖
和名和岐阿
介乃古路毛

△按缺掖兩腋缺開故名之左右大將以下武官入着之用黑色。

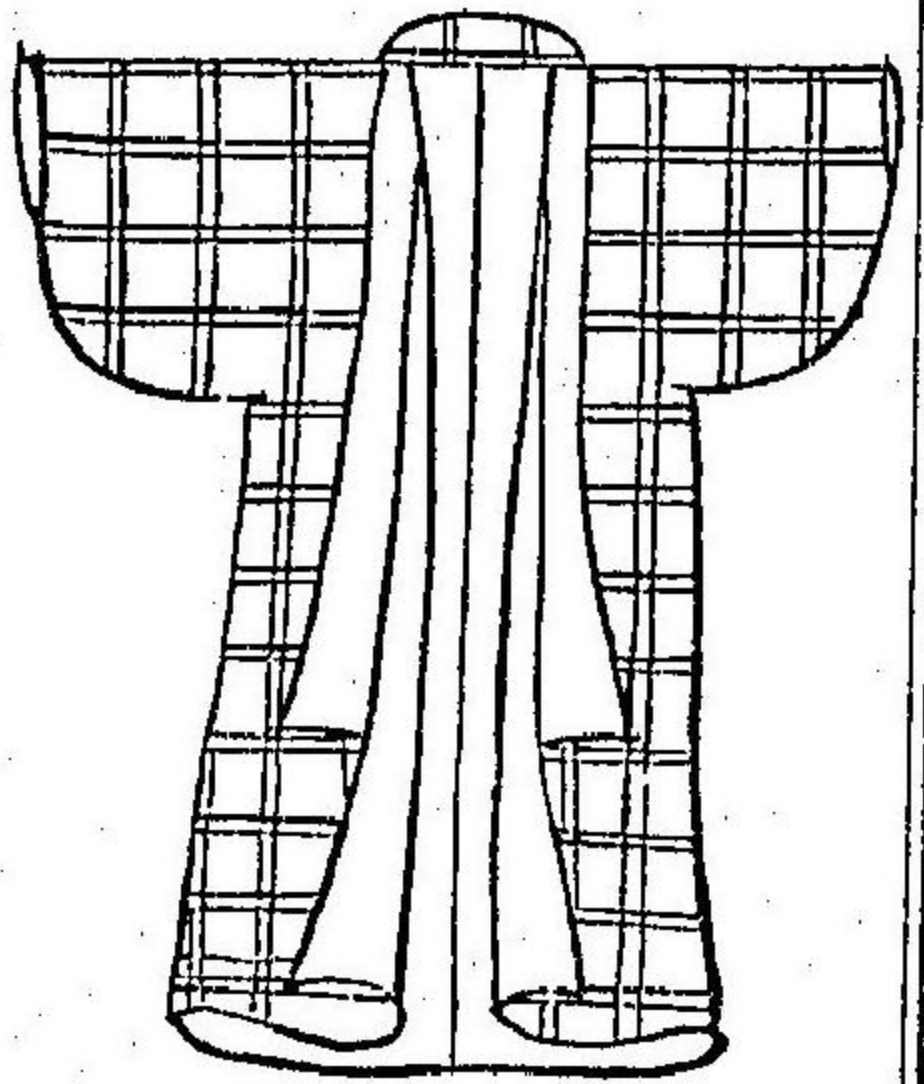

禪單 禪音 衿音 衿音

禪 和名比止閉
岐沼
衿 和名阿波世
乃岐沼

禪單衣無裏者也 衿無絮衣也

△按朝服禪紋菱綾用紅染冬張夏板引用之十五歲未滿裝束單之色亦用濃衿袖傳箱

凡四月朔日爲更衣自此日用衿至端午用布衫九月朔日復用衿重陽以後用絮衣蓋此士庶人通禮也但禪與締給通用耳

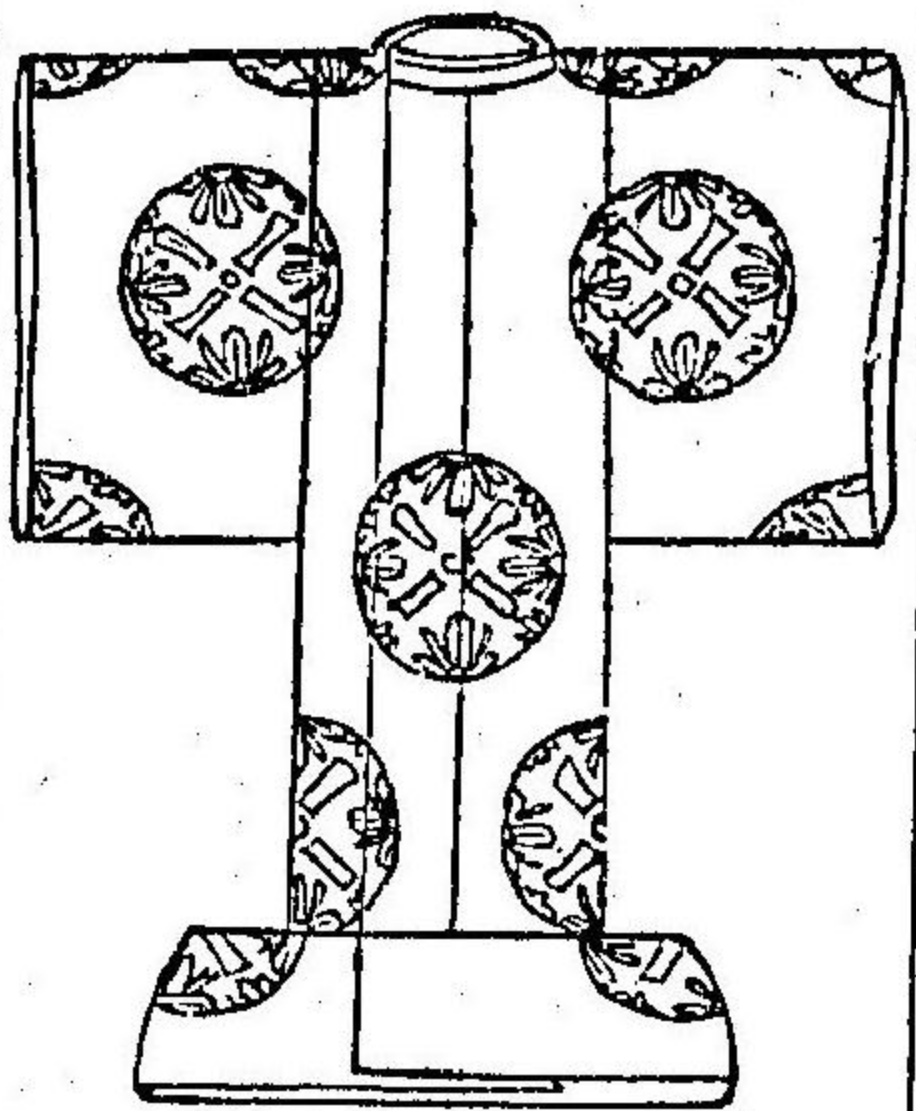

直衣

此をし 奈乎之 稱乃乎之一

直衣有欄而似袍而表白色少年人汎織物其紋小葵壯者緘白綾紋浮線綾丸夏秋穀薄物紋三重襪而其色少年人二藍染蒼赤其次縹色次第薄至老年則如白也裏皆用平絹少年人紫色是亦至老則如白本白色直衣天服而大臣以上用之雖中將勅免人着之凡着直衣則必冠也又被烏帽子不無舊例矣小直衣紋及色大抵如狩衣攝家丞相以後諸家亦幕下以後着之尋常着用浮文織物夏則生絹冬則練絹袖括薄平打蘇方綾宿老則淺黃濃與薄打交

狩衣 藁衣 加利岐沼

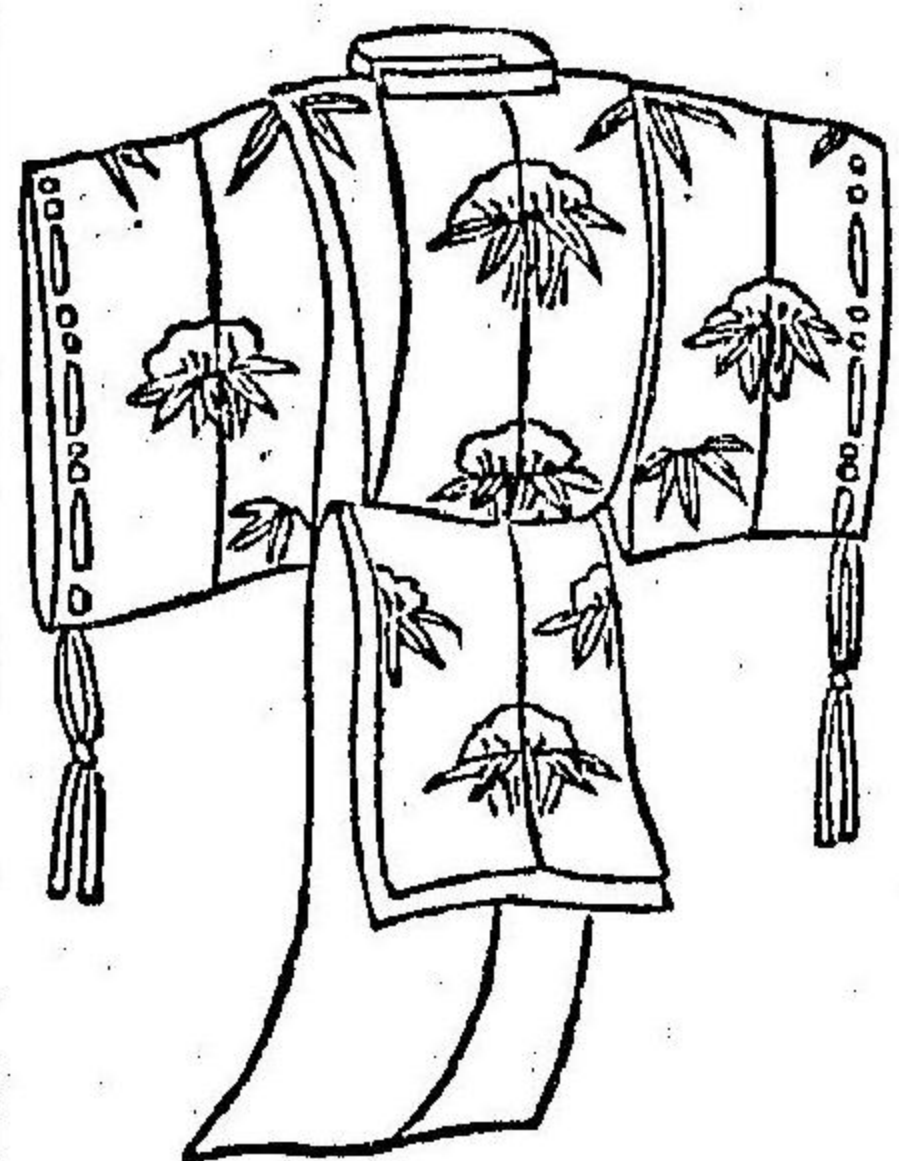

狩衣

狩衣紋色不定浮紋織紋任意冬則有裏多紫色夏則生絹其裁縫似布衣而袖有少異耳大抵狩衣用烏帽子直衣用冠倭名抄以布衣藁衣爲一物不審也

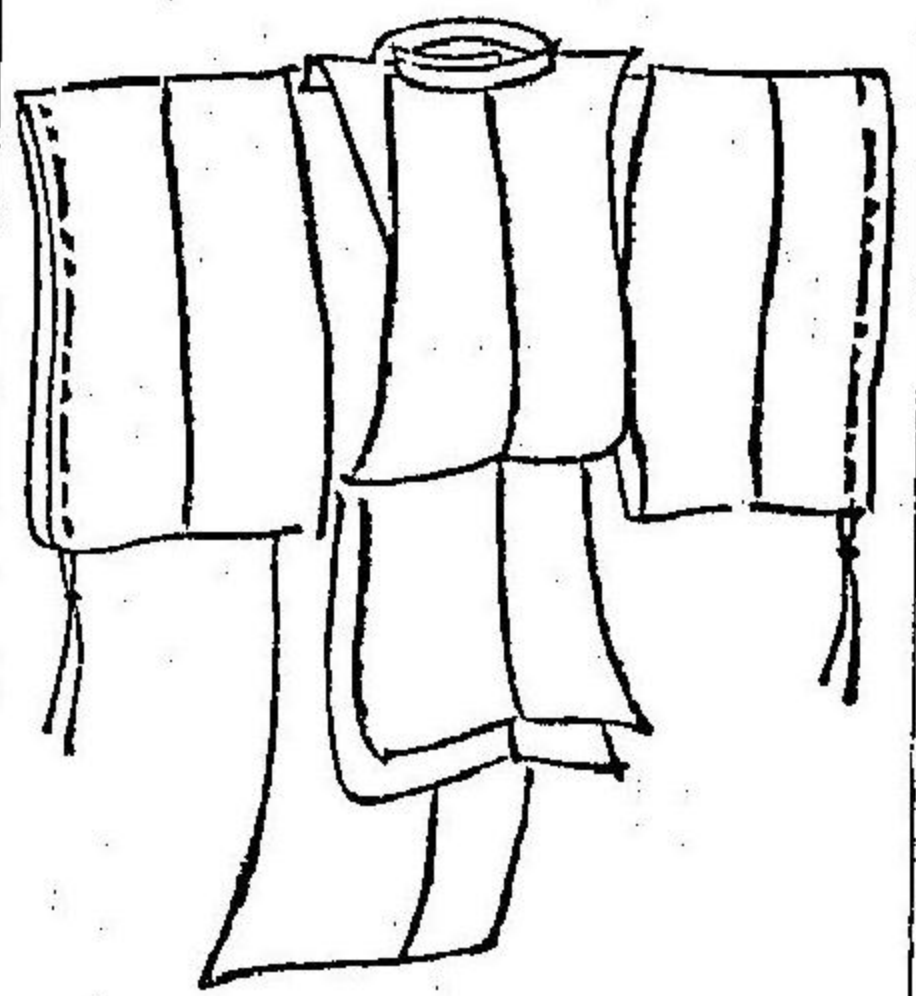

布衣
ほい

保伊

△按布衣似狩衣而無紋其色多細萌葱二藍蒼色帶赤名木蘭地染無官青侍亦着之烏帽子帶二カ尋常武士禮服也袖露同紐白色

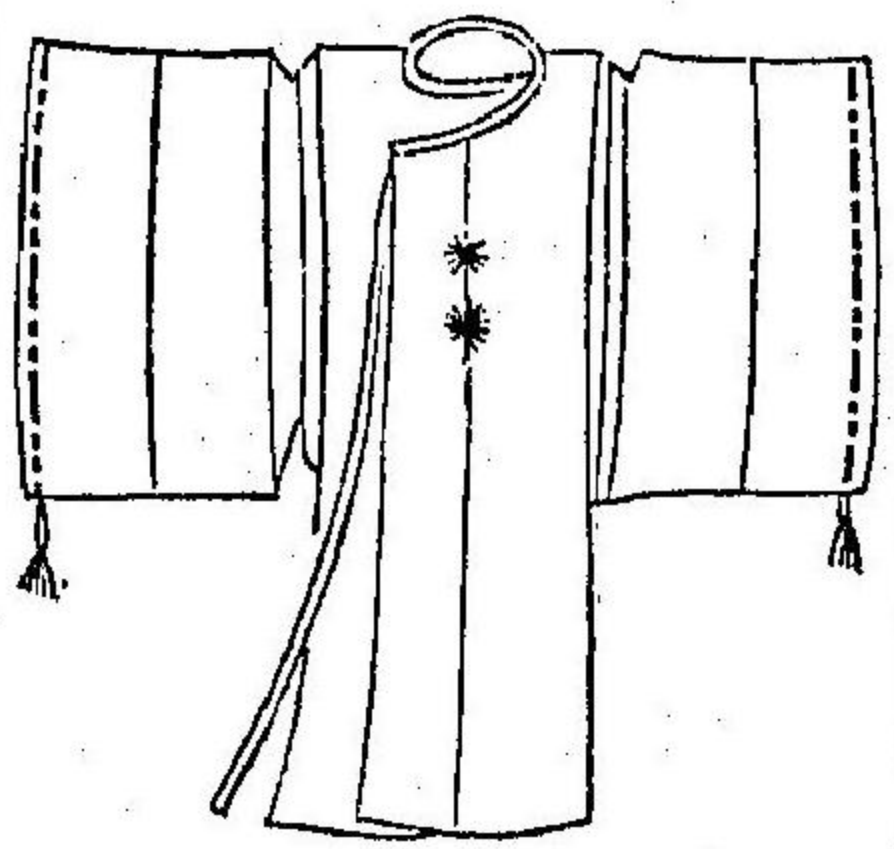

長絹
ちやうけん

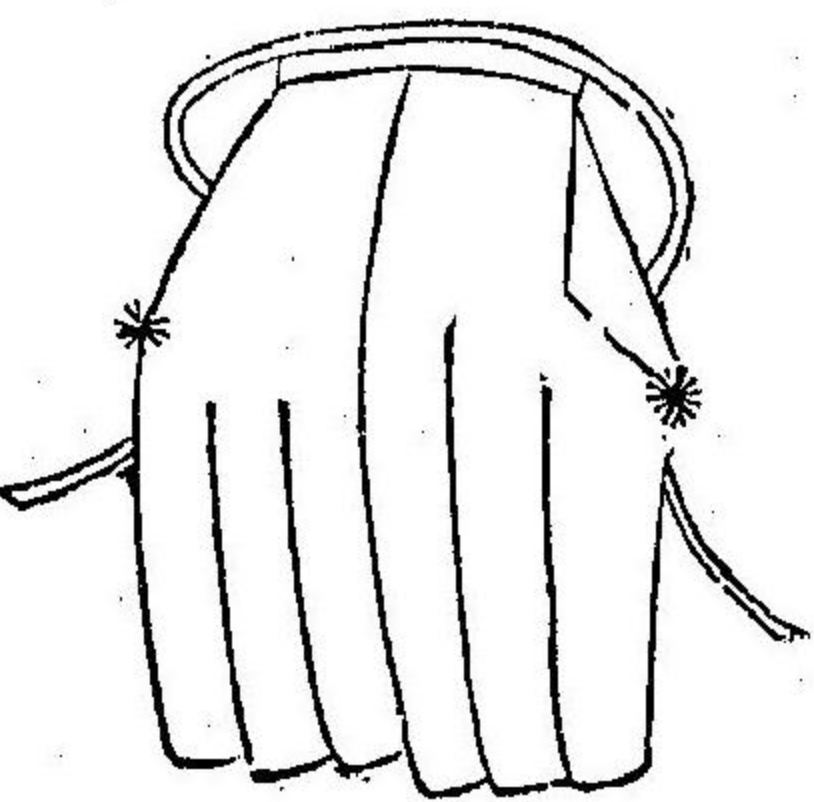

△按長絹似直垂而白色用紗生絹有黑色總名菊結元服以前人用之

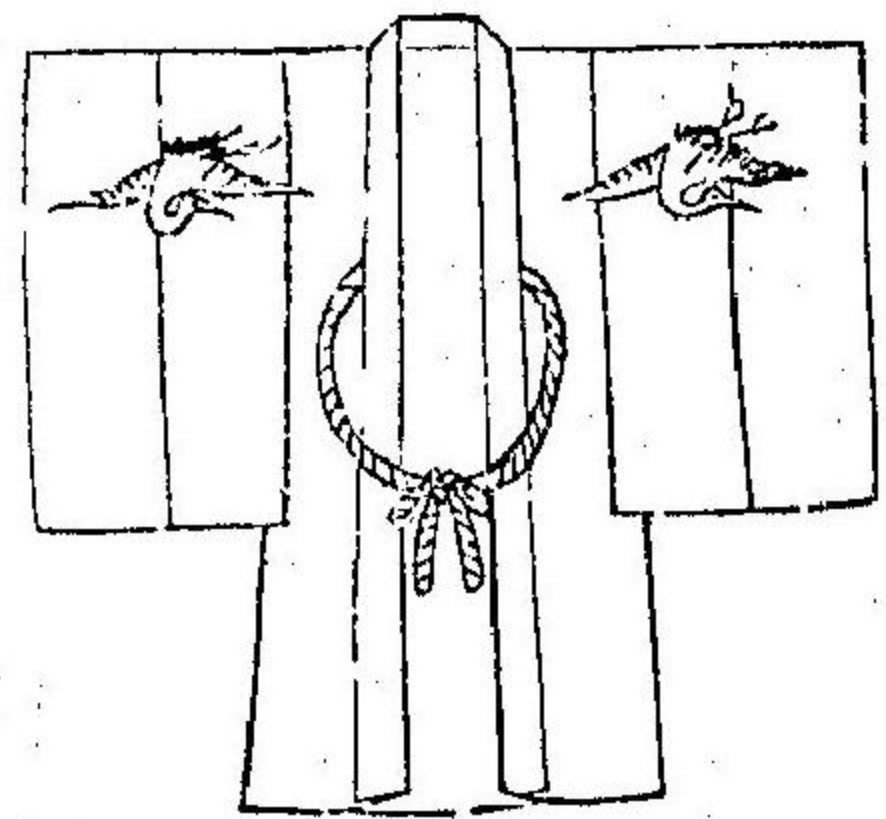

直垂
ひたれ

比太々禮

△按絹直垂多用練絹藍色謂之木蘭地色或用細凡其形似長絹而無總布直垂有大紋故俗呼曰大紋其紐組條而結垂於前諸大夫着之凡似素襖袴而胸紐有革與組條之差

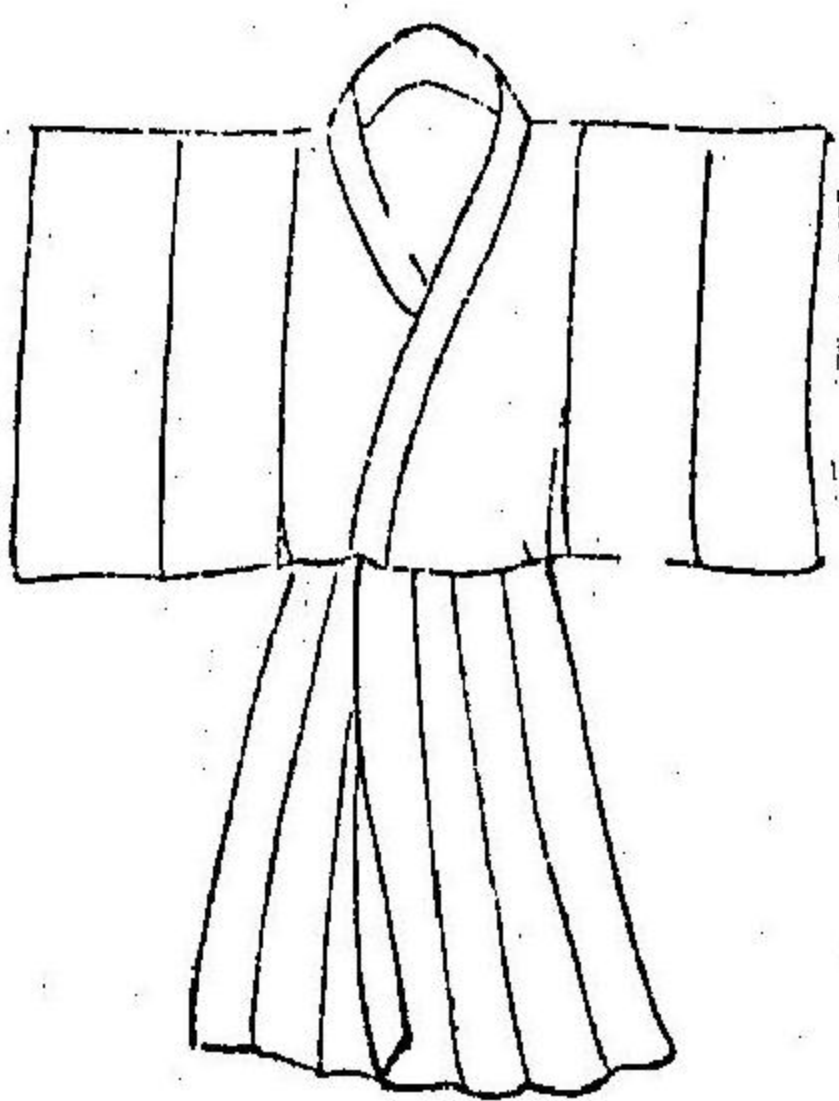

道服
だうふく

道服之名見于續日本紀詳于直襪之下

△按道服其製與直襪同本出於僧衣似尋常浮屠黑衣而背不加月形者也冬則用閏緞七絲緞夏則用紗其色不定大臣至極褻着之被烏帽子呼曰烏帽子道

服、民間衣服、上着短衣、謂之道服、一名羽織、蓋象於道服、以爲禮之省略、詳于後

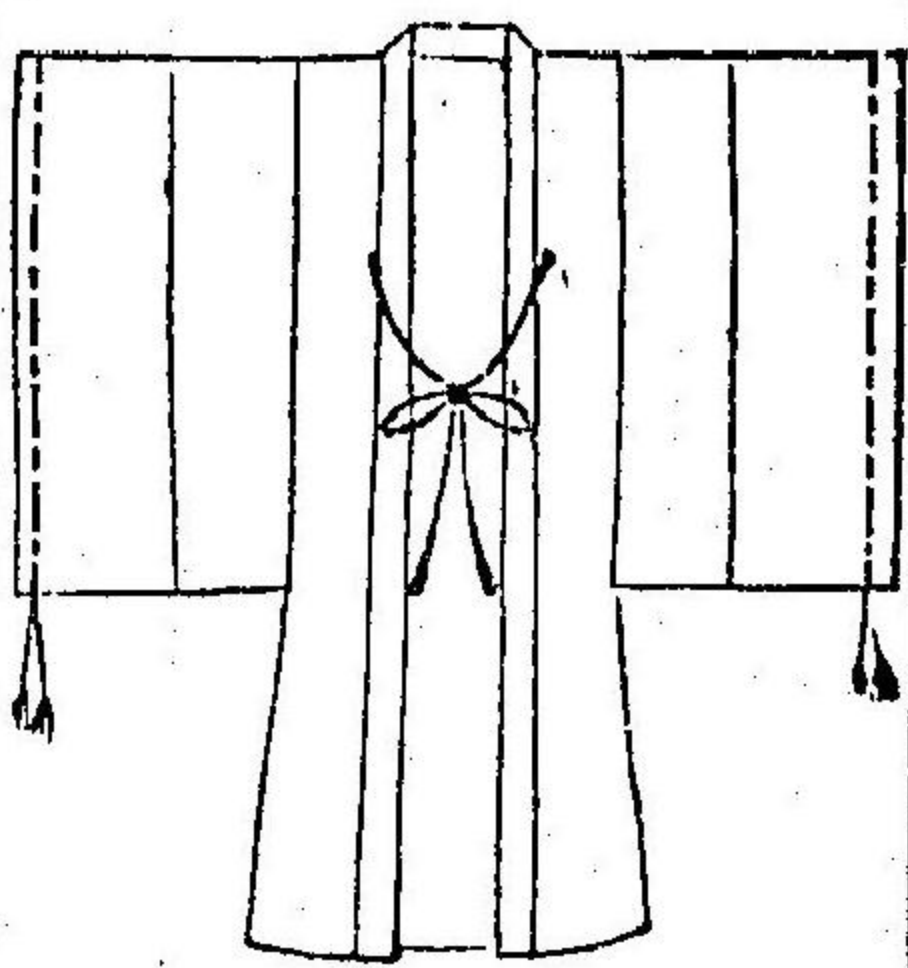

水干

そいかん

△按水干、用精好絹、其色不定、其製如絹直垂、而有袖括、露紐等、迨大納言、間著之

漢



和

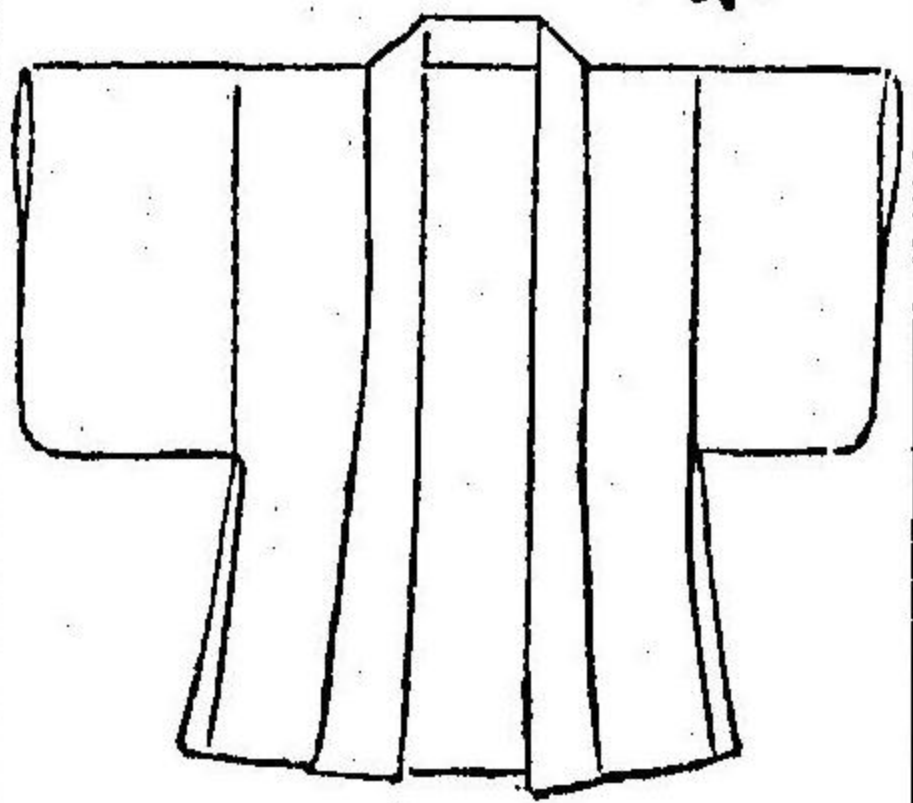

襦

とねり

衫音衫

今云羽織

俗云道服

缺袴衫

今云馬乘羽織

三才圖會云、馬周上議、禮無服、衫之文、三代有深衣、青繭袖、襦、襪爲士人上服、開袴者、名缺袴、衫、庶人服之、今四袴衫也、蓋自馬周始

△按襦、短衣也、小襦爲衫、俗云羽織也、其缺袴衫者、馬上所用羽織也、士庶人着之、於衣上、猶鳥之羽翅、故名之、尋常似爲禮貌、蓋官家有道服者、古制與此畧似、故又稱道服

霞帔

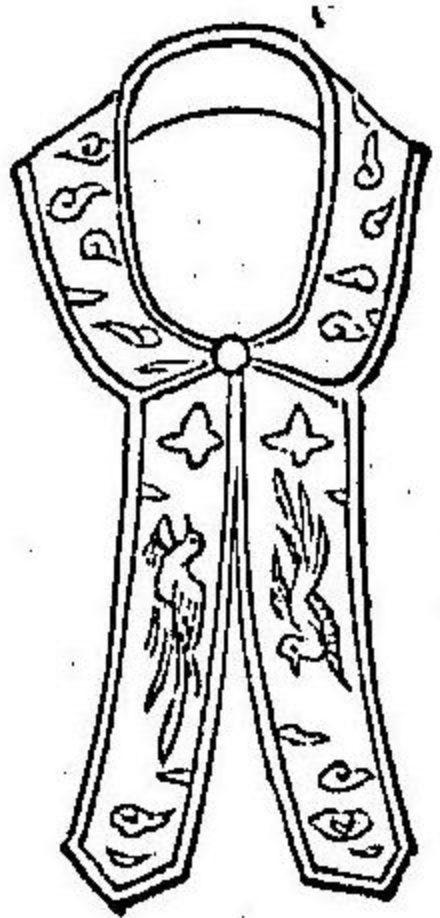

幌子

ひし

ヒイツウ

三才圖會云、三代無帔之說、晉永嘉中、制絳帔、帔子、秦制、披帛、以繒帛爲之、是披帛、始于秦、帔始於晉、今代、帔有二等、霞帔、非恩賜、不得服、直帔、通用於民間、唐制、士庶人、女子在室、搭披帛、出適、披帔子、以別出處之義



深衣

しんい

シンイ

△按深衣儒士所着用白布四衿祛裔皆有黑緣其帶繪以五彩條紐矣深衣之裳削殺其幅曰緝音ト禮記云深衣袼之高下可以運肘袼之縫合之處

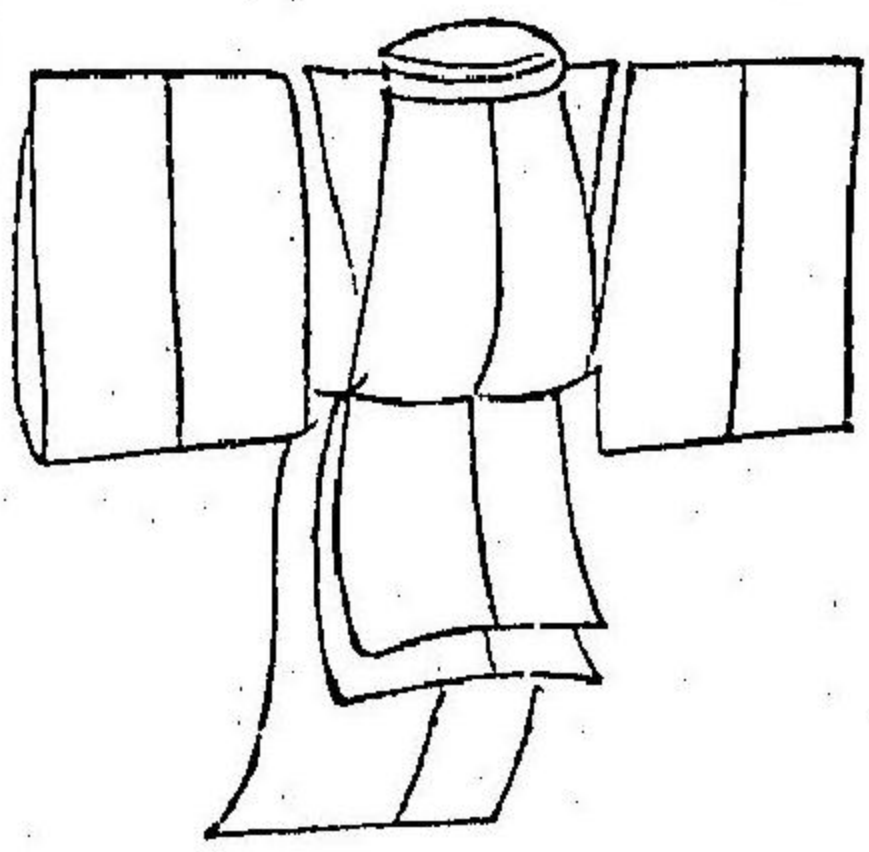

白丁

ひくちやう

△按白丁者純白布衣籠人傘持香持之輩所著此等總名仕丁豆加閉與保呂如庵丁理人駕輿丁能加里毛之類是也又有退紅白丁高家下僕著之

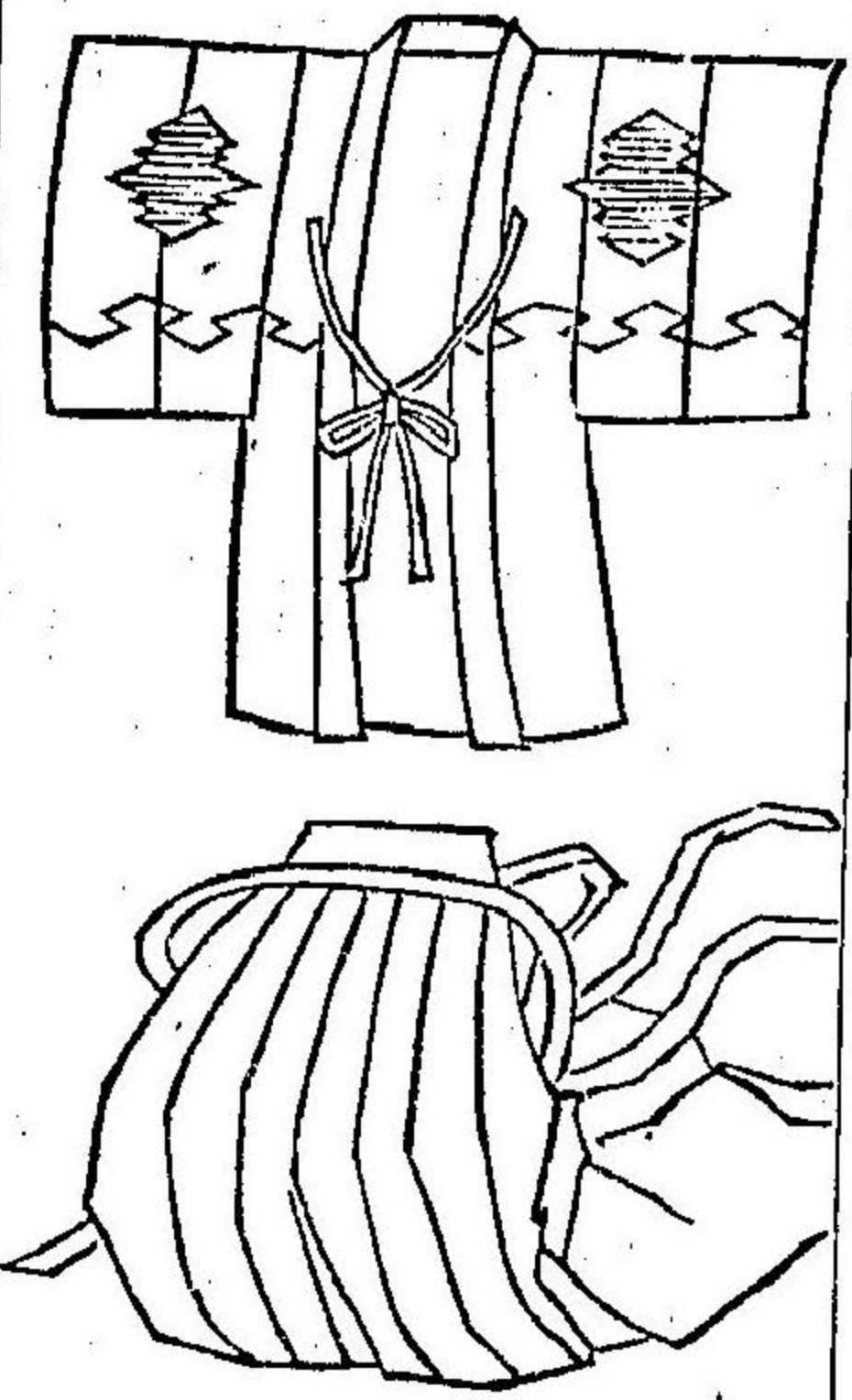

褶袴

庫集

そわうとかま

褶

袴

神

仲音

和名字波美

終同

和名八加滿

切韻云袴脛上衣名也釋名云褶裳也覆袴上之衣也

事物紀原云上古食肉衣皮遂為袴今武士大口袴褶是魏文帝上馬袴也唐書歸崇敬傳唐德宗時百官朝朔望皆服袴褶而其制未詳所起近代服之無定色古今註云袴者古之裳也周武王以布為之名曰褶敬王以緇為之名曰袴但不縫口而已庶人衣服也

日本紀云推古天皇十三年命諸臣俾著褶

△按褶袴上下二物一具也褶今俗云素襖須和其字義甚無據以布染色紋無定禁裏隨人舍人牛飼等著之名符素襖胸紐用革其袴裙長餘於足三尺許用一端半裁之

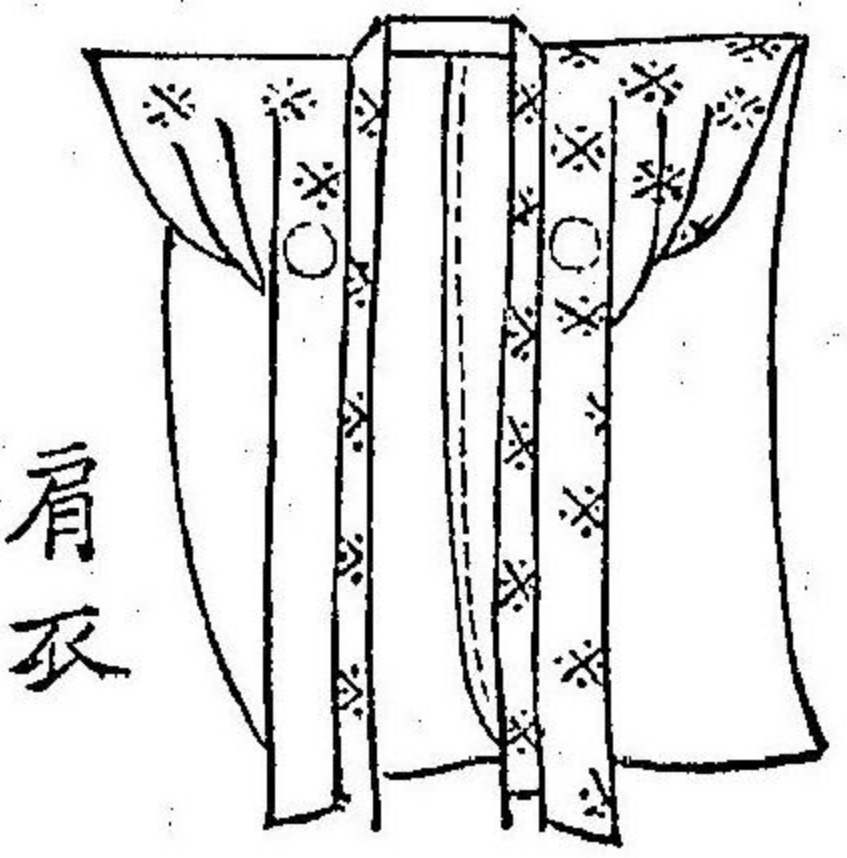

袴肩衣



袴

袴肩衣

とかまかたきぬ

俗云上下

加美之毛

△按今稱肩衣者古之褶也相傳秩父重忠從賴朝狩于富士野時以為褶袖袴

長而無益于武士捷力故始裁裾解去袖一幅入僉感歎之以來士庶人用之呼其短袴曰半袴長者名無袖褶曰肩衣共以單麻布為恭禮或有裏者或袴與肩衣異色者為常禮或着袴與襦者最畧式也 緞肩衣 緞音例 經緯以麻線織之目麤如蚊帳暑月着之出於勢州津名津最鹿者名兔緞

夫木 降雪小落草とむる犬うひのかはの袴之見るもおそろし 公朝



大口袴

和名於保久知 乃八加萬 一云表袴

△按大口袴始於魏文帝唐慶善樂舞著大口袴云云今諸舞人亦用之蓋大口為表袴者非也見于後 有赤大口者見于後

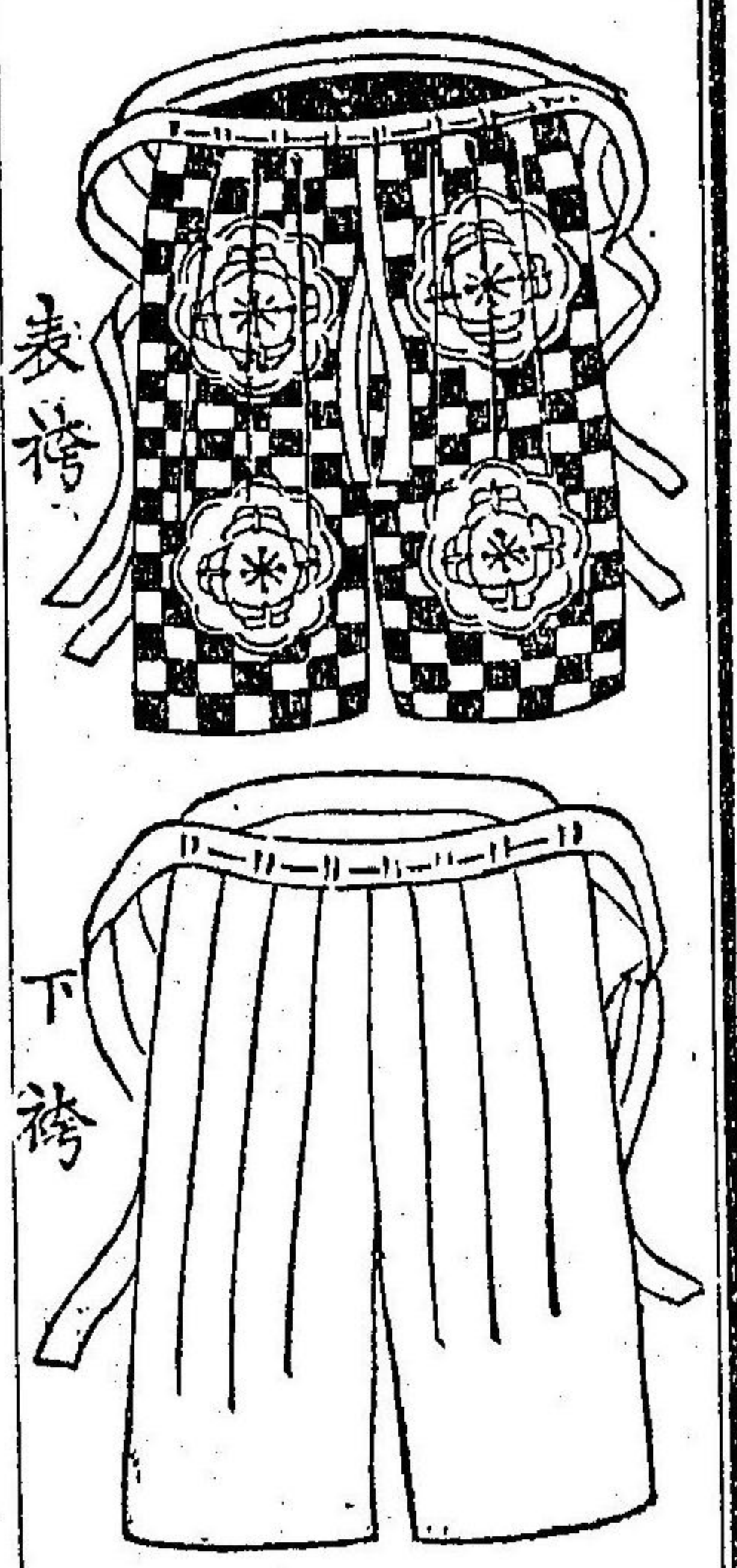

表袴 下袴

うへのとかま まはかま

表袴 下袴

字倍乃 之太八加萬 八加萬 一名赤大口

表袴 與大口表白色而紐亦白夏冬無差別天子上皇親王縮線綾表袴御紋窠霞平絹用至攝家中少將大臣大將弱年時縮線綾窠霞之浮紋而裏紅打平絹也又大納言大臣等未兼大將則堅文藤丸尤非色人表白平絹裏紅打也十五歲以前濃裝束者用濃打裏

下袴 一名赤表袴之下著之用平絹染緋故名赤大口壯年人晴日用之宿老人白張也



奴袴

和名佐師奴枳
乃波加滿
俗用指貫字

△按奴袴似尋常長袴而括裔者也 天子奴袴御紋窠與霞雲與立涌等仙洞御
紋八葉菊雲與立涌鳥禪等聽禁色人及少年紫織物而紋龜甲浮線綾攝家十
五歲以後諸家公卿時之紋鳥禪經薄紫紋白練糸以緯付之中年以後薄色綾
而紋八藤丸其染色及紋形隨年齡及官職有異次第染色用淺至老人有用白
練奴袴者非色人用紫緯白無文地下縹之平絹也
凡被袍著好袴謂之備衣冠
指袴古左之似奴袴而不括裔如尋常半袴蓋此奴袴之省畧也內裏當不用之院
御所方人用之亦有

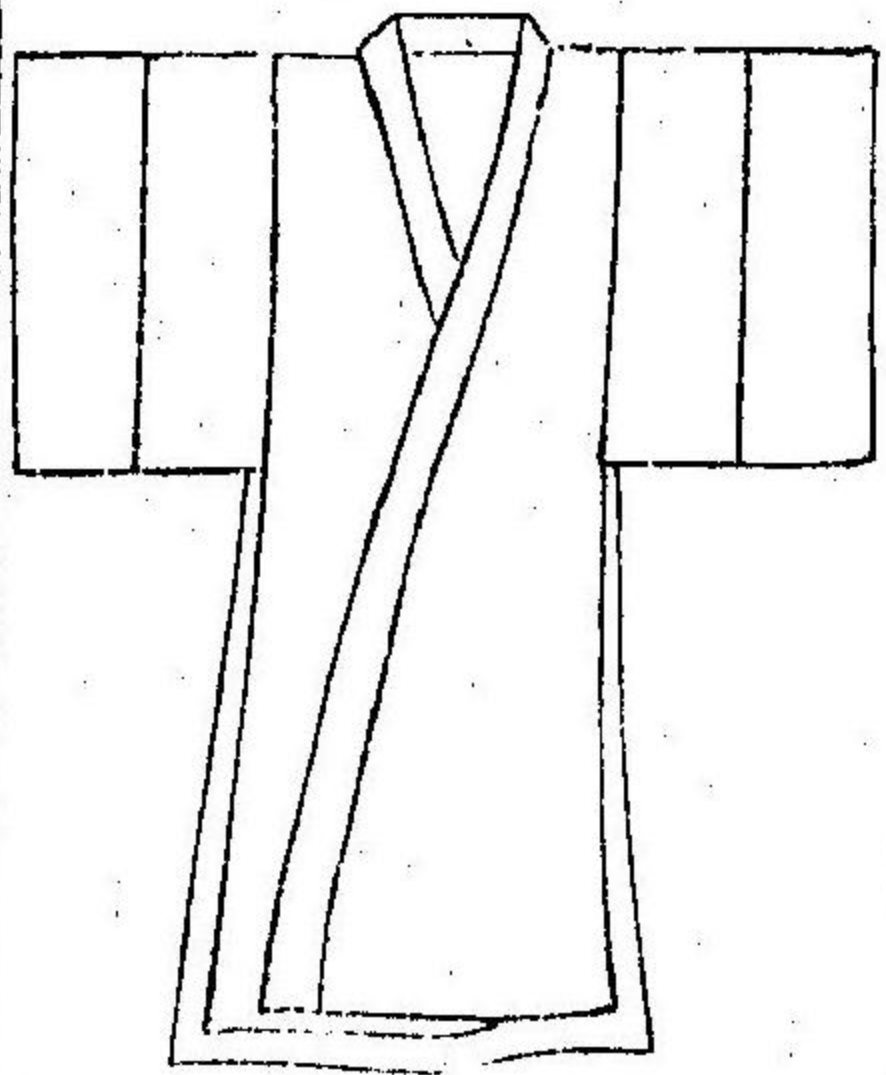

大帷

大帷
於保加太比良
尋常用帷子二
字唯稱加太比
良

桃花葉葉云大帷子古者不用之為取汗用之冬白夏紅染老人香染也
△按倭名抄帷和名加本幔幄之類也後人借用為布禪之名乎蓋浴衣和名由加
為湯帷子則有據矣大帷之小者名汗衫共官家之下著也通俗夏月必用之衣
凡名帷子自端午至九月朔日着之端午用淺葱色七夕八朔用白帷子近代士
庶人通例也

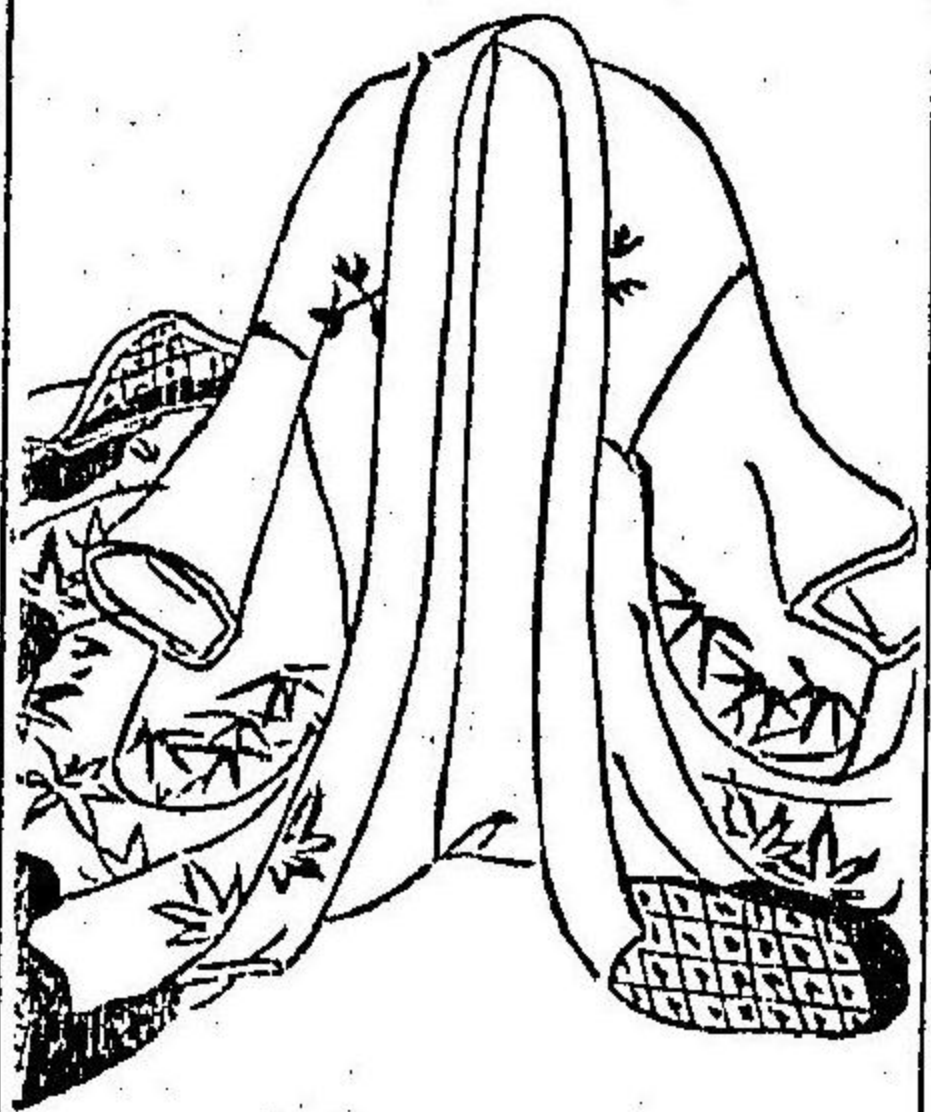

袷

袷
和名宇知岐
視之袷飾衣
今云宇知加介

釋名云：「**袿**，婦人上服也。其下垂者，上廣下狹，如刀圭。」
△按：袿，今士庶人婦衣帶上襲一衣，**褶**之名曰打掛。的當男子袴肩衣，以為禮容。往昔異裁，縫平。



かづき

褶同上

帽衣

△按：帽衣，披衣，不帶也。宦女至庶人婦女，出外被單衣於頭，其長等身而不顯面貌。也以練、絹或布染色，紋無定，不禮服，故入貴家中門，脫去之。

かみゝ

加美古

紙衣

紙衣之訓下略也

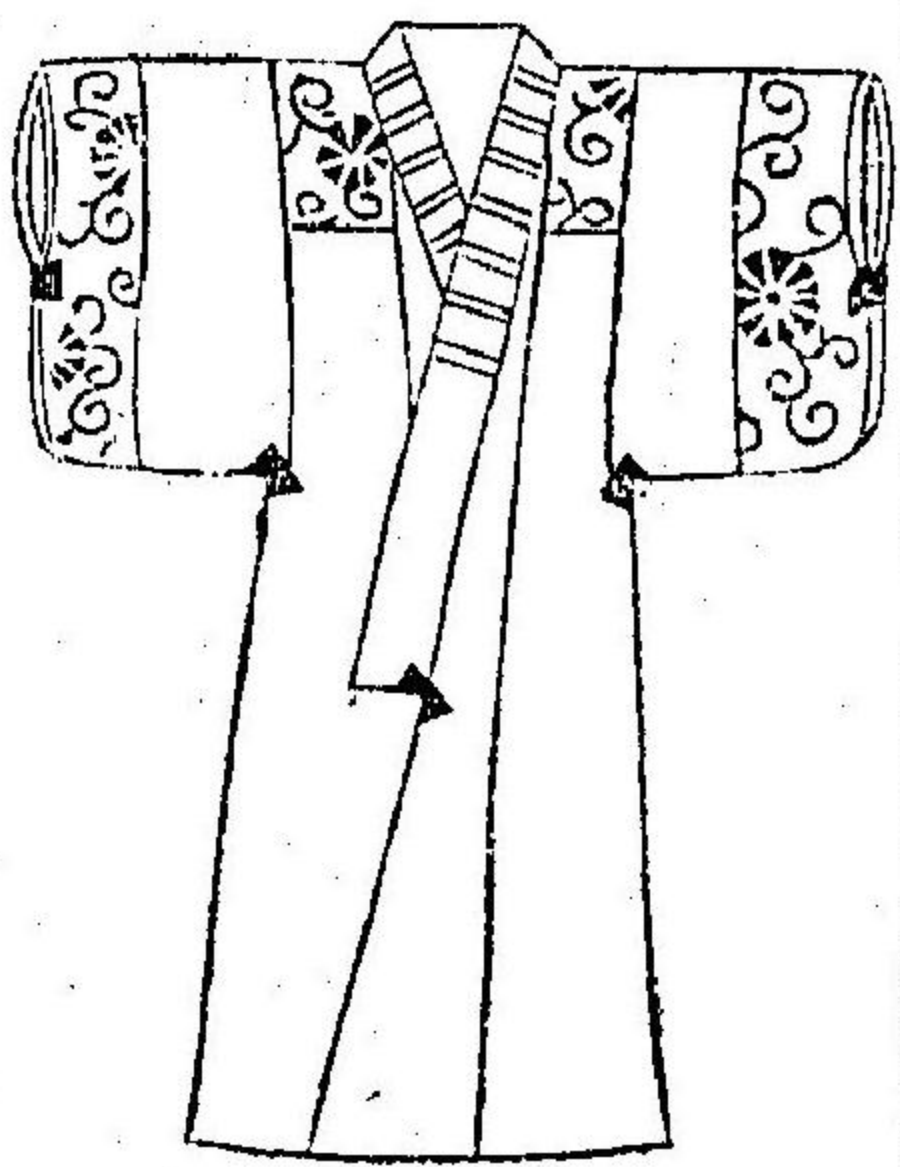

△按：紙衣，奧州白石、駿州安部川、紀州華井、攝州大坂出之。華井紙衣，特佳，造之，用蒟蒻根，洗淨，煮熟，刺稗心，易徹為度。冷定，剝去皮，播之，成糊，以續厚紙，塗漆，晒乾，足蹈，手揉軟，用一夜露宿，則去漆之臭，或不加漆，作亦可。

按：紙布，撚紙如線，而織出於奧州白石人，以為襦。

紙布

かひふるも

裘

和名加波古

裘

求音

絨

呂毛

俗云以止介之木

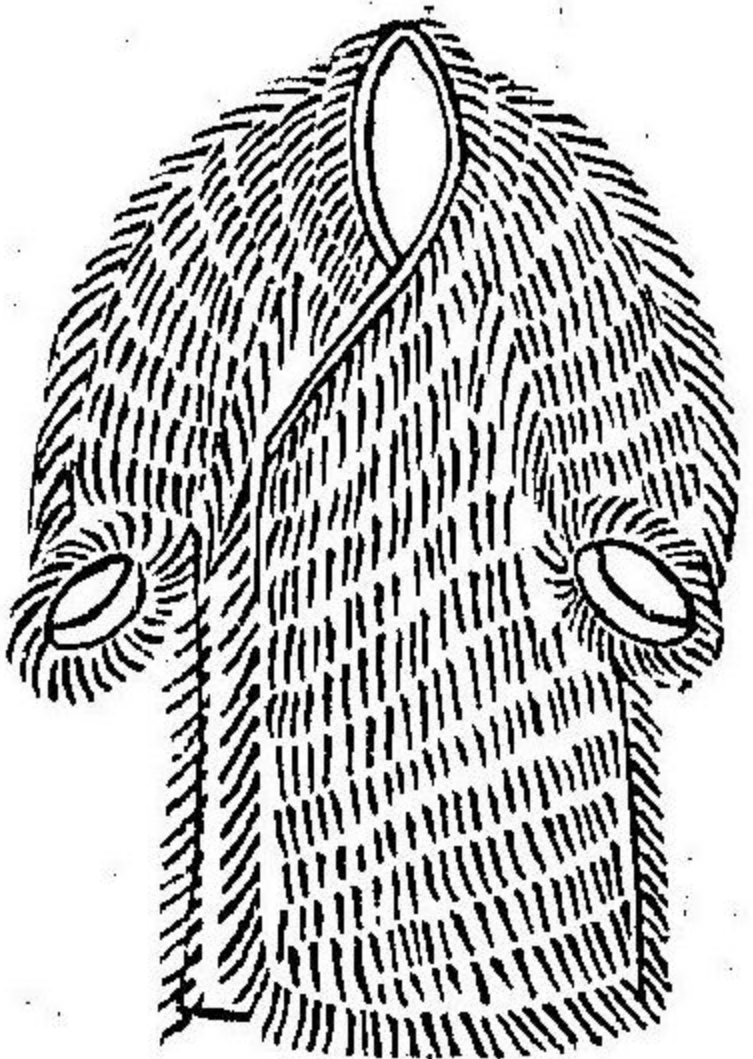

△按：裘，皮衣也。上古衣毛，冒皮之遺法也。
西京雜記云：武帝時，西域獻吉先裘，入水不濡，入火不焦。大抵用麋及狐兔等毛皮。絨音域，古者以皮為裘，織組紉，若縫中連屬，兩皮因以為飾，為裘之界域也。俗謂之絲錦。

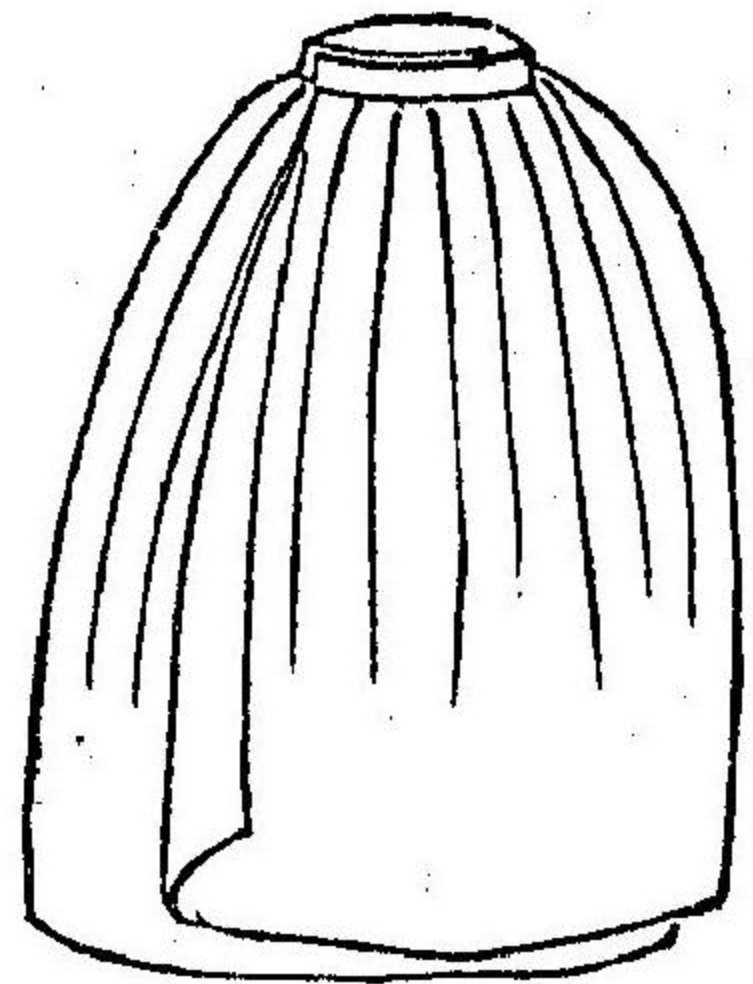

あまのころも
製音雨衣
阿末古呂毛
襪襪
釋鉢

此云合羽
字義未詳

左傳云成子衣製杖戈者是雨衣也製字今以爲裁製字以
△按雨衣即合羽也用羅紗羅世板襪襪之類更佳朝鮮油布次之
紙合羽用紙塗荏油作之出於和州龍田今攝州大坂多作之其油用荏油一升
蜜陀僧一兩盧眼石五錢燈心三十餘煎之沫盡爲度

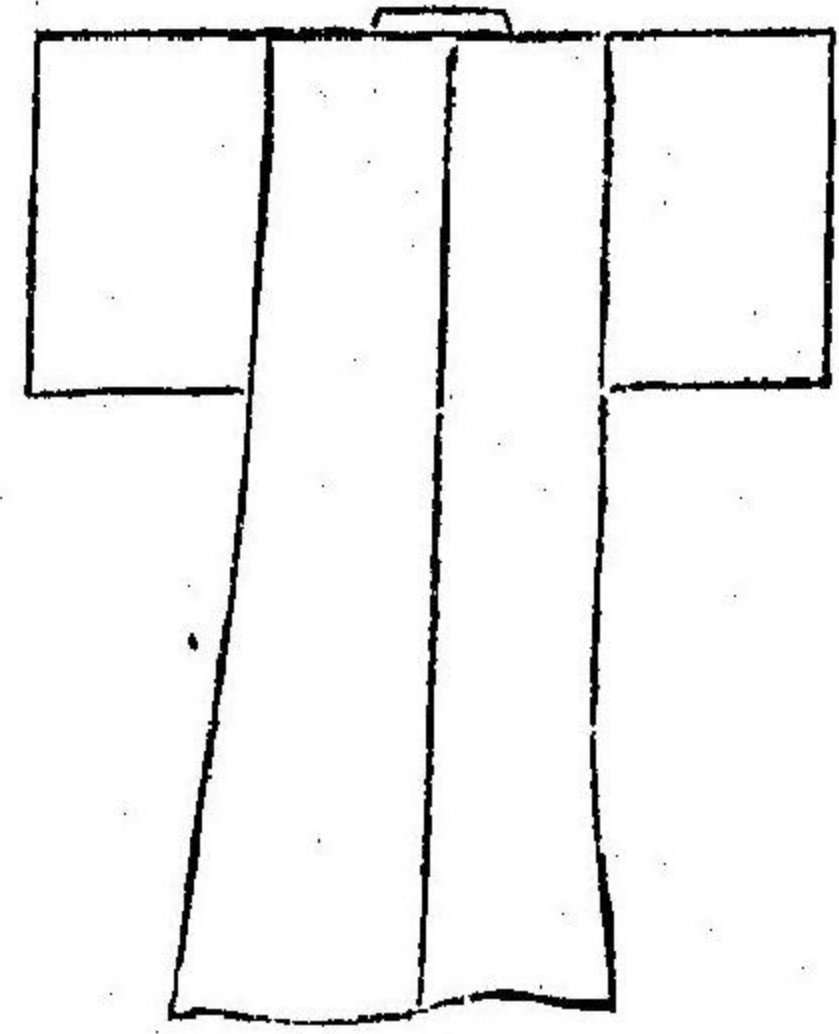
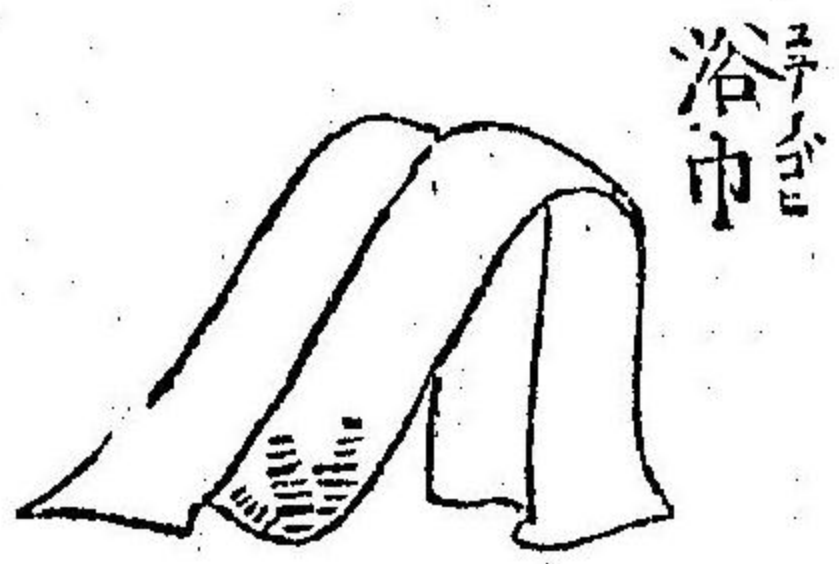

ゆかた
浴衣
ヨツイ、

内衣出子温
明室出子論
和名由加太
比良
浴曰由加太
浴帷子訓下略

△按浴衣夏用布冬用木綿常州真岡澤河州小澤攝州北野明衣綾皆爲浴衣木

綿也

浴巾

浴巾由天乃浴悅也
古比乃浴悅也

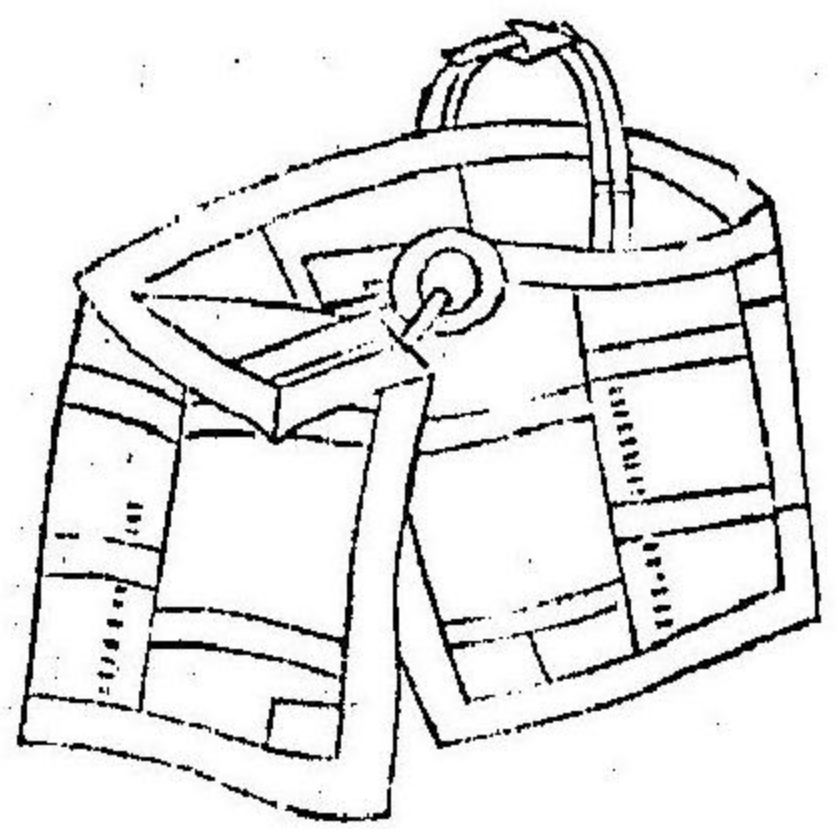

けさ
袈裟
キヤア、サア、

無垢衣
離塵服
大衣七條五
條
以上謂三衣

錦繡万花谷云大衣僧伽梨七條鬱多羅層五條安陀會以上爲三衣自九條至二十五條爲袈裟
智度論云五比丘曰佛當著何等衣佛言應著袈裟
大明會典云禪僧茶褐色常服青條五色袈裟講僧五色常服綠條淺紅袈裟教僧
皂常服黑條淺紅袈裟衆僧如之惟僧錄司袈裟綠紋飾以金
事物紀源云唐開元二十年波斯王遣僧及烈至唐勅賜紫袈裟還國僧賜紫衣之始也

聖武天皇靈龜二年僧玄昉入唐學問唐天子尊昉准三品令著紫袈裟自是本朝施紫袈裟著之
△按袈裟胡服也又名功德衣

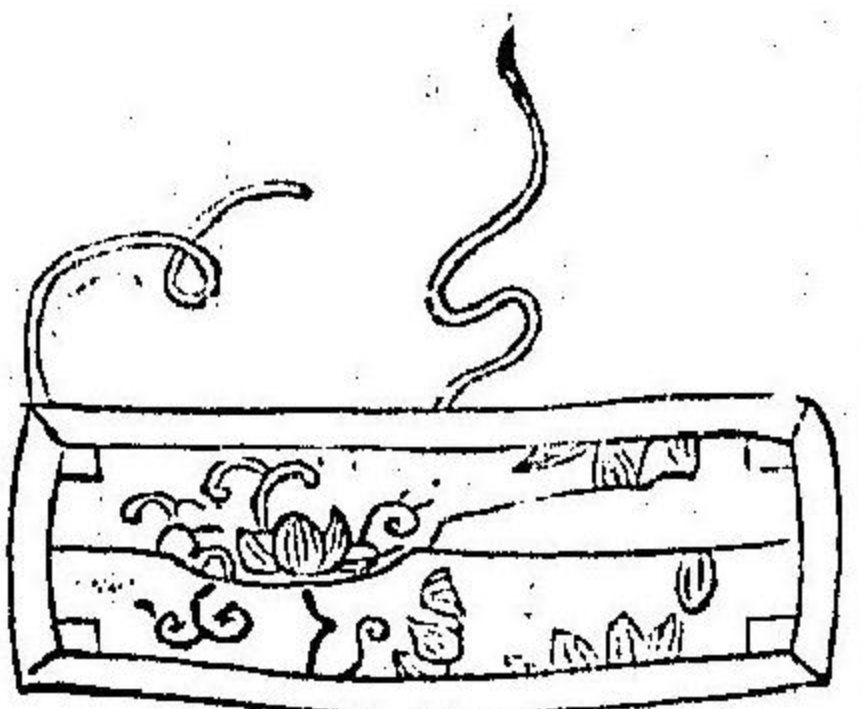

横被

ヒラヒ
ホチンビイ

覆肩衣

内典云昔有娼女見阿難端正發欲想爾時阿難爲覆藏其身始有横被

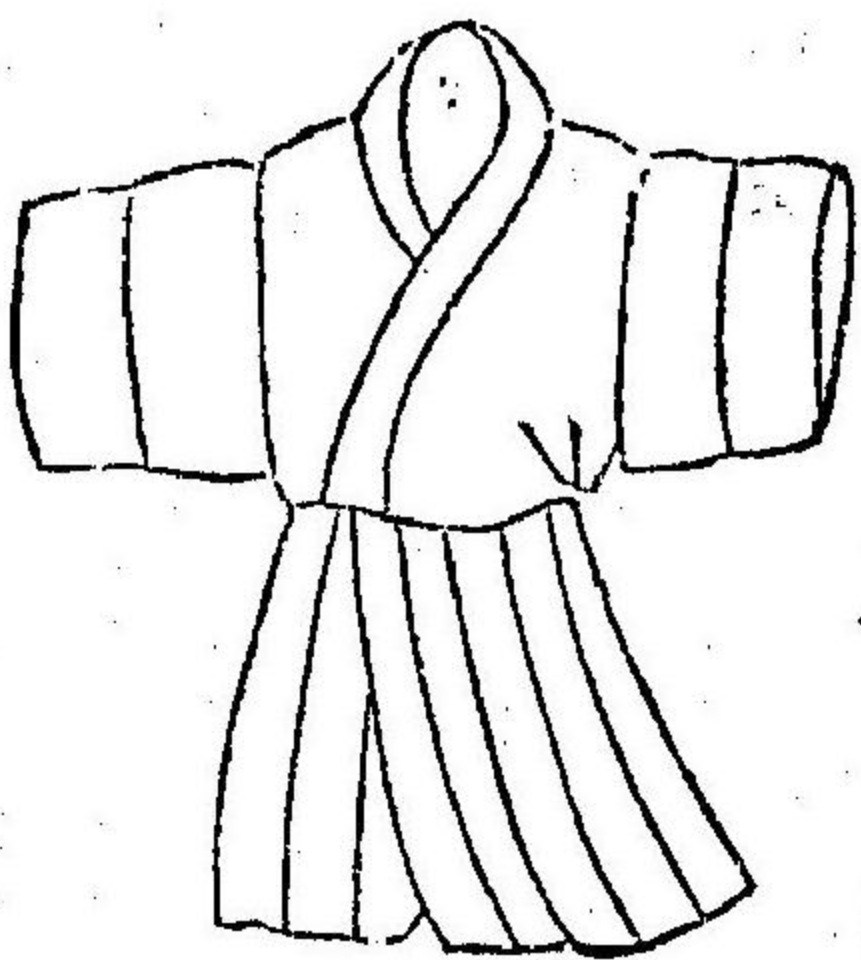

直裰

ちきとつ
まろも
チツテツ

今只云古呂毛用衣一字蓋衣僧俗所著總名也

古者僧服褊衫裙子後世連上下爲直裰破衣裝也
△按直裰俗云古凡平僧黑衣和尚及上入色衣也紫衣非勅許不能着之緋衣限門跡及僧正紅衣微黃帶禪僧間著之法橋法眼法印共黑衣肩背裏有白月形古者有儒釋道之三而道士服稱道服大明會典云道士常服青法服朝服皆用赤色道官亦如之惟道錄司官法服朝服皆綠紋飾以金
續日本紀云元正天皇養老元年詔曰禁剪髮髡髮輒着道服貌似桑門情挾奸盜之輩之道服事見前

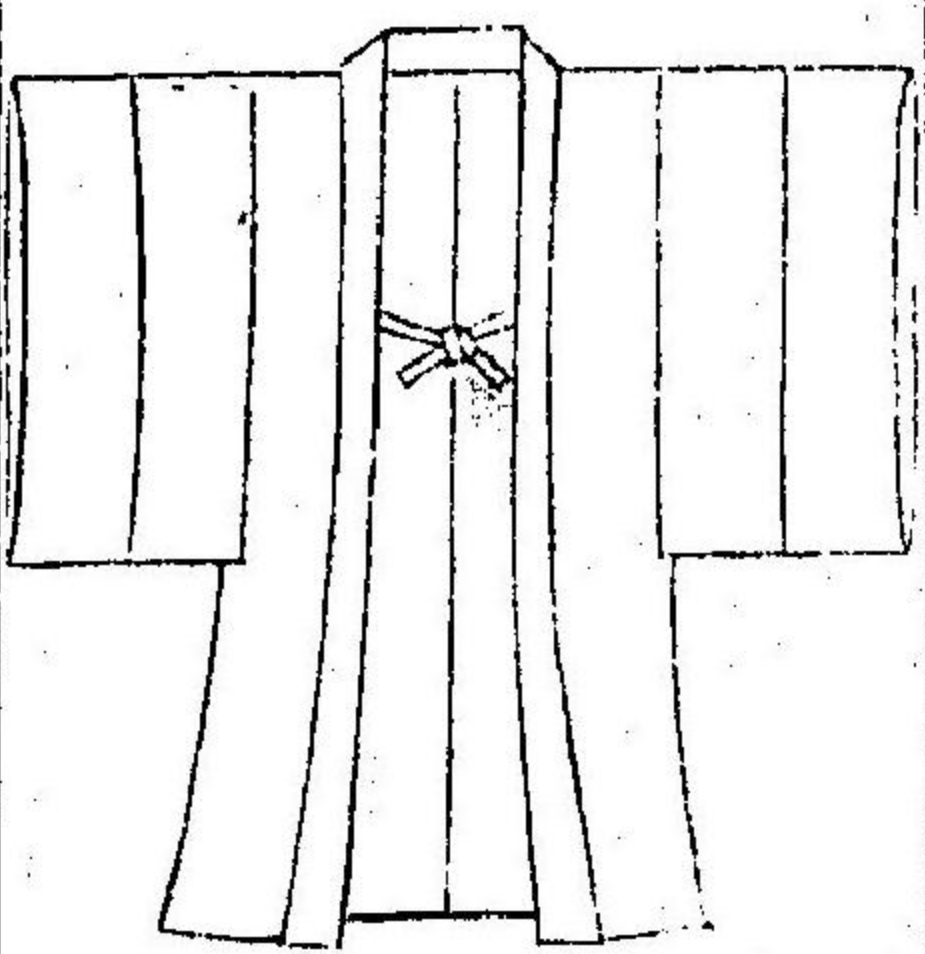

褊衫

へんしん
へんさん
へんてつ

褊衫
俗云編綴
裙子

△按褊衫僧之短衣其裝曰裙子二物連綴曰直綴今凡俗剃髮者皆着褊衫不能著裙子誤爲褊綴俗又謂之十德

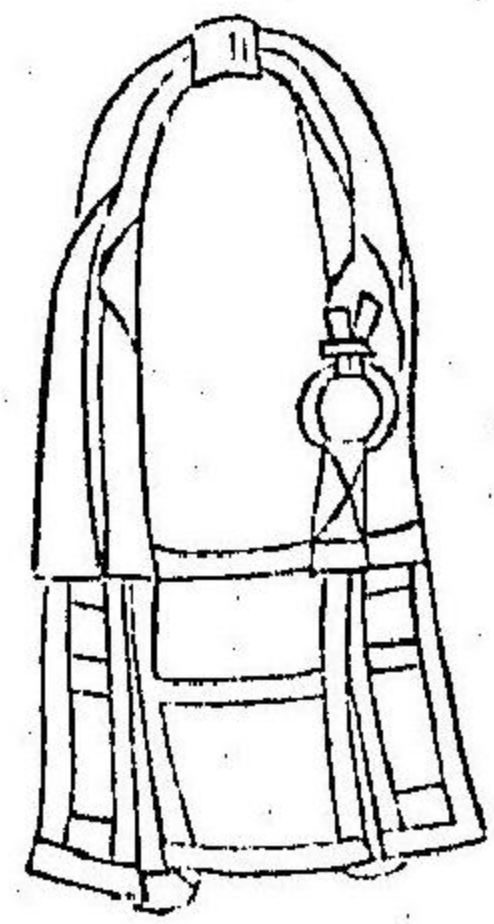

くゝら
掛子
絡子
シワロツ

△按掛絡浮屠以掛肩者其結交處有輪環用象牙或犀角作之名昔那環俗此以爲掛絡

大帶

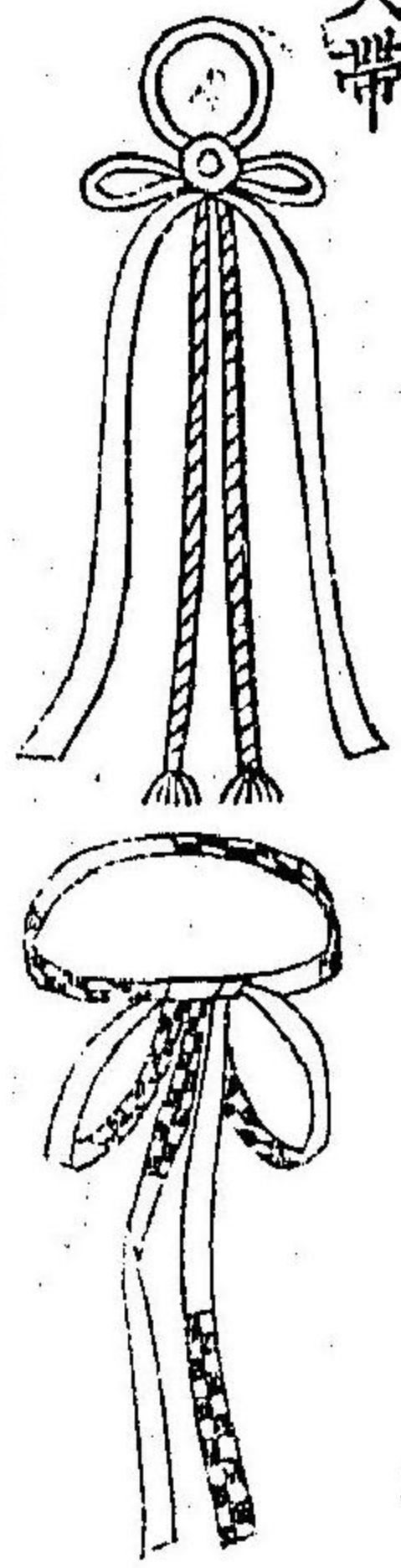

れひ
腰帶
蛇尾

帶
代音
和名於比



タイ
和名比木於比
紳音申
大帶

釋名云帶帶也著於衣如物之繫帶也凡衣物結束皆有帶說文从重巾泚帶上連屬結固處也至秦二世始名腰帶唐高祖名蛇尾其大帶謂之紳以緡爲之禮服之帶也其小帶謂之衿一名

三才圖會云男子繫帶婦人絲帶古人之帶多用韋布之屬取其下垂蓋大帶紳垂三尺紐濶三寸長三尺與紳齊

△按帶有數種而其草帶未著其具曰韃和名於波而以金玉石角等飾之有石帶出後緝帶和名加緡絲爲帶也今云絲線織之類乎凡帶所結曰衿音世俗三歲始結帶其衿在後僧尼婦人結前



石帶

巡方無文
九鞞無文
又有巡方九鞞
相混作通用者

石帶有數品有文巡方節會行幸行啓等所用之無文巡方天子帛御衣時用之有文九鞞與有文巡方通用無文九鞞尋常用之其紋唐草唐花鬼形獅子等定也例

瑠璃主上馬腦四位犀角四位白石大外記烏犀六位

△按石帶之玉石出於紀州雲州越州及佐渡

魚袋

石帶第一之石或第二右方附魚袋三位以上金魚袋四位以下銀魚袋也節會大會御襖內宴臨時祭等用之服玩具

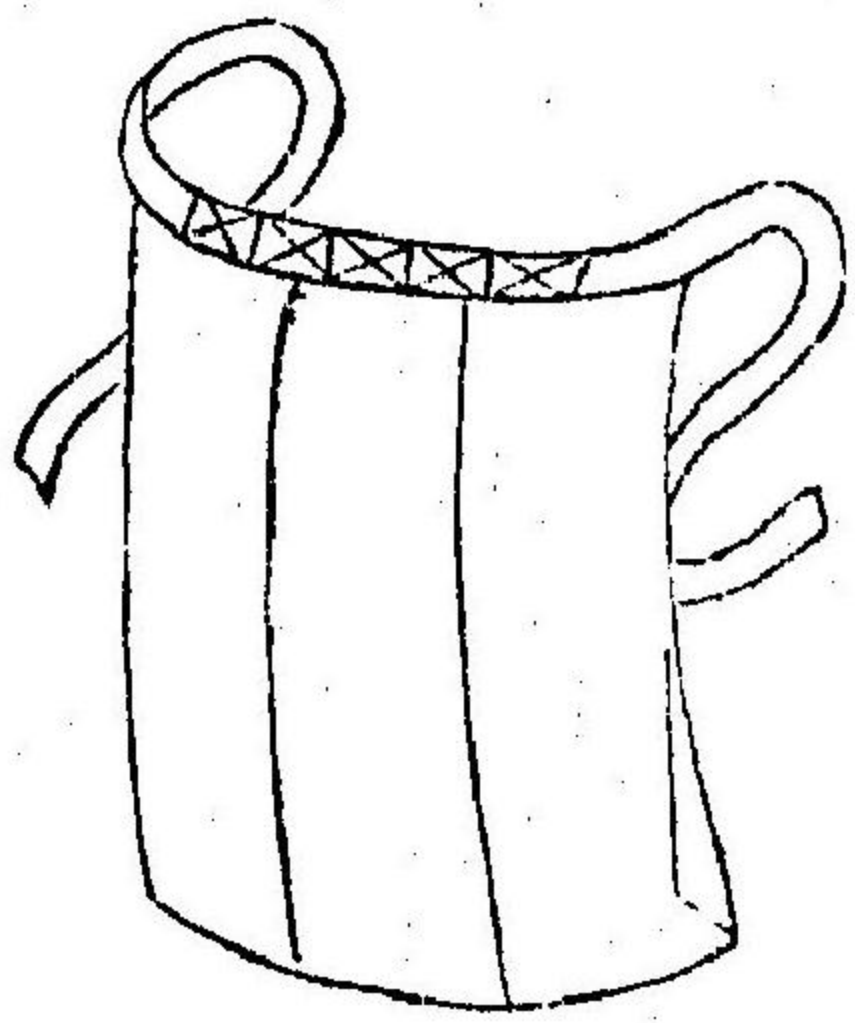

鞞

ホツ

拂音

まへられ

鞞 或作鞞
鞞 或作鞞
鞞 或作鞞

未倍 禮

字彙云鞞蔽膝冕服謂之鞞他服謂之鞞以韋爲之鞞鞞鞞俱是鞞膝之象制同名異然鞞乃合韋鞞鞞不合有鞞鞞者
事物紀原云鞞舜所作之以尊祭服魏晉以還易以絳紗古者佃魚而食因衣其皮先知鞞前後知鞞後後王易之以布帛而猶存其鞞前者不忘本也其長三尺下廣二尺上廣一尺
△按鞞未聞本朝祭服等亦用之今唯厨女常蔽膝者名前垂是鞞之遺風畿內用紅布關東用紺木綿蓋非避己之不淨禦物之汚穢而已

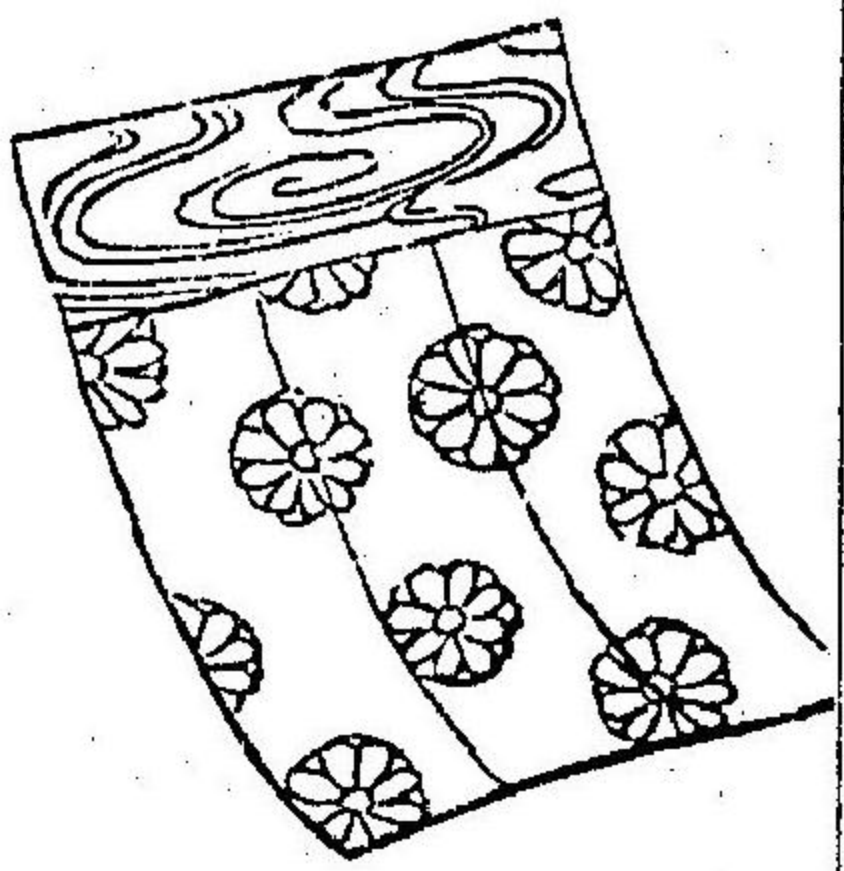

被

よみ

陸音

ふすま

衾 寢衣

衾 寢衣

衾 寢衣

衾 寢衣

大被曰衾單被曰裯詩召南抱衾與裯者是也
三才圖會云論語曰寢衣長一身有半此商周事也蓋被之名始于漢也
△按所圖被似蒲團既謂寢衣可有襟袖也倭夜著如常衣而濶大長一身有半

蓐坐

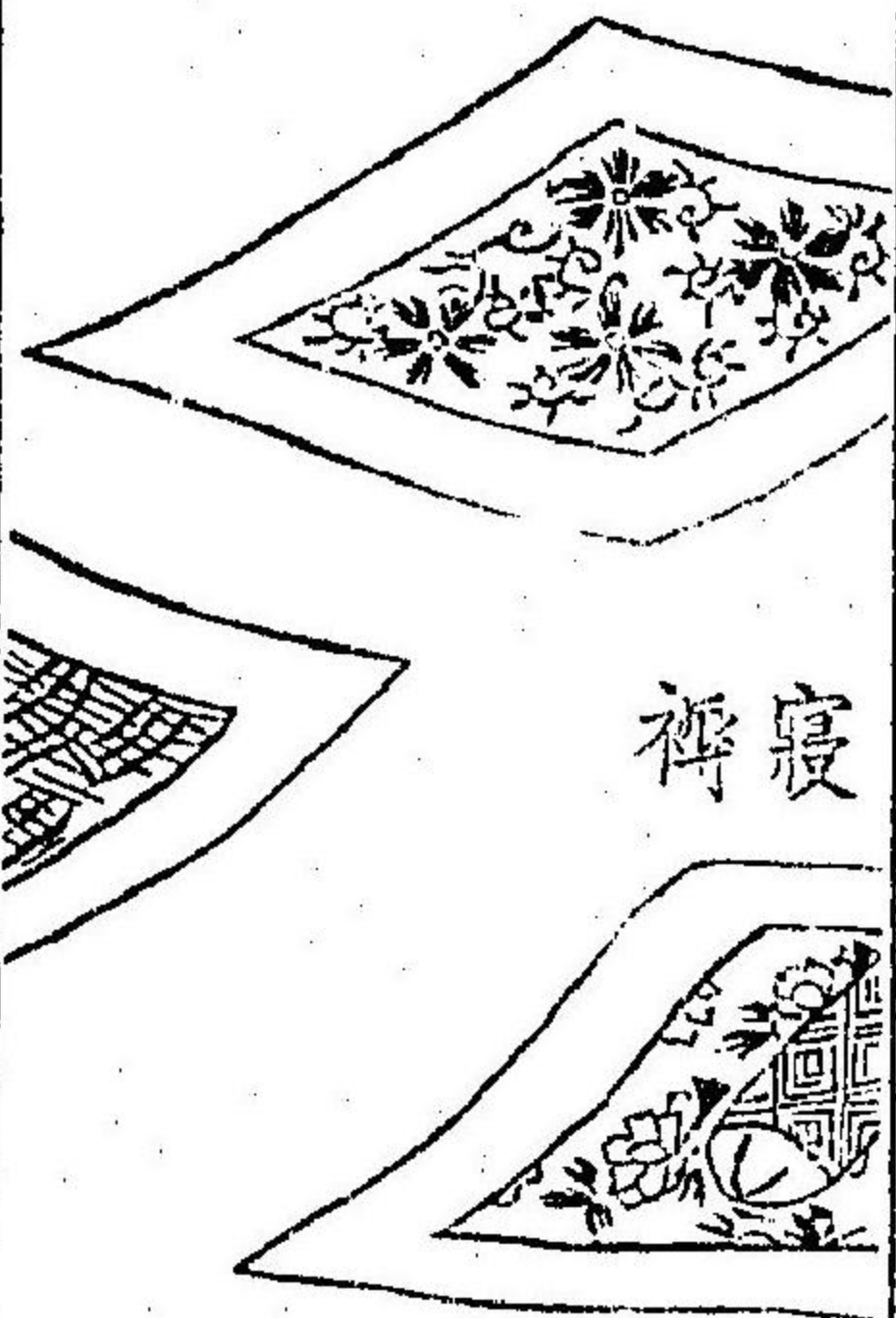

褥

ふとん

肉音

まね

茵 蓐肉音

茵 蓐肉音

茵 蓐肉音

三才圖會云黃帝內傳曰王母爲帝列七寶登真之床敷茸淨光之褥疑二物此其

起耳

△接有寢褥有坐褥其寢褥表裏用繒帛木綿坐褥用錦綺方三尺許而中有唐華紋尋常帛木綿氈及皮其皮獵虎爲上虎豹羊熊犴羊狗等皆用之夏月以蒲團等草作之俗呼褥曰蒲團出於蒲團座之名乎凡皮蒲團夏掛架宜當風如納櫃中不見風日則毛脫

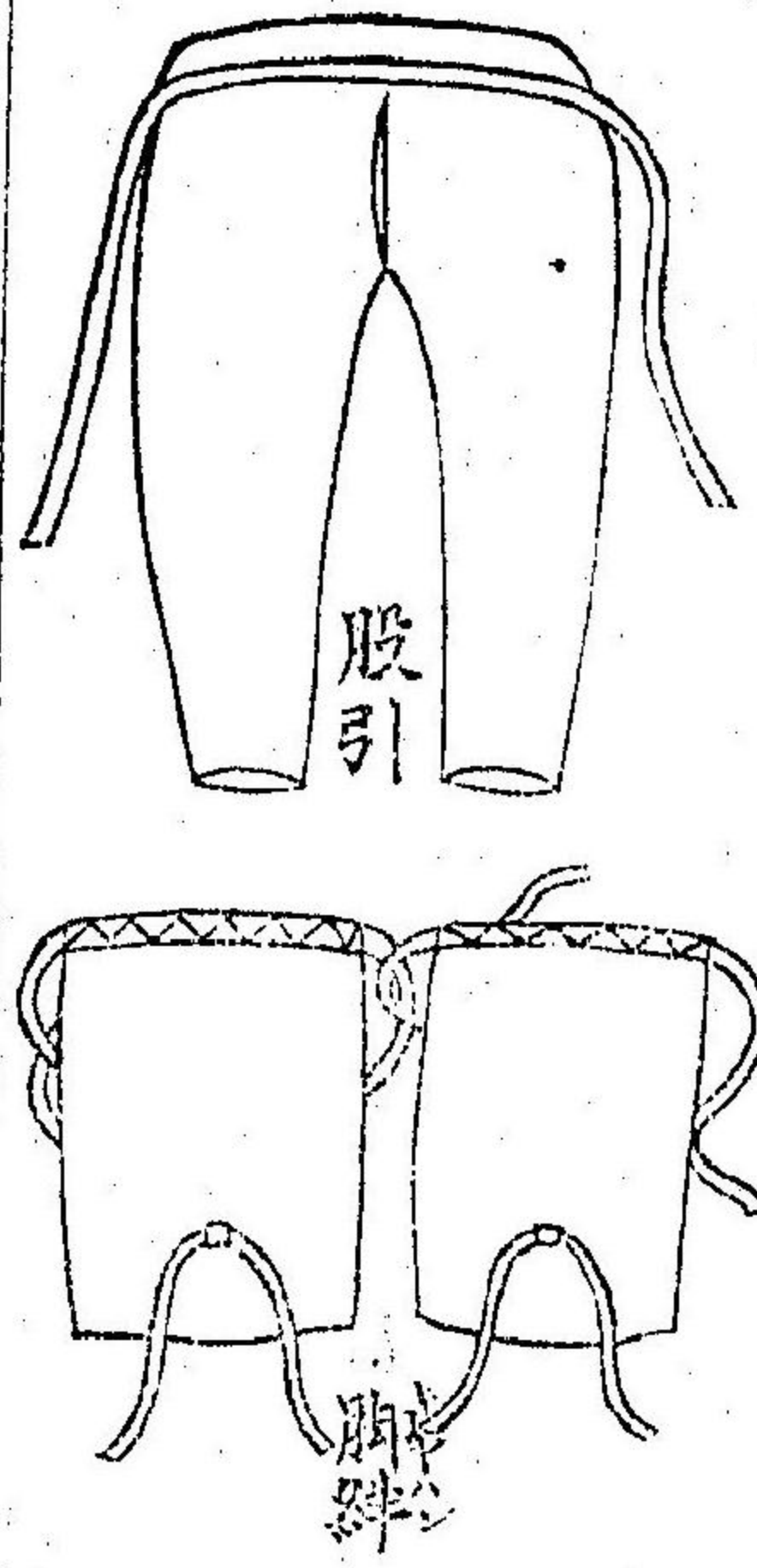

行滕

騰音

ヒンチエン

無加波木
俗云脚絆

邪幅 信音
綴脚布

△接行滕纏束其脛自足至膝者即小雅謂之邪幅禮內則謂之信蓋諸侯邪纏於足以見天子者子事父母然
股引自腰至膝下連之奴袴裝束之踏込三品相似而製異
脚絆下著之踏込三品相似而製異
拾遺 鹿皮偈 かのかむけむかりき過て深からは渡らてたゝと歸る計り

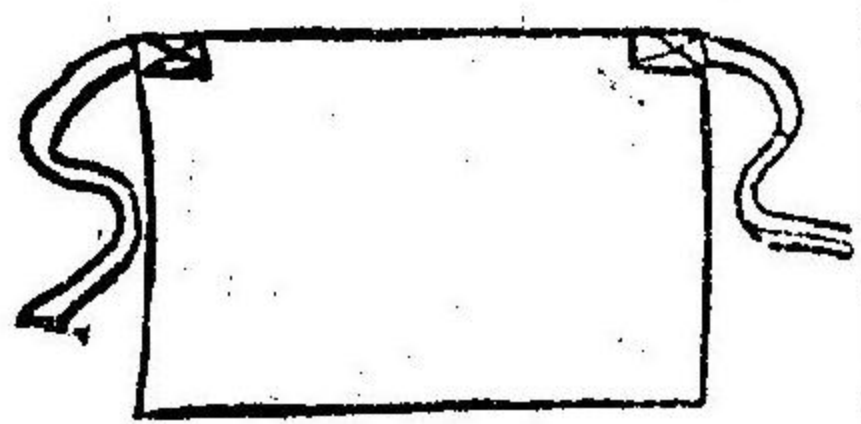

幃涎

チイツェン

拾 爽音 襖音
與太禮加介
拾又無絮衣同
字異名

字彙云拾小兒領下方幅衣也俗謂之幃涎
△接涎小兒自口角流出滯頤間者名滯頤此由脾虛冷不能攝其津液泛而溢也
支涎又見於下

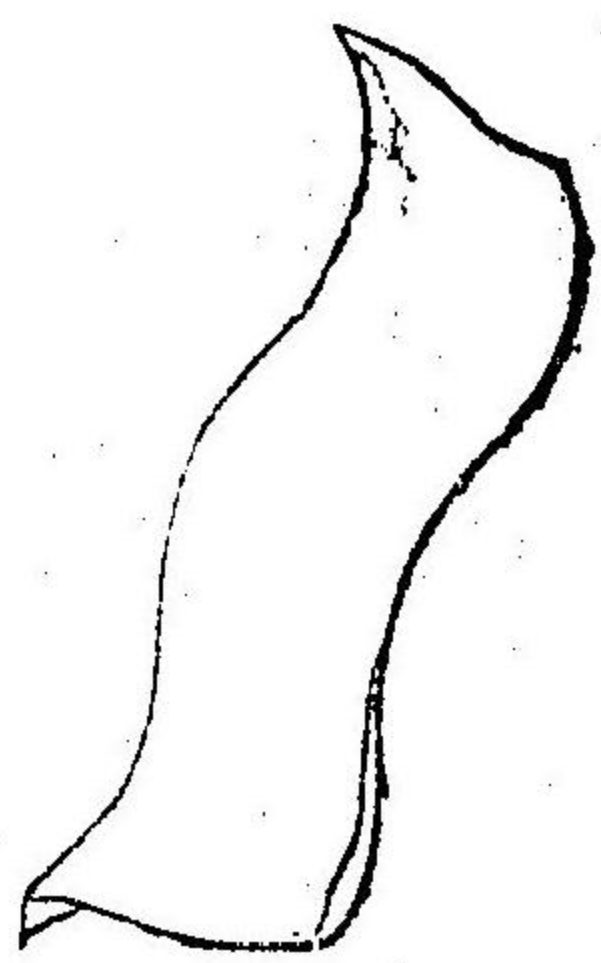

襁褓

キヤンパウ

襁褓 綳褓
和名無豆岐
今云之女之
言爲二便每濕
者也

襁褓負兒衣織縷爲之廣八寸長二尺以約小兒於背者
△接今用小巾當兒腰尻以受不淨者呼爲襁褓凡兒出生時自外祖母贈襁褓十

二枚、有、三、枚、是、俗、風、也。

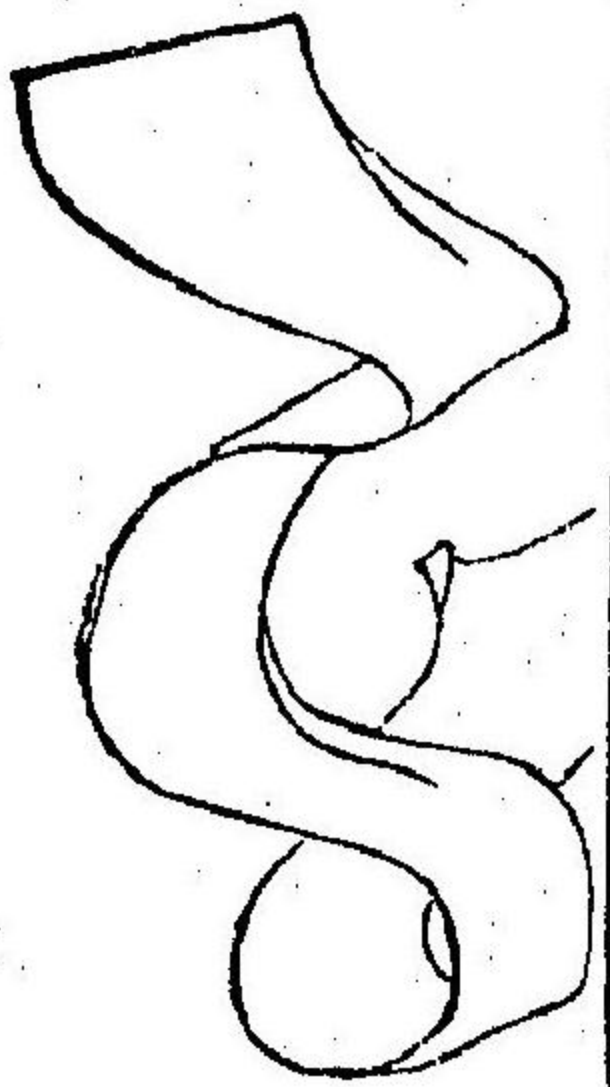

ふせし

禪襠

いだけをび
ダンカン

犢鼻觸衣

小衣袴

和名須萬之

毛能

又云知比佐岐

乃今云下紐

本綱云當其陰處者為禪襠其縫合者為袴短者為犢鼻
實錄云西戎以皮為禪襠夏后氏以來用絹長至於膝
方言注曰袴而無袴謂之禪其小禪曰松太毛乃之太乃
△按今用六尺布帛纏腰跨婦女以二幅縫合之八歲始帶之自叔母贈絲禪襠是
亦世俗通法也

伊勢

我さらて下紐とくさ朝のふけ夕影またぬ花ふの有とも

てれごひ

帨

稅音

スイ

手巾 帥 衰音

和名太乃古比

紛巾

俗云不豆木無

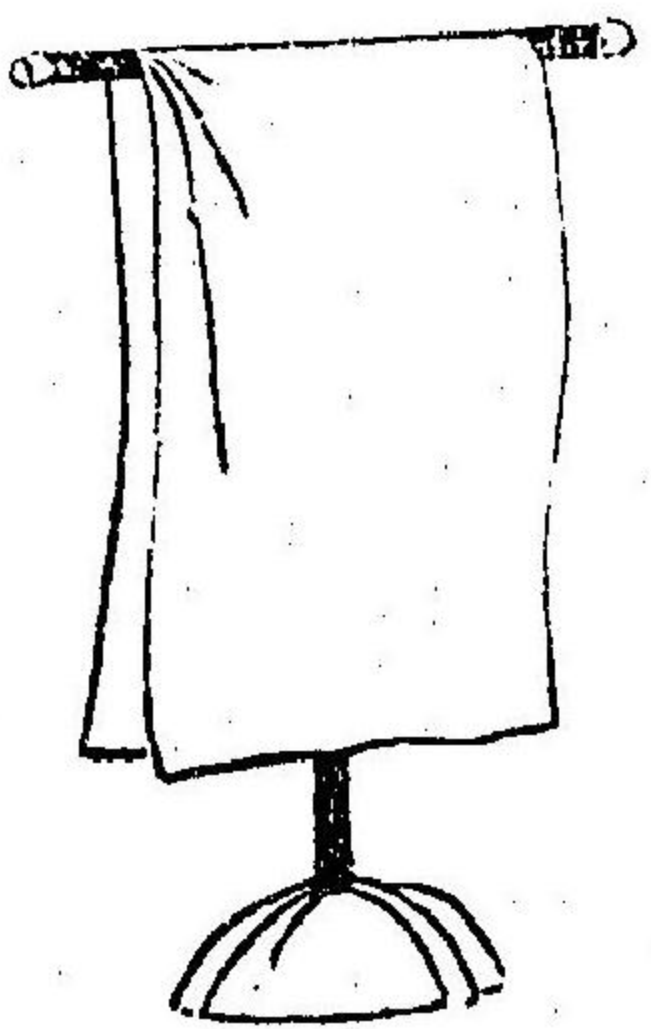

△按帨拭手者用木綿在浴室以洗身垢又有汗帨夏月懷之以拭汗者用布
紛巾音分用拭黑者禮記內則云左佩紛帨者是也
雜巾用拭床榻諸器微塵汚穢者

衣服之用

裝束衣前圖

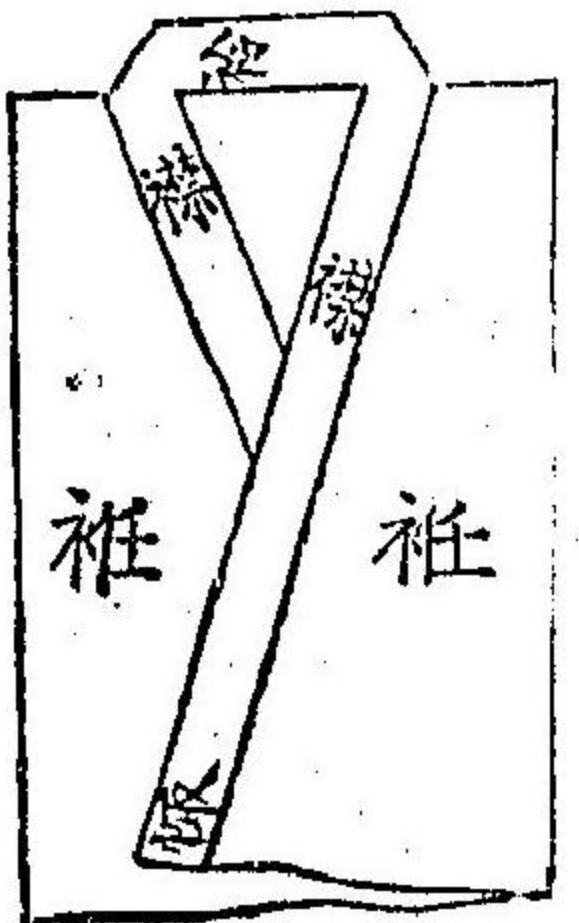

尋常衣前圖

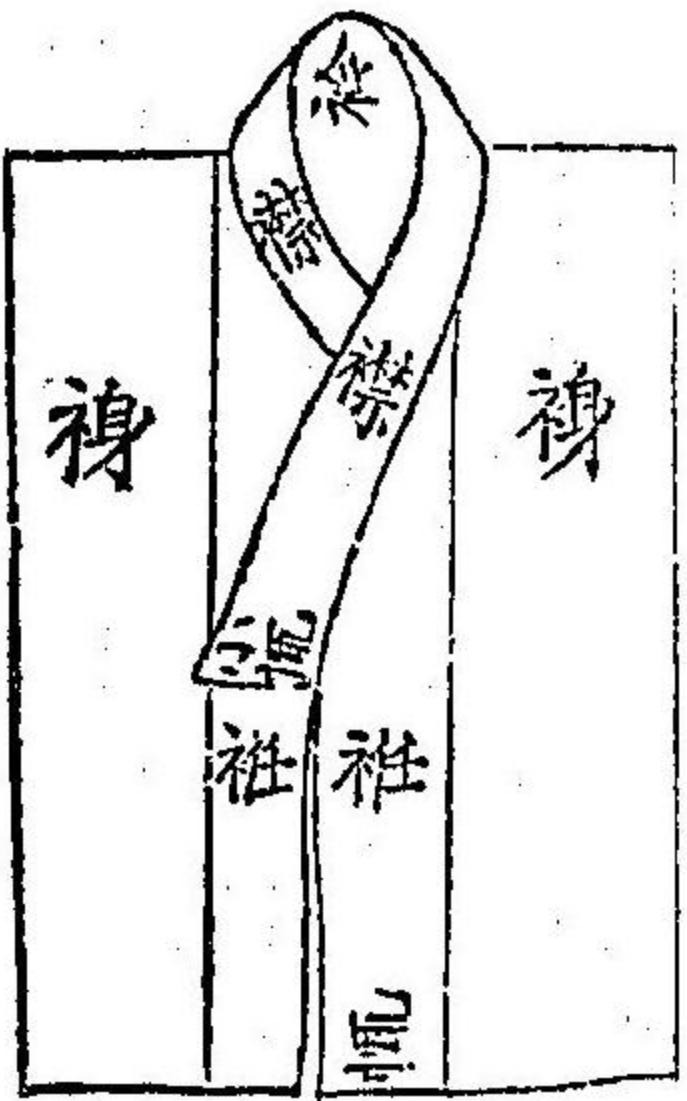

るりかくび

衿襜

リンシン

衿音 領音 禁音 金音 毛

和名 古比呂毛

乃久比 惠利

俗云 衿同

任音 衿同

和名 於保久比

音 帷同

俗云 豆未

回來就己也 奈豆 凡畜鳥獸經日馴則出去樊籠自回入

襪

襪名此太米和摺襪衣曰襪衣間盛曰襪 今粉直綴等多襪縫成襪積也襪音衣遊縫

襪

襪垢衣也 又沉著物曰澗 凡白素衣綸襪者研霸王樹川汁洗之則佳

油 滴染者用永一升鹽一合煎之洗或以滑石末撒於板上擴衣於其上復敷滑石而置壓石一宿則油去

墨 落染者用飯粒糝上以含水則去 烟草脂 染者用入漚洗之或以未醬汁亦佳

血 落染者用菜菔絞汁洗之 鐵漿 落染者以米酢洗之 栉 漚汁染者燈心煎汁佳

雨 徵 五月梅雨中衣物黴者用梅汁洗之落去尋常屋漏水染者以盪水洗之佳 板紅 以草稻糞灰汁按洗絳帛則紅盡脫

凡染布帛用綿實灰汁洗則其染色脫矣然其布帛性弱猶用攻劇劑治痼疾上不得止可爲

和漢三才圖會卷第二十九

攝陽 城醫法橋寺島良安尙順 編

冠帽類

冕

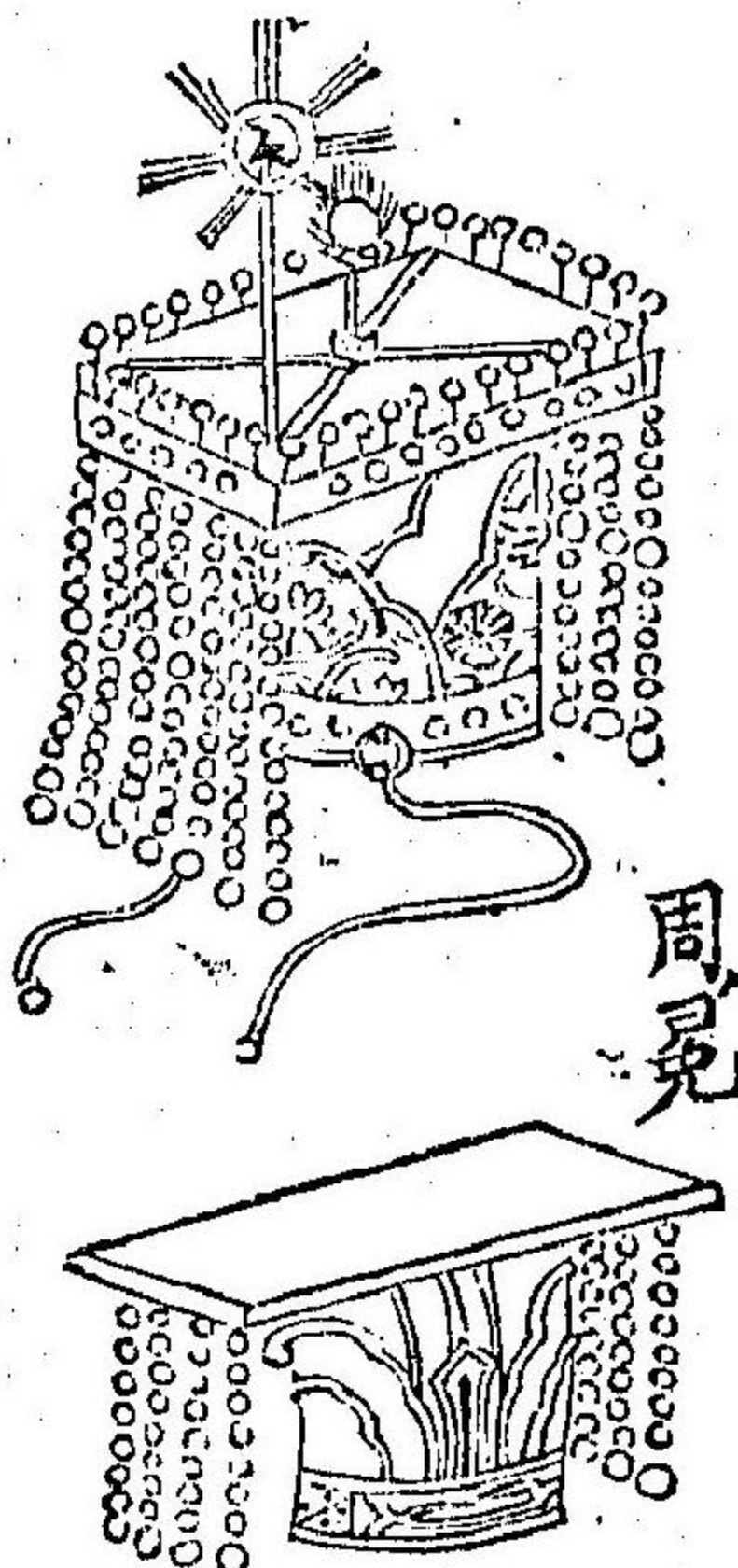

周冕

冕 唐音 勉音

たまのうぶり

弁

和名玉乃冠

冕者周曰弁通典云黃帝始作冕前有垂旒示不邪視也旁有黻纁示不聽也後仰前俯主於恭也

大戴禮云古者諸侯大夫皆有冕但以旒之多寡別耳天子十二諸侯九上大夫七下大夫五旒

廣博物志云冕以板爲之玄表而朱裏也其延紐其延者即冕之覆而在上也紐者小鼻也以綴于武上四旁以笄貫之冕長尺六寸廣八寸前圓後方其旒皆以五

采，絲繩貫五采，玉每旒各十二垂於冕。
 續日本紀云聖武皇帝天平四年始服冕服。
 △按本朝上代既冠有之，而至推古帝朝，定冠色品，詳于朝鮮國冠服之始，唐貞觀二十三年新羅國始依中華制為冠服，當符明東國通鑑此周冕，上板名延，表玄裏朱色，而下圍亦玄色也，向前俞如此處五色彩飾五采，玉蓋其序赤白青黃黑，而以相尅之色，十二旒各有玉十二枚，其紐亦五色也。
 漢冕，大抵似平周冕，而有異，其玉用白色。

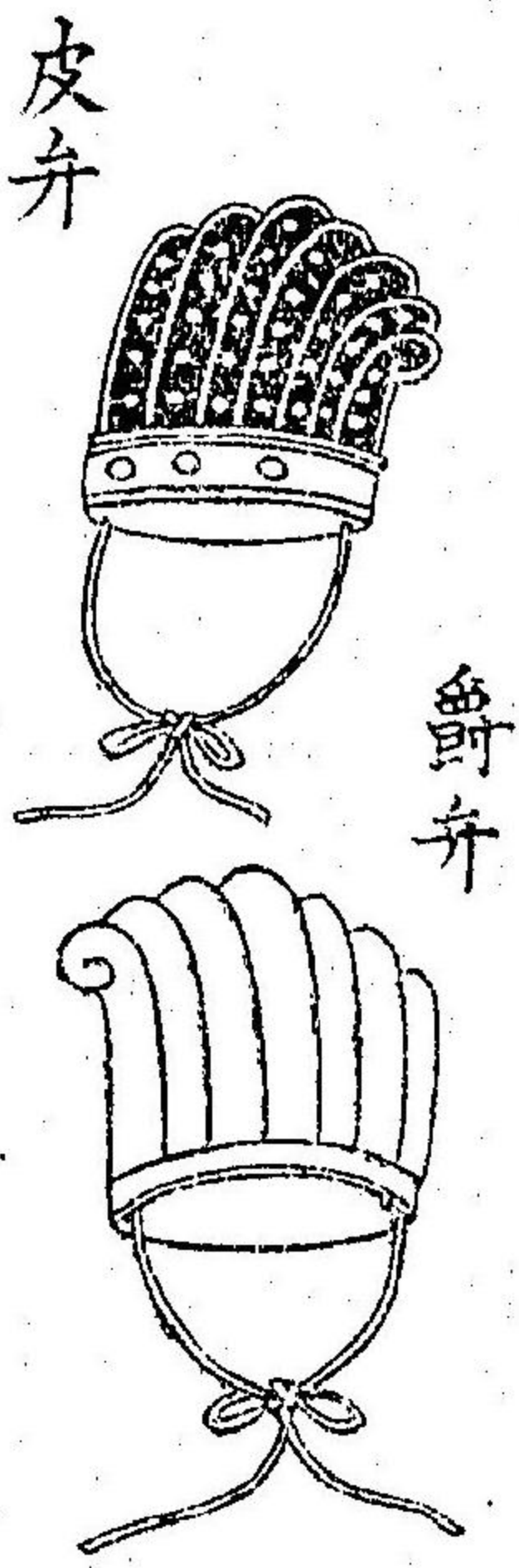

皮弁 ひべん

三才圖會云皮弁以白鹿皮為之，其縱十二中結五采，玉似星，欲其行三王之德，爵弁欲其行敬事神明，是彌尊。

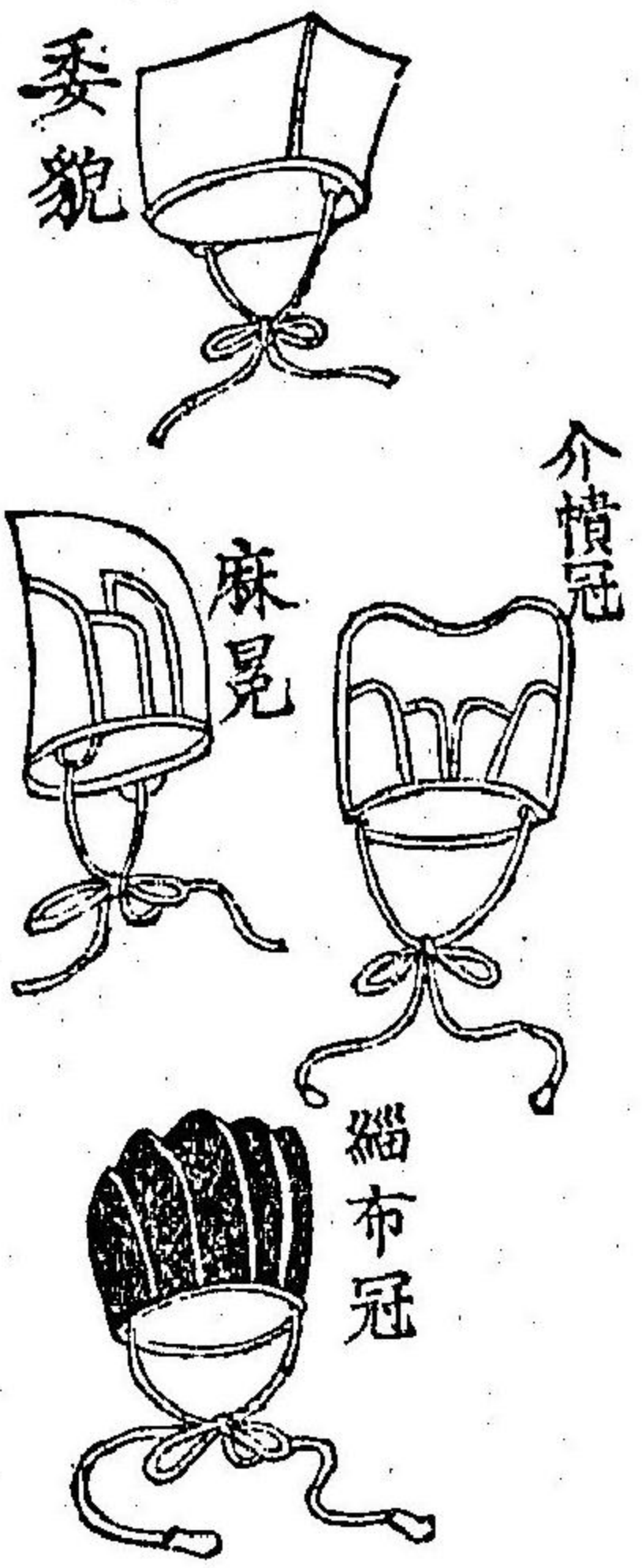

冠 かぶり
官音 クハシ

所圖乃中華之冠也，本朝之冠見于後。

釋名云冠，貫也，所以貫髮也。从門，从元，取其首元，从寸，在法制也。通典云上古衣毛，帽皮，後代聖人見鳥獸冠角，乃作冠冕，纓綏而黃帝始用布帛也。男子二十而冠。

三才圖會云周之冠曰委貌，一名四今之進賢冠，乃其遺象也。介幘冠，祭服也，執事者用介幘冠，以皮為之，其飾黑漆，麻冕以漆布為之，殼以縱其上，前廣四寸，高五寸，後廣四寸，高三寸。縹布冠，一名其制小，僅可撮其髻也。
 夫木 誰も見よ李の下れ道せ之み冠傾け手やハ觸つる 公朝

本朝之冠

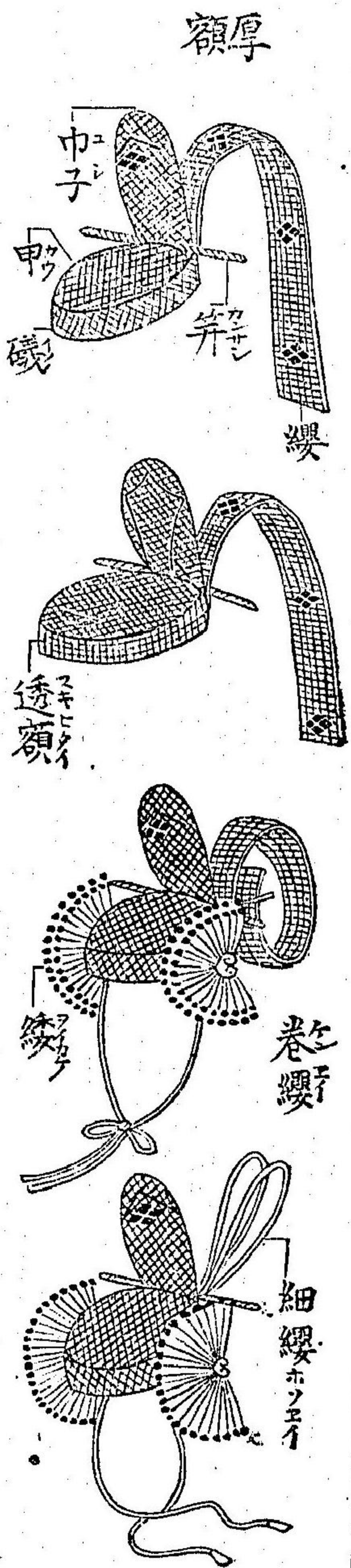

△按相傳本朝之冠懿德天皇始制天地人三冠開化天皇八年制上中下三等冠後又加三冠第一名烏頭今之烏帽第二名免腰第三名蟾項以上九冠也推古天皇十一年擬隋唐式始定冠色品置十二階賜諸臣冠位孝德天皇制七色十三階冠又制十九階天智天皇制二十六階冠今則不用之

天武天皇十一年男女始結髮仍著漆沙冠改定禮儀今之紗冠烏帽子始于此天武天皇四年始置制衣冠司凡有厚額薄額半額而非尊卑之差又有透額其頂有孔形如卍月額而其上以羅張之十五歲以上童子用之令壯氣洩者乎

纓スヅメ 俗云燕尾
英音

△按纓事物紀源云唐虞以上布冠無纓謂纓其始於堯舜乎今所用纓黑紗作之長大臣以上自一尺至一尺三寸

卷纓 大將以下五位以上帶弓箭輩用之

細纓 武官六位以下用之

綾アヤ 和名冠乃乎又云老繫
音 一云類須介

巾子カシマ 巾音 如渾

△按禮記曰玄纓紫綬事物紀源云此始於魯桓公焉冠之纓結于領下而其下垂謂之綬詩齊風曰冠綬屨止者是也禮記謂喪冠不綬倭名抄云老人髻落以綬繫冠便不墜故名老繫

如今不論老少而武官皆用綾俗以綾稱鍋取

巾子 幘頭具所以挿髻者也



簪カシマ 音

并音同 和名加無左
通簪之 俗云加宇加
比

簪插冠釘抱冠使不墜也女子年十五而笄古者女媧之女始以荆木及竹爲笄以貫髮至堯以銅爲之且橫貫焉舜以象牙三才圖會云笄其端刻雞形而士以骨爲之大夫以象牙一種通簪一名貫髮虛簪也以鹿角稍尖作之或以竹木代之長可三寸餘周同長橫穿小竅數處俱相通故曰通簪田夫田婦暑日之下折腰俛首氣騰汗出其髮鬢蒸鬱得貫此簪一二以通氣風自然爽快夫物雖微末而有利人之効甚可愛也

△按簪之和名冠插也其通簪不用周圍大者而婦人插髮之髮使不解亂也俗謂加比用玳瑁及水牛角作

唐中

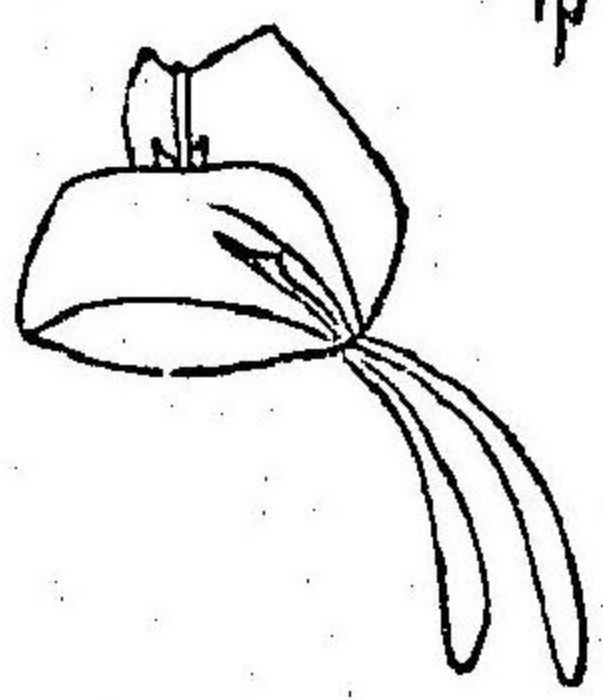

幞頭

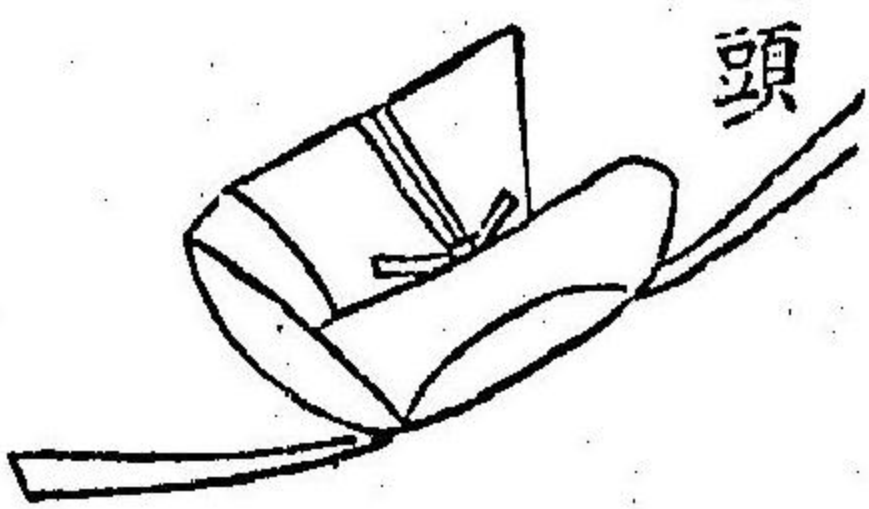

ぼくとう

幞頭

ボツテウ

幞頭朝服也事物紀源云古者以布三尺裹頭號頭巾三代皆冠列品黔首以皂絹裹髮亦爲軍戎之服後周武帝所制裁幅巾出四脚僞幞頭其名始于此

△按續日本紀元正天皇靈龜元年禁內外諸司薄紗朝服六位以下羅幞頭武官人者朝服之袋儲而勿著及幞頭後脚莫過三寸然則古者本朝亦有著之矣近代絕不用之

帽子

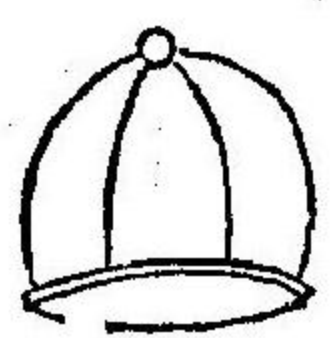

大帽

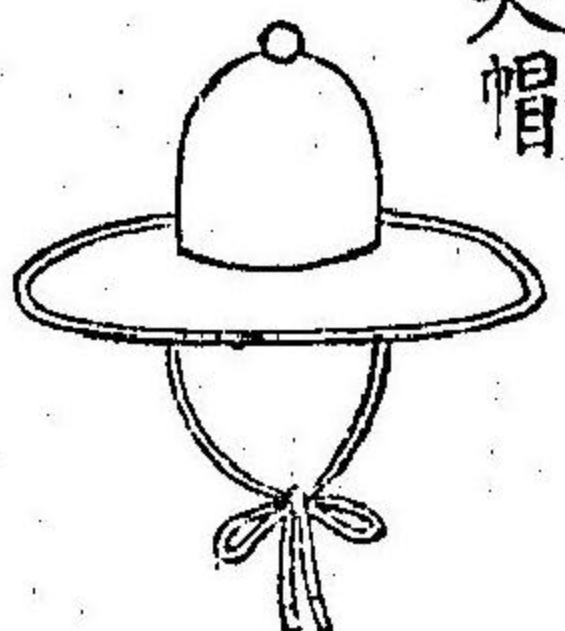

鞆帽子

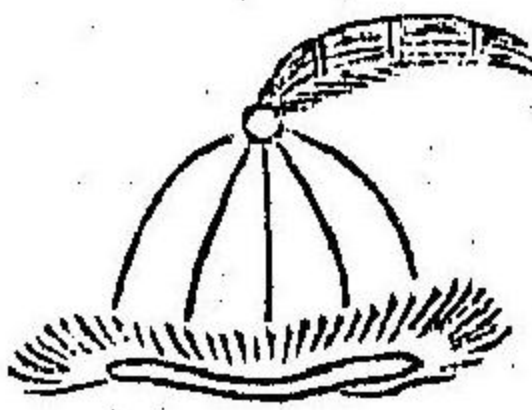

ぼうし

帽子

マウツウ

帽音頭衣

帽字下从目

从日誤

纒音綏也俗云

紐也

字彙云古者冠無帽冠下有纒以纒爲之後世因之帽於冠或裁纒爲帽自乘輿宴居下至庶人無尊者皆服之

唐式云庶人帽子皆寬大露面不得有掩蔽

三才圖會云帽者用帛六瓣縫成之其制類古皮弁特纒間少玉飾耳此齊民之服大帽大明國初高皇幸學見諸生斑烈日中因賜遮蔭帽此其制也今起家科貢者則用之

鞆帽皮爲之以獸尾緣簷或注於頂亦胡服也

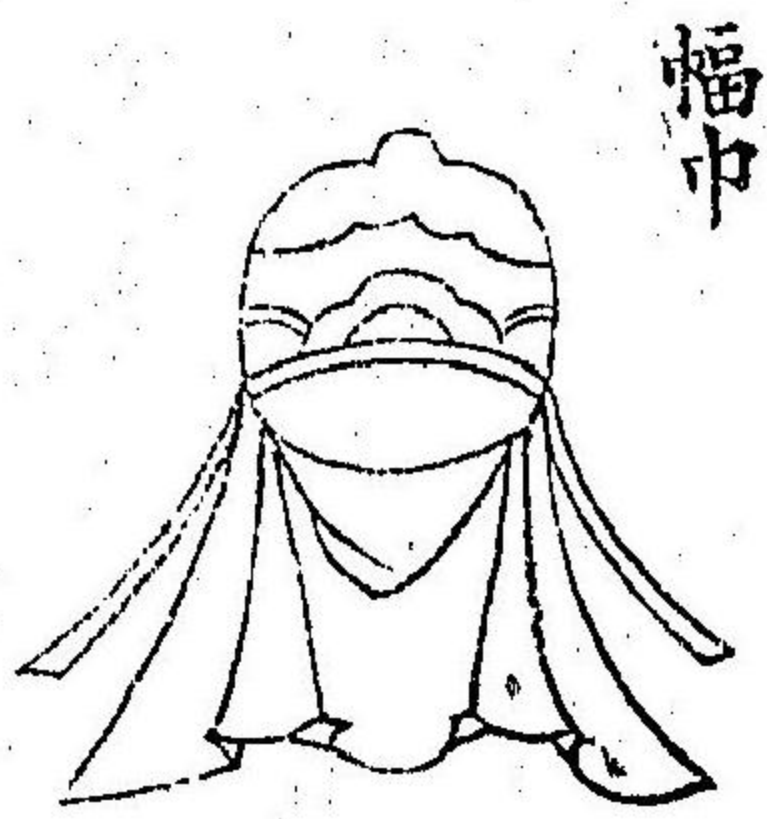

幅巾

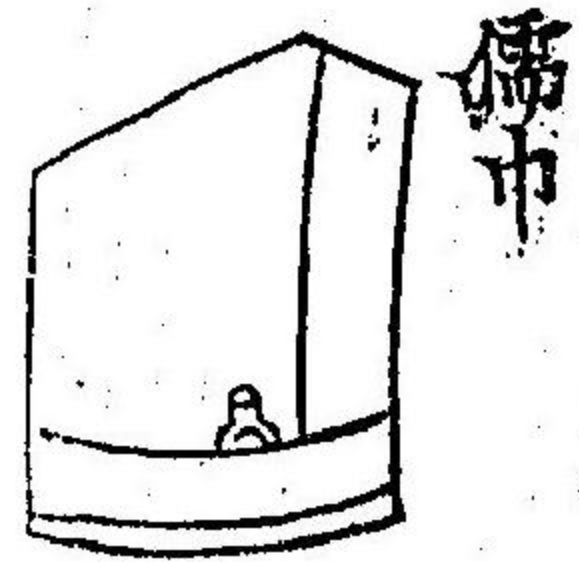

儒巾

志也 さん
シユイキン

儒巾三才圖會云古者衣逢掖之衣冠章甫之冠此今之士冠也凡舉人未第者皆服儒巾

幅巾古庶人服巾士則冠矣漢末王公多委士服以服巾爲雅素則幅巾古賤者之服也漢末始爲士人之服以白布作之著深衣被緇布冠加幅巾於其上



立烏帽子

折烏帽子

柳鏽

風折烏帽子

揉烏帽子

烏帽子

烏頭
宇與惠假名通
故俗呼曰惠保
字之

△按烏帽子本朝所製擬帽子其色烏故名之本名烏頭其制有數品曰立烏帽子折烏帽子細烏帽子引立烏帽子風折烏帽子等也皆以紙張之漆黑色但宿老則淡塗壯年則濃塗也近頃老若共不甚濃
立烏帽子 仙洞用右眉攝家用小諸眉公卿十六歲以前用諸眉十六歲以後用左眉老則折之攝家清華及大臣家不折之
凡立烏帽子堂上之外地下人不能著之社人及如木雜色退紅等所著立烏帽子各別而製不同名柳鏽或稱揉烏帽子者也
折烏帽子 相傳曰侍從以上左折其紐以絲四位以下右折而用紙撚紐
風折烏帽子 始於在原業平矣地下人及社人不許著
夫木 玄のふめて雀弓ぬるをのむらひ額えやしのをしけ成哉 西行

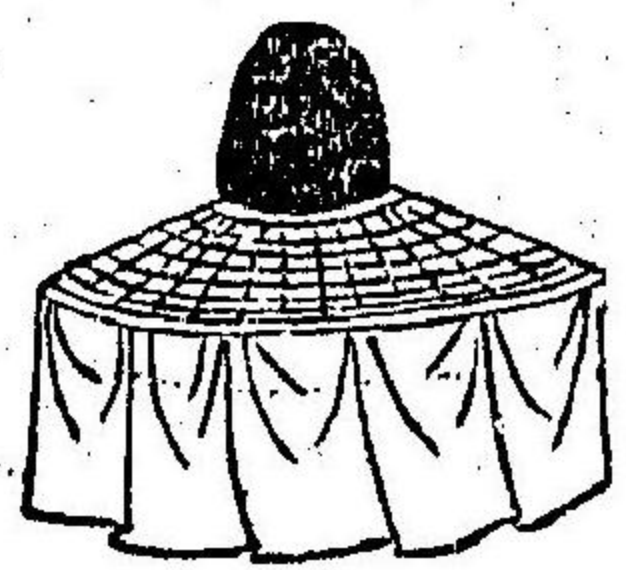

帷帽

ウイマウ

三才圖會云帷帽創于隋代永徽中始用之施裙及頸宋士人往往用皂紗若青全

幅連綴于油帽或氈笠之前以除風塵為遠行之服

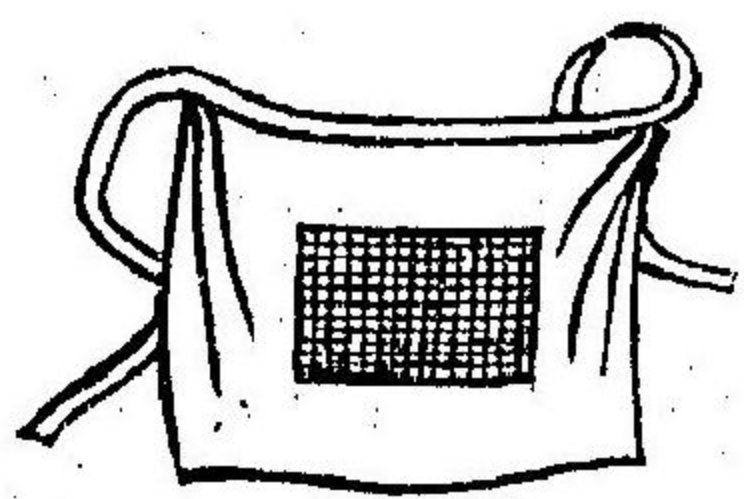

めんい

面帽

面衣

メンイ、

面衣三才圖會云而前後全用紫羅為幅下垂雜他色為四帶垂于背為女子遠行乘馬之用

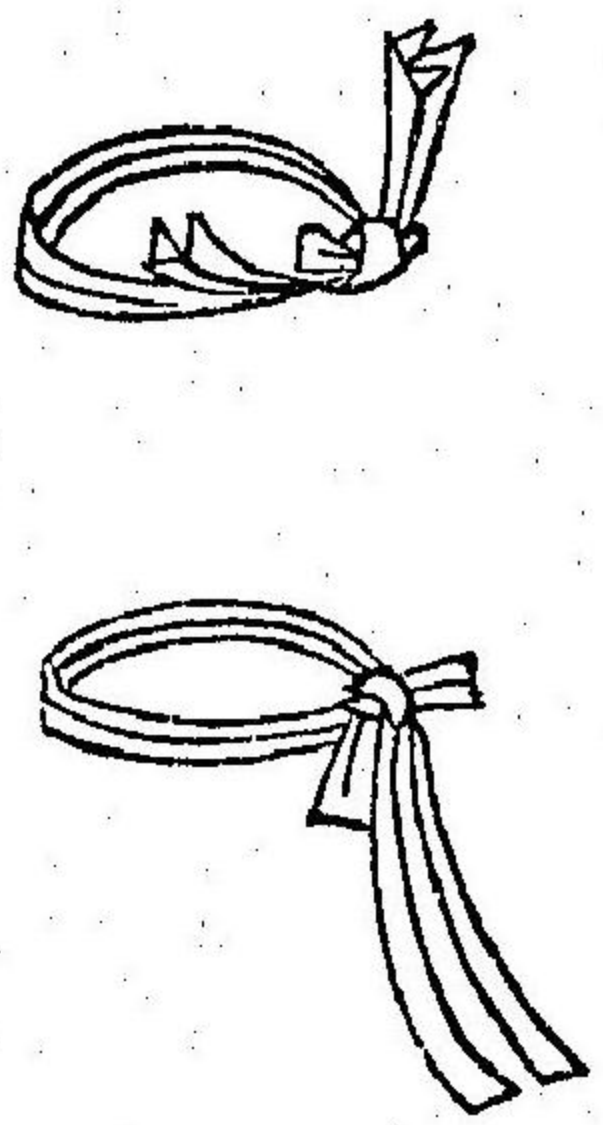

はちまた

額巾 帕額

帕

怕音

ボツ

俗云波知末
頭額之骨曰波
知纏卷故名鉢
卷

字彙云紅絹抹額字額同為帕二儀寶祿曰禹會塗山之夕大風雷震有甲步卒千餘人其不被甲者以紅絹帕抹其額云海神來朝禹問之對曰此武士首服也自此遂

為軍用之服也

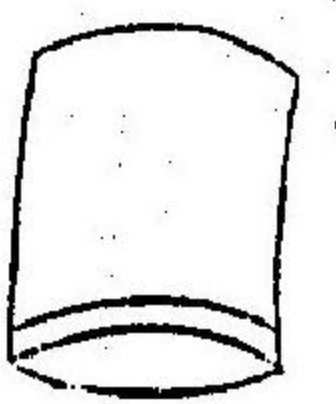
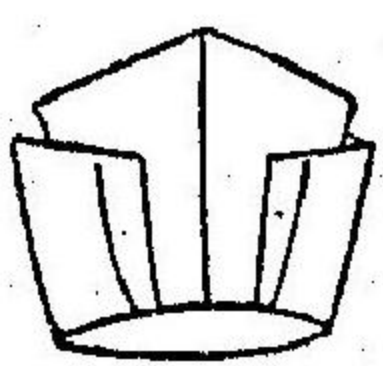

づきん

頭巾

テウキン

事物紀源云古者以尺布裹頭為頭巾後世以紗羅布葛縫合方者曰巾圓者曰帽
△按倭名抄曰內典云世尊新剃頭髮以衣覆頭今僧多用淺見色頭巾既進去黑
髮者何用他色况黑色乎俗家則多用真黑色應頭形而圓淺似紗鍋者名法樂
頭巾皆厭風寒裹用之物著之對人甚不禮也



袈裟

とうきん

頭巾

或用頭襟字襟
衣交衽字義不
當也與常頭巾
同字異音耳

△接頭巾ハモシ役行者之法流修驗者以爲帕ハ其當額者也彼家傳云有十二ハ發積也表シ衆生所具十二因緣其色黑也顯最初無明前八分著之示不動項上八葉凡山伏行者著頭巾掛袈裟以裝束謂之鈴掛其衣如褶而二幅袖有露裝如指袈裟有六總與僧袈裟異

僧帽

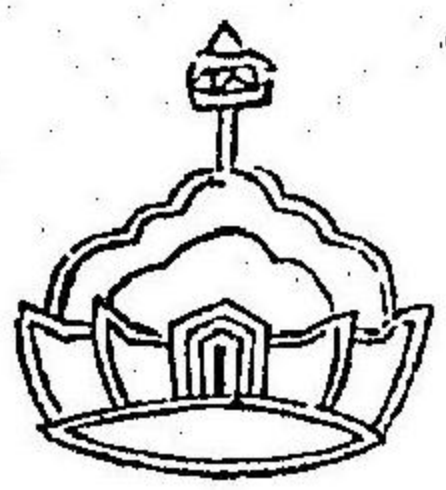

帽子

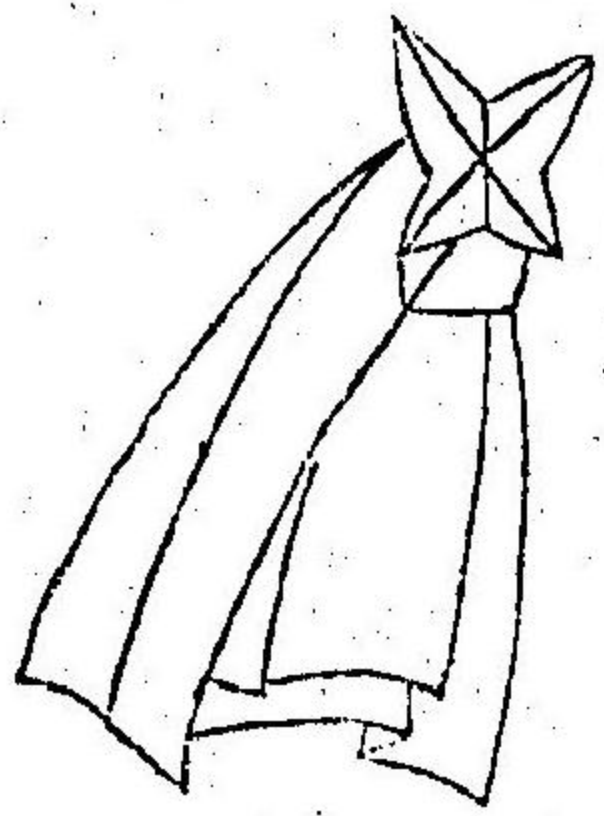

ぼうす

僧帽

スエンマウ

帽子

末字須

與常帽子同字
異音耳猶頭巾
之異音爲二物也

三才圖會云自釋迦以金縷僧伽黎衣相傳故其衣有無垢忍辱之名其帽末之前聞諒亦與僧衣同流耳

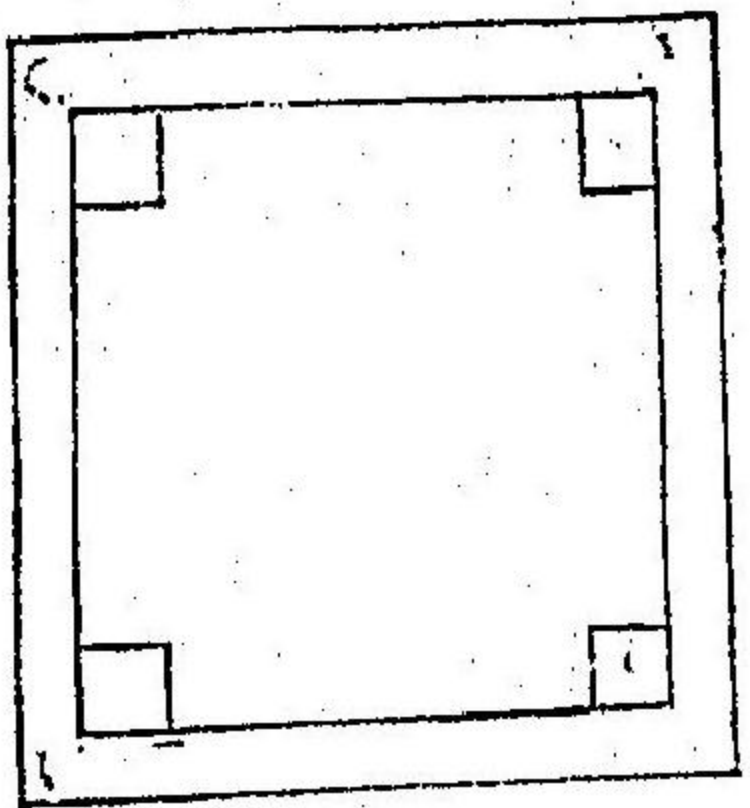

座具

ざぐ

三衣一鉢座具漉水囊謂之僧六物每向佛禮拜時以座具敷於下

和漢三才圖會卷第三十

攝陽 城醫法橋寺島良安尚順 編

履襪類

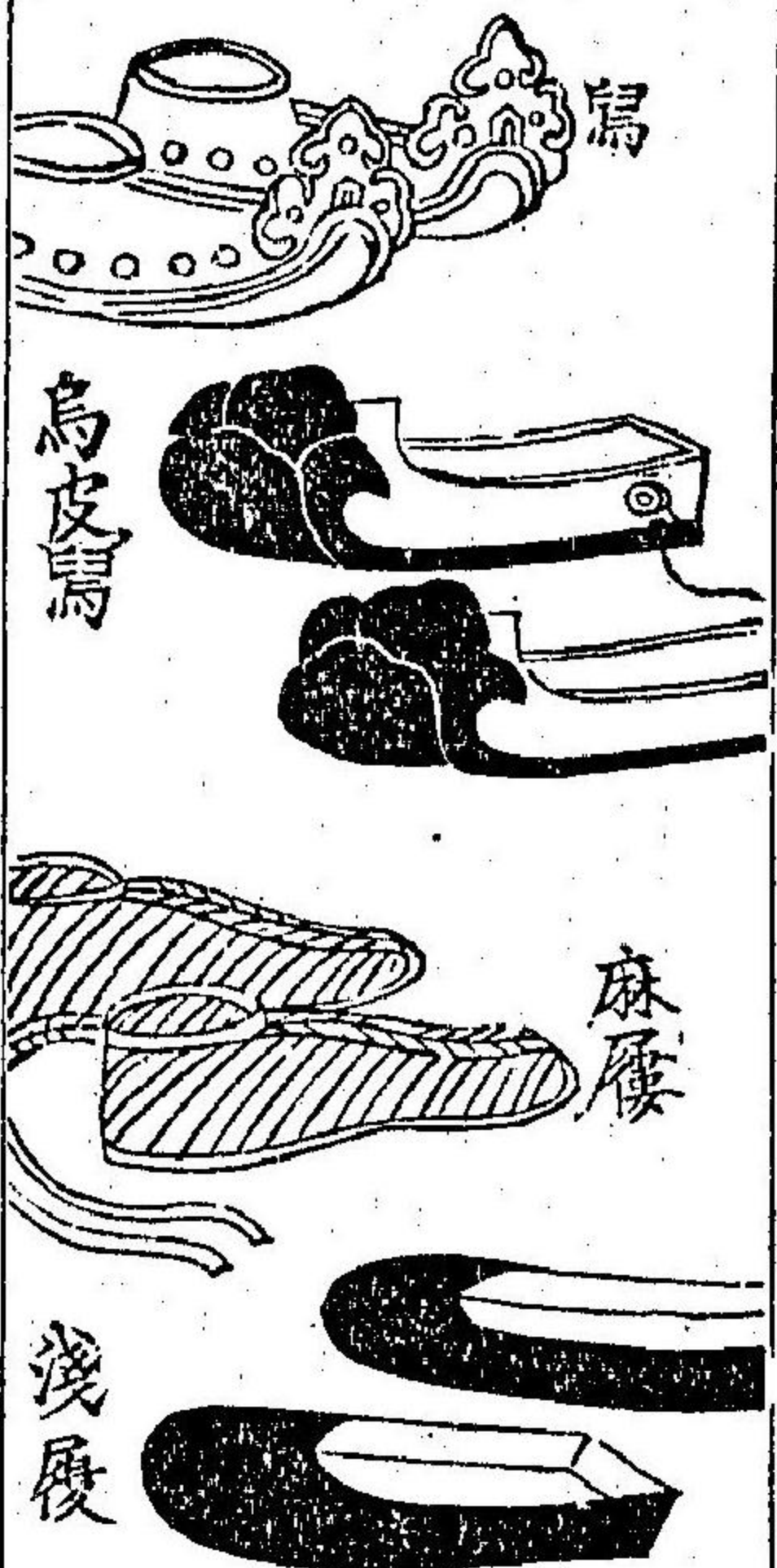

履 唐音 里音 鞞 同音 不借 和名 久豆 和良 木 宇 良 乃 久 豆 寫 昔音 鞞 同音 不借 和名 久豆 和良

說文云履足所依也草曰屨麻曰屨皮曰履此物賤易有宜各自蓄不假借人故名之不借也履字本作屨从舟舟能載物屨能載人 世本云黃帝臣於則始作屨天子黑方履諸侯素方履大夫素圓履而重底曰寫單底曰履三代皆以皮爲之而寫以木置履下乾腊不畏泥溼也天子諸侯冕服用寫他服用履 麻履 絲鞋也襪上著之泥溼時著之亦著淺履 烏皮寫 其綦組絲也御即位大嘗會及朝賀時用之

後履 公卿以下尋常用之聽禁色人用表袴之切端爲屨 屨 紋浮紋或堅紋隨意
非色人用平絹

綯 渠音

綯 綯頭繩履飾也檀弓曰繩履無綯者是也

屨 變音

屨 和名久履 屨並同履中薦

夫木

このや池にわりのる鴨の一つかひたかぬく沓の姿あるらん 第三御子

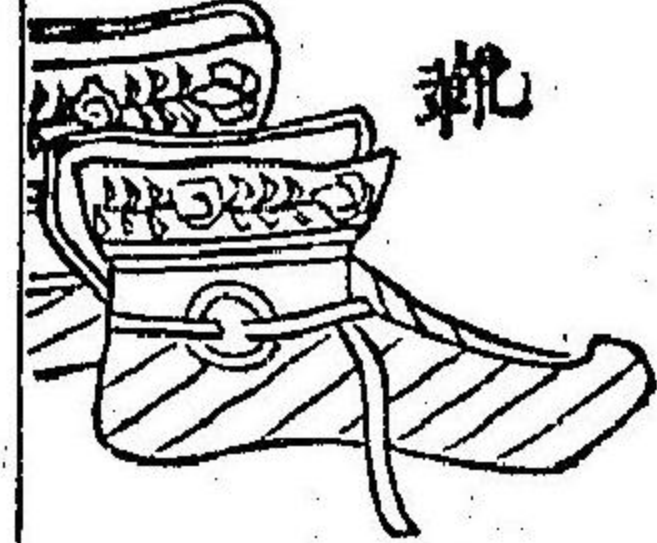

靴 戈音

靴 和名化乃久豆 深履其頭短者也

三才圖會云韠所以華足也本是胡服也趙武靈王所作也
△按靴今多以錦作其色隨老若有異其裏氈曰靴氈用絲所以繫靴跟者曰靴條
或以革爲之喚云靴帶

天子亦朝賀小朝拜節會內宴等著之
半靴 其頭短也直衣衣冠布衣而騎馬時用半靴凡蹴鞠人亦著之借靴有少異

屨

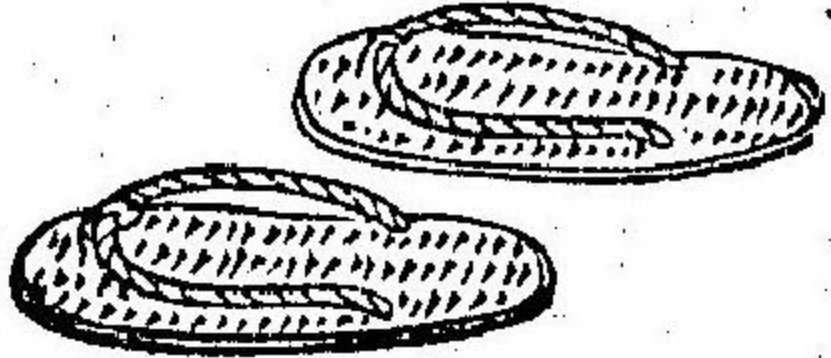
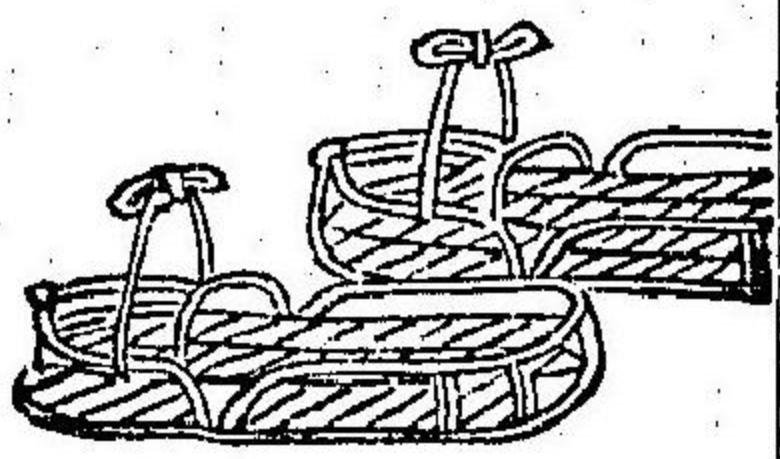

草履

屨 不借 和名和良久豆 俗云佐宇利

三才圖會云草履周謂之屨夏謂之屨一曰不借言賤易有宜各自蓄不假借人也
今農人春夏則屨秋冬則屨從省便也
廣博物志云有仙人鳳子者隱于農夫之中一日大雨有隣人來借屨鳳子曰他人屨履則可借我之屨履不借者也其人怒晉之鳳子以草履擲與化爲龍飛去故
後世名屨履爲不借
△按不借名義有二說而所謂其制古今有異今民間所用者甚容易不覆跗指有
基而不紐結其著也脫也捷
藁草履 以藁程作之出於奈良爲上京師悲田寺遠州懸川作之者亦美也京師

蘭草履又佳。籜屬用竹籜作之。笋皮色白美也。淡竹籜次之。其竹皮有黑點不佳。蓋籜屬近世所作出乎。貴家不用之。

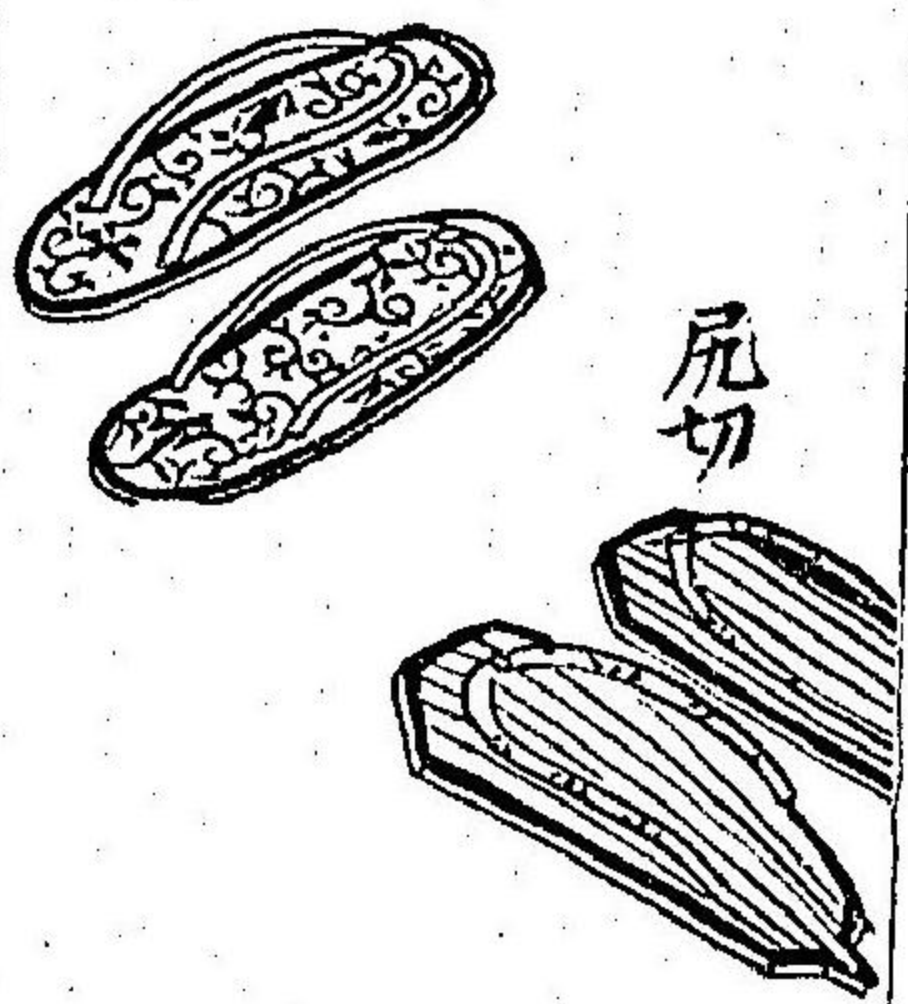

籜切

籜鞋

こちひめ
こんがう

籜鞋

和名太知波女
俗云古牟古宇

鞋補履下也。倭名抄云籜鞋下履。人以牛皮補著。籜鞋下也。按籜鞋正字名義未詳。織心為籜。其裏下著薄皮。或表張錦。以為婦人之履。古所謂錦鞋。線鞋之遺風。乎其尾笮尖者名尻切。俗云世出泉州堺。雪踏茶人。利休始用之。路次如濕注時。著之以笋皮為表。以牛皮為裏。今專為日用之履。今又有全以皮作者。甚野卑也。

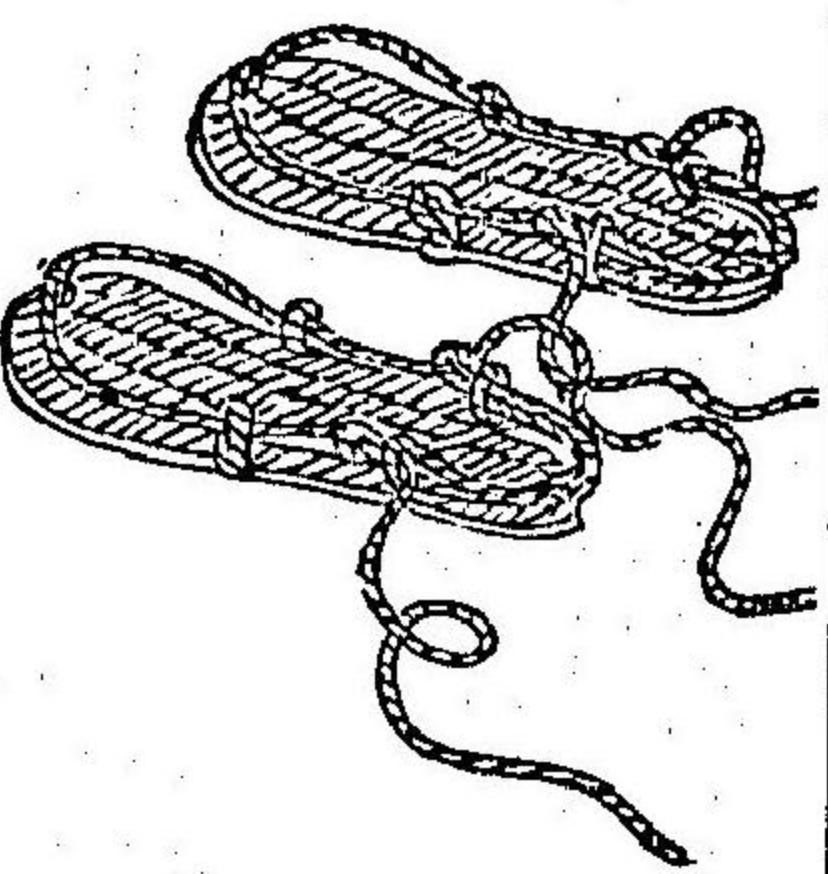

草鞋

コハラシ
ろうがい

ツアウヒヤイ

籜音 不借

千里馬
俗云和良牟之
藁沓為和良字
豆再轉也。猶呼
下沓為志太字
豆也。

本草綱目云。路傍破草鞋。燒灰酒服。為催生藥。按有線鞋、錦鞋、絲鞋。皆古者官家所用也。草鞋履中野卑者。行人及奴僕常著之。○籜耳和名抄。今俗云籜之乳乎。

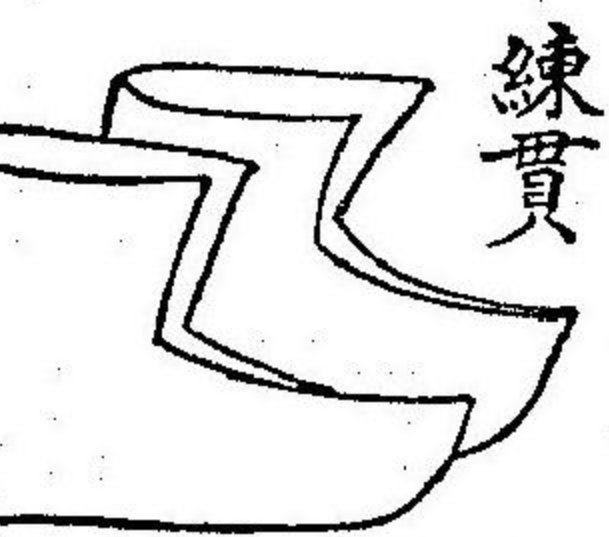

文紗

練貫

鞮

同襪

したうづ

襪

和名之太久豆
今云之太字豆

說文云。鞮。足衣也。釋名云。鞮末也。在脚末。古人以跣為敬。左傳註古者見君解鞮。

實錄云自三代以來有之謂之角鞞前後兩相承中心繫之以帶洎魏文帝吳妃始裁縫爲之即今樣也以綾爲之

△按襪下沓也官家足衣也又有錦襪白色或紫而禮服束帶之時著于常襪上尋常不用之顯文紗唐裝束時用之常用練絹也老者用白平絹

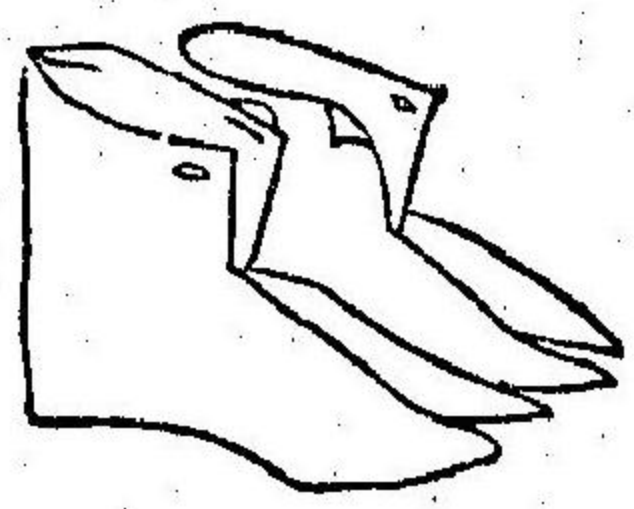

單皮

たび
足袋 俗踏皮
也俗字 半靴
和名多鼻

唐令云鴛重皮底履單皮底倭名抄云今野人以鹿皮爲半靴名曰多鼻宜用此單皮二字平

△按單皮平人代職用之其皮以鹿爲上暹羅鹿皮次之山馬皮爲下詳獸類但倭鹿皮薄小肌理而不佳

木綿足袋 勢州山田上州高崎以線刺縫之名刺足袋其不加刺線者名袋足袋凡冬用皮春秋用綿又有兜羅綿雲齋絨等皆自重陽至上已著之官家雖冬不

著蓋此囊用之物意與頭巾同

凡皮類值水者乾後硬縮也略吹酒令濕而頻揉之佳其未乾者不可焙倍縮

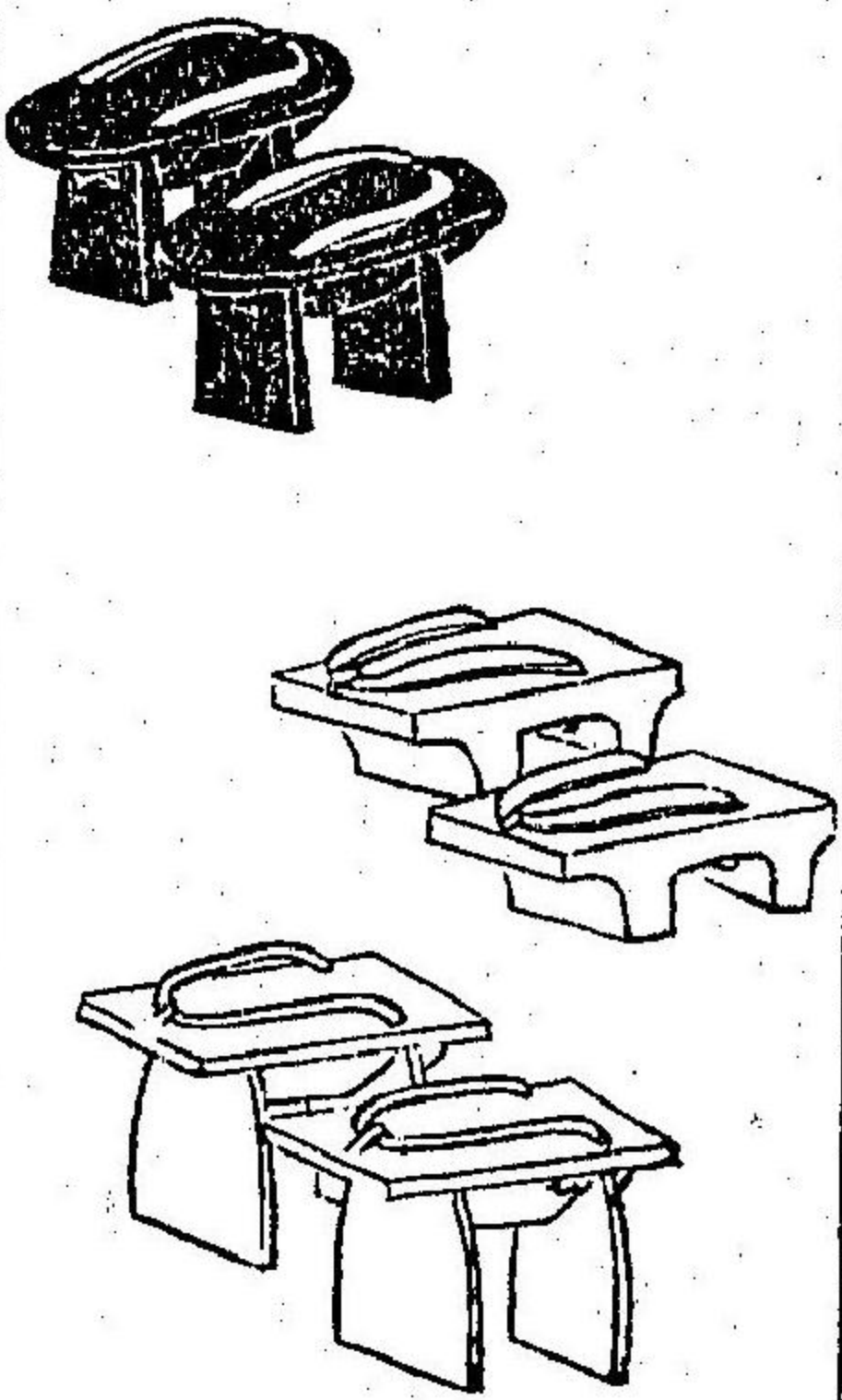

屐

わした
極音
和名阿之太
足下之訓中略
也
俗云下踏

廣博物志云介子推抱木燒死晉文公伐其木以製屐每思從亾之切輒視其屐曰悲乎足下足下之稱亦自此始

事物紀源云孔子至蔡有取孔子屐者則屐卽駕之制而木匠加齒也

晉書五行志初作屐者婦人頭圓男子頭方至太康初婦人屐乃頭方與男無別

本草綱目云屐履下有齒者江南以桐木爲底用蒲爲鞔麻穿其鼻

△按屐今通曰木屐音有數種以樺楡作嵌一豎木爲齒名之指木屐深泥中著之婦人圓而漆塗

下踏用桐鋸斫自如齒者輕而半濕地著之

履系 風俗通云京師婦人嫁至漆書五綵為系和名阿本草為之鼻繩又名鼻子今俗曰波奈古亦不無所以也

夫木

荷ひ持さうきの入子町所したよむたる道を哀とろみる 慈圓

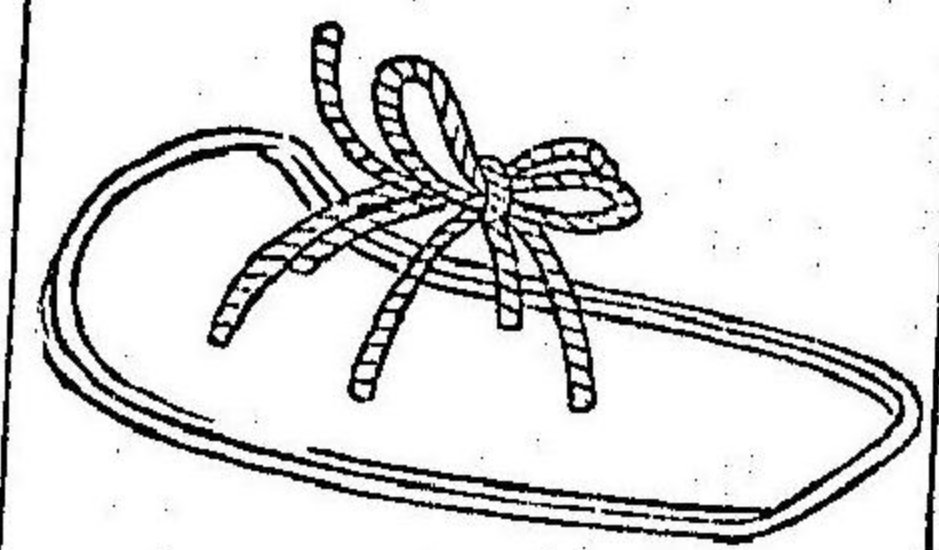

韜

春音

梶史記 梶漢書 蘿尸子 俗云曾里

チユン

書經註云禹治水時乘四載蓋水乘舟陸乘車泥乘輶山乘櫟也輶以板為之其狀如箕隨行泥上者也

三才圖會云嘗聞向時河水退灘淤地農人欲就泥裂漫撒麥種奈泥深恐沒故制木板為履前頭及兩邊昂起如箕中綴毛繩前後繫足底板既潤則舉步不陷今海陵人泥行及刈過葦泊中皆用之其字從木從毛取其義也 堀川百首 初みゆき降ふくらまゆらち山越の旅人そりふのるまで 兼昌

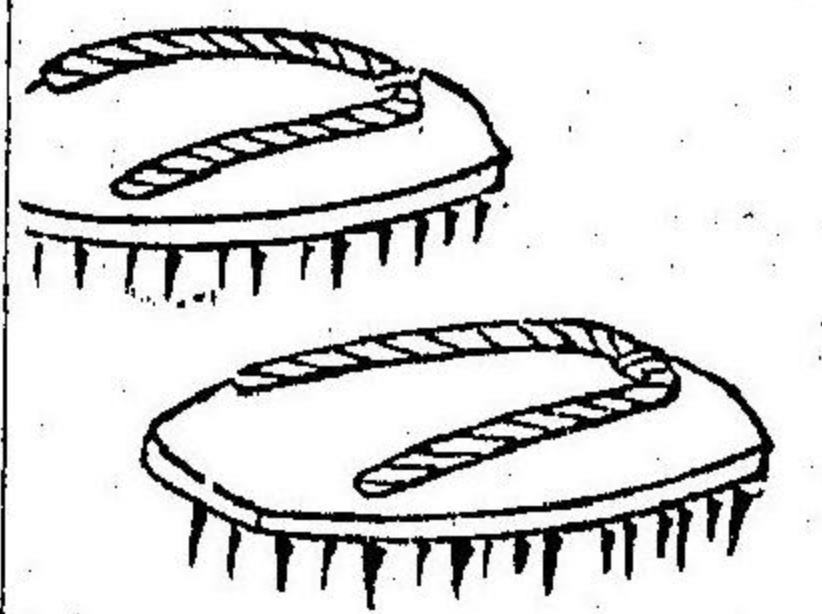

櫟

がんじ泥

橋記史 櫟文說 櫟書 俗云加牟之木

虞書云禹王山行所乘者以鐵為之其形似雖長半寸施之履下以為上山不蹉跌也 按如越州北地雪深而不乘輶不能行不若櫟不得上山也南方人未嘗見者也

和漢三才圖會卷第三十一

庖廚具

攝陽 城醫法橋寺島良安尙順 編



あしかなへ

鼎俗字

鼎 頂音

和名阿之加奈

唐音

有方鼎圓鼎

説文云鼎三足兩耳和五味之寶器也象折木以炊文象形昔禹收九枚之金鑄鼎荆山之下入山林川澤魍魎蝮蛇莫能逢之以協承天休
三才圖會云歷代之鼎形制不一大者謂之鼎小者謂之鬲上謂之簋音掩上小口也附耳在外謂之斝音士以鐵大夫以銅諸侯以白金天子以黃金
拾遺 津の國の難波ゆたりに作る田のあしかなへりと文ころみむくね

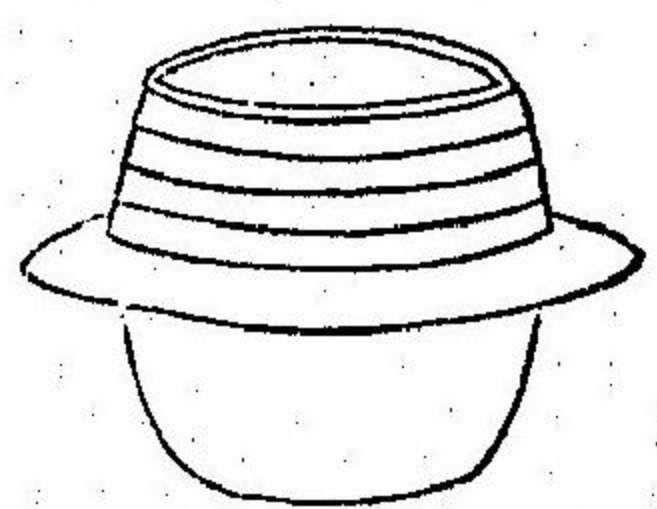

まろりなへ
かま
釜
輔音
フウ

誦 本字
和名加奈閉
一云末路加奈
倍
俗云加末

釜者鏡之屬無足者量六斗四升
古史考云黃帝始造釜火食道成矣

本草綱目云術家所謂凡既釜鳴者不得驚怖但男作女拜女作男拜即止又無殃
谷

△按釜炊飯煎茶日用之寶器有大小其腰如刀鏢或如鳥翅故俗謂之羽羽以上
謂之甌底外有小凸者謂之臍凡釜鍋皆用鑛鐵冶成之極暑時鑄者不佳春秋
鑄者最良鑄亦不多出也上古無鐵釜多用瓦釜中古自河州丹治郡始作之江
州壯村次之近頃攝州大坂多作之鑪子出於後
凡新鍋釜煮物火燃止則鑪氣出用柿澁汁清水等分醋少許感之一晝夜而去
復用糠未醬汁和醋鹽各少許能煮之豫可防

新釜外面欲琢者用醋擦渣頻琢之久如銀常鍋釜內宜拭淨如一滴水滯經日
則腐爛生孔缺

芦屋釜 有繪文

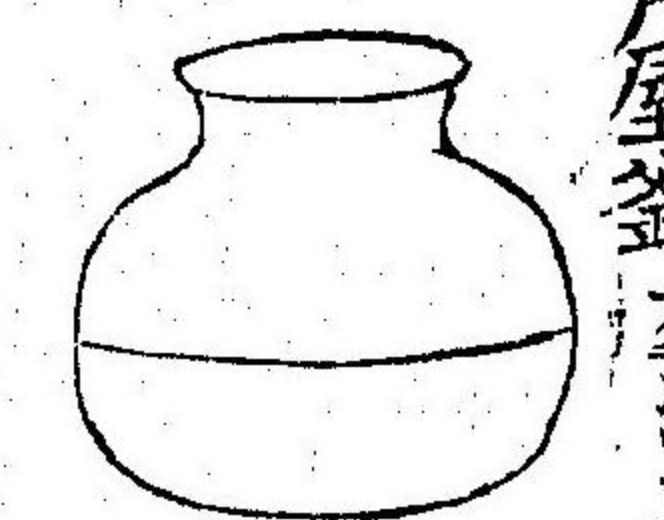

富士形

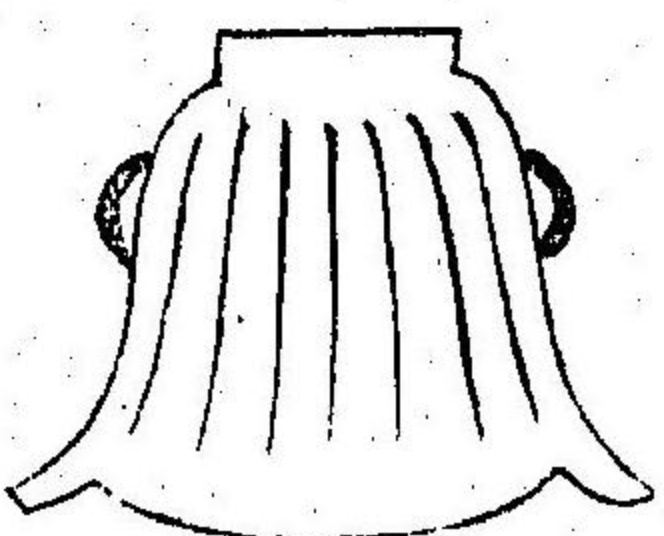

車軸

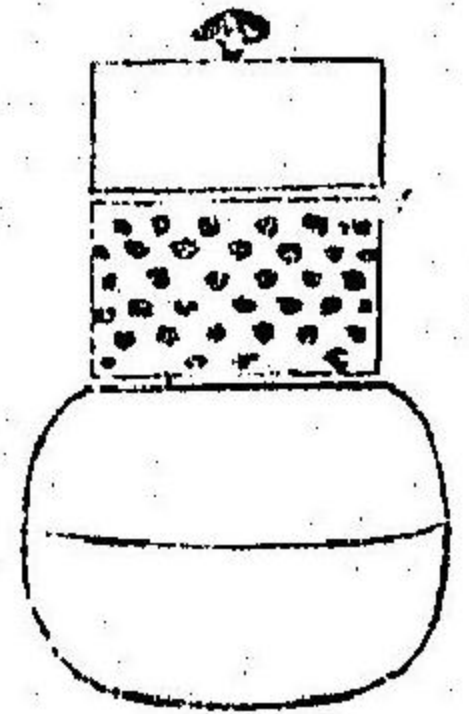

くいらた
鑪子

鳴泉
有數品
不悉記之

△按炊米及雜穀名釜煮茶湯名鑪子今通稱釜焉東山殿時代以關東天明釜爲
良而後利休教洛治工與次郎鑪阿彌陀堂尻張丸釜蒲團大雲龍小雲龍等數
品今希有之爲秘藏價最貴重也

筑前蘆屋釜者有繪文其本繪或雪舟圖之者甚奇珍也今官家治工洛陽西村
彌三右衛門

凡古鑪子以甌以上爲要如蓋及底破坡新修補者亦不敢谷

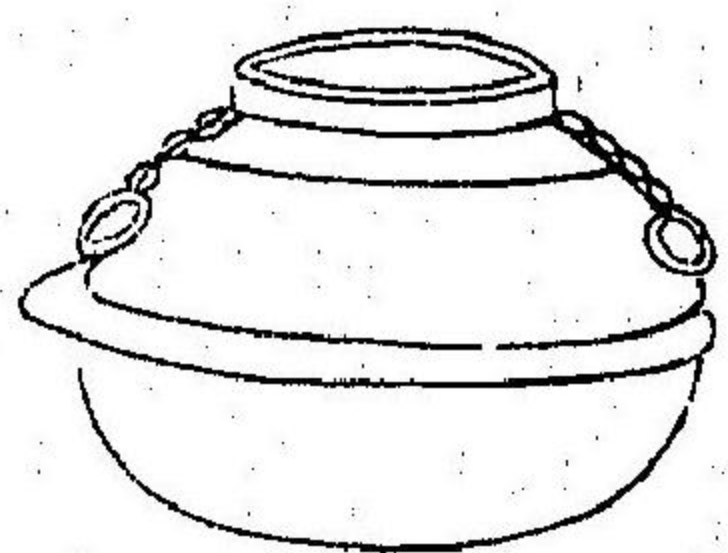

鍍
音

つりりま

和名散賀利

鍍似釜大口者也漢語抄云俗用懸釜二字
三才圖會云鍍似釜而口斂口之上且載鬲焉以此熟物也體無紋

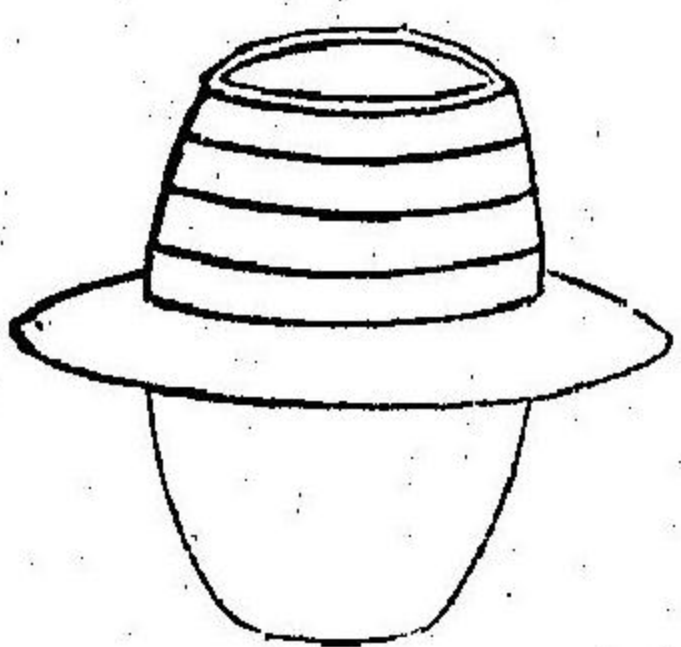

甌
音

こしきかま

三才圖會云甌上若甌而足以炊物下若鬲而足以飪物蓋兼二品而有之或三足而圓或四足而方
△按字彙云甌無底甌也後人加釜底者乎今不用之

なべ

鍋
音

耐 本字
和名加奈奈閉

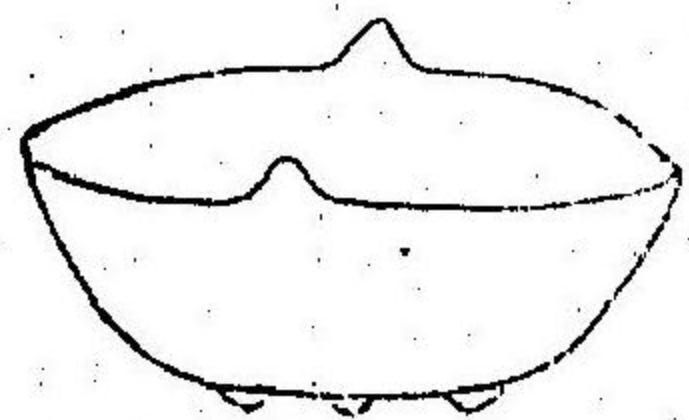

コウ

倭名抄云鐵鍋温器也金謂之鍋瓦謂之鍋相通
△按鍋類不一而皆有二三小足及臍或有耳無耳煮臘羹貴賤日用之重器也譬如釜陽杜鍋陰靴

拾遺

近江なるつくまの祭とくせあんつれなだ人の鍋の數見ん

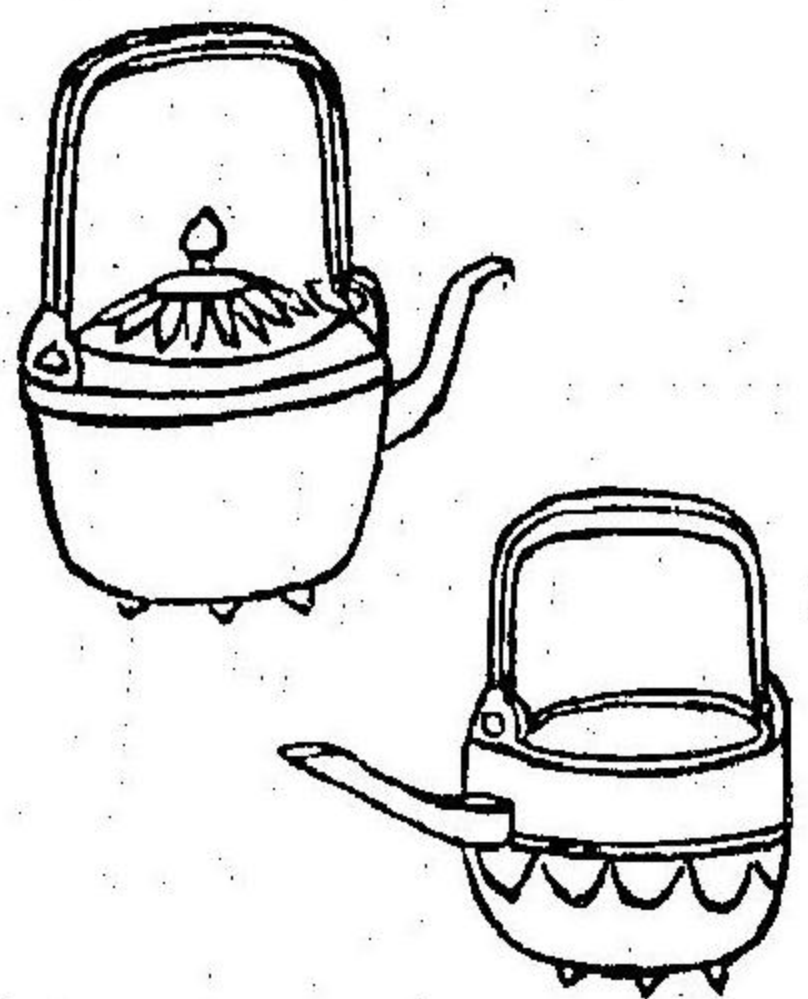

鐺
音

あしなへ

鎗 同
和名阿之奈倍
酒鐺
俗云加牟奈倍

五車韻瑞云鐺有耳三足温酒器也有煮魚鐺有煮藥鐺

△按溫酒謂爲間佳之俗語平爲故名間鑄湯桶詞之類也恐鐵而以鑄直代銚子酌酒卑賤之風也

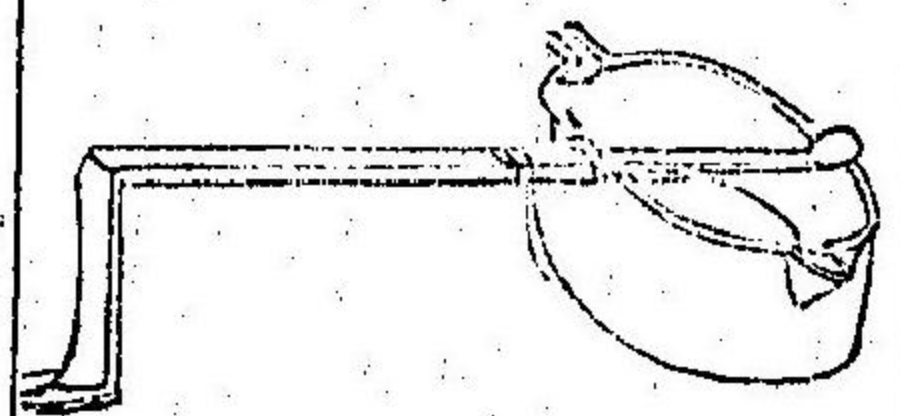

銚子

さしなへ
てうし
テヤ。ウツウ

調音

和名佐之奈閉
今用字之音呼

倭名抄四聲字苑云銚燒器似鑄而上有鏤也所謂鑄銚同名溫器也
事物紀源云銚疑漢人始爲之

△按銚子有兩口及柄官家醋醢必用之如禮式則用長柄銚子又以偏提加酌之二物飾以金銀紙作雌雄胡蝶結植松花橘二木花橘又名

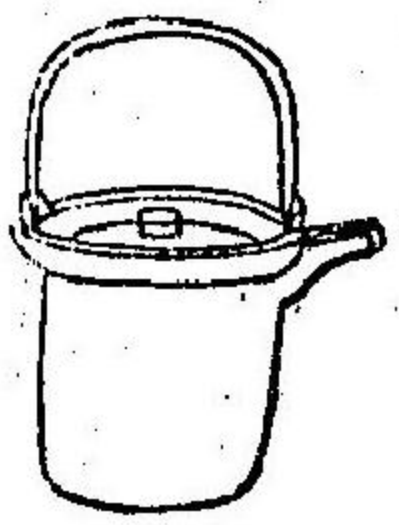

煎藥鑄

せんやくなへ

煎藥鑄

△按煎藥鑄忌鐵銅藥多故金銀鑄爲上瓦鑄亦可也太抵藥一貼重一錢半淨水重八十一錢煎爲五十錢爲準尋常茶碗入一最藥多少水增減準之煎經宿者不可用泥胸不益今多用唐金治成謂之唐金亦不可也舊年者無咎
地黃 玄參 益母草 肉豆蔻
此等銅鐵共忌之則其唐金亦可斟酌矣

注子

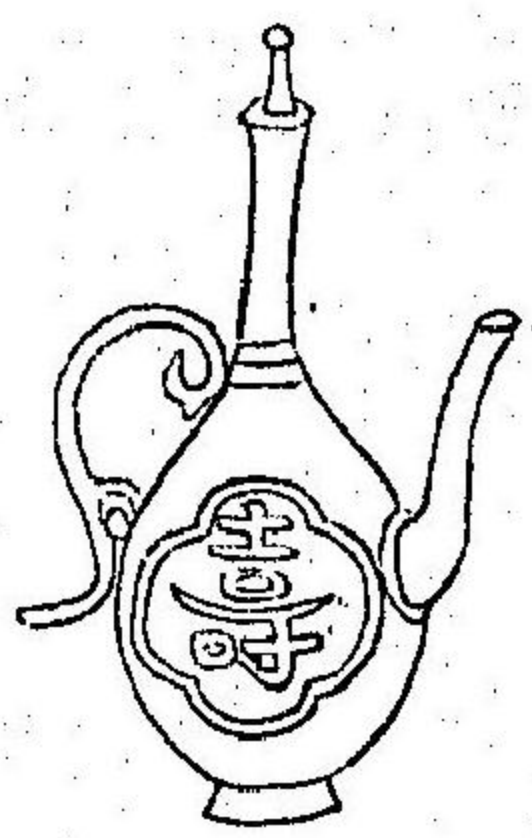

偏提

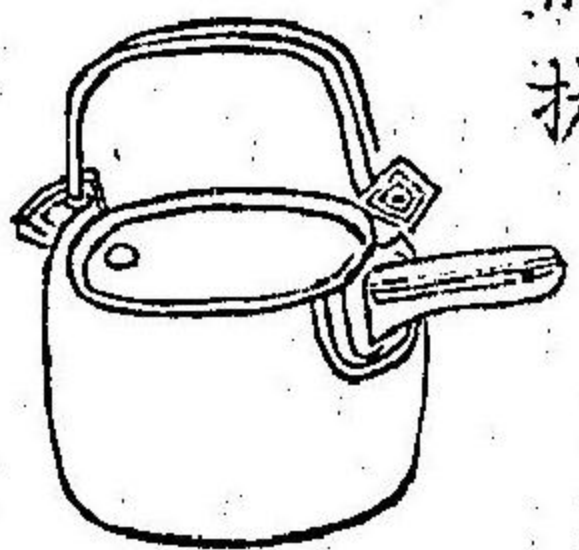

偏提

ひさげ

注子 俗云水
偏提 俗云比
又云加奈以呂

注子形如壺而蓋嘴柄皆具
偏提事物紀源云唐大和中仇士良惡注子之名同鄭注乃去柄安系若茶瓶而小異名曰偏提
△按偏提有系柄可提持故名之與銚子同婚禮嘉祝之宴用之今多以錫及白銅作之俗呼曰加奈以呂名義未詳

湯桶由太形似偏提而畧深以可盛臙汁及飯後之湯此和名上用訓下用音不
連續謂之湯桶誦又呼酒鎔日問鎔亦然耳

搶

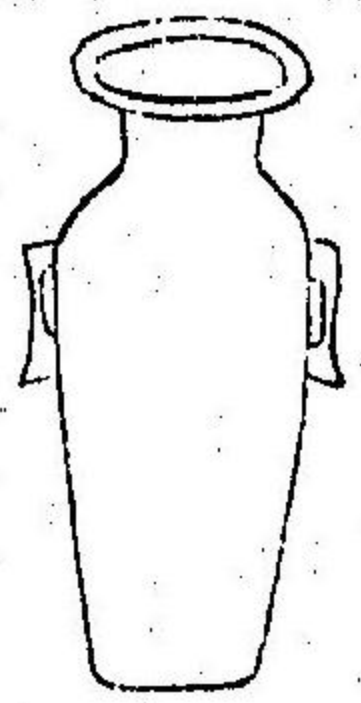

甌子

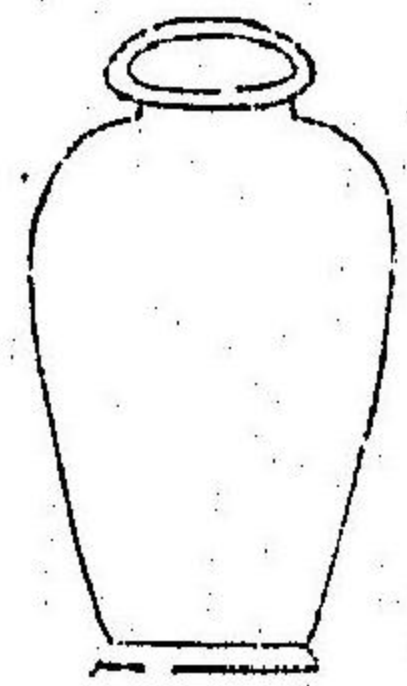

へしと

餅本字

瓶子

平音

和名加米

かた
ビンツウ

瓶子酒器也似瓶而有耳日搶音
△按瓶子即酒壺小者能喜酒故稱龜而今唯呼字音

とくり

養同

鯨武音

罌

英音

俗云止久利
服匿字彙

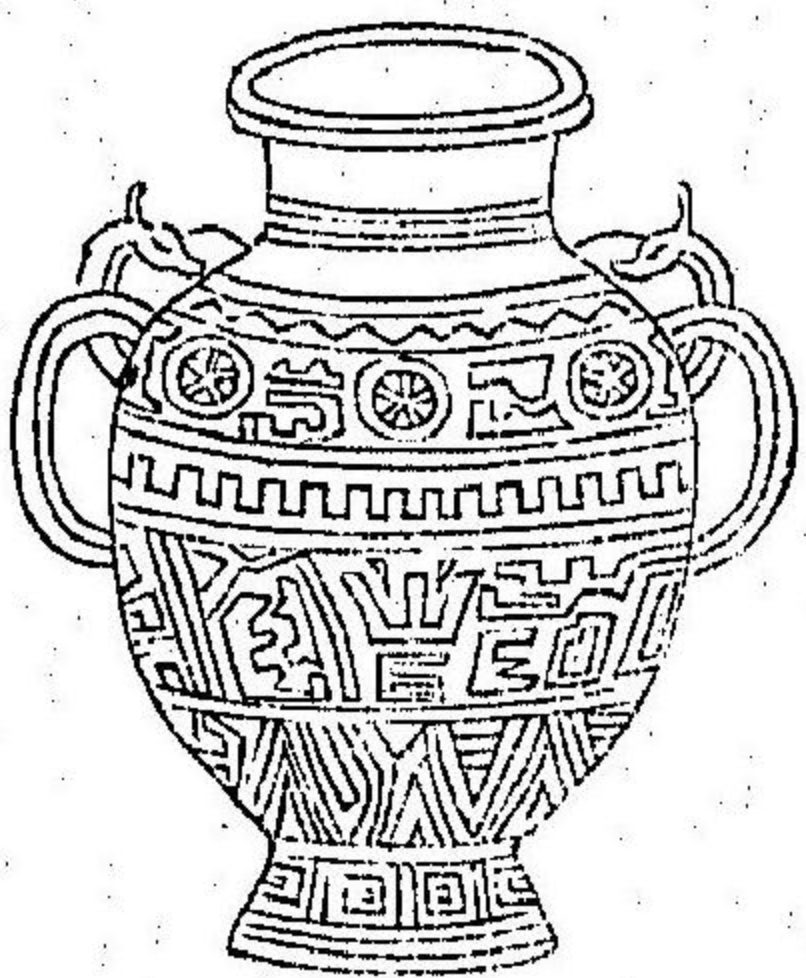
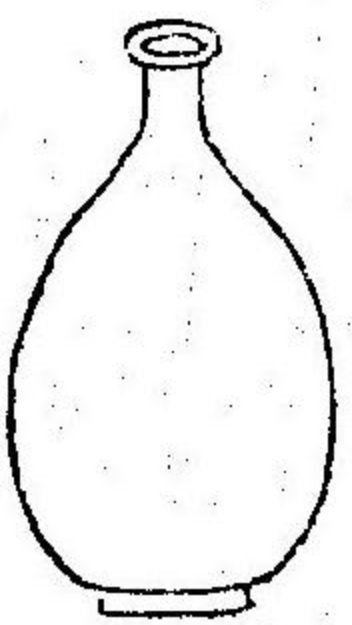

罌乃瓶之總名又備火長頸瓶也小口罌日瓶音
罌

△按罌子和名未知其據也形大小不一而頸細長民家日用酒瓶也盛醋或醬油
亦良其嘴小而蚊蚋塵埃不入易也南京及朝鮮之作土輕而酒不變味備前印
部之產次之肥前伊萬利之產又佳如有黴臭氣者能投入水於內酒淨用銀杏
末和湯可洗

錫器子甚華美也本綱云置酒於新錫器浸漬日久或有毒蓋錫合砒霜石氣也舊
年者不害

藻鹽

酒かめに我身を入れていたさひやひしは色お骨は成とも

やくわん

俗云藥罌

銅罐

トチンクハン

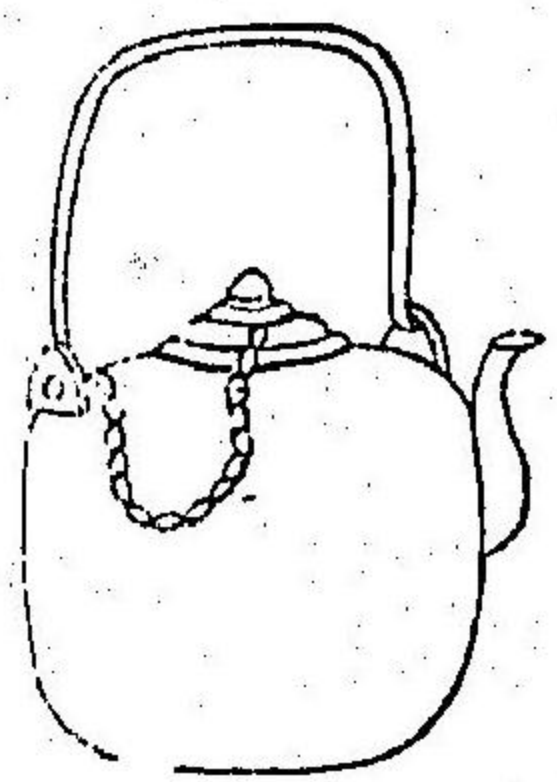

本綱云銅器盛飲食茶酒經夜有毒煎湯飲損入聲
△按今銅罐專用之煮物甚速熟凡銅工作之塗白目於內令銅白色以防銅氣和
鉛爲白目然新者有銅臭氣數煮物經月者不臭害亦無矣

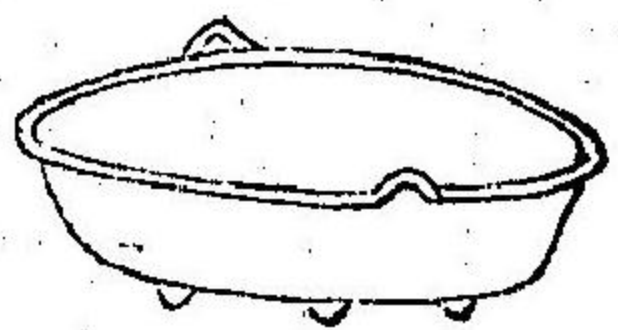

熬

倣音

いりかへ

和名以里奈倍
熬字从熬省

ガウ

倣名抄四聲字苑云熬炒餅鐵盤
△按熬者鍋屬淺而有耳足廊家燒餅及麩燒用之油煎或熬鳥亦佳

耐

砂鍋

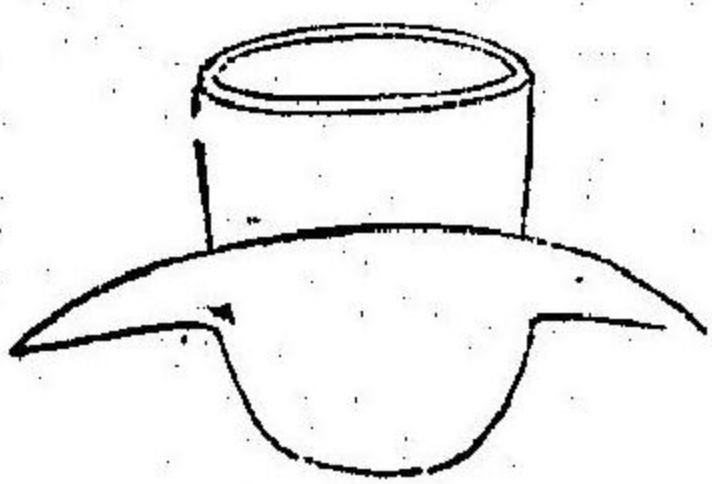

砂鍋

はふらく

砂鍋

俗云法樂

耐鍋音 號音

俗云土釜

スア、コウ

本綱時珍云砂鍋沙土埏植燒成者也

△按砂鍋即瓦搗每用焙藥物及茶米數以文火徐可攪迴之相傳源義經妾名靜或時靜於吉野勝手明神前爲法樂舞人咸稱歎之俗呼砂鍋名法樂者徐可舞

之謎語乎出於播州者佳近世攝州大坂多作之
耐鍋音土釜今人用蒸地黃者也洛東山及深草里作之
說苑云魯有儉者瓦鬲煮食以土劍之器進孔子孔子受之歡



壺

胡音

つは

壺和名都保
卍和名同上

倣名抄云壺漆器所以盛飯也卍音堪瓷壺也蓋木謂之壺瓦謂之卍
五雜俎云今俗器謂之磁器者蓋河南磁州窟最多故相沿名之有掘得漢唐時
墓者其中多有陶器色俱淨白而形質甚粗蓋至宋而後其製始精
△按河州大鳥郡陶邑上代既有其名而陶人所居矣至天智天皇朝僧行基
國高志氏八子生于於是教人作坏卍數品分後屬泉州今陶器庄是也於今稱
泉州十五歲而出家於是教人作坏卍數品分後屬泉州今陶器庄是也於今稱
行基燒者有之白色而質粗至清和天皇朝陶家益多而貞觀元年河內和泉兩
國相爭燒陶伐薪之山代實錄一既而尾州瀬戸陶家盛作故呼磁器謂瀬戸物是

也
 順德院朝有陶人名加藤四郎右衛門始作小埵為茶入然未得手練樹口於下
 燒之故埵口兀不美謂之口兀手而後建曆年中永平寺僧道元遊中華加藤氏
 從之入宋習陶家之秘歸所作者最貴重之世略其名稱藤四郎後剃髮號春慶
 昔稱畫者漆器以可盛飯者今出於吉野挽食次是矣盤有壺盤小兒盤有御壺
 亦古代之名目也如今壺埵相混一稱壺而不知埵字者多



ちやいし

俗云茶入

碾茶壺

△按茶入高二三寸大者四五寸小埵可以盛碾茶形狀名目數品難勝計所謂文
 林肩衝小茄子尻彫丸壺文茄為唐物古瀬戸春慶飛鳥川青江禾目手等朝之本
 物名



ちやいん

啜香見手導
茶甌

茶盤

△按茶盤高麗窰為上品有稱三島手者堅細繪文幽似三島曆故名始渡者今至
 四百年餘有井戸茶盤者其形不一大抵有細裂文華幽初來者至三百年餘相
 亞者名井戸脇唐屋者
 熊川即朝鮮咸鏡道地名大抵高臺裏不藥染所圖禪反形也割高臺與井戸同時
 物希有之重器也器音膳
 棘狀繪高麗雲鶴刷毛目金海御本判事等數品不遑
 伯菴不劣井戸其外長二郎之樂燒大坂高原燒等或有亞于高麗者長門萩肥前
 唐津尾州瀬戸京師黒谷清水御室之茶盤天目最多皆可吃薄茶煎茶

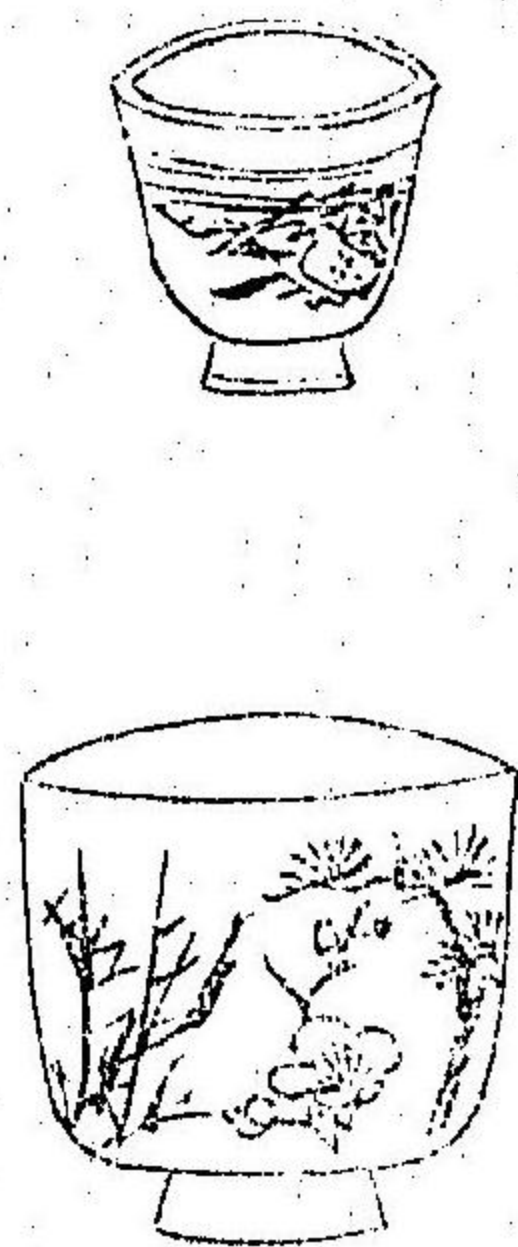

繪茶碗
とれつけちやわん

南京染付茶盤淨白土膚甚濃密而藍色之染付鮮明多人形花鳥也近年出赤繪金襴手甚花美也
肥前伊万里宿不劣于南京者有細工得其名凡南京伊万里之白磁者澄茶色不佳于濃茶宜酌煎茶良

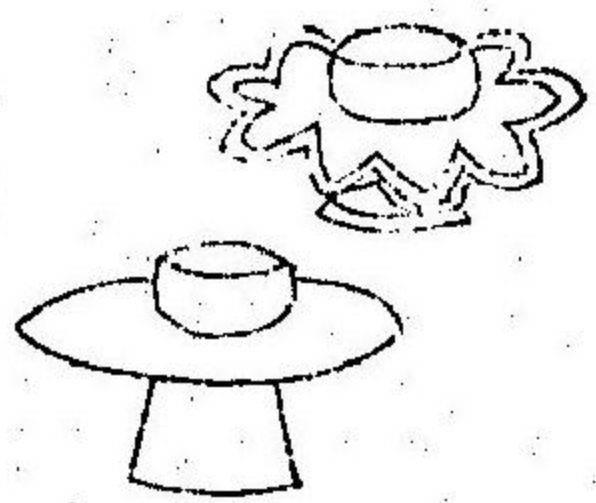

托子
ちやだい

茶拓音
俗云茶臺

三才圖會云唐建中初崔寧女以金盞無儲病其瘵指取標子承之既瘳而傾乃以蠟環標子中坐之盃遂定即遣匠以漆環易蠟寧奇之製名托子遂行於代後傳者

更環其底且異其制
△接手承物曰托拓今以托子進茶者使熱湯不損掌且憚已手不潔也

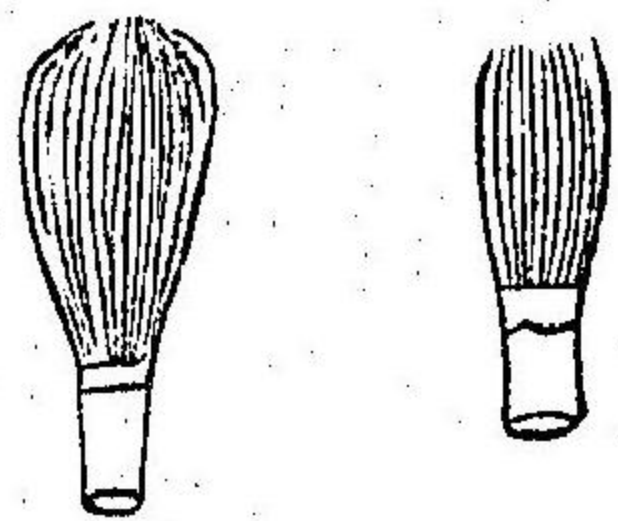

茶筴
ちやせん

筴同

チヤアスエ

△按茶筴削竹作穗如帚甚纖密振茶發泡者也和州高山石政之作爲勝
振煎茶發泡者羅大洛陽有優婆塞稱鉢敵蓋空也上人門徒著黑衣每作茶筴販之見于山城之部

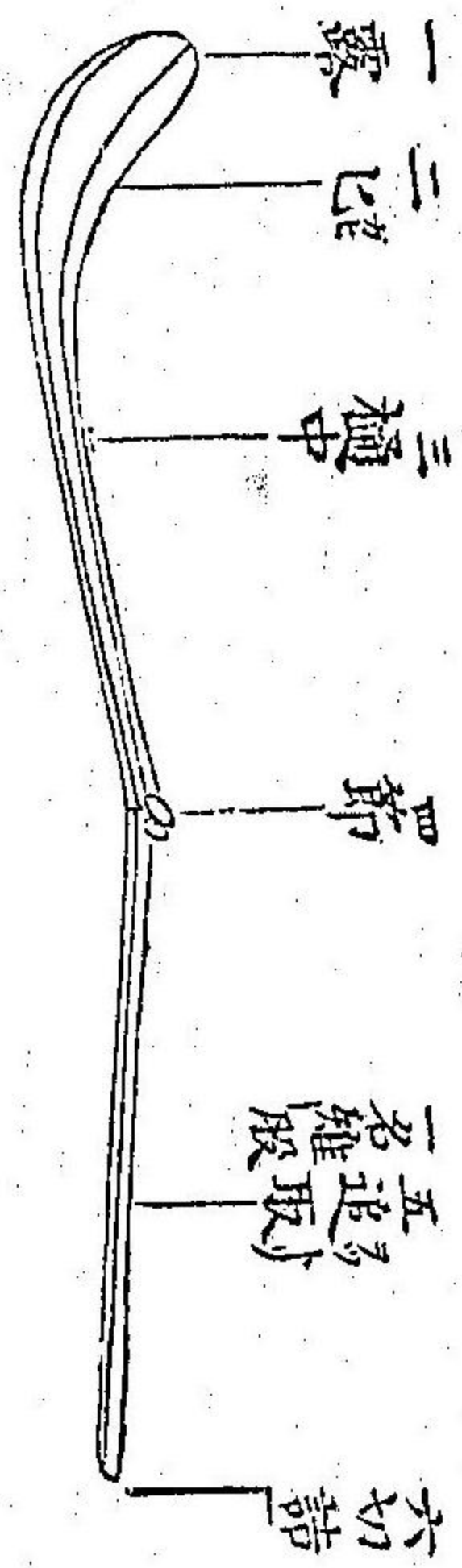

茶匙
ちやまわく

擦雲竹茶匙
俗云茶杓

チヤアスウ

長六寸一分 節以上 席目七ツ 以下 席目六ツ

事物紀源云鉢本天竺器也胡語謂之鉢多羅漢謂之應量器
 △按鉢即鐵鉢也浮屠每用乞施有投米者則發鉢受之今俗磁器形似鉢者亦曰鉢盛肉及菓餅等

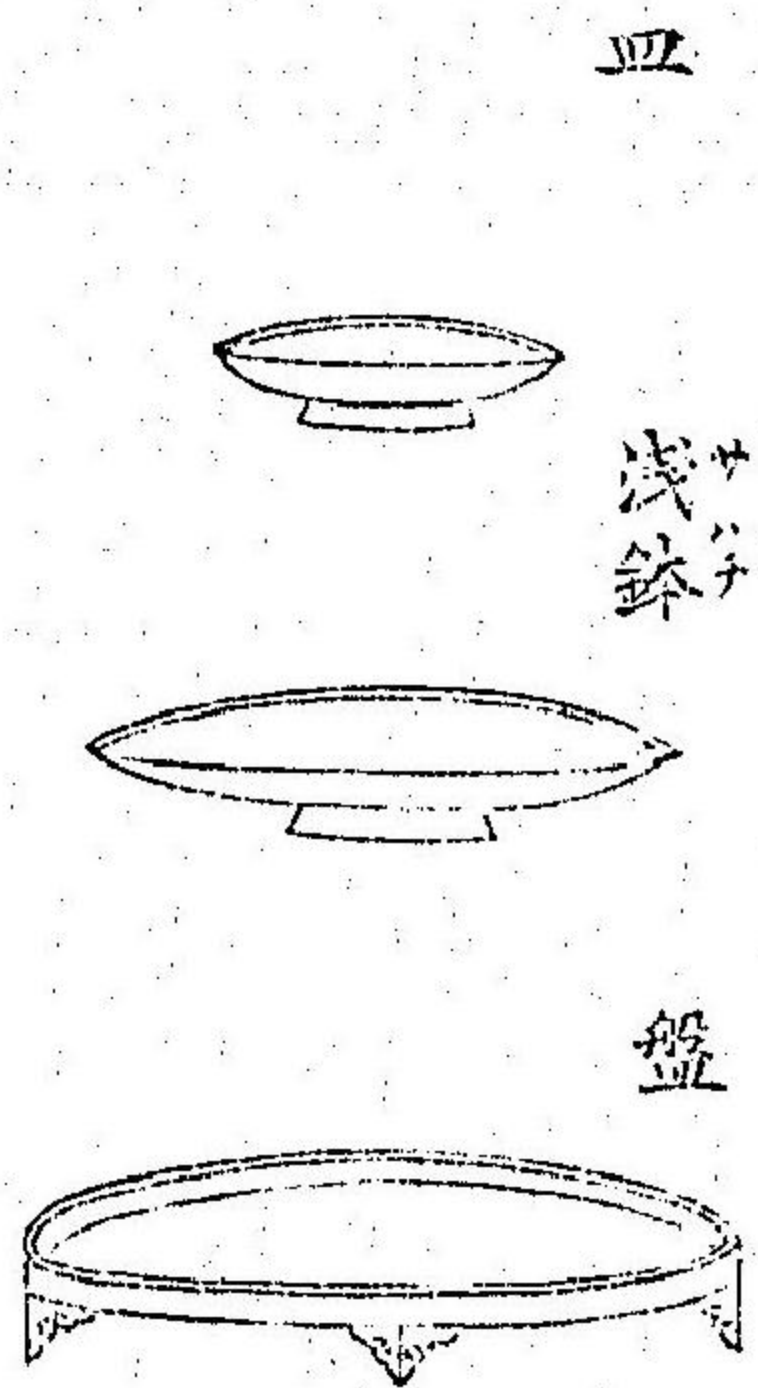

鉢 同
 和名佐良
 淺鉢
 左波知
 鉢音
 鉢

盤盛物之器

△按俗用皿字皿音食器盤盃之屬也而小盤爲皿深盤爲鉢淺盤爲淺鉢上波知並磁器也
 平盤比良良壺皿佐豆保近世制之木盤屬共有蓋
 疊子沼和名乃佐良今俗云木盤一名腰高是乎

豆子



楪子



楪子 俗云知也豆
 唐音也
 豆子
 俗云都須
 ちやつら
 テエツツ

事物紀源云唐之初崔寧女取楪子承代托子而后更今爲托子以遂行於世則知楪子由來久也

△按楪子淺盤而有高臺
 豆子者壺盤之小者楪子與此漆器僧家多用之盛調菜蓋祭祀器有豆二物
 豆子即豆之略制矣

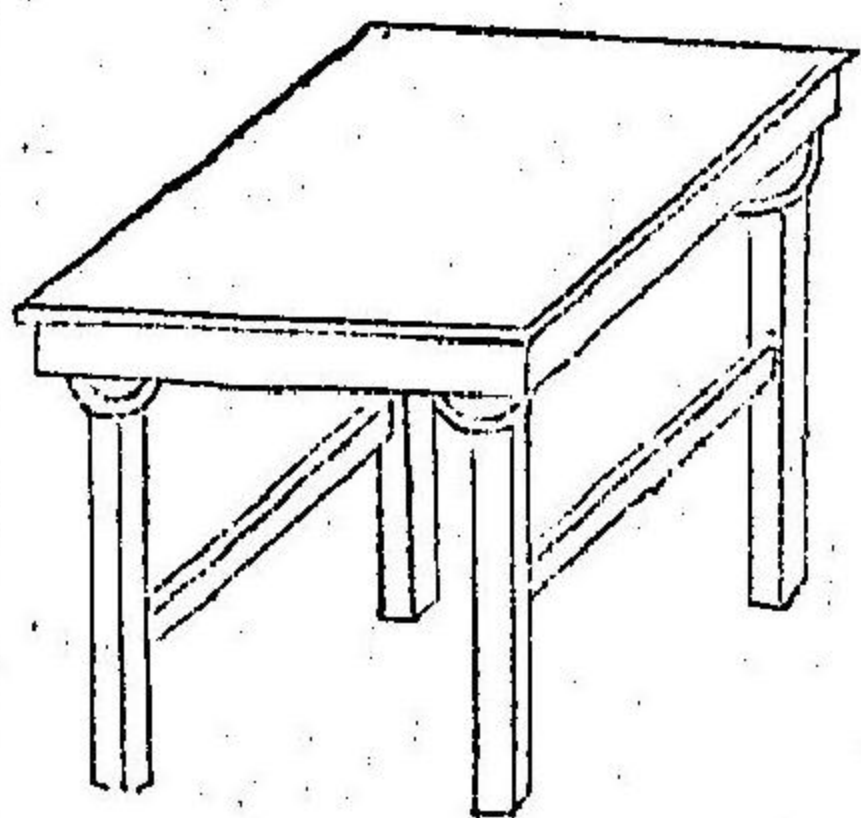

食床 俗云飯臺
 はんたい

倭名抄云食床盛食長床

△按食床今云飯臺之類學寮衆僧並居吃飯之床

宗和形

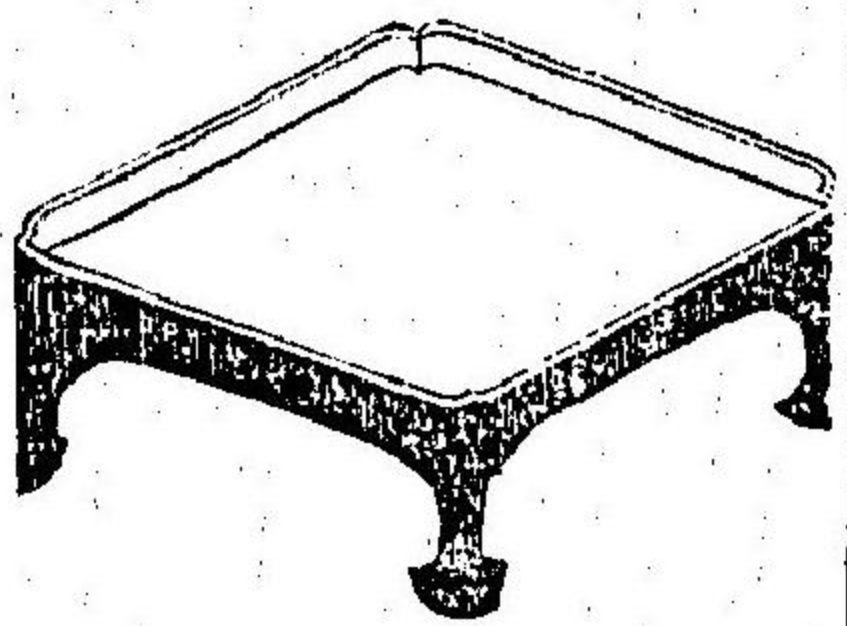

蝶足

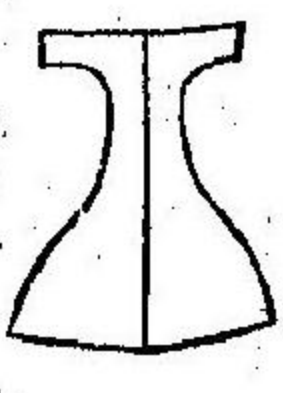

銀杏足

ねしき

食案

行床

食机

倭名抄云行床者食床屬也

△按今俗云折敷者乃御食机矣蓋御者天子推尊之詞而婢女不論貴賤動則用御字庶民衣服稱御衣尿桶名御廁之類可笑而今呼食机爲折敷又稱膳者甚誤也膳者飲食兼備總名也

食机之形有數品金森宗和雪齋小堀遠江守等皆善茶道各好巧異形而蝶足銀杏足貓足宗和足不勝計其漆色正黑者名眞和朱或辰砂名皆朱同用榜葛制朱者色不鮮明用倭土朱者又次之和藍靛者名青漆萌葱朱帶黑色者名紫朱下紫唯黃上引漆者黃微名春慶赤色

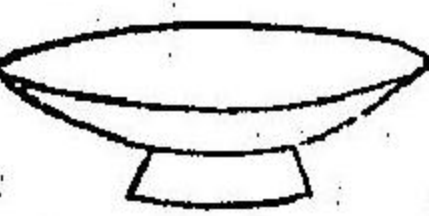

さうつぎ

杯

背音

盃同

坏同

和名佐加豆岐

事物紀源云周穆王時西胡獻常滿杯則杯三代之制也

△按坏初用瓦器故名酒土器都止與出於城州深草者良河州龍目次之日本紀云神武天皇取香久山埴土作平瓮以祭神祇之瓦器類今亦神酒婚儀嘉祝皆用瓦器然厭破易尋常用木杯多朱葉釵釵描金撒金等甚華美也其大者名武藏野小者名織部重能善茶道而始作此形其餘數品不枚舉

万葉 さかつぎに梅の花うけて思ふとち吞くの後は散ぬともよし坂上良女宴加毛利同 佐合飲也凡酌酒者主人進酒於客曰獻客答主人曰酢主後酌客曰酬

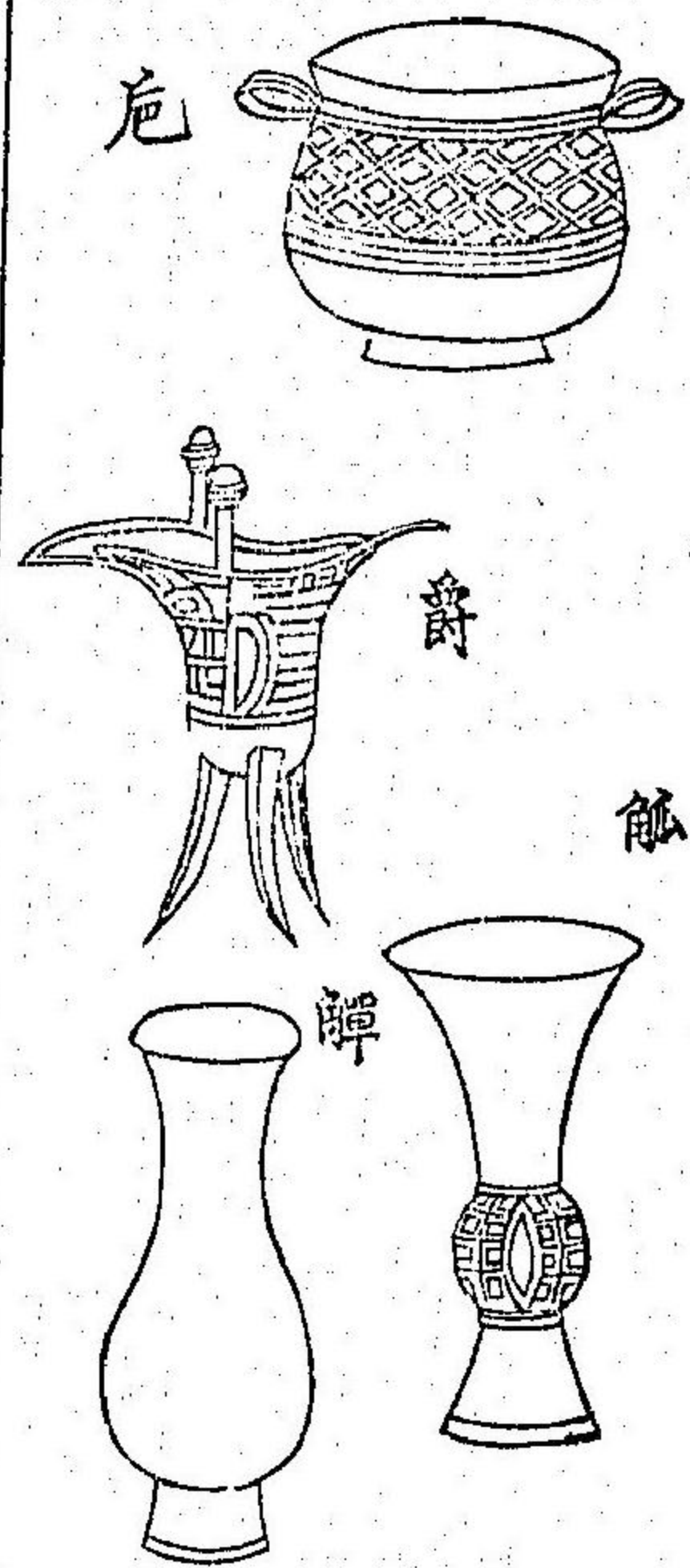

卮 觥 觶 觴
さかづき 商音

觥、酒卮之總名也。觶、二音。觴、升音。觴、散音。觴、五音。觴、升音。觴、角音。觴、四音。觴、升音。

△按卮、雀鳥也。象其形爲之。取其能飛而不溺於酒之義。平往昔一升則當太明三合。二夕餘而今。倭量一合五夕六才餘。今多以卮爲香爐。名雀香爐是也。觥、則爲小花瓶也。觶、小者稱古都布名酒。冷飲用之。凡事原始謂濫觴言泉始流不過一杯。水泛溢而漸至于江河也。濫觴之言始於周公曲水宴。

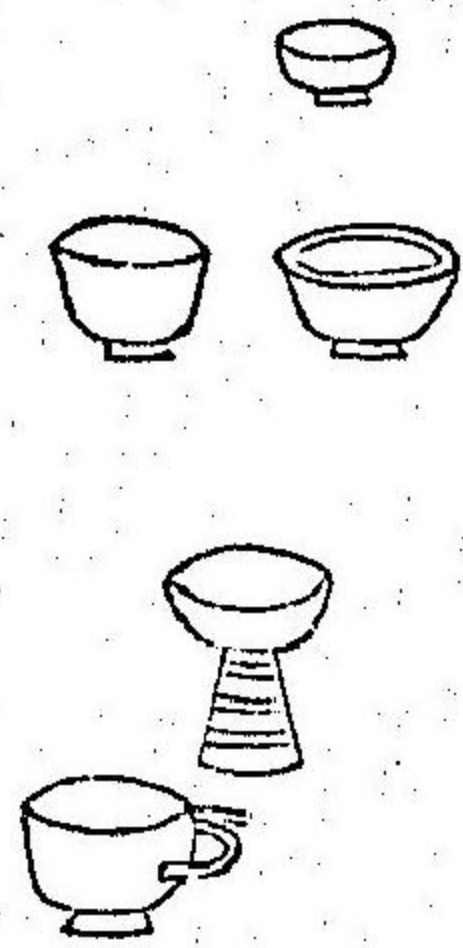

盞 ちやく 贊音

盞 和名佐賀都木。形似猪口。故名。未詳。

△按盞、盃之最。小者俗云猪口。盃其甍反者名率。牛花形。大小有數品。今人冷飲用之。盛和醬及饅餠亦佳。

凡盞盤淺盃之類。來於南京及陝西者。赤繪青繪色鮮明。雖極暑盛。魚肉經時不餒。肥前伊万里之磁器。不愧于南京。近年華人亦喜求之。江州信樂次之。

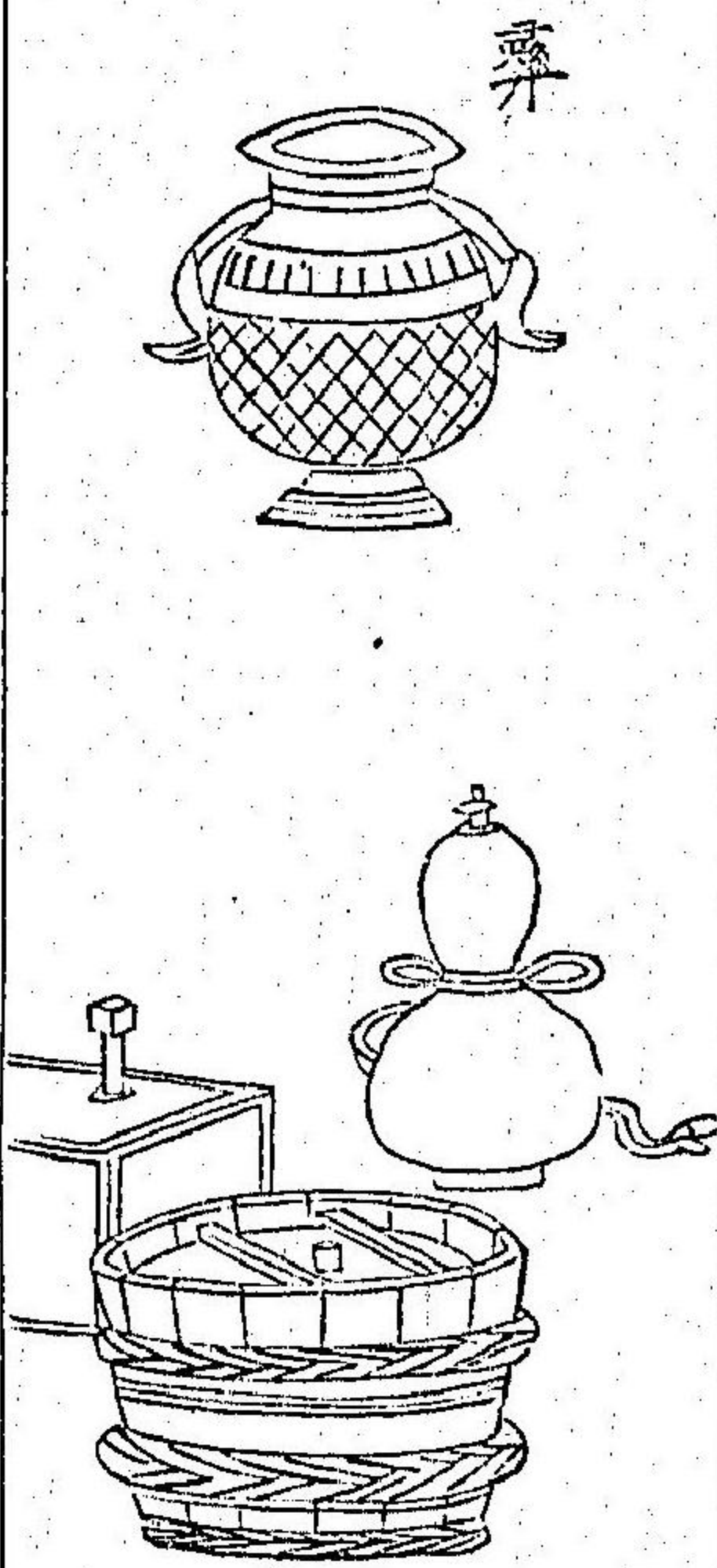

樽 くる 尊音

樽 樽以。音同。夷字。俗云太流。

△按樽、酒器本作尊。而以尊爲尊卑之字。而後加缶。加木。加瓦。加土。今多用樽字。乃盛之字。似箱而橫狹者。名指樽。似桶而矮者。名匾樽。共有兩手者。名柳樽。高長有兩手者。名手樽。彝、音。古之酒尊也。大小不一。今得其小者。即爲香爐。

漢盤蓋

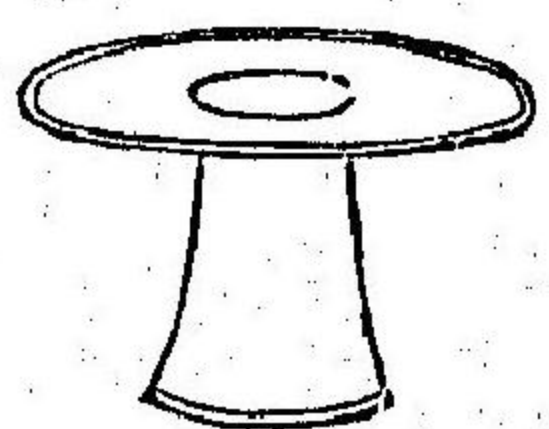
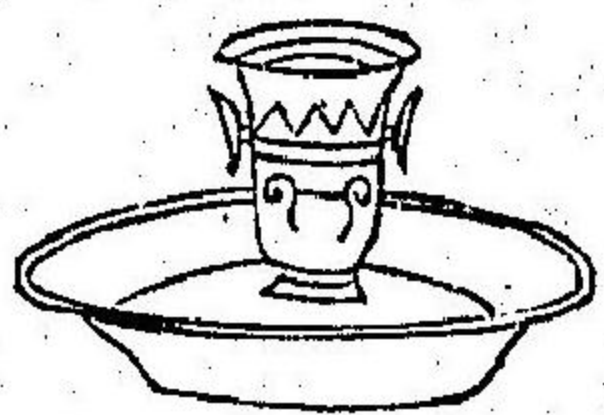

とさん

盤蓋 承盤

酒臺子

まりさら

和名志利佐
良
俗云止左牟

事物紀源云六彝皆有舟舟樽下臺若今承盤蓋今世所用盤蓋之象其事已略見於漢世則盤蓋之起亦法周人舟彝之制而為漢世承盤之遺事也
△按酒臺子倭名抄載東宮舊事云漆酒臺志利今俗云渡蓋每居杯下乘餘滴也

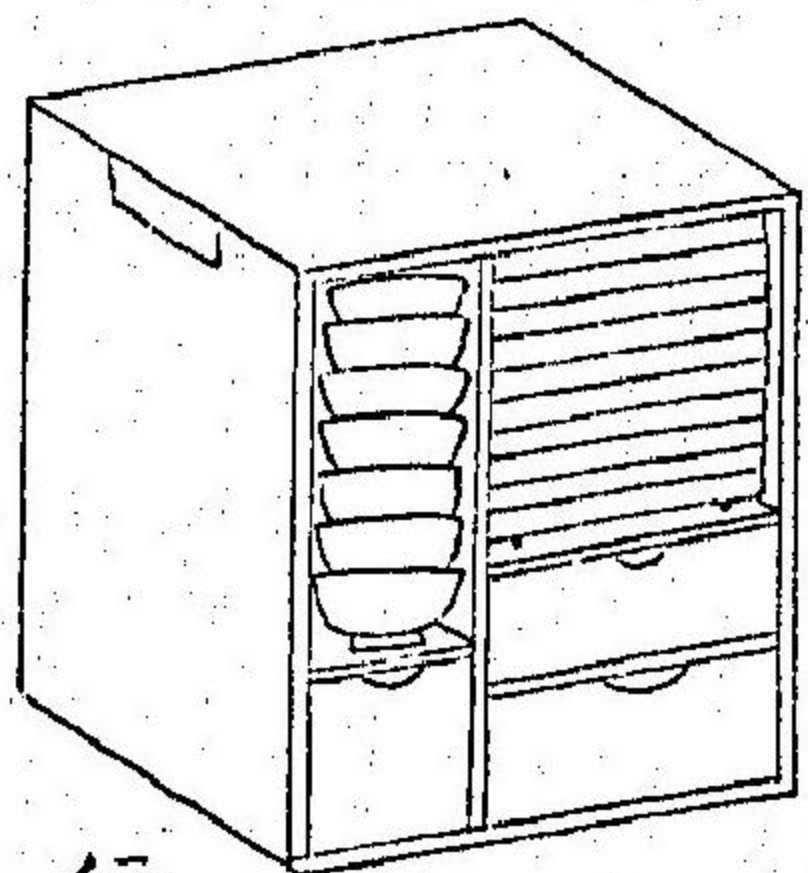

行厨

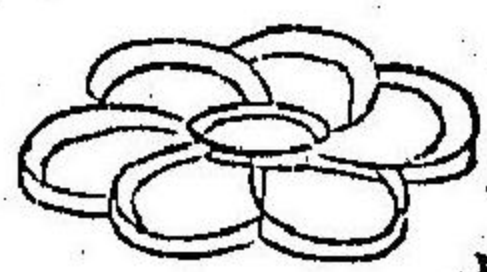

標子

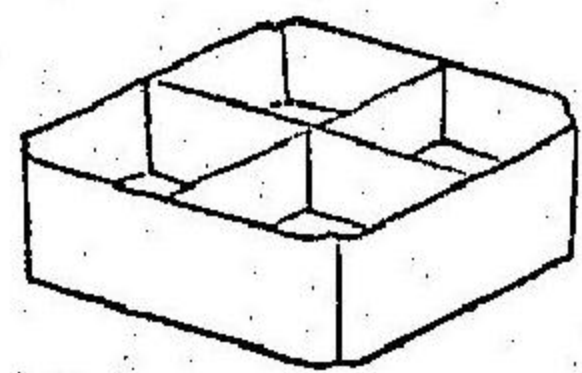

ルイツウ

標子

びりび

標子
和名加禮比計
一云和利古
行厨
俗云辨當

字彙云標音酒器似盤中有隔者也
△按標子今云破子其形或圓或方而中有隔盛飯及諸肴者也凡以食送人曰餉

訓加禮比餉同其和名加禮比計即餉器也
於久留
行厨辨當即標子之屬飯羹酒肴椀盤等兼備以為郊外饗應配當人數能辨其事
故名辨當平
藻鹽
我をいとふ妹か心やさまくと隔かちなるわりこ成るらん

今制提盒

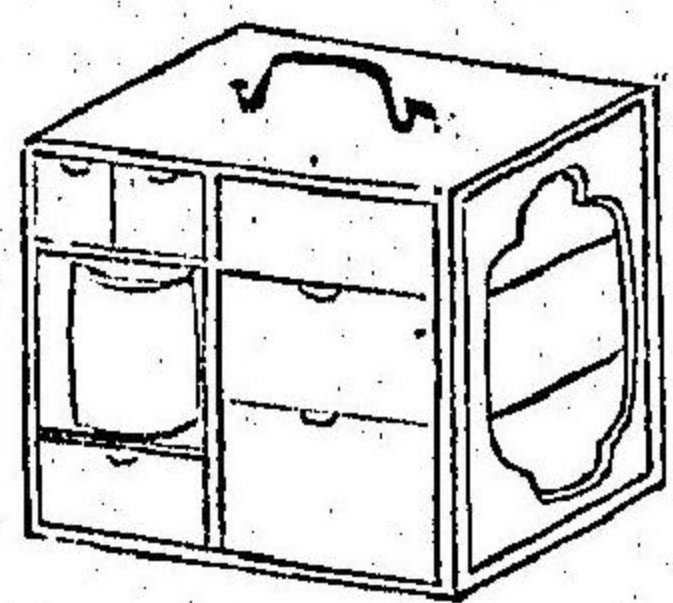

提盒

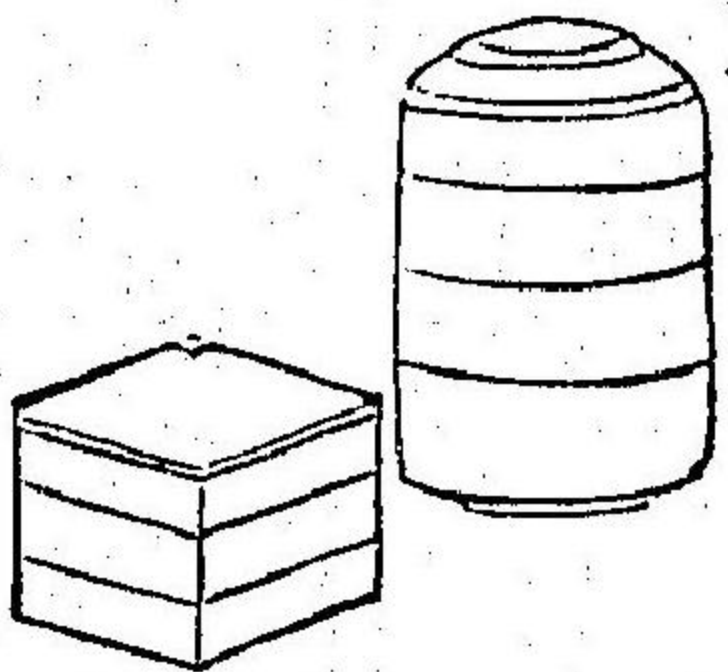

盒

食盒

さきろ

合子
俗云食籠
提盒
俗云左介知
宇波古

三才圖會云盒一名合子一名香合盛物器名今大明制以黃金為圓合蓋銀以龍紋為底周圍銀花為蓮瓣
△按盒俗云食籠也小者以為香盒大小不一抽金繪堆朱青具等數品
提盒今云提近世製甚精美三四重層層漆餅酒肴以可提携者舟道遙野遊等行廚提盒必用之器
香盒小而収伽羅薰物其描金梨子地等最有貴賤以東山殿時代物為珍

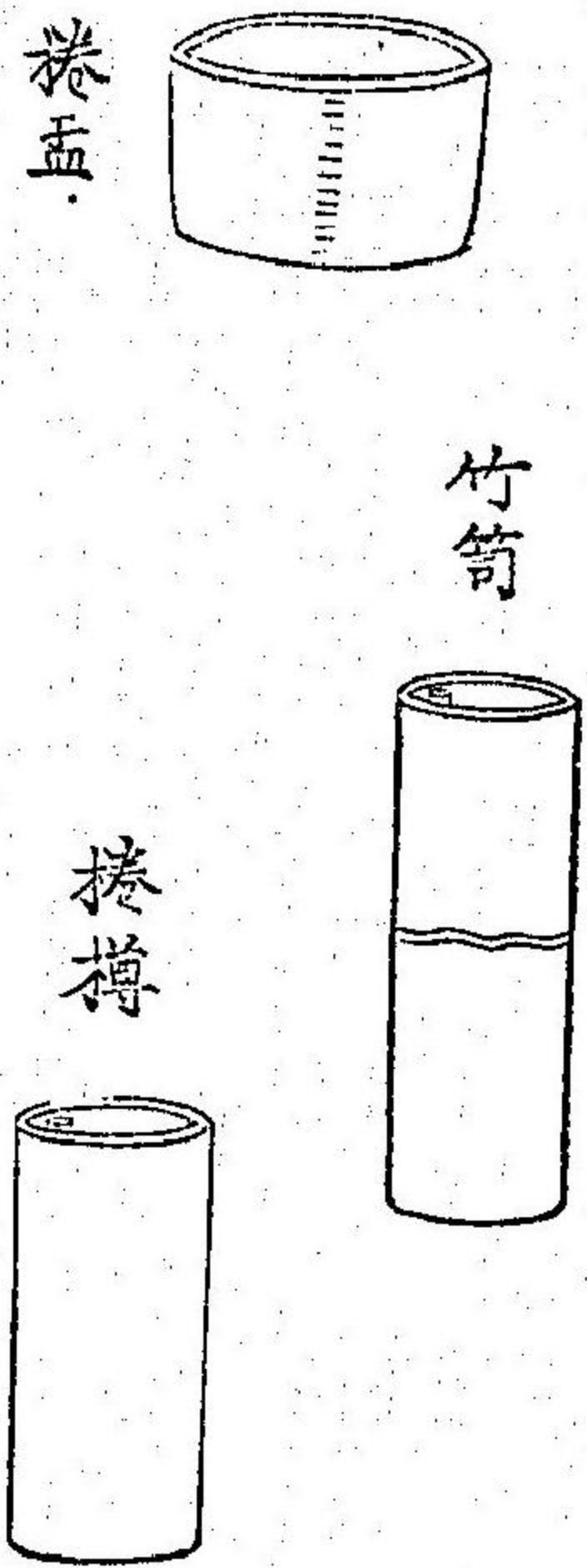

捲盃
竹筍

和名佐須江
俗云佐々江
竹筍 俗字
和訓同

五車韻瑞云捲屈木盃也一日器似升屈木爲之孟子云猶以杞柳爲杯捲上者是也
△按捲俗云曲物也盃切雲俱飯器又云飲器也然則捲樽佐須江也捲盃今云入子盃之類也今以竹筍爲樽亦和名同用竹筍二字未詳
今製足付捲盃

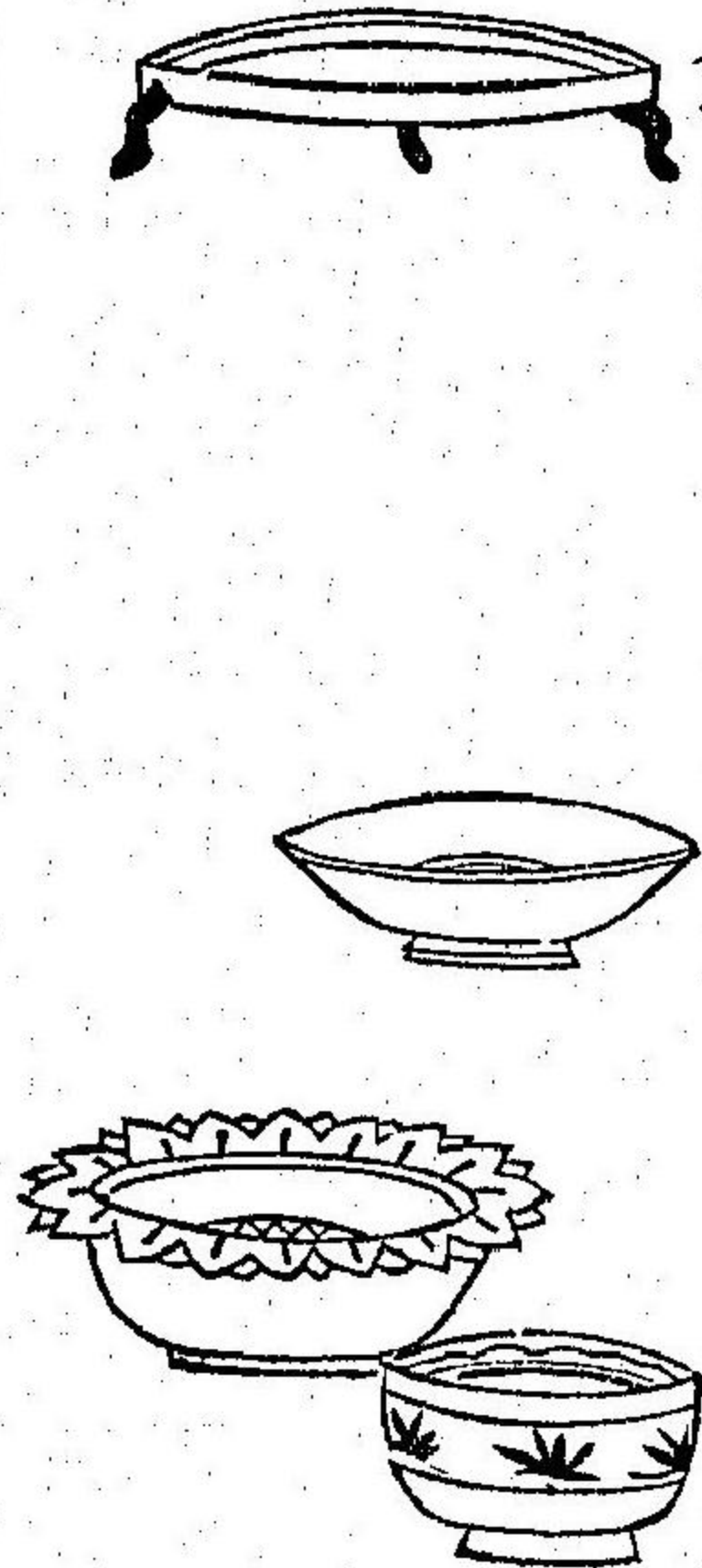

盆
盆音

盆
和名比良加
俗云保止岐
今只用字音
呼

事物紀源云盆出於周代本瓦器也
△按盆凡播盆果子盆之類上濶下窄而深陶器也然今緣僅寸許如盤捲物皆稱

盆以爲配膳之用或代食机其深者皆稱盆如此有古今名義相反者亦不少

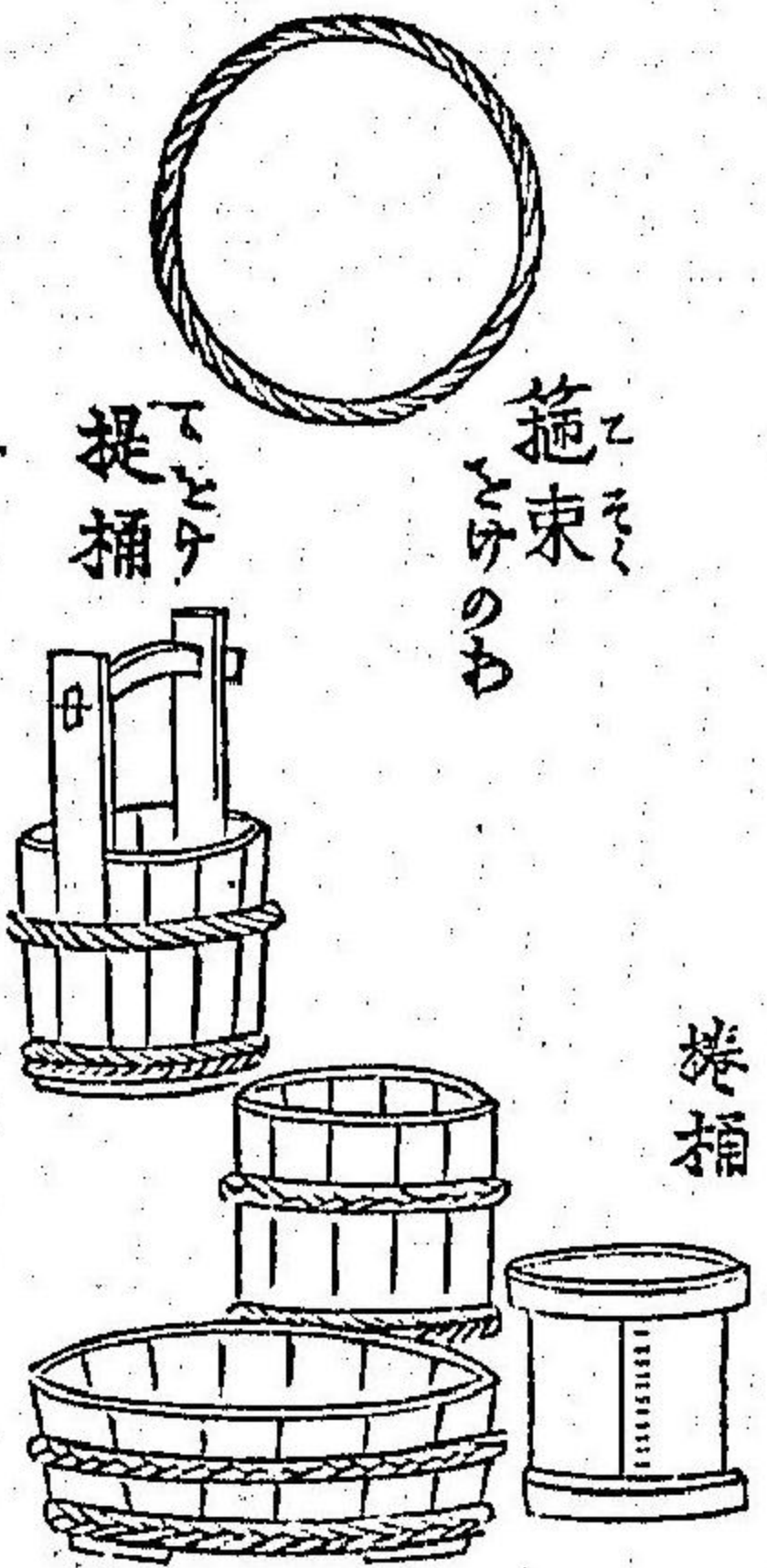

桶
桶音

桶
和名乎計
籬音狐以籬束
物也
俗云桶乃和

倭名抄引切韻云桶汲水於井之器也又有火桶冰菜桶腰桶等之名
△按桶双木板爲側以篾爲繩縛之近底籬名奈岐和其木以杉爲上槓次之柵椏
又次之其他易朽
捲桶和介捲檜薄板作之不用籬以樺皮縫之漆桶芋桶具桶等用之

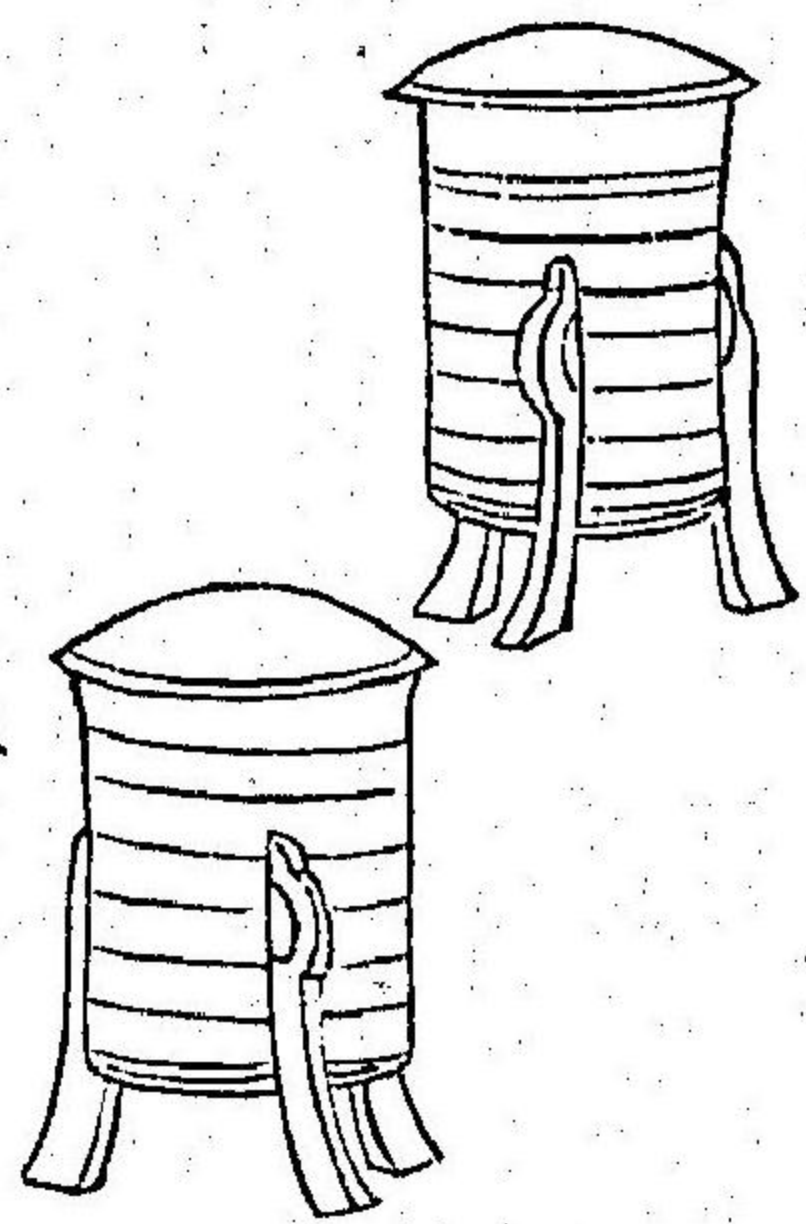

藥
藥音

中取和名抄
行器加比云保
疑此一物二
名乎

唐韻云樂昇食器

△按樂今云行器比保加盛饗饋為嘉祝之餉昇之者是乎凡婚禮貨物亦衣架行器相變



飯匕



狹匕

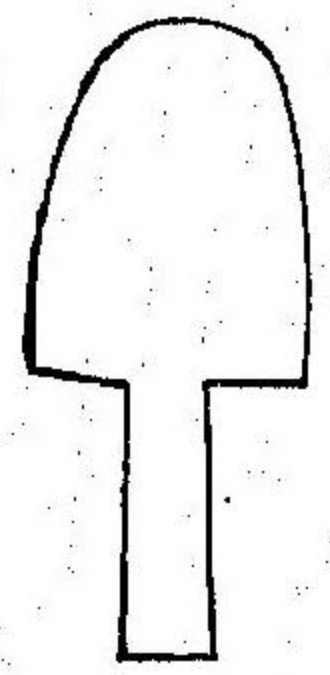

飯車

飯

ねがひかひ

姜音

飯車 俗云於大以

飯匕 俗云於大以

狹匕 俗云世加比

飯 俗云世加比

△按撥飯車也插釜中取熟飯也柿核中有小白肉形似飯車加比者曰於太比

世俗相傳曰有閩歲制飯車則屋富也未知其由來
飯匙音時說文云所以取飯也異國人食飯皆以匕肉以箸日本飯肉共以箸
狹匕即片殺削之用刮扱未醬者似匕而狹匕之訓中畧蓋此本朝之製也乎

大杓子

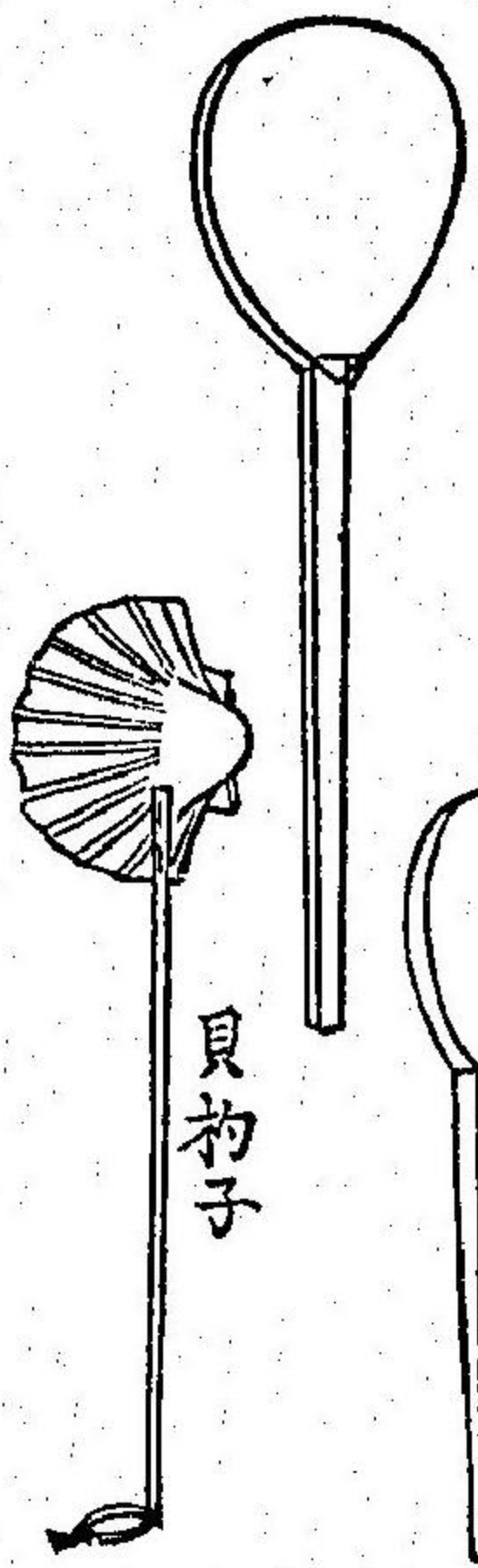

捺手

貝杓子

杓子

まやくし

用字音

△按杓子倭之製以扱飯及臈汁形似人掌而用樵木作之勢州多鬼郡藤小屋村始作之相傳惟喬親王令旨曰東限江州西限播州杓子木免伐取之書于今有

有之神祠以蓋惟喬雖一宮不能即皇位爾居江州何為有免許令旨乎與弟惟仁

爭之也今江州多賀里多作之
杓子小宜盛飯於盤俗云今皆漆紫
凡民家饗應掘食進人曰今一匕焉當初用匕近世異名狀也乎
貝杓子以車渠貝竹為柄扱臈汁佳今則惡野卑而不用多用銅杓子

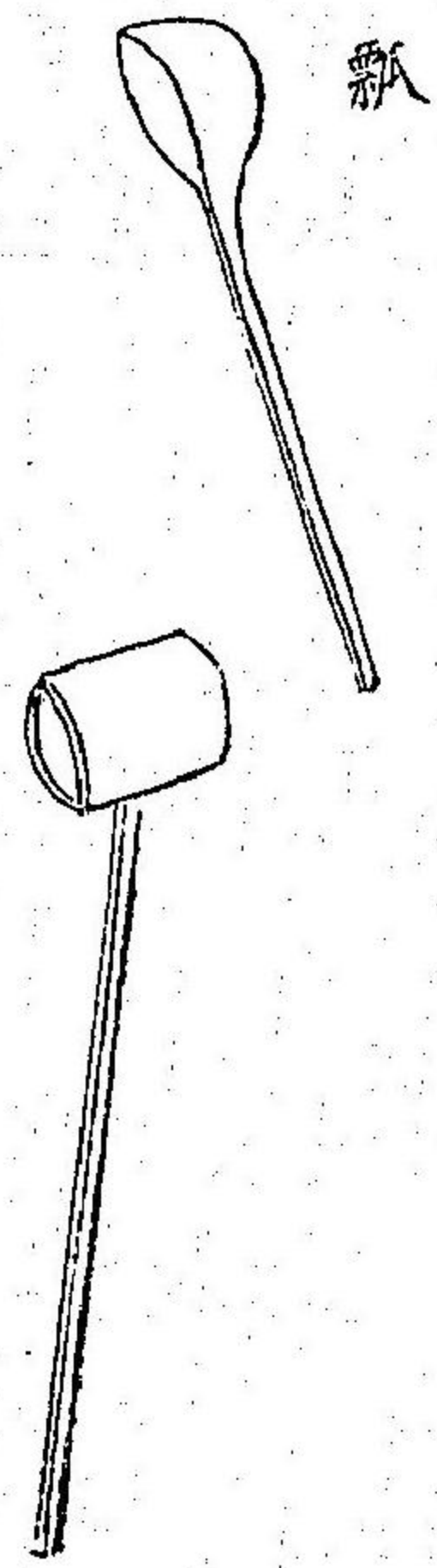

瓢
勺音瓢
杓
しやく
ひやく
酌音

勺音瓢
和名比左古
俗云比左久
今呼字音曰酌

考工記云梓人為飲器勺一升
本綱云木謂之杓瓢謂之瓢和名奈利
△按勺者挹取也斟水器往昔專用瓢顏回一簞食一瓢飲是也和名誤云比尺比左古或云比中古用木為杓子呼字其淺者名加比介

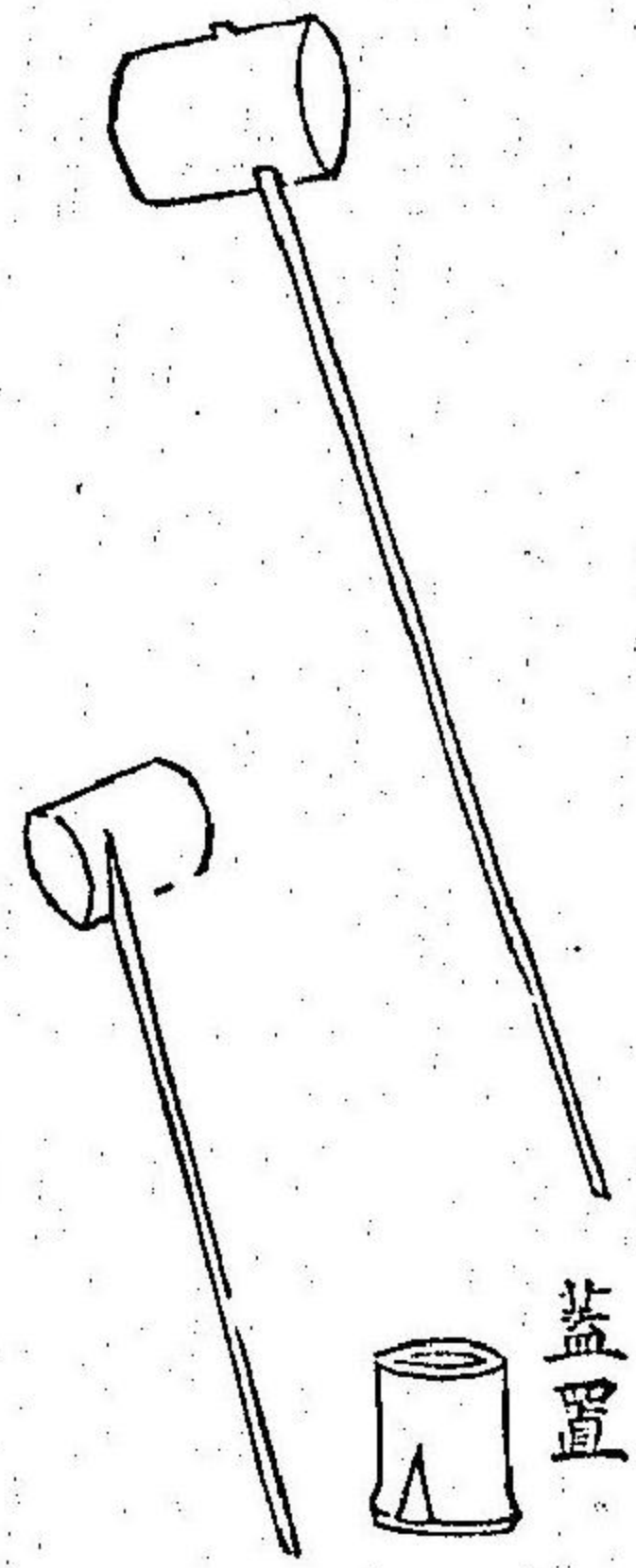

茶杓
ちやく
ひやく

俗云茶比左久
用茶湯者
唯云比左久

△按茶杓可以斟煎茶如茶湯用者唯稱和名皆以竹作柄長一尺一寸許不中間

有節自節至末五寸半許有月之輪與指微之異而風爐杓柄少屈耳京師照元之杓得名
蓋居平岐用竹節際作之其徑高共一寸

手帕

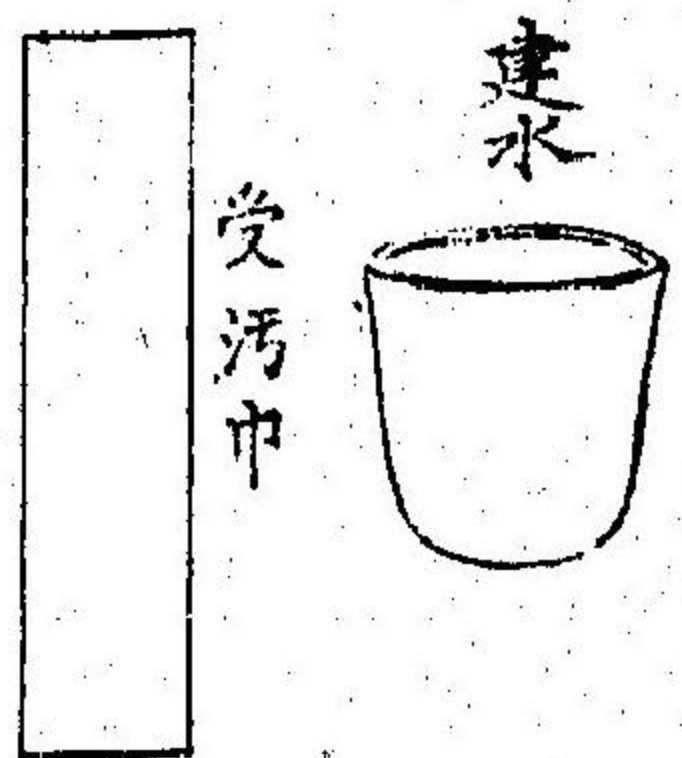

手帕
ふく
き

服茶俗服紗
俗云不久左
受汚見于居
今云茶巾
建水
水古保之

△按手帕拭茶湯諸器又啜時被掌持熱甌用紫光絹拾縫大抵方八寸橫少短落陽鹽瀨氏之手帕得名
受汚以單布拭去茶甌滴露也以朝鮮照布為佳大抵一幅五寸許寸休流四建水磁黑銅黑隨有用所以棄餘滴也

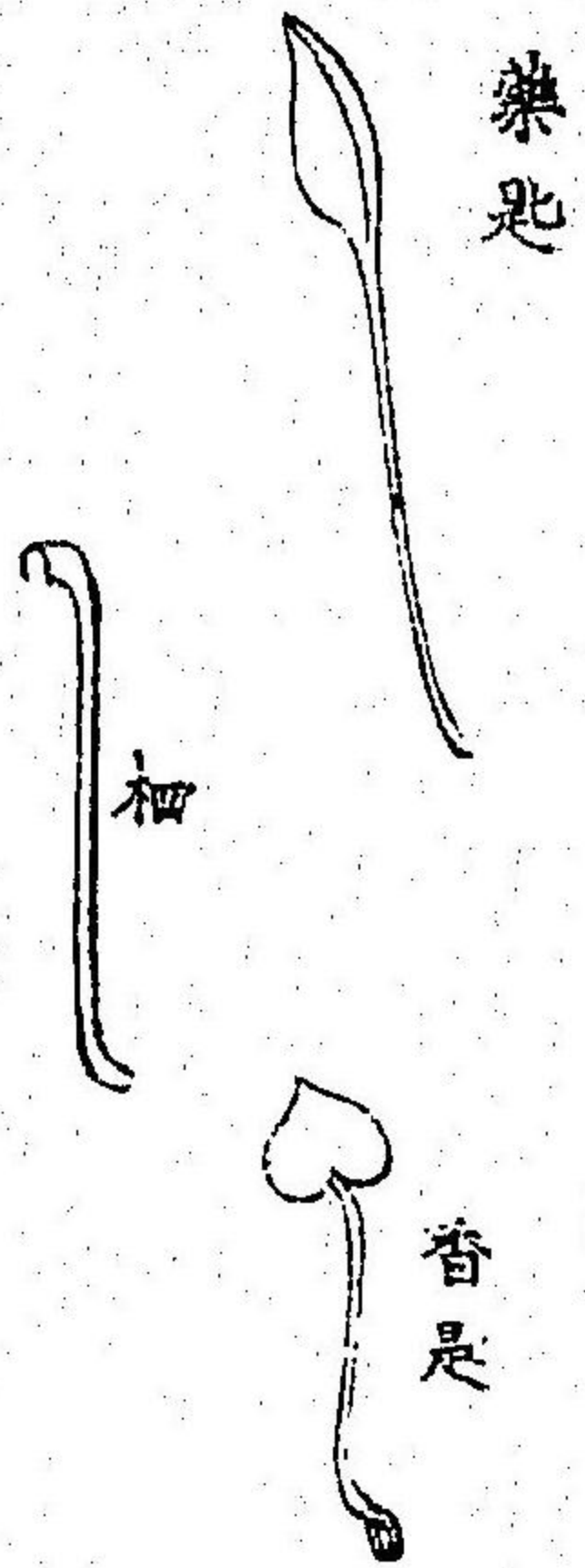

藥匙
やくじ
令云さじ

藥匙 俗云左之茶
匕與此混名
非也
香匙 俗云香須久
比

△按藥匙有方寸匕者即正方一寸抄散取不落為度以金銀象牙等作之
柄音四匕也長六寸兩頭屈曲角為之恐死者口閉以此拄之令開而受含也
香匙 可以抄香

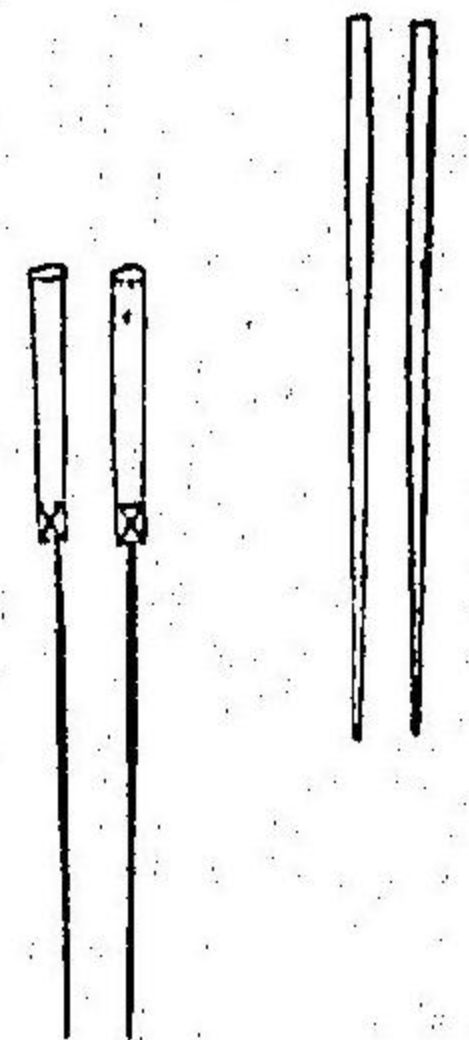

箸
はし
住音

箸 同音住 扶提
和名波之
如鳥指啄物故
名以箸取物曰
箸

匙箸食所用也史記紂為象箸漢張良借食前箸諫之者是也蓋筋字音住匙箸筋音
从肉字二字相似可辨

本網古箸以竹故字從竹近人兼用諸木及象牙為之
△按筋用桑槐作者良杉檜次之樅有臭氣不堪用竹箸多漆聚之凡異國人用七
與箸本朝人不用七唯用箸

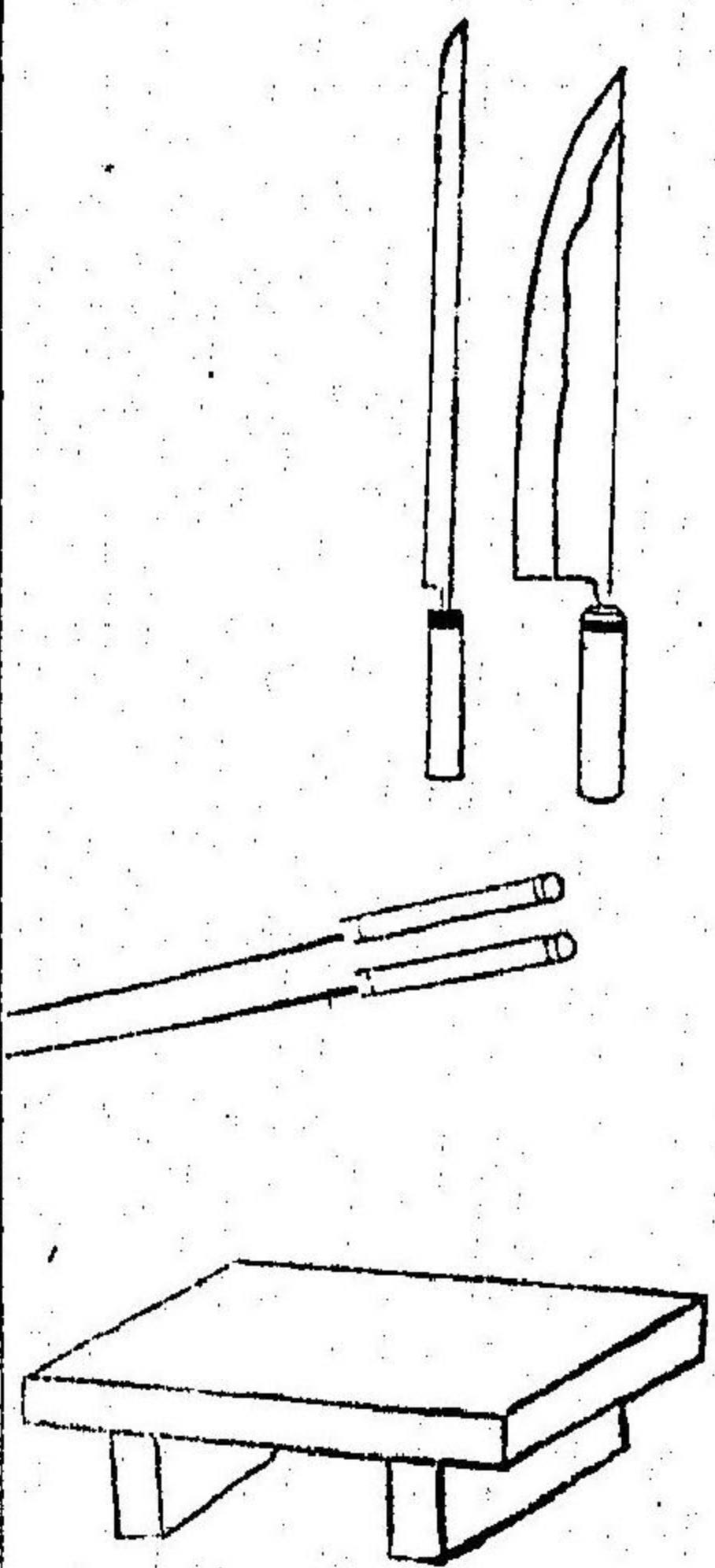

木砧
まないた

百味 柵几
和名末奈以
太
割刀 俗云庖丁蓋
魚箸 庖丁蓋
波訓末奈

本網云用砧上垢治卒心腹痛
△按木砧魚板也宜女呼魚曰末奈倭名抄云粗和名末以為厨膳具者不然也粗
祭器机之即論語序所謂陳俎豆者也蓋形相似而用異
割刀 今云波莊子云庖丁為文惠君解牛曰臣之刀十九年矣所解數千牛矣而刀
亦若新發于硎蓋庖丁與保呂乃俗云料理人也庖丁者誤也
魚箸 以鐵作之長六寸柄四寸許而左揆肉抑持也

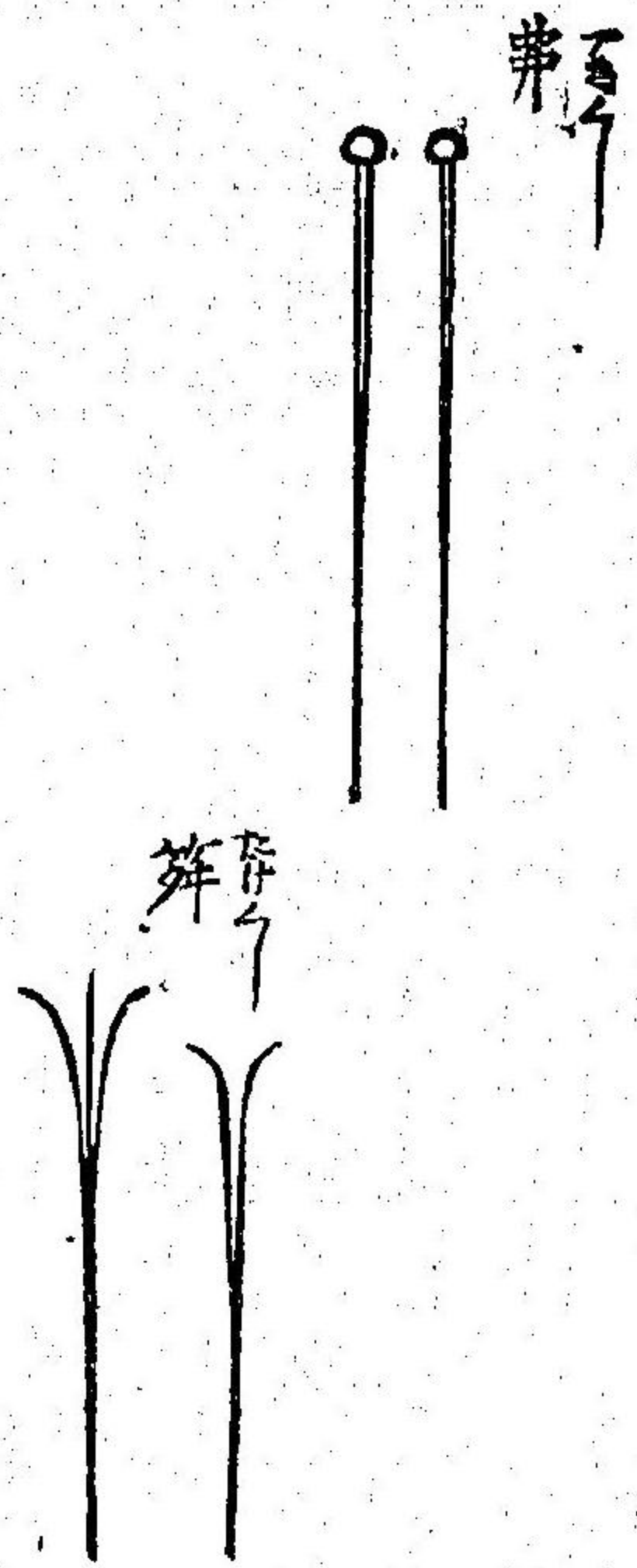

弗
産音
ツアン

弗
和名夜以久
之
音喘
籜音
前
和名太介乃
久之

△按弗_ハ灸_ル肉_ヲ器也韓昌黎詩云如_レ以_レ肉_ヲ貫_ク弗_ニ與_レ串_ニ不_レ同串_ニ音弗_ハ俗云鐵弓之屬也

やげん

藥研

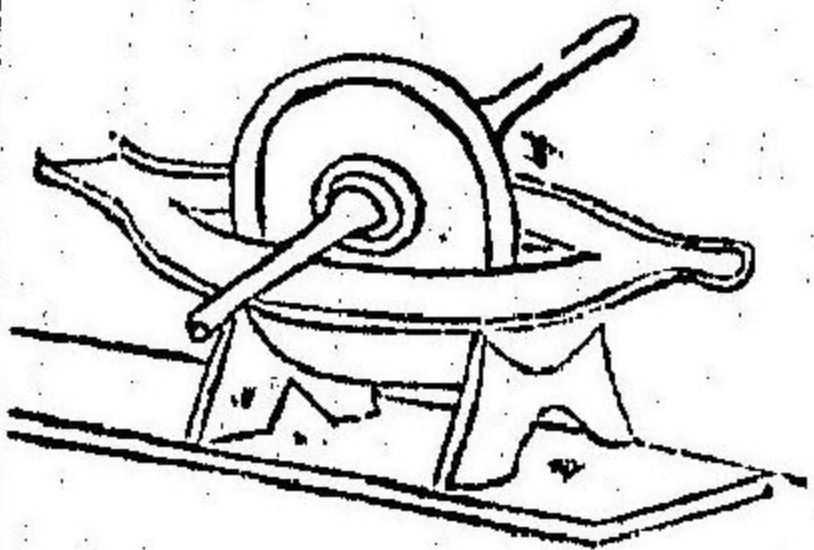

藥碾

三才圖會云藥碾即後漢崔亮作石碾之遺意後人名之爲金法曹曰柔亦不茹剛亦不吐圓機宜用一皆有法

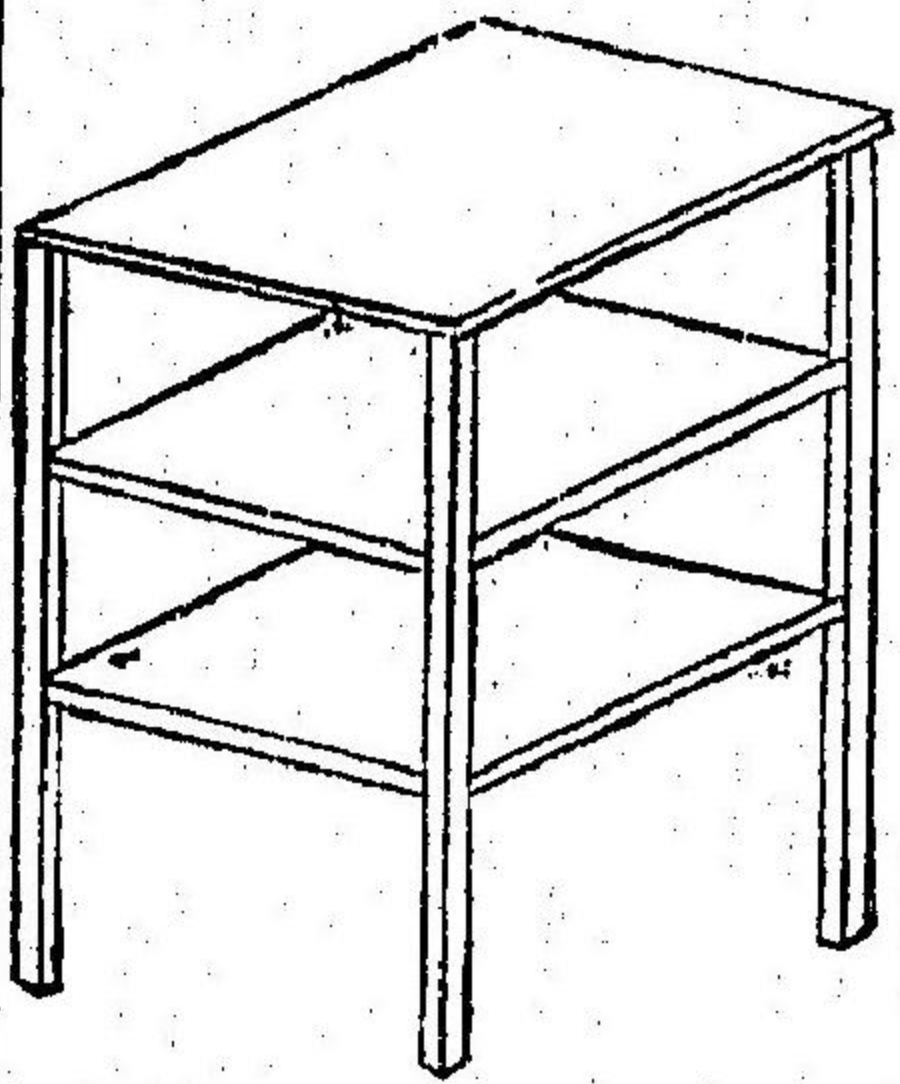

皮閣
せんたろ
キイコツ

俗云膳棚

字彙云皮閣板爲之所以藏食物也禮內則云天子之閣左達五右達五
△按皮閣俗云膳棚之屬也棚_ハ音彭訓_ハ棧也閣也

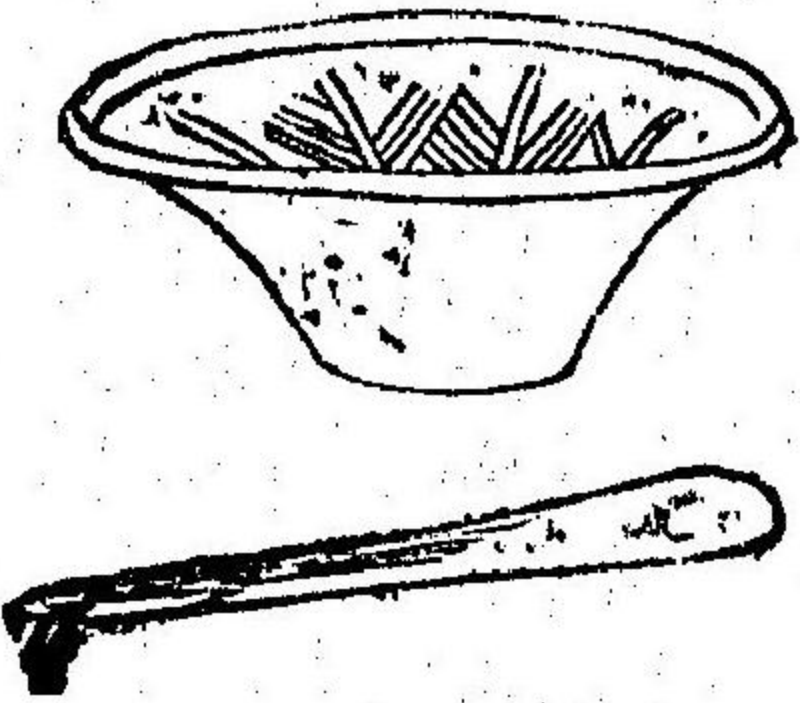

播盆
すりばち
ルイホアン

播盆
俗云須利波
知
播木
播木
俗云須利古
木
又云禮以木字
音誤乎

△按播_ハ音研_ル物也其響累似雷轟聲故從_レ雷_ニ乎其播盆出於備前者良其他者土柔而筋理易潰也
播_ハ用_レ柳_ノ木_ニ者佳

甕



甕 甕

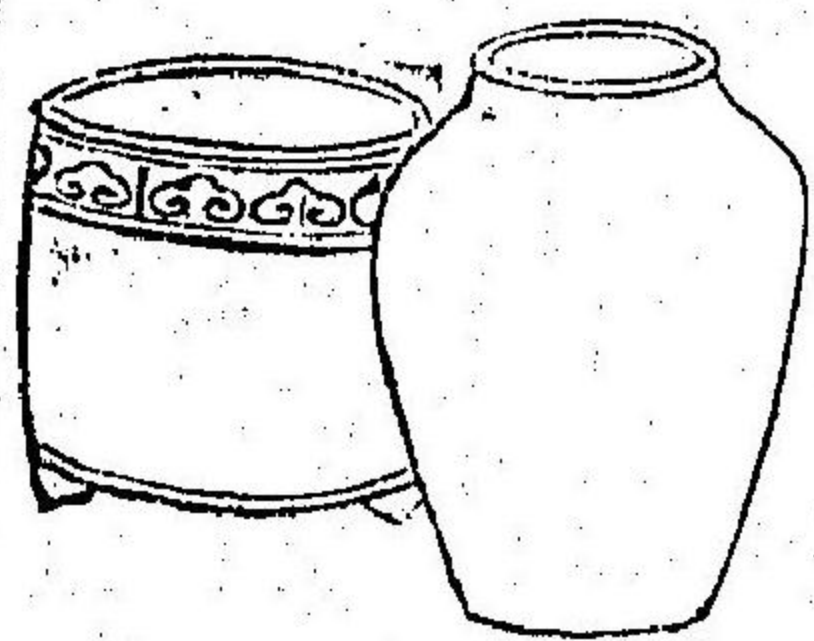

甕
もたひ
翁音

甕 甕 瓮
和名 甕
音和 甕
名岡 甕
美 甕
加長 甕
佐良介 甕
非

△按甕汲水瓶其大者曰甕又曰甕淺甕曰甕此字見于蓋甕字音義所出未詳疑此今淺鉢及鹽鉢之類矣今則甕瓶之屬皆曰甕備前印部出大甕以可汲二斛許酒家染家用之所謂甕是也

小者亦備前甕爲上江州信樂肥前唐津次之丹波小野原泉州半田又次之可汲二斗許小甕所謂甕是也俗名之取甕閉止利酒家油家用置市廛者也
甕字彙云盛酒器大者一石小者五斗古人借書以此盛酒酬之故語云借書一甕還書一甕今人誤以甕爲甕遂云借書與人爲一甕還書爲一甕大借書還書一理何疑之有△按古一石即今之二斗五升

筥

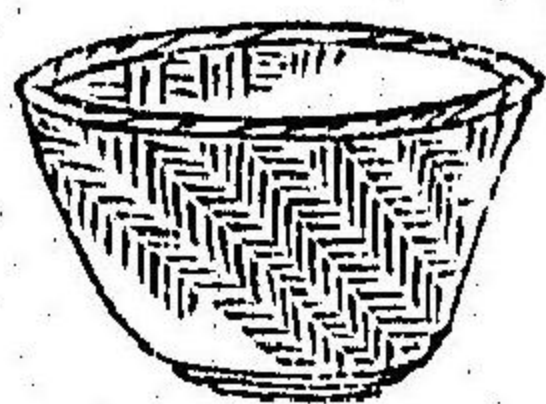

籬

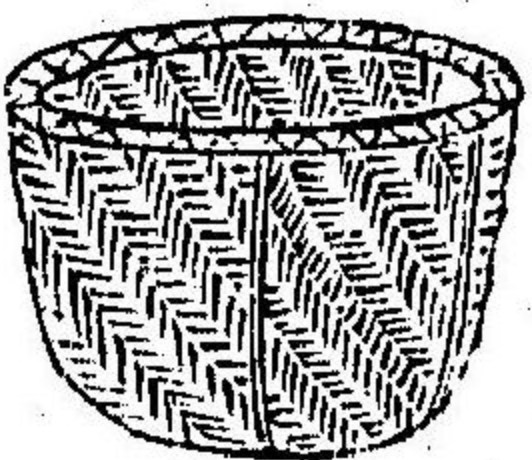

飯籬

いりき
飯籬
ハンロウ

筥 籬
和名之太美
籬音 籬音
籬音 籬音
籬音 籬音

本綱云飯籬南方人謂之籬

三才圖會云籬上圓下方掣米穀竹器量可一斛

籬乃籬之屬比籬稍匾而小其用亦不同也籬則造酒造飯用之漉米又可盛食物

蓋籬盛其粗籬盛其精

△按籬之屬有數種總名以比加岐

丹波籬粗而匾可以洗雜菜初出於丹波故名

米掣籬密而深可以洗米盛飯

未醬漉乃籬之小圓者可以漉未醬

籃

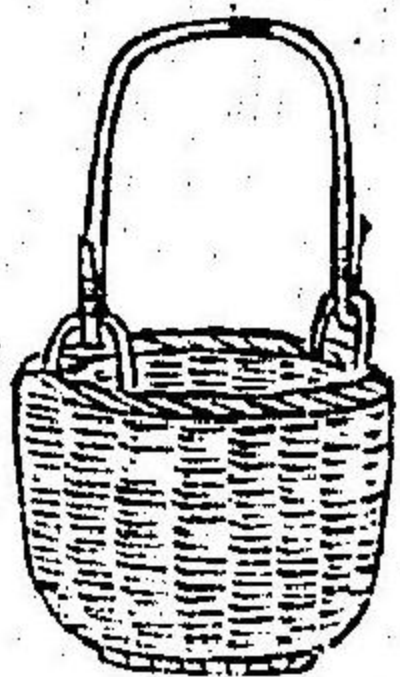

筐



籃

かたみ

藍音

筐音

和名加太美
今云佐留

籃音

和名同上
今云手加古

三才圖會云竹器無係為筐有係為籃大如斗量又謂之答農家用採桑柘取蔬菓等物易提挈者

笊籬

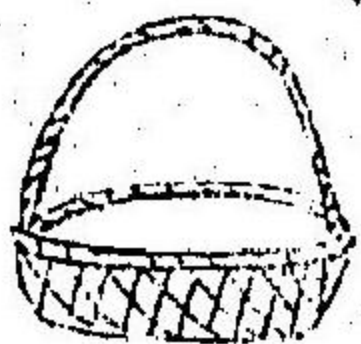
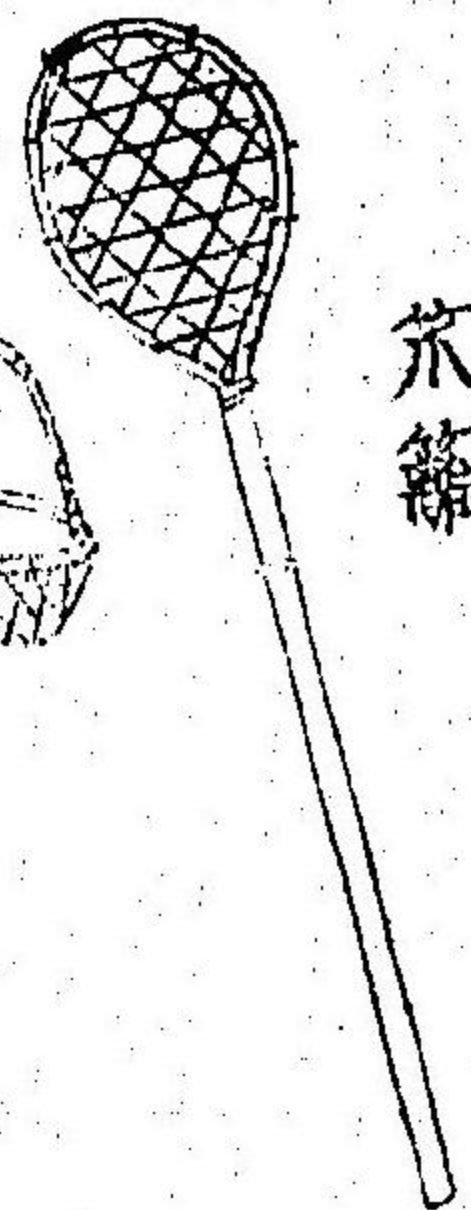

煮虫籃

杖 麵 杆



麩板

笊籬

むじすくひ

笊籬

和名無岐須
久比

杆

和名牟岐於
須紀

俗云麩棒

倭名抄引辨色立成云笊籬麥索煮籠也以竹編為之
△按笊籬俗云溫飽拔也竹器狀似攪網今或以銅作
杆麵杖俗云麵棒也杆音摩展衣也

一種有煮出籠甚淺而粗盛魚肉入羹中同煮之與他菜令不混雜

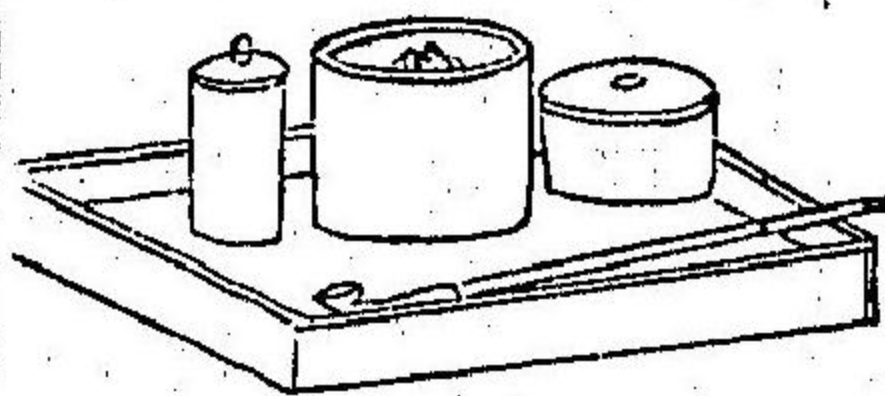

烟盆

たのこかん

煙盤

太波古保牟

烟筒

木世留

灰吹器

波以不木

△按煙草近代自南蠻來而今貴賤老壯無不嗜之者中華朝鮮及阿蘭陀人皆亦然焉
濕草部
然焉
吸煙草器名烟筒此幾世流蓋用竹管亦名羅字其頭曰鴈頸尾曰吸口共以真鍮作之京師大佛門前江州坂本同水口與州仙臺肥後八代皆佳也用鐵或磁器盛之曰火入又以一小器乘所吸餘灰曰灰吹用香盒樣物盛煙草

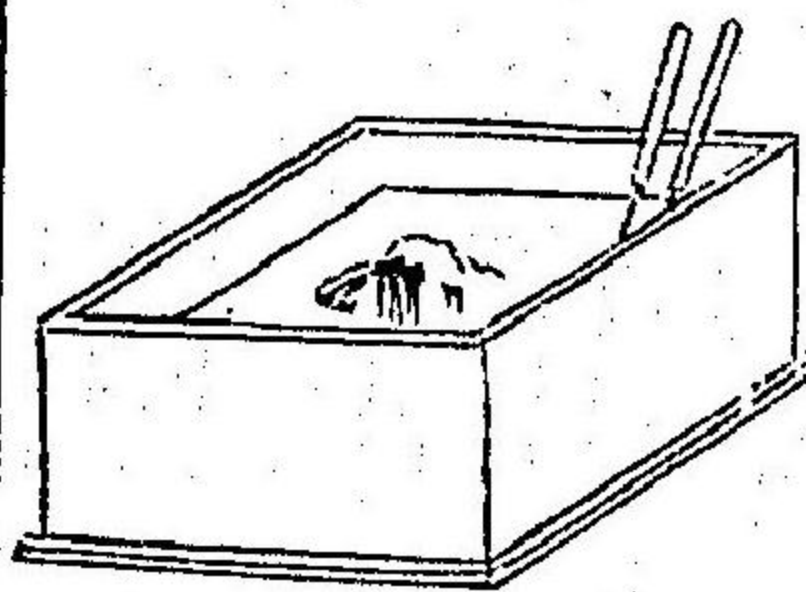
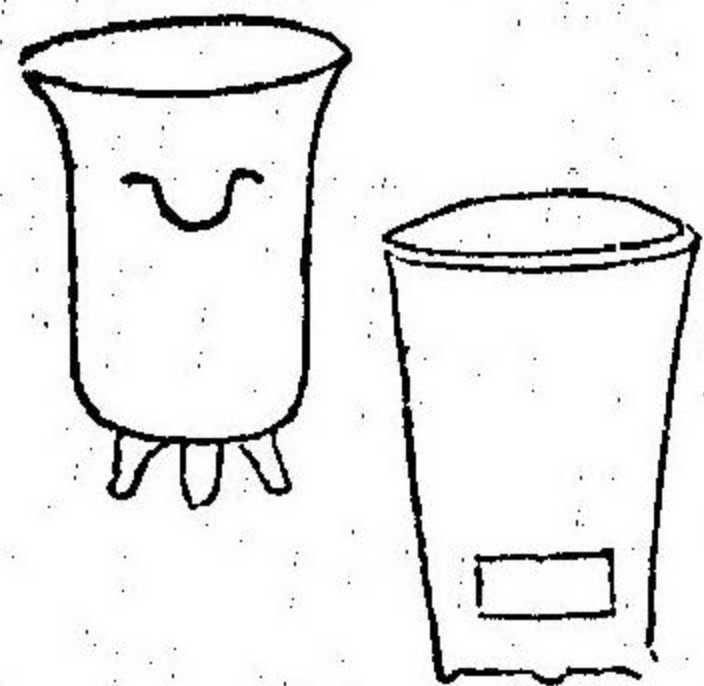

火爐

ひばち

火爐

今云火波短

三才圖會云周禮天官冢宰之屬宮人凡寢中共爐灰則爐亦三代之制今火爐是也

△按火爐俗云火鉢也其製不一可以禦寒可以焙物
七釐爐中有鐵簀盛炭簀下橫有風口火自熾以煎藥煖酒炭價纔不至一分因稱七厘

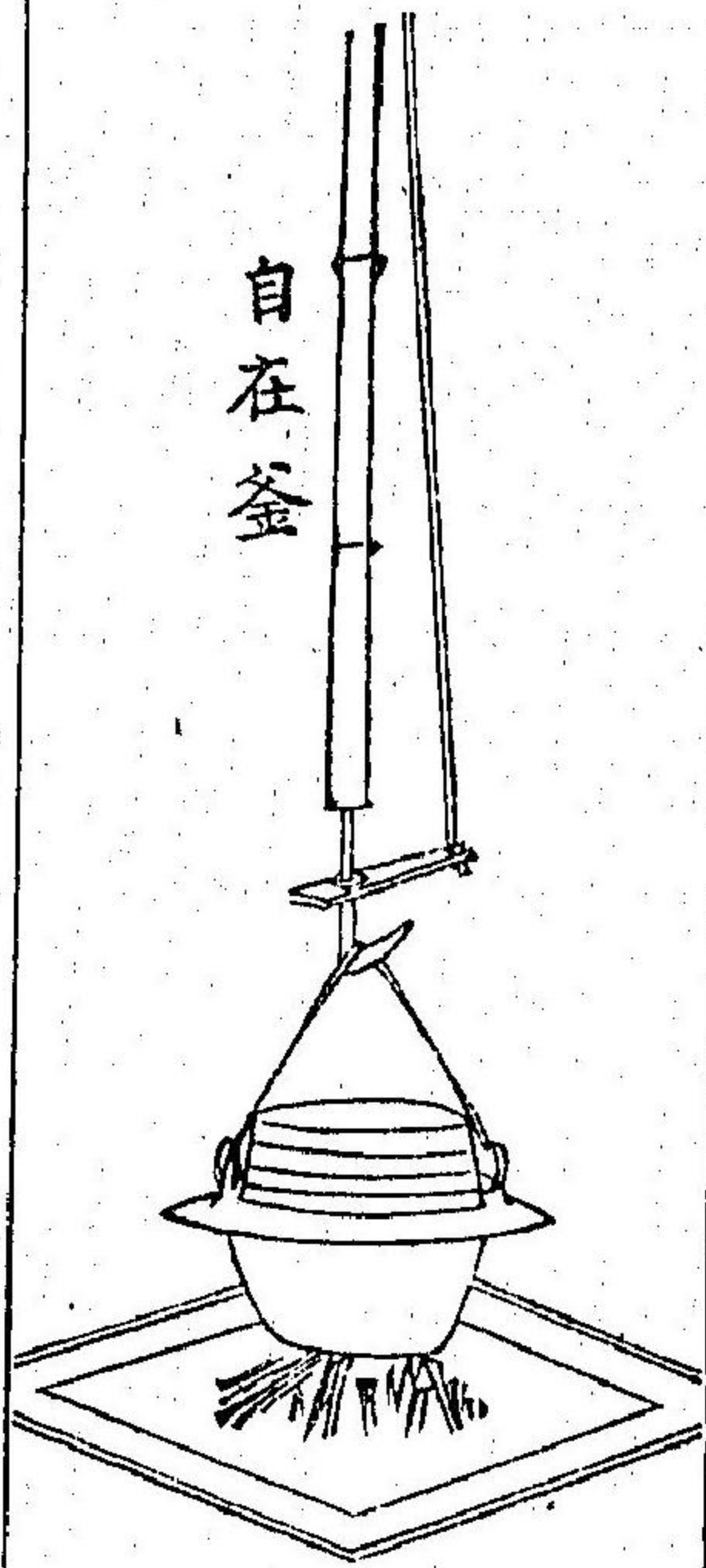

自在釜

熾

ひた火

枕音

熾

比太岐

地爐 地炊

須比豆

又名圍爐裏

字彙云無釜之竈其上然火若今火爐詩小雅云印熾于熾者是也

△按爐本盧字後加火作爐俗作火所居也山家多不用竈而構大熾于席中每絕地爐和名炭茶湯用之只稱爐方一尺四寸內方九寸六分
別居棧於爐上覆衣以煖手足其棧有四柱如重臺俗呼名樓夜久良一總名古

太豆 正字未詳

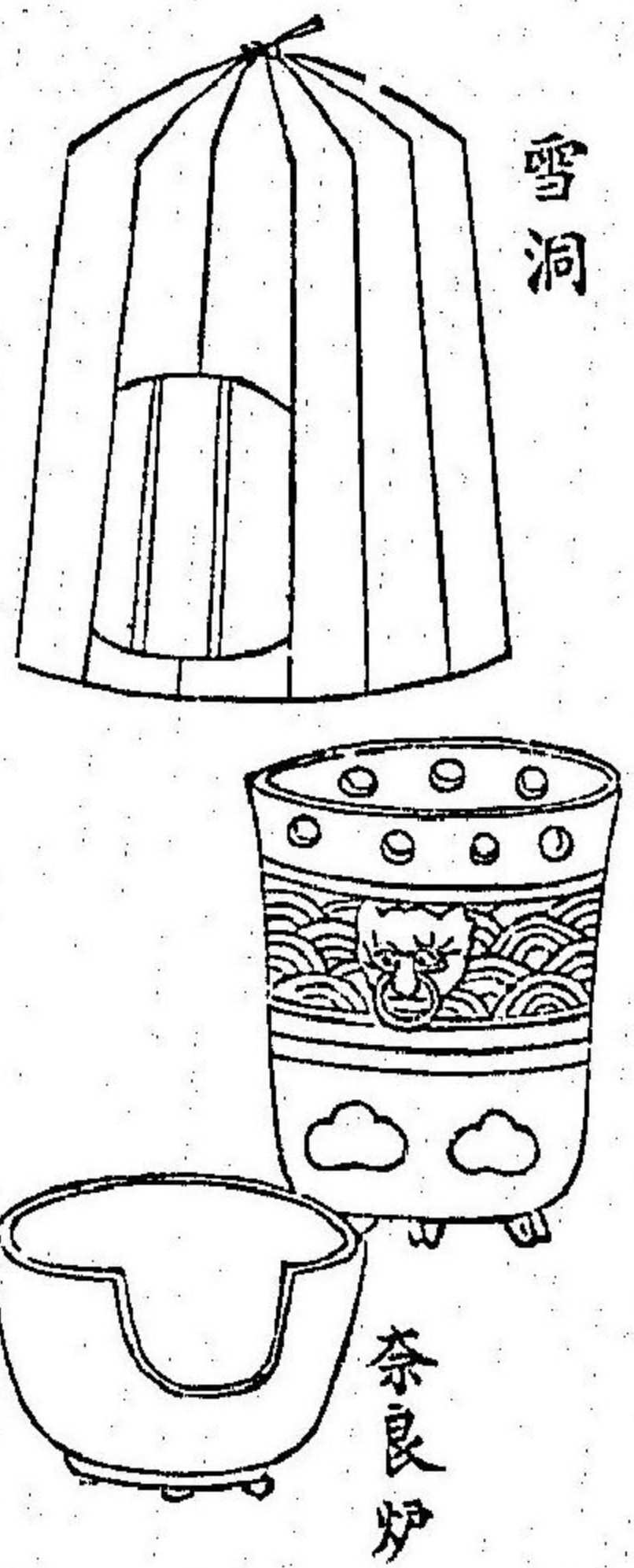

雪洞

奈良炉

茶爐

ちやろ むろ

茶爐

俗云風爐

雪洞 助炭

△按茶爐所圖奈良風爐也陶工稱天下第一宗四郎雪洞即紙籠以覆茶爐者也

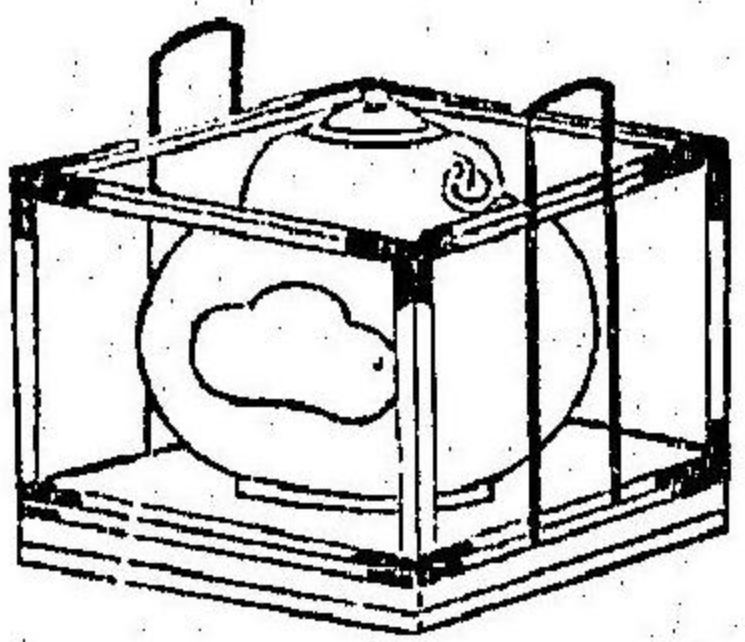

提爐

ちやべんとう

携爐

俗云茶辨當

△按提爐今之茶辨當也入茶爐於棧行厨與此令僕擔之行旅重器也今製數多

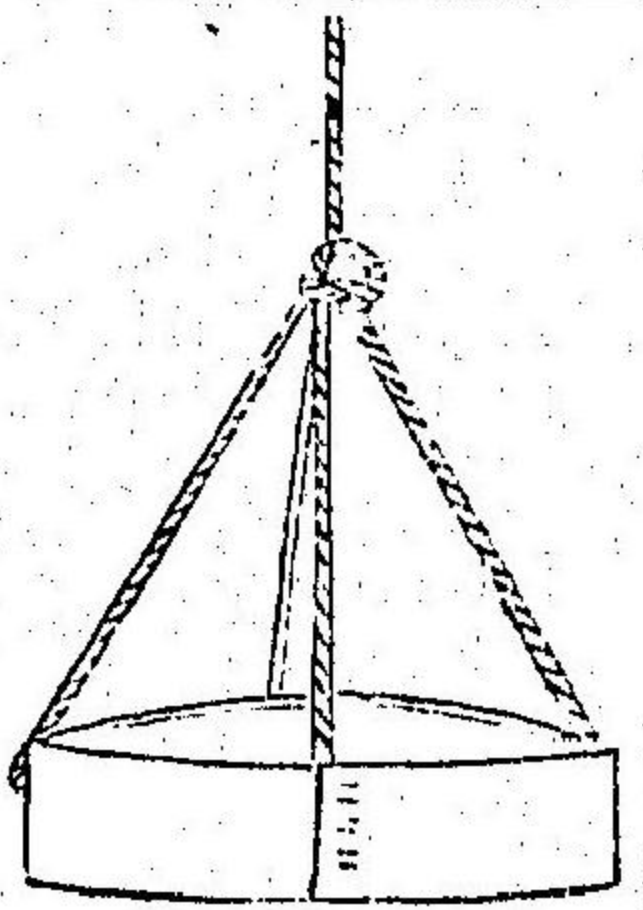

焙籠

べいろう

焙音 焮音

俗云保以呂

△按焙籠焙藥種及茶之籠其底張紙凡火乾物曰焙同焮火乾愁曰炒同蓋炒則用焙籠焙則用焙籠

如川芎、白芷、紫蘇、藿香、薄荷、柴胡、菊花、甘松、紫草、茜根、青黛、茵陳等之芳草、如子、肉桂、沉香、乳香、木香、檳榔、薑、陸、胡椒、白檀等之香木、雲母、滑石、朴消、鍾乳、皆忌火。

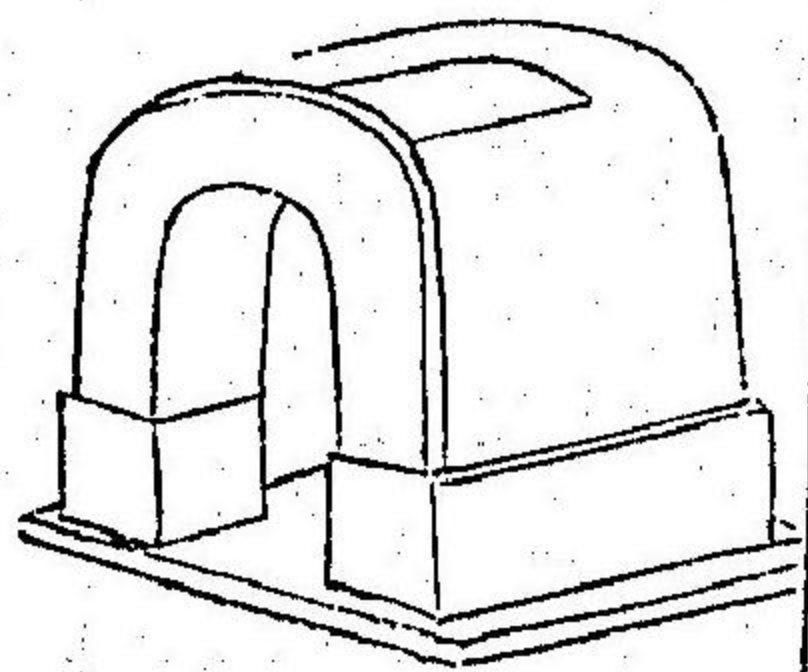

竈

遭音

竈 灶並俗

和名加萬

俗云閉豆伊

行竈 焮音

俗云臺壁堆

倭名抄云竈炊爨處也文字集畧云竈後穿曰竈名久度反和行竈曰焮

淮南子云炎帝作火死為竈神炎帝乃後漢李尤竈銘曰焮人氏造火竈續事始

云黃帝始作竈風俗通云以祝融為竈神祝融即瑞頊子

酉陽雜俎云竈神狀如美女名隗姓張名單字子郭夫人有六女常以月晦上天白人罪狀大者奪紀小者奪髮

萬畢術云竈神晦日歸天白人罪過

歲時記云十二月八日以豚酒祭竈神俗謂之臘八

五雜俎云俗以十二月二十四日記竈謂竈神是夜上天以一家所行善惡奏於天

也至是日婦人女子多持齋

陳眉公秘笈云巳丑日卯時上天曰人罪過此日祭之得福

高きやにけりて見れば煙たつ民のかまどは賑ひにけり 仁德帝

△按竈止未釜處也又云閉豆伊竈後穿曰竈久度竈處也今婢女每安鐵漿坩於

竈以溫之一竈提行焮者曰焮多以瓦作之加良里此稱久度者非也

舊事本紀云與津彥神與津姬神此二神竈神也大豆神娶天和迦留

今修驗行者每月晦日於竈前奉幣誦真言以為荒神禳者據酉陽雜俎萬畢術

等惟談矣蓋竈炊飲食資生命之重器恐夫有神每為清淨可也

伏龍肝

一名龍心土
氣味 辛微温

本綱伏龍肝是十年以來竈額內火氣積久自結如赤色石中黃其形貌八稜取得研細以水飛過用竈下土用治婦人崩中吐血催生下胞兒夜啼心痛反胃傳諸瘡良

△按凡生於人家牛子必先行竈前亦一奇也馬亦然

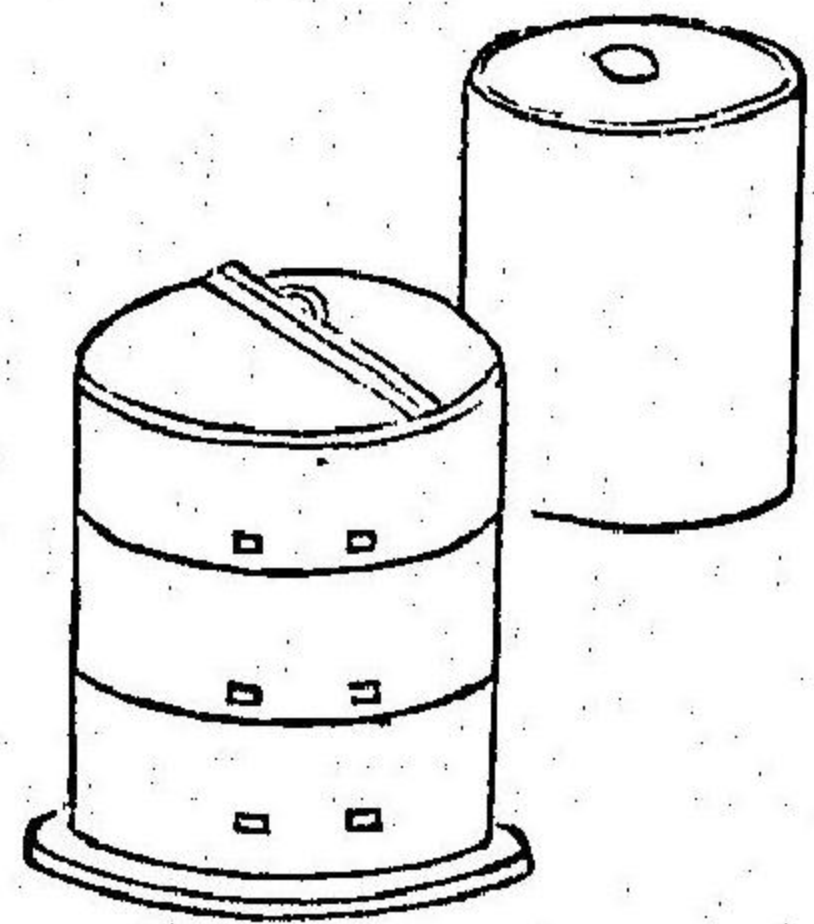

こしだ

甑

增音

甗同

音尋

和名古之岐

筭閉音

和名以比之太美

炊巾奴乃

甑炊飲器古史考云黃帝始造釜甑火食道成矣本綱云北人用瓦甑南人用木甑夷人用竹甑凡甑中氣垢名陰膠傳口舌瘡良筭乃俗云甑所以蔽甑底炊單布一名筭規甑下孔△按古者用瓦甑故从瓦圓體上大下小安於釜上炊飯取其進謂之饔音甑取其

氣上謂之炊加音吹訓甑之和名乃炊之義也本朝朝夕之飯不用之而蒸糯饌者必用之凡酒造家蒸粳饋用大桶甑蒸饅頭及糕餅之小甑捲檜作之蒸地黃甑用柳木作之尋常用檜箱其製三四盒皆無底每盒敷編鐵謂之算其上敷布謂之炊巾最下設板盤開一室以爲釜蓋而湯氣上升蒸成俗呼甑曰蒸籠

手鞠



ひふたふけ

火不岐太介

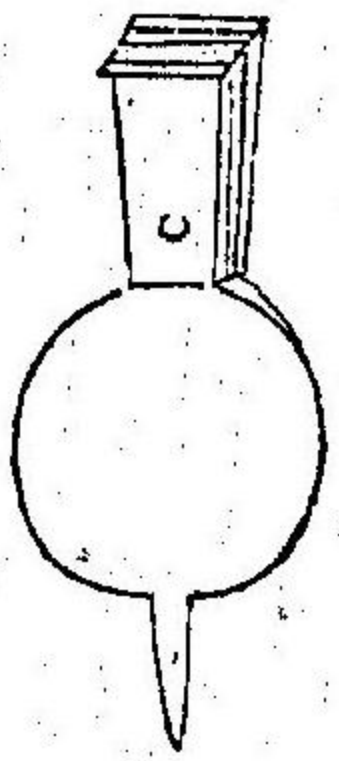

吹火筒

△按吹火筒長尺半許竹末留一節鑿小孔吹火本綱云小兒陰被蚯蚓呵腫令婦人以吹火筒吹腫處上
一種有以銅作者形如喇叭倒吹
一種有手鞠天不狀如飯車尖有細口兩面有板張韋以柄如開闔者則風出於口一堪熅炭火

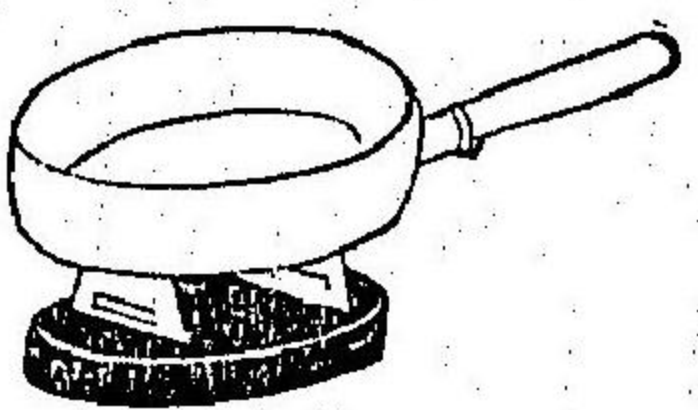
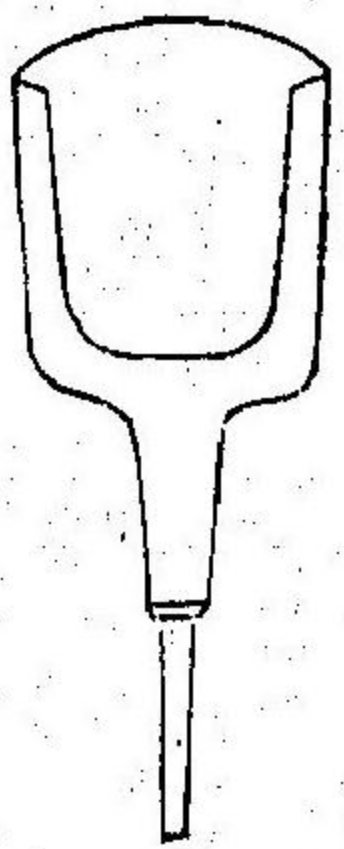

遞火 ひりき

銅火斗
俗云火搥
又云爐搥
鉤鈞 炭鈞
和名須美加岐

道生八牋云遞火銅火斗也用以撥火

△按遞火以銅鐵作之可以扱爐鉤鈞取炭器乃一類乎
一種有柄短而有板座者盛爐居於席用茶湯

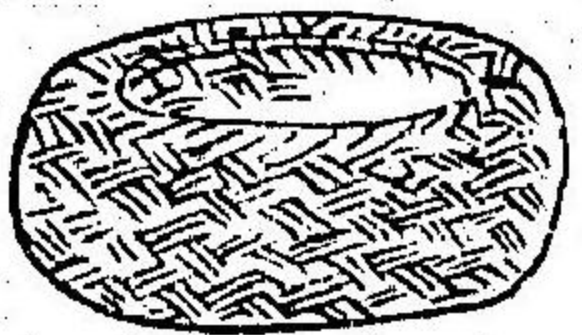
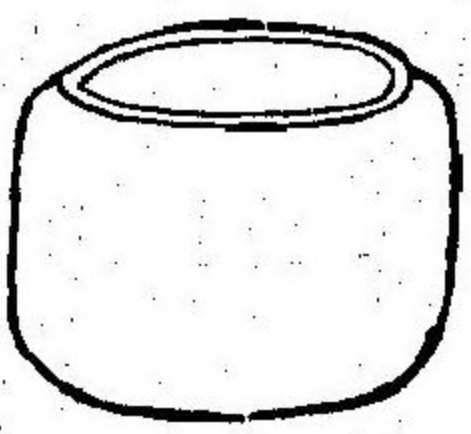

炭斗 すみとり

須美止利

△按炭斗多用瓢或蒲筍竹籠任所好

火筋

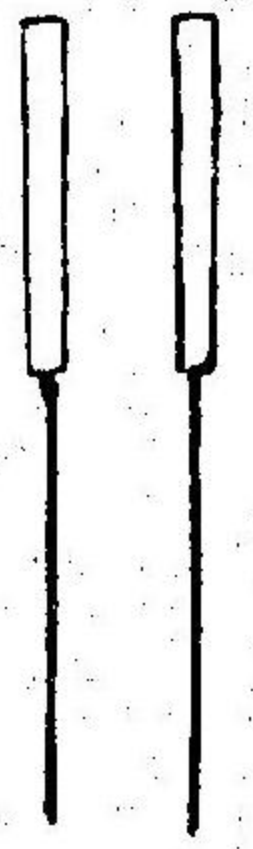

火杈

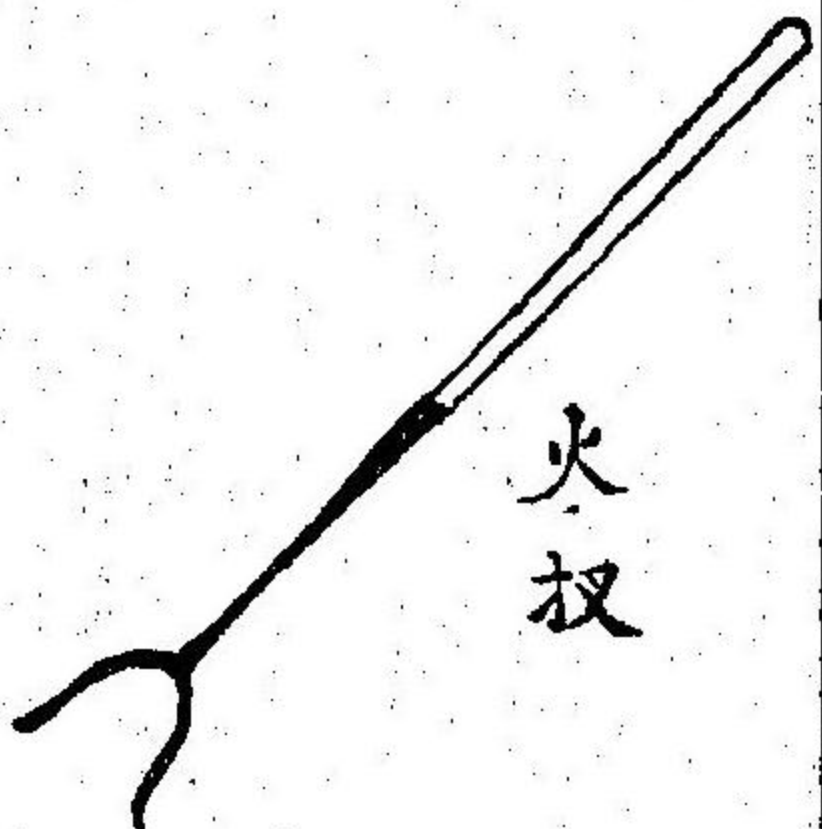

火筋 ひばし

火箸
撥火杖
火杈
鐵杖
末太不里
加奈末太

火筋

火杈
鐵杖
末太不里
加奈末太

△按火筋可挾火爐也火杈用大竈可薪進退

裏

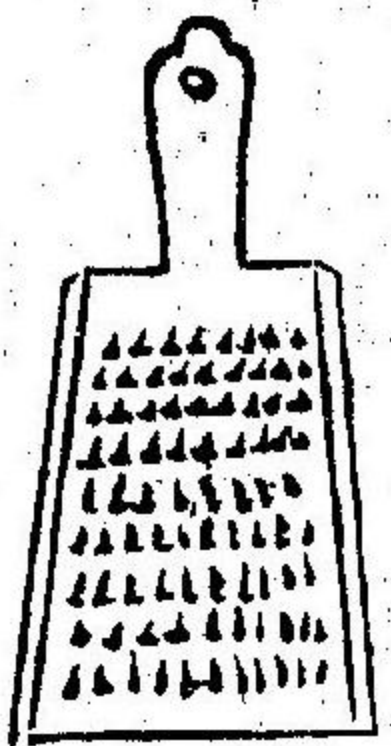

表

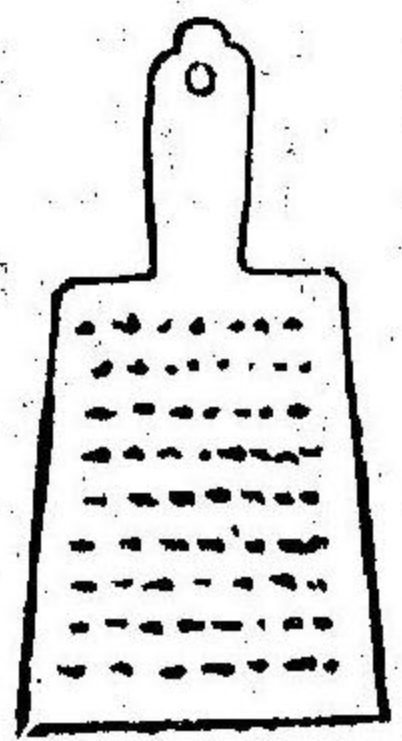

薑擦 むさびをろし

薑擦

和左比乎呂之

△按薑擦以銅作狀如小華而面起爪刺以可擦山葵生薑甘藷等其裏爪刺零粗
可以擦薑

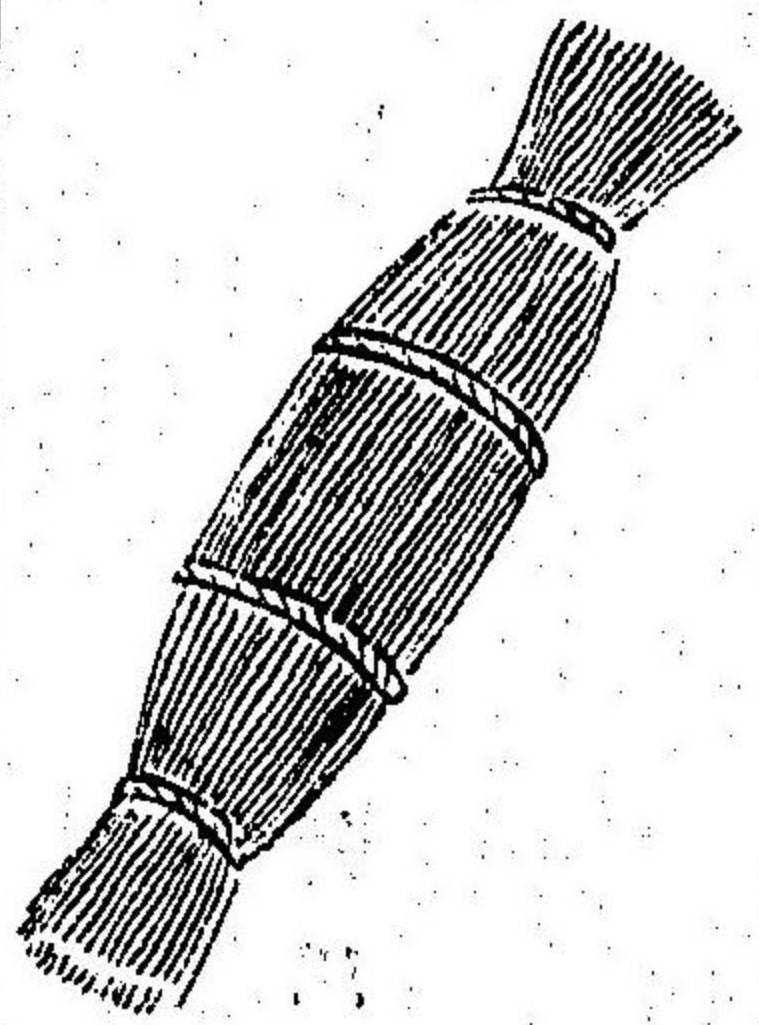

豆莢
ハウツユイ

和名於保邇倍
又云阿良萬岐
俗云豆止

曲禮注云苞音包包裹魚肉之屬莢音以草藉器而貯物也

詩箋云以果實相遺者必苞莢之

△按行人得土產歸家以贈親族謂豆止也計其物多以藁藪包之後人呼莢莢曰豆止

ミテのみや人に語らん山櫻手毎小折て家何とにせん

索性

鯉魚離水暫時易死以煤藪苞則可經一日
裹飯編稗心爲苞者良或藪苞亦佳
飴膠以稗苞則汁不洩

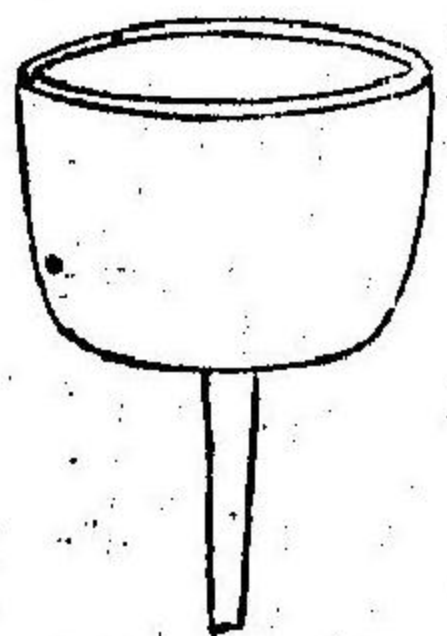
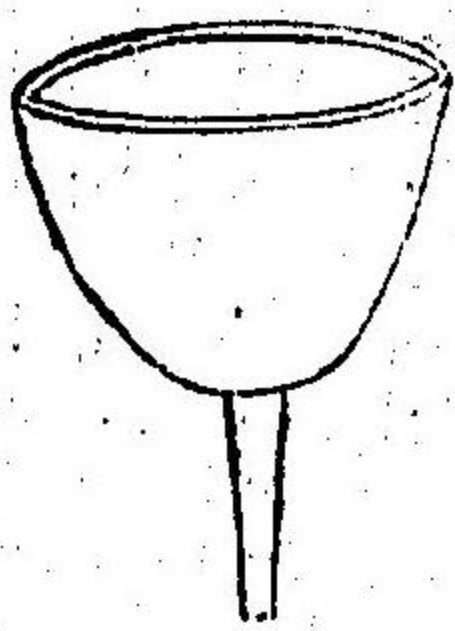

漏斗

まやうぶ

俗云上戸

三才圖會云漏斗皆出入權伯之器也不知始於何時疑起自近代

△按漏斗今以銅作之插樽口盛酒器也名之上戸者能吞也又盛穀於苞漏斗用竹作之

羅合

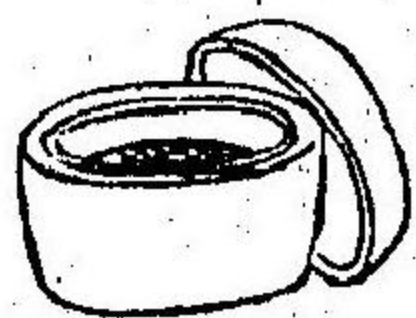

羅斗

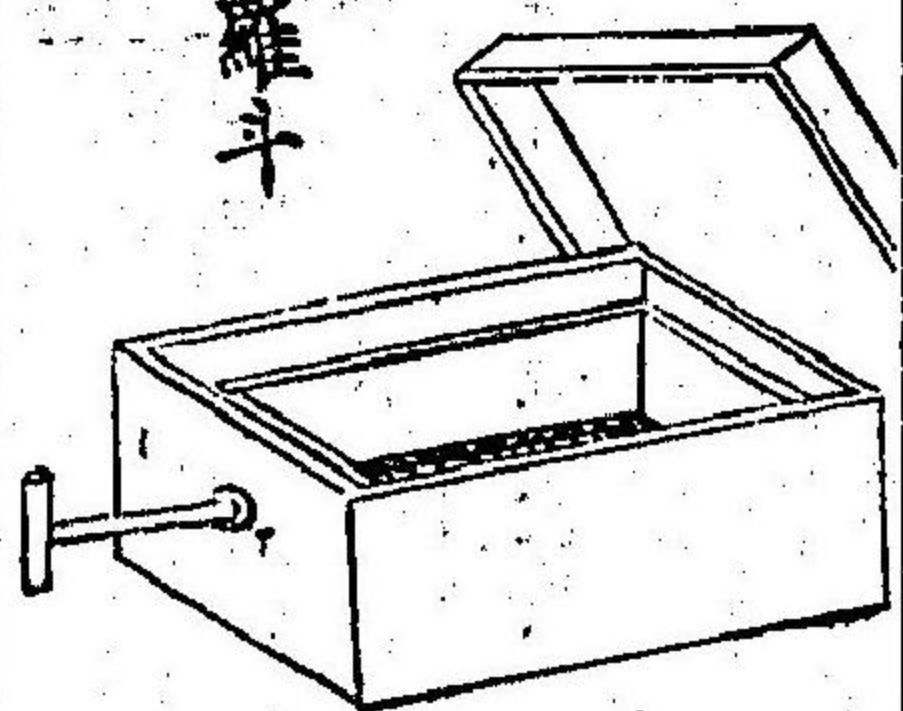

絹篩

きぬふるひ

羅合
久須利不留比
羅斗
字止牟不留比

△按篩藥末名羅合挽盒中篩麩粉名羅斗

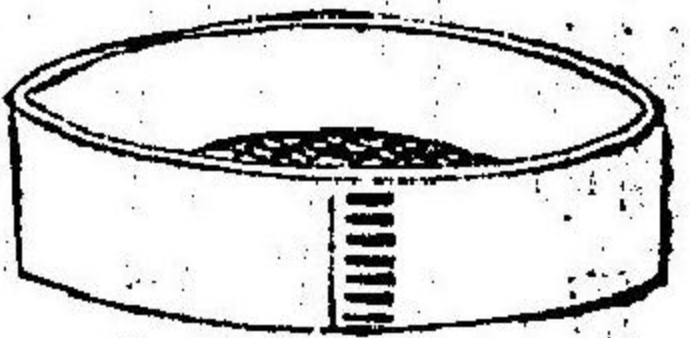

水囊
みつこし
すいれう

△按僧家六物漉水囊其一也可以漉水今多以馬尾毛織之張捲盒之底馬尾值水不漫以耐久

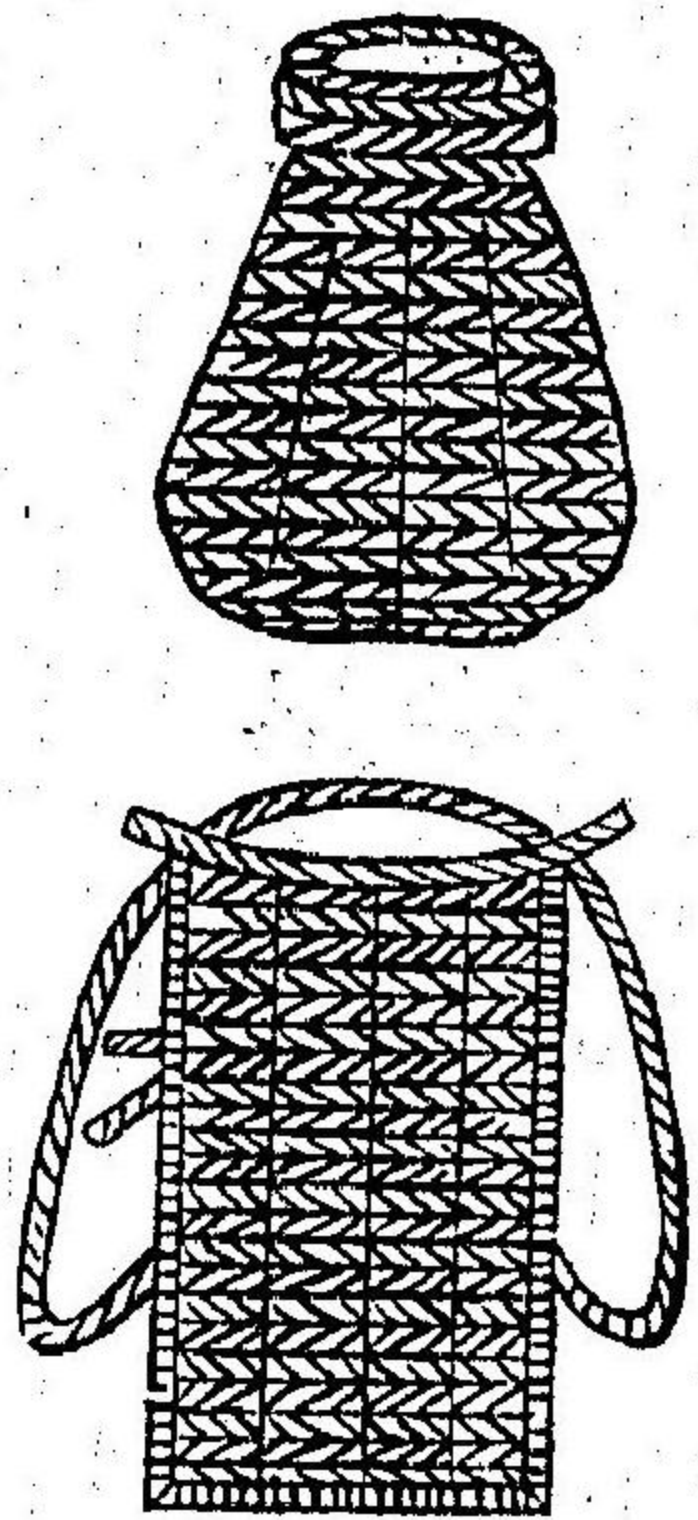

箆筥

四丹

筥

和名計

蒲筥

加末計

或云加末須

說文云箆筥飯及衣之器以竹爲之其圓曰箆方曰筥孟子所謂箆食壺漿者是也
△按京師坂陽乞丐每負擔此二器得食則投箆拾薪則納筥其筥古者以蒲作故名蒲筥平今以蘆筴作之其形扁方而如紙袋也古今貧賤人所携也然今呼衣廚曰箆筥者甚非也

和漢三才圖會卷第三十二

攝陽 城醫法橋寺島良安尙順 編

家飾具

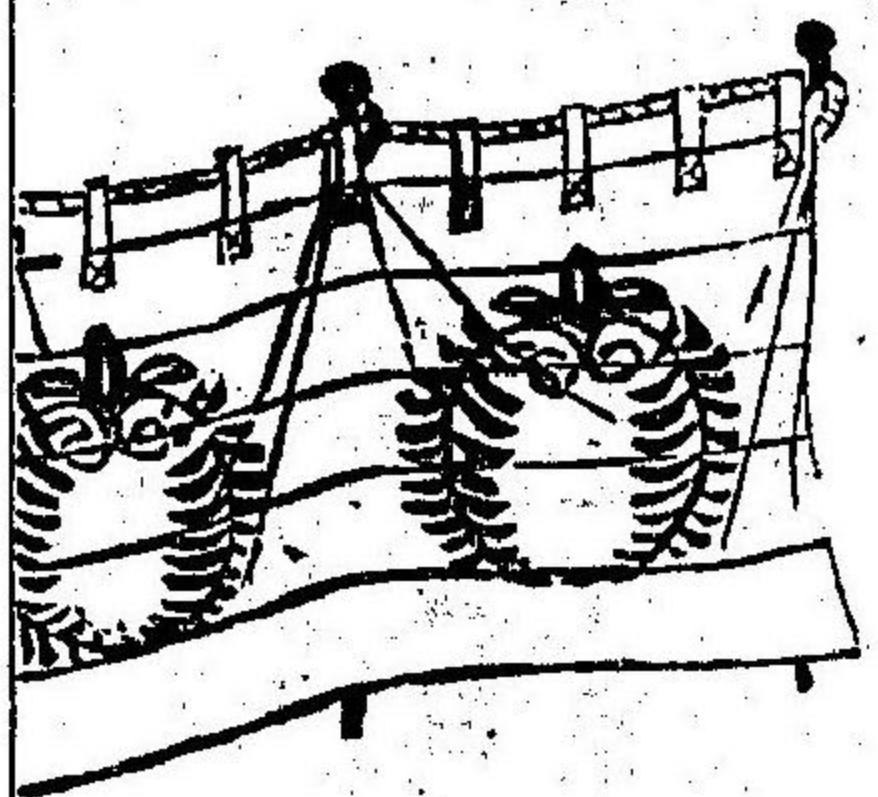

幕

莫音

唐音

モツ

和名萬玖

帷幕也事物紀源云雖女媧之世有幕之名而其與當自周始
△按周禮幕人掌帷幕在旁曰帷以布爲之疏曰在旁施之像土壁也在上曰幕又謂以幕覆棺則幕在上覆張也然則本朝帷與幕相誤之名相謬也而今不改
陣幕、樂屋幕、船幕、屋幕、野幕、喪幕等數品有少異
陣幕張之 以三張爲陰陽一對各用布六端內一端判四以三分紉三股左索黑色爲手繩其長出於幕端各三尺也以一分爲乳數二十八表宿星各長五寸二分

潤一寸二分也物見穴九象日月及北斗七星皆拾之

所圖古之幕也

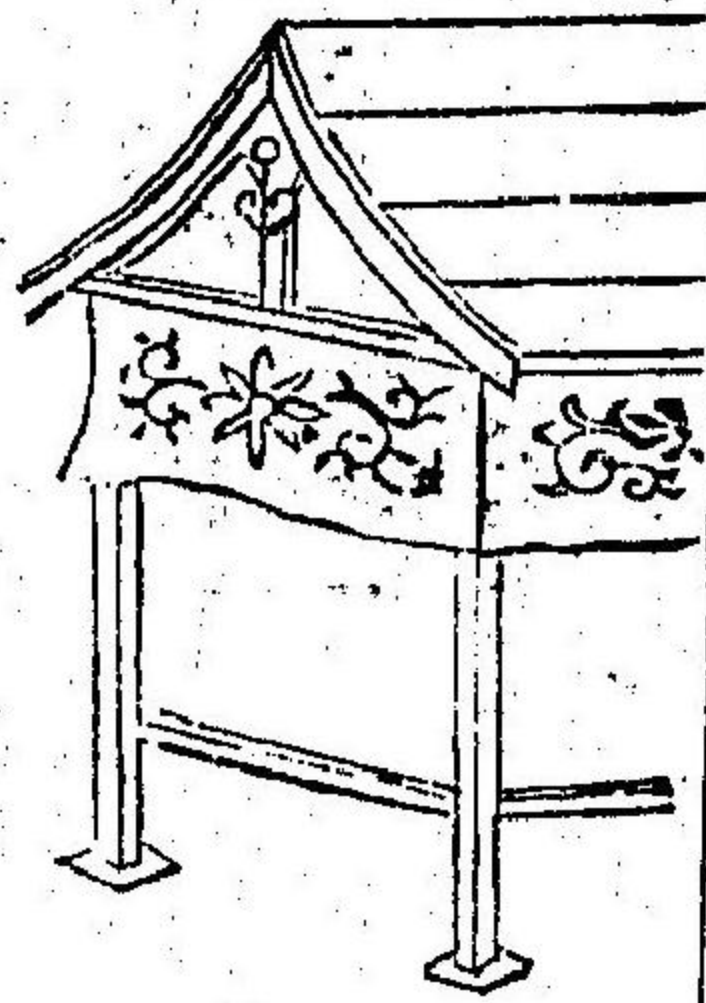

くもがた

帷 爲音

ナイ

幃 同

和名加太比良
今云水引是乎

釋名云帷圍也以目障圍也施之象土壁也幕則帷上張之像舍屋也共以布爲之
△按本朝所謂帷幕帷相誤也所圖隨其誤耳且又以衫衣爲帷子服類之下蓋
衫衣單布圍身體似帷之圍屋舍者故假稱加太比良竟失本乎

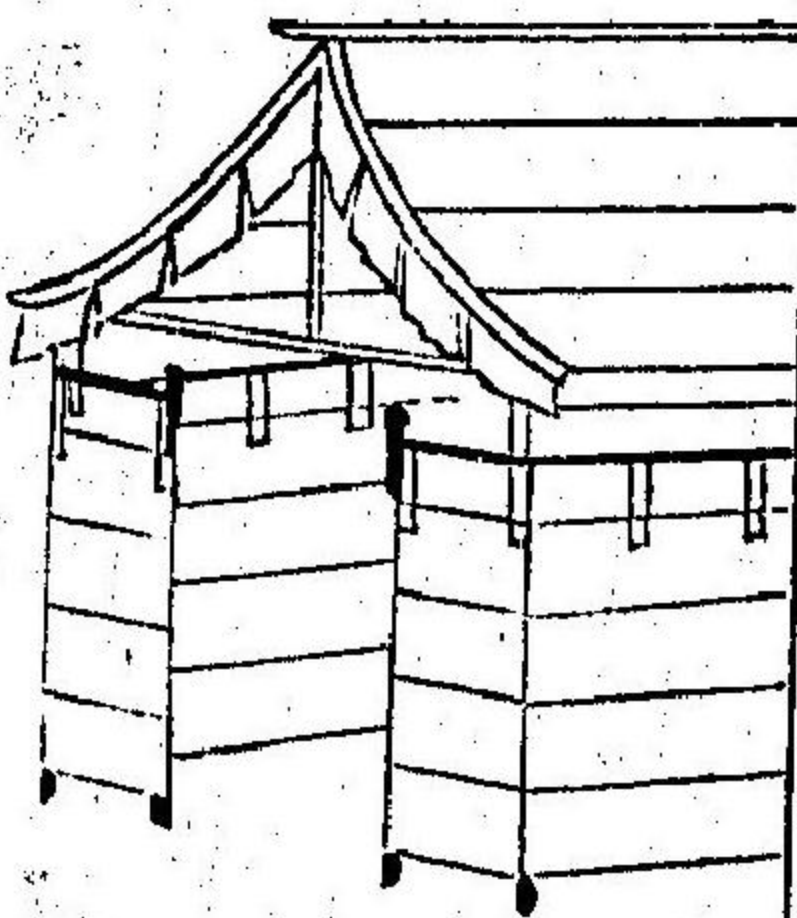

あけはり

幄 握音

ナツ

和名阿計波利

幄者帳以布爲之四合象宮室
三禮圖云在上曰帟四方及上曰帷上下四方悉周曰幄原始云伏羲同母妹女媧氏初作幕幄使祭神者致威格上

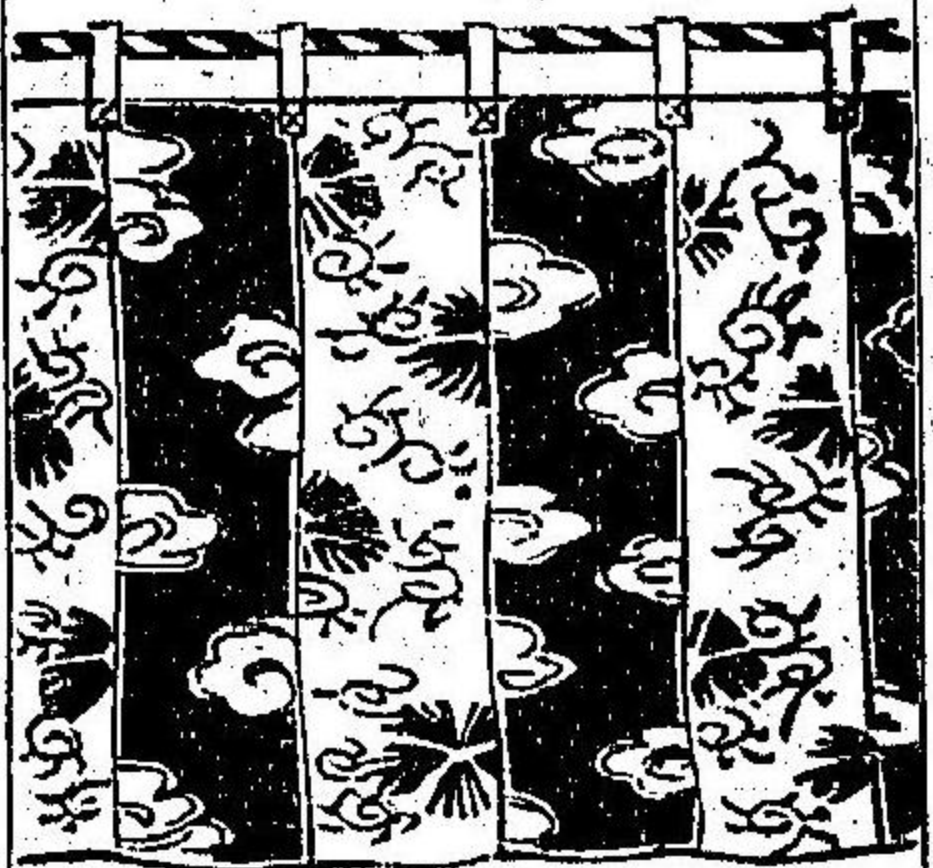

まくらまく

幔 滿音

△按幔幕官家用之非凡下之所用皆縱幅而十二以純子縫之
一種似幔而上施橫一幅下帶不縫處六寸許以革爲纒纒者呼曰內幕

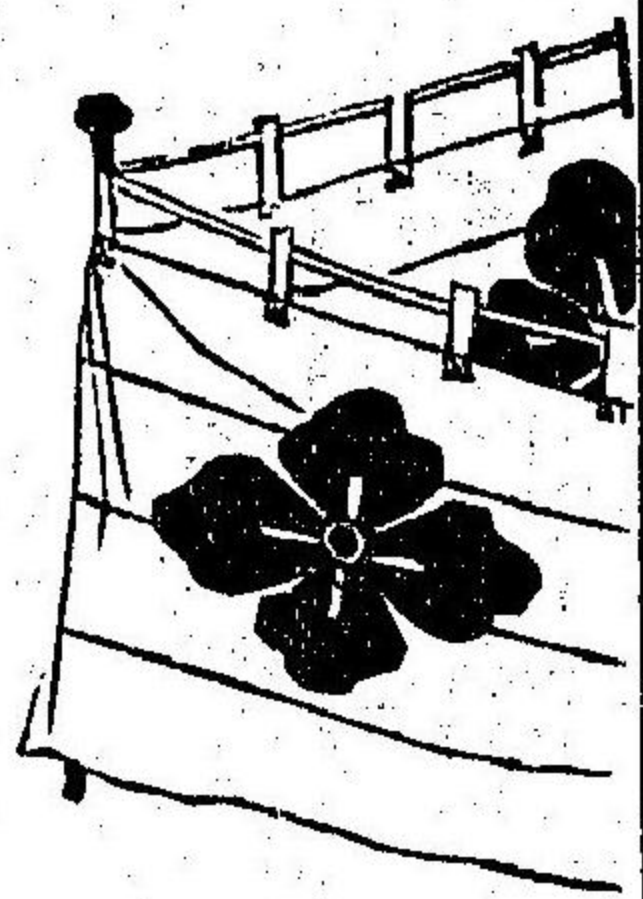

ひらばり

帟 釋音

イツ

固禮注云帟者平帳也字彙云帟小幕置之殯上以承塵者也三禮圖云以布爲之在上曰帟

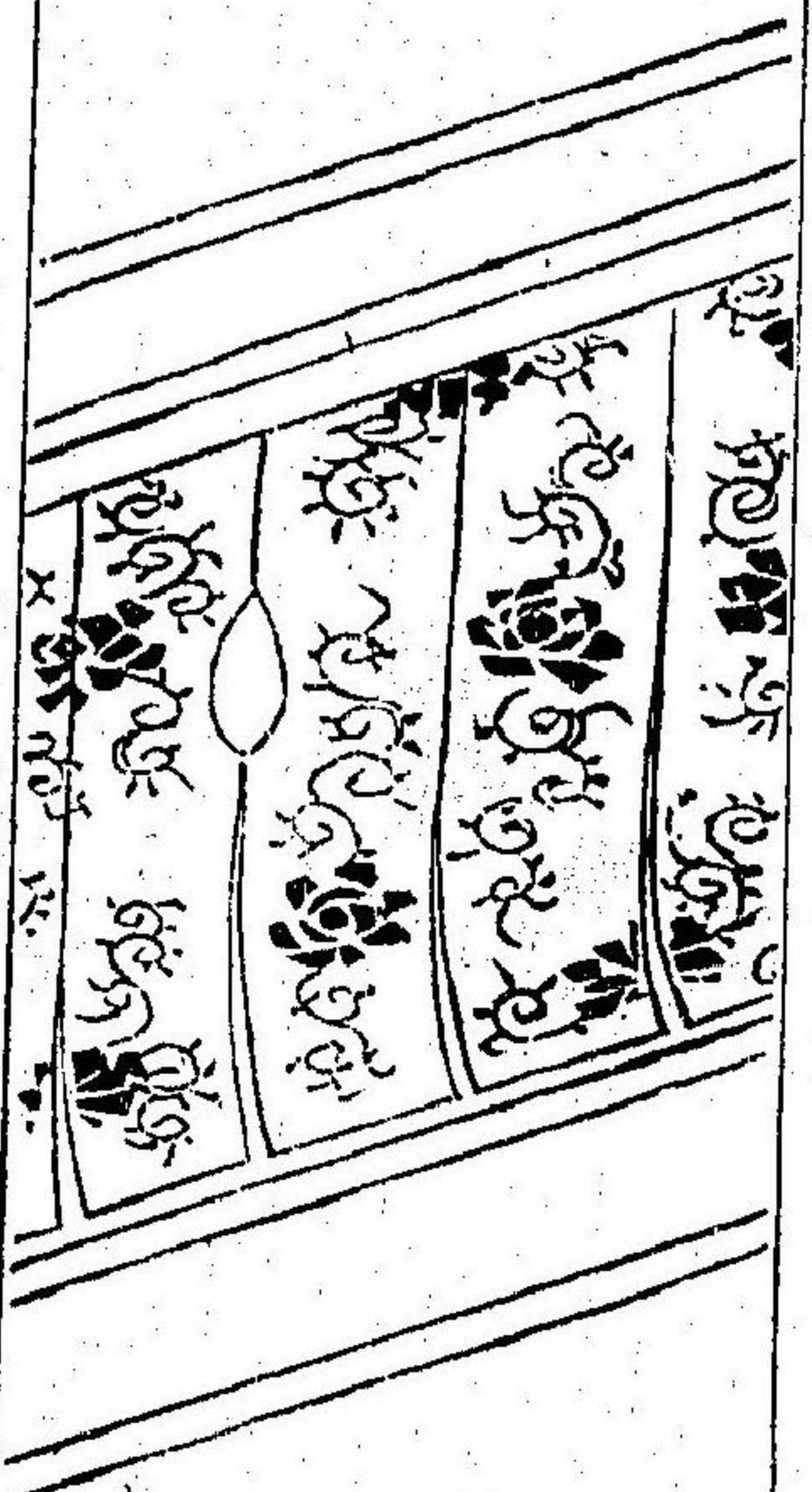

斗帳

トヤン

釋名云帳張也施張於床上也小帳曰斗帳又云形如覆斗物原云軒轅作帷帳
△按佛龕之帳凡曰斗帳常用所以避不淨或時開帳使人直拜之

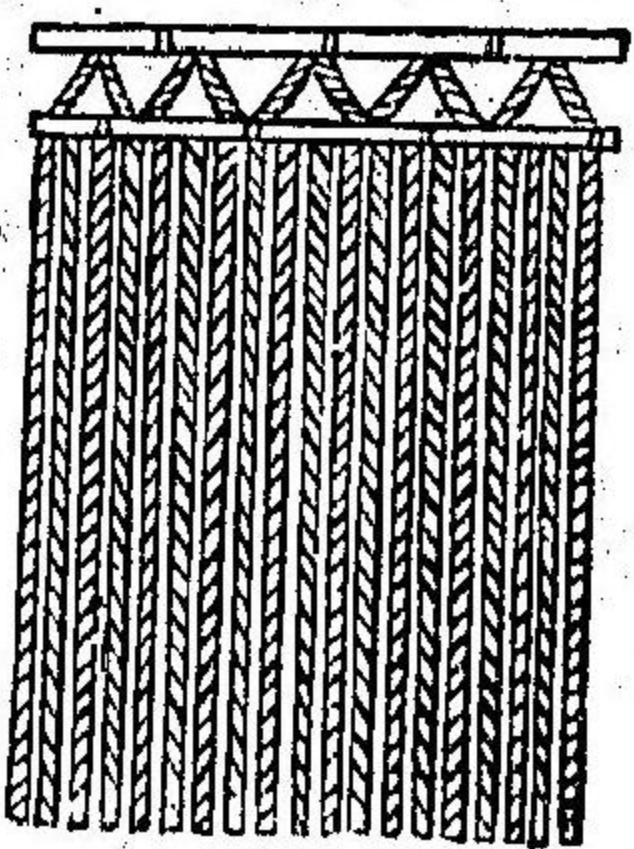
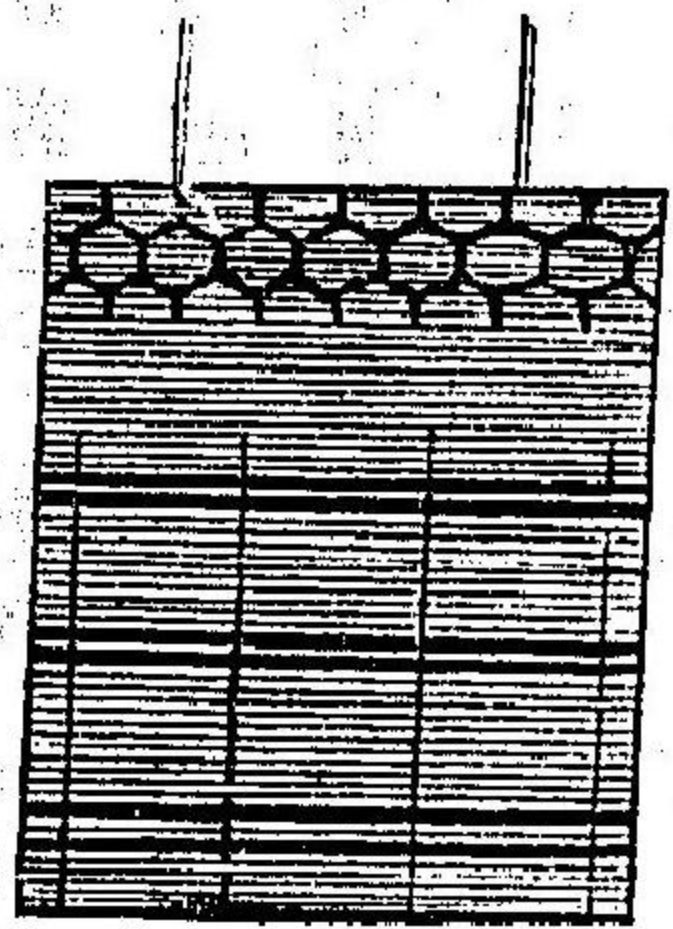

簾

廉音

箔音 薄同

和名須太禮

和名奈波須太禮

釋名云簾也自障爲廉耻也編竹障蔽內外者也
物原云周公作簾

△按簾有數品大抵織竹以編成爲屏障也又爲暑屏出於伏見一種以細莖蘆編成者出於豫州呼曰伊豫簾

莖者草簾也編草障戶者今垂繩名繩簾者是也
年をへて世にすゝけたるいよそたき懸さけられて身をはすてゝ泥 光俊

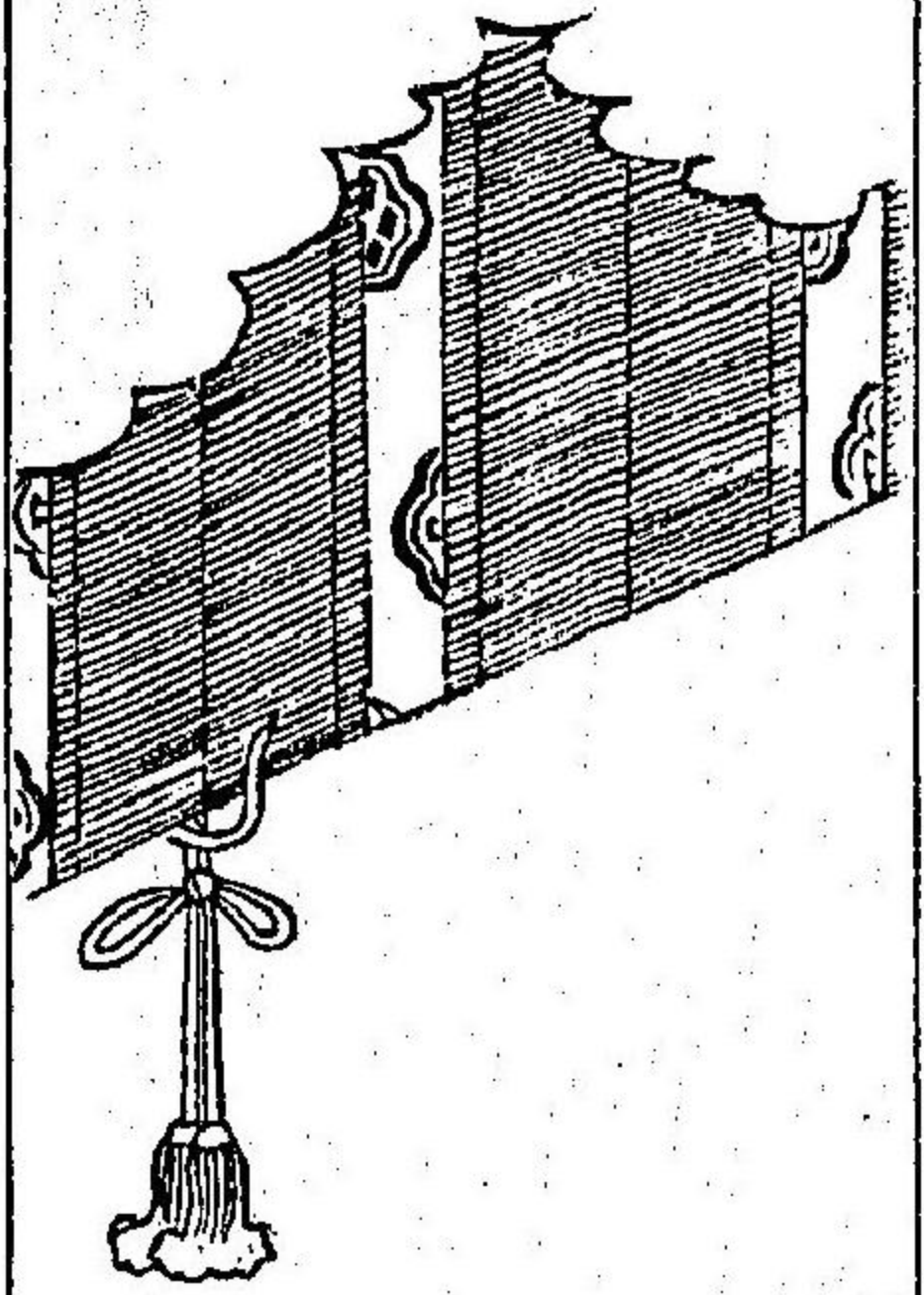

鉤簾

コス

翠簾

俗云古須

今云美須

共和訓之下畧也

簾之鉤

俗云古末利

△按鉤簾極細織竹簾也其緣以綾純子縫包之有真紅絲總帶有鉤以揭卷簾其簾青翠色故名翠簾宮殿神前用之
京師有神前鉤簾掛於榻外尋常掛於榻內
風雅 雨晴る、風の折く吹入てまそ此間白ふ軒は梅の之 永福門院内侍

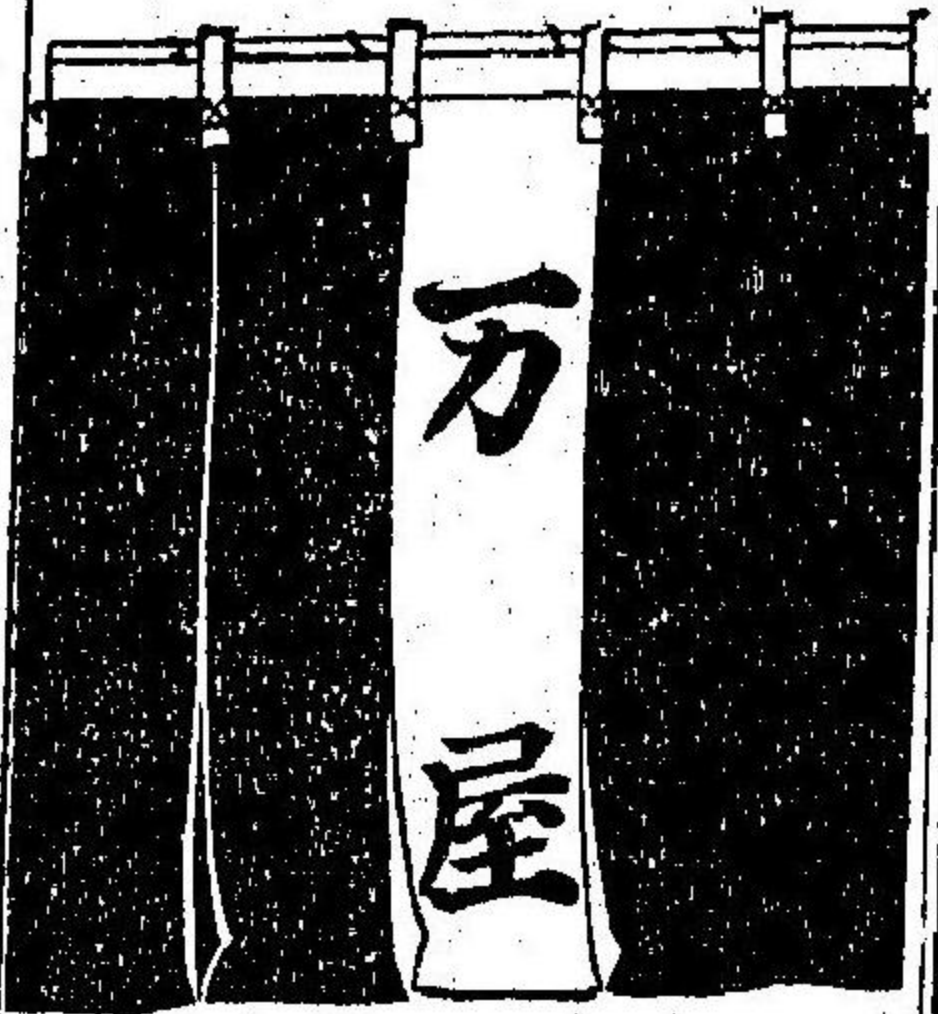

とほり
幌
黄音

和名止波利
俗云暖簾

唐韻云幌者帷幔也以布棉爲之其幅無定市廊每戶懸幌記屋號及所賈之品類者即幌之屬也

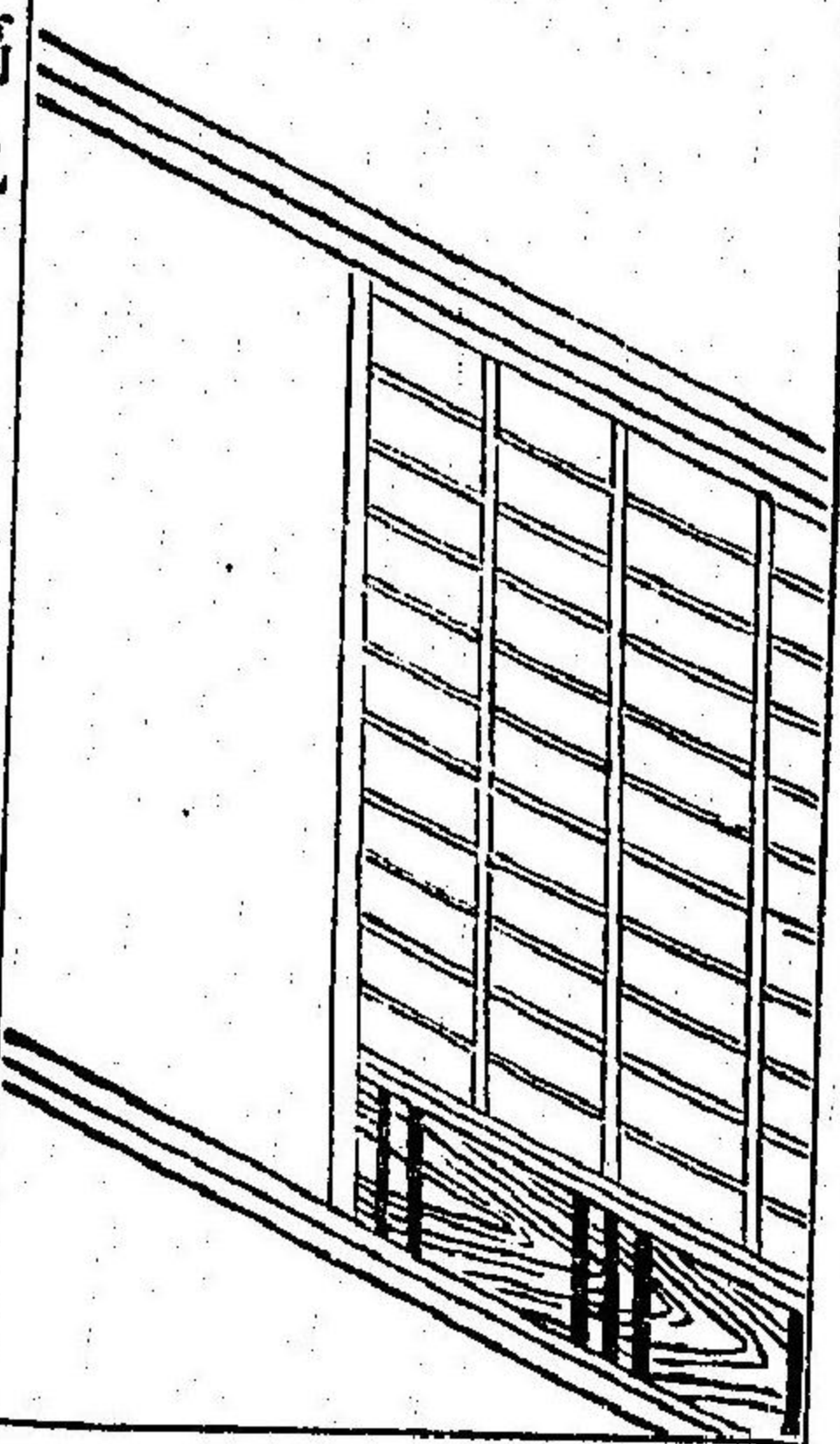

しやうじ
障子
チヤンツウ

和名抄云障塞也屏風之屬也
唐史言楊國忠選妓肥大者行列遮風謂之肉障
△按以杉木織削縱橫組成單貼紙以可防風名之明障子檜次之楨腰以下施板

者名腰障子以避下吹雨

夫木
いくしさを津いなれよのれ杉しやらしひとよ明さの春に社なれ
いおしへたいぬきり飼し雀れ子飛ゆりしやらしと思りし

寝間障子俗用衾字非也以障子格兩面張塞不見明而可以隔寢間及防風又有鈕鑲而可禦盜

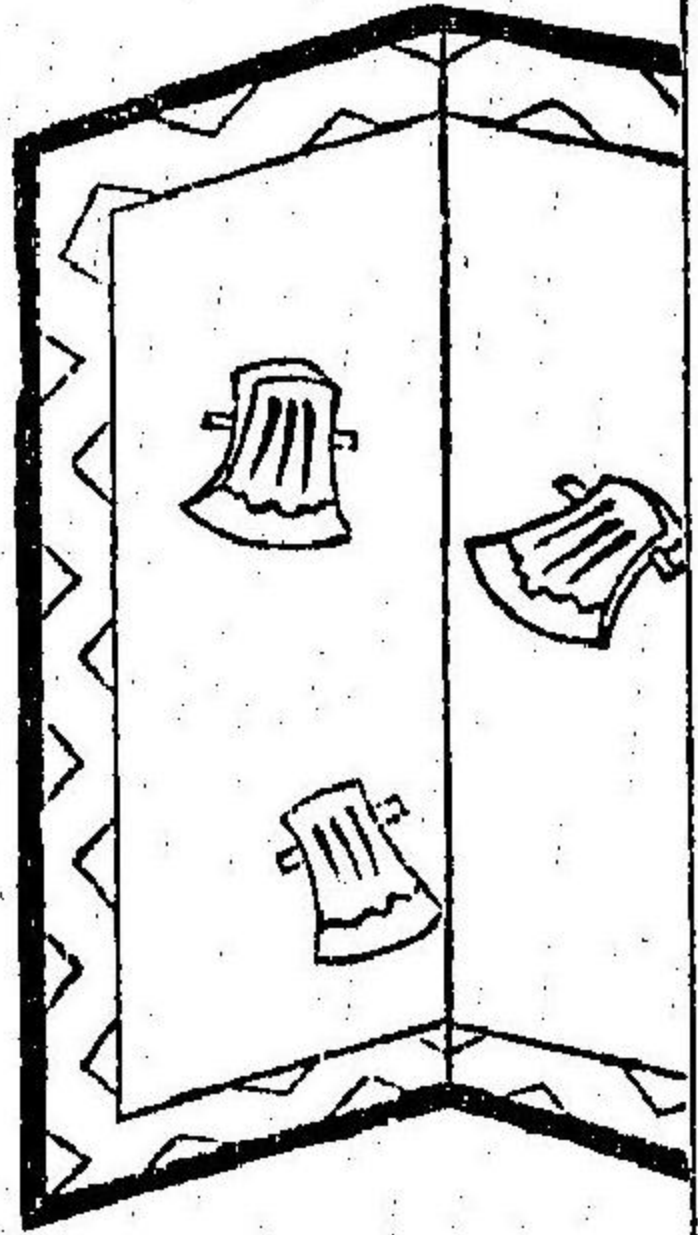

ふい
衾衣
倚甫

斧辰

衾者斧也天子坐則衾衣在後如背負之也其制如屏風畫斧而無柄設而不用之義也禮明堂位注云斧辰畫斧屏風高八尺東西當戶牖之間以絳質畫斧文天子南鄉而立於其中

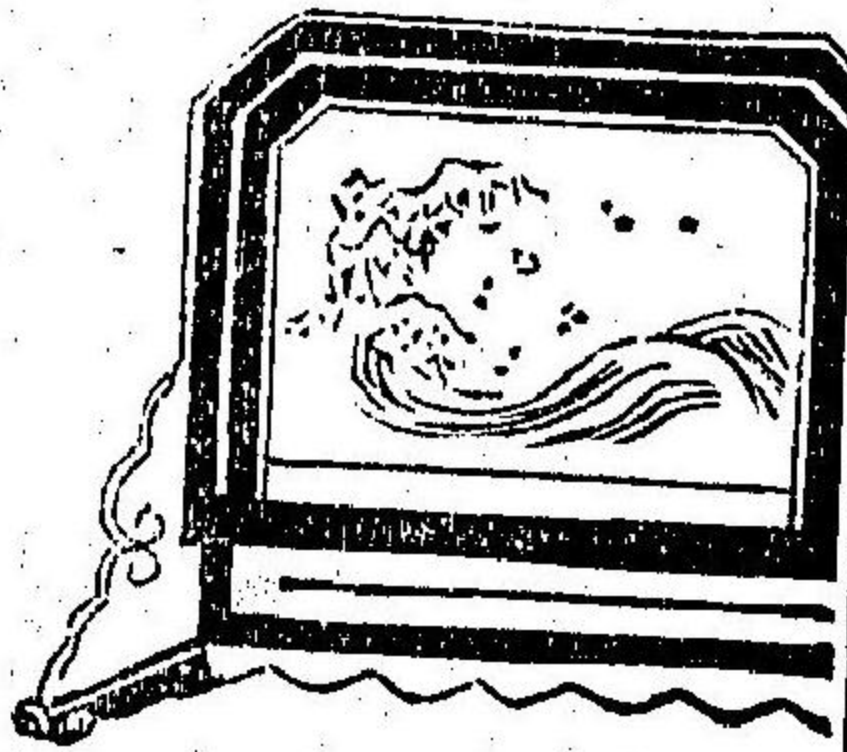
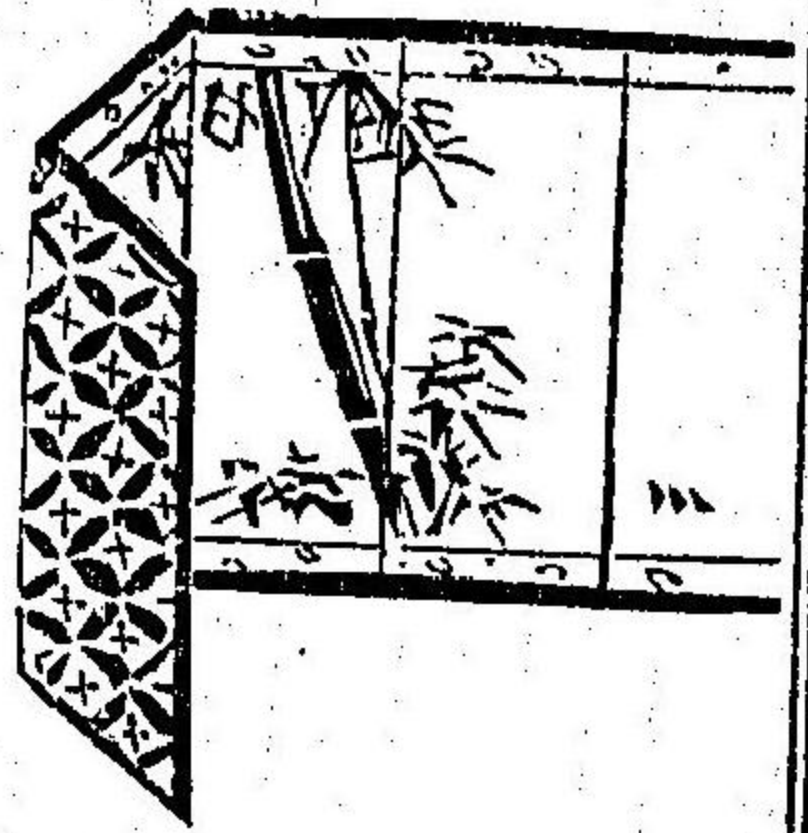

屏風

ひやうふう

ピンフチン

屏所以蔽也。有畫屏、繡屏、金屏、石屏、格屏等之制。

事物紀源云禮明堂位天子負斧戣而立則屏風名出於漢世。

△按屏風大抵高六尺以下而六曲也。矮小者爲枕屏風。潤而二曲者俗稱廉手屏風。其矮者稱茶爐。前皆兩面貼紙。其法骨格縛。裝張。裝縛。泛張。表張。袖中抄。もろこし。此屏風の系にもみてたわれ。我すへ袖に庭たちれよ。

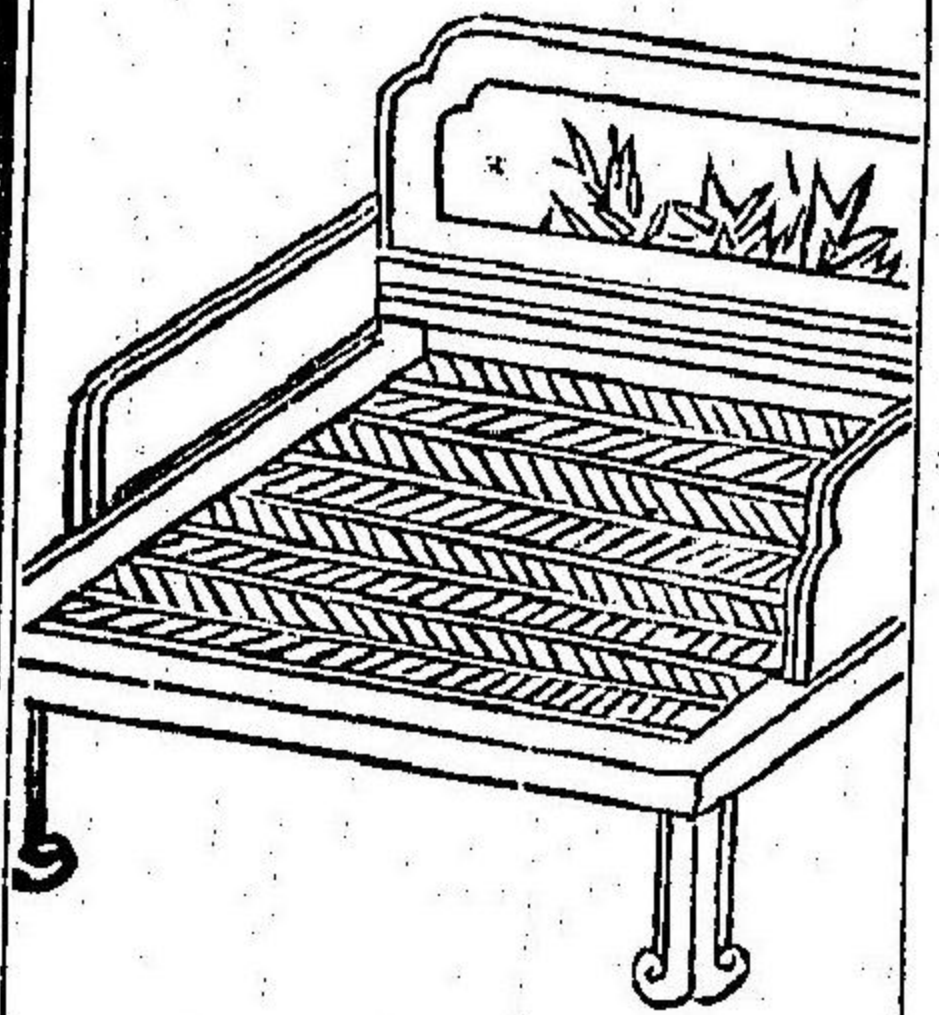

牀

状音

床同

訓止古

榻音塔

第音

止古乃須

牀者臥榻也。說文云安身之坐者也。从牀象人。表身有所倚著也。事物紀源云黃帝內傳有七寶登真之牀。則疑始於有熊氏。

榻者狹而長牀也。車輿亦有榻。

第者牀簀也。禮喪大記云設牀。禮第者是也。

△按本邦人臥不用牀。寢室高牀。加一上布疊席。以要除濕也。而構臥褥。總名牀。

古訓止亦有所以哉。

圓椅

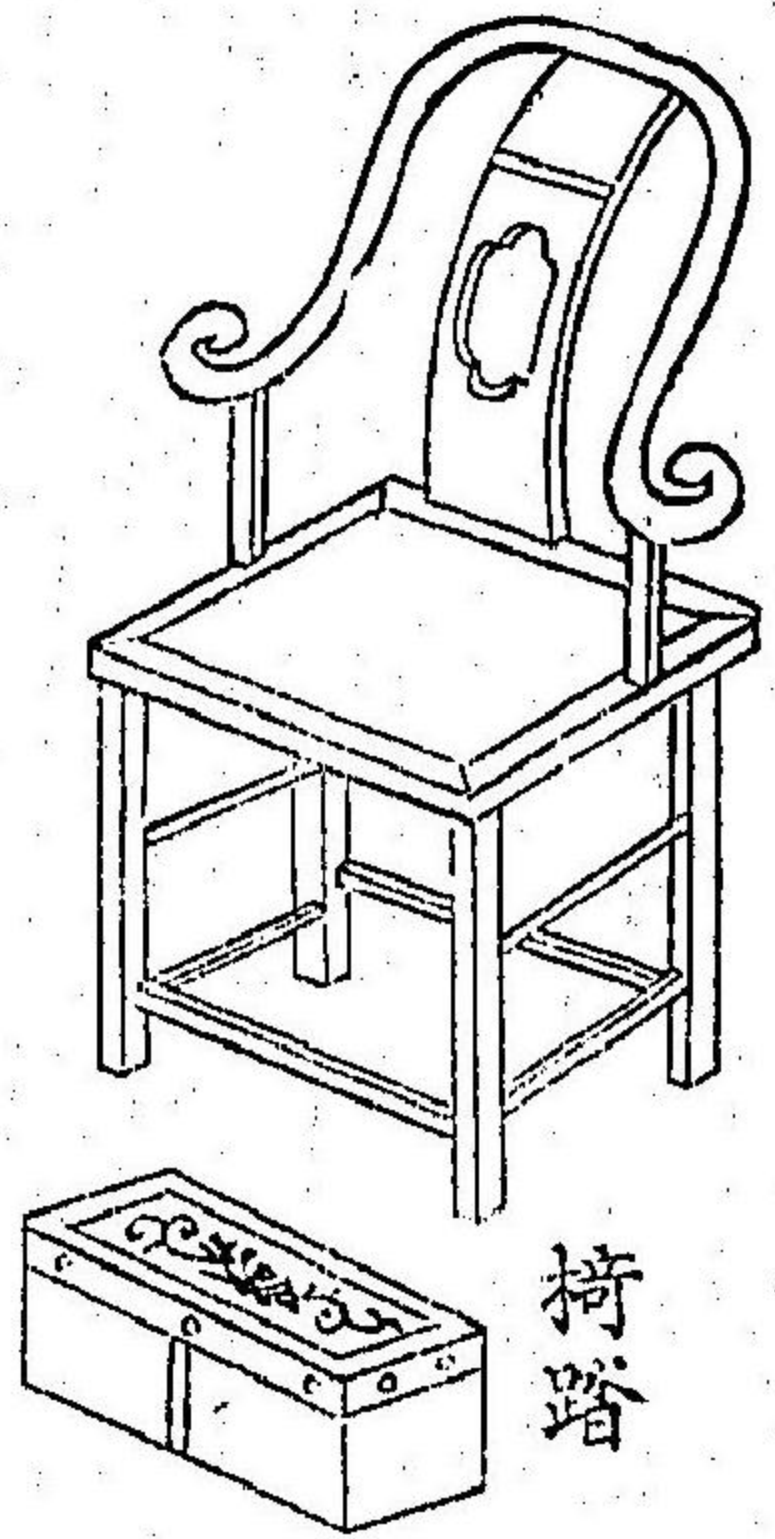

椅踏

椅子

椅子

俗云以須

圓椅

俗云曲承

椅踏

俗云承足

三才圖會云圓椅漢靈帝時景師所造。今制木胎渾金飾之中。倚爲銀花雲龍餘皆

金釘裝釘上陳緋綠金樺四角各垂紅絲條結粉踏。

椅踏四方中爲銀花盤龍餘用金釘裝釘。

△按圓椅俗云曲承。僧家多用之。而曲承二字所出未詳。蓋椅子總名。而方椅圓椅

折疊椅、竹椅等之數種三才圖會甚詳其圖見本朝式云紫宸殿設黑梯椅子

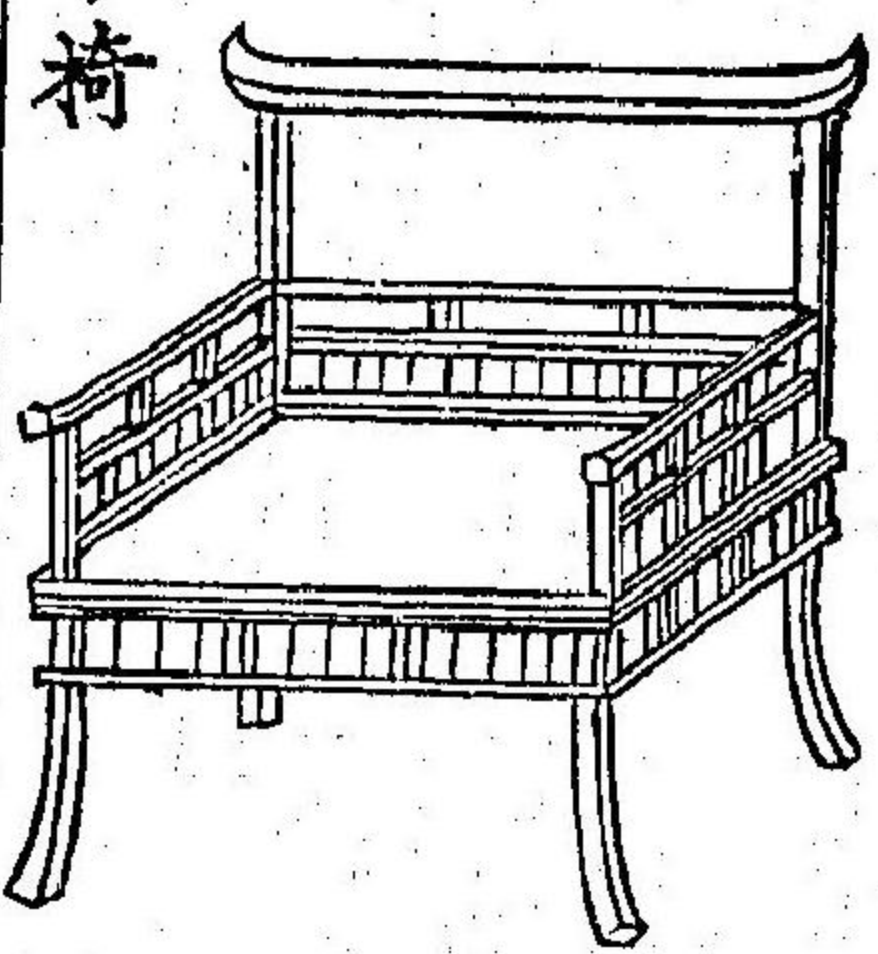

方椅

折疊椅

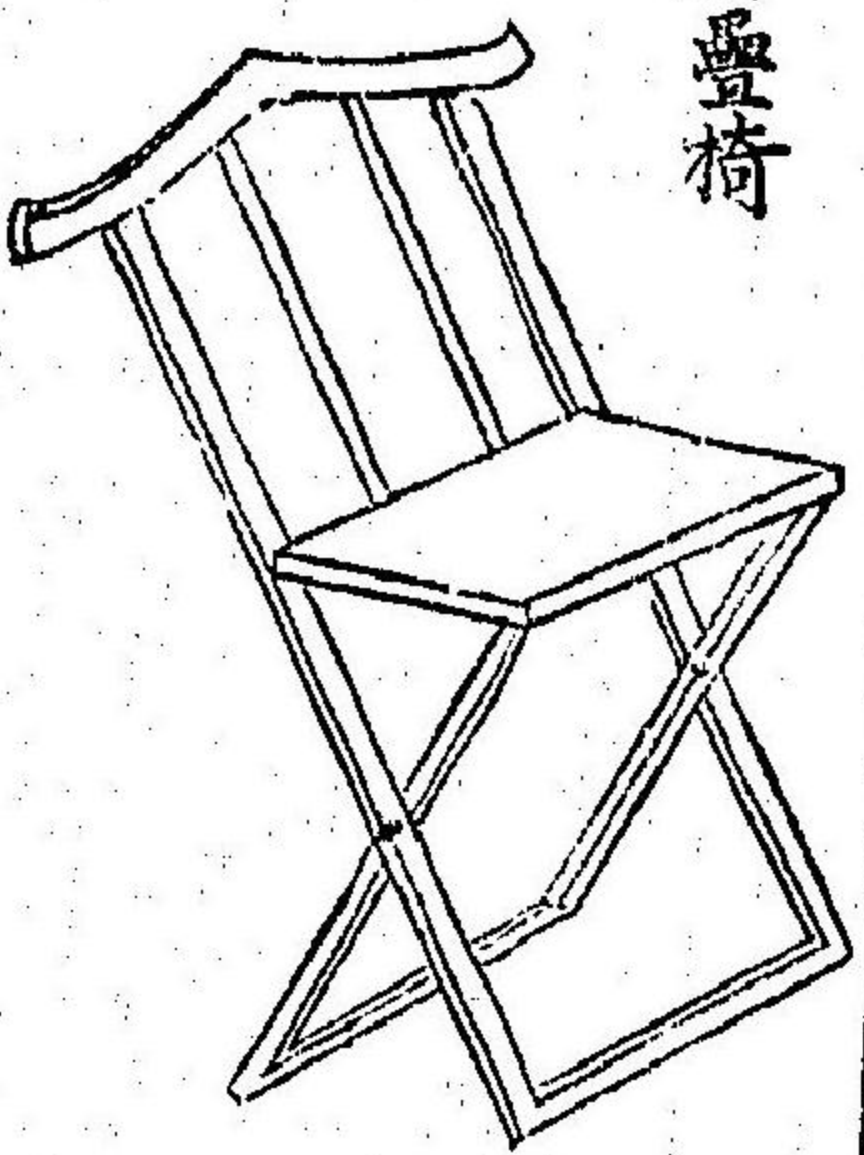

竹椅

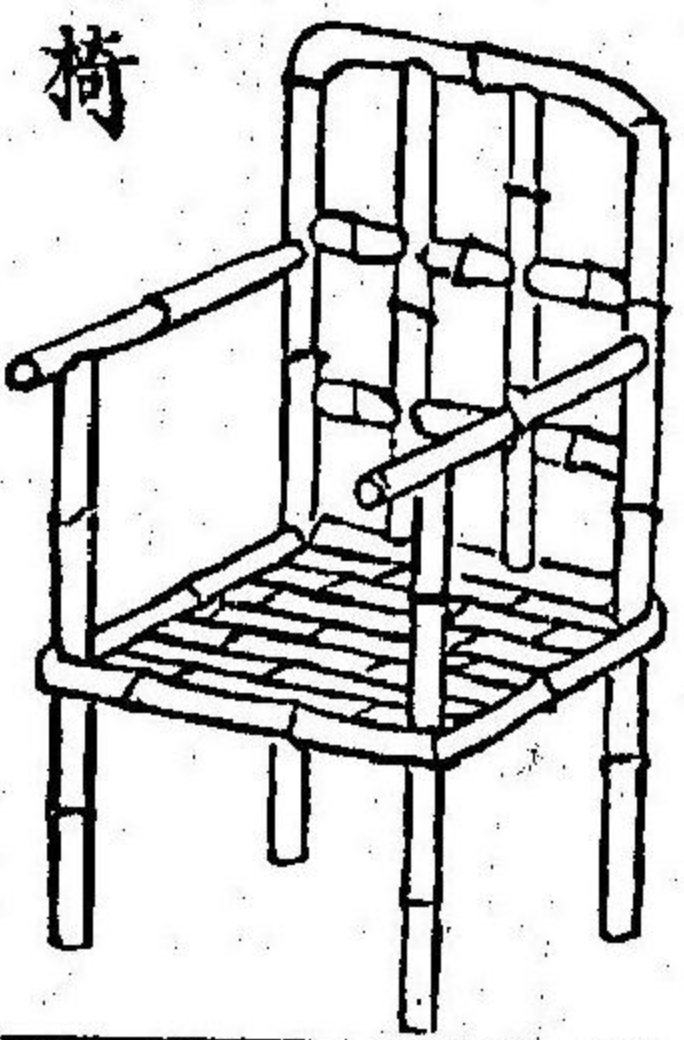

△椅子形狀不一而竹椅最容易也所謂坐登是也民間納涼用之

摺疊椅

あぐら

胡牀 繩床

和名阿久良

摺疊椅

太太美阿久良

胡床

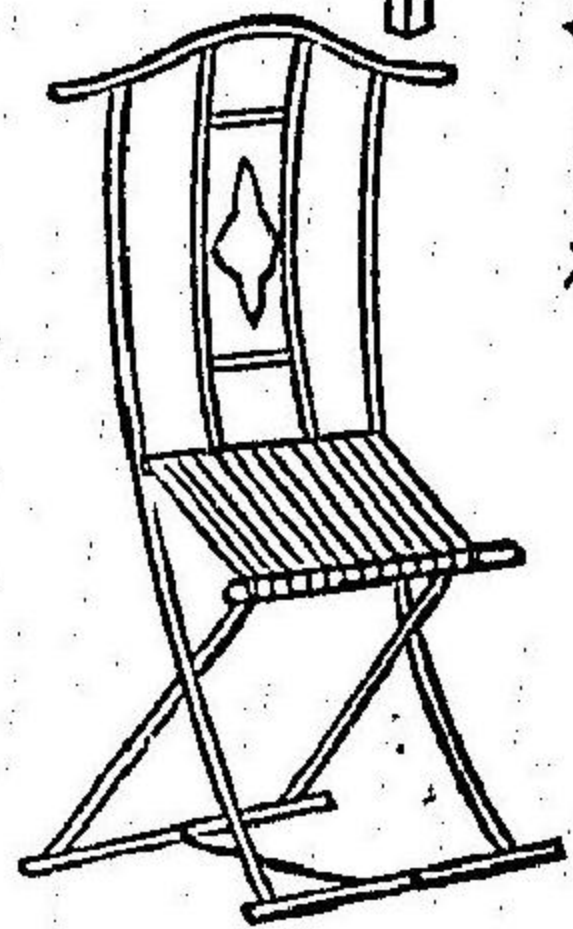
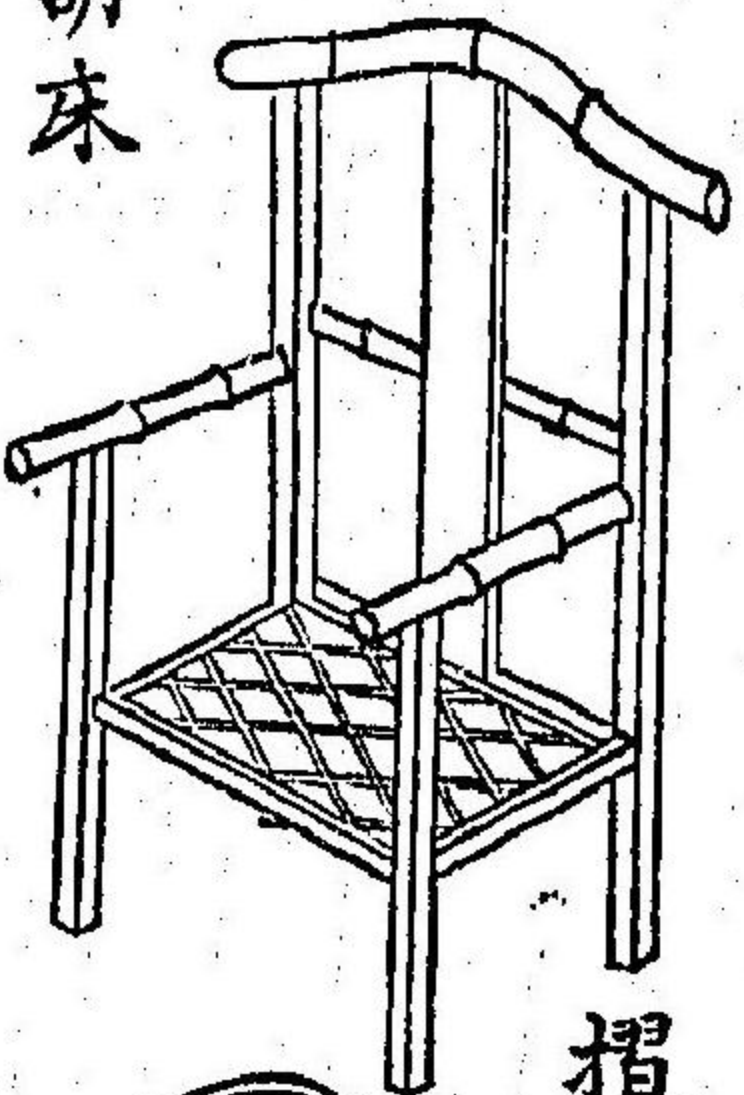

胡床

風俗通云漢靈帝好胡服京師皆作胡床今交椅是也附韻海云唐穆宗改胡牀曰繩床
△按胡床本西戎之製乎比交椅甚簡易也坐下設繩網故名繩床又謂阿久良者

今俗平踞謂之胡牀圍

日本紀繼體天皇下云晏然自若踞坐胡牀云云
摺疊椅其制似胡床而有機無用時疊之

まやうた

牀几 俗

將几

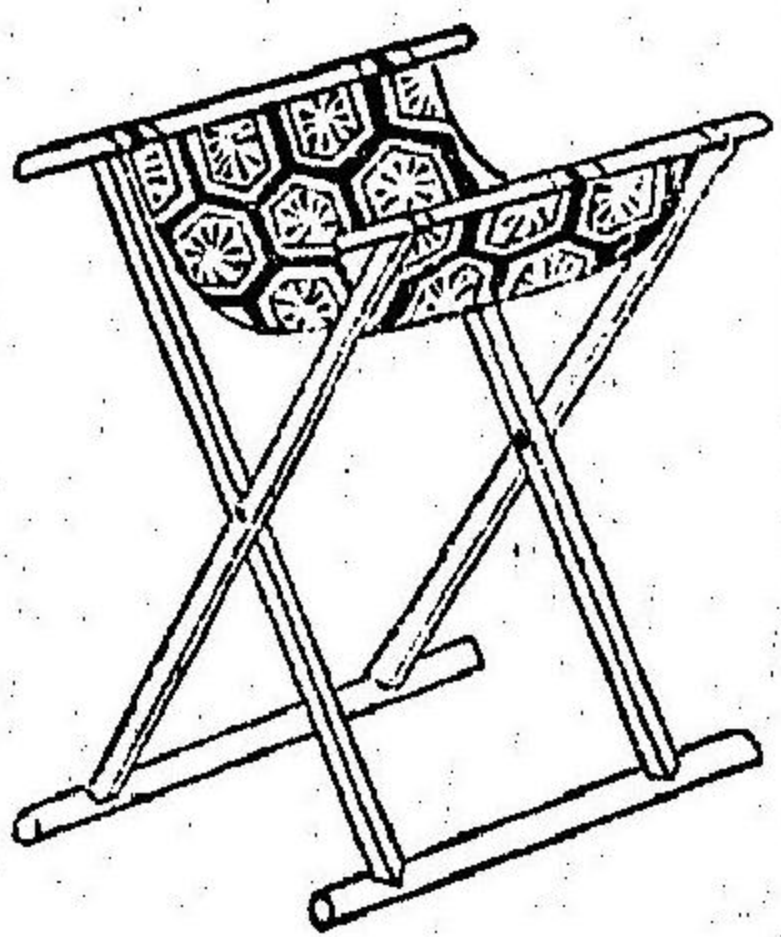

△按此器中古之制軍中所用大將腰掛以休息俗呼為將几或用牀几二字不當
於理大抵長一尺五寸橫八寸高亦一尺五寸其中間以釘為機可折疊之譬當
處張革

今猿樂謠舞打大鼓小鼓之輩用之
尋常登之小者亦名小几只稱腰掛可矣

脇息

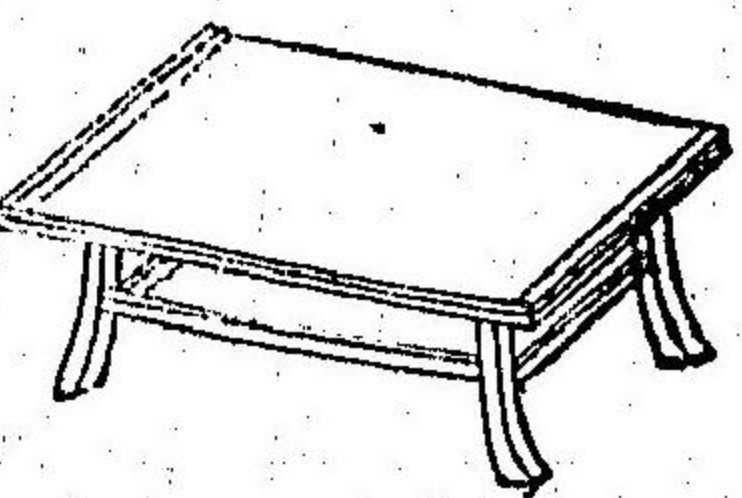
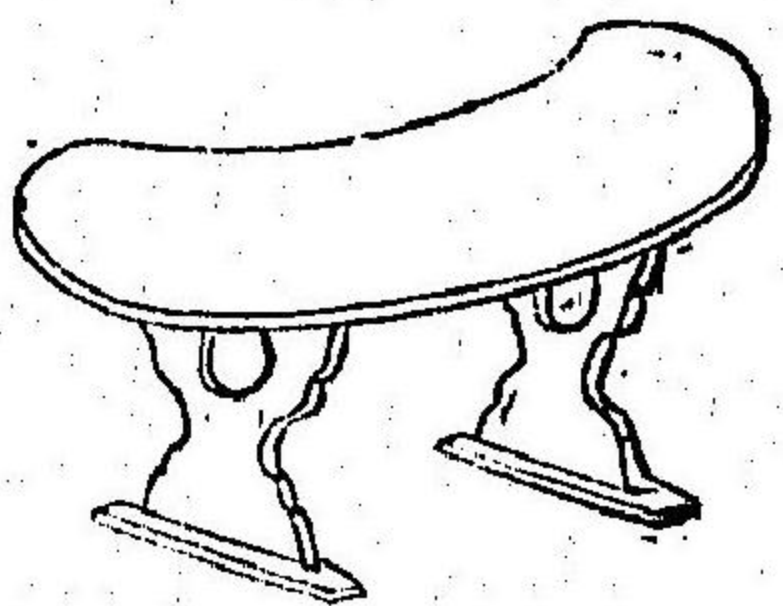

をしまつた

几

己音

机同

和名於之萬都岐

キイ

几者古人凭坐者也漢制天子玉几公侯皆以竹木爲几

三才圖會云有燕几書桌天禪几香几之數品長短大小不齊

毛氏曰几案之几字有鈎桃鳥羽之几

脇息如字源順云几屬有脇息所出未詳

脚達

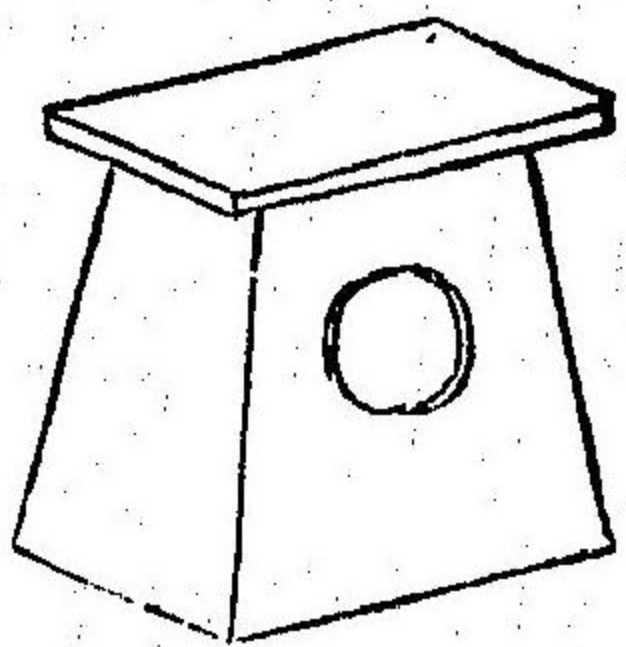

凳

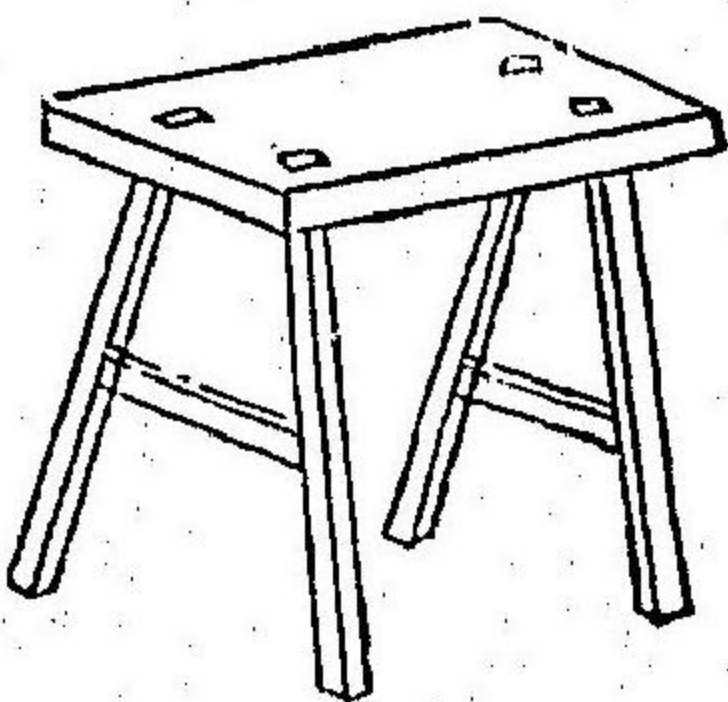

くらのけ

凳

登音

凳

俗云鞍掛

脚達所出不詳

テン

△按凳字从登几几者大者高四五尺番匠用之伐木塗壁其小者二尺許平時掛

馬鞍以飾座右爲臺故名鞍掛者非也

一種脚達似凳而脚乃箱上小下大矮人可以繼足取棚之物而有竅可拾入紙屑

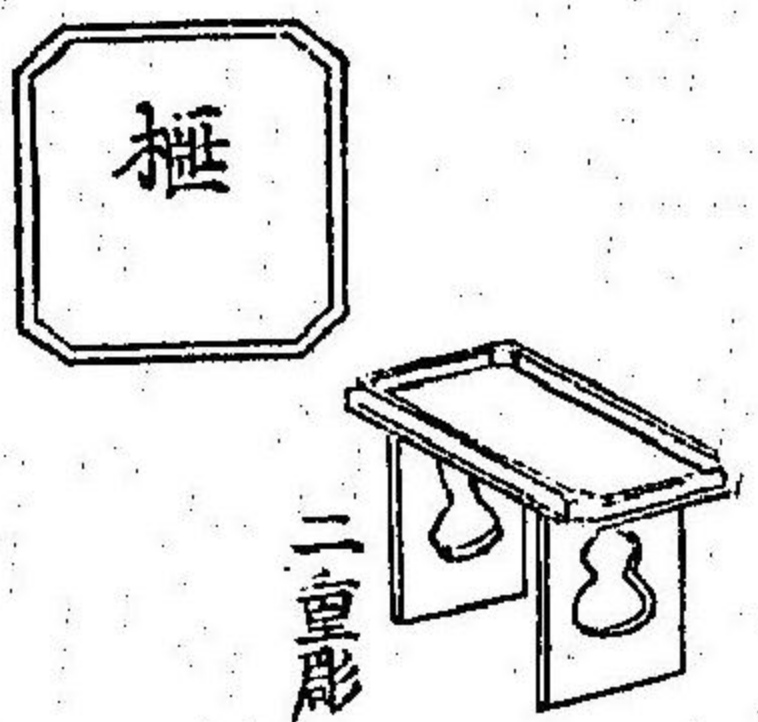

二重彫

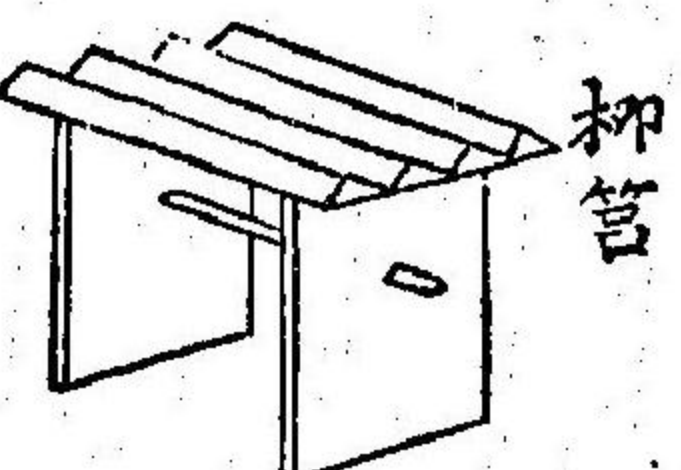

柳箱

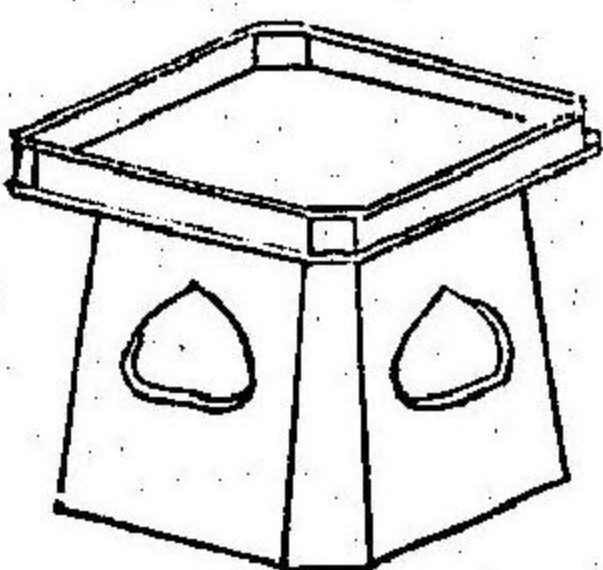

櫃 だい

櫃

俗云臺

柳箱

俗云閉岐

夜奈以波古

和名抄云櫃是也俗云臺圖案也

△按今不用圖者皆方形而有足大小不一凡聘禮載金銀帛着之諸品以贈答焉山谷詩集註云俗名盤爲臺蓋築土四方堅高者曰臺音台今之櫃形亦然故名臺脚作雲形者名雲足奉獻用之脚方而有孔如瓢形者名二重彫尋常獻上用之一圓孔者平人用之

柳箱雖名筐非筐以柳作方一尺臺也其桁數或奇或偶而官家用之所居視短冊鞠冠等物大抵橫載之如追善所贈經卷等縱載之通紙於木縛以可結櫃音賊木版盛物也平人以之代櫃或盛餅等

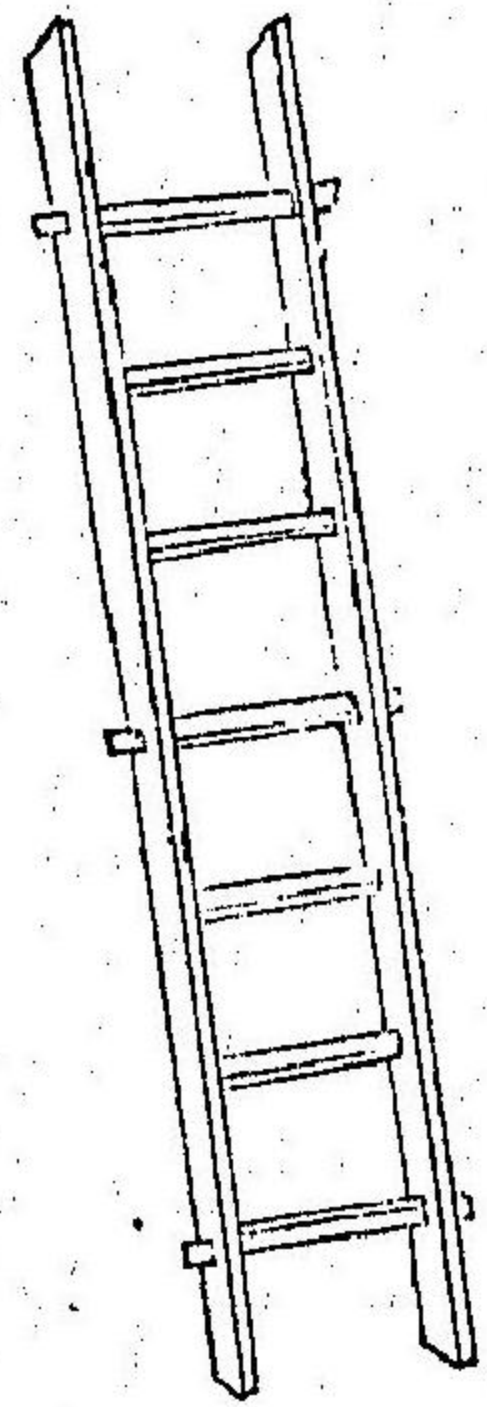

梯 かけはし
體音
 和名加介波之
 今云波之古
 繩梯 鈎援
 雲梯
 久毛乃加介波之

日本紀云垂仁天皇王子五十瓊敷命爲登神庫無煩造梯所以登高也
 繩梯者登壇必究云以巨繩繫橫枕爲軟梯凡登高則用之尤爲軍用
 △按梯木階也或以竹作又繩梯即鈎援也宇彙云鈎援鈎引上城之梯所謂雲梯
 者也詩大雅云以爾鈎援者是也

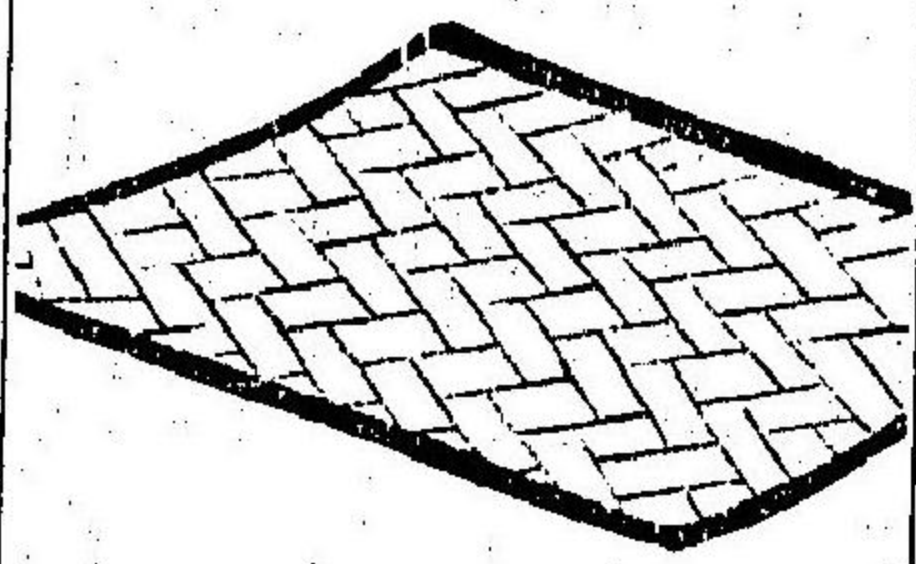

簞 たうむしろ
簞
 太加無之呂
 籬籬 簞簞
 和名阿無之呂
 俗云阿之呂

簞竹筵也周公始作之切韻云織篋爲席暑月鋪之

△按籬籬鹿竹席也官家乘輿用籬籬張裘之

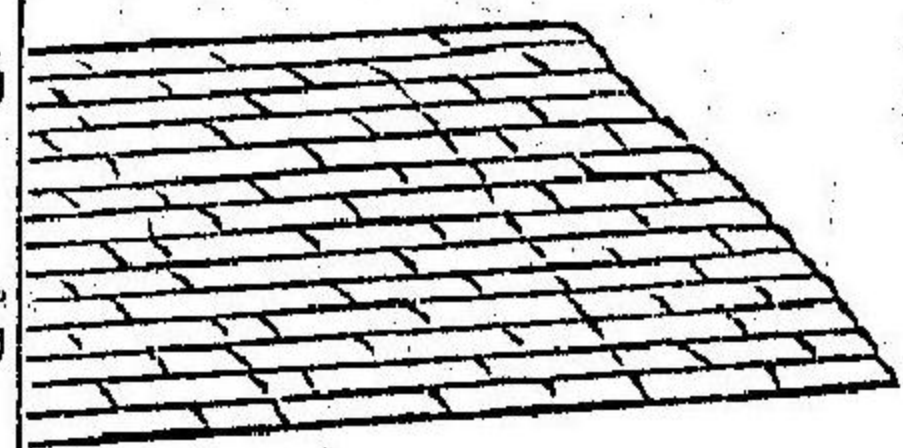

藤筵 とうむしろ

△按藤筵滑美而勝於籬浴室及納涼鋪之東埔寨太泥六甲咬啗吧等南國出之

織筵機

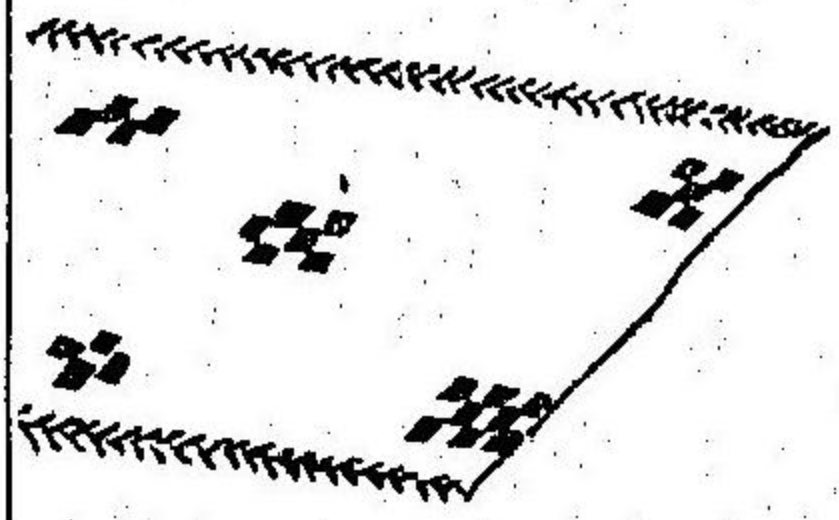
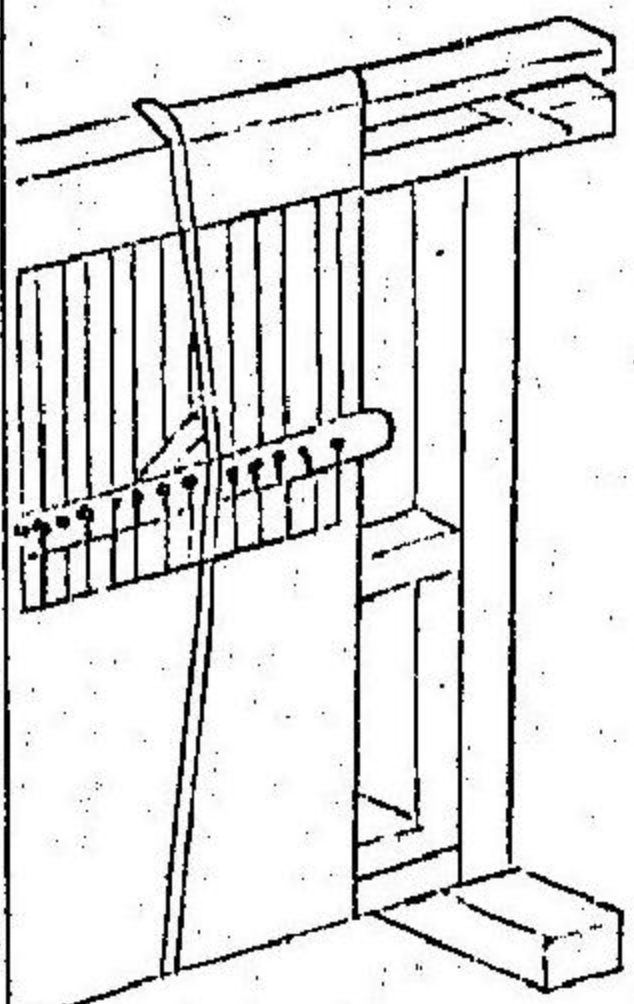

筵 むしろ
筵音

席藉同
 無之呂
 蔣席 閉利止利
 佳文席 繪筵

筵總名而有竹筵莞席蒲席之異周禮司几筵註云鋪陳曰筵藉之曰席或云重曰
 筵單曰席蓋設席之法筵鋪于下席加于上所以爲位也
 蔣席 韓子曰禹爲蔣席纈緣此彌侈矣蓋至禹始加純緣之飾也

佳文席一名九遊仙屈所謂五綵龍鬚筵是也龍鬚乃蘭草名

新六

雲にふす昔此筵もいたつゝに我身たへねはしくうたも爲し光俊

△按單席之木俗云御座也以莞織成文如蠶者名浮世御座暑月褥上鋪之故

稱上鋪出於江州舟木者爲上備前瀨尾次之丹波爲下

手島帶出於播州北條狹短其用亦多

成文

繪席佳文帶初來於南京今肥州長崎攝州大坂多織之其赤色茜染黑色淤泥以

爲異

蕤筵處處皆織之農家乾穀包綿又代疊表其用最多也凡席雙目筵片目以

琉球筵以莎草織之剛韌耐久又名御倉筵御倉者珠御倉者珠出於豐後府內者似琉球

筵而薄其色微青故呼曰青琉球同州木付田深亦出之而不佳其織線茵麻也

值極暑即脆絕之皮似芋

茅筵知波無出於豐後府內取茅浸溫泉令軟織

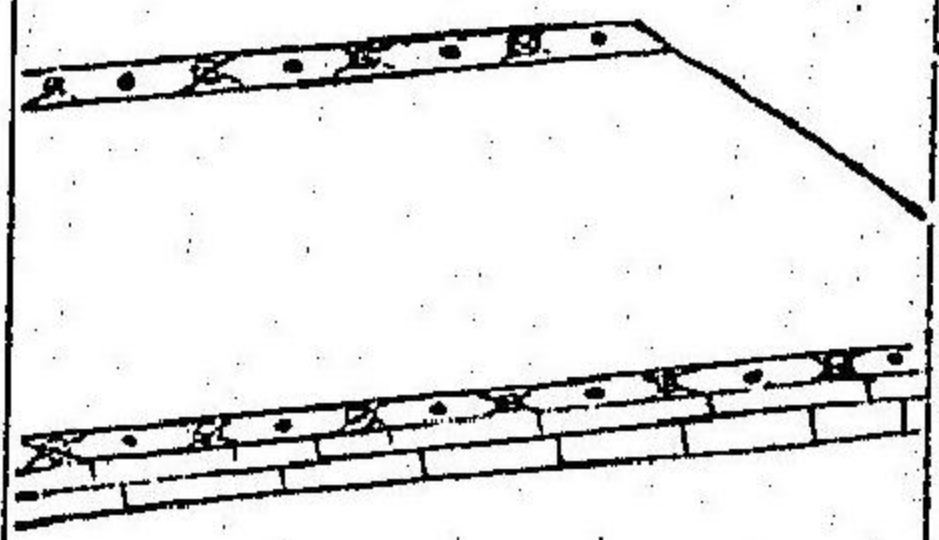

疊席

たゝみ

席薦日本紀
疊音牒

和名太太美

本朝式云掃部寮長疊短疊

△按疊重也厚也重疊之義也用蕤緊括踏堅厚一寸餘粗縫固謂之疊牀乃止々美

以薦爲裏以蒲席爲表其緣有高麗緣纏網緣絳緋綠之品尋常民間之緣皆紺

布而江洲高宮布爲上豐州府內布次之

表席出於備後者爲上備中備前次之江州又次之江州亦有拔丹波雖卑性剛韌

也凡備州之莞短細故席皆繼半而織目有六十六疋江州丹州之莞長而不中

繼而織目有六十一

禁裏御疊長七尺之半橫即長厚二寸二分

三公及門跡御疊長六尺六寸厚一寸八分吉野高野兩山亦用之故呼曰高野間

畿内民家、疊長六尺三寸厚一寸七分、謂之京間。關東民家、疊長五尺八寸厚一寸六分、謂之田舍間。

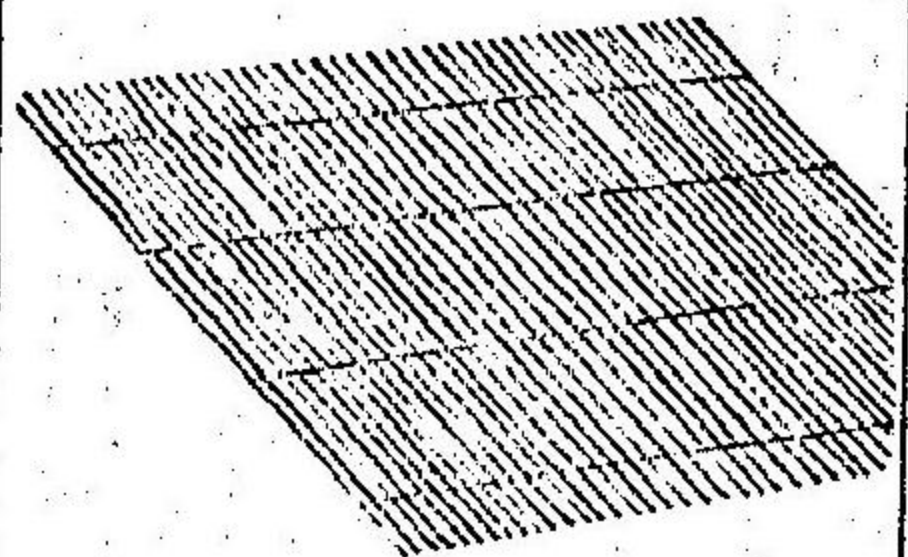

薦
ツエ
箭音

和名古毛

物原曰神農作床席薦也。凡藁秸曰薦、莞及蒲曰席。按薦編藁秸之作之織藁及莞作筵片目也。織莞作席。目。凡稻藁清淨之物神佛之用皆以新薦焉。

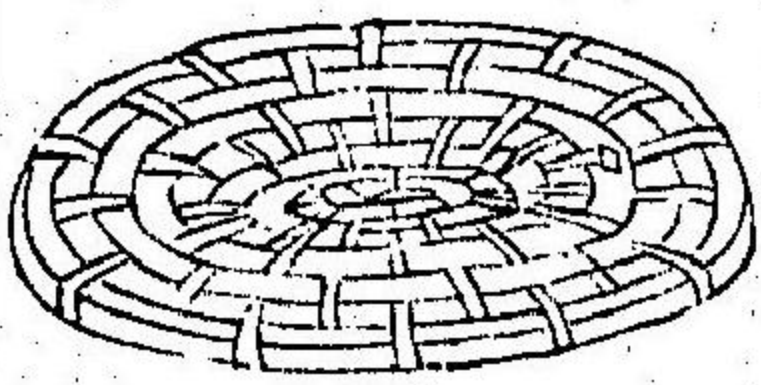

蓆
スラフ
豆音

蓆
和名和良布太
此間云圓座

孫恂云蓆圓草蓆也

△按用藁作之鋪于地上座者也

有蘭蓆有蒲蓆出於讚州者美

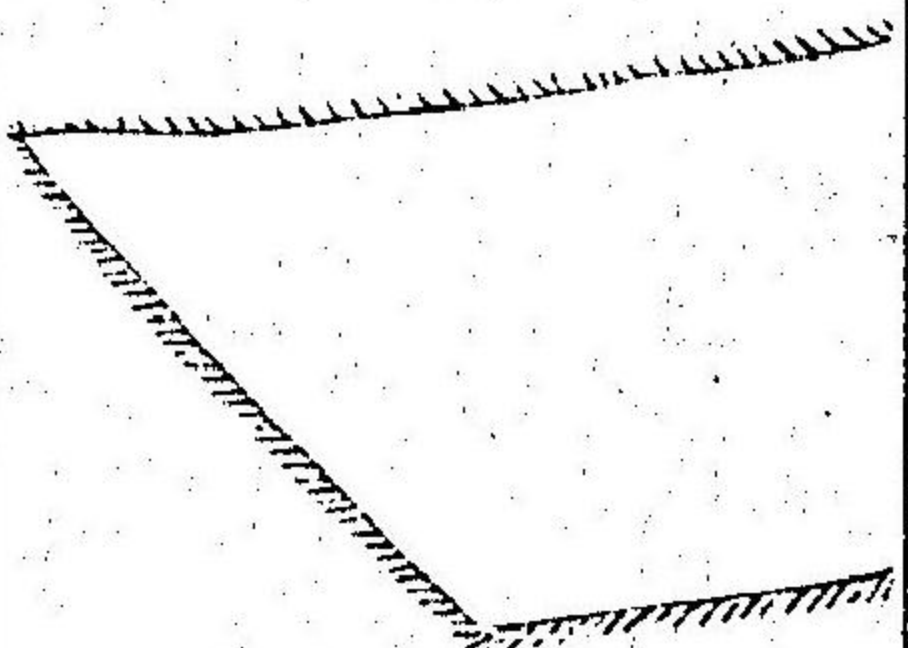

氈
セ
旃音

氈
和名賀毛
音榻
俗云花毛氈

周禮秋斂皮冬斂革供其毳皮爲氈

本綱云氈皆畜類毛所作其白其黑者本色也青黃赤者染色也肘后方云以赤氈尺枕之則除夜夢麗寐

△按氈今云毛氈也大抵如筵席長幅或有方丈餘者爲珍陝西山西之產爲上浙

江者次之雲南者爲下皆純赤色也青色者亦有之而不如於赤者。毳一名毛席以五色絲爲之。毳俗云花毛氈也今用太木綿絲織花文比真毳不野

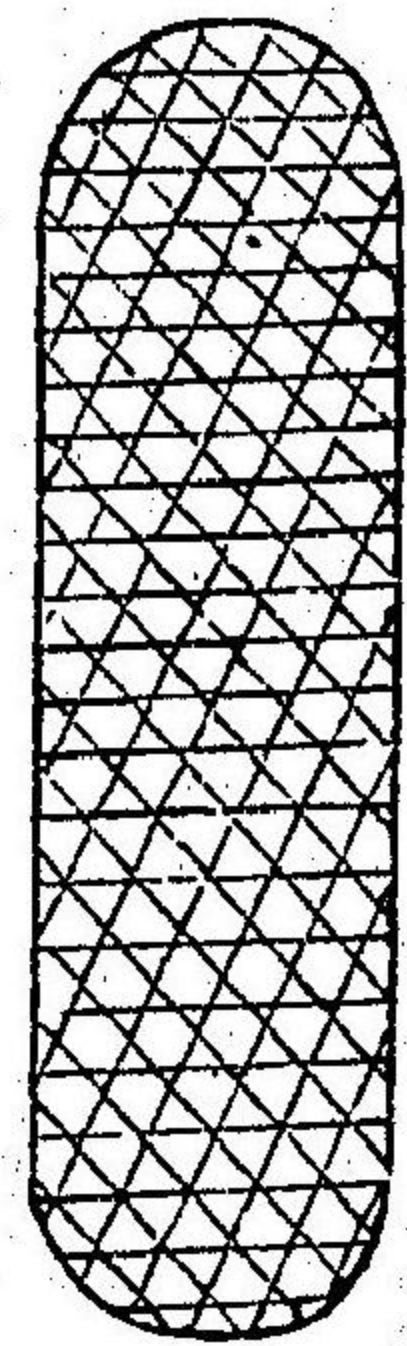

抱籠

だんろうこ

竹夫人

太岐加古

△按三才圖會云抱籠俗謂竹几夏月晝寢抱之以取涼因得夫人名

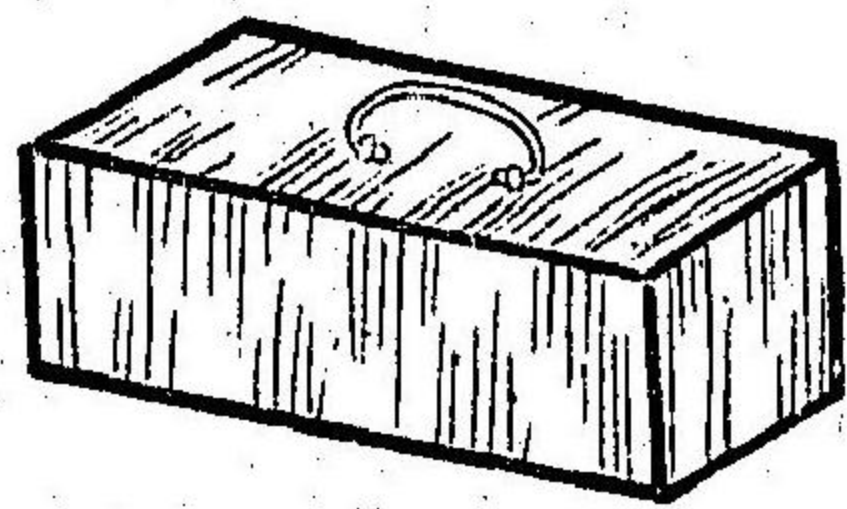

湯婆

たんば

湯婆

太牟保

唐音平

△按湯婆以銅作之大如枕而有小口盛湯置褥傍以煖腰脚因得婆之名竹夫人與此以為寒暑懸隔之重器

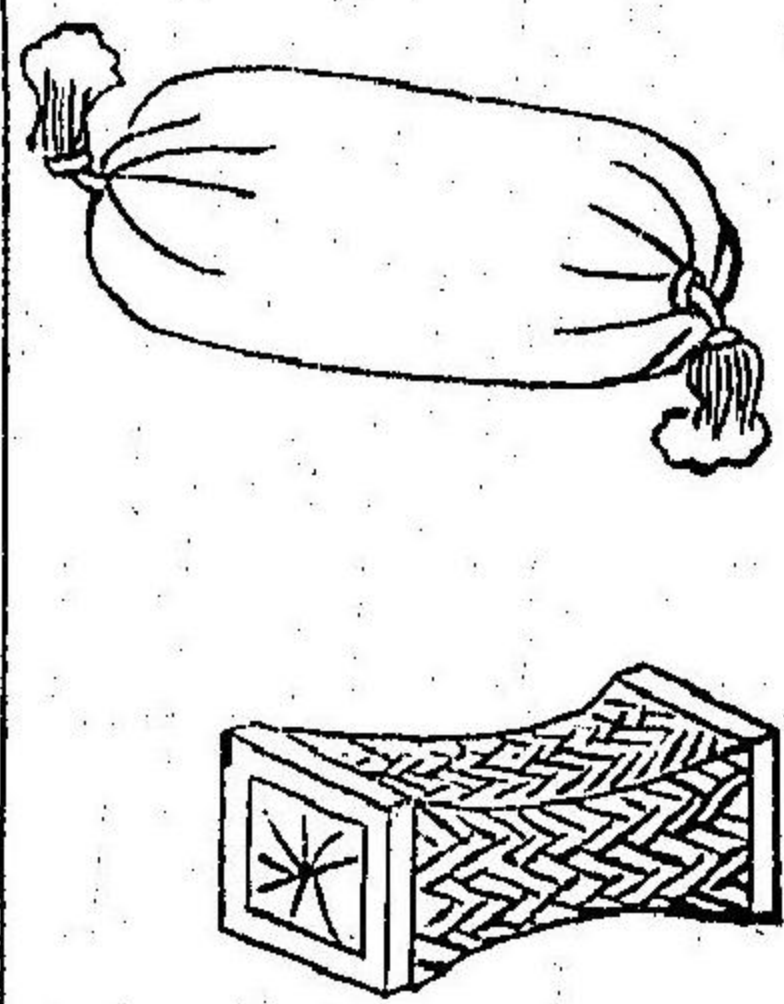

枕

まくら

樹音

枕

和名萬久良

俗作枕者非也

枕音尤撞之屬

△按枕臥薦首者也蓋所居座稱久良高座鞍胡床之類是也枕乃顛座也和名上畧乎

古今

枕より跡より懸れせ先くれいせんゐたなみたどこなかに出る

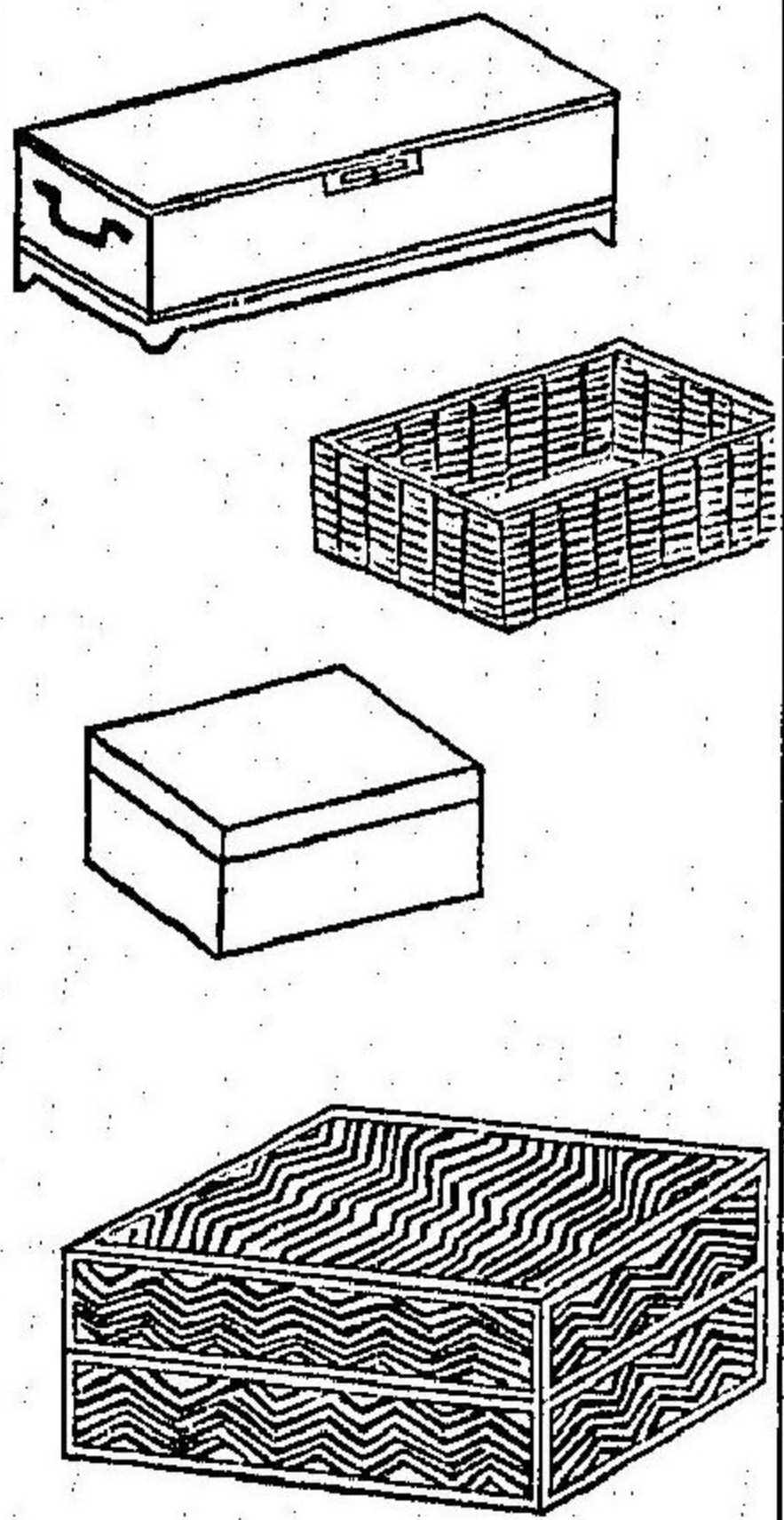

箱

はみ

湘音

箱

和名波古

方音

舉音

筥音

柴音

箱者箱也而長

圓也

△按箱篋之總名而隨方圓楕之形異名本飯器以竹作之今稱箱者木器乃櫃之小者也

万葉

戀佐て、落る泪れ玉ならは千箱れ數に過やしあまし

抽匣

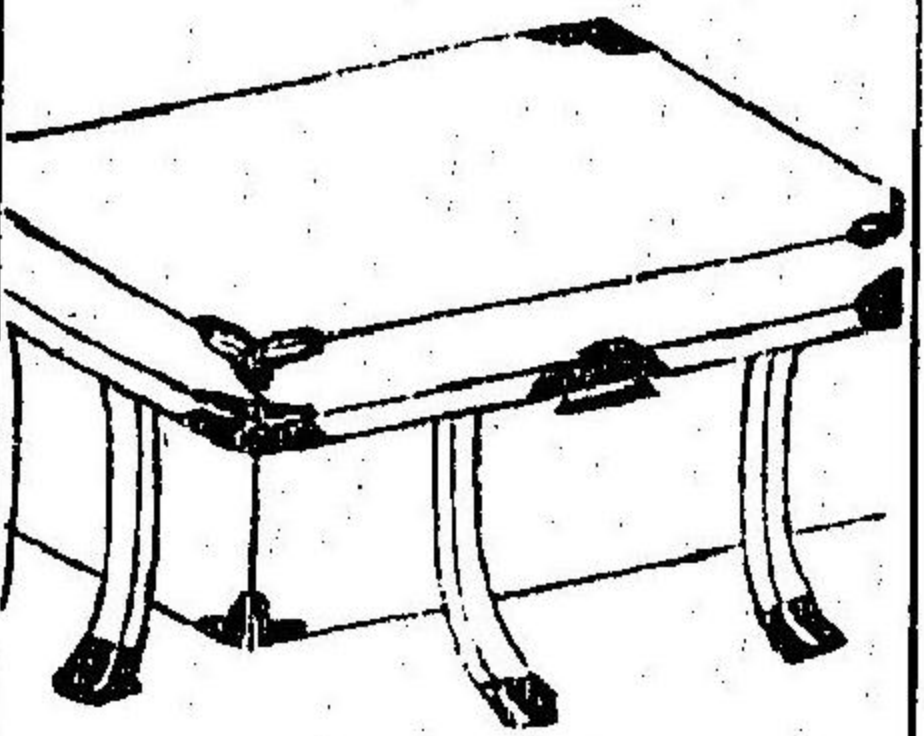
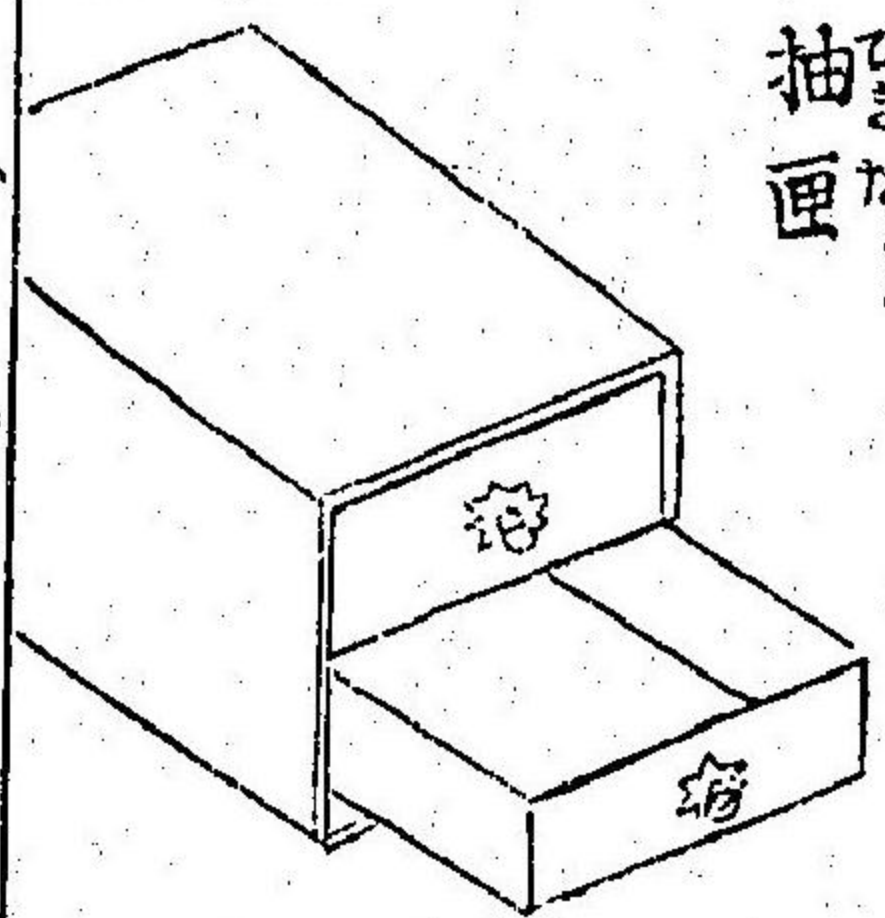

櫃

貴音

クイ

匱 本字 匣 洽音

和名 比都

抽匣

俗云 引出

蓋 俗云 同覆也

切韻云櫃似厨向上開闔器

△按櫃匣總名而有韓櫃半櫃長櫃長持之異今呼小者名箱

藻鹽

家にある櫃に鎖さし納てし戀のやつみのつらさうりて

近世小袖厨子

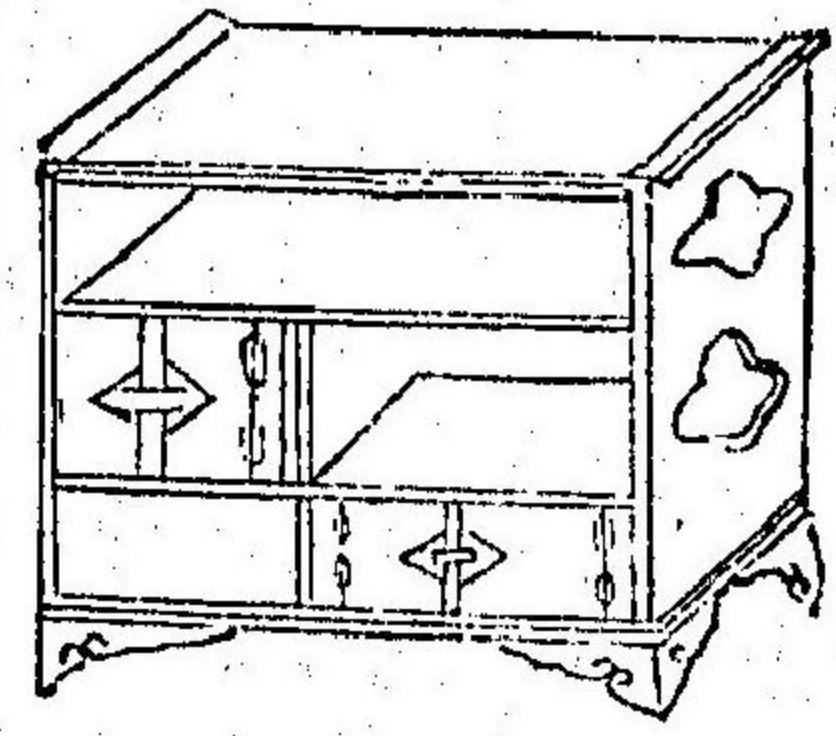
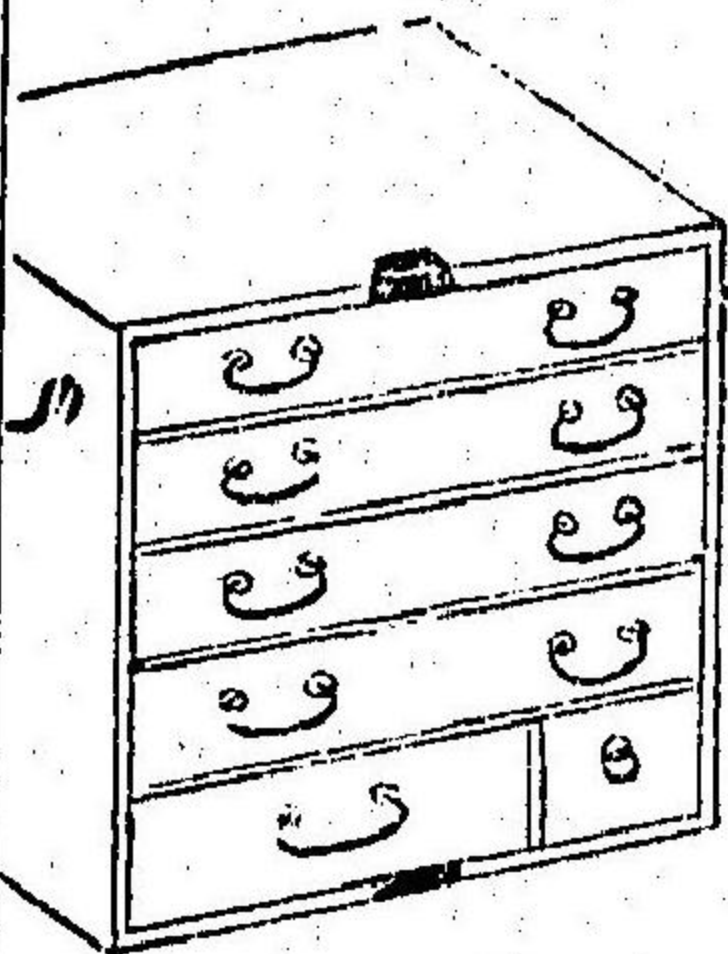

厨子

たんす

厨 除儻 俗作厨

字非也

一名 豎櫃

俗云 太牟須

今用 簞笥字誤

△按書厨茶厨衣厨之數品不枚舉焉晉顧愷之以一厨畫寄桓玄家者是也

笈音及書箱也史記蘇秦傳負笈從師
衣厨今云小袖簞子近世多用抽匣其出納最捷便也而名簞子或用簞者甚非
詳于庖厨具下

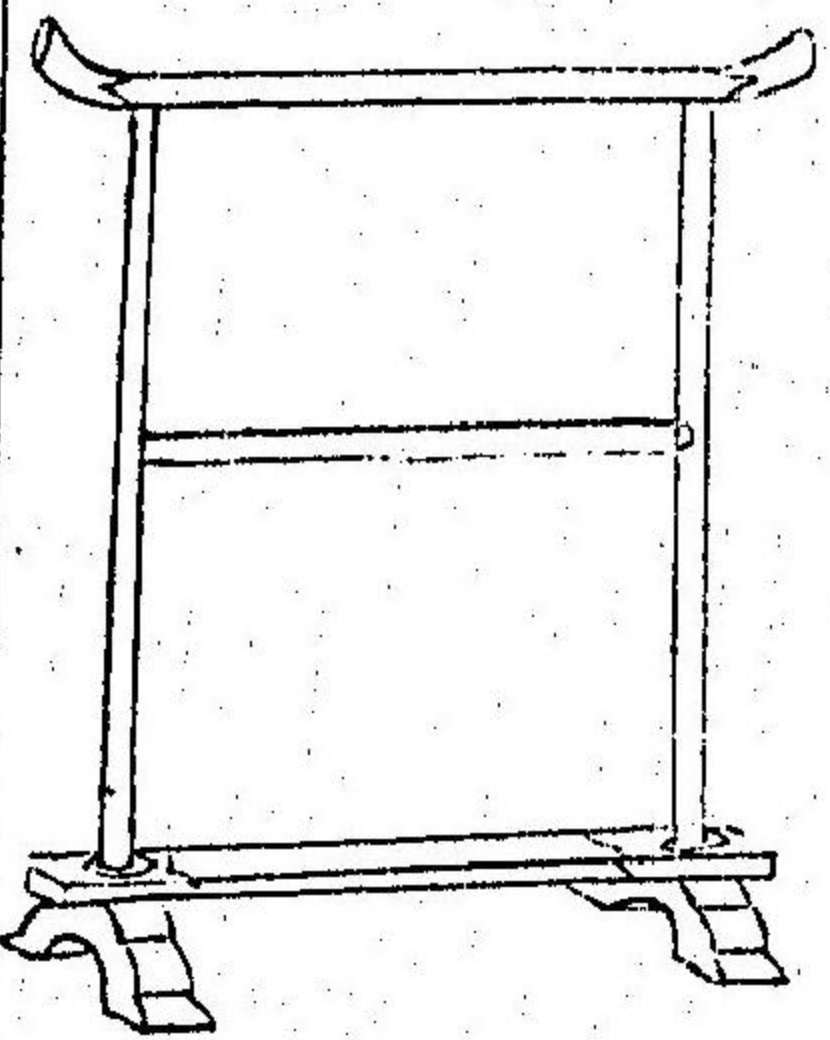

衣桁

いろう

イ、ヘン

衣架 衣籠

衣籠

和名 美曾加介

帳架

手拭掛

物原云顯頊作衣桁韓昌黎詩云桁掛新衣裳
曲禮云男女不雜坐不同施枷所謂施音與施同今云衣桁也
△按衣施和名美曾者衣也掛衣也
帳架乃手巾掛也每居盥蓋之傍闔房

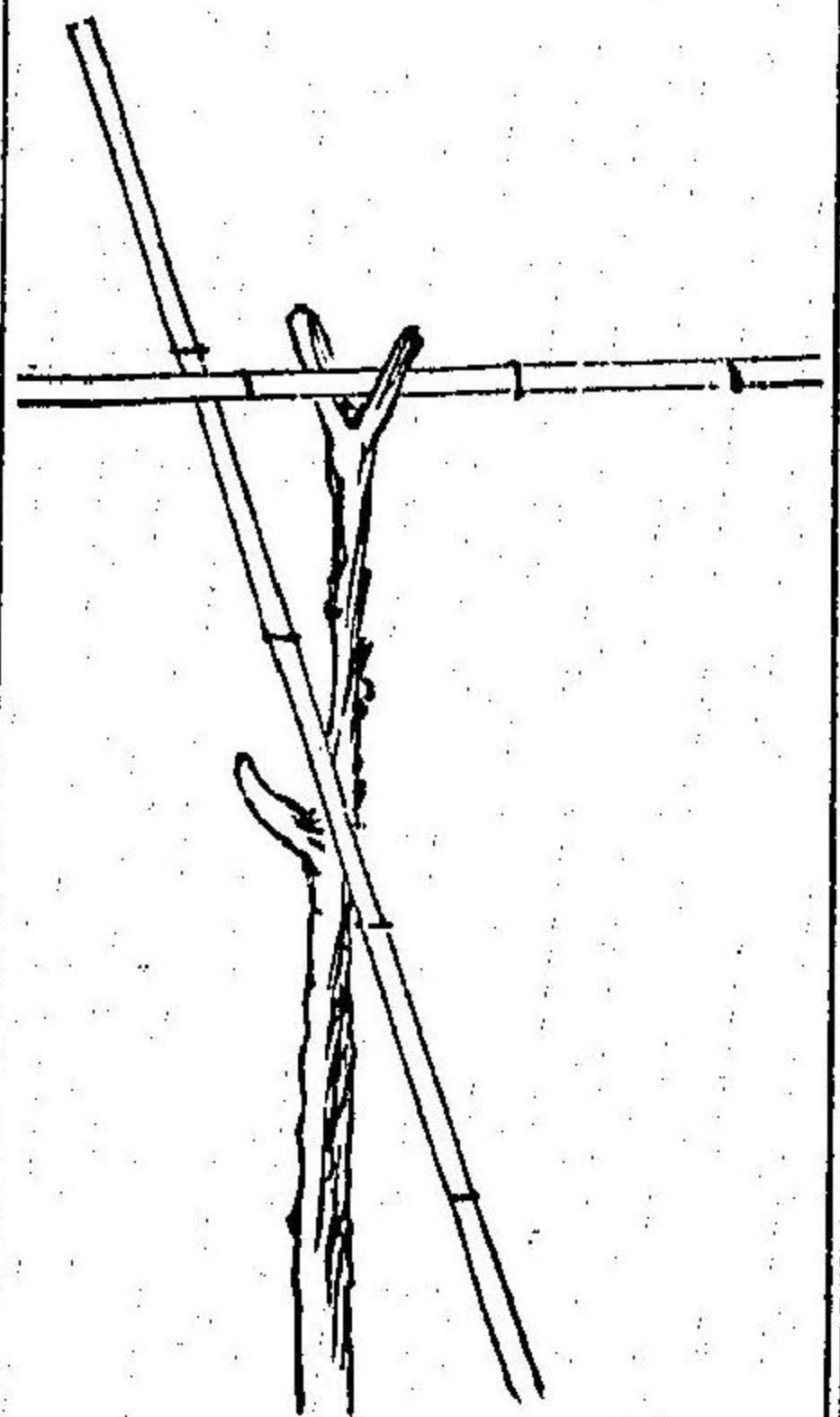

統
ものほしさや
亢音

笄同
毛乃保之左
保
俗云物乾竿

統、曬衣竿也。本艸云有兒之家不可夜露衣物。姑獲鳥喜夜飛以血點之為誌。其兒輒病驚癇疳疾。

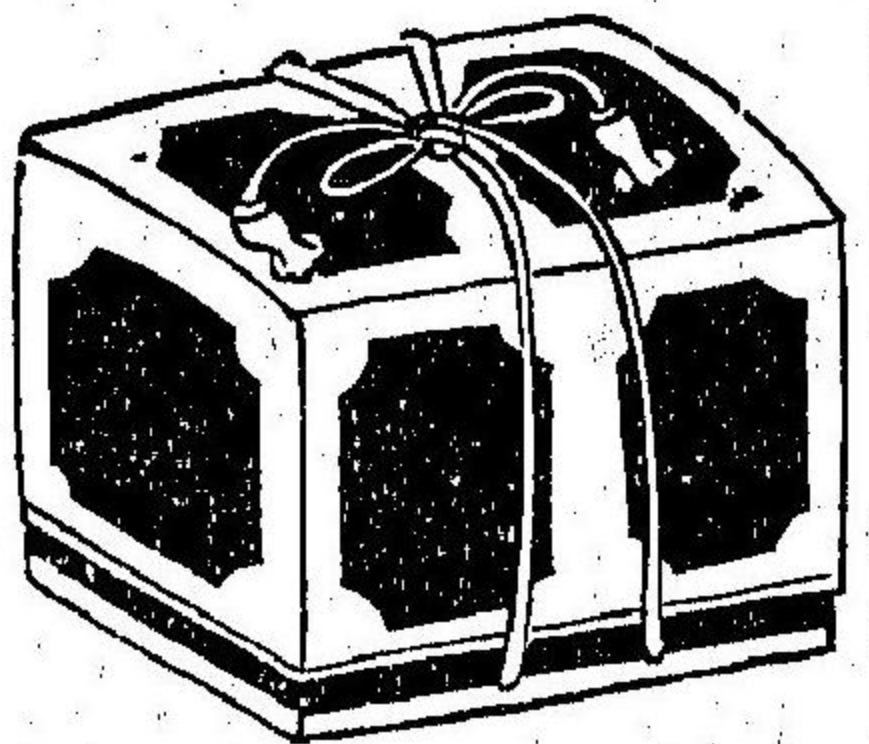

葛籠
つゝら

俗云豆豆良

△按葛籠織藤蔓作之。以藤心為經。以皮為緯。自蘇州廣島多出之。其四隅着皮漆。聚之凡宿直泊番人每納寢衣名番葛籠。小者名伏見三寸。民家嫁婦必用之。衣籠也。其賤者以紙覆革也。出於江州高宮。少出之。經緯用純藤組之。故剛韌而佳。

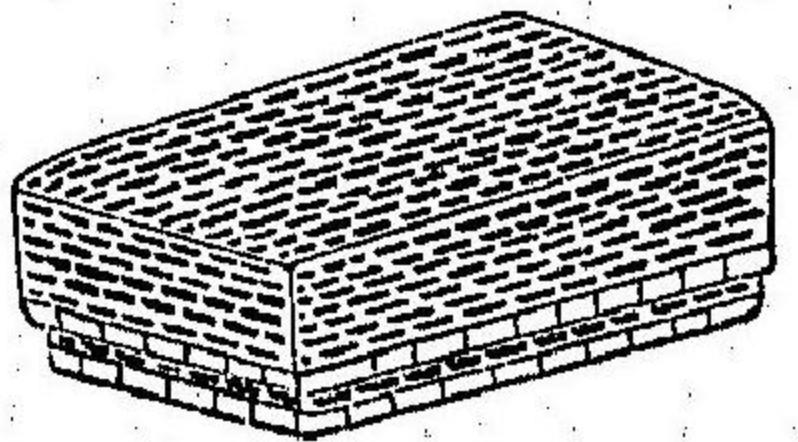
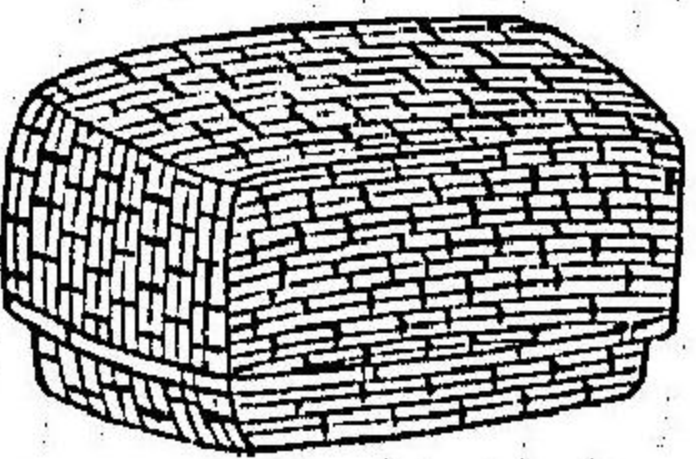

行李
りょうり

行李與
理通
加字里
筭筭
今云柳行李

左傳云不使一介行李告于寡君。註云一介一人也。行李遠行必有行李囊也。又云人將行先治裝者曰行李。

△按凡以貨齎一箇稱一行李者。據于此矣。今織藤蔓作筒。呼名行李。出於江州水口。者小而精巧。有圓有方。以堪為櫛。筒出於江州高宮。者以真藤作之。甚佳。筭筭字彙云。筭筭屈竹為器。北方多以柳條為之。出於但州豐岡。同出石織杷柳。條名柳行李。形長而方也。可容衣一二領。因州用瀬之產。次之形。稍圓長。其小者用行人堪貯飯。

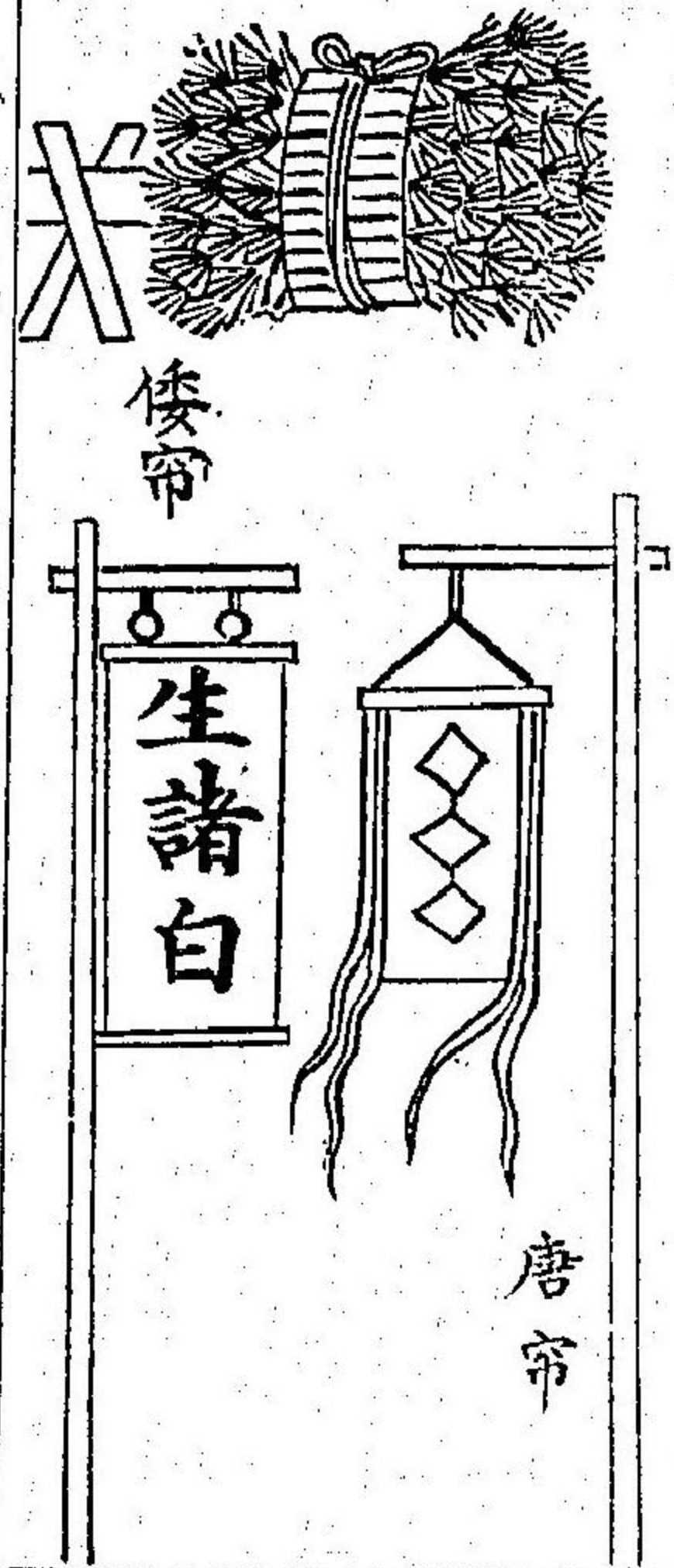

倭帘

唐帘

旗

幌音

さうりやし

さうはた

帘音

左加波太
今云酒林

△按旒酒家望子也望子即幟也所圖旗見于三才圖會近世倭所用望子多束杉葉爲之形如鼓凡酒性喜杉用杉材作酒桶投杉柀於酒中之類亦然也不自釀而沾酒家則出看板爲幟

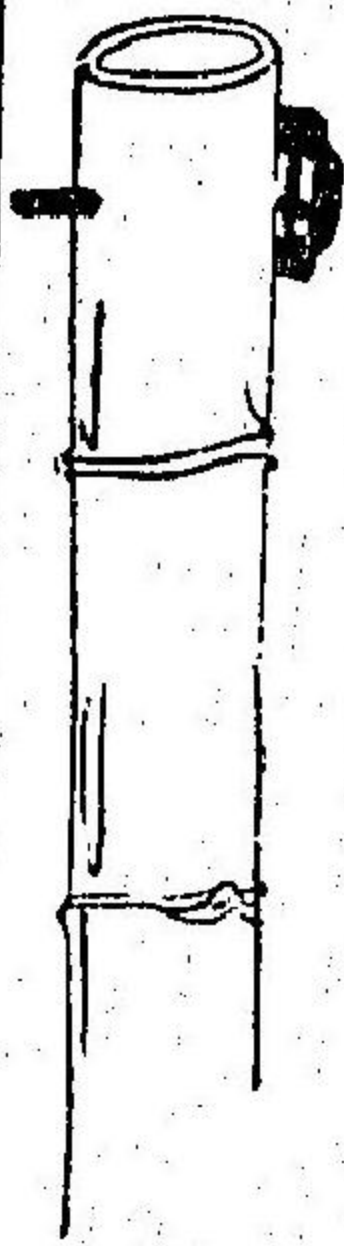

筚篥

同項

せにり

撲滿

俗云錢筒

筚篥同俗用筒字非也筒通洞無底也

趙廣漢傳云廣漢守潁川爲術簡受民投書入不可出也後人以爲受錢器宋景濂云撲滿貯錢陶器也狀類罌口通一錢錢入不可出滿乃撲去故名撲滿字彙云筚篥古者以瓦今以竹篥

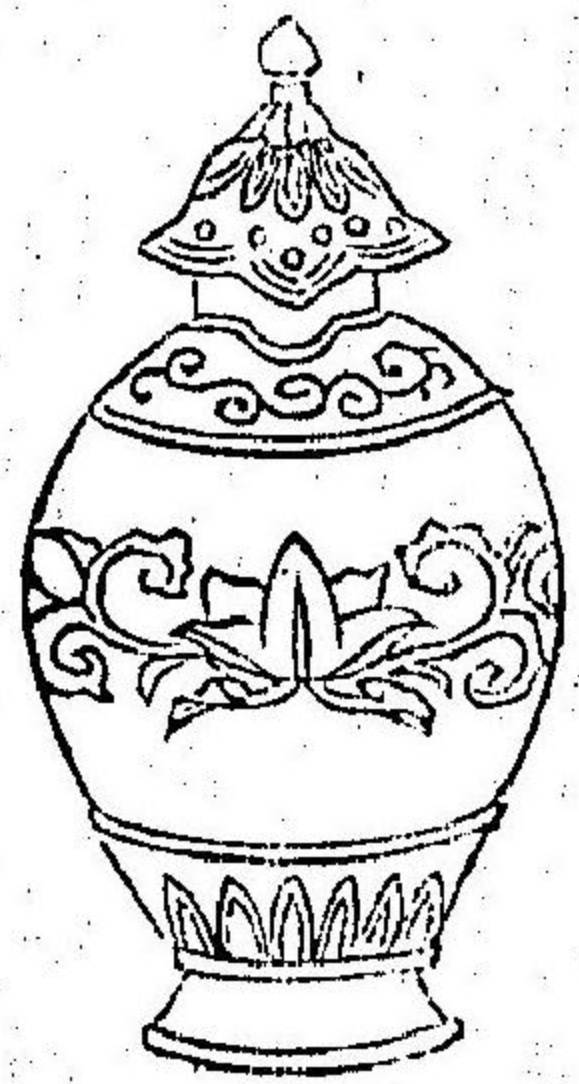

唾壺

だこ

俗云塵壺

トウフウ

物原云田恒始作唾壺事物紀源云西京雜記所謂廣川王發魏襄王家得玉唾壺者是也蓋此物戰國時已有其制也三才圖會云今太明制皆以黃金爲之壺小口巨腹蓋大如腹孟圓形如缶蓋僅掩口下有盤俱爲龍紋△按唾壺此云塵壺也今所用形狀不一或隨有用之拾入果蠟之皮及座席之塵

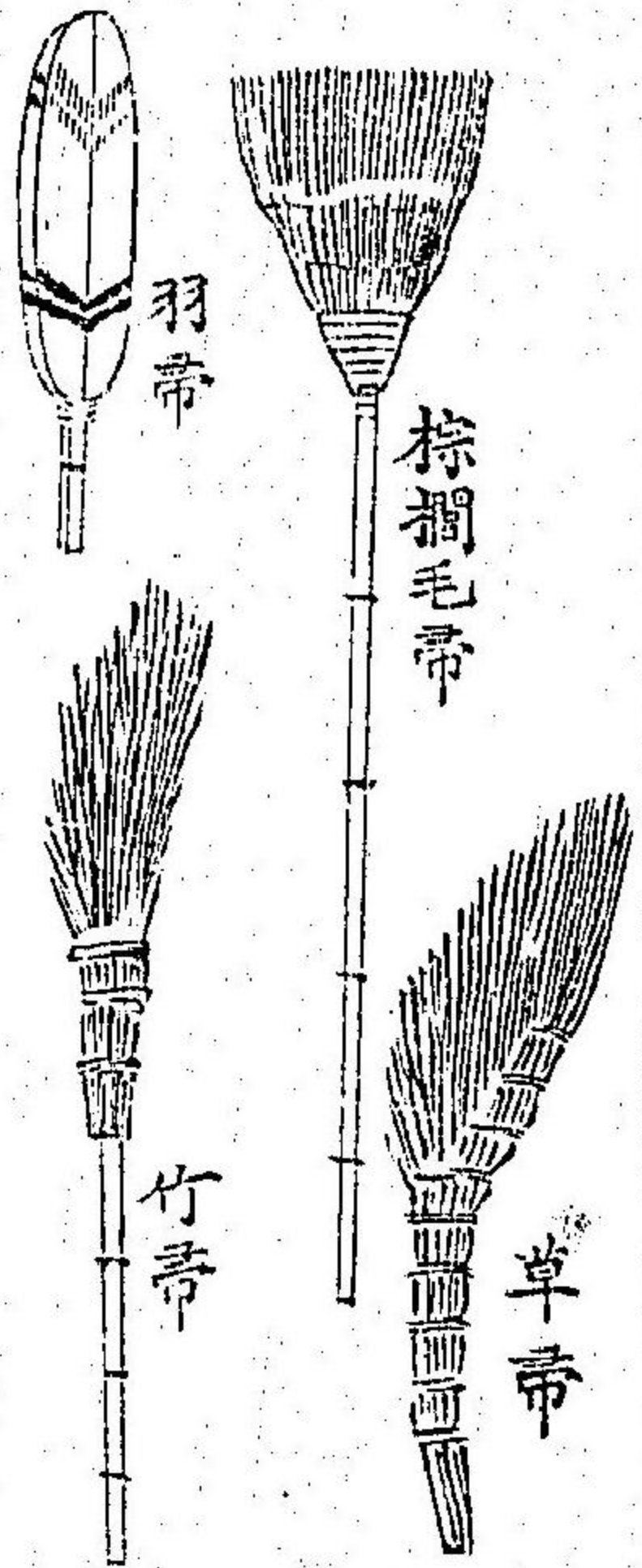

帚

周音

はき

帚音俗
筚篥音俗
遂音俗
和名波波木

說文云帚从三子持巾掃門內也古者少康初作箕帚祝酒少康杜康也少儀云折席不以

△按帚有數品羽帚可以掃茶具漆器。棕櫚皮帚可以掃庭。凡掃除日垂同以水濕地而掃之曰灑。洒除糞日掃。字从手帚。初春初子のけふれ玉帚手に取うらにゆらく玉のを

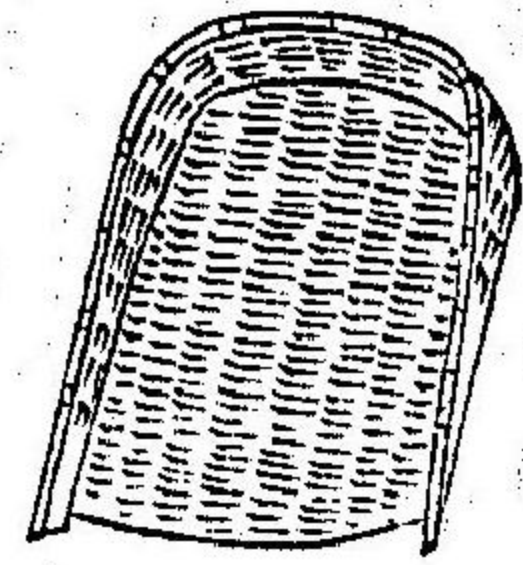
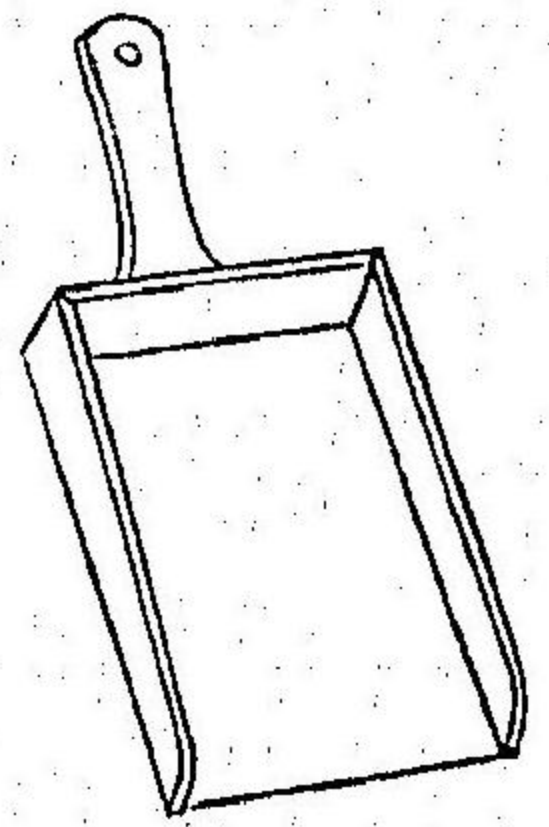

櫛

華

般音

ちりどり

箕雜音

俗云知里止

里

櫛

箕之舌

華箕屬所以推棄之器。華字非从艸俗作搬非也。曲禮云加帚於箕上其箕舌曰櫛。△按箕米器亦曰箕。和名似華而大其用相似而淨不淨大異。

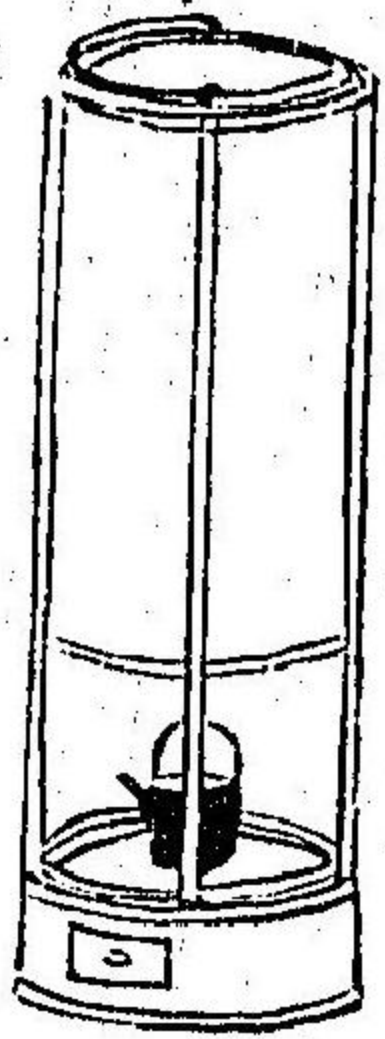
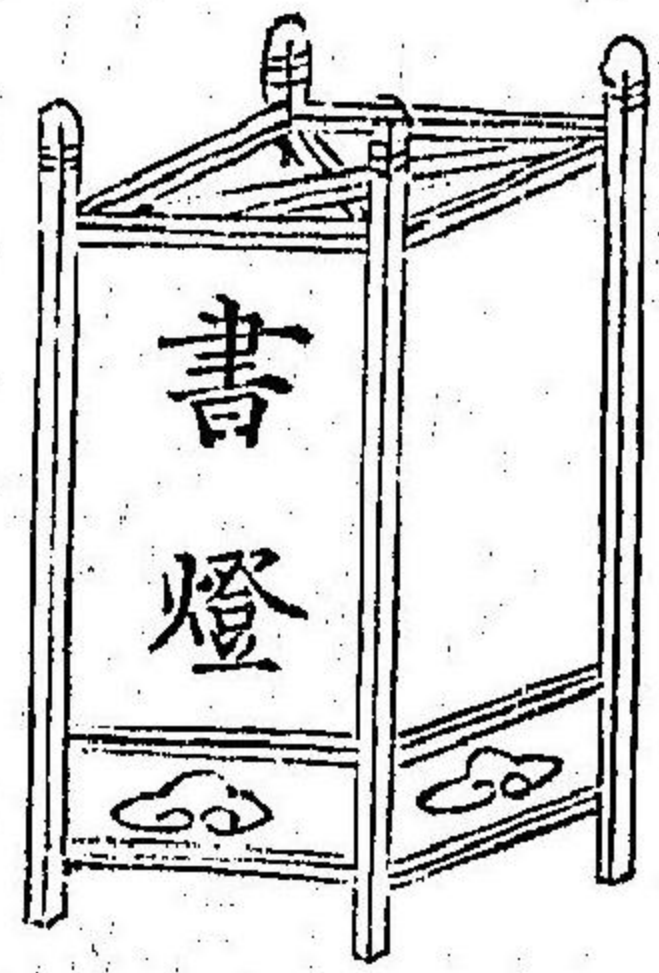

遠州行燈

行燈

あんどう

阿牟止字

遠州行燈

或圓周二字

三才圖會云影燈燭臺書燈不知其制之所始殆後人以意創爲之者三物雖皆借光於燭然或以障風其用則同歸耳。△按影燈書燈共今稱行燈其一脚者仆易故今不用近世制圓而有內外三柱上下設輪內者不搖外者能旋開闔任意或云小掘遠江守正一始制之故俗曰遠州行燈。

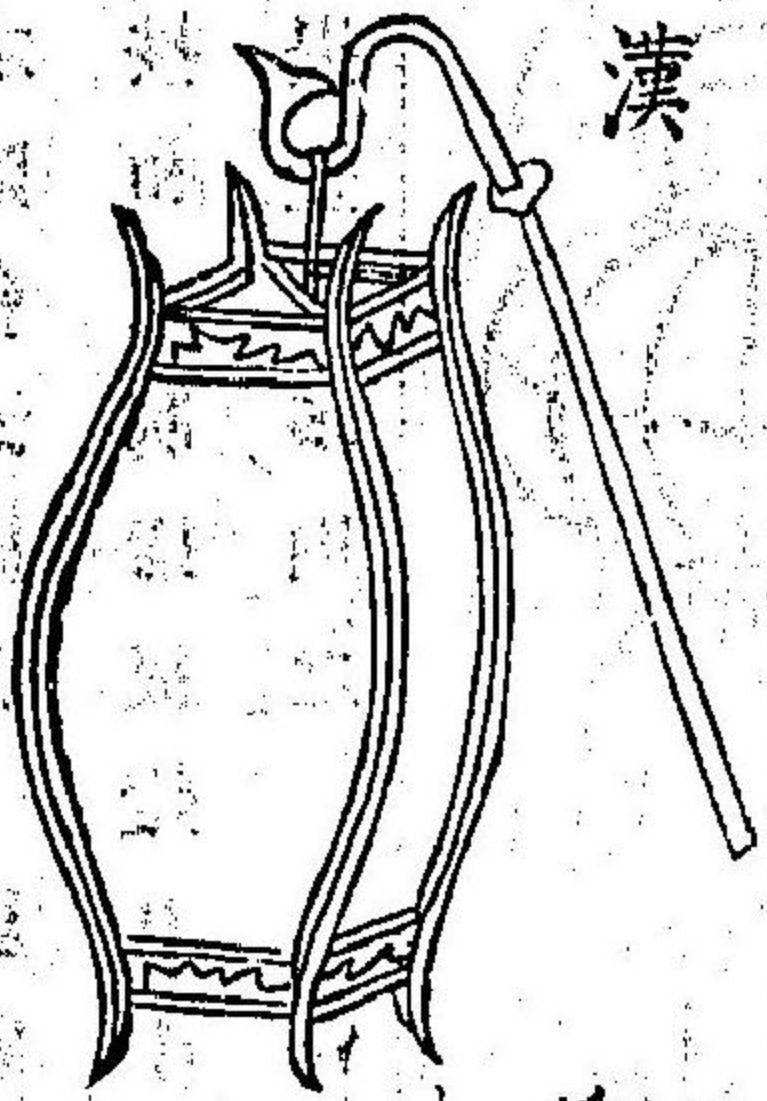

倭



提燈

てうちん

三才圖會云提燈今農家裝用以憑暮夜提攜往來照視
△按和之制摺提燈其小者曰酸漿提燈後人以其無由雨夜以板爲蓋俗呼曰箱提燈今多用之

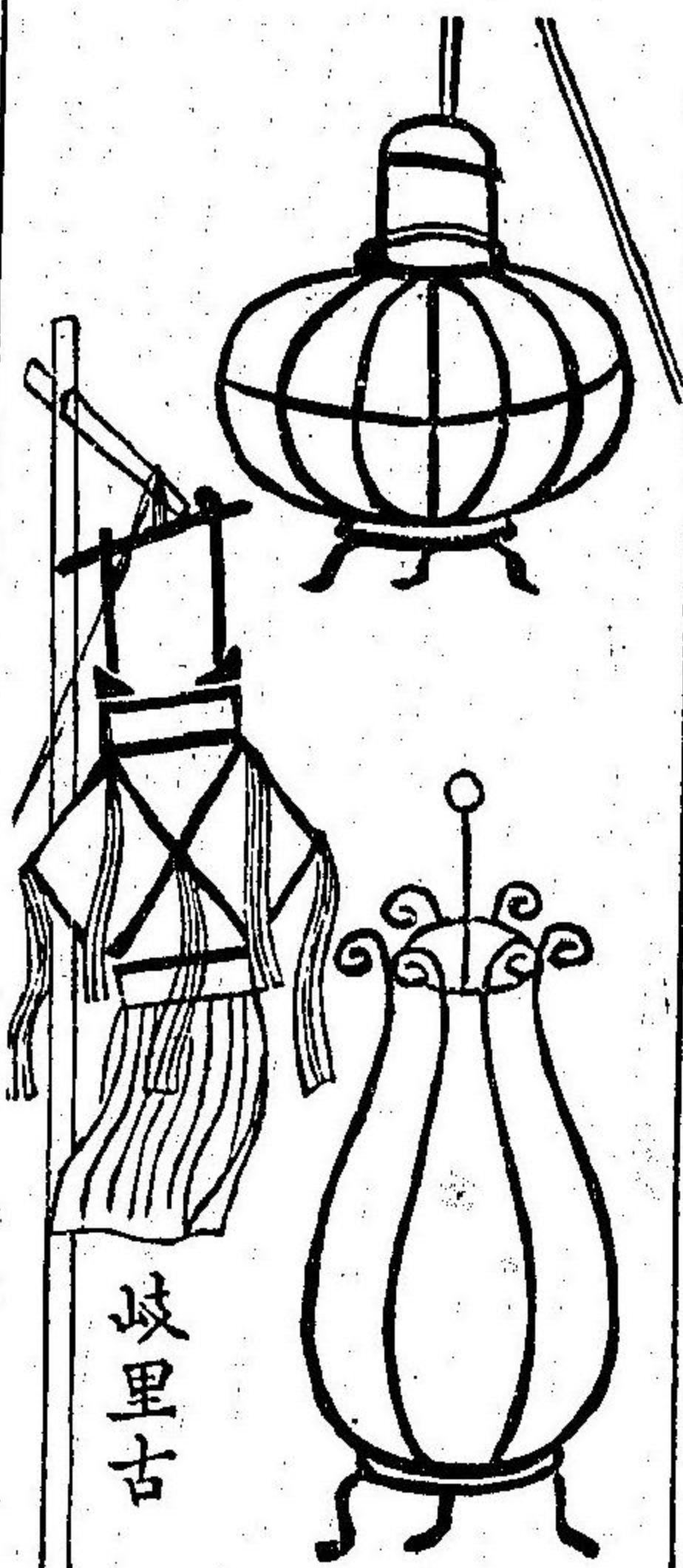

燈籠

とうろう

岐里古

△按三才圖會所圖者形似南瓜俗呼曰阿古太近世以大提燈爲常用甚捷器也
一種岐里古燈籠聖靈祭等用之所飾紙繪甚華美

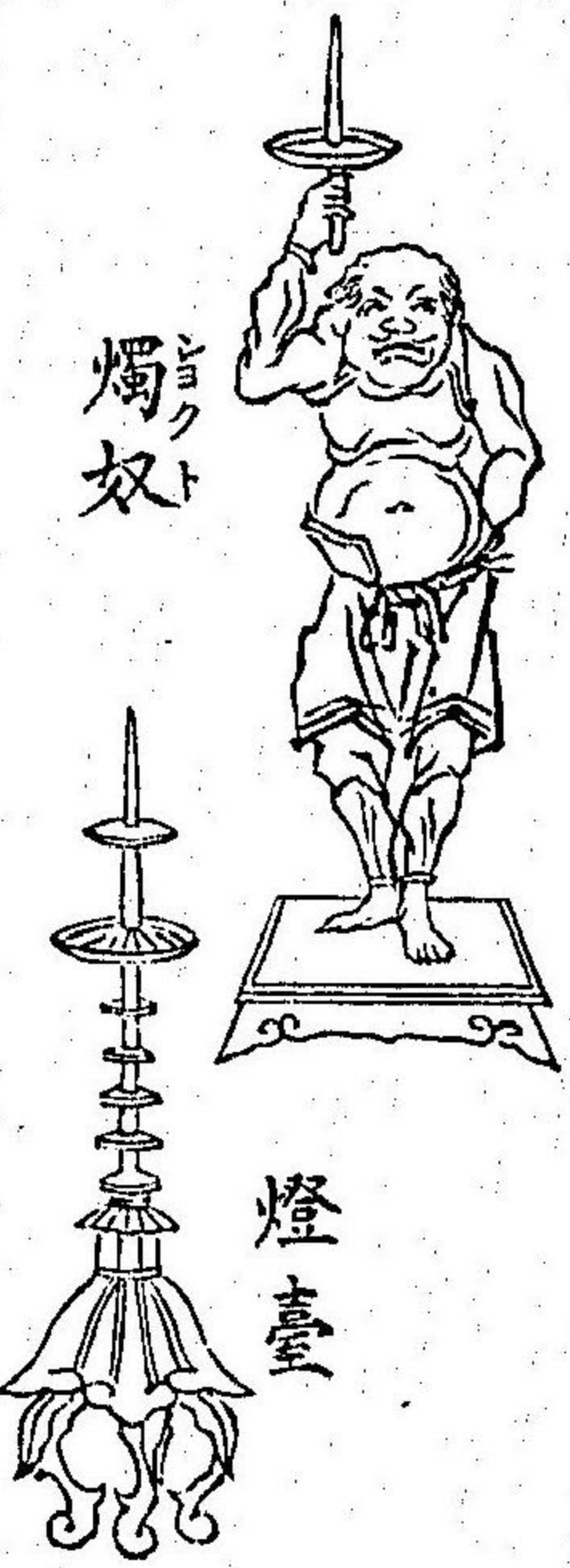

燭臺

しよくたい

燈臺 短檠
燭奴

△按燭臺燭架制不一或作人獸之形其用唯揭蠟燭耳燈檠其短者名短檠今制加銀於上爲油蓋蠟燭兩用

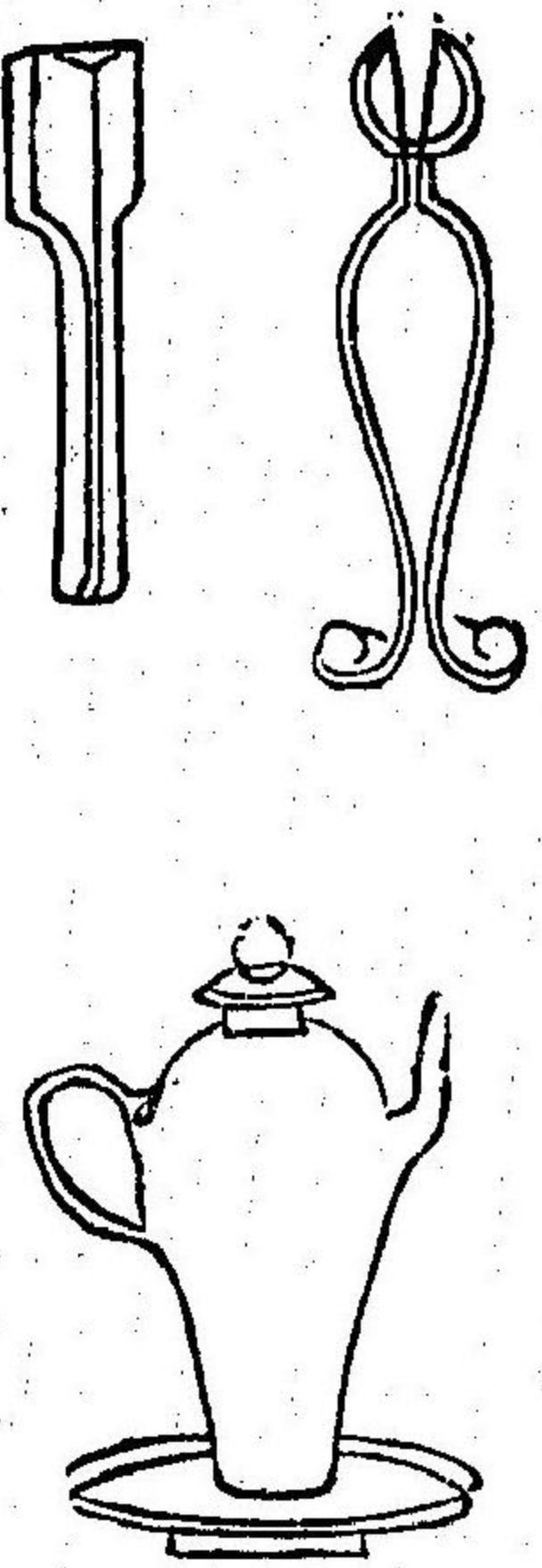

油瓶

あぶらびし

油注子
俗云阿布良
左之
燭剪
俗云志牟木
里

油瓶盛燈油置燈臺磁器或銅可作
燭剪可以切去燭燧每置於燭臺

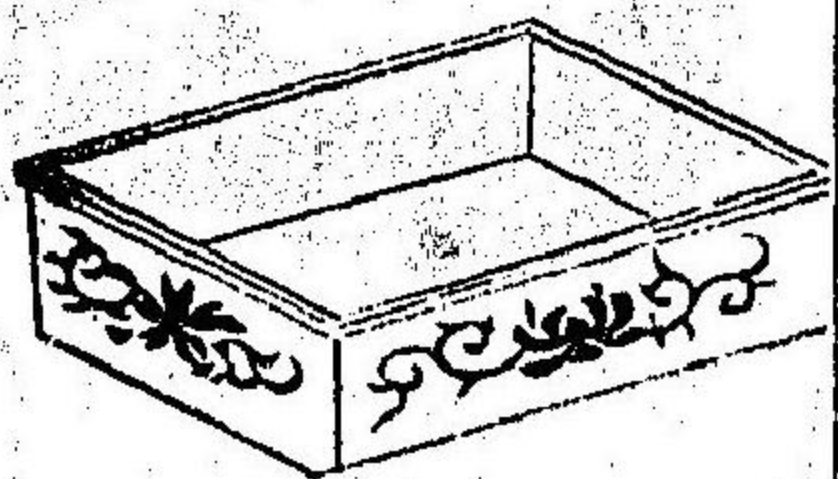

巾箱

きたればま

打乱匣抄和名
美太禮波古

倭名抄云巾箱盛手巾之器也乱匣打

公按巾箱者無蓋匣也或云梳髮盛其亂髮故曰亂箱

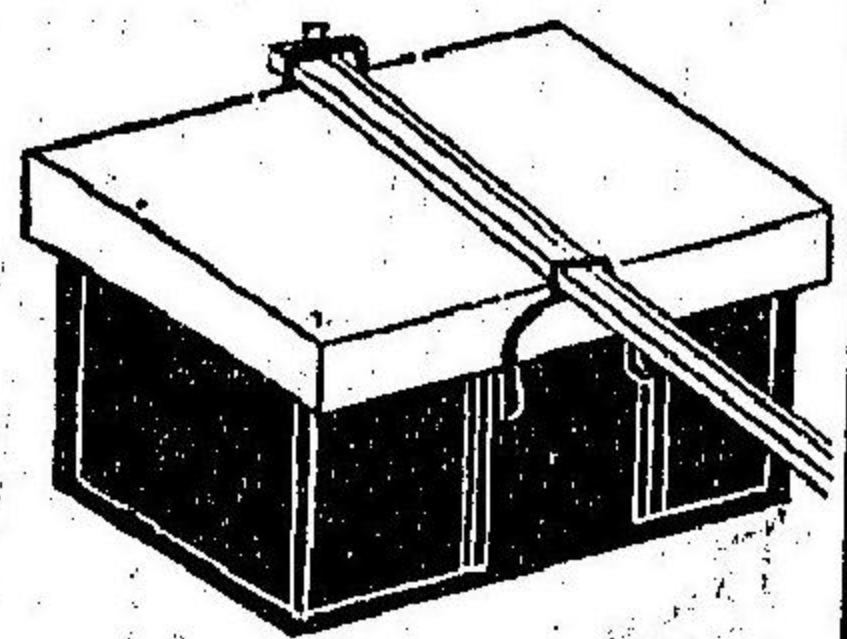

挟箱

シヨウキヨ

波左美波古
有二折、大二折、
一寸高、二寸高、
三寸高等之數
品

△按挟箱近代之制也古者用板二枚覆衣服上下以竹挾之令僕擔之名挾竹自慶長年中始以箱插棒令擔之名挾箱平士及庶人用一箇高官者令二人雙行謂一對挾箱布施久內者始作出之

和漢三才圖會卷第三十三

攝陽 城醫法橋寺島良安尚順 編

車駕類

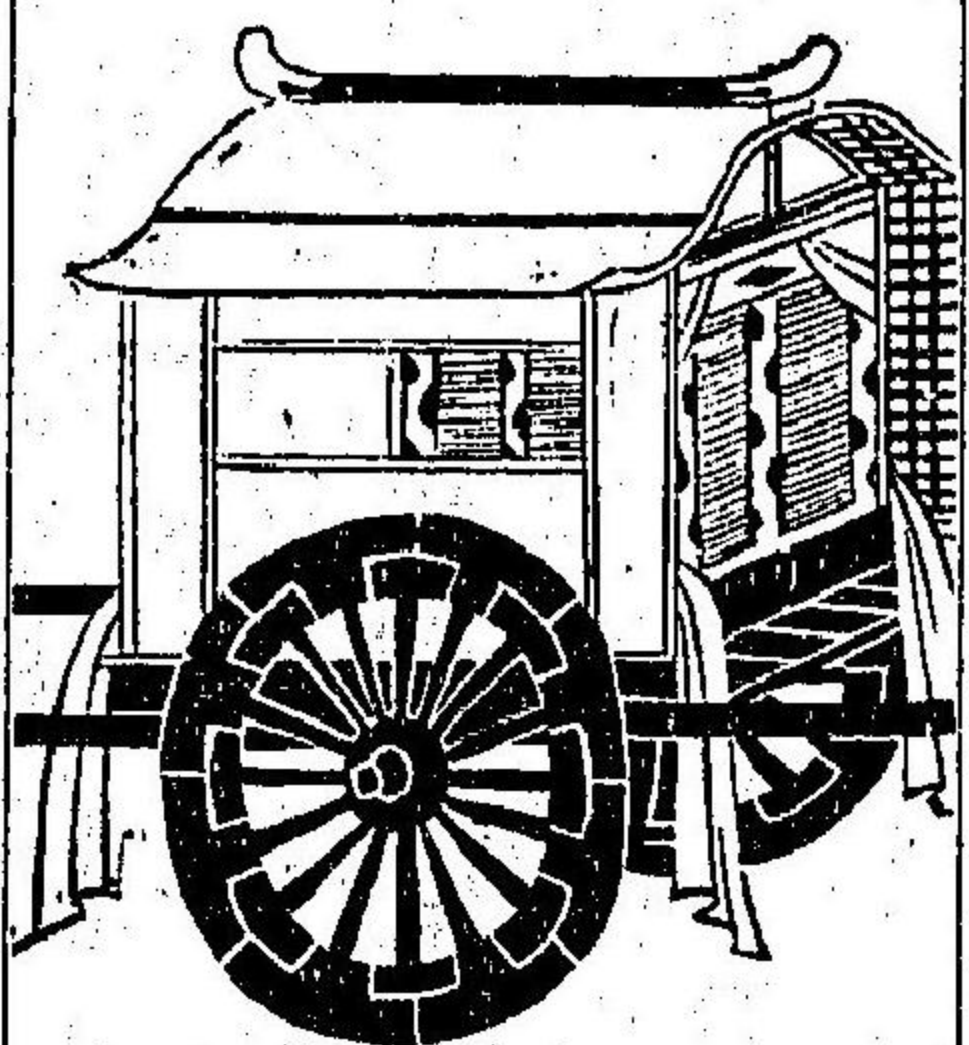

車

舍音

唐音

くるま
車
和名久留末
輻音 車蓋
和名夜加太
轉
和名度古之波利

釋名云車字古音居言行所以居人也今音舍言行者所處若車舍也

漢書註云車後乘曰副車和名會閉久流萬

事物紀源云黃帝令邑夷造車以便民字彙云古聖人觀轉蓬以造車任重致遠

少昊時加牛禹時奚仲加馬

△按車有數品所圖者輻車也俗云御輻者車之蔽也車耳反出所以爲藩屏一翳中塵泥以算爲之或用革俗謂之有二十八輻以象列星也輻音輻輻上之椽也車上重

起如牛角者曰駭覺音輪之心曰穀音穀中橫截者曰軸音軸末謂軹車前橫木可憑者曰軾音釋後橫木曰軫同軸上伏兔曰樸音車下索曰鞵在車下與輿相連縛者也

拾遺

世の中小牛の車のなりりせは思ひの家をいかて出まし

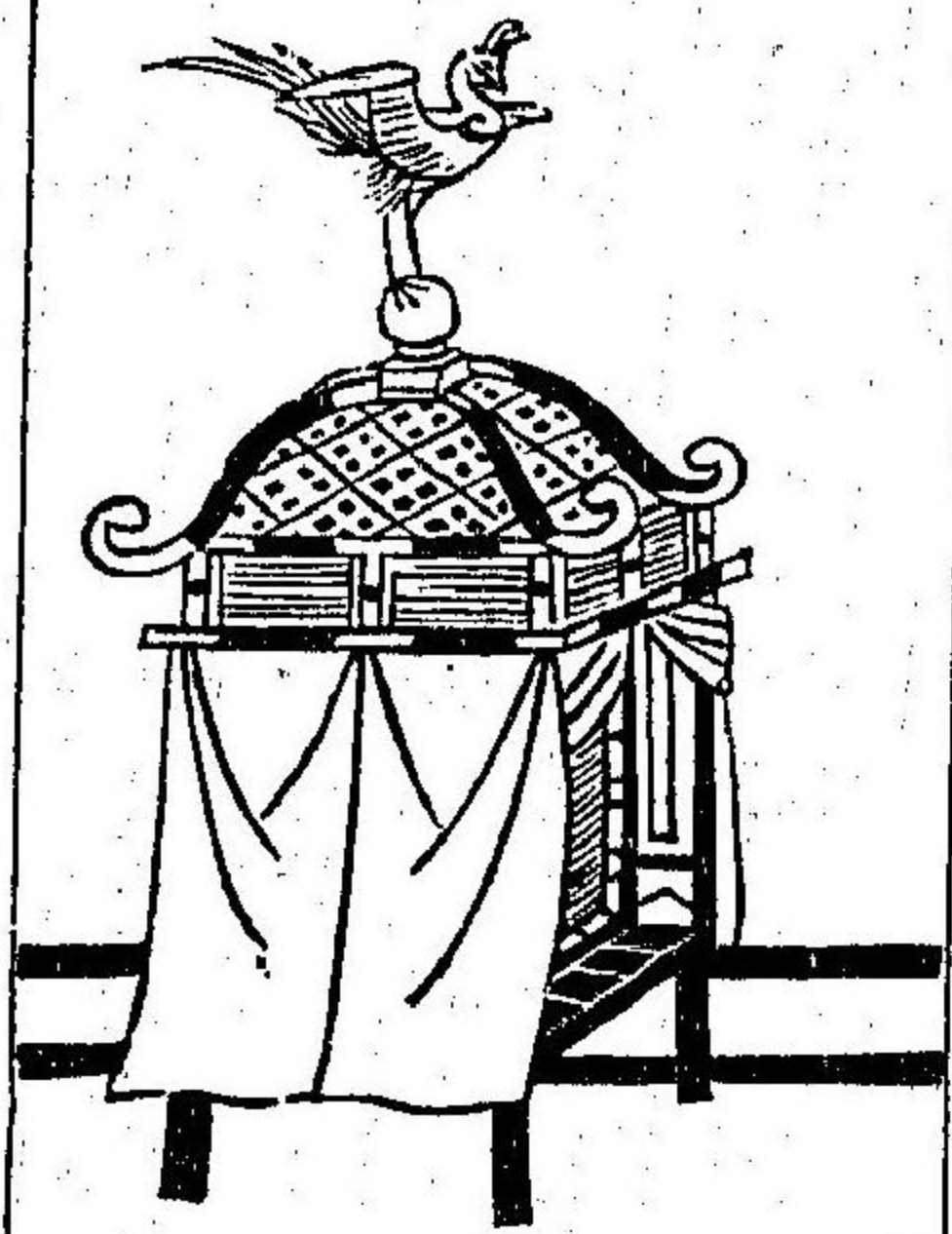

輦

連音

てくるま

鳳輦

和名天久流萬

諸社之神輦多此鳳輦也

漢書注云駕人以行曰輦通典曰夏后末代制輦商曰胡奴車周曰輜車隋制輦而不施輪以人荷之

△按所圖乃鳳輦也天子鳳輦上以金爲鳳形故名之

年中行事

雲井にもさへらくかよふ手車や君にひかるゝ印なるらん

爲郡

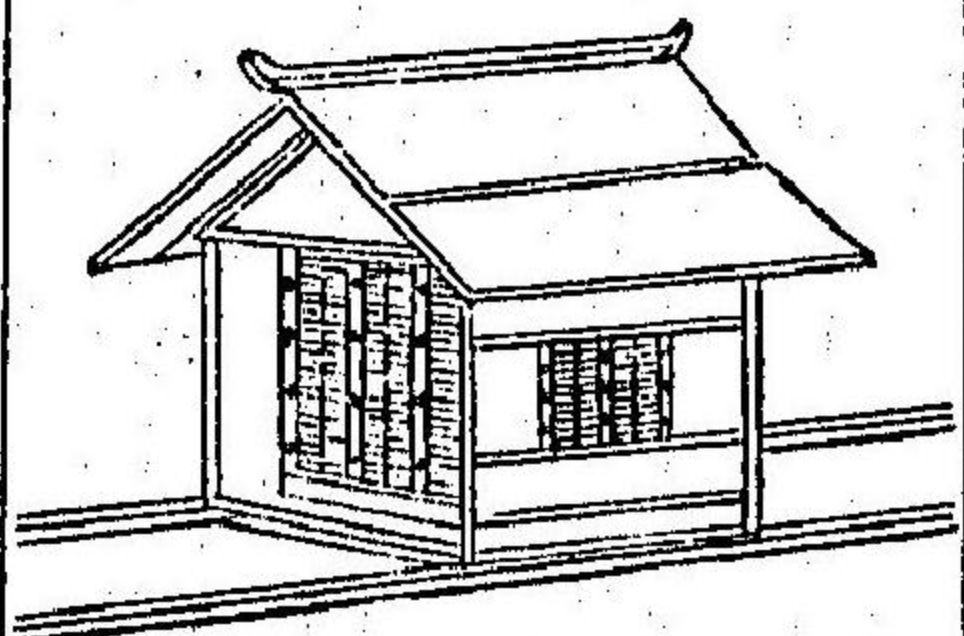

輦

豫音

イユイ

和名古之

俗多用輦字輿雲俱切車底也

四聲字苑云輦車無輪者也字彙云兩手對舉之車曰輦輿輿字混用者非也

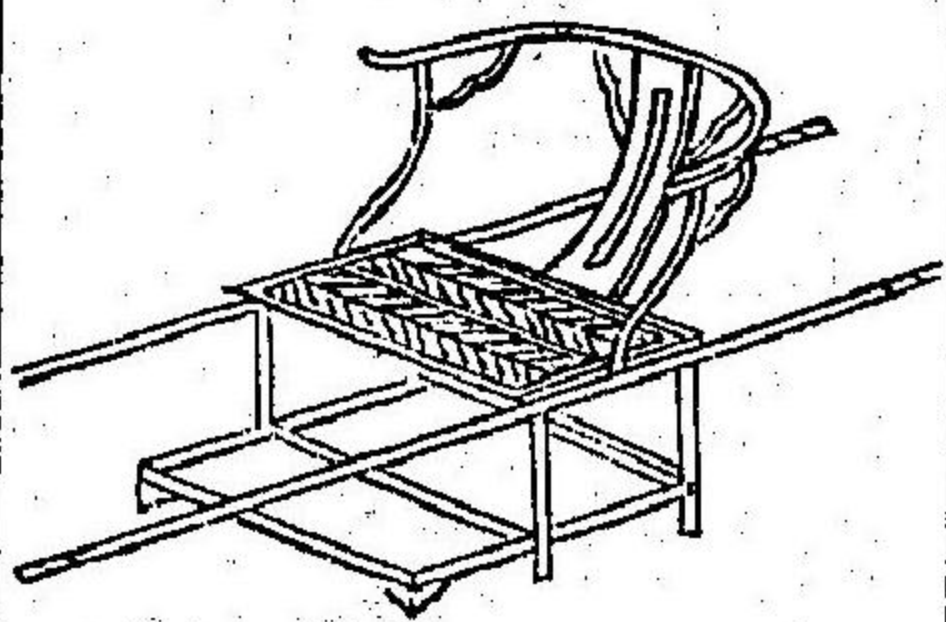

輦

橋音

キヤウ

腰輿 版輿

肩輿

和名太古之

今用輦字

三才圖會云輦輿肩行之車也

五雜俎云唐宋百官入朝皆乘馬宰相亦然政和間年號以雨雪泥滑特許暫乘輦太明京官三品以上方許乘輦其後因馬不便以小肩輿代之至近日遂無復乘馬

者矣蓋乘馬不惟備馬且備控馬持杖者反費於肩輿
△按倭名抄云腰輿僧國師禪師及上人等所乘輿也

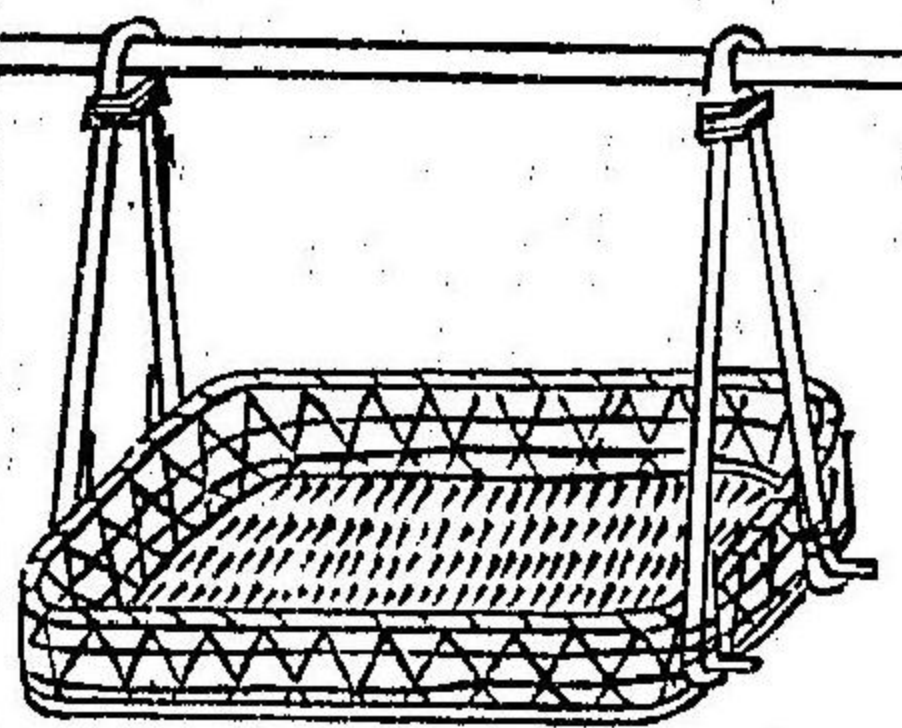

かご

籃輿

徒輿

和名阿美以太

今俗云阿牟太

籃輿

今云駕籠

三才圖會云晉陶元亮有脚疾每有遊歷使一門生與其子昇以籃輿古無其制疑
元亮以意爲之者

△按倭名抄載漢書注云篋輿編竹木爲輿也即以爲刑罰之具則今囚人乘輿
輿之類乎據三才圖會則篋輿即籃輿而賤民常用之駕籠也阿牟太者編版之
訓其制精於籃輿而二物自分明

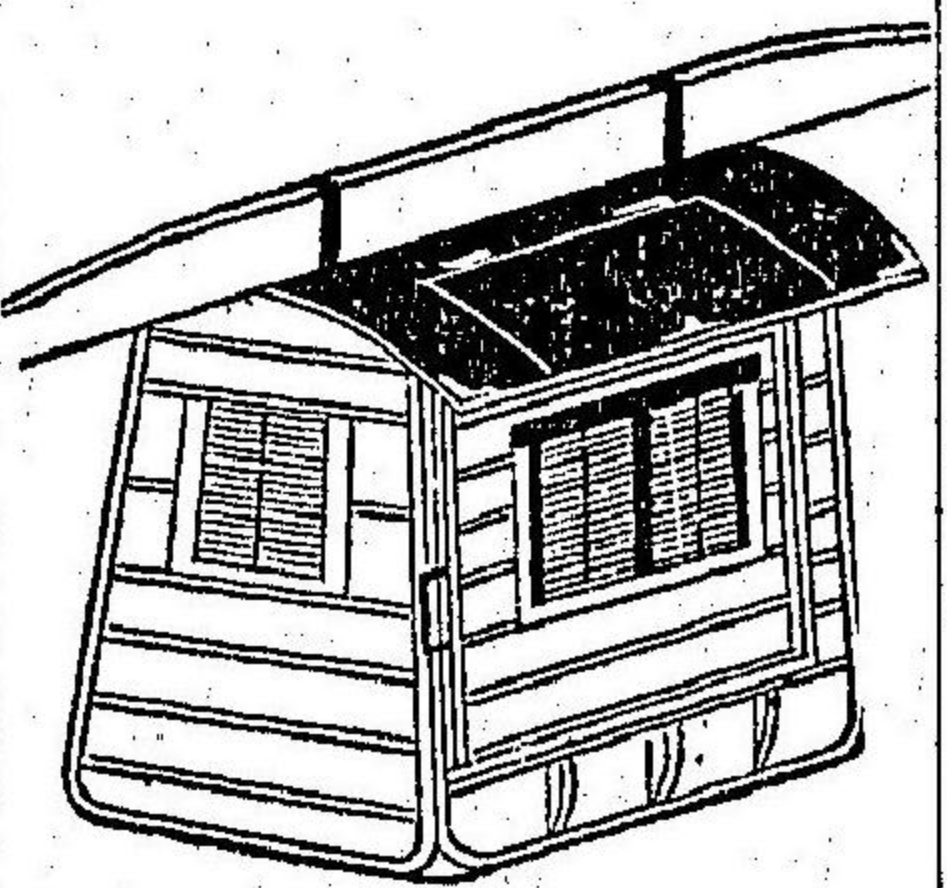

のりもの

乘物

駕音價

車乘也具車馬
日駕君召即不
待駕行蓋乘物
之通稱也

△接近俗篋輿之精者稱乘物其周匝裹用備州莞廷今武家僧醫及婦女所乘者
也民俗不許乘之
編廷輿用大竹正理新編之其文爲綾杉或菱形俗號編廷以亞輪輿官家及本
寺官僧或宦女許乘之

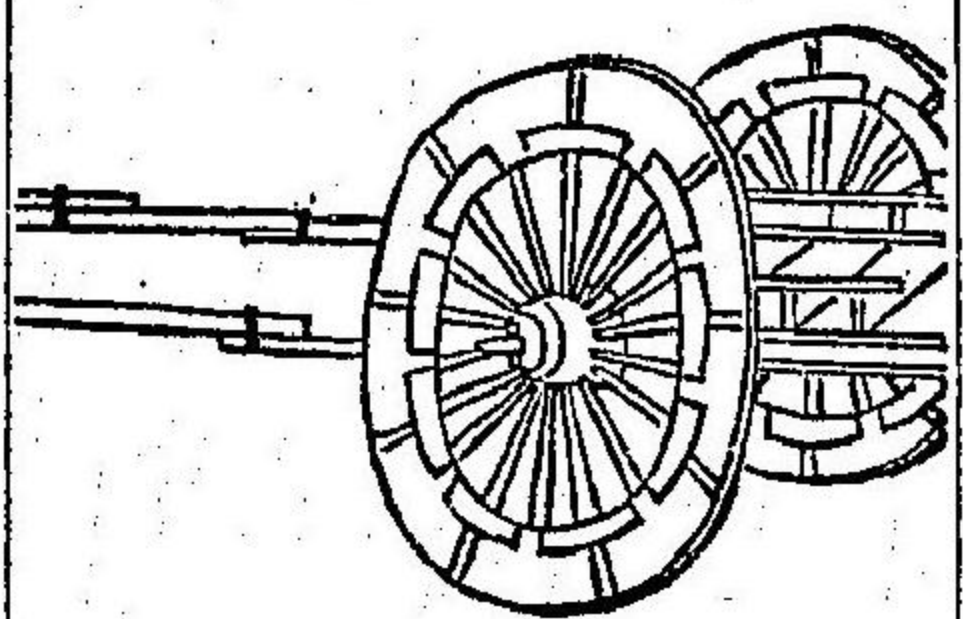

にくるま

輶

菊音

彼車 棧車

字又作輶

俗云大八

牛車

キチツ

輶說文載物之車直轅車也

△按輦者貨物運送之車人以引之及京師牛車使牛引之也相傳往昔山城鳥羽里有天台僧常修護摩祈寶祚天子勅許乘牛車土人窺暇日借其車運米薪竟多造牛車便于日用如今上下鳥羽里有八十有餘牛車其遺風矣彼僧不知誰人也疑鳥羽僧正乎

僧正諱覺猷源隆國之子也為天台座主及三井寺長吏曾住醍醐又居鳥羽故號鳥羽僧正能圖畫專為和繪世傳僧正畫縉紳氣貌之姿又東寺米俵飄風之圖等達上聞或畫馬形得其妙



指南車

玄なんしや

ツウナンチエ、

古今註云指南車起於黃帝戰蚩尤作大霧迷四方於是作指南車

史周記云周公制指南車以賜越裳氏使者其車為先導載之周年而得歸國也車上有木人手常指南指

五雜俎云指南車秦漢其制無聞後漢張衡始復創造漢末其法不存魏明帝始令博士馬鈞造之晉亂又亡石虎使解飛姚興使令狐生又造之宋武帝平關中得之其制鼓車設木人於車上舉手指南驟回輒所指微差至齊祖冲之又造之今所用惟術家鍼盤用水浮鍼視其所指以定其鍼用磁石表制氣過則不靈不若水鍼盤之細密也

△按日本紀云天智天皇五年唐沙門知由獻指南車

車駕之用

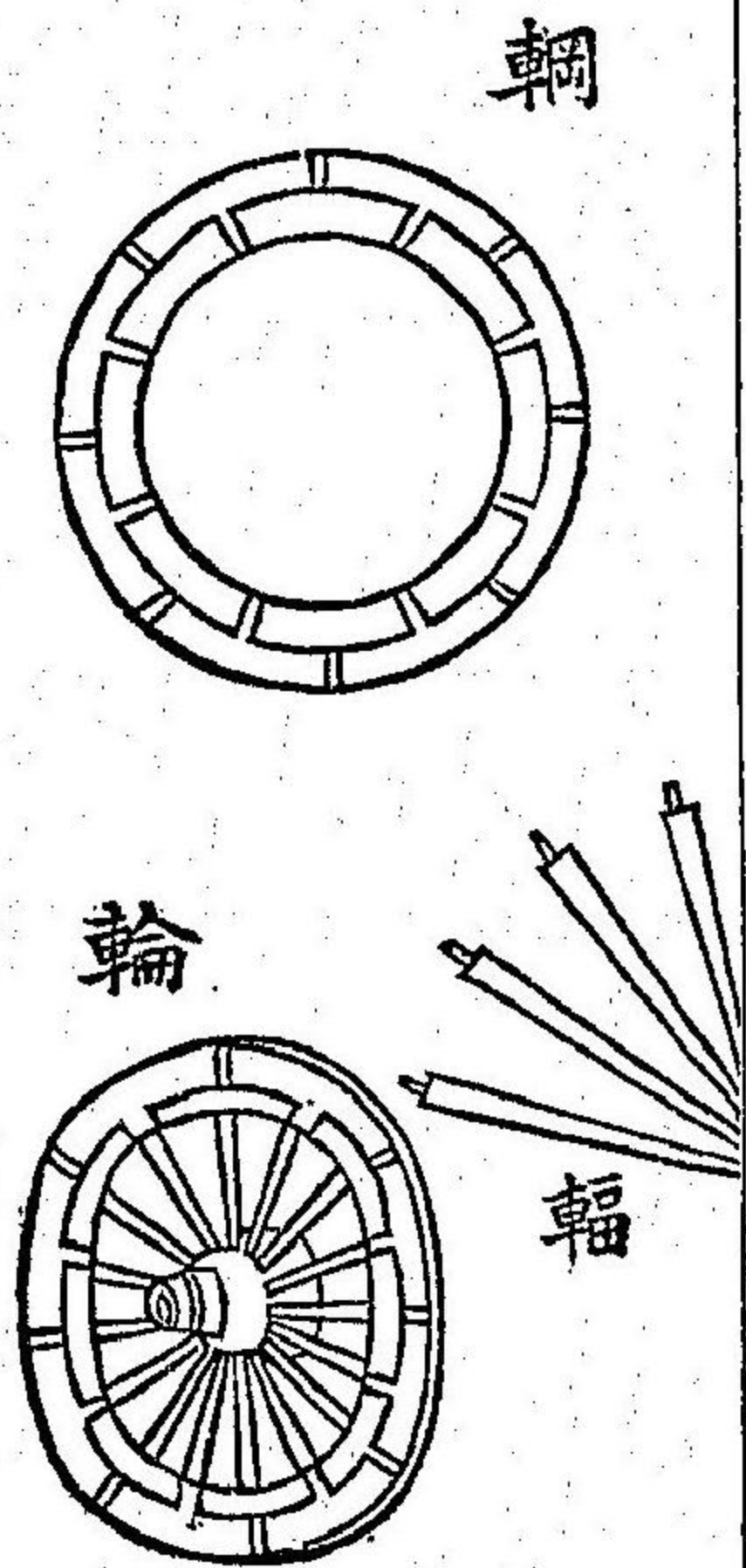

輞 和名和 輪 和名和 輞 音綱 和名於保和 輻 音福 和名夜

輪車脚所以轉進者也 輞輪外圍郭曲木也 輻車輪直指木也老子經所謂三十輻共一轂者是也其有輻曰輪無輻曰輞直斫木為之若推輪 車轆物曰輞

音碾亦
作輓

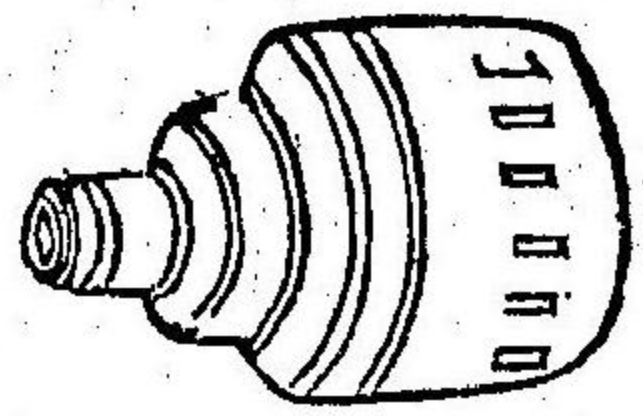

轂
谷音

和名車乃古之岐
俗云筒
音公
和名加利毛
銅音諫

轂居輪之正中而為輻之所湊也外持輻內受軸太抵長三尺二寸徑一尺
轂口鐵也釋名云釘空也其中空也 鋼車軸鐵也釘與軸之間使不相摩也

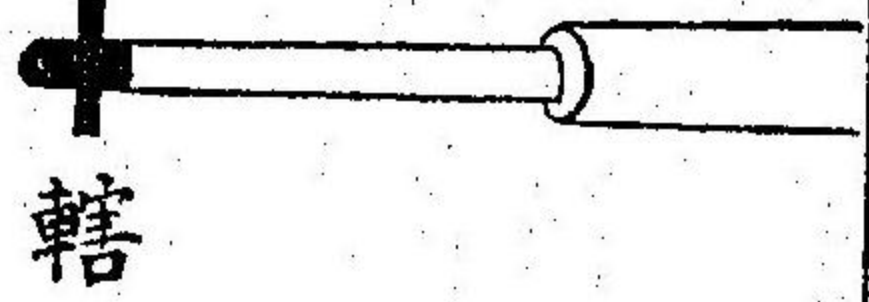

軸
逐音

和名與古加美
音止
和名久佐比
轆音
字本

軸持輪者釋名云軸抽也入轂中可抽出也 轆車軸頭鐵也無車則脫行則設之
軹軸末如指而見于轂頭也

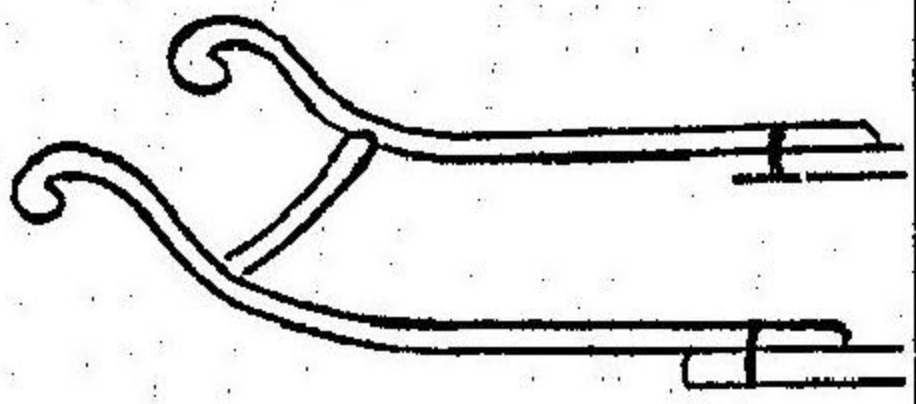

輓
員音

和名奈加江
音厄
和名久比岐
音倪
和名車中盛
音和
膏以塗輪器

輓車前曲木上句衡者也俗在前謂輓在後謂輓尾釋名云輓者枕也橫在前如臥
牀之有枕也凡長一丈四尺四寸 輓輓端橫木駕牛領者也 輓輓端橫木縛輓
以駕牛者
△按輓輓頗似一物然輓縛輓者則實在輓端橫木也輓駕牛領者則在縛端橫木
即牛頸木也

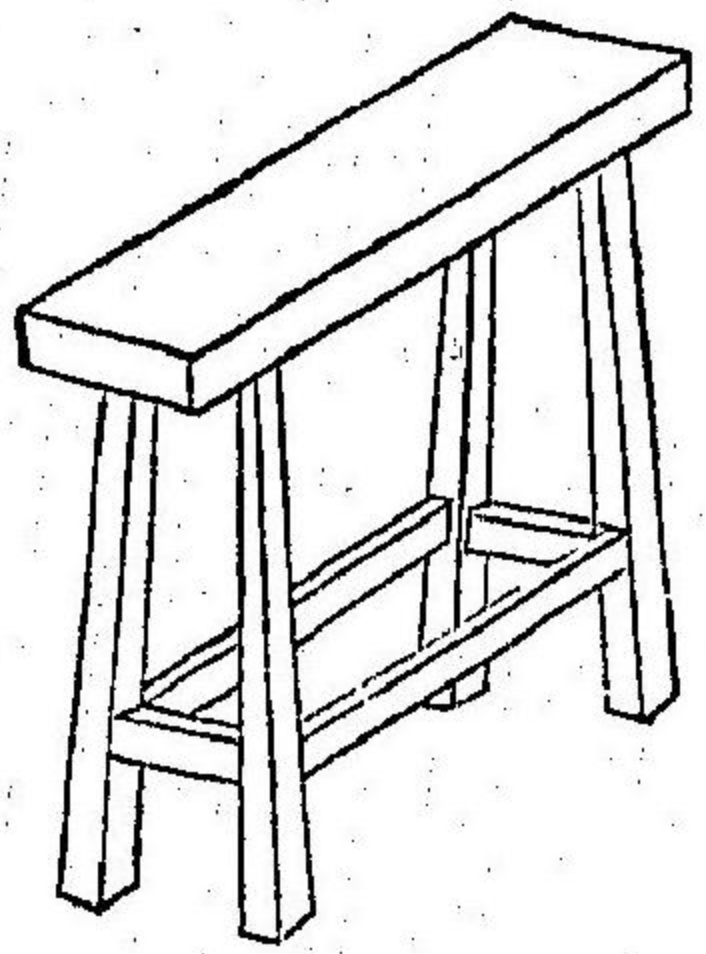

榻
塔音

和名之知
音俳
和名車乃波古
乘泥
和名車乃士拂

△按馬鞍播州東條多作之鞍一箇呼曰一口、花さうは告げんといひし山里の使はたたり馬に鞍をけ

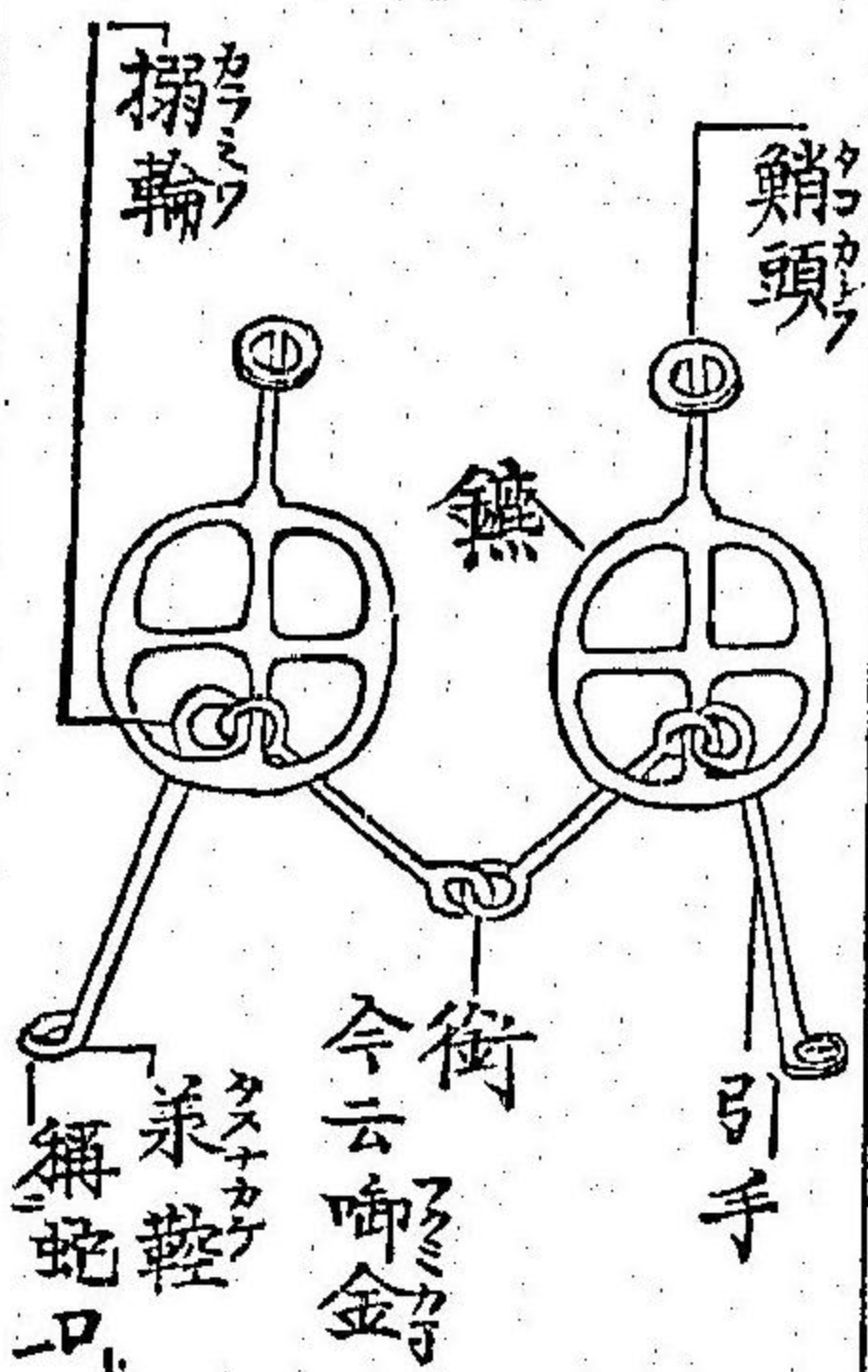

銜 鹹音 勒歴德反 扇汗 排末 和名久都波美 俗云久々美 承鞍和名美豆岐

銜 口中勒也以鐵爲之所以制馬之逸承鞍 俗云美豆岐 銜外鐵也釋名云鑣包也在旁包斂其口也 △按河州譽田鍛工市口明珍二氏善作銜鑣一箇謂掛或一口

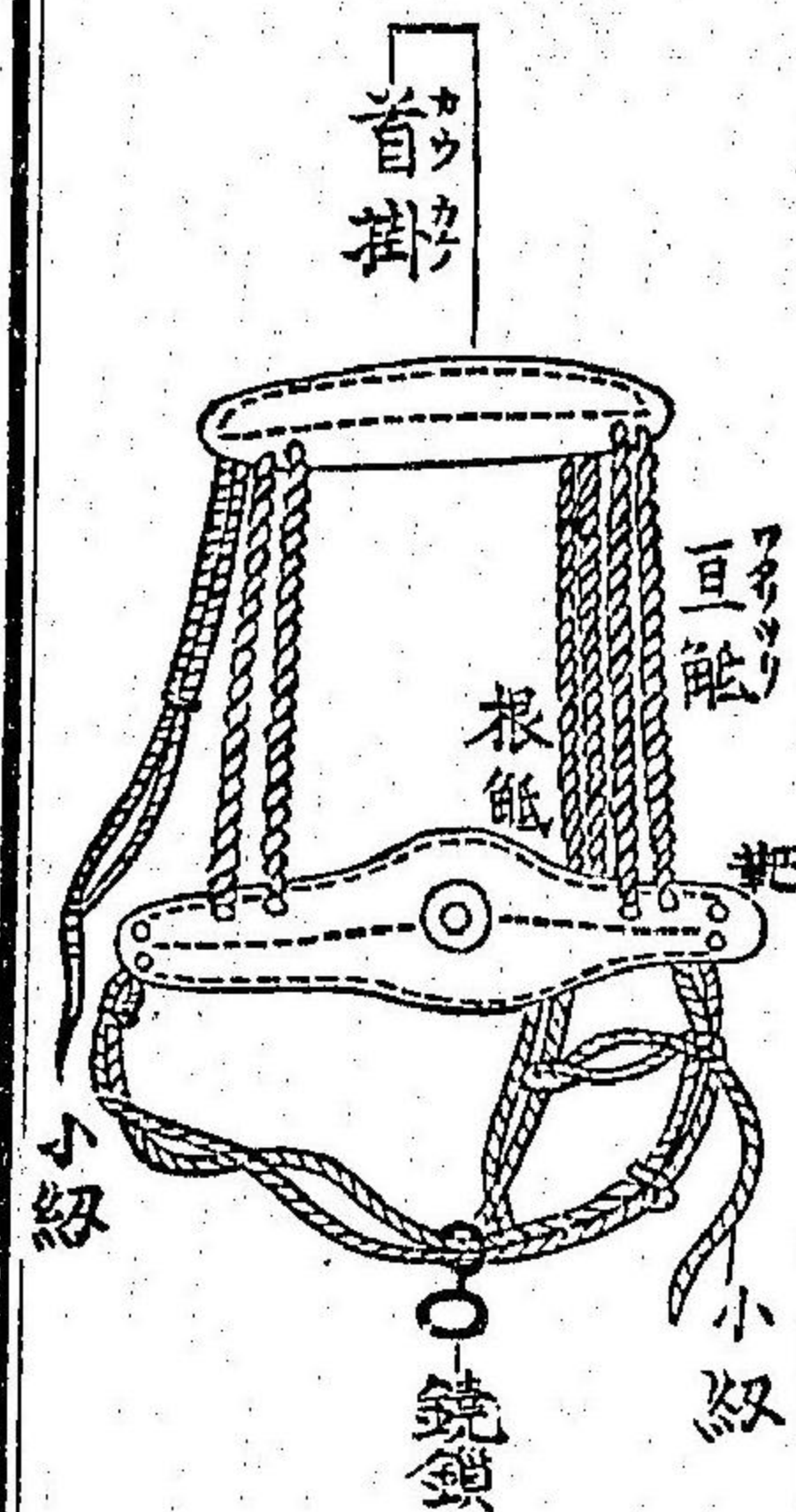

革轡 加波久豆波 今云鼻革 靴 口はくつん 靴 口はくつん

△按靴音儻二字共革轡也御人所把處以絲曰轡以革曰儻今制在馬鼻上曰儻 靴願下連錄曰儻頭上革曰首掛加介字靴與首掛雜繩曰巨觥纏喉透繩曰根觥 倭名抄儻字作肇和名久毛詩註云以金爲小鑣往往纏揜者也俗用鑣字云云

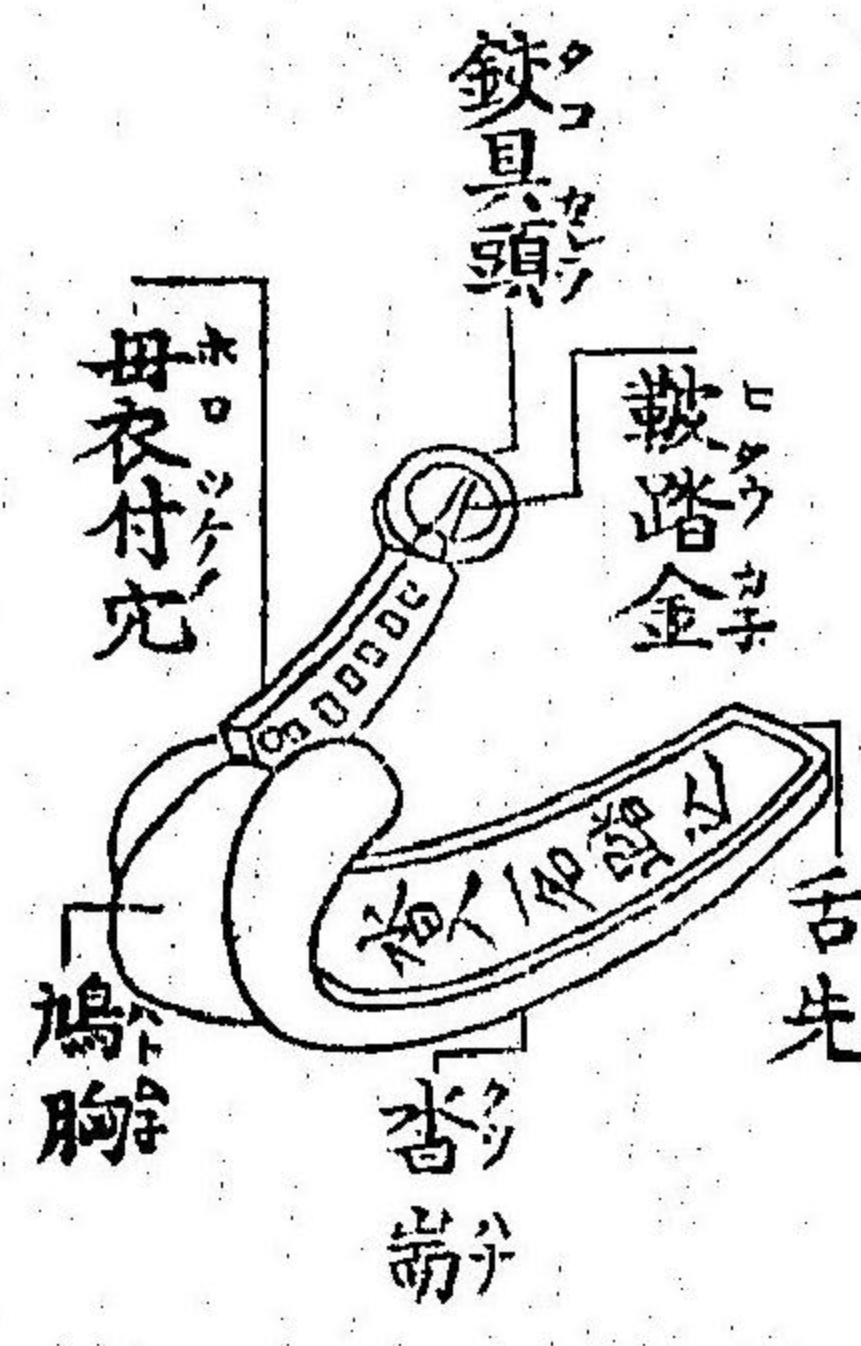

和名阿布美 鈇 登音

鐙在鞍兩傍當馬脇御者以承足具也 本脚綱目云鐙馬鞍踏也能滅燐火蓋田野燐火人血所化或出或沒未通奪人精氣但以馬鐙相憂作聲即滅

△按鐙頭環以承逆韉處俗曰鈇具頭一名其環中有鐵搖旋者曰鞍踏金凡以兩鐙稱一足武州作出者爲上故謂武藏鐙

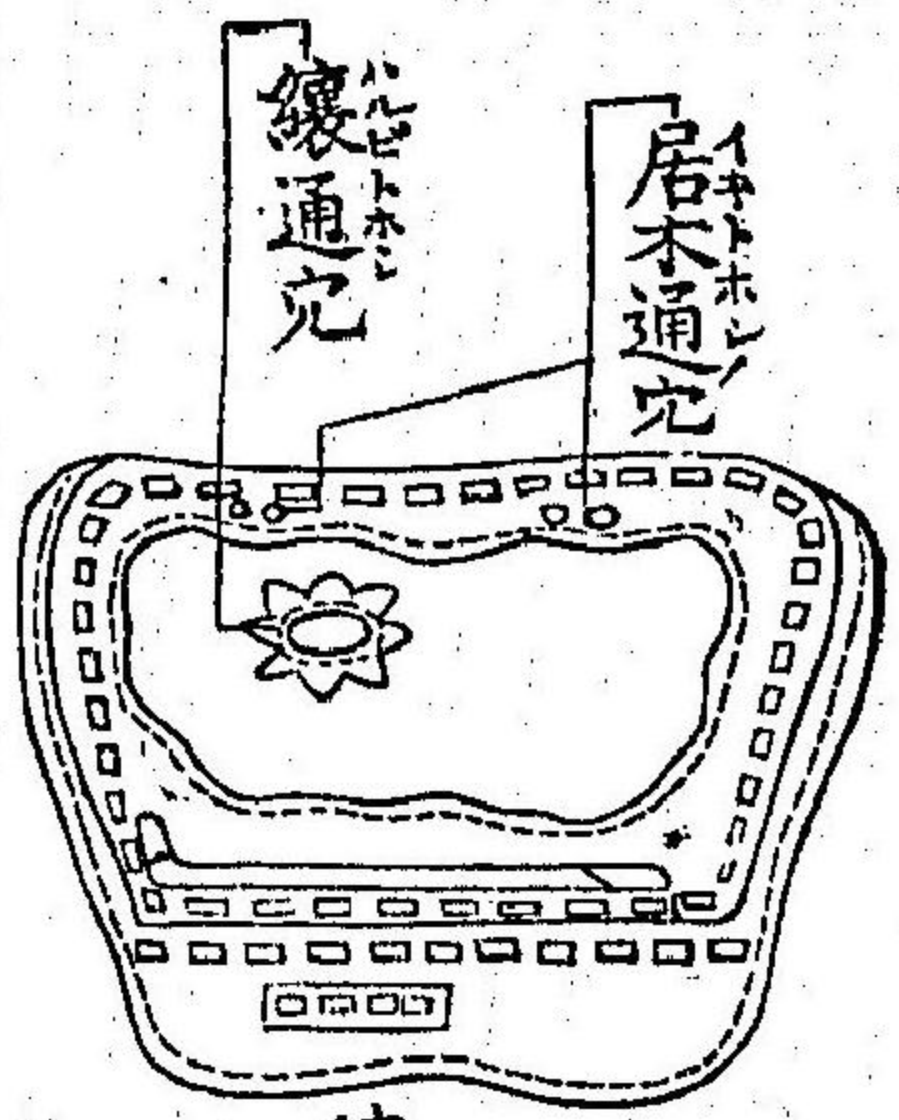

鍔通

鞮

きつつけ
したくら

箋音

ツエン

鞮音

甲音

鞮音

和名之太良

鞮音

和名奈女

今云腐付

△按鞮今云切付也 屨脊者鞍下屨脊也

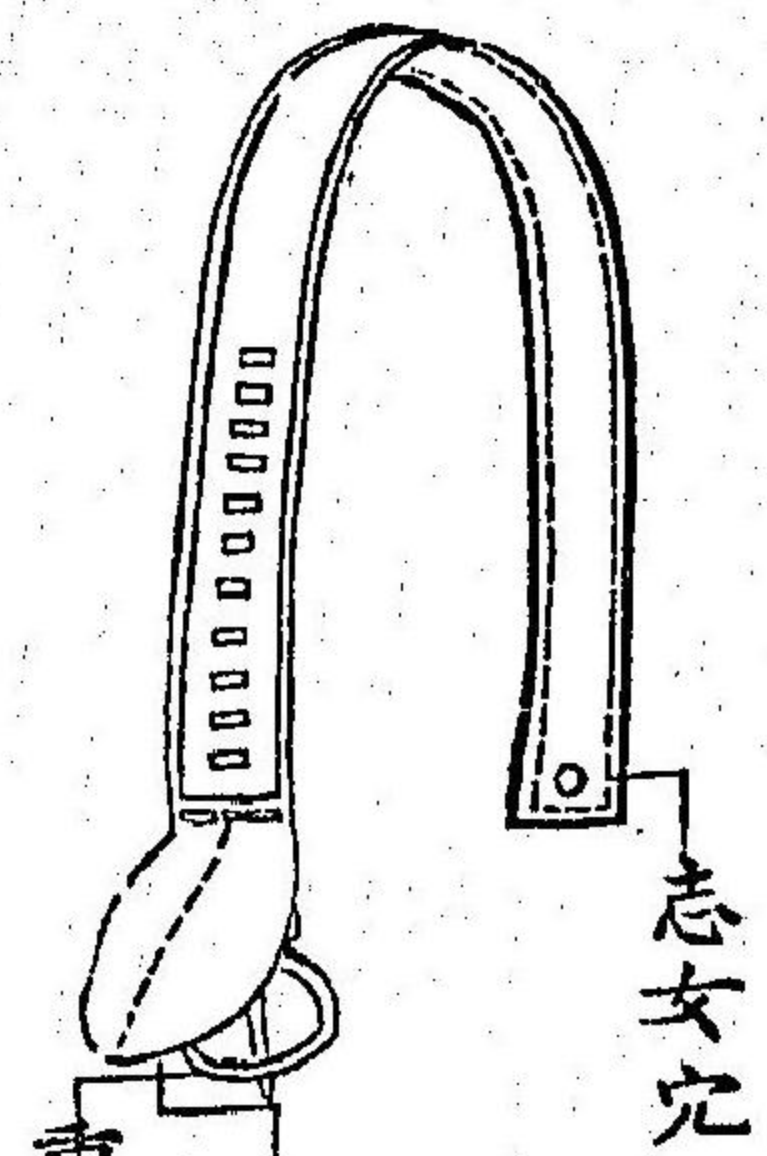

裏有鍔通

逆鞮

ちからかは

逆斬

和名知加良加波

鍔音

逆斬

和名美豆乎

俗云鍔鈎

△按逆鞮所以維鐙者其端環名鈎具藏其內有鍔通可以掛鐙

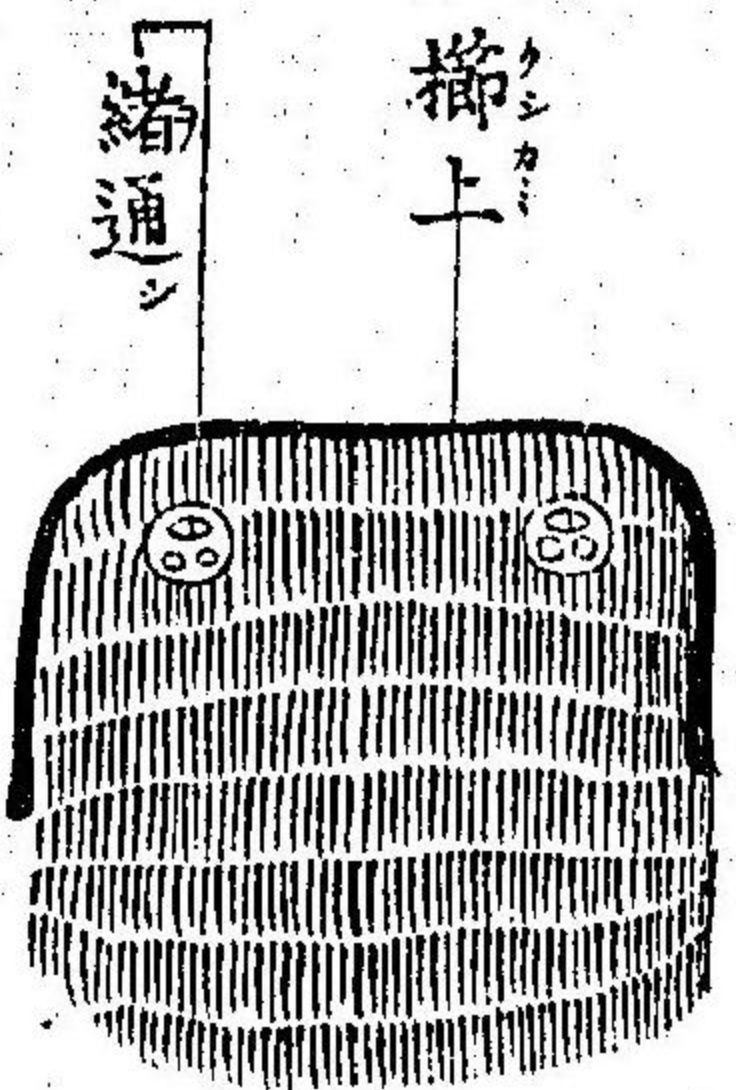

障泥

ぼふり

蔽泥

鞮音

和名阿布利

ナヤンニイ

西京雜記玫瑰鞍以綠地錦爲蔽泥後稍以熊熊皮爲之蓋用珠爲鞮者不審也
△按障泥虎熊等皮爲良今川髮毛織成者稱織熊而賤

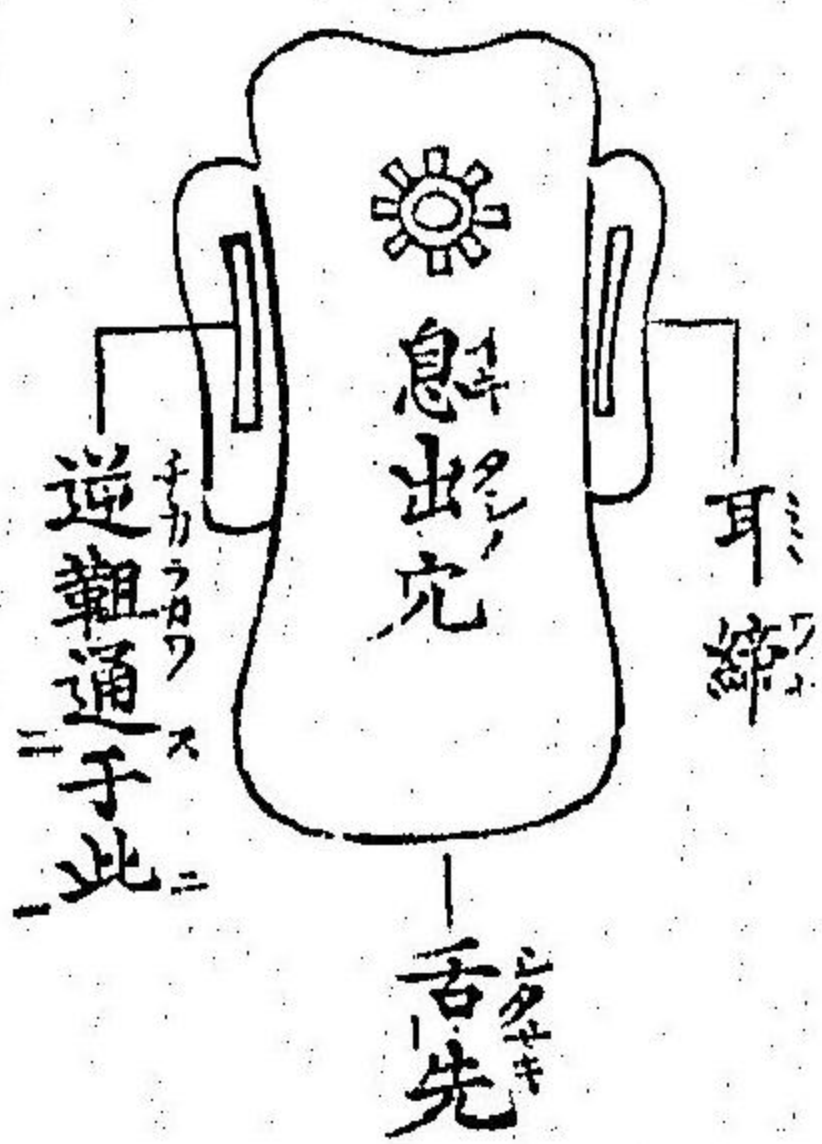

鞍

ばせん
くらしき

避音

鞍音

和名久良之

岐

俗云宇波之

岐

鞍馬駕具鞍上被也說文云猶今人言鞍馬
△按鞍俗云馬鞍也有板馬鞍鞍馬鞍等之異

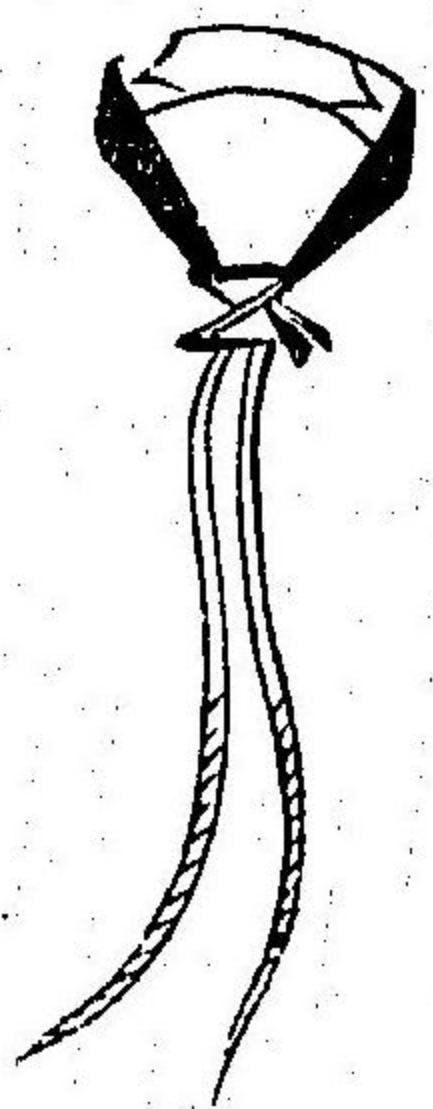

鞍
ス イ

鞍
和名之保天
韉音綏
和名加禮比
都氣

鞍切韻云穿鞍橋皮也 韉唐韻云鞍韉也
△按鞍韉同字而字彙云鞍透帶也然倭名抄載切韻唐韻二書和名亦異未知其
是非也蓋鞍前輪後輪之左右各四處有二穴而着四鞍以結障泥或着提燈者
也

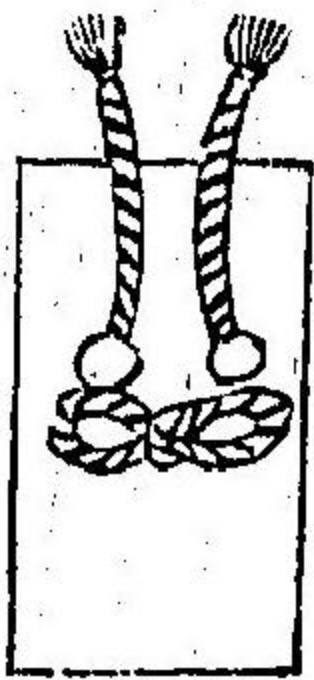

取付
とつつけ

正字未詳

△按取付有_レ四而着_二四鞍而獲_レ首時用_レ之縛_二首於鞍者也以_二黑白之絲_一四打_レ之斑繩

也其長一尺二寸如大將首左附之士卒首右附之猶有口傳

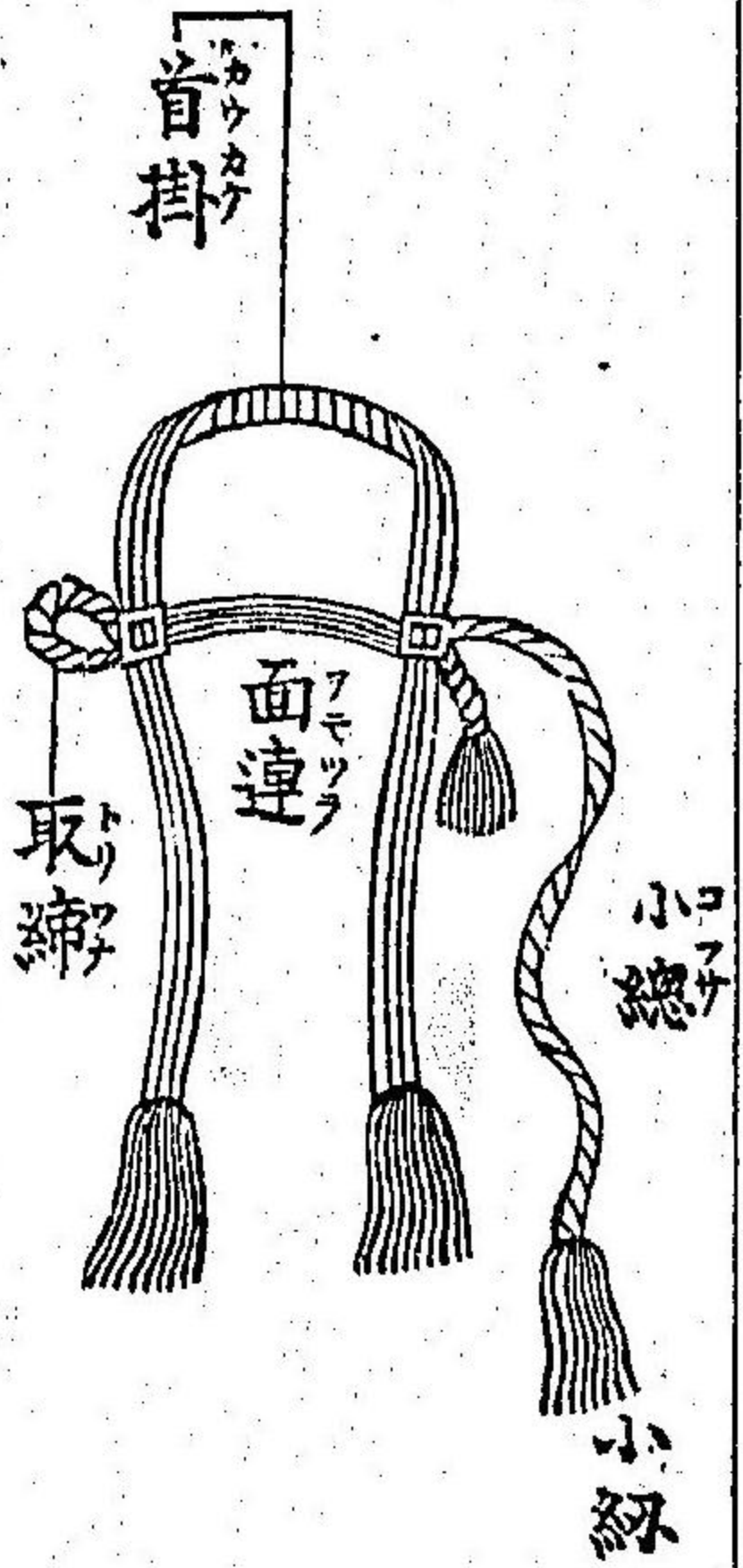

繁
おもがい
盤音

韉音 鞅音
韉龍音 鞅音
和名於毛都良
今俗云於毛賀
伊賀伊革之訛
也

說文云繁馬髦上飾也 韉馬絡頭也在腹曰鞅釋名云鞅嬰也喉下稱嬰言纓絡
之也韉檢也所以檢持制之也
△按繁韉韉通名面革又有尻革胸革隨所用以名

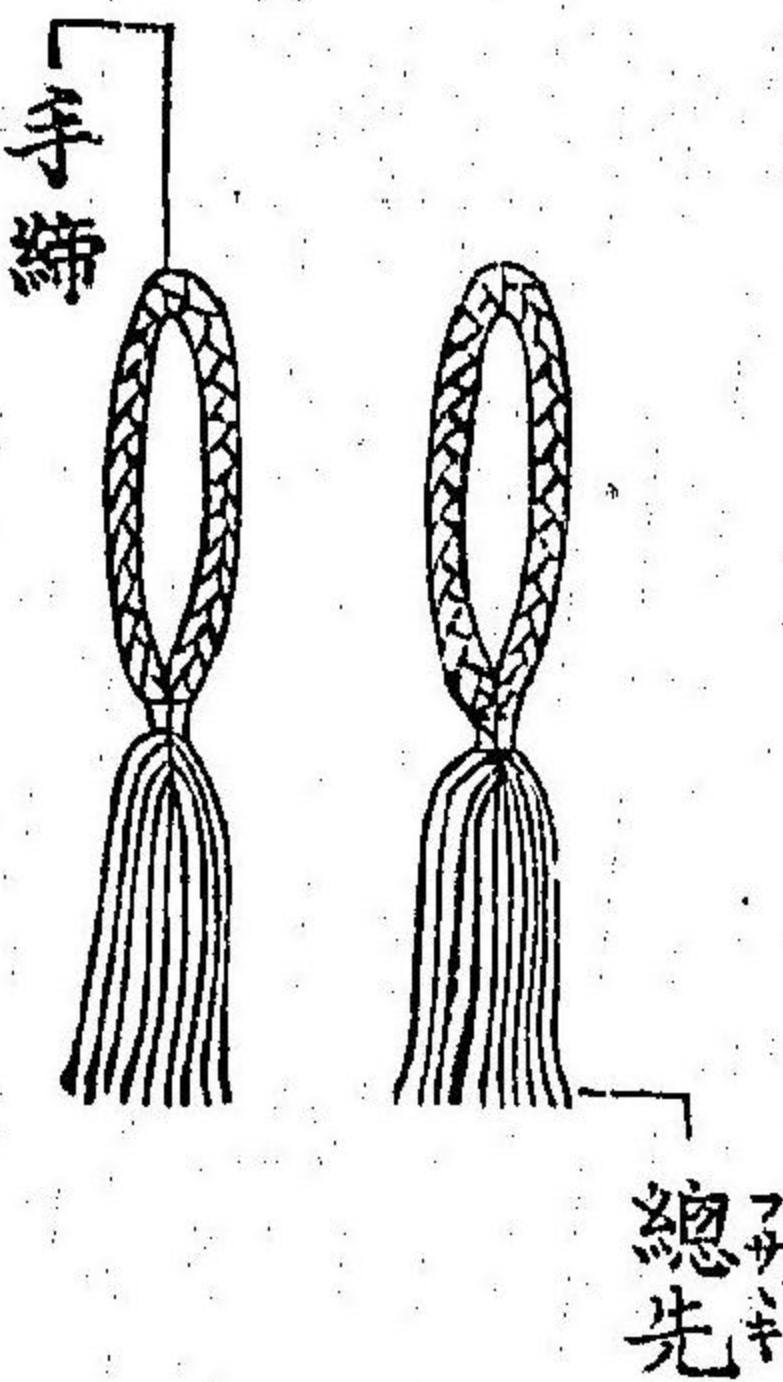

綱
たすけ
樊音

綱
俗云太須介
又云響鐵手助

△按綱馬飾名今用組絲作之

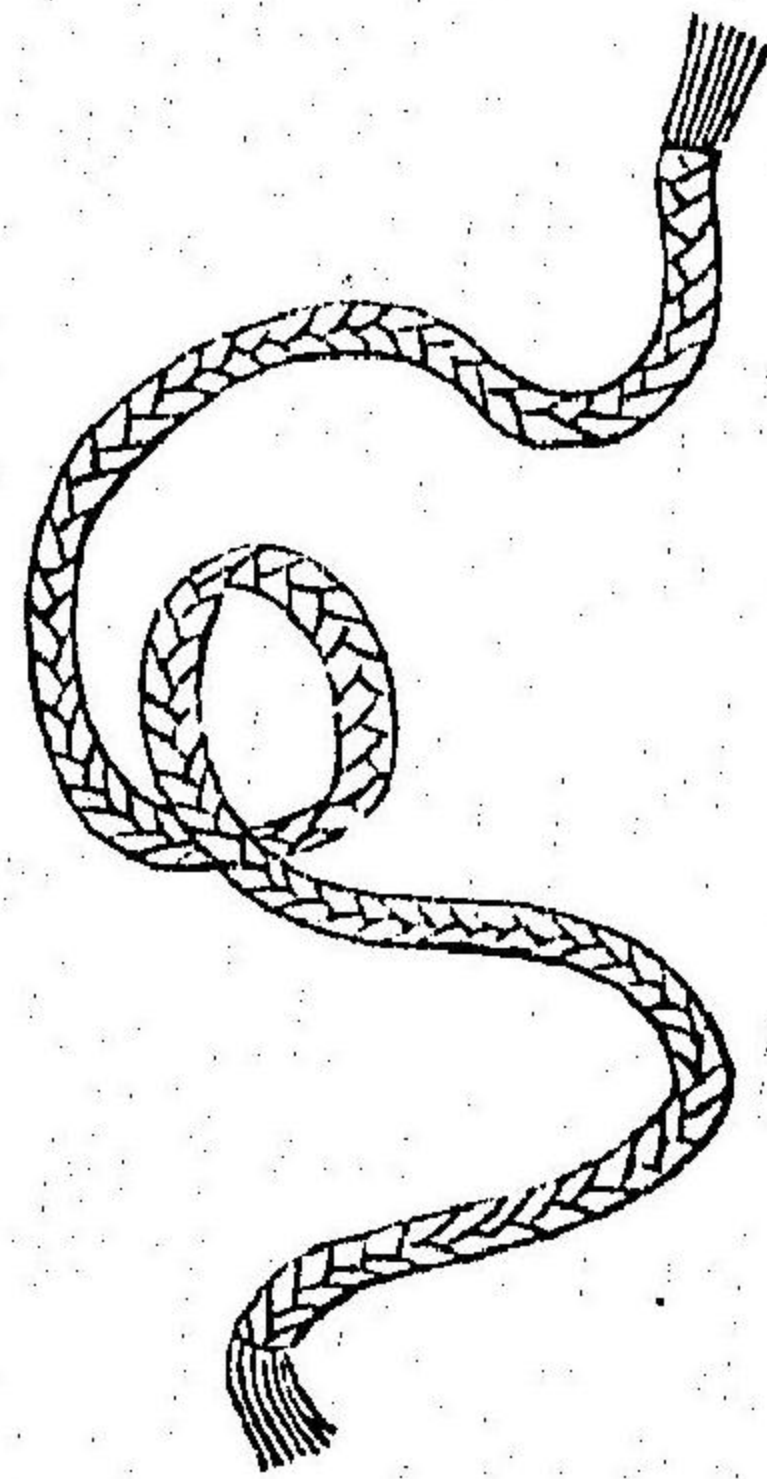

纏 はんひ
湘音

纏 俗云波
和名留比
比音盤
音盤
和名字波
良於比波
俗云長腹帶

纏唐韻云馬腹帶也 繫馬大帶也
△按纏長四尺許苧組繩也 繫長一丈二尺柿漆染布也軍陳用之尋常不用

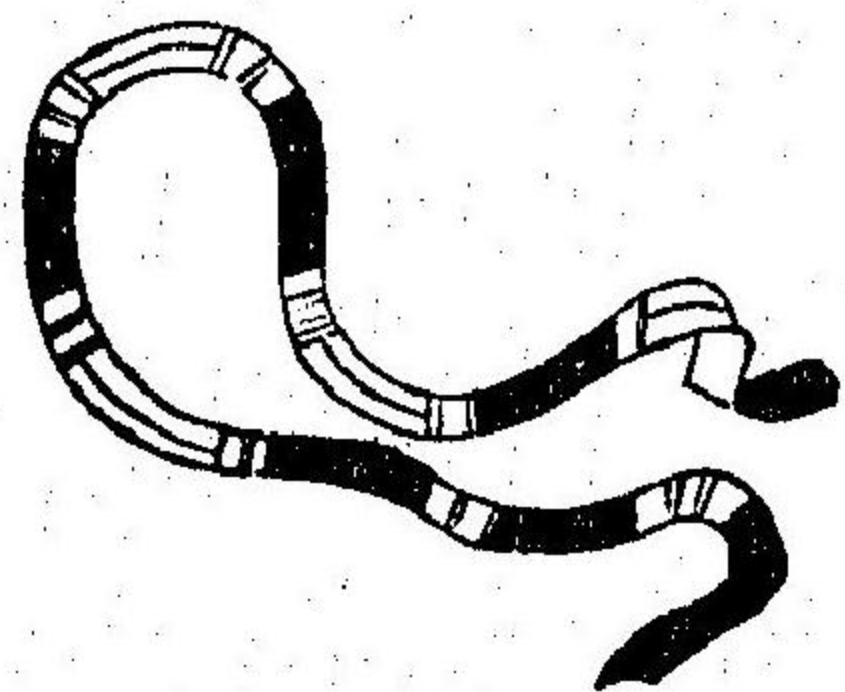

韁 たすな
江音
キヤン

韁 韁音
韁音
韁音
俗云太豆名

韁馬繩也釋名云韁繩也言不出疆限也 韁馬繩也陸佃云御者驚馬以韁爲主
駉馬以韁爲主又革韁曰條

夫木

旅人の駒打渡すむさし鐙たつなそかくるかあの川浪

爲家

△按繩繩共今云手綱也多用布及絹爲之用絲繩者稱張綱波豆長八尺或九尺
二三寸呼其一箇曰一筋 韁字以爲銜之訓者誤也
晉索和名加取馬繩也俗謂之追繩其長凡三尋許 同一種有小口繩一名小
繩名指其長凡二尋許



鞭 ひち
邊音

策 策音
拆音
和名無知
俗云武知
籬 籬音
花音
策 策音
同

鞭所以箠馬驅遲也初學記云古者以鞭扑人亦以驅馬故从革後以竹代故策箠
从竹

△按鞭有軍馬之鞭責馬之鞭其長短及鞭緒結等有口傳皆用竹根節密者

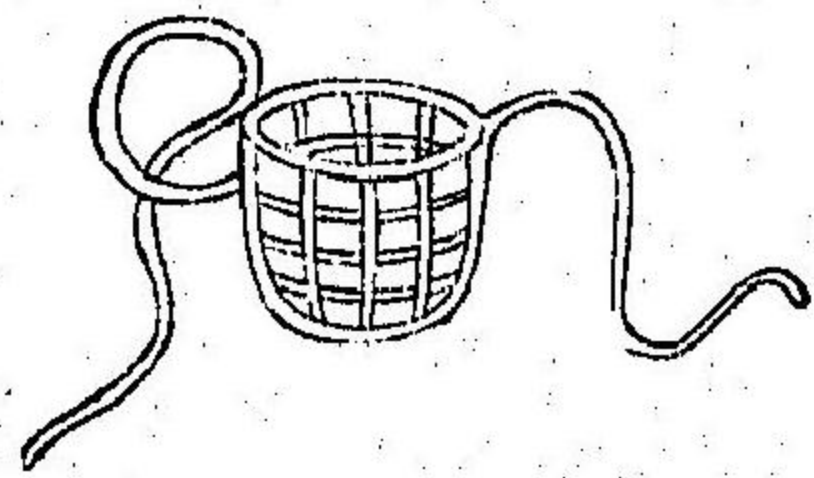

籠

くつこ

籠音

口籠

和名久豆古

籠切韻云牛馬口上籠也

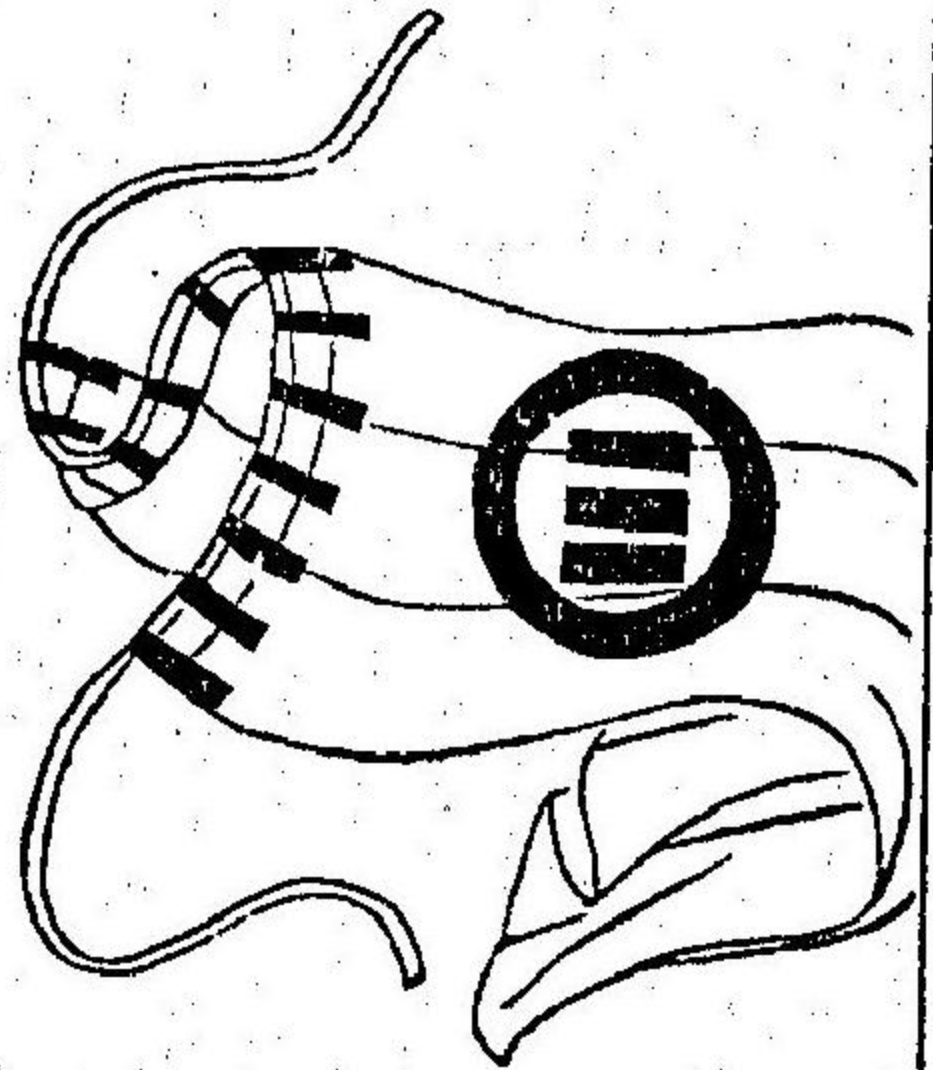

馬衣

むまびぬ

△按馬衣寸法不定裝裸馬多川緝木綿安家紋

和漢三才圖會卷第三十四

攝陽 城醫法橋寺島良安尙順 編

船橋類

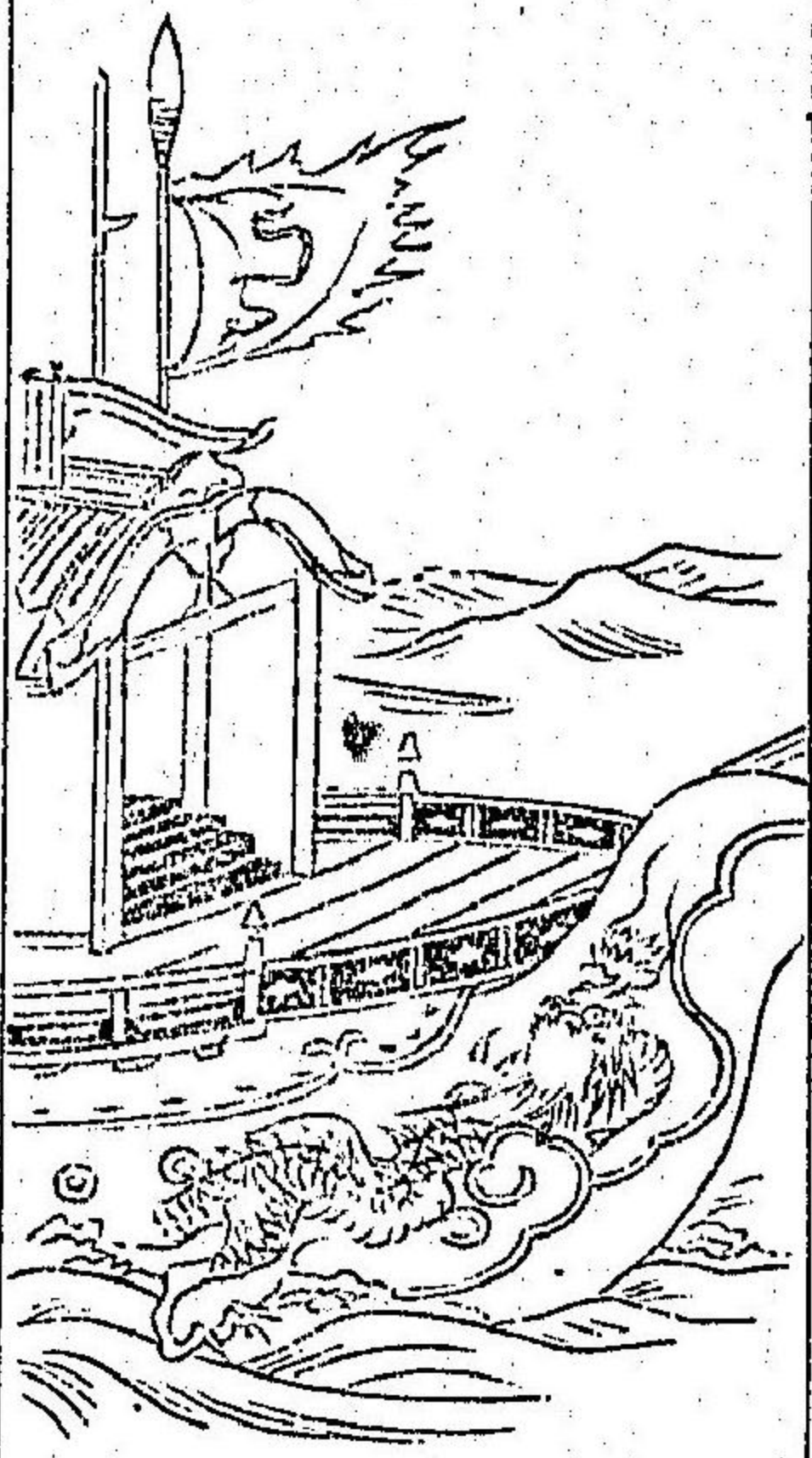

船

ふね 唐音 ナエン

旋音

舟音 船字

舩俗音 和名布禰

方言云自關西謂之船關東謂之舟說文舟之數曰艘一艘一艘二艘三艘海中舟曰艇觸江中舟曰艦音禮四方施版以禦矢戰舟曰艦音咸一名艦艦左不禰久凡船上屋曰廬重屋曰飛廬又外狹而長曰艦艦易繫辭以舟楫為風水渙卦始作舟人名異說多也虞姁呂氏春秋伯益發蒙記工倕墨子番禺山海經共鼓貨狄世本事物紀源云黃帝斬蚩尤戰檣舟楫則始於黃帝也
△按共鼓貨狄二人共黃帝臣也蓋奉勅始作舟者乎凡船不安曰舠音鈔船著

沙不行曰艘訓伊留俗 整船著於岸曰艦訓不奈 船著於岸曰泊訓止 並

龍頭鷁首 貴人船前畫龍及青鷁者鷁能所以防水鳥皆欲船不溺波浪謂之龍

頭鷁首又曰舟為鷁亦此意也鷁見于晉王濬造大艦方百二十步受二千餘人

建樓開門馳馬往來畫鷁恠獸于船首以厭水神其壯大自古未會有如此也乃

舟神 名媽祖娘娘俗謂之舟菩薩唐船來于長崎間所祭神是也乎 本朝以住

吉大明神為舟神也舟玉社大海神社等有於末社詳攝州之下

續日本紀云廢帝朝天平寶字七年初造高麗國船名曰能登歸朝之日風波暴

急漂蕩海中祈曰幸賴船靈平安到國必請朝廷酬以錦冠至是緣於宿禰授從

五位下其冠製錦表絕裏以紫組為纓

本朝船始神世有天磐椽椽船以載輕子也植土船者素蓋鳥尊之所乘也天鳩

船者大己貴神之所製也及人代神武天皇於吉備國高島宮備舟楫是始也

崇神天皇十七年詔曰船者天下之要用也今海邊民由無船以甚苦步運其令

諸國始俾造船

舳トモ

逐音

艦ロウ

盧音

舳增韻云船後持舵處 艦說文云船頭刺樞處也集韻及小爾雅等舳為舟首艦

為舟尾

△按倭名抄引兼名苑云船前頭謂之舳和名船後頭謂之艦和名中臣稜云舳綱

解放艦綱解放則舳艦之訓相反也和漢共如此蓋以說文增韻可為正乎

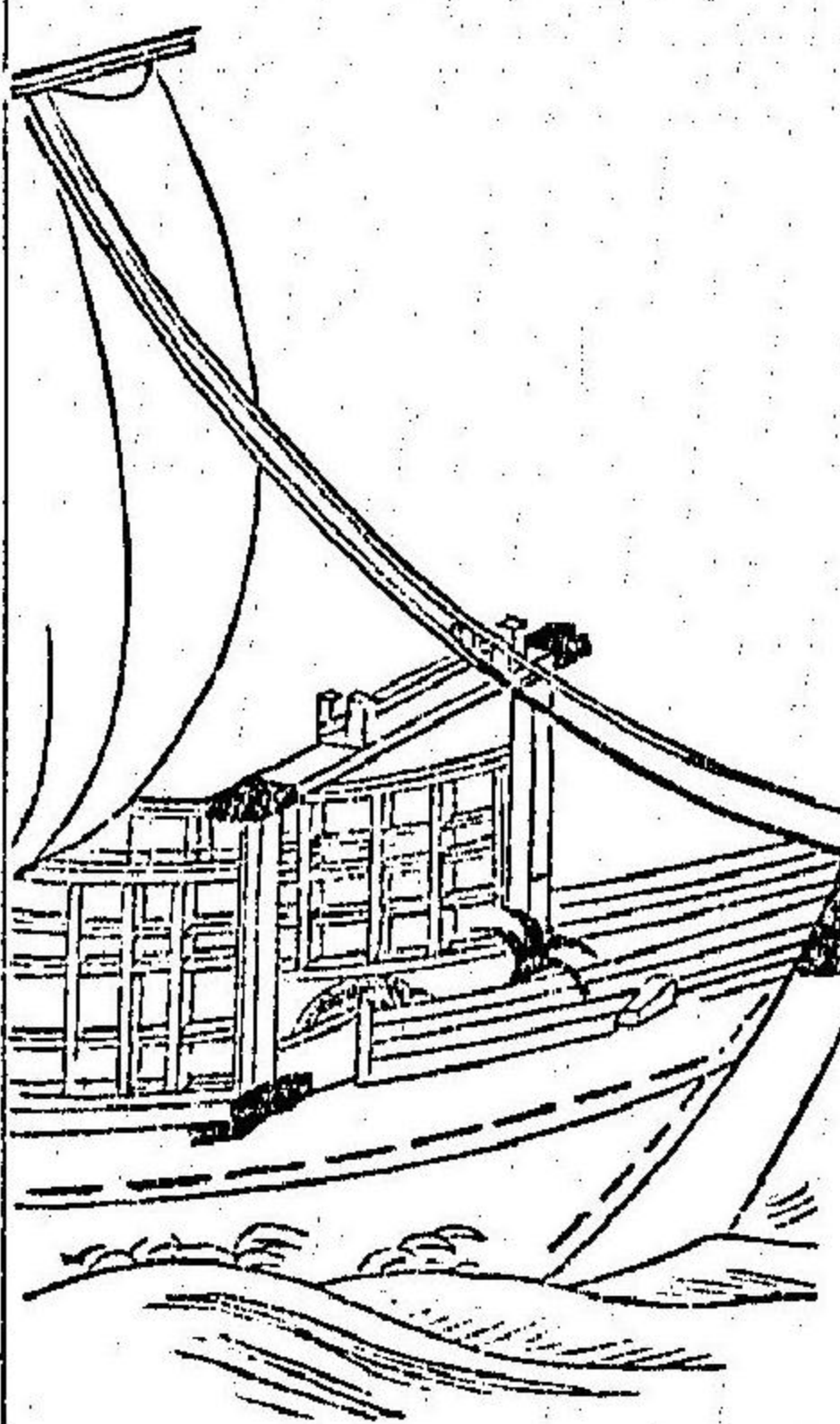

舶

白音

ウミフネ

綿上同 艇 和名都久乃

今云廻船

舶海中大船今市人舶也

五雜俎云海探舟者初不過取捷徑往來貿易耳久之漸習遂之夷國東則朝鮮

東南則琉球呂宋南則安南占城西南則滿刺迦暹羅彼此互市若比鄰然又久之

遂至日本矣

△按舶海中渡大洋舶也應神天皇五年命伊豆國令造舶長十丈名曰虛御是大船之始矣異國渡海舶皆大舶也稍久絕無渡唐唯北國東國往來稱之廻船三百斛以上至千五百斛

難波津をけふまそみつれ浦とに是や此よをうみ渡る舟 業平

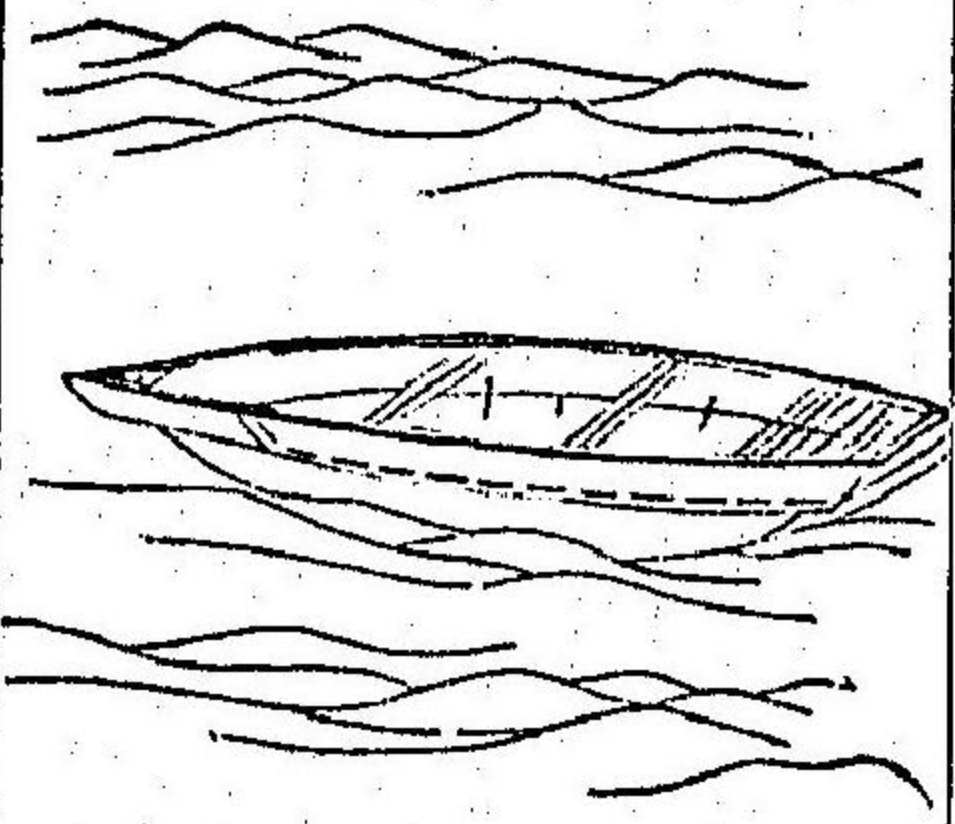

をふち

艇 庭音

ティン

艇

和名乎夫禰

游艇

和名波之布禰

艇釋名云小船而長一二人所乘也

△按海舶常載小艇行以備急用者名游艇

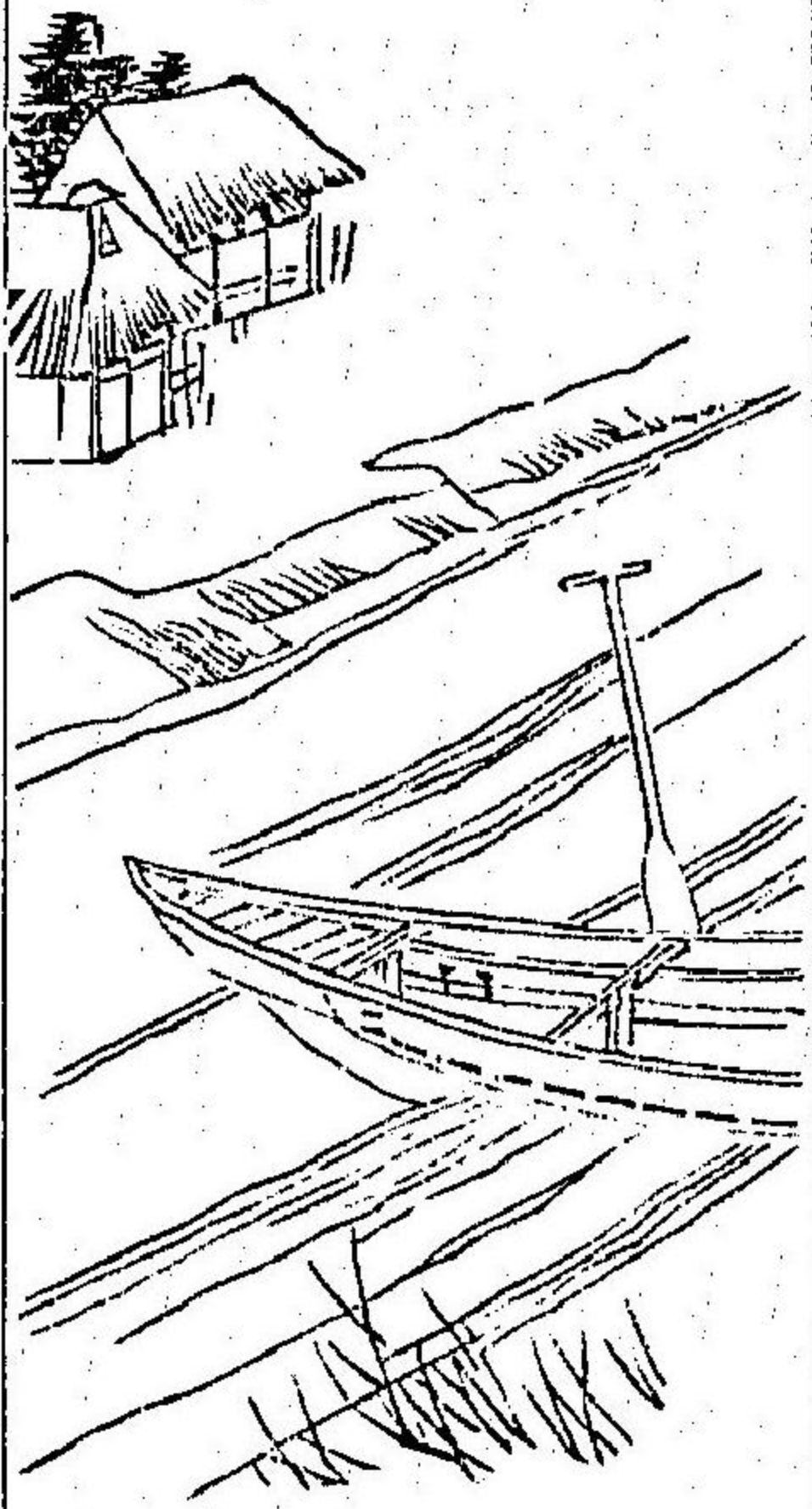

野たしふち

野航

エイハン

三才圖會云野航田家小渡船也如村野之間無橋處此以便往來可載人畜一
二但於渡水兩傍以竹草之索繫索即抵彼岸
夫木 舟よハハ聲もねよはす成にり大江は岸は五月雨の比 長俊

一まいたな

秧場

俗云一枚棚

划船

ワアナエン

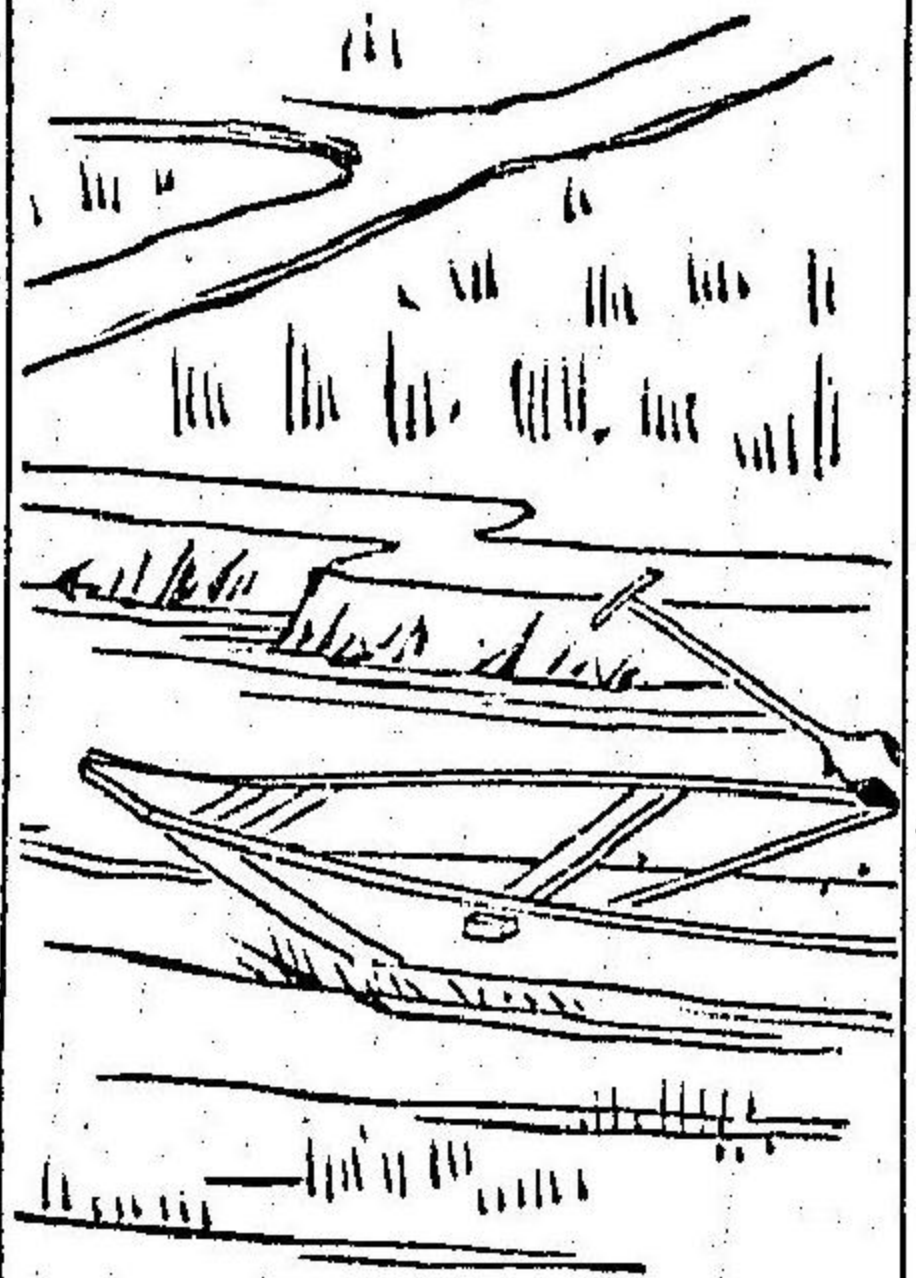

三才圖會云划撥進也其船制短小輕便易於撥進故名之瀨水及灣泊田土之間行若際水則以鐵掉撥至或隔陸地則引纜掣去如泥中草上猶爲順快水陸互用

便於農事

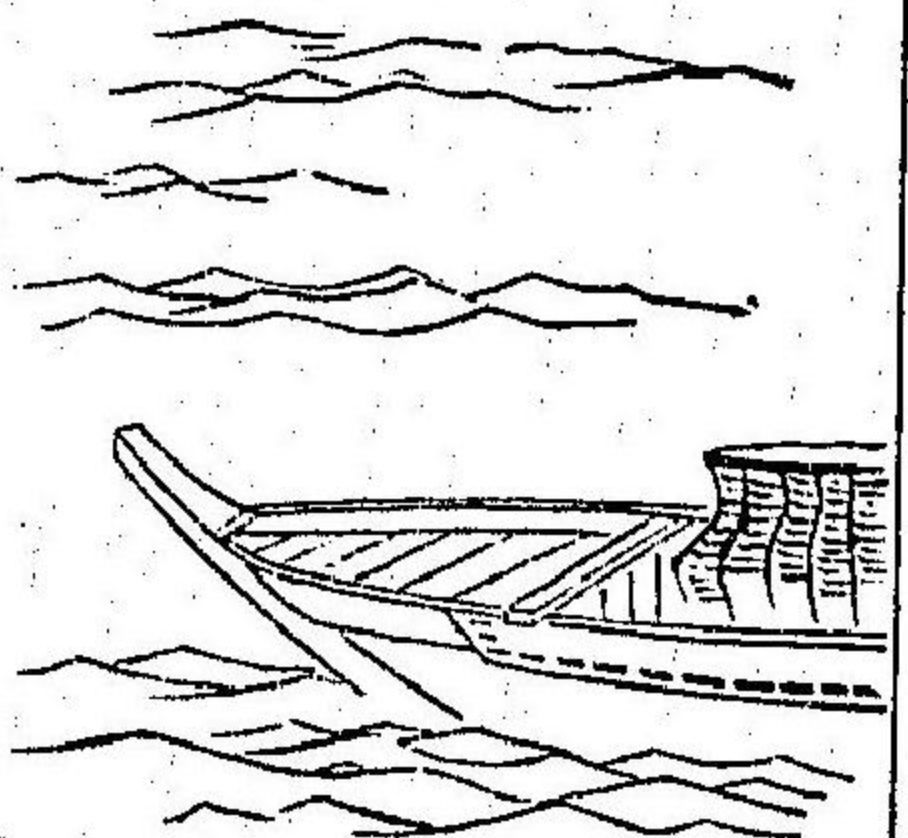

つりふし

船 繼

舩盤

猛窄

和名豆利布

ツエツモン

舩猛唐韻云小漁舟也 船盤繼舩並字彙云釣舟也

新古今 わかた浦を松の葉越ふ詠れは梢によそるあまれ釣舟

寂蓮

ゆさんふし

俗云御座舟

遊山船

ユウサンチエン

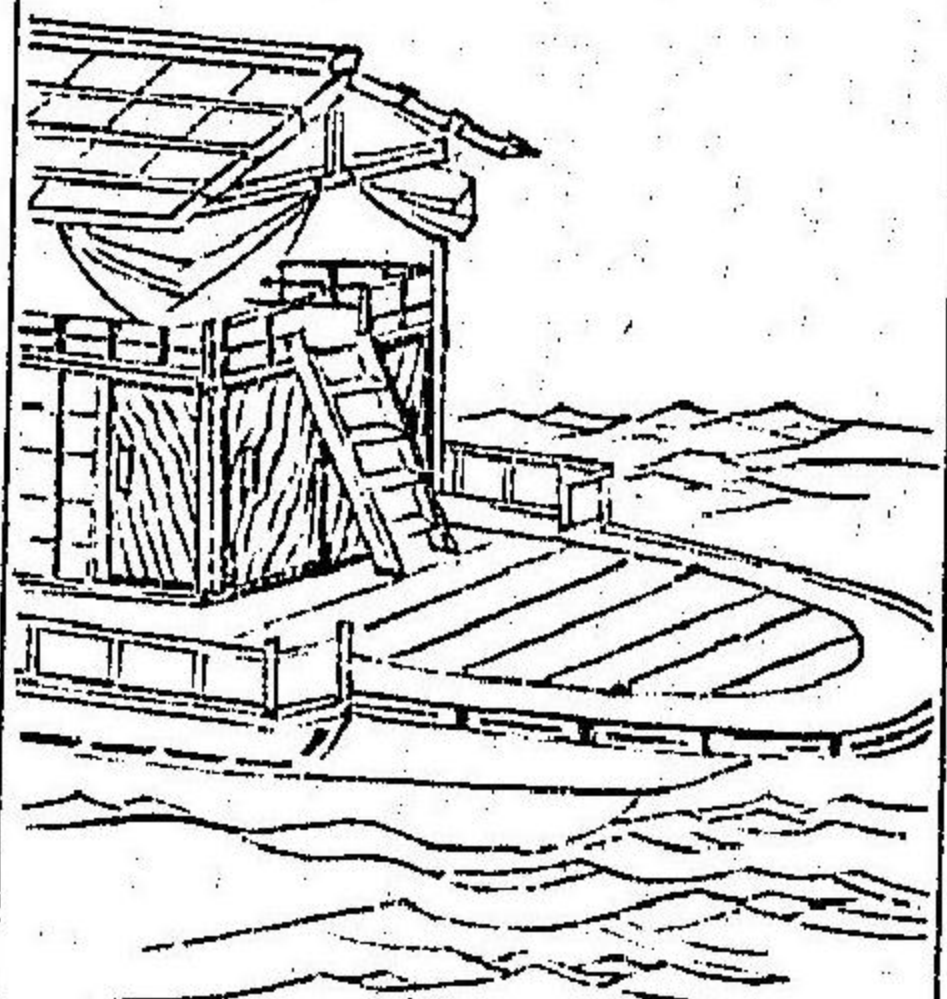

三才圖會云其制首尾相等下可裝載上可坐客往往用以載酒故以遊山爲名以

席之多寡爲大小也若長風則不堪破浪耳

せよきふし

皮船

ヒイチエン

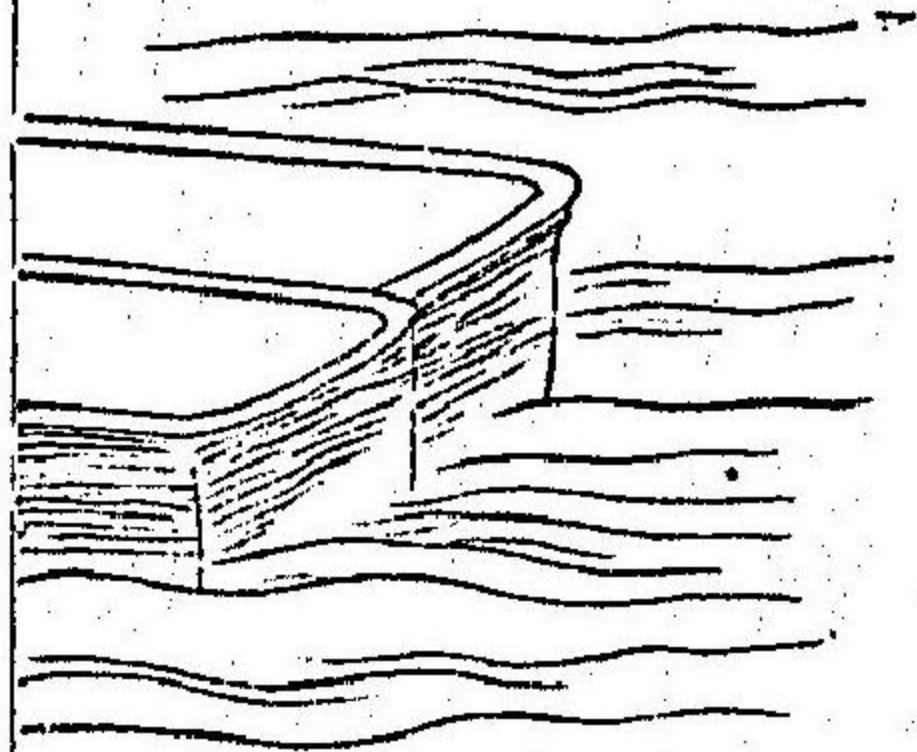

三才圖會云皮船以生牛馬皮以竹木緣之如箱形火乾之浮于水兩皮船合縫能乘三人

たかせふし

舩同

舩

窮音

和名太加世 俗用高瀬字今舟形稍異

キヨン

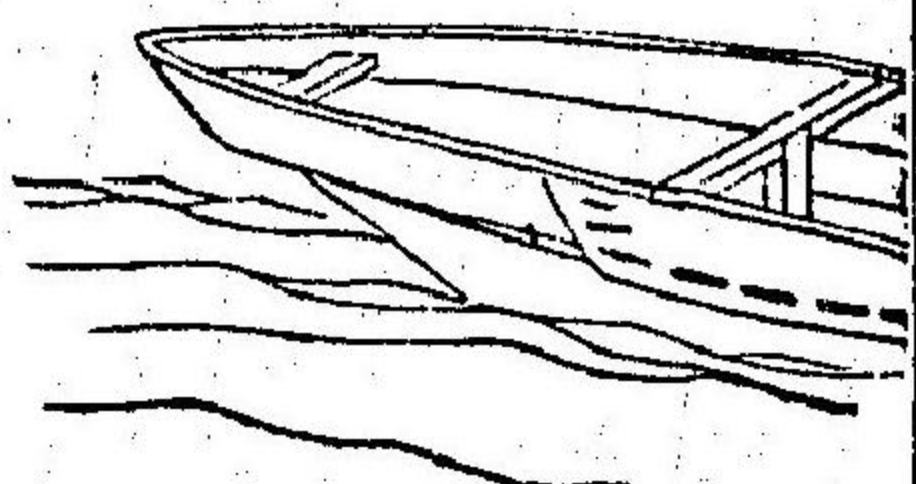

釋名云艇小而深者曰舩

△按京河原流至伏見呼曰高瀬川其船長二丈餘似船而短
新古今 高瀬舟しふく計に楓葉の流れて下る大井河うな 家隆

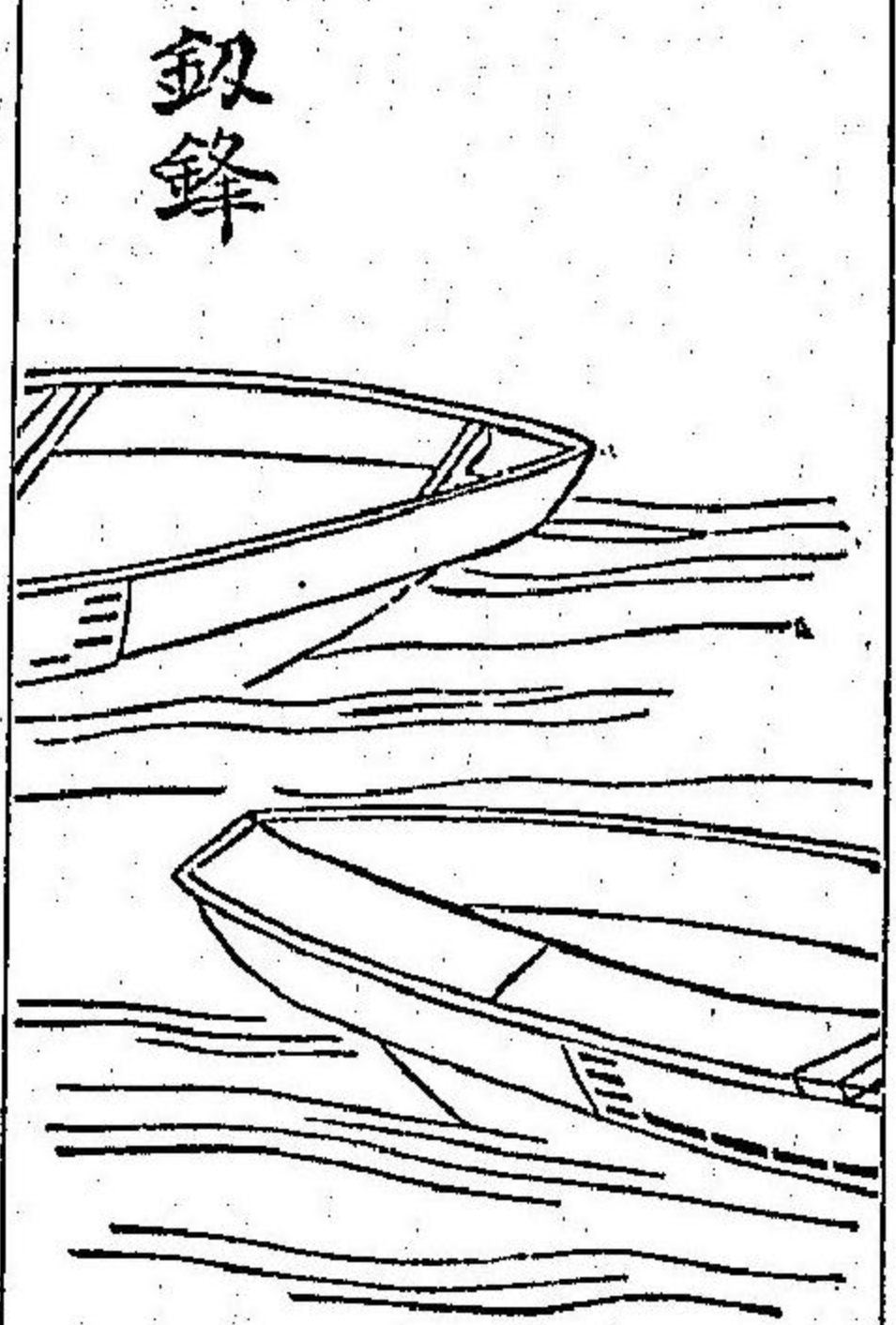

鉞鋒

ひんぎ

帶

音

和名比良太
俗用平田舟

釋名云艇薄而長者曰船

△按船形似舩而長薄以宜行淺川其長三丈餘

鉞鋒舟長四丈餘似船而薄其艦尖如鉞鋒故名之凡淺川水五六寸而亦能行
自大坂至大和川可用之

くわしよふち

過書舟

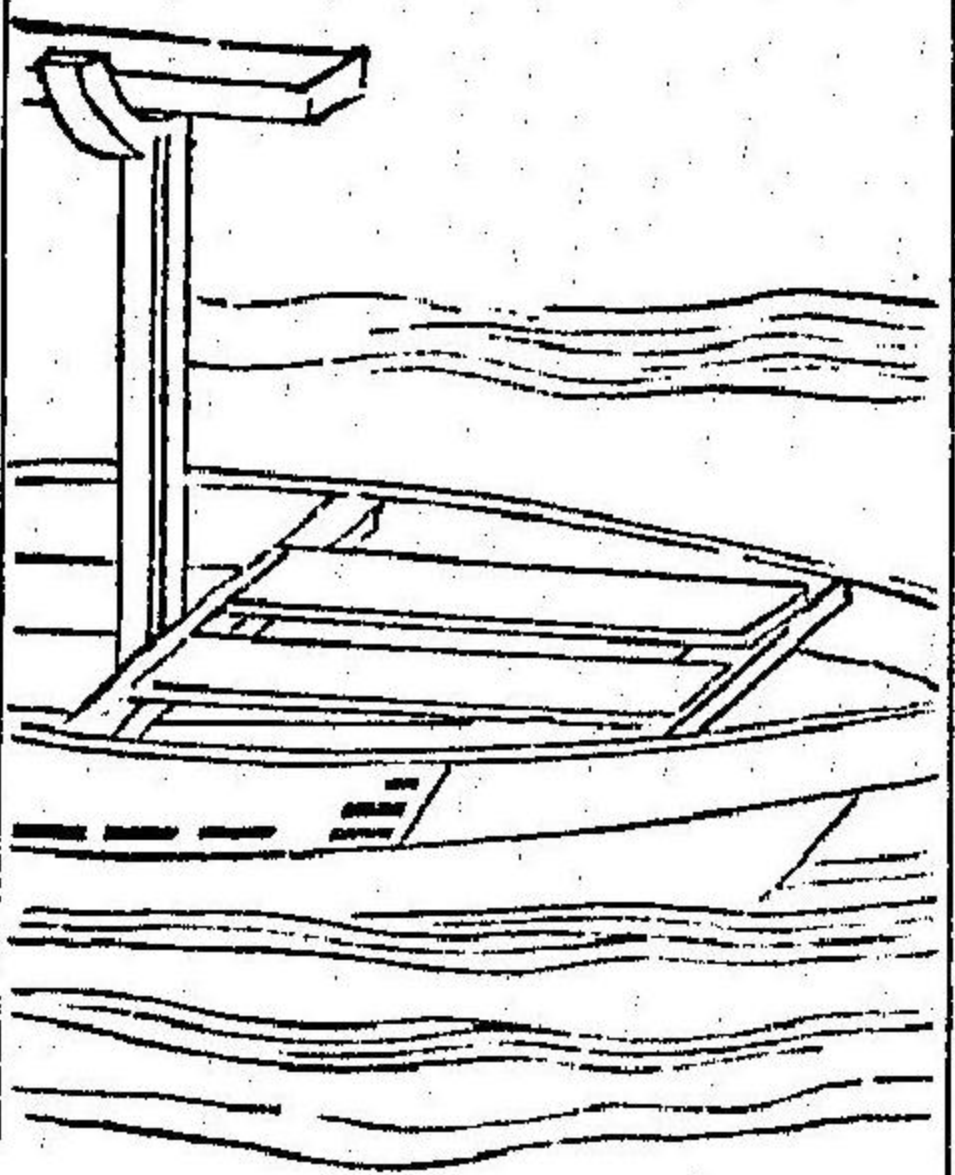

△按過書船從西國京師運送之貨通淀川似船而大凡可載三百斛餘也字彙云
狹而長可載三百斛者名艇者即過書舟之類乎
天船似過書舟而小可載二百斛是亦通淀川也字彙所謂狹而長二百斛名
船者此舟之類乎

うかにふち

上荷舟

字波爾布禰

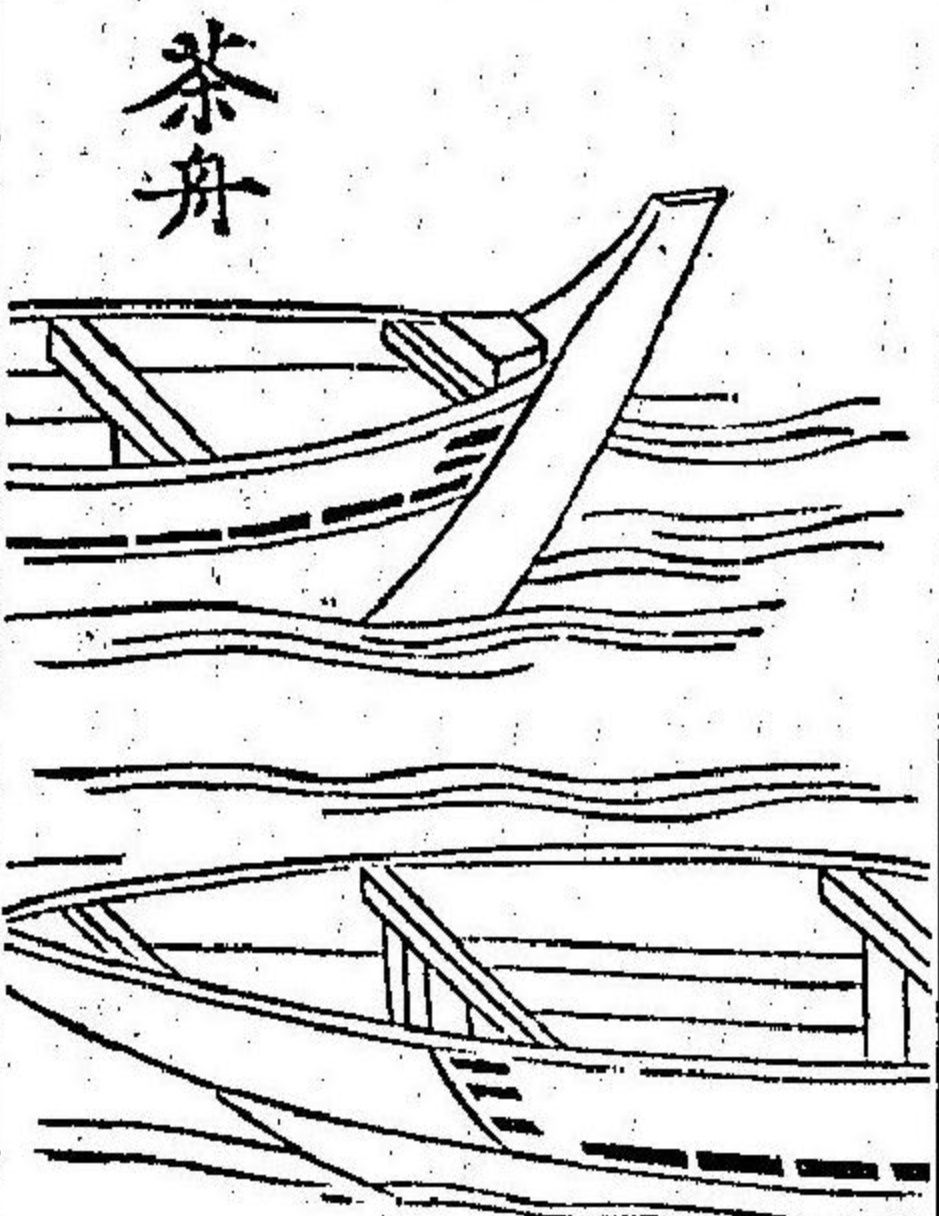

茶舟

△按上荷舟者海舶入津其貨物可卸而舶未能着岸故先僱小船分載上貨卸之
 舶稍輕而得着也又多載物出津時亦然謂之上荷取凡可載二十斛
 茶舟似上荷船而小可以載十斛凡茶舟上荷舟二品攝州難波川多有之諸國
 亦有之舟名目異而已

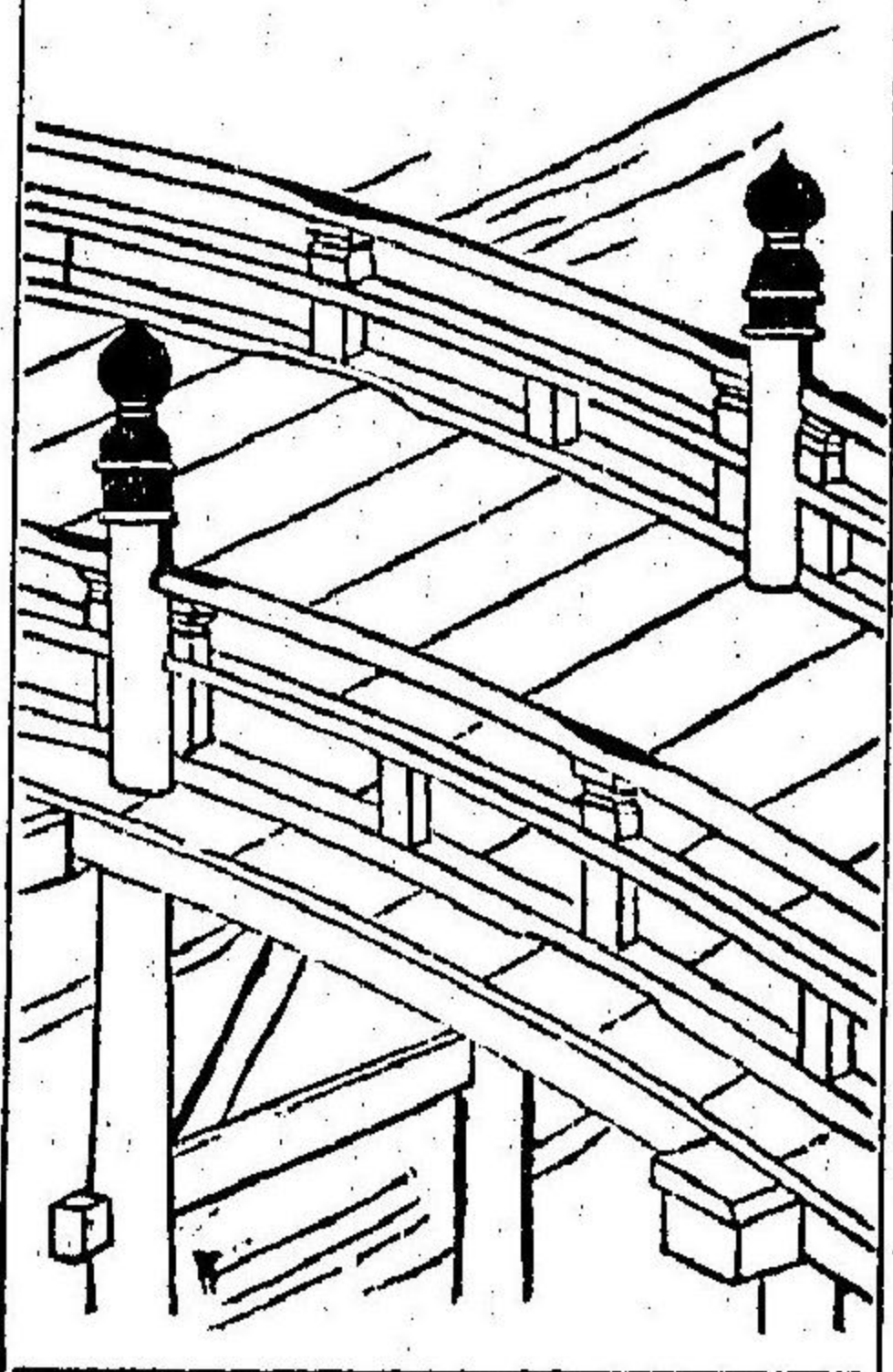

橋

翹音

はし

和名波之

キヤウウ

橋水梁也原始云堯時作橋濟濱川以便往來
 五雜俎云天下之橋以閩之洛陽橋為最蓋跨海為之似非人力相傳蔡君謨遣使
 以祈海神及歸得一醋字遂以廿一日酉時興工至期潮果不至也事有無不可知
 計橋長三百六十丈若當怒潮必難駐足耳臺江大橋亦百餘丈跨大江而度三十
 九門不知當時何以建址閩人工於此技亦不煩神力耳
 拾遺 攬みてる程に行かふ旅人や濱名比橋と名付初けん
 兼盛

△按日本紀云仁德天皇十四年十一月為橋於渚甘津即號其處曰小橋是始也
 一書云推古天皇二十年百濟國來人頗癩病其跡醜而能構山嶽之形又巧懸
 長橋遺于諸國懸三河八脰長橋水內曲橋木藝梯橋遠江濱名橋會津閩川橋
 兜岩猿橋等百八十橋往還通路無惱
 日本後紀云文武天皇釋氏道昭和尙法相宗祖造橋於諸國宇治橋亦其中也嗟
 賊天皇弘仁三年造攝州長柄橋
 凡橋長者長柄橋濃州長橋二百丈今乃亡矣三州岡崎橋長九丈八尺山城淀大
 橋幅九丈七尺攝州難波橋九丈二尺長攝州天滿橋同京橋山州伏見豐後橋三
 州吉田橋山城宇治橋江州勢多長橋等不可枚舉

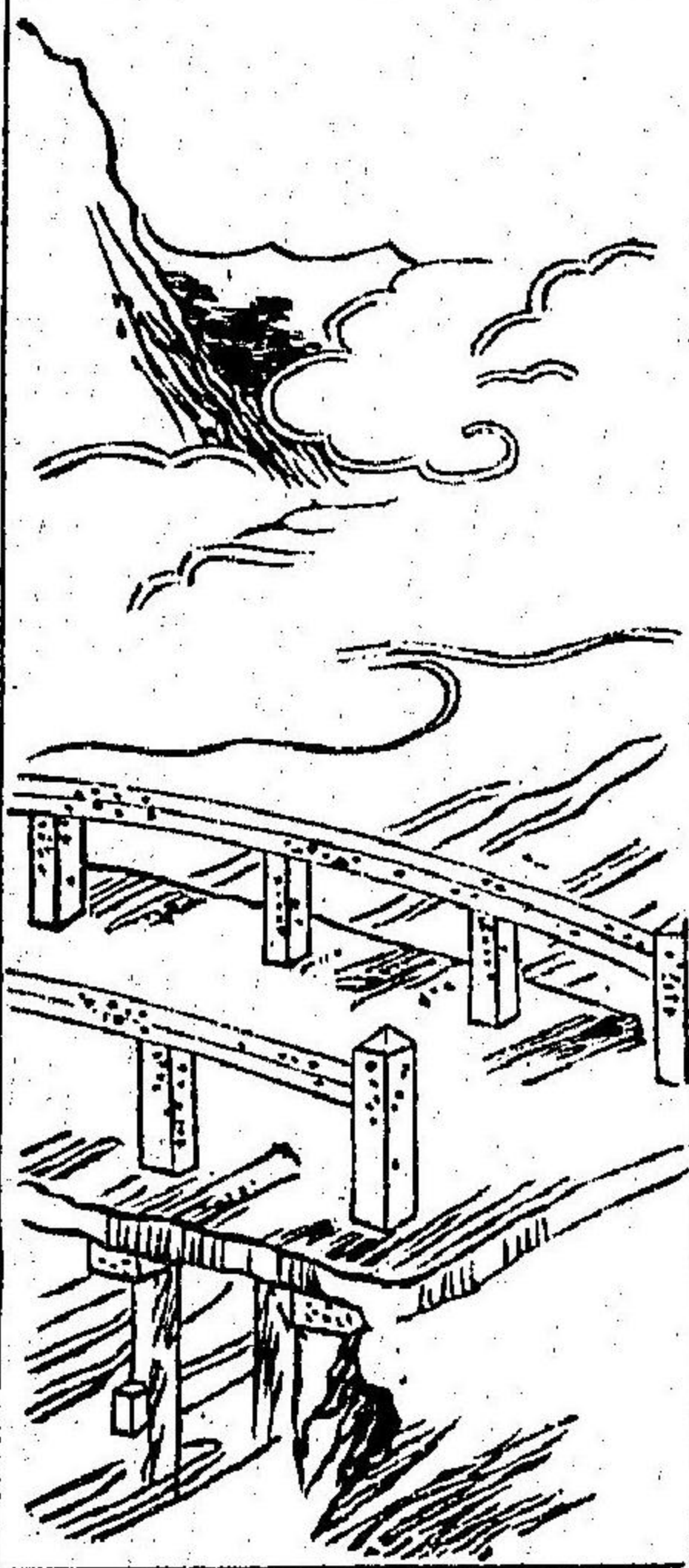

石橋

石橋

ししはし

石橋

カン

字彙云聚石為步渡水曰石橋又曰以木渡从石从石橋始於秦始皇

夫木

野へ此末に尾花を見越す山本の楹にこもる寺の石はし

雅有

廣博物志載三齊要畧云素始皇作石橋欲過海觀日所出處傳云有神能驅石下海陽城土山令盡起立巖巖東傾如相隨行狀又云石去不速神人輒鞭之皆流血石莫不悉赤至今猶爾素皇于海中作石橋或云海神爲之豎柱始皇感其惠乃通敬于神求與相見神云我形醜約莫圖我形當與帝會始皇乃從石橋入三十里與神相見帝左右有巧者潛以脚畫神怒曰帝負約可速去始皇即轉馬前脚猶立後脚隨崩僅得登岸

△按役小角葛城與金峯間欲架石橋令山神造之以功遲憤縛一言主神此與始皇石橋頗似焉詳于大和國部肥州長崎之橋多祀也凡十七箇處洛三條橋柱皆用石天正十八年豐臣公造之柱數六十三本蓋此石柱之濫觴也同五條橋亦石柱也幅二丈七尺長四十八丈五尺越前福井橋長百餘丈而半徑半柱亦一異也



棧

殘音

かけはし

和名加介波之

ツエ

棧棚也閣也閣木爲棧漢書所謂棧道今謂之閣道

△按棧橋谷深或流急而橋柱不可得立之處從岸組出行桁不用豎柱也信州木製棧橋長八十二丈

新古今

旅人れ袖吹返そ秋風に夕日淋しき山のかけはし

定家

越中魚津黑部川四十八箇瀬川上有橋名相本橋長凡二十六丈其巧似棧而非棧俗稱刻橋

同國立山麓岩倉川上有大橋長凡百三十丈無柱用藤蔓爲桁布板於其上他邦人輒不得渡俗呼其川曰三塗大河川東有山名死出山蓋立山嶺有火氣俗以爲地獄故好事者稱三塗川死出山等之名矣

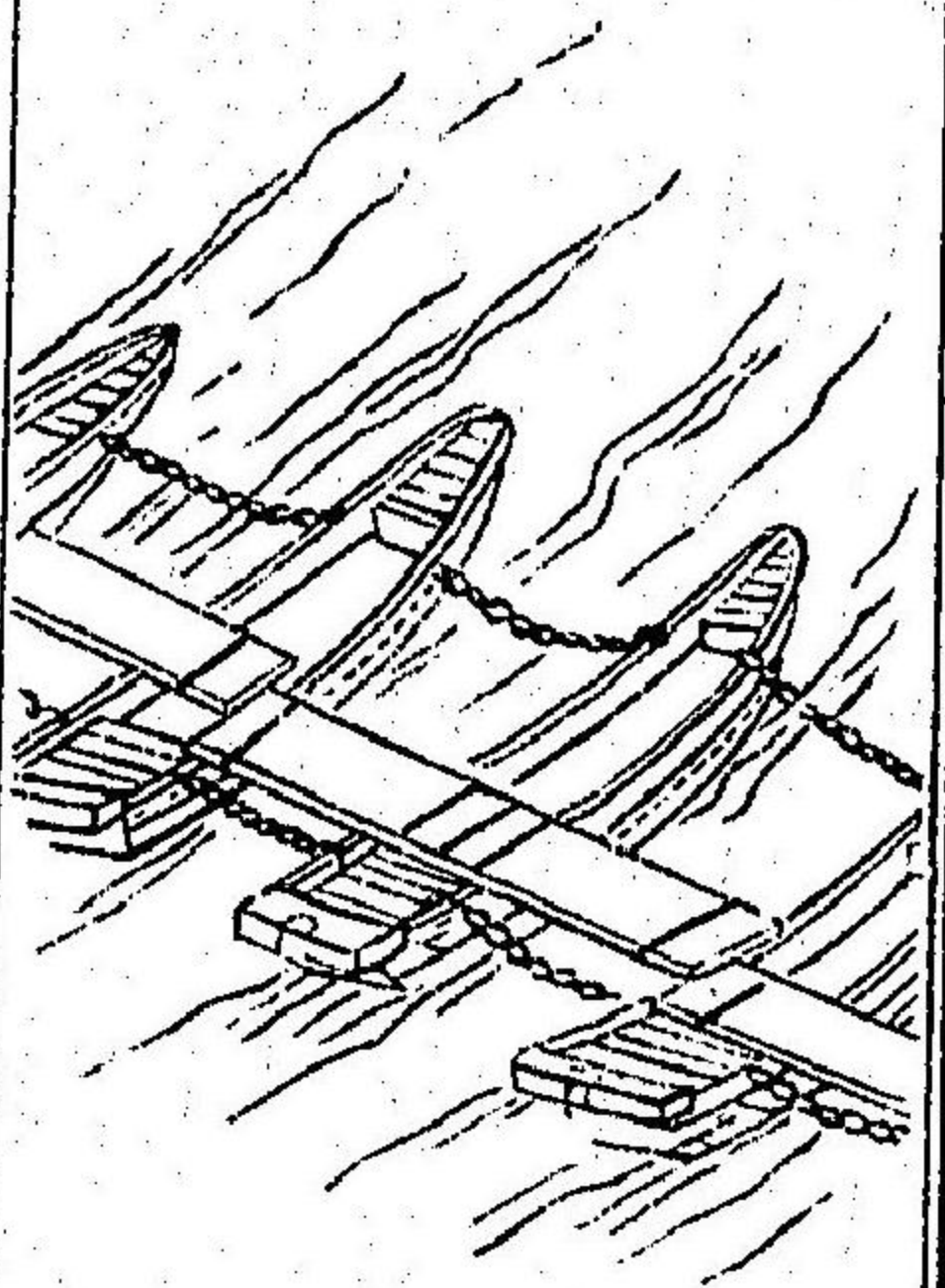

船

造音

ふなひし

浮橋 舟橋

ツアウ

比舟爲梁加板於上水急不可爲橋故以浮舟渡周赧王始作浮橋

△按結以舟爲橋也越中富山神通川其幅凡二百丈比舟五十二艘爲橋舟與舟之間二丈許用大鐵條繫合布板於上

越前福井北有川其幅凡百四十丈用八十餘艘但舟數多少任水增減耳其地名舟橋其他用結川亦不少上野佐野舟橋亦然矣雖世稱之小川也

夫木 浮橋に竹のより綱打はへて小舟なふへるふしの川波

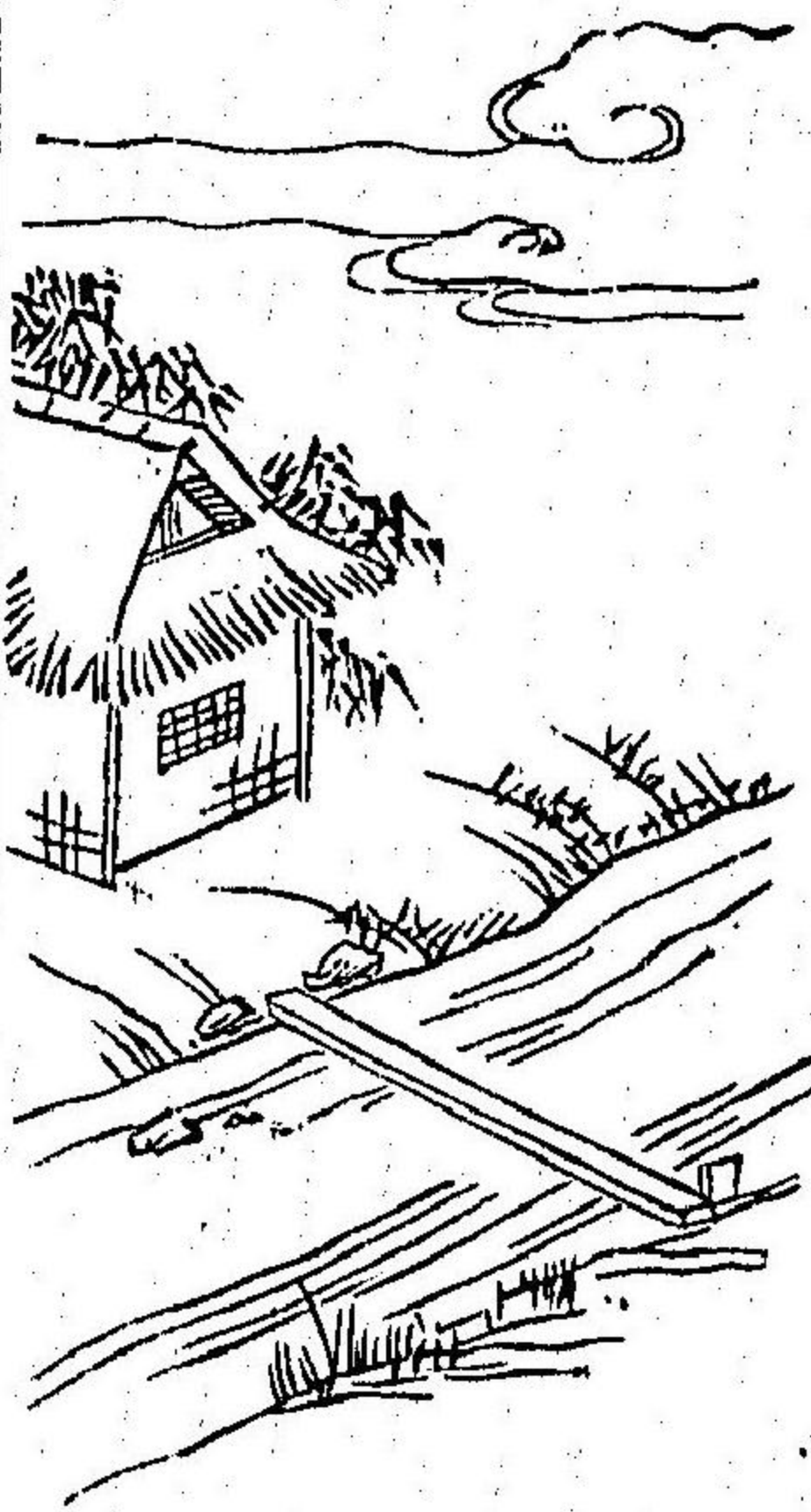

権

覺音

ひどつはし

約音

俗云一橋

又云投渡橋

キヨツ

権横木渡水者即釣也

夫木 朽殘る野田の入江に一ッ橋心ぼそくも身ろふりにける

政村

船之用

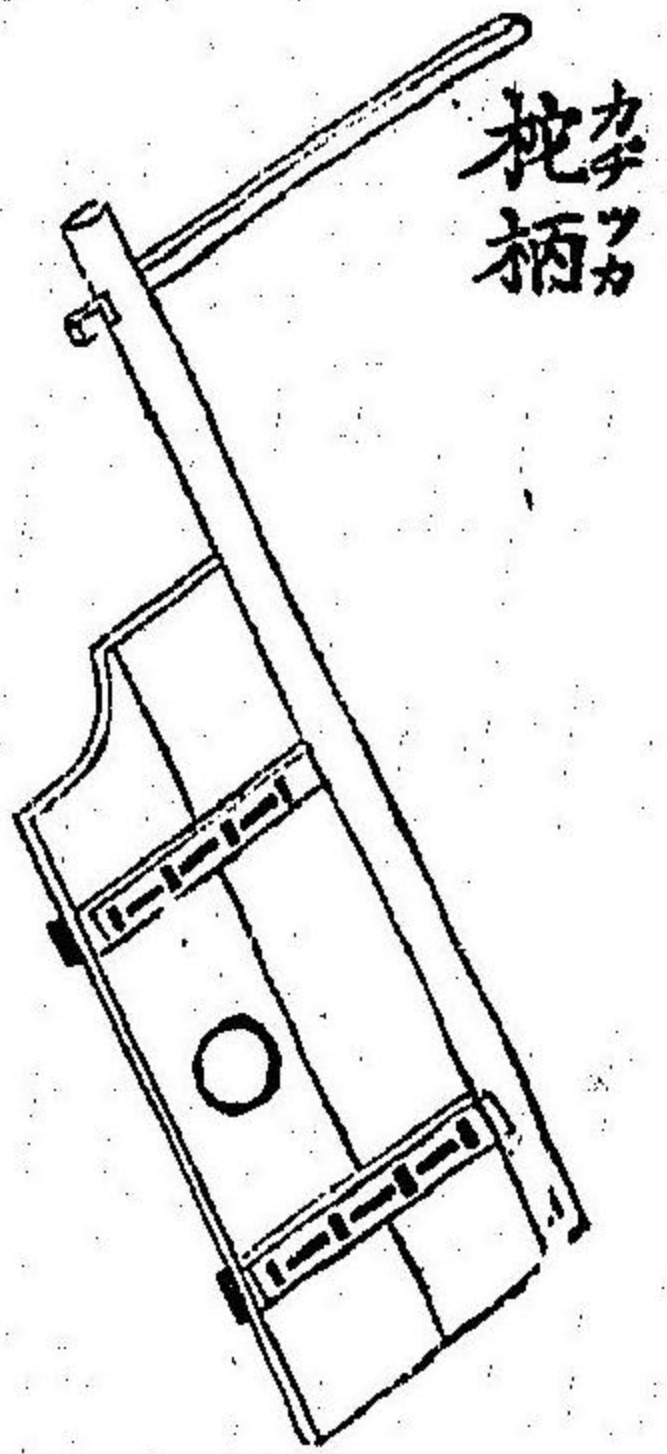

舵

駝音

かぢ

舵絶梶同以

和名加知

舵正船木也設於船尾

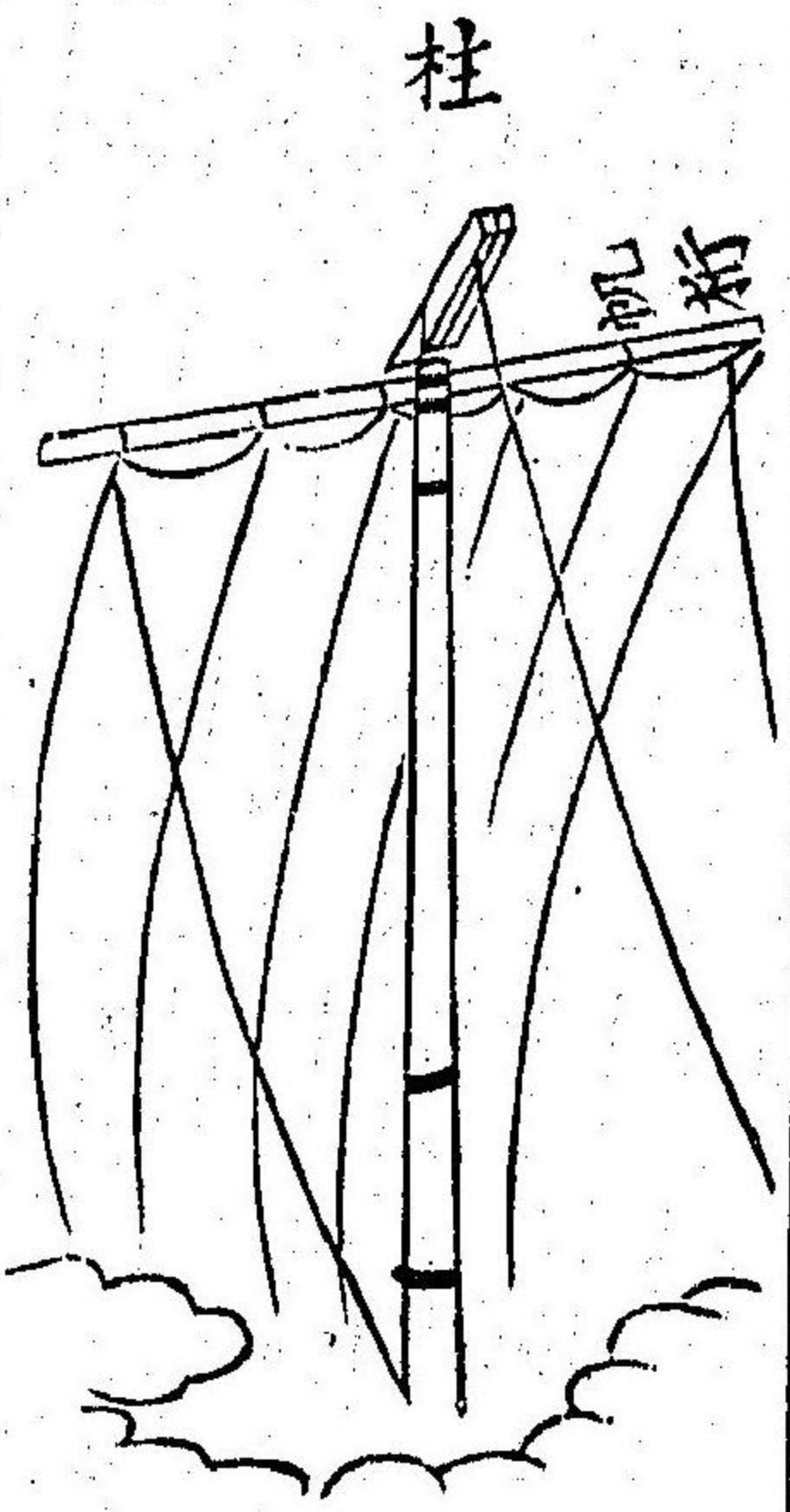

帆 凡音 橋 我音 保波之良

帆舟上帳所以沉風也 橋船帆柱也

△按帆昔用蕤筵中古用茅近年用木綿以綫線刺縫之令不裂敝凡木綿三幅爲一端而六七端大船有二十餘端者

古今

秋風に聲を々にゆけてくるに天は戸渡雁にそ有る

橋用杉檜被以被爲上披出於南部松前杉出於南部秋田檜出於土佐日向凡橋長與舟長相等

凡諸國廻船積米六七石至五六百石然天和貞享以來積千石者亦多漸乘大洋能試覺且船作道具等丁寧十倍於昔也頃有積四千斛船其橋長十丈餘大方二尺許

和漢三才圖會卷第三十五

攝陽 城醫法橋寺島良安尙順 編

農具類

農政全書圖

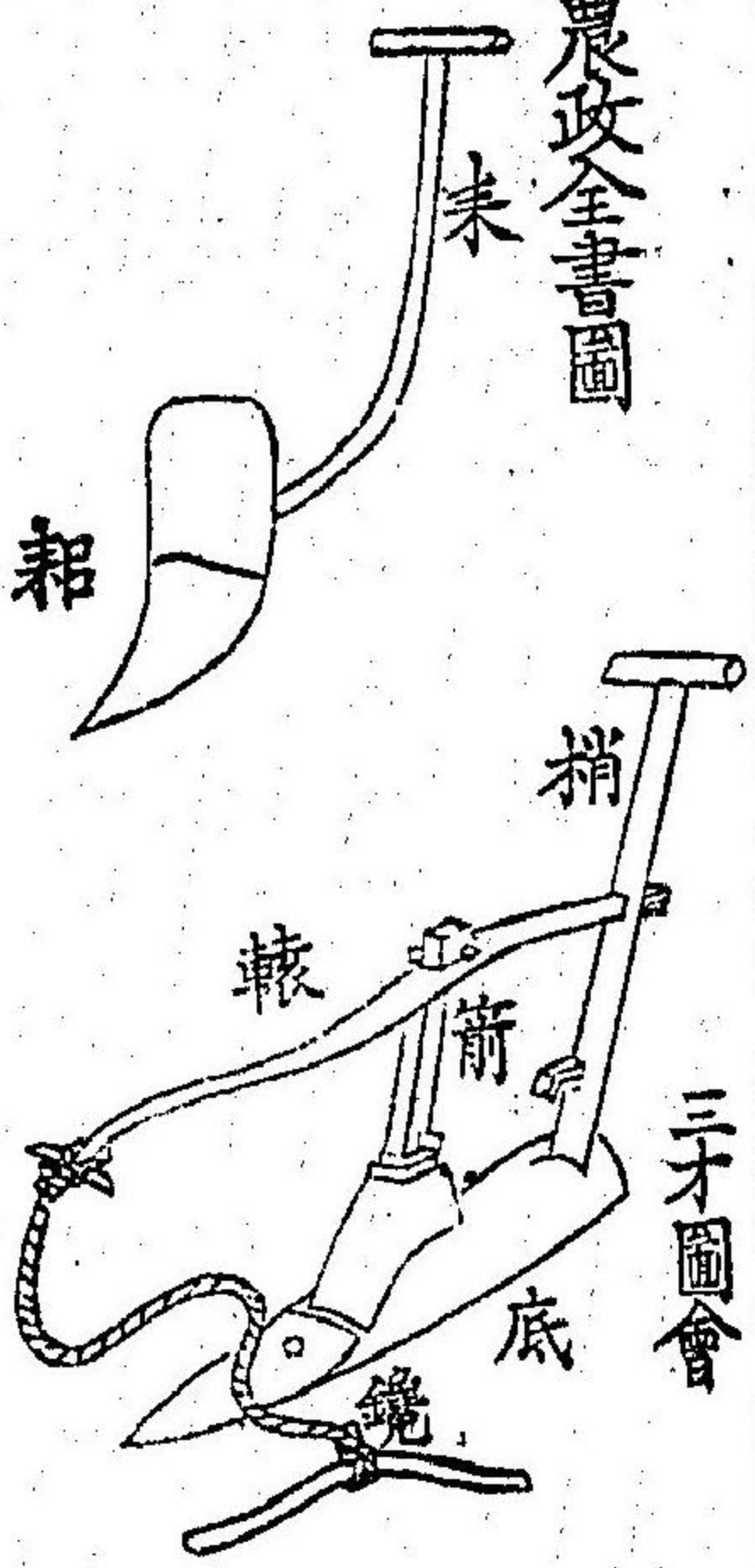

三才圖會

耒耜

唐韻 ルイツウ

からすき

犁 音離

和名加良須岐

易繫辭云神農氏斲木爲耜揉木爲耒 說文云耒耕田曲木也从木推手耜申也 增韻曰柄曲木曰耒耒耜亦曰耜耜本也 釋名云犁利也發土絕草根也 治金而爲之曰犁 鐵斲木爲之曰犁底凡有十一品名

與儀抄

春日山峯ふく船の藥師寺淡路は嶋は犁のへら

久米廣足

△按耒耜即犁也 聖田器用之反土開田也 聖者治也所耕土曰 墾 猶塊也 鐵和名長一尺四寸廣六寸以起墾者也 鏝和名以覆墾者也 策領有鐵之次

耒底和名爲佐利長四尺廣四寸未箭和名太々自策領達未底縱而貫者也
 如骨利乃江爲佐犁底之柄也未較和名止利久前如裡而膠者也未梢於天後
 如柄而喬者也犁槩加之世利所以着牛木也犁建犁評等之數品凡十一種

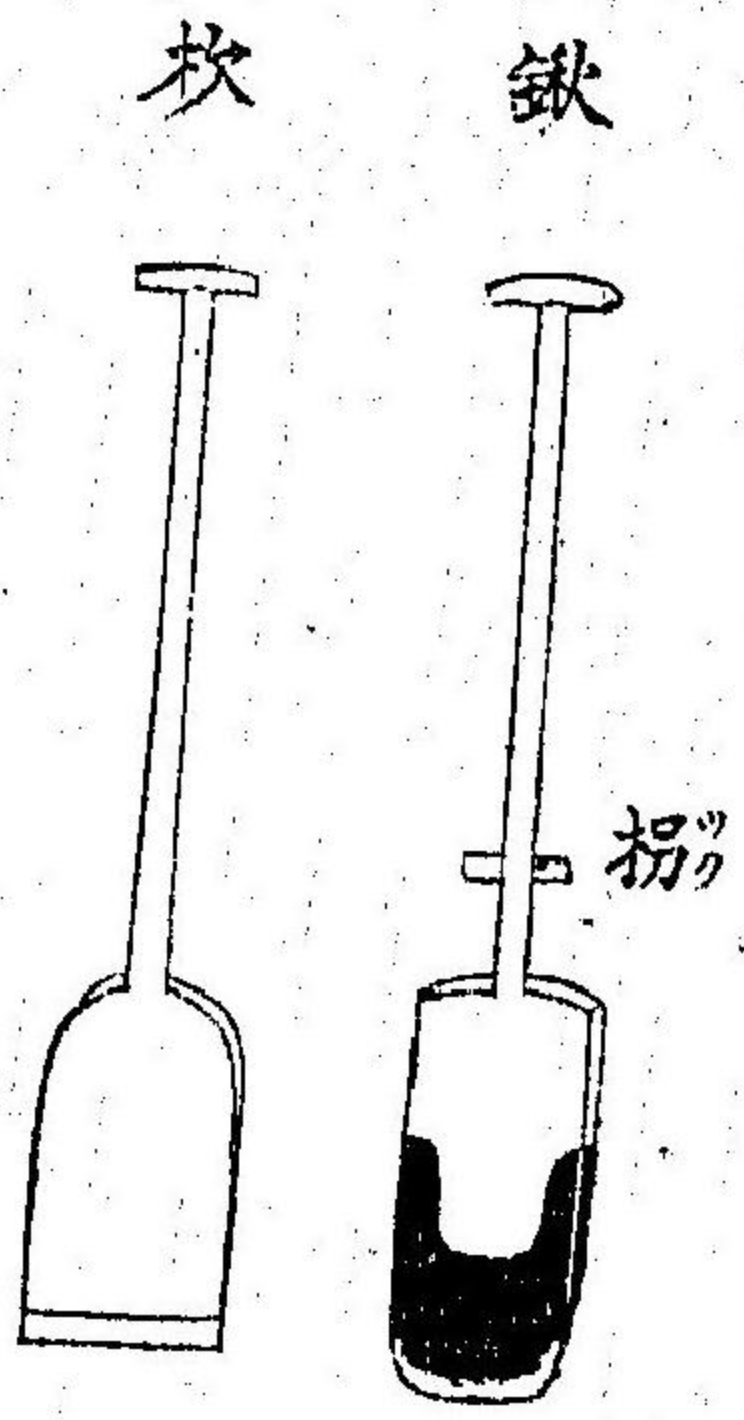

鍬 鋤音 鋤 同 鏟 同 申 測 冶 鏟 錫 同 和名久波 今云須木

釋名云鋪插也插地起土也鐮剗也剗地爲坎也

三才圖會云申鍬也所以開渠者也

坎險三才圖會云申屬但其首方濶柄無短柄此與鍬申異也鍬鐵爲首謂之鐵

坎剗木爲首謂之木坎

△按鍬須木鍬久波二物和名相反於今謬傳也猶甲冑舳艦和名相誤也蓋鍬聖

田也鍬斫地也

坎和名古木申也今本朝所用鍬形多此鐵坎也坎和名合矣

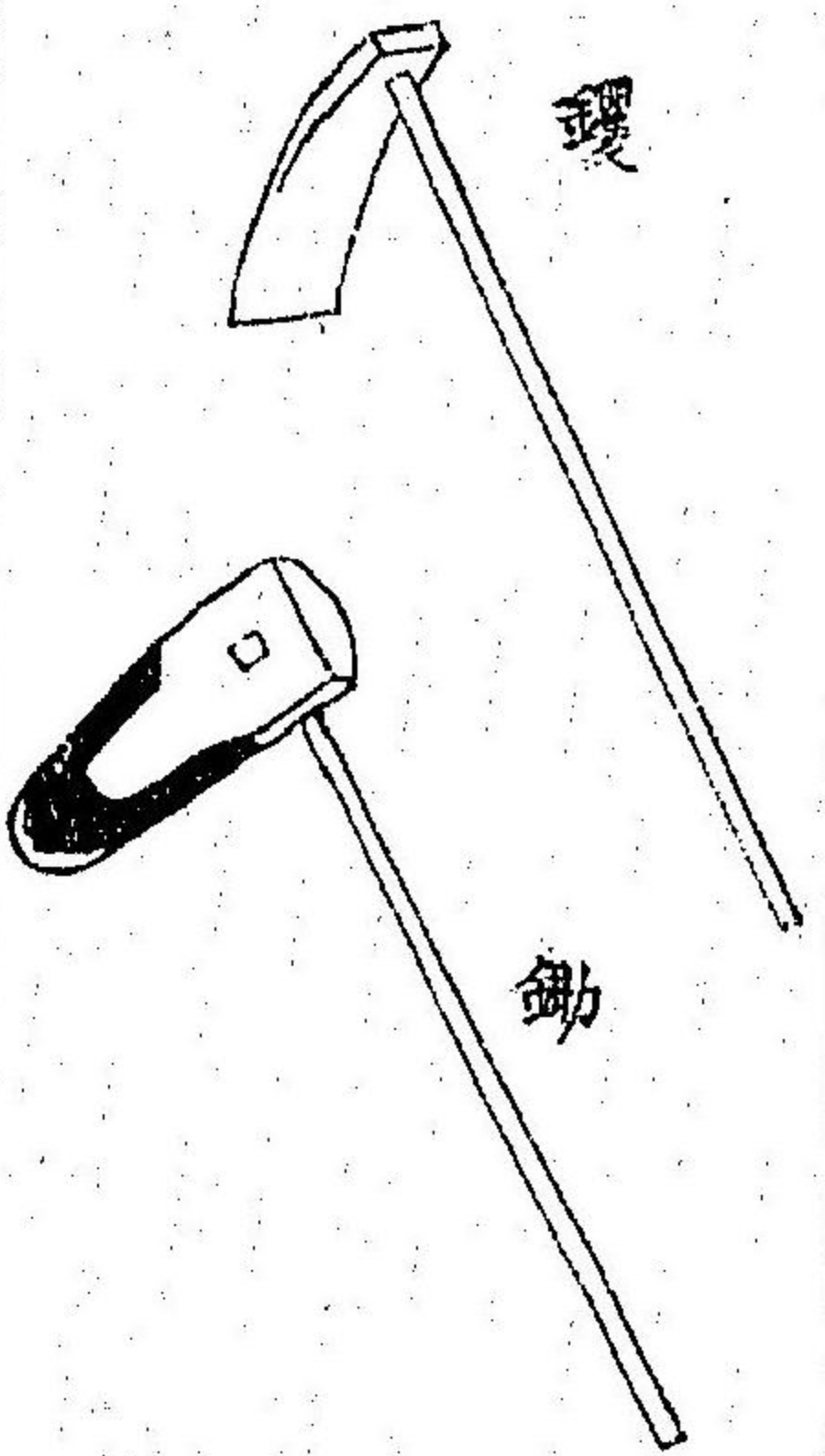

鍬 鋤音 鋤 同 鏟 同 申 測 冶 鏟 錫 同 和名久波 今云須木

說文鋤立 鋤所用也 釋名云鋤所以助苗者故字从助其大者曰鋤

夫木

くまて、堀求せしかきまひ春は大野にも之出にけり 仲正

選 農政全書云剛田器也主以除物根株也蓋農家開闢地土用之凡田間山野之問用之者又有闊狹大小之分總名曰鋤

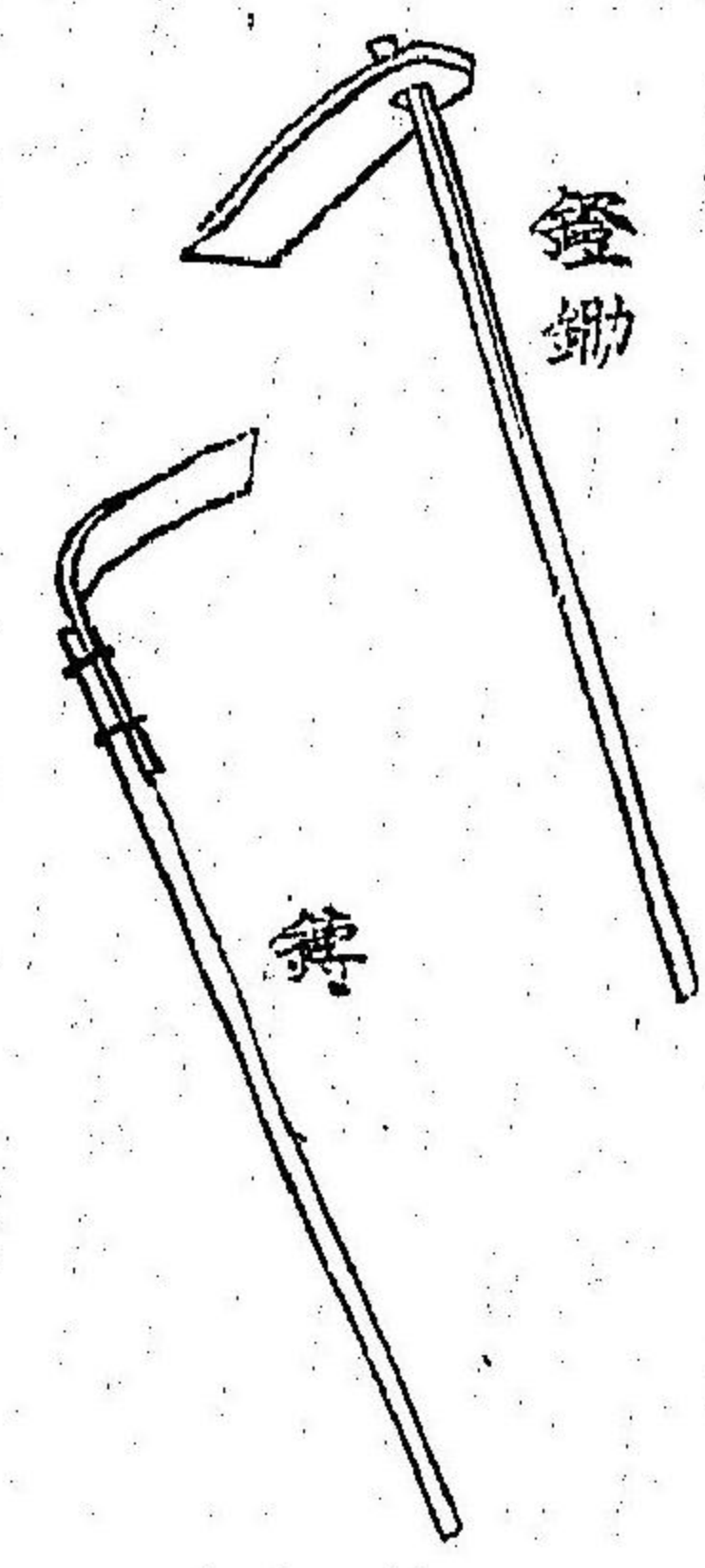

鍬 鋤音 鋤 同 鏟 同 申 測 冶 鏟 錫 同 和名久波 今云須木

鍬 鋤也釋名云迫地去草者

鐮鋤 三才圖會云刻草具也形如馬鐮其踏鐵兩旁作刃甚利上有圓蓋以受直柄用之刻草柄長四尺

△按鐮小鋤形微似鋤故名新鋤者是乎 鐮鋤乃鋤之屬可以刻堅地其刃尖者名鶴帶



鐮 産音

さんけくわ

鋤同

鏟 三才圖會云其柄長二尺乃廣二寸以刻地除草此古之鏟也今則柄長數尺首廣四寸許兩手持之但用前進撤之刻去蘆草就覆其根溝田者皆用之

△按鏟亦鐮之屬矣然鏟字正木之器即鐮也三才圖會以爲鋤鉞之類者未審

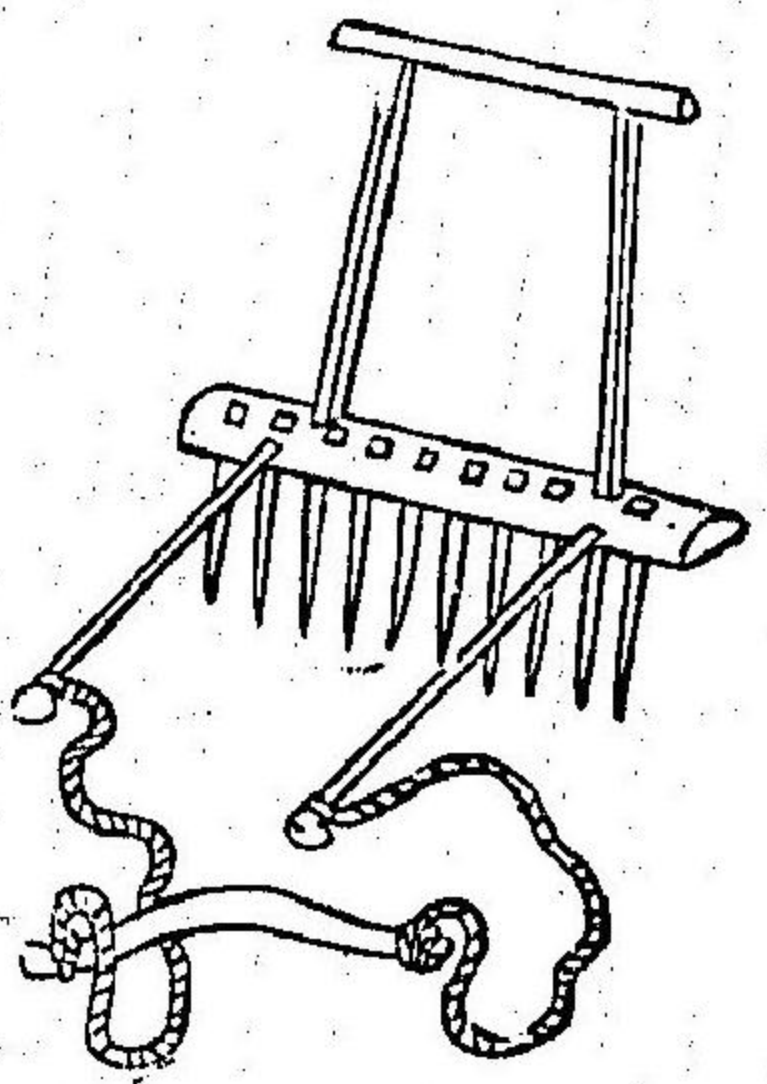

抄 杷
まぐり
抄杷
チヤウバア

馬齒杷
馬杷

和名字麻久波

抄杷字彙云重耕田者

三才圖會云疏通田泥器也高可三尺廣四尺上有橫柄下有齒以兩手按之前用畜力輓行

△按其齒大疎故名馬齒凡作田先用犁墾之重使下抄杷平均之上

あまのらへ

渠疏

渠擘

和名古麻佐良閉

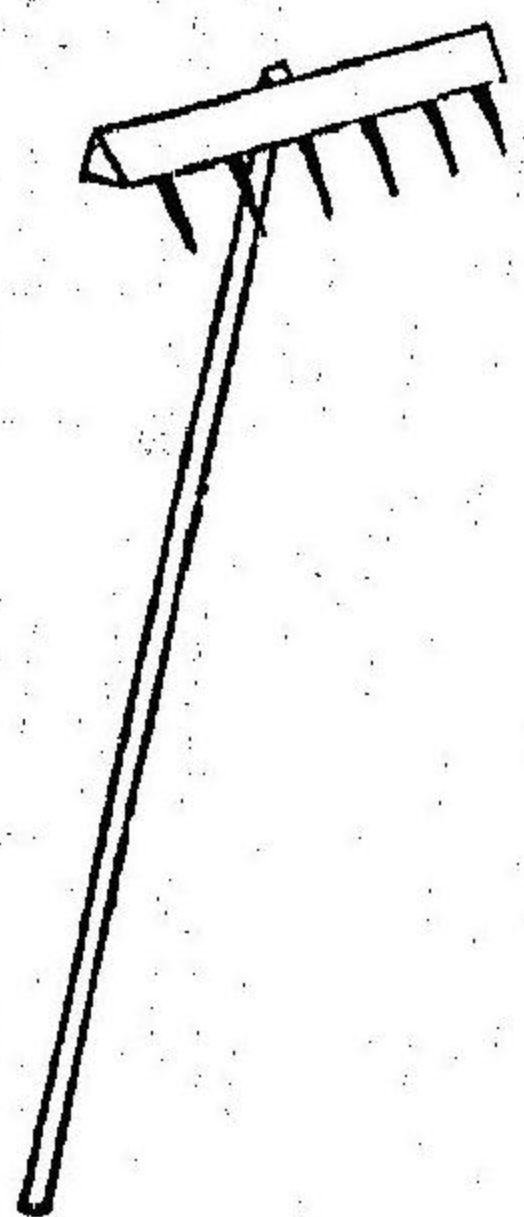

杷 罷音
バア

三才圖會云直柄橫首柄長四尺首濶一尺五寸列鑿方窾以齒爲節畦畦之間搜

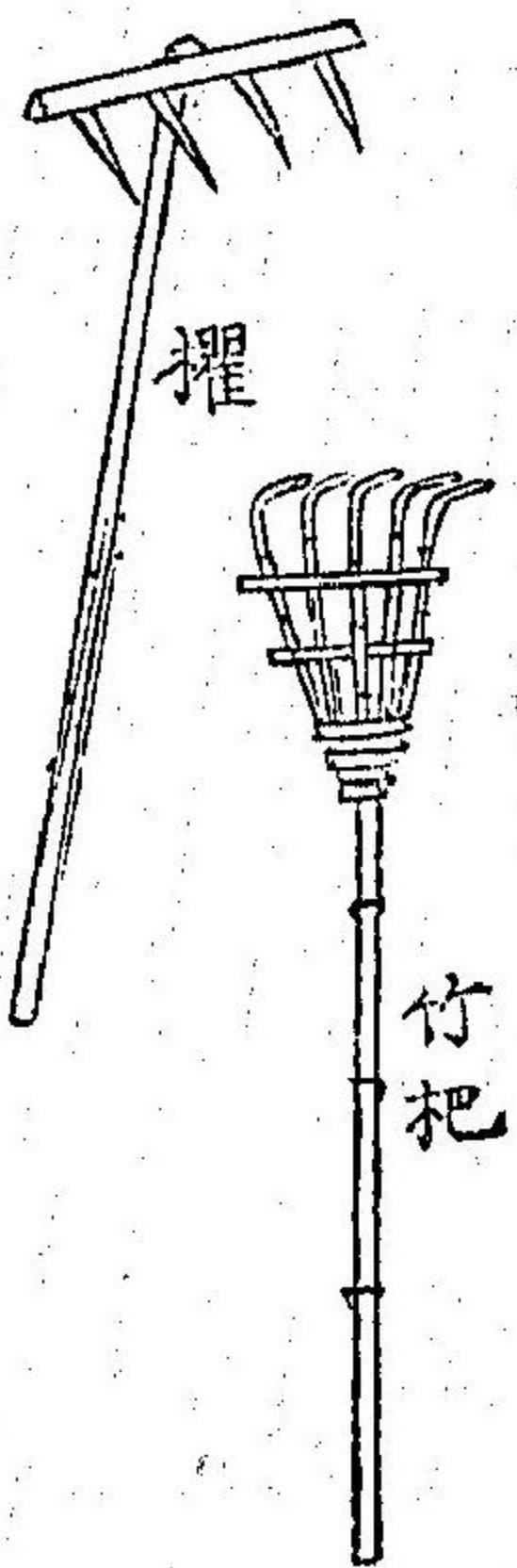

櫛

渠音

さらひ

櫛

和名佐良比

穀杷透齒杷

俗云古豆波

竹杷

古乃波加岐

權、楊雄方言云四齒杷也

穀杷 三才圖會云用之攤曬穀

竹杷 同云場圃樵野間用之

△按凡木屑土塊重實者用權落葉穀禾輕虛者用竹杷

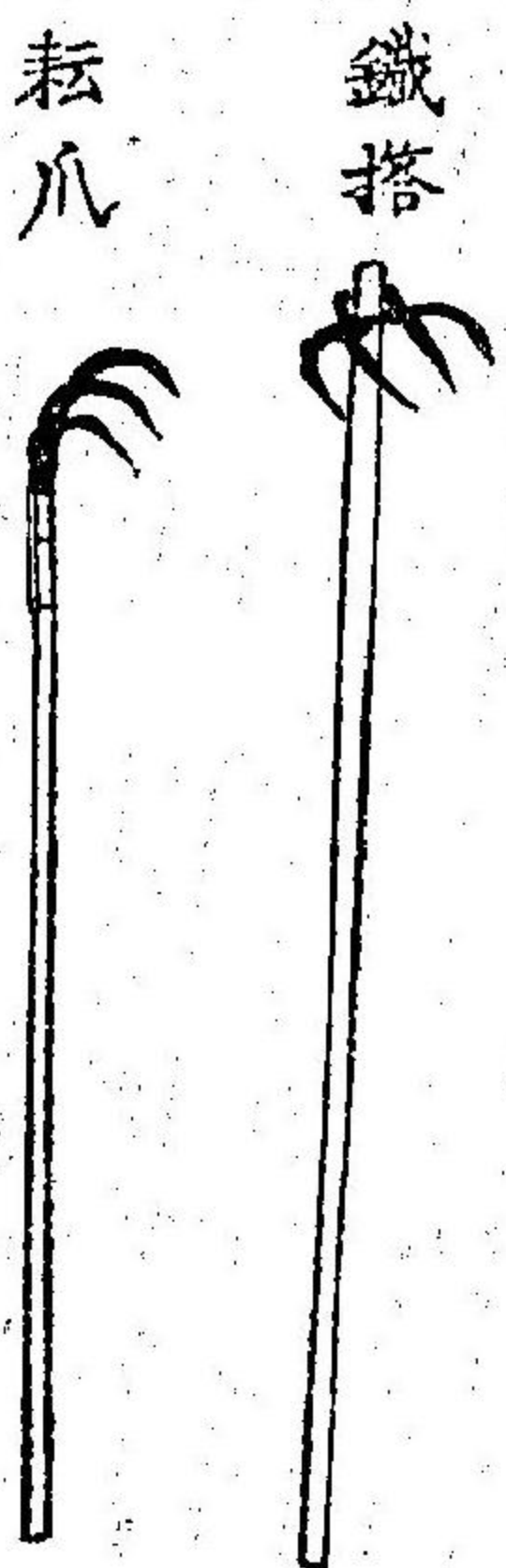

鐵搭

テツタツ

くまて

鐵搭

俗云熊手

耘爪

鐵搭 三才圖會云四齒或六齒其齒銳而微鈎似杷非杷刷土如搭就帶圓登以受直柄長四尺兼有杷鏗効
耘爪 如爪甲或好堅利者以鐵爲之

ひんたつらへ

拖杷

引也更也

控同

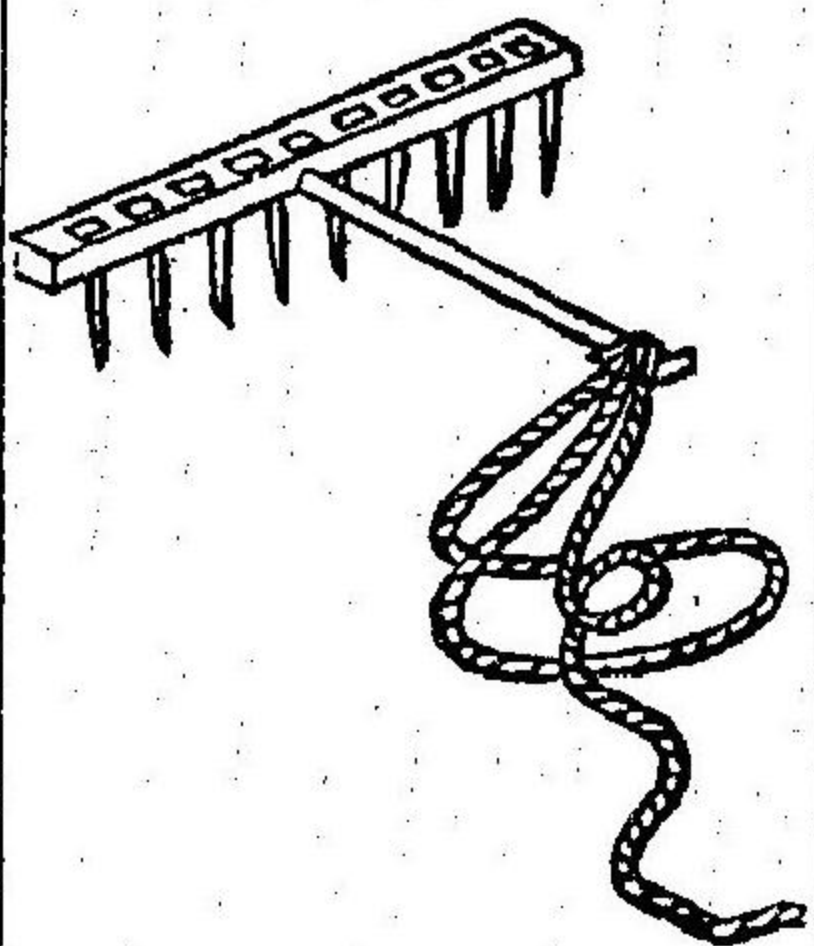

拖杷

三才圖會云拖杷音列二十餘短齒木柄繼腰曳之嘗見麥熟爲雨風所損而莖穗交亂不能淨鏘故制此具腰後縱橫攔之仍手握柄鎌其遺餘所得稻穗隨攔積之

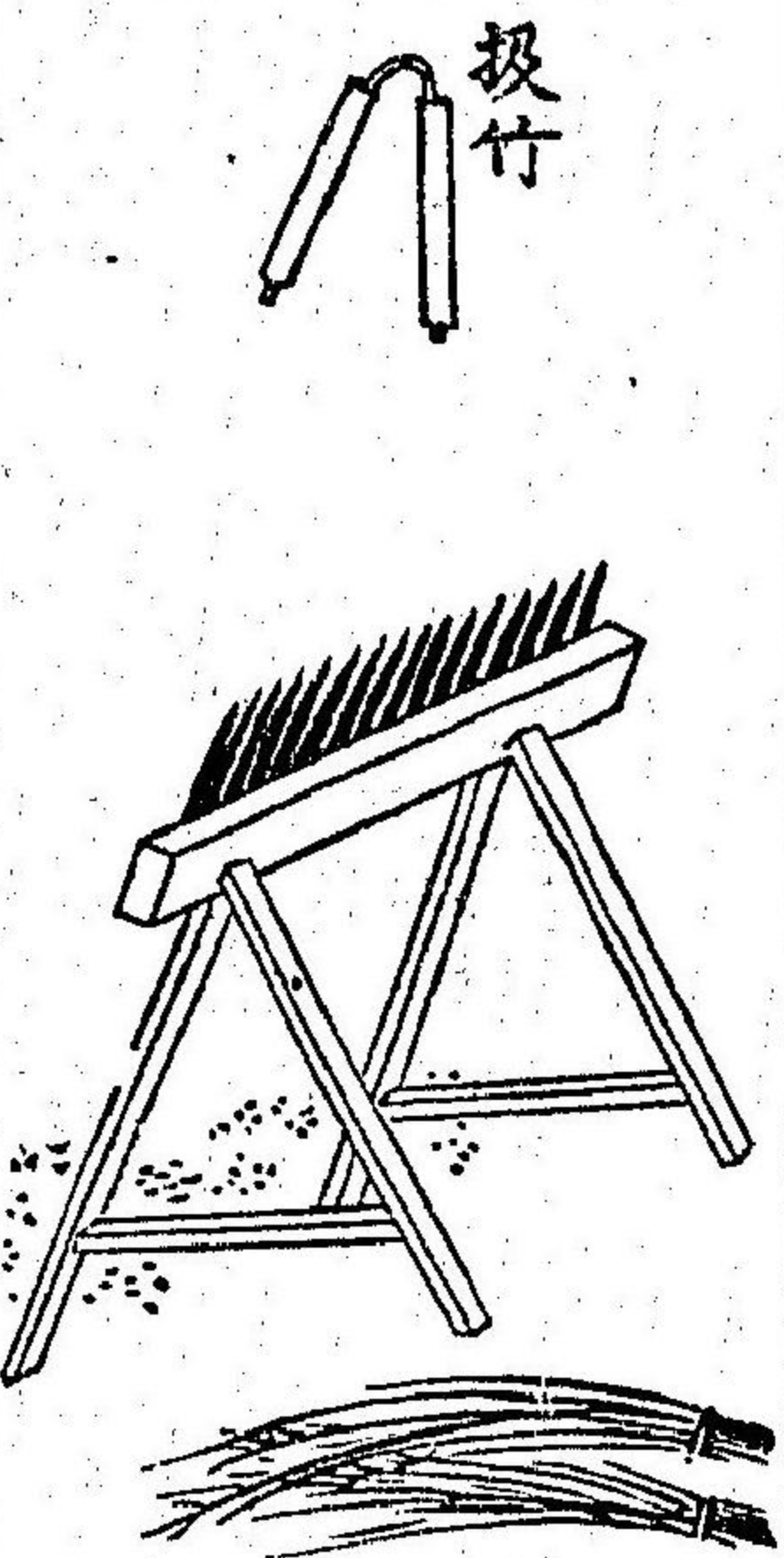

稻扱

いなこた おけたをし

稻扱 俗字

以奈古岐

俗云嬌倒

古介太平之

呼嬌稱後家

△按古者扱麥稻穗以二小管通繩繫握持之扱扱穗也至秋收時則近隣賤婦媼婆爲之所僱以得飽而近年製稻扱其形如扱牀机植竹大釘數十微似馬齒杷搭穗拖其捷十倍於扱竹故媼婆失業因名後家例又近頃以鐵爲齒名鐵稻扱

耘杷 三才圖會云以木爲柄以鐵爲齒用耘稻禾

△按耘杷即今云稻扱也拖杷亦其用不遺

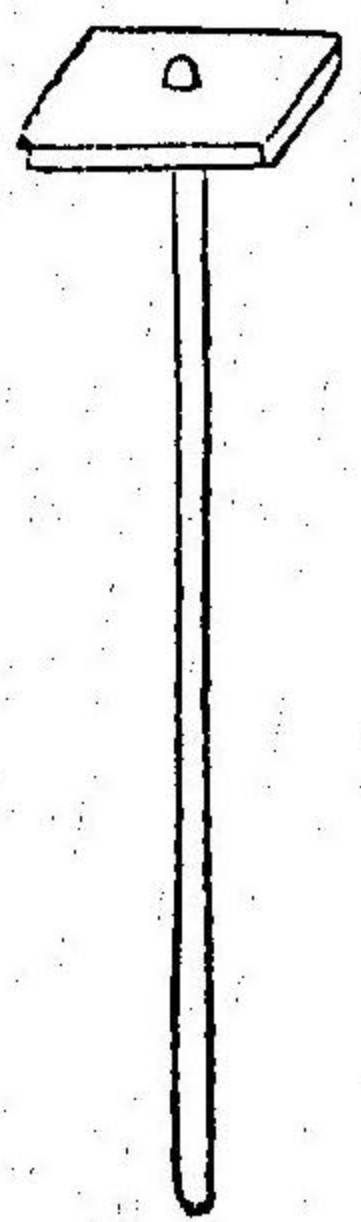

杷
八音

捌
和名江布利

三才圖會云楓所以平土壤聚穀實上也無齒杷也

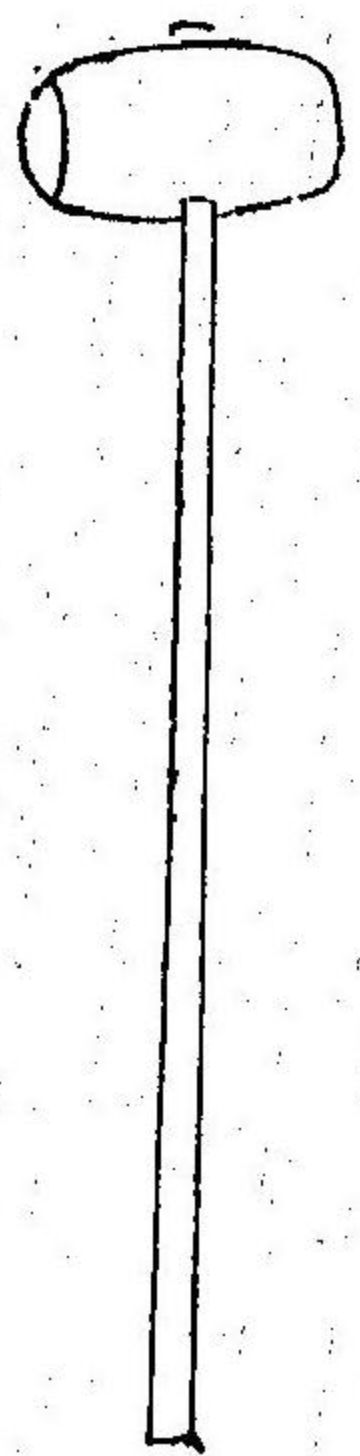

耨
愛音

木研
俗云豆知和利

耨打塊 說文云摩田之器布種後以此器摩之使土開發處復合以覆種也

三才圖會云無齒杷首如木椎柄長可四尺可以平田疇擊塊壤上

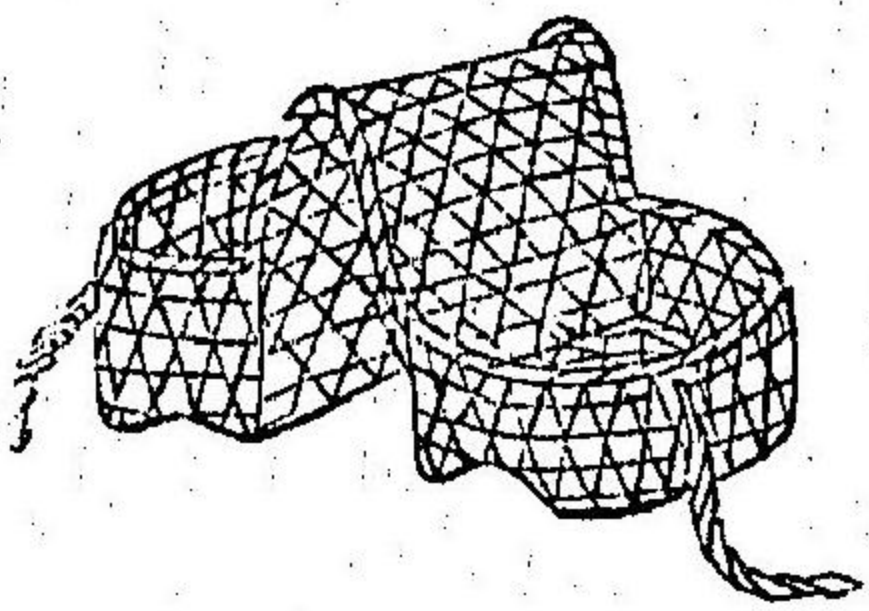

薙馬

ぢよくば

三才圖會云薙馬薙禾所乘竹馬也似籃而長如鞍而狹兩端繫以竹系農人薙禾之際乃實於跨間餘裝歛之於內而上控于腰田畔乘之兩股既寬又行壟上不礙苗行



喬扞

しなぎ

稻城俗
以奈木

受自關西曰楮或曰拂齊楚江淮之間曰秧或謂之棒
三才圖會云其制用木條四莖以生革編之長可三尺濶可四寸
又有以獨挺爲之者皆於長木柄頭造爲櫻軸舉轉之以撲米也

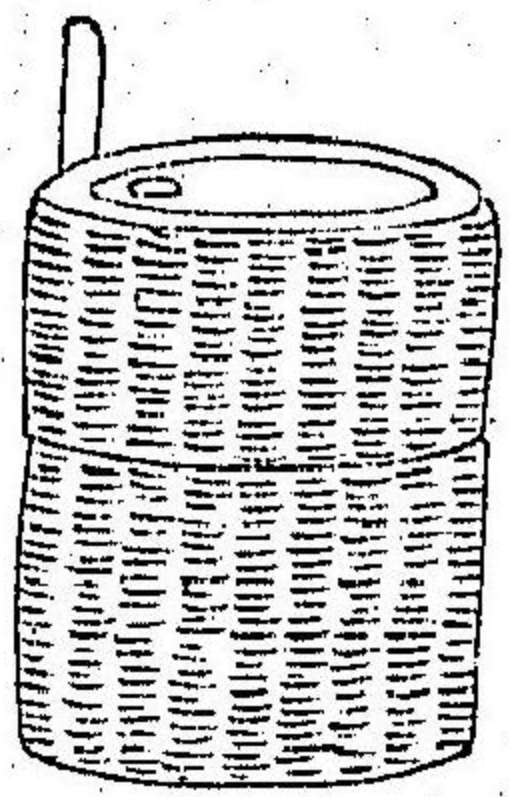

碓 音 碓 音 碓 音
籩 籩 音 碓 音
和名須利字數
俗唐磨

世本云公輸般作之編木附泥爲之所以破穀出米者山東曰磓江浙曰碓又謂之
籩稻

三才圖會云磓所以去穀殼也編竹作圍內貯泥土狀如小磨仍以竹木排爲密齒
破穀不致損米就用拐木竅貫磓上掉軸以繩懸標上衆力運肘轉橫木也
△按藝俗曰唐磨磓亦曰唐曰唐字音與訓以爲異而磨與曰同訓形品異俗間
所傳和訓名目如此紛紜者數多

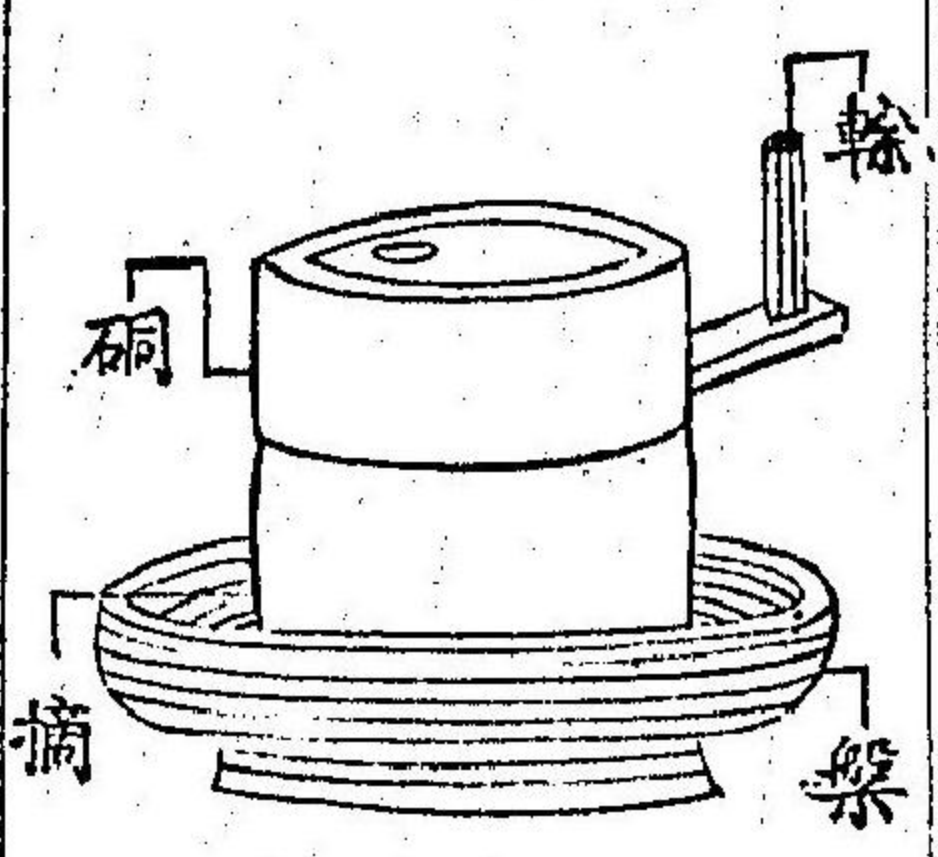

磨 音 磨 音
碓 同
俗云揄磓
莫臥切去聲
則磨磓也
眉波切平聲
則治石也

磨說文云石磓也蓋起於公輸般作磓之後也
三才圖會云填磨曰碓 字波磨床曰摘 字須主磨曰臍保注磨曰眼乃女轉磨
曰輪木比岐承磨曰槩 穀云 載磨曰床多用畜力輓行或借水輪或掘地架木下置
軸亦轉凡磨上皆用漏斗盛麥下之眼中利齒旋轉
△按磨者碾磓阿豆今云揄磨也其大者徑二尺許擇油家索麪家等用之使衆力
轉之其小者徑一尺許民家每用之磨以可揄餅粉藥末凡抒磨曰揄音千詩大雅
曰或舂或揄者是也
日本紀推古天皇十八年高麗僧曇徽來造碾磨此其始也其石出於攝州御影
者最佳也雍州伏見城山之石密理堪爲茶磨

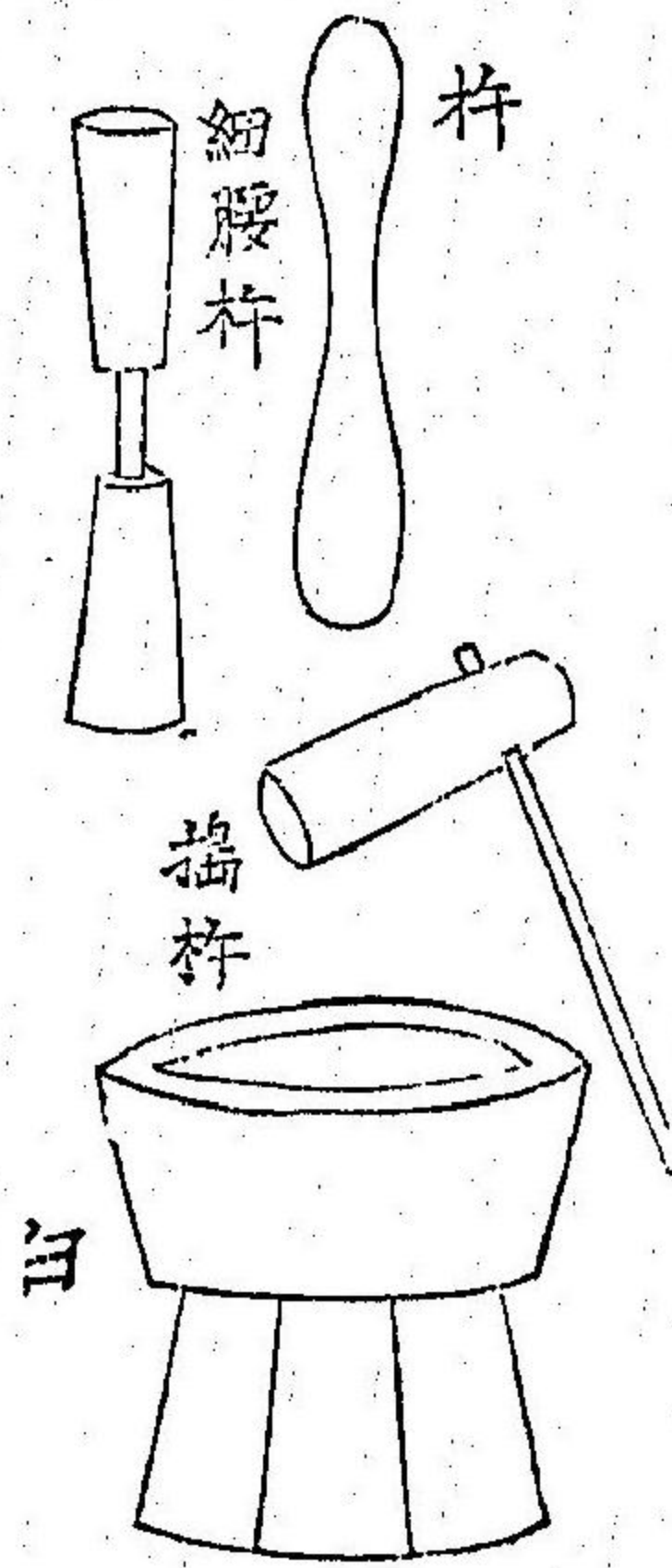

臼杵

臼音求 和名字須
杵音處 和名岐禰
臼字下畫相連
與臼音字不同

易繫辭云黃帝堯舜作杵臼斷木為杵掘地為臼
字彙云古者掘地為臼後穿木石也

△按曰春穀器也今用松木肥脂者作之甚佳五葉松亦良太抵高一尺八寸其周
匝任木大小

杵者春槌也有細腰杵又有形如槌大者俗謂之搗杵凡杵曰搗米曰舂詩大雅
或舂或揄舂字本作舂今古杵从兩手奉今以臨曰會意

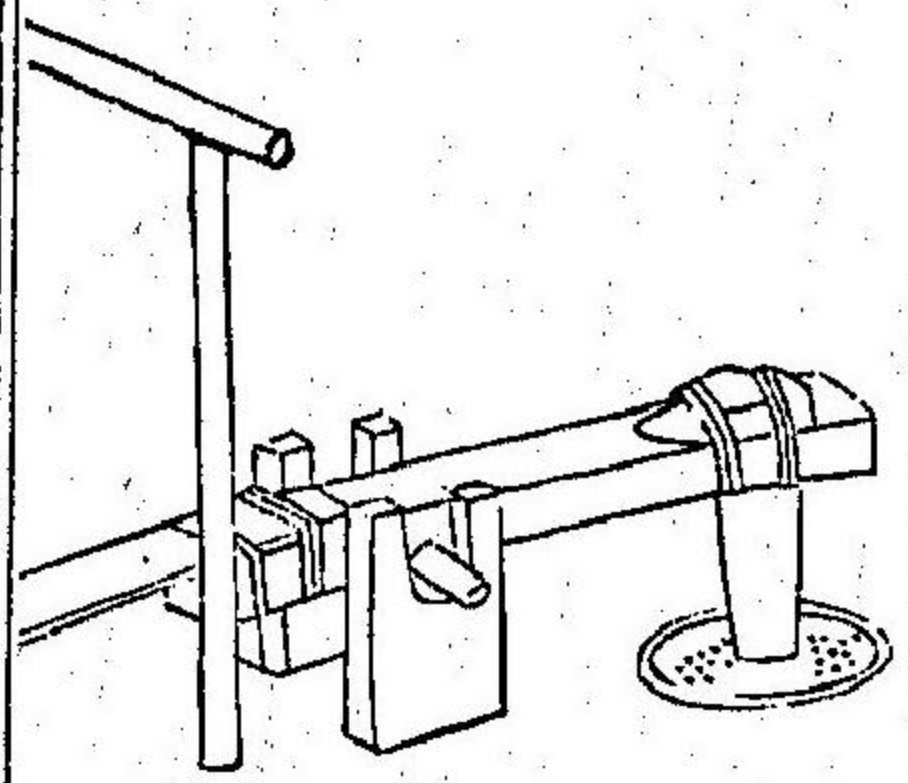

碓

對音

碓 和名加良字須
音時 碓衡
加良字須乃左保

相譚新論云必機制杵臼之利後世加巧借身踐碓而利十倍也

物原云軒轅臣雍父作碓後稷作水碓

孔融曰水碓之巧勝於聖人斷木掘地言其利倍於杵臼之義也

碓者三才圖會云其制先掘埋洞坑深逾二尺坎下木地釘三莖置石於上

後將大磁洞穴透其底向外側嵌坑內埋之後取碎磁與灰泥和之以塞底孔令圓

滑如一候乾透乃用半竹筒長七寸許徑七寸如合背瓦樣但其下稍潤以熟皮周

圍護之倚於洞之下唇藉下兩邊以石壓之然後注糲於洞內用碓木杵搗於洞內

米自翻倒

△按碓杵謂之碓藉其抵橫以短木為樞機而人踏抵尾則頭隨起上者謂之軸
俗云與古加
美或云保呂

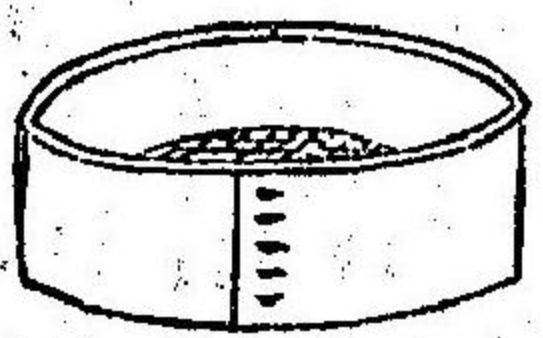

籠

曬音

籠 和名布流比
今粗者曰止乎
之
密者曰布流比

籠說文云下物竹器可以除穢取細也傳燈錄云六祖舂米五祖問米熟未答曰未經篩三才圖會云篩竹器內方外圓用篩穀物其制有疎密大小之分

△按自攝州有馬駿州府中作出竹籠外圓內方而疎密爲入子一組製藥家用之

一種捲板爲外側編竹爲內底民間以篩舂米可去糠近年織銅線爲底名銅籠最耐久篩穀務用之

一種細密者織馬尾爲底今云布流以篩糠糲者可去糠每家必用之重器也

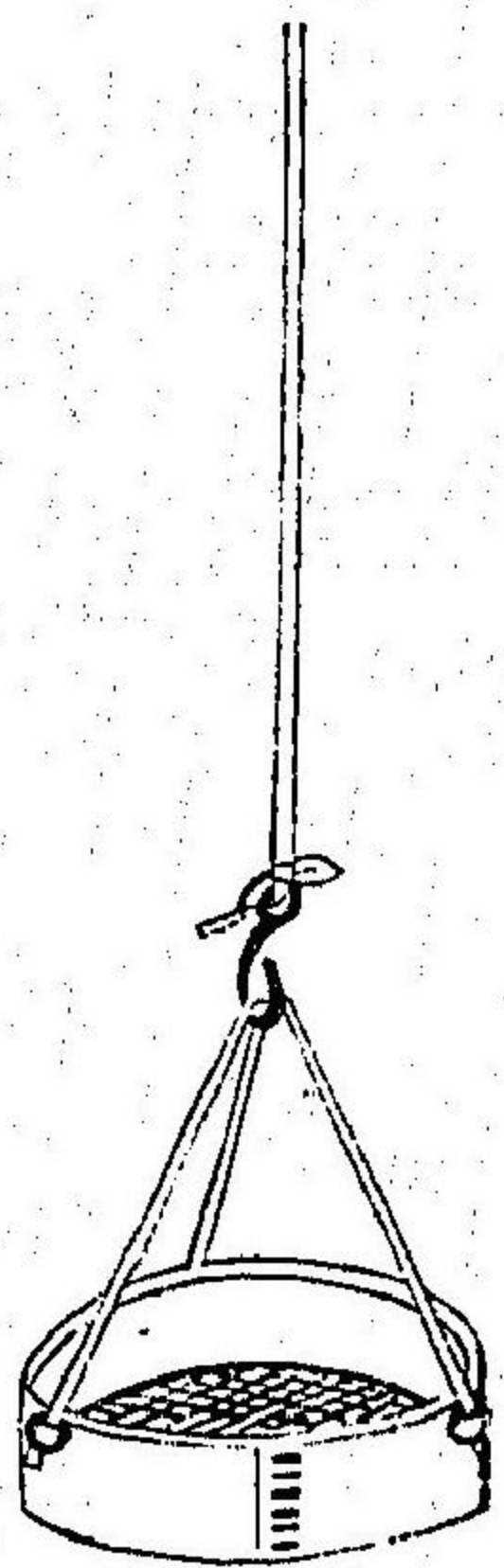

篩穀笊

つりとをし

今云釣籠

三才圖會云篩穀笊竹器笊與袋同音其制比籬疎而頗深如籃大而箱淺上有長係有挂

△按篩穀笊即篩之大者不堪以手振故挂係振之其底今多用銅線網爲之蓋笊界魚笊中用具此篩底略相似故名矣三才圖會謂笊與袋同音者未考

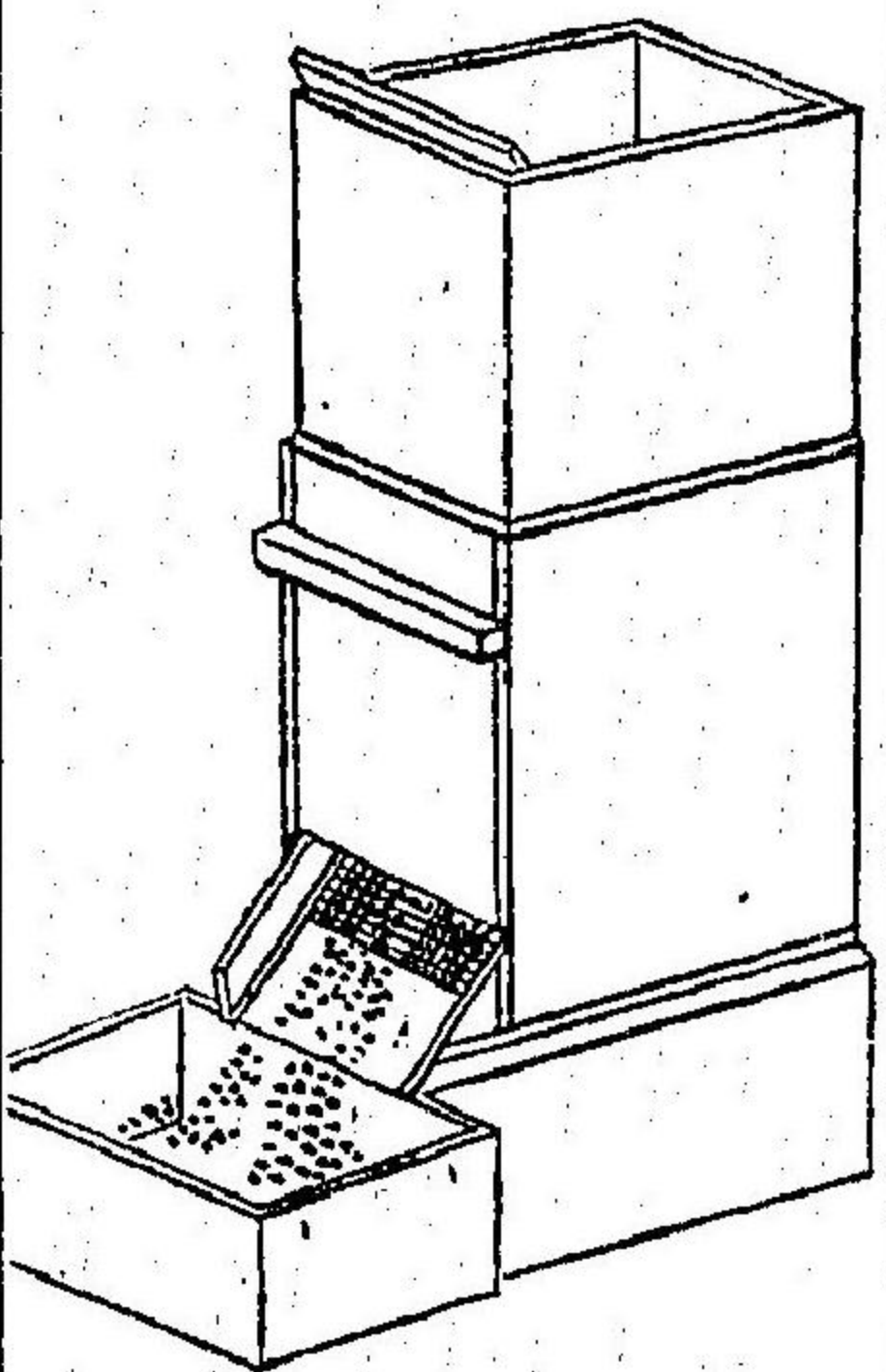

千斛筵

せんごくとねし

万石筵

其制相似而少異近年作出之

△按近年出大籬其功十倍於篩穀笊名曰千石筵用二大箱共無蓋底者上重置之

上箱中嵌板於斜下箱中嵌銅網於斜其網最細密而板與網如ノ字而從上

投舂米則走板上復奔網上而糠脫于下米出於外猶人身闌門水穀相分

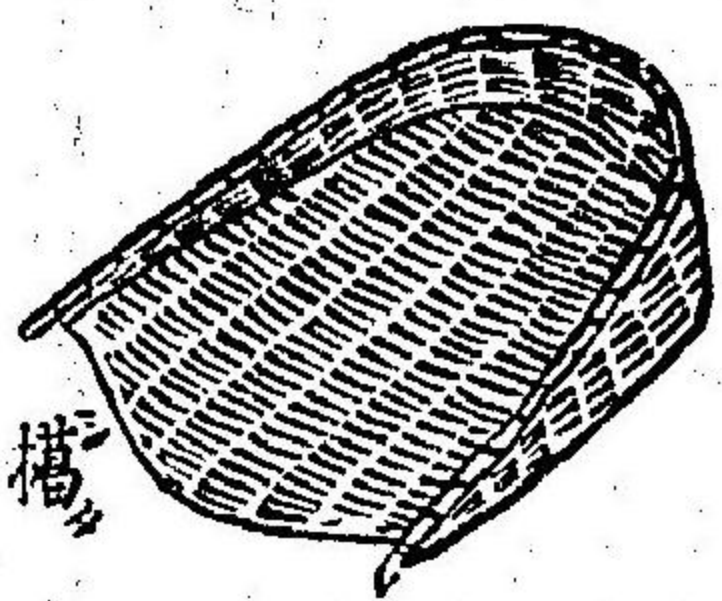

箕

姫音

區全音

和名美

區字同

笑說文云除糞籬米之器也方言云陳魏宋楚之間謂之籬凡以箕揚米去糠曰簸

留訓比笑舌曰搗葉