

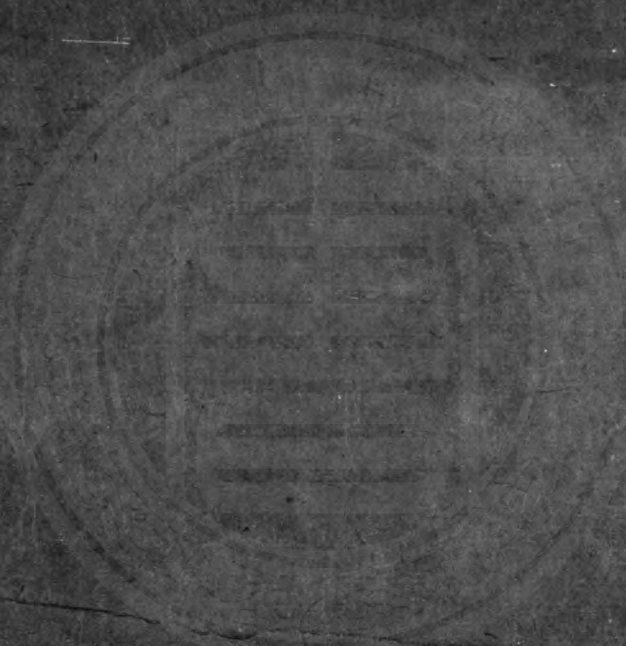

31212
: 1



乾隆壬申年秋月

天都黃曉峰鑒定

考古圖

亦政堂藏板



考古圖記

莊周氏謂儒者逐迹喪真學不善變故為輪扁之說芻狗之諭重以漁父盜跖詩禮葬冢之言極其詆訾夫學不知變信有罪矣變而不知止於中其敝殆有甚焉以學為偽以智為鑿以仁為姑息以禮為虛飾蕩然不知聖人之可尊先王之可法克己從義謂之失性是古非今謂之亂政至於坑殺學士燔藝典

籍盡愚天下之民而後慙由是觀之二者之
學其害孰多堯舜禹皋陶之言皆曰稽古孔
子自道亦曰好古敏以求之所謂古者雖先
王之陳迹稽之好之者必求其所以迹也制
度法象之所寓聖人之精義存焉有古今之
所同然百代所不得變者豈芻狗輪扁之謂
哉漢承秦火之餘上視三代如更晝夜夢覺
之變雖遺編斷簡僅存二三然世移俗革人

亡書殘不復想見先王之緒餘至人謦歆不
意數千百年後尊彝鼎敦之器猶出於山巖
屋壁隴畝墟墓之間形制文字且非世所能
知況能知所用乎當天無事時好事者畜
之徒為耳目竒異玩好之具而已噫天之果
喪斯文也則是器也胡為而出哉予於士大
夫之家所閱多矣每得傳摹圖寫寢盈卷軸
尚病竅啓未能深攷暇日論次成書非敢以

器為玩也觀其器誦其言形容髣髴以追三代之遺風如見其人矣以意逆志或探其制作之原以補經傳之闕止正諸儒之謬誤天下後世之君子有意於古者亦將有攷焉
元祐七年二月汲郡呂大臨記

考古匪玩物也六一翁劉遵父窮年攬撫至趙明誠金石集錄浩如煙海虞彝商筮紀甌秦匜鑄物肖形殫今人智巧營之未必不更精竈竒偉倚以典刑峻巖辭語靚深相去不知迴隔幾塵凡物興替各有時鼎淪而泗水波劍藏而牛斗射其間人力不容穗雖然其器亡其書存可也器之寶傳或弊書之流傳匪窮汲郡呂公彙諸大家所藏尊卣斝孟之

屬繪為臣編兵後多磨滅吾弟翼甫又廣呂
公好古素志屬羅兄更翁臨本且更翁刻以
傳世并採諸老辯證附左方用心良苦世俗
爭嗜盡至狀蟲魚花草童稚知愛誰肯挂眼
是器凡格把翫真若是身周旋揖讓三代間
竒哉維先秦器物標經典尚多安得摸取曲
阜之履岐陽之鼓兂戈和弓封父繁弱輯為
全書時時觀覽并濯曾次俗氣

大德己亥冬至古近陳才子謹題

予嗜古凡花卉泉石遊心經目間冥搜庶覽
未盡留意及得先秦壘洗鎔釘竒物多珍翫
不釋手偶閱汲郡呂先生舊輯考古圖十卷
慨慕古先聖賢制作大意真若隔世曾次芬
蒂不能履棄命友臨本刊訛刻傳且採諸君
子辯證附其下或嗤予利精芻狗之器者予
曰物生而有象物成而有器器即道道即器
本不相離也輪輿軫輻寓天地也權衡斗量

寓律呂也深衣十三幅寓脊而閏也錯然而
陳維理之存竅宁而虛維德之居豈徒器乎
哉是以觀湯盤者知日新之義觀周杖者知
嗜慾之失觀射向讒鼎者知昧爽丕顯之勤
聖賢君子或因是洗心若鄙為器則世方熙
熙壤壤輿接為構古道且弔貴而奚但器乎
寧刻此以泚好古者
大德己亥陽復日茶陵陳翼子翼備識

攷古圖跋

蓋自五帝三后之世鐘鼎金石蟲魚
蝌蚪之文孳乳變化莫可紀極登封
泰山者七十有二君靡有同焉者列
國不統於王田疇異畷車塗異軌律
令異法文字異形或宗史籀或本倉

頡迨嬴氏之一天下也李斯程邈輩
從約趣簡變為小篆省為隸書以示
類一而古文之六義隱矣所可見者
則有大禹岫嶺之碣宣王岐陽之鼓
及古罍欵識而已呂大臨攷古圖歐
陽永叔集古錄薛尚功鐘鼎欵識班
班可攷也嗣後翻本迭出愈摹愈譌
予竊慨焉乃諦加參攷壹以呂氏歐
氏薛氏為標準期還舊觀已耳不敢
少益臆說也超超遨覽神而明之以
俟博物君子

昔

萬曆辛丑九日古鄣公弘吳萬化識
于石林之天籟閣



重刊考古圖序



易曰形而上者謂之道形而下者謂之器古
聖人堊金合土以前民用無不參三才而運
之匪直為觀美而已將使天下後世由形下
之粗迹溯形上之精微也昔夫子入廟而觀
敬器詔弟子以持滿之戒由是推之雞彝龍
勺玉瓚金罍之屬引伸觸類何獨不然哉歷
劫以來消融剝蝕其委棄于坵墟沉埋于朽

壤者胡可勝紀而非常之物不終汨沒往往
奮起于山澤陵谷之間不旋踵而王公大人
復什襲而珍藏之一二閭巷之士思覩一班
杳不可得則圖譜之作厥功懋矣宋元祐中
汲郡呂公嘗集考古圖十卷夫公始受業于
橫渠張子後竟業于伊川程子和靖尹氏推
為醇篤之士其定是書也豈矜竒炫博之謂
哉亦藉是以傳徃聖之心學也是即張子之

所謂糟粕灰燼無非教也是即程子之所謂
灑掃應對便是形而上也願自原本刊行二
百餘年茶陵陳氏更梓之茶陵距今又四百
餘年竊恐是書之泯沒無聞也爰檢家藏古
本倩工繕寫參互考証重付剞劂以廣流傳
俾海內學者得斯編而玩索之由形下之器
而會形上之道庶幾不失古聖人之遺意也
夫

皆

乾隆十八年歲次癸酉秋八月天都黃晟曉
峯氏校刊於槐蔭草堂



考古圖所藏姓氏

秘閣

太常

內藏

皇祐中降付
修文伏樂所

河南文氏

潞公

丹陽蘇氏

子容

臨江劉氏

遵父

河南張氏

景先

睢陽王氏 仲至

新平張氏 舜民 芸叟

廬江李氏 辟 伯時

開封劉氏 瓊 伯玉

京兆田氏 槩

扶風乞伏氏

京兆呂氏

京兆薛氏 紹彭 道祖

眉山蘇氏 子瞻

潁川韓氏 持正

京兆范氏 吳之

洛陽魯氏

東平榮氏 啟道

河南寇氏 準

丹陽蔡氏 肇 天啟

河南許氏

河南

扶風玉氏子真

京兆孫氏祖修

鄴郡竇氏

河南王氏師文

鄱陽法相院

河南李氏

東平王氏禹玉

京兆母氏清臣

京兆李氏庠

東明劉氏仲平

京兆陳氏

華陰宋氏道安

京兆孫氏默

成都大慈寺僧

廬江高氏

淮陽趙氏

考訂

默齋羅更翁

亦政堂重修考古圖卷第一

鼎屬匾鐘二

庚鼎 銘一字

辛鼎 銘一字

癸鼎 銘一字

晉姜鼎 銘一百二十一字

公誠鼎 銘四十一字

董鼎 銘一字

斂氏鼎

銘十字

東宮方鼎

銘二字

孔文父飲鼎

闕

鄭方鼎

牛鼎

雲鼎

直耳饗養鼎

直耳篆帶鼎

王子吳飮鼎

銘三十一字

宗君夫人餗釡鼎

銘八字

乙鼎三

銘二字

饗養鼎

銘一字

辛鼎 同上



辛

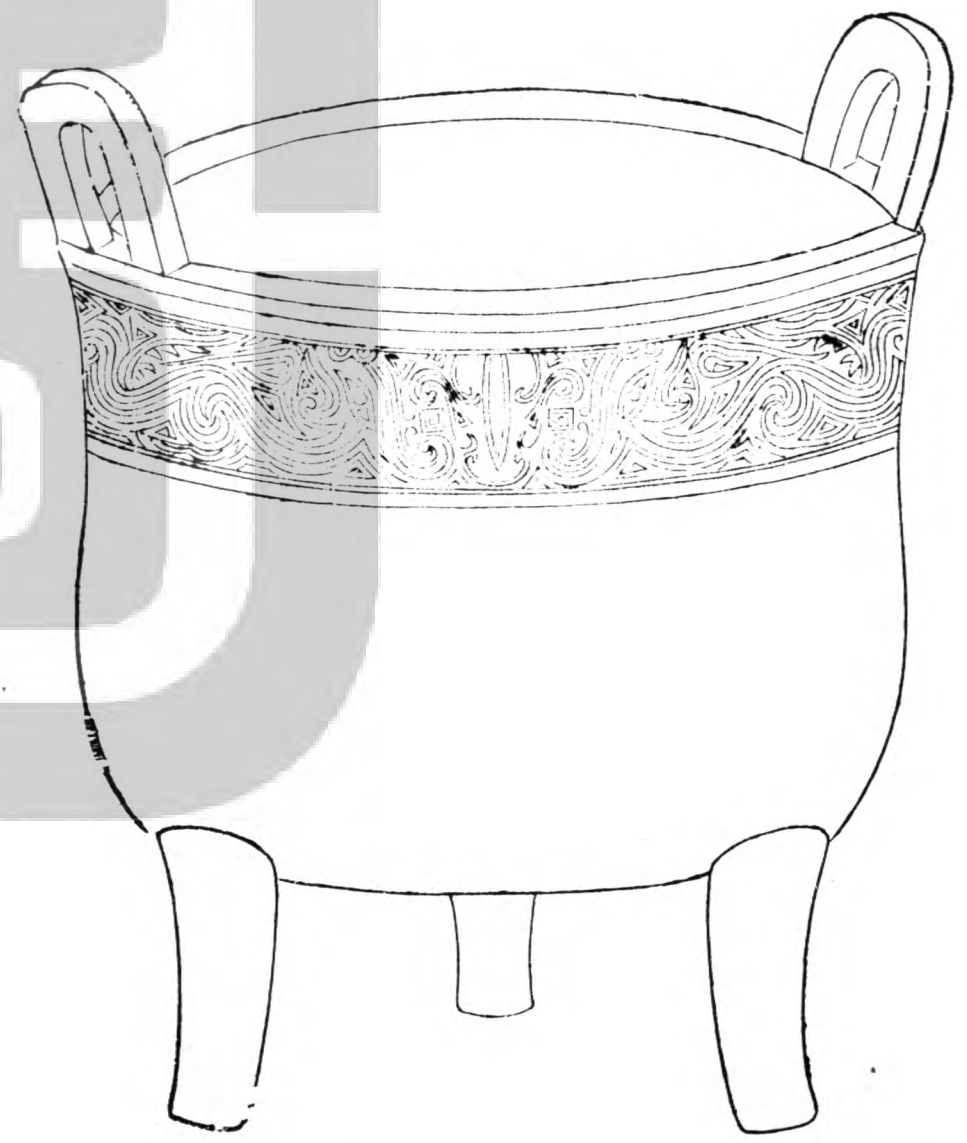

癸鼎 同上



癸

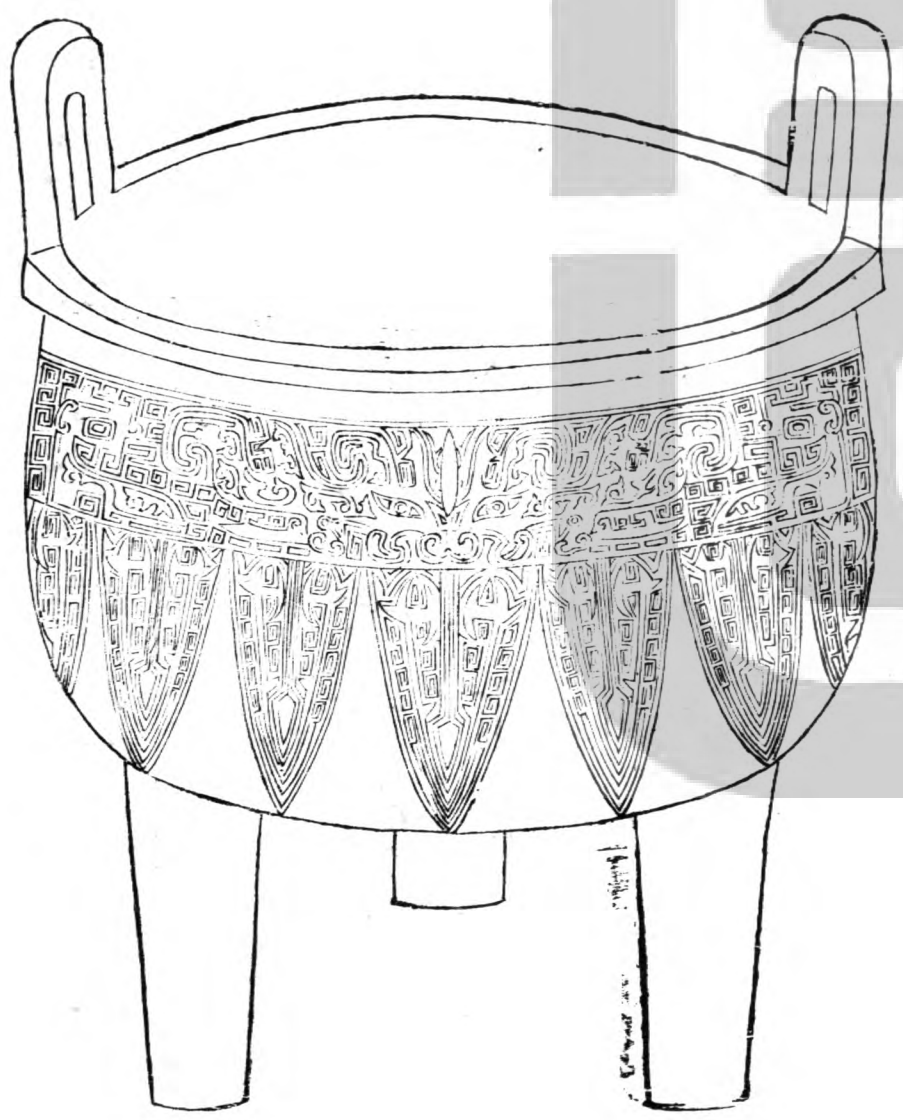

右三鼎皆得於京師

庚鼎高六寸有半深三寸有半徑五寸三分容二升有半

辛鼎高八寸深四寸有半徑七寸容五升

癸鼎高九寸有半深五寸徑八寸容一斗

銘皆有一字在其腹

權度量皆用今大府法有云黍尺黍量者各識

其下

按史記夏商未有謚其君皆以甲乙為號則

此三鼎疑皆夏商之器

李氏錄云自庚至癸一體每變以大而文有

加庚癸二字與說文小異許慎云庚者秋時

萬物庚庚有實今庚作兩無垂實之象此庚

字乃有之今癸作幾具四中而此宋字一中

三包癸次丑而居寅之前有紐而未引達之

象又癸鼎文作龍庖中有獸面蓋饗饗之象

呂氏春秋曰周鼎著饗饗有首無身食人未

咽害及其身春秋左氏傳縉雲氏有不才子
貪于飲食冒于貨賄天下之民謂之饕餮古
者鑄鼎象物以知神菑鼎有此象蓋示飲食
之戒又按陶隱居刀劍錄云夏孔甲鑄劍一
名曰甲銘止一字

晉姜鼎

集古作
韓城鼎

臨江劉氏



集古本

唯王九月乙亥晉姜曰余
惟司朕先姑君晉邦余不
猷用釐庶民嘉遺我○自春千兩
今演文原○○○○○
維綏○○○堅○○吉金用作
寶尊鼎用康綏安懷遠邦
君子晉姜用斲○○康壽
作惠○○亟萬年無疆用子
用德峻保其孫子三壽是利

劉原父釋

惟王九月乙亥晉姜曰余
惟司朕先姑君晉邦余不
○安寧至離明德宣○我
猷用○所辟辟○○○
劉虔不○○○呂寵我
萬民嘉遺我○自春千兩
今演文原○○○○○
維綏○○○堅○○吉金用作
寶尊鼎用康綏安懷遠邦
君子晉姜用斲○○康壽
作惠○○亟萬年無疆用子
用德峻保其孫子三壽是利

唯王九月乙亥晉姜曰余
惟司朕先姑君晉邦余不
猷用釐庶民嘉遺我○自春千兩
今演文原○○○○○
維綏○○○堅○○吉金用作
寶尊鼎用康綏安懷遠邦
君子晉姜用斲○○康壽
作惠○○亟萬年無疆用子
用德峻保其孫子三壽是利

佳惟王九月乙亥晉姜曰余
惟司嗣朕先姑君晉邦余不
剋辱安寧至離明德宣邛又我
猷用釐庶民嘉遺我○自春千兩
今演文原○○○○○
維綏○○○堅○○吉金用作
寶尊鼎用康綏安懷遠邦
君子晉姜用斲○○康壽
作惠○○亟萬年無疆用子
用德峻保其孫子三壽是利

太常博士豫章楊南仲釋

佳 惟 古字多省偏旁鄭司農說周禮云四者書二二但為義又云立位同字古文春秋經位為立是也 王九月乙亥晉

姜曰余佳 同上 司 嗣 臍 朕 先姑君晉邦余不叟 叟今作敢者縮文省進取也

从受故叟疑為叟 安寧空 經 淮紹 疑 明德宣邛 疑邛省隸作邛 我猷用

嚮 疑 應辟辟妣 疑作母夙从女而象乳子形欲疑為母而絲讀為解 曷久光刺虔不豕

疑豕字讀為墜 魯 諸 魯字古作表即旅字古文旅作宋而省者字川 單 享 享 自

師 臂我萬民嘉遑我汨 疑易字易者豕文蜥蜴形故疑為易而讀為錫賜皆以聲假借也 鹵 或

胃字省中象鹽形胃上象胃中穀形故疑鹵胃二字 賚千兩勿瀆文侯顯令星 疑星字星者公

斗在甲下十今但用左右者斗在甲下為卑故疑為卑尔忠借為俾讀 聿 疑母字讀為貫母音冠家穿貫寶貨形貫字从二聿或即母字今毛詩有聿夷字俗

用為串穿之串說文不載豈非聿字之省也故疑讀為貫 通 通凡从之 弘 征 繇 疑繇字 湯 躒 収 受

久吉金用止 作 寶 尊 尊 鼎 用 康 夔 疑西夏字古語二字相属者多為一字書

之若秦鐘銘有字小子三方四方之字是也由古西字故疑為兩字 改 安妥讀為綏說文無安字盖古綏字省 襄 綖

卬君子晉姜用 斲 疑斲字讀為祈於音偃石鼓文皆作斲古之旌旂悉載於車故疑斲即旌字而从車借讀為旌近嘗有

得敦藍田者二銘皆用斲 繹 窳 舉 疑舉字讀為眉舉今幡為許刃而舉芭之舉音門用之為聲詩鳧鷖在舉又省為舉易係繹又

讀如尾鬣門尾眉聲相近又古者字音多與今異徐鉉所謂如自亦音眉舉尔音門乃辨音仍它皆倣此是也豈舉眉古亦同音欵秦鐘銘亦有此字 蒼 卣 簠

象 為者母猴也从爪而象其形故疑為為 亟 極 萬年無疆 疆 用 言 享 用

德

疑允字字書所無而於文勢宜為允盖用剛省聲也

保其孫子三蒼是利

亡字不可識者猶十

一二皆今所不傳以小篆參求之不能彷彿以今揆之其間或當時書者鑄器者不能無謬誤矣

右得於韓城徑尺有七寸四分高尺有二寸半深七寸六分容四斗二升銘百有二十一

字

公誠鼎

臨江劉氏

集古作

商雄鼎

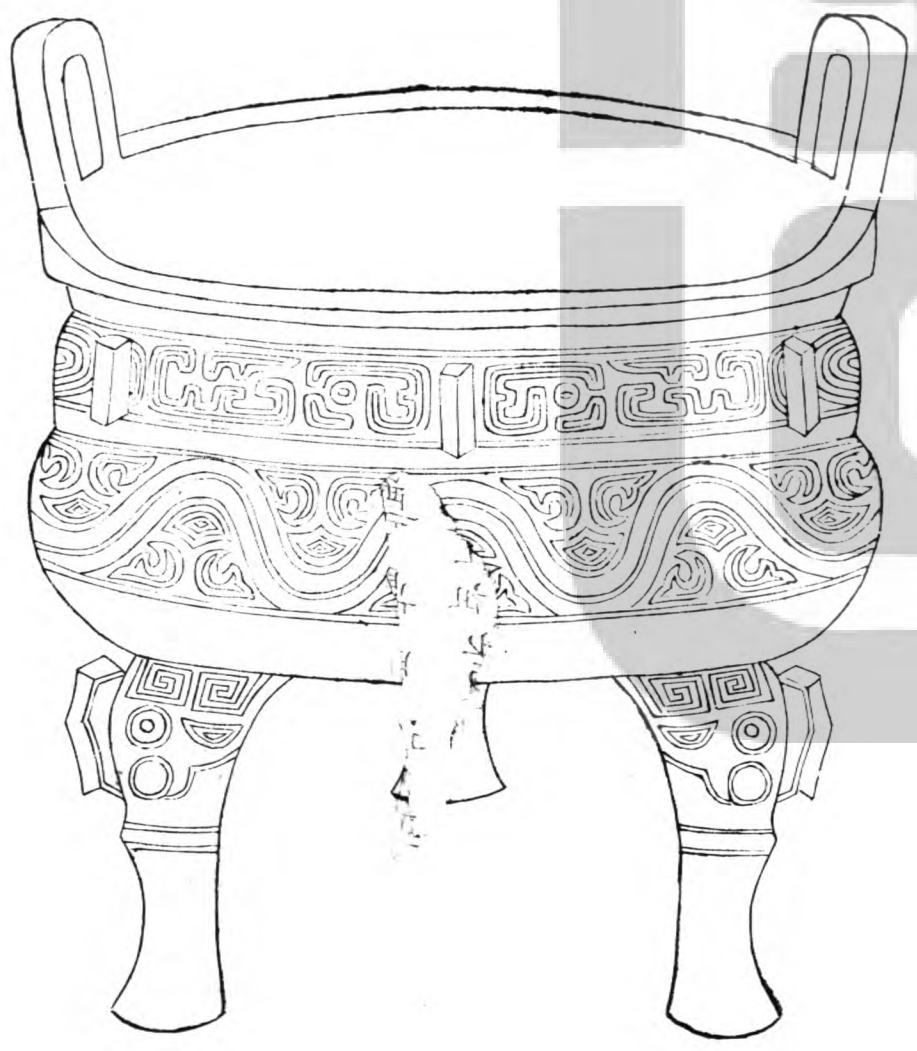



佳惟十古文如又有三四月既切疑死

霸魄王个在下保疑雖合公

誠誠作尊鼎用追享

丁考疑于皇且祖考用乞

眉壽萬年無疆

子孫永寶用

右得于上維徑尺有七分高八寸八分深五寸八分容斗有八升銘四十有一字

按惟王十有四月古器多有是文或云十有三月或云十有九月疑飼王居憂雖踰年未改元故以月數也柔雖或宮名如西雝之類集古云雝公不知為何人原父謂古丁寧通用蓋古字簡略以意求之則得爾

董鼎

純閣

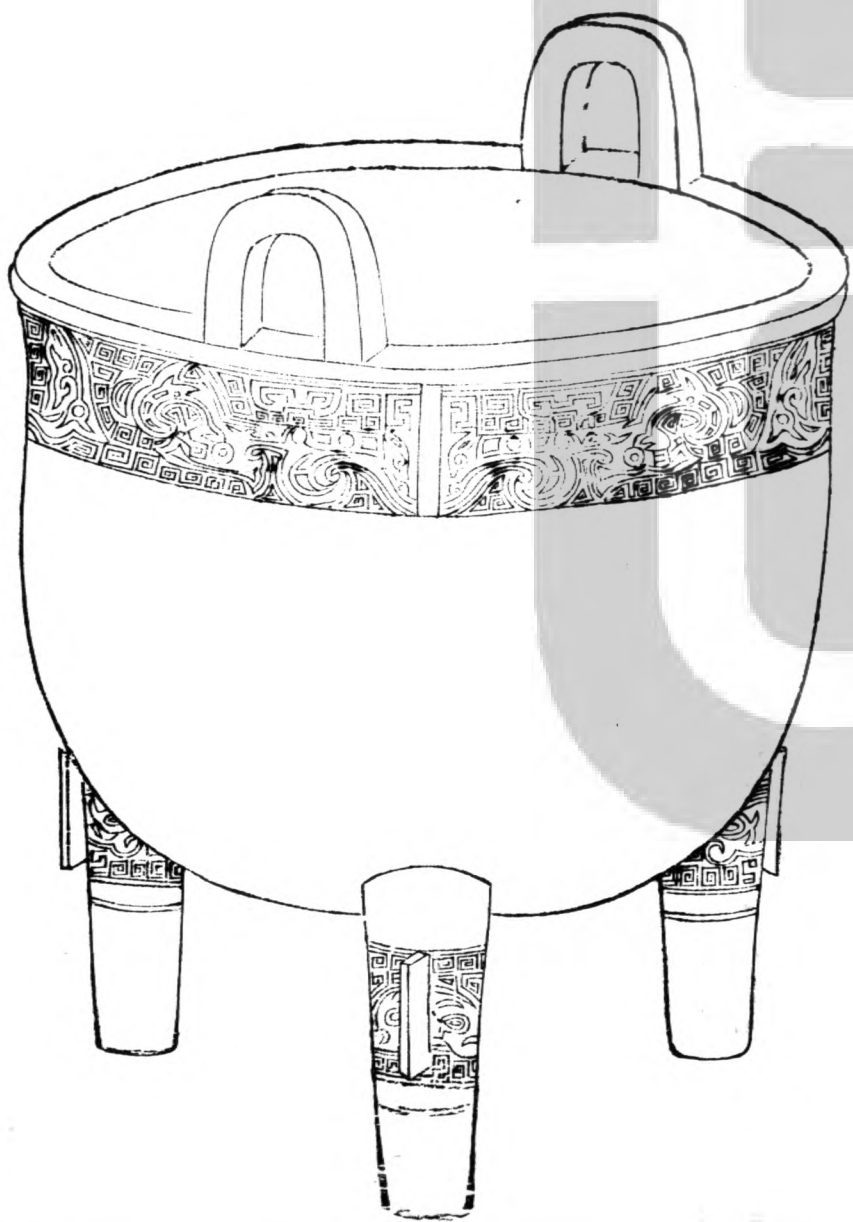

右銘一字餘未以古薑字全象薑形疑人名
若公孫薑之類一曰景王十三年鄭獻公薑立



薑

媯氏鼎

河南

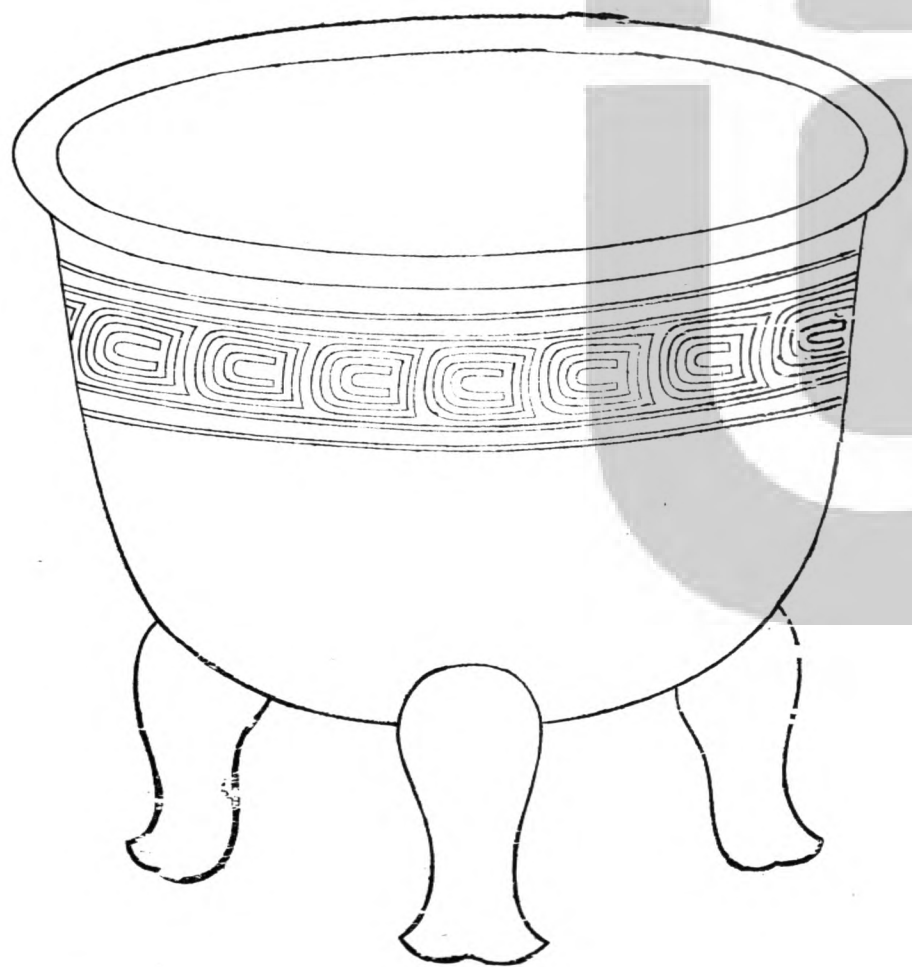



東惠作殷微白伯
 皃與妘氏鼎
 永寶用

右銘十字餘未考

按媯姓祝融之後亦作妘說文云籀文作

東宮方鼎

扶風乞伏氏

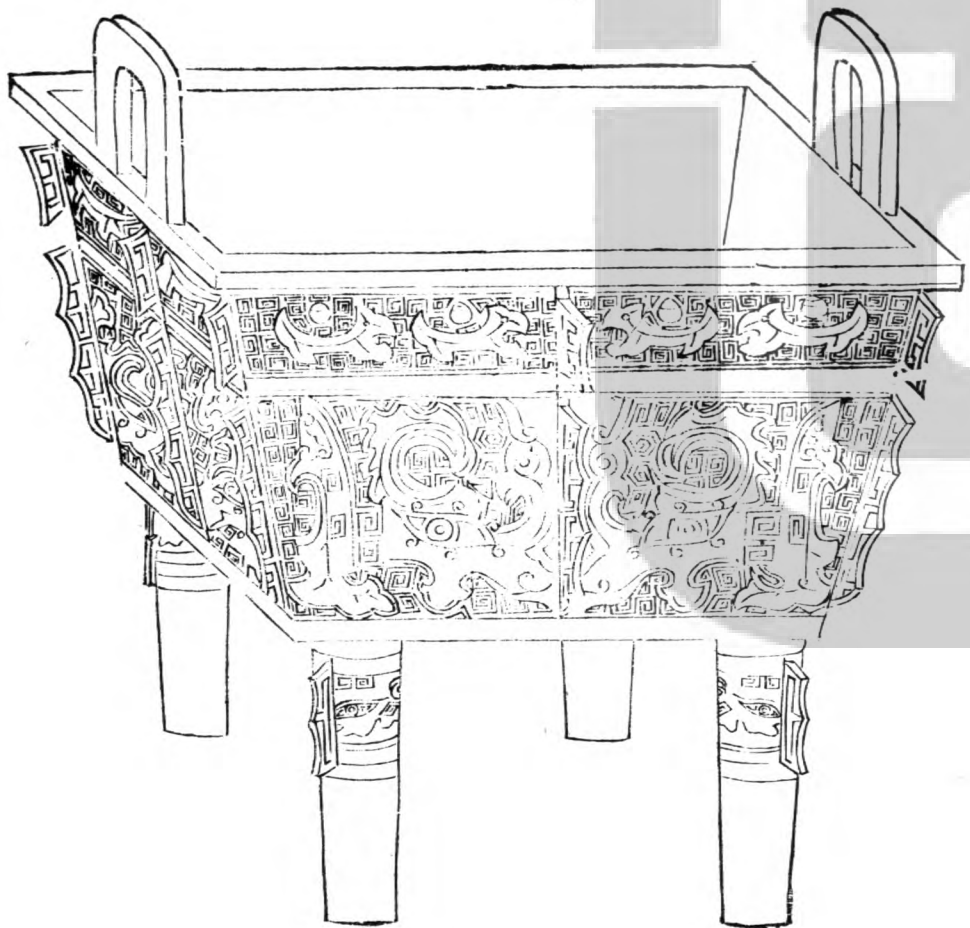



東宮

右得於扶風量度未考銘二字曰東宮

鄭方鼎

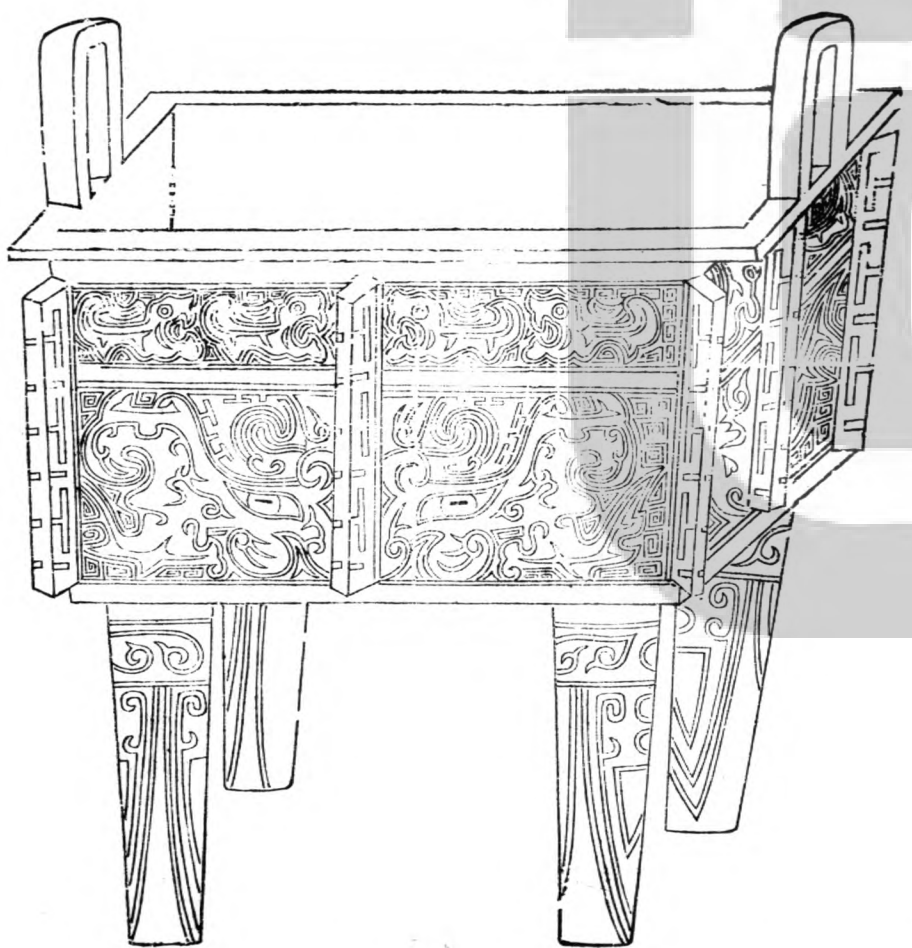

右元祐丙寅春新鄭野人耕而得之高七寸
有半深三寸一分縮六寸衡四寸有半容二
升有半無銘識

按此器與東宮方鼎相似

李氏錄云春秋左氏傳晉侯賜鄭子產莒之
二方鼎今得之新鄭蓋鄭鼎也

牛鼎

內藏

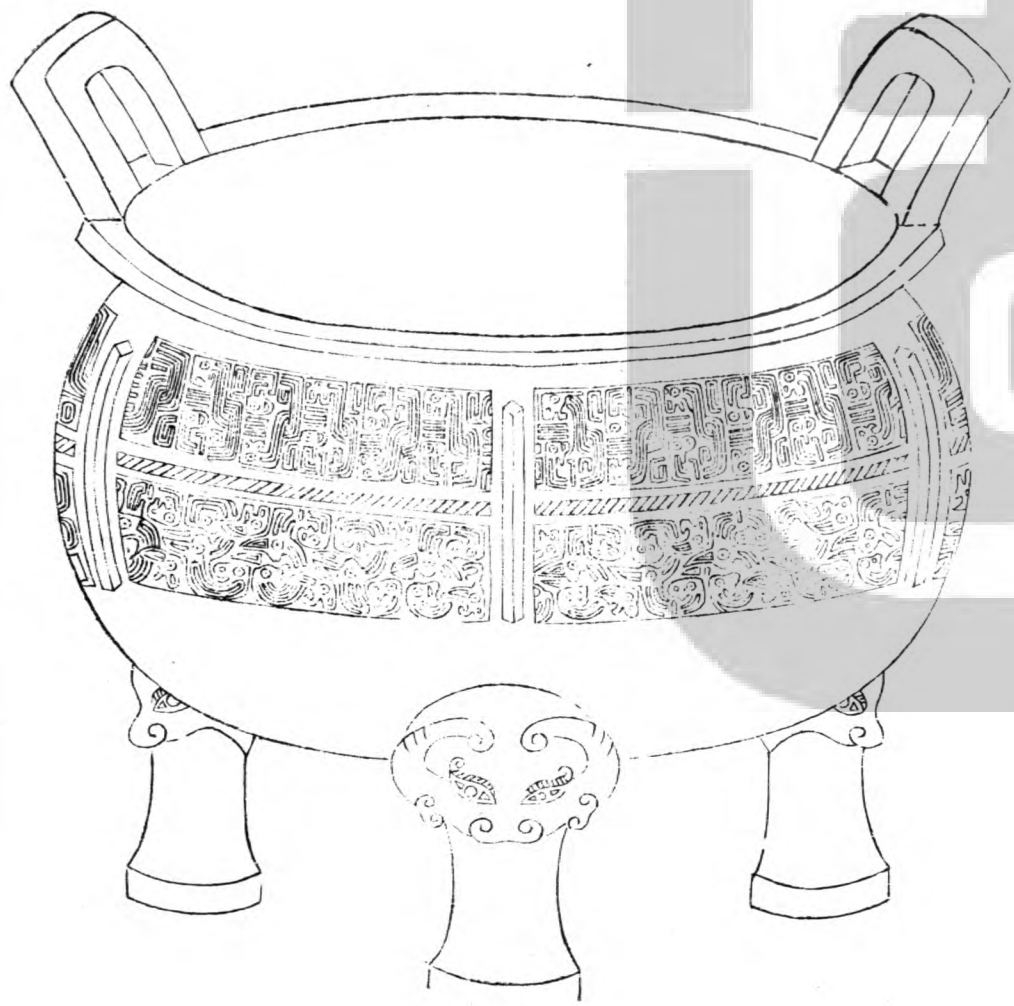

右不知所從得以黍尺黍量校之深八寸六
分徑尺有八寸容一斛無銘識
按今禮圖所載牛羊豕鼎各以其首飾其足
此鼎之足以牛首為飾蓋牛鼎也

雲鼎 丹陽蘇氏



右所從得及度量皆未考無銘識鼎口及足皆以雲氣為飾

直耳饗食鼎

新平張氏

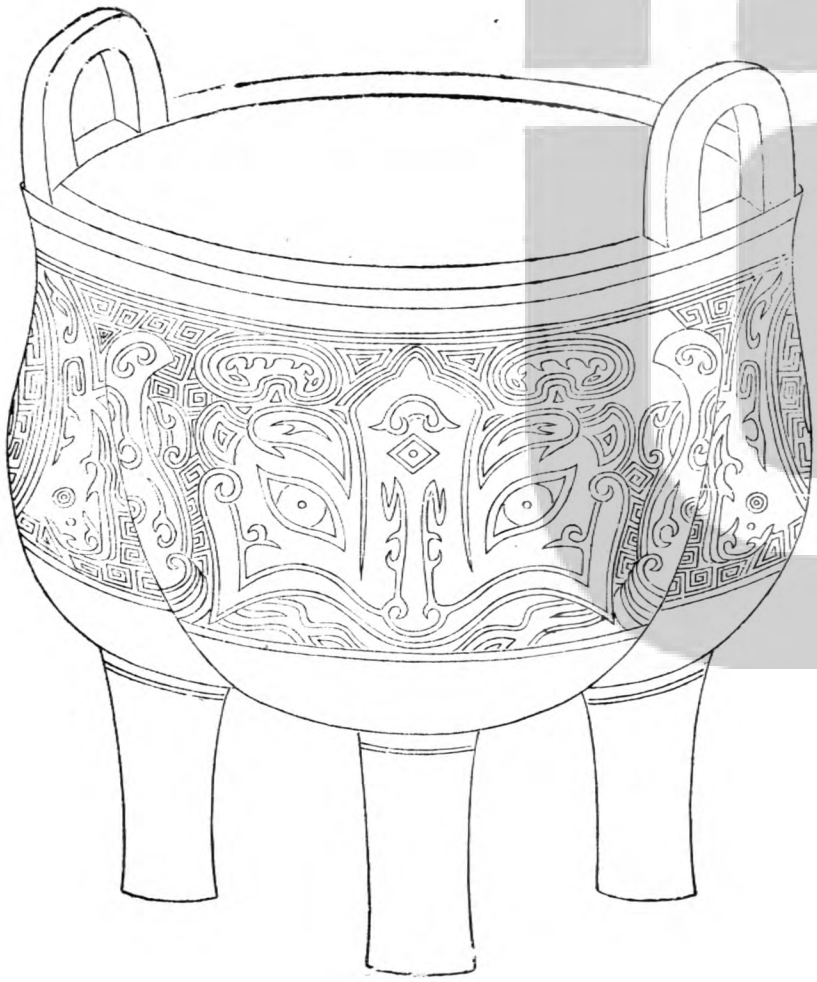

右所從得及度量皆未考無銘識鼎腹有饗
饗象文皆隱出

直耳簋

樂同上

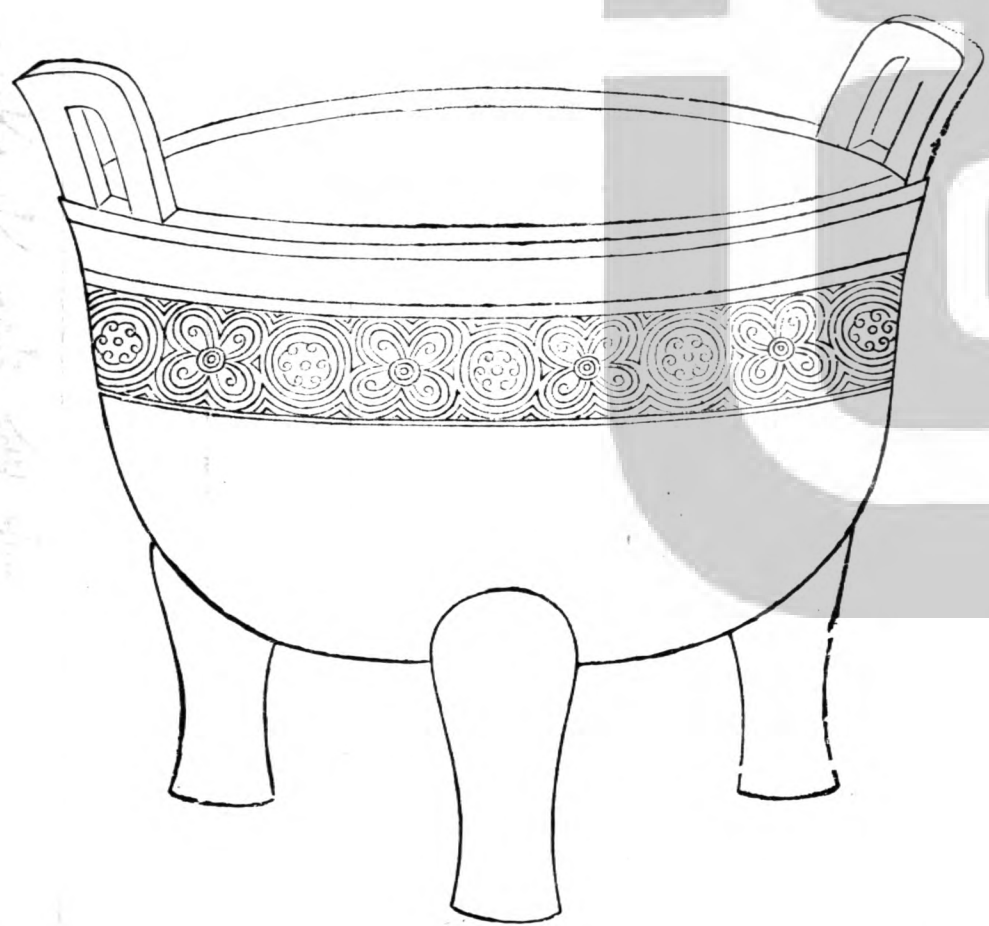

大正新編及古物類聚卷之六

右所從得及度量皆未考無銘識

王子吳飲鼎
飲河南文氏

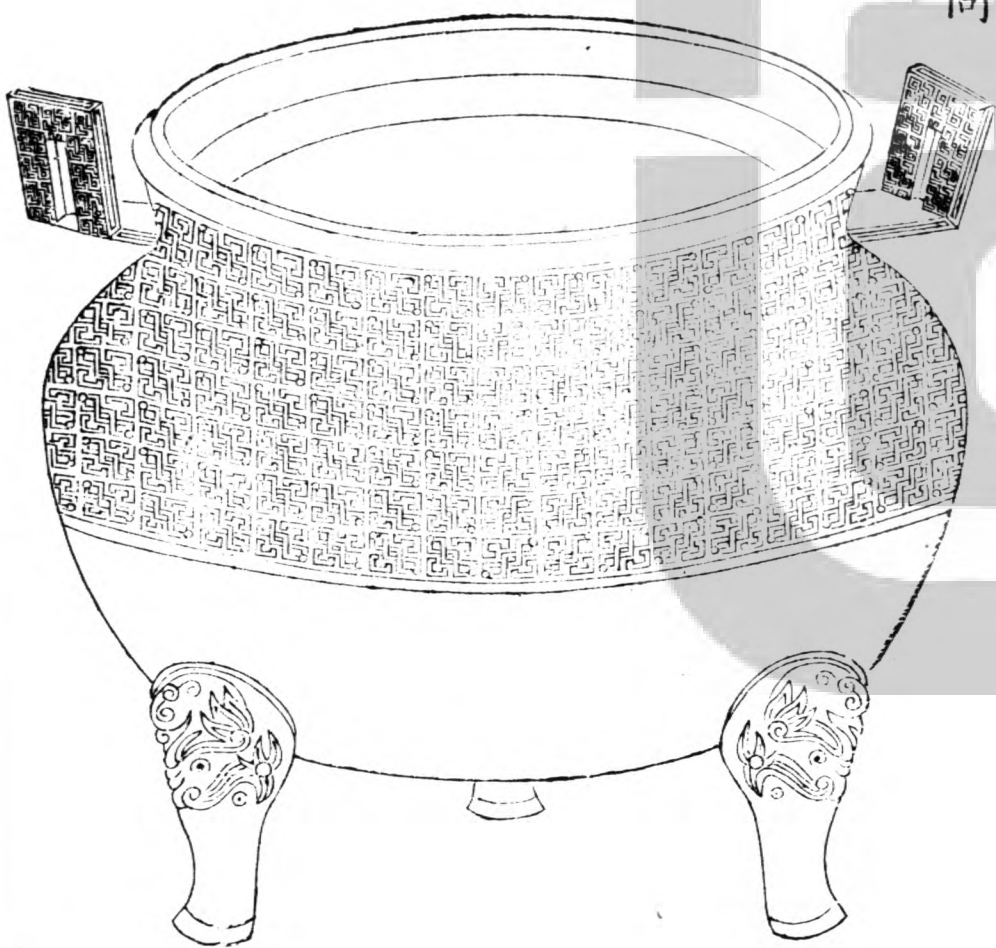



惟正月初吉
 丁亥王子吳
 異其吉金自
 作飲鬯其眉
 壽無其期子孫
 永保用之

右得於京兆高尺有三分深八寸有半徑尺
 有三寸半容四斗三升有半銘三十有一字
 按此器銘云作飲鬯鬯字書所不載其形
 制則鼎也字體與鄒子鐘相似蓋周末接戰
 國之物

宋君夫人餗釭鼎

秘閣

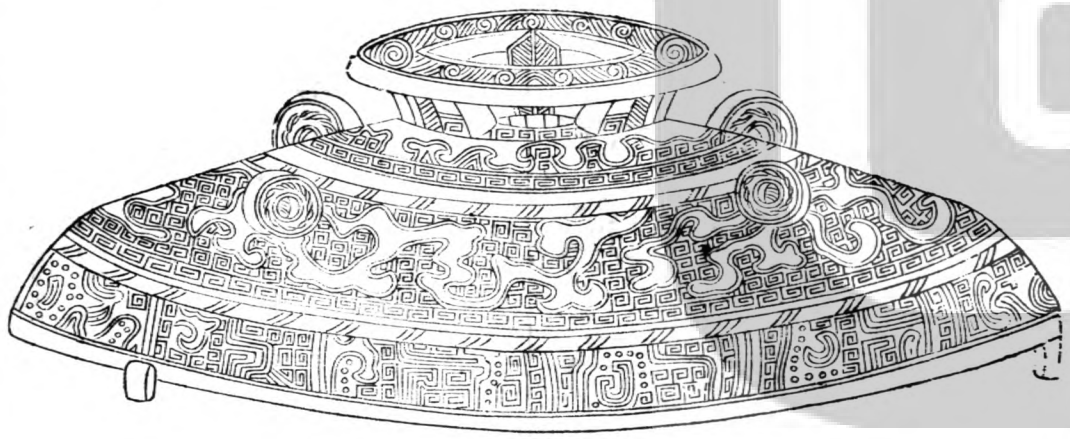



宋君夫
人之鍊
釵鼎

右得於京兆惟蓋存徑七寸高二寸銘八字
按釵字疑作釵省刑音王子吳飲鼎從鼎此從
金又干字與干字筆畫相似而不類亦未可
考

乙鼎

河南文氏

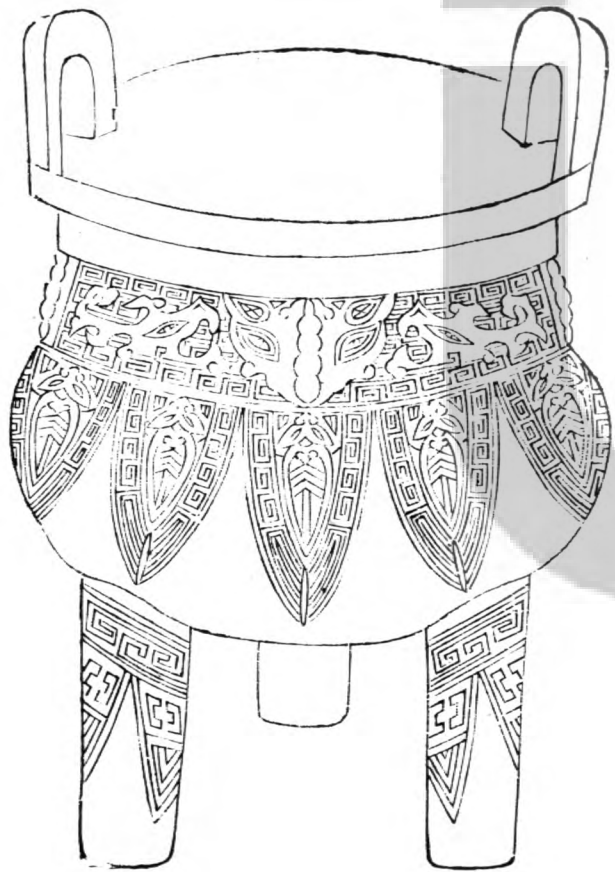



乙〇作毛

右得於鄴郡亶甲城高五寸八分深三寸七分
分徑五寸二分容二升銘二字
按鼎銘乙下一字不可識考其形制文字及
所從得蓋商器也

饗餐鼎

鄴郡實氏

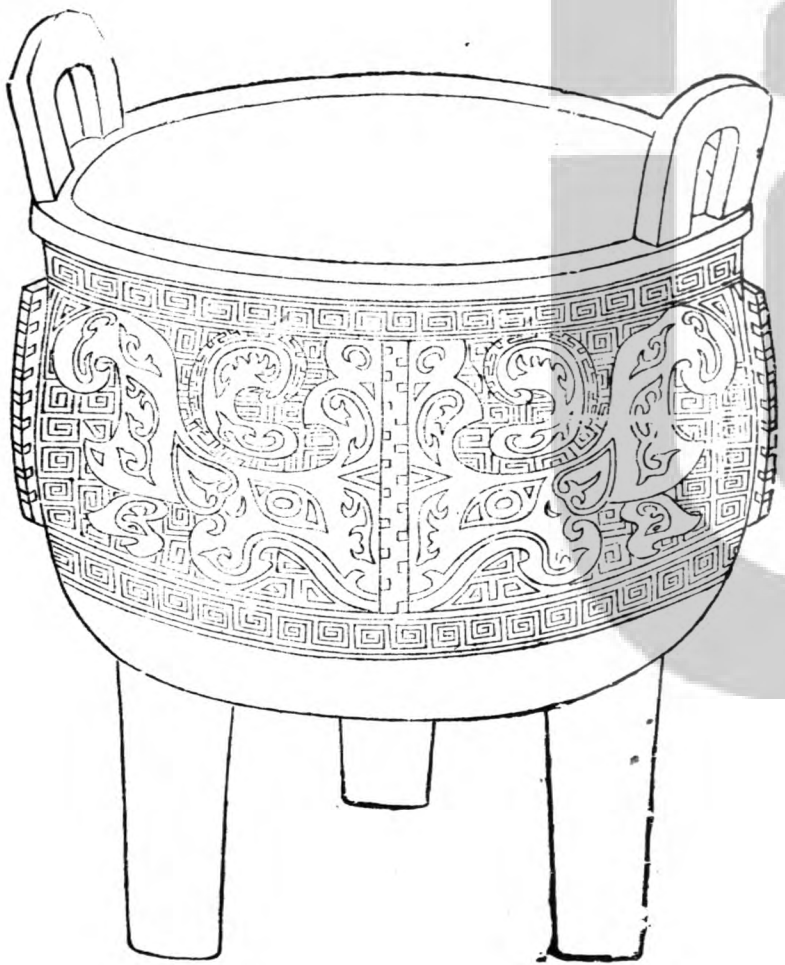

右得於鄴郡漳河之濱高五寸有半深三寸
四分徑四寸有半容二升一合銘一字
按鼎銘一字奇古不可識亦商器也愚謂銘
字疑作戊蓋乙鼎庚鼎之屬
亦政堂重修考古圖卷第一



戊

亦政堂重修考古圖卷第二

馮鬲

丁父馮 銘三字

弁口馮

父己馮 銘三字

弼叔馮 銘五字

某父馮 銘十二字

仁旅馮 銘二字

方乳曲文大鬲

方乳曲文次鬲

垂環鬲

直耳鬲

四足鬲

叔殷穀鬲

銘八字

伯勳父圓旅鬲

銘六字

仲信父方旅鬲

銘二十一字

圓篆鬲

文足鬲

圓鬲

庚鬲

銘六字

細文鬲

丁父鬲
廬江李氏

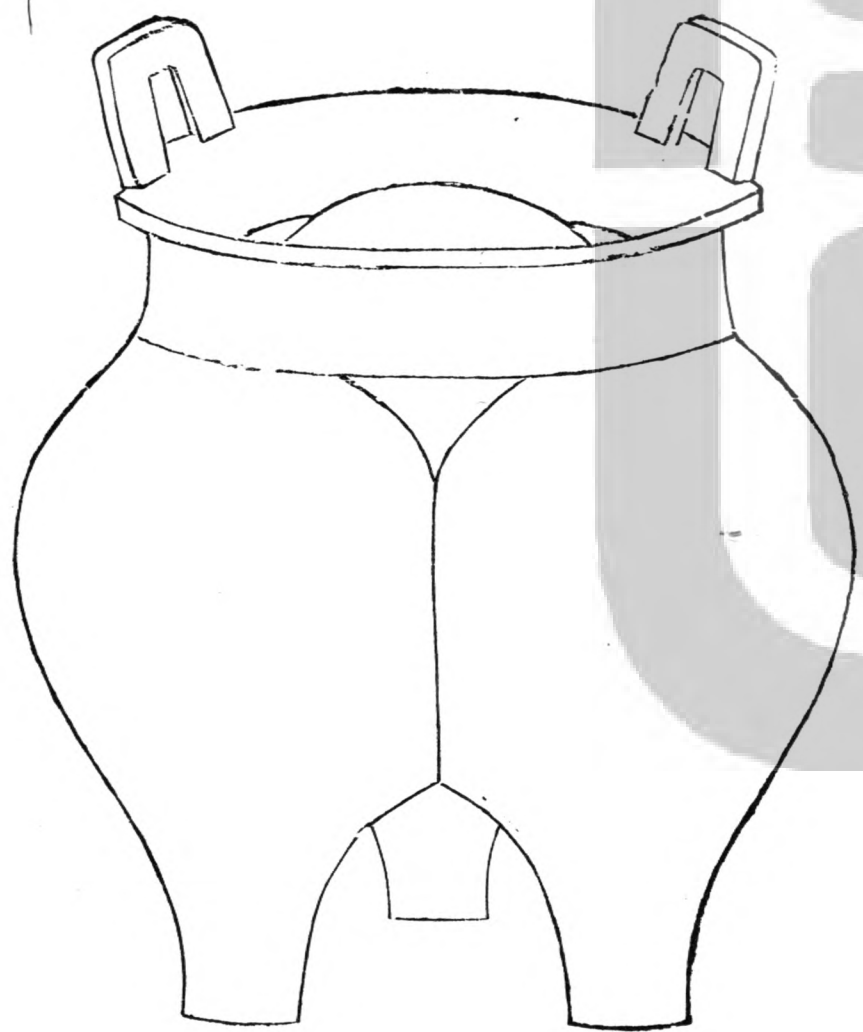

Blank area with vertical lines for inscriptions.

孫父丁

右不知所從得高五寸有半深三寸二分徑四寸有半容二升銘三字

李氏錄云爾雅款足曰鬲此器自腹所容通足間若股膊然三體合為一丁父所作商器也鬲亦鬲及秘閣所藏二周高鬲有闕足為款者有自下空為款者皆圜而不分三體與此少異

弁口鬲 河南文氏

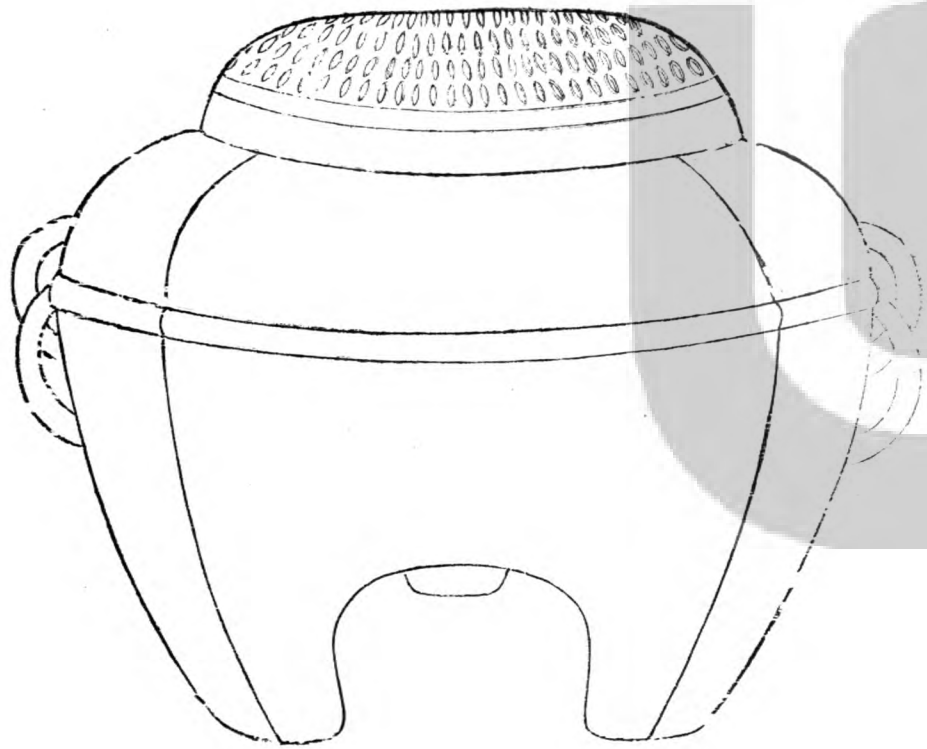

右無銘識餘未考

父己鬲

京兆呂氏

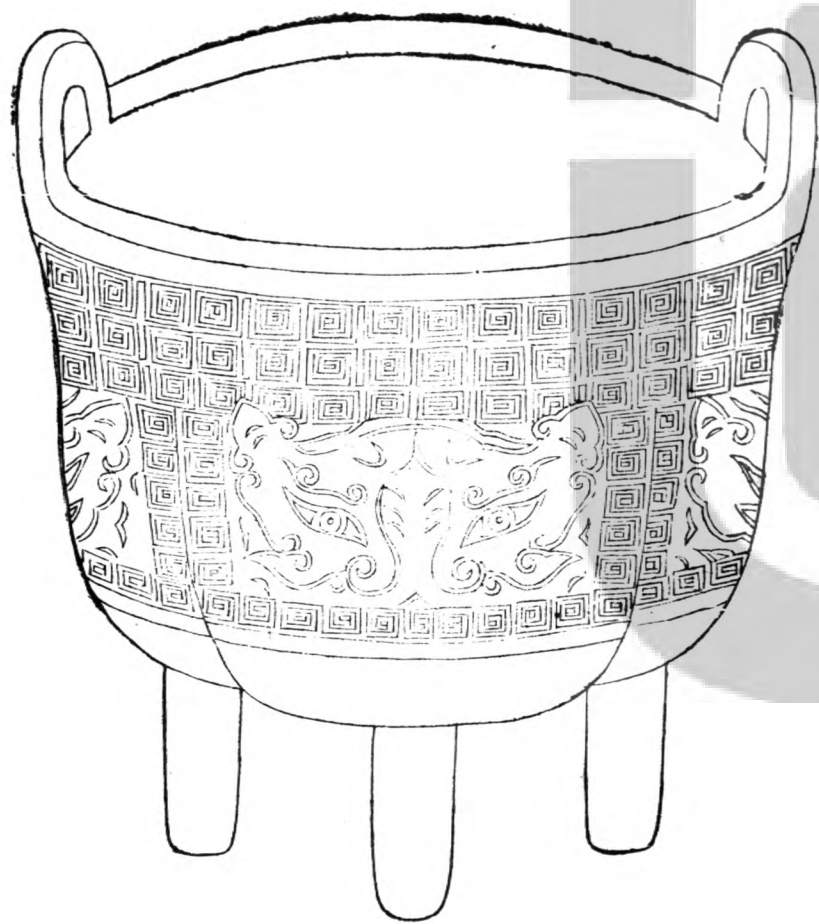



鬲
已父

右得於邾城高五寸七分深二寸九分徑二
寸有半容二升有半銘三字

鬲叔鬲

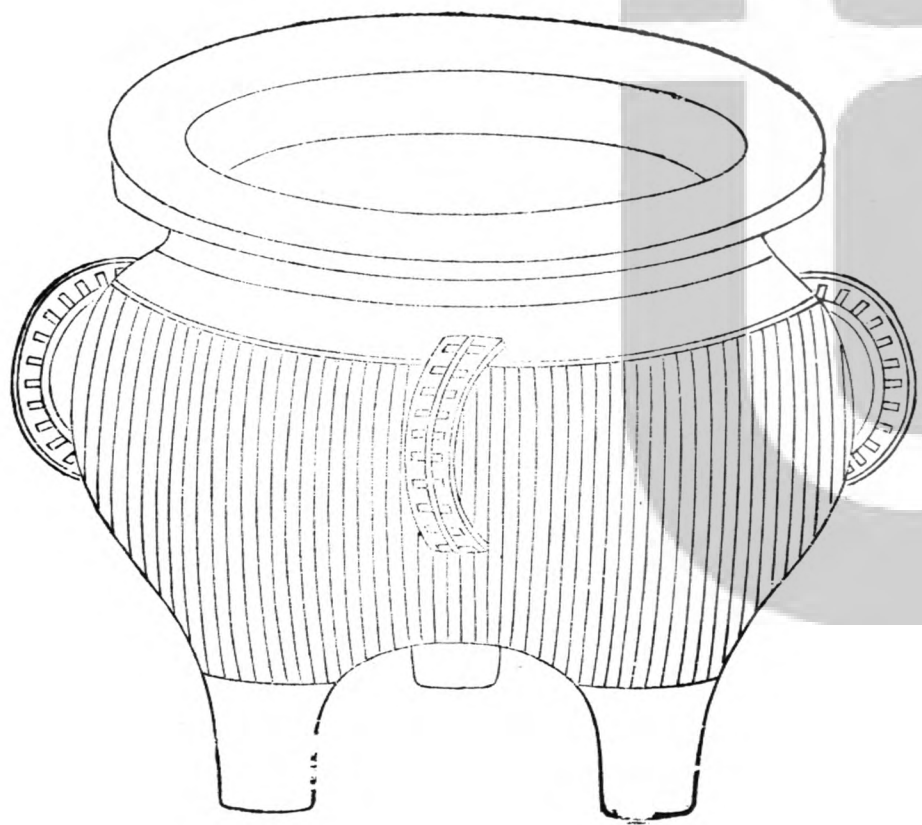

辨叔作尊鬲

辨叔作尊鬲

右不知所從得高四寸有半深二寸六分徑五寸有半容升有七合重二斤十兩銘五字

其父鬲

河南張氏

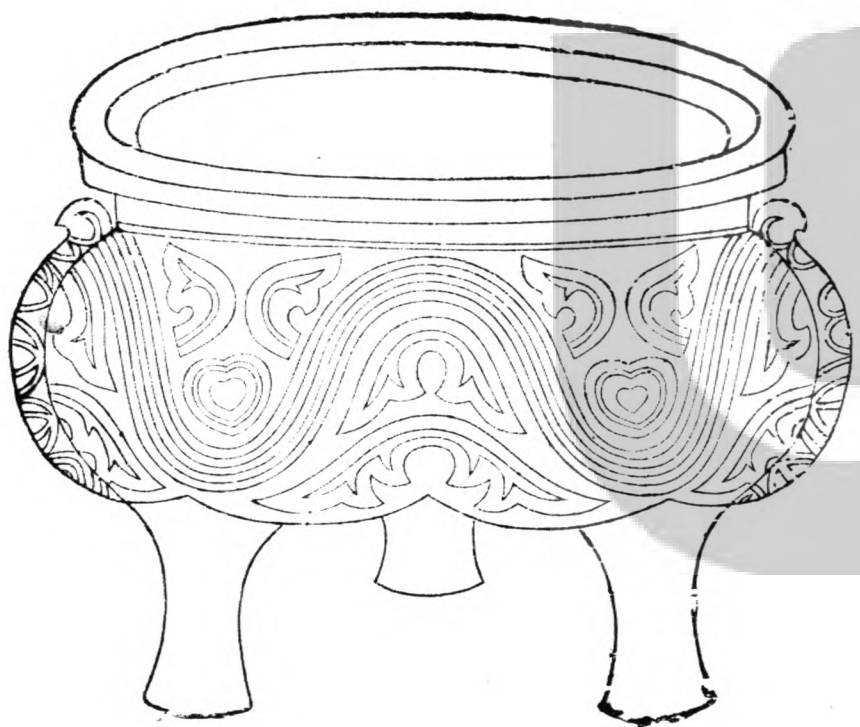



仲疑孔父在作尊專馬

子子孫孫永寶用

右熙寧中得於鳳翔蓋屋高三寸八分深三寸二分徑五寸六分容二升銘十有二字

卜旅鬲 河南文氏



卜



薛尚功云商父已自有非字此乃其半
盖析字也旁一字奇古未可攷

按周憬功勳銘內鴻字工作匕疑此作上旅
鬲

右得於京兆高一尺深五寸八分徑四寸容
五升銘二字 按此器銘有匕字李氏所藏
父己卣有北此乃其半皆不可攷古文鑿字
作北似近之形制有款足故名曰鬲其文皆
隱起作獸面亦饗饗象然有柄有流流口作
牛首盖有連環系于柄與他鬲小異

方乳曲文大鬲 內藏

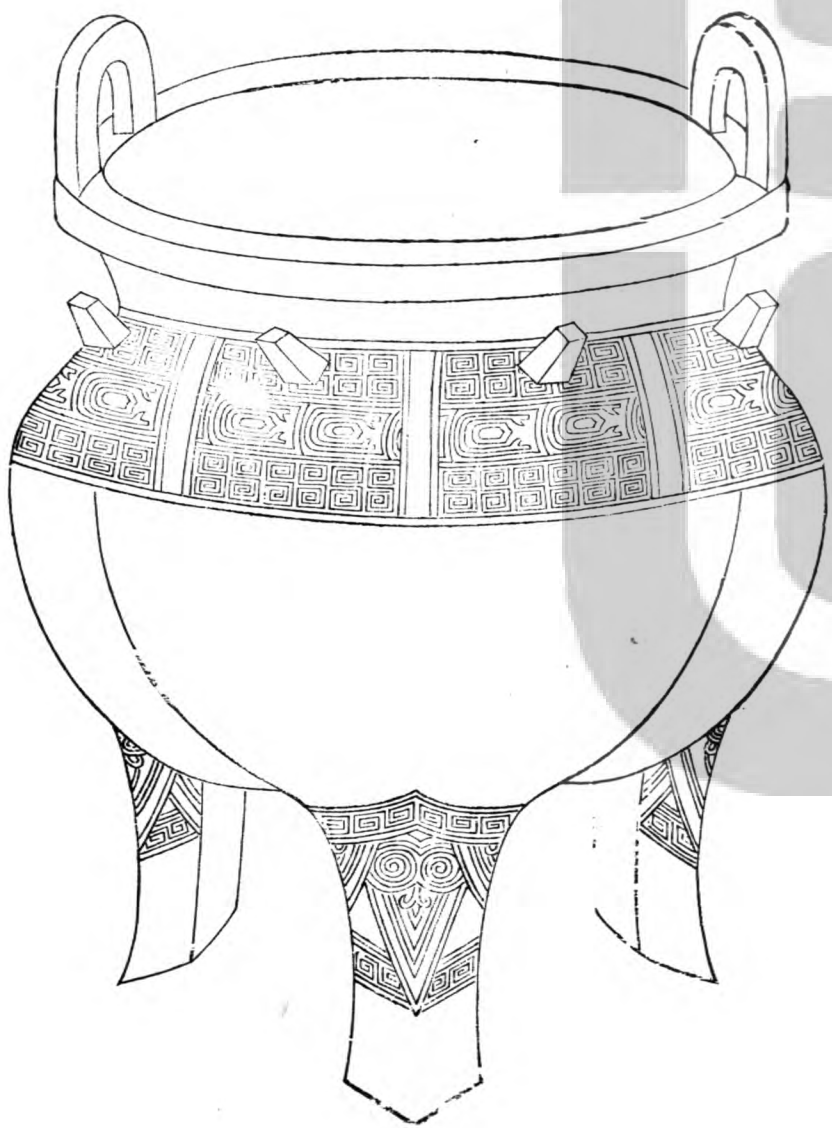

方乳曲文次禹同上

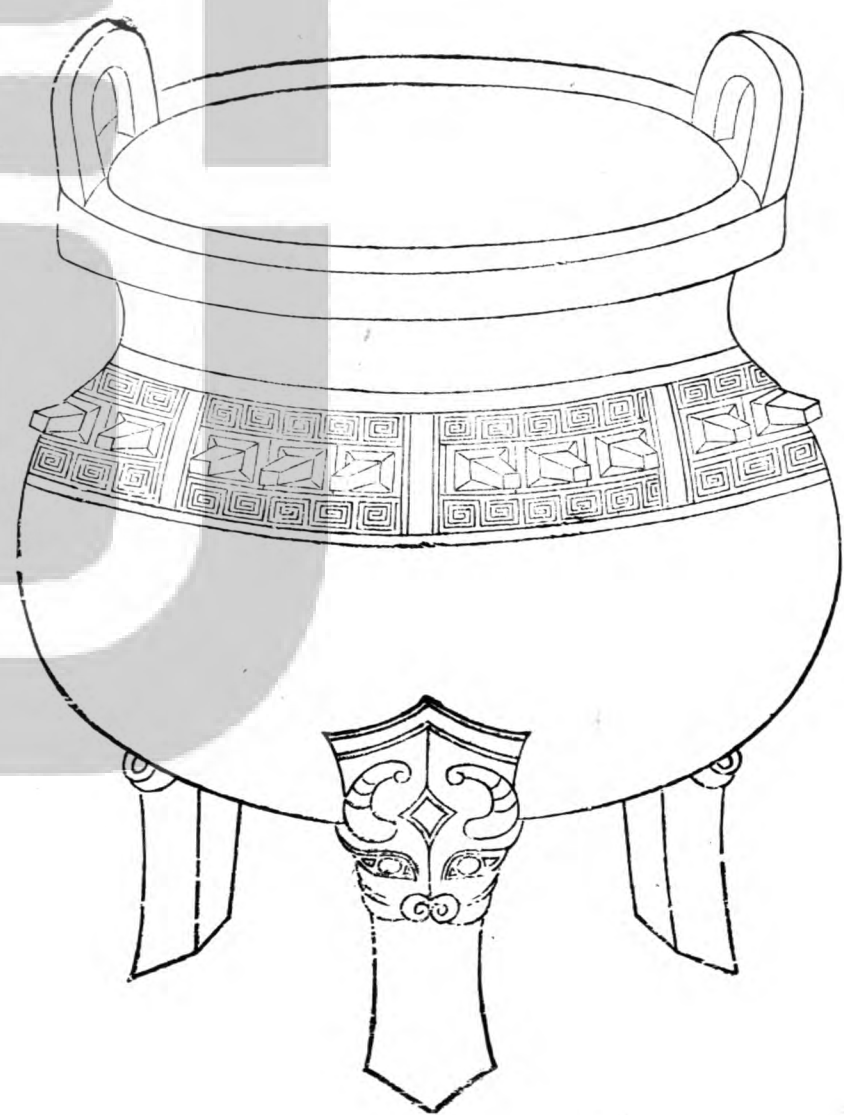

右二器不知所從得以黍尺黍量校之大者
深尺有一分徑尺有四寸耳高四寸圜唇厚
半寸容一斛次者深八寸九分徑尺有二寸
半耳高三寸容五斗足皆中空有界篆方乳
曲文為飾無銘識

按周禮陶人為甌鬲實五鬴又豆實三而成
鬴四升為豆鬴容斗二升五之則六斗皇祐
中詔定大樂有司校之皆與周官不合

垂環鬲

河南文氏

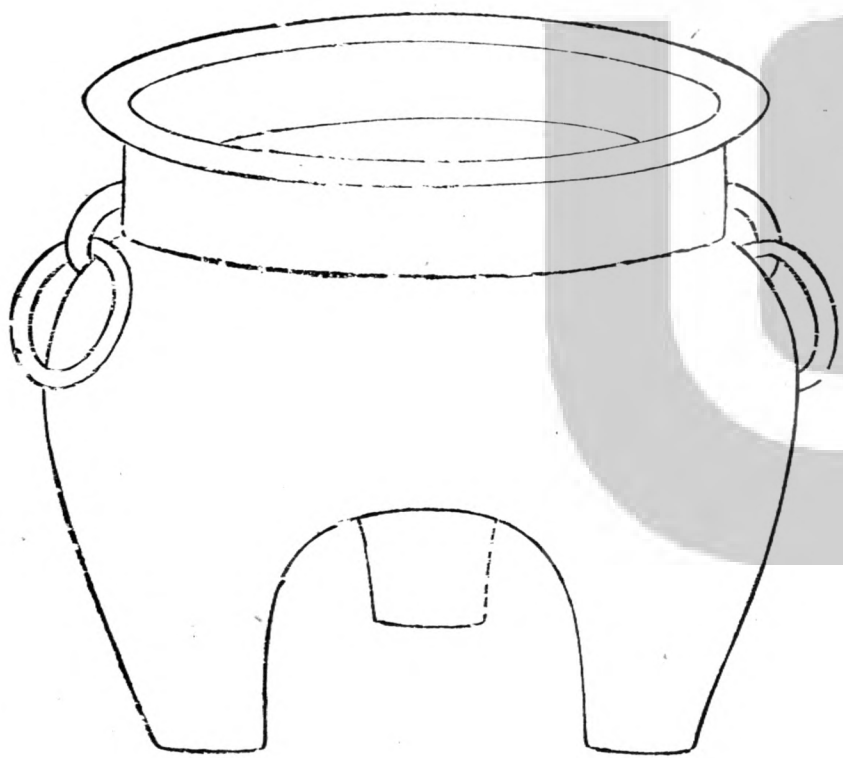

直耳鬲

河南張氏

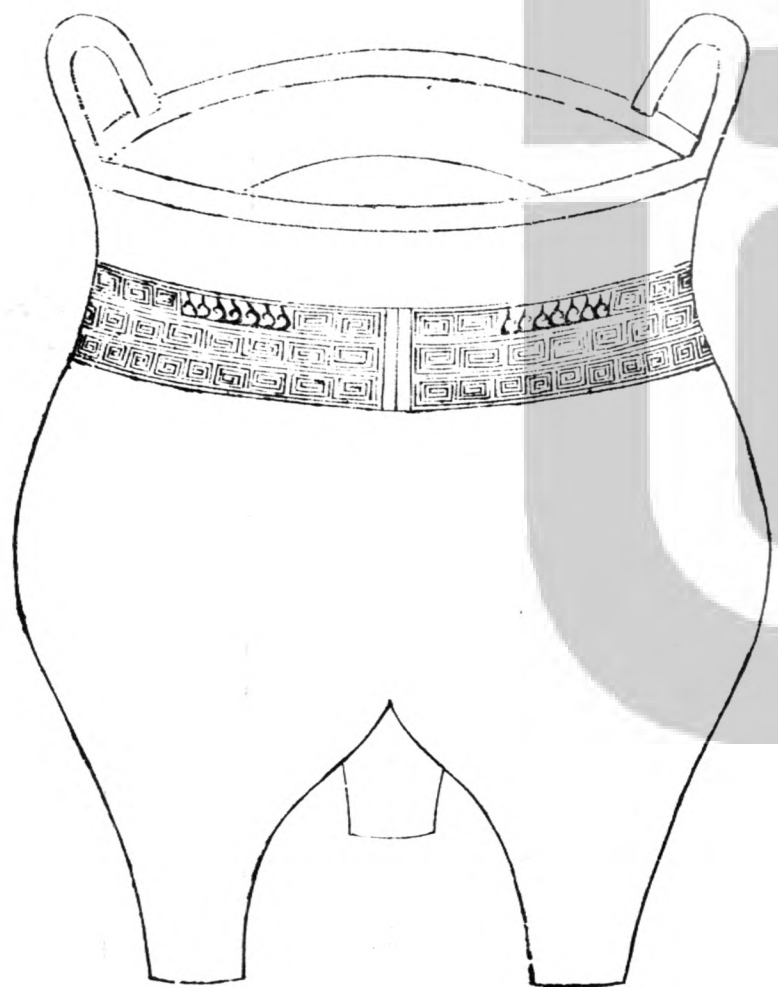

古器圖說卷之六 鬲 直耳鬲 河南張氏

古器圖說卷之六 鬲 直耳鬲 河南張氏

右得於河南河清高四寸七分深三寸二分
徑四寸六分容一升六合

四足鬲

開封劉氏



右不知所從得高七寸七分深五寸六分徑
三寸八分容三升半無銘識

叔殷穀鬲

穀奴豆公豆二切

樣關

疑與前編叔鬲同銘少異尔



競競
井
止作井
殷殷
穀
鬲

右不知所從得銘八字形制未傳

右不知所從得以黍尺黍量校之徑有三寸
八分有唇而無劃記自口至底隔深六寸八分耳高
三寸足皆中空容二斗鬲容三斗六升銘六
字

按周禮陶人為鬲實二鬮四升為豆四豆為
區四區為黼黼容六斗四升二黼則斛有二
斗八升

皇祐中詔定大樂有司校之與周官不合文
曰旅鬲者旅食所用燕禮司官尊于東楹之
西兩方壺公尊瓦大兩有豐士旅食于門西
兩圜壺言旅者以別公尊與堂上尊也餘器
皆然故此圖所謂有旅彝旅鬲旅簋旅卣旅
匜皆此義也愚按鬲說文云無底甑也魚軒
語偃語蹇魚蹇四切

仲信父方旅鬲

同上

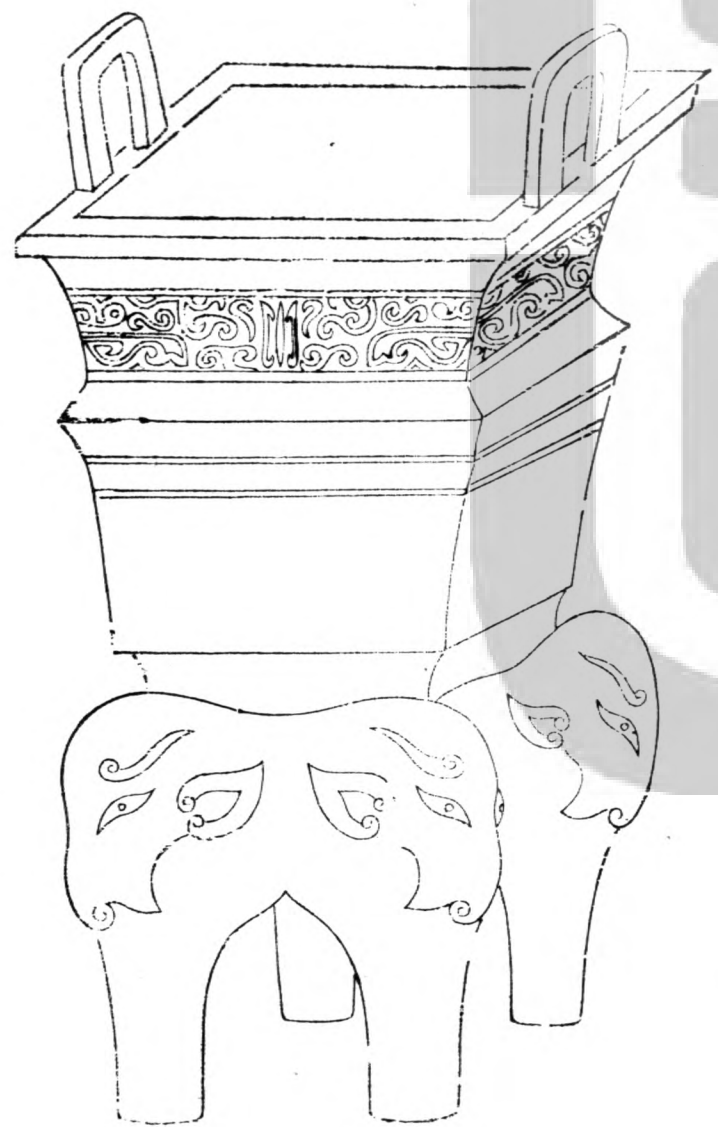

維六月初吉
史仲信父作旅
甌其萬年子
孫永寶用

維六月初吉
史仲信父作旅
甌其萬年子
孫永寶用

右得於好時以黍尺黍二枚之縮八寸有半
衡尺有二寸自唇至隔底深八寸四分四釐
皆中空甌容六斗四升足容斗有六升
按舊圖云咸平三年好時令黃郛蕪是器詣
關以獻詔句中正杜鎬詳其文惟史字揚南
仲謂不必讀為史當為中音仲
集古云中設銅算可以開闔製作甚精

圓篆鬲

淮陽趙氏

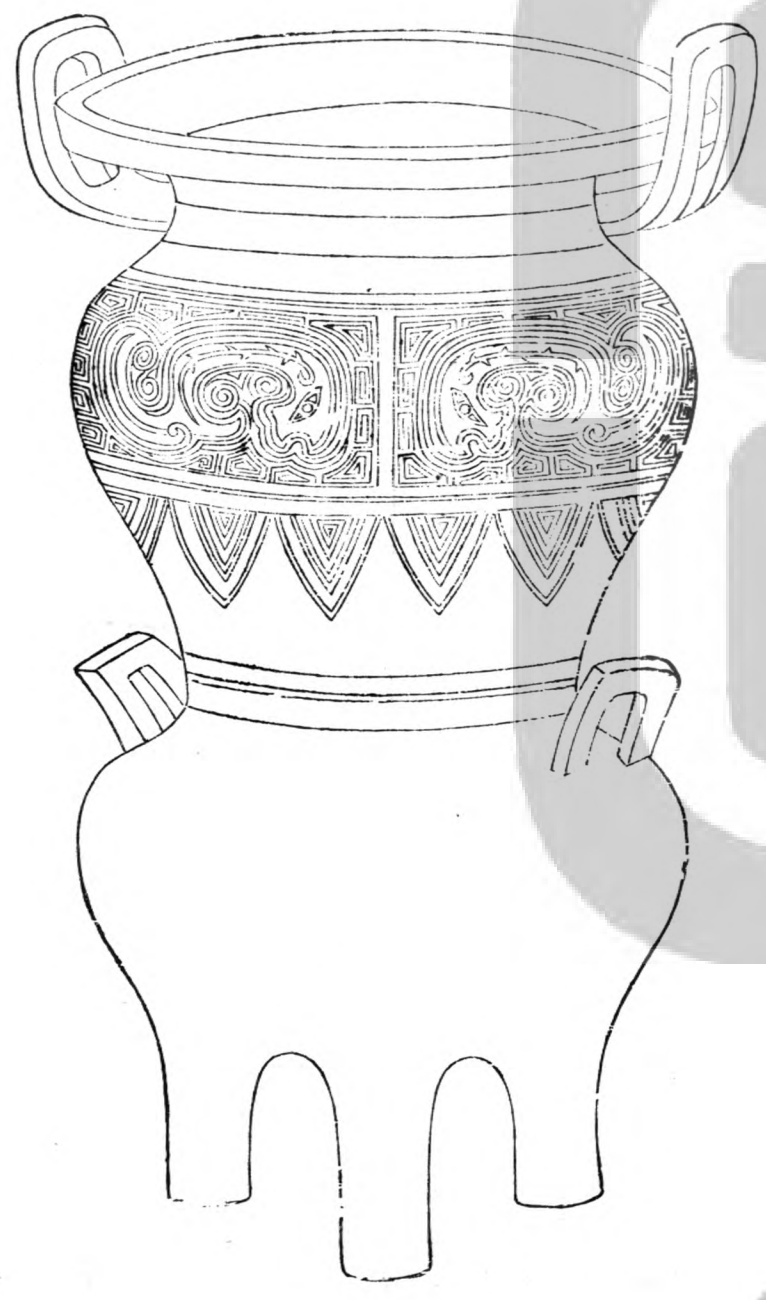

Blank area for text, divided into vertical columns by thin lines.

鼎口

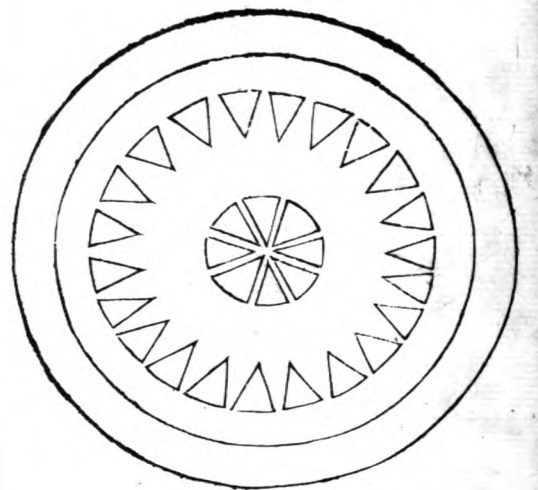

右不知所從得鬻口徑尺底隔徑六寸自口
至底隔深七寸有半下有三角鼎鼎口徑六
寸深四寸足高三寸中實上下皆有耳形制
與圜旅鬻相似無銘識

文足鬻
河南文氏

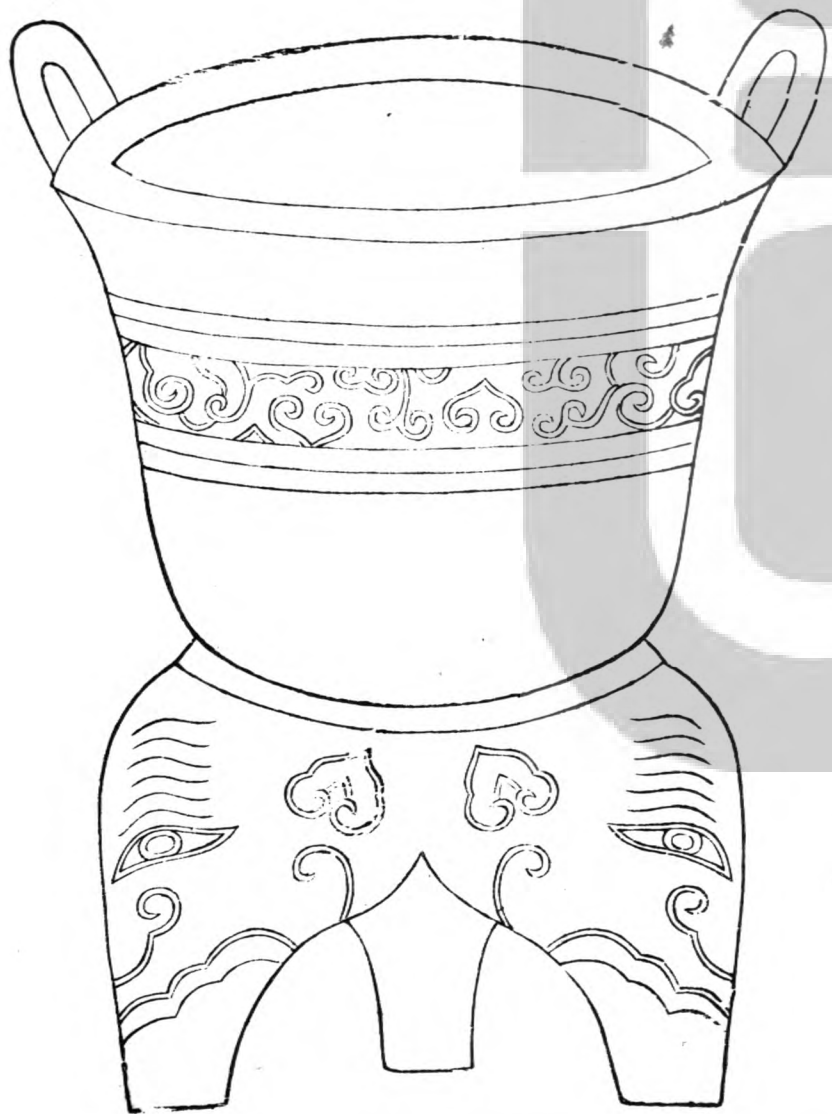

右所從得及度量皆未考無銘識足有文
按此器與上禹略相似

圜
斝

河南文氏
并隔底

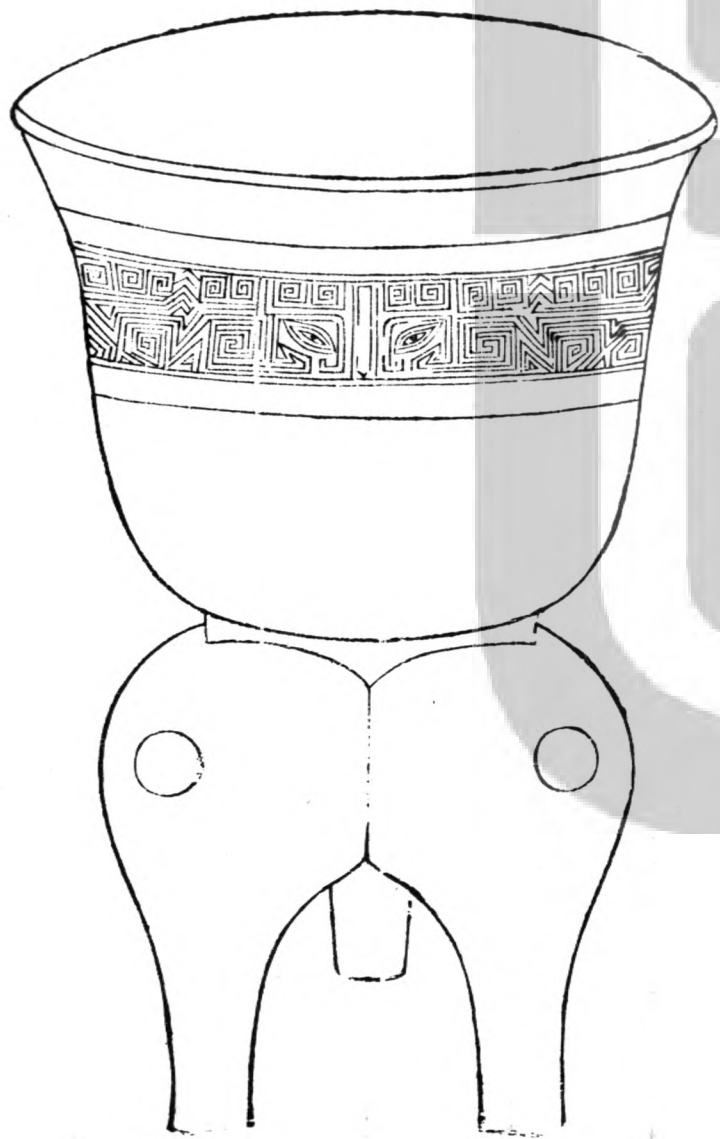

右所從得及度量皆未攷無銘識
 按此器與伯勳父鬲旅鬲相似

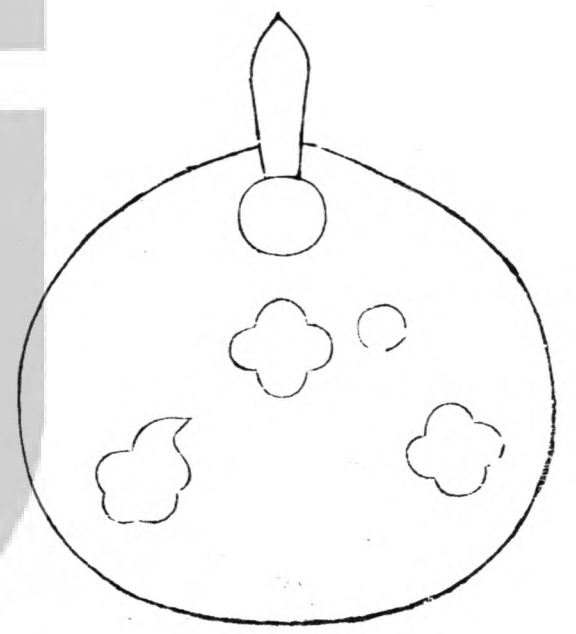

庚鬲

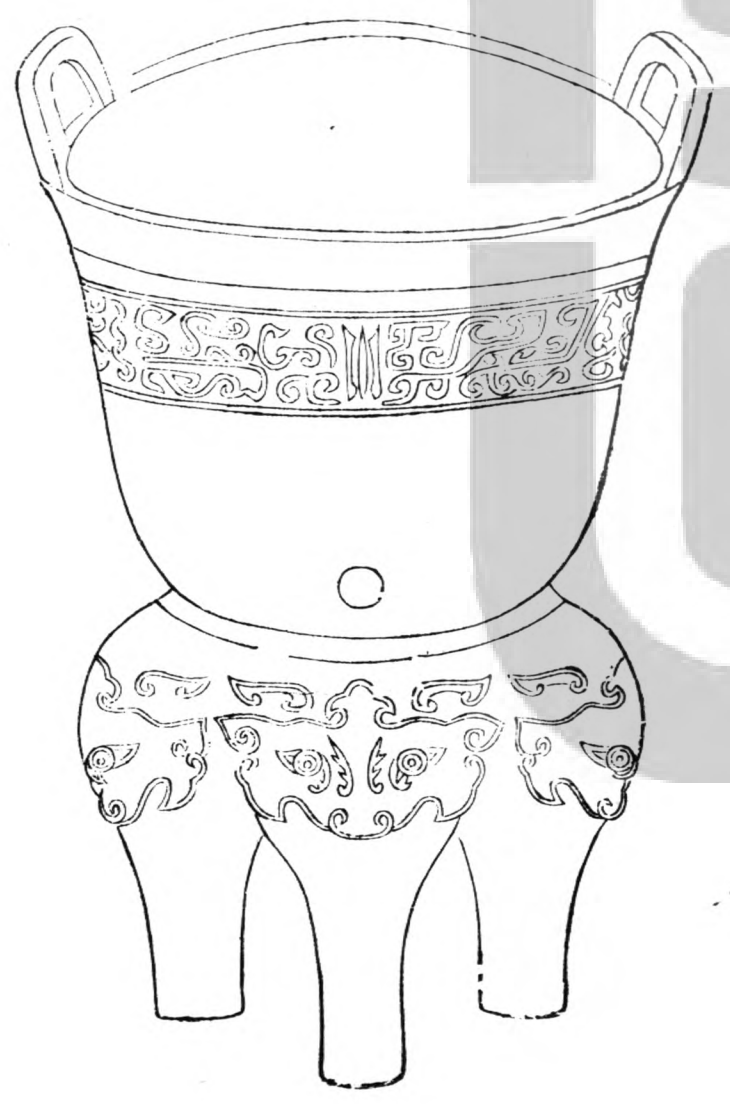



庚午為 午一作玄

應姊彝

薛尚功云此器藏開封劉氏銘文極古惟辨
庚玄二字

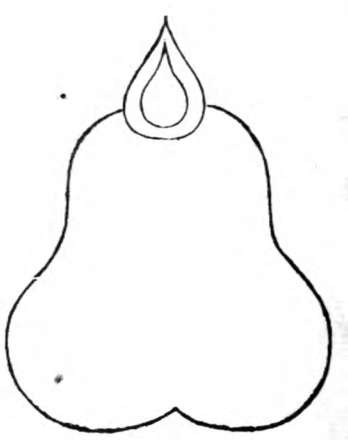

右得於京師高六寸有半深五寸徑五寸容
二升一合銘六字 按古鬲皆下體連焉此
器殊小未知所用銘文惟辨字餘不可訓釋

細文鬲 河南文氏

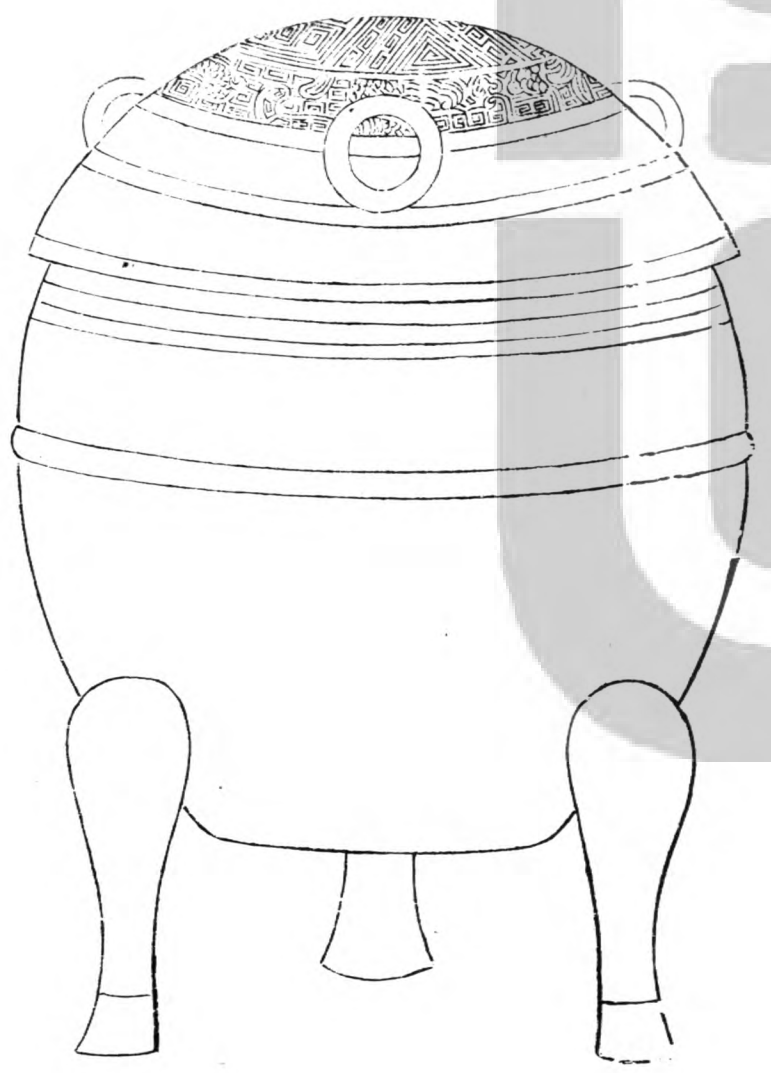

右得於滎陽高七寸深四寸二分口徑五寸
有半腹徑六寸有半容四升無銘識文極細
巧多為物象不可圖寫

按爾雅鬲謂之鬲甗文云鼎大上小下若甗
曰鬲

亦政堂重修考古圖卷第二

