



Это цифровая копия книги, хранящейся для потомков на библиотечных полках, прежде чем ее отсканировали сотрудники компании Google в рамках проекта, цель которого - сделать книги со всего мира доступными через Интернет.

Прошло достаточно много времени для того, чтобы срок действия авторских прав на эту книгу истек, и она перешла в свободный доступ. Книга переходит в свободный доступ, если на нее не были отданы авторские права или срок действия авторских прав истек. Переход книги в свободный доступ в разных странах осуществляется по-разному. Книги, перешедшие в свободный доступ, это наш ключ к прошлому, к богатствам истории и культуры, а также к знаниям, которые часто трудно найти.

В этом файле сохранятся все пометки, примечания и другие записи, существующие в оригинальном издании, как минимум о том долгом пути, который книга прошла от издателя до библиотеки и в конечном итоге до Вас.

### **Правила использования**

Компания Google гордится тем, что сотрудничает с библиотеками, чтобы перевести книги, перешедшие в свободный доступ, в цифровой формат и сделать их широкодоступными. Книги, перешедшие в свободный доступ, принадлежат обществу, а мы лишь хранители этого достояния. Тем не менее, эти книги достаточно дорого стоят, поэтому, чтобы и в дальнейшем предоставлять этот ресурс, мы предприняли некоторые действия, предотвращающие коммерческое использование книг, в том числе установив технические ограничения на автоматические запросы.

Мы также просим Вас о следующем.

- Не используйте файлы в коммерческих целях.  
Мы разработали программу Поиск книг Google для всех пользователей, поэтому используйте эти файлы только в личных, некоммерческих целях.
- Не отправляйте автоматические запросы.  
Не отправляйте в систему Google автоматические запросы любого вида. Если Вы занимаетесь изучением систем машинного перевода, оптического распознавания символов или других областей, где доступ к большому количеству текста может оказаться полезным, свяжитесь с нами. Для этих целей мы рекомендуем использовать материалы, перешедшие в свободный доступ.
- Не удаляйте атрибуты Google.  
В каждом файле есть "водяной знак" Google. Он позволяет пользователям узнать об этом проекте и помогает им найти дополнительные материалы при помощи программы Поиск книг Google. Не удаляйте его.
- Делайте это законно.  
Независимо от того, что Вы используете, не забудьте проверить законность своих действий, за которые Вы несете полную ответственность. Не думайте, что если книга перешла в свободный доступ в США, то ее на этом основании могут использовать читатели из других стран. Условия для перехода книги в свободный доступ в разных странах различны, поэтому нет единых правил, позволяющих определить, можно ли в определенном случае использовать определенную книгу. Не думайте, что если книга появилась в Поиске книг Google, то ее можно использовать как угодно и где угодно. Наказание за нарушение авторских прав может быть очень серьезным.

### **О программе Поиск книг Google**

Миссия Google состоит в том, чтобы организовать мировую информацию и сделать ее всесторонне доступной и полезной. Программа Поиск книг Google помогает пользователям найти книги со всего мира, а авторам и издателям - новых читателей. Полнотекстовый поиск по этой книге можно выполнить на странице <http://books.google.com/>



This is a digital copy of a book that was preserved for generations on library shelves before it was carefully scanned by Google as part of a project to make the world's books discoverable online.

It has survived long enough for the copyright to expire and the book to enter the public domain. A public domain book is one that was never subject to copyright or whose legal copyright term has expired. Whether a book is in the public domain may vary country to country. Public domain books are our gateways to the past, representing a wealth of history, culture and knowledge that's often difficult to discover.

Marks, notations and other marginalia present in the original volume will appear in this file - a reminder of this book's long journey from the publisher to a library and finally to you.

### **Usage guidelines**

Google is proud to partner with libraries to digitize public domain materials and make them widely accessible. Public domain books belong to the public and we are merely their custodians. Nevertheless, this work is expensive, so in order to keep providing this resource, we have taken steps to prevent abuse by commercial parties, including placing technical restrictions on automated querying.

We also ask that you:

- + *Make non-commercial use of the files* We designed Google Book Search for use by individuals, and we request that you use these files for personal, non-commercial purposes.
- + *Refrain from automated querying* Do not send automated queries of any sort to Google's system: If you are conducting research on machine translation, optical character recognition or other areas where access to a large amount of text is helpful, please contact us. We encourage the use of public domain materials for these purposes and may be able to help.
- + *Maintain attribution* The Google "watermark" you see on each file is essential for informing people about this project and helping them find additional materials through Google Book Search. Please do not remove it.
- + *Keep it legal* Whatever your use, remember that you are responsible for ensuring that what you are doing is legal. Do not assume that just because we believe a book is in the public domain for users in the United States, that the work is also in the public domain for users in other countries. Whether a book is still in copyright varies from country to country, and we can't offer guidance on whether any specific use of any specific book is allowed. Please do not assume that a book's appearance in Google Book Search means it can be used in any manner anywhere in the world. Copyright infringement liability can be quite severe.

### **About Google Book Search**

Google's mission is to organize the world's information and to make it universally accessible and useful. Google Book Search helps readers discover the world's books while helping authors and publishers reach new audiences. You can search through the full text of this book on the web at <http://books.google.com/>





3 6105 131 065 513

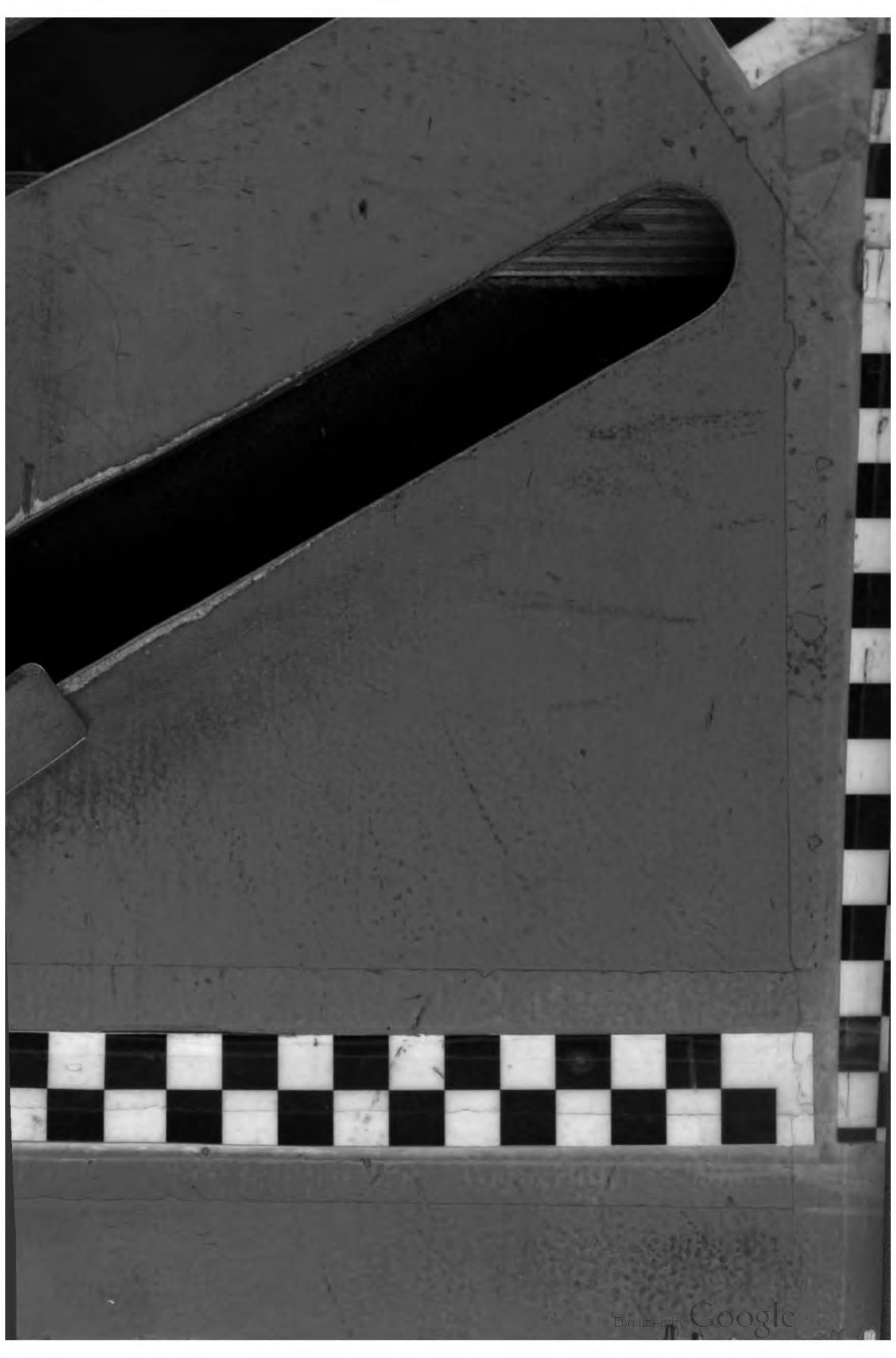





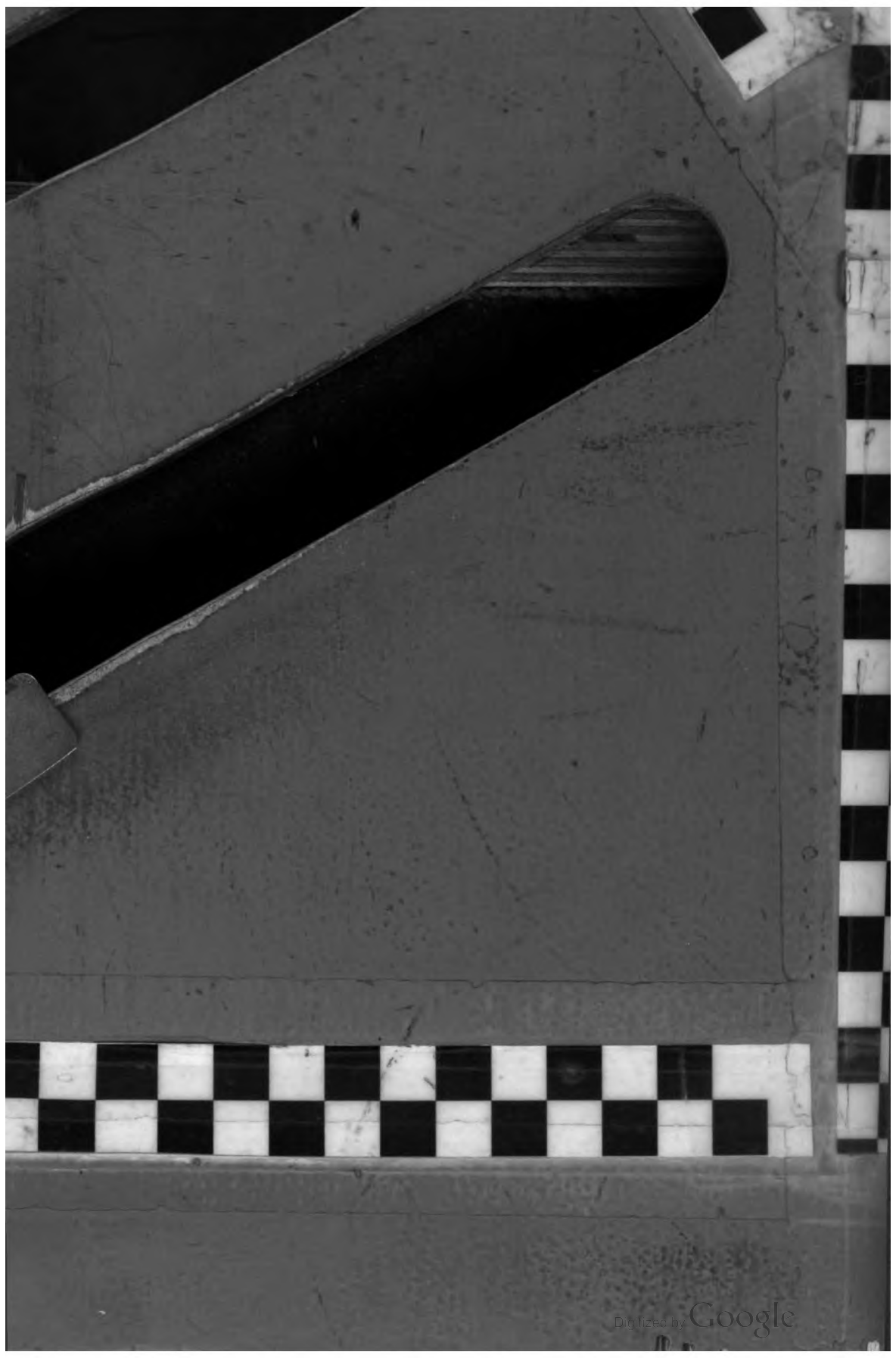





3 6105 131 065 513

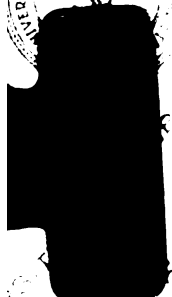
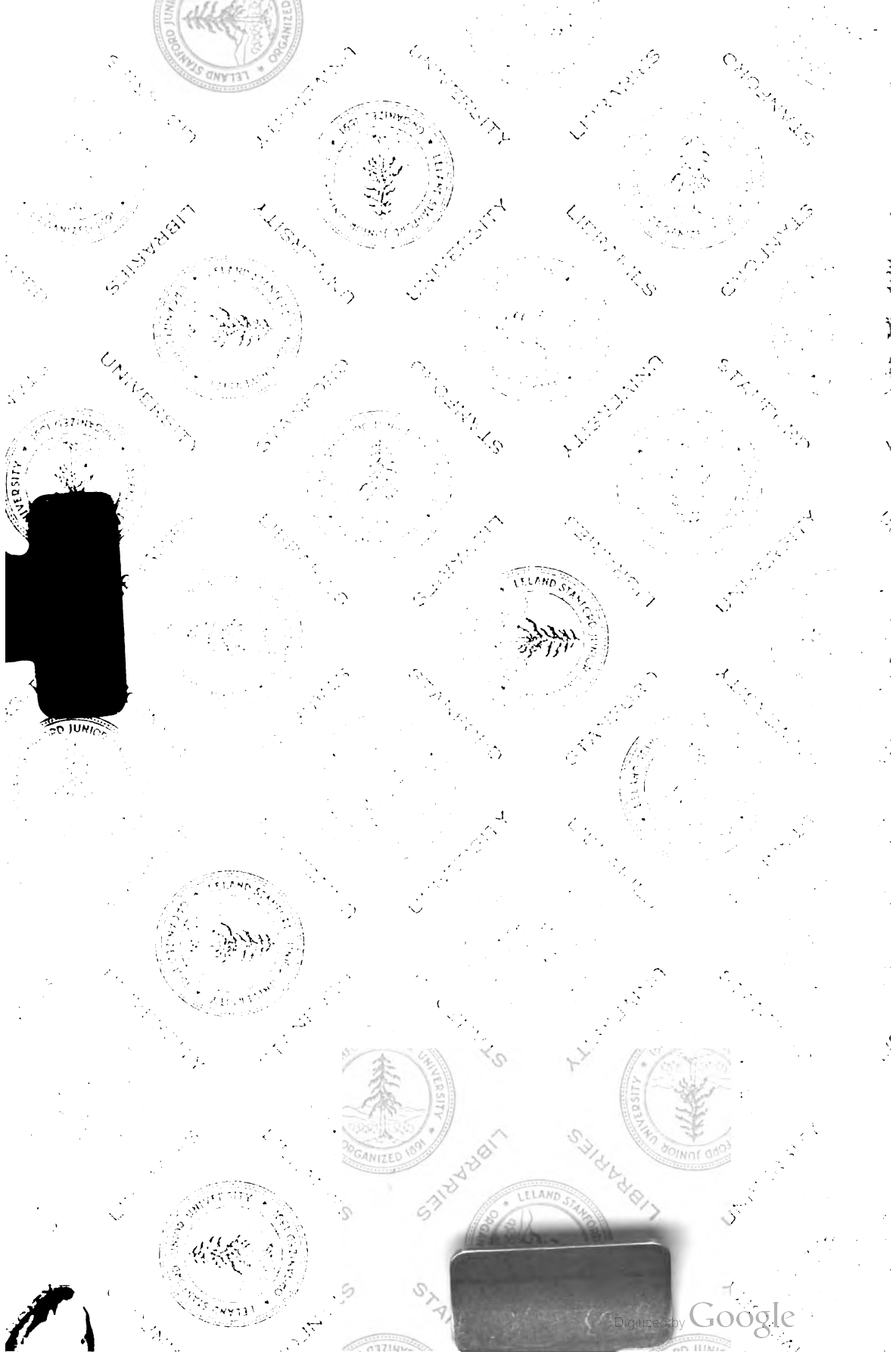

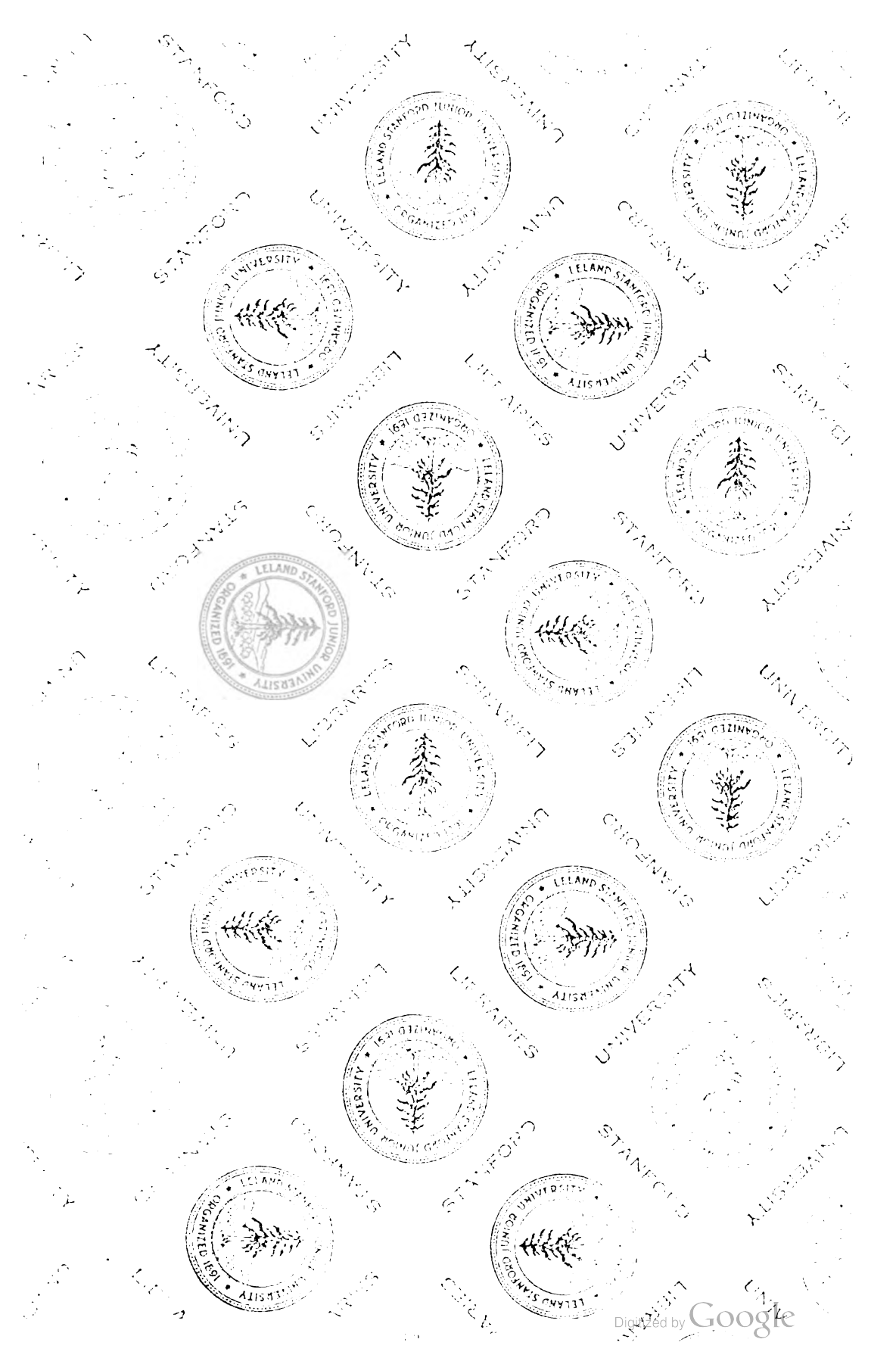









# УНИВЕРСИТЕТСКІЯ ИЗВѢСТІЯ.

## № 8.—АВГУСТЪ.

### СОДЕРЖАНІЕ:

	СТР.		СТР.
I. Пятидесятилѣтіе Университета Св. Владимира. Речь, написанная для произнесения на юбилейномъ актѣ Университета (8 сентября 1884 года).— Проф. Владимирскаго-Буданова . . . . .	1—60	V. Переговоры папъ съ Даниломъ Галицкимъ объ униі Юго-западной Руси съ католичествомъ.— Доцента Дашкевича . . . . .	136—181
II. Опытъ систематической обработки исторической критики.—Проф. Фортиснаго. . . . .	1—32	VI. Новый русскій трудъ по исторіи Византии.—Профессора Флоринскаго . . . . .	182—200
III. Августъ Людвигъ Шлецеръ и его историческая критика.—Кандидага Литвинскаго. . . . .	33—111	VII. Проказа (Lepros agatum) на югѣ Россіи, съ рисунками. Отдѣлъ I.—Проф. Милха . . . . .	I—XII, 1—64
IV. Армія въ Римской имперіи.—Профессора Мулаковскаго. . . . .	112—135	VIII. Систематическій указатель къ неофициальной части Университетскихъ Извѣстій за 1861—1883 годы . . . . .	1—68

К І Е В Ъ  
1884.



# УНИВЕРСИТЕТСКІЯ

## ИЗВѢСТІЯ.

*Годъ двадцать четвертый.*

**№ 8.—АВГУСТЪ.**



КІЕВЪ.

Въ университетской типографіи.

1884.

---

**Печатано по опредѣленію Совѣта Університета Св. Владимира.  
Ректоръ Н. Ренненкамтфъ.**

---



ВЪ ПАМЯТЬ

**ПЯТИДЕСЯТИЛѢТНЯГО ЮБИЛЕЯ**

УНИВЕРСИТЕТА СВ. ВЛАДИМИРА

**1834—1884.**



## СОДЕРЖАНІЕ.

—

	СТР.
I. Пятидесятилѣтіе Университета Св. Владиміра. Рѣчь, написанная для прознесенія на юбилейномъ актѣ Университета (8 сентября 1884 года).—Профессора Владимірскаго-Буданова. . . . .	1—60
II. Опыты систематической обработки исторической критики.—Профессора Фортинскаго. . . . .	1—82
III. Августъ Людвигъ Шлецеръ и его историческая критика.—Кандидата Лятошинскаго. . . . .	33—111
IV. Армія въ Римской имперіи.—Профессора Куламовскаго. . . . .	112—135
V. Переговоры папъ съ Давніломъ Галицкимъ объ уніи Юго-западной Руси съ католичествомъ. — Доцента Дашкевича . . . . .	136—181
VI. Новый русскій трудъ по исторіи Византіи.—Профессора Флоринскаго. . . . .	182—200
VII. Проказа (Lepra agarum) на югѣ Россіи, съ рисунками. Отдѣлъ I.—Профессора Минха. . . . .	I—XII, 1—64
VIII. Систематическій указатель къ неофициальной части Университетскихъ Извѣстій за 1861—1883 годы . . . . .	1—68

—



## ПЯТИДЕСЯТИЛѢТІЕ УНИВЕРСИТЕТА СВ. ВЛАДИМІРА.

*Рѣчь, написанная для произнесенія на юбилейномъ актѣ Университета  
(8 Сентября 1884 г.).*

**Профес. М. Ф. Владимірскаго-Буданова.**

Совѣтъ Университета св. Владиміра, возложивъ на меня составленіе исторіи Университета за 50 лѣтъ его существованія, вмѣстѣ съ тѣмъ вмѣнилъ мнѣ въ обязанность предложить вашему благосклонному вниманію главнѣйшія явленія прошлой жизни Университета въ этотъ праздничный день его 50-лѣтія. Порученіе сколько лестное, столько-же и тягостное: ни для кого не тайна, что съ нѣкотораго времени печатно и устно заявляются серьезныя обвиненія на русскіе университеты вообще. Обстоятельство это чрезмѣрно увеличиваетъ тяжесть и безъ того нелегкой задачи — дать предъ вами правдивый отчетъ о томъ, что сдѣлано нашимъ Университетомъ въ теченіи его полулѣтней жизни. Чуждаясь приемовъ защитительной рѣчи, мы желаемъ остаться на почвѣ историческихъ фактовъ, и предложить въ нихъ матеріалъ для самостоятельныхъ сужденій уважаемаго собранія.

Университетъ св. Владиміра въ 50 лѣтъ своей прошлой жизни, перешелъ чрезъ нѣсколько различныхъ системъ устройства и управленія и каждая изъ нихъ выразилась въ достаточномъ числѣ рельефныхъ результатовъ, о которыхъ судить мы не беремъ. Эти различныя перемѣны въ судьбѣ Университета сводятся, однако, къ двумъ главнымъ періодамъ исторіи его, — именно къ періоду жизни его въ царствованіе Императора Николая Павловича и во времени царствованія Императора Александра Николаевича.

Университетъ св. Владиміра учрежденъ уставомъ 25-го декабря 1833 г. и открытъ 15 іюля 1834 г.; а такъ какъ активная жизнь его и дѣятельность началась съ открытія лекцій, то и исторія ея можетъ быть начата лишь съ сентября 1834 года.

Университетъ въ Кіевѣ основанъ по мысли гр. С. С. Уварова, тогдашняго министра народнаго просвѣщенія, и первые 15 лѣтъ своей жизни провелъ подъ управленіемъ этого достопамятнаго государственнаго человѣка, который съ совершенною ясностію опредѣлилъ значеніе и цѣль высшаго русскаго образованія въ юго-западномъ краѣ имперіи.

Особая цѣль учрежденія Университета въ Кіевѣ объясняется предшествующимъ состояніемъ общественнаго образованія въ здѣшнемъ краѣ. До начала 30-хъ годовъ текущаго столѣтія все среднее и высшее образованіе русскаго юго-запада было польское по языку и направленію. А такъ какъ образованіе создаетъ интеллигентный классъ общества, и въ частности тотъ, на который возлагается вся государственная и общественная дѣятельность, то неудивительно, что весь край получилъ видъ польской провинціи; за высшими и средними руководящими классами не была видна многомилліонная масса русскаго сельскаго населенія. „Языкъ русскій едва былъ слышанъ на этомъ огромномъ пространствѣ“, говорилъ гр. Уваровъ. Система польскаго общественнаго образованія установлена была въ 70-хъ годахъ прошлаго вѣка польскою эдукационною комиссіею и затѣмъ укрѣплена здѣсь гр. Тадеушемъ Чацкимъ во времена русскаго владычества подъ покровительствомъ великодушнаго терпимости Императора Александра I. Гр. Чацкій, преобразовавъ нѣкоторыя среднія училища (монастырскія и государственныя), всю свою дѣятельность сосредоточилъ на основанной имъ Кременецкой гимназіи, для которой собралъ огромныя по тому времени средства. Воспротивившись открытію Университета въ Кіевѣ въ 1805 г., онъ предназначилъ замѣнить Кременецкою гимназіею университетъ для юго-западнаго края; и послѣ его смерти въ 1819 г. она дѣйствительно переименована въ Волынскій лицей. Кромѣ устраненія русскаго языка изъ школъ и проникновенія всей системы образованія польскими національными и политическими идеалами, эта система заключала въ себѣ и внутренніе существенные недостатки, а именно: пестрое разнообразіе наукъ главнымъ образомъ прикладнаго, промышленнаго характера, пріученіе молодежи къ ораторству и фразер-

ству, введеніе въ бытъ школьнико́въ старыхъ порядко́въ шляхетскаго самоуправленія бывшей Рѣчи Посполитой. Въ результатѣ всего этого явилось раннее зараженіе школьной молодежи мѣстною политикою. Всѣ эти недостатки отразились съ наибольшою силою на Волинскомъ лицѣѣ—и всплыли наружу въ году испытаній во время польскихъ движеній 1831 года. Почти всѣ учебныя заведенія юго-западнаго края, скомпрометированныя въ то время, были закрыты; на мѣсто ихъ открывались потомъ постепенно русскія гимназїи и училища; лицей-же рѣшено перевести изъ Кременца въ Кіевъ и затѣмъ преобразовать его въ Университетъ, что и совершено уставомъ 25 декабря 1833 года.

Университетъ былъ учрежденъ въ составѣ двухъ факультетовъ: философскаго (нынѣшнихъ: историко-филологическаго и физико-математическаго) и юридическаго. Впрочемъ въ первый годъ былъ открытъ одинъ философскій факультетъ; организація юридическаго факультета относится къ слѣдующимъ годамъ. Университету предоставлено: избирать ректоровъ на 2 года, проректоровъ и декановъ ежегодно,—а равно избирать преподавателей и чиновниковъ управленій; университетская полиція подчинена непосредственному вѣдѣнію ректора. Лишь матеріальныя средства Университета далеко не соотвѣтствовали широтѣ и важности его задачъ. Университету дано призваніе насаждать просвѣщеніе на русскихъ началахъ не только въ себѣ самомъ, но и въ цѣломъ краѣ, такъ какъ по первому уставу (1833 г.) Университету ввѣрялось и управленіе всѣми училищами округа. Впрочемъ первоначально упомянутая цѣль была опредѣлена въ уступчивомъ смягченномъ видѣ: требовалось содѣйствовать духовному примиренію польской и русской національности путемъ просвѣщенія. „Сліяніе политическое не можетъ имѣть другаго начала, кромѣ сліянія моральнаго и умственнаго“, говорилъ гр. Уваровъ. Для этой цѣли былъ призванъ человекъ, какъ разъ соотвѣтствовавшій ей по своей натурѣ, человекъ искренняго сердца, прямой, довѣрчивой (даже слишкомъ довѣрчивой) души, открытаго характера; то былъ первый попечитель нашего округа — Е. Ѳ. фонъ-Брадке. Для той-же цѣли изъ Кременца былъ переведенъ въ Кіевъ почти весь составъ преподавателей польскаго происхожденія; а съ другой, т. е. русской стороны, назначены такіе люди, какъ многосторонній Максимовичъ, ботаникъ, зоологъ, филологъ, историкъ и литераторъ, затѣмъ Цыхъ, человекъ души глубокой



и серьезной, и Новицкій, изъ которыхъ первые двое послѣдовательно управляли Университетомъ въ качествѣ ректоровъ. Въ ново-организованномъ (въ 1835 г.) юридическомъ факультетѣ допущена такая-же двойственность: главное зерно его составили великоруссы—воспитанники Сперанскаго, въ томъ числѣ Неволинъ, управлявшій Университетомъ послѣ Цыха въ трудное время переворота и смуть,—человѣкъ съ умомъ холоднымъ, но твердымъ и блестящимъ, какъ сталь; въ томъ числѣ былъ и талантливый Богородскій; но въ немъ присоединены изъ Кременца Мицкевичъ и бывший Виленскій профессоръ Даниловичъ. Съ этими двумя главными элементами сопоставленъ нѣмецкій—дерптскій, для котораго былъ чуждъ „старый споръ славянъ между собою“ и который своею индифферентностію могъ нейтрализовать крайности двухъ остальныхъ при возможныхъ увлеченіяхъ.

При такомъ счастливомъ составѣ Университетъ св. Владиміра началъ блистательно свою дѣятельность. Теперь въ первый разъ заговорили здѣсь о правахъ русскаго населенія въ этомъ краѣ,—не правахъ, основанныхъ лишь на военной и полицейской силѣ, а о тѣхъ, которыя можетъ предъявлять наука; въ первый разъ чуждое населеніе научалось уважать въ другой націи силу знанія, таланта и цивилизаціи. Теперь и здѣсь послышался русскій языкъ, и притомъ какой языкъ! Тайна могучаго творческаго слова тѣхъ времянь уже потеряна для насъ. Несомнѣнно, все это производило впечатлѣніе на молодые умы мѣстнаго населенія, хотя результатовъ такихъ впечатлѣній приходилось ждать терпѣливо и долго. Но испытать до конца программу примиренія не удалось: старый—лицейскій и отчасти новый юго-западный составъ слушателей далеко превосходилъ числомъ студентовъ русскихъ съ лѣваго берега Днѣпра и въ большинствѣ жилъ еще прежними традиціями, завѣщанными Чацкимъ; въ 1838 г. часть его была увлечена агентами Конарскаго на путь конспирацій и тайныхъ обществъ; тогда рѣшено Университетъ закрыть, а всѣхъ студентовъ его размѣстить въ другіе университеты, или на государственную службу; но потомъ такая судьба постигла только католиковъ—поляковъ. Университетъ остался при 58 студентахъ. Профессора польскаго происхожденія частію уволены за выслугою срока, частію переведены въ другіе университеты. Переворотъ унесъ съ собою и главнаго дѣятеля той эпохи Е. Θ. фонъ-Брадке.

Такъ исчезъ двойственный составъ Университета св. Владиміра, а вмѣстѣ съ ними и трудная примирительная роль его: Университетъ Кіевскій сталъ просто русскимъ Университетомъ по составу преподавателей своихъ, но не слушателей. Не легко было скоро оправиться молодому Университету отъ такого рановременнаго погрома: половина каедръ опустѣла; русскихъ готовыхъ ученыхъ силъ налицо не оставалось; не много было на русской землѣ такихъ людей, какъ Н. Д. Иванішевъ, начавшій тогда свою профессорскую дѣятельность; вмѣстѣ съ нимъ появились Н. А. Дьяченко и Ал—дръ Н. Тихомандрицкій. Для наполненія образовавшейся пустоты, пришлось прибѣгнуть преимущественно къ нѣмецкому элементу, въ составѣ котораго постепенно появляются почетнѣйшія и извѣстныя имена Траутфеттера, Миддендорфа, Гофмана, Кесслера и др. Тѣмъ не менѣе пришлось также обратиться опять отчасти и къ польскому элементу, именно къ наслѣдству закрытаго Виленскаго университета, откуда впрочемъ взяли одинъ проф. Фонбергъ.

Хотя Университетъ въ продолженіи 3-хъ лѣтъ успѣлъ нѣсколько укомплектоваться преподавателями и упорядочить свое преподаваніе, хотя устраивалась и упрочивалась его внѣшняя жизнь (съ 1842 г. онъ перешелъ въ свое новое, громадное помѣщеніе, въ которомъ и нынѣ празднуетъ свое 50-лѣтіе), но внутреннее значеніе его понизилось; уже и прежде онъ отстраненъ отъ управленія округомъ, лишентъ вліянія на инспекцію; но при Брадкѣ общее высокое значеніе его было признаваемо; съ выходомъ Брадкѣ, преемники его: кн. С. И. Давыдовъ (1839—45) и ген.-маіоръ Траскинъ (1845—48 гг.) неясно понимали задачи университетовъ вообще и въ особенности университета въ юго-западномъ краѣ имперіи. Первоначальная цѣль учрежденія Университета въ Кіевѣ мало-по-малу исчезла изъ виду; если потеряна была вѣра въ возможность перевоспитанія польскаго населенія путемъ науки, то оставалось еще средство—вызвать къ жизни мѣстные русскіе элементы населенія; но тогда уже болѣе обрацали вниманія на соціальныи составъ слушателей, чѣмъ на національный; приняты были нѣкоторыя мѣры къ предотвращенію наводненія Университета лицами низшихъ классовъ, изъ которыхъ состояло однако все русское населеніе этого края. Университетъ исполнялъ обыкновенныя учебныя и практическія задачи, такъ какъ бы находился въ мирномъ углу внутри

Имперіи, а не на передовомъ посту борьбы за русскую національность. Заурядная практическая дѣятельность особенно усилилась съ открытія медицинскаго факультета; указомъ 27 апрѣля 1840 г. повелѣно перевести въ Кіевъ Виленскую медико-хирургическую академію и присоединить ее къ Университету; дѣйствительное-же открытіе перваго курса медицинскаго факультета послѣдовало съ начала 1841—42 учебнаго года: впрочемъ виленскихъ ученыхъ польскаго происхожденія не оказалось въ составѣ нашего медицинскаго факультета ни одного.

Всѣ указанныя обстоятельства, въ особенности переломъ 1839 г. и открытіе медицинскаго факультета, неотложно требовали новаго устава, тѣмъ болѣе, что уставъ 1833 г. былъ лишь временнымъ; при самомъ изданіи его ему былъ предназначенъ четырехлѣтній срокъ дѣйствія, который въ 1838 году продолженъ на новое четырехлѣтіе. Дѣйствительно, въ 1842 г. данъ новый спеціальный уставъ Университету св. Владиміра, хотя въ другихъ университетахъ давно дѣйствовалъ общій уставъ російскихъ университетовъ. Уставъ 1842 г. былъ пробою пересадки на русскую почву нѣмецкихъ университетскихъ порядковъ: студенческій курсъ раздѣленъ на семестры; сообразно съ этимъ узаконенъ двукратный пріемъ въ году студентовъ въ Университетъ; матрикуляризованный студентъ, въ продолженіи 4-хъ или 5-ти лѣтъ, могъ слушать предметы своего факультета когда хотѣлъ и въ какомъ угодно порядкѣ. Всякіе экзамены, кромѣ испытаній на степень, уничтожены. Введена приватная доцентура. Хотя во многихъ основныхъ чертахъ уставъ 1842 года строго держался началъ устава 1833 г. и общаго устава російскихъ университетовъ 1835 г., но въ нѣкоторыхъ отношеніяхъ уже отступилъ отъ нихъ: вмѣсто прежняго избранія ректора на два года, этотъ уставъ ввелъ избраніе двухъ кандидатовъ на ректорство, утвердилъ четырехлѣтній срокъ службы ректора и опредѣлил (хотя и условно) высокій минимумъ обязательныхъ лекцій для профессоровъ. Всего важнѣе было то, что штатъ 1842 г. почти не возвысилъ прежняго жалкаго содержанія профессоровъ.

Въ слѣдствіе этого Университетъ началъ свою жизнь при новомъ уставѣ не пріобрѣтеніемъ новыхъ силъ, а потерю прежнихъ: ушелъ Невольинъ, въ которомъ Университетъ лишился не только своего даровитаго преподавателя, но и своего лучшаго ректора, сзумѣвшаго спа-

сти Университетъ въ грозное время смуть; на его мѣсто ректоромъ избранъ добродушный и неэнергичный В. О. Оедоровъ. За Неволиннымъ ушелъ его даровитый адъюнктъ Романовскій; раньше того уединился на свою идиллическую Михайлову гору Максимовичъ, а затѣмъ еще разъ появившись на короткій срокъ на кафедрѣ, ушелъ навсегда; затѣмъ Университетъ лишился глубокаго мыслителя—философа и богослова Авсенева; одни за другимъ оставили его: Миддендорфъ, Гофманъ, предпочитая или болѣе видную ученую дорогу, или болѣе выгодную практическую карьеру. Между тѣмъ по новому уставу число кафедръ еще увеличено; почти половинѣ всѣхъ кафедръ суждено было долго оставаться вовсе безъ преподавателей. Университетъ тщетно прибѣгалъ къ конкурсу; обращался за рекомендаціею къ прочимъ русскимъ университетамъ; онъ не приобрѣлъ ни одного преподавателя этими путями. Лишь просвѣщенные усилія гр. Уварова дали ему нѣкоторыхъ, и въ томъ числѣ такую крупную ученую силу, какъ К. О. Кесслеръ.

Тогда пришлось прибѣгнуть къ старинной испытанной мѣрѣ—отправленію цѣлой серіи молодыхъ людей за границу для приготовленія къ профессорскому званію. Одновременно съ возвращеніемъ ихъ въ 1847 г., Университетъ приобрѣлъ нѣсколько новыхъ преподавателей изъ главнаго педагогическаго института и другихъ университетовъ. Тогда сложился сразу новый, молодой составъ Университета изъ людей большею частію талантливыхъ: Н. И. Костомарова, и потомъ П. В. Павлова, В. Я. Шульгина, А. И. Селина, Вернадскаго, К. А. Митюкова, Пилякевича, Вигуры, Тутковскаго, К. М. Теофилактова, Роговича и др.; сюда слѣдуетъ присоединить нѣсколькихъ новыхъ преподавателей медицинскаго факультета. „Оживились и зашевелились умы въ Университетѣ св. Владиміра (пишетъ современникъ и дѣятель той эпохи В. Я. Шульгинъ); соціальныя и политическія вопросы выдвинуты были на первый планъ и стали интересовать даже медиковъ спеціалистовъ; старое поколѣніе пробудилось отъ усыпленія, молодое съ увлеченіемъ кинулось слушать лекціи наукъ политическихъ и соціальныхъ. Въ Университетѣ явилась борьба мнѣній и партій; въ результатѣ уже готово было явиться живое отношеніе къ наукѣ и у преподавателей и у слушателей: Университетъ начиналъ быть университетомъ. И вотъ тутъ-то разомъ и круто обрушились на него суровыя дисциплинарныя мѣры, вызванныя европейскими волненіями 1848 года“.

Въ эпоху 1849—1855 гг., послѣ выхода изъ министерства гр. Уварова, какъ извѣстно, общіе порядки въ управленіи народнымъ просвѣщеніемъ значительно измѣнились. Въ частности въ Кіевскомъ учебномъ округѣ должность попечителя возложена на мѣстнаго генераль-губернатора, которымъ былъ тогда знаменитый Д. Г. Бибииковъ, творецъ инвентарныхъ правилъ и будущій министръ внутреннихъ дѣлъ, а послѣ него кн. Ил. Ил. Васильчиковъ. О первомъ изъ нихъ извѣстно, что онъ, не призывая Университетъ къ содѣйствию своей патріотической дѣятельности и мало цѣня гуманныя науки, покровительствовалъ однако реальнымъ и естественно-историческимъ знаніямъ и содѣйствовалъ экономическому преуспѣянію Университета. Короннымъ ректоромъ былъ назначенъ прежній избранникъ совѣта Р. Э. Траутфеттеръ, — личность, около которой группируются всѣ свѣтлыя воспоминанія той эпохи, умный и добрый товарищъ, хотя и придерживавшійся строгой формальности въ дѣлахъ Университета, создавшій собственными, почти личными трудами огромный ботанической садъ и долгое время одинъ преподававшій всѣ части ботаники. Съ наступленіемъ короннаго ректорства, онъ пересталъ быть профессоромъ. Проректоровъ въ ту эпоху уже не было. Деканами остались нѣкоторые, избранные прежде; но на другихъ факультетахъ назначены были новые выборы. Въ составѣ преподавателей Университетъ понесъ тогда довольно тяжкія утраты: тогда пересталъ преподавать О. М. Новицкій, даровитый представитель первыхъ временъ Университета, въ слѣдствіе общаго закрытія во всѣхъ университетехъ кафедры философіи и присоединенія этого предмета къ богословію. Тогда вышелъ Богородскій — одинъ изъ лучшихъ воспитанниковъ Сперанскаго. Одинъ за другимъ сошли съ служебной и жизненной сцены почти всѣ молодые юристы, приготовленные за границею въ срединѣ сороковыхъ годовъ. Всѣхъ этихъ послѣднихъ похитила смерть. Эти утраты съ избыткомъ, впрочемъ, вознаграждены избраніемъ на кафедры: Н. Х. Бунге, В. А. Незабитовскаго, И. И. Рахманинова, Ө. Ө. Меринга и др., большею частію до сихъ поръ подвизающихся на научномъ поприщѣ въ стѣнахъ Университета.

Въ тѣ дни грозной Севастопольской борьбы, Университетъ св. Владиміра сослужилъ свою посильную службу отечеству: трое профессоровъ — медиковъ и нѣсколько студентовъ работали на театрѣ войны

на пользу страждущей арміи и получили признаніе своихъ заслугъ отъ Высочайшей власти.

Нормальная, т. е. ученая, дѣятельность Университета проявилась въ изданіи болѣе или менѣе замѣчательныхъ трудовъ по естествознанію въ „Описаніи губерній Кіевскаго учебнаго округа“,— трудовъ принадлежавшихъ Кесслеру, Траутфеттеру, Роговичу, К. М. Теофилактову и др. Упомянутые профессора ежегодно путешествовали по южной Россіи и собирали предметы, увеличивавшіе университетскія лекціи.

Тогда былъ основанъ нынѣшній обширный анатомическій театръ и метеорологическая обсерваторія.

Изъ сферы гуманитарныхъ наукъ слѣдуетъ отмѣтить усилившуюся въ то время дѣятельность Кіевской археографической комиссіи, или такъ называемой комиссіи для разбора древнихъ актовъ, которая хотя и не состояла въ связи съ Университетомъ, но находилась подъ руководствомъ проф. Н. Д. Иванішева и въ высшей степени содѣйствовала правильному уясненію отношеній между юго-западною Русью и Польшею.

Мѣры строгости ослабѣли въ 1855 г., т. е. съ первою зарею новаго царствованія. Но и новое царствованіе не сразу могло установить прочный порядокъ на основаніяхъ противоположныхъ предшествующему времени. Начало его, т. е. эпоха 1855—1863 г., есть время общаго оживленія, порыва къ реформамъ и вмѣстѣ съ тѣмъ волненій и смуть. Какъ всякая переходная эпоха, она является двуличнымъ Янусомъ, отличаясь эксцессами и бурными волненіями, но въ то-же время горячими порывами къ работѣ въ сферахъ административной, общественной и ученой.

Всѣ усилія Университета были употреблены на то, чтобы направить новый порывъ ко благу высшаго образованія и самой молодежи.

Въ 1856 г. восстановлено управленіе чрезъ попечителя и на эту должность назначенъ Ребиндеръ, человекъ умѣренный и практичный: но и онъ считалъ необходимымъ входить не разъ съ представленіями о реформахъ въ Университетѣ, признавая ихъ совершенно неизбѣжными. При смѣнившемъ его въ 1858 г. Н. И. Пироговѣ, порывъ къ реформамъ сдѣлался неуправляемымъ, согласно съ общимъ настроеніемъ

тогдашняго русскаго общества. Подъ шумомъ этихъ движеній начали оживать мѣстныя польскія тенденціи, которыя не могъ поразить навсегда Д. Г. Бибииковъ со всѣмъ своимъ административнымъ умомъ и всемогуществомъ власти.

Въ 1859 г. Траутфеттеръ сошелъ съ университетской сцены; но назначенъ былъ опять короннымъ-же ректоромъ Н. Х. Бунге. Такимъ образомъ университетская жизнь остановилась еще на полдорогѣ и дѣятели Университета не знали, какимъ закономъ руководствоваться. Состояніе дѣлъ нѣсколько опредѣлилось лишь со времени Высочайшаго повелѣнія 1861 года, которымъ наконецъ восстановлено во всѣхъ университетахъ дѣйствіе устава 1835 года, и между прочимъ право выбора ректоровъ совѣтами Университетовъ, а инструкція 1849 г. осуждена на пересмотръ. Многое въ этомъ знаменательномъ актѣ представляло впрочемъ новость, какъ-то: отмѣна приѣмныхъ экзаменовъ въ Университетѣ, отмѣна всѣхъ другихъ наказаній для студентовъ, кромѣ исключенія, отмѣна формы студентовъ, обращеніе платы за слушаніе лекцій, кромѣ пособій студентамъ, на улучшеніе содержанія профессоровъ. Словомъ то былъ уже новый уставъ, ничѣмъ въ основаніяхъ не отличающійся отъ будущаго устава 1863 г. кромѣ опредѣленности и полноты, что было всего нужнѣе: многія части университетской жизни, пошатнутыя въ 1849 г., не могли быть восстановлены по точнымъ планамъ уставовъ 1835 и 1842 гг. Постоянныя студентскія волненія заставляли совѣтъ Университета св. Владиміра входить съ настоятельными представленіями о необходимости скорѣйшаго изданія органическаго закона; совѣтъ указывалъ, что длящееся переходное состояніе лишаетъ университетскую администрацію всякой энергіи дѣйствій, что каѳедры пустѣютъ, а потому студенты, не занятые наукою, предаются волненіямъ.

Уже эпоха 1849 — 1855 гг. дѣйствительно оставила Университетъ въ полномъ упадкѣ. На юридическомъ факультетѣ осталось только три профессора: К. А. Митюковъ, Н. Д. Иванішевъ и А. А. Оедотовъ-Чеховскій, изъ которыхъ послѣдній дослуживалъ свой срокъ и окончилъ службу въ 1861 г. Факультетъ доносилъ, что отправленіе дѣлъ въ немъ должно прекратиться. Но и новое время не предоставило профессорамъ ничего обезпечивающаго и твердаго; а потому запусканіе прочихъ факультетовъ продолжалось и теперь: опустѣла на-



долго кафедре русской истории съ переходомъ въ Петербургъ проф. Павлова, а по кафедрѣ всеобщей исторіи вышелъ совсѣмъ изъ службы В. Я. Шульгинъ. Совѣтъ употреблялъ всѣ усилія для своевременнаго восполненія этихъ пробѣловъ, но наконецъ долженъ былъ заявить, что поиски его обречены и въ будущемъ на безуспѣшность, потому что „учителя столичныхъ гимназій и даже столоначальники департаментовъ находятъ свое положеніе болѣе обеспеченнымъ, чѣмъ положеніе ординарнаго профессора“. Подобное-же опустѣніе постигло и физико-математическій факультетъ съ выходомъ въ концѣ 1857 года проф. Кнорра, въ 1858 г. проф. Фонберга и съ смертію проф. Оедорова; въ 1862 г. постигла Университетъ наибольшая утрата — переходъ проф. Кесслера въ Петербургъ. Медицинскій факультетъ потерялъ также представителей важнѣйшихъ кафедръ — проф. Козлова и Цыцурина, а въ 1859 г. проф. Беккера. При всѣхъ тогдашнихъ невыгодныхъ условіяхъ, совѣтъ тогда уже успѣлъ замѣстить многія кафедры по физико-математическому и медицинскому факультетамъ, но иногда лицами, не имѣвшими права по своимъ ученымъ степенямъ.

При такомъ сокращенномъ составѣ, коллегія профессоровъ успѣвала, однако, не только вести все преподаваніе и по вакантнымъ кафедрамъ, но исполнять массу экстра-ординарныхъ работъ; сюда относятся въ особенности двукратное рассмотрѣніе проекта новаго устава; нѣкоторые читали публичныя лекціи; основаны были съ 1861 г. Университетскія Извѣстія и сразу дали ученые работы, не потерявшія и теперь цѣны. По инициативѣ Кесслера, устроенъ съѣздъ естествоиспытателей. Словомъ замѣтно всюду оживленіе и лихорадочная дѣятельность; люди бросились на работу съ энергіею нѣсколько отуманенной, какъ при наступленіи весны отъ прилива свѣжаго воздуха.

Что касается до другаго элемента университетской жизни, т. е. студентовъ, то и въ отношеніи къ нему встрѣчаемъ рядъ новыхъ мѣръ, не объединенныхъ однако общимъ и цѣльнымъ закономъ. Въ то время отмѣнено ограниченіе числа студентовъ штатами; въ 1857 г. дозволено принимать въ Университетъ и лицъ домашняго приготовленія, если они выдержатъ экзамень; въ 1858 г. уничтожено предъявленіе листовъ о лекціяхъ. Въ 1859 г. студенты освобождены отъ надзора университетской инспекціи вѣн университета и подчинены вѣдѣнію полиціи на общемъ основаніи. По Высочайшему повелѣнію

1861 г., отмѣнена, какъ мы видѣли, форма въ одеждѣ студентовъ и всѣ наказанія, кромѣ исключенія. Многіе изъ студентовъ воспользовались во благо новою свободою, направивъ свои силы тотчасъ-же на научныя работы. Въмѣсто прежняго равнодушія въ труду, равному по всѣмъ предметамъ, наступило лихорадочное одушевленіе трудами добровольными и излюбленными; переводили съ иностранныхъ языковъ большіе учебники; основали ( правда не безъ шума и не безъ волненій) на собственные деньги довольно богатую собственную студенческую бібліотеку. Въ тогдашнихъ отчетахъ можно встрѣтить указанія на мастерскія работы студентовъ по химіи и физикѣ. Многіе добросовѣстно несли труды въ воскресныхъ школахъ и въ начальномъ училищѣ внутри самаго Университета.

Но рядомъ съ такими благими явленіями обнаруживались эксцессы своеволія, какъ единичнаго, такъ и въ массахъ. Обходя молчаніемъ множество постоянныхъ и такъ сказать ежедневныхъ шумныхъ движеній внутри Университета, упомянемъ, что въ слѣдствіе частыхъ столкновеній студентовъ съ военными людьми, наконецъ произошла печальная исторія 4 апрѣля 1857 г. Приговоръ надъ виновными былъ смягченъ ничѣмъ непобѣдимымъ милосердіемъ покойнаго Государя, который, прибывъ въ Кіевъ въ первый разъ послѣ коронаціи, объявилъ полное прощеніе. Между тѣмъ демонстраціи перенесены были въ аудиторіи и принимали національно-политическій отгѣнокъ. Одинъ изъ профессоровъ задумалъ отрезвить мѣстныя политическія страсти чтеніемъ исторіи западной Руси съ русской точки зрѣнія, но выходяи слушателей его, большею частію произвольныхъ, заставили его умолкнуть. Политическія движенія Царства Польскаго наконецъ разразились въ Университетѣ съ полною силою. Почти  $\frac{3}{4}$  слушателей оставили Университетъ. Оставшіеся русскіе составили адресъ для представленія высшему начальству о несочувствіи этимъ движеніямъ и возможности существованія русскаго Университета въ Кіевѣ.

Въ тѣ дни, какъ извѣстно, пробудилось и прояснилось усыпленное патріотическое чувство въ русскомъ обществѣ и положило наконецъ предѣлъ притязаніямъ взволнованной Польши. Въ первые ряды этого патріотическаго движенія стала и профессорская коллегія Университета св. Владиміра. Университетъ представилъ, по поводу возстанія, всеподданнѣйшій адресъ, въ которомъ протестовалъ противъ мя-

тежныхъ попытокъ „среди народа искони русскаго, въ виду древней святыни русской, сохраняющей неизгладимыя слѣды кровавой борьбы за православную вѣру и русскую народность“. Выѣстъ съ тѣмъ „нѣкоторые изъ профессоровъ, желая опровергнуть ложныя извѣстія о послѣднихъ печальныхъ событіяхъ въ нашемъ краѣ, распространенныя въ иностранной журналистикѣ, считали долгомъ внести въ лѣтопись современныхъ событій страницу, изображающую на основаніи подлинныхъ дѣлъ объемъ и успѣхи польскаго возстанія, а также характеръ борьбы, происходившей въ Кіевской и Волынской губерніяхъ“. Съ этой цѣлію издана въ свѣтъ статья подъ заглавіемъ: „Возстаніе поляковъ въ юго-западной Россіи“. Члены университета считали тѣмъ болѣе нужнымъ подать свой голосъ, что польская пропаганда нравственно губила молодыя поколѣнія, отвлекая ихъ отъ серьезныхъ занятій и что Университетъ, по преимуществу, испытывалъ на себѣ дѣйствіе этой разрушительной силы. „Подчиняясь невольнo вліянію (говорить брошюра), которое съ ранней поры, въ семейной средѣ и у алтара церкви, охватывало нравственную и духовную сторону ребенка и юноши, студенты поляки, по большей части, не искали въ Университетѣ одного чисто-научнаго, серьезнаго образованія. Если силы Университета были слишкомъ слабы для того, чтобы выдержать эту неравную борьбу, то по крайней мѣрѣ мы имѣемъ право сказать, что мы служили истинѣ въ духѣ примиренія народностей и думаемъ, что настоящая записка, какъ возстановленіе исторической истины, направлена къ достиженію той-же самой цѣли \*). Такъ напомнилъ Университетъ свою первоначальную цѣль, указанную ему при его основаніи. Брошюра была представлена Государю Императору, который повелѣлъ „объявить составителямъ благоволеніе Его Величества“ (отчетъ 1863 г.).

Это важное національное движеніе составляетъ поворотный пунктъ въ исторіи нашего Университета, въ которомъ съ того вре-

---

\*) Брошюра подписана: Н. Д. Иванишевымъ, И. Я. Нейкирхомъ, Н. А. Дяченко, С. С. Гогоцкимъ, Н. Х. Бунге, Н. А. Фаворовымъ, А. П. Шидловскимъ, С. М. Ходецкимъ, А. П. Вальтеромъ, В. А. Каравасвымъ, С. П. Алферьевымъ, Ю. И. Маценомъ, О. О. Мерингомъ, О. О. Эргардомъ, В. А. Незабитовскимъ, А. К. Делевомъ, М. И. Талызинымъ, А. П. Ставровскимъ, Г. А. Чугасвичемъ, И. А. Тютчевымъ, Ю. К. Шимановскимъ, Н. К. Ренненкампомъ, А. В. Романовичемъ-Славинскимъ, В. Г. Демченко, Г. Д. Сидоренко, К. О. Страшкевичемъ, А. И. Линиченко. Прочіе не подписались за отсутствіемъ во время вакацій.

мени въ составѣ преподавателей нѣтъ уже вовсе польскаго элемента (что впрочемъ и раньше, именно съ 1839 года, постоянно имѣлось въ виду и осуществлялось), а въ составѣ слушателей присутствіе этого элемента допущено не свыше  $\frac{1}{5}$  части всѣхъ студентовъ Университета. Университетъ съ того времени сдѣлался особенно чуткимъ въ національнымъ задачамъ народнаго образованія въ юго-западномъ краѣ. Такъ комитетъ для пріема окончившихъ курсъ въ гимназіяхъ въ студенты въ 1863 г. доносилъ совѣту, что „ученики юго-западныхъ гимназій обнаружили слабое знаніе русскаго языка и русской исторіи, что причиною ограниченнаго знанія русскаго языка не одно преподаваніе, но и крайній недостатокъ русскихъ книгъ для чтенія, что въ нѣкоторыхъ юго-западныхъ гимназіяхъ, какъ видно изъ отвѣтовъ испытывавшихся, были даже выпускаемы изъ русской исторіи отдѣлы, касающіеся исторіи западной и юго-западной Россіи, между тѣмъ какъ дѣльное, твердое и спокойное преподаваніе этихъ частей русской исторіи существенно необходимо въ этомъ краѣ“.

Съ такимъ мѣстнымъ національнымъ переворотомъ совпало изданіе новаго общаго устава російскихъ университетовъ въ 1863 г.,—устава, который положилъ конецъ особенному положенію нашего Университета, сохранявшемуся при специальныхъ уставахъ 1833 и 1842 года.

Новый уставъ вывелъ всѣ русскіе университеты изъ предшествовавшаго состоянія хаоса, т. е. такого состоянія, при которомъ они не имѣли для руководства одного общаго органическаго устава. Для оцѣнки этой реформы всего лучше перенестись въ ту эпоху, проникнуть въ мысли и надежды людей того времени. Университетъ св. Владимира, привѣтствуя въ своемъ отчетѣ за 1862—63 учебн. годъ новый уставъ, заявилъ, что до того времени „каѳедры оставались незамѣченными, и профессеры, занимающіе каѳедры, обращались къ постороннимъ занятіямъ для увеличенія своихъ матеріальныхъ средствъ и часто болѣе дорожили этими побочными занятіями, нежели своею службою при Университетѣ“, что „недостаточное приготовленіе поступающихъ въ Университетъ къ слушанію лекцій часто заставляло профессоровъ обращаться въ гимназическихъ преподавателей. Равнодушіе ученыхъ сословій къ интересамъ ихъ университетовъ и науки вообще вызвано было отчасти равнодушіемъ самаго общества къ инте-

ресамъ науки, отчасти матеріальными заботами, наконецъ невысокимъ уровнемъ личнаго состава ученыхъ коллегій. Важнымъ недостаткомъ была наконецъ скудость учебныхъ пособій университетовъ, не позволявшая имъ идти въ уровень съ подобными учрежденіями западной Европы. Вслѣдствіе этихъ недостатковъ, ученая дѣятельность университетовъ была незначительна; многія кафедры, за отсутствіемъ системы постояннаго приготовленія профессоровъ, оставались вакантными, другія замѣщались лицами, не имѣвшими требуемыхъ уставомъ ученыхъ степеней и самая академическая жизнь студентовъ, будучи невѣрно поставлена въ отношеніи къ Университету, заключала въ себѣ элементы беспорядковъ, обнаружившіеся еще въ недавнее время прискорбными событіями почти во всѣхъ университетахъ. Важное пополненіе въ составѣ ученаго университетскаго сословія составляетъ учрежденіе приватъ-доцентовъ. Оно должно оживлять университетъ постояннымъ притокомъ новыхъ и свѣжихъ силъ, и вводя конкуренцію, поддерживать рвеніе истинныхъ преподавателей“. Такъ думалъ и уповалъ нашъ совѣтъ въ 1863 г. Нѣкоторыя изъ этихъ надеждъ оказались потомъ тщетными; нѣкоторые изъ указанныхъ недостатковъ продолжали существовать или возобновились и при дѣйствіи новаго устава; но эти недостатки, очевидно, старше, если и до 1863 года отъ нихъ болѣло сердце лучшихъ людей Университета и если введеніе устава привѣтствовалось тогда, какъ залогъ освобожденія отъ нихъ.

Совѣтъ Университета св. Владиміра два раза, внимательно и подробно разсматривалъ проектъ устава; правда, многое, что проектировалъ нашъ совѣтъ, не принято въ уставѣ, и наоборотъ удержано то, что нашъ совѣтъ отвергалъ и въ томъ числѣ такія постановленія, которыя, по ихъ неудобопримѣнимости и вреду, пришлось вскорѣ отмѣнить; такъ совѣтъ Университета св. Владиміра противился введенію большинства  $\frac{2}{3}$  голосовъ при рѣшеніи вопроса объ оставленіи на службѣ на новыя пятилѣтія и находилъ справедливымъ держаться абсолютнаго большинства.

Вобщемъ же уставъ 1863 года составляетъ почти копию съ общаго устава россійскихъ университетовъ 1835 г. во всѣхъ существенныхъ постановленіяхъ, какъ-то: объ отношеніи Университета къ попечителю, состава и правъ совѣта, способа и сроковъ избранія ректора и декановъ, способа опредѣленія преподавателей на кафедры. Единственное

замѣтное отличіе устава 1863 г. есть уничтоженіе (впрочемъ условное) внѣшней инспекціи и замѣна ея проректорствомъ, а равно участіе совѣта въ экономическомъ управленіи, которое прежде вѣдалось правленіемъ.

Переходя къ изображенію жизни Университета св. Владиміра въ послѣдніе 20-лѣтіе замѣтимъ, что совѣтъ Университета св. Владиміра въ общемъ съ должною трезвостію мысли занимался не только веденіемъ текущаго управленія, но и создалъ нѣсколько новыхъ полезныхъ учреждений, принятыхъ потомъ министерствомъ и для всѣхъ прочихъ университетовъ; укажемъ на учрежденіе (1864 г.) стипендіатства для приготовленія въ профессорскому званію, которое предупредило общее введеніе этого института на 5 лѣтъ; сошлемся также на установленіе (1866 г.) библіотечнаго комитета, столь необходимаго для равномернаго пополненія этой самой важной изъ университетскихъ коллекцій. Напомнимъ еще объ учрежденіи попечительства о недостаточныхъ студентахъ (1869 г.); на новыя правила пріобрѣтенія должности лектора (1872 г.). Отмѣтимъ также: а) рѣшеніе совѣта (1863 г.) объ открытіи постоянныхъ „бесплатныхъ публичныхъ лекцій по предметамъ наиболѣе интереснымъ для публики“, преимущественно съ цѣлію распространенія въ обществѣ здравыхъ понятій о реформахъ \*); б) основаніе (1863 г.) особаго отдѣла при библіотекѣ исключительно для студентовъ; в) организацію (1863 г.) практическихъ занятій студентовъ; г) учрежденіе обществъ: естествоиспытателей, Нестора лѣтописца и юридическаго; д) учрежденіе новыхъ кафедръ: медицинской физики и др.; е) устройство (1874 г.) вполнѣ удачнаго археологическаго съѣзда и мн. друг. Дѣятельность совѣта по устройству многочисленныхъ учебно-вспомогательныхъ учреждений будетъ указана ниже.

Степень осторожности въ пользованіи правами всего болѣе должна проявиться въ выборѣ лицъ начальствующихъ въ Университетѣ—

---

\*) „Преподаватель, не стѣсняясь въ изложеніи строгимъ систематическимъ порядкомъ, будетъ имѣть возможность избирать важнѣйшіе отдѣлы науки, излагая новѣйшіе результаты ученыхъ изслѣдованій. Сверхъ того, такъ какъ правительство предприняло въ настоящее время непрерывный рядъ преобразованій въ государственномъ устройствѣ, то публичныя лекціи будутъ содѣйствовать и къ распространенію въ публикѣ здравыхъ понятій объ этихъ реформахъ. Такимъ образомъ Университетъ будетъ поставленъ въ ближайшее отношеніе къ обществу.

ректоровъ и проректоровъ. Университетъ св. Владиміра, даже тогда, когда должность ректора была двухгодичною, самъ превращалъ ее въ долгосрочную; напр. Неволинъ непрерывно управлялъ Университетомъ съ 1837 г. по 1843 годъ. Не мепшую сдержанность въ перемѣнѣ лицъ правящихъ выказалъ Университетъ и въ послѣдній періодъ. Въ продолженіи 16 лѣтъ собственно два лица попеременно управляли университетомъ: Н. Х. Бунге и А. П. Матвѣевъ, и двое были облечены ректорскою властію въ остальное недавнее время: И. И. Рахманиновъ и теперешній ректоръ Н. К. Ренненкампфъ, такъ что, не считая перваго времени, когда управлялъ прежній ректоръ Н. Д. Иваншевъ, и кратковременныхъ управленій К. А. Митюкова и К. М. Ософилактова, за весь 20-лѣтній періодъ университетомъ управляли три лица, а четвертое стоитъ нынѣ во главѣ его. Точно также должность проректора занимали во весь 20-лѣтній періодъ четверо: К. А. Митюковъ, А. П. Матвѣевъ, И. И. Рахманиновъ и О. М. Паульсонъ (не считая кратковременныхъ управленій Г. М. Цѣхановецкаго и В. А. Незабитовскаго). Достойно замѣчанія, что на должности проректора и ректора послѣдовательно избирались однѣ и тѣ-же лица, такъ что всѣхъ лицъ, занимавшихъ дѣйствительно двѣ высшія должности въ Университетѣ, было пять и трое временно принимали ихъ на себя.

Для жизни Университета всего важнѣе дѣло замѣщенія каедръ. По прежнимъ уставамъ Университета св. Владиміра совѣту принадлежало право избирать профессоровъ, адъюнктовъ, почетныхъ членовъ и корреспондентовъ и (по уставу 1833 г.) учителей для цѣлаго округа; по уставу 1863 года ему предоставлены тѣ-же права (кромѣ опредѣленія и увольненія учителей гимназій и училищъ). По уставамъ 1833 и 1842 гг. министру народнаго просвѣщенія принадлежало право назначать и съ своей стороны профессоровъ въ Университетъ; то-же право предоставлено было ему и уставомъ 1863 г.: онъ могъ назначить штатнаго преподавателя, если каедрa остается вакантною въ продолженіи года, и сверхштатнаго во всякое время. По временамъ министръ (въ особенности гр. С. С. Уваровъ) пользовался этимъ правомъ съ великою выгодною для дѣла. Но и при обоюдныхъ усиліяхъ министра и Университета каедры нерѣдко и по—долгу оставались пустыми.

Уставъ 1863 года далъ многія условія для предотвращенія каедръ отъ запустѣнія: онъ для того времени назначилъ достаточное обезпеченіе жалованьемъ (впрочемъ для профессоровъ, но отнюдь не для доцентовъ), и потому сдѣлалъ ученую карьеру болѣе привлекательною; былъ щедрѣе въ дарованіи средствъ на учебно-вспомогательныя учрежденія \*). Конечно все это нужно разумѣть о времени, ближайшемъ къ 1863 году; впоследствии нѣкоторыя изъ этихъ условій исчезли и возвратили совѣтъ къ тѣмъ-же затрудненіямъ, въ какихъ онъ былъ въ 40-хъ и 50-хъ годахъ, относительно привлеченія лицъ на каедры.

Уставъ 1863 года застигъ Университетъ св. Владиміра въ критическое для этого послѣдняго время: въ немъ на лицо оставалось только 35 профессоровъ (25 ординарныхъ и 10 экстра-ординарныхъ) и 5 адъюнктовъ. Между тѣмъ и по прежнему уставу 1842 года было положено 37 профессоровъ, 8 адъюнктовъ и сверхъ того два профессора богословія, всего 47 лицъ. Такимъ образомъ наличное число профессоровъ не удовлетворяло и требованіямъ устава 1842 г. Сверхъ того слѣдуетъ имѣть въ виду, что изъ числа профессоровъ 12 лицъ не имѣли докторской степени, слѣдовательно и по прежнему уставу не имѣли права на профессуру; особенно на историко-филологическомъ и юридическомъ факультетахъ огромное большинство преподавателей не имѣло требуемыхъ степеней и состояло изъ исправляющихъ должность (на юридическомъ изъ 9—5, на филологическомъ изъ 6—4). Если исключить это число 12 изъ наличнаго числа профессоровъ, то въ цѣломъ Университетѣ останется только 23 лица, имѣвшихъ право на профессуру. Въ самый годъ изданія устава Университетъ потерялъ Кесслера, Шульгина, Абашева и Эйсмана.

Новый уставъ 1863 г. назначилъ въ Университетѣ св. Владиміра 89 преподавателей: профессоровъ 58 (ординарныхъ 40, экстра-ординарныхъ 18) и доцентовъ 31. Такимъ образомъ наличное число всѣхъ преподавателей въ Университетѣ св. Владиміра составляло менѣе  $\frac{1}{2}$  требуемаго новымъ уставомъ; а число лицъ, имѣющихъ право на профессуру, составляло лишь  $\frac{1}{3}$  числа ихъ, положеннаго по уставу.

---

\*) На учебно-вспомогательныя учрежденія, съ содержаніемъ ихъ личнаго состава, было положено по штату 1842 г.—21030 р. с., а по штату 1863 г.—44645 р. с.



Такъ какъ въ подобномъ-же положеніи были и прочіе русскіе университеты, то Университету св. Владиміра нечего было возлагать упованіе на стороннюю помощь. Слѣдуетъ также имѣть въ виду, что многія каѳедры были учреждены въ уставѣ 1863 года вновь; самыя науки, для которыхъ онѣ открыты, не существовали еще въ русской ученой литературѣ; таковы напр. сравнительное языкознаніе, славянское право, исторія и теорія искусствъ; по такимъ предметамъ трудно было рассчитывать найти лицъ подготовленныхъ среди русскаго общества. Но нѣкоторымъ-же изъ нихъ нельзя было отыскивать преподавателей и въ германскихъ университетахъ, какова напр. исторія славянскаго права. Трудно было надѣяться, что и въ будущемъ скоро могутъ быть подготовлены преподаватели, потому что если упомянутыя науки не преподаются въ университетахъ, то гдѣ-же приготовится аспирантъ?— Не забудемъ также, что ошибочное постановленіе устава, требовавшее  $\frac{2}{3}$  положительныхъ голосовъ при оставленіи на 5-лѣтія по выслугѣ указныхъ лѣтъ, постановленіе, принятое вопреки мнѣнію совѣта Университета св. Владиміра, дѣйствовало разрушительно и на небольшой оставшійся личный составъ, что наконецъ всегдашнія естественныя условія и смерть не останавливали своего дѣйствія, разрѣжая ряды борцовъ науки.

Вотъ условія, среди которыхъ Университетъ св. Владиміра долженъ былъ создать или найти *49 новыхъ ученыхъ* и замѣтить *35 вакантныхъ каѳедръ*. Эта цифра выговаривается легко, но подъ нею скрываются трудности, съ которыми подъ силу справиться лишь нѣсколькимъ поколѣніямъ въ исторіи высшаго просвѣщенія. 49 ученыхъ силъ—это больше, чѣмъ цѣлый университетъ по уставу 1842 года. Въ такое тяжелое время всего потребнѣе была-бы дѣятельная помощь Университету со стороны министерства народнаго просвѣщенія. Какъ-же справился съ этимъ совѣтъ Университета св. Владиміра?

Въ *первое пятилѣтіе* по введеніи новаго устава нѣкоторые факультеты приведены въ тотъ полный и удовлетворительный составъ, въ которомъ они остаются и донинѣ. Такъ по физико-математическому факультету прибрѣтены слѣдующіе дѣятели: съ 1864 г. по каѳедрѣ чистой математики началъ преподаваніе *М. Е. Ващенко-Захарченко* и въ 1867 г. достигъ званія профессора. Тогда каѳедра чистой математики, представителемъ которой столь долгое время былъ одинъ Н. А.

Дьяченко, была раздѣлена на двѣ и получила сразу двухъ преподавателей. Въ слѣдующемъ году преподаваніе зоологіи поручено (въ званіи приватъ-доцента) *О. М. Паульсону*, который рекомендованъ былъ министерству авад. Баромъ и теперь уже давно занимаетъ кафедру съ полнымъ правомъ. Черезъ 4 года та-же кафедра была замѣщена профес. *Ковалевскимъ*, ученія права котораго не нуждаются здѣсь въ нашемъ напоминаніи. Кафедра физики тогда-же была поручена доценту *М. П. Авенариусу*, который также нынѣ состоитъ ея полноправнымъ представителемъ. По кафедрѣ химіи приглашенъ преподаватель, нынѣ профессоръ *П. П. Алексѣевъ*. По кафедрѣ ботаники сразу явилось два молодыхъ дѣятеля въ качествѣ приватъ-доцентовъ: *Вальцъ* и *Борщовъ*; нынѣ оба они сошли уже съ университетской сцены, а Борщовъ и съ жизненной дороги; потому безъ нарушенія приличій, Университетъ въ свой праздничный день юбилея можетъ и долженъ помянуть предъ вами это имя, не только серьезнаго и талантливаго ученаго, но и чловѣка высокой нравственной пробы, безкорыстно и самоотверженно преданнаго служенію истинѣ и добру не въ одной тѣсной сферѣ своихъ прямыхъ обязанностей. Тогда-же на должность астронома-наблюдателя былъ избранъ *Востоковъ*. На юридическомъ факультетѣ, который понесъ тяжелую утрату съ выходомъ въ 1865 г. *Н. Д. Иваншева*, сдѣланы были также новыя пріобрѣтенія; такъ преподаваніе по кафедрѣ уголовного права (совершавшееся лишь урывками съ самаго увольненія Богородскаго) было возложено на приватъ-доцента *А. Ѡ. Кистяковскаго*, который потомъ пріобрѣлъ всѣ права на кафедре какъ формальныя, такъ и ученія. Прочія кафедры юридическаго факультета, большею частію замѣщенныя прежде лицами, не имѣвшими степени доктора, пріобрѣли потомъ почти всѣ настоящихъ профессоровъ (по полученіи ими степени доктора) въ теченіи перваго пятилѣтія.

Таковы пріобрѣтенія, сдѣланныя Университетомъ въ два года по введеніи въ дѣйствіе новаго устава. Отчасти въ то-же время, а главнымъ образомъ во вторую половину перваго пятилѣтія, Университетъ началъ замѣщать кафедры по прочимъ двумъ факультетамъ. Въ то время университетамъ разрѣшено было вновь приглашать иностранныхъ ученыхъ; сверхъ того уставомъ 1863 г. имъ предоставлено право возводить въ степень доктора безъ представленія диссертациі по обще-

извѣстнымъ ученымъ заслугамъ какого-либо лица. Обоиими этими правами нашъ Университетъ воспользовался разомъ, пригласивъ на кафедру физиологии *В. Б. Томсу*; такъ какъ имя этого ученаго нынѣ уже не числится въ спискахъ нашего Университета (къ большому прискорбію), то мы можемъ опять безъ нарушенія скромности заявить, что совѣтъ не даромъ употребилъ столь сильныя средства и не ошибся въ своемъ выборѣ. Кафедра спеціальной патологіи и терапіи замѣщена *В. Т. Покровскимъ*; его нѣтъ уже не только среди насъ, но и среди живыхъ; жители Кіева, надѣмся, единогласно присоединятся къ Университету и помянутъ благодарностію и почетомъ этого чловѣка, такъ безвременно сошедшаго въ могилу мученикомъ своей профессіи и самоотверженной вѣрности долгу. Университетъ, среди котораго дѣйствовали и задачамъ котораго жертвовали всѣми своими силами и даже жизнію такіе люди, какъ Борщовъ и Покровскій, можетъ сказать, что самъ жилъ не бесплодно. Одна и та-же грустная судьба безвременной кончины сочетала въ нашей памяти съ именемъ Покровскаго имя столь-же достойное воспоминаній—*В. И. Дыбковскаю*, котораго нашъ Университетъ, давшій ему образованіе, намѣтилъ для профессуры въ 1864 г. и избралъ на кафедру фармакологіи въ 1868 г. Его краткая (трехлѣтняя) дѣятельность въ Университетѣ оставила, однако, замѣтный слѣдъ и въ наукѣ и въ воспоминаніяхъ учащихся поколѣній. Въ то-же время медицинскій факультетъ приобрѣлъ преподавателей въ лицѣ нынѣшнихъ профессоровъ *В. А. Беца* и *Э. Г. Гейбеля*. Такъ слагался новый составъ медицинскаго факультета, по мѣрѣ выхода прежняго состава, сложившагося въ 40-хъ годахъ.

Не такова была судьба историко-филологическаго факультета; именно въ ней иногда указываютъ признаки страстной враждебности партій совѣта. Дѣйствительно, историко-филологическій факультетъ былъ разрушенъ почти окончательно въ первое пятилѣтіе послѣ введенія новаго устава и быть можетъ поводомъ къ тому послужило выдающееся изъ ряда обыкновенныхъ дѣло о докторизаціи *honoris causa* бывшаго профессора всеобщей исторіи *В. Я. Шульгина*. Но основною причиною этого явленія послужило, какъ увидимъ, не партіозное настроеніе совѣта, а ошибочное постановленіе устава 1863 года о томъ, что для оставленія на 5-лѣтіе профессоровъ, выслуживавшихъ сроки, требуется не менѣе  $\frac{2}{3}$  голосовъ. Теперь-же мы говоримъ о дѣйствіяхъ

совѣта не по увольненію, а по опредѣленію профессоровъ и должны признать, что совѣтъ не былъ небреженъ въ исполненіи этой обязанности и по отношенію къ историко-филологическому факультету. Каѳедра всеобщей исторіи, совершенно осиротѣвшая съ выходомъ въ отставку проф. Ставровскаго, была тотчасъ-же замѣщена, по избранію совѣта, *В. А. Билбасовымъ* (по выходѣ котораго приобрѣла двухъ профессоровъ: *Ө. Я. Фортинскаго* и *В. И. Лучицкаго*; сверхъ того по той-же каѳедрѣ состоялъ доцентъ). Долго, 8 лѣтъ, оставалась вакантною такая каѳедра, которой всего менѣе должна-бы угрожать подобная участь, именно каѳедра русской исторіи, но въ томъ не повиненъ совѣтъ Университета св. Владиміра: та-же каѳедра одновременно пустовала почти во всѣхъ прочихъ русскихъ университетахъ (Петербургскомъ, Харьковскомъ и Казанскомъ). Не входя въ разсмотрѣніе общихъ причинъ этого страннаго явленія, сошлемся для нашего Университета на особенный національный составъ его слушателей, неблагоприятный для образованія специалистовъ по этой наукѣ. Совѣтъ нашъ съ 1862 г. три раза обращался къ *Д. И. Иловайскому*, два раза къ *Н. И. Костомарову* и одинъ разъ къ *Пекарскому*; почти каждый годъ просилъ рекомендаціи *С. М. Соловьева* и *О. М. Бодянскаго*; все было тщетно: не только на жалкое содержаніе до штатовъ 1863 г. не льстился никто изъ столичныхъ ученыхъ, но не было охотниковъ и послѣ устава 1863 года. Однако черезъ 4 года по введеніи этого устава Университетъ св. Владиміра нашель сразу двухъ преподавателей въ лицѣ своихъ воспитанниковъ: *В. И. Лашинюкова* и *В. С. Иконникова*, изъ которыхъ первый впрочемъ вскорѣ скончался, едва успѣвъ начать свою профессорскую дѣятельность, а второй нынѣ состоитъ представителемъ той каѳедры (для которой вскорѣ явился и другой преподаватель въ лицѣ *В. Б. Антоновича*). Судьбу, подобную участи каѳедры русской исторіи, претерпѣвали отчасти и каѳедры древней словесности, за что опять нельзя винить совѣтъ Университета.

Въ началѣ *второго пятилѣтія*, по выходѣ изъ Университета проф. *А. К. Деллена* и *И. Я. Нейкирха*, совѣтъ замѣстилъ каѳедру перваго *В. И. Модестовымъ*, а преподаваніе по каѳедрѣ греческой словесности возложилъ на *Скворцова*. Совѣтъ не могъ предвидѣть, что эти замѣщенія окажутся неустойчивыми и недолговременными. Въ то-же время историко-филологическій факультетъ приобрѣлъ преподавателя по новой каѳедрѣ,

именно по исторіи церкви въ лицѣ *Ф. А. Терновскаго*. На физико-математическомъ факультетѣ въ это — второе пятилѣтіе совершилась замѣна бывшихъ профессоровъ, по мѣрѣ выхода ихъ, новыми; такъ каедрѣ астрономіи замѣнена сначала проф. *Бредихинымъ*, а по оставленіи его въ Москвѣ—*М. Ѡ. Хандриковымъ*; по каедрѣ технической химіи явился на мѣсто Чугаевича—*Н. А. Буше*, а по каедрѣ химіи, на мѣсто Тютчева—*Ѡ. М. Гарничъ-Гарницкій*. Не менѣе приобрѣтеній сдѣлано тогда-же факультетомъ медицинскимъ: здѣсь замѣнены каедрѣ: общей патологіи—*Н. А. Хржонщевскимъ*, гистологіи проф. *Перемежко*, новоучрежденная по ходатайству совѣта Университета каедрѣ—медицинской физики замѣнена проф. *Шкларевскимъ*, а каедрѣ офтальмологіи проф. *Ивановымъ*, который, подобно Покровскому и Дыбковскому, сошелъ съ жизненной сцены слишкомъ рано для своей начавшейся извѣстности и благотворной ученой дѣятельности (впослѣдствіи эта каедрѣ получила новаго преподавателя въ лицѣ проф. *Ходина*). Открывшаяся смертію Дыбковскаго вакансія замѣнена проф. *Сущинскимъ*. Нѣкоторыя каедрѣ были обставлены не только достаточно, но и роскошно; такъ третьимъ преподавателемъ по каедрѣ хирургіи приглашенъ былъ проф. *Склифасовскій*, а потомъ проф. *Ринкеъ* и *Коломинъ*. Юридическій факультетъ приобрѣлъ двухъ новыхъ преподавателей: по исторіи русскаго права—дерптскаго воспитанника *В. В. Сокольскаго* и по политической экономіи—доц. *Зибера*.

Таковы результаты дѣятельности совѣта по первой и важнѣйшей его функціи, достигнутые въ *первое десятилѣтіе*. Университетъ имѣлъ тогда уже 42 профессора (ординарныхъ—35 и экстра-ординарныхъ—7) и доцентовъ 15, всего 57 преподавателей. А такъ какъ каедрѣ положено по уставу 52, то преподавателей разныхъ званій было уже тогда больше, чѣмъ каедрѣ. Оставались незамѣщенными преимущественно новыя каедрѣ, которымъ отчасти и суждено было остаться незамѣченными, именно на историко-филологическомъ факультетѣ двѣ: сравнительнаго языковѣдѣнія и теоріи и исторіи искусствъ (послѣдняя въ слѣдующемъ десятилѣтіи получила преподавателя въ лицѣ *П. В. Павлова*); на юридическомъ факультетѣ также двѣ: славянскаго права и церковнаго законовѣдѣнія. Преподаваніе могло идти и шло безъ вредныхъ пробѣловъ и остановокъ, хотя общее число преподавателей далеко еще не соответствовало числу, положенному по штату: именно, налицо

было всѣхъ по учебной части 68, а по штату полагалось 98. Но нельзя не признать это послѣднее число до нѣкоторой степени роскошью, разумѣется желательною, но не необходимою для средняго уровня преподаванія \*).

Во *второе* и послѣднее десятилѣтіе сложившійся составъ Университета обновлялся и пополнялся. Тогда на историко-филологическомъ факультетѣ появилось 15 новыхъ преподавателей, изъ которыхъ многіе достигли уже высшей ученой степени и званія профессора. На физико-математическомъ факультетѣ избрано 7 новыхъ лицъ по учебной дѣятельности, на юридическомъ—6 новыхъ преподавателей, а на медицинскомъ факультетѣ 7. Изъ этого числа нѣкоторыхъ также нѣтъ уже въ составѣ нынѣшней профессорской коллегіи; иныхъ похитила смерть, другихъ увлекла личная судьба. Вспомнимъ съ уваженіемъ изъ числа первыхъ талантливаго преподавателя и серьезнаго ученаго А. А. Котляревскаго, успѣвшаго послужить нашему Университету лишь 5 лѣтъ. Не забудемъ также искренняго мыслителя, открытаго исповѣдника своихъ убѣжденій—Н. И. Хлѣбникова и даровитаго знатока древняго міра П. И. Аландскаго. Всѣ они скончались въ пору

\*) Всѣ пріобрѣтенія въ личномъ составѣ Университета за первое десятилѣтіе могутъ быть выражены въ слѣдующей таблицѣ:

Годы.	Число.	Имена.
1864	1	Ващенко-Захарченко.
1865	9	Паульсонъ, А. Ѳ. Кистяковскій, Томса, Неметти, Алексѣевъ, Авенаріусъ, Гейбель, Свенсонъ, Даниэль.
1866	2	Вальдъ и Борщовъ.
1867	2	Бильбасовъ, Покровскій.
1868	5	Бець, Дыбковскій, Скворцовъ, Лашнюковъ и Иконниковъ.
1869	10	Модестовъ, Бредихинъ, Хандриковъ, Ковалевскій, Хржонцевскій, Перемежко, Шляревскій, Терновскій, Ивановъ, Сокольскій.
1870	6	Н. А. Бунге, Гарничъ - Гарницкій, Склифасовскій, В. Б. Антоновичъ, Е. И. Афанасьевъ, Н. С. Афанасьевъ.
1871	2	Сущинскій, Субботинъ.
1872	2	Фортинскій, Коломнинъ.
1873	4	Драгомановъ, Баранецкій, Зяберъ, Ривекъ.

мужественной зрѣлости, когда общество и Университетъ могли ожидать отъ нихъ еще многихъ заслугъ \*).

Каѳедры, дѣлавшіяся вакантными, замѣщаемы были или тотчасъ же (напр славянской филологіи, физики, чистой математики,—последняя двумя профессорами), или чрезъ нѣсколько мѣсяцевъ (каѳедра технологіи чрезъ 1 мѣсяць, ботаники—1½ мѣсяца, анатоміи—5 мѣсяцевъ, каѳедра философій и каѳедра астрономіи черезъ 7 мѣсяцевъ); по двумъ каѳедрамъ прошелъ промежутокъ болѣе года, но менѣе двухъ (русской словесности и теоретической хирургіи), а по двумъ пропущено два года (терапін и русской словесности). Если нѣкоторыя каѳедры оставались (и отчасти остаются) вакантными, то Университетъ тогда только могъ-бы подлежать справедливому упреку, когда бы внѣ университетовъ оставались лица, достойныя каѳедръ по своимъ ученымъ заслугамъ и степенямъ. Такихъ лицъ, однако, не оказывается. Другія высшія учебныя заведенія (лицей и филологическіе институты) снабжены привилегіею назначать преподавателей, не имѣющихъ со-

\*) Выразимъ всѣ пріобрѣтенія 1874—1883 гг. въ слѣдующей хронологической таблицѣ:

Годы.	Число.	Имена.
1874	11	Лучицкій, Аляндскій, Мищенко, Лукашевичъ, Котляревскій, Хрущовъ, Яценко, Рустикій, Толочинновъ, Ермаковъ, Липскій.
1875	3	Павловъ, Владимірскій-Будановъ, Шиллеръ.
1876	4	Фабриціусъ, Минхъ, Бобрецкій, Цвѣтаевъ.
1877	4	Пихно, Хлѣбниковъ, Дашкевичъ, Пекюсъ.
1878	2	Шмальгаузеръ, Ждановъ.
1879	2	Тритшель, Госкинсъ.
1880	2	Сухановъ, Козловъ.
1881	3	Ходинъ, Кулаковскій, Казанцевъ.
1882	7	Шварцъ, Флоринскій, Эйхельманъ, Соболевскій, Барзиловскій, А. Я. Антоновичъ, Андерсонъ.
1883	4	Армашевскій, Рейнъ, Барнгауптъ, Стуковенковъ.

Всего-же въ теченіи 20 лѣтъ пріобрѣтено Университетомъ св. Владиміра (съ валичными приватъ-доцентами) 90 новыхъ преподавателей, изъ которыхъ 24-хъ Университетъ лишился обратно, или въ слѣдствіе смерти (12), или въ слѣдствіе перехода въ другія мѣста и роды службы и выхода въ отставку.

отвѣтственныхъ высшихъ ученыхъ степеней, въ исправляющіе должность профессоровъ ординарныхъ и экстра-ординарныхъ; Университету не предоставлено этого права.

Когда пополненіе самоуправляющейся коллегіи предоставляется ей самой, то весьма часто наступаетъ опасность двоякаго рода уклоненій отъ правильнаго порядка; именно, во-первыхъ, подборъ новыхъ лицъ можетъ совершаться по личнымъ связямъ, изъ своего домашняго мірка, при чемъ легко можетъ наступить омертвѣніе самоуправляющагося органа, безъ прилива стороннихъ новыхъ силъ. Грѣшилъ-ли этимъ совѣтъ Университета св. Владиміра? Большинство упомянутыхъ выше лицъ взято изъ другихъ университетовъ, преимущественно изъ столицъ,—по рекомендаціямъ корнеевъ-спеціалистовъ той или другой науки, или вслѣдствіе учено-литературной извѣстности кандидата. Затѣмъ совѣтъ съ большою осторожностію, и за то съ полнымъ успѣхомъ, воспользовался восстановленнымъ правомъ приглашать иностранныхъ ученыхъ; довольно значительное число упомянутыхъ выше именъ принадлежало молодымъ ученымъ, сдѣлавшимъ себѣ однако репутацію въ русскихъ столицахъ или въ Европѣ. Изъ числа всѣхъ лицъ, пріобрѣтенныхъ Университетомъ въ теченіи 20 лѣтъ, 58% относятся къ лицамъ стороннимъ.

Однако не большая была-бы похвала Университету, еслибы онъ питался лишь исключительно чужими соками, и самъ не обнаружилъ-бы никакой собственной продуктивности ученыхъ силъ. Изъ числа упомянутыхъ выше почти половина (не менѣе 42%) принадлежитъ къ собственнымъ воспитанникамъ Университета. Но при этомъ отнюдь нельзя утверждать, что Университетъ былъ щедръ въ раздачѣ высшихъ ученыхъ степеней безъ надлежащихъ условій, какъ-бы ни подталкивала его къ тому настоятельная необходимость замѣщенія каеодръ; въ теченіи 21 года (1863 — 1883 г.) всѣхъ лицъ, удостоенныхъ ученыхъ степеней доктора и магистра было 113, а именно: степени магистра 39 и степени доктора 74. Но если исключить изъ этого числа докторскія степени медицинскаго факультета (46), то общее число пріобрѣтшихъ обѣ высшія степени равняется 67, а получившихъ степень доктора—28. Еще болѣе былъ остороженъ нашъ Университетъ въ раздачѣ почетнаго докторства, особенно послѣ исторіи съ В. Я. Шульгинимъ. Всѣхъ возведенныхъ въ доктора *honoris causa* было 6 (Н. И.



Костомаровъ, В. Б. Томса, акад. Н. И. Кокшаровъ, М. А. Максимовичъ, И. Е. Забѣлинъ и акад. А. А. Куникъ); но изъ нихъ только одинъ В. Б. Томса получилъ докторизацію въ виду замѣщенія каѳедры въ Университетѣ св. Владиміра.

При дѣйствиі устава 1863 г. явилось новое учрежденіе — институтъ стипендіатства для приготовленія къ профессорскому званію. Сначала Университетъ св. Владиміра (еще въ 1864 г.) распорядился самъ и назначилъ для этой цѣли по 400 р. содержанія такимъ стипендіатамъ. Потомъ въ 1869 г. это учрежденіе получило общее законодательное утвержденіе и содержаніе стипендіатовъ возвышено до 600 р.; однако и такое содержаніе, какъ всякій видитъ, далеко не можетъ конкурировать съ заработками, на которыя рассчитываетъ молодой человѣкъ университетскаго образованія на другихъ поприщахъ. Не смотря на то, институтъ стипендіанства оказался весьма плодотворнымъ и жизненнымъ. Конечно, при установленіи его, никому и въ голову не могло придти, что всякій, оставляемый стипендіатомъ, непременно будетъ и профессоромъ; разсадники за тѣмъ и существуютъ, чтобы изъ нихъ потомъ избирать наиболѣе годные экземпляры для постоянныхъ насажденій. Ошибки при первоначальномъ выборѣ карьеры, естественны и всеобщы; можетъ-ли быть застрахована отъ нихъ самая тяжкая изъ нихъ—карьера ученаго преподавателя? Всѣхъ оставленныхъ при Университетѣ стипендіатовъ съ 1864 г. было 77 (кромѣ состоящихъ нынѣ стипендіатами), а именно: по историко-филологическому факультету 21, физико-математическому—19, юридическому—20, медицинскому—17. Изъ нихъ занимаютъ или занимали преподавательскія мѣста въ высшихъ учебныхъ заведеніяхъ 26, т. е.  $\frac{1}{3}$  всего числа); а изъ этихъ послѣднихъ 15 служили или служатъ профессорами и доцентами въ Университетѣ св. Владиміра. Надо помнить также, что не всѣ не попавшіе на ученую карьеру, не заслуживали ея; нѣкоторыхъ обстоятельства остановили на полдорогѣ; иной выдержалъ испытаніе на степень магистра, а диссертациі не защищалъ, но потомъ съ честію служить въ среднихъ учебныхъ заведеніяхъ или въ другихъ родахъ государственной дѣятельности. Нѣкоторыхъ смерть похитила въ самомъ началѣ ученаго поприща.

Гораздо менѣе для означенной цѣли послужилъ институтъ приватъ-доцентуры, вообще плохо прививающійся къ русской почвѣ. Соб-

ственно свободной приватъ-доцентуры почти совсѣмъ не существовало въ Университетѣ св. Владиміра (какъ и въ другихъ русскихъ университетахъ), за исключеніемъ двухъ-трехъ случаевъ, не имѣвшихъ никакого значенія. Практиковалась-же, и съ большою пользою, лишь приватъ-доцентура съ обязательными лекціями, т. е. профессорство лицъ, не имѣющихъ степени ни доктора, ни магистра; это—не приготовленіе къ профессорству, а первая степень самаго профессорства, столь необходимая въ виду формальныхъ трудностей достигнуть званія доцента. Путемъ такой приватъ-доцентуры пропли почти всѣ занявшіе кафедры послѣ 1863 года.

Другая опасность, часто угрожающая самоуправляющейся коллегіи, есть опасность самоистребленія; на долгомъ жизненномъ пути естественно накопляется много личныхъ недоразумѣній и антипатій, которыя наконецъ могутъ повести ко взаимнымъ усиліямъ вытѣснить другъ друга съ общей дороги, внѣ соображеній о научныхъ достоинствахъ и заслугахъ.

Впалъ-ли въ такую ошибку совѣтъ Университетъ св. Владиміра? Къ рѣшенію этого вопроса служатъ преимущественно свѣдѣнія объ оставленіи на службѣ по выслугѣ узаконенныхъ лѣтъ. Во время дѣйствія устава 1842 г. лишь одинъ изъ профессоровъ былъ удаленъ изъ Университета по выслугѣ лѣтъ въ слѣдствіе балотировки. Мы уже не разъ упоминали, что уставъ 1863 года въ своей первой редакціи далъ весьма ошибочное постановленіе на этотъ счетъ, установивъ, что для оставленія на 5-лѣтіе требуется не абсолютное большинство, а  $\frac{2}{3}$  положительныхъ голосовъ. Мы упоминали, что когда еще разсматривался проектъ этого устава, то совѣтъ Университета св. Владиміра рѣшительно высказался противъ такого требованія и стоялъ за простое большинство; но мнѣніе нашего совѣта не было принято во вниманіе и вредныя послѣдствія обнаружались тотчасъ-же; на 2-мъ году дѣйствія устава такимъ образомъ приведены въ запусѣніе кафедры терапіи, физики и всеобщей исторіи. Въ слѣдующемъ году кафедры римской и греческой словесности; въ слѣдующемъ кафедры анатоміи и философіи, впослѣдствіи—ботаники.

Министръ народнаго просвѣщенія воспользовался въ этомъ случаѣ правомъ, предоставленнымъ ему въ уставѣ, и фактически исправилъ вредныя послѣдствія ошибочнаго закона, назначивъ многихъ изъ

забалотированныхъ сверхштатными профессорами. Черезъ 5 лѣтъ, именно 31 марта 1869 г., наконецъ и самый законъ былъ исправленъ Высочайшею властію и тогда только наступили нормальныя условія, при которыхъ можно безошибочно опредѣлить отношеніе совѣта къ этой столь важной сторонѣ университетской жизни.

Оказывается, что въ первую эпоху дѣйствія устава 1863 г., при требоваіи  $\frac{2}{3}$  голосовъ, три раза совѣтъ тѣмъ не менѣе оставлялъ выслужившихъ сроки профессоровъ на новыя пятилѣтія и 8 разъ балотировка дала отрицательные результаты \*).

Въ слѣдующіе затѣмъ 14 лѣтъ нормальнаго порядка вещей (1869—1882 г.) происходило 31 разъ избраніе на новыя пятилѣтія и лишь 2 раза балотировка привела къ неудачному результату для балотируемыхъ. Нужно замѣтить, что въ одномъ изъ этихъ случаевъ Уни-

\*) Выходъ профессоровъ совершался въ слѣдующемъ порядкѣ:

ГО Д Ы.	Число.	ИМЕНА И ФАМИЛИИ.	Причины выхода.		
			Смерть.	Отставка.	Переходъ.
1865	3	Н. Д. Ивапшевъ, Алферьевъ, Краузе.	—	2	1
1866	2	Талызинъ, Ставровскій,	—	2	—
1867	1	Делленъ.	—	1	—
1868	5	Вальтеръ, Борель, Бертони, Бильбасовъ, Нейкирхъ.	—	5	—
1869	3	Бредихинъ, Лашнюковъ, Роговичъ.	1	1	1
1870	1	Тютчевъ.	—	—	1
1871	1	Фонъ-Гюббенетъ.	—	1	—
1872	1	Бильбасовъ.	—	1	—
1873	2	Цѣхаловецкій, Свенсонъ.	1	—	1
1874	3	Мадонъ, Чугаевичъ, Дыбковскій.	1	1	—
1875	3	Яроцкій, Драгомановъ, Зиберъ.	—	3	—
1877	3	Ходецкій, Модестовъ, Цвѣтаевъ.	—	1	2
1878	4	Хрущовъ, Борщовъ, Н. С. Афанасьевъ, Даніэль.	3	1	—
1880	1	Н. Х. Бунге, Хлѣбниковъ.	1	—	1
1881	1	Котляревскій.	1	—	—
1882	3	Матвѣевъ, Лукашевичъ, Ждановъ.	2	—	1
1883	1	Незабитовскій	1	—	—

верситетъ уже имѣлъ готоваго и весьма достойнаго замѣстителя по кафедрѣ балотируемаго; въ другомъ—самую кафедру не признавалъ существенно-необходимою.

Слѣдуетъ также обратить вниманіе на то, что изъ всѣхъ 50 случаевъ такихъ балотировокъ, избирались на 4-е пятилѣтіе двое, на 3-е пятилѣтіе—6, на второе пятилѣтіе—11. Такимъ образомъ только половина общаго числа балотировалась на 1-е пятилѣтіе.

Въ послѣднюю эпоху жизни Университета 1877—1882 г. не было ни одного случая неоставленія на службѣ по балотировкѣ.

Очевидно, отнюдь нельзя сказать, что совѣтъ Университета обнаружилъ особую наклонность къ самоистребленію.

Число лицъ, занятыхъ преподаваніемъ въ послѣдніе 5 лѣтъ колебалось и возрастало такъ:

1878—	(профессоровъ, доцентовъ и приватъ-доцентовъ)—	72
1879	” ” ”	69
1881	” ” ”	70
1882	” ” ”	73

Къ 1 января 1884 г. всѣхъ лицъ, занятыхъ учебною дѣятельностію въ Университетѣ св. Владимира, было 81; изъ нихъ профессоръ богословія—1, ординарныхъ профессоровъ 36 (по штату полагается 39), экстра-ординарныхъ профессоровъ 11 (по штату 18), доцентовъ 19 (по штату 31), приватъ-доцентовъ 8, прозекторовъ 2, астрономъ-наблюдатель 1, лекторовъ—3.

Изъ этого числа 14 лицъ опредѣлены на кафедры до изданія устава 1863 г., остальные 67 приобрѣтены во время дѣйствія этого устава. Изъ общаго числа двое назначены министромъ народнаго просвѣщенія, впрочемъ изъ прежнихъ профессоровъ Университета, выслужившихъ сроки. 35 лицъ принадлежатъ Университету св. Владимира по образованію въ немъ. 19 лицъ служатъ свыше 25-лѣтняго срока.

Говоря о приобрѣтеніи новыхъ лицъ въ сословіе преподавателей, мы по частямъ указывали на достоинства нѣкоторыхъ изъ нихъ, именно тѣхъ, которыхъ уже нѣтъ въ нашей средѣ. Не подлежитъ спору, что избранія совѣта могли быть не всегда одинаково удачными; безошибочности и совершенства нельзя искать въ дѣлахъ человѣческихъ;

но неудача открывалась лишь впоследствии; при самом-же избраніи совѣтъ имѣлъ всегда достаточныя основанія для выбора. Вообще-же, качественный составъ преподавателей можетъ быть оцѣненъ лишь по тѣмъ сторонамъ дѣятельности, которыя выражаются во внѣшнихъ реальныхъ фактахъ, именно въ ученой и преподавательной дѣятельности ихъ.

Обращаясь къ первой, т. е. ученой дѣятельности профессоровъ (не вмѣненной имъ въ обязанность послѣдними уставами), мы должны прежде всего отмѣтить тотъ исторически-интересный фактъ, что періоды наибольшей ученой производительности совпадаютъ со временемъ дѣйствія уставовъ 1833 и 1863 годовъ. Первый изъ этихъ двухъ періодовъ ознаменованъ произведеніями Неволіина, Максимовича, Даниловича и первоначальными (весьма цѣнными) трудами Иванишева. Тогда нашему Университету выпала честь перваго обоснованія научнаго правовѣдѣнія въ Россіи и созданія новой у насъ науки энциклопедіи права (въ классическомъ твореніи Неволіина); тогда въ произведеніяхъ трехъ остальныхъ названныхъ ученыхъ открывалась для русской исторической науки совершенно новая сфера,—цѣлая дотолѣ невѣдомая и чуждая половина русской исторіи, исторія западной Руси (честь открытія которой, впрочемъ, безъ достаточныхъ основаній приписана Устрялову); до того времени никому не только полякамъ, но и большинству русскихъ ученыхъ не приходило еще на мысль, что Россія имѣетъ какія-либо иныя права на западныя губерніи, кромѣ правъ силы и завоеванія. Даниловичъ открывалъ и описывалъ такіе памятники западно-русскаго законодательства, какъ Судебникъ Казимира и Литовскій Статутъ. Этимъ Университетъ св. Владиміра исполнялъ свое специальное призваніе, разрабатывалъ тотъ удѣлъ науки, который достался ему въ отличіе отъ прочихъ собратьевъ его—другихъ русскихъ университетовъ. Тогда въ трудахъ Иванишева зарождалась и отчасти реализировалась идея другой новой науки—науки славянскаго права, до сихъ поръ впрочемъ не далеко ушедшей отъ того пункта, на которомъ остановленъ былъ Иванишевъ.

Но съ начала 40-хъ годовъ и до половины 50-хъ этотъ ранній высокій подъемъ русской науки въ Кіевѣ понизился почти до нуля; большей части названныхъ ученыхъ дѣятелей уже не было въ Кіевѣ, другіе впали въ апатію и научный индифферентизмъ; ученая дѣятель-

ность Университета понизилась не только въ качественномъ, но и въ количественномъ отношеніи по всѣмъ отраслямъ знанія. Причины этого заключались въ официальномъ и экономическомъ положеніи профессоровъ: трудно было думать объ обработкѣ и изданіи ученыхъ трудовъ, когда приходилось, при ежегодномъ возвышеніи цѣпъ, заботиться о насущномъ кускѣ хлѣба, искать уроковъ въ среднихъ учебныхъ заведеніяхъ, ловить практику, содержать пансіонеровъ; да и издавать было не на что, Университетъ не имѣлъ своего органа. Главною-же причиною остается строгость въ надзорѣ за произведеніями печати и устнаго публичнаго слова, что такъ рельефно обрисовывается въ печальной судьбѣ знаменитой рѣчи Иванишева.

Въ началѣ 50-хъ годовъ лица начальствовавшія надъ Университетомъ покровительствовали (какъ упомянуто выше) экономическимъ и отчасти естественно-историческимъ знаніямъ; тогда въ „Описаніи губерній Кіевскаго учебнаго округа“ начали печататься работы Траутфеттера, Кесслера, Теофилактова и Роговича; но важнѣйшіе труды и этихъ ученыхъ относятся къ слѣдующему періоду. Кромѣ упомянутаго, вся ученая производительность Университета ограничивалась немногими заказными работами—диссертациями и рѣчами.

Уже съ начала прошлаго царствованія ученая дѣятельность ожилилась, возвысилась и стала разнообразнѣе; но особенно энергичною и плодотворною она сдѣлалась лишь со времени введенія устава 1863 года, который избавилъ наконецъ профессоровъ отъ мертвящихъ заботъ о ежедневномъ пропитаніи. Съ 1861 года основаны Университетскія Извѣстія, которыя выходятъ съ тѣхъ поръ (кромѣ 1-го года) непрерывно въ 12 книгахъ каждый годъ и въ будущемъ году могли бы праздновать свое 25-лѣтній юбилей; они сдѣлались главнымъ складомъ почти всей ученой производительности учащихся и учащихъ. Штатъ 1863 г. совершенно упустилъ столь важную функцію университетовъ, какова ученая дѣятельность, и не назначилъ для этого никакихъ средствъ, опредѣливъ лишь 500 р. на печатаніе протоколовъ, что, конечно, къ ученой дѣятельности не относится. Поэтому Университетъ своими собственными средствами пополнялъ столь замѣтное упущеніе и назначаетъ до 4<sup>1</sup>/<sub>2</sub> тыс. рублей и болѣе въ годъ на изданіе Университетскихъ Извѣстій; всего-же на это изданіе, со времени основанія его до 1884 г., Университетъ употребилъ изъ своихъ средствъ

100,000 р. При этомъ авторскій трудъ не оплачивается, за исключеніемъ библиографическаго отдѣла, на который, съ открытія его въ 1874 году, расходуется всего по 1000 р. въ годъ. Редакторами Извѣстій состояли сначала ректоръ университета, а потомъ В. А. Незабитовскій (1863 г.), С. М. Ходецкій (до 1873 г.) и В. С. Иконниковъ (донынѣ).

Собственно творческая дѣятельность въ наукѣ выражается, какъ извѣстно, въ монографіяхъ, которыми обыкновенно авторъ думаетъ освѣтить тотъ или другой темный уголокъ науки, сказать свое новое слово. Невозможно было бы обозначить здѣсь въ краткихъ словахъ научные результаты, достигнутые многолѣтними трудами всей массы преподавателей Университета. Мы можемъ остановить свое вниманіе только на количественныхъ размѣрахъ этой дѣятельности; поучительно простое сопоставленіе цифръ числа книгъ и статей, изданныхъ профессорами въ два почти одинаковые періода жизни Университета; именно въ первый періодъ, прошедшій въ царствованіе Императора Николая Павловича и обнимающій 22 года, было издано ими до 100 книгъ и статей; напротивъ въ теченіи 20 первыхъ лѣтъ втораго періода (1855—1875 г.), т. е. время сравнительно меньшее, появилось болѣе 550 книгъ и статей (въ первомъ случаѣ приходится около 5 произведеній въ годъ, во второмъ около 28). Изъ послѣдняго общаго числа на время отъ 1855—1862 г. приходится нѣсколько болѣе 100 произведеній, а остальная огромная часть, т. е. около 450 изданій и статей относится къ 1863—1875 г. (что составляетъ только 13 лѣтъ). Размѣры издательской дѣятельности Университета въ послѣднее десятилѣтіе еще болѣе расширились.

Университетъ не считаетъ себя въ правѣ выставять на видъ имена лицъ нынѣ живущихъ и дѣйствующихъ въ Университетѣ и сдѣлавшихъ наиболѣе цѣнные вклады въ науку; но ничто не мѣшаетъ намъ (напротивъ, мы обязаны) напомнить здѣсь ученые заслуги людей уже сошедшихъ съ каедры. Съ именами дѣятелей первоначальныхъ счастливыхъ временъ устава 1833 года,—съ именами Неволлина, Максимовича, Бессера, Миддендорфа и Даниловича могутъ безъ вреда для себя быть сопоставлены имена недавнихъ борцовъ науки: Иванова, Борцова и др. Достоинно замѣчанія, что даже тѣ изъ нихъ, ученая дѣятельность которыхъ началась еще съ 40-хъ годовъ, болѣе и лучшія свои произ-

веденія дали въ послѣдній періодъ; къ этому времени относятся наиболѣе цѣнныя работы Иванишева и Кесслера. Для нѣкоторыхъ молодая горячая пора работъ началась въ 50-хъ годахъ, но производительность ихъ развилась въ болѣе позднюю эпоху 60-хъ и 70-хъ годовъ.

Отказавшись отъ перечисленія монографическихъ работъ, мы не можемъ не указать на другой родъ ученой дѣятельности профессоръ; въ обществѣ нерѣдко заявляется требованіе, чтобы профессора время отъ времени появлялись предъ публикою съ цѣльными курсами своихъ наукъ, которые должны быть т. ск. отчетами передъ обществомъ, и вмѣстѣ руководства для слушателей (для которыхъ, впрочемъ, лучшимъ руководствомъ могутъ и должны быть устные чтенія). Составленіемъ полныхъ курсовъ и руководствъ въ первомъ періодѣ выдѣлились только двое: Неволинъ и Новицкій; но во второй періодъ и именно послѣ введенія устава 1863 г., почти по всѣмъ кафедрамъ, а по нѣкоторымъ неоднократно, даны были полные курсы наукъ. Такъ по кафедрѣ богословія прот. Фаворовъ издалъ: „Нравственное богословіе“ и „Чтенія о догматическихъ истинахъ христіанской вѣры“. Исторія новой философіи пріобрѣтаетъ руководство въ соч. проф. Гогоцкаго: „Философія XVII и XVIII вв. въ сравненіи съ философіею XIX в.“, а педагогика въ лекціяхъ его-же по этому предмету. По кафедрѣ римской словесности явился обширный курсъ римской литературы В. И. Модестова. По кафедрѣ русской исторіи вышла 1-я часть труда В. Б. Антоновича: „Очеркъ исторіи великаго княжества Литовскаго“. На юридическомъ факультетѣ по тремъ наукамъ далъ руководства Н. Х. Бунге, именно: „Лекціи по статистикѣ“, „Основанія политической экономіи“ и „Полицейское право“. По кафедрѣ энциклопедіи права двукратно изданы „Очерки юридической энциклопедіи“ Н. К. Ренненкампа; а по уголовному праву также два раза изданъ обширный „Учебникъ общаго уголовного права“, А. Θ. Кистяковскаго; профес. А. В. Романовичъ-Славатинскій далъ „Пособіе для изученія русскаго государственнаго права по методу историко-догматическому“. Кафедра римскаго права получила первое въ Россіи руководство въ курсѣ К. А. Митюкова. По кафедрѣ исторіи русскаго права проф. Владимірскій-Будановъ считалъ возможнымъ дать руководство въ формѣ „Христоматіи по исторіи русскаго права“, въ которой совмѣщались-



бы и памятники и важнѣйшая литература. По физико-математическому факультету также по большей части кафедръ являлись пособия и цѣльные курсы; таковы: „Основанія теоретической динамики“, И. И. Рахманинова; „Основы физики“, Н. Н. Шиллера; „Химическая технология“, Н. А. Бунге и „Лекціи органической химіи“, П. П. Алексѣева въ трехъ изданіяхъ; математическіе курсы общаго характера принадлежатъ проф. М. Е. Ващенко - Захарченко, В. П. Ермакову и готовится руководство П. Э. Ромера. По кафедрѣ астрономіи первоначально далъ руководство проф. Шидловскій, а затѣмъ появилась „Система астрономіи“ М. О. Хандрикова. На медицинскомъ факультетѣ физиологическая химія приобрѣла учебникъ А. А. Шеффера, медицинская физика—курсъ проф. Шеляревскаго, офтальмологія „Руководство по глазнымъ болѣзнямъ“, проф. Ходина; гигиена—„Курсъ гигиены“, проф. Субботина; фармакологія—курсъ Дыбковскаго, имѣвшій четыре изданія; по кафедрѣ женскихъ и дѣтскихъ болѣзней появился обширный „Курсъ акушерства“, А. П. Матвѣева; по физиологіи начать трудъ В. Б. Томсы. Если такіе болѣе или менѣе обширные труды не были помѣщаемы въ Университетскихъ Извѣстіяхъ, то Университетъ изъ своихъ спеціальныхъ средствъ выдавалъ суммы на отдѣльныя изданія ихъ. Въ прошломъ учебномъ году употреблено было для этой цѣли 4180 руб. (а именно на папечатаніе „Очерковъ теоретической астрономіи“ проф. Хандрикова—900 руб., „Полнаго курса аналитической геометріи“ проф. Ващенко-Захарченко—1000 р., „Руководства къ зоологіи“ проф. Бобрецакаго—880 р., на офтальмологическій журналъ проф. Ходина—600 р. и на изданіе сочиненій покойнаго профес. В. А. Незабитовскаго—800 р.).

Когда возможно было дать учащимся готовое руководство изъ иностранной литературы, то профессора редактировали переводы, дѣлаемые студентами; такъ проф. Сущинскій и Субботинъ редактировали „Основы физиологіи человѣка“ Ранке, Е. И. Афанасьевъ—„Частную патологію и терапію“ Нимейера, А. А. Шварцъ—„Курсъ акушерства“ Шпигельберга и т. д.

Нѣкоторые изъ литографированныхъ курсовъ, по достоинству, могутъ быть признаны удовлетворительными руководствами.

Такимъ образомъ университетская наука не ограждаетъ себя тайною отъ контроля общества, которое легко можетъ ознакомиться съ нею, если того пожелаетъ.

Переходя къ главнѣйшей дѣятельности профессоровъ, т. е. преподаванію въ Университетѣ св. Владиміра, полезно ознакомиться съ количествомъ часовъ лекцій, приходящихся на долю каждаго преподавателя. Уставъ 1833 года предоставилъ это усмотрѣнію совѣта (§ 30); но по министерскому распоряженію тогда вмѣнялось въ обязанность ординарному профессору читать въ недѣлю не менѣе 6 часовъ; въ уставѣ 1842 г. было дано условное предписаніе, а именно: совѣтъ *можетъ* назначить ординарному профессору по 8 часовъ въ недѣлю, если найдетъ то нужнымъ: очевидно, совѣтъ могъ и не назначать такого числа, если не находилъ въ томъ пользы. На дѣлѣ весьма рѣдко и весьма немногіе изъ профессоровъ брали тогда себѣ по 8 часовъ въ недѣлю; бѣльшая часть находили возможнымъ преподавать свою науку при 6 или 5 часахъ въ недѣлю. За то нѣкоторые, по свойству своей науки, занимали добровольно по 9, по 10 и болѣе часовъ. Во всякомъ случаѣ преподаваніе шло ревностно и правильно; полные курсы наукъ прочитывались неупустительно. Въ концѣ-же 40-хъ и въ началѣ 50-хъ годовъ, когда начали особенно строго наблюдать вообще за наружнымъ исполненіемъ обязанностей и между прочимъ за обязательнымъ минимумомъ часовъ преподаванія, ревность профессоровъ ослабѣла: лекціи пропускались чаще и чаще; на нѣкоторыхъ факультетахъ преподаваніе пришло въ большое разстройство. Предъ введеніемъ устава 1863 г. на обсужденіе совѣта Университета св. Владиміра была передана записка проф. Кавелина о вредѣ назначенія 8 часовъ еженедѣльнаго преподаванія въ университетахъ. Между тѣмъ какъ нѣкоторые изъ университетскихъ наукъ требуютъ большаго количества часовъ для изложенія, другія отнюдь не вызываютъ въ томъ никакой нужды. Къ первымъ относятся всѣ науки практическаго характера, ко вторымъ—науки чисто-теоретическія. Записка проф. Кавелина указываетъ, что по этимъ и другимъ причинамъ постановленіе о 8 часовой нормѣ лекцій болѣею частію не исполнялось: „неисполненіе же закона (говорится въ запискѣ), хотя и происходящее въ слѣдствіе крайней необходимости, есть уже само по себѣ обстоятельство весьма печальное, особливо для юристовъ“. Совѣтъ Университета св. Владиміра согласился съ доводами проф. Кавелина въ особенности потому, что въ его собственномъ уставѣ 1842 г. (какъ сказано) 8 часовая норма назначена была лишь условно. Когда уставъ 1863 года

отмѣняли всякую норму числа лекцій, то количество часовъ преподаванія, по разнымъ кафедрамъ сдѣлалось весьма разнообразнымъ, сообразно съ указанными свойствами наукъ каждой кафедры. По кафедрамъ наукъ практическихъ и основанныхъ на опытахъ и наблюденіяхъ, число часовъ еженедѣльныхъ занятій начало превышать въ нашемъ Университетѣ прежнюю 8 часовую норму; по кафедрамъ наукъ теоретическихъ, требующихъ преимущественно собственной работы мысли студентовъ, обычное число чтеній понизилось. Такъ на медицинскомъ факультетѣ профессора-клиницисты сами назначали и назначаютъ себѣ 9—11 часовъ въ недѣлю; профессора прочихъ медицинскихъ наукъ отъ 6 до 11 часовъ. На историко-филологическомъ факультетѣ преподаватели древнихъ языковъ сами берутъ себѣ по 6—7 часовъ, хотя-бы и состояли въ званіи доцентовъ, тогда какъ профессора философіи довольствуются 5, 4 или 3-мя часами. Вообще въ цѣломъ Университетѣ прочитывается преподавателями всѣхъ званій по 5 лекцій каждымъ въ среднемъ выводѣ; на долю профессоровъ медицинскаго факультета приходится по 7 часовъ еженедѣльныхъ занятій со студентами, на юридическомъ и историко-филологическомъ—по 4½, на физико-математическомъ—по 5 час.

Кромѣ обязательныхъ лекцій, тѣ или другіе профессора Университета св. Владиміра весьма часто читали публичныя лекціи для разныхъ общественныхъ и благотворительныхъ цѣлей, преимущественно въ пользу недостаточныхъ студентовъ и для образованія новыхъ стипендій. Это—явленіе новое, почти не примѣнявшееся въ первую эпоху жизни Университета.

Университету св. Владиміра досталась высокая честь дать изъ своей среды преподавателя покойному Государю Цесаревичу Николаю Александровичу.

Но важнѣйшая сторона результатовъ дѣятельности Университета относится къ его слушателямъ; она отражается въ успѣхахъ высшаго образованія среди этихъ послѣднихъ.

Въ первый періодъ своей исторіи Университетъ самъ производилъ наборъ своихъ слушателей и несъ полную отвѣтственность за ихъ пригодность въ дѣлѣ высшаго образованія. Нынѣ онъ получаетъ обязательный для себя составъ ихъ и отстраненъ отъ всякой отвѣтственности въ этомъ отношеніи.

Въ продолженіи 50 лѣтъ всѣхъ студентовъ перебивало въ нашемъ Университетѣ до 7 тысячъ, не считая такъ называемыхъ вольныхъ или постороннихъ слушателей, фармацевтовъ и ученицъ акушерскихъ курсовъ. Университетъ началъ свою жизнь при весьма скромномъ числѣ студентовъ, именно при 62; затѣмъ число это, постепенно возрастая, нынѣ дошло до 1700. Законъ *ежегоднаго возрастанія* числа лицъ, получающихъ высшее образованіе, есть законъ всеобщій, свойственный какъ всѣмъ русскимъ, такъ западно-европейскимъ университетамъ. Но въ нашемъ Университетѣ эта правильность возрастанія три раза нарушалась въ слѣдствіе причинъ, стороннихъ для Университета; именно два раза въ слѣдствіе политическихъ волненій (1838 и 1863 годовъ) и одинъ разъ въ слѣдствіе измѣненія системы гимназическаго образованія въ началѣ 70-хъ годовъ. Въ 1838 г. было 267 студентовъ, а въ 1839 только 125; это скромное число чрезъ ежегодное возрастаніе дошло къ 1860 г. до 1049, а въ 1863 г. опять сразу упало до 476; въ 1871 г. оно снова поднялось до 940, но затѣмъ, постепенно понижаясь, дошло до 613 (въ 1876 г.), послѣ чего уже непрерывно возрастало до нынѣшняго числа, именно 1709 студентовъ. Разбивая всю исторію Университета на 7-лѣтія, находимъ, что въ 1-е семилѣтіе (1833—40 гг.) было среднимъ числомъ 200 студ.; во второе семилѣтіе, когда открытъ былъ медицинскій факультетъ, 454; въ 3-е, при существованіи штатнаго числа студентовъ, 630; въ 4-е, т. е. отъ начала прошлаго царствованія до устава 1863 г.—938; въ 5-е до реформъ гимназій—500; въ 6-е предпоследнее—762; наконецъ въ 7-е и послѣднее—1164. Такимъ образомъ, не смотря на указанные перерывы, общее число студентовъ только одинъ разъ, въ слѣдствіе переворота 1863 г., понизилось въ среднемъ выводѣ—за цѣлый 7-лѣтній циклъ.

Устранивъ отъ расчета эти временныя колебанія, вызванныя внѣшними и извѣстными причинами, мы находимъ и въ нашемъ Университетѣ новое доказательство того, что возрастаніе числа лицъ, стремящихся къ высшему образованію и отчасти достигающихъ его есть явленіе непреложное и необходимое.

Какъ общее большое число студентовъ, такъ въ особенности это неудержимое и правильное стремленіе его къ ежегодному возрастанію не всегда и не всѣми признавались за общественное благо; напротивъ, иногда видѣли въ томъ значительное зло и изобрѣтали мѣры для борьбы

съ нимъ. Въ Россіи въ 1849 году для этой цѣли было установлено штатное число студентовъ, одинаковое для каждаго университета, именно по 300 студентовъ сначала вообще для цѣлаго университета, потомъ—за исключеніемъ медицинскаго факультета. Мѣра эта, принеся свою долю вреда, не достигала и прямой цѣли, т. е. не остановила ежегоднаго прироста студенческаго населенія. Зачѣмъ, забѣгая впередъ, со страхомъ помышлять о томъ времени, когда общемировой законъ распространенія высшаго образованія приведетъ наконецъ къ усвоенію его всѣми? Для нынѣшняго состоянія общества всякій правильно мыслящій человѣкъ долженъ признать за аксіому, что чѣмъ большее количество гражданъ достигаетъ высшаго образованія, тѣмъ лучше не для нихъ только самихъ, но и для цѣлаго общества (предполагая конечно, что мы имѣемъ дѣло съ высшимъ образованіемъ, а не съ злоупотребленіемъ его; злоупотребленія ни въ маломъ, ни въ большомъ количествѣ не могутъ быть полезны). Въ прошломъ учебномъ году невозможность вмѣстить огромное число студентовъ медицинскаго факультета въ нынѣшнихъ аудиторіяхъ и учебно-вспомогательныхъ заведеніяхъ нашего Университета заставила высшее начальство ограничить извѣстною нормою число студентовъ-медиковъ; но это не имѣетъ ничего общаго съ мѣрою 1849 г. Само собою разумѣется, что огромная масса студентовъ, которымъ, однако, негдѣ учиться, не можетъ считаться явленіемъ утѣшительнымъ. Повторяемъ, что мы говоримъ о дѣйствительномъ развитіи высшаго образованія, а не объ увеличеніи именныхъ списковъ студентовъ.

Степени образованія распредѣляются вообще по степенямъ общественныхъ классовъ и экономической состоятельности, въ силу общаго и непобѣдимаго историческаго закона. Если мы увидимъ, что въ нашемъ Университетѣ преобладаетъ масса бѣдныхъ людей, то слѣдуетъ помнить, что это менѣе бѣдные среди прочихъ еще бѣднѣйшихъ классовъ общества, которые не попадаютъ въ Университетъ. Что-же касается до сословій, то исторія нашего Университета несомнѣнно показываетъ, что въ огромномъ большинствѣ Университетъ былъ всегда доступенъ только для дворянскаго класса. Въ особенности такъ было до освобожденія крестьянъ и общей перестановки сословныхъ отношеній, вызванной крестьянскою реформою. Въ первое пятилѣтіе въ Университетѣ св. Владиміра дворяне составляли 88<sup>0</sup>/<sub>0</sub>; въ слѣдующія 80<sup>0</sup>/<sub>0</sub>.

Въ послѣднее пятилѣтіе предъ крестьянскою реформою студенты по сословіямъ распредѣлялись такъ: дворяне составляли въ Университетѣ 80% общаго числа студентовъ, дѣти лицъ духовныхъ 5%, лица городскихъ состояній—9%; остальныхъ около 6% приходилось на долю лицъ сельскихъ классовъ. Затѣмъ процентъ дворянъ постепенно понижался: въ недавнее время (именно въ 1881 году) на общую сумму 1270 студентовъ приходилось 610 дворянъ потомственныхъ и личныхъ, 253 — дѣтей лицъ духовныхъ, 361 — сыновей лицъ городскихъ состояній и 46 сельскихъ обывателей (крестьянъ и козаковъ). Стало быть дворяне потомственные и личные составляютъ 50%, или половину общаго числа, происходящіе изъ духовенства менѣе 20%, купцы и мѣщане около 30% и лишь 0,5% приходится на долю сельскихъ классовъ. Впрочемъ надо замѣтить, что въ числѣ дворянъ теперь преобладаютъ такъ называемые личные, т. е. дѣти чиновниковъ военной и гражданской службы, особенно-же на факультетѣ медицинскомъ; вообще изъ общей суммы 610 дворянъ, на долю потомственныхъ дворянъ въ 1881 году приходилось менѣе  $\frac{1}{2}$ , именно 283 студента въ цѣломъ Университетѣ, т. е. 22,1%, тогда какъ на долю дѣтей чиновниковъ—25,7%.

Въ первой половинѣ 1883 г. было всѣхъ дворянъ и дѣтей чиновниковъ 855 (50%), духовнаго званія — 248 (14,5%), городскихъ состояній—518 (30%), крестьянъ—56 (3,2%); остальные иностранцы. На медицинскомъ дворяне и дѣти чиновниковъ составляютъ 43%; на юридическомъ — 55%; на физико-математическомъ — также 55%; на историко-филологическомъ—57%.

Иногда, смѣшивая высшее образованіе съ факультетскимъ характеромъ его, видятъ опасность въ томъ, что въ обществѣ можетъ явиться чрезмѣрная масса предложенія спеціальныхъ видовъ труда, превышающая наличный запросъ на него. Для нашего общества и эта опасность еще неизмѣримо далека, не смотря на конкуренцію съ университетскимъ образованіемъ разныхъ спеціальныхъ школъ. Но и вообще, это—опасность мнимая: предложеніе спеціальныхъ знаній и безъ того постоянно сообразуется съ запросомъ на нихъ въ обществѣ; отъ этого происходитъ, что цифры числа студентовъ по факультетамъ представ-

ляютъ періодическія колебанія, преимущественно замѣтныя на двухъ практическихъ факультетахъ, т. е. юридическомъ и медицинскомъ.

Въ 1859 г. въ нашемъ Университетѣ было только 157 студент. юридическаго факультета, но за то 540 медицинскаго, т. е. число медиковъ превышало число юристовъ болѣе, чѣмъ въ три раза. Съ 1860 г., когда запросъ на людей высшаго образованія въ разныхъ отрасляхъ государственной службы сдѣлался значительнѣе, число студентовъ-юристовъ начинаетъ возрастать, а число студентовъ медиковъ падать; когда же съ 1862 г. приближалась новая судебная реформа, то число юристовъ, уже превышаетъ число медиковъ, и наконецъ въ годъ изданія новыхъ судебныхъ уставовъ (1864) юристовъ находимъ вдвое больше, чѣмъ медиковъ. Но съ наполненіемъ мѣстъ, на которыя рассчитывали юристы, именно съ 1866 г., число юристовъ хотя и продолжаетъ возрастать абсолютно, но далеко не пропорціонально возрастанію числа медиковъ, пока наконецъ въ 1870 году числа студентовъ обоихъ сравниваемыхъ факультетовъ сдѣлались одинаковыми. Съ того времени число юристовъ пошло на убыль, а число медиковъ—къ новому возрастанію, пока наконецъ въ послѣдніе года число первыхъ не сдѣлалось въ 4 и даже въ 5 разъ меньше числа послѣднихъ (въ 1877 г. 93 и 481, въ 1881 году 175 и 785). Остальные два факультета болѣе устойчивы и равномѣрны; такъ историко-филологическій факультетъ почти неизмѣнно въ теченіи послѣднихъ 25 лѣтъ составляетъ  $\frac{1}{9}$  часть общаго числа студентовъ Университета; а физико-математическій до 1868 г. составлялъ  $\frac{1}{4}$  часть общаго числа студентовъ; но съ того года процентъ студентовъ этого факультета понижается, такъ что въ 1882 г. дошелъ до  $\frac{1}{8}$  части общаго числа студентовъ Университета. Въ 1883 г. на историко-филологическомъ факультетѣ было 162 студента, на физико-математическомъ — 253, на юридическомъ — 304, на медицинскомъ — 990. Часто видятъ въ этомъ признакъ утилитаризма въ стремленіяхъ университетской молодежи, доказывающій будто-бы ненаучность ихъ, вредную для дѣла высшаго образованія. Но нельзя смѣшивать высшаго образованія съ его прикладнымъ значеніемъ. Технические формы труда психологически почти безразличны. Нѣсколько мистическая идея о прирожденности стремленій къ тому или другому роду дѣятельности лишь въ области искусства находитъ себѣ дѣйствительное примѣненіе; трудно согласиться, что есть прирожденные медики или юристы. Колебанія въ

относительномъ числѣ факультетовъ дѣлаются безспорно вредными тогда, когда создаются искусственно-прямыми правительственными распоряженіями; такъ, при назначеніи въ 1849 году общаго штатнаго числа студентовъ по всѣмъ прочимъ факультетамъ, число медиковъ оставлено неограниченнымъ; тогда естественно дѣло могло дойти до того, что число специалистовъ по одной отрасли превыситъ мѣру нужды въ нихъ среди общества, между тѣмъ какъ по другимъ отраслямъ ихъ будетъ крайній недостатокъ, не смотря на потребность въ нихъ въ обществѣ, какъ и это оказалось въ началѣ 60-хъ годовъ.

Такихъ сильныхъ колебаній числа студентовъ по факультетамъ, какія замѣчаются въ нашемъ и прочихъ русскихъ университетахъ, нѣтъ въ университетѣ Дерптскомъ; причина этой особенности понятна: Остзейскій край не испытываетъ переворотовъ въ государственномъ управленіи, держась настойчиво своихъ средневѣковыхъ особенностей; на него также не простиралась и большая часть тѣхъ мѣръ, которыя непосредственно направляемы были на русскіе университеты.

Опасенія на счетъ излишества лицъ, получающихъ высшее образованіе, уже потому напрасны, что число оканчивающихъ университетское образованіе несравненно меньше числа поступающихъ въ Университетъ. Первые курсы всегда и во всѣхъ факультетахъ преобладали и преобладаютъ численною; а въ нашемъ Университетѣ число оканчивающихъ полный курсъ даже меньше числа выбывающихъ изъ Университета до окончанія курса. Явленіе это, впрочемъ, обще нашему Университету съ университетами Петербургскимъ, Дерптскимъ и Варшавскимъ. Отсюда иногда дѣлаютъ выводъ, что наше университетское образованіе не удовлетворяетъ требованіямъ общества и выбрасываетъ молодыхъ людей за стѣны Университета, дѣлая ихъ на вѣкъ нравственными и умственными недорослями. Упрекъ въ высшей степени несправедливый. Въ приливѣ массъ студентовъ на первые курсы и отливѣ ихъ на слѣдующихъ высшихъ выражается тотъ социальный законъ, который самъ собою, безъ нашихъ хлопотъ, сокращаетъ число получающихъ высшее образованіе какъ разъ до того уровня, до котораго доросло извѣстное общество умственно и экономически. Въ тяжкомъ состязаніи за это высшее благо, достигаютъ цѣли и выходятъ побѣдителями далеко не всѣ, оставляя по дорогѣ массу товарищей ме-



нѣ сильныхъ талантами, знаніями, характеромъ и матеріальными средствами. Первое изъ этихъ условій, т. е. дарованія, не зависить ни отъ какихъ усилій Университета или общества и не подлежитъ здѣсь нашему разсмотрѣнію. Второе условіе, т. е. успѣхъ пріобрѣтенія знаній зависить какъ отъ того, съ какою подготовкою люди поступаютъ въ Университетъ, такъ и отъ того съ какими научными требованіями обращается къ нимъ самъ Университетъ. Состояніе Университета находится въ безусловной зависимости отъ состоянія среднихъ учебныхъ заведеній. Нашъ Университетъ гораздо раньше другихъ русскихъ университетовъ, именно уже съ 1839 г., поставленъ былъ въ этомъ отношеніи въ особыя условія, т. е. могъ принимать въ студенты только окончившихъ курсъ въ гимназіяхъ или другихъ равныхъ имъ заведеніяхъ. Это, безъ сомнѣнія, было выгоднымъ условіемъ для умственной зрѣлости его слушателей; воспитанники общественныхъ среднихъ училищъ во всякомъ случаѣ оказывались лучше подготовленными, чѣмъ люди домашняго образованія. Съ теченіемъ десятилѣтій гимназическое образованіе несомнѣнно улучшалось, а вмѣстѣ съ тѣмъ и процентъ лицъ, которымъ высшее образованіе оказывалось не подъ силу, уменьшался. Но и гимназическое образованіе не разъ подвергалось сильнымъ колебаніямъ и часто было далеко отъ своего идеальнаго совершенства. Волею-неволею Университетъ долженъ былъ сообразоваться съ уровнемъ матеріала, получаемого имъ изъ гимназій, и иногда сильно понижать свой собственный уровень: устранивать у себя элементарные курсы и классы особенно по древнимъ и новымъ языкамъ и математикѣ. Но дойти до совершенно-гимназическаго курса Университетъ не могъ и не можетъ, не отказываясь отъ своего собственнаго призванія. Если многіе не могутъ выполнить даже пониженныхъ требованій его и уходятъ съ первыхъ курсовъ, то отвѣтственность за это лежитъ не на Университетѣ.

Какія-же требованія научныхъ занятій возлагаетъ Университетъ на своихъ слушателей? Почти всѣ требованія сводятся къ выслушанію и уразумѣнію читаемыхъ лекцій. Это есть главный и преобладающій способъ академическаго изученія науки въ отличіе отъ гимназическаго, состоящаго въ усвоеніи учебниковъ. При слушаніи излагаемаго работаетъ умъ слушателя; воспринимаемое содержаніе лекціи есть результатъ двойной умственной работы профессора и студента. Никакая

книга не замѣнитъ живой бесѣды. Такой способъ изученія науки требуетъ, разумѣется, посѣщенія лекцій. До устава 1863 г. (или точнѣе въ царствованіе Императора Николая Павловича) обязанность посѣщенія лекцій соблюдалась довольно строго; но это достигалось не признаніемъ со стороны слушателей важности дѣла, а слѣдующими принудительными мѣрами: перекличками, которыя производили профессора, отиѣтками, которыя дѣлалъ помощникъ инспектора во время самой лекціи изъ-за спины профессора, журналами, по которымъ дѣлалась повѣрка попечителемъ и его помощникомъ, наблюденіемъ за трактирами и кофейнями во время лекцій, карцеромъ за известное число пропущенныхъ лекцій и наконецъ исключеніемъ изъ Университета. До какой степени было полезно такое подневольное посѣщеніе лекцій — судить не беремся; важность дѣла, о которой мы говоримъ, состоитъ не въ тѣлесномъ присутствіи студентовъ въ аудиторіи, а въ умственномъ участіи ихъ въ выработкѣ результатовъ ученыхъ чтеній. Что эта умственная работа не была значительна, доказывается тѣмъ, что записи читаемыхъ лекцій и тогда велись лишь нѣкоторыми по очереди; остальные списывали тетради для экзамена. Само собою разумѣется, что это не только равняется литографированію лекцій, но даже превосходитъ послѣднее своимъ вредомъ: въ писанныхъ тетрадяхъ, какъ и въ литографіяхъ, получается готовый учебникъ, въ составленіи котораго не участвовало своимъ умомъ огромное большинство студентовъ. Это такой-же гимназическій учебникъ, только не проверенный, иногда исполненный грубыхъ ошибокъ, и требующій тяжкаго и безплоднаго труда списыванія. Однако и литографіи вопли въ употребленіе въ ту до-реформенную эпоху, по почину петербургскаго университета, и сначала пользовались нѣкоторымъ покровительствомъ.

Второй способъ самостоятельнаго, академическаго изученія науки — это такъ называемыя практическія занятія, которыя на факультетахъ физико-математическомъ и медицинскомъ явились съ самаго перваго момента открытія этихъ факультетовъ по свойству наукъ того и другаго; но въ первый періодъ исторіи нашего Университета они не могли идти съ надлежащею правильностію и пользою по недостатку лабораторій и кабинетовъ. На историко-филологическомъ факультетѣ такія занятія велись по изученію древнихъ языковъ, но здѣсь уже отнюдь не были самостоятельнымъ изученіемъ науки, состоя изъ пе-

реводовъ классическихъ авторовъ по порядку стиховъ и статей, отмѣченныя профессоромъ. На юридическомъ факультетѣ практическія упражненія поняты были, какъ приученіе студентовъ къ казуистикѣ судебныхъ рѣшеній и формъ производства дѣлъ.

Истинное значеніе практическихъ занятій состоитъ не въ житейской и судебной практикѣ, а въ изученіи той-же самой теоріи науки, которой посвящены и лекціи, но путемъ собственной работы ума студента. Такія занятія появились въ нашемъ Университетѣ тотчасъ по введеніи устава 1863 г., именно они установлены правилами 1863 г. въ слѣдующихъ формахъ: практическія занятія состоятъ, смотря по свойству науки, или въ изученіи и толкованіи источниковъ, или въ рѣшеніи отдѣльныхъ специальныхъ вопросовъ, или въ оцѣнкѣ литературы науки, или въ анализахъ при помощи опытовъ въ лабораторіяхъ. Конечно, вся масса студентовъ не можетъ быть привлечена къ такой дѣятельности, и, главное, работы каждаго не могутъ быть провѣрены профессоромъ публично въ аудиторіи; но публичное сообщеніе результатовъ съ возбужденіемъ преній, дѣлаетъ работу одного достойнѣе труда всѣхъ. Явленіе это, которому несомнѣнно предстоитъ добрая будущность, еще только созрѣваетъ и развивается.

Слѣдуетъ постоянно имѣть въ виду, что Университетъ есть преимущественно учрежденіе для самообразованія молодыхъ людей, ищущихъ высшихъ знаній, что для этой цѣли развитіе учебно-вспомогательныхъ учрежденій равнозначительно успѣхамъ профессорскихъ чтеній. Вотъ почему, съ изданіемъ устава 1863 г., совѣтъ Университета св. Владиміра обратилъ главнѣйшее вниманіе на улучшеніе прежнихъ и устройство новыхъ коллекцій, лабораторій, музеевъ, кабинетовъ и кабинетовъ. Къ суммамъ, отпускаемымъ на содержаніе библіотеки, Университетъ прибавляетъ свои (въ 1883 г.—2519 руб. 19 к.); хотя общая библіотека доступна вполне для студентовъ, но кромѣ нея существуетъ особый студентскій отдѣлъ, пополняемый изъ специальныхъ средствъ Университета (въ 1883 г. употреблено на него 1739 р. 31 к.). Въ предшествовавшее время музеи и коллекціи оставались большею частію такими, какими привезены были изъ Кременца и Вильны; дѣлья десятилѣтія оставались они почти безъ улучшеній по недостатку средствъ, хотя такіе профессора, какъ Кесслеръ, употребляли всѣ усилія, чтобы поставить ихъ на надлежащую научную высоту. Тотчасъ по введеніи

новаго устава 1863 г. совѣтъ началъ хлопотать о соединеніи университетскихъ клиникъ съ городскою больницею; когда дѣло это оказалось безуспѣшнымъ, то по ходатайству совѣта университетскія клиники расширены въ 1865 г. на счетъ квартиръ ректора, эзекутора и студенческой больницы. Тогда-же заявлена мысль объ образованіи вновь клиники глазныхъ болѣзней, которая осуществлена нѣсколько лѣтъ спустя и содержаніе ея Университетъ взялъ на себя. Затѣмъ, когда признано было, что расширеніе клиникъ на счетъ другихъ учреждений Университета вредитъ этимъ послѣднимъ, а помѣщеніе ихъ въ главномъ зданіи Университета вредитъ и самимъ клиникамъ, то начались хлопоты о возведеніи отдѣльныхъ зданій для клиникъ, что наконецъ близится къ осуществленію лишь въ текущемъ году. Разширяя клиники, Университетъ принималъ на себя все большее и большее количество денежныхъ расходовъ по содержанію ихъ на свои спеціальныя средства; кромѣ прямаго ежегоднаго расхода на клиники, явились косвенныя траты, обусловленныя тѣмъ-же обстоятельствомъ: лишивъ ректора и проректора квартиръ въ своемъ зданіи, Университетъ долженъ былъ назначить имъ квартирные деньги. Въ 1868 г. открыты новыя кабинеты для институтовъ физиологическаго и медицинской химіи, гдѣ начали заниматься практически и студенты. Тогда-же устроена вновь болѣе удобная фармакологическая лабораторія, гдѣ также начаты практическія занятія студентовъ, и на это идутъ спеціальныя средства Университета. Для усиленія занятій студентовъ, въ 1869—70 учебномъ году исходатайствовано разрѣшеніе—устроить лабораторію при каедрѣ общей патологіи и гистологіи; въ 1873 году приступлено къ постройкѣ ея при анатомическомъ театрѣ и содержаніе ея опять пало на спеціальныя средства Университета.

Съ 1865—66 года физико-математическій факультетъ устроилъ практическія занятія студентовъ въ химической лабораторіи; но тотчасъ-же оказалось, что тогдашнее помѣщеніе этой лабораторіи вовсе не соотвѣтствуетъ ея назначенію, что признано было факультетомъ еще въ 40-хъ годахъ. Съ 1868 г. рѣшено построить новое зданіе для нея, которое наконецъ и открыто въ 1873 году, поглотивъ значительную часть спеціальныхъ средствъ Университета. Въ 1874 году на мѣстѣ прежней химической лабораторіи устроена физическая лабораторія въ связи съ физическимъ кабинетомъ; тогда-же устроена

небольшая лабораторія при кабинетѣ ботаники. Такимъ образомъ справедливо заявлялъ Университетъ въ томъ году, что, по мѣрѣ своихъ средствъ, старался обставить преподаваніе опытныхъ наукъ необходимыми пособіями, и, если въ этомъ отношеніи нѣкоторыя изъ кафедръ далеко не имѣютъ всего того, что необходимо съ строго научной точки зрѣнія, то по крайней мѣрѣ нельзя отрицать, что Университетъ старался сдѣлать то, что было для него возможно и доступно. Изъ прежнихъ учреждений особенно астрономическая обсерваторія нуждалась въ лучшемъ устройствѣ, заключаая въ себѣ весьма несовершенные и мало пригодные приборы; нынѣ она приведена въ состояніе, удовлетворяющее ея назначенію, и потому успѣла сдѣлать правильный рядъ работъ по опредѣленной программѣ.

На факультетахъ историко-филологическомъ и юридическомъ нѣтъ мѣста для такихъ постоянныхъ учреждений. Однако здѣсь еще въ 1869 г. учреждена была историческая семинарія и выработаны особыя правила для нея. Съ тѣхъ поръ отъ времени до времени студенты филологи и юристы привлекаются къ самостоятельнымъ занятіямъ въ мѣстномъ центральномъ архивѣ. По большей части остальныхъ кафедръ ведутся практическія занятія, сообразныя съ свойствами каждой науки въ аудиторіяхъ. Еще съ давнихъ временъ введены обязательныя домашнія письменныя работы; никто изъ студентовъ не можетъ приступить къ окончательному испытанію, не представивъ сочиненія.

Благодаря разнымъ мѣрамъ такого рода, самостоятельныя научныя работы студентовъ, столь рѣдкія въ первый періодъ исторіи Университета, развиваются въ числѣ и достоинствѣ. При Университетскихъ Извѣстіяхъ открытъ: „Сборникъ сочиненій студентовъ Университета св. Владиміра“, котораго вышло уже шесть томовъ и въ составѣ котораго можно уже указать на нѣсколько выдающихся и цѣнныхъ для науки трудовъ. Поощряя ученыя работы студентовъ, Университетъ изъ своихъ средствъ ежегодно добавляетъ на выпуску медалей въ награду за нихъ (въ 1883 г.—727 р. 96 к.).

Научныя занятія студентовъ, столь увеличившихся въ числѣ, разумѣется, не могутъ быть равными и постоянными: не всѣ посѣщаютъ лекціи; еще меньшая часть ведетъ практическія работы. Кого винить въ томъ и гдѣ мѣры противъ этого зла? Значеніе университетскаго образованія, требующаго по существу своему свободы, не допускаетъ

мысли о возможности и необходимости вернуться къ прежнимъ мѣрамъ принужденія. Каждый изъ преподавателей излагаетъ содержаніе своей науки по мѣрѣ силъ и знаній, причѣмъ трудно заботиться о красотѣ формы. Изученіе науки есть трудъ настойчивый и тяжкій, а отнюдь не забава; привлеченіе къ ней вѣшними усиліями, а тѣмъ болѣе обращеніе аудиторій въ мѣста развлеченія не согласуется съ достоинствомъ Университета, оскорбительно для слушателей, людей зрѣлыхъ и ищущихъ знанія, только знанія.

Вотъ этой-то зрѣлости ждетъ Университетъ отъ своихъ слушателей. Въ аудиторіяхъ первыхъ курсовъ собираются люди, на которыхъ Университетъ не могъ еще оказать своего дѣйствія; онъ добивается этого лишь на высшихъ курсахъ (о другой причинѣ зла, именно бѣдности значительной массы студентовъ рѣчь впереди).

Таковы немногосложныя требованія, какія предъявляетъ Университетъ къ своимъ слушателямъ. Неисполненіе ихъ и приводитъ къ тому печальному результату, о которомъ мы упомянули, именно къ тому, что значительная часть поступающихъ въ Университетъ оставляетъ его, не достигши окончательной цѣли. Часть слушателей сама не является къ экзамену, другая не выдерживаетъ его. Бѣгство изъ Университета и отъ экзаменовъ есть явленіе весьма старое. Хотя въ первый періодъ Университетъ самъ производилъ приѣмныя испытанія, самъ рекрутировалъ себѣ слушателей, а въ болѣе раннее время управлялъ гимназіями своего округа, но и тогда далеко не весь контингентъ принятыхъ въ Университетъ оказывался способнымъ довести свой курсъ до конца. Уходящіе изъ Университета среди курса въ 40-хъ годахъ составляли около 10% общаго числа студентовъ, среднее число вступающихъ въ Университетъ было тогда 140, а среднее число окончивавшихъ со степенями—64, т. е. менѣе половины вступающихъ. Въ началѣ 40-хъ годовъ иногда половина студентовъ не приступала къ экзаменамъ, или, приступивъ, не окончивала его; такъ въ 1844—45 г. подлежало экзамену 96 студ., а окончило 55. Въ настоящее время, когда Университетъ получаетъ готовый обязательный для приѣма составъ слушателей, то хотя процентъ не приступающихъ къ первымъ экзаменамъ, или неоканчивающихъ испытанія, меньше, однако значителенъ; на послѣднемъ окончательномъ испытаніи такихъ уклоненій или вовсе не бываетъ, или они крайне рѣдки.

Изъ сокращеннаго числа приступившихъ къ экзамену и окончившихъ его, отпадаетъ извѣстная доля не выдержавшихъ. Такимъ образомъ создается то явленіе, что между числомъ поступающихъ въ Университетъ и числомъ оканчивающихъ курсъ со степенями и званіями и донныѣ нѣтъ никакого соотвѣтствія. Именно, мы видѣли, что всѣхъ перебивавшихъ въ Университетѣ было до 7 тыс., а окончившихъ курсъ со степенями и званіями 4203, т. е. достигаютъ окончанія высшаго образованія лишь немного болѣе половины всѣхъ, которые поступаютъ въ Университетъ; въ 1883 году вышло до окончанія курса 191, по окончаніи 182 студентовъ. Изъ этого слѣдуетъ, что обвиненія въ ослабленія на университетскихъ экзаменахъ имѣютъ мало почвы.

Въ послѣднее пятилѣтіе Университетъ св. Владиміра ввелъ контрольныя испытанія при переходѣ изъ одного курса въ другой, желая предостеречь молодыхъ людей, еще не привыкшихъ благоразумно пользоваться свободою по выходѣ изъ гимназій; мѣра эта успѣла уже принести свою долю пользы. Контроль надъ занятіями студентовъ, помимо экзаменовъ, до сихъ поръ еще не придуманъ.

Теперь мы должны сказать нѣсколько словъ о третьемъ условіи, необходимомъ для достиженія окончательной цѣли высшаго образованія, т. е. о правильномъ развитіи воли. Университетъ получаетъ, или по крайней мѣрѣ долженъ получать людей зрѣлыхъ не только умственно, но и морально. За это, повидимому, ручается и возрастъ, и большое время, прозеденное въ гимназій. Въ силу этого Университету съ начала 60-хъ годовъ не предоставлялось, какъ извѣстно, никакихъ выѣшнихъ воспитательныхъ мѣръ относительно студентовъ. Въ прежнія времена такія мѣры предоставлялись тогдашней университетской инспекціи.

Исторія инспекціи въ нашемъ Университетѣ такова: по уставу 1833 года инспекторъ назначался попечителемъ изъ постороннихъ военныхъ или гражданскихъ чиновниковъ и власть его простиралась не только на казеннокоштныхъ студентовъ, но и на вольноприходящихъ. Но по этому первоначальному уставу инспекція поставлена въ тѣсную связь съ прочими университетскими властями; именно „университетская полиція состоитъ въ непосредственномъ вѣдѣніи ректора“, говоритъ уставъ. Отношенія ея къ совѣту выражаются въ томъ,

что правила о надзорѣ за своекоштными студентами составляются совѣтомъ. Въ послѣдствіи тѣсная связь инспекціи съ университетскими властями прекратилась: инспекторъ, освобожденный отъ подчиненія ректору, зависѣлъ непосредственно отъ попечителя. Что касается до сущности надзора, то уставъ 1833 г., какъ сейчасъ упомянуто, имевуетъ инспекцію — университетскою полиціею; но по инструкціи, составленной тогда, надзоръ долженъ былъ обнимать и части: нравственную, учебную и хозяйственную. Первая изъ этихъ задачъ превращала инспекторскій надзоръ въ учрежденіе чисто воспитательное; на примѣръ инспекторъ долженъ былъ преслѣдовать роскошь, особенно въ людяхъ недостаточнаго состоянія, смотрѣть, чтобы студенты не отличались странностью и неприличіемъ въ приемахъ, походкѣ и тѣлодвиженіи и т. д.

Возможность такого чисто-воспитательнаго надзора объясняется тѣмъ, что въ то время при Университетѣ состояли закрытые институты казенновоштныхъ воспитанниковъ; только къ нимъ могли быть примѣняемы многія изъ постановленій инструкціи и выработанныхъ впоследствии правилъ; правила о домашней жизни казенновоштнаго студента могли быть примѣняемы и дѣйствительно примѣнялись во всей полнотѣ: студентъ долженъ быть на лекціяхъ; если въ часы лекцій камеры института закрыты, то студенту не оставалось ничего болѣе, какъ идти въ Университетъ; студентъ долженъ быть въ институтѣ въ 10 часовъ вечера и ни подъ какимъ видомъ не долженъ ночевать внѣ института безъ вѣдома инспектора; онъ не можетъ принимать въ камерѣ для занятій гостей, своекоштныхъ студентовъ или другихъ постороннихъ особъ безъ согласія помощника инспектора; студентъ не можетъ послѣ 8 часовъ утра оставаться въ камерѣ въ утреннемъ одѣяніи. Общій обѣдъ, общія молитвы, постоянное пребываніе въ институтѣ помощника инспектора — все это могло установить постоянный и неизмѣнный режимъ студенческой жизни. Точно также могъ быть установленъ и надзоръ за учебными занятіями студентовъ: студентъ, не явившійся на семестральное испытаніе или не выдержавшій его, лишался отпуска домой во время вакацій, или подвергался другимъ дисциплинарнымъ взысканіямъ (въ частности карцеру до тѣхъ поръ, пока не приготовится къ экзамену). Припомнимъ, что въ институты казенновоштныхъ студентовъ принимаемы были и пансіонеры прика-



зовъ общественнаго призрѣнія и своекоштные пансіонеры; такимъ образомъ дѣятельный и дѣйствительный надзоръ захватывалъ все большее и большее количество студентовъ, общее число которыхъ было еще не велико. Остававшіеся на свободныхъ квартирахъ студенты извѣстны были инспектору и его помощникамъ въ лицо; этимъ послѣднимъ извѣстны были нравственныя привычки и образъ жизни каждаго изъ нихъ.

Въ 1837 г., когда въ первый разъ проявились въ университетѣ польскіе политическіе замыслы и четверо изъ студентовъ подверглись наказанію, гр. Уваровъ нашелъ необходимымъ усилить инспекторскій надзоръ: предписаны были новыя правила наблюденія за выборомъ квартиръ студентами, за обязательнымъ присутствіемъ при богослуженіи, за строгимъ соблюденіемъ формы въ одеждѣ, установлены строгія наказанія за неблагонамѣренность, своевольство, дерзость и неповиновеніе начальству; испрошены были новыя средства на двухъ лишнихъ помощниковъ инспектора и педелей. Но въ числѣ этихъ мѣръ наиболее важною было открытіе дома для бѣдныхъ или неблагонадежныхъ студентовъ. Какъ видно изъ повода къ учрежденію этого заведенія, существенная цѣль его была: взять подъ ближайшее наблюденіе студентовъ въ чемъ-либо замѣченныхъ, которые и должны были помимо доброй воли переходить въ него на жительство. Вторая благотворительная цѣль была уже второстепенною; однако она по временамъ брала верхъ надъ первою: уставъ 1842 г., утвердившій существованіе заведенія для недостаточныхъ студентовъ, говоритъ лишь „объ облегченіи способовъ содержанія студентовъ“. Сюда добровольно и охотно стекались бѣдняки и, не платя ничего за помѣщеніе и отопленіе, вносили лишь ничтожную сумму за столъ. Такимъ образомъ другая масса студентовъ, не попавшихъ на казенное содержаніе, попадала подъ ближайшій непосредственный надзоръ инспекціи. Сюда же обязательно были помѣщаемы профессорскіе стипендіаты, т. е. студенты, получавшіе пособія изъ ежегодныхъ пожертвованій профессоровъ. Здѣсь также постоянно жилъ одинъ изъ помощниковъ инспектора. Это заведеніе, прозванное штрафгаузомъ, пережило потомъ самые институты казеннокоштныхъ студентовъ и никогда не утрачивало своей первоначальной воспитательной цѣли, за исключеніемъ самыхъ послѣднихъ лѣтъ своего существованія.

Для производства воспитательнаго надзора избираемы были на должность инспектора сначала отставные военные чины; они, по свойству своей бывшей профессіи, сообщали надзору военно-дисциплинарный характеръ; иногда такой характеръ инспекціи смягчался патріархально-отеческимъ настроеніемъ. Съ середины сороковыхъ годовъ, съ назначеніемъ на должность гражданскаго чиновника, надзоръ принялъ болѣе или менѣе внѣшній полицейскій характеръ; иначе впрочемъ и не могло быть при постепенно-увеличивающемся количествѣ студентовъ, разбросанныхъ по разнымъ частямъ большаго города.

Когда въ 1858 году казеннокоштные институты были закрыты во всѣхъ университетахъ, а въ 1860 году той же участи подверглось и заведеніе для недостаточныхъ студентовъ, то естественно было ожидать измѣненій и въ системѣ университетскаго надзора: въ 1859 году студенты, какъ мы знаемъ, освобождены отъ надзора своей инспекціи внѣ стѣнъ Университета, а черезъ два года измѣнена и система наказаній, изъ числа которыхъ удержано только одно исключеніе. Такой порядокъ утвержденъ потомъ уставомъ 1863 года, такъ что весь надзоръ, какъ внутри, такъ и внѣ Университета, признанъ только полицейскимъ. Послѣ 1863 г. университетская инспекція могла состоять подъ вѣдомствомъ или проректора изъ профессоровъ, или инспектора изъ постороннихъ чиновниковъ. Университетъ св. Владиміра во весь 20-лѣтній періодъ держался первой системы, за исключеніемъ краткаго времени въ 1879 г., когда возстановлена была внѣшняя инспекція во всѣхъ русскихъ университетахъ. Во все это время Университетъ располагалъ только карательными средствами воздѣйствія на волю студентовъ, не обладая никакими прямыми воспитательными мѣрами. Карательныя мѣры, разумѣется, наступаютъ лишь по совершеніи уже проступка; онѣ и были примѣняемы съ возможною строгостію, хотя университетскому суду во все время его существованія приходилось функционировать только три раза.

Нравственная незрѣлость молодежи, поступавшей въ Университетъ, была одною изъ обильнѣйшихъ причинъ преждевременнаго и невольнаго выхода многихъ изъ Университета, хотя прежде инспекція, а потомъ совѣтъ старались щадить, гдѣ возможно, жертвъ этой незрѣлости, надѣясь на самоисправление и рѣдко ошибаясь въ своихъ надеждахъ.

Наконецъ однимъ изъ препятствій въ успѣшному окончанію курса служитъ бѣдность значительной части студентовъ; обстоятельство это все болѣе и болѣе обращаетъ на себя вниманіе общества и иногда какъ-бы приписывается вліянію дѣйствующихъ университетскихъ порядковъ. Но общая бѣдность въ главной массѣ студенчества есть явленіе старое и постоянно присущее русскимъ университетамъ; она объясняется и общими невысокимъ экономическимъ развитіемъ страны и стремленіемъ людей богатыхъ воспитывать своихъ дѣтей или дома или въ разныхъ спеціальныхъ—военныхъ, коммерческихъ и гражданскихъ училищахъ, иногда по задачамъ своимъ прямо конкурирующихъ съ университетскими факультетами (каковы напр. Александровскій лицей, училище правовѣдѣнія и др.). При основаніи Университета въ Кіевѣ законодатель рассчитывалъ на значительную массу бѣдняковъ, назначивъ для тогдашнихъ двухъ факультетовъ 50 вакансій казеннокоштнаго содержанія. Съ основаніемъ медицинскаго факультета, по штату 1842 г., число казеннокоштныхъ увеличено до 130 человѣкъ. Сверхъ того указы общественнаго призрѣнія большей частию губерній содержали на свой счетъ пансіонеровъ въ университетахъ, такъ что въ половинѣ 40-хъ годовъ у насъ до 150 человѣкъ получали государственную, или общественную помощь. Сверхъ казеннокоштныхъ институтовъ было тогда еще заведеніе для недостаточныхъ студентовъ, гдѣ эти послѣдніе пользовались или полнымъ содержаніемъ на счетъ Университета (спеціальныхъ средствъ и профессорскихъ пожертвованій), или даровою квартирою съ ничтожною приплатою за столъ. И въ этомъ заведеніи содержалось 40—60 студентовъ, такъ что полное число призрѣваемыхъ въ 40-хъ годахъ доходило до 200 человѣкъ. А такъ какъ въ то время общее число студентовъ въ Университетѣ было около 570, то болѣе  $\frac{1}{3}$  всего числа студентовъ содержалось не на свои средства. Однако еще немалое число нуждалось въ помощи, не получая ея: въ отчетѣ 1847 г. было заявлено, что не смотря на указанныя мѣры правительства и общества, около 80 человѣкъ остается безъ всякихъ средствъ къ содержанію.

Но тогда студентовъ въ Университетѣ было втрое меньше нынѣшняго; другихъ учебныхъ заведеній было немного, а потому бѣдняки легко могли отыскивать себѣ пропитаніе уроками и репетиціями. Съ увеличеніемъ числа студентовъ въ 60-хъ и 70-хъ годахъ процентъ бѣдня-

ковъ хотя и остается такимъ-же, но безотносительное число ихъ становится такъ замѣтно, что возбуждаетъ упомянутое ложное впечатлѣніе, будто студенческой пролетаріатъ обязанъ своимъ бытіемъ новымъ университетскимъ порядкамъ.

Бѣдность значительной массы студентовъ дѣйствительно возрала въ послѣдніе 20 лѣтъ, но лишь интенсивно, т. е. процентъ бѣдняковъ оставался тотъ-же, если не меньшій, но нужда чувствовалась сильнѣе и неотразимѣе въ слѣдствіе непоумѣрнаго возрастанія цѣнъ: еще въ 1872 г. сами студенты вычислили, что для существованія въ Кіевѣ студентъ долженъ имѣть не менѣе 375 руб. въ годъ, а между тѣмъ, по заявленіямъ 355 студентовъ, только 14 изъ нихъ имѣли обезпеченное содержаніе, 106 пробивались уроками, остальные-же 235 нуждались въ сторонней помощи.

Государственное казначейство назначало по штату 1842 г. болѣе 22 тыс. на содержаніе и лѣченіе студентовъ; по штату 1863 г., хотя и назначено на эту потребность до 25 тыс. и на лѣченіе студентовъ 2 тыс., но при послѣдующихъ измѣненіяхъ особыми распоряженіями нынѣ на содержаніе собственно студентовъ, именно на стипендій и пособія дается лишь около 20 тыс., т. е. менѣе чѣмъ въ 1842 г., хотя тогда было студентовъ во всемъ Университетѣ 259 (въ слѣдующее за тѣмъ пятилѣтіе среднимъ числомъ 450), а нынѣ ихъ около 1700, т. е. въ четверо больше. Тогда приходилось на каждаго изъ студентовъ среднимъ числомъ по 50 р. казенной помощи, а нынѣ—по 11 р. При этомъ нужно имѣть въ виду, что на счетъ суммъ государственнаго казначейства полагается стипендій только 39 (на чтó и ассигнуется 11,600 р.); именно изъ нихъ 25 въ замѣнъ прежнихъ казеннокоштныхъ вакансій медицинскаго института, которыхъ однако тогда полагалось 80; остальная-же меньшая часть суммы идетъ на пособія. Благодаря недостатку суммъ и многочисленности требованій, Университетъ принужденъ дробить пособія на мелкія частички (отъ 60 до 80 р.), а такая дробность ихъ естественно ослабляетъ силу помощи, такъ что лицъ, дѣйствительно обезпечиваемыхъ средствами казенными нужно считать только 39; остальная масса получающихъ пособія извлекается ими лишь изъ временной и случайной нужды. Но и при такой дробности пособій, число всѣхъ стипендіатовъ и получившихъ пособія изъ суммъ государственнаго казначейства въ послѣдній пе-

ріодъ исторіи Университета много ниже числа прирѣваемыхъ казеннымъ содержаніемъ въ первый періодъ. Именно прежде, какъ мы видѣли, были обеспечены содержаніемъ около 200 человѣкъ,—или 35%. Со времени-же введенія штата 1863 г., среднимъ числомъ въ 60-хъ годахъ получали помощь 139 студентовъ въ годъ, или около 25%; въ 70-хъ годахъ 184 студ., т. е. около 23%; въ послѣдніе годы 165 студ., или 13,5% (включая въ то число и получавшихъ частныя стипендіи). Въ 1882 г. изъ 1475 студ. казенными стипендіями пользовались 32, пособиями 71, всего 103 студ., что составляетъ только 7% общаго числа студ. Въ 1883 г. изъ 1709 студ. казенныя стипендіи получали 19, пособиями воспользовались 111, что составляетъ 8% общаго числа студ., а не 35%, какъ было при существованіи казеннокоштныхъ.

Во всякомъ случаѣ государственныя средства помощи отнюдь не поспѣвали за увеличеніемъ числа бѣдныхъ, благодаря быстрому возрастанію общаго числа студентовъ. Совѣтъ Университета съ самаго начала дѣйствія своего при новомъ уставѣ не одинъ разъ поднималъ вопросъ объ оказаніи помощи бѣднымъ студентамъ, независимо отъ средствъ, отпускаемыхъ изъ государственнаго казначейства, и въ 1869 г. постановилъ отдѣлять въ каждомъ полугодіи 10% изъ суммы, собираемой за слушаніе лекцій, что и послужило основаніемъ для учрежденія *попечительства о недостаточныхъ студентахъ* въ томъ-же 1869 г. Попечительство состоитъ изъ лицъ начальствующихъ въ Университетѣ: попечителя, ректора, проректора и декановъ, а также и изъ стороннихъ жертвователей. Учрежденіе это вызвало вскорѣ частную щедрую благотворительность. Въ свою 14-лѣтнюю дѣятельность попечительство оказало Университету огромную услугу, расходуя среднимъ числомъ въ годъ около 6 тыс. руб. на помощь студентамъ; въ послѣднее время, ограничивъ свою задачу выдачею стипендій, оно назначаетъ ихъ до 20 (въ томъ числѣ на счетъ пожертвованій Демидова кн. С.-Донато и гг. Терещенко. Всего-же попечительствомъ за все время его существованія израсходовано на студентовъ 81569 р. 34 к. Университетъ съ своей стороны расходуетъ значительныя суммы изъ специальныхъ средствъ: въ минувшемъ учебномъ году для этой цѣли выдано 6449 р. 66 к.

Главнѣйшее средство помощи, которымъ располагалъ самъ Университетъ, есть освобожденіе отъ платы за слушаніе лекцій, что хотя

и не увеличиваетъ средствъ студента, но предотвращаетъ ихъ уменьшеніе. Обыкновенно получающіе стипендіи и пособія освобождаются и отъ этой платы. Сверхъ того среднее число освобожденныхъ отъ платы въ 60-хъ годахъ составляло 60 человѣкъ или 10% общаго числа студентовъ; въ первое пятилѣтіе 70-хъ годовъ — 172 лица, или 21% всего числа студентовъ; во второе пятилѣтіе 70-хъ годовъ среднимъ числомъ приходилось освобожденныхъ 150 человѣкъ, или около 20%; въ послѣдніе годы—200 человѣкъ, или 12% общаго числа студентовъ. Въ 1882 г. было освобождено 198 человѣкъ, а въ 1883 г. 204.

Какъ ни щедръ могъ быть Университетъ въ дарованіи освобожденія отъ платы за слушаніе лекцій, но онъ связанъ при этомъ условіями предписанными въ правилахъ. Тѣ изъ студентовъ, которые не въ состояніи внести плату, но и не могутъ быть освобождены Университетомъ, лишены были-бы тотчасъ возможности продолжать курсъ высшаго образованія, если-бы на помощь не явилось съ недавняго времени (1881 г.) *общество вспоможенія студентамъ Императорскаго Университета св. Владимира*; оно, хотя имѣетъ (по уставу) различныя цѣли помощи (выдачу пособій, удешевленіе квартиръ, помощь при лѣченіи, пріисканіе занятій), но вскорѣ свою дѣятельность сосредоточило главнымъ образомъ на внесеніи за неимущихъ платы за слушаніе лекцій.

Общество это совершенно частное, стоящее внѣ Университета. Такою-же стороннею помощію являются стипендіи, назначаемыя разными вѣдомствами, земствами и городскими обществами; изъ нихъ земства восприняли на себѣ прежнія функціи приказовъ общественнаго призрѣнія, содержавшихъ въ Университетѣ воспитанниковъ на свой счетъ. Но помощь съ этой стороны—случайная: стипендіаты вѣдомствъ, земствъ и городскихъ обществъ получаютъ пособія, когда находятся въ Университетѣ св. Владимира. Таковы 2 стипендіи св. синода, стипендіи Виленскаго учебнаго округа, государственнаго контроля (Островскаго), Императорскаго человѣколюбиваго общества, Гатчинскаго сиротскаго института, Черниговскаго, Лохвицкаго, Переяславскаго и Золотоношскаго дворянства и разныхъ земствъ. Эта помощь не только случайна, но и не вѣрна. Такъ дворянство юго-западнаго края, по случаю празднованія 25-лѣтія царствованія Императора Николая Павловича назначило нѣсколько стипендій для воспитанія своихъ дѣтей

въ гимназіяхъ и университетахъ. Изъ числа такихъ стипендіатовъ въ 1882 г. обучалось въ Университетѣ 15 лицъ, а въ 1883 г. 16; но ни по одной изъ такихъ стипендій дворянство денегъ не вносило и такое значительное число стипендіатовъ, значась лишь въ отчетахъ, неправильно возвышаетъ итогъ студентовъ, будто-бы пользующихся стороннею помощію. Всѣхъ стипендіатовъ вѣдомствъ, земствъ и обществъ въ послѣдніе годы въ Университетѣ было около 40 (въ 1882 г. 34, въ 1883—42).

Болѣе устойчивою и вѣрною помощію служатъ частныя стипендіи, начавшія притекать лишь съ 70-хъ годовъ; до того времени было только одинъ случай основанія такихъ стипендій, именно въ 1853 г. въ честь Д. Г. Бибикова; нынѣ Университетъ имѣетъ 103 тыс. капитала на стипендіи въ 15 фондахъ, обеспечивающихъ 22 стипендіи, такъ что ежегодно свыше 5 тыс. можетъ быть употреблено изъ этого источника. Многіе изъ этихъ капиталовъ составляютъ коллективную лепту вдовицы, составились по частной подпискѣ между служащими въ самомъ Университетѣ и въ Кіевскомъ учебномъ округѣ (стип. Бибикова), или въ мѣстномъ обществѣ въ честь дѣятелей Университета и его профессоровъ (Брадке, Пирогова, Бунге, Эйсмана, Меринга, Афанасьева). Сюда относятся двѣ профессорскія стипендіи главнымъ образомъ изъ ежегодныхъ пожертвованій профессоровъ. Нѣкоторыя составляютъ акты благородной щедрости отдѣльныхъ частныхъ лицъ (кн. С.-Донато). Люди, жертвующіе избытокъ своихъ средствъ, а тѣмъ болѣе участвующіе въ пожертвованіяхъ, не имѣя вовсе избытка въ нихъ, несомнѣнно совершаютъ однимъ этимъ дѣяніемъ двойной подвигъ частной благотворительности и общественной услуги дальнѣйшему преуспѣванію просвѣщенія въ своемъ отечествѣ. Имена ихъ Университетъ чтить, какъ лучшій залогъ своей связи съ обществомъ, какъ признакъ того, что въ обществѣ не изсякаетъ вѣра въ достоинство и пользу высшаго образованія.

Всѣхъ стипендій разныхъ наименованій въ 1882 году было роздано 120, а въ 1883—111. Всѣхъ, воспользовавшихся льготами, т. е. стипендіями, пособіями и освобожденіемъ отъ платы въ 1882 г. было 379, а въ 1883 г.—360, что составляетъ 20% общаго числа студентовъ. Во всякомъ случаѣ въ помощи, безъ основаній, не отказывается ни кому.

Вотъ, мм. гг., черты исторіи Университета св. Владиміра, показавшіяся намъ не совсѣмъ недостойными Вашего вниманія.

Нелегко представить въ осязательныхъ чертахъ мѣру пользы, которая оказана Университетомъ государству и обществу въ теченіи 50 лѣтъ; умственные побѣды одерживаются не въ одинъ часъ и не даютъ повода къ вѣкторіальнымъ торжествамъ. Сила знанія, подобно силѣ физическаго свѣта, дѣйствуетъ постоянно и равномерно, составляя ежеминутное условіе жизни всего живущаго. Нерѣдко сами, воспользовавшіеся драгоцѣннымъ благомъ высшаго образованія, не ясно сознаютъ въ себѣ присутствіе этой преобразующей силы. Чтобы сразу почувствовать важность свѣта, нужно лишиться его, отъ чего да избавитъ благое Провидѣніе и насъ и наше отечество. Къ осязательному представленію результатовъ дѣятельности Университета св. Владиміра въ здѣшнемъ краѣ могло-бы привести наглядное сличеніе того, что было въ этомъ краѣ въ началѣ 30-хъ годовъ, съ тѣмъ, что видимъ здѣсь теперь. Если тогда „языкъ русскій былъ едва слышанъ на этомъ огромномъ пространствѣ“, то теперь онъ приобрѣлъ здѣсь полное и неоспоримое право гражданства. Мы отказываемся отъ такого детальнаго сопоставленія, которое повело-бы насъ далеко за предѣлы этой рѣчи. Но значеніе Университета не ограничивалось предѣлами этого края; четыре слишкомъ тысячи людей, получившихъ полное образованіе въ Университетѣ св. Владиміра, разсѣялись по разнымъ угламъ русской земли и славянскихъ странъ. Университетъ мало имѣетъ свѣдѣній о ихъ дальнѣйшей судьбѣ и дѣятельности. Но какъ-бы ни былъ скромный кругъ дѣйствій каждаго изъ нихъ, сумма общихъ усилій составляетъ побѣду знанія, торжество цивилизаціи, зародышъ котораго надо отыскивать въ томъ мѣстѣ, гдѣ эти знанія приобрѣтены. Если невѣдомый и темный человѣкъ спасенъ отъ смерти врачомъ, то онъ обязанъ жизнію столько-же этому врачу, сколько и тому заведенію, которое его приготовило. Если гнусный порокъ прежнихъ временъ—продажность администраціи и суда постепенно исчезаютъ, то поставимъ это въ честь и въ славу какъ новыхъ дѣятелей администраціи и суда, такъ и того учрежденія, гдѣ воспитались ихъ нравственные принципы. Если тысячи людей получили воспитаніе въ гимназіяхъ, то они обязаны умственнымъ возрожденіемъ какъ своимъ учителямъ, такъ и тому университету, который ихъ далъ. Нити умствен-



наго родства передаются слѣдующимъ поколѣніямъ и развѣтвляются въ безконечность, гдѣ не можетъ прослѣдить ихъ никакая статистика.

Если несомнѣнно, что залогъ счастливой будущности нашего отечества заключается въ успѣхѣ научныхъ знаній, которыя имѣютъ свойство облагораживать и моральную сторону ихъ адептовъ, то этотъ залогъ лежитъ, преимущественно, въ университетахъ; научныя изслѣдованія у насъ до сихъ поръ весьма рѣдко появляются внѣ университетскихъ кафедръ. Припомнимъ также, что на университетахъ лежитъ двойственная задача—не только творчество науки въ ея величавомъ и независимомъ уединеніи отъ злобы дня, но и распространеніе ея среди колеблющихся условій современной жизни. Не забудемъ наконецъ, что Университетъ не есть явленіе изолированное отъ прочихъ общественныхъ условій: онъ получаетъ матеріалъ живой изъ самаго общества и до извѣстной степени въ своихъ слушателяхъ отражаетъ какъ въ зеркалѣ современное состояніе общества, что Университету приходится бороться съ недостатками, свойственными этому послѣднему. Взявъ въ соображеніе всѣ эти обстоятельства, быть можетъ многіе изъ присутствующихъ здѣсь согласятся, что и прошлая, хотя несовершенная жизнь нашихъ университетовъ, не прошла даромъ для исторіи нашего отечества; не у всякаго можетъ быть поднимется рука нанести ударъ своей умственной *alma mater*.

Забудемъ, мм. гг., хотя на этотъ праздничный день ошибки и грѣхи прошедшаго; признаемъ и за нашимъ Университетомъ доблестныя страницы въ его исторіи, чтобы сохранить въ себѣ вѣру и надежду на лучшее будущее для него, а стало быть и для дѣтей и внуковъ нашихъ.



## Опыты систематической обработки исторической критики.

Кто привыкъ пересматривать отчеты о новыхъ книгахъ по исторіи въ спеціальныхъ ли то журналахъ, каковы *Historische Zeitschrift*, *Revue Historique*, *Revue des Questions Historiques*, *Archivio Storico Italiano*, *Revista Storica Italiana*, или даже въ болѣе общихъ библиографическихъ изданіяхъ—въ *Literarisches Centralblatt*, *Revue Critique*, *Athenaeum* и др.—тотъ хорошо знаетъ, что основное требованіе, какое предъявляется теперь рецензентомъ ко всякому историку, заключается преимущественно въ томъ, на сколько онъ *критически* отнесся къ своему предмету, на сколько въ своемъ произведеніи онъ обнаружилъ знакомство съ историческою критикою. Такое требованіе знакомства съ историческою критикою одинаково предъявляется и къ собирателю, подготовившему для изданія тѣ или другіе историческіе памятники, и къ составителю монографіи, въ чемъ бы ни состояло ея историческое содержаніе, и наконецъ къ автору цѣлаго курса по исторіи національной или даже всеобщей. И сами историки, разумѣется, хорошо знаютъ объ этомъ требованіи и готовятся къ возможному выполненію его еще со школьной скамьи. Въ настоящее время едва ли не во всѣхъ университетахъ, какъ заграничныхъ, такъ и русскихъ, на ряду съ теоретическими курсами лекцій по исторіи, существуютъ практическія занятія, состоящія въ ознакомленіи студентовъ съ приемами и требованіями исторической критики посредствомъ разработки самими же слушателями, подъ руководствомъ профессора, отдѣльныхъ историческихъ памятниковъ или вопросовъ. Особенно широко распространены подобныя практическія занятія по исторіи въ Германіи, гдѣ они въ каждомъ университетѣ, въ такъ называемыхъ семинаріяхъ, одновременно ведутся нѣсколькими профессорами, какъ въ этомъ легко убѣ-

дятся изъ обзорѣнія преподаванія, печатаемаго въ *Literarisches Centralblatt* предъ началомъ каждаго семестра <sup>1)</sup>). Во Франціи съ практическими занятіями по исторіи пошли еще дальше: тамъ болѣе полувѣка существуетъ знаменитая *École des Chartes*, гдѣ практическія занятія даже отодвинули на задній планъ теоретическіе курсы <sup>2)</sup>). Блестящій успѣхъ, достигнутый подобнымъ способомъ преподаванія, былъ на столько великъ, что въ Парижѣ при Сорбоннѣ была учреждена потомъ *École des Hautes Études*, въ которой уже почти совсѣмъ и не существуетъ теоретическихъ курсовъ. Французскія *Écoles de Rome et d'Athènes*, издающія каждый годъ прекрасныя историческія изслѣдованія своихъ учениковъ, въ сущности представляютъ собою только дальнѣйшую ступень развитія *École des Chartes* и *École des Hautes Études*, такъ какъ лучшіе изъ окончившихъ курсъ студентовъ въ этихъ заведеніяхъ отправляются на счетъ правительства въ Грецію и Римъ для изученія и разработкы на мѣстѣ историческихъ памятниковъ <sup>3)</sup>). Примѣръ Франціи вызвалъ подражаніе сперва въ Австріи, открывшей историческій институтъ при вѣнскомъ университетѣ <sup>4)</sup>, а потомъ у насъ

---

<sup>1)</sup> Способъ занятій въ нѣмецкихъ историческихъ семинаріяхъ не разъ былъ описываемъ, какъ въ русскихъ, такъ и въ иностранныхъ ученыхъ журналахъ: такъ напр. *И. В. Лучинскій* далъ характеристику занятій въ лейпцигской семинаріи покойнаго Вутке (Ун. Изв. 1874 г.); авторомъ настоящей статьи были описаны (въ Журн. Мин. Нар. Пр. за 1875 г.) геттингенскія семинаріи Вайца (теперь въ Берлинѣ), Френсдорфа и покойнаго Паули; тамъ же были помѣщены статьи *Дройзена* (1869) и *Брикнера* (ч. CLII), наконецъ въ новѣйшее время молодой бельгійскій профессоръ *P. Frederique* помѣстилъ въ *Revue de l'instruction publique en Belgique* за 1882 г. статью de l'enseignement superieur de l'histoire, гдѣ излагаетъ свои наблюденія надъ способомъ преподаванія исторіи въ университетахъ городовъ Берлина, Галле, Лейпцига и Геттингена въ 1881—82 г.

<sup>2)</sup> О способѣ преподаванія въ *École des Chartes* и въ *École des Hautes Études* см. нашу статью въ Журн. Мин. Нар. Пр. 1876 январь.

<sup>3)</sup> Объ *École française de Rome* и ея работахъ довольно обстоятельный отчетъ, помѣщенъ ея первымъ директоромъ *Geffroy* въ *Revue des deux Mondes* 1883 въ книгахъ за мѣсяцы июнь и июль.

<sup>4)</sup> См. ст. *К. Грома*: историческій институтъ при вѣнскомъ университетѣ и въ журн. Мин. Нар. Пр. за 1884 г. апрѣль.

въ Россіи: нашъ Археологическій Институтъ Калачова въ значительной степени организованъ по образцу *École des Chartes*. Въ самой Германіи въ послѣднее время замѣтно стремленіе преобразовать историческія семинаріи на французскій ладъ, хотя старые профессора изъ школы Л. Ранке не особенно сочувственно относятся къ этому нововведенію <sup>1)</sup>. Наконецъ въ маѣ текущаго года папа Левъ XIII въ своемъ письмѣ на имя кардинала Гергенрѣтера предписалъ учредить при Ватиканѣ *école de paleographie et d'histoire corrigée* <sup>2)</sup>.

При такомъ широкомъ запросѣ на знакомство съ историческою критикою въ ученой литературѣ, при такомъ повсемѣстномъ стремленіи въ высшихъ учебныхъ заведеніяхъ Европы практически приучить студентовъ къ умѣнью пользоваться приѣмами исторической критики, слѣдовало бы ожидать, что въ настоящее время уже невозможно появленіе такихъ историческихъ произведеній, авторовъ которыхъ можно было бы упрекнуть въ маломъ знакомствѣ съ требованіями критики, и что самыя приемы и задачи исторической критики давно уже подверглись систематической обработкѣ и болѣе или менѣе точной формулировкѣ.

Но на дѣлѣ мы этого не видимъ: достаточно напр. сравнить между собою самыя крупныя собранія историческихъ памятниковъ, издаваемыя теперь цѣлыми учеными обществами въ Германіи (*Monumenta Germaniae Historica*), Франціи (*Scriptores rerum Gallicarum et Francicarum*), Англіи (*Scriptores rerum Britannicarum medii aevi*) и Италіи (*Monumenta Historiae Patriae*), чтобы убѣдиться, что редакторы ихъ не согласны между собою ни въ установкѣ системы распредѣленія памятниковъ въ собраніи, ни въ опредѣленіи способа обработки каждаго отдѣльнаго документа. Тогда какъ редакторы нѣмецкаго и французскаго собраній придерживаются въ нихъ строго хронологическаго порядка при изданіи памятниковъ, итальянскіе и особенно англійскіе ученые не придаютъ хронологіи почти никакого значенія. Да и между самими нѣмецкими и французскими издателями существуетъ разногласіе въ пониманіи хронологическаго распредѣленія матеріаловъ: первые распредѣляютъ памятники по эпохамъ правленія цѣлыхъ ди-

<sup>1)</sup> *Frederique* стр. 44 и слѣд.

<sup>2)</sup> *Revue des Questions Historiques* 1884, 71 livr. p. 300.

настій: каролинговъ, савсонской, салійской, гогенштауфеновъ; послѣдніе — по времени правленія отдѣльныхъ королей. Сообразно съ такимъ пониманіемъ хронологическаго распредѣленія, французскіе издатели допускаютъ дробленіе большихъ хроникъ, обнимающихъ время правленія нѣсколькихъ королей на такое же количество частей, и каждую изъ нихъ печатаютъ въ соотвѣтствующемъ томѣ, тогда какъ въ нѣмецкомъ собраніи такое дробленіе памятниковъ однюдь не допускается. Далѣе, въ нѣмецкомъ собраніи историческіе памятники распредѣляются по пяти отдѣламъ: *scriptores*, *leges*, *diplomata*, *epistolae* и *antiquitates*, съ особымъ счетомъ томовъ въ каждомъ отдѣлѣ; то же дѣленіе до известной степени соблюдается и въ итальянскомъ собраніи; во французской же коллекціи разнородные историческіе памятники соединяются вмѣстѣ въ одномъ томѣ, какъ скоро всѣ они относятся ко времени правленія одного и того же короля, а въ англійскомъ совсѣмъ нѣтъ такой группировки матеріала. Наконецъ, нѣмецкіе и французскіе издатели предпосылаютъ каждому памятнику болѣе или менѣе обстоятельное предисловіе, а самый текстъ сопровождаютъ довольно обширными историческими, филологическими, географическими и хронологическими объясненіями, тогда какъ итальянскіе и англійскіе издатели считаютъ такіе комментаріи почти совсѣмъ излишними и ограничиваются характеристикой рукописей, легшихъ въ основу издавнаго текста памятника. Даже въ выборѣ формата нѣтъ согласія у издателей: сперва всѣ придерживались фоліантовъ, но теперь этотъ форматъ уцѣлѣлъ только въ итальянскомъ и французскомъ собраніи, въ Германіи же перешли къ 4°, а въ Англійи къ 8°. Если между цѣлыми обществами, занимающимися изданіемъ историческихъ памятниковъ нѣтъ согласія въ пониманіи своей задачи, то тѣмъ понятнѣе будетъ разнообразіе въ способѣ изданія документовъ отдѣльными издателями. Въ Германіи, Франціи, Италіи въ настоящее время почти каждая область и даже каждый значительный городъ заботятся объ изданіи документовъ, относящихся къ ихъ мѣстной исторіи. Выполненіе подобной задачи возлагается на кого либо изъ мѣстныхъ ученыхъ, и вотъ эти-то частныя провинціальныя сборники отличаются необыкновеннымъ разнообразіемъ въ способѣ обработки <sup>1)</sup>.

<sup>1)</sup> То же самое можно сказать и о нашихъ провинціальныя изданіяхъ

Различіе въ способѣ подготовки памятника къ изданію само по себѣ указываетъ на отсутствіе прочно выработанныхъ правилъ для издателей. А между тѣмъ вопросомъ о лучшемъ способѣ изданія стали заниматься давно, чуть не со времени открытія книгопечатанія. Уже знаменитые собиратели XVII—XVIII в. болландцы, ораторіанцы, янсенисты и особенно бенедиктинцы изъ конгрегациі св. Мавра, въ своихъ разнообразныхъ трудахъ, не разъ подвергали обсужденію вопросъ о способѣ подготовки къ изданію историческихъ матеріаловъ; еще болѣе интересуются этимъ вопросомъ теперь, когда дѣло изданія памятниковъ ведется по всюду въ Европѣ съ какою-то лихорадочностію. Въ настоящее время каждому болѣе или менѣе обширному предпріятію по изданію матеріаловъ предшествуетъ обыкновенно выработка плана будущаго собранія. Не рѣдко подобные планы доводятся до общаго свѣдѣнія путемъ публикаціи въ ученыхъ журналахъ, или же въ предисловіи къ первому тому новой коллекціи. Такъ напр. поступила французская академія надписей<sup>1)</sup>, когда она взялась за изданіе источниковъ для исторіи крестовыхъ походовъ; такъ поступилъ вѣнскій проф. Зиккель<sup>2)</sup>, когда на него возложено было редактированіе отдѣла *diplomata* въ *Mon. Germ. Hist.*; такъ сдѣлало наконецъ еще не давно ученое общество, занимающееся разработкою исторіи долины Рейна, поручивъ одному изъ своихъ сочленовъ составить правила для изданія памятниковъ<sup>3)</sup>. Но не смотря на это

---

документовъ. Археографическія комиссіи, занимающіяся изданіемъ актовъ въ Кіевѣ, Вильнѣ, Витебскѣ, каждая придерживается своей особой системы. Можно надѣяться, что съ проникновеніемъ въ составъ ихъ студентовъ археологическаго института и съ развитіемъ архивныхъ комиссій, дѣло изданія актовъ приметъ у насъ болѣе однообразный научный характеръ. Ср. ст. *Дз-Пуле* „Научный свѣтъ въ нашихъ провинціяхъ“ въ „Руси“, 1884 № 15.

1) См. нашу статью „Научная разработка исторіи перваго крестоваго похода“ въ Унив. Изв. 1882 г.

2) *Programm und Instructionen der Diplomata-Abtheilung v. Th. Sickel* въ *Neues Archiv der Gesellschaft für ältere deutsche Geschichtskunde* 1876, 1, p. 429—482. Ср. нашу статью въ Унив. Изв. 1870 г.

3) Въ послѣдней книжкѣ (3, p. 457) *Mittheilungen des Instituts für österreichische Geschichtsforschung* за текущій годъ есть уже и заявленіе о выходѣ въ свѣтъ этихъ правилъ, составленныхъ боннскимъ профессоромъ

продолжительное занятіе дѣломъ изданія и на неоднократныя попытки формулировать правила для издателей, самый вопросъ о методѣ изданія все-таки нельзя считать окончательно рѣшеннымъ. Въ спеціальныхъ журналахъ все еще приходится наталкиваться на болѣе или менѣе суровые отзывы о вновь появившихся собраніяхъ со стороны ихъ плава и способа его выполненія.

Если собиратели, давно уже занимающіеся разработкою вопроса о лучшемъ способѣ изданія памятниковъ, по временамъ продолжаютъ подвергаться болѣе или менѣе суровымъ упрекамъ въ недостаточномъ знакомствѣ съ требованіями критики, то несравненно чаще приходится встрѣчать такія нападки со стороны рецензентовъ на составителей историческихъ монографій и цѣлыхъ курсовъ. И это понятно: критическое изученіе исторіи—явленіе сравнительно совсѣмъ новое: въ Германіи начало его возводятъ обыкновенно ко временамъ дѣятельности Нибура и Ранке и никакъ не далѣе Шлецера и Гаттерера <sup>1)</sup>; во Франціи критическое изученіе исторіи сложилось преимущественно подъ вліяніемъ конгрегациі св. Мавра и *École des Chartes* <sup>2)</sup>, а въ Англіи и Италіи оно стало систематически проявляться лишь во второй половинѣ XIX в. Какъ явленіе новое, критическое изученіе исторіи не успѣло еще оформиться, сложиться въ опредѣленную систему <sup>3)</sup>. Къ тому же задача историка несравненно сложнѣе и труднѣе, чѣмъ задача издателя: между тѣмъ какъ послѣдній всего болѣе хлопочетъ о восстановленіи текста памятника по сохранившимся рукописямъ, число которыхъ всегда ограничено, первому приходится имѣть дѣло съ безчисленными фактами, извлекаемыми изъ всевозможныхъ источниковъ. Чѣмъ обширнѣе изучаемая исторіею эпоха, чѣмъ важнѣе

---

К. Менцелемъ подъ заглавіемъ: *Bestimmungen über die Herausgabe handschriftlicher Texte.*

<sup>1)</sup> *H. Wessendonck.* Die Begründung der neuerer deutschen Geschichtsschreibung durch Gatterer und Schläzer. Leipzig. 1876. См. нашу рецензію на это соч. въ Унив. Изв. за 1877 г.

<sup>2)</sup> *G. Monod.* Du progrès des études historiques en France depuis XVI. s. въ *Revue Historique* 1876, № 1.

<sup>3)</sup> *Дройзенъ.* О научно-практическихъ занятіяхъ въ Германскихъ университетахъ, преимущественно по исторіи. Журн. Мин. Нар. Просв. 1869, № 10.



интересующий его въ ней вопросъ, чѣмъ обильнѣе и разнороднѣе источники, попавшіе въ его распоряженіе; тѣмъ труднѣе ему собрать по возможности всѣ нужные факты, провѣрить ихъ, оцѣнить, разгруппировать и наконецъ придти къ какому либо опредѣленному заключенію. Справиться съ такою сложною задачею вполнѣ удовлетворительно, разумѣется, удастся далеко не каждому, и рецензентъ, особенно если онъ самъ занимался спеціально тою же эпохою, всегда можетъ указать автору разбираемаго имъ историческаго труда на болѣе или менѣе важные промахи его или въ дѣлѣ собиранія матеріала, или въ способѣ его обработки, или въ постановкѣ самаго вопроса и формулировкѣ окончательныхъ выводовъ. Чаще всего рецензентъ попадаетъ на методу историка, обвиняя его въ недостаточномъ знакомствѣ съ приемами и требованіями исторической критики. Такое обвиненіе приносить тѣмъ легче, что до послѣдняго времени не было попытокъ подвергнуть вопросъ объ исторической критикѣ систематической обработкѣ и формулировкѣ.

При такомъ положеніи дѣла, нельзя не привѣтствовать почти одновременное появленіе въ продажѣ двухъ книгъ, спеціально посвященныхъ исторической критикѣ. Обѣ они вышли изъ рукъ мастеровъ своего дѣла: одна изъ нихъ написана Смедтомъ<sup>1)</sup>, президентомъ болландистовъ, извѣстнымъ своими работами по исторіи церкви; другая принадлежитъ проф. École des Chartes А. Тардифу<sup>2)</sup>, который тоже успѣлъ приобрѣсть себѣ почетную извѣстность своими трудами и изданіями по исторіи французскаго права. По времени изданія трудъ Смедта появился раньше, чѣмъ произведеніе Тардифа, и послѣдній, какъ самъ сознается, не мало воспользовался въ своей книгѣ соображеніями предшественника; можно сказать больше: брошюра Тардифа представляетъ собою сокращенное систематическое изложеніе основныхъ положеній Смедта съ немногими измѣненіями и дополненіями.

---

<sup>1)</sup> Principes de la critique historique par le P. Ch. De Smedt s. j. bol-landiste. Liège—Paris. 1883.

<sup>2)</sup> Notions élémentaires de critique historique par Ad. Tardif, Conseiller d'Etat honoraire, Professeur de droit civil et canonique à l'École nationale des Chartes. Paris. 1883.

Составляя свои труды, Смедтъ, и Тардифъ имѣли въ виду не столько записныхъ ученыхъ, сколько начинающихъ историковъ, а потому и не пренебрегали останавливаться на разъясненіи самыхъ простыхъ правилъ и приѣмовъ исторической критики; Тардифъ даже изложилъ свое произведеніе въ формѣ краткаго систематическаго учебника и придалъ ему соотвѣтствующее названіе. Сообразно съ такою главною своею цѣлію, оба они сочли нужнымъ снабдить свои книги довольно обстоятельными библиографическими указаніями частію на такія сочиненія, въ которыхъ читатель можетъ найти болѣе подробное разъясненіе частныхъ вопросовъ исторической критики, а частію на такія изданія, гдѣ начинающіе историки безъ труда могутъ находить необходимыя для нихъ справки. Какъ на объясненіи правилъ и приѣмовъ исторической критики, такъ и на библиографическихъ указаніяхъ, у обоихъ писателей въ значительной степени отразилось ихъ общественное положеніе и личныя занятія. Смедтъ, въ качествѣ президента болландистовъ и знатока церковной исторіи, каждое свое положеніе относительно исторической критики разъясняетъ и подкрѣпляетъ обыкновенно примѣрами изъ исторіи христіанства и ссылками на произведенія строго католическихъ ученыхъ, особенно Росси; а Тардифъ, какъ профессоръ права въ *École des Chartes*, для той же цѣли пользуется преимущественно трудами свѣтскихъ бенедиктинцевъ <sup>1)</sup> и примѣрами изъ исторіи французскихъ учрежденій. Какъ Французы, писавшіе на своемъ родномъ языкѣ, для своихъ соотечественниковъ, оба они въ своихъ библиографическихъ указаніяхъ ограничиваются почти исключительно ссылками на французскіе сочиненія, какъ наиболѣе доступныя и понятныя ихъ читателямъ и ученикамъ.

Задаваясь мыслию изложить въ настоящей статьѣ основныя, согласныя между собою, воззрѣнія Смедта и Тардифа на историческую критику, мы тоже имѣемъ въ виду нашихъ студентовъ, желающихъ заниматься исторіею вообще и *средневѣковою въ особенности*. Для этой послѣдней цѣли библиографическія указанія обоихъ французскихъ писателей намъ кажутся крайне односторонними и недостаточными: въ нѣмецкой, англійской, итальянской ученой литературѣ

---

<sup>1)</sup> Такъ не рѣдко называютъ во Франціи ученыхъ, получившихъ свое образованіе въ *École des Chartes*.

можно указать немало произведеній, знакомство съ которыми столько же, если не болѣе, необходимо и полезно для желающаго заниматься изученіемъ исторіи среднихъ вѣковъ. Этотъ пробѣлъ мы и постараемся по возможности восполнить при каждомъ удобномъ случаѣ.

По согласному опредѣленію Смедта и Тардифа, критикою называется умѣнье отличать истину отъ лжи. Смотря по предмету изслѣдованія, критика бываетъ философская литературная художественная, *историческая*. Историческая критика стремится различать факты вѣрные отъ невѣрныхъ во всякихъ документахъ, которые могутъ служить къ воспроизведенію прошедшихъ событій; она распадается на двѣ части: *критику текстовъ* и *критику фактовъ*, при чемъ первая всегда предшествуетъ послѣдней и доставляетъ ей уже оцѣненные документы. Сообразно съ такимъ дѣленіемъ исторической критики, правила ея касаются или выбора документовъ и заключающихся въ нихъ текстовъ, или способа обращенія съ фактами, извлекаемыми изъ памятниковъ.

Правила исторической критики отличаются простотою, ясностію и точностію, но обращеніе съ ними, примѣненіе ихъ къ дѣлу требуетъ опытности, искусства и благоразумія. Въ основѣ этихъ правилъ лежитъ здравый смыслъ. Руководясь исключительно здравымъ смысломъ, не имѣя понятія о правилахъ исторической критики, составляли свои труды знаменитые историки древности и среднихъ вѣковъ. Здравый смыслъ есть у каждаго, но отсюда еще не слѣдуетъ, чтобы знакомство съ правилами исторической критики было дѣломъ излишнимъ и бесполезнымъ. Историческій смыслъ и инстинктъ свойственъ сравнительно очень немногимъ; лица же, обладающія обыкновенными способностями, могутъ принести пользу своими историческими изысканіями въ томъ лишь случаѣ, если имъ будутъ указаны пути и приемы исторической критики; иначе они или будутъ увлекаться каждымъ новымъ мнѣніемъ и отбрасывать старыя, какъ ненужныя, или же, сталкиваясь съ противорѣчивыми возрѣніями историковъ и не учѣя разобраться въ нихъ, придутъ къ убѣжденію въ безсиліи самой исторіи, какъ науки. Для того, чтобы придти въ подобныхъ случаяхъ къ какому-нибудь положительному заключенію, историкъ прежде всего долженъ страстно стремиться къ открытію истины и все подвергать критической оцѣнкѣ, не останавливаясь ни предъ какими препятствіями, опасеніями и предубѣжденіями. Самые вопросы вѣры, рѣшительно заявляетъ Смедтъ, должны подлежать критикѣ, но за то онъ требуетъ, чтобы и люди

невѣрующіе въ сверхъестественное, не отбрасывали, какъ нестоющихъ вниманія историка, такихъ документовъ, которые болѣе или менѣе проникнуты элементомъ чудеснаго. Сверхъ того, историкъ долженъ отрѣшиться отъ всякихъ предвзятыхъ идей и заключеній а priori и основываться въ своихъ выводахъ исключительно на фактахъ, почерпнутыхъ по возможности *изъ первоначальныхъ источниковъ*. Отсюда, впрочемъ, не слѣдуетъ, что историкъ долженъ пренебрегать работами своихъ предшественниковъ; напротивъ, точное знакомство съ ними выставляется одинаково необходимымъ, какъ у Смедта, такъ и Гардифа. *Изученіе трудовъ предшественниковъ* помогаетъ историку избѣгать ошибокъ, давно опровергнутыхъ и предохраняетъ его отъ увлеченія видѣть въ себѣ чловѣка, открывшаго новый міръ. При изученіи чужихъ работъ однако не слѣдуетъ ничего принимать въ нихъ на вѣру, а все подвергать внимательному пересмотру съ цѣлію убѣдиться, въ чемъ предшественники были совершенно правы и гдѣ они ошибались, а вовсе не съ тѣмъ, чтобы непременно опровергнуть высказанныя ими воззрѣнія и замѣнить ихъ своими собственными, оригинальными. Такое стремленіе къ оригинальности довольно обычное явленіе у молодыхъ историковъ, которые въ слѣдствіе того нерѣдко впадаютъ въ парадоксы. Истинный историкъ долженъ умѣть держаться середины между легковѣріемъ и скептицизмомъ, помня, что абсолютная истина для него недоступна и что онъ долженъ довольствоваться лишь знаніемъ относительнымъ.

Факты, находящіеся въ распоряженіи историка, не могутъ повторяться, а потому и не подлежатъ провѣркѣ путемъ опыта. Возможность строго-научнаго ихъ изученія, возможность *исторической достоверности* основывается на предположеніи, что чловѣкъ по природѣ своей склоненъ къ признанію и утвержденію истины и впадаетъ въ заблужденіе или позволяетъ себѣ обманъ только подъ вліяніемъ какихъ нибудь на столько сильныхъ мотивовъ и интересовъ, что они въ состояніи сбить его съ прямого инстинктивнаго пути. Безъ этого предположенія невозможна исторія, такъ какъ вся она основывается почти исключительно на чловѣческихъ свидѣтельствахъ. Поэтому, если объ одномъ и томъ же фактѣ дошло до насъ нѣсколько разнорѣчивыхъ показаній, нужно постараться отличить среди нихъ свидѣтельства безпристрастныя отъ пристрастныхъ, современныя отъ позднѣйшихъ, показанія очевидцевъ отъ рассказовъ по слухамъ. При оцѣнкѣ свидѣтелей слѣдуетъ принимать во вниманіе не ихъ *количество*,

а *качество*. Показаніе современника и очевидца—наиболѣе драгоцѣнный матеріалъ въ рукахъ историка и должно служить для него исходнымъ пунктомъ въ его критической работѣ. Если нѣтъ такихъ прямыхъ показаній, историкъ долженъ довольствоваться свидѣтельствомъ лицъ, слышавшихъ рассказы очевидцевъ; въ крайнемъ случаѣ историкъ можетъ искать свидѣтельства въ народномъ преданіи, въ памятникахъ вещественныхъ и пр.

Всѣ добытые факты и свидѣтельства нужно примѣнять къ дѣлу *методически* съ цѣлію добиться по возможности яснаго, точнаго и полнаго представленія объ изучаемомъ вопросѣ. Тутъ можно идти сперва путемъ анализа, разлагая сложное на составные элементы, а потомъ путемъ синтеза, объединяя добытые и очищенные анализомъ факты все въ большія и большія группы и подводя окончательные итоги. Одинъ анализъ безъ синтеза не можетъ дать широкихъ выводовъ, но и синтезъ проченъ лишь въ томъ случаѣ, если онъ основывается на фактахъ, добытыхъ строгимъ анализомъ.

Сметъ не ограничивается, какъ Тардифъ, требованіемъ отъ историка одной методичности въ работѣ: онъ указываетъ далѣе начинающимъ изслѣдователямъ, какъ имъ, по его мнѣнію, слѣдуетъ приниматься за работу. Хотя историкъ долженъ всегда основываться на фактахъ, почерпнутыхъ изъ первоначальныхъ источниковъ, а не изъ монографій или руководствъ, однако Сметъ не совѣтуетъ начинающему прямо приступать къ изученію источниковъ безъ предварительной подготовки. Если неопытный историкъ сразу возьмется за чтеніе всѣхъ указанныхъ ему источниковъ подъ рядъ, ему грозитъ опасность запутаться въ подробностяхъ, а главное—онъ можетъ почувствовать утомленіе и скуку надъ этою работою и получить къ ней отвращеніе. Во избѣжаніе этого Сметъ совѣтуетъ начинающему сперва познакомиться съ вопросомъ, подлежащимъ изученію, по какому нибудь лучшему руководству, отличающемуся точностію и обстоятельностью изложенія; но только пусть онъ при этомъ не забываетъ, что извлекаемые изъ руководства свѣдѣнія всѣ нуждаются въ провѣркѣ. Отъ руководства можно перейти къ чтенію специальныхъ изслѣдованій, авторы которыхъ каждое свое положеніе обыкновенно подкрѣпляютъ ссылкой на источники или на выводы специалистовъ, занимавшихся еще меньшими подробностями того же вопроса. При чтеніи монографій Сметъ совѣтуетъ историкъ по

возможности провѣрять сдѣланныя въ нихъ ссылки по источникамъ съ цѣлю убѣдиться, на сколько авторы ихъ точны въ своемъ изложеніи и проницательны въ объясненіи текстовъ<sup>1)</sup>.

1) Такъ какъ крупныя руководства по исторіи общеизвѣстны, то Смедтъ и не находить нужнымъ останавливаться на ихъ перечнѣ, но зато онъ указываетъ въ данномъ случаѣ главнѣйшіе труды французской исторической литературы, представляющіе собою или собраніе монографій или по крайней мѣрѣ указатели къ нимъ; такъ онъ перечисляетъ въ данномъ случаѣ (р. 77—78): *Bibliothèque historique de la France par le P. Lelong*. 5 vol. in f<sup>o</sup>, 1768—1778; *Table chronologique des diplômes par Bréquigny Pardessus et Laboulaye* 1769—1863 7 vol. in f<sup>o</sup>; *Répertoire des sources historiques du moyen âge par Ulysse Chevalier*. 1878—1884 8<sup>o</sup>; *Bibliothèque de l'École des Chartes* и наконецъ *Table analytique des Mémoires contenus dans les Recueils de l'Académie des Inscriptions et Belles Lettres et de l'Académie des sciences morales et politiques*, par MM. *Eug. de Rozière et Eug. Châtel*; а изъ иностранныхъ произведеній указываетъ только *Regesta Imperii Bohmer'a* и *Regesta Pontificum Romanorum Jaffé et Pothast'a*. Но его списокъ очень неполонъ и по отношенію къ французской литературѣ, не говоря уже объ остальныхъ европейскихъ: у него напр. не отмѣчены: *Bibliothèque Nationale: Catalogue de l'Histoire de France* изд. съ 1855 г.; *Les sources de l'Histoire de la France par A. Franclin*. 1877 8<sup>o</sup>. *Histoire Littéraire de la France*, 1733—1881, 28 vol.; *Collection des meilleurs dissertations, notices et traités particuliers relatifs à l'Histoire de France par C. Leber*. 1838. 20 vol. 8<sup>o</sup>; *Bibliothèque de l'École des Hautes Études, Bibliothèque de l'École des Chartes*, и многочисленныя провинціальныя изданія, съ содержаніемъ которыхъ можно ознакомиться хотя бы по *Revue Historique*. Въ *Bibliothèque de l'École des Chartes*, замѣтимъ кстати, въ каждой книжкѣ печатается систематическій перечень новыхъ книгъ посредневѣковой исторіи. Изъ иностранныхъ произведеній Смедтъ повидимому нашелъ нужнымъ отмѣтить лишь такія, которыя болѣе или менѣе имѣютъ отношеніе къ исторіи церкви, а между тѣмъ въ нихъ онъ могъ бы указать не мало сборниковъ диссертаций и библиографическихъ трудовъ, которые были бы полезны и для французскаго изслѣдователя, разъ самъ онъ признаетъ необходимость для историка знать то, что сдѣлано его предшественниками. Сюда можно отнести слѣдующіе библиографическіе труды: *Dallmann's Quellenkunde der deutschen Geschichte* въ переработкѣ Вайца (1883 г.). *Walther. Systematisches Repertorium über die Schriften sämtlicher historischer Gesellschaften Deutschlands*. 1845; *Koner. Repertorium über die vom j. 1800 bis zum j. 1850 in Akademischen Abhandlungen, Gesellschaftschriften und wissenschaftlichen Journalen auf dem Gebiete der Geschichte und ihrer Hülfswissen-*

Отъ чтенія и возможной провѣрки по источникамъ спеціальныхъ монографій, начинающій историкъ можетъ наконецъ обратиться и къ систематическому изученію всѣхъ нужныхъ ему памятниковъ, какъ писаныхъ, такъ устныхъ и вещественныхъ.

Писанные памятники, подлежащіе изученію историка, распадаются на двѣ главныя группы: на акты *оффиціальныя*, (*publics*), изданные по распоряженію или съ вѣдома представителей власти, и *частныя* произведенія (*privés*), изданныя безъ всякаго участія властей, каковы напр. лѣтописи, мемуары, письма и пр. И тѣ и другіе памятники могутъ доставить изслѣдователю самыя разнообразныя данныя для изучаемаго имъ вопроса; но историкъ нашего времени не можетъ ограничиться простымъ сводомъ этихъ свидѣтельствъ и приведеніемъ ихъ въ извѣстный порядокъ и связь: такъ поступали и средневѣковые лѣтописцы, не имѣвшіе понятія объ исторической критикѣ; въ настоящее же время требованія отъ историка другія: онъ долженъ не только собрать всѣ извѣстія, но и систематически подвергнуть ихъ внимательной оцѣнкѣ; здѣсь строгія и точныя правила—дѣло первой необходимости.

---

schaften erschienenen Aufsätze. 1852—56 2 v. 8<sup>o</sup>; *J. Müller*. Die wissenschaftlichen Vereine und Gesellschaften Deutschlands im XIX Jahrh. 1883, 4<sup>o</sup>; *Potthast*, Bibliotheca historica medii aevi. 1862, Supplementum. 1868; Jahresberichte der Geschichtswissenschaft изд. съ 1878 г.; *Adams*. A manual of historical literature. 1882; *Branca*. Bibliografia storica di ogni nazione. 1862; *Bertocci*, Repertorio bibliografico delle opere stampate in Italia nel sec. XIX. Storia 1876—1880, 2 v. 8<sup>o</sup>. *Occioni-Bonaffons*, Bibliografia storica italiana dal 1862 al 1882. Гораздо труднѣе исчислить собранія монографій; важнѣйшія изъ нихъ заключаются, конечно, въ многочисленныхъ изданіяхъ академій и ученыхъ историческихъ обществъ, перечень которыхъ можно найти въ упомянутыхъ библиографическихъ трудахъ; но сверхъ того, въ послѣднее время въ Германіи и отчасти въ Италіи и Бельгіи профессора, руководители въ историческихъ семинаріяхъ, стали издавать сборники историческихъ работъ своихъ учениковъ, таковы напр.: Untersuchungen zur deutschen Staats—und Rechtsgeschichte, hrsg. v. *O. Gierke*, издаваемая въ Бреславлѣ съ 1878 г.; Forschungen Staats und Socialwissenschaftliche hrsg. v. *S. Schmoller* ома съ 1870; иногда сами ученики и товарищи выдающагося историка въ честь его, по случаю юбилея, издають сборники своихъ мелкихъ работъ; но помимо всего этого, постоянно является множество диссертаций на степень доктора и ученыхъ рѣчей въ программахъ, заглавія которыхъ печатаются въ Literarisches Centralblatt, Bibliographie de la France и пр.

Прежде всего исследователь долженъ убѣдиться въ *подлинности памятника, въ тождество личности свидѣтеля*, чтобы не наткнуться на обманщика; если тутъ окажется обманъ, не слѣдуетъ вѣрить и самому свидѣтельству. Въ средніе вѣка поддѣлка официальныхъ актовъ, изданіе своихъ трудовъ подъ чужимъ знаменитымъ именемъ или же намѣренное умолчаніе объ имени автора практиковались на каждомъ шагу, и потому историкъ долженъ употребить всѣ усилія, чтобы убѣдиться въ подлинности или подложности каждаго изучаемаго памятника. По отношенію къ писаннымъ памятникамъ тутъ нужно начать съ изученія *ихъ внѣшности, особенно письма*. Если на актѣ есть собственноручныя подписи такого лица, отъ котораго сохранились несомнѣнные автографы, въ подлинности документа убѣдиться не трудно. Къ сожалѣнію отъ среднихъ вѣковъ такихъ оригиналовъ дошло до насъ очень мало; большая же часть памятниковъ имѣется лишь въ позднѣйшихъ спискахъ. Если списковъ сохранилось нѣсколько, ихъ всѣ слѣдуетъ принять во вниманіе и распредѣлить на группы по древности письма и по взаимному отношенію между ними. Древность рукописи опредѣляется матеріаломъ, каковой употребленъ для нея (папирусъ, пергаминъ, бумага), способомъ его обработки, формою буквъ (*capitale, onciale, cursive, minuscule*), цифръ (римскія, арабскія), количествомъ сокращеній въ письмѣ, употребленіемъ знаковъ препинанія, раскрашиванія и пр.; всѣ эти признаки разнообразятся, смотря по мѣсту и времени происхожденія рукописи. Изученіемъ самаго текста по рукописямъ ведетъ къ выдѣленію различій, а по основаніи ихъ—къ опредѣленію взаимныхъ отношеній между рукописями, т. е. какая копія сдѣлана съ какого болѣе древняго списка или оригинала. Исходнымъ пунктомъ при опредѣленіи древности рукописей служатъ обыкновенно тѣ изъ нихъ, на которыхъ есть дата.

Такое изученіе каждаго памятника по рукописямъ отняло бы у историка очень много времени, если бы онъ самъ всегда долженъ былъ исполнять эту работу; къ счастью, теперь рукописи могутъ быть замѣнены печатными изданіями, сдѣланными знатоками—палеографами<sup>1)</sup>,

---

<sup>1)</sup> Хотя историкъ во многихъ случаяхъ можетъ ограничиться изученіемъ памятниковъ по печатнымъ изданіямъ, тѣмъ не менѣе онъ долженъ быть знакомъ и съ *палеографіею*; только при этомъ условіи онъ будетъ въ



которые исполнили за историка всю эту предварительную работу изучения памятниковъ по рукописямъ. Въ ихъ изданіяхъ онъ можетъ найти и подробное описаніе всѣхъ сохранившихся рукописей, и распредѣленіе ихъ на классы, основной текстъ памятника, разночтенія, снимки съ важнѣйшихъ рукописей и пр. Подобныя изданія помогаютъ историку разсуждать о подлинности и достовѣрности памятника и объ его авторѣ и безъ спеціальнаго изученія всѣхъ сохранившихся съ него списковъ въ архивахъ и библіотекахъ. Если по сообщенію издателей памятника окажется, что въ древнѣйшихъ рукописяхъ имя автора не отмѣчено, а появляется только въ позднѣйшихъ, если въ тому же въ самомъ обозначеніи этого имени есть разногласіе, изслѣдованіе о личности автора неизбѣжно. Равнымъ образомъ, если между рукописями нѣтъ согласія въ текстѣ, въ однихъ онъ полнѣе, въ

---

состояніи оцѣнить по достоинству чужія изданія, а главное самъ съумѣетъ прочесть и подготовить къ печати новые еще неизданные документы, если таковые попадутся ему въ архивахъ и библіотекахъ. Поэтому Смедтъ и Тардифъ считаютъ нужнымъ указать своимъ ученикамъ главные французскіе труды по палеографіи, а именно: *Mabillon*. De re diplomatica (1709); *Nouveau Traité de diplomatique par deux religieux Benedictins de la congrégation de St. Maur*. 1750—1765, 6 vol. 4°; *Natalis de Wailly*, *Éléments de Paléographie*, а изъ иностранныхъ *Wattenbach*, *Das Schriftswesen im Mittelalter*, 2 Bd. 1875 г., но и этотъ списокъ крайне неполонъ: въ немъ напр.: мы не находимъ ни общеизвѣстныхъ и весьма полезныхъ руководствъ для начинающихъ учиться палеографіи: *L. A. Chassant*, *Paléographie des chartes et des manuscrits du XI au XVIII s.* 7 ed. 1877; *ею же*, *Dictionnaire des abbreviations latines et françaises*. 4 ed. 1877; *Wattenbach*, *Anleitung zur Lateinischen Palaeographie* 3 ed. 1878; *C. Paoli*, *Programma di paleografia latina e di diplomatica esposto sommariamente*. 1883;—ни болѣе капитальныхъ трудовъ и собраній снимковъ съ рукописей: *Silvestr*, *Paléographie universelle*, 1841, 4 vol. 8° *U. F. Kopp*. *Paleographia critica*, 1817 2 vol. 4°; *Th. Sickel*, *Monumenta graphica medii aevi*, изд. въ Вѣнѣ съ 1859 г.; *Arndt*. *Schrifttafeln zum Gebrauch bei Vorlesungen und Selbststudim*. 1874, 1878. 2 H.; *Recueil de facsimilés à l'usage de l'École des Chartes*—съ 1880 г.; *Facsimiles of ancient charters in the British Museum*. 1873; *Collezione fiorentina di facsimili paleografici*, illustrati da *G. Vitelli e C. Paoli*. 1884. 8°; *A. Martelli*, *Archivio paleografico Italiano*. 1882

другихъ—съ пробѣлами, для историка возникаетъ вопросъ, нѣтъ ли тутъ вставокъ или сокращеній; этимъ путемъ, замѣчаетъ тутъ съ удивольствомъ Смедтъ, раскрыта вставка легенды о папессѣ въ позднѣйшія рукописи папской лѣтописи (*Liber Pontificalis*), хроники Мартина Польскаго и пр. Наоборотъ, сходство текста памятника во всѣхъ рукописяхъ и приурочиваніе его одному и тому же писателю ручаются за сохраненіе подлиннаго документа: достовѣрность этого вывода упрочивается еще болѣе, если есть древнія извлеченія изъ памятника, съ обозначеніемъ имени автора и заглавія его труда, соотвѣтствующія тексту въ рукописяхъ; если же такого сходства въ текстѣ не оказывается, возможно предположеніе, что до насъ дошелъ совсѣмъ не тотъ памятникъ, съ которымъ были знакомы древніе писатели, или же что онъ подвергся въ послѣдствіи искаженію.

Для опредѣленія подлинности или подложности памятника однако недостаточно ограничиться изученіемъ одной его внѣшности; отъ внѣшнихъ признаковъ слѣдуетъ обратиться потомъ къ изученію самаго содержанія документа, его *внутреннихъ признаковъ*. Если изучаемый памятникъ принадлежитъ къ числу официальныхъ, въ такомъ случаѣ нужно обратить особое вниманіе на формулы его въ началѣ и въ концѣ, на титулы упоминаемыхъ въ немъ лицъ, на способъ датировки, скрѣпленія и другіе, такъ называемые, *дипломатическіе* признаки. Всѣ эти внутренне дипломатическіе признаки, подобно внѣшнимъ палеографическимъ, измѣнялись смотря по мѣсту и времени изданія документовъ и лицамъ, отъ имени которыхъ они исходили. Знать всѣ ихъ въ подробности никакъ не могли средневѣковые фальсификаторы, и внимательный историкъ нашего времени, знакомый съ основными положеніями дипломатики <sup>1)</sup>, всегда замѣтитъ разницу между сохранившимися подлинными документами и изучаемымъ подложнымъ.

<sup>1)</sup> Еще скуднѣе библиографическія указанія у Смедта и Тардифа по дипломатикѣ: къ произведеніямъ Мабильона и бенедиктинцевъ они присоединяютъ только ссылку на *L'art de verifier les dates des faits historiques, des inscriptions, des chroniques et autres anciens monuments* и на *Gallia Christiana*, какъ на справочныя сочиненія; а между тѣмъ ученая литература по дипломатикѣ получила теперь довольно широкое развитіе, особенно въ Германіи, и начинающему историку нельзя не познакомиться, по крайней мѣрѣ, съ такими капитальными работами, какъ *Th. Sickel, Beiträge zur Diplomatik*, помѣщаемыя съ 1861 г. въ *Sitzungsberichte der kaiserlichen*

На ряду съ формулами и языкъ официальныхъ актовъ, измѣнявшійся тоже смотря по мѣсту и времени, въ свою очередь можетъ помочь историкъ разоблачить обманъ. Каждый канцлеръ или нотарій, составлявшій редакцію актовъ, придерживался при этомъ своихъ особыхъ излюбленныхъ формулъ, оборотовъ и словъ. Гораздо труднѣе уловить особенности языка въ частныхъ произведеніяхъ; правда, знаменитые писатели всегда отличаются своеобразнымъ слогомъ, но онъ у нихъ крайне разнообразится въ отдѣльныхъ произведеніяхъ подъ вліяніемъ сюжета, способа изложенія и преслѣдуемыхъ цѣлей. Впрочемъ, при внимательномъ изученіи, почти всегда можно уловить наиболѣе характерныя черты слога, но отсюда конечно не слѣдуетъ, что изслѣдователь имѣетъ право рисковать на исправленіе языка въ памятникѣ, потому что не только канцеляристъ, но и самый талантливый писатель не всегда можетъ избѣжать неправильныхъ оборотовъ; но за то, если въ актѣ IX в. попадаются обороты и слова, употребляющіеся только въ XIII в., если знаменитому автору приписываютъ посредственную книгу, если благочестивому человѣку приурочиваютъ нечестивыя произведенія, такія противорѣчія въ слогѣ, въ воззрѣніяхъ, въ чувствахъ съ подлинными сочиненіями писателя должны возбудить сомнѣніе въ истинности и заставить его разслѣдовать ихъ происхожденіе.

Еще важнѣе для обнаруженія подлога—анахронизмы <sup>1)</sup>, встрѣчающіеся или въ датахъ, или въ указаніи на лица, жившія много

---

Akademie der Wissenschaften zu Wien; *J. Ficker*. Beiträge zur Urkundenlehre. 1877—78, *G. v. Buchwald*, Bischofs und Fürsten Urkunden der XII und XIII jahrh. 1882. *H. Brunner*. Zur Rechtsgeschichte der römischen und germanischen Urkunden. 1880. *Pflug-Hartung*. Die Urkunden der päpstlichen Kanzlei. 1882.

<sup>1)</sup> Ни Смедтъ, ни Тардифъ не сдѣлали въ данномъ случаѣ ссылки ни на одно сочиненіе по хронологіи и генеалогіи, съ помощію которыхъ историкъ можетъ открывать въ памятникахъ анахронизмы, вѣроятно потому, что полезныя въ этомъ отношеніи Gallia Christiana и l'art de vérifier les dates отмѣчены были ими раньше; но помимо этихъ несомнѣнно капитальныхъ трудовъ можно порекомендовать начинающему историкъ и нѣсколько другихъ, напр: Histoire généalogique et chronologique de la maison royale en France par le *P. Anselme*, continuée par *M. du Faurny*. 3 ed. 1726—1733 9 vol. f°; *K. Hopf*, Historisch-genealogischer Atlas. 1858. *Cohn*, Stammtafeln zur Geschichte der deutschen Staaten; *L. Ideler*, Lehrbuch der Chronologie,

раньше или позже сравнительно съ датой памятника, гдѣ они однако выставляются, какъ современники, а равно и въ упоминеніи учреждений, сложившихся позже даты и пр. Подложность напр. лжедекреталій доказывается тѣмъ, что въ нихъ папамъ первыхъ трехъ вѣковъ приурочены такія произведенія, въ которыхъ есть извлеченія изъ отцевъ церкви IV—VII в., изъ капитуляріевъ и синодскихъ постановленій VIII—IX в., цитуются тексты св. писанія по переводу Иеронима съ поправками Алькуина и пр.

Изученіе внѣшнихъ и внутреннихъ признаковъ памятника не только помогаетъ различать подлинный документъ отъ подложнаго, но

---

1831; *H. Grotefend*, Handbuch der historischen Chronologie des Mittelalters. 1872; *Brinkmeier*, Practisches Handbuch der historischen Chronologie aller Zeiten und Völker, besonders des Mittelalters, 2 ed. 1882. Для провѣрки анахронизмовъ также весьма пригодны сочиненія, составленные по образцу Gallia Christiana: Batavia sacra 1714 2 vol. f<sup>o</sup>, Bohemia sancta 1682, Anglia sacra 1691 2 vol. f<sup>o</sup>, Germania sacra 1727—1755 3 vol. f<sup>o</sup>, Espana sagrada 1747—1786, 35 vol. 4<sup>o</sup>; Illiricum sacrum 1751—1769 8 vol. f<sup>o</sup>, а равно и такъ называемые regesta; нѣкоторыя изъ такихъ regesta, именно Брекинъ (французскія) Яффе (папскія) и Бёмера (нѣмецкія) правда, были отмѣчены раньше и у Смедта (р. 77) но его указанія не вполне соответствуютъ дѣйствительному положенію дѣла (Regesta Pontificum Romanorum Яффе и Regesta imperii Бёмера выходятъ теперь въ переработанномъ видѣ первыя съ 1881 г. подъ редакцію Левенфельда, Кальтенбруннера и Эвальда, а вторыя съ 1877 г. подъ редакцію Мюльбахера и Фиккера), а главное—слишкомъ неполны; въ настоящее время почти во всѣхъ государствахъ Западной Европы издаются такія regesta, какъ общія, такъ и провинціальныя; мы отмѣтимъ только наиболѣе важныя, иначе нашъ списокъ занялъ бы слишкомъ много мѣста: *Erben und Emler*, Regesta diplomatica nec non epistolaria Bohemiae et Moraviae съ 1856; *Dümgé*, Regesta Badensia 1836, *A. Wauters* Table chronologique des chartes et des diplomes, concernant l'histoire de la Belgique съ 1866; Regesta diplomatica historiae *Danicae* съ 1843 г. *Stumpf*, Die Kaiser-Urkunden des X—XII Jahrhunderts chronologisch verzeichnet. 1865; наконецъ, справочными книгами для провѣрки анахронизмовъ могутъ служить и отдѣльные томы своеобразной коллекціи, издаваемой историческою комиссіею въ Мюнхенѣ подъ общимъ заглавіемъ: Jahrbücher des deutschen Reichs. Объ этой коллекціи см. нашу статью въ Унив. Изв. за 1874 годъ.

часто даетъ возможность открыть и самое имя автора, хотя бы оно и не было тамъ отмѣчено. На такое открытіе могутъ навестъ личныя замѣтки автора о самомъ себѣ и косвенныя указанія на него въ другихъ источникахъ; собравъ всѣ такія извѣстія, историкъ можетъ соображать, въ кому изъ историческихъ современныхъ лицъ скорѣе всего могутъ быть отнесены сообщаемыя въ нихъ данныя. И въ официальныхъ актахъ, не смотря на обозначеніе лица, издавшаго грамоту, одною начальною буквою его имени, не смотря на глухую дату, ограничивающуюся указаніемъ года правленія, или праздничнаго дня, когда былъ скрѣпленъ документъ, по формуламъ, подписямъ, институтамъ всегда можно приблизительно опредѣлить и время, когда былъ составленъ актъ и отъ чьего имени. Если при изученіи внѣшнихъ и внутреннихъ признаковъ почти всѣ они говорятъ за подлинность памятника и только въ мелочахъ встрѣчается противорѣчіе, то скорѣе нужно стараться объяснять его какъ нибудь, чѣмъ на основаніи онаго дѣлать отрицательное заключеніе: иногда анахронизмы въ копіяхъ могутъ напр.: явиться по небрежности или по неумѣнью переписчика прочесть древній оригиналь, или въ слѣдствіе попытки владѣльца возстановить по памяти пропавшій, но хорошо ему извѣстный документъ.

Какъ скоро подлинность памятниковъ и тождественность свидѣтелей удостовѣрены, показанія ихъ прочтены, нужно прежде всего постараться понять ихъ истинный смыслъ, а это по отношенію къ средневѣковымъ памятникамъ—дѣло нелегкое. Многіе средневѣковыя писатели любили говорить вычурнымъ языкомъ, соотвѣтствовавшимъ вкусу ихъ современниковъ; періоды у нихъ отличаются запутанностію, грамматическія правила почти совсѣмъ не соблюдаются, слова употребляются или въ искаженной формѣ, или въ другомъ значеніи сравнительно съ классическою латынью, или даже совсѣмъ въ ней неизвѣстныя. Еще чаще такіе барбаризмы встрѣчаются въ документахъ, вышедшихъ какъ изъ королевской и папской канцеляріи, (хотя тамъ всегда почти находились болѣе или менѣе знающіе люди), такъ въ особенности—въ изданныхъ отъ имени свѣтскихъ князей, отъ городскихъ магистратовъ и пр. При первой встрѣчѣ съ подобнымъ языкомъ, напр. въ большей части памятниковъ эпохи меровинговъ, повидимому, трудно понять истинный смыслъ заключающихся въ нихъ извѣстій, но съ помощію *словарей, переводовъ*, а главное—путемъ постояннаго и внимательнаго чтенія можно довольно скоро освоиться съ средневѣковою

латыню. Переводы <sup>1)</sup> однако слѣдуетъ употреблять только при первоначальномъ изученіи языка, а ни какъ не при научной работѣ надъ памятникомъ; послѣдняя обязательно должна быть производима по оригинальному тексту, и переводъ тутъ можетъ служить только нѣкоторымъ пособіемъ въ пониманіи особенно трудныхъ мѣстъ. Довѣряться чужому переводу отнюдь не слѣдуетъ, помня что traduttore—traditore. Въ болѣе важныхъ случаяхъ не слѣдуетъ вѣрить даже и *словарямъ* <sup>2)</sup>, хотя бы въ нихъ въ доказательство правильности толкованія смысла словъ приводились мѣста изъ писателей; такихъ мѣстъ въ словарѣ

---

<sup>1)</sup> Признавая до извѣстной степени пользу отъ *переводовъ* для начинающихъ историковъ, Смедтъ и Тардифъ не дали однако относительно ихъ никакихъ библиографическихъ указаній; восполняя этотъ пробѣлъ, мы укажемъ только цѣлыя собранія средневѣковыхъ памятниковъ въ переводѣ на тотъ или другой современный языкъ. Таковы: *Guisot*, Collection de mémoires relatifs à l'histoire de France depuis la fondation de la monarchie française jusqu'au XIII s. 1823—35, 31 vol. 8°; *Geschichtsschreiber der deutschen Vorzeit in deutscher Bearbeitung* (nach der Ausgabe der Monumenta Germaniae Historica) выходятъ съ 1849 г.; *Bohn*. Antiquarian library съ 1848 по 1858 изд. 37 vol., большая часть которыхъ занята переводами средневѣковыхъ писателей на англійскій языкъ.

<sup>2)</sup> Изъ *словарей* Смедтъ указываетъ только на знаменитый *Glossarium mediae et infimae latinitatis* Дю-Канжа въ различныхъ изданіяхъ (Henschel, Favre), но для начинающихъ знакомиться съ средневѣковой латынью можно указать и на нѣсколько другихъ, болѣе доступныхъ по цѣнѣ и удобныхъ для пользованія: *W. H. Maigne—d'Arnis*, *Lexicon manuale ad scriptores mediae et infimae latinitatis*. Paris. 1866; tome unique, 8°; *E. Brinkmeier*. *Glossarium diplomaticum*, 2 vol. 1855. 4°, *H. G. Gengler*, *Germanische Rechtsdenkmäler. In Auszügen und Proben mit Einleitung, ergänzenden Geschichtszeugnissen, Anmerkungen und Glossar zum akademischen Gebrauche*. Erlangen. 1875, 8°. Съ технической терминологією среднихъ вѣковъ можно знакомиться также по спеціальнымъ историческимъ словарямъ: *A. Chéruel*, *Dictionnaire historique des institutions, moeurs et coutumes de la France*. 4 ed. 1874. *E. Göttinger*, *Reallexicon der deutschen Alterthümer*. 1881, и особенно по многочисленнымъ и разнообразнымъ указателямъ, изданнымъ аббатомъ Минемъ (Migne) подъ общимъ заглавіемъ: *Encyclopédie théologique, ou série des dictionnaires sur toutes les parties de la sciences religieuse* въ 3-хъ серіяхъ, вышедшихъ первая съ 1848 по 1858 г. во 50-ти томахъ, вторая съ 1851 по 1863 г. въ 52 томахъ, и третья съ 1854 по 1865 въ 62 т.

всегда приводится не много, въ отрывочныхъ фразахъ, смыслъ которыхъ можетъ оказаться совсѣмъ другой, если прочесть цѣлую главу, изъ которой взята фраза, и принять во вниманія словоупотребленіе во время жизни писателя и особенно—у него самого. Слово *seniores* напр. въ началѣ ср. вѣковъ значить совсѣмъ не то, что въ IX в.; терминъ папа первоначально прилагался не только къ римскому епископу, но и ко многимъ другимъ, и лишь съ XI в. получаетъ свой теперешній смыслъ.

Когда смыслъ текстовъ уясненъ, поднимается вопросъ, насколько слѣдуетъ довѣрять показанію каждаго свидѣтеля. Тутъ возможно изслѣдованіе съ двухъ сторонъ: 1) могъ ли свидѣтель самъ знать то, что сообщаетъ и 2) искрененъ ли онъ въ своемъ показаніи. Первый вопросъ разъясняется, если обратить вниманіе на то, былъ ли авторъ современникомъ и очевидцемъ передаваемого имъ событія, или не находился ли онъ, по крайней мѣрѣ, въ такихъ условіяхъ, чтобы доставать точныя свѣдѣнія, и насколько заслуживаютъ довѣрія источники, изъ которыхъ онъ ихъ черпалъ. Чѣмъ болѣе получится утвердительныхъ отвѣтовъ на эти запросы, тѣмъ болѣе довѣрія можетъ быть оказано свидѣтелю. Составители записокъ, тайные агенты, дающіе отчеты правительству, при всемъ желаніи узнать истину, принуждены нерѣдко довольствоваться слухами, сплетнями или даже намѣренно имъ сообщенными невѣрными указаніями. Здѣсь свидѣтели были введены въ обманъ другими, хотя сами могли быть искренны въ своихъ сообщеніяхъ; но бываетъ нерѣдко намѣренный обманъ и съ ихъ стороны для достиженія той или другой цѣли; на такой обманъ можно напр. натолкнуться въ донесеніяхъ о побѣдѣ, въ меморандумахъ, въ надгробныхъ рѣчахъ, въ подписяхъ на памятникахъ и пр. 1). Разъ свидѣтель уличенъ въ намѣренной лжи, ему уже ни въ чемъ нельзя вѣрить безъ провѣрки; если же у него замѣчается ошибка лишь въ слѣдствіе легкомыслія, скептицизмъ нашъ къ его показаніямъ можетъ

---

1) Всего естественнѣе относиться съ недовѣріемъ къ автобіографіямъ, авторы которыхъ вообще по слабости человѣческой, склонны приписывать себѣ больше значенія и вліянія, чѣмъ было на самомъ дѣлѣ; недовѣріе наше усиливается, если автобіографія составлена съ цѣлію защитить свои дѣйствія въ прошломъ, или если авторъ ея явно хлопочетъ о томъ, чтобы придать своему разсказу побольше пикантности и занимательности.

быть нѣсколько меньше, особенно, если у автора замѣтно стремленіе къ исправленію своихъ погрѣшностей; но даже и тутъ нужно помнить, что всегда у свидѣтеля могутъ быть невѣрныя показанія въ слѣдствіе увлеченія полемикою, интересами партіи, предубѣжденіями, и потому вообще лучше ни въ одному показанію не относиться просто съ довѣріемъ или отрицаніемъ, а каждое подвергать возможной провѣркѣ. Къ тому же, и въ надгробныхъ рѣчахъ, и во всякихъ панегирикахъ можно найти нѣчто достовѣрное, и среди произведеній, преисполненныхъ лжи подъ вліяніемъ лести, страха или частныхъ интересовъ случается встрѣчать зерно истины. Враждебныя показанія современниковъ, признающихъ однаво хорошія стороны у своего противника, могутъ даже съ избыткомъ замѣнить всякія похвалы ему со стороны приверженцевъ. Такимъ образомъ, историку приходится принимать въ соображеніе всевозможныя отгѣнки въ извѣстіяхъ, являющіеся подъ самыми разнообразными вліяніями интересовъ, предубѣжденій, страстей и пр. Уловить ихъ тѣмъ труднѣе, что по отношенію къ ср. вѣкамъ <sup>1)</sup> у

---

<sup>1)</sup> Указывая на трудность оцѣнки извѣстій средневѣковыхъ писателей, Смедтъ и Тардифъ рекомендуютъ въ данномъ случаѣ своимъ ученикамъ читать предисловія къ отдѣльнымъ памятникамъ въ Acta Sanctorum, Acta sincera martyrum и особенно въ Monumenta Germaniae Historica, гдѣ они могутъ найти достойныя подражанія образцы строго-критическаго отношенія изслѣдователей къ средневѣковымъ историческимъ памятникамъ; но помимо такихъ предисловій во всѣхъ наиболѣе важныхъ собраніяхъ памятниковъ, начинающимъ историкамъ можно указать на цѣлый рядъ сочиненій, въ которыхъ они могутъ найти систематическое обзорѣніе и оцѣнку средневѣковыхъ источниковъ по отдѣльнымъ странамъ Западной Европы, а) *Анліи*: *W. Macray*, A manual of british historians to A. D. 1600. London, 1848; *Th. Hardy*, A descriptive catalogue of manuscripts relating to the history of Great Britain and Ireland. London. 1862—71 3 vol. 8°; *S. R. Gardiner and I. B. Mullinger*. Introduction to the study of english history. London. 1881; б) *Франціи*: Histoire littéraire de la France. Paris. 1733—1881, 28 vol; *I. Ampère* Histoire littéraire de la France 3 ed. 1870 3 vol. в) *Германіи*: *W. Wattenbach*, Deutschlands Geschichtsquellen im Mittelalter bis zum Mitte des XIII Jahrhunderts, 4 Ausg. 1877—78 2 vol., *O. Lorenz*. Deutschlands Geschichtsquellen seit der Mitte des XIII jahrh. 2 Ausg. 1876—77 2 vol. *M. Töppen*, Geschichte der Preussischen Historiographie. 1858 г.; г) *Чехіи*: *Fr. Palacky*, Würdigung der alten böhmischen Geschichtschreiber; д) *Уршии*: *H. Morcszali*,



историка рѣдко оказываются въ распоряженіи показанія современниковъ и очевидцевъ, а большею частію ему приходится имѣть дѣло съ позднѣйшими компиляціями, и изслѣдователь долженъ опредѣлить, какъ степень достовѣрности самого компилятора и его источниковъ, такъ и способъ пользованія ими. Чѣмъ согласнѣе показанія различныхъ свидѣтелей, находившихся не въ одинаковомъ положеніи, тѣмъ болѣе слѣдуетъ довѣрять сообщаемому ими факту, если только всѣ они не заимствовали его изъ одного и того же источника; тогда показаніе многихъ свидѣтелей нисколько не увеличиваетъ силы этого перваго. Впрочемъ, полное согласіе извѣстій, идущихъ отъ разныхъ свидѣтелей, явленіе крайне рѣдкое: въ большинствѣ же случаевъ они согласны только въ главномъ и расходятся болѣе или менѣе въ подробностяхъ. Полное согласіе свидѣтелей—современниковъ въ подробностяхъ можетъ даже возбудить подозрѣніе въ стговорѣ ихъ между собою съ цѣлію дать показаніе въ извѣстномъ смыслѣ; разногласіе же въ подробностяхъ не можетъ подрывать силы самыхъ показаній; иногда оно очень легко объясняется тѣмъ, что свидѣтели наблюдали событіе въ различные моменты и съ разныхъ сторонъ. Если же такое объясненіе сдѣлать нельзя, и противорѣчіе остается непримиримымъ, въ такомъ случаѣ историкъ остается выбрать показаніе наиболѣе правдоподобное и сдѣлать на основаніи онаго выводъ относительно вѣрный.

Помимо прямыхъ свидѣтельствъ очевидцевъ и современниковъ, историкъ приходится сталкиваться и съ *преданіемъ*, сообщающимъ подробности о такомъ событіи, о которомъ современники ничего не знали или почему-либо не отмѣтили. Пренебрегать преданіемъ нельзя, но и пользоваться имъ слѣдуетъ съ большою осторожностію. Преданіе, по степени достовѣрности, можно сравнить съ слухами о современныхъ событіяхъ: всѣ говорятъ объ извѣстномъ происшествіи довольно

---

Ungarns Geschichtsquellen im Zeitalter der Arpaden. 1882; е) *Польша*: Н. Zeisberg. Die Polnische Geschichtsschreibung des Mittelalters. 1878. ж) *Италия*: U. Balzani, Le Cronache Italiane nel medio evo. 1884. Трудъ Балзани первоначально (въ 1883 г.) явился на англійскомъ языкѣ въ коллекціи, издаваемой Society for promoting christian knowledge, подъ общимъ заглавіемъ: early chroniclers of Europe. Раньше въ той же коллекціи были изд. подобные же труды Masson'a о средневѣковыхъ лѣтописцахъ французскихъ и Gairdner'a—объ англійскихъ.

согласно въ главномъ, но съ разнообразными нерѣдко взаимно противорѣчивыми подробностями, и никто не въ состояніи указать перваго виновника пущеннаго слуха. Поэтому одни относятся къ слуху съ полнымъ довѣріемъ, другіе безусловно отрицаютъ его; человѣкъ же благоразумный, заинтересовавшійся слухами, постарается собрать ихъ, сличить, отдѣлить въ нихъ согласное отъ противорѣчиваго; но раньше, чѣмъ сдѣлать окончательный выводъ, попытается или добыть оффиціальное сообщеніе, или же списаться съ друзьями, живущими на мѣстѣ происшествія, и тогда только придетъ къ положительному заключенію; если же такая провѣрка слуховъ почему либо невозможна, онъ удовлетворится наиболѣе правдоподобнымъ предположеніемъ, но полной вѣры своему выводу не дастъ. Точно такъ же слѣдуетъ поступать и по отношенію къ преданію: преданіе заслуживаетъ полнаго вниманія историка, если оно касается важнаго событія, очевидцами котораго были многіе, и многіе имъ интересовались, вѣрили ему въ теченіе долгаго времени, а главное—если преданіе не вызывало возраженій со стороны лицъ, имѣвшихъ интересъ опровергнуть оное. Но для историка преданіе должно быть не основою изученія сообщаемыхъ въ немъ фактовъ, а точкою отправления для дальнѣйшаго изслѣдованія о нихъ, и въ такомъ случаѣ оно можетъ навести его въ любопытныя открытія и остроумныя соображенія. Не нужно только при этомъ спѣшить съ выводами, помня, что въ основѣ преданія можетъ скрываться ядро истинны, но детали его почти всегда плодъ народной фантазіи, пытавшейся по своему объяснить что либо. Въ основѣ преданія напр. скрывается иногда желаніе объяснить происхожденіе извѣстнаго названія, или—приурочить къ знаменитому герою подвиги многихъ лицъ различнаго времени. Общаго правила для оцѣнки преданій указать нельзя, но каждое въ отдѣльности должно быть подвергнуто самой суровой критикѣ. Изслѣдователь можетъ признать историческое значеніе за преданіемъ въ томъ лишь случаѣ, если найдетъ подтвержденіе для него въ современныхъ документахъ, а иначе онъ долженъ ограничиться отмѣткою существующаго преданія, а оцѣнку онаго отложить до болѣе благопріятнаго момента, когда въ рукахъ у него окажутся какія либо новыя данныя. Одно простое молчаніе современниковъ еще нельзя выдавать за несомнѣнное доказательство лживости преданія. Молчаніе извѣстнаго писателя о современномъ ему событіи тогда только съ нѣкоторою вѣроятностію можно

принять за доказательство несуществованія самаго факта (*argument negatif*), когда мы съ увѣренностію можемъ сказать: 1) что онъ не могъ не знать этого факта, 2) что въ дошедшемъ до насъ сочиненіи онъ имѣлъ всѣ поводы упомянуть о немъ, и 3) что самъ по себѣ этотъ писатель заслуживаетъ полнаго довѣрія, и у него не было ни малѣйшаго основанія промолчать о фактѣ. Отрицательный аргументъ усиливается еще болѣе, если нѣсколько писателей—современниковъ, изъ которыхъ каждый могъ бы упомянуть по тому или другому поводу объ интересующемъ историка фактѣ, всѣ однако молчатъ о немъ: вѣдь нельзя же предположить у всѣхъ нихъ небрежность, незнаніе или намѣренное молчаніе! Если напр.: Турпинъ, на основаніи преданій, приписываетъ въ своей хроникѣ Карлу В. всевозможные подвиги, о которыхъ Ейнгардъ и другіе современники ничего не знаютъ, то ихъ молчаніе, дѣйствительно, равняется отрицательному показанію многихъ свидѣтелей-очевидцевъ. Впрочемъ, даже молчаніе одного свидѣтеля-очевидца—важнѣе показанія многихъ, основывавшихся на слухѣ. Все это однако приложимо лишь къ писателямъ—очевидцамъ; современникъ же, даже занимавшій видный постъ, могъ не знать въ точности самыхъ важныхъ событій своего времени: блаженный Августинъ напр.: не умѣлъ различить двухъ синодовъ, на которые распался сардикскій, и не зналъ каноновъ перваго вселенскаго собора. Еще чаще современники обходятъ молчаніемъ событія обыденныя, невозбуждавшія ничьего вниманія: средневѣковыя хроники переполнены извѣстіями о буряхъ, наводненіяхъ, засухахъ, неурожаяхъ и молчатъ о противоположныхъ явленіяхъ, какъ будто въ то время никогда не бывало ни хорошей погоды, ни урожая!

При оцѣнкѣ преданія историкъ, по крайней мѣрѣ, въ данныхъ его имѣетъ точку отправленія для своихъ дальнѣйшихъ разысканій; несравненно труднѣе его задача по отношенію къ *конъектурѣ*. За то нигдѣ не можетъ такъ проявиться талантъ истиннаго историка, какъ въ конъектурахъ, и нигдѣ невозможны такіе промахи для людей посредственныхъ дарованій, какъ въ тѣхъ же конъектурахъ. Сущность конъектуры заключается въ стремленіи изучить не только тѣ факты, которые отмѣчены въ памятникахъ, но и такіе, которыхъ тамъ нѣтъ, но на возможность существованія которыхъ все наталкиваетъ изслѣдователя. Чаще всего конъектура является необходимою для объясненія такихъ фактовъ, существованіе которыхъ не подлежитъ сомнѣнію и

засвидѣтельствовано документами, но причина которыхъ изъ документовъ не видна. Потребность понять смыслъ такихъ фактовъ, добиться истины, заставляетъ историка прежде всего искать указаній въ другихъ современныхъ источникахъ; если тамъ нѣтъ прямыхъ свидѣтельствъ, историкъ довольствуется косвенными намеками, тщательно изучаетъ каждый изъ нихъ, сводитъ ихъ въ группы и наконецъ строитъ цѣлую теорію. При этомъ изслѣдователь нерѣдко наталкивается на такія данныя, которыя опровергаютъ его первоначальныя предположенія, но зато наврядъ его на новыя соображенія, которыхъ онъ сперва совсѣмъ не имѣлъ въ виду. Основу первоначальной конъектуры составляетъ вдохновеніе, и никакихъ правилъ для него, разумѣется, указать нельзя; но провѣрка этой конъектуры при дальнѣйшемъ изслѣдованіи должна совершаться обычнымъ путемъ строгой критики. Какъ образецъ геніальной конъектуры, Смедтъ указываетъ на теорію Росси относительно катакомбъ. Предшествующіе изслѣдователи никакъ не могли согласить гоненія на христіанъ съ существованіемъ у послѣднихъ въ Римѣ земель, на которыхъ они открыто устраивали свои катакомбы. Росси предположилъ, что существовалъ такой законъ, подъ покровительствомъ котораго могли спокойно жить христіане и имѣть свои кладбища; этотъ законъ онъ нашелъ въ постановленіяхъ о коллегіяхъ бѣдныхъ и о неприкосновенности надгробныхъ памятниковъ. Но такое вдохновеніе дается не всякому, и потому историкъ безъ солидныхъ основаній не слѣдуетъ смѣло пускаться въ конъектуры, помня, что однимъ воображеніемъ далеко не подвинешь науки, и что изслѣдованіе всегда хоть что-нибудь дастъ, а фантазирваніе—ничего.

Еще опаснѣе приемъ, къ которому тоже изрѣдка приходится прибѣгать историкъ—*заключеніе a priori*. Исключить его безусловно—нельзя; онъ даже вполне необходимъ при оцѣнкѣ чужихъ конъектуръ; но, разумѣется, заключеніе a priori не должно являться въ видѣ простаго отрицанія или утвержденія, а должно направить историка на поиски болѣе положительныхъ доказательствъ. Долгое время напр.: приписывали прагматическую санкцію французскому королю Людовику IX, отличавшемуся благочестіемъ и причисленному потомъ папою къ лику святыхъ; а между тѣмъ въ этомъ документѣ есть статья (5), направленная къ ограниченію и униженію папской власти, на что едвали бы рѣшился благочестивый государь, и что не могло бы не препятствовать его канонизаціи папою; эти априорныя соображенія

повели потомъ по открытію, что прагматическая санкція не была известна до XV в. и, по всей вѣроятности, была составлена легистами Карла VII. Априорныя отрицательныя соображенія являются сами собою, если изучаемое явленіе несогласно съ законами физическими, логическими или моральными; но при этомъ слѣдуетъ помнить, что противорѣчіе не рѣдко можетъ быть устранено, если предположить, что противорѣчивыя извѣстія о фактѣ относятся или къ различнымъ моментамъ его совершенія или же представляютъ результатъ наблюденія его съ разныхъ сторонъ; но если невозможность моральная соединится съ логическою или физическою, априорный отрицательный аргументъ получаетъ значеніе весьма вѣроятнаго, и наоборотъ, соотвѣтствіе известнаго единичнаго извѣстія съ законами физическими, логическими и моральными позволяетъ признавать за нимъ полную правдоподобность, если не дѣйствительность <sup>1)</sup>. Правда, гениальные люди способны какъ бы предугадывать истину, но и ихъ заключенія а priori не могутъ быть признаваемы за безусловно-авторитетныя, а тоже должны подвергаться возможной провѣркѣ; а главное—историкъ не долженъ увлекаться ихъ примѣромъ и, воображая себя гениемъ, тоже пускаться въ априорныя построенія, ни на чемъ неоснованныя; лучше ему идти медленнымъ, но за то вѣрнымъ путемъ внимательнаго изученія фактовъ.

На ряду съ памятниками писаными и устными, историку приходится сталкиваться и съ *памятниками вещественными*. Подъ этимъ именемъ разумѣются всевозможныя произведенія рукъ человѣческихъ: постройки, картины, статуи, медали, монеты, печати, гербы, оружіе, домашняя утварь изъ глины, дерева и металла, всякаго рода одежда, рабочіе инструменты и пр. Каждый подобный предметъ можетъ служить однимъ изъ свидѣтелей состоянія человѣческой культуры того

---

<sup>1)</sup> Къ аргументамъ отрицательнымъ, априорнымъ и гипотетическимъ, выясненнымъ у Смедта, Тардифъ присоединяетъ еще доказательства *по аналогіи*, когда несомнѣнные факты, совершившіеся въ известной мѣстности и въ опредѣленное время, переносятъ на другую страну и въ иную эпоху, и заключенія *отъ частнаго къ общему, отъ простаго къ сложному, отъ возможнаго къ дѣйствительному и даже необходимому*, но самъ же заявляетъ, что и тотъ и другой способъ аргументаціи крайне опасенъ—*c'est un procédé extrêmement dangereux*. стр. 22.

времени, когда онъ былъ сдѣланъ и употреблялся для какой нибудь опредѣленной цѣли. Въ этомъ отношеніи вещественные памятники бывають иногда даже единственнымъ источникомъ для изученія тѣхъ отдаленныхъ эпохъ, отъ которыхъ не сохранилось никакихъ свидѣтельствъ, ни письменныхъ, ни устныхъ. Такъ напр. до-историческій періодъ изучается въ настоящее время единственно на основаніи уцѣлѣвшихъ отъ него каменныхъ, и костяныхъ орудій, кухонныхъ отбросковъ, обломковъ глиняной посуды и т. под. Чѣмъ новѣе изучаемый историкомъ періодъ, тѣмъ болѣе сохранилось отъ него вещественныхъ памятниковъ и тѣмъ разнообразнѣе ихъ форма и назначеніе. Изученіе всѣхъ ихъ самимъ историкомъ было бы для него трудомъ не посильнымъ; къ счастью, какъ относительно писаныхъ памятниковъ историкъ можетъ пользоваться предварительными работами знатковъ палеографіи и дипломатики, такъ и по отношенію къ вещественнымъ памятникамъ, онъ можетъ воспользоваться услугами знатковъ *археологии*. Археологія, понимаемая въ обширномъ смыслѣ, занимается всякими уцѣлѣвшими остатками старины, но такъ какъ подобные памятники отличаются необыкновеннымъ разнообразіемъ, то ихъ дѣлятъ обыкновенно на извѣстныя группы, и каждую такую группу предметовъ занимается особая наука, входящая въ составъ археологіи, какъ часть въ цѣлое; такъ напр. изученіемъ монетъ занимается нумизматика, печатей—сфрагистика, гербовъ—геральдика, глиняныхъ издѣлій керамика, предметовъ роскоши изъ драгоценныхъ металловъ и камней—орфеверерія и пр. Какимъ бы предметомъ археологъ ни занимался, онъ долженъ прежде всего рѣшить: 1) находится ли у него въ рукахъ подлинный памятникъ или подложный, и 2) что означаетъ этотъ предметъ, для чего онъ употреблялся. Очевидно, въ этомъ случаѣ археологъ приближается къ историку, который начинаетъ свои разысканія надъ писаными и устными источниками съ разрѣшенія тѣхъ же самыхъ вопросовъ объ ихъ подлинности и значеніи; сближеніе увеличивается еще болѣе, когда на вещественномъ памятникѣ къ тому же есть надписи или изображенія, напр. на монетахъ, печатяхъ, архитектурныхъ сооруженіяхъ, гербахъ. Къ сожалѣнію, количество предметовъ съ надписями и изображеніями сравнительно очень невелико; большинство же вещественныхъ памятниковъ приходится опредѣлять по едва замѣтнымъ признакамъ способа выдѣлки и особенностямъ орнаментовки; поэтому Смедтъ прямо заявляетъ, что составленіе правилъ

которыми долженъ руководится археологъ, при опредѣленіи подлинности и назначенія вещественныхъ памятниковъ, крайне трудно; тутъ все скорѣе зависитъ отъ личной опытности и провицательности изслѣдователя, чѣмъ отъ руководства опредѣленными правилами <sup>1)</sup>. Но если подлинность и назначеніе вещественнаго памятника таже или

<sup>1)</sup> Не рѣшаясь предложить начинающимъ историкамъ какія-либо опредѣленные правила для руководства при изученіи ими вещественныхъ памятниковъ, Смедтъ, какъ бы въ замѣну ихъ, сообщаетъ сравнительно длинный списокъ справочныхъ книгъ по археологіи, а именно: *Dictionnaire des antiquités grecques et romaines* par *Daremberg et Saglio*, выход. съ 1873; *Glossaire archéologique du moyen âge* par *V. Gay*—съ 1882; *Dictionnaire d'archéologie chrétienne* par l'abbé *Martigny* и составленные по образцу его словари Смита на англ. яз. и Крауза на нѣмецкомъ; *Dictionnaires del'architecture et du mobilier française* par *Violet-le-Duc*; *Traité de numismatique* par *Eckel et Cohen*; но даже и тутъ его библиографическія указанія далеко не могутъ быть названы достаточными. Не говоря уже о томъ, что Смедтъ не указалъ ни одного руководства по археологіи вообще и по частнымъ входящими въ ея составъ наукамъ, откуда начинающіе историки могли бы хотя нѣсколько познакомиться съ археологическимъ методомъ (таковы напр. *A. de Caumont*, *Abécédaire d'archéologie*. 1869. 3 vol. 8<sup>o</sup>; *et seq.* *Cours d'antiquités monumentales*. 6 vol. 1831—43; *Didron*, *Manuel des oeuvres de bronze et d'orfèvrerie du moyen âge*. 1859. 4<sup>o</sup>; *Ch. Popliment*, *La France Héraldique*. 1873—75, 8 vol. 8<sup>o</sup>; *A. Jacquemart*, *Histoire de la céramique*. 1873. 8<sup>o</sup>; *An. de Barthélemy*, *Nouveau manuel complet de numismatique du moyen âge avec atlas*. 1852; *Chassant et Delbarre*, *Dictionnaire de sigillographie pratique*. 1860) онъ даже не указалъ самыхъ капитальныхъ трудовъ французскихъ археологовъ: *Ch. Lenormant*, *Trésor de numismatique*. 1834—1850. 20 vol. *Th. King*. *Orfèvrerie et ouvrages en métal du moyen âge*. 1856. 4<sup>o</sup>; *P. d'Hozier et de Serigny*. *Armorial général*. 1865—73, 25 vol. 4<sup>o</sup>; *L. C. Donët-d'Arcq*. *Collection des Sceaux*, 1863—1872. 3 vol. 4<sup>o</sup>; *J. Quicherat*, *Histoire du costume en France*. 1874 г. и нѣкот. др. Не менѣе богата ученая археологическая литература и въ другихъ странахъ Европы, особенно въ Германіи. Нѣкоторые изъ нѣмецкихъ трудовъ по отдѣльнымъ отраслямъ археологіи переведены и на русскій языкъ, какъ напр.: произведенія Вейса, Куглера, Любе и др. Какъ справочную книгу отмѣтимъ еще: *Illustrirtes Archäologisches Wörterbuch* v. *H. A. Müller und Oscar Mothes*, 1877, гдѣ исчислены главнѣйшія пособія на нѣмецкомъ и англійскомъ языкѣ, кото-

иначе разъяснены, историкъ можетъ воспользоваться имъ или для подтвержденія и разъясненія извѣстнаго историческаго текста, или къ созданію конъектуры о такихъ фактахъ, о которыхъ нѣтъ прямыхъ свидѣтельствъ въ писанныхъ документахъ. Россия напр. изучивъ почву, въ которой вырыты были римскія катакомбы и форму галлерей въ нихъ, пришелъ къ заключенію, что всѣ онѣ были сдѣланы руками самихъ христіанъ, и опровергъ прежнюю догадку, будто-бы христіане лишь воспользовались заброшенными каменоломнями для своихъ погребальныхъ цѣлей; такъ какъ, по его изслѣдованію оказалось, что каменоломни устраивались иначе, чѣмъ катакомбы, и совсѣмъ не въ тѣхъ слояхъ земли. Хотя примѣръ России показываетъ, къ какимъ любопытнымъ открытіямъ можетъ повести изученіе вещественныхъ памятниковъ, тѣмъ не менѣе Смедтъ спѣшитъ предупредить начинающаго историка, что такое вдохновеніе дается не каждому, и что конъектура, къ какой приходится прибѣгать историкъ при пользованіи археологическимъ матеріаломъ, приемъ въ высшей степени опасный; а Тардифъ даже прямо признаетъ вещественные памятники второстепенными источниками для историка и совѣтуетъ ему, при употребленіи ихъ въ дѣло, обращаться за указаніями къ спеціалистамъ—археологамъ.

Заканчивая свой трудъ, Смедтъ напоминаетъ читателямъ, что онъ имѣлъ въ виду разъяснить въ немъ лишь важнѣйшія и наиболѣе общія положенія исторической критики, не вдаваясь ни въ какія частности: такъ какъ каждый разрядъ историческихъ памятниковъ, (лѣтописи, житія св., акты, законы и пр.) и даже каждый отдѣльный памятникъ можетъ потребовать своихъ спеціальныхъ правилъ. Съ подобными частными правилами и приемами критики начинающіе историки могутъ знакомиться, читая предисловія къ отдѣльнымъ документамъ, изданнымъ въ главнѣйшихъ собраніяхъ историческихъ памятниковъ; извлеченіе оттуда всѣхъ такихъ правилъ и объединеніе ихъ въ цѣлую систему—трудъ непосильный для одного человѣка, и съ нимъ, по мнѣнію Смедта, могло бы справиться развѣ цѣлое ученое

---

рыми авторы пользовались при составленіи своего труда; отсылаемъ читателей къ этому списку, такъ какъ нашъ и безъ того вышелъ слишкомъ длиненъ.



общество специалистов по истории и ее вспомогательным наукам. Еще скромнее заключительное заявление Тардифа: онъ опасается, что все предложенные имъ совѣты могутъ показаться слишкомъ простыми и даже наивными, хотя въ сущности они представляютъ собою резюме тѣхъ правилъ, какими руководились въ своихъ трудахъ наиболее знаменитые историки трехъ послѣднихъ столѣтій.

Полное согласіе, господствующее между іезуитомъ Смедтомъ и свѣтскимъ бенедиктинцемъ—Тардифомъ, въ пониманіи исторической критики, само по себѣ ручается за то, что высказанныя ими воззрѣнія носятъ на себѣ отпечатокъ истины и безпристрастия и могутъ быть приняты къ свѣдѣнію и руководству всякимъ починающимъ историкомъ. Такое значеніе за ихъ трудами признали ученые рецензенты въ *Revue Historique* и *Revue des Questions Historiques*; составитель хроники въ послѣднемъ журналѣ даже довольно долго пользовался соображеніями Смедта для своихъ ежемѣсячныхъ бесѣдъ съ читателями. По нашему мнѣнію, рецензенты не отмѣтили только одного весьма важнаго пробѣла въ трудахъ обоихъ писателей: совѣтуя начинающимъ историкамъ пользоваться указаніями различныхъ вспомогательныхъ наукъ: палеографіи, дипломатики, хронологіи, генеалогіи, археологіи, Смедтъ и Тардифъ почему-то совсѣмъ не упомянули о *географіи*, а между тѣмъ историческія событія совершаются не только въ извѣстное время, но и въ опредѣленномъ мѣстѣ, а погому точное воспроизведеніе ихъ историкомъ невозможно безъ соотвѣтствующаго знакомства его съ географіею изучаемой эпохи Смедтъ и Тардифъ могли не входить въ подробности изложенія географическаго метода изслѣдованія, какъ они сдѣлали это и по отношенію къ археологіи; но во всякомъ случаѣ имъ слѣдовало бы указать на главнѣйшіе труды по исторической географіи <sup>1)</sup>, съ помощію

---

<sup>1)</sup> Восполняя и этотъ пробѣлъ, укажемъ только на самые важные труды по исторической средневѣковой географіи: *J. Lelewel*, *Géographie du moyen âge*. 1852—57, 4 vol. 8°; *Freeman*, *The historical geography of Europe*. 1881. 8°; *Wiltsh*, *Handbuch der kirchlichen Géographie*. 1846; *H. Oesterley*, *Historisch-geographisches Wörterbuch des deutschen Mittelalters*. 1882; *Spruner*, *Historisch-geographischer Handatlas*. 3 A. 1871—1880; *Vivien de St. Martin*, *Histoire de la géographie, accompagnée d'un atlas historique*. 1873; *ex ace*: *Atlas universel de géographie ancienne, moderne et du moyen âge*.

которыхъ начинающіе историки могутъ ориентироваться въ мѣстахъ изучаемыхъ ими событій.

Ө. Фортинскій.

---

изд. съ 1877; *ею же* Nouveau dictionnaire de géographie universelle, съ 1877. Наконецъ довольно обстоятельныя историко-географическія данныя можно найти и въ знаменитомъ, еще неоконченномъ, произведеніи *El. Reclus*, Nouvelle géographie universelle.

## АВГУСТЪ ЛЮДВИГЪ ШЛЕЦЕРЪ И ЕГО ИСТОРИЧЕСКАЯ КРИТИКА.

(Изъ сочиненія, удостоеннаго въ 1883 г. золотой медалю)<sup>1)</sup>.

Ignorare malo, quam commenta credere

Шлецеръ.

### I.

Въ ряду первыхъ основателей нашей исторической науки одно изъ самыхъ видныхъ мѣстъ несомнѣнно принадлежить Августу Людвигу Шлецеру (род. 1735, ум. 1809).

Большая часть жизни Шлецера была посвящена изученію русской исторіи. Вызванный для занятій ею въ Петербургъ, онъ тотчасъ же послѣ изученія русскаго языка съ жаромъ принялся за чтеніе и списываніе лѣтописей и за другіе русскіе историческіе памятники. Несмотря на затрудненія, сдѣланныя ему на первыхъ порахъ Миллеромъ, занятія Шлецера памятниками шли успѣшно<sup>2)</sup>, и въ 1764 году онъ рѣшился уже представить Академіи свои труды. Первымъ такимъ трудомъ является разсужденіе о русской лѣтописи, писанное по латыни; это „*Periculum antiquitatis russicae, graecis collustratae luminibus*“, представленное при доношеніи Академіи объ отпускѣ 30 апрѣля 1764 года<sup>3)</sup>. Это небольшое сочиненіе встрѣтило полное одобреніе со стороны лучшихъ тогдашнихъ академикомъ, Миллера и Фишера; только Ломоносовъ рѣшился порицать эту статью за то, что она будто-бы можетъ ввести читателей въ заблужденіе, что русскій языкъ происходитъ отъ греческаго. Интересъ этого разсужденія состоитъ въ томъ, что оно включаетъ какъ-бы въ зародышѣ тѣ мысли, которыя потомъ были такъ всесторонне развиты въ Шлецеровомъ „Несторѣ“. Въ предисловіи

<sup>1)</sup> Введеніе и первая глава, заключающая въ себѣ краткое изложеніе жизни Шлецера и ходъ историческихъ работъ въ Россіи въ XVIII в. здѣсь опущены. Объ этомъ см. у Старчевскаго, Попова, Соловьева (статью о Шлецерѣ), въ автобіографіи Шлецера и др.

<sup>2)</sup> Автобіографія Шлецера въ „Сборникѣ отдѣленія русскаго языка и словесности Академіи Наукъ“ т. XIII, с. 44—47, 62.

<sup>3)</sup> Приложенія къ автобіографіи, с. 393—418.

къ „Periculum“ Шлецеръ указываетъ на необходимость для русской исторіи изученія исторій иноземныхъ: Византійской, Татарской, Славянской и всеобщей, и на необходимость сопоставленія русскихъ лѣтописей съ иностранными. Образецъ подобнаго сопоставленія и представляетъ само это сочиненіе. Шлецеръ беретъ два мѣста изъ Несторовой лѣтописи и сопоставляетъ ихъ съ параллельными мѣстами византійской хроники Кедрина. Это сличеніе даетъ возможность возстановить нѣкоторыя неясныя мѣста Нестора, хотя оказывается и наоборотъ, что Несторъ иногда помогаетъ исправить самого Кедрина (напр. Mysia у Нестора правильнѣе, чѣмъ у Кедрина), чего Шлецеръ не замѣтилъ. Вслѣдъ за тѣмъ Шлецеръ пытается объяснить нѣкоторые термины, встрѣчающіеся у Нестора, напр. судъ, греческій огонь, дымъ, мѣсячное. Всѣ эти объясненія вошли впоследствии въ составъ „Нестора“. „Periculum“ оканчивается чисто филологическими разсужденіями. Тутъ Шлецеръ сближаетъ русскій и греческій языки и указываетъ на цѣлый рядъ проникшихъ къ намъ грецизмовъ. Въ заключеніи (Corollarium) онъ представляетъ свои соображенія о происхожденіи русскаго слова „вѣчъ“ для обозначенія отчества изъ греческаго *αἰών*, причемъ ссылается на латинскій, польскій и другіе языки. Такимъ образомъ „Periculum“ представляетъ первую попытку Шлецера возстановить и истолковать текстъ русской лѣтописи, хотя здѣсь филологическій элементъ въ толкованіи преобладаетъ.

Почти современнымъ съ „Periculum“ трудомъ Шлецера являются его „Планы занятій, представленные въ Академію 6 іюня 1764 года<sup>1)</sup>“. Если тамъ мы видѣли желаніе указать на практикѣ, какъ надо изучать русскія лѣтописи, то здѣсь мы находимъ теоретическое разсужденіе о томъ же предметѣ. Шлецеръ указываетъ тутъ на два ряда источниковъ для изученія русской исторіи: *monumenta domestica* и *monumenta extranea*. Онъ довольно подробно останавливается на изученіи тѣхъ и другихъ. При пользованіи отечественными памятниками онъ указываетъ на тройное ихъ изученіе: критическое, грамматическое и историческое. Критическое изученіе источниковъ состоитъ въ собраніи и сличеніи рукописей для установленія прочнаго текста, грамматическое—въ изученіи формъ языка, а историческое—въ сведеніи всѣхъ данныхъ объ одномъ событіи въ одно цѣлое. Говоря о *studium monumentorum extraneorum*, Шлецеръ ссылается на связь русской

<sup>1)</sup> Приложенія къ автобіографіи, с. 287—298.

исторіи съ чужеземной и на необходимость дополнить ее данными по исторіи Славянъ, Финновъ, Византіи. Такимъ образомъ здѣсь уже была намѣчена широкая программа подготовительныхъ работъ по русской исторіи. Выполненіе этой программы и стало основной цѣлью всѣхъ трудовъ Шлецера. Взгляды, высказанные тутъ, были повторены и въ 1767 году въ Шлецевомъ предисловіи къ неудачному изданію Кенигсбергскаго списка лѣтописи Тауберта. Самъ Шлецеръ принялъ въ томъ же году участіе въ двухъ изданіяхъ: Русской Правды и первой части Никоновской лѣтописи. Изданіе Русской Правды было исполнено имъ самимъ и притомъ „слово въ слово, для противоположности переправленному Таубертову Нестору“. Первая часть Никоновской лѣтописи (до 1094 г.) была издана имъ сообща съ Башиловымъ и опять съ дипломатическою точностью, такъ что Шлецеръ самъ говорилъ, что „со введенія книгопечатанія въ Россіи это былъ первый примѣръ ученаго изданія русскаго временника“<sup>1)</sup>.

Въ томъ же 1767 году Шлецеръ рѣшился впервые ознакомить съ русской исторіей и со своими планами ученый міръ Западной Европы. Это сдѣлано имъ въ „Probe (образчикъ) russischer Annalen“<sup>2)</sup>. Здѣсь Шлецеръ предполагалъ представить западной наукѣ образчикъ изученія русской лѣтописи. Но на дѣлѣ онъ ограничился только первою частью, представляющею одно вступленіе. Шлецеръ главнымъ образомъ описываетъ здѣсь народы первобытной Руси, указываетъ на источники русской исторіи, на ихъ важность и способъ изученія. Осматривая тутъ общимъ взглядомъ всю исторію русскаго государства, онъ невольно пришелъ въ благоговѣйный трепетъ отъ величія этой исторіи. „Какое ужасное понятіе, говоритъ онъ, представляетъ Русская древняя исторія! Я почти теряюсь въ величіи онаго!... Раскройте лѣтописи всѣхъ временъ и земель и покажите мнѣ исторію, которая превосходила бы или только равнялась съ Русскою! Это исторія не какой-нибудь земли, а цѣлой части свѣта, не одного народа, а множества народовъ“.... Въ порывѣ воодушевленія Шлецеръ мечталъ о всесторонней и полной разработкѣ этого громаднаго цѣлаго. Мечтамъ,

<sup>1)</sup> Шлецеръ, Несторъ, т. I, введене, ~~рм~~—~~рм~~л. Вѣстникъ Европы 1825, № 18, с. 84—85.

<sup>2)</sup> Шлецеръ, Несторъ, т. I, предувѣдомленіе, с. XXXII—XL; с. 393—394; Вѣстникъ Европы, 1825, № 18, с. 88. Зиновьевъ, О началѣ, ходѣ и успѣхахъ критической російской исторіи, 1827, с. 29—30.

конечно, не суждено было оправдаться. Шлецеръ выпить въ этомъ „густой туманъ, окружавшій тогда Академію“. Соглашаясь съ этимъ, нельзя отрицать и другой болѣе важной причины: можно-ли было надѣяться на исполненіе такого обширнаго плана въ концѣ прошлаго столѣтія, когда еще такъ мало было опытныхъ дѣльцовъ и когда по пути подготовительныхъ работъ было сдѣлано не болѣе двухъ—трехъ шаговъ? Но „Probe“ имѣла свое важное значеніе. Правда, въ Россіи почти незамѣченнымъ прошелъ Шлецеровъ „Образчикъ“. Онъ и самъ признаетъ, что писалъ его не для русскихъ, а для нѣмцевъ, почему писалъ по-нѣмецки и оставлялъ безъ объясненій многое, непонятное для русскихъ читателей. За то за границей „Образчикъ“ нашелъ полное одобреніе. Въ „Göttingische Gelehrte Anzeigen“ помѣщена была одобрительная рецензія одного тамошняго ученаго, отрывки изъ него появились въ Лондонскомъ журналѣ „Selections from the most celebrated foreign literary journals and other periodical papers“ (1798 г.); даже въ нѣмецкихъ учебникахъ замѣтно было вліяніе этого сочиненія.

Обширные планы, выраженные Шлецеромъ въ его „Планахъ занятій“ и въ „Probe“, требовали долговременныхъ и настойчивыхъ трудовъ, притомъ трудовъ чисто подготовительныхъ. Но Шлецеръ не всецѣло поглощался этими трудами. Какъ въ „Probe“ онъ окинулъ общимъ взглядомъ обширную исторію Россіи, такъ любилъ онъ дѣлать и впослѣдствіи. Такими общими обзорѣніями являются два не русскихъ сочиненія Шлецера, вышедшія въ 1769 году, одно—„Tableau de l'histoire de Russie“, другое—„Geschichte von Russland, Erster Theil“<sup>1)</sup>. Изданіемъ этихъ трудовъ Шлецеръ хотѣлъ восполнить давно ощущаемый на западѣ недостатокъ сколько нибудь сносной русской исторіи. Въ „Tableau“ и представлена сжато на 15 листочкахъ популярная исторія Россіи, назначенная, по заявленію самого автора, особенно для любознательныхъ лицъ прекраснаго пола. Новымъ и оригинальнымъ является здѣсь дѣленіе русской исторіи на пять періодовъ: 1) Россія рождающаяся (Nascens) 862—1054, 2) раздѣленная (Divisa) 1054—1236, 3) угнетенная (Oppressa) 1236—1476, 4) побѣждающая (Victrix)

<sup>1)</sup> Шлецеръ, Несторъ, т. I, введене, с. рѣа—рѣк. Wesendonck, Die Begründung der neueren deutschen Geschichtsschreibung durch Gatterer und Schlözer, 1876, S. 225. Русскій Вѣстникъ, 1856, т. 2. (Соловьевъ). с. 528—531. Карамзинъ, Ист. Р. кн. I, с. XIII—XIV (изд. Эйнерлинга). Зиновьевъ, с. 30.

1476—1725 и 5) процвѣтающая съ 1725 года. Уже Карамзинъ указалъ на несостоятельность этого дѣленія. Соловьевъ видитъ въ немъ чисто внѣшній характеръ и невниманіе къ самому духу разныхъ періодовъ. Тѣмъ не менѣе для чисто педагогическихъ цѣлей дѣленіе могло быть вполне пригодно, такъ какъ удобно для запоминанія и въ общемъ достаточно характеризуетъ каждый періодъ; конечно, никакого болѣе важнаго значенія ему приписать нельзя. Везендонъ довольно основательно видитъ въ „Tableau“ первую русскую исторію, такъ какъ до его появленія не существовало ничего подобнаго. Вотъ почему эта книжка была переведена на нѣмецкій, русскій, итальянскій, венгерскій и датскій языки и долгое время служила учебникомъ по русской исторіи. — *Geschichte von Russland* — болѣе крупное сочиненіе. Оно доведено лишь до основанія Москвы (до 1147 года) и дѣлится на двѣ части: въ первой говорится объ основаніи Руси, о древней русской этнографіи, о варягахъ и славянахъ, о призваніи князей, указывается на легендарные разсказы древней русской исторіи; во второй части приводится тоже дѣленіе на 5 періодовъ, замѣтки о Русской Правдѣ и объ удѣльномъ періодѣ. При составленіи этого труда Шлецеръ бралъ свѣдѣнія изъ Татищева, полагаясь на его добросовѣстность, но въ слѣдствіи самъ считалъ свою „*Geschichte*“ непригодной, исключая одного предисловія.

Между тѣмъ занятія Шлецера русскими лѣтописями продолжались. По временамъ онъ знакомилъ публику съ отдѣльными результатами этихъ занятій. Такъ, въ 1769 году онъ издалъ въ Геттингенѣ „*Annales Russici slavonice et latine*“. Это—проба изданія русскихъ лѣтописей. „*Annales*“ оканчиваются 879 годомъ; они, впрочемъ, никакого важнаго значенія не имѣютъ. Таково же почти значеніе и другаго сочиненія Шлецера „*Oskold und Dir*“ (1773 г.). Оно носитъ характеръ полемическій и направлено противъ Бюшинга, утверждавшаго, что Аскольдъ и Диръ одно лицо, а не два. Бюшингъ принималъ слово „Диръ“ за чинъ и объяснялъ его чрезвычайно натянуто изъ Исландскаго и Турецкаго языковъ, какъ „воевода, намѣстникъ, praefectus“. Шлецеръ опровергаетъ подобное доказательство и ясно устанавливаетъ, что это не одно лицо, а два. Въ этомъ и состоитъ заслуга этой монографіи<sup>1)</sup>.

<sup>1)</sup> Зинovieвъ, с. 30—31. Русскій Вѣстникъ, 1856, т. 2, с. 531. Шлецеръ, Несторъ, т. I, введеніе, с. рѣк—рѣг, рѣз; т. II, с. 15—16, 231—232.

Послѣ 1773 года Шлецеръ, повидимому, пересталъ писать по русской исторіи. Въ слѣдующемъ году онъ прекратилъ даже помѣщать свои рецензіи русскихъ книгъ въ „Геттингенскихъ Ученыхъ Извѣстіяхъ“. Но на дѣлѣ работа продолжалась, и въ 1802 году вышелъ первый томъ знаменитаго „Нестора“.

Шлецеръ самъ неоднократно указываетъ, какія причины побудили его приступить къ этому большому труду. Видя печальное положеніе русской исторіографіи и занимаясь еще съ 1762 года русскими лѣтописями, Шлецеръ рѣшился собрать въ одно цѣлое свои многочисленныя замѣтки и черновыя работы по этому предмету и тѣмъ хоть немного помочь упадку историческихъ трудовъ въ Россіи. „Несторъ“ вышелъ въ 5 томахъ въ 1802—1809 годахъ. Авторъ предполагалъ вздаты въ немъ лѣтописи вплоть до 1054 года, но въ сожалѣвію, не кончилъ этого труда; онъ доведенъ лишь до 980 года. Цензурныя затрудненія и смерть помѣшали Шлецеру выполнить первоначальный планъ. Русский переводъ „Нестора“ былъ сдѣланъ Д. Языковымъ въ 1809—1819 годахъ, причемъ переводчикъ соединилъ пять Шлецеровыхъ томовъ въ три тома. Первый томъ заключаетъ предисловія Шлецера, громадное введеніе и вступительную часть лѣтописи до пришествія Юрика (до 862 года); второй—время Юрика и Олега (862—913 г.), третій—правленіе Игоря, Ольги, Святослава и борьбу его сыновей до единодержавія Владиміра (913—980 г.). Лѣтопись приводится вездѣ по цѣлому ряду списковъ, которые сличаются для возстановленія подлиннаго текста. Для удобства Шлецеръ раздѣлил лѣтопись на главы, и каждая глава сопровождается многочисленными объясненіями, дополненіями изъ иноземныхъ писателей, выписками изъ новыхъ авторовъ, обличающими обширную эрудицію Шлецера. „Несторъ“ имѣлъ громадное значеніе. Это было первое критическое изданіе русской лѣтописи; онъ по справедливости считается образцемъ исторической критики и краеугольнымъ камнемъ русской исторіографіи. Послѣдующіе историки постоянно ссылались на „Нестора“, считали его автора своимъ учителемъ, сопоставляя его трудъ съ знаменитыми изданіями Библіи и древнихъ классиковъ по цѣнности. Правда, имъ пришлось отмѣтить и нѣкоторые недосмотры въ „Несторѣ“. Шлецеръ изъ увлеченія лѣтописцемъ иногда слишкомъ довѣрялъ ему и впадалъ въ ошибки, иногда онъ оказывался не вполне критичнымъ, нѣкоторые доводы его неосновательны; самый способъ изданія „своднаго“ Нестора подвергся



упрекамъ. Но въ общемъ книга заслужила самое громкое и искреннее одобреніе и вызвала большое оживленіе въ занятіяхъ русской исторіей. Имя перваго русскаго лѣтописца на вѣки связано съ именемъ его перваго ученаго критика<sup>1)</sup>.

Въ чемъ-же состояла работа Шлецера? Каковы были его задачи, какъ историческаго критика<sup>2)</sup>?

До появленія Шлецера почти не существовало и среди западныхъ ученыхъ настоящей исторической критики. Правда, по временамъ выступали сильные критическіе умы, какъ Винкельманнъ, Арнольдъ, Пуфендорфъ, Масковъ; но влияніе ихъ было не велико. Только Шлецеръ и другой великій его современникъ Гаттереръ вызвали къ жизни цѣлую школу исторической критики и положили прочныя основы теперешнему развитію историографіи. Везендонкъ сопоставляетъ Шлецера съ Болингброкомъ въ Англии и Вольтеромъ во Франціи. Какъ и они, Шлецеръ боролся противъ теократическаго пониманія исторіи, стоялъ за свободомысліе и рационализмъ. Правда, онъ далеко уступаетъ по блестящему изложенію, за то превосходитъ нравственными убѣжденіями и болѣе глубокимъ вниканіемъ въ источники. Поэтому Везендонкъ вполне основательно предлагаетъ начинать новый періодъ историографіи со Шлецера, а не съ Нибура и Ранке, какъ это всегда дѣлаютъ; по своимъ критическимъ приемамъ Шлецеръ вполне соотвѣтствуетъ современнымъ требованіямъ отъ исторіи.

Критицизмъ можно назвать отличительной чертой Шлецера. Характеръ этого критицизма—скептический, отрицательный. Самъ Шлецеръ признаетъ это. „Да простятъ мнѣ, говоритъ онъ, что я болѣе разрушаю, нежели созидаю, болѣе навожу сомнѣній, нежели разрѣшаю, болѣе искореняю басень, нежели предлагаю истинъ. *Prima lex historiae, ne quid falsi dicat.* Въ области наукъ не столько-ли же важно открытіе заблужденія, какъ и обрѣтеніе истины“? Отрицательный характеръ Шлецеровой критики будетъ вполне понятенъ, если мы вспом-

<sup>1)</sup> О „Несторѣ“ и его значеніи: Зиновьевъ, с. 30—31. Библіотека для Чтенія 1837, т. 20 (Надеждинъ), с. 105—8, 117—130. Wesendonck, s. 212—224. Бестужевъ, Біографіи и характеристики, 1852, с. 201—202. Шлецеръ, Несторъ, т. I, напоминаніе, с. 1—8; введеніе, с. рѣс. Погодинъ, Несторъ, с. 18.

<sup>2)</sup> Общія замѣчанія объ исторической критикѣ Шлецера: Wesendonck, s. 178—190, 194—205, 250—251. Вѣстникъ Европы, 1825, № 18, с. 96.

нимъ, въ какое время онъ жилъ. Онъ былъ первый, приложившій руку критики въ русской исторіи; его ближайшіе предшественники и даже современники выводили еще Москву отъ Мосоха, толковали о Великой Скиѣи. Прежде чѣмъ создать новую и настоящую исторію, надо было расчистить поле отъ этихъ бредней, надо было снести весь этотъ шаткій фундаментъ русскаго бытописанія, чтобы послѣдующая исторіографія не была зданіемъ, основаннымъ на пескѣ. Этой черновой работой и пришлось заняться Шлецеру. Вотъ почему расчистка почвы, изгнаніе всего неумѣстнаго, отрицаніе—дѣлается главной чертой его критики. Другой причиной такого ея направленія было вліяніе идей ХVIII вѣва. Шлецеръ былъ человѣкъ передовой, свободомыслящій, раціоналистъ. Поэтому новыя идеи имѣли къ нему полный доступъ. Оттого-то противъ всякой рутины, устарѣлыхъ несостоятельныхъ понятій и прикрашенной лжи онъ рѣзко возвышалъ свой обличающій голосъ. Была и еще причина, вліявшая на его критику. Это—практическое, прозаическое направленіе его характера. Его можно было-бы назвать черствымъ человѣкомъ, такъ мало понималъ и цѣнилъ онъ поэзію. Во всѣхъ народныхъ преданіяхъ, во всѣхъ поэтическихъ образахъ онъ видѣлъ одну ложь и спѣшилъ очистить отъ нихъ поле исторіи. Всѣ эти причины сдѣлали его критикомъ—отрицателемъ. Въ своей борьбѣ за истину, свободу и свѣтъ онъ иногда впадалъ въ рѣзкости, выражался слишкомъ сильно, являлся далеко не безпристрастнымъ обличителемъ; но онъ не былъ неправымъ въ своихъ требованіяхъ.

Шлецеръ не создалъ цѣльной системы исторической критики. Подобной системы нѣтъ и до сихъ поръ. Но онъ указалъ на массу критическихъ приемовъ. Эти указанія мы встрѣчаемъ и въ „Несторѣ“, и въ „Сѣверной исторіи“, и въ мелкихъ его трудахъ. Мы постараемся разгруппировать эти указанія, чтобы тѣмъ цѣльнѣе представилась намъ его историческая критика<sup>1)</sup>.

Шлецеръ былъ самаго высокаго понятія о значеніи исторической критики. Она, по его мнѣнію, должна выдѣлять историческую истину

---

<sup>1)</sup> „Nordische Geschichte“ Шлецера помѣщена въ „Fortsetzung der Allgemeinen Welthistorie durch eine Gesellschaft von Gelehrten in Teutschland und England ausgefertigt“, 31-er Th. Halle, 1771. Почти всѣ критическія указанія изъ „Нестора“ и „Сѣверной исторіи“ собраны въ прибавленіи у Wesendonck, S. 251—280.

отъ всѣхъ наружныхъ формъ, наслоеній, прикрасъ и разсужденій, ея окружающихъ, и произнести оцѣнку этой исторической истины. Только тогда историческій фактъ получить несомнѣнную достовѣрность (Nord. Gesch. s. 224).

Критика бываетъ трехъ родовъ: 1) низшая или словесная критика (Kleine Kritik oder Wort-Kritik), 2) грамматическое и историческое толкованіе (grammatische und historische Interpretation) и 3) высшая или вещная критика (Höhere oder Sachen Kritik). Низшая критика должна установить подлинный текстъ автора, т. е. указать, что дѣйствительно написано авторомъ; напр., писалъ-ли Несторъ: „изъ Руса“ или „къ Руса“, „угри великіе“ или „бѣли“? Грамматическое и историческое толкованіе опредѣляетъ, какъ понималъ авторъ написанное, какъ толковать исчезнувшія теперь слова, имена народовъ и мѣстъ; напр., что значать у Нестора „Корлязи“ или „Норцы“, что значать „городъ“? Послѣ этихъ двухъ критикъ наступаетъ высшая критика; она опредѣляетъ достовѣрность автора: можно-ли довѣрять Нестору? не лжетъ-ли онъ умышленно? не ошибается-ли по невѣдѣнію, по суевѣрію? существовали-ли Кій, Гостомысль?

Какими-же правилами должна руководиться каждая изъ этихъ трехъ критикъ? Шлецеръ подробно останавливается только на первой критикѣ, критикѣ низшей или словесной. Она является крайне необходимою. Конечно, если бы лѣтопись Нестора дошла до насъ въ подлинникѣ или по крайней мѣрѣ въ почти современной подлиннику и достойной довѣрія копии, критика словъ была бы совершенно неу мѣстна. Къ сожалѣнію, этого нѣтъ. У насъ есть только очень поздніе списки Несторовой лѣтописи, не ранѣе XIV вѣка, когда Нестора давно уже не было въ живыхъ. Списковъ дошло много, они всѣ передаютъ слова Нестора крайне разнообразно. Гдѣ-же настоящій текстъ Нестора? Его надобно отыскать. Для этого необходимо сличить, сравнить какъ можно болѣе списковъ. Подобное сличеніе требуетъ нѣкоторыхъ предварительныхъ работъ. Спискамъ надобно придать опредѣленные и точныя названія, чтобы всегда знать, о какомъ списокѣ идетъ рѣчь; каждый списокъ надо описать: каковъ его форматъ, письмо, матерьялъ, какова его предполагаемая древность, гдѣ онъ начинается и кончается, одною-ли или многими руками писанъ? Потому каждый списокъ необходимо разбить на сегменты, крупныя и малыя, для удобства сличенія. Наконецъ списки нужно напечатать. Печатавіе должно быть дословное,

безъ всякихъ выпусковъ или поправокъ. Только такое изданіе даетъ понятіе о дѣйствительномъ содержаніи рукописи. Шлецеръ предполагаетъ, что печатать отдѣльно всѣ списки совершенно излишне. вмѣсто того онъ совѣтуетъ издать своднаго Нестора, т. е. принявши одинъ изъ списковъ за основной текстъ, помѣщать изъ другихъ только разнословія послѣ каждаго сегмента. Только послѣ такихъ предварительныхъ работъ наступаетъ низшая критика. Имѣя подъ руками хорошее изданіе своднаго Нестора, можно уже приступить къ восстановленію настоящаго, очищеннаго Нестора. Для этого приходится обсудить всѣ разнословія и изъ нихъ заключить о первоначальномъ начертаніи слова; встрѣчая мѣста сомнительныя, надо рѣшить, не позднѣйшія-ли это вставки переписчиковъ и т. д. Для всего этого необходимо, конечно, большой критическій талантъ, большой навыкъ. Установкой настоящаго текста исчерпывается задача низшей критики или критики словъ (Несторъ, т. I, с. 394—416).

Нельзя не признать, что всѣ предлагаемые тутъ приемы Шлецера заслуживаютъ полнаго одобренія. Единственное возраженіе, какое можно здѣсь сдѣлать, касается изданія сводной лѣтописи. Шлецеръ предлагаетъ принимать за текстъ одинъ лучший списокъ, изъ другихъ давать лишь разнословія. Но всѣ списки крайне перепорчены; поэтому для одного сегмента лучшимъ является одинъ списокъ, для другого—другой. Такъ и поступаетъ Шлецеръ въ своемъ изданіи Нестора. Но это приводитъ къ большой путаницѣ; выходитъ, что изданіе представляетъ какую-то мозаику изъ всевозможныхъ отрывковъ, теряется его цѣльность. Поэтому, признавая пользу своднаго изданія, лучше класть въ основу цѣлаго свода одинъ древнѣйшій списокъ и тѣмъ сохранить единство. Такъ и поступаютъ новѣйшіе издатели, хотя вмѣстѣ съ тѣмъ мы находимъ массу и отдѣльныхъ изданій.

За низшей критикой слѣдуетъ грамматическое и историческое толкованіе текста и высшая критика. Шлецеръ не указываетъ ни для того, ни для другой общихъ правилъ, потому-что „общія правила здѣсь мало приносятъ пользы“. Но для высшей критики онъ даетъ въ разныхъ мѣстахъ много приемовъ. Всѣ эти приемы стремятся къ тому, чтобы указать, какъ отыскать историческую истину и какъ писать исторію?

„Первый законъ исторіи: не говорить ничего ложнаго“ (Несторъ, т. I, предувѣдомленіе, с. XXIX). Поэтому цѣлью исторической кри-

тики должна быть одна истина. Если нельзя знать правды, то лучше признаться въ своемъ невѣдѣннн, чѣмъ говорить ложь. „Существуетъ сократовское, ученое невѣдѣннн, говорить Шлецеръ, которое въ глазахъ знатоконъ гораздо достопочтеннѣе и самому невѣдущему стоить гораздо большнхъ уснлнй, нежели всезнающему его мудрость“. (Nord. Gesch. S. 278). Вотъ почему онъ всегда откровенно указываетъ на свои затруднення, сомнѣння, опнбки, въ надеждѣ, что другне ихъ исправятъ. Чтобы найти вполнѣ достовѣрную истину, необходима полная безпристрастность; исторня—„неподкупное судилище“. Поэтому ничей авторитетъ самъ по себѣ не служитъ ручательствомъ за истинность. Шлецеръ даже подсмѣивается надъ тѣми, кто для доказательствъ ссылается на Татищева и Щербатова, или же на книги, вышедшня сто лѣтъ тому назадъ. „Не вѣрь вообще ничьему слову, слѣдовательно, и моему. Не надобно совершенно ни на комъ утверждаться, а необходимо испытывать и доказывать“ (Нест., т. I, с. 427—428). Конечно, это—прямая проповѣдь скептицизма. Правда, Шлецеръ иногда какъ-бы осуждаетъ сильное сомнѣннн, но лишь тогда, когда оно происходитъ или „отъ простой охоты говорить что-нибудь новое или отъ неспособности понимать основательныя начала“. Но тутъ же онъ громить легковѣрнн: „легковѣрный, вѣрующнй безъ основання, и суевѣрный, вѣрующнй противъ основання, походятъ на старую бабу, которая вѣрнтъ только тому, чему вѣрять другне, которая не можетъ разсматривать, не хочетъ изслѣдовать, и только что бранится, если нарушать спокойную ея вѣру“. (Nord. Gesch. S. 259). Истинный исторнкъ долженъ все самъ изслѣдовать, самъ розыскать. Онъ вѣрнтъ чужнмъ словамъ лишь въ томъ случаѣ, если знаетъ, что рассказчикъ могъ знать рассказываемое (Несторъ, т. I, введене, с. iii). Во всѣхъ другнхъ случаяхъ необходимы полный скептицизмъ и изслѣдованнн. Въ своихъ поискахъ суровой истины исторнкъ долженъ смѣло отталкивать всѣ преграды къ ея отысканню. Такихъ преградъ много. Сюда относится, прежде всего, сила традици: причудливая выдумка какого-нибудь невѣжественнаго монаха, переходя изъ рода въ родъ, получаетъ прочность, становится какъ-бы голосомъ народа, считается по привычѣ чѣмъ-то священнымъ и неизблемымъ (Nord. Gesch. S. 260). Такимъ же незаслуженнымъ почтеннемъ пользуются компиляторы и переписчики, которые сколачиваютъ свои труды, или заимствуя ихъ отъ такихъ-же бездарныхъ предшественниковъ или изъ собственной фантази (Nord. Gesch.

S: 225). Къ нимъ всѣмъ историкъ долженъ относиться въ высшей степени осторожно. Для того, чтобы установить несомнѣнную истину, Шлецеръ совѣтуетъ вникать какъ можно тщательнѣе въ самую суть факта, стараться отыскать его связь съ цѣлымъ періодомъ (Nestor, III; S. 89), проникнуться тогдашними понятіями для объясненія происхожденія подобныхъ явленій (Nord. Gesch. S. 97). Иногда для раскрытія истины онъ предлагаетъ употреблять методъ сравнительный. Такъ, для изученія постепеннаго ознакомленія древнихъ съ европейскимъ сѣверомъ онъ совѣтуетъ свести всѣ географическія свѣдѣнія древности отъ Моисея до среднихъ вѣковъ и путемъ сравненія опредѣлить, что привнесъ каждый новый писатель въ общую сокровищницу знанія и каковы были представленія о сѣверѣ каждой отдѣльной эпохи (Nord. Gesch. S. 45—46). Конечно, это—громадный трудъ, но за то методъ несомнѣнно самый надежный и достовѣрный. Аккуратная, мелочная пунктуальность составляетъ при такой работѣ неизбежное условіе. Самъ Шлецеръ представилъ много образцовъ подобной пунктуальности. Такъ, рассматривая исторію янтара, онъ собиралъ всѣ сюда относящіяся мѣста изъ древнихъ, распредѣлил ихъ хронологически, спрашивалъ ученыхъ, читалъ новыхъ авторовъ, примирялъ противорѣчія,—и лишь тогда рѣшился высказать собственное мнѣніе (Nord. Gesch. S. 34).

Какія должны быть нравственныя требованія отъ историка? Историкъ долженъ быть рационалистомъ, человѣкомъ свободомыслящимъ. Отношенія его къ религіи должны поэтому значительно отличаться отъ заурядныхъ отношеній. Онъ долженъ рѣзко разграничивать религію и церковь. Если религія вполнѣ истинна и достопочтенна, то о церкви нельзя этого сказать. Нерѣдко ложныя показанія, вымышленныя чудеса выдаются за догматы религіи и вызываютъ общее поклоненіе. Исторія должна смѣло стоять за правду, разоблачать всѣ эти выдумки, обличать суевѣрныхъ невѣждъ, вообще критически относиться къ искаженному ученію церкви (Несторъ, т. I, с. 431—432). Какъ вредно крайнее легковѣріе, такъ вреденъ и ложно понятый патриотизмъ. Неправильное пониманіе любви къ отечеству мѣшаетъ безпристрастному изученію исторіи. Если Миллеру запрещаютъ произнесеніе рѣчи о варягахъ за то лишь, что тамъ варяги выводятся изъ Швеціи, если для Россіи считаютъ униженіемъ то, что Рюрикъ, Синеусъ и Труворъ были морскими разбойниками, то никакой прогрессъ въ исторіографіи невоз-

моженъ (Несторъ, т. I, с. 430): Только при безпристрастномъ отноше́ннн къ отечеству, возможна критическая его исторiя. Самъ Шлецеръ отличался чисто космополитическими убѣжденiями; онъ часто говорилъ: „*patria est, ubi melius est*“, и самъ такъ же сильно полюбилъ Россiю и русскую исторiю, какъ и свою родную. Поэтому онъ могъ назваться вполне безпристрастнымъ историкомъ. Эту безпристрастность мы видимъ, напр., въ „Несторѣ“ (т. II, с. 423), гдѣ Шлецеръ откровенно признается, что германцы—вовсе не старожилы восточной Германiи и что задолго до германцевъ жили здѣсь славяне. Очевидно, что ложный патрiотъ—нѣмецъ никогда не рѣшился бы этого высказать. Вспомнимъ, что одинъ изъ критиковъ Шлецера („Догадки и замѣчанiя“, Русскiй Вѣстникъ 1811 года)<sup>1)</sup> укоряетъ его, будто его критика внушена желанiемъ унижить Россiю. Каченовскiй сильно подсмѣивается надъ этимъ критикомъ; да и въ самомъ дѣлѣ, что унижительнаго для Россiи въ томъ, что Кiй былъ не княземъ, а перевозчикомъ? и какую пользу принесутъ исторiи патрiоты, готовые ради славы отчества исказить и прилыгать безъ зазрѣнiя совѣсти?

Изъ всѣхъ недостатковъ современныхъ ему историковъ Шлецеръ особенно сильно нападаетъ на ихъ страсть къ филологическимъ сближенiямъ. Внѣшнее сходство словъ у самыхъ различныхъ народовъ побуждало ихъ часто дѣлать самыя оригинальныя заключенiя. Чаще всего подобныя странности происходили при объясненiи собственныхъ именъ народовъ, мѣстностей, рѣкъ и т. д. Встрѣчая какое-либо новое имя народа, старались непременно отыскать этотъ народъ еще въ древней исторiи или объяснить его имя изъ нарицательныхъ словъ другаго народа. Оттого-то Руссовъ искали въ „рошѣ“ у Иезекииля (38, 2), въ Rutheni, Rhoxani, Rhoxolani, или выводили отъ слова „разсѣпанiе“, отъ „русаго“ цвѣта волосъ; въ Воскресенскомъ и Алатырскомъ спискахъ Руссы получаютъ имя отъ ничтожной рѣчки Руссы; Шведовъ выводили отъ Свевовъ, а Татаръ отъ Таргара. Методъ филологическихъ сближенiй достигъ при Шлецерѣ самаго крайняго развитiя. Слово брали на удачу; если оно сразу не обнаруживаетъ сходства, то его, по словамъ Шлецера, „поднимаютъ на этимологическую дыбу и мучать до тѣхъ поръ, пока оно, какъ будто отъ боли, не закричитъ и

<sup>1)</sup> Вѣстникъ Европы, 1811 г., № 18, с. 146—147 (Каченовскiй).

не дать такого звука, какого хочется жестокому словопроизводителю“. Шведскій ученый Рудбекъ особенно славился своими вычурными сближеніями и сталъ какъ-бы нарицательнымъ именемъ для всѣхъ своихъ подражателей.

Но неужели Шлецеръ совершенно отвергаетъ пользу и дѣйствительность этого приѣма? Нисколько. Напротивъ, онъ считаетъ его приѣмомъ крайне важнымъ и полезнымъ; нужно только умѣть имъ пользоваться. Въ „Nordische Geschichte“ (s. 106—108) Шлецеръ подробно останавливается на правилахъ этимологическаго изслѣдованія. Толкованіе собственныхъ именъ, по его мнѣнію, одно изъ лучшихъ средствъ для восстановленія забытыхъ и исчезнувшихъ фактовъ. Подобно тому, какъ наши мысли, проносящіяся съ быстротою молніи, упрочиваются и удерживаются при помощи словъ, такъ и историческіе факты увѣковѣчиваются собственными именами. Но, къ сожалѣнію, ни одно почти имя не дошло до современныхъ изслѣдователей въ своемъ первоначальномъ чистомъ видѣ. Переходя изъ устъ въ уста, оно искажается, коверкается, стирается, подобно тому какъ стирается мелкая размытая монета, передаваемая изъ рукъ въ руки. И монета, и слово обезцѣниваются въ сильной степени отъ этой передачи. Каждое слово должно перейти по крайней мѣрѣ четыре ступени подобной передачи и на каждой ступени оно болѣе или менѣе искажается: 1) слушатель невѣрно слышитъ слово, что очень естественно для незнакомаго съ туземнымъ языкомъ; 2) записыватель слова невѣрно его записываетъ или по недостатку буквъ въ алфавитѣ или изъ желанія сдѣлать слово легкопроизносимымъ, сблизить его со своимъ языкомъ; 3) переписчикъ, средневѣковой монахъ, невѣрно копируетъ слово изъ лѣни или изъ умничанія; 4) издатель невѣрно читаетъ слово или по незнанію и небрежности, или изъ предубѣжденія. Только если слово благополучно прошло эти ступени, если оно несомнѣнно сохранилось въ чистой формѣ въ какомъ-либо языкѣ, можно смѣло приступить къ филологическому сближенію. Но опять и тутъ нуженъ навыкъ, нужны правила: 1) сходство словъ должно быть очевидное; если же слово измѣнилось, то должно измѣниться по законамъ языка; поэтому Шлецеръ доказываетъ невозможность производства „Волоховъ“ отъ „Волги“ (Несторъ, т. II, с. 398—9); 2) различныя собственные имена усваиваются по правиламъ; такъ, масса народовъ получаетъ названія отъ мѣста жительства (Древляне, Поляне), но ни одинъ—отъ своихъ добродѣтелей; поэтому



производить Готовъ отъ „gut“ (добрый), Славянъ отъ „слава“—ошибочно; 3) филологическія сближенія пригодны лишь для подтвержденія существующихъ фактовъ, но не для отысканія новыхъ событій; въ этомъ особенно грѣшилъ Рудбекъ, который, на основаніи одного слова, создавалъ цѣлыя небывалыя исторіи; 4) сходныхъ словъ надобно искать лишь въ ближайшихъ и родственныхъ языкахъ, а не на другомъ концѣ свѣта; оттого перенесеніе Персидской Караманіи въ Германію—смѣшная ошибка; 5) часто древніе невѣрно усваиваютъ собственные имена; имена рѣкъ они переносятъ на горы и наоборотъ; въ такихъ случаяхъ только тщательное изслѣдованіе можетъ установить истину.

Вотъ тѣ основныя правила, которыя совѣтуетъ примѣнять Шлецеръ при филологическихъ сближеніяхъ. Мы знаемъ, что и доселѣ попадаются ученые въ родѣ Рудбека, которые ради своихъ тенденцій находятъ небывалыя сходства. Вспомнимъ хотя-бы, какъ еще и теперь толкуютъ на всѣ лады Геродотову Скиеію. Самъ Шлецеръ не вполне избѣгъ подобнаго рода ошибокъ. Такъ, въ „Несторѣ“ (т. I, с. 214) Радима онъ выводитъ отъ Радома (въ Польшѣ). Но въ общемъ онъ удерживается отъ всякихъ словопроизводствъ и своими рѣзкими замѣтками противъ Рудбека, Сума, Де-Гиня и другихъ не мало долженъ былъ способствовать болѣе разумному пользованію филологическими данными въ исторіи <sup>1)</sup>.

Таковы тѣ задачи, которыя предстояли Шлецеру при изученіи русской лѣтописи, и тѣ приемы, которые ему слѣдовало примѣнять къ Нестору. Взглянемъ теперь на его книгу и остановимся прежде всего на содержаніи этого капитальнаго труда, а послѣ посмотримъ, какъ онъ рѣшаетъ коренные вопросы русской исторіи.

По содержанію Шлецеровъ „Несторъ“ распадается на текстъ и примѣчанія. Обѣ эти части взаимно переплетены, проницаютъ другъ друга, но мы мысленно раздѣлимъ ихъ и остановимся отдѣльно на каждой части.

Текстъ Нестора раздѣленъ Шлецеромъ на сегменты крупныя и мелкія. Подобное дѣленіе представляетъ громадную выгоду, такъ

<sup>1)</sup> О филологическихъ сближеніяхъ и словопроизводствѣ: Wesendonck, в. 253—259, 261, 264. Шлецеръ, Несторъ, т. I. с. 60—62, 150, 182, 428—429; т. II, с. 114—116, 398—399; т. III, с. 100.

какъ оно позволяетъ изучающему лѣтопись сосредоточить на-время все свое вниманіе на маленькомъ отдѣлѣ лѣтописи и устраняетъ все предыдущее и послѣдующее отъ его глазъ; конечно, легче изучать небольшіе отдѣлы, нѣсколько строкъ, чѣмъ сразу цѣлую страницу. Крупныя дѣленія названы главами, мелкія—стихами или параграфами. Главы, конечно, далеко не равномѣрны по величинѣ, но почти каждая глава вполне однородна по содержанію и получаетъ поэтому одно общее заглавіе. Въ текстѣ всегда выдѣлены всѣ вставки, не имѣющія прямого отношенія къ настоящему содержанію лѣтописи—къ русской исторіи. Эти вставки или взяты изъ греческой и болгарской исторіи, или представляютъ благочестивыя размышленія автора или переписчиковъ съ обильными выписками изъ священныхъ книгъ. Всѣ подобныя вставки Шлецеръ выдѣляетъ въ особые параграфы; если онѣ велики, то составляютъ отдѣльную главу. Если вставка встрѣчается только въ отдѣльныхъ спискахъ или по своему содержанію совершенно ничтожна, то Шлецеръ печатаетъ ее мелкимъ шрифтомъ и большею частью оставляетъ безъ перевода и объясненій (т. I, вставка А. послѣ XIV главы; т. III, Ольга, глава IX; Святославъ, глава VI; Ярополкъ, глава VII). Текстъ Нестора взятъ изъ болѣе древнихъ списковъ, обыкновенно же изъ Радзивилловскаго; но послѣ каждого стиха приводятся разнословія изъ всѣхъ другихъ бывшихъ у Шлецера списковъ. Въ показаніи разнословій Шлецеръ въ высшей степени аккуратенъ и указываетъ даже мелкія описки и грамматическія ошибки. Только во введеніи къ исторіи Ольги (т. III, с. 257) онъ рѣшается не обозначать болѣе мелкихъ грамматическихъ отступленій, а съ 3-ей главы исторіи Ярополка (т. III, с. 635) прекращаетъ совершенно обозначеніе разнословій. Приведеніе разнословій позволяетъ Шлецеру установить чтеніе каждаго стиха. Иногда при установкѣ чтенія онъ выбрасываетъ то или иное слово, находящееся или въ немногихъ, или во всѣхъ даже спискахъ, но несомнѣнно ошибочно попавшее въ текстъ, а потому не принадлежащее основной лѣтописи. Такъ, въ т. I, гл. II, ст. г. Шлецеръ выбрасываетъ слово „Русь“, какъ неумѣстно попавшее въ среду западныхъ народовъ, и слово „Ляхове“, поставленное нѣкоторыми переписчиками вмѣсто неизвѣстныхъ имъ „Волоховъ“ (т. I, с. 102, 104); въ гл. IV, ст. в. Шлецеръ выбрасываетъ бессмысленную добавку „а иніи Дунай“, встрѣчающуюся въ Патріаршемъ и Никонскомъ спискахъ (т. I, с. 139); въ гл. XIX считаетъ неумѣстной

вставкой замѣтку тѣхъ же списковъ о боязни Варяговъ предъ звѣрскими обычаями славянъ, какъ несогласную съ характеромъ Норманновъ (т. I, с. 331). Въ нѣкоторыхъ случаяхъ Шлецеръ пытается даже объяснить происхожденіе того или иного разнословія. Иногда разнословіе происходитъ отъ постепеннаго искаженія оригинальнаго слова. Такъ, въ исторіи Олега упоминаніе Великой Скиѣи дало поводъ одному переписчику добавить „яже суть толковано“, изъ чего другіе сдѣлали „Толковны“, какъ совершенно новый народъ рядомъ съ Тиверцами (т. II, с. 605—606). Въ другихъ случаяхъ разночтеніе объясняется различными тенденціями переписчиковъ. Такъ, въ т. I, гл. XVI Воскресенскій и Алатырскій списки даютъ большую вставку о происхожденіи Рюрика отъ императора Августа; Шлецеръ объясняетъ эту вставку желаніемъ польстить царскому роду и стремленіемъ выводить все лучшее изъ Рима, начавшимся на Руси со времени Степенной книги митрополита Макарія (т. I, с. 279—281); въ гл. XVШ тѣже списки называютъ Рюрика княземъ, что Шлецеръ объясняетъ ложнымъ патріотизмомъ (т. I, с. 308—309). Въ исторіи Олега нѣкоторые еписѣпы, особенно Архангелогородскій, стараются выставить его не настоящимъ княземъ, а лишь правителемъ, а потому даютъ нѣсколько разнословій, желая сдѣлать Олега чисто пассивнымъ (т. II, с. 592—593). Иногда разнословіе списка по своему содержанію избличаетъ свое позднее происхожденіе и позднее происхожденіе самого списка. Такъ, въ т. I, гл. XIV упоминается объ игѣ язычниковъ, а потому Шлецеръ догадывается, что вставка эта сдѣлана не ранѣе XIII вѣка, когда началось татарское иго (т. I, с. 251—252); сказка о происхожденіи Рюрика изъ Рима явилась лишь при торжествѣ монархизма и возвышенія Москвы (т. I, с. 288); въ гл. XIII исторіи Олега упоминаніе Архангелогородскимъ спискомъ „Константина града“ доказываетъ позднее происхожденіе списка. Но чаще всего разнословія происходятъ отъ невѣжества переписчиковъ. Такихъ ошибокъ болѣе всего, и Шлецеръ при всякомъ удобномъ случаѣ обличаетъ это невѣжество, называя переписчиковъ грубыми коденщиками (т. II, с. 694 и др.). Аккуратность Шлецера вполне оправдывается важностью сличенія списковъ. Иногда безъ него можно придти просто къ бессмысленнымъ заключеніямъ. Такъ, въ 3-ей статьѣ Олегова договора съ Греками (т. II, с. 715) разные писатели находили выдачу женоубійцы родственникамъ убитаго, пока Шлецеръ не доказалъ, что

здѣсь о женѣ и рѣчи нѣтъ, а стоитъ „иже на“. Подобные случаи прямо показываютъ, до какой степени необходимо сличеніе списковъ.

За текстомъ главы идетъ переводъ на современный языкъ и примѣчанія. Эти примѣчанія составляютъ, конечно, наиболѣе важную часть „Нестора“. Къ примѣчаніямъ слѣдуетъ причислить и многочисленныя предисловія Шлецера какъ во всему временнику, такъ и къ отдѣльнымъ его частямъ. Мы прежде остановимся на этихъ предисловіяхъ, а послѣ перейдемъ къ самымъ примѣчаніямъ.

Сюда относятся прежде всего замѣтки объ авторѣ лѣтописи и о самой лѣтописи. Шлецеръ передаетъ біографію Нестора, указываетъ на его сочиненія, на списки его лѣтописи, бывшіе у него подъ руками, подробно описываетъ эти списки, обозначаетъ мѣсто, гдѣ начинается и гдѣ кончается каждый изъ нихъ. На всѣхъ этихъ вопросахъ мы остановимся ниже, говоря о взглядахъ Шлецера на начальные вопросы русской исторіи.

Рядомъ со свѣдѣніями о русской лѣтописи Шлецеръ очень часто указываетъ на другіе памятники отечественной исторіи. Въ общемъ введеніи цѣлое отдѣленіе (т. I, введеніе, отд. IV, с. ѱ—рд) посвящено разсмотрѣнію этихъ памятниковъ. При этомъ Шлецеръ преимущественно останавливается на вопросѣ о пригодности ихъ, какъ историческихъ источниковъ. Прежде всего онъ говоритъ о Степенныхъ книгахъ митрополитовъ Кипріяна Сербя и Макарія. Степенныя книги долгое время считались драгоцѣннымъ источникомъ для древнѣйшей исторіи. Де-Гивъ думалъ, что это настоящія русскія лѣтописи, русскій академикъ Коль говоритъ о нихъ съ большимъ почтеніемъ. Шлецеру первому пришлось критически отнестись къ достоинствамъ этого сочиненія. Степенныя книги оказываются полезными для родословія, но какъ историческій источникъ для древнѣйшей русской исторіи никуда не годятся: онѣ часто лишены хронологіи, наполнены несносными баснями и болѣе говорятъ о церковныхъ, чѣмъ гражданскихъ происшествіяхъ. Шлецеръ прямо считаетъ Степенную книгу Макарія „ужаснымъ чудовищемъ“ (т. I, с. рд), нанесшимъ много вреда русской исторіи. Поэтому ему рѣдко приходится пользоваться этимъ трудомъ и чаще всего для того, чтобы уличать его въ баснословія; такъ, въ главѣ XII исторіи Олега (т. II, с. 595—597) онъ приводитъ оттуда „презаванный романъ“ о бракѣ Игоря на Ольгѣ.—За Степенными книгами идутъ Хронографы. Они почти не пригодны для русской исторіи, потому-что касаются болѣе

исторіи Византіи и во время Шлецера еще не были изданы. Впрочемъ, по его мѣнью, они иногда служатъ для исправленія лѣтописей.—Родословныя и разрядныя книги почти не уцѣлѣли и часто внушаютъ сомнѣніе, а потому совершенно не важны. Книги церковныя (житія, Прологи, Патерики) очень полезны для русской церковной исторіи, но мало изучены.—Изъ другихъ литературныхъ памятниковъ Шлецеръ касается еще, Слова о Полку Игоревѣ“ (т. I, с. 382—384). Когда оно было открыто, онъ усумнился въ его подлинности, но послѣ отказался отъ этого сомнѣнія и призналъ его важность. Изъ памятниковъ юридическихъ онъ указываетъ на Русскую Правду и грамоты. Изъ Русской Правды онъ заимствуетъ свѣдѣнія о древнихъ монетахъ (гривнѣ, кунѣ), считая ихъ очень важными, но, къ сожалѣнію, мало доказанными (т. II, с. 303—307). Грамоты (т. I, с. рѣ—рд) для древней русской исторіи вовсе нѣтъ; за то много ихъ для московскаго періода. Шлецеръ упоминаетъ о сборникахъ грамотъ Новикова и Щербатова. Оба сборника крайне неполны и изданы безъ критики, такъ что для русской дипломатики при Шлецерѣ почти ничего еще не было сдѣлано.—Изъ памятниковъ вещественныхъ указываются монеты, вещи, вырытыя изъ могилъ, древніе образа, надписи (т. I, с. рѣ—рѣ). Шлецеръ ограничивается тутъ самыми общими замѣтками. Онъ жалуется, что русская нумизматика и археологія при немъ почти не существовали и старается доказать важность вещественныхъ памятниковъ для исторіи. Наконецъ, мимоходомъ Шлецеръ упоминаетъ и о народныхъ пѣсняхъ, но сомнѣвается въ ихъ пригодности для исторіи. Опять вспомнимъ, что Шлецеръ вообще не цѣнилъ поэзіи, а былъ крайнимъ прозаикомъ.

Дополняя свѣдѣнія Нестора другими отечественными данными, Шлецеръ еще обильнѣе пользовался данными иностранныхъ писателей о Россіи. Если бы выдѣлить всѣ эти данныя изъ „Нестора“, то составилъ бы весьма обстоятельный сводъ иностранныхъ извѣстій о начальномъ періодѣ русской исторіи. Достаточно привести имена авторовъ, изъ которыхъ тутъ сдѣланы выписки, чтобы видѣть, какъ онѣ обширны и какъ велики трудолюбіе и начитанность автора „Нестора“. Сюда относятся писатели самые разнообразныя: древніе греки и римляне (Геродотъ, Тацитъ, Помпоній Сабинъ), итальянцы (Лиутпрандъ, Плато Карпини, епископъ Ипполитъ, Діоклейскій пресвитеръ, Acta Sanctorum, буллы папъ Евгенія II и Іоанна VIII), венгерцы (Бонфини, два Нотарія короля Бела), нѣмцы (Йорданъ, Адо, Адамъ Бременскій, Гервазіи,

Ламбергъ Ашафенбургскій, Еквегардъ, Гельмольдъ, Дитмаръ, Герберштейнъ, Фредегаръ, Саксонъ грамматикъ, Регинонъ и его продолжатель, анналы Корбейскіе и Гильдесгеймскіе), исландцы (Снорро, Исландскія сказки), шведы (Отеръ и Вульфстанъ, Перингскіельдъ), англичане (Альфредъ Великій, Жиральдъ Камбрійскій); чехи (Далемилъ, Пулкава), поляки (Кадлубекъ, Богуфаль, Мѣховита, Длугошъ, Стрыйковскій), арабы (Елмакинъ, Абульфеда, Абульфараджъ, Нассирединъ, Улугбекъ), особенно же византійцы (Георгій Кедринъ, Зонара, Георгій Синкеллъ, Пасхальная лѣтопись, Евсеій Памфилъ, Кесарій, Левъ Грамматикъ, Симеонъ Логофетъ, Фотій, Никита Давидъ, Глика, Иоаннъ Куропалатъ Скилицесъ, Павелъ Діаконъ, Константинъ Багрянородный и его продолжатель, Прокопій, Менандръ). Въ общемъ введеніи (т. I, с. љ—ѣг) Шлецеръ перечисляетъ всѣхъ писателей, дающихъ свѣдѣнія о Руси, начиная съ Ейнгарда (ум. 839 г.) и кончая Стрыйковскимъ (1582 г.). Въ прибавленіи къ исторіи Ольги (т. III, с. 393—460) онъ сводитъ въ одно всѣ свѣдѣнія иноземныхъ писателей объ этой княгинѣ. Приводя выписки изъ всѣхъ этихъ авторовъ, Шлецеръ обыкновенно указываетъ изданія, которыми пользовался, приводитъ по временамъ свѣдѣнія объ авторахъ, а иногда подвергаетъ ихъ суровой исторической критикѣ. Особенно рѣзко онъ осуждаетъ за лживость и баснословіе исландскія сказки и польскихъ писателей и любитъ выставять превосходство надъ ними Нестора. Что касается византійскихъ писателей, то Шлецеръ постоянно указываетъ на пользу и важность ихъ изученія для русской исторіи; извѣстно, что его совѣтамъ и побужденію мы въ значительной степени обязаны Стриттеровскими „*Метогіае*“, этимъ знаменитымъ сборникомъ изъ византійскихъ писателей, Шлецеръ самъ признаетъ за собою эту заслугу (т. I, введеніе, с. ѣа).

Извѣстія иностранцевъ о Россіи естественно приводятъ къ общему вопросу объ исторіи ознакомленія Западной Европѣ съ территоріей нынѣшней Руси. Шлецеръ посвящаетъ этому вопросу значительную часть общаго введенія (т. I, с. љ—ѣѣ, ѣе—ѣѣ). Разсматривая туго самыя древнія извѣстія о сѣверовосточной Европѣ, онъ находитъ, что до Ейнгарда положительно нѣтъ достовѣрныхъ свѣдѣній, да и послѣ него свѣдѣнія крайне скудны и сомнительны, такъ что впервые хорошо познакомилъ Европу съ Россіей Герберштейнъ въ 1525 году. Объ извѣстіяхъ Геродота Шлецеръ вовсе не упоминаетъ, а только подтруниваетъ надъ его легковѣріемъ. Бѣдныя извѣстія

всѣхъ этихъ писателей въ сравненіи съ показаніями Нестора совершенно ничтожны, такъ что только Несторъ даетъ вѣрную этнографическую и историческую картину начальной Руси. Въ этомъ отношеніи особенно важна 2-ая глава вступленія Несторовой лѣтописи (т. I, с. 36 и слѣд.). Все, что говорили о дальнемъ сѣверѣ до Нестора, Шлецеръ считаетъ пустыми слухами, догадками, преданіями. Особенно рѣзко онъ выражается противъ термина „Скиѳія“, которому въ началѣ придавали правильное значеніе, но послѣ произвольно расширили на весь безпредѣльный сѣверъ. Такимъ образомъ обзоръ извѣстій древнихъ писателей о гнѣзпшней Россіи приводитъ только къ заключенію о ихъ полной несостоятельности и о громадномъ значеніи Нестора сравнительно съ ними.

Осуждая иностранцевъ за невѣрныя и баснословныя извѣстія о Россіи, Шлецеръ еще болѣе сурово осуждаетъ новыхъ писателей, претендующихъ на званіе историковъ этой страны. Отзывы эти чрезвычайно многочисленны и представляютъ довольно полный обзоръ состоянія русской исторіографіи до появленія Шлецера „Нестора“. Имъ посвящена значительная часть общаго введенія (т. I, с. ~~рѣс~~—~~рѣс~~), часть прибавленій (т. I, с. 359—392) и масса примѣчаній. Пересматривая эти мѣста, нельзя не замѣтить, однако, странной особенности, невольно бросающейся въ глаза. Говоря о русской исторіографіи, Шлецеръ совершенно не различаетъ первоначальныхъ историческихъ источниковъ и обработанныхъ курсовъ исторіи: и то, и другое стоитъ въ перемежку, какъ вещи совершенно одинаковыя. Такъ, Несторъ, Длугошъ, Степенная книга стоятъ на ряду съ Синоксисомъ, Байеромъ, Миллеромъ; Слово о Полку Игоревѣ поставлено между Тредьяковскимъ, Болтинымъ и Фѣлькнеромъ. Конечно, это очень крупный недосмотръ со стороны Шлецера, характеризующій сравнительно низкій уровень историческихъ наукъ его времени. Поэтому мы устранимъ мысленно все, не относящееся къ дѣлу и остановимся лишь на его сужденіяхъ о новыхъ историкахъ Россіи.

Общее сужденіе его объ изученіи русской исторіи въ самой Россіи весьма неодобрительно. Начиная съ „уродливаго“ и „неснеснаго“ Синоксиса, идетъ цѣлый рядъ неудачныхъ попытокъ написать русскую исторію. Всѣ эти историки (Татищевъ, Ломоносовъ, Щербатовъ, Эминъ) крайне не критичны, любятъ баснословія и сказки, иногда прибавляютъ умышленно небывалыя событія. Исторія верныхъ киев-

скихъ князей положительно искажена у нихъ (т. II, с. 145—6) множествомъ вставокъ, неословательныхъ разсужденій, явныхъ натяжекъ, глупыхъ народныхъ сказокъ. Такъ, Щербатовъ, вѣрнѣе въ основаніе Олегомъ Москвы (т. II, с. 197), о которомъ говоритъ одна Степенная книга; Эминъ ссылается на книги никогда не бывалыя. Одинъ Болтинъ удостоивается хорошаго отзыва Шлецера за свою критику Щербатова и Леклера. Очень часто Шлецеръ для примѣра приводитъ выдержки изъ современныхъ ему историковъ и винить ихъ въ своемъ произвольномъ искаженіи извѣстій лѣтописи. Иногда, впрочемъ, его обвиненія слишкомъ рѣзки и переходятъ просто въ несправедливыя придиранья. Такъ, въ примѣчаніяхъ къ статьямъ Олегова договора (т. II, с. 710 и слѣд.) онъ дѣлаетъ цѣлый рядъ выписокъ совершенно излишнихъ, такъ какъ отступленія тутъ отъ дословнаго перевода совершенно ничтожны. Гораздо лучше отзывается Шлецеръ о трудахъ иноземцевъ по русской исторіи. Байеръ, Миллеръ—заслуживаютъ въ его глазахъ полнаго одобренія. Но по добросовѣстности Шлецеръ указываетъ и на ихъ ошибки. Надъ Байеромъ онъ трунитъ, что, будучи русскимъ профессоромъ, онъ не хотѣлъ учиться порусски, хотя съ жаромъ принялся за китайскій языкъ (т. I, с. 151); Миллеръ по незнанію языка называлъ русскаго лѣтописца Θεодосіемъ (т. I, с. 151). Вообще и иностранцы далеко не всегда превосходили русскихъ качествомъ своихъ работъ. Особенно два француза, Левекъ и Леклеркъ, написали величныя сочиненія по русской исторіи. Для примѣра Шлецеръ приводитъ изъ нихъ выписку о завоеваніи Олегомъ Кіева и смерти Аскольда и Дира, которая прекрасно показываетъ, какъ искажали и коверкали они исторію (т. II, с. 249—251). Вообще изученіе русской исторіи, по мнѣнію Шлецера, имѣло странный ходъ (т. I, с. 391—2). Оно то подвигалось впередъ, то пятилось назадъ. За Байеромъ (около 1730 г.) и Миллеромъ (1749 г.), очистившими русскую исторію отъ многихъ глупостей, выступили Татищевъ, Ломоносовъ, Тредьяковскій, Эминъ, Щербатовъ (1770 г.), снова вернувшіеся назадъ. Болтинъ (1792 г.) со своей критикой обозначаетъ шагъ впередъ, но Фельднеръ (1797 г.) и Шторхъ (1800 г.) заканчиваютъ столѣтіе новымъ попятнымъ шагомъ. Самъ Шлецеръ „Несторъ“, какъ мы знаемъ, имѣлъ цѣлю вывести русскую исторіографію изъ этого плачевнаго упадка и обезпечить ей дальнѣйшее развитіе.

Теперь перейдемъ къ Шлецевымъ примѣчаніямъ и объясненіямъ



Нестора въ собственномъ смыслѣ слова, т. е. какъ онъ толкуетъ мѣста самой лѣтописи. Сюда относятся рѣшеніе вопросовъ хронологическихъ, топо-и этнографическихъ, юридическихъ и археологическихъ, вопросовъ о дѣйствительности разныхъ событій и т. д.

Хронологія начальной русской лѣтописи—вопросъ чрезвычайно важный, но въ тоже время до крайности запутанный, представляющій много темнаго и непонятнаго. Особенно много противорѣчій и неясностей пришлось встрѣтить Шлецеру, первому критику лѣтописи. Шлецеръ очень добросовѣстно отнесся къ этой задачѣ. Надъ каждымъ почти годомъ онъ останавливается съ скептическимъ вопросомъ: „такъ ли это?“ Особенно внимателенъ онъ тамъ, гдѣ встрѣчаетъ противорѣчія въ хронологическихъ показаніяхъ: или списки говорятъ различно, или Нестору противорѣчаютъ иноземцы, или новые ученые высказываютъ противоположныя мнѣнія. Такія противорѣчія попадаются, впрочемъ, на каждомъ шагу, и Шлецеръ приходитъ къ заключенію, что до 879 года, до смерти Рюрика, всѣ хронологическія показанія лѣтописи недостоувѣрны, что это первый вполне достовѣрный годъ. Для бѣльшей ясности онъ сводитъ вмѣстѣ всю начальную хронологію до 879 года (т. II, с. 151—156) и указываетъ на то, что всѣ эти даты опровергаются датами Византійцевъ, такъ какъ всѣ онѣ касаются Византійской исторіи. Такимъ образомъ русская хронологія тѣсно связана съ Византійской, и Шлецеръ совѣтуетъ грядущимъ ученымъ серьезно приняться за изученіе послѣдней, иначе невозможно изученіе и первой. Византійское лѣтосчисленіе само полно грубыхъ противорѣчій и ошибокъ, такъ что и надъ нимъ предстоить не мало поработать. Мы знаемъ, что вызовъ Шлецера не остался безплоднымъ; напротивъ, уже въ 1810 году вышло извѣстное изслѣдованіе Круга о Византійской хронологіи, разрѣшившее много недоразумѣній и неясностей, указанныхъ Шлецеромъ <sup>1)</sup>. Вслѣдствіе запутанности хронологіи Шлецеръ не рѣшается прямо установить года основанія русскаго государства. Онъ опредѣляетъ его приблизительно. Онъ не допускаетъ 862 года и ссылается на двѣ причины: во 1-хъ, невозможно, чтобы всѣ событія, предшествовавшія приходу трехъ братьевъ, произошли въ 3—4 года (859—862); они должны были начаться гораздо раньше; во 2-хъ, невозможно,

<sup>1)</sup> Kritischer Versuch zur Aufklärung der Byzantischen Chronologie, von Ph. Krug. S. Petersburg, 1810.

чтобы Норманны, грабившіе съ 814 года Западную Европу, только въ 859 году впервые нашли доступъ на восточные берега Балтійскаго моря. Вотъ почему Шлецеръ думаетъ, что приходъ трехъ братьевъ случился не позже половины IX вѣка, т. е. около 850 года.—Но и послѣ 879 года попадаетея масса хронологическихъ трудностей. Такъ, рожденіе Святослава указывается подъ разными годами, и Шлецеръ гадательно устанавливаетъ 940 годъ, хотя и самъ удивляется, какъ Ольга родила его, имѣя отъ роду 50 лѣтъ (т. III, с. 32, 76, 249, 473). Такое же противорѣчіе встрѣчается въ показаніи года, когда Ольга ѣздила въ Царьградъ. Шлецеръ посвящаетъ этому противорѣчію цѣлый рядъ страницъ (т. III, с. 420—445). Онъ стоитъ за 955 годъ и доказываетъ это очень подробно и убѣдительно: онъ слѣдитъ, что дѣлала Ольга по смерти мужа, пересматриваетъ хронологическія даты о лицахъ, бывшихъ при ея крещеніи въ Константинополѣ, даты крещенія двухъ венгровъ,—вообще обличаетъ самую кропотливую пунктуальность и тщательность, такъ что доказательство его можно считать образцомъ точности. Много и другихъ хронологическихъ противорѣчій разрѣшаетъ Шлецеръ какъ по русской, такъ и по византійской исторіи. Таковы: годъ крещенія Болгарь 861 (т. I, с. 259; т. II, с. 64—65), годъ рожденія Игоря 875 (т. II, с. 183—184), первое появленіе печенѣговъ на Руси 915 г. (т. III, с. 509) и др. Гораздо важнѣе общія замѣчанія Шлецера о лѣтосчисленіи Нестора, особенно о пустыхъ годахъ. Онъ ясно указалъ, что русскія лѣтописи, подобно англосаксонскимъ, вводятъ пустые года въ промежуткѣ между годами, ознаменованными тѣмъ или инымъ событіемъ, и что Тунманнъ ошибался, думая, что этимъ Несторъ указываетъ на свое колебаніе относительно хронологіи описываемыхъ происшествій (т. I, с. 259; т. II, с. 194). Но Шлецеръ не сдѣлалъ никакихъ выводовъ изъ этого факта; онъ не догадывался, что эти пустые годы могутъ служить указаніемъ на самый способъ составленія лѣтописи.

Хронологическая несообразность—одна изъ самыхъ главныхъ причинъ не довѣрять дѣйствительности того или иного факта. Поэтому отъ вопросовъ хронологическихъ прямой переходъ въ вопросамъ о дѣйствительности описываемыхъ событій. Шлецеръ часто останавливается на подобныхъ вопросахъ. Эти мѣста „Нестора“ наиболѣе характеристичны. Они наиболѣе обнаруживаютъ основной характеръ его критики—скептицизмъ и отрицаніе. Шлецеръ не вѣритъ ни одному

факту, который недостаточно обоснованъ, невѣроятенъ, сказоченъ. Онъ даже не старается накоплять доказательства своей правоты, если возможность описываемаго событія ясна сама собою. Онъ прямо считаетъ разсказъ о посѣщеніи Кіева апостоломъ Андреемъ преданіемъ, повѣстью (т. I, с. 170), четыре мученія Ольги древлянамъ—сказкою, который достоинъ опроверженія лишь потому, что его принимаютъ за правду русскіе историки (т. III, с. 340). Но гдѣ требуются доказательства, гдѣ истина не сразу очевидна, Шлецеръ тщательно и осторожно разсматриваетъ вопросъ. Такъ, въ 5-ой главѣ исторіи Рюриковъ (т. II, с. 86—116) Шлецеръ очень подробно доказываетъ, что Руссы, нападшіе на Константинополь въ 866 году и принявшіе крещеніе, не Руссы, и что летопись ошибочно приписываетъ этотъ походъ Аскольду и Дюру. Онъ указываетъ при этомъ, что Византійцы ничего не знали о мѣстожительствѣ этихъ враговъ, что Аскольдъ и Диръ были слишкомъ слабы, чтобы отважиться на этотъ походъ, что они лишь въ 864 году овладѣли Кіевомъ, а потому едва-ли могли такъ скоро предпринять походъ, что списки, говорящіе объ этомъ походѣ, особенно же Патріаршій и Никоновскій, полны несообразностей и противорѣчій. Большая часть этихъ доказательствъ была опровергнута уже Шлецеромъ—сыномъ и Карамзинымъ<sup>1)</sup>. Но нельзя не признать, что Шлецеръ своимъ мелочнымъ и точнымъ разборомъ, своею начитанностью и ссылками не мало помогъ выясненію этого вопроса.—Гораздо осторожнѣе высказывается Шлецеръ въ тѣхъ случаяхъ, гдѣ не было никакой возможности произнести окончательный приговоръ извѣстіямъ Нестора. Тамъ онъ только колеблется, недоумѣваетъ. Таково именно его мнѣніе относительно знаменитыхъ договоровъ Олега и Игоря съ Греками (т. II, с. 751—759; т. III, с. 206—210). Разобравъ весьма обстоятельно Олеговъ договоръ, Шлецеръ натолкнулся на цѣлый рядъ неразрѣшенныхъ затрудненій. Главное затрудненіе представилось со стороны хронологіи: договоръ заключали императоры Левъ, Александръ и Константинъ въ 912 году, а на дѣлѣ Левъ умеръ въ 911 году, Александръ воцарился только послѣ Льва, а Константинъ лишь по смерти Александра въ 912 году. Смутало Шлецера и то, что о договорѣ молчатъ Византійцы, смутали и внутреннія противорѣчія и неясности. Онъ

<sup>1)</sup> Объяснительныя примѣчанія къ Историческимъ картамъ и таблицамъ, проф. Шлецера. Пер. М. Пареного. Москва, 1810. Тетр. 2, с. 30—37.—Карамзинъ, Исторія государства Россійскаго, т. I, примѣч. 283.

надѣялся было, что Игоревъ договоръ поможетъ ему объяснить и Олеговъ. Но не то вышло. Опять—полное молчаніе Византійцевъ и даже Ліутпранда, охотно ловившаго все, что послужило бы къ униженію грековъ; опять въ содержаніи странный беспорядокъ. Вообще Шлецеръ нашель, что „всѣ главныя сомнѣнія о подлинности Олегова договора относятся и къ Игореву“. Но дѣло и ограничивается одними сомнѣніями. Шлецеръ не рѣшается прямо сказать „нѣтъ“, а выражаетъ только желаніе, чтобы издано было побольше лучшихъ и древнѣйшихъ списковъ; только тогда, думаетъ онъ, можно будетъ сличить договоры и рѣшить для нихъ вопросъ „быть иль не быть“. Мы знаемъ, что хронологическія затрудненія были совершенно устранены Кругомъ; а Эверсъ и въ особенности Погодинъ окончательно, кажется, устранили сомнѣнія относительно этихъ договоров<sup>1)</sup>.

Кромѣ этихъ главныхъ вопросовъ Шлецеръ рѣшаетъ и много менѣе важныхъ. Таково его мнѣніе о возможности существованія Кіа—перевозчика (т. I, с. 181), о невозможности для Полянъ платить дань мечами (т. I, с. 243), признаніе имъ сношеній Ольги съ императоромъ Оттономъ I (т. III, с. 453—454) и др. Всѣ эти мѣста показываютъ, какъ осторожно произносилъ Шлецеръ свой приговоръ относительно достовѣрности описываемыхъ событій.

Встрѣчая какіе-либо географическіе термины, Шлецеръ всегда старается ихъ растолковать. Такимъ образомъ мы находимъ въ „Несторѣ“ цѣлый рядъ объясненій вопросовъ географическихъ и топографическихъ. Бѣдшая часть этихъ объясненій, впрочемъ, маловажны для русскихъ ученыхъ, но имѣли большую цѣнность для ученыхъ иностранцевъ; таковы, напр., замѣтки о мѣстоположеніи Кіева (т. I, с. 7; т. II, с. 233—235), Днѣстра, Десны, Припечи, Западной Двины, Волхова, Волги, Дона (т. I, с. 42—44), Мезени, Печеры, Оби (т. I, с. 84—85) и др. Болѣе важности имѣютъ указанія Шлецера на предстоящія задачи, разрѣшенія которыхъ онъ ждалъ отъ будущихъ изслѣдователей. Говоря о походѣ Олега на Царьградъ, Шлецеръ указываетъ на необходимость изученія топографіи Константинополя и сличенія его старыхъ и новыхъ плановъ (т. II, с. 621); въ исторіи Ольги (т. III, с. 295—296) онъ жалуется на неизвѣстность топографіи древняго

<sup>1)</sup> Погодинъ, Несторъ, с. 113—154.

Кіева. Дѣйствительно, географическія свѣдѣнія времени Шлецера были далеко не совершенны. Вспомнимъ хотя-бы то, что онъ не зналъ рѣки Тетерева (т. III, с. 294), не зналъ также Искорости, Овруча и рѣки Уши (т. III, с. 203).

Гораздо важнѣе въ „Несторѣ“ толкованіе этнографическихъ вопросовъ. Такъ какъ все вступленіе лѣтописи до правленія Рюрика наполнено по преимуществу этнографическими свѣдѣніями, то почти вся первая часть „Нестора“ отличается этнографическимъ характеромъ. Особенно важны тутъ главы: II, IV, IX, X, XII. Во II главѣ Шлецеръ очень подробно останавливается на всѣхъ упоминаемыхъ народахъ, приводитъ извѣстія о нихъ древнѣйшихъ иноземныхъ писателей, указываетъ на ихъ мѣсто жительства, на ихъ исторію. Наибольше свѣдѣній онъ даетъ о народахъ финскаго происхожденія, особенно о Мордвѣ, Заволоцкой Чуди, Перми, Югрѣ; менѣе—о литовскихъ племенахъ, почти никакимъ—о западноевропейскихъ. Вообще свѣдѣнія эти отличаются болѣе филологическимъ, чѣмъ этнографическимъ характеромъ. Гораздо подробнѣе говоритъ Шлецеръ о славянскихъ племенахъ въ IV главѣ въ замѣткахъ о „происхожденіи славянъ“, гдѣ представленъ сводъ всѣхъ о нихъ извѣстій. Въ IX главѣ II тома Шлецеръ рѣшаетъ вопросъ о происхожденіи Венгровъ. Онъ самымъ широкимъ образомъ сводитъ всѣ свѣдѣнія о нихъ и приходитъ къ вѣрному выводу, что Венгры—финскаго происхожденія, что они принадлежатъ къ восточнымъ, а не западнымъ финнамъ<sup>1)</sup>. Изъ всѣхъ этнографическихъ терминовъ Нестора одни Корлязи были совершенно непонятны Шлецеру (т. I, с. 105) и только послѣ онъ принялъ мнѣніе Добровскаго, что это—фриульцы (т. III, с. 680—681). Въ Волохахъ Шлецеръ видитъ то Итальянцевъ (т. I, с. 104), то Лонгобардовъ (т. I, с. 140—143), то предковъ нынѣшнихъ Валаховъ (т. I, с. 209). Вятичей онъ ошибочно отождествляетъ съ Вотяками (т. I, с. 215; т. III, с. 483—484). Относительно Угличей и Тверцевъ Шлецеръ не рѣшается прямо высказаться и не опредѣляетъ, что это за народы (т. I, с. 216; т. II, с. 280; т. III, с. 8—9). Въ Бѣлыхъ

<sup>1)</sup> Карамзинъ (Ист. г. Р. т. I, примѣч. 302) отвергъ это мнѣніе, думая, что Венгры турецкаго происхожденія; но большинство новыхъ ученыхъ соглашается со Шлецеромъ.

Угракъ онъ несправедливо видитъ Хазаръ (т. I, с. 201—202); это оспаривать уже Карамзинъ, доказавъ, что и Бѣлыми Уграми были Венгры<sup>1)</sup>. Въ этнографическимъ вопросамъ относится и вопросъ о варягахъ. Но мы остановимся на немъ ниже.

Въ близкой связи съ вопросами этнографическими стоятъ вопросы о древнемъ народномъ правѣ, о нравахъ и обычаяхъ. Несторъ касается этихъ вопросовъ, а потому и Шлецеръ долженъ былъ на нихъ остановиться. Главными юридическими данными въ лѣтописи являются договоры первыхъ князей съ греками. Мы уже знаемъ, что Шлецеръ сомнѣвался въ подлинности этихъ договоровъ, а потому и мало остановился на разсмотрѣнн ихъ содержанія. Онъ даже прямо говоритъ, что цѣль его при разсмотрѣнн договоровъ не высшая критика, не толкованіе, а только низшая—возстановленіе точнаго текста (т. II, с. 698). Вотъ почему онъ занятъ болѣе разнословіями да обличеніемъ новыхъ историковъ, чѣмъ критическимъ разборомъ самого содержанія. Только Эверсъ впервые воспользовался этими договорами въ своемъ замѣчательномъ сочиненіи о древнѣйшемъ русскомъ правѣ<sup>2)</sup>. Въ исторіи Святослава (т. III, с. 492—493) Шлецеръ останавливается на терминѣ „княжее“ и, повидимому, вполне согласенъ съ толкованіемъ его у Татищева и Елагина, видѣвшихъ въ немъ *ius primaе pot. s.* Онъ только отчасти сомнѣвается въ подлинности этого факта, такъ какъ сохранился онъ только въ одномъ Раскольниковѣмъ спискѣ, бывшемъ лишь у Татищева. Карамзинъ опредѣленно высказался противъ этого мѣста; потому--что „мнимая Раскольниковѣ лѣтопись такъ же достовѣрна, какъ Іоанкивъ“<sup>3)</sup>. Въ XII и XIII главахъ вступленія (т. I, с. 222—287) Шлецеръ разбираетъ нѣкоторыя данныя объ обычаяхъ разныхъ народовъ, приводитъ объясненіе тривны изъ Бакмейстера, указываетъ на умываніе дѣвицъ. Но и здѣсь замѣтки очень скудны и болѣе данныя по критикѣ самаго текста. Общее отношеніе Шлецера къ нравамъ древнихъ славянъ—отрицательное: онъ не упускаетъ удобнаго случая, чтобы обличить ихъ грубость. Упомянувъ о *droit d'aubaine* (право казны на наслѣство послѣ иностранца), Шлецеръ называетъ

1) Карамзинъ, Исторія государства Россійскаго, т. I, прим. 85 и 302.

2) Погодинъ, Несторъ, с. 115.

3) Исторія государства Россійскаго, т. I, примѣчаніе 385.

его жестокимъ и унижительнымъ для Кіева (т. II, с. 741). Говоря о незаслуженномъ уваженіи въ старыя времена въ князьямъ-завоевателямъ, онъ очень рѣзко сравниваетъ такихъ завоевателей съ разбойниками; „разница лишь та, что разбойничьяго атамана, котораго легко пересилить, поймавъ вѣшаютъ, а завоеватель превозносится до небесъ жалкою публикою“ (т. III, с. 482). Олега, князя Древлянскаго, Шлецеръ упрекаетъ за самоуправство (т. III, с. 633). Вообще Шлецеръ признаетъ нравы славянъ крайне грубыми и видитъ въ Норманнахъ ихъ просвѣтителей—цивилизаторовъ. Такой взглядъ старался опровергнуть уже Брусилловъ (Вѣстникъ Европы, 1811 г., № 1—4, с. 284, 302—306), думавшій, что славяне и до Рюрика были довольно образованы и имѣли политическую жизнь, а за нимъ Карамзинъ (Ист. гос. Росс. т. I, гл. III), рисовавшій самими розовыми красками ихъ нравы. Реакцію противъ крайностей этого взгляда представляетъ Полевой, снова настаивавшій на крайней грубости русскихъ даже по принятіи христіанства (В. С. Иконниковъ, Свѣтлическая школа въ русской исторіографіи, с. 83—84).

У Нестора очень много данныхъ для изученія древностей вещественныхъ какъ русскихъ, такъ и византійскихъ. Встрѣчая эти данныя, Шлецеръ всегда объясняетъ ихъ или приводитъ объясненія другихъ новыхъ ученыхъ. Есть, впрочемъ, и такія выраженія, которыхъ Шлецеръ не понималъ и оставлялъ безъ объясненія. Такъ, въ исторіи Ольги (т. III, с. 296—297, 337—338) мы находимъ термины: „теремъ“, „вежи и одрины“. Шлецеръ принимаетъ для перваго толкованіе Бакмейстера, что это—башня съ площадкою на верху; но послѣдніе два термина отказывается объяснить. Подобно тому онъ считаетъ непонятными термины: „сапи“ и „перевѣсища“, хотя и приводитъ объясненія другихъ, что „сапи“ означаютъ нѣмецкое „Schlitten“, а „перевѣсища“—мѣсто ловли птицъ посредствомъ развѣшенныхъ сѣтей. Эти объясненія онъ находилъ неудовлетворительными; но Карамзинъ безъ колебаній припимаетъ ихъ<sup>1)</sup>. Изъ другихъ вещественныхъ терминовъ наиболѣе интересенъ терминъ „судъ“. Уже въ 1764 году въ „Periculum antiquitatis russicae“<sup>2)</sup> Шлецеръ высказалъ о „судѣ“ свое особое мнѣ-

<sup>1)</sup> Исторія государства Россійскаго, т. I, примѣчаніе 377.

<sup>2)</sup> Приложенія къ автобіографіи Шлецера, с. 405.

ніе и выступилъ противъ мнѣнія Ломоносова. Въ „Несторѣ“ (т. II, с. 54—56, 611—613; т. III, с. 52—53) онъ еще болѣе рѣшительно высказываетъ свой взглядъ. По этому взгляду, сближеніе „суда“ съ „vindh“, сдѣланое Ломоносовымъ, неправильно; слово „Σουδα“ часто попадаетъ у средневѣковыхъ византійскихъ и римскихъ писателей и, по толкованію Дю-Канжа, означаетъ ровъ, укрѣпленный валомъ. Если видѣть въ „судѣ“ проливъ, то, по мнѣнію Шлецера, непонятно, какъ Руссы могли зажечь „судъ“ (т. III, с. 49); непонятно и то, какъ можно проливъ запереть цѣпью (т. II, с. 613—621). Но и Шлецерово мнѣніе не менѣе невѣроятно. Какъ Аскольдъ и Дяръ вошли съ флотомъ внутрь „суда“, если это только ровъ (т. II, с. 51)? какъ вошла туда съ кораблемъ Ольга (т. III, с. 381)? Поэтому наиболѣе правдоподобнымъ является мнѣніе Стриттера<sup>1)</sup>, что „судъ“ — Константинопольская гавань, запиравшаяся отъ Боспора цѣпью. Этому держится и Карамзинъ<sup>2)</sup>, а за нимъ и новѣйшіе историки. — Гораздо меньшій сравнительно интересъ представляютъ термины, касающіеся мореходства. Въ различныхъ мѣстахъ (т. II, с. 238—239, 606—607; т. III, с. 48, 58, 152) Шлецеръ встрѣчаетъ разнообразныя названія судовъ (лодья, корабль, моноксила, дромонъ, кувара) и объясняетъ ихъ. Всѣ эти объясненія маловажны. — Но важнѣйшій изъ вещественныхъ памятниковъ — монеты. О нихъ разсѣяно въ „Несторѣ“ много замѣчаній. Не говоря о Шлецеровыхъ замѣткахъ касательно греческой пумизматики (литръ, номисма — т. II, с. 733; солидъ, милиарезій — т. III, с. 407—408; пентенарій золота — т. III, с. 499—500), мы, конечно, болѣе интересуемся русскими деньгами. Въ исторіи Олега (т. II, с. 287—293) помѣщены чрезвычайно важныя замѣчанія о кожаныхъ деньгахъ. Шлецеръ указываетъ тутъ, какъ постепенно выработывалась эта монетная система: въ древнѣйшую пору на югѣ деньги замѣнялись скотомъ, на сѣверѣ — кожами; шкурки эти или вуны употреблялись въ началѣ цѣльныя и всегда десятками или сороками; но усиленіе торговли, появленіе мелочнаго обмѣна — потребовали болѣе мелкой монеты; явились клейменные лоскутки кожи — лобки и морды. Кожаныя деньги нѣкоторое время существовали и параллельно съ металли-

<sup>1)</sup> Шлецеръ, Несторъ, т. II, с. 620.

<sup>2)</sup> Исторія государства Россійскаго, т. I, примѣчаніе 308.



ческими. Поэтому необходимо опредѣлить ихъ отношеніе. Для этого Шлецеръ (т. II, с. 304—307) пользуется свѣдѣніями изъ Русской Правды и указываетъ, что гривна кунъ никогда не равнялась гривнѣ серебра, а всегда была гораздо меньше и притомъ все болѣе и болѣе обезцѣнивалась. При Ярославѣ одна гривна серебра равнялась 2 гривнамъ кунъ, при Мономахѣ  $7\frac{1}{2}$  гривнамъ кунъ, а въ 1409 г.—120 гривнамъ кунъ; поэтому уже въ 1411 году Псковичи уничтожили куны и установили ходячую монету серебряную и мѣдную. Изъ другихъ монетъ наиболѣе непонятной былъ для Шлецера щлягъ или шлагъ. Встрѣтивъ такой терминъ въ исторіи Олега (т. II, с. 286—287), Шлецеръ недоумѣваетъ, что это такое. „Шиллингъ“, думаютъ другіе. „Но можно-ли предполагать, возражаетъ онъ, чтобы уже въ 885 году дикари Радимичи считали шиллингами?“ Однако, прошло время, и Шлецеръ присталъ къ тому же мнѣнію (т. III, с. 484—485). Изысканія Круга вполнѣ убѣдили его. А вскорѣ Карамзинъ устранилъ и его сомнѣніе относительно самой возможности денегъ у дикарей—Радимичей: правда, они дикари, но деньги имъ легко было позаимствовать у просвѣщенныхъ Хазаръ <sup>1)</sup>.—О торговлѣ Шлецеръ помѣщаетъ довольно интересныя свѣдѣнія касательно Новгорода (т. II, с. 294—303). Исторія торговли, думаетъ онъ, чрезвычайно важна для политической исторіи; такъ, Новгородъ обязанъ былъ политическимъ значеніемъ и самобытностью своей обширной торговлѣ. Поэтому-то чрезвычайно необходима какъ общая исторія русской торговли, такъ особенно исторія Ганзейской торговли въ Новгородѣ. Но самыя древнія извѣстія о русской торговлѣ мы находимъ не въ русскихъ, а въ иноземныхъ памятникахъ. Изъ нихъ видно, что уже въ 1187 году въ Любекѣ торговали безпошлинно русскіе купцы, а въ 1264 году былъ въ Новгородѣ нѣмецкій дворъ. Цѣлый рядъ грамотъ и привилегій въ пользу купцовъ служить хорошимъ источникомъ для изученія коммерческой жизни Новгорода. Съ появленіемъ Ганзы русская торговля дѣлается ея монополіей. Наиболѣе важный относящійся сюда документъ, по мнѣнію Шлецера, это—проектъ привилегій купцамъ въ Новгородѣ 1302 года. Онъ приводитъ изъ него свѣдѣнія, указывающія на права купцовъ, на разныя пошлины, штрафы, на деньги, бывшія тогда въ ходу въ Новгородѣ. Дру-

<sup>1)</sup> Ист. г. Росс. т. I, с. 526 (по изданію Эйнерлинга).

тая менѣе важная замѣтка Шлецера касается объектовъ внѣшней торговли Руси (т. III, с. 192): говоря о дарахъ византійскимъ посламъ въ Кіевѣ, онъ заключаетъ, что эти-то товары и составляли предметъ внѣшней русской торговли: мѣха, рабы, воскъ и медъ.

Среди примѣчаній „Нестора“ мы находимъ иногда и филологическія замѣтки. Ихъ, впрочемъ, немного. Изрѣдка Шлецеръ, чтобы доказать правильность своихъ словопроизводствъ, ссылается на законы языка. Такъ, въ общемъ вступленіи (т. I, с. 101) онъ говоритъ, что „Нурмани“ и „Мурмане“—одно и то же, потому—что „буквы *m* и *n* очень легко между собою мѣняются, напр., *mesrilus* по Итал. *nesrola*, *Mikul* по Венгерски вмѣсто *Nicolaus*“. Въ исторіи Олега (т. II, с. 398—399) доказывается невѣрность производства Волоховъ отъ Волги, такъ какъ *v* никогда не переходитъ въ *x*, *ш*, а въ *ж*. Имя Святослава нѣкоторыми византійскими историками обращено въ Стослава; Шлецеръ винить ихъ въ незнаніи славянскихъ титуловъ (т. III, с. 475). Онъ придаетъ громадное значеніе изученію старославянскаго языка; жалуется, что совершенно не сохранилось древнѣйшихъ памятниковъ этого языка, такъ какъ ихъ усердно истребляли при водвореніи въ Чехіи католицизма (т. II, с. 541—542). Славянскій языкъ Шлецеръ считаетъ самымъ богатымъ и развитымъ изъ всѣхъ новыхъ языковъ, потому-что онъ принялъ въ себя все богатство и красоту формъ изъ греческаго. Онъ даже образовался ранѣе другихъ новыхъ языковъ и достигъ высокой степени развитія, когда вездѣ на Западѣ еще довольствовались латинскимъ и не заботились о народной рѣчи. Вотъ почему Шлецеръ одобряетъ перенесеніе красотъ старославянскаго языка въ новую русскую рѣчь. О попыткахъ въ этомъ направленіи Ломоносова, Хераскова и Карамзина онъ отзывается съ большимъ почтеніемъ (т. II, с. 546—549). Относительно славянской письменности Шлецеръ придерживается тѣхъ мнѣній, которыя наиболѣе господствовали въ его время (т. II, с. 476—479): азбука изобрѣтена обоими братьями—просвѣтителями, заимствована изъ греческаго алфавита; глаголитическое письмо не древнѣе, а напротивъ новѣе кириллицы. Мы знаемъ, что послѣдній вопросъ и доселѣ окончательно не разрѣшенъ.

Нѣкоторыя примѣчанія „Нестора“ такого характера, что выходятъ за предѣлы обязанностей самаго старательнаго издателя. Эти замѣтки обличаютъ въ Шлецерѣ историка, стремящагося къ прагматизму и цѣльности въ передаваемыхъ событіяхъ. Сюда относятся: по-

пытки объяснять причины того или иного событія, проведеніе параллелей между нѣсколькими фактами, собираніе въ одно мѣсто всѣхъ извѣстій о лицахъ и событіяхъ, оцѣнка историческихъ дѣателей и т. п. Прямѣры всѣхъ этихъ приѣмовъ попадаются на каждомъ шагѣ. Иногда Шлецеръ даетъ цѣлыя страницы настоящей исторіи по прагматизму, по слогу и содержанію. Таковы прекрасныя строки о постепенномъ распространеніи культуры на сѣверовостокѣ Европы (т. II, с. 177—181), нѣсколько страницъ о начальной исторіи западныхъ Славянъ и въ частности Моравовъ (т. II, с. 423—443), характеристика состоянія западной церкви въ концѣ IX вѣка (т. II, с. 510—514), рассказъ о войнѣ Святослава съ греками (т. III, с. 612—617) и др. Всѣ эти мѣста могутъ служить образцами настоящей исторіи. Сюда же примыкаютъ по своему значенію и многочисленныя указанія Шлецера для грядущихъ изслѣдователей. Глубоко сознавая, какъ ничтожны еще подготовительныя работы для исторіи, онъ при всякомъ случаѣ показываетъ, что предстоитъ сдѣлать по тому или иному вопросу, каковаго метода при этомъ держаться и т. д. Онъ предлагаетъ цѣлый рядъ вопросовъ, касающихся происхожденія Венгровъ, на которые не могъ самъ дать отвѣта при современномъ состояніи науки (т. II, с. 358—359); совѣтуетъ изучить исторію образованія славянскаго языка и исторію греко-славянскаго богослуженія (т. II, с. 579—582). Масса встрѣченныхъ Шлецеромъ хронологическихъ несообразностей вызвала его совѣтъ русскимъ университетамъ назначить премію за исправленіе Византійской хронологіи (т. III, с. 264). Такую же премію, по его мнѣнію, слѣдуетъ объявить за добросовѣстное сличеніе договоровъ русскихъ князей съ греками (т. III, с. 210). Мы знаемъ, что ббольшая часть этихъ указаній, дѣйствительно, была вскорѣ выполнена. Хронологію византійцевъ исправилъ Кругъ, договоры изучены Эверсомъ и Погоднымъ, исторія Славянскаго языка вызвала цѣлый рядъ изслѣдованій и у насъ, и за границей.

Таково содержаніе предисловія и примѣчаній „Нестора“. Мы видимъ, до какой степени они разнообразны и богаты. Свидѣтельствуя о громадной учености автора, они въ то же время характеризуютъ его чисто нѣмецкое трудолюбіе. Но важнѣйшій интересъ ихъ въ томъ, что они даютъ самое точное понятіе о состояніи историческихъ наукъ того времени.

Намъ остается еще взглянуть, какъ разрѣшаетъ Шлецеръ основ-

ные вопросы русской истории. Таких вопросов два: вопрос о самой летописи и вопрос о происхождении первых князей.

Упомянув имя Нестора, Шлецеръ всегда отзывается о немъ съ глубокимъ почтеніемъ. Конечно, вызывалось это сознаниемъ важныхъ достоинствъ летописца. Строгая и скептическая критика убѣдила Шлецера, что Несторъ—самый достовѣрный, самый благонадежный изъ всѣхъ извѣстныхъ летописцевъ. Онъ ничего не преувеличиваетъ, ничего не прилагаетъ. Нѣтъ у него басенъ о Скифахъ или Сарматахъ, нѣтъ невозможныхъ чудовищныхъ событій. Все въ немъ просто и естественно. Онъ оказывается благоразумнѣе греческихъ и исландскихъ историковъ (т. I, предувѣдомленіе, с. XXIII). Если онъ и ошибается, то неумышленно, по невѣдѣнію, а не преднамѣренно. Поэтому онъ „въ сравненіи съ позднѣйшими Исландцами и Поляками такъ превосходенъ, какъ разсудокъ, иногда затмѣвающийся, въ сравненіи съ безпрестанною глупостью“ (т. I, с. ѿв). Извѣстія такого автора—громадной цѣнности: всякое слово его можно принимать безъ колебаній. Но цѣнность ихъ еще увеличится, если узнаемъ, что у него масса извѣстій, которыя даетъ только онъ, которыхъ нѣтъ у другихъ авторовъ. Несторъ—единственный источникъ для русской истории вплоть до 1054 года (т. I, с. 425); онъ первый представилъ вполне достовѣрныя и полныя свѣдѣнія объ европейскомъ сѣверѣ (т. I, введение, с. ѿв, 37—41). Вотъ почему его летопись вполне достойна такого же критическаго и тщательнаго изданія, какого удостоились: Библия, Геродотъ, Діодоръ и другіе классики (т. I, с. 394—395).

Говоря объ авторѣ „Повѣсти временныхъ лѣтъ“, Шлецеръ всегда называетъ его Несторомъ. Ни разу онъ не выразилъ сомнѣнія, дѣйствительно-ли Нестору принадлежитъ летопись. Вообще извѣстія Шлецера о Несторѣ самыя примитивныя, еще не очищенныя критикой скептической школы. Въ общемъ введеніи (т. I, с. ѿв—ѿд) онъ помещаетъ свѣдѣнія о его жизни: говоритъ о Печерскомъ монастырѣ, о приходѣ туда Нестора, о другихъ его сочиненіяхъ. Мѣста рожденія Нестора Шлецеръ не знаетъ и даже упрекаетъ Татищева за ошибочное выведеніе Нестора изъ Вѣлозера. За то годъ рожденія опредѣляется весьма точно. Ссылаясь на Патерикъ, Шлецеръ довольно убѣдительно доказываетъ, что Несторъ родился въ 1056 году. Но годъ смерти опредѣляется совершенно не убѣдительно. Въ Патерикѣ сказано: „поживе же лѣта довольно.... по лѣтѣхъ временныхъ довольнохъ

преставился въ вѣчность“. „По словамъ: лѣта довольна, говоритъ Шлецеръ, можно предположить лѣтъ 60, почему онъ и долженъ жить еще по крайней мѣрѣ въ 1116 году“. Почему же, можно спросить, „лѣта довольна“ значитъ 60 лѣтъ, а не больше или меньше? Очевидно, тутъ допущена бездоказательная догадка<sup>1)</sup>. Также слабо доказательство и въ защиту 1116 года, какъ послѣднаго года лѣтописи (т. I, с. ѿ—ѿд). Татищевъ думалъ, что Несторъ писалъ лишь до 1093 года, а далѣе первый его продолжатель Сильвестръ, игуменъ Выдубецкаго монастыря. Въ опроверженіе Шлецеръ ссылается на слова Миллера, что и въ 1096 г. при нашествіи хана Боняка разсказъ ведетъ не Сильвестръ, а несомнѣнно монахъ изъ Печерскаго монастыря. „Почему, заключаетъ Шлецеръ, Несторъ писалъ еще въ 1096 году и, вѣроятно, продолжалъ до 1116 года, ежели прожилъ до сего времени“. А ежели не прожилъ? можно-бы спросить Шлецера. Значитъ, даты жизни Нестора весьма шатки у Шлецера.

Очень слабо затронуть и другой болѣе важный вопросъ: какими источниками пользовался Несторъ? (т. I, введеніе, с. ѿ—ѿ). Находя въ началѣ лѣтописи большое сходство съ космографіями византійцевъ, Шлецеръ очень тщательно приводитъ параллель извѣстій Нестора съ извѣстіями Кедрина, Синкелла, Зонары, Пасхальной лѣтописи. Но Несторова космографія не важна. Важнѣе знать, откуда онъ бралъ свѣдѣнія о началѣ русской земли. Вотъ тутъ-то и слабъ „Несторъ“. Многое, думаетъ Шлецеръ, Несторъ зналъ, какъ современникъ, многое слышалъ отъ Яна, умершаго въ 1106 году 90 лѣтъ, слѣд., родившагося въ 1016 году; можетъ быть, были у него и письменные источники, напр., мирные договоры князей съ греками. Но послѣдніе внушали Шлецеру сильное сомнѣніе; Іоакимовскую лѣтопись онъ также смѣло и рѣшительно отвергалъ. Значитъ, письменные источники Нестора—подъ сомнѣніемъ. А много-ли могли ему дать личный опытъ и разсказы Яна, родившагося чрезъ годъ по смерти Владиміра? Если не было иныхъ источниковъ, то какъ объяснить подробности о Рюрикѣ, Олегѣ, Игорѣ? какъ вѣрить этнографіи начальной лѣтописи? Не удивительно, если ближайшіе преемники Шлецера—свѣптики, не вида иныхъ источниковъ, думали, что все у Нестора—изъ преданій, что это—сборникъ

<sup>1)</sup> Старчевскій (Финскій Вѣстникъ, 1845, т. II) с. 15—16.

искаженныя и негнбныя вымысловъ и что вся древняя русская исторія недостоверна<sup>1)</sup>. Странно даже, какъ самъ Шлецеръ могъ утѣшать себя мыслью, что Несторъ писалъ о началѣ Руси, какъ современникъ, „ибо существованію его государства не исполнилось еще при немъ и двухъ столѣтій“! Только тщательное изученіе источниковъ Нестора Погодиннымъ, Сухомлиновымъ, Бестужевымъ — Рюминымъ и другими возстановило авторитетъ „Повѣсти“, потрясенный свѣтической школой.

Но оригиналъ „Повѣсти“ не дошелъ. Дошло много списковъ, которые иногда сильно отличаются другъ отъ друга. Шлецеру удалось воспользоваться далеко не всѣми списками; онъ часто говоритъ, что сотни ихъ хранятся еще въ бібліотекахъ и архивахъ Россіи и что всѣхъ ихъ слѣдовало бы собрать и сличить. Перечисляя всѣ списки, которыми онъ пользовался (т. I, предувѣдомленіе, с. I—VIII; т. II, с. 141—142), Шлецеръ даетъ кое-какія свѣдѣнія о форматѣ, письмѣ списковъ, о степени ихъ испорченности, объ описываемомъ въ нихъ періодѣ, но почти ни для одного списка не опредѣляетъ времени, къ которому онъ его относитъ<sup>2)</sup>. Это, конечно, важный пробѣлъ, который едва-ли чѣмъ можно оправдать. Сличеніе списковъ убѣдило критика въ ихъ крайней испорченности. Онъ рѣзко обличаетъ переписчиковъ за ихъ неуваженіе къ своему оригиналу, за ихъ умышленныя искаженія (т. II, с. 225—230) и подъ конецъ даже отказывается называть русскій временникъ Несторовымъ (т. III, с. 254—256). Но Шлецера можно упрекнуть за излишнюю пристрастность: онъ всѣ ошибки и искаженія приписываетъ переписчикамъ, Несторъ у него всегда правъ, точно онъ не могъ самъ ошибаться. Умышленныхъ вставокъ въ отдѣльныхъ спискахъ очень мало. Напротивъ, всѣ списки „Повѣсти“ представляютъ громадное сходство, совершенно незамѣченное Шлецеромъ и его ближайшими преемниками. Погодинъ справедливо говоритъ объ этомъ упущеніи критиковъ Нестора: „я думаю, что они слишкомъ много смотрѣли на слова, на буквы, а не оглядывали всего сочиненія вдругъ—вотъ развѣ что можно сказать въ объясненіе этого

<sup>1)</sup> Каченовскій (Ученныя Записки Имп. Моск. университета, 1833, т. 2, с. 287—288).

<sup>2)</sup> Надеждинъ (Библіотека для Чтенія, 1837 г., т. XX), с. 117—118.

страннаго затмѣнія <sup>1)</sup>а. Упрекъ этотъ въ особенности примѣнимъ къ Шлецеру.

Такимъ образомъ по вопросу о самой лѣтописи Шлецеръ далъ очень немного и оказался даже не особенно точнымъ и строгимъ критикомъ. Только послѣдующіе ученые разработали этотъ вопросъ всесторонне и самымъ тщательнымъ образомъ. За то въ другомъ вопросе онъ является уже не первымъ начинателемъ, а умѣлымъ и далеко шагнувшимъ впередъ преемникомъ и продолжателемъ. Мы говоримъ о вопросе варяжскомъ.

Съ самаго начала критической разработки русской исторіи вопросъ о происхожденіи первыхъ князей занималъ умы и вызывалъ различные отвѣты. Одни выводили этихъ князей изъ Пруссіи (Ломоносовъ, Манзиевъ, Щербатовъ), другіе—изъ Финляндіи (Татищевъ, Болтинъ), нѣкоторые считали ихъ славянами (Гредьяковскій). Но самое обоснованное мнѣніе, высказанное наиболѣе авторитетными лицами, было то, что варяги—изъ Швеціи. Защитниками этого мнѣнія выступили Байеръ и Миллеръ (въ „*Origines Rossicae*“ 1749 г. <sup>2)</sup>). Къ нимъ примкнулъ и Шлецеръ. Недовольный Миллеромъ, который нѣсколько разъ мѣнялъ свое мнѣніе и приближался то къ Байеру, то къ Ломоносову <sup>3)</sup>, Шлецеръ прямо и рѣшительно выступаетъ въ защиту Скандинавской теоріи. Главное мѣсто, относящееся сюда, помѣщено въ XIX главѣ вступленія (т. I, с. 315—330). Здѣсь приведены три основныхъ доказательства, что Руссы—Шведы: 1) Швецію и теперь еще зовутъ Финны *Ruotzi*, эсты—*Rootzi-maa*, а Шведовъ—*Ruotzi-lainen*, *Roots*, *Rootsimees*. Название это, по мнѣнію Шлецера, дано Шредамъ отъ имени Упландскаго берега, который еще теперь называется Рослагенъ, подобно тому, какъ французы зовутъ нѣмцевъ по имени Аллемановъ, а испанцы называли Сѣверную Америку Флоридой. 2) Бертинская лѣтопись подъ 839 годомъ рассказываетъ о лицахъ, прибывшихъ къ Людовику Благочестивому вмѣстѣ съ послами Византійскаго императора. Лица эти называли себя Росами, а послѣ оказалось, что они *Sveones*—Шведы. Это важное извѣстіе было указано

<sup>1)</sup> Погодинъ, Несторъ, с. 85.

<sup>2)</sup> Шлецеръ, Несторъ, т. I, с. 370—382.

<sup>3)</sup> Старчевскій (Финскій Вѣстникъ, 1845, т. III), с. 262, 266—269.

уже Байеромъ <sup>1)</sup>). Но Шлецеръ впервые подробно разобралъ и изъяснилъ этотъ фактъ, несомнѣнно важный для скандинавской теоріи: одни и тѣже лица назывались то Росами, то Шведами; прямой выводъ, что Росы и Шведы—одно и то же. 3) Древнѣйшее русское законодательство, Русская Правда, представляетъ громадное сходство съ Шведскими и Датскими законами. Замѣтилъ это еще Струбе де Пармонтъ въ рѣчи 1756 года. Недогольствуясь этими тремя доводами, Шлецеръ упоминаетъ и объ архимандритѣ Кипріанѣ, который еще въ XVII вѣкѣ настаивалъ на скандинавскомъ происхожденіи Рюрика, и приводитъ длинную выписку изъ „Изысканія о восточныхъ европейскихъ народахъ“ Тунманна. Важна эта выписка потому, что опровергаетъ главныя возраженія, направленные противъ скандинавистовъ: „Шведы никогда себя не называли Руссами“ и „Несторъ именно отличаетъ Шведовъ отъ Руссовъ“. Сверхъ того, Тунманнъ прибавилъ и одно положительное доказательство: русскія названія Днѣпровскихъ пороговъ у Константина Порфиророднаго.

Кромѣ этого главнаго мѣста, Шлецеръ еще не разъ касается скандинавскаго происхожденія Варяговъ. Онъ указываетъ, что Варяги пришли „изъ-за моря“ (т. I, с. 274), что имена трехъ братьевъ—настояціа Шведскія (т. I, с. 337—338), что германизмъ виденъ и въ именахъ Олега и Игоря (т. II, с. 182), и въ именахъ ихъ пословъ къ грекамъ (т. II, с. 703; т. III, с. 99—108), что Игорь проситъ помощи на грековъ „за моремъ“—у Шведовъ (т. III, с. 74—75), Владиміръ бѣжитъ отъ Ярополка „за море“ (т. III, с. 647). Увлекаясь своей теоріей, Шлецеръ даже въ Изборскѣ видитъ нѣмецкое имя „Исабургъ“ и думаетъ, что онъ основанъ Шведами (т. I, с. 338). Вообще, имя „Русь“, по мнѣнію Шлецера, впервые принесено Варягами и усвоено сперва одному Новгороду, а за нимъ Кіеву и всей странѣ (т. I, с. 342—348; т. II, с. 266). Слѣдя за попадающимися личными именами, онъ думаетъ, что еще при Олегѣ не было полнаго сліянія побѣдителей—Варяговъ съ побѣжденными—Славянами (т. II, с. 703), что лишь при Святославѣ было достигнуто полное объединеніе расъ (т. III, с. 475—476).—Мы знаемъ, что вопросъ о варягахъ долго еще и послѣ Шлецера занималъ умы. Новые историки примывали то къ тому,

<sup>1)</sup> Зинovieвъ, с. 18.



то къ другому мнѣнію; но даже и въ настоящее время нельзя считать этого вопроса окончательно разрѣшеннымъ.

Заканчивая обзоръ „Нестора“, мы еще разъ вспомнимъ его главные недостатки и достоинства. Слабое изученіе хронологіи списковъ, невнимательность къ источникамъ лѣтописи, неуваженіе къ народнымъ преданіямъ, важнымъ по бытовымъ чертамъ, неправильное представленіе о славянахъ до призванія Варяговъ, какъ о дикаряхъ, пристрастіе къ лѣтописцу—таковы слабыя стороны труда Плецера. Но всѣ онѣ исчезаютъ въ сравненіи съ его заслугами. „Несторъ“—первое критическое изданіе лѣтописи. Это—образецъ суровой исторической критики. Онъ впервые указалъ на несомнѣнные достоинства русской лѣтописи и вызвалъ сильное возбужденіе занятій русской исторіей какъ на Руси, такъ и за границей. Русская исторіографія въ значительной степени обязана своимъ современнымъ развитіемъ великому издателю „Нестора“.

---

## II.

### **Заслуги Шлецера по Всеобщей Исторіи и по вспомогательнымъ историческимъ наукамъ.**

Рядомъ съ занятіями по русской исторіи мы видимъ у Шлецера не менѣе основательныя и разнообразныя труды по исторіи всеобщей. Его идеи о всеобщей исторіи слагались исподоволь и нашли себѣ полное и всестороннее выраженіе только подъ конецъ его жизни, во время профессуры въ Геттингенѣ. Но зачатки этихъ идей проявляются и ранѣе, подготовительныя работы, приведшія къ этимъ идеямъ, начинаются съ первыхъ же литературныхъ шаговъ Шлецера.

Исходнымъ пунктомъ занятій Шлецера всеобщей исторіей было изученіе исторій отдѣльныхъ народовъ. Сперва онъ думалъ было сведеніемъ въ одно этихъ исторій составить всеобщую исторію, но въ послѣдствіи вмѣсто такого механическаго сдѣлленія у него явились болѣе сложныя требованія. Первые опыты по изученію сепаратныхъ исторій сдѣлалъ онъ еще во время пребыванія въ Швеціи. Уже въ этихъ опытахъ проявляется сильное стремленіе связать прошедшее съ настоящимъ, внести въ исторію побольше жизненнаго элемента. Оттого-то онъ постоянно обращаетъ вниманіе на культурную сторону народовъ и вноситъ въ исторію элементы политики. Въ Швеціи написаны Шлецеромъ два труда по Шведской исторіи: „*Neueste Geschichte der Gelehrsamkeit in Schweden*“ (5 частей, 1756—1760 г.) и „*Schwedische Biographie*“ (1760 г.). Но гораздо важнѣе составленное тамъ же сочиненіе по исторіи финикійской торговли (*Färfök til en allmän Historia om Handel och Sjöfart uti the äldste tider*, 1758). Сочиненіе это удостоилось похвальной рецензій бютцовскаго профессора Эпинуса и вскорѣ было переведено на нѣмецкій языкъ. Важность его въ томъ, что здѣсь уже вмѣсто мелкихъ политическихъ событій вы-

двинута болѣе рельефно культура разсматриваемаго народа. Здѣсь впервые установлено историческое значеніе финикійцевъ и, что гораздо важнѣе, впервые критически разсмотрѣны народы Передней Азии и введенъ новый терминъ „Семиты“. Обыкновенно приписывали начало этого термина І. Г. Эйхгорну, но онъ самъ позаимствовалъ его у Шлецера и далъ ему только болѣе широкую извѣстность <sup>1)</sup>.

Пребываніе Шлецера въ Россіи и труды его по русской исторіи можно разсматривать, какъ продолженіе его изученія исторіи отдѣльныхъ странъ. И дѣйствительно, эти занятія имѣли громадное вліяніе на направленіе его идей по всеобщей исторіи. Въ Россіи, какъ полагаютъ, усвоилъ себѣ Шлецеръ поклоненіе предъ материальнымъ величіемъ въ ущербъ другимъ сторонамъ жизни. Кромѣ того, его занятія здѣсь вовсе не ограничивались одной русской исторіей. Къ этому періоду его жизни относится и два труда по исторіи Польши: „Объ избраніи королей въ Польшѣ“ (1764 г.) и „Abhandlung über die Aufgabe: Konnte nicht die Ankunft des Lech in Polen zwischen den Jahren 500 und 560 gesetzt werden“ (1767 г.). Первое сочиненіе интересно преимущественно потому, что касалось вопроса, сильно занимавшаго тогда умы въ виду безпорядковъ въ Польшѣ по смерти Августа III. Здѣсь ясно высказалась тенденція Шлецера связать исторію съ текущими интересами жизни и политики. Ислѣдованіе о Лехѣ имѣетъ чисто историческое значеніе. Оно удостоилось преміи Института Яблоновскихъ въ Данцигѣ. Цѣль этого изслѣдованія—доказать мнѣнность Леха, до тѣхъ поръ бывшаго исходнымъ пунктомъ польской исторіи. Указаніе сказочности этого лица впервые сдѣлано Шлецеромъ. Но пребываніе его въ Россіи еще болѣе интересно намъ съ другой стороны. Здѣсь впервые пришлось ему обрабатывать всеобщую исторію en grand, во всемъ ея составѣ. Вскорѣ по пріѣздѣ ему нужно было читать уроки по этому предмету въ Институтѣ Разумовскаго. Ходячіе курсы исторіи его не удовлетворяли. Онъ рѣшился составить свой курсъ и здѣсь, по собственному признанію, впервые высказалъ мысли, развитыя впоследствии въ Геттингенѣ. Дѣло касалось выбора историческихъ фактовъ: вмѣсто рассказовъ объ Адамовомъ ребрѣ, объ Исавовой чечевицѣ, онъ выдвинулъ впередъ наиболѣе об-

<sup>1)</sup> Автобіографія, с. 125, 301. Wesendonck, S. 213—214.

щіе, характеристичные факты истории каждого народа, напирая особенно на культурное и политическое его значение. И въ этомъ подборѣ фактовъ видно уже предпочтеніе чисто матеріальнаго превосходства: калмыковъ и монголовъ вносить Шлецеръ въ свое изложеніе, но исключаетъ ассирійцевъ и лонгобардовъ. Мы увидимъ, до чего довело Шлепера въ послѣдствіи это одностороннее направленіе<sup>1)</sup>.

Послѣ переселенія въ Геттингенъ Шлецеръ получилъ всѣ средства для своихъ дальнѣйшихъ подготовительныхъ трудовъ по всеобщей исторіи. Къ этому времени относится его нѣсколько сочиненій по отдѣльнымъ исторіямъ и только подъ конецъ выступаютъ и общіе курсы. Въ 1770 году вышла его „Kleine Weltgeschichte“ въ двухъ томахъ. Трудъ этотъ долженъ былъ осуществить первоначальное пониманіе Шлецеромъ всеобщей исторіи, какъ сборника исторій отдѣльныхъ націй. Но сборникъ остановился на второмъ томѣ. Авторъ видимо убѣдился въ несостоятельности подобнаго воззрѣнія. Въ первой части помѣщена исторія Корсики, интересовавшей тогда всю Европу, благодаря Паскалю Паоли; она доведена до его паденія (1769 г.). Вторая часть представляетъ переводъ вышедшей за годъ предъ тѣмъ пофранцузски исторіи Россіи („Tableau de l'histoire de la Russie“, 1769 г.); объ пей мы говорили выше<sup>2)</sup>.

Гораздо важнѣе сочиненіе Шлепера, вышедшее въ слѣдующемъ (1771) году. Это его „Allgemeine Nordische Geschichte“. Оно было помѣщено въ продолженіи Галльскаго перевода англійской Всемирной Исторіи (томъ 31-й<sup>3)</sup>). По своему значенію „Всеобщая Сѣверная Исторія“ можетъ быть поставлена на ряду съ „Несторомъ“. Не всѣ статьи принадлежать здѣсь самому Шлеперу; здѣсь помѣщены отрывки изъ Шёнинга, Ире, Стриттера, Фишера. Но есть много и самостоятельнаго. „Сѣверная Исторія“ впервые внесла лучъ свѣта въ темную дотолѣ область исторической науки. Здѣсь представлена первая попытка болѣе точнаго опредѣленія самаго понятія сѣверной исторіи и ея классификаціи. Въ основу этой классификаціи Шлецеръ полагаетъ языкъ и тѣмъ указываетъ на большое значеніе филологіи для исторіи. Онъ

<sup>1)</sup> Автобіографія, с. 123—125, 391. Wesendonck, S. 198; 214. Бестужевъ-Рюминъ, Біографія, с. 191—192.

<sup>2)</sup> Wesendonck, S. 214.

<sup>3)</sup> См. выше подстр. примѣч.

прямо говорить: „языки для историка тоже, что тычинки для ботаника“. Всю обширную область сѣверной исторіи онъ дѣлитъ на три части: 1) на исторію скандинавскую, обнимающую народы германскаго происхожденія (Датчанъ, Норвежцевъ, Исландцевъ, Шведовъ и Норманновъ), 2) славянскую и 3) литовскую, изучающую Литовцевъ, Пруссовъ, Куроновъ и Латышей. Самою главною изъ этихъ частей является вторая, распадающаяся въ свою очередь на 7 подраздѣленій, на исторію славянъ: 1) русскихъ, 2) польскихъ, 3) чехо-моравскихъ, 4) вендскихъ или нѣмецкихъ, 5) иллирійскихъ, 6) венгерскихъ и 7) турецкихъ. Такимъ образомъ ясно и опредѣленно былъ указанъ объемъ сѣверной исторіи и ея классификація. Въ этомъ искусномъ распредѣленіи обширнаго матеріала сѣверной исторіи видятъ основательно громадную заслугу Шлецера. Даже великій географъ Риттеръ удивлялся необыкновенной удачности этого дѣленія. Вслѣдъ затѣмъ Шлецеръ дѣлаетъ соображенія относительно происхожденія сѣверныхъ народовъ и видятъ въ нихъ пять этнографическихъ единицъ: 1) самоѣдовъ, 2) финновъ, 3) латышей, 4) славянъ и 5) германцевъ. Такимъ образомъ впервые тутъ находимъ критическій взглядъ на Самоѣдовъ, Финновъ и другихъ народовъ сѣвера. Въ изложеніи этихъ свѣдѣній Шлецеръ проявилъ большой историческій талантъ. Относительно всѣхъ фактовъ взвѣшены доводы про и contra, приведена масса ссылокъ, обличающихъ громадную начитанность, все возбуждавшее недовѣріе подвергнуто самому тщательному изслѣдованію. Тутъ же находимъ много общихъ указаній на различные критическіе приемы, которые мы уже рассмотрѣли въ предыдущей главѣ. Поэтому справедливо видятъ въ „Сѣверной Исторіи“ настоящую школу исторической критики. Между прочимъ здѣсь высказывается уже мысль, послѣ развитая въ „Несторѣ“, мысль о полной несостоятельности Геродотовыхъ показаній о Скиѣи: всѣ извѣстія о Скиѣахъ, Сарматахъ, Меланхленахъ не имѣютъ никакого отношенія къ сѣверной исторіи и указываютъ лишь на крайнее невѣжество древнихъ относительно сѣвера. Таже мысль подтверждается длинной, приводимой въ началѣ „Nordische Geschichte“, статьей Шенинга объ извѣстіяхъ греческихъ и римскихъ писателей о сѣверѣ Европы. Гораздо важнѣе болѣе новыя показанія византийцевъ, и Шлецеръ приводитъ изъ нихъ длинную выписку (отъ 495 до 1222 г.) изъ 2-го тома Стриттеровскихъ „Methoiae“. Кроме указанія на большое значеніе филологическихъ приемовъ въ исто-

рін, мы находимъ здѣсь еще важное мнѣніе, что никакой народъ не можетъ имѣть настоящей исторіи до тѣхъ поръ, пока у него не появляется или монументальныхъ, или графическихъ памятниковъ. Везендонкъ признаетъ громадное значеніе этой мысли и указываетъ, что прочная установка ея всецѣло принадлежитъ Шлецеру. Въ заключеніи своей книги Шлецеръ помѣщаетъ весьма интересное изслѣдованіе о Скандинавскихъ рунахъ; допуская ихъ значительную древность, онъ, однако, не признаетъ ихъ мѣстнаго происхожденія, а думаетъ, что онѣ занесены изъ Саксоніи.—„Сѣверная Исторія“ привела къ довольно оживленнымъ спорамъ автора съ другимъ знаткомъ сѣвера, шведомъ Тунманномъ. Тунманнъ помѣстилъ въ своихъ „Разысканіяхъ о древней исторіи нѣкоторыхъ сѣверныхъ народовъ“ нѣсколько замѣтокъ на „Всеобщую Сѣверную Исторію“. Одной изъ крупнѣйшихъ ошибокъ Шлецера было совершенное игнорированіе народныхъ преданій и мѣоувъ, у которыхъ нельзя отрицать большого бытового, а часто и историческаго значенія. Шлецерова „Nordische Geschichte“ имѣла громадное вліяніе въ свое время. Онъ самъ признаетъ, что она „возбудила желаніе къ изслѣдованію сей части исторіи средняго вѣка, бывшей до тѣхъ поръ или очень мало, или очень дурно обработанною“<sup>1)</sup>.

Изъ мелкихъ трудовъ по отдѣльнымъ исторіямъ, относящихся къ послѣднему періоду жизни Шлецера, мы упомянемъ только „Geschichte von Lithauen“ (1785 г.), не имѣющую, впрочемъ, особаго значенія, „Kritische Sammlungen zur Geschichte der Deutschen in Siebenbürgen“ (3 части, 1795—1797 г.) и „Kleine Chronik von Leipzig“ (1-er Theil, 1776 г.). Послѣдніе два труда наиболѣе интересны потому, что касаются исторіи Славянъ. „Лейпцигская хроника“ представляетъ очень удачное сочиненіе, и новѣйшій историкъ Лейпцига, Генрихъ Вуттке („Geschichte Leipzigs und seiner Umgebung“, 1872 г.) отзывается о ней въ самыхъ лестныхъ выраженіяхъ.

Гораздо болѣе интереса представляетъ предисловіе Шлецера къ переводу труда Мабли „О способѣ писать исторію“ (1784 г.). Составленіе подобныхъ предисловій къ чужимъ трудамъ было въ то

<sup>1)</sup> Wesendonck, S. 177—178, 197—198, 218—220. Зинovieвъ, с. 28—29, 65. Вестужевъ-Рюминъ, Біографіи, с. 199—201. Шлецеръ, Несторъ, т. I, с. 128. Heeren, Historische Werke, 1823, 6-er Th., S. 502.

время въ большой модѣ; мы уже упоминали подобное предисловіе Шлецера въ Таубертову изданію Нестора. Какъ то предисловіе, такъ и это представляетъ общія воззрѣнія Шлецера на исторію. Сообразно съ представленіемъ Мабли объ историкѣ, какъ объ историкѣ—художникѣ, Шлецеръ различаетъ четыре категоріи историковъ: историковъ-собираателей, историковъ — изслѣдователей, историковъ — ученыхъ и историковъ - художниковъ (Geschichts-sammler, Geschichts-forscher, Geschichts-schreiber und Geschichts-maler). Художественная исторія является результатомъ трудовъ всѣхъ предшествовавшихъ историковъ, исполняющихъ работы подготовительныя. Затѣмъ Шлецеръ болѣе подробно намѣчаетъ роль cadaго изъ четырехъ историковъ и специальныя требованія отъ нихъ. Другимъ интереснымъ фактомъ, бросающимся въ этомъ предисловіи, представляются рѣзкія выходки Шлецера противъ чрезмѣрнаго преклоненія предъ классической Греціей. Исторія ея—ничтожество въ глазахъ Шлецера. Причудливая фантазія поэтовъ и логографовъ превратила дюжихъ охотниковъ въ героевъ, крестьянскихъ дѣвушекъ въ принцессъ, людей со здравымъ смысломъ въ семь греческихъ мудрецовъ. Исландцы XII вѣка гораздо почтеннѣе, чѣмъ всѣ Греки до времени Ксеркса. Новые историкѣ далеко превосходятъ древнихъ правдивостью, полнотою и изложеніемъ. Въ этихъ мысляхъ нельзя не слышать одного громаднаго пробѣла— непониманія культурнаго величія грековъ. Объяснить ихъ можно исключительно, какъ реакцію противъ крайняго увлеченія классиками въ XVII и XVIII вѣкахъ (псевдоклассицизмъ). Еще не разъ мы будемъ наталкиваться на этотъ большой изъянъ въ историческихъ воззрѣніяхъ Шлецера<sup>1)</sup>.

Къ послѣднему періоду жизни Шлецера относятся и три его общихъ курса по всеобщей исторіи, сочиненія первостепенной важности. Мы прежде всего остановимся на второмъ изъ нихъ по времени появленія, какъ на курсѣ только подготовительномъ. Это его „Vorbereitung zur Weltgeschichte für Kinder“. Первая часть этого труда вышла въ 1779 году, вторая лишь въ 1806. Громадное значеніе его видно уже изъ того, что оно выдержало въ Германіи 7 изданій и было переведено на многіе иностранныя языки. На Руси очень рано появились два перевода его первой части (оба—изданія Смирдина, 1788 и 1789 г.). Цѣльный же переводъ сдѣланъ лишь въ 1829—30

<sup>1)</sup> Wesendonck, S. 217, 198, 221—222, 114—118.

годах Погодинымъ<sup>1)</sup>. Очевидно, что и въ тридцатыхъ годахъ текущаго столѣтія трудъ Шлецера представлялся еще незамѣнимымъ. И дѣйствительно, „Vorbereitung“ прекрасно выполняетъ свое назначеніе— быть предуготовленіемъ дѣтей къ историческимъ занятіямъ. Въ „Предисловіи къ учителю“ Шлецеръ выясняетъ задачи своей книги и методъ преподаванія по ней. Книга предназначается для дѣтей лѣтъ 10-ти; она—не всеобщая исторія, а введеніе въ исторію географическое, естественно-научное, политическое и историческое. Такимъ образомъ она представляетъ компендіумъ наукъ, предшествующихъ исторіи. Собразно съ этой цѣлью, она требуетъ нѣкоторой подготовки отъ дѣтей, но особенно отъ учителя. Учитель долженъ предварительно устно разъяснить каждый отдѣлъ, потребовать повторенія своихъ словъ ученикомъ, и лишь тогда читается задаваемый урокъ. Такой методъ Шлецеръ находитъ наиболѣе подходящимъ. Только подобное преподаваніе оставляетъ много мѣста самостоятельному размышленію ученика. Шлецеръ особенно сильно напираетъ на послѣднее, отрицая всякую пользу бессмысленнаго запоминанія фактовъ. Для облегченія заучиванія онъ совѣтуетъ прибѣгать почаще къ картамъ, хронологическимъ таблицамъ и портретамъ и тѣмъ стремится внести въ исторію систему нагляднаго обученія. Нельзя не одобрить подобнаго приѣма. Тоже надо сказать и о другой особенноти книги: она избѣгаетъ всякихъ поученій и морализаціи; Шлецеръ находитъ это скучнымъ и бесполезнымъ. Кромѣ того, тутъ появляется и обычное стремленіе Шлецера—связывать исторію съ политикой. Конечно, можно спросить: какъ толковать о политикѣ десятилѣтнимъ? Но, прочтя книгу, всякій согласится съ авторомъ. Онъ предлагаетъ лишь самыя общія принципы политики и то въ формѣ вполне доступной: о началѣ человеческихъ обществъ, о происхожденіи правительства, о разныхъ его видахъ и т. п.

Взглянемъ на содержаніе книги. Въ каждой изъ двухъ частей по пяти главъ. Первая часть представляетъ въ собственномъ смыслѣ введеніе въ исторію. Принаравливаясь къ дѣтскому пониманію, Шлецеръ идетъ тутъ отъ сотворенія міра и человѣка и сразу останавливается на двухъ коренныхъ вопросахъ: объ измѣненіяхъ самой природы и объ измѣненіяхъ людей. Этими вопросамъ посвящено двѣ лучшихъ главы первой части (2-ая и 3-я). Шлецеръ различаетъ семь

<sup>1)</sup> Введеніе во всеобщую исторію для дѣтей. Сочиненіе А. Л. Шлецера, пер. съ нѣмецкаго (М. Погодина), ч. I—II. Москва, 1829—1830.



главныхъ измѣненій земли: 1) сухое мѣсто обращается въ водное и наоборотъ, 2) мѣстность то заселяется, то обезлюдивается; 3) пустыни становятся плодородными и наоборотъ, 4) почва даетъ то одне растенія, то другія, 5) также мѣняется и животный міръ; 6) климатъ мѣняется отъ вырубки лѣсовъ, 7) нездоровныя мѣстности оздоравливаются и наоборотъ. Причинами всѣхъ этихъ перемѣнъ являются то природа, то люди, а потому здѣсь очень хорошо выясняется понятіе о вліяніи человѣка на природу. Но и человѣкъ самъ мѣняется. На его перемѣны вліяетъ въ свою очередь природа, но еще сильнѣе — появленіе обществъ, механическихъ искусствъ и правительства. Поэтому Шлецеръ довольно подробно и популярно выясняетъ причины образованія обществъ и правительства. Въ этой-же части указывается на содержаніе Всеобщей Исторіи и ея раздѣленіе. Шлецеръ даетъ нѣсколько болѣе широкия рамки всеобщей исторіи, чѣмъ даются обыкновенно: она обнимаетъ измѣненія не только людей, но и земля; въ нее входитъ не только исторія человечества, но и исторія земли, тѣсно связанная съ первой. Что касается раздѣленія исторіи, то тутъ авторъ видитъ 7 періодовъ: 1) отъ Адама до Нова, 2) до Моисея, 3) до Кира, 4) до Хлодвига и Магомета, 5) до открытія Америки, 6) до французской революціи (1789 г.) и 7) послѣ революціи. Конечно, если отбросить два первые періода, обнимающіе собственно доисторическое время, и соединить 3-ій съ 4-мъ, то мы получимъ приблизительно обычное наше раздѣленіе на древнюю, средневѣковую и новую исторію.

Вторая часть обнимаетъ первый періодъ Шлецерова дѣленія, такъ называемый Предміръ, отъ Адама до Потопа. Здѣсь очень подробно говорится о началѣ земли и о перемѣнѣхъ ея переворотахъ, такъ что дается популярное изложеніе тогдашней геологіи. Также популярно представляется первообытный человѣкъ и его жизнь. Послѣ того авторъ дѣлаетъ попытку начертать постепенный ходъ первоначальной цивилизаціи. Глава эта (4-я) превосходна. Тутъ сгруппированы всѣ гипотезы относительно перваго появленія и постепеннаго развитія механическихъ искусствъ. Мы видимъ, какъ шагъ за шагомъ выступаютъ изобрѣтенія одно за другимъ и расширяютъ сферу человеческой жизни и знанія: пряденіе, тканіе, плетеніе, вязаніе, ковренное искусство. Наиболѣе подробенъ и интересенъ разсказъ объ открытіи употребленія огня. Шлецеръ очень подробно говоритъ, какъ люди впервые узнали огонь, благодаря молніи, вулканамъ, удару камней;

какъ они пытались сперва сохранять огонь, взятый, положимъ, отъ зажженнаго молніей дерева, а послѣ догадались и добывать его изъ кремня. Огонь имѣлъ громадное вліяніе на развитіе культуры: онъ повелъ къ плавленію и употребленію металловъ, къ большому развитію повареннаго искусства и къ появленію гончарныхъ издѣлій. Такъ, одно открытіе влекло за собой другое, дальнѣйшее вытекало изъ предыдущаго.—Также важна и послѣдняя (5-ая) глава этой части, „Начало Исторіи“. Исторіи должна предшествовать письменность, поэтому является длинный разсказъ объ изобрѣтеніи письма, о различныхъ его ступеняхъ, о письменномъ матерьялѣ. Все это представляетъ много новаго и интереснаго. Исторія впервые развивается въ Египтѣ, Вавилонѣ, Финикіи и Иудеѣ. Во время Шлецера еще не разобраны были важныя надписи Египта и Месопотаміи. Потому онъ думаетъ, что все, написанное тамъ, погибло и что сохранились для древнѣйшей исторіи источники лишь у Евреевъ, Грековъ и Римлянъ.

Такова въ общихъ чертахъ книга Шлецера. Нельзя не удивляться ея широкимъ рамкамъ и прекрасному, занимательному изложенію. Конечно, есть въ ней и недостатки. Минуя мелкіе промахи, мы укажемъ лишь одинъ, самый общій. Шлецеръ не всегда выдерживаетъ свой обычный серьезный тонъ и часто увлекается мелочами, непригодными для дѣтей. Таковы его выходки противъ отрицателей полного равенства людей, замѣчанія о шарлатанахъ—жрецахъ, выдумавшихъ въ своихъ видахъ огнепоклонство, объ исчезновеніи въ Германіи искусства защищаться, о нескромности богослуженія весталокъ и его послѣдствій и т. под. Другимъ недостаткомъ является негладкій, шероховатый слогъ. Но Шлецеръ самъ признаетъ себя очень плохимъ стилистомъ. Въ общемъ книга имѣетъ громадное значеніе: по занимательному и общедоступному изложенію она вызываетъ у дѣтей любовь къ историческимъ занятіямъ, возбуждаетъ ихъ самодѣятельность и тѣмъ дѣлаетъ подготовленными для серьезнаго изученія исторіи <sup>1)</sup>.

Два самыхъ главныхъ труда Шлецера по всеобщей исторіи—это его „Vorstellung der Universalgeschichte“ („Изображеніе всемірной исторіи“, 2 части, 1772 г.) и „Weltgeschichte nach ihren Haupttheilen im Auszuge und Zusammenhange“ („Всеобщая исторія въ ея главныхъ частяхъ въ извлеченіи и связи“, 2 части, 1785 г.). „Vorstellung der

<sup>1)</sup> Кромѣ предисловія къ Погодинскому переводу „Vorbereitung“, замѣтки о немъ есть у Wesendonck, S. 97—98, 216—217.

„Universalgeschichte“ — строго теоретическое произведение. Тутъ въ первой части излагается Шлецеромъ его теорія исторіи, а вторая посвящена полемикѣ противъ нападокъ на эту теорію Гердера. Первая половина „Weltgeschichte“ — не болѣе, какъ повтореніе теоретическихъ взглядовъ „Vorstellung“ съ немногими видоизмѣненіями. Вторая часть этого труда излагаетъ въ сжатомъ видѣ древнюю исторію до 500 года по Р. Хр. Шлецеръ желалъ было продолжить свою „Weltgeschichte“ и дать въ 3-мъ томѣ средневѣковую исторію. Но намѣреніе его не осуществилось. Древняя-же исторія Шлецера мало замѣчательна. Гееренъ прямо говоритъ, что при ея чтеніи „нерѣдко приходитъ въ голову мысль: какъ это человѣкъ, такъ мало знавшій классическую древность, могъ тѣмъ не менѣе написать ея исторію <sup>1)</sup>“? Интересъ „Weltgeschichte“, какъ и „Vorstellung der Universalgeschichte“ — не въ практическомъ выполненіи намѣреній Шлецера, но въ его теоретическихъ воззрѣніяхъ на всеобщую исторію. На этихъ-то общихъ взглядахъ намъ и надо остановиться.

Въ теоретическихъ взглядахъ Шлецера можно легко различить четыре части: 1) общія понятія о задачахъ и содержаніи всеобщей исторіи, 2) мысли о выборѣ матерьяла для исторіи, 3) о сдѣленіи фактовъ и 4) вообще объ изложеніи исторіи.

Задача всеобщей исторіи, по мнѣнію Шлецера, — возвести агрегатъ специальныхъ исторій въ одну общую систему. Если ограничиться однимъ только агрегатомъ, то выйдетъ механическая связь отдѣльныхъ исторій, но никакъ не всеобщая исторія. Поэтому она должна сдѣлать выборку изъ тѣхъ фактовъ, которые даютъ ей исторіи спеціальныя, должна поставить всѣ эти разнородные факты въ тѣсную связь и обнять ихъ одною общою мыслью. Цѣль всеобщей исторіи — все человѣчество, а не отдѣльныя націи; поэтому она не должна выдвигать преимущественно тотъ или иной народъ, въ ея изложеніи должны ступенываться рѣзко національныя черты, національная независимость, а выступать одно общечеловѣческое. Не самостоятельное величіе народа, но его вліяніе на все человѣчество служитъ масштабомъ его оцѣнки. Вотъ почему изъ агрегата специальныхъ исторій на ряду съ выборомъ фактовъ происходитъ и выборъ народностей, входящихъ въ сферу всеобщей

<sup>1)</sup> Heeren, S. 506.

исторіи. Проникая всѣ націи одною общею мыслью, подводя всѣ явленія подъ одну общечеловѣческую мѣрку, всеобщая исторія, по мнѣнію Шлецера, должна приводить въ концѣ концовъ къ общему выводу, что „ничего новаго нѣтъ подъ солнцемъ“, къ философскому „nil admirari“. Такое представленіе о конечной цѣли исторіи едва-ли можетъ быть признано вѣрнымъ. Если всеобщая исторія во всѣхъ своихъ фазисахъ не даетъ ничего новаго, то изученіемъ одной націи, одного періода можно ограничиться для познанія всего человѣчества на всѣхъ его ступеняхъ; а, вѣдь, это невѣрно. Такой взглядъ Шлецера вытекалъ, какъ необходимый выводъ, изъ его стремленія тѣсно связывать прошедшее съ настоящимъ, видѣть въ прошедшемъ лишь подготовку настоящаго. Очевидно, этимъ взглядомъ на прошлое Шлецеръ лишаетъ это прошлое самостоятельнаго историческаго значенія. И вотъ изъ этого ошибочнаго кореннаго взгляда вытекло не менѣе ошибочное стремленіе обратить исторію въ „nil admirari“.—Но если всеобщая исторія есть систематическое извлеченіе изъ исторій спеціальныхъ, то въ свою очередь она и сама—основа спеціальныхъ исторій. По мысли Шлецера, изученіе всеобщей исторіи должно предшествовать разсмотрѣнію отдѣльныхъ исторій, которыя отъ этого получаютъ особое освѣщеніе, особую окраску.

Выборъ фактовъ, входящихъ въ кругъ всеобщей исторіи, одна изъ труднѣйшихъ работъ. Не всѣ факты, пригодные для сепаратныхъ исторій, пригодны вмѣстѣ и для всеобщей; не всѣ народы, имѣющіе свою исторію, одинаково важны для всего человѣчества. Поэтому для всеобщей исторіи сумма фактовъ нѣсколько менѣе, чѣмъ для исторій спеціальныхъ. Изъ исторій всеобщей должно исключить все баснословное, все исторически недостоверное; все это отсылается къ подготовительной школѣ исторіи и не входитъ въ общую систему. Рядомъ съ тѣмъ Шлецеръ совѣтуетъ удалить изъ изложенія всеобщей исторіи всѣ замѣтки по критикѣ и всѣ разсужденія, какъ не относящіяся прямо къ ея цѣли; но, что еще важнѣе, онъ исключаетъ также и всю мелочную хронологію, всѣ мелочные факты, интересныя для исторій спеціальныхъ. Такъ, онъ удаляетъ изложеніе войнъ Лакедемонянъ съ Мессеніей, разсказъ о чечевицѣ Исава. Сокращая такимъ образомъ объемъ всеобщей исторіи, Шлецеръ въ тоже время и расширялъ его. Онъ ввелъ въ исторію народы, доселѣ совершенно почти забытые: Арабовъ, Монголовъ, Китайцевъ, Турковъ, Фипикійцевъ, Индусовъ,

Египтянъ. Съ другой стороны, онъ расширилъ предѣлы исторіи и тѣмъ, что, недовольствуясь изложеніемъ внѣшнихъ событій, обратилъ главное вниманіе на культурную сторону народовъ. Въ этомъ нельзя не видѣть его большой заслуги. Такъ, онъ говоритъ: „Разумѣется, всеобщая исторія тщательно изображаетъ завоевателей и опустошителей міра, какъ и наводненія, землетрясенія, моровую язву и голодъ; но еще тщательнѣе отмѣчаетъ она законодателей и иныхъ благодѣтелей народовъ, которые часто во тьмѣ, безъ шума, а потому и незамѣтно, улучшили міръ людской“. Такимъ образомъ у Шлецера объемъ всеобщей исторіи выходитъ нѣсколько иной, чѣмъ было до него. Рѣшая общій вопросъ: „что именно и на сколько принадлежитъ ко всеобщей исторіи?“ Шлецеръ сводитъ свой отвѣтъ къ тремъ пунктамъ: 1) во всеобщую исторію входятъ всѣ народы міра, а не только четыре монархій, или лишь классическіе народы, какъ думали до него; 2) она обнимаетъ всѣ историческія времена, выключая, конечно, легендарные періоды; 3) она заключаетъ всѣ цѣлесообразные факты изъ специальныхъ исторій (изъ исторіи политической, военной, исторіи литературы, религіи, торговли), а цѣлесообразны всѣ тѣ событія, которыя имѣли сильное и энергичное вліяніе на ходъ народнои жизни. Къ сожалѣнію, первый пунктъ этой широкой программы подвергается значительному ограниченію. Говоря о „всѣхъ народахъ міра“, Шлецеръ выставляетъ впередъ наиболѣе выдающіеся народы, имѣющіе особенно крупное значеніе. На бѣду, это значеніе онъ понимаетъ слишкомъ узко: въ смыслѣ не интензивномъ, а экстензивномъ. Онъ ставитъ выше не духовное, а матерьяльное величіе, чтитъ не народы наиболѣе культурные, а наиболѣе завоевательные. Въ силу такого взгляда онъ признаетъ одно внѣшнее, физическое превосходство. Онъ умалетъ евреевъ, а еще болѣе грековъ сравнительно съ колоссальными народами—завоевателями Востока. Вдобавокъ, постоянное обращеніе съ фактами означеннаго порядка уничтожило въ Шлецерѣ симпатіи къ демократическому строю и усилило его вражду къ маленькой республиканской Греціи. Шлоссеръ метко характеризуетъ это: „Греческій міръ казался ему далеко ниже новаго, умственное величіе Грековъ, со всѣми поэтическими свойствами ихъ героевъ, исчезало у него изъ глазъ предъ безчисленными полчищами Монголовъ и Татаръ, и Мильгіадъ казался ему деревенскимъ старостою въ сравненіи съ грубыми вож-

дами дикихъ ордъ, съ Аттилою и съ Тамерланомъ, сражавшимся во главѣ сотенъ тысячъ. Въ маленькыхъ государствахъ Греціи Шлецеръ не замѣчалъ сосредоточеннаго, колоссальнаго нравственнаго величія человѣческаго проявленія свободы, потому что его глаза привыкли останавливаться только на совершеніи физическаго распространенія великихъ азіатскихъ деспотій“<sup>1)</sup>. Такой односторонній взглядъ нерѣдко приводилъ къ столкновеніямъ Шлецера съ Гердеромъ и филологомъ Гейне. Послѣдній, горячій поклонникъ взятой греческой культуры, не могъ переносить ироническаго пренебреженія Шлецера Греціей<sup>2)</sup>. Но и это ошибочное направленіе имѣло свою большую пользу. По справедливому мнѣнію Везендонка<sup>3)</sup>, оно значительно ослабило преувеличенный энтузіазмъ и преклоненіе предъ древностью и повліяло на болѣе объективное изложеніе фактовъ; кромѣ того, благодаря своей односторонности, Шлецеръ впервые рельефно и основательно установилъ историческое значеніе другихъ народовъ, Финикійцевъ и Египтянъ, бывшихъ до тѣхъ поръ въ забвеніи. Но, можемъ мы спросить, какъ же Шлецеръ могъ преклоняться предъ матеріальнымъ величіемъ и въ то же время толковать о значеніи исторіи культуры, на что мы указали выше? Конечно, тутъ явное и рѣзкое противорѣчіе. Но подобныя противорѣчія весьма часто встрѣчаются у историковъ, и въ данномъ случаѣ существованіе такой антитезы значительно избавляетъ Шлецера отъ обвиненія въ излишней односторонности при выборѣ фактовъ.

Когда выборъ матеріала конченъ, необходимо его разгруппировать, необходимо поставить всѣ данныя въ извѣстной связи и соотношеніи. Для этого главнымъ условіемъ является правильное указаніе каждому факту его мѣста, правильное подраздѣленіе и разграниченіе отдѣльныхъ періодовъ и событій. Шлецеръ производитъ эти подраздѣленія и разгруппировки очень искусно. Въ нихъ замѣчается его стремленіе къ геометрической точности въ распредѣленіи фактовъ. Для достиженія этой точности онъ предлагаетъ особый методъ, честь установки котораго всецѣло принадлежитъ ему. Это методъ синхронистически-этнографическій. Шлецеръ одинъ изъ первыхъ привнесъ этно-

<sup>1)</sup> Шлоссеръ, Исторія XVIII и XIX вѣка, т. IV. С.-Пб. 1868. с. 184.

<sup>2)</sup> Роммель, Воспоминанія (Пять лѣтъ изъ исторіи Харьковскаго университета). Харьковъ, 1868, с. 10.

<sup>3)</sup> Wesendonck, S. 152.

графическій элементъ въ исторію; его занятія сѣверной и русской исторіей не мало повліяли на это. Но разсмотрѣніе исторіи чисто этнографическое, по народностямъ, совершенно устраняетъ синхронизмъ, т. е. параллельное разсмотрѣніе у разныхъ народовъ. Наоборотъ, строго выдержанный синхронизмъ упичтожаетъ методъ этнографическій. Иными словами, рассматривая событія въ ихъ послѣдовательной, реальной связи, мы должны оставить въ сторонѣ одновременныя событія у другихъ народовъ; придерживаясь же строго одновременности событій, мы по неволѣ должны забыть реальную связь. Поэтому Шлецеръ рѣшился соединить оба метода въ одинъ общій. Это было очень трудно и удалось ему лишь искусственнымъ путемъ. Чтобы объединить эти противоположныя требованія, онъ предлагаетъ всѣ крупнѣйшія событія исторіи повторять дважды: разъ—при этнографическомъ обзорѣ исторіи въ длину, другой разъ—при синхронистическомъ—въ ширину. Конечно, такой способъ примиренія двухъ методовъ не вполнѣ удаченъ: онъ до крайности утомляетъ читателя своими повтореніями. Поэтому въ новое время придуманъ иной болѣе раціональный методъ: въ каждомъ историческомъ періодѣ избираютъ одинъ народъ, какъ основной для даннаго времени, и излагаютъ его исторію съ перерывами, въ которые вставляются болѣе краткіе обзоры событій у другихъ народовъ. Конечно, подобный распорядокъ гораздо удобнѣе, но здѣсь теряются совершенно выгоды и синхронизма, и этнографическаго метода.—При распредѣленіи фактовъ не малую роль играетъ хронологія. Шлецеру принадлежитъ и здѣсь большая заслуга. Онъ пытался всячески облегчить хронологію, которая своими громадными цифрами устрашала всякаго приступавшаго къ исторіи. Самой обычной хронологіей во время Шлецера было счисленіе отъ сотворенія міра; упоминаемая нами выше англійская Всемирная Исторія ведетъ счетъ отъ потопа. То и другое Шлецеръ считалъ затруднительнымъ. Вдобавокъ, къ чему служить хронологія тѣхъ временъ, о которыхъ остались однѣ смутныя догадки? Поэтому Шлецеръ совершенно отбрасываетъ хронологію отъ сотворенія міра вплоть до Моисея, а дальше считаетъ отъ Рождества Христова назадъ. Такимъ образомъ онъ объединилъ лѣтосчисленіе греческое и еврейское и далъ почти современное намъ датированіе событій. Кромѣ того, онъ предлагаетъ еще нѣсколько способовъ для облегченія запоминанія годовъ. Онъ указываетъ на крупныя цифры, опредѣляющія міровыя событія; такъ:

444 г.—Геродотъ, 333—Александръ Македонскій, 222—Ганнибалъ, 111—Кимвры и т. д. Вообще онъ отрицаетъ всякую пользу мелочной хронологіи по днямъ и часамъ: она важна для специальныхъ исторій, но никакъ не для всеобщей. Сверхъ того, запоминаніе облегчается и удачнымъ сопоставленіемъ одновременныхъ событій, въ особенности событій, поражающихъ своимъ контрастомъ. Вотъ два примѣра изъ Шлецера: „демократически—управляемые Евреи обратились къ монархіи въ то самое время, какъ монархически—управляемые Греки сдѣлали первый шагъ къ демокрагіи“; или: „Конфуцій проповѣдывалъ противъ пороковъ въ Китаѣ, Анакреонъ воспѣвалъ ихъ въ Греціи, а сынъ Тарквинія приводилъ ихъ въ исполненіе въ Римѣ“.

Что касается изложенія всеобщей исторіи у Шлецера, то мы, вслѣдъ за Везендонкомъ <sup>1)</sup>, можемъ назвать это изложеніе объективно-субъективнымъ. Шлецеръ недоволяется простой передачей фактовъ; по поводу наиболѣе важныхъ изъ нихъ онъ даетъ свои соображенія и оцѣнку. Выставляя свои мысли, онъ смѣло и открыто защищаетъ ихъ, борется за нихъ. Правда, эта самозащита перѣдко вызывалась стремленіемъ быть оригинальнымъ; въ этомъ вняты Шлецера и Герсена и Везендонкъ <sup>2)</sup>. Но вообще онъ обнаруживалъ сильное стремленіе къ справедливости и защищалъ ее безпощадно. Тонъ Шлецера всегда серьезень. Исторія, по его мнѣнію, есть судъ. Изрѣдка только промелькнетъ у него ироническій намекъ или остроумная насмѣшка. Важнымъ недостаткомъ у него является отсутствіе примирительнаго взгляда на жизнь. Сухой прозаикъ, лишенный вообще эстетическаго чувства и фантазіи, онъ на все бросаетъ критическій взглядъ и даже въ области религіи не находигъ успокоенія и мира. Его выходки противъ папы, сравненіе его съ Далай-Ламою, насмѣшки надъ монахами—доходятъ до крайней рѣзкости. Общихъ религіозныхъ вопросовъ онъ тщетельно избѣгаетъ.— Говорить о слогѣ у Шлецера едва-ли возможно. Онъ не былъ историкъ-художникъ: его слогъ шереховатъ и необработанъ. Его занимаетъ мысль, внутреннее содержаніе, но не форма исторіи. А Германія въ то время имѣла уже и художественную исторію: вспомнимъ хотя-бы историческіе труды Шиллера и Гердера.

<sup>1)</sup> Wesendonck, S. 142—143.

<sup>2)</sup> Heeren, S. 505—506. Wesendonck, S. 157.



Съ послѣднимъ пришлось Шлецеру вести довольно оживленную полемику. Взгляды Гердера на всеобщую исторію (особенно въ его „Ideen zur Philosophie der Geschichte der Menschheit“, 1791 г.) рѣзко противорѣчили взглядамъ Шлецера. Поэтъ во всей своей дѣятельности, Гердеръ внесъ и въ исторію поэтическій элементъ и видѣлъ въ цѣльной жизни человѣчества какъ-бы величаво раскрывающуюся поэмѣ о прошломъ. Общимъ взглядомъ окидываетъ онъ тутъ все мірозданіе и изъ его свойствъ и явленій хочетъ объяснить всю неизмѣримую лѣстницу міровой жизни; въ человѣчествѣ видитъ средоточіе двухъ противоположныхъ міровъ. Недостатокъ солидной учености Гердеръ съ успѣхомъ выкупаетъ высокой поэзіей своихъ воззрѣній. Идеи Шлецера вызвали сильныя нападки съ его стороны. Конечно, онъ былъ неправъ въ своей мелочной придирчивости, но въ общемъ правда на его сторонѣ. Онъ впервые указалъ на несправедливость Шлецера къ отдѣльнымъ народамъ, а особенно на недостатокъ у него поэтическаго чутья и эстетическаго вкуса <sup>1)</sup>).

Обозрѣвъ заслуги Шлецера и по части русской, и по части всеобщей исторіи, мы не можемъ удержаться отъ того, чтобы не провести параллели между его трудами по первой и второй. Тутъ и тамъ мы видимъ Шлецера на совершенно разныхъ поприщахъ: въ русской исторіи онъ не столько историкъ, какъ историческій критикъ; его работы устремлены по преимуществу на подготовку матеріаловъ для будущей русской исторіи. Во всеобщей исторіи онъ историкъ въ строгомъ смыслѣ слова, даже болѣе, чѣмъ историкъ; онъ историкъ-теоретикъ, стремящійся къ созданію цѣльнаго понятія о всеобщей исторіи. Въ русской исторіи, погруженный въ кропотливую черновую работу, онъ доходитъ до мелочного поклоненія буквѣ, до педантической, хотя часто и необходимой, погони за описками. Совсѣмъ не то въ исторіи всеобщей: здѣсь его мысль свободно витаетъ среди тысячъ лѣтъ, она не скована тѣсными рамками буквы; вмѣсто мелочной педантичности здѣсь Шлецеръ впадаетъ въ другую крайность—въ чрезмѣрное преклоненіе предъ чувственно-великимъ. Итакъ, въ головѣ

---

<sup>1)</sup> О теоретическихъ взглядахъ Шлецера на всеобщую исторію: Heeger, S. 504—506. Шлоссеръ, с. 182—184. Головачовъ (Отеч. Зап. 1844, т. 35), с. 49—58. Wesendonck, S. 142—177, 215—216.

Шлецера уживались обѣ совершенно противоположныя крайности; онѣ примирялись и объединялись въ его всегда серьезномъ и критическомъ отношеніи къ фактамъ.

Скажемъ нѣсколько словъ о занятіяхъ Шлецера вспомогательными науками для исторіи. Тутъ заслуги его не велики. Устремивъ главное вниманіе вообще на исторію, на полигику и статистику, Шлецеръ не имѣлъ ни возможности, ни охоты тщательно вникать во всѣ отдѣльныя дисциплины, объединяемыя подъ именемъ историческихъ наукъ въ обширѣйшемъ смыслѣ слова. Только мелькомъ, тамъ и сямъ разсѣяны у него драгоценныя замѣтки касательно этихъ наукъ.

Сюда относятся прежде всего и по преимуществу замѣчанія, касающіяся географіи. Въ „Allgemeine Nordische Geschichte“ находимъ массу географическихъ свѣдѣній, обличающихъ въ авторѣ стремленіе связать исторію съ географіей. Шлецеру принадлежитъ еще переводъ съ англійскаго „Новаго Описанія всей Америки“ („Neue Beschreibung von ganz Amerika“, 2 Bde), которое впервые дало строго научныя свѣдѣнія объ этой землѣ въ Германіи. Но наиболѣе важны замѣчанія Шлецера по исторіи географіи и географическихъ открытій. Такъ, въ „Несторѣ“ мы уже упоминали объ обзорѣ постепеннаго ознакомленія Западной Европы съ русскимъ Сѣверомъ. По мнѣнію Риттера („Geschichte der Erdkunde“, 1861, S. 122), Шлецеръ впервые своими замѣчаніями вызвалъ новое болѣе критическое изданіе географа Птоломея. Пересматривая внимательно всѣхъ древнихъ географовъ, онъ пришелъ къ общему выводу о полной несостоятельности ихъ картографическихъ понятій. Ихъ карты напоминаютъ какъ-бы искусственно усгроенную сѣтку, на которую надо нанести вновь пріобрѣтенныя данныя; общій очеркъ міра у нихъ явился прежде тщательнаго изученія деталей. Оттого представленіе о мірѣ выходитъ крайне неточнымъ. Первые географы—жители Азій; для нихъ извѣстнѣе всего были берега Понта, а потому и вся Европа, казалось, лежала къ сѣверу отъ Понта и не шла на западъ. Отсюда представленіе объ Европѣ на сѣверѣ отъ Азій и о крайне короткомъ ея сѣверномъ берегѣ. Такое пониманіе, по Шлецеру, вполне поясняетъ странныя подробности похода Аргонавтовъ. Геродотъ лучше зналъ Европу; но сѣверный берегъ ея и ему неизвѣстенъ. Оттого онъ обозначаетъ его, начиная отъ Рейна, въ видѣ горизонтальной линіи, идущей прямо на востокъ. При такомъ пониманіи Данія, Швеція и Норвегія оказываются островами къ сѣ-

веру отъ Рейна и Ельбы Подобное представленіе о сѣверномъ берегѣ Европы господствовало и послѣ. Оно, думаетъ Шлецеръ, объясняетъ многія *monstra* древней географіи, въ особенноти касательно взаимныхъ положеній Германіи, Британніи, Ирландіи и загадочнаго Туле.— Эти мысли Шлецера не остались безъ вліянія. Онѣ повели къ болѣе оживленному изученію исторіи географіи. Шлецеръ впервые указалъ, что бывшія до него попытки представить картографически географическія понятія древнихъ неудачны: онѣ показываютъ, какъ древніе должны были представлять себѣ міръ, а не какъ они его дѣйствительно представляли. Послѣ этого появились новые и болѣе удачные опыты въ этомъ родѣ (особенно Киперга), которые почти дословно подтвердили выводы Шлецера по этому вопросу. По слѣдамъ Шлецера пошли историки географіи, Вугтке, Іоганнъ Фольъ и Пенцель <sup>1)</sup>.

Въ области другихъ вспомогательныхъ наукъ сдѣлано Шлецеромъ еще меньше, чѣмъ въ географіи. Касательно нумизматики онъ далъ нѣсколько мелкихъ замѣтокъ, о которыхъ мы уже упоминали, разсматривая его „Нестора“. По этому-же предмету написано имъ большое сочиненіе „*Münz-Geld-und Bergwerks-Geschichte des Russischen Kaiserthums von J. 1700 bis 1769*“ (1791), касающаеся, впрочемъ, только новѣйшаго времени и интересное по участию въ его написаніи дочери Шлецера, Доротеи. Рядомъ съ монетами надо поставить и другіе вещественные памятники. Но археологіи, какъ науки, при Шлецерѣ не существовало и самъ онъ для ея основанія не сдѣлалъ ничего. Гораздо больше сдѣлано имъ по дипломатикѣ и палеографіи. Вспомнимъ хотя-бы его тщательное описаніе бывшихъ у него подъ руками списковъ Нестора и его общія замѣчанія относительно пизшей критикѣ. По генеалогіи Шлецеръ еще въ первый годъ пребыванія въ Россіи составлялъ родословныя таблицы русскихъ князей, находя труды по этой части Ломоносова и Миллера недостаточными <sup>2)</sup>.

Къ числу вспомогательныхъ историческихъ наукъ надо причислять и языкознаніе. Шлецеръ прекрасно понималъ его значеніе. „Посредствомъ сравненія языковъ, говоритъ онъ, историки спасли отъ забвенія историческія истины, которыхъ не сохранило ни одно преданіе и

<sup>1)</sup> Wesendonck, S. 231—234, 268—269.

<sup>2)</sup> Зиновьевъ, с. 40. Wesendonck, S. 225. Шлецеръ, Несторъ, т. I, введеніе, с. ѳи—ѳл, ѳк—ѳд. Шлецеръ, Автобіографія, с. 105—106.

ни одна хроника не записала“. Благодаря вліянiю Бютнера и Фишера, онъ сдѣлалъ попытку внести филологическій элементъ въ этнографію Галліи и, что гораздо важнѣе, Европейскаго Сѣвера. Его „Allgemeine Nordische Geschichte“ почти всецѣло построена на данныхъ филологическихкихъ. Самъ Шлецеръ съ большимъ успѣхомъ изучилъ много разнообразнѣйшихъ языковъ. Для одного изъ нихъ онъ пытался даже дать первое научное руководство. Мы разумѣемъ его „Русскую грамматику“.

Этотъ трудъ Шлецера можно съ полной справедливостью назвать злополучнымъ. Появленіе его случилось какъ разъ вскорѣ послѣ выхода грамматики Ломоносова, считавшейся въ свое время образцовымъ произведеніемъ. Ломоносовъ, по своимъ отношеніямъ въ Академіи не могъ отнестись дружжелюбно къ труду Шлецера, напалъ на мелочные промахи автора, и печатаніе грамматики прервалось на 11 листѣ (1764 г.). Общій отзывъ Ломоносова о Шлецеровой грамматикѣ сводится къ тому, что она „достойна вѣчнаго погашенія и забвенія“, исполнена „смѣшными излишествами, погрѣшностями, какъ еще отъ недалеко знающаго языкъ російскій ожидать должно, купно съ грубыми ругательствами“. Но Ломоносовъ былъ не совсѣмъ правъ. Напечатанный отрывокъ грамматики заключаетъ лишь первую часть и начало второй. Общая заслуга всего труда—внесеніе сравнительнаго метода. Говоря объ употребленіи ѣ въ русскомъ языкѣ, Шлецеръ приводитъ цѣлый рядъ указаній на скрытное существованіе этой буквы въ языкахъ западно-европейскихъ. Но съ особой силой проявляется этотъ методъ въ VI главѣ первой части. Эта глава—*chef-d'oeuvre* въ своемъ родѣ. Цѣль ея—выяснить происхожденіе русскаго языка. Шлецеръ напалъ на счастливую мысль—сличить корни русскихъ словъ съ корнями нѣмецкими, латинскими и греческими. Это сличеніе вполне убѣдило его въ родственности этихъ языковъ. Чтобы не быть голословнымъ, Шлецеръ даетъ цѣлый словарь русскихъ корней въ алфавитномъ порядкѣ съ параллельными корнями иныхъ языковъ. По осторожности онъ не рѣшается дѣлать слишкомъ смѣлыхъ выводовъ изъ результатовъ этихъ сличеній. Онъ высказываетъ только догадку, что, быть можетъ, при посредствѣ русскаго языка откроется близость къ нѣмецкому языковъ персидскаго и еврейскаго и облегчится путь къ отысканію *linguae primigeniae*. Такимъ образомъ здѣсь впервые съ полной убѣдительностью указана близость русскаго и другихъ славянскихъ языковъ къ западно-

европейскимъ. Еще шагъ, и должна была явиться теорія общаго происхожденія этихъ народовъ и наконецъ были найдены и ихъ первичный языкъ, и ихъ первичная родина. Конечно, въ глоссаріи Шлецера нельзя не найти промаховъ и натяжекъ. Такъ, едва-ли вѣрны сближенія: воръ-беру, глазъ-голодь, добръ-доберу, князь-кпесcht, цѣль-цѣловать. Но нѣкоторыя сближенія весьма остроумны, какъ: верхъ-Berg, дорога-durch. Въ заключеніи этой главы Шлецеръ пытается въ общихъ чертахъ обозначить исторію русскаго языка. Онъ указываетъ на три событія, повліявшія на его развитіе: 1) принатіе греческой вѣры, 2) татарское иго, 3) реформы Петра Великаго. Всѣ эти событія способствовали принесенію цѣлаго ряда иноземныхъ словъ: греческихъ, татарскихъ и западно-европейскихъ. Многочисленные примѣры явполнѣ подтверждаютъ справедливость этихъ соображеній.— Кромѣ этихъ замѣчаній, въ грамматикѣ мало важнаго и интереснаго. Но и этого достаточно, чтобы высоко поставить трудъ Шлецера. Это — первый ученый трудъ по русской грамматикѣ въ указанномъ направленіи. Очень жаль, что онъ не конченъ. Тогда серьезное изученіе русскаго языка путемъ сравнительнаго метода гораздо ранѣе достигло бы своего процвѣтанія<sup>1)</sup>.

Таковы въ общихъ чертахъ заслуги Шлецера по вспомогательнымъ наукамъ для исторіи. Конечно, онѣ очень незначительны сравнительно съ его заслугами по исторіи вообще, русской и всеобщей. Намъ остается еще взглянуть на Шлецера съ другой стороны его дѣятельности, оцѣнить его труды по политикѣ и статистикѣ.

---

<sup>1)</sup> Шлецерова грамматика издана, поскольку она сохранилась, въ Сборникѣ 2 отд. Ак. Н., т. XIII, с. 419—515. Замѣтки о ней: Шлецерова Автобіографія, с. 153—155, 202, 229—230. Бестужевъ, Біографія, с. 189. Билярскій, Матеріалы для біографіи Ломоносова, с. 092, 728—729. О значеніи языкознанія для исторіи: Автобіографія, с. 171—172, 441.

### III.

#### Труды Шлецера по политикѣ, статистикѣ и журналистикѣ.

По самому характеру своему Шлецеръ не вполне подходилъ подъ тотъ типъ кабинетнаго ученаго, какой представляется намъ въ особенности при словѣ „нѣмецкій ученый“. Онъ не былъ замкнутъ въ тѣсныхъ рамкахъ сухой, однообразной науки. Наоборотъ, его всегдашней тенденціей было—связать науку съ жизнью, придать ей живою интересъ. Мы видѣли уже это стремленіе въ его трудахъ по всеобщей исторіи. Но еще ярче пробивается оно въ другомъ рядѣ его работъ, въ работахъ по политикѣ, статистикѣ и публицистикѣ.

Во время своей профессуры въ Геттингенѣ Шлецеръ читалъ лекціи не только исторіи, но также политикѣ и статистикѣ. Его главнымъ стараніемъ тутъ было возведеніе политики на степень науки. Онъ требовалъ введенія въ университеты полнаго курса политическихъ наукъ и изученія исторіи политикѣ; то и другое казалось ему необходимымъ для всякаго политика, какъ теоретика, такъ и практика. Лекціи Шлецера по политикѣ пользовались громадною извѣстностью. Привлекаемая ими масса слушателей стекалась въ Геттингенъ изъ всей Германіи. Вотъ что писалъ объ этомъ самъ Шлецеръ прусскому министру Цедлицу (1779 г.): „Мои наиболѣе доходныя коллегіи — по статистикѣ и политикѣ; и тѣ, и другія здѣсь въ ходу, ни одинъ кавалеръ не уходитъ отсюда, не выслушавши ихъ хоть ради этикета, и Зоннефельсъ (знаменитый профессоръ политикѣ въ Вѣнѣ) говоритъ своимъ слушателямъ: „Кто хочетъ слушать настоящую свободную политику, долженъ идти въ Геттингенъ“. Въ другихъ университетахъ знаютъ объ эти коллегіи едва по имени“. Нѣкоторые ученики Шлецера до того увлекались его политическими взглядами, что считали его для политикѣ тѣмъ же, чѣмъ былъ Лютеръ для религіи (графъ Шметтовъ).

Главных трудов Шлецера по политикѣ два <sup>1)</sup>. Болѣе ранній изъ нихъ „Systema politices“ (1772 г.) представляетъ сжатое изложение его лекцій для руководства студентовъ. Гораздо важнѣе вышедшее въ 1793 году „Staatsgelahrtheit nach ihren Haupttheilen im Auszuge und Zusammenhange“. Этого „Государствовѣдѣнія“ появилась одна первая часть, заключающая: введеніе, энциклопедію, метаполитику, ученіе о государственномъ правѣ и объ организаціи правительствъ. Вторая часть, подъ заглавіемъ „Theorie der Statistik“, относится собственно къ трудамъ Шлецера по статистикѣ. Въ „Государствовѣдѣніи“ по преимуществу выражены политическіе взгляды Шлецера. Самъ онъ, излага: тутъ вкратцѣ исторію государственнаго права, указываетъ, какихъ писателей онъ изучалъ, подъ вліяніемъ какихъ находился. Оказывается, что и здѣсь англичане и французы были главными его учителями. О Макіавелли, Гуго Гроціѣ, Гоббсѣ, Спинозѣ, Томазиусѣ онъ отзывается безъ особеннаго почтенія; даже въ Вольтерѣ и Невверѣ не видитъ самостоятельности. За то Юмъ, Сидней, но особенно Монтескьѣ вызываютъ его полное сочувствіе. „Монтескьѣ, говоритъ онъ, посѣля британскія сѣмена на французскую землю, хотъ аристократы долго мѣшали имъ принести плоды“ <sup>2)</sup>.

Общій характеръ Шлецеровой политикѣ--опозиціонный; онъ соотвѣтствуетъ критическому характеру его исторической дѣятельности. Вліяніе французскихъ энциклопедистовъ сдѣлало Шлецера врагомъ всякаго деспотизма, въ какой бы формѣ онъ ни проявлялся. Онъ борется за свободу, борется прямо и открыто, что было ново для того времени, но соотвѣтствовало направленію мысли во Франціи. Деспотизмъ ненавистенъ Шлецеру не только въ монархіи, но и въ республикѣ, даже въ республикѣ больше, быть можетъ потому, что она болѣе имѣетъ претензій на свободу, хотя и не даетъ свободы. Отсюда вытекала крайняя ненависть Шлецера къ аристократіи и охлократіи, которая доводила его до несправедливыхъ преувеличеній. Рассматривая, вслѣдъ за Монтескьѣ, три формы государственнаго устройства: монархію, аристократію и демократію, Шлецеръ приходитъ

<sup>1)</sup> Головачовъ, с. 58—59, 60. Wesendonck, S. 94, 118—119. Бестужевъ, с. 195.

<sup>2)</sup> Wesendonck, S. 126—127. Бестужевъ, Біографіи, с. 195—196. Головачовъ, с. 60—61.

къ тому заключенію, что лучшею изъ формъ является смѣшанная. Такъ, онъ рѣшаетъ теоретически то, что современная Европа рѣшила практически путемъ компромиссовъ: идеаль Шлецера—конституціонная монархія. Но, враждуя такъ сильно противъ всевозможнаго деспотизма, Шлецеръ какъ-бы невольно допускаетъ одну форму его. Это—мягкій, отцовскій, просвѣщенный деспотизмъ. Казалось-бы, допущеніе его противорѣчитъ краеугольному положенію Шлецерової политики: провозвѣстію свободы. Но это только—по видимости. Дѣло въ томъ, что Шлецеръ рассматриваетъ государство, какъ существующій фактъ. Онъ не касается вопроса о происхожденіи государства, о его конечной цѣли; мы увидимъ, что его метаполитика мало говоритъ объ этомъ. При такомъ взглядѣ, въ Германіи того времени можно было толковать лишь о государяхъ да администраціи, но не о народѣ, какъ элементѣ чисто пассивномъ. Отсюда—полное забвеніе Шлецеромъ народа вплоть до французской революціи. Народъ пассивенъ, онъ не можетъ дать себѣ самъ счастья и свободы. Счастье и свободу должны дать ему свыше; правители—творцы народнаго процвѣтанія. Оттого-то мягкій деспотизмъ правительства, имѣющій въ виду народное благо, находитъ полное оправданіе. Вспомнимъ, что то было время Фридриха Великаго и Юсіфа II, этихъ представителей просвѣщеннаго деспотизма. Шлецеръ прямо говоритъ (Несторъ, т. I, с. 16): „Вотъ какова участь бѣднаго человѣчества, что его, какъ упрямаго ребенка, должно по неволѣ приводить къ счастью, т. е. къ достиженію своего назначенія“. Изъ этого общаго положенія вытекаетъ рядъ послѣдствій для политическихъ воззрѣній Шлецера. Мы говорили уже объ его отношеніи къ Греціи; быть можетъ, въ основѣ его отчасти коренится то же отрицательное мнѣніе относительно способности народа самостоятельно устроить свою жизнь. Когда началась борьба Американцевъ за освобожденіе, Шлецеръ выступилъ противъ этого движенія. Онъ же защищалъ герцога Эрнста Брауншвейгскаго противъ Голландскихъ патриотовъ. Только великое революціонное движеніе во Франціи заставило Шлецера убѣдиться въ своей неправотѣ, понять, что и народъ можетъ имѣть активное значеніе.

Какъ вступленіе къ политикѣ, у Шлецера является метаполитика. Это какъ-бы философія исторіи. Здѣсь Шлецеръ старается изобразить первобытное человѣческое общество и появленіе первыхъ союзовъ. Но тутъ нельзя видѣть исторіи возпихновенія государства. Въ метаполи-



тивъ Шлецеръ не самостоятеленъ. Вслѣдъ за Гоббесомъ онъ указываетъ на первоначальныя права человѣка: на себя и на вѣдущую природу, какъ „*res omnium*“. Союзъ является, какъ результатъ договора; договоръ вызывается сознаниемъ индивидуальной слабости личностей, такъ какъ самое несовершенное общество все-таки сильнѣе разъединеннаго состоянія.

Среди политическихъ воззрѣній Шлецера очень интересную сторону представляютъ его мысли о патриотизмѣ. Въ душѣ его уживались одновременно и космополитизмъ, и патриотизмъ. Только пониманіе послѣдняго у него своеобразно. Онъ совершенно отрицаетъ любовь къ физическому отечеству и довольно цинически сравниваетъ эту любовь съ привязанностью коровы къ своему стойлу. Но за то тѣмъ сильнѣе настаиваетъ онъ на любви къ высшему, гражданскому, моральному отечеству. Для него-то, по мысли Шлецера, должно жертвовать и жизнью, и именемъ. И дѣйствительно, Шлецеръ пылалъ горячей ненавистью къ врагу Германіи—Наполеону, а его ученики наиболѣе содѣйствовали восстановленію нѣмецкой свободы.

Такимъ образомъ вліяніе политическихъ воззрѣній Шлецера было громадное: оно прямо примыкаетъ къ великому національному пробужденію Германіи подъ давленіемъ Наполеоновскихъ войнъ. Главнымъ проводникомъ этого вліянія были журналы Шлецера. На нихъ мы остановимся ниже.

Занятія политикой повліяли и на другіе труды Шлецера. Мы уже обратили вниманіе на то, что въ его трудахъ по всеобщей исторіи ясно проглядываетъ стремленіе связать исторію съ политикой. Гееренъ прямо считаетъ Шлецера по самой природѣ болѣе политикомъ, чѣмъ историкомъ. Въ самомъ дѣлѣ, занятія политикой надолго отрываютъ Шлецера отъ трудовъ историческихъ; въ исторію онъ ежечасно вплетаетъ политическія сужденія; самый слогъ его, неровный и жесткій, по мнѣнію Геерена, болѣе подходилъ къ требованіямъ политики, чѣмъ исторіи <sup>1)</sup>.

Стремленіе къ практическому въ наукѣ натолкнуло Шлецера и на занятіе статистикой. Чтобы понять заслуги Шлецера на этомъ по-

<sup>1)</sup> Wesendonck, S. 120—6. Бестужевъ, с. 196—198. Головачовъ, с. 60—62. Heeren, S. 500—501, 506—507, 512—513. Шюссеръ, с. 184—185.

прищѣ, надо хоть немного сказать о положеніи статистики до его появленія.

Едва-ли есть другая наука, къ которой съ ббльшей справедливостію могъ бы быть приложенъ эпитетъ „всточпой“, какъ статистика. Еще доселѣ не вполне выяснены не только методъ статистики, но и самое ея попятіе. Почти каждый ученый въ этой области предлагаетъ свое собственное опредѣленіе и свои собственные приемы. Но среди всѣхъ этихъ колеблющихся теорій весьма опредѣленно различается два главныхъ направленія. Одни видятъ въ статистику изображеніе государствъ, ихъ устройства и управленія; другіе признаютъ статистикой толкованіе причинъ общественныхъ явленій и примѣненіе къ этому толкованію численныхъ выкладокъ. Эти два противоположныхъ направленія носятъ названія: описательнаго и математическаго или численнаго. Представители того и другого существуютъ и доселѣ. Шлецеръ по своимъ воззрѣніямъ принадлежитъ къ первому, описательному направленію.

Первымъ лицомъ, видѣвшимъ въ статистику научное описаніе государствъ, былъ Копрингъ (около 1660 года), профессоръ Гельмштедтскаго университета. Его главной заслугой было внесеніе статистики въ кругъ университетскихъ наукъ. Въ своихъ статистическихъ лекціяхъ онъ старался представить государства въ этнографическомъ порядкѣ въ ихъ современномъ политическомъ состояніи. Распорядокъ статистическаго матерьяла у него чисто механическій. Самую науку онъ называлъ „государствовѣдѣніемъ“ (Staatskunde, Notitia rerum publicarum). Хотя терминъ „статистика“ тогда уже давно существовалъ, но впервые упрочилъ его положеніе ближайшій преемникъ Копринга, Ахенваль, по праву считаемый основателемъ описательной школы статистики. Готфридъ Ахенваль (1719—1772 г.) былъ профессоромъ въ Геттингенѣ. Его главный трудъ по статистикѣ „Abriss der Staatswissenschaft der europäischen Reiche“ вышелъ въ 1749 году. Статистику опредѣляетъ Ахенваль, какъ изображеніе дѣйствительныхъ достопримѣчательностей государства, т. е. всего вліяющаго такъ или иначе на его благосостояніе. Такое опредѣленіе, конечно, не вполне точно, но, какъ справедливо замѣтилъ Вагнеръ, оно достаточно вѣрно указываетъ на характеръ статистики, какъ государствовѣдѣнія. Конечно, подъ „достопримѣчательностями“ можно понимать то одно, то другое, но это зависитъ уже отъ самой эпохи составленія статистики: въ одно

время считаютъ достопримѣчательнымъ то, чего вовсе не замѣчаютъ въ другое. Поэтому само по себѣ неточное опредѣленіе Ахенвалля хорошо тѣмъ, что оно достаточно для всѣхъ періодовъ описательной статистики по самой своей неопредѣленности и растяжимости: Самъ Ахенвалль группируетъ всѣ достопримѣчательности по двумъ рубрикамъ: страна и народъ. Въ первую рубрику входитъ географическое описаніе страны съ особеннымъ вниманіемъ къ ея естественнымъ произведеніямъ. Народъ разсматривается, какъ люди вообще, причемъ говорится объ ихъ численности и плотности населенія, и какъ граждане. Въ эту главнѣйшую часть описанія входитъ изображеніе государственнаго устройства и управленія съ ихъ подраздѣленіями, а также судебного, финансоваго и хозяйственнаго дѣла. Заключительной частью статистики являются практическіе выводы, указывающіе на приемы, содѣйствующіе благу государствъ. Какъ видимъ, программа Ахенвалля весьма велика. Но важно то, что здѣсь на первый планъ выдвинуто все, что касается собственно государственнаго механизма, а народъ стоитъ позади, такъ что даже вопросъ о народонаселеніи едва затронуть. Всѣ эти „достопримѣчательности“ Ахенвалль разсматриваетъ по отдѣльнымъ государствамъ, т. е. по этнографическому методу. Кругъ этихъ государствъ у него не великъ; исключена даже Германія, что вполнѣ понятно, если вспомнимъ, что почти все содержаніе государство-описанія входитъ въ кругъ государственнаго права, имѣвшаго тогда въ Германіи особую каеэдру. Но главный недостатокъ Ахенваллевой статистики, да и всего почти описательнаго направленія—отсутствие прагматизма: всѣ достопримѣчательности разсматриваются въ ихъ современномъ состояніи, какъ наличный фактъ, безъ толкованія причинъ явленій.

Рядомъ съ Ахенваллемъ надо поставить Бюпинга, знаменитаго географа, занимавшагося не мало и статистикой. Его отличіемъ является сравнительный методъ. Въмѣсто разсмотрѣнія явленій по народамъ, какъ у Ахенвалля, онъ разсматриваетъ ихъ по предметамъ, причемъ проводятся постоянныя параллели у разныхъ народовъ. Этотъ методъ выше этнографическаго, но не нашелъ себѣ тогда подражателей <sup>1)</sup>.

<sup>1)</sup> Wesendonck, S. 52—53, 234—235. Бунге, Курсъ Статистики, 2-ое изданіе, с. 23—27. Янсонъ, Исторія и теорія статистики въ монографіяхъ, с. 1—4, 20—32.

Шлецеръ началъ свои занятія статистикой еще въ Россіи. Въ 1762—65 годахъ онъ преподавалъ ее въ Институтѣ Разумовскаго. Говоря объ этомъ въ своей автобіографіи, онъ прямо указываетъ, что понималъ статистику, какъ отчизновѣдѣніе. Но тутъ же видимъ значительный шагъ впередъ сравнительно съ Ахенваллемъ. Въ ряду вопросовъ по русской статистикѣ у Шлецера находимъ: „Что покупаетъ и продаетъ русскій? Откуда получаетъ онъ золото и серебро“? Очевидно, на ряду съ фактами чисто политическими выдвинуты факты матерьяльной культуры, почти забытые Ахенваллемъ. Превосходитъ Шлецеръ Ахенвалля и въ другомъ отношеніи въ своихъ статистическихъ работахъ въ Россіи. У Ахенвалля мы видимъ почти исключительно одно описаніе. Шлецеръ уже здѣсь обратилъ вниманіе на большое значеніе чиселъ. У него зародилась мысль введенія въ Россіи статистическихъ таблицъ народонаселенія. Благодаря Тауберту, таблицы были введены въ Петербургъ, и Шлецеръ въ 1764 году сдѣлалъ изъ нихъ выводы за 10 мѣсяцевъ. Таблицы эти, по собственному его признанію, отличались неполнотою. Собираніе для нихъ матерьяла было ввѣрено священникамъ, которые жаловались на тягость труда, не понимая его цѣнности. Окончательные выводы Шлецера по вопросу о населеніи Россіи вызвали у него столкновеніе съ Клингштедтомъ. Шлецеръ вычислилъ, что въ Россіи ежегодно на 25 человекъ приходится по одному новорожденному. Клингштедту это показалось преувеличеніемъ. Споръ разрѣшилъ профессоръ Эпинусъ въ пользу Шлецера. Шлецеръ мечталъ было объ учрежденіи въ Россіи статистической конторы, написалъ даже съ этою цѣлью брошюру „Русскій патриотъ“, но она не была напечатана, а конторы тоже не открыли. Главной тенденціей Шлецера было показать практическую пользу статистическихъ таблицъ: онъ настаивалъ на томъ, что Россія должна увеличить свое населеніе изъ себя, заботою о новорожденныхъ, а не дорогой иноземной колонизаціей. Всѣ эти труды Шлецера по собиранію статистическихъ таблицъ отчасти приближаютъ его къ численному направленію статистики; не забудемъ, что онъ и ссылался постоянно на Зюсмилха, одного изъ главъ этого направленія. Но по своему характеру это не даетъ намъ права отнести Шлецера къ численнымъ статистикамъ; у него нѣтъ, да и не могло быть слишкомъ большихъ обобщеній, нѣтъ почти и прагматизма; такъ что и статистическія его таблицы собственно составляютъ только одну изъ вѣтвей его отчизновѣдѣнія. Жаль,

что труды Шлецера по собранію этихъ таблицъ были непродожи- тельны. Только въ 1781 г. выступилъ Крафтъ, а за нимъ Германъ (1786 г.) съ новыми, болѣе значительными табличными трудами. Но Шлецеру безспорно принадлежить тутъ начало. Только Бхшингъ, ведшій одновременно съ нимъ списки иностранцевъ въ Петербургѣ, претендовалъ на честь основателя русской статистики. Мы по справедливости признаемъ ее за Шлецеромъ. И впоследствии вліяніе Шле- цера и того направленія, къ которому онъ примыкалъ, направленія описательнаго, долго ощущалось въ Россіи, когда уже численное на- правленіе брало верхъ на Западѣ<sup>1)</sup>.

Переселясь въ Геттингенъ, Шлецеръ началъ здѣсь чтенія по ста- тистикѣ лишь въ 1772 году, по смерти своего учителя Ахенвалля. Онъ продолжалъ по старому собирать отовсюду статистическій ма- терьялъ, писалъ отдѣльные труды по статистическимъ вопросамъ и выпустилъ 6-е изданіе статистики Ахенвалля (1781 г.). Только подъ конецъ жизни онъ рѣшился выступить съ своей теоріей статистики. Это его „*Theorie der Statistik nebst Ideen über das Studium der Po- litik überhaupt*“ (1804 г.) — небольшая книга, имѣвшая, однако, боль- шое значеніе для своего времени. И дѣйствительно, это первое теоре- тическое сочиненіе по статистикѣ, такъ какъ до этого довольствова- лись небольшими теоретическими предисловіями предъ статистическими трудами. По своимъ воззрѣніямъ въ „*Theorie der Statistik*“ Шлецеръ прямо примыкаетъ къ ученію Ахенвалля. Онъ также признаетъ стати- стику „наукою, которая должна доставлять намъ свѣдѣнія о дѣйстви- тельныхъ достопримѣчательностяхъ какого-либо государства“. Она, по мнѣнію Шлецера, должна представить все, что составляетъ преиму- щества или недостатки страны, ее силу или слабость, все, что способ- ствуетъ ее возвышенію или упадку, однимъ словомъ все, вліяющее на зданіе государственности. Поэтому статистикъ для своихъ цѣлей въ правѣ пользоваться тѣми же данными, какія входятъ и въ другія на- уки, но смотреть на нихъ съ своей особой точки зрѣнія — съ точки зрѣнія вліянія этихъ факторовъ на благосостояніе государства. Сходясь такимъ образомъ въ основномъ положеніи съ Ахенваллемъ, Шлецеръ, однако, дѣлаетъ шагъ впередъ. Онъ уже не довольствуется чисто фор-

<sup>1)</sup> Автобіографія, с. 119—123, 135—153. Янсонъ, с. 75—76. Бесту- жевъ, Біографіи, с. 187—189.

мальными достопримѣчательностями государства, а даетъ должное мѣсто и достопримѣчательностямъ матерьяльнымъ. Онъ съ большимъ вниманіемъ изучаетъ торговые балансы, отчеты по расходамъ на содержаніе армій, вѣдомости о количествѣ скота. Эта особенность Шлецера была внушена ему его склонностью къ практическому и его преклоненіемъ предъ матерьяльной культурой. Конечно, это уже отступленіе отъ чистой описательной школы. Сторонники этой школы видѣли въ этомъ направленіи даже своего рода вырожденіе статистической науки; такъ между прочимъ выражается и Гееренъ. Но они едва-ли правы. Шлецеръ слѣдовалъ тутъ счастливому инстинкту, который указалъ ему на преобладающее значеніе реальныхъ факторовъ надъ чисто формальными. Другою новостью, сравнительно съ Ахенваллемъ, было у него употребленіе чиселъ. Онъ требуетъ, чтобы всѣ факты, если можно, выражались математически-точно, хотя въ большихъ числахъ предостерегаетъ отъ погони за мелочной пунктуальностью. Это нововведеніе Шлецера объясняется его личными трудами по накопленію статистическаго матерьяла. Во время этихъ занятій онъ убѣдился въ значеніи численныхъ данныхъ, а потому и вноситъ ихъ, какъ существенный моментъ, въ свою статистику. Но въ числахъ онъ видитъ лишь подтвержденіе того, что выражено словами; они имѣютъ лишь добавочное значеніе въ государство-описаніи. Во всякомъ случаѣ объ указанныя сейчасъ теоретическія новости у Шлецера показываютъ, что онъ не былъ слѣпымъ послѣдователемъ Ахенвалля, а напротивъ, до нѣкоторой степени приблизился къ направленію численному.

Основная формула Шлецеровой статистики, которая, казалось ему, выражаетъ все ея содержаніе, это: „vires unitae agunt“. Подъ „vires“ понимались коренныя силы государства: земля, люди, деньги; подъ „unitae“ — ихъ соединеніе — государственное устройство; подъ „agunt“ — ихъ совмѣстная дѣятельность. Принимая такую формулу, авторъ очевидно понимаетъ статистику, какъ государствовѣдѣніе, науку чисто описательную. Статистика описываетъ государство въ одинъ данный моментъ его жизни, настоящій или прошедшій, но принимаемый за настоящій. Какъ простое описаніе, она, по мнѣнію Шлецера, вовсе не должна заниматься истолкованіемъ причинной связи фактовъ. Отсюда истекаетъ своеобразное отношеніе статистики къ исторіи: статистика описываетъ только факты, исторія даетъ и толкованіе ихъ происхожденія и послѣдствій. Поэтому „исторія, говоритъ Шлецеръ,

есть движущаяся статистика, а статистика—остановившаяся исторія“. Это положеніе, чрезвычайно меткое, показываетъ, однако, какъ трудно было разграничить статистику, понимаемую, какъ государствѣдѣніе, отъ государственной исторіи. Статистика является тутъ частью исторіи, а потому теряетъ самостоятельное значеніе. Вотъ почему многіе напали на эту сторону теоріи Шлецера. Кольбъ настаиваетъ на томъ, что статистика должна также выяснять причинную связь и что она ближе къ политической экономіи, чѣмъ къ исторіи; а Вагнеръ прямо считаетъ это его мнѣніе „блестящимъ, но по существу неяснымъ и во всякомъ случаѣ невѣрнымъ von mot“.

Что Шлецеръ никоимъ образомъ не принадлежалъ къ численному направленію статистики, доказываетъ его отношеніемъ къ зачаткамъ этого направленія въ его время. Такіе зачатки надо видѣть въ появленіи такъ называемыхъ табличныхъ статистиковъ и въ дѣятельности англійскаго статистика Синклера. И табличные статистики, и Синклеръ обратили главное вниманіе не на государственное устройство, а на внутреннее благоденствіе народа и при этомъ обильно пользовались математическими выкладками. Синклеръ прямо нападалъ на Шлецера за его предпочтеніе изученія устройства и управленія государствъ. Шлецеръ довольно долго полемизировалъ и противъ Синклера, и противъ табличныхъ статистиковъ, названныхъ въ школѣ Ахеввалля „рыцарями таблицы“ (Tabellenknechte). Но онъ вовсе не такъ рѣзко выступаетъ противъ нихъ, какъ другіе статистики—описатели, такъ какъ зналъ силу чиселъ и самъ прибѣгалъ къ нимъ. Вообще Шлецеръ съ полнымъ правомъ можетъ считаться посредствующимъ звѣномъ обихъ направленій статистики <sup>1)</sup>.

Шлецеру удалось собрать и обнародовать много статистическихъ свѣдѣній. Въ этомъ немалая его заслуга, такъ какъ онъ издалъ въ свѣтъ многое, считавшееся до тѣхъ поръ частной тайной государствъ. Этого достигъ онъ посредствомъ своей публицистической дѣятельности.

Шлецеръ выступилъ на полѣ публицистики въ пору наибольшаго расцвѣта своихъ силъ и своей славы. Оттого его журналистика получаетъ чрезвычайно большую цѣнность. Его журналы—по преимуществу политическаго и статистическаго содержанія. Имѣя въ виду

<sup>1)</sup> Wesendonck, S. 236—241. Heeren, S. 507—10. Бунге, с. 27—29. Янсонъ, с. 32—4, 36—40.

дѣйствительную жизнь, современное положеніе дѣлъ, опи, конечно, должны были найти себѣ громадный кругъ читателей, приобрести громадное значеніе. Заслуга ихъ главнымъ образомъ въ созданіи общественнаго мнѣнія и въ упроченіи общественнаго значенія литературы и литераторовъ. Шлецеръ, по словамъ Шлоссера, въ своихъ журналахъ „создалъ трибуналъ, передъ приговорами котораго блѣднѣли всѣ Германскіе ненавистники просвѣщенія, всѣ многочисленные маленькіе тираны, ихъ деспотическіе чиновники и полицейскіе“. Его журналы были какъ-бы совѣстью общества, тѣмъ зеркаломъ, которое ясно и отчетливо отражало весь тогдашній политическій бытъ съ его правдами и неправдами. Вообще заслуга Шлецера, какъ журналиста, не ниже его заслугъ по исторіи. Конечно, теперь журналы Шлецера имѣютъ лишь историческое значеніе; но за то это—богатѣйшій источникъ для характеристики той эпохи. Въ этомъ смыслѣ они никогда не потеряютъ своей цѣны.

За журнальную дѣятельность принялся Шлецеръ вскорѣ по возвращеніи изъ своей поѣздки во Францію. Во время этого путешествія онъ познакомился съ нѣсколькими выдающимися французскими дѣятелями и завелъ съ ними правильную переписку. Эти письма, а также корреспонденція со знакомыми въ Швеціи и Россіи доставляли Шлецеру не мало важныхъ и общепитересныхъ свѣдѣній. Желая познакомить съ ними публику, онъ уже въ 1775 году издалъ „Versuch eines Briefwechsels, meist statistischen Inhalts“. Здѣсь, дѣйствительно, содержаніе по преимуществу статистическое; политики онъ почти не касается. Этотъ „Опытъ“ удался, и съ слѣдующаго года Шлецеръ сталъ регулярно издавать „Briefwechsel meist historischen und politischen Inhalts“, „Переписку“, продолжавшуюся вплоть до 1782 года и обнимающую 10 томовъ или 60 тетрадей. Въ 1782 году „Переписка“ была переименована въ „Staatsanzeigen“ („Государственныя Извѣстія“) и подъ этимъ именемъ просуществовала до 1793 года; „Staatsanzeigen“ представляютъ 18 томовъ или 72 тетради.

Журналы Шлецера явились какъ разъ въ благопріятную пору. Въ то время, вслѣдствіе продолжительнаго мира, въ Германіи обратили серьезное вниманіе на внутреннее процвѣтаніе; старыя язвы и неурядица чувствовались особенно сильно. Во внѣшнихъ дѣлахъ американская борьба за независимость, движенія въ Голландіи, революція во Франціи привлекали глаза всего общества. Политика и полити-



чекія изданія все болѣе и болѣе интересовали всѣхъ. Если вспомнимъ теперь, что другихъ хорошихъ политическихъ журналовъ тогда почти не было, то значеніе „Переписки“ и „Извѣстій“ будетъ еще понятнѣе. Неудивительно, что читались они на расхватъ, что даже Фридрихъ Великій и Марія Терезія сильно интересовались знать, что скажетъ о томъ или иномъ ихъ поступкѣ Шлецеръ.

Далеко не всѣ статьи Шлецеровыхъ журналовъ принадлежать ему самому. Это обыкновенно корреспонденціи его друзей и знакомыхъ; ему принадлежатъ лишь примѣчанія, вступительныя и заключительныя замѣтки и, что самое важное, выборъ корреспонденцій. Такимъ образомъ, общее направленіе журналовъ всецѣло зависѣло отъ редактора. Чтобы избавить своихъ репортеровъ отъ преслѣдованій, Шлецеръ не обозначалъ ихъ именъ и всю отвѣтственность принималъ на себя. Поэтому всѣ статьи его журналовъ проникнуты одной общей мыслью, связаны однимъ направленіемъ. Идеи тутъ проводятся тѣже, что и въ другихъ трудахъ Шлецера по политикѣ. Какъ и тамъ, Шлецеръ выступаетъ представителемъ просвѣщеннаго деспотизма и часто является панегиристомъ Фридриха Великаго и Иосифа II. Какъ и тамъ, онъ больше космополитъ, чѣмъ патриотъ. Точно такъ же онъ въ своихъ журналахъ горячо борется противъ всякаго рода обскурантизма и тираниі въ защиту свободы слова и гуманности. Конечно, такое направленіе вызывало не мало враговъ Шлецеру; тяжело и упорно пришлось ему бороться противъ нихъ въ защиту своего журнала и правъ публицистики.

Главные темы Шлецеровой „Briefwechsel“ — американская война и борьба съ иезуитизмомъ въ Германіи. Къ борьбѣ сѣверо-американцевъ за свободу Шлецеръ относился отрицательно. Быть можетъ, будучи подданнымъ Георга III, онъ считалъ себя обязаннымъ защищать его интересы; быть можетъ, вліяло на это и его общее неодобрительное отношеніе къ республиканскому строю. Сами его корреспонденты, офицеры гессенскіе и ганноверскіе, служившіе въ англійскомъ войскѣ, представляли факты всегда съ одной точки зрѣнія. Поэтому извѣстія Шлецера объ этомъ великомъ событіи крайне односторонни, хотя по своему богатству они даютъ обильный матерьялъ для изученія фактовъ. — Внутри Германіи „Переписка“ преслѣдовала всякаго рода тиранию, особенно тиранию церкви. Здѣсь помѣщались статьи, обличавшія иезуитскій характеръ духовенства, его продѣлки и цѣли. Особенно сильные удары направлены на Августа, Шпейерскаго епископа. Шлецеръ былъ крайній

врагъ крѣпостничества; а въ Шпейерѣ сохраняло оно очень уродливую, чисто средневѣковую форму: по епископскому указу 1772 года, подушная подать должна быть взимаема даже съ крѣпостныхъ, бывшихъ внѣ епархіи, а всѣ чужеземные крѣпостные должны быть изгнаны изъ нея. Шлецеръ рѣзко возсталъ противъ такого варварства (56 тетрадь, 1781 г.); онъ указывалъ, что это безчеловѣчно и не похристіански. Еще раньше (49 тет., 1781 г.) Шлецеръ нападалъ на того же епископа за преслѣдованіе имъ философской морали профессора Федерера. Епископъ прислалъ опроверженіе противъ статьи о крѣпостничествѣ (59 тет., 1782) и обратился съ жалобой на Шлецера къ Георгу III. Король отвѣчалъ епископу вѣжливымъ, но рѣшительнымъ отказомъ. Тогда епископъ сочинилъ окружное посланіе къ депутатамъ въ рейхстагъ, прямо направленное противъ Шлецера. Онъ указывалъ, что поступки Шлецера опасны для внутренняго спокойствія Германіи, особенно потому, что онъ скрываетъ имена своихъ корреспондентовъ; предлагалъ запретить студентамъ поступать въ Геттингенскій университетъ, чтобы избѣжать вреднаго вліянія Шлецера. Конечно, и это посланіе осталось безъ послѣдствій: Шлецеръ торжествовалъ мирную побѣду.

Одинъ пунктъ этого окружнаго посланія можетъ намъ казаться довольно основательнымъ; съ современной намъ точки зрѣнія мы можемъ считать несправедливымъ укрывательство Шлецеромъ именъ своихъ корреспондентовъ. Но это мѣра была необходима въ то время. И теперь обличители правительственныхъ и общественныхъ невзгод недолюбливаются своей средой; но ихъ защищаетъ правосудіе и общественное мнѣніе всей страны. Ни того, ни другого нельзя было найти во время Шлецера во многихъ уголкахъ Германіи. Пословица „сору изъ избы не выносить“ какъ нельзя лучше прицѣпима къ той порѣ. Горькій опытъ убѣдилъ Шлецера въ основательности его скрытности. Однимъ изъ его корреспондентовъ былъ Цюрихскій пасторъ Вазеръ, доставившій для „Briefwechsel“ (31 тетр., 1779 г.) очень рѣзкую статью „о военномъ фондѣ въ Цюрихѣ“: тутъ обличается городское управленіе въ злоупотребленіи деньгами, назначенными на городское ополченіе, для личныхъ цѣлей. Шлецеръ скрылъ имя Вазера. Но онъ уже и раньше былъ въ подозрѣніи: странный, перемѣнчивый и вспыльчивый, онъ попадался уже прежде въ поддѣлкѣ документовъ, въ хищеніи книгъ и картинъ; молва вивила его даже въ отравленіи при-

чащенія. Довольно было одного доноса; у Вазера произвели домашній обыскъ, нашли украденный имъ важный документъ, нарядили судъ и присудили къ смертной казни (27 мая 1780 года). Многіе винили Шлецера въ его смерти; это не вѣрно. Но вѣрно то, что не будь корреспонденціи въ „Briefwechsel“, Вазеръ едва-ли бы подвергся обыску и едва-ли бы былъ судимъ. Послѣ этого факта ненависть Шлецера къ олигархическому деспотизму возрасла до крайности. Онъ составилъ даже воззваніе къ Швейцарцамъ въ самомъ революціонномъ духѣ; по счастью, благоразумные друзья удержали Шлецера отъ его напечатанія. Даже въ Германіи нашлись защитники Цюрихскаго правительства, и Шлецеру пришлось полемизировать по этому вопросу противъ В. К. Беккера. Беккеръ въ своей защитѣ ссылаясь на личный характеръ Вазера. Шлецеръ выдвигалъ болѣе общее значеніе факта, который самымъ вопіющимъ образомъ напоминалъ средневѣковое инквизиторское судопроизводство. Эта полемика противъ Цюрихской олигархіи была довольно выгодна лично для Шлецера: она слѣдала имя его извѣстнымъ Лагарпу, ратовавшему противъ тойже Швейцарской аристократіи и бывшему воспитателемъ императора Александра I; милости къ себѣ Александра Шлецеръ приписывалъ отчасти внушеніямъ этого неожиданнаго своего союзника.

Послѣ поѣздки въ Италію Шлецеръ измѣнилъ названіе своего журнала и далъ своимъ „Staatsanzeigen“ болѣе широкіе размѣры. По духу и направленію мы встрѣчаемъ здѣсь тоже, что и въ „Briefwechsel“: таже борьба за свободу и просвѣщеніе, тотъ же отеческій деспотизмъ. Прославленію послѣдняго удѣлено много мѣста въ самыхъ первыхъ тетрадахъ, гдѣ разсматриваются реформы Іосифа II. Въ „Staatsanzeigen“ мы снова находимъ одно дѣло, вызвавшее сильную полемику. Это дѣло Томаса Гартманна, пастора въ Эйхштедтѣ. За обличеніе своихъ начальниковъ въ безнравственности онъ былъ подвергнутъ суду подѣ предложомъ какихъ-то уже устарѣлыхъ и забытыхъ проступковъ, и брошенъ въ тюрьму, гдѣ вскорѣ лишилъ себя жизни. Шлецеръ (въ 27 тетради) помѣстилъ статью противъ главнаго виновника этого дѣла генерал-викарія Легенбауера. Легенбауеръ жаловался на свободу печати и на злоупотребленія ею Шлецеромъ. Въ отвѣтъ появились Шлецеровы „Письма въ Эйштедтѣ“ (1785 г.). Самъ Шлецеръ считалъ ихъ лучшимъ своимъ произведеніемъ. Это—апологія свободы печатнаго слова. „Писатель, говорить тутъ Шлецеръ,—это непризванный, неоплачиваемъ-

мый слуга гражданского общества, добровольный совѣтникъ народа“. Если другіе чиновники всегда сохраняютъ свою власть, хотя-бы и потеряли разумъ, то писатель силенъ лишь тогда, когда разсудокъ при немъ. „Страшны не писатели, не журналисты, которые вносятъ свѣтъ въ мрачныя области ханжества, нетерпимости, тайнаго порабожденія; но страшна публичность, которую они вызываютъ“. Письма имѣли громадное значеніе; Цермело справедливо сравниваетъ ихъ съ знаменитой „Agoragitis“ Мильтона, направленной противъ цензурныхъ стѣсненій.

Не одобряя въ „Перепискѣ“ американской борьбы за свободу, Шлецеръ также неодобрительно выступилъ въ „Staatsanzeigen“ противъ движенія въ Голландіи. Онъ рѣзко порпцалъ національную партію и защищалъ права Людвигъ Эрнста Брауншвейгскаго, представителя Оранскаго дома. Кромѣ статей въ журналѣ, этому вопросу посвящена его книга „Ludwig Ernst, Herzog von Braunschweig“ (1786 г.). Шлоссеръ признаетъ его тутъ не вполне безпристрастнымъ; но, надо думать, Шлецеръ былъ вполне чистосердеченъ и, если враждовалъ противъ Голландскихъ патриотовъ, то просто по непоминанію республиканскихъ учреждений и по склонности къ просвѣщенному деспотизму. Книга о Людвигѣ Эрнстѣ хороша по обилію документальныхъ данныхъ и въ свое время пользовалось значительнымъ вліяніемъ.

Только французская революція убѣдила Шлецера въ способности народа играть активную, а не исключительно пассивную роль. Имѣи прекраснаго корреспондента въ Версали въ лицѣ Иффефеля, Шлецеръ уже задолго до революціи даетъ предчувствовать ея приближеніе и тщательно отмѣчаетъ ея ужасающія подробности. Лишь только началась она, Шлецеръ прямо и открыто высказался въ ея пользу: „Одна изъ величайшихъ народностей, говоритъ онъ (52 тетр., 1789 г.), первая во всеобщей культурѣ, сбрасываетъ наконецъ иго тираніи, которое она полтора столѣтія комико-трагически терпѣла; безъ сомнѣнія, ангелы на небѣ закричали по этому поводу Te Deum laudamus“. Но рѣзкія выходки революціонеровъ заставили его немного смягчить свои восторги. Онъ требовалъ силы законовъ, ненавидѣлъ господство черни. Одобряя въ принципѣ революцію, онъ упрекаетъ радикальную партію за ея крайности, за забвеніе ею правила „audiatur et altera pars“. Вотъ почему, вмѣсто революціи, онъ ставитъ впереди постепенный прогрессъ, основа котораго—не перевороты, а медленное дви-

женіе впередъ. Въ этомъ-то поступательномъ движеніи онъ видитъ громадную роль для писателя: онъ долженъ быть проводникомъ и руководителемъ этого прогресса.

Сочувствіе Шлецера французской революціи создало ему въ Германіи не мало враговъ. Многихъ людей онъ лично задѣлъ въ своемъ журналѣ; другіе изъ-за принципа не одобряли его либеральнаго тона. Боязнь революціи, царившая во всей Европѣ во время переворотовъ во Франціи, вездѣ вызывала сильное реакціонное движеніе. И Шлецера стали винить въ поджигательствѣ къ революціи, въ атеизмѣ. Искали только случая, чтобы открыто напасть на него. Уже съ 1776 года были у него столкновенія съ ганноверскими почтмейстерами; ихъ поборы, совершаемые притомъ насильно, вызывали крайнее его негодованіе. Въ 1784 году онъ впервые выступилъ въ „Staatsanzeigen“ съ жалобой на почтовые безпорядки Ганновера и тотчасъ же получилъ первое предостереженіе отъ правительства. Въ 1789 году онъ столкнулся съ дерзкимъ почтмейстеромъ въ Нордгеймѣ Дитцелемъ. Несмотря на указы о вѣжливости и о запрещеніи поборовъ (1785, 1793 годовъ), Дитцель требовалъ ихъ настойчиво и даже, вслѣдъ за послѣднимъ указомъ, взялъ ихъ съ жены Шлецера, но по его требованію возвратилъ. Въ декабрѣ 1793 года Шлецеръ помѣстилъ противъ Дитцеля рѣзкую статью въ 72-ой тетради „Staatsanzeigen“. Это вызвало новый рескриптъ съ выговоромъ Шлецеру. Тогда онъ согласился впредь представлять свой журналъ цензурѣ. Но было поздно: у него отняли совсѣмъ право свободы печати и запретили изданіе журнала. Такъ на 72 тетради и оборвались его „Staatsanzeigen“. Лишь въ 1800 году возвратили ему цензурную свободу, но исключительно для ученыхъ трудовъ; право публицистики онъ потерялъ навсегда.

Конечно, столкновеніе съ Дитцелемъ было лишь поводомъ къ прекращенію „Staatsanzeigen“. Настоящая же причина коренится несомнѣнно въ его отношеніяхъ къ французской революціи и къ Пруссіи, о которой онъ подъ конецъ отзывался неодобрительно, порицая стѣсненіе въ ней печати и роль ея при второмъ раздѣлѣ Польши. Пруссія была въ союзѣ съ Ганноверомъ и могла потребовать прекращенія неблагопріятной ей журналистики.

Прекращеніе публицистической дѣятельности обратило Шлецера къ болѣе усидчивымъ трудамъ по исторіи и мы знаемъ, что къ этой послѣдней порѣ его жизни принадлежитъ его капитальный „Несторъ“.

Быть можетъ, продолженіе публицистики помѣшало-бы ему заняться этимъ трудомъ; тогда, конечно, много выиграла бы культура Германіи, но гораздо больше потеряла бы русская исторія <sup>1)</sup>).

---

---

<sup>1)</sup> О публицистической дѣятельности Шлецера: Ch. Schlözer, A. L. von Schlözers öffentliches und Privatleben, 1828, 2. Bd., S. 238—273, 326—350, 373—400. Heeren, S. 506—507, 510—513. Шлоссеръ, с. 182, 184, 197—201, 206—207, 217. Бестужевъ, Біографіи, с. 196—198. Головачовъ, с. 62—65. Zermelo, A. L. Schlözer, ein Publicist im alten, Reich S. 1—3, 16—40. Wesendonck, S. 99—100, 108—111, 118—126.

#### IV.

### З а к л ю ч е н і е.

Сдѣлаемъ выводы изъ всего сказаннаго нами о дѣятельности Шлецера.

Эта дѣятельность была крайне разностороння, простиралась на весьма различныя отрасли знанія. Въ юныхъ годахъ Шлецеръ съ большимъ усердіемъ занимался естественными науками и медициной, языкознаніемъ и богословіемъ. Въ своихъ литературныхъ трудахъ онъ выступилъ не только на поприщѣ исторіи всеобщей и русской, но и на поприщѣ политики, статистики, педагогики, филологіи, публицистики. Съ одинаковымъ жаромъ онъ изучалъ самыя противоположныя вещи и всегда съ большой основательностью и полнотою. Правда, его упрекали иногда въ дилетантизмъ, въ поверхностности, но раздѣлять этого взгляда мы не можемъ. Если не всѣ труды его одинаково цѣнны, все-таки большая ихъ часть—результатъ усиленныхъ и тщательныхъ занятій и нерѣдко—новое слово науки для своего времени.

Въ области исторіи и исторической критики Шлецеромъ сдѣлано чрезвычайно много. Правда, онъ не выработалъ цѣльной теоріи критики, но указалъ очень много ея приемовъ, бывшихъ до того неизвѣстными. Его критическіе принципы были усвоены послѣдующими историками и сохраняли полную силу вплоть до появленія Нибура. Въ обработкѣ историческихъ фактовъ Шлецеръ создалъ новый методъ синхронистически-этнографическій, отчасти сохранившійся доселѣ. Ему же принадлежитъ честь перваго указанія на громадное значеніе языкознанія для исторіи и опредѣленія приемовъ пользованія филологическими данными. Въ своей теоріи всеобщей исторіи онъ поднялся далеко выше своихъ современниковъ; онъ пытался разсматривать ее, какъ одно органическое цѣлое, какъ исторію всего человѣчества, при

чемъ впервые привлечь къ изложенію исторіи много до тѣхъ поръ забытыхъ народовъ. Сынъ своего вѣка, Шлецеръ внесъ въ исторію рационализмъ, скептическое отношеніе, стремился къ широкимъ обобщеніямъ. Взгляды Шлецера были приняты многочисленными учениками, и если многіе изъ нихъ шагнули впередъ, то все-таки опираясь на Шлецера. Появленіе въ началѣ XIX вѣка знаменитаго сборника „*Monumenta Germaniae Historica*“ Пертца произошло также не безъ его вліянія, такъ какъ основателемъ этого изданія былъ баронъ Штейнъ, одинъ изъ усерднѣйшихъ учениковъ знаменитаго Геттингенца. Послѣдователи Шлецера составили цѣлую Геттингенскую школу, а потому въ немъ справедливо видятъ одного изъ основателей новѣйшей нѣмецкой исторіографіи. Такую роль признаютъ за Шлецеромъ единогласно и Везендонкъ, и Геттнеръ<sup>1)</sup>.

Въ области русской исторіи вліяніе Шлецера было не менѣе велико. Тутъ труды его чисто подготовительные, но они—громаднаго значенія. Они впервые направили русскую исторію на критическую дорогу. Исторія Карамзина была возможна только благодаря подготовкѣ, данной Шлецеромъ. Приемы Шлецера усвоили представители скептической школы, Каченовскій и его ученики, доведшіе ихъ до крайняго развитія. Какъ реакція этому крайнему скептицизму, выступили взгляды славянофильской школы; они отрицательно отнеслись къ критическимъ воззрѣніямъ Шлецера (Поповъ въ „Московскомъ Сборникѣ“ 1847 года). Погодинъ, Соловьевъ— снова опирались на его методъ. Дѣло изданія лѣтописей приняло со времени Шлецера хорошее направленіе. Меценовъ русской исторіи, графъ Румянцевъ, представляя Академіи Наукъ (1813 г.) 25 тысячъ рублей на изданіе русскихъ лѣтописей, прямо ссылаясь на укоризны Шлецера Россіи за неимѣніе подобнаго изданія. Вполнѣ основательно можно назвать Шлецера отцемъ русской исторической критики<sup>2)</sup>.

<sup>1)</sup> Wesendonck, S. VII—IX, 53—54, 80, 82—83, 84—85, 89—90, 98, 117—118, 211—3, 221, 248—249.

<sup>2)</sup> Wesendonck, S. 225—226. Библиотека для Чтенія, 1837 г., т. XX, с. 107—108 (Надеждинъ). Бестужевъ, Біографіи, с. 177—178. В. С. Иконниковъ, Скептическая школа въ русской исторіографіи, с. 5—6, 13 и др. Чтенія Московскаго Общества Исторіи и Древностей Россійскихъ, 1882 г., т. I, с. 345—347 (переписка Румянцева).



Практическое направленіе въ жизни и занятіяхъ натолкнуло Шлецера на труды политическіе и публицистическіе. И здѣсь онъ сталъ образцомъ и руководителемъ. Спорять даже, къ чему онъ имѣлъ болѣе призванія: къ публицистикѣ или къ исторіи. Гееренъ, а за нимъ Мольте и Цермело видятъ въ немъ болѣе политика, чѣмъ историка. Но, кажется, мнѣніе Везендонка, прямо противоположное, гораздо основательнѣе. Онъ указываетъ, что политическіе взгляды Шлецера уже устарѣли, что политика далеко ушла впередъ; но труды по исторіи до сихъ поръ часто незамѣнимы. Для своего времени и политическія сочиненія Шлецера были громаднѣе важности. Своими журналами онъ развивалъ общественное мнѣніе въ Германіи. Его занятія статистикой положили начало разработкѣ этой науки въ Россіи, да и въ нѣмецкой наукѣ имѣли большое значеніе <sup>1)</sup>.

Рѣшающимъ моментомъ въ образованіи взглядовъ Шлецера были его многочисленныя путешествія; онъ побывалъ въ Швеціи, Россіи, Франціи, Италіи. Вездѣ онъ присматривался къ дѣйствительной жизни, стремился расширить свой кругозоръ. Везендонкъ справедливо прилагаетъ къ нему Гомеровское „Πόλλων δ' ἀνδρῶπων ἴδεν ἄστεα καὶ νόον ἔφυω“. Но путешествія имѣли и свое дурное вліяніе. Они мало повлияли на развитіе въ Шлецерѣ поэтическаго элемента художественнаго чувства, которыхъ не было въ его суровой, прозаической душѣ. Отсутствие теплаго чувства, прозаическая сухость, незаботливость о красотѣ слога — крупныя недостатки его трудовъ <sup>2)</sup>. Но недостатки эти выкупаются съ избыткомъ ихъ внутреннимъ содержаніемъ. Общее стремленіе всѣхъ этихъ трудовъ — истина. Ея ищеть, ея добивается повсюду Шлецеръ. „Ignorare malo, quam commenta credere“ — девизъ всей его дѣятельности. Это исканіе истины прекрасно характеризуетъ Шлецера и какъ историка, и какъ человѣка вообще. Новѣйшая исторіографія въ своихъ изысканіяхъ можетъ съ честью слѣдовать за этимъ призывомъ своего великаго основателя.

<sup>1)</sup> Heeren, S. 512—513. Wesendonck, S. 189—192.

<sup>2)</sup> Wesendonck, S. 71, 80—82. Бестужевъ, Біографія, с. 194—195.

## АРМІЯ ВЪ РИМСКОЙ ИМПЕРІИ.

1. Mommsen. *Observationes epigraphicae. (Ephemeris Epigraphica. Vol. V, fasc. pr. et sec. Romae et Berolini. 1884).*
2. Id. *Die Conscriptionsordnung der römischen Kaiserzeit. (Hermes. 1884. XIX Band, erstes und zweites Heft.).*

### I.

Въ предстоящей замѣткѣ мы имѣемъ въ виду дать отчетъ о нѣсколькихъ этюдахъ, принадлежащихъ перу нашего учителя и, прибавимъ, почетнаго члена нашего университета, Моммзена. Продолжая изданіе Корпуса латинскихъ надписей, Моммзенъ непрестанно помѣщаетъ въ разныхъ журналахъ спеціальныя изслѣдованія по различнымъ вопросамъ въ области исторіи римской Имперіи. Сведеніе въ одно изданіе громаднаго матерьяла для исторіи древняго Рима, который представляютъ надписи, составляетъ, скажемъ словами римскихъ надписей, *monumentum quod vivus sibi posuit*—этотъ великій человекъ. Въ теченіи прошлаго года выпущены въ свѣтъ три фоліанта, томы: девятый и десятый, обнимающіе надписи южной Италіи<sup>1)</sup>. Совмѣстно съ этой работой надъ сведеніемъ матерьяла, Моммзенъ ведетъ множество спеціальныхъ изслѣдованій по всевозможнымъ частнымъ вопросамъ, точкой отправленія въ обработкѣ которыхъ служатъ у него обыкновенно данныя, представляемыя эпитафическимъ матерьяломъ. Въ своей *Ephemeris Epigraphica* и въ журналѣ *Hermes* за текущій

---

<sup>1)</sup> За исключеніемъ территоріи древняго Лаціума, надписи которой составляютъ XIII-ый томъ, и города Рима. Последнія издаются въ VI-омъ томѣ; вышло два выпуска, о второмъ изъ нихъ мы давали отчетъ въ прошломъ году на страницахъ нашихъ Извѣстій.

годъ Моммзенъ помѣстилъ нѣсколько этюдовъ по исторіи римской арміи. Наша цѣль—познакомить съ ихъ содержаніемъ читателей нашихъ Извѣстій.—Но прежде чѣмъ перейти къ изложенію выводовъ Моммзена, позволимъ себѣ сдѣлать нѣсколько замѣчаній общаго характера объ исторіи арміи въ общихъ судьбахъ римской Имперіи.

Римская Имперія и римская армія—два факта другъ друга обуславливающіе. Установленіе монархіи въ Римѣ можно разсматривать какъ результатъ воздѣйствія арміи на римскую республику. Внутренній смыслъ послѣдней эпохи исторіи республики—начиная со временъ Суллы и Марія и до утвержденія единовластія Октавіана—состоитъ въ исканіи соглашенія факта римскаго міродержавія съ условіями организаціи принципа власти въ государствѣ. Военная сила, необходимая для удержанія міровладычества республики, выдѣлилась фактически изъ подчиненія государству и раздробилась между отдѣльными лицами. Это внутреннее противорѣчіе государственнаго строя сказалось въ цѣломъ рядѣ гражданскихъ смуть и войнъ. Чтобы государство могло остаться единымъ, необходимо было объединить военную силу и поставить въ извѣстныя, опредѣленныя отношенія носителя военной власти къ государственнымъ учрежденіямъ. Вопросъ этотъ разрѣшился тѣмъ, что лицо, соединившее, въ своихъ рукахъ власть надъ всей арміей, перенесло на себя прерогативы высшей государственной власти въ дѣлахъ гражданскихъ, и *imperator* т. е., говоря нашимъ терминомъ, главнокомандующій—сталъ въ то же время *princeps* т. с. первый гражданинъ республики. То значеніе, какое имѣла римская армія въ эпоху установленія римской Имперіи, осталось за нею и въ дальнѣйшія времена. Она поддерживала силой единство государства, она его собою представляла, ея глава ввелъ принципъ власти единоличной, отвѣтственной предъ высшей инстанціей, въ римскую государственную жизнь, не знавшую дотолѣ этого принципа; она въ своихъ рядахъ претворяла всѣ національности римскаго государства въ одну, она проводила идею единства міра подъ главенствомъ Рима. Единство Имперіи оставалось всегда въ зависимости отъ общаго духа и настроенія римской арміи. Когда центральная власть допустила проникнуть въ ея отдѣльныя части духъ провинціализма, путемъ иной организаціи системы набора, то тѣмъ самымъ было положено начало идеѣ разъединенія Имперіи. Это сказалось воиолнѣ опредѣленно въ смутную эпоху половины третьяго вѣка, въ періодъ такъ называемыхъ тридцати тиранновъ. Но въ ту

пору идея единства Имперіи не совсѣмъ еще умерла въ арміи; жила она еще въ сознаніи государственныхъ людей, и Аврелиану удалось возстановить мировую Имперію. Но ужъ и на этотъ разъ объединеніе Имперіи было въ значительной степени лишь дѣломъ энергіи и таланта одного лица: разъединеніе и раздробленіе было уже фактомъ, какъ показали дальнѣйшія событія. Діоклетіанъ признаеть уже формально невозможность поддерживать единство, создавая новую организацію дѣленія центральной власти. Таланги полководца, которыми обладалъ Константинъ Великій, сдѣлали еще разъ возможнымъ объединеніе Имперіи; но оно было тогда лишь преданіемъ прошлаго. Фактически существовало уже раздѣленіе Имперіи на двѣ половины, которое и было окончательно признано въ концѣ четвертаго вѣка.

Во всѣхъ этихъ великихъ процессахъ—внѣшняго объединенія Имперіи путемъ централизаціи власти, претворенія этого внѣшняго единства въ единство духовное путемъ проведенія одного языка и одной культуры во всѣ провинціи и наконецъ внѣшняго разъединенія Имперіи и дробленія ея на части—римская армія была самымъ мощнымъ, самымъ непосредственнымъ факторомъ. Такимъ образомъ, вопросъ о составѣ римской арміи и о способѣ ея комплектованія имѣеть огромное политическое значеніе.

Но помимо тѣхъ сторонъ вопроса о значеніи арміи, которые были намѣчены въ предыдущемъ, необходимо указать еще на одну не менѣе важную сторону общаго вопроса. Управление государствомъ, администрація въ общемъ смыслѣ этого слова, было искони въ Римѣ связано съ командованіемъ войсками. Если на территоріи Италіи связь эта съ теченіемъ времени прекратилась, то относительно провинцій принципъ этотъ сохранялъ всю свою силу. Командиры отдѣльных частей арміи управляли той страной, гдѣ расположенъ былъ данный корпусъ, и это управленіе совершалось при непосредственной помощи офицеровъ и солдатъ даннаго корпуса. Такъ было въ провинціяхъ до и послѣ установленія Имперіи; что до центра Имперіи, Рима, и центрального управленія всей Имперіей, то съ водвореніемъ единовластія такой же порядокъ сталъ утверждаться и здѣсь. Ближайшими помощниками и исполнителями распоряженій императора въ дѣлахъ по управленію были офицеры и солдаты его гвардіи. Съ теченіемъ времени выработалась въ имперіи іерархія чиновничества гражданскаго, но цѣлый рядъ постовъ въ ея системѣ обозначался

терминами, имѣвшими первоначально военное значеніе (*praefectus praetorio, primipilatus* и др.).

Сказаннаго будетъ достаточно, чтобы видѣть, какое значеніе можетъ имѣть детальное изученіе исторіи организаціи римской военной силы: въ немъ можно надѣяться уяснить не одинъ вопросъ обще-политическаго характера. Изслѣдованіе вопроса въ его цѣломъ—еще впереди, а пока въ ученой литературѣ предлагаются спеціальныя работы по отдѣльнымъ частнымъ сторонамъ вопроса. Къ числу такихъ изслѣдованій относятся названныя статьи Моммзена въ *Ephemeris Epigraphica* и *Hermes*.

## II.

Три года тому назадъ приходилсь намъ давать на страницахъ нашихъ Извѣстій отчетъ о второй половинѣ IV-го тома *Ephemeris Epigraphica* и въ частности о работѣ Кауэра <sup>1)</sup>. Систематическій каталогъ надписей солдатъ—*principales* позволилъ автору установить не мало весьма интересныхъ, хотя и довольно спеціальныхъ вопросовъ касательно организаціи римской арміи. Мысль о такой каталогизаціи эпиграфическаго матерьяла принадлежитъ Моммзену. Не разъ приходилось и намъ слышать на его лекціяхъ о томъ, что послѣ изданія Корпуса надписей, дѣломъ послѣдователей учителя будетъ группировка и систематика данныхъ, представляемыхъ надписями, которыя, какъ извѣстно, издаются въ Корпусѣ по географической рубрикѣ. Хотя изданіе Корпуса далеко еще не закончено, но подобныя работы возможны и теперь, и время отъ времени появляются онѣ какъ на страницахъ названной *Ephemeris*, такъ и въ видѣ отдѣльныхъ монографій. Вышедшій весной этого года выпускъ *Ephemeris* принесъ намъ новый опытъ въ томъ же родѣ; но авторъ его на этотъ разъ не ученикъ, а самъ мастеръ дѣла, Моммзенъ. Въ отдѣльныхъ выпускахъ этого журнала онъ помѣщаетъ серію спеціальныхъ изслѣдованій подъ общимъ заглавіемъ: *observationes epigraphicae*. На новый выпускъ журнала пришлось ихъ пять (34—38). Послѣдняя изъ нихъ подъ заглавіемъ: *militum provinciarum patriae* (pp. 159—258) содержитъ въ себѣ систематическіе каталоги такихъ надписей римскихъ солдатъ, въ которыхъ отмѣчена родина даннаго лица. Вслѣдъ за краткимъ введеніемъ, трактующемъ о методѣ

<sup>1)</sup> Киев. Унив. Изв. 1881, XI.

группировки и некоторых частностях, идут следующие семь списков.—Первый, под заголовком: *milites provinciales*, включает в себя обзорное, составленное в порядке провинций, надписей названной категории в такой рубрике: *praetoriani, legionarii, auxilia, classarii* (pp. 164—200). В дальнейших списках проведено разделение по родам войск. Второй (pp. 200—233), под заглавием: *legionarii italicici et provinciales*, содержит каталог надписей с указанием на родину солдата, составленный в порядке легионов, при чем в каждом легионе группировка идет по отдельным провинциям. В третьем списке сопоставлены в порядке провинций надписи так называемых *equites singulares* (то был гвардейский конный отряд). Четвертый: *alarii adscripta origine* и пятый: *cohortales adscripta origine*—(pp. 235—246)—заключают в себя каталоги надписей солдат, служивших в так называемых *auxilia*, при чем перечисление идет по отдельным полкам этого рода войск. Наконец два последние (VI и VII) обнимают собою указания на надписи солдат тех последних и конных полков вспомогательного войска, которые не были перечислены в первом списке. В виде приложения к этим семи спискам прибавлен еще один, составленный Боном (Oscar Bohn), в котором собраны свидетельства о родине солдат итальянского происхождения, служивших в преторьяпских и городских когортах (pp. 250—258).

Эта систематическая группировка эпиграфических свидетельств произведена с целью дать возможность точнее выяснить вопрос о системе набора в римской армии. Моммзен, потрудившийся сам над составлением списков, представил, вслед за изданием матерьяла, его обработку, в виде статьи на страницах журнала *Neimes* под выписанным выше заголовком. Характер матерьяла и громадная эрудиция автора отвлекают его от вопросов общих, и он в своей статье входит в такие частности, которые могут иметь только крайне специальный интерес. В нашем отчете мы оставим в стороне частности и сосредоточим внимание читателя на выводах более общего характера, дополняя изложение указанием на факты, которых не касается Моммзен в своей статье, рассчитанной для специалистов.

Известно, что в организации, которую Август дал римской армии, она делилась на две части: войска, состоявшие из римских граждан,—легионы и как называемые вспомогательные отряды

(auxilia), набравшіеся изъ населеній, подчиненныхъ римскому владычеству, но не достигшихъ права гражданства римскаго или латинскаго <sup>1)</sup>). Схема дѣленія арміи на двѣ части была традиціей республиканскаго прошлаго, когда военная сила состояла изъ легионовъ, въ рядахъ которыхъ служили граждане, и союзническихъ отрядовъ. Последнимъ соответствовали auxilia.

Августъ удержалъ двадцать пять легионовъ, число ихъ затѣмъ постепенно увеличивались и при Веспасіанѣ ихъ было тридцать. Эта армія, численностью около полутора ста тысячъ человекъ, при нормальномъ срокѣ службы въ 25 лѣтъ, требовала, для пополненія ежегодной убыли въ своихъ рядахъ около 12 тысячъ человекъ <sup>2)</sup>). Если, какъ можно заключать изъ цифръ ценза при Августѣ, число римскихъ гражданъ мужскаго пола въ возрастѣ, годномъ для военной службы, было около четырехъ миллионъ; то понятно, что цифра набора была сравнительно очень легка для населенія Имперіи. Какъ извѣстно, наборъ въ римской имперіи не былъ организованъ, въ видѣ ежегодно и повсемѣстно повторяющагося факта: онъ производился въ силу спеціальныхъ указовъ императора по мѣрѣ надобности въ тѣхъ или иныхъ частяхъ государства особыми назначаемыми спеціально на данный разъ саяновниками <sup>3)</sup>). Въ принципѣ была оставлена, говоря нашимъ языкомъ, всеобщая воинская повинность для римскихъ гражданъ; но теорія и практика въ этомъ вопросѣ давно уже разошлись между собою въ государственной жизни Рима.

Тяжесть набора облегчалось для римскихъ гражданъ слѣдующимъ обстоятельствомъ. Въ революціонную эпоху создался обычай, позволявшій римскому полководцу даровать права римскаго гражданства по личному усмотрѣнію. Въ первой своей стадіи этотъ фактъ оформлялся законодательнымъ порядкомъ. Такъ, Марій послѣ окончанія

<sup>1)</sup> Гвардію и флотъ мы оставляемъ въ сторонѣ.

<sup>2)</sup> Моммзенъ считаетъ почему-то 250 тысячъ, и сообразно съ этимъ 20 тысячъ для пополненія.

<sup>3)</sup> Tac. Ann. 13, 7... Nero et iuventutem proximas per provincias quaesitam supplendis Orientis legionibus admovere... iubet. (событія 54 года); 13, 35. Et habiti per Galatiam Cappadociamque dilectus... (событія 58 года); 16, 13. Eodem anno dilectus per Galliam Narbonensem Africanamque et Asiam habiti sunt supplendis Illyricis legionibus (66 годъ).—Ср. Mommsen R. Staatsrecht. II<sup>2</sup>, 2, 819 и Marquardt. R. Staatsverwaltung. II, 521 сл.

кимврской войны въ 101 году получилъ право даровать гражданство цѣлымъ отрядамъ союзниковъ, принимавшихъ участіе въ войнѣ. Такую же привилегію получалъ и Помпей въ 72 году послѣ подавленія возстанія Серторія въ Испаніи. Но римскіе полководцы революціонной эпохи обходились и безъ спеціального закона. Организуя арміи, они принимали на службу въ легіоны лицъ, не имѣвшихъ права гражданства. Цезарь составилъ даже цѣлый легіонъ изъ Галловъ, это знаменитыя *Alaudae*, легіонъ, удержанный Августомъ и введенный подъ именемъ *legio quinta* въ число постоянныхъ римскихъ войскъ. Точно также поступали генералы консервативной партіи, напр. Брутъ въ Македоніи. Поступленіе въ ряды легіона и дарованіе правъ римскаго гражданства были равносильными фактами. Съ утвержденіемъ единовластія глава государства присвоиваетъ себѣ неограниченное право возведенія въ римское гражданство, чѣмъ и былъ открытъ доступъ въ легіоны для *переринногъ*. Прерогатива эта расширилась еще и въ томъ смыслѣ, что въ легіоны былъ открытъ доступъ даже лицамъ не свободнаго происхожденія. Дѣло въ томъ, что императоръ усваиваетъ себѣ право производить такъ называемое *restitutio natalium* т. е. давать *ingenuitas* лицамъ изъ класса вольноотпущенниковъ (*libertini*). Тѣмъ не менѣе, рядомъ съ такой практикой, поддерживалась въ принципѣ фикція неприкосновенности службы въ рядахъ легіоновъ для всѣхъ, кто не имѣлъ полныхъ правъ гражданства <sup>1)</sup>.

Каждый римскій гражданинъ былъ непременно членомъ какой нибудь *городской общины*. Эти два понятія: *гражданство римское* и *гражданство муниципальное* не отдѣлимы. Отсюда слѣдуетъ различіе въ обозначеніи мѣста происхожденія между солдатомъ легіона и какого нибудь полка изъ вспомогательнаго войска. Первый называетъ непременно общину, какъ мѣсто своего происхожденія, второй—обозначаетъ національность, къ которой онъ принадлежитъ. Для примѣра укажемъ на слѣдующія надписи.

1. M. Val(erius) M. f. Lemo(onia tribu) Matto Bononiae mil(es)  
leg(ionis) XXI rap(acis) ...  
Brambach, Inscr. Rhen. 1207=Wilmanns n. 1454.

<sup>1)</sup> Что касается рабовъ, то какъ письма имп. Траяна къ Плинію младшему (Ерр. ad Tr. 29 и 30), такъ и законы IV вѣка грозятъ смертною казнью рабу за попытку попасть въ ряды легіоновъ. cf. Dig. 49, 16, 11 (Martianus): ab omni militia servi prohibentur, alioquin capite puniuntur.



2. L. Anteius Flavinus bf. cos. (=beneficiarius consulis) civis Asturc(ae) leg. VII g(eminae) p(iae) fel(icis)....

C. J. L. II, 4144.

3. Sex. Atilius Sex. f. Pap(iria) veter(anus) leg. VII domo Ticino—

C. J. L. III, 2913.

Въ этихъ трехъ надписяхъ даны примѣры тroyакого вида обозначенія общины. Bononia, Asturica, Ticinum—городскія общины. Имя общины или стоитъ въ родительномъ падежѣ, или въ связи съ словами civis и domus. Полный сводъ надписей этого рода позволяетъ прийти къ нѣсколькимъ очень важнымъ выводамъ касательно системы комплектованія легионовъ въ разные эпохи исторіи Имперіи. Первый вопросъ: въ какой степени было привлекаемо къ службѣ въ легионахъ итальянское населеніе.—При той системѣ набора, какой практиковался въ римской Имперіи, т. е. всякій указъ этого рода относился къ опредѣленной мѣстности, становится понятнымъ, что императоры, не издавая общихъ постановленій о льготахъ для той или иной страны, могли допускать послабленія по своему усмотрѣнію. Позднѣйшіе историки, Кассій Діонъ и Геродіанъ, свидѣтельствуютъ, что Италія была освобождена отъ тягости наборовъ въ легионы еще въ началѣ Имперіи <sup>1)</sup>. Это утверженіе не можетъ быть признано вполне правильнымъ, такъ какъ извѣстно, что въ 6 г. по Р. X. Августъ вербовалъ солдатъ для легионовъ въ Италіи, а въ 9-омъ году (послѣ пораженія Вара въ Германіи)—наборъ производился въ самомъ Римѣ. Извѣстно, что Неронъ, готовясь въ походъ на востокъ, навербовалъ цѣлый легионъ въ Италіи, причемъ всѣ солдаты должны были быть ростомъ не ниже шести футовъ <sup>2)</sup>. Былъ объявленъ наборъ и при Вителліи <sup>3)</sup>. Итакъ, принципъ обязательности военной службы не былъ отмѣненъ для Италіи <sup>4)</sup>, но въ дѣйствительности существовало для нея послабленіе. Если отъ времени начала Имперіи свидѣтельства надписей итальян-

<sup>1)</sup> Herodian. 2. 11, 5. Ἐξ οὗ δὲ ἐς τὸν Σεβαστὸν περιήλθεν ἡ μοναρχία, Ἰταλιώτας μὲν πόνων ἀπέπαυσε καὶ τῶν ὄπλων ἐγύμνωσε. Cf. Cas. Dio 52, 27.

<sup>2)</sup> Suet. Nero, 19.

<sup>3)</sup> Tac. hist. 3, 58.

<sup>4)</sup> Подробное изложеніе этого вопроса см. Camille Jullian: Les transformations politiques de l'Italie sous les empereurs romains. Paris. 1884. стр. 54 сл.

цахъ, служившихъ въ легионахъ, довольно часты, то въ теченіемъ времени ихъ число все уменьшается и ко времени Веспасіана итальянцы почти исчезаютъ изъ легионовъ. Ихъ пѣтъ болѣе въ легионахъ, созданныхъ Веспасіаномъ. Категорическое свидѣтельство въ этомъ смыслѣ даютъ намъ надписи лагеря легиона—*prima Adiutrix*, расположеннаго въ *Mogontiacum* (н. Mainz). (Родина солдатъ этого легиона въ эпоху Веспасіана—Далмація, Фракія, Верхняя Паннонія). Такое свидѣтельство эпиграфическаго матерьяла сходится съ показаніями писателей; оно объясняетъ намъ, почему Тацитъ, въ изложеніи событій послѣ смерти Нерона, противопоставляетъ итальянскихъ преторіанцевъ солдатамъ легионовъ, называя послѣднихъ—*milites peregrini et externi* (hist. 2, 21), а равно и то наименованіе *militia provincialis fidelissima*, какое придаетъ легионамъ Гигинъ (Huginus) въ известномъ мѣстѣ своего сочиненія: *de munitionibus castrorum* (с. 2, 25). Итакъ, мы можемъ принять за рѣшенный фактъ, что съ эпохи второй династіи въ Имперіи итальянцы не привлекаются болѣе на службу въ легионахъ. Если же эпиграфическія свидѣтельства объ итальянцахъ въ легионахъ не вполне прекращаются съ этого времени, то объясненіе этому факту находится въ томъ, что въ ряды римскихъ войскъ поступало очень много охотниковъ. Еще со времени послѣдняго вѣка республики военная служба стала выгоднымъ промысломъ, а для времени императорскаго Рима есть у насъ нѣсколько, правда спорадическихъ, свидѣтельствъ, которыя мы въ правѣ однако обобщить. Такъ, Тацитъ, въ повѣствованіи о событіяхъ 23 года нашей эры, замѣчаетъ, упомянувъ о намѣреніяхъ имп. Тиберія произвести наборъ: *Nam voluntarium militem deesse ac, si suppeditet, non eadem virtute ac modestia agere, quia plerumque inopes ac vagi sponte militiam sumant.* (ann. IV, 4) Таково же свидѣтельство юриста эпохи Северовъ, Аррія Менандра, дошедшее до насъ въ Дигестахъ—49, 16, 4, 10: *plerumque voluntario milite numeri suppletur*<sup>1)</sup>. Съ тѣхъ поръ какъ для итальянцевъ прекратилась служба въ легионахъ, за ними остался только римскій корпусъ т. е. преторіанскія и городскія когорты. Въ нихъ служба была почетной, хорошо вознаграждалась, а потому по отношенію къ этому корпусу не приходилось прибѣгать къ пополненію путемъ набора.

<sup>1)</sup> Ср. Plin. *Err. ad Traianum*, 30 (39): *refert autem voluntarii se obtulerint, an lecti sunt vel etiam vicarii dati.*

Такъ было до эпохи Септимія Севера, который прекратилъ сюда доступъ итальянцевъ изъ видовъ политическихъ и ввелъ порядокъ пополненія гвардіи и римскихъ войскъ изъ лучшихъ солдатъ легионовъ. Такимъ образомъ, начиная съ четвертой династіи на тронѣ императоровъ, населеніе Италіи были совершенно отстранено отъ военной службы.

Но къ вопросу о гвардіи мы еще вернемся, а теперь отмѣтимъ другой еще болѣе важный и неожиданный выводъ, къ которому пришелъ Моммзенъ на основаніи свода свидѣтельствъ о родинѣ солдатъ римскихъ легионовъ. Сравненіе между собою данныхъ изъ времени начала Имперіи, затѣмъ эпохи Веспасіана и наконецъ царствованія Адріана даетъ возможность наслѣдить важныя и знаменательныя измѣненія въ системѣ комплектованія отдѣльныхъ частей арміи. Оказывается, что уже въ вѣкъ Августа существовало дѣленіе легионовъ на восточныя и западныя. Италія и западныя провинціи доставляютъ рекрутовъ для пополненія легионовъ, стоявшихъ въ западной половинѣ Имперіи, а легионы восточной половины комплектуются почти исключительно изъ уроженцевъ эллинизованнаго Востока. Съ Веспасіана исчезаютъ итальянцы изъ легионовъ, а позднѣе, съ Адріана, практикуется обычай комплектовать легионы почти исключительно уроженцами того края, гдѣ они расположены.—Доказательства для утверженія этого положенія находитъ авторъ въ свидѣтельствахъ надписей о родинѣ солдатъ, стоявшихъ въ Египтѣ, Африкѣ (*Africa proconsularis*), Иллиріи и Мэзии. Такъ, одна надпись, найденная близъ Копта, изъ времени Тиберія, а быть можетъ еще Августа,—на 36 солдатъ легионовъ III *Sugenaica* и XXII *Deiotariana*—33 человекъ происходятъ изъ Африки и Малой Азіи и всего три принадлежатъ Западу (одинъ итальянецъ и два изъ Лугдунской Галліи). Съ другой стороны, въ легионахъ, стоявшихъ на Рейнѣ и въ Испаніи, мы вовсе не встрѣчаемъ солдатъ греческаго происхожденія. На нижнемъ Дунаѣ, въ Мэзии, какъ въ промежуточной между Востокомъ и Западомъ провинціи, въ равной мѣрѣ встрѣчаются оба элемента. Что касается до Африки гдѣ стоялъ съ самаго начала Имперіи легионъ III *Augusta*, то свидѣтельства надписей сходятся къ тому, что въ началѣ легионъ комплектовался изъ западныхъ провинцій и Африки, при Траянѣ—привлекались на службу сюда въ незначительномъ сравнительно числѣ

люди съ Востока, но съ Адриана и позднѣе легіонъ пополнялся исключительно уроженцами своей провинціи и сосѣдней Нумидіи.

Эти факты даютъ намъ право прежде всего утверждать, что римская политика съ самаго начала отказалась отъ романизации Востока, предоставляя тамъ утверждаться эллинизму. Тотъ же принципъ напелъ себѣ позднѣе выраженіе въ признаніи двухъ государственныхъ языковъ: латинскаго и греческаго. Впрочемъ въ арміи съ самаго начала официальнымъ языкомъ сталъ и впослѣдствіи оставался латинскій: онъ былъ языкомъ команды, языкомъ начальства и тѣхъ официальныхъ памятниковъ, какіе воздвигали легіоны. Духъ единства въ арміи поддерживался системой замѣщенія низшихъ офицерскихъ мѣстъ т. е. центуріоната. Надписи центуріоновъ говорятъ намъ, какъ извѣстно, что эти низшія офицерскія должности замѣщались персоналомъ подвижнымъ. Одно и то же лицо, повышаясь въ центуріонатахъ, служило попеременно и на Рейнѣ, и на Дунаѣ, и въ Сиріи, и въ Египтѣ <sup>1)</sup>. Но тѣмъ не менѣе основной составъ легіоновъ западной и восточной половины римскаго міра былъ съ самаго начала Имперіи глубоко различенъ.

Въ заключеніе этого разсмотрѣнія приведемъ одинъ фактъ изъ обильнаго событіями 69 года нашей эры, подтверждающій указанный Моммзенъ выводъ. Въ знаменитой битвѣ близъ Кремоны, самомъ рѣшительномъ моментѣ борьбы между западными и восточными легіонами, принималъ участіе третій галльскій легіонъ (III Gallica). Еще со времени конца республики легіонъ этотъ стоялъ на Востокѣ и только въ 68 году Неронъ перевелъ его въ Мэзію, откуда онъ и двинулся въ Италію, дабы отстаивать права Веспасіана <sup>2)</sup>. Всѣ солдаты этого легіона чтутъ солнце по сирійскому обычаю и привѣтствуютъ его восходъ громкимъ крикомъ <sup>3)</sup>. Восточныя религіозныя

<sup>1)</sup> Всѣхъ центуріонскихъ мѣстъ было 60 въ легіонѣ и всѣ они составляли іерархическую лѣстницу; но одно лоцо проходило въ своемъ повышеніи до *primus pilus* семь, восемь мѣстъ. Ср. Mommsen. *Eph. Ep.* IV, p. 226 sqq. (1879).

<sup>2)</sup> Свѣдѣнія объ исторіи *legionis tertiae Gallicae* см. Pfitzner. *Geschichte der römischen Kaiserlegionen*. Leipzig 1881. p. 228 сл.

<sup>3)</sup> Tac. *Hist.* III, 24 *undique clamor, et orientem solem (ita in Syria mos est) tertiani salutavere.*—Heräus въ своемъ примѣчаніи указываетъ для объясненія на интересное мѣсто Herodian'a—IV, 15, 1

представленія свидѣлствуютъ, думается мнѣ, о восточной національности солдатъ этого легіона.

### III.

До сихъ поръ рѣчь была у насъ только о легіонахъ; но какъ списки Моммзена, такъ и его статья касаются въ равной мѣрѣ также и вспомогательныхъ войскъ, *auxilia*. Войска этого наименованія дѣлились на полки пѣшіе, *cohortes* и конные, *alae*. Число людей въ первыхъ было тысяча, а во вторыхъ—обыкновенно пятьсотъ, но иногда тоже тысяча. То были контингенты, поставлять которые обязаны были отдѣльныя племена или опредѣленные терригоріи, входившія въ составъ римской Имперіи, но въ своемъ внутреннемъ строѣ не дошедшія еще до типа городской общины. По всему вѣроятію, въ началѣ всѣ эти полки удерживали свое національное вооруженіе, свой національный строй и боевой обычай и лишь—*militia tantum disciplinaque romana habebantur*, какъ выражается Тацитъ <sup>1)</sup>. Въ самомъ ихъ названіи оставалось указаніе на племя, которое ставило данный полкъ, такъ: *cohors Asturum, Raetorum, Dalmatarum, ala Cannenefatium, Numidagum, Thracum* и т. д. Что касается до службы въ этихъ полкахъ то извѣстно, что срокъ ея былъ 25 лѣтъ, и что ветераны вспомогательныхъ отрядовъ получали при отставкѣ права римскаго гражданства. Командованіе отдѣльными полками вручалось римскимъ офицерамъ, и посты префектовъ входили въ кругъ такъ называемыхъ *militiae equestres*. Полки вспомогательнаго войска прикомандировывались къ отдѣльнымъ легіонамъ и составляли вмѣстѣ съ ними одинъ корпусъ, причемъ префекты подчинялись непосредственно легату легіона.

Вспомогательные отряды оставались въ этой своей организаціи въ теченіи цѣлыхъ вѣковъ неотъемлемой частью римской арміи; сохранили они и свои національныя названія до реформъ Константина; но съ теченіемъ времени эти названія не стали болѣе соответствовать дѣйствительному ихъ составу. Въ какой постепенности и какимъ путемъ совершался этотъ переворотъ,—отвѣтъ на это могутъ дать только

---

<sup>1)</sup> Tac. hist. II, 89—гдѣ упоминается о тридцати четырехъ когортахъ рейнской арміи.—Батавскіе когорты, которымъ выпала на долю видная роль въ событіяхъ 69 года, были въ ту пору вполне національны, какъ то слѣдуетъ изъ многихъ упоминаній въ *Historiae* и *Agricola* Тацита.

надписи. Изъ сопоставленій Моммзена оказывается впрочемъ, что нашъ матеріалъ слишкомъ скуденъ, чтобы позволить прийти въ какимъ нибудь опредѣленнымъ заключеніямъ. По одной, по двѣ, по три и рѣдко болѣе надписи приходится на одинъ полкъ въ спискѣ Моммзена (Eph. Ep. p. 235 сл.). Процессъ денационализаціи отдѣльныхъ отрядовъ вспомогательнаго войска зависѣлъ прежде всего отъ системы, какая примѣнялась въ расположеніи этихъ отрядовъ по лицу громадной Имперіи. Но существовала ли опредѣленная система въ ихъ расквартированіи? Моммзенъ рѣшается утверждать, что въ самомъ началѣ Имперіи была такая система, и что она состояла въ пользованіи вспомогательными отрядами на мѣстѣ комплектованія. Но онъ принужденъ признать, что съ самаго начала было допущено множество исключеній. Неадежность контингентовъ и мѣстныхъ возстанія не покоренныхъ еще римской культурѣ племенъ вынуждали правительство измѣнять системѣ, такъ что ко времени Флавіевъ то, что было въ началѣ исключеніемъ, стало нормой. Но еще позднѣе, вмѣстѣ съ успѣхами романизаціи провинцій, комплектованіе войскъ изъ туземцевъ той страны, гдѣ стоялъ данный отрядъ, не внушало болѣе опасеній, и мѣстное комплектованіе стало опять нормой (Hermes, p. 219).

Таковъ выводъ, но что до доказательствъ, то авторъ привелъ ихъ слишкомъ немного. По нашему мнѣнію, говорить о существованіи общей системы мѣстнаго пользованія туземными контингентами, какъ о первоначальномъ планѣ императорской политики—совершенно невозможно. Изъ данныхъ, которыя приведены самимъ Моммзеномъ, оказывается, что контингенты многихъ провинцій—никогда, ни въ какую эпоху не оставались на мѣстѣ своего происхожденія, послѣднее вѣрно относительно Дакии, Британніи, Реціи, Мэзіи. О другихъ провинціяхъ ничего нельзя утверждать за отсутствіемъ данныхъ за первую эпоху, какъ Далмація. Если же въ такихъ провинціяхъ, какъ приморскіе Альпы (*Alpes maritimae*) или Сардинія, римское правительство оставляло мѣстные контингенты, то это конечно не можетъ служить достаточнымъ доказательствомъ. Провинціи эти были слишкомъ незначительны, и настолько мало можно было опасаться возстанія противъ римскаго владычества въ этихъ мѣстностяхъ, что оставленіе здѣсь туземцевъ—прибавимъ, въ организованныхъ по римски отрядахъ и съ римскимъ командиромъ во главѣ—было для центрального правительства дѣломъ удобства; а, стало-быть, заключать отсюда о системѣ—

дѣло крайне рискованное.—Итакъ, мы остаемся пока въ невѣдѣніи относительно того, какъ и какимъ путемъ совершался процессъ, который обезличилъ римскіе вспомогательные отряды<sup>1)</sup>.

Гораздо убѣдительнѣе аргументація Моммзена по другому вопросу, которымъ онъ задается касательно вспомогательныхъ войскъ съ цѣлью опредѣлить „конституціонныя условія императорскаго набора“, а именно: выяснитъ, въ какой мѣрѣ привлекаемы были отдѣльныя части римскаго государства къ военной службѣ?—Представить полную и точную статистику, не смотря на обиліе эпиграфическихкихъ свидѣтельствъ, не представляется однако возможнымъ. Но вотъ какъ распредѣляются, по имѣющимся даннымъ, вспомогательные отряды по провинціямъ.

I. Испанія: 1) *Lusitania*—семь *cohortes Lusitanorum*. 2) *Tar-gaconensis*—шесть *cohortes Asturum*, пять *coh. Bracaraugustanorum*, пять *coh. Lucensium*, двѣ *alae Arvacoium*, по двѣ когорты: *Cantabrogum*, *Vasconum* и *Vardullorum*; кромѣ того шесть когортъ и одна *ala Hispanorum*.

II. Галлія: 1) *Aquitania*—четыре *cohortes Aquitanorum*, двѣ *coh. Aquitanorum Biturigum*; 2) *Lugdunensis*—двѣ *alae* и одиннадцать *cohortes Gallorum*; 3) *Belgica*—девять *coh. Nerviorum*, затѣмъ всѣ остальныя германскія племена, жившія на западномъ берегу Рейна,

---

<sup>1)</sup> Отмѣтимъ вслѣдъ за Моммзеномъ одинъ интересный фактъ, на который онъ указываетъ, коснувшись контингентовъ Палестины. Эта страна пользовалась самостоятельностью до 6 г. по Р. X. подъ управленіемъ Ирода и Архелая, а затѣмъ съ 41 и до 44 состояла подъ такимъ же независимымъ управленіемъ Агриппы I. Отъ 7 до 41 и затѣмъ съ 45 года она состояла подъ непосредственнымъ управленіемъ Рима. Военная сила, которою командовалъ Агриппа I, состояла изъ коннаго полка—*ala Sebasteporum* и изъ пяти когортъ. Въ Іудеѣ, какъ странѣ самостоятельной, полки этого гарнизона должны были состоять изъ элементовъ туземныхъ. Когда водворилось римское владычество, то эти полки стали въ положеніе *auxilia* римской арміи, ибо такова была обычная система римскаго правительства. Въ туземномъ характерѣ этого гарнизона и слѣдуетъ искать причинъ, почему возстаніе могло разыгратъ съ такою силой въ Іудеѣ. Понятно, что вслѣдъ за подавленіемъ іудейской войны, полки эти, хоть и остались на мѣстѣ, но пополняться стали изъ другихъ странъ. Въ дипломѣ 86 года солдаты въ нихъ на половину Фракійцы, остальные—Лузитанцы, Кантабрійцы и Гетулы.

какъ то Canninefates, Sugambri, Batavi и др. ставятъ свои контингенты (за исключеніемъ Тревировъ).

III. Illyricum: 1) Далмація: семь cohortes Dalmatarum; 2) Pannonia: четыре coh. Pannoniorum и восемь coh. Breucorum.

IV. Syria: пять coh. Chalcidenorum, одна coh. Hemisenorum, семь coh. Ituraeorum; кромѣ того на нѣкоторыя общины возложена была здѣсь поставка вспомогательныхъ полковъ, какъ то: Ascalon, Aramea, Tyros.

V. Прокураторскія провинціи: 1) Alpes maritimae; двѣ coh. Alpinorum; 2) Raetia: восемь coh. Raetorum; 3) Noricum: одна coh. и одна ala Noricorum.

VI. Thracia, область, остававшаяся въ началѣ подъ управленіемъ зависившихъ отъ Рима царьковъ, ставила шесть coh. и двѣ alae Thracum.

VII. Египетъ, подчиненный лично и непосредственно императору, ставилъ двѣ coh. Thebaeorum.

VIII. Наконецъ двѣ сенатскія провинціи, Asia и Gallia Narbonensis, представлены въ рядахъ вспомогательнаго войска каждая однимъ полкомъ: cohors Phrygum и ala Vocontiorum <sup>1)</sup>).

Въ предупрежденіе возможнаго возраженія о неполнотѣ этого списка, замѣтимъ, что здѣсь собраны свидѣтельства о вспомогательныхъ отрядахъ начала Имперіи, такъ что полки, возникшіе позднѣе и отмѣченные именами императоровъ позднѣйшихъ, какъ Flavia, Ulpia, — опущены намѣренно.

Свидѣтельства представленнаго списка ясно говорятъ, что обязанность поставлять военные отряды распределена весьма неравномѣрно между отдѣльными частями Имперіи. Цѣлый рядъ провинцій опущенъ вовсе, таковы: Baetica, Sicilia, Macedonia, Achaia, Creta, Africa, Cyrenaica, Curgus, Bithunia (et Pontus), т. е. почти всѣ территоріи, которыя въ эпоху раздѣла Имперіи между императоромъ и сенатомъ (27 г. до Р. X.) были предоставлены послѣднему. Лишь двѣ изъ сенатскихъ провинцій, Asia и Narbonensis, привлечены къ поставкѣ вспомогательныхъ отрядовъ, но въ такой слабой мѣрѣ, что фактъ этотъ можно признать лишь случайнымъ исключеніемъ. Такимъ образомъ оказывается, что государственная тягость, состоявшая въ постановкѣ вспомогательныхъ войскъ, лежала исключительно на императорскихъ

<sup>1)</sup> Hermes. 1884 I, стр. 47 сл.



провинціяхъ. На этомъ выводѣ, придавая ему особенную важность, и настаиваетъ Моммзенъ. Но если населенія сенатскихъ провинцій были свободны отъ этой тягости, то за то они подлежатъ рекрутскимъ наборамъ для пополненія легионовъ. Съ этимъ выводомъ сходятся и результаты списковъ легионеровъ, оставившихъ свидѣтельство о своей родинѣ. (Приводить данныхъ мы не станемъ, отсылая читателя къ *Ephemeris Epigraphica* V, p. 200—233).

Выводъ этотъ весьма интересенъ для исторіи римской арміи. Но, по нашему мнѣнію, авторъ идетъ слишкомъ далеко, желая извлечь изъ него указаніе на „органическія опредѣленія, которыя были проведены при раздѣлѣ провинцій въ 727 году (27 до Р. Х.)“, опредѣлять „конституціонныя ограниченія императорскаго права производить рекрутскій наборъ“ (Hermes p. 56). Мы никакъ не думаемъ, чтобы на основаніи выясненнаго выше факта можно было говорить о томъ что Августъ за себя и за своихъ преемниковъ условился съ сенатомъ не облагать населенія сенатской половины Имперіи обязанностью ставить контингенты вспомогательнаго войска. Гораздо проще посмотреть на дѣло съ другой стороны.—Сенату были предоставлены провинціи не только умиротворенныя, но и давно вступившія на путь римской гражданственности. Сохраняя за собой тѣ провинціи, которыя были на военномъ положеніи, изъ которыхъ многія населены были въ значительной части (а нѣкоторыя и сплошь) племенами, еще не знавшими въ ту пору римскаго городскаго строя, императорская политика тѣмъ самымъ создавала себѣ необходимость привлекать населенія въ своихъ провинціяхъ къ отбыванію воинской повинности именно въ этой формѣ т. е. постановкѣ милицій. Такимъ образомъ, фактъ полнаго преобладанія въ вспомогательныхъ отрядахъ населеній императорскихъ провинцій вполнѣ ясенъ и понятенъ, и намъ не захочется искать здѣсь какихъ бы то ни было „органическихъ опредѣленій“ власти римскаго императора.

#### IV.

Выясненію частныхъ вопросовъ объ организаціи и исторіи римской арміи посвящены Моммзеномъ въ новомъ выпускѣ *Ephemeris Epigraphica* два этюда (*observationes epigraphicae* XXXV и XXXVI). Первый изъ нихъ трактуетъ о спеціальномъ отрядѣ арміи позднѣйшихъ временъ, который назывался *protectores Augusti*; второй о та-

комъ же специальномъ отрядѣ, но по времени болѣе древнемъ, *evocati Augusti*. Названные институты настолько различны другъ отъ друга, „насколько Августъ не похожъ на Константина Великаго“, какъ замѣчаетъ Моммзенъ; но тѣмъ не менѣе въ общемъ ихъ характеръ есть одна черта, которая роднитъ ихъ и сближаетъ между собою. Какъ протекторы, такъ и эвокаты—военный корпусъ, но ни тѣ, ни другіе не составляютъ боевой единицы: ихъ назначеніе—быть исполнительными органами при императорѣ въ дѣлахъ по управленію.

Терминъ и фактъ *evocatio* существовалъ еще въ республиканскій періодъ римской исторіи. Подъ нимъ понимается *составленіе ополченія изъ добровольцевъ по призыву, исходящему отъ отдельнаго лица* (будетъ-ли то магистратъ или *privatus*,—безразлично), которое объявляетъ призывъ *по собственному почину*, а не въ силу формальнаго государственнаго акта, который бы уполномочивалъ его на это. Такая форма собирать ополченія практиковалась весьма часто въ періодъ междоусобныхъ войнъ<sup>1)</sup>. Этимъ способомъ составлялъ свои легіоны Октавіанъ, когда онъ вступалъ въ борьбу съ государствомъ за цезарево наслѣдіе. Послѣ установленія единовластія и водворенія всеобщаго міра, *evocatio* въ прежней республиканской своей формѣ должно было навсегда исчезнуть. Но съ самаго начала Имперіи существуетъ въ Римѣ постоянный корпусъ, носившій имя *evocati Augusti*. Наши свѣдѣнія объ эвокатахъ основаны на эпиграфическомъ матеріалѣ, такъ какъ у писателей почти что нѣтъ упоминанія о нихъ<sup>2)</sup>, но эпиграфическихъ данныхъ достаточно для того, чтобы составить себѣ довольно определенное понятіе о значеніи и характерѣ этого института.

Корпусъ эвокатовъ состоялъ изъ солдатъ, которые оставались на службѣ при императорѣ по доброй волѣ послѣ выслуги установленнаго срока въ рядахъ дѣйствующей арміи; они всѣ—*veterani*. Но быть эвокатомъ можно было только черезъ *evocatio*, т. е. по предложенію со стороны императора.

Надписи солдатъ, бывшихъ эвокатами, содержатъ обыкновенно указаніе на то, въ какомъ родѣ войскъ и въ какихъ чинахъ состояло до своей *evocatio* данное лицо. Такой характеръ надписей даетъ намъ возможность установить слѣдующій выводъ: въ теченіи двухъ первыхъ

<sup>1)</sup> Объ эвокатахъ въ періодъ второй пунической войны см. *Möhlisch, Die Bedeutung des zweiten punischen Krieges. Leipzig. 1884, p. 33 сл.*

<sup>2)</sup> *Tac. Ann. 2, 68; Cassius Dio 55, 24; 78, 5.*

вѣковъ нашей эры императоры обращали свою *evocatio* почти исключительно въ солдатамъ преторіанскихъ когортъ <sup>1)</sup>); солдаты, выслужившіе срокъ своей службы въ легионахъ или вспомогательныхъ отрядахъ, не имѣютъ права на эту честь.

Эвокаты составляли свой особый корпусъ, о численности котораго мы ничего не знаемъ. Въ ранговомъ отношеніи эвокаты стояли выше солдата и всѣхъ *principales*, но ниже центуріона. Всѣ они впрочемъ носили центуріонское отличіе, виноградную лозу, какъ свидѣтельствуеъ Кассій Діонъ <sup>2)</sup>). Жалованіе, выдавшееся эвокатамъ, называется не *stipendium*, какъ у всѣхъ солдатъ, а *salarium*.—Что касается до назначенія этого корпуса, то въ новѣйшей ученой литературѣ распространено представленіе, что эвокаты составляли резервъ для центуріоната въ легионахъ. Въ надписяхъ часты свидѣтельства, о томъ, что данный эвокатъ былъ назначенъ центуріономъ такого-то легиона. Но подобное представленіе, какъ замѣчаетъ Моммзенъ, не имѣетъ надлежащихъ основаній, ибо, рассуждая такимъ же образомъ, можно бы прийти къ мысли, что военный трибунатъ въ имперской арміи созданъ съ цѣлью имѣть комплектъ для замѣщенія прокуратуръ. Эвокатъ, назначенный центуріономъ, переставалъ быть эвокатомъ и несъ опять строевую службу; между тѣмъ многіе эвокаты считаютъ длинные годы своей службы въ этомъ корпусѣ. Служба эвоката, хоть и подходитъ подъ понятіе *militia*, но противопоставляется понятію *militia in caliga* <sup>3)</sup>, подъ которое подходятъ всѣ должности, какія несетъ воинъ, находясь въ строю <sup>4)</sup>). Отсюда заключеніе, что служба эвоката—нестроевая. Въ связи съ этимъ стоитъ фактъ отсутствія свидѣтельствъ объ офицерскихъ мѣстахъ въ корпусѣ эвокатовъ, безъ которыхъ немыслима боевая или всякая военная единица. Та-

<sup>1)</sup> Три примѣра эвокатовъ изъ солдатъ городскихъ когортъ (*cohortes urbanae*) не позволяютъ, думается мнѣ, ставить ихъ на ряду съ преторіанскими въ правѣ на эвакатуру. Одинъ ветеранъ мизепскаго флота—С. X, 3417,—не идетъ въ счетъ.

<sup>2)</sup> 55, 24. Καὶ ἐστὶ καὶ τῶν σὺστημᾶ ἱδίων, ῥιζβουὺς φέροντες ὡσπερ οἱ ἐκατοντάρχοι.

<sup>3)</sup> *Caliga* называется сапогъ человѣка военнаго: *calceus* и *caliga* противопоставляются какъ *toga* и *sagum*.

<sup>4)</sup> С. J. L. VI, 2440; IX, 5840; Eph. Ep. V p. 57, n. 148.

нихъ мѣстъ не существовало вовсе. Эвокаты были непосредственно подчинены высшему военному сановнику Имперіи, префекту преторіа, который и прибѣгалъ къ нимъ для исполненія при ихъ помощи разныхъ текущихъ дѣлъ. На нестроевой характеръ корпуса эвокатовъ указываетъ также и терминъ получаемого ими вознагражденія *salarium*, который принадлежитъ сферѣ гражданскихъ отношеній.

Для выясненія вопроса о службахъ, какія отправляли эвокаты, у насъ есть цѣлый рядъ данныхъ въ надписяхъ.

Таковы: 1) *evocatus ab actis fori*—С. J. L. IX 5839, 40; 2) *evocatus a comment(ariis) cust(odiarum)*—С. XI, 19; 3) *evocatus Augusti a quaestionibus praefectorum praetorio*—С. VI, 2755; 4) *evocatus armentarii imperatoris*—VI, 2725; 5) *evocatus Palatinus*—VII, 257; 6) *agri mensor*—С. III, 586<sup>1)</sup>; 7) *evocatus maioriarius*—С. VI, 3445<sup>2)</sup>; и наконецъ 7) цѣлый рядъ такихъ, которые называютъ себя *evocatus legionis*<sup>3)</sup>.

Объясненіе назначенія этихъ послѣднихъ Моммзенъ извлекаетъ изъ слѣдующей надписи:

*Faonio Paterno ex evokat(o), qui se probavit ann. XVII, militavit coh. XI urb. ann. XIII, ravit leg. X gem., vixit ann. LVIII.*

С. VI, 2893.

Слово *ravit* можетъ значить: завѣдывалъ доставкой провіанта. Возможное дѣло, что такую же функцію при отдѣльныхъ легіонахъ несли и всѣ вообще *evocati legionis*.

Сопоставленіе свидѣтельствъ о службахъ эвокатовъ приводитъ къ заключенію, что созданіе этого института имѣло цѣлью удовлетвореніе надобностей административныхъ или военно-административныхъ. Извѣстно, что солдаты легіоновъ, въ особенности такъ называемые *principales*, исполняли разныя обязанности гражданского характера при императорскихъ магистратахъ (легатахъ и прокураторахъ); но тогда

<sup>1)</sup> Съ чѣмъ слѣдуетъ сопоставить извѣстное свидѣтельство грамотика Гигина р. 121 Lach. объ эвокатѣ, надѣлявшемъ въ Панноніи при Траянѣ участки ветеранамъ.

<sup>2)</sup> Моммзенъ предлагаетъ понимать это загадочное слово какъ одинъ изъ титуловъ въ корпусѣ *agrimensores* (землемѣры).

<sup>3)</sup> С. VI, 2379; III, 3565; VI, 627; VI, 2893; III, 3413; VIII, 2636; III, 4308.

какъ для нихъ это являлось какъ бы временнымъ откомандированіемъ отъ строя, для эвокатовъ — была прямымъ назначеніемъ служба такого же рода при императорахъ и центральныхъ органахъ управленія. „Мнѣ кажется, такъ заключаетъ Моммзенъ свое разсмотрѣніе вопроса, что причина учрежденія института эвокатовъ состояла въ слѣдующемъ: люди, приученные за время своей службы въ римскомъ городскомъ войскѣ къ отпращиванію тѣхъ гражданскихъ дѣлъ, которыя лежали на военныхъ сановникахъ, и извѣданные въ этомъ, были оставляемы по выслугѣ срока военной службы въ томъ же положеніи, но съ повышеніемъ въ рангѣ, съ предоставленіемъ большаго жалованія и виѣшнихъ знаковъ центурионскаго достоинства“<sup>1)</sup>.

Что касается до судьбы эвокатовъ въ III вѣкѣ и затѣмъ въ IV, когда уничтожены были преторіанскія когорты, доставлявшія главный контингентъ для этого корпуса, то Моммзенъ, вѣроятно за недостаткомъ данныхъ, не представляетъ на этотъ счетъ никакихъ соображеній, ограничиваясь замѣчаніемъ, что въ IV вѣкѣ обязанности, исправлявшіяся эвокатами, перешли въ канцеляріи губернаторовъ (*officia praesidium et ducum*)<sup>2)</sup>.

## V.

Не менѣ интереса, чѣмъ разобранный выше этюдъ объ эвокатахъ, представляетъ другой, посвященный протекторамъ. По утверженію Моммзена, вопросъ этотъ не былъ еще никогда предметомъ спеціальнаго изслѣдованія. Хотя это и не совсемъ справедливо, такъ какъ во французской ученой литературѣ появилась въ прошломъ году спеціальная монографія по этому вопросу, а именно: *Camille Jullian, De protectoribus et domesticis Augustorum*, но и намъ она извѣстна только по заголовку, а потому этюдъ Моммзена и для насъ является первой спеціальной обработкой названнаго вопроса.

Всякому, кто непосредственно знакомъ съ Θεодосіевымъ Кодексомъ, хорошо извѣстно имя *protectores Augusti*<sup>3)</sup>. Подъ этимъ терминомъ разумѣется одинъ изъ гвардейскихъ отрядовъ римскаго импера-

<sup>1)</sup> *Eph. Ep.* V, p, 153.

<sup>2)</sup> О существованіи эвокатовъ въ Римѣ уже христіанскомъ говоритъ одна надпись: *S. VI, 2870*.

<sup>3)</sup> Первое упоминаніе относится къ 325 году. *Cod. Theod.* 7, 20. 4.

тора позднѣйшихъ временъ, т. е. послѣ Константина Великаго. Но не къ литературнымъ источникамъ обращается прежде всего Моммзенъ: онъ ищетъ прежде всего свидѣтельствъ о протекторахъ въ матерьялѣ эпиграфическомъ. Каталогъ такихъ надписей обнимаетъ 53 номера. Большая часть изъ нихъ не можетъ быть отнесена къ опредѣленному году или царствованію; но есть между ними и такія, которыя заключаютъ въ себѣ указаніе на годъ своего составленія. Изъ этихъ послѣднихъ многія относятся къ эпохѣ до Діоклетіана. Такимъ образомъ оказывается, что возникновеніе института протекторовъ не стоитъ въ связи съ реформами, произведенными въ арміи въ концѣ III и началѣ IV вѣковъ, а восходитъ къ эпохѣ предшествующей, и притомъ ко времени раньше царствованія Валеріана (258—260 годы).

На основаніи свидѣтельства надписей можно утверждать, что въ началѣ существовало два вида протекторовъ: одни изъ нихъ были тѣлохранителями особы императора, другіе—состояли при лицѣ высшихъ сановниковъ Имперіи, преторіанскихъ префектовъ<sup>1)</sup>. Но этотъ послѣдній протекторатъ исчезаетъ при Константінѣ, когда преторіанскій префектъ, окончательно пересталъ быть представителемъ военной власти. Въ началѣ протекторатъ не составляетъ особой должности, а званіе это сообщается какъ почетный титулъ лицамъ, занимающимъ разныя военныя должности, каковы: префектъ легіона (нѣчто въ родѣ плацъ-коменданта), трибунатъ или центуріонатъ въ преторіанской когортѣ или легіонѣ и нѣкоторые другія. Званіе протектора сообщаетъ право на полученіе особаго вознагражденія въ двѣсти тысячъ сестерціей, что засвидѣтельствовано прибавкой эпитета *discenarius* къ титулу *protector*<sup>2)</sup>.

Какъ постоянный корпусъ ближайшихъ охранителей особы императора, протекторатъ существуетъ, по всему вѣроятію, со временъ Авреліана. Такъ, Констанцій, отецъ Константина Великаго (по свидѣтельству *Anonimus Valesianus* с. 1), совершалъ свою карьеру такимъ

<sup>1)</sup> С. VI, 3238—*protectores praefectorum praetorio*.

<sup>2)</sup> Извѣстно, что въ эпоху болѣе раннюю титулъ *discenarius* принадлежалъ второй категоріи прокураторовъ, чиновниковъ финансоваго вѣдомства. Cf. Otto Hirschfeld. *Untersuchungen*. Berlin 1876. p. 258.—Жалованіе это, какъ думаетъ Моммзенъ, (p. 136) не осталось за протекторами въ періодъ послѣ Константина.

образомъ: *protector primum, exin tribunus, postea praeses Dalmatiarum fuit*. Моммзенъ дѣлаетъ догадку, что Діоклетіанъ въ моментъ своего избранія на тронъ императоровъ командовалъ этимъ корпусомъ. Въ источникахъ нашихъ рѣчь идетъ о корпусѣ *domestici*, но гвардейскій отрядъ этого наименованія возникъ позднѣе, въ половинѣ IV вѣка <sup>1)</sup>. Константинъ, какъ извѣстно, окончательно уничтожилъ старые гвардейскіе полки, преторіанскія когорты; ихъ-то и замѣнилъ готовый уже институтъ *protectores Augusti*. Съ половины IV вѣка къ протекторамъ прибавляется другой корпусъ: *domestici*. Въ эту эпоху гвардія римскаго императора состоитъ изъ двухъ частей: во первыхъ сюда относятся такъ наз. *scholae*, отряды, состоявшіе изъ чужихъ національностей (*gentiles*), которые находились подъ командой сановника *magister officiorum* <sup>2)</sup>, и во вторыхъ—*protectores et domestici*, которые подчинены графамъ, *comites*. Эта вторая часть гвардіи пополнялась различнымъ путемъ: тутъ были выслужившіеся солдаты, *veterani protectorum dignitate cumulati*, а рядомъ съ ними сюда попадали юноши знатнаго происхожденія. Объ этомъ послѣднемъ способѣ пополненія гвардіи говорятъ императорскіе указы, а равно и свидѣтельства писателей, какъ напр. Амміанъ Марцелинъ, самъ проходившій это званіе. Свидѣтельство одной трирской надписи позволяетъ намъ утверждать, что сюда попадали юноши изъ царственныхъ родовъ германскихъ племенъ. Вотъ эта надпись.

*Nariulphus protector domestigus filius Nauhavaldi regalis gentis Burgundiorum, qui vixit annos XX et mensis nove et dies nove. Renglo avunculu(s) ipsius fecit.*—(Eph. Ep. V p. 124 n. 35).

Въ ту позднюю пору римской исторіи служба при лицѣ императора, даже самая низкая, высоко подымала человѣка въ общественной іерархіи. Въ связи съ этимъ шла и чиновная титулатура, окончательно установившаяся при Константинѣ. Всѣ протекторы пользовались титуломъ *perfectissimi*, а первые изъ нихъ, *decem primi* (вѣроятно, въ нихъ слѣдуетъ видѣть офицеровъ этого корпуса), принадлежали къ

<sup>1)</sup> Vita Numeriani. 13; Victor Caes. 39; Zonaras, 12, 31.

<sup>2)</sup> Мнѣ думается, что эти *scholae* находятся въ неп-;ерывной связи съ тѣми германі, которые существовали въ качествѣ тѣлохранителей еще при Августѣ

классу *clarissimi*; это тот самый титуль, который носили сенаторы Имперіи.

Въ эпоху Амміана Марцеллина протекторы уже не имѣютъ характера военного отряда. Императоръ откомандировываетъ ихъ состоять при разныхъ высокихъ военныхъ сановникахъ для исполненія, по ихъ приказанію, разныхъ дѣлъ, *ad iuvandas necessitates publicas* <sup>1)</sup>. Это послѣднее понятіе обнимаетъ собою разные должности по командованію отдѣльными частями арміи <sup>2)</sup>. Этотъ фактъ имѣетъ огромное значеніе для исторіи Имперіи позднѣйшаго времени. Извѣстно, что въ первомъ вѣкѣ военные посты выше центуріона замѣщались исключительно римской знатью, сенаторами и всадниками. Со втораго вѣка начинаетъ мало по малу открываться возможность и для челоука, начинавшаго свою службу солдатомъ въ рядахъ арміи, продвигнуться дальше центуріона; а въ IV вѣкѣ открытъ для всякаго солдата римской арміи черезъ службу въ гвардіи доступъ во все высшія должности и посты въ государствѣ. Здѣсь лежитъ объясненіе, какъ въ римской Имперіи министерскіе посты перешли въ руки Меробавдовъ и Стилихоновъ.

Нельзя не остановиться и на томъ, что въ протекторы открытъ былъ доступъ для знатнаго юношества и такимъ образомъ открывалась для него возможность государственныхъ карьеръ. Извѣстно, что знатныя сословія Имперіи были принижены въ эпоху половины III вѣка. Со времени Галліана знать не допускалась къ военной службѣ. Новый порядокъ, созданный при Константинѣ и его преемникахъ, опять открылъ для знати доступъ къ военной карьерѣ, а вмѣстѣ съ тѣмъ и къ высшимъ постамъ въ государствѣ.

Въ предшествующемъ были извлечены изъ новыхъ работъ Моммзена какъ отдѣльные факты болѣе общаго характера, такъ и тѣ важныя для уясненія исторіи римской арміи выводы, къ которымъ пришелъ онъ, отправляясь отъ сопоставленія эпиграфическихъ данныхъ <sup>3)</sup>. Про-

<sup>1)</sup> *Ann. Marc.* 15, 5, 2 2,

<sup>2)</sup> *Id.* 16, 10, 21.

<sup>3)</sup> Вопросъ объ отрядахъ, извѣстныхъ подъ именемъ *numeri* (*Hermes*, p. 219 сл.), потребовалъ бы для своего изложенія слишкомъ много мѣста, которымъ мы не располагаемъ въ этомъ номерѣ нашего журнала.



мадная эрудиція автора и усвоенная имъ манера изложенія въ спеціальныхъ монографіяхъ послѣдняго времени заставили его коснуться многихъ частностей, по отношенію къ которымъ мы сочли себя въ правѣ устраниваться отъ обязанности референта. Обращаясь въ нашемъ отчетѣ не исключительно къ специалистамъ, мы считали себя обязанными поставить наше изложеніе на нѣсколько болѣе общую почву и отмѣтить въ связи съ общимъ ходомъ исторіи римской арміи новыя выводы и взгляды Моммзена. Мы не нашли возможности согласиться съ нѣсколькими общими положеніями нашего учителя. Въ нашемъ отчетѣ вышло, быть можетъ, слишкомъ кратко изложеніе этихъ пунктовъ. Считаемъ нелишнимъ поѣтому прибавить, что изученіе всѣхъ институтовъ римской Имперіи ставится у Моммзена въ связь съ тѣми общими принципами, которые онъ развиваетъ въ своей—настойной для всякаго интересующагося судьбами римской Имперіи—книгѣ о *Принципатѣ*. Далеко не всѣ согласны съ общимъ направленіемъ этого капитальнаго труда Моммзена, съ тѣмъ исканіемъ *конституціонныхъ* моментовъ, которые онъ считаетъ возможнымъ наслѣдить и выдвинуть повсюду. Моммзенъ—юристъ, по началу своей ученой дѣятельности; въ дальнѣйшемъ ея ходѣ онъ совмѣстилъ въ себѣ и филолога, и историка; но схема юридическаго мышленія часто сказывается въ направленіи, которое онъ даетъ изучаемому имъ вопросу въ ущербъ чисто историческому взгляду на событія живой исторіи.

Юліанъ Кулаковскій.

## Переговоры папъ съ Даниломъ Галицкимъ объ уніи юго-западной Руси съ католичествомъ.

I. Въ ряду невзгодъ, которыя испытывала юго-западная Русь въ вѣка распаденаго государственнаго единенія русскаго племени, однѣ изъ самыхъ чувствительныхъ были причиняемы пропагандою католичества и стремленіями его склонить русскій народъ къ признанію папскаго главенства и принятію католической догмы и обрядности.

Католическое рвеніе признавало позволительными всѣ мѣры, которыми „схизматики“ могли быть вынуждаемы къ вступленію въ подчиненіе Римской церкви, и прибѣгало довольно рано къ жесточайшимъ насиліямъ и стѣсненіямъ народной совѣсти. Подобныя насилія отзывались тѣмъ тяжелѣе въ жизни русскаго народа, что попытки введенія уніи на Руси были сообразуемы съ политическими цѣлями, не имѣвшими ничего общаго съ религіозной стороною дѣла. Идею уніи навязывали, поддерживали и старались осуществить прежде всего чуждыя національности, пытавшіяся найти въ ней опору своему господству въ южно-русской землѣ и ея поработенію. Первенствующее значеніе въ вопросѣ объ уніи принадлежало политическимъ расчетамъ, и въ область религіи вносились мотивы, совершенно чуждые ей, нарушавшіе свободу, искренность и непосредственность религіознаго чувства. Вслѣдствіе того унія бывала гибельна преимущественно своими политическими послѣдствіями, являясь средствомъ и предлогомъ къ стѣсненію народной совѣсти и обезличенію народной индивидуальности.

Такія стремленія и притязанія католичество проявило уже въ началѣ XIII в.<sup>1)</sup> Предполагаютъ, что угорскій король Андрей съ пер-

---

<sup>1)</sup> Угры оскорбляли религіозное чувство галичанъ уже въ концѣ XII в., когда „въ божницахъ почаша кони ставляти“ (Лѣт. по Ип. сп., 448), но тогда они были озлоблены попыткой галичанъ освободиться отъ ихъ господства.

ваго же вмѣшательства въ галицкія дѣла по смерти Романа уже обнаружилъ наклонность къ пропагандированію католичества и уніи церквей, и въ 1207 г. Иннокентій III прислалъ въ Русь своего легата <sup>1)</sup>. Письмо короля къ тому же папѣ, отправленное по водвореніи Коломана въ Галичѣ въ 1214 г., упоминаетъ объ обѣщаніи галичанъ приступить къ уніи съ Римомъ, но намъ кажется основательнымъ выраженное въ-которыми сомнѣніе въ достовѣрности этого извѣстія <sup>2)</sup>: возникаетъ вопросъ, почему галичане желали остаться при своемъ обрядѣ и не тотчасъ же приступили къ уніи, а отлагали принятіе ея? Правдоподобнѣе извѣстія о принужденіи къ тому со стороны угровъ <sup>3)</sup>, вслѣдствіе котораго иные русскіе могли пообѣщать подчиненіе папѣ, и религіозныя утѣшенія были, вѣроятно, одной изъ причинъ пародной ненависти къ иноземцамъ.

Съ того времени католичество не прекращало своихъ покушеній въ теченіи 40 лѣтъ. Въ тридцатыхъ годахъ XIII вѣка исходнымъ пунктомъ католической пропаганды была Польша, и главными дѣятелями ея явились братья учрежденнаго въ 1216 г. ордена проповѣдниковъ (Доминиканцевъ), проникшаго въ Польшу уже въ 1218 г. Братья проповѣдники польской національности обратили вниманіе на сѣверную Русь, занялись въ ней дѣятельной пропагандой со всеѣмъ пыломъ неопитовъ и выказали смѣлость, какой дотолѣ не проявлялъ католическій клиръ: они проникли въ мать русскихъ городовъ и энергически пытались водворить тамъ католичество.

Для исторіи католической проповѣди на Руси въ тридцатыхъ годахъ XIII в. имѣются троякіе матеріалы: положительныя свидѣтельства папскихъ грамотъ и апталовъ того времени, позднѣйшія упоминанія, неизвѣстно на чемъ основанныя, но не внушающія сомнѣнія, и наконецъ совершенно легендарныя извѣстія. Послѣднія сосредоточиваются около личности знаменитаго польскаго доминиканца Яцка (Іакипа) Одровонжа, біографія котораго разрослась постепенно въ грандіозную

<sup>1)</sup> Röpell, Geschichte Polens, I, 414—415. Hist. Russ. Mon. I, p. 3—4.

<sup>2)</sup> Разсказъ Татищева о религіозныхъ утѣшеніяхъ въ общемъ можетъ быть принятъ. Ср. извѣстіе Длугоша, что галичане вознегодовали послѣ коронаціи, portendentibus coronationem ipsam et ritus ipsorum et generis exterminium effecturam. Lib. VI, col. 604.

<sup>3)</sup> Смирновъ, Судьбы Червоной или Галицкой Руси, 1860, 40.

легенду. Въ легендѣ этой однако почти совсѣмъ не видно дѣйствительной исторіи, почему мы оставимъ въ сторонѣ сказанія о проповѣди Яцка на Руси и объ основаніи доминиканскихъ монастырей во Львовѣ, Галичѣ и Кіевѣ<sup>1)</sup>. Ограничимся передачей болѣе или менѣе достовѣрныхъ свидѣтельствъ.

<sup>1)</sup> Современнаго Яцку свидѣтельства о проповѣди его на Руси не сохранилось, а жизнеописаніе его, написанное вѣкъ спустя, заключаетъ скудное упоминаніе о путешествіи Яцка въ Кіевъ. См. Zeissberg, Die polnische Geschichtsschreibung des Mittelalters, Leipz. 1873, s. 90. Длугошъ лишь упомянулъ о томъ, что Яцекъ проповѣдывалъ на Руси (см. lib. VII, col. 751), а позднѣйшія біографіи вовсе не заслуживаютъ довѣрія. На основаніи папскихъ буллъ можно сгзвать только, что около 1231 г. доминикане провикли въ Русь. Особенно разрослась легенда о миссіонерской дѣятельности Яцка послѣ его канонизаціи, которой поляки домогались уже съ 1257 г., но добились только въ 1583 г. Объ этой канонизаціи см. у Папроцкаго: Herby guserstwa Polskiego, Krak. 1858, str. 502. Мало по малу начали говорить, что Яцекъ проповѣдывалъ въ Литвѣ, ю. Руси, Смоленскѣ, Черниговѣ, Молдавіи, Куманіи, Болгаріи, на побережьѣ Чернаго моря, въ Константинополѣ. Чудо, показанное будто бы Яцкомъ на Вислѣ, стали приурочивать потомъ къ удаленію Одровонжа изъ Кіева. Эти позднѣйшія легенды опредѣляли различно время прибытія Яцка въ Русь. Одни говорятъ, что первая доминиканская церковь св. Іоанна въ мѣстности позднѣйшаго Львова была основана спутниками Яцка въ 1223 году. И. И. Шараневичъ думаетъ, что монастырь св. Іоанна, уступленный потомъ доминиканцамъ, принадлежалъ первоначально армянскимъ уніатамъ—базиліанамъ восточнаго обряда (Географическо-историческія статіи, Львовъ 1875, 11—12). По другому извѣстію, первая доминиканская обитель въ позднѣйшемъ Львовѣ была основана въ 1233 г. Въ актахъ католическаго львовскаго архикапитула есть будто бы замѣтка, что церковь св. Іоанна принадлежала въ 1234 г., по записямъ доминиканскаго архива, миссіонерамъ—доминиканамъ. Правдоподобіе другихъ изложилъ первоначальную исторію доминиканцевъ и францисканцевъ на Руси Пиравскій, выписку изъ котораго см. у А. С. Петрушевича: Галицкій историческій сборникъ, выпускъ II, Львовъ, 1856 98—99, но рассказъ его, судя отчасти по содержанію, а отчасти по ссылкамъ, основанъ на данныхъ, которыя доступны и намъ, именно на извѣстіяхъ Длугоша и папскихъ буллахъ 1234 и 1318 гг. Свѣдѣніе у Пиравскаго о поселеніи доминиканъ во Львовѣ заимствовано изъ мутнаго источника (см. у Петрушевича тамъ же стр. 156). 20 съ лишнимъ лѣтъ назадъ ле-

Въ началѣ 1232 г., по булламъ, уже были братья проповѣдники на Руси. 12 мая 1232 г. папа Григорій IX поручилъ пріору польской провинціи и двумъ братьямъ проповѣдникамъ отправиться въ Русь, гдѣ, по словамъ Гнѣзненскаго архіепископа было много церквей латинянъ безъ пастырей (*quam plures ecclesiae Latinorum pastorem aliquem non habentes*). Сколько можно видѣть изъ уцѣлѣвшихъ строкъ этой буллы, въ жизни латинянъ, жившихъ на Руси, были явленія, возмущавшія папу. Последняя изъ строкъ въ этомъ смыслѣ гласитъ: „отказываются изъявить покорность папскому престолу“ (*venire ad obedientiam sedis apostolice contradicunt*). Сохранившіяся строки грамоты содержатъ какъ бы намекъ на то, что эти латиняне были въ общеніи съ русскими <sup>1)</sup>. Спрашивается, что же это были за католики <sup>2)</sup>? Вообще свѣдѣнія, заключающіяся въ буллѣ 12 мая 1232 г., неясны, и невозможно сказать, было ли на Руси лишь нѣсколько домовъ католиковъ, временно проживавшихъ тамъ по своимъ дѣламъ, на что указываетъ какъ бы отсутствіе правильно организованной іерархіи, или же извѣстія, переданныя Гнѣзненскимъ архіепископомъ, были неточны, и на Руси были като-

генды объ Яцкѣ и доминиканахъ на Руси въ XIII в. повторилъ безъ надлежащаго критицизма Sadok Barącz въ своей монографіи „Rys dziejów zakonu kaznodziejskiego w Polsce, Lwów 1861“. обстоятельный разборъ этого труда былъ напечатанъ И. И. Малышевскимъ въ „Трудахъ Кіевской Духов. Академіи“ 1867 г. и отдѣльно подъ заглавіемъ: „Доминиканецъ Япекъ (Якинѣъ, Hyacinthus) Одровонжъ, мнимый апостолъ земли русской“. Въ послѣднее время католическіе писатели продолжаютъ повторять легендарныя небылицы. См., напр., Kunasiewiczza Przewodnik po kościele Bożego ciała Oo. Dominikanów we Lwowie, Lwów 1876; Ks. Tomasz Dobszewicz, Wiadomość historyczna o biskupstwie Kijowskiem Rzymsko - katolickiem, Gniezno, 1883, стр. 134 и сл.

<sup>1)</sup> „.... quorum conversationem execrabilem vita Latinorum detestabilis redditur et predictum ritum...“ Akta grodzkie i ziemskie z czasów Rzeczypospolitej polskiej, t. VII, We Lwowie 1878, № 1. Объ этой буллѣ упоминаетъ доминиканскій булларій.

<sup>2)</sup> Не тѣ ли бѣдники, которые, по словамъ папы Григорія IX въ письмѣ къ архіепископу Гнѣзненскому, епископу Краковскому и аббату Андреевскому, испытывая утѣшенія отъ польскихъ князей, „cum tam iniquam et inauditam pati non valeant servitutum, ad perfidiam Rutenorum et Prutenorum transeunt, cohabitacione fidelium derelicta“? Ср. у Длугоша, I, col. 650.

лическіе приходы. На основаніи одного упоминанія <sup>1)</sup> можно предполагать, что тамъ было низшее католическое духовенство.

Порученіе, возложенное папой на доминикантъ, было исполнено. Буллы 1233 г. упоминають о *fratres ordinis predicatorum*, находившихся въ русскихъ земляхъ, но подчинявшихся *provinciali Polonie*. Они, какъ прежде Гнѣзненскій архіепископъ, просили папу принять мѣры противъ распущенности монаховъ (*religiosi*) и свѣтскихъ елериковъ (*clericis seculares*) двоеженцевъ. По словамъ братьевъ проповѣдниковъ, эти духовныя лица были таковыми лишь по имени: они оставили монастыри и вообще постоянныя мѣста жительства и блуждали, но совершали однако священнодѣйствія и многихъ вводили въ обманъ своею внѣшностью. Они относились враждебно къ братьямъ проповѣдникамъ и къ другимъ миссіонерамъ <sup>2)</sup>.

Въ Кіевѣ, по словамъ буллъ, въ то время находились каковой-то Ульрихъ съ братьями и ихъ сограждане латиняне. Они состояли какъ-бы въ зависимости отъ Сандомірскаго декана, препозита и схоластика. Кіевскіе католики вели пропаганду, но встрѣчали трудности <sup>3)</sup>. Длугошъ также сообщаетъ, что католическіе миссіонеры были изгнаны въ 1233 году кіевскимъ княземъ Владиміромъ Рюриковичемъ, науганнымъ успѣхами ихъ проповѣди <sup>4)</sup>.

1) „... eorumdem clericorum insolentia dampnabili instigata“... На то же какъ бы указываетъ отрывочное выраженіе: „... antum ordinibus constituti exercere sacerdotalia officia in grave fidelium scandalum non...“ Akta, VII, 1

2) Theiner, Vetera monumenta Pol. et Lith, I, №№ XLVII и XLVIII.

3) Ulricus et fratres sui eorumque concives latini. Theiner, I, №№ LV и LVI.

4) Lib. VI, col. 649. У Длугоша не видимъ согласія съ буллами; такъ, доминикане были въ Кіевѣ еще въ 1234 г.; у Длугоша во главѣ кіевскихъ доминикантъ поставленъ не Ульрихъ, но Martinus de Sandomiria. По Длугошу доминиканамъ была уступлена въ Кіевѣ церковь св. Маріи, около которой они имѣли свой конвентъ. Это послѣднее извѣстіе истолковано Голубинскимъ: Ист. р. ц., I, 700—701. Доминикане могли проникнуть въ Кіевъ съ 1231 г. Принимать вмѣстѣ съ И. И. Малышевскимъ 1228 г. за начало доминиканской миссіи въ Кіевѣ (Яцекъ, стр. 25—26 и др.) не находимъ достаточныхъ основаній). Не на этомъ ли извѣстіи Длугоша основано позднѣйшее преданіе (XVII в.) о томъ, что доминиканскій монастырь былъ устроенъ Владиміромъ Рюриковичемъ? Въ позднѣйшее время доминикане не помнили своего древняго кіевскаго монастыря; по крайней мѣрѣ, ихъ позднѣйшій монастырь носилъ иное

Повидимому, слѣдуетъ предположить незначительный успѣхъ католическихъ проповѣдниковъ въ Кіевѣ Какъ было въ другихъ мѣстахъ южной Руси, неизвѣстно. Можно сказать только, что гдѣ-то былъ католическій монастырь до татарскаго нашествія <sup>1)</sup>.

Ревнители католичества не унывали, и для Руси былъ поставленъ даже особый епископъ, аббатъ Опатовскаго монастыря Краковской епархіи Герардъ. Его права были переданы Генрихомъ Силезскимъ Любускому епископу въ Силезіи<sup>2)</sup> и узаконены папскою буллою 1257 г. Подробности этого событія намъ неизвѣстны, а равно и годъ поставленія епископа для русскихъ. Быть можетъ, учрежденіе епископіи въ Опатовѣ слѣдуетъ приводить въ связь съ сохранившеюся папскою буллою къ доминиканамъ, на которую мы уже указывали. Какъ видно изъ упомянутой буллы 12 мая 1232 г., Гнѣзненскій архіепископъ уже тогда ходатайствовалъ о поставленіи русскаго католическаго епископа, который, искоренивъ пороки паствы, содѣйствовалъ бы распространенію католиче-

названіе. Сохранилась грамота Александра Владиміровича 1441 г., данная монастырю и церкви св. *Николая* въ подтвержденіе грамоты Владимира Ольгердовича, признанной Витовтомъ. Сигизмундъ III подтвердилъ „*diuersarum Litterarum serenissimorum olim et illustrium Principum, Regum Poloniae et Ducum Russiae...*“ Описаніе Кіево-софіевскаго собора и Кіевской іерархіи, Кіевъ 1825, Прибавленіе, № 5, стр. 15. И. И. Малышевскій (Ядекъ, стр. 95 и сл.) считаетъ грамоту 1411 г. подложною.

<sup>1)</sup> Сохранилось посланіе 1242 г. изъ Рѣвны, въ которомъ F. abbas Montis S. Mariae ordinis S. Benedicti „*religiosis viris et universae S. matris ecclesiae fidelibus*“ duos fratres suos commendat: „*quos de claustro S. Mariae in Russia in Hyberniam transmittimus gratia commorandi*“ (по случаю нашествія татаръ). Erben, Regesta, I, 502. Ср. извѣстіе Длугоша подъ 1238 г. объ основаніи доминиканскаго монастыря въ Галичѣ (lib. VI, col. 661 — 662). Быть можетъ, въ Галичѣ вѣротерпимость была больше. По словамъ Пиравскаго, этотъ монастырь былъ разрушенъ татарами.

<sup>2)</sup> См. извѣстное мѣсто хроники Годислава, подвергаемое различнымъ толкованіямъ, и объясненіе его у Петрушевича, Гал. ист. № II, 100—101. Различныя толкованія его указаны у Смирнова, Судьбы и т. д., 142—143, и у И. А. Линниченка, Взаимныя отношенія Руси и Польши до половины XIV столѣтія, Кіевъ, 1884, стр. 177. Мы думаемъ, что толковать документы надо примѣнительно къ современному имъ пониманію, а въ XIII ст., какъ видно изъ буллы 1257 г., Любусскіе епископы, считавшіе себя преемниками Опатовскаго аббата, изъявляли притязаніе на русскій діоцезъ въ

ства<sup>1)</sup>. Папа поручилъ нѣсколькимъ польскимъ доминиканцамъ изслѣдовать состояніе стравы и вообще все, что необходимо было знать по вопросу о поставленіи епископа, и донести. На основаніи этого документа можно связать съ значительною вѣроятностію, что до 1232 г. на Руси и для Руси не было никакого католическаго епископа. Въ 1233 г. папа выражалъ только намѣреніе послать легата въ Россію<sup>2)</sup>. Изъ буллы 12 мая 1234 г. можно усматривать присутствіе на Руси католическихъ прелатовъ, но католическаго епископа не было тамъ, повидимому, и въ то время. Доминиканамъ было поручено „попеченіе о душахъ (animarum sollicitudo) въ земляхъ Русскихъ и другихъ невѣрныхъ“; они должны были дѣйствовать тамъ словомъ и примѣромъ. Папа дозволилъ имъ исповѣдывать католиковъ, пребывавшихъ на Руси, и давать разрѣшенія, между прочимъ, и христіанамъ, прибывающимъ въ тѣ страны“<sup>3)</sup>. Если сопоставить и эту буллу съ извѣстіемъ объ учрежденіи русской епископіи въ Опатовѣ, то можно будетъ опредѣлить приблизительно время возведенія Опатовскаго аббата въ санъ русскаго епископа: это случилось послѣ 12 мая 1234 г.<sup>4)</sup>

политическихъ предѣлахъ Руси. Ср. буллу 1247 г., позволявшую папскому легату носить палліумъ въ предѣлахъ Любусскаго епископства. Для русскихъ въ Польшѣ, какъ скоро они были католики, не было надобности создавать особое епископство; или же это были уніаты? Ср. мнѣніе Смирнова, стр. 143—144.

<sup>1)</sup> ... per quem extirpatis vitii ritus ibi catholicus propagatur.

<sup>2)</sup> Theiner, I, № XLVIII.

<sup>3)</sup> Akta VII, № II, стр. 2—3. Замѣчательно совпаденіе числа, которымъ помѣчена эта булла, съ датой буллы 1232 г.

<sup>4)</sup> Мы расходимся съ мнѣніемъ Reifenkugel'а, что Любусскій епископъ получилъ права Опатовскаго аббата около 1232 г. См. статью его „Die Gründung der römisch-katholischen Bisthümer in den Territorien Halicz und Wladimir“ въ „Archiv für österreich. Geschichte“, LII Bd., zw. Hälfte, Wien 1875 (есть и отдѣльный оттискъ, но мы цитуемъ по Archiv'у). На основаніи приведенныхъ буллъ мы думаемъ, что это случилось позднѣе: въ нихъ нѣтъ оговорокъ объ епископѣ. Что до ссылокъ Рейфенкугеля на дотации, которыми былъ надѣленъ Любусскій епископъ, то встрѣчаются указанія на подобное надѣленіе, относящіяся и къ 40-мъ годамъ XIII вѣка. Въ извѣстіи Годислава интересно выраженіе, что русскій епископъ былъ поставленъ для Руси *de novo*. Рейфенкугель изъясняетъ эти слова такъ, что уже въ то время



Положеніе католичества на Руси было, видно, не особенно блестяще, когда католическій епископъ для нея былъ поставленъ за ея предѣлами и въ самой странѣ не было постоянныхъ епископовъ. Доминикане утверждаютъ, правда, что въ 1233 г. Яцекъ, по просьбѣ Данила, избралъ изъ своихъ учениковъ и поставилъ католическаго архіепископа Галичу, Бернарда Поляка <sup>1)</sup>, но это извѣстіе не выдерживаетъ критики. Можно думать, что кромѣ Герарда, который названъ въ современной ему записи *primus episcopus Russiae* <sup>2)</sup>, не было для Руси другихъ титулярныхъ латинскихъ епископовъ. Замѣчательно, что и доминиканское преданіе, относящее учрежденіе русскаго архіепископа и нѣсколькихъ епископовъ, ко времени папы Григорія IX, признаетъ, что они не имѣли постоянного мѣстопробыванія (*certas sedes nullas habentes*) и состояли въ странствовавшихъ конгрегаціяхъ, какъ было и въ началѣ XIV в.

О дѣятельности католическихъ проповѣдниковъ на Руси послѣ 1234 г. мы не имѣемъ документальныхъ данныхъ и можемъ лишь предполагать, что они продолжали посѣщать русскія земли, какъ бывали и у инородцевъ, жившихъ вдоль юго-восточныхъ окраинъ Руси, если вѣрить свидѣтельствамъ о томъ <sup>3)</sup>.

II. Въ первые годы послѣ татарскаго нашествія не видимъ на Руси католическихъ монаховъ, но вскорѣ папству мелькнула на время надежда на полный успѣхъ начатой прежде пропаганды. Въ половинѣ XIII столѣтія совершилось событіе единственное въ исторіи юго-западной Руси, подобнаго которому не было ни въ предшествовавшее, ни въ по-

---

„Illusion festhielt, dass die ruthenischen Länder schon irgend einmal eine römische Hierarchie gehabt hätten“ (S. 416—417). Судя по заявленію Любуцкаго епископа (см. буллу 1257 г.), что его предшественники съ незапамятныхъ временъ завѣдывали католиками, жившими въ русской землѣ, такая легенда существовала въ XIII вѣкѣ. Рейфенкугель не вѣритъ ей, но готовъ вѣрить отчасти доминиканскимъ преданіямъ (см. стр. 414—415).

<sup>1)</sup> Легенда объ этомъ архіепископѣ развита подробно Вагасъ-емъ во II-мъ томѣ его монографіи. Перечень упоминаній о Бернардѣ см. также у Кунасевица въ его рецензій на Энциклопедію Шнейдера, Kraków, 1872—1873, 52—53.

<sup>2)</sup> *Monumenta Poloniae*, III, Lwów 1878, 23.

<sup>3)</sup> Свидѣтельства эти см. у II. В. Голубовскаго: Печенѣги, Торки и Половцы до нашествія татаръ, Кіевъ 1884, 187—188.

слѣдующее время: галицко-волинская земля изъявила добровольное согласіе признать главенство папы, и къ тому склонился русскій народъ въ лицѣ князей, епископовъ и лучшихъ людей повидимому—безъ принужденія. Это была первая попытка введенія на Руси дѣйствительной уніи, основанной на *добровольномъ* единеніи съ Римскою церковію <sup>1)</sup>. Она рѣзко отличается отъ всѣхъ другихъ тѣмъ, что возникла безъ непосредственнаго тягостнаго давленія иноземцевъ, хотя и не безъ вліянія польской политики <sup>2)</sup>, и имѣла мѣсто во время самостоятельной политической жизни южной Руси. Покровительствовать этой уніи былъ готовъ одинъ изъ замѣчательнѣйшихъ и честнѣйшихъ князей этой Руси—Даніилъ Романовичъ Галицкій.

Поятна важность этого событія. Оно привело въ свое время къ крупнымъ политическимъ послѣдствіямъ и занимаетъ вмѣстѣ съ тѣмъ видное мѣсто въ исторіи юго-западной Руси, какъ первая и единственная въ своемъ родѣ попытка церковной уніи въ этой землѣ. Весьма интересно потому выяснить зарожденіе этого движенія и соображенія, которыми руководился Даніилъ Галицкій, ведя переговоры съ папой въ теченіе нѣсколькихъ лѣтъ. Необходимо новое и безпристрастное изслѣдованіе этихъ переговоровъ въ виду того, что католическіе историки представляютъ ихъ превратно, а наша историческая литература слѣдуетъ въ сущности за ними.

Уже Длугошъ старался изложить исторію переговоровъ Даніила съ папой неблагопріятно для русскаго князя. По словамъ Длугоша, желая получить королевскій титулъ, Даніилъ завелъ первый сношенія съ папскимъ легатомъ, совсѣмъ на то не уполномоченнымъ, и когда польскіе епископы, въ особенности Краковскіе<sup>3)</sup>, сопротивлялись коро-

---

<sup>1)</sup> Ранѣе не было уніи. Письмо короля Андрея къ Иннокентію III упоминаетъ только объ обѣщаніи галичанъ пребывать впредь въ уніи (*in unitate... perseveraturis*) и изъявить покорность Римской церкви, но въ самый моментъ написанія этой грамоты русскіе желали обезпеченія свободы православною исповѣданія. По словамъ короля, намѣреніе это могло встрѣтить препятствія въ случаѣ медленности со стороны короля и папы, „*quod quidem multis ex causis accidere posse constat*“: ясно, какъ оно было непрочнымъ.

<sup>2)</sup> См. извѣстіе Пано-Карпини о томъ, что Конрадъ Мазовецкій, герцогъ Краковскій, епископъ и польскіе бароны просили Василька быть покровителемъ папскимъ посламъ.

нованію русскаго князя, Даниілъ клятвенно обязался принять католическую догму и даже обрядность и былъ тогда коронованъ. Этому противорѣчатъ папскія буллы, между прочимъ и та, которая приведена у самого Длугоша, и уже нѣкоторые польскіе писатели замѣтили, что Длугошъ, говоря о коронаціи русскаго князя, допустилъ умысленныя искаженія <sup>1)</sup>. Также и для послѣдующихъ польскихъ историковъ Даниілъ являлся образцомъ „русскаго коварства и обмана“ <sup>2)</sup>.

Русскіе историки вѣлѣдъ за польскими повторяютъ, что починъ переговоровъ принадлежалъ Даниілу, и одни готовы заподозривать Даниіла въ нѣкоторомъ легкомысліи и недальновидности <sup>3)</sup>, а другіе, признавая величіе Даниілова замысла <sup>4)</sup>, восхваляютъ *хитрость* его политики <sup>5)</sup>.

Удивительнѣе всего, что толки объ инициативѣ Даниіла въ переговорахъ съ папою повторяетъ такой основательный знатокъ галицкой исторіи, какъ А. С. Петрушевичъ. Подобно польскимъ историкамъ <sup>6)</sup>,

<sup>1)</sup> См. Stebelskiego Dwa wielkie światła na horyzoncie Połockim, wyd. dr., Lwów 1867, t. III, str. 18—21. Критика разсказа Длугоша—у Репелля. Этотъ разсказъ можетъ служить образчикомъ недобросовѣстности пресловутаго польскаго историка, такъ недавно возвеличеннаго на юбилей въ Краковѣ.

<sup>2)</sup> „Ruthenicae dolositatis atque fraudis“: Длугошъ употребляетъ эти выраженія, говоря о набѣгахъ сыновей Даниіла на Польшу въ союзъ съ татарами (col. 758). Примѣръ позднѣйшихъ польскихъ сужденій о Даниілѣ можно видѣть у Папроцкаго: Herby rycerstwa polsk., 36. Правильнѣе и безпристрастнѣе другихъ историковъ изложилъ исторію сношеній Даниіла съ папою Репелль, Gesch. Polens, 518—524.

<sup>3)</sup> Соловьевъ, Исторія Россіи, III <sup>3</sup>, 216.

<sup>4)</sup> Карамзинъ, т. IV, гл. 1.

<sup>5)</sup> Эту хитрость выдвигаетъ на видъ въ особенности статья К. Т. Мурковскаго: „Даниілъ Романовичъ Галицкій въ сношеніи съ Римомъ“, помѣщенная въ „Кіевскихъ епархіальныхъ вѣдомостяхъ“ 1873 г.

<sup>6)</sup> Уже Стрыйковскій утверждалъ, что Даниілъ затѣялъ первый сношенія съ папой и отправилъ пословъ на Ліонскій соборъ. Эта легенда повторяется и теперь. Пелешъ говоритъ въ своей исторіи уніи: „Der Halitscher Fürst Daniel hatte sich um das Jahr 1245 an den Papst Innocenz IV mit der Bitte um Hilfe gegen die Tataren und um Verleihung der königlichen Krone gewendet und im Einverständnisse mit seinen Bischöfen den Primat des Paps-

и г. Петрушевичъ готовъ считать началомъ сношеній русскаго князя съ папой появленіе русскаго посла на Ліонскомъ соборѣ. Таковымъ посланнымъ Даниіла г. Петрушевичъ признаетъ теперь <sup>1)</sup> русскаго архіепископа Петра, рассказъ котораго о татарахъ занесенъ подъ 1244 г. въ хронику Маттея Парижскаго <sup>2)</sup>, а равно въ Annales de Burton <sup>3)</sup>. Г. Петрушевичъ отступилъ, такимъ образомъ, отъ мнѣнія о Петрѣ, высказаннаго имъ 25 лѣтъ назадъ <sup>4)</sup>, и послѣдовалъ за Филаретомъ и нѣкоторыми галицкими писателями, признавшими Петра галицкимъ епископомъ.

Мнѣніе г. Петрушевича было подхвачено польской *Gazeta paņodowa*, которая въ 1882 г. отмѣтила съ злорадствомъ то, что первымъ латинизаторомъ южной Руси былъ не кто иной, какъ знаменитый Даниль Галицкій.

Мы позволили себѣ не согласиться съ подобными домыслами, составляющими, по нашему мнѣнію, ничѣмъ не подтверждаемую гипотезу <sup>5)</sup>. При внимательномъ отношеніи къ источникамъ нельзя не признать, что не Даниль былъ искателемъ уни, что починъ въ переговорахъ о ней принадлежалъ папѣ и католическимъ монахамъ, поселив-

---

tes anzuerkennen versprochen“; тогда только и влѣдствіе того будто бы папа выслалъ францисканца ПIANO-КАРПИНИ съ 5 монахами къ великому татарскому хану чрезъ Польшу и Русь. Pelesz, Geschichte d. Union d. ruthen. Kirche, Wien 1878, 277.

<sup>1)</sup> Историческое Извѣстіе о церкви св. Пантелеймона близъ города Галича, Львовъ 1881, стр. 53.

<sup>2)</sup> *Matthaei Parisiensis, monachi sancti Albani, chronica majora*. Ed. by Luard, vol. IV, Lond. На извѣстіе М. Парижскаго о русскомъ архіепископѣ Петрѣ обратилъ вниманіе уже въ прошломъ столѣтіи Le Quien въ *Oriens Christianus*, у насъ—митроп. Евгеній въ „Словарѣ писателей дух. чина“ и архіеп. Филаретъ. Краткую замѣтку о Петрѣ см. въ нашей монографіи „Княж. Дан. Гал.“, 1873, стр. 135—136; тамъ же (стр. 139—140 и 153—155) нѣсколько соображеній о сношеніяхъ Даниіла Галицкаго съ папой.

<sup>3)</sup> *Annales monastici*, vol. I, ed. by Luard, Lond. 1874.

<sup>4)</sup> Галицкій истор. сборникъ, II, 4—8.

<sup>5)</sup> Мнѣніе г. Петрушевича имѣетъ какъ бы единственную опору въ словахъ ПIANO-КАРПИНИ о посылкѣ Данииломъ аббата къ папѣ, но аббатъ—не архіепископъ и былъ высланъ, очевидно, послѣ Ліонскаго собора и по выѣздѣ въ путь ПIANO-КАРПИНИ, о чемъ см. ниже.

шимъ въ русскомъ князѣ несбыточную мечту о всеобщемъ католическомъ ополченіи противъ татаръ. Согласившись затѣмъ на признаніе вселенскаго значенія римскаго епископа, Даниилъ никогда не думалъ о пожертвованіи самостоятельностью русской церкви и не прибѣгалъ къ мелкой хитрости.

Въ настоящемъ очеркѣ мы предположили попытаться обосновать эти положенія, выведенныя изъ изученія источниковъ, и возстановить истинный смыслъ и послѣдовательность переговоровъ объ уніи при Даниилѣ Галицкомъ, искажаемые польскою школою историковъ и неправильно представляемые нашими отечественными изслѣдователями.

III. Первый вопросъ, представляющійся намъ, касается архіепископа Петра и начала сношеній Даниила Галицкаго съ папой: имѣли ли эти переговоры какое-либо отношеніе къ Ліонскому собору? На этотъ вопросъ можно отвѣтить съ полною увѣренностію отрицательно.

Что касается, во 1-хъ, послыи Данииломъ епископа на Ліонскій соборъ, то о ней не говорятъ никакіе современные событію источники. Извѣстія того времени представляютъ Петра отправившимся на соборъ какъ бы по собственному начинанію<sup>1)</sup>. Могутъ сказать, что западные лѣтописцы, упомянушіе о Петрѣ, интересовались не столько величественнымъ планомъ русскаго князя, сколько самими татарами и не обратили вниманія на то, что Петръ былъ посланъ княземъ, по этому послѣднему предположенію противорѣчатъ положительныя факты. Если Даниилъ обращался къ папѣ еще во время Ліонскаго собора, то почему папа отвѣтилъ ему такъ поздно, почти чрезъ годъ<sup>2)</sup>? Сомнительно, чтобы буллы 1246 г. были вызваны посольствомъ Петра: отвѣтъ былъ бы врученъ ранѣе, вскорѣ послѣ собора, разсуждавшаго, между прочимъ, и о татарахъ. Думать, что „Петръ нарочно скрывалъ причину своего посольства, чтобы не обратити вниманія татаръ на князя Даниила“, нѣтъ основаній въ виду того, что въ 1246 и 1247 гг. Даниилъ не заботился о соблюденіи переговоровъ въ тайнѣ.

<sup>1)</sup> По словамъ Матѳея Пар., русскій архіепископъ Петръ „*archiepiscopatu suo immo ab ipso (regno) fugiens et effugatus ad partes se transtulit cisalpinas, consilium et auxilium et de sua tribulatione consolationem adepturus*. Р. 386. Отмѣченныя курсивомъ слова весьма важны; въ достовѣрности ихъ нельзя сомнѣваться, потому что Матѳеи присутствовалъ на соборѣ.

<sup>2)</sup> Первые буллы къ Даниилу помѣчены маемъ 1246 г.

Намъ кажется, далѣе, что къ извѣстіямъ *Annales de Burton* и Матѳея Парижскаго о Петрѣ, какъ о русскомъ архіепископѣ, слѣдуетъ относиться съ большою осторожностію и, во всякомъ случаѣ, едва ли можно считать Петра епископомъ чисто русскихъ земель.

Въ извѣстіяхъ, переданныхъ Петромъ о татарахъ, а равно въ сообщеніи о немъ самомъ усматривается рядъ странныхъ противорѣчій и несообразностей.

Въ повѣствованіи Петра о татарахъ<sup>1)</sup> изложены нѣкоторыя достоверныя свѣдѣнія, что не удивительно, такъ какъ Петръ зналъ татарскій языкъ<sup>2)</sup>, встрѣчаются у него и ссылки на русскія событія, но въ то же время находимъ неточности и анахронизмы<sup>3)</sup>.—Странно также, что

<sup>1)</sup> Петръ далъ предъ *inquisitoribus* (Матѳ. Пар., 386) показаніе о татарахъ, которое было тотчасъ же, вѣроятно, записано для свѣдѣнія собора, въ третьемъ засѣданіи котораго (17 іюля) было прочтано постановленіе о татарахъ („*papa—constitutiones ...quae contra Tartaros factae fuerant, fecit legi*“). И у Матѳея Пар., и въ *Анналахъ Буртонскихъ* извѣстія Петра о татарахъ являются почти въ одинаковомъ изложеніи, и различія не особенно значительны: такъ, у Матѳея Пар. не находимъ словъ, которыми заключено изложеніе въ *анналахъ* (р. 275): „*super factis eorum plenius non instruxit*“. Текстъ Матѳея какъ бы полнѣе и исправнѣе, списокъ *анналь* систематичнѣе. Быть можетъ, который-нибудь изъ хронистовъ нѣсколько измѣнилъ первоначальный текстъ, внося его въ свой сводъ. Авторъ *Annales* получилъ показаніе Петра отъ кого-либо изъ бывшихъ на соборѣ, о разсказѣ которыхъ упоминаетъ.

<sup>2)</sup> По словамъ Матѳея Пар. (р. 386), Петръ „*de conversatione ipsorum Tartarorum, quam expertus est, inquisitoribus sic respondit...*“

<sup>3)</sup> Петръ сообщилъ о татарахъ, что уже прошло 26 лѣтъ съ того момента, какъ впервые была опустошена ими Россія [„*Et interfecto Salbatin, et Ornac civitate ejus occupata, Curcenzam nepotem ejus per multas provincias insecuti sunt. Provincias vero ipsum recipientes devastaverunt; inter quas pro magna parte devastata est Russia. Jam sunt XXVI anni elapsi*“. *Ann. de Burton*, 272—273. У Матѳея II.: „*Inter quas (provincias) pro magna parte devastata est Russia, jam sunt viginti sex anni*“. р. 387], т. е. Петръ относилъ первое татарское нашествіе къ 1219 или 1218 г. Впрочемъ, русскіе, бѣжавшіе передъ татарами въ Саксонію, также разсказывали католическимъ монахамъ въ 1241 г., что татары „*Ruscenos impugnaverunt viginti annis*“.— О татарахъ передаются у Петра свѣдѣнія въ родѣ того, что они „*dicunt*

русскій архіепископъ изложилъ предъ папой „наилучшимъ образомъ исповѣданіе вѣры“<sup>1)</sup>. — Петръ не могъ быть ни галицкимъ епископомъ половныи XIII в.<sup>2)</sup>, ни владимирскимъ<sup>3)</sup>, ни холмскимъ<sup>4)</sup>, потому что на столахъ этихъ епископій не встрѣчаемъ въ то время святителей съ именемъ Петра. Имя Перемышльскаго владыки, современника Лионскаго

se habere sanctum Johannem ductorem“ (р. 273). Не отголосокъ ли это легенды о пресвитерѣ Іоаннѣ (лучшая монографія о ней написана Царнке)? — Что до мнѣнія Петра о происхожденіи татаръ отъ Мадіанитянь, бѣжавшихъ отъ Гедеона „usque ad remotissimas subsolani et Boreae plagas et sese recipientium in loco terroris et vastissime solitudinis Ergon“, — мнѣнія, которое, по словамъ г. Петрушевича (Гал. ист. сб. II, 97), „совсѣмъ согласуетъ съ современнымъ мнѣніемъ Руси о началѣ того варварскаго народа“, то по добные домыслы были въ то время распространены во всей Европѣ.

1) „Peroptime coram domino para exposuit evangelium“. Ann., 272.

2) Не понимаемъ, на какомъ основаніи г. Петрушевичъ считаетъ Петра галицкимъ архіепископомъ. См. „Княж. Дан. Гал.“, стр. 135. Нѣтъ никакихъ данныхъ называть Петра преемникомъ Артемія. Въ грамотѣ польскаго короля Казимира къ Константинопольскому патріарху первымъ галицкимъ митрополитомъ названъ Нифонтъ, а вторымъ Петръ, но подъ послѣднимъ разумѣлся, вѣроятно, извѣстный святитель, переселившійся впоследствии въ Москву. Въ подложной грамотѣ Данила и Василька караямамъ упоминается бискупъ Петро (Kupasiewicz, Przewodnik, 29—31; Петрушевичъ, Гал. ист. сб. II, 172—176), но откуда заимствовано это имя, указалъ Петрушевичъ.

3) Послѣ Іоасафа, бывшаго Владимирскимъ епископомъ около 1220 г., Владимирскій епископскій столъ занимали при Данилѣ и Василькѣ, по извѣстію галицко-волынскон лѣтописи (Ип., 494), Василій, Никифоръ и Косма.

4) Первымъ холмскимъ епископомъ былъ Іоаннъ, жившій по лѣтописи еще около 1259 г. (Ип., 494 и 562). Мы не находимъ основаній считать вмѣстѣ съ А. С. Петрушевичемъ (см. ст. его „Краткое извѣстіе о Холмской епархіи и святителяхъ ея“ въ „Науковомъ сборникѣ“ 1866, вып. III и IV, стр. 180) первымъ Холмскимъ епископомъ Кирилла, впоследствии митрополита, въ виду прямаго указанія лѣтописи, что Холмская епископія была учреждена взаиѣнъ Угровской послѣ того, какъ Угровскій епископъ Іоасафъ самовольно попытался было занять митрополичій столъ, — очевидно послѣ татарскаго нашествія. Тогда „избранъ бысть и поставленъ бысть Иванъ иискупъ“ (Ип., 494—495). Угровскъ былъ построенъ Даниломъ (Ип., 558), какъ и Холмъ.

собора, не названо, къ сожалѣнію, въ лѣтописи, гдѣ сказано только, что онъ придерживался стороны Даниилова противника, Ростислава Михайловича, и былъ пойманъ дворецкимъ Даниїла. Этотъ посланный „не удоси“ Константина Рязанскаго, „но удоси владыку и слуги его разграби гордые...“<sup>1)</sup>). Если этотъ епископъ бѣжалъ къ папѣ, то не Даниїль его посылалъ. Равнымъ образомъ не имѣлъ бы отношенія къ Даниїлу и епископъ какой-нибудь изъ другихъ областей Руси. Нельзя считать Петра епископомъ юго-западной Руси еще и потому, что онъ, по словамъ извѣстія о немъ, бѣжалъ изъ какой-то Руси, терпѣвшей отъ татарскихъ насилій около времени Ліонскаго собора<sup>2)</sup>, а юго-западная Русь въ то время не была еще занята татарами и не платила имъ дани. Татары могли производить тогда утѣсненія въ степяхъ, въ Червленомъ яру<sup>3)</sup>).

На основаніи сказаннаго едва-ли можно принимать буквально извѣстіе о Петрѣ, какъ о православномъ русскомъ епископѣ. Если же вѣрить все-таки этому извѣстію и не подвергать сомнѣнію сана Петра, то необходимо признать его, какъ скоро онъ не былъ проходимецъ<sup>4)</sup>, епископомъ Руси, колебавшейся между православіемъ и латинствомъ, или же Руси, не входившей во владѣнія дома Владиміра св. и примыкавшей къ восточнымъ или южнымъ окраинамъ этихъ владѣній.

Уже давно было высказано предположеніе, что это былъ одинъ изъ латинскихъ епископовъ *in partibus*, поставленныхъ для Руси, и въ послѣднее время къ этому мнѣнію присоединился Пелешъ<sup>5)</sup>. Въ пользу этой догадки говорило бы то обстоятельство, что Петръ „*regortime coram domino Para exposuit evangelium*“, что онъ принималъ

<sup>1)</sup> Ип, 527. Имена Перемышльскихъ епископовъ, приведенныя въ Перемышльскомъ шематизмѣ, Петрушевичъ считаетъ недостоверными. Гал. ист. сб. II, 180. Ср. Перемышлянинъ 1853, 23.

<sup>2)</sup> „*A Tartaris exterminatus, ut archiepiscopatu suo immo ab ipso regno fugiens et effugatus*“. Матѣ., 386.

<sup>3)</sup> Соображенія о времени колонизаціи Червленаго Яра см. у Голубовскаго, Печенѣги, Торки и Половцы, стр. 114 и сл.

<sup>4)</sup> Такое подозрѣніе возбуждаетъ выраженіе о немъ Матѣея Париж.: „Петръ, человекъ, какъ можно было думать, достопочтенный и стоящій до вѣрїя“ (*vir ut aestimari potuit honestus et fide dignus*).

<sup>5)</sup> *Gesch. d. Union*, I, 288.



участіе въ папскомъ богослуженіи<sup>1)</sup> и отправился „ad partes cisalpinas“ искать совѣта и утѣшенія, но странно съ другой стороны, что Петръ не зналъ по-латыни, что во время богослуженія онъ былъ одѣтъ не такъ, какъ остальные прелаты<sup>2)</sup>, и подписи его нѣтъ въ актахъ собора. Петръ не могъ быть титулярнымъ латинскимъ епископомъ юго-западной Руси еще и потому, что, кромѣ Опатовскаго и Любусскаго епископовъ, едва-ли до 1246 г.<sup>3)</sup> были другіе католическіе епископы южной Руси, жившіе въ этой странѣ или внѣ ея<sup>4)</sup>.

Мы склоняемся къ иному предположенію и думаемъ, что Петръ былъ епископомъ Руси, находившейся за предѣлами господства дома Владиміра. Какъ извѣстно, русскими назывались изстари папы закарпатскіе соплеменники<sup>5)</sup>. До половины XIV в. русское племя преобладало въ

1) „Cum domino Papa ceterisque praelatis divinatorum assistebat celebrationi“ (Ann. de Burton, 272).

2) „Sacris vestibus, sed non eo modo quo ipsi“.

3) Только въ 1246 и 1247 гг. было сдѣлано распоряженіе римскою курією о посвященіи нѣсколькихъ епископовъ для Руси (Hist. Russ. Monim. I, № LXXI). Неизвѣстно, были ли они поставлены на самомъ дѣлѣ.

4) 18 августа и 17 сентября 1245 г. Иннокентій IV издалъ буллы, въ которыхъ archiepiscopis, episcopis, abbatibus et aliis ecclesiarum praelatis per Romanum imperium, Italiam, Siciliae ac Hungariae regna etc. etc. constitutis praecipit, ut a fratrum Praedicatorum et Minorum gravaminibus penitus desistant. Potthast, Regesta pontificum Romanorum, Berolini 1874, №№ 11811 и 11878. Въ перечнѣ буллъ о миноритахъ (18 августа) читаемъ: „In e. m. archiepiscopis etc. Boemiae, Suetiae et Norwegiae, Poloniae, Livoniae, Slaviae, *Russiae*“. Въ ряду буллъ о проповѣдникахъ: „In e. m. archiepiscopis, etc., per regnum Boemiae, Poloniam, *Russiam*, Prussiam, Caffubiam et Pomoraniam. — — archiepiscopis, etc., per Hungariam, Serviam, *Galitiam*, Sclavoniam, Croaticam et Dalmatiam constitutis“. Les registres d'Innocent IV, Recueil des bulles de ce pape publiées ou analysées d'après les manuscrits originaux du Vatican et de la Bibliothèque nationale par Élie Berger (Biblioth. des écoles françaises d'Athènes et de Rome), Paris, Ernest Thorin, éditeur, 1881—83, p. 279, №№ 1878 et 1876. По этимъ общимъ заглавіямъ трудно сказать, были ли въ то время на Руси католическіе епископы.

5) О нихъ см. монографіи Бидерманна (Die ungarisch. Ruthenen, Innsbruck 1865—67) и Дулишковича и мелкія статьи въ галицкихъ изданіяхъ и русскихъ. Въ половинѣ XIII в. русскіе упоминаются на востокѣ Угрии въ

страиѣ, которая получила потомъ названіе Молдавіи <sup>1)</sup>. Въ послѣднее время уже принято наукой, что русское племя встарѣ достигало также Трансильваніи <sup>2)</sup>. Намъ кажется, что Петръ былъ епископомъ которой-нибудь изъ этихъ земель; мы только не беремся рѣшить, какого оупъ былъ исповѣданія. Въ первой половинѣ XIII в. въ тѣхъ земляхъ были какъ православныя, такъ и католическіе епископы <sup>3)</sup>. Татары пробыли

---

сосѣдствѣ съ бродниками, болгарами, босняками. Выдержки о бродникахъ цитованы многими, почему мы не приводимъ ихъ. См. также признаваемое нѣкоторыми подложнымъ письмо Премыслава Оттокара II къ папѣ (Pertz, Monum. Germ., t. IX, Annales Otakariani, p. 185; то же въ Hist. Russ. Monim. II, № 5); здѣсь Ruscienses отличены отъ Rutheni. Что до извѣстія 1246 г. о томъ, что союзниками угорскаго короля были rex Rusciae, а также Brusciae, то напрасно И. И. Шараневичъ (Die Nypatios-Chronik, Lemberg 1872, стр. 87 и прим. 431) считаетъ невыясненною личность перваго изъ этихъ королей. Ср. П. с. р. л. II, 341 и „Княж. Дан. Гал.“, 57. Въ 1246 г., по возвращеніи Даниила изъ Орды, состоялось примиреніе его съ угорскимъ королемъ, и Даниилъ ѣздилъ въ Венгрію (Ип., 537).

<sup>1)</sup> Мы признаемъ вѣроятнымъ преданіе о занятіи румунами Молдавіи въ половинѣ XIV в.

<sup>2)</sup> См. Успенскаго „Образованіе втораго Болгарскаго царства, Одесса 1879, приложенія: Участіе Русскихъ въ борьбѣ за независимость“ и прибавленіе къ этой главѣ, гдѣ указана относящаяся къ этому предмету ученая литература.

<sup>3)</sup> Въ Угріи отъ Савы и Дуная до Карпатъ было немало славянъ и румунъ, исповѣдывавшихъ православіе, но которыхъ католическая іерархія старалась подчинить своему вѣдѣнію; по мѣстамъ, подъ ихъ вліяніемъ, къ православію склонялись и мадьяры. Греко-католическое исповѣданіе у мадьяръ, принявшихъ его одновременно съ русскими и волохами, и теперь называется русскою вѣрою. Въ 1204 г. въ Угріи было много православныхъ монастырей и только одинъ католическій. Дулишковичъ, Историческія черты Угро-Русскихъ, тетр. II, Унгваръ 1875, 49—50. Пичъ, Ueber die Abstammung der Rumänen, Leipz. 1880, 114, 209—214. Слѣды православія въ Угорской землѣ возводятъ еще ко времени до св. Стефана, съ чѣмъ согласно преданіе, занесенное въ повѣсть объ убіеніи Батя въ Угріи: „Бѣху же Угри первое православіи, крещеніе отъ Грковъ приемише...“ Ср. брошюру Сасинька „Sv. Method a Uhorsco, Tur. Sv. Martin 1884, и написанную, впрочемъ, безъ достаточнаго критицизма. У Румунъ былъ православный епископъ съ 1234 г. Picot, Chronique de Moldavie par Urechi, p. 21. О началѣ католи-

тамъ довольно долго, и опасеніе татарскаго погрома не прекращалось въ Угріи нѣсколько лѣтъ<sup>1)</sup>. Благодаря тому, что къ югу отъ галицкаго княжества русское племя тавулось въ перемежку съ другими національностями до Дуная, названіе Руси могло быть усвоено и населенію, не входившему въ составъ русскаго государства, а слѣдовательно и русской церкви, и есть примѣры и болѣе древняго (до 1245 г.), и болѣе поздняго обозначенія этимъ названіемъ люда нерусскаго. Въ разсматриваемомъ извѣстіи могли также смѣшать Русскихъ съ Rasciani и болгарамъ<sup>2)</sup>. Появленіе на Ліонскомъ соборѣ епископа изъ земель придунайскихъ или юго-славянскихъ не представляло ничего страннаго въ то время, когда, по выраженію Палаузова, юго-востокъ Европы колебался между православіемъ и папизмомъ.

Чтобы имѣть подробныя свѣдѣнія о татарахъ, не было надобности быть русскимъ, и г. Петрушевичъ напрасно говоритъ, что „запад-

цизма у Румунъ см. у Еп. Мелхиседека *Papismul și starea actuală a Bisericeî orthodoxe în Regatul României*, Bucur. 1883. Переводъ этой брошюры см. въ іюльской книжкѣ „Трудовъ Кіевской Дух. Академіи“ 1884 г.

<sup>1)</sup> Подъ 1244 г. у Матѳея Парижскаго читаемъ: „*Per eosdem dies rex Hungariae, expulsus de regno suo per Tartaros, ad alas protectionis imperialis convolavit, ab eodem in tali articulo consilium efficax et auxilium contra communes hostes petiturus*“ (р. 298). Папское разрѣшеніе отъ вассальной клятвы, принесенной по этому поводу угорскимъ королемъ Фридриху, дано буллою 21 августа 1245 г. (Potthast, № 11827). Въ 1243 и 1247 гг. ожидалось вторженіе татаръ въ Угрію. *Les reg. d'Innoc. IV*, pp. 8, 13, 443, №№ 30, 46, 2957, 2958.

<sup>2)</sup> 21 марта 1245 г. папа пригласилъ правителя Болгаріи Коломана возвратиться въ лоно римской церкви. Для обсужденія вопроса объ уніи папа предложилъ составить соборъ изъ прелатовъ Греціи и Болгаріи и обѣщалъ принять съ почетомъ Коломана и его пословъ. Къ Коломану были отправлены минориты. Potthast, № 11606. 25 марта того же года папа издалъ воззваніе къ духовенству въ земляхъ Болгаріи, ко Влахамъ, Хозарамъ и др. о воссоединеніи съ римскою церковію.—Въ извѣстіяхъ австрійскихъ хроникъ о побѣдѣ Оттокара надъ Белой IV упомянуты *Rasszen*. Въ документѣ 1341 г. читаемъ: „*in confinibus Regni Hungariae iuxta Schismaticos regni Russiae versus Serviam*“; въ актѣ 1500: „*Muhaylo et Nicolaus, contempta Religione fidei Christiane, dampnabili secte csismatice Wolachorum sive Rascianorum adhesisse dicuntur*“... *Pis*, 153—154.

ная Европа получила первое подробное извѣстіе о татарахъ отъ нашего галицкаго святителя Петра<sup>1)</sup>. Татары возбудили тогда всеобщее вниманіе западной Европы; слухи о нихъ доходили до отдаленнаго Прованса, и о нихъ тщательно собирали свѣдѣнія, въ особенности по случаю грозной молвы, что они собираются покорить всю Европу<sup>2)</sup>. Сохранилось нѣсколько западныхъ записокъ о татарахъ, предшествующихъ по времени сообщенію Петра, а въ обстоятельности не уступающихъ его извѣстію<sup>3)</sup>.

Итакъ, загадочный русскій архіепископъ Петръ, по всѣмъ соображеніямъ, не имѣлъ никакого отношенія къ переговорамъ Даниіла съ папой, а равно къ посольству миноритовъ, передавшихъ Даниілу и Васильку предложеніе присоединиться къ Римской церкви.

IV. Идея посланки миссіи къ татарамъ возникла независимо отъ переговоровъ съ Даниіломъ—подъ вліяніемъ постоянно доходившихъ до папы вѣстей о произведенныхъ татарами опустошеніяхъ и о новыхъ ихъ замыслахъ. Иннокентій IV во все время своего правленія заботился объ отстраненіи опасности и тотчасъ же по вступленіи на пап-

1) Стр. 54.

2) Плато-Карпини подтвердилъ этотъ слухъ. По его словамъ, для вступленія татаръ въ походъ противъ западныхъ народовъ „tempus est assignatum in Martio An. Dom. 1247, si de terra sua movebunt“ (стр. 200 изд. Языкова).

3) Въ Additam. Hist. Angliae Matth. Paris. помѣщ. сообщеніе какого-то угорскаго епископа episcopo Parisiensi de Tartarorum irruptione ac moribus, и извѣстія двухъ монаховъ, одного—доминиканца, а другаго—францисканца, de Tartarorum invasione ac vastatione, помѣченныя 1241 г. (перепечатаны у Fejer'a Cod. dipl. IV, I и у Эрбена, Regesta, I, p. 473 и 486). Далѣе подъ тѣмъ же годомъ значится сообщеніе брата Юліана episcopo Peruttino, apostolicae sedis legato, de origine et pugnandi modo Tartarorum (у Эрбена p. 475). Подъ 1243 г. у Матѳея Пар. помѣщено письмо о татарахъ, адресованное къ архіепископу Бордосскому (Burdegalensi) какимъ-то Yvo dictus Narbonensis и произведшее, по словамъ Матѳея, большой переполохъ. О татарахъ Yvo слышалъ въ Австріи (pp. 270--277). Изъ этого перечня видно, что форма письма была излюбленной въ то время для передачи свѣдѣній о татарахъ. Достопримѣчательно и то, что и у угорскаго епископа, и у монаховъ сообщаются, между прочимъ, извѣстія о завоеваніи татарами Руси.

скій престолъ побуждалъ нѣмцевъ къ крестовому походу противъ татаръ въ защиту Венгріи <sup>1)</sup>).

Уже въ 1244 г. были отправлены минориты „въ земли Сарацинъ, язычниковъ и невѣрныхъ <sup>2)</sup>“. Приглашая въ 1245 г. на Ліонскій соборъ, папа указывалъ на опасность, грозившую отъ татаръ, и на необходимость принять мѣры противъ нихъ, а равно противъ другихъ враговъ вѣры и преслѣдователей христіанъ <sup>3)</sup>. Въ то же самое время папа подписалъ грамоты къ хану и народу татарскому, склонявшія къ принятію христіанства и къ прекращенію нападеній на христіанъ и преслѣдованія ихъ. Буллы эти должны были вручить францисканцы, нарочно для того снаряженные <sup>4)</sup>. Изъ этого видно, что уже за нѣсколько мѣсяцевъ до Ліонскаго собора, въ мартѣ 1245 г., была задумана миссія къ татарамъ, имѣвшая цѣлью, по словамъ Плато-Карпини, „узнавъ настоящимъ образомъ о намѣреніяхъ и помышленіяхъ татаръ, открыть оныя христіанамъ на тотъ случай, чтобы, внезапно напавъ, татары не нашли ихъ неприготовленными. Мы разсудили, говорить посоль, отправиться прежде всего къ татарамъ, поелику боялись, чтобы они вскорѣ не подвергли опасности церковь Божию“.

Неизвѣстно, почему посольство двинулось въ путь не тотчасъ же по подписаніи грамоты къ татарамъ. Быть можетъ, папа приостановился въ ожиданіи рѣшенія Ліонскаго собора, открывая который папа указалъ, какъ на главное бѣдствіе христіанскаго міра, на татарскія нападенія, и въ постановленіяхъ котораго опредѣленіе о татарахъ занимаетъ 17-й пунктъ. Разсказъ Петра о намѣреніяхъ татаръ покорить весь міръ и объ увѣренности ихъ въ предстоящемъ жестокомъ столкновеніи съ римлянами и другими латинцами <sup>5)</sup> и въ томъ, что въ слу-

<sup>1)</sup> Les reg. d'Innoc. IV, p. 8, № 30. Императоръ Конрадъ IV въ годъ Лигницкой битвы приглашалъ къ походу противъ „Canes Tartareos“.

<sup>2)</sup> Булла IV non. oct. a<sup>o</sup> 2<sup>o</sup>. Potthast, p. 973, № 11461.

<sup>3)</sup> Рядъ этихъ посланій указанъ у Поттгаста; Les reg., p. 207, № 1354.

<sup>4)</sup> Одна изъ грамотъ помѣчена 5 марта, другая 13 марта (Potthast, p. 982, №№ 11571 и 11572; Les reg., p. 208, №№ 1364 и 1365). 22 марта того же года папа издалъ буллу, въ которой *Fratribus de ordine Minorum in terras Saracenorum, Paganorum, Graecorum, Bulgarorum etc. proficiscentibus quamplura confert privilegia*. Potthast, p. 985, № 11607.

<sup>5)</sup> „Cum Romanis et aliis Latinis“—Ann. de Burt., 274;— „cum Latinis“—Matt. Paris., p. 389.

чаѣ побѣды они будутъ властвовать надъ всѣмъ міромъ, долженъ былъ увеличить опасенія, но, повторяемъ, не онъ внушилъ мысль о посольствѣ къ татарамъ и о переговорахъ съ Даниломъ<sup>1)</sup>.

Посольство къ татарамъ выѣхало изъ Ліона, вѣроятно, осенью 1245 г.<sup>2)</sup> Зимой оно прибыло въ Польшу. Болеславъ Силезскій велѣлъ проводить монаховъ до Конрада, князя Ленчицкаго. Оттуда они направились въ галицко-волинскую землю, гдѣ не застали Данила, бывшаго у татаръ. Даниль отправился въ Орду для умопостыженія хана, потребовавшаго у него Галича по навѣтамъ Михаила Черниговскаго<sup>3)</sup>. Послы первые, повидимому, завели рѣчь объ уніи и отъ имени папы убѣждали Василька и епископовъ присоединиться къ римской церкви. О томъ, что Романовичи уже до того времени обращались къ папѣ, Плато-Карпини, который несомнѣнно зналъ бы о томъ, не упоминаетъ въ этомъ мѣстѣ своего разсказа<sup>4)</sup>. Вообще весь тонъ

1) Въ буллѣ 21 марта 1245 г. къ Коломану папа просилъ его, между прочимъ, *ut nonnullos Minoritas animis, religione et doctrina praestantes benigne excipere, eorum dictis adhibere fidem, ac proficiscentium ad Tartaros aliasque gentes remotissimas diplomate regio securitati cavere velit*. Potth., № 11606.

2) Въ Raynaldi Annales Ecclesiastici XIII, Coloniae MDCXCVIII, p. 538, № 15 и слѣд. говорится объ отправленіи пословъ къ татарамъ предъ описаніемъ Ліонскаго собора, но минориты были въ Польшѣ въ концѣ 1245 г. или въ первыхъ числахъ января 1246 г., слѣдоват. выѣхали изъ Ліона незадолго до того. Два съ лишнимъ вѣка спустя венеціанецъ Контарини прибылъ въ Венецію чрезъ мѣсяць по выѣздѣ изъ Плоцка. У Плато-Карпини есть нѣсколько указаній на встрѣченныя имъ у татаръ русскихъ князей, и по этимъ указаніямъ можно опредѣлить время его пребыванія тамъ; см. стр. 38, 52, 84, 86, 88, 214 и др. (Ср. „Княж. Дан. Гал.“, 137). Не знаемъ, какъ истолковать его выраженіе, что его путешествіе продолжалось годъ и 4 мѣсяца: оно началось въ исходѣ 1245 г. и окончилось въ 1247 г.

3) Такую догадку высказалъ Палаузовъ: „Ростиславъ Михайловичъ, Слб. 1851“, стр. 15—16, и это предположеніе весьма вѣроятно, между прочимъ въ виду того, что татары потребовали отъ Данила не Волини, на которую Михаилъ не имѣлъ правъ, но Галича.

4) Плато Карпини говоритъ объ аббатѣ, посланномъ Романовичами къ папѣ, при описаніи своего обратнаго проѣзда чрезъ Русь въ 1247 г. Если бы даже выраженіе Плато-Карпини о томъ, что Даниль и Василько, при

повѣствованія его исключаетъ возможность предположенія, что починъ въ переговорахъ принадлежалъ Даниилу <sup>1)</sup>. По словамъ Плато-Карпини, послы читали Васильку и епископамъ папскую гримоту, но въ регистрахъ не находимъ особенной буллы къ русскимъ, которая была бы написана въ 1245 г. или въ январѣ 1246 г., когда францисканцы были въ галицко-волынскій землѣ <sup>2)</sup>. По всему видно, монахи прочли буллу общаго содержанія, изданную въ 1245 г. вообще къ греко-восточному духовенству <sup>3)</sup>, и въ этомъ мы видимъ новое подтвержденіе, того

свиданія съ послами во время возвращенія ихъ, подтвердили „omnia, quae prius de hac materia per Abbatem suum transmiserunt“, толковать такъ, что посольство было отправлено Романовичами предъ первымъ прибытіемъ къ нимъ миноритовъ, то и тогда нельзя не признать, что папа, при отправленіи посланцевъ къ татарамъ, еще не зналъ о посольствѣ Даниила и порѣшилъ первый завести сношенія. Но намъ кажется, что папа не давалъ особаго порученія миноритамъ къ Романовичамъ, и что первые сами возымѣли мысль склонять юго-западную Русь къ уніи. На чемъ О. Wolff основалъ свое утвержденіе, что „Daniel von Halicz hatte schon 1244 durch polnische Vermittlung dem Papste Innocenz IV wissen lassen, dass er nicht abgeneigt sei zur lateinischen Kirche überzutreten“ (Gesch. d. Mongolen oder Tartaren, Breslau 1872, 387), онъ не поясняетъ (кажется, онъ послѣдовалъ Штраю); равнымъ образомъ неизвѣстно, откуда онъ взялъ о двукратной поѣздкѣ Даниила въ Орду.

<sup>1)</sup> Приведемъ это мѣсто разсказа Плато-Карпини: Василько „cum rogatus a nobis fecisset Episcopos suos venire, legimus eis litteras Domini Papae, monentis eos, ad sanctae matris Ecclesiae unitatem redire. Ad idem quoque nos ipsi monuimus eos et induximus, quantum potuimus, tam Ducem quam Episcopos et alios“.

<sup>2)</sup> Могутъ сказать, что булла къ Романовичамъ не была занесена въ регистры, какъ и нѣкоторыя другія буллы Иннокентія IV (см. о сборникахъ, въ которыхъ сохранились эти буллы, въ ст. Kallenbrunner'a: „Römische Studien. I. Die päpstlichen Register des 13. Jahrh.“ въ Mittheil. d. Instituts für oesterreichische Geschichtsforschung“ 1884 и въ Introduction къ „Les reg. d'Innoc. IV“); но и другія обстоятельства (см. ниже) говорятъ противъ написанія такой буллы.

<sup>3)</sup> Булла эта была подписана 25 марта 1245 г. Въ ней папа „Universos patriarchas, archiepiscopos, episcopos in terris Bulgarorum, Blacorum, Gazarorum... ceterorumque christianorum Orientis rogat et obsecrat, ut ad unitatem sacrosanctae Romanae ecclesiae redeant eisque fratres ordinis fratrum

что до 1246 г. Романовичи не обращались къ папѣ; иначе послы привезли бы Даниилу прямой отвѣтъ. Изъ Владиміра-Волинскаго послы двинулись въ Кіевъ, откуда въ началѣ февраля отправились далѣе. Гдѣ-то за Днѣпромъ, быть можетъ у Батя, они встрѣтились съ Данииломъ<sup>1)</sup> и предложили ему тоже, что говорили Васильку. Въ то время Данииль находился подъ тяжелымъ впечатлѣніемъ поѣздки въ Орду. Южнорусскій лѣтописецъ отмѣчаетъ мрачное настроеніе князя, который весьма скорбѣлъ. Гордому князю казалось въ высшей степени унижательнымъ подчиненіе варварамъ, и онъ съ радостью бросился на встрѣчу свергнувшему ему лучу надежды на освобожденіе изъ тягостнаго ига. Данииль началъ лелѣять обширный политическій замыселъ<sup>2)</sup>. Въ то время онъ еще вѣрилъ въ силу папскаго слова и

---

*Minorum latores presentium commendat*“. Potthast, p. 985, № 11613. См. отмѣченный разрядкою слова буллы со словами ПIANO-КАРПИНИ о содержаніи читаннаго имъ папскаго посланія. Замѣчательно далѣе, что, согласно съ содержаніемъ указываемой нами грамоты, и послы обратились прежде всего къ епископамъ и самую грамоту не вручили имъ, но лишь прочли. Ср. Pichler, *Geschichte der Kirchlichen Trennung*, II, Münch. 1865, 29: „Diess war wohl ein Schreiben ohne bestimmte Aufschrift, das für solche Fälle die sich voraussehen liessen, der Papst den Legaten mitgegeben hatte“.

<sup>1)</sup> Въ числѣ свидѣтелей правдивости своихъ словъ ПIANO-КАРПИНИ называетъ „le Roi Daniel de Russie, avec toute sa suite étant près de Bathy et de Carbon (Тирбогъ на Дону?), qui avait épousé une soeur de Bathy“ (изд. Языкова, стр. 212). Изъ этихъ словъ нельзя вывести, гдѣ въ первый разъ ПIANO-КАРПИНИ видѣлъ Даниила: у Батя, у Карбона, или на пути между Волгою и Дономъ, или между Дономъ и Днѣпромъ. По словамъ нашей лѣтописи, Данииль былъ у Батя 25 дней, а ПIANO-КАРПИНИ, выѣхавшій изъ Кіева въ началѣ февраля, былъ у Батя отъ великаго четверга до дня Пасхи. На обратномъ пути ПIANO-КАРПИНИ употребилъ на проѣздъ отъ Батя до Кіева время отъ Вознесенія до 9 іюня 1247 г. О скорости тогдашней ѣзды можно составить также понятіе по словамъ Рубруквиса: „Et durat ista terra iu longitudine a Danubio usque Tanaim: qui est terminus Asiae et Europae, itinere duorum mensium velociter equitando prout equitant Tartari“. *Hakluyt's Collection*, p. 89.

<sup>2)</sup> По мнѣнію Репеля, уже до приѣзда Даниила, во время бесѣды съ миноритами, Василькомъ былъ „angebaut ein Plan zur Befreiung von und Sicherstellung gegen die Mongolen, wie gegen die christlichen Nachbarn“. Ср. Engel, 563—564; Pichler, II, 29.



готовъ былъ думать, что оно движеть противъ татаръ заковаппые въ желѣзо полки запада. Даниилъ порѣшилъ примкнуть къ этому католическому союзу и немедленно по возвращеніи отъ татаръ (вѣроятно, въ апрѣлѣ 1246 г.) позаботился довести до свѣдѣнія папы о своей покорности папскому престолу<sup>1)</sup>. Булла папы къ Даниилу отъ 3 мая 1246 г.—первая изъ непосредственно обращенныхъ къ этому князю и видимо заключала отвѣтъ на обращеніе Даниила<sup>2)</sup>. Въ буллѣ къ доминиканцу Альберту<sup>3)</sup>, архіепископу Прусскому и Эстонскому, который былъ назначенъ папскимъ легатомъ въ Русь, папа принималъ впервые рѣшительныя мѣры для утверженія католичества въ юго-

---

<sup>1)</sup> ПIANO-КАРПИНИ говоритъ (стр. 62), что Даниилъ и Василько свое согласіе на предложеніе папы „per Abbatem suum transmiserant“. Неизвѣстно, были ли завязаны въ 1246 г. сношенія непосредственно съ папою, или же Даниилъ обратился къ посредству папскаго легата Опизо, что утверждаетъ ДЛУГОШЪ (Опизо былъ назначенъ легатомъ въ Пруссію въ октябрѣ 1245 г.). Буллы не даютъ удовлетворительнаго отвѣта на этотъ вопросъ. Въ одной (Hist. Russ. Monim., I, № LXV) читаемъ: „ad devotionem et obedientiam Apostolicae sedis et nostram redire, sicut accepimus, affectetis“... Жизнеописатель Иннокентія IV такъ говоритъ о сношеніяхъ съ Русью: „Ad Rutenos quoque, qui ad Romanam curiam suos solemnes nuntios destinaverunt, ut eis legatos mitteret, per quem instruerentur et informarentur in fide catholica, cum more graecorum et ritu viverent, missus est dominus Albertus, archiepiscopus Livoniae et Prussiae. Ubi quidem ad regem subsequenter ab apostolica sede legatus missus dominus abbas de Mazario (I. Mezano), qui coronavit eundem“. Альбертъ, какъ увидимъ, отправился къ Даниилу не ранѣе 1247 (1249?) года. Торжественное посольство Даниила было у папы также въ 1247 г.; въ 1246 г. о рѣшеніи Даниила сообщалъ, по словамъ ПIANO-КАРПИНИ, лишь одинъ аббатъ. На этомъ основаніи мы относимъ факты, переданные въ только что приведенныхъ словахъ, къ 1247 г. Во всякомъ случаѣ, и изъ свидѣтельства біографіи Иннокентія IV видно, что въ отвѣтъ на посольство Даниила былъ назначенъ легатомъ Альбертъ, а о болѣе раннихъ послахъ Даниила нѣтъ упоминанія и здѣсь.

<sup>2)</sup> Въ буллѣ этой говорится о Данииловыхъ vota, petitiones et supplicationes. Turg. Hist. Russ. Monim., I, № LXII.

<sup>3)</sup> Въ Hist. Russ. Mon. I, № LXI, ошибочно названъ Генрихъ. См. Berger № 1817 и Bonnell, Russisch-liwländische Chronogr. St.-Petersb. 1862, 62—63.

западной Руси, поручая поставить епископовъ изъ проповѣдниковъ, миноритовъ и другихъ орденовъ и изъ свѣтскихъ клериковъ. Архiepископъ Прусскій былъ назначенъ „повѣдать слова жизни и пользе изложить волю“ папы<sup>1)</sup>. Въ буллѣ къ Иоанну папа говоритъ, что сердца Русскихъ недавно просвѣщены<sup>2)</sup>. Ясно, что сношенія тогда только начались. Папа рекомендовалъ Прусскаго и Эстонскаго архiepископа „всѣмъ вѣрующимъ во Христа, пребывающимъ въ предѣлахъ Руси“, и высказывалъ желаніе, чтобы они достойно приняли посла, слѣдовали его наставленіямъ и оказывали бы ему содѣйствіе. Папа имѣлъ въ виду вообще православный людъ галицко-волинскихъ земель, который, согласно начатымъ съ Данииломъ переговорамъ, считался изъ-жившимъ покорность Римской церкви<sup>3)</sup>.

Изъ изложеннаго можно видѣть, что переговоры Даниила съ папою начались въ первые мѣсяцы 1246 г., послѣ свиданія съ папскими послами, отправленными къ татарамъ; сами послы, быть можетъ, и не имѣли *спеціального* порученія къ Даниилу и Васильку и обратились къ нимъ по совѣту поляковъ<sup>4)</sup>, которые и внослѣдствіи принимали участіе въ этихъ сношеніяхъ<sup>5)</sup>. Папа вошелъ въ непосредственные пере-

1) *Ut verba vite deferet et nostram (et fratrum nostrorum plenius) voluntatem exponet.* Hist. Russ. Monim. I, № LXV.

2) „...nuper illuminata sint corda...“ Поттгасть исправляетъ надписаніе буллы: „Johanni regi Russiae“: legatur *Danieli* (№ 12097, p. 1025). Имя Иоанна носилъ Владиміръ Васильковичъ (Ип. 604), но булла не могла быть обращена къ нему.

3) Это видно изъ обращенія папы: „Sane cum in partibus vestris mores et ritus grecorum, qui superstitiose ac dampnabiliter ab unitate ecclesiastica recesserunt, fuerint *hactenus* non sine animarum periculis observati, et nuper gratia favente divina illuminata sint corda vestra“ etc... Булла эта напечатана и въ монографіи „Albert Suerbeer, Erzbischof von Preussen, Livland und Estland, Geschichtliche Darstellung von P. v. Goetze, St.-Petersb. 1854“, 171—172.

4) Повидимому, такое мнѣніе раздѣляетъ г. Голубинскій. См. выше слова Плато-Карпини. Въ числѣ товарищей Плато-Карпини былъ полякъ Бенедиктъ. Принимала ли какое-либо участіе въ планѣ уніи Гремислава, мать Болеслава Стыдливаго, которой приписываютъ приглашеніе францисканъ въ Краковъ, неизвѣстно.

5) Въ 1253 г. папскіе послы, везшіе королевскія регалии, ожидали Да-

говоры съ Данииломъ въ отвѣтъ на полученное извѣстіе о согласіи послѣдняго приступить къ уніи, не ранее 3 мая 1246 г.<sup>1)</sup>

V. Прослѣдимъ дальнѣйшій ходъ переговоровъ Даниила съ папой.

Мы вновь встрѣчаемся съ какимъ-то не разъясненнымъ участіемъ братьевъ проповѣдниковъ. Одновременно съ легатомъ были назначены для постоянного пребыванія при Даниилѣ, *по его просьбѣ*, какой-то братъ Алексѣй, и его товарищъ, бывшіе прежде въ Чехіи<sup>2)</sup>, и имъ были предоставлены тѣже права, какія были даны посламъ къ татарамъ<sup>3)</sup>.

Переговоры однако подвигались крайне медленно и не приводили къ окончательному исходу.

нила въ Краковѣ (Ип. 548). По словамъ Длугоша, польскіе епископы, и въ особенности Краковскій, сопротивлялись коронованію Даниила, но наша лѣтопись говоритъ, что Даниила убѣдили принять королевскій вѣнецъ, между прочимъ, польскіе князья.

<sup>1)</sup> На то, что начинаніе въ переговорахъ принадлежало католицизму, какъ бы намекаетъ и наша лѣтопись, которая говоритъ (Ип., 549): „Некентии бо кльняше тѣхъ хуляцимъ вѣру Грѣцкую правовѣрную, и хотящу ему сборъ творити о правой вѣрѣ о воединеніи церкви“. Эти слова указываютъ на содержаніе буллы, читанной францисканами; соборъ разумѣлся, вѣроятно, Ліонскій; ср. указанную выше буллу 25 марта 1245 г. Позднее упоминаніе этого факта въ галицко-волинской лѣтописи согласно съ отсутствіемъ въ ней строго-хронологическаго распорядка. Впрочемъ, папа могъ имѣть въ виду и новый соборъ. См. ниже. Не знаемъ, на чемъ основано мнѣніе Штраля о посылкѣ Данииломъ пословъ къ папѣ въ 1244 г. Strahl, Gesch. d. russ. Staates, Hamb. 1839, II, 43.

<sup>2)</sup> Гдѣ познакомился съ ними Даниилъ, неизвѣстно, можетъ быть—въ Польшѣ, а можетъ быть послѣ татарскаго нашествія доминикане вновь посѣщали Русь. Предписывая поставитъ епископовъ для Руси, папа велѣлъ избирать ихъ изъ проповѣдниковъ, миноритовъ и другихъ монаховъ; очевидно, предпочтеніе отдавалось названнымъ ордецамъ въ виду заслугъ ихъ въ пропагандѣ. Назначеніе для нахождения при Даниилѣ доминиканъ, пребывавшихъ въ Чехіи, не свидѣтельствуетъ ли, что въ Россіи не было въ то время постоянного мѣстопробыванія католическихъ монаховъ? Съ этимъ согласуется и отсутствіе упоминаній о такихъ монахахъ у Plano-Карпини.

<sup>3)</sup> „...eandem auctoritatem quam habent hii qui sunt ad Tartaros destinati“. Hist. Russ. Monim, I, № LXIII.

Плано-Карпини и его спутники, возвращаясь изъ Татаріи, вновь проѣзжали чрезъ галицко-волынскую землю. Они были задержаны Даниломъ и Василькомъ, противъ своей воли, на восемь дней. Князья устроили въ честь монаховъ большое празднество, угощали ихъ и въ то же время совѣщались съ епископами и боярами о томъ, что было говорено послами еще во время проѣзда ихъ къ татарамъ. Князья подтвердили выраженное прежде чрезъ аббата согласіе признать покровительство папы и отправили вмѣстѣ съ монахами своихъ пословъ къ папѣ и грамоты <sup>1)</sup>. Это было, повидимому, первое прямое посольство отъ Данила къ папѣ <sup>2)</sup>. Оно состояло изъ доминиканъ, находившихся при Данилѣ, и какого-то Григорія <sup>3)</sup>.

По прибытіи пословъ въ Ліонъ <sup>4)</sup>, папа 12 сентября 1247 г. велѣлъ Прусскому архіепископу отправиться къ Данилу удостовѣриться, твердо ли онъ, епископы и вельможи намѣрены присоединиться къ римской церкви, и, если каждый изъ нихъ отречется отъ раскола и

<sup>1)</sup> Плано-Карпини, изд. Лыкова, 62.

<sup>2)</sup> Hist. Russ. Monim, I, № LXXII: „Daniel Rex Russie illustris... per *litteras speciales* et nuntios quos propter hoc transmisit nuper ad nostram presentiam, cum humilitate ac instantia postulavit“...

<sup>3)</sup> Не Григорій ли это, настоятель монастыря въ Полонинѣ, о которомъ лѣтопись сообщаетъ, что „Григорій бѣшетъ человекъкъ святъ, акогоже не бытъ передъ нимъ и ни по немъ не будетъ“ (Ип. 568). Авторъ монографіи о русскихъ монастыряхъ, помѣщенной въ „Шематизмъ провинціи св. Спасителя чина св. Василія великаго въ Галиціи“, Львовъ 1867, стр. 163, замѣчаетъ: „Полонинскій монастырь стоялъ десь не вдали отъ Галича... чи не есть то монастырь Заневъ въ Угорщинѣ близко границѣ галицкои, котрый зове ся такожь „Полонинскій“.—Монастырь св. Давилія, упоминаемый лѣтописью въ Угровскѣ (Ип. 573), вѣроятно, не можетъ быть отождествляемъ съ монз „Sancti Danielis“, а равно не тождественна съ послѣднею Святая Гора, упоминаемая лѣтописью. Это послѣднее названіе не свидѣтельствуєтъ ли о вліяніи Аѳона? Г. Шараневичъ видитъ слѣдъ сношеній съ Аѳопомъ въ наименованіи одной галицкой церкви Пантелеймоновоу.—Быть можетъ, Григорія, который названъ въ папской грамотѣ „abbas de monte sancti Danielis“, разумѣлъ и Плано-Карпини.

<sup>4)</sup> Это прибытіе состоялось, вѣроятно, въ концѣ августа, потому что сохранился рядъ буллъ къ Данилу и др., помѣченныхъ 27 августа 1247 г. Les: reg. d'Innoc. IV, p. 485, №№ 3221—3225.

дать клятву соблюдать единеніе съ римскою церковію, воссоединить ихъ съ нею <sup>1)</sup>).

Миссія легата не увѣнчалась успѣхомъ. Длугошъ сообщаетъ даже подъ 1249 г. <sup>2)</sup>, что „безчувственный и мятежный“ Даниилъ не повиновался апостольскому разслѣдованію, сталъ не послѣдователемъ Римской церкви, но ея врагомъ и отпустилъ апостольскаго легата Альберта „безъ почтенія“ (*sine honore* <sup>3)</sup>). Это послѣднее выраженіе нѣкоторые считаютъ произвольною прибавкою Длугоша и сомнѣваются въ справедливости этого извѣстія <sup>4)</sup>, но намъ оно не кажется безусловно невѣрнымъ: папская булла 1251 г. въ Миндове принимала подъ покровительство Петра Литовское королевство и всѣ земли, которыя король уже исторгъ изъ рукъ невѣрныхъ или могъ отнять въ будущемъ; не свидѣтельствуетъ ли эта булла о томъ, что Даниилъ былъ тогда въ немилости у папы? Угорскій король примирилъ Даниила съ папою, но лишь чрезъ нѣсколько лѣтъ <sup>5)</sup>. Поводомъ къ разрыву послужилъ, вѣроятно, отказъ Даниила дать клятвенное обязательство, котораго требовалъ легатъ <sup>6)</sup>.

<sup>1)</sup> По тексту Тургенева (*Hist. Russ. Monim.*, № LXXIII) Альберту было предоставлено право носить палліумъ въ предѣлахъ Руси и Любусскаго епископства, но Поттгасть *vm. Russiae* читаетъ *Prussiae*, также и Berger, *Les reg.*, p. 489, № 3256; мы отдаемъ предпочтеніе Тургеневскому тексту: въ регистрахъ *vm. „Rusciae“* писали иногда „Pruscie“—*Les reg.*, p. 488.

<sup>2)</sup> Правильнѣе отнести поѣздку Альберта къ 1248 г.: *Bonnell, Russ. liwl. Chronogr.*, 65.

<sup>3)</sup> Col. 713. Извѣстіе о томъ, что Альбертъ былъ возведенъ въ санъ русскаго архіепископа, встрѣчается только у Длугоша. О титулѣ *ep. Ruteniensis* см. у *Bonnell'я* 86 и 84.

<sup>4)</sup> *Girgensohn, Kritische Untersuchung über das VII. Buch der Historia Polonica des Dlugosch, Göttingen 1872, 70.* Можно согласиться съ Гиргензономъ лишь въ томъ, что, если бы Даниилъ обошелся слишкомъ рѣзко съ папскимъ посломъ, сношенія папы съ княземъ потомъ не возобновились бы. —*Törpen (Gesch. Mazurens, Danzig 1870, 20)* готовъ думать, что Альбертъ въ 1249 г., опираясь на покровительство Даниила, назначилъ епископа Судавін.

<sup>5)</sup> *Engel, Geschichte von Halitsch u. Wladimir, 1796, s. 570—571.*

<sup>6)</sup> Впослѣдствіи (вѣроятно—при коронованіи) Даниилъ могъ дать требовавшееся отъ него клятвенное обѣщаніе, потому что о томъ говоритъ булла Александра IV—1257 г.

VI. Чтожь была за причина того, что унія не осуществлялась несмотря на то, что Данилъ уже въ 1246 г. изъявлялъ готовность приступить къ ней?

Отвѣтъ на это дастъ намъ выясненіе побужденій, которыми руководились обѣ стороны при переговорахъ объ уніи, тѣхъ уступокъ, какія были сдѣланы ими для достиженія единенія, и жертвъ, принесенныхъ ими.

Иннокентій IV, пытаясь склонить къ уніи юго-западную Русь, имѣлъ въ виду двоякую цѣль, религиозную и политическую. Онъ продолжалъ извѣщныя попытки папѣ подчинить православный востокъ авторитету Римскаго престола<sup>1)</sup> и въ тоже время стремился осуществить задуманный имъ политическій планъ. Со времени перваго татарскаго нашествія охраненіе католическаго запада отъ новыхъ вторженій татаръ составляло предметъ постоянныхъ заботъ папы, и о мѣрахъ для такой защиты разсуждали и на Ліонскомъ соборѣ<sup>2)</sup>. На западѣ были увѣрены, что въ татарскихъ полчищахъ сражались и христіане (*resimi christiani*). Такъ какъ юго-западная Русь находилась на границѣ католическаго міра съ татарами, то папѣ было весьма важно приобрести въ лицѣ Данила сильнаго союзника, который могъ бы сообщать вѣрныя свѣдѣнія о замыслахъ татаръ<sup>3)</sup>. Ясно отсюда, что глава католичества и католическіе сосѣди Данила имѣли не менѣе послѣдняго основаній искать взаимнаго сближенія. Папа обратился первый къ Данилу, какъ въ 1248 г. онъ же пытался привлечь Александра

<sup>1)</sup> Мы упоминали уже о приглашеніи на Ліонскій соборъ, которое было послано православнымъ народностямъ востока. См., далѣе, ст.: „Вопросъ о соединеніи церковей восточной и западной“ и пр. въ Христ. Чтеніи 1867, октябрь.

<sup>2)</sup> Въ 17-мъ постановленіи этого собора читаемъ: „*Nos enim in tam necessariis et utilibus expensis, quas ob id feceritis, contribuemus magnifice, ac ab omnibus Christianorum regionibus, cum per hoc occurratur communibus periculis, proportionaliter contribui faciemus: et nihilominus super his aliis Christi fidelibus, per quorum partes habere posset aditum gens praedicta, litteras praesentibus similis destinamus*“. Harduin, *Acta conciliorum et epistolae decretales*, T. VII, Par. MDCCXIV, p. 392.

<sup>3)</sup> См. ниже о побужденіяхъ, которыя заставили угорскаго короля искать союза съ Даниломъ.

Невскаго<sup>1)</sup> и какъ раѣе Иннокентій III искалъ сближенія съ отцомъ Давіила Романомъ, а Григорій IX съ Юріемъ Всеволодовичемъ (въ 1231 г.). Папы, очевидно, постоянно старались склонить на свою сторону авторитетнѣйшихъ князей.

Таковы были побужденія Иннокентія IV къ началію переговоровъ съ Давіиломъ объ уніи. Въ данномъ случаѣ папу и католичество нельзя заподозрить въ нечестности, іезуитизмѣ и хожденіи кривыми путями, какими обыкновенно дѣйствовала католическая пропаганда, стараясь водворить унію. Папа, быть можетъ, не хитрилъ, обѣщая Давіилу помощь противъ татаръ, и на первыхъ порахъ и самъ могъ вѣрить въ возможность крестоваго похода противъ нихъ. Онъ обнадеживалъ въ томъ не только Давіила, но и угорскаго короля. 4 февраля 1247 г. папа убѣждалъ Белу приготовляться мужественно къ отпору татарамъ и, по полученіи вѣрныхъ извѣстій о походѣ ихъ противъ угровъ, немедленно сообщать о томъ папской куріи, чтобы папа могъ поскорѣе двинуть на помощь ему всѣхъ принявшихъ крестъ на защиту Римской имперіи и св. земли<sup>2)</sup>. 24 іюля 1248 г. папа побуждалъ госпиталитовъ, находившихся въ Венгріи, къ составленію крестоваго похода противъ татаръ на защиту Венгріи<sup>3)</sup>.

Взглянемъ теперь, чего искала въ уніи юго-западная Русь.

Нельзя предположить съ ея стороны чисто религіозныхъ побужденій въ согласіи на сдѣланное ей предложеніе со стороны папства. По всему видно, русскіе князья, духовенство и народъ съ самаго начала усматривали въ переговорахъ объ уніи печальную политическую необходимость и заботились преимущественно о тѣхъ политическихъ выгодахъ, которыя могли извлечь изъ нея. Вслѣдствіе того русскіе были весьма скупы въ религіозныхъ уступкахъ.

Характерно въ этомъ отношеніи уже то, что Давіиль, выросшій въ Польшѣ и Венгріи, до путешествія въ Орду и до встрѣчи съ мноритами не думалъ о переговорахъ съ Римомъ, а между тѣмъ планъ

1) См. слова папскихъ пословъ въ житіи Александра Невскаго: „папа нашъ тако глаголетъ: слышахомъ тя князя честна и дивна, и земля твоя велика; сею ради прислахомъ къ тобѣ“...

2) Les reg. d'Innoc IV, p. 443, № 2957.

3) Ibid., p. 605, № 4000.

сопротивленія татарамъ созрѣлъ въ мысли Даниила уже до повѣздки его къ татарамъ <sup>1)</sup>).

Данииль повѣрилъ словамъ папскихъ пословъ, попадѣлся, что общая опасность сплотитъ, по зову папы, католическій западъ противъ татаръ подъ знаменемъ вѣры, какъ нѣкогда ополченія запада двигались въ Палестину, и рѣшилъ покориться необходимости и признать главенство папы. Данииль увлекся идеею общехристіанскаго союза (безъ различія вѣроисповѣданій) противъ поганыхъ <sup>2)</sup> и возвысился надъ узкимъ фанатизмомъ, но при этомъ съ начала до конца держалъ себя съ достоинствомъ, отстаивалъ честь своей церкви и не былъ склоненъ къ излишнимъ, чрезмѣрнымъ и полнымъ уступкамъ. Онъ дѣйствовалъ открыто и честно и сразу ставилъ ясно условія единенія въ вѣрѣ съ Римскою церковію: изъявляя согласіе признать верховенство папы, Данииль одновременно, какъ видно изъ буллъ 1246 и 1247 гг., просилъ папу о принятіи его и Василька съ землями подъ охрану св. Петра. Въмѣстѣ съ тѣмъ онъ ходатайствовалъ предъ папою о сохраненіи южно-русскою церковію по возможности отличій православія <sup>3)</sup>).

<sup>1)</sup> По словамъ лѣтописи, когда татарскій посолъ явился къ Даниилу съ требованіемъ Галича, Данииль „бысть въ печали велицѣ, *зане не утвердилъ бы земля своя города*“: значить, уже тогда Данииль думалъ объ оборонѣ своей земли посредствомъ укрѣпленій, которыя потомъ и устроилъ.

<sup>2)</sup> Посылая звать Ляшскихъ князей противъ Ятвяговъ, Данииль поручилъ сказать, „яко время есть христьяномъ на поганѣ“ (Ип., 541).

<sup>3)</sup> О томъ, до какихъ предѣловъ доходила готовность Даниила подчиниться вѣроученію Римской церкви и въ чемъ должна была состоять унія, имѣются тройкія свидѣтельства. По словамъ Плато-Карпини, Данииль, Василько, епископы и лучшіе люди „*responderunt communiter dicentes: quod Dominum Patrem habere vellent in *specialem* Dominum, et in patrem, sanctam quoque Romanam Ecclesiam in dominam et magistram*“. Не означаетъ ли это, что Данииль признавалъ верховенство римской церкви и папы и единеніе съ ними и этимъ ограничивалъ унію? Наша лѣтопись сообщаетъ, что Данииль „вѣнѣць отъ Бога прия, отъ церкви святыхъ Апостолъ и *отъ стола св.таго Петра*, и отъ *отца* своего папы Некѣвтія и *отъ всихъ епископовъ своихъ*“ (Ип., 548). Въ лѣтописномъ извѣстіи интересны послѣднія слова. Въ одной изъ буллъ, относящейся къ началу переговоровъ, находимъ выраженія, подходящія къ словамъ Плато-Карпини: папа выражалъ въ 1246 г. радость по поводу того, что „Русскіе признали римскую церковь „матерью



Папа выслушивалъ просьбы Даниїла касательно догматической и обрядовой стороны уніи и исполнялъ его желанія, „посколько это было согласно съ волею Божіей<sup>1)</sup>“, по сдвали охотно и искренно<sup>2)</sup>. Буллы говорятъ объ одной такой уступкѣ: папа разрѣшилъ русскимъ епископамъ и пресвитерамъ совершать богослуженіе на заквашенномъ хлѣбѣ, а равно и другіе обряды, не противорѣчивіе католическимъ обычаямъ<sup>3)</sup>.

Какъ было сказано, Даниїль ставилъ главнымъ условіемъ уніи помощь противъ татаръ. Папа не былъ въ состояніи исполнить это требованіе и стараясь оттянуть удовлетвореніе его, писалъ 22 января 1248 г. Даниїлу, что „можно лучше избѣжать опасности, если пред-

и учительницей всѣхъ другихъ, а папу намѣстникомъ св. Петра“ (ср. буллу 1247 г. въ Hist. Russ. Mon. I, 64) и поручалъ Альберту воссоединить русскихъ съ римскою церковію, если они поклянутся соблюдать въ единеніи съ нею проповѣдуемую ею вѣру, *scismate quolibet penitus abjurato*. Обѣщаніе Даниїла перейти со всѣми подвластными ему землями въ повиновеніе Римской церкви и общеніе съ нею, *Graecorum ritu derelicto* (lib. VII, col. 705 — 706), а равно слѣдовать *fidem, ritum et caerimonias Romanae ecclesiae* (тамже и col. 779) измышлено Длугошемъ

1) *Quantum cum Deo possumus*. Это выраженіе повторяется нѣсколько разъ въ буллахъ. Что оно касается обрядности, видно изъ Hist. Russ. monim. I, 62. Григорій IX приглашалъ въ 1231 г. Юрія Всеволодовича принять „*ritus et mores christianorum latinorum*“. Иначе писалъ Иннокентій IV къ Александру Невскому.

2) Папа продолжалъ осуждать православную церковь даже въ буллахъ къ русскимъ. Въ буллѣ 3 мая 1246 г. (подлинныя слова приведены выше) ко всѣмъ вѣрующимъ во Христа въ Руси и къ Даниїлу папа выразился о грекахъ, что они отступили отъ церковнаго единства, за что достойны осужденія; греческій обрядъ господствовалъ въ русской землѣ съ опасностію для душъ. Въ буллѣ къ легату 1247 г. папа называлъ вѣру русскихъ схизмою. Въ укорительной буллѣ 1257 г. Александръ IV писалъ: „*Sane tu olim cupiens de infidelitatis tenebris, quae postquam etiam renatus fuisti fonte baptismatis oculos tuae mentis involverant, ad lumen catholicae fidei, sine qua nemo salvatur*— —redire promisisti“.

3) Въ 1244 г. тотъ же папа разрѣшилъ братьямъ проповѣдникамъ, проповѣдывавшимъ у восточныхъ народовъ, общеніе съ послѣдними въ словахъ, служеніи и пищѣ (Les. reg., p. 99, № 573). Флорентійскій соборъ

варительно укрѣпиться противъ нея“; онъ просилъ Даниїла сообщать о движеніи татаръ по направленію къ христіанскимъ предѣламъ—по полученіи извѣстій о томъ—братьямъ Тевтонскаго ордена, пребывавшимъ въ Россіи, а послѣдніе должны были поскорѣе доводить о томъ до свѣдѣнія папы; папа могъ тогда „лучше обдумать, какъ мужественнѣе съ Божіею помощію противостать этимъ татарамъ<sup>1)</sup>“. Очевидно, что Даниїлу пришлось бы долго ожидать помощи, еслибы папа принялся за изысканіе мѣръ противъ татаръ только по полученіи извѣстій объ ихъ походѣ.

Взаимнѣ помощи папа пытался польстить тщеславію Даниїла, предлагая ему *по собственной инициативѣ* королевскій вѣнецъ и надѣляя его такимъ же титуломъ, какой носилъ прежде Коломанъ (*Rex Ruthenorum*<sup>2)</sup>). Папа титуловалъ Даниїла королемъ<sup>3)</sup> сразу, еще до коронаціи, а также Василька<sup>4)</sup>. По отреченіи Даниїла отъ уни Александръ IV указывалъ въ укорительной буллѣ преимущественно на это благодѣяніе. Даниїль хорошо понималъ значеніе приманки, которою хотѣли его привлечь, и, нисколько не увлекаясь побужденіями тщеславія, долго отклонялъ предложенную корону и не желалъ связывать себя ею, не заручившись существенною поддержкою. Послѣ примиренія Даниїла съ напою въ 1252 г.<sup>5)</sup>, послѣдній прислалъ князю чрезъ епископовъ Беренскаго и

---

1439 г. также постановилъ: „*Quod Presbyteri in fermentato celebrare ac sub alia forma quam Romana baptizare, videlicet: Baptizatur servus Dei in nomine Patris et Filii et Spiritus Sancti, Amen; item quod ordinati in sacris matrimonio antipsorum sacrorum ordinum susceptionem contracto uti,—venerandumque sacramentum sub utraque specie omnibus etiam pueris ministrare possint*“.

1) *Hist. Russ. Monim.* 68—70.

2) Бела и Ростиславъ Михайловичъ носили титулъ князей Галиціи. Жена Ростислава также титуловалась *Ducissa Galitiac*. См. Палацкаго „О русскомъ князѣ Ростиславѣ“, перев. Бодянскаго, М. 1846, 13—14.

3) Булла 3 мая 1246 г. надписана: *Regi Russie illustri*.

4) Даниїль именовался въ буллахъ *Rex Russie*, а Василько—*Rex Ladomeriae* или *Ladomeriac*. См. буллы 27 августа и 5 декабря 1247 г. Булла къ Александру Невскому была надписана: *Alexandro — duci Susdaliensi*; но въ буллѣ 1231 г. папа называлъ Юрія Суздальскаго королемъ, а равно *reges* названы русскіе князья въ буллѣ 1227 г.

5) Ранѣе не могла состояться присылка епископовъ Беренскаго и Ка-

Каменецкаго <sup>1)</sup> королевскій вѣнецъ со словами: „прими вѣнецъ королевства“, но Даниль не взялъ короны и отвѣтилъ: „рать Татарская не престаеъ злѣ живущи с нами: то како могу прияти вѣнецъ бес помощи твоей“ <sup>2)</sup>? Этимъ Даниль давалъ понять, что онъ добивался не королевскаго титула, а освобожденія отъ татаръ, и увазывалъ, быть можетъ, также на опасность, грозившую съ принятіемъ короны безъ дѣйствительной помощи отъ Запада.

Предвидя разрывъ съ татарами, Даниль принялъ королевскій титулъ нескоро, въ 1253 г. <sup>3)</sup>. Повидимому, Даниль желалъ и тогда

---

менецкаго, потому что легатомъ былъ Альбертъ. Если-же разрывъ произошелъ изъ-за непринятія короны, то названные епископы могли явиться къ Данилу раньше, въ 1249 или слѣдующихъ годахъ. — Примиреніе Данила съ папою было устроено Угорскимъ королемъ въ 1252 г. Отвѣтомъ на посольство Данила явились буллы 1253 г.

<sup>1)</sup> По объясненію И. И. Шараневича (D. Нур.-Chron., 82), то были епископъ Брисскій (Оломуцкаго діоцеза) и епископъ Каменца, аббатства въ Любускомъ епископствѣ. Не видимъ основаній, почему бы не разумѣть здѣсь епископа Каменца въ Помераніи (ib. 83). Каменецкое аббатство въ Силезіи было заложено въ началѣ XIII в. и въ 1246 или 1249 г. досталось цистерціанцамъ, какъ догадываюся—по причинѣ незначительнаго количества августинскихъ монаховъ, которымъ первоначально принадлежало. Małecki, Klasztory i zakony w Polsce, Przewodnik nauk, i liter., Czerwiec 1875, 511. Сомнительно, чтобы епископу цѣлой провинціи усвоился титулъ по подобному аббатству.

<sup>2)</sup> Ип., 548.

<sup>3)</sup> Г. Шараневичъ (D. Нур.-Chron., 55 и 84) готовъ думать вопреки нашей лѣтописи, что Даниль самъ посылалъ къ папѣ за короной и что коронованіе произошло по окончаніи переговоровъ, и относить это событіе къ 1254 или къ 1255 г. Но папа и ранѣе, до окончанія переговоровъ, предлагалъ Данилу корону, да и послѣ коронованія переговоры могли продолжаться. Мы остаемся при прежнемъ мнѣніи, что коронованіе произошло осенью или въ началѣ зимы 1253 г., когда Даниль возвратился съ Чешскаго похода. Въ Чехіи Даниль былъ въ іюнь 1253 г., и папскіе послы съ короною ожидали его тогда въ Краковѣ. Даниль не пожелалъ бесѣдовать съ ними и отправился въ Холмъ, гдѣ пробылъ, повидимому, нѣкоторое время. Королевскій вѣнецъ Даниль принялъ, вѣроятно, отъ тѣхъ же пословъ. Соловьевъ напрасно утверждаетъ, что коронованіе Данила произошло въ слѣдующемъ году. Наши соображенія подтверждаются прамымъ

увлнуться отъ навязываемой ему короны <sup>1)</sup> и уступить, по словамъ лѣтописи, только совѣтамъ матери и обѣщаніямъ польскихъ князей и бояръ: убѣждая Данила принять вѣнецъ, они говорили: „а мы есмь на помощь противу поганымъ“. Польскимъ князьямъ было также интересно втянуть Данила въ католическій союзъ, какъ и Угорскому королю, который, по словамъ нашей лѣтописи, пожелалъ, наконецъ, породниться съ Даниломъ, потому что боялся его, „яко былъ *бн в Татаряхъ* <sup>2)</sup>, побѣдою побѣди Ростислава и Угры его“. „Бысть же вѣдомо странамъ приходъ его всемъ ис Татаръ, яко Богъ спаслъ есть его“ <sup>3)</sup>. Къ обѣщаніямъ польскихъ князей присоединилось увѣреніе папскаго легата, кардинала Опиво: „помощь имѣти ти отъ папы“ <sup>4)</sup>. Посоль могъ указать на папскую буллу, незадолго до того изданную <sup>5)</sup>, и вызывавшую славянъ (Чеховъ, Мораванъ, Сербовъ и Поморянъ) противъ татаръ. Наконецъ, могло повліять на окончательное рѣшеніе Данила происшедшее предъ тѣмъ коронованіе Миндове <sup>6)</sup>. Но, согласившись на коронованіе, Даниль, со свойственною ему осторожностію, могъ сдѣлать это не безъ оговорки: на это какъ бы указываютъ слова лѣтописи, что Иннокентій порицалъ хулителей „православной греческой

---

указаніемъ въ Rocznik'ѣ Krasieńskich: „Anno Domini 1253 Daniel dux Russie in regem coronatur“. Monum. Pol. III, 132. Въ цитуемой ниже прусской грамотѣ 1254 г. Даниль названъ „*primus rex Ruthenorum*“.

<sup>1)</sup> По мнѣнію Карамзина и Соловьева, отказываясь говорить съ папскими послами въ Краковѣ, Даниль желалъ вторично уклониться отъ королевскаго вѣнца.

<sup>2)</sup> Это извѣстіе нашей лѣтописи подтверждается до извѣстной степени письмомъ угорскаго короля къ папѣ отъ 11 декабря 1254 г., въ которомъ Бела говоритъ, что породнился съ Даниломъ, чтобы имѣть свѣдѣнія о замыслахъ татаръ, соблюдаемыхъ ими въ тайнѣ, и лучше противостать имъ. Ср. у Энгеля 569—570.

<sup>3)</sup> Ип., 537.

<sup>4)</sup> Тамъ-же, 548.

<sup>5)</sup> Она была издана въ маѣ 1253 г. вслѣдствіе настояній Данила: „*Nuper clarissimo in Christo filio nostro Rege Russiae illustri, quem loci vicinitas suorum secretorum plerumque reddit participem, per litteras suas accepimus referente*“ etc. Hist. Russ. Mon., I, № LXXXVIII.

<sup>6)</sup> Даниль могъ пожелать короны изъ соревнованія, какъ догадывается Репель (стр. 523).

вѣры“<sup>1)</sup> и обѣщаль составить соборъ для обсужденія вопроса „о правой вѣрѣ и соединеніи церквей“, если только это не прибавка самого лѣтописца въ оправданіе Даніила<sup>2)</sup>. Любопытно также выраженіе, что Даніиль принялъ вѣнецъ отъ Бога, Апостольской церкви и стола Петра, отъ папы „и отъ осмихъ епископозъ своихъ“<sup>3)</sup>.

Даніиль придавалъ, повидимому, мало значенія готовившемуся торжественному событію, а можетъ быть опасался, какъ бы вѣсть о немъ не дошла до татаръ: обрядъ вѣнчанія совершился не въ столярномъ городѣ Даніила, а на далекой сѣверной окраинѣ его владѣній, безъ пышной обстановки, среди похода на Ятвяговъ; лѣтопись вовсе не упоминаетъ о какомъ-нибудь празднествѣ.

Опасенія Даніила были не напрасны. Татары какъ бы чуяли замыслы его, а можетъ быть и провѣдали о нихъ. Вскорѣ послѣ коронованія Даніила<sup>4)</sup> они двинулись къ Бакотѣ. По всей вѣроятности, они хотѣли въ тотъ разъ захватить лишь этотъ городъ и включить его въ число подавшихся имъ другихъ южнорусскихъ городовъ, платившихъ дань чрезъ баскаковъ. Это видно изъ того, что татары ограничились покорностію Милѣя, сидѣвшаго въ Бакотѣ<sup>5)</sup>. Послѣ вторич-

1) Тому однако противорѣчатъ папскія буллы, какъ мы видѣли выше.

2) Если папа обѣщаль созвать новый соборъ для обсужденія вопроса объ уніи, то это послужило бы еще доказательствомъ, что Даніиль не посылалъ никого на соборъ 1245 г. Въ 1252 г. папа обѣщаль Никейскому императору созвать соборъ.

3) Не принимали ли эти епископы участіе въ коронованіи наравнѣ съ легатомъ? Чѣмъ выразилась унія въ церковной обрядности, неизвѣстно.

4) По словамъ лѣтописи, первое движеніе татаръ на Даніиловы земли послѣ поѣздки Даніила въ орду произошло въ то время, когда Даніиль пошелъ на Литву, на Новгородокъ: слѣдовательно, это случилось до примиренія съ Миндове, состоявшагося послѣ крещенія великаго князя литовскаго (не позже весны 1251 г.). Походъ могъ быть до крещенія Миндове или послѣ того (Ип., 542—544), но вѣрнѣе послѣднее предположеніе, потому что въ первомъ походѣ Левъ оставался, повидимому, съ отцомъ до конца, чего лѣтопись не говоритъ въ разсказѣ о послѣдующихъ походахъ. Притомъ въ лѣтописи читаемъ: „и бысть наки Бакота *королева* отца его“ (Ип., 550).

5) О личности Милѣя существуетъ разногласіе. Карамзинъ и Петрушевичъ считали его ханскимъ баскакомъ, Зубрицкій—однимъ изъ Болоховскихъ или подобныхъ князей, Арцыбашевъ—градоначальникомъ; г. Молча-

наго покоренія Бакоты, татары обнаружили еще большую неприязненность: Куремса „воева около Кремянца“. Въ то время татары уже знали объ отпаденіи Данила и его непокорности, и жителямъ пограничныхъ мѣстностей Даниловыхъ земель приходилось выбирать между повиновеніемъ князю и присоединеніемъ къ землямъ, „сидѣвшимъ за татарами“ <sup>1)</sup>.

Разрывъ былъ несомнѣненъ, и помощь съ Запада была настоятельно необходима Данилу. Вѣроятно, для переговоровъ о ней Данилъ отправилъ къ папѣ своихъ пословъ въ 1254 г. <sup>2)</sup>. По словамъ Угорскаго короля, эти послы должны были переговорить объ униі. Очевид-

новскій въ „Очеркѣ извѣстій о Подольской землѣ до 1434 г.“, стр. 153, предполагаетъ, что этотъ „таинственный Милѣй—излюбленный голова городской общины“. Г. Молчановскому виднѣется за личностію Милѣя „городская община“, которая, говоритъ онъ, „кажется, представляетъ явленіе, близко напоминающее Болоховцевъ“ и т. д. Достопримѣчательно однако, что Бакота не подумала сама о присоединеніи къ татарамъ до появленія подъ нею Куремсы и не оказывала Данилу вооруженнаго сопротивленія, съ которымъ выступили Болоховцы, Побожье и „люди татарскіе“; лѣтопись ничего также не сообщаетъ о вранолѣ горожанъ. Въ хронологіи у г. Молчановскаго въ этомъ мѣстѣ путаница вслѣдствіе недостаточнаго знакомства съ исторіею того времени и съ лѣтописью.

<sup>1)</sup> Такая предстояла тогда дилемма. „Куремса приде ко Кремянцю и воева около Кремянца; Андрѣеви же падвое будуще, овогда зывающуся: „*король*“ (новое подтвержденіе того, что это было послѣ коронованія) есмь“, овогда же „Татарскимъ“ (Ип. 550). Повидимому, это было въ началѣ весны 1254 г.: когда Левъ былъ отряженъ противъ Бакоты, было „роскалье“, вѣроятно—весеннее, потому что послѣ коронованія Данилъ отправился на Ятвяговъ; на Литву онъ могъ пойти зимой. Во время прихода Изяслава въ Галичь, что, по смыслу лѣтописнаго разсказа, было почти въ одно время съ опустошеніемъ окрестностей Кремянца или вскорѣ послѣ того, Льва не было уже на Руси, потому что Данилъ „Лва преже отрядилъ бѣ королеви“. По всей вѣроятности, Левъ былъ отправленъ для присутствованія при заключеніи Угорскимъ королемъ мира съ Оттокаромъ Чешскимъ. Данилъ страдалъ въ то время главною болѣзнью, какъ и во время чешскаго похода.

<sup>2)</sup> Szaranievicz, Die Hup.-Chron., 83—84. Ср. буллу 1254 г. (Hist. Russ. Mon. I, № LXXXIX), которою прусскій архіепископъ былъ оставленъ легатомъ въ Россіи и на послѣдующее время.

но, Даниль медлил съ окончательнымъ введеніемъ ея, дожидаясь дѣйствительной помощи, и этимъ явилъ въ себѣ истиннаго дипломата.

Помощь не явилась. Возванія были бездѣйственны, даже и тогда, когда опасность стала очевидно близка со времени повторенія татарскихъ набѣговъ. Средняя Европа была занята собственными распрями, у Тевтонскаго ордена были домашнія затрудненія, а Польскіе князья были въ разладѣ.

Даниль однако все еще не терялъ надежды на помощь съ Запада и предпринялъ послѣ опустошенія Куремсою Кременецкихъ околицъ <sup>1)</sup> наступательныя движенія противъ татаръ. Онъ началъ съ завоеванія ближайшихъ русскихъ земель, поддавшихся татарамъ. Весной 1255 г. <sup>2)</sup> Даниль послалъ Шварна для довершенія завятія городовъ, „сидѣвшихъ за татарами“: Шварнъ покорилъ города до Тетерева, но потомъ Возвягль отпалъ. Тешерь Даниль задумалъ рѣшительный походъ противъ татаръ съ цѣлью занятія всѣхъ земель до Днѣпра и снесся съ Миндове, который обѣщаль прислать ему Романа Даниловича съ Новгородцами. Даниль направился съ братомъ къ Возвяглю „в силѣ тяжцѣ“. Городъ сдался и былъ зажженъ, и тогда явился Романъ съ Литвою.

Неизвѣстно, почему Даниль не двинулся дальше Возвягля, но этимъ не было отсрочено рѣшительное столкновение съ татарами. Разрывъ съ ними близился къ развязкѣ, а вмѣстѣ съ тѣмъ полагался конецъ переговорамъ объ уніи и плану крестоваго похода, который Даниль лелѣялъ въ теченіи 9 лѣтъ. Какъ бы въ отвѣтъ на вызовъ Данила, Куремса пошелъ на Данила и на Василька <sup>3)</sup> и явился такъ

<sup>1)</sup> „По рати же Кремленської Куремсинъ Даниль воздвиже рать противу Татаромъ“ (Ип., 555). Это выраженіе какъ бы указываетъ на то, что походъ галицко-волинскихъ князей въ земли, поддавшіяся татарамъ, былъ отвѣтомъ на нападеніе Куремсы и состоялся вскорѣ послѣ этого нашествія, т. е. въ 1254 г. То, что разсказывается въ лѣтописи предъ этимъ (въ 1257 г. по Ип. сп.), произошло въ 1253 г. Szaraniewicz, Die Hup.-Chron., 67.

<sup>2)</sup> „Веснѣ же бывши, посла сына своего Шварна...“

<sup>3)</sup> О приходѣ Куремсы лѣтопись сообщаетъ вслѣдъ за разказомъ о взятіи Возвягля. Нашествіе Куремсы могло произойти въ 1255 г. Быть можетъ, тогда же татарскіе загоны доходили до Польши: сохранились извѣстія, что татары вторглись въ земли Данилова союзника, князя Краков-

внезапно, что они не могли приготовиться, какъ слѣдуетъ, въ оборонѣ. Куремса не могъ причинить особаго вреда галицко-волинскимъ князьямъ и былъ смѣненъ. На его мѣсто „приде Буранда безбожный, злый, со множествомъ полковъ Татарскихъ, в силѣ тяжьцѣ“. Даниилъ оказался теперь вполне въ безпомощномъ положеніи. Къ нему не пришелъ на помощь никто изъ его западныхъ союзниковъ, ни Угорскій король Бела, на подмогу которому Даниилъ водилъ нѣсколько разъ свои полки, ни польскіе князья, ни Тевтонскій орденъ, обязавшійся особымъ договоромъ помогать Даниилу <sup>1)</sup>.

Помощь, какую оказывали крестоносцы ордену, могла въ особенности питать надежду Даниила на поддержку отъ католичества; но та главная выгода, которой Даниилъ ожидалъ отъ религіознаго единенія съ католичествомъ, оказалась несбыточною мечтою, и татары, вынудивъ галицко-волинскихъ князей къ участію въ набѣгахъ на сосѣдей Руси, разсорили на время этихъ князей съ поляками и литовцами. Въ критическій моментъ разрыва съ татарами Даниилъ окончательно разувѣрился въ силѣ папы. Поздно онъ усумнился въ ней, не такъ, какъ отецъ его Романъ, который отвергъ предложеніе о помощи могучаго Иннокентія III <sup>2)</sup>. Разставшись съ надеждою на папскую помощь, Даниилъ прекратилъ переговоры съ папою, по всей вѣроятности—въ концѣ 1254 г. Даниилъ не могъ продолжать сношеній съ Римомъ, потому что противъ того была бы теперь вся земля его. Она могла примириться съ унией лишь въ виду ощутительной пользы отъ такого единенія, и потому-то, вѣроятно, Даниилъ отлагалъ до послѣдняго момента рѣшительное согласіе на унию. Помощи, составлявшей главное

скаго и Судомірскаго, и опустошили ихъ (Rörell, 525). Но такъ какъ этотъ набѣгъ отнесенъ въ источникахъ къ 1254 г., то вѣроятнѣе, что татары пробрались въ Польшу послѣ прихода къ Бакотѣ, во время „воеванья“ около Кременца.

<sup>1)</sup> См. грамоту Бурхарда фонъ-Горригаузенъ 1254 г. въ Codex diplomat. Poloniae, stud. et opera Ryszczewski et Muczkowski collectus, t. III, Vars. 1858, p. 63—64. Ср. Script. rer. Prussic., I, 89, прим. 1. Быть можетъ, не безъ вліянія на договоръ ордена съ Данииломъ находилось посредничество папы. Въ 1254 г. папа—вѣроятно, по настояніямъ Даниила—призывалъ Тевтонскій орденъ противъ татаръ.

<sup>2)</sup> Впрочемъ, стиль извѣстія о Романовомъ отвѣтѣ папѣ, занесеннаго въ кенигсбергскій списокъ, отличается новизною.



условіе, какое ставилъ Даниилъ для уніи, не было, и Даниилъ считалъ себя свободнымъ отъ обязательствъ. Окончательный разрѣвъ воспослѣдовалъ въ 1257 г. <sup>1)</sup> Папа Александръ IV прислалъ Даниилу буллу, въ которой напоминалъ ему о данномъ имъ обѣщаніи и о благодѣяніяхъ, которыми Даниилъ былъ обязанъ Римской церкви, склонялъ русскаго князя къ возвращенію въ лоно католичества и грозилъ ему, въ случаѣ непослушанія, вѣчною гибелью и наказаніемъ мірскимъ и духовнымъ. Церковному наказанію должны были подвергнуты Даниила епископы Олонецкій и Бреславльскій. Булла эта хранилась въ Краковскомъ соборѣ, гдѣ ее списалъ помѣстившій ее въ своей исторіи Длугошъ <sup>2)</sup>. Она формально разрывала единеніе въ вѣрѣ Данииловой Руси съ католическимъ міромъ, которое держалось 9 лѣтъ. вмѣстѣ съ тѣмъ папа освободилъ Любусскаго епископа отъ посвященія русской епархіи „по причинѣ обширнаго протяженія (этой) земли, вѣроломства ея владѣтелей и злобы обитателей“.

Южная Русь была спасена на нѣсколько десятилѣтій отъ настоятельной католической пропаганды, пока во второй четверти XIV в. католичество не встрѣтило усерднаго пособника въ лицѣ послѣдняго галицко-волинскаго князя изъ Романовичей, Юрія II.

Такова исторія первой южно-русской уніи, возстановленная при помощи критическаго сопоставленія источниковъ.

VII. Эта исторія выясняетъ характеръ Даниила, обрисовываетъ его въ истинномъ свѣтѣ и даетъ право вполне освободить Даниила Романовича отъ тѣхъ упрековъ, какіе дѣлали ему католики и католическіе писатели, а также оправдать его отъ тѣхъ подозрѣній, какія могутъ явиться въ людяхъ, чтущихъ искренность, свободу и независимость религіознаго чувства <sup>3)</sup>: поведеніе Даниила можетъ показаться по-

<sup>1)</sup> Неблаговоленіе папы къ Даниилу проглядываетъ уже въ документахъ начала 1255 г. Быть можетъ, русскіе разумѣлись также въ буллѣ 5 января 1257 г., въ которой папа взялъ подъ свое покровительство принявшихъ крестъ противъ *Liewanenses, Jacintiones et alios paganos et scismaticos, qui terris christianorum confines existunt*. Theiner, I, № CXLII. Около того же времени прекратились и переговоры греческаго востока съ папой.

<sup>2)</sup> Lib. VII, col. 779.

<sup>3)</sup> Враждебныя другіхъ писателей отнесся къ Даниилу Длугошъ, назвавшій русскаго короля апостатомъ, схизматикомъ, который „*scelere perf-*

слѣдпимъ нѣсколько легкомысленнымъ, но необходимо принять во вниманіе общее колебаніе православнаго востока въ то время <sup>1)</sup>). Никейскій императоръ и патріархъ также сносились съ папою и готовы были сдѣлать ему нѣкоторыя уступки.

И при Даниилѣ, какъ и въ другіе разы, унія въ юго-западной Руси была послѣдствіемъ политическихъ расчетовъ, но сторонники ея въ половинѣ XIII в. рѣзко отличаются отъ поборниковъ позднѣйшей унии: Даниилъ и его единоплеменники дѣйствовали честно и не прибѣгали къ насиліямъ.

Нельзя не признать, что Даниилъ поступалъ въ этомъ случаѣ съ замѣчательною осмотрительностью и благоразуміемъ. Онъ не велъ переговоровъ на свой страхъ; согласно соборному началу восточной церкви, предложеніе объ унии было обсуждаемо князьями совмѣстно

---

diae in Deum fuerat inquinatus“. Другіе польскіе писатели выражались не столь рѣзко, но все-таки обвиняли Даниила въ непостоянствѣ и ставили русскимъ въ укоръ участіе подобно ему въ татарскихъ набѣгахъ на Польшу. Энгель (Gesch. v. Halitsch, 558) выразился о Даниилѣ: Er ein feiger und verschmitzter Mann, feig und verschmitzt bis zur Niederträchtigkeit...“ Изъ повѣйшихъ историковъ г. Шараневичъ готовъ видѣть въ переговорахъ Даниила съ Римомъ колебанія и отсутствіе строгой послѣдовательности. Онъ выражается такъ о матери Даниила: „So viel steht fest, dass die Mutter der Romanowiczen sich an beiden Höfen, am polnischen und am ungarischen, heimisch fühlte und für das abendländische System entschieden eingenommen war, daher sie auch ihren, *in seinen politischen Plänen oft swankenden* Sohn zur Annahme der königlichen Krone aus den Händen des Pabstes endgiltig bestimmt hat“ (D. Нур.-Chron., 42). На стр. 84, говоря о коронованіи Даниила и затѣмъ объ отреченіи послѣдняго отъ унии, замѣчаетъ: „Die Strömungen, welche Daniels beweglichen Charakter beeinflussten, waren somit heterogener Natur“. Г. Шараневичъ, какъ бы соглашается съ мнѣніемъ Длугоша, который говоритъ по поводу старанія польскихъ епископовъ отклонить Опизо отъ коронованія Даниила, что они отлично знали „naturam et mores Danielis Ducis et ejus fluxam vaframque fidem“ (col. 700). Признаемся, мы совершенно не раздѣляемъ мнѣнія почтеннаго галицкаго историка и видимъ, напротивъ, строгую послѣдовательность и единство въ политическихъ планахъ Даниила.—Преосв. Макарій (Ист. рус. ц., т. V, СПБ. 1866, стр. 314—315) осудилъ Даниила безусловно.

<sup>1)</sup> См. указанную статью въ „Христ. Чтеніи“.

съ епископами и лучшими людьми, и отвѣтъ былъ данъ съобща <sup>1)</sup>. Не видимъ въ Даниилѣ и мелкой хитрости и двоедушія <sup>2)</sup>, а также непостоянства: онъ оставался до конца переговоровъ вѣренъ разъ составленной программѣ, не отступалъ отъ нея и, если прервалъ потомъ сношенія съ папою, то не по собственной винѣ, а по неисполненію папою требованій о помощи.

Нельзя обвинять и папу. Онъ видимо старался возбудить крестовый походъ противъ татаръ, о чемъ свидѣлствуютъ буллы 1247, 1251, 1253 и 1254 гг. Онъ пытался всѣми способами убѣдить славянъ, потерпѣвшихъ уже разъ отъ татаръ, принять крестъ и идти на

<sup>1)</sup> „...inter se et *cum Episcopis caeterisque probis viris*, super his, quae locuti fueramus eisdem, in processu nostro ad Tartaros consilium habentes, responderunt nobis communiter“... Плато-Карпини, 62.— Въ числѣ согласившихся на унію былъ, вѣроятно, и нареченный митрополитъ Кириллъ II. Ипатскій списокъ упоминаетъ о „Кириллѣ митрополитѣ“ уже подъ 1243 г. (Ип., 528), но онъ не былъ поставленъ еще и въ 1246 г., по возвращеніи Даниила изъ орды (тамъ же, 537). По дорогѣ въ Грецію въ томъ году Кириллъ видѣлся съ угорскимъ королемъ, и тотъ упросилъ митрополита склонить Даниила къ миру, что Кириллъ исполнилъ. Любопытно, что Василько убѣждалъ Даниила къ тому же словами: „иди к нему, яко крестьянъ есть“. Въ этомъ доводѣ выразилась идея, косорой слѣдовали Романовичи, братаясь съ католическими сосѣдями. О времени перехода митроп. Кирилла на сѣверъ (1250 г.) см. въ лѣтописяхъ Никоновской (IV, 32) и Воскресенской (П. с. р. л. VII, 159); нѣсколько подробнѣе у Татищева (IV, 23), гдѣ обозначенъ и путь Кирилла.

<sup>2)</sup> Намѣренъ ли былъ Даниилъ искренно приступить къ уніи въ случаѣ осуществленія его политическаго плана, или же, подобно болгарскому царю Иоанну (начала XIII в.) и Федору Комнину, онъ не думалъ рѣшительно измѣнить православію (это утверждаютъ нѣкоторые изслѣдователи), не беремъ рѣшать, а равно не станемъ опредѣлять, насколько хитрилъ Даниилъ въ переговорахъ съ папою. Хитрость со стороны Даниила въ этихъ переговорахъ предполагалъ уже Карамзинъ, который говоритъ, что Даниилъ, когда не состоялось ополченіе противъ татаръ, „снялъ съ себя личину, отрекся отъ связи съ Римомъ и презрѣлъ гнѣвъ папы... смѣялся надъ злобою папы и, строго наблюдая уставы Греческой церкви, доказалъ, что мнимое присоединеніе его къ Латинской было одною государственною хитростію“ (т. IV, стр. 33—34 изд. Эйнерлинга).

встрѣчу врагамъ въ предупрежденіе возможнаго нападенія ихъ. Папа рассчитывалъ подѣйствовать на религиозное чувство и на самолюбіе славяпъ. Онъ писалъ, что должно смыть позорное клеймо, наложенное постыднымъ бѣгствомъ предъ нечестивыми, которымъ должно быть страшнымъ имя христіанъ <sup>1)</sup>). Папство проявило вполне свою нетерпимость только по отпаденіи Даниіла.—Если Даниілъ допустилъ нѣкоторую ошибку и повѣрилъ на время внушеніямъ папскихъ легатовъ и сосѣднихъ католическихъ государей <sup>2)</sup>), раздѣляя въ этомъ случаѣ, быть можетъ, довольно распространенную въ православномъ мірѣ увѣренность въ необходимости религиознаго примиренія съ католичествомъ <sup>3)</sup>), то все-таки этотъ ложный шагъ не причинилъ большаго вреда благодаря осмотрительности Даниіла. Вторженія татаръ, бывшія прискорбнымъ послѣдствіемъ сближенія съ Западомъ, неизбѣжно произошли бы и безъ коронованія Даниіла, какъ то показали набѣги татаръ на Польшу и Угрію. Укрѣпленіе Даниіловыхъ городовъ также рано или поздно привлекло бы вниманіе татаръ. Безплодные для Руси походы на За-

<sup>1)</sup> Hist. Russ. Monim. I, p. 70.

<sup>2)</sup> Угорскій король также долго надѣялся на папскую помощь и жаловался въ 1259 г. на неисполненіе своей надежды. Мысль о крестовомъ походѣ противъ татаръ держалась и впослѣдствіи, и долго еще вѣрили въ возможность осуществленія ея. Такъ, напр., въ 1330 г. Владиславъ Локетекъ переговаривался съ папою о крестовомъ походѣ.

<sup>3)</sup> Не только Даниілъ, но и многіе другіе въ восточной Европѣ въ XIII в. приходили къ мысли о единеніи съ католичествомъ, если вѣрить папскимъ булламъ 1227 г. (ad universos Reges Russiae), 1231 г. (къ Юрію Всеволодовичу) и 1248 г. (къ Александру Невскому; см. у Тургенева) и доминиканцу Юліану, путешествовавшему будто бы въ страну приволжскихъ угровъ предъ татарскимъ нашествіемъ. По словамъ Юліана, сарацины земли Вела, города Bundaz'a, „государь и народъ той страны говорятъ публично, что они вскорѣ должны сдѣлаться христіанами и подчиниться Римской церкви“. Тоже говорили и въ Великой Болгаріи. Мордвинъ, „узнавъ отъ своихъ пророковъ, что должны сдѣлаться христіанами, послали къ князю великой Лодомеріи, земли Русской, сосѣдней съ ними, съ просьбою, чтобы имъ прислалъ священника для крещенія ихъ; но князь отвѣчалъ, что это не его дѣло, а Римскаго папы, и что приближается время, когда всѣ принуждены будутъ принять вѣру римской церкви и подчиниться ея власти“ (Зап. Од. Общ. ист. и древн., т. V, 1000 — 1002). Вамбери однако заподозрилъ подлинность извѣстій Юліана. Der Ursprung der Magyaren, Leipz. 1882, 454 fgde.

надъ противъ чеховъ, разрушавшіе единеніе славянъ <sup>1)</sup>) и не принесшіе Даниилу ничего, кромѣ нѣкотораго удовлетворенія его самолюбія <sup>2)</sup>), были вызваны вовсе не химерною мечтою о союзѣ съ католическимъ міромъ противъ татаръ <sup>3)</sup>). Въ переговорахъ съ папою Даниилъ былъ чуждъ пустаго тщеславія. Религіозное общеніе съ католическимъ міромъ при Даниилѣ, какъ ни было кратковременно, принесло не мало выгодъ юго-западной Руси. Оно обезопасило русскія земли отъ покушеній западныхъ сосѣдей, которые могли нападать до того времени на Русь, опираясь на старыя права <sup>4)</sup>) и прикрываясь религіознымъ знаменемъ: теперь Угры, Ляхи и Ростиславъ Михайловичъ должны были отказаться отъ дальнѣйшихъ вторженій не только вслѣдствіе ослабленія, произведеннаго татарскимъ нашествіемъ и Ярославскою битвою; не лишено было значенія и покровительство, которое папа оказывалъ Романовичамъ въ 1246 и слѣд. годахъ <sup>5)</sup>). Были извлечены Русью и другія выгоды изъ этого покровительства. Въ то время Ятвяжская земля, находившаяся между Русью, Польшею и землями Тевтонскаго ордена, представляла выходъ для колонизаціи, и ятвяжскія пуци старались захватить каждое изъ этихъ племенъ. Признаніе папскаго главенства уравнивало Даниила съ сосѣдями въ правахъ на ятвяжскую землю, ограждало его отъ покушеній крестоносцевъ на занятыя мѣстности и исконныя русскія земли <sup>6)</sup>) и доставило Даниилу безъ всякой боръ-

<sup>1)</sup> Понятно послѣ такихъ раздоровъ, что между чехами, поляками и русскими не могло быть общаго соглашенія о походѣ противъ татаръ.

<sup>2)</sup> См. въ галицко-волинской лѣтописи на стр. 545 и 548 объясненіе побужденій, по которымъ Даниилъ отправился воевать чешскую землю. Прибавимъ, что, помогая Белѣ, Даниилъ поддерживалъ тѣмъ на австрійскомъ престолѣ своего сына Романа.

<sup>3)</sup> До монгольскаго нашествія Даниилъ также готовъ былъ вмѣшиваться въ распри западной Европы. Ип., 517.

<sup>4)</sup> Разумѣемъ притязанія Угровъ, Ляховъ и Ростислава Михайловича на галицкія земли.

<sup>5)</sup> Буллою 3 мая 1246 г. папа принялъ подъ охрану св. Петра и свою королю Руси и его королевство. Буллою 12 сентября 1247 г. были приняты подъ покровительство св. Петра королевство Даниила, его сына и Василька, ихъ семьи, владѣнія и имущества.

<sup>6)</sup> Буллами 27 августа 1247 г. Даниилу, его сыну и Васильку было предоставлено право возвращенія владѣній, земель и другихъ имущества,

бы формальное признаніе въ 1254 году права его на шестую часть Ятвяжской земли со стороны Тевтонскаго ордена, который могъ смотрѣть до того вречени на Ятвяжскую землю какъ на исключительно ему принадлежавшее достояніе <sup>1)</sup>). Наконецъ, благосклонность папы и общеніе съ католичествомъ доставили Данилу союзника въ борьбѣ съ Литвою и Миндове, сблизивъ Данила съ Тевтонскимъ орденомъ <sup>2)</sup>).

Предшествующее изложеніе достаточно, думаемъ, показало, что нѣтъ никакихъ основаній называть Данила первымъ латинизаторомъ южной Руси<sup>3)</sup>. Создавъ ея благоденствіе, насколько оно было возможно въ тѣ годы постоянныхъ невгодъ и страшныхъ татарскихъ погромовъ, Данилъ ничѣмъ не запятналъ своей славы, остался до конца вѣренъ своей идеѣ непрерывнаго устроенія, укрѣпленія и возвышенія своей родины и проводилъ эту идею съ замѣчательною прозорливостью, не сдѣлавъ ни одной крупной ошибки, за которую падала бы на него вина: Данилъ прекратилъ во время переговоры съ папою, и католическая пропаганда не достигла при немъ никакого существеннаго успѣха. Нельзя не поставить этого въ крупную заслугу Данилу. Съ введеніемъ уни при Данилѣ, уже при русскихъ князьяхъ пролагался бы путь тѣснѣйшему сближенію Руси съ Польшею и подавленію впоследствии русской національности польскою. Сгладивъ взаимную антипатію, религиозное общеніе не устранило бы завоевательныхъ притязаній Польши на галицко-волинскую землю и плановъ, которые она пыталась

---

которыя достались имъ по праву наслѣдства или какому-либо другому и были удерживаемы другими королями, не состоявшими въ повиновеніи церкви. Папа воспретилъ крестоносцамъ и другимъ орденамъ вторгаться въ земли, прибрѣтенныя этими князьями, или такія, на которыя они имѣли право, и прибрѣтать владѣнія въ этихъ земляхъ безъ ихъ согласія.

<sup>1)</sup> Въ 1237 году вѣмецкіе рыцари пытались-было захватить Дрогичинскую землю, отданную имъ Конрадомъ Мазовецкимъ. См., между прочимъ, Törpen, Geschichte Mazurens, 13.—О притязаніяхъ на ятвяжскую землю въ половинѣ XIII в. см. у Sjögren'a Ueb. die Wohnsitze d. Jatwägen въ Mem. de l'acad. de St.-Petersb., ser. vi, t. IX, и у Тэппена стр. 18—20.

<sup>2)</sup> Ип., 541—542.

<sup>3)</sup> Съ бѣльшимъ основаніемъ Стадницкій (O początkach arcybiskupstwa i biskupstw katolickich łac. obrz. na Rusi halickiej i Wołyniu, Lwów 1882) считаетъ польскихъ князей первыми латинизаторами Руси.

осуществить уже въ XI и XIII вв. и привела въ исполненіе лишь въ XIV столѣтіи. Подъ вліяніемъ католичества русскій народъ на пограничьи съ Польшею утрачивалъ постепенно свои народныя особенности <sup>1)</sup>. По аналогіи можно заключать, что, съ подчиненіемъ папству юго-западной Руси уже при Данилѣ и съ присоединеніемъ къ Польшѣ Руси уже окатоличенною, земли славныхъ Романа и Данила, такъ стойко ограждавшихъ родной край, юго-западную русскую *украину* <sup>2)</sup>, отъ насилій враговъ, не устояли бы въ борьбѣ за народность и были бы теперь потеряны для русскаго племени. Польская нація издавна понимала это могучее политическое значеніе религіозной пропаганды и потому-то такъ старательно поддерживала ее въ русскихъ земляхъ со времени захвата Галичины и уловленія литовско-русскаго государства въ сѣти политической уніи.

Н. Дашкевичъ.



<sup>1)</sup> Это признають и польскіе писатели. См., напр., Ulamek z podróży archeologicznej po Galicyi odbytej w r. 1849 przez Józefa Kerpkowskiego i Józefa Jerzmanowskiego, Okolica podkarpacka obwód sądecki, Warsz. 1850 (Odcisk z 116 i 117 poszytu Biblioteki Warszawskiej), 38—39, 47—48 и др.

<sup>2)</sup> Это выраженіе въ примѣненіи къ пограничью со стороны Польши встрѣчается въ галицко-волинской лѣтописи.

## НОВЫЙ РУССКИЙ ТРУДЪ ПО ИСТОРИИ ВИЗАНТІИ.

1. Византійское государство и церковь въ XI вѣкѣ, отъ смерти Василія II Болгаробойцы до воцаренія Алексѣя I Комнина. Сочиненіе *Н. Скабалановича*, доцента С.-Петербургской духовной академіи СПБ. 1884 г. Стр. LXXI+450.
2. Византійская наука и школы въ XI в. *Н. Скабалановича*. (Христіанское чтеніе 1884 г. мартъ—апрѣль, 344—369, май—іюнь, 730—770).
3. Научная разработка византійской исторіи XI в., рѣчь, произнесенная доцентомъ С.-Петербургской духовной академіи *Н. А. Скабалановичемъ* 18-го мая 1884 г. предъ публичной защитой диссертаціи на степень доктора богословія. (Христіанское чтеніе. 1884 г. іюль—августъ, 162—180).

---

Однимъ изъ самыхъ отрадныхъ явленій въ области историческихъ изученій на Руси за послѣдніа двадцать лѣтъ нужно считать постепенное возрастаніе у насъ живаго интереса къ византійскимъ занятіямъ. Пренебрежительный взглядъ на византійскую исторію, усвоенный нами съ Запада и долго державшійся въ нашей ученой литературѣ, отжилъ свое время. Это и понятно. Въ самой западно-европейской исторической школѣ, по крайней мѣрѣ среди лучшихъ ея представителей, давно уже потеряли свое обаяніе одностороннія воззрѣнія Лебо, Гиббона и Финлея, не видѣвшихъ въ Византіи ничего кромѣ династическихъ переворотовъ, умственного мрака, всякаго рода порчи и разврата. На смѣну имъ выступила новая точка зрѣнія, обусловливаемая болѣе внимательнымъ и глубокимъ изученіемъ столь богатой событіями тысячелѣтней исторіи восточной имперіи. Западныя историки, особенно представители французской и нѣмецкой школы, съ большою охотой отдаются византійскимъ занятіямъ и мало-по-малу



начинають открывать въ судьбахъ Византіи, во внѣшней и внутренней исторіи ея, новыя любопытныя стороны. Теперь говорятъ уже не только о порчѣ и развратѣ Византіи, но и паходятъ въ ней много свѣтлыхъ чертъ, справедливо удивляются прочности государства, выдержавшаго столько бурь и потрясеній, становятся въ тупикъ передъ оригинальностью и цѣлесообразностью его политическихъ учреждений, поражаются богатствомъ культурныхъ началъ, выразившимся въ многочисленныхъ памятникахъ византійской литературы, науки, законодательства, искусства. Превосходные труды Краузе, Гопфа, Гирпа, Гертцберга, Гефрера, Цахаріэ, Рамбо, Леграна, Байе, Фримана и др. начинаютъ собою новую эпоху изученія Византіи на Западѣ, обѣщающаго благотворные результаты для всесторонняго раскрытія исторической истины. Замѣчаемое въ послѣднее время научно-литературное движеніе въ Греціи, видными представителями котораго являются такіе ученые какъ Саеа, Лампросъ, Папарригопуло, Каллига и другіе, пріобрѣвшіе себѣ почетную извѣстность въ Европѣ прекрасными изданіями многихъ доселѣ неизвѣстныхъ памятниковъ византійской исторіи и литературы и самостоятельными ислѣдованіями въ этихъ еще столь мало разработанныхъ областяхъ, даетъ еще новый толчекъ къ оживленію византійскихъ изученій.

Но если на Западѣ, не такъ легко расстающемся съ вѣковыми традиціями, произошла столь разительная перемѣна во взглядѣ на Византію и ея исторію, то естественно, что у насъ русскихъ постепенно созрѣло сознаніе необходимости самостоятельныхъ, глубокихъ, всестороннихъ изученій въ области византизма. Тѣсная культурная связь Россіи и вообще славянства съ восточной, византійской имперіей слишкомъ хорошо извѣстна, чтобы была надобность въ подробномъ выясненіи ея. Въ настоящее время, послѣ выхода въ свѣтъ цѣлага ряда новѣйшихъ русскихъ сочиненій въ области славянской и византійской исторіи, Грекославянскій міръ — не есть уже какая нибудь туманная теорія или фикція, а несомнѣнный историческій фактъ, живое уразумѣніе котораго проливаетъ новый свѣтъ на исторію всей арійско-христіанской или европейской части человѣчества. Безъ изученія Византіи не мыслимо правильное пониманіе ни славянской, ни въ частности русской исторіи. Отсюда понятно, что византійскія занятія у насъ все болѣе стали привлекать къ себѣ выдающіяся ученые силы, они находятъ себѣ сочувствіе во всѣхъ областяхъ на-

шей исторической науки, постоянно крѣпнеть и развиваются. Старый списокъ нашихъ византистовъ, въ которомъ видное мѣсто занимаютъ имена А. Куника, Дестуниса, преосв. Порфирія, Муральга, постепенно пополняется длиннымъ рядомъ новыхъ именъ. Мало-помалу создается русская школа византистовъ, наиболѣе видными и дѣятельными представителями которой являются профессора В. Г. Васильевскій, В. И. Ламанскій и Ѳ. И. Успенскій. Эти три имени дороги не намъ однимъ. Ими по справедливости можетъ гордиться родная наука; они уже пользуются почетною извѣстностью на Западѣ. Если профессору Ламанскому принадлежитъ огромная заслуга выясненія съ общей точки зрѣнія отношеній славянства къ міру греческому, то другіе два ученые профессора Васильевскій и Успенскій въ своихъ многочисленныхъ и разнообразныхъ сочиненіяхъ и изысканіяхъ въ области византийской исторіи не только обогатили науку совершенно новымъ матеріаломъ, не только указали новые пути и методы изученія византийскихъ источниковъ, но и уяснили много темныхъ вопросовъ въ судьбахъ Византіи, освѣтили съ совершенно новыхъ точекъ зрѣнія цѣлыя ея эпохи.

Затѣмъ, всякому кто слѣдитъ за нашей ученой литературой извѣстно какіе цѣнные вклады въ исторію Византіи и ея образованности сдѣлали цѣлый рядъ другихъ ученыхъ, пріобрѣвшихъ себѣ почетную извѣстность въ иныхъ спеціальныхъ областяхъ, каковы напр. И. Е. Троицкій, А. С. Павловъ, А. Н. Веселовскій, Н. П. Кондаковъ, арх. Арсеній, арх. Амфилохій, Ф. А. Терновскій (теперь покойный) В. С. Иконниковъ, М. С. Дриновъ, и др. Наконецъ молодые начинающіе ученые все болѣе входятъ во вкусъ византийскихъ занятій. Такъ въ большей или меньшей степени посвящаютъ свои силы византийскимъ изученіямъ К. Я. Гротъ, М. И. Соколовъ, П. А. Сырку, Э. В. Регель<sup>1)</sup>, Брунъ и др. О значительномъ оживленіи у насъ византийскихъ изученій между прочимъ, свидѣтельствуетъ и тотъ характерный фактъ, что на происходившемъ недавно въ Одессѣ шестомъ археологическомъ съѣздѣ въ первый разъ была организована особая византийская секція, которая по содержательности и разнообразію читанныхъ въ ней сообщеній и рефератовъ

---

<sup>1)</sup> Сколько намъ извѣстно г. Регелемъ приготовлено къ печати обширное сочиненіе о четвертомъ крестовомъ походѣ.

справедливо останавливала на себѣ особенное вниманіе участвовавшихъ въ сѣздѣ.

Нельзя не радоваться столь замѣтному возрастанію успѣха византійскихъ занятій. Какъ бы много ни дѣлалось и въ этой области на Западѣ, русская наука должна стремиться къ самостоятельной разработкѣ исторіи Византіи и ея образованности. Этого требуетъ столько же паша національная часть, сколько разные практическіе запросы, предъявляемые исторіей нашего собственно народа и славянскаго племени. Западно-европейскіе ученые, при всемъ ихъ стремленіи къ объективности, долго еще будутъ становиться въ тупикъ предъ различными явленіями византійской жизни: многія изъ этихъ явленій будутъ имъ казаться непонятными, чуждыми, отрицательными, или совсѣмъ незаслуживающими вниманія. Извѣстное историческое воспитаніе, историческія традиціи забываются не такъ легко даже у людей высокообразованныхъ и безусловно честныхъ и правдивыхъ. Напротивъ гораздо большая возможность широкихъ кругозоровъ и болѣе вѣрнаго и глубокаго пониманія многихъ событій и сторонъ византійской исторіи открывается для русскаго изслѣдователя. Прекрасное доказательство вѣрности этого положенія представляетъ новое выше обозначенное весьма замѣчательное сочиненіе профессора Петербургской духовной академіи г. Н. Скабалановича, своимъ появленіемъ въ свѣтъ подтверждающее высказанную нами мысль объ успѣхахъ византійскихъ изученій на русской почвѣ.

Г. Скабалановичъ, уже извѣстный въ наукѣ изслѣдованіемъ „Объ апокрисисѣ Христофора Филалета“ (СПБ. 1873 г.), въ новомъ своемъ трудѣ поставилъ предъ собой весьма любопытную, но вмѣстѣ съ тѣмъ и трудную задачу — рассмотреть положеніе Византійскаго государства и церкви въ XI в., въ періодъ отъ смерти Василя II Болгаробойцы до воцаренія Алексѣя I Комнина. Любопытная сторона задачи заключается въ выборѣ эпохи и въ тѣхъ рамкахъ изслѣдованія, какія назначилъ себѣ авторъ. Эпоха отъ Василя II Болгаробойцы до Алексѣя I Комнина хотя и не представляетъ такихъ громкихъ, блестящихъ событій, какими отличаются непосредственно предшествовавшая ей и слѣдовавшая за ней эпохи династій — Македонской и Комниныхъ, тѣмъ не менѣе она не лишена весьма важнаго историческаго значенія. Это было время династическихъ смуть и переворотовъ, въ которыхъ лучше всего сказывались отрицательныя, темныя стороны византійской госу-

дарственной и общественной жизни, но тогда же весьма рѣзко проявились жизненность и благотворное вліяніе тѣхъ важныхъ основныхъ началъ, которыя составляютъ характерную особенность Византіи во всѣ періоды ея существованія; въ это время совершалось столь знаменательное по своимъ послѣдствіямъ формальное раздѣленіе церквей; въ это время начинается наступательное движеніе Турокъ противъ Европы, задержанное на время упорною борьбой, которую ведетъ съ ними Византія; въ это же время въ Византіи видимъ значительное умственное, научно-литературное движеніе, выразившееся въ возстановленіи византійской академіи, дѣятельности ея дидакаловъ и учениковъ, въ появленіи многихъ весьма любопытныхъ и цѣнныхъ литературныхъ памятниковъ. Такимъ образомъ спеціальное изученіе данной эпохи представляетъ для изслѣдователя благодарную задачу. Нашъ авторъ понялъ ее какъ таковую и придалъ своему сочиненію самыя широкія рамки. Онъ рѣшился остановиться на изученіи не отдѣльныхъ событій или сторонъ византійской жизни XI в., не на внѣшней политической исторіи, по преимуществу обращавшей на себя вниманіе прежнихъ византинистовъ, а на всестороннемъ воспроизведеніи внутренняго состоянія византійскаго государства и церкви въ данную эпоху. Въ этой широтѣ темы заключается какъ интересъ задачи, такъ и первая трудность исполненія ея. Вторая трудность, представляемая задачей, осуществленію которой служить рассматриваемый трудъ, состоитъ въ недостаточной, слишкомъ слабой научной разработкѣ эпохи, за которую взялся г. Скабалановичъ. Въ извѣстныхъ общихъ курсахъ византійской исторіи этой эпохѣ удѣляется очень немного мѣста; не богата она и спеціальными изслѣдованіями; относящіеся къ ней факты, заключающіеся въ современныхъ и позднѣйшихъ источникахъ, частью только недавно изданныхъ (напр. сочиненія Иселла), еще не были собраны въ полнотѣ, и тѣмъ болѣе подвергнуты критическому разбору въ ихъ связи и совокупности. Если справедливость требуетъ замѣтить, что авторъ ужъ слишкомъ умаляетъ значеніе нѣкоторыхъ общихъ сочиненій по Византіи, напр. „Исторіи Греціи“ Гопфа и „Исторіи греко-римскаго права“ Цахаріэ, которыя несомненно могли оказать ему помощь, и что замѣчательныя изслѣдованія объ XI в. В. Г. Васильевскаго <sup>1)</sup> проложили путь къ разработкѣ исто-

<sup>1)</sup> „Византія и Печенѣги“, „Русско-византійскіе отрывки“, „О жизни

рическихъ источниковъ этой эпохи и уясненію нѣкоторыхъ ея сторонъ, то все-таки нельзя не признать, что г. Скабалановичу для рѣшенія поставленной имъ задачи предстояла обширная черновая работа по кропотливому, мелочному изученію первоисточниковъ избраннаго имъ періода. Имѣя въ виду сдѣланное предшественниками, онъ принялся за самостоятельныя разысканія въ области историческихъ памятниковъ, имѣющихъ отношеніе къ XI в. и извлеченіе изъ нихъ фактическихъ данныхъ. Добытый такимъ способомъ матеріалъ былъ подвергнутъ критикѣ, приведенъ въ извѣстную систему и легъ въ основаніе даннаго сочиненія, которое по справедливости можетъ быть рассматриваемо какъ продуктъ продолжительныхъ, усидчивыхъ, добросовѣстныхъ, строго-научныхъ занятій его автора.

Съ широтой своей задачи и трудностями ея исполненія г. Скабалановичъ справился съ большимъ умѣньемъ и успѣхомъ. Объемистая книга его представляетъ весьма цѣнное приобрѣтеніе нашей исторической науки какъ основанное на фактахъ воспроизведеніе состоянія византійскаго государства и церкви въ XI ст. Важное значеніе этого труда можетъ быть усмотрѣно уже изъ краткаго изложенія его содержанія.

Книга г. Скабалановича состоитъ изъ обширнаго введенія и десяти главъ. Введеніе (71 стр.) посвящено обзорѣ источниковъ. Это одна изъ самыхъ важныхъ и любопытныхъ частей сочиненія. Здѣсь мы находимъ скатое изложеніе результатовъ того тщательно произведеннаго авторомъ анализа источниковъ, о которомъ мы сейчасъ упомянули. Всѣ такъ либо иначе относящіяся къ данной эпохѣ историческіе памятники раздѣлены на пять отдѣловъ: 1) исторіи, записки, хроники и лѣтописи, по языку и мѣсту происхожденія распадающіяся на три севціи: греческія, латинскія и восточныя; 2) слова, рѣчи, біографіи, житія и т. п. (греческія и латинскія); 3) посланія и письма; 4) законодательные акты и оффиціальныя бумаги; 5) надписи на

---

и трудахъ Симеона Метафраста", „Матеріалы для внутренней исторіи византійскаго государства“, „Совѣты и рассказы византійскаго боярина XI вѣка“. Всѣ эти какъ и другія болѣе мелкія изслѣдованія и статьи В. Г. Васильевскаго помѣщались въ Журналъ Министерства Народнаго Просвѣщенія, начиная съ 1872 г.

вещественныхъ памятникахъ. Слѣдую этой классификаціи, авторъ сообщаетъ о каждомъ историческомъ памятникѣ самыя существенныя свѣдѣнія необходимыя для его критической оцѣнки. Собственно византійскіе памятники, какъ наиболѣе важные, понятно останавливаютъ на себѣ особенное его вниманіе. Такъ онъ довольно подробно говоритъ о запискахъ Михаила Пселла, лучшаго свидѣтеля событій данной эпохи, объ исторіи Михаила Аттالیоты, о хроникахъ Іоанна Скалиція, Георгія Федрина, Іоанна Зонары, Михаила Глики, объ историческихъ, трудахъ Никифора Вриеннія и Анны Комнины, о словахъ и письмахъ Михаила Пселла, Іоанна Мавроподата и др. Менѣе останавливается онъ на латинскихъ памятникахъ; тѣмъ не менѣе нѣкоторые изъ нихъ особенно важные, нашли себѣ въ краткихъ замѣткахъ автора весьма мѣткую характеристику; таковы напримѣръ Барійскіе анналы, хроника Лупа Протоспаара, хроника анонима Барійскаго, исторіи нормановъ Амата, хроника касинскаго монастыря Льва еп. остійскаго, дѣянія Роберта Гюискара, Вильгельма апулійскаго, Сицилійская исторія Готфрида Малатерра, хроника Ромуальда Салернскаго и другихъ. Тоже самое нужно сказать о восточныхъ памятникахъ, какъ исторія Ариставеса Ластивертскаго, хроника Матвѣя Эдесскаго, лѣтопись Яхьи Антиохійскаго, всеобщая исторія Ал. Макина и др. въ сужденіяхъ о которыхъ самъ авторъ не всегда могъ быть вполне самостоятеленъ въ силу свойствъ самыхъ памятниковъ. Въ отдѣлѣ законодательныхъ актовъ и официальныхъ бумагъ разсматриваются новеллы и хрисовуллы императоровъ Константина VIII, Константина IX Мономаха, Исаака Комнина, Константина Дуки, Михаила Парапинава и Никифора Вотаниата, опредѣленія патріарховъ—Алексія, Михаила Керуларія, Іоанна Ксифилина, монастырскіе акты, постановленіе по дѣлу Пселла, Пеіра, докладная записка легатовъ, булла Льва IX, актъ римскаго собора, грамоты и привилегіи Трапи, Амальфи, Неаполя, Далмаціи и Хорватіи. Въ своихъ замѣткахъ объ источникахъ г. Скабалановичъ указываетъ внѣшнія черты того или другого историческаго памятника (мѣсто, время, личность автора памятника), старается опредѣлить отношеніе его къ другимъ современнымъ или однороднымъ памятникамъ, доискивается происхожденія находящихся въ немъ данныхъ, и выясняетъ сравнительную цѣнность послѣднихъ. При этомъ даются всѣ относящіяся къ дѣлу библиографическія указанія. Не смотря на свою краткость эти критическія замѣтки по нашему мнѣнію, имѣютъ вы-

сокое значеніе и могутъ съ пользой послужить всякому изслѣдователю, которому придется имѣть дѣло съ источниками для византійской исторіи XI в. Очень умѣстно было бы въ томъ же введеніи вслѣдъ за обзорѣніемъ источниковъ обзорѣніе литературы предмета т. е. всего того, хотя и очень немногаго, что сдѣлано для даннаго періода предшественниками г. Скабалановича. Но онъ предпочелъ заняться этимъ вопросомъ въ своей рѣчи, произнесенной предъ защитой докторской диссертации и напечатанной особо въ Христіанскомъ чтеніи, при чемъ желаемое обзорѣніе сдѣлано слишкомъ обще и неполно. Довольно указать напр. что объ извѣстныхъ изслѣдованіяхъ объ XI в. В. Г. Васильевскаго въ этой рѣчи не упоминается ни однимъ словомъ, а въ самой книгѣ встрѣчается лишь нѣсколько ссылокъ на нихъ въ примѣчаніяхъ. Такое умолчаніе о нашемъ русскомъ византинистѣ представляется намъ тѣмъ болѣе страннымъ, что въ той же рѣчи г. Скабалановичъ сравнительно долго останавливается на Ф. Гиршѣ, критическія разботы котораго относятся къ источникамъ въ византійской исторіи совсѣмъ другой эпохи—IX и X ст.

Первыя двѣ главы книги (132 стр.) заняты подробной характеристикой императоровъ, придворныхъ партій, интригъ, волненій, династическихъ переворотовъ. Въ этомъ отношеніи жизнь Византіи за время отъ 1023 по 1081 г. представляетъ для историка весьма обильный матеріаль. Достаточно отмѣтить, что въ теченіе 55 лѣтъ на византійскомъ престолѣ перебивало до 15 императоровъ; сверхъ того захватывали власть императрицы и некоронованные узурпаторы. Рѣдкій изъ государей этого времени по своей волѣ сходилъ съ исторической сцены и умиралъ естественною смертію. Вступленіе на престолъ и кратковременное правленіе каждаго изъ нихъ сопровождалось грубыми насиліями, казнями и ссылками, интригами придворныхъ партій, народными смутами и движеніями. Обо всемъ этомъ г. Скабалановичъ рассказываетъ очень подробно, основываясь исключительно на первоисточникахъ. Въ сравненіи съ своими предшественниками, не имѣвшими подъ руками многихъ источниковъ, обнаруженныхъ лишь въ недавнее время, онъ сообщаетъ много новыхъ частныхъ фактовъ изъ области столичной и придворной византійской жизни данной эпохи, а старыя уже извѣстныя дополняетъ новыми свѣдѣніями, приводитъ тѣ и другіе въ болѣе точную хронологическую и внутреннюю связь. Все это, безъ сомнѣнія, очень любопытно и важно. Умѣстность этихъ

двухъ главъ въ своемъ трудѣ самъ авторъ объясняетъ слѣдующимъ образомъ въ своей вышеозначеной публичной рѣчи. „Что прежде всего поражаетъ при чтеніи византійскихъ историковъ? Поражаетъ односторонность въ выборѣ предмета. Разсказъ вращается преимущественно около личности императора и его двора; все, не имѣющее отношенія къ этому основному сюжету, входитъ въ содержаніе или случайно, или въ высшей степени поверхностно, жизнь провинцій и отдѣльныхъ сословій точно не существуетъ, индивидуальная дѣятельность ступшевывается, — все поглощено столицей и особой царствующаго государя. Рядомъ съ повѣствованіями, относящимися къ личности государя или двора, византійскіе историки наполняютъ страницы своихъ хроникъ разсказами о придворныхъ интригахъ, борьбѣ партій и тѣсно связанныхъ съ нею заговорахъ и возстаніяхъ. Этотъ характеръ историческихъ произведеній вполнѣ отвѣчаетъ общему направленію жизни. Жизнь греческой имперіи, получивъ сильный толчекъ къ централизаціи еще въ III в., стала неуклонно развиваться по этому направлению и дѣйствительно дошла до того, что вся какъ бы сконцентрировалась въ одномъ столичномъ городѣ вокругъ личности императора, такъ что исторія справедливо называется византійскою, и исторія имперіи византійской исторіей. Вслѣдствіе такого значенія, достигнутаго императорами, какъ конкретнымъ выраженіемъ государственной идеи, произошло — съ одной стороны, что они сдѣлались всевластными, съ другой, — что ихъ личный характеръ, достоинства и недостатки получили слишкомъ большое вліяніе на весь ходъ государственной жизни. Это — одинъ моментъ. Но былъ еще другой, въ которомъ первый моментъ находилъ себѣ ограниченіе. Такимъ ограничивающимъ моментомъ былъ византійскій консерватизмъ, благоговѣніе къ формамъ жизни, выработаннымъ старипой и освященнымъ обычаями. Абсолютнымъ деспотомъ въ Византіи собственно былъ не императоръ, но этотъ формализмъ, приверженность къ обычаямъ и разъ установленнымъ порядкамъ. Преклоненіе предъ формой было причиной какъ хорошихъ, такъ и дурныхъ сторонъ политическаго и общественнаго быта. Отсюда — необыкновенное развитіе и широкое примѣненіе разныхъ обрядовъ и церемоній, отсюда же грубый и дикій способъ обнаруженія общественнаго мнѣнія путемъ вооруженнаго протеста народной массы противъ высшей государственной власти“. „На всемъ протяженіи византійской исторіи выступаютъ двѣ ограничивающія другъ друга силы: императорская власть съ од-



ной стороны, общественное мнѣніе въ его грубой формѣ—съ другой. Въ государственномъ строѣ обѣ силы имѣли весьма важное значеніе, и поэтому историки такъ внимательно ими занимаются“. Отсюда ясно, „что характеристика императоровъ важна не потому только, что читать ее занимательно, и что византійскіе интриги, заговоры, бунты, означаютъ нѣчто большее, чѣмъ простыя придворныя дразги“. „Лишь подъ условіемъ выясненія образа мыслей и личнаго характера императоровъ и степени воздѣйствія на императоровъ общественнаго мнѣнія возможно правильно объяснить происхожденіе тѣхъ или другихъ фактовъ, такое а не иное направленіе не только государственной и общественной, но также религіозной и интеллектуальной жизни“<sup>1)</sup>....

Мы вполне соглашаемся съ этими объясненіями г. Скабалановича и раздѣляемъ вышеприведенные его взгляды. Придворныя смуты и перезороты составляютъ столь существенную, характерную черту византійской исторіи даннаго періода, что историкъ, занимающійся этимъ періодомъ не могъ не остановиться на тщательномъ изученіи этихъ событій. Но намъ думается, что авторъ въ этомъ отношеніи слишкомъ увлекся стремленіемъ къ подробностямъ и фактической полнотѣ, за которыми упустилъ изъ виду нѣчто не менѣе важное. Онъ совершенно оставилъ въ сторонѣ выясненіе тѣхъ общихъ причинъ и началъ, которыя обуславливали такое печальное теченіе государственной жизни имперіи въ продолженіи полстолѣтія. Предъ читателемъ проходитъ длинный, безконечный рядъ фактовъ, иллюстрирующихъ эту постоянную смѣну императоровъ, ожесточенную борьбу партій, вооруженныя возстанія народа, интриги свѣтскихъ и духовныхъ сановниковъ и проч., но онъ тщетно ищетъ какого-нибудь луча свѣта, который освѣтилъ бы всю эту массу фактовъ съ какой-нибудь высшей, общей точки зрѣнія, и далъ бы возможность оцѣнить ихъ внутренній смыслъ и значеніе: въ результатѣ отъ чтенія у него остаются одни голые факты. Столь одностороннее формальное изложеніе матерьяла, составившаго содержаніе первыхъ двухъ главъ, по нашему мнѣнію, сдѣлано авторомъ въ ущербъ ясности и полнотѣ исторической картины. Нельзя также не пожалѣть что авторъ не внесъ въ эти главы хоть самой общей характеристики внѣшняго, политическаго значенія Византіи въ данную эпоху. Внутренняя жизнь государства, какъ извѣстно, часто зависитъ отъ внѣшнихъ

<sup>1)</sup> Христіанское чтеніе. 1884. Іюль—августъ, стр. 174—175.

политическихъ событій. Коснуться положенія имперіи и съ этой точки зрѣнія, хотя-бы въ немногихъ словахъ, было-бы очень умѣстно въ сочиненіи общаго характера, какимъ является трудъ г. Скабалановича.

Съ третьей главы (132—181) авторъ приступаетъ къ основной задачѣ своего труда — къ изображенію внутренняго состоянія византійскаго государства и церкви за время отъ 1025 по 1081 г. Онъ начинается съ центральнаго управленія. Здѣсь послѣдовательно разсмотрѣны вопросы о положеніи и значеніи императорской власти, о мѣрахъ, принимаемыхъ императорами для обезпеченія правъ на престолѣ (система сотоварищества, избраніе и назначеніе преемника престола царствующимъ государемъ), объ участіи народа въ избраніи императора. Далѣе на основаніи фактовъ обрисованы: придворный этикетъ и церемоніи, культъ императоровъ, высочайшіе выходы, система чиновной іерархіи, функціи и значеніе сенаторскихъ чиновъ свѣтскихъ и духовныхъ, высшія государственныя должности, ихъ аналогія съ чинами, и способы замѣщенія. Наконецъ выяснены организація и функціи центральныхъ государственныхъ учреждений — придворнаго вѣдомства и т. п. секретовъ.

Четвертая глава (182—230) посвящена областному управленію. Авторъ объясняетъ образованіе ѳемъ, ихъ организацію какъ округовъ военныхъ, судебно-административныхъ и податныхъ, описываетъ управленіе ихъ дуклами, катепанами и стратигами, и перечисляетъ всѣ извѣстныя для данной эпохи ѳемы, сообщая о каждой изъ нихъ все, что можно было найти въ источникахъ.

Въ пятой главѣ (230—266) излагаются состояніе византійскаго общества и экономическія условія его быта. Эта глава, а равно и слѣдующая—о финансахъ представляютъ особенно высокій интересъ, такъ какъ въ нихъ затрогиваются самыя существенныя вопросы общественно-соціального и экономическаго строя византійскаго государства. Изслѣдованіе нѣкоторыхъ изъ этихъ вопросовъ, напр. о формахъ землевладѣнія въ Византіи и о податной системѣ ея было облегчено нашему автору извѣстными критическими работами профессоровъ Васильевскаго <sup>1)</sup> и Успенскаго <sup>2)</sup>, тѣмъ не менѣе и онъ внесъ свою значитель-

<sup>1)</sup> См. выше.

<sup>2)</sup> Къ исторіи крестьянскаго землевладѣнія въ Византіи—въ Журн. Министерства Народнаго Просвѣщенія, январь и февраль 1883 г.; Значеніе

ную лепту въ дѣло болѣе широкой постановки и разрѣшенія этихъ и другихъ связанныхъ съ нимъ вопросовъ. Отмѣтивъ важное вліяніе славянскаго гена на общественно-соціальный бытъ Византіи, выразившееся въ широкомъ развитіи вольнаго крестьянства и общиннаго землевладѣнія, г. Скабалановичъ останавливается на происхожденіи чиновной аристократіи и двухъ классовъ крестьянъ— париковъ и общинниковъ, характеризуетъ борьбу властелей съ убогими и относящаяся къ этой борьбѣ законодательныя мѣры, объясняетъ происхожденіе, сущность и значеніе харистикарной и прониарной системы землевладѣнія. Не безынтересно заключеніе автора о положеніи византійскаго крестьянства въ XI в.: „Не смотря на всѣ неблагоприятныя для крестьянства условія, со включеніемъ прони, основныя начала, на которыхъ покоился бытъ крестьянскаго сословія и которымъ опредѣлялось его юридическое положеніе, не потерпѣли измѣненія въ XI в. Произошло дробленіе крестьянскихъ общинъ, можетъ быть, уменьшилось число свободныхъ крестьянъ общинниковъ, вслѣдствіе потери участковъ и перехода общинниковъ въ разрядъ париковъ; но самая община и общинное землевладѣніе не исчезли. Общинное устройство не только сохранилось въ теченіе XI в., но перешло къ послѣдующимъ вѣкамъ и пережило самую византійскую имперію. Положеніе париковъ во многихъ мѣстахъ ухудшилось, но ухудшеніе не было повсемѣстнымъ; между крестьянами-присельниками продолжали существовать такіе, которые платили только десятину, мурту, и по прежнему назывались мортитами. За париками оставалось право свободного крестьянскаго перехода, по крайней мѣрѣ до XIII в.“ (стр. 266).

Въ главѣ о „финансахъ“ (268—300) разсматриваются: вопросъ о платежныхъ силахъ, организація податной системы, разные роды податей и повинностей, способы сбора податей, экстренные источники доходовъ и важнѣйшія статьи расходовъ.

Седьмая глава занята всестороннимъ описаніемъ военнаго и морскаго дѣла (300—347), а восьмая посвящена суду (347—360).

Въ девятой главѣ говорится о церкви (361—425). Здѣсь авторъ отмѣчаетъ тѣснѣйшій союзъ государства и церкви какъ характери-

---

византійской и южно-славянской прони — въ Сборникѣ статей по славяновѣдѣнію въ честь В. И. Ламанскаго. С.-Пб. 1883. Слѣды писцовыхъ книгъ въ Византіи. Журн. Мин. Народн. Просвѣщенія 1884.

ческую особенность церковно-государственныхъ отношеній въ Византіи, сообщаетъ свѣдѣнія о синодѣ, о положеніи константинопольскаго патріарха, о церковной іерархіи, даетъ характеристики патріарховъ, занимавшихъ Константинопольскій престолъ въ рассматриваемую эпоху—Алексія, Михаила Керулларія, Константина Лихуда, Іоанна Ксифилина и Косьмы, и перечисляетъ митрополии и архіепископіи, подчиненныя константинопольскому патріарху.

Десятая глава посвящена монашеству. Здѣсь мы находимъ, объясненіе факта размноженія монастырей въ XI в. въ связи съ особенностями политическаго строя, экономическими и религіозными мотивами, свѣдѣнія о новооснованныхъ монастыряхъ, о разныхъ типахъ монастырей и монастырскихъ уставовъ, отчетливую характеристику монашествующихъ данной эпохи, а равно вліянія монашества на византійское общество и государство.

Какъ добавленіе къ рассматриваемой книгѣ или лучше какъ одинадцатую главу въ ней нужно рассматривать превосходную монографію нашего автора, подъ заглавіемъ „Византійская наука и школы въ XI в.“, напечатанную особо въ академическомъ журналѣ „Христіанское Чтеніе“. Въ исторіи византійскаго образованія XI вѣкъ, какъ мы уже замѣтили, былъ временемъ сравнительнаго процвѣтанія науки и школъ. Г. Скабалановичъ въ живомъ и интересномъ очеркѣ раскрываетъ положеніе науки и просвѣщенія въ Византіи въ избранный имъ періодъ. Онъ рассказываетъ о возобновленіи византійской академіи въ царствованіе Константина Мономаха, характеризуетъ главныхъ ея дѣятелей Михаила Пселла, Іоанна Ксифилина, Іоанна Мавропода, Никиту, выдающихся представителей тогдашней византійской науки, описываетъ состояніе элементарныхъ и среднихъ школъ, общее направленіе образованія, отношеніе къ нему императоровъ и общества, наконецъ отмѣчаетъ темныя стороны просвѣщенія—господствовавшіе въ обществѣ суевѣрія и предрассудки. Нѣкоторыя общія замѣчанія автора по ихъ новизнѣ нельзя не признать весьма любопытными и важными. Такъ признавая, что на византійской образованности XI в. лежалъ отпечатокъ церковности, онъ, однакоже считаетъ „заблужденіемъ утверждать, что элементъ религіозный вытѣснялъ и подавлялъ элементъ свѣтскій, что наука богословская убывала науку свѣтскую. Скорѣе свѣтскій элементъ бралъ перевѣсъ надъ духовнымъ, во всякомъ случаѣ олъ стоялъ на первомъ планѣ, а ре-

лигіозный элементъ приходилъ стороною, сообщая при этомъ свою окраску содержанію науки въ цѣломъ“ (стр. 754). Невѣрнымъ признаетъ г. Скабалановичъ и тотъ очень распространенный взглядъ, что вообще византійская школа была разсадницей энциклопедизма. Энциклопедичность, универсальность знаній была идеаломъ византійской образованности, но въ школахъ, школьной наукѣ этотъ идеаль не осуществлялся. Но вотъ особенно любопытный общій выводъ автора о состояніи просвѣщенія въ Византіи въ XI ст. Указавъ на высказанное вскользь Пселломъ замѣчаніе, что Римъ уступаетъ Византіи въ отношеніи наукъ, г. Скабалановичъ говоритъ слѣдующее. „Замѣчаніе это можетъ быть распространено и понято въ смыслѣ научнаго превосходства византійской имперіи вообще надъ современною ей западною Европою. Хотя тогдашній уровень знанія въ имперіи оставлялъ желать многого, однакожъ въ западной Европѣ онъ бытъ еще ниже. Сравнительный уровень былъ таковъ, что имперія могла еще разыграть роль учительницы по отношенію къ западу, и западно-европейцы того времени въ поискахъ за наукою, отправлялись обыкновенно на востокъ. Въ XI в. нѣкто Адамъ, изъ Парижа, для довершенія образованія рѣшился отправиться въ Аѳины и въ Византію. Онъ искалъ при этомъ не элементарнаго знанія, но чего-нибудь побольше, такъ какъ уже обладалъ достаточными познаніями для того, чтобы дать поводъ спалатскому епископу обратиться къ нему съ предложеніемъ редактировать житія далматинскихъ святыхъ (стр. 351). „По свидѣтельству Михаила Пселла слава о византійской академіи при Константинѣ Мономахѣ распространилась не только по областямъ имперіи, но проникла въ иностранныя государства и привлекла къ слушанію лекцій учениковъ изъ западной Европы и земель сарацинскихъ, багдадскаго и египетскаго халифатовъ“ (стр. 358).

Таково содержаніе обширнаго труда г. Скабалановича. Авторъ ставитъ передъ собой и самостоятельно рѣшаетъ такую массу частныхъ и общихъ вопросовъ, относящихся къ положенію Византіи въ XI в., что за нимъ справедливо должна быть признана заслуга глубокаго и тщательнаго изученія этого періода; для преемниковъ и продолжателей его, которые обратятся къ болѣе детальной и частной разработкѣ тѣхъ или другихъ вопросовъ византійской исторіи XI в. путь уже проложенъ и въ значительной степени очищенъ отъ лежавшихъ на немъ преградъ и помѣхъ. Мы не думаемъ, конечно, чтобы г. Скаба-

Лановичъ въ полнотѣ исчерпалъ поставленную имъ широкую задачу. Нельзя не замѣтить, что не всѣ части его труда одинаково соразмѣрены. Церкви несомнѣнно отведено гораздо меньше мѣста, чѣмъ государству. Вообще церковныя дѣла, по нашему мнѣнію, изложены коротко и неполно, что быть можетъ отчасти объясняется скудостью данныхъ, представляемыхъ источниками. Такъ напр. вопросы о положеніи низшаго духовенства, объ его отношеніяхъ къ властямъ свѣтскимъ и духовнымъ, а также къ народу, о религіозномъ состояніи тогдашняго общества и пр. не затронуты. Но и въ первой части труда нашъ авторъ оставляетъ въ сторонѣ нѣкоторые очень любопытные вопросы. Въ главѣ о финансахъ онъ ничего не говоритъ о состояніи торговли въ Византіи. Не находимъ у него свѣдѣній о внутренней жизни провинцій, данныхъ этнографическихъ о составѣ населенія имперіи и о взаимныхъ отношеніяхъ различныхъ народностей, жившихъ въ предѣлахъ ея и пр. Отмѣчая все это, мы однакожь отнюдь не рѣшаемся винить г. Скабалановича за такую неполноту и еще менѣе склонны указывать на нее какъ на недостатокъ самого сочиненія. Въ разсматриваемой книгѣ нашимъ авторомъ дано такъ много, что требовать отъ него большаго по отношенію къ содержанію было бы неосновательною притязательностью.

Съ большимъ правомъ, намъ думается, мы можемъ отмѣтить другую слабую сторону труда г. Скабалановича. Трудъ этотъ по общему своему характеру, какъ уже замѣчено, строго фактической. Авторъ поставилъ передъ собой задачу выдѣлить изъ всѣхъ доступныхъ ему источниковъ факты, относящіеся къ характеристикѣ состоянія византійскаго государства и церкви въ XI в. и исполнилъ эту задачу умѣло и добросовѣстно. Но погрузившись съ похвальнымъ рвеніемъ въ самостоятельную разысканія въ источникахъ, онъ къ сожалѣнію нашелъ для себя возможнымъ отнестись нѣсколько пренебрежительно къ трудамъ своихъ предшественниковъ, при чемъ имъ оставлены безъ должнаго вниманія и тѣ немногія цѣнныя монографіи, имѣющія отношеніе къ изучаемымъ вопросамъ, ближайшее ознакомленіе съ которыми могло принести ему существенную пользу. Это игнорированіе литературы предмета отозвалось до нѣкоторой степени неблагоприятно и на рѣшеніи частныхъ вопросовъ и на общей композиціи труда. Такъ напр. очень темный и сложный вопросъ о прони могъ бы получить у нашего автора болѣе опредѣленную постановку, еслибъ онъ позна-

комился съ указаннымъ выше изслѣдованіемъ проф. Успенскаго: „О значеніи византійской и южно-славянской прони“, о которомъ онъ не упоминаетъ даже въ подстрочныхъ замѣчаніяхъ. „Матеріалы для внутренней исторіи византійскаго государства“ проф. Васильевскаго также недостаточно исчерпаны г. Скабалановичемъ. Болѣе подробный анализъ разсматриваемой книги, уже выходящій за предѣлы настоящей статьи, можетъ дать еще нѣсколько фактовъ болѣе или менѣе важныхъ упущеній автора въ указанномъ отношеніи. Но важнѣе и болѣе общая сторона дѣла. Замыкаясь въ кругу своихъ источниковъ, строго ограничивая свое изслѣдованіе извѣстными хронологическими предѣлами, переступая за послѣдніе съ большою осторожностью и лишь въ случаѣ крайней необходимости, нашъ авторъ тѣмъ самымъ лишилъ себя средствъ и возможности придать своему изложенію большую ясность, картинность и образность. Въ книгѣ г. Скабалановича мы видимъ много фактовъ — но эти факты являются сухими, одиночными, они не поставлены въ связь и аналогію съ подобными же фактами другихъ эпохъ византійской исторіи, не освѣщены съ высшихъ и болѣе общихъ точекъ зрѣнія. Очевидно мы имѣемъ дѣло съ изслѣдованіемъ по исторіи Византіи XI в., а не съ историческимъ изображеніемъ этой эпохи. Иллюстрировать примѣрами нашу мысль нѣтъ надобности. Вѣрность ея чувствуется читателемъ на каждой страницѣ. Сознаетъ эту слабую сторону своего труда и самъ авторъ. Но онъ старается оправдаться въ ней. Въ своей публичной рѣчи онъ замѣчаетъ, что писалъ свою книгу „имѣя въ виду главнымъ образомъ специалистовъ, для которыхъ нѣкоторыя отступленія и разъясненія были бы излишними и для которыхъ важна не фраза, но дѣло“ (стр. 180). Нельзя, конечно, отрицать важности и необходимости специальныхъ изслѣдованій. Но сюжетъ разрабатываемый авторомъ и рамка, въ которыя онъ его вдвинулъ, намъ думается, представляетъ интересъ не для однихъ специалистовъ, и слѣдовательно нашему византинисту едва ли предстояла надобность заботиться заранѣе объ ограниченіи круга своихъ читателей. Къ сожалѣнію нужно признаться, что такая заботливость проглядываетъ въ большинствѣ нашихъ ученыхъ сочиненій. Пиша свои ученые изслѣдованія, мы обыкновенно имѣемъ въ виду специалистовъ, забывая объ остальной образованной публикѣ, которой, однакожъ, не должны быть чужды интересы знанія и науки. Примѣръ Запада въ этомъ отношеніи былъ бы для насъ весьма поучителенъ. Тамъ давно уже при-

нято за правило—даже самыя сухія, спеціальныя работы излагать въ формѣ возможно болѣе живой и удобопонятной. Оттого-то въ Германіи, Англіи и особенно во Франціи ученые книги весьма хорошо обращаются въ публикѣ, и научныя знанія успѣшно популяризуются. При этомъ строгая научность труда, конечно, не должна приноситься да и не приносится въ жертву внѣшней отдѣлкѣ. Умѣнье гармонически соединить одно съ другимъ зависитъ отъ степени талантливости автора. Какъ на одну изъ образцовыхъ въ этомъ отношеніи работъ въ области византійскихъ изученій можно напр. указать на сочиненіе о X вѣкѣ, Альфр. Рамбо „Constantin Porphyrogenète. L'empire grec au dixième siècle“. Еслибъ г. Скабалановичъ, окончательно компануя свою работу, вспомнилъ не только о византийцахъ, но и о другихъ читателяхъ, то его прекрасная книга пріобрѣла бы еще бѣльшую цѣну.

Частнѣйшее разсмотрѣніе новаго сочиненія о Византіи не входитъ въ рамки нашей статьи. Въ заключеніе мы позволимъ себѣ обратитъ вниманіе читателей на тѣ общіе выводы, къ которымъ пришелъ авторъ при изученіи исторіи Византіи XI в. и которые сжато имъ изложены въ его рѣчв: „Научная разработка византійской исторіи XI в.“ Онъ отмѣчаетъ слѣдующія четыре начала, дѣйствующія какъ въ XI в., такъ въ теченіи всей исторіи византійскаго государства и обусловившія столь продолжительное его существованіе: монархическій принципъ, свободное крестьянство, православіе и тѣснѣйшій союзъ церкви съ государствомъ. Ограничимся здѣсь сообщеніемъ любопытныхъ сужденій г. Скабалановича о первыхъ двухъ началахъ.

„Занятія византійской исторіей вообще и исторіей XI вѣка въ частности, говоритъ авторъ, приводятъ къ непоколебимому убѣжденію, что государственное зданіе можетъ прочно и крѣпко стоять на двухъ столбахъ—монархіи и свободномъ крестьянствѣ, что между этими двумя учрежденіями существуетъ неразрывная связь и если монархическій принципъ находитъ себѣ лучшую опору въ крестьянствѣ, то и крестьянская свобода имѣетъ своего естественнаго союзника и надежнаго покровителя въ монархизмѣ. Монархіа и свободное крестьянство отличали Византію во все продолженіе среднихъ вѣковъ, въ XI же вѣкѣ они выступаютъ тѣмъ съ большею рельефностью, что тогдашняя западная Европа устроена была на совершенно другихъ началахъ. XI вѣкъ былъ для западной Европы вѣкомъ полного разцвѣта феодализма, сущность котораго заключалась въ появленіи множества мелкихъ деспотій, раз-



вившихся на счетъ законно и правильно организованной правительственной власти,—въ каждой феодальной территоріи стоялъ на верху деспотъ, въ лицѣ феодала, не признававшаго другаго закона, кромѣ собственнаго произвола, другаго авторитета кромѣ меча и копья, внизу безправная и жалкая народная масса, тѣ несчастные вилланы, которые служили ничтожной игрушкой въ рукахъ господъ, которыхъ господа могли заключать въ тюрьму и вѣшать по собственному усмотрѣнію, отдавая отчетъ въ своихъ поступкахъ одному Богу, у которыхъ они безъ церемоніи могли отнимать имущества, разорать хижины, топтать посѣвы, которыхъ могли наконецъ въ силу обычнаго права подвергать всевозможнымъ нравственнымъ пыткамъ, оскорбительнымъ для человѣческаго достоинства. Западно-европейскій феодалъ съ презрѣніемъ смотрѣлъ на Византію, считалъ ее страню рабства, византіяцевъ называлъ холопами, но это значило лишь, что онъ видѣлъ сучекъ въ глазу брата, въ своемъ же не замѣчалъ бревна; на греческомъ востокѣ существовала не коллекція деспотій на западно-европейскій манеръ, но одна имперія; громадная разница заключалась въ томъ, что на востокѣ былъ одинъ монархъ, а на западѣ было множество деспотовъ, благодаря этому, на западѣ меньшинство высасывало жизненные соки изъ большинства, на востокѣ же единая императорская власть нивелировала общество и охраняла массу народа отъ эксплуатаціи меньшинства; не было въ византійской имперіи загнаннаго, нравственно униженнаго и матеріально подавленнаго общественнаго слоя, который бы напоминалъ западно-европейскихъ виллановъ, все населеніе состояло изъ подданныхъ одного монарха и бытъ общества составляло вольное крестьянство, группировавшееся въ общинѣ или жившее на правахъ присельничества и свободнаго перехода. Какое устройство—западно-европейское или византійское—отличается большею гуманностью, человѣчностью? Не нужно пристрастія, чтобы дать правильный отвѣтъ на этотъ вопросъ, здравый смыслъ и нравственное чувство подскажутъ даже тому, кто и не подозреваетъ, что западно-европейское устройство есть продуктъ германскаго генія, а устройство византійское въ той части, которая касается крестьянства,—продуктъ генія славянскаго. На вопросъ же о томъ, какое устройство болѣе отвѣчаетъ нормальнымъ потребностямъ человѣческихъ обществъ и государствъ, отвѣтъ данъ исторіей: въ Византіи оно держалось прочно до послѣдней минуты существованія государства, въ западной Европѣ оно рушилось

подъ напоромъ народной ненависти и вслѣдствіе несоотвѣтствія съ здоровыми требованіями, предъявленными жизнью" (стр. 176—177).

Вотъ образецъ болѣе свѣтлаго и справедливаго взгляда на Византію, къ которому приводятъ самостоятельныя, глубокая, строго-научныя занятія ея исторіей.

Т. Флоринскій

ПОСВЯЩАЕТСЯ

50-ТИЛѢТНЕМУ ЮБИЛЕЮ

УНИВЕРСИТЕТА СВ. ВЛАДИМИРА.



Изслѣдованіе Астраханской чумной эпидеміи въ 1879 году столкнуло меня съ Астраханской проказею и позволило критически отнестись къ единственному имѣющемуся описанію этой болѣзни въ Астраханской губерніи, и именно къ труду *Д-ра Ольдекона*. Уже самое поверхностное знакомство съ болѣзнію убѣдило меня въ несостоятельности предположеній *Ольдекона*, касающихся этиологіи проказы въ данной мѣстности, и неправильности его географическихъ указаній относительно ея распространенія. Посвятить, однако, въ 1879 году болѣе времени изслѣдованію болѣзни я не могъ, въ виду другой задачи, которую тогда преслѣдовалъ, а потому счелъ нужнымъ предпринять вторичное путешествіе въ Астраханскую губернію, съ цѣлью внимательнѣй отнестись къ вопросу и изслѣдовать его на большемъ районѣ. Благодаря командировкѣ и матерьяльной помощи Университета Св. Владиміра <sup>1)</sup> и содѣйствію *Д-ра* (тогда еще студента) *И. Ф. Сабантсева*, который сопутствовалъ и помогаль мнѣ въ моихъ изслѣдованіяхъ, я могъ въ значительной степени пополнить свои свѣдѣнія о болѣзни и познакомиться съ ея распространеніемъ почти на всемъ протяженіи Астраханскаго повожья, съверо-западнаго побережья Каспійскаго моря и въ дельтѣ Волги, за исключеніемъ лѣвой ея половины, соотвѣтствующей Красноярскому уѣзду. Этой послѣдней мѣстности, равно и киргизскихъ степей, съ ихъ соляными, привлекающими массу рабочаго люда источниками (Боскунчакъ, Чипчичи), я посѣтить не могъ, такъ какъ изъ 4-хъ свободныхъ мѣсяцевъ, которыми располагалъ, могъ удѣлить Астраханской губ. только два, остальное же время долженъ былъ отдать другому вопросу и связанному съ нимъ путешествію въ Персію (Решт) и на Кавказъ.

---

<sup>1)</sup> Совѣтъ Университета ассигновалъ на мою командировку въ 1880 году 1000 рублей.

Въ результатѣ изслѣдованіе въ Астраханской губ., не говоря о патологіи болѣзни, дало мнѣ въ руки факты, на основаніи которыхъ вопросъ о значеніи наслѣдственности въ дѣлѣ распространенія болѣзни, выдвинутый и популяризированный въ наукѣ главнымъ образомъ Danielsen'омъ и Воеск'омъ въ Норвегіи, долженъ былъ несомнѣнно отступить на второй планъ. Точно также нѣсколько не оправдались предположенія нѣкоторыхъ авторовъ и спеціально *Д-ра Омдекона*, относительно значенія рыбной пищи и нѣкоторыхъ другихъ условий. Наиболѣе вѣроятія въ вопросѣ объ этиологіи болѣзни приобрѣтали въ моихъ глазахъ два момента — почвенныя условія и заразность болѣзни. Нѣкоторыя обстоятельства, о которыхъ въ свое время я буду говорить подробно, вмѣстѣ съ скептицизмомъ, внушеннымъ по отношенію къ заразности болѣзни свѣдѣніями, имѣющимся въ литературѣ и мнѣніемъ, формулированнымъ на основаніи послѣдней въ руководствѣ Hirsch'a, заставляли меня первоначально склониться въ пользу почвенныхъ вліяній, хотя нѣкоторые факты, несмотря на указанный скептицизмъ, а слѣдовательно полное отсутствіе предубѣжденія въ пользу передачи болѣзни путемъ контакта, сильно говорили въ его защиту. Позднѣе, долженъ сознаться, я крайне пожалѣлъ о томъ, что поддался вліянію господствовавшего мнѣнія и, въ силу этого, не эксплуатировалъ вопроса о заразности въ томъ объемѣ, какъ могъ бы это сдѣлать, не ограничиваясь въ каждомъ отдѣльномъ случаѣ спросомъ самого проваженнаго или его близкихъ родныхъ о сношеніяхъ больнаго, могущихъ быть источникомъ его заболѣванія, а пользуясь съ сказанной цѣлью и другими возможными путями.

Какъ бы то ни было, но Астраханское изслѣдованіе, хотя и дало мнѣ матеріалъ въ количествѣ 65 случаевъ болѣзни, тѣмъ не менѣе не давало мнѣ права рѣшать вопросъ въ пользу того или другого изъ указанныхъ мною моментовъ, а потому естественно должно было возбудить желаніе познакомиться съ распространеніемъ и условіями развитія болѣзни въ другихъ мѣстностяхъ.

Въ 1881-мъ году я посѣтилъ Терскую область <sup>1)</sup>. Хотя цѣль этой поѣздки главнымъ образомъ касалась эпидемія пневмоніи, бывшей

---

<sup>1)</sup> Это и послѣдующія изслѣдованія были предприняты мною на собственные средства.

въ Кизлярѣ и его окрестностяхъ осенью и зимою 1880 года, тѣмъ же менѣе, по дорогѣ въ Кизляръ, отъ станицы Прохладной черезъ Моздокъ, по лѣвому берегу Терека, и обратно, черезъ Грозную въ Владикавказъ, я наводилъ справки и о проказѣ, но могъ только найти двухъ больныхъ въ Наурѣ. Бромѣ этихъ больныхъ, я случайно встрѣтилъ одного—въ Пятигорскѣ и одну больную, благодаря указаніямъ *Д-ра Козловскаго* (автора „Проказы въ Терской области“), осмотрѣлъ въ Владикавказѣ.

Лѣтомъ въ 1882 году, ходатайствуя о командировкѣ за-границу, я имѣлъ въ виду познакомиться съ проказою въ Египтѣ и Палестинѣ, съ цѣлью сравнительнаго изслѣдованія формъ болѣзни, существующихъ тамъ, съ тѣми формами, съ которыми познакомился въ Астраханской губерніи. Къ сожалѣнію, пріѣздъ мой въ Константинополь совпалъ съ самымъ началомъ Египетской войны и люди свѣдущіе отсовѣтовали мнѣ путешествіе, даже въ Палестину, въ виду возбужденнаго войною мусульманскаго фанатизма и связанныхъ съ нимъ опасностей этого путешествія.

Лѣтомъ, 1883 года мною была предпринята поѣздка по югу Россіи, а именно—я посѣтилъ Херсонъ, оттуда черезъ Перекопъ направился сухимъ путемъ на Крымскій полуостровъ, затѣмъ изъ Керчи въ землю Войска Донскаго, а оттуда въ Кубанскую область.

Изслѣдованія мои въ Херсонской губ. ограничились свѣдѣніями, которыя я могъ собрать отъ врачей Г. Херсона, и осмотромъ нѣсколькихъ (6-ти) больныхъ проказою, которыхъ, при содѣйствіи *Д-ровъ Дуброво и Блума*, я нашелъ въ Бериславлѣ. Въ Крымскомъ полуостровѣ, помимо двухъ больныхъ, разисканныхъ въ самой Керчи, благодаря любезности *Д-ра Ладжопуло*, я точно также долженъ былъ пользоваться только свѣдѣніями отъ товарищей, такъ какъ разбросанные болѣе или менѣе далско отъ дороги и другъ отъ друга небольшіе хутора и аулы въ мѣстности, которою я проѣзжалъ, требовали для изслѣдованія болѣзни болѣе благоприятныхъ условій и болѣе времени чѣмъ то, которымъ я могъ располагать. Болѣе матерьяла дало мнѣ пребываніе въ землѣ Войска Донскаго и Кубанской области. Встрѣтивъ самый любезный пріемъ со стороны Новочеркасскихъ товарищей, я, благодаря *Д-рамъ Баженову и Грузинову* въ Новочеркасскѣ, *Працикову* въ Аксаѣ и *Костину* въ Старо-Черкасскѣ, могъ найти и осмотрѣть 17 человекъ больныхъ. Въ Кубанской области, безспорно, самый обильный

матерьяль сосредоточенъ, какъ и было сообщено мною на съѣздѣ Естествоиспытателей въ Одессѣ, подъ Эльбрусомъ, въ верховьяхъ Кубани, въ Карачаѣ. Но воспользоваться этимъ матерьяломъ я могъ только въ крайне ограниченной степени и виною этому частью было отсутствіе какихъ либо литературныхъ указаній (въ доступной мнѣ литературѣ я покрайней мѣрѣ не могъ найти таковыхъ) на распространіе болѣзни въ Кубанской области. Результатомъ этого было то, что, рассчитывая найти главный контингентъ больныхъ ближе къ дельтѣ Кубани, я направился со станціи *Кавказской* (Рост. Владик. желѣзной дороги) въ Екатеринодаръ и здѣсь только, благодаря любезному указанію *Д-ра Миловидова*, узналъ о существованіи такого во многихъ отношеніяхъ интереснаго гнѣзда болѣзни, каковымъ слѣдуетъ считать Карачай. Трата времени, сопряженная съ обратнымъ путешествіемъ на желѣзную дорогу и оттуда въ Баталпапінскъ и далѣе, должна была въ значительной степени сократить время моего пребыванія въ Карачаѣ и ограничила количество случаевъ, видѣнныхъ мною въ Кубанской области, относительно небольшою цифрою 21-го больнаго.

Результаты всѣхъ этихъ изслѣдованій были въ общихъ чертахъ переданы мною на VII съѣздѣ Естествоиспытателей и Врачей въ г. Одессѣ. Въ настоящемъ трудѣ они имѣютъ бытъ изложены *in extenso*; причѣмъ система, въ которой будутъ печататься эти результаты, сложилась, по многимъ причинамъ, въ слѣдующей формѣ, соотвѣтствующей тремъ отдѣламъ, на которые трудъ будетъ раздѣленъ.

Въ *I-мъ отдѣлѣ* труда будутъ изложены „*Матерьялы*“ собранныя мною „*по проказѣ на югѣ Россіи*“, въ томъ порядкѣ, какъ велись наблюденія и въ той формѣ, какъ они записывались мною или, подъ моимъ контролемъ (въ Астраханской губ.), моимъ спутникомъ *И. Ф. Сабантеевымъ*.

*II-ой отдѣлѣ* займется *патологіею болѣзни*: отдѣльными элементами изъ той картины явленій, которую представляетъ болѣзнь и ея разновидности; группировкою собранныхъ мною случаевъ въ отдѣльные болѣзненные типы; теченіемъ болѣзни, и ея патологическою анатоміею. Въ этомъ послѣднемъ отдѣлѣ обработкою гистологическихъ измѣненій и вопросомъ о микроорганизмахъ проказы займутся, по моему предложенію, *Д-ръ Вл. В. Подвысоцкій* и мой ближайшій помощникъ по каедрѣ *Д-ръ И. И. Судакевичъ*.



III-й и послѣдній *отдѣлъ* будетъ посвященъ *этіологіи болѣзни и географическому распространенію проказы въ Россіи* и специально на югѣ послѣдней.

Порядокъ изложенія, представленный мною, имѣетъ свои основанія.

Прежде всего, считаю нужнымъ поставить на видъ то, что условія моей дѣятельности не позволяютъ мнѣ всецѣло отдаться изслѣдованію вопроса и редакціи предлагаемаго труда. Работать надъ этимъ послѣднимъ я могу лишь урывками, посвящая какъ изслѣдованію, такъ и редакціи только свободное отъ обязательныхъ занятій время. Вотъ почему указанный трудъ не можетъ быть скоро оконченъ, а потребуетъ на изданіе 2, 3 года и это тѣмъ болѣе, что я считалъ бы большимъ упущеніемъ съ своей стороны, еслибы не пополнилъ своихъ изслѣдованій матерьялами, собранными въ двухъ мѣстностяхъ на югѣ Россіи, представляющихъ по отношенію къ проказѣ значительный интересъ, а именно: въ Карачаѣ и смежныхъ съ нимъ долинахъ Зеленчуковъ—съ одной—и Баксана (Налчинскаго Округа Терской Области) съ другой стороны, и въ Туркестанѣ. Одно изъ этихъ изслѣдованій я намѣренъ предпринять нынѣшнимъ, другое—будущимъ лѣтомъ.

Въ виду указанныхъ сейчасъ обстоятельствъ, я долженъ былъ поставить себѣ вопросъ: приступать ли къ печатанію труда или нѣтъ, то есть—въ послѣднемъ случаѣ—ждать, когда всѣ матерьялы будутъ собраны, и приведены въ должный порядокъ и сгруппированы. Вопросъ этотъ долженъ былъ разрѣшиться на основаніи того значенія, которое я даю собраннымъ мною матерьяламъ—единственной части труда, которая могла печататься независимо отъ окончанія изслѣдованія, такъ какъ излагаемые въ ней факты измѣняться и дополняться какими либо новыми, приобрѣтенными путемъ повднѣйшаго, все болѣе возрастающаго опыта, понятно не могутъ.

Кромѣ значенія фактическихъ данныхъ, долженствующихъ служить основаніемъ для тѣхъ выводовъ, которые будутъ мною сдѣланы, я даю сказаннымъ матерьяламъ еще и другое значеніе: матерьялы эти могутъ и должны служить въ качествѣ руководящей нити при изслѣдованіи для тѣхъ изъ товарищей, которые желали бы посвятить свой трудъ этому вопросу. Говорю это на основаніи опыта, такъ какъ будучи лишенъ такой нити—кромѣ развѣ труда *Д-ра Козловскаго*, касающагося проказы Терской области и указаній *Плахова*, относящихся къ проказѣ земли Войска Донскаго, хотя и къ 30-мъ годамъ,—я вполне

сознавалъ все значеніе, которое могли бы для меня имѣть предварительныя фактическія указанія. Имѣя въ виду такое значеніе матерьяловъ, я счелъ своей обязанностью поспѣшить ихъ печатаніемъ и тѣмъ болѣе въ виду того соображенія, что они могутъ вызвать желаніе повѣрки и дополненій со стороны мѣстныхъ врачебныхъ силъ и въ настоящее время, -- повѣрки и дополненій тѣмъ болѣе важныхъ для меня, если они будутъ предприняты въ непродолжительномъ времени и будутъ касаться:

1) участи лицъ, внесенныхъ мною въ отдѣлъ матерьяловъ, а также и ихъ семействъ, въ которыхъ за это время (покрайнѣй мѣрѣ въ Астраханской губ.) могли обнаружиться новые случаи заболѣванія;

2) свѣдѣній, касающихся этиологіи отдѣльныхъ случаевъ, имѣя въ виду, что, при кратковременности моего пребыванія въ той или другой мѣстности, мною могли быть собраны недостаточно полныя справки; и, наконецъ,

3) географическихъ указаній, принимая въ расчетъ то, что районъ моей дѣятельности былъ поневолѣ ограниченъ и что нѣкоторыя мѣстности юга Россіи, въ которыхъ несомнѣнно болѣзнь существуетъ, были мною или совсѣмъ не изслѣдованы или изслѣдованы очень неполно.

Считаю долгомъ заявить здѣсь же, что всякія такого рода поправки или дополненія, еслибы авторъ пожелалъ направить ихъ ко мнѣ, будутъ, въ теченіи всего времени, которое продлится печатаніе труда, приняты мною съ самой искренней благодарностью и помѣщены за именемъ автора, въ соответствующемъ мѣстѣ труда или въ его дополненіяхъ <sup>1)</sup>.

Итакъ, съ указанной точки зрѣнія откладывать печатаніе матерьяловъ я считаю не только что неудобнымъ, но—въ интересахъ дѣла—нецѣлесообразнымъ и такъ какъ матерьялы, собранные мною по сіе время, совсѣмъ готовы къ печати и я считаю возможнымъ сдѣлать тоже съ тѣми фактами, которые соберу нынѣшнимъ и будущимъ лѣтомъ, то вполне рассчитываю, что первый отдѣлъ въ теченіи настоя-

---

<sup>1)</sup> Такъ, мною уже получены нѣкоторыя указанія, а именно: отъ *Д-ра Красноялдова* (переданные мнѣ, съ разрѣшенія автора, уважаемымъ Проф. *В. А. Манассеинымъ*; отъ *Д-ра Малюка* (инспектора Казанскаго Врачебнаго Управленія) и отъ Терскаго Областнаго Врача въ Владикавказѣ.

щаго и будущаго года будетъ отпечатанъ, а за нимъ немедленно послѣдуютъ и остальные отдѣлы.

Приступая къ дѣлу, а именно къ изложенію I-го отдѣла—*Матерьяловъ по проказу на югъ Россіи*, въ которомъ я передамъ случаи болѣзни въ томъ порядкѣ, въ каковомъ я наблюдалъ ихъ, группируя ихъ притомъ соотвѣтственно мѣстностямъ, которыя, начиная съ Астраханской губ., посѣтилъ,—я не могу обойти молчаніемъ тѣхъ условій, при которыхъ производились наблюденія, такъ какъ условія эти были не таковы, чтобы, изслѣдуя больнаго, я могъ удовлетворить тѣмъ требованіямъ полноты и точности, которыя должны быть неразлучны съ клиническимъ изслѣдованіемъ. И въ самомъ дѣлѣ! Уже одно то обстоятельство, что осмотръ въ огромномъ большинствѣ случаевъ производился или на открытомъ воздухѣ, въ какомъ нибудь закоулкѣ двора, съ цѣлью избѣжать стѣсняющаго и изслѣдователя и изслѣдуемаго стеченія любопытныхъ, или—въ помещеніи самого больнаго—помещеніи, о достоинствахъ котораго достаточно судить по прилагаемому (табл. I) обращенію, уже однихъ этихъ указаній достаточно, чтобы оправдать то, что далеко не во всѣхъ случаяхъ представлялась возможность осмотрѣть всего субъекта, а тѣмъ болѣе нѣкоторыя части больнаго напр.—половые его органы. Попытки устроить лучшую обстановку изслѣдованія встрѣчалась съ большими препятствіями и даже противодѣйствіемъ мѣстныхъ жителей: такъ—въ одномъ случаѣ (Тамбовка)—съ угрозою со стороны хозяина сжечь свою хату, если я буду въ ней осматривать больныхъ „опасною“ болѣзною. Только въ исключительныхъ случаяхъ, а именно—въ Астрахани, благодаря *Д-ру Яницкому*, который съ своей стороны употребилъ всѣ зависящія отъ него средства, чтобы собрать проваженныхъ, проживающихъ въ г. Астрахани, я могъ осматривать больныхъ при относительно удовлетворительной обстановкѣ въ Маріинской больницѣ. Если къ указаннымъ условіямъ прибавить еще нежеланіе или неохоту нѣкоторыхъ больныхъ подвергаться осмотру, внушаемая или желаніемъ скрыть болѣзнь или—сознаніемъ полной безпомощности, а слѣдовательно нецѣлесообразности таковаго осмотра; наконецъ, и нѣкоторыя другія, чисто внѣшнія условія—удушливую, доходящую до 30—40° температуру, при которой приходилось работать,—то, я полагаю, едва ли кто либо признаетъ условія изслѣдованія сколько нибудь сносными и поставитъ мнѣ въ вину нѣкоторыя упущенія, которыя найдутся въ предлагаемыхъ матерьялахъ.

Говоря объ упущеніяхъ, я долженъ указать на нѣкоторыя изъ нихъ, частью въ видахъ опыта для тѣхъ изъ товарищей, которые бы желали повѣрить или дополнить свѣдѣнія, которыя они найдутъ въ этомъ трудѣ.

На одно изъ такихъ упущеній я уже указалъ. Оно находилось въ связи съ тѣмъ предубѣжденіемъ противъ заразности, съ которымъ я приступалъ къ дѣлу. Довольствуясь только указаніемъ больного и ближайшихъ его родныхъ, я дѣлалъ большую ошибку, такъ какъ интересы больного заставляютъ его, безспорно, отрицать заразность болѣзни, къ чему, естественно, склоняются или могутъ склоняться близкіе родные больного. Строго говоря, каждый отдѣльный случай въ интересахъ этиологіи долженъ быть обследованъ при помощи тѣхъ постороннихъ указаній, которыя всегда можно имѣть отъ нѣкоторыхъ лицъ, хорошо знающихъ семейныя хроники своего селенія—понятно, пользуясь этими свѣдѣніями съ извѣстной осторожностью и не безъ надлежащей повѣрки.

Другое упущеніе заключается въ томъ, что я не дѣлалъ поголовнаго осмотра всей семьи больного, а отмѣчалъ состояніе здоровья ея членовъ удовлетворительнымъ на основаніи тѣхъ указаній, которыя получалъ отъ старшихъ членовъ семьи, или судя по внѣшнему виду субъекта. Если такое упущеніе существенно важно, какъ въ этиологическомъ отношеніи, такъ и въ виду того, что между членами семьи могли встрѣтиться случаи относительно ранняго, а потому представляющаго особенный интересъ, заболѣванія, то съ другой стороны я не могу себя винить въ томъ, что не прибѣгалъ къ такой мѣрѣ, такъ какъ она невыполнима, по крайнѣй мѣрѣ при условіяхъ кратковременнаго пребыванія въ мѣстности. Пробѣлъ этотъ можетъ быть только пополненъ мѣстнымъ, интересующимся вопросомъ изслѣдователемъ, и притомъ съ извѣстными предосторожностями, принимая въ расчетъ то обстоятельство, что въ нѣкоторыхъ мѣстностяхъ признаніе болѣзни проказою влечетъ за собою секвестрацію, и больные, избѣгая естественно таковой, тщательно скрываютъ болѣзнь до полнаго ея обнаруженія.

Упущеній, наконецъ, въ описаніи явленій болѣзни я касаться не буду. Они будутъ оговорены мною и дополнены въ отдѣлѣ „патологія“, гдѣ я рассчитываю подробно описать и передать въ рисункахъ детальныя качества отдѣльныхъ проявленій болѣзни: разнообразныя формы и метаморфозы узловъ, пятенъ и т. д., а также измѣненія отдѣльныхъ

органовъ и частей тѣла—глазъ, ногтей, лимфатическихъ желѣзъ и пр. Въ этомъ же отдѣлѣ будутъ оговорены и тѣ случаи, которые представляютъ нѣкоторыя сомнѣнія относительно качества болѣзни, и которые я счелъ всетаки необходимымъ внести въ свои матерьялы.

Останавливаясь въ короткихъ словахъ на вспомогательныхъ средствахъ, которыми я располагалъ во время изслѣдованія, я не могу не указать на огромное подспорье, которымъ служилъ мнѣ фотографическій аппаратъ. И теперь, благодаря святымъ мною негативамъ, мнѣ отчетливо рисуется образъ чуть ли не каждаго осмотрѣннаго мною больного, и это тѣмъ болѣе, что фотографіи дополнялись указаніями измѣненій, которыя отмѣчались на предварительно изготовленныхъ схемахъ человѣческаго тѣла,—пріемъ который значительно сокращалъ описаніе болѣзни, часто не мыслимое при той обстановкѣ, при которой приходилось работать.

Имѣя все это въ виду, я, чтобы дать описанію болѣешую объективность, постараюсь внести въ трудъ возможно большое количество рисунковъ и схемъ, причемъ, относительно способа выполненія тѣхъ и другихъ, я, что касается рисунковъ, кромѣ немногихъ литографій, остановился на свѣто-печатаніи, передающемъ объекты на столько же отчетливо, на сколько отчетливы ихъ фотографическіе снимки; что же касается схемъ, то они будутъ переданы ксилографически<sup>1)</sup>.

Полагаю, что изданіе въ этой формѣ окажетъ товарищамъ врачамъ несомнѣнную пользу. Врачи вообще довольно мало знакомы съ проказою и это понятно, такъ какъ всѣ наши университетскіе центры, кромѣ развѣ Дерптскаго и до извѣстной степени Петербургской Медико-Хирургической Академіи удалены отъ центровъ проказы въ Россіи, а слѣдовательно въ качествѣ клиническихъ объектовъ для цѣлей преподаванія болѣзнь проказою являются крайне рѣдко, и то только—въ значительно развитой, по преимуществу узловатой формѣ. Этимъ объясняется то обстоятельство, что

<sup>1)</sup> Фототипическіе рисунки къ этому труду будутъ исполнены фирмою *Neumann* въ Лейпцигѣ, ксилографическія клише изготовлялись и будутъ изготовляться въ Кіевѣ, *z-номъ Пимощенко*. Литографированные рисунки хорошо и вѣрно переданы *z-номъ Кезерке*. Считаю нужнымъ замѣтить относительно фототипій, что, съ цѣлью облегчить ихъ печатанье, я допустилъ послѣднее въ извращенномъ видѣ, т. е: правая сторона рисунка соответствуетъ въ дѣйствительности лѣвой и наоборотъ.

## ХП

врачи, если и знакомы съ болѣзною, то только съ этой послѣдней типической ея формою и съ анеститической проказою—развѣ при существующей уже мутиляціи членовъ. Начальныя формы болѣзни и тотъ періодъ узловатой проказы, въ которомъ узлы совершенно исчезаютъ, то есть—отсутствуютъ, уступая мѣсто проявленіямъ анеститической проказы, очень мало извѣстны врачамъ и скорѣе всего смѣшиваются ими съ сифилисомъ. Въ этомъ я убѣдился на опытѣ и подтвержденіемъ этого можетъ служить участь извѣстнаго многимъ въ Кіевѣ типическаго проваженнаго Алексѣенко, котораго однако нѣкоторые изъ врачей, несмотря на поставленный уже діагнозъ, не хотѣли признать больнымъ проказою.

Итакъ, искреннее желаніе принести посильную помощь товарищамъ—врачамъ въ дѣлѣ знакомства съ проказою; желаніе, какъ я указалъ на съѣздѣ въ Одессѣ, возбудить ихъ интересъ къ ея изслѣдованію, и, наконецъ, намѣреніе внести собственную посильную лепту въ рѣшеніе нѣкоторыхъ вопросовъ, касающихся этой классической по своей древности болѣзни, уже вымершей во всей почти Европѣ и вымирающей, надо полагать, и въ Россіи,—вотъ цѣли, которыя руководили мною при изслѣдованіи и мотивируютъ печатаніе этого труда.

Посвящая этотъ трудъ 50-тилѣтію Университета, котораго имѣю честь состоять членомъ, я приношу его, какъ слабую дань глубокаго уваженія и сочувствія тѣмъ высокимъ идеаламъ, которымъ служатъ и должны служить Университеты, и съ самымъ горячимъ желаніемъ, чтобы эти идеалы всегда служили прочнымъ, неразрывнымъ цементомъ, долженствующимъ связывать, какъ отдѣльныхъ членовъ этого учрежденія, такъ и его слушателей и бывшихъ воспитанниковъ.

Профессоръ Г. Минхъ.

ОТДѢЛЪ I.

МАТЕРЬЯЛЫ ПО ПРОКАЗЪ

НА ЮГЪ РОССІИ.





## ОТДѢЛЪ I .

### МАТЕРЬЯЛЫ ПО ПРОКАЗѢ (LEPRA ARABUM) НА ЮГѢ РОССИИ.

#### 1. Петръ Блохинъ. (Табл. II рис. 1).

Петръ Блохинъ 25 лѣтъ. Отецъ живъ, выходецъ Воронежской губ. Павловскаго уѣзда, совершенно здоровъ. Мать тоже жива и здорова и хотя родилась въ Сосныгальскомъ, но родители ея также выходцы изъ Воронежской губ. Кромѣ больного сына Петра, у Блохиныхъ двѣ дочери замужемъ—и та и другая здоровы, также какъ и семья ихъ.

*Anamnesis.* Петръ боленъ 3 года. До болѣзни, 3 года сряду, онъ занимался рыбнымъ промысломъ, былъ при неводѣ, часто подвергался простудѣ. Послѣдній годъ, передъ своимъ заболѣваніемъ онъ какъ-то сильно промокъ и прозябъ; съ тѣхъ поръ ему стало худо: начало ломить руки и ноги, потомъ на ногахъ появились язвы, которыя обнаружались сначала въ видѣ „водяныхъ пузырей“; язвы держались недѣли по 2, по 3 и болѣе и потомъ заживали. Съ  $1\frac{1}{2}$  года тому назадъ стали показываться шишки. Болѣзнь семья узнала потому, что лице у Петра стало темнѣть. Годъ какъ изолированъ въ отдѣльную избушку на заднемъ дворѣ.

*St. praesens.*

Лице темное, зеленовато-бурое; взглядъ суровый, мрачный; кожа утолщена, но консистенція ея не очень тверда, скорѣе отечна; на лбу глубокія морщины, вызванныя не узлами, а утолщеніемъ кожи; волосъ на бровяхъ мало; носъ въ серединѣ представляетъ довольно рѣзкое вдавление; узлы на лицѣ есть, но ихъ очень немного—на лбу и на щебахъ: они мало выдаются надъ поверхностью кожи (цвѣтъ которой соотвѣтственно

узламъ не измѣненъ) въ видѣ твердыхъ возвышеній около горошины величиною. Кожа ушей—сережки и завитка—толста, отечна, при ощупываніи слегка узловата. На мягкомъ небѣ небольшіе, сѣроватые, твердые узелки, разсѣянные одиночно. Въ носу сухія, буроватая корки, часто совершенно закрывающія отверстія. Чувствительность въ лицѣ совершенно сохранена.

Верхнія конечности. Цвѣтъ такой же темный, какъ и лица, кожа также нѣсколько утолщена—отечна. Узлы, сидящіе въ толщѣ гладкой съ поверхности кожи, находятся только на тылѣ ручной кисти и на тыльной и ладонной поверхности предплечій; вообще ихъ мало. Чувствительность, повидимому, вполне сохранена.

Нижнія конечности тоже что и верхнія: отдѣльные, рѣдкіе, сидящіе въ толщѣ кожи узлы и темная пигментація кожи. На мыщелкахъ стопы бѣлые рубцы—бывшія язвы. Чувствительность на тылѣ стопы и въ различныхъ мѣстахъ голени притуплена. Лимфатическія желѣзы въ паху и бедренномъ треугольникѣ велики, но не болѣзненны.

На гѣлѣ ни узловъ, ни пятенъ не замѣтно.

Общее состояніе не удовлетворительно — жалуется на потерю силы, но аппетитъ и пищевареніе не страдаютъ. Головная боль и головокруженіе. Сильная испарина и зимою.

18<sup>29</sup>/v 80. С. Сосыкальское.

## 2. Власій Филатовъ. (Табл. III рис. 1).

Власій Филатовъ 21 года. Дѣдъ и бабка со стороны отца выходцы „сверху“, откуда—неизвѣстно. Отецъ родился въ Сосыкальскомъ, умеръ, проказою не болѣлъ. Мать жива и здорова, родители ея Воронежскіе. У Власія было 2 сестры и одинъ братъ: одна сестра 24 лѣтъ замужемъ, здорова; другая сестра умерла 5-ти лѣтъ отъ роду; братъ болѣлъ проказою 9 лѣтъ, болѣзнь началась у него на 15-мъ году (какъ рассказываетъ мать) послѣ сильной простуды—онъ провалился на льду и чуть не утонулъ въ Ахтубѣ;—больной умеръ 5 лѣтъ тому назадъ.

Апатнесис. Власій заболѣлъ на 13-мъ году, т. е. 8-мъ лѣтъ тому назадъ. Боясь, чтобы Власій также не простудился какъ и первый сынъ, мать его никуда не пускала. Занимался онъ домашнимъ

хозяйствомъ, убиралъ скотъ и проч. Начало болѣзни мать замѣтила потому, что у сына стали показываться мѣстами „ланы“ синяго цвѣта, круглыя, шероховатыя, какъ лишай. Ломоты и другихъ какихъ либо ощущеній въ тѣлѣ вначалѣ не было, также какъ и пузырей и язвъ. 6 лѣтъ тому назадъ стали показываться шишечки, съ начала на рукахъ (тылѣ) потомъ на лицѣ; только годъ тому назадъ (?) явились шишки и во рту.

St. graesens.

Лице темное, желтоватое. На лбу и главнымъ образомъ въ сторонѣ совершенно лишенныхъ волосъ бровей большое количество узловъ, величиною достигающихъ до лѣснаго орѣха. Узлы выдаются надъ кожей, которая на поверхности ихъ напряжена, лоснится; кругомъ узловъ, у ихъ основанія, рѣзко выраженныя сосудистыя развѣтвленія, достигающія мѣстами и вершины узловъ; консистенція послѣднихъ твердая, хрящеватая. На щекахъ такіе-же, тоже довольно крупныя узлы; но самое большое количество ихъ находится у отверстій носа и на губахъ. Эти послѣднія значительно утолщены; отверстіе рта, благодаря узламъ, сужено, также какъ и носа, въ которомъ скопляются сухія черныя корки. Форма носа неизмѣнена. На подбородкѣ и ушахъ такіе-же узлы какъ и въ другихъ мѣстахъ, но на подбородкѣ они малы. Чувствительность въ тѣхъ мѣстахъ, гдѣ нѣтъ узловъ сохранена, въ сторонѣ узловъ она притуплена, а мѣстами потеряна. Голосъ—очень сиплый, дыханіе затруднено. На мягкомъ небѣ узлы, сидящіе отдѣльно и группами. Слизистая оболочка красна, суха.

Верхнія конечности. Кожа на тылѣ плечь, предплечій и вѣстей рукъ такого же цвѣта какъ и лице. На тылѣ предплечія глубокіе, сидящіе въ толщѣ кожи узлы, расположенные отдѣльно и группами, причемъ узлы, образующіе группу, тѣсно сливаются между собой у основанія; одна изъ группъ на той и другой сторонѣ достигаетъ длины около 5 центим., на ладонной поверхности узлы тоже есть, но они рѣже и величина ихъ гораздо меньше. Пальцы рукъ искривлены—согнуты, болѣе другихъ—мизинцы. Тылъ пальцевъ, также какъ и ручныхъ вѣстей инфильтрованы узлами; ногтей нѣтъ, а концы пальцевъ утолщены и закруглены вродѣ барабанныхъ палочекъ. Кожа ладони суха, шелушится. На тылѣ лѣвой ручной кисти, около мизинца, язва кругловатой формы, съ сухимъ бурымъ дномъ и такими же, плотными, инфильтрованными—и довольно высокими краями. Чувствитель-

ность тыла предплечія и кистей какъ тактильная, такъ и болевая=0; на ладонной поверхности она значительно притуплена.

Нижнія конечности. На бедрахъ небольшія буроватя пятна. Голени утолщены, кожа равномернo склерозирована, темнаго, мраморнаго цвѣта: на желтовато-буромъ фонѣ—фіолетовыя пятна. Мѣстами узлы, но—отличаемые болѣе по консистенціи, чѣмъ по цвѣту и возвышенію. Стопа той и другой стороны равно и пальцы ногъ тоже утолщены и кожа ихъ также склерозирована. Чувствительность совершенно потеряна въ сторонѣ голени и стопы, на бедрахъ она притуплена, притомъ неравномернo. Мѣстами—колени, голень—бѣлые рубцы, какъ предполагають больной, отъ ожоговъ (pemphigus?)

Питаніе очень плохое. Потера силы значительная. Кожная перспирація не исчезла—у больного на лицѣ (покрайней мѣрѣ) замѣтная испарина.

Больной изолированъ, но мать ухаживаетъ за нимъ постоянно.  
18<sup>80</sup>/v 80. С. Сосыкальское.

### 3. Марья Кузьмина (Табл. IV рис. 1 и 2).

Марья Кузьмина 34 лѣтъ. Отецъ родился въ Воронежской губ., находится въ солдатахъ, неизвѣстно гдѣ. Мать жива и здорова, тоже Воронежская уроженка. У Марьи двое братьевъ и двѣ сестры, всѣ женаты и замужемъ, здоровы, также какъ и мужъ Кузьминой, за котораго она вышла 18 лѣтъ тому назадъ. Дѣтей нѣтъ и не было.

Анаmnesis Марью принесли въ Сосыкальское 10 недѣльной дѣвочкой. Въ дѣтствѣ была совершенно здорова. Работала на рыбныхъ промыслахъ всего два раза—еще будучи дѣвушкой. Заболѣла 9 лѣтъ тому назадъ. Отчего—незнаеть. Прежде сталъ болѣть бокъ, потомъ обнаружилили боли подъ ложечкою и въ поясицѣ и ногахъ (ischias), нога одна онѣмѣла, вмѣстѣ съ тѣмъ чувствовала часто тяжесть въ головѣ. Еще когда болѣла грудь, то на доскѣ показались красныя пятна, которыя позднѣе исчезли. Шишки стали являться лѣтъ 6 тому назадъ сначала на рукахъ и лицѣ. Шишки были сначала твердыя, а потомъ стали мягки.

St. graesens.

Лице красновато-бурого цвѣта, не очень темное. На немъ разсѣяны узлы величиною отъ горошины до коноплянаго зерна. Конси-

стенція нѣкоторыхъ узловъ довольно твердая, другіе—мягче; этихъ послѣднихъ больше чѣмъ первыхъ; кожа, покрывающая ихъ, не напряжена, а представляетъ нормальныя морщинки. Волосъ на бровяхъ нѣтъ. Носъ въ центрѣ представляетъ замѣтное углубленіе, нижняя половина его нѣсколько сплющена, въ отверстіяхъ его сухія корки. Десна рыхлы, синяго цвѣта. На мягкомъ небѣ разбѣянные узлы, твердой, хрящевой консистенціи. Въ кожѣ ушей прощупываются довольно мягкіе узлы. Голосъ нѣсколько сильный. Чувствительность въ лицѣ сохранена, хотя и не вездѣ—мѣстами притуплена.

Верхнія конечности. Тылъ плечъ темноватаго цвѣта, на немъ довольно плоскіе узлы около 0,5 цент. въ діаметрѣ; узлы эти во многихъ мѣстахъ сливаются и образуютъ узорчатыя группы. Такіе же узлы замѣчаются на ладонной поверхности предплечій. На тыльной поверхности послѣднихъ узлы крупнѣй и тверже; нѣкоторые возвышаются надъ кожею и представляютъ красный цвѣтъ, другіе сидятъ глубоко въ самой толщѣ кожи и цвѣтъ послѣдней не измѣненъ. Кисти рукъ утолщены, кожа тверда, инфильтрована въ особенности въ нѣкоторыхъ мѣстахъ, а именно—выдающихся въ видѣ блѣднаго валика (см. рисунокъ), представляющаго неправильныя очертанія. (Больная, какъ рассказываетъ, прижигала себѣ руки царской или крѣпкой водкой). Цвѣтъ кожи между валиками бураго цвѣта. На локтевой сторонѣ кистей, около мизинца, язвы, неправильныя, покрытыя сухими, очень крѣпко связанными съ дномъ язвы струпами. Такія же струпа находятся и на пальцахъ, а именно соотвѣтственно нѣкоторымъ сочлененіямъ (см. рисунокъ), но только на правой рукѣ (на рисункѣ—лѣвой). Струпа эти проникаютъ довольно глубоко въ толщу кожи и попытка отдѣлить ихъ вызываетъ кровотеченіе. Кожа пальцевъ красна, инфильтрована. Чувствительность на тыльной поверхности рукъ и предплечія притуплена и притомъ неравномѣрно и крайне безпорядочно.

Нижнія конечности. Поражены главнымъ образомъ, голень и стопа. Они утолщены. Кожа плотна, инфильтрована, но инфильтратъ неравномѣрный, а узловатый, хотя узловъ на поверхности и не замѣчается. Цвѣтъ кожи мраморный, пятнистый; отдѣльныя пятна представляютъ эритематозную красноту, причемъ поверхность пятенъ какъ-бы шагринирована. Въ сторонѣ мыщелковъ обѣихъ стопъ бѣлыя, неправильныя рубцы; на правой сторонѣ въ центрѣ рубцовъ два, еще

не отдѣлившихся струпа. Кожа подошвъ суха, epidermis очень толста, шелушится. Пальцы, а въ особенности концы нѣкоторыхъ изъ нихъ утолщены; 2-й палецъ не помѣщается на своемъ мѣстѣ, а лежитъ надъ 1-мъ и 3-мъ, на концѣ его язва, покрытая влажнымъ грязноватымъ струпомъ (мадерированная кожаца); ногти уродливы—свободные края ихъ толсты и нѣсколько приподняты вверхъ. Чувствительно ть при туплена, также неравномѣрно, какъ и на верхнихъ конечностяхъ.

На груди и спинѣ пятень и узловъ незамѣтно.

Питаніе повидимому удовлетворительно, хотя тѣломъ, какъ говорить больная, похудѣла. Силь мало. Дыханіе нѣсколько затруднено (голосъ осипъ лѣтъ 6 тому назадъ). Пищевареніе въ порядкѣ Мѣсячныя всегда отдѣлялись въ маломъ количествѣ, а недавно совсѣмъ остановились. Сонъ хорошъ. Болей нѣтъ, жалуется только на жженіе въ ногахъ. Кузьмина живеетъ въ отдѣльной ибушкѣ. Такъ какъ мой прїездъ возбудилъ въ жителяхъ подозрѣніе, что я присланъ для того, чтобы переписать всѣхъ проказенныхъ и отослать ихъ потомъ въ прїютъ въ Астрахань, то мужъ Кузьминой между прочимъ спрашивалъ меня не выдетъ ли закона о разводѣ, о которомъ онъ хлопоталъ у священника, но тотъ отказалъ ему. „Чтоже ваше благородіе“, разсуждалъ онъ и совершенно основательно, „неужели я долженъ жить съ нею по закону“?

18<sup>30</sup>/780. *Сосыкальское.*

#### 4. Марья Попова

Марья Попова 35 лѣтъ. Отецъ и мать родились здѣсь, но родители ихъ выходцы Тамбовской губ. Борисоглѣбскаго уѣзда. Мужъ Марья солдатъ, совершенно здоровъ. Мать его, родившаяся въ Воронежской губ., была больна проказою и умерла лѣтъ 5 тому назадъ. Дочь Поповой, 17 лѣтняя дѣвушка, здорова.

Анапнesis. Болѣзнь началась 7-мъ лѣтъ тому назадъ послѣ простуды: Марья провалилась черезъ ледъ, моя бѣлье, такъ что вся застыла и тѣло ничего не чувствовало. Послѣ этого стало ломить руки и ноги. Послѣднія ломить и теперъ. Послѣ ломоты пошли пятна различной величины, и длинныя и круглыя, по всему тѣлу. Цвѣтъ пятень былъ пунцовый. Чувствительность была потеряна почти во всемъ тѣлѣ. Потомъ лице сдѣлалось пухлымъ, темнымъ. Съ сказанными явленіями больная, 3 года тому назадъ (1877), поѣхала лѣчиться въ Казань, въ

Клинику; тамъ ей сдѣлалось лучше—чувствительность возвратилась и пятна прошли. Вернувшись изъ Казани она сѣла на траву (сассапариль V. S. съ сулемою)—ей сдѣлалось хуже, стали являться шишки.

*St. rgaesens* Цвѣтъ лица темный, красновато-бурый. Лице не особенно опухшее и мало внушало бы подозрѣній въ проказѣ, еслибы не узлы, разсыянные въ отдѣльныхъ мѣстахъ. Узлы краснаго цвѣта, плотной консистенціи, помѣщаются главнымъ образомъ надъ бровями, у отверстій носа, по краямъ губъ и на завиткѣ. На щекахъ узловъ довольно мало. Волосъ на бровяхъ нѣтъ. Форма носа, довольно большаго, неизмѣнена, но больная жалуется на ощущеніе сухости въ носу и на засыхающія по временамъ корки, по отдѣленіи которыхъ носъ кровоточить. На мягкомъ небѣ сѣроватыя узелки, расположенныя въ формѣ трехугольника, обращеннаго основаниемъ къ зѣву. Чувствительность въ лицѣ сохранена.

Верхнія конечности. На задней поверхности плеча бурья, возвышенныя пятна, сливающіяся и образующія неправильныя фигуры. На тылѣ предплечія, кистей рукъ и пальцевъ кожа буроватаго цвѣта, утолщена и инфильтрована узлами, сидящими или отдѣльно или группами; кожа соотвѣтственно узламъ представляетъ красный цвѣтъ. На ладонной поверхности узловъ нѣтъ и кожа гораздо блѣднѣй. Чувствительность притуплена въ отдѣльныхъ точкахъ и притомъ крайне безпорядочно и только на тылѣ предплечій и ручной кисти; на ладонной поверхности чувствительность не измѣнена.

Нижнія конечности. Рожистая, почти сплошная краснота голени, кожа которой представляетъ мелко-шагринированную поверхность и мѣстами шелушится. Тѣже явленія на тылѣ стопы; на послѣдней, у основанія пальцевъ, длинная язва, сантим. 6 длины и 3 ширины; язва покрыта влажнымъ грязно-сѣроватымъ струпомъ; такого же качества язвы замѣчаются и на концахъ значительно утолщенныхъ пальцевъ. Кожа подошвы суха, *epidermis* толста, шелушится. На бедрахъ, въ отдѣльныхъ мѣстахъ, узлы такого же качества, какъ и на предплечіяхъ, но они находятся только въ нижней трети бедеръ, выше ихъ нѣтъ.

Чувствительность голени и стопы какъ болевая, такъ и тактильная = 0; на бедрахъ она притуплена.

Общее состояніе больной: она худѣетъ, силы ея плохи, послѣ работы скоро устаетъ и страдаетъ одышкою (голосъ нѣсколько силен), но пищевареніе удовлетворительно. Мѣсячныя очищенія нормальны. Со

стороны нервной системы: боли и жженіе въ стопахъ, уменьшающіяся въ холодное время.

№ 5 и 6. Двое больныхъ въ Кочковаткѣ—выселѣвъ изъ С. Сосыкальскаго—страдаютъ узловой проказою и были мною осмотрѣны, но вторично не пришли, а потому записаны не были.

18 <sup>80</sup>/<sub>v</sub> 80. Сосыкальское.

## 7. Настасья Лукина.

Настасья Лукина 12 лѣтъ. Изъ родныхъ ей, какъ показываетъ мать, никто не болѣлъ проказою (свѣдѣнія о томъ откуда вышли родители не записаны <sup>1)</sup>).

Апатнезіс. Заболѣла Настасья, по показанію матери, всего мѣсяцевъ 10 тому назадъ. Отчего?—неизвѣстно. Дѣвочка передаетъ, что посѣщала больную проказою сосѣдку. Вначалѣ родители стали замѣчать, что лице у дѣвочки въ отдѣльныхъ мѣстахъ стало темнѣй, также какъ и руки, на которыхъ показывались синеватые пятна. Кромѣ того у дѣвочки появились боли, судя по указаніямъ—невралгическія, а именно—по тракту ischiadici, ulnaris и межреберныхъ нервовъ, главнымъ образомъ на правой сторонѣ.

St. praeiens. Лице при бѣгломъ осмотрѣ менѣе всего могло бы возбудить подозрѣніе въ существованіи болѣзни, такъ какъ цвѣтъ его мало отличается отъ загара. Только указанія матери, что нѣкоторыя красноватые мѣста, а именно—на лбу, носу и щекахъ появились, у больной зимою—„когда загара небыло“—заставляютъ относиться къ нимъ подозрительно. Во всякомъ случаѣ брови цѣлы и явленій уплотнѣнія кожи лица не ощущается. Форма носа правильна но отдѣленіе носовой слизи затруднено, она вязка. Въ полости рта узловъ нѣтъ, чувствительность не притуплена.

Верхнія конечности Цвѣтъ кожи начиная съ нижней <sup>1</sup>/<sub>3</sub> предплечія болѣе темный буроватый, въ особенности на правой конечности, на тылѣ которой, около сочлененія кисти, кожа на протяженіи мѣднаго пятака представляетъ мраморную фіолетовую окраску. Чувстви-

<sup>1)</sup> Свѣдѣнія мои относительно больныхъ въ Харбалахъ не полны, такъ какъ я имѣлъ въ виду снова вернуться туда и дополнить недостающія данныя, но сдѣлать этого не могъ.



тельность тактильная на притяженіи пятна замѣтно притуплена, давленіе и боль большая однако ощущаетъ. На лѣвомъ предплечіи тоже есть пятна; изъ нихъ одно довольно большое на локтѣ, но чувствительность въ этихъ пятнахъ повидимому не притуплена.

Нижнія конечности. Пятенъ очень мало. Одно большое: цент. 4 въ діаметрѣ, желтовато-бураго цвѣта, находится на правомъ коленѣ, нѣсколько меньшихъ—на внутренней поверхности бедеръ. Одно изъ пятенъ, на лѣвомъ бедрѣ, представляетъ относительно блѣдный центръ и желтовато-розовый, нѣсколько возвышенный вѣнчикъ, въ 0,5 центим. ширины. Чувствительность вездѣ сохранена.

Общее состояніе довольно удовлетворительно. На боли въ настоящее время не жалуется. Регуль—нѣтъ. Больная не изолирована.

18 <sup>1</sup>/<sub>v</sub> 80 С. Харбали.

### 8. Ома Дорохинъ.

Ома Дорохинъ (С. Харбали) 17 лѣтъ. Вся семья здорова, больныхъ не было.

Анаmnesis. Болѣнь 6 лѣтъ. Болѣзнь началась съ ломоты въ щиколкѣ правой стопы; потомъ показались пятна, сначала на рукахъ, а потомъ на лицѣ. Послѣ пятенъ пошли шишки. Носъ ввалился только 1 <sup>1</sup>/<sub>2</sub> года тому назадъ.

St. p. a. e. s. Лице старческое, желто-буроватаго цвѣта, на немъ мѣстами—узлы частью плотной хрящевой консистенціи, частью мягкіе, покрытые сморщенной кожей; мѣстами—явные слѣды совершенно атрофированныхъ узловъ, въ видѣ мелко-морщиноватыхъ, рѣзко ограниченныхъ пятнышекъ. Кожа между узлами довольно мягка. Самое большое количество узловъ, довольно крупныхъ и мягкихъ, находится на лишенныхъ волосъ бровяхъ. На краѣ вѣкъ небольшіе узелки, рѣсницъ нѣтъ. Носъ ввалился и сплюсненъ, отверстія его съужены. Губы толсты, въ нихъ прощупываются глубокіе узлы, также какъ и въ ушной сережкѣ. На мягкомъ небѣ узелки хрящевой консистенціи, таковыя же на дужкахъ и uvula, которая представляетъ уродливый видъ—какъ бы черенокъ цвѣтной канусты. Чувствительность въ лицѣ совершенно сохранена.

Верхнія конечности. Кожа не утолщена. Цвѣтъ ея (тылъ предплечій и задняя поверхность плечъ темный). Обильные, красно-фіолетовые узлы разсыяны главнымъ образомъ на тыльной поверхности предплечій, на локтевой сторонѣ. Такіе же узлы на тылѣ ручной кисти и на паль-

цахъ, а именно на локтевой сторонѣ 4-го и на 5-мъ пальцѣ. Ногти на послѣднихъ двухъ пальцахъ имѣютъ видъ буроватыхъ, неправильныхъ комочковъ, какъ бы струповъ. На лодонной поверхности предплечія узловъ мало, на ладони—совершенно нѣтъ, кожа ея суха, лоснится и шелушится. На локтѣ язва покрытая сухою коркою. Чувствительность притуплена, но крайне безпорядочно. Лѣвая конечность представляетъ тѣже, очень симметрическія измѣненія, только слабѣй выраженныя, чѣмъ на правой сторонѣ.

Нижнія конечности. Кожа не инфильтрована, темнаго цвѣта, суха, во многихъ мѣстахъ шелушится. На голени темныя пятна, величиною около горошины, разсѣянныя въ отдѣльныхъ мѣстахъ. Узловъ не ощущается. На правомъ коленѣ язва, въ 5 цент. въ діаметрѣ, покрытая толстымъ, сухимъ, бурымъ, плотно связаннымъ съ кожей струпомъ; таковая же язва находится на передней поверхности правой голени въ верхней ея трети и на мыщелкѣ стопы, послѣдняя язва не покрыта струпомъ, а представляетъ красную, сухую поверхность съ возвышенными рѣзко обрѣзанными, какъ бы выбитыми долотомъ, плотными краями. Въ окружности язвъ темнофіолетовый вѣнчикъ, шириною около сантиметра. Чувствительность притуплена, но безпорядочно. Лѣвая конечность представляетъ тѣже измѣненія, что и правая, за исключеніемъ язвъ, которыхъ меньше, а именно одна—почти цикатризовавшаяся язва видна на коленѣ, другая—на мыщелкѣ стопы—совсѣмъ цикатризовалась и представляется въ видѣ бѣлаго неправильнаго пятна, окруженнаго фіолетовымъ вѣнчикомъ. Развитію язвъ предшествовали пузыри, вызванные, какъ говоритъ Дорохинъ, травматическими моментами—ушибомъ и т. д. Пальцы ногъ утолщены, ногти уродливы, края ихъ приподняты вверхъ и толстый свободный край представляетъ листоватое ращепленіе. Фимотическая крайняя плотъ инфильтрована плотными узлами, таковые же помѣщаются въ отверстіи urethrae, значительно суживая ея просвѣтъ. Яички атрофированы.

Общее состояніе крайне неудовлетворительно: упадокъ силъ значительный, также какъ и исхуданіе. Кромѣ того Дорохинъ страдаетъ затрудненнымъ мочеотдѣленіемъ, вслѣдствіе суженія отверстія urethrae, въ послѣднее время къ этому затрудненію присоединились еще частые позывы. Дорохинъ изолированъ—живетъ въ отдѣльной избушкѣ на дворѣ, за нимъ ухаживаетъ мать.

18<sup>1</sup>/<sub>7</sub> 80. С. Харбали.

## 9. Марфа Ушанова

Марфа Ушанова 15 л. Между родными и въ роду болѣзни этой нѣтъ—родители Воронежскіе.

Аn amnesis. Болѣзнь началась лѣтъ пять тому назадъ пятнами на лицѣ, потомъ руки стали нѣмѣть и худѣть и цвѣтъ ихъ измѣнился; вмѣстѣ съ тѣмъ стали показываться пузыри на рукахъ и ногахъ. Года 2 какъ начала страдать насморкомъ.

St. praesens. Лице красное. Краснота—пунцовая—представляетъ рѣзкія границы, а именно въ видѣ нѣсколько возвышенной, шелушащейся каймы. Граница послѣдней не правильная, представляетъ ломанную линію, идущую черезъ лобъ, пальца на 2 ниже волосистой части, пересекающую щеки по направленію черты проведенной отъ наружнаго края глазницы вертикально внизъ, и спускающуюся на шею. Части, лежащія внутри этой границы, краснаго цвѣта, внаружи—блѣдныя. Носъ въ серединѣ нѣсколько углубленъ; изъ него, по словамъ матери, часто течетъ сукровица; въ отверстіи носа скопленіе бурыхъ коровъ, отдѣленіе которыхъ вызываетъ кровотеченіе. Слизистая оболочка твердаго и мягкаго неба блѣдна, на послѣднемъ замѣчаются рѣзкія древовидныя развѣтвленія сосудовъ. Узловъ—нѣтъ. Волоса на бровяхъ густы.

Верхнія конечности. Мышцы предплечія и ручной кисти въ значительной степени атрофированы, въ особенности же атрофія замѣтна на кистяхъ: eminentia thenar et antithenar совершенно сглажены, межкостныя промежутки глубоко ввалились. На лѣвой рукѣ 4-й палецъ и мизинецъ согнуты и попытка разогнуть ихъ удается только отчасти (мизинецъ). Въ правой рукѣ контрактура замѣчается во всѣхъ пальцахъ, но главнымъ образомъ въ 4-мъ же пальцѣ и мизинцѣ: на послѣднемъ, на наружной сторонѣ, соотвѣтственно сочлененію 2-ой и 3-й фалангъ, язва кругловатой формы, рѣзко ограниченная, проникающая вглубь на  $\frac{1}{4}$  толщины пальца; язва покрыта сухимъ бурымъ струпомъ, очень крѣпко пристающимъ ко дну. Такая же язва находится и на ладонной поверхности ручной кисти, между 4-мъ и 5-мъ пальцами, около ихъ основанія. Развитію язвъ предшествовало, нѣсколько мѣсяцевъ тому назадъ, развитіе пузырей, наполненныхъ свѣтлой жидкостью. Пузырь лопался и оставлялъ язву, покрывавшуюся коркою.

Цвѣтъ обѣихъ конечностей, начиная съ плеча, измѣненъ, а именно предплечія и т. д. представляютъ желтовато-бурый оттѣнокъ, рѣзко отличающійся отъ кожи выше лежащихъ частей. Граница этой желто-

вато-бурой окраски рѣзко обозначена болѣе темной каймой, такого же качества, какъ и на лицѣ. Граница эта представлена на прилагаемыхъ рисункахъ.

Рис. 1.

*Ладонная поверхность.*

Рис. 2.

*Тыльная поверхность.*

Чувствительность соотвѣтственно мѣстамъ, измѣнившимъ цвѣтъ, притуплена: въ сторонѣ кистей рукъ она совершенно отсутствуетъ. Силы въ лѣвой рукѣ болѣе, чѣмъ въ правой.

Нижнія конечности представляютъ измѣненія аналогичныя съ верхними, а именно: желтовато-бурый оттѣнокъ, начинающійся какъ на правой, такъ и на лѣвой конечности на уровнѣ верхней трети бедра. Окраска эта довольно рѣзко ограничена буроватой темной каймой въ видѣ неправильной линіи. Линія эта довольно симметрична на той и другой сторонѣ. Кромѣ того на кожѣ голени разсыпаны бѣлые и фіолетовые рубцы, происшедшіе, по показанію матери, отъ язвъ, развившихся на мѣстахъ, гдѣ были пузыри. Мышцы нижнихъ конечностей также значительно атрофированы и болѣе на правой сторонѣ, чѣмъ на лѣвой. Чувствительность на границѣ желтовато-бурой окраски притуплена, и чѣмъ ниже тѣмъ болѣе; въ голени и стопѣ чувствительность=0.

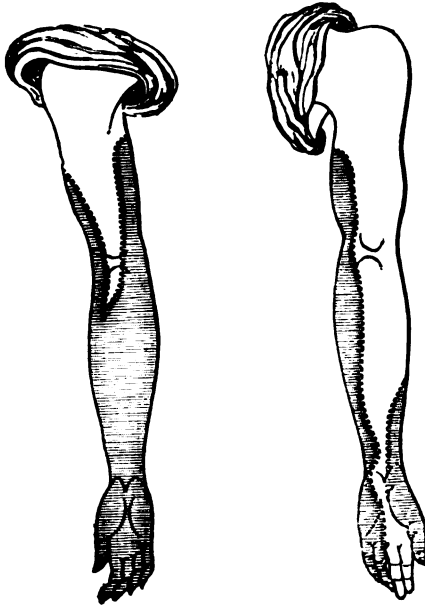
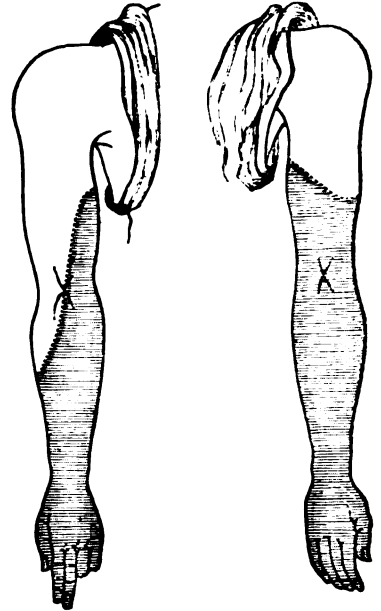
Общее состояніе неудовлѣнительно: не говоря объ упадкѣ силъ, вызванномъ мышечными атрофіями, больная, вообще плохо упитана, малокровна, жалуется на непреодѣленные боли въ конечностяхъ. Аппетитъ впрочемъ хорошъ. Регулы еще не показывались.

18<sup>2</sup>/VI 80. С. Харбали.

### 10. Устинья Караблина.

Устинья Караблина 60 лѣтъ. Отецъ и мать Воронежскіе и сама Устинья пришла съ ними въ Астраханскую губ., когда ей было уже 11 лѣтъ. Караблина за мужемъ, имѣетъ дѣтей; и мужъ и дѣти здоровы.

А п а ш п е с і s. Больна года 4. Сначала тѣло потемнѣло, потомъ стало красное, опухшее, а потомъ стали являться бугры, по мѣрѣ появленія которыхъ краснота стала исчезать. Лице прежде было гораздо толще и теплѣй, теперь похудѣло. Болей и ломоты въ тѣлѣ нигдѣ не было.

St. p r a e s e n s. Лице желтовато-бурое, усѣяно узлами, представляющими въ отдѣльныхъ мѣстахъ красный цвѣтъ, и лоснящуюся поверхность, такіе узлы рѣзко выдаются надъ кожей и въ периферіи ихъ замѣчаются сосудистыя развѣтвленія; другіе узлы сидятъ болѣе или менѣе глубоко въ толщѣ кожи и мало или совсѣмъ не поднимаются надъ поверхностью. На кожѣ лба узловъ мало, но на бровяхъ лишенныхъ волосъ количество ихъ обильное и кожа между ними представляетъ глубокія морщины. На краяхъ вѣкъ тоже узлы, рѣсницъ нѣтъ. На щекахъ выдающихся узловъ не много, но ощущается узловатый инфильтратъ. Носъ не измѣнилъ формы, хотя нѣсколько толстѣе и значительно суженныя узлами отверстія его закупорены бурными корками. Губы утолщены и по краямъ усѣяны узлами, также какъ и завитокъ и сережки ушей, гдѣ узлы хрящевой консистенціи. Много узловъ и на подбородкѣ. На мягкомъ небѣ и въ серединѣ твердаго неба бѣловатыя, густо сидящія и очень твердые узелки. Голосъ сильный.

Верхнія конечности тоже усѣяны узлами, но узлы представляютъ особенный характеръ: они краснаго цвѣта, какъ бы просвѣчиваютъ и выдаются надъ поверхностью въ видѣ рѣзко ограниченныхъ плоскихъ возвышеній или бляшекъ. Сидятъ узлы или отдѣльно или сливаются и образуютъ группы, расположенныя въ формѣ полосъ и узоровъ. Кожа

между узлами представляет цвѣтъ почти нормальный. Расположеніе узловъ довольно симметричное, а именно—для той и другой стороны—слѣдующее: на плечахъ узлы расположены на задней поверхности, откуда распространяются на спину и на переднюю часть груди; на локтяхъ цѣлая группа узловъ; на предплечіи узлы находятся на тыльной поверхности и въ гораздо большемъ количествѣ на локтевой сторонѣ, чѣмъ на лучевой, гдѣ ихъ очень мало; на ладонной поверхности узловъ почти нѣтъ—около десятка на локтевой сторонѣ; на ручной кисти узлы разсѣяны по тылу, на ладонной поверхности ихъ нѣтъ; кожа ладоней суха, шелушится. Чувствительность вездѣ сохранена, кромѣ локтей.

Нижнія конечности. Кожа темнаго цвѣта, но довольно гладка, т. е. выдающихся надъ кожею узловъ нѣтъ, за то есть глубокіе узлы и особенно ихъ много на голени, а именно сзади, соотвѣтственно ахиллесову сухожилию: здѣсь узлы крупные, сливаются между собою и образуютъ сплошной, плотный инфильтратъ кожи съ наружной поверхности довольно гладкій, но—бугристый, если подвести пальцы подъ кожу. Чувствительность потеряна только въ 3, 4 и 5-мъ пальцахъ, въ стопѣ и голени рѣзкой потери чувствительности нѣтъ, но—по словамъ больной—въ банѣ ноги, холодныя какъ ледъ, не чувствуютъ, сколько бы она ихъ не парила. Узлы на ногахъ стали появляться нынѣшней зимою.

Туловище. На спинѣ находятся узлы такіе же какъ и на плечахъ и точно также сидятъ или отдѣльно или группами. Самое большое количество узловъ, довольно симметрично, находится въ подлопаточныхъ областяхъ, въ остальныхъ мѣстахъ также какъ и на боковыхъ частяхъ груди ихъ мало и они одиночны. На передней поверхности груди узловъ много около сосковъ, эти послѣдніе удлиннены и усѣяны узлами, такъ что представляютъ сходство съ черенкомъ цвѣтной вакусты. На животѣ и поясницѣ узловъ очень мало.

Общее состояніе. Силы довольно хороши и больная, помимо указаннаго пораженія кожи, ни на что не жалуется.

18 <sup>2</sup>/<sub>VI</sub> 80. С. Харбали.

## II. Авдотья Исаева. (Табл. III рис. 2).

Авдотья Исаева 29 лѣтъ. Больныхъ въ семьѣ нѣтъ. Родилась въ Харбалахъ, но родители выходцы изъ Россіи,

*Anamnesis.* Разсказъ Авдотьи во многихъ отношеніяхъ вымышленный и явно клонящійся къ тому, чтобы скрыть свою болѣзнь. Такъ, пальцы у ней будто бы отрубилъ мужъ, пятна и рубцы на тѣлѣ—потому что онъ часто билъ ее. Во всякомъ случаѣ, болѣзнь тянется по указаніямъ ея знакомыхъ лѣтъ 8 (вѣроятно больше?) Какъ началась болѣзнь добиться было нельзя, но еще до того какъ мужъ будто отсѣкъ Авдотѣ пальцы, уже ихъ сводило крючками.

*St. praesens.* Лице довольно блѣдное, совершенно мертвенное въ смыслѣ всякаго отсутствія какого либо мимическаго выраженія. Губы тонки. Бровы густы. На мягкомъ небѣ обширный дефектъ—прободеніе—съ плотными рубцовыми краями; узловъ въ окружности дефекта нѣтъ. Прободеніе, по словамъ больной, произошло отъ того, что она подавилась костью, послѣ чего сдѣлался нарывъ.

*Верхнія конечности.* Значительная атрофія мышцъ предплечія и ручной кисти: *eminentia thenar antithenar* сглажены и межкостные промежутки очень глубоки. Дефектъ пальцевъ, а именно: на правой рукѣ—полный дефектъ 2 и 3 фалангъ 3, 4, и 5-го пальцевъ и дефектъ всѣхъ фалангъ 2-го пальца; впрочемъ и въ 4-мъ и 5-мъ пальцахъ надо полагать, часть первой фаланги отсутствуетъ, такъ какъ остатки этой фаланги очень коротки; на 3 мъ пальцѣ на оставшейся фалангѣ находится слѣдъ ногтя, въ видѣ буроватаго, роговаго комочка; большой палецъ представляетъ контрактуру, настолько сильную, что не поддался насильственному разгибанію; на лѣвой рукѣ—мизинецъ находится въ состояніи контрактуры, также какъ и большой палецъ; 2 и 3-ья фаланги 2 и 3-го пальцевъ отсутствуютъ, также какъ и 3-ья и часть 2-й фаланги 4-го пальца. Кромѣ того на тылѣ ручной кисти разсѣяны язвы неправильнаго очертанія, покрыты сухими бурыми струпьями. На локтяхъ анестетическіе рубцы. Чувствительность, не смотря на то, что больная завѣдомо даетъ ложныя показанія, въ значительной степени уменьшена, если не совершенно уничтожена, по крайней мѣрѣ въ отдѣльныхъ мѣстахъ.

*Нижнія конечности.* Лѣвая нога значительно толще правой (*hyperostosis*—сифилисъ?), кость впрочемъ утолщена и на правой сторонѣ, но—менѣе. На коленяхъ голени и стопѣ рубцы и язвы. Эти послѣднія находятся на подошвѣ, а именно: на правой сторонѣ язва кругловатой формы, величиною съ двугривенный, у основанія большого пальца; язва какъ бы выбита долотомъ, съ сухой, блѣдно-красноватой поверхностью и толстыми плотными рѣзко ограниченными краями, на которыхъ слой

epidermis достигаетъ около 3—4 миллим. толщины; на лѣвой сторонѣ двѣ такія же язвы въ самомъ центрѣ стопы; язвы проникаютъ довольно глубоко—около 1 центим.—вглубь. Мизинецъ лѣвой стопы отсутствуетъ, остальные пальцы на концахъ утолщены, такъ что 2-ой палецъ не помещается на своемъ мѣстѣ, а выдается надъ 1-мъ и 3-мъ. Чувствительность въ верхней  $\frac{1}{3}$  голени повышена, въ средней и нижней  $\frac{1}{3}$  приглушена, а въ стопѣ=0.

Общее состояніе: упадокъ силъ. Ломота въ конечностяхъ и чувство жженія въ кожѣ голени и стопы. Регулы неправильны. Больная не изолирована.

18  $\frac{2}{v}$  80. С. Харбали.

## 12. Анна Жилякова.

Анна Жилякова 40 лѣтъ. У родныхъ болѣзни не было, они выходцы (откуда?)

Анапнезіс. Больна съ полгода, а именно подозрѣваетъ начало болѣзни, такъ какъ на лицѣ стали являться пятна. Кромѣ пятенъ больная ни на что не жалуется.

St. graeseus Лице нѣсколько смуглое, на немъ нѣскольکو ограниченныхъ, очень мало возвышающіяся надъ поверхностью кожи, красноватые пятна, а именно на лбу—около бровей, у крыльевъ носа и на подбородкѣ. На рукахъ и на ногахъ пятенъ нѣтъ; Чувствительность нигдѣ не нарушена. Больная не изолирована.

18  $\frac{2}{v}$  80 С. Харбали.

№ 13 и 14 въ Харбалахъ.

Одна больная—Софья Лапшина—лѣтъ около 45, страдаетъ чистой анастетической формою лѣтъ 25—30, никакимъ образомъ не хотѣла чтобы я ее осмотрѣлъ и не вышла изъ темной хатки. На сколько я могъ видѣть ее, я нашелъ: атрофію кожи и мышць лица, совершенно безжизненное выраженіе послѣдняго, ectropion обѣихъ нижнихъ вѣкъ и стафилому обѣихъ роговиць; въ верхнихъ и нижнихъ конечностяхъ, а именно пальцахъ рукъ и въ стопѣ замѣчаются явленія мутиляціи: дефектъ пальцевъ на рукѣ, а въ стопѣ повидимому и нѣкоторыхъ костей metatarsi. Чувствительность совершенно потеряна, такъ какъ она не чувствовала какъ, разговаривая съ нею, я кололъ ея руки и ноги.



Другая больная тоже никакъ не хотѣла, чтобы я ее осмотрѣлъ. По указанію нѣкоторыхъ лицъ я зашелъ въ ней вмѣстѣ съ д-ромъ Сабанъевымъ. Начало болѣзни у ней только подозрѣвають. Выраженіе лица больной сердитое, вслѣдствіе утолщенія кожи бровей; цвѣтъ лица нѣсколько темный; на локтяхъ, которые она показала нехотя и тотчасъ закрыла, замѣтны узлы твердой, хрящевой консистенціи.

### 18. Петръ Балабановъ. (Табл. I).

Петръ Балабановъ 22 лѣтъ. Отецъ и мать выходцы Тамбовской губ. Отецъ умеръ, проказою не болѣлъ. Мать жива и здорова, ухаживаетъ за больнымъ. У Петра двое братьевъ 21 и 16 лѣтъ и сестра 10 лѣтъ; всѣ здоровы.

*Ana pnesis.* Балабановъ служилъ въ прикащикахъ у купца, торговавшего краснымъ товаромъ. Отчего заболѣлъ—незнаетъ. Болѣнь 5 лѣтъ. Болѣнь началась тѣмъ, что заложило носъ и появилась ломота въ ногахъ. Вмѣстѣ съ тѣмъ онъ сталъ замѣчать, что силъ у него меньше, что онъ сталъ скорѣе уставать. Потомъ на тѣлѣ, въ разныхъ мѣстахъ стали являться пятна, сначала—желтыя, блѣдныя, потомъ стали краснѣть, а позднѣе потемнѣли и приняли тотъ буроватый оттѣнокъ, который представляютъ въ настоящее время. Наконецъ, на мѣстѣ пятенъ, стали являться бугорки. Эти послѣдніе показались недавно; прежде, съ годъ тому назадъ, они появлялись и исчезали, но теперь остаются.

*St. p g a e s e n s.* Лице темное съ зеленоватымъ—оливковымъ—оттѣнкомъ. Кожа на лбу тонка, на ней 5, 6 небольшихъ узелковъ, изъ которыхъ два (надъ бровью и въ серединѣ лба) краснаго цвѣта, лоснятся; остальные такого же цвѣта какъ и кожа. Брови не очень рѣдки, хотя, по словамъ больного, они прежде были гуще. Въ верхнемъ вѣкѣ той и другой стороны довольно мягкіе инфильтраты красноватаго цвѣта. На щекахъ небольшое количество узелковъ и, кромѣ того, ощущаются въ самой кожѣ узловатые, не возвышающіеся надъ поверхностью инфильтраты. Форма носа не измѣнена, но въ немъ насыхаютъ сухія корки и онъ часто кровоточитъ. На верхней губѣ, а именно на лѣвой сторонѣ, группа небольшихъ узловъ, соотвѣтственно которымъ усы очень рѣдки. На нижней губѣ 2 узла. На подбородкѣ ихъ довольно много, но они очень малы. На мягкомъ небѣ 5, 6 сѣроватыхъ узелковъ. Голосъ не измѣненъ.

Верхнія конечности. На обѣихъ конечностяхъ желтовато-бурныя пятна различной величины, отъ куриного яйца и менѣе. Очертанія пятенъ неправильныя, кругловатыя. На тыльной поверхности праваго предплечія, кромѣ пятенъ, узлы или выдающіеся надъ кожей и тогда—красныя, или сидящіе въ самой кожѣ, въ глубокихъ слояхъ, и не отличающіеся отъ послѣдней своимъ цвѣтомъ. Такіе же узлы (какъ поверхностныя, такъ и глубокія), но въ меньшемъ количествѣ, находятся на ладонной поверхности. Кожа на тыльной поверхности ручной кисти темнаго цвѣта, утолщена, выдается надъ поверхностью въ видѣ плоскаго бугра, въ серединѣ котораго неправильный бѣлый рубецъ (больной прижигалъ себѣ руки острой водкой); утолщеніе, соответствующее инфильтрату кожи, идетъ довольно глубоко: кожа неподвижна и осязать границы оз. метасаргі нельзя. Кожа тыла пальцевъ тоже утолщена, узелъ есть только на 2-й фалангѣ 3-го пальца. Ладонная поверхность суха, лоснится; тонкія бороздки не замѣтны. Видъ ногтей нормальный. Лѣвое предплечіе и кисть представляютъ тѣже измѣненія, не включая и рубцовъ на тылѣ кисти. Чувствительность и болевая и тактильная повидному сохранена довольно хорошо.

Нижнія конечности. Бедрa мраморнаго цвѣта: темно-бурныя узоры на болѣе блѣдномъ фонѣ. Въ нижней трети бедеръ кожа утолщена и при осяпываніи даетъ неясное впечатлѣніе узловатаго инфильтрата. Голени утолщены, кожа склерозирована и поверхность ея представляетъ такіе же узоры какъ и бедро. Точно также утолщена и кожа стопы. Опухоль въ ногахъ показалась недавно, съ годъ тому назадъ, и вначалѣ была больше, а теперь уменьшилась. Язвъ, пузырей на ногахъ нѣтъ и не было. Чувствительность сохранена.

Туловище. На спинѣ и груди желтовато-бурныя пятна такого же качества, какъ и на верхнихъ конечностяхъ. На спинѣ пятна разсѣяны всюду и въ центрѣ нѣкоторыхъ изъ нихъ красноватыя узелки. На груди и животѣ пятна меньше, два изъ нихъ симметрично расположены соответственно соскамъ. На шеѣ, въ сторонѣ гортани, небольшая группа красноватыхъ узелковъ.

Общее состояніе довольно удовлетворительно. Больной ни на что особенно не жалуется. Психика подавлена.

Балабановъ живетъ въ отдѣльной хаткѣ, но мать почти постоянно при немъ.

18<sup>4</sup>/VI 80. С. Тамбовка.

## 19. Василій Паршинъ.

Василій Паршинъ 30 лѣтъ. Отецъ и мать выходцы изъ Тамбовской губ.; оба умерли, проказою не болѣли. Дѣдъ болѣлъ уже будучи въ Астраханской губ., но—судя по рассказамъ—сифилисомъ, а не проказою. Бабка жива и здорова. Василій женатъ, имѣетъ 3-хъ дѣтей, изъ которыхъ послѣднему 7-мъ лѣтъ, всѣ здоровы. Изъ родни болѣнь только троюродный братъ—Иванъ Паршинъ (см. ниже).

*Anapnesis.* Заболѣлъ 4 года тому назадъ (надо полагать болѣе?). Причина болѣзни, по его мнѣнію, та, что занимаясь кромѣ хозяйства и чумачествомъ, ему, плохо одѣтому во время пути, пришлось спать на льду, при чемъ онъ сильно прозябъ. Вскорѣ послѣ этого лице, руки и ноги, т. е. тѣ мѣста, которые у него болѣе озябли, стали темнѣть. Ломоты нигдѣ не было. Шишки стали показываться года 2 тому назадъ.

*St. graeena.* Лице буро-красное, опухшее. На лбу глубокія морщины, вслѣдствіе утолщенія кожи, но узловъ нѣтъ; на бровяхъ, волоса которыхъ совершенно вылезли, ихъ довольно мало. Верхнія вѣки опухшія (отечныя), узловъ на нихъ нѣтъ. На спинкѣ носа, форма котораго не измѣнена, 5 узловъ, довольно блѣдныхъ, но твердыхъ; нѣсколько узловъ находятся на крыльяхъ носа, около отверстій стуженныхъ этими узлами ноздрей; на щекахъ тоже небольшіе узлы и поверхностные, лоснящіеся, блѣдно-розовые, и—глубокіе, мало выдающіеся надъ кожей, цвѣтъ которой въ этихъ мѣстахъ не измѣненъ. Нижняя губа толста, въ ней прощупываются нѣсколько глубокихъ узловъ. Верхняя губа тоже инфильтрована узлами, главнымъ образомъ около краевъ и на лѣвой половинѣ. Усы, и безъ того рѣдкіе, въ этомъ послѣднемъ мѣстѣ совершенно исчезли. На и подъ подбородкомъ замѣтное количество узловъ небольшой величины, волосъ на бородѣ почти нѣтъ. На ухахъ—на нижней половинѣ завитка и на сережкѣ—очень твердые узлы отъ горошины и менѣе величиною. На твердомъ и мягкомъ небѣ, въ центрѣ,—полоса, шириною въ 1½ центим., представляющая какъ бы язвенную поверхность, усѣянную мелкими узловатыми возвышеніями; въ серединѣ этой полосы на мягкомъ небѣ небольшая язва, подковообразной формы, съ рѣзкими краями и гладкимъ блѣднымъ дномъ. Языкъ усѣянъ глубокими морщинами, между которыми выдаются бугры, представляющіе очень твердую консистенцію. Поверхность бугровъ, покрытая бѣловатыми, утолщенными сосочками, представляетъ сходство съ слизистой папулой. На нижней поверхности языка узловъ нѣтъ. Въ носу сухія корки. Голосъ сицпый,

Верхнія конечности. Плечи не измѣнены, цвѣтъ ихъ блѣдный. Болѣе темная окраска кожи начинается съ нижней половины предплечія и, чѣмъ ниже, тѣмъ цвѣтъ становится темнѣй, такъ что на кистяхъ онъ темно-бронзовый. Ладонная поверхность предплечій однако гораздо блѣднѣе тыльной. Кожа въ болѣе темныхъ мѣстахъ утолщена, на ощупь плотна. Уплотнѣніе равномерное. Кромѣ измѣненія цвѣта, на предплечіяхъ замѣчаются узлы, но количество ихъ очень небольшое: узла 3 на лучевой и 2 на локтевой поверхности. Нѣкоторые изъ узловъ шелушатся. На ладонной поверхности предплечія тоже есть узлы, но они сидятъ глубоко и не выдаются надъ поверхностью кожи. На тылѣ ручной кисти нѣсколько узловъ и на лѣвой—язва, сидящая у основанія мизинца; язва—неправильной Г-образной формы, величиною въ миндалину съ сухимъ, буроватымъ, заструпѣвшимъ дномъ и рѣзко ограниченными, бѣловатыми, рубцовыми краями. Ладонная поверхность ручной кисти суха, шелушится. Пальцы (кожа) утолщены; на мизинцѣ той и другой стороны, соотвѣтственно сочлененію 1-ой и 2-ой фаланги, на наружной сторонѣ находится по язвѣ, похожей на поперечную трещину кожи; язвы закрыты бурымъ, неотдѣляющимся даже при значительномъ насиліи струпомъ. Чувствительность повидимому сохранена.

Нижнія конечности. Цвѣтъ нѣсколько блѣднѣе верхнихъ. На голени той и другой стороны находятся пятна темно-бураго или фіолетоваго цвѣта съ неправильными краями. Кожа соотвѣтственно пятнамъ на ощупь плотнѣй, кожица шелушится. На правой голени пятна темнѣе цвѣтомъ. Кромѣ этихъ большихъ пятенъ попадаются и меньшія и въ центрѣ нѣкоторыхъ изъ нихъ красноватые узлы. Стопа правая и лѣвая очень толсты, также какъ и пальцы, представляющіе булавовидное утолщеніе. Ногти неправильны, на концахъ утолщены и заворочены вверхъ. Кожица шелушится. На концахъ 3, 4-го пальцевъ сухія струпы. На правой подошвѣ—кромѣ того—язва, около 1 дюйма въ діаметрѣ; язва глубоко—на 1, если не болѣе, сантиметровъ--проникаетъ въ глубь; дно ея сухое, блѣдно-красноватое. На бедрахъ, въ нижней <sup>1</sup>/<sub>3</sub>, довольно большое количество частью поверхностныхъ, частью глубокихъ узловъ. Чувствительность вездѣ сохранена.

Туловище. Кожа на тылѣ, груди и спинѣ довольно блѣдная; пятенъ нѣтъ.

Общее состояніе довольно удовлетворительное.

Паршинъ изолированъ.

18<sup>4</sup>/<sub>VI</sub> 80 С. Тамбовка.

## 17. Иванъ Паршинъ.

Иванъ Паршинъ 19 лѣтъ. Отецъ и мать, выходцы изъ Тамбовской губерніи, живы и здоровы, также какъ и 2 сестры (16 и 15 л.) и братъ (10 л.). Изъ родныхъ болѣвъ только троюродный братъ Василій (см. выше).

*Anapnesis.* Иванъ заболѣлъ 3 года тому назадъ. Былъ погонщикомъ, рыбной ловлею и чумачествомъ не занимался. Болѣзнь началась съ того, что показалась шишка на лбу (сифилиса у больного не было), которая мѣсяца черезъ 2 прошла. Потомъ стали являться пятна на различныхъ мѣстахъ и прежде всего на ногахъ, позднѣе уже на всемъ тѣлѣ. Наконецъ стали являться бугры.

*St. graesens.* Цвѣтъ лица красноватый, не особенно темный, мало отличающійся отъ загара. На лбу ни узловъ, ни инфильтрата кожи не замѣчается, пѣтъ и морщинъ. Брови также не измѣнены, волосы ихъ густы. Верхнія вѣки представляются опухшими (отечными), красноватыми, нѣсколько нависли надъ глазами. На крыльяхъ носа замѣчаются и прощупываются, въ видѣ плотныхъ образований. узлы: одинъ изъ таковыхъ — на правомъ крылѣ — рѣзко выдается въ видѣ бугра, величиною въ маленькую горошину; центръ узла, блѣдно-розовый, пересѣкается сосудистыми вѣточками, довольно обильными въ периферіи, цвѣтъ которой краснѣй. Щеки темнѣе остальнаго лица, кожа ихъ съ поверхности довольно гладка, но при ощупываніи инфильтрована, хотя и не особенно сильно, такъ какъ консистенція ея не очень плотна; мѣстами въ толщѣ щекъ прощупываются и глубокіе, не рѣзко ограниченные и не выдающіеся паль кожей узелки; мѣсто, гдѣ сидятъ узлы, обозначено, впрочемъ, на поверхности болѣе темной окраской кожицы. Верхняя губа толста, инфильтрована, но узловъ въ ней нѣтъ, волосы на мѣстѣ усовъ пробиваются въ видѣ пуха. На нижней губѣ, около лѣваго угла рта узелъ величиною съ чечевицу, въ центрѣ блѣдный, въ периферіи красный съ вѣнчикомъ довольно сильно расширенныхъ сосудовъ. На подбородкѣ до 12 небольшихъ плотныхъ, красныхъ узелковъ, похожихъ на аспергоза тѣмъ болѣе, что сидятъ на красной, видимо васкуляризованной поверхности кожи и у нѣкоторыхъ въ центрѣ находятся желтоватыя, мутныя точки, въ другихъ же на поверхности черный струпикъ. Въ полости носа, не измѣнившаго еще своей формы (кромѣ утолщенія крыльевъ и суженія вслѣдствіе этого отверстій), по временамъ скопляются сухія корки, по отдѣленіи которыхъ обнаруживается крово-

теченіе. Узловъ на мягкомъ небѣ нѣтъ, но они замѣчаются на заднихъ дужкахъ въ видѣ сѣроватыхъ, твердыхъ, довольно плоскихъ узелковъ. Голосъ сильный.

Туловище. На груди, на фонѣ довольно блѣдной, нормально окрашенной кожи, находятся желтоватые не рѣзко ограниченные пятна, расположенныя безъ особенной симметріи; величина пятенъ—отъ мѣднаго пятна достигаетъ ладони. На кожѣ спины пятенъ не замѣтно, на животѣ—мало. Консистенція кожи въ сторонѣ пятенъ не увеличена.

Верхнія конечности. На плечѣ той и другой стороны такія же желтоватые пятна какъ и на груди. На предплечьяхъ узлы, а именно около сочлененія съ ручною кистью и притомъ на тыльной сторонѣ. Узлы буроватаго цвѣта, довольно плоскіе, нѣкоторые изъ нихъ изъязвлены и покрыты сухими струпами; слѣдъ такихъ изъязвившихся узловъ замѣчаются въ немаломъ количествѣ на локтяхъ, въ формѣ небольшихъ звѣздообразныхъ рубцовъ, окруженныхъ мѣстами темнымъ ободкомъ. На тыльной, желтовато-бурой поверхности кистей рукъ и пальцевъ такіе же узлы какъ и на предплечьяхъ. Ладонныя поверхности свободны—узеловъ на нихъ нѣтъ. Кожа ладоней лоснится, въ ней замѣчаются бѣлые острова. Чувствительность неизмѣнена (?).

Нижнія конечности. На правомъ бедрѣ около 12 узловъ такого же качества какъ и на предплечіи: тѣже струпа на нѣкоторыхъ изъ нихъ, и мѣстами рубцовые, болѣе или менѣе окрашенные слѣды язвъ. На лѣвомъ бедрѣ узловъ меньше и они лежатъ выше. Голень и стопа рѣзкихъ измѣненій не представляютъ, попадаютъ только отдѣльныя буроватые пятна. Чувствительность на тылѣ стопы нѣсколько притуплена, въ остальныхъ частяхъ она повидимому нормальна.

Общее состояніе довольно удовлетворительно.

Больной изолированъ.

184, VI 80 С. Тамбовка.

## 18. Авксентій Алехинъ.

Авксентій Алехинъ 61 года. Пришелъ изъ Тамбовской губерніи. Больныхъ кромѣ него въ семьѣ нѣтъ.

Апатическіе. Заболѣлъ 4 года тому назадъ. Передъ тѣмъ какъ заболѣлъ провалился сквозь ледъ и сильно обмерзъ. Послѣ этого стало ломать ноги, причемъ они опухли; опухоль была болѣе замѣтна у

пятокъ. Затѣмъ стала темнѣть кожа, сначала на ногахъ, а потомъ на рукахъ и на лицѣ. Далѣе, года два тому назадъ, началъ болѣть носъ, а съ годъ, какъ стали показываться шишки; нынѣшней зимою осипъ голосъ.

*St praesens.* Лице темное, сѣровато-бурое. На лбу—надъ бровями, прощупываются отдѣльные узлы, хотя и не отчетливо; яснѣе видны и въ большемъ количествѣ узлы находятся на самихъ бровяхъ; въ сторонѣ *glabellae* 3 рѣзкихъ, выдающихся бугра, красновато-бурого цвѣта и плотной консистенціи. Вѣки и ихъ края опухли. Бровей и рѣсницъ нѣтъ. Носъ утолщенъ, посрединѣ его находится вдавленіе, рѣзче выраженное и болѣе глубокое на правой сторонѣ. Щеки инфильтрованы, хотя и не особенно сильно, но равномерно—узловатостей въ нихъ не прощупывается. Также утолщены и губы, узловъ тоже нѣтъ. Усы и борода густые. На мягкомъ небѣ, *uvula*, дужкахъ и даже задней стѣнѣ зѣва замѣчаются сѣрые, очень твердые узлы отъ коноплянаго зерна до чечевицы. Узлы на мягкомъ небѣ занимаютъ трехугольничъ, обращенный верхушкою къ твердому небу. Между узлами находятся язвы съ блѣднымъ, довольно сухимъ дномъ и рѣзко обозначенными, крутыми, твердыми краями; форма язвъ кругловатая. Нѣкоторыя изъ язвъ представляютъ слѣды болѣе или менѣе законченна о рубцованья.

*Туловище.* На груди обильныя, красноватыя, какъ бы просвѣчивающія бляшки, поверхность которыхъ лишена мелкихъ складокъ и лоснятся. Бляшки эти рѣзко ограничены, возвышаются надъ поверхностью на 1, приблизительно, миллиметръ и сидятъ или отдѣльно, или, во многихъ мѣстахъ, сливаются между собою и образуютъ узоры, между которыми нормальная кожа углублена.

Около и на соскахъ бляшки принимаютъ характеръ рѣзко выдающихся, плотныхъ, красноватыхъ узловъ; соски утолщены. На животѣ бляшекъ гораздо меньше, чѣмъ на груди. На поясницѣ и ягодицахъ ихъ довольно много, но на спинѣ, вмѣсто нихъ, желтовато-бурныя, возвышенныя, шагринированныя пятна.

*Верхнія конечности.* На плечахъ такія же пятна какъ и на спинѣ, но слились настолько, что кожа кромѣ нѣкоторыхъ островковъ окрашена равномерно желтовато-бурымъ цвѣтомъ; на ладонной поверхности плечъ не окрашенъ только участокъ почти соответствующій брюшку двуглавой мышцы. На предплечьяхъ—бляшки, такія же какъ и на груди, на тылѣ ихъ больше, чѣмъ на ладонной поверхности. Кожа вис-

тей и пальцевъ (тылъ) очень темнаго цвѣта и довольно тонка, узловъ на ней не замѣчается, но прощупываются въ отдѣльныхъ мѣстахъ (кистяхъ) глубокіе узелки, расположенные въ видѣ четокъ. Кожа надъ этими узелками подвижна. Чувствительность на тылъ ручной кисти притуплена, на тылъ предплечій притупленіе замѣчается въ отдѣльныхъ точкахъ, безпорядочно.

Нижнія конечности. На бедрахъ желтовато-бурая пятна, соотвѣтственно которымъ кожа на ощупь кажется плотнѣе. На голени пятна темнѣе цвѣтомъ и кожица шелушится. Конечности холодны и забнуты. Большой ощущаетъ въ нихъ ломоту „какъ бы въ костяхъ“. Чувствительность выше колѣнъ нѣсколько притуплена, ниже — совершенно отсутствуетъ какъ болевая, такъ и тактильная.

Общее состояніе: силы слабѣй, впрочемъ, кромѣ ломоты въ погахъ большой ни на что не жалуется.

Алехипъ живетъ съ семьєю, не изолированъ.

18<sup>4</sup>/<sub>VI</sub> 80. С. Тамбовка.

### 19. Александръ Калдаевъ.

Александръ Калдаевъ 30 лѣтъ. Отецъ и мать Калдаевы выходцы изъ Тамбовской губ., умерли. Двое братьевъ женаты, семьи ихъ здоровы. Самъ Калдаевъ женатъ уже 12 лѣтъ, имѣлъ 5 человекъ дѣтей, изъ которыхъ однако осталось живыми только двое (8 и 5 лѣтъ). Послѣ того какъ заболѣлъ — дѣтей нѣтъ.

*Anapnesis.* Александръ занимался больше чумачествомъ, былъ и на рыбныхъ промыслахъ. Заболѣвъ 4 года тому назадъ, какъ полагаютъ, отъ простуды: будучи плохо одѣтъ онъ, во время чумачества, простудился — измокъ и прозябъ. Болѣзнь началась съ того, что на лбу показались красныя пятна, а потомъ пятна желтоватаго цвѣта и небольшой величины обнаружались и на тѣлѣ, болѣе всего на бедрахъ. Шишки показались только нынѣшнимъ лѣтомъ, въ прошломъ году лице было только опухшее, темное.

*St. graeseus.* Лице пухлое, довольно темное и неравномѣрно окрашенное. На лбу глубокия морщины, а между ними бугры, но независящіе отъ узловъ, а отъ равномѣрнаго инфильтрата и вслѣдствіи этого утолщенія кожи лба; на бровяхъ такіе же крупныя бугры, но въ этихъ послѣднихъ прощупываются неясныя контуры узловъ: твердой конси-



стенціи. Волоса на бровяхъ рѣдки. Верхнее вѣко той и другой стороны представляется нѣсколько опухшимъ (отечнымъ). Цвѣтъ лба и бугровъ на бровяхъ красноватый, поверхность кожи слегка шагринирована. Въ щекахъ замѣчается, частью сплошная довольно мягкая, частью — узловатая инфильтрація, морщины рѣзко выражены и кожа мѣстами выдается въ формѣ бугровъ. Такая же инфильтрація наблюдается и въ толщѣ кожи губъ и подбородка; тамъ, гдѣ прощупываются узлы, волоса въ усахъ и бородѣ рѣдкіе. Носъ нѣсколько толстъ, но формы не измѣнилъ; въ полости носа сухія корки — явленіе, которое обнаружилось только съ нынѣшняго года. Мягкое небо, дужки и uvula представляютъ эритематозную красноту и набухлость, слизистая оболочка при этомъ суха, uvula толста, на ощупь очень плотной консистенціи. Голосъ нѣсколько сиплый.

Туловище. Шея на боковыхъ частяхъ краснаго цвѣта, инфильтрована и представляетъ бугристыя возвышенія, такія же, какъ и на лицѣ. Спереди кожа не измѣнена. На груди пятна желтовато-бураго цвѣта; нѣкоторыя изъ пятенъ не возвышаются надъ поверхностью кожи и соотвѣтствуютъ простой пигментаціи ея, другіе — выдаются надъ кожей и представляютъ зернистую, похожую на шагрень, поверхность; величина пятенъ около мѣднаго пятка и болѣе, форма кругловатая. Въ окружности сосковъ кожа на ощупь представляется нѣсколько склерозированной. На спинѣ такіе же пятна и пятнышки, какъ и на груди, но въ болѣемъ количествѣ, такъ что сливаются между собою и образуютъ узоры. На поясницѣ, а именно на правой сторонѣ; два твердыхъ узла, одинъ круглой формы, величиною съ горошину, другой — продолговатый — съ миндалину.

Верхнія конечности. На плечахъ желто-бурая пятна, такія же, какъ и на груди; узловъ нѣтъ. Кожа предплечій и кистей рукъ утолщена и инфильтрована и тоже покрыта пятнами, сливающимися на кистяхъ и обуславливающими довольно темную окраску ихъ тыла. На локтевой сторонѣ обѣихъ предплечій тянется глубокій, заложенный какъ бы въ толщѣ кожи узловатый шнурокъ. На локтяхъ блѣдныя рубцы съ темнымъ фіолетовымъ вѣнчикомъ. Чувствительность на тылѣ предплечій и кистей рукъ притуплена.

Нижнія конечности. Кожа утолщена и склерозирована. Какъ утолщеніе, такъ и склерозъ начинаются незамѣтно отъ бедеръ и къ низу становятся рѣзче. Кожица голени и стопы суха, шелушится.

Цвѣтъ конечностей темный, буроватый. Чувствительность въ голени и стопѣ понижена.

Общее состояніе удовлетворительно. Больной ни на что особенно не жалуется.

Больной живетъ въ семьѣ, не изолированъ.

18 <sup>5</sup>/<sub>VI</sub> 80. С. Тамбовка.

## 20. Поликарпъ Маренковъ. (Табл. II рис. 2).

Поликарпъ Маренковъ 25 лѣтъ. Отецъ и мать пришли изъ Тамбовской губерніи, умерли. Семья—братъ 38 лѣтъ, съ женою и 4-мя дѣтьми и сестра 14 лѣтъ—здоровы.

*Anapnesis*. Маренковъ занимался чумачествомъ, на рыбныхъ промыслахъ не былъ. Болѣть началъ лѣтъ 5 тому назадъ: 3 года его держала лихорадка (*f. intermittens* съ пароксизмами черезъ одинъ день), а потомъ начало темнѣть все тѣло и пухнуть лице, руки и ноги.

*St. graeseus*. Лице очень темнаго, оливковаго цвѣта. Кожа его утолщена. На лбу глубокія морщины, но узловъ не видно и не прощупывается, только поверхность кожи представляетъ видъ мелкой шагрени. Волосъ на наружной половинѣ бровей нѣтъ, на внутренней они довольно густы. Верхнія вѣки опухли, на краю лѣваго—ощущается узелъ величиною съ горошину, кожа, покрывающая узелъ, краснаго цвѣта, лоснится. Крылья носа, не измѣнившаго еще своей формы толсты, но узловъ и здѣсь нѣтъ, также какъ и на опухшихъ щекахъ, утолщенныхъ губахъ (кромѣ пижней, гдѣ у края находятся 3 небольшихъ узла краснаго цвѣта) и подбородкѣ; кожа вездѣ гладка. Носъ „часто залегаетъ“. *Uvula* утолщена, также какъ и слизистая оболочка мягкаго неба, она красноратаго цвѣта, суха, но узловъ нигдѣ нѣтъ. Волоса на бородѣ и усахъ замѣчаются въ формѣ пуха. Ушныя сережки и завитокъ—утолщены, узловъ нѣтъ.

Туловище. На довольно темномъ, желтовато-буромъ фонѣ груди еще болѣе темныя, бурые, пятнистыя узоры. На спинѣ пятенъ очень мало. На животѣ совсѣмъ нѣтъ.

Верхнія конечности. На плечахъ такія же темныя пятна, какъ и на груди. На предплечьяхъ и кистяхъ—на тылѣ—кожа окрашена такимъ же темнымъ оливковымъ цвѣтомъ какъ и на лицѣ; вмѣстѣ съ тѣмъ кожа утолщена и равномерно инфильтрована, причемъ

у сочлененія предплечія съ кистью инфильтратъ представляетъ конси-стенцію нѣсколько болѣе плотную, чѣмъ въ другихъ мѣстахъ. Узловъ на плечѣ и тылѣ предплечій нѣтъ, но таковыя находятся на тылѣ кисти около пальцевъ, а именно въ видѣ небольшихъ, съ конопляное зерно, поверхностныхъ, плотныхъ бугорковъ, и на ладонной поверхности предплечій, гдѣ они не выдаются надъ кожею, а сидятъ въ глубинѣ ея, прощупываясь только въ отдѣльныхъ мѣстахъ. Чувствительность кожи нормальна.

Нижнія конечности. Также утолщены, какъ и верхнія, но кожа не такъ темна, узлы или—вѣрнѣй—узелки есть только на колѣнахъ и въ ближайшей ихъ окружности: они рѣзко выдаются надъ кожей, тверды, краснаго цвѣта съ лоснящеюся вершиною; на самомъ колѣнѣ узелки сидятъ довольно густо.

Чувствительность сохранена.

Общее состояніе удовлетворительно. Маренковъ продолжаетъ работать, хотя прежнихъ силъ нѣтъ.

Не изолированъ.

18<sup>б</sup>/VI 80. С. Тамбовка.

## 21. Аксинья Еремицкая. (табл. V рис. 1).

Аксинья Еремицкая 15 лѣтъ. Отецъ здѣшній уроженецъ, но родители его пришли сверху (?) Со стороны матери родители Аксиньи—Воронежскіе. Ни отецъ, ни мать проказою не болѣли, а только мальчикъ—братъ, который болѣлъ лѣтъ пять и умеръ за годъ (?) до заболѣванія Аксиньи. Остальные члены семьи—1 братъ женатый, сестра невѣста и братъ 6 лѣтъ—здоровы.

Анамнезис. Аксинья больна 3-й годъ, Болѣзнь обнаружилась у нея послѣ натуральной оспы и, по словамъ матери, тѣмъ, что стали показываться шишки около колѣнъ, а затѣмъ появились на лицѣ и рукахъ.

St. praesens, Кожа лица, помимо узловъ, довольно блѣдная. На лбу особенныхъ измѣненій нѣтъ, кожа тонка и мягка, только въ сторонѣ бровей замѣчается утолщеніе кожи и ощущается довольно плотный инфильтратъ, но—равномѣрный. Волосъ на бровяхъ очень мало. Вѣки не поражены. На носу, не измѣнившемъ своей формы, замѣчается большое количество узловъ; изъ нихъ только 3—4 сидятъ на спинкѣ, а большое количество на верхушкѣ и крыльяхъ носа, гдѣ они образуютъ цѣлую группу. Нѣкоторые изъ узловъ, сидящихъ здѣсь, пред-

ставляются въ формѣ плотныхъ, выдающихся, блѣдно-розовыхъ бугорковъ, съ сосудистымъ вѣнчикомъ въ периферіи и петлями сосудовъ, пересекающихъ лоснящуюся отъ напряженія выпуклую часть узла; другіе узлы изъязвлены и покрыты неправильными, представляющими разнообразныя отгѣнки струпами. Кожа щекъ нѣсколько утолщена, на ней узлы: частью поверхностныя, небольшой величины, съ центральной желтоватой точкой (comedo); частью—глубокіе, прощупываемые; кромѣ того попадаются язвы и бѣлыя, различной величины рубцы: одна язва большой величины V—образной формы помѣщается подъ скуловой дугой и закрыта сухимъ бурымъ струпомъ. На губахъ, въ особенности нижней, большое количество плотныхъ и довольно крупныхъ узловъ, изъ которыхъ нѣкоторые представляютъ форму какъ бы полиповъ; консистенція узловъ твердая, цвѣтъ желтовато-розовый, на нѣкоторыхъ замѣчаются такія же сосудистыя развѣгвленія, какъ и на носу; кромѣ того узлы прощупываются и въ самой толщѣ губъ. На подбородкѣ узлы небольшой величины, но твердой же консистенціи, въ центрѣ нѣкоторыхъ—comedones. На сережкѣ и по завитку сидитъ большое количество узловъ, такого же качества, какъ на носу и щекахъ; на лѣвой сторонѣ узловъ больше. На мягкомъ и твердомъ небѣ, въ видѣ довольно широкой полосы, идущей отъ рѣзцовъ къ uvula, расположены твердые, плоскіе узелки; поверхность этихъ узловъ бѣловатаго молочнаго цвѣта имѣетъ ворсистый характеръ; одинъ такого же качества узелокъ сидитъ на кончикѣ языка, величина его—3 милл. въ діаметрѣ. Отверстія носа сужены узлами и кромѣ того закупорены сухими корками.

Туловище. На груди и спинѣ желтовато-бурая пятна.

Верхнія конечности. На плечѣ узлы, въ количествѣ около 10 на каждой сторонѣ; величина узловъ отъ коноплянаго зерна до  $\frac{1}{2}$  лѣснаго орѣха. Цвѣтъ узловъ блѣдный, красноватый; консистенція плотная. На тылѣ предплечія и вистяхъ рукъ узловъ много; они представляютъ тѣже качества, что и на плечахъ, только нѣкоторые изъ нихъ изъязвлены и покрыты сухими бѣловатыми и желтоватыми, неровными струпами. Тылъ пальцевъ представляетъ почти сплошной струпь, начиная отъ основанія ихъ и до ногтей (см. рисунокъ). На ладонной поверхности плечъ и предплечій желтовато-бурая пятна и узоры, узловъ немного—два, три. Кожа ладоней какъ бы покрыта слоемъ коллодія, суха, шелушится. Чувствительность не измѣнена. На локтяхъ язвы, покрытыя струпами, и рубцы.

Ни жнія ковенности. На наружной, передней поверхности бедеръ большое количество отдѣльныхъ узловъ, большей частью изъязвившихся и покрытыхъ толстыми сухими корками, похожими на струпы гуріае своею формою и многослойностью; по отдѣленіи струпа—представляется влажная, темно красная, какъ бы студенистая поверхность, лишенная зернистости; въ периферіи блѣдно-розовый ободокъ; размѣры язвъ около 1—2 центим. въ діаметрѣ. На голени, на передней поверхности такіе же узлы и язвы. Тоже и на тылѣ стопы, гдѣ впрочемъ больше узловъ, чѣмъ язвъ. Ковцы пальцевъ булавовидно утолщены. Ногти уродливы, толсты и заггибаются вверхъ.

Чувствительность не поражена.

Общее состояніе: больная ни на что особенно не жалуется. Сонливость. Регуль еще нѣтъ.

Еремичкая не изолирована, живетъ съ семьей.

18<sup>5</sup>/<sub>VI</sub> 80. С. Тамбовка.

## 22. Устинья Бурлинова. (Табл. VI рас. 1).

Устинья Бурлинова 45 лѣтъ. Отецъ и мать верховные, больны не были, умерли. Сама Устинья замужемъ, имѣла 10 человекъ дѣтей, изъ которыхъ въ живыхъ осталось только двое: дочь 25 и сынъ 7 лѣтъ, послѣдняго ребенка она имѣла 4 года тому назадъ, но онъ жилъ только 2 недѣли. На тѣлѣ младенца ничего небыло, оно было чисто. Ни у живыхъ въ настоящее время дѣтей, ни у умершихъ проказы не было.

Анампезис. На рыбный промыселъ Устинья ходила только будучи дѣвушкой 4 года сряду. Больна 5, 6 лѣтъ. Сначала замѣтила пятна, величиною въ копѣйку, краснаго цвѣта; прежде всего они появились на плечахъ и кострецѣ; ломоты и лихорадки во время появленія пятенъ не было; затѣмъ, пятна показались на лицѣ и руки стали темнѣть. 2 года тому назадъ стали выходить шишки и прежде всего на рукахъ, а уже позднѣе на ногахъ и, наконецъ, на лицѣ. Шишки выходили безъ пятенъ.

St. praesens. Кожа лба довольно мягка, хотя и утолщена, на ней глубокія морщины; цвѣтъ кожи красный, довольно темный. Въ утолщенныхъ также, какъ и лобъ бровяхъ прощупываются глубокіе, нерѣзко ограниченные узлы. Волоса на бровяхъ рѣдки. Носъ краснаго цвѣта также утолщенъ: узловъ—въ формѣ возвышеній—на носу нѣтъ, но они

прощупываются въ крыльяхъ носа. Щеки представляютъ глубокой узловатый (съ горошину величиною) инфильтратъ; кожа ихъ красна только на внутренней половинѣ, наружная—блѣдна и мягка. Губы утолщены, въ нихъ прощупываются узлы, которые замѣтны и глазомъ въ видѣ плоскихъ возвышеній, но кожа на послѣднихъ не напряжена, а представляетъ, помимо красноты и мѣстами сосудистыхъ развѣтвленій, нормальный видъ. Тоже самое наблюдается и на подбородкѣ. Въ носу насыхаютъ корки. На твердомъ и мягкомъ небѣ, по срединѣ, полоса, имѣющая видъ усѣченного конуса, обращеннаго основаніемъ къ зѣву, и представляющая узловатую поверхность: узлы твердой консистенціи, сѣроватаго цвѣта, величиною отъ булавочной головки до коноплянаго зерна; такіе же узлы—на укороченной и утолщенной uvula и на дужкахъ. На языкѣ узловъ нѣтъ. Голосъ сильный. На сережкѣ и завиткѣ твердые узлы, изъ которыхъ нѣкоторые изъязвлены и покрыты бурыми струпами.

Туловище. Кожа шеи блѣдна, узловъ нѣтъ, только на правой сторонѣ, въ подчелюстной области, подъ musc. sterno—cleido—mastoideus опухоль твердая, величиною съ грецкій орѣхъ (лимфатическая желѣза?), не особенно болѣзненная и развивавшаяся съ недѣлю тому назадъ. На груди нѣсколько возвышенныхъ, мелко шагринированныхъ и не рѣзко ограниченныхъ красныхъ пятенъ. Соски твердой консистенціи, утолщены и удлинены и имѣютъ узловатый видъ. На спинѣ такія же пятна, какъ и на груди.

Верхнія конечности. На тыльной поверхности плечъ возвышенные пятна. Пятна эти видимо произошли путемъ слиянія поверхностныхъ, довольно плоскихъ, красныхъ, какъ бы просвѣчивающихъ (на подобіе красной желатины) узловъ и узелковъ, изъ которыхъ самые большіе не превышаютъ 0,5 сантим. въ діаметрѣ; консистенція впрочемъ узловъ, а потому и пятны не особенно твердая. Такого же рода пятна находятся и на тылѣ предплечія, до нижней трети. Начиная съ нижней  $\frac{1}{3}$  и на тылѣ ручной кисти—замѣчаются узлы. Эти послѣдніе отличаются большимъ объемомъ— $\frac{1}{2}$  грецкаго орѣха, кожа надъ ними неподвижна, т. е. узлы передвигаются вмѣстѣ съ кожей, представляющею соотвѣтственно узламъ красную окраску, исчезающую при давленіи; консистенція узловъ твердая, хрящевая; форма—круглая и неправильная, въ послѣднемъ случаѣ замѣтно слияніе 2, 3 узловъ между собою. Такіе же узлы находятся и на тылѣ пальцевъ—1-й и 2-й фалангъ. Ладонная поверхность плечъ блѣдна, также какъ и пред-

плечій, хотя въ послѣднихъ, въ утолщенной кожѣ при осязаніи обнаруживается впечатлѣніе неясной узловатости. Чувствительность на тылѣ ручной кисти притуплена, но крайне беспорядочно—отдѣльными островками, не соотвѣтствующими, впрочемъ, буграмъ.

Нижнія конечности. На передней поверхности бедеръ темные, краснорато-бурые узоры. Сзади ихъ нѣтъ. На передней поверхности голени такія же узловатя, возвышенныя пятна, какъ и на плечахъ, а мѣстами простыя, красно-фіолетовыя пятна, неправильнаго очертапія. На задней поверхности голени, въ области ахиллесова сухожилья узлы, по внѣшнему виду совершенно сходные съ узлами въ нижней трети предплечія, съ тою только разницею, что на голени они окрашены темнѣе, представляютъ фіолетовой оттѣнокъ. Выше этихъ узловъ, на задней поверхности голени находятся узлы небольшой величины (около чечевицы и горошины) тоже темно-фіолетоваго цвѣта. На тылѣ стопы, кожа которой нѣсколько утолщена и шелушится, находится небольшое количество глубокихъ, небольшихъ твердыхъ узловъ; на наружной поверхности, на уровнѣ костей *tarsi* правой стороны группа 4—5 крупныхъ узловъ. Концы пальцевъ утолщены, цвѣтъ ихъ темно-фіолетовый; ростъ ногтей неправильный. Измѣненія на обѣихъ нижнихъ конечностяхъ довольно симметричны; нѣкоторая разница наблюдается только въ количествѣ узловъ и въ ихъ расположеніи: на лѣвой голени сзади большихъ узловъ меньше и они сидятъ глубже, но за то распространяются на передне-наружную поверхность голени, гдѣ на правой сторонѣ находятся небольшіе узлы; кромѣ того на лѣвой голени спереди, на линіи голено-стопнаго сочлененія, поперечный, шириною пальца въ два, неправильный блѣдный рубецъ, углубленный надъ поверхностью кожи—бывшій пузырь и развѣвшаяся затѣмъ язва; кожа въ окружности рубца утолщена, склерозирована, темнофіолетоваго цвѣта. Чувствительность на подошвѣ сохранена, на тылѣ она замѣтно притуплена, хотя и неравномѣрно на всѣхъ точкахъ.

Общее состояніе довольно удовлетворительно; хотя силъ мало. Менструація не прекратилась и правильна.

Бурлинова не изолирована.

18<sup>5</sup>/<sub>VI</sub> 80. С. Тамбовка.

### 23. Дарья Берсенева.

Дарья Берсенева 30 лѣтъ. Отецъ и мать, „пришельцы сверху—говорятъ Тамбовскіе“—умерли. Мужъ живъ и здоровъ, дѣтей

не было. Берсенева урожденная Стувалова, въ семьѣ которыхъ, какъ передавали мнѣ уже другіе, болѣла проказою жена дяди Берсеневой.

*Anaesthesia.* Въ дѣвкахъ, съ 11 лѣтъ, ходила на рыбный промыселъ; выпедши замужъ, занималась хозяйствомъ и между прочимъ помогала мужу ловить рыбу; полагаетъ, что при этомъ простудилась, простоявъ, однажды, предъ началомъ болѣзни, въ холодной водѣ довольно долгое время. Вскорѣ послѣ этого, лѣтъ 7, 8 тому назадъ, у нея начали ломить ноги, ломило 2 года, а потомъ на щиколкѣ показалась шишка и вскорѣ—затѣмъ другая на правомъ локтѣ, а уже далѣе пошли шишки на ногахъ и рукахъ; на лицѣ шишки явились позже—года только 4 тому назадъ. Пятенъ не было.

*St. praesens.* Лице блѣдное, нѣсколько опухшее. На лбу морщины, а между ними бугры, мѣстами мягкіе, мѣстами при ощупываніи инфильтрованные твердыми узлами. Тоже самое на бровяхъ, лишенныхъ почти совершенно волосъ. Вѣки (верхнія) опухли, на краю правого—узелъ. На щекахъ узлы, только—глубокіе и притомъ на внутренней половинѣ щекъ; узлы прощупываются или отдѣльно или въ формѣ конгломератовъ; на наружной половинѣ кожа щекъ мягка, не измѣнена. Носъ не измѣнилъ формы, но утолщенъ и на его вершинѣ и крыльяхъ поверхностныя, твердые, выдающіеся и лоснящіеся, хотя и блѣдныя узлы. Такіе же узлы находятся на краяхъ губъ, подбородкѣ и,

Рис. 3.



Рис. 3. *п.* рубцовая, возвышенная полоса на мягкомъ небѣ; *у.* узлы; *с.с.* сосудистыя развѣтвленія.

наконецъ, на сережкахъ и завиткѣ. На твердомъ и мягкомъ небѣ твердая, молочнаго цвѣта, возвышенная въ видѣ валика, полоса, шириною въ 2, 3 миллим., похожая на рубцовую; не доходя 2 центим. до *uvulae* полоса раздваивается и даетъ двѣ вѣтви (см. рис.), идущія по краямъ переднихъ дужекъ; по самой полосѣ и около нея въ отдѣльныхъ мѣстахъ твердые сфероватые узлы. Слизистая оболочка красна, суха и представляетъ обильныя пучки явно расширенныхъ сосудовъ. Голосъ нѣсколько сильный. Въ носу сухія корки.

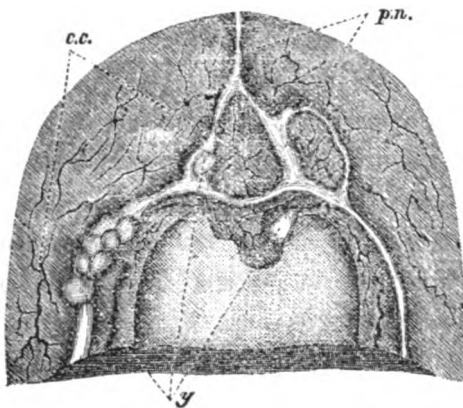

Верхнія конечности. Цвѣтъ кожи плечъ сзади темный и на этомъ фонѣ нѣсколько пятенъ еще болѣе темныхъ. Предплечія и кисти утолщены, но кожа ихъ довольно мягка; на тылѣ она окрашена также какъ и на задней поверхности плечъ; въ отдѣльных мѣстахъ замѣчаются бѣлые, довольно объемистые рубцы: одинъ изъ такихъ подъ правымъ локтемъ занимаетъ протяженіе всей верхней  $\frac{1}{2}$  предплечія и ширину—пальца въ 3. На лучевой сторонѣ праваго предплечія язва, съ мѣдный пятакъ, съ сухимъ желтовато-розовымъ гладкимъ дномъ и рѣзкими краями, окрашенными темно-фіолетовымъ цвѣтомъ. Узлы на предплечіи есть, а именно—на тылѣ, но они сидятъ глубоко въ толщѣ самой кожи и надъ поверхностью мало или совсѣмъ не выдаются. На тылѣ ручной кисти и 1-хъ фалангъ пальцевъ довольно большое количество твердыхъ поверхностныхъ узловъ: нѣкоторые изъ нихъ имѣютъ видъ болѣе или менѣе плотныхъ бугровъ, краснаго цвѣта; другіе—въ центрѣ покрыты струпомъ, или въ немъ (т. е. центрѣ) замѣчается фіолетовый или бѣлый рубецъ; третьи, наконецъ (узелъ на 4-мъ пальцѣ лѣвой руки),—представляютъ центральное углубленіе, съ бѣлой шелушащеюся поверхностью, а въ периферіи твердый, красный валикъ. Ладони сухи, шелушатся. Чувствительность на тылѣ ручной кисти совершенно потеряна, на тылѣ предплечія она болѣе или менѣе притуплена.

Нижнія конечности. На передней поверхности нѣсколько утолщенныхъ (инфильтрованныхъ) бедеръ находятся темныя пятна и рубцы, такіе же, какъ и на предплечіяхъ (рубцы эти остались послѣ язвъ, развитію которыхъ предшествовали пузыри); въ кожѣ при ощупываніи замѣчаются глубокіе узлы. На томъ и другомъ колѣнѣ группы поверхностныхъ узловъ, видимо атрофирующихся—мягкихъ, сморщенныхъ, шелушащихся. Голень и стопа обѣихъ конечностей представляютъ рожистую красноту, утолщены и инфильтрованы, но не равномерно: поверхность кожи хотя и гладка, но при ощупываніи замѣчается, что инфильтратъ имѣетъ узловатый характеръ. Чувствительность на подошвахъ и пяткахъ сохранена, даже скорѣе повышена, тылъ же стопы совершенно не чувствителенъ, также какъ и голень спереди; сзади чувствительность голени только притуплена. Такое же притупленіе замѣчается на передней поверхности бедеръ, на задней же и *in fossa poplitea* чувствительность видимо повышена: больная при простомъ прикосновеніи иглою ощущаетъ боль.

Общее состояніе: силы слабы, больная апатична, жалуется на сонливость, чувство жженія въ ногахъ. Menstruatio правильно, какъ и прежде.

Берсенева изолирована.

18 <sup>6</sup>/<sub>VI</sub> 80. С. Тамбовка.

## 24. Елизавета Лыскова.

Елизавета Лыскова 55 лѣтъ. Пришла въ Тамбовку вмѣстѣ съ родителями изъ Тамбовской губерніи, когда ей было 4 года. Отецъ 100 лѣтній старикъ, живъ; мать умерла, проказою не болѣла. Лыскова вышла замужъ 17-ти лѣтъ, имѣла 14 человекъ дѣтей, изъ которыхъ въ живыхъ осталось только 4, послѣдному 10 лѣтъ. И мужъ и дѣти здоровы. Изъ другихъ источниковъ мнѣ сообщены свѣдѣнія, что свекоръ Лысковой болѣлъ проказою и умеръ лѣтъ 7 тому назадъ.

*Аn a n n e s i s*. Больна 3 года (надо полагать больше, такъ какъ основываясь на ея разказѣ, когда она обратилась по поводу пятна на ногѣ къ свѣдущимъ людямъ, то они сказали ей: „съ тобою дурно, ишь тебѣ и лобъ-то на глаза надвинуло“ <sup>1)</sup>). Заболѣла, будто бы, послѣ простуды—чуть не утонула на Волгѣ. Прежде всего она замѣтила пятно на голени, нѣсколько выше внутренняго мышелка стопы, величиною въ пятакъ, краснаго цвѣта; она выжгла его крѣпкой водкой. Послѣ этого пятна стали являться на всемъ тѣлѣ.

*St. p r a e s e n s*. Лице умѣренно опухшее, красное; консистенція кожи довольно твердая, поверхность шагринирована, сальная, блестящая. Граница красной окраски лица довольно рѣзкая съ небольшимъ уступомъ; она представляетъ неправильную ломаную линію, идущую пальца на 2 ниже волосъ и черезъ щеки на линіи задней ихъ <sup>1</sup>/<sub>3</sub>, откуда спускается подъ подбородокъ. Форма носа не измѣнена, онъ часто залегаетъ и кровоточитъ. Уши красноватаго цвѣта, въ сережкѣ и въ завиткѣ ощущается узловатый инфильтратъ. Слизистая оболочка мягкаго неба и зѣва красна, суха.

*Т у л о в и щ е*. На груди пятна темно-розоваго цвѣта; онѣ возвышены надъ поверхностью, слегка шагринированы и блестятъ. Пятна сидятъ или отдѣльно или сливаются и образуютъ узоры. При давленіи краснота на секунду исчезаетъ.

<sup>1)</sup> Одинъ изъ признаковъ проказы, считающійся въ народѣ патогномическимъ.

Верхнія конечности. На плечахъ небольшія, около двугривеннаго величиною, желтовато-бурыя и красныя пятна, болѣе обильныя на задней, чѣмъ на передней поверхности. На предплечіи тылъ представляетъ ровномѣрную, шагринированную красноватую, поверхность; на ладонной же сторонѣ—возвышенныя пятна, сливающимся и образующія узоры—но только на лучевой половинѣ, на локтевой—кожа блѣдна, нормальна. Чувствительность не измѣнена.

Нижнія конечности. На бедрахъ желтовато-бурыя пятна. Голень равномѣрно окрашена довольно темнымъ бурнымъ цвѣтомъ. На лѣвой конечности, на бедрѣ попадаются пятна съ блѣднымъ, не рубцовымъ центромъ. На лѣвой голени рубцовые слѣды оставшіеся послѣ прижиганій крѣпкой водкой, въ видѣ бѣлыхъ, звѣздообразныхъ пятенъ съ темнымъ, бурнымъ вѣничкомъ. Стопа—тылъ—краснаго цвѣта, кожа умѣренно инфильтрована. Чувствительность сохранена.

Общее состояніе: удовлетворительно, Лыскова очень бодрая женщина, которой никакъ нельзя дать 55 лѣтъ; состояніе духа не угнетено, она шутитъ надъ своею болѣзнью и жалуется только на чувство жженія и зуда въ различныхъ мѣстахъ.

Больная не изолирована.

18<sup>6</sup>/vi 80.

## 25. Павелъ Петровъ.

Павелъ Петровъ. 12 лѣтъ. Отецъ—Тамбовскій, живъ и здоровъ. Мать тоже не здѣшняя, умерла, проказою не болѣла. Трое его братьевъ и 2 сестры живы и здоровы.

*Anapnesis*. Павелъ былъ пастухомъ—пасъ овецъ—и заболѣлъ 2 года тому назадъ.

*St. praesens*. Лице темное, красно-бураго цвѣта (частью загаръ). Кожа лба нормальной консистенціи, бровей же—инфильтрована, причемъ въ инфильтратѣ ощущается нѣкоторая узловатость. Брови умѣренно густыя. Щеки, довольно гладкія, содержатъ при ощупываніи довольно много узловъ, величиною съ конопляное зерно. Въ правой щекѣ узелъ величиною съ горошину. Лѣвое крыло носа толще праваго и представляетъ довольно плотную инфильтрацію. Губы толсты, но узловъ въ нихъ незамѣчается, также какъ и въ подбородкѣ. Въ завиткѣ лѣваго уха и въ лѣвой сережкѣ неопредѣленное ощущеніе узловатостей, на правой сторонѣ—нѣтъ.

Туловище. На груди неравноѣрная окраска кожи, производящая впечатлѣніе сливающихся въ узоры пятенъ; тоже на спинѣ.

Верхнія конечности. На локтяхъ рубцы: на правомъ рубецъ занимаетъ весь локоть (когда произошли рубцы—мальчикъ объяснить не могъ), на лѣвомъ 2 рубца, около гривенника. На тыльной поверхности праваго предплечія, въ верхнихъ  $\frac{2}{3}$  ощущается нѣсколько глубокихъ, не выдающихся надъ кожей узловъ; въ нижней трети, около сочлененія кисти, поверхностный узелъ съ горошину величиною, а нѣсколько выше его рубецъ—блѣдно-красноватый, величиною въ гривенникъ, покрытый тонкой кожицею и произшедшій вслѣдствіе изъязвленія бывшаго узла. На ладонной поверхности узловъ нѣтъ, также какъ и на ручной кисти. Лѣвое предплечіе: на тыльной поверхности 4 узла расположенные рядомъ и мало выдающіеся надъ поверхностью кожи, цвѣтъ которой надъ узлами не измѣненъ. Чувствительность сохранена.

Нижнія конечности. Цвѣтъ довольно темный. На внутренней поверхности бедеръ фіолетовые узлы, нѣсколько возвышенные надъ кожей. На колѣнахъ фіолетовыя пятна. На передней поверхности лѣваго бедра нѣсколько глубокихъ, не выдающихся надъ кожей узловъ; сзади, на средней линіи бедра,—одинъ узелъ. Кожа голени обѣихъ сторонъ толста, склерозирована; склерозъ рѣзче выраженъ сзади около ахиллосова сухожилья, тамъ же ощущаются небольшіе узлы. Чувствительность вездѣ сохранена.

Петровъ живетъ съ семьею—не изолированъ.

18<sup>6</sup>/<sub>VI</sub> 80 С. Тамбовка.

## 26. Эмельянъ Коротковъ. (Табл. I).

Эмельянъ Коротковъ 21 года. Отецъ и мать уроженцы здѣшніе, хотя ихъ родители выходцы; у нихъ, включая больнаго, 9 человекъ дѣтей—5 сыновей и 4 дочери. Одна дочь болѣла проказою и умерла уже послѣ того, какъ заболѣлъ Эмельянъ.

Апатическіе. Коротковъ заболѣлъ лѣтъ 6 тому назадъ. Отчего?—незнаетъ. Сначала появились пятна на бедрахъ, а потомъ и по всему тѣлу, затѣмъ потемнѣло лице, далѣе опухли пальцы, а наконецъ появились бугры на носу и губахъ. Голосъ пропалъ у больнаго уже давно.

*St. praesens*. Лице сѣрватаго, стальнаго цвѣта. На бровяхъ, лишенныхъ волосъ,—узлы, довольно впрочемъ мягкіе. Въ щекахъ узловатый инфильтратъ, а мѣстами выдающіеся, лоснящіеся узлы, окруженные сосудистыми развѣтвленіями; кромѣ того на щекахъ кой гдѣ попадаются рубцы отъ язвъ, возникшихъ на мѣстѣ узловъ. На носу—спинкѣ и крыльяхъ—твердые, красные узлы. Въ верхней губѣ большое количество крупныхъ и притомъ глубокихъ, мало выдающихся надъ поверхностью узловъ. Нижняя губа, хотя и толста, но мягка, узелъ есть только одинъ—у лѣваго угла рта. На подбородкѣ и подъ нимъ на шеѣ небольшіе (въ конопляное зерно), твердые, красные узлы съ желтоватымъ центромъ (*comedones*). Въ завиткѣ и сережкѣ кожа толста и въ ней прощупываются въ отдѣльныхъ мѣстахъ твердые узлы. На небѣ широкая, бѣлаго, молочнаго цвѣта полоса, какъ бы язва, усѣянная очень мелкими, твердыми сосочками. На мягкомъ небѣ, въ серединѣ, двѣ язвы: обѣ овальной формы, одна въ сантиметръ въ діаметрѣ, другая на половину меньше, края язвъ плотные, рѣзкіе и крутые, съ миліим. толщины, дно красноватое, гладкое, сухое. *Uvula* сморщена, на ней, также какъ и на дужбахъ и миндалевидныхъ желѣзахъ, сѣрватые твердые узлы. Въ носу—сухія корки. Полная афонія.

Туловище. Кожа груди въ сторонѣ *sternum* блѣдна, снаружи отъ него окрашена желтовато-бурымъ цвѣтомъ, тотъ же цвѣтъ переходитъ на плечи, но обнаруживается на послѣднихъ въ формѣ пятнистыхъ узоровъ. На спинѣ такая же окраска кожи, какъ и на груди.

Верхнія конечности. Лѣвая: на плечѣ пятнистые, желтовато-бурые узоры; пятна нѣсколько возвышаются надъ поверхностью кожи и представляютъ рѣзко-выраженныя морщинки; предплечія равномерно окрашены такимъ же цвѣтомъ, какъ и пятна и кожа на нихъ также шагринирована; узловъ нѣтъ ни на плечахъ, ни на предплечьяхъ и кистяхъ рукъ, а есть только на 1-хъ фалангахъ, всѣхъ пяти пальцевъ и на 2-ой фалангѣ 5-го; узлы представляются въ видѣ плоскихъ, красныхъ возвышеній; узелъ на 2-ой фалангѣ мизинца не сдвигается съ кости. Правая конечность: на плечѣ пятнистые узоры; на предплечіи узлы, а именно—въ нижней трети, какъ на тыльной, такъ и на ладонной поверхностяхъ, вмѣстѣ съ тѣмъ узлы эти на лучевомъ и локтевомъ краяхъ предплечія образуютъ цѣлыя пакеты; узлы сидятъ глубоко и мало выдаются; далѣе узлы находятся и на тылѣ кисти; пальцы утолщены и представляютъ тѣже измѣненія, какъ и на лѣвой сторонѣ. Чувствительность не

страдаетъ. Ногти—нѣкоторые—представляютъ продольныя возвышенныя полосы.

Нижнія конечности. На бедрахъ пятнистыя узоры, какъ и на плечахъ. На колѣнахъ красно-желтоватыя пятна. Голени на той и другой сторонѣ утолщены, кожа ихъ склерозирована, притомъ неравномѣрно—впечатлѣніе узловатости; кожа суха, шелушится. Стопы тоже утолщены, также какъ и пальцы, въ особенности на концахъ; на свободномъ окончаніи 4 и 5-го пальцевъ лѣвой ноги—язвы, покрытыя грязно-буроватыми струпьями. Чувствительность сохранена.

Коротковъ изолированъ.

18<sup>6</sup>/<sub>v</sub>80. С. Тамбовка.

## 27. Максимъ Ладыгинъ.

Максимъ Ладыгинъ 57 лѣтъ. Пришелъ изъ Тамбовской губ., когда былъ 14 лѣтъ отъ роду. Женится на здѣшней—въ ст. Замьянахъ. Имѣетъ двухъ дѣтей: 1-й сынъ въ солдатахъ, 2-й—при немъ, болѣвъ проказою и заболѣлъ раньше отца (см. ниже).

Анатоміи. Болѣзнь началась года 1<sup>1</sup>/<sub>2</sub> тому назадъ, отчего?—не знаетъ. Въ началѣ стало стрѣлять въ лѣвую ногу, а именно щиколку стопы, потомъ въ разныя мѣста той-же ноги, теперь ломить обѣ ноги по колѣно.

St. praesens. Кожа лица мягкая; на лбу красная, пятнистая, рѣзко ограниченныя возвышенія; носъ и щеки довольно темнаго, краснаго цвѣта (загаръ?).

Верхнія конечности. На плечахъ пятна, величиною отъ мѣднаго пятака и до ладони; пятна представляютъ ту особенность, что въ центрѣ кожа ихъ блѣдна (не блѣднѣе однако нормальной кожи), а периферія, шириною въ палецъ, окрашена желтовато-бурнымъ цвѣтомъ. На предплечьяхъ—тылъ—такія же пятна, но въ нижней трети окраска кожи становится темной и принимаетъ равномерный характеръ, и только въ отдѣльных мѣстахъ, въ видѣ блѣдныхъ пятенъ на темномъ фонѣ—замѣчаются неизмѣненные острова кожи. На тылѣ ручной кожи эти блѣдныя пятна довольно симметричны. Пальцы нѣсколько утолщены, въ особенности указательные, и вмѣстѣ съ тѣмъ послѣдніе обнаруживаютъ полную анестезію. Чувствительность въ другихъ мѣстахъ надо полагать если и притуплена, то крайне беспорядочно.

Нижнія конечности. На голени довольно большія темныя, желтовато-бурыя пятна, довольно рѣзко ограниченныя, стопа—ея тылъ—равномѣрно окрашена такимъ же цвѣтомъ. На правой голени такія же пятна, какъ и на лѣвой. Чувствительность стопы и голени замѣтно притуплена и, какъ кажется, она болѣе нарушена въ сторонѣ пятенъ; въ бедрахъ она нормальна. Ладыгинъ живетъ съ больнымъ сыномъ.

18 7/8 80. С. Тамбовка.

### 38. Феликсъ Ладыгинъ.

Феликсъ Ладыгинъ. 30 лѣтъ. Объ отцѣ и матери см. выше. Феликсъ женатъ 9 лѣтъ, имѣетъ 3 дѣтей, послѣднему 4 года, послѣ него дѣтей не было. Жена и дѣти здоровы.

*Anamnesis.* Заболѣлъ 4 года 5-ый, какъ полагаетъ отъ простуды. Осенью простудился, а зимою начало ломить ноги по колѣно. Послѣ этого пошли чирьи (?) и бросило въ раны. Года 3 тому назадъ пошли пятна по тѣлу и опухло лице. Опухоль лица началась со лба, онъ сталъ красный и „надвинулся на глаза“. Два года, какъ стало сохнуть въ носу.

*St. praesens.* Лице опухшее, темно-красное. Въ бровяхъ—узловатый инфильтратъ; волосъ мало. Вѣки (верхнія) опухли, отечны. Носъ утолщенъ, но узловъ на немъ не видно и не ощущается; форма не измѣнена. Щеки толсты, краснаго цвѣта; инфильтратъ умѣренно плотный, узловатый; узлы не выдаются, такъ что щека представляется совсѣмъ гладкой. Верхнія губы представляютъ ясный узловатый инфильтратъ, усы рѣдки. Нижнія губы тоже утолщены, такъ же, какъ и кожа подбородка, но узловъ при ощупываніи не замѣтно. Завитокъ и сережка ушей утолщены, кожа ихъ инфильтрована узелками. На твердомъ и мягкомъ небѣ, широкая, молочнаго цвѣта углубленная полоса съ мелкими, твердыми сосочками, между которыми болѣе рѣзкія углубленія наполнены желтоватою массой. *Uvula* и заднія дужки усѣяны большимъ количествомъ сѣроватыхъ, плоскихъ, твердыхъ узловъ, величиною въ 1/2 коноплянаго зерна; на концѣ языка бѣлыя пятнышки, соотвѣтственно которымъ замѣчаются утолщенные сосочки; при ощупываніи въ сторонѣ пятнышекъ неясное впечатлѣніе узловъ.

Рис. 4.

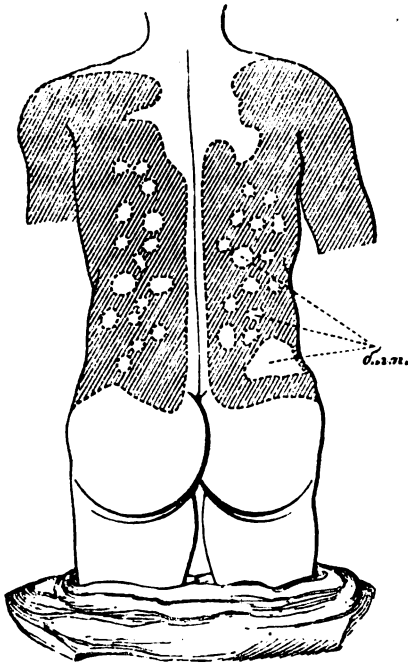

Р. 4 Затусевапныя черточками мѣста соотвѣтствуютъ бурой окраскѣ кожи; б.л.п. блѣдныя пятна.

же окрашена темнымъ цвѣтомъ, но эта окраска начинается только съ средней трети; выше замѣчаются только пятна. На тылѣ предплечія и локтяхъ рубцы, происхождение которыхъ больной (какъ и другіе больные) объясняетъ ожогами. Опухоль предплечій, какъ рассказываетъ Ладыгинъ, иногда опадаетъ „такъ что становятся видны жилы“; это бываетъ въ холодное время; въ холодъ же онъ ощущаетъ иногда судорогу въ рукахъ, „такъ что не разогнешь ихъ“. На тылѣ ручныхъ кистей глубокіе узлы, сидящіе въ толщѣ опухшей и шелушащейся кожи; на тылѣ пальцевъ тѣже узлы, но сидятъ еще глубже, связаны съ костью и кожа надъ ними подвижна. Чувствительность на тылѣ кистей и предплечій притуплена.

Нижнія конечности. Бедрa окрашены, какъ и кожа туловища бурнымъ цвѣтомъ и представляютъ такіа же блѣдныя пятна. Въ отдѣльныхъ мѣстахъ прощупываются неясно ограниченныя узлы. Голень и стопа представляются опухшими; кожа ихъ суха, шелушится; опухоль, довольно плотная, исчезаетъ въ тѣхъ мѣстахъ, гдѣ подвер-

Туловище. Грудь и животъ окрашены спереди желто-бурнымъ цвѣтомъ, за исключеніемъ треугольника, ограничиваемаго лишіею, проведенною отъ наружныхъ концевъ ключицы къ среднѣй грудины (между *manubrium* и *strobiculum*). На указанномъ фонѣ замѣчаются блѣдныя пятна, соотвѣтствующія нормальной кожѣ; пятна эти различной величины, кругловатой и неправильной формы. На спинѣ такая же окраска (см. рис. 4).

Верхнія конечности. На плечахъ желтовато-бурные узоры, нѣсколько возвышенныя надъ кожей; ближе къ локтю окраска становится равномерной и болѣе темной. На тыльной поверхности предплечій, въ утолщенной кожѣ,—неясное ощущеніе узловъ; кожа суха, шелушится. Ладонная поверхность предплечій то-



жена постоянному давленію (на нижнемъ концѣ голени, тамъ гдѣ Ладыгинъ завязываетъ штаны, замѣчаются глубокія вдавленія). Узловъ мало; на наружной поверхности голени, около мышечковъ стопы кожа на протяженіи, равномъ куриному яйцу, представляетъ очень плотный, узловатый инфильтратъ. Чувствительность на тыльной поверхности стопы значительно притуплена—глубокіе уколы ощущаются въ видѣ прикосновенія; на голени чувствительность менѣе притуплена, также какъ и на передней поверхности бедеръ; на подошвахъ чувство сохранено.

Ладыгинъ живетъ съ отцемъ и семьей.

18<sup>7</sup>/<sub>VI</sub> 80. С. Тамбовка.

### 29. Филиппъ Журавлевъ.

Филиппъ Журавлевъ 27 лѣтъ. Отецъ пришелъ изъ Тамбовской губ., мать тоже Тамбовская; первый живъ, вторая умерла, проказою ни тотъ, ни другая не болѣли; точно также здоровъ и братъ Филиппа и его 3 сестры, изъ которыхъ одна замужемъ, а 2—живутъ съ нимъ. Журавлевъ женатъ и имѣлъ 4 года тому назадъ ребенка, который умеръ черезъ 10 недѣль; жена, когда болѣзнь обнаружилась ясно, бросила мужа.

*Anaemesis.* Работалъ и на рыбныхъ промыслахъ и чумачилъ, и тутъ и тамъ часто простуживался, чему и приписываетъ свою болѣзнь. Сначала начала опухать и темнѣть одна нога, затѣмъ опухоль опала и показались пятна на ногахъ и рукахъ и уже позднѣе на лицѣ. Шишки стали показываться по немногу, лѣтъ пять тому назадъ, и прежде всего около переносья; при этомъ болѣла голова, послѣ—нѣтъ.

*St. praesens.* Цвѣтъ лица темный, красно-бурый. На лбу, вискахъ, наружной повехности щекъ узловъ нѣтъ, кожа довольно тонка и блѣдна. На бровяхъ узловъ немного, но волосъ почти нѣтъ. На верхнемъ вѣкѣ той и другой стороны небольшіе, твердые узлы: на кожѣ у края вѣка они краснаго цвѣта, на слизистой оболочкѣ—блѣднаго, сѣроватаго; рѣсницъ мало. Носъ усѣянъ узлами, рѣзко выдающимися и окруженными сосудистыми развѣтвленіями; особенно много узловъ на крыльяхъ носа и преимущественно на лѣвой сторонѣ, гдѣ они, сливаясь, образуютъ валикъ, рѣзко выдающійся снаружи. Также много поверхностныхъ узловъ и на краяхъ губъ. На щекахъ ихъ меньше, а на подбородкѣ они небольшой величины. На твердомъ и мягкомъ небѣ, uvula, дужкахъ—небольшіе,

плоскіе, твердые узелки. На языкѣ очень большое количество плоскихъ, молочнаго цвѣта, похожихъ на сифилитическія папулы, бородавчатыхъ возвышеній, занимающихъ въ центрѣ языка трехугольникъ, обращенный основаніемъ къ корню языка; на кончикѣ языка нѣсколько такихъ же плоскихъ, на ощупь твердыхъ возвышеній, но съ центральнымъ пупкообразнымъ углубленіемъ. Голосъ сильный, дыханіе нѣсколько затруднено.

Верхнія конечности. На правой сторонѣ: кожа плеча блѣдна; начиная съ половины предплечія она становится темнѣй и обнаруживаются узлы, поверхностные, красные; самое большое количество узловъ помѣщается—въ видѣ продолговатой группы—по лучевому краю предплечія, въ нижней его  $\frac{1}{3}$ ; на локтевой сторонѣ соотвѣтственно мышцелку также группа узловъ, но занимающая круглое пространство; кисть и пальцы утолщены, въ кожѣ тыла кисти прощупываются глубокіе узлы, которые однако выдаются въ видѣ красныхъ возвышеній; таковые же узлы, и въ довольно большемъ количествѣ, находятся на 1-хъ фалангахъ всѣхъ пальцевъ; на 2-ыхъ фалангахъ ихъ меньше, а на 3-ихъ совсѣмъ нѣтъ. На ладонной поверхности предплечій и кисти узловъ также нѣтъ. На лѣвой сторонѣ: измѣненія тѣже, но указательный палецъ въ сочлененіи 1-ой и 2-й фалангъ нѣсколько согнутъ и отклоненъ въ локтевую сторону, сочленовая головка 1-ой фаланги утолщена, подвижность въ сочлененіи очень незначительная; тѣже измѣненія замѣчаются и въ сочлененіяхъ 1-ой и 2-й фалангъ 4-го пальца. Чувствительность, начиная съ нижней половины предплечій, на тылѣ притуплена, хотя крайне беспорядочно: мѣстами она только ослаблена, мѣстами ея почти нѣтъ.

Нижнія конечности. Правая сторона: на бедрахъ большое количество узловъ, сидящихъ впрочемъ только на передней поверхности; на наружной, внутренней и задней узловъ мало; узлы плотные, круглые, величиною до орѣха, частью поверхностные и въ такомъ случаѣ красные, частью—глубокіе; на протяженіи patellae плоско-узловатыя пятна и отдѣльные плоскіе небольшіе узлы; кожа голени и стопы, хотя и утолщена, но довольно мягка, кожица шелушится; въ кожѣ голени свади прощупываются глубокіе узлы. Лѣвая конечность: начиная съ половины бедра до нижней  $\frac{1}{3}$  голени кожа представляетъ рожистую красноту, при этомъ она утолщена, инфильтрована, плотна; поверхность ея шагринирована; на передней поверхности бедра, нѣсколько выше patellae, находится красное, плоско—возвышенное пятно, состоящее изъ группы узловъ

продолговатой формы: кожица на поверхности узловъ шелушится; нѣсколко выше этого пятна—другое, меньшее. Стопа тоже утолщена, но рожистой красноты не представляетъ, кожица на ней покрыта мелкою шелухою. Чувствительность нижнихъ конечностей въ значительной степени притуплена и преимущественно на лѣвой сторонѣ и въ области возвышенныхъ пятенъ на бедрѣ.

Крайняя плоть, закрывающая головку, на краю усѣяна большимъ количествомъ, небольшихъ, твердыхъ узелковъ, бѣловато-розоваго цвѣта.

Журавлевъ не изолированъ.

18 <sup>7</sup>/<sub>VI</sub> 80 С. Тамбовка.

### 30. Дарья Стукалова.

Дарья Стукалова 46 лѣтъ. Отецъ и мать верховые (?), жили въ Харбалахъ, откуда и выдали ее замужъ. У родителей ея было еще 2 дѣтей—все здоровы, также здоровъ и мужъ Стукаловой и ея дѣти, которыхъ у нея семь человекъ, а именно 3 сыновей (изъ которыхъ одинъ психически больной) и 4 дочери; младшему—сыну—13 лѣтъ.

Анаmnesis. Дарья заболѣла лѣтъ 7 тому назадъ. По ватагамъ не ходила, а занималась хозяйствомъ. Болѣзнь началась съ того, что на локтяхъ показались желтыя пятна, которыя повидимому были анестетичны, такъ какъ сама больная замѣтила, что „толкнется локтемъ—не больно“. Потомъ лице стало темнѣть и пухнуть, также какъ и руки и ноги, а по тѣлу пошли „лапы“.

St. praesens. Лице довольно блѣдное, нѣсколько желтоватое, по общему виду и съ перваго раза оно мало бы внушало подозрѣній въ проказѣ, но при внимательномъ изслѣдованіи предстаетъ рѣзкіе признаки послѣдней. Кожа лба тонка и мягка, но на ней нѣсколько возвышенныхъ, буроватыхъ пятенъ. Точно также мягка и кожа бровей, но волосъ на послѣднихъ нѣтъ. Носъ ввалился въ серединѣ, крылья носа и его вершина приплюснуты. Въ щекахъ, спереди ощущается инфильтратъ не очень однако твердый и не узловатый, только въ лѣвой щекѣ прощупывается твердый, нерѣзко ограниченный узелъ; на поверхности щекъ—большое количество рѣзко замѣтныхъ сосудистыхъ вѣточекъ. Губы утолщены; на верхней—2 мало выдающихся, сидящихъ въ толщѣ кожи узелка, а именно на правой сторонѣ губы; на нижней губѣ 3 такихъ же узелка. Кожа подбородка на ощупь нѣсколько

плотна. На мягкомъ небѣ плоскіе, твердые, сѣроватые узелки, сидящіе частью отдѣльно, частью группами (нѣсколько узелковъ, сливаясь, образуютъ одну бляшку); кругомъ узелковъ эритематозный вѣнчикъ. Такіе же узлы какъ на небѣ находятся на дужкахъ.

Туловище. На груди и спинѣ нѣсколько возвышенныхъ, лоснящихся, желтовато-красныхъ пятенъ.

Верхнія конечности. Кожа плечъ мягка, блѣдна; на ней желтыя пятна, нѣсколько возвышенныя и пигментированныя; пятенъ больше на тыльной сторонѣ; на локтяхъ блѣдные рубцы, которые по словамъ больной произошли оттого, что она ими не чувствуетъ и „зимою, какъ ляжетъ на печку, и не знаетъ какъ сонная сожжетъ ихъ“. Кожа предплечій мягка и кожица представляетъ характеръ атрофическій — глубокия и обильныя морщины; цвѣтъ кожи темнѣй чѣмъ на плечахъ, а въ нижней трети становится еще болѣе темнымъ. Подъ кожей ощущаются узлы величиною отъ коноплянаго зерна и менѣе, до горошины, послѣднихъ — мало, всего три; консистенція узловъ не очень твердая; расположены они въ видѣ четокъ, направленіе которыхъ обозначено на рисункахъ; кожа надъ узлами совершенно подвижна, точно также



Рис. 5. Ладонная поверхность предплечій, а — праваго, в — лѣваго.



Рис. 6. Тыльная поверхность предплечій. а — лѣваго, в — праваго.

могутъ передвигаться и узловатая четки. Давленіе на узлы очень мало болѣзненно. Чувствительность ручной кисти и предплечій значительно притуплена и притомъ какъ на тыльной, такъ и ладонной сторонѣ. Мышцы атрофированы.

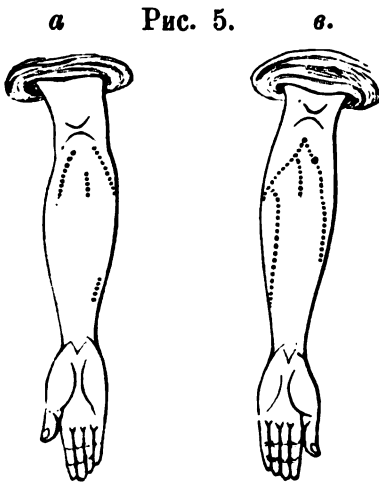
Нижнія конечности. На бедрахъ такія же, плоско—возвышенныя, шагринированныя пятна, какъ на груди и плечахъ. На колѣнахъ кожа окрашена темнымъ, желтовато-бурымъ цвѣтомъ, на правомъ колѣнѣ сверхъ того сѣтчатоє, болѣе темное пятно, причемъ перекладыны сѣти возвышаются надъ поверхностью; на лѣвомъ колѣнѣ группа узелковъ. На правой голени кожа тонка, мягка; спереди темныя пятна, сзади узлы такого же качества, какъ и на предплечіяхъ, а именно въ видѣ четокъ; рядъ такихъ узловъ ощущается по тракту v. saphenae posterioris на протяженіи верхней  $\frac{1}{3}$  голени. Лѣвая голень утолщена, кожа инфильтрована, плотна, представляетъ эритематозную красноту; въ срединѣ голени, спереди, 3 язвы съ рѣзкими, крутыми краями, и блѣднымъ, красноватымъ и желтоватымъ, сухимъ и довольно гладкимъ дномъ. На тылѣ стопы той и другой стороны темныя фіолетовыя пятна. Концы пальцевъ утолщены, опухоль въ нихъ у Стукаловой то пропадаетъ, то обнаруживается вновь. Чувствительность голени и стопы значительно притуплена какъ въ подошвѣ, такъ и на тылѣ, хотя не повсѣхъ точкахъ одинаково. Чувствительность бедеръ въ нижней половинѣ тоже притуплена.

Стукалова не изолирована.

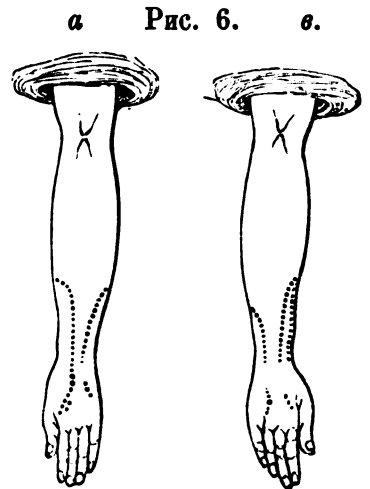
18<sup>8/VI</sup> 80 С. Тамбовка.

### 31. Алексѣй Жихаревъ.

Алексѣй Жихаревъ 60 лѣтъ. Пришелъ въ Тамбовку 12-ти лѣтъ. Семья здорова, кромѣ сына 16 лѣтъ, который болѣлъ проказою въ теченіи 6 лѣтъ и умеръ 5 лѣтъ тому назадъ.

Анаmnesis. Заболѣвъ года 4 тому назадъ. Болѣзнь домашніе замѣтили потому, что начало пухнуть лице и стало темнѣй, потомъ показались пятна. вмѣстѣ съ началомъ болѣзни ломить ноги, а именно—въ стопѣ, выше ломота не поднималась.

St. praesens. Лице темно-красное, лобъ сморщенъ вслѣдствіе утолщенія кожи; брови нависли, волоса на нихъ рѣдки; кожа щекъ, губъ и подбородка утолщена и инфильтрована; инфильтратъ равномерный, умѣренно плотный; узловъ нигдѣ нѣтъ, кромѣ сережки правой стороны, гдѣ ощущается узелъ съ горошину. Форма носа неправильная, онъ закупоренъ сухими бурими корками. На мягкомъ небѣ узловъ нѣтъ, но они находятся на дужкахъ и миндалевидныхъ желѣзахъ, а именно—правой.

Туловище. На груди и спинѣ большое количество желтовато-бурыхъ пятенъ, отдѣльныхъ и сливающихся между собою, и образующихъ узоры; пятна нѣсколько возвышаются надъ кожей, поверхность ихъ шагринирована.

Верхнія конечности: на плечахъ пятна, а на предплечіяхъ и кистяхъ кожа утолщена, инфильтрована, поверхность ея бугриста, цвѣтъ красный, эритематозный. Чувствительность притуплена, но крайне неравномѣрно.

Нижнія конечности. На бедрахъ темныя, возвышенныя пятна; тавія же пятна и на правой голени; лѣвая голень утолщена, кожа представляетъ пятнистую, рожистую красноту. Лѣвое колѣно значительно утолщено, сумка растянута экссудатомъ, движеніе и давленіе крайне болѣзненны. Сочлененіе заболѣло 8 недѣль тому назадъ; опухоль увеличивалась постепенно и теперь около недѣли остается въ одной порѣ. Чувствительность притуплена и въ стопѣ и голени, но также какъ и въ верхнихъ конечностяхъ очень неравномѣрно. Жихаревъ живетъ вмѣстѣ съ семьєю.

18<sup>8/VI</sup> 80 С. Тамбовка.

Въ С. Тамбовкѣ есть еще одинъ больной проказою, а именно крестьянинъ Каверинъ, но, во время моего пріѣзда, его въ Тамбовкѣ не было, а потому онъ мною не осмотрѣнъ.

### 32. Марья Миляева.

Марья Миляева 40 лѣтъ. Отецъ уроженецъ С. Селитрянаго, мать Сѣроглазинская казачка. Марья 22 года замужемъ, имѣетъ сына 20 лѣтъ, который уже женатъ; кромѣ него дѣтей не было. Мужъ и сынъ здоровы, но въ семьѣ мужа болѣлъ проказою его братъ, который умеръ 8 лѣтъ тому назадъ; онъ былъ изолированъ.

Анапнезіа. Заболѣла 10 лѣтъ тому назадъ, за 2 года до смерти Мужнина брата. Болѣзнь приписываетъ простудѣ: мыла бѣлье на рѣчкѣ, а передъ тѣмъ была въ банѣ,—озабла такъ, что и на печкѣ не могла согрѣться; когда встала утромъ, то замѣтила, что „глаза нависли“. На 2-ой годъ пошли пятна по тѣлу, больше на плечахъ, а черезъ 4 года, послѣ того какъ ходила въ Кіевъ, стали выходить шишки, сначала на

рукахъ. Дыханіе стѣснило только 2 года тому назадъ, но носъ стало закладывать чуть ли не сначала болѣзни.

*St. graeseus.* Лице очень темное, бурое. Кожа лба утолщена, представляетъ глубокія морщины, поверхность ея шагринирована. Брови, совершенно лишены волосъ, представляютъ плотную, узловатую инфильтрацію. Носъ въ значительной степени изуродованъ: въ центрѣ онъ ввалился, а крылья и верхушка представляютъ безобразную грибовидную массу, съ неровной, узловатой, похожей на черенокъ цвѣтной капусты, поверхностью. Въ утолщенныхъ щекахъ узловатый инфильтратъ, ограниченный впрочемъ только передней половиною, на задней—кожа мягка и блѣдна. На краяхъ губъ—какъ верхней такъ и нижней—твердые, выдающіеся узлы и между ними расширенныя сосудистыя вѣточки. Кожа подбородка утолщена также какъ и завѣтка и сережекъ обѣихъ ушей, въ послѣднихъ ощущается узловатый инфильтратъ. На срединѣ неба широкая полоса, нѣсколько суживающаяся впереди, полоса эта рѣзко ограничена съ краевъ, углублена, представляетъ молочно бѣлый цвѣтъ и мелкую зернистость. *Uvula* инфильтрована узлами, также какъ и заднія дужки. Голосъ сплывъ, дыханіе очень затруднено и совершается черезъ ротъ, такъ какъ отверстія носа сужены и закупорены бурными корками. Затрудненіе дыханія при малѣйшемъ движеніи на сколько велико, что больная, чтобы не задохнуться, должг глотать воду.

Туловище. Грудь и спина темнаго, желтоватаго цвѣта; на груди въ отдѣльныхъ мѣстахъ бѣлые, неправильные рубцы, происшедшіе, по словамъ больной, отъ ожоговъ: сначала дѣлались волдыри, потомъ струпья (видимо—*remphigus*). Одинъ изъ рубцовъ, величиною въ ладонь, замѣчается въ сторонѣ лѣвой *mammae*.

Верхнія конечности. Плечи спереди представляютъ нормальную, довольно блѣдную и мягкую кожу, сзади кожа пигментирована и въ срединѣ плеча, по продольной оси, тянется еще болѣе темная, представляющая фіолетовый отгѣнокъ, нѣсколько возвышенная полоса; кожа соотвѣтственно полосѣ, ширина которой—около 3-хъ центим., представляетъ грубо-узловатый инфильтратъ. Кожа предплечій утолщена и на тылѣ окрашена темнѣй чѣмъ на ладонной поверхности, гдѣ она представляется и сравнительно мягче; на тылѣ она тверда; на локтевомъ краѣ предплечія замѣчается цѣлый пакетъ крупныхъ, выдающихся надъ кожей, темно-фіолетовыхъ узловъ, распо-

женныхъ въ видѣ полосн, начинающейся въ верхней трети предплечія; соотвѣтственно сочлененію кисти полоса эта расширяется, и пакетъ узловъ, пальца въ три шириною, занимаетъ всю тыльную область сочлененія кисти. Кожа тыла ручной кисти утолщена, темного фіолетово-бураго цвѣта, мало подвижна и представляетъ при ощупываніи плотный довольно равномерный инфильтратъ, таковой же замѣчается и на тылѣ пальцевъ двухъ первыхъ фалангъ. Ладонная поверхность ручной кисти суха, блестяща. Чувствительность на тыльной поверхности притуплена, на ладонной — сохранена. Измѣненія въ обѣихъ конечностяхъ довольно симметричны.

**Нижнія конечности.** Кожа передней и внутренней поверхности бедеръ блѣдна и мягка; на наружной сторонѣ, начиная почти отъ самаго вертела, кожа въ видѣ довольно широкой, пальца въ 4, полосы окрашена темнымъ, фіолетово-бурымъ цвѣтомъ и представляетъ крупно узловатый инфильтратъ; такое же явленіе замѣчается и на внутренней поверхности, но полоса начинается ниже — въ нижней трети бедра — и узлы лежатъ болѣе поверхностно, такъ что выдаются надъ кожей; узловатая полоса какъ на наружной, такъ и внутренней сторонѣ кончаются на уровнѣ колѣннаго сочлененія. Кожа этого послѣдняго равно и голени и стопы утолщена и равномерно склерозирована; въ сторовѣ колѣна она окрашена темнымъ, фіолетовымъ цвѣтомъ, затѣмъ въ верхней трети голени — блѣдна, а въ двухъ нижнихъ третяхъ и стопѣ представляетъ такой же темный цвѣтъ какъ и въ сторонѣ колѣнъ; граница темной и блѣдной окраски голени очень рѣзкая. Кожица голени шелушится. Пальцы ногъ очень толсты, ногти неправильной формы, утолщены, на концахъ пальцевъ 2, 3 и 4-аго сухія струпья, образовавшіеся послѣ волдырей. Измѣненія въ конечностяхъ довольно симметричны. На передней поверхности правой голени замѣчается бѣлый рубецъ, оставшійся послѣ пузыря. Чувствительность значительно притуплена спереди, а именно начиная съ линіи, идущей по краю наружной и внутренней узловатой полосы на бедрахъ и кончая пальцами; на подошвѣ чувствительность сохранена, также какъ и въ сторонѣ икры и на задней поверхности бедеръ.

Миляева изолирована.

*С. Селитрянов.* 18<sup>9</sup>/VI 88.



### 33. Степанъ Рѣшетниковъ.

Степанъ Рѣшетниковъ 78 лѣтъ. Отецъ верховый (?); откуда мать?—не знаетъ; проказою родители не болѣли. У Степана было трое сыпоевъ двое изъ нихъ умерло (одинъ въ 1879 г. чумою), 1 живъ— вмѣстѣ семью, всѣ здоровы.

*Anamnesis.* Пасъ скотъ и заболѣлъ 4 (невѣрно!) года тому назадъ. Явленія болѣзни передаетъ чрезвычайно безтолково, между ними указываетъ на одинъ припадокъ—чувство ползанія мурашекъ по кожѣ въ началѣ болѣзни.

*St. praesens.* Лице блѣдное, желтовато-бурое, узловъ совсѣмъ нѣтъ (прежде они были), кожа мягка и гладка; волосъ на бровяхъ совсѣмъ нѣтъ, на бородѣ и усахъ они довольно густы; носъ ввалился; на твердомъ и мягкомъ небѣ мелко зернистая полоса молочнаго цвѣта и по ней въ отдѣльныхъ мѣстахъ небольшія язвочки. Голосъ сильный; на лѣвомъ ухѣ—въ сережкѣ—прощупывается твердый узелокъ, величиною въ конопляное зерно.

Туловище—*prunigo*, тоже и на конечностяхъ.

Верхнія конечности. Тылъ плечъ и предплечій относительно темнаго, желтовато-бураго цвѣта, на нихъ узлы—мягкіе, сморщенные,

Рис. 7.

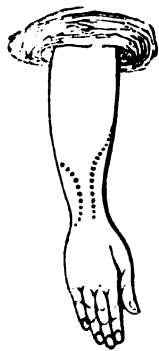

довольно плоскіе (атрофическіе). На нижней половинѣ праваго предплечія рядъ твердыхъ подкожныхъ узелковъ, расположенныхъ въ видѣ четокъ; узлы ясно прощупываются только на тыльной сторонѣ, на ладонной—очертанія ихъ неясны. Кожа надъ узлами подвижна, а также передвигается и самая четка. На лѣвомъ предплечіи узловатая нить тянется только по локтевому краю предплечія, къ нижней  $\frac{1}{3}$ . Ручныя кисти—*eminentia thenar et antithenar* и *mm. interossei*—атрофированы, чувствительность значительно притуплена и главнымъ образомъ на правой сторонѣ и на тылѣ предплечія и кисти; на ладонной поверхности и на лѣвой сторонѣ притупленіе менѣе значительно.

Р. 7. Тылъ праваго предплечія.

Нижнія конечности. Кожа бедеръ мягка, въ сторонѣ правой голени она утолщена, склерозирована и окрашена болѣе темнымъ цвѣтомъ, на лѣвой голени кожа мягче. Въ стопахъ замѣчаются явленія мутиаціи, а именно: на правой сторонѣ уцѣлѣлъ только 4-ый палецъ, хотя и онъ утолщенъ и согнутъ, а ноготь остался въ видѣ

небольшаго рудимента; 3-й палець совершенно отсутствует; мѣсто его обозначено небольшимъ уродливымъ придаткомъ кожи; въ 1, 2 и 5 пальцахъ отсутствуетъ по одной фалангѣ; на лѣвой сторонѣ пальцы цѣлы, хотя концы ихъ утолщены; мутиляція замѣчается только въ сторонѣ os. metatarsi quinti, гдѣ выходили косточки. Мутиляція, какъ передаетъ больной, обнаружилась прежде во 2 и 3-мъ пальцахъ 4 года тому назадъ; черезъ годъ пострадалъ 5-й палець, а въ прошломъ году 1-ый. Явленію мутиляціи предшествовало развитіе пузырей, на мѣстѣ которыхъ показывались язвы, покрытыя струщами, а потомъ выходили косточки. На правой подошвѣ, кромѣ того, сухая глубокая язва, величиною въ 20 копѣекъ. Чувствительность въ голени и стопѣ значительно понижена и на правой сторонѣ значительно болѣе, чѣмъ на лѣвой.

Рѣшетниковъ изолированъ.

18<sup>9</sup>/vi 80. С. Селитряное

### 34. Аграфена Степанищева.

Аграфена Степанищева, дѣвушка, 18 лѣтъ. Отець болѣлъ 7—8 лѣтъ проказою и умеръ 5 лѣтъ тому назадъ. Мать здорова, также какъ и братъ Аграфены, 15-ти лѣтній мальчикъ.

*Anaesthesia.* Степанищева заболѣла года 4 тому назадъ, полагаетъ отъ простуды: ловила рыбу подъ Благовѣщеніе и стояла по колѣна въ холодной водѣ. Болѣзнь обнаружилась тѣмъ, что на лицѣ стали выходить красныя и сивія пятна; шишки показались только прошлой весной.

*St. praesens.* Лице темное, красно-бурое, на немъ узлы: частью поверхностныя, красныя, просвѣчивающіе и лоспящіеся, окруженные сосудистыми вѣточками, частью — глубокіе. Узлы замѣчаются: на лишенныхъ волосъ бровяхъ, на носу, передней половинѣ щекъ, на краю губъ, въ особенности нижней, подбородкѣ и ушахъ (сережкѣ и завиткѣ). Форма носа не измѣнена, но онъ часто кровоточитъ и заложенъ корками; голосъ не измѣненъ; на твердомъ и мягкомъ небѣ узловатая полоса, узлы находятся на нѣвахъ и дужкахъ; слизистая оболочка зѣва суха, красна.

Верхнія конечности. На тылѣ плечъ желтовато-бурья пятна. Кожа въ нижней трети предплечій, на тыльной сторонѣ, темнаго цвѣта утолщена и представляетъ довольно крупный, узловатый инфильт-

тратъ; тылъ ручныхъ вистей такого же темнаго цвѣта, кожа утолщена, но узловъ не ощущается. Пальцы не измѣнены. Чувствительность сохранена довольно хорошо.

Нижнія конечности. Кожа бедеръ мягка, на ней нѣсколько пятенъ желтовато-бурыхъ. На колѣнахъ поверхностныя, небольшія, красноватыя узелки. Кожа голни утолщена, на ней нѣсколько возвышенныя фіолетовыя пятна, около двугривеннаго величиною; подъ пятнами ощущаются узлы, сидящіе въ толщѣ кожи. Стопа мало измѣнена; на правой—подъ кожу, на внутренней сторонѣ, нѣсколько узловъ; кожа надъ узлами подвижна. Чувствительность мало измѣнена.

Степанищева не изолирована.

18 <sup>9</sup>/<sub>VI</sub> 80. С. Селитряное.

### 35. Акулина Степанищева

Акулина Степанищева 17 лѣтъ, дѣвушка, двоюродная сестра Аграфены. Боясь, что болѣзнь ея можетъ быть признана за проказу, Акулина дастъ самыя сбивчивыя и неправдоподобныя показанія, уклонилась отъ вторичнаго, дополнительнаго осмотра, который я хотѣлъ сдѣлать, и показала только руки и ноги, которыя однако не дала мнѣ возможности сфотографировать.

St. graeeseus. Въ лицѣ, кромѣ явленій атрофіи, выражающейся въ заостренности чертъ, тонкихъ губахъ, ничего особеннаго не замѣтно; узловъ нѣтъ, волоса на бровяхъ цѣлы.

Верхнія конечности. Рѣзкая атрофія мышцъ, въ особенности выраженная въ предплечіяхъ и кистяхъ рукъ: полная атрофія eminentiae thenar et antithenar и межкостныхъ мышцъ. Пальцы представляютъ явленія контрактуръ и мутиляціи, а именно — въ лѣвой кисти: большой палецъ согнутъ, подъ ногтемъ его замѣчается небольшое скопленіе гноя, а на концѣ—язва съ сухимъ, буроватымъ струпомъ, самъ палецъ не утолщенъ; 2-й палецъ тоже представляетъ явленія контрактуры и атрофіи, въ ногтѣ замѣчаются продольныя ращепленія, онъ сухъ, легко крошится, 3-ья фаланга его видимо укорочена; 3-й палецъ представляетъ тѣже измѣненія, какъ и 2-й, но 3-ья фаланга совершенно отсутствуетъ, 2-я—утолщена, но не особенно болѣзненна; на свободномъ концѣ 2-ой фаланги, на ладонной сторонѣ замѣчается рубецъ—мѣсто, гдѣ, по словамъ больной, выходила косточка

(3-й фаланги?); 4-й и 5-й пальцы представляют явленія контрактуры, которая въ мизинцѣ рѣзче выражена. Правая кисть: явленія контрактуры не такъ значительны, какъ на лѣвой сторонѣ, и мутиліація замѣтна только въ сторонѣ 2-го пальца, гдѣ 3-ья фаланга отсутствуетъ; ноготь сухой, съ продольными ращепленіями, сидитъ на свободномъ концѣ 2-й фаланги. Чувствительность несомнѣнно притуплена, хотя степень ея опредѣлить невозможно, такъ какъ больная завѣдомо даетъ ложныя показанія.

Нижнія конечности. Измѣненія, кромѣ рѣзко выраженной атрофіи мышцъ обѣихъ стопъ, замѣчаются только на лѣвой ногѣ, а именно—углубленіе въ сторонѣ *ossis metatarsi quinti* и соотвѣтственно этому, дефектъ косточки; около основанія 5-го пальца—круглая язва, величиною около двугривеннаго, сухая, съ мозолистыми краями, а въ центрѣ язвы углубленіе, черезъ которое выходили косточки. Чувствительность притуплена на тылѣ стопы и притомъ рѣзче, чѣмъ въ верхнихъ конечностяхъ.

Больная не изолирована.

(*Селитряное* 18<sup>10</sup>/VI 80.

### 36. Василій Гущинъ.

Василій Гущинъ 27 лѣтъ. Отецъ выходецъ изъ Воронежской губ., мать здѣшняя; у нихъ, кромѣ Василія (холостаго), еще два сына женатыхъ, всѣ здоровы и вообще между родными больныхъ проказою нѣтъ и не было.

*Апатнезисъ*. 6 лѣтъ тому назадъ Василій былъ отданъ въ солдаты и служилъ въ Енотаевскѣ, гдѣ и началъ болѣть, спустя полъ года послѣ того, какъ поступилъ на службу. Болѣзнь обнаружилась ломотою въ ногахъ, ниже колѣнъ; потомъ, ноги начали пухнуть и появились пузыри и язвы и въ 1878 году большой, послѣ того какъ лѣчился безъ всякой пользы въ лазаретахъ, былъ уволенъ со службы.

*St. praeesens*. Лице полное, красно-бурое; кожа его вообще довольно мягка и гладка, узловъ очень немного, а именно 2 на лбу и 1 на щекѣ; узлы поверхностные, красноватые, лоснящіеся. Кромѣ того въ кожѣ замѣтны во многихъ мѣстахъ сосудистыя развѣтвленія. Губы толсты, инфилтратъ ихъ равномерный, умѣренно плотный. Усы и борода рѣдкіе, растутъ клочками. Уши не измѣнены, кромѣ лѣвой

сережки, въ которой прощупывается узелъ, величиною съ конопляное зерно. Носъ въ среднѣи нѣсколько ввалился; въ полости носа часто насыкаютъ корки и онъ кровоточитъ. Языкъ на концѣ представляетъ нѣсколько бѣловатыхъ твердыхъ узловъ; узлы эти на нижней поверхности языка гладкіе, на самомъ же кончикѣ представляютъ сосочковидныя, бѣлыя разрощенія, похожія на бородавки. На мягкомъ небѣ, uvula, дужкахъ довольно большое количество сѣроватыхъ, блѣдныхъ узловъ, сидящихъ на красноватой, сухой, замѣтно васкуляризованной поверхности.

На груди и спинѣ нѣтъ ничего особеннаго.

Верхнія конечности. На тылѣ предплечія разсѣяны глубокіе, сидящіе частью въ кожѣ, частью въ подкожной клетчаткѣ узелки; кожа утолщена и нѣсколько склерозирована. На правомъ локтѣ рубецъ, сантиметра 3 въ діаметрѣ, остатокъ недавней язвы, развившейся послѣ пузыря. Чувствительность тыла предплечія и ручной кисти замѣтно уменьшена, но крайне безпорядочно.

Нижнія конечности. Кожа бедеръ не измѣнена, цвѣтъ ея нѣсколько темный; на передней поверхности, ближе къ колену, двѣ язвы: одна овальная, центим. 4 длины и 3 ширины, другая маленькая, около 20 коп; обѣ язвы покрыты толстымъ, крѣпко связаннымъ съ дномъ язвы струпомъ; развитію язвъ предшествовало образованіе пузырей--*remphigus*. На голени той и другой стороны нѣсколько язвъ такого же происхожденія, какъ и сейчасъ описанныя. Кожа голени и сама голень утолщена, склерозирована. Опухоль голени при движеніи увеличивается, въ покоѣ наоборотъ становится меньше. Чувствительность понижена.

Гущинъ изолированъ.

*Селитряное* 18<sup>10</sup>/VI 80.

### 37. Агафья Ращепкина.

Агафья Ращепкина 25 лѣтъ. Больныхъ въ семьѣ нѣтъ и не было. Начало болѣзни—простуда: лѣтъ 7-мъ тому назадъ провалилась черезъ ледъ и чуть не утонула. Послѣ простуды тѣло посыпало, потомъ пошли синія пятна по тѣлу, а потомъ и шишки.

St. p. a. e. Узловатая форма рѣзко выраженная на лицѣ, верхнихъ и нижнихъ конечностяхъ; обильные узлы на твердомъ, мягкомъ небѣ, и зѣвѣ. Значительный стенозъ *laryngis*—больная съ трудомъ дышетъ.

Года два тому назадъ стали являться пузыри и язвы, главнымъ образомъ на локтяхъ и колѣнахъ. Рѣзко выраженная анестезія въ кожѣ предплечія и голени.

Агафья осмотрѣна была мною въ 1879 году, въ 1880 мы не могли ея вызвать, она затворилась въ хаткѣ, въ которой изолирована, и не отворила ея, несмотря ни на какой стукъ и просьбы.

Кромѣ описанныхъ 6 лицъ, въ Селитряномъ находятся еще двое больныхъ проказою—Иванъ Лѣсныхъ и Савелій Никульшинъ—но они уѣхали на хуторъ, т. е. вѣроятно желали уклониться отъ осмотра.

### 38. Акулина Абрашева.

Акулина Абрашева 43 лѣтъ. Крестьянка. Между родными больныхъ проказою не было.

*Anaptesis*. Работала постоянно на ватагахъ, часто простуживалась. Болѣзнь—пятна—обнаружились только въ прошломъ году, до того времени была здорова, кромѣ боли въ лѣвомъ колѣнѣ, на которую жалуются и теперь и которая началась у нея три года тому назадъ.

*St. graeensis*. Тѣлосложеніе умѣренно крѣпкое. Лице темнаго цвѣта съ буроватымъ оттѣнкомъ. Въ сторонѣ лобныхъ бугровъ два, нѣсколько возвышенныхъ, красноватыхъ пятна, около 1 центим. въ діаметрѣ; поперечныя складки лба рѣзко выражены, кожа между ними инфильтрована. Волосы на бровяхъ на наружной половинѣ рѣдки. Кожа правой брови, на внутренней половинѣ, припухла, красноватаго цвѣта, инфильтрована, но—неравномѣрно, а при ощупиваніи обнаруживается впечатлѣніе уловатости. Носъ слегка припухъ, но проходимъ; *cartilago septi naſium* утолщенъ; слизь густая, высыхающая въ корки, часто окрашена кровью. Кожа внутренней половины щекъ утолщена; нѣсколько склерозирована: цвѣтъ темнѣе остальныхъ частей лица. Въ сторонѣ нижней челюсти, на лѣвой половинѣ, въ самой серединѣ, красно-бурое пятно, величиною съ серебряный пятакъ, нѣсколько возвышающееся надъ поверхностью и представляющее относительно плотную консистенцію. *Uvula* удлинена, толста; слизистая оболочка зѣва набухла, красна, суха. Голосъ нѣсколько сиплый.

Туловище. Желѣзы шеи (подчелюстные) увеличены въ объемѣ. Цвѣтъ кожи шеи сзади темно-бурый, также какъ и спины. Кожа на передней части груди блѣднѣе, на ней разсѣяны различной формы и величины красноватобурья пятна.

Верхнія конечности. Кожа плечъ представляетъ нормальный цвѣтъ, только сзади разсѣяны пятна, такого же качества, какъ и на груди. Начиная съ локтей, цвѣтъ кожи темнѣетъ: пятна разсѣянные на плечѣ сливаются и кожа предплечій окрашена равномернѣе красновато-бурнымъ цвѣтомъ, болѣе темнымъ на тыльной поверхности (главнымъ образомъ въ сторонѣ сочлененія съ кистью) и сравнительно блѣднымъ на ладонной поверхности. Кожа предплечій не утолщена и довольно мягка. Тылъ кистей темнаго цвѣта. На лѣвой кисти кожа склерозирована и представляетъ на тылѣ, въ серединѣ, лучистый рубецъ, въ центрѣ болѣе блѣдный, чѣмъ въ периферіи. Чувствительность нижней  $\frac{1}{3}$  предплечій и кистей, на тыльной сторонѣ, замѣтно притуплена.

Нижнія конечности. Лѣвая: сзади, подъ самую ягодицу находится пятно, ограниченное буроватой, нѣсколько возвышенной каймой, представляющей на оцупь относительно плотную консистенцію; форма пятна почти квадратная, сторона квадрата=около 12 центим.; ширина каймы или валика около 1 центиметра; въ центрѣ пятна кожа блѣдна, но не блѣднѣе остальной кожи; чувствительность въ центрѣ притуплена, между тѣмъ какъ снаружи отъ бурой каймы она не измѣнена. Кромѣ этого пятна, на наружной поверхности бедра находится небольшое, съ ноготь величиною, пятнышко бронзоваго цвѣта, нѣсколько возвышенное и довольно плотное на оцупь. Въ сторонѣ колѣна, спереди, такое же пятно, какъ и на задней поверхности бедра, оно также ограничено темной, возвышенной каймой, верхняя граница которой находится пальца на 2 выше *patellae*, нижняя же—пальца на 2 ниже послѣдней; въ центрѣ пятна, около верхвей его границы, 4 темныхъ фіолетовыхъ пятнышка или узла, такъ какъ консистенція ихъ довольно твердая. Самое колѣно представляется опухшимъ и при движеніи его, также какъ и при движеніи *patellae* слышится рѣзкій шумъ тренія. Болѣзненность не очень велика. Голень не утолщена; цвѣтъ кожи ея нормальный; въ отдѣльных мѣстахъ по голени разсѣяны пятна отъ 1 центим. въ діаметрѣ и менѣе; количество пятенъ такое же, какъ и въ другихъ мѣстахъ. Тылъ стопы окрашенъ неравномернѣе: цвѣтъ кожи

наружной половины блѣдный, внутренней—темный, буроватый, на самомъ же внутреннемъ краѣ окраска принимаетъ фіолетовый оттѣнокъ. Правая конечность: большихъ пятенъ на ней не замѣчается, а есть маленькія, отъ 0,5—2 цент. въ діаметрѣ, въ количествѣ около двухъ десятковъ; пятна разсѣяны главнымъ образомъ на голени; на стопѣ такая же окраска внутренней половины, какъ и на лѣвой сторонѣ. Чувствительность, кромѣ центра большихъ пятенъ, гдѣ она притуплена, понижена на всемъ протяженіи голени и стопы и какъ будто бы уменьшена и въ маленькихъ пятнахъ. (записанъ И. Ф. Сабанѣевымъ).

1880. *в. Астрахань*—Маринская больница.

### 39. Филиппъ Александровъ.

Филиппъ Александровъ 22 лѣтъ. Родители и онъ самъ уроженцы Астраханской губ., Чаганской волости. Между родными большыхъ „крымкою“ не было.

*Amnnesis*. Филиппъ занимался рыбой и ходилъ въ море. Захворалъ года 2 тому назадъ. Болѣзнь обнаружилась, по его словамъ, сразу тѣмъ, что лице потемнѣло; затѣмъ черезъ годъ стали выходить „прыщики“, сначала на лицѣ, а потомъ на рукахъ и ногахъ; вмѣстѣ съ тѣмъ потемнѣли и руки и ноги. Съ полъ-года тому назадъ сталъ болѣть насморкомъ. Около пасхи явились прыщи на языкѣ и онъ началъ лѣчиться „кальдададомъ“ (имя, подѣ которымъ извѣстно *kalium iodatum*), пилъ онъ его нѣсколько педѣль, до тѣхъ поръ пока во рту не сдѣлались ссадины и вмѣстѣ съ тѣмъ показалась кровь изъ десенъ; въ это же время прыщи на лицѣ и рукахъ потемнѣли. Еще до болѣзни у Филиппа обнаружались боли въ конечностяхъ, блуждающія и локализованныя главнымъ образомъ въ сочлененіяхъ; боли эти обнаруживаются иногда и въ настоящее время.

*St. praesens*. Александровъ очень высокаго роста, но мышцы развиты довольно плохо, также какъ и грудная клѣтка, которая длинна и плоска.

Лице темное, выраженіе его сердитое, дикое. Кожа лба мягка, узловъ—нѣтъ. Кожа бровей утолщена, но довольно мягка; на наружной ихъ половинѣ волосъ почти нѣтъ. На лѣвомъ верхнемъ вѣкъѣ фіолетовое, возвышенное пятнышко плотной консистенціи, около 2 миллим.



въ діаметрѣ. Кожа щекъ не гладка, а слегка бугриста, но бугры не отличаются по цвѣту отъ сосѣднихъ мѣстъ; при ощупываніи кожи обваруживается неясный, мелко-узловатый инфильтратъ; таковой же замѣчается и въ подбородкѣ. Носъ нѣсколько искривленъ на право; черезъ широкое отверстіе лѣвой ноздри, на хрящевой перегородкѣ носа, можно замѣтить красповатую язвочку, окруженную бѣловатымъ валикомъ. Верхняя губа утолщена, но мягка; на ней, около лѣваго угла рта, узелъ темно-фіолетоваго цвѣта, довольно плоскій; такой же узелъ, но—блѣдный, находится на губѣ, подъ носовой перегородкой. Въ лѣвой ушной сережкѣ прощупывается узелъ въ конопляное зерно. Десна рыхлы, свѣтлаго цвѣта, покрыты ссадинами; при давленіи они легко кровоточатъ. По краямъ языка нѣсколько сѣрыхъ, твердыхъ узелковъ; таковые же узлы находятся на цвѣтѣ и въ ея сосѣдствѣ, на лѣвой половинѣ мягкаго неба.

Гуловище. Кожа шеи въ верхней половинѣ темнаго, въ нижней—блѣднаго, желтоватаго цвѣта. Кожа груди спереди тоже блѣдна; на ней отдѣльныя, довольно симметрично расположенныя пятна, темнаго, аспидно-бураго цвѣта. Кожа живота темнаго, оливковаго цвѣта. Окраска спины, въ верхней половинѣ нормальная; въ нижней, начинающаяся съ нижняго угла обѣихъ лопатокъ, темныя пятна, различной величины и формы; внизу пятна сидятъ все гуще и гуще и поясничная область и крестецъ окрашены равномерно темнымъ, аспиднымъ цвѣтомъ.

Верхнія конечности. Тылъ плечъ представляетъ пятнистую, темно-оливковую окраску, ладонная поверхность относительно блѣдна. Пятнистая окраска плечъ, спускаясь на предплечія, становится все гуще и гуще и самыя предплечія окрашены однообразнымъ темнымъ цвѣтомъ, но только на тыльной поверхности, на ладонной—кожа довольно блѣдна. Кромѣ окраски, на предплечіяхъ находятся выдающіеся узлы, отличающіеся очень темнымъ, кровянистымъ цвѣтомъ и въ отдѣльныхъ мѣстахъ мягко-эластическою консистенціею, симулирующею флюктуацію (при сдѣланныхъ мною однако проколахъ нѣкоторыхъ такихъ узловъ, вытекала только темная кровь и узлы почти не спадались). Величина узловъ различная—отъ коноплянаго зерна до  $\frac{1}{2}$  лѣснаго орѣха. Расположены они въ большемъ количествѣ въ нижней  $\frac{1}{3}$  тыла предплечія (на лѣвой конечности—болѣе на радіальной сторонѣ); въ верхнихъ  $\frac{2}{3}$  они разсѣяны одиночно, на ладонной поверхности ихъ очень мало. Изъ качествъ узловъ слѣдуетъ отмѣтить, что лоснящаяся поверхность нѣкоторыхъ изъ нихъ покрыта шелуша-

щеюся epidermis и въ периферіи отдѣльныхъ узловъ находится темный, почти черный вѣнчикъ. Тылъ кистей и пальцевъ темно-оливковаго цвѣта; на правой кисти довольно большое количество узловъ и одиночныхъ и сгруппированныхъ, такихъ же, какъ и на предплечіяхъ; одинъ узелъ изъязвился и покрытъ чернымъ струпомъ; на лѣвой кисти узловъ немного.

Нижнія конечности. Цвѣтъ кожи бедеръ довольно блѣдный. На передней поверхности, въ средней  $\frac{1}{3}$  темно-бурая пятна, отъ 2 — 4 сантим. въ діаметрѣ; пятна нѣсколько возвышаются надъ поверхностью кожи и представляютъ, сравнительно съ окружностью ихъ, болѣе плотную консистенцію; поверхность нѣкоторыхъ пятенъ шелушится. Въ нижней— $\frac{1}{3}$  и пятна довольно много узловъ, такихъ же качества какъ и на предплечіяхъ; нѣкоторые—изъязвлены, покрыты черными струпами, другіе—представляютъ лоспящуюся, шелушающуюся поверхность; кругомъ узловъ или красноватый или темный, аспидный вѣнчикъ. На обѣихъ колѣнахъ большія фіолетовыя пятна, но въ центрѣ праваго—блѣдный рубецъ, лѣвое же пятно усѣяно болѣе темными, чѣмъ само пятно, узлами. Задняя поверхность бедеръ довольно блѣдна, узлы есть только кое-гдѣ. Голень и стопа той и другой стороны темнѣй, чѣмъ бедра; кожа не утолщена, узловъ выдающихся—поверхностныхъ—на нихъ гораздо меньше, чѣмъ на бедрахъ (хотя нѣкоторые и достигаютъ значительной величины: одинъ по срединѣ голени=2 сантим. въ діаметрѣ), но есть глубокіе узлы, прощупывающіеся въ кожѣ и главнымъ образомъ на передней поверхности голени и тылѣ стопы; нѣкоторые—едва, другіе совсѣмъ не выдаются надъ кожей, цвѣтъ которой, соотвѣтственно узламъ, неизмѣненъ. Вмѣстѣ съ описанными измѣненіями, на передней поверхности голени замѣчаются геморрагическія точки, нѣсколько возвышенныя—*pruriga papulosa*—явно соотвѣтствующія корнямъ волосъ, и, наконецъ, попадаются язвы: одна—пальца на 3 выше наружнаго мыщелка правой стопы—величиною въ 2 копѣйки, покрыта толстымъ чернымъ струпомъ; три другихъ сидятъ у наружнаго края правой стопы, спереди, и окружены, также какъ и первая язва, общимъ фіолетовымъ, темнымъ вѣнчикомъ. Указанныя язвы, не подлежатъ сомнѣнію, произошли вслѣдствіе изъязвленія узловъ. Пальцы—концы ихъ—значительно утолщены, на тылѣ нѣкоторыхъ изъ нихъ выдающіеся узлы. Чувствительность, повидному, вездѣ сохранена. (Записанъ мною в. П. Ф. Сабанѣвымъ).

*Астрахань 1880 г. в. Маріинская больница.*

## 40. Анна Вострокнутава.

Анна Вострокнутава 28 лѣтъ. Родилась въ Пензенской губ. и попала съ родными въ Астрахань 8-ми лѣтняго возраста. Изъ родныхъ никто не болѣлъ.

*Anamnesis.* На рыбныхъ ватагахъ Анна работала только 1 разъ, а больше служила въ горничныхъ и кухаркахъ. Заболѣла 4-й годъ. Полагается, что причиною болѣзни было то обстоятельство, что ее, пьяную, облили холодной водою; покрайней мѣрѣ послѣ этого (?) у нея стало пухнуть лице, а также начали синѣть и пухнуть руки. Позднѣе, лице и руки стали чернѣть (вначалѣ они пожелтѣли). Нынѣшней зимою опухоль стала пропадать и начали появляться шишки.

*St. praesens.* Лице буро-краснаго цвѣта. Кожа лба представляетъ узловатый инфильтратъ, причеиъ узлы мало выдаются надъ кожею; морщины, какъ поперечныя, такъ и продольныя, рѣзко выражены; брови, почти совершенно лишены волосъ, значительно утолщены и выѣстъ съ отечнымъ верхнимъ вѣкомъ значительно нависаютъ надъ глазами; рѣсницы тоже лишены волосъ. Кожа щекъ также, какъ и лба представляетъ узловатый инфильтратъ, но болѣе опредѣляемый ошупываніемъ, такъ какъ узлы мало выдаются; цвѣтъ щекъ отличается рѣзко выраженнымъ красноватымъ оттѣнкомъ, такъ какъ на щекахъ замѣчается обильное количество сосудистыхъ развѣтвленій, въ формѣ отдѣльных звѣздочекъ; на лѣвой щекѣ, у нижняго края скуловой кости,  $\Delta$  уг. язва, покрытая грязно-желтоватымъ струпомъ. Носъ утолщенъ; центръ его нѣсколько углубленъ; кожа склерозирована и на краяхъ претавляетъ явную узловатость, а мѣстами рубцы, оставшіеся послѣ изъязвившихся узловъ. Верхняя губа утолщена; узловатый характеръ инфильтрата гораздо рѣзче выраженъ замѣтной бугристостью кожи. На нижней губѣ явные, блѣдные, сѣровато-желтые, твердые узлы, сидящіе настолько густо, что основанія ихъ прикасаются; соединенные такимъ образомъ узлы образуютъ какъ на кожѣ нижней губы, такъ и подбородка узорчатое возвышеніе. *Helix*, *antihelix*, *antitragus* а отчасти и *tragus* представляютъ инфильтратъ съ замѣтно дифференцировавшимися узлами. На мягкомъ небѣ возвышенныя рубцовыя полосы, совершенно сходныя съ тѣми, которыя описаны въ случаѣ № 23 и изображены на рис. 3, (стр. 32); фигура изображаемая полосками въ данномъ случаѣ точно также нѣсколько напоминаетъ букву  $\phi$ , съ раздвоеннымъ и расходящимся къ дужкамъ нижнимъ колѣномъ.

Туловище. Цвѣтъ кожи груди и спины представляет не очень темный, желтоватый оттѣнокъ.

Верхнія конечности. Кожа плечъ, въ верхней половинѣ, такого же цвѣта, какъ и на груди и спинѣ; чѣмъ ниже, тѣмъ она становится темнѣе, удерживая, впрочемъ, болѣе блѣдный цвѣтъ на ладонной поверхности. Тылъ плечъ представляет узловатый инфильтратъ слабо выраженный; на предплечіи инфильтратъ кожи рѣзче и особенно на локтевой сторонѣ. На лѣвомъ локтѣ узелъ, красноватаго цвѣта, плотный; лоснящаяся отъ напряженія поверхность узла покрыта шелушащейся кожицею. Подъ узломъ, также какъ и на правомъ локтѣ—рубцы. Кожа тыла кистей и пальцевъ темнаго цвѣта, не утолщена. Ногти не измѣнены. Чувствительность тыла предплечій и кистей слегка притуплена.

Нижнія конечности. Кожа бедеръ спереди, въ нижнихъ  $\frac{2}{3}$ , темнаго цвѣта; на наружной поверхности она блѣднѣе, но уплотнена; инфильтратъ неясно узловатый. На колѣнахъ фіолетовыя, узорчатыя пятна. Кожа передней поверхности голени равномерно склерозирована, лоснится, фіолетоваго цвѣта, мѣстами шелушится; снаружи и сзади склерозъ на ощупь узловатъ. Тылъ стопы представляет тѣже измѣненія, какъ и передняя поверхность голени. На подошвенной поверхности нѣсколько язвъ, покрытыхъ струпами; одна изъ язвъ находится у основанія большаго пальца правой стопы и имѣетъ видъ какъ бы трещины, занимающей весь нижній сегментъ пальца. Кромѣ указанныхъ измѣненій, на голени находятся нѣсколько рубцовъ, окруженныхъ фіолетовою каймою. Чувствительность, начиная съ колѣнъ и кончая стопами, притуплена.

Общее состояніе. Питаніе Вострокнutowой, пострадало мало. Пищевареніе исправно. Жженіе въ конечностяхъ по временамъ очень тягостное. Регулы съ весны остановились. (Записанъ И. Ф. Сабанѣвымъ).

1880 г. Астрахань. Маріинская больница.

#### 41. Авдотья Мамонова.

Авдотья Мамонова 65 лѣтъ. Родилась въ Тамбовской губ., Кярсановскаго уѣзда. Пришла въ Астрахань на заработки 27 лѣтъ и служила болшею частью въ кухаркахъ; работала и на ватагахъ.

Апатheзіс. Авдотья заболѣла года 4 тому назадъ крайне неопредѣленными явленіями, между которыми ревматообразныя боли въ

различныхъ частяхъ тѣла, чувство онемѣнія въ членахъ. Съ прошлаго года не можетъ исполнять нѣкоторыя тонкія работы, напр. — прать. Мѣсяца 2, 3 тому назадъ стали показываться пятна.

*St. praesens.* Лице нѣсколько смуглое; явленій мышечной атрофіи не замѣтно. Кожа вездѣ мягкая. Волоса на бровяхъ густы. На слизистыхъ оболочкахъ измѣненій не замѣчается.

Туловище. На правой сторонѣ шеи, сзади, подъ волосами пятно, которое очень мало отличалось бы отъ сосѣдней кожи, если бы не было окружено красновато-бурымъ, очень слабо возвышеннымъ, не шелушащимся, плоскимъ валикомъ, около 1 цент. ширины. Форма пятна 4-хъ угольная, съ закругленными краями. Величина — около ладони. Инфильтрата въ центрѣ пятна не ощущается. Мелкія морщинки кожи нѣсколько глубже, чѣмъ въ окружности. вмѣстѣ съ тѣмъ въ пятнѣ обнаруживаются явленія анестезіи: слабое прикосновеніе больная не ощущаетъ, болѣе сильное — уколь, щипокъ — чувствуется и передается ею въ формѣ легкаго прикосновенія. При изслѣдованіи чувствительности шеи, на лѣвой сторонѣ, надъ лопаткой, найдено ограниченное пространство, почти равное описанному пятну, но пространство это, ничѣмъ не отличающееся отъ окружающей кожи, представляетъ явную гиперестезію. На груди на правой сторонѣ спереди, надъ грудной желѣзой, находится пятно овальной формы, величиною въ пятакъ, центръ пятна, копѣекъ въ 20, блѣдный, периферія желтовато-красная, нѣсколько возвышенная, съ шагринированной кожею. Царапанье булавкою въ центрѣ пятна больная не ощущаетъ, въ ближайшей окружности сго, наоборотъ, передаетъ въ видѣ чувства боли.

Верхнія конечности. Атрофія мышцъ, рѣзче всего выраженная въ кистяхъ рукъ и въ предплечіяхъ. На правой конечности, на ладонной поверхности, въ сторонѣ локтя, пятно продолговатой формы, захватывающее частью своего сегмента плеча, другою — верхнюю треть предплечія. Цвѣтъ пятна желтовато-розовой, въ периферіи болѣе темный; чувствительность въ сторонѣ пятна притуплена, въ окружности — нѣтъ. Мышцы кистей рукъ очень сильно атрофированы. Пальцы представляютъ явленія контрактуръ, рѣзче выраженныхъ на правой, чѣмъ на лѣвой сторонѣ. Контрактуры ограничиваются, впрочемъ, только 3-ьями фалангами, которыя согнуты и болѣе всего въ указательномъ пальцѣ правой руки, гдѣ контрактура обнаружилась раньше другихъ пальцевъ. Въ остальныхъ сочлененіяхъ пальцевъ замѣчается ограниченная

подвижность, даже и пассивная (болѣе гибки 4-й и 5-й палецъ правой и пальцы лѣвой руки, хотя и этой послѣдней она не можетъ сжать на столько, чтобы довести концы пальцевъ до ладони). Въ костяхъ и сочлененіяхъ пальцевъ измѣненій никакихъ не замѣтно. Кожа кистей блѣдна, тонка, мягка. Чувствительность притуплена, но очень неравномѣрно и потеря ея чередуется съ гиперестезією. Такъ, на правой кисти анестезія занимаетъ пространство тыльной и ладонной поверхности, отмѣченное на прилагаемомъ рисункѣ. На лѣвой кисти чувствительность притуплена приблизительно въ тѣхъ же мѣстахъ; надъ сочлененіемъ этой кисти находится еле замѣтное красноватое, возвышенное пятно, величиною въ куриное яйцо, на протяженіи котораго чувствительность притуплена. Руки всегда забнутъ, такъ что больная принуждена постоянно отогрѣвать ихъ дыханіемъ.

Нижнія конечности. Кромѣ пятенъ измѣненій не замѣчается. На правой конечности: на передней поверхности бедра три

а. Рис 8. в.



Рис. 8. а ладонная, в тыльная поверхность правой (на рисункѣ по ошибкѣ рисовальщика — лѣвой) кисти. Мѣста, обозначенныя штрихами, соотвѣтствуютъ анестезіи, точками — гиперестезіи.

пятна; изъ нихъ два на внутренней сторонѣ бедра въ верхней  $\frac{1}{3}$ , одно—около patellae, внаружи отъ нея; пятна представляютъ такой же характеръ, какъ и въ другихъ мѣстахъ: центръ блѣдный, желтоватобурый, периферія болѣе темная, красноватая, возвышенная, съ шагринированной кожей; величина 1-го и 3-го пятна около ладони, 2-го—съ мѣдный пятакъ; центръ пятенъ анестетиченъ, въ ваймѣ чувствительность не измѣнена. На правой голени и стопѣ тоже находятся три пятна: одно величиною въ куриное яйцо, ниже patellae, такого же качества, какъ и на бедрѣ; два другихъ—одно надъ наружнымъ мышцелкомъ стопы, другое на тылѣ стопы—величиною около 2-хъ копѣекъ, однообразнаго красновато-фіолетоваго цвѣта; чувствительность притуплена. На лѣвой конечности только два пятна: одно, какъ и на правой голени, надъ наружнымъ мышцелкомъ; другое—спереди, надъ сочлененіемъ стопы; пятна фіолетовыя, нѣсколько возвышены, кожа, соотвѣтственно пятнамъ, представляетъ инфильтратъ довольно плотный, кожаца слегка шелушится. Мышцы голени и стопѣ атрофированы; чувствительность ослаблена,

но—помимо пятенъ—очень незначительно и притомъ крайне безпорядочно.

Общее состояніе: упадокъ силъ, блуждающія боли, чувство одеревенѣнія въ конечностяхъ. Регулы довольно правильны. Обнаружился ли у больной *remphigus*, къ сожалѣнію, не записано.

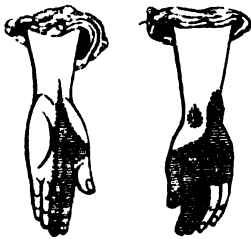
*Астрахань* 1880 вѣ Маріинская больница.

#### 42. Прасковья Шляпникова.

Прасковья Шляпникова 64 лѣтъ. Родомъ изъ Саратова. Приѣхала въ Астрахань 18 лѣтъ тому назадъ и жила въ городѣ безвыѣздно, работая въ качествѣ прислуги.

Анаmnesis. Прасковья заболѣла 2 (?) года тому назадъ. Сначала начали болѣть и зудѣть ноги, потомъ показались шишки на рукахъ и ногахъ; на лицѣ они обнаружили только нынѣшней зимою.

St. praesens. Лице темно-бураго цвѣта. Кожа лба представляетъ равномерный инфильтратъ; поперечныя и продольныя складки очень рѣзки, борозды между ними глубоки. Въ бровяхъ ощущается узловатый инфильтратъ, благодаря которому они нависли надъ глазами; волосъ на наружной половинѣ бровей очень мало. Носъ значительно припухъ, кожа его плотна; болѣе къ концу его и на крыльяхъ—поверхностные, рѣзко ограниченные, красные узелки и узлы (до величины горошины), таковыя же замѣчаются и на поверхности щекъ, губъ и подбородка, кожа которыхъ вмѣстѣ съ тѣмъ представляетъ глубокой, довольно плотный инфильтратъ. Форма носа не измѣнена, въ немъ насыхаютъ корочки. Въ ушныхъ сережкахъ и въ завиткѣ прощупываются небольшіе узелки. На языкѣ и заднихъ дужкахъ отдѣльныя сѣроватыя бляшки.

Туловище. На передней части шеи небольшія красноватыя пятнышки; таковыя же въ надъ—ключичныхъ и надъ—лопаточныхъ областяхъ и на задней поверхности шеи, гдѣ они крупнѣе. Пятна при ощупываніи соответствуютъ поверхностнымъ инфильтратамъ кожи, надъ которою однако онѣ выдаются не рѣзко. Передняя часть груди представляетъ темную буроватую окраску, которая занимаетъ область обѣихъ большихъ грудныхъ мышцъ, верхнюю  $\frac{1}{3}$  грудины и полосу, спускающуюся внизъ, почти до края реберъ, между сосковой и парастернальной линіей. Въ остальныхъ мѣстахъ передней части груди кожа блѣдна. На спинѣ

пятна и темная окраска кожи. Последняя занимает подлопаточныя области и поясницу. Пятна красноватая, возвышенныя, частью разбросаны на самой лопаткѣ и подъ нею; крупныя пятна расположены на той и другой сторонѣ довольно симметрично; а именно: одно большое пятно находится на каждой лопаткѣ, надъ ея нижнимъ угломъ; пальца на 4 ниже этого угла также находится по одному большому пятну, и, наконецъ, два пятна замѣчаются въ поясничной области, на одинаковомъ разстояніи отъ позвоночника.

Верхнія конечности. Плечи, за исключеніемъ полосы кожи, соответствующей двуглавой мышцѣ и локтевой впадинѣ, окрашены довольно темнымъ, желтовато буримъ цвѣтомъ. Цвѣтъ этотъ на предплечьяхъ, а именно на тылѣ ихъ, также какъ и на кистяхъ рукъ, становится еще темнѣе. Кромѣ того, какъ на плечахъ, такъ и на предплечьяхъ замѣчаются узелки. Эти послѣдніе прощупываются въ кожѣ всего тыла плеча и предплечія, но на локтевомъ краѣ послѣдняго они расположены гораздо гуще и выдаются надъ поверхностью въ формѣ твердыхъ, темныхъ и фіолетовыхъ возвышеній; количество ихъ, ближе къ сочлененію кисти, увеличивается и полоса, по которой они расположены, становится шире, такъ что заходитъ на ладонную поверхность и даже самую ладонь. На лучевой сторонѣ такихъ узловъ очень немного, кучка ихъ попадаетъ только въ нижней  $\frac{1}{3}$  предплечія. Въ кистяхъ рукъ, кромѣ темной окраски нѣсколько инфильтрованной кожи, измѣненій не замѣчается; узловъ—нѣтъ. Чувствительность тыла предплечій нѣсколько притуплена.

Нижнія конечности. На передней и внутренней поверхности бедеръ пятна и узлы такого же качества, какъ и на верхнихъ конечностяхъ (локтевомъ краѣ). Кожа задней и внутренней поверхности бедеръ не измѣнена, блѣдна. Колѣна окрашены темнымъ цвѣтомъ и усѣяны такими же узелками. Кожа голени—ея нижнихъ  $\frac{2}{3}$ —утолщена, склерозирована, желтовато-бураго цвѣта, въ отдѣльныхъ мѣстахъ шелушится. Кожа стопъ также склерозирована, какъ и голени, но окраска имѣетъ характеръ неравномѣрный, сѣтчатый. Чувствительность въ стопѣ (на тылѣ) совершенно потеряна, въ голени нѣсколько притуплена (записанъ И. Ф. Сабанѣвымъ)

1880. VI Астрахань. Маріинская Больница.









Изолированные прокаженные: Балабановъ-мать (здоровая) и сынъ (15);  
Ем. Коротковъ (26). Тамбовка.







1



2



1) Петръ Благовъ (Совѣтское №1) 2) Поликарпъ Мурзенко (Тиховка №20)

Изображены отъ В. М. М.

Рис. Коопер.









1



2



1) Власій Филатовъ (Сосыльское), № 2) 2) Любовь Исаева (Ч. Харбили № 11.)



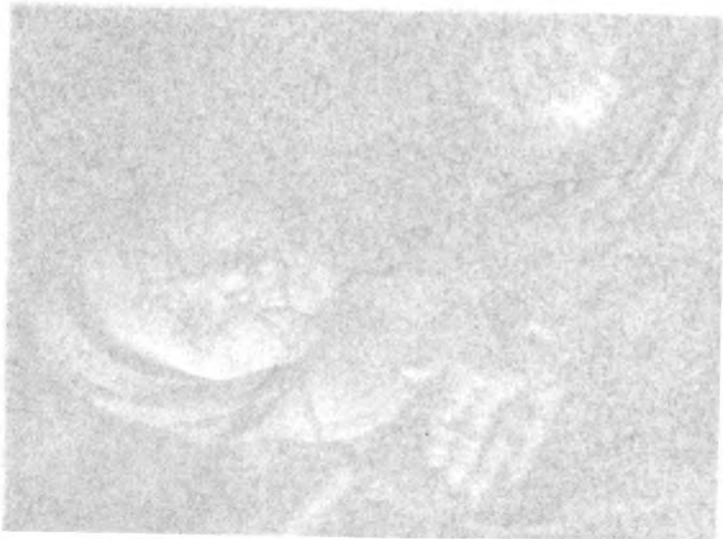



2.



1.



Марья Кузьмина (3). Саснальское.









1.



1) Аксинья Еремицкая (Тамбовка) Нг. 21.

2.



2) Елена Колопиченкова (Вержлавъ Херс. Губ.) Нг. 75.







1



2



1) Устинья Бурлинова (Тамбовка) №. 22.

2) Поликарпъ Колесниковъ (Астрахань) №. 46.





# СИСТЕМАТИЧЕСКІЙ УКАЗАТЕЛЬ

КЪ НЕОФИЦИАЛЬНОЙ ЧАСТИ

УНИВЕРСИТЕТСКИХЪ ИЗВѢСТІЙ.

1861—1883 гг.

---



## ОГЛАВЛЕНІЕ.

---

I.	Археологія, історія и філософія . . . . .	1
II.	Языкознавіе и історія словесности (всеобщей и русской) . . .	9
III.	Правовѣдѣніе, статистика и политическая экономія . . . . .	13
IV.	Математика, фізика, механика и астрономія . . . . .	18
V.	Естествознавіе . . . . .	22
VI.	Медицина . . . . .	25
VII.	Отчеты о путешествіяхъ за границу и по Россіи; свѣдѣнія объ ученыхъ сѣздахъ, архивахъ и выставкахъ . . . . .	29
VIII.	Разборы диссертаций, критика и библіографія . . . . .	31
IX.	Рѣчи на разные случаи и некрологи . . . . .	46
X.	Статьи, касающіяся состоянія университета и его учреждений; программы; дѣятельность ученыхъ обществъ . . . . .	48
	Списокъ личныхъ именъ, упоминаемыхъ въ „Указателѣ“ . . . . .	61

---



# УКАЗАТЕЛЬ

КЪ НЕОФИЦИАЛЬНОЙ ЧАСТИ УНИВЕРСИТЕТСКИХЪ ИЗВѢСТІЙ.

1861 — 1883 гг.

## I. Археологія, исторія и философія.

1. Армія въ Римскомъ государствѣ. Магистранта Кулаковскаго. 1881, октябрь 373—379.
2. Аванасій Филипповичъ, игуменъ брестъ-литовскій и его дѣятельность въ защиту православія противъ уни. Канд. Левицкаго. 1878, май 433—462.
3. Аены въ отношеніи мѣстности и памятниковъ искусства. Доц. Страшкевича. 1873, июль 1—32, авг. 33—53.
4. Введеніе въ исторію философіи. Профес. С. Гогоцкаго. 1870, ноябрь 1—24, дек. 25—48; 1871, янв. 49—68.
5. Введеніе въ науку искусства. Профес. Павлова. 1880, февр. 1—20, мартъ 21—32.
6. Взаимныя отношенія Руси и Польши до половины XIV вѣка. Стип. Линниченка. 1882, февр. 31—50, мартъ 51—62, сент. 210—234, окт. 250—266, ноябрь 267—295; 1883, апр. 185—204, май 297—308, июнь 340—356, дек. 629—698.
7. Владиміръ Мономахъ и его время. Доц. Лашинюкова. 1873, ноябрь 1—44.
8. Вліяніе греко-византійской культуры на развитіе цивилизаціи въ Европѣ. Студ. Завадскаго-Краснопольскаго. 1866, июнь 1—32, июль 1—12, сент. 1—28, окт. 1—33, ноябрь 1—24.

9. Вопросъ объ историческомъ значеніи Римской имперіи и Тацитъ. Прив.-доц. М. Драгоманова. 1869, февр. 1—64, мартъ 1—50, апр. 1—37, май 1—59, іюнь 1—34, іюль 1—24, авг. 1—21, сент. 1—50, окт. 1—41, ноябрь 1—31.
10. Время введенія и политическое значеніе выборовъ по жребію въ Аѳинской республикѣ. Кандидат. соч. Л. Воеводскаго. 1880, окт. 1—30.
11. Вѣче въ Кіевской области. Стип. Линниченка. 1881, фев. 1—32, мартъ 33—66.
12. Генезисъ трансцендентальной эстетики (или теоріи пространства и времени) у Канта. Доц. Козлова. 1882, авг. 111—143, сент. 197—209; 1883, апр. 205—222, іюнь 309—322, авг. 383—404, сент. 480—499, ноябрь 567—585. Окончаніе въ Ун. Изв. 1884, янв. 62—88, февр. 101—128, мартъ 129—158, апр. 179—233+I—VIII.
13. Генрихъ IV Распе, ландграфъ Туринги. Доц. В. Бильбасова. 1867, май 1—40, іюнь 41—88, іюль 89—128, авг. 129—160, сент. 161—194.
14. Государственныя реформы Діоклеціана и Константина Великаго. Пробная лекція М. Драгоманова. 1865, февр. 1—21.
15. Грамоты великихъ князей литовскихъ, собранныя и изданныя подъ редакцію В. Б. Антоновича и Козловскаго. 1868, апр. 1—22, май 23—54, іюнь 55—86, іюль 87—110, авг. 111—142, сент. 143—163.
16. Границы историческаго міра, государствъ и городовъ въ ихъ послѣдовательномъ развитіи. Pro venia legendi, В. Андреева. 1874, апр. 133—163.
17. Греко-восточная церковь въ періодъ вселенскихъ соборовъ. Доц. Терновскаго. 1879, сент. 1—40, окт. 41—72, ноябрь 73—96, дек. 97—112; 1880, янв. 113—136, май 137—160, іюнь 161—192, іюль 193—232, авг. 233—256, сент. 257—264; 1881, февр. 265—272, мартъ 273—288, апр. 289—312, май 313—336, іюнь 337—368, сент. 369—400, окт. 401—432, ноябрь 433—448, дек. 449—456; 1882, янв. 457—480, февр. 481—504, мартъ 505—536, апр. 537—552, май 553—568, іюнь 569—592, іюль 593—600, авг. 601—616, сент. 617—624, окт. 625—640, ноябрь 641—648, дек. 649—672; 1883, янв. 673—696, февр. 697—728, мартъ 729—744, апр. 745—768, май 769—784, іюнь 785—816, авг. 817—840. Окончаніе въ 1884 г.
18. Два основныя положенія философіи Шопенгауера. Пробная лекція А. Козлова, читанная для пріобрѣтенія званія прив.-доц. по кафедрѣ философіи. 1877, янв. 83—93.

19. Documents inédits pour servir à l'histoire de la Réforme et de la Ligue. Матеріалы, собранные прив.-доц Лучицкимъ. 1874, авг. 1—40, сент. 41—88, окт. 89—152, ноябрь 153—216, дек. 217—297; 1875, янв. 1—40, февр. 41—57.
20. Дѣятельность св. Кирилла и Меѳодія среди сѣракійскихъ, македонскихъ и болгарскихъ славянъ. Соч. студ. И. Пигулевскаго, удостоен. золотой медали. 1862, май 1—44.
21. Житіе Михаила Малейна. Изъ печатнаго пролога московскаго изданія 1643 г. Сообщено доц Терновскимъ. 1875, янв. 1—10.
22. Записки о Московіи Чернштейна и Бухау. Студ. Д. Багалѣя. 1879, мартъ 77—99.
23. Извѣстія Ибнъ-Фодлана о Руссахъ. Стип. Голубовскаго. 1882, июнь 1—30.
24. Изслѣдованіе о главныхъ направленіяхъ въ наукѣ русской исторіи, въ связи съ ходомъ образованности. В. Иконникова. 1869, янв. 1—52, февр. 1—51, мартъ 1—42, апр. 1—33, май 1—51, июнь 1—48, июль 1—42, авг. 1—58, сент. 1—57, окт. 1—55, ноябрь 1—57, дек. 1—27.
25. Изученіе византійской исторіи и ея тенденціозное приложеніе въ древней Руси. Соч. доц. Терновскаго. 1874, янв. 1—34, февр. 35—54, мартъ 93—112, апр. 217—233, май 390—409, июнь 524—543, авг. 659—680, окт. 691—718, ноябрь 736—745, дек. 747—788; 1875, июнь 515—544, июль 545—567, авг. 643—665, сент. 667—703, окт. 705—743, ноябрь 745—772, дек. 773—794; 1876, янв. 31—93, февр. 93—109, мартъ 150—167, апр. 270—283. Приложеніе къ сочин., апр. 1—8.
26. Исторія крестьянской реформы въ Западной Европѣ съ 1789 года. Профес. Лучицкаго. 1878, окт. 493—520, ноябрь 527—579, дек. 595—614; 1879, февр. 86—114; 1880, ноябрь 308—330; 1881, февр. 73—90, мартъ 139—156.
27. Исторія Льва Діакона, какъ источникъ для русской исторіи. Студ. Багалѣя. 1878, май 1—26.
28. Исторія Сѣверской земли до половины XIV ст. Сочинен., удостоен. золотой медали, стип. Багалѣя. 1881, февр. 1—32, мартъ 33—64, апр. 65—96, май 97—120, июнь 121—152, июль 153—192, авг. 193—216, сент. 217—256, окт. 257—296, ноябрь 297—310, дек.—рисунки къ сочиненію (приб.).
29. Другое сочиненіе, подъ тѣмъ-же заглавіемъ, стип. Голубовскаго, въ Сборникѣ студентовъ, изд. при Унив. Извѣстіяхъ, вып. III, 1—202.

30. Историко-юридическій бытъ русскаго крестьянства. Дис. на степ. маг., Н. Тумасова. 1872, июнь 1—51, июль 1—53, авг. 1—46.
31. Италійскій походъ Карла VIII и вліяніе его на Францію. Pro venia legendi, канд. Авсѣенка. 1863, апр. 1—47, май 1—53.
32. Католическая лига и гугеноты во Франціи. Доцента Лучицкаго 1876, янв. 1—30, февр. 55—92, мартъ 111—149, апр. 183—215, май 309—357, июнь 461—576, авг. 810—856, сент. 852—896, окт. 1026—1071, ноябрь 1120—1244.
33. Княженіе Давида Галицкаго. Студ. Дашкевича, удостоен. золотой медали. 1873, июнь 1—24, сент. 25—80, окт. 81—156.
34. Князь А. М. Курбскій. Канд. З. Оппова. 1872, июнь 1—36, июль 1—27, авг. 1—58.
35. Коллеги въ древнемъ Римѣ. Прив.-доц. Кулаковскаго. 1882, май 73—104, июль 105—120, авг. 121—152, сент. 153—178, окт. 179—208.
36. Коминъ Филиппъ, какъ историкъ Людовика XI. Канд. Михайловскаго. 1870, июнь 1—25, июль 1—32, сент. 1—21.
37. Краткій очеркъ греческихъ древностей. Доц. Страшкевича. 1863, мартъ 1—42, апр. 43—82, май 83—130, июнь 131—178, июль 179—210, авг. 211—242, сент. 243—266, ноябрь 267—282, дек. 283—298; 1864, мартъ 299—330, апр. 331—362, май 363—418, июнь 419—468.
38. Краткое обзорніе педагогики или науки воспитательнаго образованія. Профес. Гогоцкаго. 1879, янв. 1—19, февр. 57—85, мартъ 115—136, май 249—291; 1882, янв. 1—40, февр. 41—84.
39. Критическія замѣчанія къ философской системѣ Дюринга. Прив.-доц. Козлова 1878, февр. 83—101, мартъ 179—188, май 404—432.
40. Кто былъ первый Самозванецъ? В. Иконникова. 1865, февр. 22—56, мартъ 1—12.
41. Къ вопросу о сношеніяхъ Польши съ казаками въ 1657—59 гг. Студ. Стрѣльчевскаго. 1873, сент. 1—19.
42. Лекціи по русской исторіи. Лашнюкова. 1871, май 1—25, июнь 1—25, июль 1—26.
43. Лекція по русской исторіи, читанная 29 сентября 1869 г. Доц. В. Иконникова 1870, апр. 1—25.
44. Логическія противорѣчія реализма. Профес. Хлѣбникова. 1879, июль 500—537.
45. Лопиталь (Мишель) и его дѣятельность по отношенію къ французскимъ религіознымъ партіямъ XVI в. Пробная лекція прив.-доц. И. Лучицкаго. 1870, окт. 1—28.



46. *Magistri Vincentii, Episcopi cracoviensis Chronica Polonorum*, какъ источникъ для русской исторіи. Студ. Ярмаховича. 1878, дек. 59—76.
47. Максимъ Грекъ. Канд. В. Иконникова. 1865, 1—58, авг. 1—71, сент. 1—29, окт. 1—40, ноябрь 1—30, дек. 1—26; 1866, мартъ 1—21, іюнь 1—31, іюль 1—38.
48. Марникъ де-Сентъ-Альдегондъ какъ политическій писатель (1538—98). Сочин. студ. Любовича, удостоенное историко-филологическимъ факультетомъ золотой медали. 1877, мартъ 1—24, апр. 25—56, май 57—72, іюнь 73—104, окт. 105—175.
49. Методъ и направленіе философіи Платона и Аристотеля. Прив.-доц. Козлова. 1878, ноябрь 580—592; 1879, янв. 20—32, мартъ 137—154, іюнь 317—335, авг. 379—396, сент. 415—441, окт. 469—495, дек. 511—525; 1880, янв. 20—44, мартъ 135—170.
50. Монкъ (генераль). Пробная лекція прив.-доц. И. Лучицкаго. 1870, ноябрь 1—20.
51. Мѣстныя преданія о Куликовской битвѣ, П. П. Розанова (нынѣ архим. Поликарпъ), въ проток. засѣд. Общ. Нестора лѣтописца. 1875, сент. 1—17; 1876, дек. 19—34.
52. Надѣлъ ветерановъ земель и военныя поселенія въ Римской имперіи. *Pro venia legendi*, маг. Кулаковскаго. 1881, сент. 285—330.
53. Общій взглядъ на развитіе науки русской исторіи. Вступит. лекція доц. В. Иконникова. 1868, окт. 1—22
54. О документальныхъ источникахъ хроники Матвѣя Парижскаго. Доц. В. Вильбасова. 1867, апр. 1—25.
55. О мѣстничествѣ. Канд. Васильева. 1863, іюль 11—26.
56. О пессимистическомъ направленіи современной нѣмецкой философіи: Шопенгауеръ. Рѣчь, произнесенная на торжественномъ актѣ университета, 9 января 1879 г., проф. Хлѣбниковымъ. 1879, янв. 33—56
57. О просвѣтительной дѣятельности Екатерины II. Публичная лекція доц. Хрущова. 1873, дек. 1—21.
58. О состояніи женщины въ первый вѣкъ Римской исторіи. Пробная лекція прив.-доц. Драгоманова. 1864, май 1—33.
59. О Спинозѣ. Студ. Ковнера. 1862, ноябрь 1—87.
60. Очерки греческой исторіографіи. Студ. Шеффера. 1883, янв. 1—16, мартъ 17—40. Продолж. въ 1884 г.
61. Очерки исторіографіи въ древней Греціи. Прив.-доц. М. Драгоманова. 1868, янв. 1—27, май 1—13, іюнь 1—12.

62. Очерки русской историографіи и исторіи. Доц. И. Лашнюкова. 1869, авг. 1—22; 1872, апр. 1—13, май 1—19, іюнь 1—18, сент. 1—13.
63. Очеркъ извѣстій о Подольской землѣ до 1434 года. Студ. Молчановскаго. 1883, май 1—48, іюнь 49—80, іюль 81—128, окт. 129—184. Продолж. въ 1884 г.
64. Очеркъ внутренней исторіи Малороссіи во второй половинѣ XVII в. Соч. студ. Левицкаго. 1874, мартъ 113—132, апр. 198—216, май 362—389, іюнь 456—478, іюль 576—603, ноябрь 726—735.
65. Очеркъ исторіи В. К. Литовскаго до половины XV стол. Соч. на степ. доктора рус. ист. доц. Антоновича. 1877, февр. 169—185, мартъ 226—247, апр. 283—312, окт. 771—786; 1878, февр. 149—177, май 331—375.
66. Печенѣги, Торки и Половцы до нашествія Татаръ. Соч. на степень магистра русской исторіи, стип. Голубовскаго. 1883, янв. 1—32, мартъ 123—154, май 257—296, іюнь 323—339, сент. 405—443, окт. 544—566, ноябрь 586—604, дек. 699—736; 1884, апр. 1—18.
67. Письмо архіепископа Брунона къ германскому императору Генриху II. Статья постор. слуш. Оглоблина. 1873, авг. 1—15.
68. Письмо тулузскаго рабочаго о Петрѣ В. Сообщено доц. Лучицкимъ. 1875, февр. 58—59.
69. Положеніе городскихъ ремесленниковъ въ Германіи въ средніе вѣка. Рѣчь, чи.анная на торж. актѣ университета проф. Фортинскимъ. 1881, февр. 53—72.
70. Практическая школа выспихъ знаній. Доц. Мищенка. 1878, янв. 23—31.
71. Приморскіе вендскіе города и ихъ вліяніе на образованіе ганзейскаго союза до 1370 г. Диссертация на степень доктора, доц. Фортинскаго. 1876, апр. 116—269, май 372—425, іюль 609—712, авг. 741—809, сент. 897—942, окт. 1072—1092, ноябрь 1093—1119, дек. 1245—1289.
72. Причины распадения монархій Карла Великаго. Вступительная лекція доц. Фортинскаго. 1872, дек. 1—16.
73. Провинціальныя собранія во Франціи при Людовикѣ XVI и ихъ политическая роль. Публичн. лекціи проф. Лучицкаго. 1879, мартъ 155—183, май 237—248.
74. Путешествіе Гильберта де-Лануа въ восточныя земли Европы. Студ. Емельянова. 1873, авг. 1—46.

75. Путешествіе и дѣятельность барона Тотта въ качествѣ консула въ Крыму въ 1767 г. Студ. Татарчевскаго. 1873, окт. 1—24.
76. Путешествіе Шардена въ Персію. Студ. Дьяконенка. 1873, сент. 1—22.
77. Развитие папской власти въ средніе вѣка. Публичная лекція доц. Фортинскаго. 1874, янв. 1—20.
78. Рационализмъ Оукидида въ исторіи Пелопонесской войны. Доц. Мищенко. 1879, іюль 337—376, авг. 397—413, сент. 442—468, ноябрь 497—510; 1880, янв. 45—68, февр. 69—98, мартъ 171—198, апр. 199—220, іюль 221—252, сент. 253—276, ноябрь 277—307; 1881, янв. 1—24, мартъ 118—138, май 200—228, іюнь 229—240, іюль 260—266.
79. Римскія вакханаліи и преслѣдованіе ихъ въ VI вѣкѣ отъ основанія города Рама. Стип. Бодянскаго. 1882, іюнь 31—58, іюль 59—110.
80. Руководство къ древней исторіи Востока. Соч. Франсуа Ленормана, перев. Каманина. подъ ред. Драгоманова. 1875, мартъ 1—32, апр. 33—56, май 57—80, іюнь 81—96, іюль 97—128, авг. 129—144, сент. 145—168, окт. 169—209, дек. 211—234; 1876, мартъ 235—258, апр. 259—274; 1877, февр. 275—306, май 307—346, іюнь 347—396, авг. 397—412, сент. 413—437, окт. 439—470, ноябрь 471—542, дек. 543—590; 1878, янв. 591—633, іюнь 1—48, іюль 49—88, авг. 89—196, сент. 197—228, окт. 229—289; 1879, янв. 291—314, февр. 315—338, май 339—418, іюнь 419—466, іюль 467—498, авг. 499—562, сент. 563—581, ноябрь—заглавные листы къ соч. Ленормана 1—13.
81. Русская женщина наканунѣ реформы Петра В. и послѣ нея. Сравнительно-историческій очеркъ. Публичныя лекціи профес. Иконникова. 1874, май 235—292, іюнь 411—455.
82. Русскіе общественные дѣятели XVI в. Стип. В. Иконникова. 1866, янв. 1—44, февр. 1—40.
83. Сборникъ матеріаловъ для исторіи общественныхъ земель и угодій въ лѣвобережной Украинѣ, извлечен. изъ рукопис. отд. библ. университета св. Владимира. Профес. Лучицкаго. 1883, февр. 1—24, мартъ 25—40, апр. 41—64, май 65—80, іюль 81—112, дек. 121—160; 1884, мартъ 161—240, апр. 241—272, май 1—42 (указат.).
84. Сборникъ матеріаловъ, извлеченныхъ изъ Кіевского центрального архива. Сообщено канд. Каманинымъ. 1880, авг. 1—32, сент. 33—48.
85. Свѣдѣнія о Руси, встрѣчающіяся въ хроникѣ польскаго лѣтописца Мартина Галла. Студ. Врублевскаго. 1878, сент. 41—58.

86. Сень-Симонизмъ. Профес. Хлѣбникова. 1879, июнь, 361—468.
87. Символическій анализъ формъ и процессовъ мысли. Студ. Козловскаго. 1881, дек. 1—16; 1882, янв. 17—32, февр. 33—48.
88. Скептическая школа въ русской историографіи и ея противники. Профес. В. Иконникова. 1871, сент. 1—38, окт. 1—40, ноябрь 1—30.
89. Сличеніе индійскихъ законовъ Ману о бракахъ съ брачными обычаями славянъ по лѣтописи Нестора. Pro venia legendi, Васильева. 1867, дек. 1—19.
90. Тиберій Императоръ. Pro venia legendi, М. Драгоманова. 1864, янв. 1—55, февр. 1—58.
91. Торговья отношенія Аеннской республики съ царями Боспора. Доц. Мищенко. 1878, июль 477—491.
92. Три первые вѣка христіанства. Доц. Терновскаго. 1877, апр. 1—16, май 17—32, июнь 33—72, сент. 73—120, окт. 121—151, ноябрь 153—192, дек. 193—261.
93. Феодалная аристократія и кальвинисты во Франціи. Ч. I. (Отъ Варооломеевской ночи до мира въ Шатенуа) Диссерт. на степ. маг. всеоб. ист., И. Лучицкаго. 1870, дек. 1—36; 1871 янв. 1—38, февр. 1—39, мартъ 1—47, апр. 1—46, май 1—37, июнь 1—51, июль 1—46, авг. 1—42. Приложенія, сент. 1—14, окт. 15—30, дек. 31—70.
94. Фергюсонъ (Адамъ) и его историческая теорія. Стип. В. Лучицкаго. 1868, сент. 1—27, ноябрь 1—47, дек. 1—22; 1869, янв. 1—16 (окончанія не было).
95. Философія дѣйствительности. Изложеніе философской системы Дюринга. Прив.-доц. Козлова. 1877, февр. 117—134, мартъ 187—204, апр. 229—242, июнь 419—435, июль 437—447, сент. 694—701, ноябрь 787—823.
96. Философія и наука. Доц. Аландскаго. 1877, янв. 94—115, февр. 135—159.
97. Философія какъ наука. Отвѣтъ П. И. Аландскому. Прив.-доц. Козлова. 1877, апр. 266—282, май 333—364, июнь 509—536, авг. 597—636.
98. Философія XVII—XVIII вѣковъ въ сравненіи съ философіею XIX в. и отношеніе той и другой къ образованію. Профес. Гогоцкаго. 1877, ноябрь 824—860, дек. 865—1000; 1878, янв. 32—52, февр. 102—148, мартъ 199—224; 1882, авг. 144—172, сент. 173—196, окт. 235—249, дек. 299—318; 1883, янв. 44—74, февр. 77—102, мартъ 103—122, авг. 357—382, сент. 444—479, окт. 519—543, ноябрь 605—628; 1884, янв. 41—61, февр. 89—100.

99. Хроника Дитмара, какъ источникъ для русской исторіи. Студ. Голубовскаго. 1878, сент. 27—40.
100. Цивилизація, формы ея происхожденія, развитія и причины ея падевія. Профес. Хлѣбникова. 1879, авг. 567—613, сент. 613—650.
101. Что такое цивилизація? Профес. Хлѣбникова. 1879, апр. 207—219.
102. Эволюціонизмъ или теорія естественнаго преобразованія. Проф. Хлѣбникова. 1879, февр. 107—127.
103. Этнографія по Адаму Бременскому. Студ. Ляскоронскаго. Сочин., удостоен. золотой медали. 1883, февр. 1—24, апр. 25—54.

## II. Языкознаніе и исторія словесности (всеобщей и русской).

104. Александръ I. Очеркъ отношеній къ нему русскихъ писателей. Рѣчь, произнесен. на торжеств. актѣ университета 9 января 1877 г. доц. Хрущовымъ. 1878, янв. 1—22.
105. Antritts-Vorlesung, gehalten am 26-ten Februar vom Lector der deutschen Sprache A. Svenson. 1865, май 1—12.
106. Божество Промеѣей въ трагедіи Эсхила. Вступительная лекція доц. Мищенка. 1877, окт. 748—768.
107. „Бригадиръ“ Фонъ-Визина и „Свои люди сочтемся“ Островскаго. Двѣ публичныя лекціи профес. Селина. 1868, июль 1—27, авг. 1—32.
108. Вступительная лекція по римской словесности, читанная въ университетѣ св. Владиміра, 18 сентября 1869 г., профес. Модестовымъ. 1865, окт. 1—13.
109. Вступительная лекція по славяновѣдѣнію. Доц. Флоринскаго. 1882, апр. 63—72.
110. Historiae litterarum Graecarum summarium. Профес. Нейкярха. 1869, янв. 1—32, февр. 33—65.
111. Древняя рукопись географіи Страбона, открытая въ 1875 г. въ аббатствѣ Гроттаферрата, базилианскимъ монахомъ Джузеппе Коццою. Доц. Мищенка. 1876, май 358—371.
112. Еврипидова трагедія „Вакханки“. Перев. студ. Конончука. 1879, окт. 101—124, ноябрь 125—145.
113. Журнальная дѣятельность Крылова. Рѣчь, произв. на торжеств. актѣ въ 1868 г. доц. Линниченко. 1868, мартъ 37—46.
114. Задача классической филологіи и разныя въ ней направленія. Вступительная лекція по возвращ. изъ-за границы. Профес. Модестова. 1877, сент. 702—712.

115. Зарожденіе литературы у Словинцевъ. Pro venia legendi, канд. Соколова. 1878, мартъ 249—275, апр. 277—329.
116. Значеніе Озерова въ исторіи русской литературы. Публичная лекція профес. Селина. 1870, окт. 1—28.
117. Изображеніе душевныхъ движеній въ трагедіяхъ Софокла. Доц. Аландскаго. 1877, июль 448—488, авг. 537—596, сент. 665—693.
118. Историко-литературное значеніе комедіи Аристофана „Облака“. Пробная лекція Ѡ. Мищенка. 1872, окт. 1—19.
119. Исторія отечественной литературы, какъ предметъ университетскаго преподаванія. Вступ. лекція доц. П. Хрущова. 1872, февр. 1—14.
120. Carmen saeculare Horatii. Проф. Деллена. 1865, янв. 1—22, мартъ 23—64.
121. Cornelia Taciti Germania съ подробнымъ комментариемъ и введеніемъ. Профес. Деллена. 1867, янв. I—XXIV, февр. XXV—XXX 1—26, мартъ 27—58, апр. 59—82, май 83—114, июнь 115—146, июль 147—178, авг. 179—210, сент. 211—242, окт. 243—282, ноябрь 283—322, дек. 323—362; 1868, янв. 363—402, февр. 403—442, мартъ 443—456, index 1—24, апр. 25—79.
122. Краткій обзоръ архаизмовъ у Плавта въ связи съ вліаніемъ ихъ на критику текста. Пробная лекція прив.-доц. Кулаковскаго. 1882, янв. 1—17.
123. Критическія замѣтки къ поэтикѣ Аристотеля. Доц. Мищенка. 1880, июнь 221—224.
124. Критическія поправки къ текстамъ греческихъ писателей. Доц. Мищенка. 1877, ноябрь 861—863; 1878, май 463, ноябрь 593.
125. Крыловъ какъ высшій представитель русской басни. Рѣчь, произнес. на актѣ въ 1868 г. профес. Селинымъ. 1868, мартъ 5—36.
126. Къ вопросу о произношеніи греческой буквы Ѡ. Доц. Мищенка. 1882, ноябрь 296—298.
127. Къ вопросу о происхожденіи русскихъ былинъ. Доц. Дашкевича. 1883, мартъ 155—184, май 233—256.
128. Къ литературной исторіи русской былевой поэзіи. Прив.-доц. Жданова. 1879, дек. 526—555; 1880, янв. 1—19, февр. 99—134, мартъ 1—18; 1881, янв. 25—52, мартъ 91—117, апр. 157—188, май 189—199, июль 241—259 и 1—30, авг. 1—4.
129. Латинская надгробная надпись съ Аппіевой дороги. Профес. Модестова. 1877, окт. 769—770.
130. Лекціи по исторіи римской литературы. Профес. Модестова. 1871, сент. 1—28, окт. 29—66, ноябрь 67—110, дек. 111—141; 1872, янв.

- 142—180, февр. 181—223, мартъ 224—256, апр. 257—304, май 305—320, ноябрь 321—352, дек. 353—380; 1873, янв. 381—418, февр. 419—448, мартъ 449—469, апр. 470—484.
131. Ломоносовъ. Рѣчь, произн. на актѣ въ 1865 г. профес. Селинымъ. 1866, февр. 1—36.
132. Мелетій Смотрицкій, какъ филологъ. Канд. Засадекевича. 1865, февр. 130—158, апр. 348—363.
133. Моя родословная или русской мѣщанинъ. Стих. А. С. Пушкина по рукописи библиотеки университета св. Владиміра. 1880, апр. 1—6.
134. Наблюденія и замѣчанія по поводу языка Персія. Pro venia legendi, канд. Беха. 1879, апр. 185—236.
135. Новая рукопись Гомеровскихъ пѣсенъ. Доц. Мищенка. 1882, февр. 7—8.
136. Образцы народныхъ говоровъ малорускаго нарѣчія. Канд. Житецкаго. 1875, сент. 1—16, окт. 17—56.
137. О древнерусскихъ историческихъ сказаніяхъ и повѣстяхъ. Доц. Хрущова. 1877, февр. 160—168, мартъ 205—225, іюль 489—508, авг. 637—664, сент. 713—721; 1878, мартъ 225—248, май 376—403, іюнь 465—475, окт. 521—526.
138. О педагогическомъ значеніи басенъ Крылова. Рѣчь, произнес. на торжеств. актѣ университета проф. Гогоцкимъ. 1868, мартъ 47—54.
139. О происхожденіи и постепенномъ развитіи первоначальнаго персидскаго эпоса. Пробная лекція pro venia legendi, О. Деларю. 1867, май 1—14.
140. Оскія надписи съ латинскимъ переводомъ и глоссаріемъ. Доц. Цвѣтаева. 1877 янв. 1—24, февр. 25—40, мартъ 41—56, апр. 57—80, іюнь 81—104, іюль 105—120+1—32, авг. 33—80, сент. 121—124+81—140.
141. Отношеніе трагедій Софокла къ современной поэту дѣйствительной жизни въ Аѳинахъ. Сочин. на степень маг. греч. словеси., прив.-доц. Мищенка. 1874, апр. 164—197, май 323—361, іюнь 479—523, іюль 545—575, авг. 605—643.
142. Очеркъ звуковой исторіи малорускаго нарѣчія. Соч. на степень маг. русск. словес. Канд. Житецкаго. 1875, февр. 159—208, мартъ 250—286, апр. 287—322, май 365—390, іюнь 433—501, іюль 568—592, авг. 593—642.
143. Очеркъ изъ исторіи русскаго языка. Доц. Соболевскаго. 1883, окт. 1—24, ноябрь 25—64, дек. 65—80; 1884, янв. 81—120, февр. 121—156 (съ приложеніями тамъ-же).

144. Очеркъ литературной исторіи Зеленогорской (Суда Любуши) и Краледворской рукописей. Соч., удост. золотой медали, студ. Стороженка. 1879, дек. 147—178; 1880, янв. 179—210, февр. 211—234, мартъ 235—258, май 259—326, окт. 327—372, ноябрь 373—396, дек. 397—436.
145. Очеркъ поэтической дѣятельности англійскаго романиста Чарльза Дикенса. Рѣчь, произн. на актѣ въ 1866 г. доц. Линниченкомъ. 1866, сент. 1—23.
146. Польско-латинскій поэтъ второй половины XVI в. Севастіанъ-Фабіанъ Кленовичъ. Стип. Стороженка. 1881, авг. 267—284, сент. 351—372; 1882, янв. 18—30.
147. Постепенное развитіе науки исторіи литературы и современныя ея задачи. Вступительная лекція доц. Дашкевича. 1877, окт. 723—747.
148. Поэзія, какъ предметъ науки. Доц. Аландскаго. 1875, янв. 1—37, февр. 71—129, мартъ 209—249, апр. 323—347, май 391—432.
149. Практическое руководство къ изученію англійскаго языка. Лектора Даніеля. 1872, сент. 1—20, окт. 21—68, ноябрь 69—100, дек. 101—132; 1873, янв. 133—156, февр. 157—180, мартъ 181—206, апр. 207—220, май 222—253.
150. Предварительныя понятія о языкѣ вообще съ обращеніемъ особеннаго вниманія на языкъ славянскій. Профес. В. Яроцкаго. 1870, янв. 1—12, февр. 1—7.
151. Русская поэзія въ до-монгольскую эпоху. Вступит. лекція приватъ-доц. Жданова. 1879, іюнь 293—316.
152. Рѣчи, произнес. въ универс. св. Владиміра по случаю юбилей Карамзина (С. С. Гогоцкаго, А. И. Линниченка и А. И. Селина). 1866, дек. (въ особ. приложеніи).
153. Светоній и его біографіи цезарей. Лекція прив.-доц. Кулаковскаго. 1881, окт. 380—398.
154. Свѣтская повѣсть и романъ въ древне-русской литературѣ. Вступит. лекція доц. Соболевскаго. 1883, янв. 33—43.
155. Сенека и его письма къ Луцилію. Рѣчь, произн. на торж. актѣ университета 9 ноября 1871 г., проф. Модестовымъ. 1871, дек. 1—23.
156. Синтаксисъ англійскаго языка. Лект. Даніеля. 1875, авг. 1—32, сент. 33—62, окт. 63—78, ноябрь 79—91.
157. Сказаніе о св. Гралѣ. Изъ исторіи средневѣковаго романтизма. Сочин. на степень маг. всеобщ. литерат., стип. Дашкевича. 1876, мартъ 168—182, апр. 284—308, май 426—459, іюнь 577—608, іюль 713—740, сент. 943—976, окт. 977—1025.



158. Сказанія, легшія въ основу бретонскихъ романовъ и новѣйшія относительно ихъ гипотезы. Стип. Дашкевича. 1875, янв. 38—69.
159. Справочный словарь юридическихъ терминовъ древняго актоваго языка юго-западной Россіи, сост. Новицкимъ. 1871, авг. 1—12; 1872, мартъ 13—31.
160. Три греческихъ надписи, принадлежащихъ музею древностей университета св. Владиміра. Профес. Модестова. 1875, іюнь 502—515.
161. Ученіе о звукахъ древне-словенскаго языка. Соч. Миклошича, перев. студ. Лавренка. 1865, іюнь 1—18, іюль 19—42, авг. 43—66, сент. 67—90, окт. 91—114, ноябрь 115—148.
162. Филологическое изученіе произведеній Софокла. Доц. Аландскаго. 1877, янв. 1—82, апр. 243—265, май 365—377, іюль 379—418.
163. Шафарикъ. Статья канд. Задерацкаго. 1874, дек. 789—821.
164. Этюды по Персію. Стип. Бека. 1877, апр. 1—24, іюнь 25—40, іюль 41—56, авг. 57—80, сент. 81—136.
165. Юнгманъ Іосифъ, біограф. очеркъ. Канд. Задерацкаго. 1873, ноябрь 1—62.
166. Эвипская трилогія Софокла. Pro venia legendi, Ѳ. Мищенко. 1872, іюль 1—31.

### III. Правовѣдніе, статистика и политическая экономія.

167. Бумажныя деньги въ Россіи съ 1853 по 1863 г. Стип. Слодкевича. 1871, мартъ 1—16, апр. 1—24, май 1—24, іюнь 1—27.
168. Воспоминанія объ ученой дѣятельности покойнаго профессора Чебышева-Дмитріева. Профес. Кистяковскаго. 1877, май 50—62.
169. Вступительная лекція въ курсъ государственнаго права. Профес. А. Романовича-Славатинскаго. 1862, окт. 1—31.
170. Главнѣйшіе моменты въ исторіи повальнаго обыска. Соч. на степень магистра, прив.-доц. Сокольскаго. 1871, май 1—23, іюнь 1—29, авг. 1—21, сент. 1—32, окт. 1—37, ноябрь 1—13.
171. Главнѣйшіе моменты въ исторіи уголовнаго права. Профес. Кистяковскаго. 1873, дек. 1—30; 1874, янв. 1—20
172. Государственное хозяйство. (Налоги и государственные долги). Сочин. ф.-Гока, перев. Н. Х. Бунге. 1865, авг. 1—48, сент. 49—104, окт. 105—184, ноябрь 185—264, дек. 265—324.
173. Государство и народное образованіе въ Германіи, Англии и Франціи (изъ соч. Л. Штейна). Профес. Н. Х. Бунге. 1876, сент. 1—100.

174. Женевская конвенція  $10/_{22}$  августа 1874 г. Pro venia legendi, стип. Ивановскаго. 1883, окт. 263—310, ноябрь 311—356, дек. 393—488.
175. Жизнь и труды Давида Рикардо. Доц. Зибер а. 1873, дек. 1—23.
176. Замячанин по вопросу о чиншевомъ владѣнн въ западн. губерніяхъ. Рефератъ, читан. въ Кіевск. юридическомъ обществѣ. Профес. Незабитовскаго. 1879, окт. 89—160; 1883, окт. 215—230.
177. Изложеніе началъ уголовного права по Наказу импер. Екатерины II. Пробная лекція прив.-доц. А. Кистяковскаго. 1864, окт. 1—21.
178. Изслѣдованіе о смертной казни. Соч. на степ. маг. уголовного права, прив.-доц. Кистяковскаго. 1866, ноябрь 1—32, дек. 1—42; 1867, янв. 1—60, февр. 1—52, мартъ 1—58, апр. 1—38.
179. Историческій очеркъ налоговъ на сахаръ въ Россіи. Профес. Сидоренка. 1869, февр. 1—24.
180. Историческій очеркъ займа по русскому праву до конца XIII ст. Pro venia legendi, стип. Загоровскаго. 1875, іюль 479—511, авг. 513—558.
181. Историческій очеркъ мѣръ гражданскихъ взыскацій по русскому праву. Соч. студ. Пихно, удостоенное юридическимъ факультетомъ золотой медали. 1874, авг. 401—419, сент. 545—567, окт. 569—619.
182. Историческій очеркъ тюремной реформы и современныя системы европейскихъ тюремъ. Соч. канд. Тальберга, удост. золот. мед. 1875, іюль 445—478, авг. 559—580, сент. 581—594.
183. Историческое изслѣдованіе о правахъ литовско-русскихъ евреевъ. Дис. на степень маг. Ѳ. Леонтовича. 1864, мартъ 1—43, апр. 1—48.
184. Исторія Литовскаго Статута съ объясненіемъ особенностей трехъ его редакцій и съ предварительнымъ обзорѣніемъ законодательныхъ памятниковъ, дѣйствовавшихъ въ западной Россіи до изданія Статута. Соч. студ. Чарнецкаго, удост. золот. медали. 1866, сент. 1—46; 1867, янв. 1—36, май 1—22, іюнь 1—30, іюль 1—34, авг. 1—37, сент. 1—50, окт. 1—45.
185. Исторія философіи права. Соч. Пилынкевича, изд. подъ редакц. Ренненкампфа. 1870, янв. 1—32, февр. 33—64, мартъ 65—96, апр. 97—159, май 160—184, іюнь 185—216, іюль 217—248, авг. 249—299.
186. Коммерческія операціи государственнаго банка. Соч. на степень маг. полит. экон. Стип. Пихно. 1876, май 47—62, іюль 87—115, авг. 193—210, сент. 211—234, окт. 265—300.

187. Краткій обзоръ политической экономіи. Профес. Цѣхановецкаго. 1866, мартъ 1—44, апр. 1—31.
188. Крестьяне юго-западной Россіи по литовскому праву XV—XVI вв. *Pro venia legendi*, Ѳ. Леонтовича. 1863, окт. 1—48, ноябрь 1—40.
189. Курсъ римскаго права. Проф. Митюкова. 1883, янв. 1—32, февр. 33—80, мартъ 81—112, май 113—136, іюнь 137—160, іюль 161—192, авг. 193—240, сент. 241—272, окт. 273—298, дек. 299—314. Продолж. въ 1884 году.
190. Курсъ статистики, второе дополненное изданіе. Профес. Н. Х. Бунге. 1876, февр. 1—32, мартъ 33—72, апр. 73—175.
191. Къ вопросу о юридическихъ обычаяхъ: устройство и состояніе волостной юстиціи въ Тамбовской губерніи. Соч. студ. Чепурного. 1874, сент. 497—512, окт. 645—654, ноябрь 702—714.
192. Къ ученію о рентѣ. Стип. Зиберга. 1870, май 1—21, іюнь 1—19.
193. Лекціи по полицейскому праву. Н. Х. Бунге. 1871, окт. 1—32, ноябрь 1—28; 1873, февр. 1—24, мартъ 25—43; 1876, февр. 1—34, мартъ 35—45; 1877, май 37—99, авг. 119—177. См. № 211.
194. Личное задержаніе, какъ полицейская мѣра безопасности. Соч. на степень маг. полиц. права. Стип. Тарасова. 1875, янв. 1—29, февр. 71—111, мартъ 158—205, апр. 237—285, май 317—351, іюнь 415—444; 1876, іюнь 63—86, іюль 138—166, авг. 167—192, сент. 235—264, дек. 301—379.
195. Мнѣнія французскихъ и нѣмецкихъ писателей по вопросу объ административныхъ судахъ. Лекціи стип. Куплеваскаго, читанная для приобрѣтенія званія приватъ-доцента. 1877, іюнь 101—117.
196. Молодые преступники и учрежденія для ихъ исправленія. Профес. Кистяковскаго. 1878, апр. 257—304, май 344—384, іюнь 385—474, іюль—приложенія, 1—35.
197. Начала политической экономіи. Соч. Рикардо. Перев. подъ редакц. доц. Зиберга. 1873, янв. 1—16, февр. 17—40, мартъ 41—56, апр. 57—96, май 97—144, іюнь 145—192, іюль 193—240, сент. 241—288, окт. 289—327.
198. Незаконнорожденные по саксонскому и французскому гражданскимъ кодексамъ. Соч. на степень маг. гражд. права. Стип. Загоровскаго. 1879, янв. 1—27, февр. 51—106, мартъ 129—164, апр. 243—282, май 283—325.
199. Новѣйшіе проекты международнаго устава. Публичная лекціи профес. Незабитовскаго. 1877, февр. 97—117.

200. Объ изученіи римскаго гражданскаго процесса. Прив.-доц. К а з а н -  
цева. 1882, дек. 1—12.
201. Обычное уголовное право крестьянъ Тамбовской губ. Кандидат. соч.  
Березанскаго. 1879, ноябрь 1—64, дек. 65—112; 1880, янв.  
113—136, февр. 137—152, мартъ 153—176, май 177—200, июнь  
201—244.
202. О воровствѣ-кражѣ по русскому праву. Стипенд.-магистранта Б ѣ л о -  
гриць - К о т л я р е в с к а г о. 1880, янв. 1—48, февр. 49—80, мартъ  
81—120, апр. 121—144, май 145—184, июнь 185—232, июль 233—  
264, авг. 265—352, сент. 353—396, окт. 397—428, ноябрь 429—444,  
дек. 445—460; 1881, янв. 461—492, февр. 493—508, мартъ 509—  
524, апр. 525—548, май 549—580, июль 581—604, авг. 605—618.
203. О договорахъ русскихъ съ греками. Пробная лекція прив.-доц. С о -  
кольскаго. 1870, апр. 1—29.
204. О значеніи судебной реформы въ дѣлѣ улучшенія уголовного право-  
судія. Рѣчь, произн. на актѣ въ 1869 г. проф. К и с т я к о в с к и м ъ.  
1870, май 1—25, июль 1—36.
205. О пресѣченіи обвиняемымъ способамъ уклоняться отъ слѣдствія и суда,  
въ особенности о предварительномъ тюремномъ заключеніи. Pro verba  
legendi, К и с т я к о в с к а г о. 1864, июнь 1—45, июль 1—32.
206. Основанія политической экономіи. Н. Х. Бунге. 1869, дек. 1—35;  
1870, янв. 1—34, февр. 1—19, мартъ 1—39, апр. 1—12.
207. Основныя положенія Лоренца Штейна по полицейскому праву. Соч.  
стип. Т а р а с о в а. 1874, мартъ 127—154, апр. 183—218, май 219—  
244, июнь 275—306, июль 327—362, авг. 421—462, сент. 513—  
544.
208. О формахъ правительственнаго надзора въ Россіи въ XVIII ст. Канд.  
соч. С т е п а н о в а. 1867, июнь 1—24, июль 25—48, авг. 49—83.
209. Очерки юридической энциклопедіи. Проф. Ренненкампфа. 1865,  
ноябрь 1—28, дек. 1—19; 1866, янв. 1—17, мартъ 1—18, апр. 1—  
43, май 1—24; 1867, мартъ 1—23, апр. 1—24, июнь 1—51; 1868,  
февр. 1—47, мартъ 1—24.
210. Очеркъ историческихъ свѣдѣній о сводѣ законовъ, дѣйствовавшихъ въ  
Малороссіи подъ заглавіемъ: „Права, по которымъ судится малорос-  
сійскій народъ“. Проф. К и с т я к о в с к а г о. 1878, ноябрь 801—857,  
дек. 961—1027.
211. Полицейское право. Проф. Н. Х. Бунге. 1868, сент. 1—48, окт. 49  
—88, дек. 89—120; 1869, янв. 121—134. См. № 193.

212. Полицейское право и политическая экономія. Вступительная лекція доц. А. Я. Антоновича. 1883, февр. 1—14.
213. Пособіе для изученія русскаго государственнаго права. Проф. Ромаповича-Славатинскаго. 1871, ноябрь 1—40, дек. 41—88; 1872, янв. 89—126, февр. 127—166, мартъ 167—206, апр. 207—246, май 247—286.
214. Права, по которымъ судится малороссійскій народъ, изд. подъ редакц. проф. Кистяковскаго. 1875, июнь 1—56, июль 57—96, авг. 97—136, сент. 137—160, окт. 161—192, ноябрь 193—240; 1876, янв. 241—280, февр. 281—304, мартъ 305—344, апр. 345—360, май 361—408, июнь 409—448, июль 449—472, авг. 473—488, сент. 489—536, окт. 537—576, ноябрь 577—600, дек. 601—640; 1877, янв. 641—664, февр. 665—704, мартъ 705—736, апр. 737—776, май 777—792, июнь 793—808, авг. 809—832. Реэстръ къ нимъ и оглавление. 1877, сент. 1—8, окт. 9—32, ноябрь 33—73, дек. 1—6.
215. Программа для собиранія юридическихъ обычаевъ и народныхъ воззрѣній по уголовному праву. Проф. Кистяковскаго. 1874, июль 395—400; 1878, февр. 1—51.
216. Разборъ ученія о кредитѣ Джона Стюарта Милля. Студ. Юцевича. 1869, сент. 1—17, окт. 1—17.
217. Русскія бумажныя деньги. Соч. Вагнера. Перев. проф. Н. Х. Бунге съ дополненіемъ и примѣчаніями. 1870, июнь 1—16, июль 17—56, авг. 57—96, сент. 97—112, окт. 113—136, ноябрь 137—168, дек. 169—200; 1871, янв. 201—224, февр. 225—248, мартъ 249—288, апр. 289—328, май 329—360, июнь 361—392, июль (предисл.) I—XXIV.
218. Русская Правда и Литовскій Статутъ въ видахъ настоятельной необходимости включить литовское законодательство въ кругъ исторіи русскаго права. Прив.-доц. О. Леонтовича. 1865, февр. 1—25, мартъ 1—13, апр. 1—38.
219. Русское государство и развитіе русской личности. Проф. Хлѣбникова. 1879, апр. 165—242.
220. Свободное представительство въ римскомъ гражданскомъ правѣ. Диссертация на степ. магистра римскаго права, доц. Казанцева. 1883, ноябрь 357—392, дек. 489—524, Оконч. въ 1884, февр. 1—46.
221. Справочный словарь юридическихъ терминовъ древняго актовaго языка юго-западной Россіи, сост. Новицкимъ. См. № 159.
222. Существо наследства и призваніе къ наследованію. Диссертация на степень доктора гражданскаго права, проф. Демченка. 1872, дек. 1—

- 26; 1874, іюнь 307—325, окт. 595—608; 1876, іюль 116—137; 1877, февр. 1—15, апр. 17—36.
223. Теорія бумажно-денежного обращенія и государственные кредитные билеты. Диссертация на степень доктора политической экономіи, доц. А. И. Антоновича. 1883, іюнь 1—104, іюль 105—144, авг. 145—262.
224. Теорія цѣнности и капитала Рикардо, съ нѣкоторыми изъ позднѣйшихъ дополненій и разъясненій. Диссертация на степень магистра политической экономіи, Н. Зибер а. 1871, янв. 1—28, февр. 1—40, апр. 1—23, май 1—38, іюнь 1—28, іюль 1—28, авг. 1—10, сент. 1—31, окт. 1—40, ноябрь 1—21.
225. Труды Кіевскаго юридическаго общества. 1882, май 9—58, іюнь 59—80, авг. 81—130.
226. Учебникъ уголовного права. Проф. Кистяковскаго. 1874, янв. 21—30, февр. 51—88, мартъ 155—182, май 245—274, іюль 363—394, авг. 463—477, сент. 479—496, окт. 620—644, ноябрь 655—695, дек. 715—732; 1875, янв. 30—49, февр. 112—144, мартъ 206—236, апр. 286—315, май 352—413.
227. Ученіе объ акціонерныхъ компаніяхъ. Магистра Тарасова. 1878, янв. 1—42, февр. 43—120, мартъ 121—206, апр. 220—256, май 305—343, іюнь 475—502, іюль 503—577, авг. 579—650, сент. 651—690, окт. 691—742, ноябрь 743—800, дек. 855—960; 1879, фев. приложение, 1—37.
228. Характеристическія воззрѣнія западно-европейскихъ писателей на представительное правленіе. Канд. Назимова. 1875, февр. 51—70, мартъ 145—157.
229. Хрестоматія по исторіи русскаго права. Проф. Владимірскаго-Буданова. 1875, ноябрь 1—24, дек. 25—72; 1876, янв. 73—112, февр. 113—160, мартъ 161—228 (выпускъ I, изд. 2-е). 1880, янв. 1—38, февр. 39—70, мартъ 71—102, апр. 103—126, май 127—158, іюнь 159—206 (выпускъ II, изд. 2-е).
230. Читенія по статистикѣ въ 186<sup>4</sup>/<sub>5</sub> учебномъ году. Проф. Н. Х. Бунге. 1865, мартъ 1—40, май 1—32, іюнь 1—27, іюль 1—24.

#### IV. Математика, физика, механика и астрономія.

231. Аналитическія выраженія однозначныхъ функцій. Стип. Букрѣева. 1883, авг. 210—224, сент. 256—273, ноябрь 293—312, дек. 313—324. Окончаніе въ 1884 г., апр. 172—190.

232. Взаимодѣйствіе тѣлъ, погруженныхъ въ движущуюся несжимаемую жидкость. Проф. Шиллера. 1877, июль 183—215.
233. Влажность смѣси двухъ массъ воздуха различной температуры и влажности. Проф. Авенариуса. 1877, дек. 227—229.
234. Выводъ уравненій движенія неизмѣняемой системы около неподвижной точки. Проф. Рахманинова. 1877, окт. 217—226.
235. Геометрическая теорія движенія неизмѣняемой фигуры на плоскости (съ рис.). Стип. Пѣвницкаго. 1883, июнь 85—110, июль 111—175, авг. 187—209, сент. 225—255. Продолженіе въ 1884 г.
236. Дифференціальныя уравненія втораго порядка. Условія интегрируемости въ конечномъ видѣ. Проф. Ермакова. 1880, сент. 1—25.
237. Дифференціальныя уравненія съ частными производными перваго порядка съ тремя переменными. Проф. Ермакова. 1880, дек. 83—110.
238. Дю-Сежуръ и Ольберсъ. Астронома-наблюдателя Фабриціуса. 1883, июль 176—186.
239. Замѣтка относительно геометрическаго значенія интеграловъ уравненій движенія матеріальной точки около неподвижнаго центра. Проф. Рахманинова. 1883, мартъ 62—68.
240. Измѣненія влажности въ восходящемъ атмосферномъ теченіи. Проф. Авенариуса. 1868, янв. 1—9.
241. Интегрированіе дифференціальныхъ уравненій механики. Диссертация на степень доктора, доц. Ермакова. 1877, февр. 81—96, мартъ 97—144, апр. 145—182.
242. Краткій историческій очеркъ развитія геометріи. Проф. Ващенко-Захарченка. 1880, янв. 1—40, февр. 41—72, мартъ 79—102, апр. 103—118, май 119—150, июнь 151—174, июль 175—214, авг. 215—230, дек. 231—270; 1881, янв. 265—296, февр. 297—320, апр. 321—336, май 337—376, июль 377—416, авг. 417—448, окт. 449—488, ноябрь 489—504, дек. 505—520; 1882, янв. 521—552, февр. 553—568, мартъ 569—592, апр. 593—616, июнь 617—656, июль 657—672, сент. 673—684.
243. Краткій историческій очеркъ развитія аналитической геометріи. Проф. Ващенко-Захарченка. 1883, сент. 274—292.
244. Краткій обзоръ теоріи вѣроятностей. Проф. Ващенко-Захарченка. 1864, февр. 59—77.
245. Къ вопросу о критической температурѣ изомеровъ и гомологическихъ рядовъ. Стип. Надеждина. 1883, февр. 27—32.
246. Къ вопросу о температурѣ абсолютнаго кипѣнія жидкостей. Студ. Надеждина. 1882, февраль 1—6, окт. 23—28.

247. Лекціи разностнаго исчисленія, читанныя проф. Ващенко-Захарченко. 1867, окт. 1—40, ноябрь 41—72, дек. 73—112; 1868, янв. 113—144, февр. 145—179.
248. Наблюденія переноснымъ вертикальнымъ кругомъ Репсольда для опредѣленія широты кievской обсерваторіи. Проф. Шидловскаго. 1864, мартъ 44—57.
249. Начала Евклида съ пояснительнымъ введеніемъ и толкованіями. Проф. Ващенко-Захарченка. 1877, окт. 1—24, ноябрь 25—56, дек. 57—80; 1878, янв. 81—104, февр. 105—144, мартъ 145—176, апр. 177—200, май 201—232, іюнь 233—264, іюль 265—296, авг. 297—336, сент. 337—368, окт. 369—392, ноябрь 393—432; 1879, янв. 433—488, февр. 489—512, мартъ 513—528, май 529—576, іюль 577—608, авг. 609—672, сент. 673—704, окт. 705—728, ноябрь 729—744, дек. 745—747; 1880, мартъ — заглавные листы и введеніе къ этому сочиненію I—XVI.
250. Начало наименьшаго дѣйствія. Проф. Рахманинова. 1866, дек. 1—4.
251. Начало наименьшей потерянной работы, какъ общее начало механики. Проф. Рахманинова. 1878, апр. 1—20.
252. Новый признакъ сходимости и расходимости бесконечныхъ знакопостоянныхъ рядовъ. Доц. Ермакова. 1872, мартъ 1—20.
253. Нѣкоторыя приложенія механической теоріи тепла къ измѣненію состоянія упругаго тѣла. Проф. Шиллера. 1879, мартъ 1—25.
254. Общая теорія равновѣсія и колебанія упругихъ твердыхъ тѣлъ. Диссертация на степень магистра В. Ермакова. 1871, іюнь 1—16, іюль 17—40, авг. 41—80, сент. 81—104.
255. Объемъ жидкости, какъ функція температуры при постоянномъ давленіи. Канд. Жука. 1881, февр. 75—78, іюнь 79—82.
256. Обь ударѣ тѣлъ. Магистрантовъ О. Мациона и Н. Мациона. 1883, янв. 1—26, мартъ 33—61, іюнь 69—84.
257. Обь электровозбудительной силѣ термо-электрическихъ элементовъ съ точки зрѣнія механической теоріи тепла. Проф. Авенариуса. 1870, ноябрь 1—5.
258. О магнитномъ наклоненіи въ Кіевѣ. Консерв. Заіончевскаго. 1869, дек. 1—12.
259. О наблюденіяхъ луны въ одинаковыхъ высотахъ со звѣздами. Астронома-наблюд. Фабриціуса. 1877, янв. 1—26, февр. 62—80.
260. О наивыгоднѣйшихъ результатахъ наблюденій. Стип. Н. Тимофѣева. 1870, сент. 1—34, окт. 1—24, ноябрь 1—32.



261. Опредѣленіе высоты полюса кievской астрономической обсерваторіи. Проф. Шидловскаго. 1863, мартъ 1—32.
262. Опредѣленіе длины секунднаго маятника. Канд. Эйсмонта. 1869, февр. 1—6.
263. Опредѣленіе напряженія силы земнаго магнетизма въ Кievѣ въ абсолютныхъ единицахъ. Консерв. Заіончевскаго. 1869, сент. 1—13.
264. Опредѣленіе упругости паровъ нѣкоторыхъ жидкостей при высокихъ температурахъ. Канд. Заіончевскаго. 1878, апр. 21—27, авг. 29—39.
265. Опредѣленіе элементовъ земнаго магнетизма въ Кievѣ. Стин. Н. Кравченка. 1873, дек. 1—18.
266. О равновѣсіи кинетической и потенціальной энергіи молекулъ газа, находящагося въ состояніи вѣшняго равновѣсія. Канд. Флоринскаго. 1881, янв. 1—40, май 41—64, авг. 65—86.
267. Основанія теоретической динамики. Профес. Рахманинова. 1870, дек. 1—32; 1871, янв. 33—56, февр. 57—90, май 91—104; 1873, мартъ 105—128, апр. 129—152, май 153—176, авг. 177—192, ноябрь 193—208; 1874, янв. 209—224.
268. Основныя начала метода кватерненовъ. Дис. на степ. докт., доц. Ромера. 1866, ноябрь 1—24, дек. 25—56; 1867, янв. 57—88, февр. 89—120, мартъ 121—146; 1868, мартъ 147—170, апр. 171—194, май 195—215.
269. Преобразование дифференціальныхъ уравненій втораго порядка къ новымъ переменнымъ. Проф. Ермакова. 1881, янв. 1—20.
270. Риманнова теорія функцій составнаго переменнаго. Диссерт. на степ. доктора математическихъ наукъ, М. Е. Ващенко-Захарченка. 1866, окт. 1—33, ноябрь 1—24, дек. 25—48; 1867, янв. 49—72.
271. Руководство къ сферической астрономіи, по сочиненіямъ Брюнова, Шовене и др. Проф. Шидловскаго. Ч. I. 1866, февр. 1—32, мартъ 33—64, апр. 65—96, май 97—128, іюнь 129—176, іюль 177—224, авг. 225—256, сент. 257—296, окт. 297—336, ноябрь 337—370. Ч. II. 1867, апр. 1—24, май 25—56, іюнь 57—88, іюль 89—120, авг. 121—152, сент. 153—184; 1868, янв. 185—216, апр. 217—240, май 241—264, іюнь 265—296, іюль 297—320, авг. 321—352, сент. 353—376, окт. 377—392, ноябрь 393—402, дек. 403—418; 1869, янв. 419—434, мартъ 435—458, апр. 459—475.
272. Рѣчь о самостоятельности въ приложеніи наукъ практическихъ къ жизни, произнесенная на актѣ въ 1864 г. проф. Рахманиновымъ. 1864, сент. 1—31.

273. Таблица восхожденія и захожденія солнца въ Кіевѣ. 1864, янв. 1—4.
274. Теорія двойно-периодическихъ функцій. Проф. Ермакова. 1881, февр. 45—74.
275. Теорія кольцеобразнаго микрометра. Канд. Мациона. 1875, мартъ 25—42, апр. 43—73, май 75—109, июнь 111—144.
276. Теорія опредѣлителей и двоичныхъ формъ. Проф. Ващенко-Захарченка. 1875, ноябрь 145—160, дек. 161—184; 1876, янв. 185—224, февр. 225—248, мартъ 249—288, апр. 289—312, май 313—352, июнь 353—376, июль 377—416, авг. 417—432; 1877, янв. 433—456, февр. 457—488, мартъ 489—520, апр. 521—564, май 565—588, июнь 589—598, июль 599—645.
277. Характеръ развитія математическихъ наукъ у различныхъ народовъ древняго и новаго міра до XV в. Рѣчь, произн. на торж. актѣ 9 янв. 1882 г. проф. Ващенко-Захарченкомъ. 1882, янв. 21—48.
278. Электромагнитныя свойства концовъ разомкнутыхъ токовъ и діэлектриковъ. Доц. Шиллера. 1876, февр. 1—25, мартъ 27—33.
279. Элементарный выводъ закона сохраненія энергіи. Проф. Шиллера. 1880, февр. 73—78.
280. Элементарный курсъ теоріи вѣроятностей. Проф. Ермакова. 1878, сент. 41—72, окт. 73—121, ноябрь 123—165, дек. 167—184.

## V. Естествознаніе.

281. Анатомія *Diplozoen paradozum* и взглядъ на процессы слиянія и соединенія организмовъ. Приватъ-доц. Паульсона. 1867, авг. 1—24.
282. Гипотеза о единствѣ матеріи и экспериментальная его повѣрка. Пробная лекція доц. Барзиловскаго. 1882, сент. 1—18.
283. Гоніометръ съ діоптрами. Проф. Тютчева. 1863, май 54—53.
284. Дѣйствіе свѣта и темноты на хлорофилъ водоросли *Spirogyra* sp. Студ. Волкова. 1868, февр. 1—10.
285. Историческій обзоръ примѣненій атомической теоріи къ химіи. Соч. Канинциаро, перев. проф. Алексѣева. 1873, янв. 1—24, февр. 25—48, мартъ 49—64, апр. 65—96, май 97—144, июнь 145—168.
286. Исторія и современное состояніе свеклосахарнаго производства. Рѣчь, произн. на актѣ 9 янв. 1877 г. проф. Н. А. Бунге. 1877, февр. 27—61.
287. Качественный анализъ тѣлъ, содержащихъ органическія вещества. Проф. Алексѣева. 1881, ноябрь 83—122.
288. Классификація и общій обзоръ нитросоединеній. Доц. Н. А. Бунге. 1868, февр. 1—40.

289. Краткая характеристика рыбъ изъ семейства Cyprinoidei (короповыхъ) по Геккелю, сост. студ. А. Карпинскимъ. 1862, мартъ, особое прилож.
290. Курсъ химической технологіи (съ табл.). Проф. Н. А. Бунге. 1878, авг. 1—48, окт. 49—80; 1879, янв. 81—112, февр. 113—128, мартъ 129—152, апр. 153—165; 1880, апр. 1—24, май 25—40, июль 41—56, ноябрь 57—88, дек. 89—108; 1881, янв. 109—124, февр. 125—140, мартъ 141—148, апр. 149—156, май 157—172, июнь 173—180, июль 181—183, сент. 189—204, окт. 205—220, ноябрь 221—236, дек. 237—252; 1882, февр. 253—268, май 277—284, июль 285—300, авг. 301—308, окт. 309—324, ноябрь 325—334, дек.—заглавн листъ и предисл. I—VIII. Вышли въ свѣтъ два отдѣла: вода и топливо.
291. Къ вопросу о скорости химическихъ реакцій. Диссертация на степень магистра химіи, лабор. Каляндера. 1880, окт. 27—58, ноябрь 59—82; 1881, февр. 21—44, мартъ—рисунки къ соч. (прибавл.); 1882, сент. 19—22.
292. Къ вопросу объ электролизѣ химическихъ соединений. Диссерт на степень докт., проф. Н. А. Бунге. 1870, авг. 1—41.
293. Къ гистологіи рода *Calligonum* L. (съ рисункомъ). Канд. Рындовскаго. 1875, мартъ 1—24.
294. Къ исторіи развитія желѣзокъ въ листьяхъ *Psoralea palaestina* и *Ps. rufens*. Статья студ. Тимофѣева. 1869, ноябрь 1—11.
295. Лекціи органической химіи. Проф. Алексѣева. 1867, ноябрь 1—43, дек. 1—45; 1868, апр. 1—35, июнь 1—23, июль 1—28; 1869, июль 1—27, авг. 1—27, ноябрь 1—33, дек. 1—16; 1870, февр. 1—25, мартъ 1—25, апр. 1—20; 1871, мартъ 1—31, апр. 1—14.
296. Магистерскіе отвѣты по минералогіи, геогнозійи и палеонтологіи. Малевскаго. 1865, апр. 39—60.
297. Матеріалы для химіи бора и его соединений. Диссерт. на степень магистра, Добровольскаго. 1869, июнь 1—27, июль 1—34.
298. Морфологія и систематика рода *Vaucheria*. Соч. на степень доктора, Вальца. 1865, окт. 1—18, ноябрь 1—22.
299. Обзорѣніе сѣменныхъ и высшихъ споровыхъ растений, входящихъ въ составъ флоры губерній Кіевского учебнаго округа. Проф. Роговича. 1868, апр. 1—16, май 17—48, июнь 49—80, июль 81—104, авг. 105—128, ноябрь 129—144; 1869, февр. 145—176, мартъ 177—200, апр. 201—224, май 225—248, июнь 249—272, июль 273—308.
300. Объ азобензидѣ и вообще объ азосоединеніяхъ. Диссерт. на степ. докт., проф. Алексѣева. 1867, май 1—22, авг. 1—31, сент. 1—18.

301. Объ оплодотвореніи въ закрытыхъ цвѣткахъ *Lamium amplexicaule* L. и *Oryza clandestina*. Dr. В а л ь ц а. 1864, ноябрь 38—40.
302. О важнѣйшихъ усовершенствованіяхъ въ винодѣліи. Доц. Н. А. Б у н г е 1871, іюнь 1—24, іюль 25—51.
303. О долеритѣ Полтавской и траппѣ Волынской губ. Консерв. Б л ю м м е л я. 1867, май 1—21.
304. О дѣйствиі солода на крахмалъ. Профес. Н. А. Б у н г е. 1873, мартъ 1—32.
305. О значеніи химическихъ формулъ. Доц. Б а з а р о в а. 1873, май 1—13.
306. О неустарѣвшемъ первозародышѣ *Aspidium Filix mas* Roth. Диссерт. на степ. маг. ботаники, Я. В а л ь ц а. 1863, авг. 1—32, септ. 1—38.
307. О нитросоединеніяхъ. Диссерт. на степ. магистра химіи, доц. Н. А. Б у н г е. 1868, февр. 1—40, мартъ 41—84.
308. О предстоящемъ съѣздѣ естествоиспытателей въ Кіевѣ. Рѣчь, произн. на актѣ 9 ноября 1870 г. проф. А л е к с ѣ в ы м ъ. 1870, дек. 1—9.
309. О предѣлахъ и формѣ теоретическаго преподаванія химіи. Соч. Капницаро. Перев. проф. А л е к с ѣ в а. 1873, іюнь 1—30.
310. О примѣненіи газа вообще и въ особенности къ освѣщенію Кіева. Рѣчь, произн. на актѣ 1868 г. проф. Т ю т ч е в ы м ъ. 1868, окт. 1—19.
311. О рѣшетчатыхъ паренхиматическихъ элементахъ первичной коры *Sergorgia arhulla* и ихъ соотношенія съ млечными сосудами. Диссерт. на степень доктора ботаники, И. Б о р щ о в а. 1867, апр. 1—32.
312. О силурійской формаціи днѣстровскаго бассейна. Диссерт. на степень магистра минералогіи, канд. М а л е в с к а г о. 1866, апр. 1—46, май 1—32.
313. О строеніи нѣкоторыхъ азотистыхъ соединеній. Диссерт. на степ. маг. химіи, доц. Б а з а р о в а. 1871, апр. 1—29.
314. О терпенахъ и химическое изслѣдованіе маселъ критской душицы и кудрявой мяты. Соч. на степ. маг. фармаціи, лабор. Л о н а ч е в с к а г о - П е т р у н я к и. 1866, май 1—56.
315. О фтороборной кислотѣ. Диссерт. на степ. доктора, доц. Б а з а р о в а. 1874, окт. 1—34.
316. О химической формулѣ везувіана. Диссерт. на степ. доктора, проф. Т ю т ч е в а. 1866, дек. 1—33.
317. Очерки неорганической химіи. Опытъ болѣе тѣснаго соединенія неорганической химіи съ органическою. Доц. Н. А. Б у н г е. 1867, февр. 1—16, мартъ 17—32, май 33—56, іюнь 57—80, іюль 81—96.
318. Примѣры для первоначальнаго упражненія въ химическомъ анализѣ. Сост. В е л е р о м ъ, перев. проф. А л е к с ѣ в а. 1866, авг. 1—26.

319. *Sphaeroplea Trevinari* Kg. Студ. Голяницкаго. 1864, дек. 1—16.  
 320. Строеііе *epidermis* у рыбъ. *Pro venia legendi*, Паульсона. 1865, янв. 1—8.

## VI. Медицина.

321. Аденома легкихъ собаки. Лѣкаря Сикорскаго. 1872, апр. 1—11.  
 322. Анатомія поверхности человѣческаго мозга. Проф. Беца. 1883, февр. 1—44, ноябрь 304—316. Продолженіе въ 1884 г.  
 323. Билатеральное сѣченіе маточной шейки. Лекція приватъ-доц. Шварца. 1875, сент. 1—13.  
 324. Введеніе въ систематическое и клиническое ученіе о накожныхъ болѣзняхъ Доц. Горецкаго. 1864, ноябрь 1—19.  
 325. Вліяніе акта введенія пищи въ теченіе сутокъ на *t-е* тѣла вообще и желудка въ частности у человѣка (съ таблицами). Студ. Родзаевскаго. 1882, февр. 1—36, мартъ 37—60, апр. 61—72.  
 326. Вступительная лекція по кафедрѣ теоретической хирургіи и госпитальной клиники. Проф. Борнгаупта. 1883, окт. 255—272.  
 327. Демонстративныя лекціи, читанныя въ Медицинскомъ совѣтѣ Министерства внутреннихъ дѣлъ и въ Ученомъ комитетѣ Военнаго министерства. Проф. Беца. 1870, ноябрь 1—32, дек. 33—48; 1871, янв. 49—77.  
 328. Дѣйствительно-ли прапорщикъ Доливо-Добровольскій одержимъ умопомѣшательствомъ? Проф. Эргардта. 1864, янв. 1—35.  
 329. Дѣйствіе алколоида дубоизина на сердце лягушки (изъ физиологической лабораторіи проф. Томсы). Докт. Форштетера. 1880, авг. 65—100.  
 330. Затрудненія при родахъ вслѣдствіе ненормальнаго состоянія канала влагалища. Доц. Толочинова. 1882, май 1—11.  
 331. Значеніе пизшихъ организмовъ въ этиологіи инфекціонныхъ болѣзней. Диссерт. на степ. докт. медиц., ординат. Зенкевича. 1883, май 85—128, июль 129—166, авг. 167—198, сент. 199—224, окт. 225—254, ноябрь 255—303.  
 332. Изслѣдованіе микроскопическихъ измѣненій печени при травматическомъ воспаленіи ея (съ рисункомъ). Соч. студ. Уверскаго, удостоенное золотой медали. 1874, мартъ 49—61.  
 333. Изслѣдованіе путемъ опыта у взрослыхъ животныхъ и кромѣ того у зародыша могутъ-ли размножаться нервныя кѣтки дѣленіемъ (съ рис.). Соч. студ. Ломинскаго, удост. золот. мед. 1882, мартъ 1—32.

334. Изъ лекцій медицинской оутивы. Проф. Шкляревскаго. 1870, мартъ 1—20.
335. Исторія медицины. Докт. Ковнера. 1878, февр. 1—30, мартъ I—XX, 59—80, апр. 113—148, май 149—184, июнь 185—216, июль 217—246, окт. XXI—XL и 1—12; 1880, июль 185—200, авг. 201—224, сент. 225—240, окт. 241—256, ноябрь 257—272; дек. 273—288; 1881, февр. 289—320, мартъ 321—336, апр. 337—352, май 353—360, июнь 361—376, июль 377—384, авг. 385—400, сент. 401—424, окт. 425—440, ноябрь 441—464, дек. 465—480; 1882, янв. 481—496, февр. 497—512, мартъ 513—528, апр. 529—546, июль 1—28, сент. предисловіе и оглавленіе I—VIII.
336. Къ вопросу объ отношеніи симпатическихъ узловъ и нитей къ искусственному діабету. Дис. на степ. докт. медіц., лаборанта Суханова. 1879, авг. 241—274, сент. таблицы къ этому сочиненію 1—24, окт. 25—39.
337. Къ вопросу о происхожденіи канкроида. Лѣкаря И. Сиворскаго. 1870, сент. 1—11.
338. Къ гистологіи почекъ. Студ. Проценка. 1869, май 1—16.
339. Къ терапіи задержанія частей послѣда послѣ родовъ и выкидыша. Доц. Толочинава. 1879, апр. 153—188.
340. Къ терапіи хроническаго воспаленія матки. Доц. Толочинава. 1882, май 12—19.
341. Къ ученію объ эмболическомъ инфарктѣ (съ рисункомъ). Соц. докт. Косухина. 1876, янв. 1—48.
342. Къ физиологіи рубцовъ (съ рисунк.). Студ. Свѣрчевскаго. 1868, май 1—33.
343. Лекціи медицинской физики. Проф. Шкляревскаго. 1881, ноябрь 1—24, дек. 25—40; 1882, февр. 41—64, апр. 65—80.
344. Матеріалы для физиологіи жировой ткани. Диссерт. на степ. докт. мед., стип. Субботина. 1869, апр. 1—71.
345. Матеріалы для физиологіи пищеваренія и усвоенія бѣлковыхъ веществъ. Докт. Кистяковскаго. 1873, янв. 1—20, февр. 1—19.
346. Новыя данныя о тончайшемъ строеніи поджелудочной желѣзы. Студ. В. Подвысоцкаго. 1881, ноябрь 1—48, дек. 49—64; 1882, янв. 65—100.
347. Нѣсколько замѣчаній о микроскопическомъ строеніи надпочечниковъ. Прозект. Беца. 1864, июнь 48—60 (съ рисунк.).
348. Нѣсколько случаевъ заращенія и суженія влагалища. Доц. Толочинава. 1879, июнь, 189—210.

349. Общій медицинскій очеркъ тыла арміи въ Румыніи и Бессарабіи въ 1877 году. Доц. Коломнина. 1877, апр. 1—87; 1878, сент. 277—324, окт. 325—376, ноябрь 377—431.
350. Обь иннерваціи кровообращенія въ легкихъ (съ рис.). Диссерт. на степень докт., Равы. 1883, апр. 45—84.
351. Обь антисептическомъ способѣ лѣченія ранъ. Пробная лекція, докт. Миѣле. 1880, іюль 47—64.
352. Обь общихъ принципахъ діагностики. Лекція прив.-доц. Маровскаго. 1864, апр. 1—20.
353. О вліяніи солянокислаго пилокарпина на сердце лягушки. Дис. на степ. докт., стип. Жукъ. 1880, окт. 101—156, ноябрь 157—180, дек. прилож. къ соч. (съ рис.) 193—224; 1881, янв. прилож. къ соч. 225—244.
354. О гемодинамикѣ инфаркта. Проф. Шкляревскаго. 1876, ноябрь 65—76, дек. 77—82.
355. О двухъ тонахъ въ бедренныхъ артеріяхъ при недостаточности аортальныхъ клапановъ Доц. Е. И. Аванасьева. 1874, мартъ 62—75.
356. О дѣленіи красныхъ кровяныхъ шариковъ у куриного зародыша. Докт. Функе. 1881, мартъ 1—14.
357. О заведеніяхъ для помѣшанныхъ въ Германіи и ихъ дальнѣйшемъ развитіи. Соч. Гризингера, перев. Покровскаго. 1868, сент. 1—14, окт. 1—20, ноябрь 1—8 и еще обь устройствѣ психіатрическихъ клиникъ. Покровскаго. 1868, ноябрь 9—16.
358. О значеніи медицины въ Россіи. Рѣчь, произнесенная на актѣ въ 1862 году проф. Вальтеромъ. 1862, сент. 15—26.
359. О кровообращеніи въ почкахъ и секреторной ихъ дѣятельности при перевязкѣ арт. hepaticae. Д-ра Вербицкаго. 1881, мартъ 15—48, апр. 49—71.
360. О лѣченіи нѣкоторыхъ видовъ аменорреи Доц. Толочинова. 1879, іюль 211—240.
361. О лѣченіи хроническаго катарра влагалища и матки и его послѣдствій у старыхъ женщинъ. Доц. Толочинова. 1878, ноябрь 432—459.
362. О медицинской экспертизѣ. Публичная лекція проф. Эргардта. 1874, сент. 107—126.
363. О необходимости физическаго образованія для врачей при современномъ состояніи медицины. Проф. Шкляревскаго. 1869, дек. 1—15.
364. О нервномъ швѣ. Лабор. Равы. 1883, дек. 317—330.
365. О нервахъ легкихъ лягушки. Лаборанта Егорова. 1879, ноябрь 275—282.
366. О нервахъ печени. Студ. Колачевскаго, удостоен. золот. медали. 1872, авг. 1—18.

367. О нервахъ печени. Студ. Нестеровскаго, тоже. 1872, июнь 1—10.
368. О паренхиматозномъ воспаленіи печени, циррозѣ и атрофической мышечатной печени. Проф. Мациона. 1869, июнь 1—40.
369. О регенераціи поперечно-полосатыхъ мышцъ послѣ травматическихъ поврежденій. Докт. Соколова. 1881, окт. 147—184.
370. О реплантаціи и трансплантаціи костей. Диссерт. на степ. доктора, помощ. прозект. Радзимовскаго. 1881, апр. 72—104, май 105—146.
371. О сверхъестественномъ въ медицинѣ. Рѣчь проф. Тритшеля. 1880, янв. 1—10.
372. О современномъ состояніи дерматологіи. Лекція прив.-доц. Лукомскаго. 1874, май 1—18.
373. Отвѣтная записка на вопросы Парижской администраціи общественнаго призрѣнія, относящіяся къ исторіи и статистикѣ паршей въ Россіи. Доц. Горецкаго. 1865, авг. 1—16.
374. О трахейномъ тонѣ Williams'a. Доц. Е. И. Аванасьева. 1874, апр. 77—88.
375. О фибринозномъ (крупозномъ) воспаленіи зѣва у дѣтей. Докт. Липскаго. 1878, мартъ 31—58, апр. 81—112, дек. 504—539.
376. Периферическіи области распространенія переднихъ спинно-мозговыхъ корешковъ. Соч студ. Полуцаевка. удостоенное золотой медали (съ рисункомъ). 1874, июль 89—106.
377. Подвижная родильная кровать или родильный станокъ. Ордин. Функе. 1869, июль 1—4.
378. Пояснительный текстъ къ анатомическому атласу Вебера, сост. проф. Бецомъ. 1868, ноябрь 1—34, дек. 1—33.
379. Предметъ и историческое развитіе науки о женскихъ болѣзняхъ. Лекція доц. Толочинова. 1870, ноябрь 1—14.
380. Притворство, принятое за умопомѣшательство Проф. Эргардта. 1867, июнь 1—56.
381. Пробная лекція по физиологіи. Докт. Томсы. 1865, сент. 1—14.
382. Развитіе упругой ткани. Студ. Судакевича. 1882, мартъ 1—16, апр. 17—64.
383. Разсѣченіе маточной шейки. Лѣченіе изъязвленій маточной шейки. Статья доц. Толочинова, 1882, июнь 31—54.
384. Распознаваніе и лѣченіе внематочной беременности. Доц. Толочинова. 1878, дек. 460—503; 1879, янв. 1—45.
385. Расположеніе губчататаго вещества въ нижнемъ концѣ бедра. Помощн. прозект. Проценка. 1872, ноябрь 1—28.



386. Самопроизвольный разрывъ матки во время родовъ. Доц. Толочнинова. 1879, мартъ 103—130.
387. Скопленіе гноя въ полости матки. Доц. Толочнинова. 1882, май 20—30.
388. Случай внѣматочной беременности въ университетской акушерской клиникѣ. Ордин. Функе. 1869, авг. 1—12.
389. Случай мивсокарциномы. Ордин. Сякорскаго. 1872, янв. 1—6.
390. Случай эпитеальнаго рака. Ордин. Сякорскаго. 1872, янв. 1—3.
391. Учебникъ физиологіи. Проф. Томсы. 1883, мартъ 1—24, апр. 25—48, май 49—72, дек. 73—88.
392. Ушная течъ или гнойное воспаленіе средняго уха. Пробная лекція, читанная для приобрѣтенія званія приватъ-доцента докт. Успенскимъ. 1876, май 49—63.
393. Холерныя эпидеміи въ Индіи. Сочин. ф.-Петтенкофера, перев. проф. Субботина. 1872, сент. 1—32, окт. 33—64, ноябрь 65—80; 1873, мартъ 81—104, апр. 105—139.
394. Черепные швы. Проф. Беца и стип. Равы. 1879, февр. 47—102, мартъ 131—152
395. Что называется ассептической раной. Вступ. лекція прив-доц. Мифле. 1880, ноябрь 181—192.
396. Эпидемія возвратной горячки въ Кіевѣ. Доц. Аѳанасьева. 1868, авг. 1—17.
397. Эпидемія тифозныхъ болѣзней въ Кіевѣ. Проф. Покровскаго. 1868, іюнь 1—15.

## VII. Отчеты о путешествіяхъ за границу и по Россіи; свѣдѣнія объ ученыхъ сѣздахъ, архивахъ и выставкахъ.

398. Beschreibung für die Pariser Weltausstellung der von Prof. Szymanski erfundenen oder modificirten Chirurgischer Instrumente (съ 2 таблиц.). 1867, мартъ 1—22
399. Два года за границею. Магистра Тарасова. 1879, янв. 28—50, май 326—360, іюнь 437—462, іюль 463—499, авг. 539—566.
400. Донесеніе профес. Яроцкаго о центральномъ архивѣ въ Витебскѣ. 1863, янв. 54—56.
401. Замѣтка объ архивѣ Малороссійской коллегіи, наход. при Ист. общ. Харьк. унив. Стип. Д. Багалъя. 1882, сент. 131—142.
402. Замѣтки изъ заграничнаго путешествія въ 1871—72 годахъ. Проф. Алексѣева. 1872, ноябрь 1—16,

403. Запѣтки о Московской выставкѣ 1882 г. Проф. Алексѣева. 1883, янв. 1—50.
404. Запѣтки о Парижской выставкѣ 1878 года. Проф. Алексѣева. 1878, дек. 119—138.
405. Историческая семинарія Вуттке въ Лейцигѣ. Отчетъ магистра Лучицкаго. 1874, февр. 55—68, май 293—322.
406. Краткій отчетъ о путешествіи проф. Рахманинова. 1861, окт. 1—16.
407. Обь офталмологическомъ конгрессѣ въ Парижѣ съ 30 сентября по 4 октября 1862 года. Проф. Гюббенета. 1862, сент. 63—70.
408. Описаніе выставки сельскихъ произведеній, бывшей въ Кіевѣ въ 1867 г. Проф. Ходецкаго. 1867, окт. 1—37.
409. Отчетъ о годичной командировкѣ. Проф. Владимірскаго-Буданова. 1881, ноябрь 1—24, дек. 25—86.
410. Отчетъ о годичномъ пребываніи за границую. Прив.-доц. Загоровскаго. 1878, ноябрь 1—14.
411. Отчетъ о дѣятельности кіевского лазарета въ Сербіи. Доц. Яценка. 1877, мартъ 1—30.
412. Отчетъ о заграничномъ путешествіи. Канд. Ермакова 1874, янв. 1—14, май 15—21.
413. Отчетъ о заграничной командировкѣ. Доц. Ромера. 1864, авг. 1—17, окт. 1—18.
414. Отчетъ о занятіяхъ адъюнкта Демченка во время заграничнаго его путешествія. 1861, дек. 1—8.
415. Отчетъ о занятіяхъ адъюнкта Н. Ренненкамифа во время заграничнаго его путешествія съ ученою цѣлью. 1862, апр. 1—14.
416. Отчетъ о занятіяхъ въ архивахъ. Стип. Н. Любовича. 1879, ноябрь 42—55.
417. Отчетъ о Карлсбадскомъ съѣздѣ нѣмецкихъ естествоиспытателей и врачей по хирургическому и офталмологическому отдѣленію. Проф. ф.-Гюббенета. 1863, февр. 45—66.
418. Отчетъ о командировкѣ въ Славянскія земли. Проф. Яроцкаго. 1864, февр. 78—108.
419. Отчетъ о Лондонской всемірной выставкѣ. Проф. Рахманинова. 1862, іюнь 4—16, окт. 32—44.
420. Отчетъ о научныхъ занятіяхъ командированнаго доц. Субботина. 1871, мартъ 1—26, апр. 1—35.
421. Отчетъ о пребываніи за границую. Доц. Зибера (по политической экономіи). 1873, авг. 1—55.

422. Отчетъ о путешествіи для осмотра новыхъ лабораторій въ Берлинѣ и Лейпцигѣ. Проф. Алексѣева. 1870, июнь 1—13.
423. Отчетъ о путешествіи за границую. Канд. Ермакова (по математикѣ). 1873, июль 1—18.
424. Отчетъ о путешествіи за границу съ ученою цѣлью. Доц. Лазаревича (по медицинѣ). 1862, янв. 1—33.
425. Отчетъ о пятой выставкѣ сельскихъ произведеній въ Кіевѣ. Проф. Ходецкаго. 1871, окт. 1—66.
426. Отъ комитета четвертаго съѣзда русскихъ естествоиспытателей. 1873, май 1—4.
427. Очеркъ исторіи Монтобана. Отчетъ магистра Лучицкаго. 1874, авг. 644—658, сент. 681—689.
428. Письма изъ чужихъ краевъ. Доц. Горецкаго. 1863, янв. 1—45, февр. 1—45.
429. Письмо доц. Страшкевича о поѣздѣ его чрезъ Одессу и Константинополь въ Аѳины. 1864, авг. 30—39.
430. Свѣдѣнія о научныхъ занятіяхъ за границую. Магистра ботаники Я. Вальца. 1864, май 51—60, авг. 18—29, ноябрь 20—37; 1865, янв. 16—24.
431. Съѣздъ (первый) естествоиспытателей въ Кіевѣ. 1861, сент. I—XXXIV +1—143. Второй съѣздъ. 1862, июль 1—141, авг. 142—154.
432. Съѣзды въ Кіевѣ учителей русскаго языка и словесности Кіевского учебнаго округа въ 1863 и 1864 годахъ. 1864, сент. 1—32, окт. 33—64, ноябрь 65—88, дек. 89—99; 1865, февр. 100—122, апр. 123—154, май 155—194, июнь 195—237.
433. Хирургическій результатъ путешествія за границу послѣ войны 1866 г. Проф. Шимановскаго. 1867, янв. 1—34, февр. 1—22, мартъ 1—26.

### VIII. Разборы диссертаций, критика и библиографія.

434. Амплондное перерожденіе въ анатомо-патологическомъ отношеніи. Диссерт. на степ. докт. медик. Стенфа. Рец. проф. Мазона. 1865, янв. 9—12.
435. Анатомія *Diplozoön paradoxum*. Диссерт. на степ. маг. зоологіи, Паульсона. Отзывъ проф. Кесслера. 1867, ноябрь 5.
436. Анатомическое изслѣдованіе *Lithoglyphus Naticoides* Fer. Диссертация на степ. маг., Ельскаго. Рец. проф. Кесслера. 1862, окт. 44—46.
437. Ansichten über die Aufgabe der Chemie und über die Grundbestandtheile der Körper bei den bedeutendern Chemickern von Geber bis Stahl.

- Die Entdeckung der Zusammensetzung des Wassers. Von Hermann Kopp. Braunschweig (F. Vieweg u. Sohn) IX + 310 S. in 8°. Проф. Алексѣева. 1875, сент. 249—251.
438. Арійская семья, ея строй и развитіе (Соч. Hearn'a). Доц. Аландскаго. 1880, іюнь 175—204, іюль 205—220.
439. Atomistik und Kriticismus. Von Kurd Lasswitz. Braunschweig, 1878. Прив.-доц. Козлова. 1878, мартъ 73—81.
440. Babeau. A. Le village sous l'ancien régime. Paris. 1878 г. Проф. Фортинскаго. 1878, окт. 373—393.
441. Беатрич (по поводу сочин. Rios'a). Очеркъ изъ исторіи испанскихъ учреждений. Проф. Лучицкаго. 1882, окт. 404—418; 1883, янв. 20—30.
442. Beiträge zur Kritik und Erklärung der Satiren des D. Jun. Juvenalis. Kiew. 1846. Докторская диссертация проф. Деллена. Рец. Нейкирха. 1864, май 61—64.
443. Beiträge zur Lehre von den Eigenthumsverbrechen nach der Уложение des Zsaren Alexei Michailowitsch. Диссерт. на званіе прив.-доц., Сокольскаго. Рецен. проф. Кистяковскаго. 1870, окт. 8—9.
444. Беотійское нарѣчіе по надписямъ. Доц. Мищенко. 1883, сент. 289—317.
445. Библиографическія замѣтки о новыхъ книгахъ: профессоръ Аландскаго, Иконникова, Котляревскаго, Лучицкаго, Мищенко, Романовича-Славатинскаго и Терновскаго съ 1875 по 1878 г. въ концѣ каждой книжки Извѣстій.
446. Библиографическое объявленіе объ изданіи „Филологическихъ записокъ“, А. А. Иванова. 1878, дек. I—VIII; 2-е объявл. 1881, іюль 1—12.
447. Библиографическое обозрѣніе исторіи греческой литературы за 1875 г. Доц. Мищенко. 1876, мартъ 49—67, авг. 341—355, ноябрь 457—469.
448. Bremisches Urkundenbuch. Im Auftrage des Senats der freien Hansestadt Bremen, herausgegeben von D. R. Ehneck und W. v. Bippen. Erster Band. Bremen 1873 (Urkund. bis 1300). Zweiter Band. Erste Lieferung (bis 1320). Рецензія доц. Фортинскаго. 1874, іюль 39—57.
449. Wesendonck Herm. Die Begründung der neuerer deutschen Geschichtsschreibung durch Gatterer und Schlözer nebst Einleitung über Gang und Stand derselben vor diesen. Leipzig, 1876. Доц. Фортинскаго. 1877, апр. 159—176.
450. Возраженія на замѣчанія г. Сидоренка по поводу сочиненія „Дворянство въ Россіи“. Проф. Романовича-Славатинскаго. 1870, дек. 1—15.

451. Возраженія на рец. соч. „Опытъ изслѣдованія о культурномъ значеніи Византіи въ русской исторіи“, помѣщенную въ „Правосл. Обозр.“ 1869 г. В. С. Иконникова. 1870, янв. 1—33, февр. 1—47, мартъ 1—20.
452. Возраженія на рецензію г. Бильбасова соч. „Опытъ изслѣдованія о культурномъ значеніи Византіи въ русской исторіи“, напечатанную въ „Университетскихъ Извѣстіяхъ“ 1870 г., № 3. В. Иконникова. 1870, май 1—56, июнь 1—46.
453. Вопросъ объ историческомъ значеніи Римской имперіи и Тацитъ. М. Драгоманова. Рец. Бильбасова. 1870, окт. 1—5.
454. Hadrian VI, von Dr. Heinrich Bauer, Leipzig, 1876. Доц. Лучицкаго. 1876, мартъ 68—79.
455. Guido Padelletti, Storia del diritto Romano. Manuale ad uso delle scuole, 1878 г. Проф. Митюкова. 1879, май 113—120.
456. Histoire de la géographie et des découvertes géographiques depuis les temps les plus reculés jusqu'à nos jours, par M. Vivien de Saint Martin, Paris, 1873. Доц. Фортинскаго. 1875, янв. 12—51.
457. Histoire des institutions politiques de l'ancienne France, par Fustel de Coulanges. Vol. I, Paris, 1875. Рец. доц. Фортинскаго. 1875, май 111—135.
458. Главнѣйшіе моменты въ исторіи повальнаго обыска. Диссерт. на степень магистра, Сокольскаго. Рец. Незабитовскаго. 1871, дек. 5—12.
459. Государство и народное образованіе въ Россіи XVIII вѣка. Соч. Владимірскаго-Буданова. Ярославль, 1874. Рец. проф. Иконникова. 1874, ноябрь 153—176.
460. Гугенотская аристократія и буржуазія на югѣ послѣ Варооломеевской ночи. Диссерт. на званіе прив.-доц., Лучицкаго. Рец. Бильбасова. 1870, ноябрь 10—11.
461. Das Verbum der Griechischen Sprache etc. v. G. Kurtius, Bd. I, 1873. Рец. доц. Аландскаго. 1874, дек. 203—216.
462. Дворянство въ Россіи отъ начала XVIII в. до отмены крѣпостнаго права. Диссерт. на степень доктора, Романовича-Славатинскаго. Рец. Незабитовскаго и Сидоренка. 1870, ноябрь 1—10.
463. Dialogues et fragmen's philosophiques par Ernest Renan. Paris, 1876. Прив.-доц. Козлова. 1877, мартъ 53—60.
464. Dictionnaire des Antiquités Grecques et Romaines d'après les textes et les monuments. Разборъ проф. Модестова. 1874, янв. 9—12.
465. До-историческая Греція (по поводу соч. Бенлѣва) Доц. Мищенко. 1878, мартъ 58—72.

466. Древнѣйшій періодъ исторіи Рима и его изученіе (о позднѣйшихъ трудахъ въ этой области). Доц. Аландскаго. 1881, іюнь 135—160, іюль 177—202, авг. 217—234, септ. 259—298; 1882, янв. 1—28, апр. 100—130, май 177—188.
467. Духовской. Задача науки уголовного права, 1872 г. Его же: Понятіе клеветы, какъ преступленіе противъ чести частныхъ лицъ. Ярославль, 1873. Рец. проф. Кистяковскаго. 1874, дек. 217—234.
468. Европейское международное право, А. В. Гейфтера. Рец. прив.-доц. Базинера. 1880, май 166—167.
469. *Essai sur le pouvoir du gouverneur de province sur la république Romaine et jusqu'a Diocletien*, par Edgard Marx. Paris, 1880. Прив.-доц Кулаковскаго. 1881, ноябрь 355—359.
470. *Exempla inscriptionum latinarum in usum praecipue academicum composuit Gustavus Wilmans*. Berolini apud Weidmannos, 1873 г. Проф. Модестова. 1874, янв. 1—9.
471. Забѣлинъ, И. Исторія русской жизни съ древнѣйшихъ временъ. Рец. проф. Котляревскаго. 1880, ноябрь 405—436, дек. 459—494.
472. Загоскинъ. Исторія права Московскаго государства. Проф. Владимірскаго-Буданова. 1877, сент. 299—326.
473. Забѣтка для профессора К. Я. Любемилл. Доц. Аландскаго. 1883, янв. 17—19.
474. Забѣчанія на „Слово о полку Игоревѣ“, кн. Вяземскаго Доц. Хрущова. 1875, окт. 277—281.
475. Забѣчанія объ обработкѣ у насъ общаго ученія о правѣ. По поводу юридической догматики проф. Капустина и критическихъ статей проф. Незабитовскаго. Проф. Ренненкампа. 1869, янв. 1 - 21.
476. Забѣчанія о сочиненіи г. Опольцера. Проф. Хандрикова. 1883, май 189—202.
477. Забѣчанія объ учебникѣ математической и физической географіи, составленномъ для среднихъ учебныхъ заведеній В. фонъ-Боолемъ. Проф. Хандрикова. 1880, май 168—174.
478. Земскіе соборы въ Московскомъ государствѣ, В. И. Сергѣевича. Сборникъ Государственныхъ знаній, т. II. Проф. Владимірскаго-Буданова. 1875, окт. 259—276.
479. Значеніе рекрутской повинности въ ряду системъ формировація и комплектоваія войскъ. Диссерт. на степень доктора финанс. права, проф. Сидоренка. Рец. Н. Х. Бунге. 1869, сент. 1—2.
480. Изложить историческій характеръ разработки русской исторіи отъ Ка-

- рамзина до нашего времени. Разборъ соч. студ. Тумасова, представленнаго на медаль. Проф. Ставровскаго. 1863, ноябрь 41 - 54.
481. Изслѣдованіе о смертной казни Диссерт. на степень маг. угол. права, Киятковскаго. Рец. Митюкова. 1867, сент. 1—2.
482. Изслѣдованія, относящіяся къ развитію глаза позвоночныхъ, опубликованныя въ нынѣшнемъ году. Проф. Паульсона. 1877, ноябрь 351—366.
483. Институціи римскаго права, соч. М. Н. Капустина. Проф. Митюкова. 1868, июнь 85—107.
484. Yriarte, Charles. La vie d'un patricien de Venise au XVI siècle. Рец. доц. Лучицкаго. 1874, авг. 59—94, сент. 111—118.
485. Историко-юридическіе матеріалы, извлеченные изъ актовыхъ книгъ губерній Витебской и Могилевской. Проф. Владимірскаго-Буданова. 1877, мартъ 61—95; 1878, апр. 94—111.
486. Историко-юридическій бытъ русскаго крестьянства. Диссерт. на степ. магистра русской исторіи, Тумасова. Рец. проф. Иконникова и Антоновича. 1872, сент. 6—7.
487. Историческое изслѣдованіе о правахъ литовско-русскихъ евреевъ. Диссерт. на степень магистра, Леонтовича. Рец. Ренненкампа. 1864, июнь 46—47.
488. Исторія вѣдовства въ античномъ мірѣ. Соч. Буше-Леклерка. Доц. Мищенка. 1881, апр. 49—69.
489. Исторія еллипской цивилизаціи Паларригопуло. Доц. Мищенка. 1879, июнь 121—135.
490. Исторія развитія желѣзно-дорожной политики въ связи съ распространеніемъ желѣзныхъ дорогъ въ важнѣйшихъ государствахъ Западной Европы. Диссерт. на степень докт. политич. экономіи, проф. Г. Цѣхановецкаго. Рец. Н. Х. Бунге. 1869, сент. 3—4.
491. Исторія химіи въ новѣйшее время Германа Коппа. Рец. проф. Алексѣева. 1874, мартъ 13—15.
492. Jahrbücher des Fränkischen Reichs unter Ludvig dem Frommen von Berngard Simson. Band I, 814—830, Leipzig, 1874. Herausgegeben durch die Historische Commission bei der Königl. Akademie der Wissenschaften. Рец. доц. Фортинскаго. 1874, июнь 17—37.
493. Каппиализмъ въ греческихъ мифахъ. Опытъ по исторіи развитія нравственности. Л. Воеводскаго Спб. 1874. Доц. Мищенка. 1875, июль 161—178.
494. Corpus inscriptionum latinarum. Прив.-доц. Кулаковскаго. 1881, дек. 371—380.

495. Косвенные налоги у римлянъ. Соч. Канья. Прив.-доц. Кулаковскаго. 1882, сент. 345—360.
496. Curie Seimbres, Essai sur les villes fondées dans le sud-ouest de la France au XIII et XIV s. sous le nom générique de bastides. Toulouse. 1880. Проф. Лучицкаго. 1881, апр. 70—84, дек. 361—370.
497. Къ вопросу объ историческомъ изученіи латинской грамматики (по поводу „Филологическихъ записокъ“, А. Иванова). 1880, мартъ 70—86, апр. 131—146.
498. Къ вопросу объ этнографіи и географіи Геродотовой Скиаи. Доц. Мищенка. 1882, ноябрь 459—486; 1883, сент. 500—518.
499. Къ вопросу о воспаленіи почекъ. Диссерт. на степ. докт. медицины, Черныша. Рец. проф. Мазона. 1870, авг. 5—8.
500. Къ исторіи права русскихъ инородцевъ. Проф. Владимірскаго-Буданова. 1879, сент. 197—220.
501. Къ ученію о „Membra Dystemorrhoeica“. Диссерт. на степ. доктора медицины, Финкеля. Рец. проф. Матвѣева и Хржонщевскаго. 1870, авг. 8—9.
502. Къ ученію о заживленіи раны роговой оболочки. Диссерт. на степень докт. медицины, Рустицкаго. Рец. проф. Иванова. 1870, авг. 3—4.
503. Къ ученію о тепловомъ истощеніи теплокровныхъ животныхъ. Диссерт. на степ. докт. медицины, И. Иванова. Рец. проф. Вальтера. 1866, янв. 24.
504. Къ физиологіи мозговыхъ ножекъ. Диссерт. на степ. докт. медицины, Е. Аванасьева. Рец. проф. Томсы. 1870, авг. 1—2.
505. La Tragédie grecque. E. Ad. Chaignet, prof. à la faculté des lettres de Poitiers, 1877. Доц. Мищенка. 1877, окт. 327—335.
506. Лекціи по исторіи русскаго законодательства. И. Д. Бѣльева. Проф. Владимірскаго-Буданова. 1879, іюнь 136—164.
507. Лекціи по политической экономіи, Ж. Гарнье. Прив.-доц. Тарасова. 1878, ноябрь 451—456.
508. Лесевичъ. Опытъ критическаго изслѣдованія основначалъ позитивной философіи, Спб. 1877. Прив.-доц. Козлова. 1877, ноябрь 367—372.
509. Литература исторіи русскаго права за 1880—82 гг. Проф. Владимірскаго-Буданова. 1882, май 203—226, іюнь 289—313.
510. Литература „Слова о Полку Игоревѣ“. Прив.-доц. Жданова. 1880, іюль 221—248, авг. 311—340.
511. Литовско-русское государство, условія его возникновенія и причины упадка (по поводу соч. В. Б. Антоновича). Доц. Дашкевича. 1882,



- мартъ 45—70, авг. 325—344, сент. 361—367, окт. 419—440; 1883, апр. 115—122. Окончаніе въ 1884 г.
512. Матеріалы для ботанической географіи Арало-Каспійскаго края. Диссертация на степ. маг. ботаники, Борщова. Рец. Роговича. 1866, янв. 21—23.
513. Матеріалы для физиологіи жировой ткани. Диссерт. на степ. докт. медиц., В. Субботина. Рец. проф. Шеффера. 1869, сент. 12—13.
514. Матеріалы для химіи бора и его соединеній. Диссерт. на степ. маг. химіи, Добровольскаго. Рец. проф. Тютчева. 1869, сент. 13—14.
515. Матеріалы къ изученію о происхожденіи эпителиальнаго рака. Диссерт. на степ. докт. медиц., Леонтовича. Рец. Хржонщевскаго. 1870, авг. 2.
516. Матеріалы къ изученію травматическаго и преимущественно произвольнаго смѣщенія хрусталика. Диссер. на степ. докт. медиц., Талько. Рец. Караваева. 1865, янв. 12.
517. Миѣзъ о Филоктетѣ (по поводу соч. Милани). Доц. Мищенка. 1880, ноябрь 437—446.
518. Миѣнія доцентовъ Фортинскаго и Драгоманова о сочиненіяхъ маг. Лучицкаго. 1874, іюль 49—56.
519. Миѣнія о сочинен. профессора Демидовскаго юридическаго лицея Тарасова, представленныхъ въ Совѣтъ университета на конкурсъ для замѣщенія кафедры полицейскаго права. Проф. Сидоренка и доц. Пихно. 1882, мартъ 1—40.
520. Monumenta Germaniae Historica. Проф. Фортинскаго. 1880, мартъ 29—45.
521. Морфологія и систематика рода *Vaucheria*. Диссерт. на степ. докт. ботаники Вальца. Рец. Роговича. 1866, янв. 18—20.
522. Мэкензи - Уоллесъ и его сочиненіе о Россіи. Проф. Романовича-Славатинскаго. 1877, апр. 141—158.
523. Народныя преданія и ученые миѣя. Доц. Аландскаго. 1882, іюнь 271—288.
524. Натуралистъ Уоллесъ, его русскіе переводчики и критики. Соч. А. Гусева. Проф. Хлѣбникова. 1880, янв. 1—6.
525. Научная грамматика греческаго языка и произношеніе греческаго письма. Доц. Мищенка. 1882, янв. 29—44, мартъ 71—82, апр. 158—176, іюнь 314—324.
526. Научная разработка исторіи перваго крестоваго похода. Проф. Фортинскаго. 1882, апр. 83—99, май 227—240.

527. Научно - историческая дѣятельность Георга Вайца. Проф. Фортинскаго. 1879, мартъ 65—78, апр. 79—112.
528. Начала римскаго права. Э. Дыдынскаго. Часть первая. Варшава, 1876. Проф. Митюкова. 1876, окт. 447—455, дек. 471—483.
529. Незаконнорожденные по саксонскому и французскому праву, соч. Загоровскаго; Источники и формы права, соч. Чижова. Проф. Хлѣбникова. 1879, ноябрь 265—288.
530. Neue Monatshefte für Dichtkunst u. Kritik. Herausgegeben unter Mitwirkung d. hervoragenst. Dichter u. Schriftsteller von Oscar Blumenthal. Доц. Мищенка. 1875, февр. 82—83.
531. Новая обработка исторіи греческой литературы. Доц. Мищенка. 1881, июнь 129—134.
532. Новиковъ, Николай Ивановичъ, издатель журналовъ 1769—85 гг. Изслѣдованіе А. Незеленаго. Спб. 1875. Проф. Иконникова. 1875, июль 179—205.
533. Новости иностранной литературы по русской исторіи. Доц. Дашкевича. 1882, апр. 131—157, май 189—202.
534. Новости филологической учености и полемики. Проф. Модестова. 1876, авг. 305—340.
535. Новости эпиграфической литературы. Доц. Кулаковскаго. 1883, апр. 123—130.
536. Новые матеріалы для исторіи Греціи въ средніе вѣка (по поводу изданій Саен). Доц. Флоринскаго. 1883, окт. 373—390.
537. Новые труды Дю-Буа по исторіи уголовнаго права Франціи, сравнительно съ уголовнымъ правомъ Италіи, Германіи и Англии. Рецензія проф. Кистяковскаго. 1874, окт. 135—152.
538. Новые труды проф. Тениссена по исторіи уголовнаго права. Проф. Кистяковскаго. 1876, апр. 81—94.
539. Новый филологическій журналъ въ Германіи. Доц. Мищенка. 1881, сент. 299—308.
540. Новыя книги по южно-славянской исторіи. Доц. Флоринскаго. 1883, апр. 131—152.
541. Новыя открытія въ исторіи Уложения царя Алексѣя Михайловича (по поводу соч. Н. П. Загоскина и Д. М. Мейчика). Проф. Владимірскаго-Буданова. 1880, февр. 7—28.
542. Новыя открытія въ области исторіи ордена Темплиеровъ. Проф. Фортинскаго. 1878, февр. 16—30, апр. 83—93.
543. Новыя явленія нашей позитивистической и дарвинистической литера-

- туры (Соціологія Евг. Де-Роберти). Проф. Хлѣбникова. 1880, мартъ 46—69.
544. Новѣйшіе курсы исторіи греческой литературы. Доц. Мищенко. 1883, апр. 91—114.
545. Новѣйшія сочиненія по вопросамъ государственнаго права. Проф. Романовича-Славатинскаго. 1877, февр. 53—64.
546. Нѣмецкое право въ Польшѣ и Литвѣ. Владимірскаго-Буданова. Диссертация на степень маг. русск. исторіи. Рец. доц. Иконникова. 1869, сент. 4—11.
547. Нѣсколько замѣчаній о „Нѣкоторыхъ дополненіяхъ къ новымъ изслѣдованіямъ по кинетикѣ кашельной жидкости“ Э. А. Слудскаго. Проф. Шиллера. 1880, апр. 109—130; 1881, мартъ 23—48, окт. 343—366.
548. Обзоръ и оцѣнка литературы за 1874 годъ по вопросу о спиртовомъ и другихъ родахъ броженія. Рецен. проф. Баранецкаго. 1874, ноябрь 188—195, дек. 197—202.
549. Обзоръ книжной литературы по химической технологіи за 1873 годъ. Рец. Н. А. Бунге. 1874, авг. 95—109.
- то же за 1874 г. 1875, іюнь 137—160.
  - то же за 1875 г. 1876, іюль 253—283.
  - то же за 1876 г. 1877, май 177—212.
  - то же за 1877 г. 1878, іюль 217—253.
  - то же за 1878 г. 1879, окт. 225—264.
  - то же за 1879 г. 1880, окт. 357—388.
  - то же за 1880 г. 1881, окт. 323—354.
  - то же за 1881 г. 1882, окт. 377—403.
  - то же за 1882 г. 1884, апр. 83—106.
550. Обзоръ литературы о сжиженіи такъ называемыхъ постоянныхъ газовъ. Проф. Алексѣева. 1878, сент. 313—320, ноябрь 457—461.
551. Обзоръ литературы русской исторіи за 1874 г. Проф. Иконникова. 1875, авг. 207—248.
- то же за 1875 г. 1876, май 130—193.
  - то же за 1876 г. 1877, іюль 235—278.
552. Обзоръ литературы русской исторіи за 1874—1876 гг. (периодическія изданія и сборники). Проф. Иконникова. 1878, іюнь 157—216; 1879, янв. 1—63.
553. Обзоръ работъ по новой исторіи за 1875 г. Доц. Лучицкаго. 1876, сент. 357—404, окт. 405—446.

554. Обзоръ русской химической литературы за 1874 г. Проф. Алексѣева. 1875, янв. 1—11.  
 — тоже за 1875 г. 1876, февр. 27—48.  
 — тоже за 1876 г. 1877, мартъ 117—139.  
 — тоже за 1877 г. 1878, май 125—155.  
 — тоже за 1878 г. 1879, июль 165—195.  
 — тоже за 1879 г. и первую половину 1880 г. 1880, авг. 249—281.  
 — тоже за вторую половину 1880 г. 1881, июнь 108—128.  
 — тоже за 1881 г. 1882, июнь 241—270.  
 — тоже за 1882 г. 1883, сент. 259—288.  
 — тоже за 1883 г. 1884, июнь.
555. Обзоръ успѣховъ гинекологіи въ 1874 г. Доц. Толочнинова. 1876, апр. 95—109, май 111—129, июнь 195—227.
556. Обзоръ успѣховъ славяновѣдѣнія за послѣдніе три года 1873—76. Проф. Котляревскаго. 1876, июль 284—303.
557. Обзорѣніе работъ по обычному праву за послѣднія пять лѣтъ (съ 1873—1878 г.). Проф. Кистяковскаго. 1878, февр. 1—15, апр. 112—123.
558. Общество во время Гомера (по поводу соч. Поліа). Доц. Мищенка. 1880, авг. 302—310.
559. Общество и государство въ до-монгольскій періодъ русской исторіи. Соч. Н. Хлѣбникова. Спб. 1872. Разборъ проф. Романовича-Славятинскаго. 1874, ноябрь 696—701.
560. Объ изслѣдованіи бѣлаго мягкаго вещества, накаплиющагося между зубами, напис. лѣк. Сам. Штейнбергомъ, К. 1862. Рец. Вальтера. 1862, авг. 34—35.
561. Объясненіе профессора К. Люгебиля по поводу замѣтки П. И. Аландскаго. 1883, мартъ 88—90.
562. О вліяніи ампутацій на боковое давленіе въ артеріяхъ, на тѣсъ и на теплоту тѣла. Диссерт. на степ. докт. медіц., Л. Иванова Рец. Шимановскаго. 1862, апр. 15—16.
563. О воспаленіи хряща. Диссерт. на степ. докт. медицины, Гутоба. Рец. Хржонщевскаго, Мацона и Перемежка. 1872, сент. 4.
564. О всасываніи іодистаго калия различными органами. Диссерт. на степ. докт. мед., Гейбеля. Рец. Шеффера. 1865, апр. 61—63.
565. О достоинствѣ судебно-медицинской экспертизы въ уголовномъ судопроизводствѣ. Диссерт. на степ. докт. мед., Вислоцкаго. Рец. Эргардта, Томсы и Мацона. 1872, сент. 1—3.
566. О колебаніяхъ температуры въ травматической лихорадкѣ и въ сопро-

- вождающихъ ее болѣзняхъ. Диссерт. на степ. докт. мед., Гавронскаго. Рец. Шимановскаго. 1864, янв. 56—68.
567. О лимфатическихъ сосудахъ легкихъ. Диссерт. на степ. докт. медиц., Сикорскаго. Рец. Перемежка, Томсы и Хржонщевскаго. 1872, сент. 5—6.
568. О лѣсоохраненіи по русскому праву. Изслѣдованіе С. Ведрова. СПб., 1878 г. Рец. И. Тарасова. 1878, дек. 517—531.
569. О механизмѣ кровообращенія въ печени. Диссерт. на степ. докт. мед., Беца. Рец. Вальтера. 1863, мартъ 32—33.
570. О микроскопическомъ строеніи кишечнаго канала. Диссерт. на степ. докт. мед., Лиискаго. Рец. Томсы. 1868, іюнь 8—9.
571. О неустарѣвшемъ первозародышѣ *Aspidium Filix mas Roth.* Диссерт. на степ. маг. ботаники, Вальца. Рец. Роговича. 1863, окт. 49—51.
572. О нитросоединеніяхъ. Соч. на степ. маг. химіи, Н. А. Бунге. Рец. Тютчева. 1868, іюль 9—10.
573. Операциі на поверхности человѣческаго тѣла, проф. Шимановскаго. Рец. проф. Караваева. 1865, ноябрь 1—2.
574. О пресѣченіи способовъ обвиняемому уклоняться отъ слѣдствія и суда. Проф. Кистяковскаго. Диссерт. на степ. маг. угол. права. Рец. Незабитовскаго. 1869, мартъ 1—27.
575. Опытъ этнологіи съ помощью этимологіи (о соч. Круаля). Доц. Мищенко. 1883, іюнь 203—220.
576. Организациа разработки рудниковъ въ Римской имперіи (по поводу изд. надписей). Прив.-доц. Куляковскаго. 1882, ноябрь 441—458.
577. О рѣшетчатыхъ паренхиматическихъ элементахъ первичной коры *Segregiae arhyllae* и ихъ соотношеніи съ млечными сосудами. Диссерт. на степень доктора ботаники, Борцова. Рец. Роговича. 1867, ноябрь 1—4.
578. О силурійской формациі днѣстровскаго бассейна. Диссерт. на степень магистра минералогіи, Малевскаго. Рец. Теофилактова. 1866, іюнь 1—2.
579. Основы греческаго синтаксиса (соч. Дельбрюка). Доц. Аландскаго. 1880, апр. 87—108, май 147—165.
580. О суточномъ колебаніи температуры человѣческаго тѣла въ состояніи здоровья и болѣзни. Диссерт. на степ. докт. медицины, Хойновскаго. Рец. Мазона. 1863, іюнь 26—28.
581. Отвѣтъ г. Аванасьеву. Проф. Минха. 1878, дек. 540—554
582. Отвѣтъ г. Сокольскому. Проф. Кистяковскаго. 1874, февр. 118—126.

583. Отвѣтъ на возраженія г. Романовича-Славатинскаго. Проф. Сидоренка. 1871, янв. 1—31.
584. Отвѣтъ на рецензію проф. Кистяковскаго и особое мнѣніе проф. Романовича-Славатинскаго. Доц. Сокольскаго. 1874, янв. 1—20.
585. О терпенахъ и химическое изслѣдованіе маселъ критской душицы и кудрявой мяты. Диссерт. на степень магистра фармаціи, Лоначевскаго-Петруняки. Рец. Неметти. 1866, іюль 2—3.
586. Отчетъ объ успѣхахъ акушерства въ 1874 г. Доц. Толочинова. 1875, ноябрь 283—313, дек. 341—366; 1876, янв. 367—409.
587. О химической формулѣ везувіана. Диссерт. на степ. доктора химіи, Тютчева. Рец. Теофилактова. 1867, февр. 1—3.
588. Очерки юридической энциклопедіи. Проф. Ренненкампа. Рец. Незабитовскаго. 1868, іюль 1—45.
589. Очеркъ сѣрно-соляныхъ Пятигорскихъ водъ съ клинической точки зрѣнія. Диссерт. на степень докт. медиц., Халецкаго. Рец. Алферьева. 1862, апр. 16—19.
590. Энциклопедія и методологія филологическихъ наукъ (по поводу изданія сочиненій Августа Бѣка). Доц. Аландскаго. 1878, авг. 255—311, сент. 313—349, ноябрь 395—449, дек. 463—516.
591. Палея. В. Успенскаго. Рец. прив.-доц. Жданова. 1881, сент. 235—258, окт. 309—322.
592. Плотоядныя растенія (соч. Дарвина). Рец. проф. Баранецкаго. 1877, янв. 1—16.
593. Подготовка къ изданію грамотъ Оттона В. (по поводу изд. Зиккеля). Проф. Фортинскаго. 1883, іюнь 233—258.
594. Политическая и культурная борьба на греческомъ Востокѣ въ первой половинѣ XIV вѣка (акты, изд. въ Венеціи). Доц. Флоринскаго. 1883, февр. 31—44, мартъ 63—87, сент. 318—342.
595. Политическіе замыслы Витовта (соч. Прохаска: *Ostatnie lata Witołda, Warsz.* 1882). Доц. Дашкевича. 1883, окт. 367—372.
596. Политія Аѳинянъ (по поводу соч. Кирхгофа и Мюллера-Штрюбинга). Магистранта Кулаковскаго. 1881, іюль 161—176.
597. Помпейская стѣнная живопись (соч. Мау). Доц. Кулаковскаго. 1883, дек. 391—398.
598. По поводу сочиненія Кауфмана (дис. на степ. докт. полит. экономіи): „Неразмѣнный деньги въ Англіи“. Доц. Пихно. 1877, май 213—233. Ср. здѣсь же рец., представлен. въ факультетъ, проф. Бунге, 53—62.
599. По поводу статьи Муромцева „О владѣніи по римскому праву“. Проф. Митюкова. 1877, февр. 29—47, мартъ 96—116.

600. По поводу статьи въ „Юридическомъ Вѣстникѣ“ (о диспутѣ Загоровскаго). Проф. Митюкова. 1879, сент. 221—223. См. № 619.
601. Послѣднія времена казачества на правой сторонѣ Днѣпра. Диссерт. на степень маг. русской исторіи, В. Б. Антоновича. Рец. Иконникова. 1870, окт. 5—8.
602. Послѣднія раскопки Шлимана на мѣстѣ Трои. Доц. Мищенко. 1883, янв. 1—16.
603. Посниковъ. Общинное землевладѣніе. Стип. Пихно. 1875, сент. 252—257.
604. Происхождение и развитіе эпоса о животныхъ (по поводу соч. г. Колмачевскаго). Доц. Дашкевича. 1883, май 153—177.
605. Происхождение состоянія городскихъ обывателей въ Россіи и организція его при Петрѣ Великомъ. Диссерт. на степень маг. госуд. права, Пригары. Рец. проф. Романовича-Славатинскаго. 1868, іюнь 1—6.
606. Психологія чувствованій. Соч. на степень маг. философіи, Н. Грота. Доц. Козлова. 1880, авг. 282—301, сент. 341—356, окт. 389—404, ноябрь 447—454.
607. Разборъ „геогностическихъ картъ Казанской и Симбирской губерній“, составл. проф. Казанск. унив. Вагнеромъ. Проф. Теофилактова. 1863, апр. 48—59.
608. Разборъ соч. г. Антоновича: „Теорія цѣнности“. Критико-экономическое изслѣдованіе. Дис. на степ. маг. политич. эконом. Доц. Пихно. 1878, янв. 1—15.
609. Разборъ соч. докт. Герольда: „Свѣтложѣръ для комнатъ, назначенныхъ для больныхъ“ (Кведлинбургъ, 1862), составленный по поруч. мин. нар. проsv. проф. фонъ-Гюбенетомъ. 1863, янв. 57—65.
610. Разборъ соч. г. Лебедева: „Послѣдняя борьба балтійскихъ славянъ противъ оцѣмеченія“, представленнаго въ историко-филологическій факультетъ на степень магистра всеобщей исторіи. Проф. Фортинскаго. 1878, февр. 1—4.
611. Разборъ соч. прив.-доц. Мищенко: „Отношеніе трагедій Софокла къ современной поэту дѣйствительной жизни въ Аѳинахъ“. Доц. Аландскаго. 1874, ноябрь 719—725.
612. Разборъ соч. Самоквасова (на степень маг. госуд. права): „Древніе города Россіи“. Проф. Романовича-Славатинскаго. 1874, февр. 89—96.
613. Разборъ соч. доц. Сокольскаго: „О нарушеніяхъ уставовъ монетныхъ“. Диссерт. на степень доктора русск. права. Рец. проф. Кнестяков-

- скаго и мнѣніе проф. Бунге, по поводу означеннаго разбора. 1873, ноябрь 1—24, дек. 1—4.
614. Разработка вопроса о предрѣшеніяхъ гражданскимъ судомъ вопросовъ гражданского права, возникающихъ при производствѣ уголовного суда (по поводу изд. Луткова). Проф. Кистяковскаго. 1877, дек. 393—411.
615. Raum und Stoff. Ideen zu einer Kritik der Sinne, v. Wilhelm Goering. Berlin, 1876. Прив.-доц. Козлова. 1877, авг. 279—297.
616. Религіозная жизнь въ современной Индіи (соч. Лейлла). Доц. Аландскаго. 1883, июль 221—232.
617. Recueil de fac-similles à l'usage de l'école des chartes. Premier fascicule. Paris, 1880. Проф. Фортинскаго. 1880, дек. 455--458.
618. Рецензіи соч. докторовъ Леша и Тритшеля Профессоровъ Меринга, Шеффера, Томсы, Пережежка, Субботина и Гейбеля. 1879, сент. 24—47.
619. Рецензіи сочиненій, представленныхъ въ юридическій факультетъ для полученія ученыхъ степеней и званія (проф. Демченка, маг. Кауфмана и канд. Куплеваскаго). Профессоровъ: Н. Х. Бунге, К. А. Митюкова и А. В. Романовича-Славатинскаго. 1877, май 53—70.
620. Рецензіи сочиненій, удостоенныхъ въ 1874 г. наградъ медалями. 1875, февр. 30—48; 1877, апр. 53—64.
621. Рецензіи сочиненій, удостоенныхъ въ 1878 году наградъ медалями. 1879, апр. 83—40.
622. Рецензіи сочиненій, удостоенныхъ въ 1879 году наградъ медалями 1880, апр. 81—86.
623. Рецензія сочин. Бѣлогриць - Котляревскаго: „О воровствѣ - кражѣ“, представленнаго на степень магистра уголовн. права. Проф. Кистяковскаго. 1881, февр. 315—319.
624. Рецензія соч. прив.-доц. Загоровскаго: „Незаконнорожденные“, представлен. на степень магистра. Проф. Демченка. 1879, сент. 21—23.
625. Рецензія соч. г. Затыркевича: „О вліяніи борьбы между народами и сословіями на образованіе строя русскаго государства въ до-монгольскій періодъ“, представленнаго на степень магистра госуд. права. Проф. Незабитовскаго. 1876, мартъ 1—15.
626. Рецензія соч. кн. Кантакузина, гр. Сперанскаго: „Опытъ опредѣленія понятія военной контрабанды“, представленнаго для полученія степени магистра. Проф. Незабитовскаго. 1876, февр. 1—11.



627. Рецензія соч. доктора Косухина: Профессоровъ Томсы и Хржонщевскаго. 1876, окт. 33—49.
628. Рецензія соч. доктора Липскаго. Проф. Минха. 1882, апр. 1—28.
629. Рецензія сочиненій, доц. Мищенко. П. И. Аландскаго. 1883, мартъ 318—324.
630. Рецензія соч. докторанта Нехамеса. Профессоровъ Томсы и Шкляревскаго. 1876, ноябрь 1—5.
631. Рецензія соч. магистра Пихно: „Коммерч. операціи госуд. банка“. Проф. Н. Х. Бунге. 1876, дек 78—82.
632. Рецензія соч. г. Тарасова: „Личное задержаніе, какъ полиц. мѣра безопасности“, представленнаго на степень магистра полиц. права. Проф. Н. Х. Бунге. 1875, окт. 1—8.
633. Римскій календарь. Прив.-доц. Кулаковскаго. 1883, февр. 45—62.
634. Richter, Zeittafeln der deutschen Gesch. im Mittelal., 1881. Проф. Фортинскаго. 1881, авг. 203—216.
635. Символическое исчисленіе и приложеніе его къ интегрированію линейныхъ дифференціальныхъ уравненій. Проф. Ващенко-Захарченка. Рец. Дьяченка, Талызина и Рахманинова. 1862, май 37—48.
636. Сличеніе индійскихъ законовъ Ману о бракахъ съ брачными обычаями славянъ по лѣтописи Нестора. Pro venia legendi, Васильева. Рец. Бильбасова. 1868, іюнь 6—8.
637. Собраніе и разработка матеріаловъ обычнаго права. Проф. Кистяковскаго. 1876, іюнь, 229—252.
638. Современная русская литература по нефтяной промышленности. Проф. Алексѣева. 1877, ноябрь 337—350.
639. Соответствуетъ-ли нынѣ аналитическое направленіе задачъ физиологической химіи? Классона. Рец. Шеффера. 1862, апр. 20—22.
640. Составъ и строй италійскаго союза подъ гегемоніей Рима (по поводу соч. Белоха). Доц. Аландскаго. 1881, янв. 1—22.
641. Строгий судъ надъ аѳинской демократіей (по поводу соч. Шварца). Доц. Аландскаго. 1883, май 178—188.
642. Строеніе epidermis у рыбъ. Паульсона. Pro venia legendi. Рец. проф. Теофилактова. 1865, февр. 26—27.
643. Судъ шеффеновъ въ русской юридической литературѣ. Проф. Кистяковскаго. 1877, ноябрь 373—392.
644. Schulgrammatik und Sprachwissenschaft v. D-r Julius Jolly. Doc. an d. Univers. zu Würzburg. München. 1874. Рец. доц. Аландскаго. 1874, окт. 119—134.

645. Теорія цѣнности и капитала Рикардо въ связи съ позднѣйшими дополненіями и разъясненіями. Диссерт. на степень маг. политич. экономіи, Зибера. Рец. Цѣхановецкаго. 1871, дек. 1—4.
646. Tollin. D-r M. Luther und D-r M. Servet. Eine Quellen-Studie. Berlin, 1875, Доц. Лучицкаго. 1875, ноябрь 314—329, дек. 331—340.
647. Точность и въ рецензіи никогда не излишня. По поводу замѣчаній на курсъ „Полиц. права“, помѣщен. въ „Рус. Вѣстн.“ (статья Юшенова). Проф. Бунге. 1878, мартъ 31—57.
648. Ueber das fünf-fach Schwefelantimon und seine Verbindung mit Schwefelnatrium. Inaugural-Dissertation zur Erlangung des Grades eines Magisters der Pharmacie, geschrieben von E. Klassohn. Рец. Шеффера. 1862, апр. 20—22.
649. Ueber d. Ursprung d. Homerischen Gedichte v. Ordentl. Lehr. Ferd. Schneider 1873. Рец. доц. Мищенка. 1874, ноябрь 177—187.
650. Устройство и управленіе городовъ Россіи. Соч. Дитятина, т. I и II. Проф. Владимірскаго-Буданова. 1878, сент. 350—371.
651. Ученая литература по латинской филологіи въ 1874 и 1875 гг. въ Россіи и за границею. Проф. Модестова. 1876, янв. 1—25.
652. Ученіе публицистовъ о междугосударственномъ владѣніи. Незабитовскаго. Рец. Романовича-Славатинскаго. 1863, янв. 65—68.
653. Ficker, Julius. Beiträge zur Urkundenlehre. Inspruck. Доц. Фортинскаго. 1877, янв. 17—28.
654. Филологическій журналъ въ Парижѣ. Доц. Мищенка. 1877, февр. 48—52.
655. Философія, религія, наука и искусство (по поводу соч. Чичерина). Проф. Хлѣбникова. 1879, дек. 289—305.
656. Fischer, Karl. Geschichte der auswärtigen Politik und Diplomatie im Reformations-Zeitalter (1445—1556), Gotha 1874 г. Доц. Лучицкаго. 1875, мартъ 85—109.
657. Цѣна труда (D-r Engel: I, «Der Preis der Arbeit; II, Der Preis der Arbeit bei den deutschen Eisenbahnen in den Jahren 1850, 1859 und 1869»). Доц. Зибера. 1875, февр. 53—80.

### IX. Рѣчи на разные случаи и некрологи.

658. Аландскій, П. И. Некрологъ. Доц. Мищенка. 1883, дек. 1—10.
659. Гро Ш. и Туро Ш. Некрологъ. Доц. Мищенка. 1882, янв. 1—6.
660. Котляревскій, А. А. Некрологъ. Статьи П. И. Аландскаго, И. Н. Жданова и Н. П. Дашкевича. 1881, окт. 1—96.

661. Нейкирхъ, Ив. Як. Некрологъ. А. И. Линниченка. 1870, окт. 1—16.
662. Селинъ, А. И., профессоръ русской литературы въ университетѣ св. Владиміра. Некрологъ. А. И. Линниченка. 1877, апр. 1—22.
663. Страшкевичъ, К. Ѳ. Некрологъ. А. И. Линниченка. 1868, окт. 1—10.
664. Шульгинъ, В. Я., бывшій проф. университета св. Владиміра. Некрологъ. А. И. Линниченка. 1879, февр. 1—26.
665. Рѣчь, произн. на актѣ въ 1862 г. см. № 358 (о значеніи медицины въ Россіи).
666. Рѣчь, произнесенная въ торжеств. собраніи университета св. Владиміра 1863 г. проф. Караваевымъ. 1863, авг. 33—42 (значеніе хирург. клиники въ унив. св. Влад. съ отчетомъ о ней за 19 лѣтъ). См. отд. X.
667. Рѣчь, произн. на актѣ въ 1864 г. см. № 272 (о прилож. практич. наукъ).
668. Рѣчь, произн. на актѣ въ 1865 г. см. № 131 (о Ломоносовѣ).
669. Рѣчь, произн. на актѣ въ 1866 г. см. № 145 (о Диккенсѣ).
670. Рѣчи, произн. въ университетѣ св. Владиміра по случаѣ юбилея Н. М. Карамзина. 1866, дек. (особое приложение).
671. Рѣчь, произн. на актѣ въ 1867 г. проф. Оаворовымъ (о митроп. Евгеніѣ). 1867, сент. 1—25.
672. Рѣчь, произн. на актѣ въ 1868 г. № 310 (о примѣн. газа къ освѣщенію въ Кіевѣ).
673. Рѣчь, произн. передъ панихидою по А. И. Крыловѣ, 2 февр. 1868 г., проф. Оаворовымъ. 1868, мартъ 1—4.
674. Рѣчи, произн. на актѣ въ 1868 г. см. №№ 113, 125 и 138 (всѣ три о Крыловѣ).
675. Рѣчь, произн. на актѣ въ 1869 г. см. № 204 (о судебной реформѣ).
676. Рѣчь, произн. на актѣ въ 1870 г. см. № 308 (о съѣздѣ естествоиспыт. въ Кіевѣ).
677. Рѣчь, произн. на актѣ въ 1871 г. см. № 155 (о перепискѣ Сенеки).
678. Рѣчь, произн. на актѣ 9 янв. 1873 г.: „Государственная дѣятельность гр. Сперанскаго“. Проф. Романовича-Славатинскаго. 1873, февр. 1—38.
679. Рѣчь, произн. на актѣ 9 января 1874 г. проф. Шкляревскимъ: „Объ отличит. свойствахъ мужскаго и женскаго типовъ, въ приложеніи къ вопросу о высшемъ образованіи женщинъ“. 1874, февр. 1—47.
680. Рѣчь, произн. 9 янв. 1877 г. см. № 286 (о свеклосах. производствѣ).
681. Рѣчь, произн. 9 янв. 1878 г. см. № 104. (объ импер. Александрѣ I).
682. Рѣчь, произн. 9 янв. 1879 г. см. № 56 (о Шопенгауерѣ).

683. Рѣчь, произн. въ январѣ 1880 г. см. № 371 (о сверхъестественномъ въ медицинѣ).
684. Рѣчь, произн. на торжеств. актѣ 9 янв. 1881 г. см. № 69 (положеніе город. ремеслен. въ Германіи въ средніе вѣка).
685. Рѣчь, произн. 9 янв. 1882 г. см. № 277 (о развитіи математ. наукъ у древн. и нов. народовъ).
686. Рѣчь, произн. въ Обществѣ кievскихъ врачей проф. ф.-Гюббенетомъ. 1863, ноябрь 55—64.
687. Рѣчь, произнес. въ Обществѣ кievскихъ врачей доц. Горецкимъ. 1863, ноябрь 78—85.
688. Рѣчь, произн. въ Обществѣ кievскихъ врачей проф. ф.-Гюббенетомъ. 1864, дек. 17—19.
689. Рѣчь, произн. въ Обществѣ кievскихъ врачей докт. Маровскимъ. 1866, дек. 20—33.
690. Слово объ участіи народовъ въ попеченіи о раненныхъ войнахъ. Рѣчь, произнес. въ Обществѣ кievскихъ врачей ф.-Гюббенетомъ. 1868, ноябрь 1—18.

#### **Х. Статьи, касающіяся состоянія университета и его учрежденій; программы; дѣятельность ученыхъ обществъ.**

691. Алфавитный указатель русскихъ книгъ студентскаго отдѣла. 1867, янв. 1—16, февр. 17—32, мартъ 33—48, апр. 49—64, май 65—80, іюнь 81—96, іюль 97—119.
692. Алфавитный указатель книгъ, поступившихъ въ бібліотеку съ 1854 по 1860 г. 1861, окт. 1—24, ноябрь 25—48, дек. 49—72; 1862, янв. 73—96, февр. 97—128, мартъ 129—152, апр. 153—194.
- то же за 1861 г. 1862, окт. 1—24, ноябрь 25—83.
- то же за 1862 г. 1863, авг. 1—24, сент. 25—48, окт. 49—73.
- то же за 1863 г. 1865, янв. 1—24, февр. 25—48, мартъ 49—70.
- то же за 1864 г. 1866, янв. 1—24, февр. 25—48 мартъ 49—80.
- то же за 1865 и 1866 гг. 1868, сент. 1—24, ноябрь 25—48, дек. 49—80; 1869, янв. 81—96, февр. 97—112, мартъ 113—136, май 137—168, іюль 169—192, сент. 193—232.
- то же за 1867 и 1868 г. 1869, апр. 1—24, іюнь 25—56, авг. 57—104, окт. 105—128, ноябрь 129—144, дек. 145—161.
- то же за 1869 г. 1870, май 1—16, іюнь 17—32, іюль 33—48, авг. 49—72, сент. 73—96, окт. 97—112, ноябрь 113—122.

- тоже за 1870 г. 1871, іюль 1—16, авг. 17—32, сент. 33—48, ноябрь 49—69.
- тоже за 1871 г. 1872, окт. 1—16, ноябрь 16—32, дек. 33—48; 1873, янв. 49—66.
- тоже за 1872 г. 1873, ноябрь 1—24, дек. 25—40; 1874, янв. 41—56, февр. 57—72, мартъ 73—88, май 89—95.
693. Алфавитный указатель къ неофициальной части Университетскихъ Извѣстій за 1861—72 г. 1874,
- тоже за 1861—1877 г. 1878, янв. 1—44.
- тоже за 1861—1884 г. 1884, августъ.
694. Алфавитный указатель къ официальной части Университетскихъ Извѣстій за 1861—72 г. 1874, окт. 1—40, ноябрь 41—96, дек. 97—144; 1875, янв. 145—219; за 1861—83 г.—въ 1884 г.
695. Библиографическій указатель сочиненій, которыя могутъ служить студентамъ пособіемъ по текущимъ ихъ занятіямъ. 1861, сент. 13—16, окт. 14—15; 1862, янв. 30—35, февр. 42—50.
696. Вѣдомость о доходахъ университета, составленная Коломійцевымъ, по матеріаламъ, собраннымъ Сомплавскимъ и Стрижевскимъ. 1861, окт. 1—5.
697. Вѣдомость 1-я о доходахъ и расходахъ по типографіямъ съ 1836 по 1850 г. и 2-я съ 1851 по 1861 г., состав. подъ редакцію синдика В. Р. Коломійцева. 1862 мартъ.
698. Вѣдомость о приходѣ, расходѣ и прибыли по университетской аптекѣ, состав. Коломійцевымъ и Сомплавскимъ. 1861, сентябрь.
699. Вѣдомость о свидѣтельствѣ денежной казны университета за май 1864 года. 1864, октябрь.
- тоже за окт. и ноябрь 1865 г. 1866, февр.; тоже за дек., 1866, мартъ.
- тоже за янв. 1866 г. 1866, апр.; за февр., *ibid.* май; за мартъ, *ibid.* іюнь; за апр. *ibid.* авг., за май *ibid.* дек. Свѣдѣнія эти помѣщались по 1869 годъ.
700. Вѣдомость о состояніи специальныхъ средствъ университета по 1 янв. 1873 г. 1873, янв.
701. Вѣдомость о состояніи университетскихъ суммъ въ 1872 году. 1873, апр. 38.
702. Вѣдомость о суммахъ, назначенныхъ въ 1868 г. на учебно- вспомогат. учрежд. 1868, апр. 24, май 62, іюнь 65.
703. Вѣдомость о числѣ удостоенныхъ университетомъ св. Владиміра степени кандидата и званія дѣйствительнаго студента въ теченіе послѣднихъ десяти лѣтъ (1853—1862 г.). 1863, мартъ 39.

704. Годичный метеорологическій отчетъ, 1875, февраль, мартъ.
705. Delectus seminum in horto botanico Kioviensi Universitatis Caesareae St. Vladimiri anno 1863 collectorum. 1864 янв. 1—11. .
- то же за 1864 г. 1865, янв. 1—14.
- то же за 1865 г. 1866, янв. 1—13.
- то же за 1866 г. 1867, янв. 1—13.
- то же за 1867 г. 1868, янв. 1—13.
- то же за 1868 г. 1869, янв. 1—14.
- то же за 1869 г. 1870, янв. 1—18.
- то же за 1870 г. 1871, янв. 1—19.
- то же за 1871 г. 1872, янв. 1—18.
- то же за 1872 г. 1873, янв. 1—18.
- то же за 1873 г. 1874, янв. 1—16.
- то же за 1874 г. 1874, дек 1—18.
- то же за 1875 г. 1876, янв. 1—16.
- то же за 1876 г. 1876, дек. 1—16.
- то же за 1877 г. 1877, дек. 1—16.
- то же за 1878 г. 1879, февр. 1—15.
- далѣе ежегодно въ декабрьской книжкѣ.
706. Дерматологическая клиника Университета св. Владимира въ первомъ году ея существованія (1864<sup>1</sup>/<sub>5</sub>). Док. Горецкаго. 1866, май 1—18, июнь 1—17, июль 1—15.
707. Задачи, предложенныя Имп. Академіею Наукъ на соисканіе премій гр. Уварова. 1868, янв. 8.
708. Записка о ботаническомъ садѣ. Проф. Ходецкаго. 1863, июль 1—10.
709. Записка о состояніи университета св. Владимира въ 1873 г. 1874, февр. 44—55; то же въ 1874 г. 1875, янв. 23—33; то же въ 1875 г. 1876, янв. 1—10; то же въ 1876 г. 1877, янв. 1—11; то же за 1877—1878. янв. и далѣе по 1883 ежегодно въ январскихъ книжкахъ.
710. Записка о шелководствѣ съ изложеніемъ опыта шелководства, произведеннаго въ университетскомъ ботаническомъ саду въ Кіевѣ, составленная ф.-Трентовіусомъ. 1866, авг. 1—46.
711. Извлеченіе изъ протокола 28 сентября: по вопросу о снабженіи университета газомъ. 1873, октябрь 35—37.
712. Извѣщеніе объ открытіи курсовъ для врачей въ Петербургѣ. 1883, май 1—4.
713. Инструкція проректору университета. 1862, май, 15—20.
714. Историческая записка о ботаническомъ садѣ университета св. Владимира, составл. проф. Роговичемъ. 1864, апр. 1—25, май 34—50.

715. Каталогъ книгъ, находящихся въ книжномъ магазинѣ комиссіонера университета Н. Я. Оглобина. 1878, мартъ 1—30.
716. *Catalogus plantarum vivum, quae mutuae commutationi offert hortus botanicus Universitatis Caesareae St. Vladimiri.* 1869, мартъ 1—4.
717. Клады, разсмотрѣнные въ минцъ-кабинетѣ университета св. Владимира съ 1837 по 1866 годъ. Доц. Страшкевича. 1866, окт. 1—38, ноябрь 1—30, дек. 1—42.
718. Клады, разсмотрѣнные въ минцъ-кабинетѣ въ 1866 г. Доц. Страшкевича. 1867, окт. 1—15.
719. Конспекты публичныхъ лекцій техническихъ наукъ, читанныхъ въ унив. св. Владимира въ 186<sup>3</sup>/<sub>4</sub> учебн. году. 1864, июль 49—51.
720. Контрактъ, заключенный Правленіемъ университета съ дворяниномъ І. І. Завадскимъ, на 12-лѣтнее арендное содержаніе послѣднимъ университетской типографіи и литографіи. 1862, июль 5—14.
721. Контрактъ, заключенный Правленіемъ университета съ дворяниномъ І. І. Завадскимъ, на арендное содержаніе типографіи съ 1 апр. 1874 г. по 1 апр. 1884 г. 1874, сент. 1—8.
722. Краткій отчетъ о больницѣ студентовъ университета св. Владимира съ 1849 по 1864 г. Докт. Щербины. 1865, июнь 1—12.
723. Краткій отчетъ о состояніи университета св. Владимира за 186<sup>1</sup>/<sub>2</sub> учебн. годъ. 1862, сент. 27—63, окт. 22—31.
- то же за 186<sup>2</sup>/<sub>3</sub> уч. годъ. 1863, сент. 27—40, окт. 12—26.
- то же за 186<sup>3</sup>/<sub>4</sub> уч. годъ. 1864, сент. 1—16, окт. 1—20.
- то же за 186<sup>4</sup>/<sub>5</sub> уч. годъ. 1865, сент. 1—14, окт. 1—12.
- то же за 186<sup>5</sup>/<sub>6</sub> уч. годъ. 1866, сент. 1—14, окт. 1—15.
- то же за 186<sup>6</sup>/<sub>7</sub> уч. годъ. 1867, сент. 1—17, окт. 1—13.
- то же за 186<sup>7</sup>/<sub>8</sub> уч. годъ. 1868, сент. 1—16, окт. 1—15; дополненіе, ноябрь 1—11
- то же за 186<sup>8</sup>/<sub>9</sub> уч. годъ. 1869, дек. 1—34.
- то же за 186<sup>9</sup>/<sub>10</sub> уч. годъ. 1870, ноябрь 1—19, дек. 1—18.
- то же за 187<sup>0</sup>/<sub>1</sub> уч. годъ. 1871, окт. 1—36.
- то же за 1872 гражд. годъ. 1873, июнь 1—23. См. № 709.
724. Краткій очеркъ состоянія акушерской клиники съ 1854 по 1864 г. Лѣскова. 1864, июль 33—48.
725. Личный составъ профессоровъ и служащихъ въ университетѣ св. Владимира въ 1861 г. 1861, дек. и далѣе по-полугодно.
726. Медицинскій отчетъ изъ акушерской клиники за три года. Ординатора Водягина. 1880, май 11—46.

727. Мнѣніе юридическаго факультета о преподаваніи юридическихъ и политическихъ наукъ. 1861, окт. 13—20.
728. Нѣкоторые изъ результатовъ 12-ти лѣтнихъ наблюденій на университетской метеорологической обсерваторіи. Проф. Авенариуса. 1868, авг. 1—4.
729. Нѣсколько словъ по поводу новыхъ данныхъ о русскихъ университетахъ, напеч. въ Журн. Минист. Нар. Пров. (по поводу пересмотра устава 1863 г.). В. И. 1876, дек. 1—18.
730. Обзорѣніе содержанія лекцій по теоріи и исторіи поэзіи, адъюнкта А. И. Линниченка. 1862, февр. 1—15.
731. Общій уставъ и Штаты Импер. Россійск. университетовъ. 1863, іюль 1—53.  
— тоже съ примѣчаніями, въ коихъ указаны позднѣйшія постановленія и распоряженія правительства. 1872, февр. 1—58.
732. Объ изданіи Сборника уставовъ и правилъ университетовъ и другихъ высшихъ учебныхъ заведеній въ Унив. Изв. 1861, ноябрь 3—4.
733. Объ испытаніяхъ на ученныя степени. Забѣчанія на проектъ устава. 1862, февр. 24—38.
734. Объ учрежденіи при Кіевск. воен. госпиталѣ новаго клинич. отдѣл. для практич. преподаванія судебно-медич. изслѣдованія живаго чело-вѣка. 1862, апр. 49—51.
735. Объявленіе медицинскаго факультета о порядкѣ пріобрѣтенія званія дентиста. 1874, май, въ концѣ.
736. Объявленіе о конкурсѣ на должность астронома-наблюдателя при обсерваторіи университета св. Владимира. 1875, май, въ концѣ.
737. Объявленіе о конкурсѣ на кафедру римской словесности. 1867, авг. 1.
738. Объявленіе о конкурсѣ по кафедрамъ сравнительнаго языкознанія и исторіи и теоріи искусствъ и на званіе лекторовъ французскаго, ита-ліанскаго и нѣмецкаго языковъ. 1873, ноябрь; 1874 мартъ.
739. Объявленіе о конкурсѣ на должность доцента при кафедрѣ хирургіи. 1872, іюнь.
740. Объявленіе о порядкѣ выдачи въ унив. св. Владимира дипломовъ, аттестатовъ и свидѣтельствъ на ученныя степени и званія. 1865, октябрь.
741. Объявленіе о публичныхъ лекціяхъ по практической механикѣ проф. Рахманинова и технологіи проф. Чугаевича. 1863, сент.
742. Объяснительный каталогъ зоологическаго музея университета св. Владимира, составленный консерваторомъ Кричагинымъ. 1873, іюнь 1—32, іюль 33—64, авг. 65—88, сент. 89—120, окт. 121—169.



743. О возможности упразднить должность повивальной бабки при акушерской клиникѣ. 1861, ноябрь 28—30.
744. Описаніе рефрактора кievской обсерваторіи (съ историч. свѣд. объ обсерваторіи). Проф. Шидловскаго. 1863, іюнь 1—26, іюль 26—49, дек. 1—20.
745. О порученіи практич. упражненія студентовъ юридич. факультета постороннему лицу. 1862, апр. 51—52.
746. О посѣщеніи университетскихъ лекцій посторонними лицами (и женщинами). 1862, іюнь 5.
747. О публичномъ защищеніи магистерскихъ диссертаций кандидатами Ващенко-Захарченко и Петрушевскимъ. 1862, іюнь 16—20.
748. Отчетъ Общества Кіевскихъ врачей, сост. Милліотомъ. 1863, ноябрь 64—77.
749. Отчетъ о дѣятельности Кіевского отдѣла Общества классической филолофіи и педагогикѣ въ 1875—76 гг. 1876, іюнь 1—21; со 2 апр. 1876 г. по 2 апр. 1877 г. 1877, ноябрь 135—152; съ апр. 1877 г. по май 1878 г. 1880, апр. 136—159; съ мая 1878 г. по іюнь 1880 года. 1880, сент. 316—370, 9—23; 1881, апр. 25—36.
750. Отчетъ за семь лѣтъ существованія старокіевского отдѣленія Кирилловской больницы. Доц. Е. Афанасьева. 1878, іюль 247—280.
751. Отчетъ о клиникѣ наложныхъ болѣзней за 1870 г. Доц. Горещкаго. 1871, февр. 1—13, мартъ 14—23
752. Отчетъ о публичныхъ лекціяхъ, читанныхъ профессорами въ университетѣ св. Владиміра въ 186½ учебн. году. 1862, іюнь 1—4.
753. Отчетъ о составѣ и дѣятельности Историческаго Общества Нестора лѣтописца за 1873—74 гг. 1875, апр. 1—10, сент. 1—17; за 1875—76 гг. 1876, дек. 19—34; за 1877 г. 1878, янв. 1—20, мартъ 21—65; за 1880 г. 1881, февр. 1—8; за 1882 г. 1882, мартъ 51—64; за 1883 г. 1884, май 1—10.
754. Отчетъ о состояніи Кіевского центрального архива актовыхъ книгъ губерній Кіевской, Подольской и Волынской за 1871 г. Царевскаго. 1872, апр. 23; далѣе—1873, апр. 1—2; 1874, іюль 76—77; 1875, мартъ 56—57; 1876, февр. 28—30; 1877, апр. 51—52; 1878, апр. 40—41; за 1879 г. 1880, янв. 15—16; за 1881 г. 1882, мартъ 1—3; за 1882 г. 1883, янв. 19—20; за 1883 г. 1884, янв. 29—30.
755. Отчетъ о хирургич. клиникѣ за 19 лѣтъ (рѣчь на актѣ 1863 г.). Проф. Караваева. 1863, авг. 33—44.
756. Отчетъ попечительства о недостаточныхъ студентахъ за 1870 г. 1871, мартъ 1—10.

757. Отчетъ по университету св. Владиміра за 1863 г. 1864, іюнь 25—33, іюль 1—51, авг. 1—47; приложен. сент. 1—38.
758. Перечень сочиненій, изданныхъ съ 1863 г. наличными преподавателями историко-филологическаго, математическаго, юридическаго и медицинскаго факультетовъ. 1875, май 12—34, іюнь 33—48, сент. 21—22.
759. Планъ отчета по университету. 1864, мартъ 56—68.
760. Положеніе объ испытаніяхъ на званіе дѣйств. студ. и на ученныя степени. 1864, мартъ 45—58.
761. Положеніе о клиническихъ отдѣленіяхъ при Кіевскомъ военномъ госпиталѣ. 1871, іюль 1—5.
762. По случаю приѣма университетскаго минць-кабинета и нумизматическаго разбора двухъ недавно открытыхъ кладовъ. Доц. Страшкевича. 1865, іюль 1—18.
763. Правила бібліотеки университета св. Владиміра. 1868, ноябрь 1—20.
764. Правила для посѣщенія публикою учебно-вспомогательныхъ университетскихъ заведеній. 1869, іюль 1—5.
765. Правила для специальныхъ испытаній на званіе учителя и воспитателя. 1871, февр. 1—34.
766. Правила для студентскаго отдѣла университетской бібліотеки и состоящей при немъ лекторіи. 1873, февр. 1—2, іюнь 1—8.
767. Правила для учащихся въ университетѣ св. Владиміра. 1863, окт. 1—28.
- то же 2-е изд. 1864, авг. 1—19.
- то же 3-е изд. 1866, авг. 1—31.
- то же 4-е изд. 1867, ноябрь 1—33.
- то же 5-е изд. 1869, ноябрь 1—47.
- то же 6-е изд. 1870, сент. 1—46.
- то же 7-е изд. 1872, мартъ 1—77; дополн. 1873, май 1—3.
- то же 8-е изд. 1874, апр. 1—108.
- то же 1879, авг. 1—42, ноябрь 36—41 (утвержд. бывш. мин. нар. пр. гр. Толстымъ въ 1879 г.).
768. Правила для ученицъ повивальнаго искусства. 1877, окт. 44—48.
769. Правила о бібліотекахъ высшихъ учебныхъ заведеній, утвержд. 25 ноября 1878 г. 1879, янв. 28—30.
770. Правила объ испытаніяхъ: 1) на званіе дѣйств. студ. и степень кандидата, 2) на степень магистра. 1866, окт. 1—4; 1871, мартъ 30—32.
771. Правила о порядкѣ приобрѣтенія учебныхъ пособій для учебно-вспомогательныхъ учрежденій университета. 1879, сент. 17.

772. Правила о приобрѣтеніи, храненіи, освидѣтельствovanіи, употребленіи и ревизіи книгъ университетской библіотеки. 1861, ноябрь 1—11.
773. Правила о стипендіяхъ Е. И. В. Государыни Великой Княжны Маріи Александровны, учрежденныхъ при университетѣ св. Владиміра. 1874, іюль 74—75.
774. Правила попечительства о недостаточныхъ студентахъ университета св. Владиміра. 1871, ноябрь 70—73.
775. Практическія занятія студентовъ по всеобщей исторіи. Проф. Шульгина. 1861, сент. 21—25.
776. Предметный каталогъ студентскаго отдѣла библіотеки университета св. Владиміра. 1875, янв. 1—16, февр. 11—40, мартъ 41—88, апр. 89—112, май 113—136, іюнь 137—176, іюль 177—216, авг. 217—248, сент. 249—280, окт. 281—312, ноябрь 313—336, дек. 337—360; 1876, янв. 361—384, февр. 385—400, мартъ 401—408, апр. 409—440, май 441—472, іюнь 473—496, іюль 497—520, авг. 521—552, сент. 553—570, окт. 1—13.
777. Предположенія по вопросу объ упраздненіи университетской аптеки и учрежденіи фармакологической лабораторіи. 1861, дек. 9—26.
778. Представленіе комитета объ уставѣ общеобразовательныхъ учебныхъ заведеній мин. нар. просв. 1862, апр. 19—37.
779. Программа конкурса для замѣщенія въ университетѣ св. Владиміра должности лектора нѣмецкаго языка. 1882, мартъ.
780. Программа конкурса для замѣщенія каѣдры минерал. и геогнозіи. 1869, апр. и д.; должности штатнаго доцента по каѣдрѣ агрономіи. 1878, февраль; 1881, янв. 7.
781. Программа конкурса для замѣщенія доцентуръ на юридическомъ факультетѣ. 1868, авг., дек.; 1869, янв., апр.
782. Программа конкурса для замѣщенія должности штатнаго преподавателя по каѣдрѣ полицейскаго права въ юридическомъ факультетѣ университета св. Владиміра. 1880, сент.
783. Программа конкурса для замѣщенія въ университетѣ св. Владиміра должности доцента при каѣдрѣ патологической анатоміи. 1872, май, въ концѣ.
784. Программа конкурса для замѣщенія въ университетѣ св. Владиміра должности доцента по каѣдрѣ офталмологіи. 1880, іюнь.
785. Программа конкурса для замѣщенія въ университетѣ св. Владиміра должности доцента по каѣдрѣ кожныхъ и сифилитическихъ болѣзней. 1882, апрѣль.

786. Программа конкурса для замѣщенія въ университетѣ св. Владиміра вакантной каѣдры частной патологии съ госпитальной клиникой и должности лектора англійскаго языка. 1878, ноябрь.
787. Программа конкурсовъ на должности профессоровъ греческой и римской словесности и философіи. 1868, янв., апр., июнь.
788. Программа конкурса на должность лектора италіанскаго и французскаго языковъ. 1873, ноябрь, въ концѣ.
789. Программа конкурса на должность доцента при каѣдрѣ хирургіи. 1872, июнь.
790. Программа конкурса на должность архитектора при университетѣ св. Владиміра. 1868, янв. и др.
791. Программа конкурса на постройку зданія для химической лабораторіи университета св. Владиміра. 1868, янв.
792. Программа конкурса по каѣдрѣ римской словесности. 1878, октябрь.
793. Программа по исторіи древняго Востока. Прив.-доц. Драгоманова. 1865, окт. 1—6.
794. Программа по органической химіи. Проф. Алексѣева. 1881, авг. 1—7.
795. Программа по предмету юридической энциклопедіи. Проф. Ренненкампфа. 1882, февр. 1—6.
796. Программа по психологіи. Проф. Гогоцкаго. 1879, ноябрь 1—16, дек. 17—40; 1880, янв. 41—56, февр. 57—80, апр. 81—128, окт. 129—152, ноябрь 153—168, дек. 169—184; 1881, янв. 185—208, февр. 209—224, мартъ 225—234, апр. 1—4.
797. Программа по технической химіи. Курсъ 1874—75 и 1875—76 учебныхъ годовъ. Проф. Н. А. Бунге. 1876, июнь 1—24, июль 25—42.
798. Программа чтеній по уголовному праву. Проф. Кистяковскаго. 1883, янв. 1—22.
799. Программы для испытанія на званіе дѣйствит. студ. и степень кандидата по физико-матем. фак. университета св. Владиміра. 1884, янв. 1—66.
800. Протоколъ общаго собранія членовъ Общества вспомошествованія бывшимъ воспитанникамъ Кіевскаго университета, 5 ноября 1878 года. 1879, сент. 1—4.
801. Протоколы засѣданій Совѣта университета по разсмотрѣнію проекта Устава рос. университетовъ, съ отдѣльными ивѣнціями профессоровъ. 1862, мартъ 14—81.
802. Протоколы засѣданій Кіевскаго юридическаго общества. 1877, февр. 1—6, мартъ 7—16, май 17—62, июнь 63—92, авг. 93—101, окт.

103—134, дек. 153—180; 1878, апр. 65—70, май 71—101, іюль 101—118; 1879, февр. 1—33, мартъ 35—73, апр. 75—87, окт. 89—160, ноябрь 1—40, дек. 141—164; 1880, янв. 1—34, февр. 35—66, апр. 67—135, іюнь 160—216, іюль 217—256, сент. 257—315; 1881, апр. 37—70, май 71—130, іюль 131—176, авг. 177—192, сент. 193—206, дек. 1—146; 1882, окт. 143—194, ноябрь 195—234, дек. 235—252.  
Ср. Труды Кіев. юридич. общ. № 225.

803. Распредѣленіе испытаній въ университетѣ св. Владиміра въ маѣ 1880 г. 1879, окт. и ноябрь.
804. Распредѣленіе испытаній въ университетѣ св. Владиміра въ маѣ 1881 г. 1881, янв. 1—6.
805. Расходы Императорскаго университета св. Владиміра въ 1860 году. 1861, ноябрь 1—25.
806. Росписаніе богослуженій въ университетѣ св. Владиміра, ежегодно, въ декабр. книжкѣ.
807. Росписаніе лекцій въ университетѣ св. Владиміра, по полугодіямъ.
808. Сборникъ постановленій и распоряженій, дѣйствующихъ по университету св. Владиміра и прочимъ университетамъ. В. Виндинга. 1872, апр. 1—48, май 49—96, іюнь 97—144, іюль 145—192, авг. 193—240, сент. 241—320.
809. Свѣдѣнія о движеніи книгъ и читателей въ общей университетской лекторіи съ 15 сентября по 20 декабря 1861 г., сост. бібліотекаремъ А. Я. Красовскимъ. 1862, янв. 33—39. За 1862 годъ, 1863, апр. 31—38.
810. Свѣдѣнія о личномъ составѣ профессоровъ, преподавателей и учащихся въ университетѣ св. Владиміра за 1863—75 гг. 1875, апр. 19—34.
811. Смета доходовъ и расходовъ университета св. Владиміра на 1864 г. 1864, окт. 38—49.
812. Списокъ актовыхъ книгъ, хранящихся въ Кіевскомъ центральномъ архивѣ. 1862, іюль 1—38, сент. 39—68; 1863, янв. 69—92, февр. 93—108, май 109—124, іюнь 125—148; 1864, іюль 149—172, авг. 173—188, дек. 189—216.
813. Списокъ вещей университетской типографіи, передаваемыхъ въ пользованіе г. Завадзкому на время аренднаго содержанія типографіи. 1874, окт. 1—8.
814. Списокъ лицамъ, командированнымъ за границу для приготовленія къ профессорскому званію. 1863, апр. 15—25.

815. Списокъ періодическихъ изданій, выписанныхъ университетомъ на 1863 г. 1862, ноябрь и дек. 60—66.
816. Списокъ періодическихъ изданій, получаемыхъ для профессорской лекторіи университета св. Владиміра въ 1869 г. 1869, окт. 1—13.
817. Списокъ почетныхъ членовъ университета св. Владиміра и лицъ, возведенныхъ въ ученую степень доктора, на основаніи примѣч. къ § 113 университетскаго устава. 1874, февраль и далѣе ежегодно съ 1878 г. въ декабр. книжкѣ.
818. Списокъ преподавателей университета, съ означеніемъ изданныхъ ими сочиненій. 1862, май 20—37, іюнь 20—23, окт. 46.
819. Списокъ студентовъ университета св. Владиміра за 1861—62 учебн. годъ. 1861, ноябрь 1—85.
- то же за 1862—63 учебн. годъ. 1862, ноябрь, дек. 1—83.
  - то же за 1862—63 учебн. годъ. 1863, дек. 1—62.
  - то же за 1863—64 учебн. годъ. 1864, ноябрь 1—55.
  - то же на 1865—66 учебн. годъ. 1865, дек. 1—55.
  - то же за 1866 г. 1867, февр. 1—12.
  - то же за 1868—69 учебн. годъ. 1868, дек. 1—19.
  - то же за 1869—70 учебн. годъ. 1870, февр. 1—21.
  - то же за 1870—71 учебн. годъ. 1871, февр. 1—19.
  - то же за 1871—72 учебн. годъ. 1872, янв. 1—47.
  - то же за 1872—73 учебн. годъ. 1873, янв. 1—44.
  - то же за 1873—74 учебн. годъ. 1874, янв. 1—44.
  - то же за 1874—75 учебн. годъ. 1875, янв. 1—40.
  - то же за 1875—76 учебн. годъ. 1876, янв. 1—40.
  - то же за 1876—77 учебн. годъ. 1877, дек. 1—40.
  - то же за 1877—78 учебн. годъ. 1878, янв. 1—40.
  - то же за 1878—79 учебн. годъ. 1879, янв. 1—40.
  - то же за 1879—80 учебн. годъ. 1880, февр. 1—47.
820. Статистическія замѣтки по поводу именной вѣдомости о студ. Императорскаго университета св. Владиміра на 1861—62 учебный годъ. Н. Х. Бунге. 1862, февр. 16—24.
821. Статистическія замѣтки по поводу именной вѣдомости о студ. Импер. унив. св. Владиміра на 1861—62 учебный годъ. Число студентовъ и распредѣленіе ихъ по факультетамъ съ 1841 по 1861 г. Н. Х. Бунге. 1861, ноябрь 21—27.
822. Таблицы метеорологическихъ наблюденій, съ января 1862 г. 1-я въ 1862, іюнь; далѣе за каждый мѣсяць въ прилож. къ Извѣстіямъ.

823. Темы для семестральныхъ сочиненій. 1861, окт. 10—14; 1862, янв. 27—30.
824. Уставъ Кіевскаго Юридическаго общества, состоящаго при университетѣ св. Владиміра. 1880, ноябрь 250—254.
825. Уставъ Общества вспомошествованія студентамъ Императ. университета св. Владиміра. 1881, сент. 107—114.
826. Уставъ учрежденнаго при университетѣ св. Владиміра Общества Естествоиспытателей. 1869, май 1—6.
- то же. 1872, сент. 1—7.
-





## СПИСОКЪ

личныхъ именъ, упоминаемыхъ въ „Указатель“.

(Цифра означаетъ № статьи въ „Указатель“).

- |   |  |
|---|--|
| Авенариусъ, 233, 240, 257, 728.   | Вавеаи, 440.                               |
| Авсъенко, 31.   | Багалъй, 22, 27, 28, 401.                  |
| Адамъ Бременскій, 103.  | Базаровъ, 305, 313, 315.                   |
| Адрианъ IV папа, 454.   | Базинеръ, 468.                             |
| Аландскій, 96, 97, 117, 148, 162,<br>438, 445, 461, 466, 473, 523, 561,<br>579, 590, 611, 616, 629, 640, 641,<br>644, 658, 660. | Баранецкій, 548, 592.                      |
| Александръ I, 104, 681.   | Барзиловскій, 282.                         |
| Алексѣевъ, 285, 287, 295, 300, 308,<br>309, 318, 402, 403, 404, 422, 437,<br>491, 550, 554, 638, 794.                           | Вауег, 454.                                |
| Алексѣй Михайловичъ царь, 443, 541.   | Бѣкъ, 590.                                 |
| Алферьевъ, 589.   | Белохъ, 640.                               |
| Андреевъ, 16.   | Бенлѣвъ, 465.                              |
| Антоновичъ А. Я., 212, 223, 608.  | Березанскій, 201.                          |
| Антоновичъ В. Б., 15, 65, 486, 511,<br>601.   | Бецъ, 322, 327, 347, 378, 394, 569.        |
| Аристотель, 49, 123.  | Бехъ, 134, 164, 497.                       |
| Аристофанъ, 118.  | Бильбасовъ, 13, 54, 452, 453, 460,<br>636. |
| Аенасій Филипповичъ, 2.   | Віррен, 448.                               |
| Аенасьевъ Е. И., 355, 374, 396,<br>504, 581, 750.   | Блюмбель, 303.                             |
|   | Blumenthal, 530.                           |
|   | Бодянскій, 79.                             |
|   | Бооль, 477.                                |
|   | Борнгауптъ, 326.                           |
|   | Борщовъ, 311, 512, 577.                    |
|   | Брунонь архіеп., 67.                       |
|   | Брюнновъ, 271.                             |

- Буржевъ, 231.  
 Бунге Н. А., 286, 288, 290, 292,  
 302, 304, 307, 317, 549, 572, 797.  
 Бунге Н. X, 172, 173, 190, 193,  
 206, 211, 217, 230, 479, 490, 598,  
 613, 619, 631, 632, 647, 820, 821.  
 Бухау, 22.  
 Буше-Леклеркъ, 488.  
 Бѣлогрицъ-Котларевскій, 202, 623,  
 Бѣлаевъ, 506.
- 
- Вагнеръ, 217, 607.  
 Вайцъ, 527.  
 Вальцъ, 298, 301, 306, 430, 521, 571.  
 Вальтеръ, 358, 503, 560, 569.  
 Васильевъ, 55, 89, 636.  
 Ващенко-Захарченко, 242, 243, 244,  
 247, 249, 270, 276, 277, 635, 747.  
 Веберъ, 378.  
 Ведровъ, 568.  
 Weidmann, 470.  
 Вербицкій, 359.  
 Wilmann, 470.  
 Виндингъ, 808.  
 Vivien de St. Martin, 456.  
 Vincentius еп., хроник., 46.  
 Вислоцкій, 565.  
 Витовтъ, 595.  
 Владимірскій - Будановъ, 229, 409,  
 459, 472, 478, 485, 500, 506, 509,  
 541, 546, 650.  
 Воеводскій, 10, 493.  
 Водягинъ, 726.  
 Волковъ, 284.  
 Врублевскій, 85.  
 Вяземскій, 474.
- 
- Гавронскій, 566.  
 Гарнье, 507.
- Gatterer, 449.  
 Hearn, 438.  
 Гейбель, 564, 618.  
 Геккель, 289.  
 Генрихъ II, 67.  
 Генрихъ IV Распе, 13.  
 Герольдъ, 609.  
 Гефтеръ, 468.  
 Гогоцкій, 4, 38, 98, 138, 152, 796.  
 Goering, 615.  
 Голубовскій, 23, 29, 66, 99.  
 Голяницкій, 319.  
 Гокъ, фонъ-, 172.  
 Гомеръ, 558.  
 Горацій, 120.  
 Горецкій, 324, 373, 428, 687, 706,  
 751.  
 Граль св., 157.  
 Гризингеръ, 357.  
 Гротъ, 606.  
 Гусевъ, 524.  
 Гутобъ, 563.  
 Губбенетъ, фонъ-, 407, 417, 609, 686,  
 688, 690.
- 
- Даниель, 149, 156.  
 Даниль Галицкій, 33.  
 Дарвинъ, 592.  
 Дашкевичъ, 33, 127, 147, 157, 158,  
 511, 533, 595, 604, 660.  
 Деларю, 139.  
 Делленъ, 120, 121, 442.  
 Дельбрюкъ, 579.  
 Демченко, 222, 414, 619, 624.  
 Де-Роберти, 543.  
 Диккенсъ, 145, 669.  
 Дитмаръ, 99.  
 Дитятинъ, 650.  
 Диоклеціанъ, 14, 469.

- Добровольскій, 297, 514.  
 Доливо-Добровольскій, 328.  
 Драгомановъ, 9, 14, 58, 61, 80, 90,  
 453, 518, 793.  
 Духовской, 467.  
 Дьявоненко, 76.  
 Дьяченко, 635.  
 Дю-Буа, 537.  
 Дюрингъ, 39, 95.  
 Дыдынскій, 528.  
 —  
 Евгений митр., 671.  
 Евклидъ, 249.  
 Еврипидъ, 112.  
 Егоровъ, 365.  
 Еhmск, 448.  
 Екатерина II, 57, 178.  
 Ельскій, 436.  
 Емельяновъ, 74.  
 Engel, 657.  
 Ермаковъ, 236, 237, 241, 252, 254,  
 269, 274, 280, 412, 423.  
 —  
 Ждановъ, 128, 151, 510, 591, 660.  
 Житецкій, 136, 142.  
 Жукъ К. Н., 255.  
 Жукъ Н. Н., 353.  
 — /  
 Забѣлинъ, 471.  
 Завадскій, типогр., 720, 721, 813.  
 Завадскій-Краснопольскій, 8.  
 Загоровскій, 180, 198, 410, 529, 600,  
 624.  
 Загоскинъ, 472, 541.  
 Задерацкій, 163, 165.  
 Заіончевскій, 258, 263, 264.  
 Засадкевичъ, 132.  
 Затыркевичъ, 625.  
 Зенковичъ, 331.  
 Зиберъ, 175, 192, 197, 224, 421, 645,  
 657.  
 Зивкель, 593.  
 Ибнъ-Фодланъ, 23.  
 Ивановъ А., 446, 497,  
 Ивановъ И., 503.  
 Ивановъ Л., 562.  
 Ивановъ проф., 502.  
 Ивановскій, 174.  
 Иконниковъ, 24, 40, 43, 47, 53, 81,  
 82, 88, 445, 451, 452, 459, 486,  
 532, 546, 551, 552, 601, 729 (В. И.).  
 Jolly, 644.  
 Ygiarte, 484.  
 Iuvenalis, 442.  
 —  
 Казанцевъ, 200, 220.  
 Каманинъ, 80, 84.  
 Канниццаро, 285.  
 Кантакузинъ вн.-Сперанскій гр., 626.  
 Кантъ, 12.  
 Канья, 495.  
 Караваевъ, 516, 573, 666, 755.  
 Карамзинъ, 480, 670.  
 Капустинъ, 475, 483.  
 Карлъ Великій, 72.  
 Карлъ VIII, 31.  
 Карпинскій, 289.  
 Кауфманъ, 598, 619.  
 Каяндеръ, 291.  
 Кесслеръ, 435, 436.  
 Кирхгофъ, 596.  
 Кистяковскій А. Ѳ., 168, 171, 177,  
 178, 196, 204, 205, 210, 214, 215,  
 226, 443, 467, 481, 537, 538, 557,  
 574, 582, 584, 613, 614, 623, 637,  
 643, 798.  
 Кистяковскій, В. Ѳ., 345.  
 Классонъ, 639, 648.

- Кленовичъ, 146.  
 Кирилль св., 20.  
 Ковнеръ, 59, 335.  
 Козловскій, 15, 87.  
 Козловъ, 12, 18, 39, 49, 95, 97, 439,  
 463, 508, 606, 615.  
 Колачевскій, 366.  
 Колмачевскій, 604.  
 Коломійцевъ, 696, 697, 698.  
 Коломнинъ, 349.  
 Коминъ Филиппъ, 36.  
 Конончукъ, 112.  
 Константинъ Великій, 14.  
 Косухинъ 341, 627.  
 Котляревскій, 445, 471, 556.  
 Корр, 437, 491.  
 Коцца, 111.  
 Кравченко, 265.  
 Красовскій, 809.  
 Кричагинъ, 742.  
 Круэль, 575.  
 Крыловъ, 113, 125, 138, 673, 674.  
 Кулаковскій, 1, 35, 52, 122, 153, 469,  
 494, 495, 535, 576, 596, 597, 633.  
 Куплеваскій, 195, 619.  
 Curie Seimbres, 496.  
 Kurtius, 461.  
 Курбскій князь, 34.  
  
 Лавренко, 161.  
 Лазаревичъ, 424.  
 Лануа Гильбертъ-де, 74.  
 Laswitz, 439.  
 Лашнюковъ, 7, 42, 62.  
 Лебедевъ, 610.  
 Левицкій, 2, 64.  
 Левъ Діаконъ, 27.  
 Лейллъ, 616.  
 Ленорманъ, 80.  
  
 Леонтовичъ проф., 183, 188, 218, 487.  
 Леонтовичъ докторъ медиц. 515.  
 Лесевичъ, 508.  
 Лешъ, 618.  
 Линниченко А. И., 113, 145, 152.  
 661, 662, 663, 664, 730.  
 Линниченко И. А., 6, 11.  
 Липскій, 375, 570, 628.  
 Лоначевскій-Петруняка, 314, 585.  
 Ломоносовъ, 131, 668.  
 Ломинскій, 333.  
 Лопиталь 45.  
 Лукомскій, 372.  
 Лучицкій, 19; 26, 32, 45, 50, 68,  
 73, 83, 93, 94, 405, 427, 441, 445,  
 454, 460, 484, 496, 518, 553, 646,  
 656.  
 Луцилій, 155.  
 Лутковъ, 614.  
 Любовичъ, 48, 416.  
 Люгебиль, 473, 561.  
 Ludwig der Fromme, 492.  
 Людовикъ XI, 36.  
 Людовикъ XVI, 73.  
 Лютеръ, 646.  
 Лѣсковъ, 724.  
 Ляскоронскій, 103.  
  
 Максимъ Грекъ, 47.  
 Малевскій 296, 312, 578.  
 Ману, 89, 636.  
 Маровскій, 352, 689.  
 Мартинъ Галль, 85.  
 Марнивьс де С. Альдегондъ, 48.  
 Марія Александровна вел. кн., 773.  
 Магх, 469.  
 Матвѣевъ, 501.  
 Матѳей Парижскій, 54.  
 Мау, 597.

- Мацонъ Ю. И., 368, 434, 499, 563, 565, 580.  
 Мацонъ Ѳ. Ю., 256, 275.  
 Мэкензи-Уоллестъ, 522.  
 Мерингъ, 618.  
 Меодій св., 20.  
 Мейчикъ, 541.  
 Миелошичъ, 161.  
 Милани, 517.  
 Милліотъ, 748.  
 Милль, 216.  
 Минхъ, 581, 628.  
 Митюковъ, 189, 455, 481, 483, 528, 599, 600, 619.  
 Мифле, 351, 395.  
 Михайль Маленинъ, 21.  
 Михайловскій, 36.  
 Мищенко, 70, 78, 91, 106, 111, 118, 123, 124, 126, 135, 141, 166, 444, 445, 447, 465, 488, 489, 493, 498, 505, 517, 525, 530, 531, 539, 544, 558, 575, 602, 611, 629, 649, 654, 658, 659.  
 Модестовъ, 108, 114, 129, 130, 155, 160, 464, 470, 534, 651.  
 Молчановскій, 63.  
 Монкъ генер., 50.  
 Муромцевъ, 599.  
 Мюллеръ-Штрюбингъ, 596
- 
- Надеждинъ, 245, 246.  
 Назимовъ, 228.  
 Незабитовскій, 176, 199, 458, 462, 475, 574, 588, 625, 626, 652.  
 Незеленовъ, 532.  
 Неметти, 585.  
 Нестеровскій, 367.  
 Несторъ, 636.  
 Нехамесъ, 630.
- Нейбирхъ, 110, 442, 661.  
 Новиковъ, 532.  
 Новицкій, 159, 221.
- 
- Оглоблинъ (книж. магаз.), 715.  
 Оглоблинъ авт., 67.  
 Озеровъ, 116.  
 Опшовъ, 34.  
 Опольцеръ, 476.  
 Островскій, 107.  
 Оттонъ Великій, 593.
- 
- Павловъ, 5.  
 Radelleti, 455.  
 Папарригопуло, 489.  
 Паульсонъ, 281, 320, 435, 482, 642.  
 Пережежко, 563, 567, 618.  
 Першштейнъ, 22.  
 Персій, 134, 164.  
 Петрушевскій, 747.  
 Петръ Великій, 68, 81, 605.  
 Пигулевскій, 20.  
 Пилянкевичъ, 185.  
 Пихно, 181, 186, 598, 603, 608, 631.  
 Плавтъ, 122.  
 Платонъ, 49.  
 Поліа, 558.  
 Подвысоцкій, 346.  
 Покровскій, 357, 397.  
 Поликарпъ архим., 51.  
 Полушаенко, 376.  
 Поснивовъ, 603.  
 Пригара, 605.  
 Прохаска, 595.  
 Проценко, 338, 385.  
 Пушкинъ, 133.  
 Пѣвницкій, 235.

- Рава, 350, 364, 394.  
 Радзимовскій, 370.  
 Рахманиновъ, 234, 239, 250, 251,  
 267, 272, 406, 419, 635, 741.  
 Репан, 463.  
 Ренненкампфъ, 185, 209, 415, 475,  
 487, 588, 795.  
 Ривардо, 175, 197, 224, 645.  
 Риманнъ, 270.  
 Richter, 634.  
 Rios, 441.  
 Роговичъ, 299, 512, 521, 571, 577,  
 714.  
 Родзаевскій, 325.  
 Розановъ, 51.  
 Ромеръ, 268, 413.  
 Романовичъ-Славатинскій, 169, 213,  
 445, 450, 462, 522, 545, 559, 583,  
 584, 605, 612, 619, 652, 678.  
 Рустичкій, 502.  
 Рындовскій, 293.  
 —  
 Самоквасовъ, 612.  
 Сава, 536.  
 Свенсонъ, 105.  
 Светоній, 153.  
 Свѣрчевскій, 342.  
 Селявъ, 107, 116, 125, 131, 152, 662.  
 Сенека, 155, 677.  
 Сербъевичъ, 478.  
 Serwet, 646.  
 Сидоренко, 179, 450, 462, 479, 519,  
 583.  
 Сикорскій, 321, 337, 389, 390, 567.  
 Simpson, 492.  
 Слодкевичъ, 167.  
 Слудскій, 547.  
 Соболевскій, 143, 154.  
 Соколовъ, 115, 369.  
 Соболевскій, 170, 203, 443, 458, 582,  
 584, 613.  
 Сомплавскій, 696, 698.  
 Софокль, 117, 141, 162, 166, 611.  
 Сперанскій, 678.  
 Слиноза, 59.  
 Смотрицкій, 132.  
 Ставровскій, 480.  
 Степановъ, 208.  
 Степфъ, 434.  
 Стороженко, 144, 146.  
 Страбонъ, 111.  
 Страшкевичъ, 3, 37, 429, 663, 717,  
 718, 762.  
 Стрижевскій, 696.  
 Стрѣльчевскій 41.  
 Субботинъ, 344, 393, 420, 513, 618.  
 Судакевичъ, 382.  
 Сухановъ, 336.  
 —  
 Талызинъ, 635.  
 Тальбергъ, 182.  
 Талько, 516.  
 Тарасовъ, 194, 207, 227, 399, 507,  
 519, 568, 632.  
 Татарчевскій, 75.  
 Тацитъ, 9, 121, 453.  
 Тениссень, 538.  
 Терновскій, 17, 21, 25, 92, 445.  
 Тиверій, 90.  
 Тимофѣевъ стип., 260.  
 Тимофѣевъ студ., 294.  
 Толочинновъ, 330, 339, 340, 348, 360,  
 361, 379, 383, 384, 386, 387, 555,  
 586.  
 Толстой, 767.  
 Томса, 329, 381, 391, 504, 565, 567,  
 570, 618, 627, 630.  
 Тоттъ, 75.

- Трентониусъ ф., 710  
 Тритчель, 371, 618.  
 Тумасовъ, 30, 480, 486.  
 Тютчевъ, 283, 310, 316, 514, 572,  
 587. —  
 Уваровъ, 707.  
 Уверскій, 332.  
 Успенскій М. докт., 392.  
 Успенскій В., 591.  
 Уозлесь, 524. —  
 Фабриціусъ, 238, 259.  
 Фергюсонъ, 94.  
 Финкель, 501.  
 Филоктеть, 517.  
 Ficker, 6. 3.  
 Fischer, 656  
 Флоринскій доц., 109, 536, 540, 594.  
 Флорипскій стип., 266.  
 Фонъ-Визинъ, 107.  
 Фортинскій, 69, 71, 72, 77, 440, 448,  
 449, 456, 457, 492, 518, 520, 526,  
 527, 542, 593, 610, 617, 634, 653.  
 Форштетеръ, 329.  
 Функе, 356, 377, 388.  
 Fustel de Coulanges, 457. —  
 Халецкій, 589.  
 Хандриковъ, 476, 477.  
 Хлѣбниковъ, 44, 56, 86, 100, 101,  
 102, 219, 524 529, 543, 559, 655.  
 Ходецкій, 408, 425, 708.  
 Хойновскій, 580.  
 Хржонщевскій, 501, 515, 563, 567,  
 627.  
 Хрущовъ, 57, 104, 119, 137, 474. —  
 Царевскій, 754.
- Цвѣтаевъ, 140.  
 Цѣхановецкій, 187, 490, 645. —  
 Чарнецкій, 184. —  
 Чебышевъ-Дмитріевъ, 168.  
 Чепурный, 191.  
 Чернышъ, 499.  
 Чижовъ, 529.  
 Чичеринъ, 655.  
 Чугаевичъ, 741. —  
 Шарденъ, 76.  
 Шафарикъ, 163.  
 Шварцъ, 323, 641.  
 Chaignet, 505.  
 Шефферъ А. А., 513, 564, 618, 639,  
 648.  
 Шефферъ В. студ., 60.  
 Шидловскій, 248, 261, 271, 744.  
 Шиллеръ, 232, 253, 278, 279, 547.  
 Шимановскій, 398, 433, 562, 566,  
 573.  
 Шлиманнъ, 602.  
 Schneider, 649.  
 Schlözer, 449.  
 Шкляревскій, 334, 343, 354, 363,  
 630, 679.  
 Шовене, 271.  
 Шопенгауеръ, 18, 56, 682.  
 Штейнбергъ, 560.  
 Штейнъ, 173, 207.  
 Шульгинъ, 664, 775. —  
 Щербина, 722. —  
 Эргардтъ, 328, 362, 380, 566.  
 Эскиль, 106.  
 Эйсымонтъ, 262. —

Юнгманъ, 165.

Юцевичъ, 216.

Юшеновъ, 647. — ●

Ярмаховичъ, 46.

Яроцкий, 150, 400, 418

Яценко, 411. —

Оаворовъ, 671, 673.

Оеофилактовъ, 578, 587, 607, 642.

Оукидидъ, 78.



О В Ъ  И З Д А Н І И  
**УНИВЕРСИТЕТСКИХЪ  ИЗВѢСТІЙ**  
въ 1884 году.

Цѣль настоящаго изданія остается прежнею: доставлять членамъ университетскаго сословія свѣдѣнія, необходимыя имъ по отношеніямъ ихъ къ Университету, и знакомитъ публику съ состояніемъ и дѣятельностію Университета и различныхъ его частей.

Согласно съ этою цѣлью, въ Университетскихъ Извѣстіяхъ печатаются:

1. Протоколы засѣданій университетскаго Совѣта.
2. Новыя постановленія и распоряженія по Университету.
3. Свѣдѣнія о преподавателяхъ и учащихся, списки студентовъ и постороннихъ слушателей
4. Обзорнія преподаванія по полугодіямъ.
5. Программы, конспекты и библиографическіе указатели для учащихся.
6. Библиографическіе указатели книгъ, поступающихъ въ университетскую бібліотеку и въ студентскій ея отдѣлъ.
7. Свѣдѣнія и изслѣдованія, относящіяся къ устройству и состоянію ученой, учебной, административной и хозяйственной части Университета.
8. Свѣдѣнія о состояніи коллекцій, кабинетовъ, музеевъ и другихъ учебно-вспомогательныхъ заведеній Университета.
9. Годичные отчеты по Университету.
10. Отчеты о путешествіяхъ преподавателей съ учеными цѣлями.
11. Разборы диссертаций, представляемыхъ для полученія ученыхъ степеней, соисканія наградъ, *pro venia legendi* и т. п., а также и самыя диссертаци.
12. Рѣчи, произносимыя на годичномъ актѣ и въ другихъ торжественныхъ собраніяхъ.
13. Вступительныя, пробныя, публичныя лекціи и полныя курсы преподавателей.
14. Ученые труды преподавателей и учащихся.
15. Матеріалы и переводы научныхъ сочиненій.

Указанныя статьи распределяются въ слѣдующемъ порядкѣ: Часть I—оффициальная (протоколы, отчеты и т. п.); Часть II—неофициальная: отдѣлъ I—*историко-филологическій*; отдѣлъ II—*юридическій*; отдѣлъ III—*физико-математическій*; отдѣлъ IV—*медицинскій*; отдѣлъ V—*критико-библиографическій*—посвящается критическому обзорнію выдающихся явленій ученой литературы (русской иностранной); отдѣлъ VI—*научная хроника* заключаетъ въ себѣ извѣстія о дѣятельности ученыхъ обществъ, состоящихъ при Университетѣ и т. п. свѣдѣнія. Въ *прибавленіяхъ* печатаются матеріалы и переводы сочиненій; а также указатели бібліотеки, списки, таблицы метеорологическихъ наблюденій и т. п.

Университетскія Извѣстія въ 1884 году будутъ выходить, въ концѣ каждаго мѣсяца, книжками, содержащими въ себѣ до двадцати и болѣе печатныхъ листовъ. Цѣна за 12 книжекъ **Извѣстій** безъ пересылки шесть рублей пятьдесятъ коп., а съ пересылкою семь рублей. Въ случаѣ выхода *приложеній* (большихъ сочиненій), о нихъ будетъ объявлено ссобо. Подписчики **Извѣстій**, при выпискѣ *приложеній*, пользуются уступкою 20%.

Подписка и заявленія объ обмѣнѣ изданіями принимаются въ канцеляріи Правленія Университета.

Студенты Университета Св. Владиміра платятъ за годовое изданіе **Университетскихъ Извѣстій** 3 руб. сер., а студенты прочихъ университетовъ 4 руб.; продажа отдѣльныхъ книжекъ не допускается.

Гг. иногородные могутъ обращаться съ требованіями своими къ комиссіонеру Университета Н. Я. Оглоблину въ С.-Петербургѣ, на Малую Садовую, № 4, и въ Кіевѣ, на Крещатикѣ, въ книжный магазинъ его же, или непосредственно въ Правленіе Университета Св. Владиміра.

*Редакторъ В. Укольниковъ.*

*Генерал-Канцлеръ Императорскаго*

*Валуцетта*

# УНИВЕРСИТЕТСКІЯ ИЗВѢСТІЯ.

Годъ XXIV. № 9.—СЕНТЯБРЬ. 1884 г.

## СОДЕРЖАНІЕ:

	СТР.		СТР.
<b>Часть II—неофициальная.</b>		<b>Научная хроника.</b>	
<b>отдѣлъ I.</b>		IV. Къ вопросу о расширеніи жидкостей. — Консерватора Жука . . . . .	11—18
I. Лекціи по исторіи Греціи.—Доцента Аландскаго, изд. подъ ред. профес. Козлова и Мулявскаго . . .	1—48	<b>Критика и библиографія.</b>	
<b>отдѣлъ III.</b>		V. Der Ursprung der Vernunft. Eine kritische Studie über Lazarus Geigers Theorie von Julius Keller. 1884. — Профессора Козлова . . . . .	205—210
II. Лекціи по теоріи потенциальной функции.—Профессора Шиллера . . . . .	289—342	<b>Прибавленія.</b>	
<b>отдѣлъ IV.</b>		I. Способъ предвычисления солнечныхъ затмѣній.—Студента Фогеля . . . . .	1—34
III. Проказа (Lepra agarith) на югѣ Россіи, съ рисунками. Отдѣлъ I.—Проф. Муха . . . . .	65—80	II. Таблицы метеор. наблюд. за апрѣль и іюль 1884 г.	
		III. Объявленія объ изданіи журналовъ и газетъ.	

К І Е В Ъ  
1884.



УНИВЕРСИТЕТСКІЯ  
ИЗВѢСТІЯ.

*Годъ двадцать четвертый.*

**№ 9.—СЕНТЯВРЬ.**



КІЕВЪ.  
Въ университетской типографіи.  
1884.

---

Печатано по опредѣленію Совѣта Університета Св. Владимира.  
Ректоръ Н. *Ренненкампфъ*.

---

# СОДЕРЖАНІЕ.

СТР.

## ЧАСТЬ II—НЕОФФИЦИАЛЬНАЯ.

### ОТДѢЛЪ I.

- I. Лекціи по исторіи Греціи.—Доцента Аландскаго, изд.  
подъ редакціей профессоровъ Козлова и Кулановскаго . . . . . 1—48

### ОТДѢЛЪ III.

- II. Лекціи по теоріи потенциальной функціи.—Профес-  
сора Шиллера . . . . . 289—342

### ОТДѢЛЪ IV.

- III. Проказа (Lepra agarum) на югѣ Россіи, съ рисун-  
ками. Отдѣлъ I.—Профессора Минха. . . . . 65—80

### НАУЧНАЯ ХРОНИКА.

- IV. Къ вопросу о расширеніи жидкостей.—Консерватора  
Жука. . . . . 11—18

### КРИТИКА И БИБЛИОГРАФІЯ.

- V. Der Ursprung der Vernunft. Eine kritische Studie  
über Lazarus Geigers Theorie von Julius Keller. 1884.  
—Профессора Козлова. . . . . 205—210

## ПРИБАВЛЕНІЯ.

- I. Способъ предвычисления солнечныхъ затмѣній.—Студента Фогеля. . . . . 1—34
- II. Таблицы метеор. наблюд. за апрѣль и іюль 1884 г.
- III. Объявленія объ изданіи журналовъ и газетъ.
-



ЧАСТЬ II—НЕОФФИЦИАЛЬНАЯ.

•



# ЛЕКЦИИ ПО ИСТОРИИ ГРЕЦИИ.

## ВВЕДЕНИЕ.

### I.

§ 1. Не смотря на то, что историческая литература существует уже длинный рядъ вѣковъ и заключаетъ въ себѣ произведенія великихъ умовъ какъ древняго, такъ и новаго времени,—понятіе объ исторіи, какъ наукѣ, далеко еще не выяснилось съ надлежащей точностью и полнотой. На вопросы о предметѣ, задачѣ и методахъ исторіи, о системѣ и требованіяхъ историческаго изложенія до сихъ поръ нѣтъ согласнаго отвѣта у представителей нашей науки, которые очень неохотно высказываютъ свои воззрѣнія на то, чѣмъ и какъ, по ихъ мнѣнію, должна заниматься исторія. Въ неизмѣримо богатой исторической литературѣ всѣхъ народовъ можно указать довольно сочиненій, съ успѣхомъ разрѣшившихъ задачи художественной композиціи и изложенія и представляющихъ блестящіе образцы исторіи, *какъ искусства*. Но такихъ сочиненій, которыя отвѣчали бы доступному уже намъ теперь понятію объ исторіи, *какъ науки*, не имѣется ни въ одной литературѣ. Вотъ почему изучающій исторію не можетъ ограничиться изученіемъ готовыхъ образцовъ, но долженъ самъ, путемъ собственнаго размышленія и критики чужихъ мнѣній, разъяснять и исправлять понятіе о задачахъ, средствахъ и приемахъ историческаго знанія. Рядомъ съ обработкою историческаго матеріала въ каждомъ данномъ случаѣ должны идти стремленіе къ опредѣленію плана будущей науки; иначе и собраніе матеріала не принесетъ той пользы, какую имѣетъ въ виду трудолюбивый изслѣдователь.

Для разъясненія понятія объ исторіи было бы въ высшей степени полезно прослѣдить успѣхи историческаго знанія и изложенія въ связи съ общимъ движеніемъ философіи и науки; показать, какъ постепенно

измѣнялся взглядъ на то, чѣмъ и какъ должна заниматься исторія, и какимъ требованіямъ долженъ удовлетворять историкъ. Но полной, и съ этою цѣлью составленной, исторіи нашей науки еще не существуетъ; объ отдѣльныхъ опытахъ въ области древней исторіографіи сказано будетъ дальше.

Свое начало и имя исторія получила у Грековъ. Греческое слово *istoria* происходитъ отъ корня *vid*—(ср. наше вид-ѣть) и означало первоначально воспріятіе посредствомъ зрѣнія и слуха, а потомъ—знаніе, полученное путемъ такого воспріятія. Но уже у Геродота слово исторія получаетъ новый смыслъ и въ отличіе отъ знанія, пріобрѣтеннаго путемъ собственнаго наблюденія, означаетъ знаніе, полученное отъ другихъ посредствомъ разспросовъ (II, 99). Только у позднѣйшихъ греческихъ писателей, начиная съ Полибія (II в. до Р. Х.), слово исторія получаетъ смыслъ повѣствованія, изложенія того, что узнано; но для обозначенія самой совокупности событій, составляющихъ предметъ разсказа, слово исторія, по видимому, не употреблялось древними. (См. Creuzer: Die historische Kunst d. Griechen, Lpz. 1803, IV Abschnitt, 6 Anm. Здѣсь сопоставлены и объяснены слова, употреблявшіяся Греками для выраженія понятій, относящихся къ историческому знанію и изложенію).

Историческое знаніе и изложеніе принимало различныя формы, смотря по тому, въ какое отношеніе ставился умъ человѣка къ событіямъ, составлявшимъ предметъ его наблюденія и размышленія.— Не смотря на все различіе въ подробностяхъ, всѣ формы историческаго знанія и изложенія могутъ быть сведены къ *тремъ типамъ*, соотвѣтствующимъ *троякому* отношенію ума къ предмету, его занимающему. За неизмѣнимъ болѣе подходящихъ названій для этихъ трехъ типовъ, можно первый изъ нихъ назвать *лѣтописнымъ*, второй—*мемуарнымъ*, третій—*научнымъ*, или: объективнымъ, субъективнымъ и объективно-субъективнымъ. Тамъ, гдѣ развитіе исторіи шло самостоятельнымъ путемъ, эти три типа слѣдовали другъ за другомъ въ порядкѣ, указанномъ выше, при чемъ каждый изъ нихъ, развиваясь, отъ простѣйшихъ формъ восходилъ къ болѣе и болѣе сложнымъ.

§ 2. *Лѣтописный типъ*. Историческое знаніе, какъ показываетъ первоначальный смыслъ слова „исторія“, начинается съ воспріятія; историческое изложеніе—съ памятной замѣтки, выражающей въ чистомъ видѣ результатъ воспріятія. Необычныя явленія природы и поразительныя событія человѣческой жизни останавливали на себѣ вниманіе

человѣка, ярко отпечатлѣвались въ его воображеніи и выражались въ краткомъ и сухомъ извѣстіи. Здѣсь отношеніе ума къ тому, что предъ нимъ, въ высшей степени просто: за впечатлѣніемъ извнѣ слѣдуетъ представленіе, представленіе облекается въ формы, данныя языкомъ; образы замѣняются названіями и результатъ воспріятія закрѣпляется съ помощью письма. Матеріаль, данный воспріятіемъ, не подвергается дальнѣйшей переработкѣ, но въ чистомъ и первоначальномъ видѣ переходитъ сначала въ слово, потомъ въ записъ. Отмѣчаются записью отдѣльныя событія безъ всякаго подбора и связи. Такія отмѣтки особенно любили Греки, не пропускавшіе случая увѣковѣчить память о себѣ и своихъ дѣяніяхъ. Греческіе наемники царя Псамметиха, сопровождавшіе его въ походы въ Нубію до тѣхъ поръ, пока можно было плыть по рѣкѣ (Нилу), увѣковѣчили свое участіе въ экспедиціи надписью на колоссальной статуѣ предъ храмомъ въ Нубіи. Это одна изъ самыхъ древнихъ греческихъ надписей (относится въ концу VII или началу VI в.).

Съ этой первоначальной ступени случайныхъ и разбросанныхъ записей историческое знаніе и изложеніе поднялось выше, когда образовался классъ людей, по своему образованію и положенію способныхъ и расположенныхъ къ послѣдовательной записи выдающихся событій. Такимъ классомъ были жрецы въ древности и духовенство въ средніе вѣка. При храмахъ велись списки главныхъ жрецовъ и жриць съ отмѣткою числа лѣтъ ихъ службы. До насъ дошла копія съ такого списка жрецовъ при храмѣ Посейдона въ городѣ Галикарнассѣ, сдѣланная съ подлинника, относящагося къ VII ст. Точно также велись списки царей и архонтовъ въ Греціи, консуловъ въ Римѣ.—Вмѣстѣ съ записью имени и лѣтъ службы дѣлались отмѣтки о важнѣйшихъ событіяхъ, случившихся въ правленіе даннаго лица. Въ Римѣ такіе списки и отмѣтки велись правильно великимъ первосвященникомъ, который ежегодно на бѣлой доскѣ записывалъ сначала имена консуловъ и другихъ сановниковъ, а потомъ и достопамятныя событія, случившіяся при нихъ, напримѣръ: дороговизну съѣстныхъ припасовъ, затмѣніе луны и солнца, военные походы и т. п. Рядомъ съ записями официальными существовали и частныя. Знатные роды въ Греціи и Римѣ вели родословные списки, или генеалогіи, въ которыхъ также вмѣстѣ съ именами предковъ упоминались и подвиги ихъ. Такими родословными списками пользовались послѣдующіе исто-

рики (въ Греціи логографы) для опредѣленія времени событій, ими описываемыхъ, (см. Dunker: Gesch. d. Alterthums, V B. 5, 89. 5 изд.). Списки жрецовъ, правителей или предковъ знатныхъ родовъ съ отмѣтками событій представляютъ первоначальную форму лѣтописанія, отличительными чертами которой были: краткость и сухость извѣстій, отсутствіе опредѣленнаго плана въ ихъ подборѣ, отсутствіе всякой связи кромѣ порядка во времени, полное отсутствіе субъективнаго элемента. Такія лѣтописи отражали въ себѣ лишь рядъ случайныхъ воспріятій ума нетронутыхъ ни воображеніемъ, ни чувствомъ, и потому относительно болѣе достовѣрныхъ.

Дальнѣйшее развитіе лѣтописнаго типа состояло въ томъ, что извѣстія о событіяхъ современныхъ становились все разнообразнѣе и подробнѣе. Вниманіе лѣтописца все съ большимъ и большимъ участіемъ слѣдило за современностью и схватывало рядомъ съ крупными и болѣе мелкія черты событій, причемъ къ даннымъ воспріятія стали примѣшиваться, незамѣтно для пишущаго, и черты, подсказанныя его воображеніемъ и чувствомъ. По мѣрѣ того какъ впечатлѣнія дѣйствительности затрогивали умъ глубже и шире, историческое знаніе становилось богаче содержаніемъ; изложеніе дѣлалось живѣе, но за то уменьшалась близость изображенія къ предмету его. Недовольствуясь сухими и краткими замѣтками предшественниковъ, продолжатели восполняли ихъ тѣмъ, что хранилось въ памяти народа въ видѣ полубаснословныхъ преданій о событіяхъ и лицахъ минувшаго времени. Такимъ образомъ, и при изображеніи прошедшаго на ряду съ немногими данными воспріятія были употреблены въ дѣло вымыслы, сотканные народной фантазіей подъ диктовку чувства. И здѣсь на сколько знаніе выигрывало въ полнотѣ, на столько теряло въ достовѣрности. Вмѣстѣ съ вымышленными лицами и фактами изъ народныхъ сказаній проникъ въ исторію и первобытный способъ объясненія того, что происходитъ, предполагавшій всюду прямое вмѣшательство и дѣйствіе божества. Когда историческое знаніе, не ограничиваясь изложеніемъ фактовъ, перешло къ объясненію ихъ въ мнѣческой теоріи міроуправленія, оно нашло готовый отвѣтъ на свои запросы.--Приблизительно на этой ступени стояло историческое знаніе и изложеніе въ эпоху, представителями которой были логографы, первые греческіе историки. По словамъ Діоннісія Галикарнасскаго одни изъ логографовъ писали исторію эллиновъ, другіе—варваровъ. Эти исторіи они не

связывали одну съ другой, но излагали по народамъ и городамъ и издавали каждую отдѣльно. При чемъ имѣли въ виду одну и ту же цѣль—историческіе памятники, хранившіеся у туземцевъ по народамъ и городамъ, частью въ храмахъ, частью въ другихъ общественныхъ зданіяхъ, издать для всеобщаго свѣдѣнія въ томъ видѣ, въ какомъ они приняли ихъ, ничего ни прибавляя, ни убавляя. Между этими историческими памятниками находились также иногда миѳы, въ которые вѣрили только по ихъ глубокой древности, и нѣкоторыя необыкновенныя превратности судьбы, заключающія въ себѣ много нелѣпостей.

Дальнѣйшее развитіе лѣтописнаго типа исторіи представляетъ слѣдующія черты: а) Расширеніе области, захватываемой историкомъ; сводъ хроникъ даетъ начало связанной исторіи народовъ и государствъ (примѣръ: исторія Тита Ливія въ римской литературѣ); за исторіей отдѣльныхъ государствъ слѣдуютъ попытки изложенія всеобщей или всемірной исторіи (такую попытку представляетъ Историческая бібліотека Діодора Сицилійскаго, современника Августа). Расширеніе границъ на первыхъ порахъ не сопровождается измѣненіемъ въ характерѣ композиціи и изложенія: событія излагаются по годамъ безъ всякой классификаціи; вниманіе историка сосредоточено на внѣшней жизни народовъ; изложеніе сохраняетъ свой объективный характеръ; историкъ ограничивается сводомъ въ одно цѣлое и пересказомъ матеріала, найденнаго у лѣтописцевъ или предшествующихъ историковъ.

б) Изощреніе критической способности и искусства отдѣлять факты отъ вымысловъ фантазій и домысловъ разсудка. Зачатки исторической критики примѣтны ясно въ сочиненіи Геродота и достигаютъ полной зрѣлости въ твореніяхъ Фукидида. Развитію критической способности и искусства по преимуществу благоприятствуетъ лѣтописный типъ исторіи, вслѣдствіе спокойнаго и безстрастнаго отношенія къ фактамъ, которое составляетъ главную характеристическую черту этого типа.

в) Возрастаніе интереса къ внутренней исторіи государствъ и народовъ, вслѣдствіе котораго вниманіе историка, не ограничиваясь событіями политическими, начинаетъ все болѣе и болѣе слѣдить за перемѣнами въ умственной дѣятельности и въ нравственномъ состояніи общества. Этимъ путемъ политическая исторія постепенно переходила въ исторію культуры или цивилизаціи.

d) Успѣхъ въ объясненіи историческихъ фактовъ. Въ началѣ лѣтописный типъ представляетъ только запись фактовъ безъ всякой попытки объяснить ихъ. Затѣмъ факты представляются дѣломъ воли и могущества боговъ. По мѣрѣ того, какъ мифологическое воззрѣніе смѣняется метафизическимъ, человѣкоподобные боги уступаютъ мѣсто сначала безличному божеству (τὸ Δεῖον у Геродота), а потомъ—отвлеченнымъ принципамъ, въ родѣ предопредѣленія, судьбы, необходимости. Скоро однако, не довольствуясь указаніемъ на отдаленныя и всеобщія причины, историки начинаютъ искать объясненія историческихъ событій въ понятіяхъ, чувствахъ и желаніяхъ лицъ, принимавшихъ въ нихъ участіе. Представителемъ этого направленія у Грековъ является Фукидидъ, у Римлянъ—Тацитъ. По мѣрѣ успѣховъ психологическаго наблюденія и анализа выясняются болѣе и болѣе основныя и постоянныя черты человѣческой природы, ея господствующія склонности и расположенія, и тогда историки, не довольствуясь объясненіемъ событій изъ ближайшихъ побужденій, указываютъ на свойства человѣческой природы вообще, на дѣйствительныя или только предполагаемые законы ея, на однообразія въ подборѣ и порядкѣ событій, замѣчаемыя въ исторіи. Фукидидъ, рассказывая (III, 81 и дал.) о борьбѣ политическихъ партій въ его время, дѣлаетъ слѣдующее замѣчаніе: тутъ происходило то, что всегда будетъ случаться, пока человѣческая природа останется тою-же самою.

e) Усовершенствованіе композиціи. Лѣтописному типу въ его первоначальномъ видѣ свойственна случайность, какъ въ подборѣ, такъ и въ расположеніи историческаго матеріала. Данныя воспріятія отмѣчаются въ томъ порядкѣ, въ какомъ они слѣдовали одно за другимъ; отдѣльные моменты событія обыкновенно отторгаются другъ отъ друга, отмѣчаются порознь и въ перемежку съ моментами другихъ событій. Первой попыткой положить конецъ хаотическому изложенію историческаго матеріала является расположеніе его по годамъ. Таковъ порядокъ лѣтописей. Приурочивая матеріаль къ годичнымъ періодамъ, лѣтописецъ на первыхъ порахъ не заботится о сохраненіи цѣльности событій, соединяетъ вмѣстѣ различныя событія даннаго года и излагаетъ порознь отдѣльные моменты одного и того же факта, коль скоро они не умѣщаются въ предѣлахъ одного года. Дальнѣйшимъ усовершенствованіемъ лѣтописной композиціи является стремленіе сохранить цѣльность событій, не отклоняясь далеко отъ распредѣленія ихъ по



годамъ. Съ этою цѣлью соединяются вмѣстѣ черты событій, принадлежащія къ годамъ предшествующимъ или послѣдующимъ; историкъ то оглядывается назадъ и припоминаетъ отмѣченное раньше, то забѣгаетъ впередъ и рассказываетъ случившееся въ слѣдующемъ году; примѣры комбинаціи лѣтописнаго порядка съ требованіями внутренняго единства представляютъ Фукидидъ въ своей Исторіи пелопоннеской войны и Тацитъ въ своей Лѣтописи. Затѣмъ лѣтописный порядокъ уступаетъ совсѣмъ свое мѣсто композиціи, основанной на внутреннемъ единствѣ событій; годовые періоды съ пестрымъ содержаніемъ смѣняются цѣльными картинами, соединяющими въ одно цѣлое всѣ моменты даннаго событій, разбѣянные по разнымъ точкамъ въ пространствѣ и времени. Послѣднимъ шагомъ въ этомъ направленіи является расположеніе историческаго матерьяла по отдѣламъ, или сторонамъ жизни народа, и періодамъ его исторіи. Тутъ соединяются по группамъ событія политической жизни, событія въ области литературы, искусства, перемѣны въ общественномъ быту и т. д. До сихъ поръ нѣтъ еще установившейся классификаціи историческаго матерьяла. Наболѣе обдуманную попытку представляетъ классификація, данная Спенсеромъ въ его Описательной Соціологіи. Такимъ образомъ лѣтописный типъ исторіи, начавъ съ беспорядочнаго и случайнаго расположенія данныхъ воспріятія, постепенно дошелъ до художественной композиціи, выражающей внутреннее единство и взаимную связь событій, на сколько то и другое доступно вниманію наблюдателя.

Для того, чтобы получить наглядное представленіе о развитіи лѣтописнаго типа исторіи полезно сравнить его нисшія и высшія формы, хотя бы по образчикамъ въ Исторіи Среднихъ вѣковъ М. Стасюлевича, при чемъ слѣдуетъ имѣть въ виду пункты, отмѣченные выше.

§ 3. *Мемуарный, или субъективный типъ исторіи*, въ противоположность лѣтописному, выражаетъ собою такое отношеніе къ событіямъ, при которомъ послѣднія не только отражаются въ умѣ, но дѣйствуютъ и на чувство, возбуждая въ немъ различныя движенія. Чувство, затронутое событіями, дѣйствуетъ на воображеніе и рефлексію; къ даннымъ воспріятія, идущимъ изъ дѣйствительности, присоединяются данныя памяти, подобранныя воображеніемъ подъ диктовку чувства, или понятія и мысли, соотвѣтствующія послѣднему. Въ

итоги получается образъ событія, въ которомъ черты дѣйствительности сливаются съ вымыслами фантазіи, окрашиваются, а подѣ часть и совсѣмъ заслоняются мнѣніями, подсказанными чувствомъ. Если объективный типъ исторіи можно считать болѣе или менѣе чистымъ отраженіемъ дѣйствительности, то въ типѣ субъективномъ мы имѣемъ предѣ собою не столько *отраженіе дѣйствительности*, сколько *выраженіе личности* наблюдателя; тамъ—точный протоколъ событія; здѣсь—размышленіе по поводу его.

Въ исторіи объективной личность автора скрывается за событіями; въ исторіи субъективной она, напротивъ, часто заслоняетъ событія; въ первой—образъ событій слагается изъ чертъ и красокъ, взятыхъ съ дѣйствительности; во второй—онъ въ значительной степени зависитъ отъ личности историка, отъ господствующаго направленія его мыслей и чувствъ. Лѣтописный типъ занятъ главнымъ образомъ изображеніемъ событій; мемуарный—ихъ оцѣнкой съ точки зрѣнія нравственной или политической; первый излагаетъ факты и дѣянія; второй анализируетъ побужденія и рисуетъ характеры.

Мемуарный типъ возникаетъ въ пору сильнаго развитія личности, въ періоды политическихъ и соціальныхъ смуть и катастрофъ; такъ было въ Римѣ въ періодъ отъ Суллы до Цезаря; во Франціи въ эпоху великой революціи. Дальнѣйшее развитіе мемуарнаго типа представляетъ прагматическая исторія, въ которой изложеніе и оцѣнка событій опредѣляется поучительными цѣлями въ родѣ оправданія какихъ нибудь политическихъ принциповъ или сообщенія моральныхъ наставленій. Представителемъ такой исторіи въ древнемъ мірѣ былъ Полибій (II в. до Р. X.), который въ своей Исторіи пуническихъ войнъ разсказъ о событіяхъ сопровождаетъ разсужденіемъ объ ихъ значеніи и причинахъ, вдается въ анализъ и оцѣнку побужденій дѣйствующихъ лицъ. Сосредоточивъ свое вниманіе на событіяхъ, затронувшихъ его чувство, историкъ—прагматистъ не развлекается другими, придаетъ болѣе единства своему изложенію, въ расположеніи своего матерьяла руководится не столько сосѣдствомъ событій въ пространствѣ и времени, сколько сходствомъ отношенія ихъ къ идеѣ или чувству, которое занимаетъ его. Высшею ступеню въ развитіи мемуарнаго типа является *философія исторіи*, какъ попытка свести все безконечно разнообразное содержаніе жизни народовъ и государствъ къ одной или немногимъ основнымъ идеямъ или началамъ. Подобно философіи при-

роды, и философия истории была вызвана потребностью объединить отдѣльные познанія о явленіяхъ физическаго и нравственнаго міра въ одно цѣльное и стройное мировоззрѣніе, отвѣчающее на всѣ запросы ума. Философія истории занимается не изложеніемъ фактовъ, а объясненіемъ ихъ, при чемъ, не довольствуясь ближайшими условіями, заключающимися въ свойствахъ природы и духа, она стремится къ открытію всеобщихъ и вѣчныхъ факторовъ истории. Одни признавали такимъ факторомъ божественный промыселъ, другіе—вѣчныя свойства, человѣческаго духа, третьи—силы и законы природы. Задача философскаго построенія истории состоитъ въ томъ, чтобы всею совокупностью фактовъ и событій оправдать теорію, подсказанную лишь ничтожной долею этихъ фактовъ, да и то разсматриваемыхъ въ субъективномъ освѣщеніи. Философское построеніе истории есть преждевременная попытка разрѣшить задачу человѣческой жизни. Но, не смотря на всю мощь умовъ, предпринимавшихъ такія попытки, послѣднія не имѣли успѣха. Самое глубокое и напряженное размышленіе не въ силахъ вознаграждать недостатокъ точныхъ и достовѣрныхъ свѣдѣній о предметѣ, а потому въ исторіи какъ и въ другихъ областяхъ знанія за философскимъ размышленіемъ по пятамъ идетъ методическое и кропотливое изученіе, приводящее сначала къ частнымъ и узкимъ, а потомъ и къ болѣе широкимъ обобщеніямъ.

Изучающему исторію необходимо ознакомиться съ попытками философскаго построенія ея, потому что неудачи этихъ попытокъ въ цѣломъ не исключаютъ присутствія въ нихъ глубокихъ и вѣрныхъ воззрѣній на природу и смыслъ отдѣльныхъ явленій исторіи. См. Стасюлевичъ Опытъ историческаго обзора главныхъ системъ философіи исторіи. С.-Петербургъ. 1866. Новѣйшая исторія этихъ системъ: Die Philosophie der Geschichte, Darstellung und Kritik der Versuche zu einem Aufbau derselben v. K. Rocholl. 1878. Въ предисловіи есть краткій обзоръ литературы предмета. Изложеніе сжато и ясно; сужденія автора мѣткі. Къ сожалѣнію, обзоръ новѣйшихъ системъ философіи исторіи сдѣланъ слишкомъ кратко и поверхностно.

§ 4. *Научный типъ исторіи.* Задатки его, и притомъ весьма крупныя, замѣчаются еще у Грековъ; сочиненіе Аристотеля: О политикѣ, представляетъ образецъ въ этомъ родѣ. Развитіе этого типа исторіи болѣе быстрое и непрерывное началось въ новѣйшее время, когда

типъ научнаго знанія опредѣлился вообще въполнѣ, благодаря успѣхамъ естественныхъ наукъ. Научное знаніе, не доискиваясь сущностей и производящихъ причинъ, довольствуется открытіемъ законовъ, т. е. единообразій въ сосуществованіи и послѣдовательности явленій. Въ изученіи общественной жизни научный типъ исторіи, въ отличіе отъ лѣтописнаго не довольствуется списываніемъ единичныхъ фактовъ въ порядкѣ ихъ послѣдовательности; но стремится къ открытію и опредѣленію *историческихъ законовъ*, т. е. такихъ единообразій въ порядкѣ историческихъ явленій, которыя будутъ имѣть мѣсто всегда и вездѣ при данныхъ условіяхъ. Лѣтописная исторія народа такъ же точно, какъ и біографія личности, устанавливаетъ, что въ данномъ мѣстѣ и въ данное время за фактомъ А слѣдовалъ фактъ В; научная исторія, сравнивая нѣсколько подобныхъ случаевъ старается опредѣлить, при какихъ условіяхъ В неизмѣнно слѣдуетъ за А. Лѣтописецъ рассказываетъ, что въ 600-ыхъ годахъ низшій классъ афинскаго общества страдалъ подъ гнетомъ нужды и долговыхъ обязательствъ, что за этимъ слѣдовало недовольство существующимъ порядкомъ вещей, а за недовольствомъ явились преобразованія. Научная исторія старается опредѣлить, при какихъ условіяхъ неизмѣнно бываетъ послѣдовательность явленій, указанная въ данномъ случаѣ, т. е., при какихъ условіяхъ нужда подвластныхъ ведетъ къ недовольству политическимъ порядкомъ, а это недовольство въ свою очередь вызываетъ преобразованія. Опредѣливъ эти условія, т. е. найдя законъ, историкъ даетъ въ руки лѣтописцу ключъ для объясненія частнаго случая, съ которымъ послѣдній имѣетъ дѣло. Такимъ образомъ, научная исторія заимствуетъ матеріалъ отъ лѣтописной и въ замѣнъ того сообщаетъ послѣдней основы для объясненія и систематизаціи фактовъ, изучаемыхъ ею. Исторія даннаго народа или государства въ своей идеальной формѣ должна соединять преимущества лѣтописнаго и научнаго типа, она должна представить правдивую и художественную біографію этого народа и объясненіе его судьбъ изъ общихъ законовъ развитія. Научный историкъ долженъ въ себѣ соединять качества лѣтописца: проникательность и трезвость наблюденій, стремленіе къ истинѣ и отвращеніе къ вымыслу, — и качества мемуариста: способность проникать въ глубину явленій, анализировать и обнаруживать ихъ скрытые мотивы. Историкъ лѣтописецъ устанавливаетъ и описываетъ единичные или конкретные факты; историкъ научный сличаетъ эти единичные факты и путемъ анализа и

отвлеченія строить изъ нихъ факты общіе. Каждая успѣшная работа въ области лѣтописной исторіи увеличиваетъ матеріалъ для науки, каждая успѣшная работа въ области научной исторіи содѣйствуетъ построенію изъ этого матеріала—общей теоріи историческихъ явленій.

Опредѣленію научнаго типа исторіи весьма много содѣйствовалъ Огюсть Контъ въ своемъ Курсѣ Положительной философіи, стремившійся примѣнить положительный или научный методъ изслѣдованія къ изученію общества, его жизни въ ея *statu quo*—соціальная статика и въ ея историческомъ развитіи—соціальная динамика (V и VI томы Курса Положительной Философіи). О Контѣ и его ученіи см. Огюсть Контъ и Положительная философія, изложеніе и изслѣдованіе Льюиса и Д. С. Милля. С.-Пб. 1867.

Полной исторіи нашей науки до сихъ поръ не имѣется. Краткій очеркъ сдѣланъ Герцбергомъ въ Энциклопедіи Эрша и Грубера въ статьѣ подъ словомъ *Geschichte* (1 Sect. 62 Th.). Тамъ же дано обзоръніе различныхъ *формъ* исторіи и указаны предшествующія сочиненія по теоріи исторіи. Статья Герцберга заслуживаетъ вниманія главнымъ образомъ потому, что нѣтъ ничего лучшаго въ этомъ родѣ.

---

## II.

§ 5. *Предметъ исторіи вообще.* Вся область познаваемаго распадается на два отдѣла: первый обнимаетъ явленія движенія; второй явленія сознанія; первымъ занимается наука о природѣ (физика въ обширномъ смыслѣ слова); вторымъ—наука о духѣ (психологія въ обширномъ смыслѣ). Наука о духѣ можетъ изучать свой предметъ или въ его данномъ состояніи, или въ преемственной послѣдовательности состояній, пережитыхъ имъ въ какой-нибудь періодъ времени. Въ первомъ случаѣ результатомъ изученія будетъ *теорія сознанія* вообще или одного изъ частныхъ его проявленій; во второмъ случаѣ—исторія сознанія, также въ цѣломъ или въ какой-нибудь долѣ. Для удобства изученія всю совокупность явленій сознанія можно подраздѣлить на нѣсколько группъ, напр. религію, искусство, науку, правителю въ разныхъ ея видахъ. Хотя въ основѣ всѣхъ этихъ группъ лежатъ одни и тѣ же элементарныя свойства сознанія, но въ каждой изъ нихъ

они являются въ различныхъ сочетаніяхъ и выражаются различными движеніями. Вслѣдствіе этого различія большею частью не трудно бываетъ рѣшить вопросъ, относится ли данное явленіе къ области религіи или искусства, или политики, хотя очень трудно дать удовлетворительную классификацію всѣхъ явленій духовнаго міра.

Всюду въ области сознанія мы замѣчаемъ измѣняемость и притомъ преемственную, непрерывную. Измѣняется религія, искусство, наука, практикѣ и притомъ такъ, что каждая новая форма возникаетъ изъ предшествовавшей вслѣдствіе того, что нѣкоторые элементы послѣдней гибнутъ, другіе вступаютъ въ новыя сочетанія съ элементами, пришедшими извнѣ. Измѣняемость такого рода называется развитіемъ въ томъ случаѣ, если результатомъ ея является образованіе новыхъ и способныхъ къ жизни формъ. (Опредѣленіе понятія развитія см. у Спенсера въ его Основныхъ Началахъ). Въ каждой области сознанія всякое новое поволеніе начинается съ усвоенія образцевъ, оставленныхъ предшествовавшими поколѣніями и съ подражанія имъ; затѣмъ оно, повинуваясь новымъ мотивамъ, воспитаннымъ жизнью, отступаетъ отъ этихъ образцевъ, отбрасывая изъ нихъ одно, прибавляя другое и приводя въ новыя сочетанія третье. Описаніе и объясненіе развитія сознательности составляетъ предметъ исторіи вообще. По мѣрѣ совершенствованія нашихъ знаній объ этомъ предметѣ, будутъ болѣе и болѣе опредѣляться настоящія основы для правильнаго общежитія и средства для устраниенія общественныхъ золъ, удручающихъ человѣчество. Въ этомъ и состоитъ практическое значеніе исторической науки.

§ 6. По мѣрѣ того, какъ выясняются черты научнаго типа исторіи, становится все болѣе и болѣе очевидной необходимость раздѣленія труда въ области этой науки. Въ настоящее время исторія политическаго быта, исторія искусства, религіи, философіи и литературы изучаются и излагаются порознь, какъ особые отдѣлы науки, изъ которыхъ каждый въ свою очередь дробится на меньшія доли. Чѣмъ болѣе возвышаются требованія точности и достовѣрности, предъявляемыя къ исторіи, тѣмъ далѣе идетъ раздѣленіе труда и тѣмъ болѣе суживается область, специально изучаемая ученымъ. Отказавшись отъ смѣлыхъ и величавыхъ построеній, задуманныхъ философией, наука принялась за кропотливую и мелочную работу собранія и очищенія матеріала, съ которой постепенно разъясняется планъ будущаго знанія.

Научный типъ исторіи все болѣе и болѣе обособляется отъ лѣтописнаго; рядомъ съ изложеніемъ конкретныхъ фактовъ появляются сочиненія, въ которыхъ первое мѣсто занимаютъ обобщенія, а факты приводятся лишь въ видѣ примѣровъ. Лѣтописный типъ по прежнему стремится къ тому, чтобы представить живую, правдивую и цѣльную картину дѣйствительности; тогда какъ научная исторія пытается уловить единообразія (законы) въ порядкѣ событій и выразить ихъ въ точныхъ и вѣрныхъ формулахъ.

Въ исторіи греческой и римской жизни раздѣленіе труда установилось издавна. Религія, литература, искусство, философія, политическій и общественный бытъ этихъ народовъ изучаются отдѣльно, какъ самостоятельныя вѣтви филологіи. Этотъ порядокъ облегчаетъ изложеніе греческой исторіи, давая возможность сосредоточить все вниманіе на одной сторонѣ въ жизни греческаго народа, а именно, на его политическомъ бытѣ.

Прежде всего необходимо точнѣе опредѣлить предметъ политической исторіи и отграничить ея область отъ сосѣднихъ съ нею областей, которыми занимаются другіе отдѣлы исторіи. Исторія въ цѣломъ занимается лишь общественной жизнью; жизнь личная составляетъ предметъ біографіи. Въ жизни общественной можно различить двѣ стороны: содержаніе и форму. Подъ *содержаніемъ* мы разумѣемъ все, что испытывается или совершается даннымъ обществомъ для достиженія излюбленныхъ имъ цѣлей, для обезпеченія его интересовъ и удовлетворенія потребностей. Подъ *формой* же разумѣются здѣсь всѣ тѣ явленія въ жизни данной группы людей, которыя дѣлаютъ ее не просто случайнымъ скопленіемъ людей, а болѣе сложнымъ цѣлымъ, новою единицей высшаго порядка, именно обществомъ. Сравнивая жизнь различныхъ обществъ по содержанію, мы найдемъ въ ней существенныя и рѣзкія различія; тогда какъ съ формальной стороны эта жизнь представляется сходною въ сущности и различною только въ подробностяхъ. Въ жизни религіознаго общества (церкви или конгрегаціи) содержаніемъ слѣдуетъ признать дѣятельность религіознаго чувства, проявляющуюся въ догматахъ, обрядахъ богослуженія и въ поведеніи вѣрующихъ, а формой—коллективный характеръ этой дѣятельности, сознательное единство и согласіе въ опредѣленіи цѣлей и выборъ средствъ и путей, ведущихъ къ нимъ. Представимъ себѣ, что тѣ же вѣрующіе живутъ разсѣянно въ одиночку среди иновѣрнаго

населенія; содержаніе ихъ жизни въ сущности останется то же, но прежней формы уже не будетъ. Въ жизни политической партіи содержаніе составляютъ идеалы и принципы партіи и дѣйствія, клонящіяся къ ихъ осуществленію, а формой—все то, въ чемъ проявляется единство и связность партіи. Пусть тѣ же идеалы и принципы живутъ въ умахъ людей, ничего не знающихъ другъ о другѣ, пусть каждый изъ нихъ по мѣрѣ силъ стремится къ осуществленію того, что признаетъ справедливымъ и полезнымъ;—содержаніе жизни и здѣсь останется прежнее, но форма исчезнетъ, какъ только связанная группа распадается на атомы. Въ жизни семьи, рода, или клана, представляющихъ одно цѣлое не по имени только, а на самомъ дѣлѣ, содержаніемъ слѣдуетъ признать все, что дѣлаютъ члены группы для удовлетворенія своихъ потребностей, а формой—все, въ чемъ проявляется единство и связность ихъ. Если распадается семья или родъ, содержаніе жизни можетъ остаться въ прежнемъ видѣ, но форма непременно исчезнетъ.

Изученіе общественной жизни со стороны ея *содержанія* имѣетъ дѣло съ весьма различными явленіями, а потому необходимо распадается на нѣсколько особыхъ и самостоятельныхъ вѣтвей. Каждая изъ этихъ вѣтвей сосредоточиваетъ свое вниманіе на какой-нибудь одной долѣ общественной жизни, за нею слѣдитъ во всѣхъ подробностяхъ, на остальное же обращаетъ вниманіе лишь на столько, на сколько это необходимо для пониманія того, что входитъ въ ея собственную область. Такъ, исторія искусства изучаетъ спеціально идеалы, формы и технику живописи, ваянія и зодчества, а на религіозныя вѣрованія и обряды народа обращаетъ вниманіе лишь тамъ, гдѣ эти вѣрованія и обряды соприкасаются съ областью искусства. Исторія литературы изучаетъ спеціально произведенія словесности со стороны ихъ содержанія и формы, а къ явленіямъ общественной и политической жизни, отразившимся въ этихъ памятникахъ, обращается лишь тогда, когда это нужно для объясненія направленій и формъ литературы. Исторія экономическаго быта имѣетъ свой предметъ и касается смежныхъ областей лишь на столько, на сколько это необходимо для пониманія того, что происходитъ въ торговлѣ и промышленности. Всѣ попытки объединить изученіе общественной жизни со стороны содержанія въ одну науку подъ именемъ исторіи цивилизаціи или культуры до сихъ поръ не имѣли успѣха. Фактическій матеріалъ такъ обилень и разнообразень,



что самое настойчивое прилежаніе и самое блестящее остроуміе оказываются не въ силахъ очистить, переработать его, связать и объединить какой нибудь общей идеей.

Совсѣмъ другой видъ имѣеть или можетъ имѣть изученіе общественной жизни съ ея формальной стороны. Явленія, относящіяся къ этой сторонѣ, въ сущности сходны во всѣхъ общественныхъ группахъ, хотя по внѣшности представляются иногда различными. Это сходство давно подмѣчено наблюденіемъ. Поэты и философы, начиная съ Гомера и Аристотеля, сравниваютъ царскую власть съ отеческою, усматриваютъ сходство между порядками семьи и монархическаго государства, считаютъ семью первообразомъ государства. Религіозныя вѣрованія и торговые интересы весьма различны, какъ по содержанию, такъ и по происхожденію, тѣмъ не менѣе это различіе не мѣшаетъ первымъ исполнять то же назначеніе въ жизни религіозной общины, какое вторые исполняютъ въ жизни любой акціонерной компаніи: какъ тѣ, такъ и другіе одинаково *связываютъ* извѣстное число людей въ одну группу, создаютъ изъ самостоятельныхъ особей новое цѣлое. Какъ ни различны по своимъ цѣлямъ и средствамъ государство и церковь, но такіе понятія и термины, какъ деспотизмъ, аристократизмъ, демократизмъ, приложимы къ жизни этихъ обѣихъ социальныхъ группъ. Число подобныхъ примѣровъ можно легко увеличить; но для насъ въ настоящемъ случаѣ важнѣе всего выставить на видъ ту истину, что во всѣхъ подобныхъ примѣрахъ мы имѣемъ предъ собою дѣйствительныя сходства, а не призрачныя, или отдаленныя аналогіи въ родѣ тѣхъ, которыя указываются біологами, когда они проводятъ параллель между обществомъ и организмомъ.

Если же явленія, составляющія формы общественной жизни, одинаковы во всѣхъ общественныхъ группахъ, то это даетъ намъ право соединить ихъ въ одинъ обширный классъ, и сдѣлать предметомъ одной науки. Явленія, принадлежащія къ этому классу, мы назовемъ политическими. Такъ какъ они присущи не только всякой общественной группѣ, но именно и составляютъ настоящую природу общества, то всю совокупность ихъ мы обозначимъ словомъ *общественность*, подобно тому, какъ слово государственность употребляется для обозначенія всего того, что составляетъ неотъемлемую принадлежность государства, слово народность употребляется для обозначенія всей суммы свойствъ, дѣлающихъ данную совокупность людей народомъ. Общест-

венность обнимаетъ собою всѣ первоначальныя и производныя свойства, присутствіе которыхъ превращаетъ скопленіе людей въ общество.

§ 7. Необходимо хотя въ общихъ чертахъ опредѣлить, какого рода явленія входятъ въ понятіе, соединенное со словомъ общественность. Вопросъ о природѣ и происхожденіи общества былъ поднятъ первый разъ въ Греціи, и именно софистами, а затѣмъ много разъ обсуждался учениками Сократа. Отъ Платона и Аристотеля дошли до насъ замѣчательныя изслѣдованія о природѣ и происхожденіи государства. Еще усерднѣе занимались изслѣдованіемъ природы, происхождения и цѣли государства и общества въ новое время сначала философы (XVII и XVIII в.), потомъ юристы, экономисты и наконецъ историки.

Для ознакомленія съ политическими теоріями древнихъ см., кромѣ сочиненій по исторіи философіи, Н. Henkel: Studien zur Geschichte der griech. Lehre vom Staat. Leipz: 1872. Очеркъ исторіи идей объ обществѣ есть въ сочиненіи А. Espinas: Des sociétés animales. Есть въ русскомъ переводѣ.

Чтобы точнѣе опредѣлить, что слѣдуетъ разумѣть подъ общественностью, необходимо сравнить различные виды обществъ и связь наружное ихъ разнообразіе проникнуть до тѣхъ глубже лежащихъ признаковъ, которые свойственны всѣмъ имъ одинаково. Такіе признаки можно найти, какъ въ *строеніи* различныхъ общественныхъ группъ, т. е. въ составѣ и сочетаніи ихъ элементовъ, такъ и въ ихъ *отправленіяхъ*, т. е. различныхъ дѣятельностяхъ, посвященныхъ сохраненію и улучшенію общегитія.

Для удобства обзорѣнія, различные виды обществъ можно соединить въ два класса: первый будетъ заключать въ себѣ постоянныя общества, второй — временныя союзы. Какъ дѣленіе, такъ и названія гонятся въ дѣло лишь за неимѣніемъ лучшихъ. Иногда взаимное сочувствіе и содѣйствіе связываетъ данную совокупность людей только для нѣкоторыхъ опредѣленныхъ цѣлей и потребностей. Тамъ, гдѣ дѣло идетъ объ удовлетвореніи этихъ потребностей, люди смыкаются въ общество, думаютъ и дѣйствуютъ за одно, а во всѣхъ прочихъ случаяхъ они живутъ и дѣйствуютъ особнякомъ, независимо другъ отъ друга. Таковы торговыя и промышленныя товарищества, благотворительныя ассоціаціи, общества для защиты и распространенія мнѣній и реформъ въ области политики и морали. Это будутъ вре-

менные союзы. Напротивъ, въ другихъ случаяхъ взаимное сочувствіе и содѣйствіе членовъ общества простирается, или должно простираться, на всѣ главнѣйшіе интересы и потребности жизни, такъ что каждый разъ, когда дѣло идетъ объ удовлетвореніи такой потребности, всѣ дѣйствуютъ или должны дѣйствовать за-одно. Примѣромъ такихъ обществъ могутъ служить патриархальная семья, родъ, община, церковь, корпорація, округъ, кантонъ, наконецъ,—государство. Это будутъ общества въ тѣсномъ смыслѣ слова. Какъ союзы, такъ и общества составляютъ продуктъ одной и той же политической способности; только въ послѣднихъ она проявляетъ себя съ большимъ разнообразіемъ и постоянствомъ, что и дѣлаетъ ее здѣсь болѣе доступною для историка.

Способность къ сочувствію и содѣйствію стоитъ въ связи съ общимъ уровнемъ умственной и нравственной культуры. Но слѣдуетъ имѣть въ виду, что связь эта—не прямая зависимость. Высокая культура не всѣми своими сторонами благопріятствуетъ развитію политической способности. Наоборотъ, низкая культура не во всемъ мѣшаетъ этому развитію. Задача состоитъ въ томъ, чтобы опредѣлить такой типъ умственной и нравственной культуры, который, доставляя свободу и средства для личной жизни, заключалъ бы въ себѣ достаточно общіе и могучіе стимулы къ сочувствію и содѣйствію по первому призыву.

Если, сравнивая различные виды союзовъ и обществъ, мы обратимъ вниманіе на ихъ строеніе, или на сочлененіе особей, входящихъ въ составъ ихъ, то не трудно будетъ примѣтить здѣсь два постоянные признака, свойственные всѣмъ видамъ обществъ, хотя въ каждомъ изъ нихъ они проявляются въ особой формѣ. Признаки эти суть: а) солидарность между членами общества и б) власть или господство однихъ съ соотвѣтствующимъ подчиненіемъ другихъ. Каждая группа людей будетъ обществомъ, не по имени а на дѣлѣ, лишь на сколько ей свойственны оба эти признака. Тамъ, гдѣ есть общество, всегда есть нѣчто, заставляющее членовъ его тяготѣть другъ къ другу сильнѣе, чѣмъ къ постороннимъ людямъ. Общественныя связи бываютъ весьма различны по своему содержанію и крѣпости, но по своей природѣ онѣ сходны и всегда состоятъ изъ представленій, идей, принциповъ, идеаловъ, которые живутъ въ сознаніи каждаго члена общества и дѣйствуютъ въ одномъ и томъ же направленіи на ихъ чувство и волю. Присутствіе идей, одинаковыхъ по содержанію, одинаково дѣй-

ствующих на чувство и волю, пораждает солидарность между людьми. Солидарность, примѣченная и сознаваемая, стягивает людей въ общество.

Въ каждомъ союзѣ или обществѣ всегда замѣчается отношеніе господства и подчиненія, въ силу котораго одни члены служатъ примѣромъ, другіе подражаютъ этимъ примѣрамъ; одни идутъ впереди, другіе слѣдуютъ за ними; одни приказываютъ, другіе повинуются. Обстоятельства, обуславливающія господство однихъ и подчиненіе другихъ бываютъ весьма различны, начиная отъ превосходства личной силы и доблести и кончая преимуществомъ положенія, обеспечивающаго содѣйствіе совокупной силы общества.

Два указанные основные признака—солидарность и власть—въ жизни каждой общественной группы подвергаются преобразованіямъ, вслѣдствіе которыхъ измѣняется строеніе общества и его жизнь. Если, оставивъ въ сторонѣ болѣе мелкія общественныя группы, мы обратимъ вниманіе только на государства, какъ на самыя крупныя и долговѣчныя, то и здѣсь преобразованія, испытываемыя обоими признаками, окажутся на первый взглядъ весьма разнообразными. У разныхъ народовъ и въ разные эпохи развитіе политическихъ связей и преобразование политической власти шло путями, по видимому, различными. Изъ одного и того же зерна (патріархальной общеарійской семьи) греки, римляне, германцы, кельты и славяне сдумѣли выростить государственныя формы, съ виду весьма разнообразныя. Но, сравнивая исторію этихъ народовъ, мы сдумѣемъ отдѣлать въ каждомъ историческомъ явленіи то, что свойственно ему по самой природѣ, отъ того, что привнесено обстановкой его въ данномъ случаѣ; то за видимымъ разнообразіемъ окажется весьма значительное сходство. Исторіи отдѣльныхъ государствъ древняго и новаго міра съ этой точки зрѣнія представляютъ безконечное множество варіацій относительно немногихъ *типическихъ* формъ и процессовъ, которые повторяются всюду, гдѣ старыя общественныя связи смѣняются новыми, гдѣ власть изъ однихъ рукъ переходитъ въ другія. Намѣтить эти основные или типическіе процессы и факты въ высшей степени необходимо для точнаго опредѣленія предмета и границъ политической исторіи.

§ 8. Какъ сказано было выше, первая общая черта въ строеніи всѣхъ общественныхъ группъ есть солидарность между членами каждой группы. Первичныя основы такой солидарности заключаются въ единствѣ человѣческой природы, въ силу котораго всѣ люди подобятся

другъ другу, какъ въ воспріятіи и отчасти въ переработкѣ виѣшнихъ впечатлѣній, такъ и въ выраженіи своихъ мыслей и чувствъ (языкъ жестовъ и знаковъ). Солидарность, въ силу единства организаціи, свойственна не только людямъ, но и животнымъ; въ развитыхъ человѣческихъ обществахъ она очень рѣдко проявляется сама по себѣ, безъ участія другихъ политическихъ мотивовъ и во всякомъ случаѣ можетъ дать поводъ лишь къ кратковременнымъ и случайнымъ сближеніямъ. Всѣ устойчивыя и правильныя группы, наблюдаемыя въ общественной жизни, обязаны своимъ происхожденіемъ уже дальнѣйшему развитію этой первичной солидарности, за которымъ и слѣдитъ политическая исторія. Исходная точка, съ которой началось политическое развитіе образованныхъ народовъ относится къ таковой отдаленной порѣ, отъ которой не сохранилось никакихъ слѣдовъ или воспоминаній. О ней мы можемъ судить лишь по аналогіи. Бродячія орды дикарей въ Тасманіи состоятъ изъ небольшого числа особей, которыя обыкновенно живутъ врозь или парами, соединяются вмѣстѣ лишь передъ лицомъ врага, а по минованіи опасности снова расходятся и живутъ особнякомъ. Патеръ Бегертъ, 17 лѣтъ прожившій среди индѣйцевъ Калифорніи, такъ изображаетъ ихъ политическое состояніе. — „У нихъ нѣтъ ни правленія, ни религіи, ни судей, ни полиціи, ни законовъ. Всѣ они считаются равными между собою, и каждый поступаетъ, какъ хочетъ, не спрашивая своего сосѣда и не заботясь о его мнѣніи; поэтому всѣ пороки и злодѣянія остаются у нихъ ненаказанными, за исключеніемъ тѣхъ случаевъ, когда обиженное лицо или его родственники сами становятся судьями и мстятъ за себя виновной сторонѣ. Различныя племена отнюдь не представляютъ изъ себя собранія разумныхъ существъ, подчиняющихся законамъ и повинующихся начальникамъ, но гораздо болѣе походятъ на стадо свиней, разгуливающихъ по своему собственному произволу: сегодня они были вмѣстѣ, а завтра разбѣгутся и будутъ врозь, пока когда нибудь снова не столкнутся случайно“. Такова низшая ступень политическаго развитія, наблюдаемая нынѣ. Образованные народы также нѣкогда стояли на ней и затѣмъ постепенно въ лицѣ лучшихъ своихъ представителей дошли до созданія великихъ обществъ, члены которыхъ соединены въ одно связанное и стройное тѣло яснымъ представленіемъ объ организаціи, способной наилучшимъ образомъ обезпечить для нихъ свободу и порядокъ, пропитаны живѣйшей любовью къ своему общественному

строю и соотносятся съ нимъ во всѣхъ своихъ желаніяхъ и дѣйствіяхъ. Отъ привычки сближаться лишь на краткое время и то подъ давленіемъ самыхъ острыхъ и грубыхъ побужденій образованные народы дошли до способности соединяться преднамѣренно и по плану въ прочныя и-плотныя группы подъ вліяніемъ самыхъ отдаленныхъ идей и самыхъ отдаленныхъ цѣлей, даже вопреки настроеніямъ и стремленіямъ минуты.

Слѣдя за развитіемъ солидарности у различныхъ народовъ, можно примѣтить сквозь пеструю оболочку конкретныхъ и единичныхъ фактовъ нѣкоторыя общія, типическія черты. Всюду прогрессъ солидарности выражается въ томъ, что люди приучаются постепенно сближаться, думать и дѣйствовать заодно подъ вліяніемъ все болѣе и болѣе сложныхъ и отдаленныхъ мотивовъ. Сначала люди соединяются въ группы въ силу сотрудничества, потомъ родства, далѣе—религіозныхъ вѣрованій, сосѣдства, сходства господствующихъ занятій, сходства политическихъ принциповъ и идеаловъ. Общество, разъ установившееся на какой-бы то ни было основѣ, само изъ себя рождаетъ потомъ новые мотивы къ сближенію и объединенію, которые вызываютъ и новую группировку членовъ общества.

Побужденіемъ къ солидарности, или политическимъ мотивомъ, можетъ быть каждое обстоятельство, способное вызвать во многихъ людяхъ одинаковую реакцію со стороны ума и чувства, лишь бы только это обстоятельство дѣйствовало продолжительно и въ одномъ направленіи. Каждый политическій мотивъ, сплотивъ людей и образовавъ въ нихъ привычку въ извѣстныхъ случаяхъ думать и дѣйствовать за-одно, затѣмъ постепенно отодвигается на задній планъ въ ихъ сознаніи, блѣднѣетъ и утрачиваетъ власть надъ умомъ и чувствомъ, и въ такомъ видѣ сохраняетъ способность поддерживать то, что есть, но уже не внушаетъ нововведеній. „Пока учрежденія еще юны и требуютъ усиленнаго раченія для приведенія ихъ въ дѣйствіе, они въ состояніи воодушевить общество и дать ему толчекъ. Но какъ скоро дѣло вошло въ обычную колею, такъ неизбѣжно наступаетъ пора, когда внѣдряется рутина и начинаютъ господствовать личныя пререканія и дразги“. (Чичеринъ, Собственность и государство). Послѣднимъ отголоскомъ угасшаго политическаго мотива являются обряды и церемоніи, хранимые обществомъ вопреки его новымъ стремленіямъ и потребностямъ. Примѣры перерожденія или увяданія политическихъ мотивовъ

можно видѣть въ быту завоевательной дружины, ставшей аристократіей среди побѣжденных; въ быту рода, сдѣлавшагося сельской общиной по переходѣ отъ кочеваго состоянія къ осѣдлому; въ быту промышленной корпораціи, которая уничтожила конкуренцію и добилась монополій и т. д.

Когда внутри общественной группы зарождаются новые мотивы къ сближенію людей, они почти всегда дѣйствуютъ не на всемъ ея пространствѣ и оказываютъ давленіе лишь на нѣкоторую часть ея членовъ. Такъ бываетъ, напримѣръ, когда дѣло идетъ о подъемѣ подчиненнаго класса или подчиненной народности, или о сохраненіи преимуществъ однимъ сословіемъ въ ущербъ другимъ, или въ отторженіи отъ цѣлаго нѣкоторыхъ частей его, недовольныхъ своимъ положеніемъ, или объ отмѣнѣ законовъ, обидныхъ и стѣснительныхъ для одной лишь части общества.

Въ подобныхъ случаяхъ возможны два различныхъ исхода: или между новымъ политическимъ мотивомъ, дѣйствующимъ лишь на известную часть общества, и прежними, скрѣпляющими все общество, противорѣчія нѣтъ, или же оно есть и притомъ въ болѣе или менѣе сильной степени. Въ первомъ случаѣ возможно сочетаніе прежняго мотива съ новымъ, образующее болѣе сложный политическій мотивъ, способный дать большую плотность и связность известной части общества въ сравненіи съ остальными. Такъ бываетъ, напримѣръ, въ началѣ борьбы между сословіями или народностями, входящими въ составъ одного государства. Среди сословія или народности зарождается новый мотивъ въ видѣ опредѣленнаго представленія о недостаткахъ существующаго положенія данной группы и о желаемомъ исправленіи его. Этотъ мотивъ вначалѣ дѣйствуетъ лишь на высшій слой сословія или народности и скрѣпляетъ его въ добавокъ къ прежнимъ, новою связью, которая — пока — не распространяется на остальные слои. Тамъ, гдѣ между новымъ мотивомъ и прежнимъ есть противорѣчіе, является неминуемо и борьба, въ которой новый мотивъ въ предѣлахъ своего первоначальнаго дѣйствія болѣею частью остается побѣдителемъ. Въ пѣдрахъ данной группы образуется другая, сплоченная новымъ мотивомъ; между нею и цѣлымъ начинается рядъ взаимодѣйствій, ведущихъ или къ дальнѣйшему разложенію общества и обособленію его частей или къ поглощенію одной изъ нихъ другою. Такимъ образомъ, возобновленіе новыхъ политическихъ мотивовъ всегда ведетъ

къ измѣненію въ строеніи общества. Въ случаѣ согласія новаго мотива съ прежними, строеніе общества измѣняется въ смыслѣ большаго сосредоточенія и болѣеи связности элементовъ (интеграція). Въ случаѣ же ихъ противорѣчія происходятъ измѣненія въ смыслѣ большаго расчлененія общества и обособленія его элементовъ (дифференціація). Обыкновенно въ жизни общества измѣненія идутъ одновременно, какъ въ томъ, такъ и въ другомъ направленіи, но такъ, что иногда преобладаетъ первое, иногда же второе. Слѣди за развитіемъ солидарности въ данной общественной группѣ, историкъ долженъ изучить и опредѣлять:

а) Обстоятельства, сплотившія данную группу и породившія тѣ политическіе мотивы, которые дѣйствовали въ ея нѣдрахъ въ началѣ исторіи ея.

б) Содержаніе, силу и предѣлы этихъ мотивовъ; т. е. вѣрованія, интересы и обычаи, связывавшіе членовъ данной группы и располагавшіе ихъ въ нѣкоторыхъ случаяхъ думать и дѣйствовать за-одно.

в) Обстоятельства, содѣйствовавшія образованію вторичныхъ связей, способствовавшихъ еще болѣеи уплотненію группы.

г) Ослабленіе первоначальныхъ мотивовъ вслѣдствіе ихъ перерожденія и разложенія.

д) Обстоятельства, содѣйствовавшія появленію мотивовъ, дѣйствовавшихъ вопреки первоначальнымъ.

е) Расчлененіе данной группы на вторичныя вслѣдствіе дѣятельности обособляющихъ мотивовъ.

ж) Взаимодѣйствіе между первоначальной группой и вторичными, возникшими внутри ея, и вытекающіе отсюда новые мотивы или къ сближенію частей, или къ обособленію ихъ.

Сводъ наблюденій, относящихся ко всѣмъ этимъ пунктамъ, составитъ исторію развитія солидарности въ данной общественной группѣ, т. е. исторію того процесса, посредствомъ котораго орда дикарей, живущихъ особнякомъ, превращается въ общество, въ которомъ, какъ въ организмѣ, между всѣми членами есть постоянное и живое сочувствіе.

Примѣры религіи, какъ основы солидарности можно видѣть въ Индіи, гдѣ разница въ религіи ведетъ къ образованію новыхъ кастъ. Различія въ доктринахъ, обрядѣ, случайныя и прихотливыя суевѣрія расчленяютъ общину на новыя группы, члены которыхъ ѣдятъ и вступаютъ въ браки только другъ съ другомъ. Каждая новая секта



стремится превратиться въ новую касту (A. Lyall Asiatic Studies religious and social London 1882).

Какъ примѣръ сочетанія и осложненія мотивовъ см. Stubbs, Constit. History of England Oxford. 1874 p. 48 сл. Въ основѣ марки лежали два начала: родство и общее владѣнiе землею; въ силу родства члены марки были обязаны мстить и отвѣчать другъ за друга. Размѣры пѣни или виры опредѣляются не только *состоянiемъ* лица, но иногда и размѣромъ участка находящагося въ его владѣнiи. Родовое начало здѣсь сочеталось съ территориальнымъ: первое требуетъ виры, второе—опредѣляетъ ея размѣры.

§ 9. Второй признакъ, замѣчаемый въ строенiи всѣхъ обществъ, составляетъ, какъ было сказано, отношенiе господства и подчиненiя. Этотъ признакъ также подлежитъ измѣненiю: люди совершенствуются въ способности управлять и повиноваться и при томъ такъ, что если сравнить исторiю различныхъ обществъ въ этомъ отношенiи, то и здѣсь окажутся нѣкоторыя типическiя, общiя черты, встрѣчающiяся всюду.

Подобно солидарности отношенiе господства и подчиненiя свойственно обществамъ не только людей, но и животнымъ. Первоначально вождь есть не болѣе, какъ выдающаяся особь (*ἕξοχος ἄλλων* у Гомера), которая вслѣдствiе превосходства своей организацiи опережаетъ при совокупномъ дѣйствии (напр. нападенiи) другiя особи и производитъ эффектъ болѣе значительный, чѣмъ производятъ опѣ. Правитель или вождь въ началѣ есть не болѣе, какъ образецъ, которому остальные инстинктивно и невольно подражаютъ. Первый господствуетъ и не имѣетъ никакого представленiя о своихъ правахъ; вторые подчиняются, но не сознаютъ своихъ обязанностей. Политическая исторiя застаётъ этотъ фактъ готовымъ и слѣдитъ лишь за его дальнѣйшими преобразованiями. Инстинктивное подражанiе, повторяясь, порождаетъ первые зачатки сознаниа о правѣ быть образцемъ и объ обязанности подражать образцу. Слѣдствiемъ подражанiя бываетъ согласiе между поведенiемъ вождя и его послѣдователей; согласiе замѣчается и становится источникомъ удовольствiя для обѣихъ сторонъ всякiй разъ, какъ согласныя дѣйствиа ведутъ къ желаемымъ и полезнымъ результатамъ. Но какъ только для вождя станетъ источникомъ удовольствiя согласiе дѣствий его подчиненныхъ съ его собственнымъ поведенiемъ, такъ всякое нарушенiе согласiя или уклоненiе отъ подражанiя по-

рождаетъ неудовольствіе. Въ этихъ двухъ реакціяхъ чувства кроется зародышъ сознанія вождемъ своихъ правъ, а подчиненными своихъ обязанностей.

Таковъ простѣйшій видъ, въ которомъ исторія впервые замѣчаетъ отношеніе господства и подчиненія въ людскихъ обществахъ. Въ немъ не трудно замѣтить три элемента: а) авторитетъ или преобладаніе, опирающееся на превосходство однихъ въ чемъ либо передъ другими; б) понятія и чувства, опредѣляющія отношенія господствующихъ къ подчиненнымъ; с) понятія и чувства, опредѣляющія отношенія подчиненныхъ къ господствующимъ. Вслѣдствіе постепеннаго преобразованія всѣхъ этихъ элементовъ отношеніе господства и подчиненія принимаетъ совсѣмъ иной видъ въ обществахъ, стоящихъ на высшей ступени политическаго развитія. Авторитетъ, основанный на личномъ превосходствѣ, здѣсь смиряется и уступаетъ свое мѣсто авторитету отвлеченной идеи закона, владычеству равно надъ всѣми, и при томъ въ такой степени, до которой никогда не достигаетъ могущество личной власти. Права и преимущества власти, переставъ быть принадлежностью личнаго превосходства, являются лишь средствомъ для отправленія службы, довѣренной обществомъ, а обязанности получаютъ характеръ добровольнаго участія въ тягостяхъ общежитія ради выгоды, съ нимъ соединенныхъ. Сравнивая исходную или первоначальную форму, въ какой проявляется отношеніе господства и подчиненія въ людскихъ обществахъ, съ тою, которая наблюдается въ высшихъ обществахъ, не трудно замѣтить великое разстояніе между ними. Исторія слѣдитъ за тѣмъ, какъ различные народы проходятъ это разстояніе, одни быстро и прямо, другіе медленно и зигзагами, и старается подъ безконечнымъ разнообразіемъ единичныхъ фактовъ уловить общія черты или типическія явленія этого процесса. Съ этой цѣлью она обращаетъ вниманіе на слѣдующія обстоятельства. —

а) Преобразование авторитета. Первоначальной основой авторитета было, можно думать, превосходство тѣлесной силы и ловкости. Оно и впослѣдствіи не утрачиваетъ вовсе своего значенія, хотя и заслоняется другими видами превосходства: опытною, знатною, богатствомъ, дарованіями, высотой общественнаго положенія или превосходствомъ политическихъ идеаловъ и принциповъ. — Каждый изъ этихъ видовъ превосходства можетъ служить основаніемъ для авторитета и преобладанія, а преобладаніе, разъ достигнутое, въ свою

очередь стремится обезпечить за господствующими тотъ самый видъ превосходства, который служитъ основою ихъ власти: знатность, напр., порождаетъ господство, которое въ свою очередь обезпечиваетъ знатность и т. д. Изучая жизнь данной общественной группы, историкъ долженъ слѣдить за тѣмъ, какъ на ряду съ первоначальными основами авторитета, въ ней дѣйствующими, мало по малу возникаютъ и пріобрѣтаютъ значеніе другіе виды превосходства, слѣдствіемъ чего бываетъ—

б) Перемѣщеніе авторитета. Господство всегда принадлежитъ или стремится принадлежать тѣмъ, кто въ данное время обладаетъ свойствами, способными производить на умы такое дѣйствіе, которое выражается въ обаяніи и за тѣмъ въ готовности подражать, подчиняться. По мѣрѣ того какъ эти свойства теряютъ способность производить обаяніе и располагать къ подчиненію и замѣщаются въ этомъ смыслѣ другими, господство переходитъ отъ тѣхъ, кто обладалъ имъ прежде, къ тѣмъ, кто готовы для него теперь. Преобладаніе и авторитетъ перемѣщаются изъ одного слоя общества въ другой въ томъ случаѣ, когда новыя основы авторитета не совмѣщаются съ прежними. Такъ бываетъ, напр., когда авторитетъ, основанный на знатности происхожденія, заслоняется возрастающимъ могуществомъ капитала.

в) Съ измѣненіемъ въ основахъ авторитета бываетъ связано измѣненіе въ представленіяхъ и чувствахъ, относящихся къ правамъ и обязанностямъ. Сознаніе объ этихъ правахъ и обязанностяхъ постепенно расширяется и проясняется сначала у господствующихъ, потомъ у подчиненныхъ. Свои болѣе выработанныя понятія правители стараются внѣдрить въ умы управляемыхъ, такъ что политическое развитіе послѣднихъ на первыхъ порахъ состоитъ лишь въ воспріятіи идей, которыя проповѣдуются и поддерживаются властью. Связь между основами авторитета и дѣйствіемъ ихъ на умы подданныхъ становится предметомъ размышленія; сознательность и преднамѣренность проникаютъ все болѣе и болѣе въ отношенія между правителями и подданными. Съ этимъ неминуемо бываетъ связано стремленіе господствующихъ къ расширенію своихъ правъ и преимуществъ на счетъ подчиненныхъ. Къ тому, что было первоначальнымъ источникомъ авторитета и уваженія, присоединяется многое другое, представляющее съ своей стороны притязанія на авторитетъ и уваженіе къ себѣ. Личное превосходство и заслуги связываются впоследствии съ памятью о доблести предковъ, съ знатностью происхожденія;

богатство соединяется съ высотою общественнаго положенія, и слѣдствіемъ такого сочетанія различныхъ основъ авторитета бываетъ обыкновенно расширение правъ для однихъ и умноженіе обязанностей для другихъ.

d) Подобно тому какъ въ обществѣ на ряду съ мотивами къ сближенію существуютъ мотивы къ разъединенію; въ немъ также всегда есть не только установившееся господство и подчиненіе, но также и мотивы, стремящіеся къ разрушенію его; въ немъ не только есть авторитетъ, но есть и возмущеніе противъ авторитета. Выше было сказано, что мотивы разъединенія, ведущіе къ распаденію первичной общественной группы, въ то же время содѣйствуютъ сближенію людей и образованію новыхъ группъ. Что по отношенію къ прошедшему оказывается разрушеніемъ, то же самое по отношенію къ будущему является созиданіемъ. Такъ точно и мотивы, стремящіеся подорвать авторитетъ, установившійся въ обществѣ, въ то же самое время водружаютъ на его мѣстѣ новый. Они исторгаютъ власть изъ рукъ прежнихъ господъ, чтобы передать ее въ руки новымъ; они подрываютъ довѣріе къ прежнимъ опредѣленіямъ правъ и обязанностей съ тѣмъ, чтобы замѣнить ихъ новыми. Дѣйствуя разрушительно въ одномъ направленіи, эти мотивы созидаютъ въ другомъ. Мотивы антиавторитетности можно обозначить иначе, какъ стремленіе къ свободѣ. Въ сущности стремленіе къ свободѣ всегда есть возстаніе противъ одного авторитета, уже утратившаго обаяніе, во имя другаго, за которымъ въ данную минуту признается право на господство. Стремленіе къ свободѣ и возстаніе противъ установившагося авторитета предполагаетъ два условія: а) обстоятельства, отклоняющія общество или какую либо часть его отъ направленія, указаннаго существующимъ авторитетомъ; б) сознаніе противорѣчія происходящаго отсюда. Исторіку надлежитъ внимательно слѣдить за первыми проблесками оппозиціи, такъ какъ въ нихъ скрывается зарожденіе новаго авторитета, стремящагося иначе распредѣлить господство и подчиненіе, права и обязанности въ данномъ обществѣ.

§ 10. Солидарность и власть—двѣ основныя черты въ строеніи общества—являются необходимыми условіями коллективной дѣятельности; первое связываетъ людей въ одну группу; второе объединяетъ и направляетъ движеніе этой группы. Тамъ, гдѣ есть оба условія, люди могутъ общими силами добиваться желаемыхъ цѣлей, могутъ

жить не только лично, но и общественно. Цѣли, ради которыхъ люди смыкаются въ общество, весьма разнообразны и по содержанию, и по объему. Возведеніе обширныхъ сооружений вызываетъ къ жизни авторитарныя товарищества; обезпеченіе безопасности и свободы располагаетъ людей къ государственному союзу. Но каковы бы ни были цѣли общественныхъ группъ, политическая исторія ихъ касается лишь мимоходомъ, лишь на сколько это необходимо для пониманія и объясненія явленій общности, составляющихъ специальный предметъ ея изслѣдованій. Цѣлью и результатомъ коллективной дѣятельности можетъ быть богатая литература, роскошное искусство, чистое и глубокое вѣрученіе. Но какъ ни прекрасны, какъ ни занимательны эти продукты общественной жизни, политическая исторія не развлекается ихъ изученіемъ и сосредоточиваетъ все свое вниманіе не на продуктахъ коллективной дѣятельности, а на коллективномъ характерѣ этой послѣдней, на томъ, что отличаетъ дѣятельность общества отъ дѣятельности единицъ, не сомкнутыхъ въ общество. Оставляя въ сторонѣ характеръ и происхожденіе цѣлей общезитія, политическая исторія занимается лишь изслѣдованіемъ тѣхъ явленій, которыя имѣютъ мѣсто всегда и всюду, гдѣ люди дѣйствуютъ сообща и за одно, и которыя въ своей совокупности образуютъ другую сторону общности, именно: отправленія или функціи общества.

§ 11. Отправленія общественной жизни находятся въ тѣсной зависимости отъ строенія общества. Выше было сказано, что первую основную черту строенія составляетъ солидарность; съ этой чертой связано и первое отправленіе общественной жизни, именно: опредѣленіе и сохраненіе взаимныхъ отношеній между членами общества, соответствующихъ основамъ и цѣлямъ общезитія. Чѣмъ шире и многостороннѣе эти цѣли, тѣмъ большую долю своей жизни каждый членъ общества долженъ посвящать на совмѣстную дѣятельность съ другими членами и тѣмъ тѣснѣе бываетъ кругъ, въ которомъ онъ можетъ дѣйствовать самъ по себѣ.

Совмѣстная дѣятельность въ виду общей цѣли ведетъ къ установленію новыхъ отношеній между членами общества, каждому даетъ права и на каждого возлагаетъ обязанности. Справедливое опредѣленіе этихъ отношеній и устойчивое сохраненіе ихъ составляетъ необходимое условіе для того, чтобы совмѣстная дѣятельность общества достигала своей цѣли. На осуществленіе этого условія въ каждомъ обществѣ

затрачивается известная доля труда. Все, что дѣлается обществомъ для опредѣленія и обезпеченія справедливыхъ отношеній между его членами, составляетъ первую функцію общественной жизни, которую, за неизмѣнимъ лучшимъ имени, мы назовемъ *функціей законности*, имѣя въ виду, что таковъ именно бываетъ результатъ ея для общества. Чтобы получить наглядное представленіе о содержаніи функціи законности, о томъ, какія явленія общественной жизни входятъ въ составъ ея,—для этого годится слѣдующій примѣръ. Съ появленіемъ городскихъ общественныхъ банковъ возникли новыя отношенія между вкладчиками банковъ съ одной стороны и городскими обществами съ другой. Цѣлый рядъ фактовъ (банковыхъ хищеній) обнаружилъ, что недостаетъ яснаго и справедливаго опредѣленія этихъ отношеній. Возникла потребность въ такомъ опредѣленіи и въ отвѣтъ на нее явились толки, желанія и совѣты, высказываемые устно и въ печати. Подъ давленіемъ общественнаго мнѣнія въ правительствѣ возникла мысль о пересмотрѣ и измѣненіи соответствующихъ статей уголовного и гражданскаго кодексовъ. Затѣмъ, когда новые законы будутъ выработаны, явятся приспособленія для проведенія ихъ въ жизнь; а, въ случаѣ ихъ нарушенія, въ судахъ возникнутъ новые процессы и будутъ примѣняться новыя кары. Вся длинная вереница различныхъ явленій, идущая отъ первой паники подъ влияніемъ крушенія банка до перваго судебнаго приговора, примѣняющаго къ дѣламъ этого рода новый законъ, будетъ входить въ составъ первой функціи общественной жизни.

Какъ видно изъ примѣра, функція эта очень сложна въ обществахъ болѣе развитыхъ. При болѣе пристальномъ анализѣ она оказывается разложимою на болѣе простые процессы. Вотъ они въ своей естественной послѣдовательности: образованіе новыхъ правилъ поведения, сообщеніе имъ обязательной силы (санкція ихъ), проведеніе ихъ въ жизнь и возстановленіе въ случаѣ нарушенія. Подъ прямымъ давленіемъ жизни, порождающей новыя отношенія, въ умахъ членовъ общества возникаетъ всегда нѣсколько новыхъ правилъ: каждый готовъ самъ для себя установить законъ по своему усмотрѣнію (первый процессъ). Но изъ многихъ правилъ или опредѣленій, возникшихъ въ сознаніи отдѣльныхъ членовъ общества, лишь одно получаетъ силу, обязательную для всѣхъ и становится господствующимъ обычаемъ или положительнымъ закономъ (второй процессъ). Для проведенія своего

въ жизнь законъ нуждается въ истолкованіи и контролѣ (третій процессъ). Въ случаѣ его нарушенія необходима особая дѣятельность для открытія нарушенія и исправленія его (четвертый процессъ).

Въ продолженіи жизни общества функція законности подвергается измѣненіямъ во всѣхъ своихъ элементахъ. Въ этомъ легко убѣдиться, сравнивая ее въ обществахъ болѣе и менѣе развитыхъ, или въ разные періоды исторіи одного и того же общества. Въ первобытномъ обществѣ всѣ четыре элемента функцій законности существуютъ лишь въ слабыхъ зачаткахъ. Положительныхъ законовъ тутъ вовсе нѣтъ; поведеніе людей опредѣляется здѣсь или обычаемъ или личнымъ усмотрѣніемъ. Сила обычая бываетъ иногда очень значительна, но пріобрѣтается она сама собою, а не вслѣдствіе преднамѣренной дѣятельности общества. Даже и въ тѣхъ случаяхъ, гдѣ поведеніе опредѣляется обычаемъ, первобытное общество не знаетъ мѣръ, предупреждающихъ отступленіе отъ обычая, или облегчающихъ примѣненіе его въ данномъ случаѣ. Общественная власть не вмѣшивается въ распри частныхъ лицъ, не преслѣдуетъ и не караетъ преступленій, предоставляя каждому возмѣщать свои проторы и убытки собственными силами. Совсѣмъ иное бываетъ въ обществахъ, политически развитыхъ. Поведеніе членовъ общества опредѣляется не столько обычаями, сколько положительными законами, которые высказываютъ точныя и ясныя требованія и сопровождаютъ ихъ не менѣе ясными и рѣшительными угрозами. Обязательность законовъ является слѣдствіемъ того, что, путемъ продолжительной и сложной работы, опредѣленія, подсказанныя жизнью, доводятся до верховной власти, одобряются ею и становятся ея повелѣніями. Весьма сложная дѣятельность съ неменѣе сложными приспособленіями существуетъ здѣсь для облегченія примѣненія закона и предупрежденія его нарушеній. Каждое нарушеніе закона встрѣчаетъ отпоръ со стороны цѣлаго общества, пресѣкается и исправляется съ помощью весьма сложной процедуры.

Преобразованія, которымъ подвергается функція законности въ продолженіи жизни данного общества, необходимо составляютъ предметъ изслѣдованія для политической исторіи. Сравнительное изученіе исторіи различныхъ обществъ показываетъ, что и въ этомъ преобразованіи рядомъ съ единичными чертами существуютъ и общія явленія, наблюдаемыя повсемѣстно, или, по крайней мѣрѣ, въ значительномъ числѣ случаевъ. Функція законности измѣняется параллельно и вслѣдъ

за измѣненіемъ солидарности. Ослабленіе прежнихъ связей общежитія и замѣна ихъ новыми влечетъ за собою паденіе прежнихъ и появленіе новыхъ обычаевъ и законовъ. По мѣрѣ того, какъ общественныя связи становятся болѣе и болѣе сознательными, изъ влеченій превращаются въ убѣжденія, возрастаетъ ясность, точность и обязательность законовъ. Усиленіе дифференціаціи (разпородности) въ строеніи общества влечетъ за собою умноженіе законовъ и расширеніе сферы ихъ примѣненія. По мѣрѣ того, какъ, вслѣдствіе проясненія и укрѣпленія общественныхъ связей, возрастаетъ интеграція (сплоченность) общества, исчезаетъ безучастное отношеніе членовъ общества къ соблюденію законовъ и уступаетъ мѣсто ревливой заботѣ о правильномъ и повсюдномъ ихъ примѣненіи. Съ возвышеніемъ и облагороженіемъ мотивовъ общежитія являются болѣе настойчивыя и цѣлесообразныя усилія къ водворенію справедливости въ области суда. На историкѣ лежитъ обязанность не только прослѣдить, какъ измѣнялась функція законности въ данномъ обществѣ, но и привести въ связь ея измѣненія съ преобразованіемъ соотвѣтствующей ей черты строенія, т. е. солидарности.

§ 12. Вторая функція общественной жизни стоитъ въ связи съ отношеніемъ господства и подчиненія. Ее составляетъ та доля совокупной дѣятельности членовъ общества, которая посвящается на опредѣленіе и согласованіе потребностей общежитія, на сосредоточеніе и примѣненіе силъ общества къ разрѣшенію вопросовъ внутренней и внѣшней политики, непрестанно возбуждаемыхъ жизнью. Эту функцію мы назовемъ *управленіемъ*. Чтобы составить себѣ наглядное представленіе о ея содержаніи, достаточно прослѣдить и связать въ умѣ въ одинъ образъ все, что происходитъ въ обществѣ въ тѣхъ случаяхъ, когда какая либо экстренная надобность (напр. борьба съ эпидеміей, наводненіемъ и т. п.) требуетъ новаго сосредоточенія и примѣненія общественныхъ силъ. Функція управленія также можетъ быть разложена на болѣе простые процессы. Подъ непосредственнымъ давленіемъ жизни въ сознаніи членовъ общества возникаютъ болѣе или менѣе ясныя желанія, относящіяся или къ устраненію неудобствъ и опасностей или къ созданію новыхъ удобствъ и обезпеченій жизни. Пока эти желанія остаются личными, въ нихъ бываетъ много разнообразія и даже противорѣчій. Это непосредственные и разногласные отзывы элементовъ общества въ отвѣтъ на запросы жизни; это-непосредственное



сознание и чувство ея требованій (первый процессъ). За нимъ слѣдуетъ согласованіе частныхъ желаній, выясненіе и обобщеніе смутныхъ и одностороннихъ представленій, дающее въ результатъ такое рѣшеніе вопросовъ и такое опредѣленіе новой потребности, которое представляется наиболѣе согласнымъ съ интересами цѣлаго общества (или того, что ставитъ себя на его мѣсто), а не отдѣльныхъ членовъ его (второй процессъ). Когда вопросъ рѣшенъ въ теоріи, начинается новая дѣятельность, направленная къ подбору и сочетанію общественныхъ силъ, необходимому для рѣшенія этого вопроса на дѣлѣ (третій процессъ). Наконецъ общественныя силы, подобранныя и сочетанныя надлежащимъ образомъ, пускаются въ дѣло и создаютъ желанную перемѣну въ условіяхъ общежитія (четвертый процессъ). На всѣхъ стадіяхъ этого пути отъ сознанія новыхъ нуждъ до ихъ удовлетворенія даетъ себя чувствовать та основная черта въ строеніи общества, которую мы выше назвали отношеніемъ господства и подчиненія: всюду одни идутъ впередъ, другіе слѣдуютъ, одни указываютъ, другіе повинуются увазаніямъ.

Вслѣдствіе сложности задачъ, подлежащихъ общежитію, вслѣдствіе разнообразія средствъ, необходимыхъ для ихъ разрѣшенія, вслѣдствіе разрозненности общественныхъ силъ, — дѣятельность, направленная къ удовлетворенію потребностей общества, всегда бываетъ очень сложна и поглощаетъ большую долю силъ и труда. Плодомъ и выраженіемъ ея бываетъ болѣе или менѣе стройная организація общественныхъ силъ, болѣе или менѣе ясная программа того, что нужно для общества въ каждую минуту. — Ясность политической программы, стройность организаціи и правильность дѣйствія общественныхъ силъ — суть качества, приобретаемая каждымъ обществомъ постепенно путемъ продолжительной и трудной работы.

Въ продолженіи жизни общества функція управленія подвергается преобразованію во всѣхъ своихъ элементахъ. Въ первобытныхъ обществахъ она существуетъ лишь въ зачаточной формѣ. Подъ давленіемъ жизни новыя потребности здѣсь возникаютъ гораздо рѣже, бываютъ просты и однообразны, и удовлетворяются каждымъ по мѣрѣ его личныхъ силъ. Лишь представленіе о грозящей опасности отъ врага и о вѣрной добычѣ равно затрагиваетъ всѣхъ и вынуждаетъ къ сосредоточенію и цѣлесообразному сочетанію общественныхъ силъ. Но и здѣсь открывается широкій просторъ для дѣйствія особнякомъ

(припомнимъ, что первоначально битвы представляютъ рядъ поединковъ, а не столкновение массъ). Миновала опасность; и силы общества вновь утрачиваютъ связь и единство; дѣйствовавшій на полѣ битвы, остается безучастнымъ зрителемъ того, что происходитъ въ мирное время, предоставляя каждому жить по его усмотрѣнію. За отсутствіемъ сложныхъ потребностей, вынуждающихъ къ долгому сосредоточенію и сложному сочетанію общественныхъ силъ, въ первобытномъ обществѣ нѣтъ нужды въ сложной и стройной администраціи.

Совсѣмъ другое мы видимъ въ обществахъ, достигнувшихъ высшаго развитія. Чтобы судить, до какихъ предѣловъ дошла здѣсь способность точно опредѣлять потребности минуты, быстро и вѣрно сосредоточивать и подбирать общественныя силы, направлять и руководить ихъ дѣятельностью,—для этого достаточно вникнуть въ то, что можетъ и что дѣйствительно дѣлаетъ военное управленіе во время войны.

Преобразованія, испытываемыя функціей управленія, стоятъ въ тѣсной связи съ измѣненіями соотвѣтствующей ей черты въ строеніи общества. Когда господство переходитъ отъ тѣлесной доблести и силы къ мудрости и зрѣлому опыту, то вмѣстѣ съ этимъ усиливается способность общества къ болѣе чуткому воспріятію раздраженій и запросовъ жизни; число потребностей возрастаетъ, а вмѣстѣ съ тѣмъ расширяется и кругъ дѣйствій общественной власти. Перемѣщеніе авторитета изъ одного общественнаго слоя въ другой влечетъ за собою и перемѣну въ направленіи внутренней и внѣшней политики, порождаетъ новые органы управленія и новыя сочетанія общественныхъ силъ. Еще болѣе содѣйствуетъ развитію и осложненію функцій управленія борьба различныхъ авторитетовъ, господствующихъ надъ различными долями общества. Тутъ внутри общества происходитъ сосредоточеніе и напряженіе силъ, подобное тому, которое составляетъ необходимую принадлежность международныхъ войнъ.

§§ 7—12 представляютъ попытку точнѣе отмежевать собственную область политической исторіи, какъ особой науки. Необходимо тщательнѣе провѣрить соображенія, здѣсь высказанныя, и развить ихъ въ точную и подробную программу, которая для историка служила бы руководствомъ, какъ при постановкѣ вопросовъ, такъ и при собираніи матеріала.

Для разъясненія понятія объ общественности и ея развитіи полезно обратить вниманіе на тѣ общества, въ которыхъ какъ строеніе, такъ и отправленія существуютъ въ извращенномъ видѣ, гдѣ вмѣсто солидарности—разладъ, вмѣсто стройной координаціи и соподчиненія дѣйствій—путаница и хаосъ. Весьма много фактовъ, интересныхъ именно съ этой точки зрѣнія, представляетъ соч. Костомарова: Последніе годы Рѣчи Посполитой.

§ 13. *Задача политической исторіи.* Изучая различныя формы общественности, политическая исторія слѣдитъ за измѣненіями въ ихъ строеніи и отправленіяхъ. По причинамъ, легко понятнымъ, она сосредоточиваетъ свое вниманіе, особенно въ древнія времена, на государствахъ, какъ наиболѣе крупныхъ, долговѣчныхъ и важныхъ для человѣка формахъ общественности.

Задача политической исторіи принимаетъ тотъ или другой видъ, смотря потому: будутъ ли предметомъ ея изученія *всѣ* формы общественности (хотя бы только всѣ государства), которыя когда либо существовали, или же она будетъ изучать лишь развитіе *данной* формы общественности, существовавшей въ опредѣленномъ мѣстѣ и въ опредѣленное время. Въ первомъ случаѣ политическая исторія будетъ наукою общей и отвлеченной; во второмъ частной и конкретной. Полезно было бы эти два вида науки отличить особыми названіями. Для первой можно предложить нѣсколько названій: сравнительная политика (Эд. Фримэнъ), социологія, общая политика, наконецъ всеобщая политическая исторія. Вторую всего удобнѣе назвать національной политической исторіей.

Всеобщая политическая исторія изучаетъ образованіе, и разложеніе *всѣхъ* формъ общественности съ тѣмъ, чтобы открыть и опредѣлить такіе моменты, явленія или фазы развитія, которыя усматриваются неизмѣнно въ жизни *всѣхъ* формъ вообще, или, по крайней мѣрѣ, въ жизни *всѣхъ* формъ, принадлежащихъ къ одному типу и классу. Средствомъ для этого служитъ сравненіе и отвлеченіе. Предположимъ, что національная политическая исторія успѣла выяснить намъ образованіе, развитіе и разложеніе каждаго государства въ отдѣльности, какъ въ древнемъ, такъ и въ новомъ мірѣ. Тогда можно будетъ прежде всего размѣстить все множество государственныхъ формъ, когда либо существовавшихъ, на нѣсколько классовъ, такъ, чтобы каждый классъ заключалъ въ себѣ всѣ формы, представляющія

видоизмѣненія или особи одного и того же типа. Это будетъ классификація формъ общественности; цѣль ея—привести въ порядокъ матеріаль и облегчить его дальнѣйшее изученіе: затѣмъ наука изучаетъ формы каждаго класса или типа сравнительно. Съ этой цѣлью она прежде всего съ исторіи каждаго государства снимаетъ, такъ сказать, ея наружный покровъ, тотъ слой, который состоитъ изъ единичныхъ фактовъ, изъ подробностей, существующихъ въ этомъ видѣ только здѣсь и нигдѣ болѣе. Подъ этимъ слоемъ, заключающимъ въ себѣ все индивидуальное, лежатъ другой, состоящій изъ фактовъ уже не единичныхъ и конкретныхъ, а болѣе отвлеченныхъ и общихъ. Съ этимъ слоемъ и имѣетъ дѣло всеобщая политическая исторія. Изучая его, она выдѣляетъ черты общія образованію, развитію и разложенію всѣхъ политическихъ формъ даннаго типа, когда и гдѣ либо существовавшихъ. Соединяя ихъ вмѣстѣ, наука получаетъ общій законъ, которому слѣдуетъ жизнь всѣхъ особей того или другаго типа. Законъ этотъ будетъ имѣть приблизительно такой видъ: всегда и всюду, гдѣ возникали, развивались и разлагались государственныя формы такого-то типа, имѣла мѣсто такая послѣдовательность явленій: а, b, с, d, e.... Явленія, обозначенныя здѣсь буквами и остающіяся пока неизвѣстными, будутъ представлять ступени и фазы, черезъ которыя прошло всякое государство даннаго типа въ своей жизни.

Когда будутъ установлены законы развитія отдѣльныхъ типовъ, возможно, что при сличеніи ихъ окажутся черты, общія всѣмъ типамъ. Совокупляя эти черты, получимъ законъ, которому подчиняются въ своемъ развитіи всѣ формы общественности. (Въ видѣ примѣра сравнительнаго изученія политическихъ формъ, можно указать: Политику Аристотеля—русскій переводъ Скворцова, Москва, 1865; Г. Спенсера: Развитіе Политическихъ Учрежденій, С.-Пб. 1882 г.; Э. Фримана, Сравнительная Политика, переводъ Коркунова С.-Пб. 1880. У Фримана имѣются дѣльныя замѣчанія о примѣненіи сравнительнаго метода).

Иначе представляется задача національной политической исторіи. Изучая жизнь даннаго общества, она во 1-хъ должна начертать лѣтопись его развитія, т. е. намѣтить въ хронологическомъ порядкѣ измѣненія, имъ испытанныя въ тѣхъ пунктахъ, которые указаны были выше. Когда эта лѣтопись будетъ готова, то окажется, что общій законъ развитія проявляется и въ жизни даннаго общества, что послѣднее въ своемъ образованіи, развитіи и разложеніи прошло черезъ тѣ

же фазы или ступени, через которые проходили и другие общества того же типа. Въ этомъ отношеніи національная политическая исторія будетъ лишь поясненіемъ и подтвержденіемъ того, что установлено всеобщей. Собственное же дѣло національной исторіи состоитъ въ томъ, чтобы опредѣлить тѣ условія въ силу которыхъ общественная жизнь даннаго народа получила своеобразный характеръ и въ своихъ преобразованіяхъ, кромѣ общихъ типическихъ, чертъ представляетъ множество другихъ, свойственныхъ ей одной. Эти условія весьма сложны и разнообразны, и опредѣленіе ихъ составляетъ главную и весьма трудную задачу національной исторіи. Трудность эта увеличивается еще болѣе вслѣдствіе недостатка сколько нибудь прочной общей теоріи развитія политическихъ формъ.

§ 14. Приведенными выше соображеніями опредѣляется какъ предметъ, такъ и задача политической исторіи Эллиновъ. Первоначально общія всему племени зачатки политической способности развивались въ области, занятой Греками, при весьма различныхъ условіяхъ и произвели множество государственныхъ формъ, сходныхъ въ подробностяхъ. Число общинъ-государствъ, выросшихъ на почвѣ собственной Греціи и въ области греческой колонизаціи, намъ уже нельзя опредѣлить, но во всякомъ случаѣ оно было болѣе тысячи. Каждая изъ этихъ общинъ имѣла много своеобразнаго какъ въ устройствѣ своемъ, такъ и въ исторіи. Было бы въ высшей степени поучительно объяснить это богатство и разнообразіе политическихъ формъ въ связи съ мѣстными условіями, опредѣлить и оцѣнить ихъ значеніе для благополучія личности и для свободнаго развитія ея способностей, открыть, что содѣйствовало и что препятствовало развитію этихъ маленькихъ государствъ, такъ ревниво оберегавшихъ свою самостоятельность и самобытность. Но сравнительная исторія политическихъ формъ, созданныхъ греческимъ племенемъ, невозможна по недостатку матеріаловъ. Изъ всей греческой литературы сохранились лишь остатки аѳинской; изъ того, что было написано въ Южной Италіи, Малой Азіи—не осталось почти ничего. Изъ документовъ, вырѣзанныхъ на камнѣ и металлѣ, наибольшая доля погибла, значительная, по всей вѣроятности, таятся подъ землею и только относительно небольшая приведена въ извѣстность и описана. Незначительность ея относительно цѣлаго ясно видна изъ слѣдующаго: въ настоящее время извѣстно болѣе 30 тысячъ греческихъ надписей всякаго рода. Если положить, что число

всѣхъ греческихъ общинъ не превосходило тысячи, то придется среднимъ числомъ лишь по 30 надписей съ небольшимъ на каждую, т. е. за все время существованія этихъ общинъ приходится несравненно менѣе, чѣмъ сколько появлялось въ нихъ надписей за одинъ мѣсяць. Недавно появился первый томъ новаго собранія греческихъ надписей. Въ немъ помѣщено около 600 надписей, и это за всю древнѣйшую эпоху греческой исторіи до исхода V-го вѣка до Р. X. Изъ всѣхъ надписей, явившихся въ Сициліи до конца V-го вѣка, приведено всего 16; изъ официальныхъ документовъ и частныхъ записей Спарты за все время до исхода Пелопоннесской войны уцѣлѣло всего 43. При такомъ состояніи матеріала приходится довольствоваться изложеніемъ исторіи лишь двухъ общинъ греческихъ: Спартанской и Аѳинской, бывшихъ средоточіемъ политической жизни въ собственной Греціи вплоть до исхода IV-го столѣтія.

§ 15. Все, что уцѣлѣло изъ произведеній греческаго племени, можетъ служить источникомъ для его политической исторіи. Для удобства обзорѣнія весь матеріалъ, доступный историку, можно раздѣлить на двѣ доли, смотря по тому: выражается ли дѣятельность эллинскаго духа въ измѣненіи состава и формъ вещества, или въ символахъ и знакахъ.

Первую долю составляютъ всѣ остатки искусства и промышленности; вторую всѣ памятники греческой рѣчи. Добываніе и обработка матеріаловъ того и другаго рода ведется съ возрастающей энергіей и систематичностью учеными силами всѣхъ націй Европы. Обзоръ ихъ дѣятельности индивидуальной и коллективной въ этомъ направленіи можно найти въ книгѣ: *Systematik und Geschichte der Archäologie der Kunst* v. C. V. Stark, Leipzig. 1880.—Въ послѣднее время много шуму произвели въ ученomъ мірѣ открытія г. Шлимана, который въ 1871—1873 произвелъ весьма удачныя раскопки на томъ мѣстѣ, гдѣ, по предположенію его и многихъ другихъ, находилась древняя Троя. Въ 1867 г. Шлиманъ произвелъ не менѣе удачныя раскопки на мѣстѣ древнихъ Микенъ и Тиринѳа. О Шлиманѣ и его открытіяхъ см. статью Герца въ Русскомъ Вѣстникѣ за 1882 г.

Остатки древнѣйшихъ сооружений встрѣчаются въ разныхъ мѣстахъ Греціи. Недалеко отъ берега аргосскаго залива на крутой скалѣ возвышаются циклопическія стѣны древняго Тиринѳа, о крѣпости котораго съ похвалою отзывался Гесіодъ. Верстъ 15 дальше

отъ берега стоятъ стѣны Микенъ, также сложенные изъ громадныхъ неотесанныхъ камней. Внутри ограды, образуемой ими, на глубинѣ отъ 20—35 ф. отъ поверхности Шлиманъ открылъ 6 гробницъ, частью высѣченныхъ въ скалѣ, частью выложенныхъ камнемъ. Въмѣстѣ съ скелетами покойниковъ здѣсь были найдены сосуды изъ глины, алебаstra и золота, украшенія изъ мѣди, серебра, золота, слоновой кости, стекла и горнаго хрустала, а также оружіе и шлемы изъ мѣди. Желѣза не оказалось. Золотыя вещи украшены изображеніями людей и животныхъ. На лицахъ шести покойниковъ лежали золотыя маски, а на груди—бляхи изъ золота. Въ мусорѣ надъ гробницами были найдены глиняные идола самой грубой работы, напоминающіе изображенія финикійской богини Аперы. Описаніе и изображеніе микенскихъ древностей сдѣлано Шлиманомъ въ его сочиненіи *Mycenae*. Остатки древнихъ поселеній и кладбищъ найдены также въ Атикѣ и во многихъ другихъ мѣстахъ Греціи (См. Max Duncker: *Geschichte des Alterthums*, Ver B. pp. 25—41. Leipzig 1881.). Кладбище въ городѣ Kameiros на островѣ Родосѣ представляетъ богатый запасъ археологическаго матеріала для исторіи этой мѣстности отъ VII ст. вплоть до конца III ст. до Р. X. Число и разнообразіе остатковъ греческой промышленности и искусства возрастаетъ вообще по мѣрѣ удаленія отъ начала греческой исторіи; особенно же велико оно въ такихъ мѣстахъ, которыя служили центрами религіозной жизни, напр.: въ Олимпіи, Дельфахъ, на островѣ Делосѣ, въ Аѣнахъ и т. д.

Относительно того, какое значеніе имѣетъ археологическій матеріалъ для политической исторіи Греціи, должно замѣтить слѣдующее. Прямыхъ и ясныхъ указаній на основы и порядки политическаго быта онъ не дастъ исторіку; въ этомъ отношеніи археологическій матеріалъ въ сравненіи съ памятниками письменности почти не имѣетъ никакой цѣны. За то онъ заключаетъ въ себѣ богатый запасъ данныхъ для исторіи экономическаго и умственнаго развитія народа, т. е. для исторіи тѣхъ сторонъ жизни народа, отъ которыхъ зависитъ и политическій бытъ послѣдняго. По матеріалу, формѣ и украшеніямъ утвари и оружія, найденнаго въ микенскихъ гробницахъ, можно судить прямо лишь о степени богатства, объ уровнѣ техническихъ навыковъ и вкуса, о религіозныхъ вѣрованіяхъ и обрядахъ, существовавшихъ въ томъ словѣ общества, къ которому принадлежалъ покойникъ. Но затѣмъ отсюда можно въ видѣ дальнѣйшихъ выводовъ получить

косвенныя указанія и на политическій бытъ общества. По всѣмъ признакамъ микенскія гробницы служили для погребенія лицъ царствующаго дома. Если же это такъ, то матеріаль ихъ, способъ постройки, количество и качество цѣнныхъ вещей, въ нихъ найденныхъ, указываетъ на богатство и могущество этого царствовавшего дома, на господствующее положеніе и обширную власть, принадлежавшія ему; словомъ, указываетъ на цвѣтущее состояніе монархіи, соотвѣтствующее тому, какое изображается въ древнѣйшихъ частяхъ *Иліады* и *Одиссеи*. Не будь у насъ поэмъ Гомера, микенскія древности до нѣкоторой степени замѣнили бы несравненно болѣе подробныя и ясныя извѣстія о царскомъ періодѣ греческой исторіи, заключающіяся въ этихъ поэмахъ. Значеніе археологическаго матеріала возвышается тѣмъ, что онъ распространенъ повсемѣстно и сообщаетъ хотя скудныя свѣдѣнія о состояніи образованности въ такую эпоху греческой исторіи, которая задолго предшествовала появленію письменныхъ памятниковъ. Французскій ученый Дюмонъ подвергъ тщательному изслѣдованію глиняныя вазы древнѣйшаго типа, находимыя во множествѣ въ разныхъ пунктахъ Греціи и на основаніи сходствъ и различій въ ихъ конструкціи и украшеніяхъ, вывелъ нѣсколько любопытныхъ заключеній о культурѣ Греціи въ періодъ времени отъ XVI до XI в., когда письменность была вовсе неизвѣстна Грекамъ (A. Dumont et J. Chaplin: *Les céramiques de la Grèce prégre. Paris. 1881*).

Изъ всего археологическаго матеріала наибольшее значеніе для политической исторіи Греціи имѣютъ монеты, которыя, соединяя въ себѣ изображеніе или штемпель съ надписью, составляютъ переходъ отъ памятниковъ археологическихъ къ письменнымъ. Благодаря тому, что въ Греціи каждая городская община ревниво оберегала свою самостоятельность и не терпѣла зависимости, разнообразіе греческихъ монетъ въ чеканѣ, штемпелѣ и надписи весьма велико. Съ устройствомъ монетнаго дѣла можно хорошо познакомиться изъ сочиненія: *La monnaie dans l'antiquité, par Fr. Lenormant I et II Paris. 1878*. Здѣсь въ ясной и привлекательной формѣ изложены важнѣйшія данныя и выводы нумизматики касательно исторіи и техники монетнаго дѣла, законовъ, опредѣлявшихъ производство монеты, и представлено обзорнѣе монетныхъ системъ, бывшихъ въ употребленіи у всѣхъ народовъ древняго міра. Монеты вмѣстѣ съ немногими надписями составляютъ почти единственныя матеріаль для исторіи большинства гре-



ческих городов, не принимавших участия въ литературной жизни.

§ 16. Главный матеріалъ для политической исторіи Греціи заключается въ памятникахъ письменности, которые дѣлятся на два класса: а) памятники эпиграфическіе и б) памятники литературные. Первые начертаны на каменѣ и металлѣ и сохранились въ подлинномъ, хотя рѣдко въ неискаженномъ видѣ. Вторые начертаны на папирусь, пергаментѣ или бумагѣ и всегда представляютъ лишь позднія и не исправныя копіи съ утраченныхъ оригиналовъ. Текстъ надписи весьма часто представляетъ пробѣлы вслѣдствіе разрушительнаго вліянія времени, но въ нихъ нѣтъ другихъ искаженій и очень рѣдки описки, тогда какъ въ рукописяхъ и то, и другое встрѣчается очень часто. По своему содержанію надписи представляютъ краткія и сухія отмѣтки и извѣстія о фактахъ современныхъ или недавно случившихся. Извѣстія эти имѣютъ дѣловой характеръ; воображеніе и чувство не принимаютъ участія въ ихъ составленіи; содержаніе ихъ заимствуется прямо изъ дѣйствительности, а форма весьма часто предписывается установившимся обычаемъ. Безъ сомнѣнія и въ надписяхъ есть не только ненамѣренныя, но и завѣдомыя уклоненія отъ истины, но здѣсь ихъ признать и отбросить несравненно легче, чѣмъ въ произведеніяхъ литературы, гдѣ впечатлѣнія и данныя дѣйствительности подвергаются переработкѣ не только разсудка, но воображенія и чувства, гдѣ большую роль играетъ умыселъ и личность автора, гдѣ между фактомъ и изложеніемъ его проходитъ часто длинный періодъ времени, въ продолженіи котораго память о фактѣ подвергается всякаго рода искаженіямъ. Но еще важнѣе то обстоятельство, что литература отличается склонностью останавливаться лишь на томъ, что выдается изъ ряда, поражаетъ взоръ своею новизною или чрезмѣрностью, тогда какъ эпиграфическіе памятники сообщаютъ вѣсть о самыхъ заурядныхъ и мало-важныхъ событіяхъ жизни личной и общественной.

Число греческихъ надписей возрастаетъ ежедневно; въ настоящее время ихъ извѣстно болѣе 30 тысячъ. Необходимость собрать ихъ и расположить въ извѣстномъ порядкѣ чувствовалась еще въ древности, но только въ нынѣшнемъ столѣтіи она получила надлежащее удовлетвореніе. Здѣсь мы приведемъ лишь тѣ собранія надписей, безъ которыхъ невозможно обойтись при изученіи исторіи Греціи. Главная заслуга въ изданіи надписей, какъ греческихъ, такъ и латинскихъ

принадлежитъ Берлинской Академіи Наукъ. Въ 1828 году начато съ первое полное собраніе греческихъ надписей—*Corpus inscriptionum graecarum*,—первый и второй томъ котораго вышелъ подъ редакціей Августа Бёка, третій подъ редакціей Франца, четвертый—Э. Курциуса и А. Кирхгофа. Отъ начала до окончанія предпріятія прошло 30 лѣтъ, такъ что по времени появленія IV-го тома, первый уже не соответствовалъ требованіямъ науки. Бёкъ въ предисловіи къ первому тому излагаетъ начала и приемы, коимъ, по его мнѣнію, надлежитъ слѣдовать при изданіи и объясненіи надписей. Главное достоинство труда Бёка—въ объясненіи надписей; главный недостатокъ—въ невѣрномъ излогда чтеніи и восстановленіи текста вслѣдствіе того, что Бёкъ пользовался часто плохими списками, не имѣя возможности сличить ихъ съ оригиналами. Текстъ надписей изданъ впослѣдствіи въ болѣе исправномъ видѣ, но комментарий Бёка остается и теперь образцемъ учености и остроумія.

Въ 1873 г. появился первый томъ новаго собранія греческихъ надписей, предпріятого также Берлинской Академіей. На этотъ разъ аттическія надписи, составляющія огромное большинство въ общей массѣ эпиграфическаго матеріала, издаются отдѣльно отъ остальныхъ, подъ заглавіемъ: *Corpus inscriptionum atticarum*. Первый томъ заключаетъ въ себѣ надписи древнѣйшія (до 403 г.); второй—надписи отъ архонства Эвклида (403 г.) до Августа; третій—надписи римскаго періода; четвертый—вновь открытыя надписи, начиная съ древнѣйшихъ. Надписи въ каждомъ томѣ распределены по группамъ на основаніи сходства въ ихъ назначенія и цѣли. Текстъ провѣренъ посредствомъ сличенія съ оригиналами; указаны предшествовавшія изданія и объясненія каждой надписи; сдѣланы необходимыя восполненія, изложено содержаніе и отмѣчены важнѣйшія историческія и грамматическія явленія, о которыхъ свидѣтельствуетъ надпись. Въ 1882 г. появилось новое собраніе древнѣйшихъ греческихъ надписей, кромѣ аттическихъ—*Inscriptiones graecae antiquissimae ed. Herm. Roehl*. Планъ одинаковъ съ предъидущимъ изданіемъ; только надписи сгруппированы по мѣсту ихъ появленія и объясненія еще болѣе сжаты. Британскій Музей принялъ отдѣльное изданіе греческихъ надписей, въ немъ находящихся. Первая часть этого изданія—*The collection of ancient greek inscriptions in the British Museum*—вышла въ 1874 г. и заключаетъ въ себѣ надписи аттическія. Текстъ надписей сличенъ съ подлин-

нинами и сопровождается весьма обстоятельными объясненіями. Историкъ, желающему приобрести навыкъ въ обращеніи съ эпиграфическимъ матеріаломъ, слѣдуетъ начать изученіе греческихъ надписей по изданію А. Бѣка, или по новѣйшему изданію Британскаго Музея. Впрочемъ, недавно вышелъ сборникъ надписей наиболѣе важныхъ для политической исторіи Греціи—Manual of Greek Historical Inscriptions, by E. L. Hicks. Для перваго ознакомленія съ эпиграфическимъ матеріаломъ онъ годится, хотя выборъ надписей сдѣланъ не совсѣмъ удачно; многое, что помѣщено, не имѣетъ значенія для исторіи, а многое изъ того, что важно—опущено.

Древнѣйшую греческую надпись въ свое время видѣлъ и описалъ путешественникъ Павсанія (Descriptio Graeciae V, 20, 4). Это была дискъ царя Ифита, на которомъ круговидно была начертана формула провозглашенія Божьяго мира на время празднованія олимпійскихъ игръ. Она относилась къ самому началу олимпійской эры (776). Аристотель считалъ эту надпись подлинной; теперь большая часть ученыхъ считаетъ ее поддѣлкой (Ср. Busolt: Forschungen zur griechischen Geschichte, Breslau. 1880. 1, 13). Изъ дошедшихъ до насъ надписей древнѣйшими признаются найденныя на островѣ Оерѣ (Санторинѣ). Онѣ принадлежатъ къ разряду надгробныхъ, относятся къ VII и даже можетъ быть VIII ст., весьма важны для исторіи греческаго письма и языка, но для политической исторіи значенія не имѣютъ, такъ какъ ничего кромѣ собственныхъ именъ лицъ, совершенно неизвѣстныхъ, въ себѣ не заключаютъ. За ними по порядку древности идутъ нѣкоторыя изъ надписей посвячительныхъ, увѣковѣчивающихъ память о какихъ-нибудь событіяхъ, важныхъ для частныхъ лицъ или общинъ. О надписи греческихъ наемниковъ царя Псамметиха (ок. 611 г.) мы уже упоминали. Посвячительныя надписи на статуяхъ, найденныхъ среди развалинъ храма Аполлона въ Бранхидахъ, въ Малой Азіи, относятся къ половинѣ VI ст. Изъ документовъ, важныхъ для исторіи политическаго быта, на первомъ мѣстѣ по древности стоитъ мѣдная доска, найденная въ 1823 г. въ Олимпіи, на которой начертанъ текстъ договора между двумя общинами, элейской и герейской, касательно союза на сто лѣтъ. Надпись относится къ 550—500 г. Текстъ и объясненіе въ сборникѣ Röhrl'я подъ № 110. Къ тому же времени относится другой еще болѣе любопытный документъ—приговоръ или постановленіе элейской общины, имѣющій цѣлью замѣнить самосудъ родичей и родствен-

никовъ судомъ общинныхъ властей. Текстъ не совсѣмъ ясенъ; помещенъ въ сборникѣ Röhl'я подъ № 112. Столѣтіемъ позже (ок. половины V-го в.) является надпись, заключающая въ себѣ договоръ между локрскими общинами въ сѣверной Греціи. По этому договору каждая изъ сторонъ обязывается не обращать въ рабство гражданъ другой стороны и выговариваетъ себѣ право заниматься морскимъ разбоемъ всюду, за исключеніемъ гавани своего союзника.

До половины V ст. надписи доставляютъ очень не много матеріала для политической исторіи Греціи; впрочемъ, и этотъ матеріалъ не употребленъ въ дѣло сполна. Но съ тѣхъ поръ, какъ Аѣины становятся во главѣ обширнаго союза островныхъ и прибрежныхъ городовъ, число надписей быстро возрастаетъ, разнообразіе и богатство ихъ содержанія увеличивается. Изъ официальныхъ документовъ аѣинской общины сохранились въ значительныхъ остаткахъ списки общинъ союзныхъ или подчиненныхъ Аѣинамъ съ обозначеніемъ денежнаго взноса, ежегодно взимававшагося съ нихъ на нужды союза. Эти списки представляютъ почти единственный матеріалъ для изслѣдованія первоначальной организаціи делосскаго союза и послѣдующихъ ея превращеній; матеріалъ этотъ разработанъ образцово А. Бирхгофомъ и У. Кёлеромъ. Далѣе мы имѣемъ цѣлый рядъ документовъ касательно израсходованія суммъ аѣинской казны на разные общественныя постройки, сооруженіе и снаряженіе флота. Отсюда между прочимъ мы узнаемъ, что скульпторамъ, работавшимъ для Эрехтейона, платилось отъ 120—60 драхмъ (30—15 р. сер.) за изваяніе каждой фигуры фриза, а каменщикамъ за высѣчку желобковъ на колоннѣ платилось ок. 400 драхмъ. Другія надписи относятся до опредѣленія торговыхъ и политическихъ сношеній между Аѣинянами и ихъ союзниками или подданными.

Съ македонскимъ владычествомъ общинная жизнь въ Греціи постепенно съуживается и ослабѣваетъ; вмѣстѣ съ тѣмъ измѣняется и характеръ греческихъ надписей. Между ними выдвигаются на первый планъ по количеству и многословію почетные декреты, коими назначаются награды или даруются различныя преимущества собственнымъ гражданамъ или чужестранцамъ, оказавшимъ услуги данной общинѣ. Особенно многочисленны декреты въ честь проксеяновъ, исполнявшихъ въ древней Греціи отчасти тѣ же обязанности, какія въ

наше время возлагаются на консуловъ. Надписи этого рода очень важны для теории и истории международного права въ Греции.

Съ римскимъ владычествомъ и окончательнымъ упадкомъ автономіи греческихъ общинъ, надписи, относящіяся къ общинной жизни, становятся еще менѣе интересными для историка. Основной тонъ ихъ—лесть по отношенію къ римскимъ правителямъ и мелочная вражда по отношенію къ сосѣдямъ и соперникамъ. Но рядомъ съ этими малозначущими документами непрерывно тянется рядъ надписей, относящихся къ жизни религиозной и частной, въ которыхъ, при тщательномъ ихъ изученіи, несомнѣнно можно найти указанія на обычаи и учрежденія, сохранившіеся въ видѣ переживаній или окаменѣлостей отъ самой отдаленной старины. Матеріалы этого рода могутъ бросить свѣтъ на политическій бытъ греческихъ общинъ въ тотъ періодъ, отъ котораго не сохранилось современныхъ извѣстій. Въ этомъ направленіи сдѣлано пока очень мало. Для ознакомленія съ содержаніемъ и характеромъ греческихъ надписей можно указать: Ch. Th. Newton: *Die griechische Inschriften, ubersetzt v. Immelmann*. Hannover. 1881 (брошюра).—Приемы чтенія надписей, возстановленія и объясненія ихъ, а также опредѣленія времени ихъ происхожденія составляютъ особое искусство—эпиграфику, для ознакомленія съ основами коего см. Franz: *Elementa Epigraphices Graecae*. 1840, и его же статью—*Epigraphik* въ Энциклопедіи Эрша и Грубера.—Образцы истолкованія надписей и пользованія ими для истории Греции у Бѣка въ его *Kleine Schriften*. Также W. Vischer: *Kleine Schriften*, B. II. 1878; A. Boeckh: *Staatshaltung der Athener I—III*. 1851; U. Koehler, *Urkunden und Untersuchungen zur Geschichte der delischattischen Bundes* 1870. Многочисленныя статьи и изслѣдованія А. Kirchhoff'a въ Извѣстіяхъ (*Monatsberichte*) Берлинской Академіи Наукъ. Во французской литературѣ труды Фукара, Дюмона и др.

§ 16. Второй отдѣлъ письменности составляетъ литература въ широкомъ смыслѣ слова, т. е. не только художественная, но также философская и учевая. Съ содержаніемъ греческой литературы можно познакомиться по сочиненіямъ: Магаффи: *Исторія греческой литературы*, 2 тома, Коршъ В. *Исторія греческой литературы*. Недостааетъ не только у насъ, но и на западѣ такого обзора греческой литературы, въ которомъ были бы разсмотрѣны всѣ памятники, и о каждомъ были бы даны всѣ необходимыя историческія свѣдѣнія и библиогра-

фіческія указанія. Для римской історіі очень хорошимъ подспорьемъ служатъ Teuffel, *Geschichte der römischen Literatur* (4-e Aufl. Lzg. 1882). Для греческой пока приходится довольствоваться книгою: В. Nicolai, *Griechische Literaturgeschichte in neuer Bearbeitung*. Но свѣдѣнія и указанія, сообщаемыя ею, часто не точны или прямо невѣрны.

Какъ источникъ для политической історіи вся греческая литература можетъ быть подраздѣлена на двѣ доли. Къ первой относятся всѣ произведенія, извѣстія и замѣтки историческаго или историко-политическаго содержанія, прямо имѣющія въ виду изображеніе данныхъ событій, описаніе и оцѣнку данныхъ политическихъ учрежденій. Ко второй вся поэтическая литература, а изъ прозаической краснорѣчіе, философія, сочиненія, относящіяся къ области наукъ физико-математическихъ и т. д. Явленія, изучаемыя политической исторіей отражаются и въ этой второй долѣ литературы, но не такъ прямо и явственно, какъ въ первой. Извѣстія и сужденія, сообщаемыя въ первой долѣ, обыкновенно самими авторомъ приурочиваются къ опредѣленному событію или учрежденію и лицу; историкъ остается только провѣрить показаніе или мнѣніе древняго писателя. Напротивъ, во второй долѣ приходится не только провѣрять, что говорятъ древніе, но и приурочивать ихъ показанія и мнѣніе къ опредѣленнымъ моментамъ, событіямъ и лицамъ, интереснымъ для исторіи, такъ какъ эти показанія имѣютъ видъ то поэтической фикціи, то мифа, то аллегоріи, то широкаго обобщенія или отвлеченной теоріи, далеко по видимому отстоящей отъ современной дѣйствительности. Гораздо труднѣе извлечь свѣдѣніе, цѣнное для политической исторіи, изъ трагедій Софокла, діалоговъ Платона, комедій Аристофана, чѣмъ изъ Исторіи Пелопоннеской войны Фукидида или изъ Политики Аристотеля.— Вотъ почему историкъ совершенно естественно обращается прежде всего къ первой долѣ литературы и часто вовсе пренебрегаетъ второю.

Только незначительная доля богатой исторической литературы Грековъ дошла до насъ, частью въ цѣломъ видѣ, частью въ отрывкахъ. Послѣдніе собраны, приведены въ порядокъ, объяснены и переведены на латинскій языкъ въ изданіи: *Fragmenta historicorum graecorum* ed. C. Müller IV voll. Paris, 1841—51. Didot. Для ознакомленія съ характеромъ и приемами греческой историографіи ср. W. Roscher: *Leben, Werk und Zeitalter des Thukydides* 1842: Ulrici: *Charakteristik*

der antiken Historiographie. 1833; Creuzer: Die historische Kunst der Griechen in ihrer Entstehung und Fortbildung. 1845.

Родиной греческой историографии была Ионія. Здѣсь съ половины VI в. до половины V-го явился цѣлый рядъ такъ называемыхъ логографовъ (собственно прозаиковъ по нынѣшнему), которые собирали, приводили въ связь и порядоку и излагали преданія и мѣны, жившіе въ памяти народа. Отрывки изъ ихъ сочиненій собраны Мюллеромъ, въ первомъ томѣ, извѣстія о ихъ жизни и дѣятельности приведены тамъ же и въ книгѣ Дьячана: Геродотъ и его музы, I. Варшава. 1877, стр. 131 и далѣе.

Родоначальникомъ историковъ древніе считали Геродота изъ Галикарнасса, жившаго между войнами Персидскими и Пелопоннесскою и написавшаго въ 9 книгахъ исторію Персидскихъ войнъ. Изданіе Bähr'a въ четырехъ томахъ съ самымъ подробнымъ комментариемъ, представляющимъ сводъ всего, что было сдѣлано для объясненія Геродота. Болѣе доступны изданія Abicht'a и Stein'a. Русскіе переводы: Мартынова (старый); есть и новый. Въ разныхъ мѣстахъ своего сочиненія (преимущественно въ 1-й и 5-й кв.). Геродотъ касается болѣе или менѣе подробно событій греческой исторіи VII и VI ст., а разсказъ объ эпохѣ Персидскихъ войнъ доводитъ до 478 г. Тщательный анализъ Исторіи Геродота, сдѣланный съ цѣлью разъяснить процессъ ея составленія, сдѣланъ въ книгѣ A. Bauer: Die Entstehung des Herodotischen Geschichtswerkes. Wien. 1878. Интересны наблюденія, но не всегда вѣрны выводы изъ нихъ. Объ отношеніи Геродота къ народной традиціи см. Wecklein: Ueber die Tradition der Perser-Kriege. 1876.

Младшимъ современникомъ Геродота былъ афинянинъ Фукидидъ, написавшій въ восьми книгахъ Исторію Пелопоннесской войны до 411 г. О немъ см., кромѣ сочиненія Рошера, Thukydides und sein Geschichtswerk, H. Welzhofer. 1878. Изданія: Porro и Classen. Русскій переводъ въ Военной Библиотекѣ. Въ 1 кв. Фукидидъ дѣлаетъ краткій обзоръ событій, случившихся въ періодъ времени отъ 476 до 431 г. Свои приемы собиранія и повѣрки извѣстій историкъ изображаетъ самъ въ первой книгѣ, 22 главѣ. Факты излагаются вѣрно, но не всегда въ настоящемъ освѣщеніи. Мотивы и цѣли объясняются въ рѣчахъ съ проницательностью и наблюдательностью психолога, что еще не ручается за ихъ подлинность. Въ противоположность Геродоту, кстати повѣствующему обо всемъ, Фукидидъ строго держится разъ опредѣ-

леннаго плана и потому очень мало сообщает извѣстій о томъ, что не относится прямо къ войнѣ между Аѳинами и Спартой.

Продолжателемъ Фукидида былъ аѳинянинъ Ксенофонтъ, ученикъ Сократа. Въ своей Эллинской исторіи (*Hellenica*) онъ описалъ конецъ Пелопоннесской войны (съ 411 до 404) затѣмъ правленіе 30 тиранновъ и событія слѣдовавшія за этимъ до битвы при Мантиней (362 г.). Изданіе Büchschütz'a. Русскій переводъ Янчевецкаго. Кромѣ того важны изъ сочиненій Ксенофонта: Достопамятности Сократа и Анабазисъ или Походъ Кира Младшаго. Правдивость Ксенофонта стоитъ несравненно выше его провицательности и глубины. Подъ простодушіемъ и прелестью разсказа скрывается по мѣстамъ самолюбіе, сообщающее лицамъ и событіямъ ту окраску, которая соотвѣтствуетъ личнымъ симпатіямъ или антипатіямъ историка.

Въ концѣ V и въ продолженіи IV вѣка жили слѣдующіе историки, сочиненія которыхъ до насъ не дошли, но въ свое время служили обильнымъ матеріаломъ для историковъ вѣка Августа: Антиохъ Сиракузскій, написавшій исторію Сициліи, которою, вѣроятно, пользовались Діонисій и Діодоръ; Филестъ, также изъ Сиракузъ, современникъ и подражатель Фукидида, написавшій исторію Сициліи; Эфоръ и Теопомпъ, ученики ритора Исократъ. Первый старательно и добросовѣстно изобразилъ въ 30 книгахъ судьбы Греціи и другихъ народовъ отъ возвращенія Гераклидовъ до 340 г; имъ много пользовались Діодоръ и Страбонъ. Сочиненіе Эфора Полибій признавалъ первой и единственной попыткой всеобщей исторіи. Изъ сочиненій Теопомпа, отличавшихся риторическимъ характеромъ, важнѣйшимъ считалась Исторія Филиппа Македонскаго. <sup>1)</sup> Современникъ Цезаря и Августа Діодоръ Сицилійскій, поставивъ себѣ задачей написать Всеобщую Исторію отъ древнѣйшихъ временъ до своихъ дней, 30 лѣтъ употребилъ на собраніе матеріала частью изъ книгъ, частью путемъ наблюденій во время путешествій по Европѣ и Азіи. Плодомъ этого напряженнаго труда было сочиненіе въ 40 книгахъ подъ именемъ Библіотеки, обнимавшее исторію всѣхъ народовъ отъ мифической поры до галльскихъ войнъ Ю. Цезаря. Изъ 40 книгъ сохранились первыя 5, гдѣ излагается древнѣйшая исторія восточныхъ народовъ—Египтянъ

<sup>1)</sup> Наполненная анекдотами, баснями и пропитанная ненавистью къ демократіи.



и Грековъ; далѣе книги 11—20, содержащія исторію отъ 480 до 302 г. Огъ остальныхъ уцѣлѣли лишь отрывки. Богатство матеріала есть главное или даже единственное достоинство Библіотеки Діодора, а полнѣйшее отсутствіе критики и композиціи ся капиталный недостатокъ (изданіе Диндорфа 1828 г. въ 7 т.; есть рус. перев. 1774—75 гг. въ 6 ч.). Однимъ изъ важнѣйшихъ источниковъ для греческой исторіи служатъ сочиненія Плутарха изъ Херонеи (1—2 в. по Р. Х.), въ особенности его параллельныя жизнеописанія знаменитыхъ мужей Греціи и Рима (ed. Teubner въ I—V). Богатая и многосторонняя начитавность, сердечное, но не пристрастное отношеніе къ предмету, стремленіе быть правдивымъ и поучительнымъ дѣлають Плутарха свидѣтелемъ почтеннымъ въ глазахъ историка.

Что касается политической литературы Грековъ, то о богатствѣ ея можно судить по обзору, сдѣланному въ сочиненіи: *Studien zur Geschichte der griechischen Lehre vom Staat*, Herm. Henkel, Leipzig, 1872. Почти вся она погибла, благодаря тому что въ римскую эпоху и въ средніе вѣка греческой литературой занимались главнымъ образомъ изъ побужденій эстетическихъ или филологическихъ. Изъ того, что осталось, достаточно указать на слѣдующее.—Разсужденіе объ аѳинской политіи (*Ἀθηναίων πολιτεία* ed. Kirchhoff Berlin. 1881), помѣщается обыкновенно въ числѣ сочиненій Ксенофонта, но ему не принадлежитъ, а написано кѣмъ либо изъ олигарховъ аѳинскихъ около 430—425 гг. Оно представляетъ спокойную, но ѣдкую критику аѳинскаго народоправства. Изъ сочиненій Платона политическіе вопросы трактуются главнымъ образомъ въ діалогахъ: *Государство и Законы* (русскій переводъ В. Оболенскаго и Карпова); послѣднее стоитъ въ болѣе тѣсномъ и примѣтномъ соотношеніи съ современной политической жизнью Греціи.—Аристотель весьма много занимался политическими изслѣдованіями. Изъ трудовъ его въ этой области два заслуживаютъ особеннаго вниманія: *Политика* (изданіе Susemihl; русскій переводъ Скворцова)—первый опытъ изложенія науки о государствѣ, сдѣланный на основаніи богатаго запаса фактовъ, которые были собраны и изложены въ другомъ его сочиненіи: „О политіяхъ“, гдѣ было разсмотрѣно 158 формъ общественнаго строя, существовавшихъ какъ въ Греціи, такъ и у сосѣднихъ народовъ. Сочиненіе о политіяхъ до насъ не дошло, но имъ пользовались позднѣйшіе риторы и грамматики при объясненіи различныхъ терминовъ и выраженій,

относящихся къ политическому быту древней Греціи; изъ нихъ должно замѣтить Юлія Полидевкта или Поллукса (II в. по Р. К.), оставившаго намъ словарь реальныхъ древностей, 8-я книга котораго особенно важна для изученія аѳинскаго государственнаго устройства, и Валерія Гарпократіона, составителя словаря къ рѣчамъ 10 аѳинскихъ ораторовъ, также весьма важнаго для изученія юридическаго быта Аѳинъ (жилъ въ IV в. по Р. X.). Краткій обзоръ литературныхъ источниковъ для греческой исторіи можно найти въ книгѣ A. Schäfer: Abriss der Quellenkunde der griechischen Geschichte bis auf Polybius. Lpzg. 1873. Здѣсь о каждомъ источникѣ приведены свидѣтельства древнихъ, къ нему относящихся, указаны изданія и главнѣйшія пособія. Книжка доступна и удобна для перваго ознакомленія съ источниками греческой исторіи.

§ 17. Въ памятникахъ археологическихъ, эпиграфическихъ и литературныхъ заключается матеріалъ для научной исторіи политическаго быта Грековъ. Намъ остается обозначить въ главныхъ чертахъ ту сложную и трудную работу, посредствомъ которой сырой матеріалъ преданія превращается въ научное знаніе, удовлетворяющее нашимъ нуждамъ. Полный обзоръ этой работы, описаніе и оцѣнка отдѣльныхъ операций и приѣмовъ ея, съ указаніемъ того, гдѣ и какъ слѣдуетъ примѣнять ихъ—все это составляетъ предметъ методологій исторіи, для усвоенія которой лучшее средство—совмѣстныя практическія занятія въ исторической семинаріи.

Историческія изслѣдованія распадаются на четыре главныя момента: а) извлеченіе матеріала изъ источниковъ; б) очищеніе матеріала; в) воссозданіе (въ представленіи) отдѣльныхъ историческихъ фактовъ; г) открытіе и опредѣленіе связи между ними. Съ успѣшнымъ исполненіемъ этихъ четырехъ операций, получается отвѣтъ на вопросы: что? и почему? и задача науки разрѣшается.

а) Съ готовымъ вопросомъ въ умѣ не трудно примѣтить въ источникахъ нѣкоторыя данныя, пригодныя для его разрѣшенія. Но дѣло усложняется если нужно извлечь *весь* матеріалъ, необходимый для отвѣта на данный вопросъ. Тогда, очевидно, нельзя опустить изъ виду ни одного источника и не оставить безъ вниманія ничего, что есть въ каждомъ источникѣ. Велѣдствіе скудости и отрывочности преданія о древнемъ мірѣ, историку нельзя пренебрегать ни одной крупицей матеріала, таящагося въ источникахъ. Достаточно одного примѣра, чтобы показать, какъ и почему трудно извлеченіе *всего* матеріала.

## Лекціи по теоріи потенціальной функціи.

### VI. Силовыя нити и эквипотенціальныя поверхности.

§ 37. Въ полѣ дѣйствія данныхъ массъ мы можемъ для каждой точки обозначить направленіе силы, дѣйствующей на воображаемую единицу положительной массы, помѣщенной въ упомянутой точкѣ. Обозначенныя такимъ образомъ направленія силы будутъ вообще различны для различныхъ точекъ поля. Если мы будемъ переходить непрерывно отъ одной точки поля къ другой безконечно близкой, слѣдуя при этомъ за непрерывно измѣняющимся направлениемъ силы, то мы пройдемъ очевидно по нѣкоторой кривой, прямолинейные элементы которой будутъ послѣдовательно совпадать съ различными направленіями силы въ тѣхъ точкахъ поля, черезъ которыя упомянутая кривая пройдетъ. Черезъ каждую изъ точекъ поля можно провести кривую такого рода, черезъ все поле. Однѣ изъ такихъ кривыхъ будутъ служить другъ другу продолженіемъ; другія, на всемъ своемъ протяженіи черезъ поле, будутъ проходить черезъ различныя точки; но нигдѣ онѣ не могутъ пересѣкаться другъ съ другомъ или развѣтвляться, ибо въ одной и той-же точкѣ поля одна и таже сила не можетъ дѣйствовать на выборъ по различнымъ направленіямъ. Опредѣленныя выше кривыя носятъ названіе линій силъ или силовыхъ линій.

Вообразимъ себѣ гдѣ-либо въ данномъ полѣ нѣкоторую произвольную замкнутую кривую безконечно малой площади. Черезъ каждую точку этой кривой проведемъ силовыя линіи; тогда эти послѣднія выдѣлятъ изъ пространства поля нѣкоторый безконечно тонкій каналъ, который носитъ названіе силовой нити. Все данное поле мы можемъ представить себѣ непрерывно выполненнымъ силовыми нитями, число которыхъ будетъ очевидно безконечно большимъ.

Обозначая черезъ  $ds$  элементъ длины силовой линіи, черезъ  $dx$ ,  $dy$ ,  $dz$ —проложенія этого элемента на оси координатъ, мы легко найдемъ соотношеніе между величинами

$$\frac{dx}{ds}, \frac{dy}{ds}, \frac{dz}{ds},$$

представляющими косинусы угловъ направленія элемента  $ds$  съ осями координатъ, и значеніями потенциальной функціи  $V$  въ точкахъ поля, бесконечно близкихъ къ упомянутому элементу. Дѣйствительно, помня, что направленіе  $ds$  совпадаетъ съ направлениемъ силы поля, мы находимъ, что

$$\frac{dx}{ds} = \frac{-\frac{\partial V}{\partial x}}{\sqrt{\left(\frac{\partial V}{\partial x}\right)^2 + \left(\frac{\partial V}{\partial y}\right)^2 + \left(\frac{\partial V}{\partial z}\right)^2}}, \quad \frac{dy}{ds} = \frac{-\frac{\partial V}{\partial y}}{\sqrt{\left(\frac{\partial V}{\partial x}\right)^2 + \left(\frac{\partial V}{\partial y}\right)^2 + \left(\frac{\partial V}{\partial z}\right)^2}}, \quad (263)$$

$$\frac{dz}{ds} = \frac{-\frac{\partial V}{\partial z}}{\sqrt{\left(\frac{\partial V}{\partial x}\right)^2 + \left(\frac{\partial V}{\partial y}\right)^2 + \left(\frac{\partial V}{\partial z}\right)^2}},$$

откуда

$$dx : dy : dz = \frac{\partial V}{\partial x} : \frac{\partial V}{\partial y} : \frac{\partial V}{\partial z}. \quad (264)$$

Двѣ пропорціи (264) представляютъ два дифференціальныя уравненія системы силовыхъ линій. Кроме того равенства (263) показываютъ, что силовыя линіи дѣлаютъ съ осями координатъ такіе же углы, какъ нормали къ одной изъ поверхностей вида

$$V = \text{const.},$$

взятая въ сторону уменьшающихся значеній функціи  $V$ . Такого рода поверхности, для всѣхъ точекъ которыхъ потенциальная функція имѣетъ одну и ту же величину, и которыя всѣми своими элементами перпендикулярны соотвѣствующимъ силовымъ линіямъ, называются эквипотенціальными поверхностями.

**§ 38.** Представимъ себѣ объемъ, ограниченный боковою поверхностію какой-либо силовой нити и двумя сѣченіями этой послѣдней, перпендикулярными къ ея оси, т. е. двумя отрѣзками двухъ различныхъ эквипотенціальныхъ поверхностей. Если внутри такого объема нѣтъ массъ, обуславливающихъ силы поля, то для него имѣетъ мѣсто

известное следствие теоремы Грина, выраженное равенством (211), т. е.

$$\iint \frac{\partial V}{\partial n} dS = 0, \quad (265)$$

гдѣ интегралъ берется по всей пограничной поверхности описаннаго выше отрѣзка силовой нити. Но на боковой поверхности силовой нити очевидно всегда  $\frac{\partial V}{\partial n} = 0$ , ибо въ такомъ случаѣ направленіе  $dn$  совпадаетъ съ одною изъ нормальныхъ къ нити эквипотенціальныхъ поверхностей, на каждой изъ которыхъ функція  $V$  остается постоянною. Для поперечныхъ же сѣченій силовой нити направленіе  $dn$  или совпадаетъ съ элементомъ  $ds$  длины нити, проведенномъ въ ея направленіи, или направленіе  $dn$  упомянутому элементу длины прямо противоположно. Поэтому называя черезъ  $dS_1$  и  $dS_2$  элементы того и другаго изъ двухъ пограничныхъ поперечныхъ сѣченій нити, а черезъ  $V_1$  и  $V_2$  значенія потенциальной функціи на поверхностяхъ этихъ сѣченій, мы дадимъ равенству (265) слѣдующій видъ:

$$\iint \frac{\partial V_1}{\partial s} dS_1 = \iint \frac{\partial V_2}{\partial s} dS_2. \quad (266)$$

Принимая, что значенія  $\frac{\partial V_1}{\partial s}$  и  $\frac{\partial V_2}{\partial s}$  остаются одни и тѣ же для всѣхъ точекъ соотвѣтствующихъ сѣченій, вслѣдствіе безконечной малости площадей этихъ послѣднихъ, и обозначая величины упомянутыхъ площадей черезъ  $\lambda_1$  и  $\lambda_2$ , мы представимъ равенство (266) въ слѣдующемъ видѣ:

$$\lambda_1 \frac{\partial V_1}{\partial s} = \lambda_2 \frac{\partial V_2}{\partial s};$$

называя же черезъ  $F_1$  и  $F_2$  силы поля на соотвѣтствующихъ концахъ силовой нити, заключаемъ, что

$$\lambda_1 F_1 = \lambda_2 F_2; \quad (267)$$

т. е. для каждой силовой нити, не проходящей черезъ дѣйствующія массы, произведеніе изъ площади ея

нормальнаго сѣченія и силы, дѣйствующей поперегъ этого сѣченія, остается одно и то же по всей длинѣ нити. Упомянутое произведеніе называется напряженіемъ силовой нити.

Все поле дѣйствія данныхъ силъ мы можемъ представить себѣ выполненнымъ сплошь силовыми нитями одного и того-же напряженія, расположенными одна возлѣ другой, причемъ площади поперечныхъ сѣченій такихъ нитей, оставаясь безконечно-малыми, будутъ очевидно различны, если силы поля въ различныхъ его точкахъ различны. Пусть  $\epsilon$  будетъ напряженіе силовыхъ нитей даннаго поля,  $F$ — величина силы въ какой-либо точкѣ поля, и  $\lambda$ —поперечное сѣченіе силовой нити, проходящей черезъ эту точку; тогда по условію

$$F\lambda = \epsilon, \quad (268)$$

откуда

$$F = \frac{\epsilon}{\lambda}.$$

Но  $\frac{1}{\lambda}$  выражаетъ очевидно число силовыхъ нитей, которыя прошли-бы черезъ единицу площади, перпендикулярной къ направленію нитей, въ томъ предположеніи, что всѣ сѣченія нитей были-бы равны другъ другу, и всѣ нити, будучи параллельны другъ другу, направлялись-бы перпендикулярно къ упомянутой площади. Называя число нитей, отнесенное въ вышеупомянутомъ смыслѣ къ единицѣ поверхности, черезъ  $N$ , мы найдемъ, что

$$F = \epsilon \cdot N; \quad (269)$$

т. е. сила поля въ данной его точкѣ пропорціональна числу силовыхъ нитей, отнесенному къ единицѣ площади, проходящей черезъ упомянутую точку, перпендикулярно къ направленію силы. Если упомянутую выше единицу площади мы представимъ себѣ помѣщенною подъ угломъ  $\alpha$  къ направленію равномерно распредѣленныхъ силовыхъ нитей (причемъ  $\alpha$  будетъ уголъ между направленіемъ нитей и перпендикуляромъ къ упомянутой плоскости), то число нитей  $N'$  проходящихъ черезъ единицу такой площади будетъ очевидно  $N \cos \alpha$ ; но такъ какъ

съ другой стороны слагающая  $F'$  силы  $F$ , направленная под углом  $\alpha$  къ этой послѣдней, будетъ  $F \cos \alpha$ , то мы заключаемъ, что

$$F' = F \cos \alpha = \epsilon N \cos \alpha = \epsilon N'; \quad (269)$$

т. е. слагающая силы поля по любому направленію пропорціональна числу силовыхъ нитей, отнесенныхъ къ единицѣ площади, проходящей черезъ данную точку, перпендикулярно къ упомянутому направленію.

Вообразимъ нѣкоторый элементъ  $dS$  поверхности, проходящій черезъ нѣкоторую точку поля; пусть  $(n, F)$  будетъ уголъ, который нормаль къ элементу дѣлаетъ съ направленіемъ силы  $F$  въ упомянутой точкѣ, и  $N$ —число силовыхъ нитей, отнесенныхъ къ единицѣ площади, перпендикулярной въ  $F$ . Тогда число силовыхъ нитей, проходящихъ дѣйствительно черезъ элементъ  $dS$ , будетъ очевидно

$$N \cos(n, F) dS.$$

Число-же  $\nu$  силовыхъ нитей, проходящихъ черезъ опредѣленную конечную часть данной поверхности будетъ

$$\nu = \iint N \cos(n, F) dS, \quad (270)$$

гдѣ  $N$  будетъ вообще для каждаго элемента различно. Такъ какъ далѣе

$$N = \frac{1}{\epsilon} F \quad \text{и} \quad F \cos(n, F) = -\frac{\partial V}{\partial n},$$

то

$$\nu = -\frac{1}{\epsilon} \iint \frac{\partial V}{\partial n} dS. \quad (271)$$

Если поверхность  $S$  замкнутая и не охватываетъ собою дѣйствующихъ массъ, то, на основаніи (211), вышеприведенный интегралъ обращается въ нуль, а слѣдовательно и

$$\iint N \cos(F, n) dS = 0, \quad (272)$$

что можетъ быть тогда, когда для однѣхъ частей поверхности  $\cos(F, n)$  будетъ отрицательный, а для другихъ—положительный. Выбирая направление нормали всегда внутрь замыкаемаго поверхностью объема, мы будемъ имѣть нити, выходящія чрезъ поверхность, для случая отрицательныхъ косинусовъ, и нити, входящія чрезъ поверхность въ данный объемъ—для случая положительныхъ косинусовъ. Равенство (272) показываетъ, что числа нитей, входящихъ и выходящихъ черезъ данную замкнутую поверхность равны другъ другу, если поверхность не охватываетъ дѣйствующихъ массъ.

Если замкнутая поверхность охватываетъ собою какимъ-бы то ни было образомъ расположенныя массы  $M$ , то на основаніи (213)—(226), найдемъ, что

$$v = \iint N \cos(n, F) dS = -4\pi M \cdot \frac{1}{\epsilon}; \quad (273)$$

т. е. избытокъ выходящихъ нитей надъ входящими пропорціоналенъ массамъ, которыя охватываются поверхностью.

Если поверхность охватываетъ положительныя массы, то черезъ нее выходитъ большее количество силовыхъ нитей изъ охватываемаго объема, сравнительно съ количествомъ нитей, входящихъ въ упомянутый объемъ. Если въ данномъ объемѣ заключены всѣ дѣйствующія массы поля то всѣ силовыя нити выходятъ изъ этого объема, если упомянутыя массы положительныя, и въ него входятъ, если массы отрицательныя.

Изъ предыдущаго очевидно, что начала и концы силовыхъ нитей могутъ быть или въ дѣйствующихъ массахъ, или въ безконечности. Выбирая какую нибудь точку на силовой нити и переходя дальше въ направленіи нити, мы должны прійти къ нѣкоторой отрицательной массѣ, или удалиться въ безконечность; точно также, идя противъ направленія силовой нити, мы должны прійти къ положительной массѣ, или удалиться въ безконечность.

Если въ полѣ находятся одинакія количества положительныхъ и отрицательныхъ массъ, то

$$\epsilon \iint N \cos(n, F) dS = 4\pi M - 4\pi M = 0, \quad (274)$$



если поверхность  $S$  охватывает всё массы. Следовательно, въ такомъ случаѣ или число входящихъ нитей равно числу выходящихъ, или число тѣхъ и другихъ равно нулю. Но такъ какъ непремѣнно существуютъ нити, выходящія изъ положительныхъ массъ, и нити, входящія въ отрицательныя массы, то мы должны заключить, что всѣ нити, вышедшія изъ положительныхъ массъ или непосредственно простираются до отрицательныхъ массъ, или, уходя въ безконечность, возвращаются оттуда въ томъ-же числѣ, и затѣмъ все таки входятъ въ отрицательныя массы.

Въ полѣ двойнаго слоя силовыя нити выходятъ отъ положительной стороны поверхности слоя и возвращаются къ ея отрицательной сторонѣ; т. е. представляются заменутыми линіями, огибающими контуръ двойнаго слоя.

Силовыя нити, распредѣляясь по направленію силъ, должны направляться всегда отъ точекъ поля, съ бѣльшимъ значеніемъ потенциальной функціи, къ точкамъ, съ меньшимъ значеніемъ этой функціи. Следовательно, силовая нить не можетъ проходить между двумя точками съ одинаковыми значеніями потенциальной функціи. Поэтому ни одна силовая нить, приходящая изъ безконечности, не можетъ опять уходить въ безконечность. Следовательно, всѣ нити, приходящія изъ безконечности, должны оканчиваться гдѣ-либо въ отрицательныхъ массахъ поля, и на оборотъ, всѣ нити, уходящія въ безконечность, должны начинаться въ какихъ-либо положительныхъ массахъ поля.

Такъ какъ силовыя нити направляются въ полѣ отъ бѣльшихъ значеній потенциальной функціи къ меньшимъ, то наибольшія и наименьшія значенія потенциальной функціи въ данномъ полѣ могутъ быть только при началѣ и концѣ силовыхъ нитей. Если поле простирается до безконечности, то упомянутыя наибольшія и наименьшія значенія могутъ имѣть мѣсто только въ мѣстахъ, занятыхъ дѣйствующими массами, или на безконечности. Но если при этомъ въ полѣ вовсе нѣтъ дѣйствующихъ массъ, то черезъ него не можетъ проходить ни одна силовая нить, и потенциальная функція всюду постоянна, какъ мы уже видѣли въ § 33. Если поле ограничено нѣкоторою замкнутою поверхностію, то начала и концы линій находятся на граничной поверхности и въ охватываемыхъ ею дѣйствующихъ массахъ; тамъ-же будутъ имѣть мѣсто и наибольшія и наименьшія значенія по-

тенциальной функции. Если внутри упомянутой поверхности нѣтъ дѣйствующихъ массъ и если на самой поверхности потенциальная функция постоянна, то черезъ пространство внутри поверхности очевидно не можетъ пройти ни одна силовая нить; слѣдовательно потенциальная функция должна тамъ оставаться постоянною, и притомъ съ тѣмъ-же значеніемъ, какъ на поверхности (см. § 32).

Такъ какъ для каждой ограниченной части поля пограничная поверхность представляется мѣстомъ выходения и входения силовыхъ нитей, идущихъ въ полъ, то происхождение такихъ нитей мы можемъ всегда приписать нѣкоторымъ массамъ, положительнымъ и отрицательнымъ, покрывающимъ пограничную поверхность, какъ мы это уже видѣли въ § 31. При этомъ всѣ нити данной части поля можно представить себѣ обусловленными только дѣйствующими массами, расположенными на пограничной поверхности, если упомянутая часть поля сама не содержитъ дѣйствующихъ массъ, ибо тогда всѣ нити поля начинаются или оканчиваются только на пограничной поверхности.

Если силовые нити образуютъ собою замкнутые контуры, вдоль которыхъ ихъ направленіе идетъ въ одну какую либо сторону, какъ въ случаѣ силовыхъ нитей двойнаго слоя, то въ каждомъ сѣченіи нити мы можемъ предполагать одновременно и начало и конецъ ея. Но такъ какъ начало и конецъ каждой такой силовой нити должны быть расположены по обѣ стороны поверхности двойнаго слоя, то мы заключаемъ, что такая поверхность можетъ быть представлена проходящею черезъ любую точку поля, какъ это мы видѣли въ гл. IV, лишь-бы контуръ поверхности остался неизмѣннымъ. Кромѣ того, если мы имѣемъ право предполагать начало и конецъ данной замкнутой силовой нити въ каждой ея точкѣ, то должны при этомъ предположить также, что потенциальная функция въ каждомъ сѣченіи силовой нити можетъ имѣть нѣсколько различныхъ значеній, ибо конецъ и начало силовой нити могутъ быть только въ мѣстахъ различныхъ значеній потенциальной функции. Къ заключенію о многозначности потенциала двойнаго слоя мы приходили и раньше уже въ гл. IV.

**§ 39.** Поверхности, перпендикулярныя во всѣхъ своихъ элементахъ къ силовымъ линіямъ, черезъ нихъ проходящимъ, будутъ поверх-

ностями постоянных значений потенциальной функции и в общемъ видѣ (см. § 37) представляется уравненіемъ

$$V = \text{const}, \quad (275)$$

гдѣ, для каждой эквипотенціальной поверхности, const. будетъ имѣть свое особое, неизмѣнное для этой поверхности значеніе. Съ другой стороны, если мы имѣемъ рядъ поверхностей, представляемыхъ уравненіемъ

$$f(x, y, z) = \lambda, \quad (276)$$

гдѣ параметръ  $\lambda$  имѣетъ свое особое значеніе для каждой изъ ряда поверхностей (276), то такія поверхности могутъ въ нѣкоторыхъ случаяхъ быть въ то же время и эквипотенціальными поверхностями, если на каждой изъ нихъ значеніе потенциальной функции остается одно и тоже. Въ такомъ случаѣ потенциальная функция поля, измѣняясь только отъ одной поверхности  $\lambda$  къ другой, должна представляться только, какъ функция отъ  $\lambda$ . Слѣдовательно мы должны имѣть тогда:

$$\frac{\partial V}{\partial x} = \frac{dV}{d\lambda} \cdot \frac{\partial \lambda}{\partial x}, \quad \frac{\partial V}{\partial y} = \frac{dV}{d\lambda} \frac{\partial \lambda}{\partial y}, \quad \frac{\partial V}{\partial z} = \frac{dV}{d\lambda} \frac{\partial \lambda}{\partial z},$$

$$\frac{\partial^2 V}{\partial x^2} = \frac{d^2 V}{d\lambda^2} \left( \frac{\partial \lambda}{\partial x} \right)^2 + \frac{dV}{d\lambda} \frac{\partial^2 \lambda}{\partial x^2}, \quad (277)$$

и т. д.

и наконецъ:

$$\Delta V = \frac{d^2 V}{d\lambda^2} \left[ \left( \frac{\partial \lambda}{\partial x} \right)^2 + \left( \frac{\partial \lambda}{\partial y} \right)^2 + \left( \frac{\partial \lambda}{\partial z} \right)^2 \right] + \frac{dV}{d\lambda} \Delta \lambda, \quad (278)$$

откуда

$$\frac{\frac{d^2 V}{d\lambda^2}}{\frac{dV}{d\lambda}} = - \frac{\Delta \lambda}{\left( \frac{\partial \lambda}{\partial x} \right)^2 + \left( \frac{\partial \lambda}{\partial y} \right)^2 + \left( \frac{\partial \lambda}{\partial z} \right)^2}. \quad (279)$$

Такъ какъ лѣвая часть предыдущаго равенства, по условію, есть функция одного только  $\lambda$ , то мы заключаемъ, что поверхности вида:  $f(x, y, z) = \lambda$ , тогда будутъ эквипотенціальными, когда выраженіе правой части

(279), составленное для параметра такихъ поверхностей, представится функцией одного этого параметра. Если упомянутое условіе удовлетворится, то мы должны будемъ также имѣть:

$$\int \frac{\Delta\lambda d\lambda}{\left(\frac{\partial\lambda}{\partial x}\right)^2 + \left(\frac{\partial\lambda}{\partial y}\right)^2 + \left(\frac{\partial\lambda}{\partial z}\right)^2} = \Phi(\lambda), \quad (280)$$

гдѣ  $\Phi(\lambda)$  есть тоже нѣкоторая функция одного только  $\lambda$ . Въ такомъ случаѣ, интегрируя уравненіе (279) и пользуясь обозначеніемъ (280), мы получаемъ:

$$\lg\left(\frac{dV}{d\lambda}\right) = -\Phi(\lambda) + \lg C, \quad (281)$$

откуда

$$V = C \int e^{-\Phi(\lambda)} d\lambda + C', \quad (282)$$

гдѣ  $C$  и  $C'$  суть два произвольныя постоянныя. Будемъ подразумѣвать подъ  $\lambda$  величину параметра той изъ данныхъ поверхностей, которая проходитъ черезъ нѣкоторую точку  $(x, y, z)$ , въ которой опредѣляется значеніе  $V$  потенциальной функции поля; черезъ  $\lambda_\infty$  обозначимъ значеніе параметра той поверхности, которая проходитъ черезъ бесконечно удаленную точку поля и на которой слѣдовательно  $V=0$ . Подставляя параметры  $\lambda$  и  $\lambda_\infty$  и имѣя соответствующія значенія въ (282), мы найдемъ:

$$V=0 = C \int_{\lambda_\infty}^{\lambda} e^{-\Phi(\lambda)} d\lambda + C',$$

откуда

$$C' = C \int_{\lambda_\infty} e^{-\Phi(\lambda)} d\lambda,$$

и слѣдовательно вообще

$$V = C \int_{\lambda_\infty}^{\lambda} e^{-\Phi(\lambda)} d\lambda. \quad (283)$$

Формула (283) позволяетъ намъ опредѣлить значеніе потенциальной функции для любой точки поля по извѣстному уравненію эквипотенциальныхъ поверхностей. Выраженіе (283) опредѣлитъ намъ непосред-

ственно  $V$ , какъ функцію отъ  $\lambda$ , но такъ какъ само  $\lambda$  дано какъ функція координатъ точекъ поля, то мы и будемъ имѣть  $V$  въ видѣ функціи отъ  $x, y, z$ .

Если параметръ  $\lambda$  не данъ явно, какъ функція координатъ, т. е. если уравненіе разсматриваемыхъ поверхностей представлено вообще въ видѣ

$$F(x, y, z, \lambda) = 0, \quad (284)$$

то производныя отъ  $\lambda$  по координатамъ, а также и условіе (279), легко выразить съ помощью производныхъ данной функціи  $F$  по координатамъ и по  $\lambda$ . Дѣйствительно, дифференцируя уравненіе (284) по  $x$  и разсматривая при этомъ  $\lambda$  тоже, какъ функцію отъ  $x$ , мы получаемъ:

$$\frac{\partial F}{\partial \lambda} \cdot \frac{\partial \lambda}{\partial x} + \frac{\partial F}{\partial x} = 0; \quad (285)$$

дифференцируя другой разъ въ томъ-же предположеніи, получаемъ:

$$\frac{\partial^2 F}{\partial \lambda^2} \left( \frac{\partial \lambda}{\partial x} \right)^2 + 2 \frac{\partial^2 F}{\partial \lambda \cdot \partial x} \cdot \frac{\partial \lambda}{\partial x} + \frac{\partial F}{\partial \lambda} \cdot \frac{\partial^2 \lambda}{\partial x^2} + \frac{\partial^2 F}{\partial x^2} = 0,$$

или на основаніи (285), откуда подставляемъ  $\frac{\partial \lambda}{\partial x}$ :

$$\frac{\partial^2 F}{\partial \lambda^2} \left( \frac{\partial \lambda}{\partial x} \right)^2 - \frac{2 \frac{\partial^2 F}{\partial \lambda \cdot \partial x} \cdot \frac{\partial F}{\partial x}}{\frac{\partial F}{\partial \lambda}} + \frac{\partial F}{\partial \lambda} \cdot \frac{\partial^2 \lambda}{\partial x^2} + \frac{\partial^2 F}{\partial x^2} = 0,$$

или

$$\frac{\partial^2 F}{\partial \lambda^2} \left( \frac{\partial \lambda}{\partial x} \right)^2 - \frac{\frac{\partial}{\partial \lambda} \left( \frac{\partial F}{\partial x} \right)^2}{\frac{\partial F}{\partial \lambda}} + \frac{\partial F}{\partial \lambda} \cdot \frac{\partial^2 \lambda}{\partial x^2} + \frac{\partial^2 F}{\partial x^2} = 0. \quad (286)$$

Подобныя-же выраженія получимъ, дифференцируя уравненіе (284) по два раза, соответственно по  $y$  и по  $z$ , разсматривая при этомъ пара-

меръ  $\lambda$ , какъ функцію упомянутыхъ переменныхъ. Складывая затѣмъ уравненіе (286) и ему подобныя другъ съ другомъ, найдемъ:

$$\frac{\partial^2 F}{\partial \lambda^2} \left[ \left( \frac{\partial \lambda}{\partial x} \right)^2 + \left( \frac{\partial \lambda}{\partial y} \right)^2 + \left( \frac{\partial \lambda}{\partial z} \right)^2 \right] - \frac{1}{\frac{\partial F}{\partial \lambda}} \frac{\partial}{\partial \lambda} \left[ \left( \frac{\partial F}{\partial x} \right)^2 + \left( \frac{\partial F}{\partial y} \right)^2 + \left( \frac{\partial F}{\partial z} \right)^2 \right] + \frac{\partial F}{\partial \lambda} \Delta \lambda + \Delta F = 0. \quad (287)$$

Но на основаніи уравненія (285) и ему подобныхъ, имѣемъ:

$$\left( \frac{\partial \lambda}{\partial x} \right)^2 + \left( \frac{\partial \lambda}{\partial y} \right)^2 + \left( \frac{\partial \lambda}{\partial z} \right)^2 = \frac{1}{\left( \frac{\partial F}{\partial \lambda} \right)^2} \left[ \left( \frac{\partial F}{\partial x} \right)^2 + \left( \frac{\partial F}{\partial y} \right)^2 + \left( \frac{\partial F}{\partial z} \right)^2 \right], \quad (288)$$

вслѣдствіе чего уравненіе (287) принимаетъ видъ:

$$\frac{\frac{\partial^2 F}{\partial \lambda^2} \left[ \left( \frac{\partial F}{\partial x} \right)^2 + \left( \frac{\partial F}{\partial y} \right)^2 + \left( \frac{\partial F}{\partial z} \right)^2 \right]}{\left( \frac{\partial F}{\partial \lambda} \right)^2} - \frac{\frac{\partial}{\partial \lambda} \left[ \left( \frac{\partial F}{\partial x} \right)^2 + \left( \frac{\partial F}{\partial y} \right)^2 + \left( \frac{\partial F}{\partial z} \right)^2 \right]}{\frac{\partial F}{\partial \lambda}} + \frac{\partial F}{\partial \lambda} \Delta \lambda + \Delta F = 0, \quad (289)$$

или

$$- \frac{\partial}{\partial \lambda} \left[ \frac{\left( \frac{\partial F}{\partial x} \right)^2 + \left( \frac{\partial F}{\partial y} \right)^2 + \left( \frac{\partial F}{\partial z} \right)^2}{\frac{\partial F}{\partial \lambda}} \right] + \frac{\partial F}{\partial \lambda} \Delta \lambda + \Delta F = 0, \quad (291)$$

откуда наконецъ получаемъ:

$$\frac{\Delta \lambda}{\left( \frac{\partial \lambda}{\partial x} \right)^2 + \left( \frac{\partial \lambda}{\partial y} \right)^2 + \left( \frac{\partial \lambda}{\partial z} \right)^2} = \frac{\left\{ \frac{\partial}{\partial \lambda} \left[ \frac{\left( \frac{\partial F}{\partial x} \right)^2 + \left( \frac{\partial F}{\partial y} \right)^2 + \left( \frac{\partial F}{\partial z} \right)^2}{\frac{\partial F}{\partial \lambda}} \right] - \Delta F \right\} \frac{\partial F}{\partial \lambda}}{\left( \frac{\partial F}{\partial x} \right)^2 + \left( \frac{\partial F}{\partial y} \right)^2 + \left( \frac{\partial F}{\partial z} \right)^2}. \quad (292)$$

Правая часть вышеприведенного равенства должна представляться функцией одного только  $\lambda$ , если поверхности  $F(x, y, z, \lambda) = 0$  суть эквипотенциальныя.

§ 40. Вообразимъ себѣ пространство, ограниченное съ одной стороны одною изъ эквипотенциальныхъ поверхностей, а съ другою—безконечно большою сферою. Пусть потенциальная функция  $V$  остается непрерывною въ упомянутомъ пространствѣ, и кромѣ того, обращается въ нуль на безконечности и въ постоянную величину  $\bar{V}$  на внутренней пограничной эквипотенциальной поверхности; тогда, если  $\Delta V = 0$ , то мы будемъ имѣть, на основаніи (237), для всякой точки упомянутого пространства:

$$V = \frac{\bar{V}}{4\pi} \iint \frac{\partial}{\partial n} \frac{1}{r} dS - \frac{1}{4\pi} \iint \frac{\partial V}{\partial n} \frac{dS}{r},$$

гдѣ интегралы берутся по той и другой пограничной поверхности. Но для безконечной сферы оба упомянутые интеграла обращаются очевидно въ нули (см. § 34); кромѣ того для всякой замкнутой поверхности, на основаніи § 23, имѣемъ:

$$\iint \frac{\partial}{\partial n} \frac{1}{r} dS = 0,$$

какъ потенциалъ двойнаго замкнутого слоя на внѣшнюю точку, если упомянутая точка, какъ въ нашемъ случаѣ, лежитъ внѣ замыкаемаго поверхностию  $S$  пространства. Поэтому мы приходимъ къ выразенію:

$$V = - \frac{1}{4\pi} \iint \frac{\partial V}{\partial n} \frac{dS}{r}, \quad (293)$$

которое имѣетъ мѣсто для всякой точки безграничнаго пространства внѣ объема, замыкаемаго данною поверхностью равнаго потенциала, и въ которомъ интеграція производится по элементамъ упомянутой поверхности. Замѣчая, что  $V$  есть функция только переменнаго параметра  $\lambda$  системы эквипотенциальныхъ поверхностей, мы найдемъ, что

$$\frac{\partial V}{\partial n} = \frac{dV}{d\lambda} \frac{d\lambda}{dn}, \quad (294)$$

гдѣ очевидно

$$\frac{\partial \lambda}{\partial n} = \frac{\partial \lambda}{\partial x} \frac{\partial x}{\partial n} + \frac{\partial \lambda}{\partial y} \frac{\partial y}{\partial n} + \frac{\partial \lambda}{\partial z} \frac{\partial z}{\partial n}; \quad (294)$$

кромѣ того, такъ какъ нормаль  $n$  считается прочь отъ пространства, охватываемаго поверхностію  $\lambda$  и такъ какъ въ ту же сторону мы можемъ считать возрастающія значенія параметра  $\lambda$ , то мы должны имѣть:

$$\frac{\partial x}{\partial n} = \cos(n, x) = \frac{\frac{\partial \lambda}{\partial x}}{\sqrt{\left(\frac{\partial \lambda}{\partial x}\right)^2 + \left(\frac{\partial \lambda}{\partial y}\right)^2 + \left(\frac{\partial \lambda}{\partial z}\right)^2}}, \quad \text{и т. п.,}$$

вслѣдствіе чего уравненія (294) дадутъ намъ:

$$\frac{\partial \lambda}{\partial n} = \sqrt{\left(\frac{\partial \lambda}{\partial x}\right)^2 + \left(\frac{\partial \lambda}{\partial y}\right)^2 + \left(\frac{\partial \lambda}{\partial z}\right)^2}$$

и

$$\frac{\partial V}{\partial n} = \frac{dV}{d\lambda} \sqrt{\left(\frac{\partial \lambda}{\partial x}\right)^2 + \left(\frac{\partial \lambda}{\partial y}\right)^2 + \left(\frac{\partial \lambda}{\partial z}\right)^2}, \quad (295)$$

откуда, на основаніи (293):

$$V = -\frac{1}{4\pi} \frac{dV}{d\lambda} \iint \frac{dS}{r} \sqrt{\left(\frac{\partial \lambda}{\partial x}\right)^2 + \left(\frac{\partial \lambda}{\partial y}\right)^2 + \left(\frac{\partial \lambda}{\partial z}\right)^2}. \quad (296)$$

На нормаляхъ, проведенныхъ изъ каждой точки поверхности  $\lambda$ , внутрь разсматриваемаго пространства, и слѣдовательно—прочь отъ объема, охватываемаго упомянутою поверхностію, отложимъ безконечно малыя длины  $dn$ , пропорціональныя соответствующимъ значеніямъ  $\frac{\partial \lambda}{\partial n}$  на поверхности, такъ что

$$dn = \varepsilon \sqrt{\left(\frac{\partial \lambda}{\partial x}\right)^2 + \left(\frac{\partial \lambda}{\partial y}\right)^2 + \left(\frac{\partial \lambda}{\partial z}\right)^2}, \quad (297)$$



гдѣ  $\epsilon$  есть нѣкоторая бесконечно малая величина, постоянная для всѣхъ точекъ поверхности. Тогда выраженіе (296) можно представить въ видѣ:

$$V = -\frac{1}{4\pi\epsilon} \frac{dV}{d\lambda} \iint \frac{dn \cdot dS}{r}. \quad (298)$$

Если черезъ концы продолженныхъ упомянутымъ способомъ нормалей мы проведемъ нѣкоторую поверхность, всѣми своими точками бесконечно близкую къ поверхности  $S$ , то  $dn \cdot dS$  представить очевидно элементъ объема заключеннаго между двумя такими бесконечно близкими поверхностями. Въ такомъ случаѣ выраженіе (298) можно разсматривать, какъ потенциальную функцію объемныхъ массъ, расположенныхъ бесконечно тонкимъ слоемъ между поверхностію равнаго потенциала и другою, къ ней бесконечно близкою, причемъ объемная однородная плотность упомянутыхъ массъ будетъ

$$k = -\frac{1}{4\pi\epsilon} \frac{dV}{d\lambda}. \quad (299)$$

Такого рода слой называется слоемъ уровня.

Представимъ себѣ теперь уравненіе нѣкоторой поверхности, съ двумя параметрами  $\lambda$  и  $h$ :

$$F(x, y, z, \lambda, h) = 0. \quad (300)$$

Пусть различнымъ значеніямъ параметра  $\lambda$  соответствуютъ различныя эквипотенціальныя поверхности, при чемъ выраженіе (292) представится функціею  $\lambda$ , независящею явно отъ координатъ; различнымъ значеніямъ параметра  $h$  будетъ соответствовать рядъ другихъ поверхностей, вообще не эквипотенціальныхъ. Найдемъ условіе, при которомъ однородный объемный слой, заключенный между двумя бесконечно близкими поверхностями

$$F(x, y, z, \lambda, h) = 0 \quad \text{и} \quad F(x, y, z, \lambda, h + dh) = 0, \quad (301)$$

при опредѣленномъ значеніи параметра  $h$ , будетъ слоемъ уровня, для котораго параметръ  $\lambda$  опредѣлитъ эквипотенціальныя поверхности. Для этого нужно, чтобы отръзки нормалей, между двумя поверхно-

стями (301), были пропорциональны производной  $\frac{\partial \lambda}{\partial n}$ . Пусть  $x, y, z$  будут координаты некоторой точки на первой из поверхностей (301), и пусть  $x + dx, y + dy, z + dz$  будут координаты той точки второй поверхности, въ которой ее пересѣкаетъ нормаль къ первой поверхности, проведенная черезъ точку  $(x, y, z)$ . Въ такомъ случаѣ очевидно, координаты первой изъ упомянутыхъ точекъ должны удовлетворять уравненію первой поверхности; т. е. должно быть:

$$F(x, y, z, \lambda, h) = 0;$$

а координаты второй точки должны удовлетворять уравненію второй поверхности; т. е. должно быть:

$$F(x + dx, y + dy, z + dz, \lambda, h + dh) = 0.$$

На основаніи обоихъ вышеприведенныхъ уравненій будемъ имѣть:

$$\frac{\partial F}{\partial x} dx + \frac{\partial F}{\partial y} dy + \frac{\partial F}{\partial z} dz + \frac{\partial F}{\partial h} dh = 0. \quad (302)$$

Но такъ какъ

$$dx = \frac{\frac{\partial F}{\partial x} \cdot dn}{\sqrt{\left(\frac{\partial F}{\partial x}\right)^2 + \left(\frac{\partial F}{\partial y}\right)^2 + \left(\frac{\partial F}{\partial z}\right)^2}}, \quad \text{и т. п.,}$$

то уравненіе (302) представится въ видѣ:

$$dn \sqrt{\left(\frac{\partial F}{\partial x}\right)^2 + \left(\frac{\partial F}{\partial y}\right)^2 + \left(\frac{\partial F}{\partial z}\right)^2} + \frac{\partial F}{\partial h} dh = 0, \quad (303)$$

при чемъ длина  $dn$  должна удовлетворять условію (297), которое на основаніи (288) превращается въ

$$dn = \pm \frac{s}{\frac{\partial F}{\partial \lambda}} \sqrt{\left(\frac{\partial F}{\partial x}\right)^2 + \left(\frac{\partial F}{\partial y}\right)^2 + \left(\frac{\partial F}{\partial z}\right)^2}, \quad (304)$$

гдѣ знакъ  $\pm$  выбирается такъ, чтобы  $dn$  опредѣлилось всегда положительнымъ. Подставляя выраженіе (304) въ (303), мы получимъ исконое условіе въ слѣдующемъ видѣ:

$$\frac{\frac{\partial F}{\partial \lambda} \cdot \frac{\partial F}{\partial h}}{\left(\frac{\partial F}{\partial x}\right)^2 + \left(\frac{\partial F}{\partial y}\right)^2 + \left(\frac{\partial F}{\partial z}\right)^2} = \mp \frac{e}{dh}, \quad (305)$$

откуда заключаемъ, что выраженіе, стоящее въ лѣвой части предыдущаго равенства не должно явно зависѣть отъ координатъ.

§ 41. Приложимъ предыдущія разсужденія къ поверхностямъ втораго порядка, которыя слѣдующимъ образомъ зависятъ отъ значеній двухъ параметровъ  $\lambda$  и  $h$ :

$$\frac{x^2}{a^2 + \lambda} + \frac{y^2}{b^2 + \lambda} + \frac{z^2}{c^2 + \lambda} - h^2 = 0. \quad (306)$$

Приведенное уравненіе представляетъ нѣкоторую центральную поверхность втораго порядка, центръ которой въ началѣ координатъ, а величины полуосей, параллельныхъ соответственнымъ осямъ координатъ, суть

$$h\sqrt{a^2 + \lambda}, \quad h\sqrt{b^2 + \lambda}, \quad h\sqrt{c^2 + \lambda}.$$

Если

$$a^2 > b^2 > c^2,$$

то разстоянія фокусовъ главныхъ сѣченій отъ начала координатъ будутъ

$$\pm h\sqrt{a^2 - b^2}, \quad \pm h\sqrt{a^2 - c^2}, \quad \pm h\sqrt{b^2 - c^2};$$

первыя двѣ пары фокусовъ лежатъ на оси  $x$ -овъ, а третья—на оси  $y$ -овъ. Положеніе фокусовъ не зависитъ отъ параметра  $\lambda$ , и, давая этому послѣднему различныя значенія, мы получимъ систему поверхностей съ общими фокусами, т. е. систему софокусныхъ поверхностей. Значенія параметра должны лежать между предѣлами  $+\infty$  и  $-a^2$  для того, чтобы уравненіе (306) удовлетворялось дѣйствитель-

ными величинами координатъ. Получаемыя такимъ образомъ поверхности распадаются на три группы: при

$$+\infty > \lambda > -c^2$$

мы будемъ получать софокусныя эллипсоиды, при

$$-c^2 > \lambda > -b^2$$

—софокусныя однополые гиперболоиды, при

$$b^2 > \lambda > -a^2$$

—софокусныя двуполые гиперболоиды.

Съ измѣненіемъ параметра  $h$ , при одномъ и томъ-же значеніи  $\lambda$ , положеніе фокусовъ измѣняется; но отношеніе полуосей другъ къ другу, остается при этомъ одно и тоже. Такимъ образомъ получается система подобныхъ поверхностей одной, другой или третьей группы, смотря по выбранному постоянному значенію неизмѣннаго параметра  $\lambda$ .

Прилагая къ уравненію (306) критерій (292), получаемъ:

$$\frac{\partial F}{\partial x} = \frac{2x}{a^2 + \lambda}, \quad \frac{\partial F}{\partial y} = \frac{2y}{b^2 + \lambda}, \quad \frac{\partial F}{\partial z} = \frac{2z}{c^2 + \lambda},$$

$$\Delta F = 2 \left( \frac{1}{a^2 + \lambda} + \frac{1}{b^2 + \lambda} + \frac{1}{c^2 + \lambda} \right),$$

(307)

$$\frac{\partial^2 F}{\partial \lambda^2} = -\frac{x^2}{(a^2 + \lambda)^2} - \frac{y^2}{(b^2 + \lambda)^2} - \frac{z^2}{(c^2 + \lambda)^2},$$

$$\frac{1}{\partial F} \left[ \left( \frac{\partial F}{\partial x} \right)^2 + \left( \frac{\partial F}{\partial y} \right)^2 + \left( \frac{\partial F}{\partial z} \right)^2 \right] = -4,$$

вслѣдствіе чего правая часть равенства (292) представится въ видѣ

$$\frac{1}{2} \left( \frac{1}{a^2 + \lambda} + \frac{1}{b^2 + \lambda} + \frac{1}{c^2 + \lambda} \right),$$

Откуда заключаемъ, что параметръ  $\lambda$  принадлежитъ эквипотенціальнымъ поверхностямъ. Опредѣляя затѣмъ функцию  $\Phi(\lambda)$ , значение которой выражено равенствомъ (280), находимъ:

$$\Phi(\lambda) = \int \frac{1}{2} \left( \frac{1}{a^2 + \lambda} + \frac{1}{b^2 + \lambda} + \frac{1}{c^2 + \lambda} \right) d\lambda = \frac{1}{2} \lg(a^2 + \lambda)(b^2 + \lambda)(c^2 + \lambda), \quad (308)$$

вслѣдствіе чего, на основаніи (283):

$$V = C \int_{-\infty}^{\lambda} \frac{d\lambda}{V(a^2 + \lambda)(b^2 + \lambda)(c^2 + \lambda)}, \quad (309)$$

при чемъ  $V$  представляетъ значение потенциальной функции массъ, распределенныхъ на поверхности одного изъ софокусныхъ эллипсоидовъ, положимъ такого:

$$\frac{x^2}{a^2} + \frac{y^2}{b^2} + \frac{z^2}{c^2} - 1 = 0, \quad (310)$$

съ поверхностною плотностію (по (296))

$$\sigma = -\frac{1}{4\pi} \frac{\partial V}{\partial \lambda} \sqrt{\left(\frac{\partial \lambda}{\partial x}\right)^2 + \left(\frac{\partial \lambda}{\partial y}\right)^2 + \left(\frac{\partial \lambda}{\partial z}\right)^2},$$

которая, на основаніи (288), представится въ видѣ:

$$\sigma = -\frac{1}{4\pi} \frac{\frac{\partial V}{\partial \lambda}}{\frac{\partial F}{\partial \lambda}} \sqrt{\left(\frac{\partial F}{\partial x}\right)^2 + \left(\frac{\partial F}{\partial y}\right)^2 + \left(\frac{\partial F}{\partial z}\right)^2}; \quad (311)$$

но такъ какъ изъ (309):

$$\left(\frac{\partial V}{\partial \lambda}\right)_{\lambda=0} = \frac{C}{abc}, \quad (312)$$

а. изъ (307):

$$\frac{\sqrt{\left(\frac{\partial F}{\partial x}\right)^2 + \left(\frac{\partial F}{\partial y}\right)^2 + \left(\frac{\partial F}{\partial z}\right)^2}}{\frac{\partial F}{\partial \lambda}} = \frac{2}{\sqrt{\frac{\partial F}{\partial \lambda}}}$$

$$= \frac{2}{\sqrt{\frac{x^2}{(a^2 + \lambda)^2} + \frac{y^2}{(b^2 + \lambda)^2} + \frac{z^2}{(c^2 + \lambda)^2}}},$$
(313)

то получается:

$$\sigma = - \frac{C}{2\pi abc \sqrt{\frac{x^2}{a^4} + \frac{y^2}{b^4} + \frac{z^2}{c^4}}}. \quad (314)$$

Постоянное  $C$  можетъ быть слѣдующимъ образомъ опредѣлено по данному количеству  $E$  поверхностныхъ массъ, распределенныхъ на эллипсоидѣ (310). На основаніи (42) намъ извѣстно, что

$$\lim. [l.V]_{l=\infty} = E, \quad (315)$$

гдѣ  $l$  есть нѣкоторая длина, обращающаяся въ безконечность при значеніяхъ функціи  $V$  въ безконечно удаленныхъ точкахъ. Но по мѣрѣ приближенія къ безконечности, оси эллипсоида

$$\frac{x^2}{a^2 + \lambda} + \frac{y^2}{b^2 + \lambda} + \frac{z^2}{c^2 - \lambda} - 1 = 0, \quad (316)$$

представляющаго, при  $\lambda = \infty$ , безконечно удаленную эквипотенціальную поверхность, приближаются по своей величинѣ къ  $l$ ; слѣдовательно въ предѣлѣ:

$$\lim. \sqrt{a^2 + \lambda} = \lim. \sqrt{b^2 + \lambda} = \lim. \sqrt{c^2 + \lambda} = \lim. l,$$

$$\lim. (a^2 + \lambda) = \lim. l^2, \quad \text{и т. д.}$$

$$\lim. d\lambda = \lim. 2l dl.$$

Подставляя приведенныя выше предѣльныя величины въ выраженіе (309), получаемъ:

$$\lim. V = \lim. C \int_{\infty}^l \frac{2l dl}{l^3} = - \lim. \frac{2C}{l},$$

и слѣдовательно:

$$\lim. (l. V) = - 2C, \quad \text{откуда} \quad C = - \frac{1}{2} E. \quad (317)$$

Уравненіе касательной плоскости въ эллипсоиду (301), проведенной через точку  $(x, y, z)$  его поверхности, будетъ:

$$\frac{x\xi}{a^2} + \frac{y\eta}{b^2} + \frac{z\zeta}{c^2} - 1 = 0,$$

гдѣ  $\xi, \eta, \zeta$  суть текуція координаты точекъ плоскости. Расстояние этой плоскости отъ центра эллипсоида будетъ очевидно

$$P = \frac{1}{\sqrt{\frac{x^2}{a^4} + \frac{y^2}{b^4} + \frac{z^2}{c^4}}}, \quad (318)$$

вслѣдствіе чего, и на основаніи (317), выраженіе (314) принимаетъ видъ:

$$\sigma = \frac{EP}{4\pi abc}, \quad (319)$$

гдѣ  $P$  для различныхъ точекъ эллипсоида различно.

Фунція  $V$ , опредѣленная интеграломъ (309), представится какъ функція отъ параметра  $\lambda$ . Слѣдовательно, для опредѣленія значенія  $V$  въ данной точкѣ  $(x, y, z)$  нужно прежде всего найти параметръ  $\lambda$  эллипсоида, софокуснаго эллипсоиду (310) и проходящаго черезъ упомянутую точку. Уравненіе такого эллипсоида будетъ очевидно

$$\frac{x^2}{a^2 + \lambda} + \frac{y^2}{b^2 + \lambda} + \frac{z^2}{c^2 + \lambda} - 1 = 0, \quad (320)$$

которое будетъ третьей степени относительно  $\lambda$  и опредѣлитъ три значенія  $\lambda$  для каждыя данныя величины  $x, y, z$ . Такъ какъ лѣвая

часть уравненія (320) три раза измѣняетъ свой знакъ при значеніяхъ  $\lambda$ , лежащихъ

$$\begin{aligned} &\text{между } \lambda = +\infty && \text{и } \lambda = -(c^2 - \epsilon), \\ &\text{или между } \lambda = -(c^2 + \epsilon) && \text{и } \lambda = -(b^2 - \epsilon), \\ &\text{или между } \lambda = -(b^2 + \epsilon) && \text{и } \lambda = -(a^2 - \epsilon), \end{aligned}$$

гдѣ  $\epsilon$  есть нѣкоторая бесконечно малая величина, при чемъ, соответственно приведеннымъ значеніямъ  $\lambda$ , лѣвая часть уравненія (320) обращается

$$\begin{aligned} &\text{или въ } -1 && \text{и } +\infty, \\ &\text{или въ } -\infty && \text{и } +\infty, \\ &\text{или опять въ } -\infty && \text{и } +\infty, \end{aligned}$$

то мы заключаемъ, что уравненіе (320) должно имѣть всегда три дѣйствительные корни для  $\lambda$ , лежащіе между

$$+\infty \text{ и } -c^2, \quad -c^2 \text{ и } -b^2, \quad -b^2 \text{ и } a^2.$$

Но, какъ объяснено въ началѣ настоящаго параграфа, только первый корень можетъ представлять искомый параметръ эллипсоида; остальные же два корня представляютъ параметры софокусныхъ гиперболоидовъ, однополаго и двуполаго. Такимъ образомъ мы опредѣлимъ, по даннымъ  $x, y, z$ , только одно значеніе  $\lambda$ , соответствующее вопросу, а слѣдовательно, изъ выраженія (309),—только одно значеніе функции  $V$ .

§ 42. Примѣняя въ поверхностямъ (306) критерій для слоевъ уровня (305), находимъ, на основаніи (307), что лѣвая часть равенства (305) обращается въ  $\frac{1}{2}k$ ; отсюда заключаемъ, что однородный слой дѣйствующихъ массъ, размѣщенный между двумя бесконечно близкими концентрическими подобными эллипсоидами, будетъ имѣть экипотенціальныя поверхности въ видѣ эллипсоидовъ, софокусныхъ упомянутому слою. Плотность  $k$  такого слоя представится, на основаніи (299), въ видѣ:

$$k = -\frac{1}{4\pi\epsilon} \frac{d\bar{V}}{d\lambda}, \quad (321)$$



гдѣ значеніе производной берется очевидно при поверхности эллипсоида. Если слой уровня распределяется между эллипсоидами

$$(\lambda = 0, h) \quad \text{и} \quad (\lambda = 0, h + dh), \quad (322)$$

то, на основаніи (312), получимъ изъ (321):

$$k = -\frac{1}{4\pi\epsilon} \cdot \frac{C}{abc}; \quad (323)$$

но равенство (305) превращается, какъ мы видѣли, въ

$$\frac{1}{2} h = \frac{\epsilon}{dh}, \quad (324)$$

при чемъ знакъ  $\pm$  выбранъ такъ, чтобы  $dn$ , определенное соответственно изъ (304), получалось положительнымъ при положительномъ  $\epsilon$ ; подставляя отсюда значеніе  $\epsilon$  въ (323), получаемъ:

$$k = -\frac{1}{2\pi h dh} \cdot \frac{C}{abc}, \quad \text{откуда} \quad C = -2\pi k \cdot abc \cdot h dh, \quad (325)$$

вслѣдствіе чего выраженіе (309) принимаетъ видъ:

$$V = -2\pi k abc h dh \int_{\infty}^{\lambda} \frac{d\lambda}{\sqrt{(a^2 + \lambda)(b^2 + \lambda)(c^2 + \lambda)}}. \quad (326)$$

Выраженіе (326) позволяетъ намъ разыскать потенциальную функцію для эллипсоида, сплошь наполненнаго однородною дѣйствующею массою плотности  $k$ . Дѣйствительно, данный эллипсоидъ

$$\frac{\xi^2}{a^2} + \frac{\eta^2}{b^2} + \frac{\zeta^2}{c^2} - 1 = 0, \quad (327)$$

наполненный однородною массою, можно представить себѣ состоящимъ изъ безчисленнаго множества слоевъ, заключенныхъ каждымъ двумя изъ безчисленнаго ряда концентрическихъ подобныхъ эллипсоидовъ, полуоси которыхъ представляются величинами  $ka, kb, kc$ , въ которыхъ  $k$  принимаетъ послѣдовательно всѣ значенія отъ 0 до 1.

Тогда потенциальная функция  $U$  сплошного однородного эллипсоида представится суммою потенциальных функций однородных слоев, выполняющих данный эллипсоидъ, и выразится ниже слѣдующимъ интеграломъ:

$$U = 2\pi kabc \int_0^1 h dh \int_{\lambda}^{\infty} \frac{d\lambda}{V(a^2 + \lambda)(b^2 + \lambda)(c^2 + \lambda)}, \quad (328)$$

причемъ переменные параметры  $h$  и  $\lambda$  очевидно должны быть связаны между собою уравненіемъ:

$$\frac{x^2}{a^2 + \lambda} + \frac{y^2}{b^2 + \lambda} + \frac{z^2}{c^2 + \lambda} - h^2 = 0, \quad (329)$$

гдѣ  $x, y, z$  суть координаты нѣкоторой внѣшней точки, для которой разыскивается значеніе функции  $U$ . Для каждаго изъ безчисленныхъ слоевъ уровня, составляющихъ сплошной эллипсоидъ (327), эквипотенциальными поверхностями будутъ эллипсоиды, софокусные съ соотвѣтствующимъ слоемъ; слѣдовательно, для каждаго слоя будетъ своя система эквипотенциальныхъ поверхностей. Но для всѣхъ слоевъ сразу будутъ уже иныя эквипотенциальныя поверхности, на которыхъ сумма потенциальныхъ функций всѣхъ слоевъ остается постоянною, и которыя опредѣляются уравненіемъ

$$U = \text{const.}$$

Двукратный интегралъ (328) легко преобразовывается въ однократный. Обозначая для краткости

$$\int_{\infty}^{\lambda} \frac{d\lambda}{V(a^2 + \lambda)(b^2 + \lambda)(c^2 + \lambda)} \quad \text{черезъ} \quad \varphi(\lambda), \quad (330)$$

мы представимъ интегралъ (328) въ видѣ:

$$U = -2\pi k abc \int_0^1 \varphi(\lambda) h dh, \quad (331)$$

гдѣ  $\lambda$  должно быть рассматриваемо, на основаніи уравненія (319), какъ функция отъ  $h$ . Обозначая черезъ  $\lambda_1$  и  $\lambda_0$ , значенія параметра  $\lambda$ ,

опредѣленные изъ уравненія (329), соответственно въ предположеніи, что или  $h=1$ , или  $h=0$ , и интегрируя выраженіе (331) по частямъ, мы получаемъ:

$$U = -2\pi k abc \left[ \frac{1}{2} h^2 \varphi(\lambda) \right]_{\lambda=0}^{\lambda=1} + 2\pi k abc \int_0^1 \frac{1}{2} h^2 \frac{\partial \varphi(\lambda)}{\partial h} d\lambda. \quad (332)$$

Но такъ какъ, на основаніи (329),  $\lambda_0 = \infty$ , и, на основаніи (330),  $\varphi(\lambda_0) = \varphi(\infty) = 0$ , то очевидно:

$$\left[ \frac{1}{2} h^2 \varphi(\lambda) \right]_{\lambda=0}^{\lambda=1} = \frac{1}{2} \varphi(\lambda_1) = \frac{1}{2} \int_{\infty}^{\lambda_1} \frac{d\lambda}{V(a^2+\lambda)(b^2+\lambda)(c^2+\lambda)}. \quad (333)$$

Кромѣ того:

$$\frac{\partial \varphi(\lambda)}{\partial h} = \frac{d\varphi(\lambda)}{d\lambda} \cdot \frac{\partial \lambda}{\partial h},$$

причемъ по (330):

$$\frac{d\varphi(\lambda)}{d\lambda} = \frac{1}{V(a^2+\lambda)(b^2+\lambda)(c^2+\lambda)},$$

вслѣдствіе чего получимъ:

$$\int_0^1 \frac{1}{2} h^2 \frac{\partial \varphi}{\partial h} dh = \frac{1}{2} \int_0^1 h^2 \frac{1}{V(a^2+\lambda)(b^2+\lambda)(c^2+\lambda)} \frac{\partial \lambda}{\partial h} d\lambda. \quad (334)$$

Въ правой части предыдущаго равенства замѣнимъ переменное интегрированія  $h$  переменнымъ  $\lambda$ ; для этого мы должны, на основаніи (329), подставить:

$$h^2 = \frac{x^2}{a^2+\lambda} + \frac{y^2}{b^2+\lambda} + \frac{z^2}{c^2+\lambda},$$

принять:

$$\frac{\partial \lambda}{\partial h} dh = d\lambda,$$

и предѣлы интегрированія, 0 и 1, замѣнить предѣлами,  $\infty$  и  $\lambda_1$ . Въ такомъ предположеніи получимъ:

$$\int_0^1 \frac{1}{2} h^2 \frac{\partial \varphi}{\partial h} dh = \frac{1}{2} \int_{\infty}^{\lambda_1} \left( \frac{x^2}{a^2+\lambda} + \frac{y^2}{b^2+\lambda} + \frac{z^2}{c^2+\lambda} \right) \frac{d\lambda}{V(a^2+\lambda)(b^2+\lambda)(c^2+\lambda)}. \quad (335)$$

Подставляя выражения (335) и (333) въ (332), получаемъ:

$$U = \pi k abc \int_{\infty}^{\lambda_1} \left( \frac{x^2}{a^2 + \lambda} + \frac{y^2}{b^2 + \lambda} + \frac{z^2}{c^2 + \lambda} - 1 \right) \frac{d\lambda}{\sqrt{(a^2 + \lambda)(b^2 + \lambda)(c^2 + \lambda)}}, \quad (336)$$

гдѣ  $\lambda_1$  опредѣляется черезъ данныя  $x, y, z$  изъ уравненія

$$\frac{x^2}{a^2 + \lambda_1} + \frac{y^2}{b^2 + \lambda_1} + \frac{z^2}{c^2 + \lambda_1} - 1 = 0. \quad (337)$$

**§ 43.** Если однородная дѣйствующая масса, плотности  $k$ , заключена между двумя подобными эллипсоидами:

$$\frac{\xi^2}{a^2} + \frac{\eta^2}{b^2} + \frac{\zeta^2}{c^2} - h_0^2 = 0 \text{ и } \frac{\xi^2}{a^2} + \frac{\eta^2}{b^2} + \frac{\zeta^2}{c^2} - 1 = 0, \quad (338)$$

при чемъ  $h_0 < 1$ , то потенциалъ  $Q$  такой массы на точку  $(x, y, z)$  представится очевидно въ слѣдующемъ видѣ:

$$Q = -2\pi k abc \int_{h_0}^1 h dh \int_{\infty}^{\lambda} \frac{d\lambda}{\sqrt{(a^2 + \lambda)(b^2 + \lambda)(c^2 + \lambda)}}, \quad (339)$$

гдѣ  $h$  и  $\lambda$  связаны тѣмъ-же уравненіемъ (329). Обозначая черезъ  $\lambda_0$  и  $\lambda_1$  величины  $\lambda$ , соответствующія значеніямъ  $h = h_0$  и  $h = 1$ , при чемъ очевидно  $\lambda_0 > \lambda_1$ , и интегрируя выраженіе (339) по частямъ, получаемъ:

$$Q = -\pi k abc \int_{\infty}^{\lambda_1} \frac{d\lambda}{\sqrt{(a^2 + \lambda)(b^2 + \lambda)(c^2 + \lambda)}} + \pi k abc h_0^2 \int_{\infty}^{\lambda_0} \frac{d\lambda}{\sqrt{(a^2 + \lambda)(b^2 + \lambda)(c^2 + \lambda)}} \\ + \pi k abc \int_{\lambda_0}^{\lambda_1} h^2 \frac{d\lambda}{\sqrt{(a^2 + \lambda)(b^2 + \lambda)(c^2 + \lambda)}},$$

или, разбивая первый интегралъ на два, между предѣлами  $\infty, \lambda_0$  и  $\lambda_0, \lambda_1$ , и замѣняя  $h^2$  изъ уравненія (329):

$$Q = \pi k abc (h_0^2 - 1) \int_{\infty}^{\lambda_0} \frac{d\lambda}{\sqrt{(a^2 + \lambda)(b^2 + \lambda)(c^2 + \lambda)}} \\ + \pi k abc \int_{\lambda_0}^{\lambda_1} \left( \frac{x^2}{a^2 + \lambda} + \frac{y^2}{b^2 + \lambda} + \frac{z^2}{c^2 + \lambda} - 1 \right) \frac{d\lambda}{\sqrt{(a^2 + \lambda)(b^2 + \lambda)(c^2 + \lambda)}}, \quad (340)$$

гдѣ  $\lambda_1$  и  $\lambda_0$  опредѣляются черезъ данныя  $x, y, z$  изъ уравненій:

$$\frac{x^2}{a^2 + \lambda_1} + \frac{y^2}{b^2 + \lambda_1} + \frac{z^2}{c^2 + \lambda_1} - 1 = 0, \quad \frac{x^2}{a^2 + \lambda_0} + \frac{y^2}{b^2 + \lambda_0} + \frac{z^2}{c^2 + \lambda_0} - h^2_0 = 0. \quad (341)$$

На поверхности всякаго слоя уровня потенциальная функція, обусловленная дѣйствующими массами этого послѣдняго, остается постоянною, ибо поверхность слоя есть одна изъ его эквипотенціальныхъ поверхностей. Чтобы получить значеніе  $V_0$  потенциальной функціи эллипсоидальнаго слоя (322) на поверхности слоя, мы должны очевидно въ выраженіи (326) положить  $\lambda = 0$ , соотвѣтственно чему получимъ:

$$V_0 = -2\pi kabc h d h \int_{\infty}^0 \frac{d\lambda}{V(a^2 + \lambda)(b^2 + \lambda)(c^2 + \lambda)}. \quad (342)$$

Тоже самое значеніе  $V_0$  будетъ имѣть разсматриваемая потенциальная функція и внутри поверхности слоя, ибо тамъ не будетъ массъ, обуславливающихъ значенія этой функціи. Если мы имѣемъ нѣсколько охватывающихъ другъ друга слоевъ уровня, то внутри всѣхъ ихъ потенциальная функція будетъ тоже постоянна и равна суммѣ постоянныхъ потенциальныхъ функцій, соотвѣтствующихъ каждому изъ слоевъ. Слѣдовательно, для точекъ объема, охватываемаго всѣми слоями, расположенными между эллипсоидами (338), мы получимъ, на основаніи предыдущаго, слѣдующее выраженіе  $Q'$  потенциальной функціи:

$$Q' = -2\pi kabc \int_{h_0}^1 h d h \int_{\infty}^0 \frac{d\lambda}{V(a^2 + \lambda)(b^2 + \lambda)(c^2 + \lambda)},$$

или, выполнивъ одну интеграцію:

$$Q' = \pi kabc (h^2_0 - 1) \int_{\infty}^0 \frac{d\lambda}{V(a^2 + \lambda)(b^2 + \lambda)(c^2 + \lambda)}. \quad (343)$$

Потенціальную функцію  $Q$ ; слоя (338) въ точкѣ, лежащей внутри массы слоя и помѣщенной слѣдовательно на поверхности такого эллипсоида

$$\frac{x^2}{a^2} + \frac{y^2}{b^2} + \frac{z^2}{c^2} - h^2_1 = 0, \quad (344)$$

для котораго

$$h_0 < h_1 < 1,$$

мы можемъ разбить на двѣ части: 1) потенциальную функцію слоя  $(h_0, h_1)$  на внѣшнюю точку при его внѣшней пограничной поверхности (344), и 2) потенциальную функцію слоя  $(h_1, 1)$  на точку при его внутренней пограничной поверхности (344). Первую функцію мы получимъ изъ выраженія (340), гдѣ должны положить  $\lambda_1 = 0$  (ибо точка  $(x, y, z)$  находится при поверхности), и вмѣсто 1 поставить  $h^2_1$ ; вторую функцію получимъ изъ выраженія (343), гдѣ  $h^2_0$  должны замѣнить черезъ  $h^2_1$ . Такимъ образомъ будемъ имѣть:

$$\begin{aligned} Q_i = & \pi kabc(h^2_0 \rightarrow h^2_1) \int_x^{\lambda_0} \frac{d\lambda}{V(a^2 + \lambda)(b^2 + \lambda)(c^2 + \lambda)} \\ & + \pi kabc \int_{\lambda_0}^0 \left( \frac{x^2}{a^2 + \lambda} + \frac{y^2}{b^2 + \lambda} + \frac{z^2}{c^2 + \lambda} - h^2_1 \right) \frac{d\lambda}{V(a^2 + \lambda)(b^2 + \lambda)(c^2 + \lambda)} \\ & + \pi kabc(h^2_1 - 1) \int_c^0 \frac{d\lambda}{V(a^2 + \lambda)(b^2 + \lambda)(c^2 + \lambda)} \end{aligned}$$

или

$$\begin{aligned} Q_i = & \pi kabc(h^2_0 - 1) \int_{\infty}^{\lambda_0} \frac{d\lambda}{V(a^2 + \lambda)(b^2 + \lambda)(c^2 + \lambda)} \\ & + \pi kabc \int_{\lambda_0}^0 \left( \frac{x^2}{a^2 + \lambda} + \frac{y^2}{b^2 + \lambda} + \frac{z^2}{c^2 + \lambda} - 1 \right) \frac{d\lambda}{V(a^2 + \lambda)(b^2 + \lambda)(c^2 + \lambda)}, \end{aligned} \quad (345)$$

гдѣ  $\lambda_0$  опредѣляется черезъ данныя  $x, y, z$  съ помощію втораго изъ уравненій (341).

Потенциальная функція  $U_i$  сплошнаго эллипсоида на внутреннюю точку опредѣлится изъ (345), гдѣ мы должны положить  $h_0 = 0$  и соответственно  $\lambda_0 = \infty$ . Тогда первый интегралъ обратится въ нуль, и мы получимъ:

$$U_i = \pi kabc \int_{\infty}^0 \left( \frac{x^2}{a^2 + \lambda} + \frac{y^2}{b^2 + \lambda} + \frac{z^2}{c^2 + \lambda} - 1 \right) \frac{d\lambda}{V(a^2 + \lambda)(b^2 + \lambda)(c^2 + \lambda)}. \quad (346)$$

## VII. Потенціальная функція двухъ аргументовъ.

§ 44. Потенціальную функцію двухъ аргументовъ можно представить себѣ, прежде всего, какъ зависящую только отъ ~~какихъ-либо~~ двухъ изъ координатъ точекъ поля, положимъ—отъ координатъ  $x$  и  $y$ . Въ такомъ случаѣ, эквипотенціальныя поверхности представляются очевидно нѣкоторыми цилиндрическими поверхностями, образующія которыхъ параллельны оси  $z$ -овъ; силовыя-же нити будутъ лежать въ плоскостяхъ параллельныхъ плоскости координатъ  $XU$ . Въ общемъ случаѣ мы можемъ представить себѣ, что потенциальная функція для каждой точки поля опредѣляется только въ зависимости отъ нѣкоторыхъ двухъ другъ отъ друга независимыхъ аргументовъ  $p$  и  $q$ ; но свойства этого рода потенциальной функціи съ большею отчетливостію вытекаютъ изъ свойствъ такой функціи, оба независимые аргумента которой суть двѣ изъ координатъ точекъ поля.

Если значенія и свойства потенциальной функціи двухъ аргументовъ,  $x$  и  $y$ , опредѣлены во всѣхъ точкахъ нѣкоторой безграничной плоскости, перпендикулярной къ оси  $z$ -овъ, то они тѣмъ самымъ будутъ очевидно опредѣлены для всего поля. Если свойства упомянутой потенциальной функціи опредѣлены внутри нѣкотораго контура на одной изъ плоскостей, перпендикулярныхъ къ оси  $z$ -овъ, то они тѣмъ самымъ опредѣляются также внутри безпредѣльно длиннаго цилиндра, директриса котораго представляется упомянутымъ контуромъ, а образующая—прямою, параллельною оси  $z$ -овъ. Поэтому рассматриваемая потенциальная функція носитъ названіе цилиндрической потенциальной функціи.

Если цилиндрическая потенциальная функція претерпѣваетъ разрывъ непрерывности въ одной какой-либо точкѣ поля, то она должна также разрываться вдоль по всей безпредѣльной прямой, параллельной оси  $z$ -овъ. Слѣдовательно, цилиндрической потенциалъ не можетъ быть обусловленъ отдѣльными дѣйствующими точками; дѣйствующія массы должны быть расположены по крайней мѣрѣ вдоль по прямой, параллель-

нымъ оси  $z$ -овъ, и притомъ—безпредѣльной длины. Линейныя массы, обуславливающія цилиндрической потенціалъ не могутъ очевидно распредѣляться по инымъ какимъ-либо отдѣльнымъ линіямъ, кромѣ вышеупомянутыхъ прямыхъ. Дѣйствительно всякая линія, кривая или прямая, не параллельная оси  $z$ -овъ, пересѣкала-бы различныя плоскости, параллельныя  $XU$ , въ различныхъ точкахъ, въ которыхъ потенціальная функція, на основаніи § 10, должна бы была превращаться въ логарифмическую безконечность; такимъ образомъ, въ различныхъ плоскостяхъ функція имѣла-бы различныя свойства, что противорѣчило-бы ея опредѣленію. Точно также, линейныя массы, обуславливающія цилиндрической потенціалъ не могутъ распредѣляться по линіямъ, совпадающимъ съ плоскостію  $XU$ , ибо въ такомъ случаѣ потенціальная функція должна-бы была обращаться въ логарифмическую безконечность на всей цилиндрической поверхности, директриса которой представлялась-бы упомянутой линіей и образующая была-бы параллельна оси  $z$ -овъ. Но такое обстоятельство не было-бы совмѣстно съ общими свойствами потенціальной функціи—обращаться въ безконечность только въ отдѣльныхъ точкахъ или на отдѣльныхъ линіяхъ.

Если первыя производныя цилиндрической потенціальной функціи имѣняются конечнымъ скачкомъ при переходѣ черезъ нѣкоторый замкнутый или разомкнутый контуръ, въ плоскости  $XU$ , то такой-же скачекъ онѣ должны дѣлать на всей безпредѣльной цилиндрической поверхности, параллельной оси  $z$ -овъ и проходящей черезъ упомянутый контуръ. Отсюда-же заключаемъ, что поверхностныя дѣйствующія массы, обуславливающія цилиндрической потенціалъ, должны быть распредѣлены не иначе, какъ на поверхностяхъ безпредѣльныхъ цилиндровъ, параллельныхъ оси  $z$ -овъ, и притомъ—съ плотностями одинаковыми во всѣхъ точкахъ каждой изъ образующихъ, ибо эти плотности могутъ быть очевидно только функціями координатъ  $x$  и  $y$ . Наконецъ, если сумма вторыхъ производныхъ цилиндрической потенціальной функціи не обращается въ нуль внутри нѣ котораго замкнутаго контура на плоскости  $XU$ , то она должна сохранять ту же величину во всемъ объемѣ безпредѣльнаго цилиндра, проходящаго черезъ упомянутый контуръ и параллельнаго оси  $z$ -овъ. Отсюда-же заключаемъ, что объемныя массы, обуславливающія цилиндрической потенціалъ, должны быть расположены не иначе, какъ въ объемахъ упо-



мянутыхъ цилиндровъ съ плотностями, одинаково распределенными въ каждомъ изъ нормальныхъ поперечныхъ сѣченій цилиндровъ.

§ 45. Изъ предыдущаго мы должны заключить, что цилиндрическая потенціальная функція должна обуславливаться массами, распределенными равномерно по бесконечно длиннымъ и бесконечно тонкимъ нитямъ, параллельнымъ оси  $z$ -овъ, причемъ упомянутыя нити могутъ непрерывно располагаться по нѣкоторымъ цилиндрическимъ поверхностямъ, или непрерывно выполнять нѣкоторые цилиндрическіе объемы. Потенціальная функція  $V$ , обусловленная каждою изъ такихъ нитей, для какой нибудь точки  $(x, y, z)$  поля, выразится очевидно слѣдующимъ образомъ:

$$V = k\lambda \int_{-\gamma}^{+\gamma} \frac{d\zeta}{\sqrt{(x-\xi)^2 + (y-\eta)^2 + (z-\zeta)^2}}, \quad (347)$$

гдѣ  $k$  есть объемная плотность дѣйствующей массы, постоянная для каждой точки длины и сѣченія нити,  $\lambda$ —бесконечно малая площадь сѣченія нити,  $2\gamma$ —бесконечно большая длина нити,  $\xi, \eta, \zeta$ —координаты какой-либо точки на протяженіе нити. Обозначая черезъ  $r$  разстояніе точки  $(x, y, z)$  отъ дѣйствующей прямолинейной нити, т. е. полагая

$$r^2 = (x-\xi)^2 + (y-\eta)^2,$$

и выполняя интеграцію (347), получаемъ:

$$V = \lambda k \lg \frac{\gamma + \sqrt{r^2 + \gamma^2}}{-\gamma + \sqrt{r^2 + \gamma^2}}. \quad (348)$$

Длину  $\gamma$  мы можемъ всегда выбрать такъ, что она будетъ бесконечно велика, въ сравненіи со всякимъ разстояніемъ  $r$ , какъ-бы бесконечно велико это послѣднее ни было. Въ такомъ случаѣ, написавъ выраженіе (348) въ видѣ:

$$2\lambda k \lg \frac{\gamma + \sqrt{r^2 + \gamma^2}}{r},$$

пренебрегая въ числительѣ величиною  $r^2$  передъ величиною  $\gamma^2$  и помня, что квадратный корень, по условію однозн. . . . . функции  $V$ ,

сохраняетъ всегда положительный знакъ (сравн. (45)), мы представимъ выраженіе (348) слѣдующимъ образомъ:

$$V = 2\lambda k \lg \frac{2\gamma}{r} = 2\lambda k \lg 2\gamma + 2\lambda k \lg \frac{1}{r}. \quad (349)$$

Первое изъ двухъ слагаемыхъ, представляющихъ цилиндрическую потенциальную функцію элементарной безпредѣльной нити, хотя и бесконечно велико, но постоянно; второе слагаемое измѣняется, какъ логарифмъ обратнаго разстоянія точки отъ линіи. Поэтому цилиндрическая потенциальная функція носить также названіе логарифмической. На бесконечномъ разстояніи отъ дѣйствующей нити функція  $V$  остается бесконечно большою, ибо по условію  $\gamma$  всегда бесконечно больше всякаго разстоянія  $r$ .

Слагающія, по осямъ координатъ, силъ поля, обусловливаемыхъ вышеупомянутымъ логарифмическимъ потенциаломъ, будутъ очевидно:

$$X = -\frac{\partial V}{\partial x} = \frac{2h}{r} \frac{x-\xi}{r}, \quad Y = -\frac{\partial V}{\partial y} = \frac{2h}{r} \frac{y-\eta}{r}, \quad Z = -\frac{\partial V}{\partial z} = 0, \quad (350)$$

гдѣ  $h = k\lambda$  представить, при бесконечно маломъ  $\lambda$ , линейную плотность дѣйствующихъ массъ. Результирующая  $R$  упомянутыхъ слагающихъ будетъ очевидно

$$R = \frac{2h}{r}, \quad (351)$$

и совпадетъ по направленію съ разстояніемъ  $r$ . Слѣдовательно, сила, обусловливаемая каждою линіею дѣйствующихъ массъ, лежитъ въ плоскости перпендикулярной къ упомянутой линіи, и можетъ быть замѣнена силою, съ которою масса  $2h$ , расположенная въ точкѣ пересѣченія дѣйствующей линіи и рассматриваемой плоскости, дѣйствовала-бы на ту же точку поля по закону обратной пропорціональности разстоянія отъ дѣйствующей точки.

Логарифмическій потенциалъ поверхностныхъ массъ представится, какъ легко видѣть, въ видѣ:

$$2 \lg 2\gamma \int \sigma ds + 2 \int \sigma \lg \frac{1}{r} ds, \quad (352)$$

гдѣ  $\sigma$  есть поверхностная плотность, и интеграль берется по элементамъ  $ds$  контура сѣченія данной плоскости силы цилиндрическою поверхностью, по которой распределены дѣйствующія массы. Логарифмическій потенциалъ объемныхъ массъ представится въ видѣ:

$$2\lg 2\gamma \iint kdS + \iint 2k \lg \frac{1}{r} dS, \quad (353)$$

гдѣ  $k$  есть объемная плотность, и интеграль берется по площади сѣченія данной плоскости силы цилиндромъ, наполненнымъ дѣйствующими массами.

**§ 46.** Приложимъ теорему Грина (гл. V) къ функціи съ двумя аргументами.

Разсмотримъ интеграль

$$\iint \frac{\partial \varphi}{\partial x} \cdot \frac{\partial \psi}{\partial x} dx dy, \quad (354)$$

взятый по элементамъ ѣкаторой плоской площади, причемъ  $\varphi$  и  $\psi$  суть функціи координатъ  $x$  и  $y$  точекъ плоскости. Если функціи  $\varphi$  и  $\frac{\partial \psi}{\partial x}$  однозначны и непрерывны внутри предѣловъ интеграціи, т. е. внутри контура, ограничивающаго данную площадь, то интеграція по частямъ даетъ намъ:

$$\iint \frac{\partial \varphi}{\partial x} \frac{\partial \psi}{\partial x} dx dy = \int \left( \varphi \frac{\partial \psi}{\partial x} \right)' dy - \iint \varphi \frac{\partial^2 \psi}{\partial x^2} dx dy, \quad (355)$$

гдѣ подынтегральная функція  $\left( \varphi \frac{\partial \psi}{\partial x} \right)'$  берется для тѣхъ точекъ пограничнаго контура, гдѣ каждая изъ линій, параллельныхъ оси  $x$ -овъ входитъ внутрь даннаго контура и изъ него выходитъ; при этомъ каждое изъ приращеній  $dy$  независимаго переменнаго будетъ положительнымъ, если  $y$  измѣняется отъ нижняго до верхняго предѣла между наименьшимъ и наибольшимъ изъ своихъ значеній, какъ это бываетъ при интеграціи по элементамъ площади. Съ другой стороны, называя черезъ  $ds$  положительное приращеніе по длинѣ контура раз-

смаатриваемой площади, и называя через  $(n, x)$  уголъ внутренней нормали къ элементу  $ds$  съ осью  $x$ -овъ, мы замѣтимъ, что, для точекъ входа линіи, параллельной оси  $x$ -овъ, внутрь контура,  $\cos(n', x)$  будетъ всегда положительнъ, и слѣдовательно  $dy'$  опредѣлится положительнымъ изъ равенства:  $dy' = +ds' \cos(n', x)$ ; для точекъ-же выхода упомянутой прямой изъ контура,  $\cos(n'', x)$  будетъ отрицательный, и  $dy''$  опредѣлится положительнымъ изъ равенства:  $dy'' = -ds'' \cos(n'', x)$ . Вслѣдствіе вышесказаннаго будемъ имѣть:

$$\int \left( \varphi \frac{\partial \psi}{\partial x} \right)'' dy = - \int \varphi'' \frac{\partial \psi''}{\partial x} ds'' \cos(n'', x) - \int \varphi' \frac{\partial \psi'}{\partial x} ds' \cos(n', x),$$

гдѣ первый интеграль правой части распространяется на всѣ элементы контура, черезъ которые прямая параллельная оси  $x$ -овъ изъ него выходятъ, а второй интеграль—на элементы контура, черезъ которые упомянутая прямая въ него входятъ; или слѣдовательно:

$$\int \left( \varphi \frac{\partial \psi}{\partial x} \right)'' dy = - \int ds \varphi \frac{\partial \psi}{\partial x} \cos(n, x), \quad (356)$$

гдѣ интеграль второй части равенства берется по всѣмъ элементамъ  $ds$  контура, и направление нормали считается внутрь контура. Такимъ образомъ выраженіе (355) превращается въ

$$\iint dx dy \frac{\partial \varphi}{\partial x} \frac{\partial \psi}{\partial x} = - \int ds \varphi \frac{\partial \psi}{\partial x} \cos(n, x) - \iint dx dy \varphi \frac{\partial^2 \psi}{\partial x^2}. \quad (357)$$

Точно также получимъ:

$$\iint dx dy \frac{\partial \varphi}{\partial y} \frac{\partial \psi}{\partial y} = - \int ds \varphi \frac{\partial \psi}{\partial y} \cos(n, y) - \iint dx dy \varphi \frac{\partial^2 \psi}{\partial y^2}, \quad (357')$$

если  $\varphi$  и  $\frac{\partial \psi}{\partial x}$  однозначны и непрерывны внутри контура  $s$ .

Вводя обозначеніе:

$$\Delta \psi = \frac{\partial^2 \psi}{\partial x^2} + \frac{\partial^2 \psi}{\partial y^2},$$

и помня, что

$$\frac{\partial \psi}{\partial x} \cos(n, x) + \frac{\partial \psi}{\partial y} \cos(n, y) = \frac{\partial \psi}{\partial n},$$

мы получимъ изъ обоихъ равенствъ (357) и (357'):

$$\iint \left( \frac{\partial \varphi}{\partial x} \frac{\partial \psi}{\partial x} + \frac{\partial \varphi}{\partial y} \frac{\partial \psi}{\partial y} \right) dx dy = - \int \varphi \frac{\partial \psi}{\partial n} ds - \iint \varphi \Delta \psi dx dy. \quad (358)$$

Точно также, если функции  $\psi$ ,  $\frac{\partial \varphi}{\partial x}$ ,  $\frac{\partial \varphi}{\partial y}$  непрерывны и однозначны внутри контура  $s$ , то

$$\iint \left( \frac{\partial \varphi}{\partial x} \frac{\partial \psi}{\partial x} + \frac{\partial \varphi}{\partial y} \frac{\partial \psi}{\partial y} \right) dx dy = - \int \psi \frac{\partial \varphi}{\partial n} ds - \iint \psi \Delta \varphi dx dy. \quad (358')$$

Наконецъ если непрерывны и однозначны обѣ функции  $\varphi$  и  $\psi$  и ихъ первыя производныя, то оба равенства (358) и (358') имѣютъ мѣсто, и мы получаемъ:

$$\iint (\varphi \Delta \psi - \psi \Delta \varphi) dx dy = \int \left( \psi \frac{\partial \varphi}{\partial n} - \varphi \frac{\partial \psi}{\partial n} \right) ds. \quad (359)$$

Изъ теоремы (359) вытекаютъ слѣдствія аналогичныя съ выводами (210)—(226) (§ 30). Именно, полагая  $\psi = \text{const}$ , мы получаемъ:

$$\int \frac{\partial \varphi}{\partial n} ds = \iint \Delta \varphi dx dy. \quad (360)$$

Если  $\varphi$  представляетъ цилиндрическую потенціальную функцию  $V$ , то изъ (360) получаемъ:

$$\int \frac{\partial V}{\partial n} ds = 0, \quad (361)$$

когда, внутри контура  $s$ ,  $\Delta V = 0$ , т. е. когда контуръ не охватываетъ собою дѣйствующихъ (цилиндрическихъ) массъ. Въ противномъ случаѣ:

$$\int \frac{\partial V}{\partial n} ds = 4\pi m, \quad (362)$$

гдѣ  $m$  представляет собою соотвѣтственно слѣдующія величины:

$$\iiint k dx dy, \quad \int \sigma ds', \quad \sum h, \quad (363)$$

смотря по тому, охватываетъ-ли контуръ объемныя массы, съ плотностію  $k$ , поверхностныя, съ плотностію  $\sigma$ , или отдѣльныя массовыя нити, съ различными линейными плотностями  $h$ . Въ первомъ случаѣ соотвѣтствующій интеграль (первый изъ выраж. (363)) представляетъ объемную массу заключенную въ отрѣзкѣ даннаго безконечнаго цилиндра, между двумя его сѣченіями, на разстояніи единицѣ другъ отъ друга; второй интеграль (363) представляетъ массу на поверхности подобнаго-же отрѣзка цилиндра; третье изъ выраж. (363) представляетъ сумму линейныхъ массъ на единицахъ длины данныхъ массовыхъ нитей.

Положимъ въ выраженіи (359):  $\varphi = V$ , гдѣ  $V$  есть цилиндрическая потенциальная функція, со своими первыми производными однозначная и непрерывная внутри даннаго контура, удовлетворяющая уравненію  $\Delta V = 0$ . Кромѣ того положимъ:  $\psi = \lg r$ , гдѣ  $r$  есть разстояніе какой-либо точки  $(\xi, \eta)$  внутренней площади контура отъ пѣкоторой точки  $(x, y)$ , внутри того-же контура. Такъ какъ очевидно,

$$\Delta \lg r = \frac{\partial^2 \lg r}{\partial x^2} + \frac{\partial^2 \lg r}{\partial y^2} = 0,$$

то лѣвая часть равенства (359) обратится въ нуль. Такъ какъ далѣе  $\lg r$  претерпѣваетъ разрывъ непрерывности въ точкѣ  $(x, y)$ , то, окружая эту точку окружностію безконечно малаго радіуса  $\rho$ , мы должны принимать за пограничный контуръ разсматриваемой площади не только ея вѣшнюю границу, по кривой  $s$ , но и внутреннюю, по упомянутой безконечно малой окружности; соотвѣтственно этому и интеграція правой части рав. (359) должна быть распространена на обѣ пограничныя кривыя. Но для безконечно малой окружности найдемъ:

$$\int \lg r \cdot \frac{\partial V}{\partial n} ds = \rho \lg \rho \cdot \frac{\partial V}{\partial \rho} \int_0^{2\pi} d\alpha = 0, \quad (364)$$

ибо  $\frac{\partial V}{\partial n}$ , вслѣдствіе своей непрерывности, можетъ быть разсматривае о

на бесконечно маломъ протяженіи казъ постоянное. Точно также для той-же окружности найдемъ:

$$\int V \frac{\partial \lg r}{\partial n} ds = V \int_0^{2\pi} \rho \frac{\partial \lg \rho}{\partial \rho} d\alpha = 2\pi V, \quad (365)$$

гдѣ  $V$  есть значеніе рассматриваемой функціи въ точкѣ  $(x, y)$ . Такимъ образомъ, на основаніи (364) и (365), равенство (359) обратится въ

$$V = -\frac{1}{2\pi} \int V \frac{\partial \lg r}{\partial n} ds + \frac{1}{2\pi} \int \frac{\partial V}{\partial n} \lg r ds, \quad (366)$$

или

$$V = \frac{1}{4\pi} \int V \frac{\partial \left( 2 \lg \frac{1}{r} \right)}{\partial n} ds - \frac{1}{4\pi} \int \frac{\partial V}{\partial n} 2 \lg \frac{1}{r} ds, \quad (366')$$

гдѣ интегралы берутся по внѣшней границѣ. Первый членъ правой части равенства (366') представляетъ, какъ легко видѣть, логарифмическій потенциалъ двойнаго слоя, съ напряженіемъ  $\frac{V}{4\pi}$ , а второй членъ—логарифмическій потенциалъ простаго слоя, съ плотностію  $-\frac{1}{4\pi} \frac{\partial V}{\partial n}$ , безъ прибавочной бесконечно большой постоянной величины.

**§ 47.** Теорему (366) мы можемъ распространить и на однозначныя функціи, не удовлетворяющія условіямъ непрерывности; ходъ разсужденій при этомъ будетъ точно такой-же, какъ въ § 31, относительно функцій трехъ аргументовъ. Во первыхъ легко видѣть, что для всякой функціи  $\varphi$ , непрерывной и однозначной внутри даннаго контура, мы будемъ имѣть, на основаніи (359), гдѣ положимъ  $\psi = \lg r$ , слѣдующее равенство:

$$\varphi = -\frac{1}{2\pi} \int \varphi \frac{\partial \lg r}{\partial n} ds + \frac{1}{2\pi} \int \frac{\partial \varphi}{\partial n} \lg r ds + \frac{1}{2\pi} \iint \Delta \varphi \lg r dx dy. \quad (367)$$

или

$$\varphi = -\frac{1}{2\pi} \int \varphi \frac{\partial r}{r \partial n} ds + \frac{1}{2\pi} \int \lg r \frac{\partial \varphi}{\partial n} ds + \frac{1}{2\pi} \iint \lg r \Delta \varphi dx dy, \quad (367')$$

при чемъ  $\varphi$  есть значеніе упомянутой функціи въ нѣкоторой точкѣ  $(x, y)$ , внутри контура  $s$ , а  $r$ —разстояніе упомянутой точки отъ элемента контура  $ds$ , или отъ элемента площади  $dx dy$ ; интеграція распространяется на контуръ и на площадь, имъ окруженную. Если функція  $\varphi$  претерпѣваетъ разрывъ непрерывности въ отдѣльныхъ точкахъ, расположенныхъ внутри упомянутого контура, то подобныя точки можно выключить изъ площади (области) контура съ помощію описанныхъ около нихъ безконечно малыхъ круговъ, контуры которыхъ должны при этомъ разсматриваться, какъ внутреннія границы площади. Каждая пара однократныхъ интеграловъ выраженія (367), относящихся къ упомянутымъ внутреннимъ границамъ, представится въ видѣ

$$\int \varphi_1 \frac{\partial \lg r}{\partial \rho} ds_1 \quad \text{и} \quad \int \lg r_1 \frac{\partial \varphi}{\partial \rho} ds_1,$$

гдѣ  $\rho$  есть радіусъ упомянутого безконечно малаго круга, а  $ds_1$ —элементъ его контура. Если  $\varphi_1$ , значеніе разсматриваемой функціи вблизи отъ точки прерывности, можетъ быть принято за постоянное на всемъ контурѣ элементарнаго круга, то первый интегралъ, представляя потенциалъ замкнутого двойнаго слоя постоянной плотности на вѣшнюю точку, обратится въ нуль. Второй интегралъ во всякомъ случаѣ можетъ быть представленъ въ видѣ

$$\lg r_1 \int \frac{\partial \varphi}{\partial \rho} ds_1 \quad \text{или} \quad 2\pi J \lg r_1, \quad (368)$$

гдѣ  $r_1$  есть разстояніе точки  $(x, y)$  отъ точки прерывности, а  $J$ —нѣкоторая опредѣленная постоянная величина.

Если точки прерывности функціи  $\varphi$  расположены по непрерывнымъ линиямъ, размѣщеннымъ внутри области даннаго контура, то подобныя линіи могутъ быть исключены изъ разсматриваемой площади съ помощію окружающихъ ихъ безконечно узкихъ контуровъ, которые должны быть разсматриваемы какъ внутреннія границы области. Интеграція по такому выключающему контуру сводится очевидно къ интеграціи по обѣимъ сторонамъ линіи разрыва непрерывности. Инте-



гралы выражения (367), относящиеся къ линиямъ разрыва представляются, какъ легко видѣть, въ слѣдующемъ видѣ:

$$\int (\varphi_2 - \varphi_1) \frac{\partial \lg r}{\partial n} ds' \quad \text{и} \quad \int \left( \frac{\partial \varphi_2}{\partial n} - \frac{\partial \varphi_1}{\partial n} \right) \lg r ds', \quad (369)$$

гдѣ  $\varphi_1$  и  $\varphi_2$  суть значенія разсматриваемой функции въ двухъ безконечно близкихъ точкахъ одной и той-же нормали  $n$  къ линіи разрыва, по обѣ стороны этой линіи. Понятно, что интегралы (369) могутъ оба относится или къ одной и той-же линіи разрыва, или къ двумъ различнымъ кривымъ, смотря потому, претерпѣваютъ-ли на данной кривой разрывъ непрерывности заразъ и функция  $\varphi_1$ , и ея производныя, или—эти послѣднія, оставаясь непрерывными на первой кривой, дѣлаются разрывными на другой, гдѣ, можетъ быть, сама функция  $\varphi$ , остается непрерывною.

На основаніи выше приведенныхъ соображеній мы, подобно тому какъ въ выраженіи (236), представимъ слѣдующимъ образомъ любое значеніе  $\varphi_{x,y}$  функции двухъ аргументовъ въ какой-либо точкѣ  $(x, y)$  внутри даннаго контура:

$$\begin{aligned} \varphi_{x,y} = & -\frac{1}{2\pi} \sum \int \varphi_i \frac{\partial \lg r}{\partial \rho} ds_i + \sum J_i \lg r_i \\ & -\frac{1}{2\pi} \sum \int (\varphi_2 - \varphi_1) \frac{\partial \lg r}{\partial n} ds' + \frac{1}{2\pi} \sum \int \left( \frac{\partial \varphi_2}{\partial n} - \frac{\partial \varphi_1}{\partial n} \right) \lg r ds' \quad (370) \\ & -\frac{1}{2\pi} \int \varphi \frac{\partial \lg r}{\partial n} ds + \frac{1}{2\pi} \int \frac{\partial \varphi}{\partial n} \lg r ds + \iint \Delta \varphi \lg r dx dy, \end{aligned}$$

гдѣ въ первой строчкѣ суммы интеграловъ относятся ко всѣмъ точкамъ разрыва непрерывности функции или ея первыхъ производныхъ, суммы второй строки относятся къ линіямъ разрыва, и интегралы послѣдней строки—къ пограничному контуру и его площади.

Предположимъ, что площадь, на которой разсматривается функция  $\varphi$ , простирается до безконечности. Тогда за пограничный контуръ такой площади можно принять кругъ безконечно большаго радіуса, центръ котораго можетъ быть принятъ во всякой точкѣ площади, да-

же и въ томъ случаѣ, когда точка предположена въ безконечности. Предположимъ затѣмъ, что для всякой точки разсматриваемой области, за исключеніемъ точекъ и линий разрыва,  $\Delta\varphi=0$ , и что на безконечности  $\varphi_{\infty}=0$ . Въ такомъ случаѣ очевидно:

$$\int \varphi_{\infty} \frac{\partial \lg r_{\infty}}{\partial n} ds = 0 \quad \text{и} \quad \int \lg r_{\infty} \left( \frac{\partial \varphi}{\partial n} \right)_{\infty} ds = C,$$

гдѣ  $C$  есть нѣкоторое постоянное, которое можетъ быть и безконечно большимъ. Если при всемъ этомъ непрерывность функций  $\varphi$  и ея производныхъ нарушается только въ отдѣльныхъ точкахъ, причемъ на безконечно малыхъ окружностяхъ, вокругъ этихъ точекъ, функция  $\varphi$  остается постоянною, то выраженіе (370) даетъ:

$$\varphi = C + \sum J \lg r, \quad (371)$$

гдѣ сумма берется по всѣмъ точкамъ разрыва, и  $C = -\sum J \lg \infty$ , вслѣдствіе условія,  $\varphi_{\infty} = 0$ . Кроме того мы видимъ изъ (371), что производныя отъ  $\varphi$  должны въ безконечности обращаться въ нули.

Если разрывъ непрерывности происходитъ по нѣкоторой линіи, и притомъ—только для производныхъ функции  $\varphi$ , то

$$\varphi = C + \frac{1}{2\pi} \int \left( \frac{\partial \varphi_2}{\partial n} - \frac{\partial \varphi_1}{\partial n} \right) \lg r ds, \quad (372)$$

гдѣ  $C$  есть логарифмическая безконечность. Наконецъ, въ случаѣ разрыва, по линіи, только функции  $\varphi$ :

$$\varphi = C - \frac{1}{2\pi} \int (\varphi_2 - \varphi_1) \frac{\partial \lg r}{\partial n} ds,$$

гдѣ  $C = 0$ .

Легко наконецъ видѣть, что всѣ свойства потенциальной функции, выведенныя въ § 32—§ 35, примѣняются, какъ въ частному случаю, и къ логарифмическому потенциалу.

**§ 48.** Въ предыдущемъ параграфѣ мы видѣли, что функция двухъ аргументовъ, удовлетворяющая уравненію Лапласа, можетъ быть представлена суммою логарифмическихъ потенциаловъ простыхъ

и двойных массъ, расположенныхъ въ точкахъ разрыва функции, по линиямъ разлива и по границамъ разсматриваемой области. Но съ другой стороны легко также видѣть, что уравненіе

$$\frac{\partial^2 \varphi}{\partial x^2} + \frac{\partial^2 \varphi}{\partial y^2} = 0$$

удовлетворится всякою произвольною функциею  $\varphi$ , вида

$$\varphi = \varphi(x + iy), \quad \text{гдѣ} \quad i^2 = -1. \quad (373)$$

Аргументъ  $x + iy$  такой функции носитъ названіе комплекснаго или составнаго (мнимаго) аргумента. Обозначая различныя величины упомянутаго аргумента черезъ  $z$ , а соответствующія значенія его функции—черезъ  $Z$ , мы можемъ всегда функцию  $Z$  представить въ видѣ:

$$Z = X + iY, \quad (374)$$

гдѣ  $X$  и  $Y$  будутъ некоторыми действительными функциями, каждая—двухъ аргументовъ  $x$  и  $y$ . Такъ какъ очевидно,

$$\frac{\partial Z}{\partial y} = i \frac{\partial Z}{\partial x},$$

и кромѣ того, изъ (374):

$$\frac{\partial Z}{\partial y} = \frac{\partial X}{\partial y} + i \frac{\partial Y}{\partial y} \quad \text{и} \quad \frac{\partial Z}{\partial x} = \frac{\partial X}{\partial x} + i \frac{\partial Y}{\partial x},$$

то мы должны имѣть:

$$\frac{\partial X}{\partial y} + i \frac{\partial Y}{\partial y} = i \frac{\partial X}{\partial x} - \frac{\partial Y}{\partial x},$$

откуда, сравнивая действительныя и мнимыя части равенства, получаемъ:

$$\frac{\partial X}{\partial x} = \frac{\partial Y}{\partial y} \quad \text{и} \quad \frac{\partial X}{\partial y} = -\frac{\partial Y}{\partial x}, \quad (375)$$

и кромѣ того:

$$\frac{\partial^2 X}{\partial x^2} + \frac{\partial^2 X}{\partial y^2} = 0, \quad \frac{\partial^2 Y}{\partial x^2} + \frac{\partial^2 Y}{\partial y^2} = 0, \quad (376)$$

$$\frac{\partial X}{\partial x} \cdot \frac{\partial Y}{\partial x} + \frac{\partial X}{\partial y} \cdot \frac{\partial Y}{\partial y} = 0. \quad (377)$$

Два уравненія (376) показываютъ намъ, что обѣ функции  $X$  и  $Y$ , т. е. отдѣльно дѣйствительная и мнимая части функции  $Z$ , представляютъ собою цилиндрическія потенціалы. Уравненіе (377) показываетъ, что всякія двѣ системы кривыхъ,

$$X = \text{const.} \quad \text{и} \quad Y = \text{const.}, \quad (378)$$

пересѣкаются взаимно подъ прямыми углами. Слѣдовательно, если одну изъ этихъ системъ мы будемъ разсматривать, какъ систему эквипотенціальныхъ кривыхъ, то другая система представитъ силовыя линіи, и наоборотъ.

Такимъ образомъ, если мы примемъ напримѣръ:

$$Z = \lg(s-c), \quad (379)$$

гдѣ

$$s = x + iy, \quad c = a + ib,$$

причемъ  $a$  и  $b$  суть координаты нѣкоторой точки въ плоскости  $(xy)$ , то полагая

$$x - a = r \cos \theta, \quad y - b = r \sin \theta,$$

причемъ  $r$  представитъ разстояніе между точками  $(x, y)$  и  $(a, b)$ , мы получимъ:

$$\begin{aligned} Z &= \lg[r(\cos \theta + i \sin \theta)] = \lg r + \lg e^{i\theta} \\ &= \lg r + i\theta, \end{aligned} \quad (380)$$

откуда

$$X = \lg r = \lg \sqrt{(x-a)^2 + (y-b)^2}, \quad (381)$$

$$Y = \theta = \text{arc tang} \frac{y-b}{x-a}.$$

Система кривыхъ, опредѣляемыхъ уравненіями вида

$$X = \text{const.},$$

представить круги, описанные около точки  $(a, b)$  какъ центра; система кривыхъ, опредѣляемыхъ уравненіями вида

$$Y = \text{const.},$$

представить радіусы упомянутыхъ круговъ. Обѣ системы очевидно взаимно перпендикулярны. Принимая функцію  $X$  за потенциальную и взявши интеграль

$$\int \frac{\partial X}{\partial n} ds$$

по контуру любого изъ круговъ, описанныхъ около точки  $(a, b)$ , мы найдемъ, на основаніи (362):

$$\int \frac{\partial X}{\partial n} ds = - \int_0^{2\pi} \frac{d \lg r}{dr} d\theta = - 2\pi = 4\pi m,$$

откуда

$$m = - \frac{1}{2}.$$

Такимъ образомъ мы видимъ, что  $X$  представляетъ собою, до прибавочной постоянной величины, цилиндрическую потенциальную функцію безконечной нити, проходящей черезъ точку  $(a, b)$  перпендикулярно къ плоскости  $(xy)$  и покрытой массами съ линейною плотностію  $-\frac{1}{2}$ . То же самое очевидно изъ непосредственнаго сравненія функціи  $\lg r$  съ выраженіемъ (349).

Что касается до выше опредѣленной функціи  $Y$ , то она, оставаясь непрерывною, является многозначною, періодическою, съ періодомъ въ  $2\pi$ . Дѣйствительно, выходя съ нѣкоторымъ опредѣленнымъ значеніемъ функціи  $Y$  изъ какой-либо точки поля и обогнувъ точку  $(a, b)$ , мы возвратимся въ прежнюю точку исхода со значеніемъ функціи, различающимся отъ первоначальнаго очевидно на  $2\pi$ . Проведя въ плоскости  $(xy)$  нѣкоторую произвольную прямую, простирающуюся отъ

точки  $(a, b)$  въ безконечность, мы можемъ разсматривать такую прямую, какъ мѣсто разрыва непрерывности функции  $Y$ , остающейся непрерывною во всѣхъ остальныхъ точкахъ плоскости. Дѣйствительно, значенія функции  $Y$  на обѣихъ сторонахъ упомянутой прямой будутъ очевидно различаться другъ отъ друга на  $2\pi$ ; т. е. функция  $Y$ , при переходѣ черезъ эту прямую, будетъ дѣлать конечный скачекъ величиною въ  $2\pi$ . Производныя отъ функции  $Y$ ,

$$\frac{\partial Y}{\partial x} = -\frac{y-b}{(x-a)^2 + (y-b)^2} \quad \text{и} \quad \frac{\partial Y}{\partial y} = \frac{x-a}{(x-a)^2 + (y-b)^2},$$

обращаются въ безконечность при  $x=a$ ,  $y=b$ , т. е. въ точкѣ  $(a, b)$ . Наконецъ, какъ уже извѣстно:

$$\frac{\partial^2 Y}{\partial x^2} + \frac{\partial^2 Y}{\partial y^2} = 0.$$

Посмотримъ теперь, какимъ цилиндрическимъ распределеніемъ дѣйствующихъ массъ можетъ быть обусловлена потенціальная функция  $Y$ . Съ этою цѣлю приложимъ въ нашемъ случаѣ теорему (370), выражая функцию  $Y$  съ помощію интеграловъ, взятыхъ по границамъ области, внутри которой данная функция опредѣляется, и по границамъ прерывности функции и ея первыхъ производныхъ. За границу области примемъ сферу безконечно большаго радіуса, описанную около точки  $(a, b)$ . Границами прерывности функции  $Y$  и ея производныхъ будутъ очевидно безконечно малая окружность, описанная около точки  $(a, b)$ , и нѣкоторая произвольная, разъ на всегда выбранная прямая, идущая отъ точки  $(a, b)$  въ безконечность. Для большей простоты выберемъ начало координатъ въ точкѣ  $(a, b)$ , и упомянутую выше прямую примемъ за ось  $x$ -овъ. Тогда значеніе разсматриваемой функции въ какойнибудь точкѣ  $(x, y)$  будетъ представлено угломъ  $X$ , который прямая, проведенная изъ начала координатъ въ точку  $(x, y)$ , образуетъ съ осью  $x$ -овъ. Значеніе разсматриваемой функции на поверхности безконечно малой сферы (въ первомъ изъ интеграловъ выраженія (370)) представится угломъ  $\theta$ , образуемымъ радіусомъ  $\rho$  съ осью  $x$ -овъ. Самый-же интегралъ представится въ видѣ:

$$-\frac{1}{2\pi} \int_0^{2\pi} \theta \frac{1}{r} \frac{dr}{dr} \rho d\theta,$$

гдѣ  $r$  есть разстояніе точки  $(x, y)$  отъ точекъ бесконечно малой окружности, описанной около начала координатъ. Вслѣдствіе бесконечной малости упомянутой окружности и по свойству непрерывности функций  $r$ , эта послѣдняя можетъ быть принята въ предѣлахъ интеграціи за постоянную величину, равную разстоянію точки  $(x, y)$  отъ начала координатъ. Кромѣ того очевидно, что

$$\frac{dr}{d\rho} = \cos(r, \rho) = \cos(\theta - Y)$$

и слѣдовательно всегда конечно. Такимъ образомъ легко видѣть, что

$$-\frac{1}{2\pi} \rho \int_0^{2\pi} \theta \cos(\theta - Y) d\theta = 0.$$

Во второмъ интегралѣ выраженія (370) мы будемъ имѣть по (368):

$$J = \frac{1}{2\pi} \int \frac{\partial \theta}{\partial \rho} \rho d\theta = 0, \quad \text{ибо} \quad \frac{\partial \theta}{\partial \rho} = 0.$$

Третій интегралъ выраженія (370) долженъ быть взятъ по элементамъ оси  $x$ -овъ отъ начала координатъ до бесконечности. Если за положительное направленіе перпендикуляра къ этой линіи мы выберемъ направленіе оси  $y$ -овъ, то очевидно должны будемъ положить:

$$\varphi_2 = 0, \quad \varphi_1 = 2\pi,$$

вслѣдствіе чего упомянутый интегралъ обратится въ

$$-2\pi \int \frac{\partial \lg r}{\partial n} ds = -2\pi \int \frac{\cos(r, n)}{r} ds, \quad (382)$$

гдѣ  $r$  есть разстояніе точки  $(x, y)$  отъ какой-либо точки на оси абсциссъ, считаемое въ направленіи отъ первой точки \*); слѣдовательно, если  $\xi$  будетъ абсцисса второй точки, то

$$r^2 = (\xi - x)^2 + y^2,$$

---

\*) Ибо въ такомъ смыслѣ считалось это направленіе при выводѣ теоремы (370) съ помощію интеграціи (365).

причемъ очевидно также, что

$$\cos(n, r) = \cos(y, r) = -\frac{y}{r}.$$

Такимъ образомъ интеграль (382) будетъ имѣть видъ:

$$\begin{aligned} 2\pi \int_0^\infty \frac{y d\xi}{(\xi-x)^2 + y^2} &= -2\pi \left[ \operatorname{arc tang} \frac{x-\xi}{y} \right]_0^\infty \\ &= -2\pi \operatorname{arctg} \frac{y}{x} = -2\pi Y = -n \cdot 2\pi\theta, \end{aligned} \quad (383)$$

гдѣ  $n$  есть какое-либо цѣлое число. Четвертый членъ выраженія (370) обращается въ нуль, ибо значенія производныхъ отъ функціи  $Y$  остаются одни и тѣ же по обѣ стороны оси  $x$ -овъ. Пятый членъ того-же выраженія обращается въ

$$-\frac{1}{2\pi} \int_0^{2\pi} \theta \frac{d \lg r}{dn} R d\theta, \quad (384)$$

гдѣ  $R$  есть радіусъ безконечно большой окружности, описанной около начала координатъ, и  $r$ —разстояніе точки  $(x, y)$  отъ одного изъ элементовъ упомянутой окружности. Такъ какъ это послѣднее разстояніе можетъ быть всегда разсматриваемо, какъ безконечно большое въ сравненіи съ разстояніемъ точки  $(x, y)$  отъ начала координатъ, то мы можемъ принять, что

$$R = r \quad \text{и} \quad \cos(n, r) = -\cos(R, r) = -1,$$

вслѣдствіе чего выраженіе (384) преобразуется въ

$$-\frac{1}{2\pi} \int_0^{2\pi} \frac{\cos(n, r)}{r} R \theta d\theta = \frac{1}{2\pi} \int_0^{2\pi} \theta d\theta = 2\pi. \quad (385)$$

Наконецъ остальные два члена выраженія (370) обращаются въ нули, потому что на всякой окружности

$$\frac{\partial Y}{\partial n} = -\frac{\partial Y}{\partial r} = 0,$$



гдѣ  $\rho$  есть радіусъ окружности, и такъ какъ на всей плоскости  $(x, y)$ , за исключеніемъ выключенныхъ изъ нея мѣстъ прерывностей,  $\Delta Y = 0$ .

Такимъ образомъ, теорема (370), приложенная къ нашей функции  $Y$ , даетъ намъ, на основаніи (382) и (385):

$$Y = \int \frac{\partial \lg r}{\partial n} ds + 2\pi, \quad (386)$$

гдѣ интеграль берется по элементамъ прямой, проведенной отъ точки  $(a, b)$  въ безконечность, при чемъ, вслѣдствіе (383), имѣемъ тождественно вообще:

$$Y = \theta + n \cdot 2\pi,$$

гдѣ  $n$  есть какое-либо цѣлое число. Относя прибавочное  $2\pi$  выраженія (386) къ періоду интеграла и написавъ это выраженіе въ видѣ

$$Y = -\frac{1}{2} \int \frac{\partial \left( 2 \lg \frac{1}{r} \right)}{\partial n} ds, \quad (387)$$

мы легко увидимъ, что функція  $Y$  представляетъ собою логарифмическій потенциалъ двойнаго слоя, опредѣляемаго напряженіемъ  $-\frac{1}{2}$ .

**§ 49.** Мы видѣли въ § 45, что однозначная и непрерывная логарифмическая потенциальная функція опредѣляется для точекъ, внутри даннаго контура, съ помощію значеній этой функціи и ея первыхъ производныхъ на самомъ контурѣ. Съ помощію разсужденій, совершенно одинакихъ съ приведенными въ § 34, мы можемъ однако показать, что упомянутыя выше данныя не суть необходимыя, и что для опредѣленія однозначной и непрерывной логарифмической потенциальной функціи внутри даннаго контура достаточно знать только ея значенія на контурѣ. Теорема Грина, позволяя вывести заключеніе, подобное вышеупомянутому, для потенциальной функціи трехъ аргументовъ, не приводитъ однако къ самому способу опредѣленія функціи по ея пограничнымъ значеніямъ; но теорема Грина, приложенная къ функціи комплекснаго аргумента, приводитъ насъ и къ самому способу опредѣленія функціи по ея пограничнымъ значеніямъ.

Представимъ себѣ некоторую функцию  $Z$  комплекснаго переменнаго, однозначную и непрерывную внутри даннаго контура  $s$ . Положимъ затѣмъ въ (359):

$$\varphi = Z \text{ и } \psi = \theta i,$$

гдѣ  $\theta$  есть уголъ который радиусъ векторъ  $r$ , проведенный изъ точки  $(x, y)$ , внутри контура, къ какому нибудь элементу  $ds$  этого контура, дѣлаетъ съ осью  $x$ -овъ. Въ такомъ случаѣ теорема (359) принимаетъ видъ:

$$0 = \int i\theta \frac{\partial z}{\partial n} ds - \int Z \frac{\partial i\theta}{\partial n} ds, \quad (388)$$

причемъ однако интеграція должна быть выполнена не только по контуру  $s$ , но, вслѣдствіе періодичности функции  $\theta$ , также и по обѣ стороны прямой линіи, проведенной отъ точки  $(x, y)$  параллельно оси  $x$ -овъ до пересѣченія съ контуромъ  $s$ .

Съ другой стороны, полагая въ теоремѣ (366)

$$V = Z,$$

мы получаемъ:

$$Z_{(x,y)} = -\frac{1}{2\pi} \int Z \frac{\partial \lg r}{\partial n} ds + \frac{1}{2\pi} \int \frac{\partial Z}{\partial n} \lg r ds, \quad (389)$$

гдѣ интеграцію можно распространить, вромѣ контура  $s$ , еще и на обѣ стороны упомянутой выше прямой, ибо такіе прибавочные интегралы дадутъ въ результатѣ нуль, вслѣдствіе однозначности и непрерывности функций  $Z$  по обѣ стороны прямой. Складывая равенства (388) и (389) другъ съ другомъ, получаемъ:

$$Z_{(x,y)} = -\frac{1}{2\pi} \int Z \frac{\partial}{\partial n} (\lg r + i\theta) ds + \frac{1}{2\pi} \int \frac{\partial Z}{\partial n} (\lg r + i\theta) ds, \quad (390)$$

или, обозначая черезъ  $\xi, \eta$  координаты контура  $s$ , со включеніемъ прямой разрыва, и полагая

$$\zeta = \xi + i\eta, \quad z = x + iy, \quad (391)$$

гдѣ  $x$  и  $y$  суть координаты той точки внутри контура, для которой опредѣляется значеніе  $Z_{x,y}$ , мы получаемъ:

$$\lg r + i\theta = \lg(\zeta - z),$$

вслѣдствіе чего (390) превращается въ

$$Z_{(x,y)} = -\frac{1}{2\pi} \int Z \frac{\partial \lg(\zeta - z)}{\partial n} ds + \frac{1}{2\pi} \int \frac{\partial Z}{\partial n} \lg(\zeta - z) ds. \quad (392)$$

Но

$$\frac{\partial Z}{\partial n} = \frac{\partial Z}{\partial \zeta} \cdot \frac{\partial \zeta}{\partial n}, \quad \frac{\partial \zeta}{\partial n} = \cos \nu + i \sin \nu, \quad (393)$$

гдѣ  $\nu$  есть уголъ внутренней нормали къ пограничному контуру, въ точкѣ  $(\xi, \eta)$ , съ осью  $x$ -овъ; точно также:

$$\frac{\partial \lg(\zeta - z)}{\partial n} = \frac{\cos \nu + i \sin \nu}{\zeta - z}. \quad (394)$$

Кромѣ того, на контурѣ  $s$ :

$$d\xi = ds \cdot \cos \lambda, \quad d\eta = ds \cdot \sin \lambda, \quad (395)$$

$$d\zeta = ds(\cos \lambda + i \sin \lambda),$$

гдѣ  $\lambda$  есть уголъ элемента  $ds$  съ осью  $x$ -овъ. За положительное направление контура  $s$  выберемъ то, идя по которому мы будемъ имѣть по лѣвую руку охватываемую имъ область и направление внутренней нормали; въ такомъ случаѣ: если направление контура параллельно оси  $x$ -овъ, то направление нормали пойдетъ по оси  $y$ -овъ; если направление контура параллельно оси  $y$ -овъ, то направление нормали пойдетъ въ отрицательную сторону оси  $x$ -овъ. Поэтому легко видѣть, что, при такомъ выборѣ направленія контура:

$$\cos \lambda = \sin \nu, \quad \sin \lambda = -\cos \nu,$$

вслѣдствіе чего имѣемъ изъ (394):

$$d\zeta = ds(\sin \nu - i \cos \nu) = -ids(\cos \nu + i \sin \nu). \quad (396)$$

Такимъ образомъ мы преобразуемъ выраженіе (392), на основаніи (393) и (394), въ

$$Z_{(x,y)} = -\frac{1}{2\pi} \int Z \frac{\cos v + i \sin v}{\zeta - z} ds + \frac{1}{2\pi} \int \left[ \frac{dZ}{d\zeta} \lg(\zeta - z) \right] (\cos v + i \sin v) ds,$$

а, на основаніи 396, — въ

$$Z_{(x,y)} = \frac{1}{2\pi i} \left( \frac{Z}{\zeta - z} d\zeta - \frac{1}{2\pi i} \int \frac{dZ}{d\zeta} \lg(\zeta - z) d\zeta, \right. \quad (397)$$

причемъ интеграція должна быть произведена по контуру  $s$  и, взадъ и впередъ, по прямой разрыва непрерывности функціи  $\lg(\zeta - z)$ . Но такъ какъ функція  $Z$  и  $\frac{1}{\zeta - z}$  остаются непрерывными по обѣ стороны упомянутой прямой, то части перваго интеграла, отнесенныя къ обѣмъ сторонамъ этой послѣдней, обращаются въ нуль.

Обозначая далѣе черезъ  $Z_s$  значеніе функціи  $Z$  на томъ мѣстѣ контура  $s$ , гдѣ этотъ послѣдній пересѣкается прямою, проведенною отъ точки  $(x, y)$  въ положительномъ направленіи оси  $x$ -овъ, мы получимъ, съ помощію интеграціи по частямъ, такое преобразование части втораго интеграла (397), отнесенной къ контуру  $s$ :

$$\begin{aligned} \int_0^s \frac{dZ}{d\zeta} \lg(\zeta - z) d\zeta &= Z_s \left[ \lg(\zeta - z) \right]_{\theta=0}^{\theta=2\pi} - \int_0^s \frac{Z}{\zeta - z} d\zeta \\ &= 2\pi i Z_s - \int \frac{Z}{\zeta - z} d\zeta. \end{aligned} \quad (398)$$

Часть того-же интеграла, взятая вокругъ прямой разрыва непрерывности, отъ точки  $(x, y)$  до контура — по той сторонѣ прямой, гдѣ  $\theta = 0$ , и — отъ контура обратно до точки  $(x, y)$  по той сторонѣ, гдѣ  $\theta = 2\pi$ , обратится въ

$$\begin{aligned} \int_{Z_{(x,y)}}^{Z_s} \frac{dZ}{d\zeta} \left[ \lg(\zeta - z) \right]_{\theta=0} d\zeta + \int_{Z_s}^{Z_{(x,y)}} \frac{dZ}{d\zeta} \left[ \lg(\zeta - z) \right]_{\theta=2\pi} d\zeta \\ = 2\pi i \int_{Z_s}^{Z_{(x,y)}} \frac{dZ}{d\zeta} d\zeta = 2\pi i (Z_{(x,y)} - Z_s). \end{aligned} \quad (399)$$

Такимъ образомъ полное выраженіе втораго члена второй части равенства (397) будетъ:

$$-\frac{1}{2\pi i} \int \frac{dZ}{d\zeta} \lg(\zeta - z) d\zeta = \frac{1}{2\pi i} \int_0^s \frac{Z}{\zeta - z} d\zeta - Z_{(x,y)}, \quad (400)$$

вслѣдствіе чего самое это равенство превращается въ

$$Z_{(x,y)} = \frac{1}{2\pi i} \int Z \frac{d\zeta}{\zeta - z}, \quad (401)$$

при чемъ интеграль берется только по контуру  $z$ .

Такимъ образомъ мы имѣемъ способъ опредѣлить значенія непрерывной и однозначной функціи  $Z$  въ любой точкѣ  $(x, y)$ , внутри даннаго контура, по ея значеніямъ на контурѣ.

**§ 48.** Равенство (401) можетъ быть выведено помимо теоремы Грина, что ведетъ къ заключенію объ одномъ важномъ свойствѣ функціи  $Z$ . Полагая

$$Z = X + iY,$$

мы имѣемъ, на основаніи (375):

$$\frac{\partial X}{\partial x} - \frac{\partial Y}{\partial y} = 0, \quad \frac{\partial X}{\partial y} + \frac{\partial Y}{\partial x} = 0;$$

слѣдовательно равны нулю интегралы

$$\iint \left( \frac{\partial X}{\partial \xi} - \frac{\partial Y}{\partial \eta} \right) d\xi d\eta, \quad \iint \left( \frac{\partial X}{\partial \eta} + \frac{\partial Y}{\partial \xi} \right) d\xi d\eta,$$

взятыя по площади, охватываемой даннымъ контуромъ  $z$ . Произведя одну интеграцію, и пользуясь преобразованиемъ, подобнымъ употребленному въ § 46, мы легко получимъ:

$$\iint \left( \frac{\partial X}{\partial \xi} - \frac{\partial Y}{\partial \eta} \right) d\xi d\eta = - \int \left( X \cos(n, x) - Y \cos(n, y) \right) ds = 0, \quad (402)$$

$$\iint \left( \frac{\partial X}{\partial \eta} + \frac{\partial Y}{\partial \xi} \right) d\xi d\eta = - \int \left( X \cos(n, y) + Y \cos(n, x) \right) ds = 0,$$

причемъ простые интегралы берутся по контуру  $s$ . Упомянутое преобразование очевидно требуетъ, чтобы только функций  $X$  и  $Y$ , а следовательно и функция  $Z$ , были однозначны и непрерывны внутри контура  $s$ ; на ихъ производныя-же не налагается никакихъ условій. Умножая второе выраженіе (402) на  $i$ , складывая оба интеграла и обращая вниманіе на (396), мы найдемъ:

$$\int Z d\zeta = 0. \quad (403)$$

Подставляем въ предыдущее выраженіе вмѣсто  $Z$  функцию  $\frac{Z}{\zeta - z}$ , обращающуюся въ безконечность при  $\zeta = z$ , въ точкѣ  $(x, y)$ . Эту послѣднюю точку мы обведемъ кругомъ безконечно малаго радіуса  $\rho$ , и приложимъ теорему (403) къ области, заключенной между упомянутымъ кругомъ и контуромъ  $s$ , на что имѣемъ право, ибо внутри этой области наша новая функция остается непрерывною. При этомъ интеграль долженъ быть взятъ по контуру и по упомянутой окружности, и—въ такомъ смыслѣ, чтобы ограничиваемая область находилась влѣво отъ направленія по пограничному контуру. Функция  $Z$ , по свойству своей непрерывности, можетъ считаться на кругѣ постоянною и съ тѣмъ-же значеніемъ  $Z_{(x,y)}$ , какое она имѣетъ въ центрѣ круга, т. е. въ точкѣ  $(x, y)$ . Кроме того, если мы обозначимъ черезъ  $\nu$  уголъ нормали къ кругу съ осью  $x$ -овъ, а черезъ  $\rho$ —радіусъ круга, то на окружности будемъ имѣть:

$$\zeta - z = \rho(\cos \nu + i \sin \nu),$$

и, вслѣдствіе (396):

$$\frac{d\zeta}{\zeta - z} = -i \frac{ds}{\rho} = -i d\nu.$$

Поэтому интеграль, взятый по кругу, будетъ:

$$-i Z_{(x,y)} \int_0^{2\pi} d\nu = -2\pi i Z_{(x,y)},$$

вслѣдствіе чего (403) принимаетъ видъ:

$$Z_{(x,y)} = \frac{1}{2\pi i} \int Z \frac{d\zeta}{\zeta - z}, \quad (404)$$

гдѣ интеграль берется только по контуру  $s$ .

Такъ какъ равенство (404) выведено въ предположеніи непрерывности и однозначности только функціи  $Z$ , а выводъ такого-же равенства (401) требуетъ еще, чтобы и производная  $\frac{dZ}{dz}$  удовлетворяла тѣмъ-же условіямъ, то мы заключаемъ, что если функція  $Z$  комплекснаго аргумента однозначна и непрерывна внутри даннаго контура, то и производныя ея должны быть таковыми-же.

---

*(Продолженіе слѣдует).*





# ПРОКАЗА

(LEPRA ARABUM)

НА

ЮГЪ РОССІИ.

---

ИЗСЛѢДОВАНІЯ

Г. Н. Минха

Орд. Профессора Университета Св. Владиміра, Совѣщательнаго Члена Медицинскаго  
Совѣта Министерства Внутреннихъ Дѣлъ.





## 43. Аграфена Кузюткина.

Аграфена Кузюткина 43 лѣтъ, уроженка Пензенской губерніи.

*Anamnesis.* Аграфена лѣтъ около 20 тому назадъ пришла въ Астраханскую губ. на заработки; работала преимущественно на ватагахъ. Болѣзнь, какъ полагаетъ, обнаружилась послѣ простуды, года три тому назадъ: началась съ лихорадки и сыпи (пятенъ) на лицѣ и по тѣлу. Сыпь сначала красная, позднѣе потемнѣла. Года 1½ тому назадъ начали показываться шишки.

*St. praesens.* Кожа лба темнаго, буроватаго цвѣта; цвѣтъ же щекъ, носа, губъ и подбородка представляетъ краснотатый оттѣнокъ. На лбу продольныя и поперечныя морщины крайне глубоки, кожа выдающаяся между ними утолщена, склерозирована, представляетъ неровную шагринированную поверхность; инфильтратъ однако равномерный—узловъ въ немъ не прощупывается. На бровяхъ волосъ нѣтъ и они значительно утолщены и нависли надъ глазами. Лишяныя рѣсвицы вѣки на краяхъ утолщены; въ срединѣ праваго нижняго вѣка, на краю, находится твердый, желтоватый, какъ бы просвѣчивающій узелъ, величиною съ чечевицу. Носъ въ срединѣ нѣсколько углубленъ; концы его и крылья значительно утолщены; инфильтратъ плотный, состоитъ изъ густо сидящихъ другъ подлѣ друга узловъ, выдающихся надъ поверхностью въ видѣ бугровъ и бугорковъ. Внутренняя половина щекъ представляетъ инфильтратъ съ неясной, нерѣзко ограниченной узловатостью, на наружной половинѣ узловатость гораздо яснѣе и нѣкоторые узлы выдаются надъ кожей; тоже—и въ значительно утолщенныхъ губахъ, гдѣ отдѣльные узлы достигаютъ величины горошины и фасоли. На подбородкѣ кожа также утолщена и инфильтрована и представляетъ видъ шагрени съ неравномерными зернами. Нѣкоторые узлы на щекахъ и подбородкѣ изъязвлены; язвы покрыты черными струпами. Сережка и завитокъ инфильтрованы; инфильтратъ мягкій узловатый. На языкѣ, а именно у корня, группа твердыхъ узловъ или бляшекъ, величиною отъ чечевицы до горошины. *Uvula* укорочена; на ней также, какъ и на мягкомъ небѣ сѣрые узлы и отдѣльно сидящіе и образующіе группы.

*Tulovische.* Шея темнаго, желтовато-бурого цвѣта; по внутренней сторонѣ *musc. sterni cl. mast.* той и другой стороны поверхно-

стные узлы. На груди и спинѣ обильныя, возвышенныя пятна желто-ваго-бураго цвѣта, величиною отъ копѣйки до чечевицы. Пятна расположены довольно густо, оставляя свободнымъ на спинѣ только трехугольное пространство, ограниченное съ боковъ линіями, проведенными по внутреннему краю лопатокъ къ позвоночнику, а сверху—линіею пересѣкающею позвоночникъ на уровнѣ верхняго края лопатокъ. Къ крестцу пятна сливаются, а съ поясничной области переходятъ на животъ, середина котораго отъ пятенъ свободна.

Верхнія конечности. На плечахъ такія же пятна какъ и на спинѣ и груди, на тылѣ овѣ обильнѣе, на передней поверхности—рѣже; подъ пятнами плотный инфильтратъ кожи. Кожа тыла предплечій и кистей рукъ, окрашенная равномерно темнымъ бурымъ цвѣтомъ, мягка; начиная съ нижней трети въ ней прощупываются глубокіе узлы, величиною достигающіе боба. Наибольшее количество узловъ находится въ сторонѣ сочлененія кисти; нѣкоторые узлы выдаются, но кожа, покрывающая ихъ, представляетъ нормальныя морщинки. Чувствительность сохранена.

Нижнія конечности. На ягодицахъ, передней и наружной сторонѣ бедръ такія же пятна, какъ и на плечахъ. На утолщенныхъ голеняхъ пятна расположены гуще, сливаются и образуютъ узоры, цвѣтъ пятенъ имѣетъ фіолетовый оттѣнокъ. Кромѣ того, нижняя половина голени и тылъ стопы представляютъ рожистую красноту и припухлость, на правой сторонѣ болѣе рѣзкую, чѣмъ на лѣвой, а въ отдѣльныхъ мѣстахъ тыла стопы и пальцевъ, концы которыхъ утолщены, находятся поверхностныя язвы. Epidermis на голени и стопѣ сильно шелушится. Чувствительность не потеряна. (Записано Сабанѣвымъ.)

*Астрахань* vi 1880 года.

#### 44. Антонида Бѣлова (Табл. VII 1 и 2)

Антонида Бѣлова 12 лѣтъ. Большая живетъ въ Астрахани (гдѣ и родилась) съ матерью и 9-ти лѣтней сестрой, и та и другая здоровы. Отецъ болѣлъ проказою лѣтъ около десяти; судя по рассказамъ жены, проказа была узловатая; больной умеръ года 2 $\frac{1}{2}$  тому назадъ отъ ларинго-стеноза.

*Anaesthesia*. Антонида больна года два (?). Сначала заболѣлъ палець: выходила косточка и началъ сохнуть; позднѣе, обнаружались

пятна, которыя, по указанію матери, явились одновременно съ годъ тому назадъ. (Показанія матери крайне неясны и безтолковы).

*St. praesens.* Цвѣтъ лица, помимо веснушекъ, довольно обильно разсѣянныхъ на лбу и щекахъ, нормальный. Волоса на бровяхъ густые. Узловъ нигдѣ нѣтъ, кромѣ одного, находящагося подъ подбородкомъ; узелъ этотъ величиною около фасоли, фіолетоваго цвѣта, выдается надъ кожей, но не рѣзко огривиченъ съ краевъ; консистенція его твердая; въ окружности на нѣкоторомъ протяженіи—инфильтратъ; божица на протяженіи узла шелушится; мѣстами просвѣчиваютъ сосудистыя развѣтвленія. Форма носа не измѣнена, но онъ мало проходитъ; при этомъ изъ лѣвой ноздри отдѣляется сукровица, а правая закупорена твердыми сухими корками. Кожа завитковъ припухла, розоваго цвѣта; сережки тоже утолщены, но блѣдны и въ нихъ прощупываются узелки хотя и не ясно. На твердомъ небѣ, соотвѣтственно гарге, красновато-фіолетовый, плотный, возвышенный валикъ; на мягкомъ небѣ узловъ нѣтъ, а замѣчается только краснота и припухлость слизистой оболочки, рѣзче выраженная на лѣвой сторонѣ.

Туловище. Шейныя лимфатическія желѣзы не увеличены. На груди и спинѣ пятенъ нѣтъ.

Верхнія конечности окрашены неравномѣрно, при чемъ нормальная окраска кожи отдѣлена отъ ненормальной довольно рѣзкой границей, а именно—въ видѣ желтовато-бураго валика или каймы, обладающихъ впрочемъ не вездѣ одинаковыми качествами: мѣстами этотъ валикъ выше и темнѣй и при ощупываніи представляетъ явный инфильтратъ кожи; мѣстами онъ блѣднѣе и еле поднимается надъ кожей; мѣстами, впрочемъ, онъ совершенно прерывается или измѣняетъ направленіе, продолжаясь въ отдѣлъ кожи, измѣнившей свой цвѣтъ. Точно также не вездѣ одинакова ширина каймы. Направленіе послѣдней обозначено на рисункѣ 9 и 10; вообще оно довольно симметрично на правой и лѣвой сторонѣ. Кожа выше валика, т. е. — большей части плеча, окрашена нормальнымъ цвѣтомъ; ниже валика окраска кожи мѣняется: общій оттѣнокъ блѣдный, желтовато-бурый, но онъ измѣняется, мѣстами онъ темнѣй, мѣстами блѣднѣе и наконецъ попадаются точки (отмѣченные на лѣвомъ предплечіи пунктиромъ), гдѣ цвѣтъ кожи на нѣкоторомъ протяженіи совершенно бѣлый (*vitelligo*). На лѣвомъ предплечіи, кромѣ того, въ двухъ мѣстахъ отмѣченныхъ звѣздочками, замѣчаются темно-фіолетовыя, узловатыя возвышенія, въ видѣ продолговатыхъ островковъ.

На обоихъ локтяхъ рубцовые слѣды *remphigus*, относительно времени появленія которыхъ больная не могла сообщить никакихъ точныхъ



Рис. 9. Правая конечность. *a* тыльная, *b* ладонная сторона; *p* рубцы—*remphigus*.

Рис. 10. Лѣвая конечн. *a* тыльная, *b*—ладон. сторона; *p*—рубцы, \*—возвышенныя, фиолет. узловат. полоски.

свѣдѣній, а просто говорить, что „обожгла“. Кромѣ указанныхъ измѣненій, замѣчаются слѣдующія: значительная атрофія мышцъ, и главнымъ образомъ, предплечія и ручной висти: *emintia thenar et antithenar* совершенно сглажены, межкостные промежутки очень глубоки. Далѣе, въ большомъ пальцѣ замѣчаются явленія мутиляціи, а именно: вторая его фаланга значительно укорочена, на свободномъ утолщенномъ концѣ, около рудиментарнаго ногтя, похожаго на струнъ, находится вставуемый рубецъ—слѣдъ отдѣлившейся косточки; остальные пальцы лѣвой руки представляютъ контрактуру, не поддающуюся насилію; контрактура замѣчается и въ пальцахъ правой руки, но при насиліи пальцы разгибаются. Наконецъ, въ обѣихъ конечностяхъ замѣчаются явленія анестезіи; анестезія эта обнаруживается только ниже каймы, въ ненормально окрашенномъ отдѣлѣ конечностей, и притомъ крайне безпорядочно, безъ замѣтнаго отношенія степени ея къ болѣе

или менѣе блѣдному оттѣнку кожи; полная анестезія и аналгезія замѣчаются въ сторонѣ рубцовъ на локтѣ и въ мутированномъ пальцѣ; значительная анестезія—на тылѣ 1-ой и 2-ой фалангъ указательныхъ пальцевъ и 1-ой фаланги средняго; въ остальныхъ мѣстахъ она выражена болѣе или менѣе ясно, хотя попадаются точки, гдѣ чувствительность сохранена, повидимому, вполнѣ: небольшой островокъ кожи на тылѣ праваго предплечія, около сочлененія съ кистью. Нормальная консистенція кожи сохранена всюду, кромѣ тыла 1-ой и 2-ой фалангъ указательнаго и средняго пальцевъ, гдѣ кожа склерозирована и соотвѣтственно этому представляетъ блѣдный, фіолетово-розовый оттѣнокъ. Въ нѣкоторыхъ погтахъ замѣчаются продольныя расщепленія.

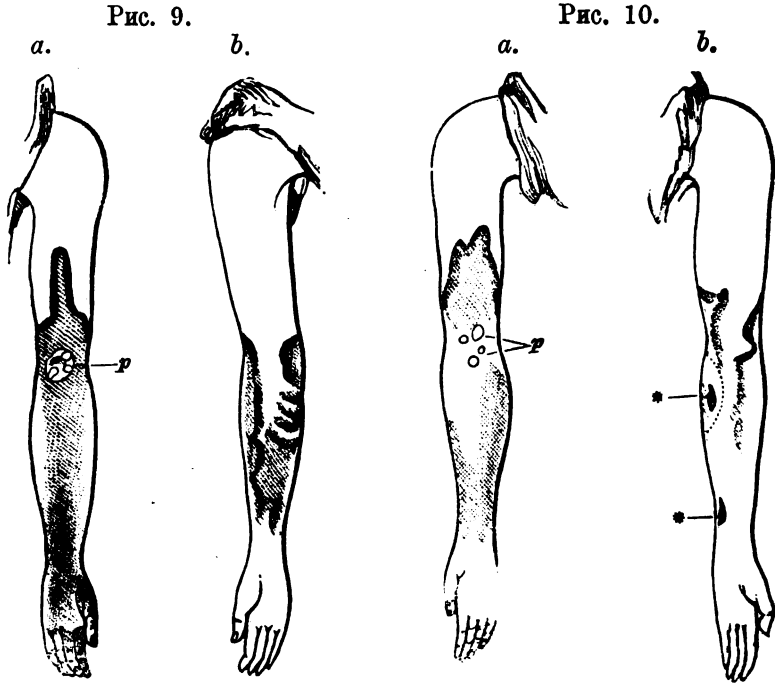
Нижнія конечности. На нихъ замѣчаются пятна, представляющія почти общій характеръ, а именно: болѣе или менѣе блѣдный, часто сухой, шелушащійся центръ и болѣе или менѣе возвышенную и темную периферическую кайму. Самое большое—изъ числа такихъ пятенъ—занимаетъ крестцовую и ягодичную области и представлено на рисункѣ. Въ центрѣ этого пятна находятся темныя узловатая возвышенія; чувствительность въ центрѣ пятна замѣтно ослаблена. Кромѣ этого пятна находятся: спереди—на передней поверхности лѣваго бедра—пятно, имѣющее эллиптическую форму и занимающее протяженіе отъ верхней  $\frac{1}{3}$  бедра до колѣна; у наружнаго края этого пятна рядъ узловатыхъ фіолетовыхъ возвышеній; на правой конечности, надъ колѣпомъ же, такія же узловатая возвышенія, но пятна съ периферическою каймою не замѣчаются. Сзади находится нѣсколько пятенъ, положеніе и величина которыхъ обозначены на рисункѣ. Кромѣ указанныхъ явленій на шелушащейся кожѣ голени замѣчаются фіолетовыя пятна, соотвѣтственно которымъ ощупывается довольно плотный инфильтратъ; таковой же—въ кожѣ стопы; пальцы—концы ихъ—утолщены. Кромѣ анестезіи въ центрѣ пятенъ, болѣе или менѣе значительное притупленіе чувствительности обнаруживается во всей голени и стопѣ.

*Астрахань* г. 1880. Маріинская больница.

#### 45. Просковья Колесникова.

Просковья Колесникова 63 лѣтъ; московская уроженка; пришла вмѣстѣ съ мужемъ въ Астрахань лѣтъ болѣе 30 тому назадъ и занималась различною работою, ходила также и на ватаги. Мужъ

умеръ уже давно, проказою не болѣлъ, но эту послѣднюю страдаетъ единственный сынъ ея, съ которымъ она жила и живетъ вмѣстѣ (см. ниже); сынъ этотъ заболѣлъ гораздо раньше ея.

*Amnnesis.* Просковья замѣтила начало болѣзни лѣтъ пять тому назадъ; у нея стало темнѣть лице; затѣмъ оно начало пухнуть, также какъ и руки и ноги; года съ два тому назадъ на послѣднихъ стали выходить пузыри и больная стала ощущать въ нихъ чувство онѣмѣнія, вмѣстѣ съ тѣмъ опухоль въ лицѣ, рукахъ и ногахъ начала уменьшаться.

*St. praesens.* Лице нѣсколько темное, старчески сморщенное; узловъ, кромѣ одного на правой сторонѣ лба, не замѣчается, тѣмъ не менѣе въ кожѣ ощущается неясный, довольно мягкой, узловатый инфильтратъ. Волосъ на бровяхъ совсѣмъ нѣтъ. Носъ въ серединѣ нѣсколько ввалился. Губы толсты, узловатость инфильтрата выражена въ нихъ рѣзче. На твердомъ небѣ узловъ нѣтъ; на мягкомъ—посерединѣ—фіолетовое, немного возвышенное, васкуляризированное пятно, а въ центрѣ его молочнаго цвѣта—какъ бы отъ прижиганія яписомъ—бляшка; *uvula* толста, на ней бѣловатая углубленная мѣста, при ощупываніи соответствующія твердымъ узламъ. Голосъ сиплый. По краямъ ушей и въ серединѣ небольшіе, довольно мягкіе узлы.

Туловище. Грудь желтовато-бураго цвѣта, также и спина; *mammae* атрофированы, но соски утолщены, значительно выдаются и на ощупь тверды. На всѣмъ туловищѣ слѣды начеса.

Верхнія конечности. Плечи такого же цвѣта, какъ и грудь. Предплечіе на тылѣ темнѣе и имѣетъ фіолетовый оттѣнокъ; этотъ послѣдній въ вистяхъ еще рѣзче. На локтяхъ кожа представляетъ красную, плотную, возвышенную поверхность, покрытую довольно толстымъ слоемъ шелушащейся кожицы; около этого возвышенія нѣсколько рубцовъ. На тыльной и ладонной поверхности предплечій глубокіе узлы въ видѣ четоковъ, такіе же—какъ описанные на стр. 44, рис. 5 и 6, только въ нижней трети предплечій ихъ больше; кожа надъ узлами подвижна и мягка. На пальцахъ и главнымъ образомъ указательномъ правой руки, слѣды *remphigus*, частью въ формѣ язвъ, покрытыхъ струпами, частью—болѣе или менѣе окрашенныхъ и шелушащихся рубцовъ. Правый мизинецъ представляетъ контрактуру, не разгибаемую, ни активно, ни пассивно; суставные концы 1-ой и 2-ой фалангъ мизинца утолщены. Тылъ ручной висти той и другой стороны представ-



даетъ полную потерю какъ осязательной, такъ и болевой чувствительности; къ концамъ пальцевъ эта послѣдняя нѣсколько восстанавливается, за исключеніемъ указательнаго пальца лѣвой руки; точно также восстанавливается постепенно чувствительность кожи предплечія, и въ верхней трети она почти нормальна. На ладонной поверхности замѣчается тоже потеря чувствительности, но въ меньшей степени и притомъ безпорядочно. Въ пальцахъ больная, послѣ работы, ощущаетъ судороги.

Нижнія конечности. Не утолщены. Въ сторовѣ коленъ фіолетовые рубцы, покрытые шелушащимся *epidermis*. На задней сторовѣ лѣвой голени, у наружнаго края ахиллосова сухожилья, узловатый шнурокъ, нѣсколько болѣзненный при давленіи. Кожа правой стопы представляетъ инфильтратъ и рожистую красноту, а на наружной поверхности стопы, отъ основанія большаго пальца до середины стопы, находится овальная поверхностная язва, похожая на язву послѣ испанской мушки: по словамъ больной, ее прежде знобило и бросило въ жаръ, а потомъ вскопчилъ пузырь, который утромъ лопнулъ и оставилъ язву. Чувствительность стопъ совершенно потеряна, чѣмъ выше тѣмъ потеря эта слабѣй, но замѣчается и въ бедрахъ, за исключеніемъ внутренней ихъ поверхности. При продолжительномъ движеніи, ноги у больной опухаютъ и ломота, которую она ощущаетъ постоянно, усиливается. Кромѣ всего сказаннаго у больной сильный зудъ въ ногахъ и ползанье мурашекъ.

*Астрахань* VI 1880.

#### 46. Поликарпъ Колесниковъ (Табл. VI рис. 1).

Поликарпъ Колесниковъ, 28 лѣтъ. Астраханскій уроженецъ. Мать больна проказою (см. выше).

*Anapnesis*. На сколько можно понять довольно безтолковый рассказъ Колесникова о своей болѣзни, эта послѣдняя началась въ 1868 году, а именно: при лихорадочныхъ явленіяхъ у него обнаружались пузыри на нижнихъ конечностяхъ; пузырями этихъ было много—до 50—они лопались и засыхали. Въ 1869 и 70 высыпь эта повторялась; въ 1871 году начали пухнуть руки, ноги и лице, а въ 73-мъ показались шишки. Насморкомъ страдаетъ съ 75-го года. Въ послѣднее время шишки и опухоль стали пропадать.

*St. graeensis*. Лице грязнаго, буроватаго цвѣта, узловъ нигдѣ не замѣчается; кожа представляется мелко-морщиноватой, нѣсколько напоминающей кожу съ оспенными рубцами; консистенція кожи вездѣ довольно мягкая, только на щекахъ и у угловъ рта ощущается неясный узловатый инфильтратъ. Волосъ на бровяхъ пѣтъ, также какъ на подбородкѣ и верхней губѣ, гдѣ замѣчается только небольшой пушескъ. Носъ въ серединѣ вдавленъ, немного скошенъ на право и нѣсколько приплюснутъ; отверстія его служены. Кожа сережескъ и завитка мягка и представляетъ обильные морщины и складки (атрофировавшіеся узлы). *Conjunctiva bulbi* желтоватаго цвѣта, сильно васкуляризирована; въ лѣвой роговицѣ сверху и боковъ помутненіе, въ правой—только сверху. На языкѣ около основанія сѣроватыя, возвышенныя бляшки, отдѣляемыя другъ отъ друга глубокими морщинами.

Туловище. На шеѣ значительно увеличенныя лимфатическія желѣзы и въ трехъ мѣстахъ—подъ угломъ нижней челюсти на правой и у внутреннего края *m. st. cl. mastoid.* и въ надключичной области на лѣвой сторонѣ—находятся фистулезныя отверстія, открывающіяся въ полости, образовавшіяся вслѣдствіе отслойки кожи; изъ нѣкоторыхъ отверстій при давленіи отдѣляется грязная, бѣловатая, творожистая масса. На груди, на которой у больнаго еще въ 1873 году обнаружены пятна, въ настоящее время замѣчается пигментация: двѣ темно-бурныя полосы, шириною пальца въ два, тянутся по парастеральной линіи и соединяются поперечной полосой, такъ что изображаютъ фигуру, соотвѣтствующую буквѣ Н. Подреберья также пигментированы. На спинѣ темная окраска занимаетъ боковыя части, поясничную область и крестецъ.

Верхнія конечности. Тылъ окрашенъ темнымъ цвѣтомъ, ладонная поверхность блѣдна; на локтяхъ, мѣстами же на плечахъ и предплечьяхъ рубцовыя слѣды *remphigus*; на правомъ локтѣ язва, покрытая толстымъ струпомъ и окруженная фіолетовымъ шелушащимся вѣничкомъ. На предплечьяхъ, на лучевой и локтевой сторонѣ, глубокіе, не возвышающіеся надъ кожей узлы, величиною отъ горошины до маленькаго боба. На правомъ предплечіи, на ладонной сторонѣ, въ нижней трети черно-бурое пятно, шириною пальца въ 4; въ пятнѣ, въ отдѣльныхъ мѣстахъ, преимущественно на краяхъ, ощущается инфильтратъ. Пятно это, по словамъ, больнаго сдѣлалось послѣ горчичника, котораго онъ ставилъ себѣ (когда?). На тылѣ кистей рукъ обильные

блѣдные и пигментированные рубцы; кожа утолщена и склерозирована; пальцы согнуты и мало или совсѣмъ не разгибаются, даже и при насиліи; на тылѣ сочлененія 1-й и 2-й фалангъ указательнаго праваго пальца—язва, покрытая струпомъ, около котораго слѣды рубцованія; на указательномъ и среднемъ пальцѣ лѣвой руки (см. рисунокъ), въ томъ же мѣстѣ, язвы съ красной, сухой, гранулирующей поверхностью и бѣлыми рубцующимися краями; лѣвый мизинецъ укороченъ, отъ него осталась одна фаланга съ уродливымъ, похожимъ на струпу ногтемъ; фаланга эта отведена къ наружи и около ея основанія находится пигментированный рубецъ. Ногти уродливы, съ продольными полосами и трещинами. Кожа ладони утолщена, шелушится. Полная анестезія кистей рукъ и предплечій, въ кожѣ плечъ чувствительность ослаблена.

Нижнія конечности. Въ нижней  $\frac{1}{3}$  бедеръ темныя, фіолетово-бурныя пятна, соотвѣтственно которымъ въ толщѣ кожи прощупываются узлы. На колѣнахъ рубцовые слѣды remphigus. На голеняхъ темныя, почти черныя узорчатыя пятна. Кожа стопъ нѣсколько утолщена и склерозирована. На лѣвомъ бедрѣ, на наружной сторонѣ, около колѣна свѣжій remphigus, въ формѣ овальнаго пузыря, длиною въ вершокъ, окруженнаго эритематознымъ вѣнчикомъ. Анестезія, начинающаяся съ бедеръ. (Записанъ мною и Сабанѣвымъ).

*Астрахань* vi 1880.

#### 47. Петръ Антроповъ.

Петръ Антроповъ, 33 лѣтъ, уроженецъ Астраханскій, но отецъ и мать Владимірскіе. Больныхъ проказою между родными не было.

*Anamnesis.* Антроповъ до 1871 года жилъ въ Астраханской губ., занимался рыбнымъ промысломъ и былъ совершенно здоровъ. Въ 71 году пошелъ въ солдаты и провелъ 71 и 72-й годъ во Владимірѣ; 73 въ Оренбургѣ; 74, 75-й въ Уральскѣ; 76 въ Ташкентѣ, гдѣ замѣтилъ, что тѣло его стало чернѣть; въ 77 году, черезъ Астрахань, направился на Кавказъ, тамъ онъ замѣтилъ красныя пятна на бровяхъ и правой щекѣ и на предплечіи; пятна увеличивались и когда онъ въ 78-мъ году вернулся съ Кавказа въ Астрахань, то бугровъ у него на лицѣ было уже много; руки опухли и потемнѣли и на нихъ также обнаружились

пишвы. Въ Ташкентѣ Антроповъ зналъ одного Пензенскаго татарина солдата, который заболѣлъ тамъ опасною болѣзною.

*St. graezens.* По лицу разсѣянные, ясно дифференцированные, поверхностные узлы, образующіе во многихъ мѣстахъ конгломераты или группы; кожа между ними мягка. На правой щекѣ плотная бляшка, овальной формы, величиною съ сливу; кожа носа утолщена и представляетъ равномерный инфильтратъ. Поверхность нѣкоторыхъ узловъ шелушится, въ другихъ просвѣчиваютъ обильные сосудистыя развѣтвленія.

Туловище. Грудь и спина усѣяны пятнами; нѣкоторые—бураго, другіе—красноватаго цвѣта, послѣднія при давленіи исчезаютъ. На головѣ створа частью поверхностные, частью глубокіе узлы очень твердой консистенціи; узлы ощущаются и въ нещеристомъ тѣлѣ и въ увеличенномъ *epididimis*.

Верхнія конечности. Въ сторонѣ *m. deltoidei* и на тылѣ плеча частью поверхностные, частью глубокіе узлы, съ соответствующей буроватой пигментаціей кожи. На лѣвомъ локтѣ возвышенные рубцы и язва, окруженная фіолетовымъ вѣничкомъ. На тылѣ довольно сильно пигментированныхъ предплечій, подъ кожей, узловатые шнуры, видимо слѣдующіе тракту вены; на правой сторонѣ они выражены рѣзче. На ладонной поверхности предплечія небольшія, довольно рѣдкія пятна. Въ сторонѣ сочлененія кисти и на самой кисти, на тылѣ, поверхностные узлы—и отдѣльные, и въ видѣ конгломератовъ; кожа тыла 1-хъ фалангъ утолщена и склерозирована; на лѣвой сторонѣ, кромѣ узловъ, въ двухъ мѣстахъ въ кожѣ ощущаются плотныя бляшки, одна въ мѣдный пятакъ, другая менѣе; поверхность кожи, соответственно бляшкамъ, гладка, темно-фіолетоваго цвѣта, шелушится. На ладонной поверхности кожа, соответственно *eminentia thenar et antithenar*, плотна, окрашена фіолетовымъ цвѣтомъ и шелушится. Кромѣ сказанныхъ измѣненій, на предплечіи попадаютъ язвы (одна на радіальной сторонѣ праваго предплечія, величиною около 20 к., съ твердымъ, возвышеннымъ фіолетовымъ краемъ) и рубцы. Чувствительность не изслѣдована.

Нижнія конечности. На бедрахъ и голеняхъ пятна и узлы. На голеняхъ рубцы. Кожа стопъ утолщена, плотна; подъ правымъ мышелкомъ рубецъ послѣ *remphigus*. (Записанъ Сабанѣвымъ).

*Астрахань.* г. 1880.

48. Иванъ Молодкинъ <sup>1)</sup>.

Иванъ Молодкинъ, 56 лѣтъ. Въ 1848 году выпелъ изъ Ярославской губ. и съ тѣхъ поръ живетъ въ Астраханской, занимаясь рыбной ловлей.

*Anapnesis.* Заболѣлъ года три тому назадъ; какъ полагаетъ—отъ простуды: поздней осенью его во время бури на морѣ чуть не затопило. Болѣзнь началась красными пятнами, которые позднѣе стали темнѣть и расходиться по всему тѣлу. Нѣсколько мѣсяцевъ тому назадъ начали показываться раны, которыя развивались изъ пятенъ (?) и превращались въ струнья.

*St. graesens.* Субъектъ не очень крѣпкаго тѣлосложенія, исхуданіе значительное. Лице, кромѣ довольно значительной худобы, особенныхъ измѣненій не представляетъ; волоса цѣлы; узловъ нѣтъ, кромѣ одного, ощущаемаго въ правой сережкѣ.

Туловище. На груди и спинѣ разсѣяны пятна различной величины и формы, но довольно однообразнаго, представленнаго на рисункѣ <sup>2)</sup> вида. Самыя ма-

Рис. 11.

лыя пятна, около мѣднаго пятака, сидятъ отдѣльно и представляютъ круглую или кругловатую форму; въ каждомъ пятнѣ находится периферическій, болѣе или менѣе возвышенный и инфильтрованный, буроватый, довольно темный вѣничикъ, около 1 сантим. ширины; поверхность этого вѣничика или очень мало или совсемъ не шелушится, въ первомъ случаѣ шелуха очень мелкая, отрубевид-



Рис. 11. Грудь и часть живота Молодкина: отдѣльные и сливающіяся пятна.

<sup>1)</sup> Этотъ и слѣдующій больные (Зотова) попались мнѣ случайно на амбулаторномъ приѣмѣ д-ра Яницкаго, на которомъ я присутствовалъ.

<sup>2)</sup> Лучшій негативъ Молодкина разбился, а потому мы не можемъ приложить его фототипіи, а передаемъ ксилографически съ позитива.

ная. Центръ пятенъ нѣсколько углубленъ и представляетъ качества совершенно нормальной кожи, ничѣмъ по крайнѣй мѣрѣ не отличающейся отъ тѣхъ участковъ кожи, которые находятся между пятнами. Пятна бѣльшей величины происходятъ путемъ слиянія меньшихъ пятенъ, причемъ темный край въ мѣстѣ слиянія блѣднѣетъ и исчезаетъ, образуя пятно, имѣющее неправильное очертаніе. Центръ пятенъ представляетъ замѣтно притупленную чувствительность, особенно рѣзкую для больного, если проводить концомъ иглы послѣдовательно въ центрѣ пятна и въ участкахъ кожи между пятнами. Кромѣ этихъ пятенъ, кой-гдѣ въ промежуткахъ между ними попадаются маленькія буроватая пятнышки, изъ которыхъ вѣроятно развиваются и пятна первой категоріи, путемъ периферическаго роста. Что касается локализациі пятенъ, то на груди и животѣ встрѣчаются отдѣльные экземпляръ; на спинѣ онѣ рѣже, а на поясницѣ и ягодицахъ ихъ совсѣмъ нѣтъ и кожа, благодаря слившимся пятнамъ, представляетъ крайне узорчатый видъ.

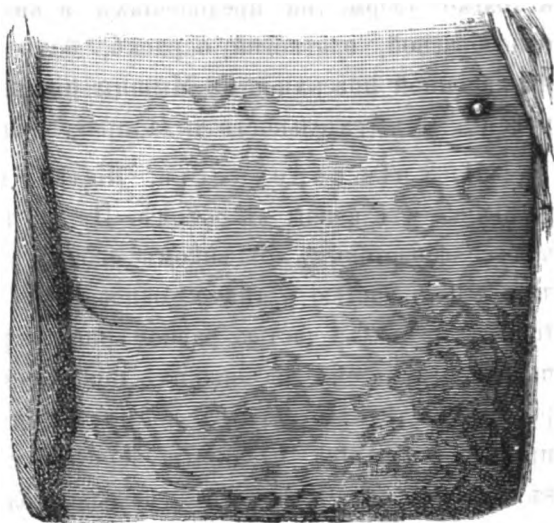
Верхнія конечности. На плечахъ отдѣльныхъ пятенъ нѣтъ, а только узоры; на предплечіяхъ и кистяхъ они уступаютъ мѣсто однообразной, оливковой окраскѣ, болѣе темной на тылѣ и блѣдной на ладонной поверхности. Мышцы предплечій и кистей рукъ атрофированы. Чувствительность тыла притуплена.

Нижнія конечности. Желѣзы паховыя и бедреннаго трехугольника увеличены въ объемѣ. Пятна на бедрахъ слились, они отличаются фіолетовымъ оттѣнкомъ своихъ узоровъ и уступаютъ на голени мѣсто частью пятнамъ, однообразно окрашеннымъ красно-фіолетовымъ цвѣтомъ, частью равномерной окраскѣ; то же и на тылѣ стопы. Кромѣ пятенъ на нижнихъ конечностяхъ, замѣчаются язвы и ихъ рубцовые слѣды: одна язва въ мѣдвнй пятакъ находится въ сторонѣ праваго trochanter и закрыта чернымъ струпомъ; на другой сторонѣ въ томъ же мѣстѣ рубецъ; нѣсколько блѣдныхъ рубцовъ съ фіолетовой каймой находятся на ягодицахъ; наконецъ, покрытая струпомъ язва, величиною въ миндалину, съ рубцующимися краями, находится на наружной поверхности праваго бедра, около его середины. Чувствительность на тылѣ обѣихъ стопъ совершенно потеряна.

*Астрахань* г. 1880 г.

## 49. Екатерина Зотова.

Екатерина Зотова. 45 лѣтъ. Уроженка Пензенской губер., Саранскаго уѣзда. Оставила свою родину 20 лѣтъ тому назадъ и 6 лѣтъ прожила на Кавказѣ, а остальное время живетъ въ Астрахани, гдѣ первые 7 лѣтъ торговала (держала кабакъ), послѣднее же время служить въ кухаркахъ. У Зотовой было двое дѣтей—оба умерли.

Анамнезис. Заболѣла Екатерина 2 года, третій. Отчего началась болѣзнь, она не знаетъ. Передъ началомъ болѣзни (пятенъ) она чувствовала, что у нея деревенѣетъ правая нога, на которой потомъ и показались первыя пятна; затѣмъ они обнаружались и на лѣвой ногѣ. На лицѣ пятна показались съ годъ тому назадъ. Съ марта мѣсяца нынѣшняго года, въ носу начали насыхать корки. Лѣчилась у знахарокъ ртутью, но безъ прова. До послѣдней болѣзни была здорова, болѣла будучи еще въ Пензенской губ. чесоткою.

St. praesens. Лице блѣдное. Надъ правой бровью красное, возвышенное и рѣзко ограниченное пятно, величиною около мѣднаго пятака; кожа соотвѣтственно пятну суха, тверда, лоснится и покрыта легкой отрубевидной шелухой. Волоса на правой брови очень рѣдки. Такіе же пятна, по меньшей величины и не такъ рѣзко ограниченные, находятся и въ другихъ мѣстахъ: одно—надъ лѣвой бровью, два—на лѣвой щекѣ и, наконецъ, одно у лѣваго угла рта. Въ сережкахъ неясный инфильтратъ. Въ носу сухія, бурныя корки. Въ полости рта никакихъ измѣненій. Пятна на лицѣ зимою (на холодѣ) синѣютъ. На верхнихъ и нижнихъ конечностяхъ разсѣяны пятна. Нѣкоторые изъ нихъ представляются въ видѣ небольшихъ, красноватыхъ, слегка шелушащихся папулъ; другіе—большей величины въ центрѣ нѣсколько углублены; третьи, наконецъ, представляютъ ясно дифференцированный периферическій валикъ и болѣе блѣдный центръ. Периферическій валикъ представляется или состоящимъ изъ красноватыхъ папулезныхъ возвышеній, или имѣетъ видъ плоскаго возвышенія шириною въ одинъ, два сантиметра съ гладкой, красной, лоснящейся, сухой поверхностью и шелушащимися, очертанными въ видѣ фестоновъ краями. Въ нѣкоторыхъ пятнахъ плоская поверхность пересѣкается въ поперечномъ направленіи бѣловатыми, шелушащимися на краяхъ трещинками. Центръ пятенъ въ нѣкоторыхъ мѣстахъ ничѣмъ не отличается отъ нормальной кожи; въ другихъ—представляетъ характеръ атрофической кожи;

эта послѣдняя тонка, сморщена. Форма пятенъ меньшей величины круглая; большія пятна представляютъ неправильныя очертанія. Въ центрѣ большинства пятенъ явное притупленіе чувствительности. Локализация пятенъ слѣдующая.

На туловищѣ: два пятна, одно на шеѣ, величиною въ ладонь, круглое; другое на груди, въ сторонѣ лѣвой mammae, величиною около 2-хъ копѣекъ.

На верхнихъ конечностяхъ: два небольшихъ пятнышка на тылѣ лѣваго плеча; большія, съ широкимъ валикомъ пятна въ сторонѣ локтей; на кистяхъ рукъ: на тылѣ правой—пятно, величиною съ яйцо и распространяющееся на тыл 1-й и 2-й фалангъ средняго пальца; качества пятна тождественны съ тѣми, которые описаны на лбу; на тылѣ лѣвой кисти пятно съ миндалину у основанія мизинца. Кромѣ описанныхъ пятенъ на правомъ локтѣ язва величиною въ двугривенный, покрытая чернымъ струпомъ и окруженная рубцовымъ вѣнчикомъ. Больная жалуется на то, что концы пальцевъ нѣмѣютъ. Чувствительность замѣтныхъ измѣненій не представляетъ (помимо пятенъ).

На нижнихъ конечностяхъ: на бедрахъ, спереди, нѣсколько (3, 4) маленькихъ пятенъ; сзади, подѣ лѣвой ягодицей большое пятно, величиной въ ладонь, съ атрофической кожей въ центрѣ; кромѣ того нѣсколько маленькихъ пятенъ на правой и лѣвой сторонѣ; на лѣвомъ колѣнѣ пятно, величиною въ пятакъ, а позади, in fossa poplitea величиною въ ладонь; наконецъ, большія, неправильно очертанныя пятна находятся на лѣвой голени сзади и на тылѣ правой стопы; пятна эти имѣютъ очень широкій ободокъ. Чувствительность между пятнами повидимому нормальна.

*Астрахань* VI 1880 г.

## 50. Персіянка Н....

Н....., лѣтъ около 20, родилась въ Астрахани. Больная изъ относительно зажиточной купеческой семьи. Показалъ мнѣ ее д-ръ Яницкій. Анамнестическихъ свѣдѣній, въ виду плохой и безтолковой переводчицы, я собрать никакихъ не могъ. Больная явно страдаетъ анестетической проказою: кожа лица въ цвѣтѣ неизмѣнена, волосы на бровяхъ густые; мышцы лица атрофированы; мимическія выраженія отсутствуютъ;



правый уголь рта нѣсколько отвисъ. Въ верхнихъ конечностяхъ: атрофія мышцъ предплечія и кисти и контрактуры пальцевъ, причеъ на правой рукѣ, на тылѣ сочлененій 1-й и 2-й согнутыхъ фалангъ, рубцовые слѣды язвъ. Въ нижнихъ конечностяхъ: атрофія мышцъ голени и на наружной сторонѣ большого пальца правой ноги—язва, величиною въ миндалину, съ краснымъ, грануляціоннымъ, нѣсколько возвышеннымъ дномъ, отдѣляющимъ жидкій, сывороточный гной.

### 51. Аграфена Манарова.

Аграфена Макарова, 53 лѣтъ, уроженка Воронежской губ., Павловскаго уѣзда, живетъ въ Михайловѣ 23 года, занималась хозяйствомъ, ходила, хотя и не часто, на ватаги.

Апатіезисъ. Началась болѣзнь лѣтъ 14 тому назадъ, какъ рассказываетъ больная, съ прострѣла, вмѣстѣ съ тѣмъ сдѣлалась лихорадка, которая продолжалась дня три; прострѣлъ (lumbago) продолжался недѣль шесть; вскорѣ послѣ этой болѣзни начала нѣмѣть лѣвая рука, и совсѣмъ опѣмѣли безимянный палецъ и мизинецъ лѣвой руки и тылъ кисти до локтя; затѣмъ обнаружилось чувство жженія въ спинѣ и боли въ ногахъ; уже позднѣе въ 1871 году опѣмѣніе появилось и въ правой рукѣ. Вмѣстѣ съ сказанными явленіями обнаружилились и пузыри и язвы.

St. praesens. Рѣзка атрофія мышцъ лица, кожа котораго представляется вялой, отвислой, естроріонъ нижняго вѣка и помутнѣніе роговицы; движеніе личныхъ мускуловъ совершенно ослаблено: больная не можетъ надувать рта. Чувствительность въ лицѣ — щекахъ — притуплена.

Въ верхнихъ и нижнихъ конечностяхъ атрофія мышцъ и почти полная потеря чувствительности кожи. Кромѣ того, рубцовые слѣды remphigus въ различныхъ мѣстахъ (локтяхъ, колѣнахъ, предплечіяхъ и кистяхъ рукъ, голени и стопѣ). Въ верхнихъ и нижнихъ конечностяхъ больная ощущаетъ стрѣляющія боли. (Записанъ Сабанѣвымъ).

*Михайловка* (Астрах. губ.) vi 1880 года.

### 52. Агафья Гончарова.

Агафья Гончарова, 48 лѣтъ, уроженка Николаевки, противъ Чернаго Яра (Астр. губ.), между родными проказой никто не болѣлъ.

*Anaesthesia.* Заболѣла Агафья 6 лѣтъ тому назадъ. Простудилась въ холодной водѣ; послѣ этого начало ломить ноги; затѣмъ они стали пухнуть и чернѣть; позднѣе опухоль показалась въ рукахъ и лицѣ.

*St. praesens.* Лице темнаго, багроваго цвѣта. Кожа лба и бровей (лишенныхъ волосъ) представляетъ узловатый инфильтратъ; на щекахъ, губахъ и подбородкѣ отдѣльные, рѣзко ограниченные поверхностные узлы. Носъ утолщенъ, въ срединѣ вдавленъ и искривленъ на право. На правомъ глазу отъ внутренняго угла тянется сосудистое уплотнѣніе *conjunctivae bulbi* въ видѣ сѣроватаго клина; основаніе клина доходитъ почти до середины *corneae* и на отрѣзкѣ, захватывающемъ послѣднюю, находятся 3 небольшихъ узелка. На лѣвомъ глазу тоже, но узелковъ нѣтъ. Въ носу насыхаютъ бурья корки. Голосъ сильный.

Туловище. Кожа груди и живота довольно темнаго, оливковаго цвѣта, тоже и спины; но на послѣдней цвѣтъ на поясницѣ измѣняется въ темнобурый, а на крестцѣ почти въ черный. Въ сторонѣ правой лопатки и надъ ними нѣсколько блѣдныхъ, сморщенныхъ рубцовъ, около гривенника величиною, окруженныхъ фіолетовымъ вѣничкомъ (происхожденіе рубцовъ?).

Верхнія конечности. Темно-оливковая пигментація кожи тыла плеча и предплечія; на послѣднемъ (болѣе на локтевой сторонѣ), также какъ и на локтѣ довольно плотные, сморщенные рубцы. Тылъ кистей рукъ также пигментированъ и представляетъ значительную анестезію, захватывающую и весь почти тылъ предплечій.

Нижнія конечности. Кожа бедеръ покрыта узоромъ нѣсколько возвышенныхъ темно-бурыхъ пятенъ, соотвѣтственно которымъ ощущается инфильтратъ. Таковой же узоръ на колѣнахъ, гдѣ въ отдѣльныхъ мѣстахъ попадаютъ также и рубцы. На голени узоръ исчезаетъ и уступаетъ мѣсто однообразной окраскѣ, представляющей фіолетовый оттѣнокъ; кожа голени при этомъ утолщена, инфильтрована, поверхность ея шелушится и лоснится. На тылѣ стопъ опять замѣчается пятнистость; пятна мелкія, кожица на поверхности ихъ шелушится, подъ пятнами инфильтратъ въ формѣ узловъ. Кромѣ того, на правой стопѣ попадаютъ язвы: одна изъ нихъ, на тылѣ стопы, на  $\frac{1}{2}$  дюйма выше сочлененія большаго пальца, величиною въ 2 коп., покрыта довольно толстымъ, чернымъ струпомъ и сидитъ въ центрѣ до-





Табл. VII.

1.



2.



1 и 2) Антонида Бѣлова (Астрахань) №. 44.



# НАУЧНАЯ ХРОНИКА.

## КЪ ВОПРОСУ О РАСШИРЕНИИ ЖИДКОСТЕЙ <sup>1)</sup>.

Въ 1877 году профессоръ Авенариусъ, въ статьѣ „Volumveränderung einer Flüssigkeit durch Temperatur und Druck <sup>2)</sup>“, приводитъ разсужденіе, на основаніи котораго даетъ видъ формулы, выражающей зависимость объема жидкости отъ температуры.

Если жидкость будетъ подвергнута давленію, равному упругости ея паровъ при критической температурѣ <sup>3)</sup>, то при всѣхъ температурахъ ниже критической она будетъ оставаться жидкостью, въ моментъ же критической температуры вся жидкость обратится въ пары т. е. будемъ имѣть

$$\frac{dv}{dt} = \infty^4)$$

или же

$$\frac{dt}{dv} = 0.$$

Удовлетворить этому условію прощѣ всего допущеніемъ, что  $v$  есть такая функція отъ  $t$ , при которой

$$\frac{dt}{dv} = m(\tau - t),$$

---

1) Реферировано въ общемъ собраніи Кіевскаго Общества Естествоиспытателей 17 декабря 1883 года.

2) *Bullet. de l'Acad. Imp. d. S. d. St.-Péter.* Т.—X, p. 697.

3) Критическая температура или температура абсолютнаго кипѣнія опредѣляется въ нашей лабораторіи моментомъ испаренія жидкости при нагрѣваніи, и появленіемъ характеристической мути при охлажденіи.

4) Преображенскій—Протоколы секціонныхъ засѣданій V съѣзда Русск. Естествоиспытателей и Врачей, Варшава. Секція физики и физической географіи 7 (19) сентября 1876 г.—Прибавленіе къ Протоколу.

если  $m$  представляет некоторую постоянную, а  $\tau$ —критическую температуру.

Интегрируя это уравнение получимъ

$$v = a + b \log (\tau - t),$$

$v$ —выражаетъ объемъ при температурѣ  $t$ , а  $a$  и  $b$ —постоянныя опредѣляемыя опытомъ.

Въ вышеупомянутой статьѣ профессоръ Авенариусъ представилъ изслѣдованіе, произведенное надъ обыкновеннымъ эфиромъ; жидкость постоянно находилась подъ давленіемъ паровъ этой-же жидкости при критической температурѣ <sup>1)</sup> и наблюдались объемы, соответствующіе различнымъ температурамъ.

Изъ этихъ наблюденій были опредѣлены постоянныя  $a$  и  $b$  формулы и согласіе между наблюденными и вычисленными, по этой формулѣ, величинами получилось вполне удовлетворительное.

Послѣ этого въ физической лабораторіи нашего университета были по тому-же плану изслѣдованы: *этиловый алкоголь* <sup>2)</sup>, *сѣрнистый ангидридъ* <sup>3)</sup>, *дѣтилламинъ* и *хлористый этиль* <sup>4)</sup>.

Всѣ эти жидкости дали ряды, которые въ предѣлахъ ошибокъ наблюденій вполне удовлетворительно выражаютъ ту-же зависимость между  $v$  и  $t$ , подчиняясь формулѣ

$$v = a + b \log (\tau - t).$$

Полагая  $v = 100$  куб. един. при  $t = 0^\circ$  имѣемъ:

- |                              |   |
|------------------------------|---|
| 1) Обыкновенный эфиръ . . .  | $v_1 = 234,75 - 58,98 \log (192^\circ,6 - t)$ |
| 2) Этиловый алкоголь . . .   | $v_2 = 220,59 - 50,91 \log (233^\circ,7 - t)$ |
| 3) Сѣрнистый ангидридъ . . . | $v_3 = 220,75 - 55,13 \log (155^\circ,0 - t)$ |
| 4) Дѣтилламинъ . . .         | $v_4 = 240,73 - 59,94 \log (222^\circ,8 - t)$ |
| 5) Хлористый этиль . . .     | $v_5 = 241,31 - 62,02 \log (189^\circ,9 - t)$ |

<sup>1)</sup> Многочисленныя наблюденія г. Заіончевскаго и г. Надеждина показали, что упругость паровъ при критической температурѣ одной и той-же жидкости есть величина постепенная и не зависитъ отъ количества жидкости, когда исчезновеніе мениска и появленіе мути видны.

<sup>2)</sup> Жукъ—Кіевъ, Универс. Извѣстія 1881 г. № 2 и Журн. Русскаго Физико-Хим. Общества. Т. XIII стр. 239.

<sup>3)</sup> Жукъ—Кіевъ, Универс. Извѣст. 1881 г. № 6 и Журн. Русскаго Физико-Хим. Общества. Т. XIII, стр. 411.

<sup>4)</sup> Жукъ—Кіевъ, Унив. Изв. 1884 г. № 3.



Видъ формулы, для всѣхъ изслѣдованныхъ жидкостей, оставался тотъ-же, мѣнялись только постоянныя  $a$  и  $b$ , которыя для различныхъ жидкостей опредѣлялись различными.

Въ виду такой общности вида функціи, выражающей зависимость объема жидкости отъ температуры при постоянномъ давленіи, займемся болѣе подробнымъ анализомъ уравненія

$$V_t = a + b \log (\tau - t) \dots \dots \dots (1)$$

1) Числовыя величины  $a$  и  $b$  очевидно будутъ зависѣть отъ количества жидкости, для котораго составлено это уравненіе, если же начинаемъ разсматриваніе объемовъ съ нѣкотораго опредѣленнаго  $v$ , напримѣръ равнаго единицѣ, то числовыя величины  $a$  и  $b$  будутъ зависѣть отъ той температуры при которой положимъ объемъ равнымъ единицѣ или сто.

2) Постоянная  $a$  выражаетъ объемъ при  $t = (\tau - 1)$ .

3) Постоянная  $b$  представляетъ приращеніе объема отъ  $t = (\tau - 1)$  до  $t = (\tau - 10)$ .

4) Величина  $(\tau - t)$  выражаетъ число градусовъ воздушнаго термометра, принимая  $\tau$  за начало счета.

Полагая  $t = 0$  изъ (1) получимъ

$$V_0 = a + b \log (\tau),$$

вычитая изъ (1), имѣемъ

$$V_t - V_0 = b \log \left( \frac{\tau - t}{\tau} \right) \dots \dots \dots (2)$$

Изъ этого выраженія нетрудно получить слѣдующіе слѣдствія.

*I. Приращенія объемовъ одной и той-же жидкости.*

Изъ (2) для различныхъ  $t_1, t_2, t_3$  и т. д. имѣемъ

$$\frac{V_{t_1} - V_0}{\log \left( \frac{\tau - t_1}{\tau} \right)} = \frac{V_{t_2} - V_0}{\log \left( \frac{\tau - t_2}{\tau} \right)} = \frac{V_{t_3} - V_0}{\log \left( \frac{\tau - t_3}{\tau} \right)} \dots = b = \text{Const.}$$

### II. Приращенія объемовъ двухъ различныхъ жидкостей.

Объемъ одной жидкости пусть будетъ  $V$ , а другой  $W$ . На основаніи (2) можемъ написать.

$$Vt - V_0 = b \log \left( \frac{\tau - t}{\tau} \right) \text{ и } Wt' - W_0 = b' \log \left( \frac{\tau' - t'}{\tau'} \right)$$

Если температуры  $t$  и  $t'$ , при которыхъ определены объемы, выбраны такъ, что

$$\frac{\tau - t}{\tau} = \frac{\tau' - t'}{\tau'} \text{ или же } \frac{\tau - t}{\tau' - t'} = \frac{\tau}{\tau'}$$

$$\text{то } \frac{Vt - V_0}{Wt' - W_0} = \frac{b}{b'} = \text{Const.}$$

### III. Условія равенства объемовъ.

Возьмемъ двѣ жидкости

$$Vt = V_0 + b \log \left( \frac{\tau - t}{\tau} \right) \text{ и } Wt' = W_0 + b' \log \left( \frac{\tau' - t'}{\tau'} \right)$$

если

$$V_0 = W_0,$$

и если

$$b \log \left( \frac{\tau - t}{\tau} \right) = b' \log \left( \frac{\tau' - t'}{\tau'} \right)$$

т. е. если

$$\frac{\log \left( \frac{\tau - t}{\tau} \right)}{\log \left( \frac{\tau' - t'}{\tau'} \right)} = \frac{b'}{b} = \text{Const.}$$

то

$$Vt = Wt'.$$

### IV. Общая формула при равныхъ объемахъ.

Формулу

$$Vt = V_0 + b \log \left( \frac{\tau - t}{\tau} \right) \dots \dots \dots (3)$$

можемъ написать такъ

$$\frac{VtS}{b} = \frac{V_0S}{b} + S \log \left( \frac{\tau - t}{\tau} \right),$$

полагая 
$$\frac{VtS}{b} = Wt \text{ и } \frac{V_0S}{b} = W_0$$

напишемъ

$$Wt = W_0 + S \log \left( \frac{\tau - t}{\tau} \right) = W_0 + S \log \left( 1 - \frac{t}{\tau} \right) \dots \dots \dots (4)$$

Очевидно, что послѣднее выраженіе даетъ намъ объемъ  $Wt$  жидкости для температуры  $t$ , предполагая, что при  $t=0$ ,  $Wt=W_0$ , и что количества жидкостей, которыя опредѣляются уравненіями (3) и (4) удовлетворяютъ условію

$$\frac{Vt}{Wt} = \frac{b}{S}.$$

При  $t = -\alpha$  будемъ имѣть

$$W\alpha = W_0 + S \log \left( 1 + \frac{\alpha}{\tau} \right)$$

пусть  $W\alpha = \gamma$

тогда вычитая изъ (4)

$$Wt - \gamma = S \left[ \log \left( 1 - \frac{t}{\tau} \right) - \log \left( 1 + \frac{\alpha}{\tau} \right) \right] = S \log \left( \frac{\tau - t}{\tau + \alpha} \right) = S \log \left( 1 - \frac{t + \alpha}{\tau + \alpha} \right)$$

отъ насъ зависитъ выбрать  $S$  и  $\gamma$  одинаковыми для всѣхъ жидкостей, а слѣдовательно для выраженія объема, какъ функціи температуры всѣхъ изслѣдованныхъ жидкостей можемъ написать

$$Wt = \gamma + S \log \left( 1 - \frac{t + \alpha}{\tau + \alpha} \right) \dots \dots \dots (5)$$

Причемъ для каждой жидкости будутъ свои  $\tau$  и  $\alpha$ .

Для какой нибудь другой жидкости

$$Vt_1 = \gamma + S \log \left( 1 - \frac{t_1 + \alpha_1}{\tau_1 + \alpha_1} \right)$$

если

$$\frac{t + \alpha}{\tau + \alpha} = \frac{t_1 + \alpha_1}{\tau_1 + \alpha_1} \dots \dots \dots (6)$$

то

$$Wt = Vt_1.$$

Уравненіе (6) можно написать

$$\frac{\tau - t}{\tau + \alpha} = \frac{\tau_1 - t_1}{\tau_1 + \alpha_1}$$

или

$$\frac{\tau - t}{\tau_1 - t_1} = \frac{\tau + \alpha}{\tau_1 + \alpha_1} = n = \text{Const.}$$

Первая часть этого уравненія выражаетъ, что равные объемы будутъ получаться, если температуры считая отъ критической, будутъ сохранять постоянное отношеніе. Вторая-же часть указываетъ на возможность измѣнять числовыя величины критическихъ температуръ данныхъ жидкостей лишь бы  $\frac{\tau + \alpha}{\tau_1 + \alpha_1}$  было всегда равно  $n$ . Значитъ величина  $n$  не обуславливается тѣмъ или другимъ положеніемъ начала счета, а физическими свойствами жидкостей.

Принимая для одной какой нибудь жидкости  $\tau_1 + \alpha_1 = 1$ , для другихъ—опредѣлимъ  $\tau + \alpha = n$ ,  $\tau_2 + \alpha_2 = n_2$  и т. д.

Вводя это условіе въ нашу формулу (5) можно написать

$$Wt = \gamma + S \log \left( \frac{\tau - t}{n} \right) \dots \dots \dots (6)$$

За нормальную жидкость я принялъ обыкновенный эфиръ, опредѣлилъ  $n$  для остальныхъ жидкостей и принялъ равнымъ 100 куб. едн. тотъ объемъ, который занимаетъ эфиръ при  $t = \tau - 1$ .

Тогда формула, выражающая измѣняемость объема, какъ функцію температуры при постоянномъ давленіи <sup>1)</sup> получить видъ:

$$Wt = 100,00 - 25,12 \log \left( \frac{\tau - t}{n} \right) \dots \dots \dots (7)$$

Опредѣленіе постоянныхъ  $n$  для изслѣдованныхъ жидкостей дало:

- 1) Обыкновенный эфиръ . . . . .  $n_1 = 1$
- 2) Этиловый алкоголь . . . . .  $n_2 = 2,255$
- 3) Сѣрнистый ангидридъ . . . . .  $n_3 = 1,055$
- 4) Діэтилламинъ . . . . .  $n_4 = 1,085$
- 5) Хлористый этиль . . . . .  $n_5 = 0,813$ .

Общимъ выводомъ изъ всего вышесказаннаго являются слѣдующія положенія:

- 1) Каждая жидкость имѣетъ свою собственную термометрическую скалу, одно дѣленіе которой, будучи выраженнымъ въ градусахъ воздушнаго термометра, для различныхъ жидкостей различно.
- 2) Объемы жидкостей, измѣняясь съ температурой сохраняютъ

<sup>1)</sup> Равнымъ давленію ея паровъ при критической температурѣ.

постоянное отношеніе, если температуры считать отъ ихъ критическихъ — по имъ присущимъ термометрическимъ скаламъ (т. е. удовлетворяя уравненію  $\frac{\tau-t}{n} = \frac{\tau'-t'}{n'}$ ).

Для наглядности формула (7) можетъ быть представлена на чертежѣ. Условимся по абсциссамъ отсчитывать температуры (считая отъ крит. т.), а по ординатамъ объемы и началу координатъ дадимъ значеніе  $t=\tau$  и  $v=0$ .

Формула (7) представитъ одну общую для всѣхъ изслѣдованныхъ жидкостей кривую, но одно дѣленіе абсциссы будетъ заключать (смотря по жидкости) различное число градусовъ воздушнаго термометра въ зависимости отъ  $n$ .

### V. Плотность.

Очевидно, что плотности рассматриваемыхъ жидкостей при условіяхъ постоянныхъ отношеній объемовъ сохраняютъ постоянное отношеніе не зависимо отъ температуры.

### VI. Общая формула при неравныхъ объемахъ.

Всегда можемъ выбрать количества жидкостей такъ, чтобы  $b$  (формулы (1)) опредѣлилось одинаковымъ для различныхъ жидкостей.

Возьмемъ двѣ жидкости:

$$Vt = a + b \log (\tau - t).$$

$$Wt' = a' + b \log (\tau' - t')$$

если

$$\tau - t = \tau' - t'$$

то

$$Vt - Wt' = a - a' = \text{Const.}$$

Если взяты такія количества жидкостей, что выражающія ихъ объемы формулы будутъ имѣть общее  $b$ , то при всѣхъ температурахъ, равно отстоящихъ отъ ихъ критической температуры, объемы этихъ жидкостей, измѣняясь сохраняютъ постоянную разность.

Разсмотримъ еще приращенія объемовъ при измѣненіи температуръ этихъ-же двухъ жидкостей.

$$Vt = a + b \log (\tau - t)$$

$$W_1 = a' + b \log (\tau' - T)$$

$$Vt_1 = a + b \log (\tau - t_1)$$

$$W_{T_1} = a' + b \log (\tau' - T_1)$$

$$Vt - Vt_1 = b \log \left( \frac{\tau - t}{\tau - t_1} \right) \quad W_\tau - W_{\tau_1} = b \log \left( \frac{\tau' - T}{\tau' - T_1} \right)$$

если  $\tau - t = \tau' - T$  и если  $\tau - t_1 = \tau' - T_1$   
то  $Vt - Vt_1 = W_\tau - W_{\tau_1}$ .

Разсматривая приращенія объемовъ этихъ жидкостей на одинаковомъ разстояніи отъ ихъ критическихъ температуръ, видимъ, что эти приращенія объемовъ одинаковы для различныхъ жидкостей.

Изъ формулы (6) не трудно опредѣлить тѣ количества различныхъ жидкостей, которыя-бы удовлетворяли вышеизложеннымъ требованіямъ.

Формулу (6) напишемъ такъ

$$Wt = \gamma - S \log n + S \log (\tau - t)$$

очевидно что членъ  $\gamma - S \log n$  выражаетъ объемъ при  $t = \tau - 1$ .

Опредѣля изъ (7) получимъ

$$W = 100,00 + 25,12 \log n.$$

Вычисляя имѣемъ:

- |                              |                         |
|------------------------------|-------------------------|
| 1) Обыкновенный эфиръ . . .  | $W_1 = 100,00$ куб. ед. |
| 2) Этиловый алкоголь . . .   | $W_2 = 108,87$ " "      |
| 3) Сѣрнистый ангидридъ . . . | $W_3 = 100,58$ " "      |
| 4) Діэтилламинъ . . . . .    | $W_4 = 100,89$ " "      |
| 5) Хлористый этилъ . . . . . | $W_5 = 97,74$ " "       |

Оставляя прежнія координаты, чертежъ нашъ даетъ для каждой жидкости особую кривую, но всѣ онѣ будутъ сохранять постоянную разность ордонатъ.

Хранитель физическаго кабинета Н. Жукъ.

Г. Киевъ,  
1884 г. мартъ.

## КРИТИКА И БИБЛИОГРАФІЯ.

**Der Ursprung der Vernunft. Eine kritische Studie über Lazarus Geigers Theorie von. der Entstehung des Menschengeschlechts von Julius Keller. 1884.**

Книга Келлера, заглавіе которой мы выписали, есть, по его словамъ, „выраженіе многочисленныхъ сомнѣвій, возникшихъ при внимательномъ изученіи сочиненій филолога и философа Лазаря Гейгера“, (I) или точнѣе обстоятельная критика и опроверженіе всѣхъ основныхъ положеній его теоріи происхожденія человѣка, языка и разума. Келлеръ въ своей критикѣ различаетъ въ сочиненіяхъ Гейгера двѣ стороны: *филологическую* и *философскую*, и опровергаетъ его главнымъ образомъ съ этой *послѣдней*. Что же касается до методовъ, которыми руководился Гейгеръ въ наукѣ о языкѣ, и результатовъ, къ которымъ онъ пришелъ и которыми подкрѣпляетъ свои теоріи, то, они разобраны, по Келлеру, Штейнталемъ въ его книгѣ: „Происхожденіе языка“, на столько обстоятельно и основательно, что къ этой критикѣ уже нечего прибавить.

Хотя, по мнѣнію Келлера, сочиненія Гейгера представляютъ изумительную ученость и обиліе матеріала, которыми онъ подкрѣпляетъ свои воззрѣнія, оригинальность мысли, остроуміе и силу комбинирующей фантазіи, объединяющей самыя отдаленныя аналогіи, наконецъ воодушевленный и часто поэтической языкъ; но, не смотря на всѣ эти блестящія качества, подкупающія читателя при первомъ чтеніи на столько, что онъ слѣпо отдается автору и безъ критики идетъ за нимъ, внимательное и обдуманное изученіе его трудовъ вскрываетъ въ нихъ отсутствіе методическаго и систематическаго изложенія, постоян-

ныя противорѣчія, натяжки въ объясненіи фактовъ, уклоненіе отъ вопросовъ, которые могутъ быть опасны для его теорій, игру словами, смѣшеніе и двусмысленность понятій, прикрываемыя поэтическимъ или загадочнымъ выраженіемъ. Отсюда всѣ теоріи Гейгера, *въ общемъ результатъ*, должны считаться *несостоятельными и произвольными предположеніями*, такъ что сочиненія его, по мимо ихъ возбуждающаго мысль дѣйствія, сохраняютъ свою цѣнность только относительно нѣкоторыхъ вѣрныхъ и оригинальныхъ частныхъ.

Въ своей критикѣ Келлеръ имѣетъ въ виду всѣ сочиненія Гейгера, но главнымъ образомъ опирается на два: „Über Umfang und Quelle der erfahrungsfreien Erkenntnis<sup>1)</sup>“, 1865“ и „Ursprung und Entwicklung der menschlichen Sprache und Vernunft“ (первый томъ въ 1868 г. при жизни автора, второй въ 1872 г. послѣ смерти).

Гейгеръ, хотя и съ большою самостоятельностью и шириною воззрѣній, примыкаетъ къ направленію Дарвина, къ теоріи развитія и пытается обосновать происхожденіе человѣка въ его главныхъ отличительныхъ чертахъ, языкѣ и мышленіи, изъ животнаго. Притязанія Гейгера въ этомъ отношеніи идутъ такъ далеко, что онъ хочетъ поставить не гипотезу о возможности такого происхожденія, а на основаніи *точною и эмпирическаго матеріала* доказать, какъ оно *дѣйствительно* осуществилось. Матеріаломъ этимъ служатъ для Гейгера человѣческіе языки, а методомъ доказательства сравненіе ихъ на различныхъ ступеняхъ и выводы изъ него. Центромъ всей системы Гейгера служитъ положеніе, что разумъ или мышленіе не есть нѣчто первоначальное, само по себѣ сущее, но что онъ произошелъ во времени и развился до настоящаго своего совершенства также во времени, а именно: онъ произошелъ и развился „изъ языка, въ языкѣ и при языкѣ“.

Какъ въ теоріи развитія вообще, такъ и въ теоріи Гейгера играютъ большую роль *случай*. Онъ прямо утверждаетъ, что то, что мы называемъ причиною, „есть съ высшей точки зрѣнія случай“, или что „развитіе есть случай“; конечно, языкъ, а вмѣстѣ съ нимъ и разумъ также случайны. Но что же такое случай, этотъ *носитель развитія*? Келлеръ указываетъ, что Гейгеръ, по обычному у него отсутствію ме-

<sup>1)</sup> Подъ терминомъ: „*erfahrungsfreie Erkenntnis*“ (познаніе не изъ опыта) Гейгеръ разумѣетъ апріорное познаніе.



годическаго изложенія, объясняетъ понятіе случая позже того, какъ уже сдѣлано его приложеніе во первыхъ, а во вторыхъ въ объясненіи своемъ не стоитъ на одномъ опредѣленіи, а кружится отъ одного къ другому. Случай у него есть нѣчто объективное, существующее въ дѣйствительности на томъ основаніи, что если есть понятіе (т. е., слово, названіе, по Гейгеру), то есть и самый объектъ, ему соотвѣтствующій. Принципъ соотвѣтствія понятію объекта, какъ указываетъ Келлеръ, принятъ также произвольно и ничѣмъ не доказанъ (стр. 15—20). Сущность случая Гейгеръ сперва видитъ въ нашемъ субъективномъ побужденіи различать случайное отъ неслучайнаго. Въ этомъ отношеніи случай есть „ложный признакъ зависимости отъ чего либо опредѣленнаго, и при томъ на сколько онъ признается таковымъ съ нѣкоторымъ удивленіемъ“ т. е., такой фактъ, относительно котораго мы удивляемся, что онъ не произошелъ отъ чего либо, отъ чего могъ бы произойти. Но далѣе Гейгеръ незамѣтно переходитъ къ такому понятію случая, по которому онъ есть только *беспричинное событіе*, напр., совпаденіе такихъ обстоятельствъ, которые принадлежатъ къ двумъ совершенно независимымъ въ пространствѣ и времени другъ отъ друга рядамъ и нигдѣ не имѣютъ общей причины. Наконецъ случай есть „важный выдающійся во вселенной моментъ“, „беспричинная тайна особеннаго“, или „преимущество одной части пространства передъ другою во времени“. Случай ограничиваетъ власть причинности, „которая разбивается о пространство и время“: по этому причинное объясненіе никогда не можетъ быть удовлетворительно, ибо всегда на какомъ либо дальнемъ пунктѣ причиннаго ряда можно натолкнуться на случай, который можетъ быть, сколько угодно, отодвигаемъ назадъ, но никогда не можетъ быть устраненъ“. Такимъ образомъ все развитіе, все новое въ мірѣ, всяческая дифференціація основана у Гейгера на случаѣ. Но съ этой теоріей, какъ указываетъ Келлеръ, стоитъ въ полномъ противорѣчии утвержденіе Гейгера, что первое начало міра и развитія не случайно. Съ другой стороны Келлеръ указываетъ на недостатокъ обосновки для этого царства случая. Такъ Гейгеромъ ничего не сдѣлано для подтвержденія того положенія, что „причинность разбивается о пространство и время“, и для устраненія теоріи, которую ему противопоставляетъ Келлеръ, а именно: „что для каждаго атома на всякое время есть свое мѣсто въ пространствѣ и всякому событію своя минута во времени“ (36) и что чѣмъ далѣе проникаетъ нашъ опытъ и знаніе, тѣмъ болѣе подтверж-

дается безраздѣльное царство причинности. Затѣмъ въ теоріи Гейгера остается совершенно необъяснимымъ, какимъ образомъ изъ случая образуется законообразность физическихъ, химическихъ, біологическихъ законовъ и наконецъ законовъ мышленія. Далѣе, какъ показываетъ Келлеръ, „отождествлять случай съ развитіемъ, значитъ вполне отказываться отъ объясненія самого развитія“ (37). Но все таки и случая недостаточно для объясненія фактовъ, а потому въ затруднительныхъ случаяхъ Гейгеръ прибѣгаетъ къ обычному *deus ex machina* теоріи развитія, *времени и продолжительности*.

Послѣ разбора понятія случая (гл. II) Келлеръ посвящаетъ двѣ главы своей книги (III и IV) критикѣ опредѣленій у Гейгера пространства, времени и причинности, опредѣленій, въ которыхъ онъ то опровергаетъ апіорность этихъ понятій, то неожиданно ее утверждаетъ и вообще колеблется между нѣсколькими разнородными и противорѣчивыми воззрѣніями, перепрыгивая отъ одного къ другому въ небрежномъ, спутывающемъ понятія и беспорядочномъ изложеніи. Мы не станемъ подробно слѣдить за критикою Келлера, справедливо объясняющаго эти воззрѣнія поверхностнымъ отношеніемъ къ предмету съ одной стороны и предвзятыми теоріями о происхожденіи языка и разума съ другой, и перейдемъ къ критикѣ этихъ послѣднихъ.

Для достиженія своей цѣли—доказать происхожденіе человѣческаго разума и языка, что у него одно и то же, изъ свойствъ животнаго, Гейгеръ идетъ слѣдующимъ путемъ. Прежде всего онъ произвольно ограничиваетъ матеріалъ для этого доказательства однимъ языкомъ и тѣмъ значительно облегчаетъ свою задачу. Такъ какъ значеніе дошедшихъ до насъ словъ установилось въ историческое время, то все доисторическое время существованія человѣка, къ которому сравненіе языковъ и корвей неприложимо, *было исключено* изъ изслѣдованія и тѣмъ устранена опасная возможность констатировать какъ либо слѣды разумной дѣятельности человѣка до данныхъ языка.

Послѣ этого устраненія задача Гейгера состояла въ томъ, чтобы указать возникновеніе еще *вполнѣ неразумнаго* языка, ибо разумъ, по теоріи, есть уже слѣдствіе языка. Къ животному когда то долженъ былъ присоединиться нѣкій *мюсъ*, составлявшій зародышъ человечества. Въ чемъ состоялъ и откуда возникъ этотъ *мюсъ*? По Гейгеру, онъ возникъ вообще изъ высшей организаціи мозга и особенно изъ большей раздражительности зрительнаго нерва у того животнаго, которымъ начался

человѣкъ. Разумѣется, что эта первая причина увеличившейся раздражительности есть случай; случай же обезпечилъ и то, что въ начинающемся человѣкѣ не погасла, напр., вслѣдствіе неудачнаго скрещиванья, заря будущаго человѣчества, каковымъ мы его теперь знаемъ. Крикъ животнаго, обычно выражающій субъективное состояніе чувствованій, сталъ крикомъ человѣческаго языка (*Sprachschrei*), когда раздраженіе, вызвавшее его, было раздраженіемъ чувства зрѣнія и именно раздраженіемъ отъ воспринятой фигуры и сильнаго движенія другого родственнаго животнаго (т. е. человѣка же). Этотъ первый крикъ языка отличался вообще отъ криковъ животныхъ, выражающихъ обыкновенно чувство страха, или симпатіи, тѣмъ, что онъ ассоціировался съ видимыми впечатлѣніями и, ставъ такимъ образомъ объективнымъ выраженіемъ суммы этихъ впечатлѣній, сдѣлался источникомъ и воспоминанія, вызывая собою соответствующій объектъ, и симпатическаго общенія людей въ пониманіи другъ друга. Отъ этого эмбриона языка и пошло правильное развитіе звуковъ и идей. Но намъ нѣтъ ни времени, ни мѣста слѣдовать за дальнѣйшимъ развитіемъ теоріи Гейгера; цѣль наша дать понятіе читателю о критикѣ Келлера.

Весьма удачно указываетъ онъ намъ, въ какія затрудненія впадаетъ Гейгеръ и какія онъ позволяетъ себѣ натяжки и умолчанія при проведеніи этой своей теоріи. Такъ, напр., для этой цѣли онъ старается умалить, на сколько то возможно, дѣятельность и значеніе зрѣнія въ существующихъ животныхъ и въ противоположность фактамъ преувеличиваетъ значеніе для познавательной дѣятельности у животныхъ другихъ чувствъ, особенно же обонянія. Келлеръ съ своей стороны приводитъ различные примѣры животныхъ (собакъ, кошекъ, хищныхъ птицъ; особенно поразительны примѣры изъ міра насѣкомыхъ, стр. 117), которые возбуждаются впечатлѣніями зрѣнія вообще, а также и фигуροю предметовъ и руководятся ими въ важныхъ для нихъ обстоятельствахъ жизни. Да и самъ Гейгеръ, какъ указываетъ Келлеръ (стр. 109), оспаривая воспріятіе фигуры животными, тутъ же противорѣчитъ себѣ и допускаетъ это воспріятіе. Далѣе, усиленно приближая человѣка къ животному до языка, Гейгеръ съ другой стороны тщится показать, что только послѣ языка человѣкъ начинаетъ все болѣе и болѣе удаляться на неизмѣримое разстояніе отъ животнаго; и ради этой цѣли доказываетъ, что способность человѣка различать нѣкоторые цвѣта выработалась только въ историческое время. Келлеръ

опровергаетъ эту ложную теорію указаніемъ на то, что доказательства Гейгера въ ея пользу, взятая изъ исторіи языка, стоятъ на ложномъ предположеніи, что отсутствіе обозначенія въ языкѣ какого либо ощущенія есть признакъ отсутствія самого ощущенія. Что это не вѣрно, доказывается аналогіями изъ чувствъ обонянія и вкуса. Такъ, напр., извѣстно, что нѣкоторые обозначенія вкусовыхъ ощущеній въ языкѣ возникли не только въ историческое время, но даже очень недавно, но ощущенія эти несомнѣнно существовали ранѣе этого возникновенія. Наконецъ Гейгеръ проходитъ молчаніемъ многіе факты, которые тѣсно связаны съ его теоріями и которые, по мнѣнію Келлера, составляютъ для нихъ *instantiae negativae*. Такъ, утверждая превосходство человѣка надъ животнымъ въ области зрительныхъ и цвѣтовыхъ ощущеній, Гейгеръ не коснулся вопроса объ отношеніи животнаго къ цвѣтамъ вообще. Если оно, по увѣренію Гейгера, тупо къ зрительнымъ и цвѣтовымъ ощущеніямъ, то какъ объяснить важную роль, которую играютъ цвѣтвыя украшенія различныхъ самцовъ въ такомъ жизненномъ отношеніи, какъ спариванье и продолженіе породы, или же не менѣе важную роль такъ называемой *мимики* въ дѣлѣ сохраненія индивидуума (см. гл. V). Точно также, если зрѣніе есть чувство, составляющее источникъ языка, то остается совершенно необъясненнымъ и даже незатронутымъ у Гейгера фактъ, почему слухъ дѣлается носителемъ языка, или иначе, почему онъ осуществляется посредствомъ звука.

Далѣе Келлеръ подвергаетъ тщательному разбору воззрѣнія Гейгера на возникновеніе сознанія (гл. VI), на ощущеніе и представленіе (гл. VII), на понятіе и его возникновеніе (гл. VIII), но мы считаемъ вышесказаннаго достаточнымъ для характеристики книги Келлера и для возбужденія въ ней вниманія у читателей, интересующихся предметомъ, къ которому она относится. По нашему мнѣнію, основательная критика гейгеровыхъ теорій, сдѣланная Келлеромъ, имѣетъ тѣмъ большее значеніе, что онъ имѣютъ послѣдователей, изъ которыхъ наибольшую извѣстностью пользуется Людвигъ Нуаре.

А. Козловъ.

# ПРИБАВЛЕНІЯ.



## Способъ предвычисления солнечныхъ затмѣній.



Если луна, во время близкое къ моменту ея геоцентрическаго соединенія съ солнцемъ, находится вблизи одного изъ своихъ узловъ, то конусъ полутѣни, а иногда и тѣни, обрасываемый ею въ сторону земли, скользятъ по поверхности послѣдней, затмѣвая большую или меньшую часть ея. Такъ какъ въ этомъ случаѣ затмѣвается, строго говоря, земля, а не солнце, то мы будемъ разсматривать это явленіе, какъ затмѣніе земли т. е. будемъ слѣдить за взаимнымъ расположеніемъ конуса лунной тѣни или полутѣни и извѣстныхъ точекъ земной поверхности въ различные моменты затмѣнія.

Расположимъ прямоугольную координатную систему слѣдующимъ образомъ:

Примемъ центръ земли за начало координатъ. Положительную часть оси  $y$  направимъ въ сѣверный полюсъ экватора. За ось  $z$  примемъ линію пересѣченія геоцентрическаго круга склоненія, проведеннаго черезъ центръ солнца, съ плоскостью экватора. Ось  $x$  расположимъ въ плоскости экватора и положительную часть ея направимъ въ этой плоскости въ ту точку сферы небесной, которой прямое восхожденіе больше прямого восхожденія солаца на  $90^\circ$ .

Пусть  $R$ ,  $r$  и  $\rho$  будутъ линейныя разстоянія солнца, луны и какого нибудь мѣста на земной поверхности отъ центра земли,  $D$  и  $\delta$  геоцентрическія склоненія центровъ солнца и луны,  $\varphi'$  геоцентрическая широта мѣста,  $X_1 Y_1 Z_1$ ;  $x_1 y_1 z_1$ ;  $\xi_1 \eta_1 \zeta_1$  координаты этихъ трехъ точекъ.

Точка  $T$  (фиг. 1) есть центръ земли,  $L'$  проеція центра лу-

ны на плоскость экватора или, что то же, на плоскость  $X_1 Z_1$ . Точка  $S$  есть центр солнца, находящийся въ плоскости  $Y_1 Z_1$ . Уголъ

Фиг. 1.

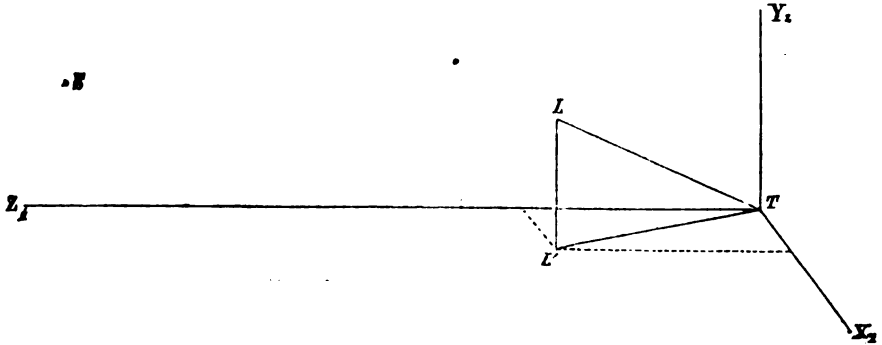

$Z_1 T L_1$  есть разность прямыхъ восхожденій луны и солнца т. е.  $\alpha - A$ . При сдѣланныхъ означеніяхъ координаты луны будутъ

$$x_1 = r \cdot \text{cs} \delta \text{sn}(\alpha - A)$$

$$y_1 = r \cdot \text{sn} \delta$$

$$z_1 = r \cdot \text{cs} \delta \text{cs}(\alpha - A).$$

Если построимъ чертежъ подобныйъ предыдущему для мѣста наблюденія, то, означивъ истинное время, считаемое подъ меридіаномъ мѣста, выраженное въ градусахъ, черезъ  $\tau$ , получимъ

$$\xi_1 = \rho \text{cs} \varphi' \text{sn} \tau$$

$$\eta_1 = \rho \text{sn} \varphi'$$

$$\zeta_1 = \rho \text{cs} \varphi' \text{cs} \tau.$$

Понятно, что, если  $T$  есть истинное время (выраженное въ градусахъ), считаемое подъ меридіаномъ эфемеридъ и  $\lambda$  долгота мѣста, лежащаго къ востоку отъ этого меридіана, то

$$\tau = T + \lambda. \quad (1)$$



Повернемъ нашу координатную систему около оси  $X_1$  такимъ образомъ, чтобы ось  $Z_1$  прошла черезъ центръ солнца, означенный на фигурѣ 1 буквой  $S$  (т. е. поднимемъ ось  $Z_1$  надъ плоскостью экватора на уголъ равный склоненію солнца  $D$ ), тогда новыя координаты луны и мѣста наблюденія будутъ

$$\begin{aligned} x &= r \cdot \text{cs} \delta \text{sn}(\alpha - A) & \xi &= \rho \text{cs} \varphi' \text{sn} \tau \\ y &= r \cdot \text{sn} \delta \text{cs} D - r \text{cs} \delta \text{sn} D \cdot \text{cs}(\alpha - A) & \eta &= \rho \text{sn} \varphi' \text{cs} D - \rho \text{cs} \varphi' \text{sn} D \text{cs} \tau \\ z &= r \cdot \text{sn} \delta \text{sn} D + r \cdot \text{cs} \delta \text{cs} D \cdot \text{cs}(\alpha - A) & \zeta &= \rho \text{sn} \varphi' \text{sn} D + \rho \text{cs} \varphi' \text{cs} D \text{cs} \tau. \end{aligned} \quad (2)$$

Что касается координатъ солнца, то понятно, что онѣ будутъ

$$X = 0; \quad Y = 0; \quad Z = R.$$

Теперь линия  $ST$ , соединяющая центры солнца и земли, перпендикулярна къ плоскости  $xy$ . Чтобы затмѣніе было возможно, необхо-

Фиг. 2.

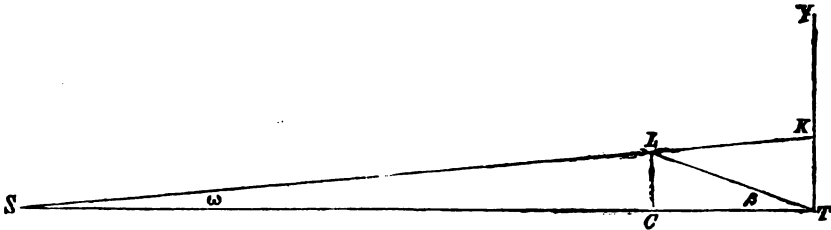

димо, чтобы уголъ  $LST$  (фиг. 2) былъ менѣе  $16''$  \*). Слѣдовательно

\*) Въ самомъ дѣлѣ: пусть плоскость чертежа будетъ кругомъ широты, проведеннымъ черезъ центры солнца и луны въ моментъ геоцентрическаго соединенія, тогда уголъ  $LTS = \beta$  есть широта луны, которая во время затмѣнія не можетъ превзойти  $1^{\circ}34'53''$ . Изъ чертежа видно, что

$$LC = LT \cdot \text{sn} \beta = \frac{\text{sn} \beta}{\text{sn} \pi}; \quad LC = SC \cdot \text{tg} \omega;$$

но

$$SC = ST - CT = \frac{1}{\text{sn} \pi_0} - LT \text{cs} \beta = \frac{\text{sn} \pi - \text{sn} \pi_0 \text{cs} \beta}{\text{sn} \pi \text{sn} \pi_0};$$

ось конуса лунной тѣни составляетъ съ плоскостью  $xy$  уголъ отличный отъ  $90^\circ$  на  $16''$  (максимумъ). Этотъ уголъ мы будемъ считать прямымъ.

При такомъ допущеніи координаты той точки, въ которой ось конуса тѣни встрѣчаетъ плоскость  $xy$  (или, что то же, координаты центра сѣченія конуса плоскостью  $xy$ ) будутъ тѣ же, что и для проеціи луннаго центра. Понятно далѣе, что если черезъ  $M$  означимъ проецію мѣста наблюденія на плоскость  $xy$ , то координаты этой точки будутъ строго тѣ же, что и для мѣста наблюденія, только  $\zeta = 0$ .

Если  $K$  есть разстояніе между центрами солнца и луны, то

$$K^2 = (X-x)^2 + (Y-y)^2 + (Z-z)^2$$

но мы выше нашли, что  $X=0$ ;  $Y=0$ ;  $Z=R$ ; слѣдовательно

$$K^2 = x^2 + y^2 + (R-z)^2. \quad (3)$$

Фиг. 3.

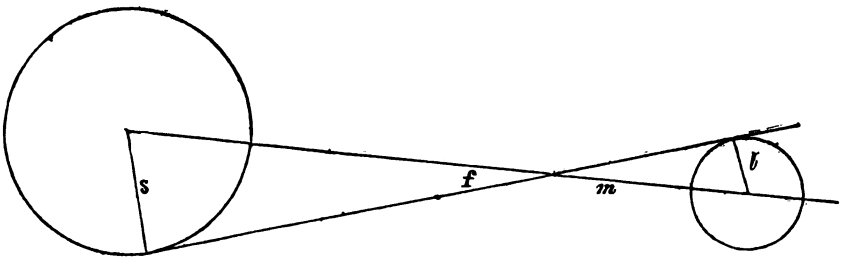

слѣдовательно

$$\frac{\operatorname{sn} \beta}{\operatorname{sn} \pi} = \frac{\operatorname{sn} \pi - \operatorname{sn} \pi_0 \operatorname{cs} \beta}{\operatorname{sn} \pi \cdot \operatorname{sn} \pi_0} \cdot \operatorname{tg} \omega$$

откуда

$$\operatorname{tg} \omega = \frac{\operatorname{sn} \pi_0 \operatorname{sn} \beta}{\operatorname{sn} \pi - \operatorname{sn} \pi_0 \operatorname{cs} \beta}$$

минимумъ угла  $\pi = 52'50''$ ; максимумъ  $\pi_0 = 9''$ , подставляя, получимъ  $\omega < 16''$ . Отсюда слѣдуетъ, что для возможности затмѣнія необходимо, чтобы гелиоцентрическое угловое разстояніе центровъ луны и земли было менѣе  $16''$ .

Мы взяли центры солнца, луны и земли въ одномъ кругѣ широты, но легко видѣть, что такое условіе необходимо и внѣ этого круга.

Если уголъ между образующей и осью конуса означимъ черезъ  $f$ , разстояніе вершины конуса отъ центра луны черезъ  $m$  и линейные радіусы солнца и луны черезъ  $s$  и  $l$ , то (фиг. 3)

$$\frac{K-m}{m} = \frac{s}{l}, \text{ или } \frac{K}{m} = \frac{s+l}{l}, \text{ откуда } m = \frac{l \cdot K}{s+l}, \text{ кромѣ того } l = m \cdot \operatorname{sn} f,$$

$$\text{откуда } \operatorname{sn} f = \frac{l}{m}.$$

Если сдѣлаемъ подобное же построеніе для конуса тѣни, то получимъ для  $m$  выраженіе отличное отъ предыдущаго только знакомъ минусъ въ знаменателѣ, такъ что вообще

$$m = \frac{l \cdot K}{s \pm l} \quad (4)$$

$$\operatorname{sn} f = \frac{l}{m}$$

гдѣ знакъ плюсъ соотвѣтствуетъ полутѣни, а знакъ минусъ тѣни.

Величину  $m$  для конуса тѣни будемъ считать отрицательною, для полутѣни положительною; если  $m$ , вычисленное для конуса тѣни, будетъ, независимо отъ своего знака, больше  $s - \zeta$ , то затмѣніе можетъ быть полнымъ, если же оно меньше, то кольцеобразнымъ, ибо тогда мѣсто наблюденія можетъ пройти черезъ расходящійся конусъ тѣни.

Если черезъ мѣсто наблюденія проведемъ плоскость параллельную плоскости  $xy$ , то радіусъ сѣченія конуса тѣни или полутѣни этою плоскостью будетъ

$$p = (s + m - \zeta) \operatorname{tg} f \quad (5)$$

ибо по сдѣланному выше допущенію \*) ось конуса перпендикулярна къ сейчасъ упомянутой плоскости.

---

\*) Можно было бы вывести нѣсколько дополнительныхъ формулъ, по которымъ бы послѣ перваго приближенія вычислялась точная величина этого радіуса и координаты центра сѣченія, но сдѣланное допущеніе (по крайней мѣрѣ для солнечныхъ затмѣній) такъ ничтожно вліяетъ на результатъ, что это было бы совершенно бесполезно.

Понятно, что, если проекция мѣста наблюденія будетъ отстоять отъ центра сѣченія конуса плоскостью  $xu$  на величину  $p$ , то для этого мѣста будетъ начало или конецъ полнаго или частнаго затмѣнія, ибо при этомъ условіи оно находится на поверхности конуса тѣни или полутѣни, смотря по тому, каковы величины  $m$  и  $f$ , входящія въ выраженіе (5).

Далѣе намъ понадобятся часовыя измѣненія координатъ луны. Чтобы получить ихъ, мы возьмемъ производныя, считая  $r$  равное  $\frac{1}{\text{sn } \pi}$  постояннымъ, и, принявъ время геоцентрическаго соединенія за начальный моментъ, получимъ

$$\begin{aligned} x' &= \frac{\text{cs } \delta_0}{\text{sn } \pi} (\Delta\alpha - \Delta A) \text{sn } 1'' \\ y' &= \frac{\text{cs}(\delta_0 - D_0)}{\text{sn } \pi} (\Delta\delta - \Delta D) \text{sn } 1'' \\ z' &= -\frac{\text{sn}(\delta_0 - D_0)}{\text{sn } \pi} (\Delta\delta - \Delta D) \text{sn } 1'' \end{aligned} \quad (6)$$

Самыя же координаты луны для времени геоцентрическаго соединенія будутъ

$$\begin{aligned} x_0 &= 0 \\ y_0 &= \frac{\text{sn}(\delta_0 - D_0)}{\text{sn } \pi} \\ z_0 &= \frac{\text{cs}(\delta_0 - D_0)}{\text{sn } \pi} \end{aligned} \quad (7)$$

Если часовое движеніе проекціи луннаго центра по плоскости  $xu$  означимъ черезъ  $h$ , а уголь, который направленіе движенія составляетъ съ осью  $x$  черезъ  $H$ , то

$$x' = h \text{cs } H; \quad y' = h \text{sn } H. \quad (8)$$

Такъ какъ  $x'$  всегда положительно, то  $H$  можетъ лежать только въ первой и четвертой четверти, а по величинѣ  $H$  не можетъ превзойти

28°47',6 т. е. наклоненія эллиптики къ экватору, сложеннаго съ наклоненіемъ плоскости лунной орбиты къ эклиптикѣ.

Означая черезъ  $t$  выраженный въ часахъ промежутокъ времени, отдѣляющій разсматриваемый моментъ отъ момента геоцентрическаго соединенія, найдемъ

$$x = t.h \operatorname{cs} H; \quad y = y_0 + t.h \operatorname{sn} H. \quad (9)$$

Въ выраженія для  $\xi$ ,  $\eta$  и  $\zeta$  входятъ радіусъ векторъ мѣста наблюденія и геоцентрическая широта, мы исключимъ ихъ и замѣнимъ функціями астрономической широты, такъ какъ имѣемъ въ виду дальѣе относить положенія солнца къ астрономическому зениту.

Извѣстно, что

$$\rho \operatorname{sn} \varphi' = \frac{(1-e^2) \operatorname{sn} \varphi}{\sqrt{1-e^2 \operatorname{sn}^2 \varphi}}; \quad \rho \operatorname{cs} \varphi' = \frac{\operatorname{cs} \varphi}{\sqrt{1-e^2 \operatorname{sn}^2 \varphi}}$$

подставляя въ выраженія (2) и замѣняя  $\frac{1-e^2}{\sqrt{1-e^2 \operatorname{sn}^2 \varphi}}$  черезъ  $m$  и  $\frac{1}{\sqrt{1-e^2 \operatorname{sn}^2 \varphi}}$  черезъ  $n$  получимъ

$$\xi = n. \operatorname{cs} \varphi. \operatorname{sn} \tau \quad (10)$$

$$\eta = m \operatorname{sn} \varphi \operatorname{cs} D - n \operatorname{cs} \varphi \operatorname{sn} D \operatorname{cs} \tau \quad (11)$$

$$\zeta = m. \operatorname{sn} \varphi \operatorname{sn} D + n. \operatorname{cs} \varphi. \operatorname{cs} D \operatorname{cs} \tau \quad (12)$$

Изъ параллактическаго треугольника, означивъ черезъ  $P$  параллактическій уголъ, имѣемъ

$$\operatorname{cs} \varphi \operatorname{sn} \tau = \operatorname{sn} Z. \operatorname{sn} P \quad (13)$$

$$\operatorname{sn} \varphi \operatorname{cs} D - \operatorname{cs} \varphi. \operatorname{sn} D. \operatorname{cs} \tau = \operatorname{sn} Z \operatorname{cs} P \quad (14)$$

$$\operatorname{sn} \varphi. \operatorname{sn} D + \operatorname{cs} \varphi \operatorname{cs} D. \operatorname{cs} \tau = \operatorname{cs} Z \quad (15)$$

Кромѣ того

$$\operatorname{sn} \varphi = \operatorname{cs} Z. \operatorname{sn} D + \operatorname{sn} Z. \operatorname{cs} D \operatorname{cs} P \quad (16)$$

а изъ (15) легко выводимъ

$$\operatorname{sn}^2 \frac{\tau}{2} = \frac{\operatorname{cs}(\varphi - D) - \operatorname{cs} Z}{2 \cdot \operatorname{cs} \varphi \cdot \operatorname{cs} D}. \quad (17)$$

Въ этихъ формулахъ  $Z$  есть зенитное разстояніе солнца.

Если въ первомъ приближеніи будемъ  $e^2$  считать равнымъ нулю, а слѣдовательно  $m=n=1$ , то

$$\xi = \operatorname{sn} Z \operatorname{sn} P \quad (18)$$

$$\eta = \operatorname{sn} Z \operatorname{cs} P \quad (19)$$

$$\zeta = \operatorname{cs} Z. \quad (20)$$

Помня, что  $e^2=0,006795$  (какъ найдено изъ послѣднихъ геодезическихъ измѣреній), легко составить слѣдующую таблицу:

$\varphi$	$\lg n$	$\lg m$	$\varphi$	$\lg n$	$\lg m$	$\varphi$	$\lg n$	$\lg m$
0°	0,00000	9,99704	36°	0,00051	9,99755	56°	0,00101	9,99805
10°	04	08	38°	56	60	58	06	10
15°	10	14	40°	61	65	60°	11	15
20°	17	21	42°	66	70	62°	15	19
25°	26	30	44°	71	75	65°	22	26
28°	33	37	46°	76	80	70°	31	35
30°	37	41	48°	81	85	75°	38	42
32°	41	45	50°	86	90	80°	43	47
34°	0,00046	9,99750	52°	0,00091	9,99795	90°	0,00148	9,99852
			54°	0,00096	9,99800			

Теперь можемъ приступить къ рѣшенію различныхъ вопросовъ теоріи затмѣній.

I. *Опредѣленіе моментовъ начала и конца затмѣнія для земли вообще и точекъ земной поверхности, въ которыхъ эти начало и конецъ произойдутъ.*

Пусть (фиг. 4) кругъ  $C$  будетъ сѣченіе конуса тѣни или полутѣни плоскостью  $xy$ , кругъ  $T$  сѣченіе земнаго сфероида тою же плос-

костью. Точка  $M$  есть проэкция мѣста наблюденія. Линія  $MT$  равная

Фиг. 4.

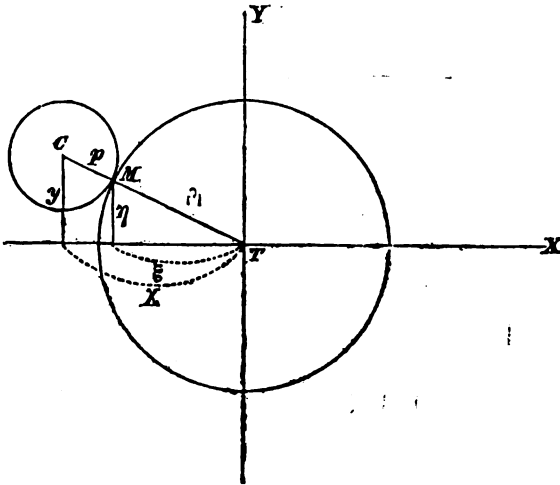

$\rho_1$  есть проложеніе разстоянія мѣста на земной поверхности отъ центра земли на плоскость  $xy$ . Легко видѣть, что

$$\rho_1^2 = \rho^2 - \zeta^2$$

ибо вообще

$$\xi^2 + \eta^2 + \zeta^2 = \rho^2.$$

Для внѣшняго прикосновенія конуса полутѣни и земли т. е. для начала и конца затмвнія для земли вообще можемъ допустить, что точки  $M$ ,  $C$  и  $T$  лежатъ на одной прямой и изъ чертежа находимъ

$$x^2 + y^2 = (\rho_1 + p)^2$$

Для внутренняго прикосновенія конуса полутѣни и земли имѣемъ

$$x^2 + y^2 = (\rho_1 - p)^2$$

или вообще

$$x^2 + y^2 = (\rho_1 \pm p)^2.$$

Принимая во вниманіе равенства (9) и полагая

$$\rho_1 \pm p = g \sin G; \quad y_0 = g \cos G,$$

получимъ

$$t^2 + 2 \cdot \frac{y_0 \sin H}{h} \cdot t + \frac{g^2 \cos 2G}{h^2} = 0. \quad (21)$$

Выраженіе (5) содержитъ величину  $\zeta$ , которая въ первомъ приближеніи по уравненію (20) равна  $cs Z$ ; но такъ какъ затмѣніе видимо въ горизонтѣ, то  $Z=90^{\circ}34'54''-\pi_0$ ; для остальныхъ величинъ, входящихъ въ уравненіе (5) примемъ ихъ значенія, соответствующія моменту геоцентрическаго соединенія и  $p$  будетъ извѣстно.

Принимая  $\rho=1$ , получимъ изъ уравненія (21) искомыя моменты  $T_1$  и  $T_2$ .

Изъ чертежа видно, что

$$x:\xi = (\rho_1 \pm p):\rho_1 \quad (22)$$

и

$$\xi:\eta = x:y.$$

по формуламъ (18) и (19) получаемъ

$$\xi:\eta = \operatorname{tg} P$$

слѣдовательно

$$\operatorname{tg} P = \frac{x}{y}. \quad (23)$$

Отсюда опредѣлимъ  $P$ . Сомнѣнія относительно четверти быть не можетъ, ибо знакъ при  $x$  соответствуетъ синусу, а знакъ при  $y$  косинусу.

Зная  $T$  и  $P$ , получимъ изъ (16) широту  $\varphi$ , а затѣмъ по (17) и (1) долготу  $\lambda$ . Четверть, въ которой лежитъ уголъ  $\tau$ , полученный изъ (17) легко опредѣлить, если извѣстны  $P$  и  $\varphi$ . Въ самомъ дѣлѣ, такъ какъ  $cs\varphi$ ,  $csD$  и  $snZ$  всегда положительны, то по уравненію (13) видимъ, что знакъ  $sn\tau$  такой же, какъ знакъ  $snP$ , кромѣ того, такъ какъ  $csZ$  для горизонта близокъ къ нулю, то изъ (15) видно, что знакъ  $cs\tau$  обратный знаку произведенія  $sn\varphi \cdot snD$ .

Въ слѣдующемъ приближеніи найдемъ болѣе точное  $T$  рѣшая уравненіе (21) съ болѣе точными  $\rho^*$ ) и  $p$  (хотя послѣднее мѣняется такъ медленно, что его измѣненіями можно пренебречь).

---

\*) Мы видѣли, что  $\rho \operatorname{cs} \varphi' = n \cdot \operatorname{cs} \varphi$ ;  $\rho \operatorname{sn} \varphi' = m \operatorname{sn} \varphi$ ; откуда  $\rho^2 = m^2 \operatorname{sn}^2 \varphi + n^2 \operatorname{cs}^2 \varphi$ , при помощи чего легко составить таблицу:



Такъ какъ  $\rho_1 \pm p = g \sin G$ , то изъ уравненія (22) и (10) найдемъ

$$\cos \varphi = \frac{x \rho_1}{n g \sin G \sin \tau}. \quad (24)$$

Отсюда опредѣлимъ во второмъ приближеніи болѣе точное  $\varphi$ , а слѣдовательно и  $\lambda$  по (17) и (1).

## II. Восточная и западная граница затмѣнія.

Если конусъ тѣни или полутѣни еще неполнѣ вступилъ на земную поверхность, то существуютъ вообще двѣ точки, изъ которыхъ видно начало или конецъ затмѣнія въ горизонтѣ: эти точки могутъ

Фиг. 5.

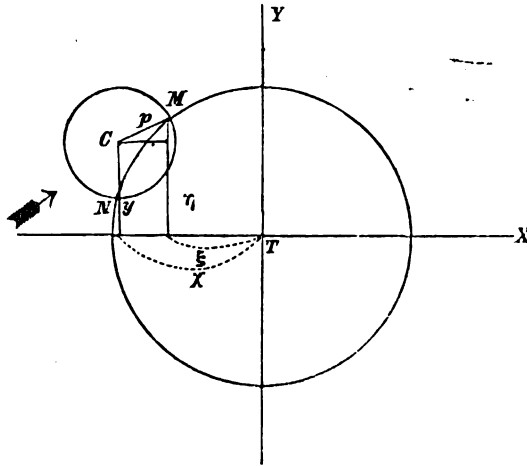

видѣть одновременно или обѣ начало, или обѣ конецъ затмѣнія, или одна начало, другая конецъ, смотря по тому, какъ онѣ расположены

$\varphi$	$\lg \rho$	$\varphi$	$\lg \rho$	$\varphi$	$\lg \rho$	$\varphi$	$\lg \rho$
0°	0,00000	24°	9,99975	48°	9,99918	72°	9,99866
4°	9,99999	28°	9,99967	52°	9,99908	76°	9,99861
8°	9,99997	32°	9,99959	56°	9,99898	80°	9,99857
12°	9,99994	36°	9,99949	60°	9,99889	84°	9,99854
16°	9,99989	40°	9,99939	64°	9,99881	88°	9,99853
20°	9,99983	44°	9,99928	68°	9,99873	90°	9,99852

относительно направленія движенія конуса тѣни или полутѣни. Въ самомъ дѣлѣ пусть (фиг. 5) центръ сѣченія лунной полутѣти движется въ направленіи указанномъ стрѣлкой, тогда точка  $M$  только еще вступаетъ въ полутѣнь, въ то время какъ  $N$  уже выступаетъ изъ нея; для первой, очевидно, затмѣніе начинается, для второй кончается, но для обѣихъ при восходѣ солнца, ибо онѣ находятся на западномъ краю земнаго диска; то же можно сказать о точкахъ, лежащихъ на восточномъ краю, только для послѣднихъ затмѣніе будетъ видимо при закатѣ.

Изъ чертежа видно, что

$$\begin{aligned} (x-\xi)^2 + (y-\eta)^2 &= p^2, \\ \xi^2 + \eta^2 &= \rho_1^2 \end{aligned} \quad (25)$$

гдѣ  $\rho_1$  имѣетъ то же значеніе, какъ прежде.

Раскрывая скобки въ первомъ уравненіи и принимая во вниманіе второе, найдемъ

$$x^2 - 2x\xi + y^2 - 2y\eta + \rho_1^2 - p^2 = 0;$$

внося сюда вмѣсто  $\xi$  и  $\eta$  выраженія (18) и (19) и полагая

$$x = g \operatorname{cs} G; \quad y = g \operatorname{sn} G; \quad \sqrt{\rho_1^2 - p^2} = g \operatorname{tg} M,$$

получимъ

$$\operatorname{sn}(P+G) = \frac{g}{2 \operatorname{sn} Z \operatorname{cs}^2 M}. \quad (26)$$

За произвольную величину при рѣшеніи даннаго вопроса мы примемъ время. Предѣлы измѣненія этой величины легко найти изъ слѣдующихъ соображеній:

Если для моментовъ внутренняго прикосновенія конуса полутѣни и земли изъ уравненія (21) получатся дѣйствительные корни, то конусъ полутѣни въ извѣстный моментъ вполне вступитъ на земную поверхность и, слѣдовательно, будетъ существовать какъ сѣверная, такъ и южная граница затмѣнія; вѣтви восточная и западная будутъ существовать отдѣльно и для всѣхъ точекъ западной кривой время будетъ измѣняться въ предѣлахъ отъ момента перваго внѣшняго прико-

сновенія до момента перваго внутренняго прикосновенія конуса полутѣни и земли, для восточной отъ момента послѣдняго внутренняго до момента послѣдняго внѣшняго прикосновенія. Ибо изъ каждой точки восточной границы затмѣніе будетъ видимо не раньше послѣдняго внутренняго и не позже послѣдняго внѣшняго прикосновенія конуса полутѣни и земли. Если же уравненіе (21) будетъ имѣть корни мнимые, то конусъ полутѣни только отчасти вступитъ на земную поверхность и тогда или сѣверная, или южная граница затмѣнія не будетъ существовать, а восточная и западная сольются въ одну непрерывную кривую и для всѣхъ точекъ этой кривой время будетъ измѣняться въ предѣлахъ отъ перваго внѣшняго до послѣдняго внѣшняго прикосновенія конуса полутѣни и земли. Такіе же точно предѣлы будутъ и въ случаѣ равныхъ корней, ибо тогда или сѣверная, или южная граница обратится въ точку.

Выбравъ такимъ образомъ надлежащій моментъ и полагая въ первомъ приближеніи  $\rho=1$ , найдемъ изъ уравненія (26) уголъ  $P$ , для котораго получимъ два значенія (что и слѣдовало ожидать). По найденнымъ значеніямъ  $P$  вычислимъ широты изъ (16), а долготы изъ (17) и (1).

Изъ уравненій (25) и (10) найдемъ

$$cs^2\varphi = \frac{\rho_1^2 - \eta^2}{n^2 \sin^2 \tau}. \quad (27)$$

Вычисливъ по приближеннымъ  $\varphi$  и  $\lambda$  величины  $\eta$  и  $\zeta$  изъ (11) и (12), а  $\rho$  и  $n$  изъ таблицъ, можемъ во второмъ приближеніи найти болѣе точное  $\varphi$  по (27), а  $\lambda$  какъ прежде изъ (17) и (1).

### III. Крайнія точки сѣверной и южной границы затмѣнія.

Сѣверная и южная границы затмѣнія чертятся на земной поверхности самую сѣверную и самую южную образующей конуса, считая относительно направленія движенія послѣдняго.

Пусть (фиг. 6) центръ сѣченія лунной тѣни или полутѣни движется по прямой  $OA$ , тогда мѣсто наблюденія, проекція котораго  $M$  лежитъ на оконечности радіуса  $MC$  перпендикулярнаго къ  $OA$ , будетъ имѣть съ конусомъ тѣни или полутѣни одно только внѣшнее

прикосновение и будетъ, слѣдовательно, лежать на сѣверной границѣ затишья.

Фиг. 6.

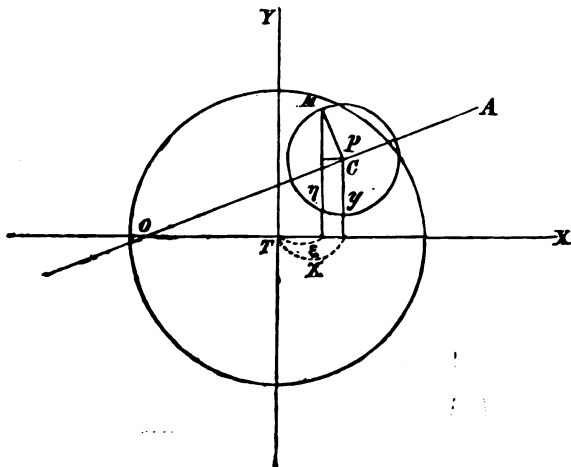

Уголъ при точкѣ  $M$  равенъ углу  $AOX$  (т. е. тому, который мы выше въ уравненіяхъ (8) означили черезъ  $H$ ) по взаимной перпендикулярности сторонъ.

Изъ чертежа видно, что

$$\begin{aligned}x - \xi &= \pm p \sin H \\ \eta - y &= \pm p \cos H\end{aligned}\tag{28}$$

гдѣ верхніе знаки относятся къ сѣверной, нижніе къ южной границѣ.

Такъ какъ мы ищемъ крайнія точки сѣверной и южной границы, то, помня, что изъ нихъ затишье видимо въ горизонтѣ, будемъ имѣть

$$Z = 90^\circ 34' 54'' - \pi_0.$$

Кромѣ того вообще

$$\xi^2 + \eta^2 = \rho_1^2.$$

Уравненія (28) можемъ представить въ видѣ

$$\begin{aligned}\xi &= x \mp p \sin H \\ \eta &= y \pm p \cos H\end{aligned}\tag{29}$$

возвышая въ квадратъ и складывая, получимъ

$$(x \mp p \operatorname{sn} H)^2 + (y \pm p \operatorname{cs} H)^2 = \rho_1^2$$

принимая во вниманіе равенства (9) и полагая

$$y_0 \pm p \operatorname{cs} H = g \operatorname{cs} G; \quad \sqrt{\rho_1^2 - p^2 \operatorname{sn}^2 H} = g \operatorname{sn} G,$$

получимъ

$$t^2 + 2 \cdot \frac{y_0 \operatorname{sn} H}{h} \cdot t + \frac{g^2 \operatorname{cs} 2G}{h^2} = 0. \quad (30)$$

Рѣшая это уравненіе, найдемъ искомыя моменты.

Изъ уравненій (29), (18) и (19) находимъ

$$\frac{\xi}{\eta} = \operatorname{tg} P = \frac{x \mp p \operatorname{sn} H}{y \pm p \operatorname{cs} H}. \quad (31)$$

Отсюда получимъ  $P$ , а затѣмъ  $\varphi$  и  $\lambda$  по уравненіямъ (16), (17) и (1).

Во второмъ приближеніи найдемъ болѣе точное  $T$ , рѣшая уравненіе (30) при помощи болѣе точнаго  $\varphi$  и  $p$ . Замѣняя въ первомъ изъ уравненій (29) величину  $\xi$  выраженіемъ (10), найдемъ

$$\operatorname{cs} \varphi = \frac{x \mp p \operatorname{sn} H}{n \cdot \operatorname{sn} \tau} \quad (32)$$

отсюда получимъ болѣе точное  $\varphi$ , а  $\lambda$  по (17) и (1).

#### IV. Сѣверная и южная границы затмвнія.

Отыскивая координаты произвольной точки сѣверной или южной границы, будемъ измѣнять время въ предѣлахъ указанныхъ предыдущимъ вопросомъ.

Прежде всего найдемъ  $P$  по уравненію (31); необходимую для этого величину  $p$  для кольцеобразнаго и полнаго затмвнія положимъ въ первомъ приближеніи равною нулю, для частнаго вычислимъ  $p$  по выраженію (5) полагая  $\zeta = 0$ , что возможно сдѣлать, ибо въ этомъ случаѣ  $z + m$  мало отличается отъ удвоеннаго разстоянія луны отъ земли, а по уравненію (20)  $\zeta < 1$ .

Изъ уравненій (18) и (29) найдемъ

$$\operatorname{sn} Z = \frac{x \mp p \operatorname{sn} H}{\operatorname{sn} P}. \quad (32)$$

Внося полученное отсюда  $Z$ , исправленное отъ вліянія рефракціи въ выраженіе (20), найдемъ при помощи  $\zeta$  величину  $p$  изъ (5), а потомъ  $P$  и  $Z$  болѣе точно. Зенитное разстояніе, полученное по выраженію (32) есть истинное, ибо мы до сихъ поръ не вводили условія, что землі окружена преломляющей средою, при существованіи же атмосферы необходимо  $Z$  увеличить такъ, чтобы послѣ проломленія луча оно соотвѣтствовало прежде найденной величинѣ  $Z$  т. е. нужно взять  $Z + \operatorname{refr}$ .

Зная  $P$  и  $Z$  найдемъ  $\varphi$  и  $\lambda$  какъ обыкновенно; во второмъ приближеніи поступимъ какъ въ предыдущемъ вопросѣ.

#### V. Крайнія точки кривой центрального затмѣнія.

Центральное затмѣніе видимо изъ тѣхъ точекъ земной поверхности, которыя въ извѣстный моментъ находятся на оси конуса, слѣдовательно для центрального затмѣнія имѣемъ условія

$$\begin{aligned} \xi &= x \\ \eta &= y. \end{aligned} \quad (33)$$

Кромѣ того, такъ какъ затмѣніе видимо въ горизонтѣ, то

$$Z = 90^\circ 34' 54'' - \pi_0.$$

Но вообще имѣемъ

$$\xi^2 + \eta^2 = \rho_1^2$$

откуда вслѣдствіе уравненій (33)

$$x^2 + y^2 = \rho_1^2$$

принимая во вниманіе равенства (9) и полагая

$$y_0 = g \cos G; \quad \rho_1 = g \operatorname{sn} G,$$

получимъ

$$t^2 + 2 \cdot \frac{y_0 \operatorname{sn} H}{h} \cdot t + \frac{g^2 \operatorname{cs} 2G}{h^2} = 0 \quad (34)$$

принимая какъ всегда въ первомъ приближеніи  $\rho=1$ , найдемъ моменты  $T_1$  и  $T_2$ .

Принимая во вниманіе выраженія (18) и (19) получимъ вслѣдствіе равенствъ (33)

$$\operatorname{sn} Z \operatorname{sn} P = x \quad (35)$$

$$\operatorname{sn} Z \operatorname{cs} P = y$$

откуда

$$\operatorname{tg} P = \frac{x}{y}. \quad (36)$$

Найдя  $P$ , опредѣлимъ  $\varphi$  и  $\lambda$  какъ прежде. Во второмъ приближеніи найдемъ время болѣе точно, рѣшая уравненіе (34) съ болѣе точнымъ  $\rho$ ; кромѣ того изъ перваго равенства (33) и (10) имѣемъ

$$\operatorname{cs} \varphi = \frac{x}{n \cdot \operatorname{sn} \tau}$$

отсюда найдемъ болѣе точное  $\varphi$ , а  $\lambda$  какъ прежде изъ уравненій (17) и (1).

#### VI. Линія центрального затмѣнія.

За произвольную величину примемъ время, измѣняя его въ предѣлахъ, указанныхъ моментами предыдущаго вопроса.

Опредѣляя  $P$  по уравненію (36), найдемъ  $Z$  по первому изъ уравненій (35), затѣмъ  $\varphi$  и  $\lambda$  какъ обыкновенно, а въ слѣдующемъ приближеніи поступимъ какъ въ предыдущемъ вопросѣ.

#### VII. Кривая наибольшаго фазы въ горизонтѣ.

Всѣ точки сѣверной и южной границы частнаго затмѣнія видятъ простое прикосновеніе краевъ какъ наибольшей фазы затмѣнія, ибо онѣ въ извѣстный моментъ находятся отъ оси конуса на разстояніи радіуса его сѣченія и ближе не подходятъ. Очевидно, что если мы величинѣ

$p$  дадимъ произвольное значеніе, заключающееся между нулемъ и наибольшимъ значеніемъ ея (найденнымъ въ вопросѣ I), то рассуждая такъ же точно, какъ въ вопросѣ III, можемъ найти сѣверную и южную границу того фазы, который соотвѣтствуетъ данному значенію  $p$  т. е. можемъ найти сѣверную и южную границу даннаго наибольшаго фазы. Если, давая  $p$  произвольныя значенія, прибавимъ къ этому условіе, что затѣніе видимо въ горизонтѣ или въ меридіанѣ, то получимъ кривую наибольшаго фазы въ горизонтѣ или линію наибольшаго фазы въ меридіанѣ.

Для кривой наибольшаго фазы въ горизонтѣ вопросъ сводится къ нахожденію крайнихъ точекъ сѣверной и южной границы даннаго наибольшаго фазы, поэтому вычисленіе расположится какъ въ вопросѣ III.

Давая  $p$  произвольное значеніе, найдемъ время по уравненію (30), изъ котораго получимъ два значенія: одно для восточной, другое для западной вѣтви кривой, затѣмъ опредѣлимъ  $P$  по уравненію (31), а  $\varphi$  и  $\lambda$  какъ обыкновенно.

Въ слѣдующемъ приближеніи поступимъ какъ въ вопросѣ III.

#### VIII. Кривая наибольшаго фазы въ меридіанѣ.

Для меридіана  $\tau = 0$ , а  $P$  по равенствамъ (13) и (14) равно 0 или  $180^\circ$ , во всякомъ случаѣ  $\operatorname{tg} P = 0$ , а тогда уравненіе (31) даетъ

$$x \mp p \operatorname{sn} H = 0$$

что при помощи равенствъ (9) легко приводится къ уравненію

$$t = \pm \frac{p \operatorname{tg} H}{h}. \quad (37)$$

Давая  $p$  произвольное значеніе найдемъ  $T$ , а слѣдовательно и  $\lambda$  по (1), ибо  $\tau = 0$ .

Такъ какъ  $\operatorname{cs} \tau = 1$ , то уравненіе второе (29) вслѣдствіе выраженія (11) обратится въ первомъ приближеніи въ

$$\operatorname{sn}(\varphi - D) = y \pm p \operatorname{cs} H \quad (38)$$



отсюда найдемъ  $\varphi$ . Для слѣдующаго приближенія изъ выраженія (11) и втораго уравненія (29) найдемъ

$$\sin \varphi = \frac{y \pm p \cos H + n \cos \varphi \sin D}{m \cos D} \quad (39)$$

откуда найдемъ болѣе точную широту по приближенно извѣстной.

IX. *Предвычисленіе затмвнія для даннаго мѣста на земной поверхности.*

Пусть  $M$  (фиг. 7) будетъ проэція разсматриваемой точки земной поверхности,  $C$  центръ свѣченія конуса.

Фиг. 7.

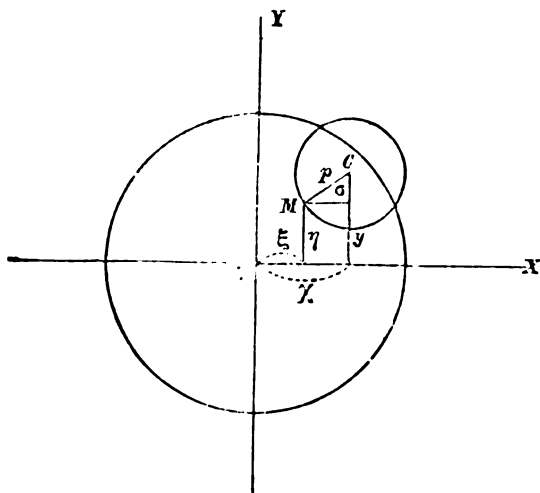

Опредѣлимъ значеніе угла  $\sigma$ , заключеннаго между радіусомъ  $MC$  и осью  $y$ .

Если проведемъ плоскость черезъ ось конуса и образующую, соединяющую мѣсто наблюденія съ точкой прикосновенія краевъ солнца и луны, то уголъ между этою плоскостью и кругомъ склоненія, проведеннымъ черезъ центръ солнца, будетъ уголъ положенія луны при центрѣ солнца. Линія  $MC$  есть слѣдъ упомянутой плоскости, ось  $y$  есть слѣдъ круга склоненія, а потому уголъ  $\sigma$  равенъ углу положенія. Понятно, что въ нашемъ случаѣ углы положенія будутъ отсчитываться отъ сѣ-

верной части круга склонения, проведенного через центр солнца въ направленіи обратномъ движенію стрѣлки часовъ т. е. отъ сѣвера через востокъ и югъ къ западу.

Изъ фиг. 7 видно, что

$$x - \xi = p \operatorname{sn} \sigma \quad (40)$$

$$y - \eta = p \operatorname{cs} \sigma \quad (41)$$

откуда

$$(x - \xi)^2 + (y - \eta)^2 = p^2. \quad (42)$$

Принимая во вниманіе (9) и полагая

$$y_0 - \eta = g \operatorname{cs} G; \quad \xi = g \operatorname{sn} G; \quad p = g \operatorname{tg} M$$

получимъ изъ (42)

$$t^2 + 2 \cdot \frac{g \operatorname{sn} (H - G)}{h} \cdot t + \frac{g^2 \operatorname{cs} 2M}{h^2 \operatorname{cs}^2 M} = 0. \quad (43)$$

Опредѣливъ  $\xi$ ,  $\eta$  и  $p$  для момента геоцентрическаго соединенія, найдемъ изъ (43) моменты пачала и конца затмѣнія. Опредѣляя затмѣмъ тѣ же величины для найденныхъ моментовъ и рѣшая съ ними послѣдовательно уравненіе (43), найдемъ искомые моменты болѣе точно.

Углы положенія опредѣлятся изъ совокупности уравненій (40) и (41) для выше пайденныхъ моментовъ по тангенсу. Зная углы положенія, не трудно уже опредѣлить величину наибольшаго фазы.

Пусть (фиг. 8) кругъ  $S$  представляетъ дискъ солнца, линія  $NS$  кругъ склоненія, проведенный черезъ центръ солнца, точки  $J$  и  $F$  точки перваго и послѣдняго прикосновенія дисковъ солнца и луны. Если отъ точекъ  $J$  и  $F$  по направленію  $SL_1$  и  $SL_2$  отложимъ линіи  $JL_1$  и  $FL_2$  равныя видимому радіусу луны  $r$ , то линія  $L_1L_2$  представитъ собою видимый путь луннаго центра во время затмѣнія; точка  $L_0$  основаніе мерпендикуляра, опущеннаго изъ  $S$  на  $L_1L_2$ , укажетъ положеніе луннаго центра въ моментъ наибольшаго покрытія. Если изъ точки  $L_0$  видимымъ радіусомъ луны опишемъ кругъ, то линіей  $AB$  опредѣлится величина наибольшаго фазы затмѣнія.

Такимъ графическимъ приѣмомъ обыкновенно опредѣляется величина наибольшаго фазы, но мы на основаніи этого построенія выведемъ формулу для опредѣленія той же величины вычисленіемъ.

Фиг. 8.

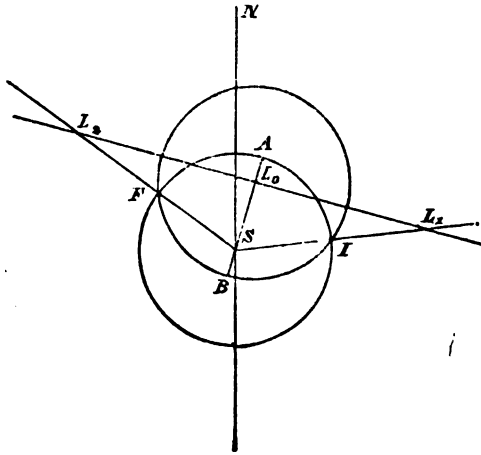

Уголь  $L_1SL_2$ , который означимъ черезъ  $\alpha$ , легко опредѣлить, если извѣстны углы положенія. Изъ фиг. 8 видно, что

$$AB = R + SB$$

гдѣ  $R$  есть видимый радіусъ солнца, но

$$SB = r - SL_0$$

слѣдовательно

$$AB = R + r - SL_0$$

а такъ какъ

$$SL_0 = SL_1 \operatorname{cs} \frac{\alpha}{2} = (R + r) \operatorname{cs} \frac{\alpha}{2},$$

то

$$AB = (R + r) - (R + r) \operatorname{cs} \frac{\alpha}{2} = 2(R + r) \operatorname{sn}^2 \frac{\alpha}{4}$$

а, выражая  $AB$  въ единицахъ солнечнаго діаметра т. е. дѣля на  $2R$ , найдемъ, что величина наибольшаго фазы затмѣнія

$$i = \left(1 + \frac{r}{R}\right) \operatorname{sn}^2 \frac{\alpha}{4}$$

или въ дюймахъ

$$i = 12 \left( 1 + \frac{r}{R} \right) \operatorname{sn}^2 \frac{\alpha}{4}. \quad (44)$$

X. Если въ какомъ-нибудь мѣстѣ наблюдался конецъ (или начало) затмѣнія, то легко опредѣлить долготу этого мѣста относительно меридіана эфемеридъ.

Въ самомъ дѣлѣ: принимая во вниманіе первое изъ уравненій (2) и полагая

$$y - \eta = g \operatorname{cs} G \operatorname{cs} M; \quad x = g \operatorname{cs} G \operatorname{sn} M; \quad p = g \operatorname{sn} G,$$

получимъ изъ (42)

$$\operatorname{sn}^2 \tau - \frac{2x}{\rho \operatorname{cs} \varphi'} \operatorname{sn} \tau + \frac{g^2 \operatorname{cs} 2G}{\rho^2 \operatorname{cs}^2 \varphi'} = 0. \quad (45)$$

Величины  $x$  и  $y$  извѣстны, ибо время дано. Вычисляя  $\eta$  и  $p$  по извѣстному  $\varphi$  и приближенной  $\lambda$  найдемъ изъ предыдущаго уравненія болѣе точную долготу и затѣмъ повторимъ вычисленіе.

XI. Вопросъ о покрытіяхъ звѣздъ луною тождественъ съ вопросомъ IX, а рѣшеніе его проще, ибо въ этомъ случаѣ конусъ тѣни и полутѣни обращается въ цилиндръ, и величина  $p$  т. е. радіусъ перпендикулярнаго сѣченія этого цилиндра равняется  $l$  линейному радіусу луны.

Въ случаѣ покрытія  $\tau$  есть часовой уголъ звѣзды и опредѣлится слѣдующимъ образомъ: пусть звѣздное время геоцентрическаго соединенія луны и звѣзды, считаемое подъ меридіаномъ эфемеридъ, равняется  $\theta_0$ , тогда часовой уголъ звѣзды въ тотъ же моментъ, считаемый отъ того же меридіана, будетъ  $\theta_0 - A$ , гдѣ  $A$  прямое восхожденіе звѣзды. Для меридіана же мѣста

$$\tau_0 = \theta_0 - A + \lambda$$

а часовое измѣненіе его равно измѣненію звѣзднаго времени въ средней часъ т. е.  $15^{\circ}27,85$ .

Углы положенія луны при звѣздѣ  $\sigma_1$  и  $\sigma_2$  получатся по уравненіямъ (40) и (41) по тангенсу, углы положенія звѣзды при центрѣ луны получимъ слѣдующимъ образомъ:

Если построимъ треугольникъ между сѣвернымъ полюсомъ экватора, центромъ луны и звѣздою для начала и конца покрытія, то легко видѣть, что уголь, лежащій внутри треугольника при звѣздѣ, для начала покрытія равенъ  $360 - \sigma_1$ , а уголь положенія  $P_1$  звѣзды при центрѣ луны съ достаточною точностью можемъ принять равнымъ

$$P_1 = 180^\circ - (360^\circ - \sigma_1) = \sigma_1 - 180^\circ$$

но такъ какъ мы пользуемся углами меньшими  $360^\circ$ , то все равно, вычестъ ли изъ  $\sigma_1$   $180^\circ$  или придать ту же величину, а потому

$$P_1 = \sigma_1 + 180^\circ.$$

Для конца покрытія уголь, лежащій внутри треугольника при звѣздѣ, равенъ  $\sigma_2$ , а соотвѣтствующій ему уголь положенія звѣзды при центрѣ луны

$$P_2 = 180^\circ - \sigma_2$$

но мы условились отсчитывать углы положенія отъ сѣверной части круга склоненія въ направленіи обратномъ движенію стрѣлки часовъ, а потому должны принять

$$P_2 = 360^\circ - (180^\circ - \sigma_2) = \sigma_2 + 180^\circ$$

или вообще

$$P = \sigma + 180^\circ. \quad (46)$$

Относительно  $\Delta A$  и  $\Delta D$ , входящихъ въ формулы (6), слѣдуетъ помнить, что для покрытія онѣ относятся къ звѣздѣ и обѣ равны нулю.

Все, что сказано въ предыдущихъ вопросахъ о частномъ затмѣніи, вполне относится и къ полному, и къ кольцеобразному, исключая тѣхъ случаевъ, гдѣ о томъ сдѣлаю отдѣльное указаніе.

Чтобы видѣть ходъ вычисленія на частномъ примѣрѣ, мы предвѣстилиъ затмѣніе 18 Августа 1887 года.

**Э л е м е н т ы з а т м ѣ н і я .**

Координаты луны \*) . Координаты солнца .

Средн. параж. время.	Прямое вост.	Склоненіе.	Экв. гор. пар.	Радиусъ.	Прямое вост.	Склоненіе.	Ср. вр.—ист. вр.	Экв. гор. пар.
15 <sup>h</sup>	146°39'32,"2	+13°55' 6,"2	1°0'10,"6	16'25,"5	148° 2'16,"9	+12°55'51,"3	+3 <sup>m</sup> 35,"1	8,"74
16 <sup>h</sup>	147°16'13,"8	46' 4,"0			4'36,"4	55' 2,"5		
17 <sup>h</sup>	147°52'53,"4	36'56,"2	1°0'13,"0	16'26,"1	6'56,"0	54'18,"7	+3 <sup>m</sup> 34,"0	Радиусъ
18 <sup>h</sup>	148°29'31,"5	27'42,"8			9'15,"5	53'24,"9		
19 <sup>h</sup>	149° 6' 8,"1	18'23,"8	1°0'15,"4	16'26,"8	11'34,"9	52'36,"1	+3 <sup>m</sup> 32,"9	16'48,"7
20 <sup>h</sup>	149°42'43,"8	+13° 8'59,"2			148°13'54,"4	+12°51'47,"2		

\*) Координаты луны вычислены по широтамъ и долготамъ, взятымъ изъ сочиненія „Система Астрономіи“ проф. М. Хандрикова, координаты солнца взяты отсюда же непосредственно.

По этимъ даннымъ находимъ:

Среднее парижское время геоцентрическаго соединенія центровъ солнца и луны по прямому восхожденію  $= 17^{\text{h}}40^{\text{m}}93 = 17^{\text{h}}24^{\text{m}}33,5$ ; истинное парижское время соединенія  $= 17^{\text{h}}21^{\text{m}}0,0 = 17^{\text{h}}350 = 260^{\circ}15,0$ . Паралаксъ луны для момента соединенія  $= 1^{\circ}0'13,5$ .

Далѣе возьмемъ изъ приведенной таблицы измѣненія координатъ солнца и луны за промежутокъ времени отъ  $15^{\text{h}}$  до  $20^{\text{h}}$ , затѣмъ полученное дѣлимъ на промежутокъ времени и при помощи найденныхъ такимъ образомъ среднихъ часовыхъ измѣненій будемъ имѣть

$$\Delta\alpha - \Delta A = 2058,8$$

$$\Delta\delta - \Delta D = -504,6.$$

Кромѣ того изъ таблицы находимъ

$$\delta_0 = + 13^{\circ}33'9,7$$

$$D_0 = + 12^{\circ}53'53,7$$

откуда

$$\delta_0 - D_0 = + 39'16,0.$$

По формуламъ (6) и (8) получимъ

$$H = - 14^{\circ}9,0$$

$$\lg h = 9,75682.$$

По формуламъ (7)

$$\lg y_0 = 9,81426; \quad \lg z_0 = 1,75649.$$

По формуламъ (3) и (4) для момента соединенія

$$\lg m_0 = 1,77072; \quad \lg \operatorname{sn} f = 7,66537.$$

По выраженію (5) для затмѣнія въ горизонтѣ

$$\lg p = 9,73110.$$

Теперь имѣемъ все необходимое для вычисленія.

I. *Моменты и точки начала и конца затмѣнія для земли вообще.*

Для вспомогательныхъ величинъ находимъ

$$G = 67^{\circ}1,9; \quad \lg g = 0,22294.$$

Уравненіе (21) представится въ видѣ

$$t^2 + 2[9,44565_n]t + [0,77450_n] = 0$$

гдѣ количества, заключенныя въ скобки, суть логарифмы. Изъ этого уравненія находимъ

$$t_1 = -2,^h176 = -2^h10,^m6; \quad t_2 = +2,^h734 = +2^h44,^m0.$$

А такъ какъ истинное парижское время соединенія =  $17^h21,^m0$ , то искомыя моменты

начала

конца

$$T_1 = 15^h10,^m4 \text{ ист. пар. вр.}$$

$$T_2 = 20^h5,^m0 \text{ ист. пар. вр.}$$

По уравненію (23) находимъ

$$P = -51^{\circ}35,0$$

$$P = +79^{\circ}53,0$$

съ этой величиною уравненіе (16) даетъ

$$\varphi = +37^{\circ}6,5$$

$$\varphi = +9^{\circ}43,7,$$

и формулы (17) и (1)

$$\lambda = +31^{\circ}38,0$$

$$\lambda = +151^{\circ}35,2.$$

Теперь слѣдовало бы взять второе приближеніе, но мы въ этомъ и въ слѣдующихъ общихъ вопросахъ будемъ ограничиваться первымъ приближеніемъ.

Рѣшая уравненіе (21) для моментовъ внутреннего прикосновенія находимъ

$$t^2 + 2[9,44565_n]t + [9,81285] = 0$$



которое очевидно имѣеть мнимые корни, а такъ какъ точки вѣшняго прикосновенія лежатъ въ сѣверномъ полушаріи земли, то отсюда заключаемъ, что для разсматриваемаго затмѣнія не существуетъ сѣверной границы.

## II. Восточно-западная граница затмѣнія.

На основаніи вышеприведенныхъ соображеній (вопр. II) предѣлы измѣненія времени для восточно-западной границы суть:  $15^{\text{h}}10^{\text{m}}4$  и  $20^{\text{h}}5^{\text{m}}0$  ист. пар. вр., слѣдовательно, измѣняя  $T$  въ этихъ предѣлахъ отъ  $15^{\text{m}}$  до  $15^{\text{h}}$ , легко было бы построить всю кривую, но мы имѣемъ въ виду вычислить только одну точку этой кривой и для этой цѣли положимъ  $T = 17^{\text{h}}21^{\text{m}}0$  ист. париж. вр.

Опредѣляя вспомогательныя величины, находимъ

$$G = 90^{\circ}0',0; \quad \lg g = 9,81426; \quad M = 52^{\circ}16',3.$$

Имѣя это изъ уравненія (26), находимъ

$$P = -29^{\circ}27',5 \qquad P = +29^{\circ}27',5.$$

Съ этими углами по (16) находимъ

$$\varphi = +57^{\circ}49',6 \qquad \varphi = +57^{\circ}49',6$$

широты получились одинаковыми потому, что эти точки соотвѣтствуютъ моменту геоцентрическаго соединенія, вообще же онѣ будутъ различны.

Изъ (17) и (1) получаемъ

$$\tau = 247^{\circ}26',6 \qquad \tau = 112^{\circ}33',4$$

$$\lambda = 347^{\circ}11',6 \qquad \lambda = 212^{\circ}18',4.$$

Легко видѣть, что первая изъ найденныхъ двухъ точекъ принадлежитъ западной, вторая восточной вѣтви кривой. Если уголъ  $\tau$ , полученный изъ (17), лежитъ въ 1-й или 2-й четверти окружности, то затмѣніе видимо при закатѣ и точка принадлежитъ восточной вѣтви кривой, если же  $\tau$  лежитъ въ 3-й или 4-й четверти, то затмѣніе видимо при восходѣ солнца и точка принадлежитъ западной вѣтви кривой.

III. *Крайнія точки сѣверной и южной границы частнаго затмѣнія.*

Вычисляя вспомогательныя величины, находимъ для сѣверной границы

$$G = 40^{\circ}10,5; \quad \lg g = 0,18655.$$

При помощи этого уравненіе (30) приметъ видъ

$$t^2 + 2.[9,44565,].t + [0,08381] = 0.$$

Корни этого уравненія мнимыя, отсюда слѣдуетъ, что для затмѣнія 1887 года сѣверной границы не существуетъ (что мы видѣли уже раньше). Если бы корни были равныя, то сѣверная граница обратилась бы въ точку. Если бы это уравненіе имѣло корни мнимыя, но близкіе къ равенству, то слѣдовало бы, считая ихъ равными, взять второе приближеніе, чтобы окончательно убѣдиться въ томъ, существуетъ ли сѣверная граница для даннаго затмѣнія или нѣтъ.

Для южной границы вспомогательныя величины будутъ

$$G = 82^{\circ}31,8; \quad \lg g = 9,99989.$$

Уравненіе (30) представится въ видѣ

$$t^2 + 2[9,44565,]t + [0,47121,] = 0.$$

Рѣшая его найдемъ

$$T_1 = 15^h53,^{m}2 \text{ ист. пар. вр.} \quad T_2 = 19^h22,^{m}3 \text{ ист. пар. вр.}$$

Соотвѣтственно этимъ моментамъ по уравненію (31) находимъ

$$P = -70^{\circ}28,0 \qquad P = +98^{\circ}45,9.$$

По уравненію (16)

$$\varphi = +18^{\circ}52,9 \qquad \varphi = -8^{\circ}40,4.$$

По формуламъ (17) и (1)

$$\lambda = +26^{\circ}34,0 \qquad \lambda = +158^{\circ}1,9.$$

IV. Вычисленіе координатъ произвольной точки южной границы частнаго затмѣнія.

Найдемъ координаты точки, для которой  $T = 18^{\text{h}}30^{\text{m}}$  ист. пар. времени.

Пренебрегая величиною  $\zeta$  въ выраженіи (5) \*), найдемъ по уравненію (31)

$$P = + 93^{\circ}28,1$$

съ этою величиною по формулѣ (32) находимъ

$$z = 30^{\circ}25,1$$

принимая во вниманіе рефракцію на основаніи соображенія, указаннаго въ вопросѣ IV, получимъ

$$z = 30^{\circ}25,7.$$

По формулѣ (16)

$$\varphi = + 9^{\circ}20,7.$$

По уравненію (17) и (1)

$$\lambda = + 113^{\circ}19,2.$$

V. Крайнія точки кривой центральною затмѣнія.

Вычисляя вспомогательныя величины, находимъ

$$G = 56^{\circ}53,6; \lg g = 0,07691$$

послѣ чего уравненіе (34) напишется

$$t^2 + 2.[9,44565_n].t + [0,24585_n] = 0$$

откуда найдемъ

$$T_1 = 16^{\text{h}}16,^{\text{m}}4 \text{ ист. пар. вр.} \quad T_2 = 18^{\text{h}}59,^{\text{m}}1 \text{ ист. пар. вр.}$$

---

\*) Замѣтимъ здѣсь, что при вычисленіи величины  $p$  по выраженію (5)  $\operatorname{tg} f$  долженъ быть принятъ положительнымъ для частнаго и кольцеобразнаго затмѣнія и отрицательнымъ для полнаго, ибо уголъ  $f$  имѣеть въ этомъ случаѣ обратное положеніе.

Соответственно этимъ моментамъ по уравненію (36)

$$P = - 36^{\circ}37,8$$

$$P = + 64^{\circ}55,7.$$

Далѣе по формулѣ (16) находимъ

$$\varphi = + 51^{\circ}15,2$$

$$\varphi = + 24^{\circ}15,4.$$

По уравненіямъ (17) и (1)

$$\lambda = + 8^{\circ}30,1$$

$$\lambda = + 171^{\circ}47,5.$$

VI. *Вычисленіе координатъ произвольной точки кривой центрально-наго затмѣнія.*

Мы вычислимъ координаты той точки этой кривой, для которой  $T=18^{\text{h}}30^{\text{m}}$  ист. пар. времени.

По уравненіямъ (36) и (35)

$$P = + 52^{\circ}21,0; \quad Z = 53^{\circ}34,0$$

$$Z + \text{refr.} = 53^{\circ}35,3.$$

По формулѣ (16)

$$\varphi = + 37^{\circ}42,1.$$

Изъ уравненій (17) и (1)

$$\lambda = 136^{\circ}8,4.$$

Вычисляя координаты произвольной точки сѣверной или южной границы или кривой центральнонаго затмѣнія, слѣдуетъ помнить, что если моментъ выбранъ до геоцентрическаго соединенія, то  $\tau$  лежитъ въ четвертой четверти, если послѣ, то въ первой четверти.

Вычисленіе координатъ точекъ сѣверной и южной границы частнаго и полнаго или кольцеобразнаго затмѣнія удобно производить совмѣстно съ вычисленіемъ координатъ точекъ кривой центральнонаго затмѣнія т. е. выбравъ произвольный моментъ, найти сначала координаты точки кривой центральнонаго затмѣнія, соответствующей взятому моменту, а потомъ перейти къ вычисленію координатъ точекъ обѣихъ сѣверныхъ и южныхъ границъ, ибо при такомъ расположеніи вычисленія величины  $x$ ,  $y$  и т. д. придется вычислить только одинъ разъ.

VII. *Кривая наибольшаго фазы въ горизонтѣ*

Наибольшее значеніе  $p$  есть то, котораго  $\lg = 9,73110$  (см. вопр. I), поэтому можемъ положить  $\lg p = 8,69897$  (или  $p = 0,05$ ).

Вычисляя вспомогательныя величины для уравненія (30), находимъ, принявъ верхній знакъ

$$G = 54^{\circ}59,1; \quad \lg g = 0,08665$$

вслѣдствіе чего уравненіе (30) получить видъ

$$t^2 + 2[9,44565_{\text{н}}]t + [0,19309_{\text{н}}] = 0$$

откуда

$$T_1 = 16^{\circ}21,0 \text{ ист. пар. вр.} \quad T_2 = 18^{\circ}54,5 \text{ ист. пар. вр.}$$

По этимъ моментамъ видно, что точки, которымъ они соотвѣтствуютъ лежать: первая на западной, вторая на восточной вѣтви этой кривой. Мы вычислимъ координаты одной изъ нихъ, положимъ той, которая лежитъ на западной вѣтви.

Для  $T = 16^{\circ}21,0$  по уравненію (31) и для верхнихъ знаковъ находимъ

$$P = - 32^{\circ}48,8$$

По формуламъ (16), (17) и (1)

$$\varphi = + 54^{\circ}46,6$$

$$\lambda = + 4^{\circ}42,6.$$

VIII. *Наибольшій фазъ въ истинный полдень.*

Вычислимъ координаты той точки этой кривой, для которой  $p=0$ ; это будетъ, очевидно, точка пересѣченія этой кривой съ линіей центральнаго затмѣнія.

По уравненію (37) находимъ

$$T = 17^{\circ}21,0 \text{ ист. пар. вр.}$$

По формулѣ (38) получимъ

$$\varphi = + 53^{\circ}35,5.$$

Изъ равенства (1)

$$\lambda = + 99^{\circ}45,0.$$

IX. *Предвычисленіе затмѣнія для даннаго мѣста.*

Мы предвычислимъ частное затмѣніе для Кіева, для котораго

$$\varphi = + 50^{\circ}27, '2; \quad \lambda = + 28^{\circ}10, '1 = + 1^{\text{h}}52^{\text{m}}40, ^{\text{s}}4.$$

При помощи таблицы находимъ

$$\lg n \operatorname{cs} \varphi = 9,80481; \quad \lg m \operatorname{sn} \varphi = 9,88502.$$

Вычисляя вспомогательныя величины для момента геоцентрическаго соединенія, находимъ

$$G = 265^{\circ}10, '9; \quad \lg g = 9,78352; \quad M = 41^{\circ}27, '5.$$

Вслѣдствіе чего уравненіе (43) будетъ

$$t^2 + 2 [0,02091] t + [9,39473] = 0$$

откуда

$$t_1 = - 1, ^{\text{h}}973 \qquad t_2 = - 0, ^{\text{h}}125.$$

Вычисляя для этихъ моментовъ во второмъ приближеніи вспомогательныя величины, находимъ

для начала затм.

для конца затм.

$$G = 258^{\circ}49, '7$$

$$G = 264^{\circ}49, '1$$

$$\lg g = 9,80487$$

$$\lg g = 9,78823$$

$$M = 40^{\circ}8, '5$$

$$M = 41^{\circ}9, '3.$$

При помощи этого изъ уравненія (43) получится

для начала затм.

для конца затм.

$$T_1 = 17^{\text{h}}13, ^{\text{m}}9 \text{ сред. Кіев. вр.} \quad T_2 = 19^{\text{h}}9, ^{\text{m}}0 \text{ сред. Кіев. вр.}$$

Такъ какъ для начала затмѣнія промежуткоъ времени  $t$  имѣеть значительную величину, то беремъ третье приближеніе и послѣ этого находимъ

$$G = 258^{\circ}30, '9; \quad \lg g = 9,80333; \quad M = 40^{\circ}14, '6.$$

Послѣ чего по уравненію (43) получаемъ

$$T_1 = 17^{\text{h}}14, ^{\text{m}}1 \text{ средн. Кіев. врем.}$$

Для опредѣленія величины наибольшаго фаза затмѣнія найдемъ по (40) и (41) углы положенія

$$\sigma_1 = 287^\circ 18,8$$

$$\sigma_2 = 93^\circ 55,2.$$

Съ этими углами находимъ

$$\alpha = 166^\circ 36,4$$

взявъ затѣмъ изъ таблицы элементовъ затмѣнія радіусы  $R$  и  $r$  при томъ для  $r$  среднее арифметическое изъ его значеній для начала и конца затмѣнія, получимъ по формулѣ (44)

$$i = 10,81 \text{ дюйма.}$$

XI. Чтобы видѣть ходъ предвычисления покрытій звѣздъ луною, мы предвычислимъ покрытие  $\alpha$  Tauri 16 января 1886 года.

Для этой цѣли изъ Nautical Almanach находимъ слѣдующіе элементы покрытія:

Время геоцентрическаго соединенія луны и звѣзды по  $AR = 8^h 22^m 14^s$  ср. гринв. врем.  $= 4^h 6^m 59,6^s$  звѣзднаго гринв. времени

$$A = \alpha_0 = 4^h 29^m 23,74^s$$

$$D = + 16^\circ 16' 36,9''$$

$$\delta_0 - D = + 25' 25''$$

$$\Delta\alpha = 2211,5''$$

$$\Delta\delta = + 297,6''$$

$$\pi = 59' 25,5''.$$

Кромѣ того для Кіева

$$\varphi = + 50^\circ 27,2'; \quad \lambda = + 2^h 2^m 1,1'.$$

По этимъ даннымъ находимъ изъ (6) и (8)

$$H = + 7^\circ 59,8'; \quad \lg h = 9,77813.$$

Вычисляя вспомогательныя величины, получаемъ

$$G = 118^\circ 38,6'; \quad \lg g = 9,48587; \quad M = 41^\circ 43,4'.$$

Послѣ этого въ первомъ приближеніи изъ уравненія (43) найдемъ

$$t = + 0,^h059 \qquad t = + 0,^h895.$$

Съ этими моментами для втораго приближенія находимъ

$$G = 118^{\circ}3,^m2 \qquad G = 113^{\circ}5,^m1$$

$$\lg g = 9,49763 \qquad \lg g = 9,63357$$

$$M = 40^{\circ}57,^m2 \qquad M = 32^{\circ}24,^m0.$$

При помощи этого уравненіе (43) даетъ

$$t_1 = + 0,^h074 \qquad t_2 = + 1,^h107$$

$$T_1 = 10^h28,^m6 \text{ сред. Кіев. вр.} \qquad T_2 = 11^h30,^m6 \text{ сред. Кіев. вр.}$$

Такъ какъ моментъ конца покрытія отстоитъ на довольно значительный промежутокъ времени отъ момента геоцентрическаго соединенія, то беремъ третье приближеніе и находимъ

$$t_2 = + 1,^h151$$

$$T_2 = 11^h33,^m3 \text{ сред. Кіевск. времени.}$$

Углы положенія звѣзды при центрѣ луны по формуламъ (40), (41) и (46) будутъ

$$P_1 = 58^{\circ}56,^m6 \qquad P_2 = 287^{\circ}29,^m4.$$



## ПОДПИСКА НА ИСТОРИЧЕСКІЙ ЖУРНАЛЪ

# „КІЕВСКАЯ СТАРИНА“

издаваемый въ г. Кіевѣ, на 1885-й годъ.

(IV годъ изданія).

Журналъ „Кіевская Старина“, посвященный исторіи южной Россіи, преимущественно бытовой, будетъ издаваться и въ слѣдующемъ 1885 году, ежемѣсячно, 1-го числа, книжками въ 12 листовъ, въ 3-хъ томахъ, по той-же программѣ и при участіи тѣхъ-же сотрудниковъ.

Въ составъ его входятъ статьи научнаго и историко-беллетристическаго содержанія, историческіе документы, мемуары, хроники, дневники, воспоминавія, рассказы, біографіи, некрологи, характеристики и сообщенія о вещественныхъ памятникахъ южно-русской древности, равно народныхъ повѣрьяхъ, обычаяхъ, думахъ, сказкахъ, пѣсняхъ и пр., а также бібліографическія извѣстія о вновь выходящихъ книгахъ по южно-русской исторіи и этнографіи. Въ приложеніяхъ—изображенія замѣчательныхъ южно-русскихъ дѣятелей, равно памятниковъ южно-русской старины.

Подписная цѣна за 12 книжекъ, съ приложеніями, пересылкою и доставкою на домъ 10 руб., на мѣстѣ 8 руб. 50 к. На за граничную пересылку прибавляется 1 руб. Подписка на годъ; но допускается слѣдующая разсрочка: при подпискѣ 5 руб., по выходѣ IV книжки 3 руб. и VI—2 руб.—Оставшіеся въ небольшомъ числѣ экземпляры журнала за 1882, 1883 и 1884 гг. высылаются по той же цѣнѣ.

Адресъ: *Въ редакцію „Кіевской Старины“, Кіевъ, Трехсотителская, д. № 8.* Тамъ же и контора редакціи.

Редакторъ-издатель *Θ. Г. Лебединцевъ.*

ОБЪ ИЗДАНИИ ВЪ 1885 ГОДУ ЖУРНАЛА  
„ЮРИДИЧЕСКОЕ ОБОЗРѢНІЕ“

(ГОДЪ ПЯТЫЙ).

Журналъ какъ и прежде, будетъ выходить по четвергамъ, въ размѣрѣ 1 до 2 печатныхъ листовъ, по слѣдующей программѣ:

I. Статьи по всѣмъ вопросамъ, вытекающимъ изъ теоріи права и судопроизводства.—II. Перечень, изложеніе и обсужденіе важнѣйшихъ распоряженій и узаконеній правительства.—III. Судебная хроника: а) отчеты о засѣданіяхъ въ судахъ, преимущественно Кавказскаго края, и б) особенно интересныя рѣшенія Кавказскихъ гражданскихъ судовъ по вопросамъ права и судопроизводства, вызваннымъ мѣстными особенностями края.—IV. Корреспонденціи юридическаго содержанія.—V. Краткіе отчеты о новыхъ книгахъ юридическаго содержанія (Обзоръ юридической печати и библіографія).—VI. Смѣсь (разныя извѣстія). Случаи изъ судебной жизни и практики.—VII. Тезисы и текстуальное изложеніе кассационныхъ рѣшеній: а) департаментовъ сената и б) Тифлисской судебной палаты.—VIII. Извлеченіе изъ приказовъ о важнѣйшихъ назначеніяхъ по вѣдомству юстиціи.—IX. Судебный указатель. Резолюціи Тифлисской судебной палаты по дѣламъ апелляционнымъ и кассационнымъ.—X. Объявленія—казенныя и частныя.

Выполнивъ по возможности, свои прошлогоднія обѣщанія предъ читателями, редакція „Юрид. Обзор.“ постарается придать своему журналу въ будущемъ году еще большій интересъ, при содѣйствіи многихъ прежнихъ и нѣкоторыхъ новыхъ сотрудниковъ.

Кромѣ статей общаго юридическаго характера по вопросамъ гражданскаго и уголовнаго права, межевымъ, нотаріальнымъ, судебно-военнымъ и пр., а также о внутренней жизни кавказскихъ судовъ и о вопросахъ дня,—въ 1885 г. будутъ помѣщены: грузинскіе законы царя Вахтанга, съ необходимыми предисловіемъ и примѣчаніями, и продолжены изслѣдованія законовъ: армянскихъ—по Мхитару Гошу, еврейскихъ—по Маймониду, мусульманскихъ, собственно Кавказскихъ народностей; ихъ адаты и пр.

### III

#### УСЛОВІЯ ПОДПИСКИ:

Редакція и администрація журнала (для приѣма подписки, объявленій и розничной продажи)—Тифлисъ, Сололакская ул., д. кн. Меликова.

Подписная цѣна на журналъ, съ доставкою и пересылкою на годъ 10 р.; на 6 мѣс.—6 р., на 3 мѣс.—3 р. 20 к.; на 1 мѣс. 1 р. 25 к.

Разсрочка въ платежѣ денегъ допускается—для годовыхъ подписчиковъ: при подпискѣ 4 р., въ мартѣ и апрѣлѣ по 3 р., и для полугодовыхъ: при подпискѣ 3 р. и черезъ два мѣсяца еще 3 р.

Для гг. студентовъ—годовая плата 8 р; полугодовая 5 р.

Желающіе приобрести журналъ за прежніе года, уплачиваютъ: за 1881 г.—8 р. 20 к. и за всѣ послѣдующіе по 10 руб. за годовой экземпляръ.

При перемѣнѣ адреса вносятъ 40 к.

За объявленія; казенныя и частныя—строка петита 10 коп.,  $\frac{1}{2}$  страницы 3 р. 25 к., цѣлая стран. 6 руб. 50 коп.

Подписка и объявленія принимаются также въ Москвѣ и Петербургѣ, въ книжныхъ магазинахъ И. П. Анисимова.

При доставленіи въ редакцію „Юридическаго Обозрѣнія“ экземпляра юридическаго сочиненія, о немъ будетъ данъ отчетъ и сдѣлана публикація.

Подписчики „Юрид. Об.“ имѣютъ право на полученіе, чрезъ редакцію, свѣдѣній о положеніи ихъ дѣлъ въ Тиф. судеб. учрежд.—въ текстѣ журнала безвозмездно, а письменныя и телеграфныя—по соглашенію съ ред. журнала.

Редакторъ *А. Френкель.*

ОТКРЫТА ПОДПИСКА НА 1885 ГОДЪ  
„З Д О Р О В Ь Е“

ОБЩЕСТВЕННАЯ ГАЗЕТА.

(12-й годъ).

Будетъ съ 1885 года выходить *три* раза въ недѣлю, по воскресеньямъ, средамъ и пятницамъ, въ большомъ газетномъ форматѣ, безъ предварительной цензуры.

Вступая въ двѣнадцатый годъ изданія, газета „Здоровье“ не пужается въ особой рекламѣ. Не задаваясь широкими задачами и имѣя главною цѣлью служить интересамъ общества, школы и семьи, газета явится посредникомъ между наукою и жизнью, насколько вырабатываемыя первою данныя могутъ быть введены практическимъ путемъ въ нашу домашнюю и общественную жизнь. Въ этомъ отношеніи гигиенѣ, какъ ученію о предупрежденіи болѣзней, равно какъ и популярному объясненію и лѣченію послѣднихъ, будетъ по прежнему отведено одно изъ главныхъ мѣстъ. Чуждаясь по своей общедоступности всего специально-научнаго, газета вообще будетъ стараться дать своимъ читателямъ, въ ясной и простой формѣ изложенія, какъ понятія объ основахъ и положеніяхъ науки о здоровьѣ, такъ и совѣты и указанія чисто практическаго характера, примѣнимые въ семейномъ, школьномъ и общественномъ быту. Такимъ образомъ, предупрежденіе развитія эпидемій и выясненіе гигиеническихъ условій жизни сель и городовъ съ одной стороны и воспитаніе дѣтей, предупрежденіе болѣзней, первая помощь въ несчастныхъ случаяхъ и указанія, какъ поступать съ заболѣвшими въ отсутствіе врача, и т. п. съ другой—займутъ видное мѣсто въ газетѣ. Выходъ изданія три раза въ недѣлю предоставляетъ возможность редакціи своевременно давать въ „Здоровье“ самый живой откликъ и сильное обсужденіе всѣхъ санитарныхъ общественныхъ вопросовъ и злобъ дня.

Независимо отъ этого, желая удовлетворить требованіямъ читателей слѣдить за общественными и политическими событіями Россіи и за-границею, редакція исходатайствовала у г-на министра внутреннихъ дѣлъ разрѣшеніе на расширеніе программы изданія обзоромъ политической, литературной и общественной жизни, что и будетъ выполнено немедленно по соблюденіи требуемыхъ формальностей.

## ПОДПИСНАЯ ЦѢНА:

Съ доставк. пересл. 6 р. на годъ; на полгода—3 р. 50 к., на 3 мѣсяца—2 р., на 1 мѣсяцъ—75 к. Безъ доставки—на годъ 5 р., на полгода—3 р., на 3 мѣсяца—1 р., 75 к. на 1 мѣсяцъ—50 к. Цѣна отдѣльно каждаго №—5 к.

Годовымъ подписчикамъ будетъ выдана по выбору одна изъ слѣдующихъ

**БЕЗПЛАТНЫХЪ ПРЕМІЙ**

- № 1. Водоочиститель (очищаетъ воды болѣе одного ведра въ часъ).  
 № 2. Максимальный термометръ для измѣренія температуры тѣла.  
 № 3. Термометръ для ваннъ и термометръ Реомюра комнатный.

Указаніе на желаемую и избранную премію дѣлается при подпискѣ. На укупорку и пересылку преміи № 1 гг. иногородные подписчики прилагаютъ къ подписной цѣнѣ 1 руб., на укупорку и пересылку премій № 2 или № 3—75 коп.

Подписка на газету для иногородныхъ принимается исключительно въ редакціи, въ С.-Петербургѣ, при медицинскомъ книжномъ магазинѣ Н. Цылова, на Выборгской сторонѣ, противъ В. Мед. Академіи, Нижегородская ул., д. № 27, а для лицъ, проживающихъ въ С.-Петербургѣ, подписка принимается по ихъ желанію: а) въ редакціи и б) въ главной конторѣ редакціи, при книжномъ магазинѣ Фену и К°, на Невскомъ пр., противъ Гостиннаго двора.

Независимо сего, для удобства лицъ проживающихъ въ С.-Петербургѣ, они могутъ подписаться на газету открытымъ письмомъ, посланнымъ чрезъ городскую почту, по адресу редакціи и съ указаніемъ подробнаго адреса. Въ этомъ случаѣ, по полученіи письма, газета будетъ высылаться, а за подписными деньгами будетъ присланъ артельщикъ со счетомъ. Кромѣ того, годовымъ подписчикамъ изъ лицъ, служащихъ въ казенныхъ учрежденіяхъ, допускается разсрочка за поручительствомъ казначеевъ этихъ учрежденій; прочимъ лицамъ разсрочка производится по соглашенію съ редакціею.

ОТКРЫТА ПОДПИСКА НА ЖУРНАЛЪ

# „СТРАННИКЪ“

на 1885 годъ

(пятый годъ изданія подъ новою редакцею).

Журналъ „Странникъ“ съ октября 1880 года издается новою редакцею, по слѣдующей программѣ:

1) Богословскія статьи и изслѣдованія по разнымъ отраслямъ общей церковной исторіи и историко-литературнаго знанія, — преимущественно въ отдѣлахъ, имѣющихъ ближайшее отношеніе къ Православной Восточной и русской жизни. 2) Статьи, изслѣдованія и неопубликованные матеріалы по всѣмъ отдѣламъ Русской церковной исторіи. 3) Бесѣды, поученія, слова и рѣчи извѣстнѣйшихъ проповѣдниковъ. 4) Статьи философскаго содержанія по вопросамъ современной богословской мысли. 5) Статьи публицистическаго содержанія по грядущимъ явленіямъ церковной жизни. 6) Очерки, рассказы описанія, знакомящія съ укладомъ и строемъ церковной жизни вообще христіанскихъ исповѣданій, особенно — съ жизнью пастырства и преимущественно у славянъ. 7) Бытовые очерки, рассказы и характеристики изъ области религіознаго строя и нравственныхъ отношеній нашего духовенства, общества и простаго народа. 8) Внутреннее церковное обозрѣніе и хроника епархіальной жизни. 9) Иностранное обозрѣніе: важнѣйшія явленія текущей церковно-религіозной жизни православнаго и не православнаго міра на Востокѣ и Западѣ, особенно у славянъ. 10) Обзоръ русскихъ духовныхъ журналовъ и епархіальныхъ вѣдомостей. 11) Обзоръ свѣтскихъ журналовъ, газетъ и книгъ: отчеты и отзывы о помѣщаемыхъ тамъ статьяхъ, имѣющихъ отношеніе къ программѣ журнала. 12) Библиографическія и критическія статьи о новыхъ русскихъ книгахъ духовнаго содержанія, а также и о важнѣйшихъ произведеніяхъ иностранной богословской литературы. 13) Книжная лѣтопись: ежемѣсячный указатель всѣхъ вновь выходящихъ русскихъ книгъ духовнаго содержанія: краткіе отзывы о новыхъ книгахъ. 14) Хроника важнѣйшихъ церковно-административныхъ распоряженій и указовъ. 15) Разныя отрывочныя извѣстія и замѣтки; корреспонденціи; объявленія.

Журналъ выходитъ ежемѣсячно, книгами отъ 10 до 12 и болѣе листовъ. Подписная плата: съ пересылкою въ Россіи и доставкою въ С.-Петербургъ ШЕСТЬ РУБЛЕЙ; Адресоваться: въ редакцію журнала „Странникъ“, въ С.-Петербургъ (Невскій просп., д. № 167).

Редакторы-издатели: *А. Васильковъ. — А. Пономаревъ. — Е. Прилежавъ.*

# ТАБЛ МЕТЕОРОЛОГИЧЕСК

## МЕТЕОРО ВЕОБАСНТОН

Мѣсто: Кіевъ.

Ort: Kief.

Широта: 50°27' Сѣв.

Breite: Nord.

Долгота: 30°30'. восточная отъ Гринвича.

Länge: Ostliche von Greenwich.

Наблюдатели: *Березовскій, Жукъ, Родзевичъ.*

Beobachter:

Годъ: 1884.

Jahr:

Мѣсяць: Апрѣль.

Monat: April.

Высота барометра надъ уровнемъ моря: 182,<sup>м</sup>9

Höhe des Barometers über dem Meer:

Высота термометровъ надъ поверхностью земли: 6<sup>м</sup>

Höhe der Thermometer über dem Boden:

Высота термометровъ надъ уровнемъ моря: 182,<sup>м</sup>9

Höhe der Thermometer über dem Meer:

Высота дождемѣра надъ поверхностью земли: 1,<sup>м</sup>4.

Höhe des Regenmessers über dem Boden:

Высота флюгера надъ поверхностью земли: 13,<sup>м</sup>9

Höhe der Windfahne über dem Boden:

ИЦА

ІХЪ НАБЛЮДЕНІЙ.

OGISCHE

S - TABELLE.

33



IV

ИЛЦА

ЛОХЪ НАБЛЮДЕНІЙ.

LOGISCHE

S - TABELLE.

ОБЪ ИЗДАНИИ  
**УНИВЕРСИТЕТСКИХЪ ИЗВѢСТІЙ**  
въ 1885 году.

Цѣль настоящаго изданія остается прежнею: доставлять членамъ университетскаго сословія свѣдѣнія, необходимыя имъ по отношеніямъ ихъ къ Университету, и знакомитъ публику съ состояніемъ и дѣятельностію Университета и различныхъ его частей.

Согласно съ этою цѣлью, въ Университетскихъ Извѣстіяхъ печатаются:

1. Протоколы засѣданій университетскаго Совѣта.
2. Новыя постановленія и распоряженія по Университету.
3. Свѣдѣнія о преподавателяхъ и учащихся, списки студентовъ и постороннихъ слушателей
4. Обзорѣнія преподаванія по полугодіямъ.
5. Программы, конспекты и библиографическіе указатели для учащихся.
6. Библиографическіе указатели книгъ, поступающихъ въ университетскую бібліотеку и въ студентскій ея отдѣлъ.
7. Свѣдѣнія и изслѣдованія, относящіяся къ устройству и состоянію ученой, учебной, административной и хозяйственной части Университета.
8. Свѣдѣнія о состояніи коллекцій, кабинетовъ, музеевъ и другихъ учебно-вспомогательныхъ заведеній Университета.
9. Годичные отчеты по Университету.
10. Отчеты о путешествіяхъ преподавателей съ учеными цѣлями.
11. Разборы диссертаций, представляемыхъ для полученія ученыхъ степеней, соисканія наградъ, pro venia legendi и т. п., а также и самыя диссертациі.
12. Рѣчи, произносимыя на годичномъ актѣ и въ другихъ торжественныхъ собраніяхъ.
13. Вступительныя, пробныя, публичныя лекціи и полныя курсы преподавателей.
14. Ученые труды преподавателей и учащихся.
15. Матеріалы и переводы научныхъ сочиненій.

Указанныя статьи распредѣляются въ слѣдующемъ порядкѣ: Часть I—официальная (протоколы, отчеты и т. п.); Часть II—неофициальная: отдѣлъ I—*историко-филологическій*; отдѣлъ II—*юридическій*; отдѣлъ III—*физико-математическій*; отдѣлъ IV—*медицинскій*; отдѣлъ V—*критико-библиографическій*—посвящается критическому обзорѣнію выдающихся явленій ученой литературы (русской иностранной); отдѣлъ VI—*научная хроника* заключаетъ въ себѣ извѣстія о дѣятельности ученыхъ обществъ, состоящихъ при Университетѣ и т. п. свѣдѣнія. Въ *прибавленіяхъ* печатаются матеріалы и переводы сочиненій; а также указатели бібліотеки, списки, таблицы метеорологическихъ наблюденій и т. п.

Университетскія Извѣстія въ 1885 году будутъ выходить, въ концѣ каждаго мѣсяца, книжками, содержащими въ себѣ до двадцати и болѣе печатныхъ листовъ. Цѣна за 12 книжекъ **Извѣстій** безъ пересылки шесть рублей пятьдесятъ коп., а съ пересылкою семь рублей. Въ случаѣ выхода *приложеній* (большихъ сочиненій), о нихъ будетъ объявлено особо. Подписчики **Извѣстій**, при выпискѣ приложеній, пользуются уступкою 20%.

Подписка и заявленія объ обмѣнѣ изданіями принимаются въ канцеляріи Правленія Университета.

Студенты Университета Св. Владиміра платятъ за годовое изданіе **Университетскихъ Извѣстій** 3 руб. сер., а студенты прочихъ университетовъ 4 руб.; продажа отдѣльныхъ книжекъ не допускается.

Гг. иногородные могутъ обращаться съ требованіями своими къ комиссіонеру Университета Н. Я. Оглоблину въ С.-Петербургѣ, на Малую Садовую, № 4, и въ Кіевѣ, на Крестьянскій, въ книжный магазинъ его же, или непосредственно въ Правленіе Университета Св. Владиміра.

*Редакторъ В. Уманниковъ.*

# УНИВЕРСИТЕТСКІЯ ИЗВѢСТІЯ.

Годъ XXIV.

№ 10.—ОКТАБРЬ.

1884 г.

## СОДЕРЖАНІЕ:

стр.	отдѣль IV.	стр.
Часть I—официальная		
Извѣщеніе изъ протоко- ловъ засѣданій Совѣта У-та Св. Владимира. 25 и 31 мая 1884 года . . .	IV. Проказа (Lepra arabum) на югѣ Россіи. Отдѣль I.— Профессора Минха . . .	81—120
Часть II—неофициальная.	Критика и библиографія.	
отдѣль I.	V. Италия при римскихъ им- ператорахъ.—Профессора Кулаковскаго . . . . .	211—239
I. Борьба культуръ и на- родностей въ Литовско- русскомъ государствѣ въ періодъ династической униі Литвы съ Польшою. —Профессора Дашевича. 269—316	VI. Новыя книги по этно- графіи и исторіи славянъ. —Проф. Флоринскаго. . . . .	240—263
II. Лекціи по исторіи Гре- ціи.—Доцента Аландскаго, изд. подъ ред. профес. Козлова и Кулаковскаго . . . . .	VII. О расширеніи жидко- стей.—Профессора Мен- делѣева . . . . .	264—282
отдѣль III.	Прибавленія.	
III. Лекціи по теоріи потен- ціальной функціи.—Про- фессора Шиллера . . . . .	I. Объявленія объ изданіи журналовъ и газетъ.	
	II. Таблицы метеор. наблю- за августъ и сентябрь 1884 г.	

ВСЕУКРАЇНСЬКА  
АКАДЕМІЯ НАУК

ВІСНИКЪ КОМПЕТЕНТНОЇ  
КОМІСІЇ

КІЕВЪ  
1884.

№ 10. 19



УНИВЕРСИТЕТСКІЯ  
ИЗВѢСТІЯ.

*Годъ двадцать четвертый.*

**№ 10.—ОКТЯВРЬ.**



**КІЕВЪ.**  
Въ университетской типографіи:  
**1884.**

---

Печатано по опредѣленію Совѣта Университета Св. Владимира.  
Ректоръ Н. *Ренненкамѣфъ*.

---

# СОДЕРЖАНІЕ.

СТР.

## ЧАСТЬ I—ОФФИЦИАЛЬНАЯ.

Извлеченіе изъ протоколовъ засѣданій Совѣта У-та  
Св. Владиміра. 25 и 31 мая 1884 года . . . . . 311—352

## ЧАСТЬ II—НЕОФФИЦИАЛЬНАЯ.

### ОТДѢЛЪ I.

- I. Борьба культуръ и народностей въ Литовско-русскомъ  
государствѣ въ періодъ династической уніи Литвы съ  
Польшею.—Профессора **Дашкевича**. . . . . 269—316
- II. Лекціи по исторіи Греціи.—Доцента **Аландскаго**, изд.  
подъ редакціей профессоровъ **Козлова** и **Кулаковскаго**. . . 49—80

### ОТДѢЛЪ III.

- III. Лекціи по теоріи потенциальной функціи.—Профес-  
сора **Шиллера**. . . . . 343—498

### ОТДѢЛЪ IV.

- IV. Проказа (*Lepra arabum*) на югѣ Россіи. Отдѣлъ I.  
—Профессора **Минха**. . . . . 81—120

## КРИТИКА И БИБЛИОГРАФІЯ.

- V. Италія при римскихъ императорахъ. — Профессора  
**Кулаковскаго**. . . . . 211—239



VI. Новыя книги по этнографіи и исторіи славянъ.—  
 Профессора Флоринскаго. . . . . 240—263  
 VII. О расширеніи жидкостей.—Профессора Менделѣева. . 264—282

П Р И Б А В Л Е Н І Я .

- I. Объявленія объ изданіи журналовъ и газетъ.  
 II. Таблицы метеор. наблюд. за августъ и сентябрь 1884 г.



ЧАСТЬ I—ОФФИЦІАЛЬНАЯ.



## Изглаголенія изъ протоколовъ засѣданій Совѣта.

25 мая 1884 года.

Въ засѣданіи этомъ, подъ предсѣдательствомъ г. Ректора Университета Св. Владиміра Н. К. Ренненкампа, присутствовала: *проректоръ* О. М. Паульсонъ; *деканы*: В. С. Пшонниковъ, Н. А. Бунге, В. Г. Демченко, В. А. Субботинъ; *ординарные профессеры*: В. А. Караваевъ, К. М. Теофилактовъ, О. О. Эргардтъ, Ф. Ф. Мерингъ, Н. А. Оворовъ, Г. Д. Сидоренко, П. Э. Ромеръ, А. А. Шефферъ, М. П. Авенариусъ, М. Е. Ващенко-Захарченко, П. П. Алексѣевъ, А. В. Романовичъ-Славатинскій, В. А. Бецъ, А. О. Кистяковскій, М. О. Хандриковъ, О. М. Гарничъ-Гарницкій, Н. А. Хржонщевскій, В. Б. Антоновичъ, П. В. Павловъ, О. В. Баранецкій, О. Я. Фортинскій, К. Г. Гейбель, О. О. Эйхельманъ, А. Х. Ринекъ; *экстра-ординарные профессеры*: Н. Н. Шиллеръ, Н. В. Бобрецькій, И. В. Лучицкій, В. П. Ермаковъ, И. О. Шмальгаузенъ, К. Г. Тритшель, А. В. Ходинъ, Г. Е. Рейнъ, А. Я. Антоновичъ. *Не присутствовали*: С. С. Гогоцкій, К. А. Митюковъ, Г. Н. Минхъ и П. И. Перемежко—по болѣзни; И. И. Рахманиновъ—по находженію въ командировкѣ; М. Ф. Владимірскій-Будановъ—по находженію въ отпуску и Ф. К. Борнгауптъ—по неизвѣстной причинѣ.

1. Слушали: чтеніе протокола предшествовавшаго засѣданія Совѣта 11 мая 1884 г.

Опредѣлили: предложить таковой для подписи гг. членамъ Совѣта, а за тѣмъ представить Г. Попечителю Кіевскаго Учебнаго Округа для утвержденія къ напечатанію.

2. Въ настоящемъ засѣданіи Совѣтъ университета опредѣлилъ: привести въ исполненіе слѣдующія предложенія Г. Попечителя Кіевскаго Учебнаго Округа:

1. Отъ 12 мая 1884 года за № 4008, объ исключеніи изъ подушнаго оклада лекаря Боруха *Левина*.

2. Отъ 12 мая 1884 года за № 4030, объ исключеніи изъ подушнаго оклада лекаря Петра *Романенка*.

3. Отъ 14 мая 1884 года за № 4065, объ исключеніи изъ подушнаго оклада лекаря Лейбы Исаковича *Айзенштейна*.

4. Отъ 24 мая 1884 года за № 4319, объ утвержденіи экстраординарнаго профессора А. Х. *Ринкеа* въ должности ординарнаго профессора по кафедрѣ оперативной хирургіи съ факультетскою клинкою съ 28 марта 1884 года.

5. Отъ 24 мая 1884 года за № 4320, объ оставленіи экстраординарнаго профессора Н. В. *Гобреикаго* въ должности секретаря физико-математическаго факультета на второе трехлѣтіе съ 19 мая 1884 года.

3. Слушали: представленіе декана медицинскаго факультета отъ 23 мая 1884 г. за № 199, слѣдующаго содержанія:

„Послѣ выхода въ отставку профессора В. Б. *Томсы* кафедры физиологій на медицинскомъ факультетѣ Университета Св. Владиміра осталась вакантною. Озабочиваясь своевременнымъ замѣщеніемъ столь важной кафедры достойнымъ кандидатомъ и имѣя въ виду § 25 Устава Россійскихъ Университетовъ, медицинскій факультетъ, въ засѣданіи 22 февраля, назначилъ срокъ для представленія кандидатовъ съ 22 февраля по 19 марта. Въ теченіи этого времени на вакантную кафедру физиологій былъ представленъ одинъ только кандидатъ профессоромъ *Шефферомъ*, а именно клиническій профессоръ при Николаевскомъ Военномъ госпиталѣ, докторъ медицины Сергій Ивановичъ *Чирьевъ*.

Медицинскій факультетъ въ засѣданіи 19 марта, выслушавъ представленіе профессора Шеффера и рецензію на его труды, а также отзывъ профессора Томсы о научныхъ достоинствахъ предложеннаго кандидата, постановилъ разослать циркулярно какъ научные труды профессора Чирьева, такъ и рецензію профессора Шеффера во всѣмъ членамъ факультета, для ближайшаго ознакомленія ихъ съ достоинствами предложеннаго кандидата, и, въ виду желанія покончить съ замѣщеніемъ кафедры физиологій къ концу текущаго семестра, просить Гг. членовъ медицинскаго факультета коспѣшить просмотромъ трудовъ г. Чирьева и возвратить ихъ обратно факультету не позже

1-го мая для окончательнаго рѣшенія вопроса о достоинствахъ кандидата посредствомъ закрытой баллотировки въ ближайшемъ засѣданіи медицинскаго факультета.

Получивъ обратно рецензію профессора Шеффера и труды профессора Чирьева, медицинскій факультетъ, въ засѣданіи 21 мая, выслушавъ замѣчанія профессора Рейна не въ пользу предложеннаго профессоромъ Шефферомъ кандидата и возраженія профессора Шеффера на замѣчаніе профессора Рейна, подвергалъ профессора С. И. Чирьева закрытой баллотировкѣ, при чемъ по вскрытіи ящика оказалось 9 голосовъ избирательныхъ и 5 неизбирательныхъ.

Вслѣдствіе изложеннаго медицинскій факультетъ ходатайствуетъ предъ Совѣтомъ Университета объ избраніи доктора С. И. Чирьева на вакантную каѳедру физиологіи съ званіемъ и содержаніемъ ординарнаго профессора, такъ какъ докторъ Чирьевъ, получая содержаніе равное содержанію ординарнаго профессора и будучи въ тоже время стипендіатъ баронета Вилле, соглашается занять каѳедру въ нашемъ Университетѣ, въ случаѣ его избранія, по крайнѣ мѣрѣ съ содержаніемъ ординарнаго профессора.

Медицинскій факультетъ, въ засѣданіи 5-го марта, вслѣдствіе заявленія профессора А. А. Шеффера, подвергалъ уже этотъ вопросъ обсужденію, причемъ постановилъ ходатайствовать предъ Совѣтомъ Университета и высшимъ начальствомъ, въ случаѣ если на каѳедру физиологіи будетъ избранъ докторъ Чирьевъ, объ учрежденіи для него 12 штатной ординатуры. Средства на содержаніе этой ординатуры могутъ быть получены ассигнованіемъ добавочныхъ 1000 р. въ существующей по штату вакантной экстра-ординатурѣ.

При настоящемъ представленіи прилагается: 1) Curriculum vitae клиническаго профессора при Николаевскомъ Военномъ госпиталѣ доктора медицины С. И. Чирьева; 2) Заявленіе профессора Шеффера отъ 28 февраля по поводу предстоящаго замѣщенія каѳедры физиологіи вмѣстѣ съ мотивами, побуждающими согласиться на желаніе доктора Чирьева занять каѳедру физиологіи въ нашемъ Университетѣ, въ случаѣ его избранія, лишь съ званіемъ ординарнаго профессора; 3) Представленіе профессора Шеффера отъ 17 марта доктора Чирьева какъ кандидата для замѣщенія вакантной каѳедры физиологіи; 4) Рецензія профессора Шеффера на ученые труды доктора С. И. Чирьева; 5) от-

звѣтъ профессора В. Б. Томсы и 6) списокъ сочиненій предложеннаго кандидата.

По выслушаніи настоящаго представленія опредѣлили: 1) подвергнуть въ слѣдующемъ засѣданіи Совѣта баллотированію профессора Николаевского военнаго госпиталя доктора медицины С. И. Чирьева, съ цѣлью избранія его ординарнымъ профессоромъ Университета св. Владиміра по вакантной кафедрѣ физиологін и 2) въ случаѣ избранія г. Чирьева на сказанную должность просить ходатайства г. Попечителя Кіевскаго Учебнаго Округа объ ассигнованіи изъ Государственнаго казначейства добавочныхъ 1000 руб. къ существующей по штату вакантной должности экстра-ординарнаго профессора для образованія еще одной 12 штатной должности ординарнаго профессора.

4. Слушали: представленіе медицинскаго факультета слѣдующаго содержанія: „Медицинскій факультетъ въ засѣданіи 18 апрѣля 1884 г. слушали: представленіе г. профессора Ф. Ф. *Мерина* относительно опредѣленія сверхштатнаго ординатора терапевтической факультетской клиники лекаря Ксенофонта *Гамалѣя* штатнымъ ординаторомъ при той же клиникѣ срокомъ на два года. Опредѣлили: баллотировать въ слѣдующемъ засѣданіи. Въ засѣданіи 21 сего мая г. Гамалѣй былъ подвергнутъ баллотированію для избранія штатнымъ ординаторомъ при означенной выше клиникѣ срокомъ на два года, при чемъ избранъ единогласно. О вышеизложенномъ имѣю честь донести Совѣту Университета Св. Владиміра“.

Опредѣлили: подвергнуть въ слѣдующемъ засѣданіи Совѣта баллотированію сверхштатнаго ординатора при терапевтической клиникѣ Ксенофонта Гамалѣя съ цѣлью оставленія его штатнымъ ординаторомъ при той же клиникѣ срокомъ по 22 февраля 1886 года.

5. Слушали: докладъ г. Ректора Университета о нижеслѣдующемъ: Въ виду продолжительной болѣзни секретаря бібліотеки Университета Св. Владиміра Титулярнаго Совѣтника Владиміра *Станиславскаго* и согласно его прошенію я просилъ, 12 апрѣля 1884 года за № 544, врачебное отдѣленіе Кіевскаго Губернскаго Правленія объ свидѣтельствваніи г. Станиславскаго въ квартирѣ его, при депутатѣ отъ Университета помощникѣ бібліотекаря Надворномъ Совѣтникѣ Гавриленкѣ, на основаніи 178 ст. т. III уст. о пенс. и пособ. св. зак. гражд. изд. 1876 года, для опредѣленія правъ г. Станиславскаго на пенсію при выходѣ его въ отставку по болѣзни.

Изъ представленнаго мнѣ медицинскаго свидѣтельства видно, что члены врачебнаго отдѣленія Кіевскаго Губернскаго Правленія по произведенному 19 апрѣля 1884 года освидѣтельствуванію, признавъ болѣзнь г. Станиславскаго тяжкою и неизлѣчимою, опредѣлили его права на пенсію по 103 ст. уст. о пенс. и пособ. т. III св. зак. изд. 1876 г., а 7 мая 1884 г. Владиміръ Станиславскій умеръ, состоя еще на службѣ.

Вдова покойнаго Магдалина Станиславская 10 мая 1884 г. вошла ко мнѣ съ прошеніемъ слѣдующаго содержанія: „Мужъ мой, секретарь библиотеки Университета Св. Владиміра, Владиміръ Стапиславскій послѣ продолжительной и тяжелой болѣзни скончался 7 мая 1884 года, оставивъ четырехъ малолѣтнихъ дѣтей: сыновей Владиміра 14, Николая 7, дочерей Анну 11 и Ольгу 3 лѣтъ. „Еще при жизни своей мужъ мой, какъ прослужившій въ Университетѣ Св. Владиміра до 22 лѣтъ и находившійся въ послѣднее время въ тяжелой неизлѣчимой болѣзни, приобрѣлъ право, по силѣ 55 и 103 ст. т. 3 общаго устава о пенсіяхъ св. зак. изд. 1876 года, на полученіе пенсіи въ размѣрѣ полнаго оклада по VIII разряду, именно 128 руб. 61 к. въ годъ; а по силѣ 111, 113 и 117 статей того же тома и устава предоставляется мнѣ съ дѣтьми пенсія въ томъ же размѣрѣ; но если предположить испрошенія милости учебнаго начальства на зачисленіе въ учебныя заведенія на казенное содержаніе двухъ старшихъ дѣтей сына Владиміра и дочь Анну, то въ этомъ случаѣ мнѣ съ остающимися двумя совершенно малолѣтними дѣтьми будетъ слѣдовать въ пенсію 107 р. 20 к.“ При такихъ средствахъ я буду лишена возможности содержать себя и двоихъ малыхъ дѣтей, требующихъ по своему возрасту материнскаго попеченія; назначеніе же мнѣ съ дѣтьми пенсіи изъ оклада, производившагося мужу моему по послѣдней должности именно 400 р. въ годъ, по силѣ 604, 605, 625 и 644 статей особеннаго устава о пенсіяхъ и пособияхъ того же 3-го тома, можетъ послѣдовать только по Монаршему Государя Императора милосердію“.

„Глубоко цѣня неоднократно оказанныя Вашимъ Превосходительствомъ и Совѣтомъ Университета Св. Владиміра сочувствія къ нуждамъ покойнаго мужа моего и его семьи, я позволяю себѣ усерднѣйше просить Ваше Превосходительство не оставить меня съ дѣтьми и при настоящемъ моемъ тяжеломъ положеніи, и ходатайствовать предъ Совѣтомъ Университета Св. Владиміра объ испрошеніи Монаршаго Госу-



даря Императора милосердія о назначеніи мнѣ съ дѣтьми усиленной пенсіи, примвняясь къ приведеннымъ статьямъ особеннаго пенсіоннаго устава, и единовременнаго пособія, изъ суммъ Государственнаго Казначейства, могущаго дать возможность къ первоначальному устройству самой скромной жизни моей съ дѣтьми“.

Изъ собранныхъ свѣдѣній и лично мнѣ извѣстныхъ данныхъ оказывается:

1) Владиміръ Станиславскій состоялъ на службѣ при Университетѣ Св. Владиміра съ 28 Сентября 1862 г. по 7 мая 1884 года, т. е. въ теченіи 21 года 7 мѣсяцевъ и 10 дней; а въ должности секретаря библиотеки, положенной по штату Университетовъ 18 іюня 1863 въ X классѣ, и по пенсіи въ VIII разрядѣ, съ жалованьемъ по 400 р. въ годъ, въ теченіи болѣе 12 лѣтъ.

2) Въ теченіе всей своей службы Владиміръ Станиславскій отличался трудолюбіемъ, усердіемъ и добросовѣстностію въ исполненіи служебныхъ обязанностей и высокою нравственностію.

3) Владиміръ Станиславскій не имѣлъ никакого имѣнія и средства въ его жизни составляли единственно получаемое имъ на службѣ содержаніе.

4) Вдова покойнаго Магдалина Станиславская имѣющая до 33 лѣтъ, также неимѣетъ никакого состоянія и находится теперь въ крайней бѣдности.

5) Изъ четырехъ поименованныхъ выше дѣтей покойнаго Станиславскаго: дочь Анна 11 лѣтъ зачислена въ апрѣлѣ 1883 г. на полное содержаніе въ пансіонъ графини Левашовой, состоящей при Киевской Фундуклеевской женской гимназіи, вѣдомства Государыни Императрицы; а старшій сынъ Владиміръ состоитъ въ 3-мъ классѣ Киевской 2 гимназіи на иждивеніи матери. О зачисленіи сего послѣдняго на казенное содержаніе покойный отецъ его 23 апрѣля 1884 года просилъ начальство Киевской 2 гимназіи, но просьба эта остается по сіе время неудовлетворенною.

Законы: тома 3 св. зак. изд. 1876 г. а общаго уст. о пенс. и пособіяхъ ст. 55 по приложенной къ сей статьѣ таблицы къ VIII разряду отнесенъ окладъ полной пенсіи въ 128 р. 61 коп. въ годъ. Ст. 103. „Чиновники, одержимые тяжкими неизлечимыми болѣзнями, лишаящими ихъ не только возможности продолжать службу, но и обходиться безъ посторонняго ухода, получаютъ, при отставкѣ, въ пен-

сію: прослужившіе отъ 5 до 10 лѣтъ—*одну треть* оклада слѣдующаго имъ по табели; прослужившіе отъ 10 до 20 лѣтъ—*две трети* оклада; прослужившіе 20 лѣтъ—*полный* окладъ“.

Ст. 113. „Пенсіи семействамъ чиновниковъ, умершихъ на службѣ опредѣляются на основаніи слѣдующихъ правилъ: 1) вдова бездѣтная, или имѣющая дѣтей, которымъ, по ихъ возрасту, пенсіи не слѣдуетъ, половину той пенсіи, которая *причиталась бы мужу ея еслибы онъ вышелъ съ отставку въ день смерти*; 2) вдовѣ съ дѣтьми имѣющими право на пенсію прибавляется къ половинѣ *одна треть* другой половины на каждаго сына или дочь такъ что имѣющая трехъ малолѣтнихъ дѣтей и *болѣе* получаетъ полную пенсію 1)“.

Ст. 117. „Въ основаніе пенсій семействамъ чиновниковъ всѣхъ вообще вѣдомствъ, кои, предъявивъ просьбу свою объ отставкѣ и о назначеніи пенсіи по сокращенному сроку (ст. 103) съ представленіемъ медицинскаго о болѣзни свидѣтельства въ установленномъ законномъ порядкѣ (ст. 178), умрутъ до увольненія ихъ отъ службы или до назначенія слѣдующихъ имъ пенсій по сокращенному сроку, принимаются тѣ самыя пенсіи, кои слѣдовали бы имъ самимъ по сокращенному сроку, если только представленныя ими доказательства о болѣзни признаны удовлетворяющими требованіямъ закона, т. е. предоставляемыми имъ самимъ право на пенсію по сокращенному сроку“.

Ст. 173. „Медицинскія свидѣтельства о болѣзни лицъ испрашивающихъ пенсіи, имѣютъ законную силу въ такомъ лишь случаѣ, когда освидѣтельствованіе произведено по требованію надлежащаго присутственнаго мѣста или начальства, при особо командированномъ отъ сего мѣста или начальства лицѣ (депутатѣ) и по удостовѣреніи мѣстною полиціею въ тождествѣ больнаго, если свидѣтельствующіе врачи и депутатъ не знаютъ его лично“.

Ст. 217. „Вдовамъ и дѣтямъ чиновниковъ, умершихъ, на службѣ или въ отставкѣ съ пенсіею назначаются пенсіи со дня смерти мужей и отцовъ ихъ.

Ст. 225. „Малолѣтнимъ дочерямъ, находящимся въ учебныхъ заведеніяхъ на казенномъ, а не своекошгномъ или означенномъ въ ст.

---

1) Ст. 45. „Правомъ на пенсіи и единовременныя пособія не пользуются дѣти чиновниковъ достигшія совершеннолѣтія: мужской полъ 17 лѣтъ, а женскій 21 года“.

258, содержанія, опредѣляются пенсіи при назначеніи таковыхъ всему семейству, но производятся со дня выпуска ихъ изъ заведеній“.

Ст. 258, пунктъ 3 и 5. „Пенсіи пансіонеровъ и пансіонерокъ воспитывающихся на счетъ капиталовъ, пожертвованныхъ дворянствомъ или частными лицами и вообще всѣхъ тѣхъ воспитанниковъ и воспитанницъ, въ содержаніи коихъ казна и правительство не участвуютъ,—считаются неприкосновенною ихъ собственностію. Пенсіи сіи на руки имъ не выдаются, но доставляются къ начальству заведенія, которое вноситъ оныя въ кредитныя установленія для приращенія процентами и выдаетъ вмѣстѣ съ процентами воспитанникамъ и воспитанницамъ по выпускѣ ихъ изъ заведеній“.

6) Особенный уставъ о пособіяхъ, опредѣляемыхъ комитетомъ призрѣнія заслуженныхъ гражданскихъ чиновниковъ.

Ст. 601. „Призрѣніемъ комитета могутъ пользоваться всѣ отставные гражданскіе чиновники, въ какомъ бы вѣдомствѣ они ни служили, о которыхъ комитету представлено удостовѣреніе, что они служатъ усердіемъ, отъ трудовъ понесенныхъ въ продолженіи должностей ихъ, подвергались тяжкимъ и неизлечимымъ болѣзнямъ (ст. 103) и по сей причинѣ не могутъ продолжать службы“.

Ст. 604. „По смерти упомянутыхъ въ предшедшей (601) статьѣ чиновниковъ призрѣніе комитета распространяется на вдовъ ихъ, сиротъ и родителей“.

Ст. 605. „Сверхъ сего призрѣнію комитета подлежатъ вдовы и сироты, которыя, не имѣя права мужей или отцовъ ихъ на пенсію, находятся въ бѣдности и требуютъ способовъ къ пропитанію“.

Ст. 607. „Чиновники, вдовы ихъ, сироты и родители, получающіе пенсіи по общему пенсіонному уставу или на основаніи особенныхъ пенсіонныхъ уставовъ (разд. I и II) въ равномъ или превосходномъ количествѣ противъ тѣхъ, кои опредѣляются сими правилами отъ комитета, не подлежатъ его призрѣнію“.

Ст. 624. „Полныя пенсіи опредѣляются по классамъ должностей въ какихъ состоятъ чиновники, такъ по должности *десятаю* класса назначается полная пенсія изъ 171 р. 60 к.“.

Ст. 625. „Если жалованье чиновника по должности, которую онъ занималъ, превышало назначенный предшедшею (624) статьєю обладъ, въ такомъ случаѣ обращается ему въ пенсію жалованье, коимъ онъ на службѣ пользовался“.

Ст. 636. „Вдовѣ чиновника бездѣтной или имѣющей дѣтей со вершеннолѣтнихъ, назначается половина полной пенсiи противъ олада, какой присвоенъ для пенсiи самимъ чиновникамъ“.

Ст. 637. „Вдовѣ съ дѣтьми, имѣющими право на пенсiю, прибавляется къ сей половинѣ на каждое дитя, съ такимъ при томъ наблюденiемъ, чтобы назначаемая въ подобныхъ случаяхъ вдовѣ съ дѣтьми пенсiя не превышала полной пенсiи, въ сообразность предшедшей (636) статьи“.

Ст. 644. „Вдовамъ, получающимъ изъ Государственнаго Казначейства пенсiю, недостаточныя для необходимаго ихъ содержанiя, комитетъ производитъ изъ своихъ суммъ добавку, смотря по правамъ вдовъ въ согласности статей 636 и 637.“

Хотя 143 и 382 статьями т. 3 устава о пенсiяхъ и пособiяхъ возбраняется выдача семействамъ умершихъ чиновниковъ какъ гражданской такъ и учебной службы единовременныхъ пособiй, сверхъ назначенныхъ имъ пенсiй; но таковыя пособiя, какъ видно изъ дѣлъ Совѣта Университета Св. Владимира были выдаваемы неоднократно нѣкоторымъ семействамъ и вдовамъ профессоровъ и преподавателей съ Высочайшаго соизволенiя.

Изъ приведенныхъ законоположенiй слѣдуетъ что покойный Владимиръ Станиславскiй, какъ служившiй почти до 22 лѣтъ, какъ находившiйся въ болѣзненномъ состоянiи и какъ неимѣвшiй кромѣ жалованья по службѣ, другихъ матеріальныхъ средствъ къ жизни, имѣлъ право при выходѣ въ отставку не только на полученiе полной пенсiи изъ Государственнаго казначейства по общему пенсiонному уставу въ размѣрѣ 128 р. 61 к., но и на призрѣнiе комитета заслуженныхъ гражданскихъ чиновниковъ, именно также на полученiе полной пенсiи въ размѣрѣ олада его жалованья т. е. 400 р. въ годъ (ст. 625).

Такое же право, по силѣ 107 ст. общаго пенсiоннаго устава и 637 и 644 статей особаго пенсiоннаго устава, за смертію Станиславскаго, предоставляется его семейству, состоящему изъ матери и четырехъ малолѣтнихъ дѣтей.

Представляя объ изложенномъ на благосклонное вниманiе Гг. членовъ Совѣта Университета, я съ своей стороны не могу не сказать, что семейство покойнаго Владимира Станиславскаго во всѣхъ указанныхъ монаршими законами случаяхъ заслуживаетъ испрошенiя Высочайшей Государя Императора милости на дарованiе полной пенсiи въ

размѣрѣ 400 р. и сверхъ того единовременнаго пособія въ такомъ же размѣрѣ.

Совѣтъ Университета Св. Владимира единодушно раздѣляя приведенное въ настоящемъ докладѣ мнѣніе ректора Н. К. Реннекампа, постановилъ: во уваженіе къ отлично усердной и ревностной болѣе двадцати лѣтней службѣ покойнаго Стампславскаго, къ его безукоризненной нравственности и во вниманіе къ крайней бѣдности его семьи, почтительнѣйше просить ходатайства Его Превосходительства г. Попечителя Кіевскаго Учебнаго Округа объ испрошеніи Высочайшаго Государя Императора соизволенія, какъ особенной монаршей милости, на дарованіе семейству покойнаго Станиславскаго полной пенсіи въ размѣрѣ 400 р. и сверхъ того единовременнаго пособія въ такомъ же размѣрѣ, изъ Государственнаго Казначейства.

6. Слушали представленіе юридическаго факультета слѣдующаго содержанія: „Штатный доцентъ по кафедрѣ римскаго права Л. Н. *Казанцевъ* получилъ въ прошломъ 1883 году командировку за границу съ ученою цѣлю на одинъ годъ, съ 1 сентября 1883 года по 1 сентября 1884 года; но, будучи задержанъ окончаніемъ своей магистерской диссертациі и магистерскимъ диспутомъ, онъ, съ разрѣшенія Министерства, воспользовался этой командировкой только съ начала настоящаго 1884 года. Вслѣдствіе таковаго сокращенія времени своей командировки г. Казанцевъ не можетъ извлечь изъ нея всей ожидаемой пользы, такъ какъ, по полученному отъ него сообщенію, до истеченія срока оной (1 сентября 1884 года) онъ успѣлъ ознакомиться только съ преподаваніемъ права въ нѣмецкихъ университетахъ, но уже не будетъ имѣть времени для знакомства съ преподаваніемъ права во Франціи и Италіи. Въ виду этого, что бы дать г. Казанцеву необходимое время для посѣщенія по крайней мѣрѣ первенствующихъ юридическихъ факультетовъ Франціи и Италіи, юридическій факультетъ имѣтъ честь просить ходатайства Совѣта Университета Св. Владимира о продолженіи срока заграничной командировки г. Казанцева на четыре мѣсяца, т. е. съ 1 сентября 1884 года по 1 января 1885 года, и о назначеніи ему на это время денежнаго пособія въ размѣрѣ 600 руб. Такое продолженіе срока командировки г. Казанцева не нанесетъ ущерба преподаванію римскаго права, такъ какъ юридическій факультетъ полагаетъ возложить это преподаваніе до возвращенія г. Казанцева на ординарнаго профессора О. О. Эйхельмана“.

Опредѣлили: 1) просить ходатайства г. Попечителя Кіевскаго Учебнаго Округа о продолженіи доценту Л. Н. Казанцеву заграничной командировки до 1 января 1885 года, и 2) вопросъ о выдачѣ г. Казанцеву 600 руб. въ пособіе на время продолженія командировки баллотировать въ слѣдующемъ засѣданіи Совѣта.

7. Слушали: представленіе историко-филологическаго факультета слѣдующаго содержания: „Со времени смерти доцента П. И. Амандскаго прекратилось поручаемое ему чтеніе лекцій по древней исторіи на историко-филологическомъ факультетѣ. Такъ какъ наличные преподаватели не успѣваютъ справляться и съ своими обширными отдѣлами средней и новой исторіи, то возложеніе на нихъ обязанности читать лекціи и по древней исторіи повело бы къ нежелательному сокращенію числа лекцій по средней и новой исторіи. Поэтому историко-филологическій факультетъ, обсуждавшій въ засѣданіи 22 мая этотъ вопросъ пришелъ къ заключенію, что всего удобнѣе было бы поручить преподаваніе римской и греческой исторіи доцентамъ по римской и греческой словестности, такъ какъ они по своимъ занятіямъ по римскимъ и греческимъ древностямъ являются хорошо приготовленными преподавателями древней исторіи. Съ своей стороны доценты Ю. А. Кулаковскій и Ѡ. Г. Мищенко изъявили готовность читать по одному часу въ недѣлю—первый исторію Рима, а второй исторію Греціи, если имъ будетъ дано за это обычное дополнительное содержаніе. Въ виду изложенныхъ обстоятельствъ историко-филологическій факультетъ имѣетъ честь ходатайствовать о дозволеніи доцентамъ Ю. А. Кулаковскому и Ѡ. Г. Мищенко читать лекціи по исторіи Рима и Греціи по одному часу въ недѣлю за обычное дополнительное вознагражденіе, т. е. по 200 руб. въ годъ каждому.

Опредѣлили: поручить доцентамъ Ѡ. Г. Мищенко и Ю. А. Кулаковскому чтеніе лекцій для студентовъ въ первомъ полугодіи 1884—85 учебнаго года, по одному часу въ недѣлю, первому—по исторіи Греціи, а второму—по исторіи Рима. О чемъ сообщить историко-филологическому факультету.

8. Слушали: представленіе декана физико-математическаго факультета отъ 21 мая 1884 г. за № 63 слѣдующаго содержания: „Вислушавъ прилагаемое при семъ прошеніе состоящаго въ командировкѣ кандидата естественныхъ наукъ Сергѣя Боданова, физико-математическій факультетъ, въ засѣданіи своемъ 21 мая текущаго года опре-

дѣлалъ: ходатайствовать предъ Совѣтомъ о продленіи С. Богданову командировки еще на одинъ годъ съ сохраненіемъ прежняго содержанія отъ Министерства Народнаго Просвѣщенія“. Подлинное прошеніе Сергія Богданова слѣдующаго содержанія: „Получивъ въ января 1883 г. разрѣшеніе на командировку для изученія сельскаго хозяйства, я, согласно требованію данной мнѣ Совѣтомъ Университета Св. Владиміра инструкціи немедленно отправился въ Петровскую Академію и въ теченіе прошлаго съ того времени одного года и четырехъ мѣсяцевъ успѣлъ прослушать полный систематическій курсъ сельскаго хозяйства и нѣкоторыхъ вспомогательныхъ наукъ незнакомыхъ мнѣ раньше, ознакомиться нѣсколько съ практикою сельскаго хозяйства и нѣсколько познаться съ теорією сельскаго хозяйства по рекомендованнымъ мнѣ профессорами Петровской Академіи сочиненіямъ, такъ что могъ уже въ маѣ сего года приступить къ магистерскимъ экзаменамъ. 12 сего года происходили въ засѣданіи Совѣта Петровской Академіи мнѣ магистерскія испытанія по агрономической химіи и общему земледѣлію и признаны удовлетворительными. Удостовереніе относительно этого будетъ представлено мною немедленно по высылкѣ его о чемъ я просилъ уже канцелярію Петровской Академіи. Но такъ какъ съ 15 мая начинаются въ Академіи студентскіе экзамена, продолжающіеся цѣлый мѣсяць, а за тѣмъ наступаютъ каникулы, когда засѣданія Совѣта по закону не собираются, то мнѣ пришлось отложить окончаніе моихъ экзаменовъ до іюня. Совѣтъ Академіи разрѣшилъ уже мнѣ произвести оставшіеся еще экзамена въ сентябрѣ и октябрѣ мѣсяцахъ. Между тѣмъ срокъ моей командировки оканчивается уже 1 октября сего года. Желая не только окончить магистерскіе экзамены, но также выполнить и всѣ требованія инструкціи, данной мнѣ Совѣтомъ Университета Св. Владиміра, т. е. отправиться еще за границу для ознакомленія съ преподаваніемъ сельскаго хозяйства въ тамошнихъ Университетахъ и сельско-хозяйственныхъ институтахъ для изученія постановки научныхъ изслѣдованій по сельскому хозяйству на граничныхъ опытныхъ станціяхъ, а равно и для приготовленія магистерской диссертациі, для которой подготовительныя работы мною уже начаты, честь имѣю просить физико-математическій факультетъ Университета Св. Владиміра ходатайствовать предъ Министерствомъ Народнаго Просвѣщенія о продленіи моей командировки еще на одинъ годъ съ сохраненіемъ прежняго содержанія“.

Опредѣлили: Во уваженіе къ приведеннымъ г. Богдановымъ обстоятельствамъ просить ходатайства г. Попечителя Кіевскаго Учебнаго Округа объ испрошеніи продолженія разрѣшенной г. Богданову командировки съ ученою цѣлью еще на одинъ годъ, именно съ 1 октября 1884 по 1 октября 1885 года и пропзводствѣ ему въ теченіе этого времени содержанія въ размѣрѣ 1200 р., изъ суммъ Министерства Народнаго Просвѣщенія.

9. Въ настоящемъ засѣданіи Совѣтъ Университета Св. Владиміра по случаю предстоящаго 8 сентября празднованія 50-лѣтняго своего юбилея и въ виду счастливаго совпаденія въ одномъ году радостнаго для всей Россіи совершеннолѣтія Государя Наслѣдника Цесаревича Николая Александровича съ университетскимъ торжествомъ, единодушно постановилъ: просить ходатайства г. Попечителя Округа объ испрошеніи, въ установленномъ порядкѣ, Высочайшаго Государя Императора соизволенія на принятіе Государемъ Наслѣдникомъ Цесаревичемъ Николаемъ Александровичемъ званія почетнаго члена Императорскаго Университета Св. Владиміра.

10. Слушали: представленіе декана юридическаго факультета отъ 26 мая 1884 г. слѣдующаго содержанія: „По произведенному юридическимъ факультетомъ, въ засѣданіи Совѣта Университета Св. Владиміра 25 сего мая, выбору декана юридическаго факультета на дальнѣйшій срокъ избранъ единогласно вновь ординарный профессоръ по кафедрѣ гражданскаго права и гражданскаго судоустройства и содоприводства В. Г. Демченко. О чемъ имѣю честь представить Вашему Превосходительству.

Опредѣлили: просить ходатайства г. Попечителя Кіевскаго Учебнаго Округа объ утвержденіи г. Демченко въ должности декана юридическаго факультета по 11 іюля 1886 года, т. е. по день выслуги пятилѣтія, на которое онъ оставленъ былъ въ занимаемой имъ должности ординарнаго профессора Университета Св. Владиміра.

11. Слушали: представленіе декана юридическаго факультета отъ 31 мая 1884 г. слѣдующаго содержанія: „Честь имѣю представить Совѣту, что юридическій факультетъ, въ засѣданіи 21 сего мая, вновь избралъ ординарнаго профессора А. В. Романовича-Славатинскаго секретаремъ факультета на дальнѣйшій срокъ за наступленіемъ конца срока, на который онъ былъ избранъ прежде“.



Опредѣлили: Просить г. Попечителя Кіевскаго Учебнаго Округа объ оставленіи профессора А. В. Романовича-Славатинскаго въ должности секретаря юридическаго Факультета по 7 іюня 1886 г. т. е. по день выслуги имъ 5-лѣтія, на которое онъ оставленъ въ должности ординарнаго профессора.

12. Слушали: представленіе декана историко-филологическаго факультета отъ 22 мая 1884 г. слѣдующаго содержанія: „Опытъ послѣднихъ двухъ лѣтъ показалъ, что практическія занятія со студентами по латинскому языку привать-доцента С. И. *Беха* приносятъ большую пользу факультету и число студентовъ въ классическомъ отдѣлѣ стало увеличиваться. Въ виду этого историко-филологическій факультетъ ходатайствуетъ предъ Совѣтомъ о позволеніи С. И. *Беху* продолжать его занятія со студентами по 2 часа въ недѣлю за обычное вознагражденіе.

Опредѣлили: поручить привать-доценту С. И. *Беху* практическія занятія по латинскому языку со студентами, въ первомъ полугодіи 1884—85 учебнаго года, по два часа въ недѣлю. О чемъ сообщить историко-филологическому факультету.

13. Слушали: представленіе историко-филологическаго факультета отъ 22 мая 1884 года, слѣдующаго содержанія: „Историко-филологическій факультетъ имѣетъ честь ходатайствовать передъ Совѣтомъ о выдачѣ привать-доценту С. И. *Беху* вознагражденіе за его обязательныя практическія занятія по латинскому языку съ студентами по 2 часа въ недѣлю.

Опредѣлили: просить г. Попечителя Округа о разрѣшеніи выдать 200 руб., въ суммѣ, отпускаемой на содержаніе вакантной каедрѣ римской словесности привать-доценту С. И. *Беху* за его практическія занятія со студентами по латинскому языку въ текущемъ полугодіи.

14. Въ настоящемъ засѣданіи Совѣтъ Университета Св. Владимира, по выслушаніи представленія историко-филологическаго факультета, основаннаго на просьбѣ заслуженнаго профессора С. С. *Гогоцкаго* опредѣлили: просить ходатайства г. Попечителя Кіевскаго Учебнаго Округа о разрѣшеніи С. С. *Гогоцкому* четырехмѣсячнаго отпуска въ предѣлахъ Россіи для леченія болѣзни глазъ и вообще поправленія разслабленнаго всего организма съ сохраненіемъ на время отпуска получаемаго на службѣ содержанія.

15. Въ настоящемъ засѣданіи Совѣтъ Университета, по выслушаніи представленія юридическаго факультета, отъ 14 мая 1884 года, опредѣлилъ: просить распоряженія Правленія Университета о выдачѣ изъ спеціальныхъ средствъ Университета гг. профессорамъ Н. А. *Фаворову* и Ф. Ф. *Эргардту* по 200 р. каждому за преподаваніе ими въ настоящемъ полугодіи 188<sup>1</sup>/<sub>2</sub> академическаго года студентамъ особыхъ курсовъ, сверхъ предметовъ своихъ кафедръ, первый церковнаго законовѣднія, а вторымъ судебной медицины студентамъ юридическаго факультета.

16. Слушали: докладъ о томъ, что Правленіемъ Университета произведевъ 24 мая изъ спеціальныхъ средствъ Университета расходъ въ размѣрѣ 300 р. на погребеніе умершаго 23 мая доцента Университета Св. Владиміра Филиппа *Терновскаго*.

Опредѣлили: сказанный расходъ суммы утвердить.

17. Въ настоящемъ засѣданіи Совѣтъ Университета подвергалъ баллотированію вопросъ о выдачѣ привать-доцентамъ Н. Н. *Жуку* и А. К. *Флейшеру* по 100 руб. каждому изъ спеціальныхъ средствъ Университета за читанныя ими студентамъ лекцій, при чемъ оказалось, что г. *Жукъ* получилъ шаровъ утвердительныхъ 28 отрицательныхъ 8, г. *Флейшеръ* утвердительныхъ 30 отрицательныхъ 6.

Опредѣлили: просить распоряженія Правленія Университета о выдачѣ привать-доцентамъ Н. Н. *Жуку* и А. К. *Флейшеру* упомянутыхъ денежныхъ вознагражденій изъ спеціальныхъ средствъ Университета.

18. Въ настоящемъ засѣданіи Совѣтъ Университета Св. Владиміра во вниманіе къ ученымъ заслугамъ профессора С.-Петербургскаго Университета по кафедрѣ физики *Федора Фомича Петрушевскаго* и бывшаго профессора того же У-та, члена комисіи по разсмотрѣнію устава уголовного судопроизводства Николая Степановича *Таланцева* избралъ ихъ въ почетные члены Университета Св. Владиміра.

19. Въ настоящемъ засѣданіи Университета Св. Владиміра, по выслушаніи представленія медицинскаго факультета У-та Св. Владиміра, отъ 22 мая 1884 г. за № 188, объ утвержденіи кандидата *Леплинскаго* въ званіи уѣзднаго врача,

Опредѣлили: выдать лекарю Константину *Леплинскому* свидѣтельство на званіе уѣзднаго врача.

20. Слушали: представленіе декана медицинскаго факультета отъ 22 мая сего 1881 г. за № 194, слѣдующаго содержанія: „Медицинскій факультетъ въ засѣданіи 21 сего мая подвергалъ баллотированію гг. членовъ медицинскаго факультета для избранія, на новое трехлѣтіе, секретаря медицинскаго факультета, и изъ числа баллотировавшихся наибольшее число избирательныхъ шаровъ, а именно 8 противъ 4 получилъ г. ординарный профессоръ Э. Г. *Гейбель*. Опредѣлили: ходатайствовать объ утвержденіи профессора Э. Г. Гейбеля, на три года въ должности секретаря медицинскаго факультета. О вышеизложенномъ имѣю честь донести Совѣту Университета Св. Владиміра.

Опредѣлили: просить Попечителя Кіевскаго Учебнаго Округа объ оставленіи ординарнаго профессора Гейбеля въ должности секретаря медицинскаго факультета еще на третье 3-лѣтіе.

21. Въ настоящемъ засѣданіи Совѣтъ Университета подвергалъ баллотированію кандидата естественныхъ наукъ Николая *Володкевича* для избранія его на должность лаборанта химической лабораторіи и большинствомъ голосовъ 35 противъ 1 избралъ его для сей цѣли.

Опредѣлили: просить г. Попечителя Кіевскаго Учебнаго Округа объ опредѣленіи г. Володкевича лаборантомъ химической лабораторіи Университета Св. Владиміра.

22. Въ настоящемъ засѣданіи Совѣта У-та Св. Владиміра, по выслушаніи представленія медицинскаго факультета У-та Св. Владиміра, отъ 22 мая 1884 г. за № 186, объ утвержденіи Франца *Зелинскаго* въ званіи дептиста,

Опредѣлили: выдать Францу *Зелинскому* свидѣтельство на званіе дентиста.

23. Въ настоящемъ засѣданіи Совѣта У-та Св. Владиміра, по выслушаніи представленій медицинскаго факультета У-та Св. Владиміра, отъ 22 мая 1884 г. за № 187 и 189, объ утвержденіи: Андрея *Богдановскаго*, Фениса *Бейтгилеля*, Феликса *Вирановскаго* и Ивана *Гриневскаго* въ степени *лекаря*.

Опредѣлили: 1) Выдать Андрею *Богдановскому*, Феликсу *Вирановскому* и Ивану *Гриневскому* дипломы на степень *лекаря*; 2) просить ходатайства г. Попечителя Кіевскаго Учебнаго Округа объ исключеніи Фениса *Бейтгилеля* изъ купческаго сословія, по представленіи *Бейтгилеля* увольнительнаго отъ купческаго сословія свидѣтельства, а также объ опредѣленіи *Богдановскаго* Андрея на службу, по

назначенію Правительства, за освобожденіе отъ платы за ученіе въ семь Университетѣ.

24. Въ настоящемъ засѣданіи Совѣтъ Университета опредѣлилъ: утвердить составленные факультетами: физико-математическимъ, юридическимъ и медицинскимъ росписавія предметовъ испытаній студентовъ въ маѣ 1885 года.

25. Въ настоящемъ засѣданіи Совѣтъ Университета, по выслушаніи доклада о суммѣ поступившей въ текущемъ полугодіи отъ студентовъ за слушаніе лекцій въ размѣрѣ 28,600 р., опредѣлили: отчислить изъ этой суммы: а) 1<sup>0</sup>/<sub>0</sub> въ пользу ученаго комитета Министерства Народнаго просвѣщенія 572 р.; б) 10<sup>0</sup>/<sub>0</sub> въ пользу недостающихъ студентовъ 2802 р. 80 к., в) на бібліотеку 500 р. и г) на студентскій отдѣлъ бібліотеки 1200 р., всего 5074 р. 91 к.,—остальные заѣмъ 23,525 р. 20 к. выдать профессорамъ и преподавателямъ Университета въ добавочное содержаніе за первую половину 1884 года.

26. Въ настоящемъ засѣданіи Совѣтъ Университета, по выслушаніи представленія профессора *Борнаунта* отъ 14 мая 1884 года, о просрочкѣ имъ по болѣзни отпуска, опредѣлили: причину просрочки признать уважительною.

27. Слушали: Представленіе физико-математическаго факультета Университета Св. Владиміра, отъ 21 мая 1884 года за № 64, слѣдующаго содержанія: Согласно опредѣленію Совѣта отъ 11 мая текущаго года, физико-математическій факультетъ имѣетъ честь довести нижеслѣдующее: 28-го октября 1884 года было доложено факультету заявленіе профессора М. Θ. *Хандрикова* о необходимости измѣнить существующій порядокъ преподаванія на математическомъ отдѣленіи факультета. Выслушавъ это заявленіе, факультетъ назначилъ для разсмотрѣнія вопроса, возбужденнаго профессоромъ Хандриковымъ, комисію изъ всѣхъ членовъ математическаго отдѣленія факультета подъ предсѣдательствомъ профессора М. Е. Ващенко-Захарченко, комисія эта представила свое заключеніе факультету 27 марта 1884 года. Такая медленность работы комисіи объясняется тѣмъ, что вопросъ, возбужденный профессоромъ Хандриковымъ, не требовалъ немедленнаго разрѣшенія, такъ какъ измѣнять существующій порядокъ преподаванія возможно только въ началѣ, а не въ срединѣ учебнаго года.

Заключеніе, къ которому пришла вышесказанная комисія, состоитъ въ томъ, что существующее распредѣленіе предметовъ преподава-

ніа математики измѣнять нельзя, если не будетъ данъ факультету еще 4-й преподаватель по чистой математикѣ.

Находя приведенное заключеніе комисіи недостаточно опредѣленнымъ и мотивированнымъ, и принимая во вниманіе заявленіе профессора Хандрикова, что онъ не присутствовалъ въ засѣданіи комисіи, факультетъ опредѣлилъ передать дѣло на разсмотрѣніе новой комисіи, образовавъ ее изъ членовъ математическаго отдѣленія факультета подъ предсѣдательствомъ декана.

Съ подобнымъ рѣшеніемъ факультета проф. Хандриковъ не согласился и просилъ немедленно рѣшить вопросъ, предлагая передать чтеніе дифференціального вычисленія профессору В. П. *Ермакову*, котораго и обязать читать эгогъ предметъ ежегодно студентамъ перваго курса.

Съ подобнымъ предложеніемъ ни факультетъ, ни профессоръ Ермаковъ не согласились и факультетъ остался при своемъ опредѣленіи передать дѣло въ новую комисію.

Комисіа эта, въ которой также профессору Хандрикову не угодно было принять участіе, представила 23 апрѣля текущаго года въ физико-математическій ф-тъ нижеслѣдующее заявленіе, принятое факультетомъ единогласно, (профессора Хандрикова въ этомъ засѣданіи ф-та не было). „По мнѣнію комисіи сущность возраженія профессора Хандрикова противъ много лѣтъ уже существующаго въ нашемъ Университетѣ распредѣленія преподаванія математики, сводится къ тому, что студентъ 3-го семестра не знакомъ съ опредѣленными интегралами и что это обстоятельство затрудняетъ правильное преподаваніе сферической астрономіи на 3-мъ семестрѣ“.

„Не отрицая до извѣстной степени вѣрность этого мнѣнія, комисіа тѣмъ не менѣе находитъ возможнымъ измѣнить принятый нынѣ порядокъ преподаванія дифференціального и интегрального вычисленія. Для того, чтобы студентъ 3-го семестра былъ знакомъ съ опредѣленными интегралами, пришлось бы дифференціальное и часть интегрального вычисленія прочесть въ столь короткій срокъ, который для такихъ основныхъ математическихъ предметовъ не достаточенъ безъ существеннаго ущерба для общаго математическаго образованія студентовъ“.

„Если по мнѣнію профессора Хандрикова надлежащее преподаваніе сферической астрономіи, при нынѣ принятомъ порядкѣ распре-

дѣленіи преподаванія математики, не возможно на 3-мъ семестрѣ, то комиссія полагала бы всего болѣе правильнымъ читать сферическую астрономію на 4-мъ семестрѣ и тѣмъ устранить выше указанное затрудненіе, такъ какъ, по заявленію профессора Ромера, студенты 4-го семестра всегда уже знакомы съ опредѣленными интегралами. Подобную мѣру комиссія считаетъ тѣмъ болѣе возможною, что сферическая астрономія читается въ настоящее время всего  $1\frac{1}{2}$  часа <sup>1)</sup> въ недѣлю студентамъ 3 и 4 семестровъ.

Изъ изложеннаго, Совѣту не трудно будетъ усмотрѣть на сколько справедливо заявленіе профессора Хандрикова, что факультетъ болѣе чѣмъ не взымательно отнесся къ вопросу о преподаваніи математики. Что же касается другихъ замѣчаній, изложенныхъ въ бумагахъ профессора Хандрикова, то факультетъ находитъ ихъ также недостаточно основательными.

Дифференціальное вычисленіе, безъ его приложенія къ геометріи, читается въ теченіи учебнаго года не менѣе 5-ти лекцій на первомъ и двухъ на второмъ семестрѣ. Принимая продолжительность семестровъ: перваго около  $3\frac{1}{2}$ , а втораго отъ  $2\frac{1}{2}$  до 3-хъ мѣсяцевъ, то дифференціальному вычисленію причитывается приблизительно до 100 часовъ лекцій.

Едва ли при такихъ размѣрахъ преподаванія свѣдѣнія студентовъ 2-го курса, занимающихся своимъ дѣломъ, могутъ быть названы скудными или совершенно недостаточными, какъ выражается профессоръ Хандриковъ.

Затѣмъ профессоръ Хандриковъ ошибается, утверждая, что первый семестръ академическаго года отдается введенію въ дифференціальное вычисленіе, теорія же его и аналитическія приложенія читаются лишь на второмъ семестрѣ. Въ первомъ семестрѣ, по заявленію проф. Ромера, всегда оканчивается вся теоретическая часть дифференціального вычисленія вмѣстѣ съ теоремами, служащими основаніемъ для его приложеній. На второмъ семестрѣ настоящаго академическаго года, какъ и обыкновенно, читались лишь аналитическія приложенія дифференціального вычисленія, теорія рядовъ, символическихъ выра-

---

<sup>1)</sup> Въ докладѣ комисіи ошибочно сказано, что проф. Хандриковъ читаетъ сферическую астрономію всего одинъ часъ въ недѣлю студентамъ 2-го курса. Эта ошибка здѣсь исправлена.

женій и наибольшихъ и наименьшихъ величинъ функций. Ясно послѣ этого какое значеніе имѣетъ утвержденіе проф. Хандрикова, что до конца 3-го семестра студенты не имѣютъ понятія даже о правилахъ дифференцірованія функций. Въ томъ же самомъ порядкѣ какъ и теперь, дифференціальное вычисленіе преподается проф. Ромеромъ 17 лѣтъ (тотъ же порядокъ только съ меньшимъ числомъ лекцій былъ и при предшественникахъ проф. Ромера) и до настоящаго времени профессоръ Хандриковъ, читая свой предметъ съ 1870 года, не находилъ въ этомъ преподаваніи никакихъ неудобствъ.

Принимая во вниманіе сказанное выше о преподаваніи дифференціального вычисленія и крайне ограниченныя свѣдѣнія по дифференціальному вычисленію, необходимыя для пониманія сферической астрономіи, трудно допустить, чтобы студенты втораго курса были совершенно неподготовлены для занятія съ проф. Хандриковымъ. Но если бы даже въ нѣкоторой степени это и имѣло мѣсто, то всего проще перенести незначительное число лекцій по сферической астрономіи на 4-й семестръ. Проф. Хандриковъ объясняетъ впрочемъ, въ своей бумагѣ Совѣту, что если начать преподаваніе сферической астрономіи въ 4-мъ семестрѣ, то въ этотъ семестръ (въ виду его непродолжительности) необходимо было бы читать 4 лекціи въ недѣлю, что опъ повидимому считаетъ для себя обременительнымъ. Въ такомъ случаѣ факультетъ считаетъ вполне возможнымъ перенести чтеніе сферической астрономіи на 3-й курсъ.

По выше приведенномъ заключеніи второй комиссіи, назначенной факультетомъ для разсмотрѣнія вопроса о преподаваніи математики, достаточно подробно объясненъ мотивъ почему неудобно измѣнить распредѣленіе преподаванія дифференціального вычисленія. Тѣмъ не менѣе факультетъ считаетъ долгомъ замѣтить, что еслибы, согласно желанію проф. Хандрикова, дифференціальное вычисленіе читалось только на первомъ курсѣ и, слѣдовательно, съегодно, то пришлось бы или число лекцій по этому предмету удвоить, или же преподаваніе сильно сократить.

Дифференціальное вычисленіе представляетъ одинъ изъ основныхъ и важнѣйшихъ предметовъ, въ ряду наукъ математическаго анализа, а потому сокращать преподаваніе его, весьма не желательно, а поэтому, въ виду удвоенія числа лекцій, необходимо было бы имѣть еще одного преподавателя того же предмета. Таковъ былъ бы мотивъ, ру-

ководившій факультетъ въ его заключеніи, а ни какъ не намѣреніе согласоваться непременно съ личными желаніями преподавателей, какъ говоритъ проф. Хандриковъ. Слѣдуетъ прибавить однако, что было бы мало пользы, еслибы ф-тъ, пренебрегая вполнѣ желаніями преподавателей, безъ необходимости навязывалъ своимъ членамъ такое преподаваніе, которое по своему содержанію и распредѣленію не соотвѣтствовало бы ихъ взглядамъ на дѣло.

Въ заключеніе ф-тъ считаетъ пужнымъ присовокупить, что проф. Ермаковъ, согласившійся съ мнѣніемъ комисіи, назначенной факультетомъ по вопросу о преподаваніи математики, подалъ затѣмъ 14 мая текущаго года въ ф-тъ особое мнѣніе, въ которомъ высказывается въ томъ смыслѣ, что дифференціальное вычисленіе слѣдуетъ читать ежегодно на первомъ курсѣ и что для этой цѣли долженъ быть приглашенъ новый доцентъ по математикѣ. Что же касается сферической астрономіи, то по мнѣнію профессора Ермакова желательно, чтобы этотъ предметъ читался на второмъ курсѣ, но чтеніе этого предмета можетъ быть перенесено и на третій курсъ.

Выслушавъ это мнѣніе, ф-тъ остался при прежнемъ своемъ рѣшеніи сохранить нынѣ существующій порядокъ преподаванія математики на математическомъ отдѣленіи факультета, предоставивъ, впрочемъ, профессору Хандрикову право перенести преподаваніе сферической астрономіи на 4-й семестръ или же на 3-й курсъ.

Опредѣлили: Согласно заключенію физико-математическаго ф-та Университета Св. Владиміра, сохранить нынѣ существующій порядокъ преподаванія математики на математическомъ отдѣленіи ф-та, предоставивъ проф. Хандрикову право перенести преподаваніе сферической астрономіи на 4-й семестръ, или на третій курсъ.

Изъ всего наличнаго состава членовъ Совѣта съ настоящимъ опредѣленіемъ не согласились гг. профессора: М. Θ. Хандриковъ и В. П. Ермаковъ; причемъ первый заявилъ, что онъ, предполагая свое заявленіе представить отъ себя на усмотрѣніе высшаго начальства, проситъ выдать ему копію какъ съ изложеннаго представленія факультета, такъ и съ состоявшагося по оному опредѣленія Совѣта.



31 мая 1884 года.

Въ засѣданіи этомъ, подъ предсѣдательствомъ г. Ректора Университета Св. Владиміра Н. К. Ренненкампа, присутствовали: *деканы*: В. С. Ивонниковъ, Н. А. Бунге, В. Г. Демченко, В. А. Субботинъ; *ординарные профессоры*: В. А. Караваевъ, К. М. Теофилактовъ, Ѳ. Ѳ. Эргардтъ, Ф. Ф. Мерингъ, Н. А. Фаворовъ, Г. Д. Сидоренко, П. Э. Ромеръ, А. А. Шефферъ, М. Е. Ващенко-Захарченко, П. П. Алексѣевъ, А. В. Романовичъ-Славатинскій, В. А. Бецъ, А. Ѳ. Кистяковскій, М. Ѳ. Хандриковъ, Ѳ. М. Гарничъ-Гарницкій, Н. А. Хржонщевскій, В. Б. Антоновичъ, Г. Н. Минхъ, О. В. Баранецкій, Ѳ. Я. Фортинскій, К. Г. Гейбель, О. О. Эйхельманъ, А. Х. Ринекъ; *экстра-ординарные профессоры*: Н. Н. Шиллеръ, Н. В. Бобрецкій, И. В. Лучицкій, И. Ѳ. Шмальгаузенъ, К. Г. Тритшель, А. В. Ходинъ, Г. Е. Рейнъ, Ф. К. Борнгауптъ, А. Я. Антоновичъ. *Не присутствовали*: О. М. Паульсонъ, К. А. Митюковъ, С. С. Гогоцкій и П. И. Перемежко—по болѣзни; И. И. Рахманиновъ—по нахожденію въ командировкѣ; М. Ф. Владимірскій-Будановъ и А. С. Шкляревскій—по нахожденію въ отпуску; М. П. Авенариусъ, В. П. Ермаковъ и П. В. Павловъ—по неизвѣстной причинѣ.

*Примѣчаніе*: не бывшіе въ засѣданіи Совѣта по болѣзни, профессора передали шары для предстоящихъ баллотировокъ П. И. Перемежко профессору А. В. Ходину; В. П. Ермаковъ профессору Г. Н. Минху; О. М. Паульсонъ на баллотировку доктора Чирьва и доцента Козлова профессору В. А. Субботину; С. С. Гогоцкій, для баллотирования доцента Козлова профессору В. С. Ивонникову, а для прочихъ баллотировокъ профессору О. О. Эйхельману.

1. Слушали: чтение протокола предшествовавшего заседания Совета 25 мая 1884 г.

Опредѣлили: предложить таковой для подписи гг. членамъ Совета, а затѣмъ представить г. Попечителю Кіевского Учебнаго Округа, для утверждения къ напечатанію.

2. Въ настоящемъ засѣданіи Советъ университета опредѣлилъ: привести въ исполненіе слѣдующія предложенія Г. Попечителя Кіевского Учебнаго Округа:

1) Отъ 17 мая 1884 года за № 4137, о зачисленіи на стипендію имени Дмитрія Гавриловича *Бибикова* сына покойнаго В. А. Незабитовскаго студента физико-математическаго факультета Игоря *Незабитовскаго*.

2. Отъ 24 мая 1884 г. за № 4332, по вопросу о преподаваніи лекцій поданія первоначальной помощи въ хирургическихъ случаяхъ до прибытія врача фармацевтамъ, желающимъ пріобрѣсть степень провизора.

3) Отъ 25 мая 1884 г. за № 4359, о разрѣшеніи ординарному профессору О. В. *Баранецкому* заграничнаго отпуска на каникулярное время сего 1884 г.

4) Отъ 25 мая 1884 г. за № 4365 объ опредѣленіи и. д. экстраординарнаго профессора Демидовскаго Юридическаго лицея Д. Г. *Тальберга* на должность доцента У-та Св. Владиміра по кафедрѣ уголовного права, уголовного судоустройства и судопроизводства.

5) Отъ 29 мая 1884 г. за № 4449, объ опредѣленіи лекарей Василія *Калужнаго* и Константина *Рапопорта* сверхштатными ординаторами при акушерской факультетской клиникѣ срокомъ на одинъ годъ, считая съ 19 марта 1884 г.

3. Слушали: отношеніе Кіевскаго городского Головы Отъ 24 мая 1884 г. за № 6079, слѣдующаго содержанія: 1) препровождая при этомъ въ копіи опредѣленіе Кіевской Городской Думы, состоявшееся 2 истекшаго апрѣля, по вопросу объ устройствѣ городомъ въ Университетской усадьбѣ больничнаго барака, имѣю честь покорнѣйше просить Советъ Университета указать члену Городской Управы, завѣдывающему строительнымъ ея отдѣленіемъ *Тимашеву* и Городскому архитектору Николаеву мѣсто въ Университетской усадьбѣ, назначенное для помянутаго барака.

Сказанное опредѣленіе Кіевской городской Думы 2-го апрѣля 1884 года заключается въ слѣдующемъ: „Г. Предсѣдательствующій доложилъ

что по возникшему еще въ 1873 г. вопросу о постройкѣ клиникъ въ городской больничной усадьбѣ Цесаревича Александра, состоялось между городомъ и Университетомъ окончательное соглашеніе, вслѣдствіе котораго Дума, въ засѣданіи 20 января 1883 года, опредѣлила: принять на счетъ города постройку одного каменнаго барака, числомъ на 30 кроватей, въ Университетской усадьбѣ, по воспослѣдованіи на то надлежащаго разрѣшенія, поручивъ Управѣ образовать комиссію для составленія проекта постройки помянутаго барака, и сообщить затѣмъ изготовленный проектъ Совѣту Университета. О содержаніи означеннаго опредѣленія Думы было доведено Попечителемъ Учебнаго Округа до свѣдѣнія Г. Министра Народнаго Просвѣщенія, который извѣстия, что представленіе его, о дозволеніи устроить на дворѣ Университета Св. Владиміра городской баракъ на изъявленныхъ г. Кіевомъ условіяхъ, по положенію комитета гг. Министровъ, въ 12 день августа 1883 г., удостоилось Высочайшаго соизволенія. Выработанный Управою, на основаніи опредѣленія Думы, состоявшагося 18 сентября 1882 г., проектъ условія соглашенія города съ Университетомъ, относительно постройки и содержанія барака, состоитъ въ слѣдующемъ: 1) постройка городского каменнаго барака на 30 больныхъ при клиникахъ устраиваемыхъ въ Университетской усадьбѣ, имѣеть быть начата весной текущаго 1884 г. съ тѣмъ, чтобы постройка зданія вчернѣ (т. е. стѣны, балки, кровля) была окончена въ настоящемъ году; окончательная же отдѣлка зданія въ 1-му октября будущаго 1885 года. Снабженіе барака надлежащими предметами больничнаго обзаведенія должно быть произведено ко времени открытія новыхъ клиникъ, съ каковаго срока начинается и содержаніе 30 больныхъ въ городскомъ баракѣ на счетъ города.

*Примѣчаніе:* если окончаніе постройки городского барака послѣдуетъ раньше окончанія постройки зданій и открытія новыхъ клиникъ, и Университетское начальство пожелаетъ воспользоваться городскимъ баракомъ, для временнаго помѣщенія одной изъ Университетскихъ клиникъ, то ему предоставляется полное на то право, съ содержаніемъ, однако, какъ городского барака, такъ и помѣщаемыхъ въ немъ больныхъ на свой счетъ.

2) Баракъ на 30 больныхъ, выстроенный на средства города, передается ко времени открытія новыхъ клиникъ, совсѣмъ движимымъ обзаведеніемъ, въ полное завѣдываніе Университетскаго начальства на

все время, пока факультетскія клиники будутъ существовать въ зданіи Университета Св. Владимира. Равно поступаетъ въ полное распоряженіе университетскаго начальства сумма денегъ, которая ежегодно будетъ отпускаема городскою Думою на содержаніе 30 больныхъ въ городскомъ баракѣ, при слѣдующихъ условіяхъ: а) городской баракъ назначается на бесплатное пользованіе, па счетъ города, 30 больныхъ изъ бѣдныхъ (кіевскіе граждане, мѣщане и постоянная домашняя прислуга) постоянныхъ жителей города. Директорамъ клиникъ предоставляется право интересныхъ въ научномъ отношеніи больныхъ переводить изъ барака въ клиники, помѣщая въ городское отдѣленіе другихъ больныхъ, съ тѣмъ однако, чтобы общее въ клиникахъ и городскомъ баракѣ число больныхъ, имѣющихъ право на бесплатное, на счетъ города, содержаніе, никогда не было менѣе 30 душъ. Правленіе Университета сообщаетъ городской управѣ, по истеченіи каждаго мѣсяца, именную вѣдомость о числѣ постоянныхъ жителей города, содержащихся въ клиникахъ и въ баракѣ; б) Сообразно съ Университетскимъ преподаваніемъ городской баракъ открытъ для леченія больныхъ ежегодно въ теченіи восьми мѣсяцевъ, т. е. съ 1 сентября по 1 мая и назначенныя Думою на содержаніе больныхъ деньги отпускаются университетскому начальству изъ городской управы въ два срока, т. е. 1 сентября и 1-го января, каждый разъ за 4 мѣсяца впередъ; в) Городское Управление принимаетъ на себя по своему бараку расходъ: 1) на продовольствіе больныхъ и снабженіе таковыхъ лекарствами; 2) на содержаніе истопника, необходимой палатной прислуги, а также фельдшера и одной фельдшерицы; 3) на отопленіе и освѣщеніе зданія; 4) на снабженіе зданія водой и 5) на мытье бѣлья. Нужная для этого сумма опредѣляется городскою Думою, соображаясь съ дѣйствительнымъ, по четырехлѣтней сложности, расходомъ въ Александровской больницѣ по указаннымъ статьямъ; вслѣдствіе чего, по истеченіи каждаго четырехлѣтія потребная по связаннымъ статьямъ сумма опредѣляется по новому расчету, примѣнительно къ расходамъ Александровской больницы. Назначенная на содержаніе 30 больныхъ сумма поступаетъ въ полное распоряженіе университетскаго начальства и Дума не вмѣшивается въ веденіе хозяйства по городскому бараку; университетское начальство не вправе возлагать на Думу какихъ бы то нибыло дополнительныхъ расходовъ, а если таковыя будутъ признаны директорами клиникъ желательными, то они должны быть принимаемы на общія

клиническія средства. г) На необходимый ремонтъ по городскому барраку назначается Думою сумма равняющаяся  $1\frac{1}{2}\%$  стоимости постройки зданія и отпускается ежегодно въ выше означенные сроки въ полное распоряженіе университетскаго начальства, вмѣстѣ съ суммой на содержаніе больныхъ. д) Для перваго обзаведенія своего барака, Дума снабжаетъ таковой слѣдующими предметами: 1) желѣзными кроватями для 30 больныхъ и для прислуги; 2) больничною мебелью для палатъ и 3) бѣльемъ, постелью и обувью на 30 кроватей, чайною, столовою и палатною посудою. Всѣ эти предметы изготовляются по образцамъ, принятымъ для Александровской больницы. Для постепеннаго возобновленія переданныхъ по описи, при первомъ обзаведеніи, предметовъ и сдѣлавшихся отъ употребленія негодными, назначаются сроки, на основаніи правилъ, принятыхъ въ Александровской больницѣ. Возобновленіе предметовъ обзаведенія въ указанные сроки производится на счетъ города; возобновленіе же предметовъ, испорченныхъ раньше срока, или пропавшихъ производится на счетъ Университета. Предоставляется Университету, по соглашенію съ Думою, замѣнить поставку предметовъ въ натурѣ суммою, выдаваемою ежегодно въ распоряженіе университетскаго начальства, подобно тому какъ это опредѣлено относительно ремонта зданія. Изложенный выше проектъ условія былъ препровожденъ въ Совѣтъ Университета Св. Владиміра, который въ отзывѣ отъ 10 марта, за № 382, сообщилъ, что онъ, принявъ проектъ единогласно, полагалъ—дополнить таковой, съ согласія Кіевского Городскаго Управленія, слѣдующимъ примѣчаніемъ: „если при наличности 30 бесплатныхъ больныхъ изъ числа постоянныхъ жителей г. Кіева, находящихся какъ въ городскомъ баракѣ, такъ и въ клиникахъ Университета, окажутся въ помѣщеніи городскаго барака вакантныя койки, могутъ быть принимаемы и платные больные. Вносимая больными плата поступаетъ въ полное распоряженіе Университета, который обращаетъ эти деньги, по своему усмотрѣнію, на клиническія потребности. При чемъ плата взимается не выше того размѣра, который опредѣленъ для платы за больныхъ въ городской Александровской больницѣ“. Предлагаемое Университетскимъ Совѣтомъ дополненіе проекта, по мнѣнію г. городскаго Головы, можетъ быть принято Думою, какъ не заключающее въ себѣ ничего несогласнаго съ интересами города, ибо для послѣдняго все равно: будутъ-ли всѣ бесплатные изъ городскихъ жителей, въ числѣ 30 душъ, состоять въ од-

номъ баракѣ, или же часть ихъ будетъ находиться въ клиникѣ, а остальная—въ баракѣ, на свободныя койки котораго могутъ быть въ такомъ случаѣ помѣщены другіе больные за плату. При этомъ г. городской Голова доложилъ Думѣ, что по технической смѣтѣ, составленной городскимъ архитекторомъ Николаевымъ, расходъ на производство работъ по устройству барака въ чернѣ, въ первомъ (1884) году, обойдется въ 16,784 руб. 30 коп., но такъ какъ по городской росписи на 1884 годъ, на эти работы ассигновано 13 т. руб. то, по мнѣнію г. городского Головы, недостающіе 3784 р., если работы будутъ идти успѣшно, могли бы быть покрыты на счетъ кредита, который будетъ внесенъ въ роспись 1885 г., на окончательную отдѣлку барака. Наконецъ, относительно способа веденія самой постройки барака, г. предсѣдательствующій предложилъ Думѣ: угодно ли ей разрѣшить при мнѣніи, въ данномъ случаѣ, того же хозяйственного способа, посредствомъ котораго возводятся нынѣ въ больничной усадьбѣ павильонъ и зданіе богадѣльни для увѣчныхъ и дряхлыхъ, съ назначеніемъ для сего особой комисіи изъ техниковъ городского общественаго Управленія, подъ предсѣдательствомъ заступающаго должность городского Головы. Дума опредѣлила: 1) долженный г. городскимъ Головою проэктъ соглашенія между городомъ и Университетомъ Св. Владиміра, относительно устройства и порядка содержанія городского барака при клиникахъ въ Университетской усадьбѣ, одобрить и поручить Управѣ привести въ исполненіе; 2) работы по устройству помнутаго барака произвести способомъ, указаннымъ г. предсѣдательствующимъ, при посредствѣ комисіи въ означенномъ выше составѣ, и 3) разрѣшить управѣ, если по ходу работъ не встрѣтятся препятствій къ окончанію постройки барака въ чернѣ въ текущемъ году, произвести расходъ недостающей для сего къ смѣтному назначенію суммы 3784 р., изъ свободныхъ городскихъ средствъ за счетъ кредита, имѣющаго быть открытымъ по росписи на 1885 г., для окончательной отдѣлки барака“.

2) Отъ 24 мая 1884 года за № 6086, слѣдующаго содержанія: „По вопросу о постройкѣ городомъ въ Университетской усадьбѣ больничнаго барака, Кіевская городская Дума, въ засѣданіи 26 апрѣля, между прочимъ, опредѣлила: „Обратиться къ гг. Ректору Университета и профессору гигиены съ просьбою объ участіи ихъ въ строительной комисіи“, назначенной Думою изъ техниковъ городского общественаго Управленія, подъ моимъ предсѣдательствомъ“.

Сообщая о таковой просьбѣ Думы Вашему Превосходительству, имѣю честь присовокупить, что, съ открытіемъ дѣйствій по постройкѣ барака, строительная коммисія не преминетъ всякій разъ приглашать Васъ и г. профессора гигіены В. А. Субботина, для совѣщаній.

Опредѣлили: просить Правленіе Университета по полученіи утвержденія ситуаций для постройки клиническихъ помѣщеній, сдѣлать распоряженіе объ отводѣ въ Университетской усадьбѣ мѣста для постройки городского клиническаго барака.

4) Въ настоящемъ засѣданіи Совѣтъ Университета во вниманіе къ ученымъ трудамъ профессора Московскаго Университета Августа Юліевича *Давыдова*, бывшаго профессора Дерптскаго У-та Александра Андреевича *Бунге* и почетнаго члена Императорской Академіи наукъ Александра Фѣдоровича *Миддендорфа*, а также во уваженіе къ особеннымъ заслугамъ на поприщѣ Государственной дѣятельности Сергія Платоновича *Голубцова*, Попечителя Кіевскаго Учебнаго Округа; Александра Романовича *Дрентельна*, Кіевскаго, Подольскаго и Волынскаго Генераль-Губернатора, и князя Александра Михайловича *Дондукова-Корсакова* Главнначальствующаго гражданскою частью на Кавказѣ, возвелъ ихъ въ почетные члены Университета Св. Владиміра.

Опредѣлено: объ изложенномъ представить Попечителю Кіевскаго Учебнаго Округа, въ виду 118 § университетскаго устава.

5) Сл у ш а л и: представленіе Кіевскаго общества Естествоиспытателей отъ 29 мая за № 14, слѣдующаго содержанія: Кіевское Общество Естествоиспытателей въ засѣданіи 19 мая сего года постановило командировать на каникулярное время: 1) заслуженнаго профессора К. М. *Феофилактова*, хранителя минералогическаго кабинета П. А. *Тутковскаго* и стипендіата для приготовления къ профессорскому званію В. Е. *Тарасенко* въ губерніи Кіевскаго Учебнаго Округа для производства геологическихъ изслѣдованій, 2) доцента П. Я. *Армашевскаго* въ губерніи Херсонскую и Полтавскую для той же цѣли. Донося о семъ Вашему Превосходительству, имѣю честь покорнѣйше просить исходатайствовать командировку означеннымъ лицамъ въ установленномъ порядкѣ“.

Опредѣлили: объ изложенномъ просить разрѣшенія г. Попечителя Кіевскаго Учебнаго Округа.

6. Сл у ш а л и: докладъ г. ректора Университета о томъ, что ординарный профессоръ по кафедрѣ законовъ о финансахъ Ю. Д. *Си-*

*доренко* выслуживаетъ, 5 іюня 1884 года 25 лѣтъ въ должности преподавателя при Университетѣ Св. Владиміра, по чему, на основаніи § 80 устава Университетовъ, приобретаетъ право съ того же числа, на званіе заслуженнаго профессора.

Опредѣлили: Просить ходатайства г. Попечителя Округа объ утвержденіи Ю. Д. Сидоренка въ званіи заслуженнаго ординарнаго профессора съ 5 іюня 1884 года.

7. Въ настоящемъ засѣданіи Совѣтъ Университета, въ виду наступленія 25-ти лѣтнихъ сроковъ службы по учебному вѣдомству помощниковъ проректора Университета Св. Владиміра, коллежскихъ совѣтниковъ: И. Г. *Грудзинскаго* и А. И. *Сасько* подвергалъ ихъ баллотированію для оставленія въ занимаемыхъ должностяхъ еще на пять лѣтъ. По окончаніи баллотировокъ оказалось у обоихъ лицъ равное число голосовъ, именно: по 14 избирательныхъ и по 25 неизбирательныхъ.

Опредѣлили: просить г. Попечителя Округа объ увольненіи гг. *Грудзинскаго* и *Сасько* отъ службы при Университетѣ Св. Владиміра, за выслугой сроковъ, и объ исходатайствованіи имъ пенсій, въ размѣрѣ 750 руб. въ годъ каждому изъ Государственнаго Казначейства, съ производствомъ таковой со дня дѣйствительнаго увольненія отъ службы.

8. Слушали: Представленіе историко-филологическаго факультета Университета Св. Владиміра, слѣдующаго содержанія: Въ публичномъ засѣданіи ф-та 28 мая магистрантъ П. В. *Голубовскій* защищалъ диссертацию: „Печенѣги, Торки и Половцы до нашествія Татаръ“, представленную имъ для полученія степени магистра Русской исторіи. Защита г. *Голубовскаго* была признана удовлетворительною, а самъ онъ былъ удостоенъ искомой степени. Донося о семъ факультетъ ходатайствуетъ передъ Совѣтомъ объ утвержденіи П. В. *Голубовскаго* въ степени магистра Русской исторіи.

Опредѣлили: Согласно удостоенію историко-филологическаго факультета Университета Св. Владиміра и на основаніи 110 § общаго устава Университетовъ утвердить кандидата историко-филологическаго ф-та, по историческому отдѣленію Петра *Голубовскаго*, въ степени магистра русской исторіи и на эту степень выдать ему дипломъ.

9. Въ настоящемъ засѣданіи Совѣта Университета Св. Владиміра, по выслушаніи представленія медицинскаго факультета У-та Св. Вла-



диміра, отъ 29 мая 1884 года за № 211, объ утвержденіи лекаря Захара *Зенкевича* въ степени доктора медицины,

Опредѣлили: Выдать лекарю Захару *Зенкевичу* дипломъ на степень доктора медицины.

10. Слушали: доклад Правленія Университета отъ 30 мая 1884 г. слѣдующаго содержанія: По опредѣленію Совѣта Университета отъ 10 февраля сего года, въ Правленіе Университета передано на обсужденіе: 1) представленіе физико-математическаго факультета отъ 28 ноября 1883 г. за № 117 о необходимости для практическихъ занятій студентовъ расширить зоологическую лабораторію, для чего факультетъ находитъ возможнымъ приспособить смежную съ зоологической лабораторіей—аудиторію, и 2) докладъ г. Ректора о необходимости: а) расширенія помѣщенія для студентскаго отдѣла библіотеки, въ виду значительно увеличившагося въ настоящее время числа книгъ и журналовъ, б) назначенія болѣе удобнаго помѣщенія для Университетскихъ канцелярій и в) назначенія другого помѣщенія и лучшаго его устройства для студентской шинельной. По выслушаніи изложеннаго Правленіе постановило: въ теперешнемъ помѣщеніи канцелярій устроить студ. отд. библіотеки и шинельную для студентовъ, открывъ входъ въ аудиторію чрезъ послѣднія по внутренней лѣстницѣ, ведущій изъ теперешняго помѣщенія канцелярій въ учебный корридоръ. 2) Помѣщеніе занимаемое профессорскою лекторією, аудиторію противъ профессорской лекторіи и часть помѣщенія студентской библіотеки занять подъ канцеляріи Университета. 3) Профессорскую лекторію перевести въ прежнее помѣщеніе“.

Въ засѣданіи Совѣта 31 мая 1884 года опредѣлили: изложенное постановленіе Правленія Университета одобрить, о чемъ сообщить Правленію Университета.

11. Слушали: представленіе декана юридическаго факультета, отъ 30 мая 1884 года, слѣдующаго содержанія: „Честь имѣю представить, что юридическій факультетъ, по примѣру прошлыхъ лѣтъ, постановилъ просить ординарнаго профессора *Ө. Ө. Эрардта* о чтеніи въ будущемъ 1884/5 учебномъ году судебной медицины студентамъ 3 и 4 курсовъ юридическаго факультета по 2 часа въ недѣлю, съ выдачей ему установленнаго вознагражденія“.

Опредѣлили: настоящее постановленіе юридическаго факультета утвердить.

12. Слушали: представление декана юридического факультета отъ 31 мая 1884 г. слѣдующаго содержанія: „Въ дополнение къ представленію юридического факультета Университета Св. Владиміра о наградахъ медалями, за сочиненія, представленныя студентами на темы, предложенныя факультетомъ въ истекшемъ году для соисканія награды честь имѣю донести, что юридическій факультетъ, согласно прилагаемому при семъ мнѣнію профессора В. Г. Демченко, призналъ сочиненіе студента 4 курса сего факультета Мазора Моисея, на тему: *„Начала двусторонности состязательности и дѣятельности суда по должности въ гражданскомъ процессѣ по Уставу Гражданскаго судопроизводства 1884 года“*, заслуживающимъ награды золотой медалью.

По выслушаніи изложеннаго Совѣтъ Университета, согласно съ представленіемъ юридического факультета и мнѣнію проф. Демченка, призналъ со своей стороны Мазора Мойсея заслуживающимъ награды золотой медали, опредѣлилъ: на основаніи 42 § лит. А. п. 2 общаго устава Унив. утвердить изложенное постановленіе юридического факультета.

13. Слушали: представление юридического факультета отъ 30 мая 1884 г. слѣдующаго содержанія: „Вслѣдствіе командировки за границу штатнаго доцента по кафедрѣ политической экономіи и статистики Д. И. Пихно до 1 января 1885 г. юридическій факультетъ постановилъ поручить чтеніе въ 1 полугодіи 1884½ учебнаго года политической экономіи студентамъ 1 и 2 курсовъ юридического факультета, по 2 часа въ недѣлю, экстра-ординарному профессору по кафедрѣ полицейскаго права А. Я. Антоновичу съ выдачей ему установленнаго вознагражденія.

Опредѣлили: настоящее постановленіе юридического факультета утвердить.

14. Слушали: представленіе бібліотекаря Университета Св. Владиміра отъ 23 мая 1884 г. за № 416, слѣдующаго содержанія: „Стипендіатъ Университета Св. Владиміра Петръ Голубовскій обратился ко мнѣ съ прошеніемъ о предоставленіи ему, по найму, вакантной должности секретаря бібліотеки. Въ виду крайней необходимости скорѣйшаго замѣщенія должности секретаря, имѣю честь покорнѣйше просить Ваше Превосходительство сдѣлать распоряженіе о допущеніи г. Голубовскаго къ занятіямъ по означенной должности съ платою по найму“.

Опредѣлили: Просить г. Попечителя Кіевскаго Учебнаго Округа объ опредѣленіи г. Голубовскаго секретаремъ бібліотеки Университета Св. Владимира по найму, съ вознагражденіемъ по 400 руб. въ годъ.

15. Слушали: представленіе историко-филологическаго факультета слѣдующаго содержанія: „На испытаніи въ маѣ мѣсяцѣ студентъ III курса славяно-русскаго отдѣла *Дебогорій-Мокріевичъ* Порфирій, получающій учительскую стипендію, оказался недостаточно успѣвшимъ по тремъ главнымъ предметамъ: исторіи русскаго языка, исторіи славянскихъ литературъ и исторіи славянъ онъ получилъ отмѣтку 3, тогда какъ для полученія стипендіи нужно имѣть по нимъ не менѣе 4. Доводя о семъ до свѣдѣнія Совѣта, факультетъ проситъ о прекращеніи выдачи учительской стипендіи студенту *Дебогорій-Мокріевичу*.”

Опредѣлили: Прекратить стипендіатское содержаніе студенту *Дебогорію-Мокріевичу*; о чемъ увѣдомить для зависящаго распоряженія Правленіе Университета и секретаря по студенческимъ дѣламъ.

16. Слушали: представленіе историко-филологическаго факультета слѣдующаго содержанія: „Съ 31 мая у факультета сдѣлаются вакантными двѣ стипендіи, предназначенныя для кандидатовъ, готовящихся къ профессорскому званію. На эти стипендіи представлены въ засѣданіи 30 мая два только что окончившихъ курсъ студенты со степенью кандидата *Валеріанъ Шефферъ* и *Николай Лятошинскій*, первый по кафедрѣ греческой словесности, а второй по всеобщей исторіи. Факультетъ, выслушавъ представленіе о *Шефферѣ*—доцента *Θ. Г. Мищенко*, и о *Лятошинскомъ* профессора *Θ. Я. Фортинскаго*, согласился съ ними и постановилъ ходатайствовать передъ Совѣтомъ объ избраніи обоихъ кандидатовъ въ профессорскіе стипендіаты. При семъ прилагаются подлинныя представленія“.

Въ слѣдствіе изложеннаго, Совѣтъ Университета подвергалъ баллотированію кандидатовъ историко-филологическаго факультета *Валеріана Шеффера* и *Николая Лятошинскаго* съ цѣлью избранія ихъ стипендіатами для приготовленія къ профессорскому званію: перваго по кафедрѣ греческой словесности безъ содержанія <sup>1)</sup>, втораго по кафедрѣ

<sup>1)</sup> Отецъ г. Шеффера, ор. профессоръ *А. А. Шефферъ*, заявляя въ присутствіи Совѣта благодарность факультету за предложеніе назначить его сына установленное стипендіатское содержаніе просилъ Совѣтъ оставить его сына стипендіатомъ безъ содержанія, на что и послѣдовало согласіе Совѣта.

всеобщей исторіи съ содержаніемъ срокомъ обоихъ на одинъ годъ при чемъ оказалось что получили шаровъ: г. Шеффера избирательныхъ 38 неизбирательныхъ 1, а г. Лятошинскій избирательныхъ 35 неизбирательныхъ 4.

Опредѣлили: 1) Зачислить гг. Шеффера и Лятошинскаго стипендіатами для приготовленія къ профессорскому званію по сказаннымъ выше каедрамъ срокомъ на одинъ годъ, изъ коихъ первый безъ содержанія. 2) Поручить наблюденіе за научными занятіями: г. Шеффера доценту Ѡ. Г. Мищенку и за занятіями г. Лятошинскаго профессору Ѡ. Я. Фортинскому. 3) Увѣдомить г. бібліотекаря Университета для выдачи книгъ упомянутымъ лицамъ, а также увѣдомить Правленіе Университета для выдачи г. Лятошинскому стипендіатскаго содержанія и 4) увѣдомить гг. Шеффера и Лятошинскаго, пригласивъ послѣдняго въ канцелярію Совѣта для дачи узаконенной подписки.

17. Слушали: представленіе юридическаго факультета отъ 31 мая 1884 г., слѣдующаго содержанія: „Юридическій факультетъ Университета Св. Владимира, раздѣляя вполне прилагаемыя при семъ мнѣніе профессора А. В. Романовича-Славатинскаго о способностяхъ и занятіяхъ, окончившаго въ настоящее время курсъ юридическихъ наукъ со степенью кандидата, Рененкамифа Владимира, и мнѣніе профес. В. Г. Демченко о способностяхъ и занятіяхъ окончившаго теперь тотъ же курсъ и съ тою же степенью Гогоцкаго Сергѣя, постановилъ представить, на открывшіяся двѣ вакансіи стипендіатовъ по юридическому факультету, Рененкамифа Владимира къ оставленію при Университетѣ стипендіатомъ для приготовленія къ профессорскому званію по кафедрѣ государственнаго права, и Гогоцкаго Сергѣя къ оставленію стипендіатомъ для приготовленія къ профессорскому званію по кафедрѣ гражданскаго права и судопроизводства“. Въ слѣдствіе чего Совѣтъ Университета подвергалъ въ настоящемъ засѣданіи баллотированію кандидата законовѣднія Владимира Рененкамифа и Сергѣя Гогоцкаго въ стипендіаты для приготовленія къ профессорскому званію перваго по кафедрѣ государственнаго права, а втораго по кафедрѣ гражданскаго права и судопроизводства срокомъ обоихъ на одинъ годъ при чемъ оказалось что получили шаровъ: г. Рененкамифъ избирательныхъ 34 неизбирательныхъ 5, г. Гогоцкіи избирательныхъ 32 неизбирательныхъ 7.

Опредѣлили: 1) Зачислить гг. Ренненкампа и Гогоцкаго стипендіатами для приготовленія къ профессорскому званію по сказаннымъ кафедамъ, срокомъ обоихъ на одинъ годъ; о чемъ увѣдомить: 1) Правленіе Университета для выдачи содержанія гг. Ренненкампу и Гогоцкому; 2) Библіотеку для выдачи имъ книгъ, юридической факультетъ и 3) г. проф. Романовича-Славатинскаго для наблюденія за научными занятіями г. Гогоцкаго, а также увѣдомить о томъ г. Ренненкампа и Гогоцкаго пригласивъ ихъ въ канцелярію Совѣта для дачи узаконенной подписки.

18. Слушали: представленіе декана юридического факультета отъ 31 мая 1884 года слѣдующаго содержанія: „Юридическій факультетъ Университета Св. Владиміра, разсмотрѣвъ диссертацию pro venia legendi, представленную кандидатомъ законовѣднія *Цитовичемъ* Николаемъ для полученія званія привать-доцента по предмету политической экономіи и статистики, подъ заглавіемъ: „Кустарная промышленность въ Россіи“, признавъ эту диссертацию, равно какъ и публичное защищеніе оной г. Цитовичемъ и объ прочитанія имъ пробныя лекціи удовлетворительными, и потому постановилъ: представить г. Цитовича къ утвержденію въ званіи привать-доцента политической экономіи и статистики.

Опредѣлили: Просить г. Попечителя Кіевскаго Учебнаго Округа объ утвержденіи г. Цитовича въ званіи привать-доцента по предметамъ политической экономіи и статистики.

19. Слушали: представленіе физико-математическаго факультета отъ 30 мая 1884 г. за № 72, слѣдующаго содержанія: „Физико-математическій факультетъ въ засѣданіи своемъ 30 мая, выслушавъ предлагаемое при семъ представленіе профессора М. Ф. *Хандрикова*, опредѣлилъ ходатайствовать передъ Совѣтомъ объ избраніи кандидата математическихъ наукъ Михаила *Меринга* стипендіатомъ для приготовленія къ профессорскому званію по кафедрѣ астрономіи безъ содержанія отъ Университета“. Въ слѣдствіе чего Совѣтъ Университета подвергалъ въ настоящемъ засѣданіи баллотированію кандидата математическихъ наукъ Михаила Меринга съ цѣлью избранія его стипендіатомъ для приготовленія къ профессорскому званію по кафедрѣ астрономіи, срокомъ на одинъ годъ безъ содержанія и большинствомъ голосовъ 35 противъ 4 избралъ его для сей цѣли.

Опредѣлили: объ изложенномъ сообщить для исполненія физико-математическому факультету, г. профессору Хандрикову для наблюденія за научными занятіями г. Меринга, бібліотекаря Университета для выдачи книгъ Мерингу, а также сообщить объ этомъ г. стипендіату Мерингу.

20. Слушали: представленіе физико-математическаго факультета Университета Св. Владиміра, отъ 30 мая 1884 года за № 74, слѣдующаго содержанія: физико-математическій ф-тъ въ засѣданіи своемъ 30 мая опредѣлилъ ходатайствовать передъ Совѣтомъ объ утвержденіи дѣйствительнаго студента математическихъ наукъ Петра *Цыганкова-Куриленко* въ степени кандидата, такъ какъ г. Куриленко представилъ разсужденіе подъ заглавіемъ „Теорія симметрическихъ функций“, признанное, согласно отзыву профессора Ващенко-Захарченка, факультетомъ удовлетворительнымъ.

Опредѣлили: Согласно удостоенію физико-математическаго факультета Университета Св. Владиміра и на основаніи 110 § общаго устава Университетовъ утвердить дѣйствительнаго студента математическихъ наукъ Петра Цыганкова-Куриленкова въ степени кандидата математическихъ наукъ и на эту степень выдать ему дипломъ.

21. Въ настоящемъ засѣданіи Совѣтъ Университета, по выслушаніи представленія физико-математическаго факультета отъ 26 мая 1884 года опредѣлилъ: просить распоряженія Правленія Университета о выдачѣ изъ специальныхъ средствъ Университета г. профессору В. А. *Бецу* 200 руб. за преподаваніе имъ во второмъ полугодіи 1884/5 академическаго года особаго курса, сверхъ предметовъ своей кафедры, физиологической анатоміи студентамъ физико-математическаго факультета.

22. Слушали: представленіе историко-филологическаго факультета Университета Св. Владиміра слѣдующаго содержанія: Въ засѣданіи 30 мая факультетъ обсуждалъ результаты испытаній и пришелъ къ слѣдующему заключенію.

1) Студенты IV-го курса, классическаго отдѣла, Валеріанъ *Шефферъ*, какъ получившій кандидатскія отмѣтки и представившій диссертацию „о логграфѣ Ксанѣ“, одобренную доцентомъ Мищенкомъ, можетъ быть удостоенъ степени *кандидата*.

2) Изъ державшихъ испытаніе студентовъ IV курса, славяно-русскаго отдѣленія, и получившихъ кандидатскія отмѣтки, трое предста-

вили удовлетворительныя диссертациі: *Билимовичъ* Семенъ („Житія сербскихъ святыхъ Семена и Саввы, какъ историческіе источники“ по рецензіи доцента Флоринскаго), *Козюзскій* Ѳеодоръ, („Взглядъ на теоретическую логику“ по рецензіи доцента Козлова); *Падалка* Левъ, („Малороссія въ царствованіи Петра II и Анны Ивановны“ по рецензіи профессора Иконникова) и студентъ *Максимовъ* Левъ („Малороссія въ царствованіе Елизаветы Петровны“ по рецензіи профессора Иконникова) могутъ быть удостоены степени кандидата, а *Грембовскій* Николай можетъ быть признанъ дѣйствительнымъ студентомъ съ правомъ полученія степени кандидата, по представленіи диссертациі.

3) Изъ державшихъ испытаніе студентовъ IV курса, историческаго отдѣла, трое, какъ получившіе кандидатскіе отгѣтки и награжденные медалью за сочиненіе *Молчановскій* Никандръ („Реформы Штейна и Гарденберга“—золотою медалью), *Лятошинскій* Николай („Августъ Шлецеръ, какъ историческій критикъ“—золотою медалью), *Городицкій* Василій („А. Шлецеръ, какъ историческій критикъ“—серебряною медалью), а равно и студентъ *Довгало* Михайль, получившій кандидатскія отгѣтки и представившій диссертацию: „Помѣстья, вотчины и крестьяне при Алексѣ Михайловичѣ—по рецензіи проф. Иконникова, могутъ быть удостоены степени кандидата; студенты: *Борисенко* Степанъ, *Зынькевичъ* Георгій, *Калениченко* Петръ, *Олейниковъ* Константинъ и *Тихочовъ* Титъ могутъ быть признаны дѣйствительными студентами съ правомъ полученія степени кандидата, по представленіи диссертациі, наконецъ студентъ *Славинскій* Василій, не получившій кандидатскихъ отгѣтокъ, можетъ быть удостоенъ званія дѣйствительнаго студента.

4. Студенты IV курса: *Годзевичъ* Иванъ, *Езерскій* Алексѣй, *Забузскій* Валеріанъ, *Карвовскій* Францъ, *Мещерскій* Николай, *Тополенко* Ѳеодоръ и *Тищенко* Алексѣй, не державшіе въ маѣ испытанія, могутъ быть допущены къ оному послѣ каникулъ.

По разсмотрѣніи настоящаго представленія историко-филологическаго факультета и приложенныхъ при немъ экзаменаціонныхъ списковъ студентовъ всѣхъ 4-хъ курсовъ сего факультета, а также документовъ студентовъ 4-го курса, выдержавшихъ испытаніе и другихъ данныхъ имѣющихся въ дѣлахъ Совѣта Университета, опредѣлили: согласно удостоенію историко-филологическаго факультета Университета Св. Владиміра на основаніи 110 § общаго устава Университетовъ

утвердить: Никандра Молчановскаго, Николая Лятошинскаго, Василя Городецкаго, Федора Козловскаго, Льва Падалки, Льва Максимова и Валеріана Шеффера въ степени кандидата историко-филологическаго ф-та; Степана Борисенко, Георгія Зѣнькевича, Петра Калениченка, Константина Олейникова и Николая Грембовскаго въ званіи дѣйствительнаго студента съ правомъ на полученіе степени кандидата, по представленіи диссертациі въ назначенный срокъ, Василя Славинскаго въ званіи дѣйствительнаго студента, и выдать первымъ семи дипломы на степень кандидата, а послѣднимъ шести аттестаты на званіе дѣйствительнаго студента. 2) Просить ходатайства г. Попечителя Кіевскаго Уч бнаго Округа объ исключеніи: Тита Тихонова, Семена Билимовича и Михаила Довгило изъ податнаго состоянія. 3) Такъ какъ Никандръ Молчановскій, Георгій Зѣнькевичъ, Семень Билимовичъ, Федоръ Козловскій, Левъ Максимовъ и Николай Грембовскій пользовались въ Университетѣ казенными стипендіями, то просить г. Попечителя Кіевскаго Учебнаго Округа объ опредѣленіи поименованныхъ лицъ на службу, по назначенію Правительств а, за пользованіе въ Университетѣ стипендіями, для чего представить г. Попечителю Округа всѣ документы ихъ, при особой описи, а по отпечатаніи дипломы и аттестаты. 4) Доложить г. Попечит. Округа, что учительскій стипендіатъ историко-филологическаго ф-та Николай Лятошинскій не представляется къ опредѣленію на службу такъ какъ онъ оставляется при У-тѣ стипендіатомъ для приготовленія къ профессорскому званію.

23. Слушали: Представленіе физико-математическаго факультета Университета Св. Владиміра, отъ 31 мая 1884 года, слѣдующаго содержанія: имѣю честь препроводить при семъ вѣдомость объ испытаніяхъ студентовъ физико-математическаго факультета въ маѣ мѣсяцѣ текущаго года и вмѣстѣ съ тѣмъ донести, что факультетъ, въ засѣданіи своемъ 30 мая сего года опредѣлилъ ходатайствовать передъ Совѣтомъ объ утвержденіи *Мельникова* Евгенія, *Окушко* Адольфа и *Латте* Петра въ званіи дѣйствительнаго студента, а *Кобелликаго* Алексѣя и *Мерина* Михаила въ степени кандидата математическихъ наукъ.

По разсмотрѣніи означенной вѣдомости, представленной физико-математическимъ факультетомъ, а также документовъ поименованныхъ выше студентовъ физико-математическаго факультета и другихъ данныхъ, имѣющихся въ дѣлахъ Совѣта Университета, опредѣлили: Согласно удостоенію физико-математическаго факультета Университета



Св. Владиміра и на основаніи 110 § общаго устава Университетовъ утвердить: Алексѣя Кобеляцкаго и Михаила Меринга въ степени кандидата математическихъ наукъ, а Евгенія Мельникова, Адольфа-Доминика Окушко и Петра Ланге въ званіи дѣйствительнаго студента физико-математическаго факультета и выдать первымъ двумъ дипломы на степень кандидата, а остальнымъ тремъ аттестаты на званіе дѣйствительнаго студента.

24. С л у ш а л и: представленіе юридическаго факультета Университета Св. Владиміра слѣдующаго содержанія: честь имѣю представить при семъ 1) вѣдомость объ испытаніяхъ, въ маѣ сего года, студентовъ юридическаго факультета, постороннихъ слушателей и частныхъ лицъ, подвергавшихся испытанію не степень кандидата, и 2) заключеніе юридическаго факультета о результатахъ этихъ испытаній.

По разсмотрѣнію настоящаго представленія и приложенной при немъ вѣдомости, а также документовъ студентовъ IV курса юридическаго ф-та, выдержавшихъ испытаніе и другихъ данныхъ, имѣющихся въ дѣлахъ Совѣта Университета, опредѣлили: 1) Согласно удостоенію юридическаго ф-та У-та Св. Владиміра и на основаніи 110 § общаго устава Университетовъ, утвердить: *Гоюцкаго Сергѣя* и *Ренненкампа* Владиміра, какъ получившихъ награду медалями за сочиненія которыя зачитываются за кандидатскія диссертации, въ степени кандидата юридическихъ наукъ; *Верещанина* Дмитрія, *Гоюцкаго* Бориса, *Зайцева* Евгенія, *Караева* Сергѣя и *Самохоужкаго* Іосифа въ званіи дѣйствительнаго студента съ правомъ на полученіе степени кандидата, по представленіи, въ установленный срокъ, диссертации; *Бродскаго* Мойсея, *Демченка* Валентина, *Добровольскаго* Александра, *Паливоду* Михаила, *Приоровскаго* Владиміра и *Розенберга* Габріэля въ званіи дѣйствительнаго студента и выдать первымъ двумъ дипломы на степень кандидата юридическихъ наукъ, а послѣднимъ одиннадцати аттестаты на званіе дѣйствительнаго студента съ правомъ полученія степени кандидата; и 2) просить ходатайства г. Попечителя Кіевскаго Учебнаго Округа объ исключеніи удостоенныхъ званія дѣйствительнаго студента: *Граната* Веніамина и *Замелева* Насона изъ купеческаго сословія, а *Тарабанова* Михаила и *Мазора* Мойсея изъ податнаго состоянія изъ коихъ послѣдній удостоился степени кандидата.

25. Въ настоящемъ засѣданіи Совѣта У-та Св. Владиміра по выслушаніи представленій медицинскаго факультета У-та Св. Владиміра,

отъ 31 мая 1884 г. за №№ 216, 217, 218 и 219, объ утвержденіи аптекарскихъ помощниковъ: *Барановскаго* Флоріана, *Малишевскаго* Александра, *Штоквиша* Константина, *Перельцавайла* Герша, *Остахевиича* Эдуарда-Андрея, *Дрогомирецкаго* Михаила-Константина, *Слѣсаревскаго* Павла, *Фрида* Шмуля, *Бачинскаго* Адама, *Каменичнаго* Веніамина и *Лоевскаго* Давида въ степени провизора.

Опредѣлили: Выдать Флоріану Барановскому, Александру Малишевскому, Константину Штоквишу, Гершу Перельцавайгу, Эдуарду-Андрею Остахевичу, Михаилу-Константину Дрогомирецкому, Павлу Слѣсаревскому, Шмулю Фриду, Адаму Бачинскому, Веніамину Каменичному и Давиду Лоевскому дипломы на степень провизора.

26. Слушали: Медицинскій ф-тъ Университета Св. Владиміра вошелъ въ Совѣтъ У-та съ представленіями, отъ 31 мая 1884 года за № 215 и 220, объ удостоеніи, выдержавшихъ испытаніе студентовъ медицинскаго ф-та, въ степени лекаря съ правомъ получить степень доктора медицины по представленіи диссертациі: *Судакевича* Ивана и *Миклашевскаго* Болеслава, и степени лекаря: *Барановскаго* Павла и *Туробайскаго* Нифонта.

Совѣтъ У-та Св. Владиміра, по разсмотрѣніи, въ настоящемъ засѣданіи, документовъ поименованныхъ выше воспитанниковъ У-та Св. Владиміра и другихъ данныхъ, имѣющихся въ дѣлахъ Университета,

Опредѣлили: 1) Выдать Судакевичу Ивану и Миклашевскому Болеславу дипломы на степень лекаря съ правомъ получить степень доктора медицины по представленіи и защитѣ докторской диссертациі, одобренной факультетомъ, и Барановскому Павлу и Туробайскому Нифонту дипломы на степень лекаря; 2) Такъ какъ Барановскій Павелъ освобождается былъ отъ платы за ученіе въ Университетѣ, то просить г. Попечителя Кіевскаго Учебнаго Округа объ опредѣленіи Барановскаго на службу, по назначенію Правительства за пользование въ У-тѣ казенною стипендіею.

27. Слушали: Представленіе факультетовъ: историко-филологическаго, физико-математическаго, юридическаго и медицинскаго съ представленіемъ обзорной преподаванія наукъ и росписаній лекцій на первое полугодіе 1884/5 учебнаго года.

Опредѣлили: На основаніи 83 § общаго устава Университетовъ одобрить обзорнія преподаванія наукъ и росписанія лекцій по факультетамъ: историко-филологическому, физико-математическому, юри-

дическому и медицинскому и сдѣлать по этому предмету надлежащія распоряженія.

28. Въ настоящемъ засѣданіи Совѣтъ Университета подвергалъ баллотированію вопросъ о выдачѣ доценту Университета Св. Владиміра Л. Н. *Казанцеву* 600 руб. пособія на время продолженія командировки съ 1 сентября по 1 января 1885 года. По окончаніи баллотировки оказалось: шаровъ положительныхъ 31 отрицательныхъ 8.

Опредѣлили: по воспослѣдованіи разрѣшенія на продолженіе командировки г. Казанцеву за границу съ научною цѣлью съ 1 сентября 1884 г. по 1 января 1885 года, просить разрѣшенія г. Попечителя Кіевскаго Учебнаго Округа о выдачѣ доценту Л. Н. Казанцеву въ пособіе для означенной командировки 600 рублей изъ спеціальныхъ средствъ Университета.

29. Въ настоящемъ засѣданіи Совѣтъ Университета подвергалъ баллотированію сверхштатнаго ординатора при терапевтической клиникѣ, лекаря Ксенофонта *Гамалѣя* съ цѣлью оставленія его штатнымъ ординаторомъ при той же клиникѣ срокомъ по 22 февраля 1886 г., при чемъ оказалось, что г. Гамалѣй большинствомъ голосовъ 36 противъ 3 избранъ для сказанной цѣли.

Опредѣлили: просить г. Попечителя Кіевскаго Учебнаго Округа объ оставленіи сверхштатнаго ординатора при терапевтической факультетской клиникѣ, лекаря Ксенофонта Гамалѣя въ должности штатнаго ординатора при той же клиникѣ по 22 февраля 1886 года.

30. Въ настоящемъ засѣданіи Совѣтъ Университета подвергалъ баллотированію профессора С.-Петербургскаго Николаевскаго клиническаго военнаго госпиталя доктора медицины С. И. *Чирьева* съ цѣлью избранія его ординарнымъ профессоромъ Университета Св. Владиміра по вакантной кафедрѣ физиологіи и большинствомъ голосовъ 26 противъ 15 избралъ его для сей цѣли.

Опредѣлили: По полученіи отъ главнаго военно-медицинскаго Управленія сообщенія о томъ, что со стороны этого управленія нѣтъ препятствій къ перемѣщенію г. Чирьева въ Университетъ Св. Владиміра, просить ходатайства г. Попечителя Кіевскаго Учебнаго Округа: 1) объ опредѣленіи С. И. Чирьева ординарнымъ профессоромъ Университета Св. Владиміра по вакантной кафедрѣ физиологіи и объ ассигнованіи изъ Государственнаго казначейства добавочныхъ 1000 руб. къ существующей по штату вакантной должности экстра-ординарнаго

профессора для образованія еще одной, 12 штатной должности ординарнаго профессора въ Университетѣ Св. Владиміра и 2) Обь исполненіи согласія г. Военнаго Министра на принятіе г. Чирьевымъ означенной каедрѣ въ Университетѣ Св. Владиміра и о переводѣ его клиническимъ профессоромъ въ Кіевскій военный госпиталь.

31. Въ настоящемъ засѣданіи Совѣтъ Университета Св. Владиміра подвергалъ баллотированію доцента У-та Св. Владиміра, по каедрѣ философіи А. А. *Козлова* съ цѣлью избранія его экстра-ординарнымъ профессоромъ по той же каедрѣ и большинствомъ голосовъ 22 противъ 16 избралъ его въ означенную должность.

Опредѣлили: просить ходатайства г. Попечителя Кіевского Учебнаго Округа обь утвержденіи г. Козлова въ должности экстра-ординарнаго профессора У-та Св. Владиміра по каедрѣ философіи съ 31 мая 1884 г., какъ со дня избранія его въ эту должность Совѣтомъ Университета.

32. Слушали: представленіе юридическаго факультета У-та Св. Владиміра, отъ 30 мая 1884 года, слѣдующаго содержанія: „Имѣю честь представить при семъ росписаніе испытаній студентовъ юридическаго факультета У-та Св. Владиміра, которыя будутъ производиться въ августъ и сентябръ сего 1884 года.

Опредѣлили: Росписаніе испытаній студентовъ юридическаго факультета У-та Св. Владиміра, которыя будутъ производиться въ августъ текущаго года, утвердить и сдѣлать по этому предмету явившащее распоряженіе.

33. Въ настоящемъ засѣданіи Совѣтъ Университета Св. Владиміра, цѣня высоко покровительство наукамъ, оказываемое Его Высочествомъ Владѣтельнымъ Княземъ Княжества Черногоріи *Николаемъ I* и глубоко уважая Августѣйшее сочувствіе его къ славянскимъ народамъ, призналъ Его Высочество почетнымъ членомъ Императорскаго Университета Св. Владиміра, и опредѣлили: представить обь этомъ г. Попечителю Кіевского Учебнаго Округа, въ виду § 118 Университетскаго устава.

34. Въ настоящемъ засѣданіи Совѣтъ Университета Св. Владиміра, во уваженіе къ ученымъ трудамъ профессора Вѣнскаго У-та по предмету хирургіи Теодора *Бильрата*, возвелъ его въ почетные члены Университета Св. Владиміра.

Опредѣлили: обь изложенномъ представить г. Попечителю Кіевского Учебнаго Округа, на утвержденіе.

35. Слушали: докладъ г. ректора Университета о нижеслѣдующемъ: „Доцентъ Университета Св. Владимира по кафедрѣ церковной исторіи Филиппъ *Терновскій* послѣ непродолжительной болѣзни умеръ 28 мая 1884 года.

Послѣ смерти Терновскаго, бывшаго во вдовствѣ съ іюня 1883 года, остались малолѣтніи дѣти его: сынъ Алексѣй 7, дочери: Елена 15, Наталія 12 и Марія 10 лѣтъ.

Изъ послужнаго списка видно, что покойный Ф. А. Терновскій состоялъ на службѣ въ двухъ вѣдомствахъ: въ Кіевской Духовной Академіи: въ званіи бакалавра съ 30 октября 1862 по 16 февраля 1866 г., и въ званіи экстра-ординарнаго профессора съ 16 февраля 1866 по 16 ноября 1883 года, т. е. по день увольненія отъ службы, всего въ академіи прослужилъ 21 годъ 16 дней и въ Университетѣ Св. Владимира въ должности штатнаго доцента съ 31 мая 1872 г. по 23 мая 1884 г. т. е. по день смерти, 11 лѣтъ, 11 мѣсяцевъ и 23 дня въ сей послѣдней службѣ заключается службы собственно университетской съ 16 ноября 1883 по 23 мая 1884 г.,—5 мѣс. и 7 дней; а всего въ сложности академической и университетской службы составится 21 г. 5 мѣс., 23 дня.

По должности экстра-ординарнаго профессора Кіевской Духовной Академіи г. Терновскаго слѣдовала полная пенсія по 800 руб., а по должности доцента Университета Св. Владимира по 600 руб. въ годъ.

Совѣтъ Университета Св. Владимира, принявъ во вниманіе во 1-хъ, болѣе 20-лѣтнюю дѣйствительно плодотворную и при томъ весьма усердную ученую службу покойнаго Ф. А. Терновскаго какъ въ Кіевской Духовной академіи, такъ и въ Университетѣ Св. Владимира и 2-хъ весьма недостаточное матеріальное положеніе, оставшихся круглыми сиротами, четырехъ малолѣтнихъ его дѣтей, опредѣлилъ: просить ходатайства г. Попечителя Кіевскаго Учебнаго Округа объ испрошеніи Всемилостивѣйшаго Государя Императора соизволенія на назначеніе изъ Государственнаго казначейства четыремъ малолѣтнимъ дѣтямъ Ф. А. Терновскаго: а) полной пенсіи въ размѣрѣ 800 руб. въ годъ по званію экстра-ординарнаго профессора Кіевской Духовной Академіи, какъ объ этомъ уже ходатайствовало Правленіе этой Академіи еще при жизни и при состояніи на службѣ въ Университетѣ Св. Владимира Ф. А. Терновскаго, что видно изъ отзыва той Академіи отъ 8 мая 1884 г. за № 229 и б) единовременнаго пособия въ томъ же размѣрѣ.

ЧАСТЬ II—НЕОФФИЦІАЛЬНАЯ.



## Борьба культуръ и народностей въ литовско-русскомъ государствѣ въ періодъ династической уніи Литвы съ Польшею.



До 1386 г. во внутренней жизни литовско-русскаго государства не замѣчалось рѣзкаго разлада двухъ національныхъ началъ, литовскаго и русскаго, объединенныхъ въ этомъ государствѣ. Напротивъ, дружный союзъ обѣихъ народностей составлялъ силу юнаго государства въ борьбѣ его съ вѣшними врагами. Литовское племя придавало молодому государственному организму завоевательную энергію, выносило преимущественно на своихъ плечахъ борьбу за независимость противъ напора нѣмцевъ и вдохновляло къ ней; русская народность подкрѣпляла литовцевъ матеріально и принесла имъ культуру, отличную отъ той, которую пытались навязать нѣмцы. Постепенно проникала въ литовско-русское государство и западная культура, развившаяся въ католическомъ мірѣ, но вліяніе этого начала было сравнительно слабѣе, между прочимъ—потому, что ближайшими представителями его были рыцари нѣмецкаго ордена, которыхъ литовцы признавали своими страшнѣйшими врагами. Литовцы могли поучиться у нѣмцевъ болѣе всего военному искусству. Нѣмецкій орденъ достигъ значительныхъ успѣховъ въ этомъ искусствѣ, и литовцы немало переняли у него въ военномъ дѣлѣ и во всемъ, что тѣсно вязалось съ этимъ дѣломъ, напр. въ постройкѣ и укрѣпленіи городовъ <sup>1)</sup>. Въ ряды орденскаго ополченія изъ года въ годъ являлось отборное рыцарство изъ всѣхъ почти странъ Запада. Крупные походы нѣмцевъ въ Литву сопровождались турнирами и военными увеселеніями, и война съ тевтонскимъ орденомъ была для Литвы одновременно и школой

---

<sup>1)</sup> Stadnicki, Olgierd i Kiejstut, стр. 69, прим. 150.



рыцарства. Черезъ нѣмцевъ рыцарскій идеаль того времени былъ воспринять до извѣстной степени и литовцами, и въ Литвѣ являлись личности, полныя рыцарскаго духа, какою былъ, напр., Кейстуть, которому отдавали честь въ этомъ отношеніи даже крестоносцы <sup>1)</sup>. На распространеніе въ Литвѣ западной культуры могли вліять въ нѣкоторой степени и мирныя сношенія съ нѣмцами и преимущественно съ нѣмецкими прибалтійскими городами, въ которыхъ (напр. въ Ригѣ) у литовцевъ было немало пріятелей. Наконецъ, не оставалось безъ слѣда пребываніе въ Литвѣ значительнаго количества плѣнныхъ христіанъ <sup>2)</sup> и житье нѣкоторыхъ литовцевъ у крестоносцевъ въ качествѣ заложниковъ, перебѣжчиковъ или плѣнныхъ. Учителемъ сыновей Гедмина былъ нѣмецъ, пробывшій въ Литвѣ 9 лѣтъ; Витовтъ также учился у нѣмца. Иной разъ нѣмцы сами уходили въ Литву и могли оказывать литвинамъ важныя услуги <sup>3)</sup>. Второю сосѣдкою Литвы, могшею посредствовать въ передачѣ западной культуры, была Польша, но вліяніе ея было еще слабѣе, чѣмъ воздѣйствіе нѣмцевъ.

Вообще до 1386 г. западная образованность не имѣла особенной силы въ жизни литовско-русскаго государства. Въ то время распространеніе той или иной культуры находилось въ тѣснѣйшей связи съ вѣроисповѣданіемъ народа, а католичество въ представленіяхъ литовцевъ было отождествляемо съ враждебнымъ началомъ. Съ половины XIII в. папы зорко наблюдали за Литвой и не переставали хлопотать объ обращеніи ея въ католичество, но старанія эти не увѣнчивались желаннымъ успѣхомъ: въ католичество обращались немногіе, и въ XIII-мъ столѣтіи, хотя обращенія начались съ 40-хъ годовъ того вѣка, въ Литвѣ было весьма мало католиковъ <sup>4)</sup>. До какой степени литовцы

<sup>1)</sup> Ibid., 11—12, 70, 84. У В. Б. Антоновича (стр. 105—109) находимъ весьма отчетливую и яркую характеристику Кейстута.

<sup>2)</sup> Петръ Дусбургскій постоянно говоритъ въ своей хроникѣ объ уводѣ пруссами плѣнныхъ „in servitutum perpetuam“. Script. rer. Prussic. I, 34, 121 и 124 и др. Длугошъ (I, 811) упоминаетъ подъ 1277 г. объ уводѣ литовцами 40000 плѣнныхъ. За Альдоной, дочерью Гедмина, вышедшею въ замужество за Казимира, сына Локетка, возвратилось въ отечество 24000 плѣнныхъ поляковъ.—Иногда происходило сближеніе съ плѣнными нѣмцами. Dusb., 142.

<sup>3)</sup> Cod. epist. Vit., App. № IV, p. 978.

<sup>4)</sup> Ср. у Sjögren'a: Ueb. d. Wohnsitze und die Verhältnisse der Jatwägen (Mém. de l'Acad. de sciences, VI série, t. IX), S. 297, прим. 462.

были нерасположены къ крещенію по католическому обряду, видно, между прочимъ, изъ того, что въ началѣ XIV-го стол. обращеніе одного литовца въ католичество было привѣтствовано поэмою <sup>1)</sup>. Католичество пыталось проникнуть въ Литву съ юго-запада, откуда шли главные враги литовскаго племени, и отъ того многіе литовцы относились къ католичеству даже съ ненавистью <sup>2)</sup>. Внутри литовско-русскаго государства нетерпимость могла проявляться лишь изрѣдка, и до принятія литовскими князьями католической вѣры въ земляхъ ихъ господствовала равноправность исповѣданій и народностей. Девизомъ великихъ князей литовскихъ до Ягайла были какъ бы слова Гедимина (1324 г.) въ отвѣтъ папскимъ посламъ, явившимся крестить его въ католичество: „я не препятствую христіанамъ чтить своего Бога по обычаю ихъ, по ихъ обряду, русскимъ по ихъ обряду, а полякамъ по своему, мы же почитаемъ Бога по нашему обряду; *у всѣхъ насъ одинъ Богъ*“ <sup>3)</sup>. Такимъ образомъ, до конца XIV в. верховные литовскіе государи слѣдовали принципу свободы совѣсти, который не господствовалъ въ то время въ такой мѣрѣ ни въ какой другой странѣ Запада <sup>4)</sup>. Повсюду, за исключеніемъ западно-русскихъ и литовско-русскихъ земель, религія оказывала весьма сильное вліяніе на государственную политику и рѣдко государственныя цѣли были рѣзко отграничиваемы отъ области вѣры; очень часто вѣра являлась прикрытіемъ вопіющихъ не-

1) Ein schoen und anmuethig Gedicht, wie der Littower wunderbarlich bekert wart, vor mer den fuenfhundert Jaren durch Bruoder Hugen von Langenstein gepracht—ans Liecht gestellt durch meister Seppen von Eppishusen (т. е. Frh. Jos. v. Lassberg) einen fahrenden Schueler. Constanz 1826. 2-е изд. — Schwäb. Hall.

2) См. извѣстіе о разрушеніи францисканскаго монастыря въ Вильнѣ въ 1368 г. Жалоба жмудиновъ на нѣмецкій орденъ, поданная Констанцкому собору (Cod. ep. Vit., App. № VI, p. 1018 seqq.), выясняетъ причины отвращенія литовцевъ къ католичеству.

3) Подробно о переговорахъ Гедимина съ папою см. въ ст. В. Г. Васильевскаго: „Обращеніе Гедимина въ католичество“ (Журн. Мин. Нар. Просв. 1872, № 2; статья эта представляетъ переработку статьи: „Письма Гедимина и католическое посольство въ Вильнѣ“, помѣщенной въ „Виленскомъ Вѣстникѣ“ 1869, №№ 62, 63, 67, 73, 77 и 78); ср. также у В. Б. Антоновича (стр. 72—78), который объясняетъ иначе ходъ дѣла.

4) Такой принципъ провозглашали нѣкоторые вольнодумцы на востокѣ уже въ XI в. и еще ранѣе нѣкоторые отцы церкви.

справедливостей и поводомъ къ раздорамъ <sup>1)</sup>). Извѣстно, къ какимъ жестокостямъ приводила религіозная борьба на Западѣ въ XVI и XVII столѣтіяхъ, когда съ такимъ трудомъ развивалась идея о свободѣ совѣсти. Въ литовско-русскомъ государствѣ пришлось жить совмѣстно послѣдователямъ двухъ религій, а со второй половины XIV в.—трехъ. Ихъ раздѣляло, сверхъ религіознаго, племенное различіе, и, тѣмъ не менѣе, мы не видимъ борьбы религій, насильственной пропаганды, несправедливости въ силу различія вѣроисповѣданій. Западная Русь прсмотрѣлась издавна къ Западу и не питала къ нему вражды, не платила ему злобой за ту неприязнь, которую встрѣчала постоянно со стороны фанатическаго католичества <sup>2)</sup>). Великіе князья литовскіе усвоили, по исполнѣнн справедливой догадкѣ В. Г. Васильевскаго, тоже народное воззрѣніе православной Руси <sup>3)</sup>, а иногда шли, быть можетъ, и далѣе, возвышались не только до полной вѣротерпимости, но и до признанія одинаковаго значенія за обоими христіанскими вѣроисповѣданіями <sup>4)</sup>). Какъ бы то ни было, всѣ великіе

<sup>1)</sup> См., напр., Dammann, Kulturkämpfe in Alt-England, 2 Th., Leipz. 1883, гдѣ охарактеризована культурная борьба въ средневѣковой Англии, порожденная притязаніями католичества на исключительное господство.

<sup>2)</sup> Объ отношеніи этого послѣдняго къ греко-славянскому міру см. въ статьѣ В. И. Ламанскаго: „Видные дѣятели Западно-Славянской образованности въ XV, XVI и XVII вѣкахъ“, помѣщенной въ I-мъ т. „Славянскаго сборника“ (Спб. 1875). Дополненіемъ къ этой статьѣ могутъ служить доказательства, собранныя въ ст. Т. Д. Флоринскаго: „Политическая и культурная борьба на греческомъ востокѣ въ первой половинѣ XIV вѣка“ (Унив. Изв. 1883, №№ 2, 3 и 9, и отдѣльный оттискъ).

<sup>3)</sup> „Въ этихъ словахъ... слышатся отголоски намъ знакомые хотя и непонятные для представителей западнаго христіанства“... „Я готовъ признавать папу отцомъ, потому что онъ—старше меня“. Слова Гедимина съ приведеніемъ такой причины не подтверждали того, что было написано въ его грамотахъ. Они проникнуты тѣмъ же духомъ, какой слышится въ словахъ епископа Полоцкаго Іакова, называющаго и Рижскихъ ратмановъ, и князя Витена, и Полочанъ дѣтми своими, а митрополита отцомъ, или какой чувствуется въ рѣчахъ другихъ князей литовскихъ, усвоившихъ религіозныя и особенно народныя воззрѣнія епископа Полоцкаго“. Ж. М. Н. Пр. 1872, № 2, стр. 186.

<sup>4)</sup> Оттуда-то, быть можетъ, легкость, съ какою Витовтъ переходилъ

князя литовскіе до Михаила Кейстутовича, за исключеніемъ Ягайла со времени обращенія его въ католичество, старались обходить затрудненія, могшія возникнуть изъ разности вѣръ, и отдѣляли интересы государства отъ интересовъ личнаго религіознаго исповѣданія <sup>1)</sup>. Литовскіе государи относились терпимо ко всѣмъ. Въ такой особенноти внутренней жизни литовско-русскаго княжества, въ разумномъ взглядѣ князей на интересы разпоплеменнаго и разновѣрнаго государства, въ частности въ выдававшемся совершенно естественно, безъ внѣшняго насилія, положеніи русской народности, въ ея культурномъ вліяніи и готовности литовцевъ поддаваться этому вліянію, въ отсутствіи неприязненнаго отношенія къ русской народности, какъ къ *иноверному* племени, заключалась, какъ было уже сказано прежде, тайна силы и успѣховъ литовско русскаго государства въ борьбѣ его съ сосѣдями и въ собираніи русскнхъ земель до XV в.

Равноправность народностей, вошедшихъ въ составъ литовско-русскаго государства, была главнымъ условіемъ прочности начавшаго недавно слагаться государства. Она дѣлала возможнымъ взаимное свободное сближеніе, и до 1386 г. литовское племя шло довольно быстро по пути рѣшительнаго сближенія съ русскими. Это было совершенно естественно: русское племя занимало  $\frac{9}{10}$  земель поваго государства и сверхъ того русская колонизація проникала и въ собственно литовскія земли. Даже главная столица Литвы Вильна была населена по преимуществу русскими <sup>2)</sup>. Князя <sup>3)</sup> и литовскіе бояре,

изъ одного исповѣданія въ другое, и отсутствіе фанатизма въ его дѣйствіяхъ послѣ окончательнаго принятія католичества, чѣмъ онъ рѣзко отличался отъ Ягайла.

<sup>1)</sup> Гедеминъ не препятствовалъ крещенію своего семейства, Ольгердъ и самъ крестился, но въ то же время они не порывали круто со старой народнои вѣрой и не подавляли стараго культа, предоставляя христіанству торжествовать собственными силами.

<sup>2)</sup> Доказательства см. у В. Г. Васильевскаго: „Очеркъ исторіи города Вильны“ („Памятники Русской старины въ Западныхъ губерніяхъ имперіи, изд. по Высочайшему повелѣнію П. Н. Батюшковымъ, вып. V, Вильна, текстъ къ 18 рисункамъ“, Петерб. 1872), стр. 10—11. Еще при Гваньини въ Вильнѣ русскіе составляли половину населенія.

<sup>3)</sup> О томъ, что Ягайло былъ крещенъ до 1386 г. по православному обряду, см. Нарбутта *Pomniejsze pisma historyczne*, 89—100.

за исключеніемъ жмудскихъ, видимо подпали русскому вліянію, что сказывалось ярче всего въ принятіи многими православной вѣры. Упорнѣ держались старинны литовскія народныя массы, но и онѣ не остались чужды русскаго вліянія, живя въ перемежку или постоянно соприкасаясь съ русскими, отъ которыхъ могли многое заимствовать. Повидимому, въ концѣ XIV в. было уже немало русскихъ въ коренной Литвѣ: во все время своего царствованія Ягайло окрестилъ въ католическую вѣру не болѣе 30000 литовцевъ<sup>1)</sup>. Для католической проповѣди болѣе или менѣе удобнымъ мѣстомъ являлась только Жмудь, которая до времени Витовта оставалась самою дикою областью Литвы и въ особенности дорожила своей свободой и стариной<sup>2)</sup>. Старина могла держаться здѣсь дольше благодаря малодоступности этой области<sup>3)</sup>. Въ Жмуди большинство кореннаго литовскаго населенія исповѣдывало, можно думать, православіе. Сохранилось извѣстіе, что и послѣ 1386 г. литовцы переходили въ православіе. По словамъ Энея Сильвія<sup>4)</sup> и францисканской рукописи, между литовскими боярами было много православныхъ или открыто сочувствовавшихъ православной вѣрѣ. Въ глубинѣ Литвы православныя приходы существовали еще въ первой половинѣ XVI вѣка<sup>5)</sup>. Въ этомъ столѣтіи Киевскій митрополитъ Іона II обратилъ въ православіе многихъ литвиновъ католиковъ, въ томъ числѣ князей и пановъ<sup>6)</sup>. Вообще вліяніе русской культуры

<sup>1)</sup> Strykowski, II, 79. Szajnocha, Jadwiga i Jagiełło, III (we Lwowie 1861), 188 и 366.—Во время обращенія литовцевъ въ католичество крестились и нѣкоторые жмудины, но таковыхъ было, повидимому, немного. Cod. ep. Vitoldi, App. № VI, p. 1018.

<sup>2)</sup> Cod. ep. Vit., p. 1019.

<sup>3)</sup> Дороги въ Жмуди были весьма плохи, а лѣса были трудно проходимы или даже непроходимы. Ib. 1022. Жмудь отличалась отъ остальной Литвы характеромъ населенія, и едвали не изворачивался Витовтъ, когда писалъ: „....in titulo nostro nos de Samagicia non scribimus, quia totum unum est (съ Литвою), terra una et homines uni“ (Cod. ep., № DCCCLXI, p. 467).

<sup>4)</sup> Эней Сильвій говоритъ, между прочимъ, что въ Литвѣ было много православныхъ и много идолопоклонниковъ.

<sup>5)</sup> Narbutt IV, 285. Арх. Леонида „Библиограф. замѣтка о служебникахъ Виленской печати XVI вѣка“ (Памятн. древн. письм. 1881, IX).

<sup>6)</sup> Такіе случаи были не рѣдкость. Такъ, суда по указанію королевской привиллегіи начала XVI в., обращеніе литвиновъ и ляховъ въ православіе бывало въ Витебскѣ.

было сильно до конца самостоятельнаго существованія литовско-русскаго государства <sup>1)</sup>). Можно бы привести немало свидѣтельствъ о гро-

<sup>1)</sup> Это вліяніе испытывали на себѣ въ значительной степени и польскіе короли изъ дома Ягайла. Любопытно, что слѣды такого вліянія уцѣлѣли до настоящаго времени въ самомъ Краковѣ. Какъ извѣстно, въ Ягеллонской часовнѣ въ Краковскомъ кафедральномъ костелѣ на Вавелѣ (о ней см. N. v. Navarski, Die Jagellonen-Kapelle am Dome zu Krakau, besprochen v. K. Lind. Wien 1878) есть русская надпись времени Казимира Ягайловича о времени сооружеія этой каплицы. Надпись эта была напечатана въ XVI стол. Сарницкимъ въ его Annales. О ней упомянулъ, далѣе, Зубрицкій со словъ Сарницкаго въ своей „Критико-исторической повѣсти временныхъ лѣтъ Червоной Руси“, М. 1845, стр. 31—35. Г. Крыжановскій въ статьѣ своей „Славянскій Краковъ“ („Древности, труды Московскаго Археологическаго Общества“, т. VI, вып. II, М. 1876“, стр. 132—133) напечаталъ надпись, по его словамъ,—такъ, какъ прочелъ ее, и нельзя сказать, чтобы его списокъ былъ вѣренъ. Вкратчѣ нѣкоторыя ошибки и въ болѣе исправный текстъ надписи, приведенный въ брошюрѣ С. Т. Голубева: „О первопечатныхъ церковно-славянскихъ книгахъ, изданныхъ въ Краковѣ, 1491 г.“, Кіевъ 1884, стр. 10. Такъ какъ надпись въ каплицѣ св. Креста представляетъ довольно интересный памятникъ русскаго письма, то мы сочли не лишнимъ помѣстить здѣсь текстъ ея въ томъ видѣ, какой она имѣла до реставрированія. Точный снимокъ съ надписи до исправленія ея былъ сообщенъ намъ въ Краковѣ профессоромъ Ягеллонскаго университета и Консерваторомъ древностей западной Галиціи Лепковскимъ, которому считаемъ приятнымъ долгомъ выразить нашу признательность. Снимокъ былъ сдѣланъ съ надписи въ естественную ея величину на полотнѣ и носить подпись: „Napis w kaplicy jagiellońskiej (Stokrzyńskiej) na Wawelu, zdjęty w r. 1870 przed jej restauracją. Kalkował Ludwik Zepkowski. Miejsce przerwane zasłonięto narożnikiem gzesmu pomnika Władysława Jagiełły. W r. 1871 uzupełnione nieco, wtedy gdy pomnik odnawiano“. Вотъ какъ читается надпись въ этомъ снимкѣ (она состоитъ изъ четырехъ строкъ; мы раздѣлимъ ихъ для ясности черточками, а вязъ раскроемъ): **ѠГОІЪКО-**  
**ЛЕИИЕМЪ. М҃ДРѢТЮ. Б҃ГѠЦѢЛЕСЕМОУШАГО. ПОПИСАМА БЫСТЬ СНИ КАПИИ..... ЕМЪ. КЕЛИ-**  
**КОДЕРЖАКНОГО. КОРОЛА ПРЕСКЕТАЛО. К || АЗИМИРА. ЗДѢЖЬЕІ. МѢТИ. КОРОЛА. ПОЛЬСКОГО. ІКАНИ-**  
**КѠГО КИЗИ. ЛИТОВСКОГО. ІРУСЬКѠ.....ГО. ІКИЖТИ. ПРСКАГО ПАМА. ІДЕДУА. ІИМЪ.**  
**МНОГИХЪ || ЗЕМЛѠСПОДАРИ. ІЕГО КОРОЛЕКѠ. ПРѢМАСИТИШЕІ. ПАИЕІ. ЁЛИЗБАТЫ. ІС ПОКѠЛЕНІА.**  
**ЦѢ.....ЪСКАГО. КНОУКА. ПРѢМАСИЗКНИТЕЖИЕІШЕГО. ЧЕСАРІ. ЖИ || КНИМѠИТА. ПАМАЗЕМНИ.**  
**РАКЪСЬСКОЕ. ІУЕСЬСКОЕ. КІОРЬСКОЕ. ПѢ ЛАТЫ. ПАРЖЕМЪИ. ЕЖЬЕГО. РѢ. ЛАТЬ. К. ІІ О. ЛАТЬ**  
**ДО. КОМЪЦАЛИШНЮ. КАПИЦЮПИС-МО. МІДА ОКТІВРА. ВЪ. НѢСКОЛЬКО ИНАЧЕ ЧИТАЕТСЯ**  
надпись въ письмѣ О. А. С. Петрушевича отъ 10 мая 1870 г. „do zarządu

мадныхъ успѣхахъ русской народности въ Литвѣ и о тѣсной связи и слияніи Литвы съ Русью, но мы оставляемъ въ сторонѣ эти данныя за общезвѣстностью ихъ <sup>1)</sup>. Время не замедлило бы довершить

Biblioteki XX. Czartoryskich w Sieniawie<sup>2)</sup>, копія котораго также была намъ сообщена проф. Лепковскимъ. Вотъ какъ читалъ и дополнялъ О. Петрушевичъ присланный ему снимокъ: „Бл̄гоуколеніемъ. мѹдрѹю. бл̄г̄ ѿца всемоуцнаго. пописамъ бысть снм̄ капл̄(ца пожеліемъ). великодержавлаго. (корол)а. и || азимира. за б̄ж̄ей. мати корола. польского. і великого кн̄зи. литовского і рѹсько(го зомойтско)го. і кн̄жтн. прѹскаго пана. і деднѹ. і нн̄ь многнхъ || земль г̄сподарѹ. ӣ ёго королев̄оѹ. прнзюскнйшен̄. плмен̄. ёлизветы. нс поколенья це(сар)ьскаго. внѹкл. премнезентнжнйшен̄го. цесарѹ. жн || кн̄м̄ѹнта. пана з̄емли ракъськоѹ. а уеськоѹ. ёгорьскої. п̄. лѹты. нароженья. б̄ж̄ево. а. лѹть (.ж̄. тысящн. а) доконѹмн снѹ каплицѹ писм̄о. м̄ѹ. въ (в̄н̄ день)“.

Отсутствовавшія въ 1870 г. слова дополнены г. Петрушевичемъ на основаніи текста Сарницкаго. Съ этими дополненіями, принимая во вниманіе снимокъ 1870 г., нельзя согласиться, въ особенности съ восстановленіемъ даты, которой, впрочемъ, повидимому не было въ присланномъ г. Петрушевичу спискѣ („która w nadesłanej mi podobiznie wspomnianego parisu już nie znachodzi się“) за исключеніемъ обозначенія тысящи. Текстъ надписи у Сарницкаго обличаетъ весьма плохое знакомство съ церковно-славянскимъ языкомъ того, кто списалъ надпись. Вотъ что читаемъ у Сарницкаго подъ 1492 г. послѣ упоминанія о смерти Казимира: „Inde in Poloniam solenni pompa elatus in basilica Cracoviensi sepultus est ad dextram in sacello sanctae Crucis, ubi et Elizabeth uxor Cazimiri ab Alexandro sepulta fuit. Extatque ibidem epitaphium eius, vel potius delubri eius inscriptio characteribus Slauonicis: *Kuchwale imienia najwysszohu Bohá oycá wczetohussczohu, pobudowankóscioly sieiá káplícá, powielenim wielikohu á prestawnohu Korolá, proswietnohu Kazimiráz Boskoy miłosti Polskoho y wielikohu Kniázia Litowskoho, Trockoho, y Zomoitskoho, y Kniáziatia Pruskoho, Pána y dedyczá tych y inych mno ho ziem Hospodará. y ieho korolowey pronaiásnieyssey pániey Elizábety z pokolenia Czárskoho prodká prenáiásnieyssohu Zy gmiontá Pánáziemie Rákuskoj, Czeskoj, y Vhorskoj. Poletu ná rozenia Božohu pierwssohu, siedmđziésiatohu tysiacnohu, á dokonczáli sieiá káplícá Mieśidca Octob. 12. dnia“.* Лейпцигское изд. Длугоша, т. II, 1712, col. 1186. Мы думаемъ, что годъ даты надписи прочитанъ у Сарницкаго совершенно ошибочно и что слѣдуетъ читать эту дату такъ: „под лѹты нароженья. б̄ж̄ево. а. лѹть. ѱ.и Ѹ. лѹть“; надпись относится, слѣдов., къ 1470 г.

<sup>1)</sup> См. Бѣляева Разказы изъ р. исторіи, кн. IV; цитов. выше книгу Боричевскаго, статью „Литва въ отношеніи къ Россіи и Польшѣ“ въ „Вѣст-

свободное культурное слияніе народностей, и кто знаетъ, откуда пошло бы тогда окончательное объединеніе Руси? Во всякомъ случаѣ, Литва представляла бы собою весьма опасную соперницу Москвы.

Это вполнѣ правильное теченіе литовской исторіи было вдругъ прервано въ концѣ XIV-го столѣтія, когда начался новый періодъ въ исторіи литовско-русскаго государства, періодъ постепенной подготовки къ полному соединенію съ Польшей и уничтоженію самостоятельности Литвы путемъ разрушенія прежнихъ основныхъ началъ ея жизни, періодъ агоніи, продолжавшіяся около двухъ вѣковъ. Съ подчиненіемъ Литвы польской политикѣ и внушеніямъ католическаго фанатизма началось вторженіе новыхъ началъ жизни и оттѣсненіе прежнихъ.

Борьба съ нѣмцами и враждебность католическаго Запада уже не разъ наводили литовскихъ князей на мысль о прекращеніи вражды сосѣдей посредствомъ принятія католичества. Въ XIII стол. къ этой мѣрѣ обратился Миндове. Въ XIV в. видимъ цѣлый рядъ обѣщаній литовскихъ князей креститься въ католическую вѣру. Гедеминъ, Ольгердъ и Кейстутъ смутили нѣсколько разъ папу и католическій міръ нарушеніемъ такихъ обѣщаній. Ихъ увѣренія остались лишь словами, а равно не исполнилъ своего обѣщанія, даннаго въ 1382 г., и Ягайло. Выгоды, какія могло доставить принятіе католичества, не соотвѣтствовали неудобствамъ, которыя могли возникнуть изъ того, въ особенности въ виду нерасположенія къ католичеству большинства литовскаго и всего русскаго населенія литовско-русскаго государства <sup>1)</sup>. Католичество могло рассчитывать на успѣхъ въ Литвѣ только въ томъ

---

никѣ югозападной и западной Россіи“, годъ I, №№ 1—6 (критика на эту статью въ „Основѣ“ 1862 г. не совсѣмъ справедлива). Научнѣе и обильнѣе содержаніемъ статьи проф. Первольфа подъ заглавіемъ „Poláci a Rusíni“, помѣщенный въ чешскомъ журналѣ „Osvěta“ 1881, №№ 4, 6, 7, 9, 11 (начало въ №№ 1—2). Въ своемъ почти безпристрастномъ очеркѣ г. Первольфъ имѣлъ въ виду прослѣдить преимущественно вліяніе польской культуры на русскую и литовско-русскую и ополяченіе высшаго западнорусскаго общества.

<sup>1)</sup> Сохранилось извѣстіе, что Гедеминъ былъ отклоненъ отъ своего намѣренія принять католичество литвинами и русскими: жмудскіе бояре и Русскіе „*verba minatoria habuerunt contra eum*“.



случаѣ, еслибы ему удалось найти опору помимо большинства населенія, хотя бы извѣѣ, лишь бы не въ нѣмцахъ.

Такая опора для литовскаго католичества явилась въ Польшѣ и въ поборникахъ униі съ нею послѣ того, какъ Ягайло, увлекшись польскимъ предложеніемъ и выгодами, которыя сулило ему принятіе католичества, измѣнилъ православію и вступилъ на польскій престолъ. Въ поведеніи Ягайла повторился расчетъ, подъ вліяніемъ котораго литовско-русскіе князья нерѣдко мѣняли свое религиозное исповѣданіе.

14 августа 1385 г. Ягайло подписалъ въ Кривѣ первое общаіе униі съ Польшею и обязательство возвратитъ Польшѣ отнятыя кѣмъ-либо у нея земли, присоединитъ къ ней литовско-русскія и бреститъ своихъ братьевъ, родственниковъ, бояръ и землян<sup>1)</sup>. Въ томъ же году униа съ Литвою была обѣщана въ Польшѣ отъ имени Ягайла Скиргайломъ. Униа Литвы съ Польшею, объявленная сначала лишь польской радѣ и затѣмъ провозглашенная въ 1387 г., была формально подтверждена при Витовтѣ въ 1401 г. Вступивъ на польскій престолъ, Ягайло постарался взять съ братьевъ и другихъ литовскихъ князей письменныя обѣщанія покорности польской коронѣ<sup>2)</sup>. Равнымъ образомъ, и подольская шляхта дала подписку быть вѣрною Ягайлу, а послѣ его смерти—его преемнику. Въ началѣ XV в. были вновь взяты подобныя обязательства отъ литовскихъ князей. Унию, которая первоначально была выговорена на время правленія Ягайла, было постановлено потомъ (на съѣздѣ въ Городлѣ въ 1413 г.) продолжитъ и на будущее время—по смерти Ягайла и Витовта. Затѣмъ униа была еще разъ закрѣплена въ 1501 г.

Необходимость частыхъ подтвержденій и письменныхъ закрѣпленій показываетъ, какъ нелегко прививалась эта идея въ литовско-русскомъ государствѣ, какъ трудно было послѣднему свыкнуться съ мыслью объ униі. Для правильнаго и безпристрастнаго пониманія исторіи Литвы необходимо имѣть въ виду эту постепенность въ развитіи идеи униі и отрѣшиться отъ внесенія въ исторію XIV и XV вв. той формулировки этой идеи, какая явилась лишь въ половинѣ XVI в.

<sup>1)</sup> Свѣдѣніе объ этомъ знаменитомъ документѣ см. у Дудика: *Archive im Königreiche Galizien und Lodomerien*, Wien 1867, стр. 42.

<sup>2)</sup> Сохранился цѣлый рядъ такихъ обязательствъ литовскихъ князей.

Принимая унію, литвины не имѣли въ виду совершеннаго соединенія съ Польшею и даже еще въ Литовскомъ статутѣ 1529 г. Польша была названа наравнѣ съ Мазовіею чуждою землею въ отношеніи къ Литвѣ. Поляки считались въ Литвѣ чужеземцами до половины XVI в., и таковы были взгляды большинства литовско-русскаго населенія. Отъ взглядовъ этого большинства надо отличать стремленія поляковъ, которыя были раздѣляемы литовскими государями, боявшимися потерять польскій тронъ, и нѣсколькими литвинами, поддавшимися польскому вліянію. Сторонники польской политики и тѣ, которые не имѣли силы воли противостоять ей, имѣли въ виду унію другого рода, болѣе полную.—Такое раздвоеніе совершенно понятно. Нечего и говорить, что унія была вполнѣ выгодна для Польши, удерживая Литву на поводьяхъ польской политики, доставляя Польшѣ возможность земельныхъ захватовъ въ предѣлахъ русскаго племени и расширенія панскихъ владѣній, но спрашивается, согласовалась ли унія съ интересами литовско-русскаго государства, придавала ли крѣпость послѣднему? Не могло бы быть никакого спора о выгодѣ уніи съ Польшею для литовско-русскаго государства, еслибы послѣднее представляло изъ себя цѣльную этнографическую особь, не выработавшую еще оригинальной и самобытной культуры и обнаруживавшую сознательно или безсознательно полную готовность поддаться польской культурѣ. Литовско-русское государство, которое хотѣли присоединить къ Польшѣ, связать съ нею нераздѣльнымъ и вѣчнымъ союзомъ, находилось въ иныхъ условіяхъ. Русская народность господствовала въ немъ не только численно, но и силою культурнаго, умственнаго и нравственнаго превосходства. Культура западной половины русскаго племени была нисколько не ниже польской <sup>1)</sup>, а нѣкоторыя особен-

<sup>1)</sup> Для времени до-татарскаго это положеніе доказываетъ И. А. Линниченко в своей монографіи „Взаимныя отношенія Руси и Польши до половины XIV столѣтія“, ч. I, Кіевъ 1884, стр. 193 и сл. Укажемъ затѣмъ на блестящее развитіе культуры въ югозападной Руси во 2-й половинѣ XIII в. и въ 1-й XIV, о чемъ подробно скажемъ въ иномъ мѣстѣ. Земли Полоцкая, Витебская и Смоленская издавна сносились съ западомъ самостоятельно, помимо Польши. Гуманизмъ въ послѣдней началъ подворяться довольно поздно. Новѣйшія разысканія о началѣ гуманизма въ Польшѣ см. у Шуйскаго „Odrodzenie i reformacya w Polsce“. W Krak. 1881; см. также

ности общественнаго уклада ставили русскія земли выше Польшы въ отношеніи челоуѣчности: какъ извѣстно, со второй половины XIV в. въ Польшѣ началъ быстро развиваться шляхетскій строй съ его исключительностью. Если даже оставимъ въ сторонѣ подобныя сопоставленія, нельзя не признать, что западно-русская культура того времени была основана на самобытныхъ началахъ и не нуждалась въ польскомъ благодѣянніи <sup>1)</sup>. Что до литовскаго племени, составившаго съ Русью одинъ политическій организмъ, то оно, какъ мы видѣли, тяготѣло къ Руси и претворялось и въ своихъ вождяхъ, и въ массахъ, въ русскую народность <sup>2)</sup>.

Соединеніе Литвы съ Польшею при Ягайтѣ и дальнѣйшія попытки поддержать эту унію почти совсѣмъ измѣнили внутреннія отношенія литовско-русскаго государства. Идея уніи положила начало совершенно новому направленію его исторіи и ослабленію его, такъ какъ впервые создала дѣйствительную внутреннюю рознь въ литовско-русскихъ земляхъ. Благодаря такому разобщенію Польша приобрѣла возможность вліянія на ходъ литовско-русскихъ дѣлъ, а это вліяніе привело постепенно къ поглощенію Польшею литовско-русскаго государства.

Съ той поры, какъ Ягайло занялъ польскій престолъ, пообѣщавъ унію съ Литвою, Польша непрерывно заботилась объ осуществленіи

---

R. Löwenfeld'a „Lukasz Gornicki. Sein Leben und seine Werke. Ein Beitrag zur Geschichte des Humanismus in Polen“, Breslau 1884, а также ст. Bauch'a: „Rhagius Aesticampianus in Krakau“ etc. въ Archiv f. Litteraturgeschichte, XII. Bd.

<sup>1)</sup> Не лишено значенія, что Гедеминъ, задумавъ водвореніе въ своемъ государствѣ западной культуры, не обращался къ посредству Польшы.

<sup>2)</sup> Г. Юргевичъ въ статьѣ „Опытъ объясненія именъ князей литовскихъ“, помѣщенной въ III-й кн. „Чтеній въ Имп. Общ. ист. и древн. Росс.“ 1883 г., попытался доказать съ помощію литовскихъ именъ, „что вліяніе Русскихъ на Литву было гораздо древнѣе, чѣмъ мы предполагали, и началось даже раньше Ярослава, когда Литва не была еще княжествомъ“. Г. Юргевичъ справедливо признаетъ курьезными объясненія литовскихъ именъ, предложенныя прежде Даниломъ и Доугдарисомъ, но и самъ впадаетъ въ погрѣшности, толкуя литовскія имена безъ помощи литовскаго языка, подгоняя ихъ къ христіанскимъ и принимая на вѣру вымыслы. Во всякомъ случаѣ, многія имена, казавшіяся языческими г. Юргевичъ возводитъ къ христіанскимъ.

этой уніи, о подчиненіи литовско-русскихъ земель своему вліянію, о скорѣйшемъ соединеніи съ ними, правильнѣе—о поглощеніи ихъ. Польша старалась, съ одной стороны, о непосредственномъ присоединеніи къ ней южно-русскихъ областей, подпавшихъ власти Литвы и представлявшихъ просторъ для польской колонизаціи и расширенія государственныхъ преимуществъ знати, а съ другой стороны о политической уніи съ цѣлымъ государствомъ. Польскіе сеймы и рады постоянно усиливались подавить въ литовско-русскихъ земляхъ всякое проявленіе стремленія къ самостоятельности и преслѣдовали упорно и неуклонно одну и ту же политику въ теченіи двухъ вѣковъ. Литва между тѣмъ занимала не дѣятельное, но страдательное положеніе: она пыталась только отбиваться отъ подобныхъ притязаній, но не имѣла достаточной силы разъ навсегда покончить съ ними и, чѣмъ далѣе, тѣмъ болѣе поддавалась имъ. Причина слабости Литвы и безуспѣшности ея борьбы противъ польскихъ притязаній на окончательное закрѣпленіе уніи и введеніе польскихъ порядковъ въ литовско-русскихъ земляхъ заключалась въ отсутствіи рѣшительности и единства въ литовской политикѣ. Это послѣднее обстоятельство было обусловлено нежеланіемъ великихъ князей литовскихъ порвать совершенно связи съ Польшею и разобщенностію основныхъ народныхъ стихій литовско-русскаго государства. Начало этой розни было положено при Ягайлѣ и затѣмъ она ностепенно возрастала въ послѣдніе годы правленія Витовта и послѣ него. Съ конца XIV в. внутренняя жизнь литовско-русскаго государства представляла два параллельныя теченія, изъ которыхъ ни одно не могло восторжествовать надъ другимъ собственною силою и само по себѣ. Распря ихъ и вопросъ о перевѣсѣ котораго-либо изъ нихъ могли быть рѣшены только постороннимъ вмѣшательствомъ. Польша дала опору и поддерживала извнѣ одно изъ этихъ движеній и тѣмъ рѣшила дѣло: послѣ двухвѣковой почти борьбы Литва, колебавшаяся между идеею государства съ преобладаніемъ русскихъ началъ жизни и идеею федераціи съ Польшею, склонилась въ концѣ къ этой послѣдней. Національное русское движеніе 30-хъ, 40-хъ и 50-хъ годовъ XV в. не нашло достаточно сильной внѣшней опоры, какую могла бы доставить ему сѣверо-восточная Русь, еслибы сама не была всецѣло занята въ то время собственными дѣлами, и было подавлено.

Итакъ, унія Литвы съ Польшею была благодѣтельна преимущественно для послѣдней, хотя въ будущемъ должна была принести

гибель и Польшѣ, вводя въ организмъ ея элементы, которые не могли ужиться съ польскими порядками. Литву эта унія сдѣлала участницей торжества надъ нѣмецкимъ орденомъ, но подобное торжество было возможно и при временномъ союзѣ Литвы съ Польшею, какъ было, напр., при Гедеминѣ. Помимо того унія съ Польшею отозвалась весьма печальными послѣдствіями въ жизни литовской и русской народностей и того государства, которое онѣ создали дружными усиліями.

Прежде всего воспослѣдовало внутреннее ослабленіе литовско-русскаго государства и внѣшнее въ отношеніи къ Польшѣ. Началомъ такого ослабленія были акты уніи конца XIV-го и начала XV-го в. Съ момента провозглашенія уніи начала исчезать самобытность литовско-русскаго государства. Правда, отъ перваго соединенія Литвы съ Польшею до дѣйствительной и окончательной уніи прошло два вѣка, договоры объ уніи не имѣли полной силы во все это время, не приводили къ рѣшительному и окончательному единенію, и Литва выглядѣла при Витовтѣ какъ бы самостоятельнымъ государствомъ, но все-таки со времени вступленія Ягайла на польскій престолъ она не могла уже совершенно разорвать свою связь съ Польшей, къ которой ее притягивало отчасти католическое исповѣданіе кореннаго литовскаго племени и въ особенности общность царственнаго рода, правившаго въ Польшѣ и Литвѣ. Благодаря религіозной связи и тому, что польскіе и литовскіе государи были изъ одного дома, дорожившаго связью Литвы съ Польшею и долженствовавшаго постоянно угождать польской шляхтѣ, чтобы не утратить Польши, въ литовско-русское государство все болѣе и болѣе проникали польско-католическія тенденціи, исключавшія несогласныя съ ними начала и относившіяся къ послѣднимъ съ крайнею нетерпимостью.

Вмѣстѣ съ стремленіемъ укрѣпить политическую унію замѣчается со стороны Польши и ея приверженцевъ въ Литвѣ стремленіе доставить возможно большее торжество католичеству въ литовско-русскихъ земляхъ.

Мы видѣли, что литовско-русскіе князья до 1385 г. соблюдали большую осторожность въ вопросѣ о вѣрѣ и, сочувствуя православію, а иной разъ и исповѣдая его, не рѣшались открыто поощрять распространеніе его и обращать религіозную пропаганду въ дѣло государственной политики. Не такъ было послѣ уніи Литвы съ Польшею. Высшіе слои Польской націи были уже проникнуты въ то время ка-

толическою нетерпимостью и думали, что религиозное раздѣленіе опасно для государства, что слѣдуетъ по возможности подавлять другія исповѣданія и что можно въ крайности прибѣгать и къ насиліямъ. Польскіе дипломаты и литовскіе ихъ сторонники вѣрили, что католичество могло быть наилучшимъ средствомъ сближенія обоихъ государствъ. Высшее польское духовенство и знать, употреблявшія всѣ усилія для укрѣпленія связи съ Литвою, прибѣгавшія для того ко всевозможнымъ дипломатическимъ уловкамъ и хитростямъ, знали, что католичество, введеніе котораго въ Литвѣ было ихъ дѣломъ, являлось звеномъ, которое могло крѣпко соединить обѣ народности. Тоже воззрѣніе волей-неволей усвоили въ большей или меньшей степени и князья литовскаго дома, занимавшіе польскій престолъ. Вопросъ религиозный сталъ теперь вмѣстѣ и вопросомъ государственнымъ, и государство приняло на себя попеченіе объ интересахъ вѣры. Въ грамотѣ на имя Виленскаго епископа Ягайло прилагалъ заботу, „дабы новообращенные въ католичество литовцы какимъ-либо образомъ не отдѣлились отъ послушанія и обрядовъ римской церкви“. Ягайло и Ягеллоны пошли по тому пути, который въ Галичинѣ и западной Польшѣ былъ предначертанъ Пястами (Казиміромъ В., Владиславомъ Опольскимъ и ранѣе—отчасти Юріемъ II), и вводили польскій государственный строй и католичество при всякой возможности. Великіе князья литовскіе начали поощрять распространеніе католичества, надѣляя католиковъ привилегіями, какихъ не получали православные, и постепенно съуживали права послѣднихъ, отчуждая отъ нихъ католиковъ. Средствомъ заманиванія въ католичество служили польско-шляхетскія привилегіи, которыя стали съ того времени конечною цѣлью стремленій литовско-русскаго боярства и отдавали его въ сѣти Польши, между тѣмъ какъ нѣкоторые видные представители аристократіи крѣпко стояли за свои національныя и религиозныя начала. Желая провести унію, польская дипломатія хорошо обдумала планъ и выбрала средства, которыя могли вести къ цѣли какъ нельзя лучше. Орудіемъ введенія уніи она намѣтила дворянство. Всѣ сторонники уніи постоянно имѣли въ виду усиленіе дворянства, какъ наиболѣе податливаго въ этомъ отношеніи сословія въ литовско-русскомъ государствѣ, и заботились о привлеченіи его на свою сторону приманками „польскихъ вольностей“, которыя составляли принадлежность одного шляхетства; о народѣ не думали. Постепенно въ литовско-русское государство вводились польскій государственный

строй, польскіе должности и гербы; особенное вниманіе было обращено на польско-шляхетскія привилегіи, которыя должны были преимущественно содѣйствовать распространенію католичества среди литовскаго дворянства. При крещеніи въ Краковѣ Ягайло клятвенно обязался „привлечь, приневолить и *всѣми способами* присоединить къ католической вѣрѣ всѣхъ людей народа литовскаго, къ какому бы званію и состоянію они ни принадлежали и какой бы секты и различія они ни были“. Въ этихъ словахъ была впервые точно выражена та правительственная программа, которой нерѣдко слѣдовали потомъ польско-литовскіе государи. Прибывъ въ Литву по принятіи католичества, 20 февраля 1387 г. Ягайло издалъ привилегію для литовскихъ бояръ, которые перешли бы въ католичество; имъ предоставлялись права, составлявшія преимущество польской шляхты. Декретомъ 22 февраля 1387 г. Ягайло повелѣлъ всѣмъ литвинамъ, жившимъ въ Литвѣ и на Руси, перейти въ католичество *изъ всякой другой секты*, запретилъ вступать въ бракъ съ послѣдователями греко-восточнаго исповѣданія, лицамъ же, вступавшимъ въ бракъ съ исповѣдывавшими католическую вѣру, повелѣлъ принимать католичество. Ослушникамъ грозило тѣлесное наказаніе. Ясно отсюда, что верховный литовскій правитель хотѣлъ отдалить литвиновъ отъ русскихъ и опереться на литвиновъ-католиковъ. Вслѣдъ загѣмъ Ягайло дѣятельно занялся распространеніемъ католичества и поощрялъ католическую пропаганду. Онъ надѣлялъ преимуществами католическое духовенство, а православныхъ называлъ схизматиками.

Политическая связь съ Польшей и распространеніе католичества открывали дорогу польской культурѣ, а эта послѣдняя приводила къ ополяченію подававшихся ей и вмѣстѣ къ нетерпимому отношенію къ русскому началу. Желая подавить его самобытность и поскорѣе примирить съ польскими стремленіями <sup>1)</sup>, подняли въ Польшѣ и Литвѣ старую идею уніи православія съ католичествомъ <sup>2)</sup>. Уже въ пере-

---

<sup>1)</sup> Въ актѣ уніи 1400 г. говорится что „*saepe disparitas cultus diversitatem inducit animorum*“.

<sup>2)</sup> Замѣчательно, что уніаты позднѣйшаго времени не ссылались на попытку водворенія уніи въ югозападной Руси, которая была предпринята Иннокентіемъ IV въ XIII в., и исходнымъ пунктомъ своей аргументаціи

пискѣ Гедемина съ папою велася, между проч., рѣчь „pro ecclesie Dei unione“. Въ началѣ XV в. поднялась рѣчь объ этой уніи въ самой Литвѣ. Витовтъ посылалъ на Констанцкій соборъ митрополита и православныхъ епископовъ подвластныхъ ему областей. Быть можетъ, онъ сочувствовалъ идеѣ сглаженія рѣзкаго религіознаго отчужденія литвиновъ отъ русскихъ и желалъ водворить единую церковь въ своемъ государствѣ. Отчасти, быть можетъ, для осуществленія этого плана онъ учредилъ и отдѣльную митрополию въ Литвѣ. Русскіе епископы заявили однако, что не желаютъ подчиняться римской церкви <sup>1)</sup>. Главнымъ агитаторомъ въ пользу уніи былъ тогда Ягайло, обѣщавшій Констанцкому собору устроить соглашеніе съ греческою церковію <sup>2)</sup>. Въ письмѣ къ папѣ Ягайло обѣщалъ оказать поддержку католической миссіи въ случаѣ присылки кардинала для обращенія русскихъ въ коренныхъ ихъ земляхъ. Ягайло писалъ, что, не будь военныхъ помѣхъ, онъ давно привелъ бы весь русскій народъ къ подчиненію римской церкви. Ягайло сносился по вопросу объ уніи и съ Константинопольскимъ патріархомъ, а равно писалъ о томъ къ патріарху, по желанію короля, митрополитъ Кипріанъ <sup>3)</sup>. Мысль объ уніи была оживлена Флорентійскимъ соборомъ <sup>4)</sup>

избирали Флорентійскій соборъ. См. Завитневича „Палинодія Захарія Копыстенскаго и ея мѣсто въ исторіи западно-русской полемики XVI и XVII вв.“, Варшава 1883, стр. 175 и слѣд.

<sup>1)</sup> Васильевскій, Вильна, 20. Г. Васильевскій ставитъ мысль Витовта о церковной уніи въ связь также съ гусситскимъ движеніемъ. Ср. Stadnicki, Bgacia Wład. Jag., 131—132. Dodatki i poprawki dalsze, Lwów 1873, 10. Выдержку изъ протоколовъ Констанцкаго собора о пребываніи Иеронима Пражскаго въ Литвѣ и объясненіе ея см. у Гильфердинга, Гусь, Спб. 1871, 16—22; она перепечатана въ „Витебской старинѣ“. Объ Иеронимѣ Пражскомъ см. еще у В. И. Ламанскаго „О славянахъ“, прилож. 123 и сл. См. также монографію г. Прохаски „Polska a Czechy w czasach husyckich aż do odwołania Korybuta z Czech“ въ Rozpr. i Sprawozd. z posiedzeń wydziału historyczno-filozoficznego Akademii Umiejętności“ t. VII. Монографіи г. Прохаски собраны теперь въ отдѣльной книгѣ—Szkice historyczne z XV wieku, Warsz. 1884. Объ отдѣльныхъ литовскихъ митрополитахъ XIV в. см. замѣтку г. Павлова въ Р. ист. библ. VI, 71—73.

<sup>2)</sup> Cod. ep. Vit. App. № VI, p. 1030. Stadnicki, Dodatki, 10.

<sup>3)</sup> Acta Patriarch. II, 280, 282—285.

<sup>4)</sup> Отъ времени, слѣдовавшаго непосредственно за Флорентійскою уніею, сохранился одинъ любопытный документъ, показывающій, что враждебно



и затѣмъ при в. кн. Александрѣ. Она должна была привести потомъ къ гибельнымъ послѣдствіямъ <sup>1)</sup>).

Такимъ образомъ, католичество сразу являлось на Руси не только религіознымъ ученіемъ, но находилось въ тѣснѣйшемъ союзѣ съ польскою государственною и національною идеей и было вмѣстѣ съ тѣмъ отрицаніемъ русской національной самобытности, не только политической, но и религіозной—нарушеніемъ религіозной свободы. Отсюда должна была возникнуть тѣснѣйшая связь русской народности въ литовскомъ государствѣ съ православіемъ; православіе было называемо русскою вѣрою, а послѣдователи его получили въ правительственныхъ документахъ названіе русской секты. Русскіе были поставлены въ положеніе униженной, не покровительствуемой народности. Польская политика раздувала искусственно фанатизмъ въ сѣвѣ, въ которой его не было до той поры, и благодаря разгоряченію фанатизма, религіозное раздѣленіе стало представлять теперь дѣйствительную опасность для государства.

Недоброжелательное отношеніе къ русской народности и вѣрѣ и привело къ той розни и внутренней борьбѣ въ литовско-русскомъ

относились къ этой униі даже жители города пограничнаго со стороны Польши, Холма: разумѣемъ посланіе отщепенца митроп. Исидора, писанное въ 1440 г. къ Холмскимъ старостамъ и воеводамъ въ защиту попа Вавилы. Оно перепечатано въ послѣднее время въ Арх. ю.-з. Р., ч. I, т. VI (№ II) со списка, сохранившагося въ Метрихѣ Коронной съ обозначеніемъ лица, предъявившаго этотъ документъ, но исправнѣе напечатанъ этотъ текстъ у Бодянскаго (съ объясненіями): „О поискахъ моихъ въ Познанской публичной библиотекѣ“, М. 1840, стр. 12—16.

<sup>1)</sup> См. книгу г. Кояловича: „Литовская церковная униа“, т. I, Сиб. 1859. Новѣйшая монографія о церковной униі въ югозападной Руси, написанная О. И. Левицкимъ (предисловіе къ VI-му т. 1-й ч. Арх. ю. з. Р.), отгвѣняетъ преимущественно нѣкоторыя изъ условій, содѣйствовавшихъ распространенію униі. Ср. статьи Д. А. Синицкаго о состояніи церкви въ юго-западной Руси предъ унией („Вѣстн. ю.-з. и з. Р.“). Новѣйшія католическія сочиненія о церковной униі: *Likowski*, *Historja unii kościoła Ruskiego z kościołem Rzymskim, w Poznaniu, Leitgeber i spółka*, 1875; *Pelesz*, *Geschichte der Union der ruthenischen Kirche mit Rom*, 2 Bde, Wien. 1878—80. Обѣ эти монографіи не научны и тенденціозны.

государствѣ, которая, какъ справедливо думаетъ В. Б. Антоновичъ, была главной причиной паденія этого государства. Такая борьба началась только послѣ 1387 г. <sup>1)</sup>; до того времени нѣтъ извѣстій о взаимной племенной и религіозной враждѣ двухъ народныхъ элементовъ, вошедшихъ въ составъ литовско-русскаго государства.

Ходъ литовско-русской исторіи съ 1387 г. обусловливался, какъ и прежде, взаимодѣйствіемъ трехъ культурныхъ началъ, но взаимное отношеніе ихъ, а равно и направленіе одного изъ нихъ измѣнились вслѣдствіе привнесенія новой политической и религіозной программы. Народное литовское начало ожесточало себя теперь нерѣдко съ католичествомъ и въ силу того не всегда соблюдало стойкость въ отношеніи къ Польшѣ, въ которой видѣло единовѣрную союзницу. Различіе религіозныхъ исповѣданій начало отзываться политической рознью. Вспомнимъ, какое разъединеніе поселяетъ религіозное различіе даже въ настоящее время, напр. въ Босніи, гдѣ католики ненавидятъ православныхъ и наоборотъ. Еще сильнѣе должна была разгорѣться вражда въ Литвѣ 500 лѣтъ назадъ. Въ тѣ вѣка нетерпимости подъ вліяніемъ внушеній духовенства различіе исповѣданій имѣло огромное значеніе, и люди одной вѣры относились недоброжелательно къ послѣдователямъ другой. Въ особенности это должно сказать о католической іерархіи которая пыталась не разъ — и путемъ мирныхъ переговоровъ, и силою оружія — привести православную Русь къ единенію съ Западомъ. Русскіе, которыхъ даже Ягайло называлъ схизматиками, почти не отличались<sup>2)</sup> по взгляду католиковъ, отъ татаръ; они были называемы *pagani*, а церкви ихъ синагогами. Во время Ягайла и Витовта на Западѣ держалось во всей силѣ враждебное отношеніе къ русскимъ <sup>3)</sup>, которые

---

<sup>1)</sup> Къ тому же взгляду склоняется и Станиславъ Смолька въ *Szkice historyczne, serya pierwsza*, Warsz. 1882, 43: „.....odkąd Litwa sama z pogaństwa na katolicyzm nawrócona, otrząsa się z wpływu ruskiego, rozwarzała się nagle przepaść między dwiema różnorodnemi częściami państwa litewskiego“.

<sup>2)</sup> Нѣмецкій орденъ ставилъ въ вину Ягайлу то, что онъ „*contra canonum prohibicionis in tales exaccionis sentencias promulgans, multa familiaritate scismaticos immo hereticos Ruthenos, qui utique sunt dure cervicis et cordis indomabilis, dampnatam heresim de processione spiritus sancti tantum a patre procaciter tenentes et pertinaciter defendentes, ecclesie Romane inobedientes, sacramenta*

не платили однако такою ненавистью своимъ врагамъ <sup>1)</sup> и тѣмъ отличались отъ католиковъ. На послѣднихъ по преимуществу падаетъ вина за рознь, развившуюся въ литовско-русскомъ государствѣ. Наследши опору въ верховной власти, католичество не ограничивалось свободною религіозною проповѣдью и относилось нетерпимо къ православію. Вслѣдствіе такого отношенія и стремленія католичества къ преобладанію *въ государствѣ* примиреніе и равновѣсіе обоихъ началъ было невозможно, и должна была произойти борьба, имѣвшая цѣлью перевѣсъ и торжество одного начала надъ другимъ. Эта борьба подрывала силы литовско-русскаго государства и нерѣдко побуждала лицъ, стоявшихъ во главѣ его, добиваться тѣснѣйшей связи съ Польшею.

Послѣ этихъ общихъ замѣчаній о сущности историческаго процесса, совершавшагося въ литовско-русскомъ государствѣ въ послѣдніе два вѣка его существованія, укажемъ на главные моменты развитія этого процесса и постепеннаго опутыванія Литвы Польшею <sup>2)</sup>.

Со времени провозглашенія первой уніи Литвы съ Польшею, съ 1387 г. стало рѣзко обозначаться раздѣленіе населенія литовско-русскаго государства на два враждебные лагеря, и ясно выступили политическія партіи <sup>3)</sup>. Начали открыто заявлять себя разнородныя начала, стремившіяся къ обособленію. Съ того времени русскіе бла-

---

nostra prophanantes, plurimos alios dampnatos errores habentes, Christi fidelibus opido infestiores quam quequam alia gens barbara et crudelis, fovendo et defendendo eos divino timore postposito“... Cod. ep. Vit., App., p. 1028. Безпристрастные польскіе историки, напр. Стадницкій, не отрицаютъ такого враждебнаго отношенія католичества къ русскому народу.

<sup>1)</sup> Вотъ слова ордена въ объяснительной запискѣ крестоносцевъ, поданной Констанцкому собору: „Unum certe de humanitate dictorum Ruthenorum et aliorum infidelium recitatione dignum estimatur, quod dominum regem Polonie et alios qui a fide eorum recesserunt et nostram susceperunt ea benignitate et paciencia tollerant, qua ipsos in eorum perfidia tollerabant, in eo christianorum humanitatem excedentes, qui a fide eorum relapsos ad idola non solum ad ipsorum conversacionem non admittunt, sed diris cruciatibus persecuntur cuius misterium dignissimis vestris paternitatibus relinquitur declarandum“. Cod. ep. Vit., App., p. 1030.

<sup>2)</sup> Цѣльный очеркъ этого процесса можно найти въ книгѣ А. Mosbach'a: *Początki unii Lubelskiej*, Poznań 1872.

<sup>3)</sup> Ср. у Смирнова: *Ягелло-Яковъ-Владиславъ*, стр. 205.

гопріятствовали однимъ князьямъ, литвины католики другимъ. Литовская аристократія отдѣлялась отъ русской. Возникла борьба, которая по временамъ утихала, а по временамъ разгоралась съ значительною силою. Борьба эта перешла потомъ по наслѣдству въ Польшѣ, когда послѣдняя захватила южнорусскія области, принадлежавшія прежде Литвѣ, но послѣ Люблинской уніи польскому насилію противилось уже не дворянство, а остальные сословія русской народности.

Въ великомъ княжествѣ Литовскомъ борьба происходила собственно не между литовскою и русскою народностями, но между двумя культурами, принимая это обозначеніе въ широкомъ смыслѣ слова, включая въ это понятіе вѣроисповѣдныя различія, такъ много значившія въ то время, и отличія политическаго строя. Нельзя отрицать того, что противниками русскихъ въ великомъ княжествѣ литовскомъ были по преимуществу литвины-католики, но этотъ антагонизмъ не былъ народенъ и зародился со времени официальнаго введенія въ Литвѣ католичества; собственно боролись партіи: шляхетско-католическая или литовско-польская и литовско-русская. Вполнѣ національная литовская партія не сливалась цѣликомъ съ польско-литовскою: она иногда опиралась на Польшу и на связь съ ея королями, но боялась совершенно поддаться ей.

Съ конца XIV в. въ литовско-русскихъ земляхъ замѣчается цѣлый рядъ попытокъ русской народности отстоять свою самобытность отъ насильственныхъ покушеній приверженцевъ уніи съ Польшей.

Русскіе поднялись противъ Ягайла прежде всего подъ знаменемъ его брата, князя Андрея Вингольта Ольгердовича, не хотѣвшаго ничего знать объ уніи и объявившаго, что Ягайло не можетъ быть литовскимъ княземъ потому, что принялъ латинство и сталъ отщепенцемъ. За Андрея стали полочане и смоляне, но онъ погубилъ свое дѣло своею неумѣlostью.

На первыхъ порахъ унія была единеніемъ обоихъ государствъ въ личности Ягайла. Ягайло смотрѣлъ на Литву, какъ на свою собственную землю, которую былъ вправѣ присоединить къ польскому государству, и хотѣлъ оставить въ Вильнѣ намѣстника, но обстоятельства показали ему, что онъ не могъ ограничиться оставленіемъ въ Литвѣ простаго намѣстника. Чтобы не вооружить противъ себя окончательно Литвы и русскихъ земель, Ягайло поставилъ во главѣ ихъ Скиргайла,

котораго нѣмцы называли русскимъ <sup>1)</sup> и который, когда его смѣстили съ великаго княженія, получилъ въ удѣлъ важнѣйшій изъ чисто русскихъ городовъ—Кіевъ.

Ягайло вынужденъ былъ отдать литовско-русское государство Витовту. При Витовтѣ <sup>2)</sup> ослабленіе литовско-русскаго государства, какъ самостоятельнаго политическаго организма, было не слишкомъ замѣтно, и Литва озарилась небывалой дотошъ славой, какой не видѣла въ послѣдующее время. По словамъ Длугоша, современники Витовта ставили его выше другихъ государей по искусству управленія государствомъ, и лучшій изъ новѣйшихъ знатоковъ исторіи Витовта, г. Прохаска, готовъ согласиться съ этимъ отзывомъ <sup>3)</sup>. Витовтъ отличался несомнѣнно замѣчательными государственными способностями. Это сказалось ярко, между прочимъ, въ дѣлѣ о Жмуди, которая была уступлена нѣмецкому ордену еще Ягайломъ въ 1382 г. Горячій литовскій патриотъ Витовтъ никогда не думалъ искренно отдать ее нѣмцамъ, но въ виду упорства и неугомонности Жмуди допустилъ временное присоединеніе ея къ орденскимъ землямъ. Испытавъ сладость орденскаго господства, Жмудины порѣшили примкнуть къ Витовту потѣснѣе, но послѣдній долго притворялся пріятелемъ ордена и показывалъ видъ, будто пособляетъ нѣмцамъ подчинить Жмудь. Вообще Витовтъ сумѣлъ стать великимъ княземъ Литвы при самыхъ неблагоприятныхъ, вазалось, обстоятельствахъ и восторжествовалъ надъ всѣми своими явными противниками. Онъ видимо стремился къ усилению центральной великокняжеской власти и успѣлъ достигнуть того вполне. Онъ отдѣлался отъ областныхъ князей, опиравшихся на русскую народность и сочувствовавшихъ ей <sup>4)</sup>, и, лишившись вначалѣ всего, сталъ потомъ главою

1) Cod. ep. Vit., App. № IV, p. 996.

2) Cod. ep., pp. IX—X.

3) Для времени Витовта укажемъ на статью проф. Васильевскаго „Жена Витовта“, помѣщенную въ „Виленскомъ Вѣстникѣ“ 1870, №№ 18, 19, 24, 40, 41 и 42, 43, 51, 52, 55, 57.

4) Нѣкоторые думаютъ, что Витовтъ не брезгалъ въ этомъ случаѣ даже преступными средствами, и приписываютъ Витовту отравленіе двухъ Ягайловыхъ братьевъ, Скиргайла и Вигунта. Цитаты см. у Шиманскаго: Die Wahlen der Grossfürsten von Lithauen und das Wahlgesetz seit 1386 bis in die Mitte des XV Jahrhunderts, s. 10.

обширнаго государства, провелъ всѣхъ сосѣдей и усилилъ Литву болѣе Польши. Никогда послѣ Витовта литовско-русское государство не достигало такихъ размѣровъ, какъ при немъ, и Витовтъ не только возбудилъ восторженное уваженіе современниковъ <sup>1)</sup>, но и потомъ слылъ народнымъ героемъ литовцевъ <sup>2)</sup>. Полтора вѣка спустя царствованіе его все еще считалось какъ бы золотымъ вѣкомъ Литвы, какъ государства. Литвины XVI в. вспоминали о времени, когда ихъ предки „распространяли свои предѣлы отъ одного моря до другаго и назывались врагами „Храбрая Литва <sup>3)</sup>“. На южныхъ окраинахъ бывшаго государства Витовта долго держалось воспоминаніе объ этомъ князѣ, рисовавшее его въ величавомъ видѣ <sup>4)</sup>.

1) См. похвалу Витовту въ 1-й л.-р. лѣтописи.

2) Михалонъ Литвинъ выразился такъ объ Иванѣ IV: „мира онъ не вымалываетъ, силу отражаетъ силою, воздержанію татаръ противопоставляетъ воздержаніе своего народа, трезвости трезвость, искусству искусство, подражая нашему герою *Витовту*“.

3) Михалонъ Литвинъ, кн. III. Переводъ въ „Арх. историко-юр. свѣд.“ изд. Н. Калачевымъ, 1854.

4) Брунъ приурочивалъ къ имени Витовта „lacus Vidovo seu Obidovo“ Броніовскаго. Онъ сослался при этомъ на упоминаніе у Сарницкаго о Balneum Vitoudi и Pons Vitoudi (non procul a Balneo) (Dlug., t. II, 1712, p. 1890) и замѣчаетъ: „Peut-être même la tradition se rapporte-t-elle à Vitold qui d'après Sarnicius avait fait construire un pont et un bain ou plutôt une douane sur le Boug. En effet deux villages sur le bord de ce fleuve, Vitovca et Vitovtov-brod, furent probablement nommés ainsi d'après le nom païen de cet autre Alexandre. Aussi n'aurai-je aucune crainte d'affirmer que le liman du Dniestre a été nommé de son nom moldave plutôt d'après ce conquérant heureux, que d'après l'infortuné poète romain, comme on le prétend encore quelque fois, sans penser qu'Ovide n'a jamais été en Bessarabie et que les Moldaves n'y sont venus que peu de tems avant Vitold“. Sur l'emplacement d'un chateau, construit sur le bord du Dniestre en 1421 (Extrait du Journal d'Odessa n° 17 et 18—1852), p. 6. Любопытно, что во времена Сарницкаго сооруженію Витовта легенда приписала особое значеніе, не соотвѣтствовавшее дѣйствительному. У Сарницкаго читаемъ подъ словами Ouidij lacus (l. c. col. 1913): „Inter Hypanim et Tyram, sed vicinior ostiis Tyrac. Cernitur ibi murus quidam plumbo compactus, qui in mare medio milliari porrigitur. Dicuntque Vitoudum eousque in mare equo descendisse, dominium sibi maris Sarmatici vendicans“.—У Папроцкаго читаемъ въ разсказѣ о Эборовскомъ: „...idaç z Hasłonhorodka, miał nocleg u Witułtowej

Къ сожалѣнiю, величiе Витовтовой державы рухнуло вмѣстѣ съ его смертiю и было обманчиво, какъ справедливо замѣтилъ Львовскiй профессоръ Смолька <sup>1)</sup>, противникъ г. Прохаски въ оцѣнкѣ правленiя Витовта, не сходящейся съ г. Прохаской въ пониманiи личности этого государя.

Должно признать, что вина гибели литовско-русскаго государства падаетъ въ значительной степени на самого Витовта.

Не будемъ указывать съ укоромъ, принимая во вниманiе интересы великаго княжества литовскаго, какъ самостоятельнаго государства, на то, что Витовтъ письменно обязался въ 1392 г. признавать своей госпожей Ядвигу, не оставлять ея и польское королевство и оказывать имъ постоянную помощь <sup>2)</sup>. Въ то время Витовтъ еще не успѣлъ укрѣпиться на литовско-русскомъ престолѣ; чтобы усидѣть на немъ, Витовтъ нуждался въ крѣпкой помощи Ягайла и понялъ, что открытая борьба съ Ягайломъ привела бы въ сущности къ торжеству нѣмцевъ. Имѣются другiя основанiя умѣрить похвалы, какiя расточаютъ Витовту, какъ дальновидному и мудрому государю Литвы. Нельзя не признать, что

---

łaźnic, tam się napatrzył wielkich *antiquitates* jego". Herby ryc. polskiego, wyd. Turowskiego, Krak. 1858, str. 163. О времени Витовтова сооруженiя на Днѣпрѣ говоритъ подъ 1398 г. von Posilge: „*Wytolt zczech off dy Tatern mit macht*. Item in desim zomir czog Wytowt mit eyne groszin here von Littowin, Russin und cristin, und worin etliche mete von Pruszyn, adir ir was nicht vil, und czogin hin ken Tatern wol II<sup>e</sup> myle jensit der Wille; und buwete ein hus of den Nepper das fiys, und dielant dorumb irgobin sich im. Das hus wart gebuwet von leyne und steynen bynnen III wochen, und his dishus Sente Johannes—burg". Script. rer. Pruss. III, 222. Отмѣчаемъ это извѣстiе, чтобы читатель могъ видѣть, какъ основательны размышленiя о раздвоенiи Кромеромъ Витовтова похода 1399 г. и о томъ, что Кромеръ выдумалъ Витовтовъ походы 1397 г. (такiя возраженiя противопоставлены нашему взгляду на извѣстiе Кромера о завоеванiи Подоля). Что на Кромера въ этомъ случаѣ взводятъ напраслину, доказываетъ, кромѣ приведеннаго извѣстiя, другое—подъ 1397 г.—о походѣ къ Кафѣ и подчиненiи Витовтомъ татаръ (ib. 216). Слѣдовало бы также принять во вниманiе указанiе актовъ, хотя бы въ Skarbiec, № 670 (str. 308).

<sup>1)</sup> Szkice, стр. 47.

<sup>2)</sup> Cod. ep. Vit., App. № II, p. 960.

Витовтъ допустилъ немало крупныхъ ошибокъ въ своей политикѣ въ послѣдующее время и вообще во все свое царствованіе.

Намъ кажется вѣрнымъ въ общемъ тотъ взглядъ на Витовта, который г. Смолька проводитъ въ своей статьѣ о битвѣ подъ Грюнвальдомъ. Современный польскій историкъ, развивая подозрѣніе, не разъ высказанное Длугошемъ, думаетъ, что Витовтъ замышлялъ, какъ бы не дать Польшѣ окончательно восторжествовать надъ нѣмцами, и желалъ тѣмъ предохранить Литву отъ поглощенія Польшей. Объясненіе тактики Витовта въ 1410 г., предложенное г. Прохаской <sup>1)</sup>, повидимому, вѣроятно, но несомнѣнно что Витовтъ разбилъ нѣмцевъ не болѣе, чѣмъ сколько было нужно для его цѣлей, и не далъ Польшѣ полного перевѣса надъ ними. Онъ постоянно отстаивалъ интересы крестоносцевъ въ противовѣсъ Польшѣ, да и потомъ, послѣ войны 1422 г., Витовтъ не имѣлъ охоты ратовать за Польшу и порывался уладить свои восточныя отношенія. Слѣдуетъ однако признать, что ни ранѣе Грюнвальдской битвы, ни долго послѣ нея Витовтъ не обнаруживалъ надлежащей рѣшимости въ отношеніяхъ къ Польшѣ, хотя и желалъ, быть можетъ, въ душѣ честолюбивый замыселъ стать самостоятельнымъ государемъ могучаго и обширнаго литовско-русскаго государства. Вслѣдствіе этой нерѣшимости Витовта при немъ продолжалась закладка и упроченіе началъ, которыя не могли сулить добра въ будущемъ литовско-русскому государству и содѣйствовать внутреннему укрѣпленію его и его самостоятельности. вмѣстѣ съ тѣмъ обнаруживались и признаки начинавшейся слабости.

Въ 1401 г. была формально подтверждена унія Литвы съ Польшей. Въ актѣ этой уніи литовскіе прелаты, князья, паны, шляхта обѣщали быть за одно съ польскимъ королемъ и королевствомъ, возвратитъ по смерти Витовта всѣ владѣнія его польскому королевству, признать власть польскаго короля и не выбирать никого въ государи Литвы безъ вѣдома Польши. Этимъ актомъ впервые устанавливался законъ наслѣдованія велико-княжескаго достоинства въ литовско-русскомъ государствѣ: великое княженіе становилось принадлежностью Ягайла и его рода, между тѣмъ какъ до той поры не было подобнаго

---

<sup>1)</sup> См. замѣчаніе г. Прохаски о болѣзни въ войскѣ Витовта въ Cod. ep. Vit., pp. 214—215.



точно опредѣленнаго законоположенія. Можно думать, что обязательство 1401 г. было подписано не всѣми видными представителями Литвы, а только католиками <sup>1)</sup>. Особенное значеніе имѣлъ извѣстный съѣздъ въ Городлѣ (въ 1413 г.), на которомъ литовское дворянство получило польскіе гербы и литовскіе дворяне-католики были уравнины въ нѣ которыхъ правахъ съ польскою шляхтою. Въ благодарность за себя и за всѣхъ бояръ литовская шляхта обязалась не оставлять польскихъ пановъ и, по смерти Витовта, избрать новаго великаго князя литовскаго не иначе, какъ съ согласія Ягайла и поляковъ, а поляки, въ свою очередь, должны были избрать короля съ вѣдома и согласія литвиновъ и Витовта. Этимъ исправлялась до извѣстной степени ошибка, допущенная Витовтомъ въ прежнихъ обязательствахъ въ отношеніи къ Польшѣ. Онъ былъ признанъ какъ бы самостоятельнымъ владѣтелемъ Литвы до конца его жизни, а послѣ его смерти Литва могла сама избрать себѣ великаго князя, хотя и съ согласія Польши, а не переходила прямо въ собственность Польской короны, какъ было условлено въ документахъ, подписанныхъ Витовтомъ прежде. Теперь обѣ страны какъ бы уравнивались въ правахъ союза, и наследственному праву, подтвержденному актомъ 1401 г., противопоставалось право избирательное, но не полное, ограниченное для обѣихъ сторонъ взаимнымъ контролемъ. Это право едва ли составляло для Литвы цѣнное приобрѣтеніе. Не могли принести много добра и другія статьи этого договора. Въ силу акта Городель-

<sup>1)</sup> Обѣщаніе вѣрности королю и польской коронѣ подписали въ 1401 г. *prelati principes, barones, nobiles, terrigene terrarum Litwaniæ et Russiæ*. Послѣ перечня цѣлаго ряда именъ говорится: *nec non tota universalis omnium et singulorum nobilium et terrigenarum predictarum Litwaniæ et Russiæ terrarum, quorum quamvis nomina singulatim hic non sunt expressa, ipsorum tamen consensus ad subscripta adest acsi pro insertis haberentur*. Ни изъ чего не видно однако, чтобы подписавшіе актъ 1401 г. имѣли полномочіе отъ всѣхъ представителей литовско-русскаго государства на такое огульное заявленіе. Повидимому, подписавшіе были всѣ католики: въ актѣ 1401 г. мы не встрѣчаемъ именъ православныхъ епископовъ, да и подписавшіе называютъ себя *in fide facti unanimes et consortes* съ поляками и говорятъ: „*ad perfeccionem catholicorum operum merito et oportune debemus per concordiam perpetue aspirare*“. *Cod. ep. Vit., p. 73—74, № ССХХХІV*.

ской уніи исповѣдывавшіе православіе не должны были быть допускаемы въ тайный королевскій совѣтъ и къ занятію высокихъ мѣстъ, и это постановленіе держалось до 1563 г. Его подтвердили Сигизмундъ I въ 1529 г. и Сигизмундъ II въ 1547 и 1551 г., при чемъ обѣщали не дѣлать послабленій православнымъ. Понятно, что такое постановленіе не могло состояться съ согласія русскаго населенія, и, отиѣняя это распоряженіе въ 1563 г., Сигизмундъ-Августъ въ объясненіе Городельской несправедливости ссылался на неавку Русскихъ на этотъ сѣздъ, вслѣдствіе чего будто бы и лишили ихъ правъ <sup>1)</sup>.

Мы видѣли, что, наряду съ этими общими обязательствами, уніа Литвы съ Польшей была скрѣплена цѣлымъ рядомъ отдѣльныхъ и частныхъ подписокъ князей литовско-русскаго государства въ вѣрности Ягайлу, Ядвига и польской коронѣ послѣ смерти Витовта. Самъ Витовтъ 18 января 1401 г. призналъ, что получилъ верховное княженіе въ литовскихъ земляхъ, составлявшихъ собственность Ягайла, до своей кончины, а не въ потомственное владѣніе <sup>2)</sup>. Были взимаемы подобныя записи и съ земель. Въ 1418 г. Подоляне присягнули на вѣрность Ягайлу, а онъ велѣлъ имъ присягнуть на повиновеніе Витовту до смерти послѣдняго, при чемъ оставалась въ силѣ присяга на вѣрность польской коронѣ <sup>3)</sup>, и Подолье какъ бы считалось польскою областью уже при Витовтѣ.

Витовтъ, при его великомъ умѣ, не могъ не видѣть всѣхъ послѣдствій этого ряда дипломатическихъ побѣдъ Польши. Онъ не могъ не замѣтить, что всѣ мѣропріятія Краковскаго двора имѣли въ виду не интересы великаго княжества литовскаго, какъ особаго государства, но выгоды Польши и католичества.

Скажутъ, что Витовтъ былъ вынужденъ своими отношеніями къ Ягайлу давать свое согласіе на всѣ мѣры, клонившіяся къ закрѣпленію связи Литвы съ Польшею, но подобная защита Витовта не въ состояніи будетъ поддержать славу его, какъ *гениальнаго* политика. Вообще,

<sup>1)</sup> Можно думать, что нѣкоторые русскіе были на сѣздѣ въ Городлѣ, но ихъ согласіе не требовалось для скрѣпленія принятыхъ тамъ рѣшеній.

<sup>2)</sup> Cod. ep., p. 72, № CCXXXIII.

<sup>3)</sup> Cod. Vit., № DCCCV, p. 427—428.

какъ ни изворачиваться, нельзя не признать, что отчасти и самъ Витовтъ содѣйствовалъ позднѣйшему паденію литовско-русскаго государства. Умъ Витовта, возвышавшій его до яснаго пониманія смысла совершавшихся предъ нимъ событій, и до умѣнья весьма ловко пользоваться обстоятельствами для осуществленія величавыхъ плановъ, не предохранилъ этого знаменитаго полтика отъ значительныхъ ошибокъ.

Витовтъ не былъ проникнутъ узкою католическою нетерпимостью и стоялъ и въ этомъ отношеніи выше Ягайла. Хотя при Витовтѣ было учреждено католическое епископство даже въ Луцкѣ, но вообще католичество обнаруживало слабые успѣхи въ правленіе Витовта. Большинство литовцевъ были православные и въ числу послѣднихъ принадлежали многіе изъ самыхъ знатныхъ людей<sup>1)</sup>. Враги Витовта, нѣмцы тевтонскаго ордена, указывали на то, что Витовтъ—предатель по врожденному лукавству и что онъ четыре раза измѣнялъ христіанству. Они обвиняли Витовта въ томъ, что онъ склонялся болѣе къ литвинамъ, русскимъ и невѣрнымъ, чѣмъ къ католикамъ<sup>2)</sup>. Быть можетъ, въ послѣднемъ навѣтѣ было преувеличеніе, но нельзя отрицать, что Витовтъ держалъ себя сравнительно независимо въ отношеніи въ церкви и ставилъ государственные интересы выше религіозныхъ, какъ то доказываетъ, напр., анекдотъ о проповѣди въ Жмуди. Когда жмудинки заявили намѣреніе оставить скорѣе родину, чѣмъ разстаться съ богами, Витовтъ, пригласивъ Иеронима, сказалъ: „Христосъ скорѣе обойдется безъ подданныхъ, нежели я<sup>3)</sup>“.

Но, будучи свободенъ отъ предвзятыхъ католическихъ тенденцій, Витовтъ тѣмъ легче могъ понять, что сила великаго княжества литовскаго, какъ самостоятельнаго государства, заключалась прежде всего въ русскомъ населеніи его и русской культурѣ. Витовтъ обратилъ однако на то недостаточное вниманіе и вслѣдъ за Ягайломъ положилъ начало ослабленію политическаго значенія русской народности, надѣливъ католиковъ исключительными привилегіями и поддерживая неопредѣленность отношеній. Витовтъ какъ бы побаивался усиленія рус-

<sup>1)</sup> Cod. ep. Vit., App. № IV, p. 999.

<sup>2)</sup> Ibid., 996.

<sup>3)</sup> Przewodn. nauk. i literacki, 1880, № 7, ст Прохаски: „Trefuis Henne u Witolda“, str. 655.

ской народности и въ грамотѣ, устанавливавшей войтовство въ Дрогичинской землѣ, высказалъ желаніе чтобы пустынные мѣстности ея и лѣса были заселены католиками <sup>1)</sup>. Витовтъ не рѣшался порвать связь съ Польшею, вполне соблюдать должное безпристрастіе въ отношеніи ко всѣмъ подданнымъ и тѣмъ воспрепятствовать возникновенію политической розни въ литовско-русскомъ государствѣ. Нельзя сказать, что во всю свою жизнь онъ былъ въ одинаковой зависимости отъ Ягайла и былъ связанъ неоднократно даннымъ обѣщаніемъ не отторгать Литвы отъ Польши. Витовтъ не былъ стоекъ въ соблюденіи словъ и неуклонно правдивъ: то доказала его изворотливость въ борьбѣ съ Ягайломъ до занятія великокняжескаго престола. Обстоятельства также не всегда были одинаковы. Послѣ Грюнвальдской битвы, когда была сломлена сила главнаго врага Литвы, когда послѣдняя оправилась послѣ пораженія 1399 г., а Витовтъ достигъ единодержавія и прочно укрѣпился на литовско-русскомъ престолѣ, онъ могъ обнаруживать болѣе самостоятельности и не былъ вынужденъ слѣдовать внушеніямъ польскаго двора. У Витовта весьма долго не хватало на то рѣшимости, а между тѣмъ онъ издавна лелѣялъ въ душѣ мысль о созданіи изъ великаго княжества литовскаго большаго, крѣпкаго и независимаго государства.

Высказанный только что взглядъ на стремленія Витовта, на смыслъ его дѣятельности и на характеръ отношеній къ Польшѣ подтверждается, кажется намъ, какъ нельзя лучше исторіей послѣднихъ лѣтъ правленія Витовта, собственно исторіей знаменитыхъ переговоровъ Витовта о королевской коронѣ. Въ долгихъ разсужденіяхъ которыя велись по этому поводу, выясняются пригизанія обѣихъ сторонъ, Литвы и Польши, непрочность ихъ союза, державшагося преимущественно соглашеніемъ обонхъ государей, и въ тоже время безсиліе Витовта покончить съ этимъ союзомъ. Въ послѣдніе годы правленія Витовта весьма ярко

<sup>1)</sup> Skarbies II, № 1491. Видно, колонизація Дрогичинской земли продолжалась и при Витовтѣ. Отъ стараго населенія ея—Ятвяговъ—въ XVI в. уцѣлѣли незначительные остатки, какъ то видно изъ словъ Матвѣя Мѣховскаго: „primum linguagium (Lithuanicum) est Jaczuingorum, ut horum qui circa castrum Drohicin inhabitarunt, et pauci supersunt“. Polonicae historiae corpus. Ex bibl. Pistorii Nidani, Basileae, p. 146.

обнаружились промахи его политики, его нерѣшительность и въ то же время возможность инаго выхода въ виду того, что уніа, какъ оказалось, не имѣла еще горячихъ поборниковъ въ Литвѣ и должна была пасть съ разрушеніемъ личной связи государей <sup>1)</sup>.

Желаніе Витовта возложить на себя королевскую корону не было новымъ замысломъ, и королевскій титулъ не былъ новинкой для государей Литвы. Гедеминъ имеповалъ себя „Litvinogum (Letphanogum) Ruthenogumque rex“. Ольгердъ и Кейстутъ также называли себя Reges Lethoviae <sup>2)</sup>. Равнымъ образомъ и Ягайло до принятія польской короны титуловался великимъ королемъ Литвы (obirster kōnig, gross kōnig), а мать его великой королевой (grossinn kōnigune).

Г. же Прохаска думаетъ, что вопросъ о королевской коронѣ Витовта, всплывшій въ послѣдніе годы его правленія, былъ послѣдствіемъ несчастнаго случая и интриги. Но намъ кажется болѣе вѣроятнымъ мнѣніе, по которому подъ конецъ своей жизни Витовтъ возвратился къ своимъ давнимъ задушевнымъ мечтамъ.

Обратимъ вниманіе на то, что на печати Витовта, привѣщенной въ одному акту 1390 г., и въ самомъ документѣ Витовтъ названъ королемъ <sup>3)</sup>. Къ концу 1398 г. относится весьма интересная попытка провозглашенія Витовта королемъ <sup>4)</sup>, и въ концѣ XIV в. его титуловали такъ жмудины и нѣмецкій орденъ <sup>5)</sup>. Это обстоятельство весьма важно, и напрасно г. Прохаска считаетъ его дѣломъ только интриги крестоносцевъ. Къ тѣмъ же годамъ относится и довольно самостоятельное отношеніе Витовта къ Польшѣ. Возникнетъ мысль, не думалъ ли уже тогда Витовтъ занять совершенно независимое положеніе. Къ несчастію,

<sup>1)</sup> Г. Прохаска отрицаетъ это и считаетъ Витовта искреннимъ приверженцемъ уніа Литвы съ Польшею. См. нашу замѣтку о книгѣ г. Прохаски „Ostatnie lata Witolda“, Warsz. 1882, въ Киевскихъ „Унив. Изв.“ 1883, № 10 („Политическіе замыслы Витовта“).

<sup>2)</sup> См., напр., Pax Iatrunculorum 1367 г.

<sup>3)</sup> Skarbiec, II, № 583.

<sup>4)</sup> Und uf die cziit (по окончаніи переговоровъ Витовта съ гошмейстеромъ) worfin die Littowin und Russin Wytowten eynen koning uf czu Littowen und czu Russin, das vor ny gehort was. Script. rer. Pruss. III, 224.

<sup>5)</sup> Cod. ep. Vit., №№ LXVII и LXVIII.

пораженіе при Горсклѣ нанесло сильный ударъ затѣямъ Витовта и привудило его къ неблагопріятнымъ для Литвы сдѣлкамъ съ Польшею. Витовтъ долго послѣ того не заявлялъ претензій на королевскій титулъ и отказался отъ него, когда Сигизмундъ за 20 лѣтъ до Луцкаго съѣзда вознамѣрился возвести литовскаго князя въ король. Верховнымъ княземъ Литвы (*Litwaniæ princeps supremus*) и наследственнымъ владѣтелемъ Русн<sup>1)</sup> именовался Ягайло, считавшій Литву своею отчиною. Постоянно повторялось, что великое княжество литовское дано Витовту только въ пожизненное владѣніе. Поляки признавали Витовта только правителемъ, но не государемъ<sup>2)</sup>, Литву же считали неразрывно связанною съ Польшею съ момента уніи и потому постарались всѣми способами воспрепятствовать Витовту возложить на себя королевскую корону, когда онъ задумалъ то въ послѣдніе годы своей жизни. Интересны доводы обѣихъ сторонъ въ этомъ спорѣ. По мнѣнію Ягайла, коронованіе Витовта не принесло бы ничего хорошаго; напротивъ, послѣ того могли бы возникнуть разнаго рода неудовольствія и споры, могли бы рухнуть договоры, заключенные между Литвою, Польшею и польскимъ королемъ; достигши подобной чести, бароны и литовское населеніе могли бы набраться послѣ смерти Витовта такой смѣлости, что избрали бы новаго короля помимо вѣдѣнія польскихъ бароновъ, а между тѣмъ по договорамъ въ случаѣ вакантности престола Польши или Литвы бароны одной земли не могли приступить къ избранію короля или князя безъ согласія бароновъ другой. Сверхъ того, по словамъ Ягайла, у Витовта было много наследственныхъ земель короля, которыя были бы отчуждены отъ послѣдняго и отъ Польши въ случаѣ коронованія Витовта<sup>3)</sup>. Поляки выражались еще откровеннѣе въ своихъ возраженіяхъ противъ коронованія Витовта. По мнѣнію ихъ, это коронованіе могло произвести отчужденіе Литвы отъ Польши<sup>4)</sup>. Поляки

<sup>1)</sup> Въ одной русской грамотѣ 1408 г. Ягайло титуловалъ себя такъ: „сбожей милости король польскій, литовскій, русскій и иныхъ многихъ земель господарь“.

<sup>2)</sup> *Cod. ep. Vit.*, № MCDLV, p. 942. Прежде нѣмцы говорили тоже, *Ib. App.* № IV, p. 983.

<sup>3)</sup> *Cod. ep.* № MCCCXLI, pp. 810—811.

<sup>4)</sup> *Ibid.*, № MCCCXLIV, p. 814.

утверждали, что Литва была отдана Витовту только во временное владѣніе и была уже польскою провинціею. Они заявляли объ этомъ и императору и папѣ, и папа повторялъ ихъ притязанія.—Витовтъ, съ своей стороны, не отрицалъ того, что послѣ его смерти литовскіе бароны и жители Литвы не могли выбрать себѣ государя безъ согласія и участія польскихъ бароновъ <sup>1)</sup>, но видѣлъ въ принятіи короны ручательство за свободу Литвы <sup>2)</sup>; онъ настаивалъ на коронованіи потому, что усматривалъ въ немъ подтвержденіе своей самостоятельности <sup>3)</sup>.

Возникаетъ вопросъ, на чьей сторонѣ была правда. Мы не беремъ на себя рѣшеніе его, но не можемъ не признать, что подозрѣніе Витовта было не напрасно. Въ глубинѣ польскихъ помысловъ таилась мысль о присоединеніи Литвы къ Польшѣ въ качествѣ польской провинціи: иначе съ чего-же было бы полякамъ бояться возведенія Литвы на степень королевства? вѣдь коронованіе Витовта не могло разрушить унію. Литвины, убѣжденные, что поляки относились къ Витовту и къ нимъ, какъ къ ленникамъ, не ошибались. Ягайло, какъ мы видѣли, прямо заявлялъ, что нѣкоторыя литовскія земли, составлявшія личную собственность его, принадлежали вмѣстѣ съ тѣмъ и польской коронѣ. Замыслы поляковъ видны лучше всего изъ привиллегіи, выданнаго въ Едльнѣ 4 марта 1430 г. Въ этомъ привиллегіи было постановлено, что Литва и Русь перейдутъ, по смерти Витовта, къ сыну Ягайла, который назначался вмѣстѣ съ тѣмъ и государемъ Польши. Привиллегіей этотъ противорѣчилъ Городельской уніи <sup>4)</sup>. Ясно, что договоръ объ этой уніи былъ нарушаемъ и въ Литвѣ, и въ Польшѣ; онъ никогда не былъ соблюдаемъ въ точности и не былъ законоположеніемъ, нашедшимъ полное признаніе въ жизни <sup>5)</sup>. Этимъ доказывается несоотвѣтствіе его дѣй-

<sup>1)</sup> Cod. ep. Vit., № MCCXIV, p. 814.

<sup>2)</sup> Ibid., № MCDII, p. 893.

<sup>3)</sup> Ibid., № MCDLVI, p. 945.

<sup>4)</sup> Ostatnie lata Witołda, 274.

<sup>5)</sup> Это доказывается и позднѣйшею политикою поляковъ, напр. предложеніемъ на Парчовскомъ сеймѣ 1441 г. объ уничтоженіи границы, раздѣлившей оба государства, о раздѣленіи литовскаго государства на воеводства по польскому образцу и о соединеніи ихъ подъ властью одного госу-

ствительнымъ интересамъ литовско-русскаго государства, у котораго онъ былъ вымогаемъ много лѣтъ и много разъ. Споръ о королевской коронѣ, разсорившій Витовта и литовцевъ съ Ягайломъ и поляками, находился въ тѣсной связи съ этимъ несодвѣтствіемъ и выказалъ весьма наглядно общее нерасположеніе литовцевъ и русскихъ къ уни съ Польшей. Въ этомъ состоитъ особый интересъ распри, ознаменовавшей послѣдніе годы правленія Ягайла и Витовта.

Признаніе за нею такого значенія не имѣетъ отношенія къ первоначальному поводу раздора и не измѣнится отъ принятія интриги крестоносцевъ за исходный пунктъ спора и за тайную пружину его. Во всякомъ случаѣ, не слѣдуетъ преувеличивать въ этомъ случаѣ значеніе тайной интриги. Правда, самъ Витовтъ говорилъ, что, пока не начались переговоры о коронѣ, у него было полное единодушіе съ польскимъ королемъ; о коронѣ Витовтъ будто бы и не думалъ, пока о ней не поднялъ рѣчь Сигизмундъ<sup>1)</sup>; но если-бы даже было и такъ, если-бы Витовтъ оказался въ вопросѣ о королевской коронѣ игрушкой нѣмецкаго ордена, какъ думаетъ г. Прохаска, все-таки въ немъ говорило тогда не одно старческое самолюбіе. Витовтъ не оставилъ мысли о коронѣ и послѣ того, какъ прозрѣлъ интригу: онъ отстаивалъ въ этомъ случаѣ самостоятельность дорогой ему Литвы. Соглашаясь на Городельскій договоръ, Витовтъ не могъ постигнуть

---

даря. На всѣхъ сѣздахъ съ литвинами поляки открыто заявляли, что они пригласили Ягайла на престоль, имѣя въ виду соединеніе Польши и Литвы въ одно государство.

<sup>1)</sup> Витовтъ такъ очертилъ свои отношенія къ Ягайлу до вопроса о коронѣ: „cum domino rege Polouie etc. fratre nostro consuevimus mutuis potiri consiliis, nec sine consilio unius alter quidquam facit.—Frater dilectel quando vel quociens inter nos alique exoriuntur displicencie vel inequalitates, illas inter nos mutuo componamus“. Такія отношенія составляли, по словамъ Витовта, veterem doctrinam. Cod. ep. Vit., № MCCCXLV, p. 815 и 817. Въ свою очередь и польскій король напоминалъ Витовту: „quandocumque cum aliquo convencionem habuistis, tunc nobis semper de ea intimastis“. Ibid., 833. Нельзя сказать однако, что это согласіе Витовта и Ягайла было вполне искреннее: Витовту приходилось таять въ душѣ немало обидъ, причиненныхъ ему королемъ, но Витовтъ терпѣлъ, избѣгая разлада. О томъ онъ самъ говоритъ въ письмѣ къ Сигизмунду изъ Эйкшишекъ.



дѣйствительный замыселъ поляковъ, потому что въ договоръ было включено упоминаніе объ *отдѣльномъ* государѣ для Литвы и тѣмъ какъ бы признавалась ея отдѣльность и самобытность. При искренней готовности поляковъ соблюдать это условіе и при отсутствіи опасенія упустить Литву изъ своихъ рукъ, при существованіи дѣйствительнаго взаимнаго расположенія обѣихъ народностей, возведеніе литовско-русскаго государства на степень королевства не могло бы угрожать Польшѣ опасностью, какъ о томъ и заявлялъ Витовтъ. Упорство и горячность, съ какою поляки воспротивились вѣнчанію Витовта королевскимъ вѣнцомъ, разъяснили великому князю литовскому истинныя ихъ намѣренія.

Витовтъ воспылалъ гнѣвомъ, когда узналъ, что польскій посоль представлялъ его въ Пруссіи не имѣющимъ права раздавать литовскія земли безъ разрѣшенія Ягайла и какъ бы подчиненнымъ польскаго короля. Витовтъ рѣшился, повидимому, идти неуклонно къ предположенной цѣли, заявлялъ, что постановилъ остаться свободнымъ со своими землями, отобралъ присягу въ вѣрности отъ всѣхъ своихъ подданныхъ и началъ тѣснѣе сближаться съ орденомъ, уже не извѣщая короля обо всемъ, какъ дѣлалъ прежде. Проживи Витовтъ долѣе, могъ бы произойти полный разрывъ литовско-русскаго государства съ Польшей <sup>1)</sup>, но до того не дошло вслѣдствіе быстро наступившей смерти в. князя.

Подведемъ общее заключеніе о значеніи княженія Витовта въ исторіи литовско-русскаго государства.

Главная заслуга Витовта состояла въ довершеніи созданія обширнаго и крѣпкаго по наружности государства и въ нанесеніи въ союзѣ съ Польшей жестокаго удара нѣмецкому ордену, послѣ чего тотъ не могъ уже оправиться; но въ то же время Витовтъ сдѣлалъ очень мало для упроченія самобытности литовско-русскаго государства въ отношеніи къ Польшѣ. Попытавшись къ концу своего царствованія доставить Литвѣ полную независимость безъ расторгненія союза съ

---

<sup>1)</sup> Г. Прохаска указываетъ на письмо Витовта къ Сигизмунду, въ которомъ в. князь литовскій просилъ не высылать болѣе короны, но это письмо было отправлено въ виду невозможности добиться ея. То было совершенно естественное колебаніе, но Витовтъ не оставилъ вполне мысли о коронѣ. *Ostatnie lata Witolda, 337.*

Польшей, Витовтъ не осуществилъ этой своей исконной мечты и не довелъ своего дѣла до конца. Для завершения созиданія литовско-русскаго государства необходимо было страхнуть съ него всѣ путы, привязывавшія Литву къ Польшѣ, но Витовтъ долго не рѣшался на то и принялся за энергическое выполненіе этой мысли только въ послѣдніе годы своей жизни. Смерть положила предѣлъ этимъ начинаніямъ, которыя могли быть столь важны для дальнѣйшей судьбы литовско-русскаго государства, а послѣ Витовта не нашлось человѣка, который счумѣлъ бы продолжить его дѣло. Вообще Витовтъ занималъ посредствовавшее и неустойчивое положеніе: онъ не хотѣлъ вполне присоединить Литву къ Польшѣ и быть покорнымъ намѣстникомъ польскаго короля, не преслѣдовалъ русской народности, къ которой не могли относиться сочувственно поляки, но и не входилъ въ искреннія отношенія съ русскимъ началомъ. Витовтъ желалъ стать выше племенной и религіозной розни, но былъ не въ силахъ искоренить ее.

При немъ продолжался процессъ внутренняго разрушенія того единенія литовскаго и русскаго началъ, которое устанавливалось до 1385 г. Смольняне, приобщенные при Витовтѣ къ литовско-русскому государственному организму, отложились—было отъ Витовта, „не могучи трѣпети насылая отъ иноверныхъ Ляховъ“<sup>1)</sup>. При Витовтѣ продолжалось раздѣленіе партій, возникшее послѣ 1385 г., и внимательный взоръ могъ замѣтить начатки ослабленія Литвы наряду съ упроченіемъ внѣшняго единства ея. Трудно было, конечно, всѣмъ угодить. Въ различныхъ провинціяхъ Жмуди Витовтомъ былъ недоволенъ простой народъ<sup>2)</sup>. Быть можетъ, вліяла и приверженность къ старому культу, который все еще держался въ литовскихъ земляхъ<sup>3)</sup>. Была оппозиція и со стороны нѣсколькихъ бояръ, переселившихся

1) Лѣт. великихъ князей литовскихъ, изд. А. Поповымъ, стр. 43.— Объ отношеніяхъ Витовта къ Смоленску см. въ ст. г. Васильевскаго „Княгиня Анна“.

2) Были недовольны „etliche gemeine lute und gebuwer“, которыхъ Витовтъ отдалъ „den edelsten baiaren und guten luthen czum dinste“. Было затѣяно возстаніе uff die baiaren und uff die gut lute. Cod. ep. Vit., № DCCCLXXXI, p. 411.

3) Въ одномъ хронографѣ, принадлежащемъ Виленской публичной библиотекѣ, есть любопытная статья, начинающаяся словами: „Скажемъ поганьскыя предѣсти быти сіцего и в Лихъ мѣсехъ“. На полѣ позднѣйшей рукой

въ Жмудь <sup>1)</sup>. Недовольные Витовтомъ примыкали къ Свидригайлу <sup>2)</sup> который, хотя былъ католикомъ, имѣлъ немало сторонниковъ въ литовско-русскихъ земляхъ и причинялъ Витовту немало затрудненій <sup>3)</sup>. За Свидригайла стояли также жмудины, не любившіе Витовта <sup>4)</sup>. Вслѣдствіе того Свидригайло казался Витовту опаснымъ соперникомъ и, быть можетъ, боясь его, Витовтъ не рѣшался искренно и всецѣло примкнуть къ русской партіи, не рассчитывая найти въ ней искреннюю поддержку. Геній Витовта сумѣлъ однако сдержать на время его правленія всѣ эти разнородные элементы въ предѣлахъ повиновенія и вѣшняго единенія. Витовтъ успѣлъ даже снискать любовь подданныхъ. Генне, бывавшій при дворѣ Витовта, говоритъ, что онъ не видѣлъ другаго богатаго князя, котораго любили бы такъ подданные <sup>5)</sup>. И недаромъ всѣ оплакивали въ смерти Витовта потерю отца отечества, какъ бы предчувствуя по словамъ современнаго ему историка, что съ Витовтомъ началось величіе христіанской Литвы и окончилось съ его смертью.

---

приписано: „се есть прелесть поганъская и внашом Литвѣ тося водило злое дѣло и до Витовта, бо Витовтову жону во Иряколе сожгли по смерти и потомъ почали переставати жечися“. Разумѣется, вѣроятно, первая жена Витовта. Въ статьѣ этой послѣ передачи сказанія о Совіи говорится: „ѿ велика прелесть діаволска, ꙗкъ езде къ литовскимъ рѣ, и къ латви, и къ прусы, и къ смѣ, и къ мѣст, и ныа многа азыкы, ꙗкъ совіею нарнются. мнѣше и дѣшъ сконны сѣра прокъ ника къ адъ, Совѣа, вышменъ клята Акимелеха. ꙗкъ и нитъ мѣтка телеса скоръ съжигаютъ на крадѣ.... лѣ же нитю ѿ Акимелеха, и многого роду сквернаго Совѣа, до сего лѣта кий науахѣ писати кыкы си, есть лѣ, ꙗкъ и ꙗкъ и ꙗкъ и ꙗкъ лѣ тѣе выло“. Ф. Добрянскій, Описаніе рукописей Вил. публ. библ. Вильна 1882, 249—250. Нѣкоторыя изъ названій боговъ, приведенныхъ въ этой статьѣ, совпадаютъ съ находящимися въ галицко-волинской лѣтописи подъ 1254 и 1258 гг.

1) Cod. ep. Vit, № CCCLXXXI.

2) Ibid., № DCCCXC, p. 490.

3) Ibid., pp. 406—407.

4) Ibid., № DCCCXXII, p. 439.

5) Przew. nauk. i literacki 1880, № 7, стр. 660. Есть также извѣстіе, что Витовта боялись его подданные: по словамъ Энея Сильвія тѣ, которыхъ Витовтъ приказывалъ laqueo se suspendere, предпочитали повиноваться, чѣмъ подпасть негодованію князя.

Еще при жизни Витовта поляки замѣчали сепаратизмъ литовскихъ бояръ и обвиняли ихъ въ томъ, что, въ случаѣ коронованіи Витовта, они изберутъ по его смерти короля, не справляясь съ волей Польши. Коронованіе не состоялось, но, тѣмъ не менѣе, литвины избрали великаго князя самостоятельно.

Исторія первыхъ двухъ лѣтъ послѣ смерти Витовта показываетъ, какъ насильственно была навязана Литвѣ идея политической уніи, какъ мало поборниковъ находила тамъ эта идея, которую съ литовской стороны поддерживалъ преимущественно Витовтъ. Не только русскіе, но даже литовскіе вельможи не признали уніи и возвратили полякамъ ихъ гербы. Самъ Ягайло нарушилъ избирательный законъ 1413 г., и, уступая необходимости, видя, что ничего не подѣлаетъ съ боярами и съ Свидригайломъ, назначилъ послѣдняго великимъ княземъ собственною властью, не совѣщаясь ни съ польскими, ни съ литовскими вельможами.

Съумѣй Свидригайло соблюдать надлежащій тактъ, унія Литвы съ Польшей рушилась бы.

Въ борьбѣ, которая велась въ Литвѣ послѣ смерти Витовта, особенно ярко выступила слабая сторона этого государства, этнографическая двойственность его, которая начала оказывать теперь сильное вліяніе на ходъ дѣлъ. Литовско-русское государство раздѣлилось на два враждебные лагеря. Жмудины и отчасти литвины, приверженные къ Кейстуту и его роду, приняли сторону Сигизмунда Кейстутовича, за котораго стали и поляки, недовольные тѣмъ, что Свидригайло былъ избранъ въ великіе князья Литвы безъ ихъ вѣдома литовскими и русскими боярами, не далъ записи о вѣрности и не присягнулъ на повиненіе королю и польскому государству. Русскія земли приняли сторону Свидригайла, покровительствовавшего русской народности. Онѣ надѣялись освободиться подъ его водительствомъ отъ связи съ Польшей и отъ того давленія, которое испытывали, и отстаять свою политическую и религіозную самостоятельность. Въ ополченіе Свидригайла стеклось множество русскихъ князей. За него поднялась огромная полоса русскихъ земель отъ устья Мухавца до Днѣпра, за него стали Витебскъ, Полоцкъ, Сѣверщина, Смоленскъ, земля Кіевская, Воынь; его поддерживали не только русскія массы и русскіе князья, каковы Острожскій, Збаражскій и другіе, но и такіе знатные литвины, какъ Румбольдъ, Гаптольдъ, подписавшіе Гродненскій договоръ объ избра-

ни на литовскій престолъ Сигизмунда Кейстуовича. Тогда впервые съ основанія литовско-русскаго государства обѣ коренныя народности его пришли въ рѣзкое и большое столкновеніе, а равно обновилась старая вражда польской народности къ русской. Къ несчастію, западная Русь не встрѣтила дѣятельной поддержки въ восточной, хотя Свидригайлу сочувствовали князья Московскій и Тверской и Новгородъ; въ дѣйствіяхъ русской партіи не было единства, а главное—Свидригайло не умѣлъ вести свои дѣла, какъ слѣдуетъ, оттолкнулъ отъ себя нѣкоторыхъ и далъ тѣмъ возможность восторжествовать польскому вліянію и Сигизмунду, защитнику уніи Литвы съ Польшей. Вслѣдствіе всего этого возстаніе литовской Руси при Свидригайлѣ окончилось неудачею.

Вновь затѣмъ рѣзко сказалась реакція православной Руси, какъ народности, оскорбленной въ своихъ правахъ, въ убіеніи в. князя Сигизмунда Кейстуовича, который, согласно съ Городельскимъ договоромъ, былъ признанъ польскими вельможами и литовскими, но въ сущности былъ креатурой поляковъ: его избраніе было дѣломъ польской политики, а равно и власть была доставлена ему польскимъ оружіемъ. Сигизмундъ считалъ себя подручникомъ польскаго короля, получившимъ Литву въ пожизненное владѣніе. Онъ сразу уступилъ Польшѣ нѣкоторыя изъ литовскихъ земель и вмѣстѣ согласился на переходъ Волини къ Польшѣ послѣ его смерти. Замѣчательно, что главными, виновниками убіенія Сигизмунда были волинскіе и подольскіе бояре, принадлежавшіе къ партіи Чарторыйскаго. Они видимо боялись за независимость Литвы и не сочувствовали территориальному ослабленію ея въ пользу Польши.

Такимъ образомъ, послѣ смерти Витовта литовско-русское государство находилось въ томительномъ переходномъ состояніи: оно не могло порвать окончательно связь съ Польшей и въ то же время боялось потерять самобытность: того опасались сами кровные литвины. При Сигизмундѣ I было рѣшено не пользоваться никакою помощью отъ поляковъ. Въ особенности озлобляли литовцевъ стремленія поляковъ отхватить нѣкоторыя земли, принадлежавшія Литвѣ. Литва тщетно отстаивала притязаній Польши Подолье, но не успѣла въ томъ. Также ревниво литвины отстраняли поляковъ отъ занятія должностей въ литовско-русскомъ государствѣ.

Исторія первыхъ лѣтъ послѣ убіенія Сигизмунда вновь показы-

ваетъ, какъ беспочвенна была въ Литвѣ унія съ Польшей. Въ Литвѣ было мало искреннихъ сторонниковъ уніи, идея о которой и по своему происхожденію <sup>1)</sup>, и по выполненію принадлежала Польшѣ. Мы видѣли, что эту идею поддерживалъ въ Литвѣ преимущественно Ягайло, Витовтъ же не противился ей, не желая возбуждать подозрѣній Ягайла. При Витовтѣ фикція уніи держалась только благодаря уступчивости и авторитету этого князя въ Литвѣ. Она существовала болѣе на бумагѣ, чѣмъ въ дѣйствительности. Шляхетскими привилегіями пользовались не только католики. Виднымъ до извѣстной степени положеніемъ пользовались и литовскіе татары, которымъ были предоставлены права, и евреи—землевладѣльцы. Послѣ смерти Витовта Ягайлу оставалось только подтвердить выборъ Свидригайла въ великіе князья, состоявшійся вопреки условію уніи безъ вѣдома поляковъ. Когда Ягайло вручилъ Свидригайлу перстень въ знакъ инвеституры и поляки утверждали, что унія состоялась, литвины отрицали ее. Поляки видимо встрѣчали постоянную антипатію со стороны русскихъ и литвиновъ. Тоже отрицаніе уніи проявилось и въ настроеніи литовцевъ послѣ убіенія Сигизмунда Кейстutowича. Литвины и русскіе избрали великимъ княземъ Казимира безъ вѣдома и согласія Польши—въ качествѣ истиннаго и справедливаго наследника, „который владѣлъ великимъ княжествомъ съ полными правами по обычаю своихъ предшественниковъ и управлялъ имъ вполне“, какъ заявлялъ Казимиръ. Выборъ этотъ не былъ утвержденъ польскимъ королемъ Владиславомъ Варшавскимъ, и затѣмъ наступило совершенное размирье. Не было никакого взаимнаго довѣрія. Литовскіе паны готовы были думать, что поляки хотятъ захватить ихъ въ плѣнъ и перебить, хотятъ обратить литовцевъ въ своихъ подданныхъ <sup>2)</sup>. Продолжался споръ о Подольѣ. Польша и Литва едва было совсѣмъ не раздѣлились, когда замѣнивъ Казимира, не согласившагося сначала на избраніе въ польскіе короли, поляки задумали выбрать другаго государя. Это было бы для нихъ весьма невыгодно, и потому они тотчасъ же избрали Казимира, какъ скоро онъ перемѣнилъ свое рѣшеніе: въ возведеніи Казимира на польскій престолъ поляки видѣли

<sup>1)</sup> Szajnocha, Jadwiga i Jagiełło, III, 5 и 323, 15 и 324. Смирновъ, Ягелло-Яковъ-Владиславъ, 100—101 и прим. 158.

<sup>2)</sup> Skarbiec II, № 1909.

единственное средство поддержать унію, договоръ о которой почти совсѣмъ не соблюдался до того времени. Но и съ избраніемъ Казимира въ польскіе короли разрывъ между Польшей и Литвой продолжался на первыхъ порахъ, и литовскіе бояре требовали признанія ничтожными договоровъ между обѣими странами и видимо не желали знать соглашеній 1413 и 1432 гг.

Казимиръ былъ первый изъ великихъ князей литовскихъ, которые носили польскую корону и въ то же время *фактически* владѣли великимъ княжествомъ литовскимъ. При немъ достигла, наконецъ, осуществленія уніа обоеихъ государствъ въ лицѣ одного государя. Съ 50-хъ годовъ XV в. Польша и Литва почти постоянно имѣли общихъ государей, и съ той поры началось болѣе тѣсное сближеніе литовско-русскаго государства съ Польшей. Упроченіе династіи Ягеллоновъ въ Литвѣ съ половины XV в. въ связи съ религіозными узами, сближавшими коренную Литву съ Польшей, не могло остаться безъ вліянія на нѣкоторое усвоеніе идеи уніи литвинами. Въ особенности работали въ Литвѣ въ пользу этой идеи литовскіе государи. Всѣ великіе князья литовскіе изъ дома Ягеллоновъ волей-неволей благопріятствовали союзу Литвы съ Польшей, а нѣкоторые и крѣпко стояли за него, какъ, напр., послѣдній представитель этого дома. Они могли носить польскую корону и передавать ее своимъ дѣтямъ лишь подъ условіемъ поощренія польскихъ притязаній. Желая упрочить оба престола за своимъ родомъ, литовскіе государи Ягеллоны должны были благопріятствовать уніи по примѣру Ягайла. Такъ какъ русскіе противились уніи, то великіе князья принимали мѣры къ подготовкѣ окончательнаго введенія ея, въ особенности въ XVI столѣтіи. Подготовка эта продолжалась въ теченіе цѣлаго вѣка. Она происходила и въ области политики, и въ области вѣры.

До 1387 г. русскій строй жизни потерпѣлъ сравнительно немного измѣненій въ литовско-русскихъ земляхъ. Обычаи русскаго народа не были существенно нарушаемы и литовцы примѣнялись къ нимъ.

Но русскій строй представлялъ рѣзкое отличіе отъ польскаго: онъ опирался на совершенно иныя начала, къ которымъ не могла не относиться враждебно польская знать. Такъ, въ русскихъ земляхъ, подвластныхъ Литвѣ, держалось вѣчеовое общинное начало<sup>1)</sup>. Литва

<sup>1)</sup> Бѣляевъ, 294 и слѣд.—Въ концѣ XIV в. въ переговорахъ со сто-

не знала, далѣе, обособленности сословій. Всѣ они состояли въ равномъ подчиненіи власти великаго князя. При нерасположеніи къ уни русскихъ и многихъ литовцевъ, великимъ князьямъ оставалось для проведенія ея уничтожить самобытность строя литовско-русскаго государства, внести разъединеніе въ массу населенія и найти опору для уни въ болѣе сильномъ разрядѣ населенія.

Къ тому и клонилась сознательно или безсознательно, умышенно или невольно политика литовскихъ государей съ половины XV в. Происходило постепенное сглаженіе особенностей литовско-русскаго уклада, сохранявшагося еще въ значительной степени въ первыя десятилѣтія послѣ уни 1387, 1401 и 1413 гг. Польскіе порядки проникали болѣе и болѣе въ Литву, само правительство которой представляло польскій строй идеаломъ.

Этотъ строй состоялъ въ чрезмѣрномъ расширеніи правъ шляхты насчетъ центральной власти и другихъ сословій, въ преобладаніи ея надъ другими классами населенія и въ освобожденіи ея отъ тягостей государственныхъ повинностей.

Тоже водворялось постепенно въ Литвѣ. Въ 1386 г. Владиславъ Ягайло пожаловалъ князю Теодору Даниловичу Острогъ и земли къ нему *cum libertate terrigenarum regni Poloniae*. Уже при Ягайлѣ и Витовтѣ, какъ мы видѣли, католическая аристократія литовско-русскаго государства была надѣлена польскими преимуществами и гербами. Полнаго уравниенія съ польскою шляхтою еще не было: литовское дворянство не получило, напр., права передавать вотчинныя земли безъ княжескаго разрѣшенія, не было освобождено отъ всѣхъ повинностей; но Городельскій привилегій предоставилъ и безъ того важныя преимущества литовско-католической знати и русской, которая измѣнила бы православію, именно право выбора князей и право сеймовъ. Этимъ водворялся въ Литвѣ польскій порядокъ. Изъ словъ акта, ко-

---

роны Жмуди выступали „von des gemeinen landis wegen czu Samaiten“ изъ разныхъ округовъ (Cod. ep. Vit., p. 23, № LXVII). Всѣ они являлись представителями отъ „deme ganczen lande czu Samayten“ (ib., p. 24, № LXVIII). Мы встрѣчаемся здѣсь съ проявленіями вѣчеваго строя, слѣды котораго въ русскихъ земляхъ великаго княжества литовскаго держались очень долго въ качествѣ отголосковъ старины.



имъ польская шляхта уступала въ Городѣ свои гербы литовской шляхтѣ, видно, что само польское дворянство интересовалось расширеніемъ правъ литовско-католическаго дворянства. Польская шляхта общала помогать литовской и хлопотать объ увеличеніи льготъ польской.

Польское право рано утвердилось въ повѣтахъ Бѣльскомъ, Дорогичинскомъ и вообще на литовскомъ Полѣсѣ<sup>1)</sup>. Въ 1432 г. Луцкая земля, т. е. ея дворяне, была освобождена отъ платы повинностей и шляхта ея уравниена съ польскою<sup>2)</sup>. Потомъ былъ изданъ цѣлый рядъ такихъ постановленій. Жалованной грамотой 1457 г. литовскому, русскому и жмудскому духовенству, дворянству, рыцарямъ, шляхтѣ, боярамъ и мѣстичамъ Казимиръ IV даровалъ права, какими пользовались тѣже сословія въ Польшѣ: дѣти могли наследовать послѣ отца, вдова послѣ мужа, дочерей позволялось выдавать въ замужество, не испрашивая княжескаго разрѣшенія. Мало по малу, дворянство успѣло захватить въ свои руки управленіе государствомъ. Власть великаго князя, которая была въ Литвѣ первоначально неограниченна, подпадала большому и большому ограниченію со стороны рады, или сената<sup>3)</sup>. При Витовтѣ упоминается *полная* боярская рада на ряду съ малою, но власть великаго князя была еще по прежнему неограниченна, и бояре не имѣли значительнаго вліянія на дѣла. Часто Витовтъ сносился самостоятельно

---

<sup>1)</sup> Такова, по нашему мнѣнію, правильная форма названія той мѣстности, встрѣчающаяся уже въ XIII в. и заслуживающая предпочтенія предъ позднѣйшею—Подлякія, Подлясье (Podlasia у Сарницкаго), Подлясье.

<sup>2)</sup> Арх. ю.-з. Россіи, ч. V, т. 1, № 1.

<sup>3)</sup> При Гедеминѣ видимъ какъ бы боярскую думу. Послы папскихъ легатовъ, представившіеся Гедемину 3 ноября 1324 г., увидѣли его сидящимъ посреди своихъ совѣтниковъ. На слѣдующій день послы вновь были потребованы во дворецъ, и князь былъ опять окруженъ совѣтниками, которыхъ было около 12 человекъ. Въ совѣтѣ Гедемина постоянно засѣдалъ въ то время доминиканецъ Николай, а минориты уже годъ не пользовались такою честью.—Великокняжеская рада упоминается въ договорѣ Ягайла съ орденомъ 1382 г., въ грамотѣ Любарта и въ грамотахъ другихъ удѣльныхъ князей. О радѣ литовско-русскихъ князей XV в. см. у Ключевскаго, Боярская дума древней Руси, М. 1882, стр. 152—156. Г. Первольфъ точно также считаетъ литовскую раду остаткомъ старой боярской думы („Osvěta, № 6, стр. 493). Ср. выше (въ III-й гл.).

лю внѣшнимъ дѣламъ <sup>1)</sup>). Послѣ него постепенно вліяніе рады на дѣла усиливалось въ литовско-русскомъ государствѣ. Такому усилению пособила Борьба Свидригайла съ Сигизмундомъ и въ особенности необходимость руководства для Казимира IV въ годы его юности. В. кн. Александръ въ привиллегіи 1492 г. узаконилъ значительное вліяніе рады и обязался не поступать вопреки принятому рѣшенію съ ея совѣта. Александръ пообѣщаль радѣ не смѣнять должностныхъ лицъ иначе, какъ за доказанныя преступленія, и вообще дѣйствовать въ нѣкоторыхъ случаяхъ, напр. при замѣщеніи должностей, лишь съ согласія рады. Впрочемъ, эти ограниченія не соблюдались строго па дѣлѣ.—Стали *избирать* великихъ князей <sup>2)</sup>), хотя соблюдали при этомъ наследственные права. Словомъ, Литва готовилась превратиться въ такую же аристократическую республику, какъ Польша. Получили широкое распространеніе сеймы <sup>3)</sup>

---

<sup>1)</sup> Въ совѣтѣ Витовта засѣдали Виленскій католическій епископъ и *consilarii Litwanie*, а по временамъ *alii multi baiori*. Cod. ep. Vit., p. 816, № МСОСXLV.

<sup>2)</sup> Избирательное право литовскихъ вельможъ было установлено впервые актомъ Городельской уніи. См. цитов. брошюру Шиманскаго о способѣ наследованія въ литовско-русскомъ государствѣ (*Die Wahlen der Grossfürsten etc.*).

<sup>3)</sup> Сарницкій (при Лейпц. изд. Длугоша col. 1156—1157) называетъ первымъ сеймомъ литовскаго народа съѣздъ въ Кревѣ въ 1385 г. для обсужденія условій уніи Литвы съ Польшею. Ср. въ III-й гл. упоминаніе 1-й лит.-р. лѣт. объ этомъ съѣздѣ и слова Ягайла въ Городельскомъ актѣ о томъ, что онъ приступилъ къ уніи „*de consensu unanimi nostro et aliorum patrum nostrorum et omnium Baronum Nobilium, Procerum et Vojarorum ejusdem terrae Lithuaniae voluntate accedente et assensu*“. Ср. сомнѣніе Смирнова въ вѣрности этого сообщенія: „Споръ между Литвою и Польшею о правахъ на Волынь и Подолю“, стр. 6. Ягайло могъ не обратить вниманія на возраженія противъ уніи, буде таковыя раздавались, и присутствіе князей и знати еще не означало ихъ права останавливать рѣшеніе. Вообще въ то время важные правительственные акты заключали перечисленіе присутствовавшихъ князей. По словамъ акта 1401 г., унія была водворена съ согласія Ягайла *et omnium Baronum, Nobilium, Procerum et Vojarorum terrae Lithuaniae*; значитъ, русскихъ не спрашивали тогда. Ср. слова Ягайла въ грамотѣ на имя Виленскаго епископа: „Желая распространить католи-

и сеймики, вѣроятно—не безъ польскаго вліянія, потому что сеймы не могутъ быть сближаемы съ древне-русскою боярскою думою и напоминаютъ скорѣе древне-русскіе княжескіе *семы* <sup>1)</sup>. Особенно быстро сглаживались отличія литовско-русскаго государственнаго строя отъ польскаго въ послѣдніе годы правленія Сигизмунда-Августа, который употреблялъ всѣ мѣры къ подготовкѣ уни, старался сгладить преграды въ особенностяхъ строя и приучить смотрѣть на Польшу, какъ на страну, въ которой тѣже порядки, что и въ Литвѣ. Не смотря однако на всѣ эти мѣропріятія въ литовско-русскомъ государствѣ шляхта до конца существованія его не успѣла еще выдѣлиться въ замкнутую касту, хотя въ средѣ ея уже выработывался презрительный взглядъ на „ремесло хлопское“.

Одновременно съ приспособленіемъ положенія и значенія литовско-русскаго дворянства къ польской государственной идеѣ совершались перемѣны въ положеніи другихъ сословій.

Правительство выдѣляло горожанъ изъ общей массы областного населенія, изъ-подъ вѣдѣнія воеводъ и старостъ и расчленяло городскую общину, обособляя городскіе цехи мѣщанъ. Впрочемъ, до конца XV в. нѣмецкое право, приводившее къ такой перемѣнѣ, прививалось не особенно успѣшно въ литовско-русскихъ земляхъ.

Довольно рано замѣчаются опыты прикрѣпленія крестьянъ <sup>2)</sup>. Происходили пожалованія отдѣльныхъ крестьянскихъ семействъ съ землями, которыя прежде были свободны <sup>3)</sup>. При Витовтѣ наряду съ

чешскую вѣру въ земляхъ нашихъ *русскихъ* и литовскихъ, мы, по волѣ и съ согласія братьевъ нашихъ свѣтлѣйшихъ князей и *всѣхъ дворянъ* (*nobilium*) *земли литовской*, положили, установили“ и пр.

<sup>1)</sup> См. о сменахъ въ древне-русскихъ лѣтописяхъ. Одинъ изъ позднѣйшихъ снемовъ см. въ лѣт. по Лаврент. сп. подъ 1301 г.

<sup>2)</sup> Такъ, напр., въ концѣ XIV в. Витовтъ „подавалъ люди Крупосови и пинѣгѣ; такъ и доселѣ (1444) служатъ тые люди тымъ Круповичамъ“. Въ жалованной грамотѣ Свидригайла Петру Мыщицу 1408 г. на имѣнія въ Кременецкомъ повѣтѣ говорится, что они даются ему „со всеми платы, што къ тымъ именемъ слушаетъ и слушало и *также слуи*“.... Встрѣчаются грамоты, жаловавшія людей.

<sup>3)</sup> См., напр., Антоновича и Козловскаго Грамоты великихъ князей литовскихъ, стр. 21, № 10.

чиншевиками были несвободные люди <sup>1)</sup>. Въ 1454 г. Казимиръ закрѣпилъ пожалованныя земли за владѣльцами. Съ того времени въ отношеніи къ крестьянамъ все болѣе и болѣе усвоились польскіе порядки. Общинный судъ (судъ *konь* или *вѣчь* <sup>2)</sup>) перешелъ во владѣльче-

<sup>1)</sup> Слово *чиншь* въ литовско-русскихъ земляхъ было въ употребленіи уже при Витовтѣ. См., напр., Cod. ep. Vit., № ССХLІ, р. 77. Czinsheftik=чиншевикъ въ документѣ 1404 г. (ib., р. 103, № ССХСV).—Въ Cod. ep. Vit. встрѣчаются данныя о землевладѣніи въ Жмуди въ началѣ XV в. Крупные землевладѣльцы именовались тамъ боярами и лучшими людьми (App. № IV, р. 984). У жмудскихъ бояръ были родовыя помѣстья (р. 171, № СССХСІV) и населенныя деревни. Ихъ „*natura ab origine in artibus bellicis et strenuis prout experientia testatur*“, „*conspicuos constituit et viriles*“ (ib., App. № VI, р. 1022). Подданные, при переселеніи бояръ, слѣдовали за ними (ib., 1035).—По документу 1401 г. въ Жмуди были люди *czynshafte und eigen* (Cod. ep., р. 77). Мнѣніе г. Прохаски см. на стр. 80: „*są to zdaje się ascripticii czyli adscripti ludzie nieswobodni, którym nadana była ziemia pod warunkiem pełnienia pewnych osobistych posług i nieopuszczania tej ziemi. Ob. Hnbe: Prawo polskie w wieku XIII. Warsz. 1874 str. 39 i n. Takich to znać mało było w ówczesnej Litwie a tem mniej na Żmudzi. Przeciwnie z chłorów (gebuer, cuncti coloni ascripticii sive liberi, porównaj Hube ibid. р. 47) składało się całe społeczeństwo.*“ О несвободныхъ людяхъ въ Жмуди см. еще Cod. ep. р. 165, № ССCLXXXIX.—О чиншевикахъ въ литовско-русскихъ земляхъ см. ст. г. Новицкаго: „Чиншевое владѣніе въ юго-западной Россіи“ (Труды Кіевск. юрид. общ., прибавленіе къ протоколамъ 1880 года, К. 1883, стр. 60—80).

<sup>2)</sup> См. статью г. Кулиша „Паденіе шляхетскаго господства въ Украинѣ обѣихъ сторонъ Днѣпра въ XVII столѣтіи“ въ „Вѣстн. югозап. и зап. Россіи“ 1862, июль, стр. 37. До монографіи Иванишева о конныхъ судахъ о нихъ въ научной литературѣ имѣлись лишь краткія упоминанія. См. Jaroszewicz, *Obraz Litwy I*, 159. Тотъ же общинный строй проявлялся и въ западнорусской церкви. Такъ, напр., Макарія избрали во львовскіе епископы „яко духовные и шляхта и мѣщане, такъ все посполство отъ большихъ и до меньшихъ земель русскихъ и посполскихъ“. См. ст. Г. Маркевича „Выборное начало въ духовенствѣ въ древне-русской, преимущественно юго-западной церкви“ въ „Трудахъ Кіевской дух. Ак.“ 1872, авг. и сент. кн., „Основныя черты внутренняго строя западно-русской церкви въ XVI и XVII вв.“ О. Левицкаго въ август. кн. „Кіевской Старины“ 1884 г., а также ст. А. С. Лебедева „Объ избраніи въ епископскій санъ въ древней вселен-

скій <sup>1)</sup>). Угнетеніе постепенно усиливалось, и явилось немало бѣглыхъ. Крестьяне переходили изъ однихъ имѣній въ другія. Уже при Витовтѣ были бѣглые крестьяне, спасавшіеся въ орденскія земли <sup>2)</sup>. Земскій привилегій Казимира Ягайловича говоритъ о крестьянахъ, пожалованныхъ князьямъ, о крѣпостныхъ шляхты и мѣщанъ и о бѣглецахъ, укрывавшихся въ княжескихъ имѣніяхъ, и наоборотъ о бѣглыхъ великокняжескихъ подданныхъ. Помѣщикамъ было предоставлено право суда надъ крестьянами за исключеніемъ дѣлъ уголовныхъ. Были также и въ XVI в. люди, „осаженные на воли, и люди прихожіе (ин. „похожіе“), дававшіе дани съ пашень, работавшіе съ толоки и т. п. Работавшіе по 2 дня въ недѣлю („служившіе ко двору“) давали извѣстную сумму „мостовничому воеводиному“ по замощеніи моста. Уставъ о волокахъ 1557 г. назначилъ довольно крупныя повинности. Вообще въ XVI в. усиленно готовилось закрѣпощеніе <sup>3)</sup>. Оно не обходилось безъ протеста <sup>4)</sup>, но въ періодъ самостоятельности литовско-русскаго государства не видно рѣзкихъ внѣшнихъ взрывовъ. Въ возстаніи за Свидригайла участвовалъ простой народъ, который, быть можетъ, предвидѣлъ бѣду и который, по словамъ Герберштейна, находился со временъ Витовта въ полномъ распоряженіи панскихъ урядниковъ <sup>5)</sup>. Потомъ недовольное крестьянство

---

ской и русскаго церкви“ въ сент. кн. „Русск. Вѣстн.“, 1873 г. Избирательное начало пало въ западно-русской церкви подъ вліяніемъ польскихъ порядковъ, что доказываетъ г. Левицкій.

<sup>1)</sup> Объ этомъ переходѣ см. у Леонтовича: „Крестьяне юго-западной Руси по литовскому праву XV и XVI столѣтій“, Кіевъ 1863, стр. 39 и д.

<sup>2)</sup> Cod. ep. Vit., № CCCXCIX, р. 177.

<sup>3)</sup> См. ст. г. Юзефовича „Очеркъ хозяйственныхъ отношеній въ Малороссіи, на правомъ берегу Днѣпра въ XVI в.“ въ „Вѣстн. юго-зап. и зап. Россіи“, годъ I, окт. и декабрь.

<sup>4)</sup> На Виленскомъ сеймѣ 1554 г. волынскіе дворяне ходатайствовали предъ правительствомъ, чтобы „люди отчизные и непохожіе, которые въ имѣніяхъ пановъ радъ князятъ и панятъ мѣшкаютъ, съ имѣній ихъ поутекавши, абы были за доводомъ ихъ выданы“.

<sup>5)</sup> Витовтъ узаконилъ, чтобы крестьяне работали въ пользу помѣщика по 14 дней въ годъ съ каждой волоки. Съ конца XV-го в. приходилось работать по 1 дню съ волоки въ недѣлю. Измѣреніе земли волоками и теперь въ употребленіи на Волыни. О крестьянахъ въ литовско-русскихъ земляхъ

находило иной исходъ. Низъ, поднѣпровье и земли по р. Богу были гостепріимнымъ краемъ, гдѣ еще не подвергался стѣсненію козацкій строй, державшійся тамъ съ татарскаго времени. Изъ глубины Литвы, изъ окрестностей Вильны бѣжали *на низъ*, въ *дикія поля*, и тѣмъ предотвращалось пока дѣятельное сопротивленіе народныхъ массъ утѣсненію. Такъ было въ XVI в. и даже въ началѣ XVII-го.

*(Окончачіе слѣдуетъ).*

---

см. ст. г. Новицкаго въ „Арх. ю.-з. Россіи“, ст. г. Мордовцева „Крестьяне югозападной Россіи въ XVI в.“ въ Архивѣ Калачова, кн. III, 1862. Немало данныхъ для характеристики крестьянскаго быта въ XVI в. предъ уніей можно найти въ инвентаряхъ, составленныхъ въ половинѣ того столѣтія. Выписки изъ инвентарей Витебска и Могилева см. въ „Вѣстн. юго-зап. и зап. Россіи“, годъ I, октябрь (1862). Часть люстраціи XVI в. издапа г. Яблоновскимъ въ *Zródła dziejowe*. Характеристика быта крестьянъ по этимъ даннымъ была представлена В. Б. Антоновичемъ въ рефератѣ, читанномъ въ Историч. Обществѣ Нестора Лѣтописца и переданномъ въ краткомъ изложеніи въ „Кіевлянинѣ“ 1878 г. Описаніе восьми замковъ 1552 г. имѣеть вскорѣ выйдти въ свѣтъ подъ ред. В. Б. Антоновича въ „Арх. ю.-з. Россіи“.



ЛЕКЦІИ

ПО

ИСТОРИИ ГРЕЦИИ.

Доцента П. Аландскаго.







Изъ всѣхъ литературныхъ памятниковъ Греціи, поэмы Гомера изучались наиболѣе долго и тщательно. Они заключаютъ въ себѣ почти весь матеріалъ для политической исторіи Греціи въ древнѣйшія времена. Матеріалъ этотъ далеко еще не исчерпанъ и не извлеченъ на свѣтъ весь вполнѣ. Историкъ не можетъ положиться ни на одно изъ многочисленныхъ изображеній гомеровскаго общества съ увѣренностью, что въ этомъ изображеніи соединены *все* черты, пригодныя для его цѣлей. Каждый не все примѣчаетъ, и, изъ того, что примѣтитъ, беретъ—что вздумается, что ладится съ его предвзятой идеей о предметѣ. Для изоцрѣнія способности примѣчать не только крупныя, но и мелкія данныя, не только прямо, но и косвенно относящіяся къ вопросу, необходимо рѣшительно и безусловно: *во первыхъ* поставить вопросъ съ надлежащей точки зрѣнія, согласно съ понятіемъ о предметѣ и задачахъ политической исторіи, какъ особой науки, и *во вторыхъ* поставить вопросъ не только въ общихъ чертахъ, но и въ частностяхъ, въ подробностяхъ, подсказанныхъ хотя и гипотетическимъ, предварительнымъ, но тѣмъ не менѣе яснымъ и отчетливымъ представленіемъ о томъ, что составляетъ предметъ вопроса. Какъ бы ни былъ мелоченъ и узокъ вопросъ, не забывайте при постановкѣ сличить его съ общимъ понятіемъ о наукѣ, признаннымъ вами за наиболѣе удовлетворительное. Какъ бы ни былъ новъ и теменъ предметъ, возбудившій вопросъ, старайтесь при постановкѣ послѣдняго собрать все, что имѣется для составленія предварительнаго представленія о предметѣ. Ясное понятіе о наукѣ укажетъ направленіе, въ которомъ слѣдуетъ искать; отчетливое представленіе о предметѣ (гипотеза) сообщитъ чуткость и зоркость вниманію изслѣдователя.

б) Факты недоступны историку, онъ имѣетъ дѣло лишь съ отраженіемъ ихъ въ сознаніи свидѣтелей—очевидцевъ, или свидѣтелей—посредниковъ. По каждому пункту вопроса первые составляютъ меньшинство, а иногда и вовсе отсутствуютъ; вторые берутъ числомъ, но сообщаютъ по большей части лишь слухи, случайно подхваченные и плохо или вовсе не провѣренные. Повѣрка свидѣтельскихъ показаній и отдѣленіе въ нихъ того, что принадлежитъ факту, отъ того, что составляетъ домыселъ или вымыселъ свидѣтеля,—есть дѣло исторической критики, особаго искусства, не владѣя которымъ можно быть разказчикомъ, но не историкомъ. Сравнивая фактъ съ его отраженіемъ въ сознаніи, не трудно убѣдиться, что между ними всегда есть раз-

нища въ слѣдующихъ трехъ пунктахъ: въ отраженіи нѣтъ того, что есть въ фактѣ; въ отраженіи есть то, чего нѣтъ въ фактѣ; то, что есть въ фактѣ, находится и въ отраженіи, но въ иномъ видѣ, размѣрахъ и освѣщеніи, сообразными съ свойствамъ отражающей среды, т. е. сознанія даннаго свидѣтеля.—Въ этихъ трехъ различіяхъ задача исторической критики состоитъ въ открытіи пробѣловъ, излишествъ и искаженій, могущихъ быть въ историческихъ свидѣтельствахъ. Исполняя свое дѣло, критика очищаетъ матеріалъ, но не увеличиваетъ его; она уничтожаетъ призрачное, но не создаетъ истиннаго знанія.

Задача критики проще тамъ, гдѣ историкъ имѣетъ дѣло съ показаніями свидѣтелей - очевидцевъ. Для повѣрки такихъ показаній критика пользуется какъ внутренними, такъ и внѣшними критеріями. Внутреннія заключаются въ содержаніи свидѣтельства, въ характерѣ умственного процесса, произведшаго свидѣтельство, и наконецъ въ личности и положеніи свидѣтеля. Внѣшними критеріями служатъ показанія другихъ свидѣтелей, а равно и прочвыя результаты знанія, какъ въ данной области, такъ и въ другихъ смежныхъ съ нею. Какъ согласіе и стройность подробностей еще не ручаются за достовѣрность свидѣтельствъ, такъ точно внутреннія противорѣчія и несообразности еще не доказываютъ, что оно все есть ложь или заблужденіе. Цѣлое, не заслуживающее довѣрія, можетъ быть составлено изъ частей болѣе или менѣе вѣроятныхъ. Таковы весьма часто рассказы свидѣтелей—очевидцевъ о чудесахъ. Содержаніе историческаго свидѣтельства должно разсматривать и оцѣнивать прежде всего въ связи съ умственнымъ процессомъ, породившимъ его. Свидѣтельства заключающіяся въ мифахъ и легендахъ, становятся примѣтными и понятными лишь при свѣтѣ теоріи образованія мифовъ и легендъ. Въ народныхъ сказаніяхъ историка поражаетъ и смущаетъ смѣсь чудеснаго и невѣроятнаго съ правдоподобнымъ и естественнымъ, неопредѣленность мѣста и времени событій, черты чудовищной грубости нравовъ рядомъ съ высокими подвигами и прекрасными чувствами. Разложить эту смѣсь правды и вымысла и выдѣлить оба эти элемента ея порознь казалось невозможнымъ Дж. Гроту, и въ своей знаменитой Исторіи Греціи онъ ограничился простымъ пересказомъ богатаго содержанія греческой мифологіи. М. Дункеръ пользуется мифами для политической исторіи, но извлекаетъ изъ нихъ историческій матеріалъ съ помощью такихъ грубыхъ приемовъ, что его выводы по боль-

шей части не имѣють убѣдительности въ глазахъ читателя. Болѣе удачный опытъ критическаго изслѣдованія мѣоовъ представляютъ слѣдующіе труды: С. Wachsmuth: Die Stadt Athen im Alterthum Lpzg. 1874, Gilbert: Altattische Komenverfassung. Lpzg. 1874. Сочиненіе Л. Боеводскаго, Каннибализмъ въ греческихъ, мѣоахъ также заслуживаетъ вниманія. Для знакомства съ теоріей происхожденія мѣоовъ: Tito Vignoli: Mythus und Wissenschaft. Leipz. 1880. Edw. Clodd: The Childhood of Religions. Lond. 1876—мастерской очеркъ теоріи образованія мѣоовъ. Весьма дѣльные мысли объ источникахъ и формахъ вымысла (неумышленнаго) можно найти въ статьѣ: Примитивная Логика, Н. Згурскаго въ журналѣ Мысль 1880. №№ 9, 10.

Поэзія Грековъ представляетъ обильный запасъ современныхъ свидѣтельствъ о политической жизни, но и эти свидѣтельства становятся пригодными и понятными лишь тогда, когда историкъ будетъ разсматривать ихъ при свѣтѣ теоріи поэтическаго творчества. Предназначенность вымысла отличаетъ поэзію отъ мѣоологіи. Но и завѣдомый вымыселъ, точно также какъ и неумышленный, для созданія своихъ образовъ пользуется матеріалами изъ дѣйствительности. Вымыслу принадлежитъ лишь подборъ и сочетаніе данныхъ опыта въ образы лицъ и событій, размѣры и освѣщеніе ихъ. Каждый родъ поэзіи въ этомъ отношеніи предъявляетъ свои требованія, которымъ и подчиняется художникъ. Одно и тоже явленіе дѣйствительной жизни иначе отразится въ торжественной одѣ и иначе въ комедіи или сатирѣ. Разсматривая поэтическое произведеніе какъ источникъ для исторіи необходимо имѣть въ виду не только общія условія поэтическаго творчества, но и частныя, обязательныя лишь для того рода поэзій, къ которому принадлежитъ данное произведеніе. Эта простая и очевидная истина весьма часто забывается историками, которые не прочь одинаковымъ способомъ допрашивать Фукидида и Аристофана, Тацита и Ювенала. До Дж. Грота объ афинской демократіи и демагогахъ судили по комедіямъ Аристофана такъ, какъ по портрету, а не по каррикатурѣ. Весьма дѣльные мысли объ этомъ предметѣ можно найти въ сочиненіи: W. Vischer, Kleine Schriften, B. I., въ ст. Ueber die Benutzung d. alten Komödie als geschichtliche Quelle; особенно же у Н. Müller-Strübing: Aristophanes und die historische Kritik Lpzg. 1873 стр. 1—75. У насъ по вопросу объ отношеніи трагедій Софокла къ современной

поэту дѣйствительности въ Аѳинахъ см. сочиненіе **Θ. Г. Мищенко**, изданное въ 1874. г.

Не только въ мнѳологіи и поэзіи, гдѣ присутствіе вымысла очевидно, необходимо каждое свидѣтельство сопоставлять съ характеромъ умственного процесса, результатомъ коего оно является, но тоже требованіе обязательно, хотя въ меньшей степени, также и для прозы. Свидѣтельства историка и публициста являются продуктомъ на столько различной работы ума и чувства, что было бы весьма несправедливо понимать и цѣнить ихъ по одной мѣркѣ. Сочиненіе о политіи аѳинской, несправедливо приписываемое Ксенофону, составляетъ весьма важный источникъ для исторіи аѳинской демократіи; но, пользуясь имъ, мы никогда не должны забывать, что авторъ его принадлежитъ къ числу политическихъ противниковъ демократіи. Еще менѣе можно полагаться на отзывы и сужденія аѳинскихъ ораторовъ о лицахъ, событіяхъ и учрежденіяхъ, имъ современныхъ. Даже показаніями философовъ слѣдуетъ пользоваться, не забывая, что надъ умомъ этого класса людей постоянно господствуетъ одна какая нибудь идея, лежащая въ основѣ ихъ міровоззрѣнія. Въ своемъ творествѣ писатель не только подчиняется требованіямъ избраннаго имъ рода литературы, но проявляетъ также и свою личность, свойства которой необходимо принимать въ расчетъ при оцѣнкѣ и истолкованіи его свидѣтельствъ, и это тѣмъ болѣе, что складъ и характеръ личности побуждаетъ самыя искреннія намѣренія и усилія воли. Въ началѣ своей лѣтописи Тацитъ обѣщаетъ излагать событія *sine ira et studio*, но вопреки этому намѣренію скоро даетъ чувствовать свои симпатіи къ однимъ и антипатіи къ другимъ лицамъ. Труднѣе всего для историка имѣть дѣло съ показаніями писателей, личность которыхъ или вообще безцвѣтна, или искусно заслонена маскою наивности и правдолюбія; въ видѣ примѣра можно указать на Ксенофонта и даже отчасти на Геродота.

Изъ критеріевъ внѣшнихъ на первомъ мѣстѣ слѣдуетъ поставить показанія другихъ свидѣтелей, относящіяся къ тому же предмету. Согласіе здѣсь увеличиваетъ вѣроятность въ томъ случаѣ, если нѣтъ поводовъ думать, что различныя свидѣтельства въ концѣ концовъ идутъ изъ одного и того же источника. Согласіе **Θувидида** и **Аристофана** въ оцѣнкѣ и изображеніи личности и дѣлъ **Клеона** еще не ручается за вѣрность этой оцѣнки, коль скоро есть основаніе предполагать, что сужденія обоихъ писателей были подсказаны сходными политическими

убѣжденіями. Въ случаѣ противорѣчія предпочтеніе отдается свидѣтельству, обладающему болѣе солидными внутренними признаками достовѣрности; противорѣчія въ оцѣнкѣ и изложенія событій и мотивовъ, встрѣчающіяся въ изобиліи въ рѣчахъ Демосоена и Эсхина, заставляютъ критика пристально вглядываться въ характеръ и убѣжденія обоихъ свидѣтелей, и здѣсь искать основаній для предпочтенія одного изъ нихъ другому. Если нѣтъ другихъ свидѣтельствъ для сличенія съ данными, если послѣднее таково, что, не представляетъ возможности провѣрить его внутренними критеріями; тогда для исторической критики остается одинъ выходъ: сличить данное свидѣтельство съ общими результатами знанія. Чѣмъ достовѣрнѣе эти результаты, чѣмъ ближе относятся они къ тому факту, о которомъ показываетъ свидѣтельство, повѣряемое критикомъ,—тѣмъ важнѣе и надежнѣе будетъ выводъ, добытый изъ сличенія. Недавно найденъ въ одномъ берлинскомъ папирусѣ отрывокъ, неизвѣстно изъ каковаго писателя и сочиненія, по смыслу котораго (впрочемъ не ясному) выходитъ, что еще въ 639 г. поселане и ремесленники получили право занимать должность архонтовъ въ Афинахъ. Это свидѣтельство—единственное и до того отрывочно, что его нельзя ни сличить съ другими, ни судить по внутреннимъ признакамъ. Очевидно, при оцѣнкѣ его остается лишь сличеніе съ тѣмъ, что намъ вообще извѣстно объ исторіи афинской общины. Только нужно имѣть въ виду, что согласіе въ подобныхъ случаяхъ сильнѣе говоритъ въ пользу свидѣтельства, чѣмъ противорѣчіе противъ него. Почему?

Показанія свидѣтелей—очевидцевъ или вообще современниковъ составляютъ меньшую долю въ общей суммѣ преданія о древней Греціи. Гораздо чаще историку приходится имѣть дѣло съ извѣстіями и мнѣніями писателей, жившихъ на нѣсколько поколѣній, иногда—вѣковъ, позже событій, ими изображаемыхъ. Въ такомъ случаѣ задача критики еще болѣе усложняется. Въ извѣстіяхъ позднѣйшихъ писателей нужно различать двѣ доли: то, что принадлежитъ имъ, и то, что заимствовано ими у предшественниковъ. По отношенію къ первой долѣ задача критики состоитъ въ томъ, чтобы найти основы, на коихъ покоится личное мнѣніе писателя и испытать ихъ прочность и соразмѣрность съ выводомъ, который дѣлается изъ нихъ. Въ случаѣ, если писатель, высказывая личное мнѣніе, не приводитъ основаній для него, критика оцѣниваетъ мнѣніе, соображаясь съ тѣмъ, что извѣстно о личности автора. Такого рода соображенія внушаютъ довѣріе къ мнѣ-

ніямъ Аристотеля о различныхъ учрежденіяхъ аѳинской общины, хотя эти мнѣнія приводятся позднѣйшими риториками обыкновенно безъ всякихъ указаній на ихъ основанія.

Древніе писатели, дѣлая заимствованіе у ихъ предшественниковъ, рѣдко съ точностью обозначали источникъ и размѣры своихъ заимствованій; отсюда—трудность отличить свое и чужое у каждаго писателя. Тамъ, гдѣ источникъ указанъ, критикѣ нужно опредѣлить въ чемъ состоитъ заимствованіе:—въ буквальномъ ли повтореніи, или въ передѣлкѣ того, что стоитъ въ источникѣ. Плутархъ, въ жизни Солона, приводитъ цѣликомъ отрывки изъ элегій послѣдняго; въ другихъ случаяхъ онъ ограничивается передачей чужаго мнѣнія своими словами. Наиболѣе трудностей представляютъ тѣ случаи, а ихъ большинство, гдѣ писатели заимствуютъ у предшественниковъ, не называя ихъ и не указывая, въ чемъ состоитъ и на сколько простирается заимствованіе. Надъ такими случаями и истоцаетъ свои силы критика источниковъ древней исторіи, успѣвшая вызвать обширную литературу, множество предположеній и пріемовъ, но въ концѣ концовъ пришедшая къ довольно незначительнымъ результатамъ. Историки Греціи и Рима увлеклись примѣромъ Л. Ранке, который, занимаясь новой исторіей, съ большимъ успѣхомъ старался свести показанія позднѣйшихъ писателей къ ихъ первоисточникамъ. Но при изученіи новой исторіи сличеніе первоисточниковъ съ заимствованіями и подражаніями возможно, потому что и то, и другое сохранилось, тогда какъ въ древней исторіи намъ приходится почти всегда имѣть дѣло только съ позднѣйшими писателями, ибо первоисточники до насъ не сохранились. Сличеніе невозможно; остается прибѣгать къ болѣе сложнымъ и окольнымъ пріемамъ, которые всегда основываются на догадкахъ, недоступныхъ или не выдерживающихъ повѣрки. Для знакомства съ пріемами современной критики источниковъ древней исторіи см. С. Peter: *Zur Kritik der älteren römischen Geschichte* Halle. 1879. L. O. Bröcker: *Moderne Quellenforscher und antike Geschichtschreiber* Innsbruck. 1882. П. Аландскій: „Древнѣйшій періодъ исторіи Рима и его изученіе“. Кіевъ 1882 г. Въ этомъ послѣднемъ сочиненіи на стр. 32 указано, что возможно едѣлать въ области исторической критики. Брөккеръ и Петеръ занимаютъ главнымъ образомъ опроверженіемъ результатовъ, добытыхъ критиками, которые къ древней исторіографіи прилагали методу Ранке.

§ 18. с) Историческій фактъ никогда не отражается вполне въ сознаниі наблюдателя, даже способнаго и приготовленнаго къ своему дѣлу. Въ новой исторіи то, что ускользнуло отъ вниманія одного наблюдателя, часто подмѣчено и сохранено другими. Въ древней исторіи лишь въ рѣдкихъ случаяхъ есть возможность восполнять показанія одного свидѣтеля показаніями другаго. Конечно, весьма часто объ одномъ и томъ же фактѣ упоминается у нѣсколькихъ писателей, но при внимательномъ сличеніи обыкновенно оказывается, что всѣ они черпали прямо или косвенно изъ одного и того же источника, такъ что въ сущности, вмѣсто различныхъ и независимыхъ другъ отъ друга свидѣтельствъ, — предъ нами бываетъ лишь нѣсколько вариантовъ или отголосковъ одного и того же свидѣтельства. Послѣ самаго тщательнаго подбора и очистки матеріала историкъ имѣетъ передъ собою не ясный, связный и цѣльный образъ факта, а только отдѣльныя, безсвязныя и часто блѣдныя черты его. Вмѣсто живаго существа предъ нимъ лишь нѣсколько частей скелета.

Когда критика исполнила свое дѣло, историческое изслѣдованіе приступаетъ къ еще болѣе трудному дѣлу, къ воссозданію факта на основаніи данныхъ, добытыхъ критикой. — Для этого надобно восполнить то, что не отразилось въ преданіи, привести въ порядокъ и связать въ цѣльный образъ то, что въ преданіи является отрывочнымъ и безсвязнымъ. Такое крупное историческое событіе, какъ реформы Эфіальта и Перикла, увѣнчавшія зданіе афинской демократіи, отразилось лишь слѣдующими чертами: а) по словамъ Аристотеля, Перикль и Эфіальтъ ослабили ареопагъ; б) по словамъ Плутарха, они отняли у Ареопага почти всю судебную власть; в) эта власть была передана суду присяжныхъ (Плутархъ) и г) присяжные стали получать вознагражденіе (Аристотель). Эти четыре черты въ преданіи являются каждая порознь и въ разныхъ мѣстахъ; стало быть ихъ нужно подобрать и соединить. Далѣе, сами по себѣ онѣ рѣшительно недостаточны для яснаго представленія о реформѣ, закончившей развитіе демократіи: надобно многое прибавить, чтобы понятною стала связь между расширеніемъ судебной власти *геліи* и введеніемъ платы за участіе въ ея засѣданіяхъ, между ограниченіемъ власти ареопага и архонтовъ (о послѣднемъ преданіе вовсе не упоминаетъ) и борьбою между аристократической и демократической партіями, борьбою, которая стояла жизни Эфіальту. Недостающее и безсвязное въ пре-



даніи можетъ бытьъ исполнено и связано, благодаря тому, что, во первыхъ, каждый историческій фактъ (разумѣется, не единичный случай) стоитъ въ болѣе или менѣе ясномъ соотношеніи съ предъидущимъ, современнымъ и послѣдующимъ. Если соотношение извѣстно, если нѣкоторыя изъ соотносящихся величинъ также извѣстны, то по этимъ двумъ даннымъ историкъ можно догадаться о величинѣ неизвѣстной. Въ 476 г. должность архонтовъ стала доступна для всѣхъ афинянъ; немного спустя (ок. 460 г.) она стала замѣщаться не по выбору, а по жребію: въ суммѣ это равняется полной отмѣнѣ имущественнаго и умственного или образовательнаго ценза. Далѣе около того же времени судебная власть сосредоточилась въ геліаѣ. Зная все это, историкъ съ полной увѣренностью заключаетъ о существованіи четвертаго факта—именно: ограниченія власти архонтовъ, хотя преданіе прямо ничего не говоритъ объ этомъ фактѣ. Возможность исполненія зависитъ, во вторыхъ, отъ того, что для каждаго историческаго факта можно подыскать аналогіи, извѣстныя лучше, чѣмъ онъ. Если аналогія доказана, то по факту извѣстному лучше можно заключить о томъ, который извѣстенъ менѣе. Предосторожности, которыя при этомъ необходимо соблюдать, указываются отчасти общей логикой, отчасти методологіей исторіи.

d) За воспроизведеніемъ факта идетъ послѣдняя и самая трудная доля историческаго вслѣдованія, направленная къ установленію связи между фактами и къ объясненію ихъ. Связь между фактами бываетъ двоякая: генеалогическая и причинная. Установить генеалогическую связь между двумя или болѣе фактами—значитъ показать, что одинъ изъ нихъ былъ дальнѣйшимъ видоизмѣненіемъ или преобразованіемъ другого и, по отношенію къ послѣднему, представляетъ лишь послѣдующій моментъ или фазисъ въ развитіи той же самой вещи, свойства или принципа. Спартанская герусія была дальнѣйшимъ развитіемъ совѣта родовъ старѣйшинъ. Городская община въ Греціи была преобразованіемъ сельской или дальнѣйшимъ мѣстомъ въ развитіи послѣдней. Новая форма возникаетъ изъ прежней вслѣдствіе того, что послѣдняя подвергается дѣйствию новыхъ обстоятельствъ, которыя и составляютъ причину ея дальнѣйшихъ преобразованій. Установивъ генеалогическую связь между двумя фактами, историкъ затѣмъ отыскиваетъ тѣ обстоятельства, которыя вызвали измѣненіе предъидущей ступени или формы и такимъ образомъ вывели къ жизни новую

**Форму.** Найти такое обстоятельство и значитъ установить причинную связь, отвѣтить на вопросъ, почему явился фактъ, стоящій въ генеалогической связи съ такимъ то предъидущимъ фактомъ. Для разрѣшенія этой задачи историкъ пользуется методомъ сравненія и анализа и прибѣгаетъ къ помощи наукъ, изучающихъ тѣ силы, которыя производятъ и направляютъ развитіе общественности.

---

# ПОЛИТИЧЕСКАЯ ИСТОРИЯ ЭЛЛИНОВЪ.

## I.

### Эллада и Эллины.

Для внимательнаго наблюдателя Греція представляется вселенной въ маломъ видѣ, и исторія Греціи можетъ считаться за отличное сокращеніе всеобщей исторіи.

*Маблм.*

§ 1. Политическое состояніе общества въ каждый моментъ его исторіи есть совокупное дѣйствіе различныхъ причинъ, заключающихся: а) въ природѣ страны, обитаемой обществомъ; б) въ основныхъ чертахъ тѣлесной и духовной организаціи его членовъ; с) въ объемѣ и содержаніи политическаго опыта, знаній, навыковъ и расположеній, пріобрѣтенныхъ обществомъ въ предшествующую пору его жизни. Отсюда естественнымъ введеніемъ въ исторію каждаго народа надобно признать географическій обзоръ страны, этнографическое описаніе ея населенія и очеркъ образованности, свойственной народу, въ самомъ началѣ его исторіи. Физическія условія, заключающіяся въ природѣ страны, дѣйствуютъ на политическую жизнь общества различными путями. Они опредѣляютъ объемъ и содержаніе знаній и опытовъ, пріобрѣтаемыхъ человѣкомъ посредствомъ наблюденія, и въ этомъ отношеніи богатая и разнообразная природа дѣйствуетъ выгоднѣе, чѣмъ бѣдная и однообразная. Физическія условія опредѣляютъ родъ и степень чувствъ, всего чаще испытываемыхъ человѣкомъ, и черезъ это имѣютъ вліяніе на образованіе народнаго характера. Они доставляютъ побужденія, матеріалы и образцы для дѣятельности человѣка и этимъ путемъ опредѣляютъ промышленную и экономическую жизнь общества. Они содѣйствуютъ сближенію или разъединенію людей, равномерному распредѣленію населенія по всей

територію, или скопленію его преимущественно въ нѣкоторыхъ пунктахъ ея и тѣмъ облегчаютъ или затрудняютъ установленіе и поддержаніе различныхъ порядковъ и формъ политическаго быта.

По мѣрѣ развитія общественной жизни съ ея разнообразными приспособленіями непосредственное вліяніе физическихъ условій ослабѣваетъ, но никогда не прекращается. Вліяніе природы на исторію общества легко примѣтити въ общихъ чертахъ, но трудно прослѣдить и опредѣлить въ подробностяхъ, потому что связь между историческими событіями и физическими условіями не только сложна, но и очень отдаленна. Ближайшія причины событій кроются въ сознаніи общества, въ содержаніи ума и дѣятельности страстей. Природа непосредственно дѣйствуетъ лишь на чувства, ея впечатлѣнія, преломляясь въ сознаніи, оставляютъ свой слѣдъ на содержаніи ума и направленіи воли, отъ которыхъ въ свою очередь зависятъ ближайшимъ образомъ измѣненія въ политическомъ быту общества. Подъ вліяніемъ природы, дѣйствующимъ постоянно и равномерно, въ зависимости отъ господствующихъ занятій, отъ нарастающаго житейскаго опыта складывается у народовъ, какъ и у отдѣльныхъ лицъ, опредѣленный характеръ, являющія общія и постоянныя (болѣе или менѣе) свойства, присущія народному уму, воображенію и чувству и отражающіяся въ литературѣ, искусствѣ и нравахъ народа. Основными чертами народнаго характера, передающимися отъ поколѣнія къ поколѣнію, опредѣляется и политическое творчество даннаго народа, т. е. та дѣятельность мысли и чувства, изъ которой возникаютъ мотивы, управляющіе политическимъ поведеніемъ народа, образованіемъ учреждений и порядковъ его политическаго быта. Одни и тѣже моменты повторяются въ исторіи различныхъ народовъ: созданіе политическихъ идеаловъ по внушенію потребностей даннаго времени, сознаніе разлада между идеалами и дѣйствительностью, критика существующаго порядка и проекты его преобразованія, борьба политическихъ партій, реформы и революціи съ ихъ удачами и неудачами.—Но въ исторіи каждаго народа эти общіе моменты принимаютъ различный оттѣнокъ, который сообщаетъ единство и послѣдовательность исторіи даннаго народа и вмѣстѣ отличаетъ ее отъ исторіи другихъ народовъ. Этотъ оттѣнокъ есть слѣдствіе и вмѣстѣ признакъ народнаго характера, въ которому и долженъ обращаться историкъ, желая объяснить своеобразность въ содержаніи и направленіи политической жизни той или другой націи.

Жизнь общества, какъ и жизнь природы, есть рядъ преобразованій, совершающихся непрерывно и постепенно, хотя эта постепенность очень часто ускользаетъ отъ историка вслѣдствіе пробѣловъ въ историческомъ преданіи. Въ этомъ ряду каждый предшествующій членъ неразрывно связанъ съ послѣдующимъ; въ немъ заключается предрасположеніе, зародышъ того, что проявится во второмъ. Въ каждый моментъ политическое поведеніе общества есть результатъ не только дѣйствія физическихъ условій, особенностей народнаго характера, но также и знаній, мнѣній и навыковъ, составляющихъ содержаніе политическаго опыта, которымъ располагаетъ общество въ этотъ моментъ. Вотъ почему обзоръ этого опыта, знакомство съ его содержаніемъ, уже готовымъ въ данную минуту, составляетъ необходимое условіе для пониманія дальнѣйшаго теченія исторіи народа, съ какой эпохи мы бы ни начали ея изученіе.

§ 2. *Элада.* Въ этнографическомъ смыслѣ подъ именемъ Элады древніе Греки разумѣли всѣ тѣ мѣста, гдѣ находились ихъ поселенія, такъ что Великой Эладой или Греціей называлась и Южная Италія, гдѣ были богатые и цвѣтущія греческія колоніи. Въ географическомъ смыслѣ Эладой называлась южная часть Балканскаго полуострова, лежащая къ югу отъ Олимпа и Амбравійскаго залива, занимающая около 32 тысячъ квадратныхъ верстъ, т. е.  $\frac{8}{11}$  Киевской Губерніи. Вся Греція составляетъ  $\frac{3}{5}$  Португаліи, Аттика—средоточіе эллинской образованности почти въ 27 разъ меньше Киевской Губерніи. Природа Греціи опредѣляется двумя господствующими чертами: обиліемъ горъ и близостью моря вслѣдствіе чрезвычайнаго расчлененія морскихъ береговъ. Послѣ Швейцаріи Греція самая гористая страна въ Европѣ; она сплошь усѣяна горными хребтами и отдѣльными вершинами, которыя при умѣренной высотѣ (отъ 8 тысячъ до 3 тысячъ футовъ) не легко доступны вслѣдствіе своей крутизны. Наиболѣе доступные проходы въ главной системѣ горъ, идущей съ сѣверо-запада на юго-востокъ, лежатъ на высотѣ 800 сажень.—Западная сторона Греціи болѣе гориста; восточная—богаче равнинами, доступнѣе и на сѣверѣ производительнѣе; по восточному берегу направлялись всѣ передвиженія племенъ.—Въ западной и средней Греціи горы состоятъ изъ еквалистаго известняка, представляющаго удобный, но не прочный матеріалъ для построекъ, чѣмъ и объясняется быстрое разрушеніе памятниковъ искусства въ этихъ мѣстахъ. Напротивъ по восточ-

ному берегу и на островахъ горы состоятъ изъ мрамора всѣхъ цвѣтовъ, пригоднаго для самыхъ тонкихъ и разнообразныхъ формъ архитектуры и скульптуры. Для земледѣлія пригодна лишь  $\frac{1}{4}$  Греціи со включеніемъ холмовъ, но и тутъ за исключеніемъ нѣкоторыхъ областей (Фессаліи, Бѳотіи, Элиды) почва не особенно плодородна, производитъ болѣе ячмень и только по мѣстамъ пшеницу. Западные склоны получаютъ болѣе дождя и потому плодороднѣе восточныхъ при одинаковой скудости почвы. Металлами Греція не богата; самыми значительными рудниками были Лаврійскіе серебряные на южной оконечности Аттики, въ которыхъ и нынѣ работаетъ около 3000 человекъ, а въ древности работало еще больше. Горы доставляли обильный и превосходный матеріалъ для постройки городскихъ стѣнъ и всякаго рода укрѣпленій, благодаря которымъ оборона имѣла много преимуществъ надъ атакой. Междуусобныя войны въ Греціи были очень часты, но рѣдко оканчивались онѣ совершеннымъ пораженіемъ врага, уничтоженіемъ его политической независимости. Не легко было разрушить укрѣпленія, охранявшія свободу городской общины; еще труднѣе было отнять у послѣдней возможность при первомъ удобномъ случаѣ вновь оградить себя стѣнами. Еще замѣтнѣе вліяніе горъ на дѣятельность воображенія у Грековъ. Цѣлый рядъ прекрасныхъ поэтическихъ образовъ греческой мифологіи представляетъ не что иное, какъ дальнѣйшую переработку впечатлѣній горной природы, исполненную воображеніемъ подъ диктовку чувства. Горныя пещеры населялись орадами; горныя потоки воплощались въ чудовищъ, нападавшихъ на нивы и жилища окрестныхъ мѣстъ. Равнина на полуостровѣ Палленѣ, усыпанная каменными обломками, дала поводъ къ сказаніямъ о битвѣ гигантовъ, происходившей на этомъ мѣстѣ. Горныя потоки даютъ обильный матеріалъ для сравнительной эпической поэзіи.

Отдѣленная отъ остальнаго Балканскаго полуострова съ сѣвера хребтомъ горъ (Камбунскихъ), Греція со всѣхъ остальныхъ сторонъ окружена морями. Эгейскимъ съ востока, Іонійскимъ съ запада, Критскимъ и Ливійскимъ съ юга. Всюду море глубоко вдается въ материкъ, особенно на востокъ и югъ; всюду оно умѣряетъ и смягчаетъ рѣзкія крайности въ климатѣ и придаетъ прелесть общему виду. Длина морскаго берега въ Греціи равна слишкомъ 5000 верстѣ, такъ что на 6 квадратныхъ верстѣ поверхности страны приходится почти 1 верста берега. Такого отношенія

вѣтъ ни въ одной страпѣ. По длинѣ и расчлененію берега, по доступности его, особенно на востокѣ, по множеству промежуточныхъ станцій, представляемыхъ многочисленными островами, лежащими въ виду другъ друга, по правильности воздушныхъ теченій, моря, — омывающія Грецію, были превосходными путями для сношенія Грековъ какъ между собою, такъ и съ образованными народами востока, отъ которыхъ Греки заимствовали письмо, вѣсъ, мѣру и первыя свѣдѣнія въ промышленной Technikѣ. — Разнообразіе въ рельефѣ Греціи, расчлененіе ея морскаго берега обусловливало разнообразіе климата, растительности и видовъ мѣстности. На меньшемъ разстояніи отъ сѣвера къ югу въ Греціи являются болѣе рѣзкія границы въ температурѣ, нежели въ Италіи и средней Европѣ. Это зависитъ отъ того, что Греція открыта дѣйствию сѣверо-восточнаго вѣтра (Борей греческой мнѣологии), дующаго изъ сѣвера Азіи чрезъ Геллеспонтъ и Мраморное море. Лѣтомъ Греція страдаетъ бездождіемъ; большая часть рѣкъ ея высыхаетъ; осенью и зимой, вслѣдствіе обилія дождей, эти рѣки дѣлаются многоводными и стремительными. Не имѣя значенія для трудовой жизни народа, онѣ сильно дѣйствовали на его воображеніе и доставляли много мотивовъ для поэтическихъ сравненій и мифовъ. Разнообразіе климата такъ велико въ Греціи, что, напримѣръ, въ южномъ Пелопоннесѣ на разстояніи одного дня пути можно наблюдать суровую снѣжную зиму въ Аркадіи, весну въ полномъ блескѣ въ долинѣ Спарты и созрѣвающіе посѣвы въ Мессеніи. Присутствіемъ горъ и моря умѣряется зной южнаго солнца, и при чистотѣ атмосферы и безоблачности неба освѣщеніе гѣ высшей степени сильно и ярко, такъ что разнообразныя и симметричныя формы горъ, различные оттѣнки почвы и растительности отчетливо и ясно обрисовываются подъ свѣтлымъ небомъ Греціи. Въ этомъ отношеніи особенно славился климатъ Аттики, гдѣ и днемъ, и ночью воздухъ отличается удивительной прозрачностью и чистотой; гдѣ лишь два дня въ году солнца не бываетъ вовсе видно, а 193 дня небо бываетъ совершенно безоблачно.

Тѣсная связь между природой Греціи, нравами и бытомъ ея жителей живо чувствовалась самими Греками, объяснявшими тупость и неповоротливость бѣотическаго земледѣльца густотой и туманностью атмосферы на его родинѣ, живость и восприимчивость афинянина — чистотой и тонкостью воздуха Аттики. Извнѣ природа Греціи облег-

чала защиту страны съ сѣвера и открывала по морю путь къ образованнымъ народамъ востока, къ наиболѣе плодороднымъ и выгоднымъ по своему положенію пунктамъ по берегамъ Средиземнаго моря. Внутри она способствовала обособленію отдѣльныхъ общинъ Греціи, разнообразію ихъ политическаго быта, богатству, разносторонности и отчетливой соразмѣрности, которыя такъ повсюду и такъ ясно обнаруживаются въ созданіяхъ ума и воображенія эллинскаго народа. Вся Греція сѣтью горъ раздѣлена на множество маленькихъ округовъ, жившихъ каждый по себѣ, самобытно и своеобразно, любившихъ свою независимость и своеобразность и ревниво охранявшихъ ее отъ всякихъ покушеній извнѣ. Горы сильно затрудняли сообщеніе. Нѣтъ края, гдѣ дороговизна провоза воздвигала бы большія преграды торговлѣ, или гдѣ трудности внутренняго сообщенія служили бы сильнѣйшей помѣхой къ улучшенію въ положеніи земледѣльцевъ. Мѣстности, окруженныя горами, отличались простотой въ образѣ жизни, ограниченностью умственнаго кругозора, отчужденіемъ отъ всего внѣшняго, приверженностью къ старинѣ и обычаю, неспособностью и неохотой къ пониманію и усвоенію новаго. Почва здѣсь требовала постояннаго труда, приучала человѣка къ правильности и бережливости въ образѣ жизни, къ тщательному наблюденію за жизнью природы, отъ которой зависѣлъ успѣхъ его труда. Поэма Гесіода Труды и Дни можетъ служить примѣромъ такой наблюдательности. Чувство зависимости отъ природы располагало человѣка къ ея обожанію, къ воплощенію ея благодѣтельныхъ и грозныхъ явленій въ живые образы боговъ, героевъ, въ поэтическіе разсказы объ ихъ подвигахъ и похожденияхъ (миѳы). Чѣмъ больше сознавалъ человѣкъ свое безсиліе предъ природой, чѣмъ скорѣе онъ привыкалъ къ пассивному подчиненію ей, тѣмъ медленнѣе пробуждалась въ немъ любовь къ самостоятельному опредѣленію своихъ дѣйствій, къ дѣятельному и пылвому участию въ политической жизни. — Въ то время какъ въ Аѳинахъ демократія достигла полнаго развитія, граждане слушали и убѣждались рѣчами Перикла; житель Аркадіи оставался по прежнему пастухомъ или земледѣльцемъ, не знавшимъ и чуждавшимся городской жизни. Насколько горы разъединяли и обособляли жителей внутренней Греціи, на столько же море сближало и соединяло жителей береговъ и острововъ. Поощряя ихъ къ посѣщенію другихъ странъ и народовъ, оно содѣйствовало расширенію ихъ умственнаго кругозора, подвижности и воспримчивости.



Прибрежные жители болѣе привязаны къ морю и не такъ упорно тяготеютъ въ своему мѣсту жительства. Осажденные Персами жители города Фокеи (въ Малой Азіи) потребовали у нихъ день для размышленія на счетъ сдачи, и въ этотъ день стащили въ море всѣ свои корабли, помѣстили на нихъ женъ, дѣтей, всю движимость и святыню, и поплыли искать себѣ новой отчины, которую и нашли на отдаленномъ островѣ Корсикѣ. Жители острова Теоса, угрожаемые Персами, также покинули поголовно свой родной городъ и, переселившись во Фракію, основали тамъ городъ Аблеру. Непредвидѣнные затрудненія и опасности моря вызываютъ самодѣтельность и изобрѣтательность въ человѣкѣ и приучаютъ его полагаться лишь на свои силы. Воспитанные трудами и опасностями на морѣ изобрѣтательность ума и рѣшительность воли переносятся на вѣчевую площадь города и примѣняются здѣсь къ обсужденію и рѣшенію политическихъ вопросовъ. Открывая человѣку болѣе обильный источникъ приобрѣтенія въ промыслахъ и торговлѣ, море было для прибрежныхъ жителей Греціи отдаленной причиной расположенія къ удобствамъ и къ изяществу въ обстановкѣ жизни, смягченія нравовъ и утонченности вкуса. Живыя сношенія, обмѣнъ идей и продуктовъ труда развивали въ поморянахъ воспримчивость ко всему новому, склонность къ подражанію и заимствованію, которая ускоряетъ и облегчаетъ успѣхи народа въ образованности. Природа Греціи сообщала человѣку множество разнообразныхъ, ясныхъ и пріятныхъ впечатлѣній, располагавшихъ его къ творчеству; въ своихъ предметахъ и формахъ, соединявшихъ отчетливость и ясность очертаній съ симметрией въ расположеніи частей, яркостью и богатствомъ комфорта, она предлагала готовые и изящные образцы для художественной дѣятельности. Золотистому блеску солнца и сивевѣ небеснаго свода подражалъ Грекъ въ окраскѣ своихъ храмовъ; формы растительности воспроизводилъ онъ въ рисункахъ своей утвари и въ капителяхъ своихъ колоннъ.

Для изученія географіи Греціи важны слѣдующія сочиненія: а) изъ древнихъ: Страбонъ: *Geographica* (русскій переводъ О. Г. Мищенко) кн. 7—10 Павсанія: *Descriptio Graeciae* (особенно важно по описанію памятниковъ архитектуры и скульптуры и по изложенію мифовъ и преданій, связанныхъ съ ними); б) изъ новыхъ: *Forbiger: Handbuch der alten Geographie*, 3 Th. Lpzg. 1842—50. Авторъ заботливо приводитъ мѣста изъ древнихъ писателей, касающіяся географіи отдѣльных мѣстъ.

Въ первомъ томѣ Сборника — Griechenland, составляющаго часть Энциклопедіи Эрша и Грубера, помѣщена обстоятельная географія и топографія древней Греціи, составленная Krause. Лучшимъ по полнотѣ и точности свѣдѣній остается сочиненіе: C. Bursian. Geographie von Griechenland. 2 Bde. Leipzig. 1862, 72. Сжатое, но весьма богатое точными данными изложеніе географіи Греціи можно найти у Kierpert'a въ его Lehrbuch der alten Geographie. Berlin. 1878. Къ нему и дешевый атласъ, составленный имъ же. Популярное и очень занимательное описаніе природы Греціи съ указаніемъ вліянія на бытъ и воображеніе жителей представляетъ книга H. F. Tozer, Lectures on the Geography of Greece. Lond. 1873.—Для справокъ: A. Dictionary of greek and roman Geography, ed. by U. Smith. 2 vol. Это самый полный географическій словарь для исторіи Греціи и Рима. Изложеніе обнимаетъ географію и исторію странъ и населенныхъ мѣстъ; составлено на основаніи извѣстій древнихъ и показаній новыхъ путешественниковъ и ученыхъ. Гдѣ нужно, прилагаются карты, планы, изображенія важнѣйшихъ памятниковъ и особенно снимки съ монетъ.—Болѣе дешевое пособіе для ознакомленія съ мѣстностями и памятниками Греціи, важными въ археологическомъ и историческомъ отношеніи: E. Isambert. Itinéraire descriptif et archéologique de l'Orient. На русскомъ языкѣ самое обстоятельное описаніе природы Греціи имѣется въ сочиненіи Э. Реклю: Земля и Люди т. 1.

Для вопроса объ отношеніи природы Греціи къ быту и нравамъ ея обитателей см. R. Poehlmann, Hellenische Anschauungen über den Zusammenhang zwischen Natur und Geschichte. Leipzig. 1879; H. Motz, Ueber die Empfindung der Naturschönheit bei den Alten; Roscher, Das tiefe Naturgefühl der Griechen und Römer in seiner historischen Entwicklung. Кроме того для этого вопроса важны сочиненія о греческой мифологіи.

§ 3. *Эллины*—принадлежать къ арійской семьѣ народовъ и въ ней всего ближе сродни обитателямъ древней Италіи. Судьбы Эллиновъ, предшествовавшія поселенію ихъ на Балканскомъ полуостровѣ, принадлежать къ области арійской этнографіи и пасъ здѣсь не касаются. Придя на Балканскій полуостровъ, Греки застали здѣсь туземное населеніе, казавшееся имъ варварскимъ и почти не оставившее слѣдовъ въ ихъ исторіи. Изъ именъ такихъ первыхъ обитателей Эллады чаще другихъ упоминаются Лелеги и Пеласги. Первые встрѣчались въ Малой Азіи, на нѣкоторыхъ островахъ Архипелага, затѣмъ въ Этоліи и Акарнаніи, гдѣ ихъ остатки, отгѣсненные въ горы, продолжали

существовать и впоследствии. Слово *Лелеги* семитического происхождения, по смыслу равносильно слову *βαρβαροι*, и указывает на непонятность языка Лелеговъ для тѣхъ, кто называлъ ихъ этимъ именемъ (Кипертъ р. 240). По всей вѣроятности племя это было арійскаго происхождения и было родственно иллирійцамъ.—Будучи родственны Эллинамъ они легко были претворены послѣдними въ ихъ народность. Относительно Пеласговъ, оставившихъ гораздо болѣе глубокіе слѣды въ греческихъ преданіяхъ, еще не установилось опредѣленнаго мнѣнія. Одни считаютъ ихъ за народъ семитическаго племени и этимъ объясняютъ превосходство въ культурѣ, признаваемое за Пеласгами въ преданіяхъ греческихъ (пеласгическія стѣны въ Лонинахъ и Аргосѣ, каналы и плотины въ Баотіи, Фессалии и другихъ мѣстахъ). Гекатей, Геродотъ и Фукидидъ, которымъ были извѣстны слабые остатки Пеласговъ, признавали языкъ ихъ варварскимъ. Другіе, принимая въ соображеніе, что преданіе размѣщаетъ Пеласговъ въ различныхъ мѣстностяхъ, далеко отстоящихъ другъ отъ друга, полагаютъ, что подъ этимъ именемъ слѣдуетъ разумѣть вообще древнѣйшее населеніе Греціи, не приурочивая его ни къ какому особому этнографическому племени или народу. Населеніе древней Греціи, обозначаемое въ преданіи именемъ Пеласговъ, могло быть разноплеменно, и въ составѣ его въ видѣ отдѣльной этнографической единицы могло быть и то племя, которое впоследствии стало господствующимъ и распространяло свое имя, эллины, на всѣхъ обитателей Греціи. Вопросъ остается пока открытымъ, и то или другое рѣшеніе его не имѣетъ особой важности для изслѣдованія политическаго быта Грековъ, такъ какъ у насъ нѣтъ никакихъ основаній думать, будто на первоначальное установленіе формъ общежитія и ихъ послѣдующее развитіе оказывали вліяніе Пеласги или какіе нибудь другіе народы, чуждые Грекамъ. Народы на первыхъ порахъ своей исторіи легко заимствуютъ знанія, орудія и способы производства, но не государственныя учрежденія и политическія начала.

Существуетъ три мнѣнія относительно того, какимъ путемъ пришли Греки на Балканскій полуостровъ. По одному (Дункеръ) они шли съ сѣверныхъ береговъ Чернаго моря, чрезъ долину Дуная до Адриатическаго моря и потомъ, идя по восточному его берегу, вступили на Балканскій полуостровъ съ сѣвера. По другому (Э. Курциусъ) Греки спустились съ фригійскаго плоскогорья къ берегу Малой Азіи и отсюда переправились въ Грецію по морю. Первый слой переселенцевъ соста-

вляли тѣ, кого в послѣдствіи называли Пеласгами. Наконецъ, приверженцы третьяго мнѣнія полагають, что Греки пришли изъ Малой Азіи чрезъ Гелеспонтъ. Подъ пеласгами, ахеями и элинами слѣдуетъ разумѣть, какъ полагаетъ Дункеръ, не три разныхъ народа, а лишь три различные періода или ступени развитія одного и того же народа. Для знакомства съ обширной литературой по этнографіи Греціи см. K. F. Hermann: Lehrbuch der griechischen Staatsalterthümer, bearbeitet von Bähr und Stark. Zweite Ausgabe. Tübingen. 1884. §§ 6, 7.

Эллинское племя распалось на нѣсколько отраслей, между которыми въ исторіи упоминаются чаще Іоняне, Эоляне, Ахейцы и Доряне. Всѣ эти отрасли пришли въ Грецію съ сѣвера и притомъ въ различное время. Никакихъ воспоминаній о движеніи Іонянъ съ сѣвера на югъ не сохранилось въ греческихъ преданіяхъ, и поэтому можно думать, что Іоняне прежде другихъ племенъ явились на почвѣ собственной Греціи. Въ историческое время они занимали Аттику; во времена болѣе отдаленныя южнрю Бэотію, южный берегъ Коринфскаго и западный берегъ Сароническаго залива. В послѣдствіи посредствомъ колонизаціи, главнымъ образомъ изъ Аттики, Іоняне распространились по островамъ Архипелага (главные: Наксосъ, Делосъ, Паросъ, Андросъ), оттѣснивъ или подчинивъ себѣ преждее населеніе этихъ острововъ, состоявшее главнымъ образомъ изъ Карійцевъ и Лелеговъ. Продолжая двигаться въ томъ же направленіи, Іоняне заняли берегъ Малой Азіи отъ устья рѣки Меандра на югъ до Элатейскаго залива на сѣверѣ. На протяженіи морскаго берега между этими двумя пунктами, тянулся рядъ цвѣтущихъ іонійскихъ городовъ: Милетъ, Пріэна, Магnezія, Эфесъ, Колофонъ, Клазомены, Смирна и Фокея. Острова Самосъ и Хиосъ также принадлежали Іонянамъ. Въ іонійскихъ городахъ Малой Азіи сложились эпическія пѣсни о временахъ героическихъ, здѣсь же была колыбель греческой философіи и исторіографіи.—Эоляне и Ахейцы жили въ древнѣйшія времена въ области рѣки Пеней, въ позднѣйшей Тессаліи. Будучи вытѣснены отсюда напоромъ Илирійцевъ, Эоляне чрезъ Фокиду и Бэотію достигли Пелопоннеса и овладѣли имъ, подчинивъ себѣ Пеласговъ и Карійцевъ, обитавшихъ тутъ прежде. Вытѣсненные в послѣдствіи Дорянами, Ахейцы заняли островъ Лесбосъ и противулежацій берегъ Малой Азіи отъ Кумы до Гелеспонта. Остатки Эолянъ и Ахейцевъ послѣ дорическаго завоеванія уцѣлѣли въ Аркадіи и Элидѣ.—Позднѣе всѣхъ

переселились въ Грецію Доряне, обитавшіе въ началѣ по склонамъ Олимпа. Ихъ движеніе на Югъ началось послѣ того, какъ долина Пеня была занята Иллирійцами. На пути къ югу часть племени осталась между Этой и Парнасомъ въ маленькой области, съ тѣхъ поръ называвшейся Доридой. Другая вторглась въ Пелопоннесъ, овладѣла имъ за исключеніемъ Аркадіи. Впослѣдствіи переселенцы изъ Аргоса и Лаконіи, заняли берегъ Каріи и острова, прилежащіе къ нему; съ этихъ поръ и эта область была извѣстна подъ именемъ Дориды. Наибольше значительнымъ здѣсь былъ городъ Галикарнассъ, родина Геродота.—Разнообразіе природныхъ условій, обособленность быта, смѣшеніе съ различными чуждыми національностями въ Греціи, какъ и въ другихъ мѣстахъ, привели къ тому, что греческое племя постепенно распалось на нѣсколько отдѣльныхъ вѣтвей, отличавшихся другъ отъ друга по нарѣчію, нравамъ и характеру. Изъ числа ихъ въ политической исторіи Греціи главное участіе принимали Доряне и Іоняне. Первые занимали срединныя мѣстности и притомъ вначалѣ на сѣверъ, вторые—жили по восточному берегу, испытывая на себѣ постоянное вліяніе моря. По всей вѣроятности, слѣдствіемъ этой разницы въ природныхъ условіяхъ и бытѣ было различіе между характеромъ Дорянъ и Іонянъ, выражавшееся по временамъ весьма рѣзко и въ ихъ исторіи.

Общимъ признакомъ греческаго племени была красота формъ и пропорціональность размѣровъ тѣла. Личной уголъ почти прямой, не высокій, но широкій лобъ, большіе глаза съ яснымъ и спокойнымъ взоромъ, мускулистое, стройное, но не полное тѣло, способное къ легкимъ и изящнымъ движеніемъ,—такова была наружность грековъ, о которой даетъ намъ наглядное представленіе ихъ скульптура. Красота казалась Грекамъ дѣломъ обыкновеннымъ, вѣрнымъ признакомъ доблести и благородства. Природныя преимущества поддерживались умѣренностью въ пищѣ и питьѣ, развивались и укрѣплялись тщательными гимнастическими упражненіями. Въ духовномъ отношеніи характеристическимъ признакомъ греческаго племени можно признать соединеніе тонкой чувствительности съ сильной активностью. Грекъ былъ податливъ къ внѣшнимъ впечатлѣніямъ, самымъ тонкимъ и деликатнымъ и подъ вліяніемъ ихъ легко испытывалъ разнообразныя чувствованія и настроенія. Выраженіемъ и вмѣстѣ признакомъ этой впечатлительности были разнообразныя и тонкіе вкусы къ пріятности

и изяществу формъ, движеній, приемовъ обращенія и разговора. Но при этомъ Грекъ не былъ сентименталенъ и не цѣнилъ сентиментальности; чувствительность его была болѣе эстетическая, чѣмъ моральная. Подъ вліяніемъ разнообразныхъ мотивовъ Грекъ легко и быстро принимался за дѣло, обнаруживая при этомъ подвижность и изворотливость. Онъ любилъ всякаго рода дѣятельность, но особенно тѣ проявленія ея, которыя не связаны никакой опредѣленной практической цѣлью и даютъ возможность вполне обнаруживаться всѣмъ замысламъ ума и причудамъ фантазіи. Отсюда любовь къ играмъ, гимнастикѣ, танцамъ, бесѣдамъ и спорамъ. Изъ сильной чувствительности и активности, какъ изъ элементарныхъ свойствъ, происходятъ дальнѣйшія болѣе сложныя черты, свойственныя греческому племени.

а) Живость и отчетливость воображенія, способность твердо помнить, быстро воспроизводить разъ испытанныя ощущенія. б) Склонность перерабатывать данныя, полученныя изъ опыта, по указаніямъ чувства къ изящному, которое выражается, главнымъ образомъ, въ склонности къ ясности, отчетливости, симметріи, гармоніи и къ соблюденію мѣры во всѣхъ произведеніяхъ ума и воображенія. в) Способность къ анализу и діалектикѣ. Умъ грековъ легко усматривалъ и выдѣлялъ отдѣльныя подробности въ содержаніи образовъ и понятій, легко усматривалъ и точно опредѣлялъ взаимныя отношенія между отдѣльными понятіями и мыслями, любилъ слѣдить за длинною цѣпью выводовъ, за игривыми и неожиданными оборотами мысли. Діалектика Платона и логика Аристотеля могутъ служить примѣромъ какъ преимуществъ, такъ и недостатковъ греческаго ума. г) Живость и отчетливость воображенія, руководимаго чувствомъ изящнаго, сказывалась въ способности къ идеализаціи, къ возвышенію и очищенію того, что давала дѣйствительность. е) Вслѣдствіе активности своей природы Грекъ не могъ довольствоваться присутствіемъ идеала въ воображеніи: онъ всегда стремился воплотить и осуществить его или въ произведеніяхъ искусства или въ своемъ поведеніи и практической дѣятельности. ф) Энергія ума, богатство фантазіи вмѣстѣ съ активностью и подвижностью обуславливали и отличительныя черты нравственнаго характера Грековъ: въ этомъ отношеніи они отличались гибкостью и способностью легко приноровляться къ новымъ обстоятельствамъ и положеніямъ, непостоянствомъ, отсутствіемъ послѣдовательности и стойкости въ правилахъ и убѣжденіяхъ, способностью къ вымыслу и

охотой къ нему, вслѣдствіе этого также легковѣріемъ и лживостью, склонностью къ интригамъ и окольнымъ путямъ ради наслажденія, доставляемаго умственной изворотливостью и остроуміемъ въ изобрѣтеніи. Очень хорошо выражена суть греческой натуры въ словахъ Платона о томъ, что *доблестъ*, т. е. превосходство человѣка, состоитъ въ способности наслаждаться прекраснымъ и производить прекрасное, или стремиться къ прекрасному и быть въ состояніи удовлетворить своему стремленію.

Одиссей, герой Иліады и Одиссеи, представляетъ прекрасное поэтическое изображеніе какъ преимуществъ, такъ и недостатковъ греческаго племени.

§ 4. Эллины принадлежать къ такъ называемой арійской семьѣ народовъ, которую кромѣ нихъ составляютъ: Индусы, Персы, Армяне, Италійцы, Кельты, Германцы, Славяне и нѣкоторыя другія, отчасти уже исчезнувшія племена, родственныя другъ другу по крови, языку, исконнымъ вѣрованіямъ, обрядамъ, обычаямъ и формамъ политическаго быта. Путемъ сравнительнаго изученія языка, преданій и быта этихъ народовъ можно, во первыхъ, доказать, что предки ихъ составляли нѣкогда одно племя, имѣвшее одинъ языкъ, одни вѣрованія, нравы, обычаи и учрежденія; во вторыхъ, обрисовать, хотя въ общихъ чертахъ, состояніе образованности, до котораго достигло это племя прежде распаденія своего на отдѣльныя вѣтви. Этотъ древнѣйшій слой арійской образованности составляетъ исходную точку для исторіи каждаго изъ племенъ, указанныхъ выше. Здѣсь скрываются корни различныхъ языковъ, вѣрованій, обычаевъ и учреждений, какъ древнихъ Грековъ и Римлянъ, такъ и большей части новыхъ европейскихъ народовъ. Поэтому политическую исторію этихъ народовъ должно начинать съ описанія древнѣйшихъ видовъ общественности, свойственныхъ быту древнихъ арійцевъ. Средствомъ къ тому служить сравнительное изученіе остатковъ древнѣйшаго политическаго быта, сохранившихся у всѣхъ индоевропейскихъ народовъ въ видѣ живыхъ учреждений и обычаевъ, въ видѣ отжившихъ уже обрядовъ, законовъ, повѣрій и предразсудковъ, мѣоовъ и преданій, названій и выраженій, относящихся къ явленіямъ политической жизни. Наука, занимающаяся этимъ дѣломъ, называется сравнительной политикой; по своей задачѣ и приемамъ изученія она родственна съ сравнительнымъ языковзнаніемъ и мѣологіей.

Наибольше обширное обозрѣніе культуры арійцевъ на основаніи данныхъ сравнительнаго языкознанія представлено Pictet (Ad.) въ его сочиненіи: *Les origines indoeuropéennes ou les ayaas primitifs*. 2-me ed. I—III. Paris. 1878. Данныя, относящіяся къ политическому быту, находятся въ 3 томѣ. Выводы Пикте основаны часто на неправильныхъ сопоставленіяхъ данныхъ языка и потому должны быть принимаемы съ большою осторожностью. Ближе къ нашей цѣли сочиненіе Э. Фримана: *Сравнительная Политика*, переводъ Коркунова. Авторъ имѣетъ въ виду лишь европейскихъ Арійцевъ, да и то кромѣ Славянъ. Очень хороши вступительныя замѣчанія о примѣненіи сравнительнаго метода. Къ этой же области относятся сочиненія Г. Мэна: *Древнее Право*; *Древнѣйшая Исторія Учрежденій*; *Деревенскія Общины на Востокѣ и на Западѣ* (всѣ есть въ русскомъ переводѣ). Г. Мэнь отличается умѣньемъ, анализуя историческіе факты, проникать до ихъ первоначальнаго смысла. Ф. де-Куланжъ: *Гражданская Община античнаго міра*, переводъ Корша. Москва. 1867. Весьма талантливо и послѣдовательно развитая, но односторонняя теорія. Для успѣшнаго изслѣдованія политическаго быта Арійцевъ необходимо умѣть пользоваться данными и методами сравнительныхъ языкознанія и миѳологии и въ то же время имѣть богатый запасъ историческихъ свѣдѣній. Послѣднее рѣдко встрѣчается съ двумя первыми условіями.

§ 5. Когда Греки послѣ долгаго странствованія (вѣроятно, по берегу Чернаго моря) достигли южной части Балканскаго полуострова и здѣсь усѣлись; принесенныя ими съ собою сѣмена общеарійской образованности въ своемъ дальнѣйшемъ развитіи зависѣли не только отъ географическихъ условій новой родины, но также и отъ сосѣдства съ народами, стоявшими на несравненно болѣе высокой ступени развитія. Больше всего имѣло значенія для Грековъ соприкосновеніе съ Египтомъ и Финикіей. Въ египетскихъ памятникахъ съ XIV в. до Р. Х. встрѣчаются названія, различныхъ народовъ, воевавшихъ съ Египтомъ. Эти названія ученый Chabas старался приурочить къ греческимъ и италійскимъ племенамъ, но неудачно. Болѣе ясны слѣды сношеній между Египтомъ и Греціей можно примѣтить въ греческихъ миѳахъ, произведеніяхъ древнѣйшаго греческаго искусства и промышленности. Въ *Одиссеѣ* (п. IV) объ Египтѣ, рѣкѣ Египта и даже островѣ Фарѣ (предъ Александріей) говорится, какъ о вещахъ, хорошо извѣстныхъ слушателямъ пѣвца. Типы и техника древнѣйшихъ произведеній греческой скульптуры носятъ на себѣ ясныя слѣды вліанія египетскаго



искусства. Въ числѣ предметовъ, найденныхъ Шлиманномъ въ микенскихъ гробницахъ, оказались мечи съ изображеніями, и по содержанію и по стилю весьма сходными съ тѣми, какія встрѣчаются на памятникахъ египетскихъ XIV в. до Р. Х. Сами Греки, напримѣръ Геродотъ и Платонъ, не только признавали, но даже склонны были преувеличивать зависимость своей образованности отъ египеткой (ср. Герод. II кн.). Вліяніе Финикіянъ замѣтно въ гораздо большей мѣрѣ. Около 1200 г., какъ полагаетъ Дункеръ, Финикіянне устроили свои торговыя факторіи въ разныхъ пунктахъ Греціи, въ устьяхъ Эврота и Инаха, на Коринѣскомъ перешейкѣ, на островахъ Саламинѣ и Эвбеѣ и оставались здѣсь по крайней мѣрѣ въ продолженіи ста лѣтъ. Отъ нихъ Греки переняли названія нѣкоторыхъ мѣстностей: Саламинъ, Мараеонъ, Мелита; нѣкоторые культы, напримѣръ Геракла; преданія напримѣръ, объ амазонкахъ, Кадмѣ, Миносѣ; у нихъ они научились обработкѣ металловъ и глины, заимствовали алфавитъ и т. д.

Для вопроса о вліяніи сосѣдей Греціи на ея образованность несомнѣнно важное значеніе будетъ имѣть сочиненіе: G. Perrot et Chipiez, Histoire de l'art, по мысли автора имѣющее представить исторію греческаго искусства въ связи съ искусствомъ восточныхъ народовъ. Сочиненіе снабжено множествомъ рисунковъ снятыхъ съ памятниковъ Въ книгѣ Fr. Lenormant: Die Anfänge der Cultur, autorisirte Uebersetzung. Iena. 1875. I—II, собрано много данныхъ для вопроса о вліяніи Финикіянъ на Грековъ.

Вопросъ о томъ, что заимствовали греки у своихъ сосѣдей, не имѣетъ непосредственнаго отношенія къ политической исторіи. Формы и порядки общественности, развившіеся въ Греціи, не носятъ на себѣ слѣдовъ заимствованія или подражанія; они всецѣло составляютъ плодъ и выраженіе политическихъ способностей греческаго племени. При объясненіи ихъ нѣтъ нужды обращаться къ политическимъ учрежденіямъ Финикіи или Египта. Культура этихъ странъ дѣйствовала на политическій бытъ Грековъ лишь косвеннымъ путемъ; умноженіе знаній и богатства, бывшее прямымъ слѣдствіемъ сношеній съ Финикіянами и Египтянами, въ свою очередь должно было отозваться и на общественномъ строѣ грековъ.

## II.

### Остатки и отголоски племенного быта, переходъ къ общинному.

§ 6. Начало политической исторіи Грековъ относится къ той отдаленной порѣ, когда ихъ предки жили (вѣроятно) въ средней Азіи вмѣстѣ съ предками остальныхъ индоевропейскихъ народовъ. Тамъ возникли и постепенно развились древнѣйшія формы общественности: семья, родъ и племя. Переселившись изъ Азіи въ Европу, Греки принесли съ собою и зачатки политической способности, навыкъ къ взаимному сочувствію и содѣйствію въ предѣлахъ семьи и рода, къ подчиненію власти отца и старѣйшины, къ признанію авторитета лучшихъ людей и къ подражанію ихъ примѣру, къ согласованію своего поведенія съ религіозными вѣрованіями и обычаями, унаслѣдованными отъ предковъ. Въ новой родинѣ, подъ вліяніемъ ея природы располагающей къ особности, своеобразію и независимости, эти зачатки политической способности Грековъ развились и выразились въ удивительномъ богатствѣ политическихъ формъ и учрежденій, всегда осмысленныхъ, гибкихъ и податливыхъ, приворовленныхъ отлично къ нуждамъ мѣста и времени, охватывающихъ все поведеніе гражданина и вмѣстѣ оставляющихъ просторъ для свободнаго творчества въ искусствѣ, литературѣ, философіи и политикѣ. Подъ яснымъ небомъ Греціи сложилось и опредѣленно выразилось сознаніе о томъ, что человѣкъ по самой природѣ своей есть существо общественное (*ζῷον πολιτικόν*); что только звѣрь или богъ могутъ жить внѣ общества; что государство возникаетъ для того, чтобы обезпечить жизнь, и существуетъ для того, чтобы сдѣлать ее счастливою; что гражданиномъ можетъ считаться лишь тотъ, кто дѣломъ участвуетъ въ направленіи политической жизни, не только повинуюсь, но и господствуя. О политическомъ

бытъ Грековъ въ первый періодъ ихъ исторіи (приблизительно съ XI по VI ст.) до насъ дошли лишь скудные, отрывочныя и рѣдко ясныя свѣдѣнія частью въ мѣоахъ и преданіяхъ греческаго народа, частью у историковъ, философовъ и ученыхъ, впоследствии и при томъ долго спустя занимавшихся изслѣдованіемъ своей родной старины. Мѣоы и преданія по времени происхожденія представляютъ наиболѣе древній источникъ для исторіи, но имъ трудно пользоваться, ибо отголоски дѣйствительности, догадки ума и причуды фантазіи здѣсь смѣшиваются и сплетаются такъ, что отдѣлить истину отъ связочнаго можно лишь въ сравнительно немногихъ случаяхъ. Склонность къ олицетворенію была въ высочайшей степени свойственна Грекамъ. Свои мысли объ устройствѣ и порядкахъ природы и общества они любили облекать въ живые и отчетливые образы лицъ, учрежденія и формы политическаго быта считали дѣломъ мудрости и могущества героевъ и законодателей, приписывали одному лицу то, что было результатомъ дѣятельности многихъ поколѣній. Идея историческаго развитія была имъ не знакома и не могла руководить ихъ попытками объяснить себѣ свое прошедшее.—Древнѣйшіе памятники греческой поэзіи, *Иліада* и *Одиссея*, заключаютъ въ себѣ богатый запасъ преданій и мѣоовъ, изъ котораго можно извлечь весьма цѣнныя свѣдѣнія объ устройствѣ и бытѣ греческихъ обществъ въ эпоху, современную происхожденію отдѣльныхъ былинъ послужившихъ основой для обѣихъ поэмъ. Но при этомъ нужно имѣть въ виду, что былины эти сложились въ разныя времена и по всей вѣроятности въ разныхъ мѣстахъ, что цѣлью цѣвцовъ—было прославленіе геройскихъ подвиговъ основателей и предковъ знатныхъ фамилій, что ради этого многое, напротивъ, опускалось изъ виду. Вслѣдствіе этого не легко воспользоваться данными эпоса для характеристики политическаго быта древнѣйшей эпохи; трудно отдѣлить истину отъ вымысла, дѣйствительность отъ воображаемаго, еще труднѣе составить изъ отрывочныхъ чертъ связанный образъ и приурочить его къ опредѣленнымъ условіямъ пространства и времени.

Съ безконечнымъ споромъ о происхожденіи гомеровскихъ поэмъ можно познакомиться изъ 4 гл. I т. *Исторіи греческой литературы* Магаффи (русскій переводъ. Москва. 1882). Неудачную попытку указать основы для исторической критики по отношенію къ этимъ поэмамъ представляетъ сочиненіе А. Fanta: *Der Staat in der Ilias und Odyssee*. 1882.

Поэмы Гомера, впрочемъ, даютъ не много для характеристики того періода въ исторіи Грековъ, когда въ общественной жизни господствовали мотивы и порядки патріархальной поры. Для характеристики этой первоначальной фазы политическаго развитія Грековъ историку приходится пользоваться, такъ называемыми, *переживаніями*, то есть остатками и отголосками патріархально-родоваго быта, уцѣлѣвшими до позднѣйшаго времени въ видѣ вѣрованій, обычаевъ и обрядовъ, какъ частной, такъ и общественной жизни. Въ этомъ отношеніи наиболѣе данныхъ представляетъ исторія Аѳинъ, гдѣ вплоть до эпохи Клизеена (509 г.) и даже потомъ замѣтна борьба между старыми патріархальными и новыми общинными началами быта. Многіе факты, о которыхъ наши источники упоминаютъ впервые по поводу преобразованій Солона и Клизеена, или по поводу событій V вѣка, собственно составляютъ матеріалъ для изученія не этого, позднѣйшаго, времени, а первоначальнаго періода греческой исторіи. Здѣсь и долженъ воспользоваться ими историкъ. До позднѣйшаго времени существовалъ обычай, чтобы предъ гробомъ убитаго шель одинъ изъ родственниковъ его съ копьемъ въ рукѣ. Обычай этотъ есть несомнѣнно отголосокъ родоваго быта и, несмотря на то, что о немъ упоминаетъ впервые Демосеенъ (IV в.), онъ несомнѣнно долженъ быть отнесенъ къ числу данныхъ для характеристики политическаго состоянія грековъ въ первую пору ихъ исторіи. Количество такихъ переживаній бываетъ особенно велико въ обычаяхъ религіозной и домашней жизни, которая такимъ образомъ, не входя прямо въ область политической исторіи, можетъ служить матеріаломъ для этой науки.

Для знакомства съ частнымъ бытомъ Грековъ можно найти богатое собраніе матеріала съ указаніемъ источниковъ и литературы въ книгѣ К. F. Hermann: *Lehrbuch der griechischen Antiquitäten. IV-er Band, Privatalterthümer. 3-te Aufl. von Blümner. Tübingen. 1882).*

§ 7. Исходною точкой политической исторіи Грековъ, какъ и остальныхъ арійскихъ народовъ, былъ такъ называемый патріархально-родовой бытъ, въ которомъ основою солидарности была религія, состоявшая въ обожаніи предковъ. Власть принадлежала старѣйшимъ; взаимныя отношенія людей опредѣлялись обычаями, имѣвшими своимъ источникомъ и опорой религію; а способность общества къ совмѣстному дѣйствию проявлялась лишь въ рѣдкихъ случаяхъ, когда дѣло шло о нападеніи или оборонѣ. Для знакомства съ этой формой

общественности можно предложить: Ф. де-Куланжъ, Гражданская община античнаго міра, стр. 1—147.— Можно провидѣть, говорить Ф. де-Куланжъ, длинный періодъ времени, когда люди не знали иной формы общества, кромѣ семьи, но эта семья съ ея старшею вѣтвью и нѣсколькими младшими, съ ея челядью и кліентами, могла составлять очень многочисленную группу. Благодаря религіи, поддерживающей ея единство, благодаря своему частному праву, дѣлавшему ее нераздѣльной, благодаря законамъ кліентства, прикрѣпившимъ къ ней ея слугъ, она становилась мало по малу весьма обширнымъ обществомъ, имѣвшимъ наслѣдственный главу (становилась родомъ). Изъ неопредѣленнаго числа подобныхъ обществъ состояло, повидимому, въ теченіи длиннаго ряда вѣковъ, племя Аріевъ. Эти тысячи мелкихъ группъ жили разнo, мало сообщаясь между собою, не нуждаясь другъ въ другѣ, не единясь ни религіозной, ни политической связью, имѣя каждая свой участокъ, свое внутреннее управленіе, своихъ боговъ (стр. 147). Ср. нашу брошюру В. Э. Гёрнгъ: Объ арійской семьѣ, ея строѣ и развитіи. Кіевъ. 1880.—Едва ли можно сомнѣваться въ томъ, что мотивы и порядки родоваго быта, если и существовали когда нибудь въ томъ видѣ, какъ изображаетъ ихъ Ф. де-Куланжъ, съ переходомъ людей отъ кочевой жизни къ осѣдой должны были вскорѣ утратить свою первоначальную чистоту и послѣдовательность. Съ переходомъ къ осѣдой жизни, общество, сложившееся въ условіяхъ родоваго быта, подвергается дѣйствию новыхъ политическихъ мотивовъ, источникомъ которыхъ бываетъ сосѣдство, совмѣстное владѣніе и пользованіе землей. Подъ влияніемъ этихъ новыхъ мотивовъ, какъ строеніе общества, такъ и жизнь его начинаютъ измѣняться; связи и обычаи родоваго быта постепенно теряютъ свою силу; люди пріучаются думать и дѣйствовать сообща независимо отъ вѣрованій и преданій патріархальной поры и вопреки имъ. Впрочемъ, побѣда новаго порядка надъ старымъ не обходится безъ продолжительной борьбы, въ продолженіи которой общество остается въ переходномъ состояніи, въ однихъ случаяхъ и положеніяхъ живетъ и дѣйствуетъ по старому, въ другихъ—по новому.

Исторія всюду застаётъ Грековъ уже перешедшими отъ кочевачьяго состоянія къ осѣдлому. Патріархально—родовой бытъ нигдѣ въ Греціи не представляется намъ въ своемъ первоначальномъ, чистомъ видѣ; всюду примѣтно переходное состояніе, изображенію котораго и должны

быть посвящены первыя страницы политической исторіи Грековъ. Впослѣдствіи городская община была почти единственной государственной формой, извѣстной въ предѣлахъ собственной Греціи; только кое гдѣ въ Аркадіи, да въ Эголіи и Акарнаніи, вплоть до завоеванія этихъ странъ Римлянами, высшею формой общественности оставалось племя (*ἔθνος, φύλον*). Здѣсь люди не утратили еще привычки соединяться, хотя въ рѣдкихъ случаяхъ, подъ вліяніемъ сознанія племеннаго единства, а эта привычка была воспитана въ нихъ вѣрованіями и преданіями родового быта. Племя было продуктомъ естественнаго развитія и размноженія рода.

Но есть указанія на то, что и въ собственной Греціи племя предшествовало городской общинѣ, что и здѣсь была пора, когда люди дѣйствовали сообща не какъ граждане одного государства, а какъ соплеменники. Во второй пѣснѣ Иліады есть списокъ вождей и ополченій, принимавшихъ участіе въ осадѣ Трои, изъ котораго видно, что отдѣльныя ополченія соотвѣтствовали племенамъ, но не позднѣйшимъ городскимъ общинамъ. Такъ, жители Эпидавра, Аргоса, Тиринѳа и Эгины, бывшихъ впослѣдствіи отдѣльными государствами, составляютъ одно ополченіе подъ общимъ именемъ Ахейцевъ и подъ начальствомъ трехъ вождей, изъ коихъ одинъ главный. Жители 29 бѳотійскихъ поселеній составляютъ также одно ополченіе подъ общимъ именемъ Бѳотійцевъ и подъ начальствомъ пяти вождей, изъ которыхъ одинъ вѣроятно также былъ главнымъ. Другое свидѣтельство въ пользу повсюдности племенного быта въ древней Греціи составляютъ амфиктіоніи, которыя были союзами племенъ, а не городскихъ общинъ. Аѳиняне и Спартанцы даже впослѣдствіи подавили свой голосъ въ совѣтѣ дельфійской амфиктіоніи, какъ Іоняне и Доряне, т. е. какъ члены племени, а не какъ отдѣльныя государства.—Какъ одно связанное цѣлое, племенные группы выступали и дѣйствовали лишь въ рѣдкихъ относительно случаяхъ, когда дѣло шло о нападеніи или о защитѣ, о союзѣ для охраненія общихъ святилищъ и соблюденія общихъ празднествъ. Въ этихъ случаяхъ племена выступали, какъ одно болѣе или менѣе связанное цѣлое съ общей властью во главѣ. Но въ повседневной жизни племена распадались на болѣе мелкія группы: семей, родовъ и филъ, жившія особнякомъ подъ властью своихъ старѣйшинъ и по своимъ патріархальнымъ обычаямъ. Обь организаціи этихъ группъ извѣстно не много; такъ какъ въ Греціи родовой бытъ смѣнился государствен-

нымъ въ очень раннюю эпоху, отъ которой сохранилось очень мало свидѣтельствъ. Болѣе всего извѣстно о родовомъ бытѣ Аттики. По словамъ Аристотеля, древнѣйшее населеніе Аттики первоначально дѣлилось на четыре филы: гелеоптовъ, гоппетовъ, аргатовъ и эгикореевъ (Γελεόντες, Ὀπλῆτες, Ἀργαδῆς, Ἀγικωρεῖς). Дѣленіе на филы было общимъ для всего греческаго племени, какъ можно судить потому, что по дошедшимъ до насъ извѣстіямъ оно упоминается въ 50 греческихъ республикахъ. Число и названія филъ были различны; Доряне первоначально дѣлились на три филы, Іоняне—на четыре, но какъ тамъ, такъ и тутъ къ этимъ первоначальнымъ въ послѣдствіи присоединялись новыя филы, потому что въ составъ гражданства нужно было включить инородцевъ; такимъ образомъ въ Милетѣ и Элиадѣ было въ послѣдствіи по 12 филъ.

Всюду филы извѣстны намъ, какъ части городской общины, и всюду есть указанія на то, что онѣ по своему происхожденію древнѣе послѣдней. Но какъ образовались филы, что было основою ихъ единства,—на эти вопросы исторія Греціи не даетъ намъ яснаго отвѣта. Больше всего извѣстны филы аттическія. До Клизеена онѣ не только существовали, но и принимали участіе въ общегосударственной жизни, какъ наиболѣе крупныя дѣленія аѣннскаго гражданства. Но и здѣсь нельзя опредѣлить, что собственно связывало всѣхъ филетовъ въ одну группу и обособляло эту группу отъ другихъ подобныхъ ей. Оффиціальныя названія филъ: гелеонты, гоппеты, аргаты и эгикорей наводитъ на мысль, что связью служило единство господствующихъ занятій; эгикорей занимались скотоводствомъ, аргаты были ремесленники, гоппеты—воины, а гелеонты, какъ полагаютъ по другимъ соображеніямъ (названіе не ясно), были земледѣльцы. Древнѣе, основываясь, вѣроятно, болѣе на смыслѣ названій, чѣмъ на дѣйствительномъ единствѣ занятій, приравнивали аттическія филы къ египетскимъ кастамъ. Но единство занятій, если и содѣйствовало поддержанію связей между филетами, не могло быть первоначальнымъ источникомъ этихъ связей; филы несомнѣнно возникли прежде, чѣмъ ремесло обособилось отъ земледѣлія и скотоводства. Пытались приурочить филы къ опредѣленнымъ округамъ аттической территоріи. По мнѣнію Hammarstrand'a (*Attikas Verfassung Zur zeit des Königthums. Leipzig. 1873*), гоппеты и гелеонты жили въ равнинной части Аттики (ок. Аѣинъ и Элевейна), аргаты по западному и южному берегу, а эгикорей въ гористой сѣверо-восточной части. Но если филы и

соотвѣтствовали опредѣленнымъ округамъ, то не это соотвѣтствие было источникомъ ихъ происхожденія. Территоріи и округа заселяются людьми уже сомкнутыми въ группы, а не въ одиночку. Допуская, что сосѣдство по мѣсту жительства и единство занятій могли въ послѣдствіи послужить къ большому скрѣпленію связей, соединявшихъ людей въ фило, первоначальный источникъ этихъ связей слѣдуетъ искать въ другомъ мѣстѣ. По всемъ извѣстіямъ, фило какъ у Ионянъ, такъ и у Дорянъ состояли изъ родовъ, а роды связывали людей единствомъ происхожденія и религіи. Вопросъ въ томъ: была ли фила естественнымъ или искусственнымъ (административнымъ) союзомъ или группой родовъ? Первое мнѣніе представляется болѣе вѣроятнымъ для той отдаленной поры, о которой теперь идетъ рѣчь. Первоначально фила представляла собою тоже, что и племя,—или народъ, но въ меньшихъ размѣрахъ. Она была продуктомъ естественнаго развитія рода. Размноженіе рода ведетъ неминуемо къ его развѣтвленію и распаденію на многія меньшія группы, которыя, размножаясь, въ свою очередь становятся родами, достигаютъ нѣкоторой самостоятельности, живутъ обыкновенно каждый отдѣльно и такимъ путемъ первоначально единую общественную группу (первоначальный родъ) дифференцируютъ въ цѣлое скопленіе вторичныхъ группъ, ей во всемъ подобныхъ. Живя и управляясь особо, эти вторичныя группы, при всей разобщенности въ повседневной жизни, продолжаютъ сохранять и проявлять въ исключительныхъ случаяхъ нѣкоторую связность и единство, побуждающее ихъ тяготѣть другъ къ другу тамъ, гдѣ есть общія опасности или общія выгоды. Источникомъ связности бываетъ сходство въ основныхъ чертахъ тѣлесной и духовной природы, въ языкѣ и обычаяхъ, въ вѣрованіяхъ и обрядахъ,—во всемъ, что составляло основное содержаніе въ жизни группы первоначальной, и что было унаслѣдовано ею потомками. Утративъ политическое единство и сохранивъ единство въ основномъ содержаніи жизни, родъ переходитъ въ общественную группу болѣе сложную и становится филою, племенемъ или народомъ. Таково, вѣроятно, было происхожденіе и тѣхъ филъ, на которыя искони дробились Ионяне и Доряне. Но послѣ того, какъ отдѣльныя племена усѣлись на мѣстѣ и отъ родового быта стали переходить къ общинному, въ строѣ и жизни древнихъ филъ должны были произойти перемѣны, сгладившія ихъ первоначальный характеръ.—Изъ того обстоятельства, что въ Аттікѣ въ послѣдствіи главы



филѣ назывались царями, слѣдуетъ, быть можетъ, заключить, что вѣ-  
 когда аттическія филы имѣли самостоятельное существованіе, были  
 не частями государства, а какъ бы отдѣльными государствами. Такое  
 предположеніе было бы вполне согласно съ тѣмъ, что извѣстно о  
 колѣнно—родовомъ бытѣ у арійскихъ народовъ.

Единство и связность филы, по всей вѣроятности, проявляли  
 себя лишь въ очень рѣдкихъ случаяхъ: объ участіи аттическихъ филъ  
 въ общегосударственной жизни извѣстно только, что со времени Со-  
 лона каждая фила выбирала изъ своей среды ежегодно по 100 чело-  
 вѣкъ въ сенатъ.—Каждая фила въ Атикѣ дѣлилась на три *фратріи*,  
 въ Спартѣ—на три *обы*. Эта равномерность подраздѣленія (каждая фила  
 равна 3 фратріямъ) есть явленіе позднѣйшее, созданное искусственно  
 послѣ объединенія филъ въ государство. Мотивы такой равномерности бу-  
 дутъ намъ яснѣе, когда мы ознакомимся съ процессомъ образованія го-  
 родской общины. Происхожденіе фратрій или объ также не ясно. Можно  
 думать, что фратрія была промежуточной ступенью между родомъ и филою  
 и образовалась путемъ естественнаго размноженія рода. Во всякомъ  
 случаѣ связи, соединявшія фраторовъ, первоначально коренились  
 въ религій, были крѣпче и проявлялись чище, чѣмъ связи, скрѣп-  
 лявшія филетовъ. Религіозное единство членовъ фратріи обнаружи-  
 валось яснѣе всего въ праздникъ *анатурій*, общій всему іонійскому  
 племени. Въ первый день этого праздника члены фратріи угощались  
 за общимъ столомъ; во второй они совершали общее жертвоприно-  
 шеніе Зевсу и Аѳинѣ; въ третій съ особенными обрядами вносили  
 въ списокъ фраторовъ новорожденныхъ младенцевъ мужскаго и жен-  
 скаго пола. При этомъ отецъ новорожденнаго давалъ клятву въ томъ,  
 что родилъ его отъ гражданки и обрученной жены, а фраторы, въ  
 случаѣ сомнѣнія, могли протестовать противъ такого заявленія и  
 внесенія въ списокъ новаго члена. На фраторахъ, вслѣдъ за родичами,  
 лежала обязанность мстить за убитаго сочлена; они же имѣли право  
 наследовать въ тѣхъ случаяхъ, когда умершій былъ послѣднимъ  
 представителемъ своего рода.—Во главѣ фратріи стоялъ особый са-  
 новникъ—фратріархъ.

Еще тѣснѣе и долговѣчнѣе были связи, соединявшія членовъ  
 рода. Родичей связывала память объ ихъ общемъ предкѣ, ихъ героѣ  
 эпонимѣ. Они поклонялись этому предку и носили его имя: напри-  
 мѣръ, Бутады отъ Бута, Гесихиды отъ Гесиха, Алмеониды отъ Ал-

## Лекціи по теоріи потенціальной функціи.



### VIII. Вопросы физики, связанные съ теоріей потенціальной функціи.

§ 50. Въ настоящей главѣ познакоимся вкратцѣ съ тѣми приемами, которые приводятъ извѣстные вопросы электростатики, теоріи намагничиванія, теоріи токовъ, распространенія тепла и пр. къ изслѣдованію свойствъ потенціальной функціи.

**Задача электростатики.** Взаимное притяженіе и отталкиваніе наэлектризованныхъ тѣлъ ведетъ, какъ мы видѣли въ главѣ I, къ представленію о количествѣ электричества. Явленія электростатической индукціи, т. е. электризаціи на разстояніи, приводитъ къ тому заключенію, что количество электричества, каждаго изъ двухъ видовъ, проявляющееся на наэлектризованномъ тѣлѣ, вообще зависитъ отъ силы окружающаго поля. Явленія электрической проводимости указываютъ на то, что точки приложенія электрическихъ силъ, не будучи связаны неизмѣннымъ образомъ съ проводникомъ, могутъ свободно перемѣщаться внутри этого послѣдняго и на его поверхности, причемъ свобода возможныхъ перемѣщеній этихъ точекъ ограничена только объемомъ проводника.

Общая задача электростатики состоитъ въ томъ, чтобы на данныхъ неподвижныхъ проводникахъ найти распредѣленіе точекъ приложенія электрическихъ силъ, удовлетворяющее условіямъ равновѣсія, при данномъ интегральномъ количествѣ электричества на каждомъ изъ проводниковъ (или, какъ увидимъ ниже, при данныхъ значеніяхъ потенціальной функціи).

Условіе равновѣсія данной системы точекъ приложенія силъ состоитъ въ томъ, чтобы данныя силы не могли произвести ни одного изъ возможныхъ перемѣщеній ихъ точекъ приложенія. Такъ какъ свобода перемѣщеній точекъ приложенія электрическихъ силъ ничѣмъ не ограничена внутри проводниковъ, а на поверхности проводниковъ ограничена нормальными къ ней направленіями, въ сторону прочь отъ

проводниковъ, то равнодѣйствующая электрическихъ силъ должна быть равна нулю внутри проводниковъ и направляться на ихъ поверхности по внѣшнимъ нормалямъ. Другими словами, точки приложенія электрическихъ силъ должны быть распределены только по поверхностямъ проводниковъ; т. е. только эти поверхности могутъ быть наэлектризованы; внутри-же проводниковъ электричество не можетъ оставаться въ равновѣсіи, и слѣдовательно не можетъ тамъ обусловливать перманентную электризацію.

Посмотримъ теперь, какому закону разстояній должно слѣдовать взаимодѣйствіе каждаго двухъ электрическихъ полюсовъ, чтобы равнодѣйствующая всѣхъ электрическихъ силъ оставалась равною нулю внутри наэлектризованнаго проводника. Представимъ себѣ наэлектризованный шаровидный проводникъ, помѣщенный въ полѣ дѣйствія электрическихъ силъ, обусловленныхъ только распределеннымъ на немъ электричествомъ. Очевидно, что распределеніе электричества должно быть въ такомъ случаѣ равномерное и существовать по вышесказанному на поверхности. Обозначимъ черезъ  $f(r)$  силу, съ которою единица положительной электрической массы, сосредоточенная въ данной точкѣ, дѣйствуетъ на другую такую-же единицу, сосредоточенную въ точкѣ, находящейся на разстояніи  $r$  отъ первой; черезъ  $\sigma$  обозначимъ электрическую плотность на поверхности проводника, одинаковую для всѣхъ элементовъ этой послѣдней; наконецъ положимъ:

$$- \int f(r) dr = \frac{\varphi(r)}{r}. \quad (405)$$

Тогда легко видѣть, что интеграль

$$\iint \sigma \frac{\varphi(r)}{r} dS, \quad (406)$$

взятый по поверхности шара, представитъ такую функцію  $\Pi$ , отрицательныя производныя отъ которой по координатамъ  $x, y, z$  нѣкоторой точки, находящейся на разстояніяхъ  $r$  отъ различныхъ элементовъ  $dS$  поверхности шара, выразятъ слагающія по осямъ координатъ силы, съ которою электричество шара дѣйствуетъ на единицу положительнаго электричества, въ точкѣ  $(x, y, z)$ . При этомъ

$$r^2 = (x - \xi)^2 + (y - \eta)^2 + (z - \zeta)^2,$$

гдѣ  $\xi, \eta, \zeta$  суть координаты соответствующаго элемента  $dS$  сферы. Если точка  $(x, y, z)$  будетъ выбрана внутри сферы, то упомянутыя слагающія должны быть нулями, а функція  $\Pi$  — постоянной величиною.

Выбирая начало полярныхъ координатъ въ центрѣ сферы и обозначая черезъ  $\rho, \theta, \omega$  соответственно: разстояніе точки  $(x, y, z)$  отъ начала координатъ, ея полярное разстояніе и ея долготу, кромѣ того полагая радіусъ шара равнымъ  $R$ , мы легко найдемъ, что

$$r^2 = R^2 - 2R\rho \cos \theta + \rho^2,$$

$$dS = R^2 \sin \theta d\theta d\omega,$$

и слѣдовательно

$$\Pi = R^2 \sigma \int_0^{2\pi} d\omega \int_0^\pi \frac{\varphi(r)}{r} \sin \theta d\theta. \quad (407)$$

Но такъ какъ очевидно, при одномъ и томъ-же  $\rho$ ,

$$r dr = R\rho \sin \theta d\theta,$$

и такъ какъ точка  $(x, y, z)$  лежитъ по предположенію внутри сферы, то

$$\Pi = 2\pi\sigma \frac{R}{\rho} \int_{R-\rho}^{R+\rho} \varphi(r) dr. \quad (408)$$

Помножая обѣ части равенства (408) на  $\rho$  и дифференцируя въ томъ предположеніи, что  $\Pi$  остается независимымъ отъ  $\rho$ , находимъ:

$$\Pi = 2\pi R\sigma \left[ \varphi(R+\rho) + \varphi(R-\rho) \right],$$

и послѣ вторичнаго дифференцированія:

$$0 = 2\pi R\sigma \left[ \varphi'(R+\rho) - \varphi'(R-\rho) \right],$$

т. е.

$$\varphi'(R+\rho) = \varphi'(R-\rho),$$

что, вслѣдствіе совершенной независимости другъ отъ друга величинъ  $\rho$  и  $R$ , возможно только, когда вообще

$$\varphi'(r) = \text{const.},$$

откуда

$$\varphi(r) = Cr + c,$$

$$\frac{\varphi(r)}{r} = \frac{c}{r} + C$$

и слѣдовательно

$$f(r) = \frac{c}{r^2}, \quad (409)$$

при чемъ  $c = 1$ , если мы выберемъ извѣстнымъ способомъ единицу электрической массы.

Такимъ образомъ мы приходимъ къ заключенію, что сила между двумя электрическими полюсами должна быть обратно пропорціональна квадрату ихъ разстоянія. Слѣдовательно функція  $\Pi$ , введенная выше, должна представляться потенциальною функціею поверхностныхъ массъ. Условіе равновѣсія такихъ массъ на проводникахъ будетъ состоять въ томъ, чтобы ихъ потенциальная функція оставалась постоянною на поверхности, а слѣдовательно и внутри каждаго изъ проводниковъ. Кромѣ того эта функція, будучи потенциальною, удовлетворитъ уравненію Лапласа въ пространствѣ внѣ проводниковъ, и обратится въ нуль на безконечномъ отъ нихъ разстояніи. Намъ извѣстно (гл. V), что можетъ быть найдена только одна функція, удовлетворяющая вышеприведеннымъ условіямъ, и слѣдовательно, возможно только одно распредѣленіе электричества на проводникахъ при данныхъ на нихъ значеніяхъ потенциальной функціи.

§ 51. Изъ предыдущаго мы заключаемъ, что задача о распредѣленіи электричества на проводникахъ сводится къ нахожденію однозначной и непрерывной функціи, удовлетворяющей уравненію Лапласа и обращающейся въ данныя постоянныя величины на поверхностяхъ (а слѣдовательно и внутри) проводниковъ. Если найдена функція  $V$ , удовлетворяющая такимъ условіямъ, то электрическая плотность  $\sigma$  найдется для каждаго элемента поверхности изъ выраженія (49), которое, вслѣдствіе постоянства  $V$  внутри проводниковъ, обратится въ

$$\sigma = -\frac{1}{4\pi} \frac{\partial \bar{V}}{\partial n}, \quad (410)$$

гдѣ приращеніе нормали  $dn$  берется въ сторону, внѣ пространства, занятого проводникомъ. Количество  $E$  электричества, размѣщеннаго на всемъ проводникѣ, выразится очевидно интеграломъ:

$$E = \iint \sigma dS = -\frac{1}{4\pi} \iint \frac{\partial \bar{V}}{\partial n} dS, \quad (411)$$

который берется по поверхности проводника. Наконецъ напряженіе электричества на данномъ элементѣ поверхности проводника, т. е. отнесенная къ единицѣ поверхности сила, съ которою все электричество даннаго поля дѣйствуетъ на электричество разсматриваемаго элемента, представится своими слагающими,  $X$ ,  $Y$ ,  $Z$ , въ слѣдующемъ видѣ:

$$X = -\sigma \frac{\partial \bar{U}}{\partial x}, \quad Y = -\sigma \frac{\partial \bar{U}}{\partial y}, \quad Z = -\sigma \frac{\partial \bar{U}}{\partial z}, \quad (412)$$

при чемъ  $U$  представляетъ собою потенциальную функцію всѣхъ наличныхъ электрическихъ массъ, за исключеніемъ электричества, расположеннаго на элементѣ  $dS$ . Если мы назовемъ черезъ  $u$  потенциальную функцію, обусловленную этимъ послѣднимъ количествомъ электричества, и будемъ, какъ прежде, подразумѣвать подъ  $V$  потенциальную функцію всѣхъ наличныхъ электрическихъ массъ, то очевидно:

$$U = V - u,$$

причемъ, разсматривая элементъ  $dS$  какъ безконечно малый кружокъ, мы будемъ имѣть на основаніи § 12:

$$\frac{\partial \bar{U}_i}{\partial x} = \frac{\partial \bar{V}_i}{\partial x} - \frac{\partial u_i}{\partial x} = \frac{\partial \bar{U}_i}{\partial x} + 2\pi\sigma \cos(n, x), \quad \text{и т. д.}, \quad (413)$$

гдѣ значекъ  $i$  показываетъ, что соответствующія значенія берутся для внутренней стороны поверхности проводника. Точно также, обозначая значкомъ  $e$  значенія, соответствующія внѣшней сторонѣ проводника, мы будемъ имѣть:

$$\frac{\partial \bar{U}_e}{\partial x} = \frac{\partial \bar{V}_e}{\partial x} - \frac{\partial u_e}{\partial x} = \frac{\partial \bar{V}_e}{\partial x} + 2\pi\sigma \cos(n, x), \quad \text{и т. д.} \quad (414)$$

Но такъ какъ электрическія массы, обусловливаюція потенциалъ  $U$  не совпадаютъ съ элементомъ  $dS$ , то производныя отъ  $U$  не будутъ прерываться разрыва непрерывности на упомянутомъ элементѣ, вслѣдствіе чего будемъ имѣть:

$$\frac{\partial \bar{U}_x}{\partial x} = \frac{\partial \bar{U}_x}{\partial x}, \quad \frac{\partial \bar{U}_y}{\partial y} = \frac{\partial \bar{U}_y}{\partial y}, \quad \frac{\partial \bar{U}_z}{\partial z} = \frac{\partial \bar{U}_z}{\partial z}.$$

Поэтому, складывая соответственно равенства (413) и (414) и помня, что  $\cos(n, x) = -\cos(n, x)$ , мы найдемъ:

$$\frac{\partial \bar{U}}{\partial x} = \frac{1}{2} \left( \frac{\partial V_i}{\partial x} + \frac{\partial V_e}{\partial x} \right), \quad \text{и т. д.} \quad (415)$$

вслѣдствіе чего, и помня, что  $V_i$  постоянно внутри проводниковъ, мы дадимъ слѣдующій видъ выраженіямъ (412):

$$X = -\sigma \frac{1}{2} \frac{\partial \bar{V}}{\partial x}, \quad Y = -\sigma \frac{1}{2} \frac{\partial \bar{V}}{\partial y}, \quad Z = -\sigma \frac{1}{2} \frac{\partial \bar{V}}{\partial z}, \quad (416)$$

или, на основаніи (52):

$$X = \frac{1}{8\pi} \left( \frac{\partial \bar{V}}{\partial x} \right)^2 \cos(n, x), \quad Y = \frac{1}{8\pi} \left( \frac{\partial \bar{V}}{\partial y} \right)^2 \cos(n, y), \quad (417)$$

$$Z = \frac{1}{8\pi} \left( \frac{\partial \bar{V}}{\partial z} \right)^2 \cos(n, z),$$

откуда видимъ, что равнодѣйствующая  $R$  силъ  $X$ ,  $Y$ ,  $Z$ , всегда направлена по внѣшней нормали проводника и равна

$$R = \frac{1}{8\pi} \left( \frac{\partial \bar{V}}{\partial n} \right)^2 = 2\pi\sigma^2. \quad (418)$$

**§ 52.** Если, вмѣсто значеній потенциальной функціи на различныхъ проводникахъ, даны количества электричества на каждомъ изъ нихъ, то первыя величины легко опредѣляются по вторымъ, ибо тѣ и

другія связаны между собою линейными уравненіями, коэффициенты которых зависят только от размѣровъ, формы и относительнаго расположенія проводниковъ.

Пусть постоянныя величины

$$K_1, K_2, \dots, K_h, \dots, K_n$$

представляютъ значенія потенціальной функціи на каждомъ изъ  $n$  данныхъ проводниковъ. Рѣшимъ для этихъ проводниковъ рядъ слѣдующаго рода задачъ. Предположимъ, что значеніе потенціальной функціи на всѣхъ проводникахъ, кромѣ одного, равняется нулю; на одномъ-же изъ проводниковъ это значеніе равно единицѣ. Предполагая по очереди значеніе потенціала единицу на каждомъ изъ  $n$  проводниковъ, при нулевомъ значеніи той-же функціи на остальныхъ проводникахъ, мы получимъ  $n$  рѣшеній для  $n$  частныхъ случаевъ, относящихся къ данному числу проводниковъ. Пусть

$$V_1, V_2, \dots, V_h, \dots, V_n$$

будутъ потенціальныя функціи, представляющія собою соотвѣтственно рѣшенія упомянутыхъ задачъ, при которыхъ единичное значеніе потенціала имѣетъ мѣсто на первомъ, второмъ, ...  $h$ -омъ, ...  $n$ -номъ проводникахъ. Тогда очевидно:

$$\Delta V_1 = 0, \dots, \Delta V_h = 0, \dots, \Delta V_n = 0, \tag{419}$$

и если мы значкомъ сверху отмѣтимъ значеніе той или другой функціи на поверхности соотвѣтствующаго проводника, то

$$\begin{aligned} U_1^{(1)} &= 1, U_1^{(2)} = 0, \dots, U_1^{(h)} = 0, \dots, U_1^{(n)} = 0, \\ U_2^{(1)} &= 0, U_2^{(2)} = 1, \dots, U_2^{(h)} = 0, \dots, U_2^{(n)} = 0, \\ &\dots \dots \dots \tag{420} \\ U_h^{(1)} &= 0, U_h^{(2)} = 0, \dots, U_h^{(h)} = 1, \dots, U_h^{(n)} = 0, \\ &\dots \dots \dots \\ U_n^{(1)} &= 0, U_n^{(2)} = 0, \dots, U_n^{(h)} = 0, \dots, U_n^{(n)} = 1. \end{aligned}$$



Если теперь мы составимъ функцію

$$V = K_1 V_1 + K_2 V_2 + \dots K_h V_h + \dots K_n V_n, \quad (421)$$

то она представитъ общее рѣшеніе электростатической задачи для данныхъ проводниковъ, при какихъ угодно значеніяхъ  $K_1 \dots K_n$  потенциальной функціи на ихъ поверхностяхъ. Дѣйствительно, на основаніи (419) и (420), мы будемъ имѣть:

$$\Delta V = 0, \quad V^{(1)} = K_1, \quad V^{(2)} = K_2, \dots V^{(h)} = K_h, \dots V^{(n)} = K_n;$$

а такимъ условіямъ и должно удовлетворять рѣшеніе общей задачи.

Количество электричества  $E_h$ , расположенное въ общемъ случаѣ на какомъ-нибудь  $h$ -омъ проводникѣ будетъ очевидно:

$$E_h = -\frac{1}{4\pi} \iint \frac{\partial V^{(h)}}{\partial n} dS_h = -\frac{K_1}{4\pi} \iint \frac{\partial V_1^{(h)}}{\partial n} dS_h - \frac{K_2}{4\pi} \iint \frac{\partial V_2^{(h)}}{\partial n} dS_h \dots \dots \dots \quad (422)$$

$$- \frac{K_h}{4\pi} \iint \frac{\partial V_h^{(h)}}{\partial n} dS_h \dots \dots \dots - \frac{K_n}{4\pi} \iint \frac{\partial V_n^{(h)}}{\partial n} dS_h,$$

гдѣ  $dS_h$  обозначаетъ элементъ поверхности  $h$ -аго проводника, и интеграція распространяется на эту поверхность. Такъ какъ вообще всѣ  $V_1, V_2 \dots V_n$  опредѣлены независимо отъ величинъ  $K_1, K_2 \dots K_n$ , то всѣ интегралы въ выше приведенномъ выраженіи будутъ зависѣть только отъ формы и положенія проводниковъ и представятся въ видѣ коэффиціентовъ, характеризующихъ данную систему проводниковъ. Такимъ образомъ, мы можемъ вообще написать:

$$E_1 = q_{1,1} K_1 + q_{1,2} K_2 + \dots q_{1,h} K_h + \dots q_{1,n} K_n,$$

$$E_2 = q_{2,1} K_1 + q_{2,2} K_2 + \dots q_{2,h} K_h + \dots q_{2,n} K_n,$$

. . . . .

$$E_h = q_{h,1} K_1 + q_{h,2} K_2 + \dots q_{h,h} K_h + \dots q_{h,n} K_n,$$

. . . . .

$$E_n = q_{n,1} K_1 + q_{n,2} K_2 + \dots q_{n,h} K_h + \dots q_{n,n} K_n.$$
(423)



дуть слагающими наведеннаго магнитнаго напряженія въ точкѣ  $(x, y, z)$ , а  $p$ —нѣкоторый коэффициентъ пропорціональности, то, на основаніи вышесказаннаго:

$$A = p \left( X - \frac{\partial \Pi}{\partial x} \right), \quad B = p \left( Y - \frac{\partial \Pi}{\partial y} \right), \quad C = p \left( Z - \frac{\partial \Pi}{\partial z} \right). \quad (425)$$

Мы видѣли въ § 21, что слагающія  $X, Y, Z$  магнитной силы даннаго магнита въ точкѣ, внутри магнита, будутъ имѣть различный видъ, смотря по выбранной нами формѣ элемента объема, расположеннаго вокругъ упомянутой точки. Точно также и въ данномъ случаѣ силы  $X, Y, Z$  выраженій (425) должны представляться въ одномъ изъ видовъ (123), (127), (130), смотря по тому, въ какой формѣ мы представимъ себѣ элементъ парамагнитнаго тѣла, подверженный дѣйствию внѣшнихъ силъ и остальныхъ частей того-же тѣла. Коэффициентъ пропорціональности при этомъ для каждаго случая долженъ быть принимаемъ различнымъ, ибо величины  $A, B, C$  при всякой гипотезѣ должны опредѣлиться однѣми и тѣми-же.

Принимая для  $X, Y, Z$  выраженія (123), мы будемъ имѣть:

$$X = \frac{1}{3} \pi A - \frac{\partial U}{\partial x}, \quad Y = \frac{4}{3} \pi B - \frac{\partial U}{\partial y}, \quad Z = \frac{4}{3} \pi C - \frac{\partial U}{\partial z}, \quad (426)$$

гдѣ, сообразно съ (105),

$$U = \iiint \left( A \frac{\partial 1}{\partial \xi} + B \frac{\partial 1}{\partial \eta} + C \frac{\partial 1}{\partial \zeta} \right) d\xi d\eta d\zeta, \quad (427)$$

при чемъ интеграль берется по всему объему даннаго намагничиваемаго тѣла. Вслѣдствіе вышеприведеннаго предположенія, выраженія (425) принимаютъ видъ:

$$\begin{aligned} A &= \left( \frac{4\pi}{3} A - \frac{\partial(U + \Pi)}{\partial x} \right) p, \\ B &= \left( \frac{4\pi}{3} B - \frac{\partial(U + \Pi)}{\partial y} \right) p, \\ C &= \left( \frac{4\pi}{3} C - \frac{\partial(U + \Pi)}{\partial z} \right) p, \end{aligned} \quad (428)$$

откуда, полагая

$$\frac{p}{1 - \frac{4\pi}{3} p} = k \quad \text{и} \quad U + \Pi = \varphi, \quad (429)$$

получаемъ:

$$A = -k \frac{\partial \varphi}{\partial x}, \quad B = -k \frac{\partial \varphi}{\partial y}, \quad C = -k \frac{\partial \varphi}{\partial z}, \quad (430)$$

гдѣ  $k$  есть новый постоянный коэффициентъ пропорціональности, а  $\varphi$  — некоторая искомая функція, съ помощью которой опредѣляется неизвѣстная функція  $U$ . Къ такимъ-же точно выраженіямъ (430) мы пришли бы, если-бы приняли, сообразно съ (127):

$$X = -\frac{\partial U}{\partial x}, \quad Y = -\frac{\partial U}{\partial y}, \quad Z = -\frac{\partial U}{\partial z}, \quad (431)$$

при томъ-же значеніи  $U$ , какъ въ (427), и для опредѣленія слагающихъ  $A, B, C$  ввели-бы новый коэффициентъ пропорціональности  $k$ , причеиъ между  $k$  и  $p$  должно существовать соотношеніе (429). Точно также, если мы, сообразно съ (130), положимъ:

$$X = 4\pi A - \frac{\partial U}{\partial x}, \quad Y = 4\pi B - \frac{\partial U}{\partial y}, \quad Z = 4\pi C - \frac{\partial U}{\partial z}, \quad (432)$$

и введемъ новый коэффициентъ пропорціональности  $\lambda$ , то получимъ вмѣсто (428) слѣдующія выраженія для слагающихъ наведеннаго магнитнаго напряженія въ точкѣ  $(x, y, z)$ :

$$\begin{aligned} A &= \left( 4\pi A - \frac{\partial(U + \Pi)}{\partial x} \right) \lambda, \\ B &= \left( 4\pi B - \frac{\partial(U + \Pi)}{\partial y} \right) \lambda, \\ C &= \left( 4\pi C - \frac{\partial(U + \Pi)}{\partial z} \right) \lambda, \end{aligned} \quad (433)$$

откуда, полагая

$$\frac{\lambda}{1-4\pi\lambda} = k, \quad (434)$$

приходимъ опять къ тѣмъ-же выраженіямъ (430).

При всякой другой формѣ безконечно малаго объема, выключающаго точку  $(x, y, z)$ , лежащую внутри намагничиваемаго тѣла, мы будемъ очевидно имѣть вообще:

$$X = hA - \frac{\partial U}{\partial x}, \quad Y = hB - \frac{\partial U}{\partial y}, \quad Z = hC - \frac{\partial U}{\partial z},$$

гдѣ  $h$  будетъ зависѣть отъ формы выбраннаго объема. Подставляя вышеприведенныя величины въ (425) и выбирая новый коэффициентъ пропорціональности  $\beta$  такъ, чтобы

$$\frac{\beta}{1-h\beta} = k,$$

мы получимъ опять тѣже опредѣленія (430) для слагающихъ наведеннаго магнитнаго напряженія.

На основаніи (430), выраженіе (427) принимаетъ видъ:

$$U = -k \iiint \left( \frac{\partial \varphi}{\partial \xi} \frac{\partial \frac{1}{r}}{\partial \xi} + \frac{\partial \varphi}{\partial \eta} \frac{\partial \frac{1}{r}}{\partial \eta} + \frac{\partial \varphi}{\partial \zeta} \frac{\partial \frac{1}{r}}{\partial \zeta} \right) d\xi d\eta d\zeta, \quad (435)$$

и по теоремѣ Грина преобразовывается для обоихъ случаевъ, когда точка  $(x, y, z)$  лежитъ внѣ или внутри объема намагничиваемаго тѣла, слѣдующимъ способомъ:

$$U = k \iint \frac{\partial \varphi}{\partial n_i} \frac{dS}{r} + k \iiint \Delta \varphi \frac{d\Omega}{r}, \quad *) \quad (436)$$

---

\*) Хотя для точекъ, внутри объема  $\Omega$ , функція  $\frac{1}{r}$  и обращается въ  $\infty$ , но преобразованіе (436) все-таки можетъ имѣть мѣсто. Дѣйствительно, окружающая точку  $(x, y, z)$  безконечно малымъ объемомъ, предполагая интеграцію

гдѣ тройной интегралъ берется по всему объему намагничиваемаго тѣла, а  $dn_i$  берется въ направленіи внутренней нормали къ поверхности этого тѣла. Но такъ какъ изъ (436) очевидно, что

$$\Delta U = -4\pi k \Delta \varphi,$$

а изъ (429):

$$\Delta U = \Delta \varphi,$$

ибо для внѣшнихъ силъ  $\Delta \Pi = 0$ , то заключаемъ, что

$$(1 + 4\pi k) \Delta U = 0 \quad \text{и} \quad (1 + 4\pi k) \Delta \varphi = 0,$$

т. е. что

$$\Delta U = 0 \quad \text{и} \quad \Delta \varphi = 0, \tag{437}$$

вслѣдствіе чего выраженіе (436) обращается въ

$$U = k \iint \frac{\partial \varphi}{\partial n_i} \frac{dS}{r}, \tag{438}$$

откуда видимъ, что потенциальная функція наведенныхъ магнитныхъ массъ выражается съ помощію потенциальной функція только поверхностныхъ массъ, распределенныхъ съ плотностію

$$\sigma = k \frac{\partial \varphi}{\partial n_i}. \tag{439}$$

въ (435) распространенною по объему намагничиваемаго тѣла, за исключеніемъ упомянутой безконечно малой его части, мы должны будемъ къ интеграламъ (436) еще прибавить интегралъ  $k \iint \frac{\partial \varphi}{\partial n_i} \frac{dS'}{r}$ , взятый по поверхности безконечно малаго объема; но такой интегралъ, какъ легко видѣть, остается безконечно малой величиной, если  $\frac{\partial \varphi}{\partial n_i}$  по условію всюду конечно внутри объема  $\Omega$ . Такъ какъ далѣе интегралъ  $\iiint \Delta \varphi \frac{d\Omega'}{r}$ , взятый по безконечно малому объему остается, по § 13, безконечно малымъ, то тройной интегралъ выраженія (436) можно принять распространеннымъ на весь объ  $\Omega$ , безъ исключенія его безконечно малой части, прилегающей къ точкѣ  $(x, y, z)$ .

Опредѣляя ту же поверхностную плотность по теоремѣ (49) и обращая вниманіе на (439), мы получаемъ:

$$\frac{\partial U}{\partial n_e} + \frac{\partial U}{\partial n_i} = -4\pi k \frac{\partial \varphi}{\partial n_i},$$

или, помня, что  $\varphi = U + \Pi$ :

$$(1 + 4\pi k) \frac{\partial U}{\partial n_i} + \frac{\partial U}{\partial n_e} = -4\pi k \frac{\partial \Pi}{\partial n_i}. \quad (440)$$

Это послѣднее уравненіе, вмѣстѣ съ уравненіемъ Лапласа,  $\Delta U = 0$ , вполне опредѣляетъ функцію  $U$  до произвольнаго постояннаго; т. е. всякая другая функція  $U'$ , удовлетворяющая тѣмъ-же условіямъ, можетъ отличаться отъ  $U$  только прибавочною произвольною постоянною величиною, если только  $1 + 4\pi k > 0$ . Дѣйствительно, полагая

$$U' - U = u,$$

мы находимъ, что функція  $u$  должна удовлетворять условіямъ:

$$\Delta u = 0, \quad (1 + 4\pi k) \frac{\partial u}{\partial n_i} + \frac{\partial u}{\partial n_e} = 0, \quad (441)$$

и оставаться всюду непрерывною и однозначною, внутри и внѣ объема  $\Omega$ , такъ что на поверхности этого объема должно быть

$$\overline{u_e} = \overline{u_i}; \quad (442)$$

производныя же отъ  $u$ , выражаясь съ помощію производныхъ отъ поверхностнаго потенціала, могутъ при поверхности намагничиваемаго тѣла измѣняться скачками. Вслѣдствіе вышесказаннаго, мы можемъ, на основаніи теоремы (238), написать:

$$\begin{aligned} \iiint \left[ \left( \frac{\partial u_i}{\partial \xi} \right)^2 + \left( \frac{\partial u_i}{\partial \eta} \right)^2 + \left( \frac{\partial u_i}{\partial \zeta} \right)^2 \right] d\Omega &= - \iint \overline{u_i} \frac{\partial u_i}{\partial n_i} dS, \\ \iiint \left[ \left( \frac{\partial u_e}{\partial \xi} \right)^2 + \left( \frac{\partial u_e}{\partial \eta} \right)^2 + \left( \frac{\partial u_e}{\partial \zeta} \right)^2 \right] d\Omega &= - \iint \overline{u_e} \frac{\partial u_e}{\partial n_e} dS, \end{aligned} \quad (443)$$

Откуда, называя через  $M_i$  и  $M_e$  вышеприведенные тройные интегралы, распространенные соответственно на пространства внутри и вѣь намагничиваемаго тѣла, мы получаемъ, помня условія (442) и (441):

$$(1 + 4\pi k) M_i + M_e = 0. \quad (444)$$

Но такъ какъ  $M_i$  и  $M_e$  существенно положительны, то при условіи,  $1 + 4\pi k > 0$ , равенство (442) возможно только, если

$$M_i = 0 \quad \text{и} \quad M_e = 0,$$

то есть всюду

$$\frac{\partial u_i}{\partial x} = \frac{\partial u_i}{\partial y} = \frac{\partial u_i}{\partial z} = \frac{\partial u_e}{\partial x} = \frac{\partial u_e}{\partial y} = \frac{\partial u_e}{\partial z} = 0,$$

откуда, называя через  $C$  и  $C'$  нѣкоторыя два произвольныя постоянныя:

$$u_i = C, \quad u_e = C',$$

или такъ какъ  $\bar{u}_e = u_i$ , то

$$u_i = u_e = C, \quad (445)$$

что и требовалось доказать.

Вмѣсто функція  $U$  мы можемъ разыскивать функцію  $\varphi$ , которая, какъ видно изъ (440), вслѣдствіе того, что

$$\frac{\partial \Pi}{\partial n_i} + \frac{\partial \Pi}{\partial n_e} = 0,$$

должна удовлетворять условіямъ:

$$\Delta \varphi = 0, \quad (1 + 4\pi k) \frac{\partial \varphi}{\partial n_i} + \frac{\partial \varphi}{\partial n_e} = 0, \quad (446)$$

оставаясь непрерывною внутри намагничиваемаго тѣла и при переходѣ изъ него во внѣшнее пространство, такъ что  $\bar{\varphi}_i = \bar{\varphi}_e$ ; но во внѣшнемъ пространствѣ функція  $\varphi$  и ея производныя претерпѣваютъ разрывы непрерывности во всѣхъ тѣхъ мѣстахъ, гдѣ это имѣетъ мѣсто для функція  $\Pi$ . Сама-же данная функція  $\Pi$ , завися отъ нѣкоторыхъ да-



ныхъ внѣшнихъ магнитныхъ массъ, и оставаясь непрерывною внутри намагничиваемаго тѣла, должна, сама или въ своихъ производныхъ, претерпѣвать разрывъ непрерывности гдѣ-либо во внѣшнемъ пространствѣ, если ею обусловливаемы слагающія внѣшнихъ силъ,

$$-\frac{\partial \Pi}{\partial x}, \quad -\frac{\partial \Pi}{\partial y}, \quad -\frac{\partial \Pi}{\partial z},$$

должны быть отличны отъ нуля. Дѣйствительно, въ противномъ случаѣ, если-бы функція  $\Pi$  оставалась-бы со своими первыми производными всюду непрерывною, то уравненіе  $\Delta \Pi = 0$ , которому она должна удовлетворять, дало-бы (по § 33) рѣшеніе въ видѣ произвольнаго постояннаго. Такимъ образомъ функціи  $\varphi$  и  $u$ , удовлетворяя однимъ и тѣмъ-же условіямъ (441) и (446), разнятся между собою условіями непрерывности во внѣшнемъ пространствѣ; поэтому функція  $\varphi$  не можетъ опредѣлиться изъ условій (446) произвольнымъ постояннымъ, какъ функція  $u$ —изъ условій (441). Дѣйствительно, вслѣдствіе непрерывности функціи  $\varphi$  или ея первыхъ производныхъ во внѣшнемъ пространствѣ, мы не можемъ уже для этой функціи составить второе изъ равенствъ (443), а слѣдовательно—и вывести заключенія (444) и (445).

**§ 54. Распределеніе стационарныхъ токовъ.** Если потенциальная функція, вслѣдствіе какихъ-либо условій, не остается постоянною внутри проводника, то точки приложенія электрическихъ силъ поля не могутъ оставаться въ равновѣсіи; другими словами, въ такомъ случаѣ электричество движется въ направленіи силовыхъ линій, которыя соотвѣтственно могутъ быть тогда названы линіями тока. Разноименныя электричества направляются при этомъ очевидно въ противоположныя стороны, но внутри проводника—всегда перпендикулярно къ эквипотенціальнымъ поверхностямъ. Направленіе тока считается въ сторону движенія положительнаго электричества, т. е. по направленію силовыхъ линій. Абсолютное количество электричества того и другаго знака, протекающее черезъ элементъ поверхности перпендикулярной къ направленію тока и отнесенное къ единицѣ площади и времени, называется плотностію тока въ данной точкѣ проводника. Количество электричества обоихъ знаковъ, отнесенное къ единицѣ времени и протекающее черезъ все сѣченіе проводника, перпендикулярное

своими элементами къ направлениямъ тока, называется силою или напряженіемъ тока въ данномъ сѣченіи проводника. Если мы обозначимъ черезъ  $q$  плотность тока, черезъ  $i$ —его напряженіе, а черезъ  $dS$ —элементъ сѣченія проводника, то очевидно:

$$i = \int q dS. \quad (447)$$

Количество электричества обоихъ знаковъ, протекающее черезъ данное сѣченіе проводника во время  $dt$ , будетъ очевидно

$$de = i dt, \text{ откуда } i = \frac{de}{dt}; \quad (448)$$

слѣдовательно единица напряженія тока опредѣлится слѣдующимъ образомъ:

$$\text{един. ток.} = \frac{\text{ед. электр.}}{\text{ед. времени}}, \quad (449)$$

и, на основаніи (12), наименованіе единицы тока выразится слѣдующимъ образомъ съ помощію наименованій единицъ времени, длины и массы:

$$\text{ед. ток.} = \frac{\text{грам.}^{\frac{1}{2}} \text{цент.}^{\frac{3}{2}}}{\text{сек.}^2}. \quad (450)$$

Опредѣленная такимъ образомъ единица тока называется абсолютною электростатическою единицею тока.

Количество электричества въ единицу времени, отнесенное къ единицѣ площади такой поверхности, нормаль къ которой образуетъ уголъ  $\zeta$  съ направлениемъ тока будетъ очевидно

$$q \cos \zeta;$$

слѣдовательно, если мы обозначимъ чрезъ  $u, v, w$  количества электричества протекающаго въ единицу времени черезъ единицу площади, соотвѣтственно перпендикулярной къ осямъ  $x$ -овъ,  $y$ -овъ или  $z$ -овъ,

а через  $\alpha, \beta, \gamma$  обозначимъ углы направленія тока съ осями координатъ, то будемъ имѣть:

$$u = q \cos \alpha, \quad v = q \cos \beta, \quad w = q \cos \gamma,$$

$$q^2 = u^2 + v^2 + w^2; \quad (451)$$

$$q = u \cos \alpha + v \cos \beta + w \cos \gamma,$$

$$\cos \alpha = \frac{u}{\sqrt{u^2 + v^2 + w^2}}, \quad \cos \beta = \frac{v}{\sqrt{u^2 + v^2 + w^2}}, \quad \cos \gamma = \frac{w}{\sqrt{u^2 + v^2 + w^2}}.$$

Величины  $u, v, w$  называются слагающими плотностями тока по осямъ координатъ.

Количество электричества, проходящаго через данное сѣченіе проводника, обуславливается неодинакими величинами потенциальной функции по обѣ стороны упомянутого сѣченія, причемъ положительное электричество перемѣщается отъ мѣстъ съ большимъ значеніемъ потенциальной функции къ мѣстамъ съ меньшимъ ея значеніемъ, а отрицательное электричество—обратно. Вообразимъ себѣ двѣ безконечно близкія точки, лежація по обѣ стороны элемента  $dS$  даннаго сѣченія проводника; пусть  $dn$  будетъ разстояніе между этими двумя точками, отсчитанное по нормали къ элементу  $dS$ , въ направленіи тока; тогда разность значеній петенціальной функции  $V$  въ обѣихъ точкахъ будетъ очевидно  $\frac{\partial V}{\partial n} dn$ , если функция  $V$  предполагается непрерывною внутри проводника. Количество электричества  $q$ , проходящее въ направленіи  $dn$  через элементъ поверхности  $dS$  и отнесенное къ единицѣ площади и времени, будетъ очевидно нѣкоторою функциею отъ вышеупомянутой разности значеній потенциальной функции; слѣдовательно вообще:

$$q = F \left( \frac{\partial V}{\partial n} dn \right),$$

причемъ функция  $F$  должна имѣть конечныя значенія при безконечно малыхъ величинахъ своего аргумента, отличныхъ однако отъ нуля. На основаніи закона Ома мы должны допустить, что функция  $F$  можетъ быть разложена по восходящимъ степенямъ аргумента, причемъ члены

разложенія, помноженные на степени аргумента выше первой, могут быть пренебрегаемы. Вслѣдствіе этого мы должны положить, что

$$q = -\lambda \frac{\partial V}{\partial n},$$

откуда, по (447):

$$i = -\lambda \iint \frac{\partial V}{\partial n} dS \quad (452)$$

гдѣ коэффициентъ  $\lambda$ , завися отъ свойствъ проводника, остается постояннымъ для одного и того-же однороднаго проводника, и называется коэффициентомъ электропроводности. Принимая, что производная отъ потенціальной функціи, умноженная на нѣкоторое количество электричества, представляетъ собою величину наименованія силы, и что количество  $q$ , умноженное на величину площади, представитъ величину наименованія тока, мы легко прійдемъ къ заключенію, что наименование электропроводности выразится слѣдующимъ образомъ:

$$\text{един. элетропров.} = \text{сек.}^{-1}, \quad (453)$$

и будетъ одинаково съ наименованіемъ угловой скорости.

На основаніи (452) и (451), мы легко находимъ, что

$$u = -\lambda \frac{\partial V}{\partial x}, \quad v = -\lambda \frac{\partial V}{\partial y}, \quad w = -\lambda \frac{\partial V}{\partial z}. \quad (454)$$

**§ 55.** Стаціонарнымъ или постояннымъ токомъ называется такой, при которомъ черезъ данное сѣченіе проводника всегда проходитъ въ одно и то же время одно и то же количество электричества, причемъ количество электричества, проходящее внутрь какого-либо произвольно выбраннаго объема въ проводникѣ, равно количеству электричества, утекающему изъ этого объема. Слѣдовательно, алгебраическая сумма всѣхъ количествъ электричества, притекающихъ къ данному объему по его внутреннимъ (или вышнимъ) нормалямъ, должна быть равна нулю, т. е.

$$-\lambda \iint \frac{\partial V}{\partial n} dS = 0, \quad (455)$$

гдѣ  $dn$  отсчитывается по внутренней нормали и интеграль берется по любой замкнутой поверхности внутри однородного проводника. Но на основаніи (310):

$$- \iint \frac{\partial V}{\partial n} dS = \iiint \Delta V d\Omega;$$

слѣдовательно, для всякаго произвольно выбраннаго объема внутри однороднаго проводника должно быть:

$$\iiint \Delta V d\Omega = 0,$$

что возможно только когда во всѣхъ точкахъ этого проводника

$$\Delta V = 0. \quad (456)$$

Въ мѣстахъ соприкосновенія двухъ проводниковъ различныхъ электропроводимостей  $\lambda_1$  и  $\lambda_2$  мы должны имѣть условіе, что количество электричества, приносимое токомъ къ каждому элементу поверхности соприкосновенія равно количеству электричества уносимому токомъ; слѣдовательно, если направление тока мы будемъ считать отъ перваго проводника къ второму, то для каждой точки поверхности соприкосновенія должны будемъ имѣть условіе:

$$\lambda_1 \frac{\partial \bar{V}_1}{\partial n} - \lambda_2 \frac{\partial \bar{V}_2}{\partial n} = 0, \quad (457)$$

гдѣ значеніе  $\bar{V}_1$  и  $\bar{V}_2$  очевидно, а  $dn$  берется въ направленіи внутрь втораго проводника, т. е. въ направленіи тока. Если мы обозначимъ черезъ  $dn_1$  и  $dn_2$  безконечно малыя приращенія длины нормали, отсчитываемыя отъ поверхности раздѣла соотвѣтственно внутрь перваго и втораго проводника, то условіе (457) приметъ видъ:

$$\lambda_1 \frac{\partial \bar{V}_1}{\partial n_1} + \lambda_2 \frac{\partial \bar{V}_2}{\partial n_2} = 0. \quad (457')$$

На поверхности, разграничивающей данный проводникъ отъ окружающаго изолятора, для котораго мы можемъ положить  $\lambda = 0$ , мы будемъ имѣть:

$$\frac{\partial \bar{V}}{\partial n} = 0, \quad (458)$$

гдѣ направленіе  $dn$  считается внутрь проводника.

Кромѣ того, на основаніи опытовъ Вольты, подтвержденныхъ потомъ строго Томсономъ, мы заключаемъ, что значенія потенциальной функціи по обѣ стороны поверхности раздѣла двухъ разнородныхъ проводниковъ разнятся другъ отъ друга на нѣкоторую конечную постоянную величину, зависящую только отъ матеріала проводниковъ. Такимъ образомъ мы должны еще имѣть слѣдующее условіе для упомянутой поверхности:

$$\bar{V}_1 - \bar{V}_2 = A_{1,2}, \quad (459)$$

гдѣ  $A_{1,2}$  должно быть разсматриваемо, какъ данная величина для двухъ проводниковъ опредѣленнаго матеріала. Величина  $A_{1,2}$  называется электровозбудительною силою при соприкосновеніи данныхъ проводниковъ, и имѣетъ наименованіе одинакое съ величиною потенциальной функціи; то есть

$$\text{един. электровоз. сил.} = \frac{\text{грам. \frac{1}{2} \text{цент.}^{\frac{1}{2}}}{\text{сек.}}}. \quad (460)$$

**§ 56.** Функція  $V$ , однозначная и непрерывная внутри каждаго изъ ряда соприкасающихся проводниковъ, вполне опредѣляется до произвольнаго постояннаго уравненіемъ Лапласа (456) и пограничными условіями: (457), (458), (459). Дѣйствительно, представимъ себѣ рядъ проводниковъ, 1, 2, ...,  $i$ , одинъ за другимъ соприкасающихся другъ съ другомъ; обозначимъ черезъ  $A_{1,2}$ ,  $A_{2,3}$ , ... электровозбудительныя силы при соответствующихъ соприкосновеніяхъ, черезъ  $\bar{V}_{1,2}$  — значеніе потенциальной функціи на границѣ перваго и втораго проводника, на сторонѣ, обращенной къ первому проводнику, а черезъ  $\bar{V}_{2,1}$  значеніе этой функціи на той-же границѣ, но на сторонѣ ея, обращенной ко второму проводнику, и т. д.; наконецъ подѣ  $dn_1$ ,  $dn_2$ , ... будемъ подразумѣвать приращенія нормалей по направленіямъ внутрь 1-го, 2-го и т. д. проводниковъ. Тогда будемъ имѣть:

$$\begin{aligned} \Delta V = 0, \quad \lambda_1 \frac{\partial \bar{V}_{1,2}}{\partial n_1} + \lambda_2 \frac{\partial \bar{V}_{2,1}}{\partial n_2} = 0, \quad \bar{V}_{1,2} - \bar{V}_{2,1} = A_{1,2}, \\ \lambda_2 \frac{\partial \bar{V}_{2,3}}{\partial n_2} + \lambda_3 \frac{\partial \bar{V}_{3,2}}{\partial n_3} = 0, \quad \bar{V}_{2,3} - \bar{V}_{3,2} = A_{2,3}, \end{aligned} \quad (461)$$

$$\dots \dots \dots \lambda_{i-1} \frac{\partial \bar{V}_{i-1,i}}{\partial n_{i-1}} + \lambda_i \frac{\partial \bar{V}_{i,i-1}}{\partial n_i} = 0, \quad \bar{V}_{i-1,i} - \bar{V}_{i,i-1} = A_{i-1,i},$$

и кромѣ того—условіе (458) для поверхности соприкосновенія съ окружающею непроводящею средою. Предположимъ, что существуютъ двѣ функции  $V'$  и  $V$ , удовлетворяющія вышеприведеннымъ условіямъ; тогда разность этихъ функций,  $V' - V = u$ , должна удовлетворять слѣдующимъ условіямъ:

$$\Delta u = 0, \quad \lambda_1 \frac{\partial \bar{u}_{1,2}}{\partial n_1} + \lambda_2 \frac{\partial \bar{u}_{2,1}}{\partial n_2} = 0, \quad \bar{u}_{1,2} - \bar{u}_{2,1} = 0, \quad \dots \dots \dots \quad (462)$$

$$\lambda_{i-1} \frac{\partial u_{i-1,i}}{\partial n_{i-1}} + \lambda_i \frac{\partial u_{i,i-1}}{\partial n_i} = 0, \quad \bar{u}_{i-1,i} - \bar{u}_{i,i-1} = 0,$$

и условію (458). Прилагая теорему (238) къ какому-нибудь проводнику  $h$ , соприкасающемуся съ проводниками  $h-1$ ,  $h+1$  и изолирующею средою, мы получимъ:

$$\lambda_h \iiint \left[ \left( \frac{\partial u}{\partial x} \right)^2 + \left( \frac{\partial u}{\partial y} \right)^2 + \left( \frac{\partial u}{\partial z} \right)^2 \right] d\Omega = -\lambda_h \iint \bar{u} \frac{\partial \bar{u}}{\partial n_h} dS, \quad (463)$$

причемъ двойной интегралъ берется по всей пограничной поверхности однороднаго проводника, такъ что

$$\lambda_h \iint \bar{u} \frac{\partial \bar{u}}{\partial n_h} dS = \lambda_h \iint \bar{u}_{h,h-1} \frac{\partial \bar{u}_{h,h-1}}{\partial n_h} dS_{h,h-1} + \lambda_h \iint u_{h,h+1} \frac{\partial u_{h,h+1}}{\partial n_h} dS_{h,h+1},$$

ибо на остальной границѣ, съ изоляторомъ,  $\frac{\partial \bar{u}}{\partial n_h} = 0$ . Составляя равенства подобныя (463) для каждаго изъ проводниковъ и складывая ихъ, мы легко замѣтимъ, что сумма ихъ правыхъ частей, на основаніи условій (462), обратится въ нуль, вслѣдствіе чего будемъ имѣть:

$$\sum_{h=1}^{h=i} \lambda_h \iiint \left[ \left( \frac{\partial u}{\partial x} \right)^2 + \left( \frac{\partial u}{\partial y} \right)^2 + \left( \frac{\partial u}{\partial z} \right)^2 \right] d\Omega = 0, \quad (464)$$

что, при положительныхъ величинахъ  $\lambda_1, \lambda_2 \dots \lambda_i$ , возможно только когда всюду

$$\frac{\partial u}{\partial x} = 0, \quad \frac{\partial u}{\partial y} = 0, \quad \frac{\partial u}{\partial z} = 0, \quad \text{т. е. } u = \text{const.}$$

Если рядъ послѣдовательно соприкасающихся другъ съ другомъ металлическихъ проводниковъ образуетъ замыкающуюся саму въ себя цѣпь, то, какъ показываетъ опытъ, не будетъ никакого движенія электричества въ такой цѣпи, хотя на каждомъ изъ мѣстъ соприкосновенія будетъ существовать нѣкоторая электровозбудительная сила. Слѣдовательно, внутри каждаго изъ проводниковъ функція  $V$  должна имѣть нѣкоторые постоянныя значенія:  $V_1, V_2 \dots V_i$ , причемъ

$$\begin{aligned} V_1 - V_2 &= A_{1,2}, \\ V_2 - V_3 &= A_{2,3}, \\ &\dots \dots \dots \\ V_{i-1} - V_i &= A_{i-1,i}, \\ V_i - V_1 &= A_{i,1}. \end{aligned} \tag{465}$$

Складывая предыдущія равенства, мы приходимъ къ заключенію, что электровозбудительныя силы при металлическомъ соприкосновеніи должны удовлетворять условію:

$$A_{1,2} + A_{2,3} + \dots + A_{i-1,i} + A_{i,1} = 0. \tag{466}$$

Если тѣже проводники расположены въ рядъ, не замыкающійся въ непрерывную цѣпь соприкосновеніемъ перваго и послѣдняго проводника, то будутъ существовать тѣже условія равновѣсія (465), за исключеніемъ конечно послѣдняго изъ нихъ; величины  $A_{1,2}, A_{2,3} \dots$  останутся при этомъ тѣже, ибо онѣ зависятъ только отъ матеріала проводниковъ, при чемъ очевидно должно быть

$$A_{h,h+1} = -A_{h+1,h}.$$

Складывая равенства, выражающія условія равновѣсія электричества въ незамкнутой цѣпи разнородныхъ металлическихъ проводниковъ, мы находимъ:

$$V_1 - V_i = A_{1,2} + A_{2,3} + \dots + A_{i-1,i}, \tag{467}$$

или, на основаніи (466):

$$V_1 - V_i = -A_{i,1} = A_{1,i}, \tag{468}$$



откуда заключаемъ, что разность потенциальныхъ функций на двухъ крайнихъ проводникахъ цѣпи таже самая, какъ въ случаѣ непосредственнаго соприкосновенія этихъ проводниковъ другъ съ другомъ; т. е. электровозбудительная сила двухъ металлическихъ соединенныхъ металлическихъ проводниковъ не зависитъ отъ промежуточныхъ металловъ. Упомянутый законъ (второй законъ Вольты) удовлетворяется только для металловъ, включая сюда и ртуть, при одной и той-же температурѣ. Слѣдовательно, существованіе тока въ замкнутой цѣпи должно обуславливаться или разною температурою мѣстъ соприкосновенія металловъ, или промежуточными неметаллическими проводниками.

Потенциальная функция  $V$ , опредѣляющая токи внутри данной цѣпи соприкасающихся проводниковъ, удовлетворяя уравненію Лапласа и претерпѣвая разрывы непрерывности, со своими первыми производными, на поверхностяхъ соприкосновенія разнородныхъ проводниковъ, можетъ по § 32 быть представлена, какъ потенциальная функция массъ, распределенныхъ двойными и простыми слоями по поверхностямъ разрыва непрерывности и по пограничной поверхности. Именно, по границѣ съ изолирующею средою будетъ расположенъ двойной слой, съ напряженіемъ

$$\frac{\bar{V}}{4\pi};$$

на каждой поверхности раздѣла между двумя какими-нибудь проводниками,  $h-1$  и  $h$ , будетъ распределенъ двойной слой, съ напряженіемъ

$$\frac{1}{4\pi} (\bar{V}_{h-1,h} - \bar{V}_{h,h-1}),$$

и простой слой, съ плотностію

$$-\frac{1}{4\pi} \left( \frac{\partial \bar{V}_{h-1,h}}{\partial n_{h-1}} + \frac{\partial \bar{V}_{h,h-1}}{\partial n_h} \right) = \frac{1}{4\pi} \frac{\lambda_h - \lambda_{h-1}}{\lambda_{h-1}} \frac{\partial \bar{V}_{h,h-1}}{\partial n_h}.$$

§ 57. Наиболее употребительные проводники, такъ-называемые линейные, имѣютъ форму весьма тонкихъ удлинненныхъ цилиндровъ.

Такъ какъ вообще на внѣшней поверхности проводниковъ  $\frac{\partial V}{\partial n} = 0$  и такъ какъ вообще сѣченія линейныхъ проводниковъ весьма малы, то мы можемъ принять, что эти сѣченія представляютъ собою эквипотенціальныя поверхности, т. е. что линіи тока внутри линейнаго проводника всегда параллельны его оси. Въ такомъ случаѣ, обозначая черезъ  $S$  площадь поперечнаго сѣченія проводника, мы будемъ имѣть по (452):

$$i = -\lambda S \frac{\partial V}{\partial n}, \quad (469)$$

гдѣ направленіе  $\partial n$  совпадаетъ съ направленіемъ длины проводника. Обозначая черезъ  $l$  длину проводника и черезъ  $V_1$  и  $V_2$  значенія потенциальной функціи на его концахъ, мы легко получаемъ изъ (469), умножая обѣ части уравненія на  $dn$  и интегрируя:

$$i = \frac{V_1 - V_2}{\frac{l}{\lambda S}} = \frac{V_1 - V_2}{w}, \quad (470)$$

причемъ величина  $w = \frac{l}{\lambda S}$  называется сопротивленіемъ даннаго проводника. Принимая во вниманіе наименованіе электропроводности (453), мы легко найдемъ слѣдующее выраженіе для наименованія единицы сопротивленія:

$$\text{един. сопрот.} = \frac{\text{сек.}}{\text{цент.}} = (\text{един. скорости})^{-1}. \quad (471)$$

Если нѣсколько линейныхъ проводниковъ сходятся вмѣстѣ къ одной точкѣ развѣтвленія, то пограничное условіе (457)' принимаетъ для такой точки слѣдующій видъ:

$$\sum i = 0, \quad (471)$$

при чемъ положительное направленіе принимается или для токовъ, приходящихъ къ точкѣ развѣтвленія, или для токовъ, отъ нея уходящихъ; само-же мѣсто развѣтвленія должно при этомъ разсматриваться какъ бесконечно малая пограничная поверхность, разграничивающая

направленія сходящихся къ ней токовъ. Написавши уравненіе (469) для какого-либо сѣченія одного изъ данныхъ различнымъ образомъ развѣтвленныхъ проводниковъ и выполнивъ затѣмъ интеграцію по одному изъ замкнутыхъ контуровъ, которыми образуется данная сѣть проводниковъ, мы легко придемъ къ выраженію:

$$\sum wi = \sum A, \quad (472)$$

для каждаго изъ такихъ замкнутыхъ контуровъ; при этомъ каждый членъ суммы относится къ однородной части проводника лежащей между такими двумя точками контура, изъ которыхъ идутъ отъ него вѣтви въ сторону; каждая изъ величинъ  $A$  представляетъ разность значеній потенциальной функціи по обѣ стороны поверхности соприкосновенія каждаго изъ двухъ послѣдовательныхъ частей проводника, различаемыхъ вышеупомянутымъ образомъ. Если замкнутый контуръ состоитъ только изъ металлическихъ частей проводниковъ, то для него, по (466),  $\sum A = 0$ , и уравненіе (473) обращается въ

$$\sum wi = 0.$$

Если замкнутый контуръ составленъ изъ  $n$  различныхъ металлическихъ частей, изъ которыхъ 1-я и  $n$ -я соприкасаются съ жидкимъ проводникомъ, то отмѣчая этотъ послѣдній значкомъ  $0$ , мы будемъ имѣть:

$$\sum A = A_{0,1} + A_{1,2} + \dots + A_{n-1,n} + A_{n,0}$$

или, на основаніи (466):

$$\sum A = A_{0,1} + A_{1,n} + A_{n,0} = B.$$

Величина  $B$  представляетъ собою электровозбудительную силу даннаго гидро-электрическаго элемента.

Сопrotивленіе тѣлесныхъ проводниковъ произвольной формы опредѣляется слѣдующимъ образомъ. Представимъ себѣ тѣлесный проводникъ, расположенный между двумя эквипотенціальными поверхностями, на которыхъ потенциальная функція имѣетъ значенія  $V_1$  и  $V_2$ , причемъ на остальной пограничной поверхности, отдѣляющей проводникъ отъ окружающей изолирующей среды,  $\frac{\partial V}{\partial n} = 0$ . Упомянутыми погра-

ничными условиями вполне определяется для пространства внутри проводника функция  $V$ , удовлетворяющая уравнению Лапласа. Легко видеть, какъ въ § 52, что если мы определимъ двѣ потенциальныя функции  $\varphi$  и  $\psi$  соответственно для двухъ паръ частныхъ значений величинъ  $V_1$  и  $V_2$ :

$$1) \text{ когда } V_1=1, \quad V_2=0 \quad \text{и} \quad 2) \text{ когда } V_1=0, \quad V_2=1,$$

то функция  $V$ , соответствующая всякимъ другимъ значеніямъ величинъ  $V_1$  и  $V_2$ , будетъ имѣть видъ:

$$V = V_1 \varphi + V_2 \psi. \quad (473)$$

Но если величины  $V_1$  и  $V_2$  будутъ имѣть одно и тоже значение, равное положимъ  $C$ , то и функция  $V$  всюду внутри проводника будетъ равна тоже  $C$ . Дѣйствительно, на основаніи (238), мы можемъ писать:

$$\iiint \left[ \left( \frac{\partial V}{\partial x} \right)^2 + \left( \frac{\partial V}{\partial y} \right)^2 + \left( \frac{\partial V}{\partial z} \right)^2 \right] d\Omega = -C \iint \frac{\partial \bar{V}}{\partial n} dS,$$

причемъ тройной интегралъ берется по объему проводника, а двойной— только по двумъ пограничнымъ эквипотенціальнымъ поверхностямъ, такъ какъ на боковой пограничной поверхности по условію  $\frac{\partial \bar{V}}{\partial n} = 0$ . Но, вслѣдствіе условія стационарности тока (455), правая часть предыдущаго равенства должна быть равна нулю, откуда слѣдуетъ заключеніе, что каждый членъ интегральной суммы въ лѣвой части долженъ быть равенъ нулю, т. е. сама функция  $V =$  постоянному, которое должно быть по условію равно  $C$ . Слѣдовательно, равенство (473) должно давать:

$$C = C\varphi + C\psi,$$

откуда

$$\psi = 1 - \varphi,$$

и слѣдовательно:

$$V = V_2 + (V_1 - V_2)\varphi. \quad (474)$$

Опредѣливши функцию  $V$ , мы узнаемъ напряженіе тока въ проводникѣ, вычисляя по (452) интегралъ

$$i = -\lambda \iint \frac{\partial V}{\partial n} dS,$$

взятый по любой произвольной формы поверхности, разсѣкающей проводникъ на двѣ отдѣльныя части, при чемъ приращеніе  $dn$  нормали берется въ направленіи тока. Частное отъ дѣленія напряженія тока  $i$  на величину электровозбудительной силы въ проводникѣ, т. е. на разность  $V_1 - V_2$ , даетъ сопротивление  $w$  проводника. Но на основаніи (474):

$$i = -(V_1 - V_2)\lambda \iint \frac{\partial \varphi}{\partial n} dS; \quad (475)$$

слѣдовательно:

$$w = \frac{1}{-\lambda \iint \frac{\partial \varphi}{\partial n} dS}. \quad (476)$$

§ 58. Легко видѣть, что распредѣленіе стационарныхъ токовъ на тонкихъ плоскихъ пластинкахъ приводится къ разысканію цилиндрической потенціальной функціи, удовлетворяющей уравненію Лапласа во всѣхъ точкахъ пластинки и подчиненной извѣстнымъ условіямъ на ея контурѣ, на линіяхъ соприкосновенія краевъ разнородныхъ пластинокъ и въ точкахъ соприкосновенія пластинки съ линейными проводниками, приносящими къ ней токи, или отъ нея уносящими. Дѣйствительно, вслѣдствіе незначительной толщины такой пластинки, мы можемъ принять, что потенціальная функція не измѣняется по направленію, по которому, отсчитывается толщина пластинки, ибо всякая непрерывная функція измѣняется безконечно мало съ безконечно малымъ измѣненіемъ аргумента, и, въ предѣлахъ такихъ измѣненій, можетъ быть разсматриваема какъ постоянная величина. Слѣдовательно, если мы примемъ плоскость пластинки на плоскость  $(XY)$ , то потенціальная функція  $\varphi$ , опредѣляющая распредѣленіе токовъ, должна удовлетворять уравненію:

$$\frac{\partial^2 \varphi}{\partial x^2} + \frac{\partial^2 \varphi}{\partial y^2} = 0, \quad (477)$$

при чемъ на пограничномъ контурѣ пластинки:

$$\frac{\partial \varphi}{\partial n} = 0, \quad (478)$$

а на линіи сопривосновенія двухъ разнородныхъ пластинокъ, съ электропроводимостями  $\lambda_1$  и  $\lambda_2$ :

$$\lambda_1 \frac{\partial \bar{\varphi}_{1,2}}{\partial n_1} + \lambda_2 \frac{\partial \bar{\varphi}_{2,1}}{\partial n_2} = 0, \quad \bar{\varphi}_{1,2} - \bar{\varphi}_{2,1} = A_{1,2}, \quad (479)$$

гдѣ  $\partial n_1$  и  $\partial n_2$  берутся по направлениямъ нормали къ пограничной линіи, внутрь контуровъ 1-й и 2-й пластинокъ. Кроме того должно существовать условіе, что количество электричества, приносимое къ пластинкѣ вѣждымъ соприкасающимся съ нею концомъ линейнаго проводника, или имъ отъ нея уносимое, должно быть равно количеству электричества, проходящаго черезъ любой замкнутый контуръ, окружающій на пластинкѣ ея точку сопривосновенія съ линейнымъ проводникомъ. Такое условіе выразится равенствомъ:

$$i = -\lambda \nu \int \frac{\partial \varphi}{\partial n} ds, \quad (480)$$

гдѣ  $\nu$  представляетъ толщину пластинки,  $i$ —напряжение тока въ соприкасающемся проводникѣ,  $ds$ —элементъ упомянутаго контура,  $\partial n$ —приращеніе нормали, взятое въ направленіе тока, т. е.—внѣ контура, если токъ  $i$  идетъ къ пластинкѣ, и—внутри контура, если токъ  $i$  идетъ отъ пластинки. Припоминая свойства логарифмической потенциальной функціи, мы заключаемъ, что точки сопривосновенія пластинки съ концами линейныхъ проводниковъ будутъ соотвѣтствовать точкамъ прерывности этой функціи, или полюсамъ средоточія цилиндрическихъ массъ (см. § 46).

Задача о распредѣленіи стаціонарныхъ токовъ на тонкихъ пластинкахъ образованныхъ какими угодно поверхностями, сводится къ опредѣленію распредѣленія токовъ на плоской пластинкѣ, выбранной такимъ образомъ, чтобы она была въ своихъ безконечно малыхъ частяхъ подобна данной кривой пластинкѣ.

Предположимъ, что точки данной поверхности, образующей пластинку, опредѣляются съ одной стороны координатами  $x, y, z$ , связанными между собою уравненіемъ поверхности, а съ другой стороны—нѣкоторыми двумя независимыми криволинейными координатами  $p$  и  $q$ ,

которыя должны представляться нѣкоторыми функціями отъ координатъ  $x, y, z$ . Тогда очевидно:

$$\begin{aligned} dx &= \frac{\partial x}{\partial p} dp + \frac{\partial x}{\partial q} dq, \\ dy &= \frac{\partial y}{\partial p} dp + \frac{\partial y}{\partial q} dq, \\ dz &= \frac{\partial z}{\partial p} dp + \frac{\partial z}{\partial q} dq, \end{aligned} \quad (481)$$

вслѣдствіе чего разстояніе  $ds$  между двумя безконечно близкими точками,  $(p, q)$  и  $(p+dp, q+dq)$ , на данной поверхности опредѣлится такъ:

$$\begin{aligned} ds^2 &= dx^2 + dy^2 + dz^2 \\ &= \left[ \left( \frac{\partial x}{\partial p} \right)^2 + \left( \frac{\partial y}{\partial p} \right)^2 + \left( \frac{\partial z}{\partial p} \right)^2 \right] dp^2 + \left[ \left( \frac{\partial x}{\partial q} \right)^2 + \left( \frac{\partial y}{\partial q} \right)^2 + \left( \frac{\partial z}{\partial q} \right)^2 \right] dq^2 \\ &\quad + 2 \left( \frac{\partial x}{\partial p} \frac{\partial x}{\partial q} + \frac{\partial y}{\partial p} \frac{\partial y}{\partial q} + \frac{\partial z}{\partial p} \frac{\partial z}{\partial q} \right) dp dq. \end{aligned}$$

Если мы выберемъ функціи  $p$  и  $q$  такимъ образомъ, чтобы

$$\frac{\partial x}{\partial p} \frac{\partial x}{\partial q} + \frac{\partial y}{\partial p} \frac{\partial y}{\partial q} + \frac{\partial z}{\partial p} \frac{\partial z}{\partial q} = 0, \quad (482)$$

т. е. чтобы координаты  $p$  и  $q$  были ортогональными, и притомъ чтобы

$$\left( \frac{\partial x}{\partial p} \right)^2 + \left( \frac{\partial y}{\partial p} \right)^2 + \left( \frac{\partial z}{\partial p} \right)^2 = \left( \frac{\partial x}{\partial q} \right)^2 + \left( \frac{\partial y}{\partial q} \right)^2 + \left( \frac{\partial z}{\partial q} \right)^2 = H^2, \quad (483)$$

гдѣ  $H$  есть нѣкоторая функція координатъ точекъ данной поверхности, то выраженіе для квадрата разстоянія  $ds$  приметъ видъ:

$$ds^2 = H^2(dp^2 + dq^2). \quad (484)$$

Съ другой стороны мы можемъ разсматривать величины  $p$  и  $q$ , какъ прямолинейныя прямоугольныя координаты точекъ нѣкоторой плоскости.

Въ такомъ случаѣ разстояніе  $d\sigma$  между двумя безконечно близкими точками упомянутой плоскости опредѣлится равенствомъ:

$$d\sigma^2 = dp^2 + dq^2,$$

сравнивъ которое съ (484), находимъ, что

$$ds = Hds, \quad (485)$$

откуда видимъ, что точки плоскости, соотвѣтствующія точкамъ поверхности, образуютъ на первой такую фигуру, или область, безконечно малая части которой подобны безконечно малымъ частямъ поверхности, образующей пластинку. Очевидно, что возможно безчисленное множество способовъ для выше описаннаго проецированія данной поверхности на плоскость, подъ условіемъ подобія въ безконечно малыхъ частяхъ, причемъ разнообразіе способовъ зависитъ отъ произвола въ выборѣ функціи  $H$ . Такія проеціи называются картографическими.

Посмотримъ теперь, какому условію должна удовлетворять потенциальная функція  $\varphi$ , представленная какъ функція координатъ  $p$  и  $q$ . Для каждаго замкнутаго контура на данной поверхности, не окружающаго точекъ притеченія или утеченія электричества, должно выполняться условіе:

$$\int \frac{\partial \varphi}{\partial n} ds = 0. \quad (486)$$

Если мы будемъ обозначать черезъ  $dp$  и  $dq$  приращенія координатъ точекъ поверхности вдоль по контуру, а черезъ  $\delta p$  и  $\delta q$ —приращенія вдоль по нормали къ этому послѣднему, то должны будемъ имѣть:

$$\frac{\partial \varphi}{\partial n} \delta n = \frac{\partial \varphi}{\partial p} \delta p + \frac{\partial \varphi}{\partial q} \delta q; \quad (487)$$

но такъ какъ очевидно, что

$$dx \cdot \delta x + dy \cdot \delta y + dz \cdot \delta z = 0,$$



гдѣ  $dx, dy, dz$  суть проложенія на оси координатъ элемента контура  $ds$ , а  $\delta x, \delta y, \delta z$ —такія-же проложенія элемента  $\delta n$  нормали, то на основаніи (481):

$$\begin{aligned} & \left( \frac{\partial x}{\partial p} dp + \frac{\partial x}{\partial q} dq \right) \left( \frac{\partial x}{\partial p} \delta p + \frac{\partial x}{\partial q} \delta q \right) \\ & + \left( \frac{\partial y}{\partial p} dp + \frac{\partial y}{\partial q} dq \right) \left( \frac{\partial y}{\partial p} \delta p + \frac{\partial y}{\partial q} \delta q \right) \\ & + \left( \frac{\partial z}{\partial p} dp + \frac{\partial z}{\partial q} dq \right) \left( \frac{\partial z}{\partial p} \delta p + \frac{\partial z}{\partial q} \delta q \right) = 0, \end{aligned}$$

откуда, вслѣдствіе условій (482) и (483):

$$dp \delta p + dq \delta q = 0. \quad (485)$$

Поэтому равенство (487) обращается въ

$$\frac{\partial \varphi}{\partial n} \delta n = \left( \frac{\partial \varphi}{\partial p} - \frac{\partial \varphi}{\partial q} \frac{dp}{dq} \right) \delta p; \quad (489)$$

кромѣ того существующее на основаніи (484) равенство:

$$\delta n^2 = H^2(\delta p^2 + \delta q^2),$$

обращается на основаніи (488) въ

$$\delta n^2 = H^2(dp^2 + dq^2) \frac{\delta p^2}{dq^2} = \frac{\delta p^2}{dq^2} ds^2,$$

вслѣдствіе чего равенство (489) даетъ:

$$\frac{\partial \varphi}{\partial n} ds = \frac{\partial \varphi}{\partial p} dq - \frac{\partial \varphi}{\partial q} dp. \quad (490)$$

Но такъ какъ лѣвая часть равенства (490) должна представлять полный дифференціалъ для того, чтобы интеграль (486) обращался въ нуль, то слѣдуетъ условіе:

$$\frac{\partial}{\partial p} \left( \frac{\partial \varphi}{\partial p} \right) = - \frac{\partial}{\partial q} \left( \frac{\partial \varphi}{\partial q} \right),$$

откуда

$$\frac{\partial^2 \varphi}{\partial p^2} + \frac{\partial^2 \varphi}{\partial q^2} = 0, \quad (491)$$

т. е. тоже самое уравнение, какъ для функции  $\varphi$ , опредѣляющей распределение токовъ на плоской пластинкѣ, точки которой даются прямоугольными координатами  $p$  и  $q$ . Но такая плоская пластинка, какъ мы видѣли выше, есть ничто иное, какъ та или другая картографическая проэкция данной кривой пластинки; слѣдовательно, линіи токовъ и равныхъ потенциаловъ, найденныя для плоской пластинкѣ, будутъ картографическими проэкціями соответственныхъ искомыхъ линій на кривой пластинкѣ, которыя легко найдутся по первымъ, ибо для каждаго соответствующихъ элементовъ тѣхъ и другихъ линій существуетъ данное соотношеніе (485).

**§ 59. Стационарное распреденіе температуръ.** Различіе температуръ для разныхъ мѣстъ внутри тепловыхъ проводниковъ обуславливаетъ движеніе тепла въ этихъ послѣднихъ, причемъ тепло распространяется отъ мѣстъ проводника съ высшею температурою къ мѣстамъ съ низшею температурою, и притомъ—въ тѣмъ болѣшемъ количествѣ, чѣмъ больше разнятся между собою упомянутыя высшая и низшая температуры. Температуру, имѣющую мѣсто въ различныхъ точкахъ проводника, мы можемъ разсматривать, какъ непрерывную однозначную функцію координатъ этихъ точекъ. Поэтому, каково-бы ни было распреденіе температуръ въ проводникѣ, мы всегда разыщемъ тамъ цѣлый рядъ поверхностей, на каждой изъ которыхъ температура будетъ имѣть ту или другую постоянную величину, различную для различныхъ поверхностей. Такого рода поверхности называются *изотермическими*. Изотермическія поверхности очевидно не пересѣкаются другъ съ другомъ. Обмѣнъ тепла можетъ происходить только между точками, принадлежащими различнымъ изотермическимъ поверхностямъ; поэтому линіи, проведенныя внутри проводника поперегъ изотермическихъ поверхностей и касательныя, въ своихъ точкахъ пересѣченія съ поверхностями, къ нормалямъ этихъ послѣднихъ, могутъ быть названы *линіями тепловаго тока*. Количество тепла  $q$ , протекающаго черезъ данный элементъ изотермической поверхности, отнесенное къ единицѣ площади и времени, можно назвать *плотностію тепловаго тока* въ данной точкѣ проводника. Такъ какъ количество тепла, измѣ-

ренное въ абсолютныхъ единицахъ, представляется величиною наименованія единицы работы, т. е. эрга, то наименованіе единицы плотности тепловаго тока опредѣлится очевидно слѣдующимъ образомъ:

$$\text{един. пл. т. ток.} = \frac{\text{эргъ}}{\text{цент.}^2 \text{ сек.}} = \frac{\text{грам.}}{\text{сек.}^3}. \quad (492)$$

Легко затѣмъ видѣть, что количества тепла,  $u, v, w$ , протекающія въ данной точкѣ  $(x, y, z)$  черезъ элементы площадей, перпендикулярные соответственно къ осямъ  $x$ -овъ,  $y$ -овъ и  $z$ -овъ, и отнесенныя къ единицѣ площади и времени, будутъ:

$$u = q \cos \alpha, \quad v = q \cos \beta, \quad w = q \cos \gamma, \quad (493)$$

причемъ  $\alpha, \beta, \gamma$  обозначаютъ углы нормали къ изотермической поверхности въ точкѣ  $(x, y, z)$ . Величины  $u, v, w$  можно очевидно разсматривать, какъ слагающія плотности тепловаго тока по осямъ координатъ для данной точки проводника.

Количество тепла  $Q$ , протекающаго въ единицу времени черезъ нѣкоторую замкнутую поверхность  $S$  внутрь объема ею ограничиваемаго, будетъ очевидно:

$$Q = \iint q \cos(n, q) dS = \iint (u \cos(n, x) + v \cos(n, y) + w \cos(n, z)) dS. \quad (494)$$

Величину  $q$ , а слѣдовательно и величины  $u, v, w$ , мы должны разсматривать, какъ непрерывныя функціи координатъ, если имѣемъ въ виду только конечныя количества тепла, производящія конечныя измѣненія температуры въ конечныхъ количествахъ нагрѣваемаго вещества. Дѣйствительно, если мы обозначимъ черезъ  $q$  и  $q'$  количества тепла, отнесенныя къ единицѣ площади и времени, проходящія черезъ два лежащія другъ противъ друга элемента двухъ безконечно близкихъ изотермическихъ поверхностей, то эти количества должны только безконечно мало другъ отъ друга разниться, ибо въ противномъ случаѣ безконечно тонкій слой проводника, заключенный между двумя упомянутыми поверхностями, получилъ-бы въ единицу времени нѣкоторое конечное количество тепла (какъ избытокъ пришедшаго надъ ушедшимъ), и слѣдовательно, долженъ-бы былъ претерпѣть безконечно

большое повышение температуры. Но условие, чтобы  $q$  и  $q'$  различались другъ отъ друга бесконечно мало, соответствуетъ условию непрерывнаго измѣненія величины  $q$ , какъ функции координатъ. Возвращаясь къ выраженію (494), и припоминая, что для всякой функции  $F(x, y, z)$ , непрерывной внутри даннаго объема  $\Omega$ ,

$$\iint F \cos(n, x) dS = - \iiint \frac{\partial F}{\partial x} d\Omega, \quad (\text{сравн. } \S 14)$$

гдѣ  $n$  есть направленіе внутренней нормали къ элементу  $dS$  поверхности, ограничивающей разсматриваемый объемъ, мы преобразовываемъ равенство (494) слѣдующимъ образомъ:

$$Q = - \iiint \left( \frac{\partial u}{\partial x} + \frac{\partial v}{\partial y} + \frac{\partial w}{\partial z} \right) d\Omega. \quad (495)$$

Въ случаѣ стационарнаго теченія тепла, когда количества притекающаго и утекающаго тепла равны другъ другу для каждаго элемента объема, мы должны имѣть, для всякой произвольной замкнутой поверхности,  $Q=0$ , и слѣдовательно:

$$\frac{\partial u}{\partial x} + \frac{\partial v}{\partial y} + \frac{\partial w}{\partial z} = 0. \quad (496)$$

Если-же условіе (496) не удовлетворяется, то величина

$$dQ \cdot dt = \left( \frac{\partial u}{\partial x} + \frac{\partial v}{\partial y} + \frac{\partial w}{\partial z} \right) d\Omega \cdot dt \quad (497)$$

представитъ очевидно количество тепла, накапливающееся въ теченіи элемента времени  $dt$  въ бесконечно маломъ объемѣ  $d\Omega$ , внутри проводника. Это количество тепла, за отсутствіемъ другихъ тепловыхъ дѣйствій, обусловитъ повышение температуры  $\mathfrak{s}$  вещества проводника, заключеннаго въ объемѣ  $d\Omega$ , на величину  $d\mathfrak{s}$ . Если температуру мы должны разсматривать какъ функцию координатъ и времени, то величина  $d\mathfrak{s}$  должна быть представлена въ видѣ

$$d\mathfrak{s} = \frac{\partial \mathfrak{s}}{\partial t} dt.$$

Если мы обозначимъ далѣе черезъ  $c$  и  $\rho$  удѣльную теплоемкость и плотность вещества въ элементѣ объема  $d\Omega$ , то должны будемъ заключить, что

$$dQ \cdot dt = c\rho \frac{\partial \mathfrak{s}}{\partial t} dt, \quad (497')$$

вслѣдствіе чего равенство (497) даетъ:

$$\frac{\partial u}{\partial x} + \frac{\partial v}{\partial y} + \frac{\partial w}{\partial z} = -c\rho \frac{\partial \mathfrak{s}}{\partial t}. \quad (498)$$

**§ 60.** Количество тепла, проходящаго въ единицу времени между двумя безконечно близкими противоположащими элементами двухъ изотермическихъ поверхностей, обусловиваясь разностию температуръ на упомянутыхъ элементахъ, должно по своей величинѣ представляться функціею отъ этой разности; слѣдовательно, мы должны вообще положить, что

$$q = F \left( \frac{\partial \mathfrak{s}}{\partial n} dn \right), \quad (499)$$

причемъ  $dn$  берется по нормали къ обоимъ элементамъ поверхности, въ сторону убывающей температуры, т. е. въ сторону движенія тепла. Относительно формы функціи  $F$  возможно тоже предположеніе, какъ для соотвѣтствующаго случая въ § 54, ибо уравненія движенія тепла, построенныя на основаніи этого предположенія, приводятъ во всѣхъ извѣстныхъ частныхъ случаяхъ къ результатамъ, подтверждаемымъ непосредственнымъ опытомъ, также какъ выводы изъ предположенія (452) подтверждаются опытнымъ закономъ Ома. И такъ, мы можемъ принять, что

$$q = -\lambda \frac{\partial \mathfrak{s}}{\partial n}, \quad (500)$$

причемъ знакъ минусъ является вслѣдствіе того, что положительное направленіе теплового тока должно считаться въ сторону убывающей температуры; коэффициентъ теплопроводимости  $\lambda$  при этомъ зависитъ отъ свойствъ проводящаго вещества и остается одинъ и тотъ-

же для данного однородного некристаллического проводника Обращая вниманіе на то, что количество

$$\frac{q \cdot dS \cdot dt}{d\mathfrak{z}},$$

т. е. частное от діленія количества тепла на температуру, представляется, на основаніи (197'), величиною того-же наименованія, какъ величина  $c\rho$ , приче́мъ наименованіе величины  $c\rho d\Omega$  есть тоже, что наименованіе количества тепла, мы приходимъ къ заключенію, что

$$\text{един. теплопров.} = (\text{ед. тепл. ток.}) \times \text{цент.} = \frac{\text{грам. цент.}}{\text{сек.}^3}. \quad (501)$$

Къ тому-же результату (501) мы придемъ, принимая, что величина температуры  $\mathfrak{z}$  представляет собою отвлеченное число, выражающее отношеніе величины какого-либо теплового эффекта, между термическимъ состояніемъ термометра, и состояніемъ, принятымъ за нуль температуры, къ сотой долѣ подобнаго-же теплового эффекта на принятомъ термометрѣ, между термическими состояніями, соответствующими замерзанію и кипѣнію воды при опредѣленномъ давленіи. Упомянутый тепловой эффектъ можетъ быть при этомъ измѣренъ въ какихъ угодно единицахъ, и представится въ видѣ напряженія или электровозбудительной силы термоэлектрическаго тока, или въ видѣ измѣненія объема, измѣненія упругости, или въ видѣ работы, сдѣланной съ помощію процесса Карно.

На основаніи (500) и (493) мы заключаемъ, что

$$u = -\lambda \frac{\partial \mathfrak{z}}{\partial x}, \quad v = -\lambda \frac{\partial \mathfrak{z}}{\partial y}, \quad w = -\lambda \frac{\partial \mathfrak{z}}{\partial z}, \quad (502)$$

вслѣдствіе чего уравненіе движенія тепла (498) принимаетъ видъ:

$$\frac{\partial^2 \mathfrak{z}}{\partial x^2} + \frac{\partial^2 \mathfrak{z}}{\partial y^2} + \frac{\partial^2 \mathfrak{z}}{\partial z^2} = k \frac{\partial \mathfrak{z}}{\partial t}, \quad (503)$$

гдѣ

$$k = \frac{c\rho}{\lambda}.$$

Для случая стационарнаго распредѣленія температуръ мы будемъ имѣть очевидно:

$$\Delta \mathfrak{S} = 0, \quad (504)$$

при чемъ, какъ въ предыдущемъ случаѣ (503),  $\mathfrak{S}$  разсматривается какъ непрерывная функція координатъ внутри объема проводника. Производныя отъ  $\mathfrak{S}$  тоже остаются непрерывными внутри однороднаго проводника, ибо должны оставаться непрерывными величины  $u, v, w$ ; но на границѣ двухъ соприкасающихся проводниковъ условія непрерывности функцій  $u, v, w$ :

$$\bar{u}_{1,2} = \bar{u}_{2,1}, \quad \bar{v}_{1,2} = \bar{v}_{2,1}, \quad \bar{w}_{1,2} = \bar{w}_{2,1},$$

приводятъ къ условію:

$$\lambda_1 \frac{\partial \bar{\mathfrak{S}}_{1,2}}{\partial n_1} + \lambda_2 \frac{\partial \bar{\mathfrak{S}}_{2,1}}{\partial n_2} = 0, \quad (505)$$

которое уже показываетъ на прерывное измѣненіе производныхъ отъ  $\mathfrak{S}$  при поверхности раздѣла.

Что касается до поверхности проводника, пограничной съ окружающей средой, въ которую теплота лучеиспускается проводникомъ, то для нея должно существовать условіе равенства притекающаго и испускаемаго количествъ тепла. Принимая, что количество лучеиспускаемаго въ единицу времени тепла пропорціонально для каждаго элемента поверхности разности между температурою  $\bar{\mathfrak{S}}$  этого элемента и данною температурою  $\mathfrak{S}_0$  окружающей среды, мы получимъ слѣдующее условіе при пограничной поверхности:

$$\lambda \frac{\partial \bar{\mathfrak{S}}}{\partial n_i} = \epsilon (\bar{\mathfrak{S}} - \mathfrak{S}_0), \quad (506)$$

при чемъ лѣвая часть равенства представляетъ количество тепла, отнесенное къ единицѣ площади и времени, притекающее къ поверхности въ данной ея точкѣ по направленію, обратному внутренней нормали  $n_i$ ; правая-же часть представляетъ количество тепла, лучеиспускаемое элементомъ поверхности, и тоже отнесенное къ единицѣ времени и площади; температуры  $\bar{\mathfrak{S}}$  при этомъ можетъ быть вообще

различна для разныхъ элементовъ поверхности, будучи функциею координатъ точекъ этой послѣдней. Коэффициентъ  $\epsilon$  называется коэффициентомъ лучеиспусканія данной поверхности, причемъ, какъ легко видѣть,

$$\text{един. лучеисп.} = \text{един. тепл. ток.} = \frac{\text{грам.}}{\text{сек.}^3}.$$

Если проводникъ окруженъ средою, плохо проводящею тепло и непроницаемою для тепловыхъ лучей, или если условія распределенія температуръ въ окружающей средѣ подобраны такимъ образомъ, чтобы линіи тепловыхъ токовъ распредѣлялись по поверхности проводника, то условіе (506) обращается въ

$$\frac{\partial \bar{\mathfrak{z}}}{\partial n} = 0. \quad (507)$$

Если наконецъ величина  $\epsilon$  можетъ быть принята безконечно большою, какъ въ случаѣ, когда проводникъ окруженъ проводящею ванною, поддерживаемою при постоянной температурѣ, то условіе (506) обращается въ

$$\bar{\mathfrak{z}} = \mathfrak{z}_0. \quad (508)$$

Наконецъ можетъ случиться, что для различныхъ частей поверхности проводника имѣютъ мѣсто всѣ три условія: (506), (507) и (508).

**§ 61.** Уравненіемъ Лапласа и поверхностными условіями (505)—(508) вполне опредѣляется для данной системы соприкасающихся проводниковъ функция  $\mathfrak{z}$ , представляющая для разсматриваемаго случая законъ распределенія стационарныхъ температуръ. Дѣйствительно, легко видѣть, что всякая другая функция  $\mathfrak{z}'$ , удовлетворяющая тѣмъ-же условіямъ, должна быть тождественна съ  $\mathfrak{z}$ . Для доказательства положимъ

$$\mathfrak{z}' - \mathfrak{z} = u.$$

Въ такомъ случаѣ функция  $u$  должна удовлетворять уравненію Лапласа, и, на различныхъ частяхъ поверхности—условіямъ:

$$\lambda_1 \frac{\partial \bar{u}_{1,2}}{\partial n_1} + \lambda_2 \frac{\partial \bar{u}_{2,1}}{\partial n_2} = 0, \quad (509)$$

$$\lambda \frac{\partial \bar{u}}{\partial n} = \epsilon \bar{u}, \quad \frac{\partial \bar{u}}{\partial n} = 0, \quad \bar{u} = 0. \quad (510)$$



Для каждаго изъ соприкасающихся проводниковъ образуемъ интегралы вида

$$\iiint \left[ \left( \frac{\partial u}{\partial x} \right)^2 + \left( \frac{\partial u}{\partial y} \right)^2 + \left( \frac{\partial u}{\partial z} \right)^2 \right] d\Omega,$$

взятыя каждый по объему соответствующаго проводника, и обозначимъ ихъ по порядку проводниковъ черезъ  $M_1, M_2, \dots, M_h, \dots$  до  $M_i$ . Каждый изъ такихъ интеграловъ умножимъ соответственно на  $\lambda_1, \lambda_2, \dots, \lambda_i$  и сложимъ; тогда, на основаніи теоремы (238), мы можемъ писать:

$$\sum_{h=1}^{h=i} \lambda_h M_h = - \sum \lambda_h \iint \bar{u} \frac{\partial \bar{u}}{\partial n} dS, \quad (511)$$

гдѣ двойные интегралы берутся только по тѣмъ частямъ различныхъ пограничныхъ поверхностей, для которыхъ имѣетъ мѣсто первое изъ трехъ условій (510), ибо для тѣхъ частей поверхностей, гдѣ существуютъ остальные условія (510), эти интегралы очевидно суть нули, а интегралы для обѣихъ сторонъ каждой изъ поверхностей соприкосновенія сокращаются взаимно на основаніи условія (509). Но, вслѣдствіе перваго изъ условій (510), предыдущее равенство (511) обращается въ

$$\sum \lambda_h M_h + \sum \epsilon_h \iint \bar{u}^2 dS = 0, \quad (512)$$

и такъ какъ всѣ величины  $\lambda$  и  $\epsilon$  суть существенно положительныя, то вышеприведенная сумма существенно положительныхъ величинъ только тогда обращается въ нуль, когда всюду внутри проводника

$$\frac{\partial u}{\partial x} = \frac{\partial u}{\partial y} = \frac{\partial u}{\partial z} = 0, \quad \text{а на поверхности } \bar{u} = 0,$$

откуда заключаемъ, что всюду  $u = 0$ , и слѣдовательно,  $\mathfrak{z} = \mathfrak{z}'$ .

Если для всей наружной поверхности соединенныхъ проводниковъ существуетъ одно какое-нибудь изъ трехъ условій (506), (507), (508) то единственно возможное стаціонарное распредѣленіе температуры есть то, при которомъ температура будетъ одна и таже во всѣхъ

проводникахъ. Дѣйствительно, если мы будемъ составлять для функций  $\mathfrak{z}$  такія-же равенства, какъ (511), составленное для функции  $u$ , то для случая одного условія (506), на всей внѣшней поверхности сложнаго проводника, получимъ:

$$\sum \lambda M = - \sum \frac{\lambda^2}{\epsilon} \iint \left( \frac{\partial \bar{\mathfrak{z}}}{\partial n} \right)^2 dS - \mathfrak{z}_0 \sum \lambda \iint \frac{\partial \bar{\mathfrak{z}}}{\partial n} dS. \quad (513)$$

Но сумма

$$- \sum \lambda \iint \frac{\partial \bar{\mathfrak{z}}}{\partial n} dS$$

представляетъ интегральное количество тепла, которое проходитъ черезъ всю наружную замкнутую поверхность проводника и которое при условіи стаціонарности должно быть равно нулю; слѣдовательно, равенство (513) удовлетворится, когда каждый изъ существенно положительныхъ членовъ суммы будетъ нулемъ, откуда заключаемъ, что  $\mathfrak{z}$  должно быть постоянно внутри проводника (ибо его производныя должны быть нулями); кромѣ того должно быть:

$$\left( \frac{\partial \bar{\mathfrak{z}}}{\partial n} \right)^2 = 0, \quad \text{или по (506), } \bar{\mathfrak{z}} = \mathfrak{z}_0,$$

а слѣдовательно и всюду внутри проводника постоянное  $\mathfrak{z}$  должно быть равно  $\mathfrak{z}_0$ . Но если лучеиспускающая поверхность проводника своими различными частями граничить со средой при разныхъ температурахъ:  $\mathfrak{z}_0$ ,  $\mathfrak{z}_1$  и т. д., то послѣдній членъ равенства (513) принимаетъ видъ:

$$- \sum \mathfrak{z} \lambda \iint \frac{\partial \bar{\mathfrak{z}}}{\partial n} dS,$$

и очевидно, въ нуль не обращается, вслѣдствіе чего и функция  $\mathfrak{z}$  можетъ опредѣлиться не постоянною величиною.

Въ случаѣ условія (507) заключеніе о постоянствѣ  $\mathfrak{z}$ , на основаніи такого-же равенства (511), очевидно. Въ случаѣ условія (508) равенство (511), составленное для функции  $\mathfrak{z}$ , даетъ:

$$\sum \lambda M = - \mathfrak{z}_0 \sum \lambda \iint \frac{\partial \bar{\mathfrak{z}}}{\partial n} dS = 0, \quad (514)$$

откуда очевидно, что всюду внутри проводника  $\mathfrak{S} = \mathfrak{S}_0$ . Но упомянутое заключеніе не имѣетъ мѣста, если  $\mathfrak{S}_0$  для различныхъ частей поверхности проводника различно.

Наконецъ легко также видѣть, что одни только два условія (507) и (508), существующія вмѣстѣ для разныхъ частей наружной поверхности проводника, приводятъ опять къ заключенію о постоянствѣ функціи  $\mathfrak{S}$ , если только окружающая температура  $\mathfrak{S}_0$  при поверхности всюду одна и таже.

**§ 62.** Значеніе потенциальной функціи въ гидрокинематикѣ. Познакомимся сперва съ общимъ характеромъ бесконечно малыхъ перемѣщеній въ непрерывной жидкой средѣ. Пусть  $u, v, w$  будутъ въ концу даннаго времени  $t$  скорости по осямъ координатъ для нѣкоторой частицы жидкости, совпадающей съ точкою  $(x, y, z)$  разсматриваемаго объема жидкости. Если величины  $u, v, w$  будутъ во все время движенія непрерывными функціями объема, то скорости  $u', v', w'$  нѣкоторой другой частицы жидкости, бесконечно близкой къ первой и опредѣляемой въ концу того-же времени  $t$  координатами  $x + \xi, y + \eta, z + \zeta$ , могутъ быть представлены въ видѣ:

$$\begin{aligned} u' &= u + \frac{\partial u}{\partial x} \xi + \frac{\partial u}{\partial y} \eta + \frac{\partial u}{\partial z} \zeta, \\ v' &= v + \frac{\partial v}{\partial x} \xi + \frac{\partial v}{\partial y} \eta + \frac{\partial v}{\partial z} \zeta, \\ w' &= w + \frac{\partial w}{\partial x} \xi + \frac{\partial w}{\partial y} \eta + \frac{\partial w}{\partial z} \zeta, \end{aligned} \quad (515)$$

при чемъ  $\xi, \eta, \zeta$  суть бесконечно малыя величины перваго порядка, различныя для различныхъ точекъ бесконечно малаго объема, расположеннаго вокругъ точки  $(x, y, z)$ . Перемѣщенія по осямъ координатъ для обѣихъ разсматриваемыхъ точекъ въ теченіи элемента времени  $dt$ , слѣдующаго за временемъ  $t$ , будутъ очевидно:

$$u dt, \quad v dt, \quad w dt \quad \text{и} \quad u' dt, \quad v' dt, \quad w' dt,$$

при чемъ перемѣщеніе, представленное первыми тремя изъ приведенныхъ слагающихъ, будетъ очевидно, на основаніи (515), общимъ для

всѣхъ точекъ вышеупомянутаго безконечно малаго объема; перемѣщеніе же второй частицы относительно первой представится слагающими

$$(u' - u) dt, \quad (v' - v) dt, \quad (w' - w) dt,$$

обозначая которыя черезъ  $d\xi$ ,  $d\eta$ ,  $d\zeta$ , мы будемъ имѣть:

$$\begin{aligned} d\xi &= \left( \frac{\partial u}{\partial x} \xi + \frac{\partial u}{\partial y} \eta + \frac{\partial u}{\partial z} \zeta \right) dt, \\ d\eta &= \left( \frac{\partial v}{\partial x} \xi + \frac{\partial v}{\partial y} \eta + \frac{\partial v}{\partial z} \zeta \right) dt, \\ d\zeta &= \left( \frac{\partial w}{\partial x} \xi + \frac{\partial w}{\partial y} \eta + \frac{\partial w}{\partial z} \zeta \right) dt. \end{aligned} \tag{516}$$

Вводя обозначенія:

$$\frac{\partial u}{\partial x} = \epsilon_1, \quad \frac{\partial v}{\partial y} = \epsilon_2, \quad \frac{\partial w}{\partial z} = \epsilon_3$$

$$\frac{1}{2} \left( \frac{\partial v}{\partial z} - \frac{\partial w}{\partial y} \right) = \omega_1, \quad \frac{1}{2} \left( \frac{\partial w}{\partial x} - \frac{\partial u}{\partial z} \right) = \omega_2, \quad \frac{1}{2} \left( \frac{\partial u}{\partial y} - \frac{\partial v}{\partial x} \right) = \omega_3, \tag{517}$$

$$\frac{1}{2} \left( \frac{\partial v}{\partial z} + \frac{\partial w}{\partial y} \right) = \theta_1, \quad \frac{1}{2} \left( \frac{\partial w}{\partial x} + \frac{\partial u}{\partial z} \right) = \theta_2, \quad \frac{1}{2} \left( \frac{\partial u}{\partial y} + \frac{\partial v}{\partial x} \right) = \theta_3,$$

мы можемъ представить выраженія (516) въ видѣ:

$$d\xi = d_1 \xi + d_2 \xi, \quad d\eta = d_1 \eta + d_2 \eta, \quad d\zeta = d_1 \zeta + d_2 \zeta, \tag{518}$$

при чемъ

$$\begin{aligned} d_1 \xi &= (\omega_3 \eta - \omega_2 \zeta) dt, \\ d_1 \eta &= (\omega_1 \zeta - \omega_3 \xi) dt, \end{aligned} \tag{519}$$

$$d_1 \zeta = (\omega_2 \xi - \omega_1 \eta) dt,$$

$$\begin{aligned} d_2 \xi &= (\epsilon_1 \xi + \theta_3 \eta + \theta_2 \zeta) dt, \\ d_2 \eta &= (\theta_3 \xi + \epsilon_2 \eta + \theta_1 \zeta) dt, \end{aligned} \tag{520}$$

$$d_2 \zeta = (\theta_2 \xi + \theta_1 \eta + \epsilon_3 \eta) dt.$$

Такимъ образомъ, пренебрегая безконечно малыми величинами высшихъ порядковъ по сравненію съ порядкомъ (вторымъ) величинъ  $d\xi$ ,  $d\eta$ ,  $d\zeta$ , можно сказать, что всякое относительное перемѣщеніе частей безконечно малаго объема жидкости, въ теченіи элемента времени  $dt$ , можетъ быть составлено изъ одновременныхъ, или послѣдовательныхъ перемѣщеній, слагающія которыхъ выражены формулами (519) и (520).

Легко видѣть, что перемѣщенія (519) соотвѣтствуютъ безконечно малому вращенію разсматриваемаго безконечно малаго объема около осей, проходящихъ черезъ точку  $(x, y, z)$  параллельно осямъ координатъ, причемъ угловыя скорости около этихъ осей суть  $\omega_1$ ,  $\omega_2$ ,  $\omega_3$ , считаемыя по стрѣлкѣ часовъ для наблюдателя, смотрящаго въ положительныхъ направленіяхъ осей координатъ.

Для того, чтобы составить себѣ понятіе о перемѣщеніи (520), посмотримъ какую форму приметъ вслѣдствіе этихъ перемѣщеній безконечно малый жидкій шаръ, въ центрѣ котораго лежитъ точка  $(x, y, z)$ . Пусть  $\xi, \eta, \zeta$  будутъ координаты какой-нибудь точки поверхности упомянутаго шара относительно его центра; послѣ перемѣщенія эти координаты обратятся въ  $\xi', \eta', \zeta'$ , такъ что

$$\xi' - \xi = a_2 \xi, \quad \eta' - \eta = a_2 \eta, \quad \zeta' - \zeta = a_3 \zeta.$$

На основаніи (520) легко видѣть, что пренебрегая величинами выше втораго порядка безконечной малости, мы получимъ:

$$\xi = \xi' - (\varepsilon_1 \xi' + \theta_3 \eta' + \theta_2 \zeta') dt,$$

$$\eta = \eta' - (\theta_3 \xi' + \varepsilon_2 \eta' + \theta_1 \zeta') dt,$$

$$\zeta = \zeta' - (\theta_2 \xi' + \theta_1 \eta' + \varepsilon_3 \zeta') dt.$$

Складывая квадраты обѣихъ частей каждаго изъ этихъ равенствъ, помня при этомъ, что

$$\xi^2 + \eta^2 + \zeta^2 = \rho^2,$$

гдѣ  $\rho$  есть радіусъ упомянутой сферы, и пренебрегая безконечно малыми величинами выше третьяго порядка, мы получимъ:

$$\rho^2 = (1 - 2\varepsilon_1 dt) \xi'^2 + (1 - 2\varepsilon_2 dt) \eta'^2 + (1 - 2\varepsilon_3 dt) \zeta'^2$$

$$- 4\theta_1 dt \cdot \eta' \zeta' - 4\theta_2 dt \cdot \zeta' \xi' - 4\theta_3 dt \cdot \xi' \eta',$$

откуда видимъ, что шаръ обратится въ нѣкоторый эллипсоидъ, который въ данномъ случаѣ называется эллипсоидомъ деформаци, а его главныя оси—осями деформаци. Направленія осей деформаци будутъ вообще различны для каждаго изъ безконечно малыхъ объемовъ жидкости, разсматриваемыхъ въ данный моментъ времени, ибо эти направленія опредѣляются коэффициентами  $\epsilon_1, \dots, \theta_1, \dots$ , которые суть функціи координатъ. Выбирая оси координатъ такимъ образомъ, чтобы онѣ совпадали съ осями деформаци даннаго элемента объема, мы тѣмъ самымъ измѣнимъ коэффициенты  $\epsilon_1, \dots, \theta_1, \dots$  такимъ образомъ, что для новыхъ осей величины  $\theta_1, \theta_2, \theta_3$ , будутъ нулями, а величины  $\epsilon_1, \epsilon_2, \epsilon_3$  обратятся въ  $E_1, E_2, E_3$ ; уравненіе-же эллипсоида очевидно приметъ видъ:

$$\rho^2 = (1 - 2E_1 dt) \xi^2 + (1 - 2E_2 dt) \eta^2 + (1 - 2E_3 dt) \zeta^2 \quad (521)$$

гдѣ  $\xi, \eta, \zeta$  суть координаты точекъ поверхности эллипсоида по новой системѣ осей. Квадраты полуосей эллипсоида деформаци будутъ:

$$\frac{\rho^2}{1 - 2E_1 dt}, \quad \frac{\rho^2}{1 - 2E_2 dt}, \quad \frac{\rho^2}{1 - 2E_3 dt},$$

откуда, пренебрегая безконечно малыми величинами выше втораго порядка, получаемъ слѣдующія величины полуосей:

$$\rho(1 + E_1 dt), \quad \rho(1 + E_2 dt), \quad \rho(1 + E_3 dt),$$

откуда объемъ эллипсоида:

$$\frac{4}{3} \pi \rho^3 (1 + E_1 dt) (1 + E_2 dt) (1 + E_3 dt).$$

Обозначая черезъ  $\Omega$  и  $\Omega'$  безконечно малые объемы шара и образовавшагося изъ него эллипсоида, получаемъ изъ предыдущаго, пренебрегая безконечно малыми величинами, разширеніе  $\Sigma$  безконечно малаго объема жидкости:

$$\Sigma = \frac{\Omega' - \Omega}{\Omega} = E_1 + E_2 + E_3. \quad (522)$$

Если мы обозначимъ черезъ  $\xi'$ ,  $\eta'$ ,  $\zeta'$  координаты точекъ бесконечно малаго объема жидкости, отнесенныя къ его главнымъ осямъ деформации, какъ осямъ координатъ, то разсмотрѣнная выше деформация обусловитъ очевидно слѣдующія приращенія этихъ координатъ:

$$d_2\xi' = E_1\xi', \quad d_2\eta' = E_2\eta', \quad d_2\zeta' = E_3\zeta', \quad (523)$$

откуда видимъ, что точки, лежавшія до деформации на осяхъ координатъ, остаются на нихъ и послѣ деформации. Поэтому мы можемъ опредѣлить оси деформации, какъ такія прямыя, внутри разсматриваемаго бесконечно малаго объема жидкости, которыя не измѣняютъ своего положенія въ пространствѣ при измѣненіи упомянутаго объема. Такое опредѣленіе осей деформации даетъ намъ способъ къ разысканію ихъ положенія въ пространствѣ для каждаго элемента объема жидкости и къ нахожденію соотвѣтствующихъ имъ величинъ  $E_1$ ,  $E_2$ ,  $E_3$  по даннымъ  $\epsilon_1$ ,  $\epsilon_2$ ,  $\epsilon_3$  и  $\theta_1$ ,  $\theta_2$ ,  $\theta_3$ . Пусть  $\alpha$ ,  $\beta$ ,  $\gamma$  будутъ косинусы угловъ одной изъ осей деформации съ данными осями координатъ, и пусть  $l$  будетъ нѣкоторая бесконечно малая длина, отложенная вдоль по этой оси отъ точки  $(x, y, z)$ ; тогда координаты конца линіи  $l$  относительно этой точки какъ начала будутъ:

$$\xi = l\alpha, \quad \eta = l\beta, \quad \zeta = l\gamma.$$

Послѣ деформации длина  $l$  превратится въ  $l + lEdt$ , а величины  $\alpha$ ,  $\beta$ ,  $\gamma$  останутся неизмѣнными, ибо по условію точка  $(\xi, \eta, \zeta)$  не сходитъ съ оси деформации. Поэтому, обозначая черезъ  $d_2\xi$ ,  $d_2\eta$ ,  $d_2\zeta$  обусловленные деформацией приращенія координатъ нашей точки, мы будемъ имѣть по предыдущему и на основаніи (520):

$$d_2\xi = \alpha l Edt = (\epsilon_1\xi + \theta_2\eta + \theta_3\zeta) dt,$$

$$d_2\eta = \beta l Edt = (\theta_3\xi + \epsilon_2\eta + \theta_1\zeta) dt,$$

$$d_2\zeta = \gamma l Edt = (\theta_2\xi + \theta_1\eta + \epsilon_3\zeta) dt,$$

откуда

$$(\epsilon_1 - E)\alpha + \theta_2\beta + \theta_3\gamma = 0,$$

$$\theta_3\alpha + (\epsilon_2 - E)\beta + \theta_1\gamma = 0, \quad (524)$$

$$\theta_2\alpha + \theta_1\beta + (\epsilon_3 - E)\gamma = 0.$$

Приведенныя уравненія, вмѣстѣ съ условіемъ

$$\alpha^2 + \gamma^2 + \beta^2 = 1, \quad (524')$$

опредѣляютъ величины  $\alpha, \beta, \gamma, E$ , причемъ условіемъ рѣшеній для  $\alpha, \beta, \gamma$ , отличныхъ отъ нуля, будетъ то, что детерминантъ изъ ихъ коэффиціентовъ въ уравненіяхъ (524) долженъ быть нулемъ. Это послѣдніе условіе, въ которому мы очевидно также прійдемъ исключеніемъ изъ трехъ упомянутыхъ уравненій отношеній двухъ изъ величинъ  $\alpha, \beta, \gamma$  въ третью, даетъ намъ слѣдующее кубическое уравненіе для опредѣленія  $E$ :

$$E^3 - (\epsilon_1 + \epsilon_2 + \epsilon_3)E^2 + (\epsilon_2\epsilon_3 + \epsilon_1\epsilon_2 + \epsilon_1\epsilon_3 - \theta_1^2 - \theta_2^2 - \theta_3^2)E - \epsilon_1\epsilon_2\epsilon_3 - 2\theta_1\theta_2\theta_3 + \epsilon_1\theta_1^2 + \epsilon_2\theta_2^2 + \epsilon_3\theta_3^2 = 0, \quad (525)$$

которое дастъ три корня,  $E_1, E_2, E_3$ , для величины  $E$  и позволить затѣмъ изъ уравненій (524) и (524') опредѣлить три серіи значений для величинъ  $\alpha, \beta, \gamma$ , соотвѣствующихъ тремъ упомянутымъ корнямъ. Легко видѣть, что три корня уравненія (525) будутъ дѣйствительными, и что слѣдовательно найдутся всегда три различныя оси деформациі. Дѣйствительно, подставляя одинъ изъ корней, положимъ  $E_1$ , въ уравненія (524), обозначая черезъ  $\alpha_1, \beta_1, \gamma_1$ , соотвѣствующія значенія для косинусовъ, помножая эти уравненія соотвѣственно на  $\alpha_2, \beta_2, \gamma_2$ , соотвѣствующія одному изъ двухъ остальныхъ корней, и складывая произведенія, мы получаемъ:

$$E_1(\alpha_1\alpha_2 + \beta_1\beta_2 + \gamma_1\gamma_2) = \epsilon_1\alpha_1\alpha_2 + \epsilon_1\beta_1\beta_2 + \epsilon_3\gamma_1\gamma_2 + \theta_1(\beta_1\gamma_2 + \beta_2\gamma_1) + \theta_2(\gamma_1\alpha_2 + \gamma_2\alpha_1) + \theta_3(\alpha_1\beta_2 + \alpha_2\beta_1).$$

Подставляя въ тѣже три уравненія корень  $E_2$ , помножая ихъ на  $\alpha_1, \beta_1, \gamma_1$ , и складывая, мы получаемъ равенство, въ правой части котораго будетъ стоять тоже выраженіе, что въ правой части предыдущаго равенства, а въ лѣвой:

$$E_2(\alpha_1\alpha_2 + \beta_1\beta_2 + \gamma_1\gamma_2),$$

вслѣдствіе чего заключаемъ, что должно быть, если два корня  $E_1$  и  $E_2$  не равны другъ другу:

$$\alpha_1\alpha_2 + \beta_1\beta_2 + \gamma_1\gamma_2 = 0 \quad (526)$$



для каждаго двухъ изъ трехъ упомянутыхъ корней. Отсюда видимъ, что три оси деформации должны быть перпендикулярны другъ другу. Кромѣ того, если-бы одинъ изъ корней уравненія (525) былъ мнимый, то соответствующія ему значенія величинъ  $\alpha$ ,  $\beta$ ,  $\gamma$  опредѣлились-бы тоже мнимыми, вообще въ видѣ трехъ мнимыхъ количествъ:

$$a+pi, \quad b+qi, \quad c+ri,$$

гдѣ  $i = \sqrt{-1}$ ; но для сопряженнаго съ упомянутымъ выше корнемъ, мы получили-бы тоже сопряженные значенія и для величинъ  $\alpha$ ,  $\beta$ ,  $\gamma$ , т. е.

$$a-pi, \quad b-qi, \quad c-ri,$$

причемъ равенство (526) дало-бы

$$a^2+b^2+c^2+p^2+q^2+r^2=0,$$

что невозможно, такъ какъ  $a$ ,  $b$ ,  $c$ ,  $p$ ,  $q$ ,  $r$  суть дѣйствительныя величины. И такъ, три корня уравненія (525) должны быть дѣйствительными.

Такъ какъ изъ уравненія (525) очевидно, что всегда

$$E_1 + E_2 + E_3 = \epsilon_1 + \epsilon_2 + \epsilon_3$$

то, припоминая значенія величинъ  $\epsilon_1$ ,  $\epsilon_2$ ,  $\epsilon_3$ , данныя въ формѣ (517), и обращая вниманіе на (522), мы заключаемъ, что

$$\mathfrak{S} = \frac{\partial u}{\partial x} + \frac{\partial v}{\partial y} + \frac{\partial w}{\partial z}, \quad (527)$$

для всякаго направленія прямоугольныхъ осей координатъ. Для несжимаемой жидкости мы должны имѣть очевидно:

$$\frac{\partial u}{\partial x} + \frac{\partial v}{\partial y} + \frac{\partial w}{\partial z} = 0. \quad (528)$$

Къ тому-же выраженію (528) мы пришли-бы изъ того условія, что для каждаго произвольно выбраннаго объема  $\Omega$  количества жидко-

сти, втекающей и вытекающей через его пограничную поверхность  $S$ , должны быть въ суммѣ равны нулю, т. е. что

$$\begin{aligned} & \iint \left( u \cos(n, x) + v \cos(n, y) + w \cos(n, z) \right) dS \\ & = - \iiint \left( \frac{\partial u}{\partial x} + \frac{\partial v}{\partial y} + \frac{\partial w}{\partial z} \right) d\Omega = 0, \end{aligned} \tag{529}$$

если только  $u, v, w$  непрерывны внутри разсматриваемаго объема, причеъ  $n$  есть направление внутренней нормали къ элементу  $dS$  пограничной поверхности. Если слагающія скорости различаются на конечныя величины  $u_1 - u_2, v_1 - v_2, w_1 - w_2$  по обѣ стороны нѣкоторой поверхности, то мы можемъ писать двойное равенство (529) для каждаго изъ двухъ произвольныхъ смежныхъ объемовъ, раздѣленныхъ упомянутою поверхностію разрыва скоростей, ибо внутри каждаго объема  $u, v, w$  останутся непрерывными, измѣняясь скачками только при переходѣ изъ одного объема въ другой. Такимъ образомъ найдемъ, что внутри каждаго изъ объемовъ условіе (528) должно выполняться. Но такъ какъ кромѣ того, вслѣдствіе условія несжимаемости, двойной интегралъ (529) взятый по внѣшней пограничной поверхности, схватывающей оба смежные объема, долженъ быть тоже нулемъ, то складывая оба интеграла, отнесенные къ границамъ каждаго объема порознь, и обращая вниманіе на упомянутое сейчасъ обстоятельство, находимъ для поверхности раздѣла:

$$(u_1 - u_2) \cos(n, x) + (v_1 - v_2) \cos(n, y) + (w_1 - w_2) \cos(n, z) = 0, \tag{530}$$

гдѣ нормаль  $n$  берется въ одну какую-нибудь сторону отъ этой поверхности.

**§ 63.** Для тѣхъ частей жидкости, гдѣ ея безконечно малые объемы движутся безъ вращеній, только перемѣщаясь поступательно и мѣняя свою форму, мы будемъ имѣть условія:  $\omega_1 = \omega_2 = \omega_3 = 0$ , которыя, на основаніи (517), принимаютъ видъ:

$$\frac{\partial v}{\partial z} = \frac{\partial w}{\partial y}, \quad \frac{\partial w}{\partial x} = \frac{\partial u}{\partial z}, \quad \frac{\partial u}{\partial y} = \frac{\partial v}{\partial x}, \tag{530}$$

и удовлетворяются положеніемъ:

$$u = \frac{\partial \varphi}{\partial x}, \quad v = \frac{\partial \varphi}{\partial y}, \quad w = \frac{\partial \varphi}{\partial z}, \quad (531)$$

при чемъ функція  $\varphi$ , на основаніи (528), должна удовлетворять уравненію:

$$\frac{\partial^2 \varphi}{\partial x^2} + \frac{\partial^2 \varphi}{\partial y^2} + \frac{\partial^2 \varphi}{\partial z^2} = 0, \quad (532)$$

вслѣдствіе чего и называется потенциаломъ скоростей или потенциальной функціею скоростей.

Кромѣ уравненія Лапласа (532) свойства функціи  $\varphi$  еще опредѣляются тѣмъ, что ея производныя, выражая скорости, должны быть вообще всюду непрерывными, конечными и необходимо однозначными (за исключеніемъ упомянутыхъ выше поверхностей раздѣла, причемъ производная по нормали остается однако, на основаніи (530), непрерывною). Упомянутыя свойства производныхъ, обуславливая собою вообще непрерывность самой функціи, допускаютъ однако возможность ея многозначности, лишь-бы разность между ея различными значеніями не зависѣла отъ координатъ, ибо только при этомъ послѣднемъ условіи производныя функціи останутся однозначными. Дѣйствительно, если одни значенія потенциала скоростей представляются для различныхъ точекъ внутри жидкости функціею  $\varphi$ , а другія—функціею  $\varphi'$ , то условіе однозначности производныхъ выразится равенствами

$$\frac{\partial \varphi}{\partial x} = \frac{\partial \varphi'}{\partial x}, \quad \frac{\partial \varphi}{\partial y} = \frac{\partial \varphi'}{\partial y}, \quad \frac{\partial \varphi}{\partial z} = \frac{\partial \varphi'}{\partial z}, \quad (533)$$

откуда

$$\varphi - \varphi' = \text{const.}$$

Условіе непрерывности величинъ  $u, v, w$ , позволяетъ намъ различить случаи, когда функція  $\varphi$  должна быть необходимо однозначна и когда она можетъ быть многозначною. Положимъ, что намъ извѣстны  $u, v, w$  для всѣхъ точекъ жидкости и дано какое-нибудь значеніе  $\varphi_0$  потенциала скоростей въ точкѣ  $(x_0, y_0, z_0)$ . Тогда мы можемъ легко найти значеніе  $\varphi$  для какой-нибудь другой точки  $(x, y, z)$ , проводя

между двумя упомянутыми точками по некоторую кривую, и взявши по этой кривой интегралъ

$$\int_{(x_0, y_0, z_0)}^{(x, y, z)} (u dx + v dy + w dz) = \varphi(x, y, z) - \varphi_0. \quad (534)$$

Кривая интеграціи можетъ быть при этомъ совершенно произвольною, лишь-бы она не выходила вгдѣ вонъ изъ тѣхъ частей жидкости, гдѣ  $u$ ,  $v$ ,  $w$ , опредѣляются какъ производныя искомой функціи  $\varphi$ ; т. е. кривая не должна проходить по пространству, вовсе незанятому жидкостью, гдѣ величины  $u$ ,  $v$ ,  $w$  теряютъ свой смыслъ, и не должна проходить черезъ части жидкости, имѣющія вращательныя движенія, гдѣ функція  $\varphi$  теряетъ свой смыслъ. Проведя такимъ образомъ одну кривую между двумя упомянутыми точками, будемъ послѣдовательно выполнять такіа-же интеграціи, какъ (534), по другимъ линіямъ, проведеннымъ между тѣми-же двумя точками и отстоящимъ всѣми своими элементами безконечно мало другъ отъ друга. Каждые два послѣдовательные интеграла могутъ при этомъ различаться другъ отъ друга очевидно только на безконечно малую величину. Если поѣтому мы переведемъ указаннымъ способомъ одну линію, проведенную между данными двумя точками, въ другую, между тѣми-же двумя точками, но отстоящую отъ первой своими элементами на конечныя разстоянія, то мы можемъ при этомъ получить только такіе два различные интеграла по упомянутымъ линіямъ, значенія которыхъ могутъ только непрерывно переходить одно въ другое. Слѣдовательно, если двѣ интеграціи по двумъ разнымъ кривымъ дадутъ для одной и той-же точки  $(x, y, z)$  два значенія  $\varphi$  и  $\varphi'$  потенциала скоростей, различающіяся между собою на конечную величину, то въ той-же точкѣ должны имѣть мѣсто и всѣ промежуточныя значенія, черезъ которыя потенциалъ скоростей могъ-бы перейти непрерывно отъ величины  $\varphi$  къ величинѣ  $\varphi'$ . Но при существованіи такого рода безконечно большаго числа значеній функціи  $\varphi$  въ каждой точкѣ жидкости, не можетъ удовлетвориться условіе, чтобы разности между ея значеніями въ разныхъ точкахъ оставались постоянными, ибо мы всегда могли-бы выбрать эти разности различными, и притомъ непрерывно переходящими одна въ другую, что повело-бы къ многозначности производныхъ. Поѣтому мы заключаемъ,

что если всякія двѣ линіи, проведенныя между двумя точками, внутри объема, занятаго жидкостію безъ вращеній, могутъ быть непрерывно переведены одна въ другую, не выходя изъ упомянутаго объема, то значеніе интеграла (534) по всякой изъ такихъ линій должно быть одно и тоже, и потенциалъ скоростей внутри такого объема долженъ быть однозначенъ. Слѣдовательно, условіе однозначности функціи  $\varphi$  зависитъ единственно отъ формы объема той части жидкости, гдѣ эта функція имѣетъ кинематическое значеніе, т. е. гдѣ нѣтъ вращеній.

Пространство или объемъ, въ которомъ всякая кривая, между двумя точками, можетъ непрерывно переходить во всякую другую кривую, между тѣми-же точками, называется односвязнымъ. Пространство, въ которомъ линіи, проведенныя между двумя произвольными точками, могутъ не иначе переходить одна въ другую, какъ выйдя при этомъ по крайней мѣрѣ одинъ разъ изъ границъ пространства, называется двусвязнымъ. Если упомянутое выходеніе должно, при переходѣ одной кривой въ другую, совершиться по крайней мѣрѣ  $n-1$  разъ, то пространство называется  $n$ -связнымъ. Примѣрами односвязнаго пространства будутъ: объемъ шара, эллипсоида, пространство между двумя шарами, помѣщенными одинъ въ другой, пространство между шарами или эллипсоидами, помѣщенными въ какомъ угодно числѣ внутри одного шара или эллипсоида; примѣрами двусвязнаго пространства будутъ: объемъ кольца, пространство между шаромъ и кольцомъ, въ него помѣщеннымъ, объемъ между шаромъ и пересѣкающимъ его замкнутымъ цилиндромъ; примѣромъ  $n$ -связнаго пространства: шаръ, изъ котораго вырѣзаны  $n-1$  объемовъ различныхъ колець, и т. п. Вообще,  $n$ -связное пространство можетъ быть, съ помощію  $n$  перегородокъ произвольнаго вида, доходящихъ со всѣхъ сторонъ до границъ пространства, раздѣлено на  $n+1$  совершенно отдѣльныхъ другъ отъ друга замкнутыхъ объемовъ; съ другой стороны, отсюда слѣдуетъ, что  $n$ -связное пространство, съ помощію  $n-1$  перегородокъ или сѣченій, превращается всегда въ односвязное. Въ  $n$ -связномъ пространствѣ можно провести между двумя данными точками  $n$  различныхъ кривыхъ, по которымъ интегралы вида (534) будутъ имѣть  $n$  отличныхъ другъ отъ друга значеній.

Съ другой стороны, каждыя двѣ кривыя, проведенныя между двумя точками, можно разсматривать, какъ нѣкоторый замкнутый контуръ. Если  $\varphi - \varphi_0$  и  $\varphi' - \varphi_0$  будутъ значенія интеграла (534), взятаго соответствен-

по той и другой кривой, отъ точки  $(x_0, y_0, z_0)$  до точки  $(x, y, z)$ , то очевидно,  $\varphi_0 - \varphi'$  будетъ значеніе того-же интеграла, взятаго по второй кривой обратно, отъ точки  $(x, y, z)$  до точки  $(x_0, y_0, z_0)$ ; слѣдовательно разность  $\varphi - \varphi'$  представитъ величину интеграла (534), взятаго въ опредѣленномъ направленіи вдоль по замкнутому контуру; разность-же  $\varphi' - \varphi$  представитъ тотъ-же интегралъ, взятый по тому-же контуру въ обратномъ направленіи. Значеніе интеграла (534), повтореннаго  $n$  разъ по контуру въ одномъ и томъ-же направленіи, будетъ очевидно  $n(\varphi - \varphi')$ ; его значеніе, при  $n$ -кратномъ повтореніи по контуру въ одномъ направленіи и  $n'$ -кратномъ—въ другомъ, будетъ очевидно  $(n - n')(\varphi - \varphi')$ . Въ однопсвязномъ пространствѣ интегралъ (534) обращается въ нуль по всякому замкнутому контуру; въ  $n$ -связномъ пространствѣ можно провести  $n - 1$  замкнутыхъ контуровъ, на которыхъ этотъ интегралъ будетъ имѣть  $n - 1$  отличныхъ другъ отъ друга значеній. Это послѣднее свойство  $n$ -связнаго пространства не исключаетъ однако возможности проводить внутри его между каждыми двумя точками такія кривыя, которыя давали-бы одинакія значенія для интеграла (534), и такіе замкнутые контуры, для которыхъ этотъ интегралъ обращался-бы въ нуль. Достаточнымъ условіемъ существованія такихъ кривыхъ и контуровъ будетъ то, чтобы одна кривая могла непрерывнымъ измѣненіемъ перейти въ другую, и одна часть контура могла непрерывнымъ измѣненіемъ ея формы и длины быть доведена до совпаденія съ остальною частію.

Если  $n$ -связное пространство обращено съ помощію  $n - 1$  перегородокъ въ односвязное, то интегралы вида

$$\int (u dx + v dy + w dz),$$

взятые по любому контуру, внутри такого превращеннаго пространства, должны обращаться въ нули. Но при этомъ мы должны разсматривать перегородки, какъ дѣйствительныя границы односвязнаго пространства, которыя не могутъ быть переступаемы при интеграціи, ибо переступая черезъ перегородку, мы располагаемъ нашъ контуръ въ пространствѣ уже не односвязнымъ, и получаемъ поэтому на немъ значеніе интеграла, отличное отъ нуля.

Представимъ себѣ нѣкоторый замкнутый контуръ, пересѣкающій

однѣмъ разъ одну изъ перегородокъ многосвязнаго пространства; выберемъ на этомъ контурѣ двѣ бесконечно близкія точки, лежащія по обѣ стороны поверхности перегородки \*). Интегралъ (534), взятый по такому контуру и имѣющій отличное отъ нуля значеніе, можетъ быть разбитъ на двѣ части: одну, по бесконечно малой части контура, пересѣкающей перегородку между двумя рассматриваемыми точками, и другую—по остальной конечной части контура, проходящей между тѣми же точками помимо перегородки. Первая часть интеграла должна быть бесконечно малою, ибо подынтегральныя величины  $u$ ,  $v$ ,  $w$  по условію конечны, и интегралъ берется между бесконечно близкими предѣлами; вторая часть должна дать разность значеній функціи  $\varphi$  въ двухъ рассматриваемыхъ точкахъ, и, отличаясь бесконечно мало отъ интеграла по всему замкнутому контуру, должна имѣть определенную конечную величину. Отсюда заключаемъ, что потенціалъ скоростей можетъ имѣть различныя значенія въ бесконечно близкихъ точкахъ, расположенныхъ по обѣ стороны перегородки; разность этихъ значеній должна быть очевидно одна и таже для всей поверхности перегородки, если должно удовлетворяться условіе однозначности скоростей.

Если-бы мы вообразили себѣ двѣ бесконечно близкія точки, лежащія гдѣ нибудь въ другомъ мѣстѣ на рассматриваемомъ контурѣ, то мы могли-бы повидимому къ нимъ приложить тѣже самыя разсужденія, какъ къ точкамъ, отдѣленнымъ перегородкою, и прійти къ заключенію о конечной разности значеній функціи  $\varphi$  въ этихъ точкахъ. Но дѣло въ томъ, что бесконечно малая длина контура, между этими точками, можетъ быть сдѣлана также частію и такого замкнутаго контура, который не пересѣкаетъ перегородку и значеніе интеграла на которомъ равно нулю; это приведетъ къ заключенію, что разность значеній потенціала скоростей въ двухъ рассматриваемыхъ точкахъ можетъ быть и нулемъ. Чтобы избѣжать такой двусмысленности и имѣть право рассматривать функцію  $\varphi$ , какъ однозначную, мы должны положить условіе, что та кривая, интеграція по которой даетъ намъ

---

\*) Для болѣе яснаго представленія вообразимъ себѣ напримѣръ объемъ кольца, который превращается въ односвязное пространство всякимъ поперечнымъ сѣченіемъ кольца.

способъ опредѣлять разность значеній функціи  $\varphi$  въ разныхъ точкахъ, не должна пересѣкать перегородку; въ такомъ случаѣ найдемъ разность значеній функціи  $\varphi$  въ двухъ разсматриваемыхъ бесконечно близкихъ точкахъ всегда равною нулю; или мы должны самую перегородку вообразить себѣ между двумя этими точками, и тогда разность значеній функціи  $\varphi$  для этихъ точекъ никогда не опредѣлится равною нулю, ибо нельзя будетъ провести между этими точками такого замкнутого контура, который, совпадая своею бесконечно малою частію съ разстояніемъ между обѣими точками, не пересѣкалъ-бы перегородку.

Такимъ образомъ мы приходимъ къ заключенію, что въ многосвязномъ объемѣ, обращенномъ перегородками въ односвязный, потенциалъ скоростей можетъ быть разсматриваемъ, какъ однозначная функція, значенія которой мѣняются скачками на перегородкахъ, причемъ величина скачка для точекъ одной и той-же перегородки должна быть одна и таже.

Что касается до случаевъ прерывности функціи  $\varphi$ , обусловливаемыхъ ея обращеніемъ въ бесконечность, то ихъ кинематическое значеніе явствуетъ изъ нижеслѣдующихъ разсужденій. Если точки, въ которыхъ функція  $\varphi$  претерпѣваетъ упомянутого рода прерывность, и которыя могутъ быть расположены дискретно или непрерывно по линиямъ и поверхностямъ, мы окружимъ нѣкоторою замкнутою поверхностію  $S$ , то интегралъ

$$\int \frac{\partial \varphi}{\partial n} dS,$$

по такой поверхности не будетъ превращаться въ нуль (см. § 30); но такъ какъ тотъ-же интегралъ представляетъ количество жидкости, втекающей въ объемъ, замыкаемый поверхностію  $S$ , или изъ него вытекающей, то условіе несжимаемости можетъ только тогда удовлетвориться, при величинѣ интеграла, отличной отъ нуля, когда въ данномъ объемѣ будутъ существовать особыя точки втеченія или вытеченія, черезъ которыя доставляется въ объемъ, или изъ него уводится, количество жидкости, представляемое упомянутымъ интеграломъ. Такимъ образомъ мы приходимъ къ заключенію, что тѣ точки, въ которыхъ функція  $\varphi$  дѣлается бесконечностію, должны быть разсматриваемы, какъ особыя точки втеченія и вытеченія. Упомянутый выше интегралъ будетъ положительнымъ вокругъ точки вытеченія, если  $dn$



взято въ направленіи внутренней нормали, и — отрицательнымъ вокругъ точки втеченія.

Изъ предыдущаго легко заключить, что если жидкость окружена совсѣхъ сторонъ твердыми неподвижными стѣнками, если объемъ ея занимаемый односвязенъ и не содержитъ точекъ втеченія или вытеченія, то для такой жидкости не возможно движеніе съ потенциаломъ скоростей, ибо, вслѣдствіе неподвижности стѣнокъ, мы должны положить при пограничной поверхности:  $\frac{\partial \bar{\varphi}}{\partial n} = 0$ , что по теоремѣ Грина влечетъ за собою для всѣхъ точекъ объема заключеніе о постоянствѣ функціи  $\varphi$ , однозначной, непрерывной и удовлетворяющей уравненію Лапласа. Слѣдовательно, въ такомъ объемѣ возможно только движеніе жидкости, сопровождаемое вращеніями ея частицъ. Но если жидкость занимаетъ многосвязное пространство, ограниченное неподвижными стѣнками, то для нея возможно во всемъ объемѣ движеніе безъ вращеній. Такъ на примѣръ, жидкость внутри твердыхъ сферическихъ стѣнокъ не можетъ двигаться безъ вращеній; но это движеніе становится для нея возможнымъ, если внутри сферы помѣщено твердое неподвижное кольцо, превращающее объемъ жидкости въ двусвязный; выключенный такимъ образомъ неподвижный и неизмѣнный кольцеобразный объемъ можетъ быть образованъ не только твердымъ тѣломъ, но и такими частями той-же жидкости, въ которыхъ имѣютъ мѣсто вращательныя движенія.

**§ 64.** Разсмотримъ теперь, какимъ образомъ пространство, занятое невращающеюся жидкостію, видоизмѣняется тѣми частями жидкости, въ которыхъ имѣютъ мѣсто вращенія.

Припоминая преобразование въ § 27, которымъ двойной интегралъ (177), взятый по произвольной незамкнутой поверхности, превращается въ интегралъ (182), взятый по контуру этой поверхности, мы можемъ приложить это преобразование къ функціямъ  $u$ ,  $v$ ,  $w$ , подъ тѣми-же условіями, подъ которыми оно производилось въ § 27 съ функціями  $L$ ,  $M$ ,  $N$ . Поэтому мы можемъ писать:

$$-\int (u dx + v dy + w dz) = \quad (535)$$

$$\iint \left[ \left( \frac{\partial w}{\partial y} - \frac{\partial v}{\partial z} \right) \cos(n, x) + \left( \frac{\partial u}{\partial z} - \frac{\partial w}{\partial x} \right) \cos(n, y) + \left( \frac{\partial v}{\partial x} - \frac{\partial u}{\partial y} \right) \cos(n, z) \right] dS,$$

# ПРОКАЗА

(LEPRA ARABUM)

НА

ЮГЪ РОССІИ.

---

ИЗСЛѢДОВАНІЯ

Г. Н. МИХА

Орд. Профессора Университета Св. Владиміра, Совѣщательнаго Члена Медицинскаго  
Совѣта Министерства Внутреннихъ Дѣлъ.





вольно обширнаго, розоваго, лучистаго рубца (предшествовавшій рет-phigis); другая язва меньшей величины находится на противоположной, подошвенной сторонѣ стопы. Анастезія голени и стопы. (Записанъ Сабанѣвымъ).

*Михайловка* vi 1880.

### 53. Устинья Мордасова.

Устинья Мордасова, 30 лѣтъ. Уроженка Воронежской губ., откуда вышла лѣтъ 17 тому назадъ.

*Anaesthesia*. Мордасова, вмѣстѣ съ сестрой, была работницей у Липихиныхъ. Первая заболѣла Липихипа (семья Липихиныхъ очень зажиточная, никто изъ членовъ ея по ватагамъ не ходилъ), потомъ ея дочь. Первая умерла лѣтъ 10, вторая, заболѣвшая еще при жизни матери, скончалась 5 лѣтъ тому назадъ. Мордасова заболѣла лѣтъ 10 тому назадъ, одновременно съ своей сестрою (Иноземцевою), умершею въ прошломъ году. Болѣзнь началась ломотою въ конечностяхъ и пятнами на лбу, изъ которыхъ потомъ образовались шишки.

*St. praesens*. Кожа лба сморщена, шагринирована и представляетъ неясно-узловатый, довольно мягкій инфильтратъ. Тоже замѣчается и въ бровяхъ; волосъ на послѣднихъ и рѣсницѣ нѣтъ. Носъ вдавленъ. Кожа щекъ вяла, отвисла, въ ней прощупывается нѣсколько узелковъ. Губы утолщены, инфильтратъ ихъ довольно мягкій. Надъ лѣвымъ крыломъ носа и у краевъ верхней и нижней губы поверхностныя язвы въ видѣ ссадинъ; на носу эта послѣдняя закрыта струпомъ. На мягкомъ небѣ язвы. Голосъ сильный.

Верхнія конечности. На предплечьяхъ, и именно на тылѣ, фіолетовые, довольно крупные поверхностныя узлы, сидяція отдѣльно и въ формѣ конгломератовъ: на правомъ предплечіи такой конгломератъ узловъ тянется въ видѣ довольно длиннаго (около 10 сантим.), возвышеннаго валика. На локтяхъ язвы (на правомъ 3, на лѣвомъ 1), нѣкоторыя покрыты струпами, другія представляютъ гладкое, сухое, нѣсколько углубленное красноватое дно; кругомъ язвъ бѣлая шелушащаяся кайма, а за нею довольно широкій фіолетовый ободокъ. Тылъ и частью ладонная поверхность предплечій представляютъ темную пигментацію и довольно равномерный, плотный инфильтратъ; въ сторонѣ сочлененія съ кистью, на

правой сторонѣ фиолетовая, рѣзко-ограниченная, нѣсколько возвышенная бляшка; на лѣвой сторонѣ, соответственно головкѣ шпае, язва покрытая струпомъ. Кожа лѣвой кисти мягка, мышцы въ значительной степени атрофированы; на тылѣ кисти, около сочлененій безимянного пальца и мизинца съ запястьемъ цикатризующаяся по краямъ язва, неправильной формы (см. рис.); дно язвы блѣдное, желтоватое, довольно гладкое и сухое; пальцы—безимянный и мизинецъ—искривлены; кости ихъ, и главнымъ образомъ 1-й фаланги безимянного пальца, утолщены; въ мизинцѣ—мутиляція: 3-я фаланга отсутствуетъ, а омертвѣвшій конецъ косточки 2-ой фаланги торчитъ на изъязвившемся концѣ остатка пальца. Соответственно сочлененію 1-ой и 2-ой фаланги среднего пальца цикатризующаяся язва, закрытая струпомъ. Въ правой кисти, явленія мышечной атрофіи; на тылѣ кисти, около сочлененія безимянного пальца и мизинца, такая же язва, какъ и на лѣвой сторонѣ, но ни искривленія, ни мутиляціи пальцевъ не замѣчается. Тылъ кистей представляетъ полную анестезію; въ предплечьяхъ чувствительность притуплена. Измѣненія чувствительности рѣзче выражены на лѣвой, чѣмъ на правой сторонѣ.

Рис. 12.



Рис. 12. Лѣвая кистъ Мордасовой  
я—язвы; к—омертвѣвшая косточка  
2-ой фаланги мизинца.

нижней конечности. Кожа нижнихъ конечностей утолщена и склерозирована, на правой сторонѣ болѣе чѣмъ на лѣвой; кромѣ того, на колѣнахъ и голени обильные, неправильной формы, извилистые рубцы—бывшія язвы, предшествуемыя волдырями. На правой голени язва круглой формы, величиною болѣе пятака, съ высокимъ, рѣзкимъ и тонкимъ, похожимъ на кратеръ краемъ и довольно блѣднымъ, гладкимъ дномъ; на подошвѣ, у основанія большого пальца, также язва овальной формы, величиною съ миндалину; края язвы крутые, какъ бы выдолбленные, состоятъ изъ утолщеннаго epidermis. Концы пальцевъ утолщены, кожа ихъ, также какъ и подошвѣ обильно, шелушится. Полная анестезія голени и стопы, въ бедрахъ беспорядочное притупленіе чувствительности. (Записанъ мною и Сабанѣвымъ).

Нижнія конечности. Кожа нижнихъ конечностей утолщена

и склерозирована, на правой сторонѣ болѣе чѣмъ на лѣвой; кромѣ того, на колѣнахъ и голени обильные, неправильной формы, извилистые рубцы—бывшія язвы, предшествуемыя волдырями. На правой голени язва круглой формы, величиною болѣе пятака, съ высокимъ, рѣзкимъ и тонкимъ, похожимъ на кратеръ краемъ и довольно блѣднымъ, гладкимъ дномъ; на подошвѣ, у основанія большого пальца, также язва овальной формы, величиною съ миндалину; края язвы крутые, какъ бы выдолбленные, состоятъ изъ утолщеннаго epidermis. Концы пальцевъ утолщены, кожа ихъ, также какъ и подошвѣ обильно, шелушится. Полная анестезія голени и стопы, въ бедрахъ беспорядочное притупленіе чувствительности. (Записанъ мною и Сабанѣвымъ).

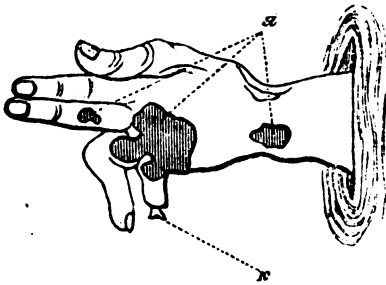
Яндыки (Астрах. губ.) vi 1880 г.

## 54. Федоръ Янченко.

Федоръ Янченко, 18 лѣтъ, уроженецъ здѣшній, но отецъ и мать пришельцы (откуда?). Изъ родныхъ болѣла провазою мать; болѣла лѣтъ 6-ть или 7-мь и умерла года три тому назадъ. Федоръ, также какъ и одинъ изъ его братьевъ и сестра, родился до болѣзни матеря, а еще одинъ братъ, маленькій, родился когда уже мать была больна; онъ здоровъ.

*Anamnesis.* Причину болѣзни, начавшейся года 3 тому назадъ, Янченко не знаетъ; началась болѣзнь съ красныхъ пятенъ, послѣ которыхъ пошли шишки.

*St. praeiens.* По общему виду, росту, отсутствію волосъ на верхней губѣ и бородѣ Янченко производитъ впечатлѣніе 12-ти лѣтняго субъекта. Кожа лба утолщена, поверхность шагринирована, въ глубь прощупываются плотные, маленькіе бугорки. На краю верхнихъ вѣкъ узлы, одинъ величиною въ чечевицу. Носъ слегка ввалился; по краямъ его, около ноздрей, также и на губахъ поверхностные, рѣзко выдающіеся, лоснящіеся и васкуляризованные узлы. Кожа щекъ и подбородка инфильтрована, инфильтратъ довольно плотный, узловатый; при этомъ узлы или прощупываются отдѣльно или образуютъ конгломераты — бляшки, изъ которыхъ нѣкоторые достигаютъ величины 3-хъ копѣекъ и нѣсколько выдаются надъ поверхностью кожи. На протяженіи твердаго и мягкаго неба, на серединѣ, тянется узловатый, плотный, возвышенный валикъ, дужки утолщены и склерозированы.

*Туловище.* На груди и спинѣ аспе. Въ *praeracium* узлы.

*Верхнія конечности.* На плечахъ, на тылѣ, неравномѣрный инфильтратъ и таковая же окраска кожи; кромѣ того рубцы и язвы, покрытыя струпьями. Такія же язвы на локтяхъ. На тылѣ предплечій и кистей рукъ, не исключая пальцевъ, а именно 1-хъ и 2-хъ фалангъ, находятся узлы. Эти послѣдніе поверхностны, т. е. выдаются надъ кожей въ видѣ фіолетовыхъ возвышеній. Объемъ узловъ въ верхней половинѣ предплечій не превышаетъ горошины, къ низу узелки достигаютъ ббльшаго объема и находятся въ ббльшемъ количествѣ. Консистенція нѣкоторыхъ узловъ плотная; въ другихъ замѣчается распаденіе на жидкую гноевидную массу; наконецъ попадаютъ узлы явно изъязвившіеся, причемъ язвы покрыты толстыми, похожими на гуріа, струпьями. По отдѣлнни струпьевъ поверхность язвы представ-

ляеть довольно гладкій, блѣдный студенистый видъ (см. случай 21). Чувствительность повидимому сохранена.

Нижнія конечности. Тѣже измѣненія, что и въ верхнихъ: узлы, изъязвившіеся и нѣтъ, язвы и рубцы. Всѣ эти явленія главнымъ образомъ обнаруживаются: на бедрѣ—на передней поверхности, въ голени—на наружной. Нижняя треть голени и стопа представляютъ сплошной инфильтратъ и склерозъ кожи. Чувствительность сохранена. (Записанъ Сабанѣевымъ).

*Промысловка* (Астрах. губ.) VI 1880 г.

### 55. Анна Павлова.

Анна Павлова, 17 лѣтъ, уроженка здѣшняя, т. е. Харбайская; изъ родныхъ проказою никто не болѣлъ.

*Anaesthesia*. Заболѣла 4 года тому назадъ. Замѣтила, что больна, когда почернѣло лице; потомъ пошли шишки; еще раньше часто болѣла лихорадкою.

*St. praesens*. У Павловой узловатая форма вмѣстѣ съ явленіями анестетической проказы, но безъ мутиляцій. Менструаціи нѣтъ и не было.

*Харбай* (Астрах. губ. VI 1880 г.).

### 56. Александра Черникова.

Александра Черникова, 15 лѣтъ, уроженка Харбайская; изъ родныхъ болѣли двѣ сестры отца Черпиковой.

*Anaesthesia*. Больна, т. е. показались пятна и шишки, 4 года тому назадъ; до того года два болѣла лихорадками.

*St. praesens*. Узловатая форма, очень подходящая по явленіямъ къ картинѣ болѣзни у Еремицкой (случ. 21). Чувствительность сохранена. Менструаціи нѣтъ и не было.

*Харбай* VI 1880 г.

### 57. Настасья Лапухина

Настасья Лапухина, 37 лѣтъ. Изъ родныхъ не болѣлъ никто.

*Anaesthesia.* Болѣзнь началась лѣтъ 10 тому назадъ, а пожалуй и болѣе, такъ какъ больная сама хорошо не помнитъ, когда у нея первоначально появились невралгическія и ревматообразныя боли въ различныхъ частяхъ тѣла и когда обнаружилась первая высыпь *remphigus*.

*St. praesens.* Лице какъ бы мертвое, блѣдное, худое; кожа мягка, потеряла эластичность и отвисла, образовавъ морщины, которыя на правой сторонѣ глубже, чѣмъ на лѣвой, на которой вмѣстѣ съ тѣмъ и уголь рта представляется отвислымъ. Глазъ закрывать не можетъ, а именно—нижнія вѣки отвисли и не поднимаются: явленіе рѣзче выраженное на лѣвой сторонѣ. Губъ надувать не можетъ.

Верхнія конечности. Значительная атрофія мышцъ плеча и предплечій и полная атрофія мышцъ кистей, пальцы которыхъ искривлены—согнуты; кромѣ того, въ большемъ пальцѣ правой руки дефектъ первой фаланги, а на лѣвой рукѣ дефектъ 2-й и 3-й фалангъ мизинца. Полная потеря чувствительности въ кистяхъ (на тылѣ и ладони) и предплечьяхъ; въ плечахъ чувствительность кой-гдѣ сохранена. Во многихъ мѣстахъ рубцы отъ бывшихъ прежде пузырей и язвъ.

Нижнія конечности представляютъ тѣже явленія мугиляции, но они тщательнo не осмотрѣны, такъ какъ больная, находясь въ состояніи крайней слабости, не можетъ сойти съ постели, съ цѣлью дать возможность осмотрѣть свои ноги при лучшемъ освѣщеніи, къ тому же ее окружастъ такая ужасная грязь, что подступиться къ ней почти невозможно. — Живетъ отдѣльно.

*Житное* (Астрах. губ.) VI 1880 г.

### 58. Авдотья Волошина.

Авдотья Волошина 73 лѣтъ. Уроженка Тамбовской губ., г. Спасскаго. Пришла въ Астраханскую губ. вмѣстѣ съ сыномъ лѣтъ 20 тому назадъ. Сынъ здоровъ.

*Anaesthesia.* Заболѣла 3 года тому назадъ: на ногахъ обнаружались ранки (*V. S. remphigus*) и стали показываться пятна—кругами, съ блѣдной серединой. Потомъ начали выходить красныя пятна на лицѣ и ногахъ.



*St. graeensis*. Лице довольно худое; на бровяхъ поверхностный, красный, слегка узловатый инфильтратъ; волосы на нихъ есть, хотя и рѣдки. На краяъ верхняго и нижняго вѣкъ небольшіе, рѣзко ограниченныя узлы. Конечъ неизмѣнившаго своей формы носа—ноздри и перегородка—инфильтрованы, красенъ; инфильтратъ довольно мягкій. Такая же инфильтрація замѣчается въ щекахъ, подбородкѣ и въ ушной раковинѣ. Губы утолщены, но мягки. На мягкомъ небѣ и дужкахъ сѣровато-бѣлые узелки съ красной каймой; слизистая оболочка суха.

Туловище. На груди пятенъ нѣтъ, также и на спинѣ; на поясницѣ цвѣтъ кожи постепенно становится красноватымъ и поверхность шагринированной.

Верхнія конечности. Кожа вообще тонка, суха, шелушится, эластичность ея потеряна. На тылѣ плечъ возвышенныя, шагринированныя, лоснящіеся и какъ бы просвѣчивающіе желтовато-бурые узоры, соотвѣтственно которымъ кожа на ощупь плотнѣе; на ладонной поверхности плечъ отдѣльныя пятна, представляющія тотъ же характеръ. На локтяхъ такія же пятна, но съ ощущеніемъ узловатости. Въ предплечьяхъ и кистяхъ кожа вообще довольно мягка, окраска ея на тылѣ равномерная, на ладонной поверхности узорчатая. На той и на другой поверхности, въ большемъ количествѣ на тыльной, узловатые четки, явно слѣдующія тракту венъ. Такія же четки ощущаются и на тылѣ ручной кисти. Анестезія довольно равномерная до самаго верхняго плеча: уколы чувствуются въ видѣ легкаго прикосновенія. Въ лѣвой рукѣ одинакія измѣненія съ правой; только въ сторонѣ сочлененій первыхъ двухъ фалангъ, во 2-мъ, 3-мъ и 4-мъ пальцахъ, на тыльной сторонѣ, въ кожѣ ощущается узловатость.

Нижнія конечности. На бедрахъ прежде были пятна съ блѣдной серединой, они исчезли, а остались въ отдѣльныхъ мѣстахъ только неправильныя, нѣсколько возвышенныя и инфильтрованные буроватыя пятна и полосы. На голени той и другой стороны мовущая, хроническая есзема. На подошвахъ бурныя пятна, а мѣстами глубокіе, покрытые неизмѣненной кожей, плотныя узлы. Anesthesia, ясно выраженная, доходитъ почти до паха; на тылѣ стопы полная анальгезія.

Больная, вмѣстѣ съ другою (№ 59), живетъ верстахъ въ 1½ отъ села въ особомъ помѣщеніи: зимою — въ землянкѣ, лѣтомъ въ легкой постройкѣ изъ камыша; пища доставляется имъ отъ общества.

*Сергіевское* (Астрах. губ.) VII 1880 г.

### 59 Екатерина Маслянинова.

Екатерина Маслянинова, 25 лѣтъ, родилась въ Сергіевскомъ, родители тоже. Болѣлъ проказою отецъ матери; болѣзнь дѣда началась когда еще онъ былъ молодымъ, вскорѣ послѣ того какъ женился; другихъ больныхъ въ семьѣ не было.

*Anemnesis.* Больна лѣтъ 7. Приписываетъ болѣзнь простудѣ (промокла, собирая чилимъ). Началось съ ломоты во всемъ тѣлѣ, больше въ икрахъ и пяткахъ, въ которыхъ колело какъ бы булавками. Потомъ стали показываться желтыя пятна, а затѣмъ, съ годъ какъ начали являться шишки; носъ ввалился только нынѣшней вѣсною. Крови показались на 18-мъ году, идутъ правильно и теперь.

*St. praesens.* На кожѣ лба поверхностный, равномерный возвышенный и шагринированный инфильтратъ, въ бровяхъ инфильтратъ болѣе плотный и глубокий, пересекаемый сосудистыми пучками. Ввалившийся носъ, также какъ и щеки, краснаго цвѣта, они тоже инфильтрованы; въ глубинѣ кожи щекъ прощупываются узлы. На губахъ поверхностные красныя плотныя узлы, мѣстами — съ центральными мутными пятнами; узлы эти иногда „лопаются и выходитъ какъ бы гной, а потомъ кровь“. На подбородкѣ узловатый инфильтратъ, спускающійся и подъ подбородокъ до гортани. На краяхъ завитковъ и сережекъ — узлы. На твердомъ небѣ треугольная, возвышенная, зернистая, какъ бы папиллярная площадка, начинающаяся широкимъ основаніемъ отъ самыхъ рѣзцовъ, вершина треугольника находится на границѣ твердаго и мягкаго неба; отсюда начинается другая площадка, такого же качества, но по краямъ усѣянная сѣроватыми узлами съ краснымъ ободкомъ; форма площадки тоже треугольная, но основаніе обращено назадъ, къ свободному краю мягкаго неба. *Uvula* усѣяна узлами, также и дужки.

Тулловище. На шеѣ спереди однообразная бурая окраска, спускающаяся на грудь, на которой разсѣяны желтовато-бурья, шагри-

пированныя пятна; соски удлинены и инфильтрованы, представляютъ сходство съ цвѣтной капустой; на спинѣ—пятна: они, сливаясь, однообразно окрашиваютъ ее, оставляя свободнымъ только полосу кожи, пальца въ 4 шириною вдоль позвоночника и, въ связи съ этой полосой, область кожи, соответствующую нижней половинѣ правой лопатки. Въ поясницѣ кожа становится темнѣе и шагринировка ея рѣзче, грубѣе, а консистенція—плотнѣе.

Верхнія конечности. Темная окраска съ спины спускается на плечи, окрашивая главнымъ образомъ тылъ ихъ. На лѣвомъ плечѣ въ нижней трети, на наружной сторонѣ, плотный, узловатый инфильтратъ занимаетъ участокъ кожи на протяженіи ладони. На локтяхъ довольно обильные красные поверхностные узлы. На предплечіяхъ—тылъ—узловатый инфильтратъ, а на внутренней—локтевой—сторонѣ подъ кожей тянется плотный узловатый шнурокъ. На тылѣ кистей, въ серединѣ, узловатый инфильтратъ, по краямъ же, и главнымъ образомъ на тылѣ большого пальца, поверхностные красные узлы; въ остальныхъ пальцахъ кожа тыла склерозирована и на ощупь узловата; на линіи сочлененія 1-й и 2-й фалангъ лѣвой стороны рубцы (изъязвившіеся, по словамъ больной, узлы). Кожа ладоней суха, натянута, шелушится и во многихъ мѣстахъ потрескалась. Анестезія кистей и тыла предплечія и частью плеча.

Нижнія конечности. Узловатый инфильтратъ и пятнистость кожи бедеръ; равномерный инфильтратъ и склерозъ въ верхней половинѣ кожи голени и шелушеніе epidermis; въ нижней половинѣ кожа представляетъ полную картину *ichthyosis histrix*. На коленныхъ рубцовые слѣды язвъ (*remphigus*). Кожа стопы утолщена, склерозирована; на тылѣ ея, сзади, тѣже явленія *ichthyosis*, спереди—кожа гладка. Пальцы утолщены. 2-й палецъ не помещается въ своемъ мѣстѣ, а выдается надъ 1-мъ и 3-мъ; на внутренней сторонѣ праваго большого пальца, около ногтя язва, покрытая сухимъ струпомъ (недавній *remphigus*); такія же язвы на концахъ утолщенныхъ 3-го и 4-го пальцевъ обѣихъ стопъ. Кожица подошвъ очень толста, шелушится. Анестезія въ бедрахъ и голени, аналгезія въ голени и стопѣ.

*Серіевское* VII 1880 г.

## 60. Александра Любимова.

Александра Любимова, 25 лѣтъ, пріемышь изъ калмычекъ (была принята въ семью 9 лѣтъ тому назадъ, во время голоднаго года, когда калмыки продавали своихъ дѣтей за пудъ муки и дешевлѣ). Въ семьѣ Любимовой больныхъ проказою нѣтъ.

*Anapnesis.* Простудилась, собирая чилимъ, и вмѣстѣ съ тѣмъ укулола руку; послѣ этого начали болѣть и ломить и руки и ноги; года три тому назадъ стало сводить пальцы на рукахъ и выходили косточки.

*St. graeensis.* Лице худое, мышцы атрофированы. Такая же атрофія въ предплечіяхъ, кистяхъ и голеняхъ. На правой рукѣ явленія контрактуры и мутиляціи: первая замѣчается въ мизинцѣ и безимьянномъ пальцѣ, конецъ котораго значительно утолщенъ, причеиъ 3-ья фаланга укорочена и ноготь имѣетъ видъ темнаго, роговиднаго комочка; въ указательномъ пальцѣ недостаетъ двухъ фалангъ, въ среднемъ — одной; послѣдняя фаланга большаго пальца укорочена, толста, ноготь уродливъ; въ сторонѣ *os. metacarpi quinti*, на всемъ протяженіи кисти замѣчается углубленіе, соотвѣтствующее дефекту кости; слѣдъ выхожденія послѣдней находится — въ формѣ рубца — у основанія мизинца, на ладонной поверхности. На лѣвой рукѣ мутиляція замѣчается только въ указательномъ пальцѣ: третья фаланга этого послѣдняго укорочена, утолщена,

Рис. 13.



Рис. 13. Лѣвая кисть Любимовой. ф. о. — фист. отверстіе.

снабжена вмѣсто ногтя уродливымъ роговымъ придаткомъ; укороченіе фаланги, по словамъ больной, произошло безъ выхожденія косточки. Кромѣ того всѣ пальцы представляютъ явленія контрактуры, совершенно не уступающей насилію, въ сочлененіяхъ 1-й и 2-й фалангъ; сочлененія же 2-й и 3-й фалангъ 4-го и 5-го пальцевъ нѣсколько подвижны. На тылѣ сочлененія 1-й и 2-й фалангъ 4-го пальца — язвочка, покрытая сухимъ струпомъ, а на большемъ пальцѣ фистулезное отверстіе. Кожа кистей рукъ тонка, суха, натянута и вмѣстѣ съ тѣмъ лоснится, главнымъ образомъ на пальцахъ, менѣе — на тылѣ кисти. Чувствительность несомнѣнно потеряна и въ рукахъ и ногахъ, хотя больная,

стараясь скрыть болѣзнь, явно желала обмануть насъ. Любимова, въ виду того, что болѣзнь ея не считается за проказу, не изолирована.  
*Сергиевское* VII 1880 г.

### 61. Яковъ Воронинъ.

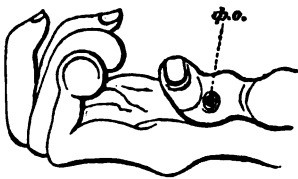
Яковъ Воронинъ 30 лѣтъ. Больныхъ между роднею нѣтъ. Уроженецъ здѣшній.

*Anapnesis*. Воронинъ занимался по преимуществу рыбной ловлей въ морѣ, ходилъ и по ватагамъ. 8 лѣтъ тому назадъ сталъ замѣчать, что у него потемнѣло лицо, а затѣмъ стали темнѣть руки и ноги; потомъ сдѣлалась ломота въ рукахъ и ногахъ, а наконецъ показались шишки. Годъ тому назадъ начали отваливаться пальцы. Еще до начала болѣзни (?) Яковъ 4 года болѣлъ лихорадкою.

*St. praesens*. Лице грязнаго, желтовато-бурата цвѣта. Кожа лба и бровей утолщена, но мягка; волосъ на бровяхъ и рѣсницахъ почти нѣтъ, точно также крайне рѣдки волосы въ усахъ и бородѣ. Въ мягкой, нѣсколько инфильтрованной кожѣ щекъ—узлы, въ формѣ бляшекъ, очень плотной консистенціи, нѣсколько выдающихся надъ поверхностью; на правой сторонѣ одна изъ бляшекъ изъязвилась; язва—поверхностная (ссадина), зарыта сухою коркою. Носъ ввалился. На губахъ и подбородкѣ поверхностные узлы, но довольно мягкой консистенціи. На мягкомъ небѣ узлы, слившіеся между собою и образовавшіе узоры на подобіе описанныхъ въ случаяхъ 23-мъ и 40-мъ.

Туловище. Пятенъ нѣтъ. Кожа шеи и верхней части груди буроватаго цвѣта.

Верхнія конечности. На тылѣ плечъ—узоръ возвышенныхъ, буроватыхъ, шагринированныхъ пятенъ и отдѣльные плоскіе поверхностные узлы. На серединѣ тыла неправильный рубецъ (бывшій *rethigus*). На локтяхъ частью рубцы, частью язвы, покрытыя струпьями. Тылъ предплечій темнаго цвѣта, усѣянъ блѣдными или бѣлыми рубцами, дающими кожѣ мраморный видъ; въ отдѣльныхъ мѣстахъ, кромѣ того, язвы съ рѣзкими краями и блѣднымъ зернистымъ дномъ. Кожа тыла и ладонной поверхности утолщена и склерозирована, на послѣдней поверхности и на лѣвой рукѣ—менѣе, чѣмъ на правой. На лѣвомъ предплечіи, въ верхней трети, въ двухъ мѣстахъ бляшки, очень плотныя, а соотвѣтственно сочлененію съ кистью двѣ язвы, въ окружности которыхъ поверх-

ность кожи представляет рѣзкую бугристость. Лѣвая кисть, включая и пальцы, утолщена, кожа склерозирована и покрыта рубцами и язвами. Изъ рубцовъ одинъ занимаетъ значительную часть тыла кисти. Изъ язвъ: двѣ неправильной формы, около двугривеннаго величиною, находятся у основаній мизинца и среднего пальца, двѣ другихъ помѣщаются на линіи сочлененій нѣсколько согнутыхъ 1-й и 2-й фалангъ мизинца и безимянного пальцевъ. На правой рукѣ: 3-й и 4-й пальцы совершенно отсутствуютъ; почти весь тылъ значительно утолщенной кисти представляетъ язвенную, покрытую красными грануляціями поверхность; на этой поверхности торчатъ, до половины омертвѣвшія, грязно-желтоватыя и порозныя 3-я и 4-я косточки пястья. Далѣе, язва распространяется и на тылъ значительно утолщенныхъ указательнаго пальца и мизинца, на которыхъ она достигаетъ линіи основанія 2-й фаланги; на днѣ той и друдой язвы обнаженные и некротизовавшіяся косточки первыхъ фалангъ (см. рис.). Кожа ладоней сморщена, epidermis значительно утолщенъ. Анестезія кистей и предплечія почти полная.

Рис. 14.



Рис. 14. Правая кисть Воронина. При \* некротическія, обнаженные косточки 1-хъ фалангъ и os. metacarpi quinti.

Нижнія конечности: пятна; мѣстами узлы, бляшки и язвы или покрытая струпомъ или рубцующіяся, и обильные рубцы на кожѣ голени и стопѣ, кожа которыхъ нѣсколько утолщена и склерозирована.

По рассказамъ больнаго, язвы развились у него изъ пузырей и съ годъ тому назадъ проникли такъ глубоко, что почти отдѣлили на правой рукѣ 3-й и 4-й пальцы, которые оставались въ связи съ кистью только при помощи кожи. Онъ отрѣзалъ эти пальцы серпомъ. Въ настоя-

щее время, чувствуя невыносимую боль во всей рукѣ, онъ просилъ меня ее отрѣзать, въ противномъ случаѣ намѣревался отрубить ее топоромъ. Въ виду этой просьбы, которую, за отсутствіемъ инструментовъ, я не могъ исполнить, я взялъ больного съ собой и привезъ въ Астрахань, гдѣ и помѣстилъ въ Городской больницѣ. Рука у него была ампутирована въ верхней трети предплечія докторомъ Крамеромъ и, въ теченіи мѣсяца съ небольшимъ, очень хорошо зажила. На ампутированной конечности, которую я могъ изслѣдовать только очень поверхностно, я нашелъ значительное, притомъ довольно равномерное утолщеніе нервовъ (ulnaris, radialis, medianus) и сѣрое перерожденіе ихъ, хотя и не однообразное, такъ какъ отдѣльные пучки просвѣчивали сквозь сѣроватую массу нерва въ видѣ бѣловатыхъ полосокъ; кромѣ того замѣчались рѣзкія измѣненія въ подкожныхъ венахъ, а именно: просвѣта венъ, въ большинствѣ случаевъ, было совершенно не видно, а соответственно имъ находились шнуры плотные, рѣзко ограниченные на поперечномъ разрѣзѣ и выпячивающіеся изъ онаго надъ уровнемъ окружающей ихъ склерозированной ткани въ видѣ бугорковъ; въ рѣдкихъ венахъ можно было видѣть просвѣтъ въ видѣ очень тонкой, еле замѣтной и часто неправильной щели.

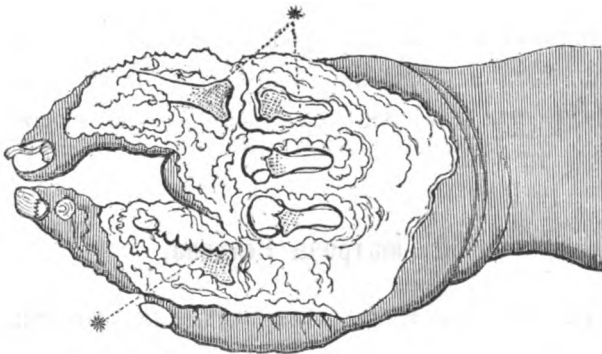
Ампутированная конечность, пролежавъ недѣли двѣ въ мюллеровской жидкости, была переложена въ крѣпкій спиртъ и доставлена въ Кіевъ (Гистологическія измѣненія см. въ отдѣлѣ патологіи болѣзни).

*Самоздѣлка* VII 1880 г.

## 62. Матрена Петрова.

Матрена Петрова, 50 лѣтъ, здѣшняя уроженка. Изъ родныхъ никто не болѣлъ, также какъ и мужъ, но первая его жена болѣла и умерла отъ проказы. Замужъ Матрена вышла черезъ 4 года послѣ смерти первой жены. Работала постоянно на ватагахъ.

*Anaesthesia.* Замѣтила болѣзнь лѣтъ 6 тому назадъ потому, что лице стало очень темнѣть и наконецъ сдѣлалось совсѣмъ чернымъ; позднѣе оно опять стало блѣднѣе и явились шишки.

*St. praeiens.* Кожа лица темнаго, сѣровато-бурого цвѣта, довольно мягка; въ отдѣльныхъ мѣстахъ узлы: на лбу и подбородкѣ—поверхностные, но довольно мягкіе и мало отличающіеся цвѣтомъ отъ окружающей кожи; въ щекахъ—глубокіе. На завитеѣ плотные узлы,

частью изъязвившіеся и покрытые струпьями. На мягкомъ небѣ 5, 6 язвъ съ блѣднымъ дномъ и твердыми, каллезными краями. Форма носа не измѣнена, но въ немъ постоянно насыхаютъ корки.

Верхнія конечности. Темная окраска тыла плечь и глубокіе кожные узлы. На локтяхъ рубцы съ пигментированнымъ вѣнчикомъ. На тылѣ предплечій точно также глубокіе узлы съ соответствующей темно-фіолетовой окраской кожи; кромѣ того въ нижней трети неясны четки, которыя на ладонной поверхности, гдѣ кожа мягка, выражены несравненно яснѣе и слѣдуютъ тратку венъ. Кожа тыла кистей мягка, тонка, атрофирована; кожа суха, шелушится; въ подкожной влѣтчаткѣ прощупываются четки, непосредственно переходяція въ четки предплечія; тамъ-же, кромѣ того, отдѣльные, глубокіе кожные узлы. Чувствительность повидимому сохранена.

Нижнія конечности. Глубокіе узлы и, соответственно имъ на поверхности, темныя фіолетовыя пятна. Рубцы на колѣнахъ. Чувствительность не притуплена.

*Самоздѣлка* VII 1880 г.

Кромѣ того, мною вмѣстѣ съ И. Ф. Сабанѣевымъ осмотрѣны и послѣднимъ записаны въ *Самоздѣлкѣ* еще 4 случая проказы.

**63 и 64.** Братья **Окинины**—**Романъ**, 33-хъ лѣтъ, и **Егоръ** 26. Оба родились въ *Самоздѣлкѣ*. Въ семействахъ ихъ, по ихъ указаніямъ, больныхъ не было; и тотъ и другой занимались рыбною ловлею.

Первый изъ братьевъ заболѣлъ (4 года) **Егоръ**: довольно равномерный инфильтратъ кожи лица съ узловатыми бляшками на щекахъ. Узловатый инфильтратъ, язвы и рубцы на конечностяхъ въ обыкновенныхъ мѣстахъ. Анестезій нѣтъ. Въ началѣ болѣзни — чувство опоясыванія. Опухоль лица была прежде больше. Значительное разрыхленіе десенъ.

**Романъ** заболѣлъ съ годъ (?); сначала пухли ноги, была лихорадка; потомъ заболѣло (потемнѣло) лице, а потомъ руки. Явленія болѣзни: необыкновенно темный, почти черный цвѣтъ лица, поверхностные и глубокіе узлы; узлы, частью переходящіе въ язвы, на верхнихъ конечностяхъ и бедрахъ; инфильтратъ, склерозъ и крайне темный цвѣтъ кожи голеней и стопъ (опухоль послѣднихъ послѣ употребленія іодист.



кали значительно опала) и притупленіе чувствительности въ послѣднихъ; рубцы и язвы на локтяхъ и колѣнахъ. Скорбутическія явленія.

**65. Григорій Иголкинъ, 18 л.** Занимался рыбнымъ промысломъ на ватагахъ; 4 года какъ стало темнѣть лице, а затѣмъ явились шишки. Явленія болѣзни: равномерный инфильтратъ кожи лица, бугристость лба и подбородка, вызванная морщинами; отсутствіе волосъ въ стороннѣ усовъ и бороды; бѣлые бляшки на языкѣ, сухость и краснота слизистой оболочки зѣва. Конечности: узлы и четки на предплечіяхъ; значительное утолщеніе (узловатый инфильтратъ) кистей рукъ и пальцевъ, мѣстами поверхностные язвы; фіолетовые узоры на бедрахъ и глубокіе узлы; узловатый инфильтратъ (мѣстами конгломераты глубокихъ узловъ) голени и тыла стопы. Анестезія безпорядочная.

**66. Анна Мордвина, 50 л.;** занятіе—хозяйство; больныхъ въ роду нѣтъ. Явленія болѣзни: оливковый цвѣтъ лица; мягкій инфильтратъ кожи послѣдняго и отсутствіе узловъ; искривленіе ввалившаго носа на право; въ верхнихъ конечностяхъ—явленія атрофіи, слѣды язвъ, темно-оливковая пигментация кожи; въ нижнихъ конечностяхъ — желтовато-бурые узоры на бедрахъ, язвы и рубцы на лѣвомъ колѣнѣ; фіолетовая окраска и тѣстоватый инфильтратъ кожи голени, преимущественно на лѣвой сторонѣ; язвы на концахъ пальцевъ; анестезія довольно сильная.

Больные въ Самоздѣлкѣ не изолированы.

Наконецъ изъ числа больныхъ, видѣнныхъ мною въ Астраханской губерніи, но осмотрѣнныхъ только поверхностно, я считаю нужнымъ указать слѣдующихъ:

**67. Александръ Борисовъ, 56 лѣтъ,** единственный больной, на котораго мнѣ указали въ *Икрянѣ*. Форма анестетическая съ язвами и мутилиціей конечностей, а именно кистей рукъ: на правой—полное отсутствіе мизинца и послѣднихъ двухъ фалангъ 2, 3 и 4-й пальцевъ и 1-ой фаланги большаго; на ладонной поверхности находится язва, начинающаяся отъ рубцового углубленія, на мѣстѣ бывшаго мизинца; язва эта, въ формѣ глубокой трещины, помѣщается у основанія 3 и 4-го пальца; на лѣвой рукѣ: отсутствіе 2 послѣднихъ фалангъ 2-го, 3-го и 5-го пальцевъ (во 2-мъ уничтожена и часть первой фаланги); отсутствіе послѣднихъ фалангъ 4 и 1-го пальцевъ; язва, въ формѣ трещины, охва-

тывающая ладонную часть мизинца, у его основанія, и дающая небольшой отростокъ, направляющійся въ глубь ладони. Анестезія замѣчается только въ пальцахъ. Мутиляція правой руки началась 25, лѣвой — 17 лѣтъ тому назадъ. Мутиляціи въ стопѣ не записаны.

68 и 69. Двое больныхъ въ *Макошь*, изолированные въ хатку въ верстѣ отъ селенія: у обоихъ бугристая проказа съ анестезіями и язвами и, у одно изъ нихъ,—съ мутиляціями.

---

## ТЕРСКАЯ ОБЛАСТЬ.

Какъ я уже указалъ въ вступленіи, во время моего посѣщенія Терской области въ 1881 году мнѣ удалось видѣть очень мало больныхъ проказою. Но мнѣ и трудно было искать ихъ: съ одной стороны не имѣя никакого оффиціального полномочья, я не могъ рассчитывать на необходимое содѣйствіе мѣстныхъ (станичныхъ) властей; съ другой стороны—я не имѣлъ никакой руководящей нити, т. е. никакихъ фактическихъ указаній на центры проказы въ Терской области въ то время, и потому могъ пользоваться только старыми указаніями, имѣющимися въ книгѣ д-ра Козловскаго <sup>1)</sup>, — указаніями, на основаніи которыхъ гнѣзда проказы въ этой области слѣдовало искать въ станицахъ Наурской, Ищерской и Стодеревской. Изъ этихъ станицъ послѣдняя лежала въ сторонѣ отъ почтоваго тракта; въ Ищерахъ, хотя и были больные, но видѣть ихъ мнѣ не удалось; въ Наурѣ же я нашелъ двухъ больныхъ, изъ которыхъ осмотрѣлъ только одного, другой—сказался отсутствующимъ. Въ маѣ нынѣшняго (1884) года, я получилъ крайне любезное сообщеніе отъ областнаго врача Терской области, д-ра Кригера, съ указаніемъ оффиціально извѣстныхъ цифръ больныхъ въ этой области; число ихъ, согласно съ этимъ указаніемъ, =17, а именно:

ВЪ НАЛЬЧИНСКОМЪ ОКРУГѢ.

Въ станицахъ:	Александрійской . . . . .	7.
„	„ Лысогорской и Екатериноградской (по 2).	4. .
„	„ Черноярской и Луковской (по 1) . . . .	2.

<sup>1)</sup> *Козловскій*. О проказѣ въ Терской области 1869 г. р. 12.

## ВЪ ГРОЗНЕНСКОМЪ ОКРУГѢ.

Въ станицахъ: Наурской . . . . .	2
„ „ Стодеревской и Галюгаевской (по 1). . . . .	2
<hr/>	
Итого въ Терск. обл. . . . .	17

Кромѣ того, въ прошломъ году, будучи въ Карачаѣ, я имѣлъ достовѣрныя указанія, что въ Терской же области, по Баксану, а именно въ Карачаевскихъ, специально, аулахъ, есть больные проказою (тоже сообщилъ мнѣ позднѣе при личномъ свиданіи д-ръ Козловскій въ Владикавказѣ). На основаніи всего сказаннаго, принимая нынѣшнимъ (1884 г.) лѣтомъ экскурсію на югъ Россіи, я счелъ необходимымъ дополнить мои свѣдѣнія о проказѣ въ Терской области и познакомиться съ главными ея центрами.

Командировка Министерства Внутреннихъ Дѣлъ и крайне любезное содѣйствіе, которое я вездѣ встрѣчалъ со стороны мѣстной администраціи, въ значительной степени облегчили мнѣ труды изслѣдованія, которые раздѣляли со мною спутники мои по путешествію, д-ра—Подвысоцкій и Судакевичъ.

Первое наше передвиженіе въ Терской области имѣло цѣлью посѣтить Баксанское ущелье—Урусбиевскій аулъ, населенный карачаевцами. Но, пріѣхавъ въ Нальчикъ, мы съ сожалѣніемъ узнали, что передвиженіе по Баксанскому ущелью, колесное, невозможно, такъ какъ многіе мосты по Баксану спесло водою. Въ виду этого, доѣхавъ до Баксанскаго поста, я просилъ д-ра Подвысоцкаго проѣхать верхомъ хотя бы до перваго карачаевского аула въ Баксанскомъ ущельѣ—Гунделена (верстахъ въ 30 отъ Баксанскаго поста)—и собрать тамъ свѣдѣнія о болѣзни, что д-ромъ Подвысоцкимъ и было выполнено. Результаты были отрицательные. Далѣе, изъ Баксанскаго поста, черезъ Пятигорскъ и станицу Лысогорскую, гдѣ мы нашли и осмотрѣли 5 человекъ больныхъ (1 изъ больныхъ, отмѣченныхъ въ официальномъ списокѣ, умеръ), мы направились въ наиболѣе интересующій насъ пунктъ—станіцу Александрійскую. Въ этой послѣдней мы пробыли около 6 дней. Съ цѣлью видѣть, если возможно, начальные случаи заболѣванія, мы, также какъ и раньше въ Карачаѣ, открыли амбулаторный пріемъ для всѣхъ больныхъ, желающихъ получить медицинскій совѣтъ (пріемъ этотъ взялъ на себя д-ръ Подвысоцкій); при этомъ, мало-мальски

подозрительные больные отдѣлялись и осматривались позднѣе тщательно. Кромѣ того, мы приняли мѣры для осмотра если не всѣхъ, то нѣкоторыхъ членовъ семействъ, гдѣ существовали уже больные. Пользуясь этими путями и указаніями атамана станицы и нѣкоторыхъ другихъ лицъ, мы осмотрѣли, кромѣ 6-ти больныхъ, отмѣченныхъ въ официальномъ спискѣ (1, т. е. 7-ой больной списка умеръ въ 1883-мъ г.), еще 11 человекъ больныхъ проказою, итого 17 человекъ. Цифра эта все-таки еще не полная, такъ какъ нѣкоторые больные, на которыхъ намъ указывали съ разныхъ сторонъ, уклонились отъ осмотра<sup>1)</sup>, подозревая, что мы пріѣхали специально для того, чтобы возстановить существовавшую прежде Наурскую лечебницу для прокаженныхъ и отправить туда всѣхъ найденныхъ нами больныхъ<sup>2)</sup>.

Время, однако, которымъ мы располагали для изслѣдованія, истекало, а потому мы не могли посѣтить еще нѣкоторыхъ, находящихся въ этомъ районѣ станицъ, гдѣ, по указаніямъ, мы должны были найти больныхъ проказою, а черезъ ст. Подгорную, гдѣ осмотрѣли 2-хъ больныхъ, направились по желѣзной дорогѣ въ станицу Прохладную, а оттуда по Кизлярской дорогѣ къ Бранской Пристани, съ цѣлью обратнаго путешествія въ Кіевъ. Въ теченіи одной недѣли, которою мы могли располагать для проѣзда, понятно нельзя было удѣлить много времени изслѣдованію, поэтому мы (я и Подвысоцкій) ограничились остановками въ станицахъ Екатериноградской, Галюгаевской, Червленной, затѣмъ въ Кизлярѣ и с. Бранскомъ. Справки наши въ послѣднихъ трехъ мѣстностяхъ дали отрицательные результаты. Въ Галюгаевской намъ указали на 4-хъ больныхъ, изъ которыхъ мы осмотрѣли однако только 2-хъ, такъ какъ остальные не пришли. Въ стан. Екатериноградской осмотръ двухъ, отмѣченныхъ въ официальномъ спискѣ больныхъ намъ не удался: одна больная оказалась женою атамана станицы, другой больной—ея братъ; при этомъ атаманъ станицы, на наше предложеніе осмотрѣть ихъ, хотя прямо и не противился этому, но, отрицая существованіе проказы у своихъ больныхъ, обнаружилъ видимое нежела-

---

<sup>1)</sup> Подробныя, имѣющіяся у насъ свѣдѣнія будутъ изложены въ отдѣлѣ Географіи болѣзни,

<sup>2)</sup> Такая точка зрѣнія на наше изслѣдованіе обнаруживалась и въ другихъ мѣстахъ и значительно тормозила дѣло.

віе, насиловать которое мы не считали себя вправѣ. Передавая матерьялы, собранные нами въ Терской области, мы отложили печатанье большей части снятыхъ нами фотографій до отдѣла патологіи болѣзни, такъ какъ фотографіи эти касаются детальныхъ измѣненій, которыя мы считаемъ болѣе удобнымъ помѣстить въ упомянутомъ выше отдѣлѣ. Точно также мы не передадимъ здѣсь тѣхъ свѣдѣній историческихъ и этиологическихъ, которыя были собраны нами въ нѣкоторыхъ станицахъ (Александрійской), такъ какъ свѣдѣнія эти найдутъ себѣ мѣсто въ отдѣлахъ географіи и этиологіи. Тамъ же будутъ помѣщены и тѣ, основанныя на официальныхъ документахъ историческія данныя о Наурской лепросиріи, которыя были любезно доставлены мнѣ областнымъ врачомъ Терской области д-ромъ Кригеромъ.

## 70. Ефимъ Екушевъ.

Ефимъ Екушевъ, 43 л., маіоръ, уроженецъ Наурскій. Прадѣдъ Екушева (Якушъ—молороссъ) выходецъ изъ Дубовки, около Царицина <sup>1)</sup>; въ родствѣ отца больныхъ проказою не было, точно также не болѣла и мать Екушева (изъ рода Курмояровыхъ) и ея родители <sup>2)</sup>. Мать жива и теперь, здорова. Изъ остальной семьи болѣлъ только братъ <sup>3)</sup>, который умеръ (когда?); другихъ больныхъ въ семьѣ нѣтъ.

<sup>1)</sup> Указаніе д-ра Козловскаго (l. c. см. родословныя), что Екушевы выходцы съ Дона не совсѣмъ вѣрно.

<sup>2)</sup> Изъ родословной Екушевыхъ и Курмояровыхъ, находящейся въ книгѣ Козловскаго, видно, что въ семьѣ Курмояровыхъ были больные проказою, а именно—родные племянникъ и племянница бабки Маіора Екушева, т. е.—его двоюродные дядя и тетка, у которыхъ въ свою очередь болѣлъ родной дядя по матери (Ефимъ Абрѣзовъ).

<sup>3)</sup> Болѣзнь Матвѣя Екушева (старш. брата Ефима) и ея исторія очень обстоятельно передана д-ромъ Козловскимъ. До 1849 года Екушевъ былъ повидимому здоровъ; въ 1849-мъ году у него появилась опухоль нѣкоторыхъ суставовъ пальцевъ лѣвой руки и пальцы эти свело, въ 1851 г. кожа тыла сведенныхъ пальцевъ начала утолщаться и потеряла чувствительность. Лѣченіе не приносило никакой пользы. Въ 1853-мъ году, у него обнаружились пятна на лицѣ (на лбу и подбородкѣ) и кистяхъ рукъ. Въ 1854 язвы въ носу и зѣвѣ. Въ 1855 мутиляція пальцевъ. Д-ръ Козловскій видѣлъ больного въ началѣ 60-хъ годовъ.

*Anamnēsis.* До 1859-го года Екушевъ былъ совершенно здоровъ. Въ 1859-мъ, находясь на службѣ въ Петербургѣ, онъ страдалъ ломотою въ локтяхъ. Въ 1860 г. онъ уѣхалъ на Кавказъ; здѣсь, во время похода, простудился (?), у него начали ломить ноги въ суставахъ, причемъ ломота обнаруживалась обыкновенно послѣ того, какъ онъ, послѣ движенія въ теченіи дня, ложился въ постель. Въ 1864-мъ году Екушевъ былъ командированъ въ Петербургъ. Здѣсь онъ получилъ шанкръ, который онъ носилъ мѣсяца 4 (меркуріемъ не лѣчился). Въ это же время сталъ чувствовать сильную ломоту въ мизидѣ правой руки и въ стопѣ, на пальцахъ которой явились мозоли (?), которыя онъ отпаривалъ обыкновенно въ теплой водѣ и срывалъ. Въ 1865-мъ году ломота продолжалась, а въ августѣ обнаружился упорный насморкъ, съ которымъ онъ и вернулся въ сентябрѣ на Кавказъ. Въ 1866-мъ году ломота продолжала беспокоить больного и на столько сильно, что онъ въ мартѣ былъ вынужденъ искать помощи у пятигорскихъ врачей и просить ихъ принять его на лѣченіе на казенный счетъ; врачи осмотрѣвъ больного, отказали ему однако въ его просьбѣ, такъ какъ не нашли никакихъ признаковъ какой-либо болѣзни; но уже въ маѣ мѣсяцѣ, послѣ того какъ Е. снялъ мозоль съ пальца (4-го лѣвой ноги), у него обнаружилось воспаленіе пальца и въ лазаретѣ, куда онъ былъ положенъ, у него вынули косточку. Лѣтомъ 1866 года Е. лѣчился горячими водами, а позднѣе въ Желѣзноводскѣ; въ этомъ же году, а пожалуй и раньше, онъ сталъ ощущать притупленіе чувствительности въ пальцахъ рукъ и ногъ. 1867-мъ году воспаленіе обнаружилось въ нѣсколькихъ пальцахъ, а вмѣстѣ съ тѣмъ выходили и косточки, которыя больной удалялъ самъ, безъ всякой боли. Насморкъ (сухія корки, кровотеченіе) все время существовалъ, но носъ оставался цѣль. Въ 1868 насморкъ усилился, ломота въ ногахъ иногда прекращалась, но онѣменіе стало чувствоваться рѣзче и въ рукахъ и ногахъ; кромѣ того онъ сталъ чувствовать усталость, послѣ всякого, сколько-нибудь усиленнаго движенія. Въ 1869-мъ году обнаружались язвы на ногахъ и на подошвѣ, а на рукѣ—правой ладони—въ первый разъ показался пузырь и язва съ воспаленіемъ, послѣ котораго вышла косточка (*os. metacarpi quintum*). Въ 1870 стало сводить пальцы, начиная съ мизинцевъ. Въ 1873-мъ году—провалился носъ. Въ 1879-мъ стали выходить шишки на рукахъ, а на лицѣ только съ

прошлаго года, приче́мъ татаринъ сдѣлалъ ему кровопусканіе изъ одной изъ венъ лба.

*St. graeensis.* На лбу плоскіе, красноватые, довольно мягкіе узлы, сидящіе на довольно блѣдной, нѣсколько желтоватой, не инфильтрованной кожѣ; такіе же узлы на бровяхъ, волоса которыхъ довольно рѣдки. Вѣки отечны, отвисли; на щекахъ (скулахъ) такіе же узлы какъ и на лбу. Носъ ввалился въ срединѣ, кожа его красна; двумя глубокими бороздами, соответствующими переднему углу ноздрей, конецъ носа раздѣленъ на 3 доли, которыя приплюснуты назадъ и отверстія носа почти совершенно закрыты; край правой доли изъязвленъ и покрытъ струпомъ. Верхняя губа нѣсколько утолщена, инфильтратъ мягкій. Волосы на усахъ и бородѣ очень густые. Во рту ни узловъ, ни язвъ не замѣчается.

Туловище. На шеѣ, груди и спинѣ ни пятенъ, ни узловъ не видно. На половыхъ частяхъ измѣненій нѣтъ. Половаго влеченія больной не ощущаетъ. Иногда поллюціи.

Верхнія конечности. Кожа на ладонной поверхности плечъ нормальна; на тыльной—небольшія желтоватыя пятнышки, а подъ ними въ толщѣ кожи плотные узлы. Кожа локтей темнаго фіолетоваго цвѣта, нѣсколько шагринирована и инфильтрована; въ центрѣ рубцы и изъязвившіеся, покрыты струньями узлы. На тылѣ предплечій, въ нижней трети бурые—поверхностные и глубокіе узлы, а на лѣвой сторонѣ у локтеваго края неправильнаго очертанія бляшка, красноватаго цвѣта, покрытая бѣлой шелухою. На тылѣ кистей и первыхъ фалангъ пальцевъ также глубокіе узлы и узелки; надъ нѣкоторыми изъ нихъ кожа подвижна. Кромѣ того попадаютъ язвы и рубцы. На ладонной поверхности и даже на самой ладони, въ верхней половинѣ, глубокіе, хотя и довольно рѣдкіе узлы. Мышцы предплечій и кистей атрофированы, послѣднія—очень сильно. Въ пальцахъ рукъ замѣчаются измѣненія: на лѣвой—только контрактура пальцевъ, довольно значительная и не уступающая насилію; большой палецъ свободенъ; на правой—мутиляція: въ указательномъ пальцѣ осталась только 1-я фаланга съ роговымъ комочкомъ, вмѣсто ногтя; въ среднемъ пальцѣ 3-я фаланга отсутствуетъ, у основанія же первой фаланги трехугольная, рѣзко ограниченная сухая язва; въ безимянномъ пальцѣ, соответственно сочлененію 2-й и 3-й фалангъ, довольно глубокая, зарубцовавшаяся по краямъ язвочка, черезъ которую выходила косточка; 3-я



фаланга этого пальца укорочена, мягка, вмѣсто ногтя роговой комочекъ; наконечъ въ кисти, соотвѣтственно 5-й пяст. кости, находится углубленіе и видимый дефектъ этой кости. Мизинецъ находится въ состояніи контрактуры; менѣе контрактура замѣтна въ большомъ пальцѣ. Потеря чувствительности полная, захватываетъ всю верхнюю конечность, не исключая и плеча.

Нижнія конечности. На бедрахъ желтоватая, возвышенная, шагринированная пятна, а въ отдѣльных мѣстахъ—спереди—узлы, изъ которыхъ нѣкоторые изъязвлены и покрыты сухими струпами; въ другихъ мѣстахъ замѣчаются слѣды язвъ въ формѣ рубцовъ. На колѣнахъ рубцы (remphigus), а на лѣвомъ возвышенный, плоскій, морщиноватый узелъ, покрытый сухими бѣлыми струпами. Кожа голени толста, въ особенности сзади, гдѣ замѣчаются и поверхностные фіолетовые узлы; консистенція кожи довольно плотная. На лѣвой сторонѣ спереди, на линіи голено-стопнаго сочлененія, находится язва величиною въ пятакъ, закрытая сухимъ струпомъ и окруженная фіолетовымъ вѣнчикомъ (на мѣстѣ этой язвы, какъ передаетъ больной, выходили жилы). Въ стопахъ замѣчаются явленія значительной мутиляціи: на лѣвой сторонѣ вмѣсто стопы представляется круглый, безформенный комокъ, въ которомъ прощупывается оттянутая назадъ пяточная кость, впереди этого комка два мягкихъ, кожныхъ придатка, въ видѣ бугровъ, а между ними искривленный палецъ, съ хорошо сохранившимся ногтемъ; въ пальцѣ прощупываются остатки косточекъ

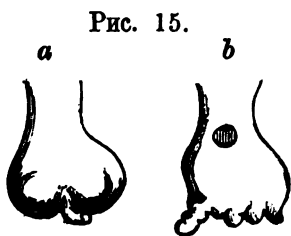

Р. 15. *a*—лѣвая, *b*—правая стопа.

фалангъ. На правой сторонѣ явленія мутиляціи не такъ велики: стопа укорочена вслѣдствіе дефекта всѣхъ, повидимому, плюсневыхъ костей; на переднемъ краѣ измѣненной такимъ образомъ стопы находятся кожные придатки, соотвѣтствующие остаткамъ пальцевъ 1-го, 2-го, 3-го и 4-го; на 3-мъ уцѣлѣлъ даже ноготь въ формѣ роговиднаго, чернаго комочка; мизинецъ болѣе сохранился и въ немъ прощупываются даже косточки. Граница потери чувствительности находится на средней линіи бедра.

Общее состояніе Екушева довольно удовлетворительное, аппетитъ изрядный, всѣ отправленія правильны. Духомъ онъ довольно бодръ. Живетъ въ отдѣльной хатѣ.

Наурыз VII 1881 года.

Въ 1884-мъ году я уже не засталъ Екушева, онъ умеръ въ маѣ мѣсяцѣ этого года.

Больной козакъ Яковъ Аленовъ, 30 лѣтъ, не осмотрѣнъ.

### 71. Захаръ Селивантьевъ.

Захаръ Селивантьевъ, 57 лѣтъ, здѣшній уроженецъ. Больныхъ проказою между родными нѣтъ.

*Anamnēsis.* Считаетъ себя больнымъ съ мая 1884 г. Первое пятно замѣтилъ раньше, на лѣвомъ предплечіи.

*St. praesens.* Инфильтратъ и красновато-бурая окраска кожи лба, бровей и отчасти щекъ; на лбу и переносѣ рѣзкія морщины. Волоса на бровяхъ цѣлы. Въ носу и зѣвѣ измѣненной нѣтъ.

*Туловище.* На шеѣ кожа инфильтрована и шагринирована. На груди отдѣльныя возвышенныя и шагринированныя бляшки.

*Верхнія конечности.* На плечѣ, преимущественно тылѣ, рѣзко дифференцированныя поверхностныя бляшки и глубокой узловатый инфильтратъ. На локтяхъ кожа утолщена, инфильтрована и представляетъ обильныя, крупныя складки. Кожа тыла предплечій красновато-бурого цвѣта, вѣсти утолщены; кожа тыла, не исключая пальцевъ (1-й и 2-й фалангъ), инфильтрована, инфильтратъ узловатый. Анестезій и рубцовъ (слѣдовъ *resphigus*) нѣтъ. Явленія рѣзче выражены на правой, чѣмъ на лѣвой сторонѣ.

Въ нижнихъ конечностяхъ измѣнений не замѣчается.

Ст. *Галюгаевская* 18<sup>17</sup>/VII 84.

### 72. Иванъ Сухоруковъ.

Иванъ Сухоруковъ, 26 лѣтъ. Уроженецъ здѣшній. Въ роду больныхъ не было, отецъ и мать живы и здоровы, равно и братъ и сестры. Въ сосѣдствѣ была больная Авдотья Минѣева, которая умерла 6 лѣтъ тому назадъ. Иванъ часто хаживалъ къ ней будучи мальчикомъ.

*Anamnēsis.* Считаетъ себя больнымъ 9 лѣтъ. Болѣзнь началась съ пятенъ на лбу, а потомъ они пошли по всему тѣлу въ видѣ (какъ выражается самъ больной) „плитъ“.

*St. graeensis*. Типическая узловатая форма съ большимъ количествомъ мелкихъ, ясно дифференцированныхъ узловъ на лицѣ, верхнихъ и нижнихъ конечностяхъ. Кромѣ того, въ лѣвой ногѣ замѣчается слѣдующее: бедро въ нижней трети какъ бы ампутировано, культа имѣеть коническій видъ, причемъ вершина конуса представляетъ довольно обширную, сухую, красную, гранулирующую язву съ рубцовыми краями. По словамъ больного въ прошломъ (1883) году, вѣсною, у него на лѣвомъ колѣнѣ образовался большой пузырь, который скоро лопнулъ и превратился въ язву, обнимавшую все колѣно и доходившую до кости, которая начала гнить; затѣмъ вся нога почернѣла, кость перегнила и нога висѣла на однихъ только жилахъ, которыя Сухоруковъ отрубилъ себѣ топоромъ. У больного анестезія верхнихъ и правой нижней конечностей и слѣды *remphigus*, въ видѣ рубцовъ, на локтяхъ и правомъ колѣнѣ.

Ст. *Галюгаевская* 18 17/VI 84 г.

Въ Галюгаевской станицѣ двѣ больныхъ — *Обухова* (больна 10 лѣтъ) и ея племянница *Просковья Сѣрова* (больна 4, 5 лѣтъ) — не осмотрѣны.

### 73 Авдогья Шадринова.

Авдогья Шадринова, 15 лѣтъ, уроженка здѣшняя. Отецъ умеръ, проказою не болѣлъ, мать жива и здорова, изъ родныхъ болѣли: дядя, фельдшеръ Григорій Шадриновъ, который умеръ лѣтъ около 15 тому назадъ, во всякомъ случаѣ до рожденія Авдогьи; кромѣ того больна въ настоящее время ея двоюродная сестра (по матери) *Жарикова*, живущая въ Александрійской станицѣ (см. ниже). *Жарикова* страдаетъ проказою уже давно. Авдогья часто гостила у ея матери и, между прочимъ, одинъ разъ — за нѣкоторое время до своего поступленія въ Ставропольскій женскій монастырь, куда ее отдали родные 4 года тому назадъ, — она прогостила у тетки всю масляницу.

*Anapnesis*. Авдогья заболѣла, какъ полагаетъ, въ монастырѣ, года 4 тому назадъ, вскорѣ послѣ того, какъ поступила туда. Приписываетъ болѣзнь простудѣ — провалилась въ бассейнъ. Началась болѣзнь съ того, что по тѣлу пошли пятна — „словно лишай“; потомъ стали выходить пузыри, обширные и сливающимися „подъ одну шкуру“; изъ пузырей,

когда они прорывались, „вытекала вода“. Одновременно съ пузырями была лихорадка. Когда у ней обнаружилась болѣзнь, то изъ монастыря ее взяли домой.

*St. praesens.* На лбу 4 небольшихъ (около чечевицы) фіолетовыхъ узла, сидящихъ на нормальной по цвѣту и не инфильтрованной кожѣ; на лѣвой брови 5 небольшихъ узловъ, а на правой щекѣ 3; узлы рѣзко дифференцированы и кожа, окружающая ихъ, не измѣнена; волосъ на бровяхъ мало. На подбородкѣ нѣсколько узловъ, величиною въ горошину. Форма носа не измѣнена, но онъ заложенъ корками и часто кровоточитъ; на правомъ крылѣ носа твердый поверхностный узелъ. Раковины ушей представляютъ мягкій инфильтратъ. Кожица ихъ шелушится.

Туловище. На груди и спинѣ *prurigo*.

Верхнія конечности. На тылѣ и отчасти ладонной поверхности плечъ и предплечій и на тылѣ ручныхъ кистей ясно дифференцированные поверхностные узлы, фіолетово-краснаго цвѣта, сидящіе на неизмѣненной, мягкой кожѣ. На лѣвой конечности измѣненія выражены рѣзче. Анестезій нѣтъ, также какъ и рубцовъ на локтяхъ и другихъ мѣстахъ.

Нижнія конечности. Вся кожа усѣяна небольшими, плотными, рѣзко дифференцированными красноватыми узелками. Слѣды *pruriginis*. Рубцовъ нѣтъ. Анестезія только на тылѣ и наружной поверхности стопъ.

Ст. *Подгорная* 18 <sup>12</sup>/<sub>viii</sub> 84 г.

#### 74. Василій Кирпа.

Василій Кирпа, 54-хъ лѣтъ, уроженецъ Полтавской губерніи, откуда и пришелъ въ Терскую область въ 1848-мъ году, будучи совершенно здоровъ. Родня Кирпы вся здорова и никогда такою болѣзью не болѣла.

*Anaesthesia.* Причиною болѣзни, начавшейся, какъ онъ полагаетъ, лѣтъ 10 тому назадъ, Кирпа считаетъ простуду.

*St. praesens.* Кожа лица довольно темнаго, желтовато-бураго цвѣта, мало инфильтрована. На бровяхъ рядъ узловъ, которые черезъ переносъ тянутся съ одной стороны на другую; волосъ на бровяхъ нѣтъ. Ноздри усѣяны узлами, а края ихъ изъязвлены и покрыты жел-

товатыми струпьями. На краяхъ губъ нѣсколько узловъ, нѣкоторые изъ нихъ изъязвлены. Въ полости рта нѣсколько язвенныхъ полосокъ, тянущихся отъ рѣзцовъ къ зѣву. Кожа раковинъ (завитка и сережки) сморщена—атрофировавшіеся узлы.

Верхнія конечности. На локтяхъ рубцовые слѣды *retrihis*. На предплечіи и ручной кисти, въ подкожной клѣтчаткѣ, узловатая четка, идущія по тракту венъ. Кожа тонка, атрофична, сморщена, блеститъ. Мышцы—въ особенности ручной кисти—атрофированы. Въ тылъ плечь, предплечій и кисти сплошная анестезія, на ладонной поверхности анестезія не полная, безпорядочная.

Нижнія конечности. Равномѣрный инфильтратъ кисти голени и стопы. На правой подошвѣ у основанія большого пальца язва.

Ст. *Подгорная* 18 <sup>12</sup>/<sub>viii</sub> 84.

### 75. Анна Гусева (рис. см. въ отд. II).

Анна Гусева, 30 лѣтъ, уроженка здѣшняя, изъ семьи Литягиныхъ, въ которой, и по указанію Гусевой и другихъ лицъ (стариковъ), больныхъ никогда не было; трое братьевъ Анны здоровы. Въ семьѣ мужа болѣла сестра послѣдняго Александра и умерла въ 1877 году; она часто бывала у Гусевой и няньчина даже ея дѣтей, которыхъ въ настоящее время трое. Анна дѣтей не показала, по ея словамъ они здоровы (?).

*Amnnesis*. Считаетъ себя больной 2-ой годъ. Прежде показало пятно, „какъ бы лишай“, на щекѣ, а потомъ болѣзнь разошлась по лицу, рукамъ и ногамъ.

*St. praesens*. Лице красновато-бурое; кожа его инфильтрована и представляетъ рѣзкую, но неравномѣрную шагринировку. Кожа бровей утолщена и нависла надъ глазами, что особенно замѣтно въ профиль; надъ переносьемъ глубокія морщины, дающія физиономіи серьезный видъ. Волосъ на бровяхъ совсѣмъ нѣтъ; края вѣкъ утолщены, рѣсницы рѣдки. Форма носа не измѣнена, но онъ утолщенъ, въ особенности его крылья, а на хрящевой перегородкѣ находится язва, покрытая буроватымъ струпомъ. На мягкомъ нѣбѣ, около *uvulae*, двѣ сѣроватая, плоско-возвышенныя, твердыя небольшія папулы.

Туловище. Пятенъ нѣтъ. На спинѣ слѣды расчеса.

Верхнія конечности. На тылѣ плечь прощупываются въ кожѣ маленькіе, глубокіе узелки; на поверхности кожи пятна, похожія на pityriasis versicolor; пятна эти на тылѣ предплечія, въ нижней половинѣ послѣдняго, становятся грубѣе, т. е. поверхность ихъ довольно гладкая, все болѣе и болѣе принимаетъ видъ шагрене (см. рис. I. с), причеиъ отдѣльныя зерна достигаютъ величины половины коноплянаго зерна и чечевицы; въ толщѣ самой кожи ощущается довольно плотный, узловатый инфильтратъ. На тылѣ правой кисти и 1-хъ фалангъ пальцевъ узлы величиною въ чечевицу. На лѣвой рукѣ ихъ нѣтъ и вообще измѣненія выражены на лѣвой сторонѣ слабѣе. Рубцовъ на локтяхъ нѣтъ. Анестезія въ нижней трети предплечія на тыльной поверхности—безпорядочная, на ладонной—анестези нѣтъ.

Нижнія конечности. Кожа бедеръ не инфильтрована; на ихъ поверхности небольшія, красноватая, плоско возвышенныя пятна, сидяція отдѣльно и сливаюціяся. На правомъ колѣнѣ большой—около гусинаго яйца—рубець (remphigus), а около него другой—маленькій; на лѣвомъ колѣнѣ тоже рубецъ. Кожа двухъ нижнихъ третей голени склерозирована, поверхность шелушится, а на правой сторонѣ рядъ сливающихся поверхностныхъ рубцовъ. Въ стопахъ измѣненій нѣтъ. Анестезія голени и тыла стопы безпорядочная.

Ст. Александрійская 18<sup>8</sup>/viii 84 г.

## 76. Федоръ Сушковъ (рис. см. отд. II).

Федоръ Сушковъ. 34 лѣтъ, здѣшній уроженецъ. Отецъ умеръ; проказою не болѣлъ, также какъ и мать, которая жива и здорова. Изъ родныхъ болѣли по порядку: бабка по матери—Павлова, умершая лѣтъ 17 тому назадъ (т. е. въ концѣ 60-хъ годовъ); послѣ нея заболѣлъ братъ Федора—Кузьма, болѣлъ лѣтъ 10 и умеръ 22-хъ лѣтъ, въ 1879 году; въ настоящее время болны Федоръ и другой его братъ Макарь (см. ниже). Сынъ Сушкова, 14 лѣтъ, здоровъ (осмотрѣнъ).

Amnesia. Болѣзнь обнаружилась у Сушкова, какъ онъ полагаетъ, лѣтъ 10 тому, когда онъ былъ въ Закавказьѣ; а именно—у него выходили косточки на ногѣ; но еще до этого у Сушкова были пузыри на голени, которые онъ приписывалъ ожогѣ, они сдѣлались у него послѣ

того, какъ онъ сидѣлъ у огня, но довольно далеко (аршина на 2). Шишки на лицѣ появились гораздо позднѣе, всего года три тому назадъ.

*St. graeensis*. На лбу, соотвѣтственно бровямъ, и надъ переносьемъ рѣзко ограниченные, но довольно мягкіе и, плоскіе узлы, съ неровной, шагринированной поверхностью и ясной васкуляризацией. Носъ ввалился въ серединѣ и это мѣсто обозначено глубокой бороздой, соединяющей обѣ носо-губныя складки. Надъ углубленіемъ и подъ нимъ—на вершинѣ носа и его крыльяхъ—такіе же плоскіе, шагринированные узлы; таковыя же, наконецъ, занимаютъ скуловые области щекъ, губы и подбородокъ. Между узлами кожа неизмѣнена—блѣдна, мягка. Волосъ на бровяхъ нѣтъ, они рѣдки и на краяхъ вѣкъ, на которыхъ замѣчаются небольшіе узелки. Въ правомъ глазу—*leucoma totale*; въ лѣвомъ—*maculae coeuae*. Въ полости рта узловатыя утолщенія дужекъ. Кожа раковинъ представляетъ почти сплошное утолщеніе, а по краямъ рѣзко дифференцированные узлы. Физиономія очень напоминаетъ *Сатира*. Голосъ сильный, дыханіе свистящее.

Туловище. Въ сторонѣ *rotum adami* плоскіе узлы. На груди, надъ правымъ соскомъ буроватыя пятна, а подъ ними въ кожѣ глубокіе узлы. Надъ пупкомъ два фіолетовыхъ пятна, величиною около гривенника, какъ бы поверхностныя рубцы, развившіеся на мѣстѣ атрофированныхъ узловъ. На спинѣ небольшія буроватыя пятнышки, разсѣяныя вдоль позвоночника, по обѣимъ его сторонамъ.

Верхнія конечности. На тылѣ плечъ, въ нижней половинѣ, очень возвышенные пятна (узлы), почти сливающіяся, и язвы: двѣ на лѣвой и одна на правой сторонѣ; изъ нихъ по одной язва сидятъ на серединѣ тыла плеча, а одна на акраіальномъ концѣ ключицы; величина язвъ около мѣднаго пятака (на лѣвой сторонѣ менѣе); каждая язва окружена фіолетовымъ ободкомъ и закрыта струпомъ. На локтяхъ рубцы. На предплечіяхъ полоса узловъ—глубокихъ, но выдающихся надъ поверхностью въ видѣ фіолетовыхъ возвышеній,—тянется по локтевой поверхности до нижней трети предплечія, гдѣ переходитъ на тылъ, на которомъ узлы, сливаясь, образуютъ почти сплошную узловатую поверхность. Такіе же узлы въ кожѣ тыла кисти и всѣхъ трехъ фалангъ пальцевъ. Узлы есть и на ладонной поверхности, и даже въ кожѣ самой ладони, но ихъ мало. Полная анестезія и аналгезія тыла предплечія и кисти, за исключеніемъ конца пальцевъ, гдѣ обнаруживается явная гиперестезія; таковая же—на ладонной поверхности всѣхъ

пальцевъ. Замѣтная атрофія мышцъ предплечія и eminentiae thenar и antithenar.

Нижнія конечности. Въ кожѣ regionis gluteorum прощупывается неясная узловатость. Кожа бедеръ представляетъ рѣзкія явленія атрофіи: тонка, усѣяна обильными, мелкими, пересѣкающимися въ различныхъ направленіяхъ, какъ бы рубцовыми морщинами, кожа шелушится. Въмѣстѣ съ атрофіей замѣчаются пятна фіолетово-бураго цвѣта, по краямъ сливающіяся и образующія узоры; подъ пятнами въ отдѣльныхъ, довольно рѣдкихъ мѣстахъ—узлы. Измѣненія одинаковы какъ на передней, такъ и на задней поверхностяхъ. На передней, кромѣ того, находятся язвы плоскія, очень мало углубленныя, покрытыя грязными кровянистыми струпьями, по отдѣленіи которыхъ изъ рыхлыхъ грануляцій, въ обильномъ количествѣ отдѣляется кровь; двѣ такихъ язвы находятся на правомъ бедрѣ, а одна на лѣвомъ—въ нижней трети. На колѣнахъ рубцы (remphigus), на лѣвомъ—язва. На голеняхъ кожа представляетъ крупно-узловатый, рѣзкій инфильтратъ; подъ правымъ колѣномъ твердый, фіолетовый, овальный узелъ, сантиметровъ 6 длины и 4 ширины. Въ стопахъ замѣчается мутиляція, а именно: третій палецъ правой стопы совершенно отсутствуетъ, изъ него выпадали косточки и самъ больной, въ виду сильной боли, отрѣзалъ его; большой палецъ утолщенъ и искривленъ вверху и внаружи, такъ что помѣщается надъ вторымъ пальцемъ; на лѣвой стопѣ большой палецъ имѣетъ видъ не содержащаго костей кожного придатка. Кромѣ того, всѣ пальцы на концахъ своихъ вздуты, представляютъ сходство съ барабанными палочками и покрыты голстымъ слоемъ отрубевидной шелухи; ногтей или совсѣмъ нѣтъ, или они изуродованы; на лѣвой стопѣ 2-й палецъ, вслѣдствіе утолщенія, не помѣщается на своемъ мѣстѣ, а лежитъ надъ 1-мъ и 3-мъ. Кожа стопы суха, шелушится, также и ладони. Анестезія ниже колѣнъ полная, кромѣ подошвы, гдѣ обнаруживается явная гипрестезія. Колѣнный рефлексъ повышенъ.

Въ кожѣ головки ствола, на концѣ, около urethrae узловатый инфильтратъ; узлы ощущаются и въ pteritium. Epididimis увеличенъ и на ощупь представляетъ грубую узловатость и очень плотную консистенцію; эта послѣдняя увеличена и въ самихъ яичкахъ, на лѣвой сторонѣ рѣзче. Федоръ Сушковъ живетъ въ отдѣльномъ хатѣ и ѣсть пищу отдѣльно отъ братьевъ и сына.

Ст. *Александрійская* 18 <sup>а</sup>/<sub>viii</sub> 84 г.



## 77. Макаръ Сушковъ.

Макаръ Сушковъ, 20 лѣтъ, братъ Федора, обратился къ намъ за совѣтомъ по поводу глѣсть, которыми онъ страдаетъ, и, въ виду болѣзни въ его семьѣ, былъ тщательно осмотрѣнъ нами.

При осмотрѣ оказались на локтяхъ и колѣнахъ довольно объемистые, поверхностные рубцы, происхожденіе которыхъ больной приписывалъ ожогѣ то на печкѣ, то въ полѣ, и отрицаетъ заболѣваніе „опасною болѣзною“. При изслѣдованіи чувствительности, на тылѣ предплечій и кистей рукъ, а также въ голени и стопѣ обнаруживается безпорядочная анестезія, чередующаяся съ гиперестезією. Лице больного—довольно худое—измѣненій не представляетъ, также какъ и грудь и спина.

Ст. Александрійская 18<sup>11</sup>/VII 84 г.

## 78. Настасья Жарикова (рис. см. отд. II).

Настасья Жарикова, 28 лѣтъ, уроженка здѣшня. Отецъ, мать, трое братьевъ и двѣ сестры здоровы. Изъ родныхъ болѣли: ея бабушка по отцѣ—Яшниковъ—умершая около 10 (по другимъ 16) лѣтъ тому назадъ и Григорій Шадринъ, братъ мужа ея родной тетки (см. случ. 73); и того и другого Настасья хорошо помнитъ и описываетъ синеву и набряклость ихъ лица и т. д.

*Anaesthesia*. Считаетъ себя большой 8, 9 лѣтъ и приписываетъ болѣзнь разрыву, который ей сдѣлали на щекѣ, съ цѣлью вскрыть нарывъ: послѣ разрыва стало пухнуть сначала лицо, а затѣмъ руки и ноги.

*St. praesens*. Лице нѣсколько опухшее; цвѣтъ его не очень темный, красновато-бурый; лобъ около бровей, совершенно лишенныхъ волосъ, и переносья представляетъ крупныя бугры, довольно впрочемъ мягкіе, и между ними глубокія морщины; въ щекахъ и подбородкѣ ощущается мягкая узловатость, а на поверхности, въ отдѣльных мѣстахъ,—васкуляризація, мѣстами же—бѣлые неправильныя рубцы. Носъ—его вершина—нѣсколько приплюснута и представляетъ рѣзкій, краснорозовый цвѣтъ; на самой верхушкѣ и на правомъ крылѣ язвы, покрытыя буроватыми струпьями (см. рис.). Губы утолщены, инфильтратъ равномерный, довольно мягкій; на лѣвой сторонѣ верхней губы

поверхности, покрытыя струпами язвы. Слизистая оболочка мягкаго неба утолщена, на ней бѣлая, возвышенная, рубцовая полоска; дужки утолщены, также и uvula. Края вѣкъ утолщены и на нихъ замѣчается рѣзкая васкуляризація. На лѣвомъ ухѣ, на завиткѣ нѣсколько выдающихся узловъ.

Туловище. На груди блѣдныя, желтоватыя, шагринированныя и при косомъ освѣщеніи блѣстающія пятна, отъ двугривеннаго до ладони величиною.

Верхнія конечности. Въ окрашенной темнымъ цвѣтомъ кожѣ плечъ при ощупываніи—неясное впечатлѣніе узловатости. Кожа тыла предплечій слегка инфильтрована (отечна), подъ нею развѣтвляющіяся и аностомозирующіяся узловатыя четки; одна изъ такихъ четокъ прямолинейно тянется вдоль локтеваго края, теряясь въ верхней трети предплечія. На тылѣ кистей и первыхъ фалангъ такія же подкожныя четки. Кожа ладоней суха, блестяща, какъ бы покрыта воллодіемъ; мѣстами на ней замѣчаются рубцы—бывшій *remphigus*; таковыя же рубцы на локтяхъ. Анестезія на тылѣ предплечій и кистей чередуется съ гиперестезією.

Нижнія конечности. Кожа бедеръ довольно блѣдна, при ощупываніи нѣсколько инфильтрована; инфильтратъ яснѣй спереди надъ колѣнами. Рубцовъ на послѣднихъ нѣтъ. Кожа голеней въ верхней половинѣ инфильтрована и склерозирована довольно равномерно; въ нижней—инфильтратъ имѣетъ характеръ узловатый, узлы глубокіе довольно крупныя. На правой голени спереди обширный рубецъ бѣлый, лоснящійся, а внизу, надъ сочлененіемъ стопы, язва, величиною въ миндалину. Кожа стопъ утолщена и склерозирована, *epidermis* шелушится. Анестезія.

*Menses*, всегда неправильныя, года 2 тому назадъ совсѣмъ прекратились. Жарикова живетъ отдѣльно.

Ст. Александрійская 18<sup>9</sup>/VII 84 г.

## 79. Прасковья Глѣбова (рис. см. отд. II).

Прасковья Глѣбова, 18 лѣтъ, уроженка здѣшняя. Отецъ и мать здоровы (братъ и сестры см. ниже). Больныхъ между кровными родными, по свидѣтельству многихъ спрошенныхъ мною лицъ, нѣтъ и не было, а болѣла жена роднаго дяди (изъ рода Гусевыхъ), которая и

умерла въ 1877-мъ году; Просковья хорошо помнитъ больную, часто бывала у нея и довольно отчетливо описываетъ ея болѣзнь.

*Anamnesis.* Просковья считаетъ себя больной лѣтъ 6. Первое пятно у нея показалось на правомъ колѣнѣ и стало расходиться по всей ногѣ, а затѣмъ перешло на другую ногу; на лицо болѣзнь бросило уже позднѣе. По указанію отца, первыя пятна стали показываться когда Просковья было „какъ ему помнится“ лѣтъ 6.

*St. praesens.* Типическая *facies leonina*. Кожа всего лица утолщена, инфильтрована, представляетъ лоснящуюся, шагринированную, мѣдно-бронзовую поверхность и обильныя морщины, особенно рѣзко выраженные на губахъ, какъ верхній такъ и нижней, въ видѣ поперечныхъ складокъ, между которыми выдаются высокіе бугры. Отверстія сальныхъ желѣзъ значительно расширены. Мѣстами ясная васкуляризація. Волоса на бровяхъ какъ бы обстрижены у корней. Носъ утолщенъ и закупоренъ темными корками. Кожа раковинъ тоже утолщена и морщиниста. Слизистая оболочка мягкаго и твердаго неба утолщена. Десна не разрыхлены.

Туловище. Пятенъ на груди и спинѣ незамѣтно; патологическія атрофичны (регулъ нѣтъ и не было), но ареола выдается въ видѣ довольно большаго, хотя и мягкаго, темнаго бугра; сосокъ твердъ, видимо инфильтрованъ.

Верхнія конечности. На плечѣ и предплечіяхъ, главнымъ образомъ на тылѣ, желтовато-бурая пятна, различной величины. Поверхность пятенъ рѣзко шагринированна, причѣмъ шагренъ имѣетъ зернистый характеръ: представляется въ видѣ маленькихъ папулъ, явно соответствующимъ волосянымъ мѣшечкамъ; папулы эти или сидятъ отдѣльно, или, соответственно пятнамъ большей величины, цѣлыми группами (см. рис. отд. II); такія пятна болѣе возвышены надъ поверхностью, такъ какъ кожа подъ ними представляетъ инфильтратъ обнаруживающій мѣстами явно узловатый характеръ. Кожа кистей не измѣнена. На локтяхъ отдѣльные рубцы. Чувствительность въ отдѣльныхъ точкахъ притуплена. Чувство ползанія мурашекъ.

Нижнія конечности. Бедра усѣяны такими же папулами, какъ и плечи, и точно также папулы эти, группируясь, образуютъ болѣе или менѣе крупныя пятна. На правомъ колѣнѣ и нѣсколько ниже его двѣ большія папулы (см. рис. отд. II), соответствующія, по указанію Просковьи, первымъ появившимся у ней пятнамъ; кон-

систенція папулъ плотная, поверхность неровная, состоитъ изъ отдѣльныхъ небольшихъ папулъ, отдѣленныхъ другъ отъ друга морщинками. Кожа голеней гладка, фіолетово-бураго цвѣта и представляетъ явный узловатый инфильтратъ, спускающійся и на тылъ стопы. Чувствительность притуплена; притупленіе начинается съ бедеръ и, чѣмъ ниже, тѣмъ становится рѣзче, кромѣ подошвъ—гдѣ чувствительность близка къ нормальной. Пателлярный рефлексъ не ослабленъ. Просковья изолирована.

Ст. *Александрійская* 18<sup>8</sup>/<sub>vii</sub> 84 г.

### 80. Алексѣй Глѣбовъ.

Алексѣй Глѣбовъ, 6 лѣтъ, братъ Просковьи; спеціально вызванъ нами для осмотра—въ виду болѣзни сестры, которая хотя и изолирована, но дѣти свободно посѣщаютъ ее.

*St. graesens.* На лицѣ ни пятенъ, ни узловъ, ни измѣненій цвѣта. На груди красноватое пятно, величиною въ ладонь, съ нерѣзкими, ступеванными краями; центръ пятна нѣсколько блѣднѣй периферіи, но эта послѣдняя не возвышена. Пятно это явилось первымъ изъ числа другихъ; отецъ и мать замѣтили его болѣе года тому назадъ. На спинѣ 4 пятна: одно—въ 20 к.—около нижняго угла лѣвой лопатки; два—нѣсколько большей величины—въ поясничной области, по обѣимъ сторонамъ позвоночника (первое—пальца на 2, второе—на 4 отъ остистыхъ отростковъ); четвертое пятно находится въ области *spinae post. super.* правой стороны. Пятна представляютъ общій характеръ съ тѣми, которыя разсѣяны на конечностяхъ. На этихъ послѣднихъ замѣчаются: одно пятно на наружной поверхности въ верхней половинѣ праваго плеча, величиною въ куриное яйцо; одно пятно такой же величины на лѣвомъ локтѣ; четыре пятна отъ мѣднаго пятака до гривны на лѣвомъ бедрѣ, при этомъ три пятна находятся спереди, по средней продольной линіи, приблизительно на протяженіи средней трети и нѣсколько выше, одно—на наружной поверхности, около трохантера. Что касается качества пятенъ, то нѣкоторыя изъ нихъ—пятно на лопаткѣ и лѣвомъ локтѣ—представляютъ сплошную, красноватую окраску кожи, исчезающую при давленіи; остальные пятна имѣютъ иной характеръ, а именно: представляютъ папулезный, красноватый, на оцупъ довольно плотной, почти не шелушащійся, возвышенный вѣн-

чикъ, шириною около 0,5 центим. и мепѣ, и блѣдный центръ (см. рис. Столбовскаго № 89 въ отд. II). Есть ли разница въ чувствительности центра патенъ и окружающей ихъ кожи?—у 6-ти лѣтнаго мальчика, опредѣлить было невозможно.

18 <sup>9</sup>/<sub>viii</sub> 84 г.

### 81. Марья Глѣбова.

Марья Глѣбова, 4 лѣтъ, сестра предыдущаго. У Марьи констатировано красноватое гладкое пятно на наружной поверхности лѣваго бедра, въ верхней половинѣ. Пятно по качеству представляетъ сходство съ пятномъ на груди у Алексѣя Глѣбова. Очертанія пятна не совсѣмъ правильныя; форма овальная; величина нѣсколько болѣе куринаго яйца.

18 <sup>9</sup>/<sub>viii</sub> 84 г.

### 82. Устинья Ракитина (рис. см. отд. II).

Устинья Ракитина, 27 лѣтъ, уроженка здѣшняя. Въ семьѣ родителей—Сушковыхъ (однофамильцы съ Сушковыми № 76)—больныхъ проказою не было. 7 лѣтъ замужемъ. Мужъ здоровъ, находится въ Пятигорскѣ. По указаніямъ многихъ спрошенныхъ лицъ, Ракитина, еще будучи дѣвушкой жила, въ близкомъ сосѣдствѣ съ Гусевыми (№ 75) и была съ ихъ семьею въ хорошихъ отношеніяхъ.

*Anamnesis.* Устинья, намѣреваясь скрыть болѣзнь, давала сначала очень неправдоподобныя показанія относительно ея теченія; позднѣе, уличенная въ обманъ при изслѣдованіи чувствительности, она рассказала, что заболѣла еще будучи дѣвушкой: у нея стали являться пузыри, какъ отъ ожоговъ; потомъ стало пухнуть лице и вылезли брови; лѣтъ 5 тому назадъ начали немѣть руки и ноги; года 4 тому назадъ стало закладывать носъ и въ немъ насыхали корки, года 1<sup>1</sup>/<sub>2</sub> тому назадъ обнаружился на голени сначала пузырь, потомъ язва.

*St. praesens.* Кожа лица мягкая; ни инфильтрата, ни узловъ въ ней не замѣчается; она довольно блѣдна, кромѣ щекъ, представляющихъ малиновую (какъ отъ румянъ) окраску и мѣстами ясныя, сосудистыя развѣтвленія. Волосъ на бровяхъ совершенно нѣтъ. Носъ—его нижняя половина—ввалился.

Туловище. Кожа на груди и спинѣ измѣненій не представляетъ.

Верхнія конечности. Кожа не инфильтрована. На тылѣ плечь узлы, фіолетоваго цвѣта, большей частью изъязвившіеся и покрытые сухими струпьями; въ нѣкоторыхъ узлахъ замѣтно, что процессъ изъязвленія начинается распадомъ въ центрѣ самаго узла, такъ какъ въ серединѣ нѣкоторыхъ узловъ просвѣчиваютъ желтоватя, гноевидныя точки; величина узловъ отъ чечевицы и болѣе. На локтяхъ рубцы (remphigus). На тылѣ праваго предплечія небольшое количество узловъ такого же качества, какъ и на плечахъ; кромѣ того—рубцы. На лѣвомъ предплечіи узловъ больше. На лѣвой ручной кисти, у основанія 4-го пальца, язва, неправильной, продолговатой формы (2 цент. длины и 1 цент. ширины); возвышенные и неправильно очерченные, какъ бы изъѣденные края язвы сильно склерозированы и epidermis мозолисто утолщенъ; дно язвы красное, сухое. Мышцы предплечій и кистей (thenar et antithenar) атрофичны. Анестезія полная на тылѣ кисти и предплечія до самаго локтя; выше—на плечѣ и на ладонной поверхности предплечій—чувствительность только притуплена.

Нижнія конечности. На передней поверхности бедеръ такіе же, большею частью изъязвившіеся узлы, какъ и на плечахъ. Надъ правымъ колѣномъ язва, величиною болѣе мѣднаго пятака, съ блѣднымъ грануляціоннымъ дномъ и рѣзкими, хотя и мало возвышенными и слабо инфильтрованными краями. Кожа голени утолщена и склерозирована; на лѣвой сторонѣ на ней замѣчаются желтовато-бурые узоры; на правой—обширная язва, занимающая почти всю среднюю и часть нижней трети голени и опоясывающая ее кругомъ (см. рис. отд. II). Края язвы крутые, рѣзко ограниченные, кожа у краевъ еще болѣе склерозирована и окрашена пальца на 2, 3 фіолетовымъ цвѣтомъ; дно язвы красное, грубо зернистое; отдѣляемое—довольно густой желтоватый гной. Развитію язвы предшествовалъ пузырь. Кожа стопъ также нѣсколько утолщена и склерозирована. Анестезія начинается съ бедеръ и къ низу усиливается.

Живетъ въ семьѣ.

Ст. Александрійская 18 <sup>8</sup>/<sub>VII</sub> 84 г.

### 83. Иванъ Шумановъ.

Иванъ Шумаковъ, 28 лѣтъ, уроженецъ здѣшній. Женатъ, имѣетъ двухъ дѣтей. Отецъ и мать умерли, проказою не болѣли и

болѣзни не было ни въ его родѣ, ни въ родѣ жены; отрицаетъ также близкое знакомство и общеніе съ проваженными.

*Anamnesis.* Считаетъ себя больнымъ 2 года. Полагаетъ, что заболѣлъ съ покоса, послѣ котораго сдѣлалось помраченіе и слабость. Потомъ стало пухнуть и краснѣть лице и по тѣлу начали выходить пятна. Зимой ему лучше, лѣтомъ и во время работы хуже и опухоль лица становится больше. Носъ стало закладывать съ нынѣшняго лѣта.

*St. graesens.* Лице представляется довольно равномерно опухшимъ и вмѣстѣ съ тѣмъ фіолетово-краснаго цвѣта; поверхность кожи шагринирована; волоса на бровяхъ довольно рѣдки, прежде были гуще. *Conjunctiva bulbi* представляетъ обильные, сосудистые пучки, идущіе отъ угловъ глазъ къ роговой оболочкѣ; у внутренняго сегмента послѣдней желтоватыя, просвѣчивающія, какъ бы студенистыя, плоскія бляшки. Слизистая оболочка мягкаго нѣба красна, представляетъ замѣтную васкуляризацию; на лѣвой сторонѣ, около *uvulae*, два плотныхъ, сѣрыхъ узелка. Въ носу корки, по отдѣленіи которыхъ на хрящевой перегородкѣ замѣчаются ссадины.

*Туловище.* Кожа груди окрашена неравномерно, а представляетъ мраморный видъ: бурые узоры на блѣдномъ, нормальномъ фонѣ. Бурья патна не возвышены и не инфильтрованы. Соски очень рѣзко выдаются и тверды. На спинѣ такая же мраморная, бурая окраска. Половые органы не измѣнены.

*Верхнія конечности.* Узорчатая окраска на груди и спинѣ спускается на плечи. На предплечіяхъ и кистяхъ пятенъ нѣтъ, но кожа представляется набухшей, какъ бы отеchnой. Рубцовъ на локтяхъ и анестезій нѣтъ.

*Нижнія конечности.* На бедрахъ желтоватыя узоры безъ инфильтрата. На правомъ колѣнѣ два рубцовыхъ, фіолетовыхъ пятна. Кожа голени утолщена, лоснится; на лѣвой голени спереди, въ нижней половинѣ два фіолетово-бурыхъ пятна, величиною около ладони, кромѣ того нѣсколько меньшихъ пятенъ разсѣяны и на лѣвой голени, болѣе спереди. Анестезій нѣтъ.

Ст. *Александрійская* 18 <sup>9</sup>/<sub>viii</sub> 84 г.

## 84. Пелагѣя Дорохова (рис. см. отд. II).

Пелагѣя Дорохова, 38 лѣтъ, уроженка здѣшная. Отецъ и мать здоровы; между кровными родными больныхъ нѣтъ и не было, тоже и въ семьѣ мужа (показанія многихъ спрошенныхъ лицъ). Въ семьѣ Высоцкихъ (изъ которой взята Дорохова) болѣла однако жена дяди отца Пелагеи, Агафѣя (урожденная Андросова), заболѣвшая послѣ своей сестры Мавры, и умершая въ 1879 году. У Пелагѣи было четверо дѣтей, въ живыхъ остался одинъ, 17 лѣтъ, здоровъ (осмотрѣнъ); остальные умерли на 1-мъ году.

*Anaesthesia.* Считаетъ себя больной лѣтъ 9. Причиной болѣзни считаетъ побои, которымъ подвергалась отъ мужа. Первое пятно и затвердѣніе показалось на лѣвомъ локтѣ, потомъ пошло дальше—на лице и все тѣло; вмѣстѣ съ тѣмъ заболѣла голова и явились помраченія и слабость въ рукахъ; потомъ стало закладывать носъ корками и начали показываться пузыри, какъ отъ ожоговъ. Нѣсколько лѣтъ тому назадъ, когда болѣзнь обнаружилась ясно, Дорохова была изолирована въ отдѣльную избушку, въ саду. По рассказамъ многихъ лицъ она очень зла и развратна: устраиваетъ у себя въ саду пирушки, гдѣ гости и она сама предаются пьянству и разврату (см. случ. 85).

*St. graeseus.* На мягкой, довольно блѣдной, усѣянной отдѣльными бурными пятнышками кожѣ лица рѣзко дифференцированные, плотные, фіолетовые узлы, съ лоснящейся поверхностью, пересѣкаемой сосудистыми пучками. Описанные узлы находятся: три отдѣльные узла по срединѣ лба; далѣе, рядъ узловъ на бровяхъ и переносѣ, который тянется отъ внутренней половины одной брови до середины другой; одинъ узелъ на лѣвомъ верхнемъ вѣкѣ, величиною въ чечевицу; одинъ продолговатый узелъ на носу, выше хрящевой перегородки, узелъ этотъ мало подвиженъ и повидимому связанъ съ надкостницею; два узла, довольно крупныхъ, на лѣвой половинѣ верхней губы, на поверхности одного изъ узловъ находятся три углубленія, изъ которыхъ торчатъ comedones. Кромѣ этихъ узловъ находится нѣсколько узелковъ меньшей величины на щекахъ и подбородкѣ. Волосъ на бровяхъ, также какъ и рѣсницъ, очень мало. Носъ не измѣнилъ формы, на его хрящевой перегородкѣ—струпя. На краяхъ завитковъ небольшое количество узловъ. Въ полости рта, на границѣ твердаго и мягкаго неба,



возвышенный, красноватый узелъ, съ ссадиною посерединѣ; за этимъ узломъ на мягкомъ небѣ язва, захватывающая и основаніе пучка; язва окружена красноватымъ бугристымъ валикомъ.

**Туловище.** На груди и животѣ пятна, расположенные довольно симметрично: на груди пятна эти занимаютъ внутреннюю половину груди; на животѣ—все regio epigastrica. По своему качеству пятна (величиною не болѣе двугривеннаго) представляютъ возвышенную шагринированную поверхность; инфильтрата въ большинствѣ ихъ не замѣчается, въ нѣкоторыхъ же онъ болѣе или менѣе рѣзко выраженъ и эти пятна представляютъ переходъ къ твердымъ, плоскимъ узламъ; одинъ такой узелъ, неправильной формы, помѣщается на лѣвой маммае около ея основанія. На спинѣ разсыяны такія же пятна, какъ и на груди. Соски утолщены и удлинены, представляютъ очень твердую консистенцію.

**Верхнія конечности.** Пятнисто-узловатый, довольно крупный инфильтратъ кожи тыла плеча. На локтяхъ рубцы, на правомъ—со струпомъ по срединѣ. На тылѣ предплечій и ручной кисти крупные, глубокіе, очень твердые, рѣзко выдающіеся узлы, кожа покрывающая ихъ подвижна и вообще на предплечьяхъ и кистяхъ мягка, атрофична; большее количество узловъ тянется по локтевому краю. Кожа тыла пальцевъ—1-хъ фалангъ—инфильтрована узлами; пальцы находятся въ состояніи умѣренной контрактуры. Thenar et antithenar атрофированы. Чувствительность притуплена на тылѣ предплечій и кистей, но безпорядочно.

**Нижнія конечности.** Такой же плотный узловатый инфильтратъ кожи бедра, какъ и на плечахъ; узлы крупные, рѣзко дифференцированные. На колѣнахъ рубцы. Кожа голени склерозирована; на лѣвой голени спереди—склерозъ сплошной, сзади—островчатый, узловатый; на правой голени и спереди и сзади склерозъ неравномерный. Кожа подошвъ утолщена, шелушится; на наружной сторонѣ лѣвой стопы, около основанія 5-го пальца, небольшая (около 20 в.) прободающая язва, съ мозолистыми краями; изъ язвы выходили косточки; 5-й палецъ укороченъ. Анестезія и аналгезія тыла стопы и нижней половины голени; на подошвѣ чувствительность притуплена менѣе.

Ст. *Александрійская* 18<sup>9</sup>/VII 84 г.

## 85. Федоръ Рѣдвинъ (рис. см. отд. II).

Федоръ Рѣдвинъ, 16 лѣтъ, уроженецъ здѣшній. Въ роду, по показанію многихъ лицъ, больныхъ провазою никого не было. Отецъ и мать здоровы. Относительно своихъ сношеній съ больными, послѣ продолжительнаго отрицанія, онъ сообщилъ, что живетъ недалеко отъ Дороховой, которая зывала его къ себѣ, ласкала и кормила сухими грушами; кромѣ того, у него былъ товарищъ Федоръ Гусевъ изъ Лысогорской станицы, который болѣлъ провазою и года 2 тому назадъ умеръ.

*Anaesthesia*. Считаетъ себя больнымъ годъ, полагая началомъ болѣзни опухоль и красноту лица; что же касается пузырей—*remphigus*—то они начали у него показываться года 3, 4 тому назадъ. Первые пузырь и язва обнаружались у него на лѣвой голени и только года черезъ 2 или 3, послѣ этого пузыря, у него начало пухнуть лице.

*St. graeseus*. Общая опухоль и ярко-красная, кумачная окраска кожи лица, вмѣстѣ съ тѣмъ кожа лоснится и слегка шелушится. *Conjunctiva bulbi* представляетъ сильную инъекцію—пучки сосудовъ отъ обохъ угловъ глазъ къ *cornea*. Форма носа не измѣнена, но въ немъ насыхаютъ корни, подъ которыми на поверхности хрящевой перегородки носа, на правой сторонѣ, замѣчаются ссадины. Кожа ушей утолщена и также красна. Въ полости рта измѣненій не замѣтно.

Туловище. Пятенъ нѣтъ. Слѣды начеса. На *scapula glandis*, на правой сторонѣ, находится ясно дифференцированный, твердый, красно-фіолетовый узелъ, величиною въ чечевицу. Въ яичкахъ измѣненій не замѣчается, паховыя желѣзы довольно велики.

Верхнія конечности. Цвѣтъ кожи не измѣненъ. На тылѣ лѣваго плеча 5 глубокихъ, ясно дифференцированныхъ, небольшихъ узловъ. На локтяхъ и нѣсколько выше ихъ довольно большіе рубцы—*remphigus*. На локтевомъ краѣ предплечія ниже локтя, въ толщѣ кожи, узелъ величиною въ фасоль; отъ этого узла кверху, т. е. къ локтю, тянется рядъ маленькихъ узелковъ. Въ кожѣ тыла лѣвой кисти два узелка. Анестезія и аналгезія, доходящая до локтей и замѣчающаяся главнымъ образомъ на тылѣ.

Нижнія конечности. На бедрахъ, колѣнахъ и голени отдѣльные рубцовые слѣды *remphigus*. На лѣвомъ бедрѣ спереди глу-

бокій узелъ. Кожа бедеръ суха, шелушится. Въ кожѣ голеней пропупываются узлы, спереди—мало, сзади—ясно выдающіеся и болъшей величины. На лѣвой голени, снаружи, въ нижней трети язва, нѣсколько возвышающаяся надъ поверхностью, съ грязнымъ, покрытымъ довольно рыхлыми грануляціями дномъ. Анестезія, доходящая до половины бедра.

Ст. *Александрійская* 18<sup>10</sup>/viii 84 г.

### 86. Гаврило Яриковъ (рис. см. отд. II).

Гаврило Яриковъ, 25 лѣтъ, уроженецъ здѣшній. Отецъ умеръ лѣтъ 15, болѣлъ какими то язвами; сестра его бабки, Яшниковъ, болѣла проказою и умерла лѣтъ 10 тому назадъ; также болѣнь былъ проказою и умеръ въ нынѣшнемъ году въ іюнѣ мѣсяцѣ, старшій братъ Ярикова—Филиппъ. Кромѣ этихъ больныхъ болѣли и въ семьѣ дяди Гаврилы (подробности и родословныя см. въ отдѣлѣ этиологии).

*Anaesthesia*. Считаетъ себя больнымъ 2 года, но пузыри стали являться года 4 или лѣтъ 5 тому назадъ.

*St. praesens*. Лице красно-багроваго цвѣта, опухшее. Въ кожѣ лба довольно мягкій, узловатый инфильтратъ, причеъ отдѣльные узлы рѣзко выдаются надъ поверхностью и отдѣлены глубокими морщинами. Таковой же инфильтратъ и въ кожѣ лишенныхъ волосъ бровей. Нижнія вѣки отечны. Въ щекахъ неясно узловатый инфильтратъ, поверхность шагринирована и представляетъ расширенныя отверстія сальныхъ желѣзъ; въ нѣкоторыхъ отверстіяхъ comedones. Носъ въ срединѣ ввалился. Губы нѣсколько утолщены, инфильтрованы; въ срединѣ верхней губы выдающійся надъ поверхностью плоскій узелъ и, соотвѣтственно ему—усы почти лишены волосъ. Кожа раковинъ тоже инфильтрована. *Conjunctiva* красна (сосудистые пучки); около *cornaeae* студенистыя, желтоватыя бляшки. На твердомъ и мягкомъ небѣ двѣ язвы овальной формы, съ рѣзкими, твердыми краями и бѣловатымъ, довольно гладкимъ дномъ; язва на мягкомъ небѣ захватываетъ и *uvulam*, имѣющую видъ неправильнаго комочка.

Туловище. На груди и спинѣ небольшія, буроватыя пятнышки, не рѣзко ограниченныя. На головѣ ствола, на правой половинѣ,

# КРИТИКА И БИБЛИОГРАФІЯ.

## ИТАЛІЯ ПРИ РИМСКИХЪ ИМПЕРАТОРАХЪ <sup>1)</sup>.

(Посвящаю моему дорогому учителю Василію Григорьевичу Васильевскому)

### I.

Въ эпоху установленія Имперіи идея государства была облечена въ формы далеко не соотвѣтствующія тѣмъ представленіямъ, какія соединяются у насъ съ этимъ словомъ. Территорія и государство—не отдѣлимы въ нашихъ понятіяхъ; иначе было въ древнемъ мірѣ въ ту эпоху. Причины этого факта лежатъ въ глубинѣ далекаго прошлаго. Въ началѣ исторіи Рима слова: городъ и государство—соотвѣтствуютъ одному понятію, терминъ *civitas* обозначаетъ извѣстную территорію и совокупность ея населенія, всѣхъ гражданъ, *cives*. Государство дѣлаетъ

---

<sup>1)</sup> Предстоящій очеркъ написанъ по поводу появленія новой книги о судьбахъ Италіи: *Camille Jullian: Les transformations politiques de l'Italie sous les empereurs Romains. Paris. 1884.* Имя автора извѣстно было раньше только по рецензіямъ въ журналахъ: *Revue critique* и *Revue des questions historiques*. Въ своемъ изслѣдованіи авторъ ставитъ себѣ цѣлью прослѣдить шагъ за шагомъ тѣ измѣненія въ политическомъ положеніи, какія испытала Италія въ періодъ первыхъ четырехъ вѣковъ нашей эры. Вопросы, о которыхъ ему приходится трактовать, не новы въ ученой литературѣ. Они подвергались разработкѣ въ мелкихъ монографіяхъ и журнальныхъ статьяхъ; ихъ касались юристы въ рабѣтахъ по исторіи римскаго права, какъ Savigny, Bethmann—Hollweg, Zumpt и др.; въ новѣйшемъ и обширнѣйшемъ руководствѣ римскихъ древностей Моммзена и Марквардта, оба автора удѣлили имъ не мало мѣста въ своемъ изложеніи (*Römisches Staatsrecht*, II<sup>2</sup>, 2, p. 1025 сл. и *Röm. Staatsverwaltung*, I<sup>2</sup>, p. 216 сл.).

завоеванія, раздвигаетъ свои предѣлы, заселяетъ ихъ,—и все населеніе римской области считается гражданами города Рима. Въ этомъ центрѣ оно осуществляетъ свои политическія права. Съ теченіемъ времени, въ эпоху еще очень раннюю, Римляне стали включать въ свое государство цѣлыя общины, сообщая ихъ населенію всю полноту правъ римскаго гражданства. Понятіе *civitas* получаетъ тогда другое, болѣе отвлеченное значеніе, продолжая въ тоже время удерживать и прежнее конкретное (городъ), а именно: этимъ терминомъ начинаетъ обозначаться совокупность правъ римскаго гражданина. Дѣломъ удобства было сохранять за общинами, включасмыми въ римскій государственный союзъ, ихъ самостоятельный общинный строй. Подъ вліяніемъ надобностей военныхъ, Римляне создавали и сами цѣлыя новые города, поселяя гражданъ въ мѣстностяхъ важныхъ въ стратегическомъ отношеніи, *выводя колоніи*, какъ обозначали этотъ фактъ Римляне. Такимъ образомъ, съ теченіемъ времени территория римскаго государства, *ager Romanus*, обнимала цѣлый рядъ самоуправляющихся городскихъ общинъ. Для обозначенія совокупности всей римской территоріи и ея населенія употребляется терминъ: *res publica populi Romani*.

Мѣстомъ, гдѣ римскіе граждане осуществляли свои политическія

---

Но все это, конечно, не дѣлаетъ излишней монографической обработки вопроса въ его цѣломъ, и книга Жюльяна будетъ встрѣчена съ вниманіемъ въ кругу специалистовъ. Авторъ обнаруживаетъ въ своемъ изслѣдованіи весьма близкое и детальное знакомство съ источниками, весьма точно разбирается въ матерьялѣ и отличается вообще надлежащей ученой осторожностью въ своихъ построеніяхъ. Но въ общемъ, работа его даетъ мало новаго. По нашему мнѣнію, не вездѣ авторъ самостоятельно вработался въ матерьялъ, не вездѣ уяснилъ онъ себѣ вопросы по первоисточникамъ. Такими, болѣе слабыми, мѣстами его изслѣдованія считаемъ мы его изложеніе о налогахъ и податяхъ (особенно IV вѣка). Въ нѣкоторыхъ вопросахъ авторъ для полноты картины представляетъ читателю больше, нежели сколько можно дать на основаніи источниковъ (какъ въ изложеніи о полиціи). Сравнительно болѣе интереса и нѣкоторой новизны представляютъ главы его книги о кураторахъ и корректорахъ.—Въ виду такого характера этой работы мы не считаемъ нужнымъ входить въ ея подробную критику; мы лишь пользуемся случаемъ, чтобы представить читателямъ нашихъ Извѣстій общій очеркъ вопроса о судьбахъ Италіи въ періодъ Имперіи при настоящемъ состояніи его разработки.

права, оставался во всё вѣка республиканской исторіи городъ Римъ. На форумѣ и на марсовомъ полѣ собирался *весь* римскій народъ; здѣсь избирались лица, которыхъ народъ дѣлалъ представителями своего державства, облакалъ той *maiestas*, которая поконлась на всемъ римскомъ народѣ въ его цѣломъ. Та простая идея, что и городъ Римъ, какъ городъ, былъ одной изъ общинъ, населенныхъ римскими гражданами, былъ ихъ столицей,—не нашла себѣ доступа въ римское народное сознание. Это отражалось въ римскихъ учрежденіяхъ. Когда явилась надобность создать магистратовъ, функціи власти которыхъ простирались бы только на территорію города; то ихъ тѣмъ не менѣе избиралъ весь римскій народъ, они были такими же представителями сувереннаго римскаго народа, на нихъ покоилось тоже величіе римскаго народа, какъ и на магистратахъ, власть которыхъ простиралась на все государство. Городъ Римъ, и какъ городъ, закрывалъ собою государство, представлялъ собою всю римскую *civitas*. Принадлежность всѣхъ римскихъ гражданъ къ городу Риму стала фикціей въ теченіи перваго же вѣка жизни римской республики, но фикція эта господствовала въ римскомъ народномъ сознании и сказывалась со всей силой факта въ римскихъ государственныхъ учрежденіяхъ.

Когда, въ позднѣйшую эпоху, Римъ завоевалъ цѣлыя страны, распространилъ свою власть на цѣлое кольцо провинцій; то на ихъ территорію не распространилось понятіе государства: на нихъ лишь лежалъ *imperium populi Romani*; они составляли лишь владѣнія римскаго народа, *praedia populi Romani*<sup>1)</sup>. Такой взглядъ на провинціи и былъ источникомъ той не знавшей предѣловъ эксплуатаціи, которую примѣняли представители государства къ завоеваніямъ римскаго народа. Весь римскій народъ имѣлъ право жить на счетъ провинцій. Отсюда прекращеніе обложенія прямой податью римскихъ гражданъ на военныя потребности (*tributum*) съ 167 г. до Р. X.—То исключительное положеніе, которое занимаетъ городъ Римъ въ государствѣ, создаетъ для его населенія особую льготу: трибуны провозглашаютъ за римскіимъ населеніемъ право кормиться на счетъ доходовъ съ провин-

<sup>1)</sup> Выраженіе принадлежит Цицерону. *Verr. act.* II, 2, 7: *quoniam quasi quaedam praedia populi Romani sunt vectigalia nostra atque provinciae, quemadmodum vos propinquis vestris praediis maxime delectaminii, sic populo Romano iucunda suburbanitatis est huiusce provinciae.*

цій. Со времени Гая Гракха продается ему хлѣбъ по низкой цѣнѣ, а позднѣе дается даромъ. И бѣднякъ, и богатый въ правѣ получать этотъ дешевый хлѣбъ <sup>1)</sup>).

Итакъ, совокупность римскихъ гражданъ составляетъ государство, городъ Римъ его представляетъ, а провинціи суть лишь конкретное выраженіе принципа: *imperium populi Romani*. Собранія гражданъ на форумѣ по трибамъ и центуріямъ, куда включены всѣ римскіе граждане, гдѣ всѣ они имѣютъ право голоса, представляютъ суверенный римскій народъ. Здѣсь избираются магистраты и, такимъ образомъ, косвенно пополняется сенатъ, т. е. организуется исполнительная власть въ государствѣ; здѣсь проводятся законы обязательные, разъ они приняты, для всего римскаго государства. Несоотвѣтствіе между народомъ на форумѣ и совокупностью римскихъ гражданъ, разсѣянныхъ—къ началу Имперіи въ числѣ около четырехъ милліоновъ—по всему лицу римскаго *imperium'a*, не принималось въ соображеніе, и вопросы, касавшіеся всего римскаго государства, рѣшала римская чернь, ибо здѣсь были представлены всѣ 35 трибъ, а число гражданъ въ каждой изъ нихъ ни до кого не касалось. Въ теоріи, 35 трибъ на марсовомъ полѣ соотвѣтствовали 35 трибамъ, обнимавшимъ весь римскій народъ. Эта глубокая неправда въ римскихъ учрежденіяхъ и была одной изъ главныхъ причинъ паденія республиканскаго строя въ Римѣ.

Къ концу исторіи республиканскаго Рима, Италия уже не представляла собою географическаго термина, какъ то было въ теченіи нѣсколькихъ вѣковъ. Процессъ, отмѣченный законами: *lex Julia* 90-го года, *Plautia Papiria* и *Pompeia*—89-го и дѣяніями Юлія Цезаря въ 49 и Окта-

---

<sup>1)</sup> Консуляръ Пизонъ *Frugi*, одинъ изъ главныхъ противниковъ гракхова закона, явился самъ за полученіемъ дешеваго хлѣба, когда законъ былъ праведенъ. Этотъ интересный эпизодъ сообщаетъ Цицеронъ: *Tusc. disput. III, 20, 48.—Piso ille Frugi semper contra legem frumentariam dixerat. Is lege lata consularis ad frumentum accipiendum venerat. Animum advertit Gracchus in concione Pisonem stantem; quaerit audiente populo Romano qui sibi constet, cum ea lege frumentum petat, quam dissuaserit. „Nolim, inquit, meabona, Gracche, tibi viritim dividere libeat, sed si facias, partem petam“.—Получка дешеваго хлѣба приводится какъ признакъ гражданства: *Cic. pro Archia, 5.*—(Указанія на эти факты заимствуемъ у Моммзема, *Die römischen Tribus in administrativer Beziehung. Altona. 1844, p. 180.*)*

віана въ 42 годахъ,—распространилъ право римскаго гражданства на все пространство апеннинскаго полуострова, сдѣлалъ его однимъ омогеннымъ цѣлымъ. Территорія Италіи дѣлилась на множество отдѣльныхъ общинъ, имѣвшихъ однообразное внутреннее устройство, граждане которыхъ были въ тоже время *cives Romani*, имѣли, по выраженію Цицерона, двѣ родины: городъ Римъ и свою родную муниципію <sup>1)</sup>). Пользуясь римскими понятіями, можно сказать, что въ ту пору на всю Италію распространены римскій *romerium*. Вся территорія Италіи входитъ въ римское государство и тѣмъ самымъ вся она, въ теоріи, обладаетъ суверенностью. Власть тѣхъ магистратовъ, которыхъ римскіе граждане ставятъ надъ собой, избирая ихъ на римскомъ марсовомъ полѣ, простирается на всю территорію римскаго государства, на городъ Римъ и на Италію. Но практика жизни создала другое положеніе для этихъ магистратовъ: одни изъ нихъ были по необходимости магистратами города Рима, другіе имѣли значеніе общегосударственное, въ ущербъ тѣмъ функціямъ, которыя на нихъ лежали по отношенію къ ближайшимъ территоріямъ. Къ первымъ относятся эдилы, ко вторымъ—консулы. Консулъ былъ главнокомандующимъ, а потому фактически власть консула простиралась прежде всего на тѣ мѣстности, гдѣ онъ велъ войну. Общее вѣданіе государственныхъ дѣлъ, какъ внѣшнихъ, такъ и внутреннихъ, принадлежало сенату. Въ комплексъ его функцій входила общая забота о дѣлахъ на почвѣ Италіи. Примѣръ проявленія этихъ заботъ и этой власти можно видѣть въ дѣлѣ 186 года, когда сенатъ рѣшаетъ преслѣдовать распространеніе въ Италіи культа Вакха съ его вакханаліями.—Сулла провелъ реформу, благодаря которой консульство изъ верховной магистратуры стало на практикѣ городской властью. Въ годъ своей власти консулъ не выходитъ за предѣлы Италіи и тѣмъ самымъ оказывается не причастнымъ военной власти, т. е. того, что искони составляло сущность этой магистратуры. Онъ остается верховнымъ представителемъ исполнительной власти въ государствѣ, а *de facto* оказывается первымъ слугою сената. Въ

<sup>1)</sup> Cic. de leg. 2, 2, 5. Ego mehercule et illi et omnibus municipibus duas esse censeo patrias, unam naturae, alteram civitatis. Ut ille Cato, cum esset. Tusculi natus, in populi Romani civitatem susceptus est, itaque, cum ortu Tusculanus esset, civitate Romanus, habuit alteram loci patriam, altram iuris.



болѣ самостоятельномъ положеніи находятся двѣ другія высшія магистратуры: цензоры и преторы. На первыхъ лежитъ обязанность составленія кадастровыхъ списковъ римскихъ гражданъ и общая забота о государственныхъ имуществвахъ. Вторые суть представители судебной власти въ государствѣ, они вѣдаютъ общее развитіе нормъ юриспруденціи (*edictum praetorium*) и направленіе обращаемыхъ къ нимъ процессовъ (инстанція *in iure*). Кругъ власти сената не имѣетъ точныхъ опредѣленій, но *de facto* его вѣдѣнію подлежитъ все, онъ есть глава государства.—Таковъ былъ общій строй государственной организаціи къ концу республики. Въ какомъ же положеніи была Италія къ центральнымъ органамъ власти, кто ея управлялъ въ ту пору, какія существовали формы для вмѣшательства центральной власти въ дѣла римскихъ гражданъ, населявшихъ Италію?

Въ общемъ, по отношенію къ Италіи господствуетъ политика невмѣшательства въ дѣла отдѣльныхъ общинъ. Римскіе граждане, ихъ населяющіе, пользуются самымъ широкимъ самоуправленіемъ. На всю Италію распространяются льготы отъ государственныхъ тягостей, которыя создалъ для себя римскій народъ. Такъ, прежде всего, земля въ Италіи свободна отъ обложенія прямою податью (*tributum*). Принудительнаго набора не бываетъ въ Италіи. Военная служба давно стала прибыльнымъ промысломъ, а вмѣстѣ съ тѣмъ возникла служба добровольцевъ. Но если итальянскія общины свободны отъ несенія государственныхъ тягостей въ видѣ постоянного и нормальнаго факта, то въ эпоху революціи не разъ страдали онѣ отъ произвольныхъ актовъ со стороны тѣхъ полководцевъ, которые боролись между собой за власть въ республикѣ. Съ тѣхъ поръ какъ эти послѣдніе обратили древній институтъ выведенія колоній въ нормальный порядокъ вознагражденія солдатъ за ихъ службу, территоріи итальянскихъ общинъ находились подъ постояннымъ страхомъ конфискацій въ пользу солдатъ<sup>1)</sup>. Истощивъ предѣлы древняго *ager publicus*, полководцы безъ стѣсненія хозяйничали на почвѣ Италіи, раздавая солдатамъ чужое добро. Этому порядку конецъ положили уже Августъ, когда онъ утвердился въ своемъ единовластвіи. Съ 30 г. до Р. Х. (*Mon. Ancyr XVI*) собственность въ Италіи уже твердо обезпечена, и центральная власть не по-

<sup>1)</sup> Ср. наше изслѣдованіе: Надѣлъ ветерановъ землей и военныя поселенія въ римской Имперіи. Кіевъ. 1881, стр. 4 сл.

сягаетъ болѣе на нее. Впрочемъ надо прибавить, что эти посягновенія имѣли всегда характеръ случайности и въ общемъ не измѣняли господствовавшаго въ Италіи строя.

На всемъ пространствѣ Италіи царить 'общинный строй. Онъ сложился здѣсь повсемѣстно въ пору самостоятельности отдѣльныхъ племенъ, и римская республика удержала его, какъ традицію прошлаго. Полнаго однообразія здѣсь, конечно, не было; однѣ лишь латинскія колоніи (*coloniae latinae*), разбѣянные по всей Италіи, имѣли однообразное государственное устройство, онѣ-то и могли служить образцомъ для слагавшихся вновь общинъ. Такъ и было въ сѣверной Италіи (*Gallia transpadana*). Вопросъ о регламентаціи муниципальнаго строя итальянскихъ общинъ съ цѣлью водворить большее однообразіе и единство, былъ поднятъ Юліемъ Цезаремъ. Ему принадлежитъ *lex Julia municipalis*, обломки котораго дошли до насъ (такъ наз. *tabula Heracleensis*). Такимъ образомъ, въ дальнѣйшія времена самоуправленіе итальянскихъ общинъ должно было остаться фактомъ, освященнымъ со стороны новой центральной власти въ римскомъ государствѣ. Общія черты этого строя сводятся къ слѣдующему. Въ средѣ населеній общинъ существуетъ демократическое равенство. Граждане собираются въ народныя собранія, гдѣ и выбираются магистраты съ годичнымъ срокомъ власти. Въ магистратурѣ господствуетъ то начало кольлегіальности, которое существовало въ Римѣ въ періодъ республики. Два верховныхъ магистрата правятъ судъ, завѣдуютъ имуществами городскими и ведутъ городское хозяйство. Какъ инстанція совѣщательная при ихъ существуетъ сенатъ (*curia*), члены котораго (*decuriones*) избираются гражданами. Разъ въ пять лѣтъ происходитъ провѣрка городскихъ имуществъ и пересмотръ контрактовъ съ откупщиками городскихъ доходовъ (*vectigalia*). Магистраты этого года носятъ названіе *quinquennales*. Полицейскія функціи лежатъ на двухъ другихъ магистратахъ, *aediles*. вмѣстѣ съ двумя верховными они составляютъ одну коллегію *quattuorviri*.

О какой бы то не было отчетности предъ центральною властью въ Римѣ, консулами или сенатамъ,—мы ничево не знаемъ. Муниципальные магистраты являются или самостоятельными вершителями въ подвѣдомственныхъ имъ дѣлахъ, или же помощниками центральныхъ магистратовъ. Такъ, извѣстно, что при производствѣ ценза въ Римѣ, въ общинахъ свои магистраты составляли кадастры и доставляли ихъ

въ Римѣ. Равно и въ сферѣ судебныхъ отношеній, въ случаѣ подвѣдомственности даннаго процесса римскому претору, муниципальный *duumvir* имѣеть предварительное о немъ изслѣдованіе. Но мы не имѣемъ никакихъ указаній на какія бы то ни было попытки централизовать *управленіе* страной. Центральная власть не имѣеть для этого никакихъ органовъ. Не стоитъ въ Италіи и военной силы; лишь въ городѣ Римѣ особу императора, какъ главнокомандующаго, окружаетъ гвардейскій корпусъ.—Итакъ, въ эпоху установленія Имперіи въ Италіи господствуетъ самоуправленіе римскихъ гражданъ на территоріяхъ свободныхъ общинъ.—Тяготѣніе къ Риму всѣхъ римскихъ гражданъ, существовавшее въ періодѣ республики, когда они могли въ римскомъ народномъ собраніи осуществлять суверенныя права римскаго народа, должно было теперь прекратиться. Уже при Августѣ законодательная дѣятельность народнаго собранія прекращается *de facto*, его избирательная дѣятельность существуетъ лишь какъ тѣнь прежняго порядка, а при преемникѣ Августа прекращается и она. Непосредственное участіе римскаго народа въ общегосударственныхъ дѣлахъ становится фикціей, которая и продолжаетъ жить, какъ такая, въ римскомъ правѣ<sup>1)</sup>. Въмѣстѣ съ этими измѣненіями въ общихъ принципахъ государственнаго строя должно было прекратиться тяготѣніе итальянцевъ къ Риму. Широкое самоуправленіе, оставленное за общинами, и полная свобода въ своихъ мѣстныхъ дѣлахъ,—должны были содѣйствовать развитію муниципальнаго патріотизма и направить интересы гражданъ въ сферу отношеній экономическихъ. Общее утомленіе отъ политической борьбы и потрясеніе экономическаго благосостоянія, которое внесла въ Италію революціонная эпоха, имѣли своимъ послѣдствіемъ то, что итальянское населеніе привѣтствовало новый порядокъ какъ зарю лучшаго будущаго, и человекъ, съ именемъ котораго соединялись надежды на это будущее, Октавіанъ, удостоился при жизни божескихъ почестей: ему воздвигались алтари, приносились жертвы; а по смерти онъ былъ причисленъ къ сонму боговъ римскаго государства, и культъ его распространился повсемѣстно въ Италіи. Впослѣдствіи почитаніе

<sup>1)</sup> Укажемъ на извѣстное мѣсто Ульпіана, гдѣ онъ опредѣляетъ источникъ власти императора. Dig. 1, 4, 1: *utpote cum lege regia, quae de imperio eius lata est, populus ei et in eum omne suum imperium et potestatem conferat.*

императора, какъ бога, было перенесено и на преемниковъ Августа. Сенатъ римскій рѣшалъ вопросъ о томъ, достоинъ ли данный императоръ послѣ своей смерти получать культъ; его рѣшеніе обязательно было для всего государства, и этотъ культъ сталъ однимъ изъ могущественнѣйшихъ факторовъ въ утверженіи монархической идеи въ римскомъ народномъ сознаниі.

То внѣшнее отношеніе итальянскаго населенія къ органамъ центральной власти, какое существовало въ эпоху конца республики, не могло остаться на всегда нормальнымъ порядкомъ. Еще въ періодъ республики, организація суда въ римскомъ государствѣ вела къ установленію извѣстной постоянной зависимости населеній итальянскихъ общинъ отъ Рима. Съ самаго начала Имперіи зарождаются нѣкоторыя новыя отношенія центральной власти къ италійскимъ общинамъ, создаются нѣкоторые новые органы. Три вѣка длится процессъ усиленія центральной власти на почвѣ Италіи, и къ концу этого періода управленіе ея получаетъ такой же характеръ, какой оно имѣло въ провинціяхъ римскаго государства.

## II.

Въ предшествующемъ было указано, что центральное правительство стояло въ эпоху начала Имперіи очень далеко отъ населеній итальянскихъ общинъ. Процессъ его къ нимъ приближенія начинается въ сферѣ экономическихъ отношеній, а именно: въ вопросѣ о налогахъ и общественныхъ сооруженіяхъ (*opera publica*).—Прямой налогъ на собственность римскихъ гражданъ былъ отмѣненъ издавна. Установленный еще въ 357 г. до Р. X. косвенный налогъ—*vicesima libertatum*, т. е. пять процентовъ со стоимости отпускаемаго на волю раба, былъ сохраненъ Имперіей, и продолжалъ взиматься, по всему вѣроятію, до эпохи финансовыхъ реформъ Діоклетіана<sup>1)</sup>. Другой косвенный налогъ, тарифъ (*portorium*), былъ отмѣненъ для Италіи въ 60 г. до Р. X.; но позднѣе, въ періодъ диктатуры Цезаря, восстановленъ онъ въ видѣ

---

<sup>1)</sup> По всѣмъ вопросамъ о налогахъ косвенныхъ матерьялъ и указанія на литературу можно найти въ изслѣдованіи Cagnat: *Etude historique sur les impôts indirects chez les Romains*. Paris. 1882; къ данному вопросу ссылаемся на стр. 166.

пошлины на привозные предметы роскоши<sup>1)</sup>. Что касается до формы ихъ взиманія, то для періода республики не подлежитъ никакому сомнѣнію примѣненіе сюда обычной системы отдачи на откупъ. Нѣкоторыя косвенныя указанія даютъ основаніе предполагать, что при императорахъ удержана была здѣсь таже самая система<sup>2)</sup>. Къ этимъ двумъ налогамъ Августъ присоединилъ два новыхъ: *vecesima hereditatum* и *centesima rerum venalium*, т. е. пять процентовъ съ суммы наслѣдствъ и одинъ процентъ съ аукціоновъ, которые, какъ извѣстно, производились при посредствѣ признанныхъ данной общиной агентовъ (*praesones* и *argentarii*). Налоги эти введены были для военныхъ надобностей государства; поступленія по нимъ направлялись въ особую казну, *aerarium militare*, распоряженіе суммами которой принадлежало лично императору<sup>3)</sup>. Касательно формы взиманія, какая была примѣнена правительствомъ для сборовъ суммъ по этимъ налогамъ, мы не имѣемъ никакихъ прямыхъ указаній. По всему вѣроятію, процентъ съ аукціоновъ взимался непосредственно съ конторъ, производившихъ продажи<sup>4)</sup>. Что же до налога съ наслѣдствъ, то къ нему примѣнена была старая система отдачи на откупъ. Она оставалась въ силѣ до начала втораго вѣка нашей эры, продолжалась при императорѣ Траянѣ<sup>5)</sup>, и лишь позднѣе, вѣроятно со времени Адриана, она уступила мѣсто прямому взиманію при посредствѣ специальныхъ императорскихъ чиновниковъ.

Къ общественнымъ работамъ на почвѣ Италіи относится прежде всего система военныхъ дорогъ, которыми изрѣзана была вся страна еще въ періодъ утвержденія въ ней главенства Рима. Сооруженіе дорогъ и забота о поддержаніи ихъ въ исправности принадлежали къ функциямъ цензорской власти. Цензоры обновляли контракты съ подрядчиками, бравшими на себя поддержаніе въ исправности той или иной дороги, и выплачивали имъ условенныя суммы изъ государственной казны (это такъ называемыя *ultra tributa*). Съ 20 года до Р. Х.

<sup>1)</sup> Suet. v. Caes. cap. 43: peregrinarum mercium portoria instituit.

<sup>2)</sup> Cagnat o. l. p. 157 сл.

<sup>3)</sup> Cassius Dio, 55, 24.

<sup>4)</sup> Cagnat. p. 232; ср. мою статью: Организація разработки рудняковъ въ Римской Имперіи. Киев. Унив. Изв. 1882, XI.

<sup>5)</sup> Plin. Paneg. 37 и 40; Epp. VII, 14.

Августъ присоединилъ къ комплексу правъ и обязанностей императора заботу обо всѣхъ *orega publica* какъ въ Римѣ, такъ и въ Италіи. Съ тѣхъ поръ начинаютъ возникать особые чиновники, *curatores viarum*. При первыхъ преемникахъ Августа куратура дорогъ организуется въ правильное, постоянное и повсемѣстное учреждение<sup>1)</sup>. Съ эпохи Клавдія существуютъ кураторы для каждой дороги. Императоръ назначаетъ на эти должности лицъ по своему усмотрѣнію на неограниченный срокъ. Установился обычай назначать кураторами большихъ дорогъ членовъ сенаторскаго сословія, а меньшихъ—всадническаго. Такимъ образомъ, по всѣмъ дорогамъ, этимъ артеріямъ гражданскаго оборота страны, явились новые органы центральной власти. Власть кураторовъ простирается прежде всего на заботу объ исправности дороги и поддержкѣ правильнаго сообщенія для цѣлей администраціи. При первыхъ двухъ династіяхъ существованіе кураторовъ не отражается нисколько на жизни итальянскихъ общинъ. Онѣ живутъ по установленіямъ, изданнымъ Юліемъ Цезаремъ, и самостоятельно рѣшаютъ свои муниципальныя дѣла. Но вмѣстѣ съ переходомъ дорогъ въ вѣдѣніе императора возникло на нихъ учрежденіе, ставшее источникомъ новыхъ повинностей для итальянскаго населенія. То была государственная почта, *cursus publicus*, какъ стала она позднѣе называться. Августу принадлежитъ первый починъ въ созданіи этого учрежденія<sup>2)</sup>. Онъ создалъ ее какъ органъ администраціи, она служила только правительству, и такой свой характеръ удержала она во всѣ вѣка римской Имперіи. Обязанность содержать почту возложена была на населенія тѣхъ мѣстностей, гдѣ проходила данная дорога. Такъ возникли и новыя повинности, *munera*, ложившіяся тяжелымъ бременемъ на итальянскія общины, которыя должны были создать не мало новыхъ отношеній между центральной властью и итальянскимъ населеніемъ. Лишь въ самомъ концѣ перваго вѣка, при императорѣ Нервѣ, населеніе Италіи было освобождено отъ обязанности содержать

<sup>1)</sup> Какъ то, на основаніи эпиграфическихъ данныхъ, доказывается Hirschfeld'омъ; см. *Untersuchungen auf dem Gebiete der Verwaltungsgeschichte*. I. Berlin. 1876. p. 109 сл. Hirschfeldъ приписываетъ главное значеніе въ этомъ вопросѣ эпохѣ императора Клавдія.

<sup>2)</sup> *Suet. vita Octav. cap. 49.*

почту, и съ тѣхъ поръ императоръ содержитъ ее на счетъ своей собственной казны (*fiscus*)<sup>1)</sup>.

Приближеніе центральной власти къ итальянскимъ общинамъ выразилось при первомъ же императорѣ въ проведеніи раздѣленія италійской территоріи на округа (*regiones*). Всѣхъ округовъ было одиннадцать, обозначились они цифрами, въ направленіи съ юга къ сѣверу. Въ основу дѣленія былъ положенъ принципъ этнографическій. Хотя въ ту пору населеніе Италіи было уже латинизовано, повсюду царилъ уже языкъ Рима, но, по всему вѣроятію, живы были еще воспоминанія о прежней этнографической способности отдѣльныхъ частей полуострова. Только такъ можемъ мы объяснить тотъ фактъ, что уже въ первомъ вѣкѣ вошло въ обычай называть округа именами тѣхъ національностей, которыя нѣкогда дѣлили между собой почву Италіи. Такъ: девятый округъ называется *Liguria*, десятый—*Venetia-Histria*, шестой—*Umbria*, пятый—*Pisenum*, седьмой—*Tuscia*, третій—*Lucania-Bruttii*, второй—*Apulia-Calabria*.

Много разъ ставился вопросъ о томъ, какое практическое примѣненіе имѣла эта реформа. За отсутствіемъ данныхъ въ матерьялѣ, дѣло остается и доселѣ неяснымъ. Послѣдній изслѣдователь этого вопроса, *Julian*, склоняется къ мысли, что Августъ не имѣлъ никакой опредѣленной цѣли, проводя свое дѣленіе (р. 85). По нашему мнѣнію, безцѣльнымъ такое нововведеніе быть никоимъ образомъ не могло. Мы можемъ только сказать, что у насъ нѣтъ данныхъ для выясненія цѣли реформатора. Если, какъ на то давно было указано, цифры цензовыхъ списковъ, приводимыя писателями, даются не иначе, какъ по округамъ<sup>2)</sup>; то отсюда мы въ правѣ заключить, что дѣленіе на округа имѣло цѣлью облегчить для центральныхъ органовъ власти въ Римѣ возможность слѣдить за жизнью отдѣльныхъ городовъ. Для эпохи нѣсколько болѣе поздней, мы знаемъ, что поступленіе налоговъ стояло въ связи съ этимъ новымъ дѣленіемъ страны. Слѣдуетъ впрочемъ прибавить, что для этой цѣли нѣсколько округовъ соединились въ одинъ. Такъ, вѣроятно со времени императора Адриана для сбора по-

<sup>1)</sup> *Hirschfeld*, о. 1. р. 98 сл. Для ознакомленія съ вопросомъ объ организациіи и исторіи почты въ римской Имперіи можно рекомендовать сочиненіе *Hudemann'a*: *Geschichte des römischen Postwesens*. Berlin. Calvary. 1878.

<sup>2)</sup> *Plin. nat. hist.* 7, 49, 162—164.

ступлений по налогу на наслѣдства Италія дѣлится на четыре части, изъ которыхъ каждая обнимаетъ нѣсколько округовъ<sup>1)</sup>. Но какъ бы то ни было, для эпохи начала Имперіи у насъ нѣтъ никакихъ фактовъ, которые бы могли позволить намъ связать новое дѣленіе съ цѣлями *управленія*. Послѣднее осталось на прежней степени т. е. вмѣшательства въ случаяхъ экстренныхъ: какъ разбои, междуусобія въ общинахъ и т. под.—Дѣленіе Августа имѣло большое значеніе въ дальнѣйшихъ судьбахъ Италіи. Это была первая попытка разрушить то единство, въ какомъ она дотолѣ являлась предъ центральной властью. Оно создало возможность развитія провинціального духа въ средѣ итальянскаго населенія. Граждане той или иной общины начали себя чувствовать не просто итальянцами, а членами другаго, большаго нежели ихъ община цѣлаго, т. е. округа, въ которому приписанъ данный городъ.

Общественная охрана на почвѣ Италіи требовала въ первое время императорскаго режима самыхъ бдительныхъ заботъ. Эпоха революціи оставила свой слѣдъ въ повсемѣстномъ распространеніи разбоевъ. Въ періодъ республики вся итальянская территорія, раздѣленная на отдѣльныя самостоятельныя и самоуправляющіяся общины, предоставлена была въ дѣлѣ общественной охраны самой себѣ. Не было ни постоянной военной силы на этой территоріи для поддержанія порядка и общественнаго благоустройства, не существовало никакой общей централизованной политики въ этомъ отношеніи. Съ установленіемъ Имперіи въ городѣ Римѣ появляется постоянный военный корпусъ—императорская гвардія; но ея назначеніе—охранять особу императора, служить ему опорой, давать видимое и осязательное выраженіе силы новаго главы государства. Армія въ римскомъ государствѣ служила всегда только политическимъ цѣлямъ. Функціи полицейской охраны исполняли въ общинахъ древняго міра—рабы. Сознаніе неудовлетворительности такой организаціи вызвало цѣлый рядъ нововведеній. Августъ далъ полиціи въ городѣ Римѣ военную организацію. Такъ возникли когорты городскія (*cohortes urbanae*) и когорты стражей (*cohortes virgillum*). Что касается до Италіи, то подъ сознаніемъ необходимости восстано-

<sup>1)</sup> Cagnat о. l. p. 208. 1) *reg. X et XI (Transpadana)*, *reg. IX (Liguria)*, *VIII (Aemilia)*; 2) *Apuli et Calabria*; 3) *Umbria et Picenum*, 4) *Lucania-Bruttii*.



новить общественную безопасность, Августъ принялъ свои мѣры. По свидѣтельству біографа его, Светонія, повсемѣстно въ Италиі были устроены для устрашенія разбойниковъ сторожевые посты (*stationes*)<sup>1)</sup>. Преемникъ Августа, по свидѣтельству того же автора<sup>2)</sup>, прилагалъ особыя заботы въ дѣлѣ охраны, и разставлялъ команды солдатъ въ большемъ числѣ и ближе одна къ другой, чѣмъ какъ то было до него. Императорскіе жандармы носятъ имя *stationarii*. Въ случаяхъ исключительныхъ, какъ бунтъ, возстаніе рабовъ, внутреннія волненія общинъ, доходящія до кровавыхъ столкновеній,—императоры посылали изъ Рима отряды своей гвардіи<sup>3)</sup>. Но если, при первыхъ двухъ императорахъ, существовали на почвѣ Италиі императорскіе жандармы, то тѣмъ не менѣе для насъ остается совершенно неизвѣстнымъ, развилось ли это мѣропріятіе въ цѣльную и постоянно дѣйствовавшую систему, или же оставалось оно на степени временной мѣры? Моммзенъ склоняется къ послѣднему рѣшенію вопроса<sup>4)</sup>. Онъ полагаетъ, что, когда мѣры Августа и Тиберія достигли своей цѣли, и разбоя не стало въ Италиі; то вмѣстѣ съ этимъ прекратилось и расположеніе военныхъ командъ въ опасныхъ пунктахъ, и забота объ общественной охранѣ предоставлена была по прежнему отдѣльнымъ общинамъ. Иначе смотреть на дѣло послѣдній изслѣдователь этого вопроса, Jullian. По его представленію, мѣры Августа создали цѣлую систему охраны, которая и была удержана послѣдующими императорами, какъ постоянный фактъ. Главнымъ и единственнымъ—фактическимъ подтвержденіемъ этой теоріи служитъ одна надпись отъ второй половины II вѣка, въ которой упоминаются *stationarii*<sup>5)</sup>. На такомъ слабомъ основаніи нельзя, конечно, утверждать теоріи, а потому отрицательное рѣшеніе вопроса,

<sup>1)</sup> Suet. v. Octav. cap. 32.

<sup>2)</sup> id. v. Tib. cap. 37.

<sup>3)</sup> Tac. Ann. 13, 48.

<sup>4)</sup> Mommsen, Röm. Staatsrecht, II<sup>2</sup>, p. 1027, n. 1.

<sup>5)</sup> C. I. L. IX, 2438, надпись отъ 168 года, съ территоріи города Saepinum. Приводимый авторомъ (p. 142) текстъ изъ Дигестъ—1, 12, 1, 12—не стоитъ ни въ какомъ отношеніи къ разсматриваемому вопросу.—Еслибы *milites stationarii* были организованной системой жандармовъ, то нашъ эпиграфическій матеріалъ заключалъ бы, навѣрное, не мало свидѣтельствъ объ ихъ существованіи и исторіи на разныхъ мѣстахъ итальянской территоріи. Но въ изданныхъ томахъ Корпуса—V, IX, X—почти нѣтъ свидѣтельствъ.

за которое стоитъ Моммзень, представляется и намъ гораздо болѣе правильнымъ.

### III.

Въ одной сферѣ отношеній населенія итальянскихъ общинъ стояли искони въ большой близости и зависимости отъ центра политической жизни римскаго государства, города Рима: то было отправленіе правосудія, сфера суда. Судебная функція входила въ понятіе *imperium*, и магистраты, имъ облеченные, простирали свою власть на все государство. Таковы были консулы и преторъ. Юрисдикція послѣдняго подлежали всѣ процессы, предъявляемые римскими гражданами. Всѣ римскіе граждане, жили ли они на непосредственно римской территоріи (въ древнія времена то были территоріи трибъ римскаго народа), или же въ созданныхъ Римомъ городскихъ общинахъ (*coloniae civium romanorum*), или же наконецъ въ муниципіяхъ, т. е. городахъ, населеніе которыхъ не обладало полнотою гражданскихъ правъ (*cives sine suffragio*)—всѣ они жили по одному и тому же праву, въ основѣ котораго лежали двѣнадцать таблицъ и которое находило свое дальнѣйшее развитіе въ преторскомъ эдиктѣ. Лишь для нѣкоторыхъ изъ этихъ территорій назначались изъ Рима спеціальные делегаты претора для отправленія правосудія на мѣстѣ, таковы были *quattuor praefecti Carum Cuman* (начиная съ 318 года до Р. Х.). Не подлежитъ сомнѣнію, что такіе делегаты съ судебной властью существовали и въ другихъ мѣстахъ, назначалъ ихъ, по всему вѣроятію, преторъ собственнымъ изволеніемъ; но свѣдѣнія наши на этотъ счетъ крайне скудны<sup>1)</sup>. Полной послѣдовательности въ проведеніи принципа централизаціи въ сферѣ суда—не существовало изъ начала. Избираемые представители верховной власти въ отдѣльныхъ колоніяхъ и муниципіяхъ обладали судебной функціей, что и отпечатлѣно въ самомъ ихъ имени: *duumviri iure dicundo*. По отношенію къ общинамъ, стоявшимъ на степени союзниковъ Римскаго народа (*socii nomineque latinum*), полное предоставленіе самостоятельности въ сферѣ суда истекало изъ самаго понятія *союза*. Когда всѣ союзники обратились въ полноправныхъ римскихъ гражданъ, то тѣмъ самымъ римское право распространилось на всю территорію Италіи, а вмѣстѣ съ тѣмъ и власть преторовъ. Но регламентація этой сферы отношеній долго за-

<sup>1)</sup> Наиболѣе полное изложеніе вопроса см. Beloch; *Der italische Bund*. Leipzig. 1880. p. 132 сл.

ставила себѣ ждаты<sup>1)</sup>. Лишь Юлій Цезарь въ своемъ законѣ, *lex Julia municipalis* 49 года до Р. X. далъ точныя опредѣленія, по которымъ съ тѣхъ поръ должны были жить итальянскія общины римскихъ гражданъ. Судебная власть муниципальных сановниковъ подвергнута была извѣстнымъ опредѣленіямъ. Но текстъ этого закона не дошелъ до насъ цѣликомъ, и наши свѣдѣнія объ этихъ послѣднихъ пополняются изъ другаго закона того же времени, *lex Rubria*, нормировавшаго отношенія сѣверной Италіи<sup>2)</sup>. По смыслу опредѣленій этого послѣдняго закона всѣ уголовныя процессы (въ римскомъ смыслѣ слова) т. е. *iudicia publica*—подлежатъ рѣшенію центральныхъ судебныхъ инстанцій въ городѣ Римѣ. Въ дѣлахъ гражданскихъ, *iudicia privata*, компетенція муниципальных магистратовъ ограничена извѣстной суммой, а именно: 15 тысячъ сестерцій. Во всѣхъ прочихъ дѣлахъ имъ принадлежитъ только первоначальное разслѣдованіе дѣла. Лишь по отношенію къ рабамъ юрисдикція муниципальных магистратовъ не ограничена никакими предѣлами: они могутъ приговаривать ихъ къ смерти<sup>3)</sup>.

Такимъ образомъ, возведеніе къ трибуналу претора въ Римѣ дѣлъ изъ отдаленныхъ мѣстъ Италіи стало теперь не просто возможнымъ, какъ то было прежде<sup>4)</sup>, но и обязательнымъ въ извѣстныхъ границахъ. Въ связи съ этимъ стоитъ фактъ увеличенія числа преторовъ. Уже Юлій Цезарь довелъ его до шестнадцати. Число это колебалось при первыхъ императорахъ, со временъ Клавдія оно возрастаетъ до восемнадцати<sup>5)</sup>. Въмѣстѣ съ тѣмъ, помимо увеличенія числа этихъ завѣщанныхъ республикой органовъ судебной власти въ государствѣ,

<sup>1)</sup> См. Bethmann—Hollweg. *Der römische Civilprocess*. Bonn a. R. 1865. В. II, р. 18 сл. То, что говоритъ Моммзенъ по этому вопросу въ своей *Röm. Geschichte*. II<sup>6</sup>, р. 392,—находится въ противорѣчій съ его замѣчаніями въ другихъ мѣстахъ его сочиненій, напр. *R. Staatsrecht*, II<sup>2</sup>, р. 1026.

<sup>2)</sup> Текстъ *legis Rubriae* см. Bruns. *Fontes iuris romani*. Tubingae. ed. V. 1881. р. 87 сл.; *lex Julia municipalis*—*ibid.* р. 91.

<sup>3)</sup> Для республиканскаго періода даетъ прямое свидѣтельство Цицеронъ, *pro Cluentio*, 64—66. Позднѣе было здѣсь проведено ограниченіе. *Dig. 2, 1, 12 (Ulpianus): magistratibus municipalibus supplicium a servo sumere non licet, modica autem castigatio iis non est deneganda.*

<sup>4)</sup> Bethmann—Hollweg о. l. I. р. 40 п. 4; II, р. 24.

<sup>5)</sup> Mommsen, *R. Staatsrecht*, II<sup>2</sup>, р. 194.

возникаютъ и новыя судебныя инстанціи, таковы были: во первыхъ, самъ императоръ, и во вторыхъ—его ближайшіе слуги, *praefecti praetorio* и *praefectus urbi* <sup>1)</sup>.—Какъ были разграничены сферы компетенціи между этими инстанціями въ первое время,—сказать объ этомъ что нибудь опредѣленное крайне трудно. Послѣдній изслѣдователь этого вопроса быть можетъ слишкомъ рѣшителенъ, когда онъ утверждаетъ: „не было проведено никакихъ разграниченій между этими юрисдикціями, императоры ничего не сдѣлали для того, чтобы предупредить или регулировать конфликты. Они предоставили имъ полную возможность происходить, если не вызывали сами“ (р. 53).

Такая организація отправленія правосудія не могла не быть весьма отяготительна для населенія итальянскихъ общинъ; но тѣмъ не менѣе этотъ порядокъ былъ удерживаемъ въ силѣ въ теченіи всего перваго и начала втораго вѣка. Лишь при Адрианѣ проведено было нововведеніе, которое должно было облегчить положеніе муниципальных населеній. Создана была новая инстанція для верховнаго рѣшенія гражданскихъ процессовъ па почвѣ Италіи въ лицѣ четырехъ полномочныхъ намѣстниковъ римскаго императора. Примѣняясь къ понятіямъ, вкорененнымъ республиканскимъ строемъ, императоръ избиралъ ихъ изъ бывшихъ консуловъ и оставилъ за ними званіе *consulares* <sup>2)</sup>. Это нововведеніе, какъ на томъ совершенно справедливо настаиваетъ Jullian, не было никоимъ образомъ фактомъ вмѣшательства центральной власти въ дѣла общинъ; то была лишь децентрализація судебной власти въ ущербъ старому, унаслѣдованному отъ республики порядку, по которому она была сконцентрирована въ городѣ Римѣ; то было умаленіе значенія, какимъ дотолѣ пользовался преторскій трибуналъ. По всему вѣроятію, именно этотъ характеръ реформы былъ причиной того, что преемникъ Адриана, Антонинъ Пій, болѣе своего предшественника склонный къ поддержанію старыхъ традицій, устранилъ консуларовъ и возстановилъ старый порядокъ, по которому римскій форумъ являлся судебной ареной для всей Италіи. Мѣропріятіе Адриана было вызвано къ новой жизни императоромъ Маркомъ Авреліемъ, и съ тѣхъ поръ оно удержалось въ силѣ въ те-

<sup>1)</sup> См. о послѣднемъ свидѣтельство поэта временъ Домиціана, *Staius Silvae*, 1, 4, 11.

<sup>2)</sup> *Vita Hadriani*, cap. 22.

ченіи болѣе столѣтія. Территорія Италіи была раздѣлена между нѣсколькими делегатами, избравшимися императоромъ изъ бывшихъ преторовъ; титулъ для нихъ былъ—*iuridici*.

Компетенція юридиковъ обнимаетъ собою всю ту сферу дѣлъ гражданскаго оборота, которая вершилась до того времени въ Римѣ въ преторскихъ трибуналахъ. Сюда относятся прежде всего всѣ тѣ процессы, рѣшеніе коихъ превышало компетенцію муниципальных магистратовъ. Имъ подвѣдомственны, далѣе, всѣ дѣла по опека́мъ и фидеикоммиссамъ, которыя вѣдались прежде спеціальными преторами (*praetor fideicommissarius*) и консулами. Кругъ ихъ власти обнимаетъ собою также совершеніе всѣхъ актовъ, имѣвшихъ форму процесса, каковы: *manumissio*, *emancipatio*. Наконецъ, юридики рѣшаютъ дѣла о личныхъ правахъ гражданъ, подвѣдомственной имъ территоріи, т. е. имѣютъ административную юрисдикцію<sup>1)</sup>.—Но юрисдикція въ дѣлахъ уголовныхъ сосредоточена по прежнему въ Римѣ. Ее вѣдаетъ императоръ черезъ ближайшихъ своихъ помощниковъ: *praefecti praetorio* и *praefectus urbi*.

Что касается до числа юридиковъ въ Италіи, то источники литературные не даютъ прямыхъ на этотъ счетъ указаній. Отвѣтъ на вопросъ можно искать въ данныхъ эпиграфическихъ. Сопоставляя надписи, въ которыхъ называются юридики, можно констатировать существованіе четырехъ округовъ. Они обнимали всю территорію Италіи за исключеніемъ мѣстности, ближайшей къ Риму (за сто римскихъ миль отъ города), которая находилась въ ближайшемъ завѣдываніи римскихъ магистратовъ. На надписяхъ округа эти называются (начиная съ сѣвера): 1) *Transpadana*, 2) *Aemilia et Liguria*, 3) *Umbria et Flaminia* и 4) *Calabria, Lucania, Bruttii*, или на другихъ надписяхъ—*Apulia et Calabria*.

---

<sup>1)</sup> Въ одномъ изъ писемъ Фронтонна—*ad amicos*, 2, 8—заключается указаніе на интересный эпизодъ, выясняющій эту послѣднюю сферу власти юридика. Нѣкто *Volumnius Severus*, декуріонъ изъ города *Concordia* (въ округѣ *Venetia*), былъ приговоренъ къ изгнанію. Когда срокъ ссылки истекъ, Волюмній пожелалъ стать опять декуріономъ Конкордіи. Но сенатъ этого города воспротивился. Волюмній принесъ жалобу въ Римѣ городскому префекту. Но въ эту пору императоръ назначилъ юридикомъ въ сѣверную Италію К. Аррія Антонина, и дѣло было передано на его судъ.

## IV.

Общая система невмѣшательства центрального правительства въ муниципальныя дѣла держалась въ продолженіи всего перваго вѣка римской Имперіи. Измѣненіе въ этомъ отношеніи начинается съ утвержденія третьей династіи на престолѣ императоровъ. Тогда лишь создается новая административная инстанція: кураторы общинъ—*curatores rerum publicarum*. Въ ученой литературѣ существуетъ два противоположныхъ взгляда на значеніе этого института. Представитель перваго изъ нихъ, Моммзенъ, рассматриваетъ установленіе кураторовъ какъ шагъ имперской политики, направленный къ нарушенію муниципальной самостоятельности общинъ <sup>1)</sup>. Фюстель де-Куланжъ настаиваетъ, напротивъ, на другомъ возрѣвнн: назначеніе кураторовъ было, по его мнѣнію, милостью, которую императоры оказывали даннымъ общинамъ <sup>2)</sup>.—Легко видѣть, что эти взгляды не противорѣчатъ другъ другу, и не трудно согласить ихъ между собою.—Моммзенъ пытался уяснить возникновеніе института въ его сущности; а Фюстель де-Куланжъ, не рѣшая вопроса въ общемъ, обращаетъ вниманіе лишь на ту внѣшнюю форму, въ какой выступало на свѣтъ новое учрежденіе. Административный тактъ и политическое искусство правителей Рима сказывалось въ томъ, что большая часть нововведеній облекалась въ форму благодѣянія, которое они оказывали гражданамъ, городу Риму, или отдѣльнымъ общинамъ. Такъ напр., переходъ въ руки императора заботы объ общественныхъ сооруженіяхъ (*cura aedium publicarum*) былъ вызванъ тѣмъ, что инстанція, вѣдавшая эту часть прежде, т. е. цензоры,—оказалась безсильной держать ее въ порядкѣ. Но въ результатѣ оказалось, что императоръ сталъ хозяиномъ во всѣхъ дѣлахъ по государственнымъ имуществамъ, что значительно расширило прерогативы императорской власти.—Совершенно такой же характеръ имѣло установленіе новой инстанціи въ дѣлѣ муниципального управленія. Назначеніе императоромъ куратора въ ту или иную общину было проявленіемъ заботы главы государства о благосостояніи ея населенія; во созданіе и повсемѣстное распространеніе этого института не

<sup>1)</sup> R. Staatsrecht, II<sup>2</sup>, p. 1035.

<sup>2)</sup> Fustel de Coulanges. Histoire des institutions politiques de l'ancienne France, I. Paris. 1875. l. 2, ch. 7, p. 142.

могло не оказаться важнымъ факторомъ въ проведеніи принципа административной централизаціи въ Италіи.

Что касается до выясненія общаго характера власти и предѣловъ ея у этого новаго чиновника Имперіи, то новый изслѣдователь не прибавляетъ ничего существеннаго къ тому, что выяснено въ прежнихъ работахъ по этому вопросу. Вѣдѣнію куратора, какъ извѣстно, подлежитъ исключительно сфера экономическихъ отношеній общины. Онъ имѣетъ верховный надзоръ за городскимъ хозяйствомъ. Кураторъ завѣдываетъ прежде всего сохранностью поземельныхъ владѣній общины. Безъ его согласія не могло произойти отчужденія отдѣльныхъ участковъ общественной земли въ пользу того или другаго гражданина, того или инаго учрежденія. Кураторъ производитъ и взысканія съ тѣхъ, кто противозаконно занималъ общественную землю. Куратору принадлежитъ также общее завѣдываніе городскими капиталами, ему подвѣдомственны дѣла объ отдачѣ подъ проценты или залогъ суммъ изъ этихъ капиталовъ. На куратора возлагается также общая забота о взысканіи легатовъ, какіе получала община отъ отдѣльныхъ лицъ. Такимъ образомъ, кураторъ есть инстанція, контролирующая дѣятельность муниципальных властей въ сферѣ городского хозяйства.

Сопоставленіе эпиграфическихъ свидѣтельствъ о кураторахъ позволяетъ установить выводъ, что императоры назначали ихъ въ данную общину изъ лицъ чуждыхъ ей по происхожденію. Такъ какъ кураторъ есть делегатъ императорской власти, то понятно, что онъ избирается изъ высшихъ классовъ общества, изъ сенаторовъ, всадниковъ, а иногда бывшихъ муниципальных магистратовъ.

Въ свидѣтельствахъ древнихъ писателей нѣтъ у насъ никакихъ данныхъ для выясненія тѣхъ причинъ и поводовъ, которые вызвали учрежденіе института кураторовъ. По мнѣнію Jullian'a, поводомъ для вмѣшательства центральной власти въ имущественныя отношенія общины была принадлежащая императору *забота* объ общественныхъ сооруженіяхъ (*cura operum publicorum*). Уже императоры первой династіи затрачивали огромные капиталы на общественныя сооруженія въ Италіи, каковъ напр. портъ въ Остіи, созданный Клавдіемъ. Въ періодъ третьей династіи сооруженія такого рода стали гораздо чаще. Достаточно назвать устройство портовъ при Траянѣ—въ Centum Cellae (н. Civita Vecchia), Анкопѣ, Таррацинѣ. Императоръ Адрианъ принималъ такое живое участіе въ упроченіи благосостоянія итальян-

скихъ городовъ, что по, свидѣтельству его біографа <sup>1)</sup>, въ Кампаніи не осталось ни одного города, который бы не воспользовался отъ его щедротъ. Такая политика отличала всю династію Антониновъ.—Кромѣ общественныхъ сооруженій причиной большей затраты капиталовъ на итальянскія общины было созданіе алиментарныхъ учрежденій императоромъ Нервой. Повсемѣстно въ Итали выдавались ссуды подъ имуществва гражданъ съ обязательствомъ содержать на проценты бѣдныхъ дѣтей общины.—Такимъ образомъ, во второмъ вѣкѣ нашей эры императоръ имѣлъ гораздо болѣе отношеній къ городскимъ имуществамъ, нежели какъ то было въ началѣ Имперіи. Въ этомъ фактѣ и видятъ Jullian причину возникновенія кураторовъ отдѣльныхъ общинъ.—По нашему мнѣнію, это объясненіе является совершенно излишнимъ. Если бы и не существовало вовсе никакихъ новыхъ условий, привлекавшихъ въ большей, нежели прежде, степени вниманіе императоровъ къ городскимъ хозяйствамъ, то и тогда возникновеніе кураторовъ было бы совершенно понятно. Императору искони принадлежала общая забота о финансовыхъ дѣлахъ общинъ; въ случаяхъ споровъ и несогласій среди гражданъ въ этой сферѣ дѣлъ, они искали рѣшенія у императора <sup>2)</sup>. Когда, къ началу втораго вѣка, власть императора окрѣпла, то она не могла и не должна была оставить безъ постояннаго надзора и бдительнаго вниманія такую важную сторону муниципальной жизни, какъ финансы. Вновь созданной чиновникъ, кураторъ, обязанъ беречь общественное имущество, не допускать его расхищеній и произвола въ распредѣленіи доходовъ общины, каковой могъ существовать при безконтрольномъ распоряженіи лицъ мѣстныхъ. Источники наши не даютъ намъ, конечно, осязательныхъ фактовъ этого рода, но здѣсь болѣе чѣмъ гдѣ либо умѣстны соображенія по аналогіи. Предоставленные сами себѣ и не знавшіе отчетности предъ центральной властью муниципальные магистраты могли, конечно, во многихъ мѣстахъ оказаться плохими хозяевами общественнаго достоянія. Борьба партій и личныя отноше-

<sup>1)</sup> Vita Hadriani, cap. 9. Campaniam petit eiusque omnia oppida beneficiis et largitionibus sublevavit, optimum quemque amicitiiis suis iungens.

<sup>2)</sup> Напомнимъ свидѣтельство помпейской надписи—С. X, 1018,—гдѣ рѣчь идетъ о трибунѣ Т. Suedius Clemens, который былъ посланъ императоромъ Веспасіаномъ для производства разслѣдованія о захватахъ частными лицами общественной земли (улица гробницъ въ Помпеяхъ).



ніа, неизбежныя при господствѣ выборнаго начала въ организаціи власти, при полномъ отсутствіи постоянного контроля со стороны власти центральной,—не могли не вызвать во многихъ мѣстахъ злоупотребленій и расхищеній. И когда центральная власть взяла на себя общее наблюденіе за общественнымъ добромъ и поставила для контроля постоянныхъ чиновниковъ, то этотъ шагъ ея не могъ не быть принятъ съ признательностью населеніями общинъ, и мы никоимъ образомъ не въ правѣ заподозривать искренность выраженной благодарности императору за назначеніе куратора, которыя попадаются на многихъ надписяхъ.

## V.

Періодъ правленія четвертой династіи римскихъ императоровъ принесъ съ собою самыя существенныя измѣненія въ положеніи Италіи и итальянскихъ общинъ въ римскомъ государствѣ. Разсматривая въ общемъ отдѣльные факты, можно сказать, что дѣло шло къ распространенію на Италію тѣхъ отношеній, въ какихъ стояли въ центральной власти провинціи римскаго государства.—Почва Италіи была въ теченіи предшествующихъ вѣковъ свободна отъ присутствія на ней военной силы. Только въ исключительные революціонные моменты, каковы напр. 69 годъ, становилась она ареной военныхъ дѣйствій. Лишь въ рѣдкихъ случаяхъ въ мирное время приходилось императорамъ высылать изъ Рима отряды гвардейскаго корпуса. Съ утвержденіемъ во власти Септимія Севера, на почвѣ Италіи стоитъ уже цѣлый легионъ (въ мѣстности нынѣшняго Албапо). Въ самомъ фактѣ расположенія военной силы въ Италіи мы въ правѣ видѣть окончательный разрывъ со старымъ, созданнымъ республикой порядкомъ неприкосновенности для военной силы итальянской почвы при нормальномъ теченіи дѣлъ, при внутреннемъ и внѣшнемъ мирѣ въ государствѣ. Такой же характеръ имѣетъ и другой фактъ: появленіе въ Италіи новыхъ органовъ центральной власти, корректоровъ (*correctores*). Въ нашихъ скудныхъ источникахъ для той эпохи римской исторіи нѣтъ указаній на причины, вызвавшія къ жизни этотъ новый институтъ, вѣтъ свидѣтельствъ о тѣхъ функціяхъ, съ какими являлся онъ въ своемъ началѣ. Что же до самаго факта, то впервые упоминается эта новая административная инстанція при императорѣ Антонинѣ II (по прозвищу, Каракалла). Одна надпись изъ города *Casinum* (*regio I*) называется

въ числѣ прочихъ должностей, какія несъ С. Octavius Suetrius Sabinus, корректуру Итали (*electo ad corrigendum statum Italiae*,—С. X, 5178). Хронологически датировать исполненіе этой обязанности Свгеріемъ Сабиномъ приходится временемъ между 214 и 217 годами. Полуостровомъ позже имѣемъ мы другое свидѣтельство о такомъ же сановникѣ, имя его Pomponius Bassus<sup>1)</sup>. Санъ новый имѣетъ характеръ экстраординарный: одно лицо временно ставится во главѣ Итали. Въ царствованіе Авреліана дѣло пошло дальше. Вопискъ, біографъ этого императора, даетъ свидѣтельство о томъ, что Тетрикъ послѣ своего низложенія былъ облеченъ саномъ корректора одной изъ областей Итали, Lucania<sup>2)</sup>. Такимъ образомъ, на основаніи этого свидѣтельства слѣдуетъ признать въ эпоху 273 года существованіе корректоровъ для отдѣльныхъ частей Итали<sup>3)</sup>

Отъ всѣхъ прежнихъ назначаемыхъ императоромъ чиновниковъ для ближайшаго вѣданія дѣлами итальянскихъ общинъ, корректоровъ отличаетъ военный характеръ ихъ власти: они имѣютъ *ius gladii*. Такимъ образомъ созданіе этого института положило конецъ тому порядку, когда область, непосредственно занятая римскими гражданами, идеально раздвинутый до гребня Альпъ *romerium* Рима,—противопологалась тѣмъ территориямъ, которыя были завоеваны римскимъ народомъ и на которыхъ лежалъ его *impregium*. Итали сама входитъ въ кругъ *impregium*'а. То былъ послѣдній моментъ объединенія римскаго

<sup>1)</sup> С. VI, 3836.

<sup>2)</sup> Vita Aurel. cap. 39: Tetricum triumphatum correctorem Lucaniae fecit.

<sup>3)</sup> По отношенію къ факту, сообщаемому о Тетрикѣ, существуетъ разногласіе у древнихъ писателей, а отсюда и двѣ противоположныя теоріи въ новой литературѣ. У Требеллія Полліона (trig. Туг. с. 24) говорится, что Тетрикъ былъ корректоромъ всей Итали на югъ отъ теченія По. Согласить эти свидѣтельства нѣтъ возможности, приходится предпочесть одно другому. Боргези и Дежарденъ стоятъ за достовѣрность свидѣтельства Вописка, Моммзенъ предпочитаетъ вѣрить Полліону и утверждаетъ, что и при Авреліанѣ корректура имѣла такой же характеръ, какъ и при Антонинѣ II. С. Jullian присоединяется къ первому мнѣнію, формулируя его такимъ образомъ: „между 268 и 273 годами корректура перестала быть экстраординарнымъ порученіемъ, и корректоры стали постоянными администраторами областей Итали“ (р. 155).

государства; и только съ тѣхъ поръ получаетъ свое оправданіе приложеніе термина *имперія* къ римскому государству въ его цѣломъ, которое мы дѣлаемъ однако, говоря о временахъ Цезаря и Октавіана.

Со времени Авреліана на Италію распространяется, такимъ образомъ, провинціальное управленіе. Чиновники, назначенные императоромъ, стоятъ во главѣ управленія отдѣльныхъ ея областей. Въ сохраненіи для нихъ названія *corrector* сказываются тотъ консерватизмъ римскаго государственнаго права, который отличаетъ всю исторію римскаго народа. Корректоры, по существу, такіе же имперскіе чиновники, какъ и легаты провинцій; но подъ влияніемъ старыхъ идей касательно мѣста Италіи въ кругу территорій римскаго государства, правительство не прилагаетъ къ нимъ того термина, какой обозначалъ правителя въ областяхъ, подчиненныхъ римскому народу.

Что касается до круга власти корректора, то отъ III вѣка у насъ есть лишь весьма не много частныхъ фактовъ. Такъ Юліанъ, корректоръ Венеціи при Каринѣ, командовалъ войсками <sup>1)</sup>; отъ 290 года есть свидѣтельство о томъ, что корректоръ судитъ въ дѣлахъ гражданскихъ <sup>2)</sup>. Обильныя свѣдѣнія есть у насъ по этому вопросу отъ IV вѣка въ кодексахъ. Группируя данныя этихъ источниковъ, можно прийти къ слѣдующимъ опредѣленіямъ круга компетенціи этихъ чиновниковъ.

Корректоръ облеченъ прежде всего властью судебною на всемъ пространствѣ подвѣдомственной ему области. Въ своей резиденціи имѣетъ онъ трибуналъ, предъ которымъ и вчинаются какъ гражданскія, такъ и уголовныя дѣла. На судъ корректора привлекаются обвиняемые въ государственныхъ преступленіяхъ, куда относится и обвиненіе въ принадлежности къ христіанству. Его судебная власть включаетъ въ себя право пытать и казнить смертью <sup>3)</sup>.—Касательно дѣлъ гражданскихъ увазъ 312 года внушаетъ корректорамъ рѣшать въ окончательной инстанціи по возможности всѣ дѣла ихъ округа,

<sup>1)</sup> Aurel. Vict. de Caes. 39.

<sup>2)</sup> Codex Iustin. 7, 35, 3.

<sup>3)</sup> Прямое ограниченіе ихъ судебной компетенціи существуетъ только по отношенію къ высшему сословію Имперіи, сенаторамъ. Хотя разбирательство процесса принадлежитъ корректору, но приговоръ *de capite senatoris* можетъ быть произнесенъ только императоромъ. Cod. Theod. 9, 1, 13 (376 годъ).

возводя какъ можно меньше случаевъ на судъ императора и префекта преторія <sup>1)</sup>. Вторая сфера дѣятельности корректора это — общая администрація городскихъ общинъ. Старыя формы муниципальнаго самоуправленія продолжаютъ сохраняться, но постоянный и неограниченный надзоръ и контроль надъ ними со стороны корректоровъ превращаетъ ихъ въ органы центральнаго управленія. Корректорамъ вмѣняется въ обязанность охранять населенія общинъ отъ превышеній власти и несправедливости со стороны муниципальныхъ властей. Они же слѣдятъ за тѣмъ, чтобы декуріоны, не уклонялись отъ возложенныхъ на нихъ государствомъ тягостей и не выходили изъ своего положенія въ закрытые для нихъ ряды имперскаго чиновничества.

Финансовая сторона жизни общинъ подчинена корректорамъ въ полномъ ея объемѣ. Въ кругъ ихъ вѣдѣнія входитъ какъ общій надзоръ за городскими имуществами, такъ и взиманіе государственныхъ налоговъ. Они вѣдаютъ общественныя сооруженія, каковы: дороги, мосты, стѣны и укрѣпленія. Какъ прямое послѣдствіе послѣдней функціи, является подчиненіе корректорамъ начальниковъ почтоваго сообщенія (*praefecti vehiculorum*). Они имѣютъ верховный надзоръ за исправностью дорогъ, они же выдаютъ подорожныя на пользованіе государственной почтой. Наконецъ корректоръ является ближайшимъ исполнителемъ всѣхъ распоряженій центральнаго правительства: онъ взимаетъ всѣ налоги и поборы, производитъ наборъ и т. д. Такимъ образомъ, власть корректора въ довѣренной ему области совершенно равна по объему власти правителя провинціи. Изчезли всѣ слѣды древней суверенности римскаго гражданства, которые выдѣляли нѣкогда Италію изъ круга провинцій. Римское гражданство сходитъ на степенъ подданства римскому самодержавному императору, который черезъ своихъ делегатовъ казнитъ и милуетъ, облагаетъ податями и даруетъ льготы.

Вліяніе старыхъ идей сказывалось лишь въ положеніи новыхъ чиновниковъ централизованнаго управленія Италіей въ іерархической лѣстницѣ. Въ началѣ корректоры избираются только изъ сенаторовъ. Это условіе сохранялось въ большинствѣ случаевъ и въ позднѣйшую эпоху. Сравнительно довольно рѣдко попадаютъ корректоры изъ всад-

---

<sup>1)</sup> Cod. Theod. 11, 29, 1.

ническаго сословія. Въ теченіи четвертаго вѣка все болѣе забывается различіе между Италіей и провинціями, а вмѣстѣ съ тѣмъ распространяется и на корректоровъ терминъ *praeses*. Но онъ примѣняется только къ губернаторамъ меньшихъ областей Италіи; что же до болѣе значительныхъ, то ихъ правители начинаютъ называться *consulares*. Такъ было въ Эмилии и Лигурии <sup>1)</sup>, Кампаніи <sup>2)</sup>, Пиценумѣ <sup>3)</sup>, Венеціи <sup>4)</sup> и Тосканѣ <sup>5)</sup>.

## VI.

Итакъ, въ вопросѣ объ управленіи Италія въ теченіи III вѣка была уравнена съ провинціями. Началу того же вѣка принадлежитъ распространеніе правъ римскаго гражданства на все свободное населеніе Имперіи. Между населеніемъ Италіи и провинцій не существовало болѣе того различія въ правахъ, которое обуславливало собою неравную степень привлеченія къ несенію государственныхъ тягостей. Уравненіе въ правахъ населеній провинцій съ итальянцами и, наоборотъ, уравненіе Италіи съ провинціями въ управленіи—должны были имѣть своимъ послѣдствіемъ и водвореніе равенства въ вопросѣ о государственныхъ тягостяхъ. Но процессъ уравненія въ этомъ послѣднемъ отношеніи шелъ медленно: до полнаго его осуществленія прошло нѣкое столѣтіе. Починъ здѣсь принадлежитъ тому же Антонину II. Въ Италіи возникла новая, распространенная на всю страну, повинность, которую древніе писатели называютъ *annona*. Подъ этимъ терминомъ разумѣется натуральная повинность: доставка хлѣба. Все землевладѣльческое населеніе Италіи, безъ различія социальнаго положенія, какъ сенаторъ, такъ и мелкій собственникъ, подлежали ей. Аврелій Викторъ, говоря о концѣ III вѣка, (*De Caes.* 39, 31) видитъ въ *annona* главную повинность, какую возлагало государство на итальянское населеніе. Хлѣбъ, доставляемый Италіей, шелъ на содержаніе двора. Но вскорѣ на Италію пала тяжесть содержать чернь города

<sup>1)</sup> Ibid. 4, 12, 1.

<sup>2)</sup> C. J. L. X, 1199.

<sup>3)</sup> Ann. Marc. 15, 7, 5.

<sup>4)</sup> Cod. Theod. 8, 8, 1.

<sup>5)</sup> Ibid. 12, 1, 72.

**Рима.** Начатое Гаемъ Гракхомъ дѣло превратилось теперь въ тяжелую для императорскаго правительства обязанность—кормить казеннымъ хлѣбомъ голодный римскій пролетаріатъ. Раздѣленная на трибы, носившія древнія имена, городская чернь, съ ея правами на даровое содержаніе отъ государства, была послѣднимъ живымъ свидѣтельствомъ о древнихъ, давно исчезнувшихъ, суверенныхъ правахъ римскаго народа. Щедрость къ городской черни, вмѣсто того чтобы уменьшаться подъ сознаніемъ ненормальности и безсмыслія этого факта, возростала къ концу Имперіи. Авреліанъ прибавилъ къ хлѣбу раздачу свиного мяса. Вмѣстѣ съ тѣмъ на итальянскія хозяйства возложена была новая натуральная повинность: поставка свиней, и въ городѣ Римѣ создана особая корпорація, *suarii*, на обязанности которой лежало взимать съ итальянцевъ эту повинность и выдавать римскому народу установленное императоромъ количество свиного мяса<sup>1)</sup>.—Натуральныя повинности, которыми было обложено населеніе Италіи въ III вѣкѣ, остались въ силѣ до конца Имперіи.

Планъ распространить на Италію тотъ прямой поземельный налогъ, какой несло провинціальное населеніе, былъ поднятъ только при Діоклетіанѣ. Раздѣленіе Имперіи между четырьмя правителями, возникновеніе четырехъ дворовъ, перенесеніе центра управленія міромъ изъ Рима на Востокъ—таковы были тѣ факты, которые должны были довести до очевидности ненормальность исключительнаго положенія Италіи въ ряду другихъ странъ, подвластныхъ римскому императору. Система кадастра была подвергнута въ ту пору существеннымъ измѣненіямъ. Территорія данной области или городской общины разбивалась на извѣстное число участковъ, *capita* или *ingra*, представлявшихъ въ податномъ отношеніи равныя единицы, и исправность поступленія государственнаго налога возлагалась на отвѣтственныхъ представителей общинъ. Эта система кадастра была примѣнена и къ Италіи, но сначала только къ сѣверной ея части. Натуральная повинность, *аннопа*, была сохранена на всемъ пространствѣ Италіи, область же на сѣверѣ отъ рѣкъ: *Агнус* и *Аезис* платила кромѣ того и поземельный налогъ. Въ смутную пору послѣ отреченія Діоклетіана отъ престола, дѣлаемы

<sup>1)</sup> По этому вопросу можемъ сослаться на наше изслѣдованіе: Коллегіи въ древнемъ Римѣ. Кіевъ. 1881. р. 95 сл.

были попытки распространить этот налог и на всю территорию Италии. Императоръ Галерій посылаетъ оцѣнщиковъ въ Италію, чтобы произвести кадастръ всей страны. Но извѣстіе это вызвало бунтъ въ Римѣ и провозглашеніе императоромъ Максенція. Когда Константинъ самовольно провозгласивъ себя императоромъ, двинулся въ Италію, Максенцій прибѣгъ къ экстреннымъ обложеніямъ всего итальянскаго населенія, что и отвратило отъ него Италію<sup>1)</sup>.

Когда Константинъ утвердился на тронѣ Цезарей, онъ регулировалъ податную систему во всей Имперіи на томъ основаніи, какое далъ ей Діоклетіанъ. Является весьма вѣроятнымъ, что въ эту пору повсемѣстно въ Италіи проведено было дѣленіе на податныя единицы (терминъ для нихъ въ Италіи—*millena*, вмѣсто употребительнаго въ провинціяхъ *caput*) и вмѣстѣ съ тѣмъ утвержденъ былъ поземельный налогъ. Кроме того, съ тѣхъ поръ существуетъ въ Италіи рядъ *сословныхъ* податей. Такова прежде всего *collatio glebalis* или *follis*, налогъ, взимаемый съ имущества сенаторовъ. Муниципальная аристократія привлекалась къ уплатѣ особаго налога: *aurum coronarium*. Промышленный людъ платилъ налогъ—*chrysargyron* (или *aurum et argentum*). Наконецъ, что до сельскаго населенія, то оно, какъ полагаютъ многіе изслѣдователи, а за ними и Jullian, платило подушную подать<sup>2)</sup>.

<sup>1)</sup> Относящіеся сюда тексты: Aurel. Vict. de Caesar. 40, 24: *primusque instituto pessimo munerum specie patres aratoresque pecuniam conferre prodiganti sibi cogeret*,— Chronographus 354 года: *Romanis omnibus aurum indixit et dederunt*—(ed Mommsen. p. 648),—Jullian толкуетъ въ томъ смыслѣ, что Максенцій ввелъ *подушную* подать въ Италіи (p. 194, п. 3). По нашему мнѣнію, о подушной не можетъ быть и рѣчи. То была военная контрибуція, опредѣлить истинный характеръ которой и способъ взиманія, конечно, невозможно, имѣя въ распоряженіи лишь эти тощіе тексты.

<sup>2)</sup> Позволимъ себѣ замѣтить, что вопросъ о подушной въ римской Имперіи вовсе не такъ ясенъ и простъ, какъ то обыкновенно думаютъ историки. Тексты, которыми мы располагаемъ, рѣшительно не позволяютъ прийти къ выводу, что все населеніе Имперіи подлежало этой подати. По нашему мнѣнію, подушная была въ римской Имперіи всегда фактомъ исключительнымъ, помѣстнымъ, и что до Италіи въ частности, то здѣсь ея никогда не существовало. Но доказательство этого положенія потребовало бы цѣлаго спеціальнаго изслѣдованія, котораго мы здѣсь представить, конечно, не можемъ.

Такимъ образомъ, со времени Константина Великаго Италія окончательно потеряла свое привилегированное положеніе въ ряду другихъ областей Имперіи и сошла на степень одной изъ провинцій міровой державы. Всѣ традиціи великаго прошлаго были по отношенію къ ней забыты, лишь на территоріи города Рима продолжали онѣ свою жизнь, въ видѣ кормленія римской черни на счетъ провинцій и самой Италіи <sup>1)</sup>).

Юліанъ Кулаковскій.

---

<sup>1)</sup> Пользуемся случаемъ обратить вниманіе читателя на новую книгу, въ которой вопросъ о кормленіи черни въ столицахъ древняго міра разсматривается во всестороннемъ освѣщеніи жизни *большихъ* городовъ; Robert Pöhlmann: Die Uebervölkerung der antiken Grossstädte. Leipzig. 1884. (Preis-schriften der fürstlich Jablonovski'schen Gesellschaft, XXIV).



## НОВЫЯ КНИГИ ПО ЭТНОГРАФІИ И ИСТОРИИ СЛАВЯНЪ.

1. *Народы Австро-Венгрии. Славяне. Изданіе Карла Прохазки. Вѣна и Цинцинъ. 1882—1884.*

*Die Völker Oesterreich-Ungarns. Ethnographische und culturhistorische Schilderungen. 12 B-de. Wien und Teschin. Verlag von Karl Prochaska. 1881—1884. Die Slaven. Band. 8—11.*

Присходящая въ настоящее время въ Австро-Венгрии національная борьба, съ каждымъ днемъ принимающая все болѣе острый характеръ, естественно вызываетъ живой общеевропейскій интересъ къ маленькимъ народностямъ, составляющимъ пестрое населеніе имперіи Габсбурговъ. На ряду съ нѣмцами и мадьярами, подѣлившими между собой въ 1867 г. господство въ монархіи, теперь выступаютъ на политическую сцену все смѣлѣе и энергичнѣе и другіе народы. Одни изъ нихъ какъ поляки, чехи, хорваты успѣли уже занять болѣе или менѣе видное мѣсто въ государствѣ; другіе какъ сербы, словинцы, словаки, карпатскіе и угорскіе русины, румыны громко и рѣшительно заявляютъ о своихъ правахъ на независимое или по крайней мѣрѣ болѣе свободное національное и политическое существованіе. Во всѣхъ частяхъ и углахъ обширной имперіи идетъ внутренняя лихорадочная дѣятельность, вездѣ виденъ сильный подъемъ національнаго самосознанія и стремленіе возможно правильное организовать борьбу за права своей народности. Національныя симпатіи и антипатіи, притязанія болѣе сильныхъ и господствующихъ народностей и озлобленіе слабыхъ, притѣсняемыхъ и унижаемыхъ—выражаются въ самой рѣзкой формѣ. Какъ передъ правительствомъ, такъ передъ общественнымъ мнѣніемъ страны всѣхъ его оттѣнковъ давно уже стоитъ масса самыхъ запутанныхъ

взаимно другъ друга исключаютъ национальныхъ и политическихъ вопросовъ.

Лучшимъ средствомъ къ тому, чтобы понять смыслъ этой борьбы, разобратъ среди этихъ вопросовъ и найти наиболѣе вѣрные пути для ихъ рѣшенія, безъ сомнѣнія, должно быть признано внимательное изученіе всѣхъ народностей Австро-Венгрии и ихъ взаимныхъ историческихъ и культурныхъ отношеній, а равно распространеніе въ публикѣ вѣрныхъ и точныхъ свѣдѣній о каждой изъ нихъ. Вѣрность этихъ мыслей, можетъ быть и независимо отъ внѣшнихъ, политическихъ соображеній, давно понята въ Австро-Венгрии, и онѣ уже приводятся въ осуществленіе. Изученіе отдѣльныхъ областей и провинцій имперіи въ отношеніяхъ географическомъ, естественно-историческомъ, этнографическомъ и культурномъ, за послѣднее время быстро подвинулось впередъ. Если главная заслуга въ этомъ дѣлѣ выпадаетъ на долю столицы имперіи — Вѣны, съ ея академіей, ея университетомъ, ея фалангой знаменитыхъ ученыхъ, то и провинціальныя ученыя учрежденія и общества, въ томъ числѣ славянскія, не мало уже сдѣлали для всесторонняго изслѣдованія отдѣльныхъ областей и народностей. Тѣмъ не менѣе въ австро-венгерской литературѣ все еще не доставало сочиненія, которое въ доступной формѣ представляло бы описаніе всѣхъ народовъ имперіи съ точки зрѣнія этнографической и культурной. Изъ относящихся сюда трудовъ одни, какъ напримѣръ извѣстныя книги Чёрнига <sup>1)</sup> и Фикера <sup>2)</sup> устарѣли и давно составляютъ библиографическую рѣдкость, другія какъ сочиненія Брахелли <sup>3)</sup>, Крижка <sup>4)</sup>, Шмидта <sup>5)</sup> и иныя болѣе новыя посвящены лишь одному важному, но спе-

<sup>1)</sup> *Czoernig*, Die Vertheilung der Völkerstämme in Oesterreich. Wien. 1856; *Ethnographie der österreichischen Monarchie* Wien. 1857.

<sup>2)</sup> *Ficker*, Bevölkerung der österreichischen Monarchie in ihren wichtigsten momenten statistisch dargestellt. Gotha. 1860; 1869.

<sup>3)</sup> *Brachelli*, Statistik der österr. Monarchie. Wien. 1857; *Handbuch der Geographie und Statistik des Kaiserthums Oesterreich*. 1864—67; *Statistische Skizze der Oesterreichischen Monarchie*. Leipzig. 1872.

<sup>4)</sup> *Křižek*, Statistika cisařství rakouského. Praha. 1872.

<sup>5)</sup> *Schmidt*, Statistik des österreichisch-ungarischen Kaiser-Staates. Wien. 1872.

ціальному отдѣлу народовѣдѣнія — статистикѣ. Для транслейтанской половины имперіи имѣется, правда, хорошая книга Гунфальви, переведенная на нѣмецкій языкъ Швикеромъ подъ заглавіемъ „Ethnographie von Ungarn“ (Budapest 1877), но въ ней главное мѣсто отведено мадьярамъ, а остальнымъ народностямъ королевства, въ томъ числѣ и славянамъ, удѣлены лишь немногія страницы.

Задачу пополнить до нѣкоторой степени этотъ существенный пробѣлъ въ литературѣ приняла на себя извѣстная издательская фирма Карла Прохазки. Въ 1881 г. она задумала большое изданіе на общепотребительномъ въ имперіи нѣмецкомъ языкѣ, которое соединяя въ одномъ трудѣ, составленномъ въ примирительномъ духѣ и обработанномъ равномерно во всѣхъ своихъ частяхъ, этнографію и культурную исторію всѣхъ народовъ Австро-Венгріи, должно было дать общую картину ихъ развитія, прогресса и современнаго состоянія. Изданіе разсчитано на двѣнадцать томовъ и въ нынѣшнемъ году уже доведено до конца. Въ немъ приняли участіе своими трудами такіе извѣстные ученые и писатели какъ покойный краковскій профессоръ Іосифъ Шуйскій, бібліотекаръ мадьярской академіи наукъ Павелъ Гунфальви, д-ръ Швикеръ и др. Народности распредѣлены въ данномъ изданіи слѣдующимъ образомъ. Первые четыре тома занимаютъ нѣмцы, именно: I т.—нѣмцы въ Нижней и Верхней Австріи, Зальцбургѣ, Штиріи, Каринтіи и Крайнѣ, II т.—нѣмцы въ Богеміи, Моравіи и Силезіи, III т.—нѣмцы въ Венгріи и Седмиградіи, IV т.—тирольцы; V т.—мадьяры; VI т.—румыны въ Венгріи, Седмиградіи и Буковинѣ; VII т.—евреи; VIII—XI т.—славяне, имено: VIII—чехо-славяне, IX—поляки и русины, X—словенцы (1-я часть) и хорваты (2-я часть), XI—юго-славяне въ Далмаціи и Южной Венгріи, въ Босніи и Герцеговинѣ (сербы); XII т.—цыгане въ Венгріи. При описаніи каждой народности имѣлась въ виду одна общая программа, которая устанавливала приблизительно такое распредѣленіе матерьяла: 1) географическій очеркъ данной области, по скольку страна оказываетъ вліяніе на характеръ ея жителей, на ихъ физическое и духовное развитіе.—2) Поселеніе и расселеніе народности и культурное ея состояніе въ древнія времена; образованіе государственнаго быта. — 3) Религія и духовная жизнь.—4) Развитіе сословныхъ отношеній.—5) Развитіе экономическихъ и народно-хозяйственныхъ отношеній. — 6) Новыя времена и мѣсто народности въ государствѣ. Новый подъемъ національнаго духа

—7) Современное положеніе: статистическія данныя. Территориальное раздѣленіе. Правы и обычаи. Народныя преданія и пѣсни.—8) Мѣсто среди другихъ народовъ и отношеніе къ послѣднимъ.

Что касается выполненія этой интересной и вмѣстѣ съ тѣмъ очень трудной программы, то нужно замѣтить, что она не во всѣхъ томахъ изданія исчерпана съ должною полнотой и обстоятельностью. Описанія нѣкоторыхъ народностей вышли очень краткими, безцвѣтными; лучшія изъ нихъ принадлежатъ нѣмцамъ и мадьярамъ. Въ этомъ отношеніи особенно выдается мастерская книга Гунфальви „Die Ungarn oder Magyaren“. Заботы издателей о равномерной обработкѣ всѣхъ частей труда и о примирительномъ духѣ какъ характерной чертѣ всего изданія не вполне удалась. Славянамъ далеко не всегда отводится подобающее равноправное мѣсто. Угорская Русь совсѣмъ забыта: для нея не нашлось даже маленькаго уголка въ двѣнадцати-томномъ изданіи. Галицкіе русины и словаки не выдѣлены въ особыя народности, первые соединены съ полявами, вторые съ чехами. Трудно было также вездѣ соблюсти и полное безпристрастіе и объективность въ изложеніи. Національныя симпатіи и антипатіи авторовъ отдѣльныхъ томовъ отражаются не только на общемъ освѣщеніи предмета, но и на подборѣ фактовъ. Такимъ образомъ современное положеніе нѣкоторыхъ народностей, именно славянскихъ, и ихъ отношенія къ болѣе сильнымъ представляются здѣсь не вполне отвѣчающими истинѣ. Ниже читатель увидитъ нѣсколько примѣровъ, подтверждающихъ вѣрность этого нашего замѣчанія. Въ общемъ, однакожь, изданіе должно быть признано очень важнымъ и любопытнымъ, заслуживающимъ полнаго вниманія и за предѣлами Австро-Венгріи. По нашему мнѣнію, въ подобномъ изданіи давно уже чувствуется настоятельная потребность и въ русской литературѣ. Содержаніе таковаго русскаго этнографическаго труда должно быть только нѣсколько измѣнено и расширено: онъ долженъ обнимать въ одномъ цѣломъ всѣ народности западнаго славянства. При этомъ, конечно, общая точка зрѣнія на дѣло возможна нѣсколько иная, не австрійская.

Для насъ русскихъ особенный интересъ представляютъ тѣ томы изданія Прохазки, которые посвящены славянскимъ народностямъ. Ихъ всего четыре—съ VIII по XI, при чемъ одинъ (X-й) разбитъ на два выпуска. Представимъ здѣсь краткія замѣчанія о каждомъ изъ этихъ томовъ.

а) *Поляки и Русины въ Галиціи. Die Polen und Ruthenen in Galizien. Von Dr. Josef Szujski (IX B.). 1882. S. 282.*

Изъ книгъ славянской серіи изданія Проказки трудъ Іосифа Шуйскаго „Поляки и Русины въ Галиціи“, прежде всего конечно, долженъ останавливать на себѣ вниманіе русскаго читателя. Покойный краковскій профессоръ, какъ извѣстно занимающій почетное мѣсто въ польской исторіографіи, справедливо пользовался славой одного изъ лучшихъ знатоковъ Галиціи. Поэтому ничего вѣтъ удивительнаго, что книга, вышедшая изъ подъ пера извѣстнаго польскаго ученаго и писателя, отличается богатствомъ содержанія, полнымъ знаніемъ дѣла, живымъ, талантливымъ изложеніемъ. Къ сожалѣнію въ цѣломъ она не вполне соответствуетъ данному ей заглавію и основной цѣли всего изданія. Населеніе Галиціи, какъ извѣстно, раздѣлено почти по-ровну между поляками и русскими. Естественно было ожидать, что въ сочиненіи научнаго характера въ отношеніи обѣихъ народностей будетъ соблюдена равноправность, не существующая для нихъ въ жизни. Между тѣмъ вышло иначе: полякамъ предоставлено безусловное первенство, имъ собственно авторъ отводитъ большую часть своего труда, при чемъ въ своемъ изложеніи нерѣдко уходитъ далеко за предѣлы Галиціи, русины же отодвинуты на задній планъ и такъ сказать пристегнуты къ книгѣ какъ бы для вывѣски. Съ другой стороны именно къ сочиненію г. Шуйскаго прежде всего относится сдѣланный нами выше упрекъ въ недостаткѣ „духа примиренія“, о которомъ такъ хлопотали издатели. Несправедливое отношеніе къ русской народности и неточное изображеніе настоящаго ея положенія менѣе всего, конечно, можетъ способствовать примиренію ея съ вѣковой угнѣтательницей — народностью польской. Впрочемъ, вина за эти слабыя стороны давнаго труда, быть можетъ падаетъ не столько на автора, сколько на издателей. Въ самомъ дѣлѣ рѣшительно не понятно, почему издатели нашли нужнымъ соединить въ одномъ томѣ описаніе двухъ народностей, столь рѣзко различающихся между собой. Въ основу своего изданія они положили принципъ національности, т. е. задумали описаніе Австро-Венгрии не по областямъ, а по народностямъ. Выдерживая этотъ принципъ по отношенію къ другимъ частямъ монархіи (напр. нѣмцы, живущія въ Богеміи, Моравіи, Силезіи отдѣлены отъ чеховъ, сербы всѣхъ провинцій выдѣлены въ одну группу и т. д.) они одна-

кожъ прямо въ ущербъ дѣлу допустили исключеніе по отношенію къ Галиціи. Между тѣмъ уже самый фактъ крайняго антагонизма, которымъ запечатлѣны взаимныя отношенія польской и русской народности въ Галиціи указывалъ на необходимость раздѣленія ихъ. Но того же требовало и другое не менѣе важное обстоятельство. Дѣло въ томъ, что русское населеніе въ предѣлахъ Австро-Венгрии не ограничивается Галиціею, какъ извѣстно оно занимаетъ сверхъ того подкарпатскую страну сѣверо-восточной Венгрии и значительную часть Буковины (въ послѣднихъ двухъ областяхъ русскихъ до 1,000,000, а всего съ галичанами русскихъ въ Австро-Венгрии до 3,500,000). Всего естественнѣе было бы всѣ эти части русскаго населенія, раздробленнаго въ административномъ отношеніи, но живущаго сплошь на одной территоріи, соединить въ одну группу подъ именемъ „Ruthenen“ или, что естественнѣе, Russen и предоставить описаніе ея въ этнографическомъ и культурно-историческомъ отношеніяхъ одному изъ львовскихъ русскихъ ученыхъ; поляки же могли быть подробно описаны въ особой книгѣ однимъ изъ польскихъ ученыхъ, хотя бы тѣмъ же профессоромъ Шуйскимъ. Еслибъ авторы двухъ такихъ трудовъ и разошлись между собой во взглядахъ по нѣкоторымъ общимъ національнымъ, политическимъ и культурнымъ вопросамъ, еслибъ каждый изъ нихъ и внесъ въ свою книгу нѣкоторую тенденціозность, то всетаки читатель былъ бы въ ббльшемъ выигрышѣ, чѣмъ теперь: онъ могъ бы выслушать и „другую сторону“ и тѣмъ легче уяснилъ бы себѣ истинное положеніе той и другой народности, польской и русской, и ихъ взаимныя отношенія. Но такое распредѣленіе народностей, очевидно, не подходило подъ рутинныя взгляды издателей и сотрудниковъ австрійскаго ученно-литературнаго предпріятія. Въ Австро-Венгрии равноправность, какъ извѣстно, доселѣ понимается очень своеобразно. Сверхъ того опасенія „панславизма“ и еще болѣе страшнаго „панрусизма“ все еще не перестаютъ грезиться не только политикамъ дуалистической имперіи, но и почтеннымъ гражданамъ ея, занимающимся наукой и литературой. Безъ сомнѣнія это были главныя причины, обусловившія появленіе описанія польской и русской народности въ томъ видѣ, въ какомъ оно представляется въ книгѣ г. Шуйскаго. Оставалось вѣрными т. н. австрійской идеѣ, желая обезпечить цѣлость монархіи, предпринимающаго насъ здѣсь этнографическаго изданія нашли полезнымъ вычеркнуть изъ состава населенія Австро-Венгрии почти мильонъ

русскаго населенія, совершенно упразднить Угорскую и Буковинскую Русь на этнографической картѣ имперіи, а Галицкую Русь, какъ слабый, ничтожный, некультурный элементъ населенія присоединили къ господствующей, высокообразованной, сильной политически и духовно польской народности. Ближайшій результатъ такого ненаучнаго взгляда на дѣло уже отмѣченъ нами: прекрасно составленная, живо написанная книга г. Шуйскаго восприняла въ себя значительную окраску тенденціозности и вмѣстѣ съ тѣмъ конечно утрачиваетъ большую долю значенія въ соотвѣтствующей литературѣ, какое могло бы ей принадлежать при отсутствіи этого крупнаго недостатка.

Повойный Іосифъ Шуйскій, при всѣхъ безспорно огромныхъ услугахъ, оказанныхъ имъ исторической наукѣ, при всемъ его стремленіи къ научному безпристрастію, до смерти оставался истиннымъ полякомъ по части извѣстныхъ историческихъ и политическихъ воззрѣній, сторонникомъ узкаго національнаго патріотизма и нетерпимости по отношенію къ русской народности. Свои воззрѣнія этого рода онъ открыто высказываетъ и въ настоящей своей книгѣ. По его мнѣнію Галиція—одна изъ самыхъ важныхъ передовыхъ плотинъ, защищающихъ Австрію и вообще западъ Европы отъ угрожающаго имъ великаго сѣвернаго наводненія; историческое право надъ этой страной всецѣло принадлежитъ польской народности; живущая же въ той же Галиціи русская народность подверглась столь сильному культурному вліянію польской народности, что какъ бы срослась, слилась съ ней (*die polnische und ruthenische Nationalitäten, die innig mit einander verwachsen*); національное движеніе среди русиновъ вызвано и поддерживается необразованнымъ, фанатическимъ духовенствомъ, а въ самомъ народѣ не имѣетъ никакой политической подкладки (стр. 3, 4, 33, 79, 114 и др.). Понятно, что при такомъ взглядѣ на дѣло ученому краковскому профессору не было надобности въ своей книгѣ особенно много распространяться о русскомъ населеніи Галичины. Бѣдные „Ruthenen“, красующіеся на заглавномъ листѣ его труда рядомъ съ „Die Polen“, въ самомъ изложеніи отодвинуты на задній планъ. Въ началѣ книги авторъ еще выводитъ ихъ на сцену какъ любопытный этнографическій матеріалъ, но въ дальнѣйшихъ частяхъ ея, перейдя къ вопросамъ историко-политическимъ и культурнымъ, онъ совершенно затушевываетъ судьбу Галицкой Руси, ея борьбу съ Польшой, обстоятельства ея новѣйшаго національнаго возрожденія, ея современное экономическое и культурное состояніе.

Но всѣмъ этимъ отдѣламъ даны лишь кое-какія отрывочныя, брошенныя вскользь свѣдѣнія, притомъ обязательно подкрашенные извѣстною намъ спеціально - польской тенденціей. Польская же народность изображена въ данной книгѣ всесторонне, умно, талантливо и патристично.

Трудъ І. Шуйскаго состоитъ изъ пяти главъ и приложения. Первая глава „Страна и люди“ (Land und Leute) представляетъ краткое, но весьма живо и занимательно составленное географическое описаніе Галиціи и характеристику ея населенія. О разновидностяхъ и типахъ польской и русской народности, какъ-то о подголянахъ, бойкахъ, гуцулахъ, краковякахъ, мазурахъ, ополянахъ или подолянахъ и др. говорится въ перемежку, причемъ о нѣкоторыхъ разновидностяхъ умалчивается, что онѣ принадлежатъ къ русской народности (напр. о бойкахъ и гуцулахъ). Такое умолчаніе тѣмъ страннѣе, что этнографическая граница между польской и русской народностью въ Галиціи отмѣчена (стр. 18) почти согласно съ извѣстной картой Я. Головацкаго <sup>1)</sup>. Любопытно слѣдующее замѣчаніе автора о взаимныхъ отношеніяхъ обѣихъ народностей. „Нужно признать, говоритъ онъ (стр. 18—19) что уже въ древнѣйшія времена польская народность оттѣснила назадъ, съ запада на востокъ, русскую народность. Что она въ позднѣйшее время со всей энергіей устремившись на русскую территорію, многократно смѣшавшись съ туземнымъ населеніемъ, утратила свой языкъ и свою вѣру—это исторически достовѣрный фактъ (Dass sie in späterer Zeit den ruthenischen Boden mit aller Energie betreten, sich vielfach mit den Autochtonen vermischt, ihre eigene Sprache und ihren Ritus dabei eingebüsst hatte, ist eine historische beglaubigte Thatsache); поляками до сихъ поръ остаются многочисленныя обитатели червоно-русскихъ городовъ, поляками и римско-католиками остаются позднѣйшіе поселенцы, особенно въ мѣстностяхъ—Билва, Зухорице, Сокольники, Ходовица, Зубря, Чипки, гдѣ они именуютъ себя мазурами или прямо поляками“. Такимъ образомъ въ восточной Галиціи, по мнѣнію І. Шуйскаго „противоположность между польскимъ и русскимъ элементомъ (Polenthum und Ruthenenthum) или совсѣмъ изгладилась или же благодаря *спокойному* (?) *созимельству* (in einem ge-

<sup>1)</sup> Славянскій Сборникъ. Т. II. 1877 г.



higen Nebeneinanderleben) того и другаго элемента почти не чувствуется. Рѣзкія этнографическія отличія въ типѣ обѣихъ народностей сказываются лишь въ западной Галиціи, на польско-русской границѣ. Здѣсь намъ нѣтъ возможности подробно разсматривать выше приведенное утвержденіе автора о польской колонизаціи, представляющееся намъ несогласнымъ съ исторической истиной. Допустимъ, однакожъ, что дѣло было дѣйствительно такъ, какъ думаетъ польскій ученый. Но не вытекаетъ ли отсюда прямой, естественный выводъ объ историческихъ правахъ русской народности на восточную Галицію, гдѣ она не только сдѣлала отстоять себя, но и успѣла слить съ собою польскихъ колонистовъ? Не пора ли въ силу несомнѣнности этого историческаго права подумать кому слѣдуетъ о дѣйствительномъ, а не фиктивномъ „спокойномъ сожителствѣ“ обѣихъ народностей? Не слѣдовало ли бы и самому г. Шуйскому въ силу того же факта отвѣстись къ русской народности съ большимъ вниманіемъ и безпристрастіемъ? Возможности подобныхъ вопросовъ нашъ авторъ очевидно не предпологалъ, и разысканіе польской крови въ русскомъ населеніи Галиціи ему понадобилось для подтвержденія его спеціального взгляда на Галицію, о которомъ уже говорено выше. Въ концѣ главы находимъ характерныя замѣтки автора о нѣмецкомъ, армянскомъ и еврейскомъ населеніи Галиціи.

Вторая глава (32 — 70) „Народные обычаи и народная поэзія“ можетъ быть прочтена съ не меньшимъ интересомъ чѣмъ первая. Въ мастерскомъ очеркѣ І. Шуйскій описываетъ наиболѣе характерныя нравы, обычаи, религіозныя представленія и обряды, сказки и пѣсни польской и русской народностей, при чемъ выходитъ изъ положенія, что остатки чистой славянской старины наиболѣе сохранились у краковяковъ и подолянъ. Въ своемъ живомъ разсказѣ онъ постоянно составляетъ объ народности, отмѣчая по отношенію къ каждой изъ нихъ черты общія и отличныя. Начавъ съ описанія народныхъ праздниковъ Коляды, Щедраго вечера, Купалы и другихъ, въ которыхъ этнографы усматриваютъ слѣды языческой старины, авторъ переходитъ къ характеристикѣ свадебныхъ обрядовъ и сопровождающихъ ихъ пѣсенъ, останавливается на народныхъ суевѣріяхъ, легендахъ и сказкахъ, сообщаетъ кое-что о народной музыкѣ, танцахъ, формѣ и напѣвахъ народныхъ пѣсенъ и заканчиваетъ краткимъ указаніемъ содержанія произведеній народной поэзіи. Сопоставленіе этнографическаго

материала, представляемого родственными народностями, въ книгѣ въ родѣ данной вполне уместно и полезно; у нашего автора оно и вышло очень удачно. Но въ сожалѣнію и здѣсь Шуйскій пользуется этимъ сопоставленіемъ въ видахъ известной тенденціи. Въ этнографическомъ отношеніи русская народность представляется ему настолько близкой въ польской, что въ этой главѣ онъ сливаетъ обѣ народности въ одну, называя ихъ вмѣстѣ „das polnisch-ruthenische Volksthum“ (33). Между тѣмъ даже тѣ черты различія въ народныхъ обрядахъ, суевѣріяхъ и сказкахъ, какія отмѣчены нашимъ авторомъ, достаточно указываютъ, насколько своеобразный въ этнографическомъ отношеніи типъ представляетъ малорусская народность въ Галичинѣ. Эта своеобразность народности выступила бы еще болѣе рѣзко передъ I. Шуйскимъ, еслибъ онъ обратилъ больше вниманія на народную поэзію галицкихъ малороссовъ, которая по разнообразію содержанія, по богатству мотивовъ какъ и вся вообще поэзія русскаго народа, стоитъ несравненно выше народной поэзіи польской. Но для польскаго ученаго, постоянно имѣющаго въ виду патристическую цѣль, эта важнѣйшая, любопытнѣйшая черта русскаго народа, понятна не могла представить собой важности. Онъ ограничился сообщеніемъ небольшихъ отрывковъ изъ двухъ-трехъ цѣсень и какъ бы изъ пренебреженія къ народной малорусской поэзіи (съ ея то думами, думками и шумками, въ соответствии которымъ польская народная словесность не можетъ представить ничего подобнаго) перечисляя польскихъ ученыхъ, известныхъ по собранію и изданію памятниковъ народнаго творчества, онъ обошелъ полнымъ молчаніемъ русскихъ людей, потрудившихся въ той же области для русскаго населенія Галичины, не упомянувъ ни однимъ словомъ даже о монументальномъ сборникѣ Я. Головацкаго. Отъ такого безпристрастнаго отношенія автора къ принятому имъ на себя дѣлу конечно терпять прежде всего читатели не получающіе въ книгѣ того, что имъ было обѣщано.

Третья глава (71—99) „Политическая и культурная исторія страны“ содержитъ въ себѣ не только изложеніе внѣшней и внутренней исторіи Галиціи, но и краткій очеркъ судьбы польскаго государства. Точка зрѣнія автора здѣсь таже, что выразилась въ его большой и малой исторіи Польши и въ цѣломъ рядѣ частныхъ монографій и изслѣдованій. Какъ характерную черту исторіи польскаго народа онъ отмѣчаетъ и оправдываетъ стремленіе его къ осуществле-

нію своєї політичної и культурної місії по отношенію къ православному востоку. Естественнихъ послѣдствій этого стремленія, главнѣйше тѣхъ роковыхъ отношеній, котормя установились вслѣдствіе того между польской и русской народностями, Шуйскій не касается. Вообще судьба русской части Галиціи и происходившая здѣсь внутренняя борьба въ данной книгѣ совсѣмъ заслонены изложеніемъ событій собственно польской исторіи.

Въ четвертой главѣ (100—125) разсказана исторія Галиціи за послѣднее столѣтіе. Начавъ съ Іосифа II, реформы котораго вмѣстѣ съ предпринятою имъ германизаціей естественно не нравятся автору, Шуйскій коротко касается событій 1815, 1830, 1845, 1848 годовъ и ихъ вліянія на внутреннія перемѣны въ провинціи, съ любовью отзываясь о первомъ губернаторѣ графѣ Голуховскомъ, который слугѣлъ „дать отпоръ національнымъ претензіямъ русиновъ“, и затѣмъ переходитъ къ новѣйшему времени, когда Галиціи дано областное самоуправленіе, а польской народности и польскому языку предоставлено въ ней господствующее, привилегированное положеніе. Здѣсь авторъ не могъ не коснуться „щекотливаго русинскаго вопроса“, но коснулся его, какъ мы уже сказали, слегка и со своей чисто-польской точки зрѣнія. Возрожденіе русскаго народа въ Галиціи представляется ему дѣломъ интриги, въ которой главная роль принадлежитъ необразованному, бѣдному, фанатическому духовенству; народной же массѣ, по его мнѣнію, совершенно чужда мысль русскихъ вождей и агитаторовъ о какихъ-то особыхъ правахъ русской народности на самостоятельную политическую и культурную жизнь. Слѣдовало бы ожидать, что авторъ для полноты своего очерка дастъ читателямъ картину высоко-гуманнаго отношенія господствующей польской народности, въ лицѣ ея чиновниковъ, духовенства, писателей и журналистовъ, къ униженной, придавленной русской народности. Но такой подвигъ былъ не подъ силу талантливому польскому ученому: вмѣсто означенной картины бѣдствій русскаго народа онъ предпочелъ закончить главу бойкими и наглядными характеристиками польскаго дворянства, польскаго мѣщанства, польскихъ женщинъ и веселой польской общественной жизни въ большихъ городахъ.

Пятая глава посвящена статистикѣ (126—148). По нашему мнѣнію это наиболѣе любопытный и цѣнный отдѣлъ во всей книгѣ. Здѣсь на основаніи свѣдѣній официальнаго галицкаго статистическаго бюро

мастерски сгруппированы цифровыя данныя, характеризующія экономическое и культурное состояніе области. Эти данныя послѣдовательно касаются распредѣленія населенія по національностямъ и вѣроисповѣданіямъ, производительности страны, землевладѣнія, промышленности, мануфактурной дѣятельности, торговли, путей сообщенія, школьнаго дѣла, разныхъ проявленій умственной жизни, финансовъ, администраціи, общественной нравственности. Въ томъ экономическомъ и культурномъ прогрессѣ Галиціи, который здѣсь отгѣняетъ авторъ, несомнѣнно важное участіе падаетъ и на русское населеніе страны. За собранными здѣсь крупными валовыми цифрами навѣрно скрывается не мало грошей, слезъ, горя бѣдныхъ Ruthenen, тѣмъ не менѣе по отношенію къ послѣднимъ и здѣсь, среди сухихъ цифръ, г. Шуйскій не могъ сохранить полную объективность. Такъ говоря о состояніи книжнаго и журнальнаго дѣла въ Галиціи и перечисляя важнѣйшія польскія газеты, онъ ни однимъ словомъ не упоминаетъ о русской периодической печати. Изъ массы статистическихъ данныхъ, находимыхъ въ разсматриваемой книгѣ я позволю себѣ привести только одну, наиболѣе любопытную. Польское населеніе Галиціи, оказывается, превышаетъ весьма немногимъ русское: по исчисленію 1869 г. поляковъ—2,509,016, русиновъ—2,315,182; по исчисленію 1880 г.—поляковъ—2,689,004, русиновъ—2,516,512<sup>1)</sup>. Между тѣмъ цифра русскихъ народныхъ школъ (съ русскимъ яз. преподаванія) значительно выше цифры таковыхъ же школъ польскихъ; именно: первыхъ 1,455, а вторыхъ всего 1,141.

Шестая глава, носящая заманчивое названіе „Altes und neues aus der Vogelschau“ (148—167), собственно представляетъ картинное описаніе двухъ большихъ городовъ Галиціи Кракова и Львова, которые разсматриваются авторомъ какъ важнѣйшіе центры политической и культурной жизни польской народности. Львовъ, нѣкогда русскій Львовъ, г. Шуйскимъ совсѣмъ отнять у русской народности и объявленъ средоточіемъ пропаганды польской идеи и польской образованности среди русиновъ.

---

<sup>1)</sup> Эти цифры не передаютъ точно численнаго отношенія національностей; собственно онѣ касаются вѣроисповѣднаго распредѣленія населенія, такъ что русины, принявшіе католицизмъ, отнесены къ польской народности.

Приложніе, очень значительное по размѣрамъ (168—282) занято „исторіей польской и русинской литературы“. Слова „русинская литература“ поставлены въ заглавіи только для украшенія. Разсказывається собственно исторія польской литературы. Очеркъ Шуйскаго вышелъ весьма живымъ и занимательнымъ, хотя мало оригинальнымъ; значительныя выписки въ нѣмецкомъ переложеніи знакомятъ читателей съ содержаніемъ выдающихся польскихъ литературныхъ произведеній. Что касается „русинской литературы“, то ей отводится всего нѣсколько страницъ, причемъ удѣляется мѣсто и для недостойныхъ, ѣдкихъ выходокъ противъ Россіи и для зазыванія сторонниковъ т. н. крайнофильской партіи въ общій союзъ противъ „москала“.

Таково въ общихъ чертахъ содержаніе книги І. Шуйскаго. При всѣхъ своихъ блестящихъ внѣшнихъ достоинствахъ, она можетъ пожалуй удовлетворять польскому патриотизму, можетъ служить пропагандѣ ягеллоновской или, столь часто въ послѣднее время сближаемой съ этой послѣдней, австрійской идеи, но ничего не даетъ для объективнаго выясненія взаимныхъ отношеній двухъ родственныхъ народностей, кромѣ того что самымъ своимъ появленіемъ прибавляетъ новый фактъ враждебнаго отношенія болѣе сильной изъ нихъ къ слабѣйшей

---

6) *Чехо-Славяне. Die Čecho-Slaven. Uebersichtliche Darstellung von Dr. Jaroslav Vlach. — Volkslied und Tanz. Das Wiederaufleben der böhmischen Sprache und Literatur. Die ältesten Denkmale böhmischen Schriftthums und der Streit über deren Aechtheit. Von. Joseph Alexander Frh. v. Helfert. (VIII B.). 1883. S. 450.*

Какъ показываетъ заглавіе, данный томъ посвященъ описанію двухъ народностей: чехо-мораванъ, входящихъ въ составъ австрійской половины имперіи, и словаковъ, населяющихъ сѣверо-западную часть Венгрии. Внѣшнія отношенія этихъ двухъ народностей, правда, представляютъ мало сходства съ взаимными отношеніями галицкихъ поляковъ и русиновъ, тѣмъ не менѣе и здѣсь какъ въ трудѣ Шуйскаго соединеніе въ одной книгѣ описанія двухъ народностей вышло неудачнымъ, неблагоприятно отозвавшись на одной изъ нихъ, наиболѣе забытой и несчастной. Безспорно словаки по своему языку, по нѣкоторымъ историческимъ традиціямъ стоятъ къ чехо-моравской народности ближе, чѣмъ къ какой-либо другой; отсюда въ славянской наукѣ

издавна принято соединять обѣ народности въ одну группу подъ именемъ чехославянъ. Но болѣе глубокое и тщательное изученіе словаковъ въ этнографическомъ отношеніи и наблюденіе надъ ихъ современнымъ положеніемъ естественно приводятъ въ мысли о необходимости отвести и этой почти трехмилліонной, даровитой, оригинальной народности свое особое, равноправное мѣсто въ семьѣ западно-славянскихъ народовъ. Въ самомъ дѣлѣ имѣется не мало оснований для такого обособленія словаковъ. Классификація славянскихъ нарѣчій и говоровъ по ихъ историческому развитію и взаимнымъ отношеніямъ при нынѣшнемъ состояніи сравнительнаго славянскаго языковѣдѣнія— все еще дѣло очень мудреное. Признаніе лингвистической чехо-славянской группы, раздѣляемое многими учеными, можетъ быть допущено только условно. Представляя много чертъ общихъ съ чешскимъ языкомъ словацкій (или словенскій) языкъ имѣетъ не мало характерныхъ особенностей, которыя сближаютъ его со многими другими языками— русскимъ, польскимъ, сербскимъ и, придавая ему оригинальную фizioномію, указываютъ на особенное его положеніе среди западно-славянскихъ языковъ. Историческія связи словаковъ съ чехами также не могутъ быть названы тѣсными и прочными. Собственно говоря онѣ ограничиваются эпохой велико-моравскаго княжества. Со времени прихода мадьяръ и образованія ими венгерскаго королевства судьба словаковъ сложилась иначе, чѣмъ судьба чеховъ. Политическія событія новѣйшаго времени только усилили это обособленіе: теперь обѣ народности, находясь подъ скипетромъ одного монарха, живутъ словно въ двухъ государствахъ, при совершенно несходныхъ условіяхъ. Нѣкоторое время у словаковъ была литературная связь съ чехами: они пользовались чешской литературой. Но въ концѣ прошлаго столѣтія у нихъ возникаетъ мало по малу своя литература, на своемъ языкѣ. Необходимость борьбы съ мадьярами даетъ толчекъ къ развитію этой народной литературы; въ настоящее время она распустилась уже роскошнымъ цвѣтомъ, не смотря на всѣ неблагопріятныя обстоятельства выдѣлила цѣлый рядъ крупныхъ талантовъ, которые своими произведеніями обезпечиваютъ ей извѣстную будущность. Литературный расколъ еще болѣе отчудилъ обѣ народности, вызвавъ въ чехахъ негодованіе и озлобленіе противъ словаковъ; теперь мы видимъ, что чешскіе политическіе вожди изъ-за узкихъ національныхъ интересовъ дружатъ съ мадьярскими депутатами и отказываются отъ вся-

кой нравственной и матеріальной поддержки своихъ ближайшихъ братьевъ, взнемогающихъ подъ тяжелымъ иноземнымъ игомъ.

Всѣхъ этихъ основаній, повидимому, было совершенно достаточно, чтобы и словаковъ на ряду съ другими народностями сдѣлать предметомъ особаго описанія, отвести имъ если не цѣлый томъ, то хоть особый отдѣлъ въ книгѣ. Но г. Прохазка по соображеніямъ, нигдѣ имъ неразъясняемымъ, предпочелъ поступить со словаками такъ, какъ поступилъ съ Галицкой Русью, т. е. присоединилъ ихъ къ другой народности предоставилъ ихъ въ полное распоряженіе чешскихъ ученыхъ. Результатъ получился аналогичный: огромная книга цѣликомъ занята разказами о чехахъ; изъ 450 страницъ на долю словаковъ едва ли придется 10, и тѣ наполнены не фактами, а общими разсужденіями. Читатель, пожелающій на основаніи общаго заглавія найти въ ней необходимыя свѣдѣнія о словакахъ, о занимаемой ими странѣ, объ ихъ экономическомъ и политическомъ положеніи, о словацкой народной повѣсти и литературѣ и пр. тщетно будетъ перелистывать объемистый томъ: кое-гдѣ упоминается „чехо-славянскій народъ“, но въ сущности все изложеніе вертится около чеховъ.

Имѣя такимъ образомъ общій недостатокъ съ книгой І. Шуйскаго, данный томъ, посвященный чехо-славянамъ, однакоже, не можетъ быть сравниваемъ съ нею въ другихъ отношеніяхъ. По занимательности и полнотѣ содержанія, по талантливости изложенія онъ стоитъ несравненно ниже труда польскаго ученаго. Несмотря на значительно бѣльшій размѣръ книги, чешская народность описана въ ней неполно, безцвѣтно, односторонне. Именно такой характеръ описанія не можетъ не казаться страннымъ и потому, что оно составлено стараніями двухъ лицъ. Книга распадается на двѣ неравныя половины: первая, меньшая представляетъ общее обзорнѣе народности, написанное г. Ярославомъ Влахомъ, лицомъ мало извѣстнымъ въ литературѣ; вторая, бѣльшая половина состоитъ изъ трехъ частныхъ этюдовъ чешскаго ученаго І. Гельфѣрта, именно: 1) Народныя пѣсни и танцы; 2) Возрожденіе чешскаго языка и литературы; 3) Древніе памятники чешской письменности и споръ объ ихъ подлинности.

Что касается первой части (160 стр.), то она, при всемъ стремленіи автора выполнить въ ней отмѣченную выше программу изданія, вышла вполнѣ неудачной. Мы находимъ въ ней всѣ главныя рубрики программы: „географическій очеркъ“, „новыя времена“, „современное

положеніе“, „мѣсто среди другихъ народовъ“, но почти всѣ отдѣлы подѣ этими рубриками ничтожны по своимъ размѣрамъ (10—12 стр.) а въ своемъ изложеніи лишены всякой наглядности, не богаты фактическими подробностями и изобилуютъ общими разсужденіями. Статистическихъ данныхъ, составляющихъ столь цѣнный отдѣлъ въ книгѣ Шуйскаго, здѣсь нѣтъ и поминиу. Болѣе всего мѣста (100 стр.) занимаетъ изложеніе культурной исторіи чехо-мораванъ, раздѣленное на три главы: исторія церкви, социальныя и государственныя отношенія, и культурно-экономическія отношенія. Этотъ историческій отдѣлъ составленъ авторомъ сухо, вяло, повидимому при помощи соотвѣствующихъ статей извѣстнаго чешскаго „научнаго словника“ и такихъ популярныхъ книжекъ, какъ чешская исторія Томка. Въ общемъ очеркъ г. Влаха не оставляетъ въ читателѣ отчетливаго представленія ни о культурной исторіи чехо-мораванъ, ни объ этнографическихъ особенностяхъ этой народности, ни о современномъ ея состояніи.

Большаго вниманія заслуживаетъ вторая часть книги занятая этюдами г. Гельферта. Первый этюдъ (163—221) „*Volkslied und Tanz*“ довольно живо знакомитъ съ народными пѣснями и танцами чехо-мораванъ. Къ сожалѣнію здѣсь авторъ оставляетъ въ сторонѣ народную поэзію словаковъ, которая богатствомъ содержанія и мелодій значительно возвышается надъ народной поэзіей чеховъ. Второй этюдъ (222—358) „*Das Wiederaufleben der böhmischen Sprache und Literatur*“ представляетъ не только исторію новой чешской литературы, но и очеркъ ея современнаго состоянія. Въ своемъ трудѣ авторъ сумѣлъ соединить занимательность изложенія съ библиографической полнотой. Характеристики знаменитыхъ дѣятелей возрожденія: Добровскаго, Шафарика, Палацкаго, Юнгмана, Коллара, Ганки и др. вышли у него весьма удачными. Третій этюдъ (359—450) „*Die ältesten Denkmale böhmischen Schriftthums und der Streit über deren Aechtheit*“ посвященъ изложенію вопроса о подлинности извѣстныхъ quasi—древнихъ чешскихъ памятниковъ — Зеленогорской и Краледворской рукописей, сыгравшихъ важную роль въ исторіи чешскаго національнаго возрожденія и въ настоящее объявленныхъ строгою критикой авторитетныхъ ученыхъ за позднѣйшую поддѣлку. Вопросъ этотъ, какъ извѣстно, имѣетъ цѣлую весьма обширную литературу. Съ нею то вкороткѣ и знакомитъ читателей г. Гельфертъ, при чемъ самъ выступаетъ въ роли защитника подлинности рукописей. Ничего существенно



новаго его работа не вносить въ литературу предмета. Со стороны библиографіи она не полна; такъ напр., труды русскихъ ученыхъ Ламанскаго, Макушева, Стороженка извѣстны автору только по слухамъ. Специальный характеръ этюда и его весьма значительные размѣры (ок. 100 стр.) естественно заставляютъ думать о полной неумѣстности его въ рассматриваемомъ изданіи. Книга выиграла бы гораздо болѣе, еслибъ хоть половина ея страницъ, занятыхъ подобными специальными библиографическими этюдами, была удѣлена литературѣ и народной поэзіи словаковъ, для которыхъ совсѣмъ не нашлось мѣста въ обширномъ томѣ.

---

в) *Сербы въ южной Венгріи, Босніи и Герцеговинѣ. О. Стефановича-Виловскаго.—Болгары въ южной Венгріи. Гезы Чирбуша.—Die Serben im südlichen Ungarn, in Dalmatien, Bosnien und in der Herzegovina. Von Theodor Ritter Stefanović Vilovsky. Mit einem Anhang: Die südungarischen Bulgaren von Géza Czirbuss (B. XI). 1884. S. 403.*

Сербы, живущіе въ разныхъ провинціяхъ Австро - Венгріи, въ томъ числѣ и во временно присоединенныхъ къ имперіи областяхъ Босніи и Герцеговинѣ, въ изданіи Прохазки соединены въ одно цѣлое и рассмотрѣны въ довольно обширномъ (338 стр.) очеркѣ, составленномъ Оедоромъ Стефановичемъ Виловскимъ<sup>1)</sup>. Очеркъ этотъ не выдѣляется изъ ряда другихъ томовъ изданія ни новизной свѣдѣній, ни оригинальностью и полнотой изложенія. Авторъ хотя и непосредственно знакомъ съ описываемою имъ народностью, для него родной, тѣмъ не менѣе въ своемъ трудѣ онъ опирается главнѣйше на прежнихъ, частью уже устарѣлыхъ сочиненійхъ общаго характера, посвященныхъ исторіи и этнографіи сербовъ, каковы напр. книги Тёмеля, Ранке, Канитца, Каллая, Раячича, отклонивъ отъ себя изученіе сыраго матеріала и болѣе специальныхъ монографій. Такимъ образомъ статистическія данныя экономическаго и культурнаго состоянія народности въ родѣ тѣхъ, какія мы находимъ въ трудѣ Шуй-

---

<sup>1)</sup> Виловскій извѣстенъ какъ издатель сербскаго иллюстрированнаго журнала „Српска Зора“.

скаго, здѣсь совсѣмъ отсутствуютъ. Обстоятельному, наиболѣе вѣрному изображенію современнаго положенія нѣкоторыхъ сербскихъ областей отчасти мѣшаетъ автору его дипломатическая осторожность, впрочемъ вполне понятная въ нѣмецко-австрійскомъ изданіи. Такъ г. Виловскій, довольно подробно рассказывая прошлую судьбу Босніи и Герцеговины, совершенно умалчиваетъ о положеніи этихъ провинцій за шесть лѣтъ австрійскаго управленія, какъ известно не принесшаго новоприосоединенной къ имперіи народности ничего кромѣ бѣдствій политическаго и духовнаго порабощенія. Австрійскій патріотизмъ, безъ сомнѣнія, заставляетъ нашего автора обойти вопросъ о печальномъ положеніи православія въ сербскихъ земляхъ и его борьбѣ съ католической пропагандой и обязываетъ его смягчить значеніе національной борьбы венгерскихъ сербовъ съ мадьярами. При всѣхъ этихъ несовершенствахъ, очеркъ г. Виловскаго написанъ весьма живо и занимательно и можетъ быть очень полезенъ для читателей извѣстнаго круга.

По содержанію очеркъ распадается на слѣдующія части. На первомъ мѣстѣ дано географическое обозрѣніе страны, занятой австрійскими сербами. Послѣдовательно авторъ описываетъ: 1) собственно-венгерскія земли — т. е. прежнія Банаты, Бачку, Сръмъ (Сирмію), часть прежней Военной Границы, Славонію и Кроацію (гдѣ весьма значителенъ сербскій элементъ), 2) Боснію и Герцеговину и 3) Далмацію. Описаніе касается главнѣйше природы страны, ея производительности, климата; данныя касающіяся распредѣленія населенія на территоріи очень скудны; по весьма важному и любопытному вопросу о разграниченіи сербовъ и хорватовъ и ихъ взаимныхъ отношеніяхъ какъ въ этой, такъ и въ слѣдующихъ главахъ сдѣлано лишь нѣсколько общихъ, поверхностныхъ замѣчаній. Далѣе слѣдуетъ весьма значительная по объему глава „исторія сербскаго племени“ (34—121). Здѣсь г. Виловскій рассказываетъ сперва общую судьбу сербовъ до покоренія ихъ турками, а затѣмъ передаетъ отдѣльно исторію Босніи, Герцеговины и Далмаціи, и исторію сербовъ венгерскихъ. Въ своемъ разсказѣ онъ близко держится книгъ Каллая, Клаича, Швикера <sup>1)</sup>. О судь-

<sup>1)</sup> Не можемъ не отмѣтить здѣсь важнаго значенія сочиненія г. Швикера, *Politische Geschichte der Serben in Ungarn. Nach archivalischen Quellen dargestellt.* Budapest. 1880.

бѣ Далмаціи сообщается очень немного. Очень живо написана, но еще менѣе самостоятельна слѣдующая глава: „народный характеръ, нравы и обычаи сербовъ“ (122—188). Здѣсь автору помогаютъ Ранке, Раяичичъ и особенно Канитцъ, которому какъ ближайшему своему другу г. Виловскій и посвящаетъ настоящій свой трудъ. Подъ заглавіемъ „Духовная жизнь сербскаго народа“ (188—277) данъ довольно мастерской очеркъ историческаго развитія и современнаго состоянія сербской образованности, по скольку она отражается въ литературѣ, театрѣ, музыкѣ, архитектурѣ и живописи. Здѣсь автору естественно пришлось выйти за предѣлы австрійскаго сербства и коснуться независимой Сербіи съ ея культурнымъ центромъ Бѣлградомъ. Глава „Церковь и народное просвѣщеніе“ слишкомъ ужъ бѣдна содержаніемъ. О церкви еще кое-что сообщается; что же касается народнаго образованія, то приводимыя авторомъ скудныя свѣдѣнія относятся только къ венгерскимъ сербамъ. О состояніи народнаго просвѣщенія въ Босніи, Герцеговинѣ и Далмаціи мы не находимъ у него ни одного слова. Последняя глава посвящена довольно наглядной, хотя мало самостоятельной характеристикѣ народной поэзіи сербовъ (298—339). Образцы сербскихъ пѣсенъ, историческихъ и бытовыхъ, сообщены въ нѣмецкомъ переводѣ.

Въ видѣ приложения къ разсматриваемой книгѣ помѣщенъ весьма любопытный, составленный съ полнымъ знаніемъ дѣла этнографической очеркъ небольшой вѣтви болгаръ, живущихъ въ количествѣ 21,500 д. въ южной Венгріи. Авторъ очерка Геза Чирбушъ рассказываетъ исторію поселенія болгаръ въ нынѣшней Венгріи, отмѣчаетъ точно предѣлы ихъ колоній въ Темешскомъ, Тарантольскомъ и Крашовскомъ комитатахъ и набрасываетъ наглядную картину нравовъ и обычаевъ, изъ которыхъ многіе по своей оригинальности и чертамъ древности заслуживаютъ особеннаго вниманія этнографовъ. Въ концѣ очерка г. Чирбушъ указываетъ на трудное положеніе венгерскихъ болгаръ, со всѣхъ сторонъ окруженныхъ другими сильными народностями: мадьярами, румынами и сербами, и стремленіе болгарскихъ патриотовъ отстаивать цѣлость своей народности путемъ развитія мѣстной литературы, средоточіемъ которой является мѣстечко Винга, гдѣ издается единственная у венгерскихъ болгаръ газета „Vinganska narodna Nivala“ и печатаются кое-какія книжки на мѣстномъ народномъ языкѣ.

г) *Хорваты въ королевствѣ Хорватіи и Славоніи. Иосифа Старѣ. Die Kroaten im Königreiche Kroatien und Slavonien. Von Josef Starč. (В X. 2. Hälfte). 1882. S. 153.*

Ближайшіе сосѣди и единокровные братья сербовъ, хорваты описаны директоромъ Бѣловарской гимназіи І. Старѣ во второй половинѣ X-го тома изданія Прохазки. Описаніе это составлено весьма поспѣшно и поверхностно. Маленькая книжка (153 стр.) разбита на 17 главъ, посвященныхъ слѣдующія названія: 1) географическое обозрѣніе; 2) расселеніе народности и ея историческая судьба; 3) принатіе христіанства и церковныя отношенія; 4) раздѣленіе народа на сословія; 5) государственное устройство; 6) учрежденіе военной границы; 7) народное хозяйство; 8) горное дѣло; 9) промышленность; 10) искусство; 11) торговля; 12) національное возрожденіе; 13) статистическія данныя; 14) народный характеръ; 15) званіе и городское сословіе; 16) нравы и обычаи и 17) отношеніе къ другимъ народностямъ. Изъ этого перечня рубрикъ видно, что г. Старѣ имѣлъ въ виду возможно обстоятельнѣе выполнить общую программу изданія. Въ своемъ трудѣ онъ касается очень многихъ вопросовъ, но обо всемъ говоритъ слишкомъ коротко и обще, не особенно справляясь съ литературой предмета, не заботясь о полнотѣ фактовъ и обстоятельности изложенія. Такъ напр. народную поэзію, столь важную этнографическую черту хорватовъ какъ и сербовъ онъ совсѣмъ оставляетъ въ сторонѣ, а описанію народныхъ обрядовъ посвящаетъ цѣлую треть книги, при чемъ многое оказывается сходнымъ съ тѣмъ, что читатель найдетъ въ соответствующемъ отдѣлѣ книги о сербахъ, вслѣдствіе близкаго этнографическаго родства, если не тождества обѣихъ народностей. Исторія національнаго возрожденія хорватовъ намѣчена немногими самыми общими штрихами, замѣтки о новой хорватской литературѣ занимаютъ всего три страницы и состоятъ изъ краткаго, неполнаго перечня писателей и ученыхъ; статистическія данныя, очень скудныя, размѣщены на трехъ страницахъ и т. д. По своимъ политическимъ воззрѣніямъ авторъ является сторонникомъ примиренія съ сербами и соглашенія съ малярами. Тѣмъ не менѣе хорватскій патриотизмъ г. Старѣ мѣстами обнаруживается очень рельефно: онъ склоненъ отстаивать права хорватовъ не только на Далмацію, но и на Боснію и Герцеговину, и смѣло объявляетъ „штокавцевъ“ — хорватами (91).

д) *Словинцы. Јосифа Шумана. Die Slovenen. Von Josef Šuman (B. X, 1 Hälfte). 1881. S. 183.*

Нѣсколько лучшее впечатлѣніе производитъ первая половина то-го же X-го тома, отведенная словинцамъ, и также вышедшая особой книгой. Описаніе этой маленькой народности, составленное трудами нѣсколькихъ лицъ и редактированное Шуманомъ несовсѣмъ примѣнено къ общей программѣ изданія; ему приданъ специально-археологическій и историческій характеръ. Не трудно объяснить себѣ эту особенность содержанія данной книги. Словинцамъ не пришлось играть особенно видной роли среди остальнаго славянства. Утративъ политическую независимость въ незапамятныя времена, проживъ длинный рядъ вѣковъ подъ тяжелымъ иноплеменнымъ, нѣмецкимъ игомъ они слишкомъ слабо проявили свою самостоятельность и въ эпоху общеславянскаго національнаго возрожденія, недостаточно энергично и смѣло отстаиваютъ свою народность и въ настоящее время. Такимъ образомъ изображеніе ближайшаго прошлаго и современнаго положенія народности не могло представлять много отраднаго съ національной точки зрѣнія. Между тѣмъ наукой было указано болѣе важное значеніе словинцевъ въ древнѣйшій періодъ исторіи славянства. Два знаменитые ученые словинца, филологи Копитаръ и Миклошичъ приурочили свой родной народъ къ непосредственному участию въ важнѣйшемъ фактѣ славянской исторіи—въ великомъ подвигѣ солунскихъ братьевъ св. Кирилла и Меѳодія. На основаніи т. н. паннонской теоріи, языкъ древнихъ словинцевъ и есть тотъ славянской санскритъ, на который сдѣланы переводы священныя книги славянскими первоучителями. Вполнѣ раздѣляя это мнѣніе еще далеко не общепризнанное г. Шуманъ и посвящаетъ значительную часть своей книги вопросамъ т. н. славянскихъ древностей. Онъ говоритъ объ имени словинцевъ, объ ихъ первоначальныхъ жилищахъ, о переселеніи въ занимаемую нынѣ страну, объ ихъ культурномъ состояніи въ пору язычества, о принятіи ими христіанства, о проповѣди Кирилла и Меѳодія, о языкѣ первоначальнаго славянскаго перевода священнаго писанія, о кириллицѣ и глаголицѣ. Разсужденія его представляютъ не болѣе какъ популярное изложеніе взглядовъ Копитара и Миклошича. Тому же г. Шуману принадлежитъ любопытный, весьма живо составленный очеркъ „Словинскій языкъ и его судьба“. Остальные отдѣлы книги составлены другими лицами;

именно: 1) краткая исторія земель занимаемыхъ словинцами, т. е. Хорутани, Штири, Краины, Истри, Горичы, Градишки и Триеста написана Фашигомъ; 2) нравы и обычаи словинцевъ описаны Губадомъ и 3) исторія словинской литературы довольно обстоятельно изложена г. Симоничемъ.

На послѣдней страницѣ данъ перечень пособій, которыми воспользовались составители книги при своей работѣ. Онъ очень кратокъ, состоитъ всего изъ 10 названій (въ томъ числѣ два извѣстныхъ грамматическихъ сочиненія Миклошича и одно о глаголицѣ, славянскія древности Шафарика, *Letopis Matice slovenskej*, названный 3 раза и п.) и даетъ не высокое понятіе о начитанности авторовъ.

Нельзя не пожалѣть, что при другихъ томахъ изданія не приложено болѣе или менѣе подробныхъ перечней важнѣйшихъ сочиненій по этнографіи и культурной исторіи каждой народности. Сдѣлаемъ здѣсь, въ заключеніе, и еще одно общее замѣчаніе. Весьма полезно и умѣстно было бы при изданіи, каково разсмотрѣнное, приложение хотя небольшихъ этнографическихъ картъ. Отсутствіе ихъ должно сильно чувствоваться большинствомъ читателей - неспеціалистовъ, для кототорыхъ назначается и самое изданіе.

---

2) *Bosnien. Land und Leute. Historisch-ethnographisch-geographische Schilderung von Adolf Strausz. Zweiter Band. Wien. 1884. S. 328.*

Въ библиографическихъ замѣткахъ о новыхъ книгахъ по славяновѣдѣнію, помѣщенныхъ въ „Университетскихъ Извѣстіяхъ“ за прошлый годъ, мы указывали на тотъ живой интересъ, какой вызываютъ въ литературѣ Австро-Венгріи описанныя въ имперіи по Берлинскому трактату южно-славянскія провинціи Боснія и Герцеговина. Научное изученіе и описаніе этихъ земель, поддерживаемое правительствомъ, ведется весьма дѣятельно и успѣшно. Изъ числа новыхъ книгъ, относящихся къ этому предмету, мы отмѣтили тогда и трудъ Штрауса, посвященный вышеозначенное заглавіе. Въ нынѣшнемъ году появился второй томъ этого сочиненія, заслуживающій вниманія всѣхъ, занимающихся изученіемъ южнаго славянства.

А. Штраусъ путемъ многолѣтнихъ личныхъ наблюденій успѣлъ глубоко и всесторонне изучить Боснію; онъ хорошо знакомъ со всѣмъ,

что когда либо писалось объ этой любопытной славянской странѣ. Въ своемъ трудѣ онъ принялъ на себя задачу представить возможно полное описаніе Босніи въ отношеніяхъ историческомъ, этнографическомъ и географическомъ. Вышедшій въ прошломъ году томъ заключаетъ очерки историческіе и этнографическіе: въ первыхъ авторъ находится большею частью въ зависимости отъ специальныхъ историческихъ изслѣдованій, во вторыхъ онъ дѣлится своими личными впечатлѣніями, при чемъ не всегда бываетъ и безпристрастенъ въ своихъ сужденіяхъ, особенно по отношенію къ православному населенію провинціи. Второй томъ заключаетъ „Очерки географическіе“ и по качеству и по новизнѣ содержащагося въ немъ матеріала представляетъ наибольшую цѣнность. Здѣсь авторъ послѣдовательно обзрѣваетъ границы Босніи со времени оккупациі, распредѣленіе населенія въ области; описываетъ поверхность страны—горы, лѣса, рѣки; сообщаетъ свѣдѣнія о климатѣ, минеральныхъ богатствахъ, флорѣ, фаунѣ; останавливается на картинномъ изображеніи боснійскихъ городовъ и общественной жизни въ Босніи; даетъ обстоятельныя данныя о состояніи земледѣлія, скотоводства, лѣсоводства, промышленности, горномъ дѣлѣ, торговлѣ; говоритъ о путяхъ сообщенія, о введенной австрійцами системѣ почтъ и телеграфовъ; характеризуетъ положеніе школьнаго дѣла и состояніе церкви и заканчиваетъ свой обширный трудъ замѣтками о политическомъ раздѣленіи страны и современномъ ея управленіи. Такимъ образомъ сочиненіе Штрауса представляетъ всестороннее изображеніе нынѣшняго состоянія Босніи. Собранныя здѣсь многочисленныя и разнообразныя данныя носятъ характеръ обстоятельности и точности, многія изъ нихъ заимствованы изъ оффиціального источника и обставлены статистическими цифрами, другія обнаруживаютъ непосредственное, близкое знакомство нашего автора съ положеніемъ дѣлъ въ странѣ. Все изложеніе отличается живостью и занимательностью. Что касается общихъ воззрѣній г. Штрауса, то ихъ можно назвать оффиціально-австрійскими. Онъ настойчиво проводитъ мысль о великой пользѣ присоединенія Босніи къ Австріи какъ для государства, такъ для славянской страны. По его мнѣнію, прежняя совсѣмъ запущенная турецкая провинція теперь подъ австрійскимъ управленіемъ приходитъ въ цвѣтущее состояніе: нѣмецкая культура и католическая пропаганда дѣлаютъ здѣсь большіе успѣхи; но эти успѣхи станутъ еще замѣтнѣе, если правительство будетъ обращаться съ народомъ

болѣ умѣло и искусно, не прибѣгая къ рѣзкимъ, крутымъ мѣрамъ.

Своему очерку г. Штраусъ предпосылаетъ весьма полезное обзорѣе трудовъ по картографіи Босніи, къ которому присоединяетъ перечень всѣхъ новѣйшихъ сочиненій по географіи тойже страны. Считаемо не лишнимъ отмѣтить сообщаемое здѣсь нашимъ авторомъ свѣдѣніе о томъ, что въ нынѣшнемъ году должна выйти въ свѣтъ подробная, обстоятельная карта Босніи, составленная въ вѣнскомъ военно-географическомъ институтѣ.

Т. Флоринскій.



## О РАСШИРЕНІИ ЖИДКОСТЕЙ

(Отвѣтъ профессору Авенариусу)

Д. МЕНДЕЛѢВА.

Въ первой книжкѣ „Журнала Русскаго Физико-Химическаго Общества“ (1884 г.) напечатана моя статья о расширеніи жидкостей. Найдя способы сдѣлать очевиднымъ его однообразіе, я пытаюсь приложить для его выраженія формулу

$$v = (1 - kt)^{-1},$$

какъ первое приближеніе къ истинѣ, не претендуя ни на новостъ приёма, ни на его абсолютность, что и видно изъ того, что разбираю отступленія реальныхъ жидкостей отъ приведенной формулы (напр. при приближеніи къ температурѣ кипѣнія), уподобляя ихъ отступленіямъ реальныхъ газовъ отъ свойства идеальнаго газа.

Въ четвертомъ выпускѣ того же журнала г. Авенариусъ съ первыхъ строкъ нападаетъ на меня за то, что я не рассмотрѣлъ расширенія 5 жидкостей, изученныхъ его лабораторіею (хотя эти жидкости изучались при условіяхъ, не отвѣчающихъ тѣмъ, при которыхъ я считаю полезнымъ сравнивать расширенія и хотя я взялъ до 50 примѣровъ отъ лучшихъ наблюдателей), а потомъ разбираетъ точную примѣнимость къ нимъ „общаго закона“ взятаго имъ отъ Ватерстона. Мнѣ бы не слѣдовало отвѣчать г. Авенариусу, такъ какъ моихъ доводовъ онъ не трогалъ, своихъ не приводилъ въ доказательство однообразія явленій при расширеніи и много придалъ вѣса числамъ своихъ же наблюденій надъ одною жидкостью. Но я считалъ полезнымъ уяснить то, что осталось неяснымъ моему оппоненту, а именно: 1) различіе въ расширеніи жидкостей подъ большими внѣшними давленіями отъ расширенія подъ вліяніемъ однихъ внутреннихъ силъ, 2) невозмож-

ность строгаго и общаго закона расширенія жидкостей, охватывающаго всѣ здѣсь возможные случаи, такъ какъ нѣтъ еще полныхъ опытныхъ свѣдѣній объ измѣненіи расширенія отъ давленія и 3) непригодность (по сложности условій) выставленнаго примѣра (эфиръ подъ давленіемъ въ 40 атмосферъ) для цѣлей первоначальнаго изученія общности расширенія жидкостей. Преимущественно для этого разъясненія я написалъ съ своей стороны отвѣтную статью, помѣщенную въ 5-мъ выпускѣ (стр. 282). Нынѣ г. Авенаріусъ въ „Извѣстіяхъ Кіевскаго университета“ и въ 7-мъ выпускѣ Ж. Р. Ф. X. О. (стр. 400) опять мнѣ возражаетъ, и опять бы не слѣдовало мнѣ отвѣчать на его статью по причинамъ, не только тѣмъ же какъ прежде, но еще и по многимъ другимъ, а именно:

1) Г. Авенаріусъ отвѣчаетъ не на всѣ, а только на два — три моихъ замѣчанія.

2) Опять г. Авенаріусъ не ясно видитъ разность расширенія жидкости подъ нѣкоторымъ значительнымъ давленіемъ отъ расширенія свободной жидкости.

3) Опять обычныя, достовѣрнѣйшія данныя для расширенія жидкостей г. Авенаріусъ проходитъ молчаніемъ и говоритъ лишь о своихъ опредѣленіяхъ.

4) Въ промахахъ своей первой статьи, указанныхъ ему мною, г. Авенаріусъ не сознается<sup>1)</sup>, а парируетъ ихъ, указывая промахъ моей, не первой основной, а второй ему отвѣтной, статьи.

5) Опять г. Авенаріусъ, не смотря на спокойный мой отвѣтъ ему, пишетъ свой — въ явномъ раздраженіи и тономъ (что видно изъ дальнѣйшаго), стремящимся свести дѣло научнаго разнорѣчія на такое поле, на которое я не согласенъ спускаться.

6) Г. Авенаріусъ ставитъ мнѣ въ упрекъ даже длину моего ему отвѣта<sup>3)</sup>.

<sup>1)</sup> Напр. уравненіе  $v = (1 - kt)^{-1}$  выходило у г. Авенаріуса уравненіемъ прямой.

<sup>2)</sup> Да, я ошибочно сказалъ, что въ уравненіи  $v = a + b \lg(T - t)$  три постоянныхъ, ихъ двѣ только, потому что обѣ части можно напр. раздѣлить на  $a$ . Но считаю надобнымъ прибавить, что смыслъ той части моей статьи, гдѣ это написано, останется тотъ же, когда вмѣсто трехъ шесть два. А именно на стр. 286, выкинувъ изъ напечатаннаго счетъ постоянныхъ, слѣдуетъ остальное сохранить, какъ было.

<sup>3)</sup> Г. Авенаріусъ претендуетъ на длину моего отвѣта, но вѣдь я съ такимъ же правомъ могу претендовать на краткость отвѣта г. Авенаріуса.

7) Г. Авенариусъ печатаетъ свою вторую отвѣтную замѣтку въ Киевскихъ Университетскихъ извѣстіяхъ <sup>1)</sup>, гдѣ не были напечатаны ни мои двѣ, ни его первая статьи, что лишаетъ возможности читателей сопоставить мнѣнія <sup>2)</sup> и сдѣлать свой выводъ.

8) Г. Авенариусъ въ самомъ началѣ статьи дѣлаетъ ссылку на Де-Гесна, конечно желая внушить, что я упустилъ кое что изъ вида, а между тѣмъ въ моей первой статьѣ (стр. 9 Ж. Р. Ф. Х. О.) не только указанъ, но и разобранъ выводъ Де-Гесна и онъ самъ (Jour. of the Chemical society 1884 p. 408) ничего не возражаетъ ни противу формулы  $v = (1 - kt)^{-1}$ , ни противъ моихъ замѣчаній на его формулу.

9) Г. Авенариусъ говоритъ о томъ, что я написалъ статью противъ него „лично“, но не противъ сдѣланныхъ имъ мнѣ возраженій, тогда какъ я *отпечалъ* на *остъ* семь его возраженій и замѣчаній и всю полемику началъ онъ, я лишь давалъ отвѣтъ.

10) Г. Авенариусъ настаиваетъ на томъ, что терминъ—температура абсолютнаго кипѣнія—его терминъ, п. ч. онъ далъ его на варшавскомъ съѣздѣ (происходившемъ въ 1876 г.), а между тѣмъ я уже указывалъ во второй статьѣ, что въ 1861 г. (Liebig's Annalen т. 119 стр. 11) я писалъ „absolute Siedepunkt“, т. е. именно этотъ терминъ,— да притомъ г. Авенариусъ напрасно увѣряетъ, что я „удивляюсь“ почему нынѣ г. Авенариусъ примѣняетъ этотъ терминъ, тогда какъ я только радуюсь тому, что мой терминъ принятъ оппонентомъ, помимо его желанія цитировать мое изслѣдованіе и при требованіи, чтобы я его изслѣдованія непременно разбиралъ (стр. 283, 284 Ж. Р. Ф. Х. О.).

11) Г. Авенариусъ даже острить надъ тѣмъ, что меня сдѣлали почетнымъ докторомъ Единбургскаго университета, пишетъ, что это не „гарантируетъ вѣрности формулы“ мною предложенной, забывая, что читатели „Извѣстій Киевскаго университета“ не знаютъ, по какому поводу

<sup>1)</sup> Заглавіе статьи, напечатанной въ „Киевскихъ университетскихъ извѣстіяхъ“, г. Авенариусъ сопровождаетъ выноскою, голословно обвиняющею редакцію журнала русск. Физико-химическаго общества въ затягиваніи печатанія. Слѣдовало бы дать факты. Замѣчательно окончаніе этой выноски, выпущенной авторомъ при послыскѣ статьи въ Журналъ Р. Ф. Х. Общ. Г. Авенариусъ предчувствуетъ, что „въ концѣ года“ его статья „потеряетъ большую часть своего значенія“

<sup>2)</sup> Для устраненія такого неудобства этотъ свой отзывъ я прошу напечатать въ извѣстіяхъ киевскаго университета.

и для чего упоминаю я объ этомъ, для меня навсегда почетномъ избраніи на стр. 284 моего отвѣта г. Авенариусу <sup>1)</sup>.

12) г. Авенариусъ пишетъ въ первой статьѣ (Ж. Р. Ф. X. О. стр. 244), что для жидкостей, у которыхъ постоянныя  $b$  [въ формулѣ  $v = a + b \log (T-t)$ ] одинаковы, формула  $v = (1 - kt)^{-1}$  (или, выражаясь словами г. Авенариуса „законъ проводимый“ мною) „будетъ болѣе или менѣе удовлетворяться“ на что я ему замѣтилъ, что этотъ выводъ не вѣренъ, что эту путаницу (стр. 286) мнѣ распутывать не хочется, а теперь, перемѣняя выраженія, г. Авенариусъ пишетъ, что онъ говорилъ о какомъ-то другомъ законѣ, будто бы „упомянутомъ“ мною („законъ пропорціональности температуръ двухъ жидкостей, при которыхъ онѣ занимаютъ одинакіе объемы“, стр. 402), что составляетъ новую очевидную путаницу, такъ какъ для двухъ жидкостей, у которыхъ значенія постоянной  $b$  одинаковы — все же не будетъ вѣрна формула  $v = (1 - kt)^{-1}$ , и такъ какъ для жидкостей, расширяющихся по  $v = e^{at}$ , будетъ справедливо то, что г. Авенариусъ (стр. 402) называетъ „закономъ пропорціональности температуръ двухъ жидкостей, при которыхъ онѣ занимаютъ равные объемы“.

13) Продолжая далѣе, г. Авенариусъ уже передѣлываетъ не свое выраженіе, а мое, а именно приписываетъ мнѣ, что я выразился о трудахъ *киевской* лабораторіи надъ расширеніемъ жидкостей, что они „не дали ничего новаго“ и кончаетъ фразу вопросомъ: „развѣ это не ново?“ Припомню, что эта статья г. Авенариуса напечатана имъ въ трудахъ *киевского* университета, гдѣ не была помѣщена моя статья, и

---

<sup>1)</sup> Напомню: г. Авенариусъ претендуетъ (стр. 242) на то, что я умалчиваю о немъ. Защищаясь я говорю, что упоминаю о Ватерстонѣ, попытки же г. Авенариуса въ отношеніи закона расширенія слѣдуютъ за Ватерстономъ, какъ за образцомъ. Затѣмъ прибавлю, что вѣдь въ своей статьѣ, касающейся темп. абсолютнаго кипѣнія, г. Авенариусъ не цитировалъ же меня, хотя я участвовалъ въ исторіи сложенія этого понятія. Такъ какъ о себѣ говорить можно пристрастно, то я свое участіе въ дѣлѣ изученія темп. абсолютн. кипѣнія доказываю тѣмъ, что въ Эдинбургѣ, шотландскіе ученые это такъ-то и тогда-то напечатали. Прибавлю здѣсь, что статью свою (стр. 282) я писалъ, только что возвратившись изъ Эдинбурга, и подъ живымъ впечатлѣніемъ у меня вырвалось воспоминаніе о немъ, хорошо пришедшее къ дѣлу, потому что въ немногихъ строкахъ — эдинбургскихъ ученыхъ, отгосающихся ко мнѣ, по поводу возведенія меня въ степень доктора, констатируется мое участіе въ дѣлѣ изученія температуры абсолютнаго кипѣнія, хотя я далъ лишь немногія числа, устанавливая понятія, до тѣхъ поръ неясныя еще, а нынѣ всѣми приняты, въ томъ числѣ и г. Авенариусомъ

конечно всякій повѣрилъ профессору *киевскаго же* университета, а между тѣмъ все это мѣсто статьи г. Авенариуса не вѣрно, потому что я прямо говорю на стр. 290 Ж. Р. Ф. X. О., что „наблюденія надъ расширеніемъ подъ давленіемъ имѣютъ свое значеніе, но уже особое—*новое*“, и очевидно, что это относится къ трудамъ Кіевской лабораторіи, то есть даю именно трудамъ кіевской лабораторіи титулъ новості 1). Не новыми я считаю формулу (стр. 286) и теоретическія соображенія (стр. 284) самого г. Авенариуса, о *числахъ* котораго прямо и особо говорю (стр. 287), что „не думаю утверждать, что они не вѣрны“. Слѣдовательно г. Авенариусъ совершенно измѣнилъ мой отзывъ о наблюденіяхъ кіевской лабораторіи.

14) Далѣе г. Авенариусъ про мою работу, въ которой я установилъ понятіе о темп. абсолют. кипѣнія, отзывается, какъ про „крупную научную ошибку“, ничѣмъ не доказывая этого, а цитируя только свою статью Bull. de l'Acad. i. d. Sc. de St. Pétersb., т. X, р. 705 (въ X-мъ томѣ Бюллетеней нѣтъ даже такой страницы—надо было сказать *Mélanges physiques et chimiques* т. X), гдѣ столь же голословно г. Авенариусъ говоритъ о всѣхъ своихъ предшественникахъ. Затѣмъ онъ совершенно неосновательно, чтобы не сказать сильнѣе, прибавляетъ, что у меня „не трудно было получить“—„отрицательную величину“ коэфф. расширенія, тогда какъ полученные мною величины для того самаго эфира, съ которыми послѣ меня работали Гирнъ и Авенариусъ, весьма близки къ числамъ обоихъ названныхъ наблюдателей 2). Надо замѣтить еще, что я самъ пишу (стр. 287), что до вѣряю своимъ числамъ менѣе чѣмъ числамъ Гирна, какъ позднѣйшимъ и полученнымъ съ большими массами вещества и по усовершенствован-

1) Наблюденія кіевской лабораторіи я считаю почтенными, полезными и новыми, но необходимо прибавить, что это не относится къ понятіямъ, теоретическимъ приемамъ и выводамъ г. Авенариуса, хотя онъ изъ той же лабораторіи. Укажу примѣръ изъ исторіи, который освѣтитъ дѣло: Мунье довольно хорошо для своего времени наблюдалъ расширеніе жидкостей и многое у него ново, но онъ очень худо обработалъ данныя, выводилъ изъ нихъ слѣдствія—не вѣрныя, проверка болѣе точными методами показала, что эти слѣдствія не вѣрны, и его работы—забыты.

2) Въ 1861 г., работая въ Гейдельбергѣ въ своей соб. тѣнной миниатюрной лабораторіи, я вывелъ изъ 9 опредѣленій (Lieb. Ann., т. 109, р. 10), 4 данныхъ для расширенія эфира, которыя всѣ приведены во второй строкѣ таблицы здѣсь помѣщенной, гдѣ для сравненія приведены и числа, выводимыя изъ позднѣйшихъ опредѣленій Гирна и Авенариуса; во всѣхъ объемахъ  $\rho_1$  и  $\rho_0 = 1$ .

ванному способу, приёмам котораго въ сущности подражалъ г. Авенариусъ въ организаціи своихъ опытовъ (потому что дѣйствовалъ, какъ и Гирнъ при большомъ *постоянномъ* давленіи); но точности Гирна не могъ достигъ, какъ онъ конечно и самъ видитъ. Я не хочу соперничать съ г. Авенариусомъ въ тонѣ, но выставляю на видъ вышеупомянутый его отзывъ объ опытахъ того, съ кѣмъ онъ диспутируетъ, кто предшествуетъ ему на шестнадцать лѣтъ въ обработкѣ интереснаго и еще до сихъ поръ незаконченнаго вопроса „о расширеніи жидкостей при температурахъ выше ихъ кипѣнія“ и тому, кто показываетъ опытнымъ путемъ, что приближаясь къ абсолютной температурѣ коэффиц. расширенія изученныхъ жидкостей растеѣ до того, что превосходить тотъ, который свойственъ газамъ, какъ это и подтвердили всѣ тѣ, кто работалъ послѣ меня надъ этимъ предметомъ.

15) Г. Авенариусъ голословно говоритъ о томъ, что „не существуетъ никакого соотвѣтствія“ между данными его опытовъ и расширеніемъ по формулѣ  $v = (1 - kt)^{-1}$  (хотя явное „соотвѣтствіе“ существуетъ, какъ я это далѣе и показываю) и выставляетъ, что я „на это“ возражалъ ему, что совершенно не отвѣчаетъ истинному положенію диспута, такъ какъ, говоря объ числахъ его опытовъ, я только говорилъ сперва о томъ (стр. 287 Ж. Р. Ф. Х. О.), что числа г. Авенариуса несогласны съ числами другихъ изслѣдователей, а потомъ (стр. 288), что условія его опытовъ не позволяютъ ихъ примѣнять для испытанія той формулы расширенія, которая назначается для случая расширенія подѣ влияніемъ однихъ внутреннихъ силъ; согласіе же или несогласіе его опыта съ указанной формулой я вовсе не рассматривалъ (но далѣе буду).

Температура . . . . .		78°2	99°8	131°2	157°0
Опред. Менделѣева . . . . . (1861)	1,1508	1,2091	1,3150	1,4236	
„ Гирна . . . . . (1867)	1,1305	1,1993	(10 120°)		
„ Авенариуса . . . . . (1877)	1,131	1,186	1,296	1,434	

Мои опредѣленія, какъ ясно описано въ оригиналѣ, и объяснено въ примѣрѣ (I. с. pag. 6 и 7) всѣ исправлены такъ, что относятся къ давленію въ 1 атмосферу. Данные Гирна относятся къ давленію почти въ 15 разъ (11,25 метровъ ртути) большому, а числа Авенариуса почти къ 40 атмосферамъ. Но и при этомъ разность моихъ данныхъ отъ позднѣйшихъ и лучшихъ данныхъ Гирна невелика, при 78° = 2%, при 100° = 1% начальной объема. Прошу теперь прочесть, что пишетъ г. Авенариусъ объ моихъ опредѣленіяхъ на стр. этого журнала. Присовокуплю, что числа Гирна меньше моихъ, какъ и слѣдуетъ ждать, п. ч. сжимаемость эфира возрастаетъ съ температурою.

16) Г. Авенариусъ дѣлаетъ элементарную ошибку, когда сравниваетъ свое число (1,184) для объема при  $100^\circ$  съ числомъ Гирна (1.1997), потому что это послѣднее поправляетъ на разность давленій, а число при  $0^\circ$  ( $= 1$  объему) не поправляетъ. А отъ этого упущенія результатъ явно мѣняется (см. 18)

17) Г. Авенариусъ говоритъ, не цитируя источниковъ и не упоминая годы, что числа Авенариуса провѣряются числами Гирна, тогда какъ данныя этого послѣдняго предшествуютъ даннымъ Авенариуса на 10 лѣтъ и г. Авенариусъ могъ пользоваться, публикуя (1877) свое изслѣдованіе, Гирномъ (1867).

18) Г. Авенариусъ производилъ опредѣленія расширенія эфира при давленіи 38,4 атмосферъ (по Рамзаю давленіе эфира при темп. абсол. кипѣнія  $= 40$  атмосфер.), а Гирнъ при давленіи 11,25 метровъ ртутнаго столба (Ann. ch. phys. 4 Serie. T. X — 39) и г. Авенариусъ опять дѣлаетъ элементарную ошибку, вычитая одно число изъ другаго, потому что при своей поправкѣ принимаетъ разность давленій  $= 27,15$  атмосферъ, а между тѣмъ говоритъ: „и такъ провѣрка нашихъ наблюденій существуетъ“.

19) Г. Авенариусъ, дѣлая приведеніе объема наблюденнаго Коппомъ къ давленію въ 38,4 атмосферы, не только сперва (іюнь) не исправляетъ объема при  $0^\circ$  (а это здѣсь уже очень важно и существенно измѣняетъ результатъ), но и приходитъ къ тому, что получаетъ изъ даннаго для  $25^\circ$  значеніе  $k$  сперва  $= 0,00128$ , потомъ  $k = 0,00148$ , тогда какъ  $k = 0,00154$ , когда давленіе  $= 1$  атм., то есть доказываетъ противное тому, что могло бы служить въ его пользу и прямо доказываетъ то самое, что мною ему указано: опредѣленіе расширенія при значительныхъ давленіяхъ не должно смѣшивать съ опредѣленіемъ его при нулевомъ или маломъ давленіи. Притомъ, если приведеніе сдѣлать какъ слѣдуетъ и для того воспользоваться не одними числами Амага, а также и числами Грасси, то получится совершенно иной численный результатъ чѣмъ вышелъ у г. Авенариуса, п. ч. сжимаемость эфира при  $0^\circ$  (0,000121) отличается отъ сжимаемости при  $14^\circ$  (0,000146) очень немного и та разность отъ данныхъ Коппа и Пьерра, которую я показалъ въ опредѣленіяхъ Авенариуса сохранится, указывая или неточность опредѣленій г. Авенариуса или неприложимость его формулы къ точному выраженію расширенія, о чемъ я и писалъ на стр. 288. Между тѣмъ, г. Авенариусъ, дѣлая

свою невѣрную поправку, такъ повертываетъ ходъ изложенія, что выходитъ какъ будто бы, что онъ такъ и „указалъ“, и я будто бы, что то не понялъ.

20) Г. Авенаріусъ далъ опять (см. апрѣль Ж. Р. Ф. Х. О. стр. 244) столбцы чиселъ для сравненія своихъ опытовъ съ расчетомъ по формулѣ  $v = (1 - kt)^{-1}$ , но числа по ней различны теперь отъ прежнихъ, да и числа, напечатанныя въ кievскихъ извѣстіяхъ (іюнь), различны отъ тѣхъ, которыя напечатаны въ Жур. Русс. Физ. Х. О. (октябрь), а между тѣмъ надъ всѣми тремя написано „вычисленныя по формулѣ Менделѣева“, я же далъ (Ж. Р. Ф. Х. Общ. 1884 г., химич. отд., стр. 8) только одну формулу для вычисленія расширенія эфира:

$$v = (1 - 0,00154t)^{-1}.$$

Почему здѣсь извращеніе — разъяснять излишне (потому что отчасти ясно и изъ сказаннаго въ предшествующихъ пунктахъ), достаточно сказать, что только числа, помѣщенные Авенаріусомъ на стр. 244 Ж. Р. Ф. Х. О., отвѣчаютъ моей формулѣ для расширенія эфира, числа же, данныя въ „Извѣстіяхъ Кіевскаго университета“ и на стр. 406 Ж. Р. Ф. Х. О., тѣ и другія не отвѣчаютъ заглавію, въ которомъ стоитъ моя фамилія. На сколько же велики различія, допущенныя г. Авенаріусомъ въ столбцахъ посвящихъ мою фамилію, видно изъ того, что при  $187^{\circ},8$  данъ имъ въ апрѣлѣ 1884 г. объемъ 140,7, въ іюнѣ 131,65, въ октябрѣ 138,49.

21) Г. Авенаріусъ приходитъ къ заключенію, что формула  $v = (1 - kt)^{-1}$  „совсѣмъ не соотвѣтствуетъ общему виду расширенія жидкостей“, хотя онъ разсматриваетъ только одну жидкость и сличаетъ формулу только со своими наблюденіями и хотя въ первой своей статьѣ я показываю, какъ эта формула приложима къ 50 жидкостямъ, изученнымъ многими изслѣдователями, по провѣреннымъ способамъ.

22) Г. Авенаріусъ все время забываетъ, что формулу  $v = (1 - kt)^{-1}$  я „провожаю“ какъ первое приближеніе.

23) Г. Авенаріусъ опять, какъ въ своихъ прежнихъ статьяхъ, доводитъ и требуетъ, чтобы это дѣлалось также и мною, дѣло изученія основныхъ свойствъ жидкостей до той температуры абсолютнаго кипѣнія, при которой жидкости даже не существуютъ, что: а) не



только недостойно подражанія, но и не общаетъ успѣха, подобно тому, какъ изученіе первоначальныхъ общихъ свойствъ газовъ не имѣло бы успѣха, еслибы сразу обратились къ выясненію свойствъ насыщенныхъ паровъ, и еслибы всѣ изслѣдованія производились бы лишь при упругости, насыщенію свойственной, в) прямо противорѣчить основной, мною приводимой мысли (которую г. Авенариусъ не опровергаетъ ничѣмъ)—объ идеальной жидкости, а между тѣмъ, вѣдь г. Авенариусъ пишетъ противу моихъ выводовъ, с) приводитъ даже къ той логической несообразности, которая состоитъ въ желаніи отыскать свойства жидкости при условіи полной невозможности ея существованія и d) очевидно должно быть оставлено, какъ предложеніе совершенно лишнее какого бы то ни было серьезнаго значенія, тѣмъ болѣе, что изученіе расширенія подѣ „критическимъ давленіемъ“ вводитъ то новое усложненіе, что у всякой жидкости будетъ свое особое давленіе и что такія жидкости, какъ воду и ртуть, надо пока отказаться вовсе изучать по способу Авенариуса.

24) Г. Авенариусъ совершенно упускаетъ изъ виду, что объемъ жидкости (какъ и всякаго другаго тѣла, яснѣе всего газа) есть *еще не извѣстная* функція *двухъ независимыхъ* переменныхъ: температуры и давленія, а потому: а) если дѣло идетъ объ изученіи, какъ Авенариусъ выражается, „общаго закона расширенія“ (подразумѣвается — отъ нагрѣванія), другую переменную (то есть давленіе) должно сохранять постоянною во всѣхъ случаяхъ <sup>1)</sup>, то есть изучать расширеніе не при давленіи свойственномъ температурѣ абсолютнаго кипѣнія (какъ требуетъ и дѣлаетъ г. Авенариусъ), потому что и она, и ей отвѣчающее давленіе у различныхъ жидкостей весьма различны; б) провѣрку формулы  $v = (1 - kt)^{-1}$ , данной для случая давленія = 1 атм., нельзя производить надъ случаемъ наблюденнымъ или приведеннымъ (мы видѣли ошибочно) къ 40 атм. давленія; с) ужъ если желать дѣлать провѣрку и приведеніе <sup>2)</sup> къ равнымъ давленіямъ, то слѣдовало данныя г. Авенариуса привести къ случаю атмосфернаго да-

<sup>1)</sup> Всѣ такъ и поступаютъ, въ томъ числѣ и Гирнъ (изучилъ 6 жидк., давл. 11,25 метр. ртути).

<sup>2)</sup> Пришлось бы эксплицировать, но и нынѣ, дѣлая приведеніе, г. Авенариусъ эксплицируетъ, напр. дѣлаетъ поправку на сжимаемость при 180°, а у Амага есть данныя для эфира только до 99°, и то во многомъ довольно сомнительныя.

вленія, а обратное, что сдѣлалъ г. Авенаріусъ, никакъ дѣлать не слѣдовало. Все это я говорилъ уже въ сущности на стр. 290, только тогда имѣлъ въ виду, что для уясненія г. Авенаріусу достаточно намека о томъ, что онъ упустилъ изъ виду, а такъ какъ онъ продолжаетъ упускать изъ вида основныя математическія и физическія понятія, то теперь съ поясненіемъ — ставлю ихъ на видъ, чего не желалъ и что, признаюсь, дѣлать мнѣ вовсе непріятно.

Каждого отдѣльнаго изъ этихъ пунктовъ достаточно для того чтобы имѣть полное право оставить безъ вниманія статью г. Авенаріуса, что я однако рѣшаюсь не сдѣлать, отвѣчая съ цѣлью — дать вслѣдъ за симъ, по мѣрѣ силъ, примѣръ способовъ, которые должно примѣнять въ научномъ диспутѣ для разъясненія истины, тогда какъ приемы моего оппонента должны затемнять ее посторонними и поспѣшными соображеніями. Правильное понятіе о научномъ диспутѣ внушается уваженіемъ не только къ самой истинѣ, но и къ людямъ, посвящающимъ свое время на отысканіе, хоть малой ея доли. Безъ понятія объ условіяхъ научнаго диспута — онъ не только бесполезенъ, даже вредитъ теченію мыслей, направленныхъ къ сознательному разъясненію истины. По этимъ причинамъ я вслѣдъ за симъ разсмотрю подробнѣе численный примѣръ, около котораго все время вращаются соображенія моего оппонента и сдѣлаю нѣсколько общихъ замѣчаній о формулахъ, примѣняемыхъ мною и моимъ оппонентомъ для выраженія расширенія жидкостей. Лично меня, конечно, непріятно трогаетъ тонъ статей моего оппонента, но я достаточно опытенъ въ дѣлѣ науки, чтобы знать, какъ должно защищать истину и пишу отвѣтъ лишь въ этомъ желаніи, а потому прежде всего напоминаю: лучшія, достовѣрнѣйшія и провѣренныя наблюденія надъ расширеніемъ разнообразнѣйшихъ жидкостей показываютъ, что оно измѣняется столь однообразно, что такая простая формула, какъ

$$v = (1 - kt)^{-1} . . . . . I.$$

даетъ лишь малыя отклоненія положительнаго<sup>1)</sup> и отрицательнаго<sup>2)</sup> значенія, а потому она примѣнима какъ первое приближеніе для выраженія общности въ расширеніи жидкостей. Вотъ въ немногихъ

<sup>1)</sup> Напр. у углеродистыхъ жидкостей.

<sup>2)</sup> Напр. у ртути, у сѣрной кислоты.

словахъ — то что я утверждаю, какъ истину, видоизмѣненное выраженіе, которой можетъ быть формулировано еще слѣдующими словами: идеальныя жидкости подъ вліяніемъ своихъ внутреннихъ силъ расширяются по закону I, а реальныя уклоняются въ обѣ стороны отъ него, подобно тому, какъ идеальныя газы расширяются по закону  $v = 1 + at$ , а реальныя съ уклоненіемъ отъ идеальнаго выраженія однообразія ихъ расширенія.

Г. Авенариусъ указываетъ на то, что данная мною формула для расширенія эфира не выражаетъ его расширенія, наблюдаемаго г. Авенариусомъ отъ 0° до 188°. Оставимъ въ сторонѣ то обстоятельство, что эфиръ не есть идеальная жидкость, а потому расширяется по формулѣ I — съ уклоненіемъ отъ нея и постараемся забыть, что формула его расширенія приведена мною (стр. 8 Ж. Р. Ф. Х. О. 1884) именно для демонстраціи существованія этихъ уклоненій. Не станемъ также напоминать и вновь доказывать, что опредѣленія г. Авенариуса (для высшихъ температуръ) не провѣрены и несогласны съ несомнѣнными данными его предшественниковъ въ тѣхъ предѣлахъ температуръ (до 32° у Коппа, до 38° у Пьерра, до 120° у Гирна), до которыхъ они опредѣляли расширеніе эфира. Не будемъ обращать вниманія также на то, что опредѣленія г. Авенариуса представляютъ разности, доходящія до 0,027 (считая объемъ при 0° за 1), отъ той формулы Ватерстона:

$$v = a + b \log (T - t), \quad . . . . . \text{II.}$$

которую онъ считаетъ за точное выраженіе дѣйствительности (при 187,°8 опытъ далъ 1,973 объема, а формула II 1,9158, разность = 0,0272). Оставляя все это въ сторонѣ, сличимъ прямо данныя опыта г. Авенариуса (*Mélanges ph. ch. S.-Petersb. T. X. стр. 703*) съ числами по формулѣ

$$V = (1 - 0,00164 t)^{-1},$$

данной мною для эфира (Ж. Р. Ф. Х. Об. 1884 хим. отд. стр. 8), расширяющагося отъ 0° до 35° подъ давленіемъ атмосферы: но ограничимся сличеніемъ до 104°, на основаніи того, во первыхъ, что уклоненія отъ идеально-жидкаго состоянія должны при высшихъ температурахъ уже а priori сильно рости, если эфиръ при 190° становится газомъ, не смотря ни на какое давленіе<sup>1)</sup>, во вторыхъ, потому

<sup>1)</sup> Такъ газъ, уже а priori, долженъ приближаться къ сжиженію представлять выс-

что и безъ того мы рѣшаемся дѣлать сравненіе при большомъ экспонированіи, такъ какъ моя формула для эфира найдена для температуръ отъ 0° до 35°, въ третьихъ, потому что ни объ сжимаемости при температурахъ выше 100°, ни объ измѣненіи коэф. расширенія при давленіяхъ выше 15 атмосферъ до сихъ поръ нѣтъ никакихъ, даже первоначальныхъ, свѣдѣній, ни опытныхъ ни теоретическихъ. Въ указанныхъ предѣлахъ получаемъ:

При темпера- турѣ.	По опытамъ Авенаріуса (40 атм.).	По формулѣ $v = (1 - 0,00154t)^{-1}$ (1 атмосфера).	Раз- ность.
$t = 0^\circ$	$v = 1$	$v = 1$	—
20°,2	1,027	1,032	— 0,005
71°,1	1,115	1,123 <sup>1)</sup>	— 0,008
79°,2	1,133	1,139	— 0,006
92°,3	1,166	1,166 <sup>2)</sup>	0
104°,7	1,200	1,192	+ 0,008

Средняя арифметическая разность оказывается *отрицательною* и равною — 0,0022, средняя вѣроятная  $\pm 0,0017$ . Нѣтъ никакого повода думать, что точность опредѣленій г. Авенаріуса превосходить эту среднюю разность, а потому въ *опредѣленіяхъ г. Авенаріуса предложенная мною формула находитъ не опроверженіе, а подтвержденіе, тѣмъ болѣе*: а) что моя формула охватываетъ въ предѣлѣ точности наблюденій данныя Коппа и Пьерра, а здѣсь испытывается при температурахъ много превышающихъ тѣ, которыя были у названныхъ наблюдателей, числа которыхъ положены въ основу при выводѣ моей формулы, б) что разности наблюденій и расчета мѣняють свой знакъ съ — на + и с) что есть полное основаніе уже нынѣ признать, что *коэф. расширенія эфира мѣняется съ перемѣною давленія именно въ ту сторону, какая вытекаетъ изъ вышеуказаннаго сравненія и изъ отрицательнаго знака сред. ариф. разности, то есть: съ возрастаніемъ давленія коэф. расширенія эфира уменьшается на величину, конечно, перемѣнную, съ измѣненіемъ температуры, т. е.  $\frac{dv}{dt}$  есть, какъ и самый объемъ, сложная функція не только отъ тем-*

пія уклоненія отъ законовъ идеальному газу свойственныхъ, какъ это и видимъ въ дѣйствительности.

<sup>1)</sup> У Авенаріуса (стр. 244) 1,122.

<sup>2)</sup> " " " 1,165.

пературы, но и отъ давленія. Основаніемъ для упомянутого сейчасъ заключенія служить сравненіе величинъ коэф. расширенія эфира, выводимыхъ изъ общезвѣстныхъ изслѣдованій Коппа и Гирна, потому что у перваго давленіе = 1 атм., у втораго почти 15 атмосферамъ. Опредѣляя по параболическимъ формуламъ, вычисленнымъ обоими изслѣдователями, значенія  $\frac{dv}{dt}$  получаемъ:

$$\text{Коппъ: } 100000 \frac{dv}{dt} = 148 + 0,70t + 0,0081t^2 \text{ (отъ } 0^\circ \text{ до } 33^\circ).$$

$$\text{Гирнъ: } 100000 \frac{dv}{dt} = 135 + 1,31t - 0,0103t^2 + 0,0001t^3 \text{ (отъ } 20^\circ \text{ до } 120^\circ).$$

Разность этихъ коэф. расширеній (умноженныхъ на 100000), отвѣчающая приращенію давленія почти на 14 атмосферъ, въ тѣхъ предѣлахъ общихъ температуръ (отъ  $20^\circ$  до  $30^\circ$ ), при которыхъ можно примѣнять обѣ формулы разомъ, равна:

$$\left[ \frac{dv}{dt} (p=1) - \frac{dv}{dt} (p=15) \right] 100000 = 13 - 0,61t + 0,0184t^2 - 0,0001t^3 \dots \dots \dots \text{ III.}$$

При  $30^\circ$  разность коэф. расширенія = + 0,00008 <sup>1)</sup>, то есть съ возрастаніемъ давленія коэф. расширенія уменьшается.

Если же предположить, что коэф. расширенія съ возрастаніемъ давленія для эфира уменьшается постоянно <sup>2)</sup>, то при 40 атмосферахъ онъ будетъ явно меньше, чѣмъ при 1 атмосферѣ, а потому объемы при 40 атм. будутъ меньше чѣмъ при 1 атмосферѣ, считая въ обо-

<sup>1)</sup> Если допустить экспонированіе отъ  $0^\circ$  до  $120^\circ$ , то оказывается разность при всѣхъ температурахъ положительною, при  $0^\circ = 0,00013$ , при  $10^\circ = 0,00009$  при  $100^\circ = 0,00036$ , минимумъ около  $20^\circ$  также положительный.

<sup>2)</sup> Это будетъ предположеніе, конечно довольно достовѣрное, но все же предположеніе, а не фактъ (данныя Грасси и Амага—здѣсь мало полезны по своей малой обработанности), п. ч. у газовъ бываетъ и приращеніе и уменьшеніе коэффициента расширенія съ увеличеніемъ давленія. Вотъ какъ въ Основахъ Химіи (4-ое изд. стр. 156) я выразилъ это для газовъ: 1) расширеніе одного объема отъ  $0^\circ$  до  $100^\circ$  при давленіи одной атмосферы равно для воздуха 0,368, для водорода 0,367, для углекислаго газа 0,379, для бромистаго водорода 0,386 (всѣ опредѣленія Менделѣева и Каландера); 2) для газовъ, болѣе сжимаемыхъ чѣмъ слѣдуетъ по Мариоттову закону, съ возрастаніемъ давленія расширеніе отъ нагрѣванія растетъ; напр. при  $3\frac{1}{2}$  атм для воздуха оно = 0,371, для углекислаго газа при 3 атм. 0,389, при 8 атм. 0,413; 3) для газовъ менѣе сжимаемыхъ чѣмъ слѣдуетъ по закону Мариотта, напротивъ того, съ возрастаніемъ давленія расширеніе объема отъ теплоты уменьшается, напр. для водорода при 1 атм. 0,367, при 8 атм. 0,366, для воздуха при  $\frac{1}{4}$  атм. 0,370, для 1 атм. 0,368.

ихъ случаяхъ объемъ при  $0^0 = 1$ . Это такъ и вышло въ среднемъ до  $104^0$ , при численіи опытовъ Авенаріуса съ моею формулою: то-есть указанное предположеніе можетъ еще болѣе уменьшить разность опыта съ расчетомъ. Но дѣлать на основаніи этого полный расчетъ, то-есть вводить поправку для приведенія данныхъ Авенаріуса къ 1 атм., нѣтъ никакого повода, потому что во-первыхъ, формула III справедлива только до давленій  $= 15$  атм. и въ предѣлѣ отъ  $20^0$  до  $33^0$ , а во-вторыхъ, чрезъ расчетъ получатся числа менѣе точныя чѣмъ—тѣ, которыя дали уже Коппъ и Пьерръ.

И такъ, расширеніе эфира, наблюденное Авенаріусомъ, можетъ служить лишь къ подтвержденію предложенной мною формулы для расширенія эфира, какъ по виду функціи, такъ и по численному значенію опредѣлителя расширенія. Ею оказывается можно пользоваться для экспонирования, что очень важно было узнать.

*Примѣчаніе:* Вышеизложенное даетъ указаніе на такіе приемы, какими можно надѣяться на выработку сперва опытнымъ путемъ, а потомъ и теоретическими заключеніями плнкихъ свѣдѣній объ зависимости объема жидкостей отъ давленія и температуры, то есть объ  $v = f(t, p)$ . Вышеуказанные пути, равно какъ и изученіе сжимаемости при разныхъ (но каждый разъ новыхъ постоянныхъ) температурахъ, дадутъ возможность опредѣлять расширеніе при нулевомъ виѣшнемъ давленіи, что, по моему мнѣнію, составляетъ одно изъ явныхъ условій возможности обладанія полною свѣдѣній объ жидкостяхъ подвержен-ныхъ лишь внутреннимъ своимъ силамъ. Однако не только à priori, но и по приведеннымъ фактамъ, можно уже и нынѣ утверждать, что при переходѣ отъ атмосфернаго давленія къ нулевому расширяемость жидкостей измѣнится столь мало, что сдвали современными сред-ствами можно будетъ уловить столь малыя величины. Такъ если предположимъ, что съ уменьшеніемъ давленія отъ 1 атм. до 0 измѣненіе  $\frac{dv}{dt}$  происходитъ въ тѣй же пропорціо-нальности, какъ и при переходѣ отъ 1 атм. къ 15, то при  $0^0$  коэф. расширенія эфира бу-детъ  $= 0,00148$ , при 1 атм., при нулевомъ же давленіи станетъ  $= 0,00149$ , а столь малыя его измѣненія едва поддаются обычнымъ нынѣ измѣреніямъ, какъ видно изъ того, что при  $0^0$  по даннымъ Коппа  $\frac{dv}{dt} = 0,001480$ , а по Пьерру  $= 0,001513$ . Такимъ образомъ есть поводъ утверждать, что въ предѣлахъ точности современныхъ наблюденій не будетъ раз-ности между расширеніемъ при нулевомъ давленіи отъ расширенія наблюдаемаго подъ да-вленіемъ одной атмосферы, а потому если формула I приложима къ даннымъ, полученнымъ при 1 атмосфер. давленія, она навѣрное будетъ съ такими же малыми отступленіями при-ложима къ даннымъ для нулеваго давленія. Считаю также полезнымъ замѣтить здѣсь, что, по моему мнѣнію, образовавшемуся на основаніи знакомства со многими разнообразными свойствами жидкостей, наибольшую простоту свойствъ можно ждать у жидкостей, не толь-ко при нулевомъ виѣшнемъ давленіи, но и при нулевой упругости ихъ паровъ. Такое со-стояніе мыслимо уже потому, что существуетъ состояніе сложныхъ тѣлъ безъ слѣдовъ раз-ложенія. Если есть высшій и высшій температурные предѣлы диссоціаціи, то надо думать есть такіе же предѣлы и для испаренія, потому что оба явленія параллельны. Ртуть при

объѣмъ температурѣ нагрѣта еще выше высшаго предѣла летучести, и только быть можетъ нѣкоторыя масла находятся при температурахъ ниже этого предѣла. Многія твердыя гѣла несомнѣнно также нелетучи. Высшій предѣлъ равенъ темп. абсолютнаго кипѣнія. Я думаю, что, всѣ указанныя обстоятельства должно принять во вниманіе, изучая зависимость объема отъ температуры, а тѣмъ болѣе еще при изученіи зависимости отъ температуры и давленія.

Такъ какъ формула II способна выражать расширеніе жидкостей, подобно формулѣ I, то необходимо узвать не представляетъ ли II-я истиннаго и полнаго закона расширенія, за какой нельзя признать формулу I, которая есть только первое приближеніе къ истинному, полному закону расширенія. Пусть будетъ формула II неудобна для расчета, пусть она содержитъ два постоянныхъ, опредѣляемыхъ эмпирически (въ I — одно постоянное), пусть даже явятся нѣкоторыя небольшія отъ нея уклоненія, пусть она строго приложима только при давленіяхъ отвѣчающихъ температурѣ абсолютнаго кипѣнія, все же ее слѣдуетъ предпочесть всякой другой, если она обнимаетъ собою всякія явленія расширенія и окажется приложима ко всѣмъ жидкостямъ. Особенно это касается воды, къ которой формула I, какъ я и показала, неприменима, потому, какъ я думаю, что ея основныя свойства исключительны (Ж. Р. Ф. Х. О. 1884 стр. 7) Спрашивается: можно ли расширеніе воды выразить при какихъ либо постоянныхъ формулою II-ю, хотя бы съ нѣкоторымъ приближеніемъ къ дѣйствительности? Такой вопросъ тѣмъ законнѣе, что формула II-я въ видѣ производной  $\frac{dv}{dt}$  дана Ватерстономъ <sup>1)</sup> почти тотчасъ послѣ того, какъ онъ изучилъ расширеніе воды до 150°. Легко однако показать, что формула II столь же мало приложима къ выраженію расширенія воды, какъ и формула I. Если по формулѣ II найти значеніе коэффиціента расширенія, то есть  $\frac{dv}{dt}$ , то по нему легко опредѣлить значеніе постоянной  $T$ , и такъ какъ она признается за температуру абсолютнаго кипѣнія, то можно имѣть два признака, показывающіе непримѣнимость: 1) взявъ разныя температуры для нахождения  $T$  —

<sup>1)</sup> Гипотеза (1863) Ватерстона, принятая Авенарусомъ (1877)  $dt = A(T - t) dv$ , а потому  $v = a + b \log(T - t)$ , очевидно, допускаетъ: 1) что при  $T$  коэф. расширенія конечно великъ, 2) что когда  $t$  приближается къ  $T$ , коэф. расширенія жидкости приближается къ безконечности, и 3) что объемъ  $v$  всетаки представляетъ при  $T$  величину конечную =  $a$ . Эти предположенія трудно допустить безъ особыхъ доказательствъ.

величина этой последней получится разная (должна получиться во всѣхъ случаяхъ, при всякихъ  $t$  — одна и та же  $T$ , если формула II приложима) и 2) величина  $T$  окажется такою, при которой жидкая вода еще наблюдается, а при температурѣ абсолютнаго кипѣнія жидкости уже не должно быть. Привожу самый выводъ.

Изъ равенства II, то есть изъ:

$$v = a + b \log (T - t),$$

гдѣ  $a$ ,  $b$  и  $T$  для данной жидкости постоянны, слѣдуетъ, что коэф. расширенія  $c$  равенъ

$$c = \frac{dv}{dt} = - \frac{b}{\ln 10} \cdot \frac{1}{T-t}.$$

Означая чрезъ  $B$  постоянную величину  $= - \frac{b}{\ln 10}$ , имѣемъ:

$$c = \frac{B}{T-t}.$$

Означимъ далѣе чрезъ  $c_1$  и  $c_2$  два численныхъ, изъ опыта найденныхъ, значенія коэффициента расширенія при двухъ температурахъ  $t_1$  и  $t_2$ . Тогда постоянное  $B$  можетъ быть исключено и постоянное  $T$  опредѣлено:

$$T = \frac{c_2 t_2 - c_1 t_1}{c_2 - c_1}$$

Коэффициенты расширенія воды при разныхъ температурахъ хорошо извѣстны изъ опыта и мы приводимъ ихъ умноживъ на 100000, чтобы чрезъ то избѣгать многихъ нулей послѣ запятой. Числа эти даны во второй строкѣ, а въ последней значенія  $T$ , вычисленные по вышеприведенной формулѣ:

$$\begin{array}{rcccccc} t = & 0^\circ & 20^\circ & 40^\circ & 60^\circ & 80^\circ & 100^\circ \\ 100000 c = & -6,5 & +20,7 & +39 & +53 & +65 & +78 \\ T = & 15^\circ & & 116^\circ & & 200^\circ & \end{array}$$

Отсюда слѣдуетъ, что формула II не выражаетъ даже съ далекимъ приближеніемъ расширенія воды, такъ какъ вычисленные на основаніи ея значенія  $T$  оказываются непостоянными и лежащими при такихъ температурахъ, при которыхъ вода въ жидкомъ видѣ еще существуетъ.

Слѣдовательно равенство II не можетъ быть считаемо за общее и точное выраженіе расширенія жидкостей, а потому и не должно



быть предпочтительно безъ новыхъ доказательствъ болѣе простому выраженію

$$v = (1 - kt)^{-1}$$

какъ первому приближенію для выраженія общности расширенія жидкостей.

Разлагая въ строку, по восходящимъ степенямъ  $t$ , оба выраженія, получаемъ:

$$\text{изъ I. . . . } v = 1 + kt + k^2 t^2 + k^3 t^3 + \dots$$

$$\text{изъ II. . . . } v = 1 + k_1 t + \frac{k_1}{2T} t^2 + \frac{k_1}{3T^2} t^3 + \dots$$

если черезъ  $k_1$  означимъ постоянное  $= -\frac{b}{T(a \ln 10 + b \ln T)}$ .

Слѣдовательно первый членъ содержащій  $t$ , въ обоихъ равенствахъ одинаковъ, разность же обѣихъ строкъ наступаетъ тогда, при малыхъ  $t$  и  $\frac{t}{T}$  (строки становятся быстро сходящимися), когда  $\frac{1}{2T}$  отличается много отъ  $k$ . Для эфира  $k = 0,0054$ ;  $\frac{1}{2T} = 0,00256$ , а выше мы видѣли, что къ нему обѣ формулы почти одинаково приложимы. Такъ какъ изъ доказаннаго Торпе и Рюккеромъ (Ж. Р. Ф. Х. Общ. 1884 стр. 454 хим. отд.) съ большимъ приближеніемъ къ дѣйствительности для многихъ жидкостей можно вывести, что

$$2T = \frac{1}{k} - 273,$$

(гдѣ  $k$  есть опредѣлитель расширенія,  $T$  темпер. абсолют. кипѣнія), то численное значеніе  $\frac{1}{2T}$  будетъ тѣмъ ближе къ  $k$ , чѣмъ меньше  $k$ , а  $k$  возрастаетъ (см. мою первую статью стр. 10) для жидкостей наиболѣе летучихъ, то есть такихъ, которыя удаляются отъ идеальнаго состоянія, а потому оказывается, что разность I и II будетъ выступать особенно ясно въ тѣхъ случаяхъ (сильно летучія жидкости, сжиженные газы при темпер. близкихъ къ  $T$  и т. п.), для которыхъ и заранѣе можно было предвидѣть уклопенія отъ равенства I. Если же опредѣлитель расширенія  $k$  невеликъ, то обѣ формулы будутъ одинаково хорошо примѣнимы для выраженія дѣйствительнаго расширенія вдали отъ темп. абс. кипѣнія. Обыкновеннѣйшія жидкости, до сихъ поръ изученныя относительно расширенія, напримѣръ изслѣдо-

аннуса Торпе, имѣютъ  $k$  меньшій чѣмъ у эфира или ему близкій, а у эфиру какъ видѣли выше на основаніи опредѣленій Авенаріуса, равенство I въ предѣлѣ точности опыта приложимо, а потому оно также будетъ приложимо и къ другимъ обычнымъ жидкостямъ. Нося съ явные признаки крайней простоты, равенство:

$$v = (1 - kt)^{-1}$$

должно поэтому считаться дѣйствительно первымъ приближеніемъ къ истинному закону расширенія жидкостей, который по сихъ поръ неизвѣстенъ и останется такимъ, пока будутъ производить мало точныя опредѣленія и искать точное ихъ выраженіе.

С.-Петербургскій Университетъ, Химическая  
Лабораторія, 16 октября 1884 г.



# **ПРИБАВЛЕНІЯ.**



ОТКРЫТА ПОДПИСКА НА 1885 Г.

НА ГАЗЕТУ

# „ОДЕССКІЙ ВѢСТНИКЪ“

(Пятьдесятъ девятый годъ изданія).

Со вступленіемъ въ соиздатели „Одесскаго Вѣстника“ кандидата правъ С. Ю. Лимницкаго, средства газеты усиливаются. Вслѣдствіе этого, не позже первыхъ чиселъ декабря настоящаго 1884 года, послѣдуютъ значительныя улучшенія въ отношеніи содержанія и внѣшности газеты. Въ составъ редакціи приглашены новыя литературныя силы . . . восполненія бывшихъ пробѣловъ и болѣе чуткаго отношенія къ назрѣвающимъ вопросамъ.

Не смотря на увеличеніе объема газетыи другія улучшенія, требующія затратъ, подписная плата остается прежняя.

## УСЛОВІЯ ПОДПИСКИ:

<i>безъ пересылки или доставки:</i>	<i>съ пересылкой или доставкой:</i>
За годъ (12 мѣсяцевъ). 12 р. — к.	За годъ (12 мѣсяцевъ). 14 р. — к.
За 6 мѣсяцевъ . . . 7 „ — к.	За 6 мѣсяцевъ . . . 8 „ — к.
За 3 мѣсяца . . . 3 „ 80 „	За 3 мѣсяца . . . 4 „ 50 „
За 1 мѣсяць . . . 1 „ 30 „	За 1 мѣсяць . . . 1 „ 50 „

**На пересылку за границу прибавляется 50 коп. въ мѣсяць.**

Для годовыхъ подписчиковъ допускается разсрочка платежа подписной платы по полугодіямъ и по четвертямъ года. При разсрочкѣ полугодичной вносится 1 января 8 р.; и 1 іюля 6 руб.; по четвертямъ года: 1 января 4 руб.; 1 апрѣля 4 руб.; 1 іюля 3 руб.; и 1 сентября 3 руб.

Городскіе подписчики могутъ подписываться съ какого угодно срока; иногородные же — не иначе, какъ съ 1-го или 15-го числа каждаго мѣсяца.

Подписка принимается въ Одессѣ, въ конторѣ „Одесскаго Вѣстника“, по каковому адресу благоволятъ адресоваться и иногородные подписчики.

ОТКРЫТА ПОДПИСКА НА 1885 ГОДЪ

(ВТОРОЙ ГОДЪ ИЗДАНІЯ)

НА

# ВЪСТНИКЪ ОФТАЛМОЛОГИИ

ДВУХЛѢТЯЧНЫЙ ОФТАЛМОЛОГИЧЕСКІЙ ЖУРНАЛЪ,

ИЗДАВАЕМЫЙ ПОДЪ РЕДАКЦІЕЙ

**Д-РА А. В. ХОДИНА,**

**Профессора Офтальмологіи въ Университетѣ Св. Владиміра,**

при содѣйствіи проф. Адамюка въ Казани, д-ра Бехтерева въ Петербургѣ, проф. Вольфринга въ Варшавѣ, проф. Гиршмана въ Харьковѣ, д-ра Денисенко въ Москвѣ, проф. Добровольскаго въ Петербургѣ, д-ра Донберга въ Петербургѣ, д-ра Евецкаго въ Москвѣ, д-ра Кацаурова въ Ярославлѣ, д-ра Крюкова въ Москвѣ, д-ра Ложечникова въ Москвѣ, д-ра Любинскаго въ Кронштадтѣ, д-ра Маклакова въ Москвѣ, д-ра Миткевича въ Одессѣ, д-ра Пѣунова въ Владикавказѣ, д-ра Пржибыльскаго въ Варшавѣ, д-ра Рейха въ Тифлисѣ, д-ра Серебницкаго въ Петербургѣ, д-ра Талько въ Варшавѣ, д-ра Фіалковскаго въ Динабургѣ и мног. др.

Журналь будетъ выходить, какъ и въ прошломъ году, *каждые 2 мѣсяца* книжками въ 5—6 и болѣе листовъ и содержитъ какъ оригинальныя статьи, такъ и рефераты по всѣмъ отдѣламъ офтальмологіи.

Подписная цѣна прежняя, т. е. *шесть* руб. съ пер. и дост. Подписка принимается въ помѣщеніи редакціи: *Кіевъ, Нестеровская ул., № 5.*

---

ОТКРЫТА ПОДПИСКА НА 1885 ГОДЪ.

пятьй годъ изданія.

# „ЮЖНЫЙ КРАЙ“

газета общественная, политическая и литературная

выходитъ ежедневно.

Программа газеты: I. Правительственныя распоряженія. II. Руководящія статьи по вопросамъ внутренней и вѣшной политики и общественной жизни. III. Обзорѣніе газетъ и журналовъ. IV. Телеграммы спеціальныхъ корреспондентовъ „Южнаго Края“ и „Сѣвернаго телеграфнаго агентства“. V. Послѣднія извѣстія. VI. Городская и земская хроника. VII. Что дѣлается на югѣ: корреспонденціи „Южнаго Края“. VIII. Со всѣхъ концовъ Россіи (корреспонденція „Южнаго Края“ и извѣстія другихъ газетъ). IX. Вѣшнія извѣстія: заграничная жизнь, послѣдняя почта. X. Наука и искусство. XI. Фельетонъ: научный, литературный и художественный. Беллетристика. Театръ. Музыка. XII. Судебная хроника. XIII. Критика и библиографія. XIV. Смѣсь. XV. Биржевая хроника и торговый отдѣлъ. XVI. Календарь. XVII. Справочныя свѣдѣнія. Дѣла, назначенныя къ слушанію и резолюціи по нимъ округа харьковской судебной палаты и харьковскаго военно-окружнаго суда. XVIII. Стороннія сообщенія. XIX. Объявленія.

Редакція имѣетъ собственныхъ корреспондентовъ въ слѣдующихъ городахъ Южной Россіи: Азовѣ, Александріи, Александровскѣ, Алуштѣ, Ахтыртѣ, Асхабадѣ, Бахмутѣ, Бердичевѣ, Бахчисараѣ, Бердянскѣ, Богодуховѣ, Бѣлгородѣ, Бѣлопольѣ, Бирючѣ, Бобровѣ, Валкахъ, Верхнедѣпровскѣ, Волчанскѣ, Воронежѣ, Гадячѣ, Грайворовѣ, Геничскѣ, Глуховѣ, Грозномъ, Городнѣ, Дмитріевѣ, Елисаветградѣ, Екатеринославѣ, Ейскѣ, Житомирѣ, Зеньковѣ, Зміевѣ, Золотоношѣ, Золочевѣ, Изюмѣ. ст. Каменской, Киевѣ, Кишиневѣ, Кобелякахъ, Козельцѣ, Конотопѣ, Константиноградѣ, Корочѣ, Кременчугу, Кролевецѣ, Купянскѣ, Курскѣ, Керчи, Кисловодскѣ, Лебединѣ, Лубнахъ, Луганскѣ, Майкопѣ, Миргородѣ, Мелитопольѣ, Мариуполѣ, Могилевѣ - на Днѣпрѣ, Николаевѣ, Никопольѣ, Нѣжинѣ, Новозыбковѣ, Новочеркасскѣ, Новомосковскѣ, Новгородъ-Сѣверскѣ, Нахичеванѣ-на Дону, Новомъ-Осколѣ, Обояни, Орлѣ, Одессѣ, Орѣховѣ, Полтавѣ, Павлоградѣ, Переяславѣ, Путивлѣ, Цирятинѣ, Прилукахъ, Пятигорскѣ, Ромнахъ,



#### IV

Ростовъ-на Дону, Сквиръ, Славянскъ, Славяносербскъ, Ставрополъ, Старобѣльскъ, Старомъ-Осколъ, Семферополъ, Севастополъ, Суджъ, Сумахъ, Тамбовъ, Тифлисъ, Таращъ, Таганрогъ, Умани, ст. Урюпинской, ст. Усть-Медвѣдицкой, Херсонъ, Хоролъ, Черниговъ, Черкасахъ, Эривани, Ялтъ, Феодосіа и во многихъ станицахъ, селахъ и слободахъ. Кромѣ того, газета получаетъ постоянныя извѣстія изъ Петербурга и Москвы.

#### ПОДПИСНАЯ ЦѢНА.

	На годъ.	На 6 мѣс.	На 3 мѣс.	На 1 мѣс.
Безъ доставки . . .	10 р. 50 к.	6 р. — к.	3 р. 50 к.	1 р. 20 к.
Съ доставкою . . .	12 „ — „	7 „ — „	4 „ — „	1 „ 40 „
Съ перес. иногороднимъ	12 „ 50 „	7 „ 50 „	4 „ 50 „	1 „ 60 „

допускается разсрочка платежа за годовой экземпляръ по соглашенію съ редакціей.

Подписка и объявленія принимаются: въ Харьковѣ—въ главной конторѣ газеты „Южный Край“, на Екатеринославской улицѣ, въ домѣ Файнеберга, № 45; въ Петербургѣ—въ центральной конторѣ объявленій для всѣхъ европейскихъ газетъ, на Невскомъ проспектѣ, въ д. Струбинскаго въ Москвѣ—въ Центральной Конторѣ объявленій для всѣхъ европейскихъ газетъ, на Петровкѣ въ домѣ Солодовникова и въ конторѣ подписки и объявленій Н. Печковской; въ Варшавѣ—въ варшавскомъ агентствѣ объявленій Рейхманъ и Френдлеръ, на Сенаторской улицѣ, № 18; въ Кіевѣ—въ книжномъ магазинѣ Е. Я. Федорова; въ Одессѣ—въ книжныхъ магазинахъ В. М. Бѣлаго и Е. П. Роспопова; въ Полтавѣ—въ книжномъ магазинѣ Г. И. Бойно-Родзевича; въ конторѣ И. А. Дохмана; въ Кременчугѣ—въ „Русской книжной торговлѣ“ Д. Я. Тартаковского.

Редакторъ-издатель *А. А. Иозефовичъ.*

# ПЕДАГОГИЧЕСКІЙ СБОРНИКЪ,

издаваемый при Главномъ Управленіи военно-учебн. заведеній,  
будеть выходить въ 1885 году ежемѣсячно книжками около  
7 листовъ каждая.

Въ неоф. ч. П. Сб. 1884 г. были, между прочимъ. помѣщены:  
Духъ дисциплины въ воспитаніи. Греара.—О внѣклассномъ чтеніи  
произведеній иностр. литературы. Н. К. Запольскаго.—Анализъ вы-  
дающихся драматическихъ произведеній. І. Е. Мандельштама.—Къ  
установкѣ критерія для оцѣнки произведеній дѣтской литературы.  
А. К. Острогорскаго.—Логика математическихъ наукъ.—Цѣль и методъ  
преподаванія географіи.—Вольская военная прогимназія. Н. А. Сикор-  
скаго.—Краткій обзоръ дѣятельности Педагогическаго музея. Вс. П.  
Коховскаго.—Статьи по математикѣ А. Н. Гольденберга и А. А.  
Леве.—Рецензіи и обзоры учебныхъ и дѣтскихъ книгъ Н. Н. Заполь-  
скаго, А. П. Кирпотенко, М. М. Литвинова, М. В. Соболева.—Статьи  
А. Виреніуса, Н. Я. Герда, В. Н. Недзвѣцкаго и др.

**Подписная цѣна: 5 р. съ дост.**

Подписка принимается: 1) въ редакціи—С.-Пб., В. О. 5-я № 36  
вв. 14. 2) въ ковторѣ—книжн. магаз. Н. О. Фену, С.-Пб. Невскій  
пр. № 42.

Редакторъ *А. Острогорскій.*

**Изъ редакціи можно выписывать:**

- 1) Матеріалы по методикѣ геометріи. А. Острогорскаго. Ц. 1 р.
- 2) Среди природы. Его же. Ц. 1 р. 30 к., въ папкѣ 1 р. 50 к.
- 3) Дѣтскій Альманахъ. Его же. Ц. 1 р. 25 к.

ОТКРЫТА ПОДПИСКА НА 1885 ГОДЪ

## на газету „ЗАРЯ“

(пятый годъ изданія).

„ЗАРЯ“ въ 1885 году будетъ выходить подъ той же редакціей, по прежней программѣ, ежедневно, за исключеніемъ дней послѣ праздничныхъ, листами большаго формата.

### ПОДПИСНАЯ ЦѢНА:

Съ доставкою и пересылкою: на годъ 10 руб., на шесть мѣсяцевъ 6 руб., на три мѣсяца 4 руб., на одинъ мѣсяць 1 руб. 50 коп.

Безъ доставки: на годъ 8 руб., на шесть мѣс. 5 руб., на три мѣс. 3 руб., на одинъ мѣс. 1 руб.

Заграничные подписч. прибавляютъ къ цѣнѣ безъ доставки по 60 коп. за каждый мѣс.

Подписка считается съ 1 и 15 cadaго мѣсяца.

За перемѣну иногороднаго адреса 20 коп.

За разсылку при газетѣ приложеній взимается по 5 р. за 1000 экземпляровъ

Подписка принимается: въ Кіевѣ: 1) въ главной конторѣ „ЗАРИ“ Крещатики, д. дворянскаго собранія (при книжномъ магазинѣ В. В. Дьяконова, бывш. Л. В. Ильницкаго), 2) въ Подольскомъ Отдѣл. Конторы Александровская д. Серебренникова, 3) въ книжномъ и музыкальномъ магазинѣ Болеслава Корейво, на Крещатики, прот. Фундуклѣвской ул. и 4) въ книжномъ магазинѣ Н. Оглоблина на Крещатики.

Требованія по почтѣ адресуются непосредственно въ Кіевъ, въ Главную Контору „Зари“.

ОБЪ ИЗДАНИИ ВЪ 1885 ГОДУ ЖУРНАЛА

# „ЮРИДИЧЕСКОЕ ОБОЗРѢНІЕ“

(ГОДЪ ПЯТЫЙ).

**Журналъ какъ и прежде, будетъ выходить по четвергамъ, въ размѣрѣ 1 до 2 печатныхъ листовъ, по слѣдующей программѣ:**

При содѣйствіи многихъ прежнихъ и нѣкоторыхъ новыхъ со-трудниковъ, въ томъ числѣ: К. Д. Анциферова, А. Я. Ашеберга, С. М. Арцруни, Ф. К. Бакало, Д. Э. Бакрадзе, Ѳ. А. Быкова, Г. О. Гвиніева, А. А. Гребенщикова, Я. И. Гурлянда, К. В. Долгова, И. Я. Долголенко, Г. А. Джаншіева, Д. И. Кипіани, Д. В. Квиркелія, П. М. Лебединскаго, А. Е. Носа, Ш. А. Опочинена, Я. И. Рашета, М. А. Селитренникова, Н. П. Смиттена, В. Д. Спасовича, А. Т. Ти-мановскаго, Я. Г. Теръ-Іоаннисяна, В. А. Хлѣбникова, Н. И. Чи-жевскаго и др.

Независимо статей общаго юридическаго характера по вопросамъ гражданскаго и уголовнаго права и судопроизводства, межевымъ, но-таріальнымъ, судебно-военнымъ и пр., а также о внутренней жизни кавказскихъ судовъ и о вопросахъ дня,—въ 1885 г. будутъ помѣщены грузинскіе законы царя Вахтанга, съ необходимыми предисловіемъ и примѣчаніями, и продолжены изслѣдованія законовъ: армянскихъ—по Мхитару Гошу, еврейскихъ—по Маймониду, мусульманскихъ, соб-ственно Кавказскихъ народностей; ихъ адаты и пр.—Кромѣ того О. І. Гулишамбаровъ, Д. П. Пурцеладзе, Н. А. Шавровъ и др. обѣщали статьи по вопросамъ финансовымъ и экономическимъ; П. И. Ковалев-скій, Э. А. Блюмъ, Г. И. Едзубовъ, А. А. Павловскій и др.—по су-дебно-медицинскимъ.

## УСЛОВІЯ ПОДПИСКИ:

Редакція и администрація журналу (для приѣма подписки, объявленій и розничной продажи)—Тифлисъ, Сололаксвая ул., д. вн. Меликова.

Подписная цѣна на журналъ, съ доставкою и пересылкою на годъ 10 р.; на 6 мѣс.—6 р., на 3 мѣс.—3 р. 20 к.; на 1 мѣс. 1 р. 25 к.

Разсрочка въ платежѣ денегъ допускается—для годовыхъ и полугодовыхъ подписчиковъ.

Для гг. студентовъ—годовая плата 8 р; полугодовая 5 р.

Желающіе приобрести журналъ за прежніе года, уплачиваютъ: за 1881 г.—8 р. 20 к. и за всѣ послѣдующіе по 10 руб.

При перемѣнѣ адреса вносятъ 40 к.

При доставленіи въ редакцію „Юридическаго Обозрѣнія“ экземпляра юридическаго сочиненія, о немъ будегь данъ отчетъ и сдѣлана публикація.

Редакторъ *А. Френкель.*

ОТКРЫТА ПОДПИСКА НА 1885 ГОДЪ  
„З Д О Р О В Ъ Е“

ОБЩЕСТВЕННАЯ ГАЗЕТА.

(12-й годъ).

Будетъ съ 1885 года выходить *три* раза въ недѣлю, по воскресеньямъ, средамъ и пятницамъ, въ большомъ газетномъ форматѣ, безъ предварительной цензуры.

Вступая въ двѣнадцатый годъ изданія, газета „Здоровье“ не нуждается въ особой рекламѣ. Не задаваясь широкими задачами и имѣя главною цѣлью служить интересамъ общества, школы и семьи, газета явится посредникомъ между наукою и жизнью, насколько вырабатываемыя первою данныя могутъ быть введены практическимъ путемъ въ нашу домашнюю и общественную жизнь. Въ этомъ отношеніи гигиенѣ, какъ ученію о предупрежденіи болѣзней, равно какъ и популярному объясненію и лѣченію послѣднихъ, будетъ по прежнему отведено одно изъ главныхъ мѣстъ. Чуждаясь по своей общедоступности всего спеціально-научнаго, газета вообще будетъ стараться дать своимъ читателямъ, въ ясной и простой формѣ изложенія, какъ понятія объ основахъ и положеніяхъ науки о здоровьѣ, такъ и совѣты и указанія чисто практическаго характера, примѣнимыя въ семейномъ, школьномъ и общественномъ быту. Такимъ образомъ, предупрежденіе развитія эпидемій и выясненіе гигиеническихъ условій жизни сель и городовъ съ одной стороны и воспитаніе дѣтей, предупрежденіе болѣзней, первая помощь въ несчастныхъ случаяхъ и указанія, какъ поступать съ заболѣвшими въ отсутствіе врача, и т. п. съ другой—займутъ видное мѣсто въ газетѣ. Выходъ изданія три раза въ недѣлю предоставляетъ возможность редакціи своевременно давать въ „Здоровье“ самый живой откликъ и сильное обсужденіе всѣхъ санитарныхъ общественныхъ вопросовъ и злобъ дня.

Независимо отъ этого, желая удовлетворить требованіямъ читателей слѣдить за общественными и политическими событіями Россіи и за-границею, редакція исходатайствовала у г-на министра внутреннихъ дѣлъ разрѣшеніе на расширеніе программы изданія обзоромъ политической, литературной и общественной жизни, что и будетъ выполнено немедленно по соблюденіи требуемыхъ закономъ формальностей.

## ПОДПИСНАЯ ЦѢНА:

Съ доставк. пересл. 6 р. на годъ; на полгода—3 р. 50 к., на 3 мѣсяца—2 р., на 1 мѣсяць—75 к. Безъ доставки—на годъ 5 р., на полгода—3 р., на 3 мѣсяца—1 р., 75 к. на 1 мѣсяць—50 к. Цѣна отдѣльно каждаго №—5 к.

Годовымъ подписчикамъ будетъ выдана по выбору одна изъ слѣдующихъ

**БЕЗПЛАТНЫХЪ ПРЕМІЙ**

- № 1. Водоочиститель (очищаетъ воды болѣе одного ведра въ часъ).
- № 2. Максимальный термометръ для измѣренія температуры тѣла.
- № 3. Термометръ для ваннъ и термометръ Реомюра комнатный.

Указаніе на желаемую и избранную премію дѣлается при подпискѣ. На укупорку и пересылку премій № 1 гг. иногородные подписчики прилагаютъ къ подписной цѣнѣ 1 руб., на укупорку и пересылку премій № 2 или № 3—75 коп.

Подписка на газету для иногородныхъ принимается исключительно въ редакціи, въ С.-Петербургѣ, при медицинскомъ книжномъ магазинѣ Н. Цылова, на Выборгской сторонѣ, противъ В. Мед. Академіи, Нижегородская ул., д. № 27, а для лицъ, проживающихъ въ С.-Петербургѣ, подписка принимается по ихъ желанію: а) въ редакціи и б) въ главной конторѣ редакціи, при книжномъ магазинѣ Фену и К°, на Невскомъ пр., противъ Гостиннаго двора.

Независимо сего, для удобства лицъ проживающихъ въ С.-Петербургѣ, они могутъ подписаться на газету открытымъ письмомъ, посланнымъ чрезъ городскую почту, по адресу редакціи и съ указаніемъ подробнаго адреса. Въ этомъ случаѣ, по полученіи письма, газета будетъ высылаться, а за подписными деньгами будетъ присланъ артельщикъ со счетомъ. Кромѣ того, годовымъ подписчикамъ изъ лицъ, служащихъ въ казенныхъ учрежденіяхъ, допускается разсрочка за поручительствомъ казначеевъ этихъ учрежденій; прочимъ лицамъ разсрочка производится по соглашенію съ редакціею.

# ТАБЛ.

## МЕТЕОРОЛОГИЧЕСК

### МЕТЕОРО

### ВЕОБАСНТUNG

Мѣсто: Кіевъ.

Ort: Kief.

Широта: 50°27' Сѣв.

Breite: Nord.

Долгота: 30°30'. восточная отъ Гринвича.

Länge: Ostliche von Greenwich.

Наблюдатели.

Beobachter: *Березовскій, Жукъ и Родзевичъ.*

Годъ: 1884.

Jahr: 1884.

Мѣсяць: Августъ.

Monat:

Высота барометра надъ уровнемъ моря: 182,<sup>m</sup>9

Höhe des Barometers über dem Meer:

Высота термометровъ надъ поверхностью земли: 6<sup>m</sup>,

Höhe der Thermometer über dem Boden:

Высота термометровъ надъ уровнемъ моря: 182,<sup>m</sup>9

Höhe der Thermometer über dem Meer:

Высота дождемѣра надъ поверхностью земли: 1,<sup>m</sup>4.

Höhe des Regenmessers über dem Boden:

Высота флюгера надъ поверхностью земли: 13,<sup>m</sup>9

Höhe der Windfahne über dem Boden:



**1ЦА**

**ХЪ НАБЛЮДЕНІЙ.**

**OGISCHE**

**3 - TABELLE.**

---

ОБЪ ИЗДАНИИ  
**УНИВЕРСИТЕТСКИХЪ ИЗВѢСТІЙ**  
въ 1885 году.

Цѣль настоящаго изданія остается прежнею: доставлять членамъ университетскаго сословія свѣдѣнія, необходимыя имъ по отношеніямъ ихъ къ Университету, и знакомить публику съ состояніемъ и дѣятельностію Университета и различныхъ его частей.

Согласно съ этою цѣлью, въ Университетскихъ Извѣстіяхъ печатаются:

1. Протоколы засѣданій университетскаго Совѣта.
2. Новыя постановленія и распоряженія по Университету.
3. Свѣдѣнія о преподавателяхъ и учащихся, списки студентовъ и постороннихъ слушателей
4. Обзорѣнія преподаванія по полугодіямъ.
5. Программы, конспекты и библиографическіе указатели для учащихся.
6. Библиографическіе указатели книгъ, поступающихъ въ университетскую бібліотеку и въ студентскій ея отдѣлъ.
7. Свѣдѣнія и изслѣдованія, относящіяся къ устройству и состоянію ученой, учебной, административной и хозяйственной части Университета.
8. Свѣдѣнія о состояніи коллекцій, кабинетовъ, музеевъ и другихъ учебно-вспомогательныхъ заведеній Университета.
9. Годичные отчеты по Университету.
10. Отчеты о путешествіяхъ преподавателей съ учеными цѣлями.
11. Разборы диссертаций, представляемыхъ для полученія ученыхъ степеней, соисканія наградъ, *pro venia legendi* и т. п., а также и самыя диссертации.
12. Рѣчи, произносимыя на годичномъ актѣ и въ другихъ торжественныхъ собраніяхъ.
13. Вступительныя, пробныя, публичныя лекціи и полныя курсы преподавателей.
14. Ученые труды преподавателей и учащихся.
15. Матеріалы и переводы научныхъ сочиненій.

Указанныя статьи распределяются въ слѣдующемъ порядкѣ: Часть I—официальная (протоколы, отчеты и т. п.); Часть II—неофициальная: отдѣлъ I—*историко-филологическій*; отдѣлъ II—*юридическій*; отдѣлъ III—*физико-математическій*; отдѣлъ IV—*медицинскій*; отдѣлъ V—*критико-библиографическій*—посвящается критическому обзорѣнію выдающихся явленій ученой литературы (русской иностранной); отдѣлъ VI—*научная хроника* заключаетъ въ себѣ извѣстія о дѣятельности ученыхъ обществъ, состоящихъ при Университетѣ и т. п. свѣдѣнія. Въ *прибавленіяхъ* печатаются матеріалы и переводы сочиненій; а также указатели бібліотеки, списки, таблицы метеорологическихъ наблюденій и т. п.

Университетскія Извѣстія въ 1885 году будутъ выходить, въ концѣ каждаго мѣсяца, книжками, содержащими въ себѣ до двадцати и болѣе печатныхъ листовъ. Цѣна за 12 книжекъ **Извѣстій** безъ пересылки шесть рублей пятьдесятъ коп., а съ пересылкою семь рублей. Въ случаѣ выхода *приложеній* (большихъ сочиненій), о нихъ будетъ объявлено особо. Подписчики **Извѣстій**, при выпискѣ приложеній, пользуются уступкою 20%.

Подписка и заявленія объ обмѣнѣ изданіями принимаются въ канцеляріи Правленія Университета.

Студенты Университета Св. Владиміра платятъ за годовое изданіе **Университетскихъ Извѣстій** 3 руб. сер., а студенты прочихъ университетовъ 4 руб.; продажа отдѣльныхъ книжекъ не допускается.

Гг. иногородные могутъ обращаться съ требованіями своими къ комиссіонеру Университета Н. Я. Оглоблину въ С.-Петербургѣ, на Малую Садовую, № 4, и въ Кіевѣ, на Крещатикѣ, въ книжный магазинъ его же, или непосредственно въ Правленіе Университета Св. Владиміра.

*Редакторъ В. Укольниковъ.*

# УНИВЕРСИТЕТСКІЯ ИЗВѢСТІЯ.

Годъ XXIV.

№ 11.—НОЯБРЬ.

1884 г.

## СОДЕРЖАНІЕ:

	стр.		стр.
<b>Часть I—официальная</b>		на югѣ Россіи. Отдѣлъ I.—	
Извлечение изъ протоко- ловъ засѣданій Совѣта У-та Св. Владиміра. 26 октября 1884 года . . .	353—360	Профессора Миниха . . .	121—144
<b>Часть II—неофициальная.</b>		<b>Критика и библиографія.</b>	
<b>ОТДѢЛЪ I.</b>		IV. Задружная теорія и древне-русское землевла- дѣніе —Профессора Вла- димірскаго-Буданова - -	283—304
I. Лекціи по исторіи Гре- ціи.—Доцента Аламдскаго, изв. подъ ред. профес. Козлова и Нулановскаго .	81—112	V. По вопросу о расширеніи жидкости. Замѣчанія на статью профессора Мен- делѣева. — Проф. Авена- риуса . . . . .	305—312
<b>ОТДѢЛЪ III.</b>		<b>Прибавленія.</b>	
II. Лекціи по теоріи потен- ціальной функціи.—Про- фессора Шмллера . . .	499—528	I. Объявленія объ изданіи журналовъ и газетъ.	
<b>ОТДѢЛЪ IV.</b>		II. Таблица метеор. наблю- за октябрь 1884 г.	
III. Проказа (Lepra arabum)			

К І Е В Ъ  
1884.



УНИВЕРСИТЕТСКІЯ  
ИЗВѢСТІЯ.

*Годъ двадцать четвертый.*

**№ 11.—НОЯВРЬ.**



КІЕВЪ.  
Въ университетской типографіи.  
1884.

---

Печатано по опредѣленію Совѣта Унивѣрситета Св. Владимира.  
Ректоръ Н. *Ренненкамтфъ*.

---

# СОДЕРЖАНІЕ.

СТР.

## ЧАСТЬ I—ОФФИЦІАЛЬНАЯ.

Извлеченіе изъ протоколовъ засѣданій Совѣта У-та  
Св. Владиміра. 26 октября 1884 года . . . . . 353—360

## ЧАСТЬ II—НЕОФФИЦІАЛЬНАЯ.

### ОТДѢЛЪ I.

I. Лекціи по исторіи Греціи.—Доцента Аландскаго, изд.  
подъ редакціей профессоровъ Козлова и Кулановскаго . 81—112

### ОТДѢЛЪ III.

II. Лекціи по теоріи потенціальной функціи.—Профес-  
сора Шиллера . . . . . 499—582

### ОТДѢЛЪ IV.

III. Проказа (Lepra agarum) на югѣ Россіи. Отдѣлъ I.  
—Профессора Минха. . . . . 121—144

## КРИТИКА И БИБЛИОГРАФІЯ.

IV. Задружная теорія и древне-русское землевладѣніе.—  
Профессора Владимірскаго-Буданова . . . . . 283—304



- V. По вопросу о расширеніи жидкости. Замѣчанія на статью проф. Менделѣева.—Профессора Авенариуса . 305—312

### ПРИБАВЛЕНІЯ.

- I. Объявленія объ изданіи журналовъ и газетъ.  
II. Таблица метеор. наблюд. за октябрь 1884 г.
-

ЧАСТЬ I—ОФФИЦІАЛЬНАЯ.



## Извлеченія изъ протоколовъ засѣданій Совѣта.

26 октября 1884 года.

Въ засѣданіи этомъ, подъ предсѣдательствомъ г. Ректора Университета Св. Владиміра Н. К. Ренненкампа, присутствовали: *деканы*: В. С. Иконниковъ, К. М. Теофилактовъ, В. Г. Демченко, В. А. Субботинъ; *ординарные профессоры*: Н. А. Фаворовъ, Г. Д. Сидоренко, П. Э. Ромеръ, А. А. Шефферъ, М. П. Авенариусъ, М. Е. Ващенко-Захарченко, П. П. Алексѣевъ, Н. А. Бунге, В. А. Бецъ, Ф. М. Гарничъ-Гарницкій, О. М. Паульсонъ, Н. А. Хржонщевскій, В. Б. Антоновичъ, П. И. Перемежко, М. Ф. Владимірскій-Будановъ, О. В. Баранецкій, Ф. Я. Фортинскій, К. Г. Гейбель, О. О. Эйхельманъ, А. Х. Ринекъ, С. И. Чирьевъ; *экстра-ординарные профессоры*: Н. Н. Шиллеръ, Н. В. Бобрецькій, И. В. Лучицькій, В. П. Ермаковъ, И. Ф. Шмальгаузенъ, А. В. Ходинъ, Г. Е. Рейнъ, Ф. К. Борнгауптъ, Д. И. Пихно, М. И. Стуковенковъ, А. А. Козловъ, Д. Г. Тальбергъ, Ю. А. Кулаковскій. *Не присутствовали*: И. И. Рахманиновъ, К. А. Митюковъ, Г. Н. Минхъ и А. Я. Антоновичъ—по болѣзни; Л. Н. Казанцевъ—по нахожденію въ командировкѣ; А. Ф. Кистяковскій, М. Ф. Хандряковъ, С. С. Гогоцькій и Т. Д. Флоринскій—по нахожденію въ отпуску; В. А. Караваевъ, Ф. Ф. Эргардтъ, Ф. Ф. Мерингъ, А. В. Романовичъ-Славатинскій, П. В. Павловъ, А. С. Шеляревскій, К. Г. Тритшель и А. И. Соболевскій—по неизвѣстной причинѣ.

Г. Ректоръ Университета, отерывъ засѣданіе Совѣта прочелъ Всемилостивѣйше пожалованный Государемъ Императоромъ Университету Св. Владиміра, по случаю исполнявшагося 50 лѣтняго его существованія, слѣдующій Рескриптъ:

„Нашему ИМПЕРАТОРСКОМУ Университету Св. Владиміра.

Полвѣка тому назадъ, въ Бозѣ почивающій дѣдъ Нашъ Императоръ Николай I призналъ за благо учредить въ Кіевѣ, разсадникъ высшаго образованія, наименовавъ его Университетомъ Св. Владиміра. Воздвигнутый у колыбели духовнаго просвѣщенія Россіи, украшенный именемъ Великаго просвѣтителя ея, Университетъ Св. Владиміра, по мысли Державнаго Основателя его долженствовалъ не только служить въ подготовленію образованнаго юношества на полезное и вѣрное служеніе Россіи, но и быть проводникомъ духовнаго единенія въ общемъ трудѣ русскихъ умственныхъ силъ на пользу наукъ и русскаго слова. Университетъ Св. Владиміра исполнилъ свое призваніе, и въ настоящій торжественный день Мнѣ пріятно вспомнить о заслугахъ бывшихъ и настоящихъ полезныхъ дѣятелей сего заведенія и изъявить Университету Мою благоволеніе и Мою признательность.

Я увѣренъ, что Университетъ Св. Владиміра, вѣрный своему прошлому и памятуя великое значеніе, какое Кіевскія учебныя заведенія имѣютъ въ исторіи русскаго просвѣщенія, будетъ и впредь съ прежнимъ рвеніемъ посвящать труды свои на благо отечественнаго просвѣщенія и въ многочисленныхъ питомцахъ своихъ образовывать людей, твердыхъ въ вѣрѣ и нравственности, преданныхъ Престолу и Отечеству, готовыхъ честно трудиться на поприщѣ Государственной и общественной дѣятельности.

На подлинномъ Собственною Его Императорскаго Величества рукою написано:

„АЛЕКСАНДРЪ“.

Данъ сентября 8 дня 1884 г.

Совѣтъ Университета Св. Владиміра съ благоговѣйною признательностію, выслушавъ Рескриптъ Его Императорскаго Величества Государя Императора, постановилъ о таковомъ Монаршемъ благоволеніи записать во протоколъ настоящаго засѣданія.

Затѣмъ г. Ректоромъ Университета внесены Совѣту Университета слѣдующіе доклады:

1. Чтеніе протоколовъ предшествовавшихъ засѣданій Совѣта Университета Св. Владиміра 25 и 31 мая 1884 г.

Опредѣлили: по подписаніи протоколовъ членами Совѣта представить таковыя г. Попечителю Кіевскаго Учебнаго Округа для утвержденія въ напечатанію.

2. О Высочайше утвержденномъ 23 августа 1884 г. Уставѣ и штатахъ шести Россійскихъ университетовъ.

3. Предложеніе г. Попечителя Кіевскаго Учебнаго Округа отъ 10 сентября 1884 г. за № 7998, относительно введеніи въ дѣйствіе сказаннаго устава и штата въ Университетѣ Св. Владиміра.

4. Предложеніе г. Попечителя Кіевскаго Учебнаго Округа о Высочайшемъ Государа Императора соизволеніи на утвержденіе ординарнаго профессора Университета Св. Владиміра Н. К. *Ренненкампа* Ректоромъ сего Университета.

5. О послѣдовавшемъ утвержденіи г. Министромъ Народнаго Просвѣщенія деканами факультетовъ: ординарныхъ профессоровъ: историко-филологическаго—В. С. *Иконникова*, физико-математическаго К. М. *Теофилактова*, юридическаго В. Г. *Демченка* и медицинскаго В. А. *Субботина*.

6. Объ утвержденіи г. Попечителемъ Кіевскаго Учебнаго Округа секретарями факультетовъ гг. профессоровъ: историко-филологическаго О. Я. *Фортинскаго*, физико-математическаго Н. В. *Бобрещкаго*, юридическаго А. В. *Романовича-Славатинскаго* и медицинскаго К. Г. *Гейбеля*.

7. О послѣдовавшемъ распоряженіи Правительства о прекращеніи въ Университетѣ Св. Владиміра лекцій до 1 января 1885 г., объ увольненіи изъ Университета всѣхъ студентовъ, и о разрѣшеніи окончившимъ курсъ въ этомъ университетѣ держать окончательныя испытанія въ текущемъ полугодіи.

8. О послѣдовавшемъ распоряженіи г. Министра Народнаго Просвѣщенія во 1-хъ, о возведеніи въ экстра-ординарные профессора доцентовъ: Т. Д. *Флоринскаго*—по кафедрѣ славянской филологіи; Ю. А. *Кулаковскаго*—по кафедрѣ римской словесности; Л. Н. *Казанцева*—по кафедрѣ римскаго права; Д. И. *Пижно*—по кафедрѣ политической экономіи и статистики; Д. Г. *Тамберга*—по кафедрѣ уголовного права и М. И. *Стуковенкова*—по кафедрѣ кожныхъ и сифилитическихъ болѣзней; во 2-хъ, объ оставленіи при Университетѣ доцентовъ: Н. П. *Дашкевича*—по кафедрѣ всеобщей литературы; А. С. *Яценка*—по кафедрѣ хирургіи; Е. И. *Аванасьева*—по кафедрѣ частной патологіи и терапіи и Э. Г. *Неметти*—по кафедрѣ фармаціи, съ порученіемъ имъ чтенія преподаваемыхъ ими предметовъ съ вознагражденіемъ каждаго изъ нихъ по 1200 р. въ годъ и съ оставленіемъ за ними служебныхъ

преимуществъ, предоставленныхъ доцентамъ по уставу 1863 г., и съ распространеніемъ на нихъ дѣйствія ст. 69, 99 и 111 устава 1884 г., и въ 3-хъ, объ оставленіи за штатомъ доцентовъ: Я. Н. *Барзиловскаго*, П. Я. *Армашевскаго*, Н. Ф. *Толочина*, А. О. *Рустичкаго*, А. Л. *Липскаго*, П. Ф. *Суханова* и А. А. *Шварца* съ предоставленіемъ имъ читать лекціи въ качествѣ приватъ-доцентовъ съ правомъ пользоваться при этомъ условіи въ теченіи двухъ учебныхъ годовъ содержаніемъ и служебными преимуществами, присвоенными, должности доцента по уставу и штатамъ 1863 г. и съ распространеніемъ на сихъ также приведенныхъ выше статей новаго университетскаго устава.

9. О высочайшемъ Государя Императора соизволеніи на полученіе нѣкоторыми профессорами Университета Св. Владимира пенсій, выслуженныхъ ими до утверженія Устава Университетовъ 1884 года.

Опредѣлили: изложенныя выше въ статьяхъ 2, 3, 4, 5, 6, 7 8 и 9 этого протокола Высочайшія повелѣнія и распоряженія правительства принять къ исполненію и руководству.

10. Слушали: письма почетныхъ членовъ У-та Св. Владимира съ выраженіемъ благодарности Совѣту Университета за возведеніе ихъ въ званіе почетнаго члена сего Университета, а именно: Ивана Давидовича *Делянова*, Александра Васильевича *Головнина*, Александра Павловича барона *Николаи*, графа Дмитрія Алексѣевича *Мимотина*, князя Александра Михайловича *Дондукова-Корсакова*, Николая Ивановича *Ланге*, Александра Григорьевича *Столтцова*, Михаила Ивановича *Сухомлинова*, Ивана Ефимовича *Андреевскаго*, Александра Николаевича *Коркина*, Константина Дмитриевича *Кавелина*, Августа Юліевича *Давидова*, Федора Фомича *Петрушевскаго*, Льва Семеновича *Ценьковскаго*, Василя Григоровича *Имшенецкаго*, Августа Карловича *Наука*, Константина Ивановича *Гревинка*, Федора Федоровича *Бейльштейна* и Ивана Александровича *Гончарова*.

11. Слушали: предложеніе г. Попечителя Кіевскаго Учебнаго Округа, отъ 20 октября 1884 г. за № 8761 объ опредѣленіи лаборанта фізіологической лабораторіи Александра *Рава* помощникомъ прозектора при кафедрѣ фізіологіи съ порученіемъ ему временнаго исполненія обязанностей прозектора и съ производствомъ ему содержанія послѣдней должности присвоеннаго. Опредѣлили: принять къ свѣдѣнію.

12. С л у ш а л и: докладъ о томъ, что стипендіаты для приготовленія къ профессорскому званію по кафедрѣ греческой словесности Валеріапъ *Шефферъ* и по кафедрѣ прикладной математики Сергій *Пьяничій* командированы съ научною цѣлью: первый въ Дерптскій Университетъ, а второй въ С.-Петербургскій Технологическій Институтъ. Опредѣлили: принять къ свѣдѣнію.

14. Въ настоящемъ засѣданіи Совѣтъ У-та, одобривъ постановленіе Правленія Университета Св. Владимира, состоявшееся 22 сентября 1884 г., о томъ, чтобы существующее распредѣленіе суммъ на учебно-вспомогательныя учрежденія было оставлено безъ измѣненія до конца текущаго года, опредѣлили: представить объ этомъ г. Попечителю Кіевскаго Учебнаго Округа.

13. С л у ш а л и: заявленіе г. ректора У-та Св. Владимира Н. К. *Ренненкампа* о томъ, что послѣ послѣдовавшаго назначенія его на должность ректора на осн. Устава 1884 г. онъ почитаетъ неудобнымъ слѣдующее ему содержаніе по должности ректора оставлять въ прежнемъ положеніи и потому съ настоящаго времени удерживаетъ его въ собственномъ распоряженіи.

15. Въ настоящемъ засѣданіи Совѣтъ Университета опредѣлили: согласно удостоенію факультетовъ: историко-филологическаго, физико-математическаго и юридическаго и на основаніи ст. 30, § 1, п. 2 Устава Университетовъ утвердить нижепоименованныхъ лицъ:

а) По историко-филологическому факультету: Михаила *Довгяло*, Семена *Билимовича*, Александра *Коптилова*, Александра *Яворскаго*, Дмитрія *Завадскаго* и Дмитрія *Раковича*—въ степени кандидата; Тита *Тиханова*—въ званіи дѣйствительнаго студента; б) по физико-математическому факультету Алексѣя *Сабаньева*—въ степени кандидата естественныхъ наукъ и в) по юридическому факультету: Мошка *Мазора*—въ степени кандидата; Григорія *Королькова* и Александра *Орловскаго*—въ званіи дѣйствительнаго студента съ правомъ на степень кандидата по удовлетворительномъ защищеніи диссертаций; Веніамина *Граната*, Насона *Земелева*, Михаила *Тарабанова*, Аполлона *Сурина*, Ансельма *Ковальскаго-де-Шмидена*—въ званіи дѣйствительнаго студента.

16. С л у ш а л и: представленіе декана медицинскаго факультета отъ 25 октября 1884 года за № 387, о состоявшемся 8 октября 1884 г. постановленіи медицинскаго факультета ходатайствовать предъ г. Министромъ Народнаго Просвѣщенія о слѣдующихъ измѣненіяхъ въ



распределеніи и числѣ кафедръ на медицинскомъ факультетѣ Университетѣ Св. Владиміра.

1) Кафедру частной патологии и терапіи, какъ самостоятельный предметъ преподаванія, согласно ст. 27, § 11, п. 7. устава университетовъ 1884 г., упразднить, а преподаваніе этого предмета поручить профессору терапевтической госпитальной клиники, или же поручить преподаваніе ея, по взаимному соглашенію и съ одобренія медицинскаго факультета, безразлично или профессору терапевтической госпитальной клиники, или профессору терапевтической факультетской клиники.

2) Кафедру хирургической патологии съ десмургіей, какъ самостоятельный предметъ, согласно ст. 27 § II п. 7 устава университетовъ 1884 г. упразднить, а преподаваніе хирургической патологии поручить, какъ это было до сихъ поръ, профессору хирургической госпитальной клиники, или же поручить преподаваніе ея безразлично, по взаимному соглашенію и съ одобренія медицинскаго факультета, или профессору хирургической факультетской клиники.

3) Преподаваніе десмургіи и ученія о вывихахъ и переломахъ присоединить къ кафедрѣ оперативной хирургіи съ топографической анатоміей, такъ какъ по этой кафедрѣ, въ помощь профессору, полагается еще по уставу 1884 г. прозекторъ и помощникъ прозектора.

4) Общую кафедру гігіены, совмѣщающую въ настоящее время трудно совмѣстимыя спеціальности, раздѣлить на двѣ кафедры, и вмѣсто одной изъ двухъ упраздняемыхъ, учредить новую кафедру: эпидемиологіи, эпизоотіи, ветеринарной полиціи и медицинской статистики.

5. Вмѣстѣ съ тѣмъ большинство медицинскаго факультета полагаетъ необходимымъ приостановиться временно съ замѣщеніемъ штатными преподавателями какъ кафедры оперативной хирургіи съ топографической анатоміей, впредь пока не будетъ признано возможнымъ расширить помещеніе или по крайней мѣрѣ увеличить матеріалъ, которымъ располагаетъ анатомическій театръ Университета Св. Владиміра, — такъ равно и кафедры нервныхъ болѣзней и психіатріи, впредь пока въ распоряженіе медицинскаго факультета не будетъ дана спеціальная клиника нервныхъ и душевныхъ болѣзней.

Причемъ г. деканъ медицинскаго факультета представляя докладъ свой въ факультетъ по сказанному дѣлу и особыя мнѣнія профессоръ: А. В. Ходина, Н. А. Хржонцевскаго и Ф. Ф. Меринга, изло-

жилъ свое возраженіе на сказанныя мнѣнія профессоръ Ходина и Хржонцевскаго, подавшихъ голоса противъ приведеннаго постановленія медицинскаго факультета.

Совѣтъ Университета Св. Владиміра, разсмотрѣвъ докладъ г. декана медицинскаго факультета, особыя мнѣнія поименованныхъ профессоръ и возраженіе г. декана на сказанныя мнѣнія, опредѣлили: на основаніи, ст. 30, § III, п. 3 уста У-тетовъ 1884 г. просить ходатайства г. Попечителя Кіевскаго Учебнаго Округа передъ г. Министромъ Народнаго Просвѣщенія объ утвержденіи изложеннаго выше постановленія медицинскаго факультета; при чемъ представить въ копіяхъ донесеніе г. декана медицинскаго факультета за № 387, его особый докладъ факультету и особыя мнѣнія гг. профессоръ Меринга, Ходина и Хржонцевскаго, на основаніи ст. 38 устава Университетовъ 1884 г.

---



ЧАСТЬ II—НЕОФФИЦИАЛЬНАЯ.



кмеовиды отъ Алкмена и т. д. Общность имени связывала родичей между собою и обособляла ихъ отъ другихъ родовъ. Есгь извѣстія о томъ, что отдѣльные роды имѣли свои особыя святилища, своихъ жрецовъ, свои общія кладбища, свои мѣста собраній и первоначально, по крайней мѣрѣ, жили другъ подлѣ друга, занимая сплошной округъ. Правительство въ родѣ принадлежало архонту и совѣту изъ главъ отдѣльныхъ семей. Солидарность членовъ рода обнаруживалась во всѣхъ случаяхъ, гдѣ дѣло шло о защитѣ или мести, объ участіи въ прибыляхъ и убыткахъ. Родичи обязаны были принимать участіе въ преслѣдованіи убійцы одного изъ членовъ рода, сообща мстили ему или брали съ него выкупъ, и очищали его. Родичи принимали участіе въ погребеніи одного изъ своихъ и въ случаѣ отсутствія прямыхъ наслѣдниковъ у умершаго, наслѣдовали его имущество.

§ 8. О содержаніи политической жизни общества въ эпоху родового быта можно судить по тѣмъ отголоскамъ и слѣдамъ, которые уцѣлѣли въ видѣ обрядовъ, обычаевъ, предрасудковъ до болѣе поздняго времени въ жизни общества и были отмѣчены въ преданіи. По такимъ *переживаніямъ*, существующимъ въ видѣ окаменѣлостей, въ позднѣйшую эпоху, историкъ можетъ составить понятіе о жизни общества въ эпоху несравненно болѣе древнюю, когда эти окаменѣлости имѣли живой смыслъ и силу. Подобнымъ же путемъ біологъ по остаткамъ животныхъ и растений, паходимымъ въ слояхъ земной коры, возсоздаетъ древнѣйшую исторію организмовъ, восполняя и связывая скудные остатки прошедшаго съ помощью наблюденій надъ современнымъ состояніемъ міра животныхъ и растений. Политическое поведение членовъ общества, состоящаго изъ семей, родовъ, фратрій и филъ, опредѣляется тѣми обычаями и понятіями, которыя сложились внутри этихъ группъ и передаются путемъ устнаго преданія и подражанія отъ поколѣнія къ поколѣнію. Съ ними Греки пришли изъ Азіи въ Европу и здѣсь начали свое политическое развитіе. Намъ остается слѣдить за дальнѣйшимъ развитіемъ первоначальныхъ политическихъ мотивовъ на почвѣ Греціи. Исходной точкой для насъ будетъ то состояніе греческаго общества, которое отражается въ поэмахъ Гомера и Гесіода. Не трудно замѣтить, что здѣсь мы имѣемъ дѣло съ начавшимся уже разложеніемъ стараго порядка, основаннаго на вѣрованіяхъ и обычаяхъ патріархальной поры. Гомеръ вводитъ насъ въ общество состоящее изъ двухъ слоевъ: знати и черни. Къ первой принадлежать по-

томки боговъ и героевъ, вожди и старѣйшины; ко второй все оставшее свободное населеніе. Способность къ сочувствію и содѣйствію обнаруживается съ большей энергіей и сознательностью въ высшихъ слоѣ общества, сравнительно съ которыми низшія представляется по эту стадомъ овецъ, послушно идущимъ за своимъ пожакомъ бараномъ. Не только въ простомъ народѣ, но и въ представителяхъ знати замѣтно очень слабое развитіе личности, недостатокъ самостоятельности въ пониманіи и опредѣленіи своего поведенія. По мнѣнію гомеровскихъ Грековъ, все идетъ человѣку свыше, отъ боговъ: мысли, рѣшенія, способности, удачи и неудачи, побѣды и пораженія. Себѣ лично онъ приписываетъ очень скромную долю своихъ намѣреній и дѣйствій. Агамемновъ сознается, что погорячился и обидѣлъ Ахилла, но тотчасъ затѣмъ сваливаетъ свою вину на Зевса, Судьбу, Эрнїю, которые могли ему на вѣчь безумное намѣреніе оскорбить Ахилла (Иліада XIX, 65—94). Приписывая все богамъ, Греки Гомера считаютъ напраснымъ и безумнымъ дѣломъ сопротивляться волѣ боговъ и рѣшенію судьбы. Слѣдствіемъ такого убѣжденія является готовность подчиняться тому, что принято всѣми, повиноваться обычаю, въ которомъ видятъ уставъ и волю божества. Понятіе о законѣ, какъ о предписаніи общественной власти, обязательномъ для всѣхъ подъ угрозой наказанія, тогдашнему обществу было неизвѣстно; самое слово νόμος (законъ), столь обычное у грековъ въ послѣдствіи, не встрѣчается въ поэмахъ Гомера. Законодательной дѣятельности нѣтъ въ гомеровскомъ обществѣ. Мѣсто закона здѣсь занимаетъ обычай; онъ управляетъ поведеніемъ людей въ ихъ взаимныхъ отношеніяхъ. Обычай есть правда, справедливость—δίκη; этимъ словомъ обозначаются у Гомера не только хорошіе, но и дурные обычаи (напр. Одиссея IV, 69). Авторитетъ обычая, основанный первоначально на силѣ привычки, на удовольствіи, происходящемъ отъ согласія нашихъ дѣйствій съ дѣйствіями другихъ людей, въ гомеровскомъ обществѣ подкрѣпляется религіей. Обычаи исходятъ отъ боговъ и ими охраняются. За нарушеніе гостепрїимства мститъ Зевсъ, покровитель гостей (Ил. XIII, 623 и далѣе).—У Гесіода, въ его поэмѣ Труды и Дни, есть прекрасное изображеніе Справедливости (δίκη—первоначально обычай), ищущей у Зевса защиты отъ обидъ, причиняемыхъ ей людьми. На землѣ защитниками справедливости, уставовъ, обычаевъ являются цари, которымъ ихъ ввѣрилъ Зевсъ вмѣстѣ со скипетромъ власти. Соблюденіе справедливости въ приговорахъ царей обезпечиваетъ бла-

госостояніе ихъ подданныхъ; если же цари отступаютъ отъ справедливости, то гнѣвъ Зевса обрушивается и на ихъ подданныхъ (Гесіодъ: Труды и Дни, 225 и далѣе Ил.; XVI, 384). Хотя общество лишь въ самыхъ рѣдкихъ случаяхъ выступаетъ самымъ дѣломъ на защиту справедливости, но мнѣніемъ своимъ оно часто поддерживаетъ силу ея требованій. Сынъ, раздраженный проклятіями отца, хочетъ убить его и останарливается, ибо изъ бессмертныхъ кто-то укротилъ его гнѣвъ, положивъ на сердце молву народа и нареканія людей (Ил. XI, 459). Боязнь людскаго безчестія поощряетъ къ мужеству воиновъ на полѣ битвы (Ил. XV, 661, XVII, 93); она же отравляетъ сердце вождя, сознающаго пагубныя послѣдствія своихъ распоряженій (Ил. XXII, 104). Сравнительно съ всеобщимъ и яснымъ предписаніемъ закона, внушенія обычая представляются болѣе узкими, неопредѣленными. Сила его ограничивается предѣлами той семьи, рода или сословія, среди котораго онъ возникъ и хранится. Выступая за предѣлы этого круга, сталкиваясь съ людьми иной группы, тогдашній Грекъ не считалъ себя связаннымъ родными обычаями. По отношенію къ чужимъ позволено то, что запрещается по отношенію къ своимъ. Вѣжливость, услужливость, готовность къ сочувствію и помощи соединяется въ герояхъ Гомера съ грубостью, жестокостью, презрѣніемъ и эгоизмомъ. Замѣтна двойственность мѣры, которой опредѣляются отношенія къ своимъ и чужимъ. Лучшему позволяется многое, что не прощается худшему. Это дѣлается по внушенію привычки воспитанной опытомъ, въ которомъ сильнѣйшій безнаказанно торжествуетъ надъ слабѣйшимъ, торжество силы производитъ чарующее дѣйствіе на тѣхъ, кто бываетъ свидѣтелями его. Гостепрѣимство и защита предлагаются въ весьма широкихъ размѣрахъ своимъ, но когда входитъ въ домъ чужестранецъ, онъ долженъ прибѣгать подъ сѣнь домашняго алтаря, принимать униженный видъ и умолять о защитѣ и покровительствѣ. Видно, что общественныя симпатіи въ эту пору дѣйствовали еще въ весьма узкихъ предѣлахъ семьи, рода, сословія. Чувство обязанности человѣка къ человѣку, личности къ обществу и общества къ личности почти незамѣтно на Грекахъ, какими ихъ изображаетъ эпосъ. Права и интересы личности охраняются ея собственными силами и силами той корпораціи, къ которой эта личность принадлежитъ по рожденію. Въ предѣлахъ своей корпораціи личность становится беззащитною и не можетъ рассчитывать на помощь общественнаго авторитета.



Въ гомеровскомъ обществѣ вовсе не замѣтно сознанія того, что каждое преступленіе нарушаетъ интересы не только пострадавшей личности, но и цѣлаго общества. Случаи, когда общественная власть вооружается противъ преступника по собственному почину, чрезвычайно рѣдки и расправа здѣсь носитъ совершенно первобытный характеръ. За трусость на полѣ битвы Агамемнонъ угрожаетъ немедленной смертью (Ил. II, 391). По мнѣнію Гектора, Троянцы должны были бы побить Париса камнями за его поступки, навлекшіе бѣду на цѣлый народъ (Ил. III, 57). Вообще же общество не вступалось ни за жизнь, ни за свободу, ни за имущество своихъ членовъ, предоставляя самому обиженному возстановлять свои права посредствомъ личной мести. За убитаго должны были метить его семьяне и родичи. Первоначальнымъ мотивомъ къ кровной мести было желаніе доставить удовольствіе убитому, проливъ кровь его убійцы, или когонибудь изъ людей, близкихъ къ убійцѣ (этотъ мотивъ сквозитъ довольно ясно въ Ил. XVII, 538). Погибнуть безъ отмщенія считалось величайшимъ несчастіемъ (Одисс. I, 380; II, 145); оставить сына мстителя за себя было величайшимъ благомъ. Такъ какъ обычай мести коренился въ вѣрованіяхъ первобытной религіи и былъ всеобщимъ, то авторитетъ его впоследствии сталъ поддерживаться и общественнымъ мнѣніемъ. Отмщеніе за смерть родственника доставляло славу мстителю (Одисс. I, 398); семья, оставившая безъ отмщенія смерть одного изъ своихъ членовъ, покрывалась безчестіемъ (Одисс. XXIV, 430). Сознанія разницы между убійствомъ умысленнымъ и неумысленнымъ незамѣтно. Какъ въ томъ, такъ и въ другомъ случаѣ убійца спасался бѣгствомъ, на чужбинѣ становился умоляющимъ, поступалъ подъ покровительство боговъ (Одисс. V, 447), и какаянибудь семья давала ему убѣжище и принимала его въ число своихъ членовъ на правахъ кліента (Ил. XVI, 573). Смягченіемъ первоначальной расправы съ убійцей былъ обычай брать съ него выкупъ, не только существовавшій, но и уважавшійся въ гомеровскомъ обществѣ (Ил. IX, 632). Родственники убитаго, принявши выкупъ, должны были оставить въ покоѣ убійцу. У Гомера нѣтъ указаній на то, чтобы для убійцы необходимо было очищеніе и примиреніе его съ богами; пролитіе крови не считалось оскверненіемъ, пятнающимъ челоуѣка въ глазахъ боговъ и людей. Преступленіе и долгъ мести за него переходили отъ родителей къ дѣтямъ по наслѣдству, ибо дѣти считались преемниками отцовъ въ

ихъ правахъ и обязанностяхъ. Обычай брать выкупъ съ убійцы вмѣсто кровавой расплаты указываетъ на то, что вліяніе вѣрованій и чувствъ, лежащихъ въ основѣ родового быта, значительно ослабѣло въ обществѣ, изображенномъ Гомеромъ. При полномъ господствѣ религиозныхъ мотивовъ выкупъ невозможенъ, и у евреевъ, напр., онъ не допускался. Онъ является въ ту пору, когда рядомъ съ религиознымъ мотивомъ начинаютъ дѣйствовать эвопомическія побужденія, заставляющія смотрѣть на убійство, болѣе какъ на уронъ, причиненный корпораціи, нежели, какъ на обиду тому, чья кровь была пролита. Замѣна религиознаго мотива экономическимъ, какъ бы ни судили мы о ней съ точки зрѣнія морали, во всякомъ случаѣ повела къ смягченію нравовъ, къ замѣнѣ насилія согласіемъ, страсти — разсудкомъ. Къ установленію связи и мирныхъ отношеній между элементарными группами, на которыя дробилось общество, изображенное Гомеромъ, въ сильной степени содѣйствовала религія, и именно тотъ слой ея, который развился изъ олицетворенія и обожанія явленій природы. Какъ источникъ соціальныхъ мотивовъ, религія Олимпійцевъ была свободна отъ той узости и замкнутости, какою отличалась семейная религія. Догматы и обряды послѣдней, относившіеся къ умершимъ предкамъ, были доступны и обязательны лишь для потомковъ этихъ предковъ, но не для кого другаго. Внутри семьи или рода религія предковъ дѣйствовала, какъ источникъ побужденія для сближенія людей; внѣ этихъ предѣловъ связующее дѣйствіе ея не простиралось; она могла скорѣе вести къ взаимному отчужденію различные семьи и роды. Религія Олимпійцевъ, состоящая въ обожаніи явленій природы, не ограничивалась предѣлами какой нибудь корпораціи, потому что эти явленія дѣйствовали одинаково на воображеніе и чувство всѣхъ людей, независимо отъ ихъ родства и происхожденія. Обязательства, вытекавшія изъ почитанія родоначальника, имѣли силу лишь для его потомковъ, тогда какъ обязательства, связанные съ почитаніемъ Зевса, тяготѣли надъ волею всѣхъ людей, проникнутыхъ религиозностью. Призываніе Зевса является всюду, гдѣ идетъ дѣло объ обѣщаніи или договорѣ, связывающемъ двѣ стороны, которыя не знаютъ надъ собою никакого общаго авторитета, кромѣ отца и верховнаго владыки боговъ и людей. Такъ Зевсъ, Геліосъ (солнце), рѣки и земля призываются Агамемнономъ въ свидѣтели уговора, заключеннаго предъ единоборствомъ

Менелая съ Парисомъ (Ил. Ш, 275—301). Зевсъ является защитникомъ и охранителемъ всѣхъ, кто, отставъ отъ своихъ, является къ чужимъ въ качествѣ гостя, умоляющаго о защитѣ, нуждающагося въ помощи. (Сравни Одисс. VI, 207; IX, 270; V, 447). Тамъ, гдѣ у обиженнаго недостаетъ силъ отмстить обидчику, гдѣ нѣтъ общественной власти, способной оказать защиту и возстановить нарушенныя права, обращеніе къ Зевсу и угроза его мщеніемъ являются единственнымъ средствомъ обуздать насилие и положить предѣлъ несправедливости (Одисс. I, 378—80). По мѣрѣ того, какъ религіозное сознание просвѣтлялось и попятіе о божествѣ становилось чище и возвышеннѣе, очищеніе и поддержка религіи распространялась на большую и большую массу обычаевъ, управлявшихъ политическимъ поведеніемъ людей. Въ Одиссеѣ (I, 260) упоминается о томъ, что герой поэмы отправился въ Эфиру искать смертовоснаго яда для своихъ стрѣлъ, но царь этой страны не далъ его, боясь гнѣва присносущихъ боговъ. Здѣсь вліяніе религіи отражается и на той сферѣ жизни, въ которой по преимуществу царитъ грубый произволъ и насилие. Подъ вліяніемъ религіи установились и соблюдались правила, запрещавшія членамъ дельфійской амфиктіоніи въ случаѣ междуусобной войны разрушать до основанія какой бы то ни было союзный городъ, или липать его воды во время осады. Борьба съ насилиемъ и несправедливостью, какъ уже было замѣчено, въ гомеровскомъ обществѣ представляется собственнымъ силамъ потерпѣвшаго лица или той корпораціи, къ которой оно принадлежитъ. Общественная власть вмѣшивается рѣдко, не иначе какъ по призыву враждующихъ сторонъ, и въ такомъ случаѣ принимаетъ на себя роль посредника между ними. Судопроизводство въ первоначальной своей формѣ, по замѣчанію Г. Мэна, было точнымъ подражаніемъ тому, какъ приблизительно могутъ вести себя въ частной жизни поссорившіеся лица, которыя не прочь помириться. Представитель общественной власти держалъ себя на судѣ такимъ образомъ, чтобы его поведеніе какъ можно болѣе напоминало поведеніе частнаго посредника, случайно призваннаго для рѣшенія спора. Вѣрность этого замѣчанія подтверждается немногими данными о производствѣ суда, имѣющимися въ гомеровскомъ эпосѣ. Въ частной жизни споры вели къ пререканіямъ, которыя иногда оканчивались закладомъ и обращеніемъ къ посредничеству знающаго человѣка, который рѣшалъ споръ, и сторона, оказавшаяся правою, выигрываетъ закладъ

въ видѣ возмездія противнику за то, что онъ поддерживалъ неправое дѣло (Ил. XXIII, 485 и д.). Средствомъ къ открытію истины служила клятва, совершавшаяся съ обрядами, цѣль которыхъ состояла въ томъ, чтобы сдѣлать какъ можно болѣе яснымъ и очевиднымъ для божества тотъ фактъ, по поводу коего оно призывалось въ свидѣтели (Ил. XXIII, 581). Приблизительно тоже мы видимъ и въ сценѣ суда, которую художникъ изобразилъ на щитѣ Ахилла (Ил. XVIII, 497). На площади, гдѣ собрался народъ, идетъ споръ. Два челоуѣка спорятъ изъ-за выкупа, слѣдовавшаго за убитаго. Одинъ утверждаетъ, обращаясь къ народу, что отдалъ все, другой говоритъ, что не получилъ ничего. Оба желаютъ окончить споръ предъ лицомъ знающаго челоуѣка. У той и другой стороны есть пособники, которые подтверждаютъ восклицаніями ея заявленія. Глашатаи удерживаютъ народъ, а старѣйшины сядутъ на тесаныхъ камняхъ въ священномъ кругу. Ихъ жезлы, символъ достоинства и власти, находятся въ рукахъ глашатаевъ. Будучи призваны къ посредничеству, старѣйшины встаютъ, берутъ свои жезлы и одинъ за другимъ произносятъ свой приговоръ. Приговоръ каждаго состоитъ въ примѣненіи какаго нибудь общаго обычая къ данному случаю. Тотъ, чей приговоръ въ глазахъ обѣихъ сторонъ окажется болѣе правымъ, получаетъ два таланта золота, представленныя тяжущимися въ обезпеченіе ихъ готовности подчиниться рѣшенію посредника. Изъ *Θεογονίης* Гесиода (ст. 81—7) видно, что авторитетъ приговора судей въ значительной степени зависѣлъ отъ способности говорить твердо, вразумительно и пріятно. Греки искони отличались чувствительностью къ достоинствамъ рѣчи.

§ 9. *Основы и органы власти.* При описаніи древнѣйшихъ формъ политическаго быта у арійскихъ народовъ было сказано объ основахъ и кругѣ власти, принадлежавшей отцу семьи и главѣ рода, о кругѣ дѣятельности совѣта старѣйшинъ и народнаго вѣча. Эти три органа власти съ тѣмъ же приблизительно авторитетомъ и кругомъ дѣятельности существуютъ и въ гомеровскомъ обществѣ. Здѣсь также во главѣ отдѣльныхъ родовъ стоятъ родовые владыки (*ἀνακτες*), во главѣ племенъ—цари (*βασιλεῖς*, точнѣе: воеводы, вожди); около нихъ, какъ ихъ естественные совѣтники и ближайшіе помощники, группируются старѣйшины—*γέροντες*, собирающіеся по зову царя въ думу—*βουλή*, приговоры которой предлагаются народу къ свѣдѣнію и исполненію на вѣчѣ, когда люди—*λαοί*—сходятся по призыву глаша-

таевъ съ тѣмъ, чтобы выслушать, что положили царь и старѣйшины.

Первоначальной основой авторитета и власти въ обществѣ было превосходство физической силы и ловкости. И сила, и ловкость вмѣстѣ съ красотой все еще дѣйствуетъ обаятельно на Грековъ, изображенныхъ Гомеромъ, но для утвержденія прочнаго вліянія этихъ основъ уже недостаточно. Принадлежностью героя, которому дивится и повинуется народъ, считается не только сила мышцъ, но и умѣнье подать добрый совѣтъ, изложить его въ рѣчи вразумительной и пріятной для слушателей. На опытности, находчивости и умѣнья красно говорить покоится авторитетъ Одиссея и Нестора. Долголѣтній возрастъ есть единственное условіе опытности и благоразумія въ томъ обществѣ, гдѣ единственнымъ источникомъ образованія бываетъ личный опытъ каждаго, гдѣ, чтобы многое умѣть, надобно многое пережить. Въ Иліадѣ и Одиссеѣ не разъ высказывается мысль, что старшинство ручается за благоразуміе и зрѣлость сужденія, что молодость склонна къ легкомыслію и непредусмотрительности (напр. Ил. III, 108—10). Старшинство и опытность ставятся выше физической доблести (Ил. XIX, 217—219). Сами боги чтутъ старшихъ возрастомъ (Ил. XXIII, 787). Молодые, желая высказать свое мнѣніе въ присутствіи старшихъ, считаютъ долгомъ оправдать свою смѣлость (Ил. XIV, 110). Знатность происхожденія также давала право на господство и власть. Героямъ, ведшимъ свой родъ отъ боговъ, предпочтеніе отдается не только людьми, но и богами (Ил. XXIV, 59). Признаками знатности были доблести предковъ, обыкновенно боговъ или полубоговъ, богатство рода, связи его съ другими знатными родами. Богатство, состоявшее въ ту пору изъ стадъ, поземельныхъ владѣній и драгоцѣнной утвари, не легко переходило изъ однѣхъ рукъ въ другія. Тамъ, гдѣ не было насильственнаго захвата путемъ войны или грабежа, оно не покидало предѣловъ рода и нарастало, передаваясь отъ поколѣнія къ поколѣнію. Длина родословной, многочисленность доблестныхъ предковъ и богатство всегда сопутствовали другъ другу; богатыми были только знатные.

Знатность рода, старшинство возраста, опытность, благоразуміе и краснорѣчіе обеспечивали за тѣмъ, кто обладалъ этими признаками, извѣстную долю вліянія въ гомеровскомъ обществѣ, содѣйствовали тому, что мнѣнія такого лица выслушивались со вниманіемъ, его желанія исполнялись, а поведеніе бралось за образецъ для подражанія. Простые, худородные, рядовые люди, обремененные трудомъ и заботами

ЛЕКЦІИ

ПО

ИСТОРИИ ГРЕЦИИ.

Доцента П. Аландскаго.





о дневномъ пропитаніи, въ своемъ политическомъ поведеніи слѣдуютъ за знатными и богатыми, подчиняются ихъ мнѣніямъ и подражаютъ ихъ примѣру. Среди знатныхъ и богатыхъ выдѣляются и возвышаются надъ остальными старѣйшины родовъ, преклонные возрастомъ и богатые опытомъ; въ нихъ сосредоточена мудрость, управляюща политическимъ поведеніемъ общества; они хранятъ преданія и обычаи старины и выводятъ изъ этаго запаса опытовъ правила на новый случай. Надъ ними въ тѣхъ случаяхъ, когда требуется полное сосредоточеніе общественныхъ силъ, полное единство дѣйствія и починъ къ отклоненію отъ повседневныхъ порядковъ жизни, возвышается царь, знатнѣйшій изъ знатныхъ, любимецъ и питомецъ Зевса, получившій отъ него скипетръ и законы. Достоинство и власть царя возникаютъ въ ту пору политической исторіи, когда отдѣльные роды и колѣна, вначалѣ жившіе особо подъ управленіемъ своихъ владыкъ, соединяются въ союзы для совокупнаго нападенія и защиты. Поводомъ къ образованію такихъ союзовъ бываетъ обыкновенно необходимость завоеванія чужой, или отраженіе завоевателей отъ своей области. Основой для нихъ служатъ религіозныя связи, существующія между сосѣдними племенами въ силу господства у нихъ общаго культа, высокаго уваженія какогонибудь святилища или праздника. Такой союзъ, образовавшійся для защиты или нападенія, выставляетъ въ поле одно ополченіе, нуждающееся во время похода въ верховномъ предводителѣ. Достоинствомъ предводителя облачается ктонибудь изъ начальниковъ отдѣльныхъ племенъ, вошедшихъ въ составъ союза, при чемъ предпочтеніе оказывается тому изъ нихъ, кто всѣхъ знатнѣе родомъ или пользуется наибольшимъ вліяніемъ по своей доблести. Вначалѣ верховной вождь пользовался лишь чисто военною властью и то только во время похода, или пока существовала надобность въ союзномъ ополченіи. Какъ военный предводитель онъ назывался βασιλεύς, что соответствуетъ нашему воевода и нѣмецкому Herzog. Власть и санъ воеводы были ступеню къ достоинству, власти и почестямъ царя. Чтобы понять происхожденіе и развитіе царской власти у Грековъ, надобно обратиться не къ поэмамъ Гомера, гдѣ эта власть является уже въ развитомъ видѣ, а къ свѣдѣніямъ о бытѣ племенъ Аркадіи, Фессаліи, Эпира, стоявшихъ на болѣе низкой ступени въ эпоху исторически достоверную и опредѣленную. Когда отдѣльныя племена Фессаліи или Аркадіи для обороны или нападенія спланивались въ одинъ



союзъ, тогда во главѣ союзнаго ополченія становился воевода, называвшійся въ Аркадіи *басилевсъ*, въ Фессаліи *ταγός* (вождь). Въ Фессаліи достоинство таговъ вручалось людямъ, выдающимся по своему могуществу и авторитетѣ, обыкновенно князьямъ наиболѣе значительныхъ городовъ. И въ Аркадіи царская власть мѣняетъ свое мѣстопробываніе и переходитъ отъ одного рода къ другому, хотя преданіе скрадываетъ этотъ фактъ, заставляя въ такихъ случаяхъ царя умереть бездѣтнымъ и назначая ему преемника изъ боковой линіи. Воеводы имѣли право распоразгаться всѣмъ, что касалось военныхъ цѣлей союза и этимъ путемъ могли вмѣшиваться во внутреннія дѣла членовъ союза, руководя наборомъ и снаряженіемъ войска, доставкой средствъ, необходимыхъ для веденія союзнаго предпріятія. Власть воеводы укрѣплялась по мѣрѣ продолжительности и уплотненія союза отдѣльныхъ племенъ. У древнихъ Германцевъ связь племенныхъ союзовъ была продолжительнѣе и крѣпче, чѣмъ у Грековъ, потому что Германцы принуждены были дѣлать дальніе походы, подолгу оставаться въ чужихъ земляхъ и отстаивать свои завоеванія отъ сильныхъ соперниковъ. Вслѣдствіе этого у Германцевъ королевская власть, утвердившись однажды, осталась на долго; тогда какъ у Аркадцевъ и Фессалійцевъ достоинство царей было временнымъ, потому что въ Греціи были обстоятельства, препятствовавшія образованію прочныхъ и постоянныхъ федерацій. Природа страны и разнообразіе въ бытѣ и устройствѣ отдѣльныхъ общинъ мѣшали ихъ соединенію въ компактный и постоянный союзъ. Когда угрожала опасность сосѣднія общины соединялись, дѣйствовали сообща, и царская власть пріобрѣтала тогда силу и значеніе. Съ наступленіемъ мирнаго времени союзъ распадался и царская власть прекращалась.

И въ гомеровскомъ обществѣ достоинство и власть царя не были учрежденіемъ прочнымъ, установившимся съ опредѣленными правами и преимуществами. По изображенію поэта, всѣ племена греческія живутъ подъ отеческимъ управленіемъ царей, которые именуются пастырями народовъ, питомцами и любимцами Зевса. Цари находятся въ родствѣ съ богами и героями, пользуются ихъ благоволеніемъ и покровительствомъ по преимуществу, получаютъ отъ Зевса скипетръ и законы, и передаютъ его по наслѣдству своимъ преемникамъ. Но есть основаніе думать, что эти черты соотвѣтствуютъ не столько дѣйствительности, сколько идеалу, сложившемуся среди царственныхъ родовъ, при дворахъ коихъ рапсоды пѣли свои пѣсни и со вкусами которыхъ

они, естественно, соображались въ своемъ изображеніи дѣль давно минувшихъ дней. То, что въ дѣйствительности бываетъ случайно, измѣнчиво и шатко, въ преданіи поэтическомъ и историческомъ принимаетъ видъ постояннаго, правильнаго, устойчиваго. Въ Аркадіи царская власть не была учрежденіемъ постояннымъ, тѣмъ болѣе наследственнымъ, и однако аркадскія преданія умѣли составить непрерывную генеалогическую таблицу царей, начиная отъ древнѣйшихъ временъ до второй мессенской войны. Извѣстные миѳическіе и историческіе цари были приведены въ родословную связь; пробѣлы были восполнены именами героевъ и эпонимовъ наиболѣе значительныхъ общинъ, переходъ царскаго достоинства отъ одной династіи къ другой былъ представленъ какъ преемство по боковой линіи за отсутствіемъ прямыхъ наследниковъ. Въ гомеровскомъ обществѣ царь есть скорѣе пожизненный вождь племени, нежели обладатель земли, населенной этимъ племенемъ. Въ случаѣ смерти вождя, достоинство его иногда переходитъ къ сыну, но можетъ перейти и къ другому роду. Съ точки зрѣнія царствующаго рода, достоинство царя должно было считаться наследственнымъ; но это воззрѣніе не успѣло проникнуть въ сознание общества и стать основою правоваго обычая. Телемахъ, хотя и цѣнитъ преимущества царскаго достоинства (указывая особенно на богатство и почетъ), но не изъявляетъ притязаній на него и сознается, что въ Итакѣ есть много другихъ кандидатовъ, къ которымъ можетъ перейти царская власть по смерти Одиссея. Самый переходъ представляется зависящимъ отъ воли боговъ (Одиссея, I, 386—400). Изъ словъ Телемаха, что есть и другіе вожди (*βασιλείς*) на Итакѣ, можно заключить, что здѣсь разумѣются начальники отдѣльныхъ родовъ или общинъ, изъ которыхъ каждый въ случаѣ надобности можетъ быть выбранъ верховнымъ вождемъ надъ всѣмъ племенемъ.

Гомеровскіе цари являются верховными предводителями и правителями племени и представителями его предъ богами. За свои заслуги общинѣ они получаютъ отъ нея участокъ земли въ удѣль (*τέμενος*), который обрабатываютъ съ помощью рабовъ или наемниковъ, или отдаютъ въ пользованіе на извѣстныхъ условіяхъ. Обладаніе крупнымъ помѣстьемъ, вмѣстѣ съ львиной долей въ добычѣ, составляетъ главный источникъ богатства царей, которое даетъ имъ возможность привлекать къ себѣ на службу вольныхъ людей, оказывать широкое гостепримство и покровительство, и такимъ путемъ собирать многочисленную дружину,

готовую служить ему на войнѣ и въ мирѣ. Давъ вождю обѣщаніе въ вѣрности, дружинникъ считалъ своимъ долгомъ выполнить его, помогалъ вождю во время боя, выносилъ его раненаго съ поля битвы, радовался его удачѣ и скорбѣлъ въ случаѣ неудачи.

Хотя власть гомеровскихъ царей не была опредѣлена нѣкими положительными законами, однако она была далека отъ деспотизма и произвола. Царь во всѣхъ важныхъ случаяхъ обязанъ былъ выслушивать мнѣнія старѣйшинъ и соглашаться съ тѣмъ, кто выскажетъ наилучшее мнѣніе (Ил. IX, 74; 100). Тѣ случаи, когда царь не послушался совѣта старѣйшинъ, впоследствии выставляются ему на видъ съ упрекомъ (Ил. IX, 106—111). Въ умѣ народа живетъ сознаніе о справедливости и законности, выраженіемъ которыхъ почитаются обычаи и преданія, унаслѣдованные отъ предковъ. Съ ними царь долженъ соображаться въ своихъ приговорахъ и распоряженіяхъ, ибо охраненіе ихъ ввѣрено ему Зевсомъ. Въ пѣсняхъ, восхвалявшихъ подвиги царей, напрасно было бы искать правдиваго изображенія ихъ дѣйствій, тѣмъ не менѣе и здѣсь слышатся отголоски того, что царская власть начала уже терять свое обаяніе въ глазахъ народа, который чувствуетъ ея произволъ и своекорыстіе. Ахиллъ называетъ Агамемнона міроѣдомъ (*δηροβόρος*); Ферситъ упрекаетъ его въ жадности и эгоизмѣ. По словамъ Пенелопы, пристрастіе составляетъ обыкновенное свойство царей; одного любить, а другаго ненавидѣть—таковъ ихъ обычай (*δίκη*, Одисс. IV, 691). Яснѣе сказывается недовольство правленіемъ царей и аристократіи въ поэмахъ Гесіода. Здѣсь цари упрекаются во взяточничествѣ и несправедливости, и поэтъ обращается не разъ къ нимъ съ увѣщаніями по этому поводу (напр. Труды и Дни, 219—64). Въ этихъ отголоскахъ, недовольства и жалобъ народа обнаруживается упадокъ тѣхъ понятій и чувствъ, которыя составляютъ основу монархіи. Божественное происхожденіе и священный характеръ царской власти составляетъ предметъ убѣжденія для царствующихъ фамилій, выдвигается на видъ ихъ придворными пѣвцами, но народомъ чувствуется лишь въ слабой степени. Усиленіе дружины и преобразование ея въ служилую знать, готовую быть опорой трона ради почестей и милостей, идущихъ отъ него, не могло имѣть мѣста въ Греціи вслѣдствіе скорого и рѣшительнаго установленія городского общиннаго быта.

Около царя группируются представители другихъ знатныхъ родовъ, называемые владыками (*δυναστες*), иногда также царями, а обыкновенно

старѣйшинами (γέροντες, δημογέροντες). Каждый изъ нихъ у себя дома пользуется такой же неограниченной властью, какъ и самъ царь; каждый изъ нихъ владѣть (ἀνάσσει) своимъ родомъ и имуществомъ. Обыкновенно, это—люди преклонныхъ лѣтъ, умудренные опытомъ, способны подать царю разумный и полезный совѣтъ во всякомъ дѣлѣ. Собираясь по зову царя, они составляютъ его *думу* (βουλή), засѣданія которой предшествуютъ вѣчу. Въ думѣ царь предлагаетъ на обсужденіе старѣйшинъ тѣ вопросы и мѣры, съ которыми потомъ онъ обратится къ народу. Старѣйшины выслушиваютъ мнѣніе царя, иногда представляютъ свои возраженія и заключенія впрочемъ не настаивая на своемъ и не упорствуя въ противорѣчїи. Мнѣніе думы вначалѣ вовсе не имѣло обязательнаго значенія для царя, хотя обычай осуждалъ его въ томъ случаѣ, когда рѣшеніе, принятое вопреки совѣту старѣйшинъ, приводило къ дурнымъ послѣдствїямъ. Гекторъ предпочитаетъ смерть упрекамъ народа и старѣйшинъ (Ил. XXII, 100.—Для характеристики думы и ея отношеній къ царю сравни Ил. II, 53 и далѣе, IX, 1—78; Одиссея VIII, 1—45).

Еще меньше значенія имѣетъ вѣче (ἄγορά), съ которымъ можно познакомиться по изображенію въ той же II книгѣ Иліады. Звонкоголосые глашатаи, по приказанію Агамемнона, сзываютъ народъ на вѣче. Повинуясь имъ, толпы народа, точно рой пчелъ, съ шумомъ стремятся на площадь. Съ трудомъ успѣваютъ глашатаи прекратить крикъ и усадить народъ по мѣстамъ. Затѣмъ Агамемнонъ держитъ рѣчь, оканчивающуюся приглашеніемъ бросить осаду Трои и бѣжать домой. Рѣчь производитъ мгновенное и сильное дѣйствіе; народъ устремляется къ кораблямъ, чтобы тотчасъ пуститься въ путь на родину. Едва удается Одиссею остановить толпу и снова вернуть ее на площадь, при этомъ къ царямъ и выдающимся людямъ онъ обращается съ мягкой, вкрадчивою рѣчью, а простыхъ, заурядныхъ людей бьетъ скипетромъ и осыпаетъ укоризнами. Далѣе (стр. 211) слѣдуетъ превосходное изображеніе оппозиціи, какаѣ, вѣроятно, изрѣдка была возможна въ ту пору. Тирсифъ котораго поэтъ изображаетъ трусомъ и смѣшнымъ уродомъ, громко укоряетъ Агамемнона въ алчности и эгоизмѣ; но рѣчь его ни въ комъ не встрѣчаетъ сочувствія, и присутствующіе, напротивъ, съ удовольствіемъ видятъ суровую расправу Одиссея съ несчастнымъ крикуномъ. Между этимъ вѣчемъ и народными собранїями временъ демократїи разница огромная и рѣзкая.

Въ эпоху, изображенную въ эпосѣ Гомера, народъ и по своей роли, и по своимъ чувствамъ и поведенію во многомъ напоминаетъ стадо или рой, съ которымъ и сравниваетъ его поэтъ. Онъ слушаетъ, быстро поддается дѣйствию рѣчи, быстро принимаетъ рѣшеніе, сообразное съ нею, и также скоро поддается внушеніямъ противоположнаго свойства, чтобы прежнее рѣшеніе смѣнить новымъ, обращающимъ его мысли и дѣйствія совсѣмъ въ другую сторону. Въ этомъ народѣ нѣтъ ни способности къ почину, ни сознанія своихъ правъ на участіе во власти, которое такъ сильно развито въ обществѣ въ пору полного процвѣтанія демократіи. Но уже и въ гомеровскомъ обществѣ, не смотря на пассивность и безгласную покорность массы, дума и вѣче считаются учрежденіями необходимыми, освященными обычаемъ. Отсутствіе ихъ въ странѣ Циклоповъ выставляется на видъ поэтомъ, какъ признакъ совершенной дикости нравовъ. Царь долженъ сообщать свою волю и объяснять свои побужденія въ совѣтѣ старѣйшинъ и въ народномъ собраніи; онъ долженъ дѣйствовать путемъ убѣжденія, искуснымъ изложеніемъ дѣла склонять умы и возбуждать сердца. Какъ средство убѣжденія и подчиненія, рѣчь пользуется большимъ почетомъ въ гомеровскомъ обществѣ; ораторскія способности, умѣнье говорить вразумительно и сладко считается необходимою принадлежностью правителя наравнѣ съ военною доблестью. Въ этой чувствительности къ содержанію и формѣ рѣчи, въ податливости въ дѣйствию слова связывается умственное превосходство греческаго племени, его способность цѣнить силу доводовъ и понимать красоты слова. Тамъ, гдѣ требовали искусства изложенія основаній, гдѣ скорѣе и охотнѣе подчинялись тому, кто зрѣло разсуждалъ и хорошо говорилъ, тамъ были всѣ условія для послѣдующаго развитія ораторскаго искусства и политической философіи. Царь, дума и вѣче гомеровской поры составляютъ три главные черты, которыми характеризуется политическій бытъ тогдашняго общества. Все дальнѣйшее развитіе политическихъ учрежденій Греціи состояло въ постепенномъ ослабленіи значенія и власти царя, въ постепенномъ вымираніи монархическихъ чувствъ народа съ одной стороны, и съ другой—въ постепенномъ возвышеніи совѣта старѣйшинъ, а потомъ и народнаго собранія, которое въ концѣ концовъ изъ безгласнаго слушателя и пассивнаго исполнителя царскихъ приказаній становится всемогущимъ и дѣятельнымъ органомъ верховной власти. Задача историка состоитъ въ томъ, чтобы шагъ за шагомъ прослѣдить

последовательныя измѣненія въ политическомъ поведеніи гражданъ; обнаружить затѣмъ преобразованія понятій и чувствъ, управляющихъ поведеніемъ народа и выяснить причины, произведшія такое преобразование. Историкъ сначала наблюдаетъ внѣшній бытъ народа, формы и учрежденія, порядки и обычаи его государственной жизни; затѣмъ онъ проникаетъ въ умственную жизнь и тамъ открываетъ понятія и чувства, руководившія поведеніемъ народа въ данную эпоху; наконецъ, во внѣшнихъ обстоятельствахъ и въ предыдущей исторіи онъ ищетъ объясненія для политическихъ понятій и чувствъ общества. При рѣшеніи этой задачи, историкъ Греціи, кромѣ извѣстій, сохранившихся отъ самихъ Грековъ, пользуется весьма часто сходными явленіями въ исторіи другихъ народовъ. Съ помощью сходныхъ явленій, или исторической аналогіи, объясняется многое, что въ извѣстіяхъ самихъ Грековъ представляется отрывочнымъ, безсвязнымъ и темнымъ.

§ 10. Первоначальное единство племени, основанное на общности происхожденія, религіи, языка и обычаевъ, постепенно сглаживается и ослабѣваетъ по мѣрѣ того, какъ племя разселяется и занимаетъ все болѣе и болѣе обширную область, на разныхъ пунктахъ которой оно подвергается дѣйствию различныхъ физическихъ условій и встрѣчается съ сосѣдями, различными по національности, степени образованія и формамъ быта. Въ Греціи, благодаря ея природѣ, разобщенность между отдѣльными частями греческаго племени была весьма значительна и помѣшала имъ слиться въ одинъ народъ, составить одно государство съ однимъ правительствомъ во главѣ. По мѣрѣ того, какъ отдѣльныя части греческаго племени усаживались прочно на мѣстѣ, ихъ родовая организація мало по малу смѣнялась общинной, въ основѣ которой лежало не единство происхожденія и общность религіи, а сосѣдство по мѣсту, совладѣніе земель и сотрудничество при ея обработкѣ. Этотъ переходъ совершился постепенно; долгое время политическое поведеніе гражданъ опредѣлялось мотивами стараго и новаго порядка, родствомъ по крови и религіи и сосѣдствомъ по мѣсту, пока наконецъ въ нѣкоторыхъ наиболѣе развитыхъ общинахъ, Греціи родовой бытъ смѣнился окончателъно общиннымъ, и союзъ родичей уступилъ мѣсто союзу гражданъ. Осѣдлое поселеніе родичей послужило зерномъ сельской общины, носившей въ Греціи названіе *κώμη* или *δήμος*. Проис-

хождение сельской общины изъ родовыхъ поселеній засвидѣтельствовано Аристотелемъ, который называетъ общину выселкомъ семьи или двора (*ἀποικία οἰκίας*), т. е. группой, образовавшейся изъ размноженія и расселенія семьи. Какъ родовыя поселенія, сельскія общины вначалѣ и назывались по имени родовъ, обитавшихъ въ нихъ: такъ въ Атикѣ названія многихъ демовъ, были въ тоже время и названіями аттическихъ родовъ, напр. Бутады, Титакиды, Пэониды. Каждая община вначалѣ была самостоятельна во всемъ, что касается внутренняго управленія и отношеній къ сосѣдямъ; она жила и дѣйствовала такъ, какъ независимое государство. Впослѣдствіи этотъ порядокъ вещей прекратился; политическая самостоятельность стала удѣломъ городской общины и признакомъ, отличавшимъ эту послѣднюю отъ сельской въ глазахъ современниковъ Фукидида. Но отголоски первоначальной поры сохранились въ преданіи, по словамъ котораго въ Атикѣ до объединенія этой страны царемъ Тезеемъ, существовало нѣсколько отдѣльныхъ сельскихъ общинъ, совершенно самостоятельныхъ. Жители Аркадіи и въ историческое время жили по деревнямъ, изъ которыхъ каждая была, при случаѣ, совершенно самостоятельна въ политическомъ отношеніи, хотя по временамъ онѣ соединялись въ союзы. Жители Лузы, Меондріона, Дипеи, самыхъ незначительныхъ деревень въ Аркадіи, провозглашались на олимпійскихъ играхъ и вносились въ списокъ побѣдителей подъ собственными именами этихъ деревень, что въ глазахъ Грековъ было непререкаемымъ свидѣтельствомъ политической самостоятельности послѣднихъ. Какъ независимыя политическія единицы, отдѣльныя деревни заключаютъ между собою союзы на пятьдесятъ или даже на сто лѣтъ съ обязательствомъ дѣйствовать заодно—вообще или только въ извѣстныхъ случаяхъ. Текстъ одного изъ подобныхъ договоровъ между двумя деревнями въ Элидѣ сохранился (Rochl: Inscr. Gr. ant. 118) и гласитъ слѣдующее: „договоръ (ФРАТРА): между Анэтянами и Метапіянами быть дружбѣ на 50 лѣтъ. А которые не устоятъ, пусть будутъ отлучены отъ алтаря (Зевса въ Олимпіи) проксенами и предсказателями; если же послѣдніе не исполнять своей присяги, то вѣдать властямъ храма Олимпійскаго о томъ“.

Здѣсь достойно замѣчанія значеніе религіознаго авторитета и церковныхъ властей въ дѣлѣ соблюденія взаимныхъ обязательствъ между двумя маленькими, но независимыми общинами, не признававшими надъ собою никакой свѣтской власти. Храмъ и жрецы Зевса

Олимпійскаго здѣсь, Аполлона Дельфійскаго въ другихъ мѣстахъ исполняютъ тоже дѣло въ древней Греціи, какое—но въ большихъ размѣрахъ,—исполнялъ престоль и намѣстникъ св. Петра въ средневѣковой Европѣ.

Политическая жизнь такихъ незначительныхъ тѣлъ, какими были независимыя сельскія общины, не могла проявляться въ обширныхъ предпріятіяхъ и грандіозныхъ событіяхъ, оставляющихъ свой слѣдъ въ народныхъ преданіяхъ, чѣмъ и объясняется скудость извѣстій о бытѣ сельскихъ общинъ въ древнѣйшую пору греческой исторіи. Пробѣлъ преданія отчасти восполняется тѣмъ, что извѣстно объ общинахъ Аркадіи, долгое время сохранявшихъ свое первоначальное устройство. Въ сельской общинѣ взаимныя отношенія членовъ, ихъ способность къ сочувствію и содѣйствію—зависятъ отъ ихъ отношенія къ землѣ, отъ способовъ владѣнія, обработки и пользованія ею. О земельныхъ отношеніяхъ въ общинахъ древней Греціи извѣстно очень немного. Есть указаніе на то, что и въ Греціи, какъ и въ другихъ странахъ, занятыхъ арійскими народами, общинное владѣніе землей предшествовало обращенію ея въ частную собственность. Въ поэмахъ Гомера участки земли, которымъ владѣетъ данное лицо, называется жребіемъ (*κλήρος*), вѣроятно потому, что, какъ и въ русской общинѣ, такіе участки получаютъ дробленіемъ общиннаго поля и распредѣленія частей его между общинниками по жребію. Участокъ земли, принадлежащій царю, называется нарѣзъ (*τέμενος*), потому что онъ нарѣзывается общиною изъ ея поля и отдается въ личную собственность царю въ награду за его услуги общинѣ. По словамъ поэта, ликійскій царь отдаетъ герою Беллерофонту въ награду за его подвиги свою дочь и половину царской чести, а народъ ликійскій нарѣзываетъ ему изъ общиннаго поля надѣлъ, пригодный для огорода и нивы (Ил. VI, 194). Такой же порядокъ существовалъ въ сельскихъ общинахъ Греціи и въ послѣдующее время. Одна изъ древнѣйшихъ надписей, найденныхъ въ Олимпіи, гласитъ слѣдующее (Röhl. 113).—„Договоръ между Халадрійцами и Девкаліономъ: быть Халадрійцевъ ему и его роду, быть ему равнымъ съ проксевами и даміургами, имѣть землю въ Писѣ, а ежели кто ее у него отниметъ, то предать виновнаго Зевсу, если такъ угодно будетъ народу“.—Изъ этого подлиннаго документа (относящагося къ VI в.) мы узнаемъ о жизни маленькой сельской общины въ Элидѣ слѣдующее. Наряду съ другими деревнями Элиды, она принимала участіе въ войнѣ



противъ Писы (572—1), и по разрушеніи этого города получила на свою долю часть принадлежащей ему земли. Участокъ, полученный въ видѣ военной добычи, поступаетъ въ собственность цѣлой общины и остается сначала въ общемъ пользованіи. Нѣкто Девкаліонъ, чужестранецъ, желаетъ стать гражданиномъ халадрійской общины, опираясь, вѣроятно, на какія нибудь услуги, ей оказанныя. Община исполняетъ его желаніе и притомъ весьма выгоднымъ для него образомъ. Она, во первыхъ, даетъ Девкаліону и его роду свое гражданство, въ знакъ чего и наименоываетъ его Халадрійцемъ. Далѣе, она дѣлаетъ Девкаліона не просто гражданиномъ, но включаетъ его въ привилегированное сословіе, въ число тѣхъ, кто въ деревнѣ, называвшейся, вѣроятно, Халадра (горный ручей), пользовались особымъ почетомъ и преимуществами. Изъ надписи видно, что этотъ почетный классъ составляли проксены и деміурги, т. е. люди по своему положенію и достатку способные быть патронами и занимать общественныя должности. Къ нимъ приравнивается и иностранецъ Девкаліонъ. Изъ земли, полученной общиной послѣ разрушенія Писы, ему отрѣзывается участокъ въ собственность, причѣмъ община принимаетъ на себя защиту его права на землю. Если эту землю у Девкаліона отниметъ (вѣроятно кто-нибудь изъ сосѣдей, независящихъ отъ халадрійской общины), то послѣдняя принимаетъ на себя обязанность донести на виновнаго Зевсу Олимпійскому, т. е. обратиться къ суду и защитѣ властей и жрецовъ, стоящихъ во главѣ святилища.

Общинное владѣніе землей въ Греціи очень рано смѣнилось частныхъ. Въ „Трудахъ и Дняхъ“ Гесіода земельный надѣлъ (жребій) является уже собственностью даннаго лица, которая можетъ переходить отъ одного къ другому посредствомъ купли и продажи, можетъ передаваться по наслѣдству и дѣлиться между сонаслѣдниками (vv. 37. 341). Переходъ земли изъ общиннаго владѣнія въ частную собственность бываетъ слѣдствіемъ возрастанія населенія и недостатка удобной земли вблизи отъ дворовъ. Къ этимъ естественнымъ причинамъ присоединяется очень часто завоеваніе, отдающее землю побѣжденныхъ въ собственность побѣдителямъ, при чемъ на долю предводителей достается львиная часть, поступающая въ ихъ полную собственность. Принимая въ соображеніе, что въ Греціи количество земли, удобной для распашки, очень невелико, а населеніе въ древности было довольно густо, можно думать, что земля была раздроблена на очень небольшіе участки.

Разсматривая связи, смыкавшія людей въ роды и філы съ одной стороны, въ демы и комы (сельскія общины) съ другой, мы замѣчаемъ между ними весьма глубокое различіе, отражающееся и на дальнѣйшей исторіи общества. Религія и родство сближаютъ въ заменутыя группы, внутрь которыхъ нельзя пропикнуть никому, кто не происходитъ отъ общаго родоначальника и не унаслѣдовалъ права чтить родовыхъ боговъ. Членомъ такой группы можно родиться, но сдѣлаться имъ нельзя иначе, какъ посредствомъ усыновленія, къ которому дозволяется прибѣгать лишь въ случаѣ неимѣнія прямыхъ наслѣдниковъ. Сосѣдство по мѣсту, совладѣніе и сотрудничество сближаютъ людей въ группы, растяжимыя по ихъ произволу. Каждый переселенецъ, которому община дала у себя мѣсто и почву, можетъ примкнуть къ ея членамъ, чувствовать и дѣйствовать за одно съ ними на столько, на сколько ихъ солидарность зависитъ отъ общности интересовъ, связанныхъ съ землею. Родовыя связи дозволяютъ обществу возрастать лишь путемъ естественнаго размноженія; земельныя—даютъ ему возможность усиливаться принятіемъ въ себя стороннихъ элементовъ; послѣднія, стало быть, гибче и свободнѣе первыхъ. За то родовыя связи основаны на такихъ понятіяхъ и чувствахъ, которыя не могутъ стать источникомъ обособленія и разъединенія внутри данной общественной группы; тогда какъ понятія и чувства, лежащія въ основѣ общинныхъ связей, рано или поздно ведутъ необходимо къ такому разъединенію. Привязанности религіозныя и родственныя не даютъ повода къ образованію соперничества между членами одного рода и исповѣдниками одной религіи. Напротивъ, любовь къ собственности, сознаніе правъ труда бывають источникомъ наиболѣе сильной конкуренціи между людьми; эта конкуренція ведетъ къ распаденію данной группы на новыя, къ возникновенію внутри общества различныхъ направленій и, такимъ образомъ, дѣлаетъ строй общества болѣе разнороднымъ и измѣнчивымъ. При господствѣ родовыхъ мотивовъ, неравенство между людьми обуславливается различною степенью знатности ихъ рода; при господствѣ общинныхъ мотивовъ преобладающимъ источникомъ неравенства становится разница въ богатствѣ, въ количествѣ земельной собственности. Но знатность рода не зависитъ отъ воли людей и не подлежитъ колебаніямъ, тогда какъ богатство можетъ переходить изъ однихъ рукъ въ другія, съ чѣмъ вмѣстѣ перемѣщаются основы политическаго господства и преобладанія. Такимъ образомъ, съ

замѣной родовыхъ связей территоріальными, общество становится пластичнѣе, гибче, способнѣе примѣняться къ различнымъ условіямъ и удовлетворять болѣе разнообразнымъ потребностямъ. Преобразование общества въ этомъ смыслѣ началось въ Греціи, какъ и вездѣ съ той поры, когда передвиженіе племенъ прекратилось, и бродячіе роды, усѣвшись на мѣстѣ, превратились въ осѣдлыя сельскія общины.

§ 11. Порядки и органы управленія, возникшіе въ родовыхъ группахъ, продолжали существовать и въ сельской общинѣ въ первое время ея исторіи. Но по мѣрѣ того, какъ религія и родство утрачивали значеніе для общезитія и замѣнялись въ этомъ смыслѣ сожительствомъ, совладѣніемъ и сотрудничествомъ, правительственная организація родовыхъ группъ подвергалась постепеннымъ преобразованіямъ. Въ сельской общинѣ, образовавшейся изъ поселенія родичей, на первыхъ порахъ порядки и обычаи родового быта оставались въ полной силѣ. Родство и религія предковъ по прежнему были источникомъ общественныхъ связей, правъ и обязанностей; старѣйшинство по прежнему было основою авторитета и власти. Но мало-по-малу, рядомъ съ этими политическими мотивами, стали пріобрѣтать силу новые, коренившіеся въ сосѣдствѣ и общихъ отношеніяхъ къ землѣ. Новые мотивы постепенно подтачивали и разлагали порядки и формы родового быта, перераспредѣляли людей въ новыя группы, устанавливали между ними новыя отношенія, перемѣщали основы авторитета и власти съ прежняго мѣста на другое. Любопытнымъ отголоскомъ этой борьбы родового быта съ общиннымъ представляется слѣдующая надпись, найденная въ Олимпіи и относящаяся къ эпохѣ Солона. Сообщаемъ ее въ переводѣ не совсѣмъ точномъ, такъ какъ текстъ по мѣстамъ не ясенъ.

„Договоръ Элейцевъ (ΦΡΑΤΡΑ ΤΟΙΣ ΓΑΛΕΙΟΙΣ): если кто проклинаеть Элейца, то фратрія, родъ и родственники (проклятаго) да не вступаютъ. Если же власти (буквально: тотъ, кто занимаетъ высшій постъ и цари) не взыщутъ съ виновнаго, то да заплатитъ каждый изъ нихъ десять минъ Зевсу Олимпійскому. За этимъ пусть слѣдитъ гелландикъ, а съ виновнаго (въ проклинаніи) пусть взыщетъ общинная власть (δαμόκριτα). Если же и она не взыщетъ, то повинна будетъ заплатить вдвое при сдачѣ отчета. Если же кто виновнаго (въ проклинаніи), привлеченнаго къ суду, станетъ бить, да заплатитъ штрафъ въ десять минъ если билъ зная (что онъ привлеченъ къ суду). И

писецъ фратріи пусть заплатитъ столько же, если дозволить въ своемъ присутствіи бить подсудимаго. А доска эта пусть хранится въ Олимпіи“.

Таковъ этотъ документъ, единственный въ своемъ родѣ и потому не во всѣхъ подробностяхъ понятный. Огмѣтимъ, въ видѣ догадки, тѣ факты, на которые онъ прямо или косвенно указываетъ, и въ которыхъ отражается переходъ отъ родоваго быта къ общинному.

Документъ изданъ отъ лица Элейцевъ. Элея или Элида въ эту пору представляла федерацію нѣсколькихъ деревень, еще не стянутыхъ въ одну городскую общину. Договоръ, принятый всей федераціей, конечно, былъ обязателенъ для каждаго изъ членовъ, т. е. для каждой отдѣльной сельской общины. Отсюда слѣдуетъ, что факты, упоминаемые въ договорѣ, не были исключительнымъ явленіемъ.

Въ общинѣ продолжаютъ существовать не только семья, но также родъ и фратрія. Признается возможнымъ и наказуемымъ особый видъ обиды, которую одно лицо можетъ причинить другому. Обида эта—*проклятіе*. Она вызываетъ мщение со стороны семьи, рода и фратріи обиженного. Она возбуждаетъ эти корпораціи къ самозащитѣ и даетъ имъ поводъ къ самоуправству. То, что въ надписи называется проклятіемъ, вызываетъ послѣдствія, сходныя съ тѣми, какими въ родовомъ быту сопровождается убійство. Но община полагаетъ предѣлъ родовому праву самозащиты. Она наставляетъ на вмѣшательствѣ властей и прежде всего тѣхъ, которыя стоятъ во главѣ фратріи, какъ высшей единицы родоваго быта. Изъ этихъ властей ясно наименованъ въ концѣ надписи писецъ фратріи, предъ лицомъ котораго долженъ судиться виновный. Напротивъ, неопредѣленно выраженіе: *тотъ, кто занимаетъ высшій постъ*. Что же касается царей, то подъ этимъ именемъ разумѣютъ жрецовъ; слѣды такого употребленія слова βασιλεύς встрѣчаются и въ другихъ надписяхъ.—Но община не увѣрена въ томъ, что родовыя власти вмѣшаются въ дѣло, ибо мнѣнія и обычаи патріархальной поры побуждаютъ не сдерживать, а скорѣе поощрять корпорацію въ дѣлѣ мести за одного изъ ея членовъ. Къ приказанію община присоединяетъ угрозу—штрафъ въ 10 минъ. Только тогда, когда старыя родовыя власти не исполняютъ своего долга, въ дѣло вмѣшиваются новыя общинныя, какъ будто неохотно переступающія завѣтный порогъ старыхъ корпорацій. Общинная власть не только по происхожденію, но и по имени отличается отъ родовой. Во главѣ об-

щины стоять уже не старѣйшины, а деміурги, т. е. служители и, конечно, избранники народа. У Гомера слово „деміургъ“ имѣетъ весьма скромный смыслъ: имъ именуется ремесленники, работающіе на цѣлую общину. Названіемъ для сановниковъ, стоявшихъ во главѣ сельской общины, это слово могло сдѣлаться лишь послѣ того, какъ власть стала считаться порученіемъ, службой, которая возлагается обществомъ на лицо, избранное и пользующееся довѣріемъ. Замѣна наслѣдственныхъ властей выборными открывала болѣе простора для личнаго превосходства и сообщала болѣе гибкость и подвижность правительственному механизму.

Но и общинная власть еще не достаточно свыклась съ своею ролью и, по видимому, не охотно пользуется своею силой для подавленія самоуправства, поощряемаго уже отжившими понятіями. И для нея есть угроза—въ видѣ штрафа въ 20 минъ. Штрафъ будетъ взысканъ лишь тогда, когда общинная власть, отбывъ свой срокъ, должна будетъ отдать отчетъ въ исполненіи своей должности. Раньше она не судима. Ея отчетность есть также явленіе новое, слѣдствіе новыхъ понятій о происхожденіи и назначеніи власти. Послѣдній пунктъ надписи указываетъ на то, что расположеніе къ самоуправству было очень сильно. Правильный судъ не удовлетворялъ его. Оно и понятно: судъ наказывалъ за нарушеніе мира, а родовое право требовало *мести* за обиду. Въ этомъ именно пунктѣ и произошло первое столкновеніе стараго порядка съ новымъ.

Въ сельской общинѣ къ прежнимъ источникамъ неравенства, личной доблести и знатности рода, присоединились новые. Члены рода, усѣвшагося на данномъ мѣстѣ, составляли первоначальный слой въ населеніи общины, образовавшейся изъ родоваго селенія. Около этого слоя мало по малу образовался другой, состоявшій изъ людей пришлыхъ, искавшихъ убѣжища и защиты. Община охотно принимала такихъ чужестранцевъ, отводила имъ землю для пользованія, и во время войны призывала ихъ къ участию въ ополченіи. Пользуясь свободой и покровительствомъ, эти новые или младшіе члены общины на первыхъ порахъ были лишены политическихъ правъ, не принимали участія въ общинномъ сходѣ, въ избраніи властей и въ постановленіи приговоровъ. Такъ образовалась разница между двумя слоями въ населеніи общины, постепенно принявшими видъ двухъ сословій. Къ первому изъ нихъ принадлежали *эпатриды*, благородные члены старыхъ

родовъ, участвовавшихъ въ основаніи общины, ведшихъ свое происхожденіе отъ того героя, именемъ котораго назывался весь родъ, давшій начало общинѣ. Въ противоположность пришельцамъ они называли себя также автохтонами, туземцами, и заправляли политическимъ поведеніемъ общины въ качествѣ хранителей и истолкователей религіозныхъ догматовъ и правовыхъ обычаевъ, природныхъ кандидатовъ на всѣ общественныя должности, замѣщавшіяся по ихъ выбору лицами изъ ихъ-же круга. Съ установленіемъ осѣдлой жизни и частной поземельной собственности, стало возможнымъ болѣе значительное накопленіе богатства; крупная земельная собственность стала источникомъ превосходства и основой общественного авторитета; неразлучными спутниками богатства, по выраженію Гесіода, стали доблесть и слава. Владѣя обширными пастбищами, эвпатриды могли содержать табуны лошадей, упражнялись въ искусствѣ владѣть ими, служили всадниками въ народномъ ополченіи, и щеголяли убранствомъ коней и колесницъ на играхъ и праздникахъ.

Разстояніе между обоими сословіями было значительнѣе въ тѣхъ общинахъ, которыя возникли путемъ завоеванія. Если завоеватели не встрѣчали сопротивленія, или встрѣчали столь сильный отпоръ, что не могли преодолѣть его; они вступали въ соглашеніе съ туземцами, селились на равныхъ правахъ и постепенно сливались съ ними. Такъ было въ Элидѣ, Мессеніи, Трѣзенѣ. Въ другихъ мѣстахъ, напр. въ Фессаліи и Лаконіи, положеніе туземцевъ было болѣе тягостно; они составляли сословіе лично свободныхъ людей, лишенныхъ политическихъ правъ, прикрѣпленныхъ къ землѣ, обязанныхъ обрабатывать ее и уплачивать опредѣленную долю продуктовъ побѣдителямъ-собственникамъ. Рядомъ съ землевладѣльцами, благородными и полноправными, земледѣльцами, свободными, но политически безправными, — въ нѣдрахъ сельской общины возникло и ядро третьяго сословія, *деміурговъ* или свободныхъ безземельныхъ людей, снискивающихъ себѣ пропитаніе ремесломъ. Первоначально каждая семья своимъ трудомъ удовлетворяла всѣ незамѣлимыя потребности домашняго обихода и сама изготовляла себѣ орудія труда. Но съ усложненіемъ потребностей явилось раздѣленіе труда: одни продолжали заниматься добываніемъ и обработкой сырыхъ продуктовъ, другіе стали изготовлять орудія для такой обработки. Уже у Гомера упоминаются мѣдники, кожевники, горшечники, позолотчики и оружейники. Въ сельской общинѣ ремесло было естественнымъ удѣ-

ломъ тѣхъ, кто не успѣли или не хотѣли пріобрѣсти участокъ въ собственность или въ пользованіе. Положеніе ремесленниковъ, зависѣвшихъ отъ случайностей спроса на ихъ трудъ и величины заработка, было на первыхъ порахъ болѣе невыгодно, чѣмъ положеніе земледѣльцевъ. Ремесленный трудъ не пользовался уваженіемъ въ Греціи (Геродотъ II, 167); его считали непригоднымъ для пріобрѣтенія и развитія тѣхъ качествъ, которыя дѣлаютъ человека хорошимъ гражданиномъ.

Съ возникновеніемъ сословій, существеннымъ содержаніемъ въ политической жизни сельскихъ общинъ должна была сдѣлаться борьба между эвпатридами и простонародьемъ, состоящимъ изъ земледѣльцевъ и ремесленниковъ. Эта борьба выразилась вполнѣ съ превращеніемъ сельской общины въ городскую.

---

### III.

#### Образованіе городской общины.

§ 12. Признаки, по которымъ отличаютъ деревню отъ города въ наше время, не имѣли значенія въ глазахъ Грековъ V вѣка. Для нихъ всякое поселеніе, политически независимое и имѣющее въ зависимости отъ себя другія поселенія, было городомъ, все равно, какова бы ни была его наружность, величина, или богатство. Греческій городъ (πόλις) соединялъ въ себѣ, такимъ образомъ, признаки государства и столицы. Напротивъ, всякое поселеніе, зависящее отъ другаго, было деревней (κώμη, χῶρη, δῆμος); точно также не называлось городомъ и поселеніе, которое хотя и было политически самостоятельно, но не имѣло подъ собою другихъ поселеній; стало быть, съ нашей точки зрѣнія было государствомъ, но не столицей.

Городская община, сравнительно съ сельскою, представляетъ политическое тѣло болѣе сложное какъ въ строеніи, такъ и въ управленіяхъ. Всѣ лучшіе плоды греческой образованности созрѣли въ нѣдрахъ городской общины, благодаря тому, что здѣсь двѣ основныя черты общественности — солидарность и власть — достигли большого развитія. Способность къ сочетанію и согласованію личныхъ усилій въ городахъ достигла болѣе высокой степени и проявилась въ болѣе разнообразныхъ формахъ сравнительно съ деревнями. Но это превосходство городской общины не препятствуетъ видѣть въ ней лишь дальнѣйшее преобразование сельской и заняться изслѣдованіемъ того, въ чемъ состояло это преобразование. (Вопросу о происхожденіи городовъ въ классическомъ мірѣ посвящено сочиненіе: E. Kuhn. Ueber die Entstehung der Städte der Alten. Komenvorfassung und Synoikismus. Leipzig. 1878. Въ немъ много фактовъ, но мало умѣнья въ ихъ обработкѣ и порядка въ ихъ изложеніи).



Въ процессѣ образованія городской общины, соединяющей въ себѣ признаки государства и столицы, можно различить два момента: а) превращеніе деревни въ городъ, и б) превращеніе города въ столицу. Само собою разумѣется, что эти два момента различимы лишь въ нѣкоторыхъ случаяхъ, относительно которыхъ мы имѣемъ больше свѣдѣній.

Переходомъ отъ сельской общины къ городу была федерація сельскихъ общинъ или система демовъ, по выраженію Страбона. Переходомъ отъ города къ столицѣ была также, вѣроятно, федерація—города съ одной стороны и окружающихъ его деревень съ другой.

Сельскія общины, лежавшія по сосѣдству и населенныя въ большей части случаевъ соплеменниками, не могли остаться на долго обособленными другъ отъ друга. Независимо отъ потребностей повседневной жизни, много поводовъ къ сближенію представляла религія. Повсюду въ Греціи были божества, святилища и праздники, равно чтимые всѣми окрестными общинами. Въ Аттікѣ дѣмы: Пирей, Фалеръ, Ксипета и Оймайтады, до вступленія въ составъ аѳинскаго государства, составляли союзъ, центромъ котораго былъ культъ и храмъ Геракла, носившій названіе *тетраκμοιον* (четыре деревни). Шесть или семь общинъ Трифилии имѣли своимъ религіознымъ средоточіемъ святилище Посейдона на мысѣ Самиконѣ. Такіе же союзы, по словамъ Страбона, существовали въ старину по всему Пелопоннесу и послужили зерномъ для городскихъ общинъ. Общеніе, возникшее изъ религіозныхъ мотивовъ, распространялось потомъ и на другія стороны жизни. Во все время союзныхъ празднествъ общины, принимавшія въ нихъ участіе, соблюдали между собою миръ; провозглашеніе этого (божьяго) мира лежало на обязанности той общины, которая завѣдывала союзнымъ святилищемъ. Празднества состояли изъ жертвоприношеній, игръ и состязаній и давали поводъ не только къ торговому обмѣну, но также и къ собраніямъ для обсужденія общихъ дѣлъ. Союзныя общины на этихъ собраніяхъ разсуждали о вопросахъ, касавшихся всѣхъ, и постановляли приговоры, также обязательные для всѣхъ. Каждая система или федерація отдѣльныхъ деревень, въ извѣстныхъ случаяхъ дѣйствовала какъ одно цѣлое, и заключала договоры съ другими федераціями. Любопытный образчикъ такого договора представляетъ надпись, найденная въ Олимпіи и относимая къ половинѣ VI вѣка (Röhl. J. G. A. 110. Она заключаетъ текстъ договора (ΦΡΑΤΡΑ) между Элейцами

и Герейцами. Отдѣльныя комы или села Элиды и Герей сплотились въ двѣ городскія общины лишь въ IV вѣкѣ (Strabo p. 337); стало быть въ IV вѣкѣ Элейцы и Герейцы жили еще по селамъ, но уже сомнѣннымъ въ двѣ федераціи. Обѣ стороны, т. е. обѣ договаривающіяся федераціи, заключаютъ союзъ на 100 лѣтъ и обязываются стоять за одно, когда нужно, въ словѣ и въ дѣлѣ, соединять свои силы какъ въ другижъ случаяхъ, такъ особливо во время войны. Въ случаѣ нарушенія договора, виновная сторона платитъ талантъ серебра Зевсу Олимпійскому въ вознагражденіе за обиду. Тому же штрафу подвергается виновный въ порчѣ документа (вырѣзаннаго на бронзовой доскѣ), будетъ ли это частное лицо, или сановникъ, или цѣлая община (изъ числа входящихъ въ составъ федераціи). Договоръ между Элейцами и Герейцами представляетъ примѣръ того, какъ общеніе, возникшее первоначально на почвѣ религіи, распространяется потомъ и на политическіе интересы.

Судьба подобныхъ федерацій была различна. Одни изъ нихъ со временемъ распались, другія, напротивъ, уплотнялись еще болѣе, пока не доходили до полного сліянія частей въ одно цѣлое, что и было днемъ рожденія городской общины. Невозможно съ точностью опредѣлить, какія обстоятельства содѣйствовали въ каждомъ отдѣльномъ случаѣ уплотненію системы демовъ въ πόλις или городъ. Въ однихъ случаяхъ, къ уплотненію могли располагать опасности, грозившія федераціи извнѣ; въ другихъ—несоразмѣрное усиленіе и преобладаніе одного члена надъ остальными членами федераціи; наконецъ, оба эти условія могли дѣйствовать вмѣстѣ, облегчая господство для однихъ и зависимость для другихъ. Городская община Тегея въ Аркадіи возникла изъ союза девяти отдѣльныхъ поселеній, въ которыхъ обитали члены одного и того же племени. Сосѣдство и племенное родство были основой, связывавшей эти населенія въ союзъ до тѣхъ поръ, пока вторженіе Дорянъ въ Аркадію не заставило ихъ жителей стянуться въ одно мѣсто, укрѣпленное для защиты отъ нападений, которое потомъ стало городомъ и столицей государства подъ именемъ Тегей. Это сліяніе нѣсколькихъ сельскихъ общинъ въ одну городскую было увѣковѣчено построеніемъ храма въ честь Аены, праздникъ которой былъ и днемъ національныхъ игръ для гражданъ Тегей. Преданіе, по обычаю своему, приписывало дѣло объединенія—энергіи одного человѣка, царя Алея, построившаго будто

бы и самый храмъ въ честь Аѳины Алей. (Изъ прозванія богини Аѳины народъ сдѣлалъ имя мнѣическаго царя, который былъ необходимъ для объясненія того, какъ образовался городъ и община Тегеатовъ). Городъ Мантиней (также въ Аркадіи) былъ главой четырехъ или пяти демовъ или комъ, сліаніе которыхъ произошло уже послѣ персидскихъ войнъ, и было дѣломъ Аргивянъ, желавшихъ въ Мантиней имѣть точку опоры для борьбы со Спартой. Опасеніе нападенія со стороны Аѳинянъ и борьба партій заставила жителей острова Родоса переселиться изъ трехъ городовъ въ одинъ, нарочно для этого построенный на благопріятномъ мѣстѣ и въ обширныхъ размѣрахъ. Новый городъ получилъ названіе Родоса и сталъ столицей и политическимъ центромъ для всего острова. Изъ трехъ прежнихъ городовъ два мало по малу пришли въ запустѣніе, а третій—Линдъ—оставался значительнымъ, благодаря значенію бывшаго въ немъ святилища. Жители его называются *πληθος Λινδιων*, т. е. толпа, масса Линдянъ, а не *δημος*—народъ ибо послѣднее названіе приличествуетъ лишь гражданамъ Родоса. У Линдянъ остались свои сановники, но они завѣдуютъ только дѣлами культа, ибо въ этомъ отношеніи Линдъ съ окрестными комами по прежнему образуетъ отдѣльную религіозную корпорацію. Судя по надписямъ, найденнымъ въ г. Родосѣ, въ него переселились обитатели многихъ мѣстечекъ и поселеній острова, но безъ сомнѣнія не всѣ.

Наиболѣе извѣстнымъ, хотя сравнительно позднимъ, примѣромъ синойкизма было основаніе Мегалополя въ Аркадіи въ 369 году. Оно было дѣломъ Эпаминонда, желавшаго найдти въ новомъ государствѣ противовѣсъ могуществу Спарты. Матерьяломъ для города и общины Мегалополя послужило множество маленькихъ мѣстечекъ, занимавшихъ область болѣе половины Аттики, только гораздо болѣе расчлененную горами. Жители этихъ мѣстечекъ переселились въ новый городъ: одни по охотѣ, другіе по неволѣ, были и такіе, которые предпочли оставить родину и переселиться на берега Чернаго Моря. Ради уваженія къ древнему святилищу Деметры не тронули жителей мѣстечка Ливосуръ. Сельскія общины Кинурія также были уничтожены при синойкизмѣ Мегалополя, хотя должны были удѣлать въ этотъ городъ значительную часть своихъ обитателей. Новый городъ былъ задуманъ въ обширныхъ размѣрахъ, а большая часть прежнихъ мѣстечекъ пришла въ запустѣніе.—Въ нѣкоторыхъ городахъ процессъ синойкизма повторялся по нѣскольку разъ. Такъ, жители города Патръ въ Ахайи,

разрушенные войной и желая поправить свои дѣла, покинули городъ и расселились по окрестнымъ деревнямъ, чтобы усерднѣе заняться земледѣліемъ, пока императоръ Августъ вновь не стянулъ ихъ въ Патры. По окончаніи второй священной войны, амфиктіоны постановили разрушить всѣ города Фокидянъ и расселить жителей по деревнямъ такъ, чтобы въ каждой деревнѣ было не болѣе 50 дворовъ и чтобы каждая деревня отстояла отъ другой не менѣе, какъ на одну стадію (менѣе 100 саж.) (Diod. Sic. XVI, 60). Здѣсь мы видимъ примѣръ разрѣшенія городской общины путемъ дезинтеграціи ея частей. Заслуживаетъ вниманія, что для разобщенія частей признавалось достаточнымъ столь незначительное разстояніе.

§ 13. О происхожденіи двухъ важнѣйшихъ городовъ Греціи, Аѳинъ и Спарты, сохранились въ преданіи лишь скудные и неясные намеки, которыхъ ни понять, ни связать нельзя безъ помощи историческихъ аналогій, которыя въ концѣ концовъ даютъ выводы умѣренной вѣроятности. Для разъясненія вопроса о происхожденіи Аѳинъ въ послѣднее время много сдѣлалъ С. Wachsmuth въ своемъ сочиненіи: *Die Stadt Athen im Alterthum*. I. B. Leipzig. 1874. Надъ разъясненіемъ начала Спарты съ успѣхомъ потрудился G. Gilbert въ сочиненіи: *Studien zur altspartanischen Geschichte* и въ—*Handbuch der griechischen Staatsalterthümer*. I. Leipzig. 1881. Приемы изслѣдованія у обоихъ ученыхъ въ сущности сходны. Исходной точкой служитъ топографія; въ характерѣ мѣстности отыскиваются данныя для догадки о томъ, какой видъ имѣли первоначальныя поселенія на ней. Къ даннымъ топографіи присоединяются указанія, заключающіяся въ названіяхъ урочищъ и характерѣ культа и святилищъ, находившихся здѣсь; во всему этому присоединяются данныя, извлеченныя изъ древнѣйшихъ мѣтовъ и сказаній.

Городъ Аѳины впоследствии занималъ группу холмовъ, съ прилегающими къ нимъ долинами. На этомъ мѣстѣ первоначально были три отдѣльныхъ поселенія, жители коихъ отличались другъ отъ друга и по племени, и по религіи. На Акрополѣ и юго-востокѣ отъ него жило населеніе, считавшее себя исконно-туземнымъ и чтившее Зевса, Гею, Аѳину и боговъ подземныхъ. Къ востоку отъ него, на холмѣ Агра, стояло другое поселеніе, жители котораго принадлежали къ іонійскому племени, молились Аполлону и Посейдону, и пришли сюда позднѣе въ видѣ дружины, ищущей оскѣдлости. Наконецъ, къ западу

отъ Акрополя было поселеніе, гдѣ жили Финикіянне, Карійцы и Лелеги,—сбродъ людей, прибывшихъ сюда для торговли и наживы. Время и мотивы сліянія этихъ трехъ поселеній въ одно, городъ Аѳины, намъ вовсе неизвѣстны. Аѳинскія преданія рассказывали о борьбѣ Тезея съ Амазонками, мифическими существами восточнаго происхожденія. Въ этомъ преданіи видятъ указаніе на то, что образованіе Аѳинъ было слѣдствіемъ борьбы, кончившейся побѣдою іонійскаго населенія надъ финикійскимъ. Образованіе новаго города изъ нѣсколькихъ отдѣльныхъ поселеній оставило слѣдъ въ грамматической формѣ его имени 'Αθήναι (мн. число).—Сличеніе спартанскихъ преданій съ данными топографіи привело Гильберта къ убѣжденію, что и Спарта, подобно Аѳинамъ, образовалась изъ сліянія трехъ первоначально отдѣльныхъ и самостоятельныхъ общинъ, изъ которыхъ одна называлась Агіады и была населена Ахейцами, жившими тутъ искони, вторая Дорянами, а третья—Минійцами. Поклоненіе Зевсу было религіей двухъ первыхъ общинъ, а третья—чтила Аѳину. Что было поводомъ къ сліянію трехъ этихъ деревень—ближе неизвѣстно. Преобладаніе въ Спартѣ дорійскаго элемента впоследствии, указываетъ повидимому, на то, что толчевъ къ объединенію былъ данъ превосходствомъ силъ дорической общины, а можетъ быть и необходимостью защищаться противъ дальнѣйшаго наплыва завоевателей—Дорянъ, шедшихъ по слѣдамъ первой дружины, усѣвшейся на берегу Эвроты тамъ, гдѣ впоследствии была такъ называемая Новая Спарта.

Если городская община была продуктомъ интеграціи сельскихъ, доведенной до полнаго сліянія частей въ одно цѣлое, то, спрашивается, какъ происходило это сліяніе и въ чемъ выразалось оно? Въ чемъ устройство новой городской общины разнилось отъ устройства сельскихъ, вошедшихъ въ составъ ея? Яркій свѣтъ бросаетъ на этотъ вопросъ остроумное предположеніе Гильберта о происхожденіи такъ называемый ликурговой ретры. Плутархъ, рассказавъ о томъ, что Ликургъ учредилъ въ Спартѣ сенатъ изъ 28 членовъ, прибавляетъ: „Въ глазахъ Ликурга это учрежденіе имѣло такую важность, что онъ послалъ въ Дельфы спросить мнѣніе оракула о немъ и получилъ слѣдующій отвѣтъ: построй храмъ Зевсу Селланійскому и Аѳинѣ Селланійской, учреди филы и обы; сдѣлай герусію изъ 30 членовъ, считая въ томъ числѣ архагетовъ (вождей); отъ времени до времени пусть

собирается народъ между Бабикой и Кнакиономъ; тамъ геронты пусть вносятъ предложенія и берутъ ихъ назадъ, а у народа пусть будетъ власть и держава".—По словамъ Плутарха (Лус. VI) этотъ отвѣтъ оракула въ Спартѣ былъ извѣстенъ подъ именемъ *ретры*. По мнѣнію Гильберта, въ этой ретрѣ слѣдуетъ видѣть не отвѣтъ или завѣтъ дельфійскаго оракула, а подлинный договоръ, на основаніи котораго состоялось сліяніе трехъ поселеній, бывшихъ нѣкогда на мѣстѣ Спарты, въ одну новую общину. Въ пользу этого предположенія говоритъ во-первыхъ то, что словомъ ретра (по дорически ФРАТРА) никогда не назывались отвѣты дельфійскаго оракула, и всегда, какъ мы уже видѣли, именовались общинные договоры въ Элидѣ, Аркадіи, а вѣроятно и въ другихъ мѣстахъ Пелопоннеса, гдѣ жили Доряне или Эоляне. Во вторыхъ, непонятнымъ представляется завѣтъ оракула объ учрежденіи герусіи, данный послѣ того, какъ это учрежденіе уже состоялось. Принявъ мнѣніе Гильберта, мы будемъ въ ретрѣ Ливурга имѣть документъ драгоцѣнный для разъясненія того, какъ образовалась не только спартанская, но и аонская, а также, быть можетъ, и другія общины Греціи. Слѣдуетъ впрочемъ имѣть въ виду, что договорный текстъ сохранился не въ первоначальномъ видѣ. Въ немъ говорится объ учрежденіи *филъ* и *объ*, но эти группы, безъ сомнѣнія, возникли еще въ родовомъ быту и существовали задолго до появленія городской общины.—Первой статьей договора опредѣляется построеніе храма, гдѣ бы совмѣстно чтились Зевсъ и Аѳина. Первый былъ богомъ—покровителемъ Агіадовъ и Еврипонтидовъ, двухъ родовъ, стоявшихъ во главѣ общинъ ахейской и дорической; вторая чтилась въ родѣ Агидовъ, правившихъ, какъ полагаютъ Гильбертъ, общиной минійской. Общность святилища должна была вести къ сліянію культовъ, дотогѣ раздѣльныхъ, и это сліяніе или объединеніе религиозное было закрѣпленіемъ и выраженіемъ сліянія политическаго. Поклоненіе Зевсу и поклоненіе Аѳинѣ больше не раздѣляло и не обособляло людей; религиозныя связи расширились и охватили новую общину, какъ одно цѣлое. При образованіи аонской, общины средствомъ религиознаго объединенія послужилъ культъ Аѳинѣ, какъ можно догадываться потому, что панаѳинейскій праздникъ и въ послѣдующее время считался торжествомъ въ память синонкізма Аѳинѣ. Сліяніе нѣсколькихъ общинъ въ одну, бывшее началомъ республики Тегей, ознаменовалось, какъ мы уже видѣли, построеніемъ храма въ честь Аѳины Алей и учрежденіемъ

новаго праздника въ честь ея. Тамъ гдѣ религія была живою силою, а не мертвымъ обрядомъ, молитва въ *одномъ* для всѣхъ храмѣ и участіе въ общемъ праздникѣ вело къ укрѣпленію и расширенію солидарности въ обществѣ.—Вторымъ пунктомъ договора опредѣляется подраздѣленіе гражданъ новой общины на филы иобы. Эти филы, нособенно обы, до сихъ поръ остаются загадкой. Вопросъ въ томъ, слѣдуетъ ли въ нихъ видѣть группы родовыя или территоріальныя? Въ первомъ случаѣ, обы будутъ соотвѣтствовать аттическимъ фратріямъ и римскимъ куріямъ, а спартанскія филы—аттическихъ доклисееновскимъ филамъ и римскимъ трибамъ Ромула. Во второмъ—спартанскія филы надо будетъ сопоставить съ тѣми, которыя въ Атикѣ учредилъ Клисеенъ и съ позднѣйшими римскими трибами, а обы будутъ соотвѣтствовать демамъ, въ Атикѣ. Въ настоящее время преобладаетъ послѣднее мнѣніе, основанное на неясныхъ показаніяхъ источниковъ, относящихся къ гораздо болѣе поздней порѣ въ исторіи Спарты (ср. Gilbert, Handbuch d. griech. Staatsalt. p. 43). Но есть поводъ сомнѣваться въ его вѣрности. Предполагается, что Спарта образовалась изъ сліянія трехъ общинъ, расположенныхъ по соедѣству и на небольшомъ пространствѣ. Спарта въ началѣ не могла быть значительнымъ городомъ, потому что и впоследствии представляла лишь группу деревень. Къ чему же тутъ топографическое дѣленіе трехъ небольшихъ общинъ на филы (полагають ихъ было 5), а этихъ филъ въ свою очередь на обы т. е. на участки еще болѣе незначительные? Въ видѣ предположенія замѣтимъ слѣдующее: дѣленіе, о которомъ говоритъ ретра Ликурга, было не территоріальное, а родовое, оно не было нововведеніемъ, а существовало искони. Нововведеніемъ могло быть только установленіе равномерности или симметріи въ немъ, той самой симметріи, которую мы видимъ въ Римѣ, гдѣ каждая изъ трехъ трибъ дѣлилась на 10 курій, въ Аѣнахъ, гдѣ каждая изъ четырехъ филъ дѣлилась на 3 фратріи, а каждая фратрія заключала въ себѣ 30 родовъ, не больше и не меньше. Такая равномерность дѣленія, основаннаго на родовыхъ и религіозныхъ связяхъ, есть дѣло не природы, а расчета, намѣренія. Она представляетъ политическій приемъ, смыслъ и цѣль котораго объясняются легко изъ обстоятельствъ синойкизма. Если число филъ, фратрій или объ, курій и родовъ—имѣло значеніе въ политической жизни сельскихъ общинъ, то при сліянніи этихъ послѣднихъ въ городскую, т. е. при синойкизмѣ, интересы каждой общины требовали того, чтобы

гдѣ первый интегралъ берется по нѣкоторому замкнутому контуру, лежащему всѣми своими элементами внутри жидкости, а второй интегралъ — по произвольной поверхности, проходящей черезъ этотъ контуръ, при чемъ нормаль  $n$  къ элементу  $dS$  поверхности считается въ томъ направленіи положительною, смотря по которому мы видимъ положительное направленіе контура идущимъ по стрѣлкѣ часовъ. Кромѣ того необходимымъ условіемъ равенства (535) должна быть принята непрерывность и однозначность функций  $u, v, w$ , при чемъ производныя ихъ могутъ и не удовлетворять этому условію, какъ это видно изъ способа интеграцій, производимыхъ въ § 27. Отъ свойствъ функции  $\varphi$  равенство (535) непосредственно не зависитъ, и слѣдовательно, имѣетъ мѣсто какъ въ односвязномъ, такъ и въ двусвязномъ пространствѣ, лишь-бы  $u, v, w$  были непрерывны.

Если поверхность  $S$  нигдѣ не пересѣкаетъ объема, занятаго вращающимися частями жидкости, то двойной интегралъ, вслѣдствіе условій (530), обращается въ нуль; въ противномъ случаѣ обратятся въ нуль только тѣ его элементы, которые относятся къ частямъ поверхности, не лежащимъ во вращающейся жидкости, и мы будемъ имѣть вообще, на основаніи (517):

$$\int (u dx + v dy + w dz) = 2 \iint (\omega_1 \cos(n, x) + \omega_2 \cos(n, y) + \omega_3 \cos(n, z)) dS, \quad (536)$$

гдѣ двойной интегралъ берется по площади пересѣченія поверхностію, проведенною черезъ контуръ перваго интеграла, объема жидкости, занятаго ею вращающимися частицами.

Равенства (535) или (536) ведутъ къ ряду весьма важныхъ заключеній. Во первыхъ, двойной интегралъ (536), не завися отъ формы поверхности, остается одинъ и тотъ-же для одного и того-же контура; слѣдовательно, если мы для одной какой-нибудь поверхности, проходящей черезъ контуръ, получимъ значеніе интеграла отличное отъ нуля, то нельзя будетъ провести черезъ тотъ-же контуръ такую поверхность, на которой интегралъ обращался-бы въ нуль; т. е. всякая поверхность, проходящая черезъ этотъ контуръ, непременно пересѣчетъ части жидкости, съ вращательнымъ движеніемъ. Но съ другой стороны, отличное отъ нуля значеніе интеграла, взятаго по контуру, служить признакомъ многосвязности пространства: отсюда заключаемъ, что об-



емъ невращающейся жидкости, окружающій ея вращающіяся части, долженъ быть многосвязнымъ. Слѣдовательно объемы, занятые вращающимися частями жидкости, должны представляться, среди ея невращающихся частей, или въ видѣ цилиндровъ, непременно пересѣкающихъ пограничную поверхность жидкости, или въ видѣ торовыхъ объемовъ, образованныхъ движеніемъ одной замкнутой кривой по другой. При этомъ очевидно имѣетъ мѣсто и обратное заключеніе, что невращательное движеніе жидкости въ многосвязномъ пространствѣ мы можемъ разсматривать, какъ такое-же движеніе въ односвязномъ объемѣ жидкости, при чемъ нѣкоторыя части этой послѣдней обладаютъ вращательными движеніями.

Возьмемъ двойной интегралъ равенства (536) по нѣкоторой поверхности, проходящей черезъ произвольный контуръ на границѣ, раздѣляющей вращающіяся и невращающіяся части жидкости. Такъ какъ величина интеграла не зависитъ отъ формы поверхности, проходящей черезъ данный контуръ, то она останется одна и таже, совпадетъ-ли упомянутая поверхность съ границей между двумя упомянутыми частями жидкости, или пройдетъ всѣми своими частями, за исключеніемъ контура, въ невращающейся части жидкости, что всегда возможно, если контуръ не огибаетъ всего объема вращающейся части жидкости. Но интегралъ по поверхности, проведенной черезъ нашъ контуръ вторымъ способомъ, будетъ нулемъ; слѣдовательно, долженъ быть нулемъ и интегралъ по поверхности, совпадающей съ границею между двумя частями жидкости. Такъ какъ для каждаго совершенно произвольно выбраннаго контура, совпадающаго съ границею между двумя упомянутыми частями жидкости, мы прійдемъ къ тому-же результату, то заключаемъ, что для каждаго элемента площади упомянутой границы должно существовать условіе:

$$\omega_1 \cos(n, x) + \omega_2 \cos(n, y) + \omega_3 \cos(n, z) = 0, \quad (537)$$

гдѣ лѣвая часть равенства представляетъ очевидно угловую скорость вращенія около нормали  $n$ . Слѣдовательно, оси вращенія вращающихся частицъ жидкости должны быть расположены параллельно къ поверхности раздѣла вращающихся и невращающихся частей, на границѣ между этими частями.

Проводя какой-нибудь контуръ, однажды охватывающій объемъ вращающейся части жидкости и расположенный всѣми своими частями въ ея невращающейся части, мы будемъ получать одно и тоже значеніе двойнаго интеграла (536) для всякой произвольной поверхности, проходящей черезъ этотъ контуръ. Но отличными отъ нуля частями интеграловъ по такимъ поверхностямъ будутъ очевидно только тѣ, которыя берутся по различнымъ сѣченіямъ объема, наполненнаго вращающеюся жидкостію. Отсюда заключаемъ, что интеграль

$$\iint \left[ \omega_1 \cos(n, x) + \omega_2 \cos(n, y) + \omega_3 \cos(n, z) \right] dS, \quad (538)$$

взятый по произвольному, ограниченному одною замкнутой кривою, сѣченію одного и того-же объема вращающейся части жидкости, будетъ имѣть всегда одну и ту же величину для любого сѣченія, въ любой части объема.

Объемъ, занятый вращающеюся частію жидкости, можетъ быть безконечно малъ; но во всякомъ случаѣ долженъ вырѣзывать изъ всего объема жидкости такую часть, съ помощію которой односвязное пространство, занятое всею жидкостію, превратилось-бы въ многосвязное, или вообще связность этого объема увеличилась-бы по крайней мѣрѣ на одну степень. Слѣдовательно, безконечно малые объемы, занятые вращающеюся частію жидкости, могутъ представляться или въ видѣ безконечно тонкихъ нитей, идущихъ отъ одной части пограничной поверхности движущейся съ непрерывными скоростями жидкости къ другой части этой поверхности, поперегъ невращающейся жидкости, или они могутъ имѣть видъ безконечно тонкихъ-же нитей, образующихъ внутри невращающейся жидкости замкнутые сами въ себѣ безконечно тонкіе каналы. И въ томъ, и въ другомъ случаѣ оси вращенія частицъ, составляющихъ такого рода нити должны очевидно совпадать съ направлениемъ нитей. Такого рода нити носятъ названіе вихревыхъ нитей. Если мы обозначимъ черезъ  $\lambda$  безконечно малую площадь какого-нибудь поперечнаго сѣченія вихревой нити, а черезъ  $\omega$  соотвѣтствующую ему угловую скорость вращенія жидкой частицы, ось вращенія которой по предыдущему должна быть параллельна боковой поверхности нити, т. е. перпендикулярна къ сѣченію  $\lambda$ , то интеграль (538)

для этого сѣченія приметь видъ произведенія  $\lambda\omega$ , которое должно оставаться постояннымъ для всякаго поперечнаго сѣченія вихревой нити. Это произведеніе носить названіе напряженія вихревой нити. Для вычисленія напряженія вихревой нити очевидно пѣтъ надобности брать всегда площадь ея поперечнаго сѣченія. Дѣйствительно, если мы возьмемъ сѣченіе, нормаль къ которому образуетъ уголъ  $\alpha$  съ осью нити, то площадь этого сѣченія будетъ  $\frac{\lambda}{\cos\alpha}$ ; угловая-же скорость, около нормали къ нему, будетъ  $\omega\cos\alpha$ ; произведеніе этихъ двухъ величинъ даетъ опять напряженія  $\lambda\omega$ . Тоже самое видно непосредственно изъ свойствъ интеграла (538).

Конечный объемъ, занятый вращающеюся жидкостію, можно представить себѣ составленнымъ изъ безчисленнаго множества вихревыхъ нитей, имѣющихъ тѣже свойства, какъ нити, распределенныя дискретно среди невращающейся жидкости. Дѣйствительно, площадь сѣченія, по которому берется интегралъ (538) можно разбить всегда на элементарныя части, для каждой изъ которыхъ произведеніе изъ площади и угловой скорости около ея нормали будетъ имѣть опредѣленную (положимъ, для всѣхъ элементовъ одну и ту же) величину. Каждый изъ такихъ элементовъ площади мы примемъ за сѣченіе пѣкоторой вихревой нити, идущей въ направленіи оси вращенія, упомянутое произведеніе—за напряженіе нити. Такъ какъ величина интеграла для каждаго сѣченія объема остается постоянною, то и число элементарныхъ частей площади всякаго сѣченія, обладающихъ выбранныхъ нами постояннымъ напряженіемъ, будетъ для каждаго сѣченія одно и то же, ибо выразится частнымъ отъ дѣленія интеграла на напряженіе. Слѣдовательно, каждая вихревая нить, прошедшая черезъ одно сѣченіе вихреваго объема, пройдетъ и черезъ всякое его сѣченіе, окапчиваясь на пограничной поверхности жидкости, или образуя замкнутый контуръ. Если мы обозначимъ черезъ  $N$  число вихревыхъ нитей одного и того-же напряженія  $g$ , проходящихъ черезъ каждый замкнутый контуръ сѣченія вихреваго объема, то интегралъ (538) будетъ имѣть значеніе  $Ng$ , и равенство (536) обратится въ

$$\int (u dx + v dy + w dz) = 2Ng, \quad (539)$$

если интегралъ его лѣвой части берется по контуру, охватывающему сѣчение вихреваго объема и лежащему внѣ этого объема, или на его границѣ.

Припоминая свойства силовыхъ линій и нитей (см. Гл. VI), мы найдемъ, что этимъ линіямъ будутъ соответствовать внутри невращающейся жидкости линіи теченія, идущія отъ меньшихъ значеній функціи  $\varphi$  къ большимъ и совпадающія съ направленіями скоростей; силовымъ нитямъ будутъ соответствовать нити теченія или струйки \*). Произведеніе изъ сѣченія струйки и нормальной къ нему скорости остается постояннымъ для всей длины струйки, и пропорціонально количеству жидкости, протекающей по струйкѣ черезъ ея сѣченіе въ единицу времени. Если для всѣхъ струекъ выберемъ постоянное напряженіе, то число струекъ, проходящихъ черезъ данное сѣченіе жидкости, будетъ пропорціонально протекающему черезъ него въ единицу времени количеству жидкости. Струйки не могутъ ни начинаться, ни оканчиваться внутри объема невращающейся жидкости, и слѣдовательно, или пересѣкаютъ въ двухъ мѣстахъ поверхность жидкости, или образуютъ замкнутые въ себѣ каналы. Въ случаѣ существованія точекъ теченія и вытеченія внутри жидкости, струйки могутъ начинаться въ первыхъ точкахъ и кончаться во вторыхъ. Замкнутыя струйки могутъ существовать только въ многосвязномъ пространствѣ.

До сихъ поръ мы рассматривали нѣкоторые свойства потенциала скоростей въ томъ предположеніи, что скорости, выражаемыя его производными, непрерывны. Мы должны помнить, что кинематически невозможны только такіе случаи прерывности скоростей, когда, независимо отъ самой функціи  $\varphi$ , эти послѣднія дѣлаются безконечно большими. Но вслѣдствіе подвижности частей жидкости мы всегда можемъ представить себѣ скорости, измѣняющіяся конечными скачками, лишь-бы при этомъ не происходило нарушеніе непрерывности жидкости. Такъ на примѣръ, мы можемъ представить себѣ двѣ части

---

\*) Направленія струекъ будутъ противоположны направленіямъ силовыхъ нитей, обуславливаемыхъ функціею  $\varphi$ , какъ потенциальною, потому что скорости выражаются положительными производными отъ этой функціи.

жидкости, скользящія другъ по другу при ихъ общей поверхности раздѣла, при чемъ обѣ части движутся или другъ противъ друга, или одна обгоняетъ другую. Въ такомъ случаѣ тангенціальныя скорости, по обѣ стороны упомянутой поверхности раздѣла, будутъ различаться другъ отъ друга на конечныя величины; но очевидно не могутъ при этомъ различаться другъ отъ друга скорости нормальныя; т. е. жидкость не можетъ, напримѣръ, удаляться въ разныя стороны отъ поверхности разрыва безъ нарушенія своей непрерывности. Такія различныя нормальныя скорости слѣдовательно возможны только или при нарушеніи непрерывности самой жидкости, или въ случаѣ существованія на поверхности точекъ втеченія и вытеченія; но въ этомъ послѣднемъ случаѣ и функція  $\varphi$  перестаетъ быть непрерывною. И такъ, мы заключаемъ, что могутъ существовать поверхности, по обѣ стороны которыхъ функціи  $u, v, w$  различаются на конечныя величины, но съ тѣмъ чтобы выполнялось условіе (530) непрерывности нормальныхъ скоростей.

**§ 65.** Перечислимъ теперь всѣ свойства, которыми опредѣляется потенциальная функція скоростей. 1) Она удовлетворяетъ уравненію Лапласа, 2) претерпѣваетъ, вмѣстѣ со своими производными, разрывы непрерывности въ точкахъ втеченія или вытеченія, расположенныхъ или дискретно, или непрерывно по поверхностямъ и линіямъ, 3) можетъ считаться всегда однозначною, измѣняясь скачками на поверхностяхъ сѣченій, обращающихъ многосвязное пространство въ односвязное; 4) ея первыя производныя измѣняются скачками на поверхностяхъ раздѣла скользящихъ другъ по другу частей жидкости, причемъ производныя по нормалямъ въ упомянутымъ поверхностямъ остаются однако непрерывными; 5) за исключеніемъ упомянутыхъ выше случаевъ потенциальная функція скоростей и ея первыя производныя однозначны и непрерывны.

Мы видѣли въ § 32, что всякая однозначная функція трехъ перемѣнныхъ можетъ быть представлена внутри даннаго пространства, какъ сумма опредѣленныхъ потенциальныхъ функцій, если извѣстенъ характеръ прерывности этой функціи и ея производныхъ, если дана сумма ея вторыхъ производныхъ по тремъ перемѣннымъ, какъ функція этихъ послѣднихъ, и если извѣстны значенія функціи и ея производной по внутренней нормали для пограничной поверхности дан-

наго пространства. Примѣняя этотъ выводъ, выраженный формулою (236), къ нашему случаю, мы приходимъ къ заключенію, что потенциалъ скоростей  $\varphi$  можетъ быть представленъ слѣдующимъ образомъ внутри даннаго объема невращающейся жидкости:

$$\begin{aligned} \varphi(x, y, z) = & \frac{1}{4\pi} \iint \varphi \frac{\partial}{\partial n} \frac{1}{r} dS - \frac{1}{4\pi} \iint \frac{\partial \varphi}{\partial n} \frac{dS}{r} \\ & - \frac{1}{4\pi} \sum \frac{1}{r} \iint \frac{\partial \varphi}{\partial n} dS - \frac{1}{4\pi} \sum \int \frac{dl}{r} \int \frac{\partial \varphi}{\partial n} ds - \frac{1}{4\pi} \sum \iint \left( \frac{\partial \varphi}{\partial n_1} + \frac{\partial \varphi}{\partial n_2} \right) \frac{dS}{r} \\ & + \sum \frac{\varphi_2 - \varphi_1}{4\pi} \iint \frac{\partial}{\partial n} \frac{1}{r} dS. \end{aligned} \quad (540)$$

Первые два интеграла берутся при этомъ по всѣмъ замкнутымъ поверхностямъ, ограничивающимъ данный объемъ невращающейся жидкости изнутри и снаружи, причемъ границы между вращающимися и невращающимися частями жидкости относятся къ тѣмъ-же поверхностямъ. Сумма третьихъ интеграловъ берется по безконечно малымъ эквипотенциальнымъ поверхностямъ, окружающимъ точки втеченія и вытеченія; величина  $r$ , представляющая разстоянія точекъ каждой такой поверхности отъ точки  $(x, y, z)$ , для которой опредѣляется функція  $\varphi$ , можетъ считаться постоянною для каждой поверхности и равною разстоянiю отъ точки  $(x, y, z)$  соответствующей точки втеченія или вытеченія; кромѣ того интегралъ

$$\iint \frac{\partial \varphi}{\partial n} dS,$$

для каждой такой поверхности представляющій количество втекающей или вытекающей жидкости, долженъ быть конечнымъ; а слѣдовательно,  $\frac{\partial \varphi}{\partial n}$  можетъ быть безконечно большою величиною не выше втораго порядка. Четвертая сумма интеграловъ берется по эквипотенциальнымъ поверхностямъ, лежащимъ на безконечно малыхъ разстоянiяхъ со всѣхъ сторонъ вокругъ линiй втеченія или вытеченія; т. е. эти интегралы

распространяются во первыхъ на бесконечно малые контуры  $s$ , огибающіе каждый изъ элементовъ длины  $dl$  данной линіи втеченія или вытеченія, и на длину  $l$  этой линіи; при этомъ разстояніи  $r$  точекъ контура  $s$  отъ точки  $(x, y, z)$  можетъ быть принято за постоянное для всего такого контура и считаться разстояніемъ элемента  $dl$  отъ точки  $(x, y, z)$ . Кромѣ того легко видѣть что интеграль

$$\int \frac{\partial \varphi}{\partial n} ds$$

долженъ быть конечнымъ, хотя и различнымъ соотвѣтственно для каждаго изъ элементовъ  $dl$ ; слѣдовательно, тутъ  $\frac{\partial \varphi}{\partial n}$  можетъ быть бесконечно большою величиною только перваго порядка. Пятый членъ правой части равенства (540) представляетъ сумму интеграловъ, взятыхъ по поверхностямъ втеченія или вытеченія, при чемъ направленія  $dn_1$  и  $dn_2$  идутъ въ разныя стороны отъ каждаго элемента такихъ поверхностей; при этомъ очевидно, что сумма

$$\frac{\partial \varphi}{\partial n_1} + \frac{\partial \varphi}{\partial n_2}$$

только въ конечномъ числѣ точекъ поверхности можетъ обращаться въ бесконечность, не выше втораго порядка, и только на конечномъ числѣ линій, проведенныхъ на поверхности, можетъ обращаться въ бесконечность, не выше перваго порядка, если поверхность въ себя вбираетъ, или изъ себя выпускаетъ конечное количество жидкости. Что же касается до интеграловъ, представляющихъ потенциалы двойныхъ слоевъ, расположенныхъ на тѣхъ-же самыхъ поверхностяхъ, къ которымъ относятся третій, четвертый и пятый члены правой части равенства (540), то эти интегралы, приведенные въ формулѣ (236), здѣсь обратятся въ нули, такъ какъ поверхности, выключая изъ даннаго объема точки, линіи и поверхности истеченія или втеченія, выбраны эквипотенціальными, и соотвѣтствующіе замкнутые двойные слои имѣютъ поэтому постоянныя напряженія. Точно также обратятся въ нули интегралы по границамъ между, скользящими другъ по другу частями жидкости, а именно—вслѣдствіе условія (530), и потому, что функція  $\varphi$  на этихъ поверхностяхъ остается непрерывною. Наконецъ шестой

членъ правой части равенства (540) представляет интегралы, взятые по поверхностямъ сѣченій даннаго объема, превращающимъ его въ односвязное пространство; направление  $dn$  при этомъ идетъ въ разсматриваемый объемъ, отъ той стороны поверхности перегородки, на которой значеніе потенциала скоростей есть  $\varphi_1$ ; кромѣ того разность  $\varphi_1 - \varphi_2$  должна быть одна и таже для всѣхъ точекъ каждой изъ перегородающихъ поверхностей; самъ-же двойной интегралъ по поверхности перегородки, завися только отъ ея контура, можетъ быть преобразованъ въ простой интегралъ по этому контуру.

Обозначая первые пять членовъ правой части равенства (540) черезъ  $V$ , а послѣдній—черезъ  $W$ , полагая кромѣ того

$$\frac{\varphi_1 - \varphi_2}{4\pi} = i, \quad (541)$$

и помня преобразование § 25, дающія величины производныхъ (167) потенциала двойнаго слоя, мы прійдемъ въ слѣдующимъ выраженіямъ для скоростей  $u, v, w$  невращающихся частей жидкости въ точкѣ  $(x, y, z)$ :

$$\begin{aligned} u &= \frac{\partial \varphi}{\partial x} = \frac{\partial W}{\partial x} + \frac{\partial V}{\partial x} = \frac{\partial N}{\partial y} - \frac{\partial M}{\partial z} + \frac{\partial V}{\partial x}, \\ v &= \frac{\partial \varphi}{\partial y} = \frac{\partial W}{\partial y} + \frac{\partial V}{\partial y} = \frac{\partial L}{\partial z} - \frac{\partial N}{\partial x} + \frac{\partial V}{\partial y}, \\ w &= \frac{\partial \varphi}{\partial z} = \frac{\partial W}{\partial z} + \frac{\partial V}{\partial z} = \frac{\partial M}{\partial x} - \frac{\partial L}{\partial y} + \frac{\partial V}{\partial z}, \end{aligned} \quad (542)$$

при чемъ

$$L = \sum \left( i \int \frac{d\xi}{r} \right), \quad M = \sum \left( i \int \frac{d\eta}{r} \right), \quad N = \sum \left( i \int \frac{d\zeta}{r} \right), \quad (543)$$

гдѣ суммы берутся по различнымъ перегородкамъ, а интегралы берутся по каждому изъ контуровъ перегородки, проложенія элемента  $d\sigma$  котораго на оси координатъ суть  $d\xi, d\eta, d\zeta$ .

Въ предыдущемъ параграфѣ мы видѣли, что многосвязность пространства, занятаго невращающимися частями жидкости, можно представить себѣ обусловленную дѣйствительными или воображаемыми



вихревыми объемами, вырѣзанными изъ нѣкотораго односвязнаго объема, превращающагося вслѣдствіе этого въ многосвязный. При этомъ разность значеній функціи  $\varphi$  на двухъ сторонахъ одной изъ перегородокъ, редуцирующихъ многосвязное пространство, опредѣляется интеграломъ

$$\int (u dx + v dy + w dz) \quad \text{или} \quad \int \left( u \frac{dx}{ds} + v \frac{dy}{ds} + w \frac{dz}{ds} \right) ds,$$

взятымъ по нѣкоторому контуру, расположенному внутри невращающейся жидкости и пересѣкающему однажды перегородку. Если выбрано положительное направленіе контура  $\sigma$  перегородки, то положительное направленіе контура  $\lambda$  вышеуказанной интеграціи должно совпадать съ положительною нормалью къ поверхности, проходящей черезъ контуръ  $\sigma$  перегородки. Такъ какъ въ интегралахъ  $L$ ,  $M$ ,  $N$ , по контурамъ перегородокъ, положительнымъ направленіемъ нормали обозначено то, которое исходитъ отъ стороны перегородки, со значеніемъ  $\varphi_1$  потенциала скоростей, то положительное направленіе контура  $\lambda$ , идущаго въ одну сторону съ положительною нормалью, должно считаться отъ значенія потенциала  $\varphi_1$ , вокругъ вихреваго объема, до значенія потенциала  $\varphi_2$ . Такимъ образомъ мы заключаемъ, что

$$\int (u dx + v dy + w dz) = \varphi_2 - \varphi_1;$$

а слѣдовательно, на основаніи (536) и (541):

$$i = \frac{\varphi_1 - \varphi_2}{4\pi} = -\frac{1}{2\pi} \iint \omega_n dS, \quad (544)$$

гдѣ интеграль берется по произвольному сѣченію какого-либо сплошнаго вихреваго объема, и гдѣ  $\omega_n$  обозначаетъ угловую скорость соотвѣтствующей частицы, вокругъ положительнаго направленія нормали къ элементу  $dS$ .

**§ 66.** Простые интегралы по контурамъ, входящіе въ выраженія величинъ  $L$ ,  $M$ ,  $N$ , (543), можно замѣнить интегралами, распространенными на всѣ вихревые объемы, конечныхъ и бесконечно малыхъ размѣровъ. При этомъ, вообще говоря, величины  $L$ ,  $M$ ,  $N$  могутъ опредѣляться другими, такъ же какъ и функція  $V$ ; но разумѣтся, при

томъ условіи, что сумма двухъ новыхъ функций  $\mathfrak{W}$  и  $\mathfrak{Z}$ , выбранныхъ на мѣсто прежнихъ  $W$  и  $V$ , должна представлять ту же функцию  $\varphi$ , при чемъ  $\mathfrak{Z}$  представить потенциальную функцию нѣкоторыхъ массъ, лежащихъ на границахъ даннаго объема невращающейся жидкости, или внѣ его, а функция  $\mathfrak{W}$  представить потенциальную функцию нѣкоторыхъ новыхъ поверхностей двойныхъ слоевъ, проходящихъ внутри объема и редуцирующихъ его многосвязность.

Возможность замѣны величинъ  $L, M, N, V$ , входящихъ въ выраженія (542), новыми величинами  $\xi, \mathfrak{M}, \mathfrak{N}, \mathfrak{Z}$ , съ тѣмъ чтобы тѣ же комбинаціи ихъ производныхъ представляли тѣ же функции  $u, v, w$ , очевидна изъ того обстоятельства, что упомянутыя функции  $L, M, N, V$  опредѣляются по даннымъ  $u, v, w$  только тремя уравненіями (542). Мы покажемъ, что такого рода произволь въ выборѣ условій, опредѣляющихъ функции  $L, M, N, V$ , допускаетъ положеніе, что эти функции должны, съ помощію формулъ (542), при однихъ значеніяхъ своихъ аргументовъ, опредѣлять искомыя скорости невращающихся частей жидкости, и въ то же время, при другихъ значеніяхъ своихъ аргументовъ, выразить данныя скорости вращающихся частей жидкости.

Чтобы величины  $u, v, w$ , выраженные съ помощію новыхъ функций  $\xi, \mathfrak{M}, \mathfrak{N}, \mathfrak{Z}$ , такъ же какъ съ помощію прежнихъ  $L, M, N, V$ , представляли скорости жидкости, нужно, чтобы онѣ вообще всюду удовлетворяли уравненію

$$\frac{\partial u}{\partial x} + \frac{\partial v}{\partial y} + \frac{\partial w}{\partial z} = 0,$$

во всѣхъ точкахъ, гдѣ  $u, v, w$  непрерывны. Отсюда условіе для точекъ вращающихся и невращающихся частей:

$$\frac{\partial^2 \mathfrak{Z}}{\partial x^2} + \frac{\partial^2 \mathfrak{Z}}{\partial y^2} + \frac{\partial^2 \mathfrak{Z}}{\partial z^2} = 0. \quad (545)$$

Чтобы тѣ же функции  $u, v, w$ , при подстановкѣ въ нихъ координатъ точекъ вращающихся частей жидкости, представляли скорости этихъ частей, нужно осуществленіе условій:

$$\frac{\partial v}{\partial z} - \frac{\partial w}{\partial y} = 2\omega_1, \quad \frac{\partial w}{\partial x} - \frac{\partial u}{\partial z} = 2\omega_2, \quad \frac{\partial u}{\partial y} - \frac{\partial v}{\partial x} = 2\omega_3,$$

гдѣ  $\omega_1, \omega_2, \omega_3$  суть данныя функціи, представляющія угловыя скорости вращеній. Отсюда условія для точекъ вращающихся частей:

$$\begin{aligned} \Delta \varrho - \frac{\partial}{\partial x} \left( \frac{\partial \varrho}{\partial x} + \frac{\partial \mathfrak{M}}{\partial y} + \frac{\partial \mathfrak{N}}{\partial z} \right) &= 2\omega_1, \\ \Delta \mathfrak{M} - \frac{\partial}{\partial y} \left( \frac{\partial \varrho}{\partial x} + \frac{\partial \mathfrak{M}}{\partial y} + \frac{\partial \mathfrak{N}}{\partial z} \right) &= 2\omega_2, \\ \Delta \mathfrak{N} - \frac{\partial}{\partial z} \left( \frac{\partial \varrho}{\partial x} + \frac{\partial \mathfrak{M}}{\partial y} + \frac{\partial \mathfrak{N}}{\partial z} \right) &= 2\omega_3, \end{aligned} \quad (546)$$

которымъ мы удовлетворимъ, полагая

$$\varrho = -\frac{1}{2\pi} \iiint \frac{\omega_1 d\Omega}{r}, \quad \mathfrak{M} = -\frac{1}{2\pi} \iiint \frac{\omega_2 d\Omega}{r}, \quad \mathfrak{N} = -\frac{1}{2\pi} \iiint \frac{\omega_3 d\Omega}{r}, \quad (547)$$

гдѣ интегралы берутся по всѣмъ вихревымъ объемамъ, а  $r$  обозначаетъ разстояніе объема  $d\Omega$  отъ точки  $(x, y, z)$ , для которой ищется значеніе той или другой изъ приведенныхъ функцій. Дѣйствительно, изъ выраженій (547) мы получасмъ:

$$\Delta \varrho = 2\omega_1, \quad \Delta \mathfrak{M} = 2\omega_2, \quad \Delta \mathfrak{N} = 2\omega_3, \quad (548)$$

$$\frac{\partial \varrho}{\partial x} + \frac{\partial \mathfrak{M}}{\partial y} + \frac{\partial \mathfrak{N}}{\partial z} =$$

$$\begin{aligned} &\frac{1}{2\pi} \iint \left( \omega_1 \cos(n, x) + \omega_2 \cos(n, y) + \omega_3 \cos(n, z) \right) \frac{dS}{r} \\ &- \frac{1}{2\pi} \iiint \left( \frac{\partial \omega_1}{\partial \xi} + \frac{\partial \omega_2}{\partial \eta} + \frac{\partial \omega_3}{\partial \zeta} \right) \frac{d\Omega}{r}, \end{aligned}$$

гдѣ въ последнемъ равенствѣ двойной интегралъ берется по поверхности вихревого объема, и  $n$  представляетъ направленіе внутренней нормали къ элементу  $dS$  этой поверхности. Но внутри вихревого объема

$$\frac{\partial \omega_1}{\partial \xi} + \frac{\partial \omega_2}{\partial \eta} + \frac{\partial \omega_3}{\partial \zeta} = 0,$$

и кромѣ того, если этотъ вихревой объемъ замкнуть самъ въ себѣ, т. е. не пересекаетъ пограничной поверхности жидкости, то на его поверхности всюду существуетъ условіе (537):

$$\omega_1 \cos(n, x) + \omega_2 \cos(n, y) + \omega_3 \cos(n, z) = 0,$$

вслѣдствіе чего:

$$\frac{\partial \xi}{\partial x} + \frac{\partial \mathfrak{M}}{\partial y} + \frac{\partial \mathfrak{N}}{\partial z} = 0. \quad (549)$$

Если намъ данъ вихревой объемъ, пересекающій границу жидкости, то мы можемъ считать также данными произвольно выбранныя дополнительныя части этого объема, которыя располагаются внѣ жидкости и превращаютъ вихревой объемъ въ замыкающуюся въ самомъ себѣ. Въ такомъ случаѣ равенство (549) будетъ имѣть мѣсто, и условія (546) удовлетворятся; вычисленныя-же по такому произвольно дополненному объему величины  $\xi$ ,  $\mathfrak{M}$ ,  $\mathfrak{N}$ , опредѣлятъ, съ помощію формулъ вида (542), не только скорости внутри даннаго вихревого объема, но и внутри добавочнаго.

Что касается до функціи  $\mathfrak{W}$ , то уравненіе (545) только показываетъ, что она должна имѣть форму потенциальной функціи нѣкоторыхъ массъ, расположенныхъ внѣ, или на границѣ объема всей жидкости. Распредѣленіе-же этихъ массъ должно быть опредѣлено новыми пограничными условіями, которыя могутъ состоять въ томъ, что даются значенія функціи  $\mathfrak{W}$  на пограничной поверхности жидкости и на границахъ объемовъ, выключаяющихъ изъ пространства точки, линіи и поверхности истеченія или втеченія. Что касается до функціи  $\mathfrak{W}$ , то она, какъ видно изъ предыдущаго изложенія, опредѣляется не формою контуровъ редуцирующихъ перегородокъ и разностію значеній потенциала на ихъ сторонахъ, но вращеніями частицъ въ вихревыхъ объемахъ.

**§ 67.** Къ результатамъ предыдущаго параграфа мы можемъ прийти другими, болѣе непосредственными разсужденіями, разыскивая возможность опредѣлить по даннымъ угловымъ скоростямъ, внутри вихревыхъ объемовъ, не только разность значеній потенциала скоростей на редуцирующихъ перегородкахъ, но и форму контуровъ этихъ послѣднихъ.

Каждая отдѣльная вихревая нить, внесенная въ объемъ невращающейся жидкости, увеличиваетъ связность этого послѣдняго на одну степень, все равно, будетъ-ли нить замыкаться сама въ себѣ своими концами, или будетъ доходить своими концами до пограничной поверхности жидкости. Наоборотъ, прибавочная степень связности объема невращающейся жидкости, обусловленная каждою вихревою нитью, очевидно редуцируется всякою произвольною поверхностью, ограниченной контуромъ нити, и притомъ ограниченной вполне, если нить замкнутая, и — отчасти, если нить опирается концами въ пограничную поверхность жидкости. Въ этомъ послѣднемъ случаѣ осталая часть контура, дополняющая замкнутую границу редуцирующаго сѣченія многосвязнаго объема, должна очевидно идти какъ-либо по пограничной поверхности этого послѣдняго; эта дополнительная кривая можетъ быть разсматриваема, какъ продолженіе данной вихревой нити по поверхности объема, ибо интегралы по контурамъ перегородокъ, опредѣляющіе обусловленные этими послѣдними члены потенціала скоростей, всегда представляются въ видѣ потенціальныхъ функцій нѣкоторыхъ токовъ, идущихъ по всему контуру каждой перегородки, и имѣющихъ напряженія, опредѣляемыя изъ (544), съ помощію напряженій вихревыхъ нитей, безразлично отъ того, какъ эти нити распредѣлены въ объемѣ и какую форму имѣетъ этотъ послѣдній, при одномъ и томъ-же значеніи двойнаго интеграла въ упомянутомъ равенствѣ (544). И такъ, контуръ редуцирующей перегородки вполне бываетъ данъ, независимо отъ другихъ условій, только въ случаѣ замкнутой вихревой нити; какія изъ данныхъ дополнительныхъ условій, опредѣляющихъ вообще потенціалъ скоростей, должны опредѣлять дополнительный контуръ разомкнутой нити, мы увидимъ впоследствии; теперь будемъ только помнить, что этотъ контуръ можетъ быть разсматриваемъ, какъ продолженіе упомянутой нити; слѣдовательно, каждая данная не замкнутая вихревая нить представится, какъ не вполне опредѣленная замкнутая нить.

Всякій конечный вихревой объемъ мы можемъ разсматривать, какъ состоящій изъ безконечно большаго числа безконечно тонкихъ вихревыхъ нитей, отдѣленныхъ другъ отъ друга такими промежутками невращающейся жидкости, интегральный объемъ которыхъ безконечно малъ въ сравненіи со всѣмъ вихревымъ объемомъ. Въ такомъ случаѣ мы должны принять, что присутствіе даннаго вихреваго объема среди

невозвращающейся жидкости повышаетъ связность объема этой послѣдней на безчисленное число степеней, соответствующее числу вихревыхъ нитей, образующихъ вихревой объемъ. Число редуцирующихъ перегородокъ будетъ тоже безконечно большое; но контуръ каждой изъ нихъ опредѣлится соответствующею вихревою нитью. Напряжение  $i$  для каждой изъ такихъ перегородокъ опредѣлится, на основаніи (544), равенствомъ

$$i = -\frac{1}{2\pi} \omega dS, \quad (550)$$

при чемъ, вслѣдствіе произвольности сѣченія, мы можемъ выбрать сѣченіе  $dS$  вихревой нити нормально къ ея угловой скорости  $\omega$ . Въ такомъ случаѣ величины  $L$ ,  $M$ ,  $N$  (543) примутъ видъ:

$$L = -\sum \iint \frac{\omega dS}{2\pi} \int \frac{1}{r} \frac{d\xi}{ds} ds, \quad M = -\sum \iint \frac{\omega dS}{2\pi} \int \frac{1}{r} \frac{d\eta}{ds} ds, \\ N = -\sum \iint \frac{\omega dS}{2\pi} \int \frac{1}{r} \frac{d\zeta}{ds} ds, \quad (551)$$

при чемъ сумма берется по всѣмъ вихревымъ частямъ, входящимъ въ составъ данныхъ вихревыхъ объемовъ. Замѣчая далѣе, что произведение  $dS \cdot ds$  представить элементъ  $d\Omega$  вихревого объема, и что такъ какъ элементы контура  $s$  совпадаютъ съ направленіями осей вращенія частицъ, то

$$\omega \frac{d\xi}{ds} = \omega_1, \quad \omega \frac{d\eta}{ds} = \omega_2, \quad \omega \frac{d\zeta}{ds} = \omega_3,$$

мы можемъ выраженія (551) представить въ видѣ:

$$L = -\frac{1}{2\pi} \sum \iiint \frac{\omega_1 d\Omega}{r}, \quad M = -\frac{1}{2\pi} \sum \iiint \frac{\omega_2 d\Omega}{r}, \\ N = -\frac{1}{2\pi} \sum \iiint \frac{\omega_3 d\Omega}{r}, \quad (552)$$

гдѣ  $r$  будетъ обозначать разстояніе точки  $(x, y, z)$  отъ элемента  $d\Omega$  вихревого объема.

§ 68. Исследуемъ теперь, какимъ образомъ пограничныя условія движенія жидкости опредѣляютъ дополнительныя части незамкнутыхъ вихревыхъ нитей, проведенныя по пограничной поверхности.

Если одинъ изъ поперечныхъ размѣровъ вихреваго объема дѣлается безконечно малымъ, то объемъ принимаетъ форму листа или слоя, посящаго названіе вихреваго слоя или листа. Вихревой листъ соотвѣтствуетъ непрерывному распредѣленію вихревыхъ нитей по какой-либо поверхности, въ видѣ безконечно тонкаго слоя, толщина котораго представляется поперечными діаметрами сѣченій вихревыхъ нитей. Очевидно, что однѣ части непрерывнаго объема вращающейся жидкости могутъ представляться въ видѣ вихревыхъ объемовъ, съ тремя конечными размѣрами, другія—въ видѣ вихревыхъ слоевъ, и третьи—въ видѣ вихревыхъ нитей, причемъ вихревые объемы, сплющиваясь до безконечности по одному своему размѣру, переходятъ непрерывно въ вихревые слои, а сплющиваясь по двумъ направленіямъ—въ вихревыя нити.

Если мы обозначимъ черезъ  $\nu$  безконечно малую толщину вихреваго слоя и черезъ  $dS$ —элементъ его поверхности, то тѣ части интеграловъ (552), которыя относятся къ объему вихреваго слоя, представляются соотвѣтственно въ видѣ:

$$-\frac{1}{2\pi} \iint \frac{\nu\omega_1}{r} dS, \quad -\frac{1}{2\pi} \iint \frac{\nu\omega_2}{r} dS, \quad -\frac{1}{2\pi} \iint \frac{\nu\omega_3}{r} dS, \quad (553)$$

и могутъ быть разсматриваемы какъ интегральныя функціи поверхностныхъ массъ, распредѣленныхъ съ плотностями

$$-\frac{\nu\omega_1}{2\pi}, \quad -\frac{\nu\omega_2}{2\pi}, \quad -\frac{\nu\omega_3}{2\pi}$$

по поверхности, представляющей вихревой листъ. Первые производныя вышеприведенныхъ интеграловъ, взятыя по ихъ аргументамъ  $x, y, z$ , претерпѣваютъ, согласно съ § 12, разрывъ непрерывности при поверхности слоя, на которой сами интегралы остаются однако непрерывными. Величины скачковъ, которые упомянутыя производныя дѣлаютъ при поверхности разрыва, опредѣляются равенствами (52), и будутъ тѣже самыя какъ для интеграловъ (553), такъ и вообще для  $L, M, N$ ,

составными частями которых эти интегралы служатъ. Дѣйствительно, всѣ остальные члены выражений  $L, M, N$ , представляемые интегралами по другимъ объемамъ, поверхностямъ и линиямъ, дадутъ непрерывныя производныя на поверхности разсматриваемаго слоя, и прерывность производныхъ отъ  $L, M, N$  на этой поверхности будетъ обусловлена только интегралами по этой послѣдней. Слѣдовательно, для каждаго элемента всякой данной поверхности вихреваго слоя, мы будемъ имѣть слѣдующія равенства:

$$\frac{\partial L_1}{\partial x} - \frac{\partial L_2}{\partial x} = 2\nu\omega_1 \cos(n_1, x), \quad \frac{\partial L_1}{\partial y} - \frac{\partial L_2}{\partial y} = 2\nu\omega_1 \cos(n_1, y), \quad \text{и т. д.}$$

$$\frac{\partial M_1}{\partial x} - \frac{\partial M_2}{\partial x} = 2\nu\omega_2 \cos(n_1, x), \quad \frac{\partial M_1}{\partial y} - \frac{\partial M_2}{\partial y} = 2\nu\omega_2 \cos(n_1, y), \quad \text{и т. д.} \quad (554)$$

$$\frac{\partial N_1}{\partial x} - \frac{\partial N_2}{\partial x} = 2\nu\omega_3 \cos(n_1, x), \quad \text{и т. д.}$$

гдѣ направленіе нормали  $n_1$  считается отъ той стороны поверхности, на которой значенія производныхъ отмѣчены значкомъ  $_1$ . Существованіе приведенныхъ выше разностей обусловитъ очевидно также разныя величины скоростей  $u, v, w$  по обѣ стороны каждаго вихреваго слоя. Разности этихъ величинъ, на основаніи (542) и (554), представятся въ слѣдующемъ видѣ:

$$\begin{aligned} u_1 - u_2 &= 2\nu\omega_3 \cos(n, y) - 2\nu\omega_2 \cos(n, z), \\ v_1 - v_2 &= 2\nu\omega_1 \cos(n, z) - 2\nu\omega_3 \cos(n, x), \\ w_1 - w_2 &= 2\nu\omega_2 \cos(n, x) - 2\nu\omega_1 \cos(n, y), \end{aligned} \quad (555)$$

откуда получаемъ:

$$\begin{aligned} 2\nu\omega_1 &= (v_1 - v_2) \cos(n, z) - (w_1 - w_2) \cos(n, y), \\ 2\nu\omega_2 &= (w_1 - w_2) \cos(n, x) - (u_1 - u_2) \cos(n, z), \\ 2\nu\omega_3 &= (u_1 - u_2) \cos(n, y) - (v_1 - v_2) \cos(n, x), \end{aligned} \quad (556)$$



и кромѣ того:

$$(u_1 - u_2) \cos(n, x) + (v_1 - v_2) \cos(n, y) + (w_1 - w_2) \cos(n, z) = 0, \quad (556')$$

что соотвѣтствуетъ условію (530) непрерывности нормальной скорости при поверхностяхъ разрыва скоростей.

Изъ всего предыдущаго мы заключаемъ, что вихревые слои могутъ быть разсматриваемы, какъ поверхности скольженія двухъ частей невращающейся жидкости другъ по другу, и наоборотъ. Слагающія угловыхъ скоростей на такихъ вихревыхъ слояхъ опредѣляются данными на нихъ разностями скоростей невращающагося движенія, и толщиной слоя  $\nu$ . Неподвижныя стѣнки, ограничивающія изнутри или снаружи движущуюся жидкость, могутъ быть разсматриваемы, какъ поверхности разрыва скоростей, отдѣляющія движущіяся части жидкости отъ окружающихъ неподвижныхъ частей. Дѣйствительно, кинематическія условія, опредѣляющія неподвижныя стѣнки и границу между движущимися и покоящимися частями жидкости, суть одни и тѣже, и состоятъ въ томъ, чтобы нормальныя скорости жидкости для тѣхъ и другихъ были равны нулю. Такое условіе для неподвижныхъ стѣнокъ очевидно, а для упомянутой границы оно вытекаетъ изъ условія (530), гдѣ  $u_2, v_2, w_2$  должны быть положены равными нулямъ. Подобнымъ-же образомъ, мы можемъ разсматривать, какъ вихревые слои, и поверхности погруженныхъ въ жидкость тѣлъ, движущихся или вѣтъ, причемъ величины  $u_2, v_2, w_2$  должны быть положены равными слагающимъ по осямъ координатъ тѣхъ скоростей точекъ поверхности тѣла, которыя направлены по нормалямъ къ этимъ поверхностямъ, вслѣдствіе чего будетъ удовлетворяться условіе непрерывности (556').

Такимъ образомъ мы видимъ, что, продолжая незамѣнутыя вихревыя нити по поверхности жидкости, мы должны проводить ихъ такимъ образомъ, чтобы ихъ напряженія, или произведенія  $\nu\omega_1, \nu\omega_2, \nu\omega_3$ , удовлетворяли уравненіямъ (556). Слѣдовательно къ интеграламъ  $L, M, N$  (552), взятымъ по даннымъ вихревымъ объемамъ, опирающимся въ пограничную поверхность жидкости, должны быть прибавлены интегралы (553), взятые по пограничной поверхности, на которой должны быть даны разности скоростей невращающагося движенія.

Наконецъ, интегралы, взятые по вихревымъ объемамъ, мы можемъ замѣнить интегралами по воображаемымъ вихревымъ слоямъ, покры-

вакуимъ границы объемовъ; напряженія такихъ слоевъ вполне опредѣляются тѣмъ условіемъ, что тѣ и другіе интегралы должны быть равны другъ другу во всѣхъ точкахъ невращающейся жидкости; т. е. мы можемъ подыскать такія величины новыхъ напряженій  $\nu\omega_1'$ ,  $\nu\omega_2'$ ,  $\nu\omega_3'$ , чтобы удовлетворялись уравненія:

$$\begin{aligned} -\frac{1}{2\pi} \sum \iiint \frac{\omega_1 d\Omega}{r} &= -\frac{1}{2\pi} \sum \iint \frac{\nu\omega_1' dS}{r}, \\ -\frac{1}{2\pi} \sum \iiint \frac{\omega_2 d\Omega}{r} &= -\frac{1}{2\pi} \sum \iint \frac{\nu\omega_2' dS}{r}, \\ -\frac{1}{2\pi} \sum \iiint \frac{\omega_3 d\Omega}{r} &= -\frac{1}{2\pi} \sum \iint \frac{\nu\omega_3' dS}{r}. \end{aligned} \quad (557)$$

Но съ другой стороны тѣже самыя величины  $\nu\omega_1'$ ,  $\nu\omega_2'$ ,  $\nu\omega_3'$ , опредѣленныя изъ (557), должны будутъ удовлетворять условіямъ (556) на границахъ вихревыхъ объемовъ, гдѣ  $u_2$ ,  $v_2$ ,  $w_2$  должны быть положены равными соотвѣтственнымъ слагающимъ нормальныхъ скоростей точекъ поверхности этихъ объемовъ, причемъ направленіе нормали  $n$  считается внутрь невращающейся жидкости \*). Отсюда заключаемъ, что вмѣсто угловыхъ скоростей, внутри вихревыхъ объемовъ, намъ могутъ быть даны скорости невращающагося движенія, при границахъ этихъ объемовъ, для того чтобы найти функціи  $L$ ,  $M$ ,  $N$ , съ помощью которыхъ опредѣляются части скоростей, обусловливаемыя многозначностію потенціала скоростей. Разница между интегралами лѣвой и правой сторонъ равенствъ (557) будетъ та, что первые, какъ было показано § 66, служатъ также и для выраженія скоростей вихревого движенія, тогда какъ вторые имѣютъ значеніе только внутри невращающейся жидкости.

Такимъ образомъ мы видимъ, что функціи  $L$ ,  $M$ ,  $N$ , обусловливаемыя многосвязностію объема невращающейся части жидкости, вообще опредѣляются при помощи интеграловъ, взятыхъ по поверхности

---

\*) Скорости жидкости по нормалямъ къ поверхности вихревого объема должны при этомъ быть равны скоростямъ соотвѣтствующихъ точекъ этой поверхности по тѣмъ-же направленіямъ.

этого объема, на которой должны быть известны разности скоростей по обѣ ея стороны. При этомъ является безразличнымъ, ограниченъ-ли упомянутый объемъ только стѣнками, или отчасти стѣнками и отчасти поверхностью вихревыхъ объемовъ, или только этою послѣднею поверхностью.

Обобщая форму выраженій  $L$ ,  $M$ ,  $N$  введеніемъ въ нихъ интеграловъ, взятыхъ по всѣмъ пограничнымъ вихревымъ листамъ, мы можемъ представить съ помощію однѣхъ этихъ функцій  $L$ ,  $M$ ,  $N$  не только производныя отъ многозначной части  $W$  потенціала скоростей, но и производныя его однозначной части  $V$ . Дѣйствительно, между различными контурами вихревыхъ нитей, лежащихъ на пограничныхъ поверхностяхъ жидкости, нѣкоторые будутъ такъ расположены, что не представится возможности провести внутри рассматриваемаго объема жидкости замкнутую кривую, охватывающую собою какой-либо линейный элементъ вихревого контура. Части потенціала скоростей, обусловленные такими контурами будутъ всегда однозначны внутри рассматриваемаго объема. Всякіе контуры, расположенные на границахъ односвязнаго пространства будутъ обладать очевидно вышесказанными свойствами. Но если пространство, запятое невращающеюся жидкостію, многосвязно, то на его границѣ можно представить себѣ и такіе контуры, которые можно обойти насквозь кругомъ, не выходя изъ жидкости. Части потенціала, обусловленные этими послѣдними контурами, будутъ многозначны.

Кромѣ того, рассматривая всякую границу жидкости, на поверхность раздѣла смежныхъ частей жидкости, обладающихъ, въ известномъ смыслѣ, различными скоростями, мы относимъ очевидно дѣйствительную границу въ безконечность, и каждый вопросъ, относящійся къ движенію жидкости въ ограниченномъ пространствѣ, сводимъ къ вопросу о жидкости, наполняющей безпредѣльное пространство, при чемъ одна ея часть, заключенная внутри данной поверхности, обладаетъ скоростями, не переходящими непрерывно въ скорости другой части, простирающейся до безконечности. Движеніе жидкости во всемъ такомъ безпредѣльномъ объемѣ должно опредѣляться съ помощію интеграловъ  $L$ ,  $M$ ,  $N$ , взятыхъ по всѣмъ даннымъ вихревымъ нитамъ, и съ помощію функціи  $V$ , однозначной и непрерывной во всемъ рассматриваемомъ объемѣ и удовлетворяющей уравненію Лапласа; но такая функція, какъ мы видѣли въ § 33, § 36, § 38, будучи въ без-

конечности постоянною, должна быть таковою-же и во всемъ непрерывномъ безпредѣльномъ пространствѣ. Такимъ образомъ мы приходимъ къ заключенію, что скорости невращающейся жидкости, внутри даннаго объема, могутъ быть выражены только съ помощію производныхъ отъ  $L$ ,  $M$ ,  $N$ , причемъ интегралы, входящія въ эти послѣднія функціи, должны быть извѣстнымъ образомъ распространены на всю пограничную поверхность жидкости. Слѣдовательно, на основаніи (553) и (556), мы должны имѣть:

$$u = \frac{\partial N}{\partial y} - \frac{\partial M}{\partial z},$$

$$v = \frac{\partial L}{\partial z} - \frac{\partial N}{\partial x}, \quad (558)$$

$$w = \frac{\partial M}{\partial x} - \frac{\partial L}{\partial y},$$

гдѣ

$$L = -\frac{1}{4\pi} \iint \left[ (v_1 - v_2) \cos(n, x) - (w_1 - w_2) \cos(n, y) \right] \frac{dS}{r},$$

$$M = -\frac{1}{4\pi} \iint \left[ (w_1 - w_2) \cos(n, x) - (u_1 - u_2) \cos(n, z) \right] \frac{dS}{r}, \quad (558)$$

$$N = -\frac{1}{4\pi} \iint \left[ (u_1 - u_2) \cos(n, y) - (v_1 - v_2) \cos(n, x) \right] \frac{dS}{r},$$

при чемъ интегралы берутся по всѣмъ извѣстнымъ способомъ намѣченнымъ вихревымъ поверхностямъ; направленіе нормали считается отъ той стороны поверхности, для которой имѣютъ мѣсто значенія скоростей  $u_1$ ,  $v_1$ ,  $w_1$ ; наконецъ, величины  $u_2$ ,  $v_2$ ,  $w_2$ , суть слагающія нормальной скорости подвижныхъ частей вихревыхъ поверхностей, и  $r$ —разстояніе какой-либо точки  $(x, y, z)$  жидкости отъ поверхностнаго элемента  $dS$ . Функціи (558), представляя скорости для всего неопредѣленнаго пространства, очевидно должны выражать слагающія  $u$ ,  $v$ ,  $w$  и для тѣхъ частей воображаемой или дѣйствительно существующей жидкости, которыя дополняютъ данные объемы до безграничнаго прост-

ранства. Слѣдовательно, въ случаѣ неподвижныхъ стѣнокъ, мы должны имѣть во всѣхъ точкахъ, внѣ этихъ послѣднихъ:

$$\frac{\partial N}{\partial y} - \frac{\partial M}{\partial z} = 0, \quad \frac{\partial L}{\partial z} - \frac{\partial N}{\partial x} = 0, \quad \frac{\partial M}{\partial x} - \frac{\partial L}{\partial y} = 0.$$

Наконецъ, изъ предыдущаго становится очевиднымъ то заключеніе, что разностями скоростей невращающейся жидкости, по обѣ стороны границы многосвязнаго объема этой послѣдней, вполне дается также положеніе редуцирующихъ перегородокъ, интегралы по которымъ, на основаніи общей теоріи потенціальной функціи, необходимы для опредѣленія многозначныхъ частей функціи. Дѣйствительно, интегралы по вихревымъ объемамъ, или по поверхности многосвязнаго объема невращающейся жидкости, могутъ быть замѣнены опять интегралами (543) по контурамъ редуцирующихъ перегородокъ, при чемъ положенія упомянутыхъ контуровъ должны быть выбраны такимъ образомъ, чтобы функціи (543) были тождественны, во всѣхъ точкахъ объема невращающейся жидкости, съ функціями (554), или съ функціями правыхъ частей равенствъ (557). Если мы пожелаемъ опредѣлить функціи  $L$ ,  $M$ ,  $N$  съ помощію интеграловъ по другимъ редуцирующимъ перегородкамъ, отличнымъ отъ опредѣленныхъ подѣ вышеприведенными условіями, но на которыхъ разности  $\varphi_1 - \varphi_2$  будутъ очевидно тѣже самыя, то мы должны будемъ соотвѣтственно измѣнить данныя пограничныя условія, а слѣдовательно—и видъ функціи  $V$ , по нимъ опредѣляемый.

Сравнивая съ одной стороны тѣ части скоростей  $u$ ,  $v$ ,  $w$  (542), которыя опредѣляются съ помощію производныхъ отъ интеграловъ  $L$ ,  $M$ ,  $N$ , (551), взятыхъ по контурамъ вихревыхъ нитей, а съ другой стороны—выраженія (167) и (168), мы приходимъ къ заключенію, что каждая вращающаяся частица жидкости, т. е. каждый элементъ контура вихревой нити, обуславливаетъ въ другой частицѣ такую скорость, величина и направленіе которой тѣже самыя, что величина и направленіе дѣйствія элемента электрическаго тока, идущаго по оси вращенія первой частицы, т. е. черезъ соотвѣтствующій элементъ вихревой нити, на единицу магнитной массы, во второй частицѣ, при чемъ напряженіе тока равно  $\frac{g}{2\pi}$ , гдѣ  $g$  есть напряженіе вихревой нити.

§ 69. Изложенныя въ предыдущихъ параграфахъ свойства движенія несжимаемой жидкости, съ потенциаломъ скоростей, позволяютъ намъ сдѣлать интересное заключеніе о давленіяхъ, которыя производитъ движущаяся такимъ образомъ жидкость на погруженныя въ нее твердыя тѣла.

Предположимъ, что на жидкость не дѣйствуютъ никакія ни внѣшнія, ни внутреннія силы, и что она слѣдовательно движется вслѣдствіе первоначальныхъ сообщенныхъ ей скоростей, будучи ограничена снаружы неподвижными стѣнками, а изнутри—поверхностями погруженныхъ въ нее твердыхъ тѣлъ, на которыя тоже не дѣйствуютъ никакія силы. Если тѣла остаются неподвижными, то энергія жидкости, выражаясь ея кинетическою энергіею  $T$  остается постоянною; если тѣла движутся, то остается постоянною сумма изъ кинетической энергіи жидкости  $T$  и кинетической энергіи погруженныхъ въ нее тѣлъ  $\mathcal{X}$ . Слѣдовательно, во все время движенія должно существовать условіе:

$$dT = -d\mathcal{X}.$$

Но съ другой стороны, если мы будемъ разсматривать тѣ-же твердыя тѣла независимо отъ давящей на нихъ жидкости, то должны будемъ разсматривать приращеніе ихъ кинетической энергіи, какъ результатъ работы нѣкоторыхъ дѣйствующихъ на нихъ силъ, которыя въ данномъ случаѣ будутъ тождественны съ давленіями жидкости на тѣла. Если соотвѣтственную работу силъ, замѣняющихъ давленія жидкости, мы назовемъ черезъ  $dL$ , то должны будемъ очевидно имѣть:

$$dL = d\mathcal{X} = -dT. \quad (559)$$

Обозначая черезъ  $k$  постоянную плотность жидкости, мы получимъ:

$$T = \frac{k}{2} \iiint (u^2 + v^2 + w^2) d\Omega,$$

гдѣ интегралъ берется по всему непрерывному объему жидкости. На основаніи-же (558), напишемъ:

$$T = \frac{k}{2} \iiint \left\{ \left( \frac{\partial N}{\partial y} - \frac{\partial M}{\partial z} \right) u + \left( \frac{\partial L}{\partial z} - \frac{\partial N}{\partial x} \right) v + \left( \frac{\partial M}{\partial x} - \frac{\partial L}{\partial y} \right) w \right\} d\Omega. \quad (560)$$

Произведемъ интеграцію по частямъ, и обозначая черезъ  $\alpha$ ,  $\beta$ ,  $\gamma$  косинусы угловъ внутренней нормали къ пограничной поверхности съ осями координатъ, получимъ:

$$T = \frac{k}{2} \iiint \left\{ L(\beta w - \gamma v) + M(\gamma u - \alpha w) + N(\alpha v - \beta u) \right\} dS \quad (561)$$

$$- \frac{k}{2} \iiint \left\{ L \left( \frac{\partial v}{\partial x} - \frac{\partial w}{\partial y} \right) + M \left( \frac{\partial w}{\partial x} - \frac{\partial u}{\partial z} \right) + N \left( \frac{\partial u}{\partial y} - \frac{\partial v}{\partial x} \right) \right\} d\Omega,$$

гдѣ интегралъ по объему обращается въ нуль, вслѣдствіе отсутствія вращеній.

Величину  $T$  мы рассмотримъ теперь подъ тѣмъ условіемъ, что погруженныя тѣла неподвижны. Въ такомъ случаѣ для всей пограничной поверхности

$$\alpha u + \beta v + \gamma w = 0;$$

поэтому, помня выраженія (556), гдѣ должно положить  $u_2 = v_2 = w_2 = 0$ , мы можемъ выраженію (561) дать слѣдующій видъ:

$$T = -k \iint \left( L v \omega_1 + M v \omega_2 + N v \omega_3 \right) dS, \quad (562)$$

гдѣ интегралъ берется вообще по всей внутренней и вѣшной пограничной поверхности жидкости. Такъ какъ вихревыя нити въ разсматриваемомъ случаѣ распредѣляются только по поверхностямъ, то функціи  $L$ ,  $M$ ,  $N$  выражаются только суммами интеграловъ вида (553), взятыхъ по тѣмъ-же поверхностямъ. Поэтому, если мы обозначимъ черезъ  $dS$  и  $dS'$  два различныхъ элемента, принадлежащихъ одной или двумъ разнымъ пограничнымъ поверхностямъ, и соотвѣтственно черезъ  $v\omega_1$ ,  $v\omega_2$ ,  $v\omega_3$  и  $v'\omega'_1$ ,  $v'\omega'_2$ ,  $v'\omega'_3$  — относящіяся къ этимъ элементамъ напряженія вихревыхъ слоевъ, то выраженіе (562) будетъ имѣть видъ:

$$T = \frac{k}{2\pi} \iiint \int \frac{v dS \cdot v' dS'}{r} (\omega_1 \omega_1' + \omega_2 \omega_2' + \omega_3 \omega_3'), \quad (563)$$

гдѣ интегралы должны быть распространены на элементы однѣхъ и тѣхъ-же и разныхъ пограничныхъ поверхностей. Каждый изъ эле-

ментовъ поверхности  $dS$  и  $dS'$  мы будемъ выбирать въ видѣ безконечно малаго прямоугольника, одна сторона котораго совпадала-бы съ элементомъ длины  $ds$  или  $ds'$  вихревой нити, проходящей черезъ разсматриваемый элементъ, а другая сторона  $\epsilon$  или  $\epsilon'$  — была-бы диаметромъ нити, параллельнымъ поверхности. Въ такомъ случаѣ не выразить площадь поперечнаго сѣченія каждой нити; а такъ какъ кромѣ того очевидно, что

$$\omega_1 \omega_1' + \omega_2 \omega_2' + \omega_3 \omega_3' = \omega \omega' \cos(ds, ds'),$$

то выраженіе (563) приметъ видъ:

$$T = \frac{k}{2\pi} \sum gg' \iint \frac{\cos(ds, ds')}{r} ds ds', \quad (564)$$

гдѣ

$$g = \omega \epsilon, \quad g' = \omega' \epsilon',$$

при чемъ  $g$  или  $g'$ , представляя напряженіе вихревой нити, остается для каждой изъ нитей одно и тоже; кромѣ того сумма, обозначенная въ формулѣ (564) должна быть взята по всѣмъ различнымъ комбинаціямъ существующихъ вихревыхъ нитей попарно, причемъ, какъ это явствуетъ изъ смысла предыдущихъ интеграловъ,  $ds$  и  $ds'$  могутъ принадлежать одной и той-же вихревой нити, и каждая пара вихревыхъ нитей входитъ въ сумму дважды.

Такъ какъ величины  $g$  и  $g'$  обусловлены входящими въ нихъ произвольными множителями  $\epsilon$  и  $\epsilon'$ , то всякое измѣненіе величины  $T$ , при условіи неподвижности пограничныхъ внутреннихъ и внѣшнихъ поверхностей, мы можемъ разсматривать, какъ обусловленное измѣненіемъ распредѣленій по этимъ поверхностямъ контуровъ, состоящихъ изъ элементовъ  $ds$  и  $ds'$ , при чемъ  $g$  и  $g'$  можемъ считать неизмѣнными. И такъ, найдемъ безконечно малое приращеніе  $\delta_1 T$  величины  $T$ , при вышеупомянутыхъ условіяхъ. Для вычисленія примемъ нижеслѣдующій видъ величины  $T$ , который легко получается изъ выраженія (562), въ которое мы введемъ значеніе напряженія  $g$ :

$$T = -k \sum g \int \left( L \frac{dx}{ds} + M \frac{dy}{ds} + N \frac{dz}{ds} \right) ds, \quad (565)$$



при чемъ сумма берется по всѣмъ контурамъ существующихъ витыхъ нитей съ различными напряжениями  $g$ . Чтобы найти безконечно малое измѣненіе  $T$ , мы должны взять интегралы суммы (565) по разнымъ контурамъ, безконечно мало отличающимся отъ первоначальныхъ и найти разность полученныхъ величинъ. Въмѣсто того, чтобы вычитать другъ изъ друга найденныя выраженія, мы можемъ ихъ сложить, измѣнивъ предварительно направленіе интеграціи по первоначальнымъ контурамъ. Но интеграція въ противоположныхъ направленіяхъ по двумъ безконечно близкимъ замкнутымъ контурамъ равносильна интеграціи по контуру, ограничивающему поверхность, заключенную в промежуткѣ между соответствующими другъ другу передвинутыми частями этихъ контуровъ, какъ это легко видѣть изъ приложенныхъ

Рис. 19.

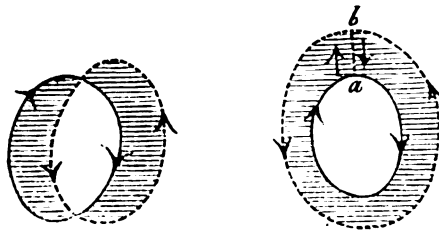

рисунокъ, на которыхъ упомянутыя промежуточные части покрыты штрихами. Если оба контура не пересекаются, какъ на второй фигурѣ, то всякая поперечная линія  $ab$ , проведенная между двумя точками обонхъ контуровъ, будетъ дополнять непрерывный переходъ съ одной части контура на другую, причемъ направленіе по  $ab$  должно считаться при одномъ переходѣ въ одну сторону, а при другомъ въ другую; интеграція по всему такому контуру, при непрерывномъ слѣдованіи въ одномъ направленіи отъ данной его точки, будетъ идти, положимъ: по внѣшней части контура, по вѣтви  $ba$ , по внутреннему контуру, опять по вѣтви  $ab$ , обратно къ той-же точкѣ исхода, при чемъ интегралы, взятые въ двухъ противоположныхъ направленіяхъ по вѣтви  $ab$ , въ суммѣ дадутъ нуль.

Обращаясь опять къ нашему случаю, мы припомнимъ, что каждый изъ суммы простыхъ интеграловъ вида (565), взятыхъ по замкнутымъ кон-

турамъ, можетъ быть представленъ, подобно интегралу (535), въ видѣ двойнаго интеграла по ограничиваемой поверхности, вслѣдствіе чего получимъ:

$$\delta_1 T = -k \sum g \iint \left\{ \left( \frac{\partial M}{\partial z} - \frac{\partial N}{\partial y} \right) \cos(n, x) + \left( \frac{\partial N}{\partial x} - \frac{\partial L}{\partial z} \right) \cos(n, y) + \left( \frac{\partial L}{\partial y} - \frac{\partial M}{\partial x} \right) \cos(n, z) \right\} dS'',$$

гдѣ интегралы берутся по всѣмъ промежуточнымъ площадямъ, лежащимъ на пограничныхъ поверхностяхъ, между неизмѣнными и передвинутыми частями каждаго изъ контуровъ. Затѣмъ, вслѣдствіе (558), имѣемъ:

$$\delta_1 T = -k \sum g \iint (u \cos(n, x) + v \cos(n, y) + w \cos(n, z)) dS'',$$

откуда, на основаніи условія неподвижности пограничной поверхности,

$$u \cos(n, x) + v \cos(n, y) + w \cos(n, z) = 0,$$

получаемъ:

$$\delta_1 T = 0. \quad (566)$$

Такимъ образомъ мы приходимъ къ заключенію, что, при безконечно малыхъ измѣненіяхъ распредѣленія вихревыхъ нитей по поверхности тѣла, погруженныхъ въ невращающуюся жидкость, и по неподвижнымъ границамъ этой послѣдней, кинетическая энергія жидкости остается неизмѣнною.

Предположимъ теперь что силы давленія, дѣйствующія на тѣла, погруженные въ движущуюся жидкость, уравновѣшены нѣкоторыми внѣшними силами, удерживающими упомянутыя тѣла въ неподвижномъ состояніи. Сообщимъ затѣмъ погруженнымъ тѣламъ какія-либо изъ возможныхъ для нихъ безконечно малыхъ перемѣщеній подъ тѣмъ условіемъ, что къ концу упомянутыхъ перемѣщеній погруженные тѣла опять приходятъ въ неподвижное состояніе. Если мы обозначимъ черезъ  $\delta L$  работу, произведенную силами давленія при упомянутыхъ условіяхъ, а черезъ  $\delta T$ —соотвѣтствующее измѣненіе кинетической энергіи жидкости, часть которой тратится очевидно на работу

противъ упомянутыхъ выше уравновѣшивающихъ силъ, то мы будемъ имѣть, также какъ въ (559):

$$\delta L = -\delta T, \quad (567)$$

причемъ измѣненіе  $\delta T$  обусловливается во первыхъ измѣненіемъ распредѣленія вихревыхъ нитей, образующихъ вихревые слои по поверхностямъ стѣнокъ и тѣлъ, и во вторыхъ—измѣненіемъ взаимнаго положенія тѣлъ (и вообще стѣнокъ). Оба измѣненія мы можемъ представлять себѣ, безразлично, происходящими или совмѣстно, или послѣдовательно; т. е. мы можемъ положить, что сперва измѣняется взаимное положеніе тѣлъ безъ измѣненія распредѣленія вихревыхъ нитей, и затѣмъ наступаетъ это послѣднее измѣненіе, которое однако, на основаніи (566), не обусловливаетъ ни приращенія, ни убыли кинетической энергіи жидкости. Слѣдовательно, мы должны подразумѣвать подъ  $\delta T$  въ выраженіи (567) только то приращеніе энергіи, которое обусловливается измѣненіемъ взаимнаго положенія погруженныхъ тѣлъ, съ неизмѣнно распредѣленными по нимъ вихревыми нитями.

Если мы сравнимъ теперь выраженіе  $T$  (564) съ выраженіемъ (183), то мы замѣтимъ, что

$$T = \Sigma P \quad (568)$$

гдѣ  $P$  есть потенциалъ другъ на друга двухъ токовъ, напряженій:

$$g \sqrt{\frac{k}{2\pi}} \quad \text{и} \quad g' \sqrt{\frac{k}{2\pi}}, \quad (569)$$

при чемъ суммованіе производится по всѣмъ токамъ попарно. Но въ такомъ случаѣ сумма (568) представить очевидно потенциалъ другъ на друга упомянутыхъ токовъ, и изъ равенства

$$\delta L = \delta \Sigma P,$$

вытекающаго на основаніи (567) и (568), мы заключаемъ, что гидравлическое давленіе невращающейся жидкости на погруженные въ нея неподвижныя тѣла обусловливаетъ силы равныя и противоположныя

тѣмъ, съ которыми дѣйствуютъ другъ на друга токи (569), покрывающіе поверхности погруженныхъ тѣлъ. При этомъ должно замѣтить, что пространство занятое жидкостью должно быть многосвязнымъ, ибо только въ такомъ пространствѣ, при неподвижности его границъ, возможно невращающееся движеніе жидкости.

---



# ПРОКАЗА

(LEPRA ARABUM)

НА

ЮГЪ РОССІИ.

---

ИЗСЛѢДОВАНІЯ

Г. Н. МИНХА

Орд. Профессора Университета Св. Владимира, Совѣщательнаго Члена Медицинскаго  
Совета Министерства Внутреннихъ Дѣлъ.





—узелъ фіолетоваго цвѣта, величиною въ чечевицу. Яички не измѣнены. Паховыя желѣзы увеличены.

Верхнія конечности. На плечахъ такія же небольшія пятнышки, какъ и на груди. По тракту п. *ulnaris* ощущается твердый шнурокъ и значительно утолщенный нервъ прощупывается также и въ локтевой впадинѣ между *olecranon* и *condyl. internus*. На локтяхъ довольно большіе рубцы. Кожа предплечій въ нижней трети нѣсколько утолщена, поверхность шагринирована, красно-бураго цвѣта; тѣже измѣненія и на тылѣ кистей рукъ. Анестезія беспорядочная.

Нижнія конечности. Пятнистый, мелко-узловатый инфильтратъ кожи бедеръ и голени. Анестезія беспорядочная.

Ст. *Александрійская* 18<sup>10</sup>/VII 84 г.

### 87. Марья Макарова (рис. см. отд. II).

Марья Макарова, 22 лѣтъ, уроженка здѣшняя. Отецъ Макаровой, священникъ ст. Александрійской, умеръ отъ проказы въ 1874-мъ году. Уроженецъ Саратовской губ., отецъ Максимъ служилъ въ станицѣ 28 лѣтъ и заболѣлъ послѣ 15 лѣтъ служенія. Болѣзнь, какъ передаетъ его жена, обнаружилась прежде всего болячкою на носу, около одной изъ ноздрей, потомъ обнаружилились струпья въ носу и показались кровотечения, а позднѣе явились пятна и шишки. Жена отца Максима здорова, у нея 5 человекъ дѣтей: старшій—сынъ, остальные дочери; изъ нихъ 2 замужемъ, а двѣ—Марья и Вѣра—живутъ при ней. Въ станицѣ ходятъ слухи, что и эта послѣдняя больна; но намъ не удалось ее видѣть, такъ какъ въ день, назначенный для осмотра, она уѣхала въ Лысогорскую станицу.

*Anaesthesia*. Заболѣла, какъ говорить, черезъ два года послѣ смерти отца. Болѣзнь началась съ чувства онѣмѣнія въ колѣнахъ, потомъ пошли пятна, сначала на колѣнахъ, а потомъ и въ другихъ мѣстахъ (рассказываетъ о болѣзни и подверглась осмотру очень неохотно). Мѣсячныя крови не являлись. Сидитъ постоянно дома въ отдѣльномъ помѣщеніи, съ лицомъ закрытымъ чернымъ платкомъ.

*St. praesens*. Измѣненія въ лицѣ отличаются необыкновенно рѣзвой дифференцировкой и значительнымъ развитіемъ узловъ, сидя-



щихъ на блѣдной, мягкой, совершенно не инфильтрованной кожѣ. Лобъ, кромѣ двухъ узловъ, находящихся на правой половинѣ, чистъ; на бровяхъ и надъ переносемъ рядъ узловъ, образующихъ почти непрерывную цѣпь; такая же цѣпь узловъ тянется по свободному краю поздравей, отчасти и по нижней губѣ; на щекахъ—подъ скулами—неровная, неравномѣрно узловатая поверхность; самое большое количество узловъ находится на подбородкѣ, гдѣ ихъ помѣщается болѣе десятка. Всѣ узлы, какъ было сказано, рѣзко дифференцированы, выдаются надъ поверхностью, представляютъ гладкую, лоснящуюся, мѣстами—подбородокъ и край носа—изъязвленную и покрытую сухими, бурными корками поверхность; цвѣтъ узловъ фіолетово-красный; у основанія узловъ рѣзкая васкуляризація. Изъ описанныхъ узловъ рѣзче всего выдаются узлы на подбородкѣ, вѣкоторые изъ нихъ имѣютъ видъ цилиндрическихъ возвышеній, болѣе 0,5 сантим. вышины. Форма носа не измѣнена, но онъ мало проходимъ, вслѣдствіе постоянно насыхающихъ корокъ. На мягкомъ небѣ три сѣроватыхъ узелка.

Туловище не осмотрѣно.

Верхнія конечности. На тылѣ плечъ и предплечій большое количество плоскихъ, хотя и явно возвышающихся надъ кожей красновато-бурыхъ узловъ, или сидящихъ отдѣльно, или образующихъ группы; такія группы на локтевой половинѣ тыла предплечій, въ нижней его половинѣ, образуютъ цѣлую узловатую поверхность. Кожа кистей рукъ не измѣнена. На локтяхъ рубцы—бывшій *remphigus*. Чувствительность притуплена незначительно и притомъ крайне безпорядочно.

Нижнія конечности. Кожа бедеръ и голени представляетъ тѣже измѣненія какъ и плечъ и предплечій; какъ и тамъ кожа между узлами бѣла и мягка. На колѣнахъ рубцы. Анестезія бевпорядочная.

Ст. *Александрійская* 18<sup>21</sup>/VII 84 г.

### 88. Матвѣй Столбовскій.

Матвѣй Столбовскій, 15 лѣтъ. Отецъ и мать переѣхали изъ Лысогорской станицы; они совершенно здоровы, но у нихъ бо-

тѣмъ проказою старшій сынъ Федоръ и умеръ въ августѣ 1883 года, что и дало мнѣ поводъ вызвать и отмотрѣть семью Столбовскихъ.

**Anaesthesia.** Матвѣй считаетъ себя больнымъ 2-й годъ.

**St. graecens.** Лице гладкое, хотя въ кожѣ и ощущается инфильтратъ и цвѣтъ его довольно красный. Въ носу насыхаютъ корки и онъ легко кровоточитъ. Въ полости рта измѣненій нѣтъ.

**Туловище.** Кожа не измѣнена.

**Верхнія конечности.** На правомъ локтѣ круглый рубецъ на мѣстѣ бывшего пузыря; другой пузырь образовался выше этого рубца на этихъ дняхъ и лопнулъ, оставивъ язву, величиною въ мѣднѣный пятакъ, покрытую сухимъ струпомъ. Анестезіи повидимому нѣтъ.

**Нижнія конечности.** Измѣненій не представляютъ.

### 89. Акимъ Столбовскій (рис. см. отд. II).

Акимъ Столбовскій, 9 лѣтъ, братъ Матвѣя.

**Anaesthesia.** Отецъ и мать замѣтили пятна 3—4 мѣсяца тому назадъ; можетъ быть, полагаютъ они, пятна показались и раньше.

**St. graecens.** Въ лицѣ измѣненій нѣтъ, кожа его совершенно чиста и не окрашена темнымъ цвѣтомъ. Носъ по временамъ закладываетъ.

На туловищѣ и конечностяхъ пятна, представляющія тождественный характеръ: одни (1) пятна—меньшей величины и соответственно этому болѣе молодыя—представляютъ возвышенную—миллим. на 2—поверхность, красноватаго цвѣта, гладкую и слегка шелушащуюся (шелуха очень мелкая); другія пятна (2) представляютъ рѣзкій папулезный, красноватый, мало или совсѣмъ не шелушащійся валикъ, шириною около 0,5 сантиметра, и блѣдный, соответствующій и по цвѣту и консистенціи нормальной кожѣ, центръ. Чувствительность центра пятна ослаблена, на сколько можно судить потому, что, проводя послѣдовательно иглою въ центрѣ пятна и въ его окружности, ощущеніе прикосновенія, какъ передаетъ больной, гораздо яснѣй въ пятна: все равно какого бы мѣста мы не касались прежде,—т. е. центра ли, или окружности, или наоборотъ. Форма пятенъ—небольшихъ—круглая;

пятна большей величины представляютъ неправильныя очертанія вродѣ острововъ или озеръ на географическихъ картахъ (см. рисунокъ). Локализациа пятенъ слѣдующая:

Туловище. На груди, спереди, въ 6-мъ правомъ межреберномъ промежуткѣ пятно (1), величиною въ двугривенный. На животѣ два пятна: одно, такой же величины и формы какъ предыдущее, находится въ нижней половинѣ живота, около правой *spina anterior superior*; другое — на два пальца ниже пупка, овальной формы, цент. 4 длины и 2,5 ширины. Крайняя плотъ отечна и на ней тоже находится пятно, но съ папулезнымъ вѣнчикомъ. На спинѣ, въ поясничной области, по обѣимъ сторонамъ позвоночника, по одному большому (около куриного яйца) пятну съ рѣзкимъ вѣнчикомъ; третье пятно такой же величины на лѣвомъ боку, надъ *crista ilei*; наконецъ, нѣсколько небольшихъ пятенъ безъ вѣнчика разсѣяны по спинѣ. (Изъ крайевъ одного пятна поясничной области вырѣзанъ кусочекъ для изслѣдованія).

Верхнія конечности. На лѣвомъ предплечіи — одно пятно, на правомъ — нѣсколько, частью первой, частью второй категоріи; пятна находятся и на тыльной и на ладонной поверхности. На кистяхъ рукъ пятенъ нѣтъ. Чувствительность повидимому не страдаетъ.

Нижнія конечности. Пятна спереди представлены на рисункѣ во 2-мъ отдѣлѣ; на голеняхъ, спереди они попадаютъ тотчасъ подъ колѣнами. Сзади пятна находятся на ягодицахъ и на лѣвомъ бедрѣ; на правомъ ихъ мало и они не велики; на лѣвой голени сзади два небольшихъ пятна, изъ которыхъ одно нѣсколько ниже колѣна, другое — въ средней трети. Между пятнами на нижнихъ конечностяхъ попадаютъ такія, которыя представляютъ переходъ отъ небольшихъ пятенъ съ однообразной, гладкой поверхностью къ пятнамъ съ папулезнымъ вѣнчикомъ, а именно — встрѣчаются пятна 1-й категоріи съ небольшимъ, болѣе блѣднымъ чѣмъ края, центральнымъ углубленіемъ; образчикъ такого пятна видѣнъ на рисункѣ на правомъ (фотографія — лѣвомъ) бедрѣ, вверху. Чувствительность, помимо центра пятенъ, не измѣнена.

Ст. *Александрійская* 18<sup>11</sup>/viii 84 г.

## 90. Яковъ Польша.

Яковъ Польша, 30 лѣтъ, здѣшній уроженецъ. Родители не болѣли; также здоровы и его два брата, жена и двое дѣтей (6-ти и 4-хъ лѣтъ); тесть его—Рабашевъ—болѣетъ какою то болѣзнию: у него завалился носъ, но на лицѣ ничего нѣтъ. Вызвать Рубашева намъ не удалось—онъ не пришелъ.

*Anamnesis.* Яковъ считаетъ себя больнымъ съ зимы нынѣшняго года: послѣ простуды начало закладывать носъ и въ немъ стали насыхать корки; съ весны начало набрякать лице; кромѣ того, по временамъ обнаруживались головокруженіе и головныя боли.

*St. praesens.* Лице буро-краснаго (карминнаго) цвѣта; кожа его нѣсколько утолщена и инфильтрована. На лбу, надъ бровями 2, 3 довольно рѣзко ограниченныхъ узла. *Conjunctiva* представляетъ довольно сильную инъекцію сосудовъ. Форма носа не измѣнена, но въ немъ насыхаютъ корки. Голосъ нѣсколько гнусливый. Слизистая оболочка мягкаго неба толста, красна, васкуляризирована.

Туловище. Пятенъ на груди и спинѣ нѣтъ. Правый *epididimis* значительно утолщенъ и представляетъ рѣзкую узловатость. На стволѣ узловъ нѣтъ.

Верхнія конечности. Въ кожѣ плечъ прощупываются въ отдѣльныхъ, рѣдкихъ мѣстахъ глубокіе узлы, соотвѣтственно которымъ на поверхности фіолетовыя пятна; то же—и въ кожѣ тыла предплечій и кистей рукъ. На лѣвомъ предплечіи, на ладонной сторонѣ поверхностный узелъ, величиною въ фасоль. Чувствительность на протяженіи локтеваго края предплечій нѣсколько ослаблена.

Нижнія конечности. На правомъ бедрѣ, спереди, около десятка фіолетовыхъ, шагринированныхъ пятенъ, подъ которыми прощупываются узлы. На задней поверхности и на лѣвомъ бедрѣ пятенъ меньше. Кожа голеней не утолщена и не склерозирована, на ней такія же узловатыя пятна какъ и на бедрахъ. Рубцовъ и язвъ нигдѣ нѣтъ. Анестезія стопы и голени безпорядочная.

Ст. Александрійская 18<sup>12</sup>/viii 84 г.

**91. Иванъ Косихъ.**

Иванъ Косихъ, 25 лѣтъ, здѣшній уроженецъ, явился за со-вѣтомъ, не подозрѣвая, что страдаетъ проказою. Осмотръ и опросъ его, въ виду того обстоятельства, что онъ пришелъ передъ самымъ нашимъ отъѣздомъ, не могъ быть сдѣланъ тщательно; все что можно было собрать это то, что отецъ его и мать, здоровы; что онъ женатъ и имѣетъ одного сына; что заболѣлъ онъ года два и что болѣзнь началась съ пузырей, которые явились прежде всего на правой голени.

St. pгаesens. Въ лицѣ, кромѣ развѣ блѣдности, никакихъ измѣненій не замѣтно.

Верхнія конечности. На локтяхъ рубцы. На тылѣ правой кисти, соотвѣтственно сочлененію съ предплечіемъ, бѣлое пятно неправильнаго очертанія: по словамъ больного, здѣсь былъ пузырь. На правой же кисти, у основанія 4-го и 5-го пальцевъ, углубленный рубецъ, а въ центрѣ его фистулезное отверстіе, изъ котораго отдѣляется серозная жидкость. Тылъ правой кисти и отдѣльныя точки предплечія представляютъ явную анестезію. Въ лѣвой рукѣ анестезій нѣтъ. Мышцы предплечій и кистей нѣсколько атрофированы.

Нижнія конечности. На колѣнахъ рубцы и свѣжія язвы, развившіяся послѣ пузырей. На наружной сторонѣ правой голени, на границѣ верхней и средней трети, большой рубецъ—центим. въ 8-мъ длины и 5 ширины. Кромѣ того нѣсколько рубцовъ меньшей величины разбѣяно въ отдѣльныхъ мѣстахъ голени, но только на правой сторонѣ, гдѣ и анестезія выражена гораздо рѣзче.

Туловище не осматрѣно.

Ст. *Александрійская* 18 1<sup>2</sup>/<sub>VI</sub> 84 г.

**92. Агафья Снорнякова.**

Агафья Снорнякова, 42 лѣтъ. Отецъ и мать здоровы, также какъ и мужъ и дѣти, которыхъ у Снорняковой 5 человекъ (2 мальчика и 3 дѣвочки). Изъ родныхъ ея тоже никто не болѣлъ проказою, но жена ея брата Прокофья — Пичинина Ульяна (см. 96) — больна. Братъ живетъ отдѣльно, своимъ домомъ.

А на ш пезіс. Агафья считаетъ себя больной лѣтъ 6; покрайней мѣрѣ столько лѣтъ приблизительно тому назадъ начала чувствовать общее недомоганіе: слабость, головокруженія, доходившія до обмороковъ; при этомъ лѣтомъ дѣлалось лучше, зимою—наоборотъ—хуже. Послѣдніе годы стала чувствовать онѣмѣніе въ рукахъ и ногахъ. Когда появились пятна на конечностяхъ и на тѣлѣ — точно опредѣлить не можетъ, также какъ и причину и время появленія рубцовъ.

St. graesens. Лобъ буроватаго цвѣта, но кожа его не инфильтрована и узловъ нѣтъ, кромѣ переносья, надъ которымъ находится твердая, фіолетовая бляшка, величиною въ гривенникъ. Брови (волоса) цѣлы; въ правой—слабый инфильтратъ. Носъ нѣсколько утолщенъ, въ полости его высыхаютъ корки и закладываютъ его. Въ щекахъ, въ особенности правой, инфильтратъ, но очень слабый. Въ полости рта, кромѣ нѣкоторой сухости и васкуляризаціи мягкаго нѣба, особенныхъ измѣненій не замѣчается. Также не измѣнена и кожа ушей.

Туловище. На груди, in regio mamillaris блѣдно-красноватая узорчатая пятна, безъ инфильтрата. На спинѣ—ничего.

Верхнія конечности. Плечи не измѣнены. На локтяхъ: правомъ—одинъ большой (центим. 4 въ діаметрѣ), возвышенный и сморщенный рубецъ; на лѣвомъ—два маленькихъ. На предплечьяхъ пятна, возвышенные, шагринированныя; очертанія пятенъ неправильныя, кожа утолщена, но инфильтратъ болѣе плотный ощущается только въ нижней трети предплечій. Кожа тыла кистей также утолщена; на лѣвой—рубецъ. Кожа ладоней суха, блеститъ, какъ бы покрыта коллодіемъ. Въ кистяхъ и на тылѣ предплечій, тамъ, гдѣ прежде больная ощущала онѣмѣніе,—явленія гиперестезіи.

Нижнія конечности. Кожа бедеръ измѣненій не представляетъ; только надъ колѣнами, также какъ и на самихъ колѣнахъ, узорчатая, буроватая пятна. Кожа голеней не инфильтрована; на лѣвой голени подъ колѣномъ поверхностный рубецъ. Въ голени и стопахъ явленія гиперестезіи; въ прошломъ году, наоборотъ, въ этихъ мѣстахъ больная чувствовала такое онѣменіе, что, по ея словамъ, „ножемъ хотя рѣжь—не чутко“.

Ст. Лысогорская 18<sup>6</sup>/viii 84 г.

## 93. Настасья Малахова.

Настасья Малахова, 65 лѣтъ. Родители проказою не болѣли, а болѣла родная сестра Настасьи—Вадобшина и умерла года 3, 4 тому назадъ. Сестры жили вмѣстѣ.

Апатнesis. Больна лѣтъ 10, 12. Свѣдѣнія о теченіи болѣзни крайне сбивчивы, а потому не записаны.

St. graeens. Кожа лица обвислая, вялая, блѣдная, нѣсколько отечная. Волосъ на бровяхъ нѣтъ. Носъ утолщенъ, закупоренъ корками. Въ кожѣ цѣкъ мѣстами прощупываются глубокіе узлы.

Туловище. Кожа груди и стопы атрофическая; мѣстами замѣчаются слѣды узловъ, ввидѣ мелко-морщиноватыхъ пятнышекъ.

Верхнія конечности. Кожа плечъ желтоватаго цвѣта, атрофична; на тылѣ плечъ кое гдѣ прощупываются глубокіе узлы. На локтяхъ поверхностные рубцы. На предплечіяхъ атрофія кожи еще болѣе выражена, чѣмъ на плечахъ; въ подкожной влѣтчатѣ ощущаются по тракту венъ небольшія, узловатыя утолщенія. На тылѣ кистей и пальцевъ обильные, поверхностные рубцы отъ бывшаго рeт-рhiгуs. Ногти частью совершенно изуродованы и представляютъ видъ роговыхъ комочковъ, частью измѣнены, а именно: они укорочены, въ нѣкоторыхъ объектахъ до половины; свободные ихъ края неровны, а имѣютъ видъ фестоновъ, причемъ отъ выемокъ этихъ фестоновъ идутъ къ ногтевому ложу продольныя трещины и борозды. Полная анестезія и аналгезія кистей и предплечій до локтей; въ кожѣ плечъ чувствительность нѣсколько притуплена.

Нижнія конечности. Кожа атрофическая, обвислая, шелушащаяся. Въ отдѣльныхъ мѣстахъ по тракту венъ узловатыя шнуры. Концы пальцевъ утолщены и самые пальцы сильно согнуты. Ногти значительно измѣнены, а именно, представляются утолщенными и на ихъ свободныхъ краяхъ замѣчается листоватое ращепленіе. Указанное утолщеніе въ ногтяхъ большого пальца обѣихъ стопъ достигаетъ почти 1,5 центим. На правой подошвѣ, около основанія большого пальца, круглая язва, величиною въ 3 копѣйки. Полная анестезія и аналгезія достигаетъ до колѣнъ.

Ст. Дысогорская 18<sup>9</sup>/VII 84 г.

## 94. Иванъ Морозовъ.

Иванъ Морозовъ, 25 лѣтъ. Отецъ родился въ Александрійской станицѣ, проказою не болѣлъ; мать, изъ станицы Незлобной, умерла отъ падушей болѣзни и страдала язвами на правой голени. Дѣдъ и бабка, на сколько извѣстно, были здоровы. Въ семьѣ болѣетъ младшій братъ (см. ниже).

Анамнезис. Иванъ считаетъ себя больнымъ съ 1880-го года, но первый *remphigus* обнаружился еще въ 1876-мъ году и именно— на лѣвомъ колѣнѣ: пузырь прорвался и образовалась рана; (у брата Иосифа въ это время болѣзнь была уже въ полномъ разгарѣ). Затѣмъ больной страдалъ сильными болями въ конечностяхъ, а въ 78-мъ году пальцы на рукахъ начало сводить. Въ 1880-мъ году на лицѣ появились угри и затѣмъ лице стало пухнуть и краснѣть.

*St. graeensis*. Лице равномерно красное; кожа его нѣсколько утолщена, поверхность ея шагринирована; узловъ нѣтъ. На лбу довольно глубокия морщины. Волосъ на бровяхъ осталось очень мало. Форма носа не измѣнена, слизистая его оболочка блѣдна; на носовой перегородкѣ сухія корки. Усовъ и бороды совсѣмъ нѣтъ: существуетъ только еле замѣтный пушечъ. Слизистая оболочка твердаго нѣба красна, суха, васкуляризована. Въ ушахъ инфильтрата нѣтъ.

Туловище. На передней сторонѣ груди между сосками рѣдкія, желтоватыя папулы. На спинѣ пятенъ нѣтъ. На стволѣ узловъ не замѣчается. *Epididimis* той и другой стороны великъ; въ лѣвомъ— рѣзкая, очень плотная узловатость; отдѣльные узлы величиною равняются приблизительно коноплянному зерну.

Верхнія конечности. Тылъ плечъ окрашенъ довольно темнымъ цвѣтомъ. На локтяхъ большіе рубцы (см. рис. во II-мъ отдѣлѣ)— слѣды бывшихъ пузырей: „словно ожога“, по выраженію самого больного. Весь тылъ предплечій и кистей рукъ, включая и кожу тыла 1-ыхъ фалангъ пальцевъ, представляютъ до локтей полную анестезію и аналгезію. На тылѣ 2-ый и 3-ій фалангъ пальцевъ чувствительность сохранена; ладонная поверхность пальцевъ и самая ладонь представляютъ явленія гиперестезіи. *Thenar* и *antithenar* нѣсколько атрофированны. Пальцы находятся въ состояніи контрактуры, особенно рѣзко выраженной въ 3-мъ и 5-мъ пальцахъ правой руки.



Нижнія конечности. На колѣнахъ обильные рубцы. Кожа голени и стопы, на правой сторонѣ, умѣренно инфильтрована и плотна; въ двухъ мѣстахъ на голени замѣчаются небольшіе поверхностные узлы. На лѣвой сторонѣ склерозъ и инфильтратъ голени гораздо сильнѣй выражены. На подошвѣ, около основанія большаго пальца той и другой стороны, соответственно возвышенію, образуемому головкою *metatarsi hallucis*, находятся язвы: на лѣвой сторонѣ язва небольшая, около двугривеннаго; на правой—болѣе мѣднаго пятка, овальной формы. Качества язвъ на обѣихъ сторонахъ одинаковы: рѣзко обрѣзанные края, съ значительно утолщеннымъ, достигающимъ 1 центим. слоемъ *epidermis*, и красное сухое грануляціонное дно. Наконецъ, третья язва находится на правой подошвѣ, около основанія мизинца; величина ея около двугривеннаго; форма круглая, качества краевъ и дна тѣже. Анастезія и анестезія полная достигаетъ почти до самыхъ колѣнъ.

Ст. *Лысогорская* 18 <sup>6</sup>/<sub>VIII</sub> 84.

### 95. Іосифъ Морозовъ (Табл. VIII, рис. 1).

Іосифъ Морозовъ, 23 лѣтъ, родной братъ Ивана.

*Anamnesis.* Іосифъ заболѣлъ раньше брата, еще будучи въ школѣ, куда онъ ходилъ учиться; ему было тогда лѣтъ 15; до этого онъ былъ совершенно здоровъ и крѣпче своихъ братьевъ. Первые признаки болѣзни, по словамъ Морозова, обнаружались на тылѣ лѣвой руки, соответственно сочлененію съ предплечіемъ, а именно—на этомъ мѣстѣ показалась шишка, которая постепенно росла. Позднѣе, стало закладывать носъ и онъ началъ пухнуть и краснѣть. Во время классныхъ занятій, когда ему приходилось писать, лице его сильно набрякало и особенно надбровье и надпереносье. Какъ на причину болѣзни указываетъ простуду.

*St. praesens.* Лице старческое, цвѣтъ его блѣдный, съ желтоватымъ, восковымъ оттѣнкомъ. Кожа лба представляетъ довольно мягкій, узловатый инфильтратъ и глубокія продольныя и поперечныя морщины. Волосъ на бровяхъ нѣтъ. Въ верхнихъ вѣкахъ, на краю, небольшіе узлы; рѣсницъ почти нѣтъ. Кожа щекъ мелко морщиноватая, вялая; кой гдѣ въ ней прощупываются глубокіе, довольно мягкіе узлы; на правой щекѣ поперечный рубецъ. Носъ утолщенъ; въ отдѣльныхъ

мѣстахъ бугры, соотвѣтствующіе глубокому узловатому инфильтрату; этотъ послѣдній рѣзко выраженъ въ утолщенныхъ губахъ, на которыхъ замѣчаются обильныя поверхностныя язвы; отверстіе рта стужено рубцами. На языкѣ крупныя узлы, отдѣленные другъ отъ друга глубокими морщинами; полость рта, въ виду того обстоятельства, что больной почти не можетъ открывать рта,—не осматрѣна. Кожа раковинъ инфильтрована. Голосъ сильный, дыханіе затруднено.

Туловище. Пятенъ нѣтъ, ни на груди, ни на спинѣ. Соски, въ особенности правый, значительно увеличены въ объемѣ и плотны. Фимотическая крайняя плоть представляетъ узловатый склерозъ. Яички атрофичны, но epididimis утолщенъ и склерозированъ.

Верхнія конечности. На тылѣ плечъ желтоватыя, узорчатая пятна, не поднимающіяся надъ поверхностью и не инфильтрованные, но слегка шелушащіяся. На локтяхъ возвышенныя, очень плотныя большія бляшки, покрытыя толстымъ слоемъ бѣлой шелухи. Кожа предплечій окрашена бурнымъ цвѣтомъ и шагринирована, за исключеніемъ нѣсколькихъ небольшихъ, неправильныхъ, углубленныхъ островковъ, гдѣ кожа представляетъ нормальный видъ. На лѣвомъ предплечіи, на тылѣ, кромѣ упомянутой окраски и шагринировки, находятся бляшки такого же качества какъ на локтяхъ: одна бляшка, сантим. 4 длины и 2,5 ширины, находится нѣсколько ниже локтя (см. рис. отд. II); отъ нея къ низу тянется возвышенная полоса, шириною въ палецъ, покрытая, также какъ и бляшка, толстымъ слоемъ чешуйчатой шелухи; на тылѣ сочлененія кисти, въ томъ мѣстѣ, гдѣ обнаружился первый узелъ, находятся двѣ бляшки: одна занимаетъ весь поперечникъ предплечія, при ширинѣ равной 2 поперечнымъ пальцамъ; другая—неправильной формы (см. рис.) помѣщается на локтевомъ краѣ; на бляшкахъ такая же шелуха, какъ и на локтяхъ. На правомъ предплечіи такія же измѣненія, т. е. шелушащіяся бляшки. Мышцы предплечій атрофированы. Кожа тыла кистей и первыхъ двухъ фалангъ пальцевъ представляетъ узловатый инфильтратъ и плоскія, или шелушащіяся, или изъязвленные бляшки. На ладонной поверхности первыхъ фалангъ пальцевъ прощупываются глубокіе узлы. Анестезіи, по крайней мѣрѣ ясно выраженной,—нѣтъ.

Нижнія конечности. Узорчатая, шагринированная пятна на бедрахъ и глубокой узловатый инфильтратъ. Кожа голени склеро-

зирована, но не утолщена. Въ области tendo Achillis плоскія, выдающіяся и шелушащіяся бляшки, такого же качества какъ и на предплечіяхъ. Кожа подошвы утолщена, epidermis шелушится. Анестезія голени и тыла стопы безпорядочная. Чувствительность въ подошвѣ сохранена.

Больной значительно истощенъ и слабъ, хотя кромѣ парестетическихъ явленій въ конечностяхъ ни на что не жалуется; вмѣстѣ съ тѣмъ у больного значительная кровоточивость, обнаруживающаяся притомъ послѣ самаго незначительнаго инсульта: небольшая ссадина, легко вызываемая у него хотя бы нѣсколько продолжительнымъ давленіемъ, даетъ обильное кровотеченіе.

Ст. *Лысогорская* 18 <sup>9</sup>/<sub>viii</sub> 84 г.

### 96. Ульяна Пичинина (Табл. VIII, рис. 2).

Ульяна Пичинина, 38 лѣтъ, уроженка здѣшняя. Отецъ и мать Пичининой умерли, проказою не болѣли. У отчима Ульяны была дочь, которая заболѣла проказою лѣтъ 15 тому назадъ; она жила въ Георгіевскѣ, въ нянькахъ, и Ульяна хаживала къ ней; больная умерла лѣтъ 8 тому назадъ. Ульяна замужемъ и имѣетъ 3 дочерей.

*Anapnesis.* Ульяна заболѣла, какъ полагаетъ, лѣтъ 9 тому назадъ. Объясняетъ причину болѣзни простудою: „ловила рыбу въ холодной водѣ и какъ вышла изъ воды кожа стала красная какъ сукно; потомъ влезла на печку и когда встала утромъ, то тѣло опухло“. Мѣсяца черезъ 2 послѣ этого больная обратилась къ доктору, онъ велѣлъ ей пустить кровь и принимать іодъ; ей стало лучше и потомъ совсѣмъ прошло. Нѣсколько лѣтъ она была здорова; хотя, когда простудится, опять являлись красныя пятна на тѣлѣ, но отъ употребленія іода опять проходили. Наконецъ, 4 года тому назадъ надъ переносьемъ появилась шишка, которая все росла; въ тоже время стало пухнуть лице и насыхать корки въ носу; въ 1881 — 82 г. послѣдній провалился; во рту показались раны. Зимой 1883-го года начали пухнуть руки и ноги; опухоль ихъ достигли довольно большихъ размѣровъ, но, затѣмъ, уменьшилась. Вѣсною, нынѣшняго года, руки опять начали

сильно краснѣть и опухать, такъ что Ульяна едва могла ворочать пальцами; въ настоящее время опухоль опадаетъ и цвѣтъ измѣнился въ бурый. Кромѣ указанныхъ явленій, больная жалуется на упадокъ силъ, головныя боли и головокруженіе, обнаруживающееся при перемѣнѣ положенія горизонтальнаго въ вертикальное.

*St. graecens.* Кожа лба довольно мягка и только на линіи бровей представляетъ мелко-узловатый инфильтратъ, соотвѣтственно которому на поверхности бровей, совершенно лишенныхъ волосъ, замѣчается бугристость, а надъ переносьемъ глубокія морщины. Носъ въ срединѣ ввалился, носовыя отверстія сильно сужены; изъ нихъ отдѣляется гноеводная жидкость; на вершинѣ носа небольшая, покрытая струпомъ язвочка. Кожа щекъ мягка, вяла, отвисла; мѣстами (въ нижней половинѣ) въ ней прощупываются глубокіе, но довольно мягкіе узелки. Кожа верхней губы гладка, лоснится, представляетъ рубцовый характеръ; граница кожи и слизистой оболочки не рѣзкая; обильныя поверхностныя пучки сосудовъ, направляясь отъ кожи, пересекаютъ слизистую оболочку губъ. Кожа подбородка шагринирована. Кожа завитка и противузавитка представляетъ мелко-узловатый инфильтратъ. Въ полости рта: на твердомъ небѣ обширная язва, проникающая въ носовую полость; края язвы зарубцовались и рубцы видны и въ сосѣдствѣ язвы на мягкомъ небѣ и дужкахъ. На языкѣ не далеко отъ вершины и свободного края кругловатая бляшка, твердой консистенціи; нѣкоторыя изъ бляшекъ изъявлены, дно язвъ представляетъ довольно гладкую поверхность, съ разсѣянными по ней отдѣльными зернами, вродѣ бисера или песчинокъ.

*Туловище.* На шеѣ, въ сторонѣ *m. sterno-cl-mastoidei* правой стороны инфильтратъ, захватывающій кожу и мышцу и выдающійся надъ поверхностью въ формѣ красной, болѣзненной при давленіи опухоли, величиною около половины куринаго яйца. Инфильтратъ этотъ повидому начался съ опухоли желѣзки, которую больная замѣтила мѣсяца 2 тому назадъ; желѣзка росла, а недѣли три тому назадъ образовался общій инфильтратъ. Нѣсколько позднѣй—черезъ недѣлю—на поверхности образовались двѣ язвочки, а потомъ и третья; язвочки эти находятся и теперь и представляютъ бѣловато-желтое, сильно гноящееся, грануляціонное дно. На груди, *in regione mamillari* обѣихъ сторонъ, небольшія, желтоватая пятна; кой гдѣ прощупываются и маленькіе узлы. *Mammae atrofici*ны.

Верхнія конечности. Кожа плечъ и предплечій на тылѣ представляетъ крупно узловатый инфильтратъ и поверхностную шагринировку. Инфильтратъ на лѣвой сторонѣ выраженъ слабѣй. Въ кистяхъ, а именно—на тылѣ, не исключая пальцевъ, такой же инфильтратъ и вслѣдствіе этого кисти и пальцы значительно утолщены. Консистенція и глубина инфильтрата не вездѣ одинаковы; болѣе консистентенъ и глубже инфильтратъ на тылѣ кистей и на локтевой сторонѣ предплечій, гдѣ кожа совсѣмъ не отдѣляется отъ подлежащей ткани. Цвѣтъ кожи въ означенныхъ мѣстахъ, т. е.—тылѣ плечъ, предплечій и кистей—табачно-бурый. На локтяхъ возвышенные рубцы, а въ центрѣ послѣднихъ язвы, закрытыя сухими корками. На ладонныхъ поверхностяхъ предплечій узорчатая пятна, слегка возвышенныя и шагринированныя. Анестезія—неравномѣрная и беспорядочная—въ тылѣ предплечій и кистей.

Нижнія конечности. Пятнисто-узловатый инфильтратъ кожи бедеръ. На обѣихъ колѣнахъ поверхностные узлы, тѣсно прилежащіе другъ къ другу и образующіе сплошную, узловатую, шелушащуюся поверхность; мѣстами на этой поверхности язвы, покрытыя струпами. Кожа голени представляетъ сплошной инфильтратъ; также какъ и кожа стопы, покрытая мелкой шелухой, такъ что поверхность ея какъ бы обсыпана мукой. Мелкій, мучнистый характеръ шелушенія въ особенности рѣзко выраженъ на стопѣ. Анестезія, рѣзко выраженная на тылѣ стопы, *in regione tibiae anteriore* и въ сторонѣ узловатой поверхности на колѣнѣ.

Больная, какъ передаетъ, значительно ослабѣла въ послѣднее время; слабость чувствуется особенно въ рукахъ. Работать не можетъ.

Дѣти Ульяны Пичининой:

Елена, 7 лѣтъ. Поверхностные рубцы, разсѣянные по тѣлу; происхождение этихъ рубцовъ неизвѣстно.

Федосья, 14 лѣтъ, повидимому совершенно здорова.

Пелагея, 17 лѣтъ, тоже здорова, но кажется много моложе своихъ лѣтъ; регулы показались только недавно.

Ст. Лысогорская 18<sup>о</sup>/VII 84 г.

Кромѣ описанныхъ больныхъ въ Терской области, я, еще въ 1881 году, видѣлъ двухъ больныхъ, но могъ осмотрѣть ихъ только поверхностно:

**97. Еврейна Н.** въ Владикавказѣ, лѣтъ 30,—болѣющая смѣшанной формою проказы. Переѣхала она въ Владикавказъ изъ Крыма, гдѣ изъ ея родныхъ болѣлъ проказою родной братъ.

**98. Ростовцевъ,** номерной въ Е. гостинницѣ, лѣтъ около 25—30, уроженецъ Орловской губ., Елецкаго уѣзда. Этого больного я нашелъ совершенно случайно, а именно обратилъ на него вниманіе, когда онъ подавалъ мнѣ что-то въ номерѣ.

Изъ анамнестическихъ данныхъ онъ сообщилъ мнѣ, что на Кавказъ переѣхалъ уже нѣсколько лѣтъ и служилъ прежде въ Тифлисѣ. Заболѣлъ въ Пятигорскѣ года два тому назадъ и приписываетъ настоящую болѣзнь, отъ которой лѣчился безуспѣшно и меркуріемъ и іодомъ, тому обстоятельству, что обжогъ себѣ лице керасиномъ изъ лампы.

*St. praesens.* На лицѣ видны дѣйствительно слѣды ожога, въ формѣ поверхностнаго рубца на носу и щекахъ, но помимо этого рѣзко бросается въ глаза опухоль всей кожи лица, въ которой при ощупываніи замѣчается, хотя и не очень ясный, узловатый инфильтратъ. Цвѣтъ лица вообще довольно блѣдный. Въ носу насыхаютъ корви и онъ часто кровоточитъ.

Конечности верхнія и нижнія, а именно—предплечія и кисти, голень и стопа обѣихъ сторонъ, представляются опухшими, причѣмъ въ утолщенной кожѣ прощупывается узловатость. Вмѣстѣ съ тѣмъ явленія рѣзко выраженной анестезіи, болѣе сильной въ нижнихъ, чѣмъ въ верхнихъ конечностяхъ. И въ тѣхъ и другихъ больной жалуется на чувство одеревенѣнія.

*Пятигорскъ 1881 VIII.*

## КУБАНСКАЯ ОБЛАСТЬ.

---

Съ распространіемъ проказы въ Кубанской области, какъ я уже говорилъ въ вступленіи, я до извѣстной степени познакомился еще лѣтомъ 1883-го года. Въ настоящемъ, 1884-мъ году, я счелъ полезнымъ пополнить добытыя мною свѣдѣнія и именно относительно Карачая и смѣжныхъ съ нимъ мѣстностей, населенныхъ русскими переселенцами: частью Кубанскими же и Терскими козаками, частью выходцами изъ внутреннихъ губерній; я говорю о станицахъ разсѣянныхъ по верховьямъ Зеленчуковъ (большаго и малаго) и по р. Уруду. Главный интересъ въ дѣлѣ изслѣдованія проказы въ Кубанской области сосредоточивался, понятно, въ Карачаѣ, а потому мы (т. е.—я и мои спутники д-ра Подвысоцкій и Судакевичъ и студентъ Жихаревъ, который принималъ участіе въ нашей экскурсіи въ Кубанской области и Землѣ В. Донскаго) прежде всего и посѣтили Карачай, а именно—аулы Уччуланъ, Хурзукъ и Картъ-Джуртъ. Пробывъ около 10 дней въ сказанныхъ аулахъ, спутники мои черезъ переваль перебрались верхомъ въ долину Даута, въ аулъ того же имени, и затѣмъ черезъ другой переваль—въ долину Тибереды, въ аулъ Тиберду, куда я долженъ былъ объѣхать кругомъ. Посѣтивъ еще по дорогѣ въ долину Тиберды Сентинскій аулъ и познакомившись такимъ образомъ съ большею частью Карачаевскихъ ауловъ, мы черезъ Хумаринское укрѣпленіе перебрались затѣмъ на Зеленчуки, при чемъ я и д-ръ Судакевичъ, объѣхавъ русскія станицы—Кардоникскую, Зеленчукскую, Сторожевую, Исправную (на Зеленчукахъ) и Передовую и Удобрюю (на Урупѣ),—черезъ ст. Отрадную вернулись въ ст. Невинномысскую, служившую центромъ нашихъ экскурсій въ Кубанской и Терской

областяхъ. Д-ра же Подвысоцкаго и студ. Жихарева я просилъ собрать свѣдѣнія о болѣзни по малому Земачуку, гдѣ находятся нѣсколько ауловъ Кабардинскихъ, Абазинскихъ и Ногайскихъ. Эти послѣдніе тѣмъ болѣе интересовали меня, что Ногайцевъ, также какъ и Карачаевцевъ, считаютъ выходцами изъ Крыма и они, если не по вѣншнему типу, то по языку ближе другихъ горцевъ стоятъ къ Карачаевцамъ.

Говоря о Карачаѣ, я не могу не вспомнить содѣйствія, которое было мнѣ оказано (какъ въ 1883, такъ и 84-мъ годахъ) фельдшеромъ Тау-Султанъ-Тамбіевымъ. Кабардинецъ по происхожденію, Тамбіевъ воспитывался въ Тифлисской фельдшерской школѣ<sup>1)</sup> и уже 12 лѣтъ состоитъ фельдшеромъ въ Карачаѣ (Учкуланѣ, Хурзукѣ и Картъ-Джуртѣ). Хорошо зная Карачаевскій языкъ и пользуясь между Карачаевцами довѣріемъ, Тамбіевъ, какъ и вообще горцы, отличается большою любознательностью. Благодаря всему этому, мы нашли въ Тамбіевѣ не только хорошаго и толковаго переводчика, но и энергическаго помощника, такъ какъ онъ употребилъ всѣ старанія, чтобы доставить намъ возможность видѣть большее количество больныхъ, хотя въ этомъ отношеніи дѣло не обходилось безъ затрудненій: съ одной стороны въ виду условій жизни Карачаевцевъ, не остающихся лѣтомъ въ аулахъ; съ другой стороны—того обстоятельства, что больные скрываютъ свою болѣзнь и поэтому не охотно являются. Эти затрудненія, а потому ограниченное все-таки число больныхъ, которое намъ удалось видѣть (я говорю — по отношенію къ количеству больныхъ, существующему въ Карачаѣ по общимъ отзывамъ), заставили меня обратиться къ Тамбіеву съ просьбой собрать какія ему удастся свѣдѣнія о болѣзни и списокъ больныхъ препроводить ко мнѣ. Въ ноябрѣ нынѣшняго года я

---

<sup>1)</sup> Воспитательная мѣра, крайне полезная для этихъ странъ, гдѣ господствуетъ еще глубокое невѣжество и предрасудки: лица вродѣ Тамбіева могутъ и должны служить хорошими посредниками между дикимъ еще народомъ—„лѣснымъ оленемъ“, какъ называютъ себя сами Карачаевцы—и наукою. Не могу здѣсь не указать, что, пользуясь этимъ посредничествомъ, слѣдуетъ относиться нѣсколько внимательнѣй къ присущимъ горцамъ вообще, а Кабардинцамъ въ частности, національнымъ особенностямъ и снисходить къ нѣкоторымъ ихъ слабостямъ. Говорю это, такъ какъ передъ отъѣздомъ узналъ, что Тамбіевъ уволенъ отъ своей должности въ Карачаѣ и по мотивамъ, которые едва ли достаточно оправдываютъ это увольненіе.



получилъ таковой списокъ при письмѣ, въ которомъ Тамбиевъ уведомляетъ меня, что списокъ этотъ еще далеко не исчерпываетъ всѣхъ больныхъ. Печатавъ этотъ списокъ въ заключеніи описанія больныхъ, осмотрѣнныхъ мною самимъ въ Карачаѣ, а считаю долгомъ замѣтить, что отношусь къ нему съ большимъ довѣріемъ и хотя считаю нѣкоторые изъ приведенныхъ въ немъ случаевъ сомнительными (№ 6, 15, 28, 56 и 57), тѣмъ не менѣе огромное большинство, находящихся въ спискѣ, больныхъ не могу не признать дѣйствительно больными проказою. На сколько прилагаемый списокъ можетъ быть полезенъ лицу, интересующемуся вопросомъ и желающему познакомиться съ проказою въ Карачаѣ,—считаю излишнимъ говорить. Свѣдѣнія, сообщенныя мнѣ о Карачаевской проказѣ другимъ, крайне почтеннымъ лицомъ — одной изъ Карачаевскихъ бабокъ (повитухъ), очень умной старухой *Хаджа Кептесой*—будутъ переданы мною въ соответствующемъ мѣстѣ.

## КАРАЧАЙ.

### 99. Аскиръ Кармазовъ (Табл. IX, 1 и 2).

Аскиръ Кармазовъ, 25 лѣтъ. Отецъ и мать не болѣли, а больные есть только между дальними родственниками, живущими въ близкомъ сосѣдствѣ.

*Anaesthesia*. Считаетъ себя больнымъ 12 лѣтъ.

*St. graesens*. Кожа лба и бровей мало инфильтрована, слегка бугриста. Волосъ на бровяхъ нѣтъ, также какъ и усовъ и бороды. Роговица лѣваго глаза совершенно мутна, плоско выпячена и съ краевъ сильно васкуляризована. Въ щекахъ умѣренно плотный, неясно-узловатый инфильтратъ. Вершина носа приплюснута и раздѣлена глубокими морщинами на 3 доли, изъ которыхъ на правой замѣчается довольно длинный кожный придатокъ. Губы нѣсколько утолщены; около ихъ краевъ узловатый инфильтратъ и поверхностные, выдающіеся васкуляризованные узлы. Уши мало измѣнены. Все небо представляетъ мелко-узловатую поверхность, а въ центрѣ ея язва неправильной формы, съ рѣзкими краями и желтоватымъ, гладкимъ дномъ. Середина языка, въ видѣ полосы, занята твердыми папулами около 0,3—0,5 центим. въ діаметрѣ; къ вершинѣ языка, у свободнаго края, папулы сливаются

и образуютъ одну плотную бляшку, представляющую въ центрѣ плоское вдавленіе, а въ периферіи выступы въ формѣ фестоновъ; консистенція этой бляшки очень твердая.

Рис. 16.



Рис. 16, Языкѣ Аскира Коркмазова съ папулами и бляшкой на концѣ.

Туловище. Пятна на груди и на спинѣ нѣтъ. На груди рѣзко бросаются въ глаза сильно выдающіяся и развитыя паппае, въ которыхъ ясно прощупываются даже желѣзистыя дольки. Опухоль груди, по словамъ больного, развилась у него въ теченіи 2-хъ послѣднихъ лѣтъ. Соски тоже увеличены, тверды, инфильтрованы. Половыхъ частей Аскиръ показывать не согласился; (это неудивительно, такъ какъ рѣдкій изъ горцевъ соглашается, изъ чувства стыдливости, показать свои срамные органы).

Верхнія конечности. На тылѣ плечъ и предплечій желтовато-бурая паппа; кромѣ того, на тылѣ предплечій умѣренный узловатый инфильтратъ. На локтяхъ рубцы (бывшій *remphigus*). Кисти рукъ представляютъ слѣдующія измѣненія. Правая: *thenar* и *antithenar* атрофированы; на тылѣ кисти, около сочлененія мизинца съ пястью, находится язва, имѣющая видъ углубленія или ямки; поверхность ямки покрыта сухими, грязными растрескавшимися корками; изъ трещинъ отдѣляется серозная, кровавистая жидкость; на ладони, на линіи сочлененія костей пястья и запястья, ближе къ локтевому краю, находится другая язва, круглой формы, величиною въ 20 коп., съ рѣзкими краями и краснымъ, сухимъ, гладкимъ дномъ; третья язва, наконецъ, находится на концѣ мизинца и представляетъ сходство съ поверхностью, изъ которой только что вырѣзанъ кусочекъ кожи; поверхность эта покрыта тонкимъ, проsvѣчивающимъ струпомъ. Кромѣ язвъ, въ правой кисти замѣчаются явленія мутиляціи и контрактуры: на большемъ пальцѣ недостаетъ одной фаланги; также отсутствуютъ и послѣднія фаланги указательнаго и средняго пальцевъ; причѣмъ на мѣстѣ ногтей существуютъ роговые комочки; контрактура замѣчается во всѣхъ пальцахъ и на столько сильна, что механически не устраняется. Въ лѣвой кисти: такая же атрофія мышцъ, какъ и на правой, и контрактура менѣе рѣзко выра-

женная; язва нѣтъ. Анестезія кистей, предплечій и частью плечъ—полная.

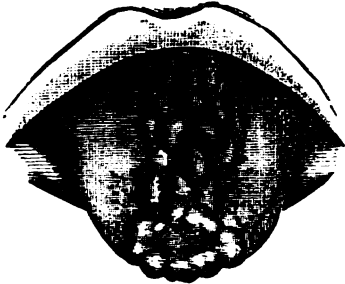
Нижнія конечности. Кожа бедеръ, помимо отдѣльных рубцовъ, не измѣнена; на колѣнахъ рубцы; голень представляетъ мраморную окраску: фіолетовые узоры, мѣстами—бѣлые рубцы, а мѣстами и язвы, съ краснымъ грануляціоннымъ, довольно сухимъ дномъ; язва, при прикосновеніи, легко кровоточитъ. Въ стопахъ измѣненія рѣзче всего выражены на лѣвой сторонѣ: кожа натянута, мало подвижна, лоснится и нѣсколько склерозирована; большой палецъ, значительно утолщенный, совершенно отдѣленъ отъ остальныхъ и выдается въ видѣ толстаго изолированнаго придатка, обтянутаго кожей, на которой замѣчается большое количество рубцовъ; остальные пальцы отведены и наклонены внаружи, причемъ 5-ый палецъ очень малъ и видимо лишень нѣкоторыхъ фалангеальныхъ косточекъ; въ 4-мъ пальцѣ недостаетъ одной, а именно—первой, такъ какъ около основанія этого пальца находится мягкая, лишенная кости перетяжка; на подошвѣ нѣсколько частью глубокихъ, частью поверхностныхъ язвъ. Въ правой стопѣ явленій мутіаціи не замѣтно, но кожа представляетъ тѣ же качества, какъ и на лѣвой; на подошвѣ такія же язвы.

Ауль Ужуманъ 18 VII 83.

Въ 1884-мъ году, 12 іюля, я снова видѣлъ Аскіра. Разница въ измѣненіяхъ оказалась небольшая: узлы на губахъ, повидимому, исчезли, хотя остались васкуляризація и слѣды узловатаго инфильтрата; язва на правой ладони значительно увеличилась и приняла форму, представленную ясно на фототипіи Аскіра (рис. IX); на лѣвой ладони, довольно симметрично по положенію съ послѣдней язвой, обнаружилась новая—въ формѣ довольно глубокой трещины (см. рис.); въ нижнихъ конечностяхъ измѣненія приблизительно тѣже; нѣкоторыя язвы зажили, другія—открылись вновь; подробности см. рисунокъ.

### 100. Ахмедъ Баташевъ.

Ахмедъ Баташевъ, 55 лѣтъ. Отецъ и мать не болѣли, но между родными было много больныхъ (см. Аскербі Каремазова № 105, которому Ахмедъ приходится двоюроднымъ братомъ, а также Каракозъ и Султава Баташевыхъ № 107 и списокъ Тамбіева № 38, 39, 40 и 44).

*A p a m p n e s i s.* Ахмедъ считаетъ себя больнымъ 12 лѣтъ. Болѣзнь началась съ пузыря, который обнаружился на тылѣ правой кисти; (рубцовой слѣдъ этого пузыря замѣчается и теперь); потомъ онъ сталъ замѣчать, что кисть эта стала худѣть, притомъ она по временамъ опухала и краснѣла, но послѣ шелушенія, при которомъ сходили и ногти, опухоль пропадала.

*St. praesens.* Тѣлосложеніе очень крѣпкое. Въ лицѣ исхуданія не замѣтно, также какъ и какихъ либо паралитическихъ явленій.

Туловище. Ни пятенъ, ни другихъ измѣненій не замѣтно.

Верхнія конечности. Значительная атрофія мышцъ предплечій и еще болѣе—ручной кисти правой стороны. Пальцы этой руки представляютъ, кромѣ того, явленія очень значительной контрактуры; во многихъ мѣстахъ рубцовые слѣды *remphigus*. Ногти съ продольными бороздками. Анестезія кисти и предплечія на тыльной поверхности полная. На лѣвой сторонѣ атрофіи мышцъ не замѣтно, но анестезія и рубцовыя слѣды *remphigus* существуютъ: анестезія ограничивается тыломъ кисти, на предплечіяхъ она выражена слабѣй; *remphigus*—въ видѣ недавно развившагося пузыря, находится на тылѣ кисти.

Нижнія конечности. Атрофій нѣтъ, но въ стопѣ той и другой стороны полная анестезія и на лѣвой стопѣ плоская, небольшая язвочка, окруженная значительно утолщеннымъ *epidermis*.

Въ 1884 г. на осмотръ не пришелъ.

Аулъ *Картъ-Джуртъ* 18 VII 83 г.

### 101. Товалей Байрамкуловъ.

Товалей Байрамкуловъ, 32 лѣтъ. Отецъ и мать не болѣли, а болѣли родственники и вмѣстѣ съ тѣмъ сосѣди, изъ нихъ (сообщ. Хаджа Кепкѣевой) въ одной семьѣ болѣли и перемерли всѣ, осталась только одна дѣвочка (см. также № 8 — сестра Товалей — и № 7 и 18 родственники Товалей въ спискѣ Тамбиева).

*A p a m p n e s i s.* Товалей болѣнъ, какъ полагаетъ, лѣтъ 20. Болѣзнь началась съ пузыря, который у него выскочилъ на лѣвой ногѣ, около мизинца; послѣ пузыря образовалась язва, черезъ которую вышли 3 восточки; послѣ этого, 3 года былъ совершенно здоровъ, но потомъ опять стали являться пузыри и выходить кости.

*St. graevens.* Лице худое, безъ всякаго выраженія, но рѣзкихъ паралитическихъ измѣненій не замѣтно.

Туловище. Пятенъ на тѣлѣ нигдѣ нѣтъ. *Pectus saginatum.*

Верхнія конечности. Атрофія мышцъ предплечій и полная анестезія до локтей. На кожѣ предплечій и кистей—рубцы; въ пальцахъ явленія мутиляціи, а именно: на лѣвой сторонѣ дефектъ всей 3-й и части 2-й фаланги; на концѣ первой фаланги, на тылѣ, гноящееся фистулезное отверстіе; кость 1-й фаланги утолщена; на остаткѣ 2-й фаланги роговой придатокъ, вмѣсто ногтя; кромѣ того контрактура большого пальца; на правой сторонѣ: контрактура (и очень сильная) всѣхъ пальцевъ; отсутствіе послѣдней фаланги безимянного и большого пальцевъ; на безимянномъ, кромѣ того,—язва на тылѣ сочлененія двухъ первыхъ фалангъ; такая же язва у основанія 1-й фаланги указательнаго пальца. Язвы представляютъ сухое красноватое дно и утолщенные (омозолѣлый *epidermis*) края.

Нижнія конечности. Анестезія и рубцы на кожѣ голеней и стопъ; въ послѣднихъ явленія мутиляціи: на лѣвой стопѣ совсѣмъ нѣтъ пальцевъ; на правой уцѣлѣли только два и то одинъ въ видѣ неполнаго, снабженнаго изуродованнымъ ногтемъ придатка (см. рис. 18). 1-я плюсневая кость отсутствуетъ; объемъ мутиляціи со стороны костей опредѣлить трудно, такъ какъ кожа стопы инфильтрована и склерозирована. Кромѣ того на той и другой подошвѣ глубокія характерныя язвы.

Ауль *Учкуланъ* 18 VII 83 г.

## 102. Магометъ Лепшоковъ.

Магометъ Лепшоковъ, 66 лѣтъ. Въ родствѣ болѣли и умерли двоюродный или троюродный братъ (Хаджа Кепкѣева) и тетка



Рис. 17. Кисти рукъ Товалей  
а—правая, б—лѣвая; я—язвы,  
н—ногти.

Рис. 18.

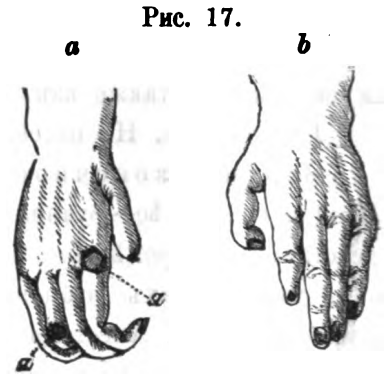

Р. 18. Правая стопа  
Товалей.

(Тамбіевъ); въ сосѣдствѣ больные были и есть; Магометъ ихъ посѣщалъ, но не часто. Женатъ; имѣеть 5 сыновей и 4 дочери.

Апамнѣзіс. Боленъ 15 лѣтъ. Болѣзнь началась съ пузыря на лѣвой ногѣ, а затѣмъ стали болѣть и забнуть руки и ноги; потомъ обнаружались другія явленія.

St. praesens. На лицѣ узлы, изъ которыхъ нѣкоторые изъязвлены. Волосъ въ бровяхъ, усахъ, бородѣ и рѣсницахъ мало. Носъ провалился, голосъ очень сильный. На мягкомъ небѣ сѣроватыя узелки и рядъ язвъ посрединѣ.

Туловище. На груди небольшія желтоватыя пятна. На поясницѣ бѣлое, неправильное пятно, величиною болѣе ладони. Кожа груди и спины почти на всемъ своемъ протяженіи анестетична.

Верхнія конечности. На тылѣ плечъ желтоватыя пятнышки. На локтяхъ рубцы—бывшій *remphigus*. Мышцы предплечій и кистей замѣтно атрофированы. Въ пальцахъ явленія контрактуръ, сильнѣе выраженныхъ въ 4-мъ и 5-мъ; на одномъ изъ пальцевъ свѣдѣй, недавно лопнувшій *remphigus*. Слѣды послѣдняго на кистяхъ и предплечіяхъ. Анестезія всей конечности.

Нижнія конечности. Стопы утолщены; на лѣвой—явленія мутиляціи: отсутствіе послѣднихъ фалангъ 2-го и 3-го пальцевъ. На стопѣ, у основанія большаго пальца круглая язва. Кромѣ того отдѣльныя рубцы на стопахъ и голени. Анестезія, начиная съ бедеръ.

А. *Картъ-Джуртъ* 18 тп 83 г.

Въ 1884 г. я не видалъ Лепшкова, но въ спискѣ Тамбіева, кромѣ описанныхъ измѣненій, значатся: поверхностныя язвы на 1-й и 2-й фалангѣ 2-го, 3-го и 4-го пальцевъ лѣвой руки и двѣ язвы на тылѣ лѣвой ноги.

### 103. Мукиатъ Семенова.

Мукиатъ Семенова, 15 лѣтъ, дѣвушка. Изъ родныхъ болѣлъ родной дядя по отцѣ, но умеръ еще до рожденія Мукиатъ.

Апамнѣзіс. Больна 4 года. Болѣзнь началась съ носа: этотъ послѣдній началъ опухать и дыханіе стало трудное. Послѣ носа стало краснѣть лице.

*St. graesens.* Лице красное, опухшее. Носъ значительно утолщенъ, красенъ, формы не измѣнилъ. Въ щекахъ прощупывается узловатость. Волосъ на бровяхъ мало. Въ *conjunctiva* пучки сосудовъ. Сerezки ушей утолщены. Слизистая оболочка твердаго и мягкаго нѣба утолщена, красна, суха, васкуляризована.

Туловище не осмотрѣно. (Нельзя!).

Верхнія конечности. На плечахъ, предплечьяхъ и кистяхъ ничего особеннаго не замѣтно. Анестезиі нѣтъ.

Нижнія конечности. Бедрa не осмотрены. На правомъ колѣнѣ бывшій *remphigus*. Рубецъ его и окружность анестетичны. Кожа голени нѣсколько утолщена; цвѣтъ ея мраморный: бѣловатыя пятна на блѣдномъ красновато-фіолетовомъ фонѣ. Въ стопахъ никакихъ измѣненій.

Регуль у Мукиатъ еще не было. Сонливость. Ломота въ ногахъ только при ходьбѣ, въ повоѣ — нѣтъ.

А. Учкуланъ 18<sup>VII</sup> 83 г.

#### 104. Инглизханъ Джанкозова.

Инглизханъ Джанкозова, 30 лѣтъ. Замужемъ, имѣеть дѣтей (2 сына и 1 дочь), младшему 7 лѣтъ. Изъ родныхъ болѣли: бабка и родной братъ; послѣдній умеръ недавно. (Родство съ № 54 и 55 списка Тамбиева?).

*Anapnesis.* Считаетъ себя больной 5 лѣтъ. Болѣзнь началась съ пущря и язвы на лѣвомъ локтѣ, потомъ образовались узлы на рукахъ; на лицѣ они показались гораздо позднѣе. По указанію матери болѣзнь началась съ носа, который сталъ пухнуть и краснѣть.

*St. graesens.* Лице красное, усѣяно небольшими узлами. Бѣдшее количество такихъ узловъ на носу, который въ центрѣ ввалился. Характерный насморкъ. Волосъ на бровяхъ мало. На правой щекѣ звѣздообразный рубецъ. Губы утолщены. На мягкомъ нѣбѣ язва, величиною въ миндалину, съ рѣзкими, крутыми краями и гладкимъ дномъ; впереди и кзади отъ язвы мелко-узловатая поверхность. Голосъ сильный. На кожѣ ушей небольшіе узлы, частью изъязвившіеся.

Туловище. На груди, на сколько ее можно было открыть, небольшие, разсѣянные узлы.

# КРИТИКА И БИБЛИОГРАФІЯ.

## Задружная теорія и древне-русское землевладѣніе.

О формахъ землевладѣнія въ древней Россіи Г. Ф. Блюменфельда.  
Одесса 1884 г.

Молодой писатель, выступающій (сколько намъ извѣстно) съ первымъ ученымъ трудомъ, имѣлъ предъ собою весьма широкую и важную задачу: изобразить возникновеніе и существенныя черты всѣхъ древне-русскихъ формъ землевладѣнія.—Со времени знаменитаго творенія Неволіна, никто еще не обнималъ вопроса въ такой широтѣ. Прибавимъ къ этому, что со времени появленія „Исторіи Россійскихъ гражданскихъ законовъ“ въ литературномъ оборотѣ накопилось множество новыхъ взглядовъ, теорій и гипотезъ, съ которыми надо справиться новому писателю, а между тѣмъ документальныхъ источниковъ прибавилось не много, по крайней мѣрѣ такихъ источниковъ, которые ясно указывали бы иной путь изслѣдованія.

Какъ справился съ такою неподсильною задачею г. Блюменфельдъ?

Трудъ его можетъ быть раздѣленъ на двѣ половины, которыя назовемъ такъ: 1) возникновеніе разныхъ формъ землевладѣнія (гл. I—II), 2) главныя черты формъ, сложившихся въ древней Россіи (гл. III—V).

Въ первой половинѣ авторъ захватываетъ вопросъ въ его общемировой сферѣ („очеркъ первичныхъ формъ поземельныхъ отношеній у народовъ арійской семьи“), гдѣ хотя и говорится вскользь объ Индіи, Римѣ и Германіи, но главное вниманіе отдано западнымъ и южнымъ славянамъ, но и съ этой стороны очеркъ остается черезъ



чуръ краткимъ; впрочемъ для автора весь этотъ очеркъ былъ нуженъ лишь ради теоретическаго установленія понятій. Здѣсь же ему приходилось справиться со всѣми теоріями первобытныхъ формъ землевладѣнія, имѣвшими и имѣющими значеніе въ русской литературѣ, — теоріями нѣмецкой школы, славянофиловъ и современными намъ воззрѣніями (теорію задружною и т. н. волостною). Заручившись такою предварительною разработкою почвы своего вопроса, г. Блюменфельдъ приступаетъ къ построенію своей гипотезы (правильнѣе гипотезы своего учителя—О. И. Леонтовича) о первичныхъ формахъ землевладѣнія на Руси. Установивъ, что такою первичною формою должна быть *задруга*, онъ дѣлаетъ наконецъ попытку изъ этого понятія объяснить развитіе всѣхъ дѣйствительныхъ (историческихъ) формъ землевладѣнія въ древней Россіи.

Во второй половинѣ книги г. Блюменфельдъ разсматриваетъ эти сложившіяся формы съ двухъ точекъ зрѣнія, — именно: по различію *субъектовъ права* и по различію *населенія*. Но такъ какъ населеніе и есть субъектъ права на землю (и ни въ какомъ другомъ смыслѣ не можетъ фигурировать въ исторіи правъ вещныхъ), то указанный методъ автора отнюдь нельзя признать удачнымъ: въ обѣихъ главахъ (III-й и IV-й) трактуется объ одномъ и томъ же предметѣ и авторъ часто принужденъ повторяться, ослабляя этимъ вниманіе читателя и лишая свой трудъ стройности и послѣдовательности. По отношенію къ субъектамъ права г. Блюменфельдъ различаетъ: черныя земли, вотчины частныхъ лицъ, вотчины духовенства, земли дворцовыя и помѣстныя земли; о каждой изъ этихъ формъ землевладѣнія сообщаются свѣдѣнія общезвѣстныя и большею частію общепринятыя, — не состояція ни въ какомъ отношеніи къ задружной теоріи. По различію населенія разсматриваются прежде всего уѣздныя земли и именно крестьянское землевладѣніе. Но и вотчины лежали въ уѣздахъ и черныя земли были крестьянскія. Эти методологическіе промахи были бы не такъ важны, если бы не вліяли вреднымъ образомъ на существенное содержаніе труда. Въ отличіе отъ крестьянскаго землевладѣнія трактуется далѣе о городскихъ земляхъ и о городской поземельной общинѣ, гдѣ тщетно мы искали бы дѣйствительнаго отличія этого рода землевладѣнія отъ общинно-крестьянскаго; г. Блюменфельдъ сообщаетъ только довольно извѣстные факты о владѣніи городовъ *in commune* полевыми (пахатыми и сѣнокосными) участками, въ чемъ городскія общины рѣши-

тельно ничѣмъ не отличаются отъ сельскихъ. Между тѣмъ городское землевладѣніе, т. е. владѣніе имуществами собственно городскими, дѣйствительно имѣетъ свои типическія особенности и довольно обширное законодательство. На это тѣмъ болѣе слѣдовало обратить вниманіе, что весь рядъ законовъ объ этомъ предметѣ изложенъ Неволинымъ, какъ законы о *казенныхъ* имуществахъ; никакого понятія о городѣ, какъ поземельной общинѣ, и о правахъ его нельзя было составить по сочиненію Неволіна.

Наконецъ послѣдняя глава сочиненія г. Блюменфельда имѣетъ предметомъ „владѣніе по арендному договору,“ которому вовсе не должно бы имѣть мѣста среди формъ вещнаго права, ибо аренда возникаетъ изъ права договорнаго.

Обращаемъ преимущественное вниманіе читателей на самую интересную часть книги, на первыя двѣ главы ея (о первичныхъ формахъ землевладѣнія въ древней Руси и о послѣдующемъ образованіи изъ нихъ позднѣйшихъ формъ). Здѣсь авторъ, невольно выступая изъ точной рамки своей тѣмы, касается первобытныхъ, догосударственныхъ формъ человѣческаго общества, и упрекать его въ томъ нельзя, ибо въ первичныя эпохи нѣтъ опредѣленныхъ границъ между частнымъ и государственнымъ правомъ. Какія формы общества предшествовали государству и какъ создалось это послѣднее—вотъ вопросы, которые вѣчно будутъ занимать и волновать человѣчeskій умъ, не смотря на кажущуюся непрактичность и бесплодность ихъ. Въ дѣйствительности подобные предметы гораздо ближе къ реальнымъ задачамъ правовѣдѣнія, чѣмъ кажется съ перваго взгляда; отъ такого или иного взгляда на нихъ зависитъ постановка возрѣвнй на всю послѣдующую исторію государственнаго и частнаго права.

Это съ очевидностію доказывается судьбою русскихъ научныхъ теорій и нашихъ учено-литературныхъ партій.

Писатели XVIII и нач. XIX в., болшею частію иноземцы, полагали, что до образованія русскаго государства господствовалъ хаосъ, т. е. отсутствіе всякихъ общественныхъ формъ, и думали, что славянскія племена и неспособны къ самодѣятельному образованію государства; а потому признали, что государственная жизнь у насъ создается руками иноземцевъ и по образцу чужеземному. Извѣстное сказаніе о призваніи трехъ князей—варяговъ давало въ руки такой теоріи самое драгоцѣнное орудіе и (мнимое) оправданіе.—Впрочемъ таинственный про-

цѣсь зарожденія государства не у насъ однихъ, а вездѣ **наклоны** мыслителей искать начало его въ иныхъ старѣйшихъ странахъ; мышла по привычному пути наблюдений надъ зароженіемъ одного организма отъ другаго старѣйшаго.—Практическія послѣдствія **этой** теоріи у насъ извѣстны: это отождественіе хорошаго съ иноземнымъ, недобріе къ собственной самодѣятельности народа въ творчествѣ **права**, въ устойчивость законодательныхъ нормъ и совершенное отрицаніе общаго права.

Во второй четверти XIX в. пришли къ убѣжденію о необходимости признать самозарожденіе государствъ, не отвергая вовсе вліянія старѣйшихъ націй, какъ обстоятельства способствующаго, помогающаго. Тогда начали отыскивать примитивныя формы государственной жизни предшествовавшія государству; отыскивали ихъ (и совершенно правильно) среди формъ уплѣвшихъ и теперь, но уже не государственныхъ. Такъ какъ государство и право могутъ возникнуть или изъ природы (безсознательно) или изъ воли людей (искусственно), то прежде всего обратились къ формамъ натуральнымъ, безсознательнымъ или т. н. кровнымъ. Самъ нашъ первоначальный лѣтописецъ подсказалъ ученымъ одну такую первую форму, именно *родъ*, т. е. общество, составившееся, безъ участія сознанія и воли, путемъ нарожденія отъ одного родоначальника и сохранившее какъ связь между собою, такъ и единство власти по естественной традиціи и привычкѣ, подобно тому какъ сынъ продолжаетъ повиноваться отцу не смотря на то, что прежніе мотивы повиновенія, безсиліе и беспомощность малолѣтняго, уже не существуютъ. Ученые, признавшіе „родъ“ за первоначальную форму общества, въ упоеніи отъ своего открытія, не пошли далѣе и признали эту форму единственною.—Гдѣ выходъ изъ нея въ государственную жизнь и даже есть ли онъ,—это было для нихъ вопросомъ второстепеннымъ; каждый изъ представителей родовой теоріи отвѣчалъ на это различно; ббольшая часть признавала самое государство русское, въ первыхъ періодахъ его, за родовое. Иные же послѣдовательно не видѣли никакого выхода и потому невольно примкнули къ прежней теоріи о чужеземномъ происхожденіи государства. „Родъ возсталъ на родъ, управы не было“ до тѣхъ поръ пока не явились чужеземные князья.

Практическія послѣдствія подобной теоріи были тѣже самыя, какъ и предыдущей: установителемъ и создателемъ права является

(отвлеченная) центральная власть; въ самомъ народѣ нѣтъ зачатковъ ни государственности, ни права.

Но кромѣ вровныхъ формъ, жизнь можетъ указать и другія—искусственныя и договорныя; изъ этого порядка въ Россіи были на лицо т. н. сельскія общины, т. е. общества, основанныя на совладѣніи и имѣющія искусственную (выборную) власть. Ученые, которые видѣли всю односторонность предшествовавшей теоріи, обратили свое исключительное вниманіе на эту форму общества и выставили ее какъ единственную, исключаящую и родъ и всѣ (возможныя) другія. И нельзя удивляться, что двѣ теоріи, исходящія изъ двухъ различныхъ началъ государства и права, явились первоначально въ столь рѣзкой противоположности.

Поколѣнію послѣдующему легко было замѣтить, какъ относительную правильность, такъ и односторонность обѣихъ теорій; стоило только отказаться отъ мысли о единичности и исключительности господства одной какой-либо формы и признать, что кромѣ указанныхъ двухъ формъ возможны и необходимы другія переходныя, столь же реальныя и нынѣ существующія. Необходимо установить цѣлую послѣдовательную лѣстницу ихъ, такъ что одна простѣйшая не противоположна другой и не исключаетъ ее, а генетически связана съ послѣдующею и незамѣтно переходитъ въ нее. Для такого, *генетическаго*, способа изученія первобытныхъ формъ уже давно настало время и у насъ. Однако это требованіе и теперь еще не исполняется: мы и теперь ставимъ каждую вновь подмѣченную форму въ замѣнѣ всѣхъ другихъ, какъ единственную и исключительную. Лѣтъ 10 тому назадъ было обращено общее вниманіе на одну изъ переходныхъ формъ, окрещенную хорватскимъ именемъ *задруги*. Нынѣ г. Блюменфельдъ дѣлаетъ попытку изъ задруги объяснить всѣ послѣдующія формы русскаго землевладѣнія, и вообще положить ее въ основу всего русскаго права.

Какой новый свѣтъ вносить въ науку эта теорія, уже не со всѣмъ новая? Какіе результаты дала она въ примѣненіи къ цѣлой обширной области права? Идея эта, скажемъ не обинуясь, могла бы оказаться весьма плодотворною и пригодною для объясненія многихъ явленій древне-русской жизни; но для этого требуются нѣкоторыя условія. Имѣя въ виду только трудъ г. Блюменфельда, мы должны сказать, что для успѣха дѣла требовалось бы прежде всего установить ясное

представленіе о главномъ предметѣ теоріи,—т. е. задругѣ. Автору, въ которомъ теперь говоримъ, слѣдовало бы прежде всего установить точныя понятія, какъ о самой задругѣ, такъ и о другихъ ближайшихъ къ ней формахъ общества. Такъ какъ онъ обыкновенно называетъ задругъ *семейною общиною*, то главнѣе всего слѣдовало опредѣлить отношеніе этого понятія къ понятію семьи. Между тѣмъ авторъ то различаетъ, то отождествляетъ ихъ. Какъ образецъ отождествленія и въ тоже время противоположенія понятій семьи, семейной общины и рода можетъ быть представлено слѣдующее мѣсто книги: сказавъ, что роды осѣдали составными своими частями—*семьями*, и что члены семьи не брели розно, авторъ продолжаетъ: „въ званіи главы семьи отцу наследовалъ, вѣроятно, сперва старшій сынъ, но потомъ *возможность несовершеннолѣтія старшаго* способствовала появленію мысли о выборномъ старшинѣ“ (стр. 3). Отмѣтимъ мимоходомъ весьма рѣзкую обмолвку: если возможно несовершеннолѣтіе старшаго, то ктоже совершеннолѣтенъ въ такомъ обществѣ и кто можетъ быть выбранъ? Но оставимъ это въ сторонѣ; послѣдуемъ за главною мыслию автора: онъ не замѣчаетъ, что, слѣдя за развитіемъ семьи, вышелъ уже изъ порядка явленій семейственныхъ въ сферу явленій родовыхъ (такъ какъ семьею называется союзъ супружескій и союзъ родителей и дѣтей). Затѣмъ онъ спѣшитъ отмѣтить, что такая „распространенная семья“ зиждется на связяхъ экономическихъ и на самоуправленіи. Но этотъ новый терминъ: „распространенная семья,“ требовалъ также надлежащаго разъясненія.

Между тѣмъ нашъ авторъ вслѣдъ за тѣмъ пытается указать „рѣзкое различіе“ рода отъ семейной общины говоря: „*семейная община* рѣзко различается отъ рода. Въ родѣ воля родоначальника неограничена; въ *общинѣ* (sic) воля выборнаго старшины стирается предъ „общей думой“ ассоціаціи. Родъ—клеточка движущаяся, построенная на кровномъ началѣ, замкнутая въ самой себѣ; семейная община—клеточка освѣщая, связанная принципомъ территориально-трудовымъ“ и т. д. (стр. 4). Такимъ обр., забывъ совсѣмъ семью, г. Блюменфельдъ сравниваетъ съ родомъ уже не семью, даже не *семейную общину*, а просто общину; поэтому и всѣ признаки противоположенія отнюдь не примѣняются къ семьѣ, а слѣдов. въ извѣстной степени и къ семейной общинѣ.—Такъ первый признакъ—именно выборный характеръ власти отнюдь не можетъ быть приписанъ, какъ отличительный, ни семьѣ,

ни семейной общинѣ. Неограниченность власти родоначальника (не вполне примѣнимая даже къ кочевому быту родовыхъ обществъ) въ высшей степени примѣняется къ семьѣ: наиболѣе неограниченная власть въ мірѣ есть власть отца надъ дѣтьми, особенно несовершеннолѣтними. Авторъ самъ натолкнулся на такую (несомнѣнную) задругу, въ которой весьма сильна власть старшаго; это большія великорусскія семьи—дворы. Но онъ тотчасъ пытается указать на иное, случайное и искусственное, происхожденіе такихъ дворовъ, и на полное отличіе ихъ отъ дѣйствительныхъ задругъ; именно они будто-бы образовались съ XVІІ в. вслѣдствіе тягости податей и поддержаны указами духовной и свѣтской власти въ XVІІІ в. (стр. 307—309). „Отличіе этихъ семей отъ задругъ въ томъ 1) что въ задругѣ все совершается по общезадружной думѣ и уговору, въ великорусской семьѣ по односторонней волѣ большака; 2) въ задругѣ хозяиномъ избирается самый дѣльный членъ общины, въ великорусской семьѣ хозяйничаетъ старшій, 3) задруга проникнута духомъ равенства, въ великорусской семьѣ господствуетъ начало неравенства, власти старшихъ надъ младшими“ (стр. 309). Но въ другомъ мѣстѣ онъ самъ представляетъ большую великорусскую семью, какъ одинъ изъ образцовъ задруги (стр. 28). Да и дѣйствительно, чѣмъ ближе задруга къ семьѣ (а ее называютъ именно *семейною* общиною), тѣмъ власть старшаго должна быть сильнѣе, тѣмъ менѣе примѣняется къ ней выборное начало (хотя несомнѣнно примѣняется, съ выборомъ преимущественно старшаго); избирательное начало вполне торжествуетъ лишь въ общинахъ.

Другой признакъ задруги—отсутствіе *кровныхъ* началъ въ ней—уже совсѣмъ не годится, если она есть *семейная* община и если въ ней лишь допускается примѣсь чужеродцевъ. Преимущественный и главный составъ задруги—родственники, какъ утверждаетъ и г. Блюменфельдъ.

Такъ изъ сличенія задруги съ семьею и родомъ не получается никакихъ ясныхъ представленій о ней, понятіе „*семейной общины*“ или задруги остается загадочнымъ. Читатель принужденъ отыскивать его и составлять самъ путемъ описательныхъ приемовъ, въ которыхъ прибѣгаетъ и авторъ. Терминъ задруга взятъ изъ хорватскаго быта, гдѣ и предметъ, означаемый имъ, сохранился съ большою опредѣленностью и цѣлостію. Тамъ задругою называется *дворъ* съ нѣсколькими жилыми зданіями, именно-главнымъ домомъ, гдѣ живетъ управляющая

семейная пара („домакинъ“ и „домачица“), и нѣсколькими флигелями, въ которыхъ помѣщаются прочіе—подчиненные члены задруги. Хозяйственныя строенія, какъ и самое хозяйство—общія. Хозяйственная общность правъ на недвижимыя имущества простирается не только на распоряженіе и владѣніе, но и на пользованіе ими. Движимыя имущества могутъ быть и предметомъ частнаго обладанія членомъ задруги; но это уже признакъ разложенія ея. Внутри такого общества не возможны многія юридическія сдѣлки, и въ частности наследованіе. Подобнаго рода общества существуютъ и въ Россіи, именно въ Великороссіи и были наблюдаемы напр. Д. Я. Самоєвасовымъ въ Курской губ. Тоже можно наблюдать и въ древней Руси. „Начиная отъ царскихъ, до зажиточныхъ посадскихъ (говоритъ Н. И. Костомаровъ) способъ расположенія жилыхъ строеній былъ въ разныхъ своихъ частяхъ одинаковъ въ русской землѣ (Petr. 319). У царей для каждаго члена семейства строили особыя хоромы даже тогда, когда эти новые хозяева не выходили еще изъ дѣтскаго возраста. Точно также и у зажиточнаго крестьянина для братьевъ, сыновей и племянниковъ хозяина строились избы, соединенныя между собою; иногда двѣ, или три избы подъ одною кровлею соединялись между собою сѣнями (Ст. а. Шуи 172), иногда нѣсколько избы связывались переходами. Такой своеобразный способъ постройки (продолжаетъ Н. И. Костомаровъ) выражалъ сочетаніе *родоваго единства съ личною и семейною отдѣльностью*“ и т. д. („Домъ бытъ вел. народа,“ стр. 40).

Изъ этихъ описаній можно вывести, что понятіе двора (задруги) нельзя смѣшивать съ семьею, ибо онъ заключаетъ въ себѣ нѣсколько семействъ, хотя съ семьею задруга имѣетъ то общее, что члены задруги живутъ въ одномъ дворѣ и *пользуются* всѣми имуществами обща. Нельзя смѣшивать ее съ родомъ, ибо связь членомъ задруги основывается столько же на сожительствѣ и совладѣніи, сколько на родствѣ, хотя съ родомъ она имѣетъ еще болѣе общаго, именно въ своемъ составѣ, который выходитъ за предѣлы семьи и обнимаетъ боковыхъ (допуская большую примѣсь и чужеродныхъ элементовъ).

Для отличія этого общества отъ другихъ какъ высшихъ, такъ и высшихъ, для того, чтобы не смѣшать его напр. съ общиною, какъ сдѣлалъ г. Блюменфельдъ, мы рекомендовали бы усвоить ему древнерусскій юридическій терминъ „дворъ.“ Дворъ есть самая меньшая клѣточка *территориальныхъ* обществъ.

При дальнѣйшемъ развитіи и большемъ усложненіи лицъ и линій, семья все яснѣе переходитъ въ родъ, а вмѣстѣ съ тѣмъ дворъ можетъ превратиться въ *общину*, въ которой интересы сосѣдства, общности имущественныхъ правъ, берутъ рѣшительный перевѣсъ надъ интересами родства. „Дворъ“ разлагается въ „село“ („весь“); жилища отдѣльныхъ членовъ задруги, прежде заключенныя внутри одной ограды, выносятся за нее, становятся отдѣльными дворами, безъ уничтоженія, однако, экономической и юридической связи между ними. Имущество движимое и пользованіе недвижимымъ имуществомъ раздѣляются. Но долго еще сохраняется память происхожденія общины изъ рода (въ родовыхъ названіяхъ селъ и въ другихъ явленіяхъ). Лишь мало по малу, съ большимъ введеніемъ внутрь общины стороннихъ лицъ и потерю памяти о родствѣ, задруга становится общиною въ точномъ смыслѣ слова; общиною же называется союзъ дворовъ, владѣющихъ сообща землею и имѣющихъ одну (выборную) власть.

Устройствомъ простой общины процессъ развитія территориальныхъ обществъ не останавливается.

Въ самое послѣднее время гг. Соколовскій и П. Ефименко выдвинули вопросъ о *волостныхъ общинахъ*, какъ древнѣйшей формѣ русскаго общества, изъ которой (будто-бы) лишь въ послѣдствіи образовалась великорусская деревенская община. Оба они обратили вниманіе на волость, какъ субъектъ имущественныхъ правъ и т. обр. выдвинули ее на первый планъ, игнорируя всѣ предшествовавшія ей формы. До нѣкоторой степени они поступили подобно прежнимъ представителямъ родовой и общинной теорій и подобно г. Блюменфельду; каждый стоитъ только за ту форму, на которую самъ обратилъ вниманіе. Г. Блюменфельдъ, относящійся критически къ воззрѣніямъ г. Соколовскаго и др., долженъ былъ однако признать, что древне-русская волость—община есть фактъ несомнѣнный и дать ей надлежащее мѣсто въ своей схемѣ. Онъ это и дѣлаетъ, объясняя намъ, какъ образовалась община—волость и какъ она постепенно приобрѣтала поземельныя права (стр. 263 и слѣд.). Но цѣлый ходъ разсужденія его объ этомъ предметѣ указываетъ, что вопросъ остался не совсѣмъ яснымъ. Сначала авторъ даетъ довольно точное опредѣленіе: „изъ первичной задруги путемъ постепенной *колонизації* образовался союзъ задружныхъ поселковъ, тянувшихъ къ матери—деревнѣ и составлявшихъ волость, погостъ“ (стр. 263)... „Разростаясь деревня переходитъ въ сельцо или село, выпу-



скающее изъ себя новыя выставки и становящееся административнымъ центромъ для тянувшихъ къ нему деревень. Въ селѣ сосредоточиваются всѣ административныя учрежденія волости“ (стр. 264). *Казалось бы, что послѣ этого не можетъ быть и рѣчи о способахъ пріобрѣтенія волостью правъ на земли, занятыя отдѣльными поселками и хуторами: члены общины, выдвигаясь выставками, селятся въ районѣ, означенномъ волостию. Если бы они совсѣмъ ушли изъ предѣловъ прежней общины, то разумѣется не сохранили бы никакой связи съ нею. Но, по мнѣнію г. Блюменфельда, „общемою связію такой территоріальной общины служило (лишь) единство колонизаціи, интересы религіи, защиты и торговли, сидѣніе на одной территоріи“ (стр. 84). Что касается до имущественнымъ правъ на землю, то волость, будучи первоначально ихъ не имѣла, и лишь постепенно пріобрѣтаетъ ихъ послѣ (стр. 268); именно она защищаетъ свои права на землю противъ сосѣдей и такъ образомъ уясняетъ для самой себя свои имущественныя права: „вступая въ тяжбы съ вотчинниками, волость вырабатывала сознаніе о различіи земли владѣльческой и черной, уясняя себѣ сущность общиннаго владѣнія“ (стр. 271). Волость начала съ того, что наложила руку на незанятую землю: лѣсъ, пустоши“ (стр. 272)... „Въ своемъ дальнѣйшемъ развитіи она прямо освоила нѣкоторыя земли“ (стр. 274). Такимъ обр. выходитъ, что сначала волость не имѣетъ никакихъ правъ на землю, занятую отдѣльными поселками и лишь потомъ захватываетъ ихъ; она сначала *защищаетъ* свои права, а потомъ ихъ пріобрѣтаетъ, между прочимъ именно въ силу защиты. Трудно согласиться, что можно защищать что-либо, не имѣя этого „чего либо.“ Все это недоразумѣніе произошло отъ того, что автору не хотѣлось принять теоріи гг. Соколовскаго и П. Ефименко, не хотѣлось признать за волостью первоначальныхъ правъ на всюземлю, постепенно захватываемую поселками, не желалось, вопреки своей основной идеѣ, сдѣлать уступку факту, признать старшинство волости надъ поселкомъ, хотя онъ и сталъ было на вѣрную дорогу, назвавъ центральное село волости матерью, изъ которой исходятъ ея дѣти—поселки, хутора.*

Было бы гораздо правильнѣе идти путемъ послѣдовательнымъ, признать, что задруга (дворъ), разложившись въ территоріальную общину, посредствомъ колонизаціи расширяется въ цѣлый рядъ простыхъ общинъ, *волость*. Волостью еще называется союзъ селъ и деревень,

связанныхъ между собою общимъ управленіемъ и общимъ владѣніемъ необработанными, или опустѣвшими участками земли.

Ничто не препятствуетъ думать, что сложная община—волость можетъ разложиться на свои составныя части: села, деревни; подобный, обратный процессъ разложенія даже необходимо предположить, принявъ во вниманіе, что кромѣ поземельныхъ связей, волость была связана административнымъ единствомъ. Стоило порваться этой послѣдней связи, могла порваться и остальная (имущественная). Быть можетъ средне-русская община дѣйствительно произошла такъ образомъ, какъ утверждаетъ г. Соколовскій. Но это только гипотеза; быть можетъ и первоначальный способъ разселенія здѣсь былъ иной.

Дальнѣйшій нормальный ходъ формъ общества еще не указанъ ни однимъ изъ русскихъ писателей; еще никто не выступилъ съ особымъ, хотя бы и одностороннимъ, предъявленіемъ слѣдующей высшей формы. Впрочемъ нѣкоторыми учеными уже названа такая форма, именно *земля*, какъ союзъ волостей подъ властію старшаго города.—Изъ земель (Кіевской, Черниговской, Волынской, Галицкой, Суздальской, Полоцкой, Смоленской и Новгородской) уже непосредственно создается государство. Эти земли, конечно, старше прибытія всякихъ иноземныхъ князей.

Изъ сказаннаго видно, что изслѣдователямъ русской старины предлежитъ еще разобратъ среди весьма сложной и притомъ двойной лѣстницы первобытныхъ формъ, такъ какъ изъ кровнаго начала развиваются: семья, изъ нея—родъ и союзъ родовъ—племя; изъ територіальнаго начала исходятъ: дворъ (задруга), община и волость, наконецъ земля. Оба порядка идутъ не параллельно одинъ другому; въ дѣйствительной жизни общества образуются большею частію изъ смѣшенія элементовъ того и другаго порядка.

Сверхъ того никакъ не слѣдуетъ думать, что послѣдовательность этихъ формъ располагается хронологически, что онѣ смѣнялись одновременно повсюду одна другою. Напротивъ каждая изъ нихъ могла оставаться и въ своемъ чистомъ видѣ. Въ исторіи, какъ и въ природѣ, ничто не пропадаетъ; напр. нѣкоторые роды могли не перейти въ общины, если не было для того благоприятныхъ условій, т. е. если сородичи не сажались на одинъ участокъ для совмѣстной обработки его. Роды болѣе богатые, обрабатывавшіе землю при помощи рабскаго тру-

да, состояли изъ лицъ, живущихъ въ различныхъ мѣстахъ, но тѣмъ не менѣе оставались въ одной имущественной и юридической связи.

И въ наши дни существуютъ и семьи, и роды, и задруги, и общины—простыя и сложныя. Широкая сфера государственной жизни заключила въ себѣ всѣ зачатотныя нисшія формы, не уничтожая ихъ. Задача правильного историческаго изслѣдованія, будетъ заключаться въ томъ, чтобы (не теряя изъ виду того, какая изъ этихъ древнѣйшихъ формъ сообщила тому или другому государству его особенныя, типическія черты) не приписывать, однако, одной изъ нихъ исключительнаго значенія и указывать въ послѣдующихъ юридическихъ явленияхъ дѣйствіе каждой формы, каковой дѣйствительно онѣ принадлежатъ; въ противномъ случаѣ всякія наши теоріи, при примѣненіи къ дѣйствительнымъ фактамъ исторіи, или вовсе останутся безжизненными, или значительно дискредитируются.

Соблюлъ ли эти требованія г. Блюменфельдъ? Не совсѣмъ; подобно своимъ предшественникамъ, онъ не признаетъ въ историческую эпоху русской жизни многихъ изъ указанныхъ формъ и видитъ постоянно *задругу*, даже тамъ, гдѣ несомнѣнно мы имѣемъ дѣло съ семьей, родомъ, или общиною.

Такъ по его мнѣнію роды, о которыхъ говорить первоначальный лѣтописецъ (изображая бытъ древнихъ славянъ) суть не что иное, какъ задруги. Хотя въ одномъ мѣстѣ (стр. 55) авторъ утверждаетъ это съ оговорками: „вѣроятно,“ „можетъ быть,“ но въ другомъ мѣстѣ, говоря о томъ же предметѣ съ большею подробностію и обстоятельностью, онъ уже твердою рукою и безъ оговорокъ рисуетъ намъ картину первоначальнаго расселенія славянъ отдѣльными семьями. „Осыдая (говоритъ онъ), роды разлагались на свои составныя части, отдѣльныя семьи (мы уже знаемъ, что здѣсь слѣдуетъ разумѣть задруги) подъ вліяніемъ слѣдующихъ причинъ“ (стр. 49),—а именно: 1) свойствъ лѣсной мѣстности, которая будто бы оставляла для населенія только небольшія „прогалины,“ „кюки,“ на какихъ могла ютиться лишь одна семья. Трудно утверждать это, когда лѣтописецъ, объ одномъ племени прямо говоритъ, что оно сѣло „въ поляхъ,“ отчего и прозвалось Полянами, и когда изъ послѣдующихъ рассказовъ исторіи X и XI вв. довольно ясно видно, что предѣлы степной полосы проходили и тогда приблизительно тамъ же, гдѣ идутъ и нынѣ. 2) „Славяне были почти первыми насельниками въ этой сторонѣ.“ Что

они не были первыми насельниками это извѣстно уже изъ Геродота; но и изъ нашихъ лѣтописей извѣстно, что всѣ племена, поселившіяся на сѣверѣ, сѣли въ срединѣ сильнаго и многочисленнаго племени Чудскаго; не только Новгородцы и Кривичи, но и Вятичи пришли въ территорію, уже искони занятая этимъ племенемъ. При такихъ условіяхъ трудно было разбросаться безопасно отдѣльными семьями и дворами. Это на сѣверѣ; на югѣ славяне заняли опушку лѣсной полосы, обращенную въ безконечную степь, вѣчную арену набѣговъ кочевыхъ народовъ и еще менѣе могли считать себя безопасными въ отдѣльныхъ дворахъ. Но г. Блюменфельдъ указываетъ 3) на то, что „разбросанные поселки окружали себя цѣлою цѣпью мелкихъ городовъ, куда населеніе временно сбѣгалось, спасаясь отъ непріятеля“ (стр. 50). Но это обстоятельство, заявленное въ спорѣ между Д. Я. Самоввасовымъ и Ѳ. И. Леонтовичемъ, осталось недоказаннымъ. Въ X в. мы находимъ, что населеніе живетъ въ значительно населенныхъ укрѣпленныхъ городахъ (Кіевѣ, Любечѣ, Черниговѣ, Новгородѣ, Полоцкѣ, Смоленскѣ); затѣмъ въ XII в. находимъ уже открытыя поселенія (села), откуда жители дѣйствительно бѣгутъ въ центральныя укрѣпленныя мѣста, но не пустыя, а занятая богатыми и старѣйшими общинами. Но пусть такъ, пусть центральныя и укрѣпленные большія поселенія нѣтъ; жители сбѣгаютъ временно въ пустыя укрѣпленія. Въ такомъ случаѣ мы имѣемъ предъ собою не отдѣльныя семьи, а цѣлыя значительныя общества: всѣ поселенія вмѣстѣ должны уже составлять большія группы, если предпринимаютъ общій трудъ основанія укрѣпленій; должны имѣть какую-либо союзную власть.—Но и признавъ, что славяне жили отдѣльными родами, мы все-таки ни откуда не видимъ, что эти *роды*—суть *задруги*. Пропускаемъ дальнѣйшую аргументацію автора, взятую изъ (предполагаемыхъ) экономическихъ условій, именно: подсѣчнаго, или огневаго хозяйства и преимущественнаго занятія охотою и рыболовствомъ. Для насъ интереснѣе документальныя справки автора; онъ ссылается: а) на извѣстное мѣсто лѣтописи Нестора: „Полянамъ же живущимъ особѣ и владѣющимъ роды своими.... Живяху каждо съ своимъ родомъ и на своихъ мѣстѣхъ.“ Но г. Блюменфельдъ забываетъ, что здѣсь лѣтописецъ говоритъ не о первоначальномъ расселеніи славянъ; объ этомъ онъ сказалъ раньше, а именно, что они приходили и селились цѣлыми *племенами*. Но даже и здѣсь, говоря о раздѣльномъ жительствѣ родовъ, онъ со-

общаетъ, что „Поляне (всѣ Поляне) живутъ особо,“ отдѣльно, въ одной группѣ, что внутри этой высшей группы, каждая часть ея (родъ) жила отдѣльно. Постоянную ссылку на Прокопія давно пора оставить, ибо онъ зналъ и изображалъ только южныхъ Дунайскихъ и Адриатическихъ славянъ, гдѣ условія мѣстности и до сего дне разбиваютъ славянское населеніе на мелкія общины. Восточная равнина Европейскаго континента должна была тотчасъ обнаружить свое вліяніе.

Мы не намѣрены продолжать этого слишкомъ обширнаго сюжета при такомъ черезъ-чуръ частномъ поводѣ; не намѣрены вести автора къ дальнѣйшимъ послѣдствіямъ его мысли, къ моменту зарожденія русскаго государства, съ тѣмъ чтобы онъ усмотрѣлъ, что его теорія приводитъ къ болѣе безвыходности, чѣмъ родовая; изъ отдѣльныхъ семействъ труднѣе возникнуть государству, чѣмъ изъ обширныхъ родовъ. Развѣ опять прибѣгнуть къ сказанію о Рюригѣ, которое всѣхъ выручаетъ въ крайнихъ случаяхъ.

Мы можемъ допустить все, можемъ согласиться, что у восточныхъ славянъ были и семьи, и задруги, и общины; но не можемъ допустить, чтобы во 2-й половинѣ IX в. они не знали другихъ высшихъ формъ общества и прямо изъ отдѣльныхъ дворовъ перешагнули къ государственному устройству (къ вѣчевымъ республикамъ и княженіямъ).

Въ дальнѣйшихъ, вполне историческихъ фактахъ авторъ отыскиваетъ задругу въ явленіяхъ, которыя имѣютъ мало общаго съ нею. Будемъ помнить, что задругою называется дворъ, занятый сложною семьей, что другія высшія формы носятъ уже другія названія: общины, волостей. Между тѣмъ у г. Блюменфельда читаемъ: „Семейныя общины назывались *верями* или дружинами, какъ видно изъ статей Русской Правды“ (стр. 56). Что же видно изъ статей Рус. Правды? Вотъ что: „если слѣды кражи (запрещенной ловли дикихъ животныхъ) будутъ замѣтны, то по верви искать вора; въ противномъ случаѣ вервь платитъ штрафъ (продажу)“ (стр. 80). Ходитъ по семьѣ (хотя бы и большой) и разыскивать вора—явленіе странное (особенно при общемъ пользованіи, какъ въ задругѣ). Что разумѣется тутъ подъ вервью, объясняется другими статьями: при неразысканіи убійцы платитъ та вервь, въ которой лежитъ трупъ убитаго (ст. 18 ак. сп.). Для отбыванія круговой отвѣтственности члены могутъ владываться, или не владываться въ вервь. Каждый членъ платитъ „изъ дружины

свою часть.“ Какъ это возможно при общности недвижимыхъ и движимыхъ имуществъ въ семейной общинѣ? Полезно сличить неясные термины Рус. Правды въ совершенно ясныхъ выраженіяхъ однородныхъ послѣдующихъ памятниковъ: въ Уст. Бѣлозерской Грам. (1488 г.) читаемъ: „А учинится у нихъ въ *городъ* душегубство, а не доищутся душегубца, и новины 4 рубля заплатятъ *горожане*; а учинится душегубство въ коемъ *стану*, или въ коей *волости*, а не доищутся душегубца, ино вины (виры, по друг. грам.) четыре рубля заплатятъ *въ стану или въ волости, въ коей душегубство учинилось*.“ Очевидно, что тутъ разумѣется общество, занимающее значительную территорію, общество, основанное главнымъ образомъ на договорныхъ началахъ; черты—прямо противоположныя основнымъ признакамъ задруги, указаннымъ у г. Блюменфельда. Все это рѣшительно склоняетъ насъ на сторону мнѣнія гг. Соколовскаго, Кейслера, П. Ефименко и др., предполагающихъ въ верви волость, территоріальную общину. Быть можетъ первоначальное значеніе слова: „вервь“ взято изъ кровныхъ формъ общества (сербское слово: „врѣвнѣвъ“ значитъ—родственникъ), но не только въ общинномъ и волостномъ, но и государственномъ бытѣ множество терминовъ сохранилось отъ семейнаго и родоваго быта (князь, староста и т. д.).

Слѣдуя далѣе за г. Блюменфельдомъ, мы вездѣ натываемся на задругу, даже тамъ, гдѣ совсѣмъ ея не ожидаемъ. Такъ слѣды ея мы должны признать въ статьяхъ Рус. Правды о кровной мести (стр. 57—58), хотя въ Рус. Правдѣ различается месть родовая (за убійство), семейная (за увѣчье) и личная (за оскорбленія).

Отдѣльныя *села* грамоты Смол. кн. Ростислава—тоже задруги (стр. 59), хотя ихъ же г. Блюменфельдъ называетъ и „общинами“ (стр. 50). „Племя,“ о которомъ говоритъ Псков. Суд. грам., опять задруга (стр. 61); при этомъ черты Псковской задруги—племени рисуются не весьма удачно. Пск. Суд. грам. говоритъ, что наслѣдники умершей жены въ правѣ искать возвращенія приданаго, если вдовецъ—мужъ вступаетъ въ новый бракъ. Г. Блюменфельдъ пишетъ: „если оставшійся придружившійся супругъ вступалъ въ новый бракъ, онъ *обязанъ* былъ оставить задругу. Это предполагается само собой: „у кого помретъ жена, а мужъ ея оженится, то онъ долженъ отдать платья.“ Средняя посылка: „онъ долженъ оставить задругу“ пропускается, какъ сама собою понятная“ (стр. 63). Если мужъ возвращаетъ платья покойной

жены, то это значитъ, что онъ уже долженъ оставить отца и братьев и уходить въ новый дворъ! И вообще, какая странность, что всякіи вступающій въ новый бракъ долженъ уходить прочь; вѣдь женихъ же онъ въ первый разъ? Отчего нельзя ему жениться въ другой, не бросая родительскаго дома? За дѣйствительною задругою (врестьявъ Корзинныхъ, по раздѣльной грам. 1571 г.), авторъ опять называетъ задругою чисто родовое совладѣніе обширнаго рода однимъ селомъ (стр. 65); право невѣстки съ сыномъ на пользованіе невѣдѣннымъ имуществомъ умершаго мужа ея при братьяхъ его, выводится также изъ задруги, хотя здѣсь жалобщица ясно намекаетъ на наслѣдственные права своего сына и хотя деверья ее выбиваютъ вонъ (стр. 66). Усиновленіе зятя считается также задружнымъ явленіемъ (стр. 67 прим. 3). Владѣніе *своземцевъ*, которое именно считается единственнымъ образчикомъ свободной (не служилой) частной собственности, также считается задружнымъ (стр. 68). Родовое отчужденіе имущества (боярскими родами), т. е. отчужденіе съ согласія родичей, названо также задружнымъ, хотя отчуждающее общество само себя именуется племенемъ“ (стр. 69); родовой выкупъ, составляющій поздній отголосокъ бывшаго родового совладѣнія, авторъ называетъ и считаетъ задружнымъ (стр. 73). Чтобы поддержать такую мало вѣроятную мысль, онъ различаетъ двѣ формы родственнаго выкупа (слово „родовой“ ему не нравится, и онъ упрекаетъ насъ за употребленіе этого давно извѣстнаго термина): одну древнѣйшую—именно задружную, возникшую естественно, другую—искусственную, созданную Московскимъ правительствомъ, при чемъ это будтобы не двѣ преемственные формы, изъ которыхъ одна развилась изъ другой, а два явленія, качественно различающихся. Зачѣмъ потребовалось это различеніе? А затѣмъ, что по существующимъ историческимъ свѣдѣніямъ о родовомъ выкупѣ, дошедшимъ до насъ отъ XVI вѣка., выкупъ этотъ носитъ явно и несомнѣнно родовой характеръ. Но и древнѣйшая форма выкупа во всякомъ случаѣ есть *родовая* или пожалуй родственная (т. е. выкупаютъ не сосѣди или сожители, а сородичи); желая отстранить это неизбежное возраженіе, авторъ прибѣгаетъ къ софизму, что-де и въ задругѣ были большею частію родственники (стр. 74). Такой приемъ прямо противорѣчитъ требованію самого автора тщательно различать понятія и соотвѣтствующіе имъ институты. Въ древнѣйшемъ свѣдѣніи о выкупѣ, именно въ одной духовной грам. XIV в., завѣщатель от-

страня выкупъ, приказываетъ *братіи своей и племени* своему, и зятьямъ дочернимъ, и внучатамъ своимъ „не подвигать“ (не нарушать) его распоряженія; и продолжаетъ: „а кто буде моего роду, или племени.... захотятъ выкупить,“ то они должны заплатить столько-то. Слѣды отличія отъ позднѣйшаго выкупа авторъ видитъ въ томъ, что въ правѣ выкупа участвовали и женщины и дѣти продавца, тогда какъ по постановленіямъ о выкупѣ XVI в. этимъ послѣднимъ оно не принадлежало. Но это и есть постепенное вымирание прежнихъ полныхъ правъ рода, сокращеніе этихъ правъ, а не воссозданіе ихъ государствомъ. Затѣмъ авторъ утверждаетъ, что въ древнѣйшей (якобы задружной) эпохѣ этого института, выкупъ всегда предполагался, а въ послѣдствіи онъ могъ быть предотвращенъ особою оговоркою въ купчей: „въ прокъ, безъ выкупа;“ но самъ же приводитъ грамоту изъ болѣе древней эпохи, гдѣ выкупается имущество проданное „въ дернь,“ т. е. навѣчно. И въ послѣдующее время никакія оговорки въ купчей не предотвращали выкупа, разъ это имущество есть родовое. Отецъ могъ отказаться отъ права выкупа лишь за себя и за своихъ нисходящихъ; это и утверждено закономъ.—Изъ одного и того же источника, но развиваясь независимо и параллельно, явился общинный выкупъ, гдѣ право выкупа принадлежитъ не родственникамъ, а сосѣдямъ (цѣлой общинѣ).

Наконецъ древнѣйшее русское право наслѣдованія (по Рус. Правдѣ) служитъ для г. Блюменфельда доказательствомъ существованія у насъ „семейной общины“ (т. е. задруги). По Русской Правдѣ, какъ известно, кругъ наслѣдующихъ ограничивается предѣлами семьи въ самомъ тѣсномъ смыслѣ; именно наслѣдуютъ только дѣти и преимущественно сыновья; за неимѣніемъ дѣтей имущество считается выморочнымъ и идетъ къ князю. При раздѣлѣ имущества дворъ отцовскій всегда достается младшему сыну; предполагается, остальные братья, старшіе, уже имѣютъ, или могутъ имѣть свой дворъ; вдова мать примыкаетъ со своею вдовьскою частію къ той семьѣ изъ числа ея дѣтей, у кого она будетъ жить, кто ее будетъ кормить. Здѣсь, какъ видитъ читатель, мы имѣемъ дѣло съ чисто-семейною формою и съ прекращеніемъ обще-семейной жизни тотчасъ же по смерти отца; не усматриваемъ никакого продолженія имущественной общности. Въ задругѣ—напротивъ; тамъ, какъ замѣчаетъ и самъ авторъ, право наслѣдованія вовсе невозможно: имущество продолжаетъ быть объектомъ правъ



сложнаго лица (задруги), не смотря на переме́ну физическихъ лицъ. Если и говорить здѣсь о преемствѣ (въ неточномъ смыслѣ), то наследуютъ и братья, и племянники, и зятья, и посторонніе—задругари.—Итакъ здѣсь каждый разъ по смерти отца бывшая семья разлагается на свои составныя части—новыя семьи и никакого сложнаго задружнаго общества не предполагается. Остается предположить, что здѣсь авторъ совершенно отождествляетъ задругу съ семьею. Если дѣйствительно такова его мысль, то зачѣмъ вводить новыя понятія и новыя термины? Съ семьею давно всѣ знакомы; къ чему вести рѣчь о какомъ-то особенномъ явленіи, именуемомъ задругою?—Во Псков. Судной грамотѣ семейное наследованіе уже уступаетъ мѣсто родовому (ст. 15: „или сынъ, или братъ, или сестра, или кто ближняго племени“); но для г. Блюменфельда и здѣсь открываются задружные порядки, хотя въ текстѣ Грамоты ясно рѣчь идетъ о раздѣльномъ способѣ наследованія („или сынъ или братъ“)....

Заключаемъ: авторъ, не установивъ точнаго понятія о задругѣ, видитъ эту форму вездѣ и большею частью тамъ, гдѣ въ дѣйствительности ея нѣтъ.

Этотъ недостатокъ сказался особенно въ примѣненіи задружной теоріи къ главному предмету изслѣдованія автора—къ возникновенію различныхъ формъ землевладѣнія на Руси. Въ самомъ дѣлѣ, изъ задружнаго быта и перехода его въ общинный довольно естественно (какъ мы видѣли) объясняется общинное землевладѣніе. Но какъ возникаетъ право на землю правящихъ князей? Откуда явились частныя вотчины? Что касается до перваго вопроса, то г. Блюменфельдъ, какъ и слѣдовало ожидать, съ рѣшительностью отвергаетъ отжившую свое время вотчинную теорію (Лавіера и Б. Н. Чичерина), по которой вся земля поступила во власть русскихъ князей въ силу завоеванія при первоначальномъ прибытіи Рюриковичей, которая признаетъ единымъ собственникомъ князя; собственность же частныхъ лицъ признаетъ неполною, зависимою, истекающею изъ правъ князя. Видя, какъ основательно и подробно г. Блюменфельдъ опровергаетъ эти выводы вотчинной теоріи, читатель никакъ не ожидаетъ, что тотъ же г. Блюменфельдъ самъ станетъ тотчасъ на сторону вотчинной теоріи со всею рѣшительностію. Тѣмъ не менѣе это такъ: онъ принимаетъ (стр. 113—116) безусловно мнѣніе Ѳ. И. Леонтовича о томъ, что монгольскія возрѣчія оказали рѣшительное вліяніе на судьбы русскаго землевладѣнія; какъ

ханъ считался по монгольскимъ воззрѣніямъ верховнымъ собственникомъ, вотчинникомъ запятой имъ земли, такъ и князья, представители хановъ, пользовались въ своихъ удѣлахъ тѣми же правами, какъ и ханъ во всемъ государствѣ; съ паденіемъ татарскаго ига князь сталъ верховнымъ вотчинникомъ всей русской земли. Такому перевороту мѣнѣ подчинились вотчины частныхъ собственниковъ, чѣмъ черныя земли: „свободныя общины, сидѣвшія на собственныхъ земляхъ, были обезземелены“. — Не та же ли это самая теорія Лакіера и г. Чичерина? Если источникъ вотчинныхъ правъ в. князя оказался другой, то какая же въ томъ разница? Юридическое явленіе остается тоже самое; и время тоже самое, какое назначилъ Б. Н. Чичеринъ для дѣйствія вотчиннаго права. Стоило ли спорить и ссылаться на грамоты конца XIV в., въ которыхъ княжескія села (частная собственность князей) отличаются отъ волостей (черныхъ), когда въ этомъ XIV в. и въ XV — въ полномъ разгарѣ дѣйствуютъ уже монгольскіе порядки? (стр. 89) Стоило ли указывать, что „наряду съ вотчиннымъ правомъ князя на всю территорію существовали въ XIV и XV вв. права частныхъ лицъ физическихъ и юридическихъ“ (стр. 30)? Г. Блюменфельдъ проповѣдуетъ ту же теорію завоеванія, которое только совершилось не въ IX, а въ XIII в. Опять вмѣсто указанія на органической, внутренней процессъ права, мы наталкиваемся на внѣшніе и случайные казусы, которыми давніе писатели и на западѣ объясняли возникновеніе феодализма. Чтобы быть послѣдовательнымъ, надо было стать совѣмъ на сторону Лакіера, ибо до и монгольщины можно отыскать достаточно слѣдовъ (якобы) вотчиннаго права князей на всю землю: основатели Печерскаго монастыря обращаются къ князю, прося пожаловать имъ пустую гору, никѣмъ не занятую и не бывшую въ частномъ владѣніи князя. Волынской князь завѣщаетъ своей женѣ городъ Кобринъ и т. д. — Для изслѣдованія внутренняго, органическаго порядка явленій лучше было бы обратить вниманіе на то, не было ли подобнаго, кажущагося права верховной собственности въ земляхъ вѣчевыхъ — Новгородѣ и Псковѣ. Если было, если „государь“ Вел. Новгородъ также распорядился территоріею, какъ и вел. князь, то мы отвергнемъ мысль о ханѣ татарскомъ, будемъ искать болѣе глубокихъ и древнихъ основаній для такого явленія, а главное не смѣшаемъ его уже съ частнымъ вотчиннымъ правомъ, не будемъ считать черныхъ земель въ одно и тоже время и общинными и казенными. Г. Блюменфельдъ именно здѣсь

могъ найти самый удобный и наиболѣе бѣрный путь къ развитію началъ землевладѣнія, положенныхъ въ задругѣ и къ примѣненію ихъ въ широкой сферѣ государственной жизни. Государство—земля есть союзъ общинъ (волостей) и носить въѣ существенныя черты этихъ послѣднихъ. Необходимо было только въ этомъ обширномъ кругѣ разграничить права цѣлой земли и членскихъ составныхъ ея частей—черныхъ волостей, и уяснить при томъ, дѣйствительно ли субъектомъ правъ на черныя земли былъ вел. князь.

Второй вопросъ — о возникновеніи частныхъ вотчинъ можетъ иллюстрировать вредныя послѣдствія другой ошибки г. Блюменфельда, т. е. отрицанія въ исторіи русскаго частнаго права родовыхъ явленій.

Происхожденіе частныхъ вотчинъ онъ объясняетъ такъ: „Уже очень рано изъ общей массы русскаго населенія долженъ былъ выдѣлиться классъ лицъ, сосредоточившихъ въ своихъ рукахъ богатство и влияніе. Это были или члены старѣйшихъ по колонизаціи задругъ, или люди разбогатѣвшіе отъ торговли.... Въ то время, какъ въ массѣ народа духъ солидарности, принимая разнообразныя формы, продолжалъ опредѣлять весь жизненный укладъ народнаго строя, въ высшихъ слояхъ, состоявшихъ изъ княжескихъ дружинниковъ и земскихъ бояръ, уже по самому своему положенію призванныхъ къ бурной, тревожной жизни, требующей именно личной дѣятельности, рано стала развиваться *духъ индивидуализма*. Война и торговля, идущія рука объ руку въ первобытныхъ обществахъ, развивали въ человѣкѣ чувство самодѣятельности и служили ферментомъ образованія *личнаго начала*, тогда какъ земледѣліе, по своему мирному характеру, развиваетъ въ человѣкѣ духъ консерватизма, тяготящаго къ изстаринному началу. Была и другая причина, еще болѣе могущественная, которая способствовала появленію частной поземельной собственности первоначально именно въ средѣ боярщины и дружины, это ихъ богатство“ (стр. 98—100), которое давало въ ихъ руки орудія обработки и рабскій трудъ. —Итакъ здѣсь мы имѣемъ дѣло съ *личною индивидуальною* собственностію, тутъ тѣмъ никакого слѣда задружнаго начала: „образованію задруги въ боярскихъ семьяхъ препятствовалъ сильный духъ индивидуализма, развившійся въ средѣ этого класса“ (стр. 104).—Но на той-же страницѣ нашъ авторъ отказывается отъ мысли о личномъ, индивидуальномъ началѣ: „частная поземельная собственность, говоритъ онъ, вовсе не была похожа на римское *dominium*; она первоначально

пріурочивалась къ *семьѣ* и только впоследствии къ отдѣльному лицу.“

Если частныя имущества пріурочивались къ *семьѣ*, а задруга есть „семейная община“, то здѣсь мы опять имѣемъ дѣло не съ личною собственностію, а съ задружною. Къ удивленію нашему, именно это мы и находимъ буквально у того же г. Блюменфельда чрезъ нѣсколько страницъ; вотъ что онъ говоритъ о частныхъ вотчинахъ въ періодъ домонгольской: „субъектомъ вотчиннаго владѣнія является *семья, построенная по типу задруги*; отчужденія земли рѣдки и совершаются съ общаго согласія всѣхъ членовъ семьи, удерживающихъ за собою право выкупа“ (стр. 126). Итакъ къ чему же было вести рѣчи о личномъ или индивидуальномъ началѣ? Къ чему было противопоставлять боярскія вотчины владѣнію общинъ? Въ другихъ мѣстахъ книги г. Блюменфельдъ боярское совладѣніе именно считаетъ типомъ и образцомъ задруги; онъ приводитъ извѣстную купчую XIV в.: „се купи Окынь, и Еванъ, и Марке и Ѳедоро у Жирятиничей—у Гошкуя, и у Якова, и у Бориса, и у Выгната Разуевъ острово у Пикиничѣ земли..., а стоялъ Гошкой ото всего племени“.

Такъ какъ мысль о личномъ и индивидуальномъ вотчинномъ правѣ ничѣмъ не поддержана, а напротивъ мысль о задружномъ характерѣ частныхъ вотчинъ имѣетъ за себя (по видимому) факты, то мы бы и должны признать послѣднее. Но за такимъ признаніемъ послѣдовалъ бы рядъ самыхъ неразрѣшимыхъ противорѣчій: изъ задружнаго начала естественно возникаютъ общины; а между общинами (черными землями) и частными вотчинами есть огромная разница. Боярскія семьи, владѣя имуществомъ сообща, могутъ не жить вмѣстѣ, не имѣютъ одной управляющей и выборной власти.

Съ какимъ же наконецъ явленіемъ мы имѣемъ здѣсь дѣло, если это не индивидуальная личность, не община, не задруга?—Намъ нечего и затрудняться въ отвѣтѣ; не зачѣмъ и мудрствовать, когда сами тогдашніе члены таковаго общества даютъ опредѣленное имя ему: они именуютъ его *племенемъ* и *родомъ*. Тоже повторяется и въ многочисленныхъ послѣдующихъ памятникахъ. Какъ въ XIII в. завѣщатель писалъ, что онъ завѣщаетъ имущество стороннимъ лицамъ потому только, что у него не было ни брата, ни сына и что тотъ, ктобы нарушилъ его распоряженіе станетъ предъ Богомъ на судъ со всѣмъ его *племенемъ*,—такъ точно и въ московскую эпоху всѣ родственники имѣющіе право на родовой выкупъ и родовое наследованіе называютъ

ся— „вотчинами;“ —совокупность ихъ—*родомъ*: „а котораго боярина, или сына боярскаго не станеть бездѣтна, а *ближняю роду* и духовныя у него не будетъ, и та вотчина (на) царя и в. князя“ (ук. 1562). Личнаго, индивидуальнаго права на такія имущества не находимъ ни въ первоначальную эпоху, ни въ Моск. государствѣ: первый пріобрѣтатель пріобрѣтаетъ обыкновенно себѣ, женѣ и дѣтямъ (семья); впоследствии имѣють право на такую вотчину всѣ происшедшіе отъ перваго пріобрѣтателя (родъ). Изъ семьи непосредственно (безъ примѣси территориальныхъ—задружныхъ началъ) можетъ возникнуть родъ. Тщетно мы стали бы отрицать существованіе этой формы, приносить ясныя свидѣтельства о ней въ жертву задружной теоріи, для которой и безъ того остается достаточно простора.

Итакъ какія же формы древне-русскаго землевладѣнія объясняются изъ задружныхъ началъ? Ни одна. Общины перестали быть субъектами права съ самаго татарскаго завоеванія; право на общинныя земли перешло къ в. князю. Самъ в. князь заимствуетъ свои права не изъ древне-славянскихъ задружныхъ началъ, а изъ монгольскаго права. Частныя вотчинники получаютъ свои права то изъ лично индивидуальныхъ, то и изъ семейственныхъ принциповъ (а въ самомъ дѣлѣ изъ родовыхъ). О вотчинахъ духовенства говорить нечего: „церковь способствовала распространенію въ древней Руси римскаго понятія *dominium*“ (стр. 111).— Не думаемъ, чтобы задружная теорія должна была оказаться при столь отрицательныхъ результатахъ. При иномъ примѣненіи ея она несомнѣнно явилась бы гораздо болѣе плодотворною.

Но мы не можемъ кончить рѣчи, не сказавъ нѣсколько словъ о томъ, какъ неосторожно обращается нашъ авторъ съ идеею личности, индивидуальности въ правѣ. Мы видѣли, что, по его словамъ, въ глубокой древности изъ задруги будто бы непосредственно могутъ возникнуть лица, которыя, впрочемъ, опять у него тотчасъ же ступениваются въ семьѣ. Затѣмъ въ Московскій періодъ, по его утверженію, „владѣніе вотчинами пріурочивается не въ семьѣ, а къ индивиду“ (стр. 126). Ни въ самыхъ глубокихъ временахъ исторіи, ни въ Московскомъ періодѣ не найдемъ мы въ числѣ субъектовъ вотчиннаго права— „индивида.“ *Личность индивидуальная* есть самый поздній продуктъ историко-юридической жизни, особенно нашего отечества.

## По вопросу о расширеніи жидкости

(Послѣдній отвѣтъ г. Менделѣеву).

—

На первую мою замѣтку относительно не состоятельности предложенной г. Менделѣевымъ формулы для общаго закона расширенія жидкости онъ отвѣчалъ рѣзкою статьею, нападками на меня и на нашу лабораторію.

Въ виду нѣсколькихъ немаловажныхъ ошибокъ, встрѣчающихся въ этой статьѣ, я былъ поставленъ въ затруднительное положеніе. Оскорбить такого почтеннаго ученаго мнѣ было очень не желательно, а умолчать объ ошибкахъ также не встрѣчалось возможности, такъ какъ въ этихъ ошибкахъ и заключалась суть сдѣланныхъ мнѣ возраженій. И я выбралъ по возможности мягкую форму при указаніи на эти ошибки. Отсюда г. Менделѣевъ вывелъ странное заключеніе, что, говоря со мною, можно чуть не ругаться, и въ послѣдней статьѣ, переполненной ошибочными фактами и соображеніями, онъ уже обращается ко мнѣ въ совсѣмъ неприличномъ тонѣ.

Такъ какъ на большую часть дѣлаемыхъ имъ возраженій имѣются полные отвѣты въ моихъ предъидущихъ замѣткахъ, то я ограничусь въ настоящее время указаніемъ на значеніе тѣхъ приводимыхъ г. Менделѣевымъ противъ меня или въ защиту свою положеній, которыя заключаютъ въ себѣ что нибудь новое.

1) Прежде всего считаю нужнымъ привести одно справедливое замѣчаніе г. Менделѣева. Говоря о давленіи, которому подвергалъ Гирнь жидкости въ своихъ опытахъ, я прислалъ число 11,25 атмосферъ, меж-

ду тѣмъ какъ у Гирна имѣлось давленіе ртутнаго столба 11,25 метра. Приводя наблюденныя Гирномъ и мною объемы къ одинаковымъ давленіямъ, мы въ дѣйствительности не получаемъ полного совпаденія, однако разности (1,184 и 1,1867) заключаются въ предѣлахъ ошибокъ наблюденій. Т. е. описка существуетъ, но она не повліяла на значеніе сдѣланнаго мною вывода.

Что же касается приведенія объемовъ и при  $0^\circ$  къ одинаковому давленію, то здѣсь получаемыя разности заключаются въ предѣлахъ ошибокъ наблюденій, почему этихъ приведеній вообще можно и не дѣлать. Но въ нѣкоторыхъ случаяхъ и такія поправки имѣютъ значеніе. Такъ—при опредѣленіи  $K$  для формулы г. Менделѣева—я сдѣлалъ въ статьѣ Кіевскихъ Универс. Извѣстій только поправку при  $100^\circ$ , а въ той же статьѣ, напечатанной въ журналѣ Русскаго Физико-Химическаго Общества и на  $0^\circ$ , причемъ какъ видно изъ полученныхъ  $K$ , эта поправка уже вліяетъ на результатъ. Впрочемъ, говоря о необходимости здѣсь поправки при  $0^\circ$ , г. Менделѣевъ (Ж. Ф. Х. О. г. 1884 ст. 481) имѣлъ передъ собою мою статью, гдѣ сдѣлана эта поправка.

Г. Менделѣевъ находитъ (Ж. Р. Ф. Х. О. г. 1884 ст. 476), что я „не сознаю въ указанныхъ мнѣ промахахъ, напр. (почему г. Менделѣевъ не приводитъ другихъ примѣровъ?) „уравненіе  $V=(1-kt)^{-1}$  выходило у г. Авенариуса уравненіе прямой.“

Далѣе (Ж. Р. Ф. Х. О. г. 1884 ст. 478), что будто по моему мнѣнію мною употребляемая формула  $V = a + b \log(T-t)$  для двухъ жидкостей съ одинаковыми  $b$  приводитъ къ формулѣ Менделѣева  $V=(1-kt)^{-1}$

Въ первой своей статьѣ г. Менделѣевъ (Ж. Р. Ф. Х. О. г. 1884 ст. 3) указываетъ на тотъ опытный фактъ, что если исходить при  $0^\circ$  отъ одинаковыхъ объемовъ жидкостей, то отношеніе температуръ, при которыхъ эти объемы опять одинаковы, постоянно.—На это мною замѣчено, что если брать температуры, далеко отстоящія отъ абсолютной температуры кипѣнія и ограничиться узкими предѣлами измѣняемости температуръ, то расширение жидкости удовлетворяется приблизительно уравненіемъ прямой, откуда какъ слѣдствіе и вытекаетъ сказанный законъ.—Если предѣлы брать болѣе широкіе, для которыхъ однако приложима мною употребляемая формула, то

законъ этотъ имѣеть мѣсто только для жидкостей съ одинаковыми  $b$  <sup>1)</sup>. А какъ, по даннымъ опыта,  $b$  не для всѣхъ жидкостей одинаково, то слѣдовательно и приведенный законъ не можетъ считаться общимъ.

Какія соображенія позволяютъ отсюда г. Менделѣеву сдѣлать вышеприведенныя заключенія—не знаю; во всякомъ случаѣ эти соображенія не математическія.

Въ доказательство негодности моей формулы г. Менделѣевъ (Ж. Р. Ф. X. О. г. 1884 ст. 489) указываетъ на протворѣчія, къ которымъ приводитъ она, а именно, что измѣненіе объема при критической температурѣ по этой формулѣ безконечно велико, а самый объемъ конеченъ, такъ какъ (по мнѣнію г. Менделѣева) формула  $V = a + b \log (T - t)$  при  $T = t$  обращается въ  $V = a$ .

Неужели и это математическія соображенія?

Чтобы показать неточность моей формулы г. Менделѣевъ выбираетъ изъ приведенной мною таблицы одинъ объемъ, а именно ближайшій къ критическому состоянію тѣла, соответствующей температуры 187,8°. Наблюденія у меня даютъ 197,3, вычисленіе 194,5, т. е. получается разность 2,8 (ни одно изъ другихъ наблюденій не представляетъ у меня и приблизительно такого большаго отступленія). Но развѣ г. Менделѣевъ не замѣтилъ, что при вычисленіи по его формулѣ при этой температурѣ вмѣсто 197,3 получается 138,5, т. е. разность въ 58,8.

Наконецъ, въ концѣ своей статьи, г. Менделѣевъ старается показать вычисленіемъ, что моя формула не примѣнима къ водѣ, а

<sup>1)</sup> Если при 0° объемы двухъ жидкостей будутъ одинаково =  $v_0$ , то для объема  $v_1$  одной жидкости при температурѣ  $t_1$  и объема  $v_2$  другой жидкости при температурѣ  $t_2$  получимъ:

Для прямой	}	При $v_1 = v_2$
$v_1 = v_0 + b_1 t_1$ $v_2 = v_0 + b_2 t_2$ . . . . .		$\frac{t_1}{t_2} = \frac{b_2}{b_1} = \text{Const.}$
Для ф. Менделѣева:		$\frac{t_1}{t_2} = \frac{k_2}{k_1} = \text{Const.}$
$v_1 = v_0 (1 - k_1 t_1)^{-1}$ , $v_2 = v_0 (1 - k_2 t_2)^{-1}$ . . . . .		$\frac{t_1}{t_2} = \frac{T_1}{T_2} = \text{Const.}$
Для ф. Авенариуса:		
$v_1 = v_0 + b_1 \log \left( \frac{T_1 - t_1}{T_1} \right)$ , $v_2 = v_0 + b_2 \log \left( \frac{T_2 - t_2}{T_2} \right)$		



слѣдовательно не имѣть и общаго значенія (Ж. Р. Ф. Х. О. г. 1884 ст. 489).

Во первыхъ замѣтимъ, что всякая жидкость при температурѣ близкой къ измѣненію ея агрегатнаго состоянія претерпѣваетъ такіа измѣненія въ плотности, которыя простою эмпирическою формулою (къ каковымъ принадлежитъ и мною употребляемая) выразиться не могутъ. Вѣдь съ перваго же взгляда видно, что предлагаемая мною формула не можетъ на опытѣ удовлетворяться при самой критической температурѣ, гдѣ по этой формулѣ объемъ обращается въ безконечность.—Точно также очевидно, что она для воды не можетъ имѣть мѣсто ниже  $4^{\circ}$ , при которой температурѣ коэффициентъ расширения воды мѣняетъ знакъ; а слѣд. и вычисленія г. Менделѣева критической температуры воды изъ данныхъ объемовъ между  $0^{\circ}$  и  $20^{\circ}$  сдѣланы понапрасну.

Во вторыхъ и самое вычисленіе г. Менделѣева основано на невѣрномъ допущеніи. Формула  $V = a + b \log (T - t)$  провѣрена надъ расширеніемъ жидкостей при критическомъ давленіи. Что можно примѣнять ее къ произвольному давленію, мною никогда не высказывалось; а напротивъ, по имѣющимся въ нашей лабораторіи даннымъ, дѣлается вѣроятнымъ, что для другихъ давленій она совсѣмъ не приложима. Г. Менделѣевъ провѣряетъ же ее надъ данными для расширения воды при давленіи одной атмосферы.

II) Въ доказательство годности употребляемаго г. Менделѣевымъ въ 1861 году приѣма для расширения жидкости, онъ приводитъ (Ж. Р. Ф. Х. О. г. 1884 ст. 479) четыре имъ полученные объѣма для эфира при температурахъ  $78^{\circ},2$ ,  $99^{\circ},8$ ,  $131^{\circ},2$  и  $157^{\circ}$  и соотвѣтственные объѣмы изъ наблюденій Гирна для первыхъ двухъ температуръ и изъ моихъ для всѣхъ четырехъ. Разница этихъ соотвѣтственныхъ объемовъ незначительна.

Относительно точности наблюденій г. Менделѣева можно сдѣлать только два предположенія, или наблюденные имъ объѣмы близки къ истиннымъ или нѣтъ. Въ первомъ случаѣ они бы противорѣчили имъ данной формулѣ, а слѣд. доказывали бы ея несостоятельность, въ послѣднемъ—ихъ бы не слѣдовало приводить. А что данныя г. Менделѣева совсѣмъ гадательны—видно изъ слѣдующаго: испытуемая жидкость находилась въ запаанной стеклянной трубкѣ и наблюдалось *видимое* измѣненіе ея объема при нагреваніи. А какъ наблюдаемое

количество жидкости при каждой новой температурѣ (вслѣдствіе испаренія жидкости или обращенія паровъ въ жидкое состояніе) было другое, то истинное количество жидкости опредѣлялось вычисленіемъ. Наконецъ и этотъ вычисленіемъ добытый объемъ при помощи новыхъ вычисленій приводился къ объему при давленіи одной атмосферы. Но какъ ни плотность насыщенныхъ паровъ эфира, ни упругость этихъ паровъ до наблюдаемой имъ температуры въ 157° не были въ то время извѣстны, т. е. не было данныхъ на основаніи которыхъ можно было дѣлать связанныя вычисленія, то всѣ эти поправки конечно только гадательны. Отсюда понятно почему объемы при 157° вычисленный г. Менделѣевымъ и наблюдаемый мною могли (несомнѣнно случайно) близко подойти другъ къ другу, въ то время какъ вслѣдствіе значительности коэффициента сжатія ээира при этой температурѣ и разности давленія въ 37,6 атмосферъ они бы должны сильно разниться.

Для доказательства справедливости своей формулы г. Менделѣевъ (Ж. Р. Ф. Х. О. г. 1884 ст. 486) обращается къ таблицѣ данной мною въ предыдущей замѣткѣ. Смотря на полную таблицу мы видимъ, что до 100° формула г. Менделѣева довольно близко отвѣчаетъ опытнымъ даннымъ, за тѣмъ же отступленія такъ быстро растутъ, что полная непримѣнимость формулы дѣлается очевидною. Что жъ дѣлаетъ г. Менделѣевъ? онъ приводит мою таблицу только до 100°! (Ж. Р. Ф. Х. О. г. 1884 ст. 486).

Для сравненія формулы г. Менделѣева съ моими опытными данными, я вычислилъ постоянную  $K$  его формулы на основаніи данныхъ Пьера—для расширения и Амага—для сжатія. Г. Менделѣевъ думаетъ (Ж. Р. Ф. Х. О. г. 1884 ст. 483—484) что слѣдуетъ идти обратнымъ путемъ, т. е. взять его  $K$  для одной атмосферы и всѣ мои наблюденія перевычислить въ предположеніи, что жидкость подвергалась давленію одной атмосферы.—Во первыхъ всякое такое вычисленіе было бы произвольно, такъ какъ коэффициентъ сжатія жидкости опредѣляется не только ея температурою но и давленіемъ, а зависимость его отъ давленія намъ еще неизвѣстна; но затѣмъ и полученныя такимъ образомъ числа ни въ какомъ случаѣ не дали бы намъ (начиная съ температуры кипѣнія) объемовъ жидкости, а нѣчто только фантастическое.

По мнѣнію г. Менделѣева (Ж. Р. Ф. Х. О. г. 1884 ст. 488) формула его выражаетъ объемы идеальной жидкости при давленіи равномъ 0, а слѣдовательно опредѣляетъ расширеніе, обусловливаемое только

внутренними силами <sup>1)</sup>. Но если говорить о жидкости съ обыкновенно ей приписываемыми свойствами (напр. кипѣніи при извѣстныхъ условіяхъ), то при отсутствіи давленія она существовать не можетъ, а слѣдовательно не можетъ быть и рѣчи о расширеніи такой жидкости отъ теплоты.—Идеальнымъ физики называютъ тѣло строго подчиняющееся тѣмъ законамъ, которымъ существующія тѣла той же группы удовлетворяютъ приблизительно; но тѣло придуманное г. Менделѣевымъ опять только фантастично и ни въ какомъ случаѣ не напоминаетъ того, что физики разумѣютъ подъ названіемъ жидкости.

Приведенное (Ж. Р. Ф. X. Об. г. 1884 ст. 483) потому г. Менделѣевымъ ни на чемъ не основанное <sup>2)</sup> противъ меня обвиненіе, что предлагаемое мною *„приводитъ даже къ той логической несообразности, которая состоитъ въ желаніи отыскать свойства жидкости при условіи полной невозможности ея существованія,“* мы съ полнымъ правомъ можемъ возратить г. Менделѣеву.

Изъ всего сказаннаго мы заключаемъ, 1) что г. Менделѣевъ совсѣмъ превратно понимаетъ значеніе математическихъ формулъ, 2) что въ опытныхъ данныхъ онъ дѣлаетъ поправки и совѣтуетъ тоже дѣлать другимъ на основаніи такихъ гадательныхъ предположеній, которыя въ научныхъ изслѣдованіяхъ ни въ какомъ случаѣ не допускаются, 3) что онъ подбираетъ изъ ряда опытныхъ данныхъ для своихъ толкованій подходящія и 4) позволяетъ себѣ совсѣмъ безцеремонно искажать истину.

А какъ все это еще сопровождается положительно не соотвѣтствующимъ для научной полемики тономъ, то я считаю продолженіе спора съ г. Менделѣевымъ по меньшей мѣрѣ бесполезнымъ и кончаю его настоящей замѣткой.

---

<sup>1)</sup> Для отстраненія значенія внѣшняго давленія нужно было испытывать жидкость при давленіи ея собственныхъ паровъ.

<sup>2)</sup> Въ нашей лабораторіи изслѣдовались жидкости при критическомъ давленіи; существованіе жидкости было слѣд. несомнѣннымъ до критической температуры, а только до этой температуры нами и приводятся данныя.

Примѣчаніе. Редакція журнала Рус. Физ. Хим. Общ. отказала мнѣ въ напечатаніи „последняго отвѣта г. Менделѣеву“ въ полномъ его видѣ и предлагаетъ его напечатать при отстраненіи всего, что касается „личности г. Менделѣева.“

Но всѣ статьи противъ меня г. Менделѣева носятъ на себѣ чисто личный характеръ; взведенныя на меня обвиненія въ „промахахъ,“ „логической несообразности“ и т. п. или представляютъ слѣдствія непониманія г. Менделѣевымъ значенія математическихъ формулъ и физическихъ законовъ, или приводятся имъ голословно, только для усиленія впечатлѣнія на незнакомаго съ дѣломъ читателя.—Не моя вина, что приводимыя мною фактическія данныя обращаютъ всю брань г. Менделѣева на него самого.

Но для редакціи журн. Р. Ф. Х. Общ. (печатавшей всѣ статьи г. Менделѣева) авторитетъ г. Менделѣева, повидимому, такъ великъ, что его даже по физическимъ вопросамъ не позволяютъ себѣ подвести подъ общую мѣрку. Брань дозволяется, но не защита противъ нея.

М. А В Е Н А Р І У С Ъ .



# ПРИБАВЛЕНІЯ.



**ОТЪ РЕДАКЦІИ ЖУРНАЛА:**  
**„ТВОРЕНІЯ СВ. ОТЦЕВЪ“.**

Изданіе Твореній Св. Отцевъ съ прибавленіями духовнаго содержанія, возобновленное съ 1880 года, будетъ продолжаться и въ 1885 г. и будетъ состоять изъ четырехъ книжекъ въ годъ, изъ которыхъ въ каждой будетъ отъ 15 до 20 листовъ текста. Въ переводной части будетъ продолжаемо печатаніе твореній Св. Кирилла Александрійскаго и Св. Епифанія Кипрскаго. Творенія того и другаго отца будутъ печататься черезъ книжку. Въ прибавленіяхъ будутъ помѣщаемы статьи, касающіяся ученія вѣры, христіанской нравственности и исторіи церкви и сверхъ того статьи критико-библіографическія.

Въ концѣ каждой книжки будутъ печатаемы журналы собраній Совѣта Московской Духовной Академіи.

Цѣна годоваго изданія пять рублей съ пересылкою.

Редакція проситъ гг. иногороднихъ подписчиковъ адресоваться въ Сергіевъ посадъ, Москов. губ., въ редакцію Твореній Св. Отцевъ.

Изъ редакціи Твореній Св. Отцевъ могутъ быть выписываемы слѣдующія отдѣльныя изданія:

**ЦѢНА СЪ ПЕРЕСИЛКОЙ.**

Творенія Св. Ефрема Сирина . . . . .	6 том.	9 р.	— к.
„ Василія Великаго . . . . .	7	10	50
„ Аѳанасія Алексан. . . . .	2, 3 и 4	4	50
„ Григорій Нисскаго . . . . .	8	12	—
„ Исаака Сирина . . . . .	1	2	30
„ Кирилла Иерусалимскаго . . . . .	1	1	50
„ Иоанна Лѣствичника . . . . .	1	1	50
„ Нила Синайскаго . . . . .	3	4	50
„ Исидора Пелусіота . . . . .	3	4	50
„ Епифанія Кипрскаго . . . . .	5	7	50
„ Блаженнаго Θεодорита . . . . .	7	12	—
„ Макарія Египетскаго . . . . .	1	2	—
„ Кирилла Александрійскаго . . . . .	2	3	—

Творенія Св. Отцевъ съ прибавленіями духовнаго содержанія за 1846, 1847, 1850, съ 1852 по 1864 годъ включительно и за 1871,



1872, 1880, 1881 и 1882 годы могут быть приобретаемы съ платою за каждый годъ изданія по 5 р. съ пересылкою. Прибавленія же отдѣльно отъ твореній Св. Отцевъ (съ 1844 по 1846 включительно и за 1871, 1872, 1880, 1881, 1882 (два тома) 1883 и 1884 годы за каждый томъ по 1 р. 50 коп. съ пересылкой.

Сверхъ вышеупомянутыхъ, въ редакціи Твореній Св. Отцевъ продаются слѣдующія книги: 1) Исторія Московской Духовной Академіи до ея преобразования. С. Смирнова. ц. съ перес. 3 руб. 2) Исторія Московской Славяно-Греко-Латинской Академіи, его-же; ц. съ перес. 2 руб. 3) Исторія Троицкой Лаврской Семинаріи, его-же; ц. съ пер. 2 руб. 25 к. 4) Предъизображеніе Господа нашего Ісуса Христа и Церкви Его въ Ветхомъ Завѣтѣ (о ветхозавѣтныхъ преобразованіяхъ) его-же; ц. съ пер. 1 руб. 25 коп. 5) Филологическія замѣчанія о языкѣ новозавѣтномъ въ сличеніи съ классическимъ при чтеніи посланія Ап. Павла къ Ефесеямъ, его-же; ц. съ пер. 1 руб. 50 коп. 6) Исторія евангельская и церкви апостольской (Академическія лекціи А. В. Горскаго), цѣна съ перес. 3 р. 7) Сборникъ, изданный по случаю празднованія 50-лѣтія М. Д. Академіи, ц. съ пер. 1 руб. 8) Жизнь Св. Афанасія Александрійскаго ц. съ пер. 50 к. 9) О таинствѣ мѣропомазанія. ц. съ пер. 50 к. 10) Св. Тихонъ, епископъ Воронежскій. ц. съ пер. 50 к. 11) О поведеніи первенствующихъ христіанъ въ отношеніи къ язычникамъ. ц. съ пер. 40 к. 12) Объ Антихристѣ. ц. съ пер. 40 к. 13) Объ образѣ дѣйствования православныхъ Государей Греко-римскихъ въ IV, V, VI, вв. въ пользу церкви противъ еретиковъ и раскольниковъ. ц. съ перес. 30 к. 14) Объ Ессеяхъ въ отношеніи къ христіанству ц. съ перес. 30 коп. 15) Общій очеркъ жизни иноковъ египетскихъ въ IV и V вѣкахъ. ц. съ пер. 40 к. 16) О литургіи преждеосвященныхъ даровъ ц. съ пер. 1 руб. 17) Руководство къ пасхалии. ц. съ пер. 30 к. 18) Указатель къ словамъ и рѣчамъ высокопреосвященнѣйшаго Филарета, Митрополита, Московскаго, по изданію въ трехъ томахъ. ц. съ перес. 30 коп. 19) О поведеніи древнихъ христіанъ во дни воскресные и праздничные. ц. съ пер. 20 к. 20) Св. Левъ, папа Римскій. ц. съ пер. 30 к. 21) О Божествѣ Сына Божія. ц. съ перес. 20 к. 22) Объ источникѣ идеи Божества, В. Кудрявцева. ц. съ пер. 25 коп. 23) Митрополиты московскіе со времени раздѣленія митрополіи всероссійской на двѣ половины. ц. съ пер. 20 к. 24) Митрополія Кіевская въ на-

### III

чалъ своего отдѣленія отъ московской. ц. съ пер. 20 в. 24) О санѣ епископскомъ въ отношеніи къ монашеству въ церкви восточной. ц. съ пер. 20 в. 25) Объ источникахъ для исторіи монашества египетскаго въ IV и V вѣкахъ. ц. съ пер. 25 в. 26) Обличеніе на книгу о возможномъ соединеніи церкви російской съ западною. ц. съ пер. 15 в. 27) О догматическомъ достоинствѣ и охранительномъ употребленіи греческаго седмидесяти токовниковъ и славенскаго писанія. Филарета митрополита Московскаго. ц. съ пер. 15 в. 28) Мирликійская церковь и гробница святителя Николая Чудотворца. ц. съ пер. 15 в. 29) О владыкѣ Израилевомъ. ц. съ пер. 10 коп. 30) Объясненіе 14 ст. 6 гл. пророка Исаи. ц. съ перес. 10 коп. 31) Указатель къ твореніямъ Св. Отцевъ и къ прибавленіямъ духовнаго содержанія за 20 лѣтъ, ц. 30 коп. 32) О священнодѣйствіи вѣнчанія и помазанія царей на царство А. Горскаго. ц. съ пер. 25 в. 33) О кругообращеніи атмосферы. Д. Голубинскаго. ц. съ пер. 25 коп. 34) Народныя школы и благотворительныя учрежденія протестантовъ во Франціи. ц. съ пер. 30 в. 35) Начатки движенія въ Англиканской церкви къ соединенію съ восточною ц. съ пер. 15 в. 36) Свидѣтельства памятниковъ египетской исторіи о пребываніи евреевъ въ Египтѣ. ц. съ пер. 30 в. 37) Достаточно ли для философіи метода естественныхъ наукъ? В. Потапова. ц. съ пер. 25 в. 38) Празднованія пятидесятилѣтія Моск. Духовной Академіи, ц. съ пер. 25 в. 39) Историческая записка о Московской Духовной Академіи, по случаю празднованія ея пятидесятилѣтія, ц. съ пер. 25 коп. 40) Матеріалы для исторіи раскола за первое время его существованія. Томы 1-й, 2-й и 3-й, цѣна за каждый томъ 2 руб. 75 коп. Т. 4-й ц. 2 руб. 25 коп. т. 5-й ц. 2 руб. 75 коп. том. 6-й ц. 2 руб. 25 коп. 41) Братское Слово за 1875 г. (4 вв.) ц. съ пер. 4 руб. 42) Иеросхимонаха Іоанна сказаніе о обращеніи раскольниковъ заволжскихъ. ц. съ пер. 1 руб. 43) Исторія русской церкви. Е. Голубинскаго. Томъ 1. Періодъ 1. Кіевскій или домонгольскій. Первая половина тома, ц. съ пер. 5 руб. Вторая половина тома, — цѣна та же. 44) Исторія четырехъ послѣднихъ вселенскихъ соборовъ. А. Лебедева. ц. съ пер. 1 р. 50 коп. 45) Очерки развитія протестантской церковно-исторической науки въ Германіи его же: ц. съ пер. 1 р. 75 в. 46) Изъ исторіи вселенскихъ Соборовъ IV и V вѣковъ (критическіе очерки) его же; ц. съ пер. 1 р. 50 коп. 47) Церковный судъ въ первые вѣка христіанства Н. Заозерскаго. ц. съ пер. 1 руб. 75 в.

- 48) Отношеніе протестантизма въ Россіи въ XVI и XVII вѣкахъ И. Соколова. ц. съ пер. 3 руб. 49) Реформація въ Англіи. В. Соколова ц. съ пер. 2 р. 50 к. 50) Современное состояніе вопроса о значеніи расовыхъ особенностей Семитовъ, Хамитовъ и Іафетитовъ въ дѣлѣ религіознаго развитія этихъ трехъ группъ народовъ А. Бѣлаева. ц. съ пер. 2 руб. 51) Правда ли, что наше духовенство не хочетъ и не умѣетъ учить народъ? П. Казанскаго ц. съ пер. 60 коп. 52) Древній Славянскій переводъ Апостола и его судьбы до XV в. Г. Воскресенскаго. ц. съ пер. 1 руб. 50 коп. 35) Славянская христоматія. Сборники по славянскимъ нарѣчіямъ (съ свѣдѣніями и замѣчаніями о памятникахъ и общими характеристиками нарѣчій); его же; ц. съ пер. 1 р. 50 к. 54) Славянскія рукописи, хранящіяся въ заграничныхъ бібліотекахъ: берлинской, пражской, вѣнской, люблянской, загребской и двухъ бѣлградскихъ; его же; ц. съ пер. 30 коп. 55) Митрополитъ Кипріанъ въ его литургической дѣятельности. И. Мансветова. ц. съ пер. 1 руб. 50 коп. 56) Іудейское толкованіе Ветхаго завѣта, И. Корсунскаго, ц. съ пер. 1 р. 50 к. 57) Списки студентовъ Московской Духовной Академіи (1814 — 1870). ц. съ пер. 50 к. 58) Систематическій каталогъ книгъ бібліотеки Московской Духовной Академіи. Выпускъ первый. Св. Писаніе. ц. съ пер. 70 коп. 59) Согласно-ли съ Евангеліемъ дѣйствовалъ и училъ Лютеръ? Прот. Флоринскаго. ц. съ пер. 15 коп.
-

ОТКРЫТА ПОДПИСКА НА 1885 ГОДЪ.

пЯТЫЙ ГОДЪ ИЗДАНІЯ.

# „ЮЖНЫЙ КРАЙ“

газета общественная, политическая и литературная

ВЫХОДИТЪ ЕЖЕДНЕВНО.

Программа газеты: I. Правительственныя распоряженія. II. Руководящія статьи по вопросамъ внутренней и вѣшной политики и общественной жизни. III. Обзорѣніе газетъ и журналовъ. IV. Телеграммы специальныхъ корреспондентовъ „Южнаго Края“ и „Сѣвернаго телеграфнаго агентства“. V. Послѣднія извѣстія. VI. Городская и земская хроника. VII. Что дѣлается на югѣ: корреспонденціи „Южнаго Края“. VIII. Со всѣхъ концовъ Россіи (корреспонденція „Южнаго Края“ и извѣстія другихъ газетъ). IX. Вѣшнія извѣстія: заграничная жизнь, послѣдняя почта. X. Наука и искусство. XI. Фельетонъ: научный, литературный и художественный. Беллетристика. Театръ. Музыка. XII. Судебная хроника. XIII. Критика и библиографія. XIV. Смѣсь. XV. Биржевая хроника и торговый отдѣлъ. XVI. Календарь. XVII. Справочныя свѣдѣнія. Дѣла, назначенныя къ слушанію и резолюціи по нимъ округа харьковской судебной палаты и харьковскаго военно-окружнаго суда. XVIII. Стороннія сообщенія. XIX. Объявленія.

Редакція имѣетъ собственныхъ корреспондентовъ въ слѣдующихъ городахъ Южной Россіи: Азовѣ, Александріи, Александровскѣ, Алуштѣ, Ахтыртѣ, Асхабадѣ, Бахмутѣ, Бердичевѣ, Бахчисарѣ, Бердянскѣ, Богодуховѣ, Бѣлгородѣ, Бѣлопольѣ, Бирючѣ, Бобровѣ, Валкахъ, Верхнедѣпровскѣ, Волчанскѣ, Воронежѣ, Гадячѣ, Грайворонѣ, Геническѣ, Глуховѣ, Грозномѣ, Городнѣ, Дмитріевѣ, Елисаветградѣ, Екатеринославѣ, Ейскѣ, Житомирѣ, Зеньковѣ, Зміевѣ, Золотоношѣ, Золочевѣ, Изюмѣ. ст. Каменской, Кіевѣ, Кишиневѣ, Кобелякахъ, Козельцѣ, Конотопѣ, Константиноградѣ, Корочѣ, Кременчугу, Кролевцѣ, Купянскѣ, Курскѣ, Керчи, Кисловодскѣ, Лебединѣ, Лубнахъ, Луганскѣ, Майкопѣ, Миргородѣ, Мелитопольѣ, Маріупольѣ, Могилевѣ-на Днѣпрѣ, Николаевѣ, Никопольѣ, Нѣжинѣ, Новозыбковѣ, Новочеркасскѣ, Новомосковскѣ, Новгородъ-Сѣверскѣ, Нахичеванѣ-на Дону, Новомъ-Осколѣ, Обояни, Орлѣ, Одессѣ, Орѣховѣ, Полтавѣ, Павлоградѣ, Переяславѣ, Путивлѣ, Ширятинѣ, Прилукахъ, Пятигорскѣ, Ромнахъ,

Ростовъ-на Дону, Сквиръ, Славянскъ, Славяносербскъ, Ставрополъ, Старобѣльскъ, Старомъ-Осколъ, Семферополъ, Севастополъ, Суджъ, Сумахъ, Тамбовъ, Тифлисъ, Тарацъ, Таганрогъ, Умани, ст. Урюпинской, ст. Усть-Медвѣдицкой, Херсонъ, Хоролъ, Черниговъ, Червасахъ, Эривани, Ялтѣ, Феодосіи и во многихъ станицахъ, селахъ и слободахъ. Кроме того, газета получаетъ постоянныя извѣстія изъ Петербурга и Москвы.

### ПОДПИСНАЯ ЦѢНА.

	На годъ.	На 6 мѣс.	На 3 мѣс.	На 1 мѣс.
Безъ доставки . . .	10 р. 50 к.	6 р. — к.	3 р. 50 к.	1 р. 20 к.
Съ доставкою . . .	12 " — "	7 " — "	4 " — "	1 " 40 "
Съ перес. иногороднымъ	12 " 50 "	7 " 50 "	4 " 50 "	1 " 60 "

допускается разсрочка платежа за годовой экземпляръ по соглашенію съ редакціей.

Подписка и объявленія принимаются: въ Харьковѣ—въ главной конторѣ газеты „Южный Край“, на Екатеринославской улицѣ, въ домѣ Файнеберга, № 45; въ Петербургѣ—въ центральной конторѣ объявленій для всѣхъ европейскихъ газетъ, на Невскомъ пресектѣ, въ д. Струбинскаго въ Москвѣ—въ Центральной Конторѣ объявленій для всѣхъ европейскихъ газетъ, на Петровкѣ въ домѣ Солодовникова и въ конторѣ подписки и объявленій Н. Печковской; въ Варшавѣ—въ варшавскомъ агентствѣ объявленій Рейхманъ и Френдлеръ, на Сенаторской улицѣ, № 18; въ Кіевѣ—въ книжномъ магазинѣ Е. Я. Федорова; въ Одессѣ—въ книжныхъ магазинахъ В. М. Бѣлаго и Е. П. Роспопова; въ Полтавѣ—въ книжномъ магазинѣ Г. И. Бойно-Родзевича. въ конторѣ П. А. Дохмана; въ Кременчугѣ—въ „Русской книжной торговлѣ“ Д. Я. Тартаковского.

Редакторъ-издатель А. А. *Иозефовичъ*.

ОТКРЫТА ПОДПИСКА НА 1885 ГОДЪ  
„З Д О Р О В Ь Е“

ОБЩЕСТВЕННАЯ ГАЗЕТА.

(12-й годъ).

Будетъ съ 1885 года выходить *три раза* въ недѣлю, по воскресеньямъ, средамъ и пятницамъ, въ большомъ газетномъ форматѣ, безъ предварительной цензуры.

Вступая въ двѣнадцатый годъ изданія, газета „Здоровье“ не нуждается въ особой рекламѣ. Не задаваясь широкими задачами и имѣя главною цѣлью служить интересамъ общества, школы и семьи, газета явится посредникомъ между наукою и жизнью, насколько вырабатываемыя первою данныя могутъ быть введены практическимъ путемъ въ нашу домашнюю и общественную жизнь. Въ этомъ отношеніи гигиенѣ, какъ ученію о предупрежденіи болѣзней, равно какъ и популярному объясненію и лѣченію послѣднихъ, будетъ по прежнему отведено одно изъ главныхъ мѣстъ. Чуждаясь по своей общедоступности всего спеціально-научнаго, газета вообще будетъ стараться дать своимъ читателямъ, въ ясной и простой формѣ изложенія, какъ понятія объ основахъ и положеніяхъ науки о здоровьѣ, такъ и совѣты и указанія чисто практическаго характера, примѣнимые въ семейномъ, школьномъ и общественномъ быту. Такимъ образомъ, предупрежденіе развитія эпидемій и выясненіе гигиеническихъ условій жизни селъ и городовъ съ одной стороны и воспитаніе дѣтей, предупрежденіе болѣзней, первая помощь въ несчастныхъ случаяхъ и указанія, какъ поступать съ заболѣвшими въ отсутствіе врача, и т. п. съ другой—займутъ видное мѣсто въ газетѣ. Выходъ изданія три раза въ недѣлю предоставляетъ возможность редакціи своевременно давать въ „Здоровье“ самый живой откликъ и сильное обсужденіе всѣхъ санитарныхъ общественныхъ вопросовъ и злобъ дня.

Независимо отъ этого, желая удовлетворить требованіямъ читателей слѣдить за общественными и политическими событіями Россіи и за-границею, редакція всходатайствовала у г-на министра внутреннихъ дѣлъ разрѣшеніе на расширеніе программы изданія обзоромъ политической, литературной и общественной жизни, что и будетъ выполнено немедленно по соблюденіи требуемыхъ закономъ формальностей.

## ПОДПИСНАЯ ЦѢНА:

Съ доставк. пересл. 6 р. на годъ; на полгода—3 р. 50 к., на 3 мѣсяца—2 р., на 1 мѣсяць—75 к. Безъ доставки—на годъ 5 р., на полгода—3 р., на 3 мѣсяца—1 р., 75 к. на 1 мѣсяць—50 к. Цѣна отдѣльно каждаго №—5 к.

Годовымъ подписчикамъ будетъ выдана по выбору одна изъ слѣдующихъ

**БЕЗПЛАТНЫХЪ ПРЕМІЙ**

- № 1. Водоочиститель (очищаетъ воды болѣе одного ведра въ часъ).
- № 2. Максимальный термометръ для измѣренія температуры тѣла.
- № 3. Термометръ для ваннъ и термометръ Реомюра комнатный.

Указаніе на желаемую и избранную премію дѣлается при подпискѣ. На укупорку и пересылку преміи № 1 гг. иногородные подписчики прилагаютъ къ подписной цѣнѣ 1 руб., на укупорку и пересылку премій № 2 или № 3—75 коп.

Подписка на газету для иногородныхъ принимается исключительно въ редакціи, въ С.-Петербургѣ, при медицинскомъ книжномъ магазинѣ Н. Цылова, на Выборгской сторонѣ, противъ В. Мед. Академіи, Нижегородская ул., д. № 27, а для лицъ, проживающихъ въ С.-Петербургѣ, подписка принимается по ихъ желанію: а) въ редакціи и б) въ главной конторѣ редакціи, при книжномъ магазинѣ Фену и К°, на Невскомъ пр., противъ Гостиннаго двора.

Независимо сего, для удобства лицъ проживающихъ въ С.-Петербургѣ, они могутъ подписаться на газету открытымъ письмомъ, посланнымъ чрезъ городскую почту, по адресу редакціи и съ указаніемъ подробнаго адреса. Въ этомъ случаѣ, по полученіи письма, газета будетъ высылаться, а за подписными деньгами будетъ присланъ артельщикъ со счетомъ. Кромѣ того, годовымъ подписчикамъ изъ лицъ, служащихъ въ казенныхъ учрежденіяхъ, допускается разсрочка за поручительствомъ казначеевъ этихъ учрежденій; прочимъ лицамъ разсрочка производится по соглашенію съ редакціею.

Объ изданіи въ 1885 году

ЖУРНАЛА

ГРАЖДАНСКАГО И УГОЛОВНАГО ПРАВА.

Журналь будетъ выходить ежемѣсячно (за исключеніемъ вакантныхъ Іюля и Августа), въ количествѣ 10 книгъ въ годъ, до 20-ти и болѣе листовъ каждая.

Цѣна за годовое изданіе:

въ С.-Петербургѣ безъ доставки . . .	8 р.
съ доставкой въ С.-Петербургѣ . . .	8 р. 50 к.
съ пересылкой въ другіе города . . .	9 р.
за-границей . . . . .	12 р.
отдѣльно книга журнала . . . . .	2 р.

Подписчики, желающіе получать, сверхъ того, Рѣшенія Кассационныхъ Департаментовъ Сената, платятъ за журналъ и за рѣшенія съ доставкою въ С.-Петербургѣ и съ пересылкой въ другіе города 13 р. 50 к.

Рѣшенія Кассац. Деп. Сената выходятъ и рассылаются одинъ разъ въ мѣсяць.

Лица, несостоящія въ числѣ подписчиковъ на журналъ, могутъ подписываться въ редакціи отдѣльно на кассационныя рѣшенія по 5 руб. съ доставкою въ С.-Петербургѣ и съ пересылк. въ иные города.

Допускается разсрочка подписной платы въ слѣдующіе сроки: въ Январѣ 3 р. съ касс. рѣш. 8 р. въ Маѣ 3 р. и въ Августѣ остальная до подписной цѣны сумма. Въ случаѣ невысылки въ условный срокъ подписной платы, дальнѣйшая доставка журнала пріостанавливается. Гг. студенты университетовъ и кандидаты на судебныя должности, удостовѣрившіе свое званіе, пользуются правомъ подписки на журналъ за половинную цѣну т. е. 4 р. 50 к.

Подписка принимается: въ конторахъ Журнала—при книжныхъ магазинахъ Анисимова: въ С.-Петербургѣ, рядомъ съ Публичною Библіотекою и въ Москвѣ, на Никольской улицѣ.



## Х

Гг. иногородные благоволят обращаться съ своими требованіями исключительно въ редакцію „Журнала Гражданскаго и Уголовнаго Права,“ С.-Петербургъ, уголъ Мойки и Фонарнаго, д. 1, кв. 39.

---

Оставшіеся экземпляры журнала продаются: за 1880 г. 9 р. (въ количествѣ 1 экз.); за 1882 годъ (безъ III и IV книгъ) по 5 р. съ пересылкою, и по 3 р. безъ пересылки. За 1879, 1881 и 1883 гг. по 9 р. съ пересылкою и по 7 р. безъ пересылки. Выписывающіе три послѣдніе года одновременно, уплачиваютъ 21 р. съ пересылкою и по 15 р. безъ пересылки. Отдѣльныя книги журнала за означенные годы, по 1 р. съ пересылкою. Оставшіеся экземпляры кассационныхъ рѣшеній Сената продаются сброшюрованными: гражданскаго департамента—за 1877 годъ 4 р., за 1878 годъ 4 р. включая и расходы по пересылкѣ. Кассационныхъ рѣшеній Сената, а равно и Журнала за другіе годы, кромѣ означенныхъ, въ редакціи не имѣется.

1—3

Редакторъ В. Володиміровъ.

---

IV годъ.

IV годъ.

## О Т К Р Ы Т А . П О Д П И С К А

на ежемѣсячный журналъ

# „М Е Ж Д У Н А Р О Д Н А Я К Л И Н И К А.“

Журналъ будетъ выходить въ 1885 г. по прежней программѣ.

По желанію большинства гг. подписчиковъ, редакція рѣшилась увеличить объемъ изданія и улучшить его съ точки зрѣнія технической. Увеличеніе объема изданія (не менѣе 6 печатн. листовъ въ мѣсяцъ) даетъ возможность редакціи не ограничиваться только краткими лекціями и статьями, но выдавать подписчикамъ законченныя монографіи и болѣе крупныя сочиненія изъ области практической медицины.

Само собою разумѣется, что такое улучшеніе и увеличеніе объема изданія не могло состояться при прежней, крайне низкой, подписной цѣнѣ, почему на 1885 годъ она назначена:

На годъ съ доставкой и пересылкою . . . 6 р.

На полгода съ дост. и пересылкою . . . 3 р. 50 к.

Гг. студентамъ медикамъ допускается разсрочка по соглашенію съ редакціею.

Денежная корреспонденція высылается исключительно въ контору редакціи журнала „Международная Клиника.“ С.-Петербургъ, Выборгская сторона, Нижегородская ул., при „Книжной торговлѣ“ Н. Н. Цылова.

Письма, газеты и изданія пресать высылать на имя редактора: С.-Петербургъ, Выборгская сторона, зданіе Императорской Военно-Медицинской Академіи, кв. № 11. Доценту Владиміру Николаевичу Попову.

Редакторъ доцентъ В. Поповъ.

Издатель Н. Цыловъ.



# ТАБ МЕТЕОРОЛОГИЧЕС МЕТЕОР ВЕОВАСНТУ

Мѣсто: Кіевъ.

Ort: Kief.

Широта: 50°27' Сѣв.

Breite: Nord.

Долгота: 30°30'. восточная отъ Гринвича.

Länge: Ostliche von Greenwich.

Наблюдатели:

Beobachter: *Березовскій, Жукъ и Родзевичъ.*

Годъ: 1884.

Jahr:

Мѣсяць: Октябрь.

Monat:

Высота барометра надъ уровнемъ моря: 182,<sup>м</sup>9  
Höhe des Barometers über dem Meer:

Высота термометровъ надъ поверхностью земли:  
Höhe der Thermometer über dem Boden:

Высота термометровъ надъ уровнемъ моря: 182,  
Höhe der Thermometer über dem Meer:

Высота дождемѣра надъ поверхностью земли: 1,<sup>м</sup>  
Höhe des Regenmessers über dem Boden:

Высота флюгера надъ поверхностью земли: 13,<sup>м</sup>9  
Höhe der Windfahne über dem Boden:

**ЛИЦА**

**ЖИХЪ НАБЛЮДЕНІЙ.**

**OLOGISCHE**

**NGS - TABELLE.**

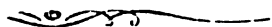

6<sup>m</sup>,7

m9

4.

ОБЪ ИЗДАНИИ

# УНИВЕРСИТЕТСКИХЪ ИЗВѢСТІЙ

въ 1885 году.

Цѣль настоящаго изданія остается прежнею: доставлять членамъ университетскаго сословія свѣдѣнія, необходимыя имъ по отношеніямъ ихъ къ Университету, и знакомить публику съ состояніемъ и дѣятельностію Университета и различныхъ его частей.

Согласно съ этою цѣлью, въ Университетскихъ Извѣстіяхъ печатаются :

1. Протоколы засѣданій университетскаго Совѣта.
2. Новыя постановленія и распоряженія по Университету.
3. Свѣдѣнія о преподавателяхъ и учащихся, списки студентовъ и постороннихъ слушателей
4. Обзорѣнія преподаванія по полугодіямъ.
5. Программы, конспекты и библиографическіе указатели для учащихся.
6. Библиографическіе указатели книгъ, поступающихъ въ университетскую бібліотеку и въ студентскій ея отдѣлъ.
7. Свѣдѣнія и изслѣдованія, относящіяся къ устройству и состоянію ученой, учебной, административной и хозяйственной части Университета.
8. Свѣдѣнія о состояніи коллекцій, кабинетовъ, музеевъ и другихъ учебно-вспомогательныхъ заведеній Университета.
9. Годичные отчеты по Университету.
10. Отчеты о путешествіяхъ преподавателей съ учеными цѣлями.
11. Разборы диссертаций, представляемыхъ для полученія ученыхъ степеней, соисканія наградъ, *pro venia legendi* и т. п., а также и самыя диссертаци.
12. Рѣчи, произносимыя на годичномъ актѣ и въ другихъ торжественныхъ собраніяхъ.
13. Вступительныя, пробныя, публичныя лекціи и полные курсы преподавателей.
14. Ученые труды преподавателей и учащихся.
15. Матеріалы и переводы научныхъ сочиненій.

Указанныя статьи распределяются въ слѣдующемъ порядкѣ: Часть I—официальная (протоколы, отчеты и т. п.); Часть II—неофициальная: отдѣлъ I—*историко-филологическій*; отдѣлъ II—*юридическій*; отдѣлъ III—*физико-математическій*; отдѣлъ IV—*медицинскій*; отдѣлъ V—*критико-библиографическій*—посвящается критическому обзорѣнію выдающихся явленій ученой литературы (русской иностранной); отдѣлъ VI—*научная хроника* заключаетъ въ себѣ извѣстія о дѣятельности ученыхъ обществъ, состоящихъ при Университетѣ и т. п. свѣдѣнія. Въ *прибавленіяхъ* печатаются матеріалы и переводы сочиненій; а также указатели бібліотеки, списки, таблицы метеорологическихъ наблюденій и т. п.

**Университетскія Извѣстія** въ 1885 году будутъ выходить, въ концѣ каждаго мѣсяца, книжками, содержащими въ себѣ до двадцати и болѣе печатныхъ листовъ. Цѣна за 12 книжекъ **Извѣстій** безъ пересылки шесть рублей пятьдесятъ коп., а съ пересылкою семь рублей. Въ случаѣ выхода *приложеній* (большихъ сочиненій), о нихъ будетъ объявлено особо. Подписчики **Извѣстій**, при выпискѣ приложеній, пользуются уступкою 20%.

Подписка и заявленія объ обмѣнѣ изданіями принимаются въ канцеляріи Правленія Университета.

Студенты Университета Св. Владиміра платятъ за годовое изданіе **Университетскихъ Извѣстій** 3 руб. сер., а студенты прочихъ университетовъ 4 руб.; продажа отдѣльныхъ книжекъ не допускается.

Гг. иногородные могутъ обращаться съ требованіями своими къ комиссіонеру Университета Н. Я. Оглоблину въ С.-Петербургѣ, на Малую Садовую, № 4, и въ Кіевѣ, на Крещатикѣ, въ книжный магазинъ его же, или непосредственно въ Правленіе Университета Св. Владиміра.

*Редакторъ В. Укольниковъ.*

# УНИВЕРСИТЕТСКІЯ ИЗВѢСТІЯ.

Годъ XXIV. № 12.—ДЕКАБРЬ. 1884 г.

## СОДЕРЖАНІЕ:

	СТР.		стр.
<b>Часть I—официальная</b>			
I. Личный составъ Университета Св. Владиміра къ 1-му января 1885 гражданскаго года . . . . .	361—379	dernen Chemie. Neue Folge. Braunschweig. 1884, 8° xxvi+349 S.—Профессора <b>Алекстѣва</b> . . . . .	318—320
II. Обзорніе преподаванія въ Университетѣ св. Владиміра въ 1-мъ полугодіи 1885 учебнаго года . . . . .	380—388	<b>Прибавленія.</b>	
<b>Часть II—неофициальная.</b>		I. Очерки изъ исторіи русскаго языка (приложеніи). —Проф. <b>Соболевскаго</b> . . . . .	
<b>отдѣлъ I.</b>		II. Index seminarum in horto Universitatis Kieviensis anno 1884 collectorum . . . . .	
I. Борьба культуръ и народностей въ Литовско-русскомъ государствѣ въ періодъ династической уніи Литвы съ Польшею. —Профессора <b>Дашкевича</b> . . . . .	317—330	III. Оглавленіе къ Универс. Извѣстіямъ 1884 года . . . . .	
II. Лекціи по исторіи Греціи.—Доцента <b>Аландскаго</b> , изд. подъ ред. профес. <b>Козлова</b> и <b>Мулановскаго</b> . . . . .	113—168	IV. Первый конкурсъ на премію имени князя <b>Александра Иларіоновича Васильчикова</b> .	
<b>Критика и библиографія.</b>		V. Объявленія объ изданіи журналовъ и газетъ.	
III. Die Theorien der modernen Chemie von <b>Albrecht Rau</b> . Drittes Heft (Schluss). Die Entwicklung der mo-		VI. Росписаніе лекцій въ Университетѣ св. <b>Владиміра</b> на первое полугодіе 1885 учебнаго года.	
		VII. Росписаніе богослуженія въ Университетск. церкви на 1885 годъ.	
		VIII. Таблица метеор. наблюд. за ноябрь 1884 г.	

К І Е В Ъ  
1884.





УНИВЕРСИТЕТСКІЯ  
ИЗВѢСТІЯ.

*Годъ двадцать четвертый.*

**№ 12.—ДЕКАБРЬ.**



КІЕВЪ.  
Въ университетской типографіи.  
1884.

---

Печатано по опредѣленію Совѣта Університета Св. Владимира.  
Ректоръ Н. *Ренненкампфъ*.

---

## СОДЕРЖАНІЕ.

### ЧАСТЬ I—ОФФИЦІАЛЬНАЯ.

СТР.

- I. Личный составъ Университета Св. Владимира къ 1-му января 1885 гражданскаго года . . . . . 361—379
- II. Обзоръніе преподаванія въ Университетѣ св. Владимира въ 1-мъ полугодіи 1885 учебнаго года . . . . 380—388

### ЧАСТЬ II—НЕОФФИЦІАЛЬНАЯ.

#### ОТДѢЛЪ I.

- I. Борьба культуръ и народностей въ Литовско-русскомъ государствѣ въ періодъ династической уніи Литвы съ Польшею.—Профессора Дашкевича. . . . . 317—330
- II. Лекціи по исторіи Греціи.—Доцента Аландскаго, изд. подъ редакціей профессоровъ Козлова и Кулановскаго . 113—168

#### КРИТИКА И БИБЛИОГРАФІЯ.

- III. Die Theorien der modernen Chemie von Albrecht Rau. Drittes Heft (Schluss). Die Entwicklung der modernen Chemie. Neue Folge. Braunschweig. 1884, 8<sup>o</sup> xxvi 349 S.—Профессора Алексѣева. . . . . 313—320

#### ПРИБАВЛЕНІЯ.

- I. Очерки изъ исторіи русскаго языка (приложенія).—Профессора Соболевскаго . . . . . 41—64

	СТР.
II. Index seminum in horto Universitatis Kieviensis anno 1834 collectorum . . . . .	1 — 8
III. Оглавленіе къ Университетскимъ Извѣстіямъ 1884 года	1 — 6
IV. Первый конкурсъ на премію имени князя Александра Иларіоновича Васильчикова.	
V. Объявленія объ изданіи журналовъ и газетъ.	
VI. Росписаніе лекцій въ Университетѣ св. Владиміра на первое полугодіе 1885 учебнаго года.	
VII. Росписаніе богослуженія въ Университетской церкви на 1885 годъ.	
VIII. Таблица метеор. наблюд. за ноябрь 1884 г.	



*Примѣчаніе.* При этомъ № подписываю „Извѣстій“ 1883 года разсылается окончаніе Библиографіи по церковной исторіи IV—IX вв.

ЧАСТЬ I—ОФФИЦИАЛЬНАЯ.



## Личный составъ Университета Св. Владиміра къ 1-му января 1885 гражданскаго года.

Ректоръ У-та Св. Владиміра, ординарный профессоръ по кафедрѣ энциклопедіи права и исторіи философіи права, докторъ государственнаго права, дѣйствительный статскій совѣтникъ Николай Карловичъ *Ренненкампфъ*.

Профессоръ богословія православнаго исповѣданія, настоятель православной У-ской церкви, докторъ богословскихъ наукъ, протоіерей Назарій Антоновичъ *Фаворовъ*.

### *Историко-филологическій факультетъ.*

Деканъ историко-филологическаго ф-та, ординарный профессоръ по кафедрѣ русской исторіи, докторъ русской исторіи, дѣйствительный статскій совѣтникъ Владиміръ Степановичъ *Иконниковъ*.

Заслуженный сверхштатный ординарный профессоръ по кафедрѣ философіи, докторъ философіи и древней филологіи, дѣйствительный статскій совѣтникъ Сильвестръ Сильвестровичъ *Голицкій*.

Ординарный профессоръ по кафедрѣ теоріи и исторіи искусствъ, докторъ историческихъ наукъ, политической экономіи и статистики, статскій совѣтникъ Платонъ Васильевичъ *Павловъ*.

Ординарный профессоръ по кафедрѣ всеобщей исторіи, докторъ всеобщей исторіи, секретарь ф-та, статскій совѣтникъ Ѳедоръ Яковлевичъ *Фортинскій*.

Ординарный профессоръ по кафедрѣ русской исторіи, докторъ русской исторіи, статскій совѣтникъ Владиміръ Бонифатіевичъ *Антоновичъ*.

Экстра-ординарный профессоръ по кафедрѣ всеобщей исторіи, докторъ всеобщей исторіи, статскій совѣтникъ Иванъ Васильевичъ *Луцкиій*.



Экстра-ординарный профессоръ по кафедрѣ Западно-европейскихъ литературъ, магистръ всеобщей литературы, коллежскій совѣтникъ Николай Павловичъ *Дашкевичъ*.

Экстра-ординарный профессоръ по кафедрѣ философіи, докторъ философіи, надворный совѣтникъ Алексѣй Александровичъ *Козловъ*.

Экстра-ординарный профессоръ по кафедрѣ славянской филологіи, магистръ славянской филологіи, надворный совѣтникъ Тимофей Дмитриевичъ *Флоринскій*.

Экстра-ординарный профессоръ по кафедрѣ русскаго языка и словесности, докторъ русской словесности, надворный совѣтникъ Алексѣй Ивановичъ *Соболевскій*.

Экстра-ординарный профессоръ по кафедрѣ римской словесности, магистръ римской словесности, коллежскій ассессоръ Юліанъ Андреевичъ *Кулаковскій*.

Приватъ-доцентъ по предмету римской словесности, кандидатъ У-та Св. Владиміра Степанъ Ивановичъ *Бехъ*.

Приватъ-доцентъ по предмету греческой словесности, статскій совѣтникъ Николай Федоровичъ *Фокковъ*.

Лекторъ французскаго языка при У-тѣ Св. Владиміра и учитель французскаго языка Кіевской 2-й гимназіи, статскій совѣтникъ Людвигъ Эмилиевичъ *Пекюсъ*.

Лекторъ англійскаго языка, коллежскій ассессоръ Яковъ Яковлевичъ *Госкинсъ*.

Лекторъ нѣмецкаго языка и учитель древнихъ языковъ при Кіевской 2-й гимназіи, коллежскій совѣтникъ Фердинандъ Карловичъ *Андерсонъ*.

#### *Физико-математическій факультетъ.*

Деканъ физико-математическаго ф-та, заслуженный ординарный профессоръ по кафедрѣ минералогіи и геологіи, докторъ естественныхъ наукъ, дѣйствительный статскій совѣтникъ Константинъ Матвѣевичъ *Теофилактовъ*.

Заслуженный ординарный профессоръ по кафедрѣ прикладной математики, докторъ математическихъ наукъ, дѣйствительный статскій совѣтникъ Иванъ Ивановичъ *Рахманиновъ*.

Ординарный профессоръ по кафедрѣ физики, докторъ физики, дѣйствительный статскій совѣтникъ Михаилъ Петровичъ *Авенариусъ*.

Ординарный профессоръ по кафедрѣ чистой математики, докторъ математическихъ наукъ, дѣйствительный статскій совѣтникъ Павелъ Эмилевичъ *Ромеръ*.

Ординарный профессоръ по кафедрѣ химіи, докторъ химіи, дѣйствительный статскій совѣтникъ Петръ Петровичъ *Алехтеевъ*.

Ординарный профессоръ по кафедрѣ чистой математики, докторъ математическихъ наукъ, дѣйствительный статскій совѣтникъ Михаилъ Егоровичъ *Ващенко-Захарченко*.

Ординарный профессоръ по кафедрѣ астрономіи, докторъ астрономіи, дѣйствительный статскій совѣтникъ Митрофанъ Ѳедоровичъ *Хандриковъ*.

Ординарный профессоръ по кафедрѣ химіи, докторъ химіи, дѣйствительный статскій совѣтникъ Ѳедоръ Миничъ *Гарничъ-Гарницкій*.

Ординарный профессоръ по кафедрѣ технической химіи, докторъ химіи, дѣйствительный статскій совѣтникъ Николай Андреевичъ *Бунге*.

Ординарный профессоръ по кафедрѣ зоологіи, докторъ зоологіи, статскій совѣтникъ Отто Михайловичъ *Паульсонъ*.

Ординарный профессоръ по кафедрѣ ботаники, докторъ ботаники, статскій совѣтникъ Осипъ Васильевичъ *Баранецкій*.

Экстра-ординарный профессоръ по кафедрѣ теоретической физики, докторъ физики, статскій совѣтникъ Николай Николаевичъ *Шиллеръ*.

Экстра-ординарный профессоръ по кафедрѣ зоологіи, докторъ зоологіи и секретарь физико-математическаго ф-та, статскій совѣтникъ Николай Васильевичъ *Бобрецкій*.

Экстра-ординарный профессоръ по кафедрѣ чистой математики, докторъ математики, статскій совѣтникъ Василій Петровичъ *Ермаковъ*.

Экстра-ординарный профессоръ по кафедрѣ ботаники, докторъ ботаники, статскій совѣтникъ Иванъ Ѳедоровичъ *Шмальгаузенъ*.

Астрономъ-наблюдатель, докторъ философій, коллежскій совѣтникъ Вильгельмъ Ивановичъ *Фабриціусъ*.

Приватъ-доцентъ по кафедрѣ химіи, магистръ химіи, надворный совѣтникъ Яковъ Николаевичъ *Барзиловскій*.

Приватъ-доцентъ по предметамъ минерологіи и геологіи, магистръ минералогіи и геологіи, надворный совѣтникъ Петръ Яковлевичъ *Армашевскій*.

Хранитель зоологическаго кабинета, коллежскій ассессоръ Василій Карловичъ *Совинскій*.

Хранитель минералогическаго кабинета, кандидатъ физико-математическаго ф-та Павелъ Аполлоновичъ *Тутковскій*.

Хранитель физическаго кабинета и учитель математики въ Кіевской 2 гимназій, статскій совѣтникъ Кассіанъ Николаевичъ *Жукъ*.

Лаборантъ при технологической лабораторіи, приватъ-доцентъ по предметамъ судебной химіи, фармаціи и фармакогнозіи, магистръ фармаціи, коллежскій совѣтникъ Тимошей Ивановичъ *Лончевскій-Петруняка*.

Лаборантъ химической лабораторіи, кандидатъ естественныхъ наукъ Николай Николаевичъ *Воллджевичъ*.

Лаборантъ химической лабораторіи, кандидатъ естественныхъ наукъ, коллежскій секретарь Николай Васильевичъ *Молчановскій*.

Сверхштатный лаборантъ при технологической лабораторіи кандидатъ естественныхъ наукъ Алексѣй Ѳеодоровичъ *Сабантьевъ*.

Садовникъ Ботаническаго сада, Эрнстъ Карловичъ *Гогенбаумъ* (безъ правъ службы).

Чучельникъ Карлъ Вильгельмовичъ *Эрантъ* (безъ правъ службы).

### *Юридическій факультетъ.*

Деканъ юридическаго ф-та, ординарный профессоръ по кафедрѣ гражданскаго права, докторъ гражданскаго права, статскій совѣтникъ Василій Григорьевичъ *Демченко*.

Заслуженный ординарный профессоръ по кафедрѣ римскаго права, докторъ юридическихъ наукъ, тайный совѣтникъ Каллиникъ Андреевичъ *Митюковъ*.

Заслуженный ординарный профессоръ по кафедрѣ законовъ о финансахъ, докторъ политической экономіи, дѣйствительный статскій совѣтникъ Георгій Дмитріевичъ *Сидоренко*.

Ординарный профессоръ по кафедрѣ уголовнаго права, докторъ уголовнаго права, статскій совѣтникъ Александръ Ѳеодоровичъ *Кистяковскій*.

Ординарный профессоръ по кафедрѣ государственныхъ законовъ, докторъ государственнаго права, секретарь ф-та, дѣйствительный статскій совѣтникъ Александръ Васильевичъ *Романовичъ-Славатинскій*.

Ординарный профессоръ по кафедрѣ исторіи русскаго права, докторъ русской исторіи, статскій совѣтникъ Михаилъ Флегонтовичъ *Владимірскій-Будановъ*.

Ординарный профессоръ по кафедрѣ между-народнаго права, докторъ международнаго права, коллежскій совѣтникъ Отто Оттоновичъ *Эйхельманъ*.

Ординарный профессоръ по кафедрѣ торговаго права и судопроизводства, статскій совѣтникъ Петръ Павловичъ *Цитовичъ*.

Экстра-ординарный профессоръ по кафедрѣ полицейскаго права, докторъ политической экономіи и статистики, надворный совѣтникъ Аениногенъ Яковлевичъ *Антоновичъ*.

Экстра-ординарный профессоръ по кафедрѣ политической экономіи и статистики, магистръ полицейскаго права, коллежскій совѣтникъ Дмитрій Ивановичъ *Пихно*.

Экстра-ординарный профессоръ по кафедрѣ римскаго права, магистръ гражданскаго права Леонидъ Николаевичъ *Казанцевъ*.

Экстра-ординарный профессоръ по кафедрѣ уголовнаго права судопроизводства и судоустройства, магистръ уголовнаго права Дмитрій Германовичъ *Тамбергъ*.

#### *Медицинскій факультетъ.*

Деканъ медицинскаго ф-та, ординарный профессоръ по кафедрѣ гигиены, медицинской полиціи, медицинской географіи и статистики, докторъ медицины, дѣйствительный статскій совѣтникъ Викторъ Андреевичъ *Субботинъ*.

Заслуженный сверхштатный ординарный профессоръ по кафедрѣ оперативной хирургіи, докторъ медицины, тайный совѣтникъ Владиміръ Аванасьевичъ *Караваевъ*.

Заслуженный ординарный профессоръ по кафедрѣ терапевтической ф-ской клиники, докторъ медицины, тайный совѣтникъ Фридрихъ Фридриховичъ *Меринъ*.

Заслуженный ординарный профессоръ по кафедрѣ государственнаго врачебновѣдѣнія, докторъ медицины, дѣйствительный статскій совѣтникъ Федоръ Федоровичъ *Эрардтъ*.

Ординарный профессоръ по кафедрѣ медицинской химіи и физики, докторъ медицины, дѣйствительный статскій совѣтникъ Александръ Александровичъ *Шефферъ*.

Ординарный профессоръ по кафедрѣ физиологической анатоміи, докторъ медицины, дѣйствительный статскій совѣтникъ Владиміръ Алексѣевичъ *Бецъ*.

Ординарный профессоръ по кафедрѣ гистологии и эмбриологии, докторъ медицины, статскій совѣтникъ Петръ Иवानовичъ *Перемежко*.

Ординарный профессоръ по кафедрѣ общей патологіи, докторъ медицины, статскій совѣтникъ Никаноръ Адамовичъ *Хржонцевскій*.

Ординарный профессоръ по предмету медицинской физики, докторъ медицины, статскій совѣтникъ Алексѣй Сергѣевичъ *Шкляревскій*.

Ординарный профессоръ по кафедрѣ патологической анатоміи, докторъ медицины, статскій совѣтникъ Григорій Николаевичъ *Минхъ*.

Ординарный профессоръ по кафедрѣ фармакологіи, секретарь медицинскаго ф-та, докторъ медицины, статскій совѣтникъ Карлъ Георгіевичъ *Гейбель*.

Ординарный профессоръ по кафедрѣ хирургической ф-ской клиники, докторъ медицины, статскій совѣтникъ Александръ Христіановичъ *Ринекъ*.

Ординарный профессоръ по кафедрѣ физиологіи, докторъ медицины, статскій совѣтникъ Сергѣй Ивановичъ *Чирьевъ*.

Экстра-ординарный профессоръ по кафедрѣ терапевтической госпитальной клиники, докторъ медицины, коллежскій совѣтникъ Карлъ Генриховичъ *Тритшель*.

Экстра-ординарный профессоръ по кафедрѣ офтальмологіи, съ ф-скою клинкою, докторъ медицины, коллежскій совѣтникъ Андрей Васильевичъ *Ходинъ*.

Экстра-ординарный профессоръ по кафедрѣ акушерства съ ф-скою клинкою, докторъ медицины, надворный совѣтникъ Георгій Ермолаевичъ *Рейнъ*.

Экстра-ординарный профессоръ по кафедрѣ хирургіи съ госпитальною клинкою, докторъ медицины, статскій совѣтникъ Фодоръ Карловичъ *Борнхауптъ*.

Экстра-ординарный профессоръ по кафедрѣ накожныхъ и сифилитическихъ болѣзней, статскій совѣтникъ, докторъ медицины Михаилъ Ивановичъ *Стуковенковъ*.

Временный доцентъ по кафедрѣ фармаціи и фармакогнозіи, магистръ фармаціи, статскій совѣтникъ Эдуардъ Григорьевичъ *Неметти*.

Временный доцентъ по кафедрѣ врачебной діагностики, докторъ медицины, статскій совѣтникъ Евгений Ивановичъ *Афанасьевъ*.

Временный доцентъ по кафедрѣ хирургической патологіи, докторъ медицины, коллежскій совѣтникъ Александръ Степановичъ *Яценко*.

Приватъ-доцентъ по кафедрѣ клинической и теоретической патологіи и терапіи, для преподаванія женскихъ болѣзней, докторъ медицины, статскій совѣтникъ Николай Филипповичъ *Толочинновъ*.

Приватъ-доцентъ по кафедрѣ оперативной хирургіи съ монографической анатоміей, докторъ медицины, коллежскій совѣтникъ Осипъ Александровичъ *Рустинскій*.

Приватъ-доцентъ по кафедрѣ физиологіи, докторъ медицины, коллежскій совѣтникъ Петръ Ѳедоровичъ *Сухановъ*.

Приватъ-доцентъ по предмету акушерства, докторъ медицины, надворный совѣтникъ Александръ Адамовичъ *Шварцъ*.

Приватъ-доцентъ по предмету дѣтскихъ болѣзней, надворный совѣтникъ Александръ Лукичъ *Линскій*.

Приватъ-доцентъ по предмету частной патологіи и терапіи, докторъ медицины Николай Николаевичъ *Жукъ*.

Прозекторъ при кафедрѣ медицинской химіи, докторъ медицины, статскій совѣтникъ Василій Ѳедоровичъ *Кистяковский*.

Прозекторъ анатоміи, докторъ медицины, статскій совѣтникъ Евграфъ Ѳедоровичъ *Чернышъ*.

Помощникъ прозектора при кафедрѣ физиологической анатоміи, лекаръ, коллежскій ассессоръ Александръ Ѳеодосіевичъ *Поддасицкій*.

Помощникъ прозектора при кафедрѣ патологической анатоміи, лекаръ съ отличіемъ Иванъ Ивановичъ *Судакевичъ*.

Помощникъ прозектора при кафедрѣ судебной медицины, лекаръ, надворный совѣтникъ Николай Николаевичъ *Щербина*.

Помощ., прозектора при кафедрѣ физиологіи, д-ръ мед. Александръ Людвиговичъ *Рава*.

Лаборантъ при фармацевтической лабораторіи, провизоръ, коллежскій ассессоръ Павелъ Кирилловичъ *Стъсаревскій*.

Ординаторъ терапевтической ф-ской клиники, лекаръ съ отличіемъ Иванъ Ивановичъ *Георгиевскій*.

Ординаторъ хирургической ф-ской клиники Петръ Яковлевичъ *Дорошенко*.

Ординаторъ хирургической госпитальной клиники, лекарь Николай Марковичъ *Волковичъ*.

Ординаторъ при акушерской ф-ской клиникѣ, лекарь съ отличіемъ Михайль Александровичъ *Воскресенскій*.

Ординаторъ при акушерской ф-ской клиникѣ, лекарь Никандръ Алексѣевичъ *Голынецъ*.

Ординаторъ при терапевтической факультетской клиникѣ, лекарь Ксенофонтъ Михайловичъ *Гамалій*.

Сверхштатный ординаторъ при хирургической госпитальной клиникѣ, лекарь Петръ Васильевичъ *Бочаровъ*.

Сверхштатный ординаторъ при терапевтической ф-ской клиникѣ, лекарь съ отличіемъ Доментій Константиновичъ *Родзаевскій*.

Ординаторъ при глазной ф-ской клиникѣ, по найму, лекарь съ отличіемъ Дмитрій Васильевичъ *Дарганъ*.

Сверхштатный ординаторъ при акушерской клиникѣ, лекарь Василій Григорьевичъ *Камужный*.

Сверхштатный ординаторъ при судебно-медицинскомъ клиническомъ отдѣленіи, лекарь Константинъ Михайловичъ *Леплинскій*.

Лекарскій помощникъ при хирургической клиникѣ, коллежскій регистраторъ Михайль Егоровичъ *Студенковъ*.

Фельдшеръ при глазной клиникѣ Даниль Лаврентіевичъ *Панчеловъ*.

Фельдшеръ при терапевтической ф-ской клиникѣ Гурій Никитичъ *Прокотенко*.

Повивальная бабка при акушерской клиникѣ Аграфена Филипповна *Гусева*.

Фельдшерица Дарья Александровна *Хризовери*.

Фельдшерица Софія Алексѣевна *Любошицъ*.

Фельдшерица Анастасія Александровна *Павленко*.

#### Совѣтъ У-та.

Предсѣдатель—Ректоръ (см. выше) члены: деканы, ординарные и экстра-ординарные профессоры (см. выше).

Секретарь Совѣта, кандидатъ законовѣдѣнія, статскій совѣтникъ Валеріанъ Викторовичъ *Виндинъ*.

*Правленіе У-та.*

Предсѣдатель—Ректоръ (см. выше) члены: деканы и инспекторъ студентовъ.

Секретарь Правленія.

И. д. Помощника секретаря правленія Михаилъ Тимоѣевичъ *Татаржинскій.*

*Редакціонный комитетъ.*

Главный Редакторъ *В. С. Иконниковъ.*

Члены: { *М. Е. Ващенко-Захарченко.*  
*Г. Д. Сидоренко.*  
*В. А. Субботинъ.*

Заступающіе мѣста членовъ: { *Ө. Я. Фортинскій.*  
*П. П. Алексѣевъ.*  
*О. О. Эйхельманъ.*  
*А. С. Шкляревскій.*

*Библиотечная коммисія.*

Предсѣдатель *Ө. Я. Фортинскій.*

Члены: { *И. И. Рахманиновъ.*  
*М. Е. Ващенко-Захарченко.*  
*Н. А. Бунге.*  
*А. В. Романовичъ-Славатинскій.*  
*В. Г. Демченко.*  
*В. А. Субботинъ.*  
*А. С. Шкляревскій.*

*Инспекція.*

Инспекторъ студентовъ, дѣйствительный статскій сов. Эдмундъ Рудольфовичъ *Рейтлингеръ.*

*Помощники инспектора.*

Коллежскій совѣтникъ Иванъ Θεодоровичъ *Тупица.*

Коллежскій совѣтникъ Василій Пантелеймоновичъ *Левинскій.*



Провинціальний секретарь Николай Васильевич *Романовичъ Славатинскій*.

Губернскій секретарь Филиппъ Даниловичъ *Збожняевичъ*.

Кандидатъ историко-филологическаго ф-та Степанъ Николаевичъ *Борисенко*.

Секретарь по студенческимъ дѣламъ, надворный совѣтникъ Аркадій Тарасевичъ *Никитенко*.

#### *Чины бібліотеки.*

Бібліотекаръ, статскій совѣтникъ Кирилль Алексѣевичъ *Царевскій*.

#### *Помощники бібліотекаря:*

Коллежскій совѣтникъ Иванъ Гавриловичъ *Савенко*.

Коллежскій совѣтникъ Иванъ Ивановичъ *Абель*.

Надворный совѣтникъ Іосифъ Сидоровичъ *Гавриленко*.

Коллежскій секретарь Константинъ Никифоровичъ *Щебровъ*.

Не имѣющій чина Петръ Семеновичъ *Колачевскій*.

Помощникъ бібліотекаря при центральномъ архивѣ, кандидатъ историко-филологическаго ф-та Иванъ Михайловичъ *Каманинъ*.

Секретарь бібліотеки Николай Васильевичъ *Миницкій*.

#### *При разныхъ должностяхъ:*

Казначей, коллежскій ассесоръ Иванъ Гавриловичъ *Пасхаловъ*.

Бухгалтеръ, коллежскій ассесоръ Николай Григорьевичъ *Стрижевскій*.

Помощникъ бухгалтера, титулярный совѣтникъ Иванъ Андреевичъ *Иванченко*.

Экзекуторъ, коллежскій секретарь Василий Николаевичъ *Ракитинъ*.

Врачъ при студенческой больницѣ, штабъ-лекаръ 1-го отдѣленія, коллежскій совѣтникъ Иванъ Трофимовичъ *Щербина*.

Архитекторъ при У-тѣ Св. Владиміра, инженеръ-капитанъ Сергѣй Васильевичъ *Успенскій*.

Смотритель клиникъ, коллежскій секретарь Эразмъ Роховичъ *Сотцинскій*.

И. д. Архиваріуса У-та Александръ Александровичъ *Любошицъ*.

Діаконъ православной У-ской церкви Елисей Корниловичъ *Шумановскій*.

## СПИСОКЪ

### почетныхъ членовъ Университета Св. Владимира.

1) Членъ-корреспондентъ Императорской Академіи наукъ, директоръ Императорскаго ботаническаго сада, тайный совѣтникъ Рудольфъ Эрнестовичъ *Траутфеттеръ*.

Избранъ 19 декабря 1859 года.

2) Извѣстный сѣверо-американскій ученый, начальникъ съемки Соединенныхъ штатовъ Васче (Бэч).

Избранъ 24 февраля 1861 года.

3) Извѣстный сѣверо-американскій ученый, вице-адмиралъ флота соединенныхъ штатовъ, директоръ Вашингтонской національной обсерваторіи Маугу (Мори).

Избранъ 24 февраля 1861 года.

4) Тайный медицинскій совѣтникъ и лейбъ-медикъ Его Величества короля Саксонскаго Карль Густавовичъ *Карусъ*.

Избранъ 3-го ноября 1861 года.

5) Редакторъ газеты „Московскія Вѣдомости“, тайный совѣтникъ Михаилъ Никифоровичъ *Катковъ*.

Избранъ 2-го ноября 1864 года.

6) Бывшій Ректоръ Вѣнскаго У-та д-ръ медицины *Гиртль*.

Избранъ 12 марта 1865 года.

7) Президентъ Императорскаго минералогическаго общества, Его Императорское Высочество, Великій князь Николай Максимиліановичъ Романовскій, герцогъ *Лейхтенбергскій*.

Избранъ 2-го декабря 1866 года.

8) Ординарный профессоръ С.-Петербургскаго У-та, тайный совѣтникъ Петръ Григорьевичъ *Ендкинъ*.

Избранъ 10-го января 1869 года.

9) Ординарный профессоръ С.-Петербургскаго У-та, тайный совѣтникъ Пафнугій Львовичъ *Чебышевъ*.

Избранъ 10 января 1869 года.

10) Ординарный профессоръ С.-Петербургскаго У-та, дѣйствительный статскій совѣтникъ Александръ Михайловичъ *Бутлеровъ*.

11) Военный инженеръ, генераль-маіоръ Адамъ Егоровичъ *Деструве*.

Избранъ 6 марта 1870 года.

12) Академикъ, генераль-лейтенантъ Григорій Петровичъ *Гельмерсенъ*.

Избранъ 28 сентября 1873 года.

13) Директоръ Горнаго института, академикъ, д-ръ минералогіи и геологіи Николай Ивановичъ *Кокшаровъ*.

Избранъ 28 сентября 1872 года.

14) Министръ Внутреннихъ дѣлъ, Президентъ Императорской академіи и членъ музея имени Его Императорскаго Высочества Наслѣдника Цесаревича, дѣйствительный тайный совѣтникъ графъ Дмитрій Андреевичъ *Толстой*.

Избранъ 12 октября 1873 года.

15) Его Императорское Высочество Государь Великій Князь *Константинъ Николаевичъ*.

Избранъ 17-го мая 1874 года.

16) Его Императорское Величество Бразильскій Императоръ *Донъ-Педро II*.

Избранъ 7-го сентября 1876 года.

17) Ординарный академикъ Академіи наукъ, тайный совѣтникъ Аванасій Фодоровичъ *Бычковъ*.

Избранъ 19 декабря 1876 года.

18) и 19) Ординарные академики Академіи наукъ, тайные совѣтники: Викторъ Яковлевичъ *Буняковский* и Константинъ Степановичъ *Веселовскій*.

Избраны 20 декабря 1878 года.

20) Министръ финансовъ, заслуженный ординарный профессоръ У-та Св. Владиміра, тайный совѣтникъ Николай Христіановичъ *Бунге*.

Избранъ 25 августа 1880 года.

21) Профессоръ Страсбургскаго У-та *Де-Бари*.

Избранъ 25 августа 1880 года.

22) Профессоръ С.-Петербургскаго У-та Дмитрій Ивановичъ *Менделѣевъ*.

Избранъ 28 ноября 1880 года.

23) Заслуженный ординарный профессоръ У-та, тайный совѣтникъ Владиміръ Афанасьевичъ *Каравасевъ*.

Избранъ 2-го мая 1881 года.

24) Профессоръ патологической анатоміи и общей патологіи въ Берлинѣ Рудольфъ *Вирховъ*.

25) Академикъ С.-Петербургской Академіи наукъ, тайный совѣтникъ, Яковъ Карловичъ *Гротъ*.

Избранъ 10 сентября 1882 года,

26) Высокопреосвященный *Платонъ*, Митрополитъ Кіевскій и Галицкій.

Избранъ 20 января 1884 года.

27) Профессоръ Единбургскаго У-та Петръ *Тэтъ*.

Избранъ 9 марта 1884 года.

28) Ординарный Профессоръ Дерптскаго У-та Фридрихъ Эрнестовичъ *Биддеръ*.

Избранъ 28 марта 1884 года.



## ПОЧЕТНЫЕ ЧЛЕНЫ

Императорскаго университета св. Владимира, возведенные въ это званіе ко дню пятидесятилѣтняго юбилея Университета (избраны въ засѣданіяхъ Совѣта 11, 25 и 31 мая 1884 г.).

1. Его Императорское Высочество Государь Наслѣдникъ Цесаревичъ *Николай Александровичъ*.
2. Его Высочество Князь Черногоріи *Николай I*.
3. Дѣйствительный тайный совѣтникъ Иванъ Давыдовичъ *Деляновъ*, Министръ Народнаго Просвѣщенія.
4. Дѣйствительный тайный совѣтникъ Александръ Васильевичъ *Головинъ*, членъ Государственнаго Совѣта.
5. Дѣйствительный тайный совѣтникъ баронъ Александръ Павловичъ *Николаи*, членъ Государственнаго Совѣта.
6. Дѣйствительный тайный совѣтникъ Николай Ивановичъ *Стояновскій*, членъ Государственнаго Совѣта.
7. Дѣйствительный тайный совѣтникъ Константинъ Петровичъ *Побѣдоносцевъ*, оберъ-прокуроръ Святѣйшаго Синода.
8. Графъ Дмитрій Алексѣевичъ *Милютинъ*, членъ Государственнаго Совѣта.
9. Александръ Романовичъ *Дренгельнъ*, кіевскій, подольскій и волынскій генераль-губернаторъ.
10. Сергій Платоновичъ *Голубцовъ*, Попечитель Кіевскаго учебнаго округа.
11. Князь Александръ Михайловичъ *Дондуковъ-Корсаковъ*, главноначальствующій гражданскою частью на Кавказѣ и командующій войсками Кавказскаго округа.
12. Тайный совѣтникъ Николай Ивановичъ *Ламе*, сенаторъ.

13. Графъ Левъ Николаевичъ *Толстой*, извѣстный писатель, членъ-корреспондентъ Академіи Наукъ.

14. Иванъ Александровичъ *Гончаровъ*, извѣстный писатель, членъ-корреспондентъ Императорской Академіи Наукъ.

15. Александръ Николаевичъ *Островскій*, извѣстный писатель.

16. Ѳедоръ Ивановичъ *Буслаевъ*, ординарный академикъ, Императорской Академіи Наукъ, бывшій профессоръ Московскаго университета:

17. Александръ Ѳедоровичъ фонъ-*Миддендорфъ*, почетный членъ Императорской Академіи Наукъ.

18. Августъ Карловичъ *Наукъ*, ординарный академикъ Императорской Академіи Наукъ.

19. Николай Ивановичъ *Костомаровъ*, членъ-корреспондентъ Императорской Академіи наукъ и членъ Императорской Археографической комиссіи.

20. Францъ *Миклошичъ*, профессоръ Вѣнскаго университета, членъ-корреспондентъ Императорской С.-Петербургской Академіи Наукъ.

21. Иванъ *Кукулевичъ-Саквинскій*, членъ Югославянской академіи.

22. Георгъ *Курціусъ*, профессоръ Лейпцигскаго университета.

23. Михаилъ *Бреаль*, профессоръ классической филологіи въ Парижѣ.

24. Ѳедоръ *Моммзенъ*, профессоръ Берлинскаго университета.

25. Датскій ученый Иванъ *Мадвигъ*, членъ-корреспондентъ Императорской Академіи Наукъ.

26. Леопольдъ *Ранке*, членъ Берлинской Академіи Наукъ.

27. Георгъ *Вайцъ*, профессоръ Берлинскаго университета.

28. Адольфъ *Жири*, французскій историкъ.

29. Вильямъ *Стеббсъ*, профессоръ Оксфордскаго университета.

30. Юсифъ *Виллари*, профессоръ исторіи во Флоренціи.

31. Германъ *Вейссъ*, директоръ Берлинскаго музея.

32. Александръ Николаевичъ *Коржинъ*, профессоръ С.-Петербургскаго университета.

33. Александръ Григорьевичъ *Стольтовъ*, профессоръ Московскаго университета.

34. Николай Николаевичъ *Бекетовъ*, профессоръ Харьковскаго университета.

35. Иванъ Ѳеодоровичъ *Леваковскій*, профессоръ Харьковскаго университета.

36. Левъ Семеновичъ *Ценковскій*, профессоръ Харьковскаго университета.

37. Александръ Онуфріевичъ *Ковалевскій*, профессоръ Новоросійскаго университета.

38. Константинъ Ивановичъ *Гревингъ*, профессоръ Дерптскаго университета.

39. Августъ Юліевичъ *Давидовъ*, профессоръ Московскаго университета.

40. Александръ Андреевичъ *Бунге*, бывшій профессоръ Дерптскаго университета.

41. Ѳеодоръ Ѳомичъ *Петрушевскій*, профессоръ Петербургскаго университета.

42. Ѳеодоръ Ѳеодоровичъ *Беймштейнъ*, профессоръ Технологическаго института.

43. Василій Гавриловичъ *Ерофлевъ*, директоръ Горнаго института.

44. Василій Григорьевичъ *Имшенецкій*, ординарный академикъ Императорской Академіи Наукъ.

45. Германъ фонъ-*Гельмольцъ*, профессоръ Берлинскаго университета.

46. Густавъ *Кирхгофъ*, профессоръ Берлинскаго университета.

47. Рудольфъ *Лейкартъ*, профессоръ Лейпцигскаго университета.

48. Станиславъ *Канницаро*, профессоръ химіи и сенаторъ въ Римѣ.

49. Константинъ Дмитріевичъ *Кавелинъ*, профессоръ Военно-юридической академіи.

50. Борисъ Николаевичъ *Чичеринъ*, бывшій профессоръ Московскаго университета.

51. Семенъ Викентьевичъ *Пахманъ*, бывшій профессоръ Петербургскаго университета.

52. Иванъ Ефимовичъ *Андреевскій*, профессоръ Петербургскаго университета.

53. Вильгельмъ *Рошеръ*, профессоръ Лейпцигскаго университета.

54. Николай Степановичъ *Таганцевъ*, профессоръ Петербургскаго университета и членъ комиссіи по составленію устава уголовныхъ законовъ.

55. Бернгардъ фонъ-*Ланенбекъ*, профессоръ Берлинскаго университета.

56. Карлъ *Вестфаль*, профессоръ Берлинскаго университета.

57. Теодоръ *Мейнертъ*

58. Морицъ *Бенедиктъ*

59. Гермапъ *Натнагель*

60. Карлъ *Ланеръ*

61. Эрнестъ *Брюке*

62. Теодоръ *Бильротъ*

} профессора Вѣнскаго университета.

63. Карлъ *Людвигъ*, профессоръ Лейпцигскаго университета.

64. Вельгельмъ *Кюне*, профессоръ Гейдельбергскаго университета.

65. Феликсъ *Гоппе-Зейлеръ*, профессоръ Страсбургскаго университета.

66. Карлъ фонъ-*Фойтъ*

67. Максъ фонъ-*Петтенкоферъ*

} профессора Мюнхенскаго  
университета.

68. Ж. М. *Шарко*, профессоръ медицинской клиники въ Парижѣ.

69. Карлъ Гевриховичъ *Шмидтъ*, профессоръ Дерптскаго университета.

70. Михайлъ Ивановичъ *Сухомлиновъ*, ординарный академикъ Императорской Академіи Наукъ.

71. Владиміръ Ивановичъ *Ламанскій*, профессоръ Петербургскаго университета.

72. Гуго фонъ-*Цимсенъ*, профессоръ клинической медицины въ Мюнхенѣ.

73. Францъ-Корнелій *Дондерсъ*, профессоръ физиологіи въ Утрехтѣ.

74. Джемсъ *Листеръ*, профессоръ Королевской Медицинской коллегіи въ Лондонѣ.

75. Юлій *Котгеймъ*, профессоръ общей патологіи и патологической анатоміи въ Лейпцигскомъ университетѣ.



## СПИСОКЪ

лицъ, возведенныхъ Совѣтомъ У-та Св. Владиміра, на основаніи примѣчанія къ § 113 Устава У-та (1863 г.), въ ученую степень д-ра безъ представленія и защищенія диссертациі

1) Бывшій ординарный профессоръ С.-Петербургскаго У-та Николай Ивановичъ *Костомаровъ*—русской исторіи.

Въ засѣданіи Совѣта 10-го апрѣля 1864 г.

2) Бывшій профессоръ университета св. Владиміра, Владиміръ Богумиловичъ *Томса*—медицины.

Въ засѣданіи совѣта 3 сентября 1865 г.

3) Директоръ Императорскаго минералогическаго общества ординарный академикъ Николай Ивановичъ *Жошаровъ*—минералогіи и геогнозіи.

Въ засѣданіи Совѣта 5 декабря 1866 г.

4) Извѣстный русскій археологъ, Иванъ Егоровичъ *Забѣлинъ*—русской исторіи.

Въ засѣданіи Совѣта 19-го ноября 1871 г.

5) Членъ академіи наукъ Аристъ Аристовичъ *Кунинъ*—русской исторіи.

Въ засѣданіи Совѣта 10-го декабря 1876 года.

**Лица, удостоенныя Совѣтомъ Императорскаго университета св. Владимира степени доктора, на основаніи 113 § университетскаго устава 1863 г., по случаю пятидесятилѣтняго юбилея университета.**

ПО ВАКОМУ ПРЕДМЕТУ:

- |  |   |                            |
|--|---|----------------------------|
| 1. Антоній <i>Петрушевичъ</i> , каноникъ соборной церкви св. Юрія во Львовѣ . . .  | } | Русской исторіи.           |
| 2. Исидоръ <i>Шараневичъ</i> , профессоръ Львовскаго университета . . . . .  |   |                            |
| 3. Профессоръ Альфредъ <i>Рамбо</i> , членъ-корреспондентъ Императорской Академіи Наувъ . . . . .  |   |                            |
| 4. Чешскій ученый Адольфъ <i>Патера</i> , членъ-корреспондентъ Императорской Академіи Наувъ . . . . .                                      |   | Славянской филологіи.      |
| 5. Доцентъ Московскаго университета Филиппъ Ѳеодоровичъ <i>Фортуатовъ</i> . . .  |   | Сравнительнаго языкованія. |
| 6. Оберъ-прокуроръ Уголовно-кассационнаго департамента Севата, магистръ уголовного права Николай Александровичъ <i>Неклюдовъ</i> . . . . . |   | Уголовнаго права.          |
| 7. Доцентъ медицинскаго факультета Дерптскаго университета Густавъ Александровичъ <i>Бунге</i> . . . . .                                   |   | Медицины.                  |

## Обозрѣніе преподаванія въ Университетѣ св. Владиміра въ 1-мъ полугодіи 1885 учебнаго года.

### I. Лекціи Богословія.

Профессоръ богословія православнаго вѣроисповѣданія Назарій Антоновичъ *Саворовъ*, читаетъ: догматическое богословіе для студентовъ всѣхъ факультетовъ по 3 часа въ недѣлю.

### II. Лекціи историко-филологическаго факультета.

1. Деканъ ф-та, ординарный проф. В. С. *Иконниковъ* читаетъ: 1) исторію Московскаго госуд. до XVI в., для студентовъ 1 и 3 сем., по 1 ч. въ недѣлю; 2) исторію Россіи XVIII стол. для студ. 1 и 3 сем., по 1 ч. въ недѣлю; 3) исторію Московскаго госуд. въ XVII в., для студ. 5 и 7 сем., по 1 ч. въ недѣлю; 4) исторію Московскаго госуд. XVI и XVII стол. для 7 сем., по 1 ч. недѣлю; 5) исторію XVIII стол. для студ. 5 и 7 сем., по 1 ч. въ недѣлю.

2. Ординарный проф. С. С. *Гогоцкій* читаетъ психологію, для студ. 1 и 3 сем., по 3 ч. въ недѣлю.

3. Ординарный проф. П. В. *Павловъ* читаетъ теорію и исторію искусствъ для студ. 5 сем., по 2 ч. въ недѣлю, и для студ. 7 сем., по 2 ч. въ недѣлю; ведетъ практическія упражненія по 1 ч. въ недѣлю, для студентовъ 5 и 7 сем.

4. Ординарный проф. В. Б. *Антоновичъ* читаетъ: 1) исторію Россіи до монголовъ для студ. 1 и 3 сем., по 3 ч. въ недѣлю; 2) источники исторіи западной Россіи, для студ. 5 сем., по 1 ч. въ недѣлю; и 3) ведетъ практическія занятія со студ. по 1 ч. въ недѣлю.

5. Ординарный проф. О. Я. *Фортинскій* читаетъ: 1) исторію среднихъ вѣковъ со времени Карла V. для студ. 1 и 3 сем., по 2 ч. въ недѣлю; 2) исторію Франціи при Капетингахъ, для студ. 5 и 7

сем., по 2 ч. въ недѣлю и 3) ведетъ практическія занятія со студ. 5 и 7 сем., по 1 ч. въ недѣлю.

6. Экстра-ординарный проф. И. В. *Лучицкій* читаетъ: 1) общій курсъ новой исторіи, для студ. 1 и 3 сем., по 2 ч. въ недѣлю; 2) исторію Франціи (новаго времени, спец. курсъ), для студ. 5 и 7 сем., по 1 ч. въ недѣлю; 3) историографію новаго времени, по 1 ч. въ недѣлю, для студ. 1 и 3 сем.

7. Экстра-ординарный проф. А. А. *Козловъ* читаетъ: 1) логику, для студ. 1 и 3 сем., по 2 ч. въ недѣлю; 2) исторію философіи, для студ. 5 и 7 сем., по 2 ч. въ недѣлю; и 3) ведетъ практическія занятія со студентами 5 и 7 сем., по исторіи философіи, по 1 ч. въ недѣлю.

8. Экстра-ординарный проф. А. И. *Соболевскій* читаетъ: 1) церковно-славянскій языкъ, для студ. 1 и 3 сем., по 2 ч. въ недѣлю; 2) исторію древней русской литературы для студ. 1, 3 и 5 сем., по 2 ч. въ недѣлю; 3) исторію новой русской литературы, для студ. 5 и 7 сем., по 2 ч. въ недѣлю.

9. Экстра-ординарный проф. Н. П. *Дашкевичъ* читаетъ: 1) исторію западно-европейскихъ литературъ до Карла V. для студ. 1 и 3 сем., по 2 ч. въ недѣлю; 2) исторію новѣйшей нѣмецкой литературы, для студ. 5 и 7 сем., по 1 ч. въ недѣлю; 3) введение въ исторію литературы, по 1 ч. для студ. 5 и 7 сем., и 4) ведетъ роман. семин. по 1 ч. въ недѣлю, со студ. всѣхъ семестровъ.

10. Экстра-ординарный проф. Г. Д. *Флоринскій* читаетъ: 1) введение въ славяновѣдѣніе, для студ. 1 и 3 сем., по 2 ч. въ недѣлю; 2) исторію западно-славянскихъ литературъ въ связи съ исторіей, для студ. 5 и 7 сем., по 2 ч. въ недѣлю; 3) ведетъ практическія занятія по славян. языкамъ, по 1 ч. въ недѣлю, со студ. 3, 5 и 7 сем.

11. Экстра-ординарный проф. Ю. А. *Кулаковскій* объясняетъ: 1) Тацитъ для студ. 1 и 3 сем., (Тацитъ), по 2 ч. въ недѣлю; 2) Катулла, для студ. 5 и 7 сем., по 2 ч. въ недѣлю; 3) читаетъ: исторію Рима, для студ. 1 и 3 сем., по 2 ч. въ недѣлю.

12. Приватъ-доцентъ С. И. *Белъ* ведетъ практическія занятія по латинскому языку со студ. 1 и 3 сем., по 1 ч. въ недѣлю, и со студ. 5 и 7 сем., по 1 ч. въ недѣлю.

13. Лекторъ Л. Э. *Пекюсъ* преподаетъ французскій языкъ студ. 1 и 3 сем., по 4 ч. въ недѣлю.

14. Лекторъ Я. Я. *Госкинсъ* преподаетъ англійскій языкъ студ. 1 и 3 сем., по 4 ч. въ недѣлю.

15. Лекторъ Ф. К. *Андерсонъ* преподаетъ нѣмецкій языкъ студентамъ 1 и 3 сем., по 4 ч. въ недѣлю.

Кромѣ того, студенты 1 сем., слушаютъ богословіе у проф. Н. А. *Фаворова*; студ. 5 и 7 сем. историч. отдѣла,—политическую экономію и статистику, у проф. *Пихно*, совмѣстно со студ. юридическаго факультета. Росписаніе же лекцій по предмету греческой словесности будетъ объявлено по прибытіи преподавателя, а равнымъ образомъ и о практическихъ занятіяхъ по классической филологіи.

### III. Лекціи физико-математическаго факультета.

1. Деканъ ф—та, заслуженный ординарный проф. К. М. *Феофилактовъ* читаетъ геологію (динамическую геологію и петрографію) для студентовъ 5-го полугодія, отдѣленія естественныхъ наукъ, по средамъ и пятницамъ отъ 12—2 часовъ.

2. Заслуженный ординарный проф. И. И. *Разманиновъ* читаетъ: начертательную геометрію для студентовъ 1-го и 3-го полугодій, отдѣленія математическихъ наукъ, по средамъ отъ 12—2 часовъ; динамику точки—для студентовъ 5-го полугодія—по вторникамъ отъ 12—2 часовъ и по пятницамъ отъ 11—12 часовъ; динамику системы—для студентовъ 7-го полугодія—по четвергамъ отъ 12—2 часовъ.

3. Ординарный проф. М. П. *Авенариусъ* читаетъ: опытную физику (механическій отдѣлъ, звукъ и свѣтъ) по вторникамъ, четвергамъ и субботамъ, отъ 11—12 час., для студентовъ 1-го и 3-го полугодій обоихъ отдѣленій, и введеніе къ практическимъ занятіямъ по физикѣ, по понедѣльникамъ отъ 11—12 часовъ, для студентовъ 5-го и 7-го полугодій отдѣленія математическихъ наукъ.

4. Ординарный проф. П. Э. *Ромеръ* читаетъ для студентовъ 3-го и 5-го полугодій, отдѣленія математическихъ наукъ: приложеніе дифференціального и интегрального вычисленій къ геометріи,—по четвергамъ и пятницамъ отъ 12—2 часовъ; теорію опредѣленныхъ интеграловъ, по субботамъ отъ 12—2 часовъ.

5. Ординарный проф. П. П. *Алекстевъ* читаетъ органическую химію для студентовъ 3-го полугодія, отдѣленія естественныхъ наукъ, по понедѣльникамъ и субботамъ отъ 12—2 часовъ.

6. Ординарный проф. М. Ю. *Ващенко-Захарченко* читаетъ для студентовъ 1-го и 3-го полугодій отдѣленія математическихъ наукъ: алгебраическій анализъ, по вторникамъ отъ 12—2 час., и по пятницамъ отъ 11—12 часовъ; аналитическую геометрію по средамъ отъ 10—12 часовъ; теорію чиселъ по пятницамъ отъ 10—11 час.; для студентовъ 7-го полугодія—эллиптическія функціи по субботамъ отъ 9—10 часовъ.

7. Ординарный проф. М. Θ. *Хандриковъ* читаетъ: сферическую астрономію, по понедѣльникамъ отъ 10—12 часовъ, для студентовъ 3-го полугодія; теоретическую астрономію, по средамъ отъ 10—11 часовъ, и практическую астрономію, по пятницамъ отъ 10—11 часовъ, для студентовъ 5-го полугодія; геодезію по средамъ отъ 11—12 часовъ и небесную механику по пятницамъ отъ 11—12 часовъ, для студентовъ 7-го полугодія, отдѣленія математическихъ наукъ.

8. Ординарный проф. Θ. М. *Гарничъ-Гарничкій* читаетъ неорганическую химію, по средамъ и пятницамъ отъ 9—11 часовъ и по субботамъ отъ 9—10 часовъ, для студентовъ 1-го полугодія, отдѣленія естественныхъ наукъ.

9. Ординарный проф. Н. А. *Бунге* читаетъ техническую химію (крахмальное производство, сахарное производство и производства, основанныя на броженіи) по понедѣльникамъ, вторникамъ и субботамъ отъ 12—1 час.—для студентовъ 5-го и 7-го полугодій, отдѣленія естественныхъ наукъ.

10. Ординарный проф. О. В. *Баранецкій* читаетъ физиологію растеній, по четвергамъ и пятницамъ отъ 11—1 часа, для студентовъ 7-го полугодія, отдѣленія естественныхъ наукъ.

11. Ординарный проф. О. М. *Паулсонъ* читаетъ: зоологію позвоночныхъ, по понедѣльникамъ отъ 1—2 часовъ и по субботамъ отъ 10—11 час., для студентовъ 5-го и 7-го полугодій, отдѣленія естественныхъ наукъ; эмбриологію, по четвергамъ отъ 11—12 часовъ для студентовъ 5-го полугодія и по средамъ отъ 11—12 часовъ для студентовъ 7-го полугодія.

12. Экстра-ординарный проф. Н. Н. *Шиллеръ* читаетъ: введеніе въ теоретическую физику, по вторникамъ отъ 10—11 часовъ, для студентовъ 3-го полугодія; механическую теорію тепла, по средамъ отъ 1—2 часовъ и по четвергамъ отъ 10—12 часовъ, для студентовъ 5-го и 7-го полугодій, отдѣленія математическихъ наукъ.

13. Экстра-ординарный проф. Н. В. *Бобрецкій* читаетъ зоологію (общую часть зоологіи и отдѣлы: простѣйшихъ, зоофитовъ, иглокожихъ и червей) для студентовъ 3-го полугодія, по вторникамъ и четвергамъ отъ 12—2 часовъ.

14. Экстра-ординарный проф. В. П. *Ермаковъ* читаетъ: тригонометрію, по субботамъ отъ 12—1 часа, для студентовъ 1-го полугодія, отдѣленія математическихъ наукъ; интегрированіе дифференціальныхъ уравненій—по вторникамъ и средамъ отъ 11—12 часовъ, разностное исчисленіе—по субботамъ отъ 10—11 часовъ и теорію вѣроятностей по субботамъ отъ 11—12 часовъ—для студентовъ 5-го полугодія; интегрированіе дифференціальныхъ уравненій съ частными производными по вторникамъ и средамъ отъ 10—11 часовъ и вариационное исчисленіе по средамъ отъ 12—1 часа—для студентовъ 7-го полугодія.

15. Экстра-ординарный проф. И. Θ. *Шмальгаузенъ* читаетъ общую морфологію растений, по средамъ отъ 11—1 часа и по пятницамъ отъ 12—1 часа, для студентовъ 1-го полугодія, отдѣленія естественныхъ наукъ.

16. Приватъ-доцентъ Я. Н. *Барзилловскій* читаетъ общую химію по понедѣльникамъ отъ 10—11 часовъ и по пятницамъ отъ 12—1 часа, для студентовъ 1-го полугодія, отдѣленія математическихъ наукъ.

17. Приватъ-доцентъ П. Я. *Армашевскій* читаетъ минералогію по понедѣльникамъ отъ 10—12 часовъ и по пятницамъ отъ 10—11 часовъ, для студентовъ 3-го полугодія, отдѣленія естественныхъ наукъ.

Кромѣ того, студенты 1-го полугодія, отдѣленія естественныхъ наукъ, слушаютъ лекціи анатоміи человѣка у проф. Беца, по понедѣльникамъ отъ 9—11 часовъ.

#### IV. Лекціи юридическаго факультета.

1. Деканъ ф—та, ординарный проф. В. Г. *Демченко* читаетъ гражданское право (общую часть и семейственное право) студентамъ 5-го — 8-го полугодій по 4 часа въ недѣлю и руководитъ практическими занятіями студентовъ тѣхъ же полугодій по тому же предмету по 2 часа въ недѣлю.

2. Ординарный проф. Н. К. *Ренненкампфъ* читаетъ: а) энциклопедію права студентамъ 1-го и 2-го полугодій (общую часть) по 2 часа въ недѣлю и студентамъ 3-го полугодія (методологію по 1 часу

въ недѣлю, и б) исторію философіи права студентамъ 7-го и 8-го полугодій по 1 часу въ недѣлю.

3. Ординарный проф. Г. Д. *Сидоренко* читаетъ финансовое право (теорію финансовъ) студентамъ 5-го и 6-го полугодій по 4 часа въ недѣлю.

4. Ординарный проф. А. В. *Романовичъ-Славатинскій* читаетъ государственное право (основные законы и государственныя учрежденія) студентамъ 1-го—4-го полугодій по 4 часа въ недѣлю.

5. Ординарный проф. А. Θ. *Кистяковскій* читаетъ: уголовное право (общее ученіе о преступленіяхъ) студентамъ 5-го — 8-го полугодій по 3 часа въ недѣлю и руководить практическими занятіями студентовъ тѣхъ же полугодій по тому же предмету по 2 часа въ недѣлю.

6. Ординарный проф. М. Ф. *Владимірскій-Будановъ* читаетъ исторію русскаго права (исторію государственнаго права въ древній періодъ) студентамъ 1-го — 4-го полугодій и руководить ихъ въ чтеніи источниковъ по 5 часовъ въ недѣлю.

7. Ординарный проф. О. О. *Эйхельманъ* читаетъ международное право (во время мира) студентамъ 5-го — 8-го полугодій по 5 часовъ въ недѣлю.

8. Ординарный проф. П. П. *Цитовичъ* читаетъ торговое право (вексельное право и теорію текущаго счета) студентамъ 7-го и 8-го полугодій по 4 часа въ недѣлю.

9. Экстраординарный проф. А. Я. *Антоновичъ* читаетъ полицейское право студентамъ 5-го и 6-го полугодій (исторію полицейскаго права и благочинія) по 3 часа въ недѣлю и студентамъ 7-го и 8-го полугодій (кредитъ и денежное обращеніе) по 3 часа въ недѣлю.

10. Экстраординарный проф. Д. И. *Пижмо* читаетъ: а) политическую экономію (о производствѣ) студентамъ 1-го — 4-го полугодій по 5 часовъ въ недѣлю (съ практическими занятіями), и б) статистику (исторію и теорію статистики) студентамъ 3-го и 4-го полугодій по 2 часа въ недѣлю.

11. Экстраординарный проф. Л. Н. *Казанцевъ* читаетъ римское право студентамъ 1-го и 2-го полугодій (общую часть) по 2 часа въ недѣлю и студентамъ 3-го — 6-го полугодій (обязательственное право) по 4 часа въ недѣлю.



12. Экстраординарный проф. Д. Г. *Тальбергъ* читаетъ уголовное судопроизводство (историческое введеніе и судоустройство) студентамъ 5-го и 6-го полугодій по 3 часа въ недѣлю.

Кромѣ того студенты юридическаго факультета 1-го и 2-го полугодій слушаютъ богословіе (догматическое) совмѣстно со студентами другихъ факультетовъ по 3 часа въ недѣлю.

О чтеніи судебной медицины студентамъ юридическаго факультета вносится отъ факультета особое представленіе.

#### V. Лекціи медицинскаго факультета.

1. Деканъ ф—та, ординарный проф. В. А. *Субботинъ* читаетъ: общественную гигиену студентамъ 7 и 9-го сем., по 4 часа въ недѣлю.

2. Заслуженный ординарный проф. В. А. *Каравановъ* читаетъ: оперативную хирургию съ топографическою анатоміею, десмургію и ученіе о переломахъ и вывихахъ для студентовъ 5 сем., по 4 часа въ недѣлю.

3. Заслуженный ординарный проф. О. О. *Эриардтъ* читаетъ: а) судебную медицину студентамъ 7 сем., по 3 часа въ недѣлю, б) клиническую судебную медицину съ психіатріею студентамъ 9 сем., по 4 часа въ недѣлю и в) судебно-медицинскую вазуистику мертваго человѣка студентамъ 9-го сем., помѣръ доставленія труповъ, подлежащихъ судебно-медицинскому изслѣдованію.

4. Ординарный проф. Ф. Ф. *Мерингъ*: а) держитъ терапевтическую факультетскую клинику по 9 часовъ въ недѣлю и читаетъ систематическій курсъ частной патологіи и терапіи студентамъ 7 сем., по 2 часа въ недѣлю.

5. Ординарный проф. А. А. *Шефферъ* читаетъ: медицинскую химию студентамъ 3-го семестра по 6 часовъ въ недѣлю.

6. Ординарный проф. П. И. *Перемежко* читаетъ студентамъ 3-го семестра гистологию по 6 часовъ въ недѣлю и эмбриологию по 2 часа въ недѣлю.

7. Ординарный проф. В. А. *Бецъ* читаетъ: а) анатомію человѣка студентамъ 1-го семестра по 6 часовъ въ недѣлю и б) упражняетъ въ практическихъ занятіяхъ по анатоміи студентовъ 3-го семестра по 6 часовъ въ недѣлю (въ вечернее время).

8. Ординарный проф. Н. А. *Хржонницкій* читаетъ: общую патологию студентамъ 5 семестра по 6 часовъ въ недѣлю.

9. Ординарный проф. Г. Н. *Минхъ* читаетъ: патологическую анатомію студентамъ 5 семестра по 6 часовъ въ недѣлю и упражняетъ въ патолого-анатомическихъ вскрытіяхъ студентовъ 9 семестра по 6 часовъ въ недѣлю.

10. Ординарный проф. Э. Г. *Гейбель* читаетъ: а) фармакологию съ рецептурою и съ ученіемъ о минеральныхъ водахъ студентамъ 5 семестра и фармацевтамъ по 6 часовъ въ недѣлю и б) исторію медицины студентамъ 9-го семестра по 2 часа въ недѣлю.

11. Ординарный проф. А. Х. *Ринекъ* держитъ хирургическую факультетскую клинику по 3 часовъ въ недѣлю и читаетъ теоретическую хирургію для студентовъ 7 семестра по 2 часа въ недѣлю.

12. Ординарный проф. С. И. *Чирьевъ* читаетъ: физиологію студентамъ 3-го семестра по 6 часовъ въ недѣлю.

13. Экстра-ординарный проф. К. Г. *Тритшель* держитъ терапевтическую госпитальную клинику студентамъ 9-го сем., по 6 часовъ въ недѣлю и читаетъ частную патологию и терапію и болѣзни головного мозга студентамъ 7-го семестра по 2 часа въ недѣлю.

14. Экстра-ординарный проф. А. В. *Ходинъ* читаетъ: а) офтальмологію для студентовъ 7-го семестра по 2 часа въ недѣлю, б) держитъ офтальмологическую клинику для студентовъ 9-го семестра по 4 часа, в) упражняетъ въ глазныхъ операціяхъ, по 1 часу г) упражняетъ въ офтальмоскопированіи студентовъ 7 сем., по 1 часу въ недѣлю.

15. Экстра-ординарный проф. Г. Е. *Рейнъ* держитъ: а) акушерскую клинику для студентовъ 7 семестра по 6 часовъ въ недѣлю б) читаетъ дѣтскія болѣзни по 1 часу в) оперативное акушерство по 1 часу въ недѣлю для студентовъ 9-го семестра и г) читаетъ теоретическое акушерство для студентовъ 5 семестра по 3 ч. въ недѣлю.

16. Экстра-ординарный проф. Ф. К. *Борнауитцъ* держитъ: а) хирургическую госпитальную клинику для студентовъ 9-го сем., по 6 часовъ въ недѣлю, б) общую хирургію для студентовъ 7-го семестра по 2 часа въ недѣлю.

17. Экстра-ординарный проф. М. И. *Стуковенковъ* читаетъ: а) болѣзни кожи съ клинкою по 2 часа въ недѣлю студентамъ 9-го сем., б) сифилитическія болѣзни съ клинкою по 2 часа въ недѣлю студентамъ 9-го семестра.

18. Доцентъ Э. Г. *Неметти* читаетъ: фармакогнозію и фармацію студентамъ 3 семестра и фармацевтамъ по 2 часа въ недѣлю.

19. Доцентъ Е. И. *Афанасьевъ* читаетъ: діагностику внутреннихъ болѣзней студентамъ 5 семестра по 6 часовъ въ недѣлю.

20. Доцентъ А. С. *Яценко* читаетъ: десмургію и ученіе о переломахъ и вывихахъ для студентовъ 5 семестра по 2 часа въ недѣлю.

21. Приватъ-доцентъ Н. Ф. *Толочиновъ* читаетъ женскія болѣзни студентамъ 5 семестра по 2 часа въ недѣлю.

22. Приватъ-доцентъ О. А. *Рустичкій* упражняетъ въ хирургическихкихъ операціяхъ на трупахъ студентовъ 7 семестра по 12 часовъ въ недѣлю (необязательно).

23. Прозекторъ В. Θ. *Кистяковскій* упражняетъ въ практическихъ занятіяхъ по фізіологической химіи студентовъ 5-го семестра по группамъ, по 4 часа въ недѣлю (въ вечернее время).

24. Приватъ-доцентъ А. Л. *Липскій* читаетъ: практическія лезціи по дѣтскимъ болѣзнямъ студентамъ 7-го сем., по 2 часа въ недѣлю.

25. Приватъ-доцентъ Э. Х. *Мандельштамъ* читаетъ: офтальмоскопію съ практическими упражненіями и болѣзни мышцъ глаза студентамъ 5, 7 и 9-го семестра по 3 часа въ недѣлю (необязательно).

26. Приватъ-доцентъ А. К. *Флейшеръ* читаетъ: а) болѣзни мочеполовыхъ органовъ студентамъ 9-го семестра по 1 часу въ недѣлю, б) о грыжахъ студентамъ 7-го семестра по 1 часу въ недѣлю (необязательно).

27. Приватъ-доцентъ Н. Н. *Жукъ* читаетъ: горловыя болѣзни и упражняетъ въ діагностикѣ студентовъ 7-го семестра по 1 часу въ недѣлю (необязательно).

28. Приватъ-доцентъ Т. И. *Лончевскій-Петруняка* читаетъ: судебную химію по 2 часа въ недѣлю, студентамъ 5-го семестра.

Сверхъ того студенты медицинскаго факультета, подъ руководствомъ преподавателей, занимаются въ анатомическомъ театрѣ и лабораторіяхъ химической, нормальной гистологіи, физики, фізіологической химіи, фармацевтической, фармакологической, общей патологіи, патологической анатоміи, а также въ факультетскихъ и госпитальныхъ клиникахъ и другихъ учебно-воспомогательныхъ учрежденіяхъ университета; студенты же 1 семестра слушаютъ химію, ботанику, зоологію, физіку и минералогію у профессоровъ физико-математическаго факультета и православное богословіе у профессора *Өаворова*.

ЧАСТЬ II—НЕОФФИЦІАЛЬНАЯ.



## Борьба культуръ и народностей въ литовско-русскомъ государствѣ въ періодъ династической уніи Литвы съ Польшею.

(Окончаніе).

Польскій строй, клонившійся къ выгодамъ шляхетства, располагалъ постепенно мелкое литовское дворянство къ уніи съ Польшею. Магнаты же литовскіе противились уніи и примыкали къ русской партіи. Таковымъ былъ въ началѣ XVI в. Адальбертъ Гаштольдъ. Вообще Гаштольды выдавались въ средѣ литвиновъ, какъ одни изъ видныхъ противниковъ уніи. Опасаясь ея, литовскіе магнаты постоянно соединялись съ русскими въ критическіе моменты. Къ уніи могли спокойнѣе относиться, или болѣе или менѣе могли сочувствовать ей лишь земляне и бояре, которымъ она была выгодна. Что до горожанъ, то ихъ не могло подкупить введеніе нѣмецкаго права, вытѣснявшее постепенно русскій строй изъ городовъ. Въ Литву это право начало проникать съ 1387 г., когда было пожаловано Вильнѣ, но въ нѣкоторыхъ земляхъ и городахъ долго еще держались старыя обычаи, бывшіе отголоскомъ мѣстной автономіи, коренившейся въ древней особенности русскихъ земель<sup>1)</sup>. Удерживались также слѣды стараго этногра-

---

<sup>1)</sup> Грамота Сигизмунда I, подтврждавшая прежніе привилегіи, представляла „Витебляномъ самымъ казнити виноватаго по своему праву“... „Воеводу по старому по ихъ воли. А которы имъ будетъ не подобать воевода, а обмовятъ его передъ нами, ино намъ Воеводу имъ инога дати по ихъ воли. А прѣхавши воеводѣ нашему первого дня къ Витебску цѣловати ему крестъ и Витебляномъ на томъ, что безъ права ихъ не казнити поводомъ ни въ чомъ“.

фическаго дѣленія, распаденія на *земли* <sup>1)</sup>, и вообще было немало русской старины въ государственномъ и обычномъ правѣ литовско-русскаго государства <sup>2)</sup>. Понятно, что масса русскаго населенія не имѣла никакихъ основаній сочувствовать уніи. Что же касается массы литовскаго населенія, то она перестала съ половины XV в. принимать дѣятельное участіе въ исторіи литовско-русскаго государства.

На подмогу сторонникамъ уніи съ Польшей въ среду литовцевъ и русскихъ явилось пришлое польское населеніе <sup>3)</sup>. Есть извѣстія о поселеніяхъ поляковъ въ Литвѣ уже въ XIV столѣтіи. Ихъ было немало въ Подлѣсьѣ (Подлѣсьѣ), перешедшемъ во власть Литвы <sup>4)</sup>. Поляки находились, далѣе, въ литовскихъ ополченіяхъ при Витовтѣ, который поручалъ имъ иногда нѣкоторыя должности <sup>5)</sup>. Много поляковъ явилось въ Литву во время общихъ войнъ Ягайла и Витовта съ нѣмецкимъ орденомъ и загѣмъ при Сигизмундѣ Кейстутовичѣ. Въ половинѣ XV в. были поляки въ коренной Литвѣ. Великіе князья литовскіе нарушали иногда постановленіе о непринятіи иноземцевъ на государственную службу. Поляки проникали въ Литву также посредствомъ браковъ съ литвинками. Мало-по-малу, они пробрались на Волинь, въ особенности при Сигизмундѣ I и Сигизмундѣ-Августѣ <sup>6)</sup>. Ранѣе

1) Данныя о Витебской *землѣ* указаны выше. Названіе Кіевской *земли* встрѣчаемъ и послѣ литовскаго времени, напр. въ грамотѣ Сигизмунда III Никифору Туру 1596 г., изданной А. С. Петрушевичемъ въ *Przegląd archeologiczny, zesł. I, Lwów 1882, str. 85.*

2) Объ остаткахъ этой старины см., между проч., у Первольфа, *Osväta* 1881, № 4. Интересно, что еще въ XVI в. держалось старое названіе дани—*помодѣ*.

3) О движеніи польскаго племени въ предѣлы литовской Руси см. нѣсколько общихъ свѣдѣній въ ст. г. Ир. Житецкаго „Смѣна народностей въ южной Руси“: Кіевская Старина 1884, ноябрь, 386—394.

4) Въ одной папской буллѣ XIII в. говорится о бѣгствѣ польскихъ крестьянъ, между проч.—и въ края литовскаго племени.

5) Такъ, напр., по взятіи Смоленска, Витовтъ „Ляхомъ предасть градъ держати“. Супр. рукоп., 137.

6) Въ 1554 г., по просьбѣ волинскаго и подлѣскаго дворянства, заявлявшаго о нарушеніяхъ поляками запрещенія селиться на литовскихъ земляхъ, король подтвердилъ, что никто, кромѣ природныхъ подданныхъ

они проникли на Подолье и въ землю Дорогичинскую, въ которой имъ позволилъ селиться Витовтъ. Общее запрещеніе было снято только въ 1564 г., когда полякамъ было разрѣшено приобрѣтать поземельную собственность въ литовско-русскомъ государствѣ.—Кромѣ польскихъ переселенцевъ распространенію польскаго вліянія содѣйствовало и католическое духовенство <sup>1)</sup>. Литовскій элементъ болѣе и болѣе отгѣснялся на второй планъ въ литовско-русскомъ государствѣ <sup>2)</sup> и бойцами за преобладаніе становились преимущественно сторонники польской культуры и русскіе.

Въ отношеніи къ русскимъ литвины слѣдовали по временамъ наущеніямъ поляковъ, и взаимное отчужденіе главныхъ народностей литовско-русскаго государства постепенно усиливалось. Тогда подъ вліяніемъ внушеній высшихъ сословій и въ литовскомъ народѣ явилась непріязнь къ русскимъ, какъ то доказываетъ обращающаяся въ Литвѣ пѣсня объ убіеніи русскими вязыми великаго князя Сигизмунда <sup>3)</sup>. Съ 40-хъ годовъ XV-го в. встрѣчаются нерѣдко извѣстія объ антагонизмѣ русскихъ и литовцевъ. Католичество вносило болѣе и болѣе внутренней розни и разобщенія <sup>4)</sup>. Когда Сигизмундъ I отдалъ Троцкое воеводство знаменитому гетману Константину Острожскому, то въ средѣ дворянства поднялась такая буря, что король долженъ былъ дать письменное ручательство въ томъ, что сдѣлалъ это въ виду особыхъ заслугъ Константина и впредь будетъ отдавать высшія литовскія должности не русскимъ, но литвинамъ и католикамъ.

литовско-русскаго государства, не имѣетъ права приобрѣтать тамъ поземельную собственность.

<sup>1)</sup> Слова Мѣховскаго: „In Samagithia autem, quae est longitudinis quinquaginta miliariorum, et in Lithuania, quae in longum triginta miliaria continet, in uillis Lithuanicum loquuntur, et in magna parte Polonicum profitentur: nam et sermone Polonico sacerdotes eis praedicant in ecclesiis. Insuper scito quod hoc linguagium quadripartitum totum est de obedientia et fide Romanae ecclesiae....“ Pistor., 146.

<sup>2)</sup> Во второй половинѣ XVI в. славилась только celeritas Lituorum. Panegiricus Warsevicii ad Steph. I Pol. Regem., Guagn., p. 14.

<sup>3)</sup> См. о ней у Мѣховскаго.

<sup>4)</sup> Напр., въ отпискѣ Шестакова 1498 г. говорится: „Здѣсе, господине, у насъ сталося замытенъе великое mezi Латыны и mezi нашего христіянства.... ино наша Русь велми ея съ Литвою не любятъ“. Акты зап. Россіи, I, № 155.



Это обѣщаніе было подтверждено при немъ трижды. Подобное же ручательство выдалъ и Сигизмундъ-Августъ. Вообще русскіе были устраняемы отъ полного участія въ управленіи, и договоры съ другими государствами были подписываемы не православными, но только католическими епископами.

Само правительство раздувало взаимную ненависть народностей. Въ первой половинѣ XV в. Владиславъ запретилъ браки литвиновъ съ русскими не-уніатами. Казимиръ, Александръ, Сигизмундъ, одинъ за другимъ, подтверждали распоряженіе Ягайла и Витовта о томъ, что лишь католики имѣли право на занятіе высшихъ должностей, и издавали новыя распоряженія, стѣснявшія свободу исповѣданія православія. Такъ, при Казимирѣ было запрещено строить новыя православныя церкви и починять старыя, и эти церкви назывались въ правительственныхъ актахъ на латинскомъ языкѣ (даже при Витовтѣ и Сигизмундѣ I) синагогами. Подобныя распоряженія обусловливались вліяніемъ католическаго духовенства и приверженцевъ католичества въ Литвѣ, а также польской знати. Положеніе исповѣдниковъ греко-восточной догмы было удрученно<sup>1)</sup>; не было только формальнаго и общаго преслѣдованія. Александръ явился продолжателемъ Ягайла въ политикѣ религіознаго понужденія для утвержденія единенія народностей посредствомъ религіи. Самъ Александръ признавалъ, что „нѣкоторыя княжата и иные подданные, которые суть вѣры русское, принужены были къ вѣрѣ и обычаю святой римской церкви“. Открытое угнѣсненіе началось въ польское время<sup>2)</sup>, но и въ литовскій періодъ по временамъ уже рѣзко

<sup>1)</sup> См. изданное А. С. Петрушевичемъ „Соборное посланіе русскаго духовенства и мірянъ къ римскому папѣ Сиксту IV“, Львовъ 1876. Вскорѣ оно явится въ свѣтъ въ другомъ спискѣ въ ряду памятниковъ западно-русской письменности, изд. С. Т. Голубевымъ въ „Арх. ю.-з. Россіи“ (стр. 193—231). Мнѣнія о подлинности посланія см. у Завитневича: Палинодія, 192—195. См. еще Протоколы засѣданій Совѣта Кіевск. Акад. 1883 г. (Тр. К. Д. А., 1883, ноябрь), 295—298.

<sup>2)</sup> См., между проч., Шараневича *Rzut oka na beneficya kościoła ruskiego za czasów Rzeczypospolitej polskiej pod względem historyi przede wszystkim o stosunku świeckiego duchowieństwa ruskiego w Galicyi do ziemi w tym okresie*, We Lwowie 1875. См. также книгу Ст. Качалы „*Polityka polaków względem Rusi*, Lwow 1879“, извлечение изъ которой помѣщено въ „Кіевской Старинѣ“ 1885, № 1.

проявлялась религіозная нетерпимость. При Александрѣ подъ вліяніемъ ея послѣдовало даже изгнаніе евреевъ изъ всего литовскаго государства, при чемъ религіознымъ побужденіемъ была прикрыта корыстная цѣль <sup>1)</sup>.

Иногда, повидимому, уравнивались права католиковъ и русскихъ. Вліяніе православныхъ на дѣла до окончательнаго присоединенія Литвы къ Польшѣ еще не было совсѣмъ устранено. Русскихъ побаивались, и этому обстоятельству должно приписать правительственныя распоряженія, клонившіяся, по временамъ, къ подтвержденію правъ русской народности. Къ такому давленію со стороны русской народности присоединилась вѣротерпимость Сигизмунда I и Сигизмунда-Августа въ первую половину его правленія. Изъ нихъ въ особенности при первомъ былъ въ почетѣ русскій народъ, и 60 лѣтъ спустя вспоминали что Сигизмундъ, созидаль и обогащаль русскія церкви, какъ и католическія. Сигизмундъ-Августъ уравниль незадолго до уніи права всѣхъ христіанъ, но при этомъ имѣлось въ виду легчайшее осуществленіе уніи, привлеченіе на ея сторону православныхъ, которымъ этимъ уравниемъ также открывалась дорога къ шляхетскимъ привиллегіямъ. Тогда и Городельскій договоръ былъ распространень на всю Русь и Литву. Такимъ образомъ, незадолго до Люблинской уніи религіозное различіе въ Литвѣ уже не могло приводить ко взаимной ненависти послѣдователей различныхъ религій, но, къ сожалѣнію, вѣротерпимость возобладала довольно поздно въ литовско-русскомъ государствѣ, когда оно было уже весьма близко къ потерѣ самостоятельности и когда русская народность была значительно принижена рядомъ многолѣтнихъ неудачъ и утѣсненій. Она была лишена возможности свободнаго развитія въ литовско-русскомъ государствѣ послѣ 1387 г. Въ отношеніи къ ней правительства усматривается постоянное колебаніе и двойственность: и даже изъ привиллегіевъ, которые издавались въ пользу русской народности, видно угнетенное положеніе ея <sup>2)</sup>. Притомъ привиллегій, изданный Владиславомъ Варнскимъ, имѣль цѣлью завлеченіе въ католичество и унію <sup>3)</sup>, а другіе привиллегіи не имѣли полнаго значенія въ жизни.

<sup>1)</sup> Бершадскій, Литовскіе евреи, Спб. 1883, 250.

<sup>2)</sup> Таково подтвержденіе луцкаго привиллегія, сдѣланное около 1427 г. Ягайломъ. Skarbiec II, № 1429.

<sup>3)</sup> П. с. р. л. II, 354.

Такимъ образомъ, правительственныя распоряженія въ защиту русской народности, при отсутствіи единства въ правительственной политикѣ, не достигали цѣли. Вслѣдствіе того въ русскомъ населеніи не прекращалось постоянное недовольство и нерасположеніе къ правительству.

Посмотримъ теперь, что предпринимала русская народность въ свою защиту отъ угѣсненій въ литовско-русскомъ государствѣ съ половины XV-го в.

Густинская лѣтопись полагаетъ со времени пораженій, испытанныхъ Свидригайлomъ, начало ослабленія русскихъ князей въ литовско-русскомъ государствѣ: „и оттолѣ Русскіе князи начаша оскудѣвати и обнищевати“. При Казимирѣ не переставала однако тлѣть и зрѣть русская реакція. Однимъ изъ проявленій ея было возстаніе въ Смоленскѣ. Русская партія пыталась найти опору въ обрусѣвшихъ представителяхъ правившаго дома и постоянно стремилась къ избранію въ великіе князья таковаго лица, которое могло бы защищать ея интересы. При Казимирѣ противники уніи съ Польшей благопріятствовали Симеону, сына Михаила Олельковича, и прочили его на литовскій престолъ, желая смѣстить Казимира. За Симеона были голоса при избраніи великаго князя послѣ смерти Казимира. Вообще послѣ паденія Свидригайла русскіе постоянно держались Олельковичей, которые были дороги русской народности своимъ постояннымъ сочувствіемъ русскому дѣлу. Какъ скоро становился свободнымъ велико-княжескій престолъ, русскіе постоянно подавали голосъ за Олельковичей. Олельковичи были православные и смотрѣли на Кіевъ, какъ на свою отчину. Они были поборниками интересовъ православія, и митроп. Іона писалъ къ Александру Владимировичу (Олельку): „отъ многихъ про тебе про великаго челоуѣка слышу, якоже еси предней православный христіанинъ и церкви Божьей сынъ, и поборатель по Божьей церкви и по законѣ...“<sup>1)</sup> Олельковичи не забывали, далѣе, своего происхожденія отъ старшаго сына Ольгердова Владимира, и Михаилъ Олельковичъ былъ такъ записанъ въ посланіи къ Сиксту IV: „Великославное княжа, ясно врожденный Михаилъ, братъ по плоти пресвѣтлаго Короля польскаго князя Казимира литовскаго и рускаго пана“<sup>2)</sup>.—Потому-то родъ Олелько-

<sup>1)</sup> Русск. историч. библ. VI, 562.

<sup>2)</sup> „Соб. посл. р. духов. и мірянъ къ Сиксту IV“, изд. Петрушевичемъ, стр. 27; изд. Голубева, стр. 199.

вичей постоянно внушала опасеніе великимъ князьямъ литовскимъ. Владимиръ Ольгердовичъ былъ смѣщенъ Витовтомъ. Сигизмундъ Кей-стутовичъ, поразивъ Свидригайла, держалъ въ заключеніи Александра (Олелька) съ сыновьями, какъ претендента на великокняжескій престолъ. Казимиръ не далъ Кіева Михаилу Олельковичу, при чемъ Кіевляне оказали вооруженное сопротивленіе посланному Казимиромъ намѣстнику, какъ нѣкогда защищали Владимира Ольгердовича противъ Витовта.—Родъ Олельковичей былъ тѣсно связанъ съ Кіевомъ, и не лишено значенія то обстоятельство, что именно этотъ родъ, сидѣвшій такъ долго въ Кіевѣ, отстаивалъ интересы русской народности. Въ теченіе многихъ лѣтъ судьбы Кіева были неразрывны съ судьбою рода Владимира Ольгердовича. Кіевъ началъ подниматься во второй половинѣ XIV в. со времени правленія этого князя и когда въ старомъ церковномъ центрѣ вновь начали подолгу проживать митрополиты. Со времени Витовта Кіевъ видимо становится средоточіемъ надеждъ русской народности великаго княжества литовскаго. По смерти Скиргайла, Кіевъ получилъ князя въ лицѣ князя Гольшанскаго. Значеніе матери городовъ русскихъ поднялось еще болѣе съ возстановленіемъ Кіевской митрополіи. При этомъ возстановленіи имѣли въ виду, между прочимъ, старинное значеніе Кіева. На то указываютъ слова грамоты о назначеніи митрополита, „шторы сидѣлъ на столѣ Кіевскоѣ митрополѣи по старинѣ, строилъ бы церковь по давному, яко намъ: занежъ Божьимъ изволѣньимъ мы мѣсто то обладаемъ, Кіевъ“. Но Кіевъ началъ казаться опаснымъ в. князю литовскому и съ 1471 г. въ Кіевъ начали назначать, вмѣсто князей и намѣстниковъ, воеводъ, а 10 лѣтъ спустя, въ 1481 г., былъ казненъ Михаилъ Олельковичъ <sup>1)</sup>). Послѣ того линія Олельковичей перестала стоять во главѣ русской оппозиціи <sup>2)</sup>), и мѣсто представителей этого рода заняли другія лица. При Казимирѣ кандидатомъ русской партіи на литовско-русскій велико-княжескій престолъ былъ князь Бѣльскій. Въ періодъ междуцарствія послѣ смерти Александра, поляки боялись, какъ бы русскіе не избрали въ великіе князья Глинскаго. Какъ из-

<sup>1)</sup> Говоря объ обезглавленіи его и князя Ивана Юрьевича, лѣтописецъ замѣчаетъ: „вина ихъ Богу единому свѣдущу“. Супрасльская рук., 138.

<sup>2)</sup> Объ Олельковичахъ было читано И. И. Малышевскимъ сообщеніе въ Историч. Обществѣ Нестора лѣтописца. См. Чтенія въ ист. общ. Нест. лѣт. I, 276.

вѣстно, Глинскій задумалъ—было положительное отдѣленіе западно-русскихъ земель отъ Литвы и образованіе изъ нихъ самостоятельнаго государства. Менгли-Гирей обѣщаль посадить Глинскаго въ Кіевѣ, а Василій Ивановичъ обязался не лишать Глинскаго владѣній, которія тотъ отвоевалъ бы отъ Литвы, и не вступаться въ эти владѣнія <sup>1)</sup>. По словамъ Стрыйковскаго, Глинскій имѣлъ въ виду возстановленіе древняго кіевскаго княжества. Интересно, что по дѣлу Глинскаго былъ заключенъ въ оковы кіево-печерскій архимандритъ, пользовавшійся большимъ авторитетомъ. Какъ бы то ни было, Приднѣпровье набиралось все болѣе и болѣе силы и значенія. Незадолго до Люблинской уніи князь Дмитрій Вишневецкій, перешедшій было на время въ Москву, предлагалъ Грозному покорить ему Украйну. На Люблинскомъ сеймѣ 1569 г. польскіе послы требовали присоединенія Кіева къ Польшѣ, между прочимъ, потому, что „Москвитянинъ прилагаетъ усиленное стараніе занять Кіевъ, бывшую нѣкогда митрополию Руси; если-бы Кіевъ остался во власти литовцевъ, то не могъ бы быть защищенъ. Рѣчи Посполитой потому еще подобаеъ отнять Кіевъ у литовцевъ, что если онъ останется у нихъ, то имъ потомъ легко будетъ выступать противъ насъ“ <sup>2)</sup>. Сенаторы, противившіеся присоединенію Кіева къ Рѣчи Посполитой, указывали на хлопоты, какія могла причинить необходимость защищать тотъ край, но не предвидѣли главной опасности—сопротивленія мѣстнаго населенія. Эта опасность могла быть замѣчена только потомъ, при непосредственномъ столкновеніи польскаго гнета съ любовью украинскаго люда къ свободѣ и съ непреклонною рѣшимостью отстаивать свои человѣческія права.

Въ литовско-русскомъ государствѣ масса народа еще не была такъ угнетена, какъ въ позднѣйшее время послѣ совершеннаго присоединенія Литвы къ Польшѣ, и не сознавала еще ясно, къ чему должна была привести правительственная политика впоследствии. Не

---

<sup>1)</sup> О Глинскомъ см. диссертацию Варки: „De ducis Michaelis Glinscii contra Sigismundum regem Poloniae et M. Ducem Lithuaniae rebellione. Berolini“ 1868.

<sup>2)</sup> Дневникъ Люблинскаго сейма 1569 г., Спб. 1869, стр 401.—О значеніи Кіева въ литовскій періодъ см. въ „Кіевской Старинѣ“ 1882, № 1 ст. В. Б. Антоновича: „Кіевъ, его судьба и значеніе съ XIV по XVI ст.“.

удивительно потому, что въ оппозиціи литовско-польскимъ государямъ до Люблинской уніи передовое мѣсто принадлежало не низшимъ, но высшимъ классамъ народа. Во главѣ національнаго русскаго движенія стояла руководившая партія литовско-русскихъ князей и магнатовъ. На нихъ прежде всего падаетъ отвѣтственность за печальную судьбу западно-русской народности и за неумѣнье оградить ее отъ подавленія Польшей на два съ лишнимъ вѣка. Вся бѣда была въ неумѣньи ихъ сплотить все западно-русское населеніе въ общей борьбѣ и въ нежеланіи отрѣшиться отъ магнатскаго высокомерія. Вслѣдствіе того не могъ помочь имъ и внѣшній союзникъ, котораго они искали на востокѣ, поддаваясь вѣрному чутю.

Такою внѣшнею опорой для русской народности въ Литвѣ явилась съ XV в. Москва, князья которой уже въ половинѣ XIV в. провозгласили себя князьями всея Руси. Великіе князья литовскіе опасались титула „государя всея Руси“, принятаго Иваномъ III, и въ концѣ XV в. изъ-за того у нихъ возникли было пререканія съ Московскимъ княземъ <sup>1)</sup>. Но московскіе князья стойко держались провозглашенной ими великой цѣли собиранія русской земли. Въ этомъ девизѣ заключалась ихъ сила, дѣйствовавшая и за предѣлами ихъ государства. Представители русской народности, объединенной въ литовско-русскомъ государствѣ, помимо попытокъ отстоять себя внутри этого государства, старались по временамъ найти поддержку въ восточной Руси. Это обстоятельство подняло надежды Москвы и доставляло ей постепенно перевѣсъ въ вѣковой борьбѣ съ Литвой.

Мы видѣли, что столкновение Литвы съ Москвой началось уже при Иванѣ Даниловичѣ. Въ XIV стол. единое государство зарождалось одновременно на востокѣ Руси и на западѣ. Промежуточныя земли между Литвою и Москвою должны были примкнуть къ той или къ другой, и со временъ Гедемина замѣчается колебаніе этихъ земель. Владѣтели мелкихъ княжествъ, лежавшихъ на пограничьи Москвы и

---

<sup>1)</sup> См. въ XXXV-мъ т. „Сборника Императорскаго Русскаго Историческаго Общества“ (Спб. 1882) „Памятники дипломатическихъ сношеній Московскаго государства съ польско-литовскимъ“, изд. Г. Карповымъ. При Грозномъ происходилъ споръ изъ-за царскаго титула. Сборникъ кн. Оболенскаго, № 5, М. 1838, стр. 13, 15, 17.

Литвы, начали перебѣгать отъ одной къ другой. Литва принимала враговъ московскаго единоподержавія и, наоборотъ, нѣкоторые бѣжали изъ Литвы въ Москву, ссылаясь на старое право отъѣзда, при чемъ митрополитъ разрѣшалъ отъ крестнаго цѣлованія <sup>1)</sup>. Поводъ ко взаимнымъ неудовольствіямъ подавали также сѣверо-западныя русскія земли. Послѣ періода, когда Литва брала съ новгородцевъ искупъ <sup>2)</sup>, начались мирныя и дружескія сношенія ея съ Новгородомъ. При Гедеминѣ Литва стала оказывать вліяніе на Псковъ и Новгородъ. Ольгердъ, котораго патриаршая грамота называетъ „княземъ огнепоклонникомъ, всегда готовымъ сдѣлать опустошительное нападеніе на всякую чуждую страну и покорить себѣ всякій городъ <sup>3)</sup>“, дѣятельно вмѣшивался въ дѣла великой Руси и пытался поддержать Тверь <sup>4)</sup>. Послѣ смерти Ольгерда столкновеніе на время утихло. Литва была отвлечена западными отношеніями и внутренними смутами, а Москву останавливала татарская гроза, а затѣмъ постигли невзгоды при Василии Темномъ ведѣдствіе того, что московскіе князья не сразу пришли къ идеѣ безудѣльности и, создавая единоподержавіе, ставили съ другой стороны препятствія ему, отказывая въ завѣщаніяхъ удѣлы всѣмъ сыновьямъ. При Ягайлѣ даже отдаленная Рязань вошла въ отношенія съ Польшей. Новгородъ колебался между Москвою и Литвой. Въ немъ явились партіи московская и литовская, а въ 1389 г. князь его Симеонъ (ин. Люгвеній) обязался пребывать вмѣстѣ съ новгородцами въ вѣрности королю польскому. Обще-русское значеніе и вліяніе литовско-русскаго государства достигло апогея при Витовтѣ. Окончательное взятіе Витовтомъ въ 1404 г. Смоленска, которому не захотѣлъ помочь московскій князь <sup>5)</sup>, завершило, можно сказать, территоріальное развитіе великаго княжества литовскаго на русской почвѣ. Вмѣстѣ съ тѣмъ еще продолжалась власть Литвы къ востоку отъ Смоленска: присягнули на

<sup>1)</sup> См. Ольгердову грамоту 1371 г. къ патриарху Филовею съ жалобами на митроп. Алексія. Р. историч. библ. VI, Прилож., 135—140.

<sup>2)</sup> Въ духовной грамотѣ Новгородца Климента, написанной до 1270 г., читаемъ: „платилъ за мене Данило и Воинъ. искупъ. Литовьскыи“. Срезневскій, Свѣд. и зам., XI, 38.

<sup>3)</sup> Р. истор. библ., VI, Прилож., 167—168.

<sup>4)</sup> См. въ кн. Борзаковскаго „Исторія Тверскаго княжества“, Спб. 1876, стр. 134 и сл.

<sup>5)</sup> Супрасльская рук., 136.

вѣрность и повиновались Витовту князя Брянскіе, Новосельскіе, Одоевскіе, Воротынскіе. Витовтъ безъ кровопролитія держалъ ихъ въ своей власти. Тверь вновь заключила союзъ съ Литвою, и князь ея Борисъ Александровичъ назвалъ Витовта въ документѣ перемирія „многихъ русскихъ земель государемъ“. Литва простиралась теперь отъ западнаго Буга до Оки и отъ Пскова до Молдавіи и Чернаго моря. Троскратная встрѣча полковъ Витовта съ московскими не ознаменовалась рѣшительнымъ боемъ. Перевѣсъ видимо былъ на сторонѣ Литвы. Восточная граница ея отстояла почти на день ѣзды отъ Москвы. Малолѣтній князь Московскій, внукъ Витовта, состоялъ подъ его покровительствомъ. Ко дню, на который было назначено коронованіе Витовта, явились князя Московскій, Тверской и Рязанскій. Быть можетъ, желаніе королевской короны находилось въ связи съ помыслами Витовта о верховномъ владѣствѣ надъ всею Русью, въ томъ числѣ и надъ Москвою <sup>1)</sup>.

Несмотря на все это, уже при Витовтѣ въ Литвѣ замѣчалось тяготѣніе къ восточной Руси <sup>2)</sup>. Когда же въ Литвѣ началось стѣсненіе правъ русской народности, а Московскіе князья усилились и начали непрерывно стремиться къ расширенію своего государства со времени Ивана III, Москва стала опасной противницей Литвы: русскіе люди литовскихъ земель начали нерѣдко обращать свои взоры къ Москвѣ <sup>3)</sup>.

Оленько былъ женатъ на „Московкѣ“ (дочери Василя Дмитріевича). Въ пользу Москвы былъ составленъ заговоръ при Казимирѣ Ягайловичѣ. Москва постепенно торжествовала надъ Литвой, а это заставляло великихъ князей литовскихъ еще тѣснѣе сближаться съ Польшей и еще ревностнѣе готовить осуществленіе уніи, провозглашенной въ концѣ XIV в. Въ сущности то былъ ложный шагъ со стороны верховнаго литовскаго правительства, но оно не замѣчало своей ошибки. Паденіе Новгорода значительно подорвало авторитетъ литовско-русскихъ государей, и не лишено правды замѣчаніе объ этомъ

<sup>1)</sup> Лѣт. вел. кн. лит., изд. А. Н. Поповымъ, стр. 42; ср. стр. 47, гдѣ Витовтъ названъ держателемъ всей русской земли.

<sup>2)</sup> Cod. ep. Vit., App. № IV, p. 999.

<sup>3)</sup> О борьбѣ Москвы съ Литвою см. въ монографіи г. Карлова: „Исторія борьбы Московскаго государства съ Польско-Литовскимъ“, М. 1867.



событіи позднѣйшаго историка Литвы Кояловича: *hic primus gradus fuit defluentis Lithuaniae ab alto, quo eam Vitoldus evexerat*. Вообще литовцы должны были признать, что въ правленіе Ивана III началось паденіе внѣшняго могущества Литвы <sup>1)</sup>. Иванъ III не ограничился Новгородомъ. Онъ добивался Смоленска и Кіева. Ограбивши Кіевъ въ 1482 г., Менгли Гирей отослалъ Московскому князю золотые потиръ и дискось Софійскаго собора. Съ другой стороны, тотъ-же Менгли-Гирей далъ ярлыкъ Казимиру на русскія земли, и великій князь Литовскій потребовалъ отъ Москвы Новгорода и Великихъ Луць. Казимиръ не рѣшался однако начать войну съ Москвою. Онъ ясно признавалъ причину слабости Литвы; это видно изъ приведеннаго Длугошемъ увѣщанія Казимира, указывавашаго на сочувствіе Москвѣ въ русскихъ областяхъ Литвы и убѣждавашаго литвиновъ воздержаться отъ столкновенія съ Москвою, которой стали бы помогать и русскіе, подвластные Литвѣ. Такъ уже во второй половинѣ XV в. начиналось столкновеніе Литвы съ Москвою изъ-за западной и южной Руси, продолжавшееся съ промежутками два вѣка и принявшее весьма значительные размѣры съ той поры, какъ литовско-русское государство было вполнѣ присоединено къ Польшѣ, унаслѣдовавшей вѣковыя тяжбы Литвы.

Въ 1493 г. Москва заняла Вязьму, „а прежде того отступивша отъ великаго княженства Литовскаго къ Москвѣ и своими городами князи Воротынскій, и Одоевскій, Белѣвскій, Перемысльскій, Мезоцкій“ <sup>2)</sup>. Въ борьбѣ съ Литвой при Александрѣ Москва прямо выставила религіозное знамя: война съ Александромъ была выдвигается Москвою, какъ слѣдствіе гоненія на православныхъ въ Литвѣ. Глинскій указывалъ угорскому королю Владиславу Казимировичу на бунтъ нѣкоторыхъ князей, какъ на возстаніе противъ католичества. Василий III заявилъ великому князю литовскому, что „вся русская земля“ — его наслѣдіе и что онъ желаетъ добыть Кіевъ, Смоленскъ и др. Южно-русскій лѣтописецъ по поводу такихъ притязаній отмѣчаетъ

---

<sup>1)</sup> Михалонъ Литвинъ замѣчаетъ объ Иванѣ III: „Онъ отнялъ также и присоединилъ къ своему наслѣдству у Казимира, короля польскаго и князя литовскаго, сражавшагося въ Пруссіи противъ крестоносцевъ за свои предѣлы, литовскія провинціи Новгородъ, Псковъ, Сѣверскъ и другія, когда народъ нашъ предался роскоши“.

<sup>2)</sup> Супрасльская рукопись, 140.

въ московскомъ князѣ „ненасытную оутробу лихонѣвіа“<sup>1)</sup>. Тоже свое обще-русское призваніе Московскіе князья выдвигали и въ восточно-русскихъ зѣмляхъ. Послѣ бѣгства изъ Москвы Рязанскаго князя Ивана Ивановича въ 1521 г., епископъ Рязанскій и Хабаръ говорили Рязанцамъ: „Государемъ вамъ князя Ивана не назвати, а Государь вамъ князь Великій Василій Ивановичъ *всѣа Руси*“<sup>2)</sup>. Рязанскій князь рассчитывалъ, въ случаѣ неудачи сношеній съ татарами, опереться на Литву<sup>3)</sup>, но напрасны были его надежды.

Со второй четверти XVI в. борьба Литвы и Москвы на время затихла. Послѣдніе Ягеллоны относились менѣе подозрительно къ русской народности, а предводители послѣдней въ Литвѣ начали глядѣть съ опасеніемъ на Москву. Литовско-русскихъ князей и магнатовъ удерживалъ отъ окончательнаго перехода на сторону Москвы, по словамъ Деція, деспотизмъ московскихъ государей и то, что въ московскомъ государствѣ всякій былъ богатъ лишь тогда и настолько, когда и насколько то было угодно московскому государю. Въ особенности отталкивали литовско-русское дворянство отъ Москвы жестокія мѣры Ивана IV, о которыхъ обращались письменные рассказы въ Польшѣ и Литвѣ.

Подъ вліяніемъ тяготѣнія предводителей русской народности въ Литвѣ къ восточной Руси природные литвины становились тѣмъ непріязненнѣе. Они не хотѣли примкнуть къ Москвѣ и желали остаться подъ властью князей своего дома. Этимъ поддерживалось распаденіе литовско-русскаго государства на два стана, а разъединеніе ослабляло государство въ отношеніи къ притязаніямъ Польши.

Анти-русская партія въ Литвѣ рассчитывала усилиться противъ Москвы поддержаніемъ католичества. Великіе князья литовскіе, бывшіе вмѣстѣ и польскими королями, считали сосѣднее единоплеменное и единовѣрное московское государство опаснымъ врагомъ и надѣялись

<sup>1)</sup> Тамъ-же, 149.

<sup>2)</sup> Сборникъ князя Оболенскаго, № 2, М. 1838, стр. 6.

<sup>3)</sup> „А нѣчто не станетьца его ссылка со Царемъ, и какъ приведуть къ нему конъ свѣжіе со Резани, да и Дѣтей Боярскихъ съ собою прибавить, а почуетъ Литву на Великаго князя, и ему было тогда бѣжать къ Литовскому“. Сборн. вн. Обол., 9—10.

удержать за собою литовско-русское государство посредствомъ окатоличенія его и скрѣпленія союза съ Польшей. Впослѣдствіи польское правительство прибѣгло къ тѣмъ же мѣрамъ въ отношеніи къ западно-русской народности, присоединенной къ Польшѣ на основаніи Люблинской уніи, а теперь той же политики придерживается австрійское правительство въ Галичинѣ, желая подавить въ ней русскую народность.

Во второй половинѣ XVI в. близилось прекращеніе династіи Ягеллоновъ вслѣдствіе бездѣтности ея послѣдняго представителя, и въ то же время были предъявлены притязанія на наслѣдіе Ягеллоновъ Грознымъ царемъ, поддерживавшимъ свои требованія наступательнымъ движеніемъ на литовско-русскія земли. Теперь должно было окончиться колебаніе, въ которомъ почти два вѣка пребывала Литва; предстояло рѣшеніе вѣковаго вопроса о томъ, куда должны были применены литовско-русскія земли, къ русскому сѣверо-востоку, или къ Польшѣ, которая уже захватила часть юго западной Руси и угнетала ея народъ.

ЛЕКЦІИ

ПО

ИСТОРИИ ГРЕЦІИ.

Доцента П. Аландскаго.





число дѣлснй было во всѣхъ одинаковое, т. е. чтобы вездѣ было по ровну фратрій, курій и даже родовъ. Съ этой точки зрѣнія приведенный пунктъ ретры Ликурга можетъ имѣть только такой смыслъ, что приняты были мѣры къ уравнию числа дѣлснй, существовавшихъ въ общинахъ, изъ которыхъ возникла Спарта.

Далѣе въ ретрѣ предписывается учрежденіе герусіи (сената), во главѣ котораго должны стоять цари. Впослѣдствіи спартанскій сенатъ состоялъ изъ 30 членовъ, считая въ томъ числѣ и двухъ царей. Сенаторы избирались народомъ изъ знатныхъ родовъ; избраніе происходило посредствомъ крика, и Аристотелю этотъ способъ казался ребяческимъ. Ничто не обязываетъ насъ думать, что это былъ исконный порядокъ. Совѣтъ старѣйшинъ есть учрежденіе болѣе древнее, чѣмъ городская община: онъ существовалъ повсемѣстно еще въ эпоху родоваго быта. Его не было нужды учреждать вновь при сліяніи трехъ общинъ въ одну, названную впослѣдствіи Спартой, потому что въ каждой изъ этихъ трехъ общинъ существовалъ свой совѣтъ старѣйшинъ. Надобно было лишь соединить въ одно то, что существовало порознь; при томъ соединить такъ, чтобы ни одна изъ частей, вступавшихъ въ составъ новой общины, не потерпѣла ущерба, такъ какъ сліяніе было дѣломъ не насилія, а договора. Всего легче было достигнуть этого, соединивъ въ одинъ сенатъ три совѣта старѣйшинъ такъ, чтобы въ новомъ сенатѣ каждая община была представлена равнымъ количествомъ членовъ и имѣла бы равное количество голосовъ. Если спартанская герусія съ самаго начала имѣла 30 членовъ, то не трудно видѣть, что это число легко могло образоваться, если каждой общинѣ предоставлено было десять мѣстъ. Не такое ли уравненіе числа обѣ и разумѣется въ ретрѣ Ликурга тамъ, гдѣ рѣчь идетъ о раздѣленіи народа на філы и обы?

Наконецъ, послѣднимъ пунктомъ договора предписывается: время отъ времени собирать вѣче (по спартански: ἀπella), которому должны принадлежать право принимать или отвергать предложенія думы. И здѣсь рѣчь идетъ не о созданіи новаго органа власти, а лишь о сліяніи въ одно вѣче трехъ отдѣльныхъ собраній, имѣвшихъ мѣсто въ каждой изъ трехъ общинъ, заключавшихъ договоръ между собою. Впослѣдствіи, какъ въ Аѣинахъ, такъ и Спартѣ, каждый подавалъ на вѣчѣ голосъ только за себя. Былъ ли это первоначальный порядокъ? Едва ли. Въ обществѣ, гдѣ господствуютъ начала родоваго быта, ли-

чность заслоняется корпораціей, къ которой она принадлежитъ. Тамъ имѣеть важность голосъ не лица, а семья, роды, фратріи, куріи. Въ Римѣ, въ собраніи куріатномъ голоса подавались по куріямъ. Возможно, что въ древнѣйшую пору и въ Греціи былъ подобный же порядокъ голосованія. Если же голоса на вѣчѣ подавались корпораціями, а не лицами; то опять, въ случаѣ сліянія нѣсколькихъ общинъ въ одну, для каждой изъ нихъ было важно располагать на общемъ вѣчѣ такимъ же количествомъ голосовъ, какимъ располагаетъ каждая изъ остальныхъ общинъ. Но для этого было необходимо уравниеніе числа дѣленій или группъ, на которыя распадалось населеніе каждой общины. Этимъ предположеніемъ весьма легко объясняется та симметричность дѣленій, которая, по единогласному свидѣтельству преданія, была въ Римѣ, Аѣнахъ, а также, вѣроятно, и въ Спартѣ.

Если вѣрно мнѣніе Гильберта о происхожденіи ликурговой ретры, и наше объясненіе ея содержанія, то процессъ образованія городской общины, или такъ называемый синойбизмъ, представляетъ соединеніе нѣсколькихъ общинъ, жившихъ по сосѣдству, посредствомъ сліянія органовъ власти и уравниенія числа дѣленій, существовавшихъ въ каждой изъ нихъ порознь. Колоніальныя городскія общины образовались инымъ путемъ: онѣ перенимали учрежденія и порядки своихъ метрополій.

Цѣлью и слѣдствіемъ синойбизма было усиленіе политической способности; вновь образовавшаяся городская община стала ядромъ, постепенно притягивавшимъ къ себѣ сосѣднія общины; процессъ объединенія, начавшись въ одномъ пунктѣ, распространялся далѣе, пока не достигалъ естественныхъ границъ данной области, или не встрѣчалъ сопротивленія извнѣ. По мѣрѣ движенія его, городская община становилась столицей, способной связывать и держать вмѣстѣ другія общины, не взирая на разстояніе и разобщенность ихъ между собою. Спарта подчинила себѣ всѣ поселенія долины Эвроты; Аѣны—всю Аттику. Первоначально аѣнская община имѣла очень скромные размѣры—всего на 9 верствъ отъ Акрополя отстояла граница аѣнской области къ сѣверо-западу (*Αἰγιάλαος*. Paus. 1, 38, 1.); далѣе начинались владѣнія элевсинской общины, совершенно самостоятельной, имѣвшей своихъ царей, которые воевали съ аѣпскими (Thucydides, II, 15). Отголоскомъ этой поры было право Элевсина чеканить монету, оставшееся за нимъ и впоследствии. На самостоятельность Декеліи, впо-

слѣдствіи одного изъ демоновъ аттическихъ, указываетъ преданіе, записанное Геродотомъ (IX, 73). Преданія о собственныхъ царяхъ существовали во всѣхъ демахъ Аттики даже во время Павзанія (II в. по Р. X. ср. Paus. I, 31, 5). Несомнѣнно, что политическое объединеніе Аттики было дѣломъ аѣинской республики, усилившейся вслѣдствіе синоикизма. Вотъ что говоритъ объ этомъ Фукидидъ (II, 15): „При Кекропѣ и первыхъ царяхъ до Тезея жители Аттики обитали въ городахъ (т. е. въ отдѣльныхъ общинахъ), имѣвшихъ свои пританіи (зданія, гдѣ засѣдали сановники, стоявшіе во главѣ каждой общины) и своихъ сановниковъ (что было знакомъ ихъ политической самостоятельности), и если не имѣли въ чемъ нибудь нужды, то не сходились къ царю для совѣщаній, но сами по себѣ управлялись и совѣщались, а нѣкоторые изъ нихъ (т. е. отдѣльныхъ общинъ) и воевали другъ съ другомъ. Когда же воцарился Тезей, который при умѣ обладалъ и могуществомъ, то онъ устроилъ страну и въ другихъ отношеніяхъ, да вмѣстѣ и соединилъ въ общее жительство всѣхъ въ нынѣшній городъ (т. е. Аѣины), уничтоживъ сенаты и властей въ остальныхъ городахъ и указавъ для всѣхъ одинъ сенатъ и пританій (въ Аѣинахъ). Жителей, продолжавшихъ по прежнему владѣть своими усадьбами, Тезей принудилъ (отпныѣ) пользоваться (въ качествѣ столицы для защиты, суда и управленія) однимъ этимъ городомъ (т. е. Аѣинами), который вслѣдствіе того, что всѣ тянули теперь къ нему, сдѣлавшись великимъ, былъ переданъ Тезеемъ его преемникамъ. Съ этой поры еще и по нынѣ Аѣиняне совершаютъ въ честь богини (Аѣины) всенародное торжество синоикій (праздникъ въ память установленія сожительства). А до того времени городъ состоялъ изъ Акрополя и того мѣста, которое лежитъ у подошвы его, преимущественно на югъ“.

По словамъ Плутарха (Thes. XXIV), Тезей, задумавъ объединеніе Аттики, обходилъ, убѣждая, по демамъ и по родамъ, причемъ бѣдные и незнатные скоро слѣдовали его увѣщанію, а людей могущественныхъ онъ склонилъ обѣщаніемъ, что царство будетъ уничтожено и замѣнено демократіей, въ которой онъ будетъ лишь военачальникомъ и стражемъ законовъ, а во всѣхъ остальныхъ дѣлахъ всѣмъ будетъ предоставлено равное участіе. Разсказъ Плутарха для насъ имѣетъ значеніе лишь на столько, насколько въ немъ можно услышать отголоски мнѣній, господствовавшихъ въ Аѣинахъ насчетъ того, какъ совершилось объединеніе Аттики. На самомъ же дѣлѣ оно обошлось



безъ борьбы и насилія, какъ свидѣтельствуя о Тезеѣ, отчасти передавныя тѣмъ же Плутархомъ.

Первымъ послѣдствіемъ возвышенія Аѳинъ надъ сосѣдними общинами было тяготѣніе правящаго класса послѣднихъ въ столицѣ. Если эвпатриды, стоявшіе во главѣ отдѣльныхъ общинъ, находившихся въ зависимости отъ Аѳинъ, хотѣли сохранить свое положеніе и вліяніе, то для этого имъ оставался одинъ путь—вступленіе въ ряды аѳинской знати и участіе въ ея правахъ. Препятствій къ тому не было: Аѳины не были на столько сильны, чтобы прямо подчинить себѣ сосѣдей и сдѣлать ихъ подданными. Все дѣло ограничивалось сосредоточеніемъ въ столицѣ правителей и органовъ управленія, существовавшихъ въ разныхъ пунктахъ объединяемой области. Общины, лишившіяся самостоятельности, вслѣдствіе перемѣщенія ихъ правительствъ въ Аѳины, утратили право на названіе городовъ и назывались демами; словомъ πόλις именовалась только столица.

---

## IV.

### Исторія городской общины.

§ 14. *Паденіе монархіи.* Сравнительно съ сельской городской община представляетъ политическое тѣло несравненно болѣе сложное, какъ по составу, такъ и по строенію. Область ея значительнѣе по протяженію и разнообразнѣе по физическимъ условіямъ; Аттика на пространствѣ 40 квадратныхъ миль представляетъ разнообразное сочетаніе равнинъ, горъ и морскаго побережья. Еще рѣзче проявляется тоже разнообразіе въ Лаконикѣ, занимавшей пространство въ 87 квад. миль. При большей численности населенія, городская община представляетъ и больше разнообразія въ строеніи своемъ. Въ ней есть, во первыхъ, болѣе или менѣе самостоятельныя и обособленныя мѣстныя группы (демы и комы) съ муниципальными и государственными правами и обязанностями; во вторыхъ, слои, различающіеся другъ отъ друга по занятіямъ (земледѣльцы, пастухи, ремесленники), нравамъ и образованію (лучшіе люди и худородные), наконецъ, по объему правъ и по степени участія въ общегосударственной жизни (рабы, обыватели, граждане, которые тоже иногда дѣлятся на младшихъ и старшихъ). Всѣ эти группы и слои съ одной стороны развиваютъ и воспитываютъ солидарность (внутри), съ другой поддерживаютъ антагонизмъ (во внѣ); въ каждой изъ нихъ господство однихъ и подчиненіе другихъ распределяется иначе и покоится на иныхъ основахъ. Политическая жизнь представляетъ нѣсколько теченій, то параллельныхъ, то противоположныхъ одно другому. Вслѣдствіе разнообразія интересовъ и отношеній, какъ внутри отдѣльныхъ группъ, такъ и между ними, функція законности усложняется, и задача справедливаго опредѣленія частныхъ и государственныхъ правъ и обязанностей становится все болѣе и болѣе трудною. Вслѣдствіе различія основъ, на которыхъ покоится преобла-

даніе однихъ надъ другими (знатность, богатство, превосходство личное, крѣпость организаціи), становится все болѣе и болѣе трудной функція управленія, справедливое и цѣлесообразное сочетаніе и совпаденіе общественныхъ силъ. Съ усложненіемъ обѣихъ функцій общественности, является необходимость въ созданіи соотвѣтствующихъ имъ органовъ; механизмъ, съ помощью котораго совершается законодательство, судъ и управленіе, постепенно становится сложнѣе и получаетъ способность къ болѣе тонкимъ и рассчитаннымъ движеніямъ. Все это достигается трудомъ, борьбою и жертвами, въ результатѣ которыхъ является возвышеніе политической способности, выражающееся въ большей пластичности политическаго тѣла, въ лучшемъ примѣненіи къ наличнымъ условіямъ, въ силѣ и правильности движеній, совершаемымъ имъ въ отпоръ внѣшнимъ впечатлѣніямъ, или подъ давленіемъ внутреннихъ побужденій. Отъ сельскихъ общинъ Аркадіи, Этоліи и Аквананіи осталось намъ лишь нѣсколько надписей, да развалины храмовъ, выстроенныхъ нѣкогда чужими мастерами. Отъ городскихъ общинъ собственной Греціи и колоній остались великія произведенія искусства и литературы и не менѣе славныя воспоминанія о подвигахъ военной доблести и гражданской мудрости.

Число самостоятельныхъ греческихъ общинъ (*Πόλεις*), разсѣянныхъ по островамъ и берегамъ Средиземнаго моря, до сихъ поръ не опредѣлено съ точностью, но едва ли оно было менѣе двухъ тысячъ. Возникая и слагаясь при условіяхъ весьма различныхъ, эти общины должны были отличаться другъ отъ друга, какъ въ устройствѣ, такъ и въ судьбахъ своихъ. Различія были въ названіяхъ учрежденій въ титулахъ властей, въ объемѣ власти, присвоенной отдѣльнымъ учрежденіямъ и сановникамъ, въ размѣрѣ и распредѣленіи политическихъ правъ и обязанностей между гражданами. Но за различіями въ подробностяхъ не трудно замѣтить сходство въ основѣ; всѣ эти маленькія государства представляютъ лишь видоизмѣненія одного и того же типа и притомъ видоизмѣненія, идущія въ двухъ направленіяхъ: или къ аристократіи, или къ демократіи. Какъ вездѣ, такъ и здѣсь рядомъ съ крайне аристократическими и крайне демократическими формами существовали промежуточные, рассчитанныя на примиреніе обоеихъ принциповъ (тимократія). Въ дальнѣйшемъ изложеніи мы будемъ слѣдить за исторіей афинской общины, и только для сличенія и восполненія пробѣловъ будемъ ссылаться на факты изъ исторіи другихъ общинъ.

Города, образовавшиеся въ первый періодъ греческой исторіи, т. е. въ X и IX вѣкахъ, находились въ началѣ подъ управленіемъ царей (βασιλείς). Въ метрополіяхъ царская власть была наслѣдствомъ, оставшимся отъ эпохи племеннаго и дружиннаго быта; колоніи ввели ее у себя, подражая въ этомъ, какъ и во всемъ остальномъ метрополіямъ. Въ составѣ греческаго монархизма древнѣйшаго періода можно примѣтить два элемента: племенной и дружинный. Положеніе и власть царя съ одной стороны, а также и отношеніе къ нему подвластныхъ— были продолженіемъ и дальнѣйшимъ развитіемъ того, что имѣлъ или чѣмъ пользовался глава или владыка племени (ἄρχων, ἀναξ); съ другой— того, что принадлежало вождю дружины (βασιλεύς). Племенной элементъ монархизма сложился еще въ эпоху патріархально-родоваго быта; съ переходомъ отъ колѣннаго быта къ общинному, онъ сталъ уже слабѣть. Дружинный элементъ возникъ и достигъ наибольшей силы въ эпоху переселенія, или передвиженія, греческихъ племенъ подъ напоромъ Тессалійцевъ и Дорянъ. Образъ племенныхъ владыкъ не отразился явственно въ преданіяхъ греческихъ, которыя сложились и приняли свою окончательную форму послѣ и подъ вліяніемъ передвиженія племенъ. Образъ дружиннаго вождя болѣе отчетливъ; въ гомеровскихъ царяхъ черты предводителей дружины примѣтны явственнѣе, чѣмъ черты племенныхъ старѣйшинъ. Связь между военнымъ предводительствомъ и достоинствомъ царя очень ясна въ исторіи древнѣйшихъ іоническихъ и дорическихъ колоній. Переселенцы изъ Аттики или Пелопоннеса, отправлявшіеся за море искать мѣста для житья и труда, и по составу, и по цѣли всего болѣе напоминали собою тѣ дружины, которыя еще не перестали бродить по Греціи, отыскивая себѣ пристанище и добычу. Починъ къ переселенію принадлежалъ членамъ царствующихъ родовъ, недовольнымъ своимъ положеніемъ на родинѣ. Цари, стоявшіе во главѣ 12-ти іоническихъ городовъ въ Малой Азій, всѣ были, или по крайней мѣрѣ считали себя, потомками аѣнскаго царя Кодра. Кому принадлежалъ починъ, т. е. намѣреніе и планъ предпріятія, тотъ естественно становился вождемъ и руководителемъ при исполненіи его. Идеи и чувства, опредѣлявшія отношенія подвластныхъ къ царствующимъ родамъ въ метрополіи, служили готовымъ цементомъ для прикрѣпленія переселенцевъ къ ихъ вождю. Съ прибытіемъ на мѣсто, переселенцамъ приходилось то нападать на туземцевъ, то защищаться отъ нихъ, и одновременно съ этимъ устраиваться, дѣлить между собою

землю, выгоды и опасности новаго положенія. Потребности войны и устройства содѣйствовали укрѣпленію и даже расширенію власти вождя; изъ военачальника, изъ руководителя отдѣльнымъ предпріятіемъ онъ становился верховнымъ савонникомъ общины, царемъ ея. То, что было при основаніи колоній, случалось, вѣроятно, и въ собственной Греціи въ X и IX вѣкахъ, въ эпоху передвиженія племенъ, когда города переходили изъ рукъ въ руки. Но послѣ того, какъ въ собственной Греціи окончился періодъ передвиженій и завоеваній, а колоніи успѣли устроиться и отстоять себя отъ туземцевъ, наступили условія враждебныя дальнѣйшему существованію монархіи; она стала падать и около половины VIII столѣтія всюду уступила свое мѣсто аристократіи. Замѣна монархіи аристократіей есть первое событіе въ жизни городской общины, отъ котораго сохранились кое какіе отголоски въ преданіи. (См. Duncker, *Geschichte des Alterthums*, томъ V-й, книга одиннадцатая).

Разноплеменность населенія, замѣтная уже и въ сельской общинѣ, несравненно въ большей степени свойственна городской. Въ Атикѣ было 4 филы, въ Спартѣ 3, въ Сивіонѣ, Аргосѣ, Эпидаврѣ и Эгинѣ по 4; въ Коринѣ—8, въ Элидѣ—12, въ Эфесѣ—5, и т. д. Ближайшимъ слѣдствіемъ такой разноплеменности былъ упадокъ авторитета тѣхъ понятій, на которыхъ былъ основанъ строй общества въ эпоху родового быта. Тамъ, гдѣ жизнь сближаетъ людей, не обращая вниманія на ихъ происхожденіе, все, что связано съ единствомъ происхожденія, что живетъ и держится сознаніемъ его, все это постепенно отходитъ на второй планъ, уступая мѣсто болѣе широкимъ идеямъ и чувствамъ. Разноплеменность населенія нанесла первый ударъ монархіи, ослабивъ силу и живучесть той доли монархизма, которая была дальнѣйшимъ развитіемъ племеннаго главенства. Въ Спартѣ было двѣ династіи: одна ахейскаго, другая дорическаго происхожденія. Когда Ахейцы и Доряне слились въ одно, то на первыхъ порахъ, по крайней мѣрѣ, цари ахейской династіи не могли не оказаться чужими дорической части населенія и наоборотъ. Въ Атикѣ, въ эпоху дорическаго переселенія, туземная династія Тезеидовъ была лишена престола; царская власть перешла къ Меланеу, главѣ чужеземной фамиліи Нелидовъ; по преданію, сынъ этого Меланеа, Кодръ, былъ послѣднимъ полномочнымъ царемъ въ Аѣнахъ. Иностранное происхожденіе новой династіи, вѣроятно, облегчило ограниченіе царской власти.

Съ водвореніємъ мирнаго времени, миповала надобность въ сосредоточенной и сильной военной власти; понятія и привычки, воспитанныя дружиннымъ бытомъ, постепенно теряли свою силу подъ вліяніемъ новаго склада жизни, въ которомъ первое мѣсто занимали промышленность и торговля. вмѣстѣ съ этимъ умалилось значеніе и дружиннаго элемента греческой монархіи. Дальнѣйшее ея существованіе было невозможно вслѣдствіе того, что незначительность размѣровъ городской общины съ одной стороны устранила надобность въ сильной центральной власти, съ другой—и это главное—облегчала сближеніе и сплоченіе знатныхъ родовъ, которые были естественными соперниками и противниками монархіи. Въ борьбѣ съ аристократіей, представлявшей замкнутое, хорошо организованное и политически умѣлое сословіе, сословіе подчиненное не могло быть надежной опорой для монархіи, ибо не обладало ни богатствомъ, ни умѣньемъ дѣйствовать дружно, свойственными такъ называемой буржуазіи. Аристократія одолѣла царей прежде, чѣмъ успѣло образоваться сословіе зажиточныхъ и предприимчивыхъ торговцевъ и промышленниковъ, естественныхъ союзниковъ монархіи въ борьбѣ ея съ родовой знатію.

Соединивъ вмѣстѣ факты изъ исторіи различныхъ общинъ, мы можемъ представить себѣ отпѣну монархіи приблизительно въ такомъ видѣ: послѣ того, какъ дѣйствіемъ общихъ причинъ, указанныхъ выше, подрѣзаны были корни монархизма, поводомъ къ открытымъ наступательнымъ дѣйствіямъ со стороны знатныхъ родовъ были раздоры между членами царствующихъ фамилій, весьма естественные тамъ, гдѣ нѣтъ опредѣленныхъ и твердыхъ порядковъ престолонаслѣдія. Рядомъ съ обычаемъ, узаконявшимъ переходъ имущества и главенства въ семьѣ отъ отца къ старшему сыну, существовалъ другой обычай, по которому достоинство старѣйшины или главы племени переходило отъ брата къ брату, какъ старшему въ родѣ относительно племянниковъ. Въ Коринѣ царствовала династія Бакхиадовъ; въ продолженіи первыхъ четырехъ поколѣній ея престолъ переходилъ отъ отца къ сыну. Внукъ основателя династіи оставилъ своимъ наслѣдникомъ несовершеннолѣтняго сына, у котораго престолъ былъ отнятъ его дидею, что и послужило поводомъ къ ожесточенной враждѣ между старшей и младшей линіей династіи Бакхиадовъ, кончившейся тѣмъ, что, послѣ смуты и убійствъ, аристократія около 745 г. отпѣнила царскую власть и вмѣсто царя стала избирать изъ рода Бакхиадовъ годичнаго притана

или президента республики. По преданію, и въ Мессеніи поводомъ къ ограниченію царской власти были раздоры между двумя линиями царствующаго дома. Въ Атикѣ, по смерти царя Кодра, престолонаслѣдіе также было поводомъ къ ссорѣ между сыновьями его; старшій, Мелонтъ, одержалъ верхъ и сталъ царемъ, по съ ограниченной властью; младшіе братья переселились въ Азію. Въ Милетѣ, гдѣ царствовала одна изъ младшихъ вѣтвей фамиліи Кодра, царская власть была замѣнена годичной пританіей, послѣ того какъ царь Лаодамасъ былъ убитъ во время возмущенія, поднятаго однимъ изъ членовъ царствующаго дома.

По понятіямъ и обычаямъ, установившимся въ эпоху колѣпно-дружиннаго быта, царю надлежало спрашивать совѣта у старѣйшинъ и вождей, но подчиняться ихъ мѣнію онъ не былъ обязанъ. Когда положеніе монархіи вообще стало менѣе прочнымъ и раздоры среди династій дали поводъ аристократіи вмѣшиваться въ пользу того или другаго претендента, естественно, что она не преминула вытребовать отъ царей, въ видѣ платы за помощь, различныя уступки въ пользу совѣта старѣйшинъ. Въ Мессеніи царь далъ обязательство не начинать войны и не заключать мира безъ согласія этого совѣта. Еще большимъ ограниченіямъ подвергалась царская власть въ Аѣнахъ по смерти Кодра (ср. К. Люгебиль: Историко-филологическія изслѣдованія). По словамъ Павзанія (IV, 5, 10) у потомковъ Меланѳа, называвшихся Медонтидами, народъ сначала отнялъ большую часть власти, и вмѣсто царей сдѣлалъ ихъ отвѣтственными чиновниками. Извѣстіе Павзанія, единственное въ своемъ родѣ, страдаетъ неточностью выраженія. Народъ (*ὁ δήμος*) въ ту отдаленную эпоху (по расчету Дункера около половины IX в.) не могъ играть той роли, какую ему приписываетъ Павзаній; ограниченіе царской власти было дѣломъ не народа, а эвпатридовъ. Далѣе, выраженіе: отвѣтственные сановники или власть (*ἀρχὴ ὑπεύθυνος*) — также не приложимо къ тому факту, который разумѣетъ авторъ извѣстія. При демократіи, отвѣтственность, т. е. обязательство дать отчетъ въ порученіи, возложенномъ общиной, было удѣломъ всѣхъ чиновниковъ, когорые и призывались къ отвѣту по отбытіи срока своей службы, но не раньше. Потомки Кодра нѣкоторое время оставались пожизненными правителями, и какъ таковые къ отчету и отвѣтственности привлечены быть не могли, ибо привлеченіе предполагаетъ возможность взысканія за неправильности и устрани-

ніа отъ должности, чего нельзя было сдѣлать по отношенію къ правителю, получившему власть по наслѣдству и сохранявшему ее до смерти. Вотъ почему правъ проф. Люгебиль, признавая ошибочнымъ заявленіе Павзанія о томъ, что по смерти Кодра царская власть стала отвѣтственною. Но отсюда еще не слѣдуетъ, какъ полагаетъ проф. Люгебиль, будто все преданіе объ отнятіи царской власти у потомковъ Кодра, есть не что иное, какъ вымыселъ, основанный на недоразумѣніи. Весьма вѣроятно, что въ основѣ его лежитъ дѣйствительный фактъ, разукрашенный въ сказаніи о Кодрѣ и невѣрно обозначенный въ извѣстіи Павзанія. Правители, получавшіе царскую власть по наслѣдству и сохранявшіе ее до смерти, не могли быть отвѣтственными въ томъ смыслѣ, въ какомъ были сановники аѣинской демократіи; но они могли быть ограниченными въ размѣрахъ своей власти и именно въ томъ смыслѣ, что отнынѣ по извѣстнымъ вопросамъ не только обязаны были спрашивать мнѣніе совѣта старѣйшинъ, но и подчиняться ему въ случаѣ, если большинство совѣта высказывалось противъ нихъ. Эта уступка была цѣною, за которую сынъ Кодра, Медонтъ, купилъ помощь эвпатридовъ въ борьбѣ съ младшими братьями. Если наше предположеніе вѣрно, то эта первая побѣда надъ монархіей окажется въ то же время и первымъ проявленіемъ солидарности между эвпатридами, благодаря которой отдѣльные роды постепенно смыкались въ могущественное и крѣпко сплоченное сословіе, сознававшее свою силу и стремившееся къ власти.

Какъ сказано было выше, въ Коринѣ и Милетѣ, а также и въ другихъ общинахъ (напр. въ Эфесѣ, Самосѣ), отмѣна царской власти послѣдовала вдругъ; до извѣстнаго срока общиной управляли цари; послѣ этого срока во главѣ ея сразу являются пританы, избираемые всего лишь на одинъ годъ. Такъ по крайней мѣрѣ сообщаютъ преданія, записанныя, конечно, много послѣ событій. Что преданіе любитъ приписывать древнѣйшей эпохѣ порядки и обычаи, существующія въ ту пору, когда оно было записано,—это фактъ, достаточно извѣстный историкамъ. Очень возможно, что и здѣсь преданіе, дѣлая годичныхъ притаповъ прямыми наслѣдниками царей, поступаетъ такъ только потому, что въ послѣдствіи въ Коринѣ Милетѣ, Эфесѣ и другихъ мѣстахъ—пританы дѣйствительно избирались на одинъ годъ. По крайней мѣрѣ, столь рѣзкій переходъ отъ монархіи къ республикѣ, самъ по себѣ мало вѣроятный, не имѣлъ мѣста въ аѣинской общинѣ, исторія



которой намъ лучше извѣстна, хотя по словамъ Юстина и въ Аонинахъ власть отъ царей перешла непосредственно къ годичнымъ архонтамъ. По преданіямъ аонскимъ, болѣе древнимъ, потомки Медонга оставались наслѣдственными и пожизненными царями до 754 г., когда послѣдній изъ нихъ Алемеонъ, былъ свергнутъ съ престола, а на мѣсто его главою государства былъ выбранъ дядя его, Харопсъ, но уже только на 10 лѣтъ. Новый захватъ аристократіи былъ опять, вѣроятно, слѣдствіемъ раздоровъ среди династіи; побѣда боковой линіи надъ прямыми наслѣдниками была куплена, новой уступкой со стороны монархіи. Титулъ царя принадлежалъ и десятилѣтнему правителю; по всей вѣроятности, объемъ и кругъ дѣйствій власти его не отличался существенно отъ той, которая принадлежала пожизненному царю. Но по окончаніи десятилѣтняго срока правитель вновь становился частнымъ человѣкомъ и могъ быть привлеченъ къ отвѣту за свои дѣйствія. Перспектива такой отвѣтственности дѣлала десятилѣтняго царя несравненно болѣе внимательнымъ и податливымъ къ желаніямъ аристократіи, чѣмъ былъ царь пожизненный. На первыхъ порахъ аристократія удовольствовалась правомъ избирать царя; право быть избраннымъ было предоставлено членамъ царствующаго рода. Но въ 712 году и это право было распространено на все сословіе эвпатридовъ, и такимъ образомъ положеніе, права и преимущества десятилѣтняго правителя были поставлены впѣ сферы дѣйствія понятій чувствъ и привычекъ, связанныхъ съ царствовавшей династіей, а чрезъ это предупреждена была опасность обратнаго превращенія срочной монархіи въ пожизненную. Десятилѣтній правитель, не могшій опереться на династію и династическія чувства, былъ менѣе опасенъ для аристократіи. Послѣдній шагъ къ отмѣнѣ монархіи, былъ сдѣланъ въ 683 г., когда, по словамъ преданія, вмѣсто десятилѣтняго правителя стали выбирать ежегодно по девяти архонтовъ, которые и раздѣлили между собою власть, бывшую до тѣхъ поръ въ рукахъ одного.

§ 15. *Аристократія.* Къ концу VIII вѣка власть становится исключительнымъ и неотъемлемымъ преимуществомъ знатности. Строй и жизнь общества опредѣляются понятіями и чувствами, господствующими въ сословіи благо—или высокородныхъ, именующихъ себя лучшими (οἱ ἀριστοὶ) людьми. Съ половины VII ст замѣчаются признаки недовольства и возстанія противъ привилегій знати. Сначала борьба идетъ между знатью и буржуазіей, и кончается почти всюду тѣмъ, что

основою политическаго преобладанія почти всюду становится не происхождение, а богатство; аристократія смѣняется тимократіей (τιμῆ= цѣна, census); люди цѣнятся, какъ граждане, во столько, сколько стоятъ они какъ капиталисты, причѣмъ поземельная собственность и земледѣліе считаются единственными источниками богатства, приличными для гражданина,—воззрѣніе, освященное въ Аѣнахъ учрежденіями и законами Солона (послѣ 593 г.). На этомъ собственно, и остановилось дѣло въ общинахъ, удаленныхъ отъ моря или немѣвшихъ удобнаго сообщенія съ нимъ, напр. въ общинахъ бѣотійскихъ, аркадскихъ и вессалійскихъ, въ Элідѣ, Эпидаврѣ, Спартѣ и др. Большинство населенія въ этихъ мѣстахъ, занимаясь земледѣліемъ, жило почти безотлучно по деревнямъ, не имѣло ни досуга, ни охоты часто бывать въ столицѣ, и, оставаясь въ предѣлахъ одного и того же кругозора, въ своемъ политическомъ поведеніи охотно подчинялось разъ установившемуся порядку, преданіямъ старины съ яркой религіозно-миѣической окраской, мнѣніямъ и примѣрамъ лучшихъ людей, соединившихъ длинную родословную съ обширными помѣстьями. Въ общей исторіи Грековъ, какъ политической, такъ и культурной, участіе этихъ общинъ замѣтно мало, за исключеніемъ одной лишь Спарты. Напротивъ, въ общинахъ, обращенныхъ лицомъ къ морю, обладавшихъ удобными гаванями, торговля и промышленность сосредоточивали людей въ городахъ, расширяли кругозоръ и возвышали самодѣятельность гражданъ, воспитывали въ нихъ способность и охоту къ активному участію въ политической жизни, что приводило къ полной отмѣнѣ политической привилегіи знатности и богатства, къ равенству всѣхъ передъ законами, къ господству всѣхъ надъ каждымъ и каждого надъ всѣми (демократія), по временамъ съ предпочтеніемъ бѣдныхъ и худородныхъ знатнымъ и богатымъ (охлократія); такъ было въ Аѣнахъ, Коринѣ и огромномъ большинствѣ колоній.

Городская община въ началѣ представляла лишь механическое сдѣвленіе различныхъ группъ, сложившихся въ эпоху родового быта. Населеніе ея дробилось на филы, фратріи и роды, основанные на такихъ идеяхъ и расположеніяхъ, которыя болѣе поощряли людей къ замкнутости и обособленію, чѣмъ къ свободному обмѣну и коопераціи силъ. Сплавленіе этихъ однородныхъ и замкнутыхъ группъ въ одну массу гражданства и расчлененіе этой массы на слои разнородные и открытые, а потому не останавливающіе свободнаго перемѣщенія эле-

ментовъ и обмѣна силъ—вогъ въ чемъ состояло существенное содержаніе того періода въ исторіи греческой общины, который отъ уничтоженія единовластія продолжается до установленія народовластія (монархія-демократія) и распадается на три фазиса: аристократію, олигархію и тимократію, впрочемъ не вездѣ одинаково примѣтные. Современныхъ свидѣтельствъ объ этомъ періодѣ очень мало, и притомъ они малосодержательны и безсвязны; надписей почти нѣтъ. (Ср. Rühl, *Inscr. Gr. Ant.* № 500). Изъ литературы уцѣлѣли обрывки лирической поэзіи, коими историки до сихъ поръ еще не воспользовались вполне и какъ слѣдуетъ. (Лучшее изданіе: Th. Bergk, *Poetae lyrici graeci*). Послѣдующіе писатели говорятъ о событіяхъ этого періода лишь случайно и мимоходомъ; чаще другихъ—Аристотель въ своей *Политикѣ*. За недостаткомъ данныхъ приходится ограничиться лишь общей характеристикой его.

Ср. M. Duncker, *Geschichte des Alterthums*, V-er B. всю одиннадцатую книгу; C. F. Hermann, *Lehrbuch der griech. Staatsalterthümer*, fünfte. Aufl. §§ 57—60, 87—89, 102—111; G. Schoemann: *Griechische Alterthümer*, 1 B. pp. 133—168, 340—345; Dondorff. H. *Adel und Bürgerthum in Hellas*.

Самой яркой примѣтой аристократическаго строя является рѣзкое дѣленіе общества на два слоя, между которыми существуетъ соприкосновеніе, но нѣтъ обмѣна элементовъ. Принадлежащіе къ верхнему слою не только обладаютъ гражданскими, но и политическими правами, т. е. прямо и косвенно участвуютъ въ управленіи; принадлежащіе къ нижнему слою имѣютъ только гражданскія права, но въ управленіи не участвуютъ. Принадлежность къ тому или другому слою опредѣлялась происхожденіемъ и отъ воли лица не зависѣла. Гражданами полноправными по рожденію были всѣ, происходившіе отъ старинныхъ фамилій, давно сомкнувшихся въ могущественные роды, сильные богатствомъ, солидарностью своихъ членовъ и многочисленностью своихъ кліентовъ. Въ эпоху родового быта уваженіе къ памяти героя-родоначальника переносилось и на старшую линію въ его потомствѣ. Это былъ первый источникъ знатности. (См. Г. Мэнъ: *Древнѣйшая Исторія Учрежденій*, стр. 105 и дальше). Группа лицъ, выдѣленныхъ мнѣніемъ общества изъ ряда остальныхъ его членовъ, стремится занять выдающіяся мѣста въ управленіи и, получивъ ихъ, закрѣпить за собою какъ неотъемлемую привилегію, для оправданія которой впоследствии слагается теорія о томъ, что гражданская и

воєнна доблесть неразлучна съ знатнимъ происхожденіємъ. Эта теорія, господствующая въ періодъ аристократіи, у Грековъ, особенно у аѳинянъ, оставалась въ силѣ и во время демократіи, которая вообще въ Греції не знала всеобщаго и полного равенства (Ср. Леор. Schmidt: Die Ethik der alten Griechen. I, p. 322—8). Наибольше полное и послѣдовательное изложеніе этой теоріи заключается въ стихотворномъ сборникѣ наставленій и размысленій, посвященъ имя поэта Теогида (см. Bergk: Poetae Iyrici Graeci, t. II) изъ Мегары, города, процвѣтавшаго около половины VI вѣка. Авторъ наставленій, преподаваемыхъ какому-то Кирну, юношѣ знатнаго происхожденія, аристократъ по рожденію, воспитанію и убѣжденіямъ. Своему молодому другу онъ много разъ и настойчиво внушаетъ избѣгать близкихъ сношеній съ подлыми, т. е. худородными людьми, потому что отъ благородныхъ можно научиться благородному, а, обращаясь въ обществѣ подлыхъ, потеряешь и тотъ умъ, каковой имѣлъ (31 и далѣе). Легче сдѣлать благороднаго дурнымъ человѣкомъ, чѣмъ худороднаго хорошимъ (577). Какъ изъ луку не можетъ вырасти роза или гіацинтъ, такъ отъ рабыни не можетъ родиться свободное дитя (537). Подлые по природѣ не способны къ благодарности; оказывать имъ благодѣянія—безсмысленно. Они не понимаютъ, что такое справедливость, хотя бѣдность ихъ естественный удѣлъ, но они алчутъ богатства и, разбогатѣвъ, становятся наглы и дерзки.

Въ обществѣ, гдѣ воспитаніе не знаетъ ни школы, ни книгъ, гдѣ единственнымъ орудіемъ его является подражаніе, а источникомъ—преданіе и примѣръ старшихъ и предковъ, гдѣ занятія и званія переходятъ отъ отца къ сыну по наслѣдству,—въ этомъ обществѣ полезныя знанія, добрыя расположенія и навыки скорѣе всего усваются по наслѣдству отъ отцевъ. Наслѣдственность званій и занятій ведетъ за собою и преемственность знаній и навыковъ, свойственныхъ каждому дѣлу, а эта преемственность въ свою очередь вызываетъ и укрѣпляетъ убѣжденіе, что данныя способности сохраняются въ крови сыновей, отцы которыхъ обладали этими способностями. И фактъ, и убѣжденіе, или привычка мысли, имъ воспитанная, содѣйствовали образованію аристократіи. Странная на нашъ взглядъ теорія Теогида, Платона и большинства греческихъ поэтовъ—имѣла основаніе въ условіяхъ тогдашняго общества.

Убѣжденіе въ томъ, что знатность источникъ и ручательство до-

блести, послужило основой для сближенія отдѣльных родовъ между собою и для освобожденія ихъ отъ остальнаго населенія. Знатные роды стали сливаться въ сословіе, члены котораго носили общее имя (благородные, прекрасно—рожденные, эвпатриды, лучшіе люди, прекрасные и добрые, приличные и т. д.), и считались другъ другу своими; одинаковость общественнаго положенія и образованія сгладила разнь, существовавшую въ патриархальное время. Это былъ важный шагъ на пути къ гражданственности; съ присоединеніемъ къ родовымъ и фамильнымъ интересамъ интересовъ сословныхъ, умножились стимулы, располагавшіе людей къ сочувствію и содѣйствію. Участіе въ управленіи при монархіи, сближало родовитыхъ людей, какъ сотрудниковъ въ общемъ дѣлѣ, содѣйствовало обмѣну и уподобленію ихъ политическихъ опытовъ, возрѣвній и расположеній. Вѣроятно, этой сплоченностью и солидарностью аристократіи объясняется то обстоятельство, что монархія всюду уступаетъ ей мѣсто безъ сопротивленія. Отмѣна единоличной власти и передача отдѣльныхъ функцій ея въ руки выборныхъ изъ аристократіи содѣйствовала еще большому уплотненію послѣдней. Разъ захваченныя права и преимущества необходимо было оберегать сначала отъ честолюбія облеченныхъ исполнительною властью, а затѣмъ отъ нарождавшагося класса зажиточныхъ ремесленниковъ и торговцевъ. Это дѣло касалось всѣхъ и могло быть исполнено лишь при дружномъ дѣйствіи всѣхъ.

Ни солидарности, ни прочной организаціи не замѣчается на первыхъ порахъ въ томъ классѣ общества, который образовался постепенно всюду изъ незаконнорожденныхъ, вольноотпущенниковъ и пришельцевъ, искавшихъ убѣжища или занятія и средствъ къ жизни. Въ эпоху исключительнаго господства родового строя эти люди могли найти защиту и покровительство лишь въ нѣдрахъ семей и родовъ, путемъ приобщенія къ домашнему культу: они проникали туда на правахъ и съ обязанностями кліентовъ. Такимъ путемъ внутри каждаго рода, вокругъ первоначальнаго ядра, состоявшаго изъ родичей и единовѣрцевъ, образовался мало по малу новый слой, связанный съ первымъ единствомъ религіи только, но не происхожденіемъ. Участвуя въ обрядахъ семейной и родовой религіи, люди этого слоя получили названіе *оргеоновъ* (*ὄργα*—богослужебный обрядъ), въ отличіе отъ родичей въ собственномъ смыслѣ, называвшихъ себя геннетами и гомо-галактами. Оргеоны пользовались покровительствомъ религіи и родо-

ваго права, но участія въ устроеніи общинной жизни не принимали. По занятіямъ своимъ они распадались на двѣ доли: одну, въ началѣ несомнѣнно большую, составляли земледѣльцы, другую—ремесленники и торговцы. Послѣднія два занятія считались тогда, а многими и впоследствии, не приличными и не пригодными для гражданина. По мнѣнію Аристотеля, тамъ, гдѣ почести распределяются соразмѣрно доблестямъ и заслугамъ, ремесленникъ не можетъ быть гражданиномъ. Въ Спартѣ и Эпидамнѣ гражданамъ было запрещено заниматься ремеслами; въ Оивахъ гражданъ-ремесленниковъ не допускали къ занятію общественныхъ должностей. (См. Büchschütz, Besitz und Erwerb im griechischen Alterthume. p. 266).

Такъ какъ поземельная собственность была въ эту пору сосредоточена въ рукахъ знатныхъ семействъ (Büchschütz, о. 1. p. 43), то обыватели—земледѣльцы или воздѣлывали участки крупныхъ землевладѣльцевъ за известную долю продукта (въ Атикѣ: оеты и гектеморіи), или же брали землю въ аренду, что и было, вѣроятно, главнымъ источникомъ неоплатныхъ долговъ, обременявшихъ бѣдное населеніе Атики въ эпоху Солона. Какъ фермерство, такъ и работа за плату ставили земледѣльца-обывателя въ тяжелую зависимость отъ землевладѣльца.

Положеніе ремесленниковъ было если не лучше обезпечено, то во всякомъ случаѣ болѣе свободно, но въ началѣ этого періода въ общинахъ собственной Греціи промышленность и торговля были не такъ значительны, чтобы съ ихъ помощію могъ образоваться классъ людей, сильныхъ числомъ и достаткомъ. Сто лѣтъ спустя послѣ водворенія аристократіи въ Афинахъ, Солонъ, вводя цензъ, помѣстилъ всѣхъ торговцевъ и промышленниковъ въ тотъ классъ, гдѣ находились бѣднѣйшіе земледѣльцы и батраки. Пока число и достатокъ свободного городского населенія были незначительны, а сельское находилось въ полной зависимости отъ эвпатридовъ, господство знатныхъ родовъ было обезпечено. Пока крупная поземельная собственность оставалась единственнымъ источникомъ богатства, до тѣхъ поръ досугъ и образованіе оставались доступными только знати, которая ревностно предавалась военнымъ и гимнастическимъ упражненіямъ, занималась поэзіей и музыкой и, вѣдая управленіе и судъ, имѣла достаточно поводовъ и случаевъ къ обогащенію политической опытности и упражненію ума. Не только политическая умѣлость, умственное превосход-

ство были исключительнымъ удѣломъ знатныхъ родовъ: они же обладали знаніемъ обычаевъ и преданій, имѣвшихъ въ глазахъ народа силу закона, управлявшихъ его поведеніемъ и опредѣлявшихъ права и обязанности каждаго. Пока эти обычаи и преданія не были записаны и приведены въ систему, изученіе, сохраненіе и примѣненіе ихъ требовали такого труда и напряженія ума и памяти, которое было не подъ силу простолюдину.

§ 16. Обь устройствѣ и управленіи общинъ въ періодъ аристократіи извѣстно очень мало. Отношенія гражданъ другъ къ другу и къ государству по прежнему опредѣлялись обычаями и понятіями унаслѣдованными отъ глубокой старины и жившими въ народной памяти. Любопытнымъ образчикомъ ихъ является процессъ по дѣламъ объ убійствѣ, сохранившій въ Аѣнахъ до послѣдней поры черты самой глубокой древности. Всего замѣчательнѣе здѣсь разложеніе или смягченіе понятій и обычаевъ родового быта подъ вліяніемъ религіозныхъ вѣрованій и политическихъ условій новѣйшей формаціи. Обычаи, по которымъ въ Аѣнахъ разбирались дѣла объ убійствѣ, были записаны Драконтомъ около 620 г.; сложились они, безъ сомнѣнія, въ эпоху еще болѣе древнюю.

О нихъ см. Meier und Schömann, *Der attische Process, neu bearbeitet v. Lipsius*. Berlin 1882. Самое важное сочиненіе для знакомства съ юридическими порядками и формами Аѣнъ.—Ad. Phillippi, *Der Ateorag und die Epheten*. Berlin. 1874.—Изданіе Эсхиловой трагедіи: Эвмениды, сдѣланное К. О. Мюллеромъ, Göttingen, 1833.—Thonissen, *Le droit pénal de la république athénienne*. Paris. 1875.

Общество, изображенное въ поэмахъ Гомера, не знаетъ ни степеней виновности, ни смягчающихъ обстоятельствъ въ дѣлахъ объ убійствѣ; оно не преслѣдуетъ убійцу и не сдерживаетъ мстителей за кровь убитаго. Оно остается равнодушнымъ зрителемъ того, что производятъ понятія и чувство, воспитанныя религіей и порядками родового быта. Порядки аѣнскаго судопроизводства по дѣламъ объ убійствѣ показываютъ, что въ VIII вѣку въ жизни общества приобрѣли значительную силу начала, противоположныя патриархальнымъ. Аѣнское обычное право различаетъ три рода убійства: умышленное—недозволенное, умышленное—дозволенное и неумышленное. Различеніе сдѣлано очевидно съ тѣмъ, чтобы положить предѣлъ лично\* мести и

оградить убійцу въ извѣстныхъ случаяхъ отъ преслѣдованія со стороны родственниковъ убитаго, которые по точному смыслу заповѣди не должны были принимать въ соображеніе какія бы то ни было смягчающія обстоятельства (смыслъ заповѣди: кровь за кровь). Въ этомъ пунктѣ аѣинское право уже освободилось отъ традицій патриархальной поры, за то во многихъ другихъ оно все еще подчиняется имъ.

Дѣла объ убійствѣ разсматривались тѣми же самими лицами, но въ пяти различныхъ мѣстахъ: на Ареопагѣ (умышленное недозволенное убійство), при храмѣ Аѣины Паллады—Палладіонѣ (неумышленное), при храмѣ Аполлона-Дельфиніонѣ (умышленное—дозволенное), въ Пританеѣ (обрядъ суда, когда убійца не обнаруженъ, или смерть причинена вещью), при Фреатто въ Пиреѣ на берегу моря (когда убійца, находившійся уже въ изгнаніи, обвинялся въ другомъ убійствѣ). Изъ этихъ пяти судилищъ четыре первыхъ находились въ мѣстахъ, освященныхъ воспоминаніями и обрядами религіи. Обычай, придающій значеніе не составу суда, а мѣсту, на первый взглядъ кажется страннымъ; но, какъ увидимъ далѣе, онъ заключаетъ въ себѣ указанія на тѣ силы и вліянія, съ помощью коихъ государство смягчило жестокіе обычаи патриархальной поры.

Первоначально обязанность мстить за убитаго лежала на его родственникахъ и родичахъ; предѣлы ея не ограничивались семьей, ни даже родомъ, а захватывали болѣе широкую группу—фраторовъ, на которыхъ лежала обязанность мести, въ случаѣ отсутствія или бездѣйствія ближайшихъ родственниковъ или родичей. По аѣинскому праву, вступаться за убитаго и подавать жалобу на убійцу могутъ только родственники убитаго, но не далѣе извѣстнаго круга: именно—сыновья, братья, племянники отъ родныхъ братьевъ и сестеръ; родственники болѣе отдаленные только помогаютъ ближайшимъ; кругъ мстителей, такимъ образомъ, значительно суженъ разумѣется, въ интересахъ общаго мира. Неизвѣстно, на комъ лежала обязанность преслѣдовать убійцу, если родственниковъ у убитаго не было. Во время погребенія убитаго, тотъ изъ его родственниковъ, который принималъ на себя починъ преслѣдованія убійцы, шелъ предъ гробомъ съ копьемъ, въ чемъ можно видѣть отголосокъ той поры, когда мстить за убитаго значило собственноручно пролить кровь убійцы. Жалоба подавалась послѣ похоронъ архонту—царю, на котораго перешли права и обязанности царя, какъ посредника между богами и общиной. Замѣна



собственноручной расправы судомъ шла въ разрѣзъ съ предписаніями семейной религіи и обычаями родового быта (Thonissen, p. 39 и далѣе); она можетъ проникнуть и водвориться въ обществѣ лишь подъ покровительствомъ болѣе могущественнаго авторитета; такимъ и была религія Олимпійцевъ, мало по малу вытѣснявшая семейную изъ общественной жизни.

О ней см. Фюстель-де-К уланжъ: Гражданская община античнаго міра, стр. 156; Jules Girard: Le sentiment religieux en Grèce. Paris. 1879; P. Decharme: Mythologie de la Grèce antique. Paris. 1879; Ch. Petersen: Religion oder Mythologie, Theologie und Gottesverehrung der Griechen—въ Энциклопедіи Эрша и Грубера подъ словомъ Griechenland.

Поэтическое изображеніе борьбы старыхъ и новыхъ вѣрованій по вопросу о преслѣдованіи убійцы можно найти въ трагедіи Эсхила Эвмениды (въ изданіи Мюллера, вѣмецкій переводъ и прекрасное объясненіе). Вмѣшательство религіи Олимпійцевъ свазывается уже въ самомъ началѣ процесса по дѣламъ объ убійствѣ, именно въ предоставленіи разбора этихъ дѣлъ архонту—царю. Вслѣдъ за подачею жалобы, истецъ или мститель торжественно возбранялъ убійцѣ появляться на площади и другихъ мѣстахъ общественныхъ, дабы не осквернять ихъ своимъ присутвіемъ. Архонтъ, разсмотрѣвши жалобу и, выслушавъ показанія обѣихъ сторонъ, направлялъ дѣло по своему усмотрѣнію въ одно изъ пяти судныхъ мѣстъ. Если при разбирательствѣ оказывалось, что обвиненіе въ умышленномъ и не дозволенномъ убійствѣ, заслуживаетъ довѣрія, дѣло разсматривалось судьями на Ареопагѣ, вблизи святилища Эриній или Эвменидъ, на которыхъ лежала обязанность неутомимо и неумолимо преслѣдовать убійцу, пока не вытечетъ изъ него вся кровь. Божество, при храмѣ котораго засѣдалъ судъ на Ареопагѣ, относилось къ подсудимому совершенно такъ, какъ того требовали вѣрованія семейной религіи. Если убійцу признавали виновнымъ, его неминуемо ожидала смертная казнь, при которой обязанъ былъ присутствовать истецъ, первоначально, надо думать, собственноручно умерщвлявшій виновнаго. Если были основанія думать, что убійство совершенно неумышленно, архонтъ передавалъ дѣло о немъ въ судъ при храмѣ Аѳины—Паллады, гдѣ, по преданію, совершено было неумышленно убійство аѳинскимъ царемъ Демофонтъ. Если дѣло шло объ убійствѣ съ цѣлью самозащиты или огражденія чести матери, супруга или дочери, тогда оно рассматри-

валось при храмѣ Аполлона Дельфинія, гдѣ, по преданію, судился Тезей, убившій возмутившихся противъ него Паллантидовъ. Судившійся при храмѣ Паллады, въ случаѣ признанія судьями факта, подвергался временному изгнанію изъ Аттики; судившійся при храмѣ Аполлона не подвергался никакому наказанію въ случаѣ признанія судомъ убійства законнымъ. Очевидно, въ обоихъ случаяхъ участь обвиняемаго измѣнилась, сравнительно съ прежнимъ порядкомъ, въ ущербъ родовому праву и въ интересахъ новаго права, родившагося подъ сѣнью новой религіи въ эпоху замѣны родоваго быта общиннымъ, когда охрана жизни человѣческой и мира стала насущнымъ интересомъ для общества, основаннаго на иныхъ и болѣе широкихъ началахъ, чѣмъ родовыя группы. Переворотъ совершился при содѣйствіи религіи; совершившій убійство искалъ спасенія отъ мести родичей убитаго на ступеняхъ алтаря Аѣины или Аполлона, которые, по преданію, уже оказали однажды покровительство человѣку, находившемуся въ такомъ же положеніи. Святыня мѣста спасла его отъ перваго покушенія. Затѣмъ являлись общинныя власти и, опираясь на авторитетъ бога и преданія, возбраняли мстителямъ за кровь дальнѣйшее преслѣдованіе. По всей вѣроятности, сила ихъ приговора главнымъ образомъ опиралась на тѣ угрозы и проклятія, которыя падали на голову нарушителей правъ священнаго убѣжища.

Засѣданія суда по дѣламъ объ убійствѣ происходили подъ открытымъ небомъ, чтобы судьи и истецъ не осквернились пребываніемъ подъ однимъ кровомъ съ убійцей. Обвиняемый стоялъ на камнѣ наглости; обвинитель—на камнѣ непримиримости. Обѣ стороны, стоя между разсѣченными половинами кабана, барана и быка, давали клятву, призывая (на Ареопагѣ) Эриніи во свидѣтели справедливости своихъ показаній и обрекая гибели себя и свой родъ, въ случаѣ ихъ несправедливости. Каждая сторона имѣла право на двѣ рѣчи съ обязательствомъ не отклоняться отъ предмета. Обвиняемый послѣ первой рѣчи могъ удалиться добровольно въ вѣчную ссылку, и законъ запрещалъ преслѣдовать его внѣ предѣловъ Аттики, дозволяя въ то же время убить безнаказанно, если онъ вернется на родину. Если обвиняемый оставался, то послѣ рѣчей произносился приговоръ и, въ случаѣ обвиненія, судимыхъ на Ареопагѣ ждала неминуемая смерть.

Аристократическій періодъ въ исторіи греческихъ общинъ не оставилъ почти никакихъ слѣдовъ въ преданіи вплоть до начала борь-

бы сословіи. Оживленныя международныя сношенія съ неизбѣжными столкновеніями, наступательными и оборонительными войнами начались въ Греціи лишь съ развитіемъ торговли, приведшей къ соперничеству. Для завоевательной политики трудно преодолимымъ препятствіемъ служила природа страны, облегчавшая защиту и затруднявшая нападеніе. Господствующее сословіе, сила котораго заключалась въ крупной поземельной собственности и въ патріархальныхъ отношеніяхъ къ поселянамъ, не имѣло расчета обращать силы страны на расширение рынка и устраненіе соперниковъ. Основаніе колоній было дѣломъ не правительствъ, а частныхъ лицъ, преимущественно изъ высшаго сословія, недовольныхъ порядками родины. Кромѣ основанія колоній и побѣдъ, одержанныхъ на олимпійскихъ состязаніяхъ, почти ничего не отмѣчено въ лѣтописи Клиптона вплоть до половины VII вѣка.

Хронологическое обозрѣніе событій греческой исторіи съ указаніемъ и приведеніемъ источниковъ: *Fasti Hellenici, The civil and literary chronology of Greece from the earliest accounts to the death of Augustus*, by H. F. Clinton въ 3-хъ томахъ. Болѣе краткое и доступное: C. Peter: *Zeittafeln der griechischen Geschichte*.

Отмѣна монархіи повела къ передачѣ верховной власти въ руки совѣта старѣйшинъ, игравшаго при царяхъ второстепенную роль. Этотъ совѣтъ носилъ названіе то герусіи (сената), на примѣръ: въ Спартѣ, Элидѣ, Книдѣ, то думы, на примѣръ, въ Аѣинахъ. Есть основанія думать, что кромѣ верховнаго большаго совѣта, гдѣ засѣдали, вѣроятно, представители всѣхъ знатныхъ фамилій, былъ еще малый совѣтъ, завѣдывавшій текущими дѣлами, члены котораго избирались аристократіей изъ ея же среды. Этому малому совѣту принадлежала судъ по дѣламъ объ убійствѣ. Въ Аѣинахъ онъ назывался ареопагомъ, по мѣсту его засѣданій. Число членовъ ареопага неизвѣстно. Въ преданіи упоминается коллегія эфетовъ, разбиравшая дѣла объ убійствѣ и состоявшая изъ 51 члена. По весьма вѣроятному и остроумному предположенію Ланге (*Die Epheten und der Areopag vor Solon*), эфеты были тѣ же ареопагиты, только въ другой роли. Ланге полагаетъ, что древній эвпатридскій совѣтъ на Ареопагѣ состоялъ изъ 60 старѣйшинъ знатныхъ родовъ, засѣдавшихъ въ немъ пожизненно. По отмѣнѣ единоличной власти, эти 60 человѣкъ ежегодно изъ своей среды избирали 9 человѣкъ, которые, сначала съ титуломъ притановъ, а послѣ Солона — архонтовъ, отправляли обязанности исполнительной власти;

остальные же засѣдали то въ качествѣ совѣта или думы на Ареопатѣ, то въ качествѣ судей въ пяти судилищахъ, названныхъ выше. На существованіе въ Аѣнахъ большаго совѣта, въ которомъ засѣдали всѣ представители знатныхъ фамилій въ преданіи имѣются лишь слабые намеки. Плутархъ (Солонъ, гл. 12) упоминаетъ о томъ, что судъ надъ Алмеонидами, святотатственно обagrившими руки въ крови приверженцевъ Килона, былъ порученъ 300 евпатридамъ. Когда Исагора, по удаленіи Гиппій, пытался возстановить аристократію, онъ началъ съ замѣны совѣта 400, устроеннаго Солономъ, думою изъ 300 евпатридовъ. Одно и то же число, при обстоятельствахъ совершенно различныхъ, наводитъ на мысль, что въ Аѣнахъ дѣйствительно существовалъ совѣтъ изъ 300 представителей знати, которому принадлежалъ рѣшающій голосъ по вопросамъ первостепенной важности.

Исполнительная власть находилась въ рукахъ коллегіи, состоявшей изъ лицъ избранныхъ аристократіей. Въ Критѣ члены этой коллегіи носили титулъ *κβσμοι* (устроителей) и избирались только изъ нѣкоторыхъ фамилій. Они были отвѣтственны предъ герусіей и, по окончаніи срока, дѣлались пожизненными членами ея. Въ Кумахъ высшіе сановники общины избирались изъ членовъ совѣта и, находясь въ должности, носили титулъ царей. Кромѣ царей въ Кумахъ былъ еще одинъ сановникъ, именовавшійся стражемъ; обязанность его состояла въ томъ, чтобы въ извѣстное время являться въ засѣданіе совѣта, происходившее ночью, выводить оттуда царей и удерживать ихъ внѣ залы до тѣхъ поръ, пока члены совѣта гайной подачей голосовъ не рѣшатъ: всѣ ли сановники, облеченные исполнительной властью, поступаютъ справедливо. Этотъ обычай, упоминаемый Аристотелемъ въ его Политикѣ, показывасть, что ревнивое вниманіе къ дѣятельности исполнительной власти, было не чуждо и греческой аристократіи. Только относительно Аѣинъ, и то изъ извѣстій болѣе позднихъ, мы знаемъ нѣсколько больше о распредѣленіи власти, бывшей въ рукахъ царя, между сановниками, заступившими его мѣсто. Ихъ было девять, и первый между ними носилъ титулъ архонта, въ качествѣ предсѣдателя коллегіи; впоследствии ему принадлежало попеченіе и судъ по дѣламъ, возникавшимъ изъ семейныхъ и родовыхъ отношеній; онъ вступался въ распри между отцами и дѣтьми, между супругами, между опекунами и сиротами, состоящими подъ ихъ опекой. Имя его ставилось въ началѣ всѣхъ документовъ (при архонтѣ такомъ-то) и

черезъ это служило примѣтой даннаго года (отсюда названіе его *эо-нимъ*). Второй членъ коллегіи носилъ титулъ царя, казавшійся необходимымъ для того сановника, на котораго перешло право и обязанность древнихъ царей—быть представителями и посредниками народа предъ богами, ибо боги не любятъ новизны. Вѣдѣнію архонта—царя подлежали всѣ дѣла, касавшіяся религіозной обрядности и богослуженія. Третій членъ коллегіи назывался полемархомъ, т. е. военачальникомъ; къ нему перешли права и обязанности царя, какъ предводителя во время войны. Остальные, подъ общимъ титуломъ *ἑσμοῦῆται* т. е. законодателей, были судьями народа, рѣшавшими всѣ споры и тяжбы на основаніи обычныхъ понятій о справедливости (такія понятія въ эту пору назывались *ἑσμος*).

Замѣна десятилѣтнихъ единичныхъ архонтовъ годичной коллегіей, состоящей изъ девяти лицъ, была средствомъ къ достиженію двухъ цѣлей, всегда дорогихъ и желательныхъ для аристократіи. Этимъ путемъ верховная власть, во первыхъ, ограничивалась до размѣровъ столь скромныхъ, что не было нужды опасаться ея честолюбивыхъ стремленій и произвола. Верховная власть для того, кто облеченъ ею по избранію, можетъ служить источникомъ вліянія и авторитета; но чѣмъ короче срокъ власти, тѣмъ слабѣе возможность усилиться и возвыситься надъ общимъ уровнемъ съ ея помощью. Далѣе, власть ограничивается, уменьшается всякій разъ, какъ ея права, кругъ дѣйствій и авторитета раздробляются и предоставляются по частямъ нѣсколькимъ сановникамъ вмѣсто того, чтобы принадлежать во всей полнотѣ одному лицу. Вслѣдствіе раздробленія власти между нѣсколькими лицами, изъ которыхъ каждое пользуется лишь долей цѣлага, возможность и средства къ приобрѣтенію вліянія и авторитета, къ удовлетворенію честолюбія и къ произволу—суживается до размѣровъ еще болѣе незначительныхъ. Вторымъ слѣдствіемъ коллегіальности и годичности архонтовъ было то, что теперь верховная власть стала доступна въ несравненно большихъ размѣрахъ для всѣхъ знатныхъ родовъ. Прежде въ теченіи 10 лѣтъ облеченъ ею лишь одинъ изъ аристократіи, теперь въ продолженіи того же періода верховная власть могла достаться въ удѣлъ 90 лицамъ (по 9 ежегодно). При такомъ порядкѣ, стремленія къ власти и почестямъ, всегда очень распространенныя въ правящихъ классахъ, находили болѣе скорое и полное удовлетвореніе. Для подданныхъ коллегіальность

верховой власти была очень выгодна въ томъ отношеніи, что ею обезпечилось болѣе скорое и правильное отправленіе суда и администраціи.

Но за то, по мѣрѣ того, какъ власть отъ одного переходила ко многимъ и стала наконецъ доступна цѣлому сословію, гнетъ ея становился тяжелѣе для массы населенія, лишенной всякихъ правъ и всякаго участія въ направленіи и устройствѣ общественныхъ дѣлъ. Безправный народъ легче сносить единоличную власть монарха или тирана, нежели сословной аристократіи, и переходъ отъ монархіи къ аристократіи не улучшаетъ положенія народа, а скорѣе ведетъ къ ухудшенію его.

§ 17. *Возвышеніе демоса.* Сплотившись въ могущественное сословіе, способное дѣйствовать за одно по плану и въ порядкѣ, знатные роды завяли господствующее положеніе въ общинѣ и стремились навсегда удержать его за собою. Признавая власть привилегій только знатности, они не допускали въ свою среду никого, кто не принадлежалъ къ ней по происхожденію. Браки заключались только между равными. Въ Фивахъ было постановлено закономъ, что число родовыхъ имѣній не должно уменьшаться; отчуждать ихъ было нельзя; въ случаѣ отсутствія прямыхъ наслѣдниковъ предписывалось усыновлять младшихъ сыновей изъ другихъ фамилій (Аристотель). Власть и полноправіе стали недоступны для людей незнатныхъ, каковы бы ни были ихъ достатокъ и образованіе. Пока община оставалась земледѣльческой, противорѣчіе между притязаніями аристократіи и дѣйствительностью было не слишкомъ замѣтно. Единственнымъ источникомъ богатства было крупное землевладѣніе и оно оставалось въ рукахъ знати; главнымъ источникомъ образованія было усвоеніе традицій, упражненіе въ военномъ искусствѣ и музыкѣ, и близость къ политической дѣятельности—всѣ эти средства были доступны исключительно знати. Богатство и образованіе были неразлучными спутниками знатности—и только ея одной. Не встрѣчая и не опасаясь соперниковъ, аристократія на первыхъ порахъ не отдѣляла интересовъ своихъ, сословныхъ, отъ интересовъ общины или народа. На полѣ битвы она была впереди и считала за честь жертвовать собою для спасенія родины. Огolosки этого рыцарскаго духа донеслись и до насъ въ стихахъ Тиртея (въ концѣ VIII и началѣ VII в. см. Poetae Iug. gr. Bergk. II). Возбуждая воинственный духъ ефесской молодежи, Каллинь

(VIII в.) указываетъ ей на то уваженіе, какимъ пользуется въ народѣ храбрый защитникъ отечества: его чтутъ всѣ, какъ крѣпкій оплотъ.

Господство знатныхъ людей держалось крѣпче и дольше тамъ, гдѣ народъ былъ занятъ преимущественно земледѣіемъ и жилъ по деревнямъ. Такъ, напр., было въ Элидѣ; Этоляне, овладѣвшіе этой плодородной областью, разбили ее на мелкіе участки и прилежно занялись земледѣіемъ, обѣщавшимъ здѣсь хорошее вознагражденіе за трудъ и заботы. Въмѣсто того, чтобы сосредоточиться въ столицѣ, подобно Дорянамъ въ Спартѣ, элидскіе граждане жили по деревнямъ — вблизи своихъ полей и рѣдко заглядывали въ городъ. Напротивъ, крупные землевладѣльцы, обработывавшіе свои поля наемнымъ или невольничьимъ трудамъ, имѣли полную возможность жить въ городѣ, заниматься политикой и забрать правленіе въ свои руки. Элидская аристократія ловко пользовалась политическимъ индифферетизмомъ, вообще отличающимъ крестьянство, и приложила всѣ старанія въ тому, чтобы всѣ нужды крестьянства удовлетворялись на мѣстѣ, не вынуждая его обращаться въ столицу. Но причины, отнявшія власть у царей и замѣнившія монархію аристократіей, продолжали дѣйствовать и дальше въ томъ же направленіи. Благородство и знатность происхожденія все менѣе и менѣе дѣйствовали на воображеніе и умъ народа по мѣрѣ того, какъ богатство и умственное превосходство, прежде неразлучно соединенныя съ происхожденіемъ отъ знатныхъ предковъ, стали доступны простолюдину, умѣвшему личнымъ трудомъ нажить себѣ капиталъ и расширить свои познанія. Постоянное накопленіе движимой собственности и капитала вслѣдствіе развитія торговли, привело къ образованію новаго класса богатыхъ людей, выпедшаго изъ просаго народа и чуждаго привилегіямъ знати. Этотъ классъ, обязанный своимъ богатствомъ личной эвергіи и труду, пріобрѣтшій въ своихъ торговыхъ сношеніяхъ и путешествіяхъ опытность, умственную гибкость и воспріимчивость къ новизнѣ, не могъ довольствоваться тѣмъ пассивнымъ и подчиненнымъ положеніемъ, на которое вынуждало его существовавшее государственное устройство.

§ 18. Въ городскихъ общинахъ, собственной Греціи, образовавшихся въ X и IX вѣкахъ, среднее сословіе на первыхъ порахъ не было сильно ни числомъ, ни значеніемъ. Оно растетъ вмѣстѣ съ промышленностью и торговлей, а оба эти занятія, мало замѣтныя въ гомеровскомъ обществѣ, въ эпоху передвиженія племенъ должны были съу-

звѣтъ до размѣровъ еще болѣе незначительныхъ. Но съ VIII-го столѣтія замѣчается перемѣна въ этомъ отношеніи. Въ городахъ прибрежныхъ и островныхъ усиливается производство и обмѣнъ товаровъ, возрастаетъ число и значеніе торговцевъ и промышленниковъ, слагаются и приобрѣтають силу новыя понятія о справедливомъ и полезномъ, общество распадается на части, которыя, постепенно уплотняясь и обособляясь, вступаютъ въ борьбу между собою изъ за политическихъ правъ и преимуществъ.

Передвиженіе племенъ и внутреннія смуты, сопровождавшія переходъ отъ монархіи къ аристократіи, вызвали продолжительную и напряженную колонизацію. Недовольные порядками на родинѣ покидали ее и отправлялись искать счастья на чужбинѣ. Сначала заняты были острова Эгейскаго моря, гдѣ переселеніе облегчалось сношеніями, установившимися въ прежнее время. Черезъ острова движеніе распространилось до западнаго берега малой Азіи отъ Родоса до Трояды. Здѣсь Іонянами изъ Аттики, подъ предводительствомъ потомковъ Кодра, былъ основанъ рядъ городовъ, извѣстныхъ и впоследствии подъ именемъ іоническихъ. Между ними наиболѣе значительными были Милетъ, Эфесъ, Колофонъ и Фокея. Эти города въ свою очередь сами стали разсадниками новыхъ поселеній; Эфесъ приписывалъ себѣ основаніе 50 колоній; Милетъ основалъ ихъ 80, преимущественно по берегамъ Чернаго моря и водъ, соединяющихъ его съ Эгейскимъ. Колоніи въ устьяхъ Дона, по берегу отъ Днѣпра до Дуная, основанныя въ VII вѣкѣ, уже въ VI достигли процвѣтанія. Переселенцы съ острова Эвбеи положили основаніе городамъ на македонско-эракійскомъ берегу, Доряне и Ахейцы изъ Пелопоннеса шли по преимуществу въ южную Италію и Сицилію и основали здѣсь Тарентъ, Кротонъ, Сибарисъ, Сиракузы, Акрагантъ, Мессану и множество другихъ городовъ. Къ половинѣ VI вѣка весь бассейнъ Эгейскаго моря былъ въ рукахъ Грековъ, которые всюду противопоставляли себя варварамъ, и, не смотря на разстояніе колоній между собою и отъ метрополіи, всюду сохраняли сознаніе о единствѣ своего племени и языка.

Болѣе подробныя свѣдѣнія о колонизаціи можно найти въ слѣдующей книгѣ: Курціусъ, Исторія Греціи, переводъ Веселовскаго. Москва. 1876. т. 1, стр. 85 и дал.; Duncker: Geschichte des Alterthums. V-er Band 10-es Buch.—Объ устройствѣ колоній и отношеніи ихъ къ метрополіямъ см. Schoemann: Griechische Alterthümer. Berlin. 1873. II-er Band.



Греческія колоніи, по крайней мѣрѣ древнѣйшія, не были основаны подобно финикійскимъ съ торговыми цѣлями. Ихъ основатели у себя на родинѣ были земледѣльцами и землевладѣльцами; таковыми же оставались они на первыхъ порахъ и въ колоніяхъ. Они отнимали землю у туземцевъ, строили городъ, какъ мѣсто для религиозныхъ собраній и какъ убѣжище на случай нападенія сосѣдей. Но распространяться на счетъ сосѣдей было не легко; ростъ населенія въ колоніяхъ не сопровождается соответствующимъ расширеніемъ ихъ области: кому тѣсно, тѣ предпочитаютъ удалиться за море, какъ это видно изъ примѣра Милета, Ээеса и другихъ колоній, сдѣлавшихся въ свою очередь разсадниками многочисленныхъ новыхъ поселеній. Стѣняемые съ суши, колоніи пользовались просторомъ со стороны моря. Нужда заставляла первыхъ поселенцевъ выбирать мѣста, легко доступныя съ моря и трудно доступныя съ суши; въ послѣдствіи это обстоятельство облегчило развитіе промышленности и торговли. Поясавъ берега Эгейскаго и Чернаго морей, греческія колоніи скоро сосредоточили въ своихъ рукахъ обмѣнъ товаровъ, привозимыхъ изъ за моря, на произведенія странъ лежащихъ внутри материковъ. Произведенія лидійской промышленности черезъ посредство малоазійскихъ Іонянъ стали извѣстны на континентѣ Греціи и послужили образцемъ для промышленности Коринѳа, Эгинны и Афинъ. Отъ Лидянъ же Греки заимствовали употребленіе золотой и серебряной монеты и, не довольствуясь чужой, стали чеканить свою сначала на островѣ Эгинѣ, а потомъ и въ другихъ мѣстахъ.

Колоніи поддерживали сношенія съ метрополіями; обычай, поддерживаемый религіей, требовалъ, по словамъ Страбона, чтобы колоніи посылали депутаціи и подарки на праздники метрополій и вообще относились бы къ своей родинѣ съ чувствомъ сыновняго уваженія. Къ этимъ нравственно-религиознымъ мотивамъ скоро присоединились и коммерческіе; метрополіи получили въ колоніяхъ рынокъ какъ для сбыта своихъ произведеній, такъ и для снабженія себя продуктами иностранной промышленности. Живныя сношенія содѣйствовали усовершенствованію техники кораблестроенія и мореплаванія. Коринѳъ первый изъ греческихъ городовъ сталъ строить тріеры и преслѣдовать пиратовъ. Не имѣя средствъ прослѣдить шагъ за шагомъ развитіе греческой торговли, промышленности и мореплаванія въ VIII и VII вѣкахъ, мы можемъ судить о силѣ его по числу колоній, по размѣрамъ площади,

опоясанной ими, по быстрому росту городов; особенно въ Малой Азіи, Южной Италіи и Сициліи (Ср. Büchschütz: Besitz und Erwerb im Alterthum. pp. 356—419).

Съ наступленіемъ новыхъ условій для труда и капитала, создаваемыхъ колонизаціей, произошли важныя перемѣны въ политическомъ быту городскихъ общинъ. Въ тѣхъ изъ нихъ, которыя лежали при морѣ и обладали удобными гаванями, образовался новый слой гражданства, состоявшій изъ крупныхъ и мелкихъ торговцевъ, ремесленниковъ, судовладельцевъ и матросовъ. Въ элегіяхъ Солона, на ряду съ дровосѣками, пахарями, предвѣщателями, врачами и учениками музъ, упоминаются и торговцы, блуждающіе по морю на корабляхъ въ надеждѣ вернуться домой съ барышемъ и люди, пріобрѣтшіе навыкъ къ работамъ Аѳины и многохудожнаго Гефеста, т. е. ремесленники. Этотъ новый классъ, какъ политическая сила, рѣзко отличался и отъ эвпатридовъ, и отъ поселянъ. Богатство знати состояло въ поземельной собственности; богатство горожанъ въ движимомъ имуществѣ и деньгахъ; первая вела осѣдлую жизнь деревенскихъ помѣщиковъ,—горожанину приходилось пускаться въ далекія плаванія, подвергаться опасностямъ, сталкиваться и принаравливаться къ новымъ людямъ и обстоятельствамъ. Въ то время какъ аристократъ помѣщикъ гордился доблестью предковъ, услаждалъ свой досугъ преданіями объ ихъ подвигахъ, горожанина радовало сознаніе, что его богатство и образованіе добыты его личнымъ трудомъ, и воспоминаніе объ опасностяхъ и приключеніяхъ, неразлучныхъ съ жизнью торговца-морехода, рассказы о видѣнномъ и слышанномъ были для него милѣе и дороже всѣхъ легендъ о битвахъ подъ стѣнами Тивъ и Трои. Умѣнье владѣть конемъ и оружіемъ считалось обязательнымъ для знатнаго челоука. Совсѣмъ другое направленіе ума и энергіи замѣтно въ первыхъ рядахъ городского населенія. Тутъ явились на свѣтъ первые зачатки философскаго размышленія и научнаго изслѣдованія у Грековъ (іонійская и элейская школы). Въ уцѣлѣвшихъ отрывкахъ поэмъ и элегій Ксенофана Колофонскаго (VII—VI ст.) мы встрѣчаемъ впервые энергическій протестъ противъ общаго вѣрованія, воспитаннаго Гомеромъ и Гесіодомъ—будто боги, подобно людямъ, рождаются, чувствуютъ и имѣютъ голосъ и тѣло, воруютъ, развратничаютъ и обманываютъ другъ друга. Ксенофанъ съ насмѣшкой относится къ тѣмъ, кто услаждаетъ свой досугъ баснями о битвахъ титановъ, кентавровъ

и гигантовъ. Онъ съ негодованіемъ упоминаетъ о почестяхъ, которыя воздаются побѣдителямъ на олимпійскихъ играхъ за проворство ногъ и силу мышцъ и считаетъ несправедливымъ предпочитать тѣлесную силу мудрости, потому что присутствіе среди народа людей, отличавшихся въ кулачномъ бою, борьбѣ и бѣганьи, не содѣйствуетъ увеличенію законности и порядка въ общинѣ. Образъ жизни и воспитаніе поддерживали въ знатныхъ людяхъ упорную приверженность къ предковскимъ обычаямъ, къ унаслѣдованнымъ понятіямъ о нравственныхъ и религіозныхъ вопросахъ, неспособность или нежеланіе измѣненій и преобразованій. Напротивъ, горожанинъ жилъ и дорожилъ настоящимъ, легко подчиняясь его требованіямъ, усваивалъ новыя понятія и не чуждался перемѣнъ въ строѣ и бытѣ общества.

Съ тѣхъ поръ, какъ въ первыхъ рядахъ средняго класса явились люди, не уступавшіе аристократіи въ образованіи и превосходившіе ее предприимчивостью и гибкостью ума, порядокъ вещей установившійся въ общинѣ послѣ монархіи, долѣе держаться не могъ. Съ развитіемъ промышленнаго духа, деньги и богатство приобрѣтаютъ большее значеніе въ глазахъ людей, чѣмъ слава предковъ и длинная генеалогія. Объединившій аристократъ значитъ меньше богатаго кушца. Если первый, не смотря ни на что, продолжаетъ упорно держаться за привилегіи, доставшіяся по наслѣдству, то послѣдній не менѣе упорно стремится получить свою долю этихъ привилегій и свое политическое положеніе поднять до уровня экономическаго. Любопытные отголоски такой борьбы индустриализма съ аристократизмомъ мы находимъ въ собраніи поучительныхъ и эротическихъ сентенцій, носящемъ имя Θεογνίδα, гражданина Мегары, младшаго современника Солопа.

Поэтъ жалуется на то, что большинство людей признаетъ единственною доблестью богатство и не видитъ проку ни въ мудрости Радаманѳа, ни въ изворотливости Сизифа, ни въ искусствѣ сочинять вымыслы похожіе на правду, ни въ быстротѣ ногъ, словомъ, ни въ одномъ изъ тѣхъ качествъ, которыми обуславливалось значеніе человѣка въ эпоху господства лучшихъ или знатныхъ людей. Теперь наибольшую силу въ глазахъ всѣхъ имѣетъ богатство: у всѣхъ богатый въ чести, а бѣдный въ безчестіи. Вопреки справедливости, назначившей богатство въ удѣлъ благороднымъ, а бѣдность — въ удѣлъ худороднымъ, теперь многіе изъ благородныхъ находятся въ бѣдности, тогда какъ люди низкаго происхожденія бо-

гатѣють. Бѣдный внезапно становится богатымъ, а богатый теряетъ въ одну ночь все, что имѣлъ. Богатѣють невѣжды, а люди, стремящіеся къ прекрасному, удручаются тяжелою бѣдностью, но для благороднаго человѣка нѣтъ ничего ужаснѣе бѣдности; подавляемый ею, онъ не можетъ ни говорить, ни дѣйствовать (въ политической сферѣ). Вотъ почему всѣми силами слѣдуетъ и на землѣ, и на морѣ искать избавленія отъ бѣдности, которая не смѣетъ являться ни на вѣче, ни въ судѣ. Въ этихъ и подобныхъ сентенціяхъ ясно отражаются три признака, предвѣщающіе наступленіе новой эпохи въ исторіи общины: новое распредѣленіе богатства въ обществѣ, зависящее отъ открытія новыхъ источниковъ дохода, перемѣщеніе авторитета изъ рукъ знатныхъ въ руки богатыхъ и упадокъ значенія тѣхъ доблестей, которыя были принадлежностью знати и продуктомъ воспитанія, получаемаго ею. вмѣстѣ съ богатствомъ изъ рукъ знати ускользала и честь: благородный (но бѣдный) человѣкъ—крѣпость и оплотъ для легкомысленнаго народа—видѣлъ мало уваженія къ себѣ. Въ виду этого многіе изъ обѣднѣвшихъ эвпатридовъ добывали себѣ богатство, а съ нимъ почесть и уваженіе посредствомъ женитьбы на богатыхъ плебейкахъ. Мы обращаемъ вниманіе, замѣчаетъ съ горестью Теогнидъ, на благородство породы барановъ, ословъ и лошадей, а между тѣмъ человѣкъ знатнаго происхожденія, не задумываясь, женится на плебейкѣ отъ плебея, если только получаетъ за ней много денегъ. И благородныя женщины не гнушаются выходить замужъ за богатыхъ людей низкаго происхожденія, предпочитая знатности богатство. Всѣ вѣдь чтутъ деньги; богатство смѣшало породу; нечего удивляться, что гражданство (въ смыслѣ знати) вырождается, ибо съ благородствомъ мѣшается подлость. Въ противодѣйствіе этому вырожденію, Теогнидъ настойчиво совѣтуетъ избѣгать близкаго общенія съ людьми низкаго званія, по природѣ своей неблагоприятными, неспособными правильно судить о томъ, что справедливо.

Неравные браки не только повели къ смѣшанію крови, но они вдвинули въ первые ряды буржуазіи людей, по происхожденію и воспитанію, привыкшихъ къ дѣятельному участию въ управленіе общиной и не желавшихъ разстаться съ этой привычкой. Соединивъ политическіе способности и стремленія одного класса съ богатствомъ и вліяніемъ другаго, эти люди стали во главѣ средняго класса и руководили имъ въ борьбѣ съ аристократіей. Они намѣчали цѣли и указывали

средства, а привычки, развиваемыя торговлей и мореплаваніемъ, водворяли и поддерживали дисциплину въ рядахъ ихъ сподвижниковъ. Въ отличіе отъ поселянина, особнякомъ и по установившейся рутинѣ обрабатывающаго свое поле, ремесленный и торговый людъ, матросы и судохозяева, по самой природѣ своихъ занятій, должны чаще сходиться, разсуждать и дѣйствовать заодно. Пока демось, говоря словами Теогида, одѣвался въ овечьи шкуры и, подобно оленямъ, жилъ ввѣ города по полямъ и лѣсамъ,—его политическая роль была ничтожна. Положеніе дѣлъ измѣнилось, когда, рядомъ съ этимъ демосомъ, явился другой, толпившійся на базарѣ или въ гавани и склонный при всякомъ удобномъ случаѣ составлять сходки и разсуждать о дѣлахъ (Ср. Аристотель, Политика VI, 2, 7. О вліяніи индустриализма на развитіе политическихъ способностей массъ см. у Спенсера: Развитіе политическихъ учреждений, стр. 189 и дал.).

§ 19. Ходъ борьбы между знатію и гражданствомъ, приведшій къ тимократіи, прослѣдить невозможно по недостатку свѣдѣній. Остается, отмѣтивъ немногіе извѣстные факты, вдуматься въ ихъ связь и смыслъ. Первые признаки возмущенія противъ господства знати замѣчаются въ колоніяхъ около половины VII столѣтія. Въ эолийской колоніи, Кумы, знать впервые примирилась съ мыслью, что власти не могла навсегда остаться исключительнымъ преимуществомъ родовитости, и допустила къ участию въ управленіи на равныхъ правахъ съ собою всѣхъ, кто въ состояніи былъ содержать боеваго коня и служить всадникомъ въ ополченіи. Происхожденіе было замѣнено ценомъ, по мысли нѣкогого Фейдона, какъ говоритъ преданіе. Тоже самое и около того же времени случилось въ Колофонѣ, іонійской колоніи. На мѣсто аристократическаго сената здѣсь былъ учрежденъ совѣтъ изъ 1000 богатыхъ гражданъ. То обстоятельство, что въ Кумахъ и Колофонѣ политическое полноправіе стояло въ зависимости отъ всаднической службы, внушаетъ догадку о причинахъ, побуждавшихъ аристократію отказаться отъ своихъ привилегій. Она не въ состояніи была собственными силами отстаивать общину отъ нападенія сосѣдей, Лидянь и, чтобы привлечь богатыхъ демотовъ къ убыточной службѣ въ конницѣ, должна была предоставить имъ не только обязанность служить, но и право участвовать въ управленіи.

Недавно на одномъ изъ папирусныхъ отрывковъ Берлипскаго музея разобрано было нѣсколько отрывочныхъ словъ и связанныхъ

строкъ, заключающихъ въ себѣ единственное извѣстіе объ уступкѣ, которую аристократія была вынуждена сдѣлать въ Афинахъ въ угоду требованіямъ подчиненнаго населенія. Отрывокъ былъ изданъ и объясненъ сначала Бляссомъ (Hermes 1880 p. 366), а потомъ Бергомъ (Rheinisches Museum 1881); первый считаетъ авторомъ извѣстія Тео-помпа, второй — Аристотеля. Смыслъ извѣстія, на сколько можно его опредѣлить по догадкѣ, состоитъ въ слѣдующемъ: въ 639 году былъ избранъ первымъ архонтомъ Дамасія и послѣ двухлѣтнаго исполненія этой должности былъ отставленъ отъ нея силою. Затѣмъ, вслѣдствіе происшедшихъ смутъ, было постановлено, чтобы четыре архонта выбирались изъ эвпатридовъ, три — изъ поселянъ и два — изъ деміурговъ или ремесленниковъ. Лица, избранныя такимъ образомъ, правили въ продолженіи слѣдующаго (637) года. Далѣе рѣчь идетъ о томъ, что должность архонтовъ, вслѣдствіе обширной власти съ ней соединенной, всегда служила поводомъ къ раздорамъ, что недовольство продолжалось и послѣ уступки со стороны аристократіи, ибо обѣ стороны были недовольны ею: бѣдные — потому что находили ее недостаточною и желали уничтоженія долговъ; знатные — потому что считали ее чрезмѣрною. Въ концѣ упоминаются три партіи, о существованіи которыхъ при Солонѣ говоритъ Плутархъ (Sol. cap. 29). Въ дополненіе къ извѣстію фрагмента можно пока привести только слѣдующіе слова Діонисія Галикарнасскаго: съ теченіемъ времени ремесленники и земледѣльцы были допущены къ должностямъ (2, 8). Разумѣется, при такомъ состояніи преданія мудрено представить себѣ съ достаточною ясностью, въ чемъ состояла и какъ совершилась реформа 638 года.

Прежде всего надобно опредѣлить размѣры уступки, сдѣланной эвпатридами въ 638 г. По буквальному смыслу извѣстія выходитъ такъ, что поселянамъ и ремесленникамъ было предоставлено право не только избирать пятерыхъ архонтовъ изъ числа девяти, но и быть избранными на эти должности. Иначе говоря, выходитъ, что двумъ подчиненнымъ сословіямъ въ 638 г. были предоставлены такія права, которыхъ они не имѣли по конституціи Солона и получили только по закону Аристида въ 477 году. Тутъ есть несообразность; и чтобы устранить ее, Дунверъ (VI, 125) объясняетъ извѣстіе фрагмента въ томъ смыслѣ, что въ 638 г. всѣ архонты избирались эвпатридами и только изъ эвпатридовъ; а послѣ этого года земледѣльцамъ и ремесленникамъ было предоставлено право избирать пять архонтовъ, но

непремѣнно изъ среды эвпатридовъ. Понимасмая въ этомъ смыслѣ реформа получаетъ болѣе скромные и правдоподобные размѣры, и вмѣстѣ съ тѣмъ является возможность объяснить, почему она существовала не долго. Очевидно, пока демоны обязаны были выбирать изъ эвпатридовъ, пока выбранные ими эвпатриды, въ качествѣ членовъ архонтской коллегіи, стояли въ зависимости отъ совѣта, состоявшаго исключительно изъ эвпатридовъ;—до тѣхъ поръ кандидаты, угодные народу, достигнувъ званія архонтовъ, не могли служить всецѣло интересамъ демоновъ противъ интересовъ эвпатридовъ. Умнѣе поступили римскіе плебеи въ 494 г., добившись отъ патриціевъ права избирать себѣ защитниковъ изъ своей среды, хотя и облеченныхъ только властью запрещать, но не приказывать.

О причинахъ, вынудившихъ аѳинскихъ эвпатридовъ къ уступкѣ демонтамъ въ 638 г., преданіе не говоритъ ничего, кромѣ глухой ссылки на смуты и борьбу сословій. За отсутствіемъ прямыхъ свидѣтельствъ, остается прибѣгнуть къ догадкѣ, основанной на сопоставленіи фактовъ, завѣренныхъ преданіемъ. Гражданское населеніе аѳинской общины въ первое время ея исторіи распредѣлялось по родамъ, фратріямъ и филамъ. Это дѣленіе было унаслѣдовано общиной отъ эпохи племеннаго быта и въ началѣ удовлетворяло всѣмъ ея потребностямъ. Первымъ административнымъ дѣленіемъ аѳинской области и гражданства, основаннымъ на началахъ не племеннаго быта, является дѣленіе на *навкратіи*. По извѣстіямъ преданія, въ основѣ своей идущимъ отъ Аристотеля, навкратій было 48, по 12 въ каждой филѣ; каждая навкратія представляла округъ, граждане котораго были призваны къ совмѣстному участию въ отбываніи денежной и военной повинности, и въ случаѣ войны снаряжали и содержали двухъ всадниковъ и одинъ корабль. Такимъ образомъ, дѣленіе на навкратіи было слѣдствіемъ необходимости привлечь къ отбыванію военной повинности и тѣ слои гражданства, которые до тѣхъ поръ или вовсе не служили въ ополченіи, или сражались только какъ легко вооруженные. Теперь кромѣ личной службы на нихъ возлагалась денежная повинность въ видѣ расходовъ на снаряженіе и содержаніе всадниковъ и кораблей. О размѣрахъ ея можно судить потому, что и прежде, и послѣ, какъ въ Аѳинахъ, такъ и въ другихъ мѣстахъ всадничество считалось только удѣломъ богатыхъ землевладѣльцевъ. Тоже самое и еще въ большей мѣрѣ приложимо къ триерархіи (т. е. къ снаряженію военныхъ

кораблей). Значительныя издержки падали на незначительное число плательщиковъ. Если положимъ, что до Солона афинское гражданство состояло изъ 20 тысячъ человекъ (число, вѣроятно, значительно выше настоящаго); то на каждый платежный округъ, или навкратію, придется среднимъ числомъ 400 человекъ, которые составляли не болѣе 200 семействъ. Введеніе денежныхъ повинностей особенно чувствительно отзывается на состояніи народа въ ту пору, когда въ странѣ, вслѣдствіе слабаго развитія промышленности и торговли, денегъ въ обращеніи бываетъ немного. Въ Атикѣ, лѣтъ 40 спустя, овца стоила драхму (около 30 копѣекъ серебромъ); быкъ — 5 драхмъ, а женщина, отправляясь въ путешествія обязана была не брать съ собою пищи и питья болѣе какъ на оболъ (около 5 копѣекъ серебромъ). Тамъ, гдѣ деньги имѣютъ такую высокую цѣну, денежные повинности бывають для небогатыхъ людей несравненно тяжелѣе натуральныхъ.

Относительно того, когда явились навкратіи, существуетъ два мнѣнія, и оба они опираются на преданіе. По одному, онѣ учреждены Солономъ; по другому — существовали раньше него. Въ подтвержденіе перваго мнѣнія ссылаются на слова Фотія (константинопольскаго патріарха IX в.), который, говоря о навкратіяхъ, замѣчаетъ слѣдующее: „навкратіи — нѣчто въ родѣ симморіи и демовъ; навкратарь — нѣчто въ родѣ демарха, такъ наименовали ихъ Солоны, какъ говорятъ и Аристотель“. — Очевидно, что въ этихъ словахъ нѣтъ прямого утвержденія, будто Аристотель приписывалъ Солону *учрежденіе* навкратіи. Другое мнѣніе имѣетъ за себя прямое свидѣтельство Геродота, по словамъ котораго во время Килонова заговора (раньше 612 г.) дѣлами афинской общины завѣдывали пританы навкратаровъ (V, 71). Если отдать предпочтеніе свидѣтельству Геродота и отнести учрежденіе навкратій къ эпохѣ, предшествовавшей Солону, то сама собою представляется догадка о связи между привлеченіемъ демотовъ къ отбыванію въ увеличенномъ размѣрѣ повинностей и предоставленіемъ имъ права избирать пять архонтовъ. Въ Афинахъ, также какъ и въ Кумахъ, и въ Колофонѣ, уступки со стороны аристократіи были вынуждены усложненіемъ политическихъ задачъ и отягченіемъ общественной службы вслѣдствіе большей запутанности международныхъ отношеній. Аристократія, возложивъ на демотовъ часть бремени, вынуждена была подѣлиться съ ними и властью. Очевидно, прошла та пора, когда герой могъ безнаказанно ударить человека изъ народа и обратиться къ нему съ слѣдующими словами: смиренно сиди и слушай рѣчь тѣхъ, кто лучше тебя; ты же



не имѣешь ни силы, ни отваги воинской и въ счетъ не идешь ни на войнѣ, ни въ совѣтѣ (Ил. II, 200—2).

Въ тѣхъ общинахъ, гдѣ были условія, содѣйствовавшія образованію зажиточнаго и даже богатаго класса крупныхъ промышленниковъ и торговцевъ, переходъ отъ аристократіи къ тимократіи совершился раньше и, по всей вѣроятности, безъ особыхъ затрудненій. Интересы и притязанія знатности и богатства примаряются между собою довольно скоро, благодаря посредничеству образованія. Но тамъ, гдѣ жизнь не благопріятствовала образованію богатой буржуазіи, наполнившей пропасть между родовитыми землевладѣльцами и мелкими поселянами и ремесленниками, борьба новаго порядка со старымъ приняла болѣе острый характеръ и другое направленіе. Здѣсь источникомъ недовольства было не сознаніе противорѣчія между службою капитала и правами его, а острое чувство тяжелой зависимости и безправія труда. Въ общинахъ, остававшихся по преимуществу земледѣльческими, недовольство аристократіей находитъ для себя почву въ низшемъ слоѣ населенія и обнаруживается прежде всего въ жалобахъ на притѣсненія со стороны кредиторовъ, на несправедливость эвнатридскаго права и суда. Въ видѣ уступки въ отвѣтъ на эти жалобы, аристократія соглашается на изданіе писанныхъ законовъ въ ущербъ своей привилегіи быть единственнымъ хранителемъ и истолкователемъ обычнаго права. По общему мнѣнію древнихъ, первымъ законодателемъ въ Греціи былъ Залевкъ, начертавшій около половины VII ст. законы для г. Локръ (эпизефирскихъ) въ Южной Италіи; за нимъ слѣдовалъ Харонда, оказавшій ту же услугу городу Катанѣ въ Сициліи; третьимъ былъ Драконтъ, давшій законы афинской общинѣ въ 624—12. О жизни этихъ лицъ неизвѣстно ничего (кромѣ нѣсколькихъ подробностей легендарнаго свойства о Залевкѣ); объ ихъ законахъ—очень мало. Оставляя въ сторонѣ юридическій и этический характеръ этихъ древнѣйшихъ законодательствъ, мы отмѣтимъ лишь значеніе ихъ для развитія общественности въ Греціи.—Три примѣра, приведенные выше, не исчерпываютъ всего движенія; о заимствованіи законовъ Залевка и Харонды другими общинами есть прямыя извѣстія въ преданіи; по словамъ Аристотеля, Харонда составилъ законы не только для Катаны, но и для всѣхъ остальныхъ колоній, основанныхъ выходцами изъ Халкиды въ Сициліи и южной Италіи.

Если въ разныхъ мѣстахъ и около того же времени сказывается

потребность въ замѣнѣ обычнаго права положительными законами, то есть основаніе думать, что эта потребность вызвана была какимъ нибудь общимъ свойствомъ аристократическаго строя, которое съ измѣнившимися условіями жизни стало съ особою силою отзываться на благосостояніи массъ. Въ чемъ состояло это свойство—преданіе не говоритъ, приходится ограничиться догадкой, основанной на сличеніи того, что извѣстно о содержаніи и характерѣ законовъ Залевка, Харонды и Драконта. Дѣло первыхъ законодателей состояло не въ сочиненіи новыхъ правилъ для жизни, а только въ выборѣ и закрѣпленіи тѣхъ положеній обычнаго права, которыя казались имъ наиболѣе разумными и справедливыми. О Харондѣ Діодоръ говоритъ (XII, 11), что онъ, разсмотрѣвъ правовые обычаи (*νομοθεσία*) Катаны и другихъ Халкидскихъ колоній, выбралъ изъ нихъ наилучшее, а по словамъ Аристотеля (Pol. II, 9, 8) процессъ противъ лжесвидѣтелей былъ единственнымъ нововведеніемъ этого законодателя. Важнѣйшимъ нововведеніемъ Залевка Эфоръ считаетъ, повидимому, установленіе опредѣленныхъ наказаній за каждое преступленіе, что прежде предоставлено было усмотрѣнію судей. Точно также въ законахъ Драконта, по словамъ Аристотеля, не было ничего новаго, а по другому свидѣтельству эти законы въ отличіе отъ солоновскихъ назывались не νόμοι (законы), а θεσμοί, т. е. тѣмъ словомъ, которое первоначально означало—обычаи. Изданіе писанныхъ законовъ во всѣхъ этихъ случаяхъ было только выборомъ, закрѣпленіемъ и оглашеніемъ положеній обычнаго права, которое въ своей основѣ было продуктомъ патріархально—родовыхъ отношеній, сложилось подъ вліяніемъ аристократіи, хранилось въ ея средѣ и примѣнялось къ жизни ея же уполномоченными, составлявшими правительство общины. Пока населеніе общины было однородно, пока подчиненные, въ качествѣ кліентовъ и соучастниковъ культа, находились не только въ зависимости, но и въ моральномъ общеніи съ своими правителями; пока отношенія между тѣми и другими опредѣлялись началомъ, такъ энергически выраженнымъ въ римскомъ законѣ: *patronus si clienti fraudem faxit sacer esto* (если патронъ обманетъ кліента, то да будетъ проклятъ);—до тѣхъ поръ въ закрѣпленіи и оглашеніи обычнаго права не было нужды для поддержанія гармоніи между двумя слоями общества. Положеніе дѣлъ измѣнялось по мѣрѣ того, какъ населеніе общины становилось болѣе и болѣе разнороднымъ вслѣдствіе наплыва пришлыхъ людей, а разстояніе между

эвпатридами и демотами увеличивалось вслѣдствіе ослабленія патриархально-родовыхъ связей. По самому происхожденію своему, колоніи, въ родѣ Локръ или Катаны, имѣли населеніе болѣе разнородное, чѣмъ ихъ метрополи; что же касается Аттики, то она искони привлекала къ себѣ чужеземцевъ. И тамъ и тутъ были условія къ тому, чтобы правовые обычаи эвпатридовъ становились чуждыми для демотовъ, которые не могли съ прежнимъ уваженіемъ и довѣріемъ относиться къ приговорамъ эвпатридскихъ судовъ

Послѣдующія поколѣнія чтли память первыхъ законодателей, но признавали законы ихъ суровыми. По законамъ Залевка, увѣчье наказывалось увѣчьемъ, прелюбодѣяніе—ослѣпленіемъ. Драконтъ за праздность назначилъ—въ наказаніе лишеніе гражданскихъ правъ, а, по словамъ Ликурга (оратора IV в.), древніе законодатели за большія и за малыя вины опредѣляли одинаково смертную казнь. Источникомъ суровости было первобытное возрѣніе на преступленіе, которое рассматривалось какъ обида и ущербъ, наказаніе—какъ мечь и вознагражденіе: око за око и зубъ за зубъ.

Суровость обычнаго права была особенно чувствительна для демотовъ въ тѣхъ случаяхъ, когда они становились должниками эвпатридовъ. Въ древнѣйшія эпохи, о которыхъ дошли до насъ какія либо свѣдѣнія, мы постоянно застаемъ нисшіе классы въ неоплатномъ долгу у высшаго сословія. Указавъ на этотъ фактъ, примѣтный и въ исторіи греческихъ общинъ, Г. Мэнъ (Древнѣйшая Исторія Учр. р. 133) для объясненія его приводитъ двѣ причины: высокую цѣнность капитала сравнительно съ землей и возрастаніе переселенцевъ, искавшихъ убѣжища или защиты и увеличивавшихъ число рабочихъ рукъ въ общинѣ въ ущербъ свободнымъ земледѣльцамъ. Обѣдненіе поселянъ въ Аттикѣ и обремененіе ихъ долгами было главною причиною кризиса, угрожавшаго общинѣ и отстроченнаго реформами Солона. Но Берлинскій фрагментъ, о которомъ была рѣчь выше, свидѣтельствуетъ, что обѣдненіе демотовъ и стремленіе ихъ къ уничтоженію долговыхъ обязательствъ существовало раньше Драконта. Тоже было въ Локрахъ, Катанѣ и, вѣроятно, также въ другихъ общинахъ, замечтовавшихъ законы этихъ двухъ городовъ. Залевкъ запретилъ отчуждать поземельную собственность иначе, какъ подъ условіемъ крайней нужды, запретилъ долговыя росписки; постановилъ, что спорные предметы остаются до судейскаго рѣшенія въ рукахъ тѣхъ, кто ими владѣтъ. Харонда

совершенно запретилъ давать въ долгъ и принимать жалобы на неисполненіе долговыхъ обязательствъ. Общій смыслъ этихъ мѣръ достаточно ясенъ: онѣ затрудняютъ кредитъ и тѣмъ стараются разсѣчь узелъ, который завязала жизнь и не могло распутать обычное право. Бѣдные были въ долгу у богатыхъ и, не будучи въ силахъ исполнить своихъ обязательствъ, становились жертвою обычая, отдававшего должника во власть кредитора. Размѣры этой власти рѣзко обозначены въ элегіяхъ Солона, гдѣ говорится о землѣ, находящейся въ рабствѣ, о гражданахъ, отведенныхъ за долгъ на чужбину, гдѣ они, блуждая по разнымъ мѣстамъ, разучились говорить аттической рѣчью. За отнятіемъ имущества, слѣдовала кабала, за кабалою на родицѣ могла идти продажа въ рабство на чужбину;—такова была участь, ожидавшая неисправнаго должника. Разъ принявъ на себя обязательство, онъ зависѣлъ отъ произвола кредитора, отъ котораго не могъ быть ему защитою судъ, въ своихъ рѣшеніяхъ подчинявшійся стародавнимъ обычаямъ и сословнымъ интересамъ.

О Залевкѣ и Харондѣ см. Нейпе: *Opuskula academ.* II p 12—119; F, D. Gerlach: *Zaleucus, Charondas, Pythagoras*: Basel 1858. О Драконѣ—С. Е. Hermann: *De Dracone legumlatore attico (Index lectionum Gott. hib. 1849—50)*.

Оглашеніе господствующихъ положеній обычнаго права не улучшило положенія демотовъ ни въ экономическомъ, ни въ политическомъ отношеніи. Обычное право, будучи записано, получаетъ разомъ и большую опредѣленность, и большую суровость; писанный законъ ограничиваетъ способность суда не только къ отягченію, но и къ смягченію участи подсудимаго. Еще менѣе могли облегчить демотовъ мѣры, клонившіяся къ ограниченію кредита, ибо онѣ содѣйствуютъ возвышенію процента и, за отсутствіемъ обезпеченій въ законахъ, заставляютъ кредитора прибѣгать къ обезпеченію посредствомъ залога. Въ Локрахъ, Катанѣ и другихъ общинахъ, слѣдовавшихъ ихъ примѣру, съ изданіемъ законовъ было соединено допущеніе людей богатыхъ къ участию въ управленіи. Тамъ знать, соединившись съ капиталистами, положила предѣлъ дальнѣйшему развитію демократизма. Въ Локрахъ было постановлено, что желающій предложить поправку къ законамъ Залевка обязанъ былъ явиться въ присутствіе совѣта съ петлей на шеѣ; если его предложеніе не встрѣчало сочувствія въ большинствѣ членовъ совѣта (ихъ было 1000), петля тутъ-же затаги-

валась. Не удивительно, что, по словамъ Демосѳена, въ продолженіи 200 лѣтъ въ Локрахъ былъ измѣненъ только одинъ законъ Залевка. Не то было въ Аѳинахъ. Ограниченіе обычнаго права здѣсь не сопровождалось допущеніемъ богатыхъ демотовъ къ участию въ управленіи: Единственной уступкой было отдѣленіе судебной власти отъ административной, если только эту мѣру можно приписать Драконту на томъ основаніи, что впервые о ней упоминается въ законѣ, посвящемъ его имя. Орывки этого закона сохранились въ копіи съ подлиннаго текста, сдѣланной въ 409—8 г. (Corp. inscr. attic. I. 61. Объясненіе этой надписи см. Philippi: Der Areopag u. die Epheten p. 333). Въ текстѣ закона ясно отличается слѣдствіе отъ суда и первое вмѣняется въ обязанность архонтамъ; другое—предоставляется эфетамъ, подъ которыми всего вѣроятнѣе будетъ разумѣть членовъ совѣта на Ареопагѣ. Отнятіе у архонтовъ права судить и предоставленіе его верховному совѣту лежало въ интересахъ самой аристократіи и потому могло быть установлено ею раньше Драконта. Такимъ образомъ, въ Аѳинахъ до Солона аристократія не предприняла ничего для разьединенія демоса; она не смягчила долговаго права въ пользу бѣдныхъ и не привлекла на свою сторону богатыхъ, допустивъ ихъ къ участию во власти. Слѣдствіемъ этого было все большее недовольство между демотами.

Раздвоеніе общества и отчужденіе подданныхъ отъ правителей ведетъ неминуемо къ извращенію политическихъ идей и стремленій правящаго класса. Такъ было и въ Греціи. Тамъ, гдѣ аристократія отказалась отъ союза съ буржуазіею и отъ уступокъ бѣднѣйшему классу, она очутилась скоро лицомъ къ лицу съ недовольнымъ и ропщущимъ большинствомъ и, проникнувшись инстинктомъ самосохраненія, стала заботиться о сословныхъ, а не объ общественныхъ интересахъ. Солонъ упрекаетъ вождей, т. е. правителей аѳинскаго народа, въ непомѣрной жадности, въ расхищеніи собственности общественной и имущества храмовъ, въ стремленіи къ обогащенію всякими неправдами (Solonis fragmenta въ изданіи: Poetae lyrici graeci, Bergk'a). На несправедливость и любостязаніе правителей жалуется и Теогиидъ (v. 44 и далѣе ed. Bergk), провидя въ этомъ величайшую опасность для общины. На первыхъ порахъ сословная сплоченность, политическая умѣлость и выдержка давали перевѣсъ аристократіи надъ народомъ, которому не доставало ни яснаго пониманія солидарности своихъ интересовъ, ни привычки

къ совмѣстному дѣйствію, ни вождей способныхъ сосредоточить и направить его силы. Народъ самъ по себѣ неподвиженъ и безвреденъ какъ море, но подъ давленіемъ вождей оное волнуется, устремляется туда, куда влекутъ его предводители и совѣтники—таково было мнѣніе Солона, какъ можно догадываться по одному отрывку его элегіи (fragm. 12; ср. примѣчаніе Бергка).

При незначительности протяженія и населенія греческихъ общинъ, недовольное большинство не могло долго оставаться разъединеннымъ; гдѣ населеніе въ 20—30 тысячъ, живущихъ на пространствѣ нѣсколькихъ десятковъ верстъ, тамъ очень не трудно сблизиться и почувствовать свою солидарность людямъ, страдающимъ отъ одинаковыхъ золъ. Среди самой аристократіи находились люди, или по искреннему убѣжденію, или по расчетамъ честолюбія признававшіе существующій порядокъ вещей несправедливымъ и становившіеся въ челѣ народа въ качествѣ его вождей и совѣтниковъ. Обыкновенно такіе вожди доводили напряженіе дѣлъ до кризиса и способствовали его разрѣшенію иногда путемъ реформы, иногда путемъ революціи. При реформѣ существующее государственное устройство преобразовывалось по взаимному соглашенію обѣихъ враждебныхъ сторонъ, при чемъ интересы той и другой принимались въ расчетъ и измѣненія освящались согласіемъ всѣхъ гражданъ, пріобрѣтая чрезъ это значеніе обязательное для всѣхъ. При революціи, напротивъ, существующее государственное устройство испровергалось насильственно; интересы побѣжденной партіи вовсе не принимались въ расчетъ при созданіи новой системы правленія, и ея подчиненіе новому порядку вещей было принужденнымъ, продолжалось лишь до тѣхъ поръ, пока она снова собиралась съ силами для контр-революціи.

Такой насильственный характеръ приняла борьба аристократовъ съ демотами въ Мегарѣ. Прерванная на время тиранніей Θεагена (около 640 г.), она возобновилась съ большимъ ожесточеніемъ послѣ того, какъ аристократіи удалось низвергнуть тирана и снова овладѣть правленіемъ. Напрасно поэтъ Θεогнидъ, аристократъ въ душѣ, совѣтовалъ правящему классу соблюдать умѣренность и не раздражать народъ своими насиліями и произволомъ; олигархія продолжала свою эгоистическую политику, основанную на эксплуатаціи, презрѣніи и запугиваніи народа. Отголосокъ политическихъ принциповъ мегарской олигархіи слышится въ слѣдующихъ словахъ Θεогнида:

ногой безмысленною чернѣ; бей ее острымъ рожномъ, надѣнь ей на шею тѣсное ярмо; вѣдь во всей подсолнечной не найдешь ты народа, который бы такъ любилъ быть подвластнымъ господству". Угнетеніе заставило горожанъ и поселянъ соединиться вмѣстѣ и дѣйствовать за одно. Бѣдные врывались въ жилища богатыхъ и самовольно распоряжались ихъ роскошнымъ столомъ; въ городѣ водворилась анархія. Народъ восторжествовалъ и правленіе перешло къ нему, а онъ слушался голоса наиболѣе радикальныхъ изъ своихъ вождей. Многие изъ богатыхъ и знатныхъ были изгнаны, ихъ имѣнія конфискованы и розданы народу. Былъ изданъ законъ, обязывавшій кредиторовъ возвратить должникамъ полученные отъ нихъ проценты. Благодаря конфискаціи и отмѣнѣ процентовъ, демократія вызвала противъ себя недовольство всѣхъ зажиточныхъ людей, для которыхъ всякое потрясеніе или нарушеніе правъ собственности бываетъ убыточно. Недовольные, будучи не въ силахъ умѣрять крайности радикаловъ, покидали отечество и находили себѣ пріютъ и гостепрѣимство въ Спартѣ или въ сицилійскихъ колоніяхъ, основанныхъ выходцами изъ Мегары. Число ихъ скоро возрасло до того, что, соединившись, они, съ помощью спартанскаго войска, разбили демократовъ и взяли приступомъ самый городъ Мегару (около 515 г.). Одержавъ побѣду, олигархи не щадили своихъ враговъ и предоставили политическія права лишь тѣмъ, кто находился въ изгнаніи во время демократіи и сражались въ рядахъ ея противниковъ.

Тамъ, гдѣ столкновеніе между аристократіей и демонтами разрѣшалось мирно, дѣло улаживалось обыкновенно посредствомъ учрежденія избирательной монархіи или, какъ ее называли греки, *эсимнетии*. Обѣ партіи, по уговору, поручали неограниченную власть лицу, пользовавшемуся ихъ довѣріемъ. Такое лицо, съ званіемъ *αἰσιμνήτης*, управляло государствомъ пожизненно, или въ теченіи извѣстнаго срока, единолично и неограниченно, обуздывая и сдерживая политическія партіи и преобразуя существующую форму правленія, примѣнительно къ новымъ стремленіямъ, усиливавшимся въ обществѣ. Въ титулѣ эсимнетъ высказывается мысль, что сановникъ, пользующійся имъ, будетъ воздавать каждому то, что ему подобаешь. Посредствомъ эсимнетіи были улажены политическіе раздоры въ Митиленѣ, гдѣ неограниченная власть была вручена Питтаку, и въ Афинахъ, гдѣ ту же роль примирителя враждебныхъ партій исполнилъ Солонъ.

§ 20. *Состояніе аѳинскаго общества.* Преобразование государственнаго устройства Аѳинъ, задуманное и исполненное Солономъ, заслуживаетъ тщательнаго изученія. Оно было отвѣтомъ на новыя политическія чувства и стремленія, пріобрѣтавшія все большую и большую силу въ аѳинскомъ народѣ вслѣдствіе перемѣнъ въ его экономическомъ и нравственномъ состояніи. Новыя политическія чувства и стремленія искали выхода, подсказывали цѣль, но не внушали средствъ, съ помощью которыхъ можно было бы достигнуть этой цѣли съ наименьшею несправедливостью и опасностью для общества. Заслуга Солона состояла въ томъ, что онъ ясно понималъ задачу, выдвигаемую жизнью, и указалъ рѣшеніе ея, бывшее, по его собственному справедливому сознанію, наилучшимъ при данныхъ обстоятельствахъ. Первымъ дѣломъ историка должно быть изученіе современнаго состоянія аѳинскаго народа въ экономическомъ и нравственномъ отношеніи, ибо здѣсь скрывались всѣ побужденія къ преобразованію государственнаго устройства. Въ элегіяхъ Солона есть нѣсколько указаній на этотъ предметъ, драгоцѣнныхъ потому, что они принадлежатъ современнику, который желалъ и могъ понять недуги и пороки тогдашняго аѳинскаго общества. Выдающеюся чертою этого общества было распаденіе его на два класса, отчужденныхъ другъ отъ друга взаимной враждой. Меньшинство числомъ, обладавшее богатствомъ, образованіемъ и политическимъ вліяніемъ, составляли *вожди народа* (*ἡγεμόνες δήμου*), аристократы или эвпатриды. Солонъ выставилъ на видъ ихъ несправедливость, ихъ ненасытную жажду къ пріобрѣтенію, доводящую ихъ до насилія и надменнаго попранія чужихъ правъ. Въ погонѣ за наживой, они не пренебрегаютъ никакими средствами: не щадя расхищаютъ достояніе народа и священную собственность храмовъ, и не соблюдаютъ чтимыхъ заповѣдей Правды, которая молча принимаетъ къ свѣдѣнію все настоящее и прошедшее, чтобы со временемъ воздать за все. (Ср. отрывокъ четвертый въ изданіи Бергва). Лицомъ къ лицу съ меньшинствомъ, богатымъ золотомъ, серебромъ, полями и стадами (отрывокъ 24), стоитъ большинство, гнетомое нуждой и несправедливостью. Поля бѣдныхъ поселянъ находятся въ залогъ у заимодавцевъ; многіе изъ Аѳинянъ находятся въ рабствѣ на чужой сторонѣ, проданные за долги, иные справедливо (т. е. сообразно съ тогдашнимъ суровымъ долговымъ правомъ), другіе же несправедливо; блуждая изъ страны въ страну, обремененные



оковами, они отвыкаютъ отъ родной рѣчи, въ то время какъ другіе томятся въ рабствѣ у себя на родинѣ, страшась и робѣя предъ своими господами (отрывокъ 36). Въ этомъ изображеніи жестокой участи бѣдныхъ должниковъ заключается весьма наглядное объясненіе тѣхъ упрековъ въ жадности, несправедливости и насиліи, съ которыми Солонъ обращается къ богатымъ: „Весь народъ (*δημος*), говоритъ Плутархъ съ нѣкоторымъ преувеличеніемъ, былъ въ долгу у богатыхъ. Одни воздѣлывали поля богачей, уплачивая шестую часть произведеній (выраженіе или невѣрное, или неточное, ибо уплата  $\frac{1}{6}$  вовсе не обременительна; вѣроятнѣе, что они уплачивали  $\frac{5}{6}$  и только  $\frac{1}{6}$  оставляли себѣ) и назывались поэтому гектоморіями, шестидольниками и тетями. Другіе, занимая въ долгъ подъ залогъ личности, поступали въ собственность заимодавцевъ и дѣлались рабами здѣсь (на родинѣ), или были продаваемы на чужбину. Многіе же были принуждены продавать собственныхъ дѣтей (ибо не было закона запрещающаго это) и бѣжать изъ государства вслѣдствіе жестокости заимодавцевъ. (Plut. Sol. VIII). Угнетенный и подавленный классъ мелкихъ поселанъ составлялъ только одну часть демоса; недовольная и ропшущая, она сама по себѣ едва-ли была способна къ дѣятельной и едиподушной борьбѣ противъ гнета богатыхъ и знатныхъ. Народъ, какъ море, остается ровнымъ и спокойнымъ, пока никто не возмущаетъ его,—такое было мнѣніе Солона (и другихъ, см. отрывокъ 12 и примѣчаніе Бергка). Но въ аѳинскомъ демосѣ, кромѣ забитаго и подавленнаго сельскаго люда, былъ другой классъ вновь возникшій, болѣе достаточный, болѣе энергичный и образованный; онъ то и былъ очагомъ, гдѣ впервые зажглись новыя политическія стремленія, ясно сознаанныя и съ настойчивостью проводимыя въ дѣло. Классъ этотъ состоялъ изъ торговцевъ и промышленниковъ. Упомянувъ въ одной изъ своихъ думъ о томъ, что всѣ, и богатые, и бѣдные, одинаково одержимы ненасытною алчностью къ наживѣ, Солонъ изображаетъ различные пути, которыми въ его время надѣялись разбогатѣть (отрывокъ 13). При этомъ, на ряду съ дровосѣками, пахарями, предвѣщателями, врачами и учениками музы (все старинныя занятія), упоминаются торговцы блуждающіе по морю на корабляхъ въ надеждѣ вернуться домой съ барышемъ; носимые бурными вѣтрами, они нисколько не щадятъ своей души“. По преданію и самъ Солонъ, эвпатридъ по рожденію и воспитанію, обратился къ торговлѣ для поправленія

своего разстроеннаго состоянія. Другіе, продолжаетъ Солонъ (тамъ же), „пріобрѣти навѣкъ къ работамъ Аѳины и многохудожнаго Гефеста, снискиваютъ себѣ средства къ жизни ремесломъ“.—Ремесло и торговля сосредоточиваются обыкновенно около большихъ городовъ, расположенныхъ на берегу моря. Въ Атикѣ торговый и промышленный людъ селился по преимуществу на западномъ берегу отъ Аѳинъ до Сунійскаго мыса. Сѣверо-восточная гористая часть страны была занята бѣднымъ сельскимъ населеніемъ, а середина—помѣстьями крупныхъ землевладѣльцевъ. Этими различіями въ природѣ страны и занятіяхъ жителей опредѣлялось распаденіе всего населенія Атики на три партіи: діакріевъ (жителей гористой сѣверо-восточной Атики) пэдіевъ (жителей равнины) и паралиевъ (жившихъ на западномъ берегу). Плутархъ характеризуетъ политическія расположенія этихъ партій, называя первую изъ нихъ наиболѣе демократическою (по нашему—радикальной), вторую—наиболѣе олигархическою, третью—средней или умѣренной (Plut. Sol. 13). Но это обозначеніе непримѣнимо вполнѣ къ эпохѣ Солона, когда противоположность между олигархическимъ и демократическимъ стремленіями, если и существовала, то не успѣла выясниться и проникнуть въ сознаніе всѣхъ. вмѣсто терминовъ знакомыхъ, но не соответствующихъ дѣлу, надобно опредѣлить точнѣе, въ чемъ состояло то зло, которое грозило потрясеніемъ всему политическому и общественному строю Атики. Зло состояло въ томъ, что существующее государственное устройство препятствовало правильному и свободному удовлетворенію новыхъ стремленій, сказывавшихся все съ большею и большею силою въ населеніи Атики. Эти стремленія были вызваны и питаемы измѣненіями отчасти въ экономическомъ, отчасти въ умственномъ и нравственномъ бытѣ общества. Въ экономическомъ бытѣ въ данную пору выдвинулись впередъ и стали для всѣхъ очевидными два явленія, возникшія задолго прежде: сильный упадокъ благосостоянія мелкихъ поземельныхъ собственниковъ и возрастающее значеніе промышленности и торговли. Тамъ, гдѣ нѣтъ свободныхъ земель, мелкая поземельная собственность, по мѣрѣ размноженія населенія, становится все болѣе недостаточной для обезпеченія средствъ къ жизни. Къ этой общей причинѣ въ Атикѣ присоединялись двѣ мѣстныхя, дѣйствовавшія въ томъ же направленіи: неплодородіе почвы, особенно чувствительное для мелкихъ хозяйствъ, и тяжесть кредита, усиливаемая суровымъ долговымъ правомъ и пристрастіемъ эвпатрид-

скихъ судовъ. Нужда приводила къ рабству; рабство вызывало недовольство, острое и жгучее, доходившее до отчаянія, или готовое на все. Въ то время, какъ одни покидали родину, убѣгая отъ суровости займодавцевъ, другіе, говоритъ Плутархъ (XIII), наиболѣе твердые и энергичные соединялись вмѣстѣ и уговаривали другъ друга не допускать насилія, но, выбравъ надежнаго человѣка своимъ вождемъ, освободить (изъ кабалы) должниковъ, неуплатившихъ въ срокъ, передѣлить вновь землю и совершенно преобразовать государственное устройство. Эти слова Плутарха подтверждаются намеками, разсѣянными въ думахъ Солона, гдѣ также говорится о заговорахъ, угрожающихъ междуусобіемъ и гибелью государству (fragm. 4), а стремленія къ насильственному перевороту и тиранніи обрисовываются весьма ярко въ намѣткахъ, которыми была встрѣчена умѣренная и безкорыстная политика Солона (fragm. 33, ср. 32, 36). Вождями недовольнаго народа всегда готовы были явиться эвпатриды, обѣднѣвшіе или одержимые властолюбіемъ. Самое коренное преобразование государства даже вмѣстѣ съ новымъ передѣломъ земли (въ родѣ того, что былъ сдѣланъ въ Спартѣ Ливургомъ) не въ состояніи было на долго обезпечить Атику отъ экономическихъ бѣдствій, причина которыхъ лежала въ природѣ самой страны, недостаточной для обезпеченія значительнаго населенія только или преимущественно земледѣліемъ. Изъ экономическихъ затрудненій было два выхода и оба они съ усиліемъ примѣнялись къ дѣлу впослѣдствіи. Излишекъ населенія, котораго не въ силахъ была прокормить тощая почва Атики, могъ обратиться къ торговлѣ и промысламъ или переселиться въ другія страны. Политическія мѣры могли лишь временно облегчить зло, смягчить острый характеръ раздраженія бѣднаго класса отмѣною суровыхъ и несправедливыхъ статей долговаго права.

Этимъ путемъ можно было помочь лишь тѣмъ, кто въ данную минуту находился въ безвыходномъ положеніи, что и сдѣлалъ Солонъ. Стремленія и чувства бѣднаго сельскаго населенія могли доставить почву для революціи, замѣнить господство лучшихъ людей господствомъ одного (тиранніей, какъ оно и случилось); но этихъ стремленій нельзя было удовлетворить справедливыми и закономѣрными реформами. Не въ требованіяхъ закабаленнаго сельскаго люда заключались указанія на тотъ путь, которымъ Атика могла достигнуть покоя, порядка и процвѣтанія. Но для политическаго прогресса было

очень кстати то раздраженіе, которое возникло и разгоралось все болѣе и болѣе между эвпатридами и мелкими землевладѣльцами. Это раздраженіе въ конецъ разсѣяло обаяніе, на которомъ главнымъ образомъ зиждется господство аристократіи. Простой народъ, привыкшій считать богатыхъ и знатныхъ лучшими людьми (*ἀριστος*), мирившійся съ ихъ привилегированнымъ политическимъ и общественнымъ положеніемъ ради уваженія къ умственному и нравственному превосходству, теперь имѣлъ достаточно поводовъ убѣдиться въ несправедливости, своекорыстіи и безчеловѣчной жестокости эвпатридовъ. Всякая попытка къ ограниченію правъ аристократіи, откуда бы она ни шла, теперь уже не рисковала встрѣтить (какъ во время Килона) отпоръ со стороны сельскаго населенія, которое питаетъ привычное уваженіе и любовь къ богатымъ и знатымъ землевладѣльцамъ, пока сохраняются старинныя патриархально-родовыя отношенія къ нимъ. Когда въ умѣ народа прерывается связь между двумя идеями, установленная нѣкогда жизнью; то вмѣстѣ съ этимъ бываетъ разрушена и опора для факта, оправдываемаго этой связью. Пока царь считался потомкомъ и любимцемъ Зевса, мудрѣйшимъ и справедливымъ, до тѣхъ поръ никто не дерзалъ поднять руку на привилегіи и прерогативы монархіи. Съ ослабленіемъ и вымираніемъ монархическихъ чувствъ, единовластіе должно было искать другихъ опоръ и, держась ими, стало въ глазахъ народа тиранией. Теперь въ сознаніи аѣинскаго народа произошла та же перемѣна по отношенію къ аристократіи, къ знатности рода, какъ источнику умственнаго превосходства и власти. Сельскій людъ, не умѣлый и не привычный къ власти и политической дѣятельности, готовъ былъ послушно идти за тѣмъ, кто вырветъ власть изъ рукъ несправедливо пользовавшихся ею.

Рядомъ съ сельскимъ населеніемъ, въ безправномъ демосѣ возникъ и быстро возрасталъ другой классъ, обеспечивавшій себѣ жизнь и избытокъ торговлей и промыслами. Какъ великъ онъ былъ, сказать нельзя съ точностью; но далекія экспедиціи и обширныя сооруженія, ознаменовавшія правленіе Пизистрата полвѣка спустя, указываютъ на то, что ко времени реформъ Солона классъ торговцевъ, моряковъ и промышленниковъ достигалъ въ Аѣинахъ уже значительныхъ размѣровъ. Онъ составлялъ ту партію паралиевъ, которая, по словамъ Плутарха, занимаемая средину между діакріями и педіями, добывалась смѣшанной политіи, т. е. такого государственнаго устройства, которое, соединяя

преимущества аристократіи и демократіи, свободно отъ крайностей той и другой. Гнетъ, тяготѣвшій надъ сельскимъ людомъ, не могъ удручать въ такой же мѣрѣ тѣхъ, кто занимался ремесломъ или торговлей, такъ какъ эти отрасли труда находились въ Атикѣ въ условіяхъ гораздо болѣе благоприятныхъ, нежели земледѣліе и особенно мелкое, стѣсняемое недостаткомъ земли и скудостью почвы. Торговля и ремесло не только вѣрнѣе и лучше обезпечивали существованіе дѣмота, но, что еще важнѣе, воспитывали въ немъ такой складъ ума и характера, при которомъ политическое безправіе кажется человѣку въ высшей степени невыгоднымъ и несправедливымъ. Потребность и вкусъ къ дѣятельному опредѣленію своихъ политическихъ отношеній возрастаетъ въ человѣкѣ по мѣрѣ того, какъ проясняется и расширяется его умственный кругозоръ, укрѣпляется и развивается энергія воли и увѣренность въ своихъ силахъ. Не трудно убѣдиться, сравнивая земледѣльческій трудъ съ промышленной и торговой дѣятельностью, что послѣдняя требуетъ большей гибкости ума, настойчивости, воли, за то открываетъ для человѣка болѣе обильный источникъ знаній и опытовъ, скорѣе развиваетъ въ немъ предприимчивость и смѣлость, склонность къ новизнѣ и равнодушіе къ старинѣ и преданію. Всюду въ Греціи торговое и промышленное населеніе городовъ, возрастая и укрѣпляясь въ силахъ, становилось врагомъ существующаго порядка, при которомъ политическія права и преимущества считались исключительнымъ удѣломъ знатныхъ родовъ, владѣвшихъ крупной поземельной собственностью. Тоже было и въ Афинахъ въ эпоху Солона. Въ населеніи Атики образовался классъ, на дѣлъ доказавшій, что богатство и образованіе не составляютъ исключительной монополіи знатности. Обаяніе знатности, уваженіе къ генеалогіямъ и громкимъ фамильнымъ именамъ, вообще мало доступное торговцамъ и ремесленникамъ, въ Атикѣ было доступно имъ еще менѣе, потому что значительную долю этого класса составляли μέτοικοι метеки, поселенцы изъ другихъ странъ, искавшіе въ Атикѣ пріюта и наживы. Принимая въ соображеніе всѣ эти обстоятельства, мы можемъ съ вѣроятностью предположить, что политическія стремленія торговаго и промышленнаго населенія Атики были направлены къ тому, чтобы уничтожить исключительное право родовой знати на политическія права и преимущества и доставить богатству и образованію подобающее значеніе и участіе въ государственной власти.

Такимъ образомъ, рядомъ съ соціальными стремленіями діакріевъ, требовавшими новаго раздѣла земли, партія паралиевъ является дѣйствительно болѣе умѣренной и въ сущности единственно прогрессивной, такъ какъ ею отстаивались интересы, которымъ по географическимъ условіямъ Аттики суждено было преобладаніе. Къ этой партіи, какъ можно думать, примыкали и земледѣльцы средней руки, не на столько богатые и знатные, чтобы пользоваться привилегіями эвпатридовъ, участвовать съ ними во власти, но и не на столько бѣдные, чтобы находиться въ кабалѣ или неоплатныхъ долгахъ. Существованіе и значеніе этой доли аттического населенія, незамѣтное въ прямыхъ свѣдѣтельствахъ нашихъ источниковъ, открывается ясно изъ самыхъ преобразованій Солона, который въ основу распредѣленія гражданскихъ правъ и повинностей положилъ исключительно поземельную собственность. Не богатые, но достаточные земледѣльцы составляли, по понятіямъ древнихъ, здоровое зерно государства (сравни: Политика Аристотеля, pp. 1316—1319); по прочности своего экономическаго положенія и по характеру занятій, они считались надежной опорой порядка и покоя.

Таковы были различныя группы, образовавшіяся къ концу VI вѣка въ населеніи Аттики. Каждая изъ нихъ имѣла свои особенныя потребности и преслѣдовала свои цѣли. Сущствующее государственное устройство не принимало въ расчетъ потребностей и цѣлей, руководившихъ поведеніемъ людей; слѣдствіемъ этого разлада было тяжелое состояніе борьбы, беспорядка, беззаконія, при которомъ всего легче и свободнѣе обнаруживаются противупобщественныя или экономическія влеченія человѣческой природы. „Народное бѣдствіе, говоритъ Солонъ (отрывокъ 4), идетъ въ домъ къ каждому и уличныя двери не хотятъ удерживать его; оно перескочило черезъ высокую ограду и нашло всѣхъ, даже тѣхъ, кто попрятались по угламъ своихъ жилищъ. Сердце велитъ мнѣ научить Аѳинянъ, что дурные законы (*δυσνομία*) больше всего причиняютъ зла государству, а хорошіе (*εὐνομία*) все дѣлаютъ стройнымъ, соразмѣрнымъ и часто полагаютъ оковы на несправедливыхъ. Они сглаживаютъ неровное, прекращаютъ пресыщеніе, смиряютъ надменность, изсушаютъ прозябающіе цвѣты нечестія, исправляютъ кривые суды, уравниваютъ выдающееся, полагаютъ конецъ раздвоенію, гнѣву, тягостной враждѣ, и при нихъ всѣ людскія отношенія бывають правильны и разумны. Въ похвалахъ хорошимъ слышится упрекъ и

обвиненіе тогдашней дѣйствительности и указываются ясно тѣ язвы, отъ которыхъ страдало тогдашнее общество. Два обстоятельства способствовали тому, что разладъ и недовольство существующимъ порядкомъ вещей достигли высшей степени къ первымъ годамъ V вѣка. Кровавая расправа съ Килономъ и его приверженцами вовлекли Аѣины въ войну съ Мегарой, сосѣдкой Атики на Западѣ, и вызвали глубокое потрясеніе въ умахъ богобоязненныхъ людей, вѣрившихъ, что кровь, обагрившая алтари и святилища, неминуемо навлекаетъ гнѣвъ боговъ и страшныя бѣдствія. Это вѣрованіе и состояніе духа, имъ порождаемое (*δεισιδαιμονία*), всего тяжелѣе угнетаетъ умы, когда общество встревожено и обычный порядокъ вещей поколебленъ. Моровая язва постигла Аѣины и была принята за выраженіе небеснаго гнѣва. Вина его падала на эвпатридовъ, избившихъ приверженцевъ Килона вопреки данному слову; правящій классъ сталъ казаться не только несправедливымъ и жестокимъ, но и нечестивымъ. Возстаніе противъ него становилось дѣломъ не только выгоды, но совѣсти и религіознаго долга. Война съ Мегарой была неудачна: Мегарцы заняли островъ Саламинъ, лежащій какъ разъ напротивъ гавани аѣинскаго побережья и, владѣя имъ, наносили сильный вредъ торговлѣ Атики, по преимуществу сосредоточенной въ этихъ мѣстахъ. Война и потери были добавочнымъ поводомъ къ озлобленію подданныхъ противъ правителей, запретившихъ подъ страхомъ смертной казни всякую попытку къ отнятію Саламина (*Plut. Sol. c. VIII*). Упорство аристократіи могло довести всеобщее недовольство до взрыва, до насильственнаго переворота. Было довольно охотниковъ воспользоваться смутами и, опираясь на озлобленный народъ, захватить власть въ свои руки, чтобы воспользоваться ею для своихъ корыстныхъ цѣлей, снять сливки съ молока, по выраженію Солона (отрывокъ 36). Эвпатриды поняли возможность революціи и, чтобы предупредить ниспроверженіе существующаго государственнаго устройства, согласились на преобразованіе его и поручили это дѣло эвпатриду Солону, избравъ его въ 594 г. первымъ архонтомъ.

§ 21. *Конституція и законы Солона.* Выборъ палъ на человѣка, который своимъ личнымъ характеромъ и предшествовавшей дѣятельностью успѣлъ пріобрѣсти довѣріе и уваженіе какъ богатыхъ, такъ и бѣдныхъ. Солонъ происходилъ изъ знатной семьи, считавшей въ числѣ своихъ предковъ аѣинскаго царя Кодра. Онъ былъ не богатъ, потому

что родовое состояніе его было сильно уменьшено ссудами бѣднымъ людемъ, которые рѣдко могли отдать въ срокъ. Разумный, свѣтлый взглядъ на жизнь, чувствительность въ ея радостямъ, соединенная съ умѣренностью въ желаніяхъ, живое чувство долга и справедливости, питаемое твердой вѣрой въ неизбежность воздаянія отъ боговъ, любовь къ знанію и искусствамъ—эти и другія черты не менѣе привлекательныя,—обнаруживаются какъ въ произведеніяхъ самого Солона, такъ и въ преданіяхъ о немъ, ходившихъ въ древности (между ними см. особенно Геродота 1, 29—33). „Я желаю имѣть достатокъ, говорить онъ (отрывокъ 13), богатѣть несправедливо не хочу; ибо возмездіе придетъ неминуемо. Я не промѣняю добродѣтель на богатство, потому что она постоянна, а деньги сегодня у одного, послѣ у другаго (16). Мнѣ милы дѣла Афродиты, Діониса и Музъ; они дѣлаютъ людей благодушными (26). Я и въ старости постоянно и много учусь (18)“.

Средствомъ для образованія въ ту пору были по преимуществу путешествія, расширявшія кругозоръ человѣка, знакомившія его съ новыми предметами, обычаями и учрежденіями. Въ іонійскихъ городахъ Малой Азіи Солонъ имѣлъ случай наблюдать распредѣленіе гражданскихъ правъ и обязанностей, основанное на размѣрахъ имущества гражданъ, на степени ихъ способности служить государству своимъ трудомъ и достояніемъ. Въ какой степени конституція Солона была подражаніемъ тому, что онъ видѣлъ въ малоазійскихъ городахъ, опредѣлить нельзя, по недостатку данныхъ объ учрежденіяхъ и формахъ политическаго быта послѣднихъ. Достоверно только, что тимократія Солона не была первымъ примѣромъ въ Греціи. Основныя идеи, руководившія законодателя, проглядываютъ довольно ясно въ нѣкоторыхъ мѣстахъ его произведеній. „Народъ, говоритъ Солонъ въ одномъ отрывкѣ (6), всего лучше будетъ слѣдовать за своими вождями, если ему не слишкомъ давать свободу и не слишкомъ угнетать его“. Политическая и экономическая неволя народа съ одной стороны, и его политическая незрѣлость съ другой (ср. отрывки 9. 11) дѣлали необходимымъ такое государственное устройство, которое, не предоставляя народу полновлестія въ управленіи, законодательствѣ и судѣ, давало бы ему средства для правомѣрной и законной борьбы противъ произвола и своекорыстія правящихъ. Солонъ очень ясно понималъ, что главное условіе прочности политическихъ учрежденій и законовъ состоитъ въ справедливости, съ какой они обезпечиваютъ каждому сво-



бодное пользованіе своими средствами и способностями. Свои законы онъ принаровилъ такимъ образомъ, чтобы каждому было очевидно, что соблюдать ихъ несравненно полезнѣе, чѣмъ нарушать (Plut. Sol. с. V).

Стремленіе соблюсти мѣру, не возвысить однихъ въ ущербъ другимъ, обезпечить всѣмъ здоровымъ стремленіямъ общества просторъ и средства къ удовлетворенію, отступить отъ старины и дать мѣсто новизнѣ, но не болѣе, какъ сколько нужно для уравниженія правъ той и другой,—это стремленіе<sup>1</sup> руководило законодателемъ при исполненіи порученія, возложеннаго на него довѣріемъ общества. Онъ, по его собственнымъ словамъ, не считалъ своихъ законовъ безусловно наилучшими, но съ справедливымъ чувствомъ гордости говорилъ, что они лучшіе изъ всѣхъ, какіе могли принять Аѣиняне въ ту пору (Plut. Sol. с. XV). Достоинство конституціи всего лучше измѣряется тѣмъ, на сколько она удовлетворяетъ существующимъ потребностямъ общества и на сколько способна она оказывать содѣйствіе и защиту всему, что содѣйствуетъ благосостоянію и прогрессу общества. Еще до своего избранія въ архонты, Солонъ оказывалъ весьма важныя услуги государству и тѣмъ приобрѣлъ довѣріе и авторитетъ въ общемъ мнѣніи. По его убѣжденію были подвергнуты суду лица, запятнавшіе себя кровью сторонниковъ Килона. Они были осуждены и изгнаны изъ предѣловъ Аттики, что содѣйствовало успокоенію встревоженной совѣсти народа. Вслѣдъ за тѣмъ, по совѣту дельфійскаго оракула, былъ приглашенъ въ Аѣины Эпименидъ изъ Крита, отличавшійся благочестіемъ и глубокимъ знаніемъ священныхъ обрядовъ. Онъ очистилъ Аѣины, освятилъ ихъ и успокоилъ народъ (ibid. с. XII). Преданіе прибавляетъ, что онъ былъ въ дружбѣ съ Солономъ и своимъ вліяніемъ на умы содѣйствовалъ принятію его совѣтовъ и внушеній. По настоянію Солона и подъ его предводительствомъ была сдѣлана попытка отнять Саламинъ у Мегары, и она кончилась успѣхомъ. Услуги его дельфійскому святилищу въ войнѣ противъ Крисы снизили ему расположеніе дельфійскихъ жрецовъ и обезпечили одобреніе оракула его преобразованіямъ (ibid. с. XI). Всѣ эти обстоятельства вмѣстѣ съ личнымъ характеромъ Солона доставили ему авторитетъ, необходимый для проведенія важныхъ политическихъ мѣръ.

Первымъ дѣломъ законодателя было облегченіе тяжелой участи

бѣднаго сельскаго населенія, обремененнаго долгами. Съ этой цѣлью Солонъ провель рядъ мѣръ, которыя всѣ вмѣстѣ обозначались въ древности общимъ именемъ *σεισάχθεια* (ibid. с. XV). Должники, находившіеся въ кабалѣ, были освобождены, проданные въ рабство на чужбину выкуплены на счетъ казны, и впредь было запрещено обезпечивать долгъ личною. Былъ опредѣленъ закономъ наибольшій размѣръ для поземельной собственности частныхъ лицъ, и этимъ путемъ богатые были принуждены согласиться на выкупъ земель, заложенныхъ имъ демотами. Для облегченія выкупа и вообще для уплаты долговъ, безъ яснаго нарушенія обязательствъ, Солонъ понизилъ цѣнность монеты, не измѣняя ея нарицательной цѣны. До Солона въ Афинахъ была въ ходу монетная система, называвшаяся эгинской, по имени острова Эгины, гдѣ она была впервые введена въ употребленіе. Ходячей монетой была драхма изъ серебра вѣсомъ въ 6, 2 грамма и цѣнностью приблизительно въ 36 коп. серебромъ. 100 драхмъ составляли мину т. е. вѣсъ серебра (но не монету) въ 620 граммовъ, нѣсколько болѣе  $1\frac{1}{3}$  ф., цѣнностью въ 36 рублей. 60 минъ составляли наибольшую монетную единицу—талантъ, около 82 фунтовъ, цѣнностью въ 2160 р. сереб. Вмѣсто этой системы Солонъ ввелъ другую, употреблявшуюся въ ту пору въ Коринѣ и Эвбеѣ, двухъ торговыхъ пунктахъ Греціи. Его реформа имѣла видъ примѣненія въ Афинахъ той монетной системы, которая по преимуществу была въ ходу въ торговлѣ; такимъ путемъ облегчались торговля сношенія Аттики съ другими мѣстами. Это служило оправданіемъ для реформы, которая прямо клонилась къ облегченію должниковъ въ ущербъ заимодавцевъ. Въ эвбейской монетной системѣ ходячей монетой также была драхма изъ серебра вѣсомъ въ 4, 3 грамма и цѣнностью въ 24 коп. сереб. 100 драхмъ составляли мину, 60 минъ—талантъ; но эвбейскій талантъ заключалъ въ себѣ около 64 фунтовъ, тогда какъ эгинскій, употреблявшійся въ Атикѣ до той поры, имѣлъ 82 ф. Замѣнивъ одну монетную систему другою, Солонъ уменьшилъ цѣнность денегъ, не измѣняя ихъ нарицательной цѣны. Изъ того самаго количества серебра, изъ котораго прежде чеканили 100 драхмъ, теперь стали чеканить 138 драхмъ. Чтобы получить 100 новыхъ драхмъ, надобно было имѣть только 73 старыхъ. Измѣненіе монеты понизило долги на 27<sup>0</sup>/<sub>0</sub>. Кромѣ того были сброшены неоплатные проценты государственной недоимки и дарована амнистія всѣмъ, кто были приговорены прежними

судами къ лишенію гражданскихъ правъ, за исключеніемъ убійцъ и лицъ, обвиненныхъ въ покушенія къ тиранніи. Всѣми этими мѣрами былъ облегченъ выкупъ земель; и Солонъ могъ сказать съ гордостью (отрывокъ 36), что мать земля, величайшая изъ боговъ Олимпа, бывшая до тѣхъ поръ въ рабствѣ, теперь стала свободной.—Но на первыхъ порахъ ни богатые, ни бѣдные не были удовлетворены этими мѣрами. Первые потеряли значительный ущербъ въ настоящемъ и не могли такъ свободно жить на счетъ бѣдныхъ въ будущемъ; вторые мечтали о полномъ уничтоженіи долговыхъ обязательствъ и передѣлѣ земель, а вмѣсто того принуждены были уплачивать долги и выкупать земли. „Тогда, говоритъ Солонъ (34), всѣ ублажали меня; теперь всѣ, разгнѣвавшись, смотрятъ на меня косо, будто враги“.

Друзья говорили, что онъ поступилъ глупо, не воспользовавшись полномочіемъ для водворенія тиранніи, которая дала бы ему возможность обогатиться (отр. 33). Едвали можно оспаривать, что Солонъ своими мѣрами доставилъ наибольшее облегченіе тогдашнимъ экономическимъ затрудненіямъ аѳинскаго демоса, соединенное съ наименьшимъ потрясеніемъ существующаго общественнаго порядка. Его мѣры были серединой между крайностями, примиреніемъ справедливыхъ требованій капитала и труда. Они положили основаніе прочному экономическому порядку и содѣйствовали воспитанію въ умѣ народа уваженія къ правамъ собственности и труда. Никогда впослѣдствіи, даже въ самый разгаръ борьбы политическихъ и социальныхъ интересовъ въ Аѳинахъ, не было и рѣчи объ измѣненіи цѣнности денегъ или передѣлѣ полей.

Сейсахтія, облегчая положеніе бѣдныхъ на счетъ богатыхъ, несколько не уменьшала положенія демоса въ политическомъ отношеніи, не затрогивала тѣхъ интересовъ, за которые стояла партія паралиевъ. Было смягчено острое страданіе; оставалось уврачевать хроническій недугъ общества. Къ этому клонились политическія реформы Солона, исполненныя, вѣроятно, не въ одинъ годъ, а въ гораздо большій срокъ, въ продолженіи котораго Солонъ имѣлъ въ своихъ рукахъ верховную власть на правахъ эсимнета. Его конституція была кореннымъ преобразованиемъ государственнаго строя и касалась не только формъ и учреждений, но и самыхъ основъ, нравственныхъ убѣжденій, на которыхъ покоился политическій бытъ общества. Вмѣсто аристократіи Солонъ ввелъ въ Аѳинахъ тимократію. Этимъ онъ придалъ освещеніе и авторитетъ закона убѣжденію, которое уже сложилось и

окрѣило въ умѣ народа, и состояло изъ двухъ мнѣній: *первое*, что политическія права и преимущества, участіе въ управленіи, законодательствѣ и судѣ не должно быть исключительнымъ удѣломъ знатныхъ эвпатридовъ; *второе*, что каждый имѣеть право на участіе во власти по мѣрѣ того, сколько онъ служитъ государству и обществу своимъ трудомъ и имуществомъ. Отнынѣ это убѣжденіе стало законнымъ и обязательнымъ для каждаго гражданина. А лишь изъ запретныхъ тайныхъ помысловъ или возмутительныхъ рѣчей оно перешло въ открытый и общеобязательный кодексъ политической нравственности, отступать отъ котораго значило бы посягать на существующій государственный порядокъ; то понятія и идеалы родовой знати съ этихъ поръ должны были отодвинуться въ глубину частной жизни, въ кругъ запретныхъ помысловъ и недозволенныхъ желаній. Торжественное провозглашеніе новаго принципа, было дѣломъ и заслугой Солона; его признаніе и господство надъ волей гражданъ—слѣдствіемъ перемѣщенія центра политическаго могущества изъ родовой аристократіи въ зажиточный и умѣлый классъ демоса. Это перемѣщеніе долго чувствовалось смутно; потому оно стало фактомъ яснымъ для всѣхъ, а теперь признано законнымъ и справедливымъ. Оставалось пройти тотъ путь, который отдѣляетъ провозглашеніе новаго принципа отъ примиренія съ нимъ всѣхъ партій, отъ упроченія господства ихъ не только въ законѣ, но и въ жизни. Мы увидимъ далѣе, что и на томъ пути дѣло не обошлось безъ колебаній и потрясеній.

Солонъ оставилъ въ силѣ исконное дѣленіе аѳинскаго народа на филы, фратріи и роды, но уничтожилъ привилегіи, возвышавшія однихъ членовъ рода надъ другими. Припомнимъ, что составъ аттическихъ родовъ распадался на два слоя; первый составляли родичи—эвпатриды, связанные между собою не только религіей, но и происхожденіемъ отъ одного предка и потому называвшіеся гомогалактами (созолочниками); другой слой составляли люди, отдавшіеся подъ покровительство эвпатридовъ, допущенные къ общенію въ ихъ религіи и обрядахъ, но не связанные ни съ ними, ни между собою кровными узами или единствомъ происхожденія. Люди этого слоя назывались оргеонами и; конечно, въ политическомъ отношеніи были не равны эвпатридамъ. Солонъ, уничтоживъ привилегіи знатности, поставилъ права и положеніе оргеоновъ въ зависимость отъ ихъ достатка, такъ что богатый оргеонъ въ государствѣ могъ занять мѣсто, недоступное для бѣднаго эвпатрида.

Все населеніе Аттики, за исключеніемъ рабовъ и пришельцевъ (метековъ), было раздѣлено на четыре класса (*τιμήματα*); въ основу этого дѣленія было положено количество продуктовъ (и стало быть доходовъ), получаемыхъ съ земли. Къ первому классу принадлежали (безъ различія знатности или незнатности происхожденія) всѣ тѣ, которые получали со своихъ полей не менѣе 500 медимновъ зерна или 500 метретовъ масла или вина въ годъ (вѣроятно при среднемъ урожаѣ). Медимнъ равняется приблизительно двумъ четверикамъ, а метреть—3,1 ведра. По количеству дохода, члены перваго класса назывались пентакосіомедимнами (*πεντακισιοι*—500). Ко второму классу принадлежали лица, получавшія со своихъ полей не менѣе 300 мѣръ хлѣба, вина или масла. Ихъ официальное названіе было всадники (*ιππεῖς*), такъ какъ они обязаны были служить въ конницѣ. Третій классъ состоялъ изъ владѣльцевъ земли, получавшихъ не менѣе 150 (по древнимъ извѣстіямъ—200) мѣръ хлѣба, вина или масла; они назывались зевгитами, *ζεγγῖται* (отъ *ζεῦγος*, что значить пара воловъ въ упряжи). Наконецъ, въ четвертому классу были причислены всѣ тѣ, кто не получали со своихъ полей даже 150 мѣръ продуктовъ, или вовсе не имѣли земли, а занимались торговлей и ремеслами; они назывались ѳетами, *ῥήτες* т. е. поденщиками. Количество движимаго имущества и денежный капиталъ не принимались въ расчетъ: какъ бы ни былъ богатъ хозяинъ корабля или ремесленникъ, онъ все-таки принадлежалъ къ низшему классу и официально назывался поденщикомъ. Это предпочтеніе, оказываемое поземельной собственности въ государствѣ, которое по природѣ было принаровлено къ торговлѣ и промышленности, представляется намъ страннымъ и несправедливымъ. Такимъ оно казалось и самимъ Аѳинянамъ впоследствии, за исключеніемъ политиковъ—теоретиковъ. Но во время Солона были обстоятельства, смягчавшія несправедливость предпочтенія поземельной собственности и дѣлавшія его совершенно естественнымъ. Во время Солона торговое и промышленное населеніе Аттики, если исключить изъ него метековъ, составляло меньшую и притомъ значительно меньшую долю въ цѣломъ народѣ. Когда этотъ классъ выросъ, движимая собственность была признана равноправной съ поземельной.

Политическія права считались какъ бы воздаяніемъ за службу государству и за отбываніе повинностей. Денежныя повинности, въ

# КРИТИКА И БИБЛИОГРАФІЯ.

**Die Theorien der modernen Chemie von Albrecht Rau. Drittes Heft (Schluss). Die Entwicklung der modernen Chemie. Neue Folge Braunschweig 1884 8<sup>o</sup> XXVI 349 S.**

О двухъ первыхъ выпускахъ сочиненія г. Рау, въ моихъ ежегодныхъ обзорахъ было сказано лишь нѣсколько словъ <sup>1)</sup>. На третьемъ, заглавіе котораго приведено выше, я считаю нужнымъ остановиться нѣсколько болѣе по слѣдующей причинѣ. Авторъ, взявшись критиковать современныя химическія теоріи (какъ и въ предъидущихъ своихъ брошюрахъ), выказываетъ малое знакомство съ химіей и полное незнакомство съ химической литературой, а между тѣмъ Кольбе, восхваленію котораго почти исключительно и посвященъ этой выпускъ (не

---

<sup>1)</sup> I. *Die Grundlage der modernen Chemie*. Eine historisch-philosophische Analyse von Albrecht Rau. Braunschweig. 1877 in-8<sup>o</sup> VII+114.

Здѣсь авторъ, являясь ярымъ защитникомъ электрохимической теоріи и противникомъ современной химіи, не высказываетъ однако ничего новаго. И вся-то брошюра его едва ли не вызвана желаніемъ умалить значеніе Дюма, чему посвящена VII глава. Казалось бы ужъ черезъ-чуръ много было писано по поводу извѣстной фразы Вюрца въ его вступительной статьѣ въ Dictionnaire de Chimie (см. мою статью въ Унив. Изв. 1874 г.), но оказывается, что авторъ брошюры не удовлетворился и вновь подливаетъ масла въ потухавшій огонекъ.

II. *Die Entwicklung der modernen Chemie*. A. Rau. Braunschweig 1879 8<sup>o</sup> IX 170 S. Подобно тому какъ въ предъидущей брошюрѣ авторъ задался цѣлью умалить значеніе Дюма, такъ въ этой онъ думаетъ доказать, что Жераръ и Лоранъ имѣли разрушительное вліяніе на химію.

въ мѣру усердный авторъ доходитъ даже до утверженія, что безъ Кольбе не существовала бы теперешняя химія—eine Chemie der Gegenwart ohne Kolbe existirt nicht), помѣстивъ въ своемъ журналѣ (Journal f. practische Chemie N. F. Bd. 29, 253) анонимное письмо одного молодаго химика, который, получивъ реальное образованіе, сначала увлекался современнымъ направленіемъ химіи и работалъ въ лабораторіи Байера, затѣмъ, когда почувствовалъ недостатокъ общаго образованія, сталъ заниматься древними языками и ознакомился съ критическими статьями Кольбе и съ сочиненіями Рау, то совершенно измѣнилъ свое мнѣніе о представителяхъ современнаго направленія въ химіи и пришелъ къ заключенію, что Рау правъ, говоря въ своемъ третьемъ выпускѣ (стр. 204).

„Всѣ эти современные химики, начиная съ Дюма имѣютъ одну общую черту: они не умѣютъ правильно думать! Они не способны проводить мысль до конца, имъ недостаетъ умѣнья отличать принципы отъ слѣдствій, высокое отъ низкаго, существенное отъ несущественнаго; имъ недостаетъ однимъ словомъ основательнаго образованія ума“.

Замѣтку эту я началъ писать вскорѣ послѣ нашего юбилея—по случаю котораго Кольбе выбранъ былъ также однимъ изъ почетныхъ членовъ нашего университета—какъ имѣвшій нѣкоторое непосредственное вліяніе и на развитіе химическихъ знаній въ Россіи—и не успѣлъ я еще окончить какъ се, къ великому прискорбію, узнать, что Кольбе уже не стало <sup>1)</sup>. Текущій годъ оказался въ высшей степени тяжелымъ для химіи—мы потеряли Дюма, Вюрца, Кольбе, и сколько еще сравнительно молодыхъ, какъ Гюбнеръ, Геннингеръ и др.

Заслуги Кольбе на столько значительны, что вовсе нѣтъ необходимости прибѣгать къ умаленію значенія другихъ химиковъ, какъ это постоянно дѣлаетъ Рау. Уже своими первыми работами, каковы синтезъ уксусной кислоты, электролизъ органическихъ соединений, изслѣдованіе (вмѣстѣ съ Франкляндомъ) нитриловъ и т. п., онъ записалъ крупными буквами свое имя въ исторіи химіи. Большое значеніе имѣютъ и его теоретическіе взгляды; оставаясь представителемъ и ярымъ защитникомъ Берцеліусовскихъ воззрѣній, онъ не безъ борьбы

<sup>1)</sup> Кольбе род. 27 сент. 1818 и умеръ скоропостижно 25 ноября 1884 г.

дѣлалъ различныя уступки: такъ призналъ теорію замѣщенія <sup>1)</sup>, частичныя формулы и новыя атомныя вѣса. Говоря о заслугахъ Кольбе, надо еще добавить, что изъ его лабораторіи сначала въ Марбургѣ, затѣмъ въ Лейпцигѣ вышло весьма много ученыхъ, занимающихъ уже почетное мѣсто въ наукѣ.

Поэтому, мнѣ кажется, я нисколько не умаляю значенія Кольбе, если укажу что Рау, по незнанію, не рѣдко ошибается, приписывая Кольбе то, что ему не принадлежитъ и считая за непреложную истину все то, что было сдѣлано, или высказано Кольбе.

Свою книгу Рау начинаетъ съ изложенія развитія понятія о парныхъ соединеніяхъ и останавливается на участіи въ этомъ Кольбе и Франкленда. Между прочимъ, тутъ онъ подробно говоритъ о работѣ Кольбе надъ дѣйствиємъ хлора на сѣрнистый углеродъ. Но Рау не знаетъ, что какъ разъ тутъ-то предвзятая дуалистическія воззрѣнія помѣшали Кольбе надлежащимъ образомъ истолковать реакцію. Объясненіе этой реакціи далъ только Жераръ, исправивъ даже и формулу одного изъ соединеній, полученныхъ Кольбе. Такъ, по Кольбе (см. Рау стр. 17) при дѣйствіи хлора на влажный сѣрнистый углеродъ образуется соединеніе  $\text{CCl}^4\text{SO}^4$  (schwefligsaures Kohlensuperchlorid), а при дѣйствіи на спиртовой растворъ его сѣрнистой кислоты—соединеніе  $\text{CCl}^2\text{SO}^2$  (schwefligsaures Kohlenchlorid). Жераръ же не только показалъ <sup>2)</sup>, что послѣднее соединеніе имѣетъ составъ  $\text{CCl}^3\text{HSO}^2$  и слѣдовательно принадлежитъ къ тому же типу какъ и первое, но и что щелочи дѣйствуютъ на оба аналогично тому, какъ дѣйствуютъ на хлористый бензоилъ т. е., переводя на современный языкъ, это значитъ, что соединеніе  $\text{CCl}^4\text{SO}^2$  есть хлорангидридъ трихлоросульфометановой кислоты.

<sup>1)</sup> Странно, что Кольбе, и признавъ теорію замѣщенія въ своей брошюрѣ *Zur Entwicklungsgeschichte der Chemie* Leipzig. 1881, все-таки упоминаетъ о томъ письмѣ Вѣлера (подъ псевдонимомъ Schwindler), о которомъ онъ самъ въ послѣднее время не могъ вспомнить безъ искренняго сожалѣнія. Появленіе его на страницахъ ученаго журнала (*Annalen der Chemie*) какъ то не вязалось со строгой, но необыкновенно мягкой личностью знаменитаго химика. Дѣйствительно оказывается, что оно и не предназначалось для печати и помѣщено было безъ его вѣдома съ измѣненіями Либихомъ (см. Bruchstücke aus den Briefen von F. Wöhlers an Berzelius, herausgegeben von Hjelt).

<sup>2)</sup> *Compte rendus des travaux de Chimie* 1845 p. 197.



Рау называетъ далѣе Кольбе отцомъ синтеза и говорить, что онъ таковымъ сдѣлался (см. Рау, стр. 22) вслѣдствіе принятія Берцеліусовскихъ взглядовъ на связь органической природы съ неорганической — связь которая будто бы вполне отрицалась Жераромъ (Рау приписываетъ ему даже схоластическія воззрѣнія на жизненную силу <sup>1</sup>). Но такъ ли это на самомъ дѣлѣ? Въ своей статьѣ (1848 г.) о химическомъ строеніи кислотъ ряда  $(C^2H^2)^nO^4$  Франкляндъ и Кольбе только развиваютъ взглядъ Берцеліуса на уксусную кислоту какъ на метилщавелевую и даже странно, что въ этой статьѣ, въ которой они говорятъ о превращеніи нитриловъ въ кислоты у нихъ не зародилась мысль о связи этихъ кислотъ съ угольной. О связи этой дѣлались намеки Либихомъ; яснѣе указана она была Митчерлихомъ, довольно обстоятельно развита Жераромъ и Шанселемъ и наконецъ совершенно опредѣленно выражена Пиріа.

Въ своей замѣчательной статьѣ (*Compte rendus des travaux de chimie* 1851 р. 65—84): о строеніи органическихъ соединеній Жераръ и Шансель *проводятъ аналогію между производными стѣрной и угольной кислотъ* <sup>2</sup>) и между прочимъ даютъ слѣдующія формулы:

Метилловый спиртъ	0	$\left\{ \begin{array}{l} H, CH^2 \\ H \end{array} \right.$	
Угольная кислота	$CO^3$	$\left\{ \begin{array}{l} H \\ H \end{array} \right.$	
Муравьиная —	$CO^{3-1}$	$\left\{ \begin{array}{l} H, H^{2-2} \\ H \end{array} \right.$	
Уксусная —	$CO^{3-1}$	$\left\{ \begin{array}{l} H, CH^{4-2} \\ H \end{array} \right.$	
Ацетонъ	$CO^{3-2}$	$\left\{ \begin{array}{l} H, CH^{4-2} \\ H, CH^{4-2} \end{array} \right.$	
Пропіоновая к.	$CO^{3-1}$	$\left\{ \begin{array}{l} H, C^2H^{6-2} \\ H \end{array} \right.$	и т. д.

<sup>1</sup>) Очевидно онъ и не подозрѣваетъ, что Жераръ въ своемъ *Traité* (Т. I стр. 3) говорить: *Les combinaisons naturelles et les produits factices de nos laboratoires sont les anneaux d'une même chaîne que les mêmes lois tiennent rivés les uns aux autres comme ce prouvent surabondamment les nombreuses reproductions dues a la science moderne.*

<sup>2</sup>) Поэтому краснорѣчивая тирада Рау (стр. 144), что типики ценимъли

Щавелевую кислоту они называютъ *карбомуравьиною*, фталевую — *карбобензойной*. Тутъ они *предсказываютъ* также *синтезъ ацетона и отношеніе его при окисленіи*. Не могу не привести послѣднихъ строкъ этой статьи: *On nous a reproché avec une sorte de dédain, de faire de l'algebre chimique: nous acceptons le mot avec satisfaction, car nous croyons que les veritables progrès de la chimie ne consistent pas à multiplier des faits et des expériences sans lien, mais à constater des analogies, à les generaliser par des formules et a trouver ainsi les lois dont la connaissance seule permet de prévoir avec certitude les phénomènes.*

Еще яснѣе высказался Пиріа. По его мнѣнію напимѣръ уксусная кислота и ацетонъ — послѣдовательные продукты сочетанія частицы угольной кислоты и одной, или двухъ частицъ углеводорода  $\text{CH}_4$ . Разсматривая затѣмъ муравьиную кислоту за сочетаніе частицы угольной кислоты и частицы водорода, а альдегидъ за продуктъ сочетанія одной частицы угольной кислоты съ частицей углеводорода и частицей водорода, Пиріа естественно былъ приведенъ къ его элегантному общему способу превращенія кислотъ въ соотвѣтствующіе альдегиды. На нѣмецкомъ языкѣ взгляды Пиріа высказаны были въ маленькой замѣткѣ (въ видѣ письма отъ 22 авг. 1855 — *Annalen* 100, 105), предшествовавшей все таки подобной же замѣткѣ Кольбе (*Annalen* 101, 257), подписанной декабрь 1856. Только гораздо позднѣе (1860), въ своей знаменитой статьѣ: (которой главнымъ образомъ посвящены VI и VII главы книги Ray) *о естественной связи органическихъ соединенийъ съ неорганическими*.<sup>1)</sup> Кольбе подробно изложилъ свои взгляды. Въ ней то, говоря о строеніи спиртовъ, онъ высказалъ предположеніе, отомъ, что должны существовать еще спирты вторичные и третичные и въ общихъ чертахъ то, какъ они будутъ относиться при окисленіи. Дѣйствительно изслѣдованія Фриделя, Вюрца и Бутлерова оправдали предположеніе Кольбе. Какъ не интересно это предсказаніе, оно все-таки не имѣетъ такого громаднаго значенія, какое ему приписываетъ Ray<sup>2)</sup>

никакого представленія объ аналогіи между угольной и сѣрной кислотами указываетъ только на его плохое знакомство съ литературой.

<sup>1)</sup> *Annalen der Chemie und Pharmacie*. Bd. 113, 293—332.

<sup>2)</sup> Если чтеніе статьи Кольбе и могло навести на мысль о способѣ полученія вторичнаго спирта, то относительно полученія третичныхъ спиртовъ

и не можетъ служить доказательствомъ вѣрности теоріи Кольбе. Предсказаніе Кольбе вовсе напримѣръ нельзя поставить на ряду съ Менделѣевскимъ предсказаніемъ существованія элементовъ, блистательно подтвержденнымъ Лекокъ-де-Буабодраномъ и др. Да кромѣ того далеко не всѣ возрѣнія Кольбе оправдались. Такъ напримѣръ онъ думалъ, что строеніе глицерина выражается формулою  $C^3H^5.C(OH)^3$ , онъ полагалъ, что должны существовать *трехосновныя* кислоты, производныя *двухъ* частицъ угольной кислоты, какъ напримѣръ  $\left. \begin{array}{l} CO \\ CO \end{array} \right\} C^2H^5.(OH)^3$  и т. д.<sup>1)</sup>

Позднѣе, если я не ошибаюсь, въ первый разъ въ своей рѣчи при открытіи Лейпцигской химической лабораторіи: *о химическомъ строеніи углеводородовъ* 1869, Кольбе даетъ между прочимъ слѣдующую формулу строенія бензола

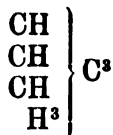

т. е. рассматриваетъ его происходящимъ изъ 3 частицъ болотнаго газа чрезъ замѣщеніе 3 трехатомными группами СН. Формула эта уже была дана ранѣе Каріусомъ, и кромѣ того, если не говорить о связи атомовъ угля, она въ сущности ничѣмъ не отличается отъ общепринятой формулы. Но, Кольбе для объясненія изомерій въ ряду производныхъ бензола прибѣгаетъ къ гипотезѣ—неимѣющей никакихъ фактическихъ основаній—неравноцѣнности атомовъ водорода болотнаго газа. На основаніи этой гипотезы онъ приходитъ къ заключенію, что должны существовать 2 фенола



нѣтъ ни малѣйшаго намека, поэтому заслуга Бутлерова въ обогащеніи насъ цѣлымъ новымъ классомъ спиртовъ нисколько не умаляется тѣмъ что существованіе ихъ было предсказано Кольбе.

<sup>1)</sup> По Кольбе (Annalen 113, 244) при электролизѣ янтарнокислаго натра получается окись метила  $(CH^3)^2O$ . Позднѣе Кекуле показалъ, что это не окись метила, а этиленъ  $C^2H^4$ .

2 бензойныхъ кислоты, 4 оксибензойныхъ кислоты, 4 двухлорбензола и т. д. тогда какъ не смотря на многочисленныя изслѣдованія въ области ароматическихъ соединений намъ извѣстны только 1 феноль, 1 бензойная кислота, 3 оксибензойныхъ кислоты, 3 двухлорбензола и т. д., что вполне и согласно съ теоріей строенія бензола Кекуле.

Но какъ бы то ни было повторяю, теоретическія возрѣнія Кольбе имѣли большое значеніе. Весьма важно, что онъ отстаивалъ то положеніе, что мы должны стремиться къ познанію строенія химическихъ соединений, тогда какъ Жераръ и Лоранъ отрицали возможность познанія строенія, въ томъ смыслѣ какъ это понималъ Кольбе. Въ послѣдствіи послѣдователи Жерара и Лорана, какъ Кекуле, стали допускать возможность рѣшенія задачи, къ которой стремился Кольбе, сдѣлавшій также не мало уступокъ и вотъ оказалось, что, какъ обратилъ на это вниманіе Бутлеровъ, возрѣнія Кольбе и Кекуле различаются лишь по формѣ, а не по сущности.

Но вернемся къ книгѣ Рау. Долго на ней впрочемъ останавливаться не будемъ. Оказывается, что какъ онъ самъ говоритъ, это критическая статья Кольбе: *Моды современной химіи* (Journ. f. pract. Chemie. (2) Bd. 3. S. 241) придала бодрости Рау и онъ рѣшился написать *безпристрастную* исторію развитія современной химіи, пользуясь для этого критическими статьями Кольбе, его маленькимъ учебникомъ органической химіи и тѣми книгами, которыя ему случайно попадали подъ руку <sup>1)</sup>. Такъ въ главѣ IX онъ говоритъ о Лотаръ Мейерѣ, Алекс. Науманнѣ, Вюрцѣ, Селль и Бюхнерѣ. Эрленмейера онъ ставитъ выше Кекуле, но когда говоритъ объ немъ, то ссылается не на его оригинальныя статьи, а на его учебникъ. О Бутлеровѣ,—который послѣ Кольбе и Кекуле принималъ самое дѣятельное участіе въ развитіи современнаго ученія о строеніи—Рау знаетъ очень мало. Ему осталась неизвѣстной не только его замѣчательная статья „*О различномъ объясненіи случаевъ изомеріи*“ (Zeitschrift für Chemie 1863

---

<sup>1)</sup> Даже и съ книгами-то изданными Кольбе онъ знакомился случайно, какъ онъ самъ рассказываетъ на стр. 157, гдѣ онъ щедрой рукой рассыпаетъ похвалы Кольбе и его языку, и стилю, и методу и т. д. Самого Рау можно также упрекнуть, зачѣмъ онъ употребляетъ такіа слова какъ *tristen* (стр. 226).

500)—статья, повидимому вообще мало знакомая нѣмецкимъ химикамъ, какъ это указываетъ замѣтка въ *Annalen* 146, 260, но и его „*Vvedenie*“ въ нѣмецкомъ переводѣ.

Рау на все смотреть глазами Кольбе, но многого не понимаетъ, нерѣдко борется съ вѣтрянными мельницами и обиженный тѣмъ, что его брошюры, въ которыхъ какъ онъ думаетъ „подвергъ основательной критикѣ Дюма <sup>1)</sup>, Лорана и Жерара“, остаются незамѣченными „современными теоретиками“, онъ начинаетъ надъ ними глумиться и посылать по ихъ адресу выраженія, мало приличествующія *безпристрастному* критику (сравни стр. 195 прим. стр. 202, 226, 227, 229).

Г. Рау повидимому философъ, задавшійся цѣлью учить химиковъ но незнающій, что

Бѣда, коль пироги начнетъ печи сапожникъ,  
А сапоги точать пирожникъ.

П. Алексѣевъ.

16 декабря 1884.

Кіевъ.

---

<sup>1)</sup> Рау вѣроятно и не подозреваетъ, что и такіе химики, какъ Либихъ съ нимъ не согласны. Стоитъ прочесть посвященіе „Новыхъ писемъ о химіи“ Дюма, сдѣланное Либихомъ въ 1851.

# ПРИБАВЛЕНІЯ.



ОЧЕРКЪ

**ИЗЪ ИСТОРИИ РУССКАГО ЯЗЫКА.**

**А. Соболевскаго.**

---

**ЧАСТЬ 1-я.**





послѣднии перьвини.  
и первии послѣдннин.  
мнози бо соуть званни.  
мало же избраннѣхъ.

6. Л. 55. Рѣз онѣ. оуноша нѣкы  
и пристоупи къ ісѣу. и  
рѣе юмоу. изчителю  
бл҃гын. чьто бл҃го створю.  
да имамъ жизнь вѣчн  
ную. онъ же рѣе юмоу.  
чьто мѣ гл҃еши бл҃га. ни  
кто же бл҃гъ. но токмо ю  
динъ бѣ. аще ли хощеши  
взлѣсти въ жизнь. съ  
блюдн заповѣди. гл҃а ю  
моу кыта. ісѣ же рѣе ю  
моу. не оубиешн ни прилюбы  
створиши. не оукрадеши  
— ни лъжи послуухъ боудеши.  
чьти оцѣ и мѣрь. и вззю  
биши ближнѣго своего а  
кы самъ съ. гл҃а юмоу оу  
ноша. всѣ си съхранихъ  
ѿ оуности моея. чьто ю  
смь и юца не докончалъ. рѣе  
юмоу ісѣ. аще хощеши съ  
вршенъ быти. пиди прода  
и имѣннѣ твоѣ. и дажь  
оубогымъ. имѣти има  
ши имѣннѣ на нѣсѣхъ. и  
пиди въ слѣдъ мене. слы  
шавъ же оуноша слово. ѿи  
де печаленъ. баше бо и  
мѣта притажаннѣ много.

ісѣ же рѣе ко оучнѣмъ свои  
мъ право гл҃ю вамъ. тако  
неоудобъ възидеть бѣта  
въ цр҃тво нѣнок. пакы гл҃ю  
вамъ. тако оудобѣи юсть  
вѣльбоуду сквозѣ оуши  
иглѣнѣ проити. неже бѣ  
тоу въ цр҃тво бж҃ье възн  
ти. слышавъше же оуче  
ници юго. дивлѣху оу съ  
злѣо гл҃юще. кто оубо мо  
жетъ спсѣнъ быти. възрѣ  
въ же ісѣ рѣе имъ. въ чл҃вцѣ  
хъ се немощно юсть. а ѿ  
бѣ все мощно юсть.

7. Л. 59-60. Рѣз онѣ. прииде ко ісѣу.  
юдинъ старѣшинна  
сѣвора. именовъ и  
анросъ. и видѣвъ и паде  
на ногу юго. и молъше и  
много гл҃а. тако дщи мо  
га на коньци юсть. да при  
шедъ възложи на ню роу  
цѣ. тако же ицѣлѣеть и  
жива боудеть. и иде с ни  
мъ. и по немъ иде наро  
дъ много. и придоша  
ѿ старѣшиннѣ сѣвора.  
гл҃юще. тако дщи твоѣ  
оумре. чьто и кще троу  
жаете оучителѣ. ісѣ же  
оуслышавъ слово гл҃емо.  
гл҃а старѣшиннѣ сѣвороу.  
не бои съ точью вѣроуи. и



послѣднии перьвини.  
и перьвини послѣдннин.  
мнози бо соуть званни.  
мало же избраннѣхъ.

6. Л. 55. Рѣ онѣ. оуноша нѣкы  
и пристуупи къ ісѣу. и  
рѣ юмоу. вѣчителю  
бл҃гын. чьто бл҃го створю.  
да имамъ жизнь вѣчъ  
ноую. онъ же рѣ юмоу.  
чьто мѣ гл҃еши бл҃га. ни  
кто же бл҃га. но токмо ю  
динъ бѣ. аще ли хощеши  
взлѣсти въ жизнь. съ  
влюди заповѣди. гл҃а ю  
моу кыта. ісѣ же рѣ ю юу.  
не оубиешни ни прилюбъ  
створиши. не оукрадеши  
— ни лжи послуухъ боудеши.  
чьти оцѣ и мѣрь. и вззю  
виши ближнѣго своего а  
кы самъ съ. гл҃а юмоу оу  
ноша. всѣ си съхранихъ  
ѿ оуности моея. чьто ю  
смь и юца не докончала. рѣ  
юмоу ісѣ. аще хощеши съ  
вершенъ быти. иди прода  
и имѣнѣ твоѣ. и дажь  
оубогымъ. имѣти има  
ши имѣнѣ на нѣсѣхъ. и  
пойди въ слѣдъ мене. слы  
шавъ же оуноша слово. ѿи  
де печаленъ. бѣше бо и  
мѣга притажанѣ много.

ісѣ же рѣ ко оучѣнкѣмъ своимъ  
право гл҃ю вамъ. тако  
неоудобъ възидеть бѣтъ  
въ цр҃тво нѣнок. пакы гл҃ю  
вамъ. тако оудобѣ юсть  
въмѣбоуду сквозѣ оуши  
и гл҃нѣ проити. неже бѣ  
тоу въ цр҃тво бѣнѣ възн  
ти. слышавъше же оуче  
ници юго. дивлѣху сѣ  
злѣо гл҃юще. кто оубо мо  
жетъ сѣсенъ быти. възрѣ  
въ же ісѣ рѣ имъ. въ чл҃вцѣ  
хъ се немощно юсть. а ѿ  
бѣ все мощно юсть.

7. Л. 59-60. Рѣ онѣ. прииде ко ісѣу.  
юдинъ старѣшина  
събора. именемъ и  
аирозъ. и видѣвъ и наде  
на ногу юго. и молѣше и  
много гл҃а. тако дѣци мо  
га на коньци юсть. да при  
шедъ възложи на ню роу  
цѣ. тако же ицѣлѣеть и  
жива боудеть. и иде с ни  
мъ. и по немъ иде наро  
дъ многъ. и приидоша  
ѿ старѣшинѣмъ събора.  
гл҃юще. тако дѣци твоѣ  
оумре. чьто и кѣе троу  
жаете оучителѣ. ісѣ же  
оуслышавъ слово гл҃емо.  
гл҃а старѣшинѣмъ събору.  
не вон съ точью вѣроуи. и

НЕ ОСТАВИ НИ ЮДИНОГО ЖЕ  
 ВЗСЛѢДИТИ ЮМОУ. НО ТО  
 ЧЬЮ ПЕТРА ТИ ПІАКОВА. И Н  
 ОАНА ВРАТА ПІАКОВА. И  
 ПРИИДОША ВЪ ДОМЪ СТАРѢ  
 ИШИНЪ СЪБОРОУ. И ВИДѢ  
 ПЛИЩЬ. ПЛАЧЮЩА СМ И ВО  
 ПЬЮЩА МНОГЪ. И ВЗЛѢЗ  
 ГЛА ИМЪ. ЧЬТО ПЛИЩЮ  
 ТЕ. ЧЬТО ПЛАЧЕТЕ СМ. ОТРО  
 КОВИЦА НѢСТЬ ОУМЕРЗА  
 НО СПИТЬ. И СМІГАХОУ СМ Ю  
 МОУ. СЪ ЖЕ ИЗГНАВЪ ВСА І.  
 ПОМ ОЦѢ ОТРОКОВИЦА И МА  
 ТѢРЬ. И ИЖЕ С НИМЪ. И ВЪ  
 ЛѢЗЕ ИДЕЖЕ ОТРОКОВИЦА  
 ЛЕЖАШЕ. И ИМЪ ЗА РОУКУ  
 ОТРОКОВИЦЮ ГЛА ЮН. ТАФА  
 ЛИФАКОУМЪ. ЮЖЕ ЮСТЬ  
 СКАЗАЮМО. ОТРОКОВИЦЕ  
 ТЕБЕ ГЛЮ ВЪСТАНИ. И АВЪ  
 И ВЪСТА ОТРОКОВИЦА. И  
 ХОЖАШЕ. БѢШЕ БО ЛѢ. ДВОЮ  
 НА ДЕСАТЬ. И ОУЖАСОША СМ  
 ОУЖАСТЮ ВЕЛИКОЮ. И ЗА  
 ПРѢТИ ИМЪ МНОГО. ДА НИ  
 КТО ЖЕ НЕ ОУВѢСТЬ СЕГО. И  
 РѢ ДАДИТЕ ЮН ЮСТИ. И ИЗИ  
 ДЕ ШДОУ. И ПРИДЕ ВЪ ОЧѢ  
 СТВО СВОЕ. И ОУСЛѢДИША Ю  
 МОУ ОУЧНИЦІ ЮГО.

8. Лл. 102-103. ВЪ ОНО. ПРИСТОУПЪ И  
 ДИНЪ Ш КНИЖНИКЪ  
 КО ІСОУ. Ш ТОГО СЛЪ

ШАВЪ ГА СЪВЪПРОША  
 ЮЩА СМ. ВИДѢВЪ ГА  
 КО ДОБРѢ ШВѢЩА ИМЪ.

— И ВЪПРОСИ И КАГА ЮСТЬ ЗАПО  
 ВѢДЪ ПРѢЖЕ ВСѢХЪ. ІСѢ ЖЕ  
 ГЛА ЮМОУ. ТАКО ПЕРВѢН  
 ШИ ЗАПОВѢДЪ ЮСТЬ ВСѢХЪ.  
 СЛЪШИ ИЗЛЮ. ГѢ БѢ ВАШЪ.  
 ГѢ ЮДИНЪ ЮСТЬ. И ВЪЗМО  
 ВИШИ ГА БѢ СВОЕГО ВСѢМЪ  
 СРДЦЕМЪ СВОИМЪ. И ВСЕ  
 Ю ДШЕЮ СВОЕЮ. И ВСЕЮ МО  
 ЦЬЮ СВОЕЮ. СИ ПЕРВѢН  
 ШИ ВСѢХЪ ЗАПОВѢДИ. И  
 ВТОРАГА ПОДОБНА ЮН. ВЪ  
 ЗЛЮБИШИ БЛИЖНАГО СВО  
 ЮГО. АКЪ САМЪ СМ. БОЛЬ  
 ШИ СЕЮ ИНОГА ЗАПОВѢДИ  
 НѢСТЬ. И РѢ ЮМОУ КНИ  
 ЖНИКЪ. ДОБРѢ ОУЧИТЕ  
 ЛЮ ВО ИСТИНОУ РѢ. ТАКО Ю  
 ДИНЪ ЮСТЬ И НѢСТЬ ИНО  
 ГО РАЗВѢ СЕГО. И ИЖЕ ЛЮ  
 БИТИ И ВСѢМЪ СРДЦЕМЪ.  
 И ВСѢМЪ РАЗОУМОМЪ И  
 ВСЕЮ ДШЕЮ. И ВСЕЮ МОЦЬ  
 Ю. И ИЖЕ ЛЮБИТЬ БЛИЖ  
 НАГО АКЪ СЕБЕ. БОЛИИ  
 ВСѢХЪ ЮСТЬ ВСЕСЪЖАГА  
 ЮМЪИХЪ. ІСѢ ЖЕ ВИДѢ  
 ВЪ И. ТАКО СЪМЫСЛНѢ  
 ШВѢЩА. ГЛА ЮМОУ НЕДА  
 ЛЕЧЕ ЮСИ Ш ЦРѢТВА БЖІА.  
 И НИКТО ЖЕ ВЕСМѢШЕ К ТО

моу въпросити юго. и ѿ  
вѣщавъ ісѣ глаше оуча  
въ храмѣ бжѣн. како  
глють книжьници. га  
ко хсѣ снѣ двѣдъ юсть.  
тѣ во двѣдъ дѣмъ стѣмъ.  
рѣе гѣ гдѣви моемоу. см  
ди одесноуіс мене. до  
ндеже положю врагы  
твоя. подножью нога  
ма твоима. самъ оубо  
двѣдъ нарицають и гѣ. и  
ѿкоудоу снѣ юмоу юсть.  
и мнози народи послу  
шаху юго въ сласть.

9. Лл. 105-106. Въ онѣо. соущю ісѣу въ  
вифанѣи. въ домоу  
симона прокаже  
наго. възлежашю юмѣ.  
прииде жена нмоуши  
стъкланицю мюра. на  
рда вѣрна. многоцѣнь  
на. и скроуши стѣкл  
ницю. и возыла юмоу  
на главоу. бѣху же дру

зи негодоующе въ со  
вѣ и глюще. по чѣто и  
згѣвѣли си моурна  
вѣтѣ. можаше бо се моу  
ро продано быти вѣще.  
трии сотѣ срѣвѣрникѣ.  
и дати ницимѣ. и въ  
збранѣхуотѣ юи. ісѣ  
же рѣе. останѣте юта.  
по чѣто ю тѣружаете.  
добро во дѣло сздѣла во  
мнѣ. всегда оубогыи  
имате съ собою. и югда  
хощете можете добро  
творити имѣ. мене же  
не всегда имате и юже  
мнѣ си створи. варила  
юсть помазати тѣло  
мое на погрѣвѣннѣ.  
право глю вамѣ. иде  
же аще проповѣсть см  
— юуѣе се во всѣмъ мирѣ. и  
юже створи си главо боу  
дѣть въ памѣть юта.

## VI.

### ХОДЯЩЕГО ОБРАТНОГО XIII XIV ВѢКА.

1. Л. 6. Въ шѣо. члвкъ ѡтеръ бѣ ѿ фарисѣи. никодимъ и  
мѣ юмоу. князь иудѣискъ. съ приде къ ісѣви  
нощью. и рече юмоу равви вѣмъ. тако ѿ бѣ  
пришелъ юси оучитель. никто же бо не може  
тъ знаменни сиухъ творити. таже ты твориши.  
аще не боудеть бѣ с нимъ. ѿвѣща ісѣ и рече юмоу.

—аминь аминь глѣю тебе. аще кто не родитъ сѣ съвѣ  
ше. не можетъ видѣти црѣвѣна. гла к нему  
никодимъ. како можетъ члвкъ родити сѣ старъ  
сынъ. юда можетъ вторицею въ чрево възлѣсти ма  
тере своята и родити сѣ. ѿвѣща ісѣ. аминь ами  
нь глѣю тебе. аще кто не родитъ сѣ водою и дхлѣмъ.  
не можетъ възнати въ црѣвѣе бжѣе. роженое ѿ  
плати плоть юсть. и роженое ѿ дха дхъ юсть.  
не дивн сѣ семоу тако рѣхъ ти. подобаетъ ва  
мъ родити сѣ съвѣше. дхъ идеже хоцетъ дыше  
тъ. и гла юго слышиши. но не вѣси ѿкоуду при  
ходить и камо идеть. такъ юсть всѣкъ роже  
нынъ ѿ дха. ѿвѣща никодимъ и рече юмоу. ка  
ко могутъ си быти. ѿвѣща ісѣ и рече юмоу. ты  
юси оучитѣль излѣвъ. и сиухъ ли не вѣси. ами  
нь аминь глѣю тебе. тако юже вѣмъ глѣмъ и юже

видѣхомъ свѣдѣтельствуемъ. и свѣдѣте  
льства нашего не примаете. аще земната рѣ  
хъ вамъ и не вѣроуете. како аще рекоу вамъ не  
весната вѣроуете. и никто же нѣ възиде на нѣо.  
тзкмо сзшѣдши съ нѣсе сѣз члѣвчскши. сын  
на нѣси. тако же мѣиси възнесе змью въ пусъ  
тѣни. тако подобаетъ възнести съ сѣоу члѣ  
вчскомуу. да всакъ вѣроуати вонь не погыбне  
тъ. нз имать живота вѣчнаго.

2. Л. 8. Въ шѣо. бракъ бѣи въ кана галилѣисцѣи. и бѣ ма  
ти ісѣа тоу. званъ же бѣи ісѣ и оученици юго на бра  
къ. и не доставзшю виноу. гѣа мѣи ісѣа к немуу.  
вина не имоуть. и гѣа ии ісѣ. что ксть мѣи и  
—и тобѣ жено. не оубо приде година мѣа. гѣа мѣи юго  
слоугамъ. юже аще гѣтъ вамъ створите. бѣ же тоу во  
донесъ камѣнъ шѣсть по шчищѣнию же иудѣискоу  
лежащъ. възвѣмѣстѣщъ по двѣма ли трѣмъ мѣрамъ.  
гѣа имъ ісѣ. наполните водоносъ воды. и наполниша  
до верха. и гѣа имъ почерпѣте нѣнѣ. и принесѣте а  
рхитриклинови. шни же принесоша. тако же възкоу  
си архитриклинъ. вина бѣвшааго ѿ воды. і не вѣ  
дѣше ѿкоудоу ксть. а слоугъ вѣдѣхуу почерпѣшѣи  
водуу. пригласи же жениха архитриклинъ и гѣа юму.  
всакъ члѣкъ прѣже доброу вино полагають. и югда оу  
пьють съ тачею. ты же свлюде доброу вино доселѣ. съ  
створи начатокъ знамѣнѣемъ ісѣ. въ кана гали  
лѣисцѣи. и гави славоу свою. и вѣроваша вонь оуче  
ници юго.

3. Л. 41—42. Рѣе гѣ притѣчю сию. подобно юсть цѣтво нѣномъ имѣ  
нию сѣкровеноу на нивѣ. юже шбрѣтъ члѣкъ съ  
кръ. и радостью юго ѿиде. и все юлико имать прода  
сть и купи село то. пакы подобно юсть цѣство нѣно  
ю члѣкоу коупыцю. ницюцю доброу бисеръ. юже шбрѣ  
тъ юдинъ зѣло цѣннъ бисеръ. шѣдъ прода все имѣ



ныя явлено имаше и коупи. пакы подобно естъ  
црѣво нѣном мрѣжи взверженѣ въ море. и ѿ всякого  
племени собравше абыя же югда наполни сѧ. изво  
лкъше ю на край. и сѣдше избраша добрыя въ сѧ  
соуды а гнилыя извергоша вонъ. тако боудеть въ  
скончание вѣка. изидуть ангѣи и ѿлучать  
злыя ѿ среды праведныхъ. и взвергоуть я въ пѣ  
щъ шгнью. тоу боудеть плачь и скръжетъ зовомъ.  
— гѣа имъ ісѧ разоумѣсте ли все се. гѣаша юмоу юи гѣ.  
ісѧ же рече имъ. того дѣла всѧ книжники науучъ сѧ  
црѣвью нѣбному. подобенъ естъ члѣкоу домови  
тоу. иже износитъ ѿ скровища своего новага и ветъ  
хага. и вѣи югда сконча ісѧ притачю сию. прѣиде ѿ  
тоудѣ. и пришеде въ шѣство свое оучаше на свори  
щи хъ ихъ.

4. Лл. 49—50. Въ шѣ. взвращъ сѧ ісѧ въ градъ вѣзалка. и оузъ  
рѣ смоковы юдиною при поути. и иде к нѣи. и ничъ  
со же не шбрѣте на нѣи. тьмо листови юдино и  
— гѣа юи. да николи ѿ тебе плода не боудеть въ вѣкы.  
и абию исъше смокы. и видѣвшѧ оученици днвалъ  
хоу сѧ гѣше. како абию оуъше смокы. ѿвѣщавъ же ісѧ  
рече имъ. аминь гѣю валъ. аще имате вѣроу и не  
оусоумните сѧ. не токмо смоковною створите. аще и  
горѣ сѣи речете двигни сѧ и верзи сѧ въ море боудеть.  
и все юже взпросите въ молитвѣ вѣроующе примете.

5. Лл. 74—75. Рѣ гѣ комоу оуподоблю члѣкы рода сего. и комоу  
соуть подобни. подобни соуть штрочиюмъ  
сѣдѣемъ на торжицихъ. и призываютъ друу  
гъ друуга и гѣтъ. свирѣхомъ вамъ и не пласте.  
плакахомъ вамъ и не плакасте сѧ. прѣде бо иш  
анъ крѣль. ни хлѣба гадъи ни вина пыга. гѣте  
вѣсы имать. прѣде бо сѣз члѣчскыи гадъи и пы  
га. и гѣте се члѣко гадъца и винопица. друугъ

—мытаромъ и грѣшникомъ. и шправди сѧ по  
ремоудрость ѿ всѣхъ чади своихъ.

6. Л. 76. Въ шѣо. слышавъ иродъ четвертовластныи бы  
ваюцѧ ѿ него всѧ. и не домыслише сѧ. зане глѣ  
мо бѣ ѿ нѣкыхъ. тако иванъ вста ѿ мерз  
твыхъ. ѿ ниѣхъ же илыга гавн сѧ. ѿ друугъ  
хъ же тако прѣкз нѣкыи ѿ дрѣвнихъ воскресе. и  
рече иродъ. ивана азъ оустѣкнуохъ. кто же ю  
сть сѧ ш нѣмъ азъ слышу таковаго. и искаше  
видѣти и. и взвращише сѧ апѣи повѣдаша к  
моу юлико створиша. и по немъ ѿидоша и бѣ ю  
динъ на мѣстѣ града нарицаемаго виѣсан  
да. народи же разоумѣвзше по нѣмъ идоша.  
и приимъ га глѣше илз ш црѣтвыи бжѣи. и трѣ  
буюцѧ цѣлѣнниа цѣлѣше.

7. Л. 85—86. Въ шѣо. оучаю юсоу рече юмоу нѣкыи ѿ наро  
да. оучителю рци братоу моемоу да раздѣ  
литъ со мною причастыю. шнз же рече юмоу че  
ловѣче. кто мѧ постави соудью и дѣлите  
лѧ надъ вами. рече же к нимъ. блюдѣте сѧ  
и храните сѧ ѿ всякого лихонманья. тако  
не ѿ избытка. комоуждо животъ юго юсть ѿ  
имѣнни юмоу. сего дѣлѧ глѣю вамъ. не пцѣте сѧ  
въ дшѣи своии что гѧсти ни тѣломъ во что шбле  
—чете сѧ. не дшѧ ли больши юсть гѧди. и тѣло шде  
жа. смотрите вранъ тако не сѣютъ ни жнютъ. и  
мъ же нѣ скровища ни житьница. и бѣ питаю  
тъ га. колми паче юсте лouchши птиць. кто  
ѿ васъ пекыи сѧ можетъ приложити телеси своею  
мъ локоть юдинъ аще оубо ни мала что може  
те. что ш прочихъ печете сѧ. смотрите цвѣтъ  
ца како растеть. не троужаетъ сѧ ни прѣдетъ.  
глѣю же вамъ. тако ни солонъ во всѣи славѣ

своиѣ швлече сѧ. тако юдинѧ ѿ нихъ. аще же тра  
воу днѣ на селѣ соуцю и оутро въз пѣць възмече  
моу вѣ так одѣеть. колми паче маловѣрни.  
вѧ не ницѣте что имате гасни. или что пити. а  
не възносите сѧ. всего бо сего страны мира ницю  
ть. вашѣ же шцѣ вѣсть тако трѣвоюють сиухъ. в  
баче ницѣте црствна бжѣа. и все приложитѣ  
сѧ вамъ.

8. Лл. 86—87. Рече гѣь всемоу юмоу же дано боудеть много. много  
изицеть сѧ ѿ него. и юмоу же прѣдаша много.  
лишьша просѧ ѿ него придохъ шгнѧ воворѣшь  
въ землю. что ли хоцю аще и оуже възгорѣ сѧ. и крыщѣ  
ник юже имамъ крѣстити сѧ. и како оудержю сѧ.  
дондеже кончають сѧ. мните ли тако мира придо  
хъ дати на землю. ни глѣю вамъ. изъ раздѣлѣннѣ  
боудеть бо ѿселѣ пѣть въз домоу юдинномъ раздѣлено.  
трив на два. и два на три раздѣлѣть сѧ. шцѣ на  
сѣа и сѣз на шцѣ. ни мѣи на дзицѣрь. и дзици на  
мѣрь. свекрѣ на снзхоу свою. и снзха на свекрѣвь  
свою. глѣше же народу. югда оузрите шблѧкъ въз  
сходѣшь ѿ западъ. абыѣ глѣте тако тоуча идеть и  
бывають тако. и югда оугъ вѣюшь. глѣте тако ве  
дро будеть и знон боудеть. и бывають. лицемѣ  
ри нѣбу и земли оумѣете искоушати. а врѣме  
не сего како не искоушаете. что же и ш себе не соу  
дите правды. югда бо идеши сѣ соуперникомъ  
—своимъ къ князю на поути дажь дѣланиѣ избѣ  
ти ѿ него да не привлечеть тебе къ соудѣ. и соудн  
и тѧ не прѣдасть слоузѣ и слоуга тѧ възсадитѣ въз  
тѣмницю. тебе глѣю не имаша изити ѿтоудоу.  
дондеже и послѣднюю медницю въздаси.
9. Л. 93. Въ шно. приближающоу сѧ їсоу къ низхожѣннѣ  
ю горѣ клешньстѣи. и нача все множество оуче

никъ радующе сѧ хвалити бѧ. глѧмь вѣлиемь  
 ш всѣхъ силахъ. таже видѣша глѧще бл҃гословле  
 нз градыи во нмѧ гнѣ цр҃ь. миръ на земли и  
 слава въ вшышнихъ. друззи же фарисѣи ѿ наро  
 —да рекоша к нему. оучителю запрѣти оученико  
 мз своимз. и ѿвѣщавъ рече имз. глѧю вамз. тако  
 аще си оумолкнууть. камѣнию възвыниеть. и  
 тако приближи сѧ видѣвъ градъ плака сѧ ш немь  
 глѧ. тако аще бы разумѣлъ въ днѣ сѧ. и ты иже  
 къ миру твоему. нынѣ же скрѣи сѧ ѿ вчюю  
 твоюю. тако придоуть днѣе на тѧ. и шблжати  
 врази твои шстрогъ ш тебе. и швидоуть тѧ всюду  
 и развьють тѧ. и чада твоя въ тебе не шстави  
 ть камени на камени въ тебе.

10. Л. 101. Рече г҃ь имѣите вѣроу бж҃ю. аминь глѧю вамз. та  
 ко аще речете горѣ сѣи въздвигни сѧ и възверзи сѧ  
 въ море. и не оусоумнитъ сѧ въ ср҃дци своемь. нз вѣ  
 роу иметь тако же глѧтъ боудеть юмоу. иже аще рече  
 ть. сего ради глѧю вамз. все юлико аще молѧще сѧ про  
 сите. вѣроунте тако приѧмлете боудеть вамз. и к  
 гда стоите молѧще сѧ шставлѧите аще что имате  
 на кого. да и шцѣ влшъ нвѣи шставить вамз прѣ  
 грѣшѣнина ваша. и аще вы не шставите ни шцѣ ва  
 шь не шставить прѣгрѣшѣнии вашихъ.

11. Лл. 107—108. Въ шно. нюда скариштъскын. юдинз ѿ двою на де  
 сѧте. иде къ старѣшинимз жречьскамз.  
 да їса прѣдасть имз. шни же слышавше въ  
 зарадоваша сѧ. и швѣщаша юмоу срѣбрьни  
 кмз дати. и искаше како и въ подобно врѣмѧ прѣ  
 дасть. и первыи днѣ шпрѣснокъ. югда пасхоу жь  
 рѧхоу. глѧша юмоу оученици юго кде хоцѣши да  
 шедзше оуготовимз таси пасхоу. и посла два ѿ оу  
 ченикз своихъ. глѧ има. идѣта вы въ градъ. и  
 срѧщета члвкѧ въ скоудѣлници воду носѧщѧ.

по нѣмь идѣта. иде же аще възидеть. рцѣта го  
сподиноу домоу. тако оучитѣль глѣть. кде есть  
швитель мога. иде же пасхоу съ оученикъ сво  
ими тамъ. и тѣ вама покажетъ възходьницю  
великоу постылану готовоу оуготованте намъ.  
и изидоста оученика въ градъ и придоста и шврѣ  
тоста тако же рече имъ. и оуготоваста пасхоу. ве  
чероу же бывъшю приде съ двѣма на десать оу  
—ченикома. и възлежацимъ имъ рече ісѣхъ аминь  
глѣю вамъ. тако единъ ѿ васъ прѣдасть мѣ. егда  
и со мною. шни же начаша глѣти юмоу. единъ по  
единомуу еда азъ. шнъ же ѿвѣщавъ рече имъ.  
единъ ѿ двою на десать. шмочивъши со мною въ  
солило. снѣ же оубо члѣчь идеть тако же есть писано.  
ш нѣмь. мотѣ же члѣкоу томоу имъ же снѣ члѣчь  
прѣдасть сѣ. добръе юмоу бы было ащебы сѣ не  
родилъ члѣкъ тѣ. іадоуцимъ имъ въземъ ісѣхъ  
хлѣбъ и хвалоу въздавъ. блѣвнвъ прѣломи и  
дасть имъ. и рече имъ примѣте и іадите се  
есть тѣло мое. и въземъ чашю хвалоу въ  
здавъ дасть имъ. и пиша ѿ неіа вси и рече и  
мъ. се есть кровь мога новаго завѣта проливае  
маіа за многы. аминь глѣю вамъ. тако оуже не  
имамъ пити ѿ плода лозьнаго. до того днѣ. югда  
пью ново пиво. въ црѣтвѣи блѣи. и възспѣвъше и  
зидоша въ гороу юлешньскоую. и глѣ имъ ісѣхъ тако  
вси въ съблазните сѣ ш мнѣ въ сию ноць. писано  
во ю поражаю пастыръ. и разидоуть сѣ швѣца. нз  
по възстаннн моюмъ варю въ въ галилѣи. петръ  
же рече юмоу. аще вси съблазнѣтъ сѣ нз не азъ.  
и глѣ юмоу ісѣхъ право глѣю ти тако тѣ днѣ въ сию  
ноць. прѣже дакъ коуръ не възноеть. тридѣтъ  
ѿвержешн сѣ мене петръ же излѣха глѣе паче.  
аще ми сѣ склочити и оумрѣти с тобою. не ѿве

ргоу сѣ тебе. тако и вси глѣхуу. и придоша въ въ  
 — сѣ юн же имѣ гевсиманин. и глѣ оученикомъ спонмъ.  
 сѣдѣте сѣе дондеже шедъ азъ помолю сѣ. и поѣа пе  
 тра никава ивана сѣ собою. и нача оужасати сѣ и  
 тоужити. и глѣ имъ печална юсть дѣша моѣа до сме  
 рти. пождете сѣе и вѣдите. и прешѣдъ мало паде  
 на земли. и молѣше сѣ да аще мощьно юсть да ми  
 мо и деть чаша си. и глѣше авва шѣе. все мощьно  
 тебе мимо неси ю ѿ мене. нѣ не тако же азъ хошу  
 но тако же ты. и приде шбрѣте ѣа спѣца. и глѣ петро  
 ви. симоне спиши ли. не възможно ли юдиногѣ  
 часа вѣдѣти. вѣдите и молите сѣ да не вѣ  
 нидете въ искушѣнне дѣхъ бо попоуцаю  
 ть. плоть же немощьна. и пакы шедъ помо  
 ли сѣ то же слово рекъ. и възвративъ сѣ шбрѣте ѣа  
 спѣца. бѣста бо имъ шчи тѣжыцѣ. и не вѣдѣхъ  
 чсо швѣцати. и приде третьюю и глѣ имъ. спите  
 прочею и почиванте ѿ поути. приде часъ. сѣ прѣ  
 дѣте сѣ сѣнъ члѣчъ. въ роукы грѣшникомъ.  
 възстанте идѣмъ сѣ прѣдѣа мѣа прибли сѣ.

---

## VII.

### ХУТЫПӨВІЙ СЛУЖӨБНИКЪ XIII—XIV ВѢКА.

1. Л. 1. Бѣ стѣи почиваган въ стѣхъ. иже трѣстѣмъ гла  
мъ ѿ сѣрафимъ възспѣваемъ. и ѿ хѣровимъ  
словословимъ. и ѿ всакога нѣныга силы  
покланѣемъ. приведемъ ѿ небѣтннѣ  
въ бѣтннѣ всѣ. создавѣ члѣка по шѣра  
зоу своему и по подобнѣ. и всѣчьскыи тво  
ими дарѣми оукрашѣ. и дага просѣцемоу  
мдѣтѣ и разоумѣ. и не прѣвѣрѣ сѣгрѣшающаго  
нѣ покаганнѣ положѣ на спѣннѣ. и сподоблн  
насѣ смѣреннѣхъ. и недостоннѣхъ рабѣ твои  
хъ. въ чѣ сѣ стати прѣдѣ славою стѣго твоего же  
ртьвннѣка. и должннѣю тобѣ покланѣннѣ и  
славословннѣ приносннѣ. ты влѣко прнннѣ (из)  
оустѣ насѣ грѣшнѣхъ. трѣстоую пѣ. и посѣтн  
насѣ блѣтннѣю твоею. прости намѣ всѣко прѣгрѣ  
шеннѣ волноу и неволноу. шѣтннѣ наша дѣша и те  
леса. и дажѣ намѣ въ прѣподобннѣ слоужннѣ то  
бѣ всѣ дѣннѣ живота нашего. млѣтѣми стѣтѣмъ бѣа  
и всѣхъ стѣхъ оугожѣшнѣхъ тн ѿ вѣка. тако стѣ є  
сн бѣ нашѣ и тобѣ славою възспѣаемъ шѣю.
2. Лл. 2—3. Гѣ бѣ нашѣ создавѣмъ нѣмъ и прннѣдѣ въ жннѣ сн  
ю. сказавѣмъ намѣ поутн на спѣнннѣ. дарова

ВЫ НАМЪ НБНЪХЪ ТАИИЪ. ШТОКРЪВѢННІЕ. ТЫ  
 ЮСИ ПОЛОЖИВЪИ НЫ ВЪ СЛОУЖБОУ СИЮ. СИЛОЕ Д҃ХА  
 ТВОЕГО С҃ТГО. БЛ҃ГОВОЛИ ЖЕ ГИ БЫТИ НАМЪ СЛОУГАМЪ  
 НОВОМОУ ТВОЕМОУ ЗАВѢТОУ. И СЛОУЖИТЕЛЕМЪ С҃ТМЪ  
 ТВОИМЪ ТАИНАМЪ. ПРИМИ НЫ ПРИБЛИЖАЮ  
 ЩА СѦ КЪ С҃ТМОУ ТВОЕМОУ ЖЕРТВЬНИКОУ. ПО МНО  
 ЖЕСТВОУ МЛ҃ТИ ТВОЕЯ. ДА БОУДЕМЪ ДОСТОИИ  
 ПРИНОСИТИ ТОВѢ СЛОВѢСНОУЮ СИЮ И БЕСКВѢРНОУЮ  
 ЖЕРТВОУ Ш СВОИХЪ ГРѢСѢХЪ И Ш ЛЮДСКИХЪ НЕВѢ  
 ДѢННІХЪ. ЮЖЕ ПРИИМЪ ВЪ С҃ТЪИ ПРѢНБНЪ  
 И МЫСЛЫИ ТВОИ ЖЕРТВЬНИКЪ. ВЪ ВОНЮ БЛ҃ГО  
 ОУХАНІЯ. ВЪСПОСЛІ НАМЪ БЛ҃ГОДАТЬ С҃ТГО ТВОЕ  
 ГО Д҃ХА. ПРИЗРИ НА НЫ БѢ. И ВОЗРИ НА СЛОУЖЕНІЕ  
 —СЕ НАШЕ. И ПРИМИ Ъ ТАКО ЖЕ ПРИИ. АВЕЛѢВЪ ДАРЫ.  
 И НОВВЪ ЖЕРТВЫ. АВРАМОВА ВСѦ ПОЛОЖЕНІЯ. МО  
 ИСЕШВА И АРОНОВА СІЙНІЯ. САМОИЛОВЫ МИРЬНЫ  
 Я. ТАКО ПРИИТЪ Ш С҃ТХЪ ТВОИХЪ АПЛѢ ИСТИННОЕ.  
 СЕ СЛОУЖЕНІЕ. ТАКО И ОТЪ РОУКЪ НАСЪ ГРѢШНИХЪ  
 ПРИИМИ ДАРЫ СИЯ. БЛ҃ГОСТИЮ СВОЮЮ. С҃ТМОУ ТВО  
 ЕМОУ ЖЕРТВЬНИКОУ. ШВРАЩЕМЪ МЪЗДОУ. ВѢРНЪ  
 ХЪ И МОУДРЫХЪ ПОРОУЧНИКЪ. ВЪ ДНЬ СТРАШНЫИ  
 ВЪЗДАНАНІЯ ТВОЕГО ПРАВЪДИВАГО.

3. Ал. 3—4. С҃Ы ВЛДКО ГИ БѢ ШЧЕ ВСЕДЕРЖИТЕЛЮ. ПОКЛАНЈЕ  
 МЫИ. ДОСТОИНО ЮСТЬ ТАКО ВО ИСТИНОУ И ПРАВѢДНО.  
 И ПОДОБНО ВЕЛѢПНІЮ С҃ТНѦ ТВОЕЯ. ТѦ ХВАЛИТИ  
 ТѦ ПѢТИ. ТѦ БЛ҃ГОСЛОВИТИ. ТОВѢ КЛАНЈИ СѦ.  
 ТЕБЕ БЛ҃ГОДАРИТИ. ТѦ СЛАВИТИ. СОУЩАГО ВО ИСТИ  
 НОУ ЮДИНОГО БѦ. И ТОВѢ ПРИНОСИТИ СРДЦѢМЪ СКРОУ  
 ШЕНОМЪ И Д҃ХМЪ СМѢРЕНОМЪ СЛОВѢСНОУЮ СИЮ НА  
 ШЮ СЛОУЖЬБОУ. ТАКО ТЫ ЮСИ ДАВЪИ НАМЪ РАЗОУ  
 МЪ ИСТИНЪ ТВОЕЯ. И КТО ДОВОЛЕНЪ ЮСТЬ ИЗЪ  
 ГАТИ СИЛЪ ТВОЯ. СЛЫШАНЫ СТВОРИТИ ВСѦ ХВА  
 ЛЫ ТВОЯ. ИЛИ ИСНОВѢДАТИ ВСѦ ЧЮДЕСА ТВОЯ НА  
 ВСѦКО ВРѢМѦ. ВЛДКО ВЛДКО ГИ ИБСИ И ЗЕМЛИ. И



всѣи твари видимѣи же и не видимѣи. сѣдѣи на прѣстолѣ славы. и видѣи бѣздѣны. безначалне. не видиме. нѣ шдержиме. нѣ исписа не. нѣизмѣнне. шче гдѣ нашего ісѣ х<sup>а</sup>. великаго бѣ и спса оупованиа нашего. иже юсть шбразъ твоѣи блг<sup>сти</sup>. знамѣнию равношбразно. въ со бѣ авлага тѣ шцѣ. слово живо. бѣ истинныи и. прѣвѣчнага моудрости. жизнь. стѣни. сила. свѣтъ истовъ. и мѣ же стѣи дх<sup>ъ</sup> гави сѣ истинныи дх<sup>ъ</sup>. оушнѣнни. дарованим. шброучѣнию. градоушаго достояниа. начатокъ вѣчннхъ блгъ. животворѣщиа сила источни къ стѣи. и мѣ же всѣ тварь словѣснаа же и мѣ слынаа възмыаема. тобѣ слоужить. и тобѣ вонньюю възпоущаѣть славословѣннью. іако всѣ работна тобѣ. тѣ бо хвалѣть англіи и архангліи прѣстоли гѣства. начала власти и силы. и многочитаа хѣроувимѣ. тобѣ прѣстогать шкрестъ сѣрафимѣ. шестъ крилъ юдинолѣ. — и шестъ крилъ юдинолоу. двѣма же покрыва ють лица своа. двѣма же нозѣ. а двѣма летѣще вопниахоу дроугъ къ дроугоу. не прѣста ющими оустѣ. немолзчннми бѣсловни.

4. Ал. 4—5. Озъ сили бжѣвннми силами влѣко члѣко любьче. и мѣ грешнии вопниѣмъ и глѣмъ стѣ юси іако во истиню и прѣтъ. и нѣ измѣрѣниа велелѣпнню стѣи твоиа. и прѣправѣ днѣвъ во всѣхъ дѣлѣхъ свонхъ. іако въ правѣ доу и соудомѣ истиннннѣмъ все наведе на нѣ. созда въ бо члѣка перѣсть приѣмъ ш землѣ. и шбразомѣ твоимѣ бѣ почетъ юго. положи и въ ран пища. бѣ смертнѣ жизни. и наслаженнѣ вѣчннхъ твоихъ. въ съблюдѣннѣ заповѣди твоихъ шбѣща въ юмоу. нѣ шслоушавша тебе истиннннѣго бѣ

создавшиаго н. и лъсти зминитъ послѣдовавшиа.  
 оумерщивена же него своимъ нмоу прѣгрѣшени.  
 изгна и правдивымъ твоимъ соудомъ бѣ ѿ ра  
 та въ миро съ. и възврати и въ землю ѿ неѣа же възв  
 тѣ бѣі. сматрала нмоу пакыбѣтинское спсѣние  
 иже ш томъ х<sup>ѣ</sup> твоёмъ. не ѿврати бо съ созданиа  
 своего до конца иже створи блжѣ. ниже забы дѣла  
 роукоу своею. и \* посѣтилъ еси многообразнѣ. за  
 мѣрднѣ мѣти твоѣѣа. пррѣкъ посла. створиаъ еси  
 силы стми своимъ. оугодившиши тобѣ на всѣ  
 къ родъ и родъ. глѣ налмъ оусты рабъ твоихъ пррѣкъ.  
 провъзвѣщала намъ хотѣщеи быти спсѣнию. за  
 конъ дасть въ помощь. англы пристави храните  
 лѣ. кгда же придетъ кончина врѣменемъ. глѣ  
 налмъ самѣмъ смѣ твоимъ. имъ же и вѣки ство  
 ри. иже сынъ снганіе славы твоѣѣа. и шбразъ по  
 става твоѣѣго. носѣ же всѣчьскаѣ глѣмъ силы твоѣ  
 ѣа. нѣ възхущеніе мнѣ быти равенъ тобѣ бѣу и  
 шцю. нз бѣ сынъ прѣвѣчннн. на земли гави съ  
 и съ члѣкъ походн. и ѿ дѣтъ стѣѣа възплочь съ. съ  
 мѣрн съ шбразъ равни приемъ. совбразенъ бѣ  
 въ телеси смѣрѣннѣа нашего. да нѣ совбразнн  
 створитъ шбразоу славы своеѣѣа. нѣлма же бо члѣко  
 мъ грѣхъ вниде въ весь миръ. грѣхомъ же смерть.  
 блговоли единочаднн твоѣѣ снз съ и въ <sup>м</sup>дѣхъ те  
 бе бѣу и шцю. ражѣа съ ѿ женз стѣѣа бѣл и при  
 сѣдѣицѣ мѣрнѣ. звивъ подѣ закономъ. шсоуди  
 грѣхъ плотью своею. да иже оумирающѣи ш ада  
 мѣ. шживоуть ш самою х<sup>ѣ</sup> твоѣмъ. и положи  
 въ въ мирѣ съмъ. давъ повелѣннѣа спсѣнию. и ш  
 тоставивъ нзи ѿ лъсти идолъ. приведе нзи во оу  
 вѣдѣннѣе и разуумѣннѣе тебе истиннаго бѣ и ш  
 цѣ. снискав нзи совѣтѣ люди избранны. црѣко сѣпнн

\* Здѣсь надстрочное о написано другими черпилами.

ю. газъ къ стѣ. и шчишь нзи водою. и шцишь дхѣ  
 мь стѣимь. дасть сѣ измѣноу смерти. в нѣи  
 — же держими вѣхомъ продани грѣхомъ. и шедъ  
 крѣмъ въ адъ да исполнить собою всѣчьскага. ра  
 здрѣши болѣзни смертънзана. и възкрѣсъ въ третѣи  
 днѣ. и поуть створи всѣи пазти воскресѣне юже из ме  
 ртвизѣхъ. юлма же не вѣ мощно держимоу бзѣти и  
 стѣвинюемъ. началникоу жизни. в ѣзи начални  
 къ оумершимъ. нервенець из мертвизѣхъ. да юсть  
 тѣ всѣчьскага ш всѣхъ первѣнствоуга. и шедъ на  
 нѣса сѣде шдесноюю величьствнѣга въ възсокихъ.  
 ниже придеть въздати комоуждо по дѣломъ юго. ш  
 ставилъ же юсть намъ памяти спѣнзѣга юго стрѣти  
 снѣга. гаже прѣдложнхомъ по заоувѣдемъ юго. хо  
 тѣ бо изити къ волнѣи и слоцоуци и животворѣ  
 щнѣ юго смерти. в ноци в нюже прѣдагаше сѣ. жи  
 зни дѣлѣ мироу. приємъ хлѣвъ стѣима своимъ  
 и прочѣтѣима роукама. и показавъ товѣ боу и шцию.  
 блѣгодаривъ. блѣгословивъ. шцишь прѣломивъ.  
 Взда стѣмъ своимъ оученикомъ и аплѣмъ рекъ. при  
 имѣте и гадите. се юсть тѣло мое ломимое за  
 взѣ во штавленнѣ грѣховъ. мѣ. тѣн.  
 Тако же и чашю ш плода лознаго приємъ. раство  
 ривъ. блѣгодаривъ. блѣгословивъ. шцишь. взда стѣ  
 мъ своимъ оученикомъ и аплѣмъ рекъ. възглѣ.  
 Пните ш неѣа вси. се юсть кровь моя новаго завѣта  
 изливѣема за взѣ и за многѣ. во штавление  
 грѣховъ. мѣ. тѣн.  
 Се творите въ мое възпомяннѣнѣ. юлишдѣ  
 бо аще ѣсте хлѣво сѣ. и чашю снѣю пѣете. мо  
 ю смерть проповѣдаете. мое воскресѣннѣ испо  
 вѣдаете. помнинающе оубо влѣко и мѣи.

спѣнзана юго стѣти. и распѣтиє животво  
рашею и крѣтѣ. тридѣтвномъ погрѣбѣннѣ. во  
скрѣннѣ юже ѿ мертвѣхъ. нѣбною възшествовиє.  
шдесною тебе бѣ и шдѣ стѣдѣннѣ. и славною и  
страшною второе юго пришествиє.

Б. Дл. 6—7. Помани гдѣ плоды носѣцага и добро творѣцага въ  
стѣхъ твоихъ црѣвахъ. и поминающага ница  
га. въздажь нмѣ бѣтѣ ми нѣнѣми твоими  
дарми. дажь нмѣ въ зѣмнѣхъ мѣсто нѣ на  
га. и въ врѣмѣннѣхъ мѣсто вѣчнага. и во  
истѣннѣхъ мѣсто нѣистѣннѣага. Пома  
ни гдѣ соуцага въ поуствѣхъ. и въ горахъ. и въ  
пещерахъ. и в распаданихъ зѣмнѣхъ. По  
мани гдѣ соуцага въ дѣствѣ и въ говѣни и въ поце  
ни. и въ чѣтѣ житни прѣбывающихъ. По  
мани гдѣ блговѣрнаго князя нашего. и мѣ.  
юго же шправдалѣ юси црѣвovati на земли. ш  
роужнѣмъ истиннѣмъ. шроужнѣмъ блгово  
лнѣмъ вѣнчан юго. шстѣни надѣ главою юго въ  
дѣи брани. и оукрѣпи мѣшьцю юго. и възне  
си десницю юго. оутверди влѣчество юго. покори  
подонь всѣ иногазычнѣага страны. хотѣцага  
ратемъ. дажь юмоу пространѣи и не штемле  
мѣн мирѣ. гдѣ въ срѣци юго блгага ш црѣви тво  
—ѣи. и ш всѣхъ людѣхъ твоихъ. да въ тишинѣ  
юго тихо и безмолвно житиє поживемъ.  
всацѣмъ блговѣрнѣмъ и чѣтою.

## VIII.

### УКАЗАТОДЪ СВЯГОДАРОВНИХЪ ЧТОВИЙ, XIII—XIV ВѢКА.

Лл. 258 — 259.

сказаніе о сѣхъ

юуалиста. д. Съ юуалиста мат'ни ѿ иерлма оу  
 во вѣ. бѣи же оучикъ и аплѣ хѣя. ѿ овою на десѣть.  
 написа же юуалин гнѣ юврѣискымъ языкомъ.  
 и вѣдасть ю сѣымъ аплѣмъ. и сказа ю инаковъ бра  
 тѣ гнѣ. оусне же оу юрси градѣ партни. и погре  
 бенъ бѣи славно.

Съи великии юуалиста марко. кюриниани  
 —нѣ оубо вѣ левина. бѣи же ѿ .б. аплѣ и послѣдни  
 къ петровъ. проповѣда же юуалин александъ  
 дромъ. и всѣи области нхъ. до пентаполи  
 во всѣи югоупѣ. дано бывше петромъ аплѣмъ.  
 оу велицѣмъ градѣ александѣрѣцѣмъ. влаченъ  
 бѣи ѿ юлинъ. оужемъ. и оумертъ и погребенъ  
 бѣи тоу въ школъхъ.

Съ юуалиста лоука. антишунганинъ вѣ оубо.  
 врачъ же художествомъ бѣи же ѿ .б. аплѣ. тѣ  
 же списа юуалинъ. юже лоука. повелѣниемъ па  
 вла апла. проповѣда же въ юладѣ. и во италии. и  
 въ антишунни. написа же и дѣганыа аплѣска.  
 повелѣниемъ павлемъ. ходише бо съ аплѣмъ и съ  
 сѣымъ павломъ. юго же помнинаа влѣннѣи па

велз въ посланьихъ пишеть цѣлоуютъ въ лоука  
 врачь. бѣи же юппѣ въ тивѣхъ и тоу оумретъ и по  
 грѣбенъ бѣи тоу. Сынъ бѣсловѣсникъ юуланствъ  
 иванъ. Ѡ видсанды галелѣискига оубо бѣ. снѣ  
 зеведѣвъз бѣи же оучикъ и аплѣ хѣзъ. иже въ  
 злюбленъ Ѡ обою на десѣть съ петромъ и со иша  
 номъ. црѣма римльскима. Ѡ земли посланъ бѣи  
 въ патомъ отокъ. словесе ради гнѣ. тоу же сынъ  
 списа ювангѣлькѣ. юже ото ивана и вдасть ю га  
 имъ страньнопримцемъ . . . . . ртвѣи же  
 —троани приде изъ отока въ юфесъ. и жива себе погре  
 бе . и не обрѣтено бѣи тѣло юго.

---

## IX.

### ПОДПАРПОВО СВЯГОДАШЕ 1306 ГОДА.

1. Лл. 11-12. Въ шно. приде исъ въ гра  
дъ самарѣнскъ. нари  
цаемъи соухаръ. бли  
зь вси юже дасть на  
ковъ ишсифоу сноу сво  
юмоу. вѣ же тоу кладѣзь  
наковль. исъ же трюудивъ  
сѣ с поутѣ. сѣдѣше тако на  
кладѣзи. година же вѣ та  
ко шестѣа. приде жена ѿ  
самарѣна почрѣти воду.  
гѣа ѣи исъ. дан же ми питї.  
оучнїци бо юго штошли бѣ  
хоу въ градъ да брашно коупѣ  
ть. гѣа юмоу жена самарѣнъ  
ни. како ты жидовннъ сѣи  
ѿ мене пити просиши женъ  
самарѣннѣ соуца. не прика  
сають бо сѣ иудѣи самарѣнѣ  
хъ. ѿвѣща исъ и рѣ ѣи. аце въ  
вѣдала даръ бни. кто юсть гѣ<sup>а</sup>  
и ти дан же ми пити. ты бѣ

просила оу него. и далъ ти бѣ  
водуу живоу. гѣа юмоу жена.  
гѣи ни почерпалника илѣши а  
кладѣзь юсть гѣоубокъ. ѿхоу  
доу илѣши водуу живоу. юда  
ты боли юси шѣа нашего нако  
ва. иже намъ дасть кладѣзь. и  
самъ из него пи и сѣве юго и  
скоти юго. ѿвѣща исъ и рѣ ѣи.  
всѣкъ пыти ѿ воды сѣа възѣ  
даѣт сѣ пакы. а иже пьютъ ю  
же водуу азъ дамъ юмоу. не и  
мать възѣдати сѣ въ вѣкы.  
из вода юже азъ дамъ юмоу.  
боудеть в нѣмъ кладѣзь во  
ды текоущага въ животъ вѣ  
чизнѣ. гѣа юмоу жена. дан же  
ми снѣ водуу. да ни жажю ни  
прихожю сѣмо почерпѣть.  
гѣа ѣи исъ. иди призови моу  
жь твои и принди сѣмо. ѿвѣ  
ща жена и рѣ юмоу. не илѣмъ му

жа. глѧ ѿи ісѡ. добръ рѣе тако му  
жа не имамъ. пѧть бо моужь  
имѧла юси. и изинѣ юго же и  
мѧши нѣсть ти моужь. се во и  
стиноу рѣе. глѧ юмоу жена. гѣи вѣ  
жю тако прѣкз юси тзи. шѣи на  
ши в горѣ сѣи поклониша сѧ. а  
взи глѧте тако въз иероусалимѣ  
юсть мѣсто. иде же кланати  
сѧ подобаетъ. глѧ ѿи ісѡ жено  
вѣроу ми ими. тако градеть го  
дина. югда ни в горѣ сѣи ни въз  
иерсѧмѣ поклоните сѧ шѣю.  
взи кланаете сѧ юго же не вѣсте.  
мзи кланаетъ сѧ юго же вѣ  
мзи. тако спснѣе ѿ жидовъ юсть.  
тако градеть година и изинѣ ю  
сть. югда истиньнии поклонь  
ници поклонѧт сѧ шѣю. кл  
нѧющихъ сѧ юмоу дѧхъ и исти  
ною. ибо шѣи таѣхъ ницетъ кз  
ланѧющихъ сѧ юмоу. дѧхъ юсть  
бѣз. иже кланает сѧ юмоу. дѧхъ  
и истинною достонѣт кл  
нѧти сѧ. глѧ юмоу жена. вѣмъ  
тако месна приидетъ нарица  
юмыи хѣз. югда то приидетъ.  
послоушьствоуютъ намъ все.  
глѧ ѿи ісѡ. азъ юсмъ глѧи с то  
бою. и тогда же приидоша оуче  
ници юго. и чюжахоу сѧ тако  
сз женою глѧше. и никто же не  
рѣе что ницешн. и что глѧши с не  
ю. шстави же водоносъ свои же

на. и иде въз градъ и глѧ чѣвко  
мъ. приидѣте и видите чело  
вѣка. иже рѣе ми все юлико ство  
рихъ. югда то юсть хѣз. изидо  
ша же изъ града. и громадхоу  
к юмоу. межю же симъ мо  
лѧхоути и оученици юго глѧ  
голюще. оучителю ѣжь. шнз  
же рѣе имъ. азъ брашно има  
мъ ѣсти юго же въз не вѣсте.  
глѧхоу же оучици юго к себе. ю  
да кто принесет юмоу ѣсти.  
глѧ имъ ісѡ. мое брашно ю  
сть да створю волю пославлъ  
шаго мѧ. и съвершю дѣло юго.  
не въз ли глѧте. тако и ѣщи че  
тзори мѣсѧци соуть и жа  
тва приидетъ. въздвигнѣ  
те шчи ваши и видѣте нивзи  
тако плавзи соуть к жѧтвѣ  
оуже. и жнѧи мзздоу прне  
млетъ. и сбирѧетъ плодъ  
въ животъ вѣчизин. да сѣ  
ган въз коупѣ радуует сѧ и  
жнѧи. ш сѣмъ бо слово юсть  
— истинною. тако инз инз юсть  
сѣган инз юсть жнѧи. азъ по  
слахъ въз жѧтз. иде же въз не  
троудисте сѧ. инни троуди  
ша сѧ и въз въз троудъ ихъ въз  
нидосте. ѿ града же того мно  
зи вѣроваша вонъ ѿ самарѧ  
нз. слова дѣла жензи послоу  
шьствоующи. тако рѣе ми



всѣмъ велико створи хъ. югда же приидоша к нему сама рѣне. молѣхути и да бы прѣвзѣлъ оу нихъ. и прѣвзѣлъ оу тоу два дѣи. и мнози паче вѣроваша за словеса юго. жанѣ же глаху оу. како оуже не твоѣи всѣдѣ вѣроуе мѣ. сами бо слышахомъ и вѣмъ. како се юсть во истиноу спсѣз мироу хсѣз.

2. Лл. 21—22. Рѣе гѣ ко оученикомъ своимъ. иже исповѣсть мѣ прѣдъ члѣки. исповѣми и азъ прѣдъ шцѣмъ момъ иже юсть на небсхъ. а иже ѡвержетъ сѣ мене прѣдъ члѣки. ѡвергоу сѣ юго и азъ прѣдъ шцѣмъ момъ юже юсть на небсхъ. а иже любить шцѣли матѣрь паче мене нѣсть ми подобенъ. а иже любить сѣа или дщѣрь паче мене нѣсть ми подобенъ. а иже не приемлетъ крѣта своего и въ слѣдъ мене не гредеть нѣ ми подобенъ тогда ѡвѣща петръ рѣе к нему. гѣ се мѣи встави хомъ все и въ слѣдъ тебе идохомъ. что оубо боудеть — намъ. ісѣ же рѣе юмоу. право глѣю вамъ, како взѣи шедше

и по мнѣ въ пакзѣзѣтъю. югда сѣдетъ сѣз члѣчскимъ на прѣстолѣ славы своей. сѣдете и взѣи на двою на дѣсѣть прѣстолоу. соудѣще двѣма на дѣсѣть колѣнома излѣвѣма. и весь иже встави домъ свои. или братѣю или сестрѣи. или шцѣли или матѣрь. или же ноу или дѣти. или села. име не моего дѣла. стократи цѣю приметъ жизнь вѣчноую причаститъ. мнози же боудутъ первии послѣднии перви.

3. Л. 25. Рѣе гѣ свѣтильникъ тѣлоу юсть шко. аще оубо боудеть шко твою просто. все тѣло твою свѣтло боудеть. аще ли шко твою лоукаво боудеть. все тѣло твою темно боудеть. аще оубо свѣтъ иже юсть въ тобѣ. тѣма юсть. то тѣма колми. како никки же рабъ може тѣ двѣма гинома работати. или юдинога възнена видитъ. а друугаго възлобитъ. а друугаго имет сѣ. а друугаго пришвидитъ. не можетъ боу работати и мамонѣ. сего ради глѣю

вамъ. не пецѣте сѧ въз  
 дшїи вашѣи. что взї ѣсті  
 — или что взї пити. ни тѣло  
 мь вашимъ во что шблещи  
 сѧ. не дшїа ли болши юсть пї  
 ца. и тѣло шдежа. вззри  
 те на птицѣ нбснзи. га  
 ко не сѣють ни жнють.  
 ни сбїрають въз житницю.  
 но шїѣ вашѣ нбснзи пита  
 ють га. не взї ли нхъ оунше  
 юсте. кто же ш̄ васъ пекзи  
 и сѧ. можеть приложити  
 телеси своѣмъ локоть юдї  
 из. и ш̄ одежи что сѧ печете.  
 смотрите цвѣтца поль  
 скаго како растеть. не  
 троужають сѧ ни продау  
 ть. глїю же вамъ. тако ни со  
 ломонъ въз всѣи славѣ своѣи  
 шблече сѧ тако юдинъ ш̄ снхъ.  
 аще же сѣно днѣ зелено соу  
 щеню. оугрь же въз пѣшь въз  
 мещено. бѣ тако дѣнеть.  
 кольми паче васъ маловѣ  
 ри. не пецѣте сѧ оубо глїще  
 что ѣмъ. или что пьемъ.  
 или чимъ шдежемъ сѧ. въз  
 сѣхъ во снхъ странзи ищю  
 ть. вѣсть во шїѣ вашѣ  
 нбснзи тако трѣвоюю  
 те сего всего. ищѣте же па  
 че црствѧ нбснго. и правдзи ю  
 го. и си всѧ приложатъ сѧ вамъ.

4. Л. 30. Р<sup>т</sup> є гѣ притчю сню. подобно  
 юсть црство нбсннюе зе  
 рноу горошноу. юже въззе  
 мъ члвкъ възсѣга на ни  
 вѣ своѣи. иже мнѣю юсть въз  
 сѣхъ сѣменъ. югда же възза  
 растеть. боле зѣлье юсть. и  
 боудеть доубъ. тако же прї  
 ити птицамъ нбснзи  
 мъ. и възнѣздити сѧ въз  
 вѣтахъ юго. иноу притчу  
 глїа имъ. подобно юсть ца  
 рство нбсннюе квасоу. и  
 же приємши жена погребѣ  
 въз моучнахъ ситахъ тре  
 хъ. дондеже възкисе все. се  
 все глїа ісѣ въз притчахъ  
 народоу. и безъ притча нї  
 что же не глїаше имъ. да сѧ  
 боудеть сѧ реном прркомъ  
 їшмъ шверзоу въз притча  
 хъ оуста мога. шригноу сѧ  
 кровената ш̄ сложнѣна въз  
 сего мира. тогда шстави  
 ви народзи. принде въз до  
 мъ свои.

5. Л. 36. Въз шн̄о. ходи ісѣ во иеру  
 салимъ. пога два на дѣ  
 сѧть оучнїка. юдинъ  
 — на поути рѣ имъ. се входи  
 мъ въз ерслмъ. и снѣ члвчѣ  
 прѣданъ боудеть старѣ  
 ишинамъ жречьскимъ.  
 и книжникомъ. и шсоудѧ

ти и на смертъ. и прѣда  
дати и на пороуганье стра  
намъ. и въѣныи и пропѣ  
тыи. и въ третии дѣи во  
скръснеть. тогда присту  
пи к нему мѣи сѣоу зеве  
дѣевоу. съ сѣома своима.  
кланяющи сѣ просѣщи нѣ  
что оу него. шнъ же рѣ ѣи  
что хощеши. глѣ рци да сѣ  
дета снѣа шба снѣа мога. ю  
динъ шдесноую тебе. и ю  
динъ шлѣвоую тебе въ  
црѣстин твоѣмъ. ѡвѣ  
щавъ же ісѣ рѣ. не вѣста  
сѣ что просѣща. можета  
ли пити чашоу юже азъ  
имамъ пити. или крѣ  
щѣннѣмъ им же азъ крѣ  
щю сѣ. крѣтита ли сѣ.  
глѣста можевѣ. и глѣ н  
ма. и чашоу бо испнѣята.  
и крѣщннѣмъ им же крѣ  
щюу сѣ крѣтита сѣ. а юже сѣ  
сти шдесноую мене и шлѣ  
воую. нѣ мое дати. но имъ  
же оуготовано юсть шцѣмъ  
монмъ. и слѣшавше десѣ  
тъ негодоваша ш обою бра  
тоу. ісѣ же призвавъ га рѣ  
вѣсте тако князи страна  
ми совладають ими. и ве  
лиции шбладають ими.  
не тако же боудеть въ ва

съ. нъ иже хощеть  
бъити вѣтши въ ва  
съ. да боудеть вашъ слу  
га. иже хощеть въ вѣ ста  
рѣи бѣити да боудеть ва  
шъ рабъ. тако же снѣ чело  
вѣчь не принде да послоу  
жать юмоу. нъ да послоу  
жить. и дати дѣоу свою и  
збавлѣныи за многы.

6. Лл. 38-39. Въ шѣо. пристуупиша вззе  
млюще андрагма. къ петроу  
рекоша. оучитѣль вашъ  
не дѣит ли андрагма. рѣ  
юи. и югда влѣзе в домъ вари  
ісѣ глѣ. что ти сѣ мнѣти сѣмо  
не. црѣи зѣмнѣи ѡ кнѣхъ прие  
млють дѣни и киносъ. ѡ свои  
хъ ли снѣвъ или ѡ чюжнѣхъ. рѣ  
юмоу ісѣ швободъ оубо соутъ снѣве.  
нъ да не съблѣзнимъ нѣхъ. шедъ  
въверзи оуднищю въ море. и  
юже имешѣи прѣже рѣвоу  
возми и ѡверзи оуста ѣи.  
и обращѣши статиръ. то въ  
земъ дѣи же имъ за мѣи и за  
сѣ. въ тѣ дѣи пристуупиша  
оучнѣи ко ісѣоу глѣше. кто оу  
бо болии юсть въ црѣствѣ  
нѣснѣмъ. и призвавъ ісѣ дѣти  
щѣ постави ю посрѣдѣ нѣхъ и  
рѣ. право глѣю вамъ. аще не ш  
братѣи сѣи и боудете акзи дѣ

# INDEX SEMINUM

in

## HORTO UNIVERSITATIS KIEWIENSIS

ANNO 1884 COLLECTORUM.

~~~~~

Sigla: l.=planta lignosa, p.=planta perennis, b.=planta biennis, a.=planta annua, fr.=frigidarium, c.=caldarium.

~~~~~

- |  |  |
|--|--|
| <p>Abutilon Avicennae Gaertn. a.<br/>         Acacia microbotrya Bnth. l. f.<br/>           " salicina Lindl. l. f.<br/>         Acer platanoides L. l.<br/>           Pseudoplatanus L. l.<br/>           Tataricum L. l.<br/>           " " β. Ginnale Maxim. l.<br/>         Achillea macrophylla L. p.<br/>           " tomentosa L. p.<br/>           " Ptarmica L. p.<br/>         Actaea spicata L. p.<br/>         Adenophora marsupiflora Fisch. p.<br/>         Adonis aestivalis L. a.<br/>           " vernalis L. p.<br/>         Aethionema saxatile R. Br. a.<br/>         Agrimonia odorata Ait. p.<br/>           " pilosa Ledeb. p.<br/>           " repens L. d.<br/>         Ainsworthia cordata Boiss. a.<br/>         Albuca major L. p. fr.<br/>         Alfredia carnua Cass. b.<br/>           " stenolepis Kar. et Kir. b.<br/>         Allium angulosum L. p.<br/>           " fistulosum L. p.<br/>           " flavescens Bess. p.<br/>           " globosum L. β. roseum. p.<br/>           " obliquum L. p.<br/>           " odorum L. p.<br/>           " paniculatum L. β. caucasicum p.<br/>           " rotundum L. p.<br/>           " scorodoprasum L. p.<br/>           " senescens L. p.<br/>           " " β. glaucum p.<br/>           " sphaerocephalum L. p.<br/>           " " β. descendens p.<br/>           " strictum Schrad. p.</p> | <p>Allium subtilissimum Ledeb. p.<br/>           " urceolatum Rgl. p.<br/>         Alsine laricifolia Wahlbg. p.<br/>         Althaea officinalis L. p.<br/>           " Narbonensis Pourr. p.<br/>           " Taurinensis DC. p.<br/>         Alyssum argenteum L. p.<br/>           " calycinum L. a.<br/>           " rostratum Stev.<br/>         Amaranthus albus L. a.<br/>           " caudatus L. a.<br/>           " paniculatus L. a.<br/>           " " β. sanguineus a.<br/>           " salicifolius hort. a.<br/>           " tristis L. a.<br/>         Amblygyne polygonoides Rafin. a.<br/>         Ambrosia elatior L. a.<br/>         Amelanchier vulgaris Mueh. l.<br/>         Amethystea caerulea L. a.<br/>         Ammi majus L. b.<br/>         Amorpha fruticosa L. l.<br/>         Ampelopsis hederacea Ehrh. l.<br/>         Amygdalus nana L. l.<br/>         Anchusa Italica L. p.<br/>         Androsaeum officinale All. p.<br/>         Andryale pinnatifida Ait. p.<br/>         Anemone multifida DC. p.<br/>           " Virginica L. p.<br/>         Anoda cristata Schlecht. a.<br/>         Anthemis Austriaca Jacq. a.<br/>           " Chia L. a.<br/>           " Cota L. a.<br/>           " Cotula L. a.<br/>           " rigescens Willd. p.<br/>         Anthericum ramosum L. p.<br/>         Anthurium leuconeurum Lem. p. c.<br/>         Antirrhinum Orontium L. a.</p> |
|--|--|

- Aquilegia advena* F. et Mey. p.  
     " *chrysantha* A. Gray. p.  
     " *viridiflora* Pall. p.  
*Arabis albida* Stev. p.  
     " *ciliata* Pourr. p.  
     " *Halleri* L. p.  
*Archangelica atropurpurea* Hoffm. b.  
*Archyropappus Schkurioides* Link. a.  
*Arenaria graminifolia* Schrad. p.  
     " *longifolia* M. B. p.  
*Argemone grandiflora* Sweet. a.  
     " *Mexicana* L. a.  
     " *ochroleuca* Sweet. a.  
*Armeria Sibirica* L. f. p.  
*Arnica Chamissonis* Less. p.  
*Arthrolobium scorpioides* DC. a.  
*Arthropodium cirrhatum* R. Br. p. fr.  
*Asparagus tenuifolius* Lam. p.  
*Asclepias Syriaca* L. p.  
*Asperula azurea* Jaub. et Spach. a.  
     " *ciliata* Rochel. a.  
*Aster aestivus* Ait. p.  
     " *Brumalis* Nees. p.  
     " *Novi Belgii* Nees. p.  
     " *peregrinus* Pursh. p.  
     " *ptarmicoides* Torr. et Gray. p.  
*Asterolinum stellatum* Lk. a.  
*Astragalus Cicer* L. p.  
     " *falcatus* Lam. p.  
     " *galegiformis* L. p.  
     " *glycyphyllus* L. p.  
     " *hamosus* L. a.  
     " *sulcatus* L. p.  
     " *uliginosus* L. p.  
     " *vulpinus* Willd. p.  
*Astrantia Biebersteinii* Trautv. p.  
*Aubrietia deltoides* DC. p.  
*Avena brevis* Roth. a.  
     " *orientalis* Schreb. a.  
     " *strigosa* Schreb. a.  
*Ballota Italica* Benth. p.  
*Baptisia australis* R. Br. p.  
*Barbarea vulgaris* L. p.  
*Barkhausia alpina* DC. a.  
     " *rubra* DC. a.  
*Begonia Boliviensis* DC. p. c.  
     " *discolor* Smith. p. c.  
     " *Froebeli* A. DC. p. c.  
*Betonica officinalis* L. p.  
     " *orientalis* L. p.  
*Petula humilis* Schrank. l.  
*Bidens leucantha* L. a. §  
     " *parviflora* Willd. a.  
*Bilbergia zebrina* Lindl. p. c.  
*Biota orientalis* Endl. l.  
     " *β. aurea* l.  
     " *γ. pyramidalis* l. fr.  
*Biscutella Columnae* Ten. a.  
     " *depressa* W. a.  
     " *erigerifolia* DC. a.  
     " *lyrata* L. a.  
     " *raphanifolia* Poir. a.  
*Boltonia asteroides* L'Herit. p.  
*Bowlesia tenera* Sprgl. a.
- Brachypodium distachyum* Roem. et Schult. a  
*Brassica adpressa* Boiss. a.  
     " *juncea* L. a.  
     " *nigra* Koch. a.  
*Briza maxima* L. a.  
*Bromus asper* L. p.  
     " *commutatus* Schrd. a.  
     " *Madritentis* L. a.  
     " *maximus* Desft. a.  
     " *Schraderi* Knth. a.  
*Broteroa trinervata* Pers. a.  
*Brunella hyssopifolia* L. p.  
     " *vulgaris* L. d.  
*Bunias Erucago* L. a.  
*Calendula arvensis* L. a.  
     " *stellata* Cav. a.  
*Callirhoë digitata* A. Gray. a.  
*Camelina sativa* L. a.  
*Campanula Carpatica* Jacq. p.  
     " *fl. albo.* p.  
     " *drabifolia* Sibth. a.  
     " *latifolia* L. p.  
     " *β. macrantha* p.  
     " *macrostyla* Boiss. et Heldr. a.  
     " *Medium* L. b.  
     " *rapunculoides* L. p.  
     " *retrorsa* Labill. a.  
     " *Reuteriana* Boiss. a.  
     " *Trachelium* L. p.  
*Caragana arborescens* Lam. l.  
     " *frutescens* DC. l.  
*Cardiospermum Halicacabum* L. a.  
*Carex cyperoides* L. p.  
     " *folliculata* L. p.  
     " *hordeisticos* Vill. p.  
     " *leporina* L. p.  
     " *muricata* L. β. virens p.  
*Carlina acaulis* L. p.  
*Carpesium cernuum* L. p.  
*Carpoceras Sibiricum* Boiss. a.  
*Carthamus lanatus* L. a.  
     " *leucocaulis* Lindl. et Sm. a.  
*Catalpa Kaempferi* DC. l.  
*Cedronella Mexicana* Benth. a.  
*Centaurea Crocodylium* L. a.  
     " *eriphora* L. a.  
     " *involutrata* Desft. a.  
*Centaurea latisquama* DC. a.  
     " *Melitensis* All. a.  
     " *Ruthenica* Lam. p.  
     " *sonchifolia* L. a.  
*Cephalaria centauroides* Coult. β. uralensis p.  
     " *leucanta* Schrd. p.  
     " *Tatarica* Schrd. p.  
*Cerintho aspera* Roth. a.  
     " *minor* L. β. *maculata* a.  
*Cestrum Parqui* L'Herit fol. varieg. l. fr.  
*Chamaemelum inodorum* L. a.  
*Chamaepeuce stellata* DC. a.  
*Chaerophyllum aureum* W. p.  
*Chrysanthemum parthenifolium* Pers. p.  
*Cicer Arietinum* L. a.  
*Cinna Mexicana* Lk. a.  
*Clivia nobilis* Lindl. p. c.

- Cneorum tricocum* L. l. fr.  
*Cnicus Pseudo-Benedictus* hort. Kgbg. a.  
*Colutea arborescens* L. l.  
   " *cruenta* L. l.  
*Collinsia bicolor* Bnth. a.  
*Comelyne angustifolia* Mich. p.  
*Conoclinium Janthium* Morr. l. fr.  
*Conopodium Canadense* Koch. p.  
*Courringia orientalis* DC. a.  
*Convolvulus tricolor* L. a.  
*Coriandrum sativum* L. a.  
*Cornus asperifolia* Mchx. l.  
   " *Mzs* L. l.  
*Corydalis glauca* Pursh a.  
*Cotoneaster nigra* Wahlbg. l.  
   " *vulgaris* Lindl. l.  
*Cousinia Hystrix* C. A. Mey. b.  
*Crambe Hispanica* L. a.  
*Crataegus coccinea* L. l.  
   " *Crus-galli* l. l.  
   " *glandulosa* Moench. l.  
   " *leucophaeos* Moench. l.  
   " *monogyna* Jacq. l.  
   " *β splendens*. l.  
   " *nigra* W. et. K. l.  
   " *pyracantha* Pers. l.  
   " *rotundifolia* Lam. l.  
   " *sanguinea* Pall. l.  
*Crepis pulchra* L. a.  
   " *Sibirica* L. a.  
*Crocus Alatavicus* Rgl. p.  
*Cuccubalus baccifer* L. p.  
*Cuphea lanceolata* Ait. a.  
   " *miniata* A. Brongt. a.  
*Cupressus funebris* Endl. l. fr.  
*Cyclachaena xanthifolia* Fres. a.  
*Cynoglossum officinale* L. p.  
*Cynosurus echinatus* L. a.  
*Cyperus alternifolius* L. p.  
*Cytisus austriacus* L. l.  
   " *capitatus* Jacq. l.  
   " *Laburnum* L. l.  
   " *ramosissimus* Poir. l. fr.  
*Dahlia coccinea* Cav. p. c.  
   " *Merkii* Lehm. p. c.  
*Damaziera Sicula* Dum. a.  
*Datura Bertolonii* Parl. a.  
   " *ferox* L. a.  
   " *quercifolia* H. B. K. a.  
   " *Stramonium* L. a.  
   " *Tatula* L. a.  
*Daucus pulcherrimus* Koch. b.  
*Delphinium Ajacis* L. a.  
   " *Cashmerianum* Royle. p.  
   " *Caucasicum* C. A. Mey. p.  
   " *elatum* L. p.  
   " *ornatum* C. Bouché p.  
*Desmodium Dilleni* Parl. p.  
   " *Marylandicum* DC. p.  
*Dianella intermedia* Endl. p. fr.  
*Dianthus calocephalus* Boiss. p.  
   " *Caryophyllus* L. p.  
   " *cruentus* Griseb. p.  
   " *deltoides* L. fl. albo. p.  
*Dianthus petraeus* W. et. K. p.  
   " *Seguieri* Vill. p.  
*Dictamnus Fraxinella* L. fl. albo p.  
*Diclytra spectabilis* DC. p.  
*Digitalis ferruginea* L. p.  
   " *grandiflora* All. p.  
   " *lutea* L. p.  
   " *purpurea* L. p.  
*Dimorphotheca pluvialis* Mnch. a.  
*Diploxaxis crucoides* DC. a.  
*Dipsacus sylvestris* Mill. b.  
*Dolichos Monachalis* Brot. a.  
*Doronicum cordifolium* Sternbg. p.  
*Dracocephalum Moldavicum* L. a.  
   " *fl. albo a.*  
   " *peregrinum* l. p.  
   " *Ruprechtii* Rgl. p.  
*Draba hirta* L. p.  
   " *bruniifolia* Stev p.  
   " *repens* MB. p.  
*Echinops Bannaticus* Roch. p.  
   " *sphaerocephalus* L. p.  
   " *strigosus* L. a.  
*Echinopspermum heteracanthum* Ledb. a.  
*Echium giganteum* L. l. fr.  
   " *violaceum* L. a.  
*Eclipta longifolia* Schrd. a.  
*Elaeagnus angustifolia* L. l.  
*Elymus Sibiricus* L. p.  
*Entelea australis* R. Br. l. fr.  
*Eremurus Altaicus* Stev. p.  
*Erigeron Caucasicus* Stev. p.  
   " *speciosus* DC. p.  
*Erodium atomarium* Del. a.  
   " *gruinum* Willd. a.  
   " *moschatum* L. a.  
   " *maritimum* Smith. a.  
*Eryngium Ervilia* L. a.  
*Eryngium planum* L. p.  
*Erysimum cheiranthoides* L. a.  
   " *Peroffskianum* F. et Mey. p.  
*Eupatorium aromaticum* L. p.  
   " *cannabinum* l. p.  
   " *maculatum* L. p.  
   " *purpureum* W. p.  
*Euphorbia graminea* Jacq. a.  
   " *hypericifolia* L. a.  
   " *platyphylla* L. a.  
   " *segetalis* L. a.  
*Eutoca divaricata* Bnth. β. Wrangeliana a.  
*Evonymus Europaeus* L. l.  
   " *nanus* M. B. l.  
   " *verrucosus* Scop. l.  
*Falcaria Rivini* Host. p.  
*Feedia cornucopiae* L. a.  
*Festuca arundinacea* Schreb. p.  
   " *Myurus* L. a.  
   " *tenuiflora* Stev. a.  
*Fragaria Indica* Audz. p. fr.  
*Fritillaria tenella* M. B. p.  
*Froelichia Florida* Moq. Tand. a.  
*Fuchsia procumbens* A. Cunn. l. fr.  
*Fumaria spicata* L. a.  
*Funkia ovata* Sprgl. p.



- Lilium pubescens* Benth. p.  
*Limnanthes Douglasi* R. Br. a.  
*Linaria bipartita* Willd. a.  
   " *Elatine* Mill. a.  
   " *origanifolia* DC. p.  
   " *Persica* Chav. a.  
   " *sapphiriana* Hoffm. et Lk. a.  
   " *striata* DC. p.  
   " *supina* Desft. a.  
   " *triphylla* Mill. a.  
   " *tristis* Mill. a.  
*Linomyris vulgaris* L. p.  
*Linum Austriacum* L. p.  
   " *grandiflorum* Desf. a.  
   " *humile* L. a.  
   " *perenne* L. p.  
*Loasa bryoniaefolia* Schrd. a.  
*Lobelia syphilitica* L. p.  
*Lomatophyllum macrum* L. l.  
*Lonicera Caprifolium* L. l.  
   " *Iberica* M. B. l.  
   " *Morrowi* A. Gray. l.  
   " *pubescens* Sweet. l.  
   " *Ruprechtiana* Rgl. l.  
   " *Tatarica* L.  $\beta$ . *micrantha* l.  
   "  $\gamma$ . *splendens* l.  
*Lopezia coronata* Andr. a.  
*Lupinus albus* L. a.  
   " *linifolius* L. a.  
   " *mutabilis* L. a.  
   " *polyphyllus* Lindl. p.  
   " *Termsi* Forsk. a.  
   " *varius* L. a.  
*Lychnis Chalcedonica* L. p.  
   " *Coeli rosa* Desr. a.  
   " *laeta* Ait. a.  
   " *fulgens* Fisch. p.  
*Lycopus exaltatus* L. p.  
*Lysimachia barystachys* Buge. p.  
   " *Ephemerum* L. p.  
   " *verticillata* M. B. p.  
*Lythrum Salicaria* L. p.  
*Macrochordium tinctorium* de Vr. p. c.  
*Malcolmia maritima* R. Br. a.  
*Malva Alcea* L. p.  
   " *borealis* Wallm. a.  
   " *microcarpa* Desf. a.  
   " *parviflora* L. a.  
   " *trifida* Cav. a.  
*Marrubium leonuroides* Desf. p.  
   " *peregrinum* L. p.  
*Mathiola bicornis* Sibth. et Sm. a.  
   " *triuspidata* R. Br. a.  
*Medicago apiculata* Willd. a.  
   " *Caspica* Stev. a.  
   " *coerulea* Lam. a.  
   " *Echinus* DC. a.  
   " *denticulata* Willd. a.  
   "  $\beta$ . *brevispina* a.  
   " *Gerardi* Willd. a.  
   " *lappacea* Lam. a.  
   " *pentacycla* DC. a.  
   " *rugosa* Lam. a.  
   " *scutellata* All. a.  
*Melica ciliata* L. p.  
   " *Magnoli* Godr. et Gr. p.  
*Melilotus alba* Desft. a.  
   " *coerulea* Lam. a.  
   " *parviflora* Desft. a.  
*Melissa officinalis* L. p.  
*Mentha piperita* L. p.  
*Mentzelia Lindleyi* Torr. et Gray. a.  
*M. sembrianthemum tricolor* W. a. c.  
*Microlonchus Salmanticus* DC. a.  
*Mimulus cardinalis* Dougl. p.  
   " *Tilingii* Rgl. a.  
*Mirabilis lalappa* L. p. c.  
   " *longiflora* L. p. c.  
*Moluccella laevis* Georg. a.  
*Momordica involucrata* E. Mey. a. c.  
*Monarda didyma* L. p.  
   " *fistulosa* L. p.  
*Morus alba* L. l.  
   " *nigra* L. l.  
*Muscari comosum* Mill. p.  
   " *racemosum* Mill. p.  
*Mühlenbeckia complexa* Meism. l. fr.  
*Myagrum perforiatum* L. a.  
*Myosotis alpestris* Smidt. l.  
*Nasturtium Pyrenaicum* R. Br. p.  
*Nepeta Cataria* L. p.  
   " *grandiflora* M. B. p.  
   " *nuda* L. p.  
*Nicandra physaloides* Gaertn. a.  
*Nicotiana Langsdorffii* Weinm. a. c.  
   " *longiflora* Cav. a. c.  
   " *rustica* L. a. c.  
   " *Tabacum* L.  $\beta$ . *macrophylla* a. c.  
*Nigella Damascena* L. a.  
   " *Hispanica* L. a.  
   " *integrifolia* Rgl. a.  
*Notobasis Syriaca* Cass. a.  
*Nuphar luteum* Smith. p.  
*Nymphaea alba* L. p.  
*Ocimum graveolens* A. Br. a.  
   " *gratissimum* L. a.  
*Oenanthe Lachenalii* Gmel. p.  
*Oenothera biennis* L. b.  
   " *densiflora* Lindl. a.  
   " *mollissima* L. a.  
   " *triloba* Nutt. a.  
*Omphalodes linifolia* Mch. a.  
*Onobrychis petraea* Desv. p.  
*Ononis alopecuroides* L. a.  
   " *geminiflora* L. a.  
   " *hircina* Lacq. p.  
*Opercularia aspera* Gaertn. p. fr.  
*Ornithogalum fimbriatum* Willd. p.  
*Orobus albus* L. p.  
   " *vernus* L. p.  
*Oxalis corniculata* L. a.  
*Paeonia albiflora* Pall. p.  
   " *officinalis* Retz. p.  
   " *peregrina* Mill. p.  
*Panicum capillare* L. a.  
   " *miliaceum* L. a.  
   " *viride* L. a.  
*Papaver Alpinum* L. b.



- Papaver Alpinum* L.  $\beta$ . *Linnceanum* p.  
 " "  $\gamma$ . *nudicaule* p.  
 " *commutatum* F. et Mey. a.  
 " *Rhoeas* L. a.  
*Passiflora peltata* Cav. l. c.  
*Pentstemon pubescens* Sol. p.  
 " *Digitalis* Nutt.  $\beta$ . *latifolius* p.  
*Peucedanum dasycarpum* Rgl. et Schmlh. b.  
*Phalaris paradoxa* L. a.  
*Philadelphus coronarius* L. a. *geniuius* l.  
 " "  $\beta$ . *floribundus* l.  
 " "  $\gamma$ . *Lewisii* l.  
*Phlomis agraria* Bnge. p.  
 " *Herba Venti* l. p.  
 " *pungens* Willd. p.  
 " *tuberosa* L. p.  
*Phyllis Nobia* L. l. fr.  
*Physalis Alkekengi* L. p.  
 " *aequata* Lacq. a.  
 " *chenopodifolia* Willd. a.  
*Physoclaina orientalis* M. B. p.  
*Physostegia Virginica* Bth. p.  
*Picridium Tingitanum* L. a.  
*Picris Dioscoridis* L. a.  
 " *Japonica* Thnbg. a.  
*Pimpinella peregrina* l. b.  
*Pisum Thebaicum* Willd. a.  
*Pittosporum undulatum* Vent. l. fr.  
*Plantago Lagopus* L. a.  
 " *Psyllium* L. a.  
*Plectranthus glaucocalyx* Maxim p.  
 " *striatus* Bth. p.  
*Plumbagella micrantha* Boiss. a.  
*Polanisia uniglandulosa* DC. a.  
*Polygonatum bracteatum* Dietr. p.  
*Potentilla alpestris* Hall. p.  
 " *atrosanguinea* Lodd. p.  
 " *Buccoana* Clem. p.  
 " *canescens* Lehm. p.  
 " *fragiformis* Willd. p.  
 " *hirta* L. p.  
 " *Kurdica* Boiss. et Heldr. p.  
 " *pulcherrima* Lehm. p.  
 " *Pyrenaica* Ramd. p.  
 " *recta* L.  $\beta$ . *pallida* p.  
 " *rupestris* L. p.  
*Poterium Sanguisorba* L. p.  
*Primula cortusoides* L. p.  
*Ptelea mollis* Curt. l.  
*Pterocephalus Palaestinus* Coult. a.  
*Puschkinia scilloides* Adams p.  
*Puya maidifolia* Morr. p. c.  
*Pyrethrum Balsamita* Willd. p.  
 " *carneum* M. B. p.  
 " *corymbosum* Willd. p.  
*Ranunculus acris* L.  $\beta$ . *Steveni* p.  
 " *arvensis* L. a.  
 " *lomatocarpus* F. et Mey. a.  
 " *muricatus* L. a.  
 " *propinquus* C. A. Mey. p.  
*Raphanus sativus* L.  $\beta$ . *caudatus* a.  
*Rapistrum rugosum* All. a.  
*Reseda alba* L. a.  
 " *glauca* L. p.
- Reseda Luteola* L. a.  
*Rhagadiolus stellatus* Gaertn. a.  
 " "  $\beta$ . *edulis* a.  
*Rhodocistus Berteroianus* Spach. l. fr.  
*Rhodotypus Kerrioides* Sieb. et Zucc. l.  
*Rhus Cotinus* L. l.  
 " *radicans* L. l.  
 " *typhina* L. l.  
*Rhamnus Frangula* L. l.  
 " *cathartica* L. l.  
*Ribes Alpinum* L. l.  
 " *aureum* Pursh. l.  
*Rosa alpina* L. l.  
 " *canina* L. l.  
 " *cinnamomea* L. l.  
 " *pimpinellifolia* L.  
 " *pomifera* Herm. l.  
 " *rubrifolia* Lindl. l.  
 " *rubiginosa* L. l.  
*Rubia tinctorum* L. p.  
*Rudbeckia laciniata* L. p.  
 " *speciosa* Lk. p.  
*Ruscus racemosus* L. l. fr.  
*Ruta graveolens* L. p.  
*Salvia Aethiops* L. b.  
 " *clandestina* l. p.  
 " *Horminum* L. fl. *rubro* a.  
 " *nntans* L. p.  
 " *officinalis* L. p.  
 " *pratensis* L. p.  
 " " fl. *albo* p.  
 " "  $\beta$ . *dumetorum* p.  
 " *Sclarea* L. b.  
 " " fl. *albo* b.  
 " *sylvestris* L. p.  
 " *tiliaefolia* Vahl. a.  
 " *Verbenaca* L. p.  
 " "  $\beta$ . *oblongifolia* p.  
 " *verticillata* L. p.  
 " *virgata* Ait. p.  
*Sambucus nigra* L. l.  
 " " v. *laciniata* l.  
 " " fr. *viridi* l.  
 " *racemosa* L. l.  
*Sanguisorba officinalis* L. p.  
 " *tenuifolia* Fisch. p.  
*Sanvitalia procumbens* L. a.  
*Saponaria cerastoides* F. et Mey a.  
 " *officinalis* L. p.  
*Satureja hortensis* L. a.  
 " *intermedia* C. A. Mey.  $\beta$ . *major*. p.  
 " *montana* L. p.  
 " "  $\beta$ . *Illyrica* p.  
*Saxifraga Aizoon* Lacq.  $\beta$ . *minor* p.  
 " *Appennina* Boiss. p.  
 " *caespitosa* L. p.  
 " *cordifolia* Haw. p.  
 " *granulata* L. p.  
 " *Hostii* Tausch. p.  
 " *rotundifolia* L. p.  
 " *serrata* Lk. p.  
*Scabiosa atropurpurea* L. a.  
 " *prolifera* L. a.  
*Scandix macrorhyncha* C. A. Mey. a.

- Scilla Pecten** L. a.  
**Schievreckia Podolica** Andr. p.  
**Scilla bifolia** L. p.  
 „ **cernua** Red.  
 „ **pratensis** W. p.  
**Scolymus maculatus** L. a.  
**Scopolia Carniolica** Iacq. p.  
**Scorpiurus sulcatus** L. a.  
**Scrophularia aquatica** L. p.  
 „ **lateriflora** Trautv. p.  
 „ **nodosa** L. p.  
 „ **peregrina** L. p.  
 „ **sambucifolia** L.  $\beta$ . **grandiflora** p.  
**Scutellaria Alpina** L. p.  
 „ **orientalis** L. p.  
 „ **peregrina** L. p.  
**Secale perenne** Hortor. p.  
**Securigera Coronilla** DC. a.  
**Sedum Aizoon** L. p.  
 „ **album** L. p.  $\beta$ . **micranthum** p.  
 „ „ „  $\gamma$ . **turgidum** p.  
 „ **Anacampseros** L. p.  
 „ **Boloniense** Rchb. p.  
 „ **Hispanicum** L. b.  
 „ **hybridum** L. p.  
 „ **Kamtschaticum** Fisch. p.  
 „ **Maximoviczi** Rgl. p.  
 „ **populifolium** L. p.  
 „ **reflexum** L. p.  
 „ „ „ L.  $\beta$ . **glaucum**.  
 „ **spurium** M. B. p.  
 „ „ „  $\beta$ . **splendens** p.  
**Sempervivum Braunii** Funk. p.  
 „ **Comolli** Rott. p.  
 „ **montanum** L. p.  
 „ **Pittoni** Schott. p.  
 „ **patens** Griseb. p.  
 „ **tectorum** L.  $\beta$ . **pulchrum** p.  
 „ „ „  $\gamma$ . **rubescens** p.  
 „ „ „  $\delta$ . **violaceum** p.  
 „ **Wulfeni** Hoppe. p.  
**Senecio erraticus** Bertol. p.  
 „ **erucaefolius** L. p.  
 „ **umbrosus** W. et K. p.  
**Serratula cynaroides** DC. p.  
**Seriola Aetnensis** L. a.  
**Seseli Fedschenkoanum** Rgl. b.  
 „ **gracile** W. et K. p.  
 „ **gummiferum** Smith. p.  
**Setaria Italica** B. P. a.  
**Sherardia arvensis** L. a.  
**Silaus Beaseri** DC. p.  
**Silene alpestris** Iacq. p.  
 „ **colorata** Poir. a.  
 „ **compacta** Fisch. b.  
 „ **conica** L. a.  
 „ **crassipes** Fenzl. a.  
 „ **Cretica** L. a.  
 „ **dichotoma** Ehrh. a.  
 „ **disticha** W. a.  
 „ **Gallica** L. a.  
 „ „ „  $\beta$ . **quinquevulnera** a.  
 „ **Giraldi** Guss. a.  
**Silene imbricata** Desft. a.  
 „ **inaperta** L. a.  
 „ **longiflora** Ehrh. p.  
 „ **noctiflora** L. a.  
 „ **nocturna** L. a.  
 „ „ „  $\beta$ . **brachypetala** a.  
 „ **squamigera** Boiss. a.  
 „ **stricta** L. a.  
 „ **Tatarica** Pers. p.  
 „ **vespertina** Retz. a.  
**Siler trilobum** Scop. p.  
**Silphium perfoliatum** L. p.  
**Silybum eburneum** Coss. et Dur. a.  
**Sisymbrium strictissimum** L. p.  
 „ **Austriacum** Iacq. p.  
**Sium lancifolium** M. B. p.  
**Sisyrinchium anceps** L. p.  
 „ **striatum** Sm. p. fr.  
**Sogalginia trilobata** Cass. a.  
**Soja hispida** Mnch. a.  
**Solanum Pseudocapsicum** L. l. fr.  
**Solidago Canadensis** L. p.  
 „ **humilis** Desft. p.  
 „ **latifolia** L. p.  
**Sonchus gummiifer** Lk. l. fr.  
 „ **palustris** L. p.  
**Sorbus aucuparia** L. l.  
 „ **heterophylla** Borkh. l.  
 „ **hybrida** L. l.  
 „ **intermedia** Ehrh. l.  
**Sorghum Halepense** Sibth. a.  
 „ „ „  $\beta$ . **nigrum** a.  
 „ **saccharatum** Mnch. a.  
**Sparmannia Africana** L. l. fr.  
**Specularia Specularia** A. DC. a.  
**Spermacoce tenuior** L. a.  
**Spiraea Aruncus** L.  $\beta$ . **Americana** p.  
 „ **chamaedrifolia** L. l.  
 „ **crenifolia** C. A. Mey. l.  
 „ **Iaponica** L. l.  
 „ **laevigata** L. l.  
 „ **media** Schm. l.  
 „ „ „  $\beta$ . **sericea** l.  
 „ **opulifolia** L. l.  
 „ **trilobata** l. l.  
**Stachys circinnata** L' Herit. p.  
 „ **Iberica** M. B. p.  
 „ **lanata** Iacq. p.  
 „ **setifera** C. A. Mey. p.  
**Statice latifolia** Sm. p.  
 „ **Limonium** L. p.  
 „ **Suworowi** Rgl. a.  
**Stevia ovata** Lag. a.  
 „ **serrata** Cav. a.  
**Stipa capillata** l. p.  
**Succisa australis** Schott. p.  
**Succovia Balearica** DC. a.  
**Symphoricarpus racemosus** L. p.  
**Tanacetum vulgare** L. p.  
**Telekia speciosa** Baumg. p.  
**Tellima grandiflora** Lindl. p.  
**Teloxis aristata** Moq. a.  
**Tetragonia expansa** Ait. a.  
**Teucrium Botrys** L. a.

*Thalictrum glaucum* Desft. p.  
 „ *minus* L. p.  
 „ *trigynum* Fisch. p.  
*Thermopsis fabacea* DC. p.  
 „ *montana* Nutt. p.  
*Thrinchia hispida* Roth. a.  
*Thuja occidentalis* L. l.  
*Tilia Americana* L. l.  
*Tolpis barbata* Gaertn. a.  
*Tordylium syriacum* Gaertn. a.  
*Torenia cordifolia* Roxbg. a. c.  
 „ *Fournieri* Lindl. a. c.  
*Trachelanthus cerinthoides* Knze. p.  
*Tradescantia Virginica* L. p.  
*Tragopogon floccosus* W. et. K. p.  
 „ *pratensis* L. p.  
 „ *porrifolius* L. a.  
*Trifolium incarnatum* L. a.  
 „ *leucanthum* M. B. a.  
 „ *Pannonicum* Jacq. p.  
 „ *procumbens* L. a.  
*Trigonella Cilicica* B. et Balb. a.  
 „ *Foenum Graecum* L. a.  
 „ *Monspeliaca* L. a.  
 „ *orthoceras* Kar. et. Kir. a.  
 „ *pinnatifida* Cav. a.  
 „ *radiata* L. a.  
*Triticum desertorum* Fisch. a.  
 „ *dicoccum* Schrnk. a.  
 „ *durum* Desft. a.  
 „ *monococcum* L. a.  
 „ *Spelta* L. a.  
*Tulipa Kolpakowskiana* Rgl.  
*Tunica velutina* Guss. a.  
*Tyrinus leucographus* Cass. a.  
*Typha angustifolia* L. p.  
*Urospermum picroides* Desf. a.  
*Uropetalum serotinum* Gawl.

*Urtica cannabina* L. p.  
 „ *Dodarti* L. p.  
*Urtica membranacea* Poir. p.  
*Vaillantia hispida* L. a.  
*Valerianella coronata* W. a.  
 „ *eriocarpa* Desft. a.  
 „ *pumila* DC.  
*Verbascum Blattaria* L. b.  
*Verbena officinalis* L. p.  
*Veronica Buxbaumii* Ten. a.  
 „ *gentianoides* Vahl. p.  
 „ *longifolia* L. β. media p.  
 „ *Sibirica* L. p.  
*Viburnum Lantana* L. l.  
 „ *Opulus* L. l.  
 „ *Tinus* L. l. fr.  
*Vicia angustifolia* L. a.  
 „ *Hyrchanica* F. et Mey. a.  
 „ *hybrida* L. a.  
 „ *Narbonensis* L. a.  
 „ *sativa* L. a.  
*Vincetoxicum medium* Decaisn. p.  
*Viola cornuta* L. p.  
 „ *hirta* L. p.  
 „ *mirabilis* L. p.  
 „ *pinnata* L. p.  
 „ *prionantha* Buge. p.  
 „ *scaphila* Koch. p.  
 „ *suavis* MB. p.  
*Xanthium antiquorum* Wallr. a.  
*Xeranthemum cylindraceum* Sm. a.  
 „ *inapertum* Willd. a.  
*Ximenesia encelioides* Cav. a.  
*Zacyntha verrucosa* Gaertn. a.  
*Zephyranthes candida* H. rb. p. fr.  
*Ziziphora capitata* L. a.  
 „ *tenuior* L. a.

## Filices.

*Adiantum Capillus Veneris* L. p. c.  
 „ *cuneatum* Lgdf. et Fisch. p. c.  
 „ *fulvum* Raoul p. fr.  
 „ *tenerum* Swartz. p. fr.  
*Aspidium anomophyllum* Zenk. p. fr.  
 „ *falcatum* Sw. p. fr.  
*Aneimia Phyllitidis* Sw. v. *fraxinifolia* p. c.  
*Alsophila australis* R. Br. l. fr.  
*Blechnum Brasiliense* Desv. l. c.  
 „ *occidentale* L. p. fr.  
 „ *polypodioides* Knze. p. c.  
*Doodia aspera* R. Br. p. fr.

*Doodia caudata* R. Br. p. fr.  
 „ *dives* Kze. p. fr.  
*Gymnogramme calomelanos* Kaulf. v. *chry-*  
*sophylla* p. c.  
 „ *tartarea* Desv. p. c.  
*Platyserium alcornone* Desv. p. c.  
*Pteris Cretica* L. p. fr.  
 „ *var. albolineata* p. fr.  
 „ *flabellata* Thbg. p. fr.  
 „ *serrulata* L. p. fr.  
 „ *var. cristata* p. fr.  
*Woodsia obtusa* Torr. p. fr.

Dr. J. Schmalhausen  
Botanices professor.

E. Mohrbaum  
Hortulanus.

## О Г Л А В Л Е Н І Е

къ Университетскимъ Извѣстіямъ 1884 года.

### Часть офіціальная.

- 1) Извлечение изъ протоколовъ засѣданій Совѣта Уни-  
верситета Св. Владиміра: 27 и 31 мая 1883 г. № 1.  
— 2 іюля и 2 и 30 септ. 1883 г. . . . . № 2.  
— 21 октября 1883 г. . . . . № 2.  
— 4 ноября, 2 и 16 декабря 1883 г. . . . . № 3.  
— 20 января и 10 февраля 1884 г. . . . . № 5.  
— 9 и 28 марта 1884 г. . . . . № 6.  
— 27 апр. и 11 мая 1884 г. . . . . № 7.  
— 25 и 31 мая 1884 г. . . . . № 10.  
— 26 октября 1884 г. . . . . № 11.
- 2) Личный составъ Университета Св. Владиміра къ 1-му  
января 1885 г. . . . . № 12.
- 3) Обзорѣніе преподаванія въ Университетѣ Св. Влади-  
міра въ 1-мъ полугодіи 1884—85 учебн. г. . . . . № 7.
- 4) Обзорѣніе преподаванія въ Университетѣ Св. Влади-  
міра на 1-е полугодіе 1885 г. . . . . № 12.
- 5) Отчетъ о состояніи Кіевскаго центрального архива  
за 1883 г. . . . . № 1.
- 6) Пятидесятилѣтіе Университета Св. Владиміра. Рѣчь,  
написанная для произнесенія на юбилейномъ актѣ Универ-  
ситета (8 сент. 1884 г.)—Проф. В л а д и м і р с к а г о - Б у -  
д а н о в а . . . . . № 8.

## Часть неофициальная.

## Историко-филологическій отдѣлъ.

- 1) Августъ Людвигъ Шлецеръ и его историческая критика.—Кандидата Лятошинскаго . . . . . № 8.
- 2) Борьба культуръ и народностей въ Литовско-русскомъ государствѣ въ періодъ династической уніи Литвы съ Польшею.—Проф. Дашкевича . . . . . №№ 10 и 12.
- 3) Генезисъ трансцендентальной эстетики (или теоріи пространства и времени) у Канта.—Проф. Козлова. №№ 1, 2, 3, 4.
- 4) Исторія народнаго трибуната въ періодъ сословной борьбы въ Римѣ.—Стипенд. Бодянскаго . . . . . №№ 1, 3, 5.
- 5) Лекціи по исторіи Греціи.—Доц. Аландскаго, изд. подъ редакціей профессоръ Козлова и Кулаковскаго . . . . . №№ 9, 10, 11, 12.
- 6) Очеркъ исторіи греческой драмы.—Доцента Мищенка . . . . . № 4.
- 7) Философія XVII и XVIII вв. въ сравненіи съ философіей XIX в.—Проф. Гогоцкаго . . . . . №№ 1, 2.

## Юридическій отдѣлъ.

- 1) Свободное представительство въ римскомъ гражданскомъ правѣ.—Проф. Казанцева . . . . . № 2.
- 2) Определеіе кустарной промышленности и классификаціи формъ и видовъ производства.—Стипендіата Цытовича . . . . . №№ 3, 4.

## Физико-математическій отдѣлъ.

- 1) Аналитическія выраженія однозначныхъ функций.—Стипенд. Букрѣева . . . . . № 4.
- 2) Геометрическая теорія движенія неизмѣняемой фигуры плоскости.—Стипенд. Пѣвницкаго . . . . . № 7.

- 3) Лекціи по теоріи потенціальной функціи.—Проф.  
Шиллера . . . . . №№ 1, 2, 4, 5, 6, 9, 10, 11.
- 4) Нелинейныя дифференціальныя уравненія.—Проф.  
Ермакова . . . . . №№ 1, 2, 3.
- 5) Объемъ жидкости, какъ функція температуры при  
постоянномъ давленіи.—Лаборанта Жува . . . . . № 3.
- 6) По вопросу о распространеніи жидкости.—Проф.  
Авенариуса . . . . . № 6.

### Медицинскій отдѣлъ.

- 1) Анатомія поверхности человѣческаго мозга.—Проф.  
Беца . . . . . № 2.
- 2) Вліяніе вытяженія нерва на его проводимость и воз-  
будимость.—Ординатора Роговича . . . . . № 1.
- 3) Упрощенный способъ открытія туберкулезныхъ ба-  
циллъ.—Ординатора Зенкевича . . . . . № 1.
- 4) Проказа (Lepa agayum) на югѣ Россіи, съ рисун-  
ками. Отдѣлъ 1.—Проф. Минха . . . . . №№ 8, 9, 10, 11.

### НАУЧНАЯ ХРОНИКА.

- 1) Два филологическихъ журнала на мѣсто одного.—  
Доцента Мищенка . . . . . № 1.
- 2) Къ вопросу о расширеніи жидкостей.—Консерватора  
Жува . . . . . № 9.
- 3) Отчетъ о составѣ и дѣятельности Историческаго Об-  
щества Нестора Лѣтописца въ 1883 году.—Проф. Дашке-  
вича . . . . . № 5.

### Критика и библиографія.

- 1) Армія въ Римской имперіи.—Проф. Кулаков-  
сваго . . . . . № 8.

- 2) Греческія слова въ латинскомъ языкѣ.—Проф. Кулаковскаго . . . . . № 5.
- 3) Гусъ и Виллефъ.—Проф. Флоринскаго . . . . . № 5.
- 4) Древнѣйшій періодъ римской исторіи.—Проф. Кулаковскаго . . . . . № 2.
- 5) Der Ursprung der Vernunft. Eine kritische Studie über Lazarus Geigers Theorie von Julius Keller 1884.—Проф. Козлова . . . . . № 9.
- 6) Die Theorien der modernen, Chemie von Albrecht Rau.—Проф. Алексѣева . . . . . № 12.
- 7) Задружная теорія и древне-русское землевладѣніе.—Проф. Владимірскаго-Буданова . . . . . № 11.
- 8) Италія при римскихъ императорахъ.—Проф. Кулаковскаго . . . . . № 10.
- 9) Новый русскій трудъ по исторіи Византіи.—Проф. Флоринскаго . . . . . № 8.
- 10) Новыя книги по этнографіи и исторіи славянъ.—Проф. Флоринскаго . . . . . № 10.
- 11) Новѣйшіе домыслы о Болоховѣ и Болоховцахъ.—Проф. Дашкевича . . . . . № 6.
- 12) Обзоръ русской химической литературы за 1883 г.—Проф. Алексѣева . . . . . № 7.
- 13) Обзоръ книжной литературы по химической технологіи за 1883 г.—Проф. Бунге . . . . . № 4.
- 14) Обзорѣніе русской литературы по греческой филологіи за 1882—83 г.—Доцента Мищенка . . . . . № 3, 5, 6.
- 15) Опыты систематической обработки исторической критики.—Проф. Фортинскаго . . . . . № 8.
- 16) О расширеніи жидкостей.—Проф. Менделѣева . . . . . № 10.
- 17) Переговоры папъ съ Данииломъ Галицкимъ объ униі юго-западной Руси съ католичествомъ.—Проф. Дашкевича . . . . . № 8.
- 18) По вопросу о расширеніи жидкостей. Замѣчанія на статью проф. Менделѣева.—Проф. Авенариуса . . . . . № 11.
- 19) Провансальское знатное общество и трубадурики въ періодъ разцвѣта провансальской поэзіи, по новымъ даннымъ.—Проф. Дашкевича . . . . . № 3.

## П Р И Б А В Л Е Н І Я .

- 1) Index seminum in horto Univ. Kiev. a. 1884 collectorum. № 12.
- 2) Курсъ римскаго права.—Проф. М и т ю к о в а . № 4, 6, 7.
- 3) Къ помипкѣ по П. И. Аландскомъ.—Проф. К у л а -  
к о в с к а г о . . . . . № 3.
- 4) Объявленія объ изданіи газетъ и журналовъ №№ 1, 2, 3, 10,  
11 и 12.
- 4) Отчетъ о больныхъ въ терапевтической клиникѣ за  
1883 г.—Ординатора З е н к е в и ч а . . . . . №№ 3, 4, 5.
- 5) Очерки изъ исторіи русскаго языка.—Проф. С о б о -  
л е в с к а г о (съ приложеніями) . . . . . №№ 1, 2, 6, 12.
- 6) Очерки греческой историографіи.—Студента Ш е ф -  
ф е р а . . . . . №№ 5, 6, 7.
- 7) Очеркъ извѣстій о Подольской землѣ до 1434 г.—  
Студента М о л ч а н о в с к а г о . . . . . №№ 2, 3, 4.
- 8) Первый конкурсъ на премію кн. А. П. Васильчи-  
кова . . . . . № 12.
- 9) Программы для испытаній на званіе дѣйствительнаго  
студента и степень кандидата по физико-математическому  
факультету Университета Св. Владиміра . . . . . № 1.
- 10) Печенѣги, торки и половцы до нашествія татаръ.—  
Стипендіата Г о л у б о в с к а г о . . . . . № 4.
- 11) Росписаніе лекцій на первое полугодіе 1884—85  
и 1885 учебнаго года . . . . . № 7 и 12.
- 12) Росписаніе богослуженія въ Университетской цер-  
кви на 1885 годъ . . . . . № 12.
- 13) Русская и иностранная библіографія по исторіи Ви-  
зантійской церкви IV—IX в.—Доц. Т е р н о в с к а г о . . . . . № 12.
- 14) Сборникъ матеріаловъ для исторіи общественныхъ  
земель и угодій въ лѣвобережной Украинѣ, извлечен. изъ  
рукописн. отдѣла бібліотеки Университета Св. Владиміра.—  
Проф. Л у ч и ц в а г о . . . . . №№ 3, 4, 5.
- 15) Систематическій указатель къ неофициальн. части  
Университетскихъ Извѣстій за 1861—1884 г. . . . . № 8.
- 16) Способъ предвычисленія солнечныхъ затмѣній.—  
Студента Ф о г е л я . . . . . № 9.



- 17) Строеіе и развитіе надпочечныхъ желѣзъ (съ рисунками).—Студ. Колбасенка . . . . . № 5.
- 18) Таблицы метеор. наблюд. за декабрь 1883 г. и за всѣ мѣсяцы 1884 г. . . . . №№ 1, 2, 3, 4, 6, 7, 9--11.
- 19) Таблица физич. діагностики легочныхъ болѣзней.—Приватъ-доцента Жука . . . . . № 7.
- 20) Учебникъ фвізіологіи.—Проф. Томсы . . . . . № 1.
-

## **Первый конкурс на премию имени князя Александра Иларионовича Васильчикова.**



2-го Октября 1881 года скончался князь А. И. Васильчиковъ учредитель и предсѣдатель С.-Петербургскаго Отдѣленія Комитета о сельскихъ, ссудо-сберегательныхъ и промышленныхъ товариществахъ. Желая почтить память своего высокоуважаемаго Предсѣдателя и неустоимаго дѣятеля на пользу народнаго благосостоянія, Отдѣленіе постановило образовать особый капиталъ для выдачи премій имени покойнаго князя. Открытая Отдѣленіемъ подписка и пожертвованія ссудо-сберегательныхъ товариществъ и земствъ образовали капиталъ свыше 10,000 рублей, послѣ чего было составлено положеніе о преміяхъ, которое и утверждено Г. Товарищемъ Министра Государственныхъ Имуществъ.

### **Извлеченіе изъ положенія о преміяхъ имени князя Александра Иларионовича Васильчикова.**

1) Капиталъ, собранный по подпискѣ, въ память литературной и общественной дѣятельности князя Александра Иларионовича Васильчикова, для выдачи премій, находится въ распоряженіи С.-Петербургскаго Отдѣленія Комитета о сельскихъ, ссудо-сберегательныхъ и промышленныхъ товариществахъ и признается неприкосновеннымъ. Капиталъ этотъ обращается въ государственныя или горантированныя правительствомъ процентныя бумаги и хранится въ Государственномъ Банкѣ. Преміи выдаются только изъ процентовъ съ этого капитала.

2) Преміи имени князя Александра Иларионовича Василь-

чикова выдаются за сочиненія, касающіяся хозяйственныхъ условий жизни сельскаго населенія вообще и особенно вопросовъ мелкаго хозяйства, причемъ сочиненія должны имѣть задачу не одни теоретическія или историческія изслѣдованія, но и заключать въ себѣ практическія указанія способовъ и средствъ къ удовлетворенію современныхъ нуждъ и потребностей населенія, въ связи съ предметомъ сочиненія.

3) Преміи имени князя А. И. Васильчикова выдаются:

а) *по конкурсу*—за признанное лучшимъ сочиненіе, написанное на русскомъ языкѣ специально на заданную тему,

и б) *въ конкурсѣ*—за лучшія изъ напечатанныхъ на русскомъ языкѣ оригинальныя сочиненія, хотя-бы таковыя и были увѣнчаны другими преміями, кромѣ премій по конкурсу, назначенному самимъ Отдѣленіемъ, но по содержанию соотвѣтствующія условіямъ, изложеннымъ въ п. 2 сихъ правилъ.

4) Преміи имени князя А. И. Васильчикова, какъ по конкурсу, такъ и внѣ конкурса, выдаются чрезъ каждые четыре года наличными деньгами, на сумму 2,000 руб.

5) Изъ суммы 2,000 р. назначаются: 1,500 р. на выдачу въ премію за сочиненія на основаніи конкурса (п. 3, а), а 500 рублей въ премію за сочиненія внѣ конкурса (п. 3, б).

6) Временемъ выдачи назначается 27-е Октября, день рожденія князя А. И. Васильчикова.

7) Назначеніе конкурсныхъ темъ и присужденіе премій предоставляется С.-Петербургскому Отдѣленію Комитета о ссудо-сберегательныхъ товариществахъ.

10) Отдѣленію предоставляется употребить назначенные на выдачу въ премію по конкурсу 1,500 р. на одну премію полностью, или раздѣлить эту сумму на нѣсколько премій, какъ для распредѣленія по степени достоинства представленныхъ сочиненій, такъ и для выдачи менѣ значительныхъ премій по нѣсколькимъ одновременно заданнымъ темамъ.

11) Какъ конкурсная программа, такъ равно правила и сроки конкурса объявляются въ повременныхъ изданіяхъ.

12) Представляемая на конкурсъ рукописи сочиненій должны обозначаться особымъ девизомъ; имя же автора и мѣсто жительства

ство его должны быть означены въ особомъ запечатанномъ конвертѣ, имѣющемъ одинаковый съ рукописью девизъ.

13) Отдѣленію предоставляется опредѣлять подробности относительно времени и порядка представленія, рассмотрѣнія и печатанія конкурсныхъ сочиненій.

14) О состоявшемся конкурсѣ объявляется въ повременныхъ изданіяхъ съ подробнымъ разборомъ премированныхъ сочиненій. Въ публикаціяхъ о присужденныхъ преміяхъ долженъ заключаться и подробный отчетъ о состояніи капитала и выросшихъ процентахъ за истекшій промежутокъ времени.

---

На основаніи §§ 11 и 13 означеннаго положенія, С.-Петербургское Отдѣленіе Комитета о сельскихъ, ссудо-сберегательныхъ и промышленныхъ товариществахъ объявляетъ во всеобщее свѣдѣніе, что для конкурса на премію имени князя А. И. Васильчикова въ 1,500 руб. предлагается на срокъ 27-го Октября 1886 года нижеслѣдующая тема:

Въ районѣ цѣлой губерніи, группы соприкасающихся уѣздовъ разныхъ губерній или даже одного уѣзда — изслѣдовать разнородныя повинности, сборы и налоги, падающіе на сельское населеніе, для нуждъ государственныхъ, земскихъ и сословныхъ. губернскихъ, уѣздныхъ, волостныхъ и мірскихъ.

Отъ участвующихъ въ конкурсѣ желательно получить труды, основанные на мѣстномъ изслѣдованіи предмета и значеніи его для многоразличныхъ нуждъ населенія.

Желательно также, чтобъ данныя о повинностяхъ, сборахъ и налогахъ извлечены были изъ документовъ подлежащихъ учрежденій и сгруппированы по роду ихъ, по мѣстностямъ ихъ взиманія, по свойству пуждъ, для коихъ они служатъ, и по сословіямъ ихъ уплачивающихъ. Для полнаго освѣщенія данныхъ, представляемыхъ о повинностяхъ, сборахъ и налогахъ, желательно, чтобъ собраны были также данныя о числѣ плательщиковъ, о ихъ распредѣленіи по мѣстностямъ, о количествѣ принадлежащей имъ земли, о ихъ рабочей силѣ, о ихъ заработкахъ и иныхъ платежныхъ средствахъ — въ каждомъ изъ административныхъ подраздѣленій изслѣдуемой мѣстности: сельскомъ обществѣ, волости, уѣздѣ, группѣ уѣздовъ или губерніи.

Собранныя данныя должны сопровождаться обстоятельнымъ критическимъ разсмотрѣніемъ существа описываемыхъ сборовъ, повинностей и налоговъ, дѣйствующаго о нихъ законодательства, со всѣми къ нему дополнительными распоряженіями правительства, постановленіями земства и приговорами общественными. Такому-же разсмотрѣнію должны быть подвергнуты какъ собранныя данныя, такъ и значеніе описанныхъ сборовъ, повинностей и налоговъ для благосостоянія населенія; ихъ соотвѣтствіе платежнымъ силамъ, раскладка, порядки взиманія и взысканія, порядки управленія и оказываемое вліяніе на бытъ населенія.

Наконецъ, требуется, чтобъ указаны были всѣ тѣ мѣры, которыя были-бы желательны въ интересахъ наиболѣе настоятельныхъ нуждъ населенія.

---

Для соисканія преміи въ 1,500 руб. на вышеозначенную тему, сочиненія должны быть представлены въ С.-Петербургское Отдѣленіе Комитета о сельскихъ, ссудо-сберегательныхъ и промышленныхъ товариществахъ не позже 1-го Февраля 1886 года. Рукописи должны обозначаться особымъ девизомъ; имя же автора и мѣстожителство его должны быть означены въ особомъ запечатанномъ конвертѣ, имѣющемъ одинаковый съ рукописью девизъ.

Независимо отъ преміи по конкурсу, Отдѣленіе оставляетъ за собою право принять къ разсмотрѣнію напечатанныя на русскомъ языкѣ оригинальныя сочиненія, по содержанію соотвѣтствующія условіямъ, изложеннымъ въ § 2 Положенія о преміяхъ имени князя А. И. Васильчикова, и присудить, на основаніи §§ 3, 6. и 5 Положенія, за лучшее изъ нихъ, 27-го Октября 1886 года, премію въ 500 руб.

Утверждено Г. Товарищем Министра Государственных Имуществъ 19-го Іюня 1884 г.  
За Директора  
Вице-Директоръ Департамента Земледѣлія и Сельской Промышленности *Щеткинъ*.

## ПОЛОЖЕНІЕ

о преміяхъ имени князя Александра Иларіоновича Васильчикова.

1) Капиталь собранный по подпискѣ, въ память литературной и общественной дѣятельности князя Александра Иларіоновича Васильчикова, для выдачи премій, находится въ распоряженіи С.-Петербургскаго Отдѣленія Комитета о сельскихъ ссудосберегательныхъ и промышленныхъ товариществахъ и признается неприкосновеннымъ. Капиталь этотъ обращается въ государственныя или гарантированныя правительствомъ процентныя бумаги и хранится въ Государственномъ Банкѣ. Преміи выдаются только изъ процентовъ съ этого капитала.

2) Преміи имени князя Александра Иларіоновича Васильчикова выдаются за сочиненія, касающіяся хозяйственныхъ условий жизни сельскаго населенія вообще и особенно вопросовъ мелкаго хозяйства, причемъ сочиненія должны имѣть задачею ни одни теоретическія или историческія изслѣдованія, но и заключать въ себѣ практическія указанія способовъ и средствъ къ удовлетворенію современныхъ нуждъ и потребностей населенія, въ связи съ предметомъ сочиненія.

3) Преміи имени князя А. И. Васильчикова выдаются:

а) *по конкурсу* за признанное лучшимъ сочиненіе, написанное на русскомъ языкѣ спеціально на заданную тему,

и б) *вне конкурса* за лучшія изъ напечатанныхъ на русскомъ языкѣ оригинальныя сочиненія, хотя-бы таковыя и были увѣнчаны другими преміями, кромѣ премій по конкурсу, назначенному самимъ

Отдѣленіемъ, но по содержанію соотвѣтствующія условія, изложеннымъ въ п. 2 сихъ правилъ.

4) Преміи имени князя А. И. Васильчикова, какъ по конкурсу, такъ и внѣ конкурса, выдаются чрезъ каждые четыре года наличными деньгами на сумму 2,000 рублей.

5) Изъ суммы 2,000 р. назначаются: 1,500 р. на выдачу въ премію за сочиненія на основаніи конкурса (п. 3, а), а 500 рублей въ премію за сочиненія внѣ конкурса (п. 3, б).

6) Времелемъ выдачи назначается 27-е Октября, день рожденія князя А. И. Васильчикова.

7) Назначеніе конкурсныхъ темъ и присужденіе премій представляется С. Петербургскому Отдѣленію Комитета о ссудо-сберегательныхъ товариществахъ. О назначенныхъ темахъ Отдѣленіе доводитъ до свѣдѣнія Министра Государственныхъ Имуществъ.

8) Для назначенія конкурсныхъ темъ и для оцѣнки, какъ представленныхъ сочиненій для соисканія преміи по конкурсу, такъ и сочиненій, могущихъ быть премированными внѣ конкурса, Отдѣленіемъ избирается коммиссія изъ пяти членовъ Отдѣленія, которой предоставляется приглашать извѣстныхъ спеціалистовъ, причемъ таковыя пользуются одинаковымъ съ членами коммиссіи правомъ голоса.

9) Отдѣленію предоставляется за лучшія рецензіи, представляемыхъ на конкурсъ и внѣ конкурса сочиненій, выдавать золотыя медали имени князя А. И. Васильчикова.

10) Отдѣленію предоставляется употребить назначенныя на выдачу въ премію по конкурсу 1,500 р. на одну премію полностью, или раздѣлить эту сумму на нѣсколько премій, какъ для распредѣленія по степени достоинства представленныхъ сочиненій, такъ и для выдачи менѣе значительныхъ премій по нѣсколькимъ одновременно заданнымъ темамъ.

11) Какъ конкурсная программа, такъ равно правила и сроки конкурса объявляются въ повременныхъ изданіяхъ.

12) Представляемая на конкурсъ рукописи сочиненій должны обозначаться особымъ девизомъ; имя же автора и мѣсто жительства его должны быть означены въ особомъ запечатанномъ конвертѣ, имѣющемъ одинаковый съ рукописью девизъ.

13) Отдѣленію предоставляется опредѣлять подробности относи-

тельно времени и порядка представленія, разсмотрѣнія и печатанія конкурсныхъ сочиненій.

14) О состоявшемся конкурсѣ объявляется въ повременныхъ издавіяхъ, съ подробнымъ разборомъ премированныхъ сочиненій. Въ публикаціяхъ о присужденныхъ преміяхъ долженъ заключаться и подробный отчетъ о состояніи капитала и выросшихъ процентахъ за истекшій промежутокъ времени.

15) Если проценты съ капитала будутъ превышать сумму, назначенную для выдачи премій (п. 4), а также если по какому либо объявленному конкурсу сумма, назначенная на выдачу премій, не будетъ израсходована по неудовлетворительности представленныхъ сочиненій или вслѣдствіе непредставленія ихъ, то таковыя свободныя суммы употребляются, по усмотрѣнію Отдѣленія, на изготовленіе медалей для выдачи рецензентамъ, на изданіе удостоенныхъ премій сочиненій, или обращаются въ капиталъ премій (п. 1).

16) Въ случаѣ если по какимъ либо причинамъ С.-Петербургское Отдѣленіе Комитета о ссудосберегательныхъ и промышленныхъ товариществахъ прекратитъ свое существованіе, то весь капиталъ обращается въ распоряженіе Императорскаго Московскаго Общества Сельскаго Хозяйства, съ возложеніемъ на него тѣхъ-же обязанностей, которыя настоящимъ положеніемъ отнесены на С.-Петербургское Отдѣленіе. Если же С.-Петербургское Отдѣленіе обратится когда либо въ самостоятельное учрежденіе, то капиталъ этотъ долженъ оставаться въ распоряженіи этого учрежденія. Подлинное подписали за Директора *Щепкинъ* и за Начальника Отдѣленія *Р. Вильсонъ*.

Съ подлинной вѣрно. Письмоводитель Общества Надворный  
Совѣтникъ *Н. Мальковскій*.



Объ изданіи въ 1885 году

ЖУРНАЛА

ГРАЖДАНСКАГО И УГОЛОВНАГО ПРАВА.

Журналъ будетъ выходить ежемѣсячно (за исключеніемъ вакантныхъ Іюля и Августа), въ количествѣ 10 книгъ въ годъ, до 20-ти и болѣе листовъ каждая.

Цѣна за годовое изданіе:

въ С.-Петербургѣ безъ доставки . . . . .	8 р.
съ доставкой въ С.-Петербургѣ . . . . .	8 р. 50 к.
съ пересылкой въ другіе города . . . . .	9 р.
за-границей . . . . .	12 р.
отдѣльно книга журнала . . . . .	2 р.

Подписчики, желающіе получать, сверхъ того, Рѣшенія Кассационныхъ Департаментовъ Сената, платятъ за журналъ и за рѣшенія съ доставкой въ С.-Петербургѣ и съ пересылкой въ другіе города 13 р. 50 к.

Рѣшенія Кассац. Деп. Сената выходятъ и рассылаются одинъ разъ въ мѣсяць.

Лица, несостояція въ числѣ подписчиковъ на журналъ, могутъ подписываться въ редакціи отдѣльно на кассационныя рѣшенія по 5 руб. съ доставкой въ С.-Петербургѣ и съ пересылк. въ иные города.

Допускается разсрочка подписной платы въ слѣдующіе сроки: въ Январѣ 3 р. съ касс. рѣш. 8 р. въ Маѣ 3 р. и въ Августѣ остальная до подписной цѣны сумма. Въ случаѣ невысылки въ условный срокъ подписной платы, дальнѣйшая доставка журнала пріостанавливается. Гг. студенты университетовъ и кандидаты на судебныя должности, удостовѣрившіе свое званіе, пользуются правомъ подписки на журналъ за половинную цѣну т. е. 4 р. 50 к.

Подписка принимается: въ конторахъ Журнала—при книжныхъ магазинахъ А. И. Симова: въ С.-Петербургѣ, рядомъ съ Публичною Библіотекою и въ Москвѣ, на Николской улицѣ.

## II

Гг. иногородные благоволят обращаться съ своими требованіями исключительно въ редакцію „Журнала Гражданскаго и Уголовнаго Права,“ С.-Петербургъ, уголь Мойки и Фонарнаго, д. 1, кв. 39.

Оставшіеся экземпляры журнала продаются: за 1880 г. 9 р. (въ количествѣ 1 экз.); за 1882 годъ (безъ III и IV книгъ) по 5 р. съ пересылкою, и по 3 р. безъ пересылки. За 1879, 1881 и 1883 гг. по 9 р. съ пересылкою и по 7 р. безъ пересылки. Выписывающіе три послѣдніе года одновременно, уплачиваютъ 21 р. съ пересылкою и по 15 р. безъ пересылки. Отдѣльныя книги журнала за означенные годы, по 1 р. съ пересылкою. Оставшіеся экземпляры кассационныхъ рѣшеній Сената продаются сброшюрованными: гражданскаго департамента—за 1877 годъ 4 р., за 1878 годъ 4 р. включая и расходы по пересылкѣ. Кассационныхъ рѣшеній Сената, а равно и Журнала за другіе годы, кромѣ означенныхъ, въ редакціи не имѣется.

ОТКРЫТА ПОДПИСКА НА 1885 ГОДЪ.

ПЯТЫЙ ГОДЪ ИЗДАНІЯ.

# „ЮЖНЫЙ КРАЙ“

газета общественная, политическая и литературная

выходитъ ежедневно.

Программа газеты: I. Правительственныя распоряженія. II. Руководящія статьи по вопросамъ внутренней и вѣшной политики и общественной жизни. III. Обзорніе газетъ и журналовъ. IV. Телеграммы спеціальныхъ корреспондентовъ „Южнаго Края“ и „Сѣвернаго телеграфнаго агентства“. V. Послѣднія извѣстія. VI. Городская и земская хроника. VII. Что дѣлается на югѣ: корреспонденція „Южнаго Края“. VIII. Со всѣхъ концовъ Россіи (корреспонденція „Южнаго Края“ и извѣстія другихъ газетъ). IX. Вѣшнія извѣстія: заграничная жизнь, послѣдняя почта. X. Наука и искусство. XI. Фельетонъ: научный, литературный и художественный. Беллетристика. Театръ. Музыка. XII. Судебная хроника. XIII. Критика и библиографія. XIV. Смѣсь. XV. Биржевая хроника и торговый отдѣлъ. XVI. Календарь. XVII. Справочныя свѣдѣнія. Дѣла, назначенныя къ слушанію и резолюціи по нимъ округа харьковской судебной палаты и харьковскаго военно-окружнаго суда. XVIII. Стороннія сообщенія. XIX. Объявленія.

Редакція имѣетъ собственныхъ корреспондентовъ въ слѣдующихъ городахъ Южной Россіи: Азовѣ, Александріи, Александровскѣ, Алуптѣ, Ахтыртѣ, Асхабадѣ, Бахмутѣ, Бердичевѣ, Бахчисараѣ, Бердянскѣ, Богодуховѣ, Бѣлгородѣ, Бѣлопольѣ, Бирючѣ, Бобровѣ, Вазкахъ, Верхнедѣвировскѣ, Волчанскѣ, Воронежѣ, Гадачѣ, Грайворонѣ, Геничeskѣ, Глуховѣ, Грозномѣ, Городнѣ, Дмитріевѣ, Елисаветградѣ, Екатеринославѣ, Ейскѣ, Житомирѣ, Зеньковѣ, Зміевѣ, Золотоношѣ, Золочевѣ, Изюмѣ. ст. Каменской, Кіевѣ, Кишиневѣ, Кобелякахъ, Козельцѣ, Конотопѣ, Константиноградѣ, Корочѣ, Кременчугу, Кролевцѣ, Купянскѣ, Курскѣ, Керчи, Кисловодскѣ, Лебединѣ, Лубнахъ, Луганскѣ, Майкопѣ, Миргородѣ, Мелитопольѣ, Мариупольѣ, Могилевѣ - на Днѣпрѣ, Николаевѣ, Никопольѣ, Нѣжинѣ, Новозыбковѣ, Новочеркасскѣ, Новомосковскѣ, Новгородъ-Сѣверскѣ, Нахичеванѣ-на Дону, Новомъ-Осколѣ, Обояни, Орлѣ, Одессѣ, Орѣховѣ, Полтавѣ, Павлоградѣ, Переяславѣ, Путивлѣ, Ширятивѣ, Прилукахъ, Пятигорскѣ, Ромнахъ,

Ростовъ-на Дону, Сквирѣ, Славянскѣ, Славяносербскѣ, Ставрополѣ, Старобѣльскѣ, Старомъ-Осколѣ, Семферополѣ, Севастополѣ, Суджѣ, Сумахъ, Тамбовѣ, Тифлисѣ, Тарацѣ, Таганрогѣ, Умани, ст. Урюпинской, ст. Усть-Медвѣдицкой, Херсонѣ, Хоролѣ, Черниговѣ, Черкасахъ, Эривани, Ялтѣ, Θεодосіи и во многихъ станицахъ, селахъ и слободахъ.

Кромѣ того, газета получаетъ постоянныя извѣстія изъ Петербурга и Москвы.

### ПОДПИСНАЯ ЦѢНА.

	На годъ.	На 6 мѣс.	На 3 мѣс.	На 1 мѣс.
Безъ доставки . . .	10 р. 50 к.	6 р. — к.	3 р. 50 к.	1 р. 20 к.
Съ доставкою . . .	12 " — "	7 " — "	4 " — "	1 " 40 "
Съ перес. иногороднымъ	12 " 50 "	7 " 50 "	4 " 50 "	1 " 60 "

допускается разсрочка платежа за годовой экземпляръ по соглашенію съ редакціей.

Подписка и объявленія принимаются: въ Харьковѣ—въ главной конторѣ газеты „Южный Край“, на Екатеринославской улицѣ, въ домѣ Файнеберга, № 45; въ Петербургѣ—въ центральной конторѣ объявленій для всѣхъ европейскихъ газетъ, на Невскомъ пресектѣ, въ д. Струбинскаго въ Москвѣ—въ Центральной Конторѣ объявленій для всѣхъ европейскихъ газетъ, на Петровкѣ въ домѣ Солодовникова и въ конторѣ подписки и объявленій Н. Печковской; въ Варшавѣ—въ варшавскомъ агентствѣ объявленій Рейхманъ и Френдлеръ, на Сенаторской улицѣ, № 18; въ Кіевѣ—въ книжномъ магазинѣ Е. Я. Федорова; въ Одессѣ—въ книжныхъ магазинахъ В. М. Бѣлаго и Е. П. Роспопова; въ Полтавѣ—въ книжномъ магазинѣ Г. И. Бойно-Родзевича; въ конторѣ И. А. Дохмана; въ Кременчугѣ—въ „Русской книжной торговлѣ“ Д. Я. Тартаковского.

Редакторъ-издатель А. А. *Иозефовичъ*.

ОБЪ ИЗДАНИИ ЖУРНАЛА  
**„АРХИВЪ ВЕТЕРИНАРНЫХЪ НАУКЪ“**

въ 1885 году.

Въ 1885 году „Архивъ“ выйдетъ въ числѣ четырехъ книжекъ, отъ 15 до 20 листовъ каждая, въ мартѣ, іюлѣ, сентябрѣ и декабрѣ. Въ видѣ приложенія издана будетъ вторая половина сочиненія директора Ганповерковой Ветеринарной школы, профессора Карла Даммана: Гигіена сельскохозяйственныхъ домашнихъ животныхъ.

Цѣна остается прежняя: 3 р. с. для ветеринаровъ, состоящихъ на государственной службѣ, ветеринарныхъ студентовъ и фельдшеровъ и 5 р. для прочихъ подписчиковъ.

Требованія (а также статьи) просятъ адресовать: С.-Петербургъ, въ редакцію журнала „Архивъ ветеринарныхъ наукъ“ при Медицинскомъ Департаментѣ Министерства Внутреннихъ Дѣлъ.

Изъ редакціи можно выписать слѣдующія изданія:

„Архивъ ветеринарныхъ наукъ“ за 1881 годъ съ приложеніями 1 и 2 выпуски сочиненія Армбрехта „Руководство къ теоретической хирургіи для ветеринарныхъ врачей“.

„Архивъ ветеринарныхъ наукъ“ за 1882 годъ съ приложеніями 3 выпускъ сочиненія Армбрехта и сочиненіе Эверсбуша: „Краткія замѣтки объ употребительнѣйшихъ методахъ изслѣдованія глаза у животныхъ“.

„Архивъ ветеринарныхъ наукъ“ за 1883 годъ съ приложеніемъ сочиненія проф. Э. К. Брандта: „Учебникъ анатоміи домашнихъ млекопитающихъ животныхъ“.

„Архивъ ветеринарныхъ наукъ“ за 1884 годъ съ приложеніемъ: „Гигіены сельскохозяйственныхъ домашнихъ животныхъ“. Сочиненіе проф. Карла Даммана. Первая половина.

Приложенія отдѣльно безъ Архива соотвѣтственныхъ годовъ не продаются.

*Франкъ.* Руководство къ ветеринарному акушерству. Ц. съ пер. 2 р.

*Цейхъ и Туссенъ.* Руководство къ ветеринарной хирургіи, 2 тома. Цѣна съ пересылкою 5 руб.

*Рель.* Руководство къ фармакологіи для ветеринарныхъ врачей. Цѣна съ перес. 1 р. 50.

Открыта на 1885 г. (съ 1 янв. 1885 г. по 1 янв. 1886 г.) под-  
писка на новую большую еженедѣльную безцензурную литературно-  
политическую и научную газету

# „ОСНОВА“

Задача и цѣль газеты „Основа“ давать своимъ читателямъ въ каждомъ № самую полную и правдивую картину всего совершивша-  
гося за недѣлю въ области политики, жизни, науки и искусства.

Получая всѣ лучшія русскія и иностранныя (французскія, нѣ-  
мецкія, англійскія и др.) газеты и журналы, редакция можетъ давать  
постояннымъ читателямъ „Основы“ полную возможность своевременно  
слѣдить за всѣмъ происходящимъ на земномъ шарѣ и уволить ихъ  
отъ необходимости прочитывать ворохи газетъ.

Каждый № „Основы“ будетъ стоять изъ двухъ большихъ печат-  
ныхъ листовъ и заключать всѣ отдѣлы нашихъ газетъ и журналовъ,  
а именно: 1) Оффиціальныя отдѣлы правительственныхъ распоряженій  
и узаконеній: Высочайшіе манифесты, указы и распоряженія; цир-  
куляры правительственныхъ мѣстъ и лицъ и проч. оффиціальныя из-  
вѣстія; 2) Внутреннія и иностранныя (внѣшнія) извѣстія: обзорѣніе  
всѣхъ важнѣйшихъ событій за недѣлю по внутренней и иностранной  
политикѣ, законодѣлнню и проч.; 3) Популярныя оригинальныя и  
переводныя сочиненія и статьи по всѣмъ областямъ знанія: богословію,  
философіи, государственному праву со всѣми его подраздѣленіями,  
политической экономіи, законодательству, естествознанію, финансамъ,  
промышленности, земледѣлію, торговли и проч.; 4) Изыщная словес-  
ность: оригинальныя и переводныя романы, повѣсти, рассказы, сти-  
хотворенія, мемуары, путешествія и проч.; 5) Оригинальныя и пере-  
водныя статьи изъ области чистаго искусства, біографіи замѣчатель-  
ныхъ дѣятелей на поприще музыки, театра, живописи и скульптуры;  
критическія статьи и рецензіи по всѣмъ выдающимся явленіямъ; 6)  
Фельетоны изъ жизни; 7) Хроника столичная и провинціальная; 8)  
Хроника судебная, финансовая, биржевая и торговая; 9) К. итика и  
библіографія замѣчательныхъ выходящихъ книгъ и изданій по всѣмъ  
областямъ знанія и искусства; обзоръ текущей печати: газетъ, жур-  
наловъ и проч. 10) Смѣсь: анекдоты, шарады, общепользныя свѣдѣнія

## VII

изъ области искусства, ремесль, медицины и пр.; 11) Корреспонденціи изъ Россіи и за—границы; 12) Почтовый ящикъ: отвѣты редакціи, переписка частныхъ лицъ между собою и пр. и 13) Объявленія и рекламы.

Такимъ образомъ по своему исполнѣнію разнообразному содержанію (въ „Основѣ“ будутъ статьи какъ для серьезнаго такъ и для легкаго чтенія), обилію матеріала для чтенія, полному воспроизведенію всего совершившагося за недѣлю, обширному формату и дешевизнѣ, „Основа“ дѣйствительно будетъ настольною газетою каждаго образованнаго человѣка.

Давая обширный и разнообразный матеріалъ для чтенія и отражая всю жизнь во всѣхъ ея проявленіяхъ, „Основа“ будетъ прежде всего русской газетою, посвященной русскому обществу; при чемъ своевременное, безпристрастное, независимое и правдивое обсужденіе, выдвигаемыхъ на очередь русскою жизнью явленій, будетъ составлять для редакціи главнѣйшую обязанность, такъ какъ только точное ея выполненіе оправдываетъ существованіе печатнаго органа и даетъ ему возможность служить государственнымъ и народнымъ интересамъ.

Каждый отдѣлъ программы будетъ подробно разработанъ и отличаться полнотою изложенія, а статьи даже самаго серьезнаго научнаго содержанія будутъ общедоступны и популярны.

Что касается направленія, то „Основа“ будетъ честно служить Россіи и обществу, поставивъ своимъ девизомъ правду и истину; она будетъ поборницею гуманизма, самостоятельности и прогресса.

Подписная цѣна: на газету „Основа“ съ доставкою и пересылкою на годъ 5 руб., полгода 3 р., три мѣсяца 2 р. и одинъ мѣсяць 75 к. За границу: на годъ 7 р., полгода 4 р. и три мѣсяца 2 р. 50 к.

Иногородные и городскіе подписчики съ своими требованіями исключительно адресуются въ главную контору газеты „Основа“ (С.-Петербургъ, Малая Итальянская, д. № 13) Павлу Никитичу Подлигайлову; къ нему же, какъ непосредственно и постоянно принимающему участіе въ редакціи, обращаются и всѣ лица, имѣющія дѣловыя сношенія съ редакціей.

# Росписаніє лекційное полугодіе 1885 учеб. года.

Дни и часы.	1 — 2.	2 — 3.
<b>Понедѣльникъ.</b>	Нов. ист. (1 и 3 сем.) Пр. <i>Луцикій.</i>	Англійскій яз. Лек. <i>Госкинсь.</i>
<b>Вторникъ.</b>	Монгололъ (1 и 3 сем.) <i>новичъ.</i> (5 и 7 сем.) Пр. <i>Пилю.</i>	Практ. зан. по рус. ист. Пр. <i>Антоновичъ.</i>  Французскій яз. Лек. <i>Пекюсъ.</i>
<b>Среда.</b>	Исторіографія (1 и 3 сем.) Пр. <i>Луцикій.</i>  Теорія и исторія искусствъ (5 сем.) Пр. <i>Павловъ.</i>	Французскій яз. Лек. <i>Пекюсъ.</i>
<b>Четвергъ.</b>	Языкъ (1 и 3 сем.) <i>левскій</i> Полит. эконои. (5 и 7 сем.) Пр. <i>Пилю.</i>	Нѣмецкій яз. Лек. <i>Андерсонъ.</i>
<b>Пятница.</b>	Ист. др. русск. литер. (1, 3 и 5 сем.) Пр. <i>Соболевскій.</i>	Нѣмецкій яз. Лек. <i>Андерсонъ.</i>
<b>Суббота.</b>	Ист. др.-рус. лит. (1, 3 и 5 сем.) Пр. <i>Соболевскій.</i>  Теорія и исторія искусствъ (7 с.) Пр. <i>Павловъ.</i>	Англійскій яз. Лек. <i>Госкинсь.</i>

*Примъчаніе.* Лекція по  
будуть об

ологическаго факультета *В. Иконниковъ.*





Росписаніє л  
 іе 1884—85 учебнаго года.

ЧАСЫ.	2—3.	
Понедѣльникъ.	Уго рія	
Вторникъ.	По (ист благ	
Среда.	Фина орія	
Четвергъ.	Угол (исто е Поли дять 7	
Пятница.	Фина рія ф	
Суббота.		

факультета В. Демченко.

















**ІЦА**

**КЪ НАБЛЮДЕНІЙ.**

**LOGISCHE**

**WISSENS-  
TABELLE.**

—

ОБЪ ИЗДАНИИ  
**УНИВЕРСИТЕТСКИХЪ ИЗВѢСТІЙ**  
въ 1885 году.

Цѣль настоящаго изданія остается прежнею: доставлять членамъ университетскаго сословія свѣдѣнія, необходимыя имъ по отношеніямъ ихъ къ Университету, и знакомить публику съ состояніемъ и дѣятельностію Университета и различныхъ его частей.

Согласно съ этою цѣлью, въ Университетскихъ Извѣстіяхъ печатаются:

1. Протоколы засѣданій университетскаго Совѣта.
2. Новыя постановленія и распоряженія по Университету.
3. Свѣдѣнія о преподавателяхъ и учащихся, списки студентовъ и постороннихъ слушателей
4. Обзорнія преподаванія по полугодіямъ.
5. Программы, конспекты и библиографическіе указатели для учащихся.
6. Библиографическіе указатели книгъ, поступающихъ въ университетскую бібліотеку и въ студентскій ея отдѣлъ.
7. Свѣдѣнія и изслѣдованія, относящіяся къ устройству и состоянію ученой, учебной, административной и хозяйственной части Университета.
8. Свѣдѣнія о состояніи коллекцій, кабинетовъ, музеевъ и другихъ учебно-вспомогательныхъ заведеній Университета.
9. Годичные отчеты по Университету.
10. Отчеты о путешествіяхъ преподавателей съ учеными цѣлями.
11. Разборы диссертаций, представляемыхъ для полученія ученыхъ степеней, соисканія наградъ, *pro venia legendi* и т. п., а также и самыя диссертациі.
12. Рѣчи, произносимыя на годичномъ актѣ и въ другихъ торжественныхъ собраніяхъ.
13. Вступительныя, пробныя, публичныя лекціи и полныя курсы преподавателей.
14. Ученые труды преподавателей и учащихся.
15. Матеріалы и переводы научныхъ сочиненій.

Указанныя статьи распределяются въ слѣдующемъ порядкѣ: Часть I—официальная (протоколы, отчеты и т. п.); Часть II—неофициальная: отдѣлъ I—*историко-филологическій*; отдѣлъ II—*юридическій*; отдѣлъ III—*физико-математическій*; отдѣлъ IV—*медицинскій*; отдѣлъ V—*критико-библиографическій*—посвящается критическому обзорнію выдающихся явленій ученой литературы (русской иностранной); отдѣлъ VI—*научная хроника* заключаетъ въ себѣ извѣстія о дѣятельности ученыхъ обществъ, состоящихъ при Университетѣ и т. п. свѣдѣнія. Въ *прибавленіяхъ* печатаются матеріалы и переводы сочиненій; а также указатели бібліотеки, списки, таблицы метеорологическихъ наблюденій и т. п.

Университетскія Извѣстія въ 1885 году будутъ выходить, въ концѣ каждаго мѣсяца, книжками, содержащими въ себѣ до двадцати и болѣе печатныхъ листовъ. Цѣна за 12 книжекъ **Извѣстій** безъ пересылки шесть рублей пятьдесятъ коп., а съ пересылкою семь рублей. Въ случаѣ выхода *приложеній* (большихъ сочиненій), о нихъ будетъ объявлено особо. Подписчики **Извѣстій**, при выпискѣ приложеній, пользуются уступкою 20%.

Подписка и заявленія объ обмѣнѣ изданіями принимаются въ канцеляріи Правленія Университета.

Студенты Университета Св. Владиміра платятъ за годовое изданіе **Университетскихъ Извѣстій** 3 руб. сер., а студенты прочихъ университетовъ 4 руб.; продажа отдѣльныхъ книжекъ не допускается.

Гг. иногородные могутъ обращаться съ требованіями своими къ комиссіонеру Университета Н. Я. Оглоблину въ С.-Петербургъ, на Малую Садовую, № 4, и въ Кіевъ, на Крещатикъ, въ книжный магазинъ его же, или непосредственно въ Правленіе Университета Св. Владиміра.

*Редакторъ В. Уконниковъ.*







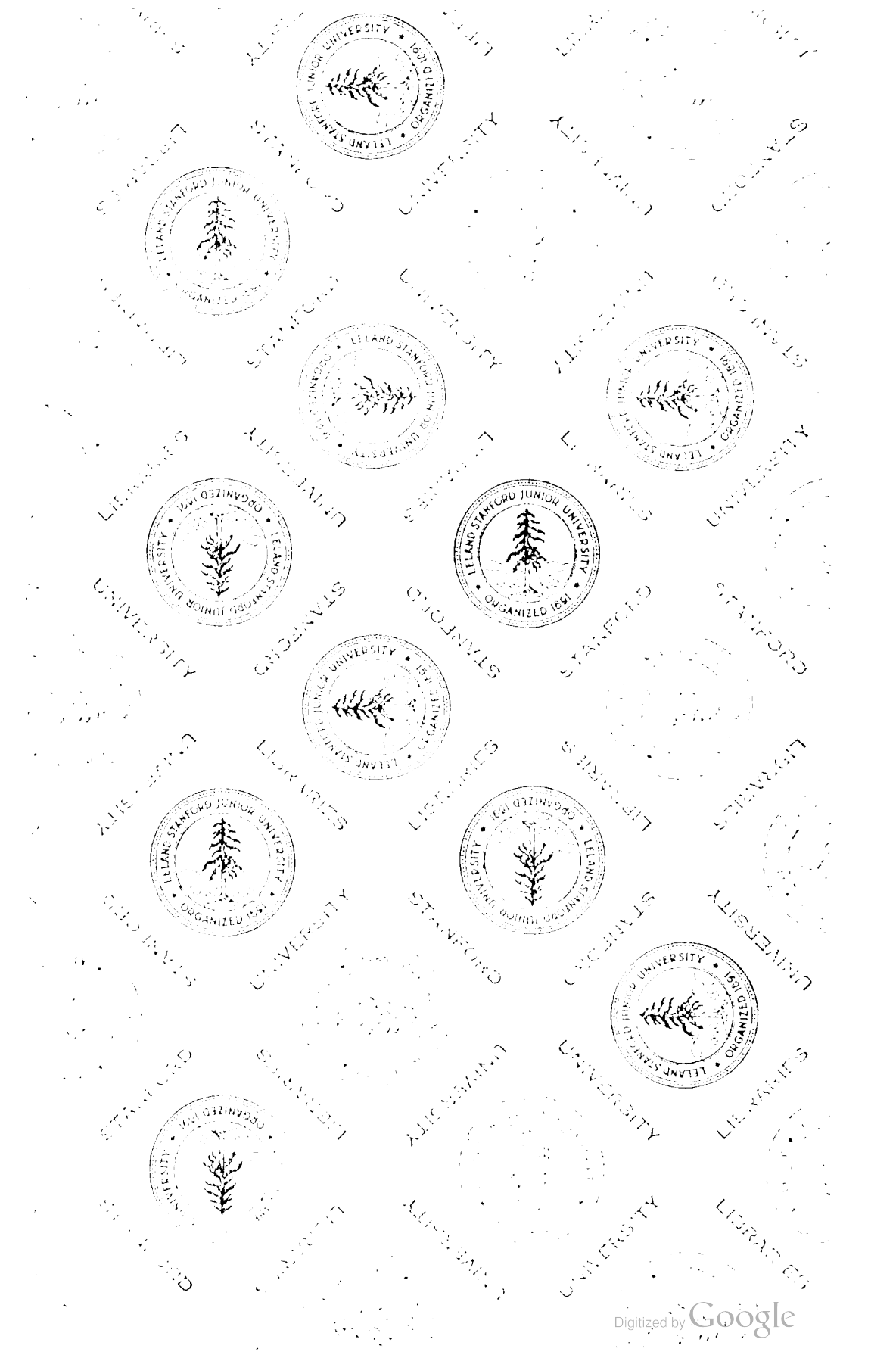



AS  
262

K5A36  
v.24  
no.8-12  
1884

**Stanford University Libraries  
Stanford, California**

**Return this book on or before date due.**

--	--	--

