

NEVIDLJIVI PORTRET
Prolečna izložba ULUS-a
13. maj - 4. jun 2021.

Svetlost zamračuje

Prvi planovi vezani za Prolećnu izložbu 2021, početkom godine, bili su usmereni na promišljanje mogućih modela kusterisanja na participativnoj osnovi, kroz teorijske i praktične aktivnosti. Ovakva namera proizašla je iz potrebe za preispitivanjem postojećih, nasleđenih i potencijalnih, budućih oblika proizvodnje, izvođenja i organizacije same izložbe, izložbenog prostora i šire materijalne i društvene zasnovanosti institucionalne strukture koja Prolećnu izložbu čini mogućom. Pitali smo se da li je moguće institucionalno delovanje koje potencijalnost institucije ne bi ograničavalo ni neoliberalnim ni reakcionarnim imaginarnim horizontom? Model kojim smo tražili odgovore na ova pitanja, polazio je od nekoliko osnovnih pretpostavki: 1) složena temporalnost institucije nalazi se između sadašnjosti, prošlosti i budućnosti i uključuje materijalne i nematerijalne činioce; 2) institucija kulture je zasnovana u materijalnoj stvarnosti i realnim socijalnim uslovima života, ne predstavlja izdvojen i autonomnu društvenu sferu; 3) princip participacije i saradnje, kao i zajedništva spadaju u visoko eksploatisane modele kognitivne proizvodnje u savremenim proizvodnim uslovima; 4) aktualnom transformacijom institucija one se udaljavaju od svoje proizvodne uloge u smeru reprezentacijske reprodukcije.

Planirajući zajednički rad na postavci Prolećne izložbe 2021, krenuli smo u

potragu za rešenjima koja prevazilaze binarnu podelu u kojoj se sa jedne strane nalaze ekskluzivnost i visoka selektivnost, a sa druge strane, utopijski koncept participativnosti. Borbu protiv ovih binarnosti zamislili smo kroz teorijski koncept prefigurativne prakse primenjen na razumevanje temporalnosti institucionalne strukture.

U okviru institucije nisu sva vremena podjednako brza. Prolećna izložba, ULUS kao udruženje, pitanje funkcije reprezentativnih umetničkih udruženja, uloga kustosa, umetničke produkcije sa jedne strane, kao i, sa druge strane, materijalne zakonitosti arhitekture i, u ovom slučaju, u velikoj meri infrastrukture, način na koji se donose odluke, kalendari i rasporedi, socijalni status umetnika, radno vreme, raspoložive tehnologije, režimi posmatranja - imaju svoje ritmove. Osim toga, postoji i pitanje uskladvosti svih ovih pojedinačnih ritmova sa ritmom u kojem se menja i razvija društvena celina.

Baveći se prefigurativnim praksama Bojana Cvejić i Valerija Graciziano u knjizi *A Live Gathering: Performance and Politics in Contemporary Europe*, objašnjavaju između ostalog da se u političkoj teoriji, prefiguracija pojavila kao okvir analize 1960-ih, kako bi se shvatili novi načini izvođenja političkog koji su generisani u društvenim pokretima. Sama reč prefiguracija u sebi sadrži i komponentu „praslike“,

onoga već formiranog i zadatog, kao i anticipaciju nedovoljno formiranog i još uvek nerealizovanog. U savremenoj teoriji se prefiguracija odnosi na afektivno usmeravanje imaginacije i dopuštanje njene kontaminacije nedovoljno struktuiranim konceptima. Prefigurativna praksa je zasnovana na zamišljanju i simbolizovanju onih odnosa koje bi želela da implementira, na takav način da oni nisu samo predviđeni u budućnosti već i delimično izvedeni, i već ostvarivi. U datim društveno-istorijskim okolnostima, prefigurativno mišljenje se suprotstavlja neoliberalnom prezentizmu i mitu o kraju istorijskih mogućnosti izvan ovih postojećih, kapitalističkih. U organizaciji i izvođenju Prolećne izložbe, ispitivali smo one modele prefigurativnih praksi koji institiraju na novim kolektivnim normama koje su rođene iz kolektivnih eksperimenata.

U prefigurativnu praksu se umešao požar koji je u UP „Cvijeta Zuzorić“ izbio 8. marta 2021. godine i stvorio (polu)mrak u kojem je nastao *Nevidljivi portret*. Setili smo se mraka u teoriji brazilskog teoretičara savremenog plesa Andre Lepekija (Andre Lepecki, *Singularities: Dance in the Age of Performance*, 2016), koji je pokazao da su celokupna zapadna filozofija, kao i istorija modernosti i njeni dominantni estetički režimi zasnovani na fotologici, koja stvari čini predvidljivim, mogućim i bez budućnosti. Prezentacijski režimi umetnosti zahtevaju svetlost, umetnost

se izdvaja svetlošću/osvetljenjem, čak i kada su posmatrači u mraku kao u pozorištu. Osvetljavanje je dugoročni pokušaj evropske civilizacije, započet sa Prosvetiteljstvom, da unosi jasna ograničenja i da se bori sa opskurantizmom i mračnjaštvom (koji imaju nužno negativne konotacije), što je za posledicu imalo razvejavanje mitova i fantazija i njihovu zamenu znanjem, kao i razbijanje svake čarolije nepoznatog. Pokušaj da se izbegne ono što je već moguće, aktualizovano i izvesno, nalazi se u mraku. Mrak za Lepekija ne predstavlja nemoguće, nego je puna potencijalnost još uvek (ne)mogućeg. Mrak je redak i moćan događaj kojim se izbegava već izvesna kombinatorika uspostavljenih i datih elemenata.

Svetlost zamračuje. Zvuči kao paradoks i nemogući logički čvor, ali isticanjem nečega na jasnu, bleštavu, neupitnu svetlost, nešto drugo postaje nevidljivo – polutonovi i polustrukturirane ideje. Uspostavljanjem autoritarnih optičkih režima, nešto se definitivno gubi. Mogućnost koju uvodi Lepeki je da mrak ima političku dimenziju jer kreira kolektivitet velike rezonante snage.

Kao odgovor na Lepekijev mrak, na požar i na prefigurativni portret, pozvali smo na rad u polumraku, na igru između postojećeg, prošlog i budućeg. Počev od 13. maja 2021. umetnici, publika i organizatori okupljali su se svakog dana od 16-18 sati da prave zajedničku postavku. Nije bilo zacrtanih pozicija, najboljih niti najgorih mesta za radove, još

manje diskrecionih ovlašćenja ili tuđih imperativa. Nije bilo ni mnogo svetla. Izložba je organizovana u polumraku, svakako u vanrednim okolnostima posle požara u Paviljonu, a pre njegove rekonstrukcije. Umetnici su pozvani da odgovore na krajnje jedinstvene tehničke mogućnosti izložbenog prostora, kao i da kroz proces zajedničkog postavljanja razmotre relacije koje se prave u prostoru umetničke produkcije, da ispitaju kako vide sebe u tom prostoru i kako vide jedni druge, te da uspostavljanjem odnosa između radova formiraju krajnji ishod izložbe. Na ovaj način, sama postavka postala je događajna, a publika je mogla da je prati i u njoj da sudeluje.

Kako je vreme postavke odmicalo, svetlosna dinamika u prostoru se menjala, prilagođavala bezbednosnom diktatu ali i radovima u kreiranoj celini. Polumrak je bio mesto u kome je bilo moguće igrati se sa onim što je već formirano, postojeće i zadato, kao i sa onim što je tek anticipirano, nedovoljno formirano i još uvek nerealizovano, a obećava nove mogućnosti. U polumraku smo tražili šta bi mogao biti grupni portret u budućnosti.

Spoznali smo da u Paviljonu ne postoji potpuni mrak, kao što ne postoji ni potpuna potencijalnost i da materijalno-nematerijalni institucionalni ritam može da postoji u prefigurativnim naznakama pri drugačijem režimu vidljivosti. U polumraku se gubi doživaj visine i vertikalnosti i uspostavlja se više

centara – svaka mala lampa ili drugi izvor svetlosti postaje centar. Nema jednog neupitnog nadsvetla. Spoznali smo, kao što smo naslućivali, da polumrak može da bude dobar saveznik u ostvarivanju zavereničke atmosfere u kojoj se odgovornost preuzima podjednako za sebe i druge; da može da bude dobar kontekst u kojem se zapravo otkrivaju nemoguće okolnosti za rad i saradnju; da polumrak podstiče drugačije načine posmatranja, traženja i isprobavanja odnosa i približavanja. Zbog toga što može da zvuči kao vizija participativne utopije koja se odigrala u jednom umetničkom paviljonu, važno je naglasiti da svi pomenuti koncepti imaju značaj u kontekstu opštih proizvodnih odnosa i njihovih političkih posledica.

U slučaju Prolećne izložbe, eksperiment sa prefigurativnim mišljenjem je trebalo da odgovori na pitanje da li je moguć drugačiji imaginarni horizont - između prepuštanja neoliberalnim zahtevima za fleksibilizacijom i modulacijom institucija i vraćanja u tradicionalne bedeme konzervativnog elitizma. Cilj je bio suočavanje sa svim postojećim zadatostima od kojih su one estetičke, unutar samog umetničkog polja, podjednako važne kao i one socijalne i materijalne. Kao što su sklopke, štekери, osigurači, električne instalacije deo sveta umetnosti (što smo temeljno proučili tokom postavke Prolećne izložbe), u velikoj meri je i pitanje institucionalne snage u socijalnoj zaštiti umetnika.

U nadi da Prolećna izložba 2021 nije bila izuzetak, poigravanje, ogled, slučaj i pogreška koju treba hitno popraviti i vratiti pod puno osvetljenje, predstavljamo vam publikaciju koja nastaje posle izložbe, a zbog izložbe, u kojoj su sakupljeni dokumentarni isecci, fragmenti, utisci, rekonstruisana hronologija; publikaciju koja skicira grupni portret iz (ne)moguće budućnosti. Na grupnom portretu se nalaze svi nabrojani nematerijalni i materijalni elementi, mi sami i neke nepoznate, još uvek nemoguće ili nevidljive figure. Nije istina da se u polumraku ne vidi, nego se drugačije vidi. Nevidljiv može da znači i drugačije vidljiv.

Koncept Prolećne izložbe – Nevidljivi portret osmislile su Milica Ivić i Irena Ristić, u saradnji sa Umetničkim savetom ULUS-a.



Radovi Prolećne izložbe 2021.

Tamara Agić "FDU"

Grafika
40 x 48 cm

Katarina Anđelković

"U svetu: Biti prisutan i učiniti prisutnim"

Digitalna grafika na platnu
70 x 50 cm

Toni Aničin "Sfumato"

Akril na providnoj foliji, led sijalice
100 x 70 cm

Sara Apostolović "Nastajanje"

Audio zapis - instalacija
1 sat 35 minuta

Jelena Arandelović

"Foto dokumenti - Zagrljaj i Park"

Ugljen na papiru
2x 100 x 70 cm

Elena Atraškević Zlatković "Kroz"

Staklo, platno, drvo
120 x 15 x 22 cm

Dejan Bogojević "Ispod lica"

Akril na platnu
50 x 40 cm

Jovana Braletić "Šoping"

Ulje na platnu
100 x 120 cm

Nenad Burnić

"Noć a dan kao tren a beskraj, smrt a život kao suprotno a jedno, tama a svetlo kao jeftino a skupo, zemlja a nebo kao nemir a spokoj. D.T."

Plastika i klirit
34 x 35 x 19 cm

Dragiša Čosić "Blizanci"

Bakropis i akvatinta
48 x 65 cm

Maja Ćuk

"U srećnim okolnostima - sija!"

Akril na platnu
40 x 30 cm

Andrej Čikala

"Love Poetry: Golden Brown"

Video
02:32

Kristina Drašković Bockov

"Lover's night"

Trava, šuma
Dimenzije promenljive

Aleksandra Đukić "Lent lily II"

Ulje na medijapanu sa pozlatom
Triptih, 70 x 109 cm

Branko Đukić

"Destroying someone else's memory"

Intervencije na foto papiru
170 x 270 cm

Koštana Đurić

"Iz nekog razloga neće da vide"

Kombinovana tehnika
70 x 100 cm

Marija Đurić

"Plava za devojčice - roza za dečake"

Ulje na platnu, poliptih
100 x 250 cm

Mihal Đurovka "Kako trepće očima"

"Kako sve sluša"

Ulje na platnu
2 x 80 x 60 cm

Miroljub Filipović Filimir

"Triptih za Cvijetu"

Staklo, pepeo, garež, šećer, fotografija, sapun i epidemiološke maske
36 x 12 x 26 cm

Nenad Gajić "Nightmare"

Silikon, dlaka, plastika, metal, dc motor, baterija
50 x 70 x 100 cm

Edvina R. Hudečkova

"Nevidljivi portret"

Akril na platnu
95 x 95 cm, i video, 9 min. 31 sek.

Aleksandra Ilić

"Nešto o svetu u kojem živimo"

Kolaž, kombinovana tehnika
Poliptih, 2 x 60 x 50 cm, 55 x 45 cm

Janko Ilić "Metastaza #1"

Kombinovana tehnika: fotografija i kompjuterski crtež
80 x 60 cm

Katarina Ilijašević,

Dunja Čortlomanović, Luka Jovanov,

Sara Milojević, Ivana Kucina,

Jovana Grujić i Bisera Dimčeva

"U potrazi za Cvijetom"

Performans
40 minuta

Rada Kačarević "Danijela"

Ulje na platnu
50 x 40 cm

Dunja Karanović

"Malo haptičko sećanje"

Kombinovana tehnika na papiru (crtež, suvi žig)
20 x 20 cm

Jelena Karišik "Odvojenost"

Ugalj na papiru
100 x 80 cm

Danijela Knežević "Time Dust"

Akril na platnu
120 x 80 cm

**Goran Kovačević
"Crni portret / Beli portret"**

Linorez, linogravura
2 x 70 x 50 cm

Jadran Krnajska "Tama"

Ulje na platnu
65 x 50 cm

**Aleksandar Kržavac
"Double portrait", 37 x 52 cm
"Hrist", 31 x 46 cm**

Kombinovana tehnika na papiru

Ivana Kucina "Ptica i antiptica"

Kombinovana tehnika
100 x 70 cm

Šana Kulić "Smokva"

Kolaž
35 x 29 cm

Vladimir Lalić "Introspekcija"

Tuš na pleksiglasu, najlon, stalci
Promenljiva dimenzija

Milorad Lazić "Možda VIII", "Možda X"

Ulje na platnu
35 x 50 cm

Maja Lilić i Nenad Glišić, "Portret"

Video

**Jevrosima Lukić,
"Stari šljivik" 38 x 56 cm
"Uživanje" 25 x 25 cm**

Akvarel

**Nikola Marković
"Ili više vatre u sliku ili sliku u vatru"**

Video animacija
04:44

**Nikoleta Marković, Andrej Mirčev
i Tanja Marković**

"Razgovor koji se nije dogodio"
Pisma, fotografije crteža i pesma
Promenljive dimenzije

Jelena Merkur "ART 4 KISSES"

Kombinovana tehnika na platnu
Poliptih 50 x 200 cm

Vladimir Milanović "Carbon Copy"

Crtež, lightbox
Poliptih - više komada
različitih formata
(od 21x29cm do 100x70cm)

Marija Milinković, "Priča bez kraja"

Crteži i instalacija - metal, iverica,
ogledala
160 x 140 x 210 cm

**Vlada Milinković
"Dišanom protiv mračnih stanja"**

Kombinovana tehnika:
objekt (gotov predmet, drvo, metal)
i serija fotografija
160 x 60 x 65 cm

Dragana Milivojević Stojanović

"Proleće mora da počne!"
Video rad sniman mobilnim telefonima
učesnica/ka izložbe
3 minuta

Nađa Milivojević "Branko"

Mozaik
44 x 31 sm

**Dalibor Milojković
"Uobličavanje kroz 2020u (Autoportret)"**

Kolaž, kombinovana tehnika
23,5 x 31 cm

**Minipogon (Tijana Cvetković, Vahida
Ramujkić, Chow Sing Tai...)**

"4 x 5 x X = 15 + Y"
Predmeti od reciklirane plastike
nastali tokom izložbe

Ružica Mitrović "Između dva mraka"

Koža na ploči
90 x 80 cm

Ljubica Mladenović "Slojevi sećanja"

Akril i ulje na platnu
30 x 24 cm

Zorica Nikić "Untitled"

Kolaž, digitalna štampa
20 x 30 cm

Una Novosel "Golden age"

Kombinovana tehnika
15 x 15 cm

Marijana Oro "Pejzaž u meni"

Štampa na ogledalu
120 x 100 cm

Nikola Pavlović "Kompozicija"

Ulje na platnu
30 x 40 cm

Pleme F20 u saradnji sa Udruženjem
Prostor, radovi izvedeni tokom likovnih
radionica
Kombinovana tehnika i suva cigla
Promenljive dimenzije

**Minja Poljak
"Svenadziratelj" 50 x 70 cm
"Apostol Pavle", 30 x 40 cm**
Jajčana tempera na dasci

**Darinka Pop Mitić
"Slepa mrlja solidarnosti"**
Mural i performans
30 minuta

Vera Radojević "Misti"

Kovano gvoždje
32 x 18 x 32 cm

Nikola Radosavljević "Carpet of Youth"

Ambijentalna instalacija
Promenljivih dimenzija

Uroš Ranković

"Svetlost što izbija sama od sebe iz
tmine"

Pepeo, voda, plastika

Jelena Rakić

"Bijeli kvadrat na crnoj pozadini"

Performans
30 minuta

Sofija Rakidžić, "Spoj"

Zgrafito
80 x 100 cm

Teodora Rakidžić "Treperenje"

Kombinovana tehnika
160 x 90 cm

Jasmina Sarić "Horizontale"

Ulje na platnu
40 x 70 cm

Jovana Sibinović "Zaustavljeno more"

Vosak, pigmenti
50 x 60 cm

Maja Simić "Rosa"

Digitalna grafika
70 x 100 cm

Natalija Simeonović "Zimski goblen"

Plitki reljef ručno obojenih špenadli na
digitalnom platnu
65 x 60 cm

Andrej Sinadinović "Tears"

Fotografije 2x 60x40 cm
Patrona u klirirnoj kutiji
13 x 13 x 18 cm

Jelena Stašević "Kvadrat - sfumato"

Akril na platnu
200 x 200 cm

Tijana Stašević Mijailović

"Siva kompozicija"

Akril na platnu
200 x 300 cm

Dobri Stojanović

"Kozorogov pogled - otmica boginje"

Ulje na platnu
125,5 x 100 cm

Tatjana Strugar "Disperzija lepog"

Prostorna instalacija u okviru glavnog
ulaza u Paviljon

Živka Suvic "Rapsodija u žutom"

Kombinovana tehnika
70 x 50 cm

Miloš Šarić "Uzdizanje"

Metal
70 x 100 x 45 cm

Sara Tanasković "New Age Sun"

Bakar, glina
150 x 100 cm

Jelena Trajković "Iz ciklusa Vortex"

Akrilik na drvenoj kutiji
50 x 50 x 50 cm

Slobodan Vračar "Meta"

Fotoprint
3 x 60 x 90 cm

Nenad Vučković "Zeleni hodnik"

Ulje na platnu
50 x 70 cm

Nenad Zeljić "Portret" i "Portret II"

Akvatinta
35 x 35 cm

Tijana Zorić "Zidovi imaju oči"

Gips
92 x 33 cm

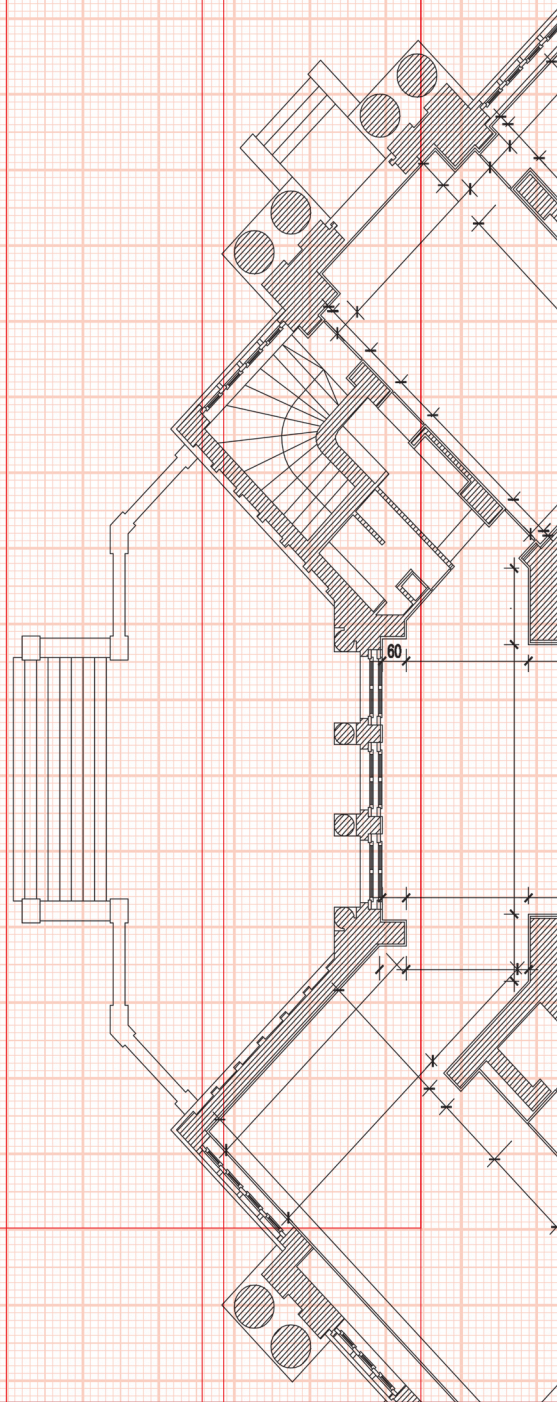



Hronologija

29. januar

Prvi susret Milice Ivić sa Umetničkim savetom u galeriji ULUS

Razgovaramo o mogućnostima organizovanja sledeće Prolećne izložbe u situaciji velike fragmentarnosti i mnogih podela koje postoje, kako u samom Udruženju tako i u društvu.

6. februar

Prvi sastanak sa Irenom Ristić i Umetničkim savetom u UPCZ i postizanje dogovora da učestvuje u koncipiranju i izvođenju Prolećne izložbe

1. mart

Definisan radni koncept Prolećne izložbe kao Prefigurativni portret zajedništva. Planirani datumi za izložbu 15. april – 15. maj 2021.

8. mart

Požar u Sekretarijatu Umetničkog paviljona "Cvijeta Zuzorić"

9. mart:

„Sekretarijat izgoreo i trebaće neko vreme da se stručna služba vrati u funkcionalno stanje, ali i izlagački prostor jer trenutno nema struje...

Avaj, malo me brine ova stvar sa koronom koja se veoma zaoštrava, pa nam sada i to čini mi se vrlo komplikuje zamisli.“ (D.P.)

Početak pregovora o prilagodavanju koncepta novonastaloj situaciji u vezi sa požarom u Paviljonu. Pomeranje planiranih datuma izložbe.

23. mart

“Trebalo nam je par dana da saznamo da li zaista možemo da koristimo Paviljon za Prolećnu izložbu ako je struja ugašena, odnosno da li je bezbedan za upotrebu što se svega ostalog tiče jer nam je tehničar bio rekao da je sa plafona pao neki kamen na mestu gde prokišnjava, te da ga guši da stoji u prostoru jer je miris gareža i paljevine previše jak. Uglavnom, neke kolege su proveravale krov i dogovor je da se prostor malo povremeno luftira i krene uskoro u raščišćavanje spaljene sobe, pa valjda to sve bude OK, tj da UO smatra da je OK za upotrebu.

Naravno, mi sada ne moramo da se držimo kalendarski onog datuma koji smo bili planirali za izložbu već možemo komotnije da kažemo kada bismo izložbu organizovali i da jasno osmislimo način, kako bismo pustili poziv što pre. Možda da otvorimo konkurs u narednih nedelju dana i da bude otvoren do oko 20. aprila, a da izložbu planiramo početkom maja?

Da li sam ja dobro razumeo ali u pozivu mi pozivamo umetnike da izvode radove u mraku, odnosno da predlože predstavljanje svog rada u tim novonastalim okolnostima mraka i tame (Cvijete, ali i kulturnih institucija uopšteno)? Da li navodimo unapred neku mogućnost scenografije, igre koju treba da očekuju?”

1. april

Otvoren poziv za učestvovanje na Prolećnoj izložbi 2021. Pozivom se naglašava da struje nema i da će se izložba održati bar delimično u mraku.

Omogućeno je učestvovanje kroz jedan od ponuđenih tokova:

- Postavka selektovanih umetničkih radova
- Radovi u toku: aktivnosti koje su umetnici izabrali da tokom trajanja izložbe izvode u samom prostoru Umetničkog paviljona "Cvijeta Zuzorić"
- Prateći programi: radionice i govorni programi

Rok za slanje prijava 20. april, objavljivanje rezultata 5. maja

25. april

Prvi pregled poslatih aplikacija sastanak M.I. + I.R. + Umetnički savet

1. maj

Još uvek neizvesne mogućnosti upotrebe prostora u Paviljonu posle požara

“Sređivanje i razvrstavanje materijala ide veoma sporo.

Ja sam Danilu u jednom trenutku u šali rekla da se Sekretarijat posle požara pretvara u izložbeni prostor. Ali mislim da nije realno da za tako kratko vreme do otvaranja Prolećne izložbe, to i sprovedemo u delo. Mada, bilo bi interesantno. U svakom slučaju za sada je ceo gornji nivo radni prostor, dokumenta su poređana po celom prostoru, suše se i zatim razvrstavaju.

Možemo se svi videti u Cvijeti, pa razmotriti koje su opcije za izlaganje.” (Nevena Popović)

5. maj

Obaveštenje o selektovanim umetnicima i poziv da učestvuju u postavci

"Drage kolege i kolegice,

Želimo da vas obavestimo da su vaši radovi za učešće na Prolećnoj izložbi 2021. selektovani. Kako se ovogodišnja izložba odvija u specifičnim svetlosnim okolnostima koji sadrže elemente pećinskog, odlučili smo da ovu zadatost iskoristimo za izgradnju koncepta same izložbe sa „plemenskom atmosferom“ koja podrazumeva zajedničko prisustvo i mrak. Ovakvu vanrednu situaciju prepoznali smo kao inspirativnu za mogućnosti kreiranja novog kolektivnog tela i onog zajedničkog između samih, često veoma razjedinjenih, umetnika.

Iz ovog razloga, učešće na izložbi bi podrazumevalo procesualnost i zajednički rad na postavci od strane svih selektovanih umetnika. Izložba-postavka će se odvijati prvih desetak dana trajanja izložbe, svakog dana sem ponedeljkom u periodu od 16 do 18 časova (precizniji kalendar bismo vam naknadno dostavili). Umetnici-izlagači biće podeljeni u grupe prema tematskim jedinicama koje smo selektovali na osnovu uvida u dostavljene konkursne materijale. Kako vreme postavke bude odmicalo, svetlosna dinamika u prostoru će biti prilagođavana radovima i kreiranoj celini izložbene postavke. Na ovaj način, sam proces postavke biće uključen u koncept izložbe, izložba će postati događajna, a publika će moći uzivo da je prati i eventualno u njoj sudeluje.

Molimo vas da nam u naredna dva dana javite da li biste mogli, hteli i želeli da učestvujete u ovako postavljenom

konceptu izložbe koji podrazumeva vaše učešće u postavci. Takođe, iako bismo veoma voleli da od vas dobijemo pozitivan odgovor, u potpunosti imamo razumevanja za slučaj da vam ovaj naš predlog ne zvuči interesantno i da ne vidite sebe u ovoj ulozi. U tom slučaju, kolege iz grupe za koju ste selektovani, imale bi zadatak da postavite i vaš rad, ukoliko nam za to date saglasnost.

Pošto dobijemo vaš odgovor, obavestićemo vas tokom vikenda ponaosob o tome koji od radova je selektovan.

Radujemo se mogućnosti saradnje i zajedničkog rada!

Kolegijalni pozdravi,

Umetnički savet ULUS-a"

10. maj

Obaveštenja učesnicima o ritmu postavke

Učesnici izložbe su pozvani da prisustvuju zajedničkoj postavci radnim danima od 16-18 sati, a ako je potrebno duže borave ili rade u prostoru od 13-19 sati. Oni koji nisu u mogućnosti da učestvuju u postavci ili su samo delimično slobodni tokom ovog perioda, potrebno je da radove dostave u Paviljon 13. maja do 16 sati i da sa kolegama i tehničkim osobljem Paviljona tom prilikom iskomuniciraju zahteve i eventualne specifičnosti u vezi sa instalacijom rada. Učesnici dobijaju obaveštenje o radnoj grupi kojoj pripadaju.

10. maj

"U vezi korišćenja gornjeg prostora Paviljona za potrebe izložbe, sutra

ćemo se Radivoje Marković (kolega iz UO) koji je dosta angažovan u radove sa elektro-instalacijama i osposobljavanja prostora naći u Paviljonu u 12h i zajedno sa Srđanom i Saletom videti kako i šta može da se koristi od gornjeg prostora za sada..

Pa ćemo vas informisati, ili ako može neko iz organizacije izložbe da dođe ne bi ni to bilo loše.

Srđan i Sale iz tehničke službe kao i Rade su dodati sad u ovu prepisku.

Pozdrav,

Vahida"

12. maj

Pripreme. U Paviljonu se oseća miris gareži. Dobijeni su svi atesti za upotrebu struje, čeka se samo ugradnja sklopke koja je poslednja bezbednosna preporuka inženjera sa Instituta "Nikola Tesla" koji su radili procenu elektro-instalacija posle požara.

Brišu se podovi prvi put posle požara, peru se stolice od gareži. Smanjuje se miris izgoretine. Organizujemo prostor za rad grupa – postavljamo tlocrte i male lampe koje je kupio Danilo. Pravi se svetlosni štimung, a sa njim i atmosfera.

13. maj

Miris gareži, cveća i trava.

Prvi dan za donošenje radova umetnika u Paviljon.

Od 16-18 sati prva radna grupa se okuplja u levom delu centralnog donjeg prostora. Predstavljaju radove koje su doneli umetnici koji su prisutni, gledaju

se i radovi umetnika koji su svoje radove delegirali grupi za postavljanje u prostoru. Pravi se prva privremena postavka radova – na tlocrtu, po podu i zidovima.

Tatjana Strugar radi prostornu instalaciju "Disperzija lepog" ispred glavnog ulaza u Paviljon.

14. maj

Miris gareži, cveća i trava.

Drugi dan za donošenje radova umetnika u Paviljon.

Od 16-18 sati druga radna grupa se okuplja u maloj sali, tzv. "portretnoj sobi". Prisutni umetnici govore o svojim radovima. Raspoređuju se po prostoru i radovi umetnika koji su odgovornost delegirali grupi. Prisutni su i umetnici iz prve i druge grupe i učestvuju u radu u portretnoj sobi.

Počinje sa radom Minipogon.

14. maj

Imenovan je žiri koji će odlučivati o nagradi Prolećne izložbe

Iva Leković (AICA Serbia), Vojislav Klačar (Upravni odbor ULUS-a) i Danilo Prnjat (Umetnički savet ULUS-a) činiće žiri za dodelu ovogodišnje nagrade, a laureat izložbe dobiće termin za samostalnu izložbu u Galeriji ULUS u toku 2022. godine.

15. maj

Miris gareži ponovo dominira.

Treća radna grupa se okuplja u desnom delu centralnog donjeg prostora. Predstavljaju radove koji su doneli umetnici koji su prisutni, gledaju se i radovi umetnika koji su svoje

radove delegirali grupi za postavljanje u prostoru. Pravi se prva privremena postavka radova – na tlocrtu, po podu i zidovima.

Minipogon radi.

16. maj

Zajedničko gledanje/slušanje video radova i instalacija da bi se imao pregled svih radova koje treba da obuhvati postavka.

Umetnik, koji je kao publika prethodnog dana prisustvovao radnoj grupi, iznosi predlog da se njegov najnoviji rad prihvati da bude deo izložbe. Grupa reaguje na njegov predlog koji istovremeno sadrži i isključivu poziciju u okviru postavke. Problemi sa ovim predlogom predstavljaju izazov grupi: umetnik predlaže poziciju za svoj rad i ne može da dolazi da učestvuje u zajedničkoj postavci; grupa može da prihvati ili ne prihvati da on pre svih "zauzme" određeno mesto; ako se otvara mogućnost učešća ljudi koji nisu selektovani, zbog čega ne bi bili pozvani i prihvaćeni drugi umetnici koje bi zvali pojedini članovi grupe? Pitanja ostaju otvorena, a umetniku se upućuje poziv da se o njegovom predlogu razgovara nakon vremena predviđenog za zajedničku postavku.

Dolazi umetnica sa svojim tehničarima da postavi rad dimenzija 160x140x200cm, ali nema vremena da ostane da pregovara sa grupom. Rad ima sopstveno osvetljenje koje kvari štimung svima ostalima. Sledi zajednički pokušaj da se pronađe moguća pozicija ovog rada.

Minipogon radi.

17. maj

Neradni dan za Paviljon i za postavku izložbe. Postavljena Fidel sklopka kao poslednja preporuka Instituta "Nikola Tesla" za bezbedno korišćenje instalacija u Paviljonu.

Dobijeno odobrenje Upravnog odbora ULUSa za upotrebu izgorele kancelarije Sekretarijata za postavku dela izložbe.

18. maj

Sklopka onemogućava upotrebu struje u donjem centralnom delu Paviljona. Dan neizvesnosti u vezi sa daljim nastavkom rada na postavci. Dan protiče u pregovorima sa Institutom i suočavanjem sa infrastrukturnim nevoljama. Dat nalog da Fidel sklopka ipak bude uklonjena i da se situacija vrati u prvobitno stanje.

Učesnici postavke se ipak okupljaju u 16 sati i rade bez malih lampi, sasvim bez struje.

Postavci se pridružuje Aleksandar Denić kao tehnička podrška.

Minipogon radi.

19. maj

Nastavak radova na postavci

Sklopka je uklonjena. Male lampe ponovo rade i svaka od tri grupe užurbano radi na predlogu postavke za svoj deo prostora. Prisutni učesnici postavljaju svoje radove i radove kolega koji su im delegirali odgovornost za postavku.

Radovi i dalje pristižu i revidiraju do tada uspostavljene odnose. Bilo koje već određeno mesto nekog

rada ili dela postavke se dovodi u pitanje sagledavanjem svakog novog elemenata. Novi izazov grupi predstavlja zahtev jednog umetnika da njegov rad jedini bude izolovan u posebnoj prostoriji. Postavlja se pitanje zašto bi jedan čovek/rad bio izdvojen od drugih i da li postoji mogućnost ukrštanja sa drugim ljudima/radovima?

Zajednički se rešavaju i tehnički izazovi u vezi sa opremom za projekcije i audio instalacije.

Minipogon radi.

20. maj

Četvrta radna grupa predstavlja svoje radove u izgoreloj kancelariji sekretarijata. Prisutni umetnici govore o svojim radovima. Raspoređuju se po prostoru i radovi umetnika koji su odgovornost delegirali grupi. Prisutni su i umetnici iz svih grupa i učestvuju u radu u Sekretarijatu. Postavka traje ceo radni dan uz prisustvo svih učesnika.

Nesuglasice se razrešavaju uspostavljanjem privremene postavke na način na koji je izabrala grupa.

Minipogon radi.

21. maj

Vrše se pregovori između svih učesnika o stanju celine postavke. Radovi prelaze "iz grupe u grupu", revidiraju se još jednom sve pozicije u međusobnim odnosima u odnosu na celinu.

Radi se ceo dan. Postavka se dovodi do stepena dovršenosti koji smatramo izložbom.

16-18 sati Pleme F20 drži prvu radionicu senki uz prisustvo korisnika udruženja Prostor.

Minipogon radi.

22. maj

Dan kada je postavka dovršena

Preklapanje završnih radova na postavci izložbe sa izvođenjem nekih od procesualnih radova prema sledećem rasporedu:

15-18 sati, Uroš Ranković – Svetlost što izbija sama od sebe iz tmine, vajanje pepelom, radionica na terasi i prostoru ispred UPCZ-a

Minipogon – 4x5xX=15xY, izrada predmeta od reciklirane plastike, radionica na terasi UPCZ-a

15-17 sati, Pleme F20 u saradnji sa Udruženjem Prostor, radionica na terasi UPCZ-a

18-19 sati, Nikola Radosavljević – Carpet of Youth (Salvia Officinalis), ambijentalna instalacija, različite lokacije u UPCZ-u

19-19:40 sati, Jelena Rakić – Bijeli kvadrat na crnoj podlozi, izvođenje performansa u centralnom prostoru UPCZ-a

21-22 sati, Darinka Pop Mitić, Slepa mrlja solidarnosti, izvedba murala na gornjem izložbenom nivou UPCZ-a

Žurka i druženje na terasi Paviljona do 23h.

25. maj

Pleme F20 drži radionicu senki uz učešće AKC Matrijaršija.

26. maj

Pleme F20 drži radionicu senki uz učešće AKC Matrijaršija.

2. jun

Miris izgoretine i žalfije.

Uroš Ranković – aukcija radova vajanih pepelom sakupljenim od izgoretina posle požara u Paviljonu od 17-18 sati.

4. jun

Performans U potrazi za Cvijetom i zatvaranje Prolećne izložbe



Zajednička postavka, fragmenti

Ljudi raspoređuju radove u glavnom prostoru Paviljona. Sakupila se grupica oko tlocrta.

- Ti si stvarno prošetala kocku?
- Prošetala, to je ovaj rad, razumeš?
- A šta ti znači šetanje kocke?
- Kocka je bila tamo pa smo je vratili na tlocrt.
- Aha.
- Mada, ovo je upitno kako treba da stoji, da li lopate treba uvis ili treba da se okrenu na dole.
- To su ašovi.
- Dobro.

Troje pokušavaju da kablovima povežu projektor i kompjuter.

- Jel niste uspeli?
- Nismo.
- Vrti nas u krug.
- Evo, neće.

Neko prilazi zadihan.

- Jel dižemo ove lajt boksove na zidove ili ostaju?
- Koje?
- Ove ovde.
- Ne, lajt boksovi idu u čošak, sad postavljamo taj rad i oni će biti na podu.
- Da, super mi je da budu na podu.

"Vrišti" samolepljiva traka. Neko nešto lepi.

- Pa sad ga ti baš pretera.
- Pa dobro, hajd sad da stavim još tri-četiri, i još dva sa strane. Da, malo sad preterujem...

Još mrdaju radove po tlocrtu.

- A ovo?
- Ja bih ga tu ostavila.
- Da, super je.
- Jel ti to crtaš tlocrt na tlocrtu?
- Da! (smeh)
- Moram upisati gde je bio.
- Meni su super i ovi kad su ovakvi.
- Ova tri?
- Da.
- Samo su malo blizu... Vidiš koliko su blizu ovog ovde sunca?
- Možda malo njega da pomerimo napred, mislim, ne znam...
- Da... da.
- A meni je super kad nisu skroz sređeni.
- To je super.
- Okreni lopatu.
- Ašov, ašov!
- Dopala mi se ideja množine.
- Ašovi, ašovi.

Prilazi čovek iz druge grupe.

- E, a ove svetlosne? Jel su one deo rada ili... ?
- Da, one idu na pod u čošak. U stvari, rad ide u čošak sa jedne i druge strane i oni idu između, zato što su deo njega.
- Kako? Po podu?
- Da.
- Čekaj, a ne treba da ide skroz sa jedne strane?
- Ne. Dogovor je da mu treba malo ...

Lupanje čekinjem zaglušuje razgovor.

- Da, da, sve smo se dogovorili.
- A recite mi, ovaj rad sa

fotografijama i svetlom, da li mislite da je ovde malo pretežak?

- Jeste, mi smo mislili da je tamo bolje.
- Kako izgleda taj rad?
- Ima niz fotografija, i ovaj dinamotočak da ih osvetljava. Znaš zašto su ga ipak tu stavili? Sa idejom da mu ipak treba malo svetla, i kad se ne osvetljava dinamom, al ja mislim da mu možda ne treba. Njemu treba mrak.
- To mu treba. Ali on je rekao da hoće ovde.
- Ali zar ne mislite da je to sad teško?
- Jeste, i ovo se pokreće. Jedino ako ..
- On je rekao da mu treba i postament. Evo ga čovek!
- Ispričajte zašto smo ovo pomerili ovako.
- Aha, pa zato što ima trinaest fotografija ovog formata, a treba da se vide malo i pod ovim svetlom. Ne treba da budu skroz u mraku. Znači ovo što dodajemo sa dinamom je samo hajd da kažem simbolično.
- Ali nekako je nabijeno sad.
- Mora malo na ovu stranu.
- Vidiš, ovde je već neko kucao nešto.
- Ovaj je rekao da hoće između.
- Aha, možda možete između?
- Ne, naprotiv, dogovor je bio da ide malo van.
- A gde vam je ovaj?
- Vidite, kako sam vam ovde

napravila da se vidi i da osvetljava.

- *Pitanje je da li ovaj tlocrt ostaje na ovom mestu.*
- *Ostaje. Ako se ovaj drugi pomera, ovaj ostaje.*
- *Činjenica je da je ovde malo prenapeto sa ovim dinamom.*
- *Moraće svi da gaze preko tlocrta da bi stigli.*
- *Dobiće uputstvo da koriste baterije.*
- *Ja mislim da nema dovoljno mesta.*
- *Moraće da gaze preko papira, šta sad? Ili ...*
- *Sve znam*
- *Možemo sve ovo pomeriti malo na tamo?*
- *Može.*
- *Može.*

Pomeraju rad.

- *Izvinite jel drvo ostaje ovde?*
- *Pa to smo...*
- *Recite ne.*
- *Što?*
- *Pa nekako prase, drvo...*
- *Prase mora da ide unutra.*
- *Previše je kao da imamo ideju neku sa tim.*
- *Gde unutra?*
- *Ja znam da ste se vi istripovali oko projekcije, ali...*
- *Gde unutra, samo kaži gde?*
- *Ružno je ovako.*
- *Samo kaži šta ti je unutra.*
- *Da ide na tamo ka zidu?*
- *I ovo drvce.*
- *Da, ne može i drvce i prase... Drvce je tu stajalo bez praseta.*
- *Tu je stajalo od kad je stiglo.*
- *Da, i bilo je super sa eksplozijom.*
- *Dosta je dobro izgledalo.*

Neko brunda u pozadini, nešto u vezi sa hol šrafovim.

- *To može samo ako su skroz tik jedan do drugog, kao ista skulptura, ali ovako...*
- *Ne, ne, ovako ne može svakako...*
- *A šta mislite da ovo ide čik-čik-čik?*
- *Jedno iznad drugog?*
- *Da, to je ona predložila.*
- *Super.*
- *Kao jedna verzija, to može biti odgovor na ovo, ali može da bude i ovako.*
- *Da, da... Ali njegova teza je bila da je ovo jako fragmentaran rad i da mu ovde treba nešto kao celina, nešto malo krupnije, monumentalnije... Što ima smisla, zato što imaš ova tri mala, pa dva mala, pa ovo još.*
- *Jedino da bude celina da pozajmimo ovaj crni...*

Čekić lupa, ne prestaje.

- *Ja bih volela da bude kako je grupa rekla, meni je taj crni rad nekako baš za sobu.*
- *Pa taj rad je kabast.*
- *Ovde da bude, on sam?*
- *Da pregovaramo sa onom grupom, da se džoramo? Damo ovaj za ovaj?*
- *Postrojimo ih, vidimo ko je iz prve grupe... (smeh)... da pređu ovamo neki.*
- *Šta? Da tri budu na podu tamo.*
- *Ne, ne mogu i oni da budu na podu tamo...*
- *A neka od ovih velikih da se pozajmi, da se uzme za ovu grupu?*
- *Mnogo je velika. Ne znam.*

Čekić lupa ko lud!

- *Jel uspevate?*
- *Uspevamo, uspevamo.*
- *Kakvi ste!*
- *Nema šta, ovo je profesionalizam.*
- *Čovek profesionalac!*
- *Ne znam da li vam je pričao da je radio na Sajmu.*
- *Nije, nije.*
- *Vidiš ova slika, sad nekako dođe između, u ravni.*
- *Ali malo ispod, jel?*
- *Ne, vidi, na pola, kako je rekao.*
- *Ovako?*
- *Evo, to je to.*
- *Hajde da se odmakneš tamo, pa da kažeš koja dole, koja gore.*
- *Ček.*
- *Al vidi gde treba da bude u odnosu na ... treba da bude u ravni ovoga.*
- *E, da li je ravno gore, ivica?*
- *Možda malo desna strana dole.*
- *Dole?*
- *Sad nemamo žicu*
- *A ne može na ovo?*
- *Ne može. Bila je lajsna. Može ovde ali ne može u sredinu*
- *Da zakačimo ovo ovde dok čekamo?*
- *Ne znam da li imaju duže eksere.*
- *Ima, ima dužih eksera, da trknem?*
- *Hajde.*
- *Treba da bude dugačak, pet santimetara.*
- *Šta kažeš?*
- *Nek rade oni tamo nego sam ja mislila mladiće da popnem da zakače ovu drugu.*
- *Da, nego je on sad krenuo dole po neke duže eksere.*
- *Nije, evo ga!*

Peripetije sa Fidel sklopkom

Dan posle. Mrkli mrak. Svi su se sjatili ispred glavne table sa prekidačima. Jedno lice je osvetljeno baterijom mobilnog telefona.

- Ne znaju ni oni u čemu je problem, da oni znaju oni bi rešili ali ne znaju. Zato su i rekli da dođu ponovo ovi iz Instituta.
- A gde nam je ta sklopka? Samo nam pokažite.

Okreće bateriju ka sklopki. Nazire se neka manja skalamerija.

- Evo je.
- I šta sad da radimo?
- A šta se juče dešavalo?
- Pa ja sam rekao da neko mora da zove ove iz Uprave da ih pita kad će da dođu ti inženjeri za merenje. Vi imate samo još tri dana, najkasnije treba da imate struju u petak, da biste postavili ovo što ste osmislili.
- Mini pogon mora da ima struje sve vreme
- Nama je juče bilo dobro da nisu stavili tu sklopku, a oni su je stavili za naše dobro.
- Nije.
- Jeste.
- Ali oni insistiraju da se to stavi da bi dali atest uopšte za rad.
- Mi smo super radili pod malim lampama.
- Pa da.
- Ali sad ne da sklopka ni male lampe.
- Kad se stavila sklopka?
- Juče.
- A, juče?! Ja sam mislila na prekjuče.

- Pa da, juče su radili ovde skoro dva sata.
- Da, da, mi smo prekjuče radili, a oni su juče ovo petljali.
- Ma da juče smo imali dej of.
- Ili donesite agregate, ali opet je to smešno. Agregati bruje, prave buku.
- Ne! Daj da isključimo sklopku, sve je bez nje bilo u redu.
- Sve je bilo bolje bez sklopke.

Pet minuta kasnije, svi tumaraju po mraku, nešto pipaju.

- Ajmo!
- Ovi utikači nisu normalni.
- Stavila sam na keca.
- Kod tebe?
- Jeste.
- Dobro. Tri-četiri-sad.
- Probaj sada start.
- Znači, Fidel sklopka mora malo na silu.
- Šta, mi sad pokušavamo da prevarimo sklopku?
- Da! (smeh)
- Evo ga.

Neko je podigao sklopku. Iščekivanje. Ništa se ne dešava. Jedna lampa zašmirka i odmah potom nestane u mraku.

- Pala.
- Jel pada?
- Pada, pada, ne drži ga uopšte.
- Neće.
- Ove nisu ni probale da se uključe.
- Kao da je samo ova jedna pokušala.
- Ta lampica je najborbenija, (smeh) ona se bori, kidaaa...

Deset minuta kasnije. I dalje tumaraju u mraku.

- Jel iskulirala sklopka?
- Ne, neće da se pokrene, dođe do tri četvrtine hoda i neće dalje.
- Možda samo mora jače da se stisne.
- Ne vredi. Nije iskulirala sklopka.
- Znači ona se još uvek opire?
- Pa da.
- A sad kad bismo probali da uključimo belo svetlo u Paviljonu... šta bi se desilo?
- Ja mogu da probam.
- Sklopka je zadužena samo za utikače.
- Hajde uključi.
- Baš me interesuje da li postoji neka čudna..
- Šta palim? Dole u prizemlju?
- Da. Tri-četiri-sad!
- Tananana!

Pali se belo neonsko svetlo.

- Impresionirana sam.
- E, sad, kako da uključimo projektor, to ne znam.
- Bilo je mnogo lepše ranije.
- Bez svetla je bilo bolje jel?
- Bilo je bolje pod malim lampama.
- Ovo je bez veze.

Kmeče. Nisu zadovoljni belim svetlom. Buržoaski resantiman.

- I da li su mogli nešto apsurdnije da smisle?
- Pa nisu mogli, naravno.
- Kao da su sad rešili bez-bednost!
- Pa naravno.
- Možda je sklopka pokvarena?
- Nije. Sklopka je radila juče. Ona tako radi.



- *Ja mislim da sklopka treba da bude uništena.*
- *Sad ću ja da zovem ove...*
- *Rešenje je da kidnapujemo te, kako se to kaže, inženjere koji su stavili Fidel sklopku, da je lepo uklone. Ne puštamo ih dok je ne uklone i ne puste nas da radimo kako treba. Eto.*
- *Odlična ideja!*
- *Vidi ovo, ima jedna diskretna utičnica, deluje vrlo sigurno, ho-ho...*
- *Zašto nas muče sa tom sklopkom?*

Svi se naginju nad utičnicom u podu.

- *Mislim da to ne radi više.*
- *Možda je ona klinč.*
- *Ne znam, ali...*
- *Velika je tragedija ovo belo svetlo.*
- *Ništa, ugasite ga.*
- *Šta hoćete, da stavimo crveno?*
- *Eee, crveno! Crveno!*
- *Da proglasimo ovo ozbiljnim kuplerajem?*
- *Crveno je ozbiljno svetlo.*

Kliberenje.

Dan kasnije. Sklopka je uklonjena. Rade male lampe. Troje su se okupili oko jednog teškog rada i šrafe uz pomoć baterija.

- *Samo da ga nije podiglo.*
- *Nije, nije ga podiglo, malo ga je ulubilo.*
- *E, to je to.*
- *Još jedan s ove strane, i to će onda biti malo stabilnije.*
- *Na čemu li je ovo rađeno kad je tako teško?*
- *Možda je punjena...*
- *Malter, beton ili kao deo zidnog slikarstva.*
- *Da, kao da je odvaljen zid.*

Veliko gnezdo se unosi u izgorelu kancelariju. Svi se vrte oko njega i okreću ga.

- *Malo da upletemo granje.*
- *Čekaj da stavimo kao da je bilo ovako.*
- *Ovo bi trebalo okrenuti malo.*
- *Da!*
- *Ovo ćemo svakako još malo popraviti...*
- *A hoće ovde isto biti izložba?*

(Najednom svi počinju da pričaju u glas, razabira se samo po koja reč: da, da, ...ajd videćemo, ... izgorelo, ... spaljivanje, ... vatrogasci, ... ritualno.)

- *Mada, šta znam, meni ovo gnezdo daje neku nadu ovde.*
- *I meni isto.*

Par dana kasnije, u izgoreloj sobi je puno ljudi. Postavljaju radove.

- *Divno bi bilo, pošto je svetao da ode u mrak, ovde možda između Cvijete i slike nepoznatog autora ona mala bela i sad još samo pitanje koju tamo da stavimo pa da imamo iluziju jednog niza i potencirali smo nama drage slike kojih nema.*
- *Meni to zanimljivo zvuči ali ja bih to morala da vidim.*
- *Da, hoćemo da vidimo, držaćemo ih ... Mislim, jeste sad bila muka ovo popeti, slažem se, ali naći ćemo joj dobro mesto, mislim super je ovaj rad, imaće dobro mesto.*
- *A gde biste te sklonili sad?*
- *Ne moramo da ih sklanjamo skroz nego hajde videćemo gde ćemo.*
- *Dok su nam tu momci, ...hoćete da vratimo još jednom ovu sliku da vidimo kako izgleda tamo gore?*
- *Koja?*
- *Ova plavozelena, da je vratimo gore.*
- *Može, imaš tamo već ekser gore.*
- *Ili da ostane?*
- *Da probamo, da vidimo kako izgleda.*
- *Meni se ne sviđa ova igra slepog miša i ove crne iza.*
- *Ali imaš već ekser tamo gore, samo je vrati. Ništa lakše. Tamo već postoji ekser.*

Još malo kasnije.

- *Evo ovako, hteli smo da ovaj deo ovako malo šicnemo tamo...*
- *Da, ali on sad isprobava zid, jel?*
- *Da, da, reci. Koja visina da bude?*
- *Visina treba da bude na pola tog tu, malo više...*
- *Aha, ovako?*
- *Da, taj deo hoćemo.*
- *Da uzme od ovog. I znači onda ovde negde?*
- *Da, ali pazi, ima žicu.*
- *Možda bi bilo dobro da ...*

Žamor. Svi diskutuju o nekom kablju za malu lampu.

- *Neko ga je iščupao?*
- *Da, ja. Zato što smo krenuli da postavljamo, a nemamo realno svetlo. Al dobro, mogu sad i da vratim.*





Kustosiranje kao susret

U javnom mnjenju može se naići na zapažanje da kustosiranje podleže jednoj vrsti inflacije, koja nastaje umnoženom upotrebom datog pojma. Čak i u skladu sa tim, kao istovremeno najopštije i najkonkretnije, kustosiranje možemo definisati kao prikupljanje, klasifikaciju i sistematizaciju određenih (digitalnih i/li analognih) artefakata u celine koje kreiraju izvestan narativ, omogućavaju preispitivanje njihovog diskurzivnog dejstva ili problematizaciju određenog/ih fenomena. Ako, kolokvijalno govoreći, aktualno stanje stvari u umetničkim i kulturalnim delatnostima možemo nazvati inflacijom, ona ukazuje na neku vrstu krize, koja posledično podrazumeva i potrebu za metamorfozom.

Prolećna izložba ULUS-a „Nevidljivi portret“ odvijala se u vidljivom i osetilnom podkontekstu nedavnog požara koji se desio u zgradi Paviljona „Cvijeta Zuzorić“ – događaja koji se da opisati kao krizni, i koji po prirodi stvari teži ka transformaciji postojećeg stanja. Skorašnje iskustvo isprovociralo je kod brojnih umetnika potrebu za reflektovanjem nad kolektivnom pozicijom Udruženja, takođe je i odredilo uslove u samom prostoru (nedostatak struje, garaž, ograničena upotreba prostora), što je rezultiralo potrebom za drugačijim pristupom pri realizaciji postavke. Umetnički savet ULUS-a, u saradnji sa autorkama izložbenog koncepta, Milicom Ivić i Irenom Ristić, odlučili

su se da izložbu naprave u jednoj formi otvorene postavke, koja inspiriše reflektovanje nad širenjem granica kustoskih praksi i ideje kustosiranja.

Raslojavanje kustoske vokacije (i njenih sinonimnih označitelja) neretko povlači i raslojavanje operativnih postupaka i metoda koje vode ka kreiranju određene jasno strukturisanje celine. Istorijski gledano, iskustvo osmišljavanja različitih konceptualnih premisa koje čine polazište za dalje promišljanje ili resistematizaciju određenih umetničkih pojava donelo je zanimljivu sinergiju teorije i prakse na globalnoj umetničkoj sceni 60ih i 70ih godina proteklog veka. Dati koncepti retko su kretali iz pozicije institucionalnog razmišljanja o umetnosti, već pre sa izvesnom idejom koja bi se mogla nazvati izvan-institucionalnom, a čija *non-mainstream* pozicija je posledično menjala i glavne tokove umetničkog. Izvan-institucionalno najčešće implicira i ne usko disciplinarnan pogled, već takođe ono što se odvija pod znakom jasnih, polivalentnih disciplinarnih upliva.

Koncept Prolećne izložbe takođe se zasniva na jednoj interdisciplinarnoj paradigmi, koja istovremeno jeste metafora izložbenih postavki, ali je takođe i pomalo neobična u kontekstu istih. Idejno polazište podrazumevalo je da autori donose svoje radove od dana otvaranja, u terminima predviđenim za četiri radne grupe, kako bi potom

kroz dijalog, umetnici sami iznalazili rešenja za pozicioniranje radova u prostoru i, u ovom kontekstu još važnije, uspostavljanje relacija između sopstvenog rada i rada drugih. Kolektivni pregovori podrazumevali su predstavljanje dela (i autora), uspostavljanje i definisanje relacija svog rada u odnosu na druge i donošenje kolektivne odluke o poziciji svakog od radova u prostoru. Prostorna organizacija se na taj način generiše kroz interakciju i javlja kao rezultanta međurelacionog odnosa učesnika dijaloga, odnosno autora radova.

Ontološki gledano, utemeljenje autorskog koncepta postavke Prolećne izložbe nalazi se u participativnim i kolektivnim umetničkim praksama, koje usled svog performativnog karaktera najčešće pronalazimo u pozorišnim i izvođačkim umetnostima. Metafora izložbene postavke kao pozorišta nije strana a izlagačkom kontekstu i njeno uporište može se naći u gramatici izložbenih postavki kao narativnog umetničkog dela. Sam narativ nastaje zahvaljujući sekvencionalnosti postavke koja u svom finalnom obliku ima sva svojstva *mise-en-scene*-a, scenografije koja postaje okvir za dalju (inter)akciju. Budući da se odvija u datom prostoru i vremenu, i pred publikom (posetioci kao učesnici), postavke poseduju karakter izvedbe. Međutim, u slučaju izložbe „Nevidljivi portret“ napravljena je inverzija, tako da izvođenje prethodi „montaži“ sekvenci u prostoru, samim

tim i pre uobičajenog vremenskog režima predviđenog za komunikacioni proces. Tu se figura autora koncepta (kustosa) ne javlja u uobičajenoj poziciji reditelja-scenografa, već više odgovara ulozi direktora kolektivne sesije. Ono što prepoznamo u osnovi ovog konceptualnog postupka jeste ideja konstruisanja izložbe na osnovu psihodramskih tehnika, koje u pojavnosti manifestuju različite vidove morenovsko-buberovske ideje *susreta*.

Susret predstavlja pojam koji ulazi u humanističku paradigmu psihologije zahvaljujući Jakobu Levi Morenu, neobičnoj ličnosti sa početka dvadesetog veka čije metode su nastajale i razvijale se na granicama umetničkog i isceliteljskog, u cilju naučnog istraživanja istine putem dramskog metoda. Prvi put formulisan od strane Morena 1914. godine u avangardnom časopisu *Daimon*, susret postaje ne samo prostor dešavanja već i samospoznaje, jer prema Morenu (a istu ideju će kasnije filozofski razraditi i Buber) svako pojedinačno ja (sopstvo) je stvarno i jedinstveno jedino kroz susret i u susretu. Morenovo postuliranje onog Ja koje postoji jedino u relaciji sa Ti postaje predmet i opsežne filozofske elaboracije Martina Bubera, naročito u spisu *Ja i Ti*, za koji se dugo smatralo da je uticao na Morena, kao njegovog 14 godina mlađeg kolegu. Ostavljajući po strani pitanja međusobnih uticaja, ovde referišemo na Morena i Bubera u istom kontekstu, kao autore čiji rad, teorijski i praktični, svedoči o primenjivosti fenomena susreta u različitim sferama.

Koncept susreta možemo tretirati kao teorijsku osnovu dramskih metoda psihodrame, i prepoznamo ga u tehnikama poput igranja uloga (koji se može shvatiti kao susret pojedinačnog Ja sa sopstvenim Ti), zamene uloga (u kom pojedinačno Ja preuzima pogled drugog pojedinačnog Ti), razvojem *tele* fenomena (koji najadekvatnije i odgovara Morenovom živom susretu u kom se prepoznaje intersubjektivna realnost svake pojedinačne ličnosti). Budući da predstavlja telički fenomen, susret takođe čini osnovu i sociometrije, koju ovom prilikom izdvajamo kao jednu od metoda koja je najočiglednije manifestuje u realizaciji koncepcije Prolećne izložbe „Nevidljivi portret“.

Ideja interpersonalnog primenjena je na selektovane radove, koji svaki na svoj način čini istovremeno portret svog autora, i mapira njegovo transgresirano sopstvo/delove sopstva. Rad u grupama organizovan je tako da polaznici diskusija sede u krugu postavljenom oko tlocrta delova izložbenog prostora, tako da datu kontekstualizaciju čini svojevrsna improvizacija Morenove kružne pozornice (hijerarhijski konstruisane u vidu torte). Predstavljanje radova funkcioniše unutar postavljenog okvira, koji je i početni stadijum za uočavanje relacija među radovima. Umetnici postaju akteri kreiranja postavke, koji svojim performativnim učešćem izmeštaju „privatni“ čin rada u javni prostor. Uspostavljanje i ustanovljavanje međudodnog postaje osnov za dalje kretanje umetničkih radova u prostoru, inicijalno

pozicioniranje i buduće migracije.

Autorke koncepta su pristupile zadatku iz pozicije stremljenja ka horizontalnom pristupu, negirajući i sopstvenu poziciju kustosa, kao zvanja koje poseduje apsolutistička svojstva prosvetiteljskog tipa, a čiji zadatak se svodi na kreiranje autorskog narativa. Težnja ka horizontali takođe može biti poistovećena sa psihodramskom afirmacijom subjektivne realnosti svake pojedinačne osobe, analognoj intenciji autora ka kreiranju postavke koja bi bila oslobođena pravila ili zakonitosti. Dok u psihologiji, ne-normativni pristup podrazumeva neuspostavljanje patoloških i parafiličkih kategorizacija, kustoski se dati pristup manifestuje kroz narušavanje konvencija predstavjačkog u izložbenom prostoru. U tom pogledu, indikativne su intervencije realizovane na podnim tlocrtima, odstupanja od ustaljenih visinskih dispozicija radova i narušavanje tradicionalno linearne narativne kompozicije na konstruktivnim elementima izložbenog zdanja.

Ovaj pristup afirmiše ideju konstruisanja socijalnog prostora kao umetničkog, posledično preispitujući autonomnu poziciju individue unutar procesa umetničke produkcije. Tu prepoznamo fenomen kolektivizma koji možemo smatrati simptomatičnim za povremene krize koje se provlače kroz period kako modernizma tako i postmodernizma, a takođe je blisko povezan za ulogom umetnika u ekonomskoj sferi, ili

možda bolje rečeno sa socijalno-ekonomskim okvirom umetničke produkcije. U skladu sa tim, posredno možemo govoriti i o političnosti ideje kolektivismu, koja se primarno manifestuje kroz preispitivanje ideje autorstva, autonomije dela i statusa umetničkog kao jedinstvenog. Na određen način, u pitanju je takođe čin koji teži da otkloni komodifikaciju umetnika i dela, uvodeći pojmove rada, kolektivne konceptualizacije i participativne prakse kao umetničke kategorije. One se takođe javljaju kao imanentne estetskom režimu umetnosti, budući da se u osnovi baziraju na pretpostavci promišljanja „umetnosti kao preobražaja misli u čulno iskustvo zajednice“, kako ističe Ransijer govoreći u kontekstu ideje o „*podeli čulnog*“. Konceptualno i kontekstualno transformisan, rad postaje forma promišljanja kolektiviteta, koja pokazuje da umetničke prakse nisu izuzetak od drugih načina rada, već sredstva njihovog preispitivanja u području (javno) vidljivog.

Primena datog koncepta u okviru tradicionalne izložbe ULUS-a poseduje svojstva autoreferencijalnosti, što će reći promišljanja same funkcije udruženja i pozicije umetnika i dela u okviru kolektiva. Iako je pojam susreta, fenomenološki širi od ideje udruživanja, on svakako naglašava međudnosni karakter svakog kolektivnog delovanja. U našoj sredini, on takođe nije stran ni kao kustoski koncept, budući da je period sedamdesetih godina takođe inaugurisao manifestaciju

„aprilskih susreta“ koja nastaje takođe u kontekstu razvoja kolektivnih praksi. Uzimajući u obzir tu istorijsku perspektivu, možemo da posvedočimo takođe brojnim primerima individuacije koja je upravo proizašla iz kolektivnog delovanja, a iskristalisala se pročišćena i/ili obogaćena iskustvom grupe.

Međutim, ono što u zamisli o kojoj je reč treba istaći, jeste susret kao operativni postupak, koji pristupa kustosiranju iz nominalno anti-kustoske pozicije, prihvatajući uz to i potencijalni (kolektivni) rizik (ne)mogućnosti realizacije onoga što je finalni proizvod – a to je izložbena postavka. Na praktičnom nivou, sprovođenje (možemo reći i izvođenje) izložbenog koncepta „*Nevidljivog portreta*“ naglašava vremensku zahtevnost postupka i nužnost medijacije, dok idejno (iako možda suprotno sopstvenoj zamisli) širi granice kustoskih praksi i afirmiše ideju susreta kao princip konstruisanja izložbene scenografije. Operativni modus baziran na susretu, potencira ideju temporalnosti i prostornosti postavke kao nečeg što nastaje na performativan način, koji po prirodi stvari boravi na granicama umetnosti i života, noseći ujedno potencijal i težnju ka anuliranju podele između formi jednog i praksi drugog.

Iva Leković

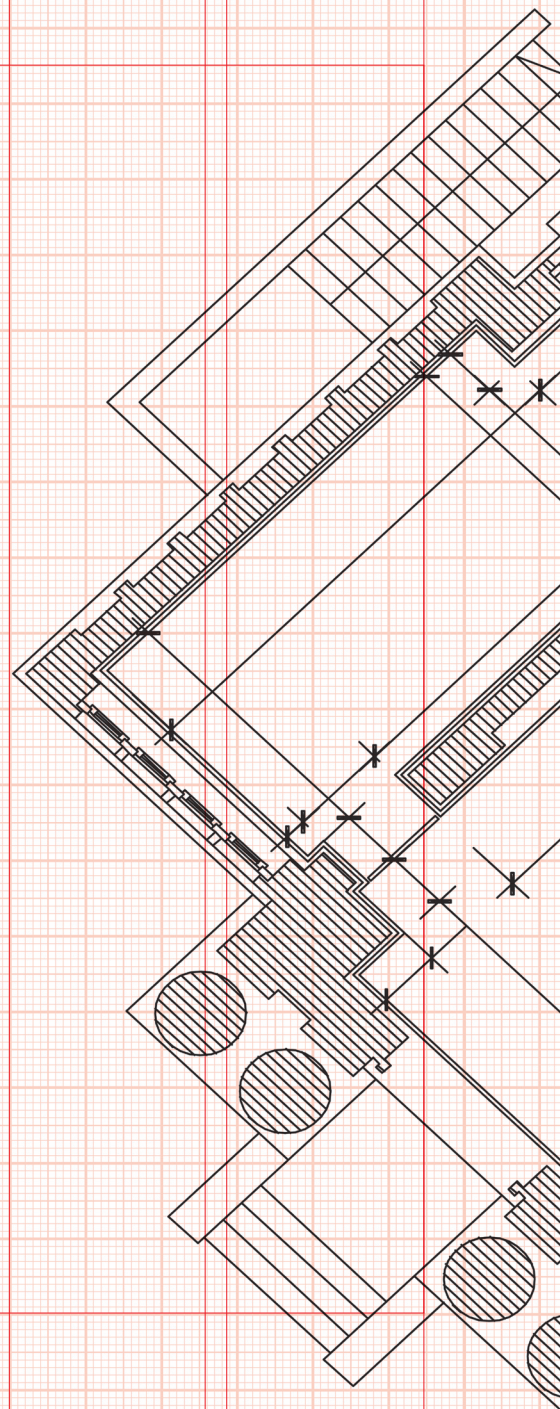

Razgovor sa tri Aleksandra

Kaže Aleksandar Andeković

Da, radio sam na postavci Prolećne izložbe. I najviše mi se svidela muzika onog rada sa atomskom bombom [Andrej Čikala "Love Poetry: Golden Brown"]. To mi je ostavilo najjači utisak, ta muzika mi se mnogo dopala. To mi je najlepší trenutak izložbe, i neobično je što je sve bilo u mraku. Nikad nisam video takvu izložbu, a radio sam razne. I ranije je bilo izložbi u kojima učestvuje puno ljudi, na primer izložba proširenih medija, tamo su me zivkali da im pomognem, ali ipak nije nikad bilo u mraku. Atmosfera je bila interesantna, pa i nije bilo mnogo naporno, nisam se umorio. A voleo bih da imam tu muziku iz rada sa atomskom bombom, to bi lepo bilo imati!

Kaže Aleksandar Denić

Šta si ti konkretno radio na Prolećnoj izložbi?

Ja sam pomagao u kačenju radova i bio sam moralna podrška. Bodrio sam ljude da ne očajavaju kad neki problem izgleda kao da ne može da se reši, bio sam kao neki čovek koji ima odgovor na sva pitanja. I baš je bilo genijalno. Postavka, izložba, druženje, sve...Nije mi bilo teško, jer je sve bilo prilagođeno tome da ja zablistam. Svidelo mi se što sam ja zablistao. Meni to baš imponuje kad sam popularan, i mislim da je baš dobra stvar da se umetnik oseti popularnim. Nije bilo teško tokom postavke, bilo mi je vrlo lako jer sam smatrao da čovek treba nekako da se prilagodi tuđem senzibilitetu i da sve radi u službi te ideje koju je imao originalni umetnik, treba da mu se nadje.

Kako ti je bilo u mraku?

U mraku sam se osećao dobro zato što u mraku stvari ne moraju da budu formalne, ima prostora za greške, možeš da se opustiš, možeš da grešiš, možeš sve pogrešno da radiš, a i ako ima nešto što ti deluje previše strogo, ako postoji neka strogoća u pristupu, ta strogoća je u službi da se taj prostor očuva, da se ne bi nešto pokvarilo, ponovo zapalilo ili tako nešto. Recimo meni se jako svidelo što zidovi mogu da ostanu prljavi, što slika može da bude prljava i krivo zakačena, svidelo mi se i kakve su boje u mraku, obično se tu kolorit znatno gubi, gubi se i

kontrast u bojama, i sam ton boja se menja. Zapravo svetlost slika po tuđim radovima, što znači da je umetnik prepustio slikanje galeriji. Moglo bi sve ovo da se radi i pod punim svetlom ali bi meni bilo neprijatno, jer bih se osećao izloženo, izmučeno i nekomfortno. Ovo je bilo, onako, kao da si ušuškan na nekom velikom odmoru. Malo me iznenadilo što drugi nisu tražili da na kraju izložba bude osvetljena punim svetlom, ali to je zato što su razumeli šta je poenta. Mene obično nervira kad se neka stvar režira, kad se pomera sto puta, kad se gleda gde će da stoji, ali znam da je to ovde bilo neophodno, i nije mi smetalo, zato što je bila relaksirana atmosfera, prijalo mi je što je sve bilo sporo. Puno ljudi je pomagalo i onda nisam tu morao mnogo da razmišljam. Ali sam ja, recimo, patentirao ideju da se ne koristi bušilica i da se ne stavljaju tiplovi, već sam sve rešavao sa hol šrafovima. To nije uobičajena praksa. U stvari, nešto što bi moglo biti kočnica, a to je nedostatak bušilice, u ovom slučaju opuštenog i laganog rada gde sam ja preuzeo tu odgovornost na sebe, a niko nije bio ljut na mene što tako radim, meni je olakšalo, a smatram da je olakšalo i celu postavku izložbe. Iako bi možda bilo brže da smo imali bušilicu, po meni je glavno dostignuće ove izložbe nekorišćenje tiplova. Holšrafovi su bili jednostavniji. To je u stvari jedna nezavisnost kad ti shvatiš da tebi ne treba tipl. I da sam morao da bušim zidove i stavljam tiplove, osećao bih se vrlo nelagodno,

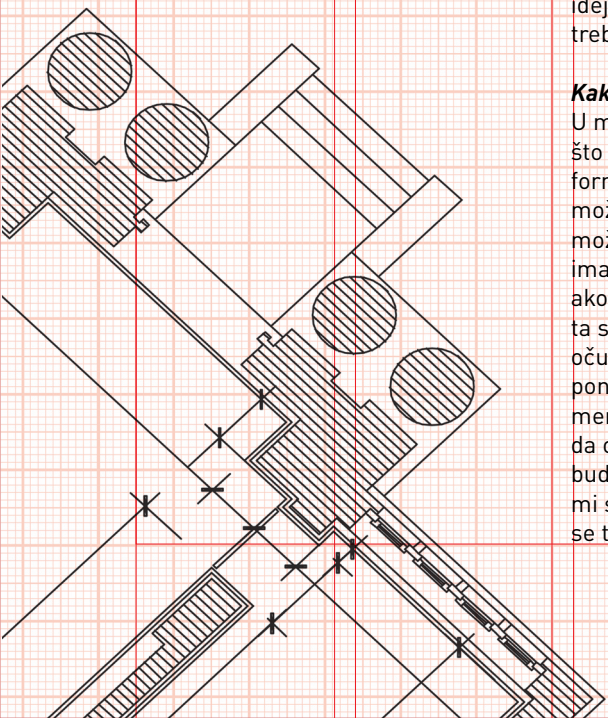

zato što bih to smatrao trošenjem energije. Za nekoga bi bilo obrnuto, za nekoga su hol šrafovi trošenje energije. Zato treba napraviti balans, treba stalno raditi sa tiplovima, i onda na svake četiri izložbe jednu raditi bez tiplova. To je kao neka vrsta terapije. Kad ti shvatiš da možeš da radiš bez tipla ti si sebe oslobodio na neki način. Provalio sam još ranije da holšraf ulazi u neke maltere i u neke cigle, ovde su konkretno bili gipsani zidovi, hol šraf ne može baš u gipsane zidove, ali ovi gipsani zidovi su malo čudniji, malo su tanji i kao da imaju neki lesomit u sebi, i onda sam našao neki način... zašrafim, povučem, vidim koliko drži, i onda tako proverim može li da izdrži... Neki radovi su teški, videćemo do kraja izložbe da li će pasti, sva sreća skinuli smo onaj betonski teški, al imamo jedan koji je rađen na podlozi kao za ikonu, njega sam uštinuo sa strane sa šrafovim, imamo i oči od gipsa koje smo isto uštinuli, prvo smo zakačili sa dva glavna šrafa i onda smo tri ili četiri šrafa sa strane ukoso ušrafili da to nigde ne mrda. Ovaj moj metod će se možda do kraja izložbe pokazati kao poguban, možda će nešto da padne. Ali, opet, sad kad bih prišao i pokušao da pomerim malo, ono je uštinuto, nema šanse da se pomera. Zapečatili smo ga uza zid.

Kakvi su bili odnosi među ljudima?

Odnosi među ljudima su bili dobri, iznenađujuće dobri. Ako se i pojavio neki problem, to smo mi, pošto smo zreli ljudi, sve onako sa mirom podneli. Važno je bilo da ne budu ljudi sujetni, da ne budu ograničeni,

samoživi, te neke stvari, i da ne furaju svoju politiku. A možda im nije dato ni prostora da ljudi furaju svoju politiku, a i zašto bi? Mogao je da nam se pojavi neko ko je protiv "žutača", ja sam tako nešto očekivao, ali se nije desilo. Recimo neko iz one stare garniture, a "žutači" su ovi iz nove uprave, mada sve su to dobri, fini ljudi (lako su žutači!?). Pa nema to nikakve veze, na primer ja sam ideološki na strani predašnje garniture, a oni recimo ... kad bih hteo da budem njihov član, oni bi rekli "Beži, ti si lud!". A ova nova garnitura me voli.

Kako to razumeš?

To je generacijski... Moja estetika je bliža ovoj nego onoj garnituri od ranije, iako smo na nekim ideološki sličnim ali ponekad suprotstavljenim stranama. U procesu rada se baš nije osetila nikakva ozlojađenost, ja sam se trudio da ne provociram, i ostali su se trudili da ne provociraju... Ljudima je dosta sukoba, i kad se nešto radi u zvaničnom poslu mora da se čuti. To je i u društvu fora, kad bi svi suprotnih političkih stavova to prenosili na svoj posao, onda bi dolazilo do svađa. A ja mislim da 90% ljudi svoja politička ubeđenja ne nameću drugima dok rade, mogu da ih nameću na fejsbuku, ili u kafani kad se svađaju ali dok su na poslu, ljudi čute i rade. Tako je bilo i ovde. Ljudi su došli da prave umetnost, a ne da se politički svađaju, mada bi se drugačije ponašali kad se ne bi poštovalo nečije mišljenje, kad bi se neka strana osetila diskriminisana, ili isključena iz procesa rada. Mislim da smo se mi ovde bavili druženjem. I to je u redu.

Trenutak koji bi izdvojio?

Bila je jedna situacija u kafani, ja sedim sa Umetničkim savetom i kustosima, kako se to već zove. I mada nisam odlučivao koja će slika biti izabrana i gde će da stoji - nekako sam bio deo. Bio sam uključen u organizaciju ULUS-a iako nisam bio član. To ću uvek prepričavati. Mogu da se hvalim da sam vedrio i oblačio, mada nisam baš ni mogao tako nešto.

Šta bi uradio drugačije?

Ja lično da sam kustos, ja bih zakačio još slika na zid, još ljudi bih pozvao... Dođi, daj sliku, stavi na zid! Napravio bih čitav jedan zid da bude pun slika, ne svaki već jedan... Treba nam više slika, više umetnika. To nam treba.

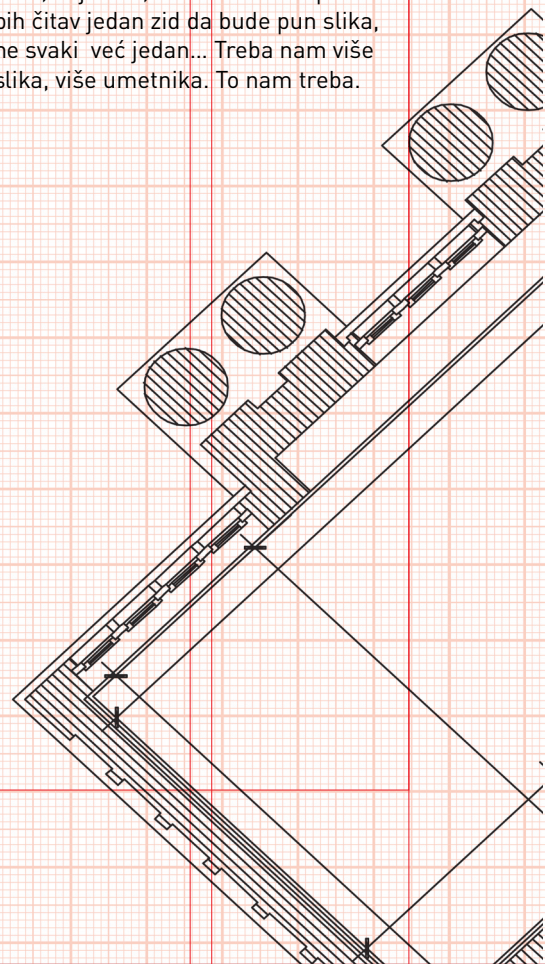

Kaže Aleksandar Janković

Kako je bilo tokom postavka?

Nemam baš puno iskustva sa postavkom, ali bila je ok atmosfera. Ja sam bio ispomoć. Nemam neki posebno rad koji bih izdvojio od ostalih. Posle subote (kad je sve postavljeno) bilo je nekako lakše. Inače je tako uvek. Dok se ne završi postavka je borba, ali kad prođe publika onda je nekako lakše.

Kakvi su utisci?

Različiti su komentari. Jednom delu publike se ovo dopada a drugome ne. Bio je tu raspon od oduševljenja do mržnje. Ne znam. Neki smatraju, ako je monotono, da to nije dobro. Ako ljudi ne obožavaju ili ne mrze neki rad, da to nije uspelo. Različita su mišljenja. Jedni kažu: "Što ste stavili ovo prase nezaklano, još uvek je na postamentu?" Ja kažem, nije to živo, to je umetnički rad. "Ne, ne, znamo mi sve...". Druge je zanimalo ko je kompozitor ove pesme koja prati video rad, ko je autor, ... Onda je jedan posetilac kazao: "Stvarno nema smisla, šta je ovo, stavili ste ovaj pesak, ovu žalfiju, ovu lavandu, sveće, muzika, kakva je ovo sekta?!". Ja kažem, nije ovo sekta, ovo je izložba. Ne kaže on meni ništa direktno nego se zgražava, kao stvarno nema smisla. Neki samo pogledaju izložbu, ništa ne kažu... Inače retko ljudi govore svoje utiske.

Kako se Vama čini ova izložba?

Kad pitaju ljudi, ja im kažem da je izložba u duhu onoga što se dogodilo. Zato je i ovako diskretno osvetljenje jer struja nije popravljena, i ljudi to manje više razumeju. Dobro je uticala ova atmosfera na postavku, bilo bi preterano kad bi ljudi očekivali da se posle tako kratkom perioda sve vrati u normalu kao čarobnim štapićem. Nakon te nesreće, svi su se složili da dođu ljudi iz Instituta koji slove za najstručnije što se tiče elektro radova i ispitivanja, ali je stvarno neozbiljno sa njihove strane da predlože neko rešenje koje se u praksi ispostavlja kao pogrešno. Možda će ovi električari napraviti neko treće rešenje, to ćemo videti. Koliko sam shvatio, oko prvog bi trebalo da se pojavi struja. Ili ćete možda vi ostati u ovoj atmosferi? Onda će veliko svetlo verovatno biti spremno za neku drugu izložbu.





Utisci i osvrti

«Cvijeta» u mraku i drugi umetnici koje nisam poznavao, bili su prolazna nelagoda. Svaki umetnik se predstavi i ispričao nešto o konceptu i predadini svoga rada. Tako je počelo. Prethodna grupa je već bila postavila u načelu svoje radove. Mnogi od njih bili su na podu, što je predstavljalo malo iznenađenje. Kako je vreme odmicalo saradnja među ljudima postajala je sve bolja, što je stvaralo atmosferu koja je privukla i mnoge koji nisu učestvovali na izložbi. Sve me je podsećalo na školske raspuste u detinjstvu kada sam odlazio na selo i prisustvovao mobama prilikom vršidbe žita, kada je zajednički rad uticao na to da se među ljudima stvarali divni odnosi, kakvi su danas nezamislivi.

Tih nedelju dana koliko je trajalo postavljanje radova bilo je poput nekakvog «rajskog vremena» i ja verujem da je to najbolji i najvažniji deo izložbe.

Or de Mil (Milorad Lazić)

Lepo je i neobično iskustvo bilo raditi sa kolegama u polumraku i diskutovati o radovima. Ta polumračna atmosfera je smanjivala bilo kakvu tenziju koja je mogla da se pojavi s obzirom na to da je bilo dosta ljudi.

Tijana Zorić

Nikada ranije nisam na izložbama radio nešto slično, pa mi je možda zbog toga cela ova atmosfera izuzetno prijala!

Branko Đukić

Uveren sam da je kolektivni konstruktivni duh praktikovan tokom postavke ove izložbe nastao i ranije, prilikom koncipiranja izložbe kao i tokom selekcije radova, i da je proistekao iz (novog) ULUS-ovog opredeljenja da konzistentno, u novim formatima, profiliše svoje izložbe, izbegavajući revijalnost kao njihovu dugogodišnju dominantu, i da u toj nameri angažuje odgovarajuće saradnike iz Sveta savremene umetnosti. Bilo mi je zadovoljstvo da budem član jedne tako ad hoc uobličene ekipe, tako heterogene, a u zajedničkom zadatku vrlo usklađene [...] Ono što je moje posebno zapažanje tiče se konačno potvrđenog uverenja da se ovakvi zadaci mogu obavljati sa punim zadovoljstvom - nasuprot prethodnom negativnom ličnom iskustvu u istom udruženju, na sličnom zadatku, u istom prostoru...

Vlada Milinković

Sve u vezi sa osmišljavanjem i organizovanjem Nevidljivog portreta je bilo radosno, dinamično i neizvesno. Desilo se osobeno zajedništvo – to je sigurno najsnažniji utisak tokom rada u Paviljonu, na postavci, zajedno sa izlagačima, kustoskinjama, tehničarima, članovima US. Zahvalna sam za nova poznanstva, nove poetike koje sam sreća, potvrdu da je moguće da zajednički stvaramo i slavimo umetnost...

Kristina Ristić

Mrak je odigrao ključnu ulogu u ovoj postavci.

Aleksandra Đukić

Zajednički rad na postavci bio je interesantan, umetnici-e su bili u mogućnosti da grade izložbu zajedno, dođu do rešenja udruženo i da se bolje upoznaju [...] Nije bilo lako udruženo delovati na postavci, gde svako ima svoj vid poimanja prostora... Svakako velika postavka, puno umetničkih radova izloženih u može se reći vanrednim okolnostima. Idemo dalje!

Jelena Arandelović

Ceo proces je dao živost, život i duh izložbenom prostoru. Posebno mi se dopalo stalno dešavanje i interakcija umetnika, umetnika i publike kao i radionice koje su pratile period izlaganja.

Živka Suvić

Crtice o prolećnoj izložbi 2021:

- naći prostor za svoj rad poštujući želje drugih umetnika, viđenje kustoskinja i umetničkog saveta
- voditi računa o odnosima u grupi jednako kao i o krajnjem rezultatu zbog kojeg smo se okupili - izgledu postavke
- proces nastanka jednako je bitan kao i proizvod - izložba
- odluka da napravimo rad koji će se baviti procesom nastanka izložbe
- daljina gde dva od tri člana našeg tima, nikoleta i andrej, nisu fizički prisutni u prostoru sastajanja i dogovora
- prelazak od forme izveštaja u formu doživljaja
- svest da im možda ne prenosim dovoljno dobro ono što se dešava u prostoru
- nemogućnost beleženja svih pokreta / pozicija radova / mogućih odnosa među njima
- sačuvati odnose među ljudima strpljenjem i pažljivošću, posmatranjem i čekanjem pre nego zaključivanjem o tome šta se dešava
- tokom skidanja izložbe nestali su delovi našeg rada: 8 fotografija crteža, 9 pisama i jedna pesma; nekome su bili potrebni barem onoliko koliko i nama, autorima
- umetnost kao zajedničko dobro
- umetnost kao preispitivanje uloge autora
- nesnalaženje u tržišnim odnosima umetnosti
- prostor kao kapital
- odnosi kao kapital

Tanja Marković

Pristojna komunikacija ljudi koji se ne poznaju, široka selekcija, raskoš različitih generacija, entuzijazam ekipe organizatora, proizvela je atmosferu uvažavanja pojedinca u okviru zamišljenog kolektiva [...] Postavka je nastajala i menjala se svakodnevno. Poklonjena je pažnja svakom koliko mu je bilo potrebno da se snađe u ovim nepoznatim okolnostima. Sve je proteklo bez mnogo turbulencija, čak u vrlo prijatnoj i prijateljskoj atmosferi.

Marija Đurić

Bilo mi je zadovoljstvo što smo se okupili i zajedno saradivali, jedno novo lepo iskustvo za mene. Takodje mi je drago što sam upoznala koleginice i kolege koje do sad nisam poznavala.

Jasmina Sarić

Cela postavka jako dugo drži pažnju nekoga ko voli novo, neumiveno i ne po svaku cenu izbalansirano u umetnosti.

Dejan Bogojević

Na mene i moju porodicu utisak je ostavila svežina i neposrednost postavke, te je u tom smislu delovalo kao da smo «upali» u trenutku pauze za kafu ili ručak i da će se svi već sledećeg trenutka pojaviti u Paviljonu. [...] Izložba je potresna - prepuna je lepote i talenta u polumraku prožetom mirisom gareža i paljevine; i mirisom lavande koja pokušava da pokrije (ne i da sakrije) strašnu stvarnost.

Andrej Čikala

Sada sam uverena da izložbama i nije potrebno previše svetla. Posle iskustva u Cvijeti bez mnogo struje, uobičajeno

galerijsko svetlo doživljam gotovo kao nasilno. Oskudnim osvetljavanjem je posetiocu data mogućnost da otkriva radove, da istražuje i osvetljava sam prostor, odnosno delo koje ga zanima. I odjednom se radovi ne dele na dobre i slabe, svi su povezani mrakom, svi su zblíženi i stoje jedni kraj drugih sa punim pravom da postoje, hijerarhija je ukinuta. Prizori više ne zaskaču posmatrača, već čekaju da budu otkriveni, dok nas nepokolebljivo prati zvuk centralno postavljenog video rada, koji dodatno doprinosi utisku intimnosti, kao i gnezdo u kancelariji na spratu.

Maja Simić

Na moje veliko oduševljenje izgledalo je veličanstveno bas zbog prigušenog svetla koje je obasjavalo pojedine delove prostora i činilo atmosferu posebnom. Inače, kada slikam, slikam obično predveče u polumraku kada su senke najjače. Ovakva izložba se neće ponoviti, ali je bila posebna i uživala sam.

Rada Kačarević

Ideju o interakciji između umetnika smatram izuzetno važnom i dobrom osnovom za neke buduće projekte. Mišljenja sam da je ovogodišnja Prolećna izložba prodrmla pomalo letargičnu umetničku praksu izlaganja.

Janko Ilić

Sve ono nepomirljivo ublažila je polutama. I kao kada pozdravite onoga na kog ste nabasali u mraku ne bi li pokazali svoju dobronamernost i odagnali svoj i njegov strah, tako

je i ova izložena noć učinila ljude prisnijim i blagonaklonijim. Svako je u solidarnom naporu dao svoj doprinos zajedničkoj ideji. Ravnopravno umetnici, vatra i dim.

Goran Kovačević

Predlog: uvesti da Prolećna izložba traje cele godine. Umetnici donose, kreiraju nove radove na licu mesta, postavljaju ih, utvrđuju protokol za raspodelu prostora i organizaciju vremena, priključenje novih učesnika (tzv. žiriranje). Bitno je prisustvo. Prostor reprezentacije postaje prostor produkcije. Umetničko delo demistifikovano.

Minipogon (Tijana Cvetković, Vahida Ramujkić, Chow Sing Tai...)

Koncipiranjem umjetničkih radova prirodnim tokom postavke kroz razgovor i saradnju, bez nasilnih postavki i odredišta, stvara se atmosfera umjetničkog nastajanja koja bi mogla da se upoređi sa slikanjem, gdje gradeći jedan portret pomoću četkice i poteza iz svih pravaca i uglova, definišemo karakter i ličnost. Svakako, to je je proces koji zahtijeva vrijeme i prilagodljivost u odnosu na podlogu na kojoj slikamo. Zapravo, to građenje uvijek bude jedna vrsta kompromisa između platna i umjetnika. U ovom slučaju sam galerijski prostor postaje ta radna površina koja, zahtjevom svojih kutova i mogućnosti, raspoređuje umjetnike i traži njihovu fleksibilnost. Ubrzo se obrazuje umjetnička skupina koja će reagovati, komunicirati, stvoriti kolektiv.

Jelena Rakić

Jako mi je drago što je ekipa koja je organizovala izložbu imala hrabrosti da je napravi makar i bez svetla.

Jovana Braletić

Jedinstveno, zbudjujuće i dramatično. Lepi i nezaboravni trenuci za Pleme i velika čast.

Pleme F20, u saradnji sa Prostorom



Odluka žirija za dodelu nagrade Prolećne izložbe ULUS-a

NEVIDLJIVI PORTRET

Uvidevši da je ono što je snažno odredilo mogućnost koncipiranja, realizacije i benjaminovski rečeno „auru“ ovogodišnje postavke Prolećne izložbe „Nevidljivi portret“ - jedan savremeni modus kontekstualno-participativnog rada, žiri (u sastavu) je odlučio da Prolećnu nagradu dodeli autorkama i autorima zaslužnim za aktualizacije navedenih mogućnosti. Sama izložba „Nevidljivi portret“ u svom totalitetu predstavlja organsko jedinstvo konteksta [kao kohezivnog faktora pojedinačnog i kolektivnog promišljanja pozicije umetnika u udruženju], izložbenih propozicija (kolektivne izložbe) i kustoskog/anti-kustoskog metoda. Nagrada se dodeljuje u cilju afirmacije ideje integrativnog pristupa konceptu i načinu sprovođenja izložbene postavke kao zbira rada svih onih elemenata/faktora koji su doprineli njenom kreiranju, uključujući autorke koncepta, umetnice i umetnike čiji su radovi postavljeni u izložbenom prostoru, kao i stručne i tehničke saradnice i saradnike. Dodeljivanje nagrade ovom kolektivnom telu predstavlja kako priliku tako i izazov za sve imenovane da svoj rad naredne godine predstave u izložbenom prostoru Galerije ULUS u skladu sa koncepcijskim prerogativima (uključujući i medijaciju interumetničkih relacija unutar prostora) koji su omogućili kreiranje „Nevidljivog portreta“.

**Iva Leković, Vojislav Klačar
i Danilo Prnjat**



Impresum
Prolećna izložba 2021.

NEVIDLJIVI PORTRET

Autorke i autori:

Milica Ivić
Irena Ristić
Danilo Prnjat
Kristina Ristić
Jovanka Mladenović
Sanja Tomašević
Nataša Kokić
Iva Leković

Za izdavača:

Vojislav Klačar, predsednik UO ULUS-a

Izdavač:

Udruženje likovnih umetnika Srbije
ULUS

Upravni odbor ULUS-a:

Vojislav Klačar
Radivoje Marković
Vahida Ramujkić
Marija Kauzlarić
Martin Erdeš

Dizajn:

Johanna Marcadé-Mot

Štampa:

Standard 2

Tiraž:

500

Podrška:

Ministarstvo kulture i informisanja
Republike Srbije
i Sekretarijat za kulturu Beograda

CIP

Каталогизација
у публикацији
Народна библиотека
Србије, Београд

73/76(497.11)"2021"

73/76:069.9(497.11)"2021"

NEVIDLJIVI portret : Prolećna izložba
ULUS-a, 13. maj - 4. jun 2021. / [autorke i autori
Milica Ivić ... [et al.]]. - Beograd : ULUS, 2021
[Beograd : Standard 2]. - [32] str. : ilustr. ; 20 x 20 cm
Podaci o autorima preuzeti iz kolofona. - Tiraž 350.

ISBN 978-86-6307-123-0

1. Ивић, Милица, 1981- [аутор]

а) Удружење ликовних уметника Србије (Београд).
Пролећна изложба (2021)

COBISS.SR-ID 42024201

ULUS
улис

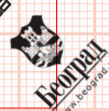
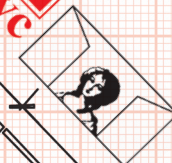

60