



MEDDELANDEN

FRÅN

SVENSKA SLÖJDFÖRENINGEN

ÅR 1888.

REDAKTÖR: D:r LUDVIG LOOSTRÖM.



STOCKHOLM

TRYCKT I CENTRAL-TRYCKERIET

1888.

MEDDELANDEN

FRÅN

SVENSKA SLÖJDFÖRENINGEN

ÅR 1888.

REDAKTÖR: D:r LUDVIG LOOSTRÖM.

STOCKHOLM
TRYCKT I CENTRAL-TRYCKERIET
1888.



Digitized by the Internet Archive
in 2017 with funding from
Getty Research Institute

INNEHÅLL:

	Sid.
1. Bokbindare och bokband i Sverige till år 1720. Af <i>C. Eichhorn</i> .	1
2. Om lödning. Af <i>A. E. Lundberg</i>	38
3. Hvad är fornordisk stil? Af <i>Hans Hildebrand</i>	60
4. Svenska Slöjdföreningen på den nordiska industri-, landtbruks- och konstutställningen i Köpenhamn. Af <i>L. L.</i>	88
5. Strödda meddelanden (Bokanmälningar)	95
Ur Svenska Slöjdföreningens handlingar 1888	115

Bilagor:

Vinstlista för år 1887.

Förteckning å konstslöjdidkare tillhörande Svenska Slöjdföreningen 1888.



Bokbindare och bokband i Sverige till år 1720.

Af

C. Eichhorn.

Bokbinderiet såsom konstslöjd har en lång och märklig historia, lika gammal som boken sjelf, kan man säga. Också har denna historia sedan länge funnit bearbetare, ehuru i många fall det förberedande undersökningsarbetet ännu saknas eller är mycket ofullständigt. Liksom vid den egentliga konsthistorien har man äfven här att göra med två väsentligen skilda slag af material, hvilkas samlande, sammanslutande och verkligt fruktbarande bearbetning erbjuder icke obetydliga svårigheter. Å ena sidan är det slöjdalstren, bokbanden och hit hörande, hvilka skola framletas och bestämmas med afseende på inbördes frändskap till tid, land, orter och personer; å andra sidan är det de tryckta och skrifna uppgifterna som skola uppsökas, arkiv- och literaturforskningen som skall bedrivas så, att de skänka de fasta utgångspunkterna och sprida den rätta och fullständiga belysningen öfver de mångfaldiga arbetena och deras ställning till hvarann och till hela utvecklingen. Först när ett dylikt allsidigt och lång tid kräfvande samlande föregått, ej blott för ett, utan för alla eller åtminstone de i bokbandets utveckling mer ingripande landen, först då skall en verkligt tillfredsställande historia öfver bokbinderiet kunna skrivas. Men ännu stå vi långt derifrån, liksom öfverhufvud i de flesta andra konsthandtverks historia. Hvad som med följande blad åsyftas är blott att lemna bidrag till kännedomen om särskildt det svenska bokbinderiets utveckling och data till dess historia. Att denna framställning kommer att

sakna jemförande undersökningar beror ej blott på det inskränkta utrymmet, utan äfven på saknaden af förberedande arbeten inom grannlandens bokbinderihistoria. Vi måste här nöja oss med den allmänna anmärkningen, att det svenska bokbinderiet i hufvudsak under nästan alla skeden närmast slutit sig till det tyska, som för öfrigt i åtskilliga afseenden tryckt sin stämpel äfven på andra europeiska kulturlands bokbindarearbeten, om måhända Italiens undantagas. Särskildt under det 17:de seklet voro de i Sverige bosatta bokbindarne, liksom andra konsthandtverkare, till stor del tyskar, hvilka hit medförde den teknik och den konstsmak de i hemlandet förvärfvat. Och detta förhållande fortfor, eget nog, nästan under hela det följande århundradet, då likväl på andra områden ett mer eller mindre direkt franskt inflytande gjorde sig gällande. Först mot slutet af 1700-talet kan man spåra detta senare, ehuru äfven då mindre omedelbart än förmedladt genom tyska och andra förebilder. För öfrigt skola vi kunna märka äfven sjelfständiga eller sjelfständigt tillämpade insatser i utvecklingen, ehuru ej till större myckenhet eller af mer ingripande betydelse.

1. Medeltiden och renässansen.

Under medeltiden brukades hufvudsakligen fyra sätt att pryda böckernas yttre, nämligen anbringande af skulpterade elfbensplattor, ornerande med ädla metaller och stenar, omslag af dyrbara tygslag eller slutligen användande af med läder öfverdragna och genom pressning med stämplor sirade permar. Med undantag för det tredje slaget bildades underlaget för orneringen alltid af träskifvor, hvilka fasthöllo de bind vid hvilka arken syddes och skyddade dessa från skada. Några bokband af de båda första arterna, hvilka tillhöra medeltidens äldre skeden, hafva knapt funnits i Sverige; åtminstone äro inga sådana bevarade till vår tid. Af det tredje slaget känner man ett par exempel, såsom den under åren 1475—77 skrifna »Processus canonizationis beate Katerine» (i K. Biblioteket), hvilken har ett omslag med klaff af storblommigt siden (»flöjel») med grönt damastfoder, således ett

slags brochering i tyg. Så många flere äro profven af det sista slaget, det som egentligen tillhör 1400-talet, träpermar öfverdragna med rödt, rödbrunt eller ofärgadt kalfskinn, med enklare eller prydligare och rikare blindpressning samt beslag och knäppen af messing, nödvändiga för att hindra träpermarnas kastning i följd af torkande och hindra dammets inträngande i volymerna. Liksom handskrifterna sjelfva, utfördes i Sverige bokbanden hufvudsakligen i klostren, tills boktryckerikonsten fullkomligt bragte skrifternas mångfaldigande i lekmännens händer; och

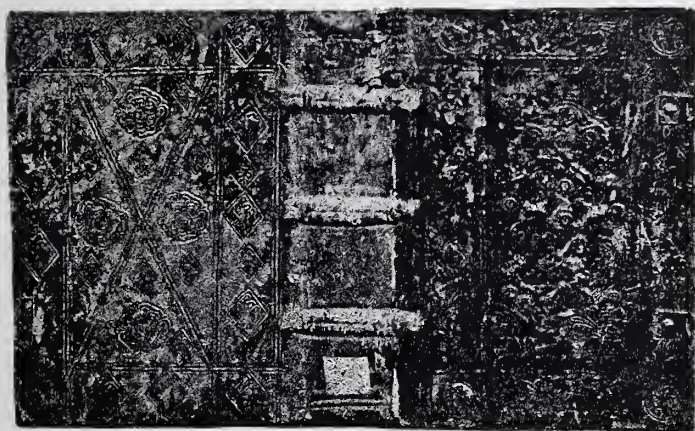

Fig. 1. Alanus de Rupescissa, De dignitate psalterii 1498.
Linköpings stifts-bibliotek.

med denna konst följde helt naturligt bokbinderiet. Förhållandet afspeglar sig i de båda data rörande bokbindare man för vårt land hittills lyckats uppsåra. Det äldsta svenska bokbindarenamn man känner är Vadstenabrodren *Petrus Johannis* med tillnamnet Stekare, lekbroder, hvilken afled 1405, 21 år efter sitt intagande i orden. »Diarium Vazstenense» (s. 27) yttrar om honom, att han var arbetsam och skicklig i klostret, »maxime in ligandis libris» (synnerligen i böckers bindning) och i konsten att göra glasfönster. Och vid 1495 omtalas en *Hans* bokbindare såsom borgare i Upsala.

Sedan det egentliga handtverksarbetet var slutadt, indelades vanligen permarna i ett stort inre fält af samma form som boken, om-

gifvet af en bred bård mellan linier; och tomrummen fylles med i regelbunden ordning anbragta stämplar af fåglar, hjortar, liljor och dylikt

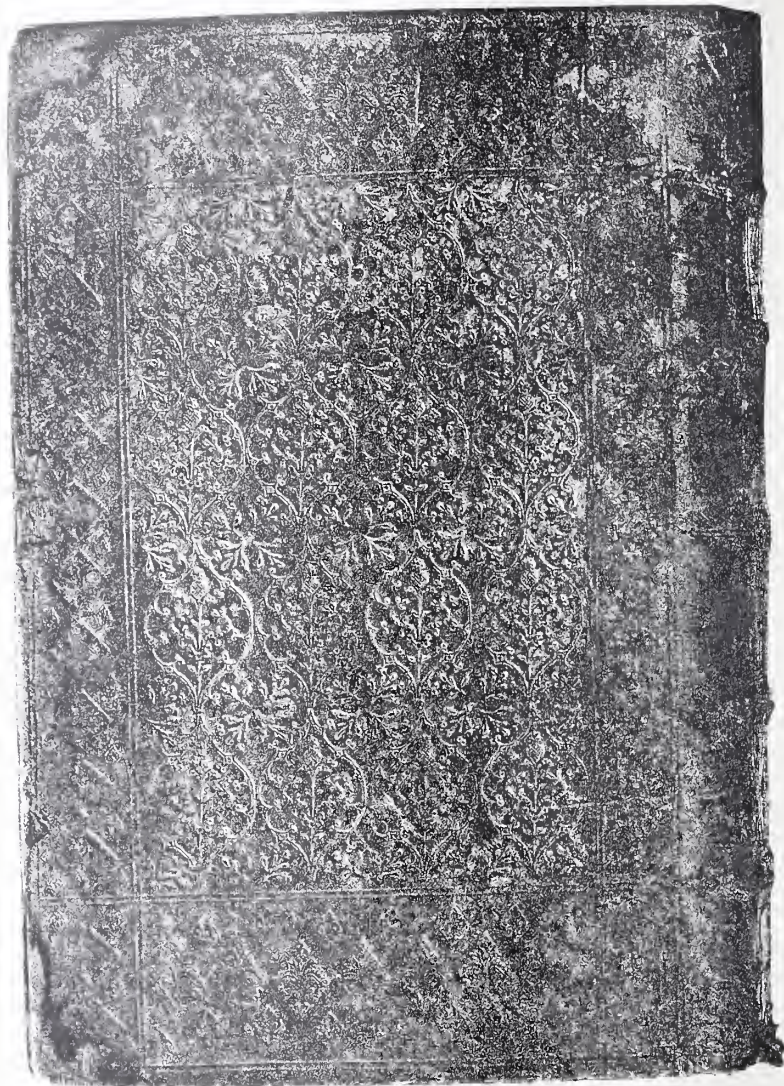

Fig. 2. Vadstena-kodex 1526. K. Biblioteket.

i runda eller romboidformiga fält, eller ock indelades ytterligare det stora fältet genom rutor, i hvilka då stämplarna, en i hvar ruta, trycktes. Ej sällan fingo bokens fram- och baksida olika ornering, såsom

ses af fig. 1*, sannolikt ett stockholmsband från omkr. 1500. Hvilken konstfärdighet man i Vadstena mot medeltidens slut hunnit, visar afbildningen 2, ena permen å en handskrifven kodex af 1526. Tidigt förekommer också bruket af egarenamn, ja, vapen å svenska bokband. Det äldsta kända dylika är biskop Brynolf Gerlakssons i Skara vapen och gynnelsebokstäfver å en bok, tryckt i Lübeck 1496. Då biskopen dog 1505, måste bandet härröra från tiden mellan 1496 och detta år. Prof af svenska medeltidsband förekomma för öfrigt i biblioteken i Stockholm, Upsala, Linköping, Skokloster m. fl. ställen; vi kunna naturligtvis ej här uppräknas de förnämsta.

En ornering, som uppkom under medeltidens senaste skede och träffas äfven i svenskt bokbinderi, var användningen af graverade figurplåtar (»plaques»). Eget och intressant nog har man för dessa gravyrer, som hos oss förekomma först efter 1500, användt äfven rent nordiska motiv. Man känner nämligen ett par band (i K. Biblioteket och Linköping), å hvilka bilder af svenska helgon förekomma med de otvetydiga underskrifterna: S. olaue ora p nob., S. erice ora

p nobis, S. kanute ora p nobis. Det förra (fig. 3) är visserligen en upplaga af Jacobi de Voragine bekanta »Lombartica historia» (Nürnberg, Koberger, 1501), hvadan man skulle kunna antaga att bandet vore utländskt. Men detta förbjudes af det senare, en svensk laghandskrift

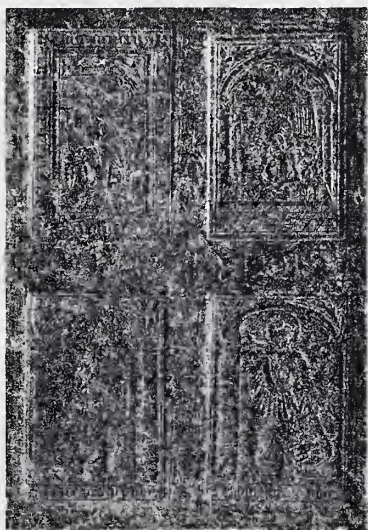

Fig. 3. Lombartica historia 1501.
K. Biblioteket.

* Afbildningarna äro, på ett undantag när, utförda i autotypi å hr J. Cederquists kemigrafiska atelier och gifva en fullt pålitlig föreställning om originalens dekorering. Återgifvandet af dessa, som ej alla befinna sig i oskadadt skick, har, vid detta första försök i vårt land till dylik bokbandsreproduktion, erbjudit ej få svårigheter.

(»J. 73» i Linköping), samt än ytterligare af den omständigheten, att ett par af stämplarna å båda banden, bland dem S:t Erik, återfinnes så sent som å »Glasmästare skrå» 1585 (handskrift i K. Biblioteket) och således otvifvelaktigt funnits i Sverige under längre tid. De båda bandens baksidor visa enklare, sinsemellan och med framsidorna alldeles olika orneringar. Det förra har, som af figuren ses, i öfre raden en »bebådelse» och en »Ecce homo» af alldeles enahanda arbete som helgonbilderna. Omöjligt är väl att afgöra, om gravyren utgått från svensk mästare; men otroligt är det i alla fall icke. Aftryckningen af plåtarna och hela arbetet för öfrigt visar en viss konstfärdighet efter den tidens fordringar.

* * *

Med Gustaf Vasa blir bokbinderiet, liksom i allmänhet konst- och konsthandtverk, uteslutande en lekmannasak. Man känner också från 1500-talet några flere bokbindarenamn och data än förut; vi sammanställa dem här, för att sedan utförligare uppehålla oss vid sjelfva arbetena, oförmögna som vi ännu äro att till dessa senare knyta något visst namn. I Stockholm omtalas *Påvall* och *Hindrich* Bokabindare (1545 års tullräkning). Till den senare skrefs af hertig Erik från Vesterås 26 okt. 1553 »att han will lathe inbinde 4 luthe böcker till hans nådz behoff» (Hertig Eriks diarium, K. Riksarkivet, enligt meddelande af C. Silfverstolpe). *Nils* Bokabindare satte nya ränder å Nya Testamentet för 6 öre 8 pgr (enl. 1577 års Danviks räkn.) och nämnes 1582 bland husegare, »indre kvarteret». *Per* Bokbindare skulle resa till Tyskland i K. M:ts ärenden (enl. 1582 års accisräkning). Äfven i Kalmar träffas en *Anders Rasmusson*, som 1587 till K. M:ts behof inband »ena halffua Biblia» för 2 M (enl. räntekammarboken för 1588, arbetslön; alla uppgifter ur räkenskaperna efter kamrer Sandbergs samlingar). Det lider intet tvifvel, att dessa få uppgifter skola komma att mångdubblas, när en gång arkiven, framför allt K. Kammararkivets räkenskapsböcker, komma att i ämnet grundligt genomforskas. Det skall då sannolikt äfven lyckas att erhålla någon fast utgångspunkt, från hvilken mästarne till åtminstone de bättre arbetena skola kunna namngifvas.

Det hufvudsakliga materialet för bokbanden i Sverige under hela 1500-talet var kalfskinn i dess naturliga färg, spändt på trä. Svinskinnet och den sämskade kalfven, så vanliga i Tyskland under hela århundradet, förekomma här mycket sparsamt. Men också fans här icke mycket att binda. De utländska böckerna inkommo nästan alltid bundna, och hela den inhemska literaturen var under århundradet obetydlig både till antal, omfång och format. Det förnämsta arbete, som såg dagen, bibeln 1540, 41, var nog ett äfven i yttre måtto ganska betydande verk; tyvärr känner man ej något exemplar af densamma, som fått behålla sitt ursprungliga band. Annars förekommo mest handskrifter af lagarna, räkenskaper, gudstjenstböcker (handböcker, »messen»), kyrkolagen af 1571 samt mot slutet några andaktsböcker till inbinding. Detta förklarar fåtalet af handverkare och bristen på några mer framstående idkare af bokbinderi. Permarna, uppdelade som förut i fält medels linierullar, orneras mest med figurrullar samt någon gång med en midtplåt, oftast i blindtryck, men den senare äfven i guld. Guldtryck förekommer kanske äldst å en räkenskapsbok i kammarkollegii arkiv (»Årliga räntan af Småland och Öland 1541»), der titel och år äro i guld, den öfriga pressningen blindtryck. Ett annat tidigt band i samma smak (fig. 4) är en handskrift af landslagen, bunden i kalf med blindtryck, der midtstämpeln och rosor samt inskriften »[Pro utplånadt] Anno 1545» äro i guld. Band af denna art, nästan alltid försedda med knäppen, någon gång med hörnbeslag, förkomma alla i våra större boksamlingar: så i K. Biblioteket, Upsala, Vesterås, Linköping m. fl. ställen. Särdeles i sistnämnda bibliotek finnas åtskilliga prydliga handskrifter i folio, daterade 1571, 76, 79, 94, 1601 och bundna i rödbrun eller ljus kalf med knäppen, hörnbeslag eller slutlige nknytband, ornerade dels med blindpressning, dels i guldtryck. Först under 1500-talet börjar man uppmärksamma snitten, som förr hölls ofärgad. Nu förekomma dels gul eller röd, dels, senare, grön snitt samt äfven, ehuru sällan, guldsnitt, den sista nästan alltid i förening med ciselering, utstickande eller inpunsande af smärre ornament.

Någon afvikelse från de nu nämnda hufvudformerna för orneringen förekommer väl aldrig. Bruket af marockoskinn t. ex. var alldeles

okänt i Sverige under 1500-talet; äfvenså den ursprungligen österländska, från Italien komna och i Frankrike utbildade lineörneringen i arabeskmånér, som vanligen uppkallas efter franske kansleren Grolier, och hvilken heller aldrig fick insteg i Tyskland annat än i form af graverade helplåtar för mindre format. Ett enda undantag från denna regel ges dock, men endast ett skenbart. En präktig handskrift

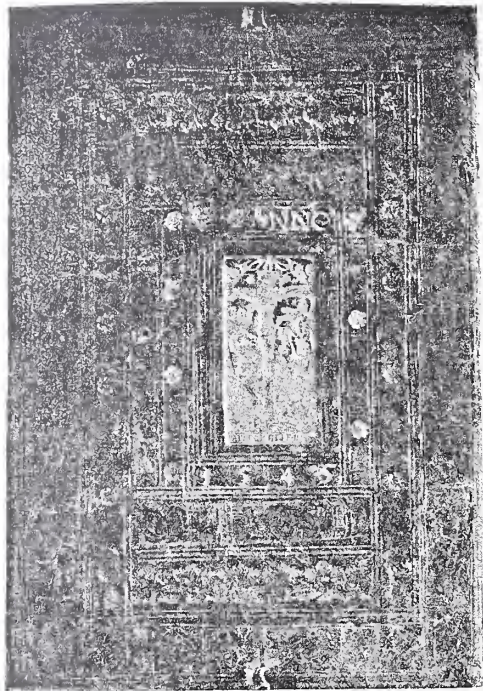

Fig. 4. Landslagen 1545. K. Biblioteket.

af landslagen, utförd å finaste pergament, från slutet af 1500-talet, förvarad i Skoklosters bibliotek (4:o, n. 148), inneslutes i ett särdeles vackert band, kalf med rika guldpressningar i räta vinklar, genre Grolier, samt knäppen. Det är dock icke möjligt att förklara detta på annat sätt, än att bandet med dess pergamentsinnehåll blifvit hemtaget från Italien (en nästan utplånad namnteckning å frampermen synes antyda detta) och sedan fullskrifvits, eller ock att blott permarna

hemtats från en annan bok och passats till handskriften. Ett problem blir ännu denna sköna bok, äfven hvad dess ypperligt utförda text vidkommer.

* * *

Slutet af 1500-talet och början af följande århundrade utmärkas i Sverige genom åtskilliga ändringar och förbättringar i bokbinderiet. De tunga träpermarna gjordes lättare eller utbyttes, för mindre format, mot papp; knäppena blefvo sällsyntare och ersattes af knytband, och svinskinnet samt pergamentet börja framträda, snart efterföljda af det svarta marockoskinnet (»korduan»). Jemte de från Tyskland hemtade rullarna och figurplåtarna uppträda någon gång sjelfständiga svenska. Vi erinra om svenska riksvapnet, Joh. Axelsson Bielkes, Johan III:s svärfader, vapen samt nämnde konungs bild såsom midtstämplat på ett par bokband i K. Biblioteket. En perm med Karl IX:s initialer och andra pressningar, groft utförda på pergament (derstädes), är likväl intressant som ett bland de tidigaste svenska arbetena i detta material

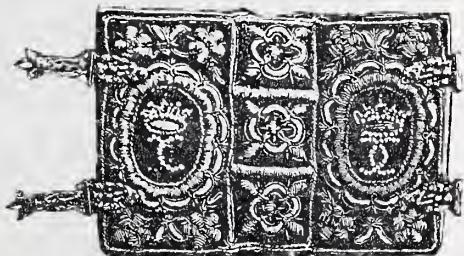

Fig. 5. Pfaltzgreffvinnan Katarinas bönbok.
Linköpings stifts bibliotek.

och det äldsta med visshet kända konungabokmärket i Sverige. Ungefär vid denna tid eller de första årtiondena af 1600-talet uppkommer hos oss äfven bruket af broderade bokband, arbeten, som för öfrigt ej angå det konstnärliga bokbinderiet, och dem vi därför i det följande komma att förbigå. Såsom det tidigast kända profvet må här omtalas pfaltzgreffvinnan Katarinas bönbok i Linköping (fig. 5). Andra dylika äro drottning Kristinas handbibel af 1633, som i rikt broderi framställer en hjort samt lammet med korsfanan (i k. biblioteket i Stuttgart, se *Neuer Anzeiger für Bibliographie*, 1881, s. 57) samt pfaltzgreffvinnan Maria Euphrosynes bibel med öfverdådiga broderier i silke och guld samt året 1666 (i K. Biblioteket). Seden att utföra dylika band bibehöll sig ända in i följande århundradet. Vi meddela afbildning

af ännu ett dylikt, som tillhör 2:a upplagan af H. Spegels »Gudz Verck och Hvila» (1705) och förvaras i Linköpings stifts-bibliotek (fig. 6).

Band i blindpressadt svinskinn eller kalfskinn fortforo att brukas under Gustaf II Adolfs tid och uppträda präktigast på några exemplar af bibelupplagan 1618 (ett dylikt med namnet Emerentia Gyllenstierna och året 1619 i K. Biblioteket, ett annat i Vesterås läroverks bibliotek, gåfva till domkapitlet af biskop J. Rudbeckius). De hafva flere ornament och figurrullar i kompartiment samt till midtstämpelar alle-

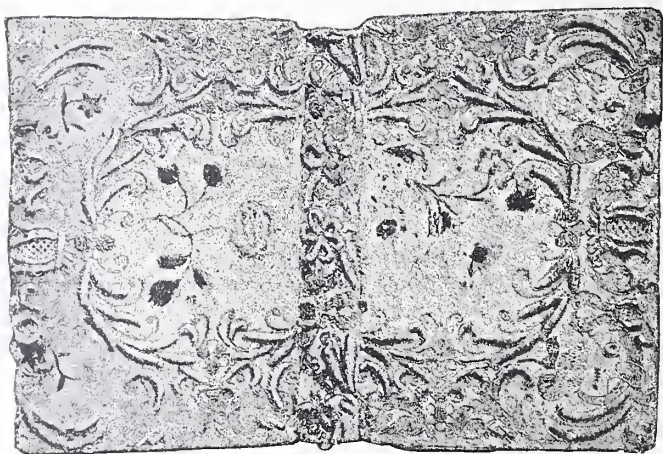

Fig. 6. Gudz Verck och Hvila af Spegel 1705.
Linköpings stifts-bibliotek.

goriska figurer (Rättvisan, Lyekan) i ovaler med ornerade hörn. Marockoskinn (»korduan», karduan), men endast svart, uppträder för första gången ungefär samtidigt. Så bundos t. ex. de å pergament tryckta exemplaren af Psaltaren (1619, i K. Biblioteket), och Tegel (1622, i K. Biblioteket och å Skokloster), de bättre exemplaren af Livius (1626), samt några förnåma bokälskares och samlares böcker, t. ex. Gabr. Bengtsson Oxenstiernas (fig. 7) och Ebba Brahes. Svenska riksvapnet (i två olika storlekar) saknas sällan på folianterna, der det ej, som å Oxenstiernas band, ersatts af egarens (här hans och hans frus, Anna Baners).

Under Gustaf Adolfs regering spreds också allt mer bruket af sämskad calf (»hvitt läder») och pergament; i synnerhet det senare mate-

rialet blef nu vanligare. Med hvilken smak man förstod att förgylla det, visar fig. 8, ett lagband, utfördt för en Jöns Erichson 1621 af den skicklige Marcus Sigfridsson, såsom synes af riksvapnet. Från denna tid föredrogo ock flere boksamlare pergamentet för inbindning; bland

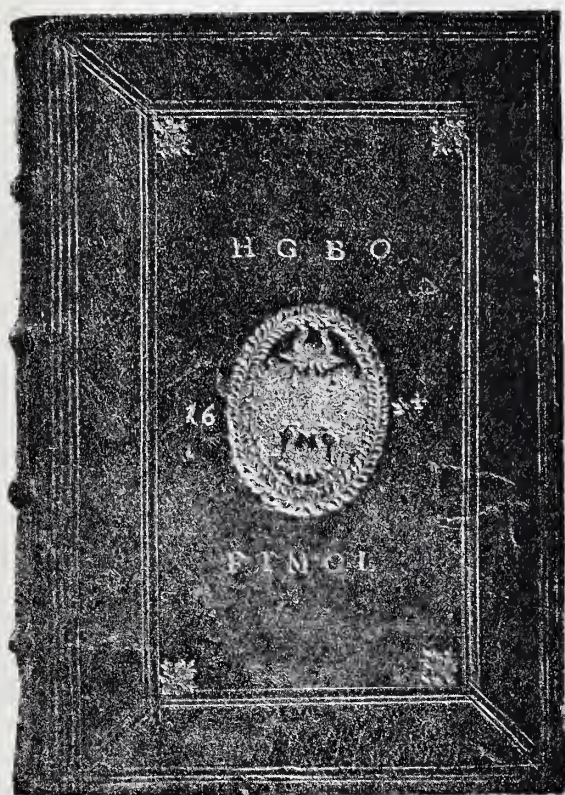

Fig. 7. L'Histoire de Thucydide 1527. Förf:s samling.

dem är förnämligast att nämna Johan Skytte d. y. († 1636), hvars namn, vapen och årtal äro utsatta å hans böcker. Äfven Gabr. B. Oxenstierna har någon gång för mindre format låtit använda pergament (prof i K. Biblioteket). Mest populärt och användt var dock fortfarande kalfskinnet,¹ vanligen i en brunaktig ton eller färgadt rödbrunt. Såsom karakteristiska prof meddelas afbildningar af ett par band (i K. Biblioteket) från 1614 och 1620. Det förra (fig. 9) är utfördt för

en viss Ericus Er. Hielmstadius (slutligen kyrkoherde i Sigtuna † 1620), hvilken deri antecknat: »Hunc librum sibi in usum proprium impingi fecit Ubsaliæ, Anno 1614 Die 11 Aprillis. Præcio 6 M »; och bandet är således efter all sannolikhet ett arbete af Hans Thile (se nedan).

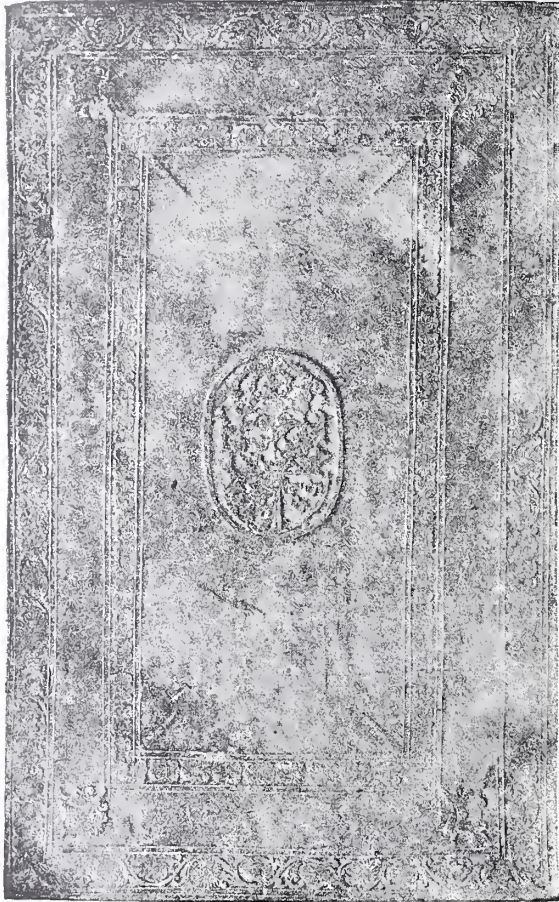

Fig. 8. Lands- och Stadslagen 1617, 21, bundna 1621. K. Biblioteket.

Fram- och baksidorna äro lika, med undantag för midtstämpeln, och visa den vanliga indelningen i kompartiment med hörn- och mellan-fyllningar samt midtptes. Det senare (fig. 10) har öfvergifvit kompartimenten och företer blott kolossala hörn- och midtstämplar samt en

kraftig »dentell» mellan hörnen. Det härrör från den nyss nämde Marcus Sigfridsson. Båda hafva guldsnitt i ciselering och visa sig derigenom vara praktband efter sin tids mått, något som också bekräftas af det uppgifna priset å det förra.

Om de bokbindare, som arbetade under de första tre årtiondena af 1600-talet, ha vi något bättre besked än om deras föregångare. Många voro de säkerligen icke, ej ens i Stockholm. Här verkade Marcus Sigfridsson, Georg Hornbein och Bengt Nilsson, hvilka vi i nästa afdelning skola lära närmare känna. I Upsala fans *Hans Thile*, som väl utfört det ofvan omtalade bandet af 1614 och 1620 förlade öfversättningarna af Zaderi Brudgummens ärekrans och Brudens ärekrona, liksom öfverhufvud bokbindarne under hela århundradet voro förläggare till många arbeten af större omfång, hvilka ej utgäfvos af staten eller bekostades af boktryckarne eller enskilde. En annan, *Grels* bokbindare, nämnes vid ungefär samma tid som bosatt i Upsala (kamrer Sandbergs samlingar) och är sannolikt den samme som den i det följande omtalade *Greger*

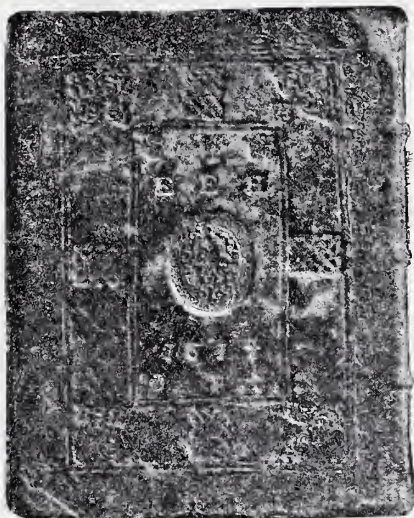

Fig. 9. Handbok 1614, bunden samma år.
K. Biblioteket.



Fig. 10. Niger, Ähra-predikning 1620 m. ff.
K. Biblioteket.

Sivert. Per bokbindare var bosatt i Skara 1613, då han inband en handskrift af landslagen, utförd 1579 för Jahan Andersson Ekeblad (K. Biblioteket, n:r 40 hos Schlyter), såsom ses af den der befintliga anteckningen: »Effter Salige Jahann Anderssonns ihugkombelsses tidh Denne book inbundenn och Reformert denn 24 Jullij åhr1613 i Skara hoss P. bockebindere och Suenn Anderssonn thz Lottit giort pro digno precio.» Bandet är utfördt i kalfskinn med blindpressningar och visar i midten af permarna rätt graverade bilder af Karl IX och hans gemål, drottning Kristina, inom ovaler. En mästare *Peter* bokebindar nämnes ock som boende i Vexjö 1613 (kamrer Sandbergs samlingar).

2. Kristinas och Karlarnes tidehvarf.

(1630—1718).

Samtidigt med de nya kulturströmningar hvilka inbröto öfver Sverige på grund af dess deltagande i tretioåriga kriget, och samma år som Gustaf II Adolf landsteg på tysk botten, vidtager också ett aldeles nytt och i klarare ljus liggande tidehvarf i det svenska bokbinderiets historia. Detta handverk erhöill nämligen d. 16 juli 1630, vid ungefär samma tid som flere andra, sitt »skrå» eller korporationsregler, hvilka afsågo att sammansluta idkarne af yrket till gemensam fördel och handverkets förkofran. »Bokbindare Skrå hvar effter de sigh vti alla Städer i Swerige Rätte och Regulera skoole» förvaras ännu (liksom sedan 1885 alla f. d. bokbindareämbetets i Stockholm handlingar) i original, väl textadt på pergament, i K. Biblioteket och bär ofvan nämnda datum samt underskrifter af riksråden Johan De la Gardie och Lasse Skytte, burggreffen Olaus Bure samt stadsämbetsmännen Ericus Ericksson Geet, H. Nilson och Mårten Jacobson. Bland dess bestämmelser, innefattade i fem artiklar och en mängd punkter, kunna vi här blott anföra några, som mer särskildt angå vårt ämne, och lemna å sido dem, som röra embetsinrättningen, valet af åldermän m. fl. och dessas skyldigheter, ordningen för mästaressvenner och lärlingar, sammankomster m. fl. organisationsstadganden, hvilka för öfrigt

voro mer eller mindre gemensamma för alla vid denna tid utfärdade skrån.

För att skrå skulle kunna bildas i en stad, fordrades fyra mästartare, och flere än fyra skulle ej heller få finnas i Stockholm, »efter icke fleera kunna sigh här födha»; men denna senare drakoniska bestämmelse, faktiskt upphäfd redan 1631, ändrades, liksom flere andra i detta skrå, af borgmästare och råd genom bref af d. 16 april 1636, då antalet mästartare blef fritt, och ökadet finge bero på magistratens ompröfning. För att blifva mästartare i embetet fordrades att vara gesäll, ha tillbragt ett vandringsår och två arbetsår i staden samt att förestå en mästartares verkstad. Efter tre »äskningar» fick den sökande, om embetet så fann för godt, göra mästartestycke, hvilket, enligt skrået, borde ske i åldermannens hus, men sedan rätt snart fick gå för sig å den verkstad, embetet bestämde. Vid detta mästartestycke, som ju skulle ådagalägga höjden af yrkesskicklighet och följaktligen är af vigt för att bedöma fordringarna på praktband och konstnärlighet i deras utsmyckande vid denna tid, skola vi något uppehålla oss, liksom vi i det följande skola finna tillfälle att återkomma till denna sak. Mästartestycket bestod af: 1. en bibel i medianfolio, »utan på bladhena och lädret sköönt förgyllte, doch i Rödt Lädher medh wredna Spännen»; 2. Cosmographia Munsteri (liten folio) »vthj Swijnelädher, medh Rödha blaadh och Spänner»; 3. en »Papers Boock in Quarto lång uthi brädher medh två Böcker Papper uthi Hwitt Kalfueläder, och gröna Blaadh»; 4. en bok i oktav »medh två Ryggar uthi Rödt at-lask, och bladena sköön förgyllt» (hvilken skulle föräras herr borgmästartaren), samt 5. en bok i oktav, »i papper, och sköön förgyllt» (hvilken skulle föräras bisittaren i ämbetet). Uppgifterna äro ganska intressanta, emedan de visa, hvilka band och orneringssätt man ansåg svårast, samt i öfrigt meddela åtskilliga andra upplysningar. Så ser man att »rödt läder» omtalas redan nu, ehuru knappt någon bok i svenskt band af röd marocko torde vara känd före 1633. Vidare förbigås alldeles vanligt kalfskinn »au naturel» (veau fauve) eller färgadt, hvaremot hvitt (sämskadt) dylikt upptages, och likaså nämnes ej ett ord om svart »karduan» (marocko) eller pergament. Deremot lemnas

föreskrifter om band i »atlas» (siden) och papper, hvilka man förmodligen ansåg svåra att ornera med guldpressning. Föreskrifterna om förgyld, röd och grön snitt visa rangordningen mellan dess olika slag och antyda, att några andra dylika just ej brukades eller voro bekanta. Den omtalade pappersboken, sedan kallad bok in partes eller partesbok (»partz-bok»), var förmodligen något slags prof i kontorsbokbinderi. Med en och annan förändring, som vi i det följande skola återfinna, fortforo dessa arbeten att vara normen för ett mästerstycke under hela tidehvarvet.

Mästerstycket skulle noga beses, och, om det ogillades, fick vederbörande plikta och göra nytt sådant. Åtskilliga lindringar medgåfvos bokbindaresöner eller främmande som »befriade» bokbindares döttrar eller enkor, dock ej vid mästerstycket. Mot bönhasar stadgades, att de skulle sättas i fängelse, och deras arbete samt verktyg hemfalla till embetet. Bokhandeln, d. v. s. handeln med bundna böcker, var helt och hållet förbehållen bokbindareembetets medlemmar. Främmande bokförare eller bokbindare fingo endast införa konstböcker, böcker med kopparstick, landtaflor och »mapper»; andra »materier» kunde arresteras och konfiskeras. Äfven förbjöds dem all handel med svenska böcker tryckta utomlands. Boktryckarne i riket fingo ej inbinda eller sälja böcker i städer eller på marknader. Allt deras innehafvande förråd förverkades i motsatt fall, böcker till Danviks hospital, verktyg till embetet. Bokbindarne och bokförarne i Stockholm egde att fritt föra sina böcker öfver hela riket; deremot fingo bokbindarne i uppstäderna blott sälja inom det stift, till hvilket deras stad hörde. Dessutom borde de två gånger om året komma till Stockholm och höra skrålet uppläsas, ett stadgande, som synes varit fullkomligt försummadt snart sagdt under hela skråtiden. Alla bokbindare egde rätt att arbeta för hans K. maj:t. En del af dessa stadganden är af vigt för att förstå, huru bokbindarne under detta jernförelsevis olärda århundrade och äfven långt senare kunde icke blott finnas till utan förvärfva förmögenhet. Bokhandeln, både den svenska och den utländska, var deras tillhörighet, och med den följde bruket att förlägga sådana arbeten, som lönade sig. Säkerligen var det dessa rättigheter samt tullfrihet för bokinförseln, som ut-

gjorde kärnpunkten i de k. privilegier, hvilka omtalas såsom för embetet upplästa å rådhuset d. 16 juni 1652, intogos i stadens protokoll och sedan bekräftades af konungarna Karl XI och Fredrik I (1720). Först långt in i 1700-talet, under flere tvister med boktryckarne, blef bokhandeln faktiskt lösgjord från embetet; men ändock kämpade man ganska länge för att behålla rättigheten att handla med bundna böcker på marknader och i öppna bodar i städerna. Det var för att i detta hänseende undvika sammanstötningar, som flere boktryckare under det följande seklet tillika voro medlemmar af Stockholms bokbindareembete. Vi erinra om Henr. Keiser, sonen och sonsonen, Nathanael Goldenau och Jacob Schneider.

Det skrå, hvares för oss viktiga bestämmelser här ofvan i korthet uppgifvits, upplästes d. 16 aug. 1630 inför embetet; och från den dagen föreligga fullständiga anteckningar och protokoll rörande dess förhandlingar, allt intill dess upplösning på 1840-talet. Till dessa handlingar, hvilka, som nämnts, förvaras i K. Biblioteket, kunna läggas de inskrifnings- och räkenskapsböcker m. m., hvilka tillhöra bokbinderiarbetarföreningen (f. d. bokbindaregesällskapet) i Stockholm, samt handlingarna rörande Göteborgs embete, stiftadt 1749, hvilka förvaras i Göteborgs museum och begagnats i W. Bergs »Samlingar till Göteborgs historia» (Gtbg 1882, ss. 297—305). Hvad personalhistorien vidkommer, eger man således ovanligt rika och säkra källor, dem vi också i det följande skola tillgodogöra oss i den mån ett begränsadt utrymme medgifver. Deremot kräfvver kunskapen om sjelfva bokbandens utveckling och om de många mästartarnes förhållande till dem ännu många och vidlyftiga undersökningar, företrädesvis af arkivalisk art. Få af handtverkets utöfvare i Sverige kommo väl någonsin i tillfälle att utföra några arbeten af mer konsträrlig eller prydlig hållning; åtskilligt af detta slag torde dock ännu finnas, som är undangömdt eller föga kändt, och det blir framtidens uppgift att närmare utreda dess art och ställning till utvecklingen i dess helhet.

* * *

Det sekel, som ligger emellan Gustaf Adoifs och Ulrika Eleonoras regering, betecknas i konsthistorien vanligen såsom *barockens* tidevarf.

I bokbinderiet märker man emellertid, åtminstone till en början, ej synnerligen inflytandet af de öfverdrifter och den djerfva blandning af stillagar, som anses vara utmärkande för 1600-talets konst. Vid närmare granskning kan man dock rätt väl urskilja en utveckling, ett småningom skeende närmande mot en bårdare, mer bullrande och i ögonen stickande konstsmak, äfven i bokbanden. Till inemot 1660 råder ännu ett dekorationssätt, som nära stämmer öfverens med det föregående tidehvarfvets, ehuru allt rikare och konstnärligare. Under tiden från 1660 till århundradets slut visar sig bokbinderiet, liksom öfriga konsthandtverk, motsvara de fordringar på prakt och dyrbarhet, som det hos de förnåma stigande behovet af utvecklade konstnärlighet uppstälde. Och ändtligen yppar sig under de tjugo ofredsåren ett förfall, icke blott beroende på de allt mer tryckta ekonomiska förhållandena i landet, utan äfven på den allmänna ställningen i konstnärligt hänseende inom hela Europa. Dessa år motsvara just sjunkandet i den franska konstsmaken under Ludvig XIV:s sista lefnadsår, utan att man därför kan påstå, att de båda företeelserna stått i något omedelbart förhållande till hvarann. Efter dessa antydningar skola vi i korthet skärskåda hufvudformerna af bokbandet under detta tidevarf, för att sedan öfvergå till en öfversigt af de särskilda mästarne och deras hittills kända hufvudarbeten.

* * *

I det föregående sågo vi, hvilka arter af bokband fordrades för mästerstycke år 1630. Ett par af dem, nämligen band i »atlask» och papper, måtte emellertid varit ytterst sällsynta i praktiken. Man kan sluta dertill af den omständigheten, att några dylika band ej nämnas i den »Bokbindere-Taxeringh på bindere lönen», hvilken finnes i en »Embetes Book för åhr 1636» (handskrift i K. Biblioteket). Der uppräknas blott följande slag: »1. förgylt snid och Läder. 2. Papp på kardewan förgylt. 3. I Bräder mädh Spännen. 4. I Papp mz huit eller anat läder slät. 5. Vthj Pärgamänt förgylt. 6. Vthj Pärgament slätt.» Formaten voro 4 slags folio (regal, median, stor och gemen), 3 slags 4:o (regal, median, gemen), 2 slags 8:o (median, gemen) samt

12:o, 24:o och 32:o. Här af ses, att man ännu brukade såväl bräder som papp till underlag, en sed, som bibehöll sig långt in i följande sekel för de stora formaten, att öfverdragen voro läder (kalf eller svin), karduan (svart eller röd) och pergament, samt att spännen uteslutande

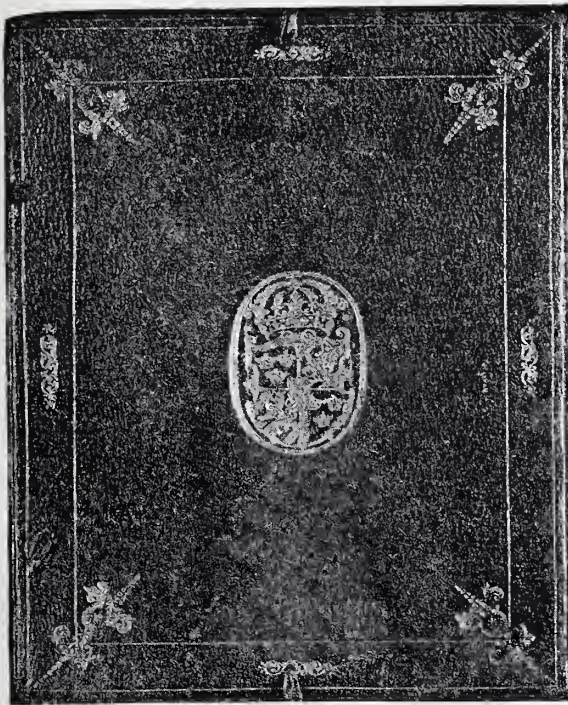

Fig. 11. Bokbindareskrå 1620. K. Biblioteket.

brukades, då permarna voro af trä. Eljes användes knytband, som förekomma till bortom midten af århundradet.

För praktband var svart eller sedan röd korduan (marocko) fortfarande det vanligaste öfverdraget. Den senare är tidigast känd å ett i Stockholm 1633 utfördt oktavband (K. Bibliotekets visningssal). Hur den förra ornerades 1630 visar fig. 11, bandet å »Bokbindare skrå», utan tvifvel utfördt af Marcus Sigfridsson, då ålderman. Det har dubbla kompartiment af linier, rika hörn- och sidofyllningar samt riksvapnet som midtstämpel, i enlighet med denne mästars ofta veder-

tagna bruk. Ryggen har fem bind med enkla rosor i fälten, snitten är förgylld, och permarna ha knytband af grönt siden. Det svarta karduanet bibehölls fortfarande under mer än ett sekel för biblar, psalmböcker och teologiska verk, dock mest odekoreradt, blott med något blindtryck, men upphörde att brukas för andra slags band temligen snart efter 1650.

Kalfläddret var alltjemt omtyckt för både ordinära och praktband, i senare fallet rikt förgylldt. Mot slutet af 1650-talet uppkom seden att »spränga» det (bestänka det med svarta småprickar), först sparsamt, sedan starkare. Ett tidigt prof på dylik behandling af skinnet och en särdeles smakfull, fast enkel ornering visar bokbindarembetets andra protokollsbok, bunden 1658 säkerligen hos dåv. åldermannen Christoph Wenckstern. Kring kanterna löper en dubbel filet med rosor i hörnen, der för öfrigt blott en enkel fleuron ses. Midtstämpeln utgöres af en liten oval krans med en stjärna i. Binden omgifvas af enkla fileter, och fälten prydas af en liten stjärna, allt i guld. Snitten är sprängd med rött och blått.

Pergamentet började nu bli allt mer omtyckt, hufvudsakligen på grund af tillförseln från Elzevirernas berömda officin, som formligen öfversvämmade hela Europa med de smidiga och i all sin enkelhet förträffliga band, som utgingo från deras bokbindareverkstäder. Men äfven i Tyskland hade pergamentet alltifrån slutet af 1500-talet vunnit bifall och användning, särdeles såsom grundlag för en ganska rik förgyllning. Åtskilliga svenska bokälskare använde det också med förkärlek: så den redan nämnde Johan Skytte, Thure Bielke d. y., Johan N. Gyllenstierna (en bok med hans namn och vapen i K. Biblioteket), Joh. Lagercrona († 1674), m. fl., de flesta blott ornerande med sitt namn och vapen samt enkla fileter i guld. Då boken ej tillhörde någon enskild eller skulle bära hans märke, brukade man äfven som midtprydnad å permarna anbringa små medaljongporträtt af Gustaf II Adolf eller drottning Kristina (K. Bibliotekets visnings-sal). Med nämnda drottning upphör denna svenska regentikonografi, hvars första länk är Johan III.

Men först efter förmyndareregeringens tillträde 1660 och med det praktbegär, som hofvet och den rika högadeln spred till alla burgnare samhällsklasser, vidtager bokbinderiets första stora uppblomstring i Sverige. Antalet yrkesidkare växte högst betydligt, och skicklige utförelse af det ädlare bokbinderiet voro att tillgå. Såsom ett bidrag till statistiken kan nämnas, att 1631 funnos i Stockholm blott 5 mästare, och med dem hade tre i landsorten förenat sig, ehuru nog åtskilliga ytterligare funnos. 1674 var Stockholmsmästarnes antal 13, 1678 landsortsmästarnes minst 10. Och 1707 hade Stockholm 15 verkstäder, och 29 mästare i landsorten voro förenade med embetet der. Således en tillväxt på omkring sjutio år från 8 till 44. Särskildt i landsorten var denna märkbar. Så funnos 1697 17, 1704 23, 1705 24 och 1707 29 »uppstadsmästare». Sedan Göteborg 1749 bildat särskildt embete, aftog naturligen Stockholmsembetet i antal; men utvecklingen fortgick dock äfven under 1700-talet.

Prakten i banden ökades under de sista fyrtio åren af 1600-talet högst betydligt. Man fick i synnerhet smak för med silfver beslagna eller af silfver helt och hållet arbetade band, något som naturligtvis ej lände det egentliga bokbinderiet till förkofran. Underlaget för banden, som öfverdrogos med svart eller violett sammet (eller någon gång karduan), samt snitten var bokbindarens, återstoden guldmedens verk. Redan 1647 omtalas, huru bokbindarembetet gaf sekreteraren Wijnblad 2 biblar, förgyllda, med silfverbeslag, såsom tack-samhetsbetygelse för det han skaffat embetet privilegium på att få införa böcker tullfritt. Men egentligen kom bruket i fart först under nu ifrågavarande skede. Hedvig Eleonora lät t. ex. Christopher Reusner binda i karduan med hörn, midtbeslag och spännen af drifvet och eiseleradt silfver, och 1687 utförde den samme åt henne ett »stort manual» i violett sammet, som fick silfverbeslag (drottningens hofkassa 1688). Ett liknande exemplar med ett C i chiffer å midtplåten, sannolikt utfördt för kronprins Karl, sedan Karl XII, förvaras ännu i K. Biblioteket. Man eger jemväl i behåll (K. Bibliotekets visningssal) en psalmbok med permar i poleradt, svagt förgylt silfver samt en dylik i svart sammet med ett silfverknäppe, hvars fäste bildas af en rik prydnad af

silfverfiligran mot förgylld plåt; båda ha tillhört Ulrika Elconora d. y. som prinsessa. En annan form för silfverbeslag var att kring de sammetsklädda permarnes kanter fastsätta en rand af silfver, som å ytter-sidorna utskars och fick gravyr för att efterbilda en »dentell», och vid hvilken spännena, likaledes graverade, gjordes fast. Eljes användes ock hörn och midtbeslag af rikt gjutet och ciselcradt silfver, särdeles för praktbiblar, äfven der de förut voro dekorerade med guldpresning. Slutligen öfverkläddes släta permar af silfver, liksom knäppena, helt och hållet med silfverfiligran, ett ytterst kostsamt och tillika obeqvämt prydnadssätt, som likväl någon gång användes. Äfven brukade man anbringa endast silfverknäppen på andaktsböcker och biblar i svart karduan.

För de broderade banden, hvilka ej heller falla under det konstnärliga bokbinderiet, ha vi ofvan redogjort. Hvad de egentliga bokbinderiarbetena vidkommer, lär man fortfarande bäst känna fordringarna, då man tager kännedom om mästerstyckena, sådana de i protokollen beskrivas. Så t. ex. uppräknas år 1700 såsom hörande till ett förelagdt mästerstycke: 1. Weimarska bibeln i bräden, i rödt kalfskinn, förgylld och stämplad å bladen, helt öfver förgylld på lädret, med spännen; 2. Pufendorfs Karl Gustafs historia, i bräden, röd på bladen, i svinläder, rullad och på lädret stämplad, med spännen; 3. Lütkemanns Postilla i 4:o, bunden likasom bibeln; 4. Monarkspegeln och Turkiska månen (båda af Dryselius), med två ryggar, glatt förgylld på bladen, i rödt atlask, förgylld, med band; och 5. en partesbok af två böcker rent papper, i svinläder, grön å bladen, med hakar. (I parentes må nämnas, att de böcker, som bundos »med två ryggar», hade ena permen gemensam och ryggarna vända åt hvar sitt håll, således voro sammanhängande). Skärskådningen af mästerstyckena var ibland rätt grundlig och sträng (se t. ex. protokoll 1672 rörande Samuel Eckmans och Anton Ulrichs prof), och således fordringarna ej alldeles låga, särdeles för mästare, som ville öfva handtverket i hufvudstaden.

Vanligast brukades för de förnämligare banden under nu ifrågasvarande tid, liksom långt senare, röd marocko med temligen enkel förgyllning. Så lät t. ex. Magnus Gabriel De la Gardie, den berömde me-

cenaten och bokvännen, binda sina stora boksamlingar, åtminstone de värdefullare af böckerna. De ha vanligen blott hans vapen på permarna samt en enkel, smal dentell eller liniefilet kring kanterna. Andra bokälskare, som någon gång läto binda i röd marocko, voro G. L. Firstenhäuser och Olof Falck. Skulle en bok utstyras riktigt öfverdådigt, valdes dock vanligen ett brunt, något tunnare skinn, lättare att förgylla, hvilket då alldeles öfversållades med ornament à petits-fers, i form af bladrankor, »solfjädrar» o. s. v. Ett praktprof af dylikt arbete, från tiden kort efter 1666, är det, som fig. 12 visar. En enklare, men för tidehvarvet betecknande form af ornering på samma material eller kalf var att indela sidan i rätliniga kompartiment, som fylldes med olika smala rullar och stämplor, medan midten upptogs af ett vidlyftigt rankornament à petits-fers, uppspirande ur en blomvas. Mest omtyckt och användt var kalfskinnet, men ej i naturlig eller enfärgad, utan i sprängd eller marmorerad skepnad. Marmorering, olika färgning i kompartiment, eller t. o. m. »veau écaillé» (sköldpaddfärgning) förekommer nämligen på kalfskinn nu för första gången. En annan nyhet, som står i samband med införande af de »franska banden» (fint sprängd kalf, »veau granite»), är ryggens allt starkare betonande vid alla format, särdeles de mindre, samt bruket af sprängd eller marmorerad snitt för mer ordinära band. På de bättre och bästa var den förgyld, med ciselering (»stämplad på bladen»), någon enda gång med utsparade och målade medaljonger, såsom bruket var i Frankrike och Tyskland. Deremot infördes hvarken nu eller senare, förrän på 1800-talet, användandet af färgad och ofvanpå förgyld snitt (»tranches dorées sur peinture»), hvilken är så vanlig å bättre franska band från 1600- och 1700-talen.

Pergamentet hade allt mer nedsjunkit till material för de ordinära banden, och sällan, om någonsin, användes i Sverige efter midten af 1600-talet de i Holland och England vid denna tid så omtyckta, rikt förgyllda pergamentsbanden. Äfven svinlädret, ehuru officiellt påbjudet vid mästerprofven, försvinner efter nyssnämnda tidpunkt nästan alldeles, ersatt af det hållbarare och renligare pergamentet. Detta fylde de lärdes och presternas bibliotek samt var öfverhufvud de vanligare böckernas om-

tyckta drägt. Mot slutet af 1600- och början af 1700-talet begynte de s. k. välska banden (egentligen från Italien komma, af fransmännen kallade »demi-reliures») att göra sitt inträde, hufvudsakligen för skol-

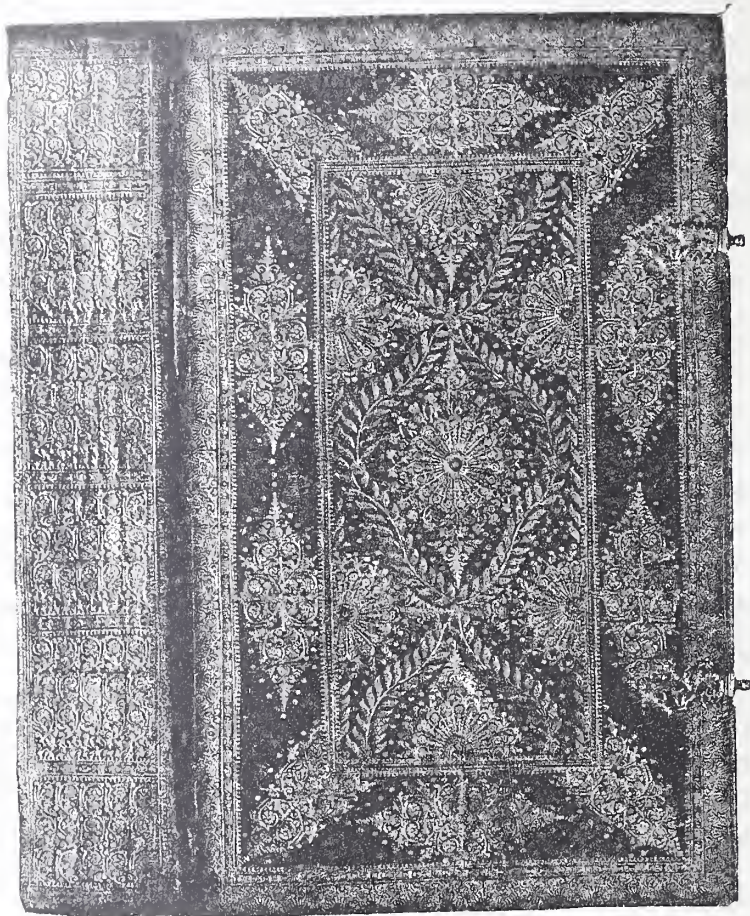

Fig 12. Sveriges rikets laghböcker 1666. K. Biblioteket.

böcker och andra arbeten af mindre värde. Samtidigt eller kanske något senare inkommer från Tyskland seden att färga pergament i kompartiment, att måla på det samt tillika anbringa pressade förgyllningar, en konstsmak, som dock egentligen tillhör 1700-talet och därför lämpligast ingår i framställning af dettas bokbinderi.

Hvad »jernen» (stämplar m. m.) vidkommer, försiggingo äfven betydande förändringar under tidehvarvet. I dess början användes, liksom under det föregående, mycket rullar, hvilka dock mest blindpressades på kalv- och svinskinn. Man började öfvergifva porträttmedaljongerna och figurerna å dessa rullar och anbragte i stället mest bladmotiv. Som midtstämpel brukades länge allegoriska figurer, liksom förut. Marockon deremot kräfde andra former, då här mestadels förgyllning skulle användas. Nu kommo »fleurons» (blommor) och andra hörnprydnader i bruk, och de rätliniga kompartimenten uppdelades med fina fileter. Senare infördes de i Frankrike brukliga, slingrande indelningarna (arabeskens kvarlevor), hvilka Le Gascon och hans samtida gifvit en så rik utbildning. Till fyllande af de oregelbundna fälten brukades rankor, sammansatta af blad i petit-fers, solfjäderliknande stämplat o. s. v. (fig. 12). Smala rullar med enkla mönster, filetrullar, voro derjemte i bruk. När seden att betona ryggen efter midten af 1600-talet allt mer tog fart, pryddes fälten mellan binden allt kraftigare, till en början med likformiga mönster af ett fjällliknande utseende eller med kronor och dylikt, sedan mer allmänt med hörn (Ecken) och midtfleuron, den senare ofta af ganska egen hållning. Så ser man t. ex. å Reusners band ibland en krönt vase, å andra, från början af 1700-talet, Karl XII:s namnchiffer, hållet af lejon o. s. v. Efter franska förebilder förekomma äfven ornament, helt och hållet gjorda af punkter (»au pointillé»), under tiden 1660—90. Ett vackert prof å denna ornering visar fig. 13. Till midtstämplar brukades för enskilda boksamlare dels deras adelsvapen, dels namnchiffer. Man finner ej så få dylika chiffer, ofta af mycket invecklad och konstig art. Bland de största och grannaste är Karl XII:s å bibelupplagan 1703, Karl XI:s å K. Bibliotekets böcker samt Ulrika Eleonoras d. y. som prinsessa. Äfven Hedvig Eleonora och Hedvig Sofia brukade rätt prydliga monogram. Svenska enskilda bokegares vapen från 1600-talet

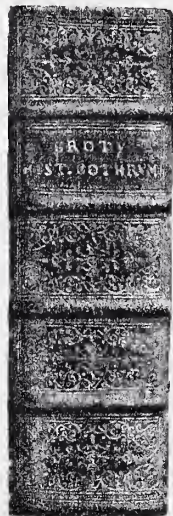

Fig. 13. Grotius, Historia gothorum 1665. Förf:s samling.

å permarna äro: C. A. Baner 1648, Thure Bielke d. y., M. G. De la Gardie (flere former), G. L. Firstenhäuser, Joh. N. Gyllenstierna, Joh. Lagercrona, C. G. Oxenstierna (af Södermöre), Gabriel Bengtsson Oxenstierna (af Korsholm) och hans fru Anna Baner, Johan Skytte d. y. Sammanslingade begynnelsebokstäfver finnas äfven för Maria Elisabet Stenbock, gift Lillie, Olof Falck (särdeles pryddigt), en O. T. och en C. G. G. S., båda ännu okända. Hela namn och begynnelsebokstäfver i vanlig stil förekomma ej heller sällan, liksom ex-libris, hvilka ej höra till förevarande ämne.

Hvilka som graverat dessa stämplor af olika slag är ej med viss-
het bekant; antagligen utfördes de tidigast af guldsmederna, som länge
äfven graverade sigillen. Längre fram, efter midten af 1600-talet, var
det nog medaljgravörerna, som utförde dem. Mycket togs väl utifrån,
liksom stilar, pergament, skinn, färgadt och marmorradt papper. Pap-
pet beredde bokbindarne sjelfva genom hopklistring af tryck- och skrif-
papper, en omständighet, som man har att tacka för bevarandet af åt-
skilliga smärre tryckalster, almanackor, visor o. dyl.

* * *

För så vidt ett verkligt konstabokbinderi fans i vårt land under
nu ifrågavarande tidevarf, hade det sitt säte uteslutande i hufvudstaden.
Det var dennas förnämsta bokbindare, hvilka arbetade för de få bok-
vännerna och för den finare bokmarknaden. Att här ingå på ett upp-
räknande af detta handtverks alla utöfvare förbjuder utrymmet. Vi
skola sysselsätta oss endast med några af de viktigare oeh dervid sär-
skildt uppehålla oss vid de förnämligaste af deras verk, i den mån,
de hittills äro kända.

Under det äldsta skedet, som vi ansett oss kunna räkna till in-
emot 1660, är det i synnerhet de tre åldermännen, som förtjena upp-
märksamhet. Den första af dem, *Marcus Sigfridsson*, tydligen en svensk-
född man, kan antagas utöfvat yrket nästan från århundradets första
årtionde. Vi ha i det föregående sett några prof af hans konst från åren
1620—1630. Han arbetade för sin tids förnämna, såsom ses af en räk-
ning, utställd 1621 på Abraham Brahe (Skoklosters arkiv, folio, 8: Brahe)

för bindning af en Livius (6 dal.), Draudi Catalogus (3 dal.), och De optimo senatore (2 \mathbb{M} .) samt af arbeten omnämnda i det föregående: Tegel, Osiander o. s. v., utförda för G. B. Oxenstierna, Ebba Brahe, Joh. Bureus (Anteckningar under 1627, s. 120) m. fl. Han utbildade åtskilliga lärjungar, handlade med pergament (ett bref härom af 1639 i K. Biblioteket) och synes i allmänhet varit en verksam och ansedd man. Om bokbindarembetet inlade han stora förtjenster. Han var väl i början den sammanhållande kraften och förde allt ifrån 1630 egenhändigt anteckningarna om dess förhandlingar, bestyrde om dess signet (1631) samt utvidgade antalet af medlemmar rätt betydligt. Från 8 år 1631 växte det till 16 år 1644, således fördubblades på 13 år. Äfven som förläggare var han, i likhet med öfriga bokbindare, verksam. Så utgafs 1623 på hans förlag en upplaga af »Then svenska Psalmboken» (liten 8:o). Den 13 okt. 1645 förekommer hans handstil sista gången i protokollen, och den 30 april 1646 omtalas »Sehl. M. Marcus' Witwe». Han afled således vintern 1645—46, förmodligen i framskriden ålder. Sigfridsson är en ganska mångsidig och skicklig mästare. I sina äldsta arbeten brukar han rullar och plåtar i 1500-talets smak, mest i blindtryck; men i de senare öfvergår han till rik och kraftig förgyllning. Såsom vi ofvan nämnt, är bruket af riksvapnet, dels ensamt, dels i rik omgifning och med sköldhållare, karakteristiskt för hans band från 1620- och 1630-talen; det förekommer å bokbindarskrået (fig. 11) m. fl. Han begagnar äfven ett par stora midtstämplar med afbildningar af Justitia, dels i profil, dels en face; den förra, något större, träffas å ett band af Landslagen 1617 (i K. Biblioteket) och bär hans begynnelsebokstäfver *M. S.* (beviset för, att dessa beteckna honom, ej plåtens gravör, måste vi här bli skyldiga), samt har till hörn de serafimhufvuden, som vi sett å fig. 10. Med ledning af dessa data är det lätt att bestämma hans bättre och senare arbeten.

Om hans närmaste man och efterträdare som älderman, *Georg Hornbein*, äro de biografiska underrättelserna fullständigare, hvaremot man ännu saknar närmare kunskap om hans arbetssätt och verk. Borgareson från fria riksstaden Memmingen i Schwaben och född den 10 juni 1594, kom han 1617 till Sverige, förmodligen i egenskap af

gesäll, blef bokbindare i Stockholm och var 1631 en af de fem mästare, som undertecknade den ännu bevarade gesällordningen (Verzeichnis Der Artickel So Den Löblichen Handtwerek Der Buchbinder Gesellen Zukömpt . . .), 43 punkter, handskrift på 24 blad 4:o, i bokbinderi-arbetareföreningens låda). Efter Marcus Sigfridsson blef han, förmodligen 1646, embetets älderman och har i denna egenskap här och hvar gjort anteckningar i protokollen. Han var någon tid, åtminstone 1636, en af tyska församlingens äldste och säkerligen den, som till sin död inband dess kyrkoräkningar, af hvilka en betydlig följd finnes, klädd i svart karduan med förgyllningar. Han nämnes å titelbladet till Rotlöben's »Christlicher Tugendspiegel» (1630) som förläggarnes Stockholmskommissionär, och man torde häraf kunna sluta till att de exemplar i svart karduan, som förekomma i Sverige, bundits hos honom. I det fallet är han ock den, som utfört det s. 19 omtalade bandet i röd marocko af 1633, som till karaktären skiljer sig från Marcus Sigfridssons arbeten. Han afled i Stockholm den 10 dec. 1649. Hans son Jacob träffa vi nedan; genom dennes son Wickman H. blef han stamfader för den ännu lefvande ätten Tigerschöld.

Hornbein efterträddes, troligen 1650, af *Christoffer Reusner*, son af den liknämde boktryckaren som arbetade i Stockholm 1608—35, och sjelf mästare åtminstone 1631, då han underskref gesällordningen. Hans verkstad var af yrkesbröderna ej riktigt väl ansedd; åtminstone kallade Hornbein den 1648 »die allerschlimmeste im Königreich Schweden alhier», ett yttrande, som ådrog honom böter. En punkt i protokollen för 1650 (1 apr.) lyder: »Weill zwischen Christoph Reusner v. Moritz Zimmerman ist ein Zwist entstanden von wegen den Lobwasser welchen Herr Carl Carlsson hat lassen drucken ist also Christoph Reusnern zuerkant worden, dass Er die Bücher soll behalten zu binden, weill Er alzeit vor Ihr Excellentie arbeitet, und nur Moritz sich hat lassen anbieten.» Här af ses, att Reusner bundit de exemplar af »Davidz Psaltare» i Gylldenhielms öfversättning 1650, hvilka ibland förekomma i svart karduan med rika, ehuru just ej väl tryckta förgyllningar, samt att han arbetade för riksamiralen. Tvifvelsutän skola således åtskilliga af hans band kunna träffas i dennes boksamling, sådan den

ännu förvaras i den Skytteanska stiftelsen. Reusner afled under förra hälften af 1658. Hans enka, *Maria Reusner*, fortfor att hafva verkstad och arbeta ända till inemot 1683, hvilket år det heter, att hon öfvergifvit embetet». Hon band för hofvets räkning antagligen blott enklare arbeten (se t. ex. Hofkassan för 1665).

Då embetet stiftades 1630, fans i Stockholm dessutom en mästare *Bengt Nilsson*, 1631 en ytterligare, *Hans Julesch*, båda utan vidare märkvärdighet, så vidt man känner. Äfven åtskilliga andra, sedan blifna Stockholmsmästare kunna här förbigås. 1631 hade dessutom *Greger Sivert* i Upsala, *Jacob Laurentz* i Vesterås och *Mats Petersson Wulf* i Norrköping förenat sig med embetet. Under de följande tretio åren tillkommo ytterligare mästare i Åbo, Nyköping, Göteborg (Thomas Kühn, en af de under-tecknande gesällerna 1631, mästare här senast 1643, verksam till 1660), Viborg, Linköping, Kalmar. Dessutom funnos väl åtskilliga fria handtverkare, som hade försvaret hos adeln eller vid hofvet. Åtminstone en sådan är känd, nämligen den från Frankrike inkomne *Jacques Morel*, som började arbeta här redan 1650 (Mollet's

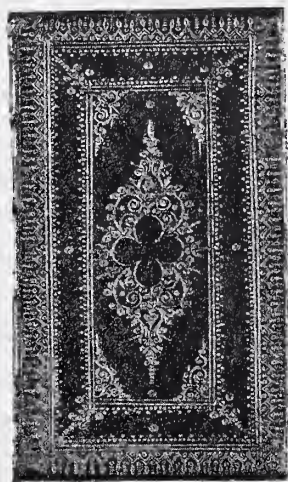

Fig. 14. Sylva y Sosa, —
Ivizio 1655. K.
Biblioteket.

Lusttrågård är bunden af honom) och genom k. brefvet af 31 juli 1651 erhöll anställning med lön på stat. Han band dels i röd marocko (fig. 14), mest åt M. G. De la Gardie, dels i ljus, sprängd eller marmorerad kalf, såsom åtskilliga band i K. Biblioteket visa. De äro å ryggen öfversållade med kronor i guldtryck; Morel var nämligen åren 1663, 64 och 1668—72 anställd på stat såsom bokbindare vid konungens bibliotek och utförde äfven en del arbeten för konungen personligen (skrifböcker 1665, fodral 1666 m. fl.). Samtidigt var han åtminstone från 1659 Kammarkollegii bokbindare (»Kammarbokbindare») och har bland annat inbundit räntekammarböckerna 1659—62, 69, 70, 76, 78

(flere årgångar saknas eller äro defekta). Ännu i aug. 1679 qvarstod han i denna egenskap (efter hofkasse- och räntekammarräkenskaperna). Enligt titelbladet var han, »then Frantzöske Bokbindaren», förläggare till Salés kokbok (1664). Morels arbeten, särdeles folianterna med kunglig namnchiffer och kronor å ryggen, äro ganska dekorativt utförda, men hans förgyllning ofta suddig och för djupt inbränd (»empâté»), samt skinnet för litet skärpt. Hans färgning af kalven har deremot bibehållit sig utmärkt väl.

* * *

Åldermännen under de båda följande skedena, till utgången af Karl XII:s regering, innehafva i allmänhet ingen hög rang som bokbindare eller äro åtminstone tills vidare okände som sådane. De voro *Christoph Wenckstern* (1658—68), *Per Svensson* (1668—73), *Jacob Hornbein* (1673—93) samt *Sebastian Ehinger* (1693—1720). Wenckstern, som 1631 undertecknat gesällordningen, skrifver sig då »von treuwrn Briezen», blef mästare i embetet 1644 och öfvertog sin företrädares i äktenskapet, Hans Julesch's eller Ungers, verkstad. Från 1645 har han med sin ovanligt vackra och rediga stil mestadels fört protokollet och gjort anteckningarna i embetet, oftast på tyska, och i juni 1658 valdes han till ålderman. Sista gången hans stil träffas är den 7 juni 1668, och den 6 okt. s. å. valdes på grund af hans dödsfall efterträdare. Något arbete af honom mer än det ofvan sid. 20 beskrifna känna vi ej för närvarande. Om Per Svensson är blott bekant, att han 1644 blef mästare, 1658 bisittare och d. 6 okt. 1668 ålderman i embetet samt d. 28 nov. 1673 omtalas såsom död. Äfven om hans efterträdare, Jacob Hornbein, har man blott biografiska uppgifter. Son af Georg H. (s. o.), föddes han i Stockholm d. 23 aug. 1625, inskrefs 1646 i läran, blef 1651 mästare och fortfor länge att arbeta; 1668 bisittare och 1673 ålderman, qvarstod han i sistnämnda egenskap till 1693, men återfinnes i kvartalslistorna ännu 1698. Enligt Adels Ättartaflor skall han varit bokhandlare i Hamburg och affidit den 20 apr. 1694. Hans son, Wickman H., inskriofven som lärling i embetet 1666, blef sedan häradshöfding och adlad Tigerschöld. Hornbeins drifna, men

mycket tröglästa stil förekommer ofta i protokollen under hans åldermanstid. Fastän född i Sverige, brukar han i sina anteckningar mest tyska språket, som länge tyckes varit handverksembetenas officiella. Ej heller om Sebastian Ehinger känna vi tills vidare stort mer, än att han 1665 var gesäll hos Henrik Keiser, 1669 blef mästare och 1693 ålderman, i hvilken egenskap han qvarstod till mars 1720, samt att han kort derpå afled.

Det var, synes det, andra yrkesidkare än åldermännen förbehållet att lemna starka och varaktiga spår efter sig på det mer konstnärliga området. En af de äldsta och märkligaste af dem var *Henrik Keiser*, son af sin liknämde fader, hvilken inkom till Sverige såsom boktryckare och äfven, efter hvad man bestämdt känner, var skicklig träsnidare. Sonen, född omkr. 1640, inskrefs i läran af bokbindaren Fredrik Elers i Åbo 1654 och lösgafs (blef gesäll) 1659. 1663 finnes han belagd med böter, emedan han bönhasade hos sin moder, men blef året derpå mästare. Han synes varit svår att komma öfverens med, att döma af de klagomål öfver honom, gesällerna flere gånger anförde, och af hans tvister äfven med åtskilliga af hans ämbetsbröder. 1671 förhades inom embetet öfverläggningar med anledning af hans innehafvande af tryckeri. Han hade, enligt egen uppgift, ämnat lära boktryckerikonsten, men afstod derifrån, då det ej passade sig att en, som vore mästare i en profession, gåfve sig till lärling i en annan; han ville blott vara förlagsman för sin fäderneärfda egendom, tryckeriet. Han var en betydande förläggare och afled 1699. Hans enka fortsatte bokbindareverkstaden inemot 1721. Hans son med samma namn som fadern blef mästare 1694, bosatte sig i Upsala 1695 som boktryckare och bokbindare, men återflyttade till Stockholm 1701 och afled der 1707 (jfr om de båda Keiser Klemming och Nordin, Svensk boktryckerihistoria). Äfven dennes enka fortsatte rörelsen till omkr. 1711. Man har således en Keisersk verkstad från 1664 till åtminstone 1720, det vill säga i öfver femtio år, och en annan nära tjuogoårig. Att dessa i hufvudsaklig mån bundo de Keiserska förlagen är naturligt; och som dessa voro ganska omfattande, både biblar, »manualer» och lärda verk m. m., kan antagas, att verksamheten varit ej obetydlig. Såsom ett vackert

prof af denna kan anföras ett i mörk, sprängd kalf med guldpressningar utfördt band af den s. k. Karl XII:s bibel (1703), der silfverknäppena äro af ovanligt enkel hållning, förvaradt i K. Biblioteket och afbildadt i Uppfinningarnas bok, band 6, sid. 507.

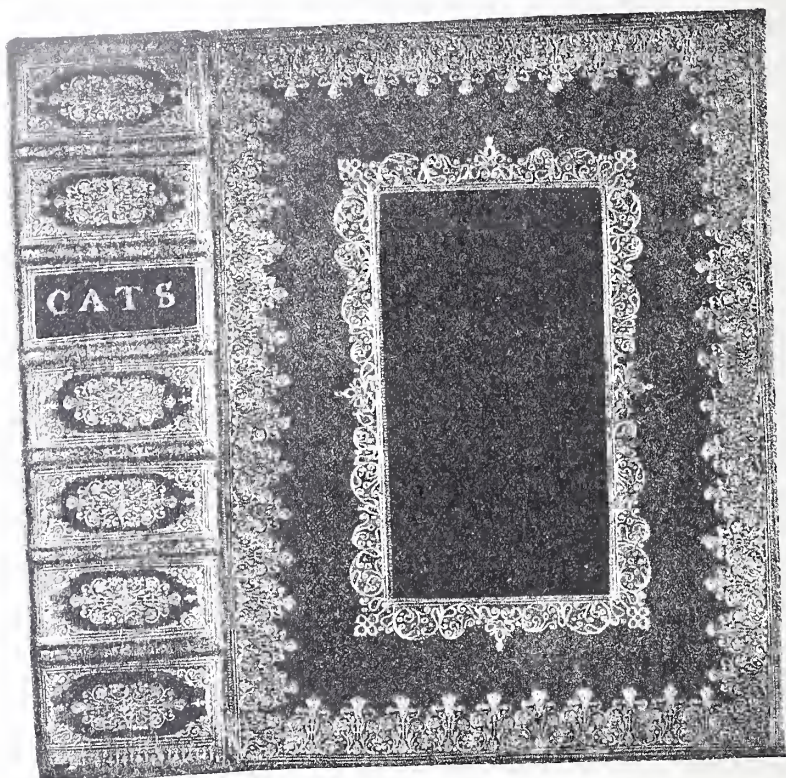

Fig. 15. Cats, Werken 1665. Förf:s samling.

Samma år som Keiser (1654) blef *Christoph Reusner* (III) af sin fader inskrifven, och han frigafs redan 1657. Då hans fader afled året derpå, är antagligt, att Reusner under en tid åtminstone arbetade på sin moders verkstad. 1668 begynte han der sitt profår, men blef mästare först 1674. I denna egenskap var han verksam till sin död, som inträffade i Stockholm mellan den 16 och 30 mars 1698. Reusner är utan tvifvel det karolinska tidehvarfvets förnämste bokbindare, liksom han synes varit den, som mest anlidades af de förnämna och

boksamlarne. Han utförde sålunda en mängd delvis rätt prydliga arbeten för Hedvig Eleonora, bland annat, som ofvan visades, böcker i sammet med silfverbeslag. Vidare band han åt M. G. De la Gardie under 1670- och 80-talen uteslutande i röd marocko, dock blott med en dentellrulle i kompartiment å permarna; åt Erik Dahlberg (ett band ritningar i afl. folio, enligt räkning utfördt 1687, i K. Biblioteket); åt G. L. Firstenhäuser, stundom äfven marockoband; åt Olof Falck, den märkvärdige samlaren från slutet af 1600-talet, mest i mörkbrun marmorerad kalf, men äfven i röd marocko, m. fl. Ett vackert prof af hans konst, tillika karaktäristiskt för dentellen, visar fig. 15, der han äfven färgat kompartimenten i olika skiftningar. Hans ryggstämplar äro ibland ganska originella: så visar t. ex. en i midten ett hjerta inom en oval, omgifven af ornament, en annan en *krönt vase*, o. s. v. Äfven hans titelstilar med deras skarpa, räta linier, utan öfvergångar eller tvärstreck, göra hans arbeten lätt igenkänliga. Hans förgyllning är i allmänhet mycket god, men han har på enklare band ofta användt sämre guld, som mörknat. Reusner var äfven förläggare af »Gottselige Haus- und Kirchen-Andacht» (1675, 1683), Vultej Förläring öfver Luthers mindre Catechismus (1681) m. fl. Vid sin död var han Bankens bokbindare.

Äldre än de båda föregående, vann dock *Thomas Andersson Bergman* först sent någon större betydelse; men han öfverlefde dem bägge. Han inskrefs i embetet 1644 och frigafs ur läran 1648 samt vardt 1656 mästare (då han förmodligen, liksom flertalet svenskar, antog tillnamnet; han kallas förut blott Thomas Andersson). 1674 bisittare, afgick han 1693 från denna befattning och upphörde snart derpå att arbeta, tyngd af åren. Ännu i nov. 1699 upptages han i kvartalslistan, men i nov. 1700 antecknas han såsom död. Bergman blef i början af 1673 efter Morel bokbindare vid »k. m:ts hofbibliotek», nuvarande K. Biblioteket, hvilken befattning han innehade ännu 1697, ehuru mycket ålderdomssvag och bisprungen af sin svärson, bokbindaremästaren Johan Norman (originalsupplik af N. i förf:s samlingar). En mängd af hans band finnes således ännu i behåll, ehuru nog ändå flere gingo förlorade i slottsbranden 1697. Bergman, som äfven i andra hänseen-

den synes åtnjutit anseende (han var kyrkovärd i S. Clara 1673—77, se Nordberg, Claræ minne, s. 168), var jemväl förläggare. Bland andra böcker bekostade han öfversättningen af Pufendorfs Inledning til Svänksa historien (1688), af hvilken ett ex. i förf:s samling är bundet i röd marocko och, ehuru skadadt, visar sig vara ett dedikationsexemplar, sannolikt till prins Karl (sedan Karl XII). Dess ornering med ett slags snäckmönster i yttre kompartimentet är för tiden karaktäristisk.

I synnerhet bekant som förläggare och boktryckare gjorde sig *Nathanael Goldenau*, som blef mästare i Stockholm 1679, bisittare 1693 och afgick med döden kort före nov. 1705. Att han mestadels inbundit sina egna förlagsartiklar är naturligt. Ett ex. af en bland dessa, Neumanns Gyllene Böne-Tempel (1689) i K. Biblioteket, är öfversålladt med förgyllning och bär Karl XI:s namnchiffer under kunglig krona, allt dock utfördt med »plåt»; det härrör sannolikt från hans verkstad. Hvilka betydande affärer redan den tiden kunde göras af en bokbindare, ses deraf, att Goldenau 1688 erhöi liquid för inbindning af 1548 exemplar af den året förut utgifna kyrkolagen med 870 daler s:mt. Banden äro, som man vet af de ofta förekommande exemplaren, helt enkla, i mörkt färskinn med Karl XI:s namnchiffer. Goldenau efterträdde Reusner 1698 som Bankens bokbindare. Nära samtida med föregående, förtjenar *Jobst Schneidler* nämnas, egentligen såsom stamfader för denna vidtgrenade, ännu fortlevande bokbindareslägt, hvars lysande skede likväl infaller först under 1700-talet. Schneidler var född i Hildesheim 1648, kom 1673 till Stockholm som gesäll, blef mästare i embetet 1680 och afled 1698. Hans enka fortsatte rörelsen ännu 1709, men omgifte sig sedan »utom embetet», som det heter i protokollen (mannen var »bokförare»). Genom hans söner Jacob och Abraham, båda verksamme under förra hälften af 1700-talet, fortplantades ätten.

Ett annat lysande exempel på, huru i gamla tider en hel släkt egnade sig åt samma yrke utgör bokbindaresläkten Waxmuth, som vi derfor i detta sammanhang vilja omnämna. *Paul Waxmuth* blef mästare i embetet 1649 och nedsatte sig i Falun, der han lefde ännu 1669. Hans halfbroder *Valentin* blef gesäll 1659 och bosatte sig i

Nyköping, der han fanns 1676. Pauls son och föregångandes brorson *Valentin* blef 1676 mästare, öfvade yrket i Stockholm och hann omsider till bisittare i embetet samt afled 1712; hans enka hade verkstaden 1718. Dennes son *Valentin* blef mästare 1706, äfven i Stockholm, och afled 1722. Vidare fanns äfven *Olof*, sannolikt jemväl son af Paul, hvilken på 1680-talet blef mästare i Stockholm och dog 1695. Slutligen förekomma i början af 1700-talet en *Johan* i Upsala och en *Valentin* i Skara. Alltså på en tidrymd af ett halft århundrade ej mindre än sju öfver landet spridda mästare af samma släkt.

Äfven *Bengt Höök*, som blef mästare 1687, bisittare 1710 och älderman 1720 samt afled 1726, tillhör antalet af de Stockholmsbokbindare, hvilka uppträdt som utgifvare af böcker. Bland annat förlade han sista upplagan af *Stiernhielms Musæ suethizantes* (1688), hvars i mörkbrun kalf bundna exemplar antagligen härröra från hans verkstad. Deremot har *Gustaf Nybohm* veterligen blott utmärkt sig i handtverket. Mästare 1687, blef han nära samtidigt med föregående (1712) bisittare och 1721 älderman, i hvilken befattning han kvarstod till 1729; han afled 1733. Något arbete af honom är ännu ej känt. Detsamma är förhållandet med *Michael Kidron*, hvilken omtalas som gesäll 1676, blef mästare samma år och 1701 andre bisittare, en befattning, som då för första gången tillsattes. Han afled 1710, men ännu 1718 var hans enka innehafvare af burskap. Så många flere arbeten finnas deremot i behåll efter *Johan Norman*, som blef mästare 1693 och i slutet af samma årtionde efterträdde sin svärfader Th. A. Bergman såsom biblioteksbokbindare, i hvilken egenskap han fortfor att verka närmare ett tjugotal af år. Från honom härrör en mängd volymer i K. Biblioteket med Karl XII:s namnchiffer å permarna och således bundna under skedet efter den olyckliga slottsbranden intill konungens död. De äro i mörk kalf med svarta ryggar och ej synnerligt utmärkta. Bokbindaren har, såsom flere af sina samtida, brukat s. k. tvistguld (starkt silfverhaltigt), hvilket luften alldeles svärtat. Norman afled 1723 eller 1724.

Bland öfriga, endast till namnet och ungefärliga verkningstiden kända Stockholmsbokbindare under skedet 1660—1718 må slutligen

nämnas: *Moritz Zimmermann* (1648—68), *Samuel Graff* (1659—78), *Peter Sparf* (1663—81), *Jochum Schwertfeger* (mäst. 1669, † 1675), *Dietrich Völcker* (1683—1705; hans enka 1706), *Erik Dahlbeck* (mäst. 1702, † 1718), *Gottlob Behle* (mäst. 1703, † 1717), m. fl. *Joh. Friedr. Klemm*, som blef mästare 1704, *Jacob Lindh* m. fl. tillhöra genom sin verksamhet egentligen tiden efter 1718 och komma att närmare behandlas i fortsättningen af denna uppsats.

* * *

Till landsorten spred sig bokbinderiet allt mer under senare skedet af tidehvarvet. Först och främst märkas de sydsvenska landskapen, som freden i Roeskilde förvärfvat åt vårt land. I Halmstad och Kristiansstad förenade sig mästarne 1671, i Lund 1673 med embetet. Vidare bosatte eller förenade sig mästare alltjemt i nya städer: i Gefle och Jönköping 1672, i Nora, Karlshamn, Karlskrona, Malmö, Örebro, Vestervik, Arboga, och antalet ökades äfven i de förut med bokbindare försedda, exempelvis Upsala, Åbo, Norrköping, så att sistnämnda stad 1705 hade 2 bokbindare och en bokbindareenka med verkstad, Åbo och Göteborg 2 o. s. v. År 1707, då antalet synes stigit till sin höjd, voro 29 mästare eller verkstäder förenade med embetet i Stockholm.

Det är ännu omöjligt att bedöma, till hvilken grad af konstskicklighet bokbindarne i landsorten hunnit under detta tidehvarf; några mer betydande arbeten lära de väl sällan fått utföra, om universitetsbokbindarne undantagas. I Upsala verkade i denna egenskap *Bengt Larsson Thuring* (mäst. 1648, † 1693), *Johan Sivert* (från 1671; † 1713), *Henrik Keiser* (III s. o.), *Johan Steen* (mäst. 1679, † 1698), *Michael Flinckow* (mäst. 1700—15); i Åbo *Friedr. Elers* (till omkr. 1662), *Zach. Litzén* (mäst. 1663, † före 1685), *Baltzar Gebhart* (mäst. 1676, † 1694 eller 95), *Lorentz Höjer* (mäst. 1688—1715), *Christian Gottfr. Reiman* (mäst. 1698) m. fl.; i Lund *Vitus Hoberegger* (förent med embetet 1673, äfven boktryckare, flyttade 1675 till Malmö) och *Sven Noreen* (1698—1709). Det skulle föra oss för långt att äfven för öfriga städer uppställa dylika förteckningar, till hvilka imellertid ganska fullständigt material föreligger i Stockholmsembetets protokoll.

* * *

Vi ha följt bokbinderiets utveckling och de mer framstående bokbindarnes personalhistoria till den för Sveriges hela historia ödesdigra tidpunkt, då enväldet föll, och ett nytt politiskt och socialt tidehvarf vidtager. En afmattning, ej minst grundad i den svåra ekonomiska ställningen, är fullt tydlig under särskildt det andra årtiondet af det nya seklet. Vi skola framdeles se, huru det nu ifrågavarande konsthandtverket tog ny fart och gick betydande framsteg till mötes under frihetstiden.

Om lödning.

Af

A. E. Lundberg.

Då sammanbindning mellan trä kallas limning och mellan jern och stål svetsning, kallar man tvenne metallers eller legeringars innerliga förening med hvarandra för lödning. För att lödning skall kunna ske, måste en tredje metall vara närvarande, såsom den förenande länken samt bringas i flytande tillstånd medels värme. Genom sin frändskap sammanhäftas då metallerna så, att de efter afsvälningen äro förenade till ett. Denna tillsatta metall, som kallas *lod*, måste ega vissa bestämda egenskaper för att kunna användas. Så bör lodet till sin färg så mycket som möjligt likna den lödda metallen, på det ej lödningen må bli allt för synlig, och binda väl uti föreningsstället, så att det ej återigen skiljer sig, vid slag, böjning eller sträckning. Derföre löda sig koppar, messing, nysilfver lätt med tenn eller messing; jern och zink med tenn o. s. v. Härvid är dock alltid att iakttaga, att lodet har lägre smältgrad än de metaller, som skola hoplödas. Man kan således ej löda guld, silfver eller messing med lod, som har samma legering och till följd deraf samma smältgrad utan att befara nedsmältning af hela arbetet; lika litet kan man använda samma slags lod till arbeten, der lödning förut skett — man måste i dylikt fall använda ett mera lättsmält lod, såvida man ej genom användande af lera eller boraxlösning skyddar fogarna. Ett enda undantag härifrån gäller bly, som hoplödes till blykammare uti svafvelsyrefabrikerna, med knallgas utan allt slags lod. De väl renskrapade kanterna på blyplåtarna sättas tätt intill hvarandra, hvarefter knallgaslågan föres utmed skarven, der sammansmältning sker.

I det följande skola vi uppgifva en mängd lod för olika metaller, äfvenså lödmedel, behöfliga verktyg och apparater, samt olika metoder vid lödnings utförande. Till följd af olika smältgrader gifves det ett stort antal lod, men vanligen indelar man dem blott uti tvenne klasser, nämligen: *Snällod* och *hårdlod* eller *slaglod*. Till den förra klassen räknas legeringar mellan tenn och bly, som kallas *tennlod*, eller, då wismut är tillsatt för att ernå lägre smältgrad, *wismutlod*. Till den senare klassen, som har högre smältgrad, räknas koppar, messing, silfver, nysilfver, aluminium och guld jemte legeringar deraf.

Snällod.

10 delar tenn med 10, 15, 20 d. bly, starkt snällod.	
10 » d:o » 4, 5, 6 » d:o, svagt d:o.	
4 d. tenn 4 d. bly 1 d. wismut	} Wismutlod.
3 » d:o 3 » d:o 1 » d:o	
2 » d:o 2 » d:o 1 » d:o	
1 » d:o 1 » d:o 1 » d:o	

Då smältpunkterna för dessa snällod variera från 240, 223, 200, 190 till 185 grad. Celsius och wismutlodet från 160, 155, 145 till 124 grad., kan man sjelf bestämma, hvilken legering blir lämpligast för lodet. Genom tillsats af mer wismut eller cadmium kan man erhålla ett lod, som smälter under vattnets kokpunkt; detta är dock ytterst sällan af behovet påkalladt, hvarför vi här kunna förbigå detta fall.

Vill man tillverka sitt snällod sjelf, utväljer man de renaste metaller som kunna erhållas. Blyet smältes först, innan tennet och wismuten iläggas. Det smältande metall-lodet omröres väl, innan det utgutes uti smala rännor af jernplåt, annan metall eller trä.

På det stelnade lodet kan man lätt se, om lodet varit väl blandadt. Kristaller, liknande blommor och stjernor, synas nämligen då skarpt markerade på den matta, ljusgrå ytan.

Till olika ändamål och metaller torde följande legeringar på lod förordas:

För lödning af koppar och messing erhålles ett mycket godt lod af

22 delar tenn, 10 delar bly,

ett mycket qvickflytande lod erhålles af

17 delar tenn och 10 delar bly,

och för vanlig bleck- och zinklödning är

10 delar tenn och 10 delar bly den mest vanliga legeringen.

Då bly är betydligt billigare än tenn, kan man för besparings skull vid många gröfre arbeten öka blyhalten ända till dubbla tenn-quantiteten, men på grund af blyets giftiga och skadliga inverkan i kärl för kemiska ändamål och för bevarande af syrliga fruktsafter m. m. måste tvärtom blyhalten minskas, så att nästan rent tenn användes till lödningen.

Hårdlod

indelas uti följande sorter:

Kopparlod. Till lödning af koppar brukar man oftast använda vanligt messingsslaglod, men då man gör afseende vid att få lödningen så osynlig som möjligt, erhåller man ett starkt och godt lod af

5 delar koppar, 1 del bly eller

80 delar koppar, 15 delar bly, 5 delar tenn.

Messingsslaglod. Detta vigtiga lod, som användes till så mångfaldiga slags metallarbeten af messing, brons, koppar, jern och stål, tarfvar också en omständligare beskrifning.

Som regel gäller, att ju mindre zink messingen innehåller, desto mer närmar sig metallen i likhet till koppar och ju zinkrikare den är, desto mer spröd och kristallinisk blir den. Man brukar därför ersätta en del zink med en del tenn, hvarigenom lodet blir segare och mera lättflytande. Ökas åter tennhalten utöfver en viss gräns, blir lodet gråhvitt till färgen och sprödt.

Då man har lättare att tillverka slaglod af messing och zink än af den svårsmälta kopparn, är det nödigt att på förhand känna messingens sammansättning för att rätt kunna bedömma blandnings-

förhållandet. I praktiken säger man, att ju rödare messingen är, desto mer kopparhaltig är den, och ju ljusare, desto mer zinkhaltig.

För tvivelaktiga fall kunna följande recept för båda sätten uppställas:

I	}	höggult, svårt smältbart, för koppar, jern och stål.
58 d. koppar 42 d. zink		
II		
85,42 d. messingsbleck 13,58 d. zink		
III	}	för messingslödning i allmänhet.
7 d. messing 1 d. zink		
IV		
54 d. koppar 43 d. zink 1,60 d. tenn		
I	}	för messingslödning i allmänhet.
81,12 d. messingsbleck 18,88 d. zink		
II		
54,08 d. koppar 45,29 d. zink		
III	}	}
3—4 d. messing 1 d. zink		
IV		
78,26 d. messing 17,41 d. zink 4,33 d. silfver.		

Detta lod är något dyrare men utmärker sig för sin styrka och seghet.

I	}	Lättflytande
5 d. messing 2,5 d. zink		
II	}	}
5 d. messing 5 d. zink		
III	}	halfhvitt, lättflytande, passande för efterlödningar.
53,30 d. koppar 47,70 d. zink		
IV		
12 d. messing 4—7 d. zink 1 d. tenn		
V	}	}
22 d. messing 10 d. zink 1 d. tenn		
VI	}	}
44 d. koppar 49 d. zink 3,20 d. tenn 1,20 d. bly		

I	}	hvitt, för efterlödningar.
20 d. messing 1 d. zink 4 d. tenn		
II		
11 d. messing 1 d. zink 2 d. tenn		
III		
57,50 d. koppar 28 d. zink 14,50 d. tenn		

Nysilfverlod. Som redan af namnet ses, användes detta lod för lödning af nysilfver, men genom sin stora styrka och hvita färg är det mycket användbart äfven till lödning af stålarbeten.

I

4,5 d. koppar 7 d. zink 1 d. nickel.

II

5 d. nysilfver 4 d. zink.

Då sättet för tillverkning af messingslaglod och nysilfverlod är mycket lika, kunna dessa beskrivas i ett sammanhang.

Kopparen smältes alltid först, och då denna är fullt flytande, lägges den eller de andra metallerna i degeln och omröres väl med en hård träkäpp. Så snart allt blifvit flytande, utgjutes kompositionen uti en smal stråle, som får passera genom en visp, som hålles öfver ett ämbar eller en så, full med kallt vatten, helst i stark rörelse. Härigenom blir metallen fördelad uti korn, som sedermera sönderstötas uti en jernmortel och siktas genom en hår- eller metallsikt till lagom groflek.

Silfverlod. Då för guld och silfverarbeten halten är mycket olika och efterlödningar ofta komma ifråga, hvarigenom en föregående lödning lätt skulle kunna gå upp, måste man hafva många slags lod för olika smältgrad till reds, synnerligast som silfverlodet för sin stora styrka och seghet är mycket användbart äfven för andra metaller.

1 d. koppar 4 d. finsilfver, hårdaste lod.

1 d. koppar 20 d. silfver 9 d. messing, hårdt lod.

I	}	mjukt lod för efterlödning.
2 d. silfver 1 d. messing		
II		
10 d. silfver 10 d. messing 1 d. tenn		

III

12 d. silfver 4 d. koppar 1 d. zink

10 d. silfver 10 d. messing

30 d. silfver 10 d. koppar 0,5 d. tenn

60 d. silfver 60 d. messing 5 d. zink är ett mycket lättsmält lod.

För silfverlod är det af största vigt att ej något jern förefinnes deri, emedan minsta spår deraf gör lodet sprödt. Vid lödning användes silfverlodet vanligen i form af filspån eller små tunna utvalsade bleck, som afklippas efter behof.

I nyare tid användes i de stora silfverfabrikerna lod i form af filspån af samma legering som arbetsstycket, men sker lödningen i sådant fall med spetslåga i förening med bläster, som af öfvad person skötes.

Guldlod. För sin dyrhet användes detta lod ej till annat än till guld, platina och finare stålarbeten. Man indelar det i flere klasser efter färg, såsom gult, rött, hvitt och grönt, liksom efter högre och lägre smältgrad.

I

9 d. guld af 18 karats finhet

2 » silfver

1 » koppar

} hårdlod.

II

12 d. guld finhet $\frac{750}{1000}$ (18 karat)

7 » silfver

3 » koppar

} mjukt lod.

Dessa legeringar äro lämpliga för finare guldarbeten, som hålla högst 18 karats guldhalt.

I

3 d. guld, 14 karats

2 » silfver

1 » koppar

} för lödning af 14

II

4 d. guld, 14 karats

1 » silfver

1 » koppar

} karats guldarbeten.

För emaljerade arbeten användes:

37 d. 18 karats guld, 9 d. silfver

och då emaljen ej tål så hög smältgrad

16 d. 18 karats guld, 3 d. silfver, 1 d. koppar.

Aluminiumlod. För ej så lång tid tillbaka kände man ej någon metod för lödning af aluminium. I Frankrike, der en stor myckenhet aluminiumartiklar tillverkas, använder man 5 slags lod med olika smältgrad för lödning deraf.

I

80 delar zink, 8 delar koppar, 12 delar aluminium.

II

85 » d:o, 6 » koppar, 9 » d:o.

III

88 » d:o, 5 » koppar, 7 » d:o.

IV

90 » d:o, 4 » koppar, 6 » d:o.

V

94 » d:o, 2 » koppar, 4 » d:o.

Framställning af aluminiumlod tillgår så, att kopparn smältes först, derefter iäggas aluminium i smärre partier i sender i degeln och omröres väl med en jernten, och derefter zinken tillsammans med litet hartz eller fett för att förhindra oxidation. En hastig omröring sker derpå, och omedelbart derefter utgjutes lodet uti jerngöte.

Lod för aluminiumbrons. Aluminium med koppar, (vanligen 1 d. aluminium och 9 d. koppar), bildar en mycket vacker guldlik legering, som lödes bäst med vanligt silfverlod. (Äfven med lättsmält lod kan lödning företagas. Se sid. 58).

Lödmedel.

Sedan man förskaffat sig lämpliga lod, är det af största vigt för att få lodet att fastna vid metallen, att densamma hålles fullständigt blank och ren, emedan den ringaste orenlighet, oxid eller främmande kropp gör lödningen omöjlig, synnerligt som man äfven efter den bästa

rengöring vare sig genom filning, skafning eller slipning aldrig kan hindra den oxidering, som uppstår genom metallernas upphettning för lödningen, utan att därför använda något annat ämne, som utestänger luften. Ett sådant ämne är vanlig, sandfri lera, som begagnas vid gröfre järnarbeten och vid efterlödning af koppar och messing. Den vanliga metoden är dock att genom något kemiskt ämne söka upplösa den på metallens yta bildade oxiden. Man kallar detta ämne fluss eller lödmedel.

Som oxidlösande lödmedel användas många slag. Emedan man ännu ej uppfunnit något universalmedel, passande för alla metaller, måste man därför använda olika lödmedel, allt efter metallernas egenskaper och lödningssätt.

För hårdlödning användes borax, glaspulver, vattenglas, glasgallepulver, fosforsyradt natron m. m., hvilka hvar för sig behöfva beskrifvas.

Det mest brukliga och viktigaste lödmedel är *Borax* (Borsyradt Natron), som användes dels såsom vanlig, i handeln förekommande vattenhaltig, dels såsom kalsinerad, då den genom stark upphettning förlorat sin vattenhalt och genom pulvrisering antagit en lämplig form för lödning.

Ett annat slags borax är den s. k. *Ströborax*, som göres af 4 delar kalsinerad pottaska, 2 delar deerepiteradt koksalt, (upphettadt till dess att sprakningen upphört) samt 6 delar borax, allt väl sammanrifvet till fint pulver. Användes på silfverarbeten att beströ annan boraxlösning för att gifva tjoekare stadga deråt, dels för att få silfverlodet att flyta jemnare. Bevaras uti flaska med inslipad glaspropp, emedan pottaskan gerna vill uppsuga vatten ur luften.

Glaspulver, glasgallepulver och vattenglas, innehåller kiselsyra, som tillsammans med oxiden bildar ett godt flussmedel. Glaspulver kan man bereda genom att glödga glasskärfvor och derefter kasta dem i vatten, hvarefter pulvrisering lätt sker i en mortel.

Fosforsyradt natron, som köpes mycket billigt i handeln, är ett godt flussmedel för lödning af koppar, messing och silfver med hårdt lod, och synnerligt lämpligt vid svetsning af stål, då en mycket vacker sammansättning eger rum.

Alla dessa lödmedel för hårdlod begagnas i pulverform tillsammans med slaglodet och förvandlas genom tillsats af litet vatten till en tjock deg, som pålägges lödstället.

För lödning med tenn och snällod användes: saltsyra, klorzinklösning, klorzinkammoniumlösning, stearin samt lödolja m. m.

Saltsyra användes utspädd med $\frac{1}{3}$ -del vatten, så att den ej vidare röker, för lödning af jern och zink.

Klorzinklösning framställes genom att zinkbitar uti öfverskott upplösas uti concentrerad saltsyra. Så snart syran ej löser mer zink, afhälles klorzinklösningen, afdunstas något och användes sedan med fördel för lödning af jern, stål, zink, messing och koppar. I många fall finnes klorzinklösningen för tunn och vill gerna bortrinna. Detta fel afhjelpes, om den uppblandas med torr potatisstärkelse till lagom tjocklek; den kallas då lödpasta.

Klorzinkammonium fås genom på ofvan sätt framställd filtrerad klorzinklösning med tillsats af salmiaklösning. Proportionen dem emellan är 16 delar zink och 11 delar salmiak. Blandningen afdunstas sakt till ett hvitt salt återstår, som sedan vid begagnandet upplöses uti 3 à 4 delar destilleradt vatten eller regnvatten.

Stearin utgör ett utmärkt lödmedel för de flesta metaller och dermed förhindras den rostning å jern, som saltsyra åstadkommer.

Lödolja begagnas endast till smålödningar, är en sammansättning af bomolja och salmiak samt eger den fördelen att ej fräta på arbetet, då ingen syra är närvarande.

Många andra ämnen finnas äfven, som genom sin reducerande egenskap på metallerna kunna begagnas som lödmedel, t. ex. harts, terpentin, cyankalium m. fl., men då bättre lödmedel finnas, är det öfverflödigt att här vidare orda derom.

Lödverktyg.

Lödkolfven består af ett fyrkantigt stycke koppar, som i ena ändan är försedt med ett hål, hvarigenom en jernten är insatt till handtag, och i den andra utsmidt till en trubbig egg. Storleken

på kolfven liksom formen på eggen rättas efter de föremål, som skola lödas; man föredrager dock alltid en större kolf, ehuru den är svårare att föra, emedan värmen bibehåller sig längre i en sådan. I sednare tid har en lödkolf (Nybergs patent) vunnit insteg, hvilken i sjelfva skaftet innehåller gasolja, som genom små hål påtändes och ständigt håller kolfven vid nödig värmegrad. Fig. 1 förtydligar denna.

Lödkolfven begagnas mest vid tennlödning, och uppvärms i träkolseld till så hög grad, att tennet smälter lätt vid beröring dermed. Man måste dock, för att få tennet att fastna, renfila kolfven på eggen samt derefter — för att förhindra oxidation — gnida den mot ett stycke salmiak eller hartz, hvarefter kolfven med lätt hand föres utefter den förut med lödsyra eller lödolja bestrukna lödfogen, öfver hvilken man med andra handen håller en tennstång i kolfvens närhet. Efter lödningen aftorkas qvarvarande lödsyra, på det den ej efteråt må fräta på arbetet. Kritvatten är dertill ännu bättre.

Lödugnar äro vanligen mycket enkla till sin konstruktion, fyrkantiga eller runda, af jernplåt, omkring 12 till 18 tum höga, försedda med ett galler 3 å 4 tum från underkanten för att genomsläppa aska och befordra draget till kolelden ofvan detsamma. På framsidan, några tum öfver gallret, är en öppning för kolfvarnas inläggning uti elden och ofvan ugnen är en huf, hvarifrån ett plåtrör utmynnar till skorstenspipan.

Fördelarna af att begagna lödugn framför öppen koleld äro påtagliga, då dels stor kolbesparing vinnes, dels giftiga gaser från lödsyror lättare bortföras från arbetsrummet.

I de stora bleckslagerifabrikerna finnas flere slags stora lödugnar för många kolfvar; detta tillhör dock storindustrien; hvarför i deras ställe torde vara lämpligt att fästa uppmärksamheten på en uppvärmnings-

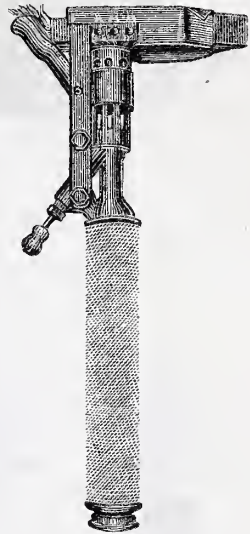

Fig. 1.

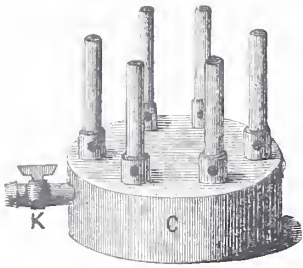

Fig. 2.

apparat för lysgas, som för sin bekvämlighet och renlighet förtjenar beskrivas. En ihålig cylinder C af omkring 30 centimeter i genomskärning och 5 centimeters höjd är genom en kautschukslang satt i förbindelse med gasledningen. På cylinderns lock finnas 6 öppningar för gasens utströmning, kring hvilka äro fastlödda lika många, 2 millimeter vida och 1 centimeter höga rör. Öfver dessa smårör äro andra, 12 millimeter vida och 10 centimeter höga rör R ställda, hvilka nedtill äro försedda med två midt emot hvarandra gjorda öppningar O, öfver hvilka en metallring M är påträdd, hvilken också är försedd med tvenne midt emot hvarandra varande öppningar af lika storlek. Genom dessa ringar med hål erhåller gasen luft och genom att vrida dem mer eller mindre åt sidan kan man moderera lyskraften och värmen efter behof.

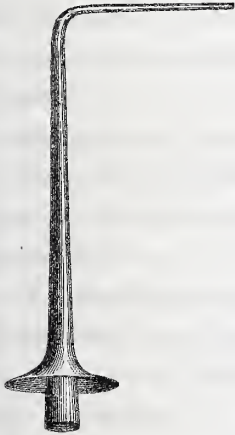

Fig. 3.

Fig. 3 i större skala förtydligar inrättningen med rören. Öfver dessa 6 rörs öfversta mynning fastsättes ett fint metallduksnät; hela apparaten omgifves med en grof jerntåd för uppbärning af lödkolfvarna. Ett dylikt rör ensamt fastsatt i en lämplig jernfot med birör från gasledningen bildar en god gasstake för lödning med blåsrör vid smålödningar med hårdlod, emedan hettan kan uppdrivas ganska högt.

Då man för lödning med hårdlod behöfver en ganska hög värmegrad, har man konstruerat en hel mängd mekaniska inrättningar, som alla hafva samma mål att genom tillföring af luft åstadkomma temperaturförhöjning, på samma gång man vinner tid och besparar bränsle samt gifver arbetet ett bättre utseende. Den enklaste bland dessa inrättningar är det vanliga, allmänt bekanta blåsröret.

Blåsröret, figg. 4 och 5, som till smålödningar kan anses outhärligt. Figg. 5 är ett förbättradt blåsrör försedt med ett hus, som tjänar till att uppfånga fuktighet från munnen.



Figg. 4.



Figg. 5.

Då blåsningen från munnen fordrar någon vana, och andhemtningen genom näsan är besvärlig och för lungorna tröttande, har man för att få båda händerna lediga för arbetet hittat på att fastsätta blåsröret i en liten ställning med rörlig, led, så att det kan vändas åt alla håll, samt i ändan på blåsröret fastsatt en kautschukslang i förening med ett blåsverk, såsom figg. 6 utvisar.

A är en ballong af vulkaniserad kautschuk, hvilken har 2 ventiler a och b. Ventilen a öppnar sig utifrån och inåt och b tvärtom. Ballongen A ligger på golvet, och då man trampar på densamma går luften genom slangen K till en på arbetsbordet liggande, liknande ballong

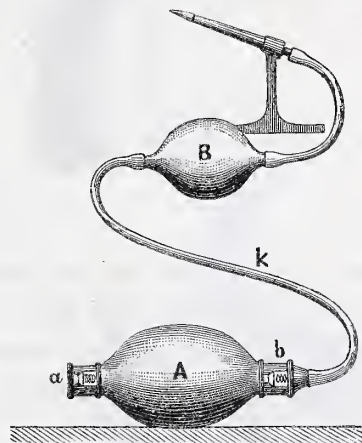

Figg. 6.

B, som har förbindelse med blåsörret, hvarigenom blästern utgår. Lättar man på foten från ballongen A, fylles den på nytt med luft genom ventilen a, som öppnar sig, på samma gång ventilen b sluter sig. Genom upprepade trampningar erhåller ballongen B ständigt magasinerad luft.

Vill man åter undvika denna trampning, som möjligtvis inverkar störande på arbetet, kan man anordna blåsverket så, som fig. 7 utvisar. A och B äro tvenne flaskor, rymmande omkring 12 liter vardera, och försedda med proppar, hvarifrån böjda rör b och b' med kranar utgår. Nederst äro äfven kranar a och a', hvarifrån en kautschukslang leder från ena flaskan till den andra. Upp-

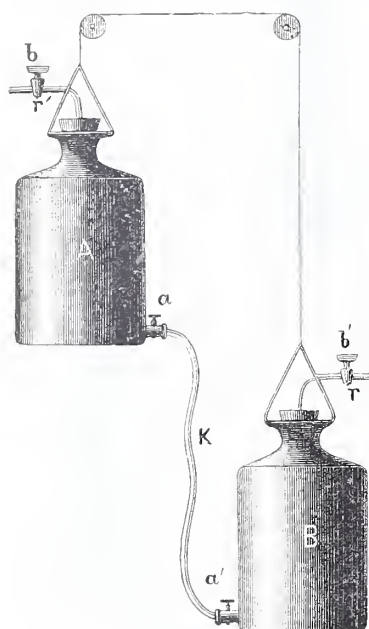

Fig. 7.

hängar man så genom en enkel inrättning med snören öfver trissor den med vatten fyllda flaskan A en å två meter öfver den andra flaskan, så rinner vattnet genom slangen ned i flaskan B och pressar ut luften genom b'. Efter omkring 15 å 20 minuter har innehållet i flaskan A utrunnit i B, då blästern afstannar. Genom hissinnrättningar upplyftes flaskan B så, att flaskorna ombyta höjdläge, och blåsningen börjar ånyo, tills flaskan A blir fylld o. s. v.

Ett nyare blåsör, der gasledning finnes, utvisar fig. 8.

A är ett rör af cirka $1\frac{1}{2}$ centimeters genomskärning, vid hvilket ett birör B sitter, som med sin fina spets ingår uti röret A. Såväl röret A som B är försedt med kautschukslang, vid A från gasledningen och vid B ett smalare, med munstycke för blåsningen.

Vid lödning med blåsör kan man antingen hålla arbetet med en tång eller lägga det på ett träkol. Träkolet bör vara väl koladt, efter tallvirke eller ännu bättre efter alvirke, så att det ej brinner med

låga eller sprakar. Sedan man lagt arbetet i rätta läget på kolet, gifver man lågan medels blåsröret den rätta rigtningen, så att den med sin inre del bestryker arbetet. Genom att söka löda med yttersta spetsen af lågan (oxidationslågan) kan jag lätt förstöra arbetet. I Amerika har man nyligen börjat begagna till lödkol det oförbränneliga mineralet asbest.

Lödlampor. Dermed menas mindre lampor, som kunna brinna med en spetsig låga, tjenlig för smältning af lodet. En vanlig spritlampa kan för många ändamål med fördel användas, särdeles då värmen ej behöfver vara så hög, t. ex. vid tennlödning, emedan lågan derifrån ej meddelar något sot på arbetet, men så snart det gäller lödning med hårdlod är den otjenlig. Man har därför konstruerat lampor af många slag, som alla gå ut på att genom luft eller ånga från sprit eller terpentin uppbringa temperaturen.

Att här beskrifva alla de gamla modeller till lampor, som förr och kanske på många ställen ännu begagnas, tjenar till intet, då förbättrade modeller med större fördel böra användas. Då tillgång på lysgas saknas, är det hufvudsakligen 2:ne modeller som förtjena beskrifning.

Fig. 9 föreställer den s. k. förbättrade Langska lödlampan i genomskärning. C är en vanlig, stark bleckcylinder, fylld med sprit, i midten försedd med ett rör *r*, som går ned $\frac{1}{2}$ cm. nära botten. I röret *r* sitter ett annat smälare, men något längre rör *a*, inuti försedd med en veke af bomullsgarn. Ut-

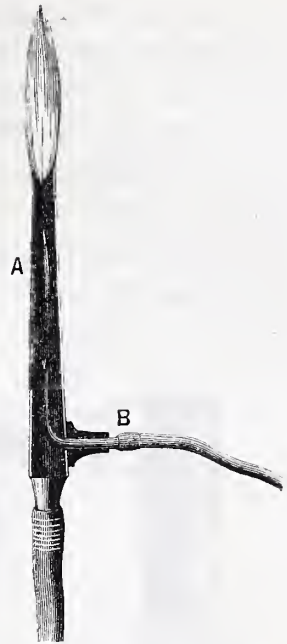

Fig. 8.

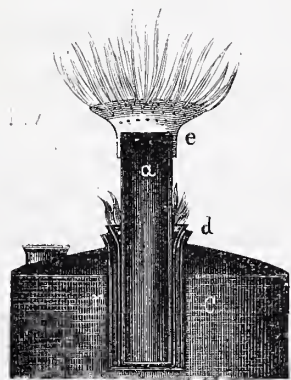

Fig. 9.

om röret *r* eller i mellanrummet mellan rören *r* och *a* är en vanlig bomullsgarnsrundveke insatt som afslutar något öfver röret *r* ofvan lampeylindern. Genom kapilärkraften uppsuges spriten i båda vekarna, och då spriten i rundbrännarveken antändes, kommer spriten i röret *a* snart i kokning som åter genom särskild antändning utvecklar en liflig låga. Genom att sätta en särskild huf *e* i form af en stril med genombrutna hål på röret *a* erhåller man en mycket stor och vid låga. Önskar man en mycket het och spetsig låga, användes en huf i likhet med figur 10.

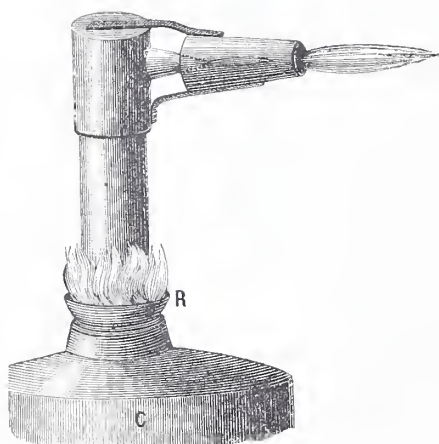

Fig. 10.

Genom användning af dessa två hufvar kan man för olika ändamål och för smålödnin- gar erhålla i de flesta fall lämplig eld.

Nybergsska lödlampan, en svensk uppfinning, är särdeles utmärkt, icke allenast för lödningar utan äfven för andra ändamål, der upphettning med stark värme behöfves. Värmekällan är här gasolja, som visserligen för sin eldfarlighet skulle kunna

blifva farlig, men om ej alltför stor vårdslöshet brukas vid gasoljans ifyllning, kan den efter hittills vunnen erfarenhet ej vara farligare än lampor med annat brännmaterial. Lödlampans utseende synes af fig. 11. Gasoljan ifylles vid *a* samt uppsuges af en i oljehuset varande veke. Antändning sker efter förbränning af litet sprit eller gasolja, häld i skålen *b*, då den uti vecken uppsugna oljan bringas till gasform, och genom ventilen *c* passerar till öppningarna vid *d*, der gasen utströmmar och påtändes. Reglering af lågan sker medels ventilen *c* och hylsan *e*. Önskas lågan mindre, skjutes hylsan nedåt, så att öppningarna blifva mindre, hvarefter ventilen *c* så småningom tillskrufvas. Önskas deremot lågan större, uppskrufvas ventilen *c* och hylsan skjutes

uppåt, så att öppningarna *d* blifva större. Vid arbete i fria luften nedskjutes hylsan helt och hållet, då lågan förhindras att blåsa ut, äfven om ganska svår bläst inträffar.

Så ändamålsenlig den Nybergska lampan än är, duger den likväl ej, då de mest svårsmälta loden användas. Man får då tillgripa andra

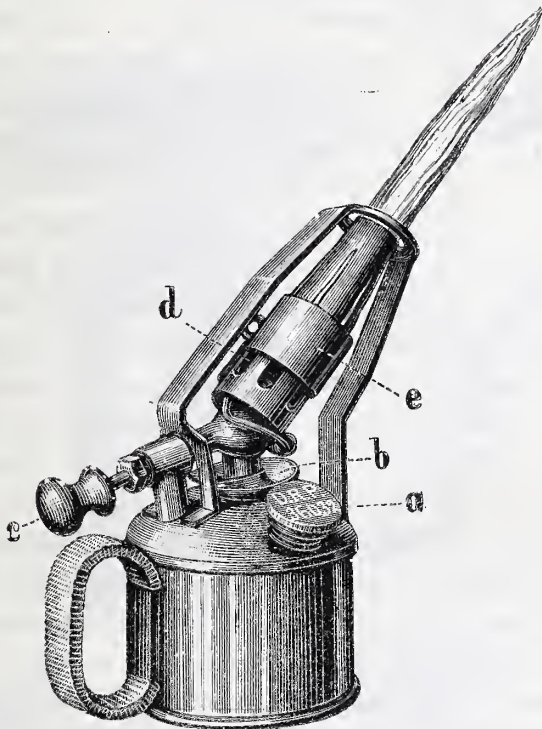

Fig. 11.

metoder. Bland de enklaste är den vanliga esjan med träkolseld, eller ock gör man sig en fläkt af sammansatta, utbredda gåspenneplymer, hvarmed elden uti träkolen uppfriskas. Der tillgång till lysgas finnes, blir naturligtvis lödning dermed i förening med bläster fördelaktigast. För vanligt gastryck är den Danielska gaslödapparaten att förorda, fig. 12 visar dess utseende.

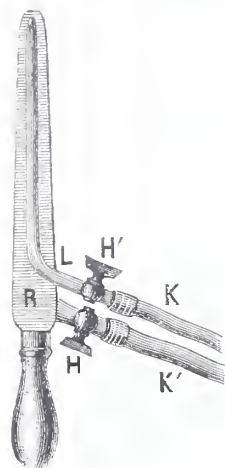

Fig. 12.

Till ett rör R, cirka 25 m.m. i genomskäring, hvilket är försedt med ett trähandtag, sluter sig ett snedvinkligt sidrör, hvilket vid H med en kran kan afspärras och med ett kautschuksrör K' tillföras lysgas. I öfre ändan är röret R enligt figuren svagt hopträngdt. I midten på röret R befinner sig ett annat finare rör L, äfvenledes försedt med en kran H', som genom kautschuksröret K tillför luften från blästerapparaten. Röret L utmynnar nästan i röret R's mynning och är äfvenledes svagt tillspetsadt.

Vid lödningen öppnas kranen H, hvarpå så mycket gas påsläppes, att lågan helt svagt lyser, och medelst trähandtaget föres apparaten så, att den spetsiga lågan riktas på det ställe, som skall lödas. Genom liten öfning kan man med denna apparat utföra de svåraste lödningar fort och väl. För att erhålla blästern kan man arrangera på många sätt, antingen genom bäljar för hand eller trampning, genom centrifugalfläktar som i handeln finnas att köpa, eller, på sätt 49 är beskrifvet, medelst kautschuksballonger etc.

En apparat för trampning visar fig. 13 tillräckligt tydligt, och fig. 14 utvisar en lödkolf för gas och luft ifrån samma apparat.

Då det blir fråga om lödning eller smältning af de mest svårsmälta metaller, använder man bläster med tryck, d. v. s. luften och gasen utpressas genom särskildt applicerad kraft eller tyngd från behållare, som derigenom meddela större precision åt luften och gasen. En enkel inrättning, som äfven kan användas för lödning med knallgas och vätgas, är att inleda gasen och luften i hvar sin säck, rymmande ungefär 1 kubikmeter, af vulkaniserad kautschuk, försedd med lufttätt tillslutande kran. Genom att belasta säckarna med passande tyngder, pressas luft och gas genom slangar till det förut beskrifna Danielska lödröret. Då tillverkningen af knallgas och vätgas är förenad med stor fara, och denna gren af lödning mer tillhör det speciellt yrkesmässiga, kunna vi här förbigå desamma.

För tillämpningen af de nu beskrifna olika metoderna, samt för användningen af materialer och redskap, återstår blott att gifva några allmänna regler, som gälla för all slags lödning, samt derefter beskrifva tillvägagåendet vid några särskilda fall.



Fig. 13.

Renlighet är af största vikt vid all slags lödning — ju renare jag håller mitt arbete, desto vackrare blir lödningen. Lödmedel och lod böra vara af kemiskt ren beskaffenhet, emedan främmande ämnens inblandning kan göra arbetet alldeles odugligt.

Om arbetet, som skall lödas, ej behöfver utsättas för hårda slag och böjningar, kan man använda ett mer sprödt lod. Är styrka och

finhet behöflig, bör man ej spara på silfverlod, emedan detta vid efterarbetet lätt betalar sig.

Då flere lödningar af småsaker skola företagas, kan man för besparings skull löda dessa samtidigt genom att lägga dem tätt bredvid hvarandra på en jernplåt och på en gång upphetta dem; man måste dock se till, att hettan blir likformig öfver alla föremålen.

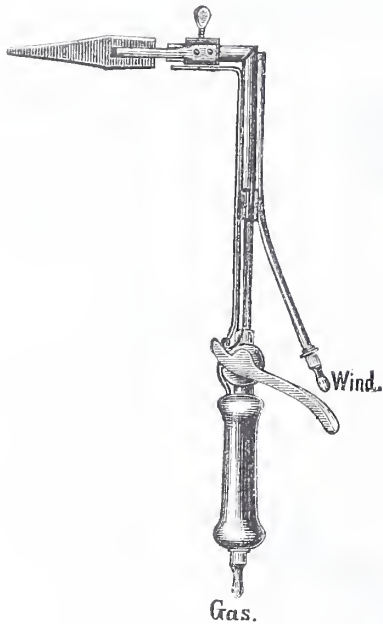

Fig. 14.

utglödgad jerntråd (bindtråd), och då lösa delar mången gång med svårighet låta binda sig, användes lera i degform till stöd för sammanhållning på rätta stället. För att qvarhålla hela arbetet på kolet, gör man klämmor och fästen af gröfre jerntråd. Deras form beror af arbetets beskaffenhet. Genom eftertanke och praktisk öfning vinnes snart rätta sättet dermed.

Till guld- och silfverarbetens lödning brukar man, sedan delarna äro behörigt fästa, rifva boraxen med litet vatten på en skiffertafla och med en pensel påstryka lösningen på lödstället jemte paljetter af lodet.

Då flere lödningar skola företagas på samma arbete, måste man till de förnämsta och största sammanlödningarna använda ett hårdare lod och i den mån, som efterlödning sker, taga allt svagare och svagare lod.

För att skydda föregående lödningar och för att hindra oxidation på jern, messing och koppararbeten, brukar man, innan efterlödning sker, öfverstryka arbetet med i vatten uppslammad lera, som efter lödningen lätt kan afborstas. Till silfver- och guldarbeten begagnas boraxvatten för samma ändamål.

Småsaker, som lödas för blås-
rör, brukar man ombinda med fin

Exempel för lödning.

Ett nyckelax. Sedan man filat axet i passande form, ombindes det hårdt med jerltråd och fästes så vid nyckelskaftet. Borax jemte lodet af messing, koppar eller nysilfver hopröres med litet vatten till en tjock gröt, som pålägges lödstället. Nu uppvärmes arbetet försigtigt, så att vattnet får afdunsta och boraxen efter upplösningen lägga sig, hvarefter hettan ökas genom blästern, till dess lodet flyter, då det skyndsamt tages från elden.

Ett messingsrör. Sedan messingsplåten är tillklipt i passande dimensioner, filas kanterna tunna, och med en sax uppklippas små hak på ena långsidan. Med en tång uppböjas de på detta sätt bildade stjertarna, så att det i likhet med ett skränkt sågblad bildar uddar, af hvilka hvarannan är böjd åt olika håll. Messingsblecket hopböjes derefter i rörform, så att motsatta sidan inpassas eller inskjutes mellan dessa uddar, och med jerltråd sammanbindes rörämnet så hårdt, att öppningarna på lödfogen bli så små som möjligt. Boraxgröt tillsammans med slaglod pålägges lodstället, som vid sakta eld torkas. Elden bör vara en god träkolseld, som uppfriskas med en gås fjäderfläkt, och då lodet börjar flyta, drages röret med en tång genom elden så småningom, efter som flytningen fortlöper. Med gas och Danielska lödapparaten går lödningen lika bra.

Ett sågblad. Då sågblad både till vanliga och bandsågar lätt gå sönder, är det nyttigt att sjelf kunna hoplöda bitarna. Man filar de båda sågbladsbitarna snedt för ändan, så att de, lagda på hvarandra, ej blifva tjockare än det öfriga bladet. De sålunda pålagda bitarna ombindas fast med jerltråd och uppläggas på fyra stöd, så att bladet hvilar horizontelt. På lödstället lägges kalsinerad borax med lod af messing eller silfver i paljett eller kornform. Med en rödglödgad jerntång med parallela käftar omgripes lödstället och kvarhålles der, till dess lodet flyter.

Gjutjerns lödning. På grund af sin stora kolhalt är gjutjern en af de mest svärlödda metaller, men låter dock löda sig, om nödig noggrannhet iakttages. Brottytorna, som skola hoplödas, göras väl rena

genom filning och torr smergel samt med kratsning med en messingskrats (en af hårddragen messingstråd hopbuntad knippa). Bitarna sammanfogas samt hopbindas starkt med blank jerntråd. Fogen för lödningen begjutes med starkt boraxvatten, och mycket zinkhaltigt slaglod påläggas. Arbetet lägges i en ren tråkolseld utan bläster, och värmen uppriskas försigtigt med en gåspennefläkt, under det man påströr borax och slaglod, till dess lodet vid brun eller svag gulglödning flyter, då arbetet hastigt tages från elden och afputsas.

Tackjern legeras ej med qvicksilfver under vanliga förhållanden, men om qvicksilfver tillsättes med natrium, amalgameras tackjernet och sådant amalgameradt tackjern kan sedan lätt förtennas och lödas med tenn.

Aluminium. Denna metall är i allmänhet svår att löda. Ett godt lod göres af 45 delar tenn och 10 delar aluminium, ifall stor styrka påfordras, annars kan aluminiummängden något minskas. Lödningen sker med en kolf af jern eller ock med blåsrör etc. Ifall olika metaller skola sammanlödas med aluminium är det bäst att först förtenna metallerna med rent tenn. Aluminiumbrons går lättare att löda både med tenn- och silfverlod.

Blylödning. Bly låter bra löda och förtenna sig, ifall man påströr söndersmulad stearin, innan lödkolven användes.

Kall lödning. Om 1 del natrium rifves tillsammans med 50 å 60 delar qvicksilfver, erhålles en massa, tjenlig till lödmedel. Det egentliga lodet är ett kopparamalgam som erhålles, om koppar utfälles ur en kopparvitriollösning med zink, som derefter väl tvättas. Kopparfällningen sammanrifves väl med sin dubbla vigt eller något mer natriumamalgam och formas till kulor. Vid begagnandet uppmjukas en dylik kula medelst knådning tillsammans med något qvicksilfver och påläggas lödstället. Efter 3 timmar är lödningen så hård och stark, att den fål hårda slag utan att brista.

Zinklödning. Zink löder sig bäst med kolf, om lödstället bestrykes med vanlig saltsyra till $\frac{1}{3}$ -del utspädd med vatten.

En mindre ringklocka kan strax efter spräckning lätt hoplödås med rent tenn, så att den blir hel och återfår sin klang.

Större ringklockor, som spruckit, kunna åter lagas. Ehuru detta egentligen hör till metallgjutning, torde dock tillvägagåendet för sitt slägttycke med lödning här beskrivas. Sprickan uppsågas till hela sin längd så bredt, att fil och mejsel kunna användas för att upphugga en ränna uti midten på båda kanterna, som bestrykas med borax. Af lera göras derefter släta plattor, som påläggas och ombindas, så att klockan dermed omgifves på båda sidor om den gjorda öppningen. Så snart leran torkat, lägges hela klockan uti en ren träkolseld, under det smält metall finnes tillreds. Så snart klockan erhållit tillräcklig värme (mörk rödglödning), ställes den så, att metallen kan igjutas i öppningen på samma gång luften derur får tillfälle att afgå. Metall-legeringen är den vanliga för klockor, 85 delar koppar, 15 delar tenn.

Glasrör kunna på ett af ingenjör C. D. Ekman uppfunnet, sinnrikt sätt lödas vid metaller. Röret mattslipas och ingnides med grafit, hvarefter med en elektrisk ström koppar fälles på grafiten. Detta kopparöfverdrag, som häftar tätt och fast vid glasröret, förtennes och lödes sedan på vanligt sätt.

Förtorning af kopparkärl. Då dåligt förtorra kopparkärl äro högst skadliga för helsan, torde ej vara ur vägen att i sammanhang med lödningen göra en beskrifning på sättet för deras förtorning, synnerligast som kanske i många fall på landet tillgång till kopparslagare på nära håll saknas. Sedan kärlet blifvit väl skuradt med sand och vatten, rengör man det med utspädd saltsyra eller svafvelsyra under uppvärmningen och gnider kärlets sidor och botten med en på en träpinne fastsatt trasa. När kärlet så blifvit rent; sättes det öfver elden, det behöfliga tennet (rent tenn) inläggges och smältes, hvarefter med en blånsudd, fuktad med salmiak, löst i litet vatten, kärlets sidor göras mottagliga för tennet, hvilket med blånor kringrifves rundt om väggar och botten af kärlet. Skulle på något ställe tennet ej fastna, strör man litet torr salmiak dertill.

Med tillhjälp af de beskrifningar, här lemnats, bör hvar och en kunna sjelf utföra de lödningar, som kunna förefalla. Att det första försöket kanske icke lyckas så bra, må tillskrifvas bristande handlag, men snart nog skall nödig färdighet i detta fall vinnas.

Hvad är fornnordisk stil?

Af

Hans Hildebrand.

Under de senare åren har uttrycket fornnordisk stil vunnit ett allmänt och vidsträckt användande. Så ofta, inom så många olika områden och så pass länge brukas det, att vi ej kunna häri se en nyck för dagen, hvars uppkomst och korta utveckling kunna tyckas vara af allt för flyktig natur för att förtjena en allvarligare uppmärksamhet. Det är uppenbart, att vi i det flitiga användandet af detta uttryck, i det trägna utförandet af sådana arbeten, som sägas vara i fornuordisk stil, hafva för oss yttringarna af en ganska vigtig rörelse i vårt kulturlif. Mitt försök att i korthet gifva svar på den ofvan uppställda frågan skulle betyngas med en oproportionerligt vid inledning, derest jag här skulle söka skildra denna rörelsens uppkomst och första utveckling, ty hvad man i detta afseende uträttat inom olika tekniska områden, måste betraktas i sammanhang med en mängd andra företeelser. Ifvern att låta en fornnordisk stil uppenbara sig i nutidens konst och konstslöjd, i synnerhet inom den senare, är en yttring af samma anda, som kallat till lif fornminnesföreningarna och andra institutioner, hvilka fått sig till uppgift satt att taga vara på forntidens kvarlevor. Dessa stiftelser åter äro yttringar af samma anda, som för femtio år sedan gaf anledning till bildandet af ett verkligt svenskt historiskt museum, sedan man tidigare hade nöjt sig med ett osystematiskt samlande af hvarjehanda föremål, bland hvilka s. k. curiosa spelade en ganska framstående rol. Det är samma anda, som under århundradets början framkallade det Götiska förbundet och dess sträfvanden, literära, vetenskapliga och medborgerliga. Inom det Götiska förbundet uppställdes

spörsmålet, i hvilken mån den nordiska gudaverldens och sagans gestalter lämpade sig till ämne för konstens behandling; de funnos, som ansågo, att dessa gestalter voro vida lämpligare än de, som tillhöra de antika myterna. Nu är det fornnordiska elementets upptagande inom konstslöjdens område, som blifvit bragt på dagordningen, och de finnas, som väl kanske ej i ord, ej medvetet, men dock i sitt innersta anse, att andra motiv än de fornnordiska böra icke användas. Här är fråga om en fornnordisk renässans och i sträfvandet att åstadkomma en sådan har man frambragt mycket som är godt, mycket som är underhålligt, det senare i följd deraf, att man icke gjort riktigt klart för sig hvad man har att förstå med fornnordiskt och hvori dettas karaktär består.

Man kan visserligen höra efterbildningar af allmogearbeten, utförda under 1600- och 1700-talet, kallas fornnordiska. Allmogearbetenas stil är visserligen oftast något äldre än sjelfva arbetenas tillkomsttid, men vid en öfverblick af de moderna arbeten, som man hör betecknas såsom utförda i fornnordisk stil, finna vi, att mången med fornnordiskt förstår allt sådant som förekommit under de tidigare perioder, som Nordens kulturutveckling genomgått — jag kan visserligen icke minnas, att jag någonsin hört 1700-talets eller ens det slutande 1600-talets karakteristiska former betecknas som fornnordiska, men väl har jag hört renässansmotiv omtalas som fornnordiska.

Medgifvas må, att för detta språkbruk kan ett visst försvar gifvas. Det är obestriddligen vanskligt att afgöra, hvarest gränsen mellan forntiden och nutiden går — den gränsen flyttas allt mera framåt ju mera tiden går fram: hvad som under 1500-talet var modernt, det ter sig för oss som fornt, och den tid skall komma, då det vi anse vara för oss betecknande, det i hvars midt vi lefva, skall räknas höra till de forna tider. Men å den andra sidan finnes det dock i det allmänna språkbruket en viss benägenhet att med »fornt» beteckna företrädesvis sådant förflutet, som ligger *längre* tillbaka. Härtill kommer ännu en omständighet, som icke kan nog beaktas, nämligen att allt det, som tillhör den förflutna tiden, kallas i inskränkta mening fornnordiskt, för så vidt det är något för Nordens forntid egendomligt. Det var

ieke i alla tidsskeden Norden förbehållet att ^ssjelfständigt utveckla kulturens former, utan man lånade från främmande håll, och äfven om det lånade hos oss i någon mon omdanades, var likväl det främmande elementet deri så öfvervägande, att man billigtvis bör från detta låna namnet, med hvilket man har att beteckna en sådan stilriktning. Af denna anledning bör man åt arbetena från 1500-talet hellre gifva ett namn, som visar, att de tillhöra den så godt som hela Europa beherskande renässansstilen, än en benämning, som innebär, att man under ett förgånget skede af *Nordens* utveckling använde renässansformer. Utländingen, som i en utställning af arbeten i s. k. fornnordisk stil finner, utan att minsta reservation blifvit gjord, föremål utförda i öfverensstämmelse med renässansens stillagar, gör med nödvändighet den anmärkningen, att sådana föremål af misstag kommit med på utställningen.

De skeden kulturen i Sverige — och i Norden i allmänhet — under aflägsnare tider genomgått, äro följande:

Nordens tidigaste inbyggare lefde under den s. k. stenåldern, redskap och vapen med egg och udd voro i de flesta fall af sten, ibland af ben, horn eller trä, aldrig af metall. Redan under denna aflägsna forntid hade människan lärt sig, att man »lefver ieke endast af bröd», hon inskränkte sig ieke till att utföra sådana arbeten, utan hvilka lifvets nödortft ej vinnes, hon kunde gifva — och gaf ofta — sina händers verk en form, som är för ögat behaglig, men ieke kan sägas vara nödig, för att föremålet skall uppfylla sin bestämelse. När föremålets yta det medgaf, sirades den med hvarjehanda ornament, hvilka vi hafva tillfälle att studera företrädesvis på lerkärnen. De ornament, som förekomma under Nordens mest forna tid, äro af liniär karaktär: streck, rutor, cirklar, punkter och kombinationer af sådana. Den raka linien är för ornamenten bestämmande, båglinier förekomma knappast hos annat än de intryckta eirklarna, hvilka för öfrigt vanligen äro ordnade i raka linier. Den kultur, till hvilken denna stil hör, tillhör ieke hela Norden, ty den kan knappast sägas hafva funnits längst i norr, men utom Norden finna vi den inom ett vidsträckt område, som går från Weichseln till Nederlands vestkust och i söder så långt som den

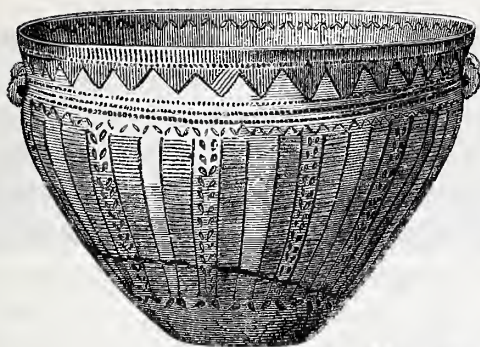

Från Danmark.

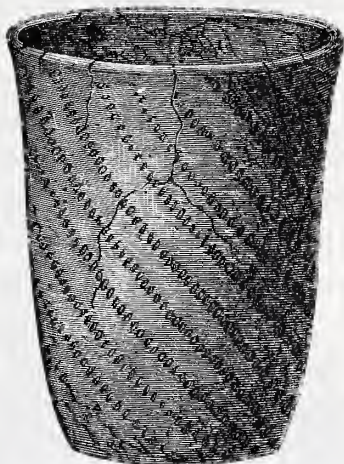
Från Sverige.
Ornament från stenåldern.

nordtyska slätten. Inom detta vidsträckta område uppenbara sig nämligen nyanseringar i stilen, men hufvuddragen äro öfverallt desamma. Denna stil, denna kultur hafva funnits i Norden, men de kunna icke sägas vara fornnordiska i den mening, att de äro för Norden egendommiga. Det kan emellertid vara likgiltigt, huruvida vi komma öfverens att kalla denna stil fornnordisk eller ej, ty i nutidens försök att låta de »fornnordiska» stilmotiven åter komma till giltighet, har man alltid lemnat de motiv, stenålderns ornamentik har att bjuda på, å sidan. Anledningen dertill är lätt insedd. Dessa motiv äro af allra största enkelhet. När man gått tillbaka till äldre tider för att finna s. k. fornnordiska motiv, har man alltid varit angelägen att få sådana, som voro rikare än de, på hvilka stenålderns lerkärl kunna bjuda. Vi behöfva därför här ej till någon granskning upptaga dessa motiv, deras användbarhet och lämpligheten eller olämpligheten att kalla dem fornnordiska i någon särskild mening.

Stenåldern aflöstes af bronsåldern. Metallen var nu hufvudmaterial för vapen, redskap, smycken. Smidet var ännu okänt, på sin höjd kände man kallhamring, föremålen götos, ornamenten anbragtes dels redan i gjutningen, dels genom en efterföljande behandling med puns. Ornament äro i allmänhet ganska rikligt använda, de äro i allmänhet ganska behagliga, så att de kunna tilltala äfven nutidens smak. Fortfarande äro de lineära motiven öfvervägande, men man har hunnit längre i deras användande: den föregående tidens raka linier och räta vinklar hafva ersatts af böjda linier, af symmetriskt ordnade spiraler, af bugtade, till och med mångbugtade band. Bland dessa lineära ornament förekomma stundom andra, med motiv af högre ordning. Förkärleken för de bugtade linierna framkallade bilder af ormar i böljande gång — åtminstone af djur med ormkropp —, men dessa förses vanligen med tillsatser, som icke tillhöra naturen, utan det stiliserade ornamentet. De ur linieornamentet uppkomna banden afslutas ibland med stiliserade djurhufvud, liksom en och annan gång en utspringande del af ett redskap adlades genom iklädande af ett djurhufvuds form. Man försökte sig äfven på att återgifva den menskliga gestalten, men dessa försök måste anses vara mindre lyckade — kan-

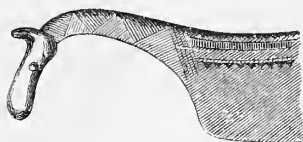
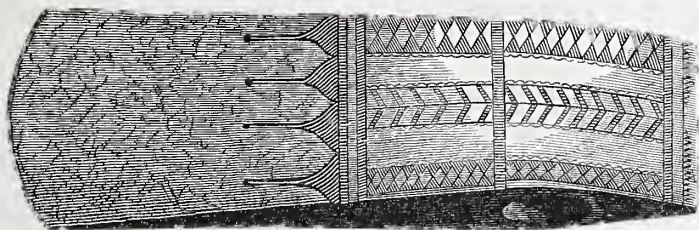

Ornament från bronsåldern.

tiga, skematiska gestalter med en ytterlig brist på jemnmått hos kroppens olika delar.

De former, som utmärka bronsålderns föremål, äro för oss vida mera tilltalande än stenålderns; de äro vida mera utvecklade, rikare, röja en bättre utbildad smak och grunda sig, liksom vår egen kulturform, på bekantskapen med metallen. Vår nya konstslöjd har ock adopterat en och annan af bronsålderns former.

Den i de tre nordiska landen förekommande bronsålderskulturen är icke af inhemsk upprinnelse. Bevis för inverknings utifrån föreliggande. Ej heller är den i dessa land förekommande bronsålderskulturen innesluten inom deras gränser. Tysklands nordrand ingick äfven i denna kulturs område.

Jernet aflöste bronzen som material för skärande verktyg och vapen, bronzen, något annorledes sammansatt, bibehölls för smycken, liksom äfven guld och silfver, denna sist nämnda metall under bronsåldern okänd. Utvecklingen fortgick mäktigt och mångsidigt, de olika metallerna användes flitigt, med omtänksamhet och smak. Men inom denna jernets ålder, som räknas intill dess Sverige blef kristnadt och fick en historia, rymmas flere perioder, hvar med sitt skaplyne. Den första af dem, med spår af gallisk inverkan, hvilken torde vara utgången från den galliska kultur, som förekom i mellersta Europa, t. ex. i Thüringen, Böhmen, Mähren och vestra Ungern, är icke inskränkt till de nordiska landen, utan förekommer äfven söder om Östersjön, liksom också en följande period, under hvilken förbindelser med södern bragte till våra bygder romerska mynt och konstslöjdarster, någon gång äfven konstalster, och under hvilken de nordliga landens industri norr och söder om Östersjön rönt inverkan af romersk smak. Det romerska inflytandet och de romerska föremålen utgingo naturligtvis icke från Rom sjelft, utan från det romerska rikets närmast liggande provinser, från dem, som gränsade till eller genomflöt af Donau och Rhen. I synnerhet från denna senare period innehålla museerna rika serier af vexlande art, arbeten prydliga så väl i tekniskt hänseende som till utstyrel. Lyckliga omständigheter hafva vållat, att äfven föremål af mycket bräcklig art, väfnader och träarbeten, blifvit bevarade och visa

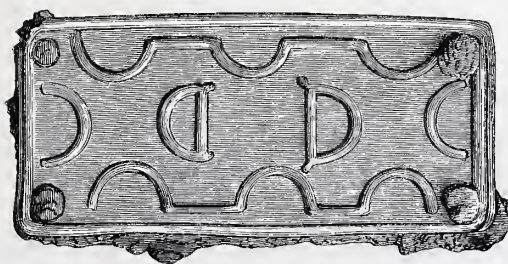
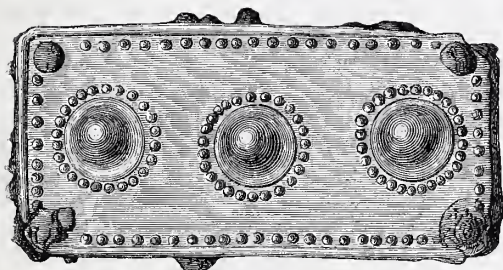
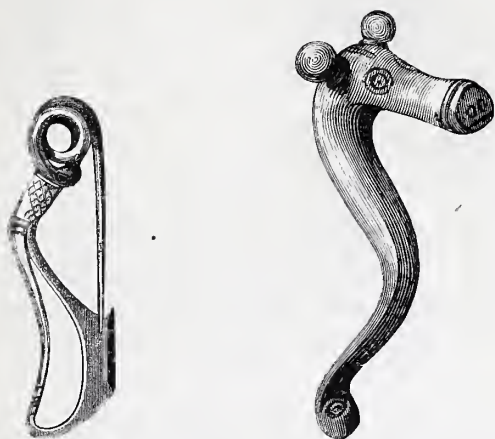

Ornament från järnåldern, före det romerska inflytandets tid.

de mönster, som för dem ansågos passande. Vi stå inför en ganska rikt blomstrande odling, men denna är icke inskränkt till de nordiska landen, utan uppenbarar sig äfven hos germanska stammar, boende i söder om Östersjön. Den prägel, som de romerska förbindelserna tryckte på denna kultur, är ganska skarp. Att kulturen är germansk kan icke bestridas, men det germanska elementet har ännu icke gjort sig till herskande öfver de främmande inverkningarna, utan ligga dessa i tidens alster så att säga ohöjda. Den tid kom dock, då den egna andan var så stark, att de främmande inflytandena drogos in under dens väldet och undergingo förvandlingar efter dess kraf. Förbindelserna voro då mindre lifliga, det främmande elementet ryckt något mera på afstånd.

Jag kan här ej skildra alla de skiftningar i vår forna kultur, som kunna beteckna skeden i hennes utveckling. Det är endast de viktigare perioderna och utvecklingarna, som jag får framhålla.

Särskildt må då omnämnas en period, rik på guld, smycken af alla slag, en tid af största lyx, under hvilken ornamentsmotiv i yppigaste mångfald användes, nästan alla af ett enda tycke. Denna tids kultur är rikt representerad i de nordiska landens fynd, och vi finna mycket närbeslägtade företeelser inom alla de germanska stater, som den tiden bildades inom det romerska riket eller utmed dess gränser, angelsaxarnes i England, frankernas vid Rhen och i norra Frankrike, burgundernas i Frankrike och Schweiz, alemannernas i Schweiz och sydvestra Tyskland o. s. v. Utmed Östersjöns södra strand hade nu folk af annan stam slagit sig ned, med undanträngande eller undertryckande af det germanska elementet, och öfverensstämmelsen mellan kulturens gestaltningar norr och söder om Östersjön är sålunda häfd; men i stället yppa sig, såsom sades, beslägtade företeelser i vester och sydvest — det slaviska elementet hade som en kil skjutit sig in mellan de germanska stammarna. I den rika kultur, som den tiden herskade inom de germanska samhällena, skönja vi dels motiv, som härstamma från den romerska kultur, hvilken de vestra och södra germanska stammarna funno före sig i de områden, de intogo, dels sådana, hvilkas upprinnelse vi nu ej må söka utröna, och hvilka, om än

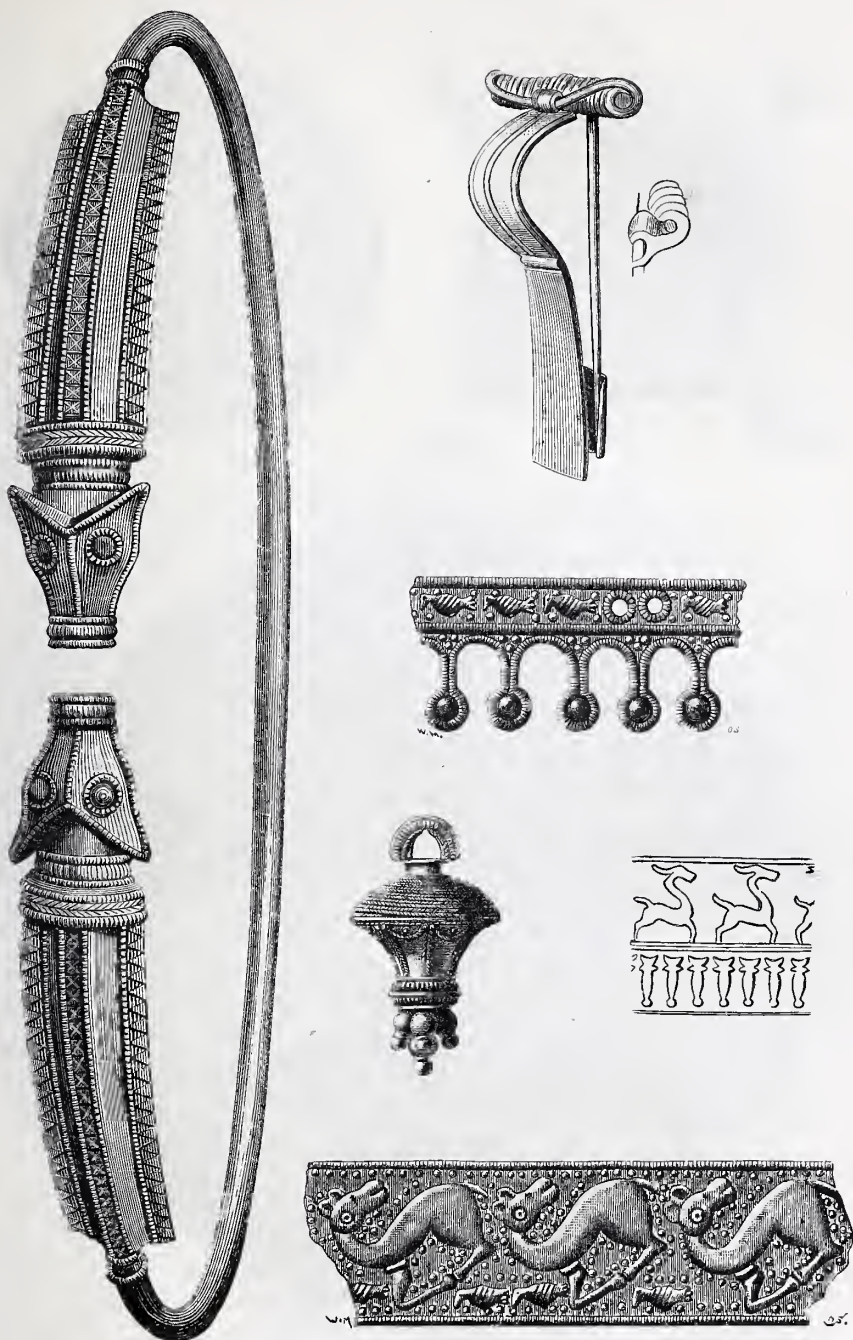

Ornament från järnåldern, från det romerska inflytandets tid.

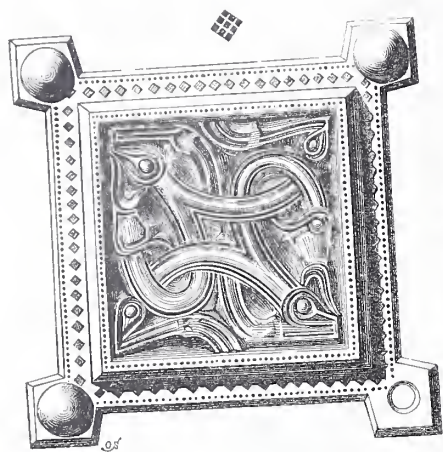

Ornament från järnåldern, folkvandringstidernas tid.



Ornament från jernåldern, folkvandringstaternas tid.

utgångna åtminstone delvis från främmande källor, dock blifvit genuint germanska. Som exempel på detta samtida uppträdande af dessa germanska motiv och tydliga antika reminiscenser må anföras fyndet från den år 1874 genomgrädda stora grafhögen vid Gamla Uppsala. Den döde, hvilken hedrats med detta väldiga minnesmärke, var bränd och med honom eller henne voro äfven en del prydnader brända. Endast fragment voro kvar, men bland dessa förekommer ett stycke ben, å hvilket stiliserade djurbilder af germanskt tycke äro graverade, och en liten rund skifva, å hvilken ses i relief bilden af en bevingad genius. Trots det genomgående slägttycket hos alla den tidens germanska kulturgrupper hafva doek inom hvar och en från den gemensamma urgrunden särskilda utvecklingar utgått, som äro betecknande för hvar sitt område. Bestämda nyanseringar skilja t. ex. de angelsaxiska fynden från de frankiska, burgundiska och alamanniska. En egen karaktär börjar äfven visa sig i den tidens nordiska fynd. Förbindelserna mellan de olika landen voro lifliga. På Gotland, der den tidens stil uppträder i synnerligen rik utveckling, har man i ett fynd, innehållande fullt karaktäristiska gutniska föremål, träffat äfven en som prydnad använd snäcka, hvilken ej lefver på närmare håll än i den indiska oceanen. Men trots förbindelserna hade man inom hvar grupp lifskraft nog att gå sin egen väg i utbildningen af de gemensamma motiven. De mynt, som tillhöra denna gruppens fynd i Norden, äro komna från södern, de äro präglade i det vest- och östromerska rikets mynthus, eller de äro i sydliga germanska stater slagna i närmaste öfverensstämmelse med de romerska mynten; de germanska kopiorna röja en viss barbarisk bismak. Till denna tid höra ock de i Norden tillverkade, rikt utsirade s. k. guldrakteaterna, hvilkas yttersta förebilder äro de romerska guldmaljer, med hvilka vänligt sinnade höfdingar hugnades af de romerska kejsarne.

Vi vända oss nu till en ny grupp, hvilken uteslutande tillhör de tre nordiska rikena och icke förekommer utom dem annat än å orter, der nordbor bosatt sig, åtminstone för någon tid. Denna grupp tillhör vår hednatids slutperiod, den tid, då nordiska vikingar svärmade öfver hafven och trädde i beröring, än fiendtlig, än fredlig, med folken, som

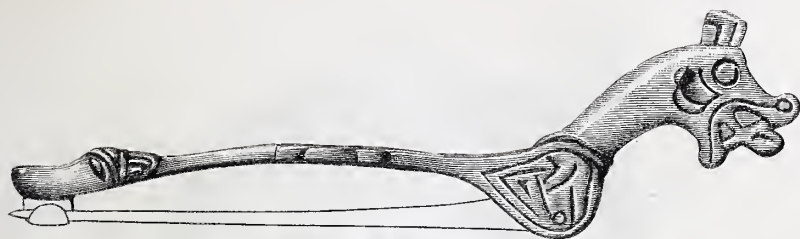

o.s.

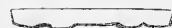

J. E.

o.s.

Ornament från järnålderns senaste del.



Ornament från järnålderns senaste del.

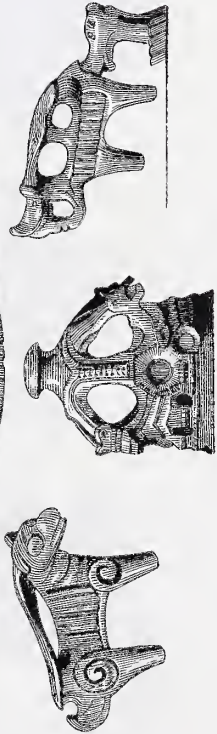
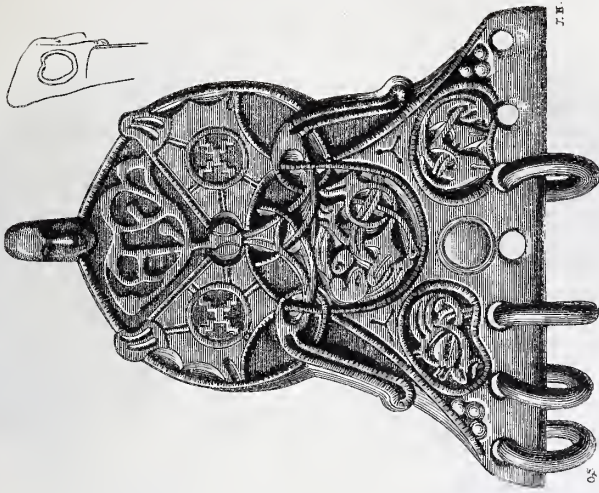

Ornament från jernålderns senaste del.

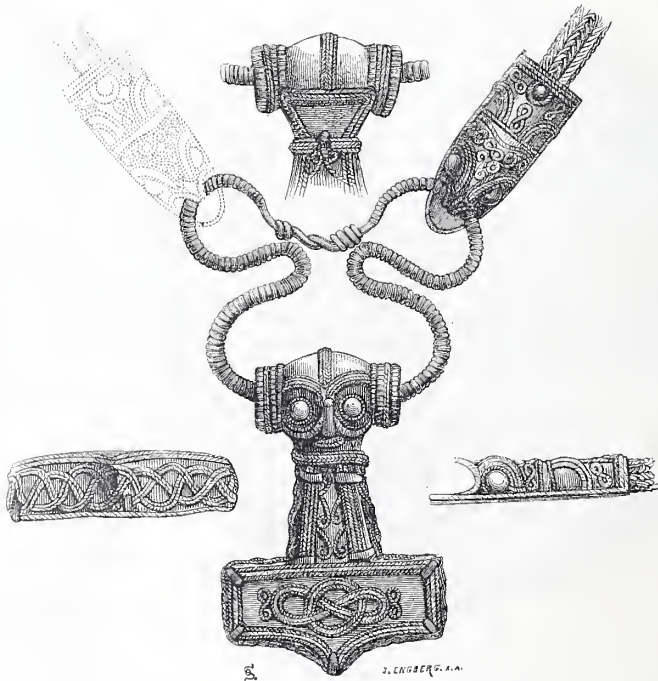

Ornament från järnålderns senaste del. Guld och silver.



Ornament från järnålderns senaste del. Silver.

bodde bortom Nordsjön och Östersjön. Äfven i den tidens kultur skönjas främmande inflytanden, men vi få ej här ingå på dem. Smaken var den tiden så bestämdt utbildad, skaparekraften inom konstslöjdens område så stor, att det främmande rycktes med i den egna utvecklingen och fick dennas prägel. I södra Europa hade de kristna staterna utbildat sig på sitt sätt, och förbindelserna med dem, af sporadisk art, betydde ej stort för den nordiska utbildningen. Deremot hade vägarna öppnats till den fjerran östern, och derifrån flödade i synnerhet silfver till våra bygder, myntadt, arbetadt till smycken eller råmaterial. Nordbornas färder till vestern, till England och till det karolingiskt-frankiska riket framkallade äfven kulturberöringar, men de karolingiska och de tidigare angelsaxiska mynten äro i Nordens jordfunna skatter försvinnande få i jämförelse med de arabiska mynten. Till sist blefvo dock dessa utträngda af de senare angelsaxiska mynten och de tyska och med dem beslägtade, präglade inom ett område, som sträcker sig från Bremen till Verona, från Ungern och Böhmen till Flandern och Frisland. Den rikaste raden af sådana skatter är kommen från Gotland. I deras innehåll kunna vi studera, huru smaken och arbetsskickligheten utbildade sig under loppet af vår hednatis senaste århundraden. Silfverfyndens betydelse är dock i detta fall ingalunda större än den, som tillkommer de tallösa föremål i brons och jern, som för denna tid förekomma i våra museer.

Åter utbreder sig för oss en ny grupp. Nordens urfolk hafva antagit kristendomen och medeltidsseden har vunnit insteg. Men trots detta dröjde dock mycket qvar af den föregående tidens smak. De nya förhållandena framkallade en rikare utveckling i vissa riktningar. Nya inflytanden gjorde sig visserligen gällande, men de mäktade ej helt upphäfva det gamla eller skjuta det åt sidan. Det bästa exemplet, huruledes under den genom nya inflytanden stegrade verksamheten just det nordiska elementet utvecklade sig och gjorde sig gällande, hafva vi i de svenska runstenarna med deras karaktäristiska slingor. Så godt som alla med dessa slingor försedda stenar tillhöra den första kristna tiden, hvilket visas af inskrifternas fromma böner. Det mot slutet af den hedna tiden fostrade tycket för silfverprydnader fortfor, liksom förmågan att

gifva dem en behaglig form och en rik utsirning. Söder om Östersjön finnes knappast något museum, som kan uppvisa så rika serier af smycken från 1100-talet och början af det följande århundradet som Statens Historiska Museum i Stockholm.

Under medeltidens fortgång gjorde sig det utländska inflytandet allt mera gällande. De med Tyskland anknutna handelsförbindelserna, gynnade af regeringarna och tryggade genom traktater, samt den ekonomiska politik, som band handverket vid städerna och slöt handverkarne af hvart slag så nära samman samt stälde dem under sådant ömsesidigt beroende och sådan kontroll, att sjelfständigheten i arbete och i val af motiv försvann, gaf vårt handverk en fullt utpräglad medeltidskaraktär, närmast efter tysk förebild. Då var den inhemska smaken qväfd till förmån för den allmänt europeiska.

Gotikens smak aflöstes af renässansens, denna genomgick äfven hos oss de utvecklingar, öfvergick i de senare former, som utmärka den europeiska konsten och smaken i allmänhet, intill dess den nuvarande tiden kom med sin eklektiska riktning. Mångsidig och framgångsrik forskning har gjort det närvarande släktet förtroget med föregående åldrars arbeten inom konstens områden, och detta slägte famlar i sin verksamhet i valet mellan de mönster, som de forna tidernas forskatter innehålla. I vårt land har man dervid under senaste tid med mycken ifver vändt sig till de fornnordiska motiven. Då trots århundradens utveckling kärnan i vårt folks karaktär är densamma som under den fornnordiska tiden, kan detta upptagande af de nationela motiven icke annat än prisas, under förutsättning att det sker på ett förståndigt, sakkunnigt och efter de nuvarande förhållandena lämpadt sätt.

För att detta skall kunna ske är det allraförst ett oeftergifligt vilkor, att vi göra klart för oss, huru den fråga, som är ställd som rubrik till denna uppsats, skall besvaras. För att möjliggöra svaret har jag gifvit den föregående korta öfversigten öfver de hufvudperioder, som den svenska kulturutvecklingen genomgått och med henne utvecklingen i våra nordiska broderland.

Af vigt för frågans rätta besvarande är en undersökning af hvad

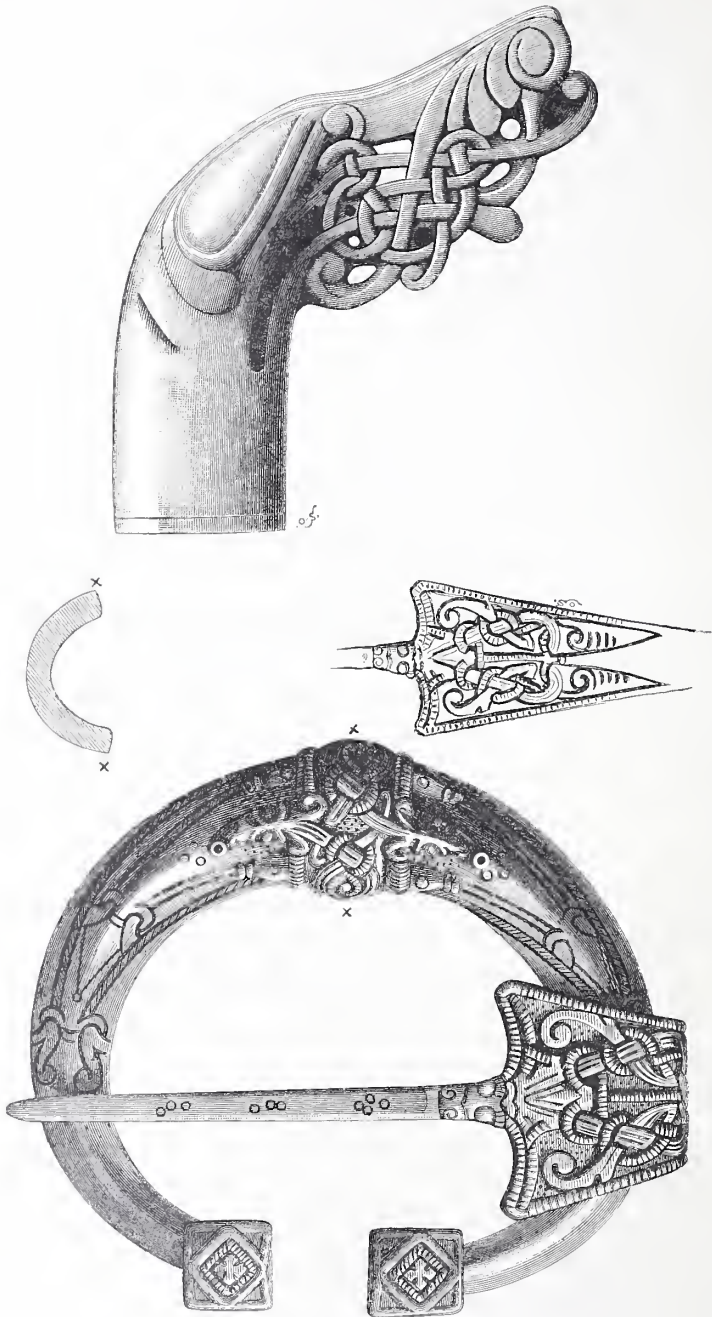

Fornnordiska ornament från första medeltiden.



Fornnordiska ornament från första medeltiden.



Formordiska ornament från första medeltiden.

det allmänna språkbruket i andra afseenden menar med uttrycket fornordisk. Jag vill anföra ett exempel, som är tillräckligt betecknande. Vi höra ofta uttrycket forunordisk litteratur. Hvad förstås dermed? Jo, de literära alster, som tillhöra den nordiska hednatidens senaste skede, den s. k. vikingatiden, och början af medeltiden. Ingen tvekar att till den fornordiska litteraturen hänföra t. ex. de mytiska sånger och berättelser, som åt oss blifvit bevarade, äfvensom de hufvudsakligen på Island under medeltidens början nedskrifna konunga- och slägt-sagorna, som skildra lifvet under den slutande hednatiden och den börjande kristna tiden. Med fornordisk konst, fornordiska motiv böra vi därför tvifvelsutän förstå den konstslöjd och stil, som tillhöra samma tidehvarf.

Den föregående öfversigten af utvecklingens skeden inom de nordiska landen talar ock otvetydigt för denna begränsning. Den senare jernåldern, vikingatiden, har en bestämdt utpräglad kulturform, som, hvilka än de insatser äro, som ingå i henne, i sin fullt utbildade gestalt är speciellt fornordisk och som fortsattes under medeltiden, men blott under dennas första skede, innan den allmänt europeiska medeltidssmaken blef, genom handtverkets begränsande till städerna, i vårt land herskande. Här hafva vi gränsen å den sida, som ligger åt oss till. Der vid böra vi dock komma i håg, att af de arbeten, som blifvit bevarade från den tidigare delen af medeltiden, finnes mycket, som är af ren medeltidsart, utan en bismak af nationel karaktär.

Hvad gränsen åt den andra sidan beträffar, torde man vara berättigad att som fornordiska betrakta en god del af de former, som tillhöra den kulturperiod i vårt land, hvilken är samtidig med de germanska folkvandrigsstaterna inom det öfriga Europa. Jag har redan framhållit, att trots den stora allmänna likheten finnes inom hvart område, icke minst inom det nordiska, för området egendomliga utvecklingar. De ännu tidigare kulturformerna tillhöra icke ensamt Norden, och deras stil står icke i något direkt sammanhang med den stil, som herskar inom den tid, hvilken jag här på, jag vågar antaga, bindande skäl kallat fornordisk. Om den rikt utpräglade stil, som tillhör detta skede, är fornordisk, följer deraf med nödvändighet, att andra stilar, äldre och

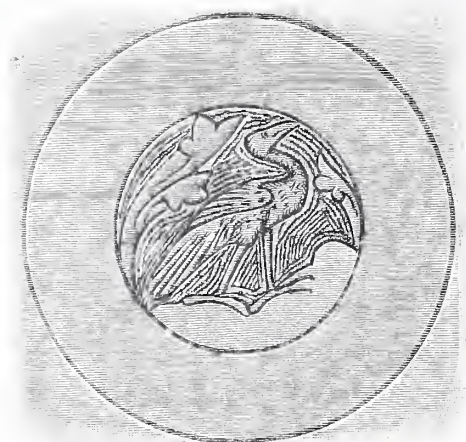

Romanska motiv från första medeltiden.

senare, som icke med denna stil stå i direkt sammanhang, icke kunna utan missbruk af namnet kallas fornnordiska.

En omständighet måste emellertid här uppmärksammas. Sedan handtverket under medeltiden blifvit bundet vid städerna och det med sådan stränghet, att på landet bosatte handtverkare tvungos att flytta in till städerna, har handtverket i det stora hela, intill allra nyaste tid, varit fäst vid dem. Men med lagbud bryter man icke gerna en sund utveckling. Handverk idkades och måste fortfarande idkas på landsbygden, om icke längre för afsalu, åtminstone för eget behof. Under det handtverket i städerna allt mer antog europeisk karaktär, fortgick allmogearbetet i de gamla hjulspåren och sålunda hafva obestridligen fornnordiska motiv genom århundradena blifvit bevarade inom allmogearbetet. Men deraf följer ingalunda, att alla alster af allmogearbetet äro att anse som fornnordiska. Detta arbete har under århundradenas lopp mottagit intryck af stadshandtverket och af de högre klassernas af detta och af utländska inflytanden beherskade smak. Man har gjort den iakttagelsen, att särskildt de former, som tillhört de högre klasserna under ett lands storhetstid, gjort intryck på allmogearbetet och på detta tryckt en viss prägel, än genom omedelbart upptagande i detta, än — och oftare — genom framkallande af efterbildningar. Det allmogearbete, som har upptagit karaktären af sådana senare former, medeltidens eller den nyare tidens, eger man icke rätt att beteckna som fornnordiskt. Der man det oaktadt gjort så, bör denna osed bortläggas. Det finnes t. ex. väfnader, å hvilka förekomma rader eller grupper af skematiskt behandlade, temligen otympliga bilder af människor och djur — ungefär lika otympliga som de i pepparkaksdeg utförda mennisko- och djurfigurer, som förekomma i julmarknaden. Stilen i dessa väfnader betraktas ofta som fornnordisk, men den är det alls icke. Det finnes ett motiv, som till uttröttande ofta användes i nutidens sniderier. Ett jämförelsevis enkelt exemplar har jag för ögonblicket framför mig: i en cirkel är inskrifven en åttauddig stjerna med elliptiska strålar och spetsarna förbundna af indragna båglinier, i hvart större mellanrum ett fyrblad. Äfven detta motiv, som ymnigt förekommer i allmogearbeten, betecknas i hvardagligt tal

gemenligen som fornnordiskt, men det är icke alls fornnordiskt. Det är allmänt europeiskt och kan icke föras längre tillbaka än till medeltiden. En icke ringa del af allmogeslöjdens motiv gå, såsom för öfrigt redan af annan man blifvit framhållet, tillbaka till de föremål, som man hade tillfälle att studera i kyrkorna, en del kan föras tillbaka till de romanska dopfuntarnas dekorerings af bilder och ornament. Men dessa äro gemenligen af medeltidskaraktär, utan ringaste bismak af fornnordiska element.

Men har man icke rätt att upptaga motiv från områden, som ligga hitom eller bortom det område, hvilket jag har betecknat som fornnordiskt? Jo visserligen, man må taga upp goda motiv, hvarhelst man finner dem, men man får icke kalla dem fornnordiska.

Jag har gifvit svar på den framställda frågan och kunde således nedlägga pennan. Men med tanken fäst på de missriktningar, som uppenbarat sig vid upptagandet och återgifvandet af äldre motiv, fornnordiska och andra, kan jag ej afhålla mig från att uttala fyra varningar. Flere skulle måhända kunna med skäl framställas, men jag stannar vid dessa och håller mig dervid uteslutande till upptagandet af verkliga fornnordiska motiv.

Först, inom de fornnordiska motivens verld finna vi vitnesbörd om en ständigt fortgående utveckling, från enkla former utbreda sig rikare, den sålunda uppåt gående utvecklingen öfvergår slutligen till en nedåt gående, under hvilken det karaktäristiskt utbildade och väl sammanhållna motivet undergår en upplösnings- och en utnötningsprocess. För förfallets former må man väl akta sig.

För det andra, man måste först egna de fornnordiska motiven ett omfattande och grundligt studium, innan man tillåter sig att upptaga dem. Man gör rätt i att icke endast kopiera de gamla mönstren, slafviskt återgifva dem; de passa ingalunda alltid till sin omgivning. Det är klokt att låta de gamla mönstren utbildas, men denna utbildning måste ske i öfverensstämmelse med de lagar, som voro för de fornnordiska motiven bestämmande, och dessa lagar kan man icke känna annat än efter ett grundligt studium. Der ett sådant icke föregått, der sakna de nybildade motiven inre berättigande. Derför äro så

otaliga tillämpningar af de fornnordiska motiven icke annat än karrikatyryr, hvilka icke kunna annat än skämma smaken. Jag har en gång af en person, som lifligt och verksamt intrasserade sig för de fornnordiska motivens upptagande i den moderna konstslöjden, hört ett hädiskt försvar för dessa karrikatyryr: »Våra förfäder stodo på en naivare ståndpunkt än vi, derför måste deras motiv återgifvas på ett ledigt sätt». Vi hafva ju för oss de fornnordiska motiven i deras verkliga gestalt. Granska vi dem troget och träget, skola vi finna, att de äro strängt lagbundna och konsekvent utvecklade. Det är vi, som i vår kulturutveckling, med dess famlande mellan mångahanda och dess ifver att arbeta fort, äro slappa. Låta vi slappheten trycka sin prägel på återgifvandet af de fornnordiska motiven, då må vi icke göra urbilderna den orättvisan att kalla deras vrångbilder fornnordiska.

För det tredje, icke alla fornnordiska motiv äro lämpliga att återupptagas, kanske icke ens att utbildas. Alla motiv passa icke hvar som helst, icke i hvilken omgifning som helst, i eller på hvilket material som helst.

För det fjerde, motiv från olika tider och af vida skiljaktiga skaplynnen få ej paras. För några år sedan prisades mycket en art af »fornnordiska» pappersknifvar. Knifvens kontur var lånad från bronsålderns fornverld, handtagets ornering från det fornnordiska området. Föremålets form var således icke ens fornnordisk, men dervid vill jag icke för ögonblicket fästa mig, så mycket mera dervid, att kontur och ornamentsmotiv icke hade det ringaste sammanhang.

Svenska Slöjdföreningen

på

den nordiska industri-, landtbruks- och konstutställningen
i Köpenhamn år 1888.

Sommaren år 1886 mottog Svenska Slöjdföreningens Styrelse en skrivelse från Kongl. Kommersekollegium med anhållan, att styrelsen ville infordra slöjdföreningens yttrande, huruvida en inbjudning till deltagande i en ifrågasatt utställning i Köpenhamn sommaren år 1888 kunde väntas blifva antagen af de förenade rikenas industri- och åkerbruksidkare. Sådana förfrågningar hade utgått äfven till andra föreningar eller korporationer i landet, och de svar, som derå inkommit, voro just icke af någon synnerligt uppmuntrande natur. Nyttan af internationela utställningar har också under de senare åren varit underkastad tvifvel från mer än ett håll, hvartill orsaken väl är att söka dels i det stora antal sådana, som med jemförelsevis korta mellantider hållits, dels också i de dryga kostnader, som ett deltagande deri förorsakar. Dessa synpunkter framhöll styrelsen i sitt svar till K. Kommersekollegium men påpekade derjemte, att, om också nämnda omständigheter till en början sannolikt skulle inverka menligt på sympatierna för utställningen, så torde dock erfarenheten gifva vid handen, att åsigterna undergå en märklig förändring, allt efter som tidpunkten för utställningens hållande närmar sig, och att icke blott en nödortfug utan ganska liflig tillslutning skulle ega rum, när planen för utställningen blifvit närmare fastställd. Hade detta visat sig i allmänhet vara fallet, så funnes många anledningar att förmoda, att särskildt den i Köpenhamn ifrågasatta utställningen skulle komma att räkna många svenska deltagare. Ett ökad skäl härtill låg i den omständigheten, att

utställningen skulle hållas på en till vårt land närbelägen ort, hvarigenom fraktkostnaderna i högst väsentlig mån komme att minskas. När här dessutom vore fråga om en täflan mellan de nordiska landen, låg redan deruti en sporre att deltaga.

Då emellertid riksdagen afslog K. Maj:ts proposition om anslag för utställningen, såg det mörkt ut för den svenska industrin att blifva värdigt representerad. Frågan upptogs nu af exportföreningen, som utsände en uppmaning till Sveriges industriidkare att anteckna sig som utställare, och inom kort började anmälningar att i ett alltjemt växande antal inkomma. Samtidigt härmed väcktes inom Slöjdföreningens konstslöjdsutskott fråga om, att äfven Slöjdföreningen skulle på något sätt deltaga i utställningen. Vid diskussionen om detta förslag, som inom utskottet omfattades med ett varmt intresse, framhölls såsom lämpligast att anordna en modern, fullständigt inredd rumsinteriör, hvaruti dessutom ett urval bland de konstslöjdföremål, som föreningen under årens lopp bortlottat, kunde användas som prydnad. Utskottet uppsatte i öfverensstämmelse härmed ett program för täflan om anordning och möblering af ett hvardagsrum. För lösningen af denna uppgift utdelade prisnämnden tvänne andra pris, af hvilka det ena tillföll arkitekt *Oskar Lindberg*, hvars komposition utskottet beslöt att i allt väsentligt använda. Äfven ritningarna till de erforderliga möblerna uppdrogos åt samme arkitekt. Så långt var allt godt och väl. Nu återstod att klargöra den ekonomiska sidan af saken. Naturligtvis kunde Slöjdföreningen ej ensamt af egna medel bestrida kostnaderna för utställningen. Det blef därför nödvändigt för föreningen att göra sig försäkrad om biträde af för saken intresserade personer. Ett sammanträde utlystes med några af hufvudstadens mera framstående konstslöjdidkare, hvilka förklarade sig villiga att samverka med föreningen. Om den föreslagna rumsinteriören var man snart ense; firman *J. O. Wengströms* mekaniska verkstad lofvade att kostnadsfritt utföra panelverket, närvarande möbelsnickare åtog sig att likaledes kostnadsfritt utföra de erforderliga möblerna efter Slöjdföreningens ritningar, och *Handarbetets vänner* att lemna de för möblernas beklädnad och rummets dekoration behöfliga väfnaderna. *Rörstrands* och *Gustafsbergs* fabriker förklarade sig genom sina ombud tillåta, att ett urval

af deras tillverkningar finge för ändamålet göras, och härvarande *Svenska Konstslöjdställning* stälde sig likaledes till föreningens disposition. *Skultuna bruk* åtog sig att leverera kronor, spegelfabrikör *J. Gustafsson* ett fönster i brändt glas och en prydnadsspegel, och firman *Cederlund* och *Rubenson* att verkställa en del af de erforderliga dekorativa målningarna.

Således skulle utställningsföremålen erhållas utan någon direkt kostnad för Slöjdföreningen. För sjelfva anordningarna i utställningsbyggnaden i Köpenhamn, för ritningar, annonser, mönster och öfriga utgifter i och för utställningen stälde Slöjdföreningens styrelse till konstslöjdskottets disposition — hvilket utskott fick i uppdrag att anordna utställningen — ett belopp af tillsammans omkring 3,000 kr. Föreningen Handarbetets vänner skänkte för samma ändamål 1,000 kr. och åtog sig derjemte en del af assuranskostnaderna. Genom sistnämnda förenings ordförande, *fru Anna Wallenberg, f. v. Sydow*, utfärdades en anteckningslista för dem, som med penningbidrag önskade understödja Slöjdföreningens och Handarbetets vänners gemensamma utställning, med det resultat, att nedan nämnda personer tecknade sig för följande belopp:

Generalkonsul C. Benedicks (sterbhus).....	500 kr.
Fru Anna Wallenberg	200 »
Herr Manne Davidson.....	100 »
Herr Ernst Davidson	100 »
Bankiren Louis Frænckel	100 »
Redaktören Rudolf Wall.....	100 »
Källaremästaren Bengt Carlsson	100 »

S:a Kr. 1,200

Äfven utställningens ekonomiska sida var nu således tryggad. Utförandet af möblerna och öfriga utställningsföremål tog nu omedelbart sin början, och allt blef färdigt till afsändning under loppet af april månad.

För denna Slöjdföreningens och Handarbetets vänners gemensamma utställning hade Slöjdföreningens Styrelse betingat sig en golfyta af

700 qv.-fot i ena tvärskeppet af det stora utställningspalatset i Köpenhamn, samt derjemte af aktiebolaget *Elkmans mekaniska snickerifabrik* i Stockholm erhållit rätt att disponera ett större rum i den villa, bolaget ämnade uppställa på utställningsområdet. På bortre delen af ofvan nämnda golffyta anordnades nu runsinteriören. Motivet till den kring rummet löpande panelen var till sina hufvuddrag hemtadt från panelverket i hertig Carls sängkammare på Gripsholms slott, hvilken i litografiskt färgtryck finnes intagen såsom plansch 1 i Slöjdför:s mönsteralbum år 1887 och var liksom den målad med stiliserade växtornament i olja, här mot en i ljus ekton laserad botten. Takets indelning hade sin förebild i det år 1543 daterade taket i den s. k. drabantsalen en trappa upp i sistnämnda slott. Äfven möblerna anslöto sig till 1500-talets renässans (såsom typ var delvis använd det gamla bord i Nationalmuseum, hvilket bär Gustaf Vasas »egenhändiga» namnteckning) och voro utförda i italiensk valnöt. De flesta af dem återfinnas på plansch 2 och 3 af innevarande års mönsteralbum. Midt på fondväggen stod det stora skåpet, som utförts på kongl. hofsnickaren *C. K. Edbergs* verkstad, och på sidorna derom *C. O. F. Widéns* skrin på fotställ och *C. H. Benckerts* urfoder (urverket af *Linderoth*). Venstra väggen pryddes af den stora högryggade soffan, som utförts på *J. R. Almgrens* verkstad, hvilken var klädd med en väfnad i krabbasnår i lifliga färger efter gamla mönster, ett arbete af Hanna Johansson (Handarbetets vänner). Midt på golfvet stod bordet från *Otto Schöldströms* verkstad och deromkring *Franz Malmqvists* stolar och fåtöljer, klädda med krabbasnår, dukagång och flamska väfnader, utförda efter fröken Anna Brantings komposition af Hanna Nilsson, K. Person, Clara Spång och Hanna Johansson. Härtill kommo de öfriga sittmöblerna, bänken från ofvan nämnde Widén och kistan från *C. J. Bohman och Son*, den förra klädd med en af fröknarna Anna Branting och Molly Rothlieb i renässansstil komponerad dyna i korssöm, utförd af fröken Vestermark, den senare med en af fröken Petré i allmogestil komponerad och i plattsöm af fröken Lundgren sydd bänkdyna. I rummets venstra öfre hörn var anordnad en mindre alkov med fönster i brändt glas från spegelfabrikör *J. Gustafssons* verkstad, och framför densamma

hängde en praktfull portière, komponerad af fru Hanna Vinge oeh utförd i dukagångsväf (allmogemotiv) af Mina Fundin. På golfvet låg en stor flossamatta i renässansstil, utförd af fru Åkerstedt efter fröken Sophie Gisbergs mönster, och i taket hängde en väldig ljuskrona i malm från *Skultuna bruk*. Den brunglaserade kakelugnen var från Rörstrand. På den kring rummet löpande panelen sågos mindre konstslöjdföremål, hvilka utförts efter af Slöjdföreningen prisbelönade ritningar eller på dess beställning, såsom tennkannor oeh stop af *Franz Santesons* välkända tillverkning, remmare från *Reymyre*, malmstakar från *Gusum*, keramiska föremål från *Rörstrand* oeh *Gustafsberg* samt särskildt några fajansfat af fröken Maria Kardell, och på den med stiliserade växtmönster i limfärgsmålning på väf prydda väggen derofvan den stora, med landskapsvapen prydda sköld i etsadt stål, som *B. Beskow* på beställning utfört för Nordiska museet, samt ett par kolossala lampetter i drifven messing från *P. Carlstein* i Söderköping. Mindre textila föremål, såsom kuddar med orientaliska eller svenska mönster utförda i tvistsöm, rödlakan, dukagång m. m., dynor i trensad flossa, en pöl i krabbasöm o. s. v. fullbordade inredningen, oeh midt på bordet låg ett exemplar af Svenska Slöjdföreningens Mönsteralbum och Meddelanden, inbundna i praktband af maroquin från *G. Hedbergs* atelier.

Så anordnad gaf denna af Slöjdföreningen och Handarbetets vännar anordnade rumsinteriör en åskådlig bild af hvad den svenska konstslöjden på skilda områden kan åstadkomma; oeh nekas kan icke, att denna bild tedde sig mycket lyckligt, och att resultatet af de gemensamma ansträngningarna var synnerligen godt. Tyvärr var sjelfva platsen genom oförståndig anordning något undangömd, så att mången, som besökt den svenska afdelningen, kanske till oeh med icke observerat den prydliga rumsinteriören. Den förmodan Slöjdföreningens Styrelse uttalat i sin ofvan nämnda skrifvelse till K. Kommersekollegium, att en ganska liflig tillslutning skulle ega rum till utställningen från svensk sida, allt eftersom tidpunkten för öppnandet närmade sig, denna förmodan visade sig fullt riktig. Och som det en gång fastställda utrymmet för vårt land på utställningsplatsen ej kunde öfverskridas, blefvo de svenska utställarne något trångbodda. Då härtill kommo felaktiga

anordningar, hvilka lågo utom föreningens förmåga att afhjelpa, lemnade utställningen ur sjelfva exponerandets och belysningens synpunkt ett och annat öfrigt att önska. Fullt erkännande har densamma dock erhållit så väl af in- som utländska fackmän och facktidskrifter, och dessutom första prismedaljen. Såsom ett särskildt erkännande kan man också anse den omständigheten, att nästan alla möblerna samt en stor del af de mindre konstslöjdföremålen på utställningen blefvo sålda, nämligen Edbergs stora skåp till Kristiania konstslöjdmuseum, det öfriga möblemanget till grefve Danneskiöld-Samsöe.

Platsen framför nämnda rumsinteriör upptogs af några monter, i hvilka var exponerad den vackra samling af emaljerade guld- och silfverföremål, som hofjuveleraren *C. F. Carlman* egenhändigt utfört, vidare ett antal i stål etsade och inkrusterade föremål af *F. O. Nyzell* i Eskilstuna, samt Rörstands och Gustafsbergs keramiska tillverkningar. Rummet i Ekmans villa var möbleradt med de möbler i allmogestil, som Slöjdföreningen beställt hos *Carl Fredrikssons träförädlingsaktiebolag i Katrineholm*, efter arkitekt Östermans, af föreningen prisbelönda ritningar (något modifierade af arkitekt Oskar Lindberg), och på väggarna voro uppsatta de mera framstående bland de af Slöjdföreningen under årens lopp prisbelönda och inköpta täflingsritningarna. Äfven denna utställning ådrog sig ett första pris af juryn, och de nämnda allmogemöblerna hade äran att blifva inköpta af Danmarks drottning.

Under närmare tjugufem års tid eller alltsedan 1866 års skandinaviska utställning i Stockholm har höjandet af den svenska konstslöjden varit en fråga, som stått på dagordningen. Stora ansträngningar hafva för det ändamålet blifvit gjorda, till en början af något famlande natur, men under de senare åren mera planmässigt. Resultatet af dessa sträfvanden kan till en del anses hafva framgått af den utställning, som Slöjdföreningen egde i Köpenhamn. Den gaf en profkarta på halten af våra sträfvanden i detta hänseende, och på samma gång en anvisning, i hvilken riktning dessa sträfvanden gå.

Och jemförde man detta resultat med det, hvartill de nordiska grannlanden på detta område kommit, så gaf visserligen den jemförel-

sen en och annan helsosam anmaning åt oss att taga kraftigare uti, för att icke blifva alltför långt efter, men på samma gång framgick deraf äfven otvetydigt, att vi i ett och annat hänseende stå i främsta ledet och der med heder försvara vår plats. Må så väl den ena som den andra iakttagelsen egga oss till fortsatta ansträngningar!

L. L.

Strödda meddelanden.

(Bokanmälningar.)

Utställning af fransk konstslöjd från Ludvig XIV:s och Ludvig XV:s tid. Under maj och juni månader detta år egde i Paris en utställning rum af franska konstslöjdföremål från Ludvig XIV:s och Ludvig XV:s tid, hvilken anordnats till förmån för stiftelsen för anskaffande af nattherbergen. Egarna till dessa föremål voro nog offervilliga att för några månader ställa sina möbler till utställningens disposition, en uppoffring, som dock rikligen ersattes genom nöjet att få visa hvad man hade. Den franska staten hade upplåtit hôtel Chimay till expositionslokal och bidrog äfven med en del konstföremål från Mobilier National, Musée de Versailles etc.; då dessutom sådana namn som prinsessan Mathilde Bonaparte, hertigen af Vallombrosa, sir Richard Wallace, baronerna Rothschild, markiser, markisinnor och privata konst-samlare i stort antal förekommo bland de exponerande, kan man lätt förstå, att utställningen hade månet praktnummer att uppvisa.

Utställningen upptog mellan 5 à 600 föremål, bestående af taflor, skulpturer, möbler, gobeliner, prydnadsföremål af brons, marmor, porslin m. m. och dessutom en riklig mängd af alla dessa småsaker i lyxväg, för hvilka 1700-talets menniskor hade så stor förkärlek. Att här mera detaljeradt redogöra för de särskilda föremålen torde ej vara på sin plats, men ett kortare omnämmande af de olika hufvudgrupperna är dock af stort intresse.

Såsom man kunde vänta, utgjorde taflor och skulpturer den minst omfattande afdelningen af utställningen. De voro dock nog talrika för att visa, i huru innerligt förhållande 1700-talets franska konst stod till konstslöjden och det lyckliga inflytande den utöfvade på konstindustrien. Den stränge konstkritikern må fördöma statyerna och fontänerna i Versailles' parker, dessa Floror, Dianor och bronsnymfer; för den monumentalare konsten kan man önska mer stränga former, men för den *lilla konsten* voro de deremot mycket lämpliga. På utställningen återfunnos de på de rikt ornerade pendylerna med maskaroner och karyatider, på de små sirliga vägguren, prydda med blommor och figurer, på spiselgarnityren, ljusarmar och kandelabrar af alla storlekar, nppburna af älskliga gudinnor och kärleksmjuka fauner, allt i ciselerad och förgylt brons.

Det var dock ej blott den del af konstindustrien, i hvilken skulpturen direkt användts, som stod högt, nej alla olikartade grenar deraf, allt hvad som kan klassificeras under benämningen dekorativ konst, såsom rummens inredning, möblerna, ornamentala prydnadsaker, vagnar; med ett ord allt hvaruti arkitekturen varit ledande är värdt vår beundran, och omdömet är äfven enigt derom, att tiden i detta afseende ännu är öfverträffad. Man hör nog en och annan säga, att t. ex. dessa bukiga byråar omöjligan kunna kallas vackra; det medgifves, att en enda sådan pjes, instucken bland 1800-talets möbler, gör ett störande afbrott, men tag en af våra mahognydragkistor och placera i en elegant rokokosalong, och hon skall känna sig till mods såsom en orm i en myrstack.

De konstindustriella föremålen upptogo äfven det största antalet, öfver 400 nummer, verkliga praktpjeser, gifvande ett lysande bevis på dåtidens rika uppfinningsför-

måga. Man blef här ej besviken på hvad man väntat sig, man fick till och med se mer än utlofvadt var, ty utställningen npptog ej endast föremål från Ludvig XIV och Ludvig XV, utan äfven de senare konstriktingarna under 1700-talet voro väl representerade. Här erbjöds således ett ovanligt tillfälle till grundligare stilstudier. Vissserligen var det hela ej ordnad i sträng tidsföljd, men man får dervid komma ihåg, att detta i Frankrike är mindre nödvändigt än hos oss, ty der skiljer den stora allmänheten en »pièce Louis XIV» från en under Ludvig XV nästan lika lätt som den konstbildade hos oss.

Konstslöjdföremål af de mest olika slag voro här exponerade. Så funnos sängar och soffor, kanapéer och fåtöljer, höga karmstolar och små nätta taburetter, byråar, sekretärer, lätta, fina bord och geridonger, jardiniärer, pendylar och klockor, konsoler, eldskärmar och s. k. paravents med fina gobeliner och målningar, kandelabrar, vaser m. m. såväl af 1600-talets mer massiva former, som rokokons och Louis XVI-stilens mera lätta och eleganta. Variationen af material var äfven stor; skulpterad, måladt eller förgyldt trä, marketeriarbete, inläggningar à la Boule, eiselerad brous, dels förgyldt, dels med grön och brun patina, marmorarter och porfyrier, plattor af kinesiskt porslin och Sèvres.

En liten vacker och näpen boudoar var äfven utställd, dekorerad med måladt löfverk, blomstergirlander och ornament efter Cauvët, med figurer och bas-reliefer af Fragonard; möblerna voro hufvudsakligen i Ludvig XVI:s stil, af skulpterad och förgyldt trä, med siden i ljusblå ton.

Af tapeterna voro de flesta gobeliner från fabrikerna i Beauvais, efter kartonger af Le Brun, Watteau, Boucher, Vanloo, Claude Audran m. fl., afhandlande mytologiska scener och jagter, fabler, skådespel och baletter, inrämde af stilfulla bårder och ornamentsfriser. En del gobelinsporträtt funnos, deribland ett af Ludvig XV, efter Vauloo. En del kanapéer och fåtöljer voro klädda med gobelinväfnader med blomgirlander, amoriner, herdar och herdinnor i Watteau's och Boucher's stil, sådana Stockholms slott har många att uppvisa.

Den keramiska samlingen var äfven mycket rik. Så funnos dyrbara pjäser af gammal Sèvres, särskildt en praktfull »service de Buffon», vaser af kinesiskt och saxiskt porslin, craquelé o. s. v. Af alla de mindre lyxartiklar, som under 1700-talet voro så moderna och smyckades så rikt, fans som sagdt en stor mängd, såsom askar, snusdosor, boubonnières, dyrbara fickur, allt af guld, konstmässigt graveradt och med miniatyrer och fyllningar i emalj; solfjädtrar af siden, med gouache och sepiamålningar samt bönböcker i röd maroquin, med vapen och guldsnitt. Miniaturmaleriet, som nu åter upptagits, hade äfven många vackra nummer att uppvisa. hufvudsakligast af Boucher, Périn, Prud'hon och framför allt af Fragonard. Bland silfversakerna funnos fina toalettpjäser, ljusstakar, bordsuppsatser, té- och kaffekannor samt sockerflaskor, nödvändighetsartiklar, som uppstått samtidigt med införandet af dessa främmande drycker.

Här har nu i korthet redogjorts för utställningen. Man kunde der följa smakens utveckling ända från Le Brun's tid och vidare under dekadansen; man såg äfvcu, huru en sundare riktning mer och mer gjorde sig gällande från den tid, då David's, revolutionsmannens, idéer började verka, hur det onaturliga och tillsväugda först under Ludvig XVI började vika för en mer antik enkelhet och finhet, samt huru man sedan efter revolutionen och under kejsartiden öfvergick till en fanatisk klassicism, som äfven på de minsta småsaker satte sin enformiga och fantasilösa prägel. Ett helt sekels konst var representerad och just från den period, under hvilken Frankrike stod såsom

den ledande magten, inom konstverlden, då endast det var fint och smakfullt, som utgått från hofvet i Paris och Versailles. Ur den synpunkten var det, som denna utställning var så lärorik.

F. Lkt.

De Bomanska samlingarna hafva nu, med undantag af den utländska keramiken och emaljerna, gått under klubban. Näst Hammers de största enskilda konstsamlingar i Stockholm omfattade de nästan alla områden af konst och konstslöjd. De vidlyftiga katalogarbeten, som utgifvits öfver desamma, vitna derom. En öfverblick af innehållet efter katalogernas anvisning lemna följande resultat:

Arbeten i guld och silfver (inkl. smycken af stenkol o. d.).....	402 n:r
Ur, kandelabrar, stakar, bronzes d'art	128 "
Snärrer bildhuggeriarbeten (snidade kleinkunsts föremål)	72 "
Möbler i barockstil	129 "
" i rokokostil	59 "
" i gustaviansk (Louis XVI-) stil	26 "
Senare konstnöbler och ljuskronor	35 "
Diverse mindre föremål af trä m. m.	288 "
Målningar i pastell och aquarell	24 "
" i olja	103 "
Miniaturmålningar	138 "
Serviser af porslin	38 "
Svensk keramik: Rörstrands äldre tillverkning	569 "
" Mariebergs tillverkning	626 "
Utländsk fajans	203 "
Kinesisk och japansk keramik	1,221 "
Europeiskt porslin (ej svenskt)	700 "
Emaljer	405 "

Summa 5,166 n:r.

Auktionerna å den utländska keramiken och emaljsamlingen taga sin början den 10 november detta år.

Utställning af maskiner i München. Den 1 sistlidne augusti öppnades i München en allmän tysk *utställning för kraft- och arbetsmaskiner*, afsedda för den mindre industridkaren, under protektion af prins-regenten Luitpold af Bayern samt med understöd från såväl Bayerska staten som staden München. Densamma stängdes den 15 oktober.

Utställningsbyggnaden är uppförd af trä efter ritning af arkitekten F. Brochier samt har 1,175 qv.-meter golvyta å nedre botten, 1,175 qv.-meter på gallerierna och 370 qv.-meter i hörnrummen. Kostnaden för sjelfva byggnaden belöper sig till omkr. 50,000 kronor.

De utställda föremålen äro indelade i följande 5 grupper:

Grupp I: *Kraftmaskiner*: Klass 1 gas-, 2 vatten-, 3 ång-, 4 vanluft-, 5 petroleum-, 6 vindmotorer, 7 motorer som drivas med fjeder eller tyngder.

Grupp II: *Arbetsmaskiner och verktyg*: Klass 1 metall-, 2 trä-, 3 textil-, 4 pappersindustri, 5 industri för närings- och nyttningsmedel, 6 kemisk industri, 7 diverse andra industrigrenar, 8 instrument för mätning, teckning samt undersökningar.

Grupp III: *Hjelpmaskiner*: Klass 1 pumpar, ventilatorer och pressar, 2 ur, 3 hissar och maskindelar, 4 elektriska anordningar.

Grupp IV: *kollektiv utställning samt utställningar visande särskilda tillverkningar*: Klass 1 nålfabrikation, 2 skomakeri-, 3 borst- och penseltillverkning.

Grupp V: Trycksaker i förening med ett amerikanskt skrifrum.

Såväl antalet utställare som mängden af de utställda föremålen har betydligt öfverskridit förväntningarna, och utgöra de förra c:a 225 samt de sednare c:a 75 motorer å tillsammaus 175 hästkrafter samt 350 arbets- och hjelpmaskiner m. m.

För att visa den stora lifaktighet som herskar inom området för konstruktion af motorer i allmänhet, gör utställningskatalogen en sammanställning af patent, uttagna under tioårsperioden 1877—1887 å på tal varande maskiner, hvilken sammanställning är så intressant, att den här bör återgifvas i sammandrag.

Patent uttogos:

1877—1878 å 25 gasmaskiner, 13 varmluftsmaskiner, 1 hästvandring, 4 diverse motorer, 12 turbiner, 5 vattenpelarmaskiner, 6 andra vattenkraftsmotorer och 6 vindmotorer;

1879 25 gasmaskiner, 16 varmluftsmaskiner, 1 fjedermotor, 3 hästvandringar, 1 trampverk, 1 motor för komprimerad luft, 2 diverse motorer, 18 turbiner, 13 vattenmotorer och 9 vindmotorer;

1880 11 gasmaskiner, 17 maskiner att drivas medelst luft, 4 hästvandringar, 1 trampverk, 1 ångstrålmotor, 1 fjedermotor, 1 motor för symaskiner, 3 vattenmotorer, 3 vattenhjul, 3 vattenpelarmaskiner och 4 vindmotorer;

1881 20 gasmaskiner, 14 maskiner att drivas med luft, 1 hästvandring, 2 fjedermotorer, 8 diverse mindre kraftmaskiner, 1 maskin för komprimerad luft, 1 trampverk, 6 vattenkraftsmaskiner, 1 vattenhjul, 2 vattenpelarmaskiner, 3 turbiner, 12 vindmotorer och 1 solkraftmaskin;

1882 14 gasmaskiner, 12 maskiner att drivas med luft, 3 hästvandringar, 1 etermaskin, 8 diverse mindre motorer, 3 vattenkraftsmaskiner, 3 turbiner och 6 vindmotorer;

1883 17 gasmaskiner, 5 varmluftsmaskiner, 12 diverse kraftmaskiner, 3 hästvandringar, 2 trampverk, 5 vattenmotorer, 2 vattenhjul, 8 turbiner, 8 vindmotorer;

1884 41 gasmaskiner, 7 maskiner att drivas med luft, 2 fjedermotorer, 3 diverse motorer, 4 petroleumsmotorer, 9 vattenkraftsmotorer, 8 vattenhjul, 5 turbiner, 6 vindmotorer;

1885 34 gasmaskiner, 22 diverse kraftmaskiner, 6 fjedermotorer, 4 hästvandringar, 2 handmotorer, 7 varmluftsmaskiner, 2 petroleumsmaskiner, 4 vattenmotorer, 1 vattenhjul, 5 turbiner, 7 vindmotorer;

1886 24 gasmaskiner, 4 explosionsmotorer, 2 diverse motorer, 2 fjedermotorer, 2 hästvandringar, 6 petroleumsmaskiner, 9 varmluftsmaskiner, 1 motor att drivas medelst tyngder, 1 vattenmotor, 2 vattenpelarmaskiner, 4 turbiner, 5 vindmotorer;

1887 37 gasmaskiner, 7 diverse motorer, 1 fjedermotor, 3 hästvandringar, 14 varmluftsmaskiner, 9 petroleumsmaskiner, 9 vattenkraftsmotorer, 1 vattenhjul, 4 turbiner och 4 vindmotorer.

Af samtliga dessa c:a 700 patent voro 261 ännu gällande den 1 april i år.

Å *ångpannor* med tillhörande armatur, ånglednings- samt matareanordningar uttogos:

1877—1878	99	patent
1879	96	»
1880	93	»
1881	92	»
1882	62	»
1883	123	»
1884	122	»
1885	131	»
1886	178	»
1887	122	»

Summa 1,118 patent,

af hvilka 379 voro i gällande kraft den 1 april 1888.

Å ångmaskiner uttogos:

1877—1878	133	patent
1879	99	»
1880	72	»
1881	73	»
1882	69	»
1883	66	»
1884	51	»
1885	82	»
1886	74	»
1887	94	»

Summa 813 patent,

af hvilka 233 voro gällande den 1 sistlidne april.

Uthyrning af gasmotorer. För att underlätta bruket af gasmaskiner, föreslog för några år sedan föreståndaren för gasverket i Heidelberg, att detta skulle anskaffa och tillhandahålla de mindre industriidkarne och handtverkarne i staden gasmaskiner emot en viss årlig hyra, en fråga, som sedan upptagits på andra håll och flerstädes vunnit efterföljd. I slutet af 1886 beslöt gasverket i staden *Freiburg* i Baden att anskaffa och uthyra gasmaskiner och uthyrdes under år 1887 13 maskiner, hvilka under året tillsammans förbrukade 37,216 kub.-meter gas och därför erlade en summa af c:a 5,350 kronor. Då frågan om uthyrandet af gasmaskiner f. n. är under ompröfning på flere håll, torde det icke vara utan intresse att auföra den öfverenskomelse emellan gasverket och hyresmannen, som användes i *Freiburg*, och som har visat sig väl motsvara sitt ändamål.

Hyreskontrakt:

- § 1. Styrelsen för gasverket i *Freiburg* uthyr till . . . en gasmotor å . . . hästkrafter af . . . tillverkning med fabriksnummer . . . och värderad till . . . mark;
- § 2. Såsom hyra betalas årligen i förskott 2 1/2 procent och för slitage 20 proc. af maskinens ofvan angifna värde, och erlägges första årets afgift så snart maskinen är uppställd;
- § 3. När den för slitage utbetalda summan blir lika med maskinens angifna värde, öfvergår eganderätten till hyresmannen.

Det står hyresmannen fritt att, när han så önskar, inlösa maskinen och afdrages dervid den erlagda slitage-afgiften från priset;

- § 4. Kostnaden för uppställning och underhåll erlägges af hyresmannen;
 § 5. Måste maskinen af ett eller annat skäl återtagas af egaren före kontraktens slut, återbetalas icke den för slitage erlagda afgiften.

Skulle särskilda skäl tala för återbärandet af en del af den erlagda afgiften, står det egaren fritt att så göra; dock eger hyresmannen ingen laglig rätt dertill;

- § 6. Hyresmannen åligger att sorgfälligt sköta den honom anförtrödda maskinen samt, så mycket som möjligt ske kan, skydda den för förorening och skada; och är han skyldig att vidtaga de skyddsåtgärder, som egaren för detta ändamål föreskrifver;

Alla reparations- och underhållskostnader åligger hyresmannen, och skola alla härför nödiga arbeten utföras af egaren, hvarföre alla uppkommande felaktigheter genast meddelas denne, som är skyldig att, så fort ske kan, afhjelpa dem. Reparationskostnaderna erläggas genast enl. räkning.

Det är förbjudet hyresmannen att, vare sig sjelf eller genom främmande person, företaga reparationer å maskinen;

- § 7. Egaren eger sjelf eller genom ombud när som helst under dagstid i och för maskinens kontrollering tillträde till det rum, i hvilket maskinen är uppställd;
 § 8. Brytes möt ofvanstående §§ 1—7, borttages maskinen genast på egarens bekostnad, utan att betalda afgifter återbäras;
 § 9. Ofvanstående kontrakt är upprättadt samt underskrifvet och utbytt i dubbla exemplar.

Å det gällande gaspriset lemnas från 1 april till 1 oktober 20 procents rabatt.

Komprimerad luft såsom drifkraft för små motorer. En för den mindre industriidkaren och handverkaren vigtig anläggning har helt nyligen kommit till stånd i Birmingham, hvarest ett bolag börjat tillhandahålla komprimerad luft, transporterad genom rörledningar till olika delar af staden, för drifvandet af hufvudsakligen mindre motorer. Kommer denna uppfinning att i praktiken visa sig så fördelaktig, som man nu antager, och komma i öfrigt de nu i utsigt ställda fördelarna att besanna sig, så hafva tvifvelsutän den mindre industriidkaren och handverkaren å sådana ställen, der det gifna exemplet kan efterföljas, genom förverkligandet af denna förut flere gånger framställda, men nu för första gången förverkligade idé vunnit en god bundsförvandt för underlättandet af sitt arbete, enär de med komprimerad luft drifna kraftmaskinerna medföra många och stora fördelar framför de nu använda för ånga, vatten, gas etc. De kunna utan ringaste svårighet uppställas hvar som helst, erfordra ingen tillsyn eller skötsel, kosta endast en ringa del af hvad andra motorer af motsvarande styrka kosta i inköp samt äro slutligen betydligt billigare att drifva.

Luften, hvilken komprimeras i en gemensam komprimeringsanstalt, ledes nt till de olika stadsdelarna genom ett nät af rör, hvilket omfattar en areal af emellan 6 och 7 kvadratkilometer samt innehåller en sammanlagd rörlängd af nära 40 kilometer. Från hufvudledningarna ledes luften genom mindre rör till maskinerna och inkommer i dessa med ett öfvertryck af 3,2 atmosferer.

Priset för pressluften beräknas efter förbrukning per kvartal samt så, att enhetspriset sjunker i mån som konsumtionen stiger. Högsta priset f. n. per kubikmeter (30 kub.-fot) är 5,3 öre men sjunker, vid större luftkonsumtion, till lägst 1 öre. Åtgången af luft af 3 atmosferers tryck per indicerad hästkraft och timme är i gysamt fall, d. v. s. om luften användes under hög temperatur och stor expansion, 3,55 kubikmeter, och kostnaden således för en hästkraft lägst 3,55 och högst 18,8 öre. Auvändes luften med låg temperatur och utan expansion, stiger åtgången till dubbelt och derutöfver. Minsta afgiften per kvartal är bestämd till 18 kronor, hvilket, efter 75 arbetsdagar, gör något mer än 25 öre per dag. Stiger bolagets nettovinst öfver 10 procent, skall hälften af det öfverskjutande beloppet användas för motsvarande sänkning af taxan.

I Birmingham kostar en indicerad hästkraft vid små motorer per år och 27,000 arbetstimmar: vid gasmaskiner och ett gaspris af 7,2 öre pr kubikmeter c:a 360 kronor, vid ångmaskiner c:a 315 kronor samt vid motorer för komprimerad luft c:a 234 kronor. Inköpskostnaden för de olika slagens maskiner är i medeltal för ångmaskiner c:a 1,100 kronor, för gasmaskiner 900 kronor och maskiner för komprimerad luft c:a 180 kronor per hästkraft.

Abonnementsvilkoren äro i öfrigt: Bolaget är skyldigt att lemna pressluft med ett medeltryck af minst 3 atmosferer, samt skall utföra alla ledningar emellan hufvudledning och motorerna äfvensom uppsätta och underhålla luftmätarna. Konsumenten ersätter kostnaden för ledningen emellan hufvudröret och motoren samt betalar luften efter den fastställda taxan jemte hyra för mätaren kvartalsvis. Öfverenskommelsen emellan bolaget och abonnenten gäller med 14 dagars uppsägningstid.

Den i Birmingham nu anlagda komprimeringsanstalten är afsedd att kunna utlåda komprimerad luft för utveckling af högst 30,000 hästkrafter, men äro maskiner f. n. uppsatta för endast 6,000 hästkrafter, af hvilket belopp något öfver hälften var borthyrdt vid igångsättningen.

Maskiner och verktyg inköpta af Sv. Slöjdföreningen. Under det år som gått sedan redogörelsen i 1887 års »meddelanden» om inköpta maskiner lemnades, hafva en *konträrsåg* samt en mindre *stämmaskin*, båda att trampa samt af amerikansk modell, inköpts. Vidare har föreningen såsom gåfva af tvenne ledamöter erhållit en *trä-fräsmaskin*, tillverkad i Stockholm efter amerikansk modell. För borring af hjulnaf är en *hjulnaf-borrapparat* med alla tillbehör inköpt från Saxen, hvilken är afpassad efter den träsvarf, slöjdför. förut eger, och afsedd att kunna uppsättas i denna. Bland mindre inköpta verktyg torde böra omnämnas, förutom diverse hyflar, afsedda för speeiele arbeten, tänger, mejslar, en *ställbar centrumsborr*, en *drillborr*, en *borrinkel*, ett *snedtyg med bult* samt en *klämpatron*.

Af **Planscher för handverk och slöjd** äro utkomna: n:r 5 ritning till en vindflöjel samt d:o till ett ankarslut, n:r 8, 9 ritning till slipstensstol, n:r 10 ritning till en förstuguvist, n:o 11 ritning till veranda, n:r 12, 13 ritning till möbler för en enklare bostad (byrå, soffa, klädkåp och hylla). I likhet med föregående planscher äro äfven dessa kostnadsfritt utsända till två à tre tusen af landets olika slöjdidkare och handverkare.

Tidskriftsöfversigt. *Kunstgewerbeblatt*: 4:e årg. — *Tidskrift for Kunstindustri*, udg. af Industriforeningen i Kjöbenhavn 4:e årg. — *Svensk konstslöjd*, organ för den inhemska konstslöjdens främjande, utg. af H. Hörlin.

Öfvannämnda tyska och danska tidskrifter för konstslöjd hafva sedan några år tillbaka på ett synnerligt framstående sätt häfdat sin plats bland faektidskrifterna och genom sitt rika innehåll gjort läsaren förtrogen med konstslöjdens utveckling och historia i de respektive landen, samt med de mera märkliga företeelserna på detta område i våra dagar. Till dem har, såsom Sveriges representant, i år sällat sig den af ark. H. Hörlin redigerade tidskriften *Svensk Konstslöjd*, hvars tvänne första häften här föreligga. Vi skola med några ord redogöra för det märkligare af innehållet.

Det tyska konstslöjdbladet, hvilket som bekant följer som bilag till Lützows Zeitschrift för bildende Kunst, öppnade sin senaste årgång med en värdefull uppsats af Max Heiden under titel »Ur konstslöjdmuseets i Berlin spetsansling», hvilken uppsats genomgår trenne häften. Af denna samling, som är ovanligt rik, var en synnerligt intressant specialutställning anordnad i Berlin år 1885, hvilken väckte konstslöjdvännens uppmärksamhet på denna afdelning i det rika museet, och gjorde det önskvärdt att äfven teoretiskt få en orienterande öfversigt af densamma innehåll. Det är denna önskan, som förf. tillmötesgått. Han ger oss i sina uppsatser härom icke direkt någon Spetsens historia men en systematisk redogörelse för de olika tekniska förfaringssätten, medelst hvilka spetsarna åstadkommas, från de grofva flätarbeten, som anträffats i de egyptiska grafvarna ned till de spindelväfslika, sydda alençon-spetsarna i början af vårt århundrade. Uppsatserna, som åtföljas af talrika, särdeles ypperligt utförda illustrationer, rekommenderas särskildt för dem, som egna sig åt denna konstslöjdgren, ty de äro skrifna hufvudsakligen i praktiskt syfte och knuua tjena till förebild för den eller dem, som vilja i skrift meddela något om de svenska spetsarnas historia och tillverkningsätt. Tyvärr tyckes förf. ej hafva någon kännedom om vårt lands förträffliga arbeten på detta område, hvilket kauske har sin grund deruti, att de svenska spetsarna ej äro representerade i Berlins konstslöjdmuseum. — Andra häftet inledes af en uppsats af A. Lenz Om hessiska glas i kungl. museet i Kassel, hufvudsakligen med ledning af Landaus Geschichte der Glashütten in Hessen. Den förträffliga eldfasta lera, som fans i Grossalmerode, gjorde redan på 1500-talet denna nejd till en af de förnämsta glastillverkningsorterna i Tyskland. Ett särskildt intresse fick denna ort för Norden derigenom, att dess förnämsta export gick hit upp, och på 1590-talet sändes till och med hessiska glasmakare till Sverige »för att der anlägga de första glashyttorna» såsom arkivhandlingar från Grossalmerode uppgifva. Dessa hit inflyttade utlänningar stodo enligt samma källa fortfarande under skräet i Grossalmerode. De utförde såväl kristallglas i massiva tyska former och pokaler prydda med namnchiffer, vapen, porträtt och jagtscener i slipadt arbete, som också lätta vingglas och tunna spetsglas m. m. efter italienska mönster, hvilket senare har sin förklaring deruti, att venetianska glasblåsare och florentinska stenslipare för ändamålet inkallades. — En intressant artikel är vidare R. Grauls öfver de tidigare Louis XVI-möblerna, icke minst genom den jemförelse den framkallar mellan våra egna arbeten i denna stilart, mellan slotts-nickaren Georg Haupts verksamhet och dens, som särskildt är föremål för Grauls artikel, näml. Ludvig XVI:s ebenist, Jean Henri Riesener. Möblernas enkla arkitektoniska byggnad är densamma hos båda mästarne, och äfven delvis de dekorativa elementen; men Rieseners äro mera prunkande och lyxösa särskildt genom de öfverdådigt rika bronsbeslagen, som hos den svenska slotts-nickaren hålla sig inom blygsammare dimen-

sioner. För öfrigt är det ganska märkligt, att öfvergången från rokokon till de strängare antikiserande formerna inom möbeltillverkningen sker nästan samtidigt i Frankrike och Sverige. Under 1760-talet börjar i det förre landet reaktionen, och redan i början af 1770-talet, d. v. s. med Gustaf III:s regering, gör densamma sitt inträde hos oss, och bär derför med full rätt denna konungs namn i vår svenska konstslöjdshistoria. Såsom en särdeles typisk illustration för Rieseners möbelstil kunna vi icke underlåta att påpeka det stora bordet på Roslins taffla i Nationalmuseum, kring hvilket konung Gustaf och hans bägge bröder äro placerade. I detta är näml. den nya stilen fullt genomförd. Tafflan är målad i Paris år 1771.

Bland öfriga uppsatser i Kunstgewerbeblatt må särskildt för våra bokbindare rekommenderas den Om orientens bokband. Författaren — Paul Adam — framhåller deruti med full rätt den rikedom på mönster och solid teknik, som utmärker de gamla turkiska, egyptiska, persiska och arabiska banden från 1400—1600-talen. Ur dessa österländska källor finnes mycket att hemta för bokbinderyrket äfven hos oss; förebilderna kunna studeras i de mönstersamlingar, som tillhandahållas i Nationalmusei och Tekniska skolans konstslöjdbibliotek. — Af intresse för Sverige är vidare den lilla uppsatsen om ett Siegburg-krus af år 1573, hvilket är prydt med Englands, Danmarks och Sveriges vapen och är signeradt med Hans Hilgers märke. Det svenska vapnet är icke så alldeles sällsynt på dessa äldre Siegburgskrus, vårt Nationalmuseum eger ett sådant med årtalet 1574 och signaturen L W och ett annat med två gånger Sveriges vapen jemte det pfalziska samt årtalet 1590; och i den utställning af tyskt stengods, som år 1887 egde rum i Kristiania, fans ett dylikt med *tre* gånger Sveriges vapen samt årtalet 1576 och likaledes signaturen L W. Då dessa vapen ingå såsom en vigtig dekoration i krusets ornering, kunna de sväriligen hafva kommit dit af någon tillfällighet. I hvad sammanhang de stå med krusens historia, är oss dock icke bekant.

Äfven konstslöjden i Norden har varit föremål för uppsatser i den tyska konstslöjdskriften; dock inskränka sig dessa till öfversättningar eller bearbetningar af några artiklar i den danska tidskriften för konstindustri.

Innehållet i sistnämnda publikation har varit lika rikt som grundligt, och illustrationerna i allmänhet valda med mycken omsorg och urskiljning. Naturligtvis har den stora nordiska utställningen i Köpenhamn sistlidna sommar gifvit stoffet till flere intressanta uppsatser, och den kommer väl att göra det äfven i de två häften, som redaktionen just med anledning af utställningen ytterligare utlofvat åt sina läsare, utan förhöjdt subskriptionspris. Vi erinra i detta fall om Erik Schödtes historik öfver utställningsbyggnaden, om F. J. Meiers »Noget om dansk keramik», om uppsatserna rörande några danska guldsmeder, möbelsnickeriet, lädermosaikern, rysk guldsmedskonst på utställningen o. s. v. Men äfven från andra af konstslöjdens olika områden har hon gifvit värdefulla meddelanden och gjort intressanta undersökningar. Så har Karl Madsen i en essay öfver kinesiskt porslin uppdragit en historik öfver tillverkningen deraf under århundraden och gifvit några helsosamma råd rörande fastställandet af de olika tillverkningarnas ålder, hvilket förtjenar uppmärksamhet äfven hos oss, der man i dylika fall ej räknar så noga med århundradea. Uppsatsen är skriven så spirituellet som det anstår författaren till Japansk Malerkunst.

Det danska folkmuseets stiftare Bernhard Olsen gifver en öfversigt af en del danska skräsaker i folkmuseets samlingar, och Kristiania konstslöjdmuseums konserverator H. Grosch häfdar de äldre norska bondebroduerernas rättmätiga anspråk på att uppmärksammas för deras egendomliga skönhets skull. Så hafva vi att erinra om de

bägge sympatiska monografierna öfver den gamle Jörgen Balthasar Dalhoff och Gustaf Fredrik Hetsch, hvilkas verksamhet i den danska konstslöjdens tjänst under mer än ett halft århundrade i så väsentlig grad bidragit att gifva den danska konstslöjden den antika prägel densamma mer än något annat land eger under större delen af 1800-talet. Man skulle kunna tro, att denna riktning var en följd af Thorvaldsens uppträdande; men Thorvaldsen gaf ingen direkt impuls till någon dansk konstslöjd, utan var det dessa bägge mäns verksamhet och deras fasta öfvertygelse om klassicitetens, särdeles den romerskas, företräden, som angaf tonen. Mot rokokon förde de ett sköningslöst krig, den var den mest förderfvade af alla smakperioder, påstod Hetsch, och dertill löjlig och i hög grad smaklös. — En annan märklig monografi är den öfver Philip Schou, den energiske upphofsmannen till den nu avslutade utställningen i Köpenhamn. Den ger en god inblick i det rastlösa arbete, som på de senaste åren gjorts i Danmark till höjandet af den danska konstindustrien.

Äfven den svenska konstslöjden har, som sagt, under sistlidna år fått sitt eget organ inom pressen. Under titeln »Svensk konstslöjd» har nämligen arkitekten *Hugo Hörlin* börjat utgifva en tidskrift »för den inhemska konstslöjdens främjande» och dermed tagit upp den mantel, som prof. L. Dietrichson lemnat i och med upphörandet af den särdeles förtjenstfullt redigerade, men ur ekonomisk synpunkt oförståndigt planlagda och skötta »Tidskrift för bildande konst och konstindustri» (åren 1875—77). »Svensk konstslöjd» skall utkomma i fyra häften om året, hvarje häfte innehållande fyra planscher och minst fyra sidor text. Hittills föreligga de tvänne första häftena af innevarande ärgång, och deras innehåll lofvar i flere afscenden särdeles godt för framtiden, såväl hvad text som illustrationer angår. Det är dock för tidigt att på grund af dessa ställa företagets horoskop. Uppgiften är ingalunda lätt särdeles ur praktisk synpunkt. För att blifva af verkligt gagn är det nödvändigt, icke blott att tidskriften söker sin publik bland den konstintresserade allmänheten utan först och främst, att den tränger fram till yrkesmännen sjelfva, till konsthandverkame, och i sitt innehåll gifver dem lärdomar för de olika konstslöjdgrenarna. Att komma dem att läsa uppsatserna och studera mönstren, deruti ligger den största svårigheten. Lösas den, då skall tidskriften kunna, rätt redigerad, blifva af oberäkneligt gagn för vår inhemska konstslöjd. I detta afseende kan man också på densamma ställa åtskilliga förhoppningar, alldenstund tidskriftens redaktör genom sin verksamhet gjort sig godt förtrogen äfven med de praktiska sidorna af detta område.

L. L.

Le Japon artistique. Documents d'art et d'industrie, réunis par S. Bing.

Denna månadsskrift, hvars sjette häfte i dagarna utkommit, är redigerad af den bekante japanske konsthandlaren och kännaren S. Bing i Paris under medverkan af en mängd framstående konstskriftställare: Louis Gonze (förf. till det stora arbetet *L'art Japonais*), Paul Mantz, Antonin Proust, Edmond de Goncourt, William Andersson (förf. till »The graphic arts of Japan») m. fl.

Tidskriften, som samtidigt utgifves i Frankrike, England, Tyskland, Italien och Amerika, är ämnad att så väl åt amatören som åt konstnären och konstslöjdidkaren i afbildning lemna ett urval af det bästa, som Japans konst och konstindustri under alla dess olika perioder åstadkommit. Den vänder sig polemiskt emot det i våra dagar så vidt utbredda mödet för det japanska, ett mod, som öfversvämmat hela vesterlandet

med de underlägsna och dåliga alstren af en fabriksmässig massproduktion, och som hotar att högst förderligt återverka på landets egen konst.

Afbildningarna äro ntförda med begagnande af de yppersta moderna reproduktionssätt, de flesta äro i färgtryck, och de återgifva originalen på ett ofta nästan illusionistiskt sätt. Bland det intressantaste i de nn utkomna häftena äro ett högst impressionistiskt landskap i tusch, ett broscherad identytg med växtmotiv, en gatuscen af Hokusai, en clematis-ranka på linierad botten m. m.

Hvarje häfte innerhåller ntom 10 planscher i färgtryck med belysande text en uppsats angående någon gren af Japans konst eller konstindustri, skriven af en auktoritet på detta särskilda område. I texten förekommer dessutom en mängd vignetter, culs-de-lampes etc.

Priset, 2 francs för häfte, är förvånande billigt.

F. G. F.

Ornamentets bok. *En samling stilfulla ornament från alla konstperioder. 85 planscher. Förklarande text af H. Dolmetsch i bearbetad öfversättning af G. Upmark. Intendent vid Nationalmuseum. Stockholm 1888. R. Blädel & Kris förlag.*

I 1886 års meddelanden egnade vi det tyska originalet till ofvanstående arbete, Dolmetsch's bekanta Ornamentenschatz, ett kortare omnämmande, och vi anbefalde det då på det varmaste till alla konstslöjdens idkare och vänner. Den första upplagan, påbörjad 1883 och enligt hvad vi hört uppgifvas tryckt i 10,000 ex., har sedan dess blifvit slutsåld, efter att hafva vunnit en stark spridning ej blott i Tyskland, utan äfven i dess grannländer. Ett ej ringa antal exemplar har funnit vägen jemväl till Sverige.

En ny tysk upplaga af samma styrka som den första är nn under utgifning. Det har lyckats förläggarfirman Blädel & K:i i Stockholm att samtidigt få tryckt ett antal exemplar af originalupplagans planscher med svensk öfver- och niderskrift, och det är denna, sålunda tillkomna mönstersamling, som nn utgifves med åtföljande svensk text, en efter det tryckta originalet verkställd, delvis omarbetad öfversättning.

På sina 85 planscher, ntförda i prydligt litografiskt tryck, de allra flesta i färger med eller utan guld, lemnar verket afbildningar af närmare 1,200 (noga räknadt 1,183) olika föremål eller mönster, hemtade från olika stilperioder och alla konstslöjdens områden. De egyptiska mumiefodralen, Assyriens brokiga fajansplattor, Greklands och Roms arkitektur, dess vaser och bronser, den rika konstslöjden i borte och främre Asien, den bysantinska, romanska och gotiska medeltiden, renässansen och derpå grundade yngre stilriktningar, alla ha de lemnat sitt bidrag till den skatt af ornamentala motiv, som här ligger samlad.

Materialet till sin samling har utgifvaren hemtat dels från de stora, dyrbara, men derför också svårtillgängliga specialverken af en Owen Jones, Prisse d'Avennes, Racinet, Labarte, Dupont-Auberville, Butowsky, Gruner, Lessing och många andra; men till en stor del grundar det sig också på af honom sjelf eller andra direkt tagna afbildningar. Detta isynnerhet i hvad gäller renässansen.

Bokens syfte är hnfvndsakligen praktiskt, och dess användning kräfver egentligen ej några särskilda förkunskaper. Den vill lemna arkitekten, mönsterritaren, den ntöfvande konstslöjdidkaren tillfälle att på åskådningens väg ntbildas sin stilkännedom, på hvilken som bekant i våra dagar ställas betydligt större anspråk än för ett eller par tiotal år sedan; den vill på samma gång tillbandahålla honom ett stort antal

former och mönster, som antingen kunna direkt användas eller lemna uppslag till nya bildningar. Den synes i båda dessa afseenden med framgång kunna lösa sin uppgift. Men äfven för konstvännen i allmänhet erbjuder boken mycket af intresse. De kortfattade texter, som blåd för blad följa bilderna, lemna dels direkta förklaringar öfver innehålllet af dessa, dels meddela de upplysningar af allmännare konsthistorisk art. De talrika hänvisningarna till redan befintlig konstindustriell literatur, hvilka åtfölja nästan hvarje plansch, böra blifva till stort gagn för den, som önskar att för något visst ändamål grundligare sätta sig in i en särskild konststil, och som genom dem erhåller en vägledning för begagnandet af de mera betydande specialverken i de offentliga boksamlingarna.

Ornamentets bok är den fullständigaste och billigaste handbok, som hittills finnes för kännedom om särskildt det färgade ornamentet. Den utkommer i 20 häften å 1,25.

* * *

H. Grosch. Kunstindustrimuseet i Kristiania. En förer gjennem detsamlingar. Kristiania 1888. 63 sid. 8:o med plankarta.

År 1876 grundlades i Kristiania på initiativ af enskilda personer dess nuvarande konstslöjdmuseum med uppgift att främja den norska konstindustrien och att utveckla sinnet derfor genom att gifva såväl fabrikanten som den större allmänheten tillfälle till studier efter mönstergilla konstslöjdföremål i original och efterbildning. Efter några år erhöi den sålunda bildade institutionen understöd från såväl stat som kommun, och museet tillväxte derigenom snart, så att en vägledning genom detsamma blifvit ett önskningsmål. Det har nu realiserats genom museets ofvan nämnda konservator, som inlagt stor förtjenst om detsammes ordnande.

Den besökande får genom denna lilla bok en särdeles god öfverblick af museets samlingar, från den textila, uppgående till 660 nummer, genom den mera obetydliga glassamlingen, som jemte äldre tillverkningar äfven innehåller prof från de bästa moderna konstslöjddikare på detta område, nämligen Salviati i Venedig, Baccarat i Paris, Lobmeyr i Wien och Green i London. Derefter föras vi in i metallafdelningen, så till den keramiska, i hvilken en enskild samlare uppställt sina rika kinesiska och japanska porsliner, och hvori vi för öfrigt erhålla en öfversigt af den europeiska porslinstillverkningen från Böttgers första blygsamma, men derfor icke mindre dyrbara alster, till Rörstrands senaste produkter. Möbelafdelningen är skäligen svag men har deremot en och annan praktpjes att uppvisa. I alla dessa afdelningar lemna oss författaren kortfattade och intressanta upplysningar, hvilka visa, att han är fullt förtrogen med sitt omfångsrika ämne.

Till museet hör äfven en större boksamling, hufvudsakligen en gåfva af den år 1882 aflidne guldsmeden Olof Tostrup, en af museets stiftare.

Die Kraftmaschinen des Kleingewerbes von J. O. Knoke, Berlin, Verlag von Julius Springer 1887. Uppgiften att på ett öfverskådligt sätt hafva sammanfört samtliga i marknaden för närvarande tillgängliga mindre motorer har ingenjör Knoke i ofvanstående, icke mindre än 355 sidor med 294 fig. omfattande verk löst på ett i allo mäterligt sätt, och kan studiet af boken ifråga tillrådas en hvar, som intresserar sig för denna i närvarande tid mer än någonsin på dagordningen stående fråga. Nämnas hör dervid likväl, att boken synes i likhet med de äldre, samma ämne omfattande skrifterna af *Bork* i Erfurt och *Musil* i Steiger icke egentligen vara afsedd för den

publik, som företrädesvis använder motorerna i fråga, d. v. s. de mindre industridkarne och större handtverkarne, utan är mer en afhandling för sådana ingenjörer och teknici, hvilka mer direkt sysselsätta sig med maskinfrågor samt äro vana vid maskinberäkningen. Författaren, hvilken synes vara mycket hemmastadd på sitt område, beskriver icke allenast alla för närvarande i bruk varande småmaskiner, utan redogör äfven för alla äldre sådana, hvilka ega intresse, vare sig såsom grundtyper för nyare, nu använda konstruktioner eller för föregående grundlig pröfning, som äfven i närvarande tid är lärrik. Korta, men icke desto mindre ganska fullständiga historiska data öfver de olika maskinernas utvecklingsstadier anföras äfven, hvilka gifva arbetet ett särskildt intresse, då dylika ingenstädes förut finnas så fullständigt sammanförda. Den teoretiska behandlingen af de skilda maskinlagen är, för de flesta åtminstone, hållen så kort som förenligt varit med tillräcklig tydlighet och förekommer äfven en och annan ny, eller åtminstone ej förut allmänare bekant beräkning, såsom t. ex. beräkningen för de svängande vattenpelarmaskinerna.

Af ganska stort intresse äro äfven resultaten af de talrika försöksserier, som utförts med olika maskiner, och hvilka öfversigtligt sammanförts i tabellform. Man måste vid studiet af dessa likväl ihågkomma, att talen endast angifva ett relativt värde för en jämförelse maskinerna emellan och icke taga dem för absolut gällande, emedan försöksmaskinerna naturligtvis varit i vida bättre stånd än hvad det är möjligt att hålla dagligt arbetande maskiner.

Maskinerna äro sammanförda uuder följande fem hufvudafdelningar:

- I. Vattenkraftsmaskiner:
 - A. Kolfmaskiner.
 - B. Turbiner.
- II. Varmluftsmaskiner.
- III. Gasmaskiner.
- IV. Petroleumsmaskiner.
- V. Ångmaskiner.

Med förbigående af hvarje närmare redogörelse anføres nedan en af författaren gjord sammanställning af driftkostnaderna för de olika slagen af småmotorer, dervid likväl den anmärkningen torde vara berättigad att grundvärdena för beräkningarna äro tagna högre än nödigt är iföljd hvaraf kostnaderna blifvit större än de i vanliga fall böra utfalla i verkligheten. För jämförelse erinras derom, att, enligt vanliga antagandet, motsvarar det arbete, som en man pr dag utvecklar vid en vef $\frac{1}{10}$ hästkraft d. v. s. 10 mans arbete vid en vef motsvarar en hästkraft. Antages daglönen till 2,50 mark (2,25 kr.) blir således kostnaden pr hästkraft, utvecklad af människokraft, 25 mark (22,50 kr.) pr dag.

Knoke angifver kostnaden pr hästkraft och 10 timmars arbetsdag till:

Vattenkraftsmaskin	19.00	Mark
Varmluftsmaskin	4.20	"
Gasmaskin	3.40	"
Petroleumsmaskin	3.90	"
Ångmaskin.....	3.75	"
Menniskokraft ..	25.00	"

Ur jämförelsens synpunkt torde det vara af intresse att anföra de af *A. Brunner* i München angifna *teoretiska* kostnaderna, likaledes pr hästkraft och 10 timmar för

Vattenkraftsmotor	5.00	Mark
Varmluftsmaskin.....	1.30	»
Gaskraftsmaskin.....	2.00	»
Petroleumsmaskin	2.60	»
Åugmaskin	1.50	»

hvilka siffror, som synes så mycket avvika från Knokes uppgifter. Att angifva exakta värden är naturligtvis omöjligt, då dessa helt och hållet äro beroende på de lokala förhållandena, men torde man dock med ledning af ofvanstående tal kunna bilda sig ett ungefärligt begrepp i frågan och framför allt lära sig att inse, huru oerhördt dyrt det är att använda människokraften, hvarest man kan utbyta densamma emot maskinkraften, hvilken, huru dyr den än blir, likväl endast kostar en bråkdel af den förra.

E. S.

Planschtexter

till

Mönster för konstindustri och slöjd,

utgifna af Svenska Slöjdföreningen genom Ludv. Looström. Årg. XV. 1888.

Plansch 1. *Hedvig Eleonoras alkov på Drottningholm.* Det rum i Drottningholms slott, af hvilket Slöjdföreningens mönsteralbum för år 1888 å pl. I meddelar en afbildning, bär i dagligt tal namnet Gustaf III:s sängkammare, men torde dock med större historisk rätt kunna nämnas efter Hedvig Eleonora, från hvars tid det såväl till anläggning som utförande härstammar. Slottet grundlades nämligen, som bekant, af Karl X Gustafs enkedrottning i början af 1660-talet. Ledningen af arbetet, så väl som ritningen till det hela tillkom Nieodemus Tessin d. ä., efter hvars död (1681) sonen, den andre af samma namn, fulländade byggnaden, sådan den, enligt den första planen, var afsedd att blifva — en plan, som dock i åtskilligt, särskildt hvad flyglarnas höjd angår, skilde sig från det utseende slottet nu företer.

Hedvig Eleonoras sängkammare, eller, som detta rum i slottsräkenskaperna alltid kallas, *Enkedrottningens alkov*, är belägen i första våningen af slottets hufvudparti med tvänne fönster vettande åt den inbygda, norra borggården. Man inkommer genom konungens audiensrum, ett gemak, som fått sitt n. v. utseende under den gustavianska tiden och således icke har någonting kvar af sin ursprungliga dekoration. Å andra sidan ligger den s. k. Ehrenstrahlska salongen, hvars förnämsta prydnad — de af David Klöcker von Ehrenstrahl utförda väggmålningarna — visserligen härstammar från Hedvig Eleonoras dagar, men dock icke, till följd af omfattande ändringar i öfrigt kunnat åt rummet bevara någon betydligare grad af dess sextonhundredtalskaraktär. Enkedrottningens alkov har i motsats till sin omgifning nästan samma utseende, som då den omkring 1680 blef färdig. Såsom ett fulländadt nttyek af de former, i hvilka den svenska barocktiden rörde sig, har detta gemak ett ganska stort konsthistoriskt intresse på samma gång det gifver en klar bild af hvad man på den tiden ansåg vara münstergilt i fråga om innandekoration. Vi skola därför härnedan om detsamma lemna några upplysningar, hvilka särskildt torde vara af något intresse därför, att de belysa ett viktigt blad i den svenska konstslöjdens historia. Rummet, som utom den egentliga alkoven, bildar i det närmaste en kvadrat, är 7,45 meter långt, 7,14 meter bredt, 4,65 meter högt. Alkoven 3,25 meter djup, 3,40 bred. Det är försedt med tvänne fönster, hvilka befinna sig å väggen midt emot alkoven, 4 dörrar, af hvilka två äro blindade; å ena sidoväggen är en öppen spis. Väggarnas indelning åstadkommes genom tvänne, å fältets midt satta pilastrar och två halva pilastrar i hörnen. Å den ena väggen finner man sålunda i midten en väggmålning, omgifven af de tvänne pilastrarna samt ytterst två dörrar, en på hvardera sidan. Å motsatta väggen samma indelning, men midtelpartiet intages der af spisen med en öfver honom placerad målning. De halva pilastrarna mötas i rummets hörn. Väggen till den egentliga alkoven är genombruten och visar i midten en å kolonner hvilande, rikt ornerad arkad, samt å sidorna tvänne mindre dylika.

Taket har följande hufvudindelning: i midten en åttkantig fyllning, innehållande en oval ram med takmålning, å sidorna fyra rektangulära plattor med Hedvig Eleonoras krönta namnchiffer, omgifvet af ek, lager och rosor. Hörnen utanför det af nämnda fyllning och de utspringande plattorna bildade rummet fyllas af hvar sin medaljong, omgifven af stilsierade akantusqvistar. — Golvvet, som är inlagdt i mångfärgadt trä, visar i hufvudsak en mot takets svarande indelning; så återfinna vi här den ovala ramen inom en åttkantig figur, å hvars långsidor ligga fyra rektangulära plattor och i hörnen trapezier.

För totalintrycket af rummet är, jemte väggarnas indelning genom pilastrar, den anordningen bestämmande, att dörröfverstyckeua liniera med imposterna öfver alkovens arkader. Dörrarna, hvilka äro omgifna af rikt orneradt foder, äro försedda med ett kvadratisk öfverstycke, som omfattar en af en bladram omgifven medaljong, öfverst prydd af en snäcka med nedhängande girlander. Sjelfva dörrarna, som äro jämförelsevis låga, hafva skurna och förgyllda ornament, i mycket hög relief lagda på de olika fyllningarna.

Dörrtypen är den på Drottningholm vanligast förckommande med sex mindre och fyra större fyllningar, stälda i tvänne rader. Orneringen i de förra består af ett par korslagda lagerqvistar, i de senare ses dessutom en blomma.

En liknande dekoration återfinnes på allt panelverket, liksom i fönstrens bröstvärn, sido- och öfverstycken, de förra gjorda i form af luckor, som bevarat sina originallås.* Det här använda ornamentet är dock ännu rikare — exempelvis å bröstpanelen ett par akantus-rankor med den i Drottningholms ornamentik synnerligen vänliga, från den italienska renässansen lånade blomman och tvenne ovala, mot hvarandra stödda och med band omlindade kransar; fönsterpanelens sidostycken prydas af sex i hvarandra hängande girlander med en rosetlik blomma i midten o. s. v. Alla dessa ornament äro skurna i trä och starkt förgyllda. Detta är äfvenledes förhållandet med de rikt prydda joniska pilasterkapitälerna, hvilkas nedhängande blomsterkransar delvis äro synnerligt förträffligt utförda. I detta hänseende äro isynnerhet tulpaner och liljor att beakta. Å den midt emot fönstret varande, genombrutna väggen, som intages af den egentliga alkoven, når den ornamentala rikedomen sin höjd. Midt-arkaden prydes sålunda öfverst af en krönt sköld med två nedhängande girlander, uppfästa åt sidorna och omgifna af tvänne halfliggande genier samt af två grupper af hvardera tre putti. Dylika bära äfven i sina utsträckt händer kronor öfver de båda mindre arkaderna. Öfverst befäna sig rikt ornerade ljusöppningar, afslutade med ett praktfullt, snidadt öfverstycke.

Spiseln, af huggen sten, har den under 1600-talet vanliga typen med lågt ligande eldstadsplan och ornerad infattning. Å den tillhörande skärmen återfinnes panelverkets ofvan omnämnda dekoration.

Taket inuti sjelfva alkoven är prydt af en oljemålning. Dekorationen kring densamma är i motsats till rummets ornering i öfrigt utförd i stucco och utgöres å kortsidorna af tvänne genier, hållande en med fruktgirlander öfverhängd, krönt cartouche; å de längre sidorna vingade kerubhufvuden. Rummet är måladt i en gråblå ton, som dock knappast är den ursprungliga. Detta gäller först och främst fönstermischerna, der solen eller troligare modernt lättsinne anbragt en grå färg, som föga stämmer med elegansen i öfrigt. Äfven annorstädes synes af bortfallna stycken, att

* De ursprungliga dörrlåsen äro, som öfverallt i slottet, ersatta med nya.

färgen ursprungligen varit en klar och blå. Så exempelvis å baksidan af alkovens små dörrar.

Studera vi slottets räkenskaper kunna de upplysa oss, att rummet en gång varit *svart* lackerad, hvarom fonden i de små kassetterna mellan konsollisten i taket ännu bär vittne, liksom äfven konsolernas undre, af blad i förgylldt bleck täckta, sida. Samma är förhållandet med en nu mera aflyftad dörr, hvarest tydliga spår af den svarta lackeringen förekomma. Att färgen en gång varit den nyss nämnda, framgår äfven af det i Hedvig Eleonoras konceptsamling under år 1684 meddelade memorialet för Nils Bielke, åt hvilken hon uppdrog att i Paris beställa en möbel till ifrågavarande alkov.

Men redan under Enkedrottningens lifstid ändrades denna färg. Slottsräkenskaperna för år 1701 omtala nämligen, att lackmakaren Johan Friedrich Luther detta år för 250 daler silfvermynt in den k. alcov auf einen mattblauen Grund allenthalben, so wohl unter iu Dach als auff alle Pilaster und wände mit einem hell glänzenden Firniss etliche mahl übergestrichen; auch nach geheuds auff hohes gutbefinden solches etliche mahl mit einer angeuehmen blauen couleur übergelacht. Härigenom få måhända de olika lagren af färg sin förklaring.

Vi hafva härmed kommit iu på rummets dekorationshistoria, ur hvilken till sist må lemnas några notiser.*

Inredningeu af Hedvig Eleonoras alkov började redan så tidigt som år 1668. Den var också efter all sannolikhet det första rum, som blef färdigt i slottet, ehuru vissa detaljer af dess ornering först på 1680-talet kommo på sin plats. Den rika förgyllningeu och de suidade ornamenten togo naturligen också sin tid.

Granskar man de senare, finner man lätt en viss ojemnhet i utförandet, beroende, som man äfven af räkenskaperna kan finna, deraf att olika förmågor togos i anspråk för ändamålet. Till dekorationen af detta, praktgemak har också flertalet af de vid slottsbyggnaden anställde handtverkarne bidragit. Från den gamle, ända sedan drottning Kristinas dagar qvarlevande slottssnickaren Lucas Meylandt och bildhuggaren Hans Jerling till Nicolaes Millich, Carlo Carove, Johan Meyer och Burchardt Precht. Meylandt har såluuda bland annat utfört panelverket och dörrarna. Hans Jerling har gjort en stor del af takets dekoration. Nicolaes Millich, bildhuggaren, som för öfrigt utfört trapphusets marmorfigurer, skar år 1672 de båda stora girlanderna och skölden, de båda grupperna af de tre barnen äfvensom sjelfva arkaden och kapitälén å den genombrntna alkovväggen m. m. Johan Meyer har 1681 utfört åtskilliga af de hängande blomkransarna på de större och mindre pilasterkapitälén. Burchardt Precht utförde året derpå de båda halfliggande genierna på ömse sidor om skölden samt barnen som hålla kronor, öfver de mindre arkaderna, hela bildhuggeriarbetet till fyllningen å två dörrar o. s. v. Carlo Carove, en italiensk stuccatör, har i detta materiel utfört den egentliga alkovens takdekorationu 1681.

Förgyllningen, påbörjad, som det synes, redan år 1671, gjordes med äkta Hamburgguld af David Frumeri samt efter hans död af Maguus Medelwijk och Johan Wätterman. Den senare arbetade här ännu år 1682.

Golfvet utfördes i olika träslag, af hvilka »lönnholtz och palmträ» år 1670 förskrefvos från Holland, samt pålades åren 1671—72 af ett par tyska handtverkare.

* För att icke onödigtvis tynga denna uppsats med arkiv-anvisningar, få vi hänvisa till ett snart utkommande arbete öfver Drottningholms slott.

Tak- och väggmålningarna äro utförda (på duk) af David Klöcker von Ehrenstrahl, enligt svårlästa, men befintliga signaturer år 1668. De åtta medaljongerna, af hvilka fyra blifvit infattade som dörrstycken, och de öfriga ingå i takets dekoration, modellerades i gips af stämpelsnidaren Johan Georg Brener under åren 1668—69, för hvilket arbete han erhöll 350 d.s. De utfördes sedan af drifven kopparplåt i Holland. Liksom taflorna skildra de på tidens allegoriska tungomål enkedrottningens kärlek till sin gemål, och hoppet om ett återseeude, samt hennes uppfattning af modrens-nppfostrarinnans kall. Deras, hvad formen angår, tämligen otympliga bildspråk, är för den, som vill göra sig besvär att läsa de åtföljande latinska omskrifterna, i sjelfva verket vaekert nog. De intyga dessutom, hvad man för öfrigt äfven från annat håll vet, att enkedrottningens alkov mindre var afsedd till sängkammare än till ett slags sanctuarium för minnet af den bortgångne maken.*

Om rummets inredning i Hedvig Eleonoras dagar har man för närvarande ej fullt noggrann kännedom, då inventarierna från hennes tid, tyvärr, saknas; men enligt den vid arfsdelningen år 1719 upprättade förteckningen, som efter all sannolikhet skildrar slottet i det skick, hvaruti det befann sig vid enkedrottningens fränfalle, bestod möbleringen af den stora franska praktbädden med tillbehör, två, nu åter här placerade bord med skifvor i Boule-arbete och rika inläggningar i florentinsk mosaik, hvartill kommer en spegel med bord och ett par gueridoner i snidadt och förgylt trä, tre lästolar och två taburetter, klädda med samma tyg som alkoven — allt det sistnämnda nu ersatt af nyare föremål.

Enligt 1719 års inventarium voro möblerna, alkoven och sängen klädda med hvit och röd blommig sidendamast med fransar af silfver och silke. Till rummet hörde redan då den ännu i sin utslitna ålderdom praktfulla »turska golftapet», som föga observerad af de skaror, som draga genom slottet, qvarligger, der riksenkedrottningen låtit lägga densamma. 1736 har alkovens lösa dekoration ökats med tvänne konst saker, som sedan flyttats åt annat håll. Det ena var ett krucifix med nio figurer, skurna i elfenben och framställande Kristi nedtagning från korset efter Rubens bekanta altarbild i Antwerpen. Det hvilade enligt inventariets beskrifning å en drifven silfverplatta på svart ebenholz fot med likaledes drifna ornament i silfver. Det hela uppbars af en i trä skuren och förgylt bild på ett fotställ med lejonfötter. Elfbensfigurerna berömdes såsom särdeles förträffligt utförda.**

Det andra konstverket var den nu i konungens sängkammare å Gripsholm förvarade kloekan med ornering i elfenben och silfver på en fot, som enligt räkenskaperna är skuren i trä af Burehard Precht.

Inventariet för år 1764 är det första af dem jag haft tillfälle att genomgå, som omtalar den nuvarande alkovbeklädnaden. Den består, för att bruka nämnda förtecknings ord, af »brocheradt guldyg med sniljor». Af detta tyg voro fönstergardiner, sänghimmel med ryggstycken och omhängen, paradtäcket, äfvensom alkovens beklädnad, till hvilken dessutom hör en bred bård i samma väfnad, men med olika mönster. Alla ornament å himmeln och sängkarmen äro broderade i guld. A gardiner och täcke äro guldfransar och galoner.

Med samma stoff voro äfven de båda då nysgjorda lästolarna öfverdragna.

** Hedvig Eleonoras sofrum låg i en annan del af slottet.

* Denna elfbensgrupp eges numera af grossh. Robert Berggren, som genom köp förvärfvat den från Lo.ö kyrka.

Mönstret utgöres af å spetsen ställda kvadrater, bildade af en i blått silke väfd kant med guldrossetter i hörnen. Den af kvadraten omgifna ytan utfylles af en blomma i blått med fröhuset i guld. Bottnen är guldtråd af olika färg och groflek, som alldeles täcker sitt underlag af gult silke.

Tyget, som ännu på flere ställen bevarat sin ursprungliga färging, är ytterst dyrbart. Ehuru jag för tillfället ej kan uppgifva priset, kan man sluta sig till dess kostbarhet af den omständigheten, att den från dagern vända sidan af alkoven är klädd med i samma mönster och färg *målad väf*. Enligt en gammal anteckning i ett interfolieradt exemplar af Björklunds beskrifning öfver Drottningholm är detta tyg utfördt i Stockholm af den bekante Peyron.

Rummets möblering utgjordes vid denna tid för öfrigt af ett bord å rikt ntskuren och förgyld fot med en kunglig krona i midten samt skifva af grön marmor (placeradt i konungens nuvarande andieusrum); de båda å tre sinxer hvilande gneridonerna, som ännu finnas kvar å ömse sidor om den likaledes gamla spegeln; en eldskärm på förgyld fot med »skifvan sydd på hårdnk med sniljor i blått å guld-botten» — hvilken ännu är att se framför spisen. Vidare ett par bordstusare af den å Drottningholm flerstädes förekommande typen med ställ i form af grenverk af brons eller järn samt blommor och figurer i saxiskt porslin.

Det större af dessa ur »med 5 bilder» var enligt inventariet gjordt i Stockholm och finnes ännu på slottet. Ett par stakar i samma arbete, de båda ännu kvarstående urnorna, en byrå af Königsholz samt en skärm i 3-blad, klädd med savonnerivfärd å ena sidan och blå damast å den andra, fullkomnade möbleringen.

I 1777 års inventarium är rummets lösa dekoration alldeles densamma, men år 1788, då enkedrottningens alkov eller den vanligen s. k. *blå alkoven* fått titeln af H. M. Konungens sängkammare, har åtskilligt tillkommit, såsom bland annat ett rundt tebord med förgyld silfverskifva och förgylda beslag. Tebrädet (brickan) af guld vägde 438½ dukater. Uppsatsen utgjordes af sockertång och två skedar af guld med det kungliga vapnet samt tekök, tedosa, sockerask, kanna och två par koppar af saxiskt porslin — allt detta enligt en anteckning i Drottningholms-inventariet för år 1795 »af Hans Majestät bortskänkt till Markgreffinnan af Baden».

De båda i senare tid inflyttade bysterna i biscuit af kejsarinnan Katarina II och drottning Marie-Antoinette ingingo redan under Gustaf III:s dagar i rummets dekoration.

Vi skola ej följa förteckningarna in på vårt århundrade, som för Drottningholm ända till senaste tiotal varit en förfallets och förstörelsens eller på sin höjd det oförståndiga restaurationsnitets epok. I det skick, hvori Hedvig Eleonoras alkov nu befinner sig, är detta rum egentligen icke möbleradt, hvilket på sätt och vis är bättre än en med dekorationen föga öfverensstämmande inredning. Men, då den fasta orneringen i detta gemak haft den hos oss skäligen ovanliga lyckan att undgå förödelse genom lätt sinnig restanration, kan man ej undertrycka den önskan, att det äfven så mycket som möjligt måtte historiskt troget möbleras. J. B.

Pl. 3 och 4. *Möbler från Svenska Slöjdföreningens utställning i Köpenhamn.* Såsom ofvan nämnts, hade Slöjdföreningen på den stora expositionen i Köpenhamn sistlidna sommar anordnat en modern runsinteriör, hvartill möblerna voro utförda af ett antal stockholmssnickare efter af Föreningen beställda ritningar, komp. af arkitekt Oskar Lindberg. Pl. 3 och 4 visa dessa möblers utseende. De äro utförda i italiensk

valnöt, skåpet (pl. 3) af k. hofsnickaren C. K. Edberg; för detsammas inre är mahogny och polerad möppel användt. Sniderierna äro från ornamentsbildh. Nerpins atelier. Bordet är utfördt på O. Schöldströms verkstad af P. J. Almqvist; skifvans midtparti är faneradt med ett rutmönster, och sniderierna gjorda af bildh. P. Nilsson. Stolarna äro från Fr. Malmqvists verkstad. — Soffan (pl. 4) är utförd på J. R. Almgrens verkstad af Pehr Markström (sniderierna af H. Nerpin), kistan på C. J. Bohman & Sons af gesällen N. P. Hagberg (smidesarbetet af Joh. Pettersson), skrinet på C. O. F. Widéns af M. T. Thunberg, och bänken på samma verkstad af C. A. Wallin.

Pl. 5. *Staket af smidt jern kring Adler Salvius' graf i Stockholms storkyrka.*

Adler Salvii grafmonument är ett bland de prydligaste, som finnas i Stockholms storkyrka. Det är upprest af hans efterlevande maka, friherrinnan Margareta Salvius. Själfva jernstaketet, som omgifver det i marmor huggna ornamentet, erbjuder, såsom synes, ett ganska rikt material för studiet af dylika smidda arbeten från 1600-talet.

UR

SVENSKA SLÖJDFÖRENINGENS

HANDLINGAR

ÅR 1888.



Årsberättelse afgifven af Svenska Slöjdföreningens Styrelse öfver Föreningens verksamhet under år 1887.

Det år, hvaröfver Styrelsen härmed har att inför Föreningen afgifva berättelse öfver sin verksamhet, är det första, under hvilket de nya stadgarna vunnit full tillämpning. Stadgarnas förändring hade, såsom redan i föregående årsberättelse antyddes, i främsta rummet till syfte att förenkla formerna för Föreningens verksamhet, och af den erfarenhet, som under det senast gångna året gjorts i detta hänseende, framgår att detta mål också i mycket vunnits.

Det är tvenne uppgifter, som det enligt de nya stadgarna tillkommer Föreningen att fylla: den ena att verka för den inhemska slöjdskicklighetens höjande i allmänhet, den andra att särskildt söka befrämja konstslöjdens utveckling. Arbetet i det förra afseendet har fortgått i hufvudsaklig öfverensstämmelse med det af Styrelsen den 3 December 1886 godkända program, som Föreningens Första utskott uppgjort för denna verksamhet. Så har början gjorts med föranstaltande af flyttbara utställningar af nyare hjälpmaskiner och handverktyg, hvilka af Föreningen inköpts i afsigt att väcka intresse för och bland slöjdidkarne sprida kännedomen om de framsteg, maskin- och verktygstillverkningen på senare tider gjort. Fyra sådana utställningar hafva under år 1887 anordnats, nemligen i Karlskrona, Stockholm, Dannemora och Östervåla. Intresset för dessa utställningar har å de skilda orterna visat sig mycket stort, antalet besökande har varit synnerligen talrikt och utgjorts icke blott af de respektive orternas slöjdidkare utan äfven af sådana från aflägsna trakter. I landsorten har en del af verktygen eftergjorts af slöjdidkarne sjelfva, samt mindre verkstäder försökt tillverka hela maskiner efter de utställda modellerna, hvarjemte exemplar af desamma inköpts. I sammanhang härmed hafva slöjdidkarne, der så varit möjligt, fått tillåtelse att sjelfva begagna maskinerna för att profva deras duglighet. Härigenom böra icke oväsentliga framsteg isynnerhet i de mindre slöjdidkarnes arbetsmetoder hafva vunnits.

Att dessa åtgärder för yrkesskicklighetens höjande fallit i god jord framgår af den mängd tacksägelseskrifvelser, som till Styrelsen inkommit. Till följd af de omnämmanden, som i de olika platstidningarna förekommit rörande utställningarna — hvilka referat sedan upptagits af tidningar på andra orter — har ett stort antal förfrågningar gjorts, särskildt med anhållan, att Styrelsen ville utställa sina verktyg och maskiner äfven på

brefskrifvarens ort. Till och med från Danmark hafva upplysningar rörande maskinerna begärts. Naturligtvis har Styrelsen icke kunnat tillmötesgå alla dessa önskuingar, dels till följd af de stora omkostnader, som skulle blifva förenade med utställningar på aflägsnare platser, dels också emedan det ej synes lämpligt att på vissa orter anordna utställningar, för än samlingen af maskiner och verktyg fullständigats. Det blir därför nödvändigt, att ökade tillgångar beredas för dessa ändamål, derest utställningarna skola kunna fortsättas efter den uppgjorda planen, hvilket högeligen vore att önska efter de verkligt lyckade resultat, som de under år 1887 anordnade hafva visat. För denna verksamhet till yrkesskicklighetens höjande har Styrelsen af Kongl. Maj:t under sistlidet år erhållit ett anslag af 1,000 kronor, hvarjemte Styrelsen till vederbörande utskotts förfogande för samma ändamål ställt en lika stor summa. Styrelsen har redan vidtagit åtgärder för att dessa medel under innevarande år skola ökas.

Vid sidan af denna verksamhet för slöjdskicklighetens höjande har början gjorts med publicerandet af en serie ritningar och modeller till handverktyg och hjälpmaskiner för slöjden jemte anvisningar om desamma användning, äfvensom ritningar till enklare slöjdföremål. Af de under år 1887 utförda planscher ha följande utdelats.

N:o 1. a) Dörr eller lucka med beslag af smidt jern.

b) Beslaget och nyckelskylten i naturlig storlek.

c) Utkast till rikare beslag.

» 2. Ritning till fönsteromfattning.

» 3 och 4. Ritning till bandsåg att trampa, med underställ af trä.

» 6. Ritning till bormaskin för jern och metall.

(N:o 5 är ej utdelad.)

För dessas spridande har det varit nödvändigt att uppsätta ett register öfver de slöjdidkare i landsorten, hvilka kunna hafva gagn af dessa planscher. Detta register upptager för närvarande 2,600 namn. Naturligtvis har en dylik förteckning kraft och kommer äfven att för framtiden kräfva mycket arbete, alldenstund det är nödvändigt dels att följa med de talrika ändringarna i adresser och dylikt, dels också att lära känna tillkomsten af nya slöjdidkare och bortgången af gamla, hvilket allt förutsätter personalkänedom och nödvändiggör en ganska vidlyftig korrespondens. Af dessa planscher hafva öfver 6,000 blad utan kostnad för emottagaren utsändts till cirka 450 möbelsnickare och svarfvare, 1,150 snickare och byggmästare, 200 vagnmakare och 800 smeder. Derjemte hafva 2,500 separattyck för utdelning bland snickare tagits af den i årets Meddelanden förekommande uppsatsen »Om lim och limning». För att det praktiska gagnet af ofvannämnda planscher måtte blifva så stort som möjligt, har det ansetts lämpligt att föranstalta offentliga pristäflingar om utförandet af ett eller annat af de afbildade slöjdföremålen, hvarvid penningebelöningar skulle utdelas för de bäst utförda arbetena. Såsom en början härtill hafva under år 1887 landets smeder inbjudits till täflan om utförande af ett smidt gängjern med beslag, med ledning af de å pl. 1 C beräknade mönstren. Beslaget skall utföras i svart smide af naturlig storlek, och de plana ytorna få ej behandlas med fil eller

slipning utan endast med hammare och mejsel. De utförda arbetena skola jemte uppgift å tillverkarens namn och adress vara insända till Slöjdföreningen före den 1 Maj 1888. Prissummorna äro: Ett 1:a pris 30 kr., två 2:a pris å 20 kr. I hvad mån detta upprop vinner tillslutning bland slöjdidkarne kan först visas i en kommande årsredogörelse.

För konstslöjdens utveckling har Föreningen genom andra utskottet fortgått efter samma verksamhetsplan som föregående år. De offentliga pristäflingarna, som eljes pläгат vara tvänne, ha under sistlidet år ökat med en, hvilken senare anordnats af de båda utskotten gemensamt. (Nämnden). Till den första var inlemningsdagen bestämd till den 25 April, och upptog programmet följande ämnen:

1. Ritning till dörr, i inlagdt arbete med omfattning samt antydning af omgifvande väggornering. Listprofiler i naturlig storlek. Enkel behandling.
1:a pris: 75 kr., 2:a pris: 50 kr.
2. Ritning till blomsterbord i smidt jern; prisbilligt.
1:a pris: 100 kr., 2:a pris: 50 kr.
3. Ritning till mönster för pressad skinnbeklädnad för salsstolar.
Ett pris: 50 kr.
4. Ritning till föremål af trä med tenninläggning (såsom lineal, bokställ, mindre spegelram m. m.)
1:a pris: 75 kr., 2:a pris: 50 kr.

För denna täflan hade dessutom Rörstrands aktiebolag i skrifvelse af den 1 Februari 1887 till Styrelsens disposition ställt ett belopp af 250 kr. att utdelas för följande keramiska uppgifter, hvilka upptogos såsom grupp 5 och 6 i programmet.

5. Ritning till spisel eller kamin.
Ett pris: 150 kr.
6. Ritning till soppterrin med tallrik.
Ett pris: 100 kr.

Till denna pristäfling inkommo inom föreskrifven tid tillsammans 46 täflingsritningar (detaljritningarna ej inräknade), nemligen inom grupp I 5 ritningar, inom grupp II 11, inom grupp III 7, grupp IV 10, grupp V och VI 13. Af dessa erhöillo nedannämnda pris:

- Ritning till dörr af *Fritz Eckert* (Nemo). 1:a pris: 75 kr.
 » » » » *Folke Zettervall* (Marcus). 2:a pris: 50 kr.
 » » blomsterbord af *Hugo Rahm* (Vulcanus) 1:a pris: 100 kr.
 » » » » *Oskar Lindberg* (R-O-S-T.). 2:a pris: 50 kr.
 » » pressad skinnbeklädnad för salsstolar af *Carin Wästberg* (I) ett pris: 50 kr., och ett d:o åt *Oskar Lindberg* (röd cirkel).
 » » föremål af trä med tenninläggning af *Hugo Rahm* (Utile dulci). 1:a pris: 75 kr.
 » » d:o af *Gustafva Meukow*. (Håll modet uppe). 2:a pris: 50 kr.

Ritning till terrin af *Carin Wästberg* (Bänkvälling) ett extra pris: 50 kr.
 » » spisel af *Erik Josephson* (Rörstrand) ett extra pris: 100 kr.; hvarjente en dylik ritning af sign. Tjo hej inköptes för 50 kr. och en af sign. Ra för samma belopp (af Rörstrandsmedlen), under det att af Föreningens medel inköptes en ritning till terrin af A. Berglund (God middag) för 25 kr. och en dylik af Julie Grafström (Hunger kryddar maten) för 25 kr.

För den sedvanliga hösttävlingen, hvartill inlemningsdagen var utsatt till den 12 November, var följande program utsatt:

Anordning och möblering af ett hvardagsrum med dörr, eldstad, hög panel med hylla, plafond och ett draperadt fönster, äfvensom till erforderliga möbler för detsamma. Eskissen skulle framställa geometrisk upp-mätning af rummets tre sidor, hvarå, tillika med ofvan nämnda dekore-ring, möblernas plats angifves. Särskildt eskiss skulle lemmas till plafonden jente en perspektivisk afbildning af rummet, tagen från detsammas öppna sida.

De täffande erinrades om önskvärldheten af inhemska motivs användning.

Ett första pris 200 kr., två andra pris å 100 kr., hvarjente en summa af 250 kr. var afsatt för detaljernas utarbetande eller till inköp af icke prisbelönade ritningar.

Till svar härå inkommo inom föreskrifven tid tre täffingsförsök. Af dessa tilldelade prisnämnden ett andra pris, 100 kr., åt *Oskar Lindberg* (Jens) och ett dylikt åt *Gustaf Lindgren* (Svensk).

Den af Nämnden utlysta pristäflan, för hvilken inlemningsdagen ut-sattes till den 15 Oktober, upptog följande ämnen:

Eskiss till möbler i björk eller motsvarande träslag, samt furu, för en enklare bostad af ett rum och kök. Möblerna skola utgöras af arbetsbord och matbord, skänk, hylla, klädsåp, byrå, tvättställ, säng, ligg-soffa, hvilstol och åtta stolar. För tillverkningspriset hänvisas till de s. k. Katrineholmsmöblerna, för formen till dessa och allmogemöbler i Nordiska Museet. Prydnader kunna anbringas medels sågning, svarfning, sirning eller måning. Kostnadsförslag af fabrikant eller snickare bör bifogas.

Första priset 250 kr., andra priset 150 kr. För detaljritningar i naturlig storlek till det förslag, som befinnes vara lämpligast till utförande, lemnar Föreningen dessutom ett särskildt arvode af 200 kr.

Till svar härå inkommo åtta täffingsritningar. Af dessa erhöU den af *C. A. Österman* (sign. Rätt och slätt) inlemnade 1:a priset, hvarjente ett extra pris af 100 kr. tillerkändes *Oskar Lindberg* (sign. Ritningar äro medel o. s. v.). Till inköp för 50 kr. föreslogs den af *K. E. Eneqvist* (sign. För en enkel bostad o. s. v.) inlemnade ritningar.

Ämnena för de båda sistnämnda täfflingarna hafva valts hufvudsakligen med hänsyn till den utställning i Köpenhamn, som instundande som-mar kommer att ega rum, och i hvilken Styrelsen beslutat att Slöjdföre-ningen skall deltaga. Den närmare redogörelsen för de i sammanhang härmed vidtagna åtgärderna tillhör dock först en kommande årsberättelse.*

* Se föregående uppsats sid. 88.

I programmet för konstslöjdfadefdelningens verksamhet ingick också den sedvanliga utlottningen af efter prisbelönade ritningar bestälda eller andra inköpta, mönstergilla, svenska konstföremål. För deltagande i denna utlottning hafva 868 ledamöter erlagt den bestämda tilläggsafgiften af 10 kr. Vinsternas antal var 105; inköpssumman för samtliga dessa uppgick till 4,720 kr., såsom särskildt tryckt vinstlista närmare utvisar. Högsta inköpssumman — 407 kr. — betingade ett af fröken *Anna Berglund* komponerad, af snickaremästaren *C. O. F. Widén* utfördt skänkskåp i valnöt, prydt med i olja målade dörrspeglar af arkitekten *A. Lindegren*. Bland öfriga dyrbarare vinster må här framhållas den stora flossamattan (kr. 350), som utförts på fru *Tora Kull*s atelier efter af *Jakob Kulle* komponerad mönster, en skärm med oljemålning på guldgrund af fröken *Ellen Jolin* (kr. 311: 50), ett juvelskrin i etsadt stål med guldinkrusterung af *F. O. Ny:ell* (250 kr.), en kanna i drifvet silfver (kr. 225), komponerad och utförd af fröken *Julie Grafström* o. s. v. Under veckan närmast före dragningen, som egde rum den 22 December, var i Föreningens lokal en utställning anordnad af samtliga vinsterna, hvilken var besökt af omkring 400 personer.

I likhet med hvad förut varit fallet, har äfven under år 1887 hvarje ledamot, som erlagt tilläggsafgiften, erhållit ett friexemplar af det löpande årets mönsteralbum, som innehöll följande planscher:

- Pl. 1. Hertig Carls sängkammare på Gripsholm. Utförd på Centraltryckeriet i litografiskt färgtryck.
- » 2. Stolar från 1600-talet på Gripsholm.
 - » 3. Stolar från 1700-talet och 1800-talets början på Gripsholm.
 - » 4. Smiden från 1500-talet.
 - » 5. Dörr i Vadstena slott.
- Pl. 2—5 äro utförda i litografi på Centraltryckeriet.

I Meddelanden från Svenska Slöjdföreningen år 1887 är på ss. 116—117 intagen en kortfattad, förklarande text till dessa planscher. Dessa Meddelanden, af hvilka samtliga Slöjdföreningens ledamöter erhållit ett friexemplar, innehålla i öfrigt:

1. Om mönsterskydd, af *Hugo E. G. Hamilton*.
2. Om bruket af guld och silfverarbeten i de svenska hemmen under 1500—1600-talen af *Ludv. Looström*.
3. Några ord angående hjälpmaskiner inom den mindre industrien af *E. S.*
4. Det svenska hemmet under renässansen af *Fr. Lilljckvist*.
5. Om lim och limning af *A. E. Lundberg*.
6. Strödda meddelanden och bokanmälningar.
7. Ur Svenska Slöjdföreningens handlingar 1887.

I understöd för denna litterära verksamhet har Föreningen af Kongl. Maj:t under år 1887 åtnjutit ett anslag af 1000 kr.

Meddelandenas och Mönsteralbumets redaktör har varit Föreningens sekreterare dr Ludv. Looström.

Ur de under Styrelsens förvaltning stående Wallmarkska och Hamelmannska fonderna hafva under år 1887 följande stipendier utdelats:

Ur Wallmarkska fonden:

Åt lärjungen vid Tekniska skolan, mönsterritaren <i>Karl Ewald Encqvist</i>	200 kr.
» lärjungen vid samma skola, möbelsnickaren <i>Axel Holmgren</i> ...	150 »
» lärjungen vid samma skola, maskinarbetaren <i>Oskar Patrik Östergren</i>	150 »
» lärjungen vid samma skola, maskinarbetaren <i>J. A. Jousson</i>	150 »
» lärjungen vid Tekniska Högskolan <i>H. Sandgren</i>	150 »

Ur Hamelmannska fonden:

Åt målaregesällen <i>Ernst Norstedt</i>	250 kr.
» åt filaren <i>S. F. Samuelsson</i>	250 »
åt båda såsom bidrag att utrikes förkofra sig i sina yrken.	

Under år 1887 hafva 33 sammanträden, öfver hvilka protokoll förts, hållits inom Föreningen. Deraf komma 7 på sjelfva Föreningen, 7 på Styrelsen, 8 på Första utskottet, 7 på Andra utskottet och 4 på Nämnden (incl. Redaktionskomitén). Vid Föreningens sammanträden hafva följande föredrag hållits:

Den 11 Jan. Om den s. k. lilla eller möbelarkitekturen, af prof. *M. Isæus*.

Den 8 Febr. Om bruket af guld- och silfverföremål i de svenska hemmen under 1500—1700-talen, af dr *Ludr. Looström*.

Föredraget illustrerades af en till 120 n:r uppgående samling äldre silfverföremål, till största delen ur hr. P. Simonsons samling i Kristiania. Vid samma tillfälle förevisade ordensjuvel. F. Carlman ett af honom komponeradt och utfördt dryckeshorn i emaljeradt guld och förgylldt silfver och redogjorde för detsammans tillverkning.

Den 8 Mars. Om broderier från medeltiden, af riksantiqu. *Hans Hillebrand*.

Den 19 April. Historik öfver och redogörelse för guldsmedsaktiebolagets i Stockholm tillverkningar, af bolagets arbetschef, hr *Gustaf Pettersson*. Samtidigt var en utställning anordnad af en serie tillverkningar från bolaget.

Den 11 Okt. Om den tyska konstindustrien och de medel, som användas för densammans höjande, af rektor *V. Adler*.

Den 15 Nov. Om Vasaslottens inredning, af intendenten *Gustaf Upmårk*. Föredraget illustrerades af ett större antal planscher, till stor del utförda på 1840-talet af artisten N. M. Mandelgren.

Den 6 Dec. Om konstruktionen af nutidens trähus och nyttan af maskiner vid deras uppförande, af verkst. direktören för Ekmanska snickerifabriken, arkitekten *F. Lindskog*.

Föredraget belystes af ett större antal planscher, framställande större och mindre byggnader, hvilka bolaget utfört, samt af två trähus i miniatyr.

Vid dessa sammanträden, som varit särdeles talrikt besökta af Föreningens medlemmar, hafva utställningar egt rum af nyare konstslöjdföremål af inhemsk tillverkning. Deribland är att märka det ofvannämnda

af ordensjuvel. Carlman utförda dryckeshornet, en samling större prydnadsfat i drifven koppar, utförda för Trolleholms slott i Skåne af hr Sven Bengtsson i Lund, en samling arbeten i cuivre pôli från Inedals fabrik, konstmöbler från hr Almgren, Söderström och Widén, keramiska arbeten af fröken Maria Kardell, grefvinman Hedvig Piper m. fl., samtliga plan-
scherna till det af Nationalmuseum utgifna arbetet öfver den utställning af äldre guld- och silfverföremål, som hölls derstädes i början af år 1887 m. fl.

Till sist har Styrelsen den sorgliga pligten att erinra, det hennes ledamot, öfverdirektören m. m. Hjalmar Elworth, den 12 Juli med döden afgått. Öfverdirektören Elworth, som alltifrån år 1875 tillhört Styrelsen, deltog med mycket intresse såväl i hennes verksamhet som i Föreningens förhandlingar. Såsom ledamot i hans ställe har Styrelsen inkallat förste suppleanten häradshöfding Cl. Westman.

Hvad beträffar förvaltningen af Föreningens ekonomiska angelägenheter och hennes ställning i detta hänseende vid årets slut, tillåter sig Styrelsen att hänvisa till vederbörande revisorers här bilagda berättelse.

Stockholm den 14 April 1888.

Å Svenska Slöjdföreningens Styrelses vägnar:

Pehr Ehrenheim.

Ludv. Looström.

Revisionsberättelse för år 1887.

Utsedde till revisorer för år 1887 få undertecknade, efter genomläsandet af Styrelsens protokoller och granskning af förvaltningsårets räkenskaper, meddela följande angående Föreningens ekonomiska förhållanden.

a) Svenska Slöjdföreningens egen kassa.

Debet.

Behållning från år 1886:

Reserverade medel för utlottning af konstslöjdalster	74: 89.	
Disponibla medel	3,431: 26.	3,506: 15.

Inkomster:

Statsanslag	2,000: —	
Ledamöters årsavgifter	7,375: —	
» afgifter för delaktighet i utlottningen af konstslöjdalster	8,680: —	
Allmänna Fondens bidrag	318: 50.	
Hyror	575: —	
Influtna räntemedel (här af 20 kr. på utlottningen af konstslöjdalster)	280: 23.	
Återbekomna postförskottsavgifter	117: 05.	
Återförsäljning af hjälpmaskiner (inköpta under året af 1:a Utskottet).....	561: 15.	
Försålda Mönsteralbum och Meddelanden	59: 50.	
Diverse	154: —	20,120: 43.
	Summa	23,626: 58.

Kredit.

Utgifter:

För Styrelsen:

Löner och arvoden.....	2,305: —
Hyra för lokalen (1,800—510 = 1,290)	1,800: —
Uppbördsprovision	228: 95.
Postporto m. fl. utgifter (221,44—117,05 = 104,39).....	221: 44.
Skrifbiträde och skrifmateriel	66: 65.
Boktryck och bokbindning.....	215: 25.

Transport 4,837: 29.

Utgifter (forts.):	Transport	4,837: 29.	
Annonser		179: 45.	
Inredning af lokalen.....		210: 58.	
Belysning, eldning, renhållning och diverse ...		407: 18.	5,634: 50.

För 1:a Utskottet:

För 3 föredrag		150: —	
Anordning för dessa.....		18: 20.	
Inköp af hjälpmaskiner för den mindre industrin	1,818: 38.		
Tryckningskostnader.....		603: 93.	
Kostnader för utställningar i Stockholm och landsorten.....		183: 35.	
Skrifbiträde och skrifmateriel m. m.....		79: 75.	
Postporto		113: —	2,966: 61.

För 2:a Utskottet:

Utlottningen af konstslöjdalster:

Inköp	4,796: 50.		
868 ex. af Mönsteralbum till fördelning	1,443: 05.		
Pris och ritningars inköp	950: —		
Arvoden åt tjänstemän och betjening	910: —		
Uppbördsprovision	192: 25.		
Postporto m. m.	10: 52.		
Skrifbiträde och skrifmateriel	24: 14.		
Tryckningskostnader och bokbindning.....	99: 30.		
Annonser	175: 75.		
Emballage till landsorten af Mönsteralbum	56: 20.		
Diverse	81: 16.	8,738: 87.	
För 4 föredrag		200: —	
Anordning för dessa		40: 01.	
1887 års Mönsteralbum, 1,200 ex. ...	1,995: —		
Afgår: här ofvan uppförd andel å fördelade 868 ex	1,443: 05.	551: 95.	
Inköp och prisbelöningar, ej hänförliga till utlottningen		255: 18.	9,786: 01.

För Redaktionskomitén m. m.:

För »Meddelanden från Svenska Slöjdföreningen år 1887»:

Författare-honorarier	658: 40.		
Tryckningskostnad m. m. för 2,025 ex.	1,319: 92.		
Distributionskostnad	92: 88.	2,071: 20.	

Transport 2,071: 20. 18,387: 12.

Utgifter (forts.):	Transport	2,071: 20.	18,387: 12.
Omkostnader för nya val och spridning af föreningens publikationer till nya ledamöter ...	652: 68.	2,723: 88.	
	<u>Såa utgifter</u>		21,111: —

Behållning till år 1888:

Reserverade medel för utlottning af konstslöjdalster (74: 89 + 8,680 + 20 — 8,738: 87)	36: 02.		
Reserverade medel till distributionskostnad för utgifna publikationer	400: —		
Disponibla medel	2,079: 56.	2,515: 58.	
	<u>Summa</u>		23,626: 58.

b) Föreningens Allmänna Fond:

Debet.

Behållning från år 1886	31,822: 50.		
Inkomster:			
Influtna räntemedel.....	1,577: 14.		
Afgifter för 15 år (4 st. å 50 kr).....	200: —	1,777: 14.	
	<u>Summa</u>		33,599: 64.

Kredit.

Utgifter:			
Bidrag till egna kassan	318: 50.		
Behållning till år 1888	33,281: 14.		
	<u>Summa</u>		33,599: 64.

c) Wallmarkska Fonden:

Debet.

Behållning från år 1886:			
Reserverade stipendiemedel	400: —		
Kapital.....	17,448: 64.	17,848: 64.	
Inkomster:			
Influtna räntemedel	991: 70.		
	<u>Summa</u>		18,840: 34.

Kredit.

Utgifter:			
Utbetalda stipendier	800: —		
Behållning till år 1888	18,040: 34.		
	<u>Summa</u>		18,840: 34.

d) Hamelmannska Fonden:

Debet.

Behållning från år 1886	11,358: 14.
Inkomster:	
Influtna räntemedel	549: 20.
	<hr/>
	Summa 11,907: 34.

Kredit.

Utgifter:	
Utbetalda stipendier.....	500: —.
Behållning till år 1888	11,407: 34.
	<hr/>
	Summa 11,907: 34.

Hänvisande för öfrigt till Styrelsens egen afgifna berättelse för sistlidna år få revisorerna vitsorda, att Föreningens räkenskaper äro med ordning förda och icke gifva anledning till anmärkning samt att säkerhetshandlingarna befunnits i behörigt skick, och få revisorerna på grund häraf hemställa, att full ansvarsfrihet må Styrelsen beviljas för förvaltningen af Svenska Slöjdföreningens ekonomiska angelägenheter under år 1887.

Stockholm den 12 April 1888.

Oscar Frölich.

S. V. Rubenson.

Simon Nordström.

SVENSKA SLÖJDFÖRENINGENS
STYRELSE, UTSKOTT OCH TJENSTEMÄN.

Arbetsåret 1888—1889.

Ordförande:

Statsrådet, R. och K. af K. Maj:ts orden, Herr PEHR EHRENHEIM.

v. Ordförande:

Majoren ALF BJÖRKMAN.

Öfrige ledamöter i Styrelsen:

Maskindirektören ERIK STORCKENFELDT.

Professor ERNST JACOBSSON.

Juveleraren ALFRED AMBROSIUS.

Intendenten GUSTAF UPMARK.

Professor GESKEL SALOMAN.

Ingenjören OTTO FAHNEHJELM.

Fabrikör W. WIKLUND.

Suppleanter:

Professor MAGNUS ISEUS.

Früh. EMANUEL CEDERSTRÖM.

Fabrikör E. BOËTHIUS.

Ingenjör G. LAMM.

Första utskottet:

Ledamöter:

Maskindirektören E. STORCKENFELDT, ordf. Led. af rk.*

Borgmästaren ARVID ULRICH.

Ornamentsbildh. HENRIK NERPIN.

Professor OTTO TORELL.

F. d. Envoyen früh. C. F. PALMSTJERNA.

* Ledamot af redaktionskomitén.

Hofgravören ANTON SALMSON.
 Juveleraren A. AMBROSIUS. Föreningens kassadirektör.
 Ingeniören OTTO FAHNEHJELM. Led. af rk.*
 Fabrikören W. WIKLUND.

Suppleanter:

Snickaremästaren KNUT EDBERG j:r.
 Ingeniören GUSTAF LAMM.
 Fabrikören A. E. LUNDBERG.

Andra utskottet:

Ledamöter:

Professor ERNST JACOBSSON, ordf. Led. af rk.*
 Majoren ALF BJÖRKMAN. Ordf. i rk.*
 Professor GESKEL SALOMAN.
 Arkitekten HUGO HÖRLIN.
 Intendenten GUSTAF UPMARK.
 Friherre EMANUEL CEDERSTRÖM.
 Professor CARL CURMAN.
 Professor MAGNUS ISÆUS.
 Doktor LUDVIG LOOSTRÖM. Led. af rk.*

Suppleanter:

Medaljgravören ADOLF LINDBERG.
 Dekoratören H. VAN RIJSWIJK.
 Rektor VIKTOR ADLER.

Föreningens sekreterare:

Doktor LUDVIG LOOSTRÖM.

Föreningens kassaförvaltare:

Doktor J. A. BERGSTEDT.

* Ledamot af redaktionskomitén.

Förteckning å konstslöjdidkare tillhörande
Svenska Slöjdföreningen.

1888.

I Stockholm.

Bildhuggare:

Mellin, L. O., Holländaregatan 25.
Nerpin, H., Mäster Samuelsgatan 50.

Bokbindare:

Andersson, C. M., Birger Jarls torg 6 och 8.
Elkan, J., Akademiegränd 8.
Engström, A., Regeringsgatan 18.
Herzog, P., Malmskilnadsgatan 54.
Lindmansson, J. A., » 25.
Lundin, A. W., Klara Vattugränd 1.
Åkerdahl, M. F., Skomakaregatan 13.

Boktryckare:

Bagge, J., Skeppsbron 40.
Beckman, K. L., Stora Nygatan 22.
Bonnier, Alb., Mäster Samuelsgatan 17.
Lindström, J. F., Holländaregatan 12.
Marcus, I., Vallingatan 10.

Byggmästare:

Andersson, Axel N., Vollmar-Yxkullsgatan 15 B.
» J., Mäster Samuelsgatan 56.
Carlstedt, N. J., Humlegårdsgatan 18.
Hallström, H. J., Garfvaregatan 12.
Hammarlund, N. M., Karlavägen 27.
Haverman, E., Humlegårdsgatan 7.
Jansson, A., Kammakaregatan 29.
» A. G., Blasieholmstorg 6.

Magnusson, E. J., Biblioteksgatan 5.
 Redtz, J. M., St. Paulsgatan 27.
 Svensson, A. M., Bergsgatan 4.
 Sällström, A. G., Bryggaregatan 25.
 Thomas, J. E., Grefgatan 6 A.
 Westin, A. L. T., Vallingatan 18.
 Åkerlund, E. O., Högbergsgatan 37 C.

Färgare:

Schmiedte, C. J., Bondegatan 83.
 » K. J., J:or, » »

Förgyllare:

Fahlén, A. F., (Glasmästare) Klara n. kyrkogata 13.
 Pettersson, C. E., Drottninggatan 82.

Gravörer:

Lindberg, J. A., Jakobsbergsgatan 29 och 31.
 Salmson, A., Trångsund 2.

Gulddragare:

Björck, E. B., Regeringsgatan 21.

Instrumentmakare:

Collin, C. G., Storkyrkobrinken 3.
 Lyth, G. W., Bryggaregatan 7.
 Ohlsson, L., Gref-Thuregatan 25.

Juvelerare:

Befwe, Frans, Gustaf Adolfs torg 14 (L. Larson & C:o).
 Björkman, A. G., Klara n. kyrkogata 11.
 Bökman, L. C., Drottninggatan 45.
 Carlman, C. F., Regeringsgatan 15.
 Féron, L. C., Drottninggatan 14.
 Hammer, C., Blasieholmshamnen 12.
 Norling, N. G., Regeringsgatan 32.
 Pettersson, E., Brunnsgatan 16.

Kakelugnsmakare:

Öijerstedt, C. G., Kungstensgatan 32.

Klockgjutare:

Bergholtz, K. G., Kammakaregatan 47.

Korgfabrikör:

Wahlström, S. F., Lästmakaregatan 27 A.

Kortfabrikörer:

Gullberg, E., Hamngatan 36.

Lundberg, A. E., Holländaregatan 21 A.

Mekaniske fabriksidkare:

Bolinder, C. G., Kaplansbacken 10.

» J., » »

» A., Sturegatan 24.

Wiklund, W., G:la Kungsholmsbrogatan 44.

Metallfabrikörer:

Backman, J. F. L., Stora Badstugatan 10.

Brehmer, E. F., Kammakaregatan 62.

Fahnehjelm, O., Klarabergsgatan 42.

Haglund, J. A., Döbelnsgatan 17.

Pettersson, M., Malmskilnadsgatan 19 A.

Rundquist, A., Regeringsgatan 39.

Segerholm, Å., » »

Sporrong, C., » 28.

Modellör:

Öberg, A., Rörstrand.

Målare:

Almgren, L. F. Th., Högbergsgatan 8.

Cederlund, E. H., Artillerigatan 18.

Eklund, M., Prestgatan 78.

Feght, C. R., Brunnsgatan 23.

Friefeldt, A., Bryggaregatan 3.

Jansson, J. C., Norrlandsgatan 33.

Lundberg, A. P., Luntmakaregatan 13.

Ohlsson, O. E., Roslagstorg 22.

Rubenson, S. W., Artillerigatan 18.

Sundin, C. J., Lästmakaregatan 18.

Wagner, S., Norrlandsgatan 44.

Nysilfverfabrikanter:

Ambrosius, A. V. J., Drottninggatan 16.

Bræse, H. A., Drottninggatan 33.

Carlström, C. R., Lilla Vattugatan 24.
 Dufva, A. G., G:la Kungsholmsbrogatan 19.
 Pettersson, G., Brunnsgratan 16.

Pianofabrikörer:

Jacobsson, E., Regeringsgatan 38.
 Stavenow, L. H., Norra Smedjegatan 28.

Porslinsfabrikanter:

Ahnström, R., Rörstrand.
 Odelberg, O. W., Gustafsberg.
 Stråle, G. H., Rörstrand.

Portföljmakare:

Söderström, K. S., Jakobsgatan 28.

Sidenfabrikörer:

Berglöf, A. M., Stora Nygatan 4.
 Hallström, P. V., » »

Snickare:

Almgren, J. R., Smålandsgatan 28 B.
 Aspengren, F. U., Biblioteksgatan 3.
 Benckert, C. H., J:or, Regeringsgatan 63.
 Bohman, E., Stora Vattugatan 18.
 Edberg, C. K., Slöjdgatan 1.
 » K. Th., J:or, » »
 Johansson, H. P., Bryggaregatan 4.
 Rosenvall, F. E., Jaktvarfsgränd 2.
 Saul, C. T., Gref-Thuregatan 21.
 » L. F., » »
 Schöldström, O., Klarabergsgatan 52.
 Wengström, J. O., S:t Paulsgatan 26.
 Widén, C. O. F., Beridarebangatan 18.

Snörmakare:

Almuslin, J., Vasagatan 14.
 Staus, A. A., Hornsgatan 24.

Spegelfabrikörer:

Cadovius, J. M., Brahegatan 3.
 Svanberg, C. Th., Herkulesgatan 5.

Stubin- och vapenfabrikant:

Winborg, Th. Telegrafgränd 1.

Tapetfabrikörer:

Kåberg, C. A., Stora Nygatan 26.

Mineur, C. G., Regeringsgatan 42.

Tapetserare:

Nordström, E. V., Regeringsgatan 41.

van Rijswijk, H., Drottninggatan 11 (Myrstedt & Stern).

Svensson, C. P., Brunkebergstorg 11.

Söderström, C. V., Stora Vattugatan 8.

Åhman, J. J., Lutternsgatan 17.

Urmakare:

Grönbäck, J. V., Drottninggatan 12.

Höglund, C. F., » 39.

Laurén, P. A., Norrtullsgatan 6.

Laurin, C. Th., Kommendörsgatan 19.

Linderoth, J., Drottninggatan 28.

Vagnmakare:

Hellström, A. N., Jakobsbergsgatan 33.

I landsorten.*Bokbindare:*

Forsberg, F. V., Norrköping.

Boktryckare:

Bjurström, A. F., Ystad.

Holmberg, E., Södertelje.

Byggmästare:

Dandanell, A. E., Nyland.

Engelbrechtsson, G. A., Örebro.

Lindeberg, J. F., Gefle.

Rapp, P. J., Göteborg.

Wallenius, A. T., Tidaved.

Färgare:

Wahlgren, C., Göteborg.
» E. J., »

Gravör:

Kastman, J. F., Lund.

Juvelerare:

Ekholm, C., Malmö.

Mekaniske fabrikslidakare:

Halldin, H., Örebro.
Heljestrand, O. E., Eskilstuna.
Liberg, B., Rosenfors, Skogstorp.
Liljeqvist, P., Eskilstuna.
Nilsson, A., »
Stridsberg, E., Trollhättan.
Ståhlberg, L. F., Eskilstuna.
Stålberg, A., »

Metallfabrikör:

Hoffman, H., Oskarshamn.

Målare:

Bergman, A., Köping.
Davidsson, J. F. O., Linköping.
Nyberg, C., Hernösand.
Ringström, Th., Jönköping.
Westman, L., Norrköping.

Snickare:

Lagerlöf, N., Lidköping.
Lindell, J. A., Norrköping.

Tapetfabrikör:

Edgren, J., Jönköping.

(De konstslöjdlidakare, som ej tillhöra Slöjdföreningen, men önska ingå i densamma, torde anmäla sig under adress *Svenska Slöjdföreningen, Stockholm.*)

SVENSKA SLÖJDFÖRENINGEN.

Vinstlista 1887.

Förteckning å beställda och inköpta konstslöjdalster,
som genom lottning bland ledamöterna fördelades
den 22 December 1887.

Antal lottinnehafvare: 868.

Antal vinster: 105.

Märk: Medlem af Svenska Slöjdföreningen, som önskar deltaga i den årliga utlottningen af konstslöjdföremål, göra anmälan härom hos *Föreningens sekreterare, d:r L. Looström*, eller *kassoförvaltare, d:r J. A. Bergstedt* (adr. Sv. Slöjdföreningen, Stockholm). Tilläggsafgiften är 10 kronor för år, och erhåller hvarje ledamot förutom delaktighetsbevis i årets utlottning (som eger rum strax före jul) äfven ett exemplar af Svenska Slöjdföreningens mönsteralbum (boklädspris 5 kr.), hvilket innehåller afbildningar i stort folioformat af framstående äldre och nyare konstslöjdföremål.

Vinst-nr.	I. Ädla metaller.	Vinsttagare.	Vinsternas in-köpspris.	
			Kr.	ö.
1	Kanna af drifvet och ciseleradt silfver, komp. och utförd af fröken <i>Julie Grafström</i> .	<i>Sörman, H.</i> Handlande.	225	—
2—5. Tumlare , 4 par, af drifvet och ciseleradt silfver af <i>Fr. Schönström</i> ; å kr. 21. Tillsammans kr. 168. Vunnos af:				
	<i>Schager M. J.</i> Grosshandlare, Kristianstad.	<i>Becker, C. H.</i> Grosshandlare. <i>Schönström, Carl.</i> Grosshandlare.	<i>Kullberg, Karl.</i> Polisdomare.	
II. Oädla metaller.				
6	Skrin i etsadt och förgylt stål, komp. och utförd af <i>F. O. Nyzell</i> .	<i>Pettersson, Numa.</i> Apotekare.	250	—
7	Fat af drifven koppar, komp. och utförd af <i>Julie Grafström</i> .	<i>Stedt, N. M.</i> Borgmästare, Sölvesborg.	70	—
8	Fat , som föreg.	<i>Göransson E. F.</i> Ingeniör.	70	—
9	Fat , som föreg., mindre.	<i>Lovén, Sigurd.</i> Med. dokt.	40	—

10—14. Stakar , fem, i gjuten malm, med fyra pipor, efter polsk modell från 1600-talet, komp. af fröken <i>Sofia Gisberg</i> och utförda af <i>P. A. Carlstein</i> (Söderköping); à kr. 40. Tillsammans kr. 200. Vunnos af:			
<i>Meyer, W.</i> Xylograf. <i>Bengtsson, Carl.</i> Grosshandlare.		<i>Boman, E. A.</i> Sterbhus. <i>Sachs, Adolf.</i> Grosshandlare.	
		<i>Hirsch, O.</i> Ingeniör.	
Vinst-r-r.	Vinsttagare.		Vinsternas in-köps-pris.
			Kr. ö.
15	Lampa af förgylt metall (venetiansk modell), komp. och utförd på medaljgravör <i>Adolf Lindbergs</i> atelier.	<i>Spitzer, Artur.</i> Grosshandlare.	75 —
16—25. Bordsur , 10 st., i euivre pöli, komp. efter det s. k. Gustaf Adolfs-uret i Nationalmusei samling af fröken <i>Hellène Holck</i> , och utförda på <i>W. Wiklunds</i> verkstad; à kr. 45. Tillsammans kr. 450. Vunnos af:			
<i>Schinkel, C. D. v.</i> Brukspatron. <i>Spångberg, Jacob.</i> Lektor. <i>Bonde, Carl.</i> Friherre.		<i>Leffler, G. Mittag.</i> Professor. <i>Högstedt, P. F.</i> Vinhandlare. <i>Hoffman, A.</i> f. d. Slottsarkitekt. <i>Lagergren, G. R.</i> Konsul.	
		<i>Grandinsson, A.</i> Byråchef. <i>Hallström, P. V.</i> Fabrikör. <i>Malmström, Aug.</i> Professor.	
26, 27. Vattenhållare , 2 st., i form af delfiner med fat; utförda i drifven koppar af <i>Sven Bengtsson</i> , Lund; à kr. 50. Tillsammans kr. 100. Vunnos af:			
<i>Dahlström, J. A.</i> Prost.		<i>Kruhs, K. F.</i> Hofbokhandlare.	
III. Möbler. (Smärre träarbeten.)			
28	Skänkskåp af valnöt, komp. af fröken <i>Anna Berglund</i> , och utförd af <i>C. O. F. Widén</i> ; prydt med i olja målade fyllningar af arkitekt <i>Lindegren</i>	<i>Holmberg, E.</i> Fabriksidkare, Södertelge.	407 —
29	Skärm i oljemålning på guldgrund, framställande människans åldrar; komp. och utförd af fröken <i>Ellen Jolin</i> . Med ram af valnöt.	<i>Strömmers, C. E.</i> Magasinsförvaltare.	311 50
30	Bord , med skifva af porslin; efter ritning af <i>B. Wallenius</i> , utfördt vid <i>Rörstrand</i> .	<i>Nordlund, John.</i> Med. d:r.	160 —
31	Bord , som föreg.	<i>Hellbacker F.</i> Konditor.	160 —

Vinst-nr.	VI. Textil konst.	Vinstagare.	Vinsternas in-köpspris.	
			Kr.	ö.
90	Matta af flossaväf, utförd på fru Tora Kuller atelier, efter mönster af Jakob Kulle.	Kempe, Julie. Fröken.	350	—
91	Väska, i broderi på kläde, komp. och utförd af Handarbetets vänner.	Ramstedt, R. Fabrikör.	45	—
VII. Läderarbeten.				
92	Planskläda, i imitation efter lädermosaik, komp. och utförd af fru Agnes Hörlin.	Lundblad, E. A. Grosshandl., Eskilstuna.	35	—
93	Handskläda, som föreg., komp. och utförd af fröken Anna Hultqvist.	Norström, Cl. Ingeniör.	25	—
94	Handskläda, som föreg.	Enköpning, Constance. Fru.	20	—
95	Portfölj, som föreg., komp. och utförd af fröken Anna Berglund.	Brolin, J. G. Grosshandlare.	33	—
96	Portfölj, som föreg.	Hjärne, Harald. Professor, Upsala.	33	—
97	Portfölj, som föreg.	Thorslund, J. L. Handlande, Enköping.	33	—
98—105. Plånböcker, 8, som föreg., komp. och utförda af fröken Anna Hörnell; à kr. 12. Tillsammans kr. 96. Vunnos af:				
Bohlin, A. Bokförläggare, Örebro.		Eberstein, Chr. Direktör.	Schönmejer, C. v. Häradshöfding.	
Kampf, O. Trafikchef.		Hillman, A. Konsul, Söderhamn.	Arfwedsson, C. E. Löjtnant.	
Gram, C. Konsul.		Granström, G. A. Gruf-ingeniör.		

Rätteligen utdraget ur protokollet den 22 Dec. 1887

intygar ex officio

Ludv. Looström.

Af Meddelanden från Svenska Slöjdföreningen äro utkomna och tillhandahållas genom bokhandeln:

1. **Galvanotekniken**, af *Adolf Lundgren*. Pris 75 öre.
2. **Keramiska studier vid verdensutställningen i Paris 1878**. Föredrag, hållet i Svenska Slöjdföreningen den 5 November 1878 af *L. Looström*. Pris 75 öre.
3. **I hvad mån kan Svenska Slöjdföreningen medverka till slöjdundervisningens och husslöjdens utveckling?** Föredrag, hållet i Svenska Slöjdföreningen den 4 Nov. 1878 af ing. *J. O. Andersson*. Pris 20 öre.
4. **Korgmakeriet såsom husslöjd**. Öfversättning och bearbetning af *O. Th. Ödes* »Om kurvmagerarbeide» af *O. E. Borg*. Pris 75 öre.
5. **Väfnadskonstens grunder**, af *J. O. Andersson*. Pris 4 kronor. När 10 ex. af detsamma requireras hos Svenska Slöjdföreningen, är priset 3 kr. pr exemplar.
6. **Modern konstslöjd. Iakttagelser på Slöjdutställningen i Berlin 1879**. Föredrag, hållet i Svenska Slöjdföreningen den 2 okt. 1879 af *Gustaf Upmark*. Pris 40 öre.
7. **Om nitroglyserinhaltiga sprängämnen**. Redogörelse, på uppdrag af Svenska Slöjdföreningens komité för utredning af nitroglycerinens egenskaper m. m. utarbetad af *G. Nordenström* och *A. W. Cronquist*. Pris 4 kr.
8. **Öfversigt af Svenska Slöjdföreningens verksamhet från och med dess stiftande år 1845 till medlet af år 1881**. Sammanfattad af *Alf Björkman* och *S. Severin*. Pris 50 öre.
9. **Om friktionen**. Föredrag på Tekniska Skolan i Stockholm, hållna enligt uppdrag af skolans styrelse under vårterminen 1881 af *Nils Rahm*. Pris 20 öre.
10. **Om fabriksarbetarnes skydd i sanitärt hänseende och mot olyckshändelser**. Föredrag, hållet i Svenska Slöjdföreningen den 1 nov. 1881 af *J. O. Andersson*. Pris 25 öre.
11. **Det qvinliga arbetet**. Statistisk-ekonomisk afhandling af *Josef Linck*. Pris 2 kr.

12. Meddelanden från Svenska Slöjdföreningen år 1884.

Pris 2 kr.

Innehåll: Om de äldre silfverföremålen i Stoekholms kyrkor. Af *Ludvig Looström*. — Strödda meddelanden om Japans industri af *J. O. Andersson*. — Några ord om svensk konstslöjd under år 1883 af *G. Uppmark*.

13. Meddelanden från Svenska Slöjdföreningen år 1885.

Pris 1: 50.

Innehåll: Undervisningen i metallslöjd vid Kungsholms folkskola af *J. O. Andersson*. — Svenska allmogeväfnader af *J. Kulle*. — Konung Fredrik II:s af Danmark tronhimmel i Nationalmuseum. Af *Ludvig Looström*.

14. Meddelanden från Svenska Slöjdföreningen år 1886.

Pris 2 kr.

Innehåll: Tapetväfveriet i Sverige under de första Vasakonungarne. Af *Gustaf Uppmark*. — Om valet af drifkraft för mindre fabriker och verkstäder. Af *W. Hoffstedt*. — Tafvelramen och dess historia af *Georg Göthe*. — En fajansservis med familjen v. Fersens vapen. En keramisk studie af *Ludvig Looström*. — Strödda meddelanden. Bokanmälningar. Ur Svenska Slöjdföreningens handlingar.

15. Meddelanden från Svenska Slöjdföreningen år 1887.

Pris 2 kr.

Innehåll: Om mönsterskydd. Af *Hugo E. G. Hamilton*. — Om bruket af guld- och silfverföremål i de svenska hemmen under 1500—1700-talen. Af *Ludvig Looström*. — Några ord angående hjälpmaskiner inom den mindre industrien. Af *E. S.* — Det svenska rummet under renässansen. Af *Fredrik Lilljekvist*. — Om lim och linning. Af *A. E. Lundberg*. — Strödda meddelanden. Bokanmälningar. Ur Svenska Slöjdföreningens handlingar.

16. Meddelanden från Svenska Slöjdföreningen år 1888.

Pris 2 kr.

Innehåll: Bokbindare och bokband i Sverige till år 1720. Af *C. Eichhorn*. — Om lödning. Af *A. E. Lundberg*. — Hvad är fornnordisk stil? Af *Hans Hildebrand*. — Svenska Slöjdföreningen på den nordiska industri- landbruks- och konstutställningen i Köpenhamn. Af *L. L.* — Strödda meddelanden. Bokanmälningar. Plansertexter. Ur Svenska Slöjdföreningens handlingar.

Ledamot af Svenska Slöjdföreningen erhåller ett friexemplar af årets Meddelanden.

Nästkommande årgång af Meddelanden från Svenska Slöjdföreningen är afsedd att utgifvas på våren 1889 och att upptaga en annonsbilaga. Annonspriiset är 20 kr. för hel sida och 10 för half.



MEDDELANDEN

FRÅN

SVENSKA SLÖJDFÖRENINGEN

ÅR 1889

REDAKTÖR: D:r LUDVIG LOOSTRÖM.



STOCKHOLM

TRYCKT I CENTRAL-TRYCKERIET

1889.

Af Meddelanden från Svenska Slöjdföreningen hafva förut utkommit och tillhandahållas genom bokhandeln:

1. **Galvanotekniken**, af *Adolf Lundgren*. Pris 75 öre.
2. **Keramiska studier vid verdensutställningen i Paris 1878**. Föredrag, hållet i Svenska Slöjdföreningen den 5 November 1878 af *L. Looström*. Pris 75 öre.
3. **I hvad mån kan Svenska Slöjdföreningen medverka till slöjdundervisningens och husslöjdens utveckling?** Föredrag, hållet i Svenska Slöjdföreningen den 4 Nov. 1878 af ing. *J. O. Andersson*. Pris 20 öre.
4. **Korgmakeriet såsom husslöjd**. Öfversättning och bearbetning af *O. Th. Ödes »Om kurvmarkerarbeide»* af *O. E. Borg*. Pris 75 öre.
5. **Väfnadskonstens grunder**, af *J. O. Andersson*. Pris 4 kronor. När 10 ex. af detsamma requireras hos Svenska Slöjdföreningen, är priset 3 kr. pr exemplar.
6. **Modern konstslöjd**. Iakttagelser på Slöjduutställningen i Berlin 1879. Föredrag, hållet i Svenska Slöjdföreningen den 2 Okt. 1879 af *Gustaf Upmark*. Pris 40 öre.
7. **Om nitroglyserinhaltiga sprängämnen**. Redogörelse, på uppdrag af Svenska Slöjdföreningens komité för utredning af nitroglyserinens egenskaper m. m. utarbetad af *G. Nordenström* och *A. W. Cronquist*. Pris 4 kr.
8. **Öfversigt af Svenska Slöjdföreningens verksamhet från och med dess stiftande år 1845 till medlet af år 1881**. Sammanfattad af *Alf Björkman* och *S. Severin*. Pris 50 öre.
9. **Om friktionen**. Föredrag på Tekniska Skolan i Stockholm, hållna enligt uppdrag af skolans styrelse under vårterminen 1881 af *Nils Rahm*. Pris 20 öre.
10. **Om fabriksarbetarnes skydd i sanitärt hänseende och mot olyckshändelser**. Föredrag, hållet i Svenska Slöjdföreningen den 1 Nov. 1881 af *J. O. Andersson*. Pris 25 öre.
11. **Det qvinliga arbetet**. Statistisk-ekonomisk afhandling af *Josef Linck*. Pris 2 kr.

SVENSKA SLÖJDFÖRENINGEN.

Vinstlista 1888.

Förteckning å bestälda och inköpta konstslöjdalster,
som genom lottning bland ledamöterna fördelades
den 22 December 1888.

Antal lottinnehafvare: 793.

Antal vinster: 66.

Märk: Medlem af Svenska Slöjdföreningen, som önskar deltaga i den årliga utlottningen af konstslöjdföremål, göra anmälan härom hos *Föreningens sekreterare, d:r L. Looström, eller kassaförvaltaren, d:r J. A. Bergstedt* (adr. Sv. Slöjdföreningen, Stockholm). Tilläggsafgiften är 10 kronor för år, och erhåller hvarje ledamot förutom delaktighetsbevis i årets utlottning (som eger rum strax före jul) äfven ett exemplar af Svenska Slöjdföreningens mönsteralbum (boklädspris 5 kr.), hvilket innehåller afbildningar i stort folioformat af framstående äldre och nyare konstslöjdföremål.

Vinst- n:r		Värde		Vinsttagare
		Kr.	ö.	
I. Ädla metaller.				
1	Relief i drifvet silfver, fattad i röd plysch. Komp. och utförd af fröken <i>Julie Grafström</i> .	200	—	<i>A. Spitzer,</i> Grosshandlare.
2	Tumlare, två, af drifvet silfver, komp. och utförda af <i>Fritiof Schönström</i> .	42	—	<i>J. af Lindfors,</i> Finsk Generalmajor.
II. Möbler och smärre trä- föremål.				
3	Kista af italiensk valnöt, efter <i>O. Lindbergs</i> ritning utförd af <i>E. Bohman & Son</i> .	400	—	<i>Gust. Benedicks,</i> Bruksegare, Gysinge.
4	Kista af italiensk valnöt, på fot, efter <i>O. Lindbergs</i> ritning utförd af <i>C. O. F. Widén</i> .	250	—	<i>F. A. Wulff,</i> Professor, Lund.

INNEHÅLL:

	Sid.
Om reseberättelser, afgifna till Kongl. Kommersekollegium af fabriks- och handtverksiddkare, som med statsunderstöd företagit resor i utlandet, af <i>Gustaf M. Lamm</i>	1
Franska statens konstslöjdfabriker i våra dagar. (Sèvres, les Gobelins, La Savonnerie, Beauvais), af <i>Ludv. Looström</i>	10
Moderna väggmålningar och deras teknik, af <i>Gustaf Upmark</i>	36
Ett perlstickarearbete från Erik XIV:s tid, af <i>C. A. Ossbahr</i>	55
Om träarbetens hopsättning och färgning, af <i>A. E. Lundberg</i>	61
Det tekniska läraremötet i Stockholm innevarande år. Kort öfversigt, af <i>Victor Adler</i>	72
Det svenska rummet under barocktiden, af <i>Fredrik Liljekvist</i>	82
Strödda meddelanden	105
<p style="margin-left: 2em;">Det österrikiska konstslöjdmuseet i Wien. — Guldsmedsaktiebolaget i Stockholm. — Göteborgs Slöjdförening. — Bachmanska slöjdskolan i Hedemora. — Kristianstads läns centralslöjdskola. — Centralskolan för konstflit i Helsingfors, s. 105—110.</p>	
<p style="margin-left: 2em;">Utdrag ur till Kongl. Kommersekollegium inlemnade reseberättelser, s. 110. — Bokanmälningar, s. 118. — Förteckning öfver teckningar för handverk och slöjd, utg. af Svenska Slöjdföreningen, s. 121. — Förteckning öfver Svenska Slöjdföreningens maskiner och verktyg, s. 122.</p>	
Ur Svenska Slöjdföreningens handlingar år 1888	126



Om reseberättelser

afgifna till Kongl. Kommersekollegium af fabriks- och handtverksarbetare, som med statsunderstöd företagit resor i utlandet.

Af

Gustaf M. Lamm

(på uppdrag af Svenska Slöjdföreningen).

Svenska Slöjdföreningen arbetar, som bekant, sedan ett par år på två särskilda utskott, af hvilka det första fått den mycket vidtomfattande och maktpåliggande uppgiften »att verka för den inhemska slöjdskicklighetens höjande i allmänhet». Då det nybildade utskottet sökte för sig klargöra medlen för uppnäendet af detta mål och utarbete ett i förhållande till härför disponibla medel afpassadt program för sin blifvande verksamhet, fäste det också sin uppmärksamhet vid de reseberättelser, som årligen inkomma till Kongl. Kommersekollegium från de fabriks- och handtverksarbetare, som af statsmedel erhållit understöd för att i utlandet vinna större färdighet i sina respektive yrken. Ett ökad skäl härtill låg deruti, att dessa reseberättelser under de senare åren i allt större antal inkommit från Kongl. Kommersekollegium till Slöjdföreningen.* Utskottet förestälde sig nämligen, dels att dessa berättelser kunde innehålla ett och annat värdefullt meddelande om nya eller förbättrade arbetsmetoder, hjälpmaskiner och fabrikat, som förtjänade att tillvaratagas och publiceras till fromma för respektive yrkesutöfvare, dels att någon eller några af dem kunde vara af den betydelse,

* Numera aflemnas flertalet af dessa reseberättelser till Slöjdföreningen, under det att ett fåtal sändes till Tekniska skolan eller Kongl. Tekniska högskolan. Endast de mera värdelösa kvarstanna i Kommersekollegii arkiv.

att de borde göras fruktbarande för en större krets genom att in extenso tryckas och spridas bland de handtverksidkare, som deraf kunde hafva någon nytta. Då erfarenheten lärt, att dylika reseberättelser ej sällan äro af föga eller intet värde, såsom slarfvigt och i hast affattade, vore det ju skäl att tillse, hvilka åtgärder möjligen skulle kunna vidtagas för att göra dem mera innehållsrika och betydelsefullare, hvarigenom de bättre komme att uppfylla det med dem afsedda ändamålet.

Utskottet beslöt därför, att, allt efter som dylika reseberättelser till föreningen inkommo, sig emellan fördela och efter företagen granskning referera desamma samt att i de fall, då bland utskottets egna ledamöter nödiga fackkunskaper härför saknades, låta lämpliga personer utom utskottet inkomma med dylika referat. Under åren 1887 och 1888 hafva sålunda ett trettiotal reseberättelser, afgifna af personer tillhörande de mest skilda yrken, på detta sätt granskats och inför utskottet dels muntligen dels skriftligen refererats. Tyvärr har härvid den erfarenheten på ett sorgligt sätt ytterligare bekräftats, att berättelserna vanligen äro skäligen illa och vårdslöst affattade samt sällan innehålla något på sak gående eller lärorikt, så att fackmannen-referenten allt för ofta kunnat inskränka hela sitt yttrande till det omdömet, att »frågavarande berättelse innehåller ingenting nytt eller af intresse». Här och hvar har emellertid påträffats en och annan uppgift om nyare arbetssätt och fabrikat, som varit af något värde, hvilket såsom ett »memento» för andra yrkesutöfvare inom facket ansetts böra spridas till en större krets. Några af dessa uppgifter återfinnas längre fram i detta häfte under rubriken: Smärre meddelanden, i form af utdrag ur dessa berättelser.

Endast helt undantagsvis har en jämförelsevis god och sakrik berättelse påträffats. Såsom sådana torde det icke vara olämpligt att här anföra de af instrumentmakaren Karl Bens och porslinsmålarinnan Maria Kardell förlidet år till Kongl. Kommersekollegium afgifna. Fler-talet har dock, som sagdt, visat sig vara utan allt värde, och vanligen inskränker sig hela berättelsen till ett torrt uppräknande af de platser, stipendiaten besökt, de svårigheter, han haft att erhålla anställning, de firmor, hos hvilka han slutligen erhållit arbete, och den tid, han till-

bragt på hvarje ställe; hvartill kommer som spaltfyllnad en del ovigtiga notiser om, att den eller den fabriken sysselsätter så och så stor personal, upplyses med elektriskt ljus, arbetar för export eller dylikt. Stundom anför väl stipendiaten på tal om någon verkstad eller ort, som han besökt: »här har jag varit i tillfälle att lära känna flere nyare metoder, en del för Sverige obekanta» eller »der inhemtade jag mycket, som var mig till nytta»; men hvari dessa nyare metoder och denna nytta egentligen bestå, derom lemnar han oss i komplett okunnighet, och dock vore det väl just detta, som borde omtalas. Då beskrifningar på nya arbetsmetoder undantagsvis verkligen förekomma, äro de — oafsedt alla de fall, då referenten funnit dessa nya metoder vara »mycket gamla och allmänt kända i vårt land» — vanligen så obetydliga och så lösliga, att den, som ej förut känner dem, omöjligt på grund af beskrifningen kan fatta tillvägagåendet; några bestämda sifferuppgifter förekomma nästan aldrig. Och dock vore en noggrant detaljerad beskrifning på en enda ny arbetsmetod naturligtvis mera värd, än allt det nonsens, som ofta får fylla en hel berättelse. Vi vilja genom ett enda exempel, valdt på måfå, förtydliga vår mening. Efter att hafva anført det icke ovigtiga förhållandet, att man numera i Berlin vid dekorering af tak och dylikt börjat öfvergifva den hittills brukliga limfärgsmålningen och i stället använder tempera-målning, som befunnits ändamålsenligare och billigare, säger målaren L. Håkansson i sin förlidet år till Kongl. Kommersekollegium ingifna reberättelse: »Temperan kokas på många sätt och af åtskilliga ingredienser, såsom gummi, ättika, tjock terpentin, ett slags tvål, ägg och olja, allt i proportionela delar». Hade nu icke ett enda verkligt recept för tempera-beredning med angifvande af de vigts- eller volymdelar, hvarmed de särskilda ingredienserna ingå i blandningen och det sätt, hvarpå denna sker, varit mera värd än hela hans öfriga på dylika uttryck rika berättelse? Jo, visserligen.

Vi förstå väl, att för stora fordringar ej få ställas på dessa, mest af illiterata personer uppsatta rapporter, och hafva å andra sidan icke blundat för det förhållande, att dessa stipendiens egentliga betydelse ligger i den ökade erfarenhet och större yrkesskicklighet, stipendiaten kan förvärfva på sina resor. Men å andra sidan må man icke

glömma, att, då riksdagen numera anvisat det efter våra förhållanden verkligen högst betydliga årsanslaget af 20,000 kronor till dylika resestipendier, det kan vara skäl att tillse, att staten också erhåller så att säga största möjliga valuta för dessa penningar, att det största möjliga gagn för det allmänna dermed vinnes. Afgifvandet efter hemkomsten af en sådan reseberättelse är stipendiatus enda skyldighet, och denna skyldighet bör icke få nedsjunka till en tom formalitet. Det kan därför vara skäl att klargöra för sig så väl de förnämsta orsakerna till, att dessa berättelser i allmänhet äro så otillfredsställande, som ock de medel, som möjligen kunna stå till buds, för att i någon mån höja deras värde och göra dem mera fruktbringande.

Man har hänvisat till dessa stipendiatus i allmänhet taget låga bildningsgrad och oförmåga att skriftligen uttrycka sig. Visserligen är detta en af orsakerna, och man måste noga ihågkomma, att berättelserna icke skrivas af filosofie doktorer utan af arbetare och handtverksynglingar. Men det märkliga är, att dessa berättelser, hvad det formela angår, icke äro så dåliga, som man kanske skulle vänta; i stilistiskt afseende uppfylla de icke alltför obilliga fordringar, och det har föröfrigt visat sig, att berättelser, afgifna af personer, på hvilka man på grund af deras högre bildning och bättre sociala ställning bort kunna ställa större fordringar, ofta varit de sämsta både till innehåll och form. Vi veta med säkerhet, att Kongl. Kommercekollegium just från sådana personer mottagit reseberättelser, som icke kunnat godkännas, utan gång på gång måst underkännas. Man har äfven ifrågasatt yrkesjalousi såsom en orsak till, att stipendiaten i sin berättelse icke velat omtala det mera värdefulla, han möjligen inhemtat; han vill icke, säger man, yppa detta för yrkesbröder, för att sjelf allena kunna i konkurrensen draga fördel af gjorda rön. Men dels äro ju dessa stipendiater sällan sjelfständigt arbetande handtverksmästare, hos hvilka detta skäl möjligen skulle kunna förefinnas, utan i andras tjänst anställda arbetare, för hvilka det snarare bör vara en rekommendation att yppa de genvägar eller förenklade arbetsmetoder, de möjligen inhemtat; dels äro de rön, de gjort, väl ytterst sällan af den betydelse, att egennyttiga och beräkning skulle hindra ett yppande deraf, detta så mycket mindre, som

just de stipendiater, hvilka verkligen visat sig hafva haft någon större nytta af sina resor, varit vakna och gjort samvetsgranna iakttagelser, förr än andra borde kunna påräkna ytterligare statsunderstöd för nya resor och fortsatta studier.

Nej, det dåliga skick, hvori dessa berättelser vanligen framkomma, har säkert andra orsaker. För det första veta ofta icke stipendiaterna, *hvad* de egentligen deri böra omtala, de förstå icke meningen med hela berättelsen. De tyckas tro, att ett uppräknande af de platser, de besökt, de mästare, hos hvilka de arbetat, är det enda eller hufvudsakliga, hvarför de böra redogöra. Detta kan naturligtvis dock icke vara hvad som afses. För att kontrollera, huru den resande använt sitt stipendium — en från statens sida tydligtvis välbehöflig kontroll — vore det ju nog, om han endast uppvisade vanliga arbetsbetyg från de mästare, hos hvilka han under sin resa haft anställning. Stipendiatens hela detaljerade marche-route har dock föga intresse för det allmänna, och hufvudsaken är väl att få veta, hvad han verkligen lärt och inhemtat på sin färd samt att få kännedom om de inom de respektive yrkena gjorda framsteg och förbättringar, hvilka förtjena att beaktas och komma den inhemska slöjden och industrin till godo. Reseberättelsen bör innehålla något *för andra lärorikt*, något som enligt stipendiatens uppfattning förtjenar komma till yrkesbröders eller lagstiftares kännedom, och den får naturligtvis icke blifva en ensamt för den resande sjelf nöjsam resedagbok. *Något* i sak, om än aldrig så litet, torde väl ändå hvar och en, som företagit en studieresa, hafva att vid hemkomsten omtala.

Men hvad värre är, en stor del stipendiater betrakta dessa reseberättelser endast som en tom formalitet, ett nödvändigt ondt, som de måste underkasta sig för att utfå sista fjerdedelen af stipendiesumman. Vid utdelningen af dessa reseunderstöd tillgår nämligen så, att tre fjerdedelar af den beviljade summan förskottsvis utbetalas åt stipendiaten, som först, sedan han inom tre månader efter sin återkomst till Kongl. Kommersekollegium aflemnat sin berättelse, får lyfta återstoden. Och det är icke sällan endast för att kunna uppbära denna, som stipendiaten, ofta på rak arm och utan förut gjorda anteckningar, hop-

rafsar sin berättelse, så vida han icke — något som också inträffar — föredrager att icke skriva någonting och efterskänka beloppet. Slutligen anse väl många stipendiater — och detta icke alldeles utan skäl — att dessa berättelser komma till ingen eller föga nytta, att de — kanske utan att ens genomläsas — endast försvinna i en portfölj, och att följaktligen allt på desamma nedlagdt arbete är temligen bortkastadt och förspildt.

I nu berörda förhållanden har man enligt vårt förmenande att söka de egentliga orsakerna till det underhaltiga skick, hvori dessa berättelser framträda. Men är detta vårt antagande riktigt, då finnas också några botemedel mot det onda, då bör man kunna icke blott väsentligen höja genomsnittsvärdet hos dem utan äfven framkalla en och annan, som är verkligt god och fruktbringande.

För att nå detta mål måste först och främst största möjliga urskiljning iakttagas vid stipendiernas beviljande och noga tillses, att dessa komma just sådana personer till godo, som ega nödiga förutsättningar för att draga verkligt gagn af dylika resor. Det måste visserligen blifva ytterst svårt för Kongl. Kommersekollegium att afgöra dylika kompetensfrågor; men skulle icke de prest- och frejdebetyg, som af de sökande vid anhållan om stipendium nu aflemnas, böra åtföljas af rekommendation och intyg om kompetens ifrån den arbetsgifvare, hos hvilken den sökande har eller senast haft anställning? Härigenom borde ju åtminstone en del misstag kunna undvikas. Det vore säkerligen också mycket fördelaktigt, om till dem, som sålunda efter mogen ompröfning tilldelats stipendium, lemnades någon tryckt instruktion, så att de icke aldeles rådlösa och okunniga om sina skyldigheter anträdde sina studieresor. Utom en del allmänna råd och upplysningar, hänvisningar till konsulter o. d. borde denna instruktion inskräpa betydelsen af och meningen med stipendiet, betona nödvändigheten af att göra samvetsgranna anteckningar för den blifvande reseberättelsen samt klargöra hvad som med denna afses, och hvilka fordringar ställas på densamma. Vidare borde efter vårt förmenande den efter hemkomsten vederbörligen aflemnade berättelsen noga granskas af lämplig myndighet, och de innestående stipendiemedlen, först sedan

sådan myndighet verkligen godkänt densamma, till stipendiaten utlemnas. Genom att föreskrifva, det stipendiaten utom sin reseberättelse äfven skall aflemna arbetsbetyg från de mästare, hos hvilka han under sitt vistande utomlands haft anställning, betog man honom också möjligheten af att fylla denna endast med ett uppräknande häraf, på samma gång som man på ett enkelt och praktiskt sätt kunde kontrollera, huru han använt sin stipendietid. För närvarande granskar Kongl. Kommersekollegium sjelf dessa berättelser, och nämnda embetsverk godkänner visserligen långt ifrån hvarje insänd sådan, utan ger ofta den resande baklexa. Hos ett embetsverk, sådant som Kongl. Kommersekollegium, med dess mångskiftande verksamhet, som omfattar snart sagdt alla näringslivets grenar, kan ju för öfrigt omöjligen förutsättas praktisk insigt i *alla* möjliga yrken och handverk, och därför borde kanske utlåtanden från fackmän infordras. Såsom lämpliga granskande myndigheter tänka vi närmast på Svenska Slöjdföreningen, Stockholms handtverksförening och Tekniska skolans styrelse, hvilka institutioner säkerligen gerna skulle åtaga sig det härmed förenade besväret. Först sedan vederbörande sålunda *godkänt* den inlemnade berättelsen, finge stipendiaten, som sagdt, uppbära den innestående summan. Denna borde kanske också utgöra en något större del af det hela, än hvad nu bestämmes, hvarigenom ju vunnes, dels att stipendiaten hade större ekonomiskt intresse af rapportens affattande, dels att ett större antal stipendiater, än hvad nu tyvärr är fallet, verkligen återvände till hemlandet.

Slutligen vore det önskvärdt, att det i dessa berättelser hopade materialet på lämpligt sätt bearbetades och gjordes fruktbringande. Mycket godt skulle säkert vinnas genom att trycka och till respektive yrkesidkare sprida dels sådana utdrag, som kunna innehålla något af större intresse, dels undantagsvis hela berättelser, hvilka på grund af större värde och sakrikedom gjort sig häraf förtjenta. Härigenom skulle naturligtvis den resandes iakttagelser och vunna erfarenhet komma äfven andra yrkesidkare till godo, hvarjemte landets handtverkare så småningom fingo lära sig, huru dylika berättelser rätteligen böra affattas. Om t. ex. smeden A:s berättelse, som befunnits vara af mera framstående slag, blefve i tryck tillgänglig för landets öfriga smeder, så

skulle ju tydligvis smeden B, när han en gång komme i åtnjutande af ett dylikt stipendium, bättre veta hvad som fordrades af honom i detta afseende och hafva något mönster att hålla sig till. Redan sjelfva medvetandet af, att dylika berättelser verkligen noga uppmärksammades, och, då sådant befunnits lämpligt, i en eller annan form publicerades, skulle säkert också sporra en och annan härför mera begåfvad stipendiat att vinnlägga sig om utarbetandet af en god berättelse och åstadkomma det bästa möjliga.

Tidningen »Norden» har visserligen gjort ett beaktansvärdt försök att publicera dessa berättelser och i sina spalter intagit flere af dem in extenso; men detta har dock skett på ett temligen okritiskt sätt, och denna tidning har för öfrigt icke sin spridning bland de lager, till hvilka dessa berättelser företrädesvis böra tränga för att blifva fruktbringande på det sätt, som vi här afsett. Lyckligtvis står oss en annan och bättre utväg öppen. Svenska Slöjdföreningen har som bekant under de två sista åren låtit trycka och i tusental till landets slöjdidkarsprida en del »teckningar för handverk och slöjd»,* hvilka undantagsvis åtföljts af broschyrer, afhandlande några för dem viktiga frågor. Mera framstående reseberättelser eller smärre blad med ur dessa gjorda utdrag skulle, om de finge medfölja dessa planscher, just träffa den publik, som vi åsyftat, och sålunda det med publicerandet afsedda ändamålet bäst vinnas. Här finnes ett nytt fält för Slöjdföreningens verksamhet, och hon skulle genom att förverkliga denna sak ytterligare öka sina förtjenster om den svenska slöjdens och yrkesskicklighetens höjande.

Sammanfatta vi nu i korthet hvad här ofvan blifvit sagdt, så hafva vi dermed velat påpeka:

att de reseberättelser, som afgifvas af fabriks- och handverksstipendiater, som med statsunderstöd företagit utländska resor, hittills i allmänhet varit illa affattade och temligen värdelösa;

att orsakerna härtill äro att söka mindre i bristande förmåga och förment yrkesjalousi än i bristande insigt om hvad sådana berättelser böra innehålla och hvad med dem afses;

* Se i Årsberättelsen längre fram i denna årgång, under rubriken: Första utskottet.

och att de medel, hvarigenom desamma skulle kunna blifva af större värde och göras mera fruktbringande, äro:

1:o största möjliga urskiljning vid tillsättandet af stipendiater;

2:o utförandet af en för dessa afsedd instruktion;

3:o strängare och mera fackmässig granskning af de inlemnade berättelserna;

4:o innehållandet af en något större del af stipendiesumman; samt

5:o ett bättre tillvaratagande af det samlade materialet genom publicerande på lämpligt sätt af dylika berättelser eller utdrag derur.

Denna fråga är nämligen icke så oviktig, som den vid första påseendet kan synas vara: det gäller att finna en ny häfstång till höjandet af landets handtverk och slöjd, och det gäller att göra på bästa sätt fruktbringande det i sanning rika anslag, som staten numera lemnar till resestipendier åt fabriks- och handtverksarbetare.

Franska statens konstslöjdfabriker i våra dagar.

(Sèvres, Les Gobelins, La Savonnerie, Beauvais.)

Af

Ludvig Looström.

I konstslöjdens, liksom i all annan historia, fins det några namn, som lysa med en alldeles särskild glans, namn, som ådragit sig verldstrykte genom de minnen, som äro fästa vid dem, eller genom de verk, de ännu utföra. Under rubriken Franska statens konstslöjdfabriker dölja sig några sådana namn, hvilka intaga hedersplatsen inom de respektiva yrken, de representera, nämligen Sèvres och les Gobelins, den keramiska fabriken och konstväfnadsfabriken. Inom denna senare konstslöjdgren hafva vi också att bland statsmanufakturerna nämna La Savonnerie och Beauvais, hvilka namn dock aldrig förmått att tränga igenom och ej heller i våra dagar spela någon synnerligt stor rol.

Innan vi öfvergå till den närmare redogörelsen för dessa statsfabrikers förhållanden i våra dagar, anser jag mig böra nämna, att den franska konstlitteraturen i början af innevarande år riktats med ett digert verk om 6 å 700 sidor, författadt af den bekante konsthistorikern Henry Havard och af Marius Vachon. Dess titel är: Les manufactures nationales. Detta verk lemnar en utförlig historia om de franska statsmanufakturerna från deras uppkomst och redogör äfven till en del för deras nuvarande ställning. Detsamma ligger till största delen till grund för de historiska uppgifter, jag i det följande kommer att lemna, hvar till jag lagt de iakttagelser, jag sjelf kunnat göra på ort och ställe samt på de senare årens utställningar.

Ehuru Sèvresfabriken är den yngsta af de fyra nämnda institutionerna, skola vi dock göra början med den, för att derefter öfvergå till konstväfnadsfabrikerna.

1. Sèvres.

Sèvresfabrikens vagga stod på en obemärkt plats. Tvänne vid den lilla Chantillyfabriken anställde arbetare måste år 1740 på grund af sitt dåliga uppförande lemna densamma. Dessförinnan hade de emellertid lyckats få del af hemligheten af porslinmassans tillredning, och med den slog de sig i all tysthet ned i Vincennes, en köping två kilom. öster om Paris. Der började de nu, i det s. k. djefvulstornet, sina tillverkningar på egen hand, utan att man i Chantilly anade, hvart de tagit vägen. Till en början gick det ej så bra för dem; de lyckades emellertid intressera några kapitalstarka personer för företaget, som det oaktadt ej ville bära sig, hvarför de ansågo säkrast att hemligen begifva sig äfven härifrån, lemnande efter sig en skuld på 60,000 livres. Till all lycka för fordringsegarne fans en person qvar, som förstod att öfvertaga den började fabriken; sedan af färerna blifvit ordnade och nya penningar tillskjutna, var tillverkningen snart åter i gång och gick med hvarje år allt mer framåt, så mycket mer som den understöddes af konung Ludvig XV, som år 1753 gaf fabriken titeln kunglig, i sammanhang hvarmed ett bolag bildades med en grundfond af 800,000 livres, hvaruti konungen ingick med en fjerdedel eller 200,000. Nu blef fabriken snart för trångbodd i Vincennes; som den dessutom låg för aflägsset från Versailles och hofvet, flyttades den år 1753 på kunglig befallning och med ofantliga kostnader till Sèvres, en liten köping vid Seinefloden ett stycke bortom Paris, i en härlig trakt invid parken till det sköna, numera förstörda slottet S:t Cloud.

Härifrån började de dyrbara Sèvresfabrikaten spridas, och snart vann fabriken verldsrykte, ett rykte, som grundlades under 1700-talet

och ytterligare befästs under vårt århundrade. Också har Sèvresfabriken alltid haft mäktige gynnare och beskyddare, från konung Ludvig XV och markisinnan Pompadour till och med den siste Napoleon och kejsarinnan Eugenie. Om det andra kejsardömet var en god kund i Sèvresfabriken och gjorde betydande beställningar derstädes så väl för de talrika kejsarliga slotten som till presenter åt främmande furstar, till kejsarliga pris på landbruksmöten och sporttäflingar samt till vinster på välgörenhetslotterier m. m., så voro de konstnärliga framstegen under samma tid ej lika betydande. Om det också ej är sant, att Sèvres-tillverkningen aldrig stått så lågt som under denna tid, såsom Havard något partiskt uppgifver, så kan det ej nekas, att den just ur konstnärlig synpunkt gaf berättigade anledningar till klander. Styrkan låg i den högt uppdrifna tekniska färdigheten, som genom nya rön på det vetenskapliga området — och särdeles genom lyckade kemiska analyser — möjliggjorde en mångsidigare dekoration. Men deruti låg också fröet till svagheten. Hade det första kejsardömet Sèvresfabrikat utmärkt sig för en enhet i stil och smak, som höll tillverkningen inom konstnärligt förnuftiga gränser, så uppkom nu en sammanblandning af alla stilar, former och färger, en öfverdrift i proportionerna — man trodde sig göra storverk, när man gjorde kolosser — en öfverlastning i dekorationen — målarne öfvergöto den i sig sjelf sköna och mjuka massan med tjocka, för ögat ogenomträngliga färglager samt med massiva guld- och silfverornament — ja, man satte på sjelfva den keramiska stommen till en vas eller annat prydnadsföremål ornerande delar af förgylt koppar, guldbrons och andra metaller i sådan myckenhet, att man ej kunde se, om man hade ett keramiskt eller ett metallföremål framför sig. Under kejsardömet senare år, då kejsarinnan Eugenie mera verksamt intresserade sig för tillverkningen, och hennes allt mer framträdande sympatier för allt, som påminde om drottning Marie-Antoinette, gjorde sig gällande äfven i de uppdrag, hon gaf Sèvresfabriken, började visserligen till någon del det graciösa och eleganta, som utmärkte 1700-talets Sèvresfabrikat, att åter framträda, men denna smak förmodade dock aldrig tränga igenom under de få år, som återstodo för kejsardömet; och ännu på 1878 års verldsutställning i Paris kunde

den iakttagelsen göras, att dekadansperioden ej var alldeles tilländalupen, såsom jag hade tillfälle att i Slöjdföreningens Meddelanden då påpeka.*

Efter kejsardömets fall förlades Sèvresfabriken under ministeriet för åkerbruk och handel. Belägen strax utanför Paris, som nu blef hotadt af de tyska härskarorna, kunde den lilla Sèvresstaden lätt blifva utsatt för förstörelse af de fiendtliga kulorna, hvarför regeringen redan två dagar efter revolutionen eller d. 6 sept. 1870 befalde, att hela lagret, äfven som Sèvresmuseet, det dyrbara biblioteket och tafvelsamlingen ofördröjligen skulle inpackas och afsändas inom Paris murar. Detta skedde också oförtöfvadt. Museisamlingarna, som fylde 144 lärar, gömdes till största delen i Louvrens rymliga källarvåningar, lagret, som upptog 290 lärar, i franska statens husgerådskammare; biblioteket och taflorna fraktades på enkom gjorda vagnar till handelsministerns hotell, n:r 78 rue de Varennes. Sista packvagnen afgick kl. 10 på aftonen, söndagen d. 18 sept. Redan samma natt sprängde franska fortifikationen Sèvresbron, och följande morgon var hela den lilla Sèvresstaden med fabriker och allt i tyskarnes händer. Arkivet och räkenskapsböckerna hade man ej hunnit medtaga. Dessutom hade en del af samlingarna qvarglömmts, inpackad i några lärar, hvarjemte det dyrbara laboratoriet och modellsamlingen måst lemnas åt sitt öde. Af de vid fabriken anställde konstnärerna och arbetarne hade 141 måst inträda i nationalgardet i Paris. De andra, till ett antal af 100, voro kvar i Sèvres, bland dem fabriken verkställande direktör Régnault, dess utmärkte kemist Salvetat och den bekante museidirektören Riocreux.

Under sådana förhållanden afstannade naturligtvis all tillverkning. Under den nu börjande belägringen af Paris funno flere af konstnärerna sin död på förposterna eller i ambulanserna. Den del af Sèvrespersonalen, som kvarstannat inom fabriken, fick det ej bättre. De hade hoppats att fortfarande få bo kvar på fabriksområdet, men det måste utrymmas, då tyskarne dit förlade en ambulans. Ett regn af bomber från Paris försvarare förstörde för öfrigt en god del af fabriksbyggnaderna. Någon plundring af fabriken blef dock ej nu befald, såsom

* Se i Meddelanden från Svenska Slöjdföreningen n:r 2: Keramiska studier vid verdensutställningen i Paris 1878 af L. Looström, s. 17.

fallet varit år 1814, men man hade dock skäl att frukta en sådan. Med anledning häraf skref Régnault ett bref till d. v. tyske kronprinsen, sedermera kejsar Fredrik, som från Versailles ledde de fiendtliga skarorna, att han i vetenskapens namn skulle respektera det dyrbara laboratoriet, och den vetenskapsälskande fursten befalde omedelbart, att ett anslag skulle uppsättas på laboratoriets dörr med strängt förbud för en hvar obehörig att öppna den. Detta respekterades visserligen; porten blef icke öppnad, men man inträngde i stället genom fönstret och sköflade allt, hvarpå äfven modellkammaren plundrades och förstördes.

Emellertid blef kriget icke långvarigt. De konstnärer och arbetare, som öfverlefvats detsamma, återvände efter fredens afslutande till fabriken, der arbetet återupptogs i juli 1871 på befallning af ministern för de sköna konsterna, under hvars departement Sèvres-etablissementet nu hade lagts. Visserligen läto mäktiga och våldsamma röster, såsom alltid vid ett monarkiskt styrelsesätts störtande i Frankrike, höra sig mot bibehållandet af Sèvres såsom statsfabrik, men de tystnade dock snart. Den skarpa kritik, hvarför Sèvresfabriken under kejsardömets sista år varit utsatt, gjorde nu, att man beslöt tillsätta en särskild kommission med uppgift att söka ur konstnärlig synpunkt göra Sèvres-tillverkningarna mera fulländade. Tillsättandet af denna kommission, hvars president blef den bekante konstkritikern Charles Blanc, och bland hvars ledamöter sådana namn märkas som d. v. direktören för musée Cluny Sommerard, keramikens historieskrifvare Jaequemart, keramikern Deek, bildh. Guillaume, målarne Galland och Mazerolles, blef ytterst betydelsefullt för den nyupprättade institutionen.

Ända från sina första år på 1750-talet och till de dagar, då Tysklands kronprins Fredrik år 1870 låg med de tyska härskarorna utanför Sèvres, d. v. s. under hela sin tillvaro, hade Sèvresfabriken, vare sig hon haft bourboner, revolutionärer, napoleoner eller republikaner till beskyddare, alltid uppträdt med anspråksfulla later, med en förnäm och afmått hållning, som på samma gång gjort, att hon aldrig blifvit riktigt populär i ordets bättre mening och därför heller aldrig varit i någon vidsträcktare grad tongifvande. Hon har hållit sig inom en viss sfär, men derinom har hon varit allsmäktig. Kommissionen af år 1872

omskapade henne från en tillverkningsplats för uteslutande lyxföremål till en högskola för den konstnärliga och konstindustriella bildningen i Frankrike. Hon skulle blifva den händ, hvarifrån smaken skulle utbreda sig öfver hela den franska keramiska produktionen, hon skulle ej vidare stå isolerad utan gå i spetsen för landets öfriga fabriker och visa icke blott i prakt- och lyxföremål utan äfven i den ringaste tillverkning, i en enkel tallrik och i en billig kaffekopp, hvad smak och stil ville säga. Hon skulle med ett ord blifva en undervisningsanstalt så väl ur teoretisk som praktisk synpunkt. Att undervisa och lära hade aldrig varit Sèvresfabrikens uppgift; tvärtom hade hemlighetsmakeriet i fråga om tillverkningarna varit mycket stort. Hvarifrån kom då denna omhvälfning, och hvarför kom den just nu? Mången vill väl skrifva detta på det republikanska styrelsesättets meritlista, men saken har ingalunda en politisk förklaringsgrund. Kejsardömet hade ju ingalunda visat sig fiendtligt mot vetenskap och konst. Nej, förklaringen ligger i andra förhållanden. Den första världsexpositionen (af år 1851 i London) hade varit en lysande seger för den franska konstslöjden. Då stod den oupphunnen, dess herravälde var obestriddt. Men alla de derpå följande världsutställningarna visade i ett crescendo, att detta afstånd allt mera minskades. Detta behöfde visserligen icke nödvändigt bero på, att Frankrikes konstslöjd gick tillbaka, men så berodde det åtminstone på, att de öfriga staterna gingo framåt, och att deras anspråk på första rummet med åren icke föreföllo så onaturliga. Der Sèvresfabriken kastat ut sin handske till täflan, hade visserligen ingen direkt vågat taga upp den. Men man började nu i Frankrike allt mer inse, att den tid var förbi, då man endast hade att hvila på sina lagrar, och att stillaståndet allt mera närmade sig tillbakagående. Det var detta den nyvalda kommissionen för Sèvresfabriken i sin mån ville afhjelpa, och därför skref den undervisning och konstnärlig uppfostran på sin fana. En skola, anslutande sig till ateliererna, inrättades vid fabriken, hvarifrån de behöfliga konstnärskrafterna skulle rekryteras, på samma gång hon skulle förse de enskilda keramiska fabrikerna i landet med i yrket bildade arbetare. Denna skola öppnades 1879. Antalet elever bestämdes till tjugu, och skulle i främsta rummet tagas bland Sèvresarbetarnes

barn. Derjemte skulle en offentlig pristäflan årligen ega rum för att framlocka förmågor äfven utom Sèvresinstitutionen. Detta pris utgår med en summa af 2,000 fres.

Hvad programmet för verksamheten inom fabriken i öfrigt beträffar, ingick kommissionen i ganska noggranna detaljer. Blifven en keramisk undervisningsanstalt skulle fabriken arbeta på utvecklingen af den keramiska industrien inom alla dess grenar. Den traditionela tillverkningen af lyxföremål skulle ingalunda upphöra. De offentliga museerna och biblioteken, stadshusen och andra allmänna byggnader skulle i mån af tillgång erhålla mer eller mindre dyrbara prof på tillverkningarna, som dessutom skulle bortskänkas åt med republiken vänskapligt sinnade magter. Äfven den gamla plägseden, att statschefen öfverlemnade Sèvresfabrikat såsom gåfvor åt främmande furstar eller andra mera bemärkta personer vid deras besök i Paris, skulle bibehållas, dock med det förbehåll, att inga pjaser, som en gång reserverats för museet, finge sålunda afyttras. I sammanhang härmed må nämnas förbudet mot den försäljning af hvitglaseradt (odekoreradt) utskottsporslin, som förut alltjemnt egt rum och oaktadt Sèvresmärkets delvisa utplånande gifvit anledning till så många falska Sèvresfabrikats förekomst särdeles i konsthandeln. Detta hvitglaserade gods uppköptes nämligen af porslinsmålare utom fabriken, dekorerades och utgafs för äkta.

Bland mängden af föremål, kommissionen i programmet uppräknar, träffa vi sålunda i första gruppen praktvaser, ämnade för suveräner, ambassadörer eller i allmänhet gåfvor från staten. Som bekant har äfven Sverige blifvit ibågkommet vid tillämpningen af denna paragraf. År 1885 erhöill nämligen Nationalmuseum af franska republikens regering tre kolossala Sèvresvaser och fyra mindre, till ett uppgifvet värde af något öfver 30,000 francs, och vid ett besök i Paris för några år sedan mottog prins Bernadotte af republikens d. v. president den stora s. k. Vegavasen, som numera af egaren deponerats i Nationalmuseum. Från denna första grupp af praktföremål löper programmet igenom hela skalan af keramiska tillverkningar, ända ned till te- och kaffeserviser afsedda för hvardagslaget.

Men det var icke blott den konstnärliga sidan af Sèvresfabrikens

verksamhet, som blef föremål för ledarnes omsorger; äfven i rent tekniskt hänseende har fabriken under de senare åren tagit märkliga steg framåt i en ny riktning, och detta tack vare uppfinningen af *det s. k. nya Sèvresporcelainet*.

Allt sedan den store mineralogen Brogniart ledde Sèvresfabriken, d. v. s. i början af vårt århundrade, hade grundliga försök gjorts att finna den kemiska formeln för sammansättningen af det kinesiska porcelinet. Detsamma eger nämligen åtskilliga egenskaper, som gör det mottagligt för några färgsammansättningar, som ej kunna åstadkommas på europeisk massa (t. ex. vissa celadonfärger samt s. k. rouge flambé). Den ena kemisten efter den andre hade försökt sin konst derpå men misslyckats eller åtminstone endast delvis lyckats. Det blef Sèvresfabrikens n. v. kemist, M. Louth, förbehållet att lösa denna gåta. Det var här icke fråga om att öfvergifva den gamla tillverkningen af hårdt porcelin, hvars massa är och skall bli den lämpligaste för föremål, afsedda för dagligt bruk, såsom bordsserviser o. d.; utan fråga var att vid sidan af denna solida tillverkning söka bereda en massa, som mera enkom lämpade sig för fantasi- och lyxföremål, och som möjliggjorde en större omväxling i dekorationen. Denna knut blef, som sagdt, nu löst. Företrädena hos denna nya massa äro, att den brännes vid vida lägre värmegrad än det hårda porcelinet, nämligen vid 1,350 gr. mot 1,500, hvarigenom tillverkningen sker lättare och kan göras billigare. En följd häraf är också, att vid densammas dekoration en mängd färger kunna användas, hvilka skulle förderivas eller alldeles utplånas vid den värmegrad, hvarvid det hårda porcelinet brännes. Så är i synnerhet fallet med färger, som innehålla koppar, af hvilka en just är den röda flammiga med de fina schatteringarna, hvilken vi så länge afundats kineserna. Äfven åtskilliga andra företräden, hvilka vi dock här kunna förbigå, erbjuda den nyuppfunna massan.

Nu uppstälde sig naturligtvis den frågan, om Sèvresfabriken skulle hemlighålla sin uppfinning eller bekantgöra den. Efter långa debatter beslöt kommissionen vid junisammanträdet 1885, att endast de *franska* fabrikanter, som direkt gjorde anmälan derom, skulle erhålla del af den nya massans sammansättning och tillredning. Redan dessförinnan hade

fabriken utställt ett antal sålunda tillverkade föremål, nämligen på den exposition, som Union centrale des arts décoratifs år 1884 anordnade. Af nyssnämnda gåfva till Nationalmuseum äro de fyra mindre vaserna af denna porcellaine nouvelle.

Innan vi lemna det tekniska området, må i förbigående nämnas, att man på Sèvresfabrikens laboratorium just i dessa dagar lyckats sammansätta en annan ny massa för tillverkning af mjukt porslin, som eger åtskilliga företräden framför det förut använda. Verldsutställningen i Paris detta år lär uppvisa en serie dylika föremål.

Skulle vi nu fästa vår uppmärksamhet vid den stilriktning, hvori den moderna Sèvresstillverkningen går, så är fortfarande en fullständig eklekticism i valet af former och dekoration rådande. Den antika konstens strängare former, träffas bredvid rokokons fantastiska, renässansens genomkomponerade ornamentik bredvid den mest naturalistiska, der all komposition tyckes bannlyst. Men framför allt har orientens, Kinas, Japans och Persiens konst djupt rotfäst sig i den moderna Sèvresstillverkningen, liksom i all modern europeisk dekorativ konst. Och man kan ej tadla Sèvreskonstnären för, att han öser ur denna friska källa, blott han ej på samma föremål hopblandar den fantastiska orientaliska konsten med den lagbundna klassiska, hvilket tyvärr ännu ej så sällan sker. Kommissionen har i sitt år 1875 utgifna cirkulär angående de förebilder, Sèvresstillverkningen bör begagna, också gifvit fabriken fullt fria händer. Låt oss i detta hänseende höra cirkulärets ordalydelse: Uppmärksamhet må egnas den grekiska konstens rena behag, den etruskiska konstens stränghet och kraft, den persiska konstens glänsande originalitet, den kinesiska konstens oändliga omvexling och beundransvärda färgrikedom, den japanska konstens öfverraskande dekorativa effekter, den arabiska konstens behag och sinnrika kombinationer, den italienska konstens flödande rikedom, den lätta och graciösa arabeskornamentiken hos de äldre tillverkningarna i Rouen, Nevers och Delft, samt den nobla elegansen och värdigheten hos Sèvresstillverkningen på Ludvig XVI:s tid.

Det var år 1875, detta program utsändes, och det har legat till hufvudsaklig grund för Sèvresstillverkningen intill midten af 1880-talet

Under de senare åren har man dock allt mer börjat vända sig ifrån detta bläddrande i konsthistoriens och konststilarnas olika folianter och riktat blicken på sitt eget lands natur, och det kan icke nekas, att det förefaller både naturligare och ur konstnärlig synpunkt riktigare, att, när ett motiv skall hemtas från växt- eller djurverlden, eller när menniskan själf skall stå modell, man vänder sig till det lefvande lifvet omkring sig. Har man då genomgått så grundliga förstudier i den dekorativa konstens stilhistoria, som den tekniska skolan i Sèvres gifver, och dagligen har för sina ögon ett så ypperligt undervisningsmaterial, som det Sèvresmuseet erbjuder, och så — hvilket kanske är det allra väsentligaste — arbetar under de traditioner, som liksom ligga i luften kring den lilla Sèvresstaden, då bör resultatet också blifva betydande. Till innevarande års stora verldsutställning har Sèvresfabriken rustat sig med alla till buds stående krafter. Om icke tecknen bedraga, skall hon ännu en gång visa världen, att hennes herravälde är obestriddt.

Hvad angår förvaltningen af Sèvresfabriken i våra dagar, har jag redan nämnt, att den lyder under ministeriet för de sköna konsterna. I spetsen för hela institutionen står en administratör (för närvarande M. Deck), under hvilken sortera en underadministratör, en direktör för de konstnärliga uppgifterna, en för arbetarne och en för den kemiska afdelningen. Antalet tjenstemän är 27. Ateliererna äro fördelade i tre departement: 1) för ugnarna m. m., 2) för målning och skulptur och 3) för den kemiska afdelningen. Teckningsskolan har en direktör, tre professorer och tjugou elever. Förlidet år voro vid Sèvresfabriken tillsammans 198 personer sysselsatta. För anställning vid densamma har staten icke uppstått några särskilda fordringar. Administratören tager, liksom chefen för hvarje enskild fabrik, sina arbetare och konstnärer, hvar han finner lämpligt. Arbetet börjar om sommaren kl. $\frac{1}{2}$ 8 på morgonen, om vintern kl. 8 och slutar allt efter årstiden tidigast kl. 4 e. m., senast kl. $\frac{1}{2}$ 6. Fabriken budget under år 1888 slutade på en summa af 624,450 fres, hvaraf 485,900 utgick för personalen och 138,550 för materielen. För jemförelses skull må nämnas, att hela personalen på 1780-talet uppgick till 270 med en budget af omkring 200,000 livres, att under det första kejsardömet fabriken budget, som var upp-

förd på det kejsrerliga husets civillista, varierade mellan 270,000 och 314,000 fres, på en personal af 90. Under restaurationen äro dessa siffror ungefär desamma, under det att den andra republiken påkostade Sèvresfabriken 320—350,000 fres om året. Dessa stora kostnader bero deraf, att försäljningen städse varit högst obetydlig, tidtals till och med strängt förbjudits. Under de senare åren kan den anslås till endast omkr. 100,000 fres årligen, och den kommer sannolikt att än ytterligare nedgå, alldenstund myndigheterna strängt hålla på fabriken nya uppgift såsom bildnings- och mönsteranstalt, då den bästa tillverkningen reserveras för statens räkning. I följd häraf har också Sèvresbiblioteket blifvit det yppersta i sitt slag i världen. Likaså har Sèvresmuseet på sista tiden fullständigats med en förvånande hastighet. Grundlagdt år 1812 af Brogniart, omfattade det år 1829 c:a 4,000 föremål, d. v. s. ungefärligen lika många som Nationalmusci keramiska samling för närvarande. Vid det andra kejsardömets upprättande hade det ökats till 12,000, och nu öfverstiger antalet föremål 23,000, motsvarande ett penningvärde af omkring 5,000,000 fres.

Till sist må nämnas, att den talrika personalen under alla oroligheter, hvaraf Frankrike och i synnerhet Paris hemsökts, städse uppfört sig exemplariskt. Artister och arbetare bilda ett slags patriarkalisk familj, stolta att tillhöra en stor konstinstitution, hvars verldsrykte de stödja genom sina talanger.

2. Les Gobelins, La Savonnerie och Beauvais.

Innan vi öfvergå till de tre statsmanufakturerna för konstväfnad, Les Gobelins, La Savonnerie och Beauvais, skola vi för ett ögonblick göra ett besök vid Sèvresfabrikens vagg, Vincennes, och vi skola göra det så tidigt som på våren år 1661. Då hugnades den lilla köpingen med ett besök af den tjugutvårige konung Ludvig XIV. Orsaken till det höga besöket var, att kardinal Mazarin låg döende derstädes. Sedan de första helsningarna vexlats mellan konungen och kardinalen, yttrade

denne senare: »Jag har Eders Maj:t att tacka för allt, men jag tror, att jag till någon del infriat min skuld, i det jag gifvit Eders Maj:t Colbert.» Och det var icke för mycket sagdt. Vi känna alla, åtminstone till någon del, den stora betydelse, denne konung Ludvigs finansminister haft, ja man kan säga ännu har för den franska industrin; men om Colberts namn är nära förenadt med all fransk industri, så står dock den franska konstväfnaden i outplånlig taeksambetsskuld till honom. Särskildt hafva de nämnda statsmanufakturerna hans kraftiga understöd att tacka för sin första uppblomstring och sitt rykte. Visserligen funnos de alla, innan han tog dem om hand. Men skilnaden, emellan hvad de voro före och blefvo efter honom, är ungefär lika stor, som skilnaden mellan de båda porslinsmakarnes arbeten i djefvulstornet i Vincennes och Sèvrestillverknigen.

Af de tre nämnda väfnadsfabrikerna torde gobelinfabriken vara åtminstone till namnet känd af hvarje bildad menniska, äfven om en hvar icke vet, hvad det namnet egentligen betyder.

Gobelin hette ursprungligen en familj, som i midten af 1400-talet inflyttade till Paris, i närheten af nuvarande Place d'Italie, ej långt från Jardin des plantes, och der anlade ett skönfärgeri jemte väfnadsfabrik. I denna industrigren blefvo de så skicklige, att de snart stälde sina yrkesbröder aldeles i skuggan. Och som familjen i 200 år eller till midten af 1600-talet fortfor att på samma plats bedrifva sitt skönfärgeri, öfverflyttades familjenamnet med tiden på sjelfva fabriken, som bibehöll detsamma, äfven sedan Colbert år 1662, i egenskap af öfverintendent för finansväsendet, för franska staten inköpt familjen Gobelins gamla hotell med kringliggande byggnader och dit förlagt de konstväfnadsanstalter, som funnos spridda i olika delar af Paris; ja, det gamla borgerliga namnet bibehölls till och med, sedan konung Ludvig XIV år 1667 befalt, att man öfver stora inkörsporten till hotell Gobelin skulle uppsätta en marmortafla med Frankrikes kungliga vapen och inskriften: *Manufacture royale des meubles de la couronne.*

Vi måste taga fasta på denna inskrift: *Den kungliga fabriken för kronans mobilier.* Der finnes ingen särskild antydan om, att här skulle blifva en väfnadsfabrik. Konung Ludvigs mening — som naturligtvis

också genomfördes — var, att hit förlägga alla de handtverkerier, som behöfde tagas i anspråk för de många kungliga slottens konstnärliga inredning och möblering; och detta ville icke säga litet i betraktande af den prakt, hvarmed han omgaf sig. Colbert förstod att begagna sig häraf för sina planer: att skapa en nationel fransk konstindustri, som skulle göra Frankrike oberoende af alla andra lands. Hit till den gamla gobelinfabriken började nu också samlas en kärntrupp af utmärkte guldsmeder, möbelsnickare, ebenister, urmakare, spegelmakare, brodörer och konstväfvere m. fl. Såsom mönsterritare för samtliga dessa yrken anställdes ingen mindre än Charles Lebrun, den berömda målaren, med en skara underordnade. En talande bild af den mångskiftande verksamhet, som nu började, lemnar den stora väfnad,* som framställer konung Ludvigs besök vid gobelinfabriken i slutet af år 1667, då fabriken alla olika tillverkningar bäras fram för konungen. I hvilken skala dessa bedrefvos framgår deraf, att endast det nybygda Versailleslottets möblering och inredning kostade 6,000,000 livres.

Men under konungens senare år, då de olyckliga krigen slukade landets tillgångar, börjar arbetet vid den kungliga fabriken att blifva allt mindre mångsidigt, ja det upphörde till och med nästan alldeles under 1600-talets sista år. Och ju längre fram vi komma på 1700-talet, dess mera antager hotell Gobelin sin ursprungliga prägel af konstväfnads- och konstfärgarfabrik. Men med monarkins upphäfvande och revolutionens frambrytande nalkades en tid, som hotade med förstörelse alla de franska statsmanufakturerna. Redan den omständigheten, att de stått under särskildt kungligt beskydd, var en nagel i ögat på revolutionens män. År 1790 skref Marat i tidningen *l'Ami du peuple*: I utlandet känner man icke till några statsinstitutioner sådana som Sèvres och Gobelin. De borde indragas. Den förstnämnda kostar folket mer än 200,000 fres årligen för några porslinsserveriser, som kungen skänker bort, och den senare kostar årligen 300,000 fres, man vet egentligen icke hvarför, om icke för att rikta skälmar och lycksökare. Och för denna summa underhållas — tillägger han — 25 arbetare som inalles använda 12 Q silke på en väfnad, som stundom är 15 år under arbete.

* Afbildad i Havards ofvan nämnda arbete.

Det behöfver icke här sägas, att dessa Marats ord om Gobelin-fabriken innehålla lika många osanningar som rader. När de skrefvos, räknade fabriken icke 25 utan 116 arbetare, och budgeten var långt ifrån några 300,000 frcs. Emellertid strökos år 1792 alla anslag för fabriken, som man ansåg böra kunna reda sig på egen hand genom att försälja sina tillverkningar; men redan följande året lyckades Roland i nationalkonventet genomdrifva, att den åter togs till nåder. Samtidigt härmed uppfordrades dock inrikesministern att på fabriken stora gård plantera ett frihetens träd och att vid detsammas fot låta uppbränna samtliga väfnader, som voro prydda med kungliga namnchiffer, franska liljor eller andra kungliga symboler. Ehuru ministern icke bort vara okunnig om, att nästan alla väfnaderna buro sådana chiffer eller symboler, och att följaktligen den största och bästa delen af lagret skulle blifva bränd, skref han under ansökningen. Ett par veckor derefter antändes också bålet.

Man började dock nu något besinna sig. Ropen, att statsmanufakturerna skulle slopas, blefvo dädanefter icke så genomträngande, vare sig i följd deraf, att man tillfredsstält sin hämndlystnad, eller af undseende för de 5- à 600 arbetare, som vid dem voro anställda. För öfrigt hade man kommit till insigt om, att Gobelinfabriken ju mycket väl lämpade sig för revolutionens förhållande. Frihetens martyrer och revolutionens hjeltar kunde ju också i väfnad framställas. Detta räddade Gobelinfabriken.

Från den stunden går hon åter igen med stora steg framåt under en förträfflig ledning af Charles-Axel-Guillaumot, som med kraftig hand styrde henne såväl under republiken som under nästan hela första kejsardömet. (Denne Guillaume är af särskildt intresse för oss svenskar, därför att han var född i Stockholm [år 1730] och tillhörde en hit för slottsbyggnaden inflyttad fransk konstnärsfamilj). Att kejsardömet blef statsmanufakturernas varma beskyddare var naturligt. De förlades samtliga under generalintendenten för det kejsarliga huset; särskildt fick Gobelinfabriken befallning att arbeta endast för detsammas räkning. De under revolutionen plundrade slotten, Tuilerierna, Versailles, Compiègne, Trianon, Fontainebleau m. fl. skulle nu iståndsättas, och

arbetet blef betydligt. Under den derpå följande restaurationen och juli-regeringen är endast att nämna, att med gobelinfabriken införlifvades den gamla Savonnerifabriken, som hittills i mycket arbetat parallelt med Gobelin. Dess uppkomst daterar sig från år 1627, då ett kungligt bref utfärdades för tvänne entreprenörer att i alla Frankrikes städer tillverka vissa slags väfnader mot skyldighet att i hvarje stad, der de öppnade fabrik, använda och i yrket undervisa ett visst antal barn från stadens hittebarnshus eller dylik välgörenhetsinrättning. För Paris bestämde samma kungliga bref antalet sådana barn till 100, och skulle desamma logeras i la maison de la Savonnerie, d. v. s. i ett hus, der förut en tvålfabrik varit, samt underhållas af de penningar, konungen anslagit för stadens fattiga. Här tillverkades egentligen väfnader efter turkiska, egyptiska, persiska och dylika mönster, med den sammetslika yta, som ännu i dag gör dessa tillverkningar igenkänliga.

Samtidigt med att Colbert reorganiserade Gobelinfabriken, gaf han äfven Savonnerifabriken en ny organisation, och den undergick från den tiden ungefär samma öden som Gobelin. Då den i synnerhet tillverkade möbeltyg o. d., skulle den naturligtvis blifva till stor nytta för det första kejsardömet, som hade att möblera de under revolutionen utplundrade kungliga slotten. Under den derpå följande tiden kräfde fabriken allt större kostnader från civillistan, hvarför ett kungligt bref af 4 maj 1825 befalde, att den skulle införlifvas med Gobelinfabriken, der en särskild atelier uppläts för dess tillverkningar; från den stunden hafva de båda manufakturerna samma historia. Inom Gobelinfabriken bedrefs arbetet dädanefter utan nämnvärda vexlingar ända till det andra kejsardörets fall, då under det fransk-tyska kriget arbetarne kallades till Paris försvar, och alla fabriksbyggnaderna blefvo använda till kruthus, proviantmagasin eller militärhospital. Under kommunens dagar, då fabriken ännu låg nere, lät ett af biträdena på den kemiska atelieren utnämna sig till konservator för fabriken, hvilket sjelfgjorda val kommunens regering derefter stadfäste. Men han fick ej många arbetare att befalla öfver, ty flertalet af dem hade lyckats lemna Paris för att undgå att taga del i det inbördes kriget. Redan under detsammas första dagar hade kommunens trupper ryckt in i fabriken, dit hög-

quarternet också förlades. Vid underrättelsen, att Versailles-armén i ilmarscher anryckte mot Gobelinqvarteret, utrymde de hastigt alla byggnaderna, uppstaplade i stora expositionssalen alla möbler och väfnader samt alla för kommunen komprometterande papper, som de kunde komma öfver, hælde petroleum deröfver och tände eld på alltsammans under utropen: »leffe kommunen». Derefter aftågade de. Det fåtal bland fabriken's tjänstemän och väfvare, hvilka voro kvar, sökte nu dämpa elden, som utbredt sig till skolsalarna och hotade de öfriga byggnaderna med förstörelse. Räddningsarbetet lyckades endast delvis. Elden förstörde stora galeriet, väfnadsskolan, målarateljern, en verkstad med sex väfstolar, tre salar, fulla med färgad ull, samt 76 gobelinväfnader.

I ett sålunda ytterst förstördt skick kunde fabriken åter öppna sina portar vid midsommaren 1871. De väfvare, som lemnat Paris, började nu vända tillbaka. När lugnet och ordningen mot slutet af året återkommit, erhöll den bekante konsthistorikern Alfred Darcel det ömtåliga uppdraget att iståndsätta Gobelinfabriken. Nu först hafva vi således hunnit så långt, som till Gobelinfabriken i våra dagar.

Den nye chefeus första åtgärd blef att skaffa personalen arbete. Utom fullbordandet af ett par på väfstolarna qvarsittande väfnader, som undgått branden, uppdrog han åt fabriken att utföra sju nya sådana för operans runda pavillon och fyra för midtsalongen i Sèvresmuseet. Åt en komité af sju personer, bland hvilka vi träffa sådana namn som målarna Cabanel, Baudry och Puvis de Chavannes, uppdrogs att ur konstnärlig och teknisk synpunkt inkomma med en närmare detaljerad plan för fabriken's verksamhet. Detta deras förslag ligger till grund för det nuvarande arbetet inom fabriken. Vi skola därför taga det-samma's hufvudpunkter litet närmare i skärskådande.

Den första punkten rörde sjelfva de förebilder, efter hvilka väfnaderna skulle utföras, och den löd: Hädanefter skola väfnaderna vid fabriken utföras endast efter för ändamålet särskildt förfärdigade kartonger.

I sammanhang härmed fastställdes, att en offentlig pristäflan skulle utlysas hvarje gång en ny väfnad skulle uppläggas, och att komitén skulle uppgöra program därför. Den första täflan, som sålunda kom

till stånd, är af år 1879, då programmet upptog ett allegoriskt ämne: Den antika konsten, vetenskapen och literaturen, hvilket skulle framställas på *en* väfnad, afsedd för nationalbiblioteket. Från den tiden ha dylika offentliga täfningar fortgått med större oeh mindre mellanrum, och dervid har bekräftats nödvändigheten af, att förebilderna, d. v. s. kartongerna, komponeras af personer, som äro fullt förtrogna med väfnadskonstens teknik oeh kemi. Under Ludvig XIV oeh Ludvig XV utarbetades kartongerna af de store målare, som voro fästa vid fabriken. Under de följande perioderna hade deremot flertalet sådana levererats af namnkunnige konstnärer utom densamma, hvilka ieke voro hemmastadda med den textila konstens förutsättningar, och hvilkas målningar i bästa fall undergått en särskild aptering efter väfnadskonstens fordringar, innan de kommo i väfstolen. Ja, det hade till och med händt, att man hemtade en tafva från något af statens muséer och direkt lade den till grund för utförandet, d. v. s. man sökte öfversätta sjelfva oljemålningen i textil konst. Det ohållbara i denna och dylika metoder att med färgadt ullgarn och silke söka åstadkomma samma effekt som med pensel oeh palett, behöfver ej här påpekas. Väfvarens färgskala eger allt för få toner i jemförelse med det snart sagdt oändliga antal nyanser, som står målarens palett till buds. För att nu för all framtid tillförsäkra fabriken rik tillgång på lämpliga kartonger föreslog komitén, att en särskild täflan skulle ega rum hvarje år *bland dem af fabriken's egna elever*, som genomgått en treårig lärokurs derstädes, hvarefter departementet för skön konst skulle sätta pristagaren i tillfälle att genomgå en tvåårig lärokurs i école des beaux arts. Vidare skulle stor vikt läggas på undervisningen inom fabriken. Sedan gammalt hade en väfnadsskola funnits derstädes men tidtals högeligen försummats. Nu föreskrefs, att densamma åter skulle iståndsättas oeh omfatta tvänne afdelningar: den ena en teoretisk, för undervisning i de *vetenskaper* oeh *konster*, som ligga till grund för väfnadskonsten; den andra en specialskola för väfnadskonstens teknik, d. v. s. den egentliga väfnadsskolan. Denna senare rekryteras af väfvarens söner eller med frielever, som förbinda sig till en *tio*årig kurs. Eleverna fördelas i två klasser; den första för sådana, som tagas på försök, eller extra elever. Visa de sig lämpliga

för yrket, uppflyttas de i andra klassen och erhålla samtidigt ett stipendium på 100 frs; efter *ett* års förlopp få de ett arvode af 400 frs och efter ytterligare ett år 900 frs. För närvarande har väfskolan endast 6 elever, under det att den teoretiska skolan räknar omkring 50.

Vi se, att äfven vid den nybildade gobelinfabriken, liksom vid den nybildade Sèvresfabriken, stark vikt lagts på *den konstnärliga uppfostran i sjelfva yrket*, på undervisningen, och just derigenom har också fabriken för närvarande en stamtrupp af skicklige väfvare, som gör att den nu liksom under Ludvigarnes tid ej behöfver vända sig till utomstående konstnärer för sina uppgifter.

Hvad sjelfva tillverkningarna beträffar, arbetar gobelinfabriken för närvarande på fyra atelierer: hautelisseatelieren, der de egentliga konstväfnaderna med figurkompositioner utföras, savonneratelieren, för de ornamentala, dekorativa väfnaderna, sömnads- och reparationsatelieren, samt färgningsatelieren. Vid 1888 års slut voro 110 personer anställda vid fabriken, deraf vid hautelisseatelieren 48 — föreståndaren inräknad. Antalet väfvare har dock mycket vexlat under de senare åren. Så t. ex. lemnade år 1885 icke mindre än 18 sådana på en gång fabriken för att ingå som lärare vid staden Paris' teckningskolor.

Den för gobelinfabrikens framtid viktigaste af de fyra ateliererna är tvifvelsutan färgningsatelieren, ty i färgernas beredande, i sjelfva konstväfnadspalettens fullkomnande medelst nya, hållbara färgnyansers tillskapande ligger just svårigheten. Målningskonsten har ur ren färgsynpunkt gjort stora framsteg på de senaste tiotalen, ja, man kan väl säga, att en revolution gått fram deröfver, och det moderna ögats fordringar på, att i konsten få se återspeglad naturens rika färgskala, ha i vår tid blifvit allt större. Vi erinra oss, att herrarne Gobelin voro skönfärgare, och att det var såsom sådana, de vunno sin förmögenhet och sin ryktbarhet. Namnet Gobelins ryktbarhet beror i mycket ännu i dag på de framsteg, gobelinfabriken kan göra på detta område. Då — på 1400-talet — förklarade man deras oförklarliga konst dermed, att de voro i förbund med djefvulen. Den tidens förstäsiggpåare skrattade visserligen åt denna tolkning och påstodo hemligheten ligga deruti, att man vid färgningen använde vattnet i den lilla ån Bièvre,

som flyter genom det kvarter i Paris, der gobelinfabriken hade och ännu har sina lokaler. Det vattnet skulle hafva några särskilda egenskaper, som framkallade dessa mångskiftande färger. Ett faktum är dock, att hvarken den ena eller den andra förklaringsgrunden är riktig, ty redan sedan gammalt har Seineflodens vatten begagnats vid färgningen, hvars godhet berodde på färgernas kemiska sammansättning. Redan af dessa åskådningssätt kan man emellertid sluta till, hvilken vigt färgningen har för gobelinväfnaden. Colbert var också den förste att inse detta. När han gjorde den lilla fabriken vid Bièvreåns stränder till statsmanufaktur, framhöll han särskildt vigten af laboratoriets arbeten. Den store ministerns skarpblick i detta hänseende har i våra dagar blifvit ytterligare bekräftad af den förnämste fackman, vetenskapen känner på detta område, nämligen Michel Eugène Chevreul, som just ur glömskan framdragit ett af Colbert år 1671 offentliggjordt arbete med titel: Allmänna regler för yllefärgning och för beredande af de droger och ingredienser, som dervid användas. Detta arbete står enligt Chevreuls åsigt ännu i många hänseenden ouppfunnet.

Med den gamle Chevreuls namn, hvars hundraårsjubileum hela Paris för tre år sedan firade, och hvars dödspost telegrafen helt nyligen bragte oss, har jag nämnt namnet på en af Frankrikes främste kemister, hvars vetenskapliga arbete på det närmaste ansluter sig till gobelinfabriken och hennes färgningsatelier. År 1824 utnämndes han, vid tretioåtta års ålder, till föreståndare för fabriken kemiska laboratorium, hvilket af hans företrädare i hög grad vanvårdats, och under sextio års tid blef nu detsamma skådeplatsen för hans djupgående vetenskapliga upptäckter, hvilkas resultat delvis föreligga i skrifter sådana som *Undervisning i kemin, tillämpad på färgningskonsten, Teori för sidens optiska effekter, Färgerna och deras användning i konstslöjden** m. fl. Genom denna verksamhet har han åstadkommit en fullständig revolution i konstfärgningen, som han ställt på en fast, vetenskaplig grund, och dermed i konstväfnaden, såväl genom det stora antal ny-

* Leçons de la chimie appliquée à la teinture. Paris 1831, 2 band. — Théorie des effets optiques, que présentent les étoffes de soie. Lyon 1846. — Des couleurs et de leurs applications aux arts industriels. Paris 1864.

anser, hvarmed hans kemiska rön ökat konstväfvarens palett, som genom dessa färgers oföränderlighet och hållbarhet. Tyvärr fick ej Chevreul tillfälle att egna sina sex sista lefnadsår åt gobelinfabrikens färgningsateljé. År 1883 erhöll han nämligen — vid 97 års ålder — i uppdrag att leda en serie kemiska undersökningar och analyser, samtidigt hvarmed en hans underordnade (Decaux) blef färgningsateljéens föreståndare. Denne, en framstående kemist, hade särskildt inlagt stor förtjenst genom upprättandet af ett museum för färgämnen inom fabriken, hvilket innehöll öfver 1,500 prof på färgstoffer, samlade öfver hela jordklotet. Då dessutom hvar och ett af dessa prof gjorts till föremål för vetenskaplig analys, hvarigenom samlingens värde fördubblades, kan dess förlust anses oersättlig. Den finnes nämligen ej mera kvar, ty den brändes, som vi sett, under kommunen. Är Decaux's namn, som sagdt, förtjent att minnas såsom skapare af detta museum, har han deremot ej visat lika stort nit på föreståndareplatsen. De föreläsningar, Chevreul under årtal hållit i gobelinfabriken, och de kurser, han på laboratoriet genomgått med eleverna, hafva nämligen icke fortsatts af efterträdaren, hvarför också inga elever vidare utbildats på detta område inom fabriken. Af de fyra personer, som för närvarande arbeta på färgningsateljén, hafva också tre måst tagas utanför fabriken, och äro följaktligen icke förtrogna med traditionerna der inom. En annan förklaringsgrund till detta missförhållande kan nog sökas i lönernas otillräcklighet, hvilka för dessa arbetare ännu i dag ställa sig ungefär lika med dem, som utgingo på Ludvig XIV:s tid, d. v. s. för tvåhundra år sedan.

För närvarande belöper sig gobelinfabrikens budget till 236,000 frs. En väfvares lön varierar mellan 1,600 och 3,250 frs, under det att färgarens håller sig omkring 2,000 frs. Härtill kommer dock, att de flesta arbetare hafva bostad inom fabriken område, der också ungefär hälften af den nuvarande personalen är född och uppfostrad. Utom det föreningsband, de ega i sitt yrke, äro de också ofta förbundna genom släktskap, alldenstund giftermål mellan väfvarfamiljerna icke är något ovanligt. Det fins sålunda ännu familjer inom gobelinfabrikens murar, som räkna sina förfäder inom fabriken från 1700-talets början.

Arbetet börjar kl. 8 om morgonen och varar till kl. 5 e. m. på

sommaren och till kl. 4 på vintern, med en timmes frukostrast. Den frågan har ofta framställts, huru mycket en arbetare hinner väfva på ett år, och svaret blir, att i medeltal hinner han ej mer än omkring en kvadratmeter. Detta kan synas väl litet och ur ekonomisk synpunkt illa använd tid. Men man får komma ihåg, att gobelinfabriken ej är en affär utan ett konservatorium för väfnadskonst, med museum, elementarskola, teckningsskola o. s. v., och att hennes arbeten äro konstverk, vid hvilkas åskådande man i allmänhet ej plär framställa den frågan — eller der den frågan åtminstone anses opassande — huru lång tid åtgått till deras förfärdigande.

Hvad gobelinfabrikens yttre angår erbjuder den icke den leende anblick som Sèvres i våra dagar gör såväl på grund af sitt härliga läge som genom det vårdade skick, hvaruti de flesta byggnaderna derstädes befinna sig. Vi hafva i det föregående sett, huru kommunarderna handskades med gobelinfabrikens byggnader. Men äfven de, hvilka då undgingo mordbranden, befinna sig i ett ytterst förfallet skick, hvilket också är mindre förvånande, då de äro mer än 250 år gamla och aldrig undergått några genomgripande reparationer. Färgningsateljern, som är belägen i den äldsta delen af den stora midtbyggnaden, hotar sedan långt tillbaka att falla i ruiner, hvarför man måst stötta den med grofva stockar, laboratoriet bildar en labyrint af mörka och trånga smårum, förenade sins emellan genom trappor och gångar, i hvilka man ej kan gå två man i bredd; Savonneriateljern får sin sparsamma belysning från en bakgård, väfnadsskolan är ytterst trångbodd, och sjelfva expositionslokalen liknar ett skjul, som bildar en skärande kontrast mot de skatter, det omsluter. Allt detta förfall har också väckt förvåning hos främlingen, som icke vill lemna Paris utan att hafva sett det gamla hôtel Gobelin. Det är sant, den, som sätter värde på det pittoreska, den, som föredrager det gamla, trånga, historiska Paris framför det moderna och bättre trivfes i en omgifning af sekelgamla, mossbelupna ruiner än på de bullrande bulevarderna, han skall komma att sakna det gamla hôtel Gobelin, när det en gång jemnas med jorden. Det blir dock snart nödvändigt att så sker. Också har mer än en gång förslag väckts att skaffa fabriken nya lokaler. Senast

i oktober 1886 hemställde ministern för de sköna konsterna, att fabriken skulle förläggas till slottet Compiègne och förenas med Beauvaisfabriken. En sammanslagning af dessa båda industriela etablissement under en styrelse hade flera gånger varit på tal och tidtals — såsom vi skola få se — verkligen egt rum. Ehuru ur många synpunkter, icke minst ekonomisk, mycket praktiskt, strandade dock detta förslag, hufvudsakligen på de kraftiga protester, staden Paris' municipalråd inlade deremot. Frågan om flyttning eller nybyggnad kan dock icke falla. För att fabriken arbeten skola ostördt kunna fortgå, är en genomgripande förändring af lokalen oafvislig.

Beauvaisfabriken hade sedan gammalt arbetat i samma riktning som gobelinfabriken, med hvilken den såsom statsinstitution var ungefär jemnårig. I början af år 1664 hade nämligen en i Paris bosatt köpman Hynart vänt sig till myndigheterna i den lilla staden Beauvais, omkring 90 kilom. norr om Paris, med en anhållan att der få uppsätta en konstväfnadsfabrik i större skala, hvilket förslag med glädje mottogs. Då företaget inom kort visade sig vara af solid natur, erhöi det understöd af Colbert, med hvars ekonomiska system det ju för öfrigt stämde öfver ens. På hösten nyssnämnda år upphöjdes den till manufacture royale de tapisseries, och det rikliga statsunderstödet förslog så väl till nya fabriksbyggnader som till inköp af en större mängd råmaterialier. Redan året derpå — 1665 — räknade fabriken 127 från utlandet införskrifna konstväfvar, hvarjemte 36 franska lärningar njöto undervisning i fabriken. Såsom betecknande för hennes egenskap af undervisningsanstalt må nämnas, att dessa siffror redan sex år derefter så vexlat, att utlångingarnes antal då nedgått till 79, medan de inhemska väfvarnes stigit till 149. Denna personal erhöi snart samma privilegier som gobelinfabrikens. Efter sex läroår och två års arbete i ateliererna såsom medhjelpare förklarades lärningarne för mästare utan att behöfva erlægga föreskrifna skråafgifter, och den utländske arbetaren fick fransk medborgarrätt, sedan han varit åtta år i fabriken tjänst. Samtliga voro fria från skatter till stat och kommun.

Det ekonomiska resultatet var dock under 1700-talets första årtionden långt ifrån tillfredsställande. Genom en oförständig ledning och

ansenligt underslef af tvänne föreståndare var fabriken så godt som ruinerad vid 1720-talets början, och det gick icke så lätt att hemta sig från dessa misshälligheter. Först sedan den berömde målaren J. B. Oudry år 1726 inträdt såsom peintre ordinaire de la manufacture och atelierernas chef, med Besnier såsom ekonomisk ledare, började bättre tider randas, ja, man kan väl säga, att nu inträffade fabriken mest lysande period så väl ur konst- som affärssynpunkt. Oudry genomförde nämligen en total förändring i tillverkningarna. Förtrogen som han var med arbetena inom gobelinfabriken, åt hvilken han lemnat talrika kartonger och hvars ledning delvis varit honom anförtrodd, insåg han, att det i längden skulle blifva omöjligt för Beauvaisfabriken att konkurrera, så mycket mer som hofvet alltid fylde sitt behof af stora konstväfnader vid gobelinfabriken. Han genomdref därför det beslutet, att Beauvais skulle hufvudsakligen tillverka väfnader för soffor, stolar, d. v. s. i allmänhet för möbler, gardiner samt enklare väggstycken, afsedda för de smårum, som nu började blifva på modet, och för hvilka smaken utbredd sig från Versailles till de aristokratiska våningarna i Paris, dörrstycken o. d. Den närmaste framtiden visade, att han dömt riktigt, när han slog in på den vägen, ty beställningar inkommo snart i så stor mängd, att de ej hunno utföras. Sjelf var Oudry outtröttlig att rita mönster, hvartill motiven vanligen hemtades från djurverlden. Dessa möbelbeklädnader blefvo nu, ehuru ganska dyrbara, mycket eftersökta vid alla europeiska hof. Äfven till Sverige öfverkom detta mod. Stockholms slott höll just på att inredas, och för den skull gjordes ganska vidlyftiga beställningar vid Beauvaisfabriken. Smaken härför utbredd sig hos oss ytterligare genom de arbeten, som i denna branche utfördes af de hit inflyttade franske konstväfvarne Duru och Serre samt af vår landsman Per Hilleström, som en tid arbetade och studerade vid Beauvaisfabriken.

Sålunda gick Beauvais med stora steg framåt, ända till dess revolutionen hotade hennes liksom de öfriga statsmanufakturernas tillvaro. Men hon gick dock segrande igenom krisen, ehuru antalet konstväfvar minskades till sex. Med det första kejsardömet började en ny dag gry, väfstolarna kommo åter i gång, de kejsrerliga beställningarna hunno

knapt utföras. Sammalunda blef förhållandet under det andra kejsardömet. Sedan 1848 års revolution lagt Beauvaisfabriken under samma direktör som gobelinfabriken, skildes de snart igen för att åter förenas under sistnämnda tid. Napoleon III var äfven här en synnerligt god kund, ty allt, hvad fabriken hann tillverka, aflemnades till det kejsersliga huset. Och dock var konstväfvarnes antal under dessa år i medeltal omkring 50 (med ett anslag från civillistan af omkr. 100,000 frcs årligen). Af fabriken i behåll varande böcker framgår arten och omfånget af tillverkningarna under denna tid (1853—1870):

	Väfnader till	Antal	Värde
Soffor		180.	390,000 frcs.
Länstolar		243.	250,000 »
Ryggstolar		532.	350,000 »
Taburetter, bänkdynor		109.	560,000 »
Gardiner o. d., samt väfnader för kyrkliga ändamål		28.	56,000 »
Mattor		12.	21,000 »

Tyvänn finnes flertalet af dessa konstverk ej mera i behåll; de blefvo nämligen ett rof för elden eller förstördes på annat sätt, när Tuilerierna, Louvre, St Cloud m. fl. brändes eller plundrades. Under det fransk-tyska kriget togo de tyska trupperna Beauvaisfabriken i besittning. De tretio kvarvarande väfnaderna rycktes från väggarna eller sletos med tillhjälp af sablarna från väfstolarna och fördes till Berlin. Den rättvisan måste man dock göra eröfraren, att, när han efter kriget återstälde dem till franska staten, skedde detta med så stor samvetsgrannhet, att man utom de tretio erhöill en väfnad på köpet, som ingen kände igen.

Efter kriget erhöillo Gobelin och Beauvais åter hvar sin styrelse. Det ekonomiska tillståndet i Frankrike gjorde det dock nödvändigt att till en början spara på anslagen, hvarför Beauvaisfabrikens arbeten inskränktes. Den gamla personalen tilläts dock att kvarstanna, ehuru förbud utfärdades mot antagandet af elever och lärlingar. Denna inskränkning blef dock icke långvarig. Då fabriken redan vid 1873 års verdsexposition i Wien visade lysande prof på konstfärdighet, ökades

dess statsanslag följande år till något öfver 100,000 frcs, eller till ungefär samma belopp, som utgått för henne under det andra kejsardömet. Sedan dess har hon visserligen icke arbetat i så stor skala hvad qvantiteten beträffar. För närvarande räknar fabriken 31 konstväfvare, har liksom Sèvres och Gobelin ett museum, en teckningsskola och en förberedande väfvarskola, de senare grundlagda år 1879. Från år 1871 till slutet af förlidet år har fabriken levererat 79 smärre väggstycken och 198 möbelbeklädnader. Tillverkningarnas konstnärliga värde är betydande. För att bevisa detta behöfver jag blott erinra om de härliga, dekorativa väggstycken, som fabriken utstälde i Köpenhamn förliden sommar. I dessa framträdde synnerligen skarpt ett naturalistiskt element, särdeles i det färgkraftiga återgifvandet af yppiga prydnadsväxter. I mycket har fabriken dock återupptagit 1700-talets eleganta mönster. Oudrys ande lefver ännu i Beauvaisfabrikens atelierer, och den djurverld, hans pensel frammanade, har återuppstått, om möjligt mera lefvande, i det nittonde århundradet.

* * *

Innan jag slutar, bör jag kanske till besvarande upptaga den frågan, som mången måhända har på sina läppar, huruvida franska statens konstslöjdfabriker verkligen motsvara de uppoffringar, som nedläggas på dem, och om det ej snarare vore skäl att indraga dem och använda penningarna på nyttigare sätt, då det ju icke kan nekas, att allra största delen af tillverkningarna tillhör lyxartiklarnas verld. Denna fråga om indragning har, som vi sett, ofta stått på dagordningen, och den har till och med låtit höra sig i franska regeringskretsar tidtals. Aldrig torde dock den frågan vara mindre motiverad än just i våra dagar, då statsmanufakturerna tagit undervisning och uppfostran till en af sina hufvuduppgifter, och flertalet af deras kostbara tillverkningar kommer den stora allmänheten till godo i museer och andra offentliga lokaler, hvilket ju alltid skall blifva fruktbringande för nationens konstsinne och skönhetskänsla. Och äfven om icke så vore, äfven om den tid skulle återkomma, då Sèvres- och Gobelinfabrikerna arbetade för andra, mera exklusiva ändamål, så torde det dock vara skäl för franska

staten att betänka sig, innan hon lägger handen på dem. Om jag har några klenoder af stort värde och stor skönhet, så bör jag vara rädd om dem och sorgfälligt bevara dem, särdeles om jag fått dem i arf, och dyrbara minnen äro fästa vid dem. Kommer då någon och säger mig, att jag kan blifva rik, om jag gör mig af med dem, så har han kanske rätt från sin ståndpunkt. Det hindrar dock icke, att jag kan känna mig rikare, om jag behåller mina klenoder, och det anser jag rättare att göra, åtminstone ända till dess nöden tvingar mig att afyttra dem.

Moderna väggmålningar och deras teknik.

Af

Gustaf Upmark.

Frågan om utförande af monumentala väggmålningar i Nationalmuseibygnadens trapphus har sedan några år tillbaka på fullt allvar stått på dagordningen. Genom den donation, som enligt testamente af framl. fröken Julia Sofia Giesecke († 1880) tillfallit Nationalmuseum, har utsigt vunnits att erhålla de för arbetets utförande nödiga medlen, och åtskilliga förberedande åtgärder ha sedermera blifvit vidtagna. En särskild pristäflan, med inlemningstid den 31 dec. 1883, gälde uppställandet af skriftliga förslag till ämnen för de blifvande målnin-garna, en annan, med inlemningstid den 15 april 1888, den rent ornamentala dekorationen af trapphuset, en tredje slutligen, med inlemningsdag den 31 dec. 1888, utförandet af färgeskisser till de blifvande monumentala framställningarna. Resultatet af den sistnämnda, hvarvid pris tilldelades konstnärerna frih. G. Cederström, Carl Larsson och M. E. Winge, är understäldt regeringens pröfning.

Den direkta erfarenhet, man i vårt land eger om väggmålningars teknik, är emellertid i det hela ganska ringa. Ej heller kan af de många olika förfaringssätt, som i utlandet äro öfliga, något särskildt sägas ha ett så oomtvistligt företräde framför de andra, att det utan vidare kan förordas. Den nämnd, som haft att behandla väggmål-ningsfrågan, har därför sökt att genom de svenska beskickningarna i utlandet inhemta behöfliga upplysningar. Meddelanden ha också efter hand inkommit från Berlin, Wien, Bryssel, Paris, Rom, till en del

åtföljda af ganska omfattande utlåtanden af fackmän i de olika länderna.* Derjemte har jag, särskildt under en resa, som jag förliden sommar företog på uppdrag af museinämnden, haft tillfälle att taga kännedom om ett temligen stort antal väggmålningar af både äldre och nyare datum i utlandet. Skriftligen och muntligen har jag derjemte kunnat rådföra mig med åtskilliga fackmän både här hemma och utomlands.**

Följande redogörelse utgör en bearbetning och sammanfattning af det sålunda samlade materialet, på samma gång den är ett slags reseberättelse. Frågan är visserligen här i hufvudsak skärskådad ur synpunkten af sitt förhållande till de tillämnade väggmålningarna i Nationalmuseum, det största hittills påtänkta företaget i sitt slag inom vårt land. Men den har ej blott sin konstnärliga betydelse, är ej uteslutande en museifråga. Den eger en vidsträcktare innebörd, och den har jemte den konstnärliga äfven sin tekniska sida. Seden att med ornamental eller figural målning pryda väggarna i den moderna bostaden, i förstugor, trapphus och offentliga embets- eller förlustelokalerna, börjar att bli allt mera allmän. Ja, vi se i vår egen hufvudstad, huru den dekorativa målningen efter gammalt italienskt och tyskt föredöme här och hvar vågar sig fram jemväl på husens fasader. En kort framställning af de olika förfaringssätt, som i utlandet för närvarande användas vid utförandet af mera betydande dekorativa eller monumentala målningar, torde därför kunna påräkna ett allmännare intresse.

* * *

* Sålunda ha från Berlin lemnats uttalanden af professor H. F. Gude samt af landskapsmålaren Schirm i Breslau, beskickningen i Paris har rådfört sig med konstnären Delaunay, genom beskickningen i Rom ha ingått ej mindre än sex särskilda utlåtanden från olika konstnärliga auktoriteter dels i denna stad, dels i Neapel, Bologna, Florens, Milano och Venedig. Bland dessa kunna såsom synnerligen omsorgsfulla och upplysande nämnas en redogörelse af prof. Guglielmo Botti, inspektör för de kungliga gallerierna i Venedig, samt ett utlåtande af en af konstakademien i Florens för ändamålet särskildt tillsatt komité med Sr. Luigi del Moro som sekreterare och Felice Francolini som ordförande.

** Jag nämner här dekorationsmålarna Wagner, Thulin, Stenberg, arkitekterna Aug. Lindegren och Fr. Lilljekvist, professorerna C. Bloch och J. Lange i Köpenhamn, prof. F. Gesellschaft i Berlin och läraren vid dervarande konstslöjdskola Koch. Genom doc. J. Langes bemedling har jag från danske konstnären P. Krøijer erhållit upplysning angående det af Puvis de Chavannes och andre franske konstnärer öfvade målningssättet.

De olika väggmålningsteknikerna kunna efter beskaffenheten af det bindmedel, som användes för färgstoffets fästande på väggytan, delas i tvänne stora hufvudgrupper. I den ena utgöres detta bindmedel af ett oorganiskt, mineraliskt ämne, i den andra af ett organiskt, från djur- eller växtverlden hemtadt. Till den förra gruppen höra freskomålningen, kalkmålning »al secco», vattenglasmålning samt i hufvudsak äfven kaseinmålningen, som dock intager en öfvergångsställning till följande grupp. Denna omfattar de olika slagen af temperamålning med bindmedel af gummiartade ämnen, af ägghvita eller af ägggula, vidare limfärgsmålning samt vax- och oljemålning. Alla dessa arter ha ej samma betydelse; här redogöres också endast för de viktigare slagen.

1. **Freskomålning.** Målningen utföres som bekant med i vatten upplösta mineralfärger på den ännu fuktiga murytan och utmärker sig, när den lyckats, genom sin hållbarhet och sin färgprakt. Renässansens konst i Italien visar oss i mängd äldre prof på den lyckligaste användning af denna teknik. Kyrkorna och palatsen i Florens och Rom äro rika på arbeten af detta slag, utförda af konstens störste mästare på 1400- och 1500-talen. I vårt århundrade har freskotekniken under någon tid med stor ifver å nyo varit upptagen. Så i Italien, i Frankrike, i Tyskland. Äfven Sverige tog i sin mån del i denna på sin tid moderna rörelse. Från denna pånyttfödelseperiod härröra nämligen Sandbergs målningar i domkyrkan i Upsala (Gustavianska grafkoret), utförda 1831—38 med ämnen ur Gustaf Vasas historia.

I Frankrike och Nordtyskland har freskomålningen dock på senare tid fått gifva vika för andra förfaringssätt, och de moderna försöken att använda denna teknik ha också öfver hufvud onekligen utfallit något ojemnt.

De stora väggmålningarna af *Constantin Hansen* (1804 † 1880) i vestibulen till universitetshuset i Köpenhamn, utförda omkr. 1850, med mytologiskt allegoriska motiv, verka på samma gång hårdt, kallt och tungt, äro bjerta och oroliga som dekoration samt befinna sig i ett temligen dåligt skick. De ha blifvit restaurerade (1878) af Jerndorff i något slags temperamålning.

Af en ganska otillfredsställande art både med hänsyn till sin dekorativa verkan och till soliditeten äro äfven de efter planer af arkitekten *Schinkel* under ledning af *P. Cornelius* (1783 † 1867) och andra utförda freskomålningar, som fylla väggytorna innanför kolonnaderna å Altes museum i Berlin, liksom åtskilliga ytor i det inre af byggnaden. Färgerna äro tunga, råa, jordaktiga, med gulrött och svart öfvervägande, kompositionerna, af mytologiskt-allegoriskt innehåll, invecklade och konstlade, en svårtydd lärodikt i modern bildskrift. En anledning till det dåliga skicket hos en del af målningarna ligger säkerligen deri, att de varit utsatta för fria luftens temperaturvexlingar och väderleksombyten.

Ett mycket tilltalande intryck göra deremot de nyligen (1882) af *H. Prell* fullbordade vägg- och takmålningarna i arkitektföreningens festsal vid Wilhelmstrasse i Berlin. Ämnena, till en del genremässigt eller t. o. m. humoristiskt uppfattade, äro hemtade ur arkitekturens historia. Man ser urtidens primitiva och råa försök, det grekiska templet reser sina marmorskimrande kolonner, det romerska kejsarpalatset breder ut sig bland grönskande trädgårdar, medeltidsdomerna stiga mot höjden. Hufvudbilden visar i en renässansomgifning de allegoriska bilderna af arkitekturen, skulpturen och måleriet i systerlig förening. Verkan af det hela är rik, älskvärd, förnäm, och de lätta, men kraftiga färgerna harmoniera förträffligt med den prydliga arkitektoniska omgifningen. Målningssättet är egentligen en blandning af fresko med kaseinmålning för de finare detaljerna och retuscherna.

De i Gustavianska grafkoret i Upsala domkyrka befintliga, af *J. G. Sandberg* (1782 † 1854) utförda freskerna äro visserligen hållna i en något enformig ton och ha ur kostymsynpunkt många brister, men de äro i det hela ganska väl bibehållna. Efter en lång mellantid ha på senare tid äfven i Stockholm blifvit utförda åtskilliga freskomålningar, visserligen mera anspråkslösa, dekorativa, till större delen rent ornamentala arbeten. Sådana finnas nu t. ex. i f. d. Bolinderska huset vid Blasieholmshamnen af *Gotthard Werner*, å huset n:r 1 Fleminggatan, n:r 4 Lill-Jans plan vid Valhallavägen, n:r 18 Humlegårdsgatan, n:r 7 Styrmansgatan, i förstugan till n:r 24 Fredsgatan, i rum i n:r 6 Regerings-

gatan. Färg och komposition, af arkitekten *Aug. Lindegren* och italienske stuckatören *Bellio*, äro af god verkan. Om soliditeten af de i fria luften befintliga freskerna torde vara för tidigt att ännu uttala sig.

Fördelaktiga omdömen ha ingått från Wien om der befintliga freskers hållbarhet, hvarvid dock särskildt framhållits, att de befinna sig i slutna rum, således skyddade för inverkan af regn, snö och vind.

Från Italien anbefalles enhälligt det gamla målningsättet »a buon fresco» såsom det ur konstnärlig synpunkt tacksammaste och i praktiskt afseende hållbaraste. »Det motstår jemväl inverknigen af Norditaliens kalla och fuktiga klimat, men ej af hafsvindarna eller öfver hufvud taget af salthaltiga afdunstningar.»

Några anmärkningar mot hållbarheten af de i Sydtyskland eller i Frankrike i senare tid utförda freskerna ha ej heller försports, för så vidt desamma befunnit sig i täckt rum.

Det framhålles emellertid från alla håll, att freskotekniken under alla omständigheter erbjuder stora vanskligheter, att den kräfver en lång och omfattande erfarenhet. Den yttersta omsorg måste nedläggas på valet och beredningen af materialet både för murverket och den undre, gröfre kalkputs, som närmast bekläder detsamma, liksom för det öfre, finare putslager, hvarå målningen anbringas. Färgerna måste vara noggrant ordnade och afprovade före begagnandet, enär de vid anbringandet se annorlunda ut, än då de fått torka. Ej heller kan konstnären under gången af sjelfva arbetet, hvilket ofta försiggår högt upp på en smal ställning, bedöma sin målnings verkan. Fel kunna rättas endast genom putsens borthuggande, hvaremot smärre retuscher i händelse af behof kunna utföras å tempera eller med kaseinfärger. Då arbetet måste fortgå styckevis från ena hörnet och sidan af murytan till de motstående, i det muren kan prepareras endast till så stor vidd, som för dagen af målaren medhinnes, ligger det vid målandet af stora odelade ytor en ej ringa svårighet i att kunna få en jemn enhetlig ton rådande öfver det hela.

2. **Vattenglasmålning (Silikatmålning, stereokromi)** är en jemförelsevis ny uppfinning (af Fuchs 1825), öfvad i München sedan länge och afsedd att ersätta freskomålningen. Den har sedermera

blifvit ytterligare fullkomnad (silikatfärger, Keims mineralfärger). Färgerna äro beredda med vattenglas — »en i kokande vatten löslig förening af kiselsyra med kali eller natron» — och kunna användas på hvilken grund som helst, särskildt med fördel på kalkputs, som blifvit vederbörligen indränkt med ett vattenglaspreparat (Schirm). De öfversprutas under arbetets gång ytterligare med vattenglas och fixeras slutligen med samma ämne.

Detta målnings sätt erhö ll på sin tid en ganska vidsträckt användning både i Tyskland, England, Belgien, Norditalien, men synes sedan hafva under någon tid råkat i misskredit, förmodligen på grund af vårdslöshet vid behandlingen. Förbättringar i tekniken ha sedermera åstadkommits af sydtyske kemikern *Adolf Keim* i förening med målaren *W. Lindenschmit*, hvilka båda år 1886 grundade en »Verein für rationelles Malverfahren», som utger en egen tidskrift. Det sålunda förbättrade målnings sättet har under namnet **Keims mineralmålning** i Tyskland å nyo kommit till heders, och användes särskildt mycket vid det nu så ofta förekommande fasadmåleriet i fria luften (Berlin, München).

Till de mera berömda exemplen på denna äldre vattenglasmålning höra de af *W. von Kaulbach* (1805 † 1874) i trapphuset till Neues Museum i Berlin (1847—66) utförda stora väggmålningarna. De snillrika kompositionerna, med ämnen ur den menskliga utvecklingens historia, af en starkt symbolisk-allegorisk-hållning, »Babels fall, Greklands blomstring, Jerusalems förstöring, Hunnerslaget, Korsfararne framför Jerusalem, Reformationstidehvarfvat», torde vara allmänt bekanta. Man har talat mycket om det dåliga skick, i hvilket de skulle befinna sig. Härmed synes dock ej vara så farligt, sedan ytorna nyligen undergått en grundlig afdamning och rengöring. De bristfälligheter, som förekomma, tyckas snarare bero på putsens mindre goda beskaffenhet än på sjelfva färgen. Den förra är nämligen genomdragen med ett fint nät af sprickor, den senare ligger dock på några ställen temligen lös och stoftartad på ytan, förmodligen beroende derpå, att bindemedlet här ej gjort verkan. Emellertid kan man ej neka, att en viss tung gråblack ton ligger utbredd öfver de jättestora ytorna, och att koloriten saknar den festliga klarhet, som borde tillhöra en dekorativ målning.

Med Keims mineralfärger äro, såsom ofvan antyddes, flere fasader målade i Berlin (Friedrichsstrasse, Kleiststrasse, Thiergarten-Bahnhof, m. fl.). En mycket vidsträckt användning ha de, såsom varit att vänta, erhållit i München. Det är all anledning antaga, att hållbarheten och motståndskraften mot väderlekens inflytelser är tillfredsställande, men färgerna förefalla dock något tunga och jordaktiga, hvilket intryck i synnerhet torde bero på svårigheten att få fram ett klart rött och gult. I sin helhet tyckes denna teknik lämpa sig företrädesvis för dekorationen af fasader, vestibuler o. d., särskildt då denna är af öfvervägande ornamental art. De prof på detta målningssätt, som jag genom dekorationsmålaren Wagner i Stoekholm haft tillfälle att på nära håll taga kännedom om, torde ej heller hafva jäfvat detta ömdöme.

3. **Kaseinmålning** är en teknik, som på senare tid kommit mycket i bruk i Tyskland. Bindmedlet är kasein, en produkt af släkt kalk och ostämne (»Weisser Quarkkäse»), omtalad redan af Cennini i hans omkring år 1400 skrifna »Bok om konsten» såsom ett ypperligt lim. Inom industrien har det under namnet »caseogomme», »kaseinkalk» erhållit en ej obetydlig användning, t. ex. vid tyg- och tapetryck. De mineraliska färgstofferna rifvas med detta bindmedel i vatten och fästa på hvilken grund som helst, bäst på kalkputs af ej allt för nysläckt kalk, med marmormjöl och en ringa quantitet sand. Färgen intränger något i grunden och hårdnar med denna till en stenhård, oföränderlig massa, som tål tvättning. De tekniska enskildheterna måste i öfrigt praktiskt inhemtas (Schirm). — Förfaringssättet var af ålder bekant i Italien, der det användes tillsammans med fresko för aubringande af retuseher eller smärre detaljer (jfr. de ofvan omtalade målningarna af Prell i arkitekthuset i Berlin). En särskild förtjenst om utvecklingen i nyare tid af detta målningssätt tillkommer målaren Gerhardt i Düsseldorf. Denna teknik har användts af E. von Gebhardt för målningarna i klostret Loecum i Vestfalen, af P. Jansen vid dekorationen af akademiens i Düsseldorf aula. Det är också i denna, som *F. Gesellschaft* för närvarande utför de kolossala målningarna i öfre delen af »die Herrscherhalle» i Tyghuset i Berlin. Det quadrati-

ska kupoltäckta rummet har en sida af öfver 20 meter. (Nationalmusei öfre vestibul 13,60). Målningarna upptaga de fyra stora half-runda fälten eller lynetterna å hvar och en af rummets fyra sidor, de i hörnen nedlöpande pendentiven samt en bred fris i sjelfva kupolen kring den stora runda ljusöppningen. Det är således ett af de mest omfattande företag i monumentalmålning, som samtiden har att uppvisa. »Segertåget», »Krigets fasor», »Kejsardömetts upprättande», »Fredens välsignelser», »Valhalls härlighet» utgöra ämnen för hufvudframställningarna, af hvilka endast de tre första äro fullbordade. Äfven här torde det symbolisk-allegoriska elementet ha i kompositionen erhållit ett efter våra begrepp allt för stort spelrum. Men det hela är dock af en imponerande dekorativ verkan, färgen utmärker sig genom enhet, klarhet och lyskraft, och den bildar i detta afseende en välgörande motsats till de på väggytornas nedre partier i en annan teknik, vaxmålning, utförda historiska bilderna (se nedan).

I kaseinmålning har jemväl *P. Meyerheim* utfört de allegoriska bilderna högst uppe i Nationalgalleriets vestibul i samma stad, medan de ornamentala målningarna nedanför äro målade i vaxfärger. — Kasein användes af *J. Mühlenbruch* för de påbörjade monumentala målningarna i Berlins rådhus, ett mycket omfattande arbete. Jemväl för dekorationen af privata bostäder och liknande lokaler tages kaseinmålningen numera mycket i anspråk. Den unge svenske dekorationsmålaren *C. J. Stenberg*, som erhöll ett af prisen vid den täflan, som i Nationalmuseum anordnades för den dekorativa utstyrseln af trapphuset, och som sedan för studier uppehållit sig i Berlin och Breslau, lofordar kaseintekniken såsom »det mest praktiska målnings-sätt, man kan tänka sig». Af professor *Gude*, af *Schirm*, *Gesellschaft* och *Mühlenbruch* lofordas det likaledes på det varmaste.

4. Vaxmålningen begagnar, såsom namnet angifver, till bindmedel hufvudsakligen vax, enligt den moderna tekniken i flytande tillstånd, med tillsats af terpentin, olja eller andra ämnen. Flere olika recept uppgifvas. Dess företråde framför oljetekniken torde ligga i vaxets egenskap att åstadkomma en matt yta i målningen. Sjelfva målandet försiggår ungefär på samma sätt som med oljefärg. Puts-

klädda väggar böra först öfvergås med en koncentrerad schellacklösning (Schirm). En olägenhet ligger deri, att blanka fläckar å ytan lätt uppstå genom stötar eller beröring med något hårdt föremål, t. ex. vid en oförsigtig damning eller rengöring. En annan kan möjligen ligga deri, att färgerna småningom mörkna.

Det slags vaxmålning, om hvilket här talas — antiken kände nämligen ett annat, det s. k. enkaustiska måleriet —, är mycket i bruk. Det har blifvit användt i Belgien af Kluysenaar i Gents universitets-hus, i Italien, der på senare tid vaxmålningar utförts af Giulio Carlini (uppgift af Botti), i England och Frankrike. Äfven i Sverige har det med framgång blifvit öfvadt af dekorationsmålaren *Thulin* vid dekorationen af Lunds domkyrka, delvis äfven i universitetshuset i Upsala. I vaxmålning äro äfven de dekorativa målningarna i Nationalmusei öfre vestibul utförda på 1860-talet af Winge m. fl. Men ett synnerligen vidsträckt bruk har man gjort deraf i Tyskland.

Till märkligare på detta sätt utförda arbeten höra de af *Moritz von Schwind* (1804 † 1871) på 1850-talet utförda väggmålningarna i Wartburg vid Eisenach. Med sin klara disposition, den energiska teekningen, den lätta grannliga färgläggningen i ett aqvarellartadt manér, den romantiska sagoton, som genomgår dem, göra dessa små anekdotartade framställningar ur Wartburgs och Thüringergrefvarnes historia, oaktadt de anspråkslösa måtten, ett festligt, dekorativt intryck och foga sig på ett ädelt och anspråkslöst sätt in i den öfriga dekorationen. Minst lykad är den största af dem: »Sångarkriget». Konservationen är öfverallt god.

De af *Fr. Preller* (1804 † 1878) i museet i Weimar 1869 utförda »Odyssélandskapen» ha likaledes bibehållit sig väl på sin skyddade plats. Med sina fina linier, den ljusa, måttfulla färgbehandlingen i enkla, bestämda toner äro de af en ädel, konstnärlig verkan och bära helt och hållet freskomålningens karaktär. Att de i samma teknik i det närbelägna storhertigluga palatset utförda illustrationsbilderna till tyske skalders verk (Göthe, Schiller, Herder, Wieland) göra en mindre lycklig verkan, beror väl hufvudsakligen på rent konstnärliga, ej tekniska brister.

I vaxmålning, ehuru närmare oljemåleriet, äro äfven de kolossala

väggmålningar utförda, som pryda de båda fältherrehallarna och de nedre väggarna i die Herrscherhalle i Berlins tyghus. Ämnena äro hemtade ur Preussens krigshistoria från äldre till nyare tid, målningarna utförda under de närmast förflutna åren af många olika konstnärer, *A. von Werner, W. Camphausen, Bleibtreu, P. Jansen, Simmler, Knackfuss, Hünten, Steffek.* — Såsom dekoration betraktade lida dessa bilder af en viss tyngd, färgerna äro allt för substantiella och ogenomskinliga, allt för mycken vigt tyckes vid framställningen ha blifvit lagd på små, i och för sig visserligen pittoreska detaljer, men som splittra och skymma intrycket af det hela. Detta detaljerade, på visst sätt realistiska behandlingssätt står i motsats till de kolossala proportionerna och gör, att de stora, målade ytorna egentligen endast verka som förstorade småtaflor. Färgen har dessutom på många ställen blifvit blank och speglade, hvilket helt och hållet förtager karaktären af väggmålning och icke passar till den praktfulla, arkitektoniska omgifningen, i hvilken marmor, stuck, brons och jern äro förherskande.

Lyckligare synes *P. Jansen* ha löst sin uppgift vid utförandet af de monumentala målningarna i festsalen i det i götisk stil nybygda, präktiga rådhuset i Erfurt. Å sex stora väggfält och tre dörrstycken har den framstående konstnären skildrat betydelsefulla moment ur stadens och dess områdes historia, äldre och nyare. Kompositionerna äro lifliga, realistiska, fulla af berättande smådrag, färgbehandlingen fyllig, kraftig, närmande sig taflemåleriet. Men färgtonen passar förträffligt till den öfriga dekorationen i rummet, den mörka träpanelen, den panelade plafonden och de stora, delvis med glasmålningar fyllda fönstren. I sin helhet måste dessa dekorativa, berättande målningar anses synnerligen lyckade.

Vaxmålning har äfven blifvit använd, åtminstone delvis och för mera ömtåliga partier, i de dels ornamentala, dels figurala framställningar, som på senare tid blifvit utförda i många restaurerade tyska kyrkor, t. ex. i Hildesheim och Braunschweig. För öfrigt har man der flerstädes hjälpt sig med limfärg.

5. **Oljemålning på mur.** Mellan vanlig oljemålning och det nyss omtalade vaxmåleriet kan man tänka sig många mellangrader, då

i den ofvan nämnda blandningen af vax och olja än det ena, än det andra ämnet kan vara öfvervägande. — Oljemålning på mur innebär ej någon nyhet; den förekommer, som bekant, ofta inom det rena yrkesmåleriet, och redan Cennino Cennini ger i sin ofvannämnda »Bok om konsten» (kap. 59—93) föreskrifter angående dess bruk. Det var i denna teknik, som Lionardo da Vinci redan på 1480-talet utförde sin berömda nattvard i refektoriet till klostret S:ta Maria delle Grazie i Milano. Att målningen sedan dess lidit betydligt, torde ej ensamt få skrivas på teknikens räkning, utan i minst lika hög grad på andra ogynsamma omständigheter och en vårdslös behandling. — I senare tid har oljemålning på mur blifvit öfvad i Frankrike vid åtskilliga tillfällen. — De närmaste exemplen på användning af detta målnings-sätt finna vi dock i vårt grannland Danmark. I vanlig oljemålning har nämligen *V. N. Marstrand* (1810 † 1873) för något mer än 20 år tillbaka utfört sina två berömda bilder i Christian IV:s grafkor i Roeskildes domkyrka, med ämnen ur denne konungs historia. Med en tjoek färgpåläggning, med glansdagar och fernissa, af en massiv substantiel hållning, göra dessa båda bilder i förening med den omgifvande, i perspektivisk målning utförda stuekimiterande ornamentiken ett måhända mera illusoriskt än egentligen dekorativt intryck. Men de imponera i alla fall genom sin sanning och sitt allvar, de tillhöra utan allt tvifvel det yppersta, som nordiskt historiemåleri åstadkommit, och de ha bibehållit sig på ett förträffligt sätt, oaktadt de äro målade på yttermur och ha att utstå rätt betydliga temperaturvexlingar.

I oljemålning på mur äro äfven de tre bilder utförda, som pryda Köpenhamns universitets festsal, den mellersta af *Marstrand*: »universitetets invigning i Vårfrukyrkan», de båda yttersta af *C. Bloch*: »Hans Tausen försvarar biskop Rönnöw» och »Tyge Brahe mottager konung Jakob af Skottland på Uranienborg». Färgen är här tillsatt med satin (en vax-terpentinblandning?) för att erhålla en mattare yta. Målningarna äro äfven här af en viss allvarlig, tung, positiv hållning liksom färgbehandlingen, men denna gör ej dess mindre ett fresko-artadt intryck, och mot hållbarheten synes ej heller här något vara att erinra.

6. **Oljemålning på duk**, som limmas på muren, är det sätt för monumentala målningars utförande, som i Frankrike varit ojemförligt mest användt under de senaste 15—20 åren. Det är ej heller alldeles obekant i Sverige, der målningar af detta slag utförts af professor *M. E. Winge* vid ett par tillfällen, t. ex. i f. d. Bolinderska huset i Stockholm vid Blasieholmshamnen. Enligt det franska sättet målas på särskildt preparerad grof duk, som något suger in färgen. Man använder vanliga oljefärger utan någon som helst tillsats (Puvis de Chavannes), eller med tillsats af vax och terpentin, eller mattas målningen efter utförandet med en särskild vaxterpentinblandning (Bonnat). Målningen kan utföras på annan plats än den, för hvilken den är ämnad; den kan äfven i händelse af behof flyttas från den plats, på hvilken den blifvit uppsatt. — Duken fästes vid muren med ett lim, hvars sammansättning tills vidare säges vara en yrkeshemlighet, men som skall bestå af »blanc de ceruse», »colle de seigle» och »huile grasse» — Putsen bör äfven vid detta målningssätt vara af god beskaffenhet. Sjelfva limningen, »le marouflage», erbjuder åtskilliga svårigheter, men verkställs på requisition af arbetare från den Parisfirma, Binant, som utfört all marouflage för franska statens räkning.

Någon långvarig erfarenhet har man visserligen ej angående denna tekniks hållbarhet, hvilket också uttryckligen framhålles i det från beskickningen i Paris ingångna meddelandet, som grundar sig på upplysningar af en fackman, konstnären-målaren Delaunay. Det framhålles vidare, att konstnären, om arbetet ej utföres direkt på platsen, noga bör göra sig reda för belynings- och afståndsförhållandena, enär misstag i detta afseende lätt kunna göra hela målningen olämplig på den afsedda platsen. Likaledes är det att antaga, att färgerna här som i allt annat oljemåleri skola mörkna med tiden, om ej stor försigtighet råder i deras val och användning.

Å andra sidan kan det ej förnekas, att detta målningssätt erbjuder stora praktiska och teoretiska fördelar genom sin lätthet och handterlighet, derigenom att det ej tvingar konstnären in i ett för honom främmande uttryckssätt. Det har också i Frankrike omfattats med förkärlek af de allvarligaste och mest solida artister på monumentalmåle-

riets område, sådana som Puvis de Chavannes, Bonnat, Laurens, Delaunay, Gälland m. fl., och det har erhållit en mycket vidsträckt användning. På detta sätt äro i Paris utförda tak- eller väggmålningar i kyrkorna S:t Augustin, Trinité, S:te Geneviève (Pantheon), S:t Etienne du Mont, Sorbonne m. fl., i Palais de Justice, Palais Royal, Hôtel de la Legion d'honneur, i mairier, teatrar, större hotell o. s. v., dessutom i deputerade kammarens lokal i Versailles samt flerstädes i provinserna.

De i Pantheon på beställning af franska staten af en mängd olika konstnärer utförda monumentalmålningarna bilda tillsammans en omfångsrik serie och lemna en rik samling prof på olika slag af konstnärlig uppfattning, liksom på olika utföringssätt. Somliga äro visserligen målade direkt på muren (*Theod. Maillot* 1879—85), andra i den nyssnämnda oljemålningstekniken på limmad duk. Men äfven dessa sistnämnda förete mycken olikhet sins emellan. Några t. ex. af *J. O. Laurens*, af *H. Levy*, af *A. Cabanel*, äro både till teknik och verkan oljemålningar i vanlig mening, med en mångfald af starka, tunga färger, djupa skuggor, starka dagrar, klärobskyr, full modellering o. s. v. De tränga sig sålunda fram på arkitekturens bekostnad. Andra, t. ex. af *Puvis de Chavannes*, men äfven af *L. Bonnat*, äro utförda i ett sant väggmålningssmanér, med ljusa, bestämda, men något matta färger af freskokaraktär utan starkare spel af ljus och skuggor. Teckningen är energisk, konturlinierna göra sig med full styrka gällande, skuggorna, der sådana användas, äro ofta angifna med mörkare strecklag, det hela af en lugn, ljus, festlig karaktär, verkande som plandekoration. Om den ädla, kyska hållningen af dessa kompositioner hade man tillfälle att bilda sig en föreställning å den franska utställningen i Köpenhamn förliden sommar, der Puvis de Chavannes exponerade den färglagda kartongen till sina framställningar ur den heliga Genovevas saga i Pantheon. Huruvida de af denne konstnär utförda väggmålningarna i Amiens' museum äro målade i samma teknik, kan jag för ögonblicket ej afgöra. Säkert är emellertid, att de bära samma festliga, högstämda prägel som de andra. De på detta sätt utförda oljemålningarna komma freskomåleriet i afseende på verkan så nära som möjligt.

Om öfriga arter af väggmålning torde jag endast i förbigående behöfva nämna några ord. Den för dekorationsmålning allmänt använda *limfärgsmålningen* är visserligen ur konstnärlig synpunkt ej att förkasta, men den erbjuder med hänsyn till hållbarheten allt för ringa garantier, då limmet så småningom dekomponeras, och endast det lösa färgstoffet ligger kvar på ytan. Dock kan äfven denna teknik behandlas på ett omsorgsfullare sätt, än vanligen plägar ske, och man har i flere af de nyrestaureerade tyska kyrkorna, på grund af dess billighet och handterlighet, använt limfärg för figurer och ornament på högre belägna, följaktligen svårare åtkomliga och för skadlig inverkan mindre utsatta ytor.

Likaså bör erinras om det urgamla målningssättet med i kalkmjölk lösta färger på torr kalkgrund, *al secco*, beskrifvet redan af Theophilus presbyter omkring år 1100 i hans »*Schedula diversarum artium*», en samling af konstnärliga och tekniska recept af allehanda slag. Att jemväl detta målningssätt i slutna rum kan vara ganska hållbart, visa många svenska landskyrkors takmålningar (Ösmo, Floda, Kumla m. fl.), hvilka befinna sig i ett bättre skick, än man kunnat vänta af den enkla tekniken och den vanvård, att icke säga misshandel, för hvilken dessa målningar varit utsatta. Äfven det bekanta tornrummet å Gripsholm: Johan III:s fängelse eller rättare hertig Karls kammare, är måladt på detta sätt. Säkerligen skulle detta enkla målningssätt ganska ofta med fördel kunna användas för dekorativa ändamål inomhus, men det bör dock framhållas, att något djup i färgen knappast kan åstadkommas, då färgerna genom blandning med kalkmjölken städse erhålla en något ljusare ton.

* * *

Att uppställa några under alla omständigheter gällande kraf på en väggmålning låter sig naturligtvis ej göra. Mycket får här som annars rätta sig efter det särskilda ändamålet, de speciela förhållandena. Några antydningar, uppställda med ledning af den erfarenhet, jag vunnit särskildt vid granskning af mindre lyckliga arbeten, torde emellertid ej vara alldeles ur vägen.

Den konstnärliga fordran, som man då i främsta rummet bör ställa på en väggmålning, som verkligen skall dekorera den plats, för hvilken den afses, är, att den till innehåll och behandlingssätt skall stämma öfverens med den arkitektoniska omgifningen och i viss mån underordna sig densamma. Målningen är här till för rummets skull, ej tvärtom. Fordringarna ställa sig naturligtvis något olika, när det är fråga om att dekorera en offentlig byggnad af allvarlig, monumental prägel, eller om det gäller att smycka ett till beboende afsedt palats, en villa, en festsal, en praktvåning. Ett rum, hvars inre arkitektur erhåller sin karaktär genom hufvudsakligt användande af marmor, stuck, metall som material för väggar, stöd, ornering, ställer andra kraf på väggmåleriet än en arkitektonisk interiör, hvars hållning väsentligen bestämmas genom bruket af trä eller textila föremål.

Den monumentala stenarkitekturen fordrar en viss stränghet och enkelhet både i valet och behandlingen af motiven. Det anekdotiska, tillfälliga, allt för detaljerade bör undvikas. Väggen bör fortfarande få göra sig gällande som sådan, som yta. Målningen bör väsentligen ha karaktären af en plandekoration, ej göra intryk af en tillfälligtvis på väggen uppsatt taffla eller lägga an på en så illusorisk effekt, att den verkar som ett »hål i väggen». Kompositionen torde i regeln böra utveckla sig mera på bredden eller på höjden — beroende på väggytornas form — än på djupet. Figureerna få ej hopas för tätt, liksom öfver hufvud tunga, slutna massor böra undvikas. — Det är jemväl af vigt, i synnerhet om väggytan är högt belägen och på betydligt afstånd från ögat, att kompositionen visar en vacker, med omgifningens linier harmonierande siluett. En fritt symmetrisk anordning har härvid mången gång visat sig förmånlig. Kompositionen bör ju i sin helhet och på det afstånd, der detaljerna försvinna, verka ej blott som ett virrvarr af former och färger, ej heller blott som ett tänkt innehåll, utan jemväl som ett slags ornament i stort. — Teekningen bör vara fast och energisk med kraftigt framhållna konturer, det koloristiska elementet bör spela den underordnade rolen, bör behandlas lättare, med enkla, bestämda lokalfärger i ljusa, t. o. m. kalla toner, d. v. s. just i hvad man kallar freskomanér. Modelleringen af figureerna bör inskränkas till det ytterst

nödvändiga, starka motsatser mellan ljus och skugga undvikas liksom ljus-dunkel och halftoner. Allt sådant trasar sönder ytan, stör totalintrycket och drager uppmärksamheten från det hela till enskildheterna. En ståtlig konturteckning med så pass stark färggifning, inkl. guldbeläggning, som må anses erforderlig för att framkalla det festligt dekorativa intrycket, synes mig angifva den rätta karaktären af en monumental väggmålning.

I en interiör, som omslutes af mörka, bonade träpaneler med bjelke-loft eller panelad plafond, der karaktären i öfrigt bestämmes af rikt prydda möbler, af draperier och andra textila föremål, torde ett mera realistiskt framställningssätt kunna vara på sin plats, med en djupare, tyngre färgbehandling och en fylligare modellering, sådan t. ex. oljemålningen erbjuder den. Likaså medger naturligtvis en festsal, en praktvåning, ett privatgalleri större friheter i val af ämne och behandlings-sätt. Det gratiösa och smånätta, det pikanta, det humoristiska eller t. o. m. parodiska elementet kan här under vissa omständigheter godt försvara sin plats.

* * *

Hvilket af de här ofvan angifna tekniska förfaringssätten är det för utförande af väggmålningarna i Nationalmuseum lämpligaste?

Såsom af den föregående redogörelsen torde hafva framgått, kan man, med den uppdrifna tekniska färdighet, som utmärker vår tid, säkerligen med hvilket målnings-sätt som helst uppnå en monumental, d. v. s. freskoliknande verkan, om öfriga konstnärliga förutsättningar äro för handen.

Det bör emellertid ej döljas, att användningen af vax-oljetekniken innebär en ej ringa frestelse för konstnären att begagna sig af det vanliga stafflimåleriets uttryckssätt med dess rikare, tyngre färgbehandling, dess starkare färgvärden, dess klärobskyr och halftoner, hvarmed vanligen följer ett mera realistiskt utförande af kompositionens enskildheter och ett framhållande af detaljer, som lätt kan verka störande. Jag har i det föregående anført exempel härpå både från Berlin (Tyg-huset) och Paris (Pantheon).

Å andra sidan visa många andra af de anförda exemplen (målningarna af M. v. Schwind, Preller, Puvis de Chavannes, Bonnat, i det hela äfven Jansen), att denna fara har kunnat undvikas, när konstnären haft känsla för väggmålningens karaktär och betydelse.

En annan synpunkt, ur hvilken de olika slagen af målning kunna betraktas, är hållbarhetens, soliditetens. Under mitt sysslande med denna fråga har jag fått det intryck, att denna väsentligen beror på beskaffenheten af den grund, på hvilken en väggmålning utföres. Murverket bör vara af fullgodt material, — särskildt innebär salthaltigt tegel en stor fara — putsen beredd och anbragt med den yttersta omsorg och af en van hand. De sprickor och afflagringar, som här och hvar varsnas å murmålningar af olika slag, bero naturligtvis just på bristfälligheter i ofvan antydt afseende, och de faekmän, med hvilka jag haft tillfälle att rådföra mig, ha alla på det uttryckligaste framhållit vigten af en omsorgsfull behandling af målningsgrunden.

Freskomålningens soliditet är pröfvad sedan århundraden, men äfven det hos oss vanliga medeltida murmåleriet »al seceo» har visat sig ega en ganska aktningvärd hållbarhet. Ej heller har mot något af de här uppräknade moderna målningssätten någon egentlig anmärkning kunnat göras, när de nämligen varit använda i slutna, fukt fria rum, således skyddade mot direkt inverkan af fria luften. Det är min öfvertygelse, att i en sådan byggnad som Nationalmuseum, nästan hvilket målningssätt som helst kan med trygghet brukas, om nödig omsorg och försigtighet iakttages vid grundens utförande, i färgstoffernas val och beredning samt vid målningens anbringande. Troligt är väl, att vax-oljemålningar i någon mån kunna lida genom inverkan af dagsljuset och speciellt det direkta solljuset, som här knapt kan undvikas.

Hvad särskildt beträffar det franska murmålningssättet med olja på duk, så synes detta, teoretiskt taget, visserligen mindre pålitligt, hufvudsakligen på den grunden, att blåsor kunna uppstå derigenom, att bindmedlet släpper af en eller annan anledning: dålig beskaffenhet, murens sättning, solljusets inverkan. — Faktiskt synes man emellertid ej ännu försport någon olägenhet i detta afseende, och den redan förut framhållna omständigheten, att detta målningssätt erhållit en så vidsträckt

användning i ett i konstnärligt afseende så högt stående land som Frankrike, talar obestriddigen till dess förmån. Det bör äfven nämnas, att de försök, som här i Stockholm (Bolinderska huset) gjorts med limning af duk på mur, utfallit tillfredsställande.

Ringa eller ingen ur praktisk synpunkt och med afseende å den närmast föreliggande uppgiften, monumental målning i slutet rum, betydande skiljaktighet synes sålunda råda mellan de olika målnings-sätten. Detta framgår äfven deraf, att de äro temligen jemnt fördelade på de stora kulturländerna, i det man i Italien i allmänhet föredragit freskotekniken, i Frankrike vax-oljetekniken på mur eller helst duk, och i Tyskland kasein- eller vaxmålningen. Det återstår då att jemföra dem med afseende på de tekniska svårigheter, de erbjuda vid utförandet, eller med andra ord med afseende på sannolikheten att med de krafter, som faktiskt stå till buds, vinna ett tillfredsställande konstnärligt resultat. Freskotekniken torde då i första rummet kunna uteslutas från de möjliga alternativen, enär tillvägagångendet är mycket omständligt samt fordrar en längre vana och öfning hos den utförande. Vattenglasmålningen synes ej, då det är fråga om en monumental figurmålning i slutet, följaktligen ej alltid kraftigt belyst rum, ha till sitt förfogande ett tillräckligt rikt urval af lifliga färger; den är derjemte ganska omständlig. — Bland de tre olika vaxoljeteknikerna synes mig företrädet ur beqvämlighetens synpunkt böra gifvas åt den franska metoden med målning på duk. Återstår således å ena sidan denna, å den andra kaseinmålningen direkt på mur. Valet mellan dessa torde i hufvudsak komma att bero på subjektiva skäl.

Utan att sålunda förneka användbarheten, under vissa gifna förhållanden, af hvilken som helst af de ofvan angifna metoderna, synes man dock, så som frågan för närvarande här i Sverige ter sig, kunna uppställa följande resultat:

Vattenglasmålningen (med Keims mineralfärger) torde ha sin egentliga betydelse vid fasadmålning i fria luften.

Kaseinmålningen lämpar sig företrädesvis för behandlingen af större monumentala uppgifter. Den utmärker sig, i motsats till oljemålningen på duk, genom sin ärlighet, då den ej ger sig ut för något

annat än hvad den är. Den ger större trygghet för ett godt konstnärligt resultat, då den tvingar till raskhet och bestämdhet i behandlingen.

Oljemålningen på duk, som fästes å mur, torde visa sig synnerligen användbar vid dekorationen af privatbostäder o. d. liksom för mera tillfälliga ändamål, då till dess företräden bland annat hör det, att den är flyttbar.

Ett perlstickarearbete från Erik XIV:s tid.

Af

C. A. Ossbahr.

Broderier eller, med den forna benämningen, perlstickarearbeten från medeltidens slut och 1500-talet äro hos oss ej sällsynta, tack vare den mängd kyrkliga föremål, hvilka af en viss pietet eller kanske snarare af behovet att vid gudstjensten ännu använda en messhake, en altarduk, brudpell eller dylikt blifvit till vår tid bevarade.

Af till verldsligt bruk afsedda broderier är deremot så föga i behåll, att man frestas glömma bort, det den rikes klädedrägt och husgeråd (bordhimlar och dukar, dynor m. m.), riddarens vapenkjortel och schabrak lemnade, i lika hög grad som kyrkan, perlstickaren tillfälle att öfva sin konst. Särskildt var naturligen kungaborgen rik på dessa arbeten, och om än största delen af dem genom en mera praktisk än konstnärlig omtanke blifvit i smältugnen förvandlad till gångbart mynt, är dock hvad som återstår tillräckligt att gifva oss en föreställning om den gångna prakten. Uti Kongl. Lifrust- och Klädkammarens samling af textila föremål finnes äfven ett fåtal broderier från 1500-talet, och på ett af dem, hvilket här finnes afbildadt, har jag velat fästa läsarens uppmärksamhet. Det framställer en kartuschformad, af ett gyldene kors fyrdelad vapensköld, 1,03 m. hög och 1,07 m. bred (öfver midten). I första fältet ses tre gyldene kronor på blå botten, i det andra ett krönt lejon öfver tre silfverströmmar likaledes på blå botten, i det tredje ett krönt, yxbärande, gyldene lejon å röd, och i fjerde tre blåa leoparder med gyldene kronor å guldbotten med strödda, röda hjertan. Hjertvapnet inom gyldene kartusch bär en gyldene vase på snedbjelke af silfver;

öfre fältet är blått, nedre rödt. Broderiet är utfördt i guld- och silvertråd samt silke. Bården, som ej är fullständigt afslutad, utgöres af ett guld- och silverbroderadt band, kantadt af tjocka guldsnodder. Af de s. k. bleckornamenten eller rullarna äro den öfversta och de två på sidorna höljda af guldbroderade akantusblad, medan de öfriga äro beklädda med

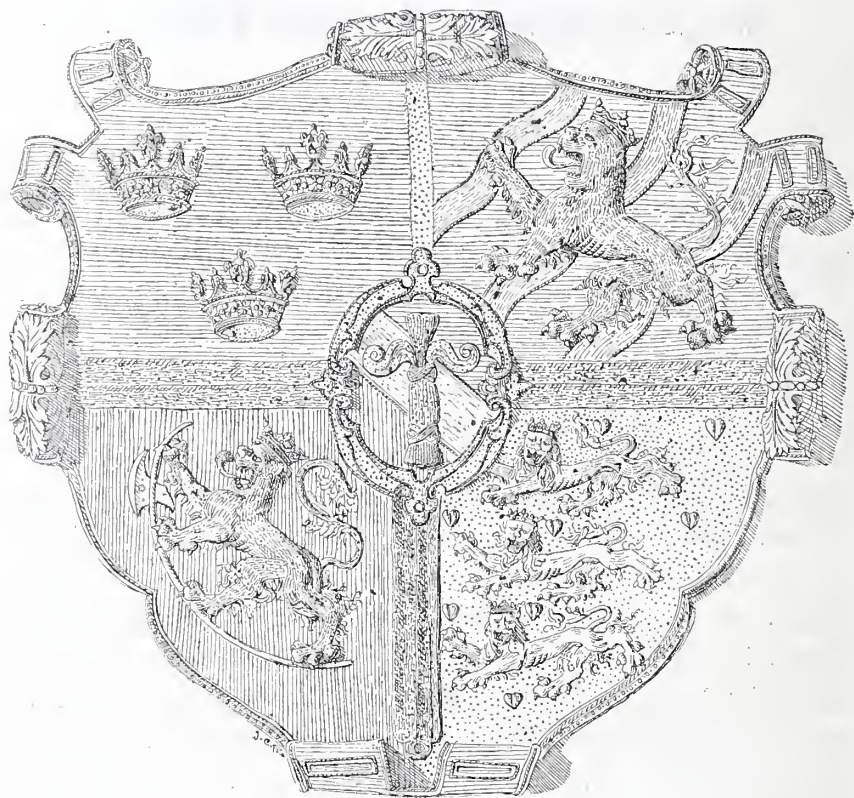

motsvarande fälts bottenyng, hvarpå anbragts blindöppningar af violett silke i plattsöm, inramade af guldsnodder. Genom instoppade pappersrullar behålla dessa ornament sin form; sidorna täckas af guldbroderade sexuddiga stjernor. Korset, hvars öfre arm saknas, är gjordt af linneväf, på hvilken tätt intill hvarandra lagda guldtrådar blifvit fastnästa med rödt silke. Bottenen i de två första fälten är af blått siden, hvarpå

silfvertrådar, fästa med hvitt silke, äro temligen glest utbredda. De tre kronorna äro utförda i broderadt arbete på en botten af med silfvertråd genomväfdt, gult siden med guldtråd och silke. Strömmarna äro af hvitt siden, öfverdraget med silfvertråd. Lejonen i andra och tredje fältet äro utförda i plattsöm med guldtråd på underlag af linne. Den kraftiga modelleringen torde vara åstadkommen genom instoppade linne- eller skinnlappar, hvilka genom pressning antagit den önskade formen. Man- och svanshår äro af tjockare, dubbelvirad guldtråd. Yxan, af liknande arbete med korset, har näststygnen af gult silke. Botten i det tredje fältet består af rödt, med silfvertråd genomväfdt siden, och det fjerde fältet har samma slags tyg i gult. De tre leoparderna äro utförda i samma arbete som lejonen, men plattstygnen äro gjorda med silfvertråd, omlindad med blått silke, och samtliga hjertan äro belagda med guldtrådar, som fästs med tätt anbragta näststygn i rödt silke. Hjertskölden har en med guldsnodder kantad kartusch af gult siden. Vasen är på underlag af linne utförd af flerdubbelt virad guldtråd med näststygn; konturerna följas af en violett silkessnodd. Öfre fältet är i blått, snedbalken i hvitt, och nedre fältet i rödt siden med derå lagda silfvertrådar, fästa med näststygn.

Detta så omsorgsfullt och med en hög grad af konstfärdighet utförda arbete, hvilket vi sökt beskrifva så noggrant, att det utan större svårighet torde kunna eftergöras, återger, som bekant, det svenska riksvapnet, sådant detta omgestaltades af Erik XIV. Till protest mot upptagandet af de tre kronorna i danska vapnet lät Erik nämligen år 1561 insätta Norges yxbärande lejon och Danmarks tre leoparder i riksvapnets tredje och fjerde fält. Utom ifrågavarande broderi finnas helt få föremål bevarade, hvilka prydas af detta s. k. pretensionsvapen. De utgöras, så vidt jag känner, dels af en tapetföljd, i hvars border så väl detta som det enkla riksvapnet finnes anbragdt, hvilken förfärdigades under 1561 och följande år;* dels af ett antal sigill, hvarmed Erik låtit besegla sina

* Se i Meddelanden från Svenska Slöjdföreningen år 1886, Tapetväfveriet i Sverige under de första vasakonungarne, af G. Upmark. Vapnet ensamt från denna tapet finnes afbildadt i H. Hildebrands »Det svenska riksvapnet». Tillägg s. 98 i Ant. Tidskrift, D. 7.

skrifvelser. I Kongl. Riksarkivets samling förekommer detta sigill första gången under ett bref af d. 16 Nov. 1561. För följande år t. o. m. 1567 påträffas det ganska ofta och tyckes utan någon bestämd regel omvexlande blifvit begagnadt jemte det vanliga.* Under något af åren 1561—67 har naturligen äfven den broderade vapenskölden utförts. Lifruskammarens egna inventarier veta visserligen ej att berätta något härom, men i en diger bundt »Handlingar rörande K. Klemodier, skänkeskifvan etc.» i Kongl. Kammararkivet har äfven insmugit sig ett litet häfte, som sannolikt lemnar den önskade upplysningen. Dess rubrik lyder: Inuentariūm på Kong:ge Mtz vår alder Nådte Herres perlestickere Camer på Stockholm som inuenteret bleff Valentin Mijlle tilhånde, efft framlidne Hübert perlestickere, vdi Her Dionisij Burrei Rasmūs Lodūkssons och Hans Bertilsons närware then 14 Maij Anno d. 66.

Förteckningen upptager, utom en del tyger samt perlor, silke, guldsnören m. m., några arbeten, hvilka förfärdigats af mästern Hubert. Dessa utgöras af kläder, såsom »svart samets kiortel intet fulbordet, d:o krage icke tilfyllest, d:o öffuertog icke tilhopa sömet, fiolenbrūn sijden atlask öffuertogh mz allehanda fruct och blomst som är begynt, dock intet fulbordet, d:o krage, röt carmesijns sametz bräm begynt mz små p^{ler}», etc. samt slutligen: »Ett stort Rig^{ns} Wapn giord aff ynse güld och cantilier och ynse sölf och aff gylden och sölf duk, til thz mäste alt fulkompnet». Fullständigt hopsömmadt har detta broderi ej varit, ty förteckningen nämner vidare »åtskillige delar af Riksens wapn, neml. 8 st^r aff goll gyldenduk til et kors på Rig^{ns} wapn mz guld snören, En hijldbård ther til aff ijsse guld, 4 st^r aff hüijt sölf duk mz sölf tråd til strömer, En Wasze aff ijsse guld all fulbordet, En crone aff p^{ler} och guld, 2 Bokstäffuer E och R : mz p^{ler}, E och C mz en crone mz p^{ler}, 3 leijone croner sticket mz ijsse güld».

Att detta här beskrifna perlstickarearbete varit det s. k. preensionsvapnet, torde vara tydligt genom de 3 lejonkronor, som omtalas.

* Tvänne olika stammar hafva användts. Den större, som aftryckts å ett bref af d. 26 Mars 1566, finnes återgifven i Sveriges Historia af O. Montelius m. fl. Del 3, s. 252. Ahlqvist nämner i sin biografi öfver Carin Månsdotter, att hon såsom drottning användt ett sigill, som innehöll äfven Danmarks vapen.

Endast till de trenne numera s. k. leoparderna i fjerde fältet kunde de nämligen ifrågakomma. Mycket talar äfven för, att det är just det broderi, hvarmed vi här sysselsätta oss. Jag behöfver dervid blott påpeka »hyldbården» d. v. s. den kartuschformade ramen, de fyra stycken, hvilkas material stämmer med de tre strömmarna och hjertsköldens snedbjelke, och slutligen arbetets ofullbordade skick, hvilket, såsom redan omnämnts, kan iakttagas å bården, dels framgår af det klumpiga sätt, på hvilket flere af de heraldiska figurerna i senare tid blifvit fastsydda. Kronan af perlor och guld samt perlbokstäfverna saknas visserligen, men detta kan lätt förklaras af perlornas användande till några arbeten mera öfverensstämmande med senare tidens smak. Hvertill detta riksvapen skolat användas, nämnes ej, men troligt är, att det varit afsedt för en kröningshimmel. De båda bokstäfverna E och C under en krona (Ericus, Catharina) ange, att Erik redan vid denna tid haft planer på en högtidlig förmålning med Carin Månsdotter, oaktadt åtminstone skenbara giftermålsunderhandlingar med Renata af Lothringen fördes ännu under år 1566.

Rörande mästaren till arbetet i fråga lemnas några upplysningar i en kopiebok öfver »beställningsbref», d. v. s. kontrakt med konstnärer, handtverkare etc. i Eriks tjenst. Bland 1562 och 1563 års kontrakt finnes neml. äfven följande, hvilket jag, då det är i hög grad betecknande för tiden, här afskrifver med några få förkortningar: —

Wij Erich — . — . — . — . taghe och aname Thenne breffuijsere Hubrecht Wällmanths* wdij vår konunge^e tjänest och Bestellnüg för ehnn Pärlesticker, wdi så mätthe att hann schall wahre oss och wåhre Rijken huld, trogenn och retrådig, och wdi alle mätth lönligen och uppenbarligen sökie fordre och wethe wårthth och wåhre Rijkers gagnn och betzste och welfärd, All schadhe och fördärff så mijkitt ho^m mest mögeligitt ähr, affskaffe och wdi tiidh wårne och till kenne giffua. Och så mijkitt hanns ämbethe kräffüer och belanger, schall han sig fljrtig och wellwillig befinne och brüke lathe Och for th^m wij till ho^m till sama embethis wwnerwijsning settie lathe Inthett haffüa forborgett, Och huar hann sig forsümelig lathr befinne, schall så mijkitt

* Namnet skrives för följande år Woldemarsonn.

wdi penningr clädhe och fettallia affkorthet och så högtt räknatt bliffua såsom thz sig på hwar dagz forsümelse forslå och belöpe kan. Hann schall och vare wnergiffuin Swärigz beschriffne Lag, och the Artickler såsom wij for wårt hoffolck haffr ställe lathitt och icke någre breff schriffue och wthannlandz forskicka, oss eller thm befallningen på wåhre wågne haffe oåthspordtt. Thr emott haffue wij till årligit wnderhåld tillsagtt honō penniger femhundra mark ortig, Ehnn hoffelädning, Rog sex pünd, Mallt sex pünd, smör Ehn t^{na}, Lax Ehn t^{na}, Oxer tw stjicker, Swijnn tü st^r, Åll halff t^{na}, Ströming Ehn t^{na}, finske gedder atte ℥ , och schall thette Bestälningz Dath anhgå thenn förste Januarij an^o 63. Thr wårth Camerradh Cammererer och andre måge sig cffter rätthe. Dath Stockholm 19 Januarij Anno 63.

Under wårth Kong^e secret.

Denne Hubrecht Woldemarsonn var således en utländing, måhända en af de holländare, som dr Arnold Rosenberger införskref under sin vistelse i Antwerpen åren 1560—62. I staten för perlstickarne finnes han upptagen äfven åren 1564—65, men då med 800 marks lön utom naturaprestationerna. För det senare året står tillägget »död». Hubrechts kontanta aflöning var högre än de öfrige perlstickarnes, hvilka dock i allmänhet åtnjöto samma »fettallia». Så hade Thomas Trahanns (antagen 1559), Hugo Pillett (antagen år 1561), Claes Hess (antagen samma år, död 1565, då han hade 600 mark), Kilian Brawelle (samma år), Nicklas Mann (antagen 1563), hwardera 400 mark; Johann Brandenburg (antagen 1563) åtnjöt 300 mark, Peder Silhasteson (1564) och Wilhelm Jönsonn (1564) 200 mark, Wilhelm och Valentin (1565) 350 mark, Märthen 170 och Mauritz Märthenson 120 mark jemte fri kost för dessa tvänne utan särskild specificering. Om dessa perlstickares verksamhet i Sverige kan jag ej lemna någon upplysning. En i Lifruskammaren förvarad page-kåpa kan vara från denna tid, men jag har ej lyckats återfinna den i några handlingar.

Om träarbetens hopsättning och färgning.

Af

A. E. Lundberg.

1. Hopsättning.

I Amerika har man sedan länge hopsatt en del träarbeten utan något slags limning och likväl hafva dessa befunnits lika starka som limmade. Förklaringen ligger deri, att det trä, som dertill användes, har olika torrhetsgrad, så att t. ex. af ramstyckena i en fyrkantig ram de tvänne med tappar äro hårdt torkade och deremot de tvänne med tapphål mindre torkade. Under förutsättning, att tappar och tapphål äro noga gjorda efter hvarandra, utsvälla tapparna till följd af den fuktighet, som träet i det med tapphål försedda ramstycket meddelar, och sålunda uppstår ett mycket starkt förband. Särdeles vid arbeten, der pinning förekommer, kan man undvika att begagna lim. Blott starkt ugnstorkade pinnar begagnas, då pinnarna efter islagningen upptaga hygroskopisk fuktighet, svälla deraf och verka mycket mer bindande, än då lim användes på pinnar af ej fullt torrt trä. För att anföra ett exempel: vid tillverkning af rottingstolar slipper man helt och hållet de nedsjunkna sitsarna, om man begagnar den amerikanska metoden vid rottingens fästande.

2. Färgning.

Våra svenska träslag äro i allmänhet färgfattiga. De variera föga sinsemellan i färgton annat än genom de olikheter, som porerna och

de s. k. årsringarna åstadkomma. Det svenska träet är i allmänhet ljusst, nämligen antingen hvitt, grått, gult eller rödgult.

Till möbler föredrager man dock i allmänhet mörkare färgtoner. För att afhjelpa vår brist i detta hänseende, och då tillgång ej alltid finnes på de dyrbara utländska träslagen, kan man ersätta dem genom att med konst färga de inhemska. Här skola vi lemna några föreskrifter derför.

För att ej blifva för vidlyftiga skola vi hålla oss till de enklare sätten, lämpliga för husslöjden, och förbigå dels alla metoder, der kostbara apparater behöfvas, dels ock all anilinfärgning, hvilken, ehuru mycket lätt att utföra och särdeles pryddlig, dock medför den stora olägenheten att med tiden blekas och på annat sätt förändra sig i högre grad än andra färgmedel.

Man skiljer vanligen mellan tvänne olika slag af träfärgning: a) *genomfärgning*; då träet i en sluten s. k. trumma genom högt ångtryck af färgmedlet genomdränkes till hela sin massa; b) *ytfärgning*, då träet genom indränkning eller påstrykning en eller flere gånger endast till en viss djuplek får insupa den kalla eller varma färgbetsen. Då denna metod är lättare att åstadkomma och i de flesta fall tillfyllesgörande, skola vi här uteslutande hålla oss till den.

Då man vill gifva ett ljusst träslag en mörkare färgnyans, måste man tillse, att träets naturliga grundton öfverensstämmer med den färg, man önskar framställa. Så t. ex. kan man icke erhålla en klargul eller ren röd färg på ek, emedan ekens grundfärg är gråaktig; deremot egnar sig eken mycket väl för brun, grå eller svart färgning. Likaledes måste man taga hänsyn till, att färgreagenserna verka olika på olika träslag, beroende deraf, att träet innehåller olika halt af garfämne eller andra kemiska ämnen, som hafva inflytande på färgen. I allmänhet gäller som regel, att syror, och isynnerhet tennsalt, gifva träet en gul, klar färgton, då deremot alkalier, såsom pottaska, ammoniak och kalk etc. åstadkomma djupare färgtoner. Så t. ex. framträda på syrenträ vackra röda ådror, om man bestryker det med salpetersyra, då deremot alkalier göra dem blåvioletta.

För att vid färgning ernå bästa möjliga resultat är det alltid råd-

ligast att först anställa prof i liten skala, hvarvid man lätt kan bedöma, om färgbetsen behöfver ökas i styrka eller förtunnas, eller om den använda betsen är lämplig för det använda träslaget.

Till de här nedan uppgifna träbetsarna måste antingen destilleradt eller regnvatten användas; endast om dylikt fattas, bör man begagna annat, som dock först alltid bör uppkokas. I sådant fall är det nödvändigt att verkställa kokningen i glaserade lerkärl eller emaljerade jernkärl, emedan färgen annars lätt förstöres.

1. Rödbetsar.

A. 1 kilo Lima rödholz (rödträ),

60 gram ren pottaska och

$2\frac{1}{2}$ kilo vatten slås i en glasflaska (1 kilo vatten = 1 liter).

Blandningen ställes 8 dagar på ett varmt ställe, omskakas ofta, att den må draga sig. Silas derefter genom en linneduk samt upphettas och påstrykes träet flere gånger, till dess man erhållit nöjaktig färgton. Vill man ytterligare höja färgen, påstrykes, medan den ännu är våt, en filtrerad lösning af

60 gram jernfri alun uti 1 kilo vatten.

B. 1 kilo campecheträ,

$\frac{1}{4}$ » Lima rödholz kokas uti

$2\frac{1}{2}$ » vatten under en timmes tid; lösningen filtreras derefter genom en duk, påstrykes föremålet så många gånger, att önskad färg erhålles. Derefter göres en filtrerad lösning af

5 gram renad pottaska uti

$\frac{1}{2}$ kilo vatten och dermed öfverstrykes helt lätt det förut färgade föremålet. Man måste dock akta sig för att påstryka för tjocka lager, emedan färgtonen då lätt öfvergår till blått.

C. 100 gram fin karmin rifves och kokas uti $1\frac{1}{2}$ kilo dest. vatten 4 à 5 minuter. Några droppar ammoniak tillsätts för att befordra karminens lösning och höjning i färg. Lösningen omskakas väl. Med denna bets indränktes eller bestrykes föremålet.

D. Träet indränkes med en kokande lösning af 100 gram kopparvitriol, upplöst uti 10 kilo vatten. Efter torkningen påstrykes en het lösning af

90 gram gult blodlutsalt uti

1 kilo vatten.

Denna bets gifver en hållbar blodröd färg.

2. Gula betsar.

A. Man låter uti lindrig värme 60 gram fint malen gurkmeja under några dagar lösa sig uti 500 gram 90 % sprit. Efter filtrering (genom filtrerpapper) användes betsen.

B. Skedvatten, utspädt med 3 gånger dest. vatten, gifver en bra gul färg, skedvatten utan utspädning gifver en brungul färg.

C. 15 gram saffran uti
60 » 96 % sprit löses några dagar uti lindrig värme; filtrerad gifver lösningen en vacker gul färg.

D. Man löser 45 gram pottaska uti
120 » regnvatten och slår lösningen öfver
15 » orleana, ställer blandningen på ett varmt ställe och omskakar den ofta; efter filtrering tillsätts 5 gram ammoniak.

E. Ett afkok af
100 gram gummigutta upplöst i
600 » skedvatten och
1½ kilo vatten gifver en vacker gul färg, som man efter önskan kan förtunna med ljumt vatten.

F. 1 del pikrinsyra uti 30 delar sprit gifver äfven en vacker gul färg. Tillsätter man anilinrött till denna gula bets, kan man erhålla många nyanser från orange till högrött gult.

G. En del kromsyradt kali uti 100 delar vatten gifver en vacker höggul färg åt ej garfsyrehaltigt trä. Ekträ blir deraf brunt.

3. Blåa betsar.

A. 50 gram fint pulveriserad indigo iröres i små partier uti 400 gram svafvelsyra. Man låter lösningen stå 12 timmar uti en värme af 25 grader, hvarefter den slås uti 5 kilo dest. vatten och filtreras genom filt.

B. 20 gram indigokarmin löses uti
400 » vatten; efter uppkokning bestrykes föremålet med betsen.

C. 75 delar spanskgröna löses i
50 delar urin och 100 delar ättika.

Den filtrerade lösningen påstrykes föremålen, som derefter få torka.

Med en annan lösning af

200 delar pottaska uti 100 delar vatten, som derefter påstrykes, kan man erhålla önskad nyans.

D. 10 delar spanskgröna,
40 » salmiak och
80 » kalk uti 320 delar vatten.

Med denna vätska bestrykes träet (helst hvitt trä, såsom t. ex. lind eller lönn) flere gånger. Strax derefter göres en efterstrykning med ett afkok på

10 delar blåholz uti 160 delar vatten och
1 del skedvatten.

Häraf blir en kornblå bet.

4. Gröna betsar.

A. Träet öfverstrykes först med en kokad lösning af ättiksyrad lerjord samt derefter med ett afkok på gulbär och indigokarmin.

Allt efter eget val kan man bestämma viktförhållandet för nyanserna, öfvervägande för gult eller blått.

- B.** 10 gram indigokarmin upplöses uti
 50 » vatten och dermed blandas en kokande lösning i
 vatten af
 20 » ren pikrinsyra.

C. 24 delar spanskgröna löses uti
 100 » ättika, och det uppvärmda träet bestrykes med den
 uppvärmda betsen, till dess önskad färgkraft ernås.

5. Bruna betsar.

De bruna betsarna äro de viktigaste för imitation af mahogny och valnöt; de äro också de mest brukliga. Numera hålles färdiggjord s. k. valnötsbets tillgänglig i handeln. Både för sitt billiga pris och sina goda egenskaper kan densamma rekommenderas. Mer eller mindre utspädd med vatten gifver denna bet önskade färgnyanser, äfven efter en enda påstrykning. Den, som själf önskar göra sin bet, använde:

A. 500 gram malef campecheträ och
 500 » orleana kokas uti
 3 kilo vatten. En lösning af
 15 gram pottaska uti 50 gram ättika tillsättes, och betsen
 är färdig.

B. 10 delar kateku kokas uti 60 delar vatten en timme under flitig omröring, på det den hartshaltiga katekun ej må fastna vid kittelbotten och brännas. Då katekun fullständigt löst sig, silas vätskan genom linne, kitteln rengöres, och vätskan upphettas ånyo till kokning. En del jernfri alun löses deri, och med denna heta lösning bestrykes träet. Så snart detta torkat, påstrykes en annan lösning af 1 del dubbelt kromsyradt kali i 25 delar vatten, då en mycket vacker, mörk, kastaniebrun färg erhålles.

C. Skedvatten, utspädt med $\frac{1}{6}$ -del vatten, åstadkommer brunering, ifall man bestryker trä dermed och uppvärmer det öfver en koleld.

D. En lösning af 1 del öfvermangansyradt kali uti 20 delar vatten gifver en mycket vacker brun färg, som allt efter påstryknigarnas antal kan uppgå ända till svartbrunt. Färgen är i synnerhet vacker på päron- och körsbärsträ, men äfven lämplig för gran och furu, äfven om politur eller fernissa förut är påstruken. Efter färgningen tvättas träet väl med vatten. Då betsen genom kemisk förening med träfibbrerna utfaller mangansuperoxidhydrat, och alkali frigöres derur, måste man akta, att träet kommer i beröring med någon syra, emedan den svagaste syra borttager färgen igen.

E. En lika brukbar som hållbar brunbets erhålles genom kokande upplösning af kasselbrunt uti vatten, hvartill man tillsatt litet soda eller pottaska.

F. Lösningar af lika delar dubbeltkromsyradt kali och oxalsyra uti vatten, äfvensom manganvitriol och kaliummonokromatlösning (hvar för sig struken på trä och under värme torkad) gifva likaledes vackra färgningar.

6. Violetta betsar.

Träet betsas först blått med indigo och derefter med en röd bet. Efter behag kan man derigenom lätt åstadkomma många olika färgnyanser.

7. Gråa betsar.

A. 10 delar pulvriserade galläpplen kokas en half timme uti 100 delar vatten; efter afsvälning afhålles den klara lösningen, och deri lägges träet. Efter 3 å 4 timmar upptages det och lägges uti en lösning af 10 delar jernvitriol uti 600 delar kallt vatten. Då träet legat häri en timme, afborstas det i en lösning af 10 delar alun i 180 delar vatten, hvarefter det får torka. Är färgen för ljus, förnyas behandlingen i de olika baden.

B. För att hastigt erhålla en vaeker grå färg, löser man 5 delar pyrogallussyra i 100 delar vatten, bestryker föremålen dermed och låter dem torka. Derefter bestrykes träet med en lösning af 4 delar jernvitriol i 100 delar vatten, då färgen genast framträder. Genom utspädning med vatten till de olika lösningarna kan man erhålla de mest fina sehatteringar. Äfven jernvitriolen åstadkommer olikheter i färger; då ren, grön vitriol gör en ren, grå färg, gifver förvittrad jernvitriol en gulgrå färg, liknande rost.

8. Svarta betsar.

A. 100 gram blåholzextrakt, inknutet i en linnepåse, kokas 2 timmar uti 1 kilo vatten, hvarefter extraktets färgämne upptages från vattnet såsom en seg, olöslig massa och bortkastas. Man tillsätter nu lösningen 10 gram kalsinerad soda oeh omrörer väl under kokningen, samt aflägsnar med en skumslef det på ytan bildade slemmet.

Med denna bets bestrykes träet och derefter med en lösning af 10 gram dubbelt kromsyradt kali i 150 gram hett vatten, då genast en vaeker, djup, svart färg bildas.

B. 100 gram blåholz kokas uti
 800 » vatten, oeh dertill sättes
 1 $\frac{1}{2}$ » kopparvitriol; dermed öfverstrykes träet, eller oek låter man det ligga deri 24 timmar.

Efter torkning uti luften, så att oxidation af färgämnet må ega rum, bestrykes träet ytterligare med en bets af salpetersyrad jernoxid (ferrinitrat) uti vatten.

Skulle färgen ej nog mörkt framträda, förnyas påstrykningen af blåholzextraktet.

C. En vaeker svart träbets framställes genom behandling med följande tvänne vätskor:

Den första består af en koncentrerad lösning af 100 delar campecheblåträ oeh 5 delar alun, den andra beredes genom att lägga jernfilspån uti träättika oeh låta detta stå på ett varmt ställe. Efter en tid af

hålles den klara vätskan till begagnande. Träet lägges i den första vätskan, torkas derefter och behandlas sedan upprepade gånger med den andra. Ju hårdare träet är, desto vackrare blir färgen.

Ekträ, färskt och nysågadt, erhåller på grund af i detta träslag varande garfsyrehalt en vaeker, svart eller blågrå färg, om det indränktes med ofvannämnda ättiksyrade jern. Skulle garfsyran i träet vara för knapp, kan densamma ökas genom påstrykning af ett afkok på

100 gram pulvriserade galläpplen uti

1 kilo vatten, hvartill sätts

10 gram alun, eller genom att starkt koka garfvarbark i vatten och till hvarje tiondedel af lösningen sätta 1 del alun.

D. En mycket god betts på päron-, al- eller ekträ, som gifver en djup svart färg, beredes genom att koka

10 delar finstötta galläpplen,

40 delar pulvriserad spanskgröna i

300 delar vatten. Vätskan silas genom linne och slås åter i pannan för kokning, hvarefter man nedlägger träet deri, och låter det ligga en eller flere timmar. Genom att derefter behandla träet med bettsarna lit. C. erhåller man en färg som intränger ganska djupt.

E. Krombläck har länge varit bekant såsom ett utmärkt billigt och hållbart svart färgämne. Det beredes på följande enkla sätt:

200 gram blåholzextrakt öfvergjutes med

6 kilo kokande vatten och efter upplösningen tillsätts i små portioner 5 gram gult, kromsyradt kali, som väl omröres. Då bläcket erhållit en vacker violett svart färg, är det färdigt att kallt påstrykas 3 å 4 gånger.

F. Denna föreskrift grundar sig äfvenledes på krombläcket, men skiljer sig från det färdiga bläcket deri, att färgen bildar sig i sjelfva träet genom påstrykning af följande tvänne lösningar:

Man löser 10 delar blåholzextrakt uti 250 delar kokande vatten, öfverstryker träet dermed och efter torkning med en lösning af 1 del dubbelt kromsyradt kali i 200 delar vatten.

Denna bets blir utmärkt vacker och bör föredragas framför det redan färdiga bläcket.

G. En bets, som förtjenar vidsträckt användning, så väl för hastigheten i sin verkan som för den frambragta färgens djuplek och hållbarhet, åstadkommes, om man löser 20 gram klorvätesyrad anilin uti 300 gram vatten och tillsätter 1 gram kopparklorid, och med denna heta vätska bestryker träet. Efter torkningen öfverstrykes träet med en annan lösning af 10 delar dubbelt kromsyradt kali uti 200 delar vatten, då det efter torkningen visar den vackraste svärta.

Hvarken syror, klor eller ljus åstadkommer någon förändring på den djupt svarta färgen, och kan denna bets därför på det varmaste förordas.

Många äro de föreskrifter för svartbetsning som begagnas, då svafvelsyrad anilin, dubbeltkromsyradt kali och kaustiskt natron, användas hvar för sig, ge likaledes en svart färg, och med enbart dessa kemikalier kan man synnerligast på eksträ åstadkomma imitationer af förvillande likhet med gammalt trä.

På möbler och andra arbeten i svartbetsadt trä framträder ofta till följd af nötning eller skafning träets naturliga, ljusare färg, isynnerhet om betsen ej inträngt tillräckligt djupt deri. Detta kan lätt afhjelpas medels påstrykning af litet anilinsvart eller med nyssnämnda svarta betsar E och G.

Då *boning* på möbler numera mycket förekommer, och den matta färgton, som deraf framkallas, är synnerligt behaglig, alldenstund ögat ej tröttnas eller förvillas af de speglande reflexer, som vanligen uppstå på polerade ytor, torde följande förbättrade boningsmetod vara att rekommendera:

I ett jernkärl smältes ett så stort quantum vax, man önskar. Sedan detta en längre stund kokat och genom skumning befriats från möjlig

orenlighet, tillsätts små kvantiteter pulvriserad pottaska under ständig omröring, emedan öfverkokning annars lätt vill ske. Med denna half-flytande såpa, som man efter önskan kan färga med lampsot för svart, terra di Siena eller umbra för brunt ingnidat föremålen först med en styf borste under rask borstning och derefter med flanell eller filt.

Med denna bonsåpa erhålles en jennare boning än med den af vax och terpentin bestående, hittills i allmänhet brukliga blandningen.

Det tekniska läraremötet i Stockholm innevarande år.

Kort öfversigt

af

Victor Adler.

Det i juni d. å. hållna allmänna mötet mellan de tekniska yrkeskolornas föreståndare och lärare, i förening med en omfattande utställning af elevarbeten från alla dessa skolor, är en tilldragelse, som med all säkerhet kommer att blifva af stor betydelse för vårt industriela lif. Mötet, som var det första i sitt slag, som kommit till stånd i vårt land, omfattades med så stort intresse, att våra 28 yrkesskolor, med undantag af endast tvänne, dervid voro representerade. Det blir en händelse af vigt, då den betraktas såsom uppslaget till ett mera omfattande, mera planmässigt och mera energiskt arbete för den tekniska undervisningens utveckling.

Denna stora fråga tränger sig nämligen allt mer i förgrunden och har i vår industriela tid fått en sådan betydelse, att det icke skulle vara oväntadt att mycket snart finna den i jembredd med frågan om den allmänna undervisningen.

Föreståndare och lärare vid de tekniska skolorna känna och inse till fullo, af huru stor betydelse den tekniska undervisningen är för handtverk och industri, samt söka att med de jemförelsevis ringa tillgångar, som stå dem till buds, gifva en god och yrkesmässig prägel åt hela undervisningen.

Skall den tekniska undervisningen i vårt land blifva hvad den bör vara, måste dock större anslag beredas, isynnerhet för de lägre tekniska

skolorna, af hvilka nu en del arbetar med onaturligt små tillgångar. Men, som sagdt, intresset för denna undervisning är allt mer i stigande. Stat och kommun jemte enskilda lemna allt större bidrag; och det skulle vara i högsta grad glädjande, om man snart nog kunde komma derhän, att genom ökade anslag erhöles dugande lärarekrafter och i all synnerhet tekniskt bildade föreståndare. Ty ännu händer det, att man finner personer utan den minsta tekniska bildning som föreståndare för dessa skolor.

Lyckligtvis kan denna brist på lärarekrafter i den närmaste framtiden lätt nog afhjelpas, i det att de teckningslärarekandidater, som utbildas vid Tekniska skolans i Stockholm lärarseminarium, erhålla en så mångsidig utbildning, att de i allmänhet äfven kunna lämpa sig till föreståndare och lärare vid de tekniska yrkesskolorna. För öfrigt kunna ju vederbörande skolstyrelser för dylika frågor direkt vända sig till Tekniska skolan i Stockholm, som är i stånd att genast besvara alla dylika förfrågningar. Skall undervisningen vid de tekniska yrkesskolorna leda till det åsyftade resultatet, bör den nämligen ställas så praktisk som möjligt, och utan att undanskjuta den nödvändiga teoretiska utbildningen bör den söka att på kortast möjliga tid bibringa eleverna just den kunskap, de behöfva och kunna direkt använda i sin verksamhet.

Glädjande är att anmärka, det hela nötet bar prägeln af denna uppfattning, och att hela den tekniska lärarekåren, genom att arbeta i denna riktning, i stort sedt lemna en garanti för, att den tekniska undervisningen verkligen förblir teknisk och icke urartar till en efteröppning af undervisningen vid de allmänna läroverken.

En sak af största vikt för de tekniska skolornas verksamhet är bildandet af tekniska bibliotek i förening med lämpliga planschsamlingar; det bör åtminstone för de skolor, hvilka äro förlagda i de större städerna, vara en af skolans hufvuduppgifter att bilda dylika bibliotek och likaså mönstersamlingar. Tyvärr kräfves härför mycket penningar, men äfven med jemförelsevis små tillgångar kunna goda resultat i denna väg ernås. Genom en från början lämpligt uppgjord plan kunna och böra, om den segt fasthålls och fullföljes, så småningom rätt goda bibliotek och samlingar bildas.

Efter dessa förutskickade anmärkningar öfvergå vi nu till en kort redogörelse för mötet.

Redan för två år sedan, då jag under en resa till Berlin sammanträffade med föreståndaren för tekniska aftonskolan i Malmö lektor J. Smedberg, öfverenskommo vi att söka bringa ett dylikt möte till stånd. Meningen var då att hålla det under sommaren 1888, men Köpenhamnsutställningen omöjliggjorde denna plan. Mötet måste därför uppskjutas till sommaren 1889. Förslaget härom upptogs sedermera af inspektören för de tekniska yrkesskolorna professor E. Jacobson, som lyckades utverka, att Kongl. Ecklesiastikdepartementet anbefalde, att en utställning skulle anordnas i Stockholm af elevarbeten så väl från samtliga de 28 tekniska yrkesskolorna i vårt land, som från de tekniska elementarskolorna, Chalmerska Institutets i Göteborg nedre afdelning samt Eskilstuna afton- och söndagsskola. Tekniska skolan i Stockholm hade samtidigt en mycket omfattande utställning från alla sina afdelningar. I följd häraf fick mötet ett så mycket större intresse; också uppgick antalet anmälde deltagare till 86, hvaribland äfven märktes föreståndarne för Helsingfors' och Åbo tekniska skolor.

Till mötets ordförande valdes rektor V. Adler, till v. ordförande lektor Ad. Kjellström. Som sekreterare fungerade lektor P. Henriques.

Sedan ordföranden helsat de närvarande välkomna samt framhållit den stora betydelse, detta första möte mellan de tekniska yrkesskolornas föreståndare och lärare egde för vårt tekniska undervisningsväsende, ingick han i en redogörelse för den plan, efter hvilken utställningen blifvit anordnad af herrar E. Jacobson och V. Adler.

Härefter företog mötet en vandring genom den mycket rikhaltiga utställningen, som för hvarje skola utvisade en genomgående kurs. De rikhaltigaste bidragen hade naturligtvis lemnats af de större skolorna. Utställningen var delad i tre särskilda afdelningar: den första omfattade landsortsskolorna, af hvilka Göteborg, Malmö, Jönköping och Upsala hade de rikaste utställningarna; i den andra voro arbetena från de tekniska elementarskolorna och från Chalmerska Institutet i Göteborg anordnade; den tredje upptog arbeten från Tekniska skolans i Stockholm fem stora hufvudafdelningar.

Öfverläggningsämnenena omfattade 9 särskilda punkter. Den första, som inleddes af rektor V. Adler, lød: Om fackteckningen, särskildt den konstindustriela, vid de tekniska yrkesskolorna. Inledaren framhöll dervid, att undervisningen först bör omfatta de grundläggande ämnena, ritöfningar jemte de teoretiska studierna. Sedan denna för alla lärjungarne mera gemensamma undervisning är genomgången, bör den ledas dit hän, att de grenar af industrin, hvilka äro förherskande i den trakt, dit skolan är förlagd, hufvudsakligen böra idkas, för att ej tid och krafter onyttigtvis skola bortslösas. Detta mål hade man sökt realisera i Berlin, hvilket gaf inledaren anledning att redogöra för de tekniska yrkesskolorna derstädes.

I Berlin funnos icke mindre än 38 yrkesskolor, hvilka för 2 år sedan hade 10,706 elever. Dessa skolor underhöllos helt och hållet af kommunen samt voro utmärkta för sin uteslutande praktiska riktning. Af dessa skolor voro 4 rena fortsättningsskolor till folkskolan, 12 hade till uppgift att utbilda i yrke redan inträdda ynglingar, 8 voro i samma afsigt uteslutande afsedda för qvinnor. De öfriga 14 voro speciela fackskolor för väfnad och textilindustri, för snickare, för murare och timmermän, för yrkesmålare, barberare och frisörer, för tapetserare, skräddare, smeder; äfven en rent teknisk skola för döfstumma och en dito för blinda o. s. v. Vid dessa skolor fick yrkesidkaren lära sig förstå ritningar, så att han kunde arbeta efter sådana, och slutligen att sjelf göra enkla konstruktioner och kompositioner samt erhöi undervisning i att tillgodogöra sig i staden befintliga samlingar m. m. Allt var ytterst lämpadt för praktiska mål. Inledaren slutade med att varna för att utan lämpliga förkunskaper låta eleverna inlåta sig på den konstindustriela fackteckningen, hvilken måste tagas med varsamhet, om den skulle bli af värde och icke blott en parodi.

Efter en liflig diskussion, hvori ett flertal af mötesmedlemmarne deltog, antogs följande resolution:

Mötet anser, att för elever, som tillhöra de konstindustriela yrkena, böra vid teckning öfningarna ledas derhän, att fackteckning förberedes men konstindustriell fackteckning i högre bemärkelse endast undantagsvis förekommer.

Den andra frågan löd: Huru bör undervisningen i geometrisk konstruktionsritning vid de tekniska yrkesskolorna ordnas?

Denna fråga inleddes af ingenjör J. Brattberg från Göteborg, som utvecklade den åsigten, att man ej borde vara så noga med liniernas renhet utan mera fästa sig vid, att eleverna förstodo det matematiska, eller med andra ord, hvarför de gjorde så eller så. Efter ett lifligt meningsutbyte enades mötet om följande resolution:

Mötet anser, att den förberedande geometriska ritundervisningen vid de tekniska yrkesskolorna bör ordnas så, att enkla teoretiska uppgifter omvexla med ritning efter modeller, afpassade efter elevens yrke.

Den tredje frågan behandlade croquisritningens betydelse för de tekniska yrkesskolorna.

Denna fråga inleddes af rektor A. W. Molin, som utvecklade croquisritningens olämplighet för »skådeutställningar», men lämplighet såsom god ritöfning, förkortad mekanisk ritöfning m. m. I en sakrik framställning utredde han croquisritningens ställning till fackritningen. Efter en stunds diskussion antogs följande resolution:

Mötet är af den åsigt, att ämnet croquisritning är af stor betydelse äfven för de lägre yrkesskolorna, dels i och för sig, såsom en tillämpning af projektions- och frihandsteckningen och dels såsom en hjälp vid fackundervisningen, i det lärjungen derigenom kan bibringas en viss kunskap om en större mängd, till hans yrke hörande detaljer, hvilka tiden icke skulle medgifva att i ren konstruktionsritning genomföra. I afseende på metoden för undervisningen bör fastställas, dels att den konstruktiva medelpunkten alltid starkt betonas, dels att vid timundervisningen den största noggrannhet, fullständighet och fackmässighet iakttages, dels att vid utförandet icke större svårigheter för lärjungen inläggas, än hvad verkligheten erbjuder, samt dels slutligen, att resultatet i hvarje fall skall vara en teckning, från hvilken, sedan det afbildade föremålet blifvit borttaget, en fullständig konstruktionsritning kan utföras.

Fjerde ämnet var af följande lydelse:

Huru bör undervisningen i frihandsteckning vid de tekniska yrkesskolorna ordnas?

Öfverläraren A. Sjöström inledde denna fråga, framhöll dervid åtskilliga kraf på reformer i frihandsteckningen och påvisade de med densamma förbundna svårigheterna. Efter en längre, liflig diskussion antogs följande resolution:

Undervisningen i frihandsteckning i de tekniska yrkesskolorna ordnas i praktisk riktning på det sätt, att vid de första öfningarna ingå verkliga föremål, och vid tillämpning af ornamentet tages sträng hänsyn till de olika yrkenas behof. Projektionsteckning bör ske efter industriela föremål, tillhörande de olika yrkena.

Den femte frågan:

Huru bör undervisningen i mekanisk fackritning vid de tekniska yrkesskolorna ordnas?

Frågan inleddes af lektor R. Ekstrand, som betraktade den ur söndags- och aftonskolans synpunkt och särskildt betonade, att den mekaniska fackritningen vid dessa uteslutande borde afse den rent yrkesmässiga och icke den formela utbildningen. — I enlighet med inledarens förslag delade mötet ämnet i nedanstående tre punkter, på hvilka afgåfvos följande svar:

1) Hvad är ändamålet med mekanisk fackritning vid tekniska söndags- och aftonskolor?

Hufvudsakligen att lära arbetaren att förstå så väl de verktyg och ritningar, med hvilka han arbetar, som ock i vissa fall de arbetsprodukter, på hvilka han arbetar, dels ock att sjelf kunna göra dessa saker begripliga för andra.

2) Hvilka förkunskaper bör man kunna fordra af den arbetare, som önskar begagna undervisningen i mekanisk fackritning?

Grunderna af lineal- och projektionsritning samt något frihandsteckning.

3) Kan och bör undervisningen i mekanisk fackritning lemnas i en allmän kurs, gemensam för alla, innan man öfvergår till specialundervisning, och hvad bör ingå i denna allmänna kurs?

Undervisning i enkla maskindelar bör lemnas åt alla elever på så sätt, att de få kopiera enkla planscher, i vissa fall med anvisning på

modeller. Vidare bör äfven för flere särskilda yrken en allmän och gemensam kurs anordnas.

Det sjette ämnet löd:

Huru bör undervisningen i byggnadsritning vid de tekniska yrkesskolorna anordnas?

Denna fråga inleddes på ett förtjenstfullt sätt af lektor J. Smedberg. Efter ett kort meningsutbyte antogs följande resolution:

Byggnadsritningen vid de tekniska yrkesskolorna bör bedrivas så, att konstruktionen, sådan den förekommer i praktiken, i främsta hand frambälles, och att de arkitektoniska elementen, då sådana möjligen kunna ifrågakomma, handhafvas med största varsamhet och urskilning.

Sjunde ämnet:

Om perspektivritningen vid de tekniska yrkesskolorna. — Detta ämne inleddes med ett intressant föredrag af lektor P. Henriques, som utvecklade perspektivlärans jemförelsevis unga historia samt redogjorde för indirekt, direkt och s. k. parallelperspektiv. — Följande resolution antogs:

Perspektivritning bör såsom ett särskildt läroämne införas i de tekniska yrkesskolornas program. Undervisningen bör ske förnämligast efter den indirekta metoden, hvarjemte någon kannedom om parallelperspektiven bör bibringas åtminstone vissa elever. Den förklarande undervisningsmaterielen bör användas med sparsamhet, hvaremot så stor rikedom som möjligt på nya och olika exempel och problem bör eftersträfvast.

Åttonde ämnet:

Om undervisning i räkning vid de tekniska yrkesskolorna.

Inledaren, d:r A. Berg, framhöll ämnets vikt för de tekniska yrkesskolorna, hvilken var kanske större än de församlades intresse för ämnet, samt utvecklade sin undervisningsmetod. Härefter följde en mycket liflig debatt.

Somliga ansågo, att undervisningen i decimalbråk borde föregås af en allmän kurs om bråkbegreppet, men att de vanliga bråken derför icke finge öfverhoppas utan följa efter decimalbråken, medan andra ansågo dessa senare ensamma alldeles tillfyllestgörande för de praktiska

behofven. En del hade funnit, att det var omöjligt att undervisa klass- eller gruppvis i de tekniska yrkesskolorna i räkning, utan att det måste ske med en och en i sender, medan andra framhöllo, att det förra sättet var lika möjligt som det enda riktiga. Från ett håll ansågs, att för inträde i teknisk skola borde fordras åtminstone kunskap i hela tal, medan andra vitsordade, att detta var för mycket begärdt, ty en stor del vuxna personer, som nu sökte utbildning i dessa skolor, skulle då utestängas från de samma. Slutligen framhölls bristen på och önskvärdheten af en för de tekniska skolornas behof lämpad räknelära. — De skilda meningarna och erfarenhetsrönen möttes alla i en punkt: i begäret och sträfvet efter att göra undervisningen så praktiskt fruktbarande som möjligt. I denna riktning föreslogs, att mötet skulle uttala sig för, att målet för undervisning i räkning vid de tekniska yrkesskolorna i främsta rummet är att vinna *färdighet*.

Mötet beslöt emellertid att låta diskussionen utgöra svar på frågan.

Programmets nionde och sista ämne löd:

Om dekorationsmålning vid de tekniska yrkesskolorna.

Frågan inleddes sakrikt och uttömmande med ett af planscher och färgstoff belyst föredrag af öfverläraren F. Liljeblad.

Från första frågan hade blifvit afsöndrad:

Om den qvinliga afdelningen vid de tekniska yrkesskolorna. Denna behandlades nu såsom sjelfständig tionde fråga.

Den inleddes af rektor Adler med ungefär följande yttrande:

En del af våra tekniska skolor har redan qvinliga lärjungar, och det vore önskvärdt, att äfven de öfriga finge det. Detta var en sak, som låg talaren varmt om hjertat, och han framkastade därför den frågan: Huru bör en dylik undervisning anordnas? Jo, så att qvinnan i alla de *förberedande* ämnena blir fullständigt likställd med mannen; men vid de *tillämpande* ämnena måste en annan ordning införas, ty ej alla de ämnen, i hvilka mannen undervisas, äro lämpliga för qvinnan, medan deremot andra måste tillkomma, särskildt för de senare, om än ej hos oss så många kunde ifrågasättas som i de mönstergilla berlinska skolorna. Tal. erinrade härvid om några af de berlinska skolornas läroämnen: ritning, målning, handarbete, tillskärning för hvit-

sömnad, skradderi, modesömnad, konstsoömnad m. m. I Hamburg finnes en utmärkt yrkesskola för qvinnor, med ej mindre än 8 fullständiga kurser och med syfte att bereda kompetens och anställning åt eleverna inom ett flertal för qvinnan möjliga områden. Vid denna skola faus t. ex. ett särskildt fack för bokföring, hvare varukännedom och räkning ingingo, ett för enkel sömnad, ett för modesömnad, ett för strykning o. s. v. Hvad den förut af mötet diskuterade frihandsteckningen anginge, så ansåg talaren, att den för qvinnorna borde anordnas något olika mot för männen. Så borde för de förra klots- och ornamentsritningen betydligt inskränkas, och öfvergång i stället snabbare ske till mönsterritning för qvinlig slöjd.

Efter en stunds diskussion, hvare ett flertal af de närvarande deltog, enades mötet om följande resolution:

Den qvinliga undervisningen vid de tekniska skolorna bör ordnas så, att den för de förberedande ämnena i allmänhet bör vara likställd med mannens undervisning, och böra för de tillämpande ämnena sådana modifikationer ega rum, som kunna för den qvinliga undervisningen vara betingade.

Härmed voro det första tekniska läraremötets i vårt land egentliga förhandlingar afslutade. Innan detsamma upplöstes, framkastades frågan om tiden för nästa möte. Då alla voro af den mening, att ett dylikt i en snar framtid vore önskvärdt, enades man snart nog om att:

Läraremöten jemte tillhörande utställningar äro af stor nytta för vårt lands tekniska yrkesskolor, hvarför sådana tid efter annan böra anordnas.

Af det jag nu från mötet anført, framgår det glädjande faktum, att de tekniske lärarne till fullo inse, af huru stor vigt den tekniska undervisningen är. En ytterligare tillfredsställelse erfar man af vid mötet uttalade anföranden, hvilka vitna om en korrekt uppfattning af denna undervisnings medel och ändamål.

Alla resolutioner och med få undantag samtliga anföranden hafva genomdats af en bestämd tendens att göra undervisningen så praktisk

som möjligt. Äfven de lärare, hvilka vid mötet representerat konstnärliga eller genom sin natur abstrakta ämnen, hafva i sina anföranden till fullo erkänt, att syftet med deras undervisning icke borde vara något annat än att på kortast möjliga tid bibringa eleverna just den kunskap, de behöfva och kunna direkt använda i sin verksamhet såsom industriella arbetare eller yrkesidkare.



Det svenska rummet under barocktiden.

Af

Fredrik Lilljekvist.

allmänhet är det vanskligt att angifva någon viss tidpunkt för öfvergån-

gen från en stilperiod till en annan, men isynnerhet är detta fallet i de land, der de nya formerna och mönstren ej äro ursprungliga, utan der uppslaget till de nya ideerna erhållits genom beröring med utlandet. Der behöfva de också en längre tid för att inrota sig och vinna spridning. I en föregående uppsats* hafva vi sökt bestämma gränserna för den första renässansens uppkomst och utbredning i Sverige. Den derpå följande smakriktningen ansluter sig till den stilart, som i konsthistorien är känd under namnet barockstilen, hvilken hos oss vinner terräng med 1600-talet och slutar omkring ett århundrade senare.

Utvecklingen under denna period fortskred dock ingalunda jemnt utan var tidtals till och med i tillbakagående, särskildt på det konst-industriela området. Under en så jämförelsevis lång tidrymd vexlar naturligtvis stilhållningen äfven betydligt och hos oss kanske mer än annorstädes, beroende af vexlande smak hos de högst uppsatte samt framför allt af de politiska förhållandena. Att uppgifva någon bestämd typ för rummens karaktär under hela denna period är därför omöjligt,

* Meddelanden från Svenska Slöjdföreningen år 1887 s. 70 o. f.

då en sådan icke i regel finnes, utan måste man steg för steg följa de särskilda skedena.

Vid 1600-talets början hade rummen nästan samma karaktär som under 1500-talets senare hälft; under denna tid var förbindelsen med Holland och Belgien särdeles liflig, och Sverige tog liksom Frankrike intryck af dessa länders, i jemförelse med Tyskland, enkla, ja till och med torftiga smakriktning, för hvilken Vredeman de Vries' kopparstick drefvo propaganda. Om än praktén var stor vid hofvet och hos de förnämste, hade dock den mindre adeln och folket ej ännu hunnit taga något allvarligare intryck af renässansens idéer, och lefnadsvanorna voro säkerligen ej mer förfinade hos oss än i Frankrike, der man, upptagen af politiska oroligheter, ej heller hunnit »förvekligas» af det öfriga Europas föredöme.* Man bestod sig visserligen nu med flere rum, men dessa voro hufvudsakligen möblerade endast med långa bänkar, samt oeldade. Sängkammaren, det finast utstyrda och det enda eldade rummet, utgjorde fortfarande privatlivets centrum; här mottogos husets vänner, här afhandlades affärer, här musicerades; ofta mottog husfrun sittande i sängen besök. Snyggheten var ej öfverdrifvet stor; gemene man spottade på golfvet, den förnämne, för att vara gentilare, så högt som möjligt på väggen.

Med 30-åriga kriget får den tyska smaken öfverhanden. Svenskarne kommo då för första gången i närmare beröring med fastlandets högt drifna kultur, och de återvändande skarorna tillförde landet en stor mängd nya åsigtter och intryck. Adeln, som under krigén vant sig vid de tyska småfurstarnes och herremännens höga lefnadsvanor, sökte att hemma följa deras exempel, och medel fattades dem ej, ty under krigén hade de rätt ansenligt sett sig till godo af de rika krigsbytena samt hade dessutom så väl under Gustaf Vasas tid som under Kristinas förmyndareregering synnerligen riktat sig. Sålunda uppstod en mängd ståtliga slott, sådana som Vibyholm, Leckö, Skokloster o. s. v. under det att andra genomgripande ombygdes, t. ex. Tidö, Ulfunda m. fl. Till sitt yttre hafva dessa slott visserligen en enklare prägel,

* Comte de Laborde: Le palais Mazarin et les habitations de ville et de campagne au 17^{me} siècle.

men det inre täflade stundom i gedigen rikedom med Tysklands prakt; dessa arbeten utfördes dels af utifrån intagna konstnärer, dels af svenskar efter de utländska mönstren. De hemförda krigsbytena utgjordes nämligen till icke ringa del af konstindustriella föremål, i allmänhet tillhörande den tyska senrenässansen; de voro oftast af stort konstvärde, och trots en viss öfverlastning egde många mycket af den tidiga renässansens friskhet. Ehuru dessa sedermera tjänade som förebilder för de inhemska handtverkarne, har man svårt att på de svenska arbetena urskilja, när de utförts, ty ofta kan ett föremål, som, till följd af den underordnade rol, ornamentiken derpå intager, borde tillhöra en tidigare period, vara tillkommet senare än andra, der ornamentiken täflar med eller tager öfverhanden öfver konstruktionen, och hvilka sålunda borde vara af senare datum.

Den tyska senrenässansen hade emellertid efterföljts af en klumpig, utsväfvande barock, som till en början förekom endast inom den kyrkliga konsten, men snart äfven antogs för privatlivets behof; detta visar, att stilen ej blott var ett verk af jesuiterna, hvilka »in majorem Dei gloriam» spreda den, utan att denna pompösa riktning verkligen var ett barn af tidsandan, alldeles i stil med de allongeperuiskklädda förfädernas smak.

Hos oss firade denna stil dess bättre ej sådana orgier som i Tyskland, tack vare drottning Kristinas motvilja mot den gröfre barocken och hennes kärlek för fransk odling. I Frankrike hade genom den genialiska markisinnan Rambouillet's ingripande det husliga lifvet och umgänget genomgått en välbehöflig förfining. Denna märkvärdiga qvinna, hvars plats i Frankrikes inre historia är vid sidan af dess störste tänkares och konstnärers, hade gjort sitt palats till medelpunkten för den bildade verlden, der endast personer af otvifvelaktig karaktär fingo tillträde; hon hade förstått att i det klumpiga sällskapslifvet införa ett mera förfinadt umgängessätt, på samma gång hon äfven omskapade hemmet och gaf åt de stela, fantasilösa rummen en hemtreflig, solig och konstnärlig prägel. Till rummen och trapporna i sitt hotell, till möbler och dekorerung hade hon, utgående från enklare nederländska förebilder, sjelf gjort ritningarna, och hennes smakfulla anordningar

väckte sådant uppseende, att enkedrottningen sände sin arkitekt till hennes hotell för att göra studier till inredningen af Luxembourg.

Denna, om man så får säga, »stile Rambouillet» blef nu den i Sverige förherrsande; ett godt begrepp om rumsinteriörer från denna tid gifva oss fransmannen Abraham de Bosse's kopparstick, hvaraf ett finnes återgifvet i titelvignetten till denna uppsats och likaväl kan framställa ett svenskt som ett franskt rum. Under denna tid uppkommo alkoverna, särskilda från rummen afdelade estrader, der sängen stod; nya möbler uppstodo, t. ex. geridongerna, stolarna bekläddes helt och hållet med sammet.

Frankrike hade från och med nu intagit den ledande rolen för det öfriga Europa i allt som rörde smak, och ingenting ansågs stillfullt, som ej utgått från hofven i Paris och Versailles; denna ledande ställning bibehölls i det närmaste under tvänne sekler, hvilket gör, att de öfriga ländernas utveckling mer eller mindre sammanhänger med Frankrikes, synnerligast som franska konstnärer inkallades till de främmande hofven. De förnämsta mästarne arbetade sjelfva vid rummens prydnad, väggarna försågos med målningar och förgylldes rikt, likaså bord och stolar; dekorationen blir mer pompös, ornamentiken mer utsväfvande; skilnaden mellan lyxyös och borgerlig dekorerung framträder skarpare än förut.

Hos oss fick detta öfverdrifna prål icke sådan fart, och det till följd af Tessinarnes fina konstnärsbildning. Egendomligt är, att under det onaturen och svulstigheten är som störst i öfriga länder, har Sverige nu sin förnämsta konstperiod, så väl hvad arkitektur som dekorativ konst beträffar. Mot slutet af 1600-talet och närmast följande tid inkom dock en mängd franska målare och skulptörer, och med dem äfven smaken för förgyllning och dyrbar lyx; detta aftog visserligen under Karl XII:s olycksdiga krigsår, men endast för att under frihetstiden i så mycket högre mått vinna insteg. Frihetstiden blef trots de politiska svårigheterna en gyllene tid för konsten och konstindustrien, och många af våra mest praktfulla rumsinredningar härstamma från denna tid. Stilriktningen börjar emellertid att mer och mer smaka rokoko, och den vidare utvecklingen faller sålunda utom området för denna uppsats.

Efter denna öfversigt skola vi i det följande mer detaljeradt redogöra för rummets dekorerings och utstyrsel samt möblernas beskaffenhet och utseende i Sverige under barocktiden.

* * *

Rummens *väggar* inkläddes nederst med en träpanel, hvilken, så länge väggfasta bänkar ännu bibehöllos, var hög och tjenade till rygg-

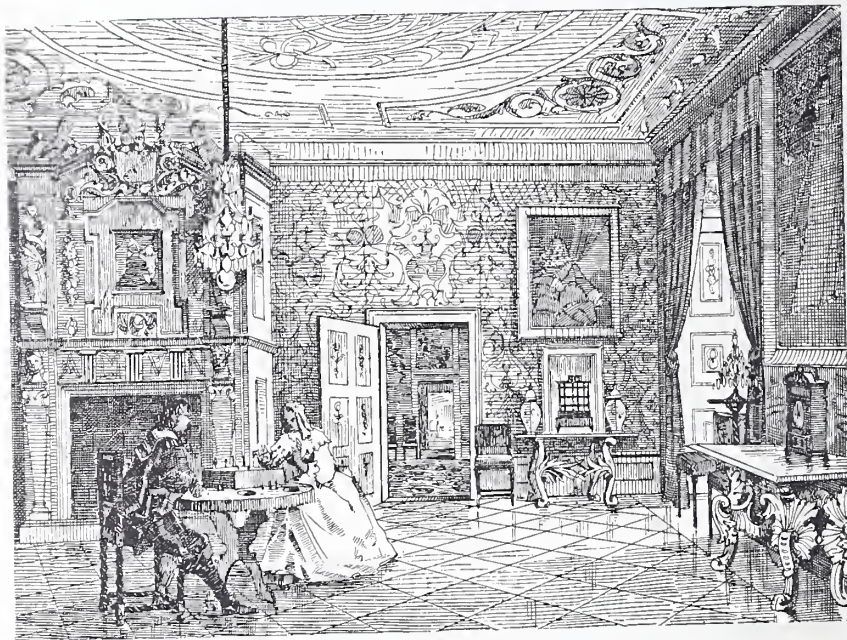

Fig. 1. Interiör från Skokloster. 1600-talets senare hälft.

stöd; när stolarna blefvo allmänna, behöfdes ej längre de höga panelerna, och då de dessutom voro ganska kostsamma, ersattes de med en, några fot hög, sockel, hvilket blef den för 1600-talet vanliga väggafslutningen. De höga panelerna utfördes liksom under 1500-talet ofta af dyrbara träslag med rika inläggningar, såsom t. ex. på Leckö och Tidö; de låga socklarna gjordes af vanlig furu samt oljemålades och dekorerades i öfverensstämmelse med dörrarna; prof på dessa ses i nästan alla byggnader från denna tid (fig. 1). Sättet att på väggen måla draperier

bibehölls äfven, men ansågs nog endast som ett nödtorftigt dekorerings-sätt, då man ej hade råd till annat, eller i rum, som ej användes så ofta, för att dessa, då de efter festerna beröfvats sina »väggdrätter», ej skulle se för otrefliga ut.

Sjelfva *väggfältet* ofvan panelen eller sockeln brukade i de fall, då ingen dyrbarare beklädnad förekom, finputsas och målas i någon half-mörk eller ljus ton; vanligast öfverkläddes dock murytan med gyllenläder eller väfnader. Gyllenläder förekom i Sverige mycket allmänt och i många vexlande

mönster och färger; det utgjordes af mindre stycken, som spikades fast vid väggen. På Gripsholm finnes gyllenläder med silfverornament på brun botten, på Skokloster med ornament i silfver och guld på ljusgridelin botten, och en annan mer sällsynt sort med gröna taftornament på guldgrund.* Fig. 2 visar ett dyrbart gyllenläder från Sandemar med pressade ornament i röda, blå och gröna lasyrfärger på för-



Fig. 2. Gyllenläder från Sandemar, 1600-talet.

silfrad botten. Användningen af väfda tapeter, vanligen framställande mytologiska och historiska scener, landskap o. d., blef under 1600-talet allt allmännare; de hade förut hängts lösa på väggen och flyttades då efter behag, men började nu uppspännas på ramar och tillhörde således rummets fasta dekoration. Tapettillverkningen i Nederländerna, som vid 1500-talets slut låg nere, började under den konströrelse, som under

* I Slöjdf:s mönsteralbum 1881 finnes i färgtryck återgifvet ett annat gyllenläder från Sko, med ornamenten i guld och grönt på röd botten.

förra hälften af 1600-talet der uppstod, åter att få nytt lif och med ordnandet af den franska statsfabriken les Gobelins 1667, blef Frankrike den förnämsta tillverkningsorten. Liksom under vasakonungarnes tid utfördes äfven under 1600-talet i Sverige gobeliner, ehuru kanske icke i samma utsträckning; bland hos oss verksamma tapetväfvere, må nämnas Gouse och Chantoiseau, hvilka på 1650-talet voro anställda vid svenska hofvet; under frihetstiden arbetade här Duru och Serre.* Väfda tapeter voro emellertid dyra och imiterades derför ofta; i biljardsalen på Sandemar finnas målade tapeter, utförda på grof väf med oljefärger, och i räkenskaper från Tullgarn m. fl. ställen omnämnas sådana. I enklare rum förekommo naturligtvis simplare tapeter, såsom t. ex. på Edsberg i Upland, der i ett inventarium** från början af 1700-talet omnämnas randiga ylletapeter, »en teinture tapeter af svart ylletyg med brokuga, flanerade kamlots bander emellan» samt tryckta linnetapeter; äfven omtalas gröna, blå och hvita stofftapeter, om hvilkas beskaffenhet man dock har svårt att göra sig en föreställning.

Vid rikare rumsinredningar, vid slott och större herresäten, ordnades rummen mer arkitektoniskt med kolonner och pilasteruppställningar, såsom t. ex. på Drottningholm i Hedvig Eleonoras alkov och i stora galleriet på Stockholms slott. Det förra, som finnes återgifvet i Slöjdföreningens mönsteralbum 1888,*** påbörjades 1668, men blef ej fullt färdigt förr än 1680. Rummets stora intresse, utom dess konsthistoriska värde, är, att det visar oss, huru en sängkammare, inredd efter dätidens fordringar, såg ut. Det var markisinnan Rambouillet's uppfinning, att, efter som sängkammaren var det förnämsta rummet, och då man för att vara riktigt artig tog emot besök sittande i sängen, så borde äfven åt denna möbel gifvas så stor dekorativ betydelse som möjligt; den fick en särskild afdelning i rummet »l'alcove», ställdes på en upphöjning och omgafs med en balustrad, och inom det deraf inne-

* Jmf. Slöjdf. Meddel. 1886. Tapetväfveriet under vasakonungarne, af *G. Uppmark*, samt i Nationalmusei årsb. 1885, Konstväfvarne på Stockholms slott under 1700-talet, af *L. Looström*.

** *Klingspor & Schlegel*, Uplands herregårdar.

*** I Slöjdf. Meddel. samma år finnes en historik öfver rummet.

slutna området »la ruelle» togo de besökande plats. — Utom den af alkoven upptagna väggen med sina tre eleganta arkadöppningar äro väggarna prydda med målningar af Ehrenstrahl; de sirliga orneringarna, snidade genier och blomstergirlander, äro utförda af slottsstickaren Lukas Meylandt, af Burchardt Precht, Nicolaus Millich m. fl.

Stora galleriet på Stockholms slott, hvilket finnes återgifvet i årets mönsteralbum, påbörjades 1695 och var nästan färdigt år 1697, då slottsbranden illa förstörde detsamma. I sitt nuvarande skick förskrifver det sig från 1700-talets början. Väggarna äro äfven här indelade af pilastrar, utförda af hvit marmor och belagda med rika bronsornament; väggfälten deremellan, hvilka nu äro af stuck, blefvo då af en italiänare putsade i gips och strukna med limfärg. De i galleriets båda ändar befintliga kabinetten voro då afdelade med kolonner och balustrader.

Dörrarna behandlades i öfverensstämmelse med rummens dekore-ring; voro panelerna höga, gafs åt dörromfattningarna en arkitektonisk uppställning, såsom t. ex. på Tidö, der den rikt inlagda dörren (med årtalet 1629) omgifves af en pryddig, med öfverstycke krönt omfattning.* Vanligen voro dörrarna dock omgifna af ett enkelt foder, hvilket ofta målades eller snidades rikt; i galleriet på Stockholms slott äro de utförda af brons och ciselerade. Sjelfva dörrarna voro enkeldörrar, låga och breda, indelade i tvänne rader, oftast två, men äfven tre, ja till och med fem i hvarje rad, såsom på Drottningholm. Färg-tonen på dörrarna var liksom på foder och fönsternischer merändels grå, stötande i grönt eller gridelint; fyllningarna voro målade med blad och blomorningar på röd, blå, gul eller grön botten, men stundom var orneringen äfven utförd i relief, t. ex. i alkoven på Drottningholm, der skulpterade och förgyllda lagerqvistar pryda fyllningarna. På Stockholms slott blefvo redan vid 1600-talets slut de nu så allmänna deubbattangerna använda; de äro utförda af ek med ytterst rika och konstnärligt utförda sniderier, skurna af fransmännen Henrion och Fouquet, och betalades med ända till 200 d:lr s:mt paret.**

* Se Slöjdf:s mönsteralb. 1886.

** En af dessa fyllningar finnes intagen i årets mönsteralb. pl. 2.

Öfvergången mellan väggarna och taket förmedlades genom lister, ofta prydda med konsoler och skulpturer, stundom med höga, af pilastrar afdelade friser med blomstergirlander, såsom på Steninge, eller helt enkla lister, antingen af gips eller trä, med verklig eller i färg imiterad relieförnering.

Vid *takens* prydnade fäste man stor vikt, men behandlade dem för öfrigt på mycket olika sätt. Till en början förekom mest bjelktak, antingen i träets naturliga färg eller måladt i ljusa toner med ornering i bjerta färger, såsom t. ex. på Skokloster; på samma ställe finnas bjelktak, der bjelkarna och panelen emellan dem omgifvits med ett rikt orneradt gipslager. Gips- eller stucktak blefvo allt allmännare, de indelades i kassetter och fyllningar, en större, oval, åttkantig eller rund i midten och mindre deromkring. Såväl ramverk som fyllningar utfördes i hög relief, vanligen med frukt-, blad- eller blommotiv. Dylika gipstak förekommo på många ställen inom landet, såväl på slotten som på herregårdar och i privathus i städerna. På Skokloster finnes ett gipstak, der jagtscener, de fyra verldsdelarna m. m. äro framställda i fyllningarna i färgad haut-relief, och der menniskor, djur och träd hänga nästan fria från botten. Den för gipstaken använda indelningen brukade begagnas vid målade tak, utförda i olja eller limfärg, antingen direkt på takbräderna, såsom t. ex. på Rockelsta, Grönsöö, eller ännu vanligare på väf, såsom på Drottningholm, Sandemar m. fl. ställen; i fyllningarna äro de för 1600-talet typiska bladornamenten utförda på grön, röd, gul eller blå botten.

I takfyllningarna insattes ofta taflor, nästan alltid af allegoriskt innehåll. På Drottningholm finnas många sådana, utförda af Sylvius, Ehrenstrahl m. fl.; i trapphuset på Steninge finnes en Ehrenstrahls-plafond, en allegori, syftande på de lyckligen öfvervunna svårigheter, som varit förenade med ställets byggande; i den s. k. rikssalen på Ulfunda äro i plafonden målade scener ur Vergilius, och i ett annat rum drottning Kristina mottagande en ambassad. På Grönsöö är taket i en sal måladt i grått och brunt med medaljonger, omgifna af troféer, i en medaljong ses Kristusbarnet, omgifvet af englar, och i en annan englar blåsande i basun.

Mot slutet af 1600-talet utfördes af de för slottsbyggnaden införskrifna utländingarne ytterst praktfulla tak efter italienska och franska förebilder. Dessa tak voro ej flacka såsom de hittills förekommande, utan höjde sig öfver taklisten medelst stora hålkälar, hvilka stundom försågos med penetreringar och dekorerades dyrbart med skulpturer och målningar. På Stockholms slott finnas många exempel på dylika plafonder med eleganta figurgrupper af René Chauveau, Carove, med målningar af Fouquet och de Meaux. Alla dessa framställningar äro allegoriska. I stora galleriet hafva vi t. ex. sålunda Karl XI:s bröstbild, som krönes af Åran samt på ena sidan omgifves af Fama, som utbasunerar hans rykte kring jorden, och på den andra Historien, skrivande i en bok, buren af Tiden. Äfven dessa tak försågos med målningar, såväl i midten som i hålkälen eller i hvalfvens lynettfyllningar. I röda förmaket föreställer plafonden kronprinsen (Karl XII) lagerkrönt af genier och stödd af Minerva samt omgifven af Vetenskaperna, som blomstra under »Fredens beskydd»; i bakgrunden finnes en hel del andra allegoriska personligheter, deribland den oundvikliga Fama.

Eldstädernas anordning hade ej gått synnerligen framåt, utan voro i de konstruktivt hänseende lika primitiva som under renässansen. Kakelugnarna, som under 1500-talets senare hälft uppkommit, vunno ingen egentlig spridning, ty de stora spislarna sågo prydligare ut, och för de mindre bemedlade voro de murade spislarna betydligt billigare att anskaffa. Äfven under 1600-talet erhöilo spislarna stundom väldiga dimensioner, såsom t. ex. på Skokloster (se fig. 1), der de gå från golf till tak, och utvändigt helt och hållet inklädda med rikt snidade omfattningar af trä, måladt i brokiga färger. Visserligen äro dessa spisar vackra, men att de ej uppfylde sitt egentliga ändamål bevisas bäst deraf, att man i hvarje rum uppmurat kakelugnar bredvid dem. Dessa kakelugnar äro af egendomligt utseende, trappformigt afsmalnande uppåt

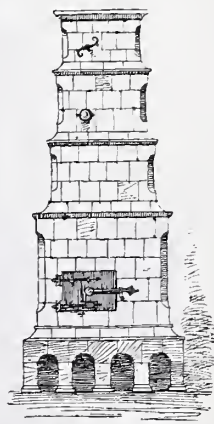

Fig. 3. Kakelugn af glaserad lera. Skokloster, 1600-talet.

och ställda på genombrutna stenfötter (fig. 3); somliga äro murade af tegel samt putsade och kalkmålade, andra utförda af fina pressade kakel i ljusa färgtoner med dunkla, gröna och blå ornament i ytterst smakfulla mönster.

Vanligtvis voro dock spiselomfattningarna under barocktiden helt enkla, oftast utgjordes de endast af ett profileradt ramverk, detta till

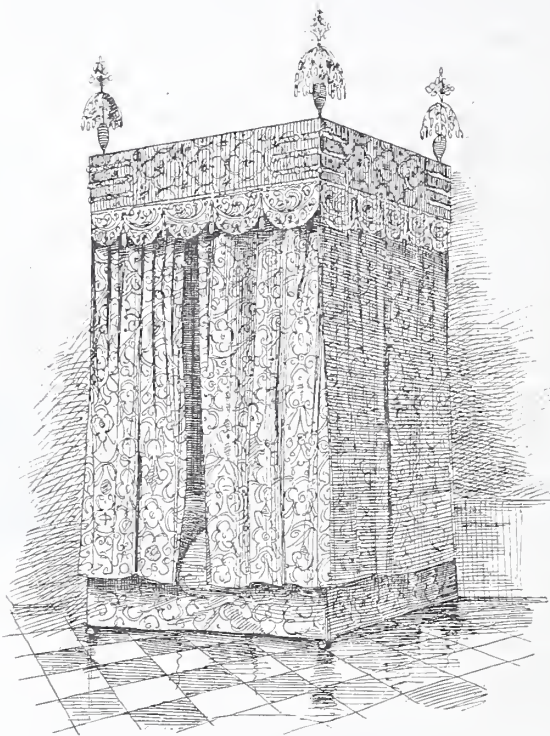

Fig. 4. Praktsäng från 1600-talets midt.

och med i för öfrigt praktfullt inredda rum, såsom t. ex. i alkoven på Drottningholm. Invändigt brukade eldstadsmuren äfven fortfarande någon gång beklädas med gjutna jernplattor, försedda med vapensköldar, blomstervaser eller figurframställningar öfver religiösa eller historiska ämnen. Till spisel hörde äfven garnityr med eldtänger, pustar och gafflar samt eldbockar af jern med knoppar och fötter af messing, ja till och med af silfver. Framför spislarna, eller rättare i spiselöpp-

ningarna, ställes eldskärmar eller »eldskifvor», såsom de då kallades; då de, ehuru någon gång gjorda af jernbleck, merändels voro utförda af för värmen ömtåliga ämnen, såsom finare sidensorter, flätad korg o. d., torde deras ändamål mer hafva varit att, när det ej eldades, fylla den gapande spiselöppningen, hvilken, då inga pryddigare eldbockar förefunnos, nog såg temligen tarflig ut.

Vid *golften* fäste man mer vikt, än hvad under 1500-talet varit fallet; de inlades i rutor eller stjern- och polygonmönster, eller behandlades på ett enklare sätt, t. ex. med de s. k. stafparketterna. Ofta användes dyrbara träslag; till golf å Drottningholm införskrefs t. ex. »lönnholz och palmträ» från Holland. Golfven belades för öfrigt med mattor, såväl enklare som fina »turska golftapeter».

Sedan nu rummens fasta dekorering afhandlats, öfvergå vi till *möbler* och *husgeråd*.

Den möbel, som fortfarande intog hedersrummet bland allt bohag, var *sängen*;

ehuru det numera sällan hände, att hela familjen inlogerades i samma säng, hade denna möbel dock bibehållit rätt ansevärd dimensioner, åtminstone paradsängarna. Den vanligaste sängformen var den å fig. 4 återgifna, med fyra hörnstolpar och sänghimmel. De voro helt och hållet klädda med tyg; öfverst en kapp, mellan stolparna sparlakanen och slutligen nederst sjelfva trästommens beklädnad. På Skokloster finnas flere sådana, behängda med sidenmoaré eller siden; på ett af omhängena äro paljetter fastsydda i rika mönster. På Gripsholm finnes en praktsäng, klädd med dyrbar guldbrokad och, liksom sängarna på Sko, krönt af fyra panascher eller fjäderbuskar.* Enmanssängar hade

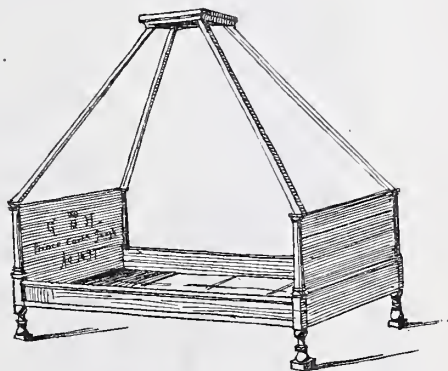

Fig. 5. Karl XII:s säng på Gripsholm.

* I Slöjdf. mönsteralb. 1877 och 1886 finnas ett par 1600-talssängar afbildade, den ena fransk, den andra från Nürnberg.

nu äfven kommit i bruket; en ytterst enkel sådan, hvilken Karl XII såsom kronprins nyttjade vid besök å Gripsholm, är här afbildad (fig. 5). Sängomhängenas färg var vanligen grön, eller röd, men äfven af annan beskaffenhet, såsom t. ex. på Edsberg, der sådana funnos af rödrandigt ylle och linnetyg »med gult rask emellan» samt af grön, röd och hvitrandig carsian. Vid sängtäckenas utstyrsel lades äfven stor vigt; de gjordes ofta af siden, som stundom broderades med silke, och voro vanligen i samma färg som sängens beklädnad. På Gripsholm fanns enligt

1699 års inventarium bland andra ett stic-kadt täcke af »Rödt och gult atlask, underfodrat med gul Bast von bom», och bland enklare täcken sådana af kattun och filt-täcken med gula ränder.

1500-talets sed att använda fasta väggbänkar och kistor att sitta på försvann nästan alldeles under 1600-talet, då dessa möbler ersattes af *stolarna*, hvilka förut varit ganska sällsynta i landet. Dessa voro af många olika slag och undergingo många förändringar. Vid 1600-talets början voro de mycket höga och kläddes med svinskinn, vanligt läder eller gyllenläder;* en tysk stolmodell visar fig. 6, tillhörig Nationalmuseum; karmen, som är rikt snidad och prydes af ett familjvapen, är daterad 1628.

Mot midten af 1600-talet blefvo stolarna mycket breda, en nödvändig följd af de på bredden onaturligt tilltagande damtoaletterna. På Gripsholm finnas flere sådana stolar, klädda med läder eller sammet;** en dylik med armstöd finnes äfven afbildad på ett dervarande porträtt af drottning Kristina som barn (fig. 7). Vid 1600-talets slut voro stolarna mycket obehväma, med höga sitsar och väldiga, raka rygg-



Fig. 6. Stol från år 1628. Orig. i Nationalmuseum.

* Se Slöjdf:s mönsteralb. 1887, pl. 2, fig. 1.

** » » » 1887, » 2, » 3 & 4.

stöd;* damernas toaletter tilläto dem ej att sitta bekvämt, och deras rundligt tilltagna hårklädslar behöfde en bakgrund. Med seden att förgylla möblerna, började man äfven att ornera dem rikare, med blad, lejonassas och dylikt.**

Från denna tid härstamma äfven *kanapéerna*, hvilka sågo ut som en rad, sida vid sida stående stolar. Äfven *chaiselonguen* började nu



Fig. 7. Porträtt af drottning Kristina som barn. Gripsholm.

förekomma; denna möbel hade uppstått derigenom, att den franska hofetiketten ej tillät konungen att intaga en mindre bekväm ställning än den person, han samtalade med. Redan under Ludvig XIII:s tid, då han en gång besökte den sjuke Richelieu, framställes därför äfven en säng

* Se Slöjdf. mönsteralb. 1887, pl. 2, fig. 5.

** „ „ „ 1887, „ 3, „ 3.

för konungen, och under Ludvig XIV, då sådana besök blefvo allmän-
nare, hörde det till god ton inom aristokratiska kretsar, att, i händelse
af förnäma personers besök, hafva en sådan liggstol tillreds i säng-
kammaren. På Gripsholm finnes en sådan chaise-longue från Karl XI:s
tid, skuren i ek.

Borden, som under 1500-talet vanligtvis helt och hållet doldes af
flere, öfver hvarandra liggande dukar och därför ej i regel erhöilo någon
rikare utstyrsel, började nu äfven att utsiras. I Slöjdföreningens mönster-



Pl. 8. Riksenkedrottningen Hedvig Eleonoras spelbord på Gripsholm.

album för i år finnas åtskilliga barockbord afbildade. Vi se der en för
1600-talets förra hälft vanlig typ med spiralformade fötter; skifvan är
inlagd med ornament och foglar i olika färger. En annan teckning
visar ett i Nationalmuseum befintligt, helt och hållet med silfverplåtar
beklädt bord från midten af samma århundrade. De öfriga borden å
ifrågavarande plansch äro förgyllda; det med dubbelsvängda benen och
starkt utspringande bladen ger oss en god idé om barockmöblerna i
sin glans och speciellt om den riktning, i hvilken den på 1640-talet vid
franska hofvet verksamme italienaren Stefano della Bella arbetade;

plastiken är öfverdrifven, akantusbladen obändiga, nästan gotiska, till karaktären liknande tistelblad. Efter dessa öfverdrifter följde emellertid en återgång till det bättre, och de två öfriga afbildningarna visa oss ett par, visserligen äfven onödigt rika, men eleganta bordsformer från den senare barocktiden.

Mindre bord användes äfven ofta, såsom *spelbord*, *tebord* o. d. Kortspel, såväl som schack- och brädspel* förekommo mycket såväl under 1600- som 1700-talet. På Gripsholm finnas flere sådana, märkta med Hedvig Eleonoras namnchiffer, och afsedda för två spelande (fig. 8), samt på Skokloster andra, trekantiga eller runda, afsedda för tre eller flere och försedda med skinnklädda fördjupningar för spelpengarna. I Edsbergsinventariet finnes upptaget ett åttkantigt samt ett »cinquillie» spelbord. Teborden voro runda eller fyrkantiga, oftast svartlackerade, men någon gång äfven röda eller brokiga. Sådana kinesiska lackeringsarbeten blefvo mot slutet af 1600-talet högst moderna, och icke blott bord utan äfven kistor och skåp, ja hela rum lackerades, såsom t. ex. den förutnämnda alkoven på Drottningholm, hvilken dock sedermera blifvit ommålad. De äkta kineserierna voro emellertid dyrbara och eftergjordes därför såväl i Paris som också i Stockholm.

Bland borden må äfven omnämnas de då uppfunna *skrifborden*; de hade vanligtvis åtta fötter, fyra och fyra sins emellan förenade, lemnande en öppen plats för den skrifvandes ben. På Gripsholm finnas flere sådana, utförda antingen af ek eller ytterst dyrbart inlagda i mes-sing och sköldpadd, s. k. Boule-arbete, efter den berömde fransmannen Boule och hans söner, som äro upphofsmännen till detta slag af marqueterie (d. v. s. inlagdt arbete). Då bordskifvorna nu börjat behandlas mera dekorativt med inläggningar och lackeringar eller gjordes af marmor, blef användningen af dyrbara *borddukar* temligen öfverflödlig; klart är, att de dock förekommo rätt allmänt, då mindre rikt utstyrda bord förefunnos i stor mängd, men sådan lyx som under 1500-talet torde de dock ej utvecklats. De voro af sammet, siden eller tyg och försågos med fransar af silke eller guld. De gjordes icke af samma snitt som våra dukar, utan tillskuros, så att de hängde släta efter bor-

* Se Slöjdf:s mönsteralb. 1878, pl. 7.

dets sidor och sammanknäptes i hörnen; en dylik bordduk af röd sammet med knäppinrättningar finnes å det förut omtalade barnporträttet af drottning Kristina (fig. 7).

Kistorna, som under 1500-talet äfven haft användning som sittmöbler, blefvo nu, sedan stolarna blifvit allmänna, endast nyttjade till

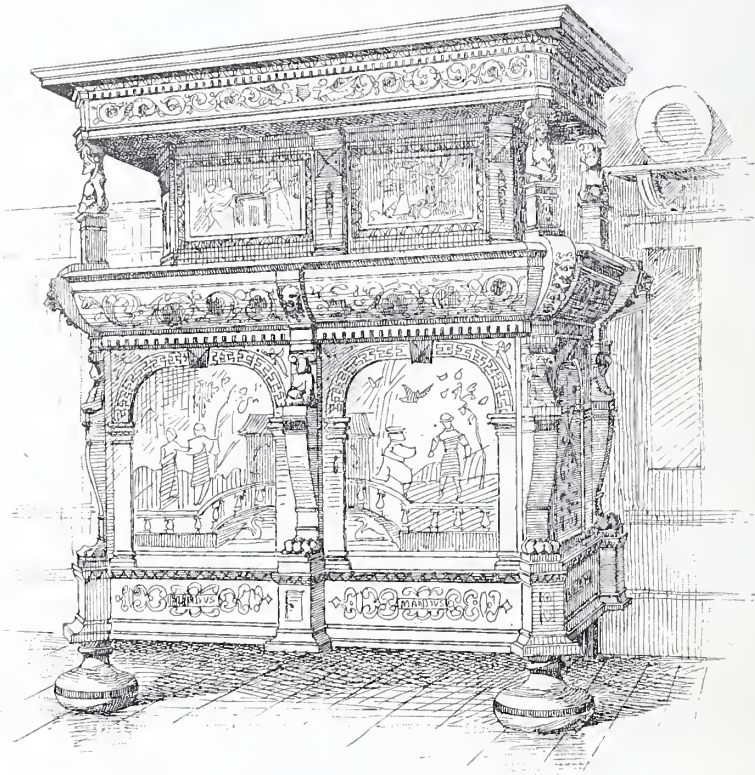

Fig. 9. Skänkskåp från år 1614. I Nationalmuseum.

förvaring af mindre föremål eller dokument; de stodo numera ej på golvet utan på höga, vanligen spiralvridna fötter. Dessa kistor voro ofta utförda af dyrbara träslag, ebenholz och dylikt; de lackerades äfven samt målades med orneringar i guld och inlades med perlemor. På Gripsholm finnes en dylik kista samt ett skrin af rikt snidad bernsten, ett särdeles dyrbart arbete. Från dessa, på fötter ställda kistor här-

ledde sig de s. k. *kabinettskåpen*; deras egentliga tillverkningsort var Nürnberg, men äfven från Frankrike och Italien kommo många praktfulla sådana, med inlagda stenarter eller försedda med metallinläggningar. På Skokloster finnes ett elegant kabinettskåp af ebenholz med rika inläggningar i elfenben och med landskap och jaktscener, målade på dörrarnas insidor;* och på Gripsholm finnes också ett, helt och



Fig. 10. Spinett från 1650-talet. I Statens Historiska museum.

hållet klädt med sköldpadd samt uppburet af åtta förgyllda, i trä skurna karyatider.**

Större skåp för kläder förekommo ofta, utförda dels af ek, dels af dyrare träslag, med orneringar, qvaderfyllningar m. m. i olika färger.

* Se Slöjdf. mönsteralb. 1877, pl. 8.

** Ett liknande, med rika marmorinläggningar och bronsbeslag, finnes afbildadt i Slöjdf:s mönsteralb. 1878.

Med 1700-talet började den sedermera så allmänna *byrån*, uppfunnen af Ludvig XIV:s arkitekt Berain, att få insteg. En specielt för matsalen afsedd möbel var *skänken*; en sådan med rika figur- och ornamentsinläggningar, daterad 1614, finnes i Nationalmuseum (fig. 9). Ett föremål, som endast förekom hos de förnämte och äfven der var sällsynt, var *spinetten*; fig. 10 visar en i Statens Hist. museum befintlig sådan, från 1600-talets midt, prydd med snidade och förgyllda ornament

samt fina landskapsmålningar på lockets insida.

Vi komma nu till mindre *husgeråd* och *prydnadsföremål*, såsom ljuskronor, stakar, speglar, taflor, toaletsaker o. d.

För rummens *belysning* hade inga nyheter uppfunnits. De fattiga måste för det mesta fortfarande nöja sig med torrvedsticker eller skenet från brasan, och de rika nyttjade som förut vaxljus; vid det under drottning Kristinas tid till Stoekholm inkomna sändebudet Whiteloeks mottagning var sängkammaren



Fig. 11. Ljuskrona af malm. I Nationalmuseum.

upplyst med vaxljus och faektor. Ljuskronor och stakar från denna tid finnas ännu i behåll såväl i enskildes ego, som å slott och museer. Fig. 11 visar en mycket vanlig typ för kronor, utförda af messing eller tenn. Kristallkronor började mot slutet af 1600-talet äfven att få stor användning; på Skokloster finnes en krona gjord af hvita, blåa och gula perlor, äfvensom kandelabrar, utförda på samma sätt. Flerarmade stakar af messing, der piporna uppbyros af figurer, förekommo äfven.* En

* Se Slöjds mönsteralb. 1884.

vacker, enpipig ljusstake af metall visar fig. 12. Lampetter började nu komma i bruket och placerades dels på speglar (fig. 13), dels direkt på väggen; i årets mönsteralbum finnes afbildad en af lampetterna från stora galleriet på Stockholms slott.

För de i en nutida sängkammare nödvändiga toalettpjeserna, *tvättfat* och *handkanna*, var tiden ännu ej mogen; man nöjde sig med badning och att vid måltiderna två sig, något som sällan uraktläts. Antingen doppade man händerna i ett fat, s. k. mullöga, eller häldes vattnet öfver dem. I de förnämres matsalar nyttjades ett slags tvättapparat, bestående af ett träställ, som uppbar en skål af messing eller tenn samt en deröfver placerad, med kran försedd reservoar, stundom formad som en sprutande delfin.

Användningen af *taflor*, oljemålningar eller målning på koppar blef allmännare, ehuru endast de förmögnare kunde bestå sig dermed; en stor



Fig. 12. Ljusstake af messing, dat. år 1667.

del af dessa arbeten kom nog utifrån eller voro utförda af till Sverige inkomna målare, men under 1600-talet uppstod äfven inom landet framstående konstnärer. Utom af taflor, pryddes väggarna af *speglar*, oftast med dyrbara, slipade glas.

Bland mindre föremål må nämnas *ur*,* *kannor* och *pokaler*** af

* Se Slöjdf. mönsteralb. 1886, pl. 5.

** " " " 1877, pl. 2, 3 och 7.

silfver eller tenn, *muggar* af stengods och fajans, oftast af tyskt ursprung. Fig. 14 visar en dylik ölmugg med Karl XII:s bild.

Bruket af *gardiner* för fönsterna förskrifver sig äfven från 1600-talet; i de flesta inventarier från den tiden finnas sådana omnämnda, några finare, af siden, kantadt med fransar, andra af dräll; på Edsberg funnos gula nätgardiner. Rullgardiner omtalas äfven.

En pjes, hvilken äfven bör omnämnas, emedan den då var nästan

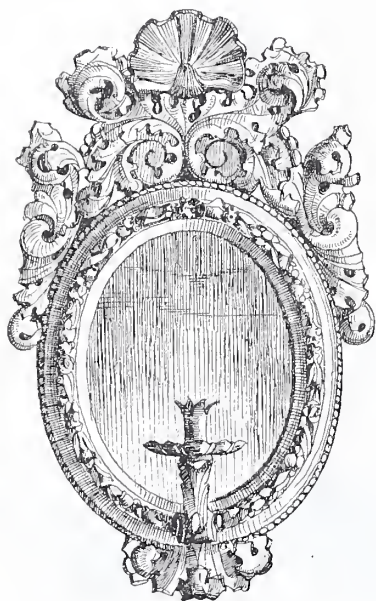

Fig. 13. Spegel med ljusarm.
På Gripsholm.

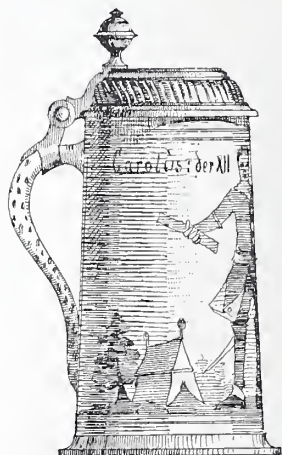

Fig. 14. Dryckeskanna af fajans med
Karl XII:s bild. I Nationalmuseum.

lika allmän som lavoaren i våra dagar, är *nattstolen*; för oss synes detta märkvärdigt, men om man tänker sig, huru ytterst primitiva och osanitära förra tidens anordningar i detta hänseende voro, är det temligen förklarligt, att den kunde få en sådan spridning såväl bland de rikare som borgarklassen (Ludvig XIV blef så förtjust öfver denna uppfinning, att han, för att visa ett sändebud en särskild uppmärksamhet, mottog honom sittande på en dylik praktmöbel). — På de flesta af våra stott eller herresäten från denna tid påträffar man i skrubbar

och vindar dylika pjeser, ofta utförda af mahogny, till och med försedda med snidade rygg- och armstöd, samt med sidenklädda dynor.

Något som egentligen ej hör till rummets anordning, men som dock sammanhänger med bostaden är trappan. Under 1500-talet hade de gjorts smala och låga utan någon egentlig dekoration, men med 1600-talet började man tänka på att ordna dem mer prydligt efter ut-

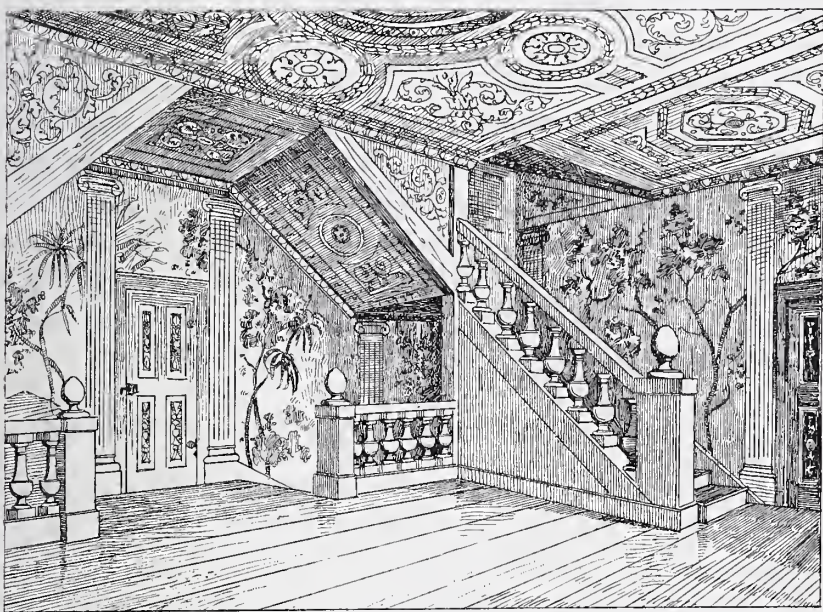

Fig. 15. Stora trappan på Sandemar.

ländska, franska och italienska mönster. Icke endast de stora slotten och adelsgodsen, sådana som Stockholm, Drottningholm, Sko, Steninge etc., utan äfven mindre herrgårdar och privathus från denna tid kunna uppvisa trefliga trappanordningar. På Sandemar finnes en särdeles originell trappa (fig. 15), liksom de flesta större trappor från den tiden dubbelarmad, samt försedd med målningar i hvitt och grått. Den är indelad med joniska pilastrar, mellan hvilka palmer och löfträd synas; taket, likaledes måladt, imiterar gipsfyllningar. I flere gamla hus i

Stockholm, vid Öster- och Vesterlånggatan samt på Södermalm, finnas enkla, men med kolonner och balustrader prydda trappor.

* * *

Härmed hafva vi nu i korthet redogjort för rummens inredning och prydnade under barocktiden, samt visat, huru deras karaktär under denna period genom inre och yttre förhållanden vexlat. Visserligen är det hufvudsakligast de förnämes och rikes boningar, som lemnat stoffet för vår uppsats, men det är också endast i fråga om dem, som man kan tala om någon stilarnas utveckling. Alla dessa rikt snidade, förgyllda och målade arbeten, för hvilka i det föregående redogjorts, funnos sällan hos borgarklassen, och ej heller kan man hos småfolket, annat än i stora drag, urskilja spår af modets vexlingar hos de förmögne. Ehuru Sverige under denna tid, likasom förut och efteråt, ej haft någon sjelfständig stilutveckling, hafva vi likväl under barocken en af våra förnämsta konstperioder, i det stora hela ganska fri från den i öfriga länder samtidigt florerande öfverdriften, med ett ord rik men icke så öfverlastad, konstnärlig, kraftig och elegant.

Strödda meddelanden.

Det österrikiska konstslöjdmuseet i Wien har detta år firat sitt 25-års jubileum. Under den jemförelsevis korta tid, detta museum verkat, har det utöfvat ett genomgripande inflytande på höjandet af den österrikiska konstslöjden, och i detta hänseende blifvit en centralskola för hela Österrike. Härför står det i främsta rummet i förbindelse till tvänne män, hvilka oafslätligt sträfvat att föra museet och de derunder lydande läroanstalterna framåt samt göra dem praktiskt nyttiga och populära i ordets bästa mening, nämligen Rudolf von Eitelberger och den äfven i vårt land väl bekante d:r Jakob v. Falke. Med huru stort intresse museet följes af allmänheten, och i huru stort omfång fackmännens och de uppväxande industriidkarne begagna sig af de tillfällen till studier och utveckling, museet och dess institutioner lemna, framgår bäst af några statistiska siffror. Alltsedan museets öppnande till iunevarande års början har det varit besökt af ialles 3,998,322 personer, deraf 1,886,382 betalande, eller i medeltal omkr. 162,500 personer om året. Sistlidet är uppgick de besökandes antal till något öfver 184,000. Deraf komma på föreläsningarna 4,158 och på biblioteket 21,715.

Guldsmedsaktiebolaget i Stockholm har detta år firat sitt 25-årsjubileum; det var nämligen år 1864, som den oansenliga af Creutz och Fjellstedt på 1850-talet öppnade guldsmedsverkstaden ställdes på aktier. Det nya bolagets grundfond var 15,000 kr. Huru litet omfattande bolagets verksamhet till en början var, framgår af, att aflöningen ej fick öfverstiga 150 kr. i veckan. Det ökade förtroendet för bolagets tillverkningar gjorde dock snart, att verksamheten måste vidgas. För det äudamålet inköpte bolaget år 1873 egendomen n:r 20 Smålandsgatan, der en del af de nuvarande stora fabrikslokalerna med boställsvåningur började uppbyggas. Hösten år 1874 kunde bolaget inflytta derstädes, hvarpå aktiekapitalet året derpå ökades till 300,000 kr., fördeladt i 300 aktier ä 1,000 kr. Men redan 1880 voro fabrikslokalerna för trånga, hvarför bolaget beslöt uppbygga det nuvarande stora huset åt gatan. Derigenom erhöles såväl en tidsenlig försäljningslokal som kontor och större rum för lagret.

För närvarande sysselsätter fabriken omkring 100 personer, män och qvinnor. För dessa sina arbetare stiftade bolaget år 1871 en sjuk- och begravningskassa. Inträdesafgiften i densamma är för närvarande 3 kr., månadsafgiften 50 öre; sjukhjelpen utgår med 10 kr. i veckan och begravningshjelpen med 100 kr. År 1884 skänkte bolagets n. v. direktör E. Pettersson en summa af 5,000 kr., såsom grundplåt till en spar- och hjelpkassa samt till beredande af pensiou åt gamla arbetare, under vilkor och förutsättning att arbetarne sjelfva bidrogo till kassans ökande genom månadliga afgifter. Till denna kassa skänker bolaget årligen 100 kr., hvilken summa i första hand skall användas till beredande af uuderstöd vid inträffadt olycksfall uuder arbete inom fabriken

I början af sin verksamhet tillverkade bolaget hufvudsakligen silfverföremål och endast obetydligt nysilfver. Denna senare fabrikation har med åren alltmera ökats, så att för närvarande större delen af personalen är sysselsatt dermed.

På de sista tio åren har bolaget förbrukat omkring 6,000 kilogram silfver, hvaraf 650 kilogram användts till försilfring. Till förgyllning har under samma tid åtgått guld för 12,000 kr.

Göteborgs Slöjdförening. Denna förening har till ändamål att bilda ett samband mellan svenska slöjdidkare i olika grenar; att genom spridandet af knuskafer och upplysning befordra de svenska näringarnas tidsenliga utveckling; att uppmuntra och bekantgöra den verkliga skickligheten och det dagliga arbetet, samt att inom de slöjdidkande klasserna väcka och underhålla en ädel och nyttig täflan.

För uppfyllandet häraf skall Föreningen, i mån af sina tillgångar, bemöda sig:

a) att åt arbetarne inom de slöjdidkande klasserna bereda en bättre bildning till sedlighet, förstånd och konstfärdighet, samt i sådant afseende jemväl inrätta eller understöjda härtill lämpliga läroanstalter;

b) att till allmän kännedom bland slöjdidkare sprida in- eller utrikes gjorda uppfinningar och rön samt förbättrade arbetssätt, för hvilket ändamål Föreningen anskaffar och åt sina medlemmar tillhandahåller tidskrifter, böcker, ritningar, modeller m. m.; och

e) att genom utmärkelser, belöningar eller understöd lifva hägen och väcka täflan bland uppfinnare, industriidkare och arbetare.

Föreningen har under det gångna året i likhet med hvad som skett föregående år koncentrerat den hufvudsakliga verksamheten på sin tekniska söndags- och afton-skola för manliga lärjungar samt tekniska skola för qvinliga lärjungar eller den med ett gemensamt namn kallade *Slöjdföreningens skola*, hvilken, såsom efterföljande uppgifter visa, vunnit en i sanning storartad verksamhet. Vid densamma tjänstgjorde under läsåret 1887—1888 21 ordinarie och 8 extra lärare samt undervisades 993 elever, deraf manliga 597 och qvinliga 396. De manliga elevernas yrken och sysselsättning utom skolan hafva varit af 63 olika slag med antalet elever inom hvarje yrke varierende från 77 (målare) och ned till 1 (glasmålare, spegelmakare, stentryckare m. fl.)

Den 15 Sept. började en vid läroverket anordnad särskild afdelning för *eldare* och *maskinister*, i hvilken undervisats fjorton elever. För utom denna alldeles nya tillökning i antalet afdelningar har skolan dessutom under det gångna året upptagit tvänne nya läroämnen, nämligen metallgravyr och porslinsmålning, och af allt att döma synes utvecklingen ytterligare fortgå.

För visad flit och gjorda framsteg under läsåret hafva, förntom offentligt loford, utdelats 4 silfvermedaljer, hvaraf en Handverksföreningens, 23 bronsmedaljer samt belöningar i penningar eller penningevärden uppgående till kronor 1,055. Dessutom erhöill en elev 200 kr. samt två 100 kr. hvardera såsom resestipendium för att besöka utställningen i Köpenhamn. Äfven tvänne lärare hafva under året erhållit reseunderstöd för att i främmande länder fullkomna sig i sina yrken.

Skolans bibliotek räknade vid årets början 2,117 band och vid dess slut 2,161 samt derjemte 5,651 lösa planscher. Under det förflutna året har utlåningen af böcker och planscher ökats i allt jemt stigande grad, hvilket ådagalägges deraf, att, medan under åren 1886—87 utlåningssumman uppgick till 2,470 med ett antal af 2,804 volymer, utgjorde sistl. läsår antalet utlåningsposter 2,589 med 3,104 arbeten.

En särskild uppmärksamhet förtjenar den med skolan förbundna och nu katalogiserade konstslöjdsamlingen, hvilken i sig innebär stammen till ett museum af

värde såväl för undervisningen i skolan som för handverkets utveckling. Det samma innehåller f. u. 41 arbeten i jern, koppar, tenn, messing, brons m. m., 96 arbeten i trä, 49 textila arbeten, 48 keramiska arbeten, 127 arbeten i läder, paper och sten, 22 arbeten i glas samt slutligen 17 diverse föremål.

Af ofvanstående framgår, att den unga Slöjdföreningen i Göteborg utvecklat sig efter samma plan och i samma riktning som den vida äldre Svenska Slöjdföreningen. Alltefter som denna utveckling fortskrider, blir det väl nödvändigt äfven för Göteborgs slöjdförening att koncentrera sitt arbete eller ock att söka draga inom sitt verksamhetsområde andra institutioner, hvilkas uppgift delvis sammanfaller med Föreningens. Vi tänka dervid närmast på konstslöjdfadefeningen i Göteborgs museum, som redan nu har att uppvisa mycket som särskildt för ortens konstslöjddikare bör vara till gagn isynnerhet ur smaksynpunkt.

Bachmanska Slöjdskolan i Hedemora har vid det senaste årsskiftet varit i verksamhet i 10 år. Anstalten, som har ett af framlidne fabrikören Bachman donerat kapital att tacka för sin tillvaro, har egna för ändamålet särskildt uppförda lokaler, en hufvudbyggnad i två våningar innehållande slöjdsalar, lektions-, utställnings- och bostadsrum samt tvänne mindre flygelbyggnader, af hvilka den ena innehåller sinedja.

Verksamheten afser i främsta rummet att återuppväcka och utveckla *hemslöjden* inom orten och länet. Undervisningen omfattar olika grenar af träslöjd samt grofsmide, ritning, välskrifning, modersmålet, räkning och bokföring, hvarjemte föredrag hållas i helsovård, husdjursskötsel samt slöjd.

Under den förflutna 10-årsperioden har skolan varit besökt af 447 ordinarie elever, de flesta från Falu län. Af de öfriga 10 län, som varit representerade, har Gefleborgs län bidragit med största antalet. Eleverna, hvilkas ålder varierat mellan 15 och 40 år (medelålder 19 till 21 år), hafva med få undantag varit söner af jordbrukare. De flesta hafva efter slutad kurs återgått till jordbruket, ett mindretal har inträdt i handverk eller afgått till tekniskt läroverk. Många af dem, som återvändt till hemmet, hafva sedermera under vintrarnas lopp icke allenast utfört hvad som ifrågakommit för det egna behovet utan ock vetat förskaffa sig rätt afsevärda biförtjenster. Genom sitt exempel hafva de bland syskon, tjenare och öfrig omgifning bidragit att väcka håg för ett nyttigt användande af fristunderna.

I afgift betala eleverna för höstterminen (1 Oktober—15 December) 12 kronor och för vårterminen (16 Januari—30 April) 18 kronor. Antalet inträdessökande har under de senaste åren varit större än som kunnat mottagas. Om man tager i betraktande, att flertalet af dem, som begagna denna undervisning, äro mindre bemedlade, att de måste betala en, om ock måttlig afgift, på egen bekostnad uppehålla sig på platsen, icke hafva utsigt till något som helst understöd eller stipendium, ej heller få behålla något af det de förfärdiga, så synes den nyss nämnda freqvensen gifva stöd för det glädjande antagandet, att allnogen numera blifvit öfvertygad om betydelsen af en återuppväckt hemslöjd. Behofvet af dylika läroanstalter — åtminstone af en för hvarje län — i hvilka den vuxna ungdomen kan få tillfälle att utveckla de färdigheter, hvartill grundvalen lagts genom folkskolans slöjdundervisning, kan därför icke nog framhållas.*

Kostnaderna för skolans uppehållande uppgå till omkr. 4,000 kr. för år, men berstras till mer än $\frac{2}{3}$ genom terminsafgifter samt försäljning af elevernas arbeten. Af

* Särskildt finnes anledning antaga, att införandet af en dylik fortsatt slöjdundervisning inom ett par norrländska län, Gefleborgs och Jämtlands, skulle helsas med tillfredsställelse af mången.

fonden har skolan en ränteinkomst af 735 kr. samt af länets hushållningssällskap ett årligt understöd af 500 kr.

Ehuru, såsom ofvan är nämndt, undervisningen främst afser att sätta allmogen i stånd att fylla det egna behovet af husgeråd och redskap, har man dock ej velat helt och hållet frånse möjligheten af, att ur denna hemslöjd äfven skulle kunna framspringa en eller annan lönande industrigrän, så som ju ock på andra orter skett. Men då, till följd af förändrade kulturförhållanden, det näppeligen är tänkbart, att de slöjdgränar, som af ålder haft sitt hem i dessa bygder, någonsin mer skola komma till heders, måste man vara beredd på att leda in den för afsalu afsedda hemslöjden i nya banor, och svårigheten är då att finna sådana, som äro för orten naturliga, förutsatt att de i öfrigt lämpa sig för hemslöjd.

I afsigt att bereda någon arbetsförtjenst åt de allmogeynglingar, som under sitt vistande vid skolan visat särskild fallenhet för finare hemslöjd, på samma gång det vore önskvärdt att pröfva, huruvida någon utsigt finnes att åt den s. k. allmogestilen återvinna något af dess forna plats bland folket, gjordes för ett par år sedan början med att få till stånd en liten tillverkning af diverse smärre fantasimöbler, husgeråd etc. i nämnda stilart. Försöket upptogs från flere håll synnerligen välvilligt, och sedan skolans lilla utställning i Köpenhamn sistlidna sommar lyckats vinna en allmännare uppmärksamhet åt företaget, har afsättningen visat sig ganska liflig. Sålunda utfördes under något mer än en månads tid näst före sista julen beställningar å dylika saker till ett brnttovärde af 1,625 kr. 45 öre, hvarför i rena arbetslöner utbetalades nära 1,100 kr. Då det naturligtvis är af största vikt, att endast fullgoda arbeten utsläppas, och den härför erforderliga arbetsskickligheten ännu ej hunnit bibringas åt mer än ett fåtal personer, hafva, vid större beställningar, i orten boende handverkare i mån af behof anlåtats för snickeriarbetet. Genom en äfven i öfrigt lämplig arbetsfördelning samt tillämpande af styckarbete hafva tillverkningskostnaderna ställt sig jmförelsevis billiga, men dock lemnat de vid tillverkningen sysselsatte en rätt god arbetsförtjenst. Anmärkas bör, att flertalet af dessa fortfarande under sommarmånaderna egna sig åt jordbruksarbete.

Ännu återstå åtskilliga svårigheter att öfvervinna, men den redan vunnna erfarenheten har stadfäst öfvertygelsen om att saken har en framtid. Äfven om en omkastning i den nu rådande smaken skulle inskränka afsättningen af föremål i den nu använda stilarten, så har dock genom den vunnna arbetsskickligheten fältet blifvit beredt för andra lönande tillverkningar.

För den utveckling, skolan sålunda tagit, står hon särskildt i tacksamhetsskuld till sin nitiske och driftige föreståndare, hr *Gustaf Flinta*. För att i sin mån söka underlätta hans arbete har Slöjdföreningen till skolans disposition ställt en större del af sin mönstersamling och arbetsritningar, som också delvis direkt användts vid arbetet och enligt från skolan erhållet vitsord gifvit företaget ett synnerligen godt handtag.

Kristianstads läns centralslöjdskola. Den på landsbygden äfven i Skåne af ålder hemmastadda hemslöjden hade sedan ett femtiotal af år i betänkelig grad gått tillbaka. Det under de senare decennierna starkt utvecklade jordbruket hade så utslutande tagit befolkningens verksamhet och intresse i anspråk, att den ej gifvit sig tid att tänka på det mindre förvärfvet.

Sedan flerfaldiga försök från Kristianstads läns hushållningssällskap att inom sitt område återupplifva hägen för idkande af slöjd strandat mot den gängse lik-

nöjdheten och till sist försöket att efter andra läns exempel genom kringresande undervisare sprida en allmänare handfärdighet aflupit utan nämnvärdt resultat, beslöt sällskapet upprätta en ordnad läroanstalt för undervisning i manlig slöjd, der hufvudsakliga vigten skulle läggas vid tillverkningen af praktiskt användbara och nyttiga slöjdföremål, att hos den vuxna delen af befolkningen uppväcka intresse för förvärfvande af slöjdfärdighet och att utbilda slöjdlärare. År 1876 började denna skola under namn af Kristianstads läns centralslöjdskola. Slöjdundervisningen omfattade då snickeri, svarfning, träsnideri, smides- och metallarbete, hvilket senare ämne dock redan år 1879 borttogs, till följd af de stora kostnader, som i förhållande till resultatet voro förenade dermed. Öfriga ämnen voro räkning, geometriska konstruktioner och beräkningar, läran om verkets bedömande och vård samt teckning. Undervisningen är kostnadsfri; inträdesafgiften 10 kr., för hvilken summa eleven dock har full valuta i form af den verktygsuppsättning, han oftast till dubbla värdet erhåller vid lärokursens slut.

Sedan skolan sålunda några år varit i verksamhet, sökte man realisera äfven den senare delen af programmet, nämligen att utbilda slöjdlärare. För det ändamålet anordnades under sommarmånaderna år 1882 med bidrag äfven af Malmö läns Hushållnings-sällskap en kurs för provinsens folkskolelärare under namn af *Skånes slöjdläro-seminarium*. Kursen var tvåårig och undervisningens metodiska tillämpning grundade sig på en vid seminariet upprättad modellserie, omfattande ett femtiotal föremål, hvilken hvarje lärarelev måste i den stadgade nummerordningen arbeta igenom. Äfven här undervisades i teckning samt i slöjdpedagogik. Hvarje lärarelev åtnjuter af seminariet ett årligt understöd af 30 kr., och hvarje kommun, som i sin folkskola anordnar slöjdundervisning, får likaledes af seminariet ett understöd i form af verktygsuppsättning till ett belopp af högst 100 kr.

Till och med läsåret 1888 har skolan varit besökt af 664 elever, hvarjemte den gifvit anledning till upprättande af 40 andra slöjdskolor inom länet eller provinsen. För den fart skolan sålunda tagit står hon i synnerhet i tacksamhetsskuld till sin nitiske föreståndare ingenjör *T. W. Th. Bolinder*.

Centralskolan för konstflit i Helsingfors. År 1870 framställde prof. C. G. Estlander vid ett sammanträde af för saken intresserade personer och under ordförandeskap af Z. Topelius' förslag om inrättande af en slöjdskola i Helsingfors, afsedd att hos yngre personer i industriens och handverkets tjänst utveckla konstsinne och konstfärdighet, och der de hufvudsakliga undervisningsämnena skulle vara linear-, klots- och ornamentteckning, äfvensom landskaps- och figurteckning samt ornamentsmålning och modellering. Genom enskilda personers medverkan öppnades skolan året derpå med 42 elever. Efter två års verksamhet, hvarunder skolan genom ökad elevantal och ökade läroämnen visat sin förmåga af utveckling, vände sig styrelsen till stadens myndigheter och till regeringen med förslag, att slöjdskolan måtte under vissa vilkor sammanslås med aftonskolan i Helsingfors. Följden häraf blef, att slöjdskolan berättigades från år 1873 uppbära under två års tid de till aftonskolan anslagna medlen, omkring 3,800 mark årligen. Nu växte elevantalet till 155, deraf 39 qvinliga. Samundervisning hade nämligen från början införts utan att någon olägenhet deraf sports. Året derpå bildades föreningen för konstfliten i Finland, som öfvertog såväl slöjdskolan som den under tiden anlagda konstindustriela samlingen, i sammanhang hvarmed stadens anslag ökades till 5,000 mark och skolan erhöi af staten ett anslag af 1,200 mark årligen på två år, hvartill kom en enskild donation på 10,000 mark.

Emellertid var skolans ekonomiska ställning långt ifrån säker, om än regeringen allt frikostigare understödde föreningen, till dess år 1885 förordnades, att, så länge den af föreningen inrättade slöjdskolan behörigen vidmakthölle densamma, vore hon att betrakta som en *centralslöjdskola för landets konstflit*, och att bidrag af allmänna medel beviljas till denna skolas underhåll. Den utvidgade plan som nu uppgjordes för verksamheten har följts sedan år 1886 och omfattar obligatorisk undervisning i teckning (20 timmar i veckan), högre ornamentteckning, klots- och figurteckning (6 t.) perspektivlära (2 t.), aritmetik (8 t.), modellering (4 t.), bokföring (6 t.), träskulptur (4 t.), xylografi (4 t.), porslins- och blomstermålning (8 t.), yrkesmålning (4 t.) m. m. Läroåret är 32 veckor. Terminsafgiften är för yrkesidkare, under höstterminen 5 och under vårterminen 7 mark, för andra elever respektive 8 och 10 mark. Elevernas antal var under läsåret 1887—88 höstterminen 203, deraf 143 svensktalande, och under vårterminen 210. För utbildande af blifvande teckningslärare för handverksskolan skulle teckningsundervisningen utvidgas, hvarjemte lärarne sattes i tillfälle att praktiskt utbildas sig som undervisare. Den 1 nov. 1887 öppnades äfven en förberedande skola till centralslöjdskolan.

För läsåret 1888—89 uppbära dessa skolor af staten 10,676 mark och af Helsingfors stad 12,154 mark, med rätt för staden att utse två ledamöter i styrelsen.

Ett konstindustrielt museum verkar sedan åtskilliga år tillbaka jemnsides med skolan, och har, som bekant, sedan 1887 sin egen storartade byggnad i Helsingfors.

Utdrag ur till Kongl. Kommersekollegium inlemnade reseberättelser.

1) Ur porslinsmålariinnan **Maria Kardells** reseberättelse.

Om resultatet i det stora hela af min resa får jag till sist nämna, att jag auser mig hafva genom densamma inhämtat i synnerhet en del värdefulla tekniska rön och upplysningar.

Så lärde man mig i Berlin först att vid uppteckningen af mönstret i färgen blanda litet lavendelolja, hvarigenom den flyter lättare, så att teckningen fort och fint kan utföras med stålpena. I die Frauen-Erwerb-Verein refs färgen för uppteckning ofta med sockervatten, hvarpå teckningen äfven där utfördes med stålpena.

Till sjelfva målningen brukades att rifva färgerna endast med tjock terpentin (dicköl) och nejljolja, hvarigenom de bibehålla sig beständigt lika lösa och blott behöfva röras om, då man vill använda dem. Detta gör stor besparing så i tid som färg, jemförd med den metod, jag här förnt användt, att för hvarje gång rifva färgerna med vanlig terpentin med tillsats af »dicköl». Det, som då blifver öfver, är ock vanligen knapt mera användbart, emedan färgen, på detta sätt blandad, då den står, blir alltför fet, och måste vid användandet tillsättas med en stor del nyrifven färg.

Till beläggning af större ytor med ljus färgton refs färgen endast med de vanliga oljorna, uejlikolja och »dicköl» samt litet vanlig terpentin, men i stället för stomf-pensel användes för att fördrifva färgen litet vanlig fårull, inlagd i ett stycke fin linne-duk, hvilket gaf färgen en ovauligt vacker och jemn fördelning. — Om man vill lägga en mörkare fond och ej vill spara ut mönstret, kan hela ytan beläggas med färgen, så tjock som man vill lägga den, hvarefter den ställes att hastigt torka i en varm ugn (eller kakelugnsnisch). Sedau tecknas mönstret på den målade ytan och fylles ut med en blandning af kremserhvitt och lavendelolja. Efter en stund torkar mau försigtigt bort detta, hvarvid den underliggande färgen, som blifvit upplöst, följer med. Samma blandning, kremserhvitt och lavendelolja, användes äfven till renputsning af öfverflödigg färg efter beläggning med fondfärger etc., hvarvid dock alltid det målade måste hafva väl torkat.

Särskildt vinnlade jag mig om inhämtande af insigter i bränning af det målade porslinet. För detta ändamål besåg jag från påtändningen till afsläckningen 4 olika bränningar af målade saker i färgbränningsugnarne uti K. Porzellan-Mannfactur i Berlin. Samtidigt fick jag se på, huru insättning af målade saker verkställes i andra ugnar, hvarvid föreståndaren för brännningen visade mig, huru man borde placera det målade. De bästa platserna voro vid den bortre väggen och vid sidorna, därför att der så väl bränningen som afkylningen inträffade fortare; äfven var luften der renare och bättre än i midten af ugnen, der ofta gaser samla sig; der placerade man de med mindre ömtåliga färger dekorerade, sådana som de flesta blå och gröna samt gula färgerna; dessa kuuna vanligen uthärda en hetta af minst 800 Cels. Större fat borde helst sättas in vertikalt mot s. k. »tellerlehner» och »tellerständer» emedan, om de placeras horisontalt öfver hvarandra, gaser, som under bränningen ntveckla sig, ofta samla sig och stanna mellan desamma och kunna förtaga glansen af eller menligt inverka på färgerna.

Vid igenmurandet bemärkte jag, att ugnen med lera blott tillmurades upptill och på sidorna; det vore nyttigt, sades det, att litet luft äfven under bränningen kunde få tillträde. Vid insättningen placerades midt för det till muffeln ledande röret en liten pyramid af mönja; denne skulle vara ett slags värmemätare; dess spets skulle nemligen, då hettan stigit till en viss höjd (omkring 500° Cels.), börja att böja sig åt sidan; hvilket jag ock flere gånger hade tillfälle att observera. Detta vore dock ej fullt tillförlitligt, hvarför tillika de vanliga färgproffen på porslinsbitar, fästade vid en jernstång, gjordes. Till dessa användes alla gånger, jag såg det, »fonschwarz», som skulle blifva blankt ungefär vid samma värmegrad som de ömtåliga röda färgerna »coralloth», purpur m. fl. Mindre ömtåliga voro »eisenroth» och en del röd och gulbrunna färger, ehuru de ock ej tålde för stark hetta.

Bräunmästaren (der Brennmeister) beskref för mig de olika färgernas uthållighet och andra egenskaper. Så äro till exempel de flesta gröna färger farliga att blanda med andra, emedan de ofta förtära dessa; ett undantag var dock »Meissner-blau-grün» som mycket väl tålde att blandas. Samma är ock förhållandet stundom med gult. En annan Meissen färg, som vore synnerligen att rekommendera vid landskapsmålning, var »Meissnertürkischblau», en vacker klarblå färg, som vid målning af luft kunde blandas med andra färger utan att blifva tung, hvilket ofta vid blandning är händelsen med blåa färger. Jag behöfver i sammanhang härmed ej aumärka, af huru utomordentlig vigt det är att nedlägga den största omsorg vid bränning af på porslin utförd målning.

2) Ur stenhuggaren **J. A. Grönvalls** resberättelse. (Om stenhuggerierna i Amerika.)

På de större stenhuggerierna ordnas stenhuggarne i lag på 15 man med 1 smed och 2 lärpojkar på hvarje lag. Stenen transporterats alltid till stenhuggaren fritt af arbetsfolket. På vissa platser t. ex. Monson Mass. oeh Mellford Mass. användes spårväg för transporten oeh sedan lyftkran på hjul för att höja och sänka stenen; de bästa stengårdarna äro otvivelaktigt de halvcirkelformiga, hvarest står en steamdirk (ängkran) i midten, från hvilken då hvarje plats kan nås för transport eller lyftning af stenen.

Arbetet är i allmänhet hårdt och diciplinen sträng, isynnerhet i New-York och på alla öfriga daglönsplatser.

Följande verktyg brukas vid granithuggning:

»Handhammaren», hvaraf 3 olika dimensioner brukas. Genomskärningsytan på midten är dubbelt så stor som i banorna. Vigten från 1—3,5 kilogram. Skافتen till densamma begagnas raka eller böjda.

»Bladhackan», som skiljer sig från den i Sverige brukade endast deri, att ögat ej är mera än 25 mm. i genomskäring.

»Bush-hamrarna», den H-formiga stommen af jern eller stål med lösa stålblad att insätta, hvilka fasthållas med bultar. Bladens antal varierar från 4 till 10.

Flere sorters bush-hamrar finnas, men Westerlyhammaren af 1881 års patent anses vara den bästa.

»Scotia» mindre bushhammare för bearbetning af listverk.

»Bushchisseln» (bushmejseln) är en i nedre ändan —□ klufven stålmejsel, hvari 10 stålblad af 3 cm. bredd insättas.

»Facehammarn», hvars dimensioner äro 200 × 60 × 40 mm., användes i stället för den i Sverige brukliga sättstampen.

»Afvägningsblocken», 4 fullständigt likformiga trä- eller jernblock för stenens afvägning.

»Vinkeln», som alltid är graderad i fot, tum oeh linier.

»Chipparen», som användes för att sätta en god och jemn kant genom att sättningen följer sidan af rätskifvans kant.

Sättet att arbeta graniten i Amerika är följande: först inhuggas afvägningsblocken i hörnen, så att, då rätskifvan påställes, stenen kan afvägas. Slagen påhuggas, stenen spetsas, bladhaekas och bushhamras tills den erhåller den erforderliga finhetsgraden, nästa sida hugges efter vinkeln eller smygen med användning af afvägningsblocken. På stenar med 1 eller 2 sidor polerade, huggas först dessa, hvarefter stenen poleras, oeh sedan fortsättes huggningen.

Stenar på hvilka mera än 110 mm. äro att borthugga, »pluggas», d. v. s. en rundkil insättes i 45° vinkel mot planet, ej allt för nära kant, förspetsas och drifves, då stora stycken på en gång kunna borttagas. Är mycket att borthugga, sättas 2 kilar med lika riktning in på en gång oeh drifvas samtidigt. Det arbetssättet är isynnerhet af stor fördel vid gräfte byggnads- oeh broarbeten.

Det mesta arbetet utföres på ackord. Aekordspriserna i allmänhet äro följande: polerad arbete 65 eent, 10-hugget 55 cent, 8-hugget 48 eent, 6-hugget 40 eent, 4-hugget 35 cent, bladhackadt 1:sta klass 30, 2:dra klass 25 cent, 1:sta klass bygg & ligg samt fogar 20 eent, 2:dra klass 15 och 3:dje klass 10 cent pr □ fot.

Daglönpriserna variera från dollars 2,50—3,50 med 8 till 10 arbetstimmar.

Tillgången på arbetskraft är tillräcklig, så att om vintern går i flesta fall hälften

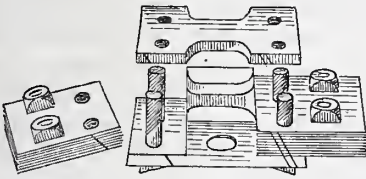

*Bush hammare
Westerly pat. 1881.*

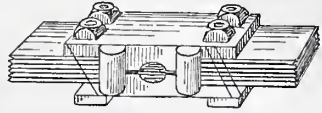

*Harves pat. Gib
bush hammare.*

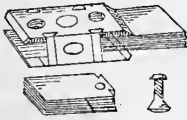

Dubbel ögad Scottia.



Bush chissel.



Hand hammare.



Borr-hammare.

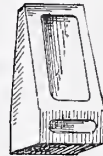

Afvägnings block.



*Face-
hammare*



Rakt

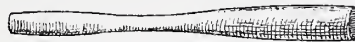

Svärd



Böjdt

*Hand-
hammar-
skaft.*



Blad-hacka.



Hand-borr.

i 4 månader utan arbete. Svenska stenhuggare finnas ej särdeles många, men de äro desto mera omtyckta för sin flit och sitt ordentliga uppförande.

Alla stenhuggare hafva att inträda i »Granite butters National Union» för bättre sammanhållnings skull. Amerikanare kunna inträda efter 2 års lärotid, invandrare efter visadt arbetsprof. Jag hade att inträda deri den 20 Augusti 1887 vid Millstone Point bonn.

3) Ur vagnmakeriarbetaren **John Danielsons** resberättelse:

Sedan man hunnit få en öfverblick af de åkdonsformer, som brukas i Amerika, finner man, att många af dem likna de hos oss begagnade, och andra deremot icke göra det. Det förra är ofta händelsen med lyxåkdonen, det senare med dem, som mera allmänt begagnas; och betraktar man detta förhållande litet närmare, så finner man, att olikheten härrör ej endast af olika smak, och de olika förhållanden, hvarunder åkdonen användas, utan äfven af det till dem använda materialets beskaffenhet. Hvad man först lägger märke till äro de jemförelsevis höga hjulen, den stora spårvidden, de i förhållande dertill smala vagnskorgarna och det sätt, hvarpå dessa äro upplängda öfver eller förenade med undervagnen. De efter våra förhållanden ytterst spensliga hjulen, de så mycket som möjligt hopdragna vagnskorgarna och det smäckra underredet (Gear) häntyda på, att man i främsta rummet eftersträfvat lätthet hos åkdonen; men då denna utmärkande egenskap dock med sig förenar erforderlig hållbarhet, så visar detta, att man eger materialier, som besitta en ovanlig seghet och styrka. Och bland dessa materialier inå man i främsta rummet påpeka den vid vagnsbyggnad så mycket använda Hickory'n, som på grund af sina utmärkta egenskaper nästan, kan man säga, betingat uppkomsten af de lätta former, som så många af de amerikanska åkdonen nu ega.

Det åkdon, som utan tvifvel begagnas mest i Amerika, är den fyrahjuliga vagn som kallas Buggy* — detta namn gafs ursprungligen i England åt en lätt, tvåhjulig kärra med säte för endast en person, som numera äfven är kändt under namnet Sulky, och då detta åkdon utgör typen för de mera allmänt använda sådana och hos sig förenar de egenskaper och förbättringar, som den amerikanska sinrikheten i denna riktning åstadkommit, skall jag först redogöra för detsamma. Hufvuddimensionerna äro:

Spårvidd.....	(4'8" eng. mått).....	1,422 meter
Framhjulens diameter	(3'8")	1,118 "
Bakhjulens d:o	(4')	1,219 "
Axlarnes diam. och längd	(1' × 6½")	0,0254 × 0,165 "
Hjullötarnas groflek.....	(1' × 1")	0,0254 × 0,0254 "
Vagnskorgens längd ntv.	(4'2")	1,270 "
D:o bredd "	(2'1")	0,635 "
Afstånd mellan axlarna	(4'6½")	1,384 "

Denna buggy är försedd med sufflett, eller är en, hvad man i Amerika kallar »Top Buggy», suffletten dock lös, så att den kan borttagas, och gjord sådan, att den passar till alla lättare åkdon från samma fabrik. Emedan suffletten begagnas lika mycket till skydd mot solsken och blåst som mot regn och oväder, är densamma för större bekvämlighets skull försedd med lösa sidostycken »side curtains» samt delvis löst ryggsstycke »back curtain», hvilka kunna efter behag knäppas fast och tagas loss. För att så bevara sidostyckena, då de icke behövas, så att de vid behof kunna vara

lätt åtkomliga, är under sitsen anbragt en hylla, på hvilken de hoprullade kunna inläggas. Ryggstycket består vanligen af trenne delar, tvänne fasta sidodelar och ett löst midtstycke, hvilket senare kan rullas upp och med ett par smala remmar fästas upp till. Taket i de bättre suffletterna är nästan alltid af läder, och invändigt klädt med kläde, men bak- och sidostyckeena ofta af gummi eller läder, liknande tyg. Spryglarna äro vanligen gjorda af ask, ångbasade och böjda i därför afsedd maskin, och stjertarna på scherjernen formade till hylsor, i hvilka sprygeländarna äro instuckna. Vagnskorgen är äfven vanligen gjord af ask, med hörnen hopsatta på gering med lim och skruvar, samt oftast äfven försedda med hörnjern. Sidorna luta öfver $\frac{1}{2}$ tum, och är öfre kanten oftast jernbeslagen. Den här använda formen på vagnskorgen kallas i Amerika »Piano Box body». Sitsen består af en ram med lös fyllning, och sargen fäst dervid medelst lim och skruvar. Vanligen göres sargen af trenne stycken, hopsatta på gering, men ofta äfven af ett stycke, ångbasadt och böjdt, samt då naturligtvis med runda hörn. Huru en sits, gjord på sistnämnda sätt, ser ut, visar nedanstående figur, af hvilken äfven framgår det sätt, hvarpå den lösa suffletten fästes vid deusamma. S. k. korgsäten och pinnsäten förekomma äfven, ehuru sällan.

Af hjul gifves det i Amerika många konstruktioner, och de flesta uppfinningar på det området afse att gifva nafvet så stor lätthet och styrka som möjligt. Den konstruktion, som mest användes, är »Sarven's» patent.* Tränaafvets diameter är för vanliga buggyhjul omkring 83 mm. ($3\frac{1}{4}$ tum), och i detsamma äro hålen för ekrarna upptagna som vanligt. Men för att ekrarna skola erhålla tillräcklig ansats eller bröstning, äro de gjorda så tjocka invid nafvet, att de der ligga tätt intill hvarandra, och bilda en kompakt ring omkring detta, samt sålunda stödja hvarandra i hjulets plan. På hvardera sidan om ekrarna äro sedan påträngda vinkelfjänsar, som gifva erforderlig styfhet i axelns plan, och som sammanhållas medelst nitar. Ekrarna ställas vanligen så, att de på 600 mm. afstånd från centrum luta öfver så mycket som deras egen bredd, eller att skåligheten hos ett 1,2 meters hjul med 26 mm. breda ekrar blir 26 mm. Axlarna äro vanligen cylindriska samt af s. k. halfpatent eller ock af Collinge's patent, gjorda af smidesjern och sätthärdade, samt omkring 26 mm. i diam. Bössorna äro äfven af sätthärdadt smidesjern och omkring 4 mm. i godset. Axlarna skränkas vanligen så, att afståndet mellan hjulen blir 19 mm. ($\frac{3}{4}$ tum) större nedtill än upptill vid nafvet.

* För den intresserade må nämnas, att en afbildning af denna vagutyp finnes i Sv. Slöjdföreningen.

4) Ur boktryckerifaktorn **Erik Wallins** reseberättelse.

En uppfinning, som gjorts af innehafvaren utaf Eickhoffs maskinfabriker, och å hvilken tagits patent, var jag å utställningen i Köpenhamn i tillfälle att studera.

För tryckaren är det ofta ett svårt problem att lösa, huru han skall få färgen jemnt och i väl afpassad kvantitet fördelad på en tryckyta, å hvilken t. ex. en mörkt tecknad illustration står vid sidan om en annan, hvars ljusa partier skulle blifva utan effekt, om lika mycket färg komme derpå. Detta problem har Eickhoff löst. Han har å sina maskiner applicerat en synnerligen elastisk färgknif, hvilken ställes medelst icke mindre än 25 skruvar. Tack vare knifvens elasticitet kan på ett afstånd af endast ett par centimeter färgen helt olika fördelas. Detta går desto lättare och misstag från

tryckarens sida omöjliggöras genom en numrering af ställskrufvarna, hvilken numrering återfinnes på afläggningsbordet.

En annan uppfinning, som tillgodogjorts å Eickhoffspressarna, är en iläggingslineal, som automatiskt inriktar arket i dess rätta läge. Sätter man värde på en noggrann iläggning, så bör man skynda att skaffa sig denna lineal, som under arbetet fullt motsvarade sitt syfte.

De »hållare», som å våra tyska pressar oftast användas, såg jag ersatta af ett slags ypperliga hållare, som omöjliggjorde, att arket gled under desamma. På cylindern var nemligen fäst en messingsskifva, i hvilken fans en urhålkning så stor, att hållaren kan höjas och sänkas i densamma. Då arket ilägges, ligger yttersta delen af hållaren i denna urhålkning, hvarigenom, som sagdt, omöjliggöres, att arket glider under hållaren. En dylik anordning är praktisk och inbesparar en massa makulatur, som isynnerhet ovane iläggare ofta slösa med.

De danske tryckarne begagna i allmänhet så kallad hård deckel, men de fästa arken vid cylindern ej blott på det ena ntan på båda hållen. Man måste medgifva att härigenom åt deckeln gifves en viss fasthet, som den deckel, hvilken sitter lös, ej kan ha.

Hvit engelsk valsmassa är den i Danmark mest använda. Den lär ha väsentliga fördelar framför den i Sverige oftast brukade ljusa massan. Detta gäller egentligen dess varaktighet och dess oberoende af köld eller värme, i hvilket afseende den syntes ega de nödiga betingelserna.

En uppfinning, som man mycket ofta såg tillgodogjord i Danmark, voro de s. k. falsmaskinerna. Dessa, helt enkla i konstruktionen, kunna utan svårighet anbringas å hvilken press som helst. De arbeta säkert och ntan att förorsaka afbrott samt äro mycket billiga i förhållande till det arbete, som de uträtta. Våra svenska tidningsboktryckerier borde allmänt skaffa sig dessa maskiner. En gång använda, skulle de snart visa sig onmbärliga.

En annan liten synnerligen billig maskin, som dock egentligen är att räkna till bokbinderimaskinerna, måste jag här omnämna. Helt visst är den känd å de större tryckerierna, men den borde finna en långt större användning. Det är en häftmaskin. Utan att förete någon invecklad mekanism häftar den lilla maskinen med ståltrådsstift fast, säkert och bra. Dess pris är endast 120 kr. Sedan jag sett maskinen arbeta, kan jag ej annat än lifligt rekommendera den till användning äfven i de mindre boktryckerierna.

5) Fysik. instrumentmakaren G. W. Lyths utlåtande öfver mekan. instrumentmakeri-arbetaren **C. E. Bergs** reseberättelse.*

Herr Bergs reseberättelse har på mig gjort ett särdeles godt intryck och det af flere skäl. Först och främst anser jag att målet för hans resa, nämligen först München, var väl valdt därför, att derstädes befinna sig några af Tysklands förnämsta instrumentfabriker. Vidare besökte han Berlin, Paris, Genève med flere städer, i hvilka instrumentfabrikationen står på en mycket hög ståndpunkt, och hvarest finnes mycket af vigt och intresse att inhemta. Detta visar sig ock af de iakttagelser och rön, som Berg i sin reseberättelse anfört, och hvaribland jag särskildt må påpeka:

* Finnes in extenso i Slöjdföreningens arkiv.

1. Sättet för tillverkning af glasfattningar till objektivglas i tuber.
2. Fininställning för enklare fotografiapparater m. fl.
3. Fräsinrättningar för metaller.
4. Borrmaskin för pinn-drifvar och pinnkugg-hjul.
5. Cirkelsåg för metaller.
6. Längddelningsmaskin med fast ritsare.
7. Inrättningar för måtbord med statif.
8. Konstruktioner af Sferometrar.
9. » » Cathetometrar.
10. » » Comparatörer.
11. » » Goniometrar.
11. » » Intensitets-variometrar

samt till sist de olika recepterna på färgning af metall.

Samtliga ofvannämnda i hr Bergs reseberättelse anförda rön anser jag, åtminstone delvis, tillhöra nyare tidens uppfinningar inom det mekaniska instrumentmakaryket och för oss af icke så litet värde att erhålla kännedom om.

6) Ur tapetseraren **Carl F. Krooks** reseberättelse. (Om arbetsmetoderna i London.)

En sak, som jag aldrig förut sett eller ens hört talas om, är att till överstoppning i stället för tagel användes fjäderdu och vadd för att erhålla mjukhet och på samma gång gifva stoppningen ett svällande utseende. Stoppning med fjäder fordrar ovanligt stor öfning och färdighet, så att en särskild klass af arbetare här uppstått, som uteslutande sysselsätta sig härmed och äro mycket högt affönade. Sjelfva stoppningsprocessen försiggår på följande sätt: Sedan sitsen på vanligt vis madrasserats, lägges först ett tunnt lager af vadd på densamma, hvärefter man bäddar fjädern derpå till 3 à 4 tums tjocklek, så åter ett lager vadd, så ett d:o fjäder o. s. v. tills den önskade tjockleken och fastheten erhålles, hvarefter kallikån spikas öfver. — Orsaken hvarför man lägger fjädern i s. k. lager mellan vadden är, att den derigenom bindes, och förskjutningar åt ena eller andra sidan undvikas.

7) Ur färgaren **E. H. Schwartzs** reseberättelse.

Om bomullsgarns färgning. Uti Schweiz hos firman Georg Heberlein, Wattwil, i kantonen St Gallen, arbetade 2 och 2 tillsammans, och bomullsgarnet handterades och vändes med händerna i stället för som hos oss i Sverige med käppar, hvilket går långsamare. Den vanliga metoden att begagna breckvinsten för erhållande af jernfärgning förefanns ej der, emedan lika godt resultat vanns med Antimonoznlat som är betydligt billigare.

När bomullsgarn skall färgas efter prof, har man rätt svårt att, medan garnet är vått, döma, om färgen är lagom och lyckad. För att hastigt kunna torka ett prof nyttjades vid detta färgeri en liten enkel och praktisk torkapparat. Denna utgjordes af en prismatisk låda af jern eller metall, hvori ånga insläpptes genom ett rör, och som äfvenledes var försedd med ett afloppsrör för kondenseradt vatten och ånga. Denna låda ställes uti en något större jernlåda, som helt och hållet på alla sidor omsluter den mindre. På locket förefinnes en öppning af cirka 30 cm. längd och 3 cm. bredd, hvarigenom värme utstrålar och som hastigt torkar det deröfver hållna profvet.

Om kemisk tvättning. Tvättningen sker uteslutande med benzin. Efter tvättningen kan den rena benzinen återvinnas ifrån all smuts, om uti en glasballong slås 4 liter svafvelsyra och derpå 3 ämbar af den rena benzinen, hvilket omröres mycket väl; hvarefter blandningen får stå för att sätta sig. I en annan ballong upplöses 2 kilogram släckt kalk och 1 kilo kristalliserad soda uti cirka 4 liter vatten, hvarpå det klara i förra ballongen afslås i den sednare och omblandas genom omrörning; derefter får blandningen hvila öfver natten. Den härigenom erhållna klara benzinen afhålles och är nu färdig att ånyo användas till tvättning.

Om impregnering. För att göra gardiner och lättare teaterkostymer etc. *oförbrännliga*, nyttjas en lösning af t. ex. 150 gram klormagnesium i 1 liter kallt vatten. Föremålen blötas i denna lösning, torkas och strykas derefter.

8) Ur sniekaregesällen **Karl Aug. Gustafssons** reseberättelse.

Sätt att bona matt, som bättre än den vanliga boningen står emot väta.

Först bstrykes ytan med kokt linolja; när den torkat, bstrykes ytan med polityr, hvarefter den slipas med sandpapper. Efter skedd slipning bstrykes ytan med tunnare polityr, samt derefter med tunt bonvax, hvarefter ytan borstas som vid vanlig vaxning. Skall ytan betsas mörkare än trädets naturliga färg, så göres det efter den första strykningen, sedan linoljan torkat, hvarefter den behandlas på ofvan anförda sätt.

Bokanmälningar.

Gamle Norske Tæpper, udgivne af kunstindustrimuseets i Kristiania Bestyrelse. Text af *H. Grosch*. Berlin 1889. Folio.

Af den äldre väfnadskonsten i Norge har, eget nog, icke mycket bevarats till våra dagar; och hvad värre är, den norska konstväfnaden har, hvad den praktiska utöfningen af yrket angår, nästan alldeles tappat bort traditionerna; att åter leda in densamma i de gamla spåren och att söka i olika delar af landet upplifva denna i forna tider så allmänt förekommande hemslöjd, är ett bland de många mål, som det unga konstindustrimuseet i Kristiania föresatt sig. Utan tvifvel är det dyrbara planschverk, museet i dagarna utgifvit, och hvaraf ett exemplar såsom gåfva öfverlemnats till Svenska Slöjdföreningen, ett välbetäckt steg i detta hänseende. Det visar på nio blad i stor folio tjugnätta väfnader från olika tider och i olika stilarter, särdeles godt återgifna (i litogr. färgtryck pl. I—III, i ljustryck i färger från A. Frisles anstalt i Berlin och de öfriga i litografiskt färgtryck från Kristiania litografiska aktiebolag). Början göres med en intressant väggbonat framställande en krigare till häst i full rustning, med sköld och svärd samt en till fots. Eget nog är uppgiften om densammas ålder olika i texten och i underskriften på planschen. På det förra stället hänföres den till

1100-talet, på det senare till 1200-talet. För vår del ställa vi oss på textförf:s sida; rundbågarna och tärningskapitälén tillika med den af förf. framhållna öfverensstämmelsen i drögterna hos dessa personer och dem på Bayeuxtapeten förekommande peka på en tidigare period än 1200-talet.

Rom, N. C. Om Ahnue-Udskæring. Med 32 tegninger. Kjöbenh. 1889. 8:o.

En kortfattad men praktisk vägledning för den, som vill lära sig det praktiska utförandet af det så kallade Kerbschnitt. Efter att hafva anmärkt, att denna art af träsnideri ingalunda är någon nationel dansk bondstil utan är mycket vanlig i Sverige, Nordtyskland och Tyrolen, ja till och med förefinnes i samma mönster på snidade föremål från Asien och Afrika lemna förf. en fullständig, af upplysande bilder förklarad undervisningskurs i snideriernas utförande från de första handgreppen till de mera invecklade, och han gör det på ett sådant sätt, att en hvar lätt bör utan annan läromästare kunna vinna en nöjaktig färdighet härin. Med understöd af Dansk Husflidsselskab har ett antal mönster i denna stilart utarbetats af arkitekten O. V. Rosendal-Langballe, särskildt med hänsyn till densammas användning för enklare möbler. Ett antal dylika åtföljer den lilla boken, som bör blifva välkommen hjälpreda isynnerhet för hvarje träsnidande dilttant.

Handbuch der Schmiedekunst zum Gebrauche für Schlosser und Kunstschmiede, Gewerbliche und Kunstgewerbliche Schulen, Architekten und Musterzeichner. Herausgegeben von *Franz Sales Meyer*, Professor an der Kunstgewerbeschule in Karlsruhe. Mit 196 Abbildungen. — Leipzig, E. A. Seemann.

Kunstschmiedearbeiten, 40 Entwürfe auf 12 Lichtdrucktafeln von *F. Brand*. München. Verlag von Caesar Fritsch.

Den först nämnda af ofvanstående böcker är, såsom titeln angifver, afsedd att tjäna såsom en handbok i konstsmidesfacket samt bör såsom sådan vara välkommen och med nöje läsas af en hvar, som intresserar sig för denna gren af smidesyrket, hvilken, glädjande att säga, under loppet af sednare åren vunnit allt flere anhängare äfven i vårt land. Författaren, som behandlar sitt ämne ganska fullständigt i förhållande till bokens omfång, börjar med att, efter en kort inledning, redogöra för jernet och dess egenskaper, äfvensom för de olika i marknaden förekommande, inom konstsmidet använda formerna. Efter denna, så att säga inledande del, följer en med talrika illustrationer försedd beskrifning öfver de behöfliga verktygen och apparaterna för sjelfva arbetets utförande — och framgår af denna, säkerligen till mångas förvåning, att dessa med mycket få undantag äro alldeles desamma, som en hvar kleusmed förut eger och använder, ett förhållande, som torde berättiga till det antagande, att också en hvar sådan bör till en viss grad kunna utöfva konstsmide, derest nödigt handlag kan förvärfvas; och detta skulle med visshet ett stort antal af våra smeder kunna, derest deras uppmärksamhet fästes derpå, och de finge tillfälle till öfning samt tillgång till lämpliga mönster och modeller.

Bearbetningen af jernet samt de färdiga föremålens behandling för att stå emot luftens inverkan afhandlas derefter samt vidare sammanfogningar och förbindningar jemte de vanligaste grundformerna, allt med tillhörande talrika och väl utförda illustrationer.

Boken tredje afdelning omfattar konstsmidets historiska del jemte en kort öfversigt öfver de olika stilarterna. I fjerde delen redogöres för de olika föremål, för hvilka konstsmidet hufvudsakligen kommit till användning, såsom till galler och staket, portar

och dörrar, beslag i allmänhet, läs och nycklar, väggarmar och kandelabrar, ljusstakar och ljuskronor, skyltar och skylthållare, tvättställ, blomsterbord, pelare, torn- och grafkors, vapen m. m. Sist följer tabellen öfver mått och vikt samt en mycket utförlig förteckning öfver literaturen i ämnet.

Under loppet af, man kan gerna säga, de allra senaste åren har intresset för konstsmide på ett ganska glädjande sätt vaknat till lif i vårt land, och är det numera icke så sällan, vi äfven här hemma se dylika arbeten, visserligen oftast ännu så länge använda för byggnadsändamål, men de torde väl, sedan smaken en gång blifvit väckt, komma att utsträckas äfven till andra områden. Ett stort antal af föremålen i fråga äro tillverkade inom landet, och de smidesverkstäder, som upptagit konstsmide såsom specialitet, hafva fullt upp med arbete, hvilket säkert nog bevisar, att efterfrågan är i tilltagande. Smideskonsten i allmänhet står dock ännu i Sverige på en föga utvecklad ståndpunkt. Betrakta vi t. ex. de hos oss oftast förekommande enklaste och hvardagligaste föremålen i smidesväg, såsom beslag o. d., skola vi lätt finna, att mycket litet är gjordt för att tillfredsställa äfven de allra billigaste fordringar på smak, och detta oaktadt just inom smidet flere tillfällen erbjudas, än inom de flesta andra handverk, att låta äfven fantasien få vara med vid bestämmandet af formerna, till följd af sjelfva materialets beskaffenhet. Utan att komma in på det egentliga konstsmidet, kan ofantligt mycket göras hos oss för att odla smaken i smidesarbeten, och erbjuder sig här ett synnerligt taeksamt arbetsfält för den, som vill egna sig åt att söka höja klensmidesyrket i den riktningen. Såväl våra smeder i städerna som på landet följa ännu allt jemt de gamla vanliga modellerna vid sina arbeten, men med den sträfvan efter vackra former, äfven vid de enkla hvardagliga föremålen, som utmärker vår tid, skall väl ett bättre göra sig gällande äfven inom smidesyrket och utjemna den skarpa gräns, som nu finnes emellan det vanliga klensmidet och det s. k. konstsmidet.

Brands ofvan nämnda arbete innehåller 40 mönster i ljustryk öfver konstsmidesföremål, mestadels större sådana, såsom portar, fönstergaller, trappstaket, kandelabrar och kronor, spegelramar, klädhängare o. d. Samtliga mönster äro smakfulla, men erfordra alla ofta nog mycken skicklighet.

Bäst torde planscherna lämpa sig till modeller vid utarbetandet af nya mönster, hvilka ej förutsätta den höga grad af konstfärdighet som de af Brand komponerade.

Förteckning

öfver

"Teckningar för Handtverk och Slöjd"

utgifna af

Svenska Slöjdföreningen.

(Augusti 1889).

Bladets n:r.

- | | |
|--------|--|
| 1. | Ritning till dörr eller lucka med beslag af smidt jern. |
| 2. | » » fönsteromfattning. |
| 3—4. | » » bandsåg att trampa. |
| 5. | a) » » vindflöjel. |
| | b) » » ett ankarslut. |
| 6. | Borrmaskiner för jern och metall. |
| 7. | a, b) Ritning till öppen, mindre klockstapel. |
| | c) » » intäckt, större » |
| 8—9. | » » slipstensstol. |
| 10. | » » en förstuvist. |
| 11. | » » en veranda. |
| 12—13. | » » Möbler för en enklare bostad — <i>byrå, soffa, klädkåp</i>
och <i>hylla</i> . |
| 14—15. | » » » » <i>arbetsbord, tvättstall, säng.</i> |
| 16—17. | » » » » <i>skänk, matbord, mindre stol, hvilstol.</i> |
| 18. | » » ett mindre hörnskåp. |
| 19—20. | » » staket och galler af smidt jern. |
| 21—22. | » » svarfstol för trä. |
| 23—24. | » » skånsk flackvagn. |
| 25—26. | » å detaljer till » |

Ofvanstående ritningar kunna reqvireras hos Svenska Slöjdföreningen till pris af 12 öre per blad.

Såsom separataftryck ur Sv. Slöjdföreningens meddelanden äro utgifna:

Om lim och limning }
Om lödning } af A. E. Lundberg,

hvilka afhandlingar kunna emot insändande af 25 öre reqvireras från Svenska Slöjdföreningen eller erhållas genom närmaste bokhandel.

Förteckning

öfver

SVENSKA SLÖJDFÖRENINGENS

maskiner och verktyg

(Augusti 1889).

Serie A.

N:r.

1. *Cirkelsåg*, amerikansk modell, att trampa eller att draga för hand. Användbar för skärning af 50—75 mm. trä.
2. *Cirkelsåg*, tysk modell, att trampa. Denna såg är hufvudsakligen afsedd för rammakare, finsnickare o. d., eller i allmänhet för sådant arbete, som icke erfordrar större kraft.
3. *Stäm-maskin*, amerikansk modell, för fotkraft. Maskinen medgifver en stämbredd af intill 25 mm. samt möjliggör 5 à 6 gånger så hastigt arbete, som vid bruk af vanligt stämjern. Bordet kan så väl höjas och sänkas som ställas i alla erforderliga vinklar.
4. *Bandsåg*, tysk modell, att trampa. Sågen skär med lätthet 50 à 75 mm. trä, om en man trampar, samt intill 100 mm. om tvänne trampa.
5. *Slipstens-stol*, svensk modell, att trampa. Komplet med sten.
6. *Konträrsåg*, amerikansk modell, att trampa. Skär intill 75 mm. trä.
7. *Fräs-maskin* (konturerings-maskin), amerikansk modell, att trampa. Medelst denna maskin kunna alla slags så väl svängda som raka listverk o. d. fräsas med intill 30 mm. face. Stålen skära åt båda håll samt kunna rotera i hvilken rigtning som helst. Frässtålets hastighet är c:a 4,500 hvarf i minuten.
- 7 a. *Apparat* att använda vid ofvanstående fräsmaskin för fräsning af stolsben o. d., extra.
8. *Stäm- och bormaskin*, tysk modell, för handkraft. Med maskinen, som är afsedd för möbel- och byggnadssnickare, åstadkommes ungefär 8 gånger så mycket arbete som vid stämning på vanligt sätt, hvarjente ett mycket noggrannare och vackrare arbete erhålles. Stämbredden är intill 25 mm.
9. *Hand-bormaskin* för jern. metall o. d., att fästa å arbetsbänk, tysk modell, för borrhning af hål med intill 28 mm. diameter.
10. *Hand-bormaskin* för d:o d:o att fästa å en vägg eller pelare för borrhning af hål med intill 20 mm. diameter.

N:o.

11. *Kombinerad plåtsax* och *punsmaskin*, tysk modell, för 3 mm. plåt samt 8 mm. hål.
12. *Plåtsax* med knähäfstång för 3 mm. plåt.
13. *Giringssåg*, amerikansk modell.
14. *Slipstens-stol*, svensk modell, att trampa.
15. *Svarfstol* för trä.
16. *Apparat* för borrning af hjulnaf, tysk modell.

Serie B.

Verktyg för bearbetning af trä.

1. 1 st. Amerikansk Rubank af jern.
2. 1 » Svensk d:o af trä.
3. 1 » Amerikansk Putshyvel af jern.
4. 1 » Svensk » af trä.
5. 1 » » Skrubbhyvel af trä.
6. 1 » » Nothyvel af trä.
7. 1 » » Falshyvel.
8. 1 » » Gradlisthyvel.
9. 2 » » Spånthyflar med jern.
10. 1 » » Simshyvel.
11. 1 » » Hålkülshyvel.
12. 1 » » Rundhyvel.
13. 1 Grundkloss med 3 jern.
14. 1 Ställhyvel.
15. 1 » Amerikansk Putshyvel.
16. 1 » » Falshyvel.
17. 1 » » Simshyvel.
18. 2 » Engelska Bandknifvar.
19. 1 » Amerikansk kombinerad Hyvel med tillhörande 18 st. stål.
21. 1 Fogsvanssåg, 18 tum.
22. 1 » » Sticksåg, tandad å båda sidor.
23. 1 » » d:o liten med jernhandtag.
24. 1 » Svensk Gradsåg.
25. 1 » Sägbladshållare (Handsåg) med 3 blad.
26. 1 » Handsåg.
27. 1 » Sägbladshållare.
31. 1 » Amerikansk Handyxa.
32. 1 » Fransk Täljyxa.
36. 1 » Amerikansk Hammare.
40. 1 » Fransk Hoftång.
41. 1 » Kniptång.

No.

42.	1 st. Svensk	Bänkhållare.												
43.	1 »	»	Vinkel af jern.											
46.	1 »	Amerikansk	Skrufnejsel.											
47.	1 »		Verktygsskaft med tillhörande jern.											
48.	1 »		Skrufnejsel.											
56.	1 »	Karta med 13 st. amerikanska	Spiralborrar.											
	mm.	25	23 ¹ / ₂	22	20	18	17	15	14	12	11	8	6	5
	Kronor	2	1.70,	1.60,	1.50,	1.40,	1.30,	1.20,	1.10,	1.00,	0.85,	0.75,	0.75,	0.75.
60.	1 st. Svenskt	Stämjern.												
61.	1 »	Karta med 12 st. Engelska	Stämjern.											
62.	1 »	»	» 12 »	Häljern.										
63.	1 »	»	» 6 »	»	Nothyfvelstål.									
64.	1 »	Engelskt dubbelt	Hyfvelstål, 52 mm.											
65.	1 »	»	»	»	47 »									
66.	1 »	»	Skrufhyfvelstål, 34 mm.											
67.	1 »	Karta med 9 st. Svarfstål.												
	mm.			37	31	25	22	18	15	12	9	6		
	Kronor			1.25,	0.85,	0.70,	0.65,	0.60,	0.55,	0.50,	0.45,	0.40.		
68.	1 st. Karta med 11 st. Svarfrör.													
	mm. ...			37	31	25	22	18	15	12	10 ¹ / ₂	9	7 ¹ / ₂	6
	Kronor			1.60,	1.25,	0.90,	0.80,	0.70,	0.65,	0.60,	0.60,	0.55,	0.50,	0.50.
69.	1 st. Snedtyg med skruf.													
70.	1 »	Amerikansk	Bottenborr.											
71.	1 »		Jernvinkel.											
72.	1 »		Universal-ställborr.											
73.	1 »		Borrvinkel.											
74.	1 »	Karta med 17 st. Bildhuggerijern.												
75.	1 »	Svenskt	Hyfvelstål.											
76.	1 »		Försänkare.											
77.	1 »		Limpanna.											
78.	1 »		Spiralborr.											
79.	1 »		Arkansas-bryne.											

Serie C.

Verktyg för bearbetning af jern och metall.

1. 1 st. Gängskifva med hål och tappar.
2. 1 » Amerikansk Borrväng med utvexling.
3. 1 » Medbringare.
4. 1 » Klämpatron.
5. 1 » Drillborrställning med 3 st. borrar.

N:o.

6. 1 st. Fläck- och kniptång («Trädafbitare»).
7. 1 » Nyp- och fläckång.
8. 1 » Amerikansk Tång.
9. 1 » Filklöfve med borsats.
10. 1 » Lödlampa, Nybergs patent.
11. 1 » Lödkolf.
12. 1 » Spiralborrar.
13. 1 » Plåtsax.
14. 1 » » snabbspännande Skruftving.
15. 1 » Filklöfve, extra stark modell.
16. 1 » d:o mindre med parallelt rörliga käkar.
17. 1 » Skjutmått.
-

UR

SVENSKA SLÖJDFÖRENINGENS

HANDLINGAR

ÅR 1889.

Årsberättelse, afgifven af Svenska Slöjdföreningens Styrelse öfver Föreningens verksamhet under år 1888.

I likhet med hvad förhållandet varit under de sednast gånga åren, har Föreningens verksamhet under år 1888 hufvudsakligen varit riktad dels på den inhemska slöjdskicklighetens höjande i allmänhet, dels på konstslöjdens utveckling. Arbetet för dessa båda uppgifternas fyllande har fortgått efter samma plan som förut, hvartill kommer det omfattande arbete, som inom styrelse och utskott föranledts af Föreningens deltagande i den nordiska industri-, landtbruks- och konstutställningen i Köpenhamn sistlidna sommar.

Sedan inom andra eller konstslöjdutskottet fråga väckts om Föreningens deltagande i nämnda utställning, beslöt Styrelsen, i öfverensstämmelse med utskottets förslag, att anordna en modern, fullständigt inredd rumsinteriör, hvaruti ett urval af de konstslöjdföremål, Föreningen under årens lopp för sina utlottningar beställt eller inköpt, dessutom skulle användas som prydnad. En sådan utställning skulle isynnerhet vara egnad att gifva en öfversigt af de framsteg, den svenska konstslöjden på de olika yrkesområdena gjort, och hvilken ståndpunkt hon för närvarande intager. Då det ej var möjligt, att ensamt med Föreningens medel bestrida omkostnaderna för en dylik utställning, utlyste Styrelsen ett möte, hvartill inbjudan utfärdades till några af hufvudstadens mera framstående konstslöjdidkare; och åtog sig dervid följande firmor att för ändamålet kostnadsfritt utföra och tillhandahålla de föremål, som behöfdes för rummets fullständiga anordning nämligen: möbelsnickarne *J. R. Almgren, C. H. Benckert, C. J. Bohman & Son, C. K. Edberg, Fr. Malmqvist, O. Schöldström, J. O. Wengström* och *C. O. Widén*; vidare Handarbetets vänner, *Gustafsbergs* och *Rörstrands* fabriker, *Svenskt Konstslöjdmagasin* (fröken *Selma Gjöbel*), *Skultuna bruk*, dekorationsmålarna *Cederlund & Rubenson*, dekoratör *H. van Rijswijk*, ståletsarne *B. Beskow* och *F. O. Nyzell*, konstgjutaren *P. Carlstein*, tenngjutaren *F. Santeson*, kongl. hofurmakaren *Linderoth*, spegelfabrikören *J. Gustafson*, hvarjemte kongl. hofjuveleraren *C. F. Carlman* lemnade en större samling af honom komponerade och utförda, med emalj prydda guld- och silverföremål.

Härjemte erhöll Styrelsen på gjord framställning tillåtelse att i ett större rum i den villa, Ekmans snickeriaktiebolag låtit uppföra i utställningsparken, utställa ett möblemang i allmogestil, bestådt för Föreningens

gens utställning vid Carl Fredrikssons träförädlingsaktiebolag (Katrineholm) efter särskildt komponerade prisbelönta ritningar (se nedan). — Dessa utställningar belönades af juryn med första prismedaljen. Det närmare anordnandet af desamma på utställningsplatsen hade efter af andra utskottet uppgjord och af Styrelsen fastställd plan uppdragits åt dekoratören *H. van Rijswijk* med biträde af dekorationsmålaren *S. V. Rubenson*.

För detta resultat's ernående står Slöjdföreningen i tacksamhetskund, utom till de ofvannämnde konstslöjdidkarne, till några enskilda personer, hvilka med penningbidrag möjliggjort utställningen. Dessa äro: Fru *Anna Wallenberg*, född *von Sydow*, affidne generalkonsul *C. Benedicks*, herr *Mame Davidson*, herr *Ernst Davidson*, bankiren *Louis Fränkel*, redaktören *Rudolf Wall*, källarmästaren *Bengt Carlsson* samt föreningen *Handarbetets Vänner*, för hvilka gåfvor räknenskaperna lemna närmare upplysningar.* Af revisionsberättelsen framgår för öfrigt omfattningen af de medel, Styrelsen genom besparingar å några poster i 1888 års budget, kunnat för samma ändamål ställa till Konstslöjdtuskottets disposition, hvilket närmast handhaft anordnandet af utställningen.

Från Kongl. Kommersekollegium har Styrelsen under år 1888 fått emottaga 24 skrivelser, deribland 17 reseberättelser, afgifna af yrkesidkare, som erhållit statsanslag för att i utlandet utbilda sig i sina yrken. För att göra dessa berättelser på något sätt fruktbringande och på samma gång söka gifva en öfversigt af desammans innehåll samt af arten och resultatet af vederbörande stipendiats studier, har Första utskottet uppdragit åt en af sina medlemmar, ingenjör *G. Lamm*, att efter verkställd granskning af desamma inkomma med de anmärkningar, hvartill de kunna gifva anledning. (Se ofvan.)

Ur de under Styrelsens förvaltning stående Wallmarkska och Hamelmannska fonderna hafva under år 1888 följande stipendier utdelats:

Ur Wallmarkska fonden:

Åt eleven vid Kungl. Tekniska högskolan, <i>Emil A. C. Fægersten</i>	200 kr.
» eleven vid Tekniska Skolan, slöjdläraren <i>Johan August Alenius</i>	150 »
» eleven vid Tekniska Skolan, maskinarbetaren <i>Johan Albin Jonsson</i>	150 »
» eleven vid samma skola, mekan. arbetaren <i>Johan Erik Ericsson</i>	150 »
» eleven vid samma skolas högre konstindustriafdelning, ornamentsskulptören <i>Erik Källström</i>	150 »

Ur Hamelmannska fonden:

Åt eleven vid Tekniska Skolan, målaren <i>Bror Liljeblad</i>	250 kr.
» eleven vid samma skola, målaren <i>K. F. J. Liljeblad</i>	250 »

* En utförligare redogörelse för Föreningens deltagande i Köpenhamnsutställningen är intagen i 1888 års Meddelanden s. 88—94.

Första utskottet.

I öfverensstämmelse med det program, Styrelsen fastställt för Slöjdföreningens verksamhet i och för yrkesskicklighetens höjande, har äfven under år 1888 ett antal hjelpmaskiner och verktyg efter nya förbättrade konstruktioner af Föreningen inköpts, dels inom Sverige, dels i Tyskland och Amerika. Utställningar af desamma hafva under året egt rum i Upsala, från början af maj till midten af juni månad och på framställning af ordföranden i länets hushållningssällskap; derifrån afsändes samtliga utställningsföremålen till Tierp, hvarifrån de i midten af juli månad afgingo till Skåne på anhållan af föreståndaren för Kristianstads läns centralslöjdskola. I Skåne exponerades de först i Åby under pågående landtbruksmöte; utställningen var till trängsel besökt och väckte stor uppmärksamhet. Centralslöjdskolans föreståndare förevisade sjelf, med hjelp af tvenne biträden, maskinerna, redogjorde för deras praktiska användning och framhöll, i ett med anledning af utställningen hållet föredrag, vigten af att använda dylika hjelpmaskiner i yrkena. Såsom ett bevis på det erkännande, utställningen rönt, må här nämnas, att landtbruksmötets jury tilldelade centralslöjdskolan första prismedaljen för Föreningens maskinutställning.

Från Åby flyttades utställningen till nämnda centralslöjdskola i Önnestad, der maskinerna och verktygen förevisades och flitigt begagnades på skolans verkstad. Åtskilliga af föremålen eftergjordes, såsom t. ex. konturneringssågarna, en ställning för slipsten och en borrinrättning för hjulnaf, hvarjemte Ljunggrens mekaniska verkstad erhöll tillåtelse att taga modeller af sågarna och stämborrmaskinerna för att sedermera tillhandahålla dem åt yrkesidkarne. Äfven har ett antal mindre handverkare i länet förskaffat sig en del af småverktygen efter lemnade anvisningar af Slöjdföreningen, hvilket allt bör förenkla deras arbetsmetoder och bidraga till yrkesskicklighetens höjande. På begäran voro Föreningens maskiner och handverktyg en längre tid kvar i Skåne.

De kostnader, som genom denna verksamhet förorsakas Föreningen, utöfver det statsanslag af 1,000 kronor, som Föreningen åtnjuter för yrkesskicklighetens höjande och utveckling, dels för inköp af maskiner och verktyg, dels för deras fraktande till olika delar af landet samt anordnandet af utställningarna, hafva varit ganska betydliga. Men då det å andra sidan synes vara af stor vigt, att denna verksamhet fortgår, har Styrelsen tagit i öfvervägande, huruvida ej dessa kostnader kunde något minskas derigenom, att Föreningen satte sig i förbindelse med andra krafter, som arbeta i samma syfte. Styrelsen har då fäst sin uppmärksamhet dervid, att Kongl. Hushållningssällskapen årligen förfoga öfver icke obetydliga medel för samma ändamål, och att det kunde vara med

deras intresse öfverensstämmande att i denna punkt samverka med Slöjdföreningen.

I följd häraf har Styrelsen afsändt cirkulär till samtliga Hushållningssällskapen i riket med förfrågningar, huruvida desamma skulle finnas villiga att öfvertaga sjelfva anordnandet af ambulatoriska utställningar inom sina olika områden, i hvilket fall Slöjdföreningen skulle kostnadsfritt ställa sina hjälpmaskiner och handverktyg till förfogande, mot att Hushållningssällskapen anskaffade lämplig förevisningslokal och bekostade frakten för utställningsföremålen till och från utställningsorten.

Till svar härå har Slöjdföreningen mottagit skrivelser från Gefleborgs, Jemtlands, Vestmanlands, Vesternorrlands och Elfsborgs läns Hushållningssällskap, dels med anhållan om maskinernas och verktygens utställande, dels med närmare förfrågningar rörande desamma samt angående inköp af de planscher för mindre handverkare på landsbygden, hvilka Föreningen utgifver, och hvarom utförligare här nedan. Då maskinerna och verktygen under föregående år redan voro upptagna för utställningar på andra orter, kan Föreningen först innevarande år villfara de framställda önskningarna i detta afseende.

I programmet för Föreningens verksamhet för yrkesskicklighetens främjande ingår äfven att publicera ritningar till nyare goda handverktyg och hjälpmaskiner för slöjden jemte anvisningar om desammas användning samt ritningar till enklare slöjdföremål, såsom husgeråd, redskap lämpliga för hemslöjd, byggnadsdetaljer m. m. Under sistlidet år har Föreningen utgifvit 8 sådana planscher, nemligen ritning till vindflöjel och ankarjern (pl. 5), ritning till öppen mindre klockstapel och till intäckt större sådan (pl. 7), ritning till slipstensställning efter inhemsk modell (pl. 8, 9), till förstuguqvist (pl. 10), till veranda (pl. 11) samt till enklare möbler (pl. 12, 13), den sistnämnda på uppdrag af Föreningen komponerade af arkitekt *O. Lindberg*, de förstnämnda af arkitekt *G. Clason*. Samtliga dessa planscher hafva *gratis* utsändts till c:a 700 möbelsnickare, 1,100 grofsnickare och 750 smeder på landsbygden, hvarjemte fortfarande talrika bref med anhållan om nya mönsters erhållande, ofta till bestämdt uppgifna föremål, inkomma. Dessa planscher hafva således visat sig mycket begärliga. I sammanhang härmed må nämnas, att Föreningen anordnat en offentlig pristäflan om utförandet af ett smidt gångjern med ledning af något af de motiv, som finnas på pl. I af Föreningens ifrågavarande publikationer. Detta program tillsändes direkt 700 smeder, hvilkas adresser återfinnas i den liggare, som Föreningen uppgjort öfver Slöjdidkare i landsorten. Prissummorna hafva varit: ett första pris 30 kr., två andra pris å 20 kr.; såsom vilkor för prisens erhållande hade uppstälts, att beslagen skulle vara utförda i svartsmide af naturlig storlek, och de plana ytorna ej behandlas med fil eller slipning utan endast med hammare och mejsel. På så sätt blefve arbetarens yrkesskicklighet lättare att utröna.

Inom den föreskrifna tiden utkommo tillsammans 21 täflingsarbeten från olika delar af landet, och utdelade den af Föreningen för ändamålet tillsatta, af fackmän bestående prisnämnden följande pris: 1:a priset, 30 kr. åt smeden *C. J. Stadig*, adress Tidaholm, 2:a priset, 20 kr. åt smeden

C. R. Askerberg, adress Kilsmo, samma pris åt smeden *J. P. Berggren* i Tveta, hvarjemte tvänne extra pris à 10 kr. tilldelades smederna *Lars Magnusson* i Sofiedal och *D. R. Grunditz* i Kaflås.

I betraktande af den praktiska nytta, dylika pristäffingar otvifvelaktigt ega för yrkesskicklighetens höjande, har Föreningen under det förflutna året anordnat en andra pristäffan, till hvilken programmet jemte vederbörliga ritningar, åtföljda af närmare uppgifter om vilkoren för prisen erhållande, utsändts till omkring 1,800 af landsbygdens snickare.

Ämnet härför är: Hörnskåp af ek, med fack, polerad i träets färg, omkring 2 fot högt och 1½ fot bredt, efter ritning af arkitekt A. G. Lindgren. Ett första pris 75 kr., två andra pris à 50 kr., hvarjemte Föreningen åtagit sig att inlösa det med första priset belönade arbetet efter af fackmän verkställd värdering. Med denna sändning uppgår antalet planscher, som Slöjdföreningen under de två sednaste åren utan någon kostnad för mottagaren utsändt till de mindre handtverkarne på landsbygden, till omkring 9,000 blad. Fördelarne af den direkta samverkan, som sålunda eger rum mellan Slöjdföreningen och de mindre slöjdidkarne, ligga i öppen dag. Svårigheterna att hafva fått en sådan till stånd hafva emellertid varit synnerligen stora, alldenstund Föreningen först måst skaffa sig kännedom om deras namn och adresser och för den skull måst vända sig med skriftliga förfrågningar till en mängd personer inom olika delar af landet, dels också måst upptaga korrespondens med ett större antal af dessa mindre handtverkare, hvilka icke alltid hafva förmåga att skriftligen göra sig begripliga. Om i följd häraf arbetet med det i Föreningens senaste berättelse till Kongl. Kommersekollegium omnämnda registret äfven sistlidet år kräft mycken möda och tidsutdrägt, så har detsamma å andra sidan så fullständigats, att det lemnar en ganska omfattande öfversigt af de olika yrkenas spridning på landsbygden och en ganska fullständig förteckning på deras utöfvare.

Hvad beträffar Föreningens öfriga publikationer under år 1888 till yrkesskicklighetens höjande må här nämnas, att Föreningen låtit trycka en separatupplaga, stor 600 exemplar, af den afhandling, Om lödning, som finnes intagen i 1888 års Meddelanden från Svenska Slöjdföreningen. I sammanhang härmed anser sig Styrelsen böra meddela, att, såsom en praktisk följd af den afhandling, Om lim och limning, som år 1887 spreds i ett antal af omkring 1,000 exemplar till landsbygdens snickare, Föreningen erhållit en skrifvelse med tillkännagifvande, att i Haparanda upprättats en större fabrik för limkokning efter det af Föreningen angifna systemet. Apparaterna för densammas bedrivande äro tillverkade vid Ludvigsbergs verkstad i Stockholm.

Andra utskottet.

Hvad beträffar arbetet för den inhemska konstslöjdens höjande, som närmast varit föremål för Andra utskottets verksamhet, har under år 1888 endast en offentlig pristäflan varit anordnad. Visserligen voro tvenne sådana upptagna i årets budget och verksamhetsplan; men till följd af de kostnader, Föreningen måste vidkännas i och för sitt deltagande i Köpenhamnsutställningen, har Styrelsen på af andra utskottet gjord framställning beslutat, att den sedvanliga vartäflingen skulle inställas. Vid nämnda täflan upptog programmet följande ämnen:

1. Ritning till piano.

Ett pris, stort 100 kr.

2. Garnityr (brosch, armband och halsband) i oxideradt silfver med emalj. Mönster i färg och naturlig storlek.

1:sta pris 150 kr., 2:dra pris, 75 kr.

3. Anvisningstafla af smidt jern, på hög fot, flyttbar, att uppställas i större utställningslokal (exempelvis Nationalmuseum).

Ett pris, 50 kr.

4. Bål af färgadt glas med slef i infattning af cuivre pôli.

1:sta pris 75 kr., 2:dra pris 50 kr.

Inom föreskrifven tid — den 26 november — voro tillsammans 37 täflingsritningar inlemnade, nemligen inom grupp I 4 ritningar, inom grupp II 15, inom grupp III 12 och grupp IV 6; och tilldelade prisnämnden följande täflande nedan nämnda pris:

Grupp II: 1:sta priset, 150 kr. åt *Carin Wästberg* och *Maria Widebeck* (sign. Seve).

2:dra priset, 75 kr. åt *Fr. Lilljekvist* (sign. Alla bellezza).

Grupp III: Det utfästa priset 50 kr. åt *Rudolf Enblom* (sign. Suum cuique).

Grupp IV: 1:sta priset, 75 kr. åt *Anna Berghund*. (Håll ej på hornet).

Derjemte beslöt prisnämnden att föreslå följande ritningar till inköp, för att med Föreningens mönstersamlingar införlifvas:

Ritning till garnityr af sign. Natum (*Carl A. Åhman*) för kr. 40.

» » » » » Scarabée (*Helène Holck*) för kr. 50.

» » anvisningstafla af sign. Vidar (*Thor Nerpin*) för kr. 25.

» » » » » Forgeron (*Fr. Lilljekvist*) för kr. 20.

» » » » » Pröfva duger (*Erik Källström*) för kr. 30.

Samtliga dessa sålunda föreslagna inköpssummor hafva uttagits af de nämnda mönsterritarne.

För den sedvanliga utlottningen af mönstergilla inhemska konstslöjdföremål hade beställts och inköpts ett antal af 91 konstslöjdföremål, fördelade på 66 vinster. Den för deltagande i utlottningen bestämda tilläggsafgiften, 10 kr., hade erlagts af 793 föreningsmedlemmar. Högsta inköps-

summan 400 kr. betingade en af firman E. Bohman & Son för Köpenhamnsutställningen utförd, och af dervarande jury prisbelönad kista i valnöt efter af Slöjdföreningen bestäld ritning, komponerad af arkitekt Oscar Lindberg. Bland större vinster må för öfrigt nämnas: kista på fot (kr. 250) utförd af C. O. F. Widén, likaledes för Föreningens utställning i Köpenhamn och efter ritning af samme mönsterritare; länstol af ek (kr. 105) i barockstil, klädd med flossaväf och rikt snidad, utförd på fröken Selma Gjöbels atelier; relief i drifvet silfver (kr. 200), komponerad och utförd af fröken Julie Grafström, väggur af snidadt trä (kr. 125), komponerad af D. J. Carlsson (uret af Linderöth), glasmålning af R. Callmander (kr. 150) vidare ett antal prydnadsfat i metall, komponerade och utförda af E. Magnusson; arbeten i snidadt läder; glasmålningar af fröken Cecilia Boklund, keramiska arbeten, smärre möbler m. m. såsom särskild tryckt vinstlista närmare utvisar. Under veckan närmast före dragningen, som egde rum den 21 december, var i Föreningens lokal en utställning anordnad af samtliga vinsterna. — Ledamot, som erlagt tilläggsafgiften, har äfven under år 1888 erhållit ett friexemplar af samma års mönsteralbum, som innehöll följande planscher i stor folio:

Pl. 1. Enkedrottning Hedvig Eleonoras alkov i Drottningholms slott.

Litografiskt färgtryck.

» 2. Detalj till föregående litografi.

» 3—4. Möbler från Svenska Slöjdföreningens utställning i Köpenhamn. Litografi.

» 5. Jernstaket kring Adler Salvius' graf i Stockholms storkyrka. Litografiskt färgtryck.

Samtliga planscher äro utförda på Centraltryckeriet i Stockholm.

I 1887 års Meddelanden, af hvilka hvarje föreningsledamot erhållit ett friexemplar, är på sid. 109—114 intagen en kortfattad text till dessa planscher.

I understöd för denna literära verksamhet har Föreningen af Kongl. Maj:t erhållit ett anslag stort 800 kr.

Meddelandenas och Mönsteralbumets redaktör har varit Föreningens sekreterare doktor *Ludvig Looström*.

Under år 1888 hafva inalles 32 sammanträden, öfver hvilka protokoll förts, hållits inom Föreningen. Deraf komma 8 på Styrelsen, 8 på Första utskottet, 9 på Andra utskottet och 7 på sjelfva Föreningen. Vid dessa senare sammanträden hafva följande föredrag hållits:

Vid *Januarisammanträdet*: Om fotogenbelysning, af ingenjör *Werner Cronqvist*. Föredraget illustrerades af en större samling tekniska preparat och åtföljdes af experiment. Derefter lemnade verkställande direktören för Ludvigsbergs aktiebolag, ingenjören *Carl R. Lamm*, en kortfattad redogörelse för en vid sammanträdet utställd samling moderna konstslöjdföremål i smidt jern, hvilka af honom inköpts i Venedig, dels för en ny tysk uppfinning att på hydraulisk väg pressa jernprydnader.

Vid *Februarisammanträdet*: Om litografiskt tryck, af föreståndaren för Generalstabens litografiska anstalt, hofintendenten *A. Börtzell*. Före-

- draget var belyst af ett större antal i Föreningens lokal utställda och på Generalstabens nämnda anstalt utförda litografier, hvarjemte prof å olika trycksätt praktiskt förevisades på en i lokalen upptagen press.
- Vid *Marssammanträdet*: Om svenska arbeten af ädla metaller från hednaden, af professor *Oscar Montelius*. Föredraget var belyst af talrika originalföremål, tillhörande Statens historiska museum.
- Vid *Aprilsammanträdet*: Om medaljgravvyr, af Kongl. medaljgravören *Adolf Lindberg* och illustrerad af en serie af honom utförda medaljer m. m.
- Vid *Oktobersammanträdet*: Iakttagelser på Köpenhamnsutställningen, af intendenten *Gustaf Upmark*. Föredraget var illustrerad af ett antal isynnerhet keramiska föremål, hvilka inköpts på utställningen för Nationalmusei och Tekniska skolans räkning.
- Vid *Novembersammanträdet*: Öfversigt af nyare arbetsmetoder inom den mindre jernmanufakturen af professor *J. O. Anderson* och belyst af en större samling verktyg och ritningar m. m.
- Vid *Decembersammanträdet*: Om nyare åsigtter och sätt för dekorerings af den borgerliga bostaden, af rektorn vid Tekniska skolan, *Viktor Adler*.

Vid dessa sammanträden, som äfven under förlidet år varit mycket talrikt besökta af Föreningens medlemmar, hafva utställningar egt rum af nyare konstslöjdföremål af inhemsk tillverkning. Såsom mera framstående bland dem må här nämnas: Prydnadskanna af drifvet och ciseleradt silfver, utförd af arbetarne på firman Möllenborgs verkstad härstädes och af dem såsom minnesgåfva öfverlemnad till firmans nuvarande föreståndare herr *L. C. Féron*; möbler exponerade i Slöjdföreningens rum på Köpenhamnsutställningen, nämligen utom de för utlottningen inköpta kistorna af *Bohman & Son* och *C. O. F. Widén*, väggklocka af valnöt, utförd på snickaremästaren *Benckerts* verkstad, med urverk af *Linderoth* och urtafla i etsadt och förgylt stål af *B. Beskow*; väggur i rokokostil af *F. O. Höglund*, rikt prydt med gjutna bronsbeslag från klockgjutaren *Bergholz* verkstad; salongsmöbler utställda af hoftapetsaren *Svenson*, samt en kopia af ett på *Gripsholms* slott befintligt bord i inlagdt trä (1600-talets början), utförd af snickaremästaren *G. Mellin* i Södertelje.

På grund af afflyttning från Stockholm har tullförvaltaren *Ivar Ljunggren* hos Styrelsen anhållit om afsked från den befattning såsom Föreningens kassaförvaltare, han alltsedan år 1874 till Styrelsens synnerliga belåtenhet innehaft. Till hans efterträdare har Styrelsen tillsvidare antagit kamreraren och bibliotekarien vid Tekniska skolan i Stockholm fil. doktor *J. A. Bergstedt*.

Hvad beträffar förvaltningen af Föreningens ekonomiska angelägenheter och hennes ställning i detta hänseende vid årets slut, tillåter sig Styrelsen att hänvisa till vederbörande revisorers här bilagda berättelse.

Stockholm den 13 April 1889.

Å Svenska Slöjdföreningens Styrelses vägnar:

Pehr Ehrenheim.

Ludv. Looström.

Revisionsberättelse för år 1888.

Utsedde till revisorer för år 1888 få undertecknade, efter genomläsande af Styrelsens protokoller och granskning af förvaltningsårets räkenskaper, meddela följande angående Föreningens ekonomiska förhållanden.

a) Svenska Slöjdföreningens egen kassa:

Debet.

Behållning från år 1887		2,515: 58.
Inkomster:		
Statsanslag:		
För år 1887 till teknisk-litterär verksamhet	1,000: —	
För år 1888 till yrkesskicklighetens utveckling och höjande	<u>1,000: —</u>	2,000: —.
Ledamöters årsavgifter		6,950: —
» avgifter för delaktighet i utlottningen af konstslöjdalster		7,930: —
Allmänna Fondens bidrag		318: 50.
Hyror		442: 50.
Influtna räntemedel		187: 11.
Återbekomma postförskottsavgifter		120: —
Återförsäljning af hjälpmaskiner m. m.		170: 60.
Försålda Mönsteralbum och Meddelanden		39: 44.
Försålda möbler m. m.		170: —
För Köpenhamnsutställningen:		
Insamlade bidrag	2,260: —	
Försålda möbler och utställningsföremål	1,063: 91.	
Efterskänkt å räkningar	<u>150: —</u>	3,473: 91.
		<u>21,802: 06.</u>
		Summa 24,317: 64.

Kredit.

Utgifter:

För 1:a Utskottet:

Litografier, ritningar och trycksaker.....	865: 16.	
Hjelpmaskiner och verktyg för den mindre industrien	299: 05.	
Maskinutställningar	102: 15.	
Pris	90: —	
Frakter, transporter, porto och diverse	405: 52.	1,761: 88.

För 2:a Utskottet:

Utlottningen af konstslöjdalster:

Inköp (hvaraf för 442 kr. i be- håll till framtida utlottning)... 3,466: 55.		
793 ex. af Mönsteralbum till för- delning	1,149: 85.	
Pris och ritningars inköp	370: —	
Arvoden åt tjänstemän och be- tjening	666: 66.	
Uppbördsprovision	203: 25.	
Tryckningskostnader.....	83: 25.	
Distributionskostnader	106: 17.	
Diverse	86: 74.	6,132: 47.
1888 års Mönsteralbum, 1,200 ex.	1,732: 50.	
Afgår: här ofvan uppförd andel å fördelade 793 ex.	1,149: 85.	582: 65. 6,715: 12.

*För Redaktionskomitén:*För »Meddelanden från Svenska Slöjdföreningen
år 1888»:

Författare-honorarier.....	664: 50.	
Tryckningskostnad m. m. för 2,025 ex. ...	1,283: 95.	
Distributionskostnad och diverse.....	206: 20.	2,154: 65.

För Köpenhamnsutställningen:

Ritningar	550: —	
Snickeriarbeten, målning, dekorerings, möbler och montrar	4,397: 23.	
Assuranser	715: —	
Transporter och diverse	525: 96.	6,188: 19.

Öfriga utgifter:

Löner och arvoden	2,300: —
Hyra för lokalen (1,800—442,50 = 1,357,50)	1,800: —
Honorarier för 7 föredrag (350) och anord- ningar för dem (165,91)	515: 91.

Transport 4,615: 91. 16,819: 84.

Utgifter (forts.):	Transport	4,615: 91.	16,819: 84.
Uppbördsprovision		216: —	
Postporto, skrifbiträde och skrifmateriel (408,34 —120 = 288,34)		408: 34	
Omkostnader för nya val		202: 98.	
Belysning, eldning och renhållning		370: 67.	
Annonser, inventarier och diverse		293: 38.	6,107: 28.
	S:a utgifter	22,927: 12.	
Behållning till år 1889		1,390: 52.	
	Summa	24,317: 64.	

Förutom ofvanstående kontanta behållning samt de till framtida utlottning i behåll varande konstslöjdalstren (se ofvan) eger Slöjdföreningen äfven inventarier, bokförda till ett värde af 3,803 kr. 55 öre, samt rest-af-fall af Föreningens publikationer.

b) Föreningens Allmänna Fond.

Debet.

Behållning från år 1887.....		33,281: 14.
Inkomster:		
Influtna räntemedel	1,593: 79.	
Afgifter för 15 år (3 st. à 50 kr.)	150: —	1,743: 79.
	Summa	35,024: 93.

Kredit.

Utgifter:		
Bidrag till egna kassan	318: 50.	
Vid obligationsköp å 6,000 kr.: $\frac{1}{2}$ % öfver pari (30 kr.) samt upplupen, men ej för- fallen ränta (50 kr.)	80: —	398: 50.
Behållning till år 1889		34,626: 43.
	Summa	35,024: 93.

c) Wallmarkska Fonden.

Debet.

Behållning från år 1887		18,040: 34.
Inkomster:		
Influtna räntemedel		988: 06.
	Summa	19,028: 40.

Kredit.

Utgifter:

Utbetalda stipendier.....	800: —
Behållning till år 1889	18,228: 40.
	<hr/>
	Summa 19,028: 40.

d) Hamelmannska Fonden.**Debet.**

Behållning från år 1887.....	11,407: 34.
Inkomster:	
Influtna räntemedel	462: 36.
	<hr/>
	Summa 11,869: 70.

Kredit.

Utgifter:

Utbetalda stipendier.....	500: —
Behållning till år 1889	11,369: 70.
	<hr/>
	Summa 11,869: 70.

Hänvisande för öfrigt till Styrelsens egen afgifna berättelse för sistlidna år få revisorerna vitsorda, att Föreningens räkenskaper äro med ordning förda och icke gifva anledning till anmärkning samt att säkerhetshandlingarna befunnits i behörigt skick, och få revisorerna på grund häraf hemställa, att full ansvarsfrihet må Styrelsen beviljas för förvaltningen af Svenska Slöjdföreningens ekonomiska angelägenheter under år 1888.

Stockholm den 15 April 1889.

Oscar Frölich.

S. V. Rubenson.

Simon Nordström.

SVENSKA SLÖJDFÖRENINGENS
STYRELSE, UTSKOTT OCH TJENSTEMÄN.

Arbetsåret 1889—1890.

Ordförande:

Statsrådet, R. och K. af K. Maj:ts orden, Herr PEHR EHRENHEIM.

v. Ordförande:

Majoren ALF BJÖRKMAN.

Öfrige ledamöter i Styrelsen:

Maskindirektören ERIK STORCKENFELDT.
Professor ERNST JACOBSSON.
Juvelleraren ALFRED AMBROSIUS. Föreningens kassadirektör.
Intendenten GUSTAF UPMARK.
Professor GESKEL SALOMAN.
Ingenjören OTTO FAHNEHJELM.
Fabrikör W. WIKLUND.

Suppleanter:

Professor MAGNUS ISÆUS.
Frih. EMANUEL CEDERSTRÖM.
Fabrikör E. BOËTHIUS.
Ingenjör G. LAMM.

Första utskottet:

Ledamöter:

Maskindirektören E. STORCKENFELDT, ordf. Led. af rk.*
Borgmästaren ARVID ULRICH.
Ornamentsbildh. HENRIK NERPIN.
F. d. Envoyen frih. C. F. PALMSTJERNA.

* Ledamot af redaktionskomitén.

Hofgravören ANTON SALMSON.
 Juveleraren A. AMBROSIUS.
 Ingeniören OTTO FAHNEJELM. Led. af rk.*
 Fabrikören W. WIKLUND.
 Ingeniör G. LAMM.

Suppleanter:

Snickaremästaren KNUT EDBERG j:r.
 Fabrikören A. E. LUNDBERG.
 Arkit. G. CLASON.

Andra utskottet:

Ledamöter:

Professor ERNST JACOBSSON, ordf. Led. af rk.*
 Majoren ALF BJÖRKMAN. Ordf. i rk.*
 Professor GESKEL SALOMAN.
 Arkitekten HUGO HÖRLIN.
 Intendenten GUSTAF UPMARK.
 Friherre EMANUEL CEDERSTRÖM.
 Professor CARL CURMAN.
 Professor MAGNUS ISÆUS.
 Doktor LUDVIG LOOSTRÖM. Led. af rk.*

Suppleanter:

Medaljgravören ADOLF LINDBERG.
 Dekoratören H. VAN RIJSVIJK.
 Rektor VIKTOR ADLER.

Föreningens sekretetare:

Doktor LUDVIG LOOSTRÖM. Redaktör för Föreningens Meddelanden
 och Mönsteralbum.

Föreningens kassaförvaltare:

Doktor J. A. BERGSTEDT.

* Ledamot af redaktionskomitén.

ANNONSAFDELNING.

Handarbetets Vänner
 Brunkebergstorg 18
 — STOCKHOLM —
 Förening för den svenska qvinnliga
 hemslöjdens förädling i konstnärligt och
 fosterländskt syfte.

Utställning af:
VÄFNADER, MATTOR,
KONSTSÖMNAD och **SPETSAR**
 efter **GAMLA** och **NYA SVEN-**
SKA MÖNSTER, NATIONAL-
 ✧ **DRÄGTER** m. m. ✧

SVENSK KONSTSLÖJD

Organ för den inhemska konstflitens främjande.

Utgifvare: **HUGO HÖRLIN.**

6 kr. för år. Fyra häften om året, med minst fyra
 planscher och minst fyra sidor text i hvarje.

 Annonser mottages till 15 öre qv.-centimetern. 

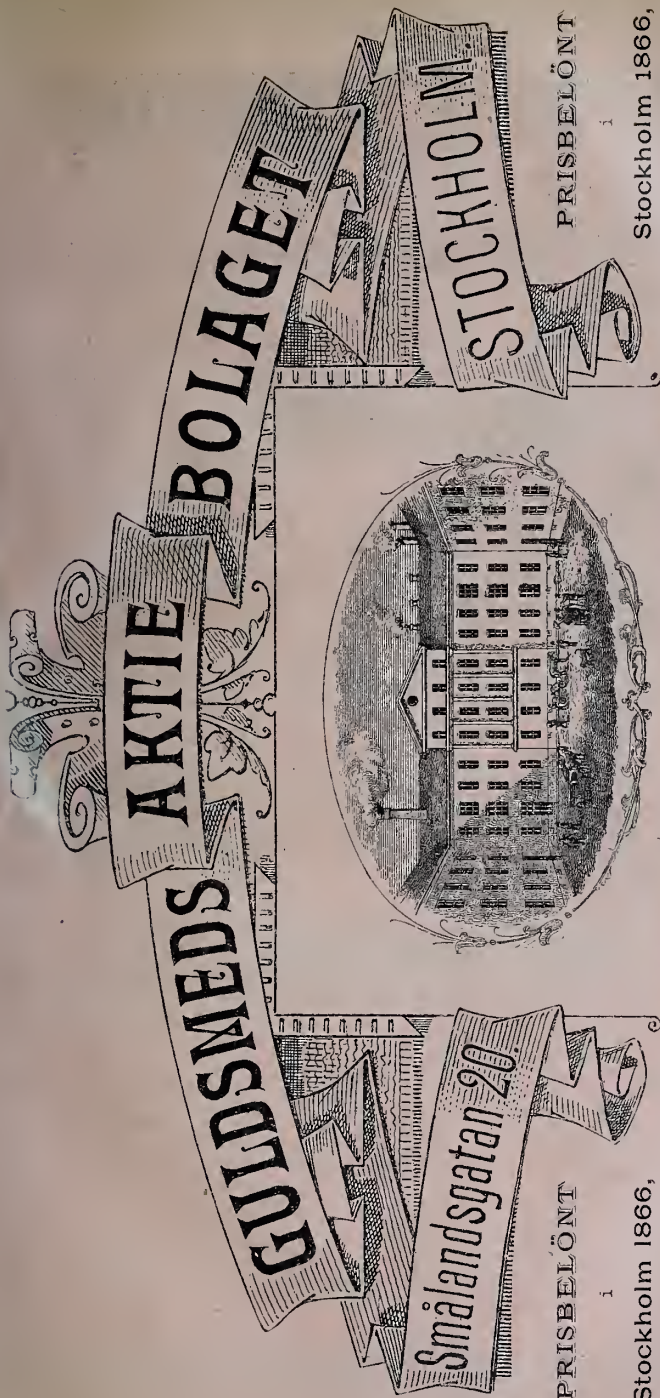

PRISBELÖNT

Stockholm 1866,
 Köpenhamn 1873,
 Bogota 1874,
 Paris 1878,
 Malmö 1881.



PRISBELÖNT

Stockholm 1866,
 Köpenhamn 1873,
 Bogota 1874,
 Paris 1878,
 Malmö 1881.



FABRIK FÖR TILLVERKNING

AF

SULFVER- & NYSULFVERARBETEN

BOKTRYCKERIET

utför

BOK-, MUSIK-,
ILLUSTRATIONS-
och
TIDNINGSTRYCK,

allt slags

ACCIDENS-

och

SKÖNTRYCK

i flera färger

m. m.



Ask- Fabriken

tillverkar
bland annat alla
slags

ASKAR

m. m.

för hrr Apotekare.

ADRESSLAPPAR,

PARFYMASKAR,

OBLATER, PÅSAR

m. m.



LITOGRAFISKA

TRYCKERIET

utför alla slags

KARTARBETEN,

PLANSCHER

i svart och tontryck,

MUSIKALIER,

allt slags

MERKANTILT

TRYCK

m. m.



Stämpel- Fabriken

tillverkar
alla slags

GUMMI-

STÄMPLAR

såsom

DATUM-, PAGINERINGS-

och

sjelffängande

STÄMPLAR

m. fl.

STÄMPELFÄRG.



A. L. NORMANS BOKTRYCKERI-
AKTIEBOLAG
STOCKHOLM

CENTRAL-TRYCKERIET
16 & 18 Vasagatan 16 & 18

NORMANSKA TRYCKERIET
12 Karduansmakaregatan 12

Allm. Telefon 42 98
Bell- d. s. 929

W. WIKLUNDS METALLFABRIK STOCKHOLM

42 & 44 Gamla Kungsholmsbrogatan 42 & 44.

TILLVERKAR

alla slags

KRANAR, VENTILER
m. m.

för gas-, vatten- och ångledningar.

BAD-ATTIRALJ

af bästa konstruktion för sjukhus
och privata bostäder.

LYSAPPARATER

i smakfulla mönster

för gas och elektriskt ljus.

MÄTAPPARATER

PUMPAR

BRANDREDSKAP

och för öfrigt alla slags

METALLARBETEN.

TILLVERKAR

KANDELABRAR

SPEGELLAMPETTER

FOTOGRAFIRAMAR

SKRIFGARNITYR

VISITKORTSKÅLAR

LAMPOR

LJUSSTAKAR m. m.

i alla moderna färgnyanser,
såsom "cuivre poli",

ny och antik koppar samt guld-,
silfver- och nickellegeringar.

Emottager för öfrigt beställningar af allt
hvad till en större metallfabrik hör.

Stort rikhaltigt urval af alla slags

MÖBELBESLAG.

SPECIALITET:

GAS-, VATTEN-, AFLOPPS-, ÅNG- & VÄRMELEDNINGAR.

JAKOB KULLE
Stockholm

KULLE

THORA KULLE
Lund

Svenska Konstväfnader och Broderier

Stockholm

36 Drottninggatan 36.

Tillverka Mattor, Draperier, Möbelyger, Borddukar, Kuddar,
Öfverkast m. m.

Modeller och materialier för broderier.

Förkläden af ylle och bomull.

Originalmönster. Äkta färger. Bästa materialier.

*Våra väfnader ställa sig ej dyrare än utländska
fabriksimitationer.*

Medalj af första klass, Köpenhamn 1888.

Svensk Konstslöjdutställning

2 A Kungsträdgårdsgatan 2 A

(Karl XII:s torg).

Utställning och försäljning

af

uteslutande

Svenska Konstslöjdalster

i trä, metall, glas, textilarbeten m. m.

Ludwigsbergs Verkstads Aktiebolag

Stockholm.

Telegramadress: LUDWIGSBERGS, Stockholm.

Försäljningsmagasin: STORA NYGATAN 33, Stockholm.

Rekommenderar sina prisbelönta, patenterade, i in- och utlandet
välrenommerade tillverkningar af

Transportabla "Ludwigsbergs"-Ångsprutor
Stationära "Ludwigsbergs"-Ångsprutor
"Ludwigsbergs" Sug- och Trycksprutor

samt

Vattenuppfordringsverk för handkraft.

P u m p v e r k.

Värmelednings- och Ventilationsapparater

särskildt

Varmluftsvärmeledningar

enligt Prof. *J. E. Cederbloms* patenterade, allmänt spridda och under
lång tid bepröfvade konstruktion.

Limkoknings-apparater

Bandsågar m. fl. Verktygsmaskiner

Maskinformadt Gjutgoods.

Byggnads- och Handelsgjutgoods.

Första Pris: Stockholm 1886.

» » Köpenhamn 1888.

Guldmedalj: Barcelona 1888.

Vid Kristianstads läns Central-Slöjdskola

förfärdigas Väfstolar efter ny och särdeles ändamålsenlig modell, konstruerad för t. o. m. 10-skaftad väf och särskildt lämpad för den numera allmänt öfvade väfnads-slöjden i hemmen. Väfstolen, pryd-

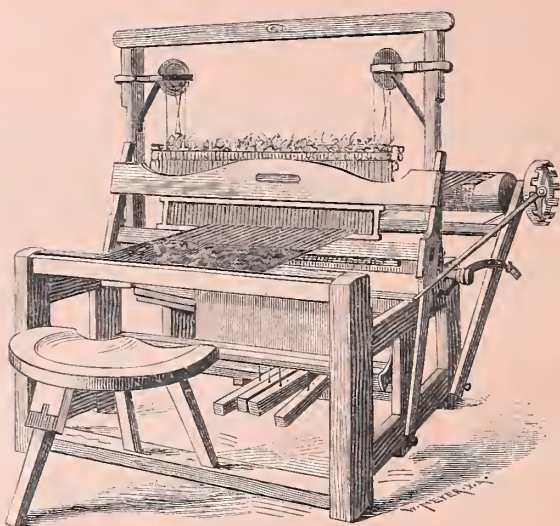

ligt arbetad, förenar fördelarna af lätthandterlighet och ringa utrymme med behaget att efter önskan, ännu innan väfnaden är nedfäld, kunna sammanslås och till annan lokal eller ort förflyttas för arbetets fortsättande. Vidare upplysningar portofritt på begäran. Man hänvände sig till

Kristianstads Läns Central-Slöjdskola.

Adress: Önnestad.

FAHNEHJELM & Co.

JERNRÖR
KOPPARRÖR
BLYRÖR, STENRÖR

42 KLARABERGSGATAN 42

STOCKHOLM

Vattenledningar.

Badrums-inredningar.

Lavoarer

för sjukhus och enskilda.

Nya utmärkta modeller.

Filtrerapparater,

oumbärliga i hvarje hem.

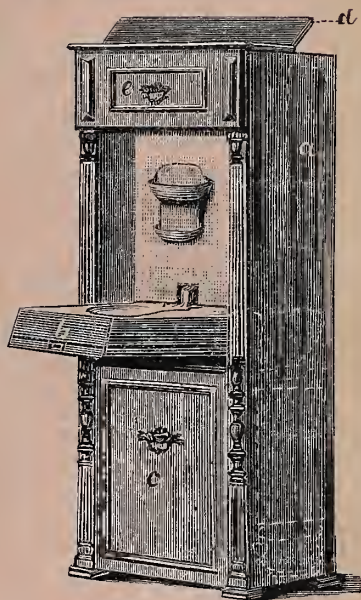

FAHNEHJELM & Co.

Kontor: Klarabergsgatan 42.

Expositions- och Försäljningslokal: Humlegårdsgatan 19.

STOCKHOLM.

Byggmästare, Husegare och Hyresgäster

göras uppmärksamma på

C. G. HALLBERGS

patenterade fönster(konstruktioner)

hvarvid inga innerfönster förekomma.

Fördelarne vid dessa fönsters användande äro: Absolut frihet från drag, möjlighet att bekvämt öppna fönstren under hvilken årstid som helst, lika godt skydd mot kölden som vid nu brukliga fönster med klistrade ytter- och innerbågar.

Många tusen fönster i bruk.

Beskrifning jemte fördelaktigaste intyg från fackmän och läkare sändes på begäran.

C. G. HALLBERG,
Byggmästare, Helsingborg.

JULIUS SLÖÖRS

JERNAFFÄR

Etabl. 1858

STOCKHOLM

40 Jerntorsgatan 40

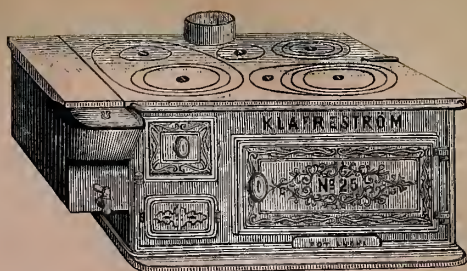

försäljer i parti och detalj från största och bäst sorterade lager:

Jern, svenskt och engelskt. **Jernplåt**, slät och korrugerad, svart och galvaniserad.

Stål för vagnsfjedar, hjul- och slädsconingar, verktyg etc.

Bleckplåt, **Zinkplåt**, **Bly** och **Zink**.

Jerntråd och **Engelsk Gjutstålstråd**. **Spik**, alla vanliga sorter.

Smidesstäd och **Skrufstycken**.

Verktyg af bästa amerikanska, engelska, franska, tyska och svenska fabrikat. Stort urval

Redskap, såsom **Spadar**, **Skyfflar**, **Grepar**, **Högafflar**, **Liar** m. m.

Hästschor, **Söm** och **Brodd**.

Vågar, **Vigter** och **Målkärl**, alla slag.

Byggnadsbeslag, största sortiment af såväl enklaste som elegantaste sorter.

Spisar,
Kaminer,

Vattenvärmare,
Kökkärl

m. m.



STADSMISSIONENS BARNHEMS BOKBINDERI

20 Norrtullsgatan 20

STOCKHOLM.

Alla till yrket hörande arbeten utföras, såsom

Böckers inbindning

i såväl enklare band, som i mera eleganta af klot, chagrin, kalfskinn o. s. v.

UPPLAGOR

häftas, kartoneras och bindas i enklare och finare band.

KARTOR OCH PLANSCHER

uppfodras på väf eller papp, samt fernissas.

KARTONGARBETEN

af alla slag utföras.

Omsorgsfullt arbete, och i förhållande dertill verkligt
billiga priser.

Korsband ombesörjas.

Behållningen tillfaller Barnhemmet.

Telefon: Bell 11 44. Allm. 179.

AKTIEBOLAGET ATLAS

STOCKHOLM.

Mek. Verkstad och Gjuteri,

Jernvägsmateriel, Ångmaskiner, Ångpannor,
Lokomobiler, Värmeledningar, Ventila-
tioner och Torkinrättningar.

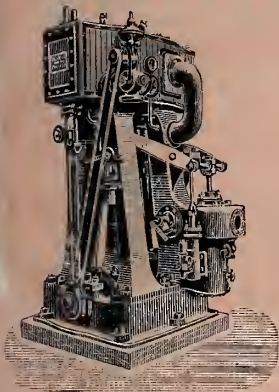

Telegrafadress: ATLAS.

Telef. Bell 9 19. Allm. 72 26.

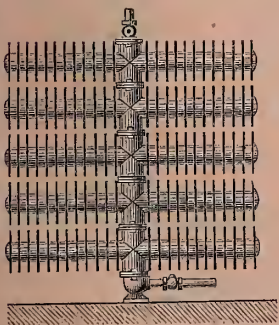
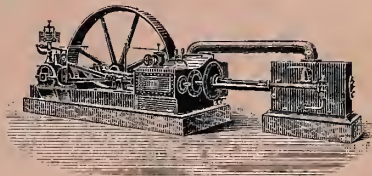

MAX SIEVERT

STOCKHOLM

MASKINAFFÄR

2 Brunkebergstorg 2.

Maskiner och Verktyg

för den mindre industrien.

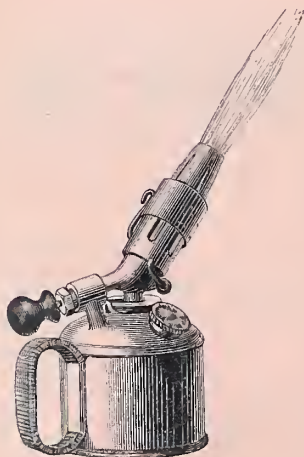

Nybergs

patenterade

Lödlampor,

Lödkolfvar,

Laboratoriilampor

m. m.

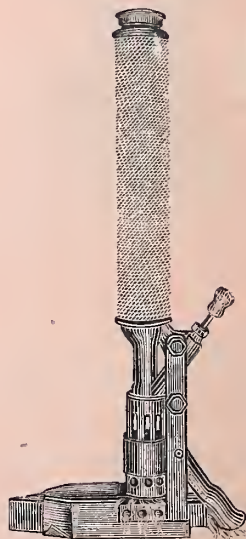

Prospekt och prisuppgifter på begäran.

12. Meddelanden från Svenska Slöjdföreningen år 1884.

Pris 2 kr.

Innehåll: Om de äldre silfverföremålen i Stockholms kyrkor. Af *Ludvig Looström*. — Strödda meddelanden om Japans industri af *J. O. Andersson*. — Några ord om svensk konstslöjd under år 1883 af *G. Upmark*.

13. Meddelanden från Svenska Slöjdföreningen år 1885.

Pris 1: 50.

Innehåll: Undervisningen i metallslöjd vid Kungsholms folkskola af *J. O. Andersson*. — Svenska allmogeväfnader af *J. Kulle*. — Konung Fredrik II:s af Danmark tronhimmel i Nationalmuseum. Af *Ludvig Looström*.

14. Meddelanden från Svenska Slöjdföreningen år 1886.

Pris 2 kr.

Innehåll: Tapetväfveriet i Sverige under de första Vasakonungarne. Af *Gustaf Upmark*. — Om valet af drifkraft för mindre fabriker och verkstäder. Af *W. Hoffstedt*. — Tafvelramen och dess historia af *Georg Göthe*. — En fajansservis med familjen v. Fersens vapen. En keramisk studie af *Ludvig Looström*. — Strödda meddelanden. Bokanmälningar. Ur Svenska Slöjdföreningens handlingar.

15. Meddelanden från Svenska Slöjdföreningen år 1887.

Pris 2 kr.

Innehåll: Om mönsterskydd. Af *Hugo E. G. Hamilton*. — Om bruket af guld- och silfverföremål i de svenska hemmen under 1500—1700-talen. Af *Ludvig Looström*. — Några ord angående hjälpmaskiner inom den mindre industrien. Af *E. S.* — Det svenska rummet under renässansen. Af *Fredrik Liljekvist*. — Om lim och limning. Af *A. E. Lundberg*. — Strödda meddelanden. Bokanmälningar. Ur Svenska Slöjdföreningens handlingar.

16. Meddelanden från Svenska Slöjdföreningen år 1888.

Pris 2 kr.

Innehåll: Bokbindare och bokband i Sverige till år 1720. Af *C. Eichhorn*. — Om lödning. Af *A. E. Lundberg*. — Hvad är fornordisk stil? Af *Hans Hildebrand*. — Svenska Slöjdföreningen på den nordiska industri-, landtbruks- och konstutställningen i Köpenhamn. Af *L. L.* — Strödda meddelanden. Bokanmälningar. Planshtexter. Ur Svenska Slöjdföreningens handlingar.

Ledamot af Svenska Slöjdföreningen erhåller ett friexemplar af årets Meddelanden.



På C. E. Fritzes K. Hofbokhandels förlag har utkommit:

KONSTSTILAR OCH KONSTSLÖJD.

Handbok för hemmet, skolan och verkstaden

af

D:r J. von Falke.

Öfversättning och bearbetning af **D:r G. Upmark**, intendent vid Nationalmuseum.

Med öfver 200 utmärkta illustrationer.

1884—85. Pris häft. kr. 7: 25, eleg. inb. med chagrinrygg kr. 9: 50.

— — — För alla dem, som ha sin verksamhet på dessa gebit, torde knappast kunna finnas en värdefullare och mera önskvärd gåfva. — — —

Augsburger Abendzeitung.

— — — Boken är, såsom man kunnat vänta af denne författare, skriven på ett mycket äsködligt sätt och blir ännu gagneligare derigenom, att den ständigt å nyo upprepar de viktigaste grundsatserna och belyser dem från en mängd olika sidor. Arbetet innehåller dessutom många väl valda och förträffligt utförda illustrationer och kan derfor betecknas som en ypperlig samling af konstindustriella mönster. — — —

Neue freie Presse.

— — — Det är ingen tom fras, då vi, efter att ha tagit kännedom om denna ytterst intressanta bok, försäkra, att den just nu uppfyller ett verkligt behof, alldenstund i våra dagar konstslöjden uppväcker stort intresse och studeras med förkärlek icke blott i konstnär- och handverkskretsarna, utan äfven bland den bildade klassen i allmänhet. Framställningssättet utmärker sig genom sin klarhet, så att äfven den oinvidige snart känner sig hemmastadd i ämnet. — — —

Breslauer Morgenzeitung.

— — — Falke är en bepröfvad mästare i populär framställningskonst och öfverträfflig i att kort, men på samma gång klart sammanfatta ett ämne, om och aldrig så rikt. Särskildt måste vi högligen berömma de väl valda afbildningarna, som äro förlärdigade enkom för denna bok och med största sorgfällighet skurna i trä. Arbetet framstår sjelft som ett mönstergiltigt prof på den genom Falke reformerade konstslöjden. — — —

Die Post.

— — — Den på detta gebit särdeles framstående sakkännaren och fackmannen, Jakob von Falke, har i sanning inlagt en stor förtjenst derigenom, att han öfversigtligt och populärt sammanfattat allt, som behöfs för att lära sig inse de riktiga synpunkterna på detta område. — — —

Zeitg. f. d. höhere Unterrichtswesen.

— — — Detta arbete icke blott uppfyller skolans och det bildade hemmens behof, utan är lika gagneligt för konstnären och konstvännen, som har öga och sinne för den fullständiga revolution, som den å nyo upplifvade konstslöjden har åstadkommit och ytterligare skall åstadkomma i vår kulturhistoria. Tabrika, i allmänhet förträffliga träsnitt göra den väl och populärt skrifna texten ännu begripligare. — — —

Neues Tageblatt.

— — — Denna handbok, som kan gagna både fackmannen och den oinvidige, både konstnären och konstvännen, både skolan och hemmet, förtjänar en vidsträckt spridning. — — —

Magdeburger Zeitung.

— — — Ett smakfullt utstyrdt arbete, hvori den grundlige författaren gifver i populär och elegant form en fullständig handledning i konstslöjden. — — —

Bohemia.

— — — Mycket förhöjes bokens värde genom talrika, fina gravyrer. — — — Lyxen har hos oss stigit i anmärkningsvärd grad, men i brist på odling är smaken ännu ganska outvecklad och osäker. — — — Falkes bok kan bidraga till att väcka sinnet för skön form och stadga omdömet, så att man icke för underordnade förtjenster väljer det mindre goda framför det förträffliga.

Finsk Tidskr.



MEDDELANDEN

FRÅN

SVENSKA SLÖJDFÖRENINGEN

ÅR 1890.

REDAKTÖR: LUDVIG LOOSTRÖM.



STOCKHOLM

TRYCKT I CENTRAL-TRYCKERIET

1890.

Af Meddelanden från Svenska Slöjdföreningen hafva förut utkommit och tillhandahållas genom bokhandeln:

1. **Galvanotekniken**, af *Adolf Lundgren*. Pris 75 öre.
2. **Keramiska studier vid verdensutställningen i Paris 1878**, af *L. Looström*. Pris 75 öre.
3. **I hvad mån kan Svenska Slöjdföreningen medverka till slöjdundervisningens och husslöjdens utveckling?** Af *J. O. Andersson*. Pris 20 öre.
4. **Korgmakeriet såsom husslöjd**. Öfversättning och bearbetning af *O. Th. Ödes* »Om kurvsmagerarbeide» af *O. E. Borg*. Pris 75 öre.
5. **Väfnadskonstens grunder**, af *J. O. Andersson*. Pris 4 kronor. När 10 ex. af detsamma requireras hos Svenska Slöjdföreningen, är priset 3 kr. pr exemplar.
6. **Modern konstslöjd**. Iakttagelser på slöjduitställningen i Berlin 1879 af *Gustaf Upmark*. Pris 40 öre.
7. **Om nitroglyserinhaltiga sprängämnen**. Redogörelse, på uppdrag af Svenska Slöjdföreningens komité för utredning af nitroglyserinens egenskaper m. m. utarbetad af *G. Nordenström* och *A. W. Cronquist*. Pris 4 kr.
8. **Öfversigt af Svenska Slöjdföreningens verksamhet från och med dess stiftande år 1845 till medlet af år 1881**. Sammanfattad af *Alf Björkman* och *S. Severin*. Pris 50 öre.
9. **Om friktionen**, af *Nils Rahm*. Pris 20 öre.
10. **Om fabriksarbetarnes skydd i sanitärt hänseende och mot olyckshändelser** af *J. O. Andersson*. Pris 25 öre.
11. **Det qvinliga arbetet**. Statistisk-ekonomisk afhandling af *Josef Linck*. Pris 2 kr.
12. **Meddelanden från Svenska Slöjdföreningen år 1888**. Pris 2 kr.

Innehåll: Om de äldre silfverföremålen i Stockholms kyrkor. Af *Ludvig Looström*. — Strödda meddelanden om Japans industri af *J. O. Andersson*. — Några ord om svensk konstslöjd under år 1883 af *G. Upmark*.

MEDDELANDEN

FRÅN

SVENSKA SLÖJDFÖRENINGEN

ÅR 1890.

REDAKTÖR: LUDVIG LOOSTRÖM.

STOCKHOLM

TRYCKT I CENTRAL-TRYCKERIET
1890.

INNEHÅLL:

	Sid.
En allmän skandinavisk industri- och konstutställning i Stockholm, af <i>Ludvig Looström</i>	1
En blick på konstslöjden inom södra Sverige, af <i>G. J:son Karlin</i> .	13
Öfversigt af några inom den mindre metallmanufakturen förekommande formgiftningssätt, som grunda sig på metallernas smid- eller tånjbarhet, af professor <i>J. O. Andersson</i>	37
Om målningarna i Johannes kyrka i Stockholm, af <i>Bernhard Salin</i>	65
Ett svenskt bosättningsmagasin för 150 år sedan, af <i>L. L.</i>	74
Smärre meddelanden (Bokanmälningar m. m.)	78
<i>Wendelin Boenheim</i> , Waffenkunde. — Kunst und Kunsttechnik im Waffenschmiedewesen, af <i>C. A. O.</i> s. 78. — <i>Rosenberg, M.</i> Der Goldschmiede Merkzeichen, s. 84. — <i>Martin, Alex.</i> Faiences et porcelaines, s. 86. — <i>Garnier, Edouard.</i> La porcellaine tendre de Sèvres, s. 87. — <i>Havard, Henry.</i> Dictionnaire de l'ameublement et de la décoration, af <i>L. L.</i> , s. 87. — Planschtext till Svenska Slöjdför:s mönsteralbum 1890, af <i>L. L.</i> s. 88. — Ett typografiskt konstverk, af <i>E. G. F.</i> s. 95. — Utdrag ur till Kongl. Kommersekollegium inlemnade reseberättelser, s. 100.	
Ur Svenska Slöjdföreningens handlingar 1889	107
<i>Bilagor:</i> Matrikel öfver Svenska Slöjdföreningens ledamöter 1889. Vinstlista för 1889.	

Rättelser.

Sid. 90, rad 8 uppi från, *står* 1776, *läs* 1766.

En allmän skandinavisk industri- och konstutställning i Stockholm.

Åter står den stora frågan om hållandet af en allmän skandinavisk utställning i Stockholm på dagordningen efter att under mer än ett tiotal af år flere gånger hafva väckts för att åter blifva för någon tid nedlagd. Det ser ut, som om en dylik utställnings förespråkare icke vilja gifva sig, förr än de drifvit sin sak igenom, och glädjande att omtala tryckas utsigterna därför nu vara större än förut. Öfver det utförliga underd. betänkande, som ett antal för saken intresserade personer, med öfverståhållaren friherre Gustaf Tamm i spetsen, inlemnadt, har Kongl. Maj:t infordrat vederbörandes utlåtanden, hvilka nu föreligga, och Stockholms stadsfullmäktige hafva redan, med öppen blick för frågans stora vikt, anvisat ett belopp af 300,000 kr. för företaget. Kunna dylika uttalanden tillmätas någon betydelse för frågans slutliga lösning — och det böra de väl till någon del — så har man redan i dem en anledning att hysa ganska stora förhoppningar med afseende på en lycklig utgång. Dessa yttranden hafva afgifvits icke blott af officiella myndigheter, såsom af länsstyrelserna och kongl. hushållningssällskap, utan äfven af ett stort antal fabriks-, handels- och handtverksföreningar i olika delar af landet, samt af styrelser för större och mindre bruks- och fabriksbolag, af mekaniska verkstäder m. fl. representanter för den större och mindre industrien och konstslöjden. Dessa yttranden kunna därför betraktas såsom *landets opinion i utställningsfrågan*, en opinion, som är så mycket mera beaktansvärd, som den till stor del utgått från just sådana håll, der man är mest förtrogen med vår industris lifsvillkor. Under sådana förhållanden bör det vara af särskildt intresse att erhålla

del af desammas innehåll. Vi skola därför i största korthet här lemna en redogörelse för detta innehåll, såsom en inledning till några betraktelser öfver sjelfva den ifrågasatta utställningen.

* * *

Det var i skrifvelse af d. 7 mars d. å., som Kongl. Maj:t remitterade det nämnda underd. förslaget till Kongl. Kommerskollegium, som i sin ordning öfverlemnade det till länsstyrelserna m. fl., hvilka i sin tur lemnade vederbörande inom de respektive länen tillfälle att taga del af förslaget och deröfver inkomma med yttranden. Hvad då först länsstyrelserna vidkommer, så har större delen af dem ej uttalat någon egen åsigt i frågan. Undantag härifrån göra Kongl. Maj:ts befallningshafvande i *Stockholms, Södermanlands, Örebro, Kopparbergs, Vesterbottens, Norrbottens, Jämtlands, Gotlands, Jönköpings* och *Kronobergs* län. Samtliga hafva de — i allmänhet i kortfattade ordalag — tillstyrkt bifall till komiterades förslag. Så säger Stockholms läns styrelse, »att det synes önskvärdt, att den ifrågasatta utställningen kommer till stånd», Kopparbergs och Jämtlands »ha ej något att erinra mot» den underd. framställningen, ej heller Södermanlands, Jönköpings och Kronobergs. Landshöfdingeembetet i Örebro län tillstyrker i varma ordalag, »då sig visat, att vid dylika utställningar utrikes många industriidkare inom länet, oaktadt de dryga omkostnaderna funnit med sin fördel förenligt att i dem deltaga samt skäligen antagas kan, att en sådan utställning skall blifva till stort gagn för landet;» det i Vesterbotten uttalar »sin lifliga önskan, att ifrågavarande, för fosterlandets utveckling viktiga utställning måtte komma till stånd», det i Norrbotten hyser »de lifligaste sympatier» för densamma, och Gotlands länsstyrelse yttrar, att i komiterades förslag mycket talande skäl anförts för utställningen och »att äfven denna ort utan tvifvel i sin mån deraf kommer att hafva gagn». Äfven *Öfverståthållareembetet i Stockholm* har afgifvit yttrande i frågan; deruti heter det, att de »fördelar, som af den ifrågasatta utställningen kunna påräknas, synas öfverståthållareembetet vara af så stor och omfattande betydelse, att öfverståthållareembetet finner utställningens bringande till stånd i hög grad önskvärdt.»

Genom landshöfdingeembetena hafva för utställningen intresserade myndigheter, korporationer och enskilda erhållit del af komiterades förslag. Så hafva t. ex i Stockholms län exemplar deraf funnits tillgängliga å landskansliet, hos magistraterna i Södertelje och Norrtelge o. s. v., i Malmöhus län hos magistraterna i Malmö, Lund, Landskrona, Helsingborg, Ystad och Trelleborg äfvensom hos kronofogdarna, och sammalunda i öfriga delar af landet. Häraf skulle den slutsatsen kunna anses ligga nära till hands, att en mängd yttranden inkommit; men ehuru deras antal ingalunda är litet, hade det dock för sakens skull varit önskvärdt, om ännu flere begagnat sig af tillfället att uttala sin mening. Särskildt är det anmärkningsvärdt, att endast tvenne bland landets tjugusex Hushållningssällskap funnit lämpligt att klargöra sin ställning till en fråga, som dock borde ligga deras intressen så nära om hjertat. Dessa två äro Upsala läns och Kronobergs läns. Det förra förklarar sig anse utställningen böra blifva nyttig för landet »om den lyckas komma till stånd», i hvilket fall Hushållningssällskapet är villigt vidtaga åtgärder för underlättande af länets industriidkares deltagande; det senare har den erfarenheten, att sådana utställningar ha visat sig inverka gynsamt på höjandet af industri och konstslöjd inom de länder, der utställningarna egt rum. Detta är, som sagdt, allt hvad hushållningssällskapen anfört. Om dessa myndigheter således i allmänhet försummat fatalierna, hafva fabriks-, handels- och handtverksföreningarna i olika delar af landet med så mycket större värme omfattat företaget och samtliga tillstyrkt bifall. Vi skola här taga del af några bland de mera märkliga yttrandena från dessa håll. *Upsala fabriks- och handtverksförening* säger sig »ej kunna annat än lifligt instämma, i hvad som i den gjorda framställningen blifvit sagdt, såväl om den stora betydelse, en dylik utställning har för industriens utveckling i allmänhet, som af att den anordnas i hufvudstaden. Äfven om fördelarna skulle mest anses gälla den större industrien, blefve dock säkerligen betydelsen ej mindre för handtverkerierna utan kanhända snarare tvärtom». Hvarefter föreningen tillägger, att hon beslutat så verksamt som möjligt söka deltaga. — *Norrköpings handtverksförening* yttrar, att en skandinavisk utställning är

af större vigt för industrien än verdensutställningarna, der egentligen storslöjden kommer till heders, *Norrköpings fabriksförening* säger, att dervarande industriidkare antagligen ej skola underlåta att deltaga, *Linköpings fabriks- och handtverksförening* instämmer och önskar på det lifligaste, att utställningen måtte blifva verklighet, *Jönköpings handtverks- och industriidkareförening* likaså, *Göteborgs handtverksförening* önskar all framgång åt företaget, som bör lända till gagn såväl för landet i dess helhet, som för industrien och dess idkare, dervarande *handelsförenings fullmäktige* »underskatta ingalunda en dylik utställnings betydelse för vår industri utan finna tvärtom i allo önskvärdt, att den kommer till stånd», och *Örebro fabriks- och handtverksförening* inser noga nyttan »huru fördelarna för de mindre och mera aflägsset från Stockholm boende industriidkarne ej kunna vara så stora som för de större». *Geble handtverksförening* hyser den lifligaste önskan, att det väl genomtänkta förslaget genomföres och ej må möta något hinder, hvarefter föreningen tillägger: alla anledningar förefinnas, att utställningen skall medföra ej allenast obestriddliga fördelar, utan ock att företaget i ekonomiskt hänseende skall utfalla gynnsamt, äfven om det mera omfattande förslaget följes.* — Att *Stockholms fabriksförenings fullmäktige*, äfvensom *Stockholms stads handtverksförening* icke hafva något att anmärka mot förslaget utan varmt ansluta sig till detsamma, behöfver ej här tilläggas. I den svenska industriens intresse förorda fullmäktige på det lifligaste åvägabringandet af en sådan utställning, heter det i förstnämnda skrifvelse.

Öfvergå vi härefter till de särskilda industrigrenarnas målsmän, finna vi en icke mindre liflig tillslutning till förslaget hos de mekaniska verkstäderna samt andra bolag för metallernas bearbetning och

* Som bekant hafva komiterade framlagt två alternativa förslag, ett större och ett mindre. Enligt det senare skulle de för arméén, flottan och fiskerinäringen afsedda byggnaderna uteslutas, äfvenså konsthallen m. m., hvarjemte de stora hufvudbyggnaderna skulle minskas, liksom i allmänhet utställningens dimensioner och densammas utstyrsel delvis förenklas. Komiterade förorda dock varmt det större, hvilket de vilja ha betraktat såsom sitt program. Samtliga de myndigheter m. fl. som yttrat sig i denna punkt hafva likaledes förordat det större. Så K. Maj:ts befallningshafvande i Nyköpings län, fabriksföreningen i Eskilstuna, Eskilstuna jernmanufakturaktiebolag, Upsala fabriks- och handtverksförening, Köpings mekaniska verkstad (se ofvan).

förädling. Så yttrar *Vesterås mekaniska verkstads aktiebolag*, att fördelarna af en sådan utställnings hållande äro oafvisliga, *Köpings mekaniska verkstad* tillstyrker under förutsättning, att det större förslaget realiseras, »det mindre synes oss deremot ej kunna erbjuda de fördelar och garantier, som motsvara uppoffringarna från det allmänna som ock i synnerhet från den enskilda utställaren»; och *Eskilstuna jernmanufakturaktiebolag* yttrar sig i samma riktning. — *Sala silfververks aktiebolag* påpekar, att den svenska bergshandteringen sedan år 1866 vunnit en omfattande utveckling. »Hvad särskildt rör den gren deraf, som närmast utgör föremål för bolagets verksamhet, nämligen grufbrytning och tillgodogörande af ädlare metaller, hafva under denna tid högst betydande förändringar åstadkommits, en mängd nya maskiner införts och förbättrade arbetsmetoder tillämpats», hvilket allt bolaget anser böra komma till en större allmänhets kändedom, hvarför bolaget också tillstyrker företaget under förklaring, att det ämnar deltaga såsom utställare. Slutligen säger *Skultuna aktiebolag* sig ej kunna gifva något definitivt svar i utställningsfrågan, »alldenstund ingen bolagsstämma eger rum förrän i höst», hvarefter bolagets verkställande direktör tillägger: »Intet skäl finnes dock för antagandet, att ej bolaget med stor sympati skall omfatta förslaget.»

I jernförelse med dessa jernhandteringens och andra metallförädlingens målsmän yttra sig *Jernkontorets fullmäktige* mera försigtigt. Det heter nämligen i deras utlåtande: Utan att ega någon särskild anledning att å brukssocietetens vägnar påyrka, att för befordrande af den svenska jernhandteringens allmännare intresse en dylik utställning må ega rum, få fullmäktige äran anmäla, att, derest på framställning och tillstyrkande af målsmän för andra landets näringar det skulle finnas lända till dessa näringars utveckling och förkofran, att ifrågasatta utställning anordnas och densamma kommer till stånd, fullmäktige icke betvifla, att många af jernhandteringens idkare skola omfatta tillfället att, genom framvisande af prof på hvad äfven denna handtering förmår åstadkomma, i utställningen deltaga.

Bland öfriga skrivelser måste vi i detta sammanhang särskildt dröja en stund vid den, som disponenten för *Gustafsbergs fabriksaktie-*

bolag O. W. Odelberg inlemnadt till Kongl. Maj:ts befallningshafvande i Stockholms län. Detta yttrande är i sitt slag särdeles märkligt, emedan det bland alla utlåtandena är det enda, som inlåter sig på ett spörsmål, som på senare tider stundom dryftats man och man emellan, nämligen huruvida utställningar, sådana som den ifrågasatta, vidare hafva någon uppgift att fylla; och han stöder sig dervid på den erfarenhet, han inhemtat under ett tjuguarigt arbete såsom industriidkare, under hvilken tid den fabrik, hvars chef han är, deltagit i utställningarna i London 1871, i Köpenhamn och Moskwa 1872, Wien 1873, Bogota 1875, Filadelfia 1876 och Paris 1878. Flertalet af dem besökte jag, säger disponenten Odelberg, och kom alltmera till den öfvertygelsen, att inom flere industrigrenar den egentliga hufvudfabrikationen icke exponeras, utan den drifves för tillfället upp till konstindustri, och man tillverkar en vara i och för utställningen. Dessa tillverkningar slå mycket an på den stora allmänheten, och köplusten är ganska stor, men blott enstaka pjäser köpas, som sedan skola expedieras till de mest olika och aflägsna länder, och i många fall får man sedan aldrig betaldt. Detta sätt att sälja duger ej för den stora industrien. Den kan ej undvara mellanhänder eller handlande, men dessa vilja ej befatta sig med utställningen, ty det är en konkurrens med dem sjelfva. Derfor har ingen stadigvarande afsättning vunnits af utställningar. — — — För öfrigt, på större platser måste äfven hållas permanenta utställningar, som alltid blifva fullständigare än den montre, som kommer till stånd i industripalatset.

Men nekas kan ej, heter det vidare, att en industriutställning kan ha sina fördelar för landet i sin helhet, och att en del af de skäl, som äro anförda i komiterades skrifvelse till konungen, äro talande; och då någon utställning här i landet ej egt rum sedan 1866, så skall jag gerna i min mån dertill bidraga, ehuru jag icke deri ser någon fördel för den industri, som jag der kommer att utställa.

Så långt nämnda utlåtande. I likhet med Jernkontorets fullmäktige antyder herr Odelberg, att den industri, han representerar, ej har något intresse af att utställningen kommer till stånd, ehuru han å andra sidan ej kan neka, att icke landet i sin helhet kommer att vinna derpå,

hvarför han ej vill undandraga sig att deltaga. Detta yttrande går således i alldeles motsatt riktning mot de utlåtanden, som inkommit från industriens öfriga målsmän i landet. Alla, som uttalat någon åsigt, hafva framhållit vigten och betydelsen af företaget just för industrien. Skulle den keramiska fabrikationen utgöra ett enda stort undantag derifrån? Att direkt bestrida detta, skulle vara något vågadt, allrahelst det är fackmannen med tjuguarig erfarenhet som talat. Det torde dock vara oss tillåtet att hysa några tvifvelsmål, huruvida den slutsats, hvartill disponenten Odelberg kommit, har sin grund i följdriktiga förutsättningar. I detta tvifvel styrkas vi för öfrigt af den omständigheten, att bland de personer, som ifrigast förordat utställningens anordnande och verksammast deltagit i det underd. skrifvelseförslagets framläggande, återfinnas tvenne namn, hvilka kunna åberopa en minst lika lång erfarenhet i den keramiska industriens tjänst, nämligen brukspatronen G. H. Stråle och disponenten Robert Almström. Detta bör verka lugnande på utställningsfrågans vänner. Vi hafva här velat påpeka detta, ingalunda af någon som helst lust för polemik utan endast — må det sägas helt uppriktigt — för att söka förringa det inflytande nämnda skrifvelse möjligen skulle kunna utöfva, när utställningsfrågan en gång kommer före i riksdagen, der det yttrande, som utgått från disponenten för Gustafsbergs fabriksaktiebolag — som tillika är ledamot af Första kammaren — möjligen skulle kunna användas som ett vapen emot utställningen.

* * *

Det är först det nittonde århundradet, som gjort början med att anordna utställningar för höjandet af ett lands industri och konstslöjd. Under den alltmer växande konkurrensen har detta medel allt oftare anlitats, ju närmare vi kommit samma århundrades slut. De civiliserade folken hafva öfverbjudit hvarandra på detta område, icke blott nationela utan äfven verldsutställningar hafva raskt följt den ena efter den andra, och hvarje gång en ny sådan öppnats ha dess anordningar och omfattning varit sådana, att de framkallat den förmodan, att längre

kommer icke menniskan på denna väg. Men den nästa verldsutställningen visade, att den misstanken saknade all grund; ty icke blott i anordningarnas prakt och rikedom öfverbjöd den sina föregångare, utan — hvilket är betydelsefullare för sjelfva saken — utställarne kommo i allt större skaror, industrien visade sig hafva eröfrat nya verksamhetsfält, och människorna tillströmmade i allt öofverskådligare massor för att se och lära. Knapt har den sista verldsutställningens portar slutits, den, som firade hundraårsminnet af 1789 års revolution, förrän verldsutställningsfrågan åter dyker upp, denna gång i den stora vestern, der vi se tvenne af jordens största städer täfla med hvarandra, om hvem som skall få den äran att fästa densamma vid sitt namn. Ofantliga summor utlofvas af den, som hoppas blifva den lyckliga, och man tyckes icke känna några gränser för de uppförfingar man vill ikläda sig, blott den stora täflingen kommer att ega rum invid ens egna stadsportar. Och efter de stora nationernas föredöme hafva äfven mindre stater varit angelägna att visa hvad de kunna åstadkomma. Vårt grannland Danmark har helt nyligen afslutat en utställning, som samlade nationens bästa krafter omkring sig, tog hela folkets uppmärksamhet och intresse i anspråk och — det måste en hvar, som sett densamma, erkänna — gaf ett högst fördelaktigt vittnesbörd om den danska industriens, konstens och fabriksväsendets utveckling. När man besöker en sådan utställning och genomgår alla de stora salarna och gallerierna, i hvilka den menskliga fliten, arbetssamheten, yrkesskickligheten och konstfärdigheten firar sina triumfer, känner man med sig, att det är ett vaket och dugande folk, som frambragt allt detta, och huru hög tanke man än förut haft om detta folk, så kan man icke undgå att efter ett sådant besök tänka ännu högre om detsamma. Det är Danmarks vinst utåt af sin utställning; inåt har den gifvit en lyftning åt hela det industriela lifvet — det erkänna danskarne sjelfva — derigenom att den lärt industri- och konstslöjdidkaren att bättre känna sig sjelf och sin egen ståndpunkt samt dermed gifvit honom en fastare utgångspunkt för fortsatta sträfvanden.

I all täflan ligger en sporre. Och ju offentligare täflingen är, desto kraftigare maning gifver den, desto mera väckande verkar den

på energin. Den drager oss ur den hvardagliga slentrianen, den skärper vår iakttagelseförmåga, ökar vår sjelftillit och eggjar oss att göra vårt bästa. Det kan visserligen det oaktadt hända, att man misslyckas eller åtminstone lyckas mindre väl och går ur täffingen med felslagna förhoppningar; men då har man åtminstone vunnit något, som i alla fall är värdt att vinna, och det är sjelfkänedom, och med denna som utgångspunkt får man slå in på en ny bana, der målet ligger mera öppet och dermed är lättare att nå.

Skulle man framlägga en tablå öfver antalet utställningar, som hållits i de olika europeiska landen, skulle det visa sig, att Sverige varit ett af dem, der procenten sådana varit minst. Särskildt gäller detta industri- och konstutställningar. Landtmännen hafva under de senare åren mera vetat att taga vara på sina intressen och hafva dermed också allt mera kommit till insigt af fördelarna att anordna utställningar. Också återkomma dessa med en viss regelbundenhet till fromma för landtbrukets olika underafdelningar. Såsom komiterade i sitt förslag redan framhållit, torde det numera ej falla någon in att bestrida den genomgripande inverkan, dessa företag haft på höjandet af hela vår modernäring. I betraktande här af, tillägga komiterade, synes det sjelfklart, att äfven industrin bör med fördel kunna tillgripa detta medel. De uttalanden, af hvilka vi ofvan erhållit del, visa ju också, att i det afseendet en sällspordt stor enighet råder bland industriens målsmän. Att likväl en större allmän industriutställning hos oss så länge låtit vänta på sig, har väl sin hufvudsakliga grund deri, att anordnandet af en sådan kräfver en så stor apparat och med nödvändighet förutsätter ett synnerligt betydligt anslag af statsmedel. Det vore visserligen icke svårt att till och med med siffror visa, att ett sådant anslag endast är en tillfällig utgift ur statskassan, ett slags förskott, som redan under sjelfva utställningstiden skall återbetala sig i form af ökade jernvägstrafik-, post- och telegrafmedel m. m., men endast den omständigheten, att ett belopp af omkring en half million kr. på en gång kräves, gör dels att vederbörande noga betänka sig, innan de framlägga något förslag i den riktningen, dels också att det är förenadt med större svårigheter att samla pluralitet för detsamma, så mycket mera

som industriens målsmän, hvilka saken i främsta rummet rör, äro jemförelsevis fåtaligt representerade i riksdagen. Så långt borde vi doek hafva kommit, att intet tvifvel vidare rådde om betydelsen af ett sådant företag. Komiterade hafva i sin underd. skrivelse också framhållit detta, dervid särskildt betonande, att vinsten af utställningen ej bör räknas i penningar. Vill man likväl, heter det, såsom ett oeftergifligt vilkor för densammas hållande uppställa, att den ur ekonomisk synpunkt blir vinstgifvande, så får man ieke ensamt hålla sig till den direkta inkomst- och utgiftsstaten, sådan den framgår af utställningens räkenskapsböcker, utan taga i betraktande alla de krafter, den sätter i rörelse, alla de inkomstkällor, den bringar till lif.

Deruti måste väl en hvar också instämma, att en utställning af sådant omfång som den ifrågasatta är i hög grad egnad att verka lifgifvande särskildt på den industriela företagsamheten i landet. Äfven om företag af denna art, då frågan om deras förverkligande först bringas å bane, mötas med ringare sympatier på ett och annat håll, så torde doek erfarenheten från tidigare utställningar gifva vid handen, att åsigterna undergå en märklig förändring, och att en ytterst liflig tillslutning eger rum, allteftersom tidpunkten för utställningens hållande nalkas. Få äro då de, som ieke vilja deltaga i täfingen och visa hvad de förmå, och dermed börjar en ökad verksamhet i de flesta fabriks- och yrkesgrenar, hvilket är den första frukten af utställningen. Nu kan det visserligen hända, att man tillverkar en vara enkom för utställningen, men vi äro långt ifrån att deruti kunna se något ondt. På den varan skall yrkesmannen — han må nu vara mästare eller lärling — nedlägga all sin skieklighet, och just dessa föremål blifva därför ieke de minst lämpliga gradmätarne på smaken och yrkesskiekligheten inom landet. När så utställningens portar öppnas, och de täflande länderna der framlägga resultatet af sina ansträngningar, då börjar den andra och väsentligaste frukten af utställningen att falla. Den ligger i dess *undervisande* element. Ett bättre undervisningsmateriel gifves ieke, hvarken för yrkesidkaren och mönsterritaren eller för maskinkonstruktören, teknikern och hvad de nu allt heta, dessa, hvilkas gemensamma arbeten bilda utställningens rika innehåll. Detta är också

allmänt erkändt. Äfven den svenska riksdagen har flercaldiga gånger erkänt det genom att anslå större och mindre summor att tilldelas svenska arbetare och yrkesmän i och för studieresor till utställningar i utlandet. Huru mycket mera välsignelsebringande skall icke ett sådant undervisningsmaterial blifva, när det flyttas utifrån, der icke en tusendel af de svenska handtverks- och fabriksarbetarne komma i tillfälle att studera det, och in i landet, midt ibland dem! Härvid hafva vi särskildt att lägga märke till, att det är ett fjerdedels århundrade sedan någon större industri- och konstutställning här hölls, så att en ny generation af yrkesmän och industriidkare hunnit växa upp, hvilken aldrig sett en sådan utställning eller ens tillnärmelsevis vet, hvad en dylik innebär. Det är ju gifvet, att, i och med det samma hans inblick i yrket blir djupare, skall också hans intresse för detsamma blifva större och mångsidigare, och dermed hafva utställningens ofvan nämnda, för industrin lifgifvande och yrkesskickligheten höjande egenskaper klart framträdt.

Utställningens undervisande element skall dock icke sträcka sig ensamt till oss sjelfva utan den skall sannolikt äfven lemna utländingen en och annan upplysning, som det kan vara af vigt för oss, såsom nation betraktade, att han erhåller. Vi syfta dermed närmast på det omdöme, som, fäldt af en framstående auktoritet, helt nyligen gjort sin rund i den europeiska pressen, om den nutida svenska konstslöjden, hvari det heter att »knappast i något land de moderna reformsträfvandena på smakens område stött på större, jag vill icke säga motstånd, men likgiltighet.» Ett sådant omdöme, säga komiterade, har sin enda förklaring deruti, att den svenska konstslöjden ej är känd, ej haft tillfälle att uppträda med samlad kraft, och det har till stor del fälds på grund af det obetydliga, vi hade att uppvisa på den skandinaviska utställningen i Köpenhamn 1888 och på verdensutställningen i Paris 1889, i hvilka vårt land ej officiellt deltog. Sådana yttranden mana till sjelfförsvaret och böra icke sorglöst förbigås. Den, som fälde detta omdöme, har icke varit i Sverige på de sista tjugu åren. För vår del hysa vi icke det minsta tvifvel om, att icke omdömet skulle blifva ett helt annat, om han kände, hvilka framsteg vi sedan dess

gjort. Utställningen skall i detta fall utan tvifvel komma att gifva de önskade upplysningarna.

Denna åsigt har också *Svenska Slöjdföreningen* framhållit i den skrifvelse, som föreningens styrelse på framställning af Öfverståthållare-embetet afgifvit angående anordnandet af en allmän skandinavisk utställning i Stockholm. Styrelsen erinrar dervid, huru betydande framsteg den svenska industrin oeh konstslöjden gjort sedan den sista stora utställningen här hölls, men att dessa det inhemska arbetets framsteg hvarken blifvit så kända eller så uppskattade som de förtjena. Särskildt hade detta inverkat menligt på den svenska konstslöjden, som hade svårast att göra sig bemärkt till följd af den starka konkurrensen med det utländska fabrikatet, och det oakadt en höjning i smak och konstfärdighet är i ögonen fallande inom dess flesta grenar, exempelvis möbelsnickeriet och dekorationskonsten, den textila konsten metall och glasfabrikationen samt keramiken. Genom att tillfälle gåfves att i en samlad bild få se hvad som verkliga *kan* åstadkommas, oeh detta icke blott i Sverige utan äfven i grannlanden, skall dels tillförsigten till den egna förmågan höjas, dels värderika lärdomar erhållas, om hvad i dessa afseenden *bör* göras. En allmän skandinavisk utställning har, tillägger styrelsen, för den svenska industrin och konstslöjden sedan länge varit ett verkligt behof, hvarför det är att hoppas, att en sådan måtte under den närmaste framtiden blifva verklighet.

I detta Svenska Slöjdföreningens styrelses uttalande instämma tvifvelsutän alla vänner af vår industri och konstslöjd.

Ludvig Looström.



En blick på konstslöjden inom södra Sverige

af

G. J:son Karlin.

1.

Det är dess värre, äfven om man tar landet i dess helhet med i beräkning, icke just så många steg vi ännu hunnit på konstslöjdens steg. Gäller det storindustrien, äro vi i mycket ganska långt efter, och vid konsthandtverket, der maskinen och den derpå bygda massproduktionen betyder jemförelsevis ringa mot den personliga dugligheten och det utvecklade konstsinnets, återstår i vår tid mycket att önska. Äfven vi hafva dock en gång varit med, om det också var länge sedan, ehuru vi med vårt periferiska läge, då vi endast hade vår egen marknad att bygga på, måste spela en jemförelsevis blygsam rol. Det fanns emellertid en tid äfven här i landet, då guldsmeden och gördelmakaren kunde ciselera, då klensmeden kunde göra ett konstsmide och snickaren en möbel, våra offentliga och enskilda samlingar visa det, en tid, då man icke som nu på fem minuter kunde räkna upp Sveriges alla konstslöjdare. Men det var den tiden, då verkstaden var konstskolan, då kyrkor och slott och äfven de borgerliga hemmen voro de konstslöjdmuseer, i hvilka ögat vandes, och sinne för form och färg utvecklade sig. Konstteorierna hade då ännu icke hunnit estetisera bort den naiva, skapande förmågan, ännu icke skurit konsten i tu i tvenne oförenliga halfvor, af hvilka endast den ena fick behålla namnet, för att som bärare af detta gifva sig ut på himlafärder, under hvilka den snart skulle glömma sitt jordiska ursprung och betrakta

sig sjelf som en himmelens son, som endast i ideen hade sitt sanna vara, under det att ingen Waulund, ingen Dedalus bekymrade sig om att åt yrket smida de ringar, som fordrades, för att äfven det någon gång skulle höja sig till en upptäcktsfärd efter sin bortlupna andra hälft.

Icke voro vi ensamma om förfallet, det var nog temligen universelt; skilnaden mellan oss och andra folk var hufvudsakligen den, att de började blygas en smula förr än vi, om vi öfverhufvud taget riktigt på allvar börjat dermed ännu. Så föddes i Europa med uppvaknandets blygsel den rastlösa sträfvan att återvinna den förlorade tiden, att bota refvorna och bygga nytt. Det var ej längre nog med de i ramar isolerade stafflimålningarna, de på piedestaler uppstyltade statyerna mot en bakgrund af intetsägande väggar och husgeråd, eller för att begagna ett vackrare uttryck, sådant, som icke störde konstens harmoni. Man gick tillbaka i tiderna och såg i jämförelse med dem den egna tidens fattigdom, för att ej säga nakenhet. Så bygde man i flygande fläng af spillrorna från den gamla konsten upp ett stilförbistringens Eiffeltorn — fordom skulle man visst kallat det Babelstorn — och äfven vi hafva varit med på ett hörn, lappat och fogstrukit.

Om Europa nu efter snart fyratio år, för att räkna tiden från den första verldsutställningen, som väl får betraktas som den moderna konstslöjdens födelseår, tar sig för att syna den stolta byggnaden, månne det då kan gifva sig sjelf vitsordet, att det är allt ganska godt? Jag fruktar för, att, om vi vilja fälla en verkligt samvetsgrann dom, vi måste utbyta det sista ordet i omdömet mot ett annat. Och ändock har det under denna korta tid skrifvits, komponerats, ritats och prisbelönts mera än under alla de tusental af år, som gått förut. Härmed vill jag nu icke neka, att det är bättre, än hvad det var för fyratio år sedan, att vissa detaljer på den nya byggnaden till och med kunna vara ganska utmärkta, men största vinsten af detta experimenterande torde, hvad det hela beträffar, ligga deri, att vi nu vunnit eller åtminstone borde hafva vunnit en erfarenhet, som för framtiden skulle kunna skydda oss för en hel del misstag. Vi borde då i första rum-

met lärt oss inse, att en ny stil aldrig låter konstruera upp sig, och att man endast med arkitekter och mönsterritare icke skapar någon konstslöjd, åtminstone icke, så länge yrkesmännen hållas eller hålla sig utom spelet som en lägre klass, ett slags maskiner, för hvilka ej en gång plats kan upplåtas i konstens förgård.

Det är för öfrigt underligt nog, att vi, som egnat ett så grundligt studium åt gångna tiders konstformer, att vi mäktat utpeka de fel, en gammal dekorativ konstnär begått mot sin egen stil, med andra ord, det för honom individuella, att vi, det vill säga, de af oss, hvilka äro riktiga riddare af ritbrädet, som i ett nu kunna kasta upp en möbelritning i t. ex. den spansk-moriska sen-gotikens öfvergång i tidig renässans eller något dylikt, ej lärt oss de förutsättningar, som skapade stilar, den verkliga innebörden af de tider, som på fullt naturliga vägar frambragte konstsinne och konstskicklighet.

Jag vill här blott anföra ett par exempel, ur vår närmaste tid och omgivning. Den, som besökte 1888 års utställning i Köpenhamn skall säkerligen erinra sig den Gamelska möbeln. Utförd på Köpenhamns förnämsta verkstad efter teckning af landets professionelaste mönsterritare, betraktades den väl af många som exponent för det bästa, som dansk möbelindustri kunde åstadkomma. Något mera in i minsta detalj stilriktigt har heller icke modern nordisk möbelkonst att uppvisa, en bättre illustration för ett kompendium i konsthistoria, af hvad man i vårt grannland kallar Fredrik II:s stil kan icke tänkas; allt hvad som fanns der skulle finnas, icke ens färgen var glömd, och dock huru mycket saknades der icke? Man skulle kunna dö af spleen i ett rum med sådana möbler, blott af otilfredsställd längtan efter en smula lif och individualitet. Det andra exemplet vill jag hemta från ett företag, som i vårt land borde och åtminstone i ett fall också har lemnat ett ensamt stående tillfälle för den dekorativa konsten att producera sig: restaureringen af Lunds domkyrka. Betrakta de nya bänkarna, altaret och hufvudportalen! Har någonsin karaktären eller rättare karaktärslösheten hos vår tids konstslöjd riktigt klart framträdt, är det här, der man hvarje stund har tillfälle till jemförelser mellan nytt och gammalt. Å ena sidan en fantasirikedom,

som tar sig en oändlighet af uttryck i de gamla pelarkapitälens, tympanons och korstolarnas djerfva bildverk: en kristnad hedendom, der sagan, legenden och symbolen vexelvis eller i broderlig förening med sitt rika innehåll fyller konstnären och ger lif åt knifven och mejseln i hans hand, å andra sidan en ängslig fruktan att begå fel, att synda mot stilen, en fruktan så stor, att tecknaren icke vågat öfverskrida detta något, som kan distilleras fram som det typiska för densamma, och hos åskådaren af konstverket en intresselöshet, som följer saknaden af de individuella egendomligheter, hvilka karaktärisera olika konstnärskynnen, och som, när vi stå framför ett äkta arbete, värma oss, äfven om detta, hvad ofta är fallet, ej skulle ega den korrekthet i det tekniska utförandet, som, här drifven till sin yttersta spets, nästan blir pinsam genom sin bristande innebörd på lif.

Låtom oss, för att ytterligare belysa frågan, kasta en blick tillbaka på förhållandena under tider, då en Benvenuto Cellinis, Peter Vischers och Jamnitzers namn klingade lika högt som Rafaels, Dürers och Holbeins, tider, då handtverkaren var sin egen mönstertecknare, då förmågan af komposition och utförande förutsattes som lika nödvändiga för att konstituera konstslöjdaren, tider, då det ej fanns en här af arkitekter, som aldrig byggt hus, än mindre lärt sig att begripa träets eller metallens struktur och praktiska möjligheter, och å andra sidan en ännu större här af arbetare, som, utan att förstå en teckning, utan att hafva sett en modell, intresselöst gick till arbetet, tider, då vi ej egde *ordet* stil men egde *begreppet* lefvande, organiskt utvecklande sig från århundrade till århundrade, tider, då träsnidarens och ciselörens konst bedömdes efter samma måttstock, som ännu i dag målarens och marmorskulptörens. Och hvad är också i grunden skillnaden? Tänk oss blott en Michel Angelo lemnande åt en stenhuggare, en Bonnat åt en nutida yrkesmålare att utföra sina skisser. Hvarför företer Kinas och Japans konst detta lefvande lif, som rycker oss med sig med eller mot vår vilja, och som kommer oss att sakna vårt eget förlorade paradis? Jo därför, att man här icke skurit bort, hvad som aldrig får skiljas, konstens hufvud från dess kropp, icke skilt teckning och komposition från utförandet.

Jag är viss om, att många skola finna ofvanstående vara måladt med icke blott för starka färger utan rent af framställdt i en falsk dager, och det ej blott personer, som i julbasarernas dussinkram finna sina kraf på konstslöjd tillfredsställda, utan äfven verkliga vänner och främjare af den mindre konsten. De skola bland annat invända, att begreppet mönstertecknare alldeles icke är något för vår tid nytt, att det under den gamla tiden till och med hade att uppvisa namn, som intogo rangplatserna inom konsten; Rafael tecknade ju kartongerna till tapeterna för Sixtinska kapellet, utan att därför sjelf vara konstväfware. De skola vidare framhålla, att tiderna ej låta vrida sig tillbaka, att man måste räkna med befintliga faktorer, att det i maskinernas, ångans och arbetsfördelningens tidevarf måste blifva resultatöst att arbeta på ett nytt koncentrerande af alla arbetsdetaljer inom en slöjdgren hos samma individ, eller också slutligen, att de speciella förutsättningarna äro för alltid försvunna för den högre blomstring af konstslöjden, som medeltiden, renässansen och rokokon egde i kyrkans och furstarnes dominerande maktställning, hvilken till sitt förhärlikande behöfde konsten i alla dens former och med sitt exempel manade andra att efter råd och lägenhet följa med.

Men har icke, för att först bemöta den sista anmärkningen, också vår tid sådana magthafvande i representanterna för tidens enväldsmakt, kapitalet, hvilka tydligen visat sig ega samma trängtan som flydda tiders mäktige efter den glans och storhet, konsten kan förläna? Hvilken tid har betalt sådana summor för konstens alster som vår, och det ej blott för den gamla tidens utan i minst lika hög grad för vår egen? Fråga en Meissonnier, en Munkacsy och andra.

Att det nittonde århundradets konstslöjd ej har någon Cellini eller Brüggemann att uppvisa, får sannerligen ej läggas penningfurstarne till last; de hafva årligen visat sig villiga att äfven på detta område ösa ut med rundlig hand. Må vara, men de stora konsthandtverkarne komma icke utan att de små förut äro till finnandes; det fordras en underskog, för att de stora träden skola kunna skjuta upp och trifvas. Men äfven för de små saknar vår tid plats. Allmänheten har icke råd att offra något på dyrbarare ting, fabrikerna göra för öfrigt allting

så vackert och så billigt, och anställa vi endast vid dem dugtiga mönsterritare eller åtminstone kopister, så är vår tids konstslöjds-kraf fullt tillgodosedt och allt väl bestäldt. Men icke ens denna anmärkning håller stånd; små väggar, små tafvor, små plånböcker, små konstsaker. Fråga »konstslöjdens dödgräfvare» antiqvitets-handlarne, hvarpå de lefva och samla guld, denna klass af affärs-män, som var så godt som okänd, medan ännu konsten blomstrade.

Skall nu också denna sjukliga utväxt på vår tid, antiqvitetsvurmeriet, användas som bevis på tidens konstsinne, och kunna vi i den hemta några lärdomar angående utsigterna för vår egen konstslöjd? Den tyckes väl snarare bevisa motsatsen. Hur är det möjligt för konstslöjden att lefva och växa, då den skall konkurrera till och med med döden? Ja, vore det så, vore faran icke stor. Men är det icke här snarare döden, som tager upp kampen med lifvet? Lifvet, det individuella, personliga, som möter oss i dessa gamla, om kärlek till naturen, till yrket, till konsten vittnande ting, hvilka genom puns och knif en gång erhållit delaktighet af en skapande fantasi — döden, det stereotypa, korrekta, andefattiga, som utgår som produkt af maskinen, den må nu för öfrigt arbeta med ånga eller händer, den må vara aldrig så komplicerad och skötas af den skickligaste maskinist. Rödj undan orsakerna, och vurmén för antiqviteter skall försvinna af sig sjelf; till dess må den som vårt onda samvete gerna pina oss, det är för öfrigt bättre det, än om vi med förmågan att sjelfva skapa också skulle förlora synen för hvad andra tider och folk frambragt.

Beträffande invändningen, att det i arbetsfördelningens tidehvarf skulle vara fruktlös möda att söka en återgång till den koncentrerung af arbetet, som var ett af vilkoren för den gamla tidens mindre konst, kan den delvis vara berättigad, men blir i samma mån också betydelselös för frågan. Lika litet som det ligger någon vikt på, eller alls vore önskligt, att skulptören sjelf gifve sig ned i marmorbrottet för att bryta blocket till sin staty, groflögge densamma eller ens sjelf utförde hvarje detalj af det rent konstnärliga arbetet, lika litet kan man begära det motsvarande af en ciselör eller bildskärare. Men hvad man kan begära såväl af den ene som den andre är, att han skall

förstå sitt yrke, så att han när som helst sjelf kan lifgifvande ingripa, först derigenom blir han mästaren och arbetarne lärjungarne, de må nu för öfrigt vara flere eller färre, deras begåfning och utveckling större eller mindre. Gradation kommer alltid att finnas, äfven om det skulle lyckas att åter få klyftan att sluta sig.

Hvad angår anmärkningen om mönsterritare under den gamla tiden, vågar jag, till trots af det anförda exemplet om Rafael, bestrida deras förekomst, ty det att rita mönster är något annat än att vara mönsterritare; det är skilnad mellan det tillfälliga och det professionella. För öfrigt gälde renässansens och rokokons mönsterteckning nästan uteslutande ytdekorering och visade, till lycka för sin tid, ingen motsvarighet med »Das deutsche Zimmer», »Der Möbeltischler» och andra liknande publikationer från vårt århundrades sista tid. Att för öfrigt en professionel mönsterteckning, om den kunde förståndigt anordnas, i vissa fall, såsom vid glas- och dekorationsmåleri, läderarbeten och textilkonst, med andra ord, för de grenar af konstslöjden, som i målarkonsten hafva sin närmaste förutsättning och sin väsenheten, kan ega ett visst berättigande åtminstone som nödfallsutväg, må ej bestridas, fast äfven här de säkraste garantierna för vinnandet af ett godt resultat måste ligga i yrkes- och konstskicklighetens uppgående i hvarandra.

Äfven vid en så komplicerad verksamhet som den keramiska, hvilken med sina armar famnar såväl plastik som målarkonst, måste det gifvetvis ställa sig svårt att hos samme konstslöjdare förena lika skicklighet i båda fundamentalkonsterna; och om också såväl renässansens berömda krukmakare, *en Robbia*, *en Palissy* och andra, såsom, för att hemta ett exempel från vår egen tid och omgifning, konstnärerna i den danska dekorationsföreningen, till fullo visat, att, der föreningen är möjlig, äfven utsigterna att erhålla ett verkligt konstnärligt arbete måste växa, må vi dock just på detta område, särskildt med tanke på porslinsfabrikationen, villigt erkänna de vackra framsteg, som, genom samarbete mellan mönsterritare och arkitekter å ena sidan, modellörer och dekoratörer å den andra, gjorts under de sista åren. Men så är ju också keramiken tidens skötebarn inom konstslöjden,

och det vore väl underligt, om man ej med granna kläder och en fin polityr hos ett sådant skulle kunna öfverskylda äfven de oarter, som möjligen finnas.

* * *

Har jag med den uppfattning, jag ofvan sökt göra gällande, ej mäktat upptäcka många ljusningar på vår konstslöjds himmel, står jag åtminstone icke ensam om denna blick på tingen. Åtminstone ute i de stora kulturlanden, speciellt i Frankrike, har man under de sista åren allt mera kommit till klarhet om, att man varit inne på en oriktig väg. Till och med i Tyskland ha under den sista tiden röster börjat höja sig mot armodet och bristen på skapande förmåga midt under öfverlastningen och virtuositeten inom den dekorativa konsten. Max Schmidt klagar — delvis inspirerad af en illa dold afund öfver de i Frankrike redan med påtaglig framgång gjorda reformförsöken — i ett af de sista häftena af Kunstgewerbeblatt öfver, att konstslöjdskolorna uppfostra rutinerade tecknare och kompositörer i stället för sjelfskapande konstidkare (selbstschaffende Künstler). Georg Bötticher säger i ett annat nr af samma tidskrift, att vi äro så helt och hållet fyllda af kunskapen om olika stilarter, hafva så grundligt lärt oss alla möjliga epokers formspråk, att vi absolut icke mer kunna få några originella, naiva ideer, att våra kompositioner, alla våra goda afsigter och föresatser till trots, ovilkorligen måste taga gestalt efter en eller annan stil. Till och med om vi vilja tvinga oss att vara originella, blir dock resultatet det, att vi efterapa den ena eller andra stilarten, så vida vi icke prestera ett mer eller mindre smakfullt sammelsurium ur dem alla.

Och botemedlet? En omorganisering af undervisningen med bestämdt syfte att återbörda konsten åt yrket.

Det vore väl, om äfven ropen ville skalla högt mellan våra trånga väggar, och äfven vi lära oss inse, att endast öfver den fyllda klyftan mellan konst och handtverk kan konstslöjdens breda kungsväg dragas.

Den dag, våra öfvertaliga arkitekter och tecknare visserligen icke kasta bort ritstiftet, men lära sig att jemte detta sköta knif och puns och sätta sin konstnärsheder i att vara dugtiga yrkesmän, den dag, våra konstslöjdskolor hemta sina elever ur verkstäderna och vid sin undervisning låta yrkesredskapet och ritstiftet komma till lika rätt, skall det åter dagas för konstslöjden och dermed den tomhet försvinna, som nu kräfver sin fyllnad ur svunna tiders och fjerran länders konst. Men vi hafva, fruktar jag, ännu en lång ökenvandring, innan vi hinna dit; dock, är målet gifvet och medlet funnet, torde likväl något redan vara vunnet.

2.

Under förutsättning af ofvan angifna uppfattnings riktighet är det gifvet, att med den begränsning, som konstslöjden måste erhålla, den samma ej kan hafva hvarken synnerligen många eller stora namn att uppvisa inom Södra Sverige; vi dela i detta fall, huru rika vi än äro eller åtminstone anses vara på vissa andra områden, ärligen fattigdomen med det öfriga landet. Ega vi ett verkligt representativt namn inom den dekorativa konsten och dertill några, som åtminstone icke äro sämre, än att de vid sidan af det öfriga mörkret, förefalla temligen klart skinande, är det allt, och det må på den grund förlåtas mig, om framställningen af hvad som här skulle räknas in under konstslöjden ej kan blifva så i allo uppbygglig.

Vi hafva redan en gång varit inne i Lunds domkyrka för att se efter, huru den mindre konsten fyllt sin uppgift vid detta stora restaurerings- eller rättare nydaningsverk. Det antyddes dervid, att de tillfällen, som här erbjudit sig för den dekorativa konsten att visa hvad den förmådde, åtminstone på ett område lemnat goda resultat, resultat, om hvilkas verkliga betydelse det först nu är möjligt att bilda sig ett säkrare omdöme. Frågan gäller nämligen kyrkans hvalf- och väggmålningar, som efter ett tio-årigt arbete börja skrida mot sin

fullbordan. Den uppgift, herr Thulin här haft att lösa, har, på samma gång den varit en af de svåraste, också varit en af de tacksammaste. Utan några närmare föregångare inom landet och utan den erfarenhet, som lösningen af större uppgifter af samma art kunnat lemna, har han gått till ett arbete, som, resultatet måtte blifva det ena eller andra, i århundraden skulle vittna om den tid och den konstnär, som uppburit detsamma. Han måste redan på förhand veta, att ett verk, hvars utförande skulle kräfvat bortåt 100,000 kr., ej komme att godkännas utan vidare kritik, en kritik, som skall lefva lika länge som arbetet. Har ej det pekuniära tryck, som eljest så ofta stäcker vingen och förlamar kraften, här gjort sig så starkt gällande, har deremot det tryck, som ligger i uppgiften själf, den begränsning, hänsynen till de dubbla kraf ålägger, som ligga skilda af sju århundradens skiftande kultur, åtminstone till en början måst kännas ganska tungt. Å ena sidan att så grundligt lefva sig in i en tid, hvars känslor och tankelif ligger långt fjerran från vår egen, att produkten ej blir en maskeradräkt, som Esaus hand till en Jakobsröst, och å andra sidan, midt under detta, rycka det hela fram i ljuset af vår egen tid, fullt begripligt och klart uttryckande dess religiösa behof och innebörd. Stora, om ej ööfvärliga vanskligheter, och huru hafva de blifvit lösta?

Så har aldrig en kyrka sett ut på elfvahundratalet, är en anmärkning, som mer än en beskådare af Thulins målningar gjort. Den midt under rikedomen i motiv konsekvent genomförda evangeliska grundtanken, färgprakten, guldets och den tekniska öfverlägsenheten gifva ett visst berättigande åt en sådan anmärkning; och att Lunds domkyrka, lika litet som hon numera i sin arkitektur är Absalons gamla dom, är det till sin inre dekorering, vill jag villigt medgifva. Att hon icke heller i detta fall visar sig som någon kopia efter någon annan romansk kyrka, kunna vi också slå fast, och dock har hon troget bevarat karaktären; hon har det just därför, att hon i hvarje detalj visar sig som en själfständig, om också senfödd produkt af samma skapande fantasi, som fylde den romanska konsten. Vi skola förgäfvat i denna rika ornamentik och symbolik söka efter gamla be-

kanta, så vida vi dermed skulle mena ett hopplockande, ett reproducerande af den gamla mönsterskatten. Lika fri, som Thulin kunnat hålla sig från ett upprepande af sig sjelf, så fri, att vi icke i alla kyrkans hundrade hvalfkupor skola återfinna samma detalj, lika fri har han hållit sig från ett schablonmessigt återgifvande af hvad andra frambragt.

Det intryck af aflägsenhet och isolering, hufvudskeppets hvalfmålningar onekligen till en början gäfvo, skarpt begränsade som de voro af de kala väggarna, har försvunnit allt efter som äfven dessa börjat ikläda sig en värdigare ornamental drägt, hvilken med anslutning till de för arkadernas blindbågar afsedda större framställningarna kommer att bilda en naturlig öfvergång till de i hvalfven återgifna händelserna ur Jesu lif och den dem omslutande symboliska ornamentiken. Hvad innehålla nu dessa målningar, och hvilken är den tanke, som genomgår dem?

Låtom oss börja längst ned i södra sidoskeppet. Här slingra sig rötterna till det stamträd, som, sedermera fortsatt ur hvalf i hvalf, framställer för oss Jesu börd, begynnande med Adam, *qui fuit dei*, och slutande i norra sidoskeppets öfversta hvalfkupa med Maria. I motsvarande hvalf af södra skeppet möter oss Ruths namn, symboliserande hedendomens upptagande i försoningstanken, i norra sidoskeppets nedersta hvalf Jesus och Davids namn. I dessa skepp har färgen hållits mörk och dämpad, visande öfvervägande grönt och brunt och endast en mycket diskret användning af guld, för att i midtskeppet i och med framställningen af Kristi födelse och lif slå öfver i kraftiga, höga färger, symboliserande det frälsningens ljus, som tändes i Österlandet. I midtskeppet har konstnären framhållit de centrala handlingarna ur Jesu lif, börjande i nedersta korshvalfvet med bebådelsen och födelsen och slutande i hvalfven öfver högkoret med lidandets historia, hvartill komma i tvärskeppets sidohvalf de sakramentala handlingarna med sina såväl gammal- som nytestamentliga förebilder och paralleler, samt i halfhvalfvet närmast absis framställningen af uppståndelse och himmelfärd. Ännu återstå målningen i hjelmhvalfvet af absis, hvarest den tronande Kristus kommer att fram

ställas, samt de för midtskeppets åtta blindbågar afsedda, ordet symboliserande framställningarna af bergspredikans åtta saligheter, för att detta i vårt land enastående monumentala verk skall hafva vunnit en nordens gamla metropolitkyrka värdig afslutning.

När jag i det föregående sade, att Thulin ej förut haft sig anförtrodd lösningen af någon större uppgift af samma art, har jag dermed ej sagt, att han oförberedd gått till arbetet. Tvärtom har han utom de grundliga direkta förstudier, uppgiften kräft, haft flere tillfällen än någon annan inom vårt land att äfven i praxis visa sin förmåga på liknande områden. Jag vill blott erinra om dekoreringsen af Hoby kyrka i Blekinge, Nosaby och Rengs i Skåne, andra att förtiga. Men. steget var i alla fall stort, det var kanske, när det först togs, till oeh med vågadt, åtminstone uppfattades det så från många håll. Emellertid har det visat sig, att det var lyckligt. Med detta arbete har den dekorativa konsten i Sverige frambragt ett verkligt namn, ett namn, åt hvilket andra samtida arbeten, sådana som dekoreringsen af Upsala och Lunds nya universitetshus, endast förlänat ytterligare relief, genom att visa, att dess bärare ej är bunden inom den romanska konstens visserligen rika, men dock begränsade tankesfär. Vi må här endast uttrycka den önskan, att denna eminenta förmåga måtte få tillfälle att producera sig på områden, der inga andra gränser än den medfödda oeh tillkämpade konstnärliga måttans resa sig kring den ursprunglighetens sjelfständighet, som utmärker konstnären.

Liksom herr Thulin en gång lemnade träsnidarens knif för dekorationsmålarens pensel, har en annan af de konstslöjdare, jag här vill föreställa, gått den motsatta vägen. Herr J. Mårtensson i Helsingborg är dekorationsmålare till yrket oeh en ganska duktig sådan. Med träsnidaren är det emellertid vi här vilja göra bekantskap oeh de tvenne arbeten, båda tillhöriga Kulturhist. Föreningens lotteri, vi härvid komma att särskildt skärskåda, skola visa oss en lika originell kompositionsförmåga som dristig oeh säker kniföring, båda så innerligt förbundna med hvarandra, att man ej ens kan tänka dem isolerade. Det är en sund oeh kraftig realism i såväl den ena som den andra samt konsekvens i tankegång, förbunden med verklig fantasirikedom.

Äfven när det gäller ett arbete af så små dimensioner som ett juvelskrin i päronträ med fyra bildframställningar på sidorna, märker man öfver allt knifven, aldrig detta släta, slickade, som eljest ofta gör det svårt att skilja ett träsnideri från en imitation i *papier maché*. I det ena af de här i frågavarande större arbetena, ett i ek skuret ur fodral ímed renässansens konstruktiva grundregel har herr M. ryckt zodiakens bilder in i kompositionen. Öfverst på krönet hvilatvillingarne med passare, mätande en himlaglob, på de arkitraven uppbärande sidokolonnerna stå på den ena vattumannen, en dajak, med fiskarens attribut och fiskarne som byte, på den andra skytten, en stenåldersman med båge och stenyxa, bärande som jagtbyte stenbocken. Som midtornament på frisen framträder vädurens hufvud; dörrfästet upptages af kräftan, vågen och skorpionen; på postamentet hvilatjungfrun, stödd på lejonet, och slutligen uppbär den ur konsolen framträdande oxen på stark manke det hela. Med undantag för dörrfigurerna, som sakna ett fullt organiskt samband med hvarandra och tyckas fått sin plats hufvudsakligen för att någonstädes vara, är den originella tanken på ett lyckligt sätt genomförd, troget slutande sig till de konstruktiva krafven på arbetet.

Till det andra, en på fötter stående, i ek skulpterad kista, omhölje till en kaffeservis i silfver, bestäld hos hofjuveleraren Carlman i Stockholm — båda som vinster i lotteriet — äro såväl ämnet som de ornamentala motiven hemtade från vår egen forntid.

Säggen följer, att vid juletid stå högarna på stöttor; har man tur, kan man då få en inblick i trollens lif, få se de af dyrbarheter skimrande kamrarna; draken hvilat vakande öfver högen, ormar slingra sig kring stöttorna, och drakar bära dem uppe. Det är till denna folksägen, kompositionen knyter sig. Fotställningen består af fyra kolonner med kapital af ringlande ormar samt ett kryss af tvenne med vingar och stjertar hopslingrade drakar, hvilka med kraftiga grepp uppbära kolonnerna. Sjelfva kistan rikt ornerad med sjelfständigt behandlade slingor i irisk-nordisk stil visar fyra bildframställningar ur Vaulundsagan, antydande hvad högen döljer. — Den första framställer Vaulund, sittande ensam i sin smedja, med armbågarna mot

stället, hufvudet hvilande i händerna och blickarna sväfvande utåt. Omskriften i runliknande bokstäfver täljer ur sagan: *Vaulund ensam satt i Ulfvalen; slog guldets röda kring ädla stenar, fogade väl de gyllne ringar, väntade så sin ljufva qvinna, om hon åter komma månede.*

På den andra, framsidan till venster, ser man Vaulund ligga fängslad till händer och fötter; framför honom står kung Nidad med hans svärd i ena och ring i andra handen; i bakgrunden synas Nidads krigare. Omskriften lyder: *Satt så länge, tills han somnade, men han vaknade utan glädje, fann å händer tunga banden och å fötter fjjettrar spända.*

Den tredje scenen till höger å samma sida visar Vaulund på knä framför ett städ, bjudande konungadottern Botvid, som drager bälgen, hornet med sömndrycken. I omskriften läses: *Med dryck han henne rusade, ty bättre han förstod det, så att i stolen hon insomnade. »Nu har jag hämnats mina sorger.»*

Scenen på kistans tredje sida visar slutligen Vaulund, höjande sig i luften med konstgjorda vingar, under det att kung Nidad och hans drottning stå vredgade till sinnes och åse hans försvinnande. Omskriften täljer: *Ej fins så hög en man, att dig han nederskjuter, der du sväfvar upp vid skyarna. Leende Vaulund hof sig upp i luften, men oglad Nidad stod der ensam kvar.*

Slutligen visar locket högens lindrigt sluttande topp, på hvilken bland drakblod och andra folktrons trolldomsörter den skatten vakande draken hvilar, famnande kistan med sina klor och krökande halsen till ett naturligt handtag för locket.

Om jag undantar den Svensonska verkstaden i Malmö, en af de mest betydande inom landet, som i herr Josef Svensson eger en lika duglig ritare som tekniskt förfaren ledare, är det dess värre icke mycket att säga om våra öfriga träarbetare. Trots den obestridliga yrkesduglighet och en viss virtuositet, som onekligen flere af dem besitta, inskränker sig i regel deras tillverkningar till mer eller mindre lyckligt uppfattade reproduktioner efter förebilder, som tyska mönsterverk lemnat.

Till de mera framstående möbelsnickarne höra N. Håkanson och J. Pettersson i Lund samt A. Christianson i Ystad, af hvilka den senare dessutom är en ganska rutinerad bildskärare. I samband härmed vill jag också nämna det specielt som qvinlig hemslöjd öfvade träsnideri, som under sista tiden äfven i södra Sverige och särskildt i Blekinge genom dervarande hushållningssällskaps kraftiga understöd, och, det må tilläggas, en enskild mans, telegrafkommissarien Svanlunds, outtröttliga nit, utvecklat sig ur den gamla allmogeslöjden. Får också detta forcerande af rundskärning och glödritning, som nu möter oss öfver allt i hemmen, till en viss grad skrivas på modets räkning, liksom en del af det samtida lifliga intresset för konstväfnad, läderplastik, glasetsning o. s. v., är det i sanning ett mycket godt mod, som länge må lefva och ånyo växa fast hos vårt folk. Hvad särskildt våra unga damer angår, hafva de i detta arbete för och i hemmet funnit en fantasi- och sinnefyllande verksamhet, som, det må vara att hoppas, ej må åter trängas tillbaka af en, handlingskraft och tankeskärpa förslöande romanläsning och de förra decenniernas föga bättre tapisseriarbeten.

Då vi senare återkomma till hemslöjden, sedd i dens förhållande till konstslöjden, lemna vi den här åsido för att öfvergå till öfriga konstslöjdgrenar och deras sydsvenska representanter.

Inom metallindustrien möter oss härvid namnen Sven Bengtsson i Lund och J. Blohm i Karlshamn. Den originelle och mångfrestande bäraren af det förra är säkerligen förut bekant för flere af Slöjdföreningens medlemmar. Hade detta skrifvits för några år sedan, hade mannen måst presenteras som träsnidare, (det lär för öfrigt ännu stå på hans visitkort); och om vi icke skynda att slå honom fast såsom för närvarande hufvudsakligen eiselör, blir jag nödsakad att föreställa honom som keramiker, för att, om vi åter mötas om några år, beteckna honom som emaljör eller något annat på ör eller er. Det ligger mycken dådkraft, förenad med ej så litet burdust och oroligt i Bengtssons konst; det personliga uttrycket tager sig genast fram, ej alltid så korrekt men alltid intressant och friskt; till och med det eviga satyrgrin, som lik en röd tråd genomgår nästan alla Bengtssons

arbeten, de må vara i trä, metall eller lera, blir aldrig enformigt och tröttande; ansigtena med sitt ständigt skiftande min- och muskelspel uttrycka alltid olika affekter. Att Bengtsson ej haft tillfälle att i tid göra grundligare konststudier är ett beklagande, som ej sällan höres. Jag skulle vara frestad invända, att det är väl, att han det ej fått; hvad han härigenom möjligen vunnit i träning och elegans, skulle han



Fig. 1. Lampett i drifven messing komp. och utförd af Sven Bengtsson i Lund.

säkerligen förlorat i kraft och originalitet. Rokokon är icke Bengtssons starkaste sida, äfven om han, som många andra, högst älskar sina minst vackra barn och gerna producerar sig äfven på detta område. Om också ett af hans keramiska arbeten, en fingervas med fontän, som skall föreställas vara i rokoko; hör till hans bästa alster, är det sannerligen icke, emedan han varit stilen trogen, utan tvärt om just därför att midt under stångpiska och puder renässansens putslystiga, oblaterade satyranlete grinar oss emot, sprängande alla konvensansens band.

Ett af Bengtssons yppersta och hans konstnärsskap bäst karakteriserande arbeten är en af honom flere gånger reproducerad lampett i koppar, till hvilken skölden utgöres af en enda djupdrifven mask. De här afbildade arbetena, bägge tillhöriga Kulturhistoriska Föreningens lotteri, det ena en messingslampett i rokoko, äfven den i all sin duktighet visande, att Bengtsson eger något för kraftiga renässansfingrar för att fullt lyckas inom Bouchers och Watteaus veka stil, samt fatet med Carl X:s särdeles vällyckade porträtt, tillhöra de sista från

hans atelier utgångna arbetena. Bland andra anmärkningsvärdare arbeten af Bengtssons konstskicklighet vill jag ytterligare nämna en serie anfat, utförda för grefve C. Trolle Bonde, vidare flere kyrkoljuskronor samt kandelabrar, af hvilka senare ett par hamnat i storfurstlig rysk ego. Säkert är, att Bengtssons arbeten icke skola förlora på att gömmas; de tala ett allt för personligt språk för att icke när som helst gifva sin närvaro tillkänna, och skulle de också icke vara utan fel, äro dessa ofta af den art, att de endast bidraga till att hos älskare af det individuella i konsten höja deras förjenst.

Lund eger i gördelmakaren J. A. Castman ännu en drivfware och ciselör, som, åtminstone sedd från vår tids opersonliga handverkssynpunkt, är en mer än vanligt duktig arbetare inom sitt fack. Grannstaden Malmö har i S. Rössels konstsmidesverkstad att uppvisa en af de få sådana inom landet. Gör man också ej annat än kopierar tyska förebilder, är detta dock något bättre än intet, i synnerhet som de arbeten, som utgå härifrån, utmärka sig för en ej vanlig teknisk dugtighet, så mycket mer glädjande, som vi eljest i södra Sverige ju i det närmaste hunnit vänja oss af vid begreppet konstsmide.

En härtill i hög grad medverkande orsak är naturligtvis den öfverhandtagande användningen af det billiga gjutgodset, och det torde på den grund förlåtas dem, som ej kunna med alldeles odelad tillfredsställelse se den eljest visserligen glädjande uppblomstring, konstgjute-

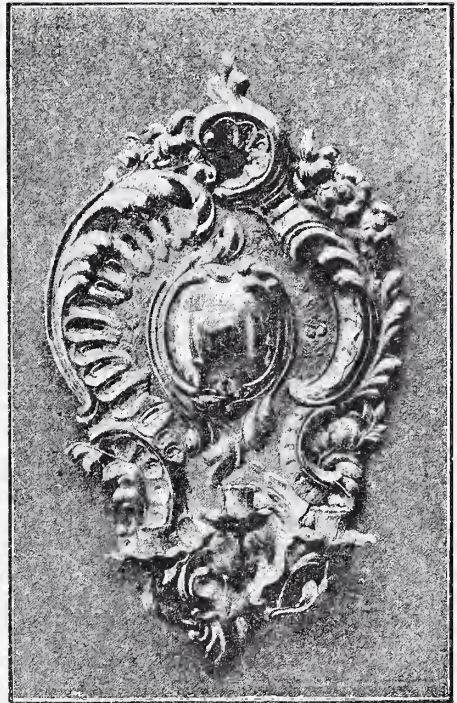

Fig. 2. Lampett i drifven messing komp. och utförd af Sven Bengtsson i Lund.

rierna med sitt förnicklade och bronserade dussingods tagit under de sista åren. Södra Sverige eger en mängd dylika inrättningar, af hvilka jag här endast vill nämna den Ljunggrenska verkstaden i Kristiansstad, Kallinge bruk vid Ronneby samt Husqvarna och Ebbes bruk vid Jönköping.

Står jernsmidet relativt lågt, kan det åtminstone trösta sig med, att det ej är bättre stäldt med guldsmidet. En smula gravyr samt ett groft filigranarbete, se der ungefär hvad våra guldsmeder sjelfva mäkta prestera. Hvad deras salubodar för öfrigt visa, har sett sin vagga på främmande kust eller på sin höjd hos Guldsmedsaktiebolaget i Stockholm, äfven om stämpeln skulle säga annat; den tyckes ohjelpligt hafva sjunkit ned från tillverknings- till handelsmärke. Ett namn ega vi dock, som vil] med heder kunna nämna: juvclerare J. Blohms i Karlshamn. Det är ett verkligt mästerligt sätt, på hvilket han vet behandla filigranet, i tekniskt afseende fullt jemförligt med det norska; i konstnärligt i allmänhet det samma öfverlägset. Dessa halsband, diadem och armband med sin rika omvexlande formgifning, sin diskret behandlade infattning af stenar, äro värda att erhålla en långt större spridning, än hvad de hafva. Det ligger något af gammal god tradition i dessa arbeten från en gammal verkstad, som ej låtit sig ryckas ned i det allmänna förfallet, något som värmer oss och inger hoppet, att äfven med vår tid ett hederligt konsthandtverk ej må vara alldeles oförenligt. Jag vill nämna ännu ett par namn, som åtminstone representera ett aktningvärdt försök att hålla sig uppe: L. I. Dahlbergs i Kristianstad och Hentzells i Kalmar.

På keramikens och glasindustriens område har södra Sverige, särskildt i tillverkningen af stengods efter gammaltyska förebilder vid Höganäs och i glassliperierna vid Kosta bruk, att uppvisa en konstslöjdverksamhet, som, visserligen utan att vara hvad den borde och kunde eller hvad vi må hoppas, den en gång vill blifva, dock förreter åtskilliga förtjenstfulla sidor; det senare gäller i synnerhet tillverknin-

gen af kristallglas vid Kosta, hvilken såväl i tekniskt som konstnärligt afseende intar en ganska framstående plats. Det vore önskvärdt, att också den nyligen påbörjade ornamentslipningen efter gamla svenska och böhmiska förebilder ur Kulturhist. Museum och på beställning för dess lotteri ville leda till resultat, som för framtiden kunde hos oss fastslå denna gamla konstslöjdart, som ju äfven i vårt land eger de bästa traditioner från 1600- och 1700-talen. I samband härmed vill jag också nämna Johan Ekelunds i Ystad anstalt för porslins- och glasmåleri, som, särskildt hvad det senare beträffar, är värd all uppmärksamhet och uppmuntran, såsom en af de få i sitt slag i Skandinavien. Det färgade glaset till de vaser och andra prydnadsföremål, som erhålla sin ornering på sagda verkstad, utgår från en äfven honom tillhörig glashytta vid Hoffmantorp i Småland. Beträffande den gamla keramiska industri, som en gång gaf namn och rykte åt Engelholm, Laholm och Falkenberg, och som i Kulturhistoriska Museet eger särdeles vackra representanter från 1600- och 1700-talen, har densamma under sista tiden åter börjat lefva upp, särdeles i den förstnämnda staden, hvarest liksom i Kalmar en ganska betydande tillverkning af kakelugnar i majolika efter förebilder från Rörstrand numera försiggår.

Bland öfriga konstslöjdgrenar återstår, jemte vår hufvudsakligen som hemslöjd blomstrande textila konst, endast läderarbetet att omnämna. Det är emellertid egentligen som hemslöjd äfven detta numera förtjenar vår uppmärksamhet, men som sådan har det också under namn, heder och värdighet af läderplastik och gyllenläder att framvisa verkligt tilltalande arbeten. Särskildt gäller det fröken Anna Wåhlin i Ingelstorp, hvilkens verksamhet emellertid delvis tillhör vårt grannland, i hvars hufvudstad hon hvarje år meddelar en kurs i denna lika nobla som solida konst, en dugtig och konstnärligt begåfvad representant. Som direkt konstyrke har deremot äfven läderarbetet gjort en sorglig vandring utför. Bland alla våra bokbindare ega vi summa *en*, som är förtjent af att särskildt ihågkommas, nämligen C. Berggren i Lund. Äfven här är det, liksom hos J. Blohm i Karlshamn, gamla traditioner, som uppbaras af en naturlig smak, ett varmt intresse och verkligt konstnärlig läggning. Låt vara att det

icke fordras så synnerligen mycket för att i närvarande stund förtjena namnet af Södra Sveriges förmämsta bokbindare, ej så mycket som när herr Berggrens far och farfar gjorde sig värda samma erkännande — felet är icke Berggrens. Denna med fullkomlig soliditet i arbetet förbundna eleganta och säkra handförgyllning, som öfverspinner läder och snitt med de finaste arabesker, skola vi, om vi möjligen undantaga Frankrike, fåfängt söka hos flertalet af vår tids bokbindare.

Återstår så att kasta en blick äfven på den textila konsten, vår provinsiella slöjd par préférence, rik på anor, oeh jag vågar tillägga, ära, om också denna senare hufvudsakligen får skrivas på den sista tidens räkning, hvilken kanske stundom till oeh med öfver förtjenstjungit den gamla allmogeslöjdens lof i alla tonarter, hvar beundrare efter sin näbb, den ene skänkande ett odeladt bifall åt de diskreta, fina färgtonerna på väfnadens — utfälda rätsida, under det att den andra varit lika förtjust öfver den friska, kraftiga färgverkan på dess oblekta undersida; en tredje högt prisande ursprungligheten i mönster och formgifning, medan en fjerde åter af hjertat gladt sig öfver att se, huru gamla goda ornamentala traditionor kunnat lefva kvar, århundraden igenom. Så olika kunna omdömena vara om samma sak, endast stämmande öfverens i ett, att den är förträfflig. — Oeh nog har det åtminstone varit en förträfflig sak att ega dessa traditioner att bygga på, när det gälde att på allvar gripa sig an med en reformering af det genom anilin oeh naturalism under de sista decennierna förstörda textila konstarbetet. Då det emellertid icke här är med konsten, sådan den var, utan sådan den är, vi hafva att sysselsätta oss, vilja vi se hvad som blifvit af densamma under de tio år, som gått, sedan den åter vaknade till lif. Var den förr uteslutande ett arbete i hemmet för hemmet, har den nu visserligen under bibehållande till största delen af sin, hvad tillverkningen beträffar, allmänna karaktär af hemslöjd derjemte fått en riktning utåt. Våra dugligaste allmogeslöjderskor, som på sina konstväfnader kunna förtjena en dagspenning af två till tre kronor, unna sig kanske sällan sjelfva en bit till prydnad för det egna hemmet; allt är här beräknadt på försäljning, och efterfrågan motsvarar tillverkningen. Jag är viss på att icke

öfverdrifva, då jag säger, att afsättningsvärdet på ensamt skånska textila konstslöjdalster under dessa tio år kan beräknas till inemot en million kr. I denna summa deltaga icke blott de burgna klasserna inom Sverige utan äfven i kanske lika hög grad utlandet. Hos de förra har särskildt i Skåne slöjden som sjelfutöfvad dessutom under den sista tiden tagit så stark fart, att det redan finnes många hem, i hvilka allt dekorativt textilarbete är alster af husets egna qvinliga medlemmar. Vi vilja härvid lemna åsido, hvilken del modet kan ega i detta; ännu hafva vi åtminstone endast att konstatera ett ständigt stigande intresse och d:o efterfrågan, isynnerhet om vi få betrakta Kulturhistoriska Föreningen, i hvilken till stor del direkt eller indirekt den textila hemslöjdens trådar sammanlöpa, som en barometer på förhållandet.

I samband härmed en fråga, af hvilken mången tror vår provinsiella konstslöjds framtid vara afhängig! Skola vi hålla på våra ornamentala traditioner eller icke? Då det i grund och botten ej ligger något särskildt nationelt i desamma, alldenstund de antingen representeras af det enkla förhållandet mellan inslag och ränning, som öfverallt måste frambringa ungefär samma resultat, eller också endast visa sig som en barbarisering ur en gång herskande stilarter, böra vi ej vara för skrupulösa med desammas bevarande. Låtom oss tvärtom på vår teknik tillämpa allt hvad modern mönsterteckning ger, den må för öfrigt vara fotad på medeltid eller renässans, rokoko eller naturalism. Se der ett svar, som under den sista tiden mer än en gång låtit höra sig. Är det också riktigt?

Det må vara, att den geometriska ornamentiken är gemensam för all primitiv textil konst, och det må likaledes medgifvas, att vår växt- och djurornamentik är en barbariserad eller rättare lokaliserad medeltid, men icke dess mindre har allt detta genom häfd och isolering här blifvit så naturaliseradt, att vi oakadt alla gamla reminiscenser kunna säga, att just denna färgbehandling och denna ornamentik är skånsk och ingenting annat. Och bryta vi traditionen, slita vi det sammanhållande bandet, skola vi snart befinna oss på gungande grund, och den skånska textilkonsten endast tillhöra historien. Härmed vill jag naturligtvis ingalunda rekommendera ett evigt kopierande af det

gamla; jag vill endast önska, att det gamla alltid må bli den källa, ur hvilken vi hemta våra hufvudsakliga motiv. Först på detta sätt blir den, hvad t. ex. textilkonsten i orienten är, en verkligt levande nationel slöjd, som, liksom den egt forntiden och eger nutiden, också kan hoppas på framtiden. Gäller det att nämna några för den skånska textilkonsten representativa namn, hafva vi i första rummet att ihågkomma svågerlaget Jakob och Thora Kulle (fig. 3 visar en af den förre tecknad, af den senare utförd portier i dukagång) vidare Cilluf

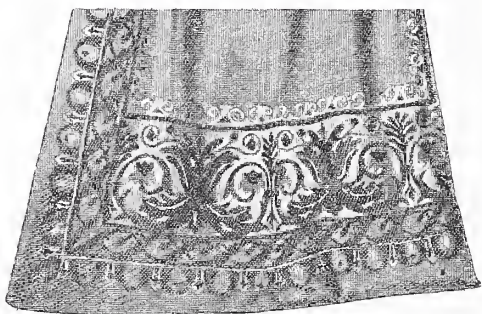

Fig. 3. Portier i dukagång af Jakob och Thora Kulle.

Olsson, Høj; Elna Karlsson, Fjelkinge; Bengta Olsson, Bjerröd; Elise Johansson, Knickarp; Axeline Zweigbergk, Flyinge; Karna Bengtsson, Bjeresjö; Bengta Eskilsson, Lund; andra att förtiga.

När det gäller att gripa sig an med de stora reformerna och arbetet för att undanröjda de verkliga svårigheter, som härvid möta, få vi ej glömma att bereda jordmånen, att skaffa de förutsättningar, som äro lika nödvändiga för såväl tillverkare som afnämare, om en konstslöjd skall kunna blomstra och trivas. Det är då åter hemslöjden, med hvilken vi allvarligt måste taga itu. Det har visserligen ofta sagts, att diletantismen är konstens värste fiende, och diletantism och hemslöjd äro synonyma begrepp. Det senare är i en viss mån sant, därför att den hemslöjd, som nått öfver dilettantismens stånd

punkt, icke längre betraktas som sådan, utan adlas med ett högre namn, konstslöjd. Men hvad är i sjelfva verket all konst till sin natur annat än hemslöjd? Och dock skulle väl ingen vilja fördöma konsten, därför att dess idkare stundom börjat som diletanter, d. v. s. utan en a priori gifven uppfattning af målet. Nej, hemslöjden, en blomstrande sådan, torde långt ifrån att vara en fiende till och en exponent för brist på sann konst och konstsinne, vara det motsatta. Just dess egenskap att genom att lära oss lita på oss sjelfva drifva oss till sjelfständig verksamhet gör oss, äfven om vi aldrig skulle sjelfva höja oss öfver dilettantismens ståndpunkt, mäktiga att fatta och älska konsten, att värmas af det personliga i densamma, att söka, der våra egna krafter och vår egen förmåga ej längre räcka till, fylla vårt skönhetskraf från andra håll. Men just därför får hemslöjden icke växa vild, lika litet som den tål att för starkt beskåras, eller, hvad som är värre än allt, göras till drifhusväxt. Den måste vara den friska kraftiga underskogen, ur och öfver hvilken konstens högstamiga träd skola skjuta upp och breda sina kronor. Det är för öfrigt en lycka för ett land att ega traditioner på detta område, en genom århundraden nedärfd slöjdskicklighet, som så att säga vuxit fast i folkrasen. Se på italienarnes och fransmännens medfödda fina sinne och fallenhet för konst, se på orientens nedärfda metall- och textilslöjd! Vi ega något liknande, utan att vi derfor på något sätt vilja ställa oss i jembredd, i vår urgamla textila hemslöjd och skicklighet i träarbete. Det är faktorer att räkna med, när det gäller att åter väcka konstslöjden till lif.

Men härmed är långt ifrån allt vunnet; vi stå tvärt om ännu endast vid början. Jag har emellertid redan i inledningen angifvit den väg, åt hvilken vi hafva att vandra, om det eftersträfvansvärda målet skall vinnas, och jag vill här till slut endast i några korta drag söka lokalisera medlen efter våra sydsvenska förhållanden.

Lefde vi i Tyskland eller Frankrike, der hvarje stad af någon betydelse har sitt eget Gewerbe-museum och sin konstslöjdskola samt tillräckliga medel till desammas underhåll och utveckling, kunde vi arbeta hvar för sig. Nu, när vi sakna dessa förmåner, men ändock

sträfvä att hinna öfver den något barbariska ståndpunkt, som af en dansk konstkritiker i ett slående omdöme om vår utställning i Köpenhamn 1888 angafs sålunda: »*Sverige eger en betydende men kunlit af kunsten beaanded industri*», återstår oss endast att söka nå vårt mål på associationens väg.

Det finnes en institution, som härvid har sin plats gifven, den kulturhistoriska i Lund. Den förening, som uppbär densamma, bildades för åtta år sedan med uppgift att samla och bevara våra folkliga minnesmärken och i samband dermed arbeta på främjandet af sydsvensk konstindustri och hemslöjd. Huru föreningen hittills fyllt sin uppgift, tillhör ieke mig att bedöma. Hvad den för framtiden åsyftar och under förutsättning af en allt lifligare anslutning hoppas kunna nå, är i korthet följande: upprättandet af en praktisk konstindustriskola i Lund för de fyra södra provinserna, i hvilken undervisningen baseras på de redan angifna grunderna och det rika åskådningmaterial, som ligger i museets konstslöjdsamlingar kan komma till sin fulla rätt, utdelandet af premier och resestipendier åt lofvande konstslöjdidkare, anordnandet af partiela utställningar i de större städerna af goda, äldre och nyare konstslöjdalster, äfven dessa i första hand baserade på museets egna samlingar, och slutligen såsom medel härför sammanslutning under föreningens ledning till ett för de fyra provinserna gemensamt konstslöjdloteri, hvars behållning, den må nu för öfrigt blifva större eller mindre, *uteslutande* kommer att användas till konstslöjdens fromma.

Öfversigt af några inom den mindre metallmanufakturen förekommande formgifningssätt, som grunda sig på metallernas smid- eller tånjbarhet.

Af

professor *J. O. Andersson*.

Anmodad att i Sv. Slöjdföreningens Meddelanden skriva en kortfattad, populär uppsats, som kunde vara idégifvande för smärre yrkesidkare, hvilka, aflägsna från industricentra eller i saknad af teknisk litteratur, ha svårt att beakta de mekaniska hjälpmedel, som på senare tider främjat metallmanufakturens utveckling, har jag tänkt, att en sammanställning af några viktigare, inom metallmanufakturen förekommande sätt att formge metallerna på grund af deras smid- eller tånjbarhet kunde i någon mån motsvara det åsyftade ändamålet. Det torde knapt behöfva påpekas, att det begränsade utrymmet endast tillåtit en plockning på det vidlyftiga området, och att åtskilligt inom fabriksmanufakturen förut känt måst upptagas. Den omständigheten, att en del af de redan angifna formgifningssätten utföras inom fabriksindustrien med mer eller mindre dyrbara maskiner, utesluter långt ifrån möjligheten, att en vaken och begåfvad yrkesarbetare kan tillämpa dem i smått och med enkla hjälpmedel.

Åssjor. De kraf, som det fabriksmässigt bedrifna klensmidet ställer på upphettningsapparaten, nämligen: att den utan risk för öfverhettning af eller annan skada å jernet eller stålet skall med minsta möjliga bränslekostnad upphetta flere ämnen samtidigt, så att smidningen kan fortgå oafbrutet, utan att smeden behöfver vänta på hets, dessa kraf uppfyllas ej af de vanliga öppna smidesåssjorna. Öppna

ässjor ha ock därför inom den finare jern- och stålmanufacturens verkstäder mer och mer blifvit ersatta af små, slutna ässjor, hvareldrummet begränsas af väggar och tak, och blästern insläppes underifrån genom rost.

Fig. 1 visar en hithörande ässja med rost och blästerinledning under rosten. Den utgöres af en på tackjernspelare hvilande, fyrkantigt tackjernslåda, som är invändigt fodrad med eldfast tegel och har arbetsöppningar på en eller flere sidor. Ofta finnes vid en af de fyra

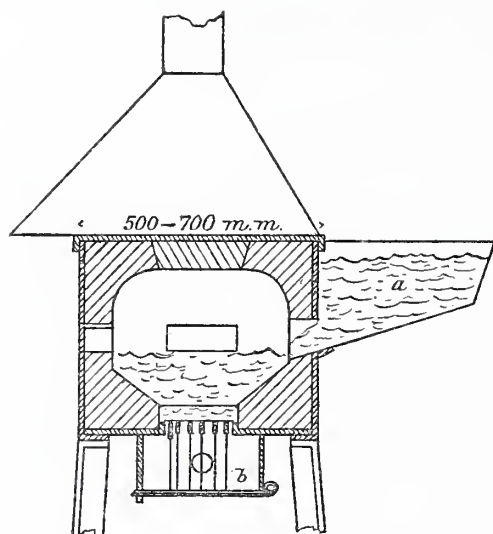

Fig. 1.

sidorna ett bränsleförlag *a*, hvareifrån bränslet i mån af behof nedmakas i ässjan.

Rosten är genom ständare fast förbunden med den kring gångjern nedfällbara askluckan, hvadan ässjan ögonblickligen blir tömd och rensad, då luckan nedslås.

Förbränningsgaserna utströmma helt och hållet eller delvis genom arbetsöppningarna samt uppfångas och ledas till skorstenen af en öfver ässjan anbringad huf.

Vanligen eldas dessa ässjor med kåks, men äfven med stenkol. Emedan kåksen genom kåksningen blifvit till stor del frigjord från det på jernet och stålet skadligt inverkan svaflet, och när förbränningsluftens syre, derest blästermängden och kåkslagrets tjocklek lämpligen afpassas, blir förbrukadt under dess gång genom kåkslagret, samt när de genom arbetsöppningarna utströmmande förbränningsgaserna hindra den yttre luften att inträda i ässjan, så kunna ämnena utan att taga skada upphettas ofvanpå kåksen. Och alldenstund man har i sin makt att noga reglera hettan, och det från väggar och tak utstrålade värmets bidrag till jemn sådan, så medför detta upphettningssätt ej fara för öfverhettning.

Vanligen inlägger smeden så många ämnen i arbetsöppningen, att han genom att införa ett nytt ämne för hvarje uttaget kan få smidesarbetet att fortgå oafbrutet, utan väntan på hets. Derfor, och när dessa ässjor äfven i andra afseenden erbjuda fördelar, äro de i hög grad tids- och bränslebesparande i jmförelse med vanliga öppna ässjor. I synnerhet blir detta fallet, om ämnena ej äro större, än att ässjan kan ha flere arbetsöppningar och en smed kan arbeta vid hvarje.

Man använder äfven ett slags närbeslägtade flamässjor för stenkolk eller kåks. Dessa äro afdelade i två våningar. I den undre förbrännes stenkolet af den genom rosten kommande blästern, och härifrån går flamman genom en öppning i härden vid ena sidan upp i hetsrummet, upphettar de på härden lagda ämnena och går ut genom arbetsöppningen, som vanligen är förlagd i vinkel mot flamöppningen i härden, på det att flamman må få göra en bukt i ässjan och således jemnare och bättre upphetta den.

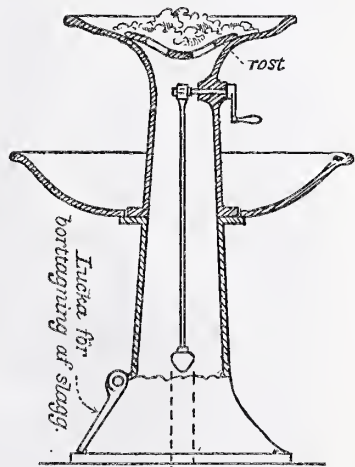

Fig. 2.

Enär vid dessa ässjor ämnena ej komma i beröring med det genom svafvelhalt skadligt inverkan stenkolet, utan blott med dess flamma, så kan man äfven begagna dem för stålsmide. Ett slags snarlika härdässjor för tunna föremål eldas med ved. I dessa uppstiger dock flamman från eldrummet genom en smal öppning framför den låga arbetsöppningen och drages utefter härden till den på baksidan befintliga afloppsöppningen. Flamman hindrar sålunda den genom arbetsöppningen inströmmande luften att direkt träffa föremålen.

Fig. 2 antyder en liten behändig öppen rostässa för de fall, då sådan kan vara behöflig. Stativet, som tillika tjänstgör som väderlåda, har nedtill en lucka för uttagning af aska och slag. Blästerröret inmynnar genom stativets fotplatta. Blästern regleras, på sätt synes, genom ett med ventilen förbundet vred.

Hammare för smidning i allmänhet. Fig. 3 visar en behändig fjederhammare från Beronius' mek. verkstad i Eskilstuna.* Hammaren igångsättes, då trampan nedtryckes. Slaghöjden (slagets styrka kan äfven modereras med trampan) regleras genom vridning af vefstakens mellandel, som härvid ihopskrufvar eller isärskrufvar vefstakshufvudena, d. v. s. förkortar eller förlänger vefstaken. Slaghöjden måste nogga regleras med hänsyn till grofleken af ämnet, som för till-

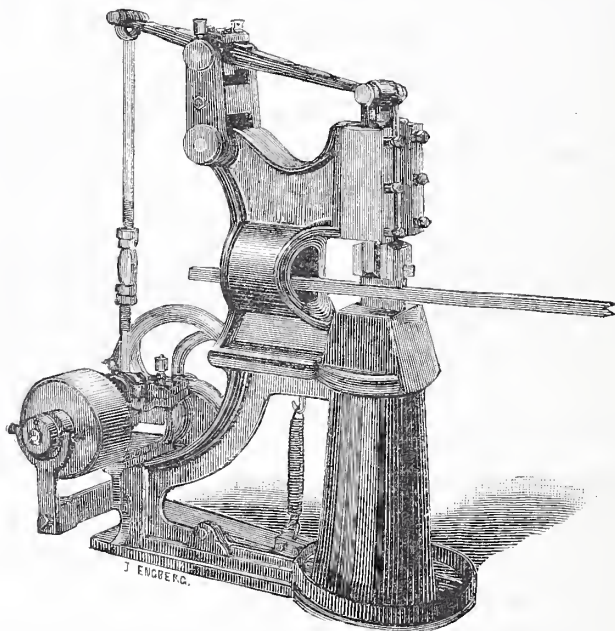

Fig. 3.

fället smides. Slaghastigheten är, beroende på storleken, 325—400 slag i minuten.

Fig. 4 visar en liten fjederhammare att fästa vid vägg eller ståndare från Munktells mek. verkstads aktiebolag i Eskilstuna.** Vefstaken är här förbunden med hammarhufvudet medels fjederbygel och hängselremmar. Hammaren igångsättes, då trampan nedtryckes, och

* Tillverkas i 4 storlekar, hvaraf den största för smide upp till 75 m. m. i fyrkant, och den minsta för smide upp till 25 m. m. i fyrkant.

** Kostar 550 kr.; större fristående tillverkas äfven.

arbetar med större eller mindre slagstyrka, allt efter som man nedtrycker den mer eller mindre. För en hammarvigt af 11,5 kg. gör hammaren 350 slag i minuten och behöfver för drift $\frac{1}{2}$ hästkraft.

Sänksmide och dertill hörande verktyg och maskiner.

Klensmidet inom nutidens fabriksmässigt bedrifna jern- och stålmanufaktur är väsentligen grundadt på smidning i *sänke* under *stjert-hammare*, i *smidesmaskin*, eller än mera under *fallhammare*, äfven benämnda *hejare*.

Vid smidning (formgifning) mellan öfver- och undersänke kan öfversänket antingen vara ett *sättsänke*, som sättes på det å undersänket lagda ämnet och får slag från hammare; eller ock vara ett vid hammaren fäst och i dess rörelse deltagande *fallsänke*.

Sättsänken äro, som bekant, i allmänhet försedda med skaft och hållas af smeden på sin plats under slag från handtlångarens slägga eller från maskinhammare. Emellertid förekomma äfven så anordnade sättsänken, att en man kan ensam utföra en del lättare sänksmide, som eljest skulle fordra två man. I

fig. 5 hålles öfversänket på sin plats af en vid undersänket fäst fjeder. Vid den exempelvis i fig. 6 afbildade, för en del kettingsmide afsedda anordningen är det upp- och nedfällbara öfversänket med en ledgång förenadt med sänkstädet. När smeden har vält ihop länken, lägger han vällstället i undersänket, nedfäller öfversänket och slår till det

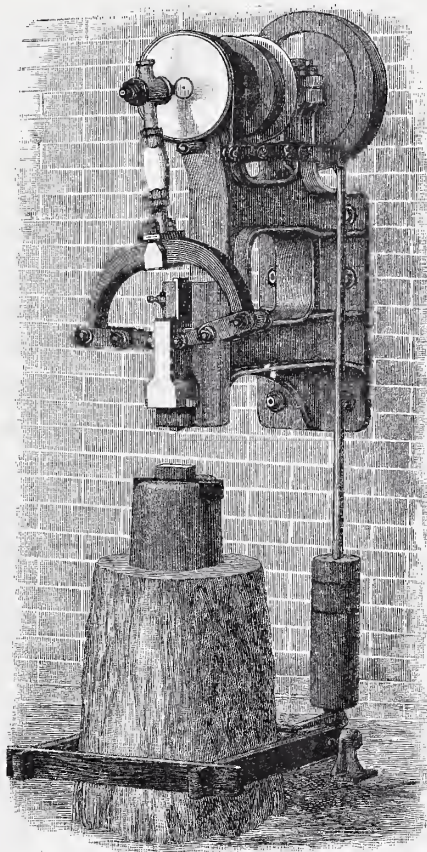

Fig. 4.

med hammaren. Äfven då, såsom vid gröfre kettingsmide, två man äro behöfliga, underlättar oeh påskyndar en dylik anordning i hög grad smidningen.

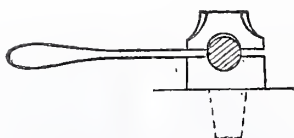

Fig. 5.

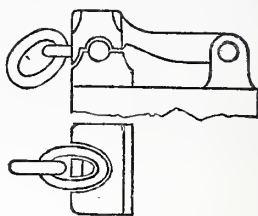

Fig. 6.

Fallsänken förekommer ej inom handsmidet, enär det svårligen låter sig göra att föra handhammaren med sådan säkerhet, att ett vid den fäst sänke träffar rätt. Deremot ha fallsänken, fästa vid ett styrdt hammarhufvud, stor betydelse inom det fabriksmässiga sänksmidet.

Sänksmidet med fallande öfversänke får en olika karaktär, allt efter som uppgiften fordrar *sänkspår*, hvori ämnet kan föras fram och tillbaka under smidningen, eller *sluten sänkform*, som, då sänkena äro sammanförda, blott har öppning för ämnesskaftet.

Smidning i sänkspår med fallande öfversänke användes vid tillformning af långsträckt föremål af likformigt tvärsnitt, t. ex. bultar, grepklor o. s. v., oeh utföres på så sätt, att ämnet föres fram oeh åter i spåret under snabba, lätta slag från en stjerthammare eller en smidesmaskin. Vanligen ha hammare oeh städ för detta smide flere spår, som användas efter hvarandra.

Fig. 7 antyder en för hithörande smide lämplig stjerthammare, som tillika kan användas för smide i allmänhet. Dessa hammare drifvas numera sällan direkt af vattenhjulstock — de få då allt för tung manövrering —, utan vanligen med rem; oeh är axeln försedd med två svänghjul, ett på vardera sidan om lyftarmringen. För att på samma gång öka slagstyrkan och antalet slag per tidsenhet äro nyare stjerthammare försedda med en å stjerten verkande elastisk tryckare *t*, vare sig en kautsjuksbuffert eller en fjederbuffert, som spännes, då kammen nedtrycker stjerten för att sedan kasta stjerten uppåt,

d. v. s. hammaren mot ämnet. Och på det att smeden, som vanligen sitter under smidningen, må kunna ensam igångsätta och stoppa dem, äro de tillika försedda med en stoppinrättning, som manövreras med foten. Fig. 8 antyder denna inrättning. När smeden trycker ned den hästskoformiga, rundt städet liggande trampan *a*, så föres stöttan *l* sidvärt,

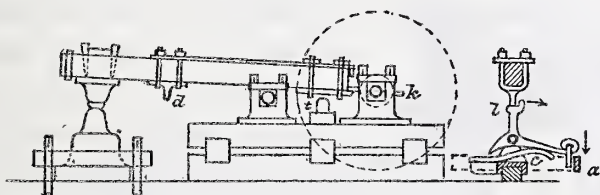

Fig. 7.

Fig. 8.

så att hammaren faller ned, och stjerten blir åtkomlig för kammarna *k*. När deremot foten släpper trampan, så för fjedern *c* stöttan *l* under en nabb *d* på hammarskaftet i det ögonblick, hammaren intager högsta läget — och kammarna gå fria för stjerten. När denna hammare an-

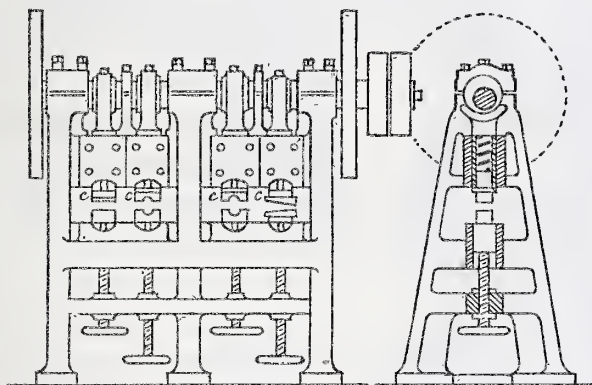

Fig. 9.

Fig. 10.

ordnas för sänksmide, fastkilas sänkerna med laxstjert vid städet och hammarhufvudet.

Ehuru smärre sådana hammare kunna uppdrivas till en hastighet af 300 slag i minuten, så ha de inom sänksparmidet blifvit flerstädes ersatta af smidesmaskiner, som göra ända till 800 slag i minuten och således medhinna mera arbete i hetsen och per tidsenhet.

Fig. 9 och 10 visar en sådan med rem drifven smidesmaskin. Den är vanligen inrättad för 4—6, af styrplaner rätlinigt styrda hamrar, hvardera med ett eller flere sänken. Hamrarna *c* försättas i rörelse

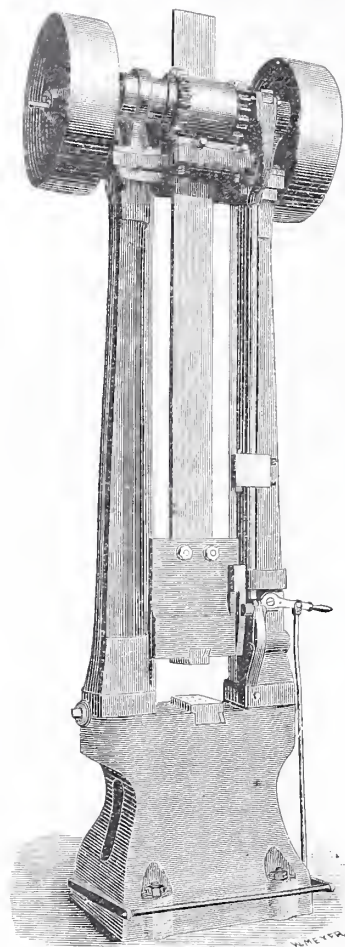

Fig. 11.

af de på den gemensamma svänghjulsaxeln sittande excenterskifvorna. På en del maskiner återkastas hamrarna med spiralfjedrar. Härigenom förenklas (fig. 10) excenterbygeln. För att axeln må skonas så mycket som möjligt, och maskinen må få jennare gång, äro excenterskifvorna så fästa på axeln, att de slå ned hamrarna efter hvarandra. Undersänkena äro inställbara i vertikalt led medels ratthjul och skruf eller på annat sätt. Öfver- och undersänken kunna utbytas.

Vid denna maskin kunna två man smida samtidigt. Vanligen tillformas ämnet i flere sänken.

Om ock för en del gröfre spårsänksmede en snabbhammare kan vara att föredraga framför ofvannämnda, lätt arbetande smidesmaskiner, så äro dessa ojemförligt öfverlägsna genom kraftbesparing, snabbhet, tystgående (mindre skakning) för sådant arbete, som de rå med.

Smidning i slutet sänkförm med fallande öfversänke utgör det mest förekommande klensmidet inom nu-

tidens fabriksmässiga jern- och stålmanufaktur och sker vanligen med ett eller några få kraftiga slag i *hejare*, d. v. s. gejderstyrda hammare med stor fallhöjd. Alla sådana artiklar eller delar, hvilka såsom nycklar, gevärs-, lås- och symaskinsdelar, saxar o. s. v. äro egnade för tillformning i slutet sänke, blifva numera i allmänhet hejade.

Fig. 11—12 visar en förbättrad hejare från Munktells mek. verkstads aktiebolag i Eskilstuna.* Den står alltid slagfärdig. När den rundt städet förlagda, hästskoformade trampan nedtryckes, så nedfaller hejarhufvudet och rycker, i samma ögonblick det slår an städet, en stång *b*, (synlig till höger i fig. 11) nedåt med påföljd, att två ständigt kringlöpande friktionsvalsar föras närmare hvarandra och mellan sig uppvalsa den bräda *c*, hvarvid hejarhufvudet är fäst. När hejar-

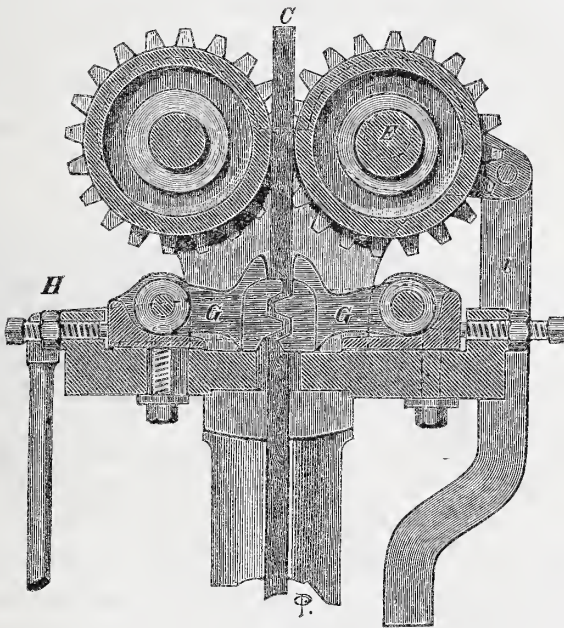

Fig. 12.

hufvudet har nått den slaghöjd, för hvilken hejaren för tillfället är inställd — den kan nämligen regleras för hvilken slaghöjd som helst under den högsta — stöter den emot ett å ofvannämnda stång ställbart anslag samt rycker stängen uppåt med påföljd, att valsarna gå isär och hejarhufvudet nedfaller, derest trampan är nedtryckt. Är deremot den, genom motvigt sjelfmant uppgående trampan *icke* ned-

* Tillverkas i flere olika storlekar. En sådan med 85 kg. tung hejarehammare och en ståndarhöjd af 1,653 m. m. kostar t. ex. omkring 1,000 kr; en större med 382 kg. tung hammare och en ståndarhöjd af 2,524 kostar 2,500 kr.

tryckt, så hindras hejarhufvudet från att falla af två excentriska klämmare G , som mellan sig fastläsa brädan. Dessa klämmare tillåta nämligen alltid brädan att röra sig uppåt, men nedåt endast om de äro upplyfta. De blifva detta, om häfarmen H vrides uppåt genom nedtryckning af tranpan, som medels en stång är förbunden med H .

Valsarnas hop- eller isärförande sker derigenom, att den ena valsen är excentriskt lagrad i en bussning, som regleringsstången b vrider åt ena eller andra leden, allt efter som den af hejarhufvudet ryckes uppåt eller nedåt.

Valsarna, hvilka som nämndt ständigt kringlöpa, ha ett kuggingrepp, som ej störes, då de hop- eller isärföras. De båda trillorna böra vara af smidbart jern eller annat segt material.

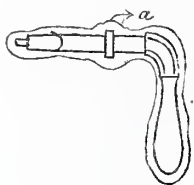

Fig. 13.

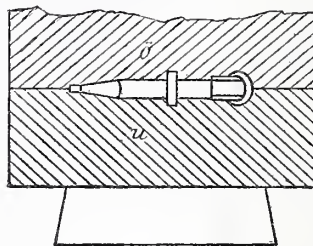

Fig. 14.

Inom jern- och stålmanufacturen hejas föremålen vanligen af ämnesstänger. Stångens glödvarma ända införes i undersänket, och öfersänket får falla. Sedermera afhugges det hejade föremålet från stängen, som inlägges för ny hets, på samma gång en annan ämnesstång uttages för hejning o. s. v.

Ofta har sänket sådan form, att ämnesstången ej kan införas deri, utan att först böjas för hand eller profileras i ett vid färdigsänket befintligt profilsänke. Så blir fallet, när färdigsänket har starka in- och utböjningar i vågrät led. För att t. ex. heja sådana handtag, som det i fig. 13 och 14 afbildade, kröker man den glödvarma ämnesstången på ändan öfver städhornet, inför sedan den krökta delen i undersänket u och låter öfersänket $ö$ falla. För att t. ex. heja hanen till ett remingtongevär (fig. 15—16) profilhejar man först plattjernsstängen a på

hökant mellan öfersänket \ddot{o} och undersänket u , så att stångändan får den i fig. 15 antydda formen, vänder sedan stången ett quart hvarf och färdighejar med samma hetta den profilhejade ändan i färdigsänket (fig. 16). Vanligen äro profil- och färdigsänkena samtidigt fästa i samma hejarstād.

Enär ämnet vid varmsmide af jern och stål måste ha något större rymd än sänkformen för att uppfylla formen och blifva vederbörligen pressadt mot formväggarna, så tvingas öfverflödigt metall ut genom fogen mellan sänkena och bildar på det hejade föremålet ett s. k. *skägg* (a i fig. 13), som vanligen och på sätt framdeles skall visas

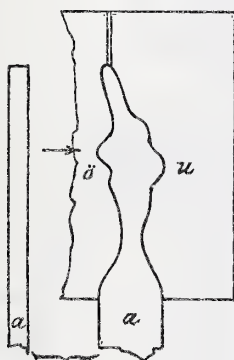

Fig. 15.



Fig. 16.

bortklippes på en gång i en excenterpress, hvare ett mot presstyget svarande klipptyg blifvit insatt.

Ehuru det vid första påseende kan tyckas ogörligt att smida i sänke andra föremål än sådana, som kunna uttagas från en tvådelad form, så förekommer det emellertid rätt ofta, att man sänksmider föremål, som på grund af sin skapnad skulle, derest hejningen skedde i en enda sänkform, fordra, att fall- och undersänkena kunde isärtagas i flere delar. Sådana föremål hejas vanligen under mellankommande skägg-borttagningar i två eller flere olika sänkformar och ej sällan under användning af kolfvar, som på sätt och vis motsvara kärnor i gjutformar. Ett exempel må anföras.

Fig. 17 visar huru man medelst hejning framställer en stigbygel. En plattjernsstång profilhejas såsom i 1; ämnets båda ändrar, uträckas och afrundas under hammare; ämnet får i förberedande hejning intryck för urtagningarna i öglan, såsom i 2; ämnet hejas ånyo, hvarvid formfulländning af öglan och nedböjning af armarna, såsom i 3; skägget i och utanför öglan bortpressas; armarna böjas och hopsvetsas för hand.

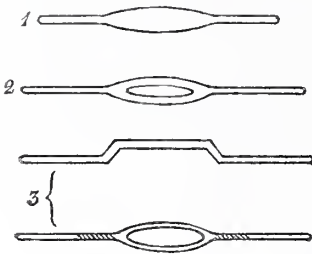

Fig. 17.

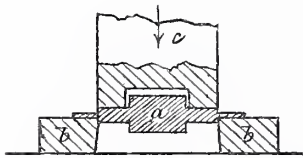

Fig. 18.

Stigbygeln färdighejas under användning af kolfven *k*, såsom i 4, hvarpå slutligen följer skäggborttagning (nu obetydligt skägg) och putsning. Enär stigbygeln får till alla delar korrekt form och släta ytor, i och med färdighejningen så är putsningen lätt utförd.

Det vid hejningen bildade skägget klippes från föremålet i excenterpress medelst ett efter föremålet formadt klipptyg. Föremålet *a* inlägges (fig. 18) i motsvarande urtagning hos en härdad stålplatta *b*, så att det hvilar på skägget och tryckes af en klippstans *c* genom urtagningen, hvars kanter härvid afskafva skägget från ämnet. Klippstansen och urtagningen måste vara noga afpassade efter föremålets form, och klippstansen med minsta möjliga spelrum uppfylla urtagningen, på det att dess och skifvans kanter må verka klippande mot hvarandra.

Föremål med urtagning, t. ex. hejade nyckelämnen, få äfven skägg i urtagningen.

Numera bortpressas ofta ytter- och innerskägg på en gång.

För ofvannämnda operation användes numera så godt som utslutande små, med maskinkraft drifna excenterpressar.

Fig. 19 och 20 visa en mindre* af de hithörande pressar, som i olika storlekar tillverkas af Munktells mek. verkstads aktiebolag i

* Pris 400 kronor.

Eskilstuna. De drifvas med rem, kopplas med trampa till eller från sin ständigt kringlöpande remskifva och äro så inrättade, att sliden efter upphörd trampning stannar på högsta slaget, samt att vefstaken genom en i densamma anbragt ställbar excenterskifva *B* kan förändras

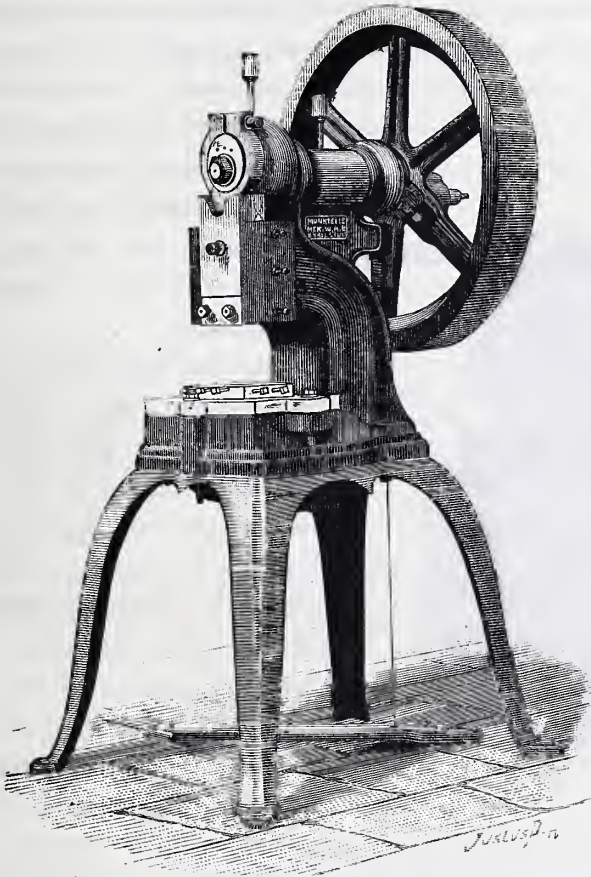

Fig. 19.

till sin längd (slaget är alltid detsamma), hvarigenom sliden kan inställas ytterst noga i förhållande till pressplanet, hvilket är af stor vikt, då pressen användes för krökning eller kupning.

Hejare och ofvannämnda press äro numera så godt som oskiljaktiga. Det är egentligen först sedan hejaren fick denna press till bundsförvandt, som det blifvit möjligt att genom hejning framställa en mängd

föremål bättre och billigare än genom aducering, d. v. s. genom att gjuta ämnen af gjutjern och sedan genom deras glödgning i blodstenspulver öfverföra dem till smidesjern. Som emellertid hejningen och den derpå följande skäggborttagningen fordrar dyrbara stansar och klipptyg, så förutsätter detta tillverknings sätt mångproduktion för att bli lönande.

Stansar och klipptyg måste göras af yppersta stål* och vederbörligen härdas och anlöpas. Sänkena ciseleras för hand eller hejas med en reliefstans och efterciseleras. För att skona klipptyget brukar man

ofta före skäggbortklippingen befria de hejade ämnena från den hårda slagghinnan genom att beta dem i utspädd svafvelsyra (1 del svafvelsyra på 8 å 9 delar vatten).

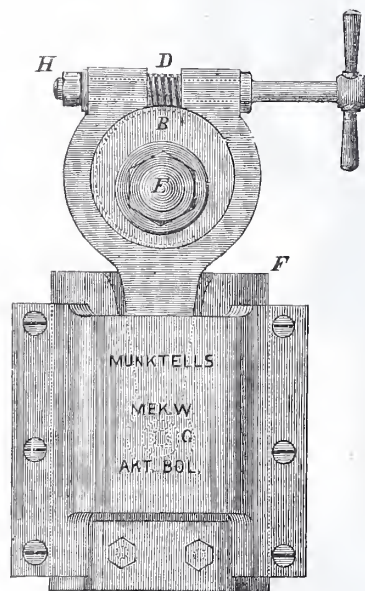

Fig. 20.

En del hejade och skäggbefriade föremål, såsom simplare nycklar m. m., undergå ej något annat efterarbete än skurning i skurtunna, d. v. s. man inlägger dem och låter dem nöta sig blanka mot hvarandra i en med maskinkraft kringlöpande plåttunna. Andra filas, eller, om de skola ha nogräknad form såsom en del symaskins- och °gevärdsdelar m. m., färdigformas i fräsmaskin. Den senare kan för framställningen af sistnämnda slags föremål

betraktas som hejarens andra bundsförvandt.

Formgifning i excentriska valsverk. Hithörande valsverk skilja sig från de vanliga cylindriska deri, att de formgifvande valstorna, i stället för att löpa på samma afstånd från hvarandra, än närma, än aflägsna sig från hvarandra, och härvid göra de förtunningar eller intryck i ämnet, som motsvara det blifvande föremålets skapnad. Dessa, vanligen små valsverk ha på senare tider blifvit af stor betydelse för framställningen af en del föremål. Några exempel härpå må anföras.

* Vikmanshyttans gjutstål användes mycket till stansar.

Ofta användas excentriska valsverk för att åstadkomma jemt förlöpande förtunningar. Så är t. ex. förhållandet vid det nyare tillverknings sättet af bladfjedar, af ordinära bordknifvar m. m. Fig. 21 antyder, huru härvid kan vara anordnad, vare sig blott den ena eller båda valsytorna löpa excentriskt. Valsarna löpa kring utan afbrott mot arbetaren, som hastigt för in det smidesvarma ämnet i det ögonblick, då valsfogen är mest öppen, och får det valsadt emot sig, uträckt och aftunnadt åt änden till. För att aftunnningen må blifva lika för alla ämnen, stickes ämnet mot en ställbar skifva *a*. När så påfordras, få flere spår användas.

Vid valsning af bordknifvar sker förtunnningen ej blott i ämnets längdriktning, utan äfven åt eggen till. Det plåtformiga ämnet vikes

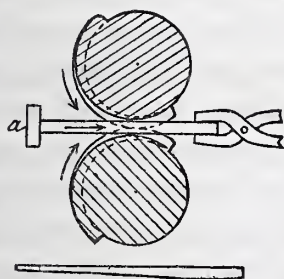

Fig. 21.

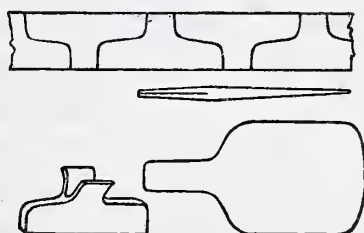

Fig. 22.

dubbelt och får efter ny hets passera två spår, som förtunna åt båda sidorna, enär meningen är att sedermera ur hvarje ämneshalfva utklippa två knifblad med ryggarna vända mot hvarandra. Man får således fyra knifvar valsade på en gång.

Fig. 22 visar, huru man ur en plattjernsskena utklipper spadämnen, som, sedan man gjort klof i tången och strött aska i klofvet, uträckas och förtunnas under flere genomlopp i excentervalsverk till spadämnen, som sedermera renklippas. Genom att så förfara erhålles högst obetydligt med skrot.*

Fig. 23 antyder ett sätt att valsa rälsspik och dylikt. En fyrkantsskena får genomgå ett valsspår, hvarti urtagningar hos öfvervalsen

* Se Sv. patenten n:r 1,243 och 1,308.

utsparar i skenan på bestämda afstånd svulstrar för de blifvande nagelhufvudena. De härvid bildade graderna borttagas, i det skenan, efter att ha vridits ett qvarts hvarf, får genomgå ett cylindriskt spår. Sedermera afhugges skenan på sätt fig. 23 anger i nagelämnen, hvilka spetsas

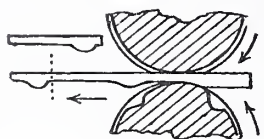

Fig. 23.

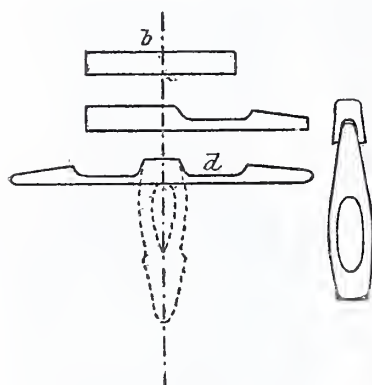

Fig. 24.

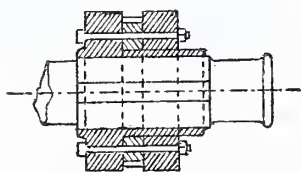

Fig. 25.

brickor, som sidobegränsa spåret. Man behöfver då blott utbyta stålringarna för att använda valsverket för skilda ändamål.

Till excentervalsverken kunna äfven räknas sådana valsverk, hvori man valsar profilerade och ornerade jernlister eller sådana, hvarmed man på ena sidan inpressar refflor eller orneringar i plåt.

i excenterspår, och får hufvudet formadt i nageljern eller på annat sätt.

Hithörande valsverk kunna äfven i hög grad underlätta tillverkningen af föremål, som på grund af sin form ej synas egnade för valsning. Fig. 24 antyder t. ex. valsning af yxämnen. Ämnet *b* tillformas först i ena och sedan i andra ändan, på sätt figuren anger, i ett excentervalsverk. Det sålunda framställda ämnet *d* böjes i ett böjverk, såsom de streckade linierna utvisa, till ett med skafthål försedt yxämne, hvaraf genom vanliga svetsnings- och stålningsoptioner en yxa lätt erhålles. Detta billiga sätt att tillverka yxor — hvarje operation utföres ögonblickligt — får måhända vika för det än billigare att gjuta dem af martinstål.

Vid en del excentervalsverk bildar man ofta spåret genom att (fig. 25) insätta en stålring mellan tvänne

På senare tiden förekomma äfven fram- och återgående excentervalsverk, som i sjelfva verket äro ett slags excenterpressar. Fig. 26 antyder de formgifvande delarna vid en hithörande press för spetsning af släggor, hackor o. s. v., i hvilken pressningen åstadkommes i ena riktningen genom excentriskt i de fram- och återgående valsarna insatta stältärningar *a*, och i andra riktningen genom de i fram- och återgående knähäftyg insatta stältärningarna *b*.

Om formgifningen i excentervalsverk gäller detsamma som om hejning, nämligen, att den förutsätter mångproduktion. Valsspåren blifva nämligen ofta dyra och svåra att framställa. En del spår utarbetas lämpligen med för ändamålet konstruerade excentersvarfvar.

Formgifning under rullning mellan två rätlinigt mot hvarandra förda profilerade plattor torde kunna få betydelse för framställning af en del jernföremål med cirkelrunda tvärsnitt såsom bultar, skrufämnen, gångjernshattar, smärre projektiler m. m.

Fig. 27 antyder ett af Simonds patenteradt sätt. Om de båda plattorna föras på sätt pilarna visa under tryck mot ett mellanliggande, till smidshetta uppvärmdt cirkelrundt ämne, så kommer detta att rulla. Och om från plattornas begynnelseändar *a* kilformigt höja sig åsar, som så småningom öfvergå till en tvärprofil, hvilken motsvarar det åstundade föremålet, så intränga dessa åsar i ämnet, tills det slutligen, då plattornas bakändar *b* gått förbi hvarandra, erhållit samma profil som plattorna.

Fig. 28 visar i perspektiv en af plattorna för formning af kulor af rundjern. De trappformade sidoytorna äro blott styrytor. De formgifvande åsarna börja med en spets *s*, hvarifrån utgå tre ytor, af hvilka

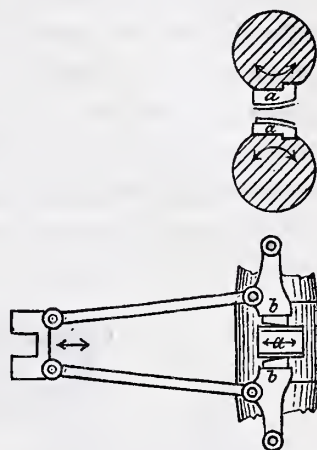

Fig. 26.

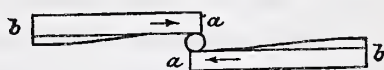

Fig. 27.

de mot skifvans plan sluttande sidoytorna, de s. k. spridytorna, förskjuta materialet utåt. För att afskära föremålet från ämnesstången öfvergå åsarna i ett par motstående, uppstigande eggjar, som under plattornas rörelse närma sig och slutligen möta hvarandra. Dessa eggjar kunna äfven bildas genom särskildt insatta stålknivar.

Fig. 28 åskådliggör i tre tvärsnitt $e-f$, $g-h$ och $i-k$, huru kulan bildas och afskäres från ämnesstången. För att så vidt möjligt oskadliggöra den glidning, som på sina ställen vill uppkomma mellan ämnet och skifvorna, emedan ämnet i följd af olika diametrar ej kan öfverallt rulla med en plattornas hastighet motsvarande perefrihastighet, fördjupas formningsytorna här och hvar, så att åsar och dalar få verka i skilda ögonblick.

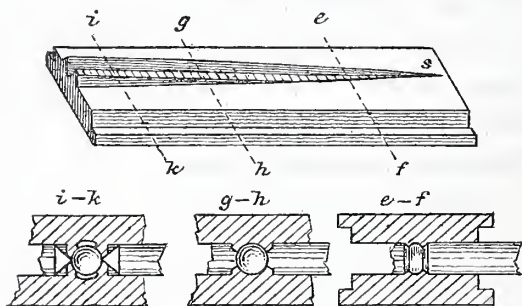

Fig. 28.

Tillformningen kan ske på en gång eller med allt närmare och närmare hopförda plattor i flere omgångar. Äfvenledes kan formgifningen fullföljas i flere par plattor.

Plattorna erhålla rörelse genom kuggstång och dref. De hindras från sidoafvikelser genom trappformade styrytor och hållas mot ämnet af friktionsrullar, af hvilka de mot den ena plattans baksida rullande äro lagrade i en ställbar ram, som kan ansättas med skruf eller med hydrauliskt tryck.

Några egendomliga och betydelsefulla snabb-böjningssätt inom metallindustrien. Vid framställningen af en stor mängd metallföremål ingår böjning såsom en vigtig operation. Småsaker böjas vanligen kallt. Enär plåt, isynnerhet puddelplåt, tål starkare krökar

i valsriktningen än i tvärriktningen, böra bleckföremål, hvilka, såsom t. ex. gångjern, skola försees med starka krökar, utklippas så, att krökningen kommer att ske i längdriktningen. Några fabriksmässiga böjningsätt må anföras.

Böjning, i det två backar tvinga ämnet att smyga sig efter en stans (mall), förekommer ofta vid framställning af u-formade föremål, såsom krampor m. m. Vanligen tryckes (fig. 29) ämnet af stansen mellan backarna. Vid böjning af rundjernsämnen till krampor böra backarna och, om så är behöfligt, stansen ha styrspår. Om stans och backar ha erforderlig bredd och flere spår, så kunna flere krampor böjas på en gång.

För gröfre föremål, t. ex. klackjern m. m., kan det vara förmånligt att, på sätt fig. 30 anger, utbyta backarna mot rullar, enär dessa arbeta med mindre friktion emot och mindre anstränga ämnet än backarna.

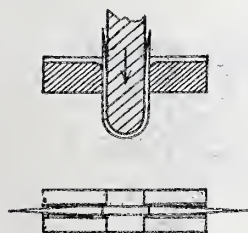

Fig. 29.



Fig. 30.

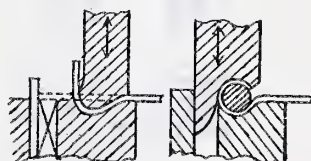

Fig. 31.

Ofvanstående såväl som de närmast följande böjningsätten utföras i slag- eller excenterpressar (sid. 29) eller i små för ändamålet konstruerade böjningsmaskiner.

Böjning mellan stans och dyna är ett ofta förekommande böjningsätt.

Fig. 31 visar huru yttre öglan kan böjas på en vagnsfjeder. Den raka fjederändan införes först i presstyget till venster och får der en förberedande krökning samt färdigkrökes sedan öfver dorn i presstyget till höger, i det den uppstående delen tvingas att smyga sig efter stansens buktiga yta.

Fig. 32 antyder, huru man kan böja öglan hos det andra bladet i en vagnsfjeder, hvars öglor skola omslutas af de ofvan omtalade öglorna hos underfjedern. Fjedern fasthållles mellan backarna *h*, under det stansen går fram och böjer öglan.

Fig. 33 visar en ofta använd anordning för böjning af knorrer på gångjern. Det ändkrökta ämnet ställes upprätt i krökrännan och nedtvingas af en tryckare. Understödt på baksidan, måste det följa den cirkelrunda rännan, tills öglan går ihop. Operationen kan utföras med ofantlig snabbhet (ända till 100 gångjern kunna krökas i minuten) i oafbrutet och hastigt gående excenterpressar.

Böjning af bleckremсор till rör kan utföras på olika sätt. Fig. 34 anger verkningssättet hos den numera inom bleckslageriet för framställning af smärre rör mycket använda wulstmaskinen. De två backarna *a* och *b*, som medelst skruvvar och mellanlägg kunna inställas på passande afstånd från hvarandra, omsluta en notförsedd stålspindel (dorn) *c*. Om det gradklipta blecket instickes i denna not, och spin-

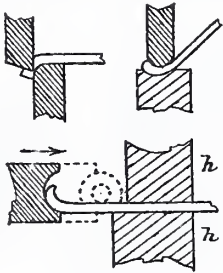

Fig. 32.



Fig. 33.

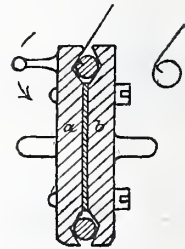

Fig. 34.

deln kringvrides ett par hvarf, så tvinga backarna blecket att böja sig rundt spindeln. Sedan backarna särats, utdrages spindeln. Samma maskin kan användas för olika rördiametrar, om man ombyter spindlar. Sällan inrättas wulstmaskinen för rundningar af större diameter än 20—30 m. m. och mindre diameter än 6 m. m.

Remсор kunna äfven böjas till rör genom att dragas genom en formring. Härvid förfares sålunda. Man utklipper plåtremсор af vederbörlig bredd, hopböjer dem för hand vid ena änden, indrifver en jernplugg i denna ände för att hindra dess hoptryckning af dragtången samt drager remсорna (fig. 35) — vid fabriksmässig tillverkning i en för ändamålet konstruerad dragbänk — genom en hålförsedd s. k. formare. Härvid måste remsan påtagligen böja sig till ett rör. Skola kanterna stöta stumt ihop, såsom för stumt lödda eller välda rör, är formhålet

(se 1) cylindriskt. Skola de deremot förskjutas något förbi hvarandra för läppvälda eller läpplödda rör, har formhållet (se 2) snäckformig yta med en afsats, mot hvilken den ena kanten stöder, på det att den andra må kunna skjuta förbi och lägga sig innanför. Understundom använder man härvid två omedelbart efter hvarandra förlagda formare, hvaraf den första har formhål med afsats och den senare, för efterjustering afsedda, rundt formhål.

Några viktigare snabb-kupningssätt. Arbetsprocesser som endast afse böjning åt en led, förutsätta blott, att materialet förskjutes i böjningsleden, nämligen att det sträcket på krökens yttersida och sammantryckes på dess innersida. Arbetsprocesser, som afse uppkupning af en plan bricka till ett skålförmigt kärl o. s. v., förutsätta deremot förskjutning i alla riktningar och äro därför svårare att ut-

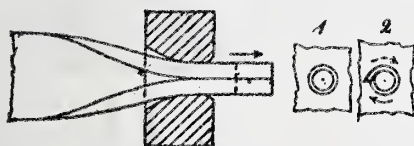

Fig. 35.



Fig. 36.

föra, på samma gång de mera anstränga materialet. Skall t. ex. (fig. 36) en plan cirkelrund plåtbricka *A* uppkupas till en half sferisk skål *B*, som har *samma diameter som brickan*, så får visserligen brickkanten icke uttänjas, men innanför densamma måste en uttänjning ega rum i alla riktningar, enär hvarje diameter måste förlängas och buktas till en halfcirkel; skall åter (fig. 37) en plan cirkelrund bricka *A* öfverföras till ett kärl *B*, som har *mindre diameter än brickan*, så kan detta icke ske utan materialhoptryckning i den vikta kanten. Man inser detta lätt, om man radielt klipper en pappersmodell inom det område, som skall vikas, och sedan (se fig. B) nedviker flikarna. Dessa komma härvid att delvis täcka (ligga amlott med) hvarandra på ett sätt, som påtagligen anger hopskjutning (ökning i godstjockleken) i den nedvikta delen och ökad godstjocklek åt kanten till. I förra fallet *böjning—uttänjning* (uppkupning); i senare fallet *böjning*

—*hopskjutning* (uppdragning). Båda förfaringssätten kunna, ehuru under tidsspillan och med kraf på stor arbetsskicklighet, utföras med hammare. Numera utföras de vanligen och med vida större snabbhet i maskiner. Några hithörande fabriksmässiga förfaringssätt må anföras. Vanligen äro de baserade på *böjning—hopskjutning*, d. v. s. på att brickediametern är större än kantdiametern hos kärlet.

Kupning, i det en dorn trycker plåtbrickan genom en öppning, försiggår på följande sätt: Brickan lägges (fig. 38) på en ring *a* af hårdt tackjern eller stål och tryckes af dornen *d* genom ringen, som härvid tvingar den öfverskjutande brickedkanten att bukta sig kring dornen. Förfarandet upprepas vanligen med allt smäckrare dornar och

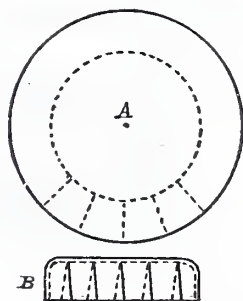

Fig. 37.

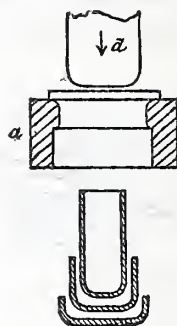

Fig. 38.

tångre ringar, tills ett kärl af åstundad diameter och höjd erhållits. Fig. 38 antyder tre på hvarandra följande formförändringar. Vanligen tages spelrummet mellan dornen och ringen något större än godstjockleken hos ämnet.

Föremål af tunn och tånjbar plåt tryckas kallt. En del gröfre jernplåtsföremål, t. ex. separatorskolor, tryckas vid smideshetta. Vid kalltryckning måste materialet i mån af behof utglödgas för att återvinna tånjbarhet.

Förfarandet lämpar sig för de minsta till de största föremål. Man framställer på detta sätt messingståndrör, som blott ha några millimeter i diameter och äro ända till 80 centimeter långa, kopparhylsorna till gevärspatroner, sferiska eller cylindriska kärl af olika storlek, äm-

nen till s. k. heldragna ångpannetuber, som sedermera förlängas medelst dragning öfver dorn genom en ring, jättetuber, stora cylindrar o. s. v. På sista verldsutställningen förekommo 10 meter långa 0,7 meter vida samt 6 m. m. vägg tjocka koppertuber, som på detta sätt voro framställda af en kopparplatta, hvilken var 1,6 meter i diameter och vägde 2,750 kg. Man har äfven framställt ångcylindrar af smidesjern på detta sätt. Stora tjocka plattor, som skola upptryckas till rörform, förses ofta med ett hål i midten, enär tryckningen derigenom underlättas.

Tryckningen sker, beroende på den kraft som är behöflig, i excenterpressar, slagpressar eller hydrauliska pressar.

Kapsylmaskiner arbeta vanligen efter denna metod. Vid en af ingenjör Seger konstruerad sådan tvingas ämnet* af ihåliga, i hvarandra instuckna och efter hvarandra utgående dornar genom ett system af allt trängre och trängre ringar. Kapsylen blir sålunda på en gång färdiggjord.

Tillstrykning af på förevarande sätt framställda kärl kan ske genom att trycka kanten, som skall tillstrypas, mot koniska ringar. Fig. 39 antyder, huru det medelst dorn och ring tryckta ämnet till en separatorskula så småningom till-

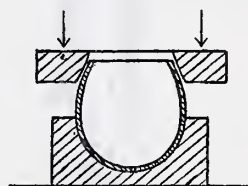

Fig. 39.

strypes i det den glödvarm tryckes emot allt trängre och trängre koniska ringar. Dylika tjockväggiga kärl kunna sedermera justeras genom pressning mellan sänken.

Pressning af släta bleckkärl emellan stämpel och kontrastämpel. Tryckning mellan dorn och ring lämpar sig ej för framställning af koniska kärl och ej alltid för kärl med plana bottnar. Dylika kärl och mycket tunnväggiga kärl, såsom helpressade askar, konservdosor, lock m. m., framställas numera fabriksmässigt genom brickämnets pressning mellan stämpel och kontrastämpel, d. v. s. mellan en uppstående stämpel, som motsvarar kärlets inre yta, och en fördjupad stämpel, som motsvarar dess yttre yta. Pressningen sker vanligen kallt i för ändamålet konstruerade skruf-, excenter eller hydrauliska pressar.

* Se Sv. patentet n:r 289.

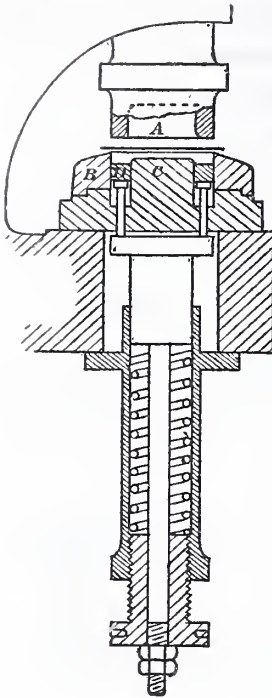

Fig. 40.

Fig. 40 visar de arbetande delarna och deras verkningssätt vid en hithörande maskin för dosor m. m. Maskinen utklipper sjelf ämnesbrickan ur plåten, i det kontrastämpeln *A* föres ned i den fasta ringen *B*, och öfverför brickan till en dosa eller dylikt genom att kontrastämpeln fortsätter rörelsen nedåt mellan ringen *B* och den fasta uppstående stämpeln *C*. Härvid hindrar den fjederåverkade ringen *D* genom sitt mottryck den del af brickans kran, som skall öfverföras till cylindrisk eller konisk yta, att slå sig i veck under pressningens fortgång. Detta mottryck måste emellertid vara så afpassadt, att brickkranen kan under erforderligt friktionsmotstånd slira mellan kontrastämpeln *A* och ringen *D*. Vanligen kvarblir, efter fullbordad pressning, mellan dem en fläns, som sedermera falsböjes i särskild maskin, (se nedan), för att kärlet må få större kantstyfhet.

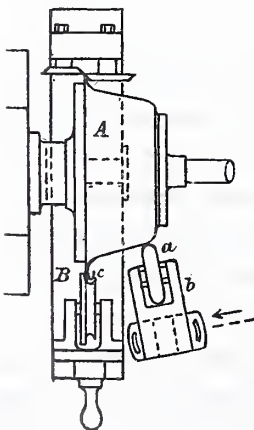

Fig. 41.

Om, som ofta är fallet, bleckets tunnhet icke medger kupning utan att rynkor bildas, så borttagas dessa i en trycksvarf, som för slätning af cylindriska eller koniska kärl kan (fig. 41) vara försedd med vidstående anordning. Det pressade föremålet sättes på en å svarfspindeln påskrufvad patron *A* af hårdt trä eller metall; en i tvärslid lagrad, af inställbar prisma (ej utritad) styrd rulle *a* ansättes med passande tryck mot och föres medelst skruf utefter det hastigt kringlöpande kärlet. Rullen, försatt i omlopp genom friktion, utjemnar härvid rynkorna. Å maskinen kan äfven anbringas ett vridbart stycke *B*, som

i ena änden har ett cirkelskärverk för renskärning af kärnkanten och i den andra en liten profiltrulle c , som, då den tryckes emot den kringlöpande kärflänsen, rundviker denna.

Pressning af utsirade bleckföremål mellan stämpel och kontrastämpel. Utsirade bleckföremål, såsom ornament af zinkplåt, knappar, rosetter, utsirade delar till guld-, silver- och nysilverföremål o. s. v., pressas vanligen med stöt, enär mönsterpartierna då falla skarpare ut än genom pressning med lugnt fortgående tryck. Pressningen sker mest i hejare, men för smärre föremål äfven i slagpress.

Den för hithörande ändamål använda hejaren lyftes, såvida föremålen ej äro synnerligen stora, för hand, men på så sätt (fig. 42), att lyftremmen l är lagd öfver en, genom maskinkraft ständigt kringlöpande remskifva, som, då arbetaren drager remmen, frikterar mot densamma och kommer honom till hjälp vid lyftningen. I en af Kriches konstruerad hejare är remskifvan lagrad i ett balanserat armsystem, som vid dragning i remmen vrider sig, så att skifvan tryckes emot och får rörelse från en ständigt kringlöpande friktionsrulle. Härmed vinnes fördelen, att remskifvan kan följa med remmen, då hejaren faller.

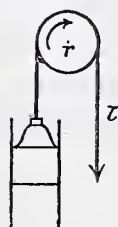

Fig. 42.



Fig. 43.

Kontrastämpeln (den fördjupade) är vanligen utciserad i gjutstål och sedermera härdad. Stämpeln (den upphöjda) lämpas efter materialets och bleckets större eller mindre ömtålighet och kan vara af trä, horn, bly, koppar eller stål. Ömtåliga bleck förpressas med mjukare och slutpressas med hårdare stämpel.

Stål- och kopparstämplar pressas varmt eller kallt i kontrastämpeln. Blystämplar gjutas eller pressas i densamma. Vid kallpressning af stål- och kopparstämplar afkonas vanligen stämpelämnena, på sätt fig. 43 antyder, och tvingas sedan i hydraulisk press eller slagpress att utfylla kontrastämpeln. Smärre stämpel pressas vanligen kallt, och, om så är behöfligt, under mellankommande utglödningar. Understundom, såsom då mönstret har vertikala ytelement, låter man stämpeln, innan den ännu är färdigpressad, i kontrastämpeln inpressa ett bleck, som

tillbakahåller stämpelmaterialet i lodräta eller starkt sluttande ytelement och sålunda ger ett mot ämnesbleckets tjocklek svarande spelrum i nämnda ytelement.

Stämpel och kontraststämpel måste omsorgsfullt inpassas, om den förra skall falla med hejarhufvudet. För smärre föremål sker detta helt enkelt på så sätt, att man lägger stämpeln i kontraststämpeln, belägger dess flata baksida med några vaxkulor och sedan låter hejaren falla ned under ett eller ett par mycket svaga slag. Vaxet förmår nämligen sedan kvarhålla stämpeln på dess plats. I händelse af större stämplor, som laxstjertformigt infällas i hejarhufvudet, sker vanligen inpassningen genom kontraststämpelns flyttning medelst ställskrufvar. Understundom kontrollerar man inpassningen genom hejarprof i blyplåt.

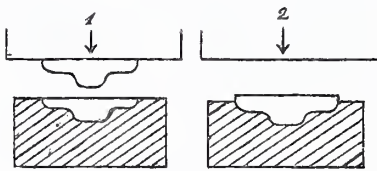

Fig. 44.



Fig. 45.

Föremålen pressas vanligen i flere slag och, om så är behöfligt, under mellankommande utglödningar. Är materialet sprödt eller kontraststämpeln djup, så inbuktas först blecket med trä- eller hornstansar. Finare bleckföremål af nysilfver eller ädla metaller utpressas vanligen först (fig. 44) med fallande blystämpel (1), och sedan med en på det sålunda tillformade blecket lagd kopparstämpel (2), som får slag från hejaren. Stålstämpeln verkar nämligen för skarpt — skadar lätt blecket — vid hejning af finare föremål.

Stålstämpel användes dock för instämpling af smärre utsirningsdetaljer, t. ex. för att slå in rosett efter rosett hos en i svarf tryckt skål, talrik, fat o. s. v. Detta sker vanligen mellan fast stämpel och rörlig kontraststämpel i slagpress.

Vid pressning af förgrenade föremål, såsom t. ex. bladverk, förebygges bleckets stramning mellan flikarna, genom att man gör inklipp mellan dem.

Bleck till en del grundt utsirade föremål med utvecklingsbar ytform (cylinder, kón) hejas plana samt böjas och hoplödadas sedan.

Invecklade föremål framställas ofta genom hoplödning af flere hvar för sig hejade delar. En skaftdel till en pokal eller skål (fig. 45) hejas ofta i fyra likadana delar, som sedan hoplödadas. Ett byggnadsornament i zink, t. ex. ett lejonhufvud, hejas i tre delar o. s. v.

Alla större silfver- och nysilfverpjeser, som ej äro drifna för hand, äro hopsatta af hejade eller i svarf tryckta samt under slagpress utsmuckade delar.

Upptryckning i svarf användes mycket för att af plana bleck framställa s. k. rotationspjeser, d. v. s. pjeser, som öfverallt ha cirkelformigt tvärsnitt, då det för framställning af ett fåtal föremål skulle falla sig dyrt att tillverka stämpel och kontrastämpel. Förfarandet går ut på att med glatta stålverktyg tvinga det kringlöpande blecket att bukta och smyga sig intill en jemte detsamma kringlöpande modell, vanligen benämnd patron.

Fig. 46 anger, huru härför kan vara anordnad. Patronen *A*, efter hvilken föremålet skall formas, är fastskrufvad vid svarfspindel. Det rundklipta ämnesblecket *B* är fastklämdt mellan patronen och en löpbricka genom tryck från löpdockans dubb *e*. Tryckverktyget, som utgöres af rundade, härdade och glattpolerade stål af olika former, föres på fri hand med stöd af support och stödpinnar, som kunna efter önskan flyttas och insättas i supportens hål.

Sedan tryckaren försatt svarfven i rörelse och, stående åt sidan, med ett svarfjern rengjort kanten, hvars klippgrad lätt under tryckningen kunde slungas ut och skada honom, tvingar han, under varsam tryckning, blecket att allt mer och mer bukta sig åt patronen till, härvid till en början stödjande det på innersidan midt emot tryckstålet med en träbit eller, om materialet tål detta, med ett motstål *t*.

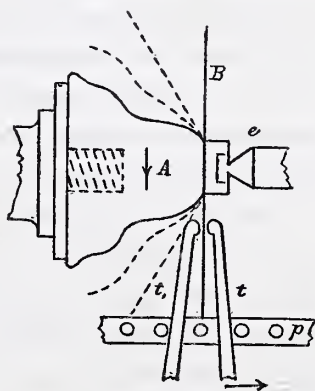

Fig. 46.

Blecket smörjes vanligen, för att friktionen må nedsättas och stålet ej skära i. Slutligen tvingar han blecket att smyga sig intill patronen. För att kunna trycka med erforderlig kraft och stadga, läser tryckaren vanligen fast sig vid svarfbänken med en om lifvet lagd rem.

Enär kallbearbetning sprödgör metaller, så får, då metallen är i sig sjelf spröd eller patronen har invecklad form, upptryckningen företagas under mellankommande utglödningar. Ofta måste man använda flere mellanpatroner, innan sluttryckningen kan ske på färdigpatronen. En del legeringsbleck, såsom t. ex. nysilfverbleck, kan icke omedelbart glödgas efter tryckning, utan måste först öfverhamras med trä-klubbor, för att den af tryckningen framkallade elastiska spänningen må borttagas. Eljest spricker blecket vid glödningen.

Patronerna göras af hårdt trä (pockenholz, buxbom) eller af metall. När pjesen har inåtbuktningar, måste man använda *delningspatron*, d. v. s. en patron, sammansatt af flere delar, hvilka under tryckningen sammanhållas (utkilas) af en kilformig kärndel, men som, när kärndelen utdragits, kunna utplockas efter hvarandra.

Sådana rotationspjeser, hvilkas profil skulle fordra invecklade patroner och medföra, att materialet öfver höfvan ansträngdes, tryckas oftast i flere delar, som sedan hoplödas. Sålunda tryckes t. ex. oftast hvar för sig foten, skålen, brädden o. s. v. till en pokal. För att visa prof på arbetsskicklighet och materialets godhet har man dock heltryckt pokaler och dylikt af en enda bricka. Såsom sådana prof må omnämnas en del pokaler m. m., tryckta af svenskt martinjern vid Olofströms bruk.

I vissa fall kan på förut anfördt sätt (sid. 40) tryckning ske med friktionsrulle.

Tryckta pjeser kunna i trycksvarfven utsiras i det mönsterförsedda lettertrissor eller molettvalsar få under tryck rulla mot dem och härvid så småningom inpressa sina mönster i blecket. Huru i svarf tryckta pjeser eller deras delar äfven kunna utsiras med rosetter, arabesker och dylikt mellan stämpel och kontrastämpel har förut blifvit framhållet (sid. 42).

Om målningarna i Johannes kyrka i Stockholm.

Af

Bernhard Salin.



Med fullt skäl torde man kunna säga, att den lutherska kyrkan åtminstone i vårt land gjort ganska litet för att tillfredsställa menniskoandens längtan efter den fullkomlighet, som kallas skönhet, och detta är en omständighet, som onekligen utöfvat ett ganska beklagansvärdt inflytande på vårt folk. Den enda af de sköna konsterna, som

kyrkan tagit i sin tjänst, är poesien och såsom en bärare af denna musiken. Då kyrkan inom detta område visat sig vara mäktig af storslagna, sublimeska skapelser, är det desto mer att beklaga, det hon ställt sig så likgiltig, — ja rent fiendtlig mot de s. k. bildande konsterna. De arbeten, bildhuggare utfört till våra kyrkors prydnad efter reformationen, äro ganska lätt räknade, och målningskonsten, om än oftare använd, har så godt som uteslutande lemnat stafflitaflor, ofta nog af en sådan beskaffenhet, att de åtminstone ej kunna sägas direkt bidra till skönhetskänslans förädlande. Dekorationsmåleriet, som likväl just vid reformationstiden nått en aktningvärd utbildning i vårt land, försummades sedermera helt och hållet. Att denna konstart under den katolska tiden vunnit en ganska vidsträckt utbredning, visar den

mängd landskyrkor, som äro dekorerade, fastän dessa målningar nu i de flesta fall äro närvarande i osynlig måtto. Den lutherska kyrkan har nämligen under gångna tider visat sig rent fiendtligt stämd mot dylika målningar, så att de helt och hållet blifvit dolda under den enformiga hvitmeningen. De flesta kyrkor i vårt land bära än i dag denna hvita svepduk. Väggarna, kala och liflösa, visa ej det minsta spår af, att de innesluta ett heligt rum, dit slägte efter slägte vandrat med tacksamma och kärleksfulla hjertan; snarare är det, som om idélösheten och tankefattigdomen skulle stirra ut från de hvita, nakna fälten.

Smaken visar för närvarande ett glädjande symptom att bättra sig. Men fädernas missgerningar gå igen, och det gäller här ej mindre än inom andra områden. Dekoratóren har ingen inhemsk tradition eller skola att sluta sig till, utan han får famla sig fram för att lära känna hvad det är, som kan lämpa sig för våra förhållanden. Hvarje mera omfattande dekorativt arbete är därför förtjent af uppmärksamhet, och då nu nyligen ett dylikt arbete, nämligen i Johannes kyrka här i Stoekholm blifvit afslutadt, kan det vara af intresse, att se, huru uppgiften blifvit löst. Dekoreringsarbetet i kyrkan har utförts af arkitekten *Aug. Lindegren*.

Det ligger i dekoreringskonstens natur, att ej uppträda sjelfständigt; hon är en tjenande syster. Hennes uppgift är likväl ej den lättaste. Inom arkitekturen, hvilken nu angår oss närmast, är hennes uppgift att söka förtydliga de arkitektoniska formernas innebörd, synnerligast gäller detta vid monumentala byggnader. Dekorationskonsten intager här ungefär samma ställning till byggnadskonsten, som deklamationen till poesien. Konsten att deklamera är erkänd för att vara svår, konsten att dekorera är det i ej mindre grad. Litet hvar ha vi väl gjort den iakttagelsen, att ett poem, *väl framsagdt*, gör ett långt djupare intryck, än när man tyst läser det och ögnar på rad efter rad af de små svarta bokstäfverna. På samma sätt gör den väl dekorerade byggnaden ett mera harmoniskt intryck än den odekorerade. Man behöfver den accentuering, som deklamatóren och dekoratóren förstå att gifva. Faran är i båda fallen den samma; accentueringen kan ske på orätt

ställe. Ännu bedräfligare är det, när allmänheten förälskat sig i ett falskt patos. Att så verkligen skett inom dekorationskonsten visa otaliga nutida rumsdekorationer. Om den föregående parallelen i någon mån är riktig, så framgår af den, att dekoratören, för att lyckas, måste vara synnerligen förtrolig med arkitekturen och dessutom finkänslig, ty annars kan han ej både fatta arkitektens intensioner och sedan genom färg och ornament än ytterligare framhäfva och betona de arkitektoniska formernas innebörd, och det är likväl detta, som bör vara dekoratörens mål, det är dit han bör sträfvä.

För den, som fattar dekorationskonstens uppgift på detta sätt, är det ett oblandadt nöje att göra ett besök i Johannes kyrka. Som bekant är kyrkan byggd i gotik, treskeppig med transsept och polygon korafslutning. Inträder man genom tornportalen, mötes man af en vacker perspektivisk anblick. Ögat föres nästan oemotståndligt mot koret; dit hvälfver sig hvalf efter hvalf, och hufvudskeppets murar och pelare liksom afstånga för ögat allt utom koret, som också är ljusare belyst än det öfriga. Det är tydligt, att här är den förnämsta platsen inom kyrkan. Hit i koret vid altaret har också kyrkobrukets förlagt de heligaste handlingarna och ceremonierna.

Liksom arkitekten sökt leda uppmärksamheten till denna plats, så måste också dekoratören söka dit leda den besökandes tankar och förbereda intrycket af det heliga rummet. Herr Lindegren har löst uppgiften på det sättet, att midtskeppets hvalf prydas af lineära ornament och växtornament, transseptets hvalf (6 å fig. 1) af växtornament och änglar. I korets krysshvalf (7 å fig. 1) ha redan växtornamen-

PLAN AF JOHANNES-KYRKA I STOCKHOLM

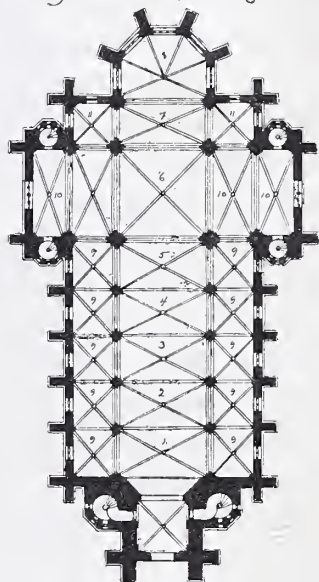

Fig. 1.

ten betydligt fått inskränka sig, och hufvudframställningen utgöres här af evangelisternas symboler. I korafslutningshvalfvet (8 å fig. 8) är figurframställningen hufvudsaken. Närmast intill krysshvalfvet ser man här på den ena sidan Paulus med svärdet och på den andra Petrus med nyckeln och midt i hvalfvet en bild af Treenigheten, framställd genom den tronande Kristus, öfver honom Fadrens välsignande hand, och under honom sväfvar dufvan, den Helige Andes symbol. Kristus framställes sittande med krona på hufvudet, den ena handen upplyft, välsignande, den andra hållande en bok, på hvars uppslagna blad man ser de betydelsefulla bokstäfverna alfa och omega. I fälten på båda sidorna om Kristusbilden äro lofsjungande englar afbildade. Det är således genom en öfvergång från det rent ornamentala och till figurframställningen, som hr Lindegren betonat den nyss omtalade egenkapen hos byggnaden.

Granskar man arbetet mer i detalj, så blir intrycket af denna gradvis skeende stegring i ännu högre grad påfallande. Midtskeppets krysshvalf äro alla dekorerade med en bladrosett i hvalfvets hjessa och med bårder eller, såsom termus tecnicus lyder, med friser, som omsluta de fyra fälten. För att förbereda den i transseptets och korets hvalf rikare och tyngre dekorationen har bladrosetten blifvit större och vidare, ju närmare hvalfvet ligger intill koret. För att i någon mån motverka det nedtyngande i denna anordning hafva friserna blifvit mindre breda, allt efter som rosetten vuxit, så att hvalfvet närmast tornet (1 å fig. 1) har den minsta rosetten och den bredaste frisen, och hvalfvet närmast transseptet tvärtom (5 å fig. 1). Dessutom kan nämnas, att frisen i hvartannat hvalf består af växtornament och i hvart annat af lineära ornament. Friserna löpa ej ända ut i svicklarnas nedersta spetsar utan äro på franskt vis högre upp afskurna af ett tvärband. Ej heller täcker den ena frisen den andra, när de mötas i svicklarna, utan äro de från två olika håll kommande friserna samarbetade till en, en uppgift, som understundom kan vara ganska svårlöst.

Midtskeppet är i öfrigt dekoreradt genom små dvergriforier, af dekoratören prydda med blommor. Nedanför triforierna på båda sidorna om bågöppningen äro små runda nischer, i hvilka äro målade rosetter.

I traveen närmast korafslutningen (7 å fig. 1) ha dock dessa rosetter fått lemna plats för symboliska framställningar, således äfven här en



Fig. 2.

tillämpning af samma grundtanke som i det föregående. Symbolerna äro lammet, fisken, fogeln Fenix och pelikanen, som föder sina ungar med sitt eget blod.

Sidoskeppens krysshvalf äro dekorerade med rosetter och friser, men då det här ej gälde att förbereda någon rikare dekorerings, såsom förhållandet var i midtskeppet, ha ej heller proportionerna mellan rosetterna och friserna förändrats, utan äro de desamma hela sidoskeppen utefter (9 å fig. 1). Samma förhållande inträffar med transeptets krysshvalf (10 å fig. 1). Sidoskeppen förlängas på andra sidan om trans-

VESTRA SIDOSKEPPETS NORDLIGASTE HVALF

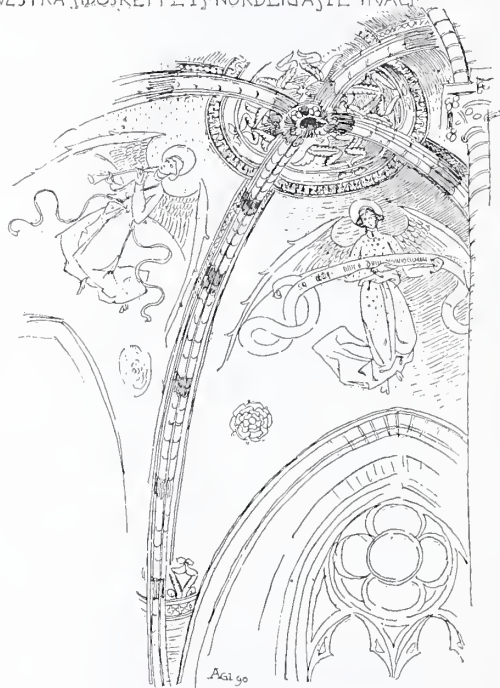

Fig. 3.

septet. Dessa delar (11 å fig. 1) stöta således omedelbart intill koret. Det är detta grannskap, som bestämt arten af dekoreringsen. I hvart och ett af hvalfvets fyra fält synes nämligen en engel, som håller ett språkband (fig. 3). Sidoskeppen prydas dessutom af en annan dekorativ anordning. I yttermuren äro anbragta nischer, två och två under hvart fönster. Dessa nischer hafva blifvit dekorerade på så sätt, att förhängen målats i dem, ofvanför dessa språkband och öfver dessa åter en rosett, eller annat växtmotiv. För öfrigt mötes man litet hvarstans af målade

dekorationer med fyndiga motiv. Målningarna såväl som kyrkan i sin helhet röja, att konstnärerna ej nöjt sig med att sitta på sina respektive kontor och fabricera ihop det, som de sedan helt och hållet öfverlemnade åt andra att utföra, utan att de på plats och ställe left med i arbetet. Härigenom har deras verk äfven fått en fläkt af personlighet, som tyvärr saknas hos de flesta af våra monumentala byggnader. Konstvännen kan ej skatta detta förhållande nog högt.

Hvad ornamentsmotiven beträffar, så äro de mestadels lånade utifrån. Det kan ej vara annorlunda. I det föregående har påpekats, att vi ej ega någon tradition på detta område. Hvad återstår då för dekoratören annat än att ge sig ut i främmande land och der hopsamla, hvad han finner bäst och vackrast, och sedan vid hemkomsten söka lämpa det samlade efter våra förhållanden. Men detta kan ej ske i *ett* enda tag. Åt växter och djur inrymmer man en rundlig tid för aklimatisering, men konsten vill man ej gifva någon sådan frist, och dock torde den, särskildt hvad den dekorativa konsten beträffar, vara fullt ut lika mycket beroende af klimatet och omgifningen i öfrigt.

Prof på använda växtmotiv lemnas i de teckningar, som här äro införda. Såsom af dessa synes, äro de i ganska hög grad stiliserade, så att man kan ha svårt nog att leda dem tillbaka till någon bestämd växtart. Akantusbladet är dock ganska lätt igenkänligt. Det textila mönstret å förhängena i nischerna är synnerligen tilltalande. Anmärkningsvärdt är, att djurmotiven helt och hållet saknas, ty de rent symboliska framställningarna kan man väl ej med skäl räkna till ornamenten.

Till slut några ord om sjelfva färgerna. I det hela kan det sägas, att färgskalan är italiensk, och enligt uppgift af herr Lindegren skall det närmast vara kyrkan S. Francesco i Assisi, som är tagen till förebild. Hvalfvens bottenfärg är ej densamma i alla hvalfven utan den växlar, så att hvalfven 1, 3, 5 och 7 (se fig. 1) ha gul botten och 2, 4, 6 och 8 blå. Samma färg ha äfven sidoskeppen, så att såväl 9 som 11 (se fig. 1) äro blå. Af transseptets hvalf ha de, som ligga i sidoskeppens förlängning, gul botten och de andra blå. Då teglet har en särdeles mäktig röd färgton, fordras synnerligen kraftiga färger, för att dekora-

tionerna skola göra sig något gällande. Starka kontraster ha också blifvit försökta. Intressant och särdeles karakteristisk är sammanställningen af brunt, grönt och gult. Denna eger bland annat rum å en del af friserna, då sjelfva botten är brun, och bården grön och hvalfvets bottenfärg gul. Å andra friser är botten grön, bården svart och hvalfvets botten blå. På afstånd går bårdens svarta och bottenens blå färg i hop, hvilket afhjelpes derigenom, att en fin röd rand är dragen mellan dem.

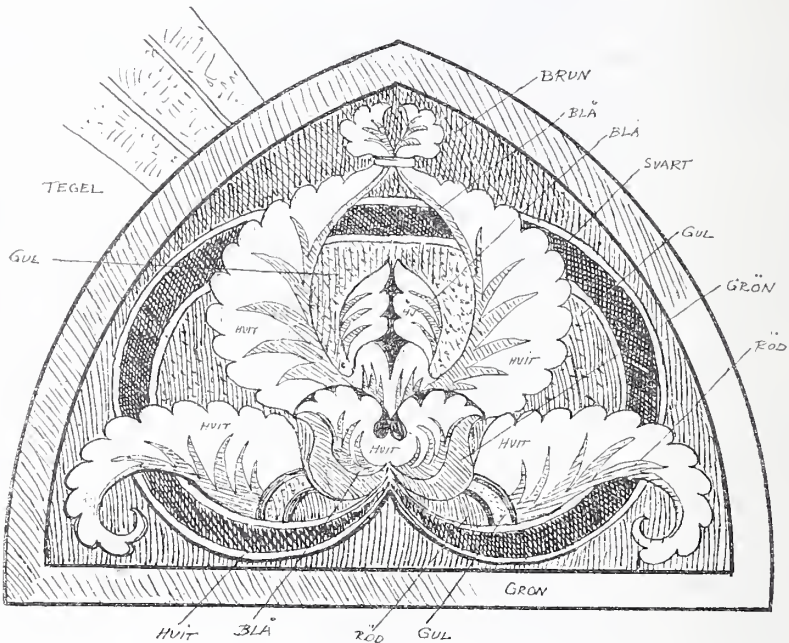

Fig. 4. Ornament i trappornen.

Mången tycker, att det inre af kyrkan gör ett främmande intryck, och det är då ej att undra på, ty den, som är van vid vår liflösa, kalla hvitmening, måste ju känna sig främmande, då han kommer i en så färgmättad omgifning som denna, och der han dessutom ser spår af omtanke och kärleksfullt arbete, hvart han vänder sig. Men man lär sig snart att älska denna omgifning, der ögat har så många hvilopunkter, hvarest det med välbehag kan stanna; och det är att hoppas, att våra kyrkor allt flere och flere skola lägga bort den kalla

hvitmeningen och bättre smycka sig för de högtidsstunder, för hvilkas hållande de äro afsedda.

Stora arbeten på detta område äro redan påbörjade, de största, som i vårt land kunna förekomma. Med tanken fäst på dessa arbeten kunna vi ej underlåta att göra den reflexionen, att, då figurmålningen så godt som oundvikligen måste förekomma i kyrkodekorationer, är det förvånansvärdt, att ingen enda af våra figurmålare visat tendens att försöka sig på detta område. Det kan ej lända till deras berömmelse, att de slösa tid och krafter på bizarra eller rent obetydliga ämnen blott och bart för att få glänsa med sin teknik, under det att de lemna åt andra att utföra stora monumentala målningar. Det bör ej vara svårare för dem, än det varit för arkitekten att sätta sig in i tekniken. Man kan ej annat än djupt beklaga det närvarande tillståndet. Öfverallt, der en sund konststräfvän gjort sig gällande, der ha också de monumentala, dekorativa väggmålningarna varit omhuldade af de mest framstående konstnärerna. När skall detta bli förhållandet äfven hos oss?



Ett svenskt bosättningsmagasin för 150 år sedan.

Bland de många utlänningar, som i slutet af 1600-talet inkallades till Sverige för att hjälpa till vid uppbyggandet och inredandet af Drottningholms slott, var den i Bremen födde Burchard Precht en af de märkligare, särskildt såsom konstslöjdidkare. För den egentliga konsten kom hans förmåga mindre att tagas i anspråk; han rörde sig helst på ett område, som låg midt emellan den högre konsten och konsthandtverket. Såsom sådana arbeten hafva vi att betrakta såväl de kungliga tribunerna i Storkyrkan i Stockholm som predikstolen och altarverket i Upsala domkyrka. Vid det senares utförande var hans son Gustaf honom isynnerhet behjelpig. Fadrens konstanlag öfvergingo nämligen på de yngre medlemmarne af familjen, något, hvartill vi finna ett motstycke inom flere af de utländska konstnärsfamiljer, hvilka under 1700-talet arbetade härstädes, såsom t. ex. familjerna Taraval, Pantaléon, Masreliez, Sergel, m. fl. Den gamle Precht uppfostrade därför sina söner till konsthandtverkare, och såsom sådana ha de båda yngre, den ofvannämnde Gustaf (f. 1698) samt isynnerhet Kristian (f. 1706) skaffat sig ett aktadt namn vår i konstslöjds historia. Den förre slutade dock vid jemförelsevis tidig ålder att arbeta, hvilket han icke heller för sitt uppehälle behöfde, då fadrens efterlemnade förmögenhet var tillräckligt stor att låta barnen föra ett sysslolöst och njutningsrikt lif, hvaråt sonen Gustaf också påstås hafva hängifvit sig. Den yngste sonen Kristian deremot företog grundliga studieresor till Frankrike och England för att utbilda sig till guldsmed, inom hvilket yrke han har namn om sig att hafva varit en utmärkt konstnär. Också lärde han konsten hos tidens främste mästare i Paris och London.

Hemkommen uppsatte han i kompani med brodern en affär, hvilken närmast motsvarar vår tids finare bosättningsmagasin, med den stora skilnaden dock, att, medan man i de moderna bosättningsmagasinen i allmänhet säljer varor, som andra tillverkat, höllo bröderna Precht till salu hufvudsakligen sina egna tillverkningar. Om arten af denna affär lemnar oss en af deras samtida, Lars Salvius, några upplysningar i sitt år 1741 tryckta arbete under titel: Beskrifning öfver Sveriget. Deruti meddelar han en förteckning öfver en del i hufvudstaden »inrättade rörelser uti manufacturer och fabriquer»; och heter det om den Prechtska affären: Bildhuggaren och Spegel-fabriquiren Herr Gustav Precht gör icke allenast hvarjehanda prydnader i kyrkior, såsom Altaretaflor och Predikstolar, Ridderliga och Adelige Sköldemärken och Vapen, samt hvad en eller annan i dy mål åstundar, såsom mindre Spegel, Ljusplåtar och större Spegel med förgylt Bildhuggeri eller Glasramar efter Fransöska och Ängelska sättet, med mera. Konstnären och Fabriquiren Herr Christian Precht gör allahanda kostbara arbeten af Gull, silfver och andra Metaller, hvaraf han som tidast niuter den nåden at framte prof för Deras Kongl. Majestäter.*

Det är denna firmas adresskort, vi se afbildadt här nedan (fig. 2). Det befanns vara fastsatt på vidstående spegel (fig. 1), hvilken således

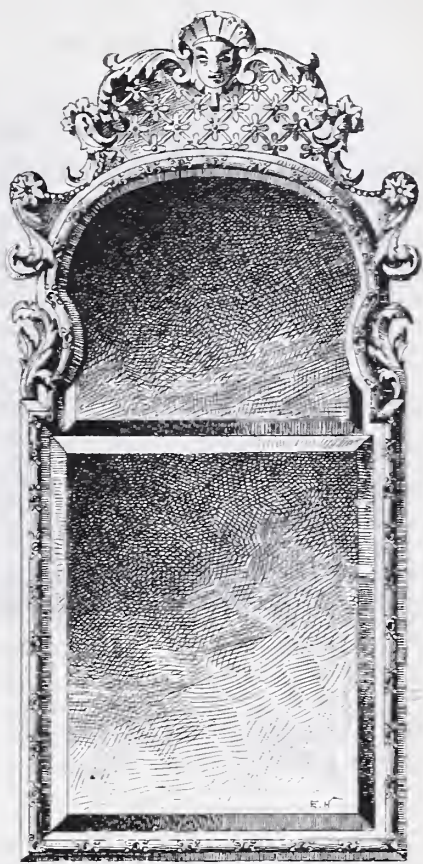
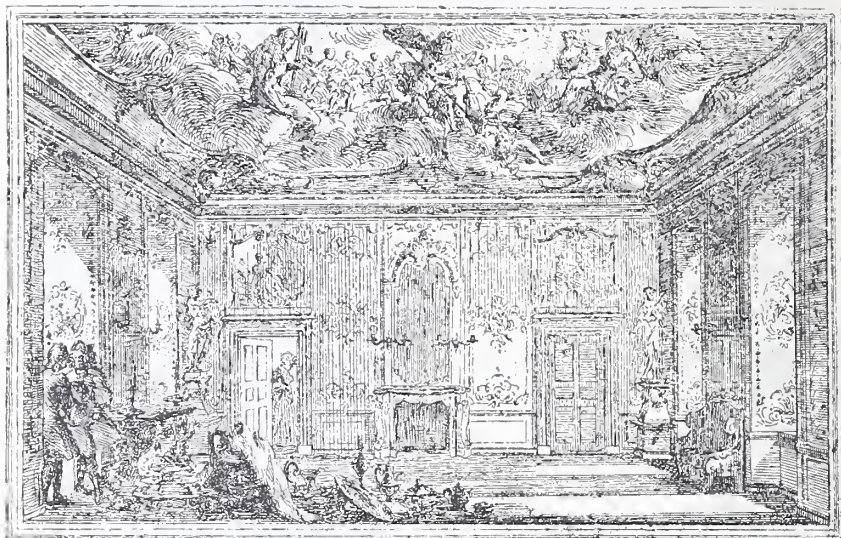

Fig. 1.

* Anf. st. sid. 41.

måste anses hafva utgått ur bröderna Prechts fabrik. Detta gaf Nationalmuseum anledning att köpa spegeln, som dessförinnan tillhörde byggmästaren E. A. Bomans samlingar. Nämda adresskort är tryckt i koppar, och är det enda kända exemplar, som numera finnes i behåll. Som vi se, framställer detsamma en interiör af en stor salong, dekorerad med bildhuggerier, eleganta möbler och speglar samt en större plafond,



A Stockholm, dans la rue neuve, chez les freres, Gustave et Chrétien Precht, on fait et vend toutes sortes d'ouvrage de plusieurs matieres; comme des sculptures et des miroirs en diverses facons. On travaille aussi, chez les memes en Or et en Argent; tant pour des bijoux, que pour des vases. Le tout à un prix raisonnable.

Fig. 2.

hvari hela olympens gudaverld är församlad. Midt på golvet står ett antal guld- och silfverföremål (hvilka äro tydligare på originalplanschen än på här intagna fototypi). Huruvida nu bröderna Prechts affärslokal verkligen var så elegant, är svårt att säga; sannolikt är det afbildade rummet mera att betrakta såsom en skylt än såsom någon trogen afbild af lokalen. Underskriften lemnar i detta hänseende ingen upplysning; den lyder nämligen i öfversättning: I Stockholm vid Nygatan hos bröderna Gustaf och Kristian Precht tillverkas och säljas

alla sorters arbeten i flere material, såsom bildhuggerier och speglar i olika mönster. Äfven utföras derstädes arbeten i guld och silfver, såväl för juveler som till bordserveriser. Allt till ett måttligt pris.

Hvad sjelfva spegeln beträffar är stommen af trä samt all ornamentik utförd i gjutet och förgylldt bly, som i lösa bitar fastspikats på den underliggande träbottnen. Till kompositionen ansluter den sig i det stora hela till 1600-talets, barocktidens, stil, ehuru ramverket är spensligare och vekare, samt de ornerande detaljerna mindre bullrande och mera eleganta. Såsom fallet i allmänhet var med de prydligare barockspeglarna, består den af en jemförelsevis enklare, rätlinig och rektangulär undre del, samt af ett stort och högt öfverstycke, den s. k. fontangen. Denna bildar dock här en fortsättning till sjelfva spegeln och gör, att densamma får en oval afslutning, som med sina insvängda profiler närmar sig den följande rokokotiden. De ornerande delarna, maskaronen, akantusbladen, rosetterna och perlsnörerna hänvisa deremot till den äldre stilen, ehuru de, som sagdt, äro mera tillbakahållna. Spegeln står således till stilen på öfvergången mellan 1600- och 1700-talen, ehuru vi af historiska skäl ej gerna kunna sätta dess tillverkningsår längre tillbaka än ett par tiotal på 1700-talet. I detta hänseende skiljer sig detta arbete från öfriga kända arbeten, som utgått ur bröderna Prechts atelier, ty de äro i allmänhet hållna i en fullt utbildad rokokostil, såsom t. ex. synes af den silfverservis, som finnes afbildad i tidskriften *Svensk Konstslöjd* (häfte 3, årg. 1889).

L. L.



Smärre meddelanden.

(Bokanmälningar m. m.).

Waffenkunde von Wendelin Boeheim. (Seemans kunstgewerbliche Handbücher VII. Leipzig 1890).

Kunst und Kunsttechnik im Waffenschmiedewesen von Wend. Boeheim. (Kunstgewerbeblatt. Neue Folge I. s. 57—62, 69—73).

Det ligger, säger författaren till ofvanstående arbeten, något försonande deri, att hand i hand med sträfvandet att göra de dödsbringande vapnen ändamålsenliga, allt mera verksamma, går redan i aflägsnaste fordom behovet att gifva dem ett skönt och praktfullt yttre. Härigenom erhåller bevapningen oek för konstslöjdens utveckling en betydelse, hvilken ända inpå sista tiden ej torde varit tillräckligt beaktad. Vapenstudiet har af helt naturliga skäl företrädesvis varit riktadt på att bestämma den historiska utvecklingen af de mångfaldiga formerna, oeh medan dessa frågor mer eller mindre fullständigt löstes af en Meyriek, von Leber, Hefner von Alteneek, Hewitt eller Viollet le Due, saknade ännu den tekniska och konstindustriella sidan sina målsmän.

I de arbeten, som på 50- och 60-talen utgäfvos öfver flere bland Europas förnämsta vapensamlingar, söker man merendels fåfängt några uppgifter om, hvarest och af hvilka dessa rustningar, svärd och skjutvapen förfärdigats. Visserligen åtföljdes katalogen öfver k. vapensamlingen i Madrid (A. Jubinal) af en förteckning (efter M. R. Palomino) öfver Toledos berömda klingsmeder, men deras fabriksmärken återgäfvos så slarfvigt och delvis oriktigt, att en identifiering af den ene eller andre mästarens verk svårligen kunde göras under denna ledning. Hvad rustningarna beträffar, nöjde man sig med att gifva de praktfullast ut-

styrda ett italienskt ursprung, och nästan hvarje samling hade härvid ett stort namn att uppvisa — Benvenuto Cellini. Vapenvännerna eller rättare katalogförfattarne läste sannolikt ej Vasari »Vite de' piu eccellenti pittori»; de skulle då funnit, att de konstnärer inom vapenfacket, som denne flitige biograf omnämnde, buro helt andra namn, och lika litet tyckas de hafva sysselsatt sig med studiet af Morigia's »La nobiltà di Milano» eller Cigognara's »Storia della scultura», för att nämna några andra arbeten, i hvilka viktiga, om än sparsamma uppgifter lemnas af samtida författare om de så högt skattade italienska vapensmederna. Traditionen om Benvenuto Cellinis rustningar led emellertid ett svårt afbräck genom von Hefner-Altenecks publikation »Entwürfe deutscher Meister für Prachtrüstungen französischer Könige» (1865), hvori återgåfvos handteckningar af Hans Mielich, Christoffer Schwarz m. fl. Münchenermästare. Rustningar, utförda efter dessa skisser för Frans I, Henrik II etc., funnos nämligen ännu bevarade och gingo till en del under Cellinis namn, tills nämnda bevis framlades för deras tyska härkomst. Att äfven de oomtvistligt italienska rustningarna ej hade något med Cellini att skaffa, ådagalades fullständigt i Eugène Plon's »Benvenuto Cellini» (Paris, 1883), hvori med stöd af den store ciselörens egna, minutiosa anteckningar visades, det hans verksamhet inom vapenfacket torde varit inskränkt till rent guldsmedsarbete, utsirandet af dolkfästen och dyligt. Deremot fäste författaren uppmärksamheten på ett i Bibliotecha Magliabechiana (Florens) förvaradt manuskript af vapensmeden Antonio Petrini (1642), hvori denne redogör för Florens' förnämsta vapensmeder och assiminister, och med ledning häraf ha sedermera åtskilliga praktarbeten erhållit sina behöriga mästartarnamn (se t. ex. »Der Florentiner Waffenschmied Pifanio Tacito», W. Boenheim. Zeitschr. f. Bild. Kunst 1884). Under forskningen i sitt hemlands arkiv samlade äfven Angelo Angelucci viktiga bidrag till den italienska vapenfabrikationens historia inom alla områden och framlade resultaten deraf i flere afhandlingar, hvaribland vi kunna nämna »Ricordi e documenti di uomini e di trovati italiani per servire alla Storia militare» (Turin 1866) och »Documenti inediti d'armi da fuoco italiani.» Ur de spanska arkiven offentliggjordes bl. a. af E. de Beaumont »Etat de dépenses de la maison de

don Philippe d'Autriche, 1549—1551», (Gazette des Beaux Arts 1869), hvari en del tyska (Münehen oeh Augsburg) vapensmeder omnämnas, ehuruväl man endast genom de pris, som upptogos, kan döma till praktiken af de lemnade arbetena. Den rikaste skörden inom denna gren af vapenvetenskapen har doek tills dato gifvits af det österrikiska statsarkivet, hvarur utdrag meddelats i den fr. o. m. 1882 utgifna publikationen »Jahrbueh der kunsthistorisehen Sammlungen des Allerhöchst. Kaiserhauses». De habsburgska furstarne visa sig hafva, såsom knappast några andra, befordrat tillverkningen af praktvapen af alla slag, om än harnesksmederna företrädesvis åtnjöto deras ynnest. De förnämsta representanterna för detta smide stodo vida närmare konstnären än handtverkaren; oekså ha de, taek vare de arkivaliska källorna oeh studiet af det företrädesvis i Wien oeh Madrids vapensamlingar befintliga rika materialet kunnat göras till föremål för ganska uttömmande biografier. Främst af dylika arbeten torde böra nämnas W. Boenheim's »Die Mailänder Nigroli und der Augsburger Desiderius Colman, die Waffenkünstler Karl's V.» (Repertorium für Kunstwissenschaft, VIII B. 1885). Till skildringen af dessa båda, de förstnämsta representanterna för italiensk oeh tysk »plattner»-konst, har författaren fogat viktiga upplysningar om deras yrkesbröder i Nürnberg, Augsburg oeh Milano. Oeh dessa senare har samme grundlige kännare ytterligare behandlat i sin studie »Werke Mailänder Waffensehmiede in den kais. Sammlungen» (Jahrbueh d. kunsthist. Sammlungen des kais. Hauses Bd. IX), medan deras verksamhet i fransk tjenst belysts genom uppsatser af Gaullier »L'armurerie milan à Bordeaux» (Revue d'Aquit. XII) oeh N. Rondat »Les artistes et les maîtres des métiers étrangers ayant travaillé à Lyon» (Gaz. des Beaux Arts 1883).

Rörande den franska tillverkningen af rustningar kunna vi i öfrigt påpeka M:me M. F. Testas' »L'armurier d'Henri IV» (Tours 1889), oeh öfver de tyska harnesksmederna har på sista åren en hel liten literatur sett dagen. Så t. ex. H. Hettner's »Heinrich Knopf, ein Plattner?» (Zeitshr. f. Bild. Kunst 1873), H. Böseh's »Nürnberger Plattner des 16. Jahrhunderts.» (Anzeiger des germanisehen Nationalmuseums 1889), J. Wastler's »Mathias Nierendorfer, Hofplattner in Graz». (Mit-

theil. des Hist. Vereines f. Steiermark 1889), C. Gurlitt's »Ein bayerischer Plattner«. (Zeitschr. des bayer. Kunstgewerbe Vereines in München 1889) och framför allt samme författares »Deutsche Turniere, Rüstungen und Plattner des 16. Jahrhunderts» (Dresden 1889), ett om grundliga arkivstudier vittnande arbete. På arkivaliska forskningar stöder sig äfven A. Erbstein's »Beschreibung des Königl. Hist. Museums u. der Königl. Gewehrgalerie zu Dresden (1889)», der en mängd vapensmeder af alla slag anföras, hvilka arbetat för det sachsiska hofvet. Det förefaller dock som hade författaren, särskildt då det gält att bestämma mästare till samlingens öfverdådiga rustningar, offrat väl mycket åt hypotesen. Vigtiga bidrag till kännedom om tysk vapenindustri har äfven lemnats af Lichtwark, som i »Der Ornamentstich der deutschen Frührenaissance» påpekat vapentillverkningens betydelse för ornamentets utveckling. Att några af »ornamentisterna» för öfrigt ej inskränkt sig till att lemna »mönsterblad» utan sjelfva lagt hand vid arbetets utförande, visade signaturen P. I. i en uppsats »Ein geätzter Schild von Daniel Hopfer». (Kunstgewerbeblatt 1888).

Den literatur, vi här (naturligen utan att göra minsta anspråk på en uttömmande behandling) fäst uppmärksamheten på, har nästan utslutande afsett vapenfabrikationens mest aristokratiska representanter, harnesksmederna. De öfrige, såsom kling- och bössmederna, tyckas ej ännu hafva ingifvit forskarne samma intresse, åtminstone kunna de arbeten i denna väg, vi påträffat, hvarken i antal eller betydelse jämföras med de förra. För kännedom om skjutvapentillverkningen i allmänhet torde dock åtskilligt vara att hemta ur M. Thierbach's »Die geschichtliche Entwicklung der Handfeuerwaffen etc. (Dresden 1886—89)», hvarjemte öfver några af bössfabrikationens förnämsta centra särskilda studier utkommit. Så t. ex. Anschütz, »Gewehrfabrik in Suhl» och W. Boenheim »Die Luxus-Gewehr-Fabrikation in Frankrike im XVII u. XVIII Jahrhundert» (Bl. f. Kunstgewerbe XII).

Hvad klingsmidet beträffar, ha vi redan omnämnt Toledo-fabrikationen, och för den tyska tillverkningen kunna vi endast anföras R. Cronau's »Geschichte der Solinger Klingenindustrie» (1885). Ehuru detta arbete förnämligast tyckes vara anlagdt på att utbreda kännedo-

men om en nu florerande Solingerfirma, förtjenar det likvisst att beaktas på grund af den med fabriksmärken åtföljda förteckning på solingersmeder, som lemnas från äldre tider. Att denna är i hög grad ofullständig och delvis vilseledande beror väl hufvudsakligen på svårigheten att från de många vapensamlingarna anskaffa tillförlitliga facsimiler af fabriksmärkena, och utan dylika blir dock det i arkiven samlade materialet mer eller mindre intetsägande. Med ledning af företrädesvis i Lifruskammaren befintliga Solingerfabrikat har anmälaren haft nöjet i någon mån beriktiga och komplettera nämnda förteckning (se Zeitschr. d. Münchener Alterthums-Vereins 1890), och dylika bidrag skulle ju kunna lemnas från hvarje större samling. Ett verkligt hufvudvilkor för ett allvarligt studium af vapenfabrikationen är därför, att vapenkatalogerna återgåfve »märken och stämplat». Såsom vi redan omnämnt, saknas emellertid hvarje antydning härom i de äldre, och äfven de på senare åren utkomna (vi afse här de *bäst* redigerade) hafva i allmänhet åtnöjt sig med att afskrifva de namn, som kunnat förekomma. Lysande undantag härifrån bilda dock G. Hiltl's katalog öfver prins Carls af Preussen samling (1876), nu i Berlins tyghus, W. Boenheim's vägledning i Wiens kejs. samling (1889) samt A. Angelucci's katalog öfver kungl. samlingen i Turin (1890), alla tre outhärliga hjälpkällor vid vapenstudiet.

Ett försök att gifva en omfattande förteckning på mera framstående vapensmeders inom alla områden monogram, märken och namn gjordes visserligen i A. Demmin's »Die Kriegswaffen in ihrer historischen Entwicklung etc.» (1869), men det i öfrigt förtjenstfulla arbetet är härvid särdeles otillförlitligt, ett fel, som nästan förvärrats i den senare upplagan af 1886. Först i W. Boenheim's »Waffenkunde», ett af de båda arbeten, hvarpå vi här velat fästa uppmärksamheten, ges emellertid ett verkligen kritiskt affattadt och, särskildt hvad namnen beträffar, mycket utförligt vapensmedslexikon. Författaren, som är föreståndare för den kejsarliga vapensamlingen i Wien, har naturligen derifrån hemtat sina mesta uppgifter, men äfven i öfriga, mera betydande vapensamlingar visar han sig vara väl bevandrad. För att underlätta vapenvännernas studier anges vid hvarje namn och märke

den samling, i hvilken författaren iakttagit dermed signerade föremål; vid ett ej obetydligt antal hänvisas till Lifruskammaren, och detta skulle ännu oftare varit fallet, om ej dess »Guide» (1889), som förmedlat författarens bekantskap med vår svenska samling, varit inskränkt till att återgifva endast namnen och beskriva några märken, då facsimiler ej stodo till buds. Hvar och en, som tagit del af den rent barnliga förteckningen på s. k. svenska vapensmeder i Demmin's ofvan citerade, mycket spridda handbok (1886 års upplaga), skall säkerligen vara herr Boeheim tacksam för det sätt, hvarpå Sveriges vapensmeder, sammanställda med Danmarks och Englands, presentera sig i hans arbete. Om listan ändock är långt ifrån fullständig, måste felet sökas i Lifruskammaren, som särskildt för det finare svenska bössmidets blomstringstid, 1700-talet, är långt ifrån väl lottad. Åtskilliga enskilda samlingar skulle väl ännu kunna ersätta denna brist, men Skoklosters rustkammare, förnämligast Brahe- och Bielkesamlingarna, erbjuder helt visst det rikaste fältet för dessa studier.

Ha dessa frågor emellertid närmast endast intresse för vapenvännen, så torde en annan afdelning i »Waffenkunde» neml. »Kunst und Technik im Waffenschmiedwesen» eller såsom författaren benämner en kortare mera allmänt hållen uppsats öfver samma ämne (i Kunstgewerblatt) »Kunst und Kunsttechnik im Waffenschmiedwesen» vara förtjent att läsas af litet hvar. Någon uttömmande historik öfver vapenindustrien får man naturligen ej här vänta sig; dertill saknas, som vi ofvan sökt visa, ännu materialet, och den läte i öfrigt ej skriva sig på några ark. Deremot lemnar författaren en bild i stora drag af vapenteknikens utveckling på kontinenten och de konstnärskrafter, som dervid varit verksamma. Förgäfvos skall man hos Boeheim söka den strid »pro aris et focus», som så ofta utmärker tyska författare på konstslöjdområdet. För vapentillverkningen inom alla land, lika godt om i Tyskland, Spanien, Frankrike eller Holland, har han en lika öppen blick, lika öfverskådlig skildring; och hvad Italien beträffar, kan han berömma sig af att hafva bragt ur glömska hela centra för ett fordom lysande vapensmede. Att Österrikes och de kejsarl. arflandens bidrag till vapenutvecklingen ej blifvit förbisedda, behöfver ej sägas. Med berättigad stolthet kan

författaren hänvisa på, att det skönaste alster som vapensmidet, ja, kanske konstslöjden öfverhufvud frambragt, var den (numer förkomna) rustning, som på en habsburgsk furstes bud teeknades af Albrekt Dürer och utfördes af Coloman Helmschmied.

C. A. O.

Rosenberg, M. *Der Goldschmiede Merkzeichen. 2,000 Stempel auf älteren Goldschmiedearbeiten in Facsimile.* Frankfurt a. M. 1890.

Den utländska konstslöjdlitteraturen börjar blifva rik på arbeten öfver de ädla metallernas historia. Det engelska guld- och silfversmidet har i *W. Chaffers* fått sin historieskrifvare; ett motstyeke till hans arbeten är *Ris-Paquots* nyligen utkomna Dictionnaire des poinçons etc. des orfèvres français et étrangers, hufvudsakligen belysande den franska guldsmedskonsten, till hvilket sluter sig *G. Bapsts*, sakrika specialarbete *Etude sur l'orfèvrerie française au XVIII:e siècle*, hvari särskildt utförligt redogöres för familjen Les Germains verksamhet. Öfver guldsmedskonsten i Norden har kammarherre *Sick* år 1884 utgifvit ett temligen okritiskt arbete under titel: *Notiee sur les ouvrages en or et en argent dans le Nord*, hvilket året derpå följdes af *C. Nyrops* förträffliga monografi, *Meddelelser om dansk Guldsmedskunst*, utgifven med anledning af Köpenhamns guldsmedskrås jubileum. Tyskland har länge saknat sin forskare på detta område. Äfven der har visserligen ett flertal af detaljarbeten utkommit, än biografiskt behandlande vissa guldsmeders lif och verk, än redogörande för vissa orters guldsmedskonst, såsom t. ex. *Fr. Crull* gjort i sitt icke minst för oss svenskar intressanta, om grundliga källforskningar vittnande arbete *Das Amt der Goldschmiede zu Wismar*. Äfven bör här erinras om *F. Luthmers Gold- und Silver-Handbueh der Edelschmiedekunst*. Leipzig 1888. Alla de tyska författarne på detta område hafva dock måst träda i skuggan för *M. Rosenbergs* arbete under ofvanstående titel, som på ett uttöm-

mande sätt redogör särskildt för guld- och silfversmidet i de tysktalande landen. I likhet med sina landsmän i allmänhet visar Rosenberg en ovanlig förmåga att systematisera, något som fransmännen nog ofta försumma, och därför är det mycket lättare att hitta, hvad man söker, bland hans 2,000 stämplor än bland Ris-Paquots 1,500. Dessa senare gifva för öfrigt högst få upplysningar om annat än franska smedsstämplor — ehuru bokens titel antyder motsatsen — då deremot Rosenberg äfven i det fallet någorlunda uppfyller ej allt för högt ställda anspråk. Derifrån måste dock, tyvärr, undantagas det lilla, han yttrar om guldsmedskonsten i Sverige, och desslikes i Norge.

Att Tyskland fått hufvudandelen af det digra arbetet sig tillerkänd är ju helt naturligt. Af de 2,000 märkena äro nämligen icke mindre än 1,734 tyska, representerande guld- och silfversmidet på 93 orter i det stora fäderneslandet. Vid sidan häraf har Sverige fått på sin lott den anspråkslösa summan af 22 märken. Men icke ens alla dessa kunna vi göra anspråk på. För Rosenberg existera endast två städer i Sverige, nämligen Stockholm och Kristiansstad. Under den förra upptager han tolf stämplor, hvilka framte olika typer på stadsvapnet; mot detta är ingenting att anmärka. Men af de tio stadsstämplarna, som hänföras till Kristiansstad, måste vi tillerkänna Kristiania två och Göteborg två; ingendera af de båda sistnämnda städerna, Sveriges andra och Norges första stad, finnas representerade i Rosenbergs arbete; ty hvad Norge beträffar har endast staden Bergen kommit till omnämnaude.

Det är egendomligt, att, då ett så stort arbete som ifrågavarande företages, hvilket kräft årslånga forskningar och för hvilket verkligen grundliga förarbeten gjorts, författaren ej söker att åtminstone skriftligen meddela sig med vederbörande institutioner i de land, hvilkas verksamhet han, om också endast i förbigående, gör till föremål för sina studier. Hvad särskildt vårt land vidkommer, har denna försumlighet redan påpekats af den tyska kritiken (i sjetta häftet af Lützows Zeitschrift d. å.). Den kritikern anmärker bland annat såsom ett fel hos boken, att samlingarna på »Skokloster in Stockholm» äro »ganz unvertreten». Detsamma kan sägas om alla samlingar af ädla metallarbeten

i Sverige. Men vi få trösta oss dermed, att detsamma också kan sägas om en af de rikaste silfver- och guldsamlingar i världen, nämligen Louvre-samlingen. Äfven den är en terra incognita för Rosenberg.

* * *

Den iakttagelsen gör man merendels, när man tager del af utländska konstslöjdforskarens arbeten, att deras kännedom om hvad vårt land uträttat på motsvarande område är ytterst bristfällig. I våras utgafs från Paris ett arbete med titel: *Faïences et porcelaines par Alexis Martin*. 37 dessins, 195 monogrammes. Det omfattar 227 sidor 8:o, af hvilka *en* upplåtits åt Sverige. Vår keramikens historia borde icke gerna numera kunna blifva föremål för fantastiska utläggningar, då det redan är mer än tjugu år sedan brukspatron G. H. Stråle började utgifva sina arbeten deröfver, och det icke blott på svenska utan äfven på nämnda författares modersmål. Denne — monsieur Alexis Martin — säger visserligen i sitt företal, att ändamålet med hans arbete är att lemna amatörer af keramikens alster upplysningar rörande åtskilliga punkter, öfver hvilka de möjligen sväfvat i okunnighetens mörker (*«éclairer les amateurs sur bien des points qui ont pu demeurer obscurs à leurs yeux»*). Derefter meddelar han, att Sverige har under 1700-talet haft tre keramiska fabriker, Rörstrand, Marieberg och Kunersberg. Om Rörstrand säger han, att derstädes grundlade B. R. Geijers et Arfvingar år 1727 en första keramisk manufaktur, att dess tillverkningar hafva sina förebilder i Meissen (le genre de Saxe) och att dess dekoratörer ofta hafva rönt inflytande af Rouenfabrikens. Deremot kan anmärkas, att Rörstrand grundlades 1726, att Geijers arfvingar ej hade ringaste med grundläggningen att göra, att det var först år 1797 som öfverdirektören B. R. Geijer köpte fabriken, att hans arfvingar tillträdde den först år 1815, att förebilderna för tillverkningen ej i ringaste mån togos från Meissenfabriken, som endast tillverkade porslin, under det att den gamla Rörstrandsfabriken ej gjorde annat än fajans och i regel efter Delftfabrikernas mönster, någon gång,

det medgifves, efter Rouen. Hvad Marieberg beträffar, grundlades den keramiska fabriken derstädes år 1758 (ej 1750); att fabriken tillverkningar voro påverkade af franskt inflytande eger nog sin riktighet, ehuru fabrikerna i Strassbourg och Marseille snarare böra uppställas som förebilder än den i Niederweiler. Hvad till sist fabriken i Kunersberg angår, så kunna vi icke motsäga författaren, då vi ej känna dess tillverkningar. Mr Martin vet emellertid att berätta, att Kunersberg också var en fabrik i Sverige, dess namn lär anträffas under föremål, i hvilkas dekoration magnesia, gult och blekblått dominera; likaledes under några urnor dekorerade i violett email.

Gent emot den svenska Kunersbergfabriken tillverkningar måste emellertid en hvar — han må nu vara amatör eller icke — fortfarande sväfvä i okunnighetens mörker. Att någon sådan fabrik aldrig funnits i Sverige är säkert. Enda förklaringsättet är, att författaren tror, att Würtemberg ligger i Sverige. Ty der omtalar Jaennicke, att en fajansfabrik funnits på 1700-talet med det liknande namnet Künersberg. Fransmännen äro, som bekant, icke allt för hemmastadda i geografin.

* * *

Ett ytterst prydligt planschverk med titel *La porcelaine tendre de Sèvres* har börjat utgifvas i Paris af *Edouard Garnier*. Det skall omfatta femton häften i folio och kostar färdigt 150 franes. Planscherna äro utförda i originalens färger, synnerligen troget och konstnärligt. Den som vill ha en profkarta öfver Sèvresfabriken olika tillverkningar under den tid, då fabriken stod högst, d. v. s. då den beskyddades af Ludvig XV och markisinnan Pompadour samt af Ludvig XVI och Marie-Antoinette bör icke försumma att taga del af detta arbete. Bland de afbildade föremålen förekomma äfven åtta pjäser ur den dyrbara servis, som för några år sedan tillhörde den grefliga familjen v. Platen i Stockholm, hvarifrån den såldes till utlandet. Garniers arbete upptager såsom dess nuvarande egare baron Alphonse de Rothschild. Ehuru de serviser, som finnas afbildade i detta plansch-

verk, äro valda bland det bästa, som Sèvresfabriken i denna väg utfört, synes dock ingen öfverträffa den f. d. svenska i konstnärlig måtta och elegans.

* * *

Henry Havards stora arbete *Dictionnaire de l'ameublement et de la décoration depuis le XIII:e siècle jusqu'à nos jours*, hvars första del utkom år 1888, föreligger nu fullständigt i fyra volymer. Det är tvifvelsutan det förnämsta arbete i sitt slag, som hittills utgifvits, och är särskildt för kännedomen om den franska konstslöjdens och kulturens historia af högt värde. Bland mängden af illustrationer återfinnas äfven dyrbara föremål, som tillhöra kungliga slottets möblemang i Stockholm, hvilka förskrifva sig från den tid, då hofintendenten Carl Härleman och öfverintendenten C. Fr. Adelerantz gjorde inköp i Paris, för det då nyinredda Tessinska mästerverket. Bland illustrationerna träffas äfven svensken Nicolas Lafrensens bekanta interiör: modesömmerskornas sängkammare. Materialet är, såsom titeln angifver, ordnadt alfabetiskt, hvilket i hög grad underlättar begagnandet.

Planschtext

till

Svenska Slöjdföreningens mönsteralbum 1890.

Ifrågavarande årgång af »Mönster för konstindustri och slöjd», hvilken liksom sina föregångare gratis utdelas till dem af Svenska Slöjdföreningens ledamöter, hvilka erlägga den fastställda tilläggsafgiften för delaktighet i utlottningen af moderna konstslöjdföremål, innehåller på sex planscher i stor folio uteslutande afbildningar af interiörer och ornamentsmotiv m. m. från kungliga teatern i Stockholm. Som bekant är detta på konung Gustaf III:s befallning uppbyggda palats nu snart färdigt att rifvas för att lemna plats för ett tidsenligare teaterhus. Uppbyggt på en tid, då vår konstslöjd och vår dekorationskonst

stodo synnerligen högt, kom särskildt dess inre ornering att förete en rik profkarta på den höga smak och måttfulla konstnärlighet, som är ett utmärkande drag för det gustavianska tidehvarfvets arbeten. Detta inre förtjenar därför att i afbild bevaras, och det icke blott ur historisk synpunkt, utan särskildt därför att det ännu i mycket kan lemna ypperliga motiv åt den nutida konstslöjdarn och mönsterritaren, som i flydda tiders verk söker en ersättning för sin egen tids brist på stil. Denna senare omständighet har naturligtvis varit den egentligen bestämmande, när Svenska Slöjdföreningen beslöt sig för att fylla en årgång af sitt mönsteralbum uteslutande med afbildningar från Tredje Gustafs åt de fosterländska sånggudinnorna egnade skapelse, äfven om Föreningen på samma gång är fullt medveten om den tjänst, hon dermed gör alla vänner af den svenska konsten, och särskildt af den konst, som haft sin fristad inom kungliga teaterns nu fallfärdiga murar.

Frågan om uppbyggandet af en kunglig teater sammanhänger med uppbyggandet och inredningen af Stockholms slott, sådant Nikodemus Tessin d. y. planlade detsamma. Denna tanke upptogs sedermera af de ledande männen vid slottsbyggnaden och öfvergafs först på 1760-talet. I öfverintendenten grefve C. J. Cronstedts relation till Kungl. Maj:t strax före 1765—66 årens riksdag heter det nämligen: Sydöstra slottsflygeln har varit af Eders Kongl. Maj:t ämnad till teater för kungl. hofvet, men då derstädes hvarken ett sådant utrymme kunde gifvas, som till en dylik byggnad erfordras, ej heller tillfälle till så många dégagements, som vid hvarjehanda händelser äro nödiga, och då dessutom nämnda flygel behöfdes till boningsrum för hofvets tjänstepersonal, så befalde Eders Kongl. Maj:t, att teatern ej skulle byggas der. — Med anledning deraf föreslog öfverintendentsembetet, att teaterhuset måtte förläggas nedanför slottsbaeken, »der stenhuggarebodarna nu stå», d. v. s. på den plats, hvarest Gustaf III:s staty sedermera restes; der vore både tillräckligt utrymme för en så stor byggnad, och dessutom var läget fritt, så att många utgångar

kunde anordnas på alla fyra sidorna, hvarjemte vatten fanns i närheten för den händelse någon eldsolycka skulle tima. Öfverintendenten framhåller detta och hemställer, att teatern ju förr desto hellre der må uppföras.

I öfverensstämmelse härmed aflät Kungl. Maj:t en skrifvelse till riksdagen, der sekreta utskottet tog frågan om hand. Resultatet deraf blef icke det bästa. Utskottet medgaf visserligen (i skrifvelse af den 14 okt. 1776), att den dåvarande teatern i det s. k. Bollhuset var för gammal och bristfällig, hvarför det tillstyrkte dess försäljning, då pengarna kunde användas för den ifrågasatta teaterns ändamål. Utskottet förklarade sig dock för närvarande ej vilja låta verkställa någon teaterbyggnad, utan skulle frågan derom anstå.

Längre kom man icke under den s. k. frihetstiden. Det blef först konung Gustaf III, som skulle lösa denna fråga, och så kom det nuvarande teaterhuset vid Gustaf Adolfs torg till stånd. Vi måste här förbigå sjelfva byggnadshistorien och inskränka oss att i detta hänseende återgifva, hvad Kexell skrifer i sin teateralmanach året efter teaterns öppnande eller 1783. Grunden, säger han, började läggas sommartiden 1775. Desseinen och öfverinseendet af hela husets byggnad såväl som teatersalens och logernas inredning har varit uppdragen åt öfverintendenten C. Fr. Adelerantz. Salongen innehåller fyra ränger loger, nitton på hvarje rad utom den första, som har blott tolf i anseende till den stora kungliga logen, som intager fonden. På parterre kunna 300 personer bekvämligen rymmas, och på ömse sidor är en s. k. parterre noble. Salen upplyses förnämligast af en kristall-ljus-krona om några och fyratio ljuspipor, hvilken drages upp vid spektaklets början och åter hissas ned vid dess slut.

Så lyder den första beskrifningen på kungl. teaterns salong. Den har visserligen under årens lopp undergått åtskilliga förändringar; så t. ex. är kungliga logen numera en annan, parterren borttagen, femte raden tillkommen, hvarjemte den moderna tidens belysningsmedel förorsakat åtskilliga ändringar i ett och annat. Men i allt väsentligt är dess dekorativa inredning ännu densamma som den var om aftonen den 30 sept. 1782, då ridån för första gången drogs upp för allmän-

hetens ögon, i närvaro af den lysande samling, som närmare specificeras å här afbildade plan, en kopia i förminskad skala efter ett på Gripsholms slott befintligt original.

Kongens Söfhyllnad vid förka. Quarta på den nya kongl. theatern an. 1763:152

- 1. Kongl. Söfhyllnaden
- 2. Kongl. Söfhyllnaden
- 3. Kongl. Söfhyllnaden
- 4. Kongl. Söfhyllnaden
- 5. Kongl. Söfhyllnaden
- 6. Kongl. Söfhyllnaden
- 7. Kongl. Söfhyllnaden
- 8. Kongl. Söfhyllnaden
- 9. Kongl. Söfhyllnaden
- 10. Kongl. Söfhyllnaden
- 11. Kongl. Söfhyllnaden
- 12. Kongl. Söfhyllnaden
- 13. Kongl. Söfhyllnaden
- 14. Kongl. Söfhyllnaden
- 15. Kongl. Söfhyllnaden
- 16. Kongl. Söfhyllnaden
- 17. Kongl. Söfhyllnaden
- 18. Kongl. Söfhyllnaden
- 19. Kongl. Söfhyllnaden
- 20. Kongl. Söfhyllnaden
- 21. Kongl. Söfhyllnaden
- 22. Kongl. Söfhyllnaden
- 23. Kongl. Söfhyllnaden
- 24. Kongl. Söfhyllnaden
- 25. Kongl. Söfhyllnaden
- 26. Kongl. Söfhyllnaden
- 27. Kongl. Söfhyllnaden
- 28. Kongl. Söfhyllnaden
- 29. Kongl. Söfhyllnaden
- 30. Kongl. Söfhyllnaden
- 31. Kongl. Söfhyllnaden
- 32. Kongl. Söfhyllnaden
- 33. Kongl. Söfhyllnaden
- 34. Kongl. Söfhyllnaden
- 35. Kongl. Söfhyllnaden
- 36. Kongl. Söfhyllnaden
- 37. Kongl. Söfhyllnaden
- 38. Kongl. Söfhyllnaden
- 39. Kongl. Söfhyllnaden
- 40. Kongl. Söfhyllnaden
- 41. Kongl. Söfhyllnaden
- 42. Kongl. Söfhyllnaden
- 43. Kongl. Söfhyllnaden
- 44. Kongl. Söfhyllnaden
- 45. Kongl. Söfhyllnaden
- 46. Kongl. Söfhyllnaden
- 47. Kongl. Söfhyllnaden
- 48. Kongl. Söfhyllnaden
- 49. Kongl. Söfhyllnaden
- 50. Kongl. Söfhyllnaden

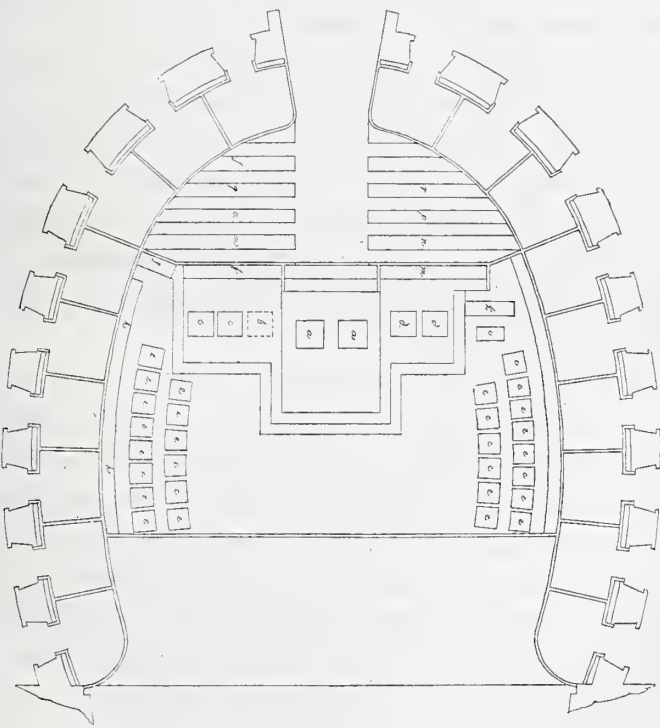

Kongl. Söfhyllnaden
Konungariket



Såsom Kexell nämmer, är kungl. teaterns byggnad ett verk af öfverintendenten frih. Carl Fredrik Adelerantz. Detta gäller såväl om dess yttre som om större delen af dess inre, bådadera i hög grad betecknande för tidens och arkitektens smak. Adelerantz, som var född år 1716, anställdes efter fem års studieresor i utlandet vid tjugua-åtta års ålder såsom konduktör vid slottsbyggnaden, blef år 1757 öfverintendent, med hvilken plats han från år 1764 förenade direktörsskapet för hofkapellet, hvilken titel då motsvarade den senare benämningen: Förste direktör för Kungl. Maj:ts hofkapell och spektakler. Här fick han således redan nu tillfälle att sätta sig in i teaterförhållanden. I sina tidigare arbeten hade Adelerantz visat sig vara en varm beundrare af den herskande konstsmaken. Det var den s. k. rokokostilen, som då var på modet med sina godtyckligt svängda profiler, sina öfverdekorerade grundformer och sitt förakt för alla räta linier. Stora festvåningen på Stoekholms slott, i hvars inredning Adelerantz deltog särskildt genom uppköp af möbler i Paris, hvilka skulle tjena till mönster för våra handtverkare, gifver många ypperliga illustrationer till denna stilriktning. När kungl. teatern började byggas, var denna konstsmak redan gammalmodig i Sverige. De tongifvande kretsarna i konst- och konstslöjdverlden hade då redan någon tid arbetat på att leda smaken in på en förståndigare väg och för den skull tagit antiken till hjälp.

Tillfälliga omständigheter, för hvilka här icke är platsen att närmare redogöra, gjorde, att stilförändringen försiggick på jemförelsevis kort tid. Redan mot slutet af 1760-talet började de gamla svängda formerna att öfvergifvas, likaså den osymmetriska ornamentiken med sina mussle- och snirkelmönster, samt ersättas af former och ornamentsmotiv, hvilkas detaljer återfinnas i den antika konstens rika mönsterverld. Sådana äro de refflade pilastrarna i prosceniet, med sina korintiska kapital (pl. 1 och 2), hvilka stödja den kraftigt hvälfda arkadbåge, som upptill begränsar scenöppningen och midt öfver prydes af Sergels bevingande genier, hållande konung Gustaf III:s krönte namnchiffer; vidare de under raderna såsom stöd insatta konsolerna med sina tillbakaböjda akantusblad, voluter och lagerfestoner (pl. 4); de här

och hvar (pl. 3 och 4) förekommande grinande maskerna, sorgspelets och lustspelets symboler m. m. Mindre stiliserade, mera naturalistiskt hållna äro ornamentsfyllningarna på radernas utsidor (pl. 3), ehuru vi äfven der lätteligen igenkänna, hvar dekoratören gått i skola. Kunna vi således i vissa detaljer påpeka ett direkt inflytande från antiken, är dock kompositionen i sin helhet ett sjelfständigt och helgjutet verk af Adelerantz; med sin lätta och luftiga arkitektur, sin enkla, måttfulla, från all öfverlastning fria ornamentik, helt och hållet i guld och hvitt, vitnar den om det fina smaksinne, som utmärkte denna det gustavianska tidehvarfvets främste arkitekt i Sverige.

Vända vi oss från salongen till konungens våning i operahuset, så finna vi der det skrifbord, som är afbildadt å pl. 3. Äfven detta, (som numera är deponerad i statens historiska museum), visar med sina smäckra former, sitt rätliniga underrede, sina förgyllda bronsbeslag i små mönster och låg relief, samt i de festonartade inläggningarna i olika färgadt trä, hvars andas barn det är. Hvem som utfört det, är svårt att med säkerhet afgöra; sannolikt är det någon af de isynnerhet på 1780—90-talen verksamme slottssnickarne Gottlieb Iversen eller Georg Haupt. I alla händelser förefaller det att vara några år yngre än salongens inredning. Detta stämmer också öfverens med hvad Gustaf Mauritz Armfelt på ett ställe i sina efterlemnade skrifter yttrar, att inredningen i konungens våning på operan hade skett först några dagar före det ödesdigra skottet. Detsamma gäller om det lilla rum, af hvilket pl. 6 meddelar en afbildning. Det ligger närmast scenen och är dekoreradt i nära öfverensstämmelse med konungens salong i paviljongen på Haga, der den lärde professor Louis Masreliez målade väggarna i ett slags pompejansk renässansstil. Målningarna i det lilla rummet på teatern stå dock långt efter de förra i konstnärligt värde. De äro utförda i olja i särdeles lifliga färger; dörrarnas ornamentik (se pl. 6) är i guld på hvit botten, de tre pilastrarna, som omsluta de båda väggfälten, i guld på rödbrunt, likaså öfverstycket öfver det mindre väggfältet, hvars ornamentik — nymferna som uppbära lyran, ugglan i blomsterkransen o. s. v. — är i hvitt mot ljusblå botten. Detsamma gäller om frisen med de dansande och musicerande figurerna öfver det

större väggfältet, samt de små medaljongerna derstädes, under det att samtliga figurerna och blomstergirlanderna äro i naturliga färger. Skulle någon fråga efter konstnärens namn, så blifver det sannolikt Lars Bolander, som af Gustaf III anställdes såsom dekorations- och ornamentsmålare vid teatern, sedan han redan år 1772 helt och hållet omdekorerat salongen i gamla Bollhuset i antique smak, som han sjelf säger, hvarefter han anlätades för en mängd dekorativa målningar i de kungliga rummen på Stockholms slott. Oaktadt således denna rumsdekoration ej står så synnerligen högt i konstnärligt hänseende, förtjenar den dock att bevaras, såsom varande typisk särdeles för konung Gustaf III:s smak i fråga om rumsdekoration.

Till sist må den förhoppningen uttalas, att, när kungliga teatern nu snart börjar att rifvas, så mycket som möjligt måtte tillvaratagas af de dekorativa detaljerna, hvilka alltid skola blifva värdefulla illustrationer till den gustavianska stilens historia. Särskildt skulle det vara af vigt för Nationalmusei konstslöjdafdelning att dermed till någon del få rikta sin i detta hänseende ofullständiga samling mönster och modeller.

Ludvig Loostrom.

Ett typografiskt konstverk.

Smaken för att samla har, som bekant, i våra dagar antagit en förr ej anad utsträckning. Man samlar böcker, taflor, gravyrer och konstföremål af alla slag; men i all synnerhet samlar man »kuriosa», en rubrik, som blifvit så omfattande, att i den ingår mer än någon filosof kan drömma om. Men ej nog med att kuriositets-samlandet har ett vidsträckt område för sig sjelf, det inkräktar äfven på andra, och kuriositets- eller raritetsintresset tar ofta en nog oberättigad öfvervigt hos våra dagars bok- och konstsamlare. En saks sällsynthet sättes högre än dess konstnärliga eller verkliga värde, och antalet »» i auktionskatalogen är nästan enda normen för samlarens köplust.

Bland de »argaste» i denna raritetsjagt äro nog herrar gravyr- och boksamlare, och ett tryck behöfver endast finnas i ett fåtal exemplar för att utgöra sin egares stolthet och de andras förtviflan.

Ett dylikt kuriosum är utan tvifvel den bok, af hvilken med benägen tillåtelse tvenne sidor här lemnas i aftryck, men hvad som gör den i högsta grad värd att komma till en större konstintresserad publiks kännedom är den verkligt konstnärliga smak och det arbete, som nedlagts på dess utstyrsel.

Originalexemplaret, som utgjort en dyrbar bröllopsgåfva från en af våra förnämste bibliofiler och språkforskare, är prentadt på pergament i guld och färger samt försedt med illustrationer och vignetter utförda af arkitekten August Lindegren, från hvilken atelier arbetet i sin helhet utgått. Texten är prentad af fröken A. Berglund.

Detta exemplar är med tillhjälp af fototypi (af W. Silfversparre) »mångfaldigadt» i tre andra, af hvilka ett på pergament och två på tjockt holländskt papper.

Boken är en svensk öfversättning af en gammal fransk berättelse »Du chevalier au barizel», Riddaren med ämbaret, en naiv och rörande historia om en obotfärdig syndares omvändelse och försoning, från 1200-



Fig. 1.

talet. Det medeltida innehålllet har dock af konstnären blifvit iklädt en något nyare dräkt, i det han för illustrationer och ornamentik begagnat ungrenässansens mästare såsom mönster och gjort utstyrseln sådan, som en dylik bok ungefär skulle sett ut vid 1400-talets slut. Vid den tiden hade den då unga typografiska konsten på sina ställen

redan nått en blomstring, som ej ens i våra dagar öfverträffats. Tyskland, Frankrike och Italien egde boktryckare, hvilkas namn gått till efterverlden såsom store konstnärer. Särskildt det sistnämnda landet, den nya konstutvecklingens fosterland, var rikt på officiner, från hvilka utgingo arbeten, som både hvad typografisk och ornamental utstyrsel beträffar voro verkliga mästerverk.

»Riddaren med ämbaret» har till sitt yttre ett starkt italienskt tycke, om också konstnären af åtskilliga hänsyn ej bundit sig vid att i alla detaljer gifva den utseende af att ha utgått från en Aldi Mantii eller Gregorii tryckeri. Texten är den gotiska frakturen, hvilken ännu vid 1400-talets slut verkligen användes af de italienska tryckarne, ehuru den allt mer utträngdes af den latinska.

Initialerna äro än gotiska, än renässansens »literæ florentes» med insatta figur- och växtmotiv, å en sida förekommer till och med en romansk majuskel, en *licentia artistica*, som visar, att det ej varit konstnärens afsigt att så strängt hålla på stilenheten. En mängd af dessa initialer äro utförda i färger och guld (såsom det stora »M» å pl. 1) i enlighet med tidens bruk, som ofta i de tryckta böckerna lemnade initialernas platser tomma för att af *illuminatores* (miniaturmålarna) ifyllas. Prentet är i sin helhet utfördt med en elegans och en säkerhet, som göra fröken Berglund synnerlig heder.

Illustrationerna utgöras af ett flertal scener ur riddarens lif så väl hvad figurernas ställningar och drägter som deras landskapliga eller arkitektoniska omgifningar beträffar, äro de utförda med ypperligt lyckad härmning af 1400-talets naivetet och tafatthet.

Hvar och en af dessa bildframställningar omgifves af en olika ram i ädlaste renässans, liksom bilderna utförda i pennteckningsmanér. Konstnären har här slutit sig nära till de italienska ornemanisterna från högrenässansens början och i allmänhet direkt inspirerats af deras bästa alster.

Titelvignetten utgöres af en humoristisk situation, hvori en viss universitets-stad bildar bakgrunden, och brudgummen och hans vän staffaget; ramen är ett ornament i hvitt på svart, bestående af skriftband med brudparets namn omvexlande med lagerqvistar och

flätmotiv i ett förträffligt mönster från renässansens bästa tid. Ramen å sida 2 är — med några af formatet betingade förändringar — efter ett venetianskt träsnitt från 1401, och består af fotstycke med en af bevingade putti buren sköld, samt kolonner bärande en elegant gavel. Den

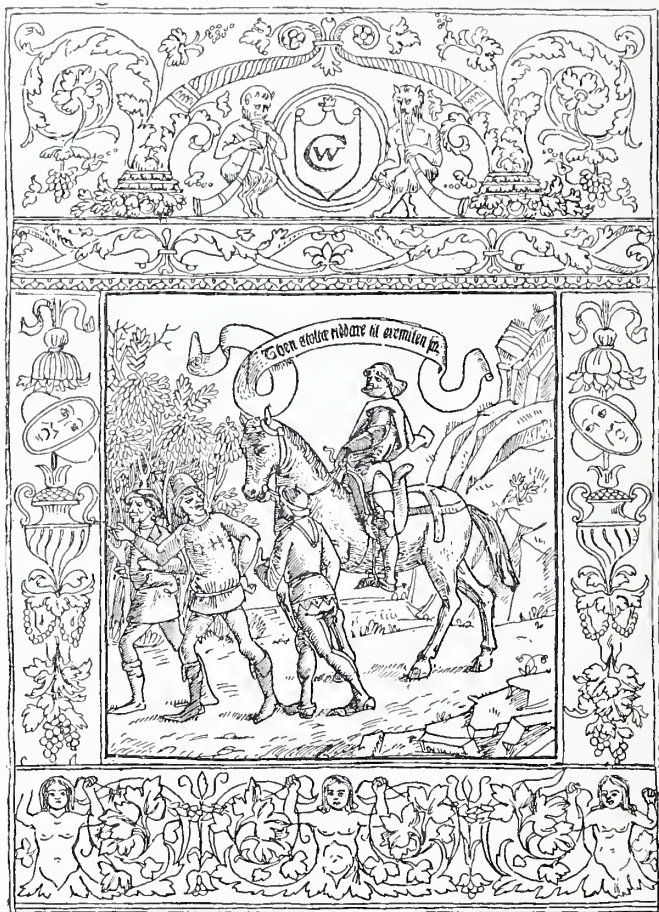

10
Fig. 2.

här meddelade illustrationen (pl. 2) är omgifven af en ram äfven efter venetiansk mästare och använd för en upplaga af Æsops fabler från 1491. Å sida 18 har konstnären medelst en liten anakronism från ett tyskt träsnitt af 1530 erhållit ett ornament, som dock genom sina förträffliga vas- och bladmotiv i renässansens anda går väl tillsammans med

den i öfrigt genomförda italienska stilen. Den vackra grottesk-ramen å sid. 72 med sina delfiner, vaser och kranier är intressant, utom för den ypperliga kompositionen och det helas sirligt eleganta hållning, äfven därför att dess original länge ansetts vara af Holbeins hand, men senare forskningar ha visat, att hans är en kopia efter en okänd venetiansk mästare från 1499, då det förekommer i en bok utgången från L. Soardis officin.

* * *

För de flesta skall måhända »Riddaren med ämbaret» i denna utstyrsel ej blifva annat än ett kuriosum (vi lemna här naturligtvis det intressanta och karakteristiska innehållet å sido), och den skall alltid blifva det i sin nuvarande editio rarissima på tre exemplar. Men som vi här velat visa, förtjenar den ett bättre öde. Herr Lindegren har genom detta upptagande af den bästa renässansens bokornamentik gifvit en fingervisning väl värd att följas. Vår egen moderna bokornamentik utmärker sig i allmänhet för en betänklig brist på smak och stil, och äfven de tryckalster, som hos oss framträda med största anspråk, äro som oftast utstyrda med friser, ramar, *culs de lampe* och initialer, hvilkas schablonmessighet och brist på originalitet göra en föga tillfredsställande verkan. Ville därför herrar förläggare vid utstyrseln af sina praktitioner taga ad notam det här gifna uppslaget och begagna sig af de rika skatter af motiv, som ännu finnas kvar från bokornamentikens klassiska perioder, då skulle en bok som denna hafva ojemförligt större värde, än den har såsom en aldrig så dyrbar och smakfull men ensamstående kuriositet för en trängre krets af vänner och amatörer.

Det eleganta lilla arbetet har sedermera reproducerats i en upplaga af 200 ex., hvilken såväl hvad fototypiering som tryck beträffar förefaller mera lyckad än de nämnda exemplaren och på ett synnerligt fördelaktigt sätt vittnar om den officin, hvarifrån den utgått, W. Silfversparres anstalt.

E. G. F.



Utdrag ur till Kongl. Kommerskollegium inlemnade reseberättelser.

(Fortsättning från 1889 års Meddelanden).

9) Ur bleckslageriarbetaren **Gustaf Nilssons** reseberättelse.

Jag afreste från Karlskrona den 1 Mars 1889, och blef min första anställning i Berlin hos firman Keykler: fabrik för köksartiklar och byggnadsarbeten. Den materiel, som här användes till taktäckning, är mestadels zink och chiffer. Der begagnas en mängd zinklister och hålkälar, hvilka tillverkades i dragbänk på följande sätt: man genomfilade en stålplatta om en cm. tjocklek, så att öppningen fick samna form som genomskärningen af den önskade listen. I denna dragskifva instacks sedan en grad zinkremsa, hvilken tillspetsades något, så att man lättare skulle kunna indriva dess ena ända genom skifvan så mycket, att den å dragbänken befintliga gripstången fick ett godt fäste, hvarefter zinkremsan genomdrogs till en längd af 2 meter. Dessa lister blefvo skarpa och jemna samt efter dragningen afsågade i önskade längder, hvilket skedde med cirkelsåg. På denna cirkelsåg var äfven en apparat anbringad för fastskrufning, hvilken användes, då man ville afsåga listerna, så att de skulle passa ihop i vinklar och smygar. Här tillverkas äfven badkar med s. k. helsväjfd kant. Dessa, hvilka se både prydliga och arbetsamma ut, tillverkades här ganska lätt. För ntsväjffning af kanten användes en ställning af jernrör, hvilket var böjdt i samma form som karets öfverkant och försedt med sex stycken fötter af plattjern. I denna sexfot fastskruvfades badkaret, så att det sedan stod c:a sex cm. öfver jernrörets öfverkant, hvarefter den öfverstående kanten nedhamrades öfver röret, hvilket tillgick sålunda, att man värmdo kanten med en gasflamma, och allt eftersom zinken blef tillräckligt varm, nedslogs den mot röret med en hammare af horn. På detta sätt ntsväjffades vid många tillfällen kanten till en bredd af 7 till 8 cm. utan ett enda slag med jernhammare.

I denna fabrik fanns äfven förtenningsanstalt. Den metod, som användes vid förtenningen, var följande: plåten renbetsades med svafvelsyra och vatten, hvarpå den afsköljdes i vatten tillsatt med något soda; härefter beströks plåten med afbränd salt-syra, tillsatt med salmiak, hvarefter den doppades i en cisteru med smält tenn. Derpå doppades den i en andra tenncisteru, i hvilken det smälta tennet alltid var öfverdraget med ett tjockt lager af smält hartz.

Slutligen neddoppades den för tredje och sista gången i alldeles rent tenn, öfvergjntet med talg. Sedan den såhnda förtennta plåten hnnit sjelfkallna, afputsades den löst med torr krita blandad med kli, hvarigenom den fick en jemn och djup glans.

Som arbetsmetoderna inom nämnda fabrik icke voro vidare anmärkningsvärda, afslutade jag här den 19 mars och erhöll redan påföljande dag ny kondition.

Min andra anställning blef hos firman Goverts & Müller: fabrik för metalltryckvaror. Arbetsmetoderna här vill jag så godt sig göra låter söka att beskriva. Vid tryckning af nysilfver beströks plattan som vanligt med bomolja, hvarefter den trycktes så, att den yttre kanten ej för hårdt tillbakahölls. Då man sålunda drifvit biten så mycket som möjligt, aftorkades oljan väl med en lapp och malen krita, hvarpå spänningen uthamrades. Detta tillgick ej såsom vanligt med träklubba mot jernverktyg, utan hamrades föremålet här med en kullrig hammare mot en träklots, så att den yttre kanten blef något bukig. Då detta var gjordt, glödgedes biten, hvilket tillgick sålunda, att flere delar lades i hvarandra, hvarpå denna packe doppades i vatten och sedan sakta uppvärmdes. Då vatnet genom värmen bortdustat förflyttades den till den egentliga glödnugen, hvarest den glödgedes rödbrun. Derefter flyttades den hastigt till en sidougn eller skåp med täta dörrar, så att ingen kall luft hade tillträde, och fick den här långsamt afsvalna. Genom detta förfaringssätt förekommos glödgsprickor, hvilket är svårt att undvika på en del nysilfver. Vid tryckning af koppar beströks ej plattan med olja, utan med vax, hvilket håller sig kvar och ej likt oljan bortstänker vid stor hastighet. Zink trycktes ej såsom här antingen kall eller glödgd, utan värmdes den under hela tiden oupphörligt af en gasflamma. Denna gasflamma, hvilken var förenad med blåsrör, var flyttbar, så att man kunde få den i hvilken ställning man behagade. En zinkplatta, någorlunda tjock och på så sätt värmd, kan arbetas lättare än till och med messing.

Svart plåt trycktes med trissor, och vid förekommande fall, då i och för vissa fasoner ej funnos passande trissor att tillgå, tillverkade man sig ett verktyg af kopparbult. Denna metall är lätt att forma och håller sig förträffligt mot den hårda plåten.

Som här förekomma ciselerade arbeten i större partier, försiggick all ciselering i kvadronerstansar, en anordning, som låter anbringa sig i en vanlig, någorlunda kraftig skrufpress. Sedan jag här iakttagit allt, som jag ansåg vara mig till någon framtida nytta, afslutade jag den 14 Maj för att söka mig annan anställning. Detta lyckades efter en dag, och blef jag anställd hos firman Schoultze, fabrik för jernvägsluktor, äfvensom för hvarjehanda belysningsmateriel för tyska marinen. Här arbetade alltid två och två tillsammans på samma arbete, så att en nybörjare alltid fick arbeta tillsammans med en äldre arbetare på platsen. Detta hade en ganska stor fördel för såväl arbetare som arbetsgifvare, ty den nykomne arbetaren lärde sig härigenom snart i verkstaden gängse förhållanden, och arbetsgifvaren hade härigenom en sorts säkerhet för ett dugligt arbete. Här fick man alla delar för de olika arbetena tillskurna. För tillskärningen fauns en särskild verkstad, der alla skär- och stansmaskiner voro placerade, och der bleckslagarna fingo afhemta de olika delarna. I sammansättningsverkstaden funnos en mängd maskiner af bästa konstruktion, deribland en för kautning af runda bottnar. Denna var af samma utseende som en vanlig rundsax, blott med den skilnad, att det undre skäret var alldeles plant ofvanpå, samt den inre kanten något afrundad. Det öfre skäret hade form af en vanlig sicktrissa och kunde nedskruvas 1 cm. förbi det undre samt ställas framåt eller tillbaka för tunnare eller tjockare plåt. För att bottnen ej skulle slå sig funnos cirka 7 cm. från hvarandra löpande rullar, hvilka höllo bottnen hårdt tryckt mot det undre skäret. På denna maskin kunde man uppdraga en kant — på äfven en ganska liten botten — till en höjd af

1½ cm. och dertill så slät, som om den varit tryckt i svarf. En maskin, som äfven för de flesta svenska bleckslagare torde vara okänd, är sväjfmaskinen. Denna är en liten maskin med samma mekanism som en vanlig sickmaskin, men då det fordras större kraft att utsväjfa en kant än att draga en sick eller list, så äro sväjfmaskinens axlar kortare och gröfre, samt är den mera utvexlad med kugghjul. De trissor, som användas till sväjfning, äro koniska och så stilda, att den undre trissans största diameter är vänd utåt och den öfre alldeles motsatt. Som dessa båda trissor gå alldeles tätt mot hvarandra, är försättaren blott half samt anbringad på maskinens högra sida. Då man sväjfvar i denna maskin, behöfver man ingenting, som håller biten rund. Detta kommer af sig sjelf genom plätens jemna klämning mellan trissor. Med denna maskin kan man utdraga kanter af förvånande bredd. Alla i verkstaden befintliga handmaskiner voro placerade på bord, hvilka alla voro försedda med rullar, så att de kunde flyttas. När man behöfde begagna en maskin, flyttade man alltså denna till sin bänkplats. Detta var tidsbesparande isynnerhet vid partiarbete. Lördningen försiggick med gaskolf, en sådan kolf består af ett cirka 18 cm. ¼-tums jernrör, i ena ändan böjdt i full vinkel, så att vinkelns ena ben blifver 2 cm. Å denna ända påskrufvas ett kort munstycke af metall, hvars öppning ej bör öfverstiga 5 mm. Å rörets ena sida anbringas en hylsa med ställskruf, hvori sjelfva kopparen fastskrufvas. Vid rörets andra ända fastskrufvas ett dubbelt munstycke, så att det bildar tvenne rör. På det ena af dessa fastsättes en gummislang, som tillför gas, och på det andra en dylik, som tillför luft. Luften tillföres antingen af ventilator eller tvenne blåsbälgar, hvilka röra sig i zig-zag mot hvarandra. På mindre verkstäder, hvarest man saknar såväl ång- som gasmotor, skaffar man sig luft till gaskolvar medels lufklockor af samma konstruktion, som vanliga gasklockor. Dessa belastas sedan med tygd, allt efter som man vill hafva lufttrycket starkt.

Efter att här hafva praktiserat till den 27 juni sökte och erhöj jag plats hos firman H. Böttger, fabrik för tillverkning af fotogénbrännare.

Här blef mitt arbete lödning af brännare. Då på sådana fabriker icke för bleckslagare förekomma andra arbeten än tennlödning, är på dessa ställen ingenting att lära.

10) Ur silver- och guldarbetaren **O. A. Johanssons** reseberättelse:

Huru bordsilver tillverkas i utlandet på ett praktiskt och billigt sätt:

När man har silver-, nysilver- eller messingsplåt valsad till sin bestämda tjocklek för *skedens* tillverkande, sättes en liten *excenteruthuggare* i gång, hvilken har tvenne uthuggare af stål, en i djupet och en i höjden liggande, i fason gjorda efter *skedens* normala längd. Nu föres plåten endast öfver den undre uthuggaren, hvilken är genombruten, då maskinen genombryter plåten regelbundet, så att ett ämne till *sked* utkommer i hvarje sekund, d. v. s. så fort maskinen hinner matas.

Härefter föres detta *skedämne* till en liten valsmaskin, som valsar bladet bredt och tunnt, men lemnar denna maskin *tjocklek* till bladets yttersta kant. Denna lilla valsmaskin gör bladets storlek, så fort arbetaren kan sköta densamma. *Skaftet* på *skedens* öfre ända lägges sedan i en stålstans under en fallpress och gör i ett enda slag det breda samt lemnar *tjocklekar*, hvad som fordras för nästkommande pressning. Då nu *skedens* blad så väl som skaft är något oformligt, föres den återigen till en *excenterhuggare* (samma konstruktion som å föregående), der den uthugges i en sekund och är klar till *färdigpressning*.

Efter uthuggning, valsuing och pressning måste skeden glödgas, då den härigeuom blifvit hård, hvilket sker i *glödugnar*, och i stor massa på en gång, allt efter tillverkningens myckenhet. Nu lägges skeden ned mellan två stilstansar, hvilka äro så graverade, och i fason, som en färdig sked. Pressningen sker nu genom *ång- eller ojetryck*, och får utnå, att skeden kommer efter ett andra tryck (hvilket är fullkomligt ljudlöst) komplett färdig ur pressen, och behöfver här arbetaren endast ett par sekunder att pressa hvarje sked.

Den öfriga lilla graden, som står på kanterna, borttages med en fin fil; sedan är skeden komplett färdig.

11) Ur möusterritaren **C. E. Eneqvists** berättelse från en resa, företagen i afsigt att studera det tekniska och konstnärliga inom möbelindustrieu.

För ofvannämnda ändamål erbjuda verkstäderna i Tyskland och Österrike ett rikt fält, för så vidt man lyckas få tillträde till dem.

När man inträder i något af de större etablissementen, göra de ljusa och rymliga samt väl ventilerade arbetssalarua ett särdeles godt intryck. Arbetet, som bedrifves dels å maskiner, dels för hand, är fördeladt i ända till 8 å 10 salar, upptagande en hel byggnad, hvars olika våningar stå i förbindelse med en större hiss. Arbetets gång är följande:

Alla slag af rätt virke sägas antingen å så kallad »Horizontalsägatter» (enbladigt) eller å »Vollgatter», försedt med t. ex. 25 vertikalt sittande blad, hvarest således en införd stam på en gång bearbetas till bräder; äfven andra, isynnerhet cirkelsågar, användas vid förarbetningen. På vanligt sätt upplägges virket till torkning, först i fria luften under en tid varierande mellan två och fyra år, beroende på tjockleken och träets struktur. Härefter fortsättes torkningen under skjul ett halft till ett år, samt slutligen i ett särskildt, för ändamålet inrättadt torkrum i två till tio dagar. Ett sådant torkrum inrättas i jordvåningen, samt förses med muradt tak och jerndörr. För torkningen påsläppes varm luft af 50 å 60 grader Celsius underifrån för att stiga mellan virket, hvilket härifrån kommer direkt till bearbetningssalarua. De maskiner, som användas, äro vanligen: cirkelsågar med bord, eller sådana för tvärsågning i pendelartad uppställning. Här äro vauligen skyddsförrättningar anbragta, men enligt arbetarnes egen utsago äro de af mindre tillfredsställande beskaffenhet. (Eu ny konstruktion, något dyrbar och endast tillfredsställande, om styckets längd ej öfverskrider en meter, var exponerad å utställningen i Berlin.)

Vidare arbeta i denna sal, som är belägen i bottenvåningen, olika slag af hyfflar: såsom vanlig hyffelmaskin, så kallad »Abrichtemachiu» för kanters afhyffling, och kauske en not- och spånt- eller kälmaskin; den senare med 2, 3 eller 4 samtidigt från olika sidor arbetande satsar af jern. Spånorna aflägnas geuom en under golffet bygd gång (i de nyare anläggningarna). I salen bredvid äro de finare arbetande fräsarna samt bandsågar, borr- och stämmaskiner uppställda. Af fräsar användes en med spindeln vertikal för raka lister, en med densamma horisontal för krokiga (samt äfven raka), slutligen en universalfräs. Efter behörig bearbetning med dessa maskiuer, skickas en del af »bitarna» till de högre liggande svarf- och skulptursalarua, men de flesta komma direkt till de salar, der snickaren utöfvar sin konstfärdighet. Här blifva de sammanfogade och fyllningar, kauske med skulptur, intarsia, trämosaik eller måhända någon annan dekoratiou, insatta; en massa småarbeten, som måste göras för hand,

tillkommer, och i två à tre salar äro de gamla verktygen i gång vid långa rader af hyffelbänkar. Sakerna putsas samt bonas eller poleras, besläs eller stoppas och klädas i ett par andra salar och skickas så nt i marknaden.

12) Ur jernarbetaren **J. A. Sundbergs** reseberättelse.

Mitt första besök efter ankomsten till London gälde Crayford factory i Kent, dervid mig förevisades och profskötos några af de nynnppfunna automatiska kulsprutorna och kanonerna samt en del andra ganska intressanta experiment af H. Maxims konstruktioner. Vidare förevisades mig der ett mycket enkelt, men icke desto mindre nyttigt verktyg för svarfvare, benämndt Indikator, hvilket sadet vara nytt för England och jag tror äfven för Sverige. Detta verktyg är afsedt för uppriktning mot en patronskifva af sådana pjäser, hvari hål skall svarfvas. Indikatorn består af en jernring af ungefär 30 mm. diameter, 10 mm. höjd och 5 mm. godstjocklek. I denna ring äro diametralt insatta 2 stycken 6 mm. grofva stålstänger, hvaraf den ena, som är 40 mm. lång samt spetsad i båda ändarna, skjuter in 10 mm. i ofvannämnda ring. Den andra stängen, som är 300 mm. lång, är spetsad blott i ena ändan samt med den andra fastnitad i ringen. Vid användandet af verktyget förfäres så, att den kortare stängens spets sättes i det eentrum, som finnes ntsatt på den för hålets svarfning afsedda biten, och den andra inuti ringen framskjutande spetsen mot ett med centrum försedt stöd, som är fäst i supporten och inträdt i ringen. Är nu den för svarfning afsedda biten rätt uppriktad, förblir den långa stängens spets stillastående vid maskinens gång, i motsatt fall visar den en betydligt större rotation än centrum på den vid patronskifvan fästa biten.

Dessutom observerade jag äfven ett stål för släthyfving, formadt så, att den del, som är afsedd till skär, är tillplattad och snedviden i ungefär 10 graders vinkel från stålets fram- till bakkant. Ändan af den tillplattade delen är något afrundad i både fram- och bakkanten, så att skarpa hörn ej stå för, samt på midten rakt. Stålet skär med den sneda sidans egg nästan lika med ett skafstål, hvilket gör, att ytan blir synnerligen slät och plan. Hålet kan användas lika bra på både stål och tackjern.

Efter besöket i Crayford reste jag till den nya storartade vapenfabriken i Erith, som hade den största fabrikssal jag någonsin sett under ett tak. Den var beräknad för 1,000 arbetare. Dessutom funnos särskilda lokaler till förråd, smedja och gjuteri m. m. Der observerade jag bland annat en af mig ej förnt sedd typ af revolver-svarfvar. Hos oss är revolvern lagd ofvanpå det horisontala svarfprismat, men på dessa svarfvar var prismat såväl som revolvern med slid liggande i vertikal längdriktning. Denna förändring syntes mig mycket fördelaktig, isynnerhet vid arbeten, der långa verktyg behöfva användas, då verktygen i den horisontala revolvern äro till stort hinder för den arbetande, hvaremot de i den vertikala revolvern äro belägna i maskinens höjd- och längdriktning och derigenom icke till hinder för arbetaren.

På samma ställe fann jag äfven en kanonborrmaskin, deri kanonpipan var uppsatt inuti en spindeldocka, anbragt på midten af bormaskinens prisma, och kanonpipan borrades från båda ändarna på en gång med vanliga långa spetsborrar, fästa i en chuck med slid, hvilken frammatades med särskild utvexling, tills borrarne möttes vid pipans midt. Genom detta förfaringssätt vinnes mycken tid, då den första, mindre noggranna operationen i allmänhet tar längsta tiden i anspråk vid de helmidda stålkanonernas borrning.

Då det i England är mycket svårt för utlänningar att erhålla tillträde till fabriker, och jag inom den närmaste tiden ej hade utsigt att komma in på flere, beslöt jag att avsluta min resa med ett besök på utställningen i Paris. Att här berätta om allt nytt, som mötte mig, står ej i min förmåga. Dock vill jag omnämna ett par enkla maskiner.

En liten fräsmaskin, isynnerhet afsedd för fräsning af mindre spiralborrar. Hvad som mest fäste min uppmärksamhet på denna maskin var, att två frästrissor på en gång arbetade på borrens båda spiraler. Träspindlarna, som drogos af senor, voro belägna öfver hvarandra samt ställbara för olika vinklar efter spiralens stigning och kunde skruvas till eller från hvarandra mot borrens centrum, beroende på hvilken godstjocklek man önskade till borrens spets eller kärna. Fördelen med denna maskin syntes mig vara, att man, utom tids vinnande, äfven befriar sig från svigtningen af det många gånger ganska klena borrarämnet.

En annan maskin var en bandsåg, som dock ej företedde något särdeles nytt, men hvars användande för bearbetning af stål jag dock förut ej sett. Den var konstruerad ungefär lika med ganska allmänna sådana för träsågning och användes här för sågning af kallt stål, såsom till exempel vefaxlar och dylikt, der sågning befinnes lämpligt. I Sverige har jag i allmänhet sett, att den bit, som borttages i en smidd vefaxel, vanligen verkställes i stickmaskin, men med bandsågen gick det betydligt fortare och blef bättre. Stycket fästes vid ett bord med slid och frammatades med en skruf för hand.



UR

SVENSKA SLÖJDFÖRENINGENS

HANDLINGAR

ÅR 1890.

Årsberättelse, afgifven af Svenska Slöjdföreningens Styrelse öfver Föreningens verksamhet under år 1889.

Arbetet för fyllandet af Föreningens båda hufvudsakliga uppgifter, den inhemska slöjdskicklighetens höjande i allmänhet och konstslöjdens utveckling, har under år 1889 fortgått efter samma plan som förut.

För förstnämnda ändamål har ytterligare ett antal hjälpmaskiner och verktyg inköpts efter nya, förbättrade metoder, dels inom Sverige, dels i Tyskland och Amerika.

Utställningar af desamma hafva under året egt rum i olika delar af landet: Från Januari till och med Mars månader i Önnestad i Skåne på begäran af dervarande centralslöjdskolas föreståndare, som också för skolans räkning inköpt några af de större maskinerna. På framställning af Vestmanlands läns Kungl. Hushållningssällskap afgingo derefter samtliga maskinerna och verktygen i Juli månad till Vesterås för att exponeras vid då pågående trelänsmöte. Under de fyra dagar detsamma varade, var Föreningens utställning besökt af 900 personer, oaktadt en inträdesafgift af 10 öre upptogs till förekommande af trängsel, och under de derefter följande tolf dagar, utställningen hölls öppen, uppgick de besökandes antal till ytterligare 500. Samtliga omkostnader härför bestredos af Hushållningssällskapet, som också uppbar inträdes-afgifterna. Under och efter denna utställning hafva bref ingått till Föreningen med anhållan om inköp af en del af verktygen, hvilka köp Föreningen också förmedlat.

Under det denna utställning pågick, inkom en skrifvelse från föreståndaren för Backmanska slöjdskolan i Hedemora med anhållan, att Föreningen måtte anordna en utställning af sina maskiner och verktyg vid det landtbruksmöte med åtföljande slöjdtutställning, som skulle öppnas derstädes d. 30 augusti. Som Föreningen dock redan förut lofvat till mötesgå en från Elfsborgs läns Slöjdförening gjord framställning om att i midten af augusti månad afsända sina maskiner och verktyg till Borås för att der under en månad utställas, kunde denna anhållan från Hedemora ej bifallas, utan afgingo maskinerna och verktygen den 11 aug. till Borås, der de flitigt studerades och praktiskt användes i synnerhet af handtverkare från södra delen af länet. Vid båda utställningarna hafva tryckta förteckningar å de utställda föremålen tillhandahållits, upp-tagande såväl föremålens pris som en utförligare beskrifning å dem samt

meddelanden om deras praktiska användbarhet m. m., hvarigenom det blef lättare för yrkesidkaren att anskaffa, hvad han kunde behöfva för sitt handverk. Från Borås ha beställningar å maskiner och verktyg under sommaren inkommit, såsom en följd af utställningen.

Äfven ifrån andra orter, än der utställningar hållits, hafva requi-sitioner ingått, deribland från de mest aflägsna, såsom Gransele i Vester-botten, hvilket visar, att kännedomen om Slöjdf:s verksamhet i detta hänseende blifvit allt mera spridd. I sammanhang härmed må nämnas, att från Centralskolan i Helsingfors en skrivelse inkommit med anhållan att, som Konstflitsföreningen i Finland erhållit ett statsanslag af omkr. 2,000 kr. till inköp af maskiner och verktyg för den mindre industrien, Svenska Slöjdföreningen måtte gå den finska föreningen tillhanda såväl med uppsättande af förslag till, som med inköpet af en dylik samling för sagda belopp, hvilket redan öfverlemnats till Slöjdföreningen. Med anledning häraf hafva beställningar af Slöjdföreningen redan gjorts, och kommer samlingen att med första öppna vatten till Finland afsändas.

I programmet för Föreningens verksamhet till yrkesskicklighetens främjande ingår äfven att publicera ritningar öfver nyare goda handt-verktyg och hjälpmaskiner för slöjden jemte anvisningar om desammas användning, samt ritningar till enklare slöjdföremål, såsom husgeråd, redskap, lämpliga för hemslöjd, byggnadsdetaljer m. m.

Under sistlidet år har Föreningen utgifvit 8 sådana planscher, nämligen ritning till arbetsbord, tvättställ, säng (pl. 14, 15), ritning till skänk, matbord, mindre stol, hvilstol (pl. 16, 17), ritning till ett mindre hörnskap (pl. 18), ritning till staket och galler af smidt jern (pl. 19, 20), ritning till svarfstol för trä (pl. 21, 22), ritning till skånsk flackvagn (pl. 23, 24), ritning å detaljer till flackvagn (pl. 25, 26).

Samtliga dessa planscher (med undantag af nr 21 och 22) hafva gratis utdelats till omkr. 1800 snickare och 750 smeder på landsbygden, hvilkas adresser återfinnas i den liggare, Föreningen uppgjort öfver slöjd-idkare i landsorten. I sammanhang härmed må nämnas, att Föreningen anordnat en offentlig pristäflan om utförandet af ett mindre hörnskap efter den å pl. 18 upptagna ritningen, hvilket program direkt tillsändes 1800 snickare på landsbygden. Prissummorna voro: ett första pris 75 kr., två andra pris à 50 kr.; och skulle det med första priset belönade arbetet af Föreningen inlösas efter af fackmän verkställd värdering.

Inom den föreskrifna tiden (1 april) inkommo tillsammans elfva täflingsarbeten från olika delar af landet, och utdelade den af Föreningen för ändamålet tillsatta, af fackmän bestående prisnämnden, följande pris:

1:sta priset: 75 kr. åt *Zander Utterberg*, (adress: Mullsjö Byfors, Granhäck);

2:dra priset: 50 kr. åt *O. Ahlkrantz, Torsåker*. Samma pris åt *P. W. Wenngren, Bålsta*.

Dessa tre med pris belönade arbeten ha af Föreningen inköpts och ingått såsom vinster i 1889 års utlotning.

Hvad angår Föreningens öfriga publikationer under år 1889 till yrkesskicklighetens höjande må här nämnas, att den år 1888 i 600

exemplar tryckta separatupplagan af afhandlingen om lödning till största delen gratis utdelats till smeder på landsbygden, att en separatupplaga af 700 ex. trycktes af den i 1889 års Meddelanden intagna uppsatsen om träarbetens hopsättning och färgning, samt att utdrag gjorts och till trycket befordrats af en del af de reseberättelser, hvilka, afgifna af fabriks- och handtverksidkare, som med statsunderstöd företagit resor i utlandet, öfversändts till Slöjdföreningen från Kongl. Kommersekollegium. För att söka göra dessa reseberättelser mera fruktbringande och för framtiden mera innehållsrika, än vanligen är fallet, har Föreningen uppdragit åt en sin ledamot att inkomma med en öfversigt af deras art och innehåll och afgifva förslag till åtgärder i nämnda syfte. Resultatet häraf blef den uppsats, som inleder sistnämnda års Meddelanden.

För den inhemska slöjdskicklighetens utveckling är det naturligtvis af största vikt, att den mindre yrkesidkaren, som arbetar under jämförelsevis tryckta förhållanden, beredes all möjlig lättnad vid utföningen af sitt yrke. Vid öfvervägandet af de medel, som i och för detta ändamål kunde erbjudas sig, har Slöjdföreningen bland annat fäst sin uppmärksamhet vid den ringa användning, gasmotorerna erhållit hos oss, särdeles i jämförelse med hvad förhållandet är i de större städerna på kontinenten.

Då detta tvifvelsutän till stor del beror af deras dyrhet, har Föreningen till Styrelsen för Stockholms stads gasverk aflåtit en skrifvelse med hemställan, huruvida icke Styrelsen skulle vilja mot skälig hyra och amortering tillhandahålla yrkesidkaren dylika, på sätt numera mångstädes sker i utlandet; och i sammanhang dermed nedsätta gaspriset för motorer, på det att dessa ändamålsenliga maskiner måtte få största möjliga spridning. Till detta förslag om uthyrning lemnade gasverkets styrelse sitt bifall, på sätt Föreningen föreslagit, och ingick till Stockholms Stadsfullmäktige med en anhållan, att priset på den gas, som förbrukas i gasmaskiner, måtte nedsättas från 15 till 10 öre kub.-metern, sål. med $33\frac{1}{3}$ %. Denna framställning har nu af stadsfullmäktige blifvit bifallen.

Dessa gasmotorer ha redan under den tid, som sedan dess förflutit, fått en stor spridning, så att denna åtgärd visat sig synnerligen ändamålsenlig.

Hvad arbetet i och för konstslöjdens utveckling angår, hafva under år 1889 dels offentliga pristäffingar egt rum, dels mönstergilla konstslöjdföremål beståts eller inköpts för den sedvanliga utlottningen, dels mönsterblad och andra publikationer utgifvits, föredrag hållits och i sammanhang med dem mindre utställningar egt rum vid Föreningens allmänna sammanträden.

De offentliga pristäffingarna hafva varit två, en vartäflan och en hösttäflan.

Programmet för den förra upptog följande ämnen:

Grupp 1. Ritning till väggspegel i italiensk renässans, på lågt konsolbord, skulpterad, afsedd för salong. Glasets höjd 200 cm, bredd 65 cm. Ritningen skall vara utförd i $\frac{1}{5}$ skala, med detalj i naturlig storlek.

1:a pris 150 kr., 2:a pris 75 kr.

Grupp 2. Ritning till vinkylare, som äfven kan användas som jardinière; i drifven koppar.

1:a pris 75 kr., 2:a pris 50 kr.

Grupp 3. Måladt fönster i brändt glas med blyinfattning, enkelt och direkt lämpadt för utförande. Höjd 55 cm., bredd 47 cm. Mönstret i naturlig storlek.

1:a pris 75 kr., 2:a pris 50 kr.

Grupp 4. Titelblad till planschverket: Mönster för konstindustri och slöjd, utgifna af Svenska Slöjdföreningen. Höjd 43 cm., bredd 32 cm.

1:a pris 75 kr., 2:a pris 50 kr.

Inom föreskrifven tid — den 6 maj — inkommo tillsammans 27 täflingsarbeten, nämligen: Inom grupp I 9, inom grupp II 4, inom grupp III 8, och inom grupp IV 6; och utdelade prisenämnden följande pris åt nedan nämnda mönsterritare:

Grupp I. Ritning till väggspegel:

Andra priset 75 kr. åt n:r 23 af *C. A. Sundvall*.

Samma pris, 75 kr. åt n:r 14 af *F. Zettervall*.

Grupp II. Ritning till vinkylare:

Andra priset, 50 kr., åt n:r 21 af *Harald Boklund*.

Grupp III. Måladt fönster:

Första priset, 75 kr., åt n:r 12 af *Maria Widebeck* och *Carin Wästberg*.

Samma pris, 75 kr., åt n:r 18, likaledes af *Maria Widebeck* och *Carin Wästberg*.

Grupp IV. Titelblad till Föreningens mönsteralbum:

Andra priset, 50 kr., åt n:r 16 af *Sofia Gisberg*.

Samma pris åt n:r 3 af *Maria Widebeck* och *Carin Wästberg*.

Dessutom beslöt utskottet att föreslå följande ritningar till inköp:

Väggspegel af sign. *Veritas* kr. 40.

Vinkylare af sign. *Koppar* kr. 30.

Måladt fönster af sign. *Aina* kr. 30.

Programmet för hösttävlingen upptog följande ämnen.

1. *Färglagd ritning till borduppsats i guldbrons eller cuivre poli och fajans (porslin)*, bestående af kandelaber samt antingen fruktskål med blomsterställ eller jardinière. På kandelabern bära ljusarmarna, faten, beslagen o. d. vara af metall, mellanstycket af porslin eller fajans. Stil rokoko.

1:sta pris 150 kr., 2:dra pris 100 kr.

2. *Möbel, bestående af soffor, bord och stolar, till större tambur.*

1:sta pris 100 kr., 2:dra pris 75 kr.

3. Ram till ett modernt porträtt, profilerad, skulpterad, delvis eller helt förgylt. Höjd 85 cm., bredd 65, i öppningen.

Pris 50 kr.

Till svar härå inkommo likaledes 27 täfflingsarbeten, af hvilka följande erhöilo pris:

Grupp I. Ritning till borduppsats i guldbrons m. m.

1:a pris 150 kr. *Erik Josephson* (sign. Régence, n:r 5).

2:a pris 100 kr. fröken *Anna Berglund* (sign. Peter Lustig n:r 4).

Grupp II. Ritning till tamburmöbel.

1:a pris 100 kr., *Karl Eneqvist* (sign. Åke, n:r 15).

2:a pris 75 kr. *Maria Widebeck* och *Carin Wästberg* (sign. Hemtrefnad).

Grupp III. Ritning till porträttram.

Det utsatta priset, 50 kr., tillföll *Maria Widebeck* och *Carin Wästberg* (sign. Liten kan också bli stor).

Dessutom föreslogs till inköp:

Ritning till borduppsats och kandelaber, med särskild hänsyn till den senare, af sign. *Tillfälle*, för 30 kr.;

och ritning till porträttram af *B. A. Alva* 25 kr.

Sedan fabrikören A. G. Dufva till Föreningens disposition stält ett belopp af 450 kr. att utdelas som pris för ritning eller modell i naturlig storlek till infattning af ett kolossalt dryckeshorn, har Slöjdföreningen utlyst offentlig täfflan härom och utsatt inlemningsdagen till d. 1 Febr. 1890. Resultatet af denna täfflan tillhör således först en följande årsberättelse.

På anhållan af Guldsmedsaktiebolaget i Stockholm har Slöjdföreningens prisenämnd dessutom deltagit såsom prisdomare vid granskningen af en af bolaget anordnad täfflan om matsked och skrifttyg i silfver.

För den sedvanliga utlottningen af inhemska konst-slöjdföremål hade bestållts och inköpts 54 vinster. Den för deltagande i utlottningen bestämde tilläggsafgiften 10 kr. har erlagts af 751 föreningsmedlemmar. Högsta inköpssumman, 450 kr., betingade ett af C. E. Pikulell m. fl. utfördt skåp af valnöt med inbrända ornament. Bland öfriga möbler voro att märka: Kabinettskåp af svartbetsadt päronträ, komponerad och utfördt af O. Schöldström (kr. 300), Kista på fot i allmogestil, utförd på fröken Selma Giöbels atelier (kr. 250), länstolar af ek, två stycken, rikt skulpterade af L. O. Mellin, och med klädsel af läderplastik, utförd af fröken Anna Nilsson (kr. 175 och 150) m. fl. Bland textila föremål förtjena framhållas två portiärer i tränsaflossa (kr. 200), utförda på Tora Kullens atelier efter mönster af Jakob Kulle, äfvensom en flossamatta från samma atelier; bland arbetena i oädel metall vinkylare af drifven koppar, från P. A. Carlstein i Söderköping; en samling tennföremål från

Fr. Santeson, keramiska arbeten, målade af Maria Kardell, arbeten i läderplastik af E. Hörnell m. fl. Under veckan närmast före dragningen, som egde rum den 21 Dec., voro dessa föremål för allmänheten utställda i Föreningens lokal.

Ledamot, som erlagt tilläggsafgiften har äfven under år 1889 erhållit ett friexemplar af samma års mönsteralbum, som innehåller följande planscher i stor folio:

Pl. 1. Stora galleriet på Stockholms slott. Vestra delen.

2. Detaljer från föreg.

3. Lampetter i Stockholms slott från 1700—1800-talen.

4—5. Bord från 1600—1700-talen. Från Stockholms, Grips-holms och Drottningholms slott.

Den i årets »Meddelanden från Svenska Slöjdföreningen» intagna uppsatsen: Det svenska rummet under barocktiden (ss. 82—104) innehåller en del närmare upplysningar om ofvanstående föremål.

Meddelandenas och Mönsteralbumets redaktör har varit Föreningens sekreterare Dokt. Ludv. Looström.

Under år 1889 hafva inalles 30 sammanträden, öfver hvilka protokoll förts, hållits inom föreningen. Deraf komma på Styrelsen 8, på första utskottet 9, på andra utskottet 6 och på sjelfva föreningen 7. Vid dessa senare sammanträden hafva följande föredrag hållits:

Vid *Januarisammanträdet*: Om möjligheten att kronologiskt bestämma träsniderierna på de norska stafkyrkorna af prof. *L. Dietrichson*.

Vid *Februarisammanträdet*: Om äldre och nyare glasmålningskonst af *Fr. Lilljekvist*. Föredraget var rikligt illustrerad af glasmålningar i original och efterbildning, hvilka Föreningen erhållit för aftonen till låns ur Nationalmuseum, Statens historiska Museum, samt af enskilda personer.

Vid *Marssammanträdet*: Om modern, dekorativ väggmålning, af intendenten *Gustaf Upmark*. Föredraget var illustrerad af ett antal planscher, belysande olika tekniska förfaringssätt vid väggmålningars utförande.

Vid *Aprilsammanträdet*: Franska statens konstslöjdfabriker i våra dagar (*Sèvres, Les Gobelins, La Savonnerie, Beauvais*), af *d:r Ludvig Looström*, illustrerad af ett antal afbildningar från de nämnda fabrikerna.

Vid *Oktobersammanträdet*: Om de fotografiska reproduktions- och tryckmetoderna i konstens och industriens tjänst, af kapten *W. Silfver-sparre*. Föredraget illustrerades af ett större antal instrument och planscher.

Vid *Novembersammanträdet*: Förevisade och lemnade *ingenjör G. Lamm* några meddelanden om ett antal keramiska föremål från södra Frankrike och Schweiz, hvarefter Föreningens sekret. *dokt. Ludvig*

Looström höll ett kortare föredrag: Om vår konstslöjd och allmänheten.

Vid *Decembersammanträdet*: Det moderna engelska rummets inredning, af ark. *G. Clason*. Föredraget var belyst af ett större antal planscher.

Dessa Föreningens allmänna sammanträden ha under året varit mycket talrikt besökta. Dervid har i föreningslokalen i allmänhet äfven någon mindre utställning särskildt varit anordnad af äldre eller nyare konstslöjdföremål, såsom vid januarsammanträdet: panelstycken och möbler i det Nordfrisiska rum, som Nordiska museet erhållit i gåfva af enskild person, i sammanhang hvarmed ark. *H. Hörlin* redogjorde för detta rums historia och betydelse ur mönstersynpunkt; vid februarsammanträdet: två etuin i guld, rikt besatta med juveler och andra ädla stenar, en gåfva af Portugals d. v. drottning *Maria Pia* till *H. M. Konungen*; några af de mera konstnärligt utförda lyckönskingsadresserna, hvilka öfverlemnats till Konungen vid högstedsammes 60-års-jubileum. Vid aprilsammanträdet konstsmiden utförda af firman *Johannes Peterson* och afsedda för *Linköpings domkyrka*, i sammanhang hvarmed ark. *A. G. Lindgren* lemnade några förklarande upplysningar. Vid novembersammanträdet var Föreningens expeditionsrum anordnad till en fullständigt inredd matsal med dukadt bord o. s. v., hvartill de särskilda föremålen erhållits till låns från firman *Myrstedt & Stern*, flere af hufvudstadens snickare, Handarbetets vänner, *Reymyre glasbruk*, *Rörstrands* och *Gustafsbergs fabriker*, firman *Möllenborg*, konstslöjdmagasinet m. fl. Denna utställning, som ordnades af dekoratören *H. van Rijsswijk* och föreningens sekreterare hölls afgiftsfritt tillgänglig för allmänheten äfven följande dag, då den var besökt af något öfver ett tusen personer.

Ur de under Styrelsens förvaltning stående *Wallmarkska* och *Hamelmannska* fonderna hafva under år 1889 följande stipendier utdelats:

Ur Wallmarkska fonden:

Åt Ornamentsbildhugg. <i>Erik Källström</i>	kr. 200.
» Snickargesällen <i>Assar Olsson Assarson</i>	» 200.
» Slöjdläraren <i>J. A. Alenius</i>	» 150.

Ur Hamelmannska fonden:

Åt Målaren <i>Carl Johan Stenberg</i>	kr. 250.
» Snickaren <i>Erik Pikulell</i>	» 250.

Vidare har Styrelsen, på gjord framställning af bestyrelsen för det allmänna tekniska läraremötet i *Stockholm*, skänkt ett belopp af 150 kr. att utdelas såsom premier vid den i sammanhang med mötet hållna utställningen af teckningar.

Från Kongl. Kommerskollegium har Styrelsen under år 1889 fått emottaga 28 skrifvelser, deribland 23 reseberättelser, afgifna af yrkesidkare, som erhållit statsanslag för att i utlandet utbilda sig i sina yrken.

Stockholm d. 26 April 1890.

Å Svenska Slöjdföreningens Styrelses vägnar:

Pehr Ehrenheim.

Ludv. Looström.

Revisionsberättelse för år 1889.

Utsedde till revisorer för år 1889 få undertecknade, efter genomläsande af Styrelsens protokoller och granskning af förvaltningsårets räkenskaper, meddela följande angående Föreningens ekonomiska förhållanden:

a) Svenska Slöjdföreningens egen kassa:

Debet.

Behållning från år 1888:		
Kontant	1,390: 52.	
Outlottade föremål	442: —	
Inventarier, bokförda till värde af	3,803: 55.	5,636: 07.
Inkomster:		
Statsanslag:		
För år 1888 till teknisk-litterär verksamhet	800: —	
För år 1889 till yrkesskicklighetens utveckling och höjande	1,000: —	1,800: —
Ledamöters årsavgifter	6,740: —	
» avgifter för delaktighet i utlottningen af konstslöjdalster	7,510: —	
Allmänna Fondens bidrag	462: 55.	
Hyor	400: —	
Räntemedel	128: 93.	
Försålda hjälpmaskiner, verktyg och planscher (genom 1:a Utskottet)	1,061: 35.	
Ersatta omkostnader (1:a Utskottets) för maskinutställningar	115: 65.	
Försålda »Mönsteralbum» och »Meddelanden» ...	120: 30.	
För annonser i »Meddelanden»	230: —	
Diverse	59: 25.	18,628: 03.
Ökning i inventarievärdet genom dels nya, dels ej förut bokförda inventarier	163: —	
Ökning i värdet på outlottade konstföremål.....	255: —	418: —
	Summa 24,682: 10.	

Kredit.

Utgifter:

För 1:a Utskottet:

Litografier, ritningar och trycksaker.....	1,005: 42.	
Hjelpmaskiner och verktyg för den mindre industrien.....	1,121: 02.	
Maskinutställningar	65: 12.	
Pris.....	175: —	
Frakter, transporter, postporto och diverse ...	493: 86.	2,860: 42.

För 2:a Utskottet:

Inköp för utlottningen af konstslöjdalster	3,536: 93.	
1889 års »Mönsteralbum» (1,200 ex., deraf 751 till fördelning):		
Tryckningskostnad m. m.	1,199: —	
Ritningar	550: —	
Redaktionsarvode	200: —	1,949: —
Pris och ritningars inköp	1,090: —	
Arvoden åt tjänstemän och betjening	500: —	
Uppbördsprovision.....	174: 80.	
Tryckningskostnader	89: 75.	
Distributionskostnader för »Mönsteralbum» ...	73: 05.	
Transporter, postporto och diverse	230: 93.	7,644: 46.

För Redaktionskomitéen:

För »Meddelande från Svenska Slöjdförening år 1889» (2,025 ex.):		
Tryckningskostnad m. m.....	1,299: 95.	
Illustrationer	221: 90.	
Författarehonorarier.....	637: —	
Distributionskostnad och diverse	135: 55.	2,294: 40.

Öfriga utgifter:

Löner och arvoden	2,300: —	
Hyra för lokalen	1,800: —	
Omkostnader för 7 allmänna sammanträden:		
Honorar för 6 föredrag.....	300: —	
Anordningar	139: 12.	439: 12.
Uppbördsprovision.....	248: 95.	
Belysning, eldning och renhållning	345: 94.	
Nya inventarier.....	113: —	
Pris till elever vid lägre tekniska yrkesskolor	150: —	
Annonser	134: 94.	
Postporto, skrifbiträde, skrifmateriel och diverse	803: 88.	6,335: 83.
Afskrifning på inventariet	147: 81.	

S:a utgifter 19,282: 92.

Transport 19,282: 92.

	Transport	19,282:	92.
Behållning till år 1890:			
Kontant.....		883:	44.
Outlottade konstföremål		697:	—
Inventarier, bokförda till värde af	3,818:	74.	5,399: 18.
			<u>Summa 24,682: 10.</u>

Förutom ofvanstående behållning eger Föreningen äfven restupplag af sina publikationer.

b) Föreningens Allmänna Fond.

Debet.

Behållning från år 1888		34,626:	43.
Inkomster:			
Räntemedel	1,640:	37.	
En afgift för all framtid	100:	—	
En 2:a inbetalning å en d:o	50:	—	
Fem afgifter för 15 år	250:	—	2,040: 37.
			<u>Summa 36,666: 80.</u>

Kredit.

Utgifter:			
Bidrag till egna kassan.....		462:	55.
Behållning till år 1890		36,204:	25.
			<u>Summa 36,666: 80.</u>

c) Wallmarkska Fonden.

Debet.

Behållning från 1888		18,228:	40.
Inkomster:			
Räntemedel		973:	—
			<u>Summa 19,201: 40.</u>

Kredit.

Utgifter:			
Utbetalda stipendier.....		675:	—
Behållning till 1890		18,526:	40.
			<u>Summa 19,201: 40.</u>

d) Hamelmannska Fonden.

Debet.

Behållning från år 1888	11,369: 70.
Inkomster:	
Räntemedel	444: 53.
	<hr/>
	Summa 11,814: 23.

Kredit.

Utgifter:	
Utbetalda stipendier	250: —
Behållning till 1890	11,564: 23.
	<hr/>
	Summa 11,814: 23.

Hänvisande för öfrigt till Styrelsens egen afgifna berättelse för sistlidna år få revisorerna vitsorda, att Föreningens räkenskaper äro utmärkt väl förda och icke gifva anledning till anmärkning samt att säkerhetshandlingarne befunnits i behörigt skick, och få revisorerna på grund häraf hemställa, att full ansvarsfrihet må Styrelsen beviljas för förvaltningen af Svenska Slöjdföreningens ekonomiska angelägenheter under år 1889.

Stockholm den 28 April 1890.

Oscar Frölich.

Simon Nordström.

S. V. Rubenson.

SVENSKA SLÖJDFÖRENINGENS
STYRELSE, UTSKOTT OCH TJENSTEMÄN.

Arbetsåret 1890—1891.

Ordförande:

Universitetskanslern, f. d. Statsrådet, R. och K. af K. Maj:ts orden,
Herr PEHR EHRENHEIM.

v. Ordförande:

Majoren ALF BJÖRKMAN.

Öfrige ledamöter i Styrelsen:

Generaldirektören ERIK STORCKENFELDT.

Professor ERNST JACOBSSON.

Juveleraren ALFRED AMBROSIUS. Föreningens kassadirektör.

Intendenten GUSTAF UPMARK.

Ingenjören OTTO FAHNEHJELM.

Fabrikören W. WIKLUND.

En vakant.

Suppleanter:

Frih. EMANUEL CEDERSTRÖM.

Fabrikören E. BOËTHIUS.

Ingenjören G. LAMM.

Rektor V. ADLER.

Första utskottet:

Ledamöter:

Generaldirektören E. STORCKENFELDT, ordf. Led. af rk.*

Borgmästaren ARVID ULRICH.

Ornamentsbildh. HENRIK NERPIN.

F. d. Envoyen frih. C. F. PALMSTJERNA.

* Ledamot af redaktionskomitén.

Hofgravören ANTON SALMSON.
 Juveleraren A. AMBROSIUS.
 Ingeniören OTTO FAHNEHJELM. Led. af rk.*
 Fabrikören W. WIKLUND.
 Ingeniören G. LAMM.

Suppleanter:

Snickaremästaren KNUT EDBERG j:r.
 Fabrikören A. E. LUNDBERG.
 Arkit. G. CLASON.

Andra utskottet:

Ledamöter:

Professor ERNST JACOBSSON, ordf. Led. af rk.*
 Majoren ALF BJÖRKMAN. Ordf. i Nämnden och i rk.*
 Professor GESKEL SALOMAN.
 Arkitekten HUGO HÖRLIN.
 Intendenten GUSTAF UPMARK.
 Friherre EMANUEL CEDERSTRÖM.
 Professor CARL CURMAN.
 Doktor LUDVIG LOOSTRÖM. Led. af rk.*
 En vakant.

Suppleanter:

Medaljgravören ADOLF LINDBERG.
 Dekoratóren H. VAN RIJSVIJK.
 Rektor VIKTOR ADLER.

Föreningens sekreterare:

Doktor LUDVIG LOOSTRÖM. Redaktör för Föreningens Meddelanden
 och Mönsteralbum.

Föreningens kassaförvaltare:

Doktor J. A. BERGSTEDT.

* Ledamot af redaktionskomitén.

13. Meddelanden från Svenska Slöjdföreningen år 1885.

Pris 1: 50.

Innehåll: Undervisningen i metallslöjd vid Kungsholms folkskola af *J. O. Andersson*. — Svenska allmogeväfnader af *J. Kulle*. — Konung Fredrik II:s af Danmark tronhimmel i Nationalmuseum. Af *Ludvig Looström*.

14. Meddelanden från Svenska Slöjdföreningen år 1886.

Pris 2 kr.

Innehåll: Tapetväfveriet i Sverige under de första Vasakonungarne. Af *Gustaf Upmark*. — Om valet af drifkraft för mindre fabriker och verkstäder. Af *W. Hoffstedt*. — Tafvelramen och dess historia af *Georg Göthe*. — En fajansservis med familjen v. Fersens vapen. En keramisk studie af *Ludvig Looström*. — Strödda meddelanden.

15. Meddelanden från Svenska Slöjdföreningen år 1887.

Pris 2 kr.

Innehåll: Om mönsterskydd. Af *Hugo E. G. Hamilton*. — Om bruket af guld- och silfverföremål i de svenska hemmen under 1500—1700-talen. Af *Ludvig Looström*. — Några ord angående hjälpmaskiner inom den mindre industrien. Af *E. S.* — Det svenska rummet under renässansen. Af *Fredrik Lilljekvist*. — Om lim och limning. Af *A. E. Lundberg*. — Strödda meddelanden.

16. Meddelanden från Svenska Slöjdföreningen år 1888.

Pris 2 kr.

Innehåll: Bokbindare och bokband i Sverige till år 1720. Af *C. Eichhorn*. — Om lödning. Af *A. E. Lundberg*. — Hvad är fornordisk stil? Af *Hans Hildebrand*. — Svenska Slöjdföreningen på den nordiska industri-, landtbruks- och konstutställningen i Köpenhamn. Af *L. L.* — Strödda meddelanden.

17. Meddelanden från Svenska Slöjdföreningen år 1889.

Pris 2 kr.

Innehåll: Om reseberättelser, afgifna af fabriks- och handtverksidkare, som med statsunderstöd företagit resor i utlandet, af *G. M. Lamm*. — Franska statens konstslöjdfabriker i våra dagar. (Sèvres, Les Gobelins, La Savonnerie, Beauvais), af *Ludv. Looström*. — Moderna väggmålningar och deras teknik, af *Gustaf Upmark*. — Ett perlickarearbete från Erik XIV:s tid, af *C. A. Össbahr*. — Om träarbetens hopsättning och färgning, af *A. E. Lundberg*. — Det tekniska läraremötet i Stockholm, af *Victor Adler*. — Det svenska rummet under barocktiden, af *Fredrik Lilljekvist*. — Strödda meddelanden.

Ledamot af Svenska Slöjdföreningen erhåller ett friexemplar af årets Meddelanden.



Följande arbeten, närmast afsedda för **snickare** och **smeder**,
äro utgifna af *Svenska Slöjdföreningen*:

Handbok för val och inköp af hjälpmaskiner.

Pris 1 krona.

Om lim och limning.

Pris 25 öre.

Om träarbetens hopsättning och färgning.

Pris 25 öre.

OM LÖDNING.

Pris 25 öre.

MEDELANDEN

FRÅN

SVENSKA SLÖJDFÖRENINGEN

ÅR 1891.

REDAKTÖR: LUDVIG LOOSTRÖM.



STOCKHOLM

TRYCKT I CENTRAL-TRYCKERIET

1891.

Af Meddelanden från Svenska Slöjdföreningen hafva förut utkommit och tillhandahållas genom bokhandeln:

1. **Galvanotekniken**, af *Adolf Lundgren*. Pris 75 öre.
2. **Keramiska studier vid verdensutställningen i Paris 1878**, af *L. Looström*. Pris 75 öre.
3. **I hvad mån kan Svenska Slöjdföreningen medverka till slöjdundervisningens och husslöjdens utveckling?** Af *J. O. Andersson*. Pris 20 öre.
4. **Korgmakeriet såsom husslöjd**. Översättning och bearbetning af *O. Th. Ödes »Om kurvmagerarbeide»* af *O. E. Borg*. Pris 75 öre.
5. **Väfnadskonstens grunder**, af *J. O. Andersson*. Pris 4 kronor. När 10 ex. af detsamma requireras hos Svenska Slöjdföreningen, är priset 3 kr. pr exemplar.
6. **Modern konstslöjd**. *Iakttagelser på slöjdutställningen i Berlin 1879* af *Gustaf Upmark*. Pris 40 öre.
7. **Om nitroglyserinhaltiga sprängämnen**. Redogörelse, på uppdrag af Svenska Slöjdföreningens komité för utredning af nitroglyserinens egenskaper m. m. utarbetad af *G. Nordenström* och *A. W. Cronquist*. Pris 4 kr.
8. **Öfversigt af Svenska Slöjdföreningens verksamhet från och med dess stiftande år 1845 till medlet af år 1881**. Sammanfattad af *Alf Björkman* och *S. Severin*. Pris 50 öre.
9. **Om friktionen**, af *Nils Rahm*. Pris 20 öre.
10. **Om fabriksarbetarnes skydd i sanitärt hänseende och mot olyckshändelser** af *J. O. Andersson*. Pris 25 öre.
11. **Det qvinliga arbetet**. Statistisk-ekonomisk afhandling af *Josef Linck*. Pris 2 kr.
12. **Meddelanden från Svenska Slöjdföreningen år 1888**. Pris 2 kr.
Innehåll: Om de äldre silfverföremålen i Stockholms kyrkor. Af *Ludvig Looström*. — Strödda meddelanden om Japans industri af *J. O. Andersson*. — Några ord om svensk konstslöjd under år 1883 af *G. Upmark*.
13. **Meddelanden från Svenska Slöjdföreningen år 1885**. Pris 1: 50.
Innehåll: Undervisningen i metallslöjd vid Kungsholms folkskola af *J. O. Andersson*. — Svenska allmogeväfnader af *J. Kulle*. — Konung Fredrik II:s af Danmark tronhimmel i Nationalmuseum. Af *Ludvig Looström*.

MEDDELANDEN

FRÅN

SVENSKA SLÖJDFÖRENINGEN

ÅR 1891.

REDAKTÖR: D:r LUDVIG LOOSTRÖM.

STOCKHOLM
TRYCKT I CENTRAL-TRYCKERIET
1891.

INNEHÅLL:

	Sid.
Engelsk möbelkonst, af <i>Carin Wästberg</i>	1
David Casparsson Kohl, en svensk ståletsare på 1600-talet, af <i>Carl Anton Ossbahr</i>	34
Gustaviansk stil, af <i>Ludvig Looström</i>	58
Textil konst i Strengnäs domkyrkomuseum af <i>Fredrik Lilljekvist</i>	78
En möbelstudie i industriutställningen i Göteborg sommaren 1891, af <i>Viktor Adler</i>	86
Strödda meddelanden	93
Ur Svenska Slöjdföreningens handlingar år 1890	115



Engelsk möbelkonst.

Af

Carin Wästberg.

Ljus, mycket ljus, och luft i rikaste mått samt god och praktisk anordning af det hela äro de fordringar, engelsmannen ställer på en bostad, i hvilken han med trefnad skall kunna vistas. »Det rätter och packer eder efter», heter det för arkitekten, lika väl som för dekoratören och möbelsnickaren. Och resultatet har också blifvit, att man ingenstädes, åtminstone i Gamla världen, finner en boning, som, såsom den engelska, uppfyller människans rättmätiga anspråk på en draglig tillvaro, för att nu icke säga något mer.

Denna lilla uppsats är tillkommen för att påminna svensken, att äfven han eger samma rättigheter till trefnad, och för att visa honom, hvar han skall få mönster för sin stugas inredning och möblering.

Länge nog har den tyska renässansen regerat oss. Dess tunga former, anspråksfulla profiler och skuggornas stora område, jemfördt med dagytornas, samt till samma riktning hörande mörka väggar, tak och draperier må gerna falla bort. Om allt detta icke just framkallat de många sjukliga lynnen, som de sista tiotalen af år varit legio, så har det med säkerhet icke heller varit egnadt att minska deras antal. För ett sundt slägte fordrar ett klimat, sådant som vårt, uppmuntrande och icke nedtryckande färger och former.

Innan jag går vidare, vill jag upplysa, att denna skiss icke kommer att behandla konstruktionen eller arbetssättet inom den engelska möbeltillverkningen — häruti eger jag naturligtvis ej nödiga insigter; blott

om det färdiga föremålets form och dekoration blir här fråga. En liten antydan om rummets och väggytornas dekoration bifogas för att gifva bättre begrepp om det hela.

»Der är intet nytt under solen», sade en gång kung Salomo — men hvad skulle han säga, om han nu kunde se allt hvad vi tagit oss till och hunnit med! Kanske har han rätt, att det i och för sig icke är nytt, men mycket, om icke allt, blir med nya släkten nytt till uppfattning, i användning. Så förhåller det sig äfven med de konstriktingar, hvilka finnas representerade i den moderna engelska möbeln och hvilka vanligen uppräknas af konstsnickaren, då han stolt visar sina händers verk: gotik, Queen Anne, Louis XV, Louis XVI, empire, italiensk renässans. Det låter ju gammalt och bekant. Men se den moderna produktionens alster i vestra Londons bosättningsetablissemang eller i den privata bostaden! Är det icke nytt? Det nya ligger i nutidens sätt att uppfatta dessa förgångna tiders smakriktingar, och det är därför nytt i samma mening, som alla öfriga stilarter en gång voro nya. Hvar i sin tur hafva de sökt att imitera naturen och antiken, och till hvilka olika resultat ha de icke kommit! De sågo det kanske icke sjelfva, ty de stodo, så att säga, på samma tidsplan som den stil, de utarbetade, och kunde därför icke få någon öfversigt af densamma. Men vi kunna skåda ut öfver deras verksamhetsfält och se, att renässansen blef en sjelfständig konst och att empirestilen är något helt annat än den antika romerska konsten. Det rustar sig litet hvarstades till något nytt på detta område; i England har det hunnit längre, det har fått *uttryck*. Detta ser nog främlingen mer än den infödde, ehuru äfven han tycks veta om gryningen till en bättre tid för konstindustrien.

De stilströmningar, som efter hvarandra gått fram öfver Europa, hafva naturligtvis äfven eröfrat England, ehuru de, hvad möbelkonsten beträffar, aldrig der uppnått sådana ytterligheter, som fallet varit på kontinenten. Orsaken kan måhända till någon del ligga uti den engelska nationens aldrig helt och hållet glömda förkärlek för de elfte, tolfte och trettonde seklernas konst. Som grund för all både gammal och

ny engelsk möbelkonst ligger nämligen medeltidsstilen, eller rättare medeltidsstilarna, ty äfven de romanska, släta ytorna hafva, om man undantager renässansen under de första Stuartarna (1600-talet), varit ett utmärkande drag för det engelska bohaget. Men egentligen är det gotiken, som varit med sådan förkärlek omfattad. Många af dess motiv upptogs af och sammansmälte med efterföljande tiders konst, och af denna blandning har så småningom den nationela engelska stilen framgått.

Renässansen gjorde under Henrik VIII († 1547) ett första besök i England. Det var den italienska ungrenässansen med sina älskliga, anspråkslösa former och sin blygsamma, låga relief, som nu först hunnit dit. Den kom ej längre än till de kungliga slotten och blef der använd endast för möbelen och i guld- och silfverarbeten. Den inre orneringen af de många palats, kyrkor och skolor, som Henrik lät uppföra, var fortfarande gotisk. Först under Elisabet († 1603) blef renässansen populär. Den kom egentligen öfver från Holland med derifrån inflyttande protestanter och blef så allmän, att mången egendomsherre både här och der i riket lät nedrifva sin gamla medeltidsborg och i dess ställe uppföra, inreda och möblera den nya herregården i Elisabetstil. Denna var, som förut är nämndt, bemängd med gotiska motiv, och möblernas former förblefvo under första perioden ganska måttfulla. Under Stuartarna deremot upptogs en del af senrenässansens fel: bord och skåp blefvo för sin tyngd nästan oflyttbara, och stolsbenen fingo allehanda besynnerliga utväxter. Sjelfva utförandet var äfven klumpigt, och England stod vid denna tid långt efter det öfriga Europa i konstskicklighet. En afgjord vändning till det bättre visade sig efter år 1685. Fransk smak och förfining hade nog förut under Ludvig XIV:s långa regering haft inflytande på England, men först efter ofvannämnda år fick landet egna öfvade och konstförfarne arbetare. Orsaken härtill var det nantesiska ediktets upphäfvande. Dittills hade tyngdpunkten af Europas handel och industri varit förlagd till Frankrike. Men nu skingrades som agnar för vinden en fjerdedels million af detta lands mest idoga och skickliga befolkning. De, som i trots af alla förbud lyckades komma utom egna landamären, slog sig ned, dels i Holland

och Storbritannien, dels i Hannover, Brandenburg, Hansaförbundets städer, ja, för yttersta Thule räckte de till. Alla protestantiska länder öfverbjödo hvarandra i försöken att eröfra dessa mångahanda krafter och förmågor. Till och med Ryssland, nu just icke känt för tolerans, lät utgå en ukås, utlofvande religionsfrihet, arbete och beskydd åt de förföljda.

Efter ediktets upphäfvande visade företagna undersökningar, att tre fjerdedelar af konstindustriidkare flyttat till ofvan uppräknade länder.

Men intet af de öfriga europeiska rikena har dock dragit så stor fördel af dessa religiösa folkvandringar som England. Tack vare sin kristliga fördragsamhet (mot främmande), var det under nära 200 år målet för flyktigarnes skaror. Så funnos t. ex. omkr. år 1700, efter den sista stora invandringen, ensamt i London, då en stad med 600,000 invånare, trettiofem fransk-protestantiska kyrkor, och än i dag märkas öfver allt i landet spår efter detta flitiga folk. Genom sin bildning och deraf följande andliga öfverlägsenhet samt genom sin långt hunna industri bidrogo de på ett väsentligt sätt till sitt nya hemlands kultur och framtida öfvervigt, så i kommersielt som konstindustrielt afseende.

Frankrikes stora inflytande på senare engelsk möbelkonst började under Ludvig XIV:s allsmäktiga regering. Dess spår märkas likväl starkare eller svagare, beroende på det goda eller fiendtliga förhållandet, som rådde framför allt mellan de båda ländernas monarker. Svagast blef därför inflytandet, när England, mot Ludvig XIV:s önskan, fick gemensam konung med Holland. Af denna anledning erhöi barockstilen aldrig någon riktig utveckling i Storbritannien. I stället utarbetade engelsmännen en själfständig riktning, bekant under namnet »Queen Anne», en elegant, antikiserande stil, hvilken blef mycket allmän under nämnda drottningens och än mer under hennes närmaste efterföljares regering. Härefter tog åter fransk konst herraväldet.

Rustadt med dugande arbetskrafter, hade Storbritannien gått det adertonde seklet i möte. På alla områden tog det jättesteg framåt. Möbelsnickeriet utvecklades af konstefarna och tekniskt skickligna män, hvilkas arbeten och ritningar än i dag äro de mönster, efter hvilka den moderna engelska förmaksmöbeln tillverkas. De ryktbaraste af

dessa äro: Thomas Chippendale, hvars verksamhet sammanfaller med rokokoperioden i Frankrike samt senare Sheraton och Heppelwhite. Bröderna Robert och James Adam höra äfven hit. De voro på sin tid, senaste delen af 1700-talet, de ledande arkitekterna i London och uppgjorde ritningar ej endast till exteriören af privata bostäder, utan äfven till hvarje detalj af den inre dekorationen, möbeln inbegripen. Samtliga dessa herrar voro konstnärer och förstodo att i sitt arbete inlägga något af sin egen individualitet. Ej endast dagens flyktiga mode afgjorde form och behandlingssätt, utan mästartens artistiska smak var härvidlag den bestämmande. Men denna smak och fantasi reglerades af ett sundt omdöme, hvilket erkände anspråken på nytta och komfort, lika väl som på ett tillfredsställande utseende. Stolarna voro rymliga, solida och inbjudande, borden stodo säkert, skåp, byråar, sekretärer etc. voro bekväma i anordningen, och allt var med smak orneradt. Chippendale är särskildt berömd för sina utsökta och oändligt varierande stolsryggar. Dessa ega alla ett oundgängligt minimum af solidt, synligt trävirke, och intet nödvändigt i konstruktionen är offradt till förmån för dekorerings och finess. Många andra föremål äro af Chippendales hand, de flesta arbetade i mahogny. En hel del af hans möbelförslag finnes samlad i en bok, som han sjelf utgaf år 1769.

Heppelwhite och Sheraton, båda tillhörande Ludvig XVI:s tid, publicerade äfven hvar sin mönsterbok. De arbetade företrädesvis i ljusa, lätthandterliga träslag och använde mycken målning i sin ornering.

En stark reaktion till förmån för klassiska former börjar mer och mer göra sig gällande i Englands liksom andra länders konstindustri, ju närmare de komma år 1800. Detta år inträffade hvad engelsmännen kalla sin klassiska pånyttfödelse: »Classical revival», hvars verkningar sträcka sig långt in på vårt århundrade. Den blef ej bragt till samma pedantiska ytterlighet som i Frankrike under direktoriet och första kejsardömet, utan med fin känsla och stor skicklighet använd af utmärkte mästare på konstsnickeriets område. Bröderna Adam voro representanter för den tidigare delen af denna stilriktning.

Midt under detta glänsande adertonde århundrade vaknar än en gång gotiken och visar sig inför en publik som, i början åtminstone,

ej var välvilligt stämd mot sin forna vän. De gamla universitetsstäderna Oxford och Cambridge, med sina colleges från medeltiden, hade nog hos de ungdomar, som slägte efter slägte sökt sitt vetande derstädes, hållit den romanska och gotiska konsten i friskt minne, och på landet, dit aldrig den hastigt vexlande smaken i byggnads- och möbleringskonst nådde, hade gotikens släkting, den första renässansen, aldrig blifvit afsatt. Men den rika och förnäma världen, som har råd att bestå sig med något nytt, hade totalt glömt gotiken. Horace Walpole var den, som åter bragte denna stil till heders. Han var en stor samlare af husgeråd från alla tider, mest dock från 1200-, 1300- och 1400-talen. Sin bostad i London lät han helt och hållet inreda och möblera à la gotik, likaså var hans år 1753 bygda landtegendom, Strawberry Hill, hållen i denna stil. Den sålunda återuppväckta gotiken får småningom allt större och större område, men utöfvas ända till 1840 ganska dilettantmessigt. Förtjensten af att hafva gifvit riktningen en mera sann och historisk grund tillkommer Welby Pugins, verksam till 1852. Utom såsom arkitekt har han stor betydelse på det konstindustriella området genom att på ett harmoniskt sätt hafva sammanställt medeltidsornamentiken med samtida möbel- och dekorationskonst. Genom anslutning till gammal nationel uppfattning framstod då det fördelnings- och orneringsätt, som är karakteristiskt för den moderna, i egentlig mening engelska möblen. Den upptog gotikens principer både i planläggning och detaljer, men förblef dock en själfständig stilrörelse. Så småningom har man arbetat sig igenom gotikens olika skeden och behållit det bästa för nutida bruk. De spetsiga afslutningarna hafva i privatbohaget ersatts af de mera praktiska rätliniga, listverket har fått öfvergångsstilens prägel. Jämte gotiken hafva i detta århundrade äfven andra perioders smakriktningar passerat revy. För närvarande kan man säga, att den engelske möbelsnickaren håller hela stilknippen i sin skickliga hand: från antika motiv och så hela raden igenom till kejsardömets pompösa och dock så fattiga verk försmår han intet, som slår an på hans odlade konstsinne.

Af hvad som sedan frambringas äro de möbler mest omtyckta, som sluta sig till den på medeltidskonst fotade riktningen eller till

Ludvig XVI:s stil. Det är också förnämligast dessa, som vi i det följande komma att sysselsätta oss med.

Egentligen är det efter verldsutställningen i London 1855, som den sista periodens snickerikonst tagit sådan fart. Vid densamma framstod nemligen Storbritannien oväntadt skralt, särdeles vid sidan af franska expositionsartiklar. Med all makt tog man derefter itu med förbättringar, hvilka icke voro omöjliga att åstadkomma, då den individuela engelska konsten redan länge genom »The Gothic Revival» varit vaken och verksam, men vid tiden för utställningen ännu ej hunnit nog stadga för att klart och tydligt kunna uttrycka hvad den ville. För att tillhandahålla industriidkare goda förebilder upprättades strax derefter South Kensington-museet. Och att det äfven på ett ovanligt sätt fyllt och fyller sin bestämmelse, derom vittna både den stora popularitet det eger, — man må tala med en arbetare inom hvilket konsthandverk som helst, så är han hemmastadd der — och det goda resultat, som nutiden visar att man ernått. Men så går man icke heller till South Kensington-museet en eller två gånger om året, såsom bruket är till vissa andra museer. Dag ut och dag in är det den allmänna stråkvägen för stora och små, för folk som studerar och för andra nyfikna, och det kan ju icke blifva utan inflytande att så der gå och se och se om igen dessa skatter af olika perioders bästa alster. Så småningom blir det individens personliga egendom, som han smälter, omarbetar och använder på sitt område och efter sin begåfning. Blefve våra museer blott hälften så ifrigt studerade af så väl barn som förståndigt folk, då skulle vi med säkerhet rycka ett godt stycke fram i omdömesförmåga och arbetsskicklighet, och så småningom skulle man slippa se den mängd hållningslösa, förskräckliga saker, som alla möjliga handverk nu bjuda publiken på. Dock, detta är ett kapitel för sig. Vi återgå till engelska konstförhållanden, såsom South Kensington-museet m. m. de sista 40 åren utvecklats dem.

I urminnes tider var i England, såsom annorstädes, ett enda rum gemensamt för hela familjen. Med kulturen ha behofven vuxit, och

i våra dagar finnes i en typisk engelsk bostad ett rum för hvarje särskildt ändamål. Hvarje sak skall ha sitt eget område, och der måste den äfven finnas. Det åligger arkitekten att tillse, det alla komfortens, trefnadens och praktiskhetens fordringar tillgodoses, icke blott i hvad rummens inbördes läge, belysning, ventilation och uppvärmning angår, ja, hans skyldigheter sluta icke ens med ett konstnärligt prydnande af väggar och tak, utan han måste — jag tänker nu på dem som ha råd att bygga på detta vis — beräkna, hvar de mest betydande möblerna skola ha rum, att soffan får en dragfri plats och ej står i vägen, att skrifbordet får en lugn vrå, att sängen bjuder en af dagern och ventilationen ostörd hvila o. s. v. Det är: allt måste vara beräknadt för komfort, ett ord som i sin vidsträcktaste betydelse kanske af inga förstås så, som af de praktiska brittena, ett ord, som alldeles icke är att förblanda med en lätjefull bekvämlighet. — Först nu tager möbelsnickarens arbete vid, och mycket får han sannerligen att göra.

Det behöfves möbler för: vestibul, hall, frukostrum och matsal, sällskapsrum (drawingroom), sof, gäst- och betjeningsrum. De tre sist nämnda rummen kunna vara hur många som helst, i synnerhet är gästrummens antal ofantligt stort, på somliga herregods uppgående till 10 å 20. De allra största adelsgodsen, såsom Longleat i Sommerset, tillhörigt markisen af Bath, eller Woburn Abbey, ha gått längre: det första eger omkring 80 gästrum, det senare ännu flere. Gästfriheten är, som synes, en gammal vana, som ock dagligen året igenom tages i anspråk. — För en del af ofvanstående fordrar smaken stadigare möbler i lugna, mera neutrala färger, för andra ljusa, färgrika träslag och lätta former, för åter andra engelsk-japanska eller fantasi-pjeser. Af alla dessa visa de möbler, som äro för sällskapsrum, sängkammare samt en del af matsalsmöblen de mest i ögonen fallande olikheterna med öfriga länders produkter af snickerikonst, hvadan de i synnerhet äro värda vår uppmärksamhet.

Olikheten möter oss först i sjelfva materieleet. Då man kommer in i en af Londons väldiga möbelaffärer, är det detta, som strax i början drager ens uppmärksamhet till sig. Denna mångfald af färgrika träslag i snickerikonstens tjänst är något alldeles nytt åtminstone för

svenska ögon. Fransmännen torde vara de enda, som kunna uppvisa något liknande. Smaken för ljusst och färgrikt virke uppkom med Ludvig XV:s stil, men under 1700-talet voro dock endast få af nu brukliga sorter kända. Så arbetade Chippendale och hans samtida i mahogny, hvilket dittills icke varit i bruk, samt i några hvita träslag, såsom päron och veden af ett ostindiskt citronträd. Angelika Kaufmann och italienaren Cipriani, bosatt i London, målade vid samma tid medaljonger m. m. på bordskifvor, skrin m. fl. smärre föremål af satin-wood, (*Ferolia Guianensis*), då för första gången importeradt. Antalet nya sorter har sedan den tiden ökat ansevärt, och London utgör nu världens största marknad för vackra och dyrbara träslag. Jag har varit i tillfälle att se en stor del både som råvirke och fullbordadt arbete hos bl. a. Maple and Co, Tottenham Court Road. Asiens, Afrikas och Amerikas kostbaraste alster jemte Europas ligga på lager: ceder, ek från Triest, Riga och Amerika m. fl. orter; spansk, cuba- och honduras-mahogny; amerikansk, ungersk och cirkassisk ask; valnöt från Italien, Amerika etc., lönn, lind, björk, idegran, körsbärs- och rosenträ samt hassel från alla håll och kanter; Zebraträ från Brasilien o. s. v., o. s. v. samt ofvannämnda satin-wood, hvars fina färg och skiftande glans gjort det mycket omtyckt och användt.

En annan väsentlig olikhet förefinnes i formen eller rättare indelningen. Grundtanken tyckes här vara att undvika allt för stora sammanhängande ytor, och i stället genom en intressant fördelning af större och mindre partier för olika ändamål göra det hela så omvexlande, som det praktiska bruket tillåter. Detta gäller för allt inom den moderna möbelkonsten, således för ett skåp eller tvättställ, likaväl som för en stolsrygg. De horisontala och vertikala element, såsom listprofiler och pilastrar, etc., hvilka skilja de olika rummen åt, göras betydligt framspringande och äro till sin sammansättning mycket enkla. De ingå på detta vis en fullständigare förening med det hela, och resultatet blir en lugn och harmoniskt skön yta. Men vidare derom här nedan.

Efter det använda materialet kan man dela den moderna engelska möbeln i tre grupper: 1:o de som äro gjorda i ek, valnöt eller mörk

mahogny (äfvensom ask). Hit höra matsals- och biblioteksmöbeln samt den för hall, när detta rum finnes; 2:o sängkanmarmöbeln, utförd i ask, björk, hassel, satin-wood ibland i valnöt och ljus mahogny; till den 3:dje gruppen hör bohaget för sällskapsrummen, arbetadt i alla möjliga dyrbara och färgrika träslag. Inom dessa afdelningar finnas många föremål, som i det hela öfverensstämma med våra, såsom bord och stolar etc. I synnerhet förhåller det sig så med salsmöbeln eller öfver hufvud taget inom första gruppen, med undantag för skåpmöbeln.

Af största intresset inom skåpmöbeln är det s. k. »sideboard» för matrummet. Till sina större horisontala partier bör det öfverensstämma med den panelade väggen, eller, då denna är klädd med tapeter och endast en låg träpanel finnes, med denna och dörrindelningen. Efter gammal gotisk sed är man åter betänkt på att låta skåpet växa ut från väggen, men detta har ännu icke vunnit någon större anslutning.

»The sideboard» (buffet) har i forna tider varit mycket lågt och enkelt och är följaktligen ännu så i gamla hem; ibland har hela buffeten bestått af endast några öppna hyllor. Men det sideboard, som nu tillverkas, har höjt sig och, som sagdt, fått en rikare indelning. Det varierar i höjd mellan 5 till 7 fot (engelska) och bredden är ungefär densamma, d. v. s. 5 + 5, 6 + 6 o. s. v. Sinsemellan äro the sideboards så olika som de äro många, men som allmän regel står: vaekra proportioner i indelningen, släta ytor, fina, föga utspringande profiler och ett utmärkt utförande. Vidare äro nästan alla i stort taget tvådelade: en rymlig och säker underdel och deröfver en lättare afdelning. Den förstnämnda bildar sällan ett enda skåp, utan visar stor omvexling af hyllor, dörrar och lådor. De derigenom uppkomna skuggorna äro ej så skarpa som de, hvilka framkallas af en alltför kraftig profilering. Öfre delen är föga utspringande och visar t. ex. längst till höger och venster ett litet skåp på konsoler eller kolonnetter; midtpartiet upptages af en spegel, hvaröfver en hylla vanligen är placerad, deröfver en ornerad fris, en list och slutligen en rätlinigt, men kanske lika ofta i brutna linier

gående afslutning. Ett lågt, svarfvadt gallerverk tillkommer dessutom icke sällan såsom krön. (Fig. 2).

De olika vågräta afdelningarna skiljas, såsom synes af teckningen, genom lister, hvilka ha något språng att tala om endast vid slutet af de båda hufvudafdelningarna. Låd- och dörrspeglar äro inramade af de allra grundaste lister, hvaraf naturligtvis följer, att sjelfva spegeln aldrig blir långt framspringande eller ligger djupt. Hvad de lodräta

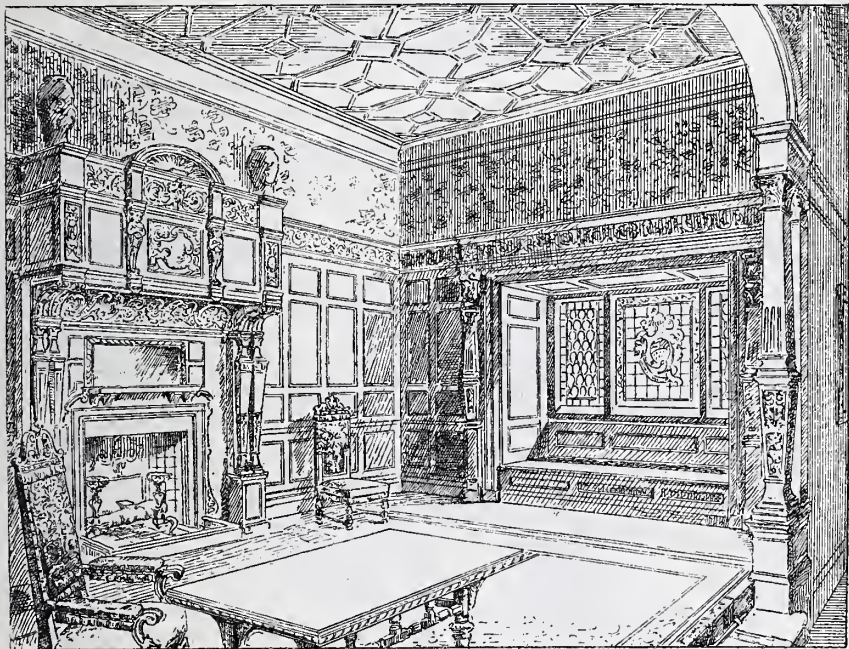

Fig. 1.

partien angår, skiljas de i nio fall af tio genom pilastrar, hvilka dock sakna rättmätiga pilaster-tillhörigheter, såsom kapital och bas. Den ornerande fyllningen finnes deremot, fastän ibland inskränkt till endast en 5 å 6 parallela sirränder.

Något, som äfven hör till det solida bohaget, visserligen ingen möbel, emedan den alltid varit oflyttbar, men till material och uppställning öfverensstämmande med skåpet, är eldstaden eller väl rättare dess omfattning. Som bekant, sker icke uppvärmningen i kakelugnar

med ved, såsom hos oss, utan genom koleld på en öppen spisel. Sjelfva eldhärden lägges i en fördjupning i väggen, och endast ramverket är utspringande. Eldstaden är af stor, dekorativ verkan, särskildt för matrummet, hvars största prydnad den är, och der den ofta går ända upp till taket. Nedtill, der värmen kan skada, består omfattningen af järn eller finare sten, marmor etc. I sofrum, och för-

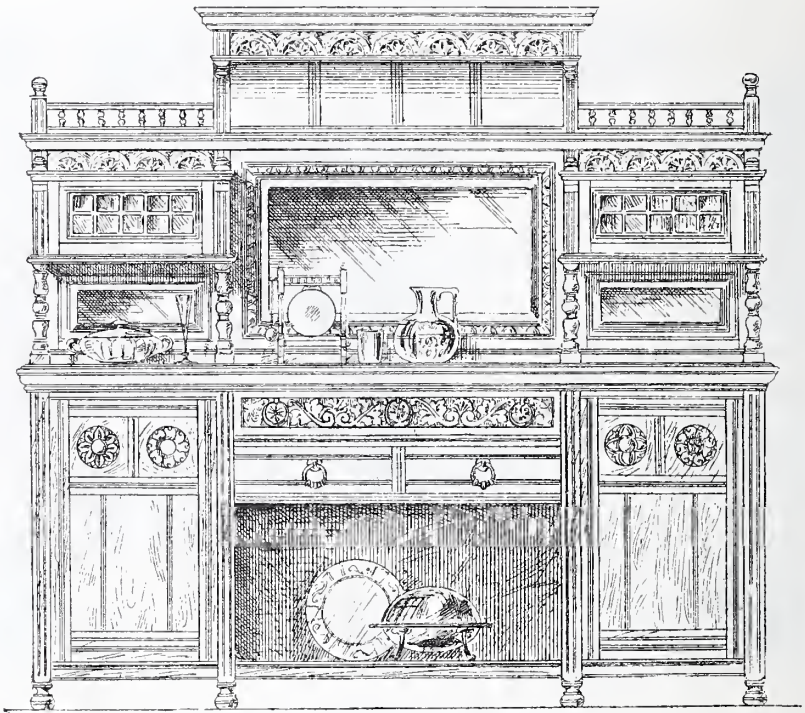

Fig. 2.

öfrigt i de flesta rum hos borgerliga familjer, ersättes stenen nu för tiden af glaseradt och måladt kakel. Öfverstycket, den s. k. »overmantel», är af trä, och, som allt af engelskt ursprung, mycket varierande till anordningen. Den är ibland dragen utöfver, ibland något innanför undre delen och skild från denna af en hylla. Sedan speglar kommo i allmänt bruk, eger hvarje öfverstycke åtminstone en sådan, och småhyllor, eller något dylikt, pryda sidorna. Förr, t. ex. på Elisa-

bets tid, var eldstaden ofantlig till sina dimensioner, och i våra dagar visar dekorationskonsten stor benägenhet att återgå till dess former, isynnerhet till den s. k. ingel-nook kaminen. Denna kan vara af olika slag. Stundom är den inställd i en stor nisch, djup nog att gifva plats åt en bänk eller en liten soffa på hvardera sidan om sjelfva eldstaden. Höjden är deremot ej betydlig, ty nischens tak börjar, der öfverstycket i vanliga fall tar vid. Den ornerade »overmantel» finnes dock, ehuru framflyttad öfver ingången till nischen. En enklare form är att hafva kaminen på vanligt sätt och sittplatserna å ömse sidor sammanbygda med eldstadens ramverk. Dessa båda varianter förekomma endast i mycket gamla eller rika moderna hus, och den först beskrifna formen är den stora publikens tillhörighet. (Fig. 1.)

En annan egendomlighet i skåpverlden äro de små intressanta hängskåpen, hvilka finnas i de flesta hem. Någon beskrifning på dem torde dock ej vara af nöden, då här (fig. 3) bifogas en teckning af ett bland de mest typiska. Såsom ornering för matrums- samt biblioteks- och hall-möblen är skulptur den vanligaste, efter råd och lägenhet rikt eller sparsamt använd. Äfven är det för att försköna föremålet vanligt att hålla t. ex. stommen i ett träslag och fyllningen i ett annat, såsom i mörk och ljus ek eller i vanlig ask och ungerska varianter af samma familj. Ett annat ornerings-sätt är att låta ytan sammanfogas af smala stycken med i olika riktningar gående nerver (fig. 2). Dessa stycken skiljas med en grund fasing, och ibland med en deremellan liggande ås eller liten rundstaf. Detta är ett utmärkande kännetecken för engelsk snickerikonst och

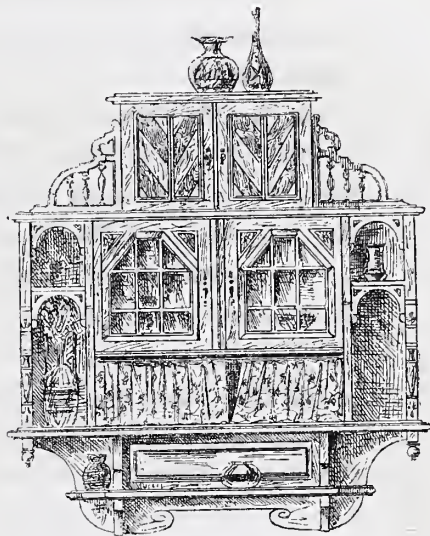

Fig. 3.

ofantligt allmänt. För att nu återgå till skulpturen, så har den engelske snidaren, hvad sjelfva det tekniska förfaringssättet beträffar, här verkligen hunnit långt. I de bästa arbetena har man gått ut från den principen att ej skära bort allt för mycket af det öfversta planet, utan låta detaljerna i kompositionen få så mycket som möjligt med deraf. Följden blir, att reliefen måste vara låg, såvida modelleringen skall bli vacker. Hvad sjelfva utförandet beträffar, så är detta utmärkt af djerfhet och styrka. De minsta detaljer äro hållna i skarpa plan, och hvarje tag efter verktyget skönjes tydligt. Den i sämre arbeten vanliga efterputsningen, som tager bort all friskhet och karaktär, och som bevisar oförmåga eller dålig smak, får man sällan se, men så taga de äfven till förebild Italiens mästare både från renässans och nutid. Den nya skola af träskulptörer, som efter 1850 vuxit upp i Italien, företrädesvis Florens, står högt i engelsmännens gunst. Dit sändas de ungdomar, som skola utbildas i yrket; dessutom importeras derifrån årligen många konstnärliga arbeten, och Storbritanniens förmögna herrar, som under den behagliga årstiden fläcka Europa rundt, styra gerna kosan till Florens och hemta hem ett kaminöfverstyeke, ett skåp, en säng, en stol eller någon annan småsak.

Mest slägt med ofvan beskrifna möbel är den för sofrum brukliga. Hela den engelska sängkammaren skiljer sig så mycket från vår, som gerna två för samma ändamål inredda rum kunna göra. Jag tager mig därför friheten att litet noggrannare redogöra för densamma. Den är ganska liten, 4 à 5 meter största måttet, mot 3 à 3½ meter i höjd. En enda dörr (från korridoren utanför) leder till hvarje sofrum. Till inredning och möblering är det hållet i Queen Anne-stil, som engelsmannen älskar att benämna den, ehuru jag tror, att man rätt och slätt bör kalla den modern engelsk, ty Queen Anne är det lika litet, som det är kopia af någon annan tids stil. Eljes kunde nog en sofkammare från denna drottningens regeringsår, och än mer hennes närmaste efterföljares, vara mönstergill. En lady Barker säger derom i sin lilla bok, »The Bedroom and Boudoir», helt förnöjd, att »det engelska sofrummet redan på den tiden (från 1702) var fullkomligt. Frisk luft, utsökt renlighet och harmonisk skönhet täflade om herraväldet. Pane-

len var af ek, djup och varm i färgen. Liksom nu bidrogo ett högt fönster (3:ne smala i bredd) och en stor öppen spis utan tillstymmelse till spjäll att hålla luftvexlingen i gång. Spiseln var klädd med holländskt kakel, och öfverstycket bestod af smärre hyllor, burna af kolonner. Möbeln, af snidad ek, öfverensstämde till sina större indelningar med panelen etc. Hvad hon säger om luft, renlighet och harmonisk skönhet eger sin fulla tillämpning på det moderna sofrummet. Ljus och luft herska här obegränsadt. Den senare eger fritt tillträde genom allt annat än dragfria fönster, så gjorda på beräkning, samt genom en eldstad, alldeles lik den på Queen Anne's tid. Svenskarne finna denna sängkammare mycket skön och sval, isynnerhet under den kalla tiden, ty någon annan uppvärmning än ett varmt krus i sängen, då man lägger sig, förekommer icke utom för gamla eller sjuka personer. Eldstaden är här ofta blott prydnad och, såsom sådan, fyller den utmärkt sin plats. De panelade väggarna äro ånyo på modet, der råd och lägenhet tillåter, men utföras icke längre i ek; i dess ställe stå ask, björk och hassel på dagordningen, hvilket antingen endast bonas, med bibehållande af träets naturliga färg, eller målas i någon ljus ton, helst hvit. Mycket allmänt är eljes att bekläda väggarna med ljusa tapeter, oftast af papper, men äfven af tunt bomullstyg, sits, eller hvad det kallas. För att lätt kunna rengöras eller ombytas fästes tyget vid lösa träramar. Ett gladt och fint blomstermönster ornerar båda dessa tapetsorter. Möbeln är hållen i hvitt med fina ränder och sirater i guld eller blått, ibland också försedd med mångfärgade mönster, eller ock har den, som panelen, träfärg och är bonad. Polityr förekommer endast för mahogny och dylikt fint virke, och föremålen äro då mest arbetade i Ludvig XVI:s stil. Hufvudsaken i sängkammaren är naturligtvis sängen: sofrummet i sofrummet, må man gerna säga med hänsyn till dess storartade dimensioner. Den är en älsklingsmöbel, en riktigt god vän för den engelska nationen, och har varit så se'n långt tillbaka. Då romarne eröfrade England, medförde de nämligen bland andra söderns luxiösa vanor äfven den att hvila på en särskildt för detta ändamål tillverkad möbel. Efter tidernas olika smak pryddes den sedan på bästa vis, och när några sekler gått om, hade den så

vuxit till i omfång och värde, att landslagen måste ta in en särskild paragraf angående arfsrätt till denna dyrbarhet. Så kunde t. ex. Shakespeare ej testamentera sin hustru annat än sin näst bästa säng, ty den allra förnämsta gick enligt lagen till släktens hufvudman. På hans tid var ståt-sängen 14 à 15 fot hög, af snidad ek. Fyra rikt skulpterade kolonner uppburo ett tak af t. ex. grön silkessammet med bårder eller annan ornering i hvit atlas och draperier af samma dyrbara material.

Har höjden icke sin motsvarighet i den moderna sängen, beroende på att sänghimmel och förhängen af sanitetsskäl så småningom blifvit bannlysta, så ha längden och bredden det, åtminstone i det allra närmaste. Hvilans läger intar ännu ett imponerande rum eller lejonparten af den lilla kammaren. Men så skall man ju också hålla till der en tredjedel af sin tillvaro. I en London-sängkammare eller ett gästrum inser man också snart, att det roligaste, man kan ta sig för, är att sofva, ty ett bord att skriva vid, eller ett soffhörn att slå sig ned i och fördrifva tiden med läsning äro der sällsynta. Dylika sysselsättningar äro förlagda till biblioteket eller »Hall», och van, som engelsmannen blifvit dervid, låter han icke störa sig af den öfriga familjens sysselsättningar. Men en främling kan ibland önska, att sängen vore litet mindre, eller rummet litet större, såsom bl. a. synes af följande exempel. En ryska, violinist, bodde hos några slägtingar helt nära min bostad. Då jag en dag kom dit, fann jag henne sittande midt i den stora sängen i full fart med fiolen; detta var hennes vanliga, mindre bekväma plats, då hon flere timmar dagligen öfvade sig, ty utanför sängens gränser tillät utrymmet henne ej att fritt röra armen.

För att nu återkomma till sjelfva möbeln, så är sängen i gamla eller rika gedigna hus af trä. Den är mycket låg, vanligen stående på omkr. 20 cm. höga fötter. Sidstyckena höja sig blott så mycket, att de dölja en resår- eller undermadrass, det öfriga af bädden hvilar fritt ofvanpå. Så väl gafvelfälten som långsidorna äro, som äfven är nämndt, prydda med målning eller, mera sällan, med skulptur i mycket låg relief, ofta äfven med intarsia i en eller några få lugna färger. I stället för de gamla draperierna ser man nu den oundgängliga afdelnings-

skärmen. Endast i flick- och gästrum har den moderna dekorationskonsten bibehållit ett luftigt minne af sängomhänget, mest för syns skull. Det är af mycket tunnt, hvitt eller ljusst blommigt tyg och medels ringar fäst vid en horisental stång eller liten halfcirkel, som i sin tur är fäst vid de förlängda bakre sängstolparna. Konstruktionen tillhör egentligen jernsängarna, hvilka hos den stora allmänheten utträngt t. o. m. tanken på träsäng.

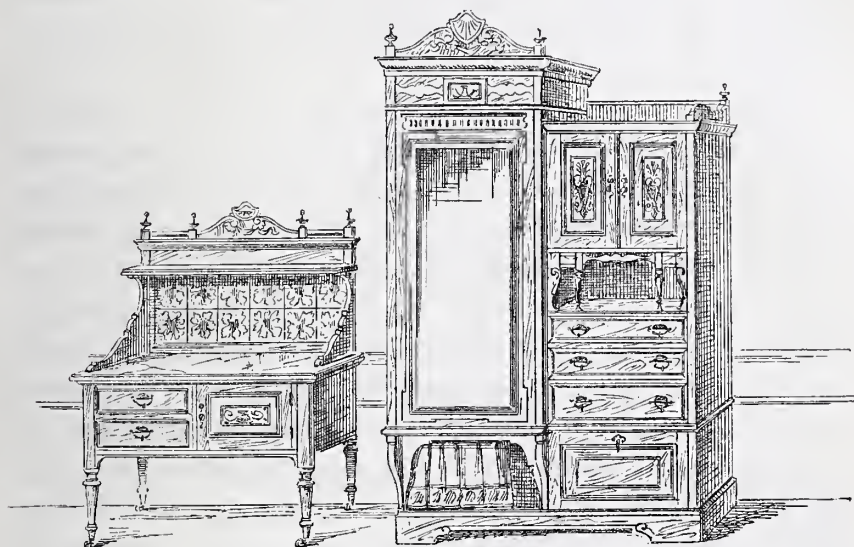

Fig. 4.

Näst efter ofvan beskrifna möbel intar klädsåpet det största rummet. (Garderob i sjelfva väggen äro okända af detta propra folk.) Liksom det förut omtalade »side-board» är det oändligt vexlande i hufvudformen och eger i öfrigt mycket gemensamt dermed. De vackraste äro i mitt tycke de vertikalt tudelade. Ett dylikt ter sig ungefär så: från en gemensam bas höjer det sig ungefär 5 à 6 fot (engelska); venstra halfvan är något högre än den andra och skjuter äfven ett stycke framom densamma. Sidstyckena hafva ingen betydande fördelning. Facen visar nederst till venster en låg hylla för skoplagg, hvilken skiljes från öfre delen genom en list, som löper kring skåpets trenne sidor. Öfver

hyllan sitter en i dörren inramad spegel, derpå följer en ornerad fris och en 4 à 5 cm. utspringande list samt till sist ett af böjda linier begränsadt öfverstyecke, flankeradt af de genom hela skåpets längd uppdragna smala sidposterna, dessa afslutade med hvar sin liten spira. Högra halfvan har nedtill ett af en klaff slutet rum af samma höjd som hyllan till venster, derpå tre lådor af olika bredd; på ett tomrum följer så ett mindre skåp, uppbyggt af kolonner. Det hela slutar med en list, och det öfversta planet begränsas på sidan och mot väggen af ett lågt skrank. För öfriga upplysningar torde teckningen vara tillfyllest (Fig. 4).

Dernäst komma vi till det mönstergilla tvättbordet. Höjden är kanske något under den hos oss vanliga, längden 3 fot, 6 tum (engelskt mått). Benen i de flesta fall svarfvade eller ock smalnande nedåt och fyrkantiga. Under bordskifvan, som är af sten, finnes vanligen ett skåp på midten eller ock ett mindre dylikt på hvardera sidan om en nisch eller, såsom fig. 4 visar, två lådor till höger och ett skåp till venster. Baksidan af bordet är uppdragen öfver skifvan till något mer än fotshöjd och försedd med måladt och glaseradt kakel; häröfver brukar mestadels en smal, på konsoler hvilande hylla ha sin plats. Ofvanom den fortsättes trävirket några tum och avslutas med en list. Hvad toaletten angår, så är dess form ibland öfverensstämmande med byrån, ibland med bordet, dessemellan med bådadera, och liknar de öfriga i samma uppsättning: hyllor, skåp och lådor i behaglig omvexling med spegeln såsom midtparti. Stolarna, ungefär tre i hvarje rum, äro ytterst lätta och behagliga. Stoppning torde nog förekomma, men vanligtvis är sitsen af rotting eller flätad säf i olika färger. Trästommen är ofta svarfvad. Detta påminner mig om, att den svarfvade stolen egentligen borde för sina många förtjenster haft sitt eget kapitel.

Bland den talrika familjen af sittmöbler intager den neml. ett icke obetydligt rum; detta var likvisst i än högre grad fallet förr. Jag läste helt nyligen en uppsats i ämnet, deri författaren, en engelsman tillhörande facket, beklagar att svarfningskonsten kommit ur modet. Dess anor gå långt tillbaka i tiden, romarna förde den nämligen till England och under femte och sjette seklet brukades den allmänt för allt slags

husgeråd, både i trä och ben. Från 1400-talet, då London-svarfvarne fingo sin egen skräförfattning, uppträdde svarfningen som konst och har allt sedan ända till den närmaste tiden utöfvats med största ihärdighet. Men ej för anornas skull, utan fast mer för det billigare arbetsättet och det goda tillfredsställande resultat hvad utseendet beträffar, bör svarfningskonsten uppmuntras. Den användes också i Eng-

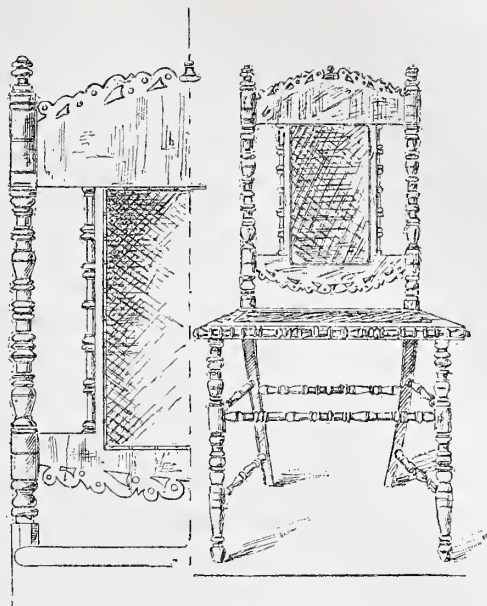

Fig. 5.

för möbeldetaljer, såsom skåp- och stolsben, kolonner m. m. och i allt både billigare och finare träslag. Men den svarfvade stolen tillhör nu mera det enklare bohaget för tambur och sofrum. Fig. 5 visar en sådan gammal möbel i all sin prydnad. Den har sin plats uti Ewel-kyrkan, Surrey, och illustrerar den holländsk-engelska svarfningskonsten under dess glansperiod på 1600-talet. Teckningen fig. 6 framställer en modern tamburstol efter ritning af John Ward. Liknande äro de för sofrum, men dessa hållas mera spensliga och lätta.

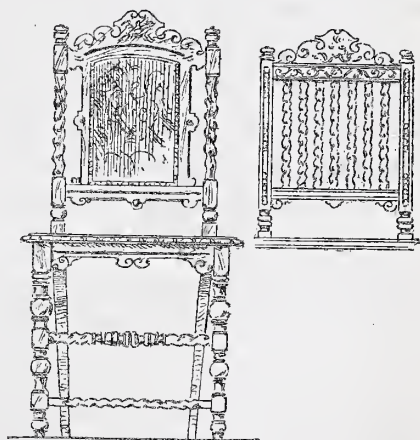

Fig. 6.

Slutligen må nämnas ännu en möbel tillhörande sängkammaren; det är den hylla eller det hängskåp, som brukar finnas vid sidan af sängen och som inrymmer några böcker, husapotek m. m. Härmed

skulle nu detta rum vara färdigt och dermed det mera lugna, för familjelifvet och de praktiska behofven afsedda bohaget.

Till den tredje gruppen hörde, med afseende på materialet, möbelen för sällskapsrummen. Utom den skilnad, som uppstår genom de finare träslagens särskilda egenskaper, finnes ännu en, och den ganska väsentlig, mellan denna möbel och det öfriga bohaget. Grundformerna för dessa båda typer härstamma nämligen från tvänne hvarandra nästan motsatta riktningar: den under tidernas lopp utvecklade engelsk-nationela och den adopterade franska 1700-tals-konsten. De ega ej mer gemensamt än den först nämnda rika omvexlingen i fördelning och uppställning samt den allt engelskt utmärkande beqväma anordningen. Karaktären blir en helt annan i salongsmöbelen: glad och sorglös som nationallynnet i det land den föddes, passar den också utmärkt för sällskapslifvets behof. Dock är det franska sjelfsväldet städfadt af den nyktre britten, allt har blifvit enklare och redigare, hvilket, långt ifrån att skada, har höjt det i konstnärligt afseende. (Jag tänker nu endast på det bästa af engelsk konst). Denna reform tillkommer i första hand Chippendale, Robert och James Adam m. fl. af deras kamrater, hvilka ingalunda slafviskt kopierade fransk konst, utan, påtryckta af tidsandan, blott arbetade i samma riktning. Så väl Chippendale, rokokostilens, som Adams, Louis XVI-stilens och den antikiserande smakens tolkare, ega i den moderna möbelstilen talrika efterföljare, men Adams har utan gensägelse vunnit de största sympatierna. Den sistnämnde har redan länge, de närmaste 30 å 40 åren, egt sina beundrare, icke bland publiken, hvilken först på allra senaste tiden fått en stor dragning till densamma, utan bland Westends snickaremästare och dekoratörer af första ordning. Dess känsliga, lindrigt buktade eller plana ytor och dess fina konturer samt den måttfulla orneringen, som tjenar att rättvist framhålla föremålets olika proportioner, äro äfven egnade att tillfredsställa ett odladt konstsinne. Men den stora allmänheten, hvars uppmuntran är ett lifsvilkor för konst-industrien, ser icke, kan icke alltid se det sköna i denna form: fint, älskligt, sorglöst; ibland behöfves den starka, kraftiga skönheten, ibland den allvarliga och imponerande, allt efter som tidsförhållandena fram-

kalla det ena eller andra behofvet, och det tillkommer då industriens målsmän att sätta konstens prägel på sitt verk.

Den nutida »Adams» går ut på att få alla former så lätta, som det dagliga praktiska bruket möjligtvis kan tillåta. Jemför man t. ex. ett skåp från 1700-talet med ett modernt sådant, så kan det förra till och med verka klumpigt. Som hvar man vet, inrättades på den tiden (1700-talets slut) byråar, skåp, sekretärer och hvad allt de heta i en mängd små öfver- och underafdelningar, såsom smärre skåp, lådor och fack, ofta utsökt väl arbetade. Det hela doldes sedan försigtigt af ett par fint inlagda dörrar eller en dito klaff. Just detta skyddande element, dörrarna och klaffen, har nu fallit bort och naturligtvis väsentligen bidragit till det moderna skåpets lätthet. Men ännu var man icke riktigt belåten, man ville se hvad som fans inuti småskåpen, och därför togs äfven här dörrspegeln ut och ersattes af en slipad glasskifva. På samma sätt har man gått till väga med andra bohagsting: sönderdelat större partier till mindre etc. Dessutom har allt ramverk, stommen, blifvit tunnare och smalare, men därför ser det icke mindre starkt ut. Detta beror dels på tecknaren, som så väl ordnat öfvergångarna mellan stödjande och burna partier, och dels på den utmärkt skicklige engelske arbetaren, som icke blott hopfogar de olika styckena, utan gör detta så säkert och solidt, att det ser ut som om det vuxit fram, den ena delen ur den andra. Jag har en gång förut anmärkt, att här blott är fråga om det allra bästa på detta område, och det vill jag äfven nu betona. Ty att denna smak för lätta former öfverdrifvits och åstadkommit allt annat än sköna saker, derpå såg jag i London många bevis; men som sagdt, detta hör icke hit, ej till konstsnickeriet.

I Londons stora möbelcentrum på Oxford street och Tottenham Court Road finnes denna gren af konstindustrien värdigt representerad. Omfångsrikast är väl Maple and C:os etablissement vid Tottenham C. R. N:o 142—149, der fyra våningar hela husraden igenom äro inredda (liksom Myrstedt & Sterns expositionslokaler i Stockholm) till »show-rooms». Här fattas intet från den engelska köksmöbeln till den förnäma ladyns utsökta budoarinredning, och allt är smakfullt och med största omsorg utfördt. Men hvad den engelska möbelkonsten på sitt

högsta stadium kan åstadkomma, det får man egentligen se hos Collinson and Loek eller hos Gillow and Co, båda vid Oxford street. Deras lokaler äro verkliga museer, och deras bästa arbeten skulle med heder stå vid sidan af hvilken tids som helst. (En annan mästare i samma bransch, mr. Edmond Kahn N:o 6, St. Andrew street, Holborne circus, har för jemförelses skull vid sidan af sitt eget moderna lager en hel uppsättning af arbeten från Chippendale, Sheraton, Adams m. fl., der den, som är i tillfälle, sjelf kan se och döma.) Material äro här egentligen de dyrbara träslagen: tulpanträ (liriodendron tulipifera), purpurved (copoifera pubiflora), laburnum, rosenträ, mahogny, satin-wood m. fl., och om jag ej misstager mig är skåpmöbeln bådaderas specialitet. Skåpet, »the cabinet», eller »sideboard» (för »drawingroom»), är också ett tacksamt subjekt för kompositörens fantasi och sniekarens skieklighet. Hvad som förut sagts om former och behandlingssätt, eger här sig bästa tillämpning. Det solidas fordringar äro tillgodosedda lika väl som elegansens, och glaset ingår blott sparsamt. Jag sökte förgäfvos hos Gillow and Co få några fotografier af dylika att illustrera denna uppsats med. Han påstod, att hans kunder skulle bli mycket missnöjda, om de finge se sina tillhörigheter återgifna i tryck, och med litet kännedom om engelsmännens smak att vilja ha sitt uteslutande för sig sjelfva, håller jag detta ieke otroligt. Vare dermed huru som helst, ett sorgligt faktum är, att jag nu ej kan visa det allra bästa inom kabinettskåpens stora familj. Men bifogade skiss (fig. 7) är dock typisk för det moderna salongsskåpet och kan gifva läsaren ett begrepp om dess former.

Någon detaljerad beskrifning för möbeln i öfrigt anser jag icke vara nödvändig, då så många teckningar bifogas. Men hvad som icke synes af illustrationen, det är färgen, den andra utmärkande egenskapen för ifrågavarande möbel. Som orneringen i färgen eger sin största skönhet, vill jag slå dessa båda tillsammans och i korthet antyda de allmännaste dragen. Vi hålla oss fortfarande till Gillow, Collison och Loek och dylika förnäma herrar inom faeket. Fastän här naturligtvis finnas föremål i satin-wood och andra ljusa träslag, äro de af i rödt skiftande virke onekligen de vackraste. Rosenträet med sin ljusare,

klara röda ton och mahognyn i djupare varmt rödt äro isynnerhet verkningsfulla. Sjelfva materialet utgör också ofta sin egen bästa dekoration. Effekten af den polerade ytans glans och prakt höjes ytterligare af slipade speglar och genomskinligt glas, infattade i dörrar och andra vertikala plan. Detta tillsammans utgör möbelns totaldekoration.

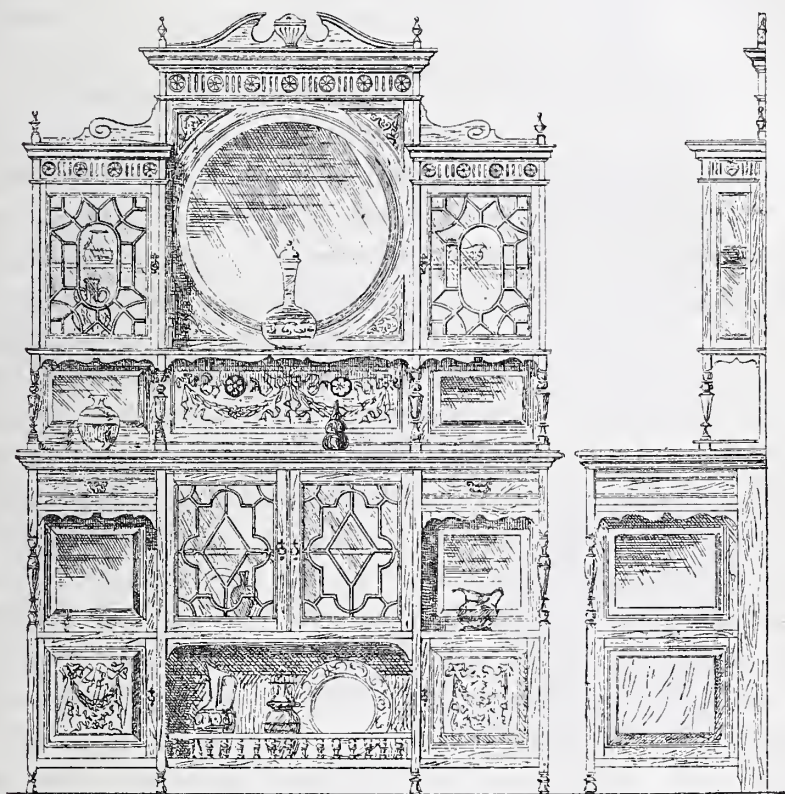

Fig. 7.

De smärre partiernas ornering består mestadels af inläggningar. Dessa äro utförda enligt alla på 1700-talet brukliga metoder, men intarsian eller marketeriet i förening med elfvenben och perlemor förekommer allmännast. Ornamentet står vanligtvis ljust mot bottenplanet, och de inlagda träslagen äro endast undantagsvis hållna i andra än sina egna milda, naturliga färger, hvilka från en gul färg såsom grundton efter

åtskillig nyansering utmyнна i gulrödt åt det ena hållet och gulgrönt åt det andra. När olik tonstyrka i blomstermotiv och dylikt fordras, frambringas den, som förr, genom bränning. Fina, smala ränder af förgylt brons inrama dörrar och lådor eller följa föremålets kanter och avslutas någon gång på pilastrar eller fasade hörn med ett fint och sirligt ornament af samma ämne. Oftast stannar det vid blotta ränder, antingen en ensam eller några parallela, detta senare såsom ett slags fyllning. Praktfulla arbeten à la Boule, inläggning af sköldpadd och blank metall, utföras äfven på ofvannämnda mästare-verkstäder, och jag tror, att det var hos mr. Gillow, jag såg ett utmärkt arbete af detta slag, ett större bord, kopia efter ett dylikt i Louvren. Såsom exempel på färgsammanställning i föremål inom konstsnickeriet må här anföras några från verldsutställningen i Paris 1889. Så hade bland andra Graham and Biddle, äfven de hemmahörande på Oxford street (N:o 463), London, en mycket ståtlig exposition. I en budoar tilldrog sig särskildt ett mindre skrifbord af päronträ med marketeri af purpurved allmänhetens uppmärksamhet. Kring bordets öfre afdelning löpte en fris i skuret elfenben, en figurkomposition med ämne ur romerska historien. En liten soffå, något rak i ryggen, för öfrigt ett mästerstycke i snickeriarbete, var förfärdigad af rosenträ och klädd med blå-grönt siden, hvars mönster var sydt för hand i några få, ljusare schatteringar af samma färg, för bården var dessutom extra litet guldtråd tillsatt. Ett mycket litet hängskåp, till hufvudformen mest likt en predikstol i någon svensk landtkyrka, var utfördt i satin-wood med sparsamma svarta inläggningar o. s. v., o. s. v. En annan firma, Frank Giles and Co, utställde en salongs-suite uti satin-wood med intarsia i de behagligaste färger. Otaliga spel-, kaffe- och tebord i allehanda former af inlagdt rosen- och andra träslag samt en myckenhet större och mindre stolar med ramverk af dyrbart virke, snidade eller inlagda i trä, elfenben och perlemor och monterade i blått eller gulaktigt siden, funnos här liksom hos öfriga firmor. Edwards and Roberts hade några »Chippendale»-(rokoko-)kabinettskåp i mörk mahogny, hvilka mycket väl skulle anstå den gamla »cabinet»-snickaren från adertonde århundradet. Men det uppräknade kan nu vara

nog. Läsaren får ta sin fantasi till hjälp eller resa till London för att se färgerna, ty med bläck och penna förmår jag ej bättre framställa dem.



Fig. 8.

Kabinettskåpet (fig. 7) kan tjena som exempel för den moderna kombinationen af trä och glas. Det är efter en ritning af mr. D. Gibb, och ämnadt att utföras i betsad valnöt med graverade och förgyllda

ornament. Stolarna fig. 8 äro samtliga tecknade af mr Fred Westcott, en af möbeldidningen »The Furniture Gazette»'s bästa medarbetare. Deras likar finnas utförda hos de flesta konstsnickare af högre rang. Materialet är polerad rosenträ och dito mahogny med inläggning. Stofferingen är af ljust franskt siden eller ock ylledamast. Stoppade stolar liknande våra förekomma naturligtvis också, men de hafva lyekligtvis åtminstone något trävirke synligt. En dylik möbel är den i fig. 10 visade, hållen i Ludvig XIV:s stil oeh monterad i Beauvais-arbete.



Fig. 9.



Fig. 10.

Återstår att nämna ännu en modern riktning inom den engelska möbelfabrikationen, innan förteckningen blir fullständig. Det är den engelsk-kinesiska och japanska, hemmastadd sedan midten af 1700-talet, då smaken för densamma infördes af sir William Chambers. Budoaren är det rum, som oftast prydes med alster af denna konst. Det fordrar liksom sällskapsrummet en ljus och glad utstyrelse, därför äro äfven här de finaste träslag representerade, och möbelen om möjligt ännu rikare dekorerad än dess gelike för »drawingroom». I fig. 11 finnes en liten soffå i denna genre. Låga stolar, bord och framför allt afdelningsskärmar, små och stora, allt af kinesiskt eller japanskt ursprung,

förekomma båda i detta rum och i förening med andra möbler. För öfrigt har fantasien fritt spelrum i detta lilla gemak och lånar från alla håll idéer för dess förskönande. Persisk, arabisk och morisk konst bidrager icke sällan med både former och färger. Men lika ofta, som man spårar en viss stilart i inredningen, lika ofta saknar man den genomförda tanken eller hållningen, och det hela upplöser sig i idel lyx, utan vidare karaktär och stadga. Den utgör, då så är förhållandet, en illustration till en svaghet, som egentligen ligger hos publiken. Det är det vilda jagandet efter det originella, som, man måste tillstå det, är ett utmärkande drag för hela den nutida engelska

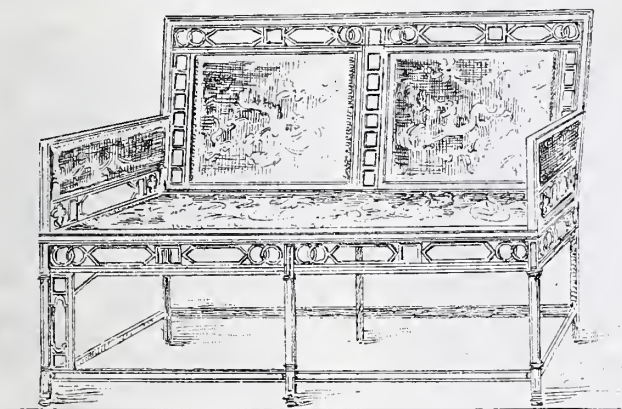

Fig. 11.

nationen och ibland förleder många mästare att lägga ned ganska mycket arbete på ett föremål, som aldrig borde sett dagen. Jag påminner mig en dylik pjes, ett litet kabinettskåp; benen voro svängda först utåt och sedan så starkt inåt, att man måste beundra, om icke annat, så deras förmåga att stå emot möbelns tyngd. Denna svälde sedan ut i obestämda former med brutna linier i alla riktningar, och skall en krystad originalitet vara något att eftersträffa, så hade kompositören med heder nått sitt mål. Att verkligt goda ritare och snickare dock icke villfara publikens önskan, derpå är allt det utmärkta, som finnes, ett talande bevis. Deras arbeten ega så mycket nytt som är möjligt att åstadkomma på den naturliga utvecklingens väg. De äro

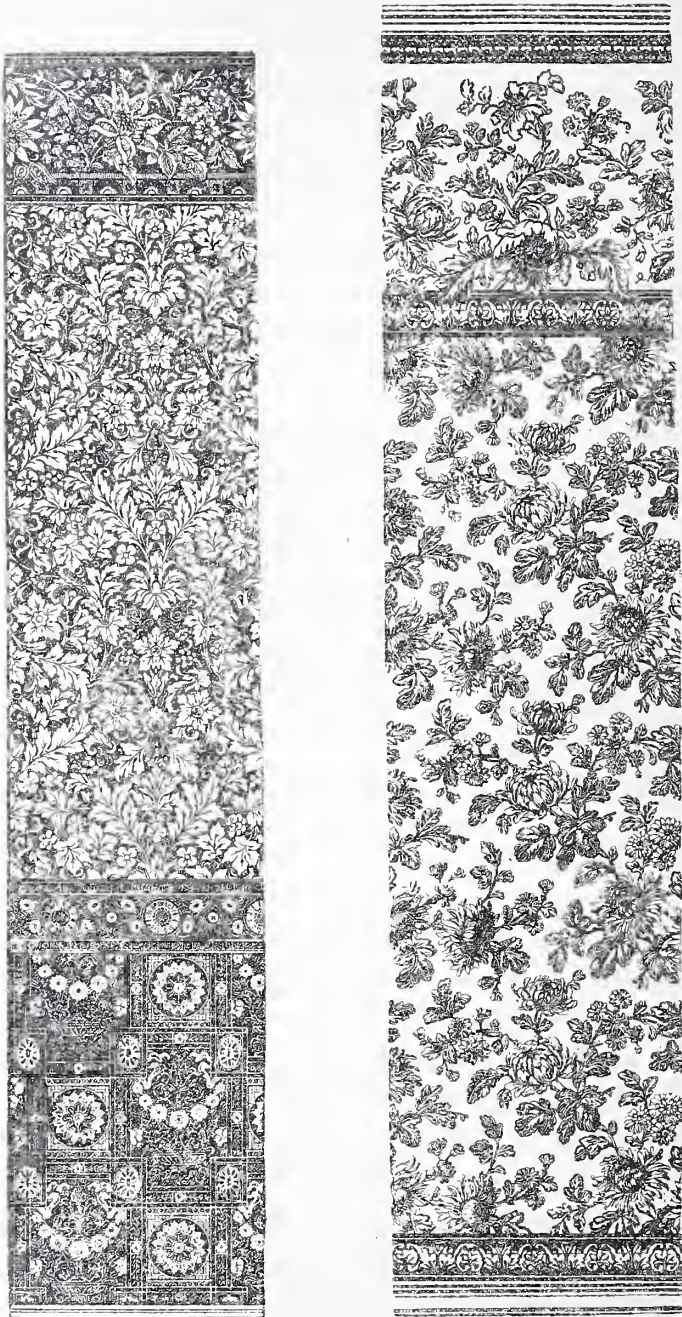

Fig. 12.

förtjusta öfver en originel eller individuel idé, men de söka ej framkalla den med konstlade medel eller hålla till godo med hvilket fantasifoster som helst, bara därför att de förut icke sett något så galet.

Eftersom vi nu kommit in på den förtjenstfulla engelska möbelkonstens svagheter, är det så godt att påpeka ännu en. Förut är visadt, att totalform, dekorationssätt och utförande är det bästa, samtiden eger på detta område. Men om teckningen och kompositionen i det skulpterade, inlagda eller målade ornamentet har med afsigt intet blifvit yttradt, ty dessa hålla icke alltid jemna steg med det öfriga framåtskridandet och kunna därför icke få det erkännande, som till-

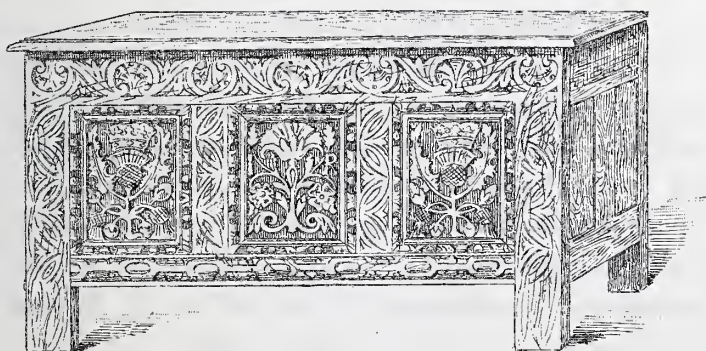

Fig. 13.

kommer möbelen i öfrigt. I skulpturen är förhållandet bäst. Der håller man sig också mera direkt till gamla pröfvade mönster, mest italiensk renässans. Stilisierade växter, såsom det gamla engelska tistel-motivet, äro äfven bra. Fig. 13 visar en kista från Jakob I:s tid (omkr. 1603), ornerad med denna tistel. Ungefär på samma sätt ser man den användas än i dag. Men med intarsian och målningen är det sämre bestäldt. Kompositioner af franska renässansmotiv bli magra och tråkiga. Till den engelska Ludvig XVI:s stilen passa de naturligtvis icke alls, men der äro de icke desto mindre till finnandes, sitta der som oförstådda kopior och visa, att man här ännu icke kommit riktigt på det klara. Den gamla holländsk-engelska blomsterinläggningen, som åter kommit i bruk, gör härifrån ett lysande undantag,

och troligen är det denna väg, som orneringen i den närmaste framtiden kommer att slå in på. Derhän syftar den smak för blommor, mer eller mindre stiliserade, hvilken med japanska mönster till förebild egentligen utgår från South Kensingtons tekniska konstskola. Ännu är resultatet ej fullt tillfredsställande, men det kommer visst icke att dröja, innan detta ändrar sig.

Den engelska bostadens förtjenster bero ej endast på möbeln. Rummens många utbyggnader och nischer, de stora mångdelta fönstren, den smakfulla dekoreringsen och en hel del andra saker, som seder och bruk fordra, bidraga här till hvar på sitt sätt och åstadkomma en totalstämning, som är mycket angenäm. I den lyckade stämningen eger naturligen färgen en dryg andel, det är ock den, som vid första anblicken visar skilnaden mellan ett modernt engelskt rum och ett dito svenskt. Dess första märkliga egenskap är, att den finnes till, finnes öfver allt: i väggdekorationen, i mattan, i eldstaden, i möbeln, i pryddande småsaker, och koncentrerar sig här och der på bord och hyllor (äfven hos fattigt folk) i friska, yppiga blommor. En annan afundsvärd egenskap ligger i färgens klarhet och styrka, hvilka äro så mycket mer beundransvärda, som de äro fria från fel, hvilka man ofta tänker sig i förening med dessa förtjenster. De göra ej färgen hård och skarp — eller rå — långt derifrån. Den är blott tydlig och oförfalskad, hvar man än ser den på färgskalan: från den första ljusa aningen till den sista varma djupa nyansen. Engelsmännens fina färger ega också sin motsvarighet endast hos japaneserna, af hvilkas exportartiklar England i långa tider öfversvämmats, och hvilka mycket medverkat till utbildandet af ett känsligt färgsinne. I konsten att afväga dessa färger mot hvarandra äro engelsmännen äfven mästare. Kontraster skyr man ingalunda, ibland är djerfheten till och med ganska stor, men då är det vanligtvis en konstnär, som fört penseln, och det hela har blifvit harmoniskt. Detta gäller nu engelska färger i allmänhet, och de som användas för väggorneringen isynnerhet.

För sängkammarens utstyrelse i detta afseende är förut i korthet redogjordt. Den ljusa och glada tonen är öfvervägande gemensam för husets alla rum, detta hvad färgen angår. Sjelfva väggbeklädnaden utgöres antingen af trä, papper eller tyg. Figur 1 visar en rumsinteriör från Maple and Co med panelade väggar. Sådana, som de här synas, förekomma de i bibliotek och hall. (Hall är då liktydigt ungefär med hvardagsrum hos oss. I denna egenskap finnes det endast på landet eller i mycket rika hem i städerna. Det är familjens samlingsrum, ett minne från den gamla enrumsperioden. I smärre hus motsvarar hall vår tambur och är ett mycket smalt rum, der föga mer än de oundgängliga hatt- och paraplyställena kunna rymmas.) Trä-färgen bibehålles oftast; undantagsvis är likväl panelen struken med en främmande ton i grönt eller rödt, men denna göres då tunn och genomskinlig, så att vedens nerver fullkomligt synas. Att bekläda matrummet med trä är ej längre så allmänt, man nöjer sig åtminstone med en mycket lägre, högst 3 fot hög panel. Samma är förhållandet med drawing-room (salong). Såväl panel som dörr och fönsterinfattningar äro här målade i hvitt eller annan, mycket ljus ton efter 1700-talets smak. Förkärleken för öfver hufvud taget allt ljusst är för detta sista konstskede blott ett eller par tiotal år gammal. Vid slutet af 1860-talet voro ännu för somliga rum svart panel och svarta möbler på högsta modet; dessa voro sedan ornerade med guld eller hvitt. På den svarta perioden följde den gröna, som efter många skifningar slutligen öfvergick till gult af alla nyanser. Och nu har, som sagdt, den hvita färgen åter kommit till heders och blifvit allmän bottenfärg. För öfrigt gäller här detsamma som för konststilarna på möbelområdet: intet försmås, men med ett odladt konstförstånd väljer man det bästa i allt. — Väggytan ofvan panelen är, med undantag för en fotsbred fris, klädd med tapeter. Mest omtyckta bland dessa äro de med blomstermönster. Tapetfabrikationen står särdeles högt, och mönstren äro *alltid* utmärkta i färg och oftast i teckning. Papper är det vanligaste materialet. Imitationer i sammet och siden bli mer och mer allmänna, och tapeter i låg relief äro ej sällsynta. Frisen dekoreras med en särskild komposition af blommor och frukter eller med en figurframställning. Då

egarens börs det tillåter, anmodas gerna för detta arbete någon berömd artist. Hålkälen, som hos oss är af ganska stor betydelse, är mycket sammanträngd och odekorerad, tjenstgörande endast som öfvergång till det hvita eller mattgula, likaledes odekorerade taket.

För den, som ej har lust eller råd att panela väggen eller pryda den med förut omnämnda fris, finnes det tapeter med denna indelning. Bifogade mönster (fig. 12) kunna tjena som prof för detta slag af väggbeklädnad.

Den ursprungliga orsaken till, att möbelsnickeriet och dekorationskonsten i England nått en utveckling långt större än öfrig konst och konstindustri derstädes, kan man utan tvifvel söka uti engelsmannens ganska enastående kärlek till sitt eget hem och dess förskönande. Detta drag är gemensamt för alla; den mäktige penningfurstens och den flitige dagsverkarens sträfva hvar efter sin förmåga att nå det efterlängtrade målet. För att alltid kunna ha bostaden i bostadsskick består det rika huset sig med egen snickare, alldeles som svenska familjer ha sin egen skräddare och skomakare. Så egde Maple and Co år 1889 30,000 mestadels stadiga kunder. Och härvidlag är det ej blott fråga om lappning och lagning. Den ena dagen vill man ha en liten uppsättning för en fönsternisch i drawingroom, den andra en afdelningsskärm o. s. v., o. s. v. Det kasserade bohaget letar sig på ett eller annat sätt till försäljaren i andra hand, af hvilka London eger legio, och der den mindre bemedlade för ett skäligt pris kan köpa utmärkta saker, hvilkas enda fel är, att de ej längre äro på yttersta modet. Denna ständiga och kolossala omsättning ger snickaren öfning, och genom öfningen kommer färdighet, en färdighet, som enligt sakkunnigas omdöme söker sin like i andra europeiska länder.

Härmed är nu denna uppsats slut. Visserligen har den mest behandlat det bästa och dyrbaraste i möbelväg, emedan konstens framsteg och stilriktningarna endast der äro fullt märkbara; och för detta finnes i Sverige mycket liten användning. »Vårt land är fattigt, skall så bli». Men lyxen behöfva vi ej heller för hemtrefnaden. Litet mera skönhet i bohagets former, litet mera färg och ljus i rummen, det är hvad vi skulle behöfva. Och härvidlag kan den engelska bostaden stå

som mönster, likaväl för det enklaste hem som för det förmögnaste. Möbelns lätthet och praktiska anordning passar väl hvar som helst, och hvad färgen beträffar, så kommer den så småningom af sig sjelf, blott man ej undviker den, som nu så länge varit händelsen hos oss.



David Casparsson Kohl,

en svensk ståletsare på 1600-talet.

Af

Carl Anton Ossbahr.

I vår tid, då ändamålsenligheten är den enda prydnad man önskar finna hos vapnen, frestas man glömma bort, att den konstnärliga behandlingen af jernet utgått från vapensmedjorna. Der var det likvisst, som uthamringar, eiseleringar, guld- och silfverinläggningar tidigast öfvades och nådde en fullkomning, som i de öfriga handtverken väl kunnat härmas men ej öfverträffas. Äfven med grafstiekeln arbetade man, från 1400-talets midt, på vapnens utsmyckning, och mot århundradets slut lyekades det att i etsningen finna en dekorerings, som trognare och med större lätthet än någon annan öfverflyttade konstnärens tanke på materialet. Förnämligast var det rustningen, som rönt inverkan af den nya uppfinningen. Visserligen inföll denna ungefär samtidigt med den s. k. maximilianska formens blomstring, och etsningen fick därför till en början på sjelfva rustningen inskränka sig till att i form af tvärband och bårder fylla tomrummen mellan de refflade fälten. Men jernskölden, som vid denna tid undanträngde den pergamentsklädda, målade träskölden, erbjöd hela sin yta till dekorerings, och redan omkring 1500 åstadkommos dylika arbeten, å hvilka de rikaste ornament etsats med en utomordentlig teknisk färdighet.

Flere af 1500-talets konstnärer, hvilkas verksamhet inom den grafiska konsten är väl bekant, hafva ej förmått att egenhändigt pryda vapen med etsningar. Så t. ex. Daniel Hopfer, som signerat en sköld af år 1536 (Armeria reale i Turin), Augustin Hirschvogel, Hans Burgmayr d. y., hvilken senare var kejsarlig »Harnischhüter» m. fl. Från

Sydtysklands städer, särskildt Nürnberg, der »die Aetzmaler» redan vid 1500-talets början uppnått det antal, att de bildade ett eget skrå, och, ehuru i kanske mindre grad, från Milano, Verona m. fl. norditalienska städer, spredos dessa lyxvapen till det öfriga Europa och väckte svärdfejarens och harneskmakarens begär att komma under fund med det ännu okända förfaringssättet. Med yttersta omsorg sökte emellertid de i hemligheten invigde mästarne att för sig och sin ort bevara känndomen om etsämnets sammansättning och andra tekniska detaljer, och myndigheterna grepo energiskt in, om någon skråmedlem lyckades att till främmande land öfverflytta sig och sin konst. Trots alla försigtighetsmått vidgades dock kretsen af etsare allt mer, dels genom emigrerade, ibland rent af med list eller våld borttröfvade mästare, dels genom de vid medeltidens slut talrikt uppträdande »konstböcker», som spredde kunskapen om en mängd tekniska ämnen.

Äfven vårt land har att uppvisa ett dylikt arbete, författadt eller snarare kompileradt af den bereste Vadstenamunken Peder Månsson. Bland den mängd rön hans *Konstbok** innehåller hafva flera afseende på vapentillverkningen, såsom »Göra stridz vaakn», »Hærdha harnisk» etc., men ehuru väl åtskilliga metoder för dekorerings angifvas, såsom »Göra bokstaffwa på jærn», »Röth wathen til jærn gylla» etc., söker man förgäfves någon antydan om etsningen. Då Peder Månsson, som varit i tillfälle att i utlandet åtminstone teoretiskt studera hithörande frågor, ej egde någon kännedom om ifrågavarande teknik, kunna vi vara förvissade, att den ej vid denna tid (1500-talets första fjerdedel) framträngt till de svenska yrkesidkarne. Främmande handverkare inkallades visserligen till stort antal under den följande tiden, men något inflytande på vapentillverkningen hade dessa endast så till vida, som guldsmederna bland dem fingo sig anförtrödt ut-sirandet af värj- och dolkfästen, hvilkas klingor väl i allmänhet voro gjorda »aff de klingesmedher i Arbogha». Lyxvapnen, särskildt rust-

* Samlingar utgifna af Svenska Fornskriftsällskapet, del 1, häfte 3. Peder Månssons strids-konst och strids-lag.

Ur konstboken anges i detta arbete i allmänhet blott rubrikerna, och står jag för kännedomen om dessas innehåll i förbindelse till doktor E. Friberg, som haft godheten afskrifva dem ur manuskriptet i Linköpings stiftsbibliotek.

ningarna, infördes från utlandet, och, att de ofta varit prydda med etsningar, framgår ej blott af de jemförelsevis få exemplar, som i Lifrustkammaren förvarats till våra dagar, utan äfven af de samtida inventarierna, hvilka, för att nämna några exempel, tala om »blanckt köris mz en gelidher geäst och fförgyllt», »höfft harnisk mz en krona geäst och förgylt» (1548), »kneocktz däyenn medh förgyllt sölff ortbandh geessett medh Calendario» (1557) »dagertt mz try udder någett geessett och förgyllt (1578), etc. etc.

Det intresse, som Gustaf Vasa och hans söner, med undantag kanske af Johan III, visade för praktvapen af alla slag, tyckes dock, som sagdt, ej ledt dem till några försök att göra tillverkningen deraf inhemsk. Visserligen steg jernberedningen under Carl IX till en förut ej anad höjd genom inkallande af fransmän och valloner, hvilkas »franska smide» visade sig de gamla metoderna betydligt öfverlägset. Först från Gustaf II Adolfs regering daterar sig dock det finare manufaktur-smidet i Sverige, ej blott som enstaka företeelser utan i öfverraskande mängd, och det riktade sig, som naturligt var, hufvudsakligen på vapentillverkningen.

Bland de många främlingar, konungens agenter för detta ändamål lyckades öfverföra till Sverige, befann sig äfven en »Kånstnär i åthskillige Faculteter» vid namn Caspar Kohl*. Den verksamhet, han här förnämligast kom att idka, var klingsmidet och ståletsningen, och upp-gifves han hafva varit den förste, som i vårt land förfärdigat »etsta och förgyldta Partissaner». Vid sin hitkomst 1623 tyckes han slagit sig ned i Norrköping, men snart nog öfverflyttat till Norrtelje, der en betydande vapentillverkning utvecklat sig vid och omkring det år 1620 anlagda och af Gustaf II Adolf varmt omhuldade faktoriet. Hvilken ställning Kohl intog till detta och dess arrendator Hinrik Jancke, framgår ej af tillgängliga källor. Sannolikt är, att han haft sig anförtrödd uppsigten öfver svärdfejorne och derunder, såsom han längre fram med

* De uppgifter, som här lemnas om Caspar och David Kohl, äro till största delen hemtade under studier i Riks- och Krigsarkiven, hvarest de finnas strödda i »Biografica», Krigscollegii protokoll och brefböcker, riksregistraturet etc. Vid de tillfällen, då andra källor begagnats, angifvas dessa särskildt.

förlätlig själfkänsla yttrar sig, lärt mången ärlig svensk mans barn sitt yrke. Att han äfven själf lade handen vid vapnens förfärdigande eller åtminstone utsmyckning, är obestridligt, men såsom en vanlig kling-smed få vi dock ej tänka oss honom. Väl hade han alltid hållit sig till det nedrigare ståndet, för att begagna sonen Davids ord, men han var dock af tysk adlig börd och hade helt säkert en för sin tid ej ringa bildning. Vid sidan af sin egentliga verksamhet har han nämligen sysslat med rimsnideri, och detta på trenne språk, att döma af titeln på ett soergeväde öfver Gustaf II Adolf, hvilket till författare haft en Caspar Kohl Gothus, ett epitet, hvilket väl syftar på hans första svenska hemvist. Titeln, det enda som oss veterligt blifvit bevaradt af dikten, lydde i sin helhet: Lessus Arcetous Latino-Getico-Alemanno-Poeticus de Marte hyperboreo Gustavo Magno concinnatus A:o 1632.* Förmodligen var det dessa hans vittra intressen, som förde honom tillsammans med Johan Bureus, den lärde och mångfrestande riksantikvariern, som merendels vistades i Upsala eller på sin gård Vårdsätra och sålunda väl kunde räknas till Kohls grannar. Om ett af deras sammanträffanden berättar Bureus i sina anteckningar:** 8 Dec. (1632), då hade iagh vijn i skallen, gjorde denna vers i täflan med Casparus Kol:

Cur Italus (Vitulus) Ö Göther dicere nescit

Cum Vitulus (Italus) Mö clamitare solet.

Deras umgänge har väl för Kohl medfört ett rikare utbyte än dylika täfingar i uppställande af ej alltför snillrika ordlekar. Bureus var nämligen en skicklig ornamentstecknare och hade redan förut tagit en viss befattning med vapentillverkningen, i det han 1602 afritat »skapelunden till Hillebårdarne som Princeps sedhan let göra»*** Om något samarbete verkligen uppstått dem emellan, kunna vi ej afgöra, då intet känt alster af Kohls hand existerar från denna tid. Den bardisan från 1626, som förvaras i Lifruskammaren, prydes nämligen af temligen groft inhamrade, ej etsade, ornament (riksvapnet och Gustaf

* Palmsköldska saml. i Upsala Universitetsbibliotek.

** Samlaren. Burei anteckningar.

*** o. a. a.

Adolfs namnskiffer) och förskrifver sig förmodligen, liksom de af samma modell från Kristinas tid, från de gemene bardisansmederna i Eskilstuna och Arboga, hvilka tillsammans räknade fyra mästare.

Under Kohls vistelse i Norrtelje hade emellertid i Roslagen lagts grunden till en vapenfabrik, som med tiden skulle utveckla sig till den mest betydande, vårt land någonsin egt. »På Gustaf Adolfs nådiga begäran och behag» hade nämligen Claes Fleming, öfverståthållaren och befälhafvaren öfver örlogsflottan, inrättat ett klingbruk på sin egendom Mälby i Riala socken. Bruket förlänades år 1635 med vidsträckt privilegier af förmyndarregeringen, och genom inkallande af främmande embetsmän, såsom smederna benämndes, arbetade Fleming på dess »perfection och tillbörliga fortgång». Utgången motsvarade i början ej förväntningarna. Stora leveranser gjordes till rustkammaren, men det klagades öfver, att arbetet ej var godt, klingorna motstodo hvarken slag eller böjning. Fleming vände sig då till Caspar Kohl, och i skrifvelse af den 15 oktober 1639 lemnade han denne uppsigten öfver bruket. Tillverkningen skulle omfatta såväl »fint gods till svärdsfejorne» som »ammunitie gods» till arméns behof, och Kohl skulle vaka öfver, att endast felfria klingor lemnades af smederna, att de slipades och polerades af sliparne, samt slutligen ombesörja, att de försågos med baljor och annat tillbehör. Handtverkarne vid bruket arbetade på beting, och äfven Kohls aflöning skulle utgå i förhållande till af honom levererade färdiga vapen. På dessa vilkor öfvertog han skötseln af Wira bruk, såsom det numera benämndes, och lyckades inom kort »bringa det uti esse». Leveranserna till kronan ökades, så att de 1643 uppgingo till 10,000 ryttare- och soldatvärjor, och afsättning söktes äfven på främmande orter, då Kohl i November samma år öfverraskas med en skrifvelse från Claes Fleming, hvari denne säger sig, af bristande tid att egna åt bruksrörelsen, vara »förorsakad att i verket intaga några gode män här i Stockholm». Tillträdet skulle ske redan på nyåret (1644), och borde till den tiden byggningen vara utrymd, så att folket strax kunde sättas i arbete. Denna uppsägning drabbade Kohl så mycket hårdare, som han hade under arbete material till några tusen värjor, för hvilkas fullbordande han nu måste se sig om efter ett annat bruk.

I denna förlägenhet vände han sig (enligt egen berättelse uppsöktes han dock) till innehafvaren af Jäders bruk vid Arboga, Hans Krusbart.* År 1639 anställd som factor i Arboga, hade denne 1640 erhållit donationsbref på Jäders gårdar och hemman under bergsfrälse samt 1642 (d. 28 Maj) privilegium på »Jäders holme och ström» för anläggandet af ett jernmanufakturverk.** Med stora kostnader, men jemväl, som det tyckes, rikligt understödd af kronan, hade han der inrättat verkstäder för tillverkning af ståltråd, spik, nålar, knifvar etc.

Med donationen hade följt »2:ne hamrar» längre uppåt staden Arboga, benämnda Garpströmmen, hvilka ej togos i anspråk af honom sjelf, och dessa sålde han nu, visserligen i strid mot privilegiet, för 800 dr kmt på evärdelig tid till Caspar Kohl. Enligt kontraktet, af den 22 Mars 1644, skulle Kohl drifva bruket på egen bekostnad, låta förfärdiga sköna, försilfrade och förgyllda värjor och bardisaner, såväl till kronan som enskilda och för export, men halfva förtjensten, liksom halfva skadan, om någon uppstode, skulle bli Krusbarts.

Arbetet tyckes genast ha blifvit satt i gång, ty redan samma år levererades 2,000 svärd till kronan, och 1645 sändes ett lika stort antal till Vadstena slott, som sedan 1640 användes till vapendepot. Missälligheter uppstodo dock snart mellan de båda »participanterna» angående kontraktets tolkning, och sedan landshöfdingen Claes Stiernskiöld förgäfvos sökt förlika dem, infordrade regeringen i början af år 1646 Krusbarts förklaring öfver af Kohl påstådt kontraktsbrott. Beskyllningar sparades ej på någotdera hållet. Krusbart tog Gud till vittne på, hur svårt det var att ha denna dåliga granne vid sin sida, och om man än i hela riket ej kunde få en sådan »handtwercksman» som Kohl, så kunde han dock ej komma till rätta med honom. Kohl återigen inberättade, huru Krusbart i början gifvit honom »ståteliga och sköna lyfften at alltingh skulle wäll tillgå», men nu handlade tvärt emot öfverenskommelse, och, hvad »aldrawärst var, förskällde honom med så-

* Så stafvas dennes namn i omskriften på hans sigill. Sjelf undertecknar han sig vanligen Kraussbart. Stråle kallar honom Krubbus (Alingsås manufakturverk, sid. XCIV).

** Uppgifterna härom, hemtade ur skrivelser från Bergscollegium, Krusbart sjelf etc., beriktiga framställningen i »Arboga Känning», sid. 43.

danna ord, som iblandh ährligh folck otilbörlighen ähre at höras». En tillfällig försoning åvägabragtes väl, och kontraktet förtydligades genom ett bref af den 4 Februari 1647, men oenigheten upplågade ånyo, och sedan Krusbart den 13 Augusti samma år fått sina privilegier på bruket förnyade, tyckes han hafva missbrukat sin ställning att trakassera motståndaren vid afsyning och mottagande af de förfärdigade vapnen. Särskildt klagade ock Kohl öfver, att hans tre vuxna och i faderns yrke lärde söner på grund af Krusbarts beteende ej kunde stanna hemma utan måste bege sig på annat håll. Slutligen, omkring 1649, upphäfdes kompaniskapet, och Kohl utlöstes från bruket med 2,500 rdr, en summa som han, enligt sonens uppgift, dock aldrig erhöi, enär Krusbart dessförinnan gjort cession och dragit till Norge undan fordringsegarne.

Omfånget af vapentillverkningen vid Garpströmmen under Kohls ledning kunna vi visserligen ej uppgifva, men ett ännu i Lifruskammaren bevaradt svärd, prydt med etsningar af hans hand, signeradt och dateradt 1646, ger oss en föreställning om den ståndpunkt, fabrikationen intog i de bättre alstren. I jemförelse med utlandets praktvapen från denna tid gör ifrågavarande svärd onekligen ett något klumpigt intryck, men klingan är af utsökt godhet, och djupetsningen, som framställer grefve Lars Kagg's samt Arboga vapen jemte inskrifter och stiliseradt bladornament, går upp emot sina tyska förebilder och öfverträffar genom teckningens säkerhet och det omsorgsfulla utförandet ej obetydligt de ungefär samtidiga Wiraklingorna med Kagg'ska (af år 1650) samt Banérska vapnen (af år 1659), äfven de befintliga i Lifruskammaren.

Den svenska vapenfabrikationen började vinna erkännande äfven utom landets gränser, och när Danmark, som under senaste kriget sett sin import stängd både till lands och sjös, måste tänka på upprättandet af egna vapenfabriker, vände man sina blickar till klingsmederna i Sverige. Redan 1640 inberättade ministern Wibe till sin regering,* hurusom en i Sachsen född och vid Wira bruk anställd svärdfejare af missnöje med sin aflöning och med att ständigt höra talas illa om sin furste, erbjöd sig flytta till Danmark och der upprätta ett dylikt bruk.

* Fryxell, Hist. handl. 1:sta del. sid. 82.

Planen kom väl ej till utförande, men då riksmarsken Anders Bille grundat en vapenfabrik på sin egendom Brobygaard på Fyen, sände han äfven till Sverige en agent, som tubbade arbetare från fabriekerna. Med denne, hans namn var Ludvig Lorenz, öfverenskom nu Kohl att med det »godz och arbette», han vid afträdet från Garpströmmen hade under händer, fara öfver till Danmark och fullborda det vid Brobygaard. Detta skedde ock; vapnen gjordes färdiga och inlevererades i danska kungens rustkammare, medan Kohl blef antagen till faktor öfver bruket. Såsom sådan qvarstod han ungefär ett år, då han enligt egen uppgift fördrefs och beröfvades all sin till ungefär 6,000 rdr uppskattade förmögenhet af riksmarsken, som harmades öfver, att han ej med edlig förpliktelse ville binda arbetarne vid bruket. Utblottad återvände han nu till Sverige och anropade regeringen (Oktober 1651) om intervention hos kungen af Danmark. En skrifvelse i detta syfte, affattad i synnerligen försigtiga ordalag, afläts ock från drottning Kristina d. 8 Maj 1652, men förblef utan påföljd, och samma öde drabbade en ny skrifvelse i ämnet af den 3 April 1653. Anspråken framställes dock numera af arfvingarna, enär Caspar Kohl under tiden affidit. Kohl egde, såsom förut nämnts, trenne söner, af hvilka åtminstone Caspar den yngre och David öfverlefde honom, samt en dotter Katarina.

När sönerna i följd af Krusbarts trakasserier omkring år 1648 lemnade sin verksamhet vid Garpströmmen, tyckes Caspar d. y. hafva öppnat en kramhandel i Stockholm och sedermera (1651) jemte Daniel Jung m. fl. hafva förpaktat tobaksimporten, en spekulation, som utmynnade i hans fullständiga ruin och en öfver 20-årig process med holländarne Fissbach och Fochen, som innehade äldre privilegier och skulle dela monopolet.* Bördan af rättegången drabbade egentligen syskonen Katarina, numera enka efter Michel Daniel, samt David, hvilka, sedan brodern förlupit sina kreditorer, hade att svara för stora borgensförbindelser.

David Kohl, hvars verksamhet närmast är föremål för vår uppsats, äfven om vi ej kunnat underlåta att i detta sammanhang något

* Angående tobaksmonopolet samt Fissbachs (Visbeck) och Fochens öfriga verksamhet lemnas uppgifter i Stråles Alingsås Manufakturverk, sid. XVII.

utförligare behandla äfven hans fader, var född i Norrtelje den 10 December 1628,* lemnade hemmet 1648 och begaf sig på resor i främmande land. Ändamålet var att i Hamburg och Amsterdam studera italienska bokhålleriet, men äfven att praktisera i det yrke, han inhemtat under fadrens ledning. Redan före denna sin studieresa hade han uppnått en ej ringa färdighet i etskonsten, såsom vi kunna se af ett i Lifruskammaren befintligt svärd,** signeradt: David Kohl 1648, samt försedt med Arboga vapen, och således tillkommet redan på Garpströmmen.*** I likhet med faderns ofvannämnda svärd är det orneradt med djupetsning i kopparsticksmanér, och om än teckningen är något gröfre och etsnålen förts något osäkrare, verkar det genom sina, hela klingan täckande landskapsvapen och de båda porträtten af Gustaf Adolf och Kristina, särdeles ståtligt. Någon täflan med de tyska kalendersvärdens utsökta porträtt- och vapenframställningar kan det dock ej uthärda, oaktadt dessa synbarligen tjenat till modell.

Först år 1653 återkom David Kohl till fosterlandet, och som han »intet uthan gielder och skulder effter sina S. föräldrar ärft», kunde han ej återupptaga fabriken vid Garpströmmen, hvarpå han och sy-skonen alltjemt gjorde anspråk, enär Krusbart aldrig erlagt den stadgade lösepenningen och föröfrigt försuttit privilegiet. Han sökte i stället draga nytta af sina studier i italienska bokhålleriet och antogs samma år till bokhållare i General-bokhålleriet, mot en lön af 500 dr smt. Vid danska krigets utbrott anställdes han som krigskammarbokhållare med 100 rdr i månaden »lika som en commisarius», tills han vid fredsslutet 1660 åter stod »tienstelöss, consequenter näringslöss».

Under sina administrativa värf tyckes Kohl emellertid hafva haft rikliga tillfällen att egna sig åt sin älsklingssysselsättning, etsningen,

* Enligt uppgift i Sv. Adels Ättartaflor (Ätten Örnstierna).

** N:r 1 i den förteckning på D. Kohls arbeten, som lemnas i slutet af uppsatsen.

*** H. Hildebrand omnämner i »Heraldiska studier» (Antiquarisk tidskrift för Sverige, del 9 sid. 31) detta svärd och påpekar, att Arbogavapnet anger, det tillverkaren bott i nämnda stad. Vapnet förklaras dock bättre af, att Garpströmmen hörde under Aröga jurisdiktion.

och de flesta arbeten, vi känna af hans hand, datera sig från dessa år. Så levererade han till högtidligheterna vid Carl X:s och Hedvig Eleonoras förmålning, år 1654, sextio stycken etsade och förgyllda bardisaner, för hvilka han, i förbigående sagdt, ännu 1658 hade att fordra 200 dr smt. De äro säkerligen identiska med de i Lifrustkammaren bevarade bardisaner,* hvilka i etsning, med spår af förgyllning, bära riksvapnet, Carl X:s initialer samt ofvannämnda årtal. Ehuru ej signerade, visar

äfvén en ytlig jemförelse med andra arbeten i D. Kohls tidigare

B manér, att de förskrifva sig från honom. Från följande året (1655) hafva vi att anteckna en med Kohls här afbildade monogram märkt bardisan,** etsad med Per Brahe d. y:s vapen och initialer samt figur- och blomsterorning.

Samtliga dessa vapen äro djupetsade, d. v. s. teckningen är på kopparsticksmanér insänkt i ytan; men från och med 1657 börjar Kohl med förkärlek använda högetsningen, der teckningen återgifves upphöjd mot fördjupad botten, och djupetsningen endast användes att upplifva alltför stora ytor.

I ett kontrakt*** från detta år med Sigrid Bielke, Gustaf Horns maka i senare giftet, förbinder sig nämligen Kohl att med »förhögd Etsningh» pryda ett »complet harnesk med hästestjerna», hvilket grefvinnan skulle låta beställa hos harneskmakaren och öfverlemna färdigslipadt och polerad. Kohl skulle etsa det »oppå dett besta och konsteligaste sätt, Nembl. med Cavallerie, Infanterie och Artollerie, som sigh kan giöra låtha och af nogen annan på sådant sätt finnes giordt», och för detta sitt arbete, som borde vara färdigt tre månader å dato (den 18 Augusti), egde han uppbära 2,250 dr kmt. Man skulle knappast vänta, att vid denna tid, då helrustningarna voro fullständigt bortlagda, finna en dylik beställning, och det skulle vara af stort intresse att veta, hvartill den varit afsedd. Vi föreställa oss, att grefvinnan Horn önskat gifva konungen något framstående prof på svensk konstslöjd och dertill valt denna något opraktiska form. Huru härmed än

* N:r 2 i förteckningen.

** N:r 3 i förteckningen.

*** Återgifvet i »Nya handlingar rör. Skandinaviens historia», del 24.

må hafva förhållit sig, tyckes rustningen dock hafva hamnat i Lifruskammaren, åtminstone stämmer ett der befintligt exemplar* in med Kohls ofvannämnda planer för dekoreringsen och är, ehuru vi ej lyckats finna hans signatur, otvifvelaktigt af hans hand. Rustningens ytterst klumpiga form, som dock ej får tillskrifvas Kohl, utan förmodligen rustmästaren Melchior Graaf, som hade uppsigten öfver harneskmakarne i riket, förtar något verkan af den ganska förträffliga etsningen. Denna, som utförts i upphöjdt manér, framställer, enligt Kohls ofvan anförda beskrifning, stridsscener till häst och fot, lifligt och bra tecknade, men utan sammanhang mellan de olika grupperna, hvartill kommer, att landskapen, som uppträda än sjelfständigt, än som bakgrund till figurerna, äro lika torftiga i uppfinning som utförande. Bäst är onekligen det stiliserade löfverket, som höljer vissa delar af rustningen, och hvilket, som vi skola se, återfinnes äfven på andra arbeten af samme mästare.

Redan påföljande vår (1658) hade Kohl hunnit förfärdiga en del vapen »så wäll gement för Soldaterna som annat för hvilket han sjelf en Autor var» och med dem infann han sig, under omständigheter, som vi straxt skola berätta, hos Carl X i Göteborg för att presentera dem som prof och till en del dem offerera. Dessa senare, som konungen nådigt emottog, uppsändes i Juli samma år till Lifruskammaren och der förvaras de, med ett undantag, ännu i dag. Gåfvan bestod i:

En slagz swärddz Klinga,.....värderad till 60 dr smt. **			
En klinga, enbak (d. v. s. eneggad)	»	»	15 » »
En bredh klinga.....	»	»	5 » »
Ett bardisansblad.....	»	»	30 » »
Två ringkragar af jern, tillsammans	»	»	40 » »

Af de äldre inventariernas beskrifning på ringkragarnas utseende »medh *Sveriges Rijkets wapen framuppå*, heel öfwer medh etzat arbete uthi figurerna», synes det, som skulle de båda numera vara förkomna, men troligen har blott den ena, som nu saknas, burit riksvapnet, och den andra skulle då återfinnas i en ringkrage, daterad 1658 och framställande Carl X såsom triumfator.*

* N:r 4 i förteckningen.

** Värderingen är möjligen af ett senare datum, 1670-talet.

Samtliga vapnen med undantag af den »breda klingan» äro högetsade och vida omsorgsfullare utförda än rustningen, om än handen är lätt igenkänlig. Särskildt slagsvärdsklingan, en fri reproduktion af 1648 års svärd, är förträffligt arbetad och bjuder på ett porträtt af Carl X, värdigt en kopparstickare. Enbaks klingan har löfverk i samma stil som rustningen, men upplifvas af väl tecknade djur af allehanda slag. Bardisansbladet utgör, med vissa förändringar, en, om vi så få säga, öfversättning i högetsning af 1654 års modell, och verkar med sina från rustningen hemtade motiv klumpigare än dessa. Ringkragen slutligen, som framställer Carl X emottagande hyllning af de besegrade danskarne etc., bjuder på ganska goda detaljer, men öfverträffas betydligt i figurframställningen af ett annat arbete af Kohl, hvilket vi skola nämna i detta sammanhang, innan vi ånyo gå att uppsöka dess mästare i hans andra verksamhet. Vi afse här ett med riksmarsken Gabriel Gabrielson Oxenstiernas namn och vapen samt en öfver båda sidor utbredd figurframställning prydd svärdsklinga, ** som särskildt i de ur någon tysk fäktbok hemtade tvekamp-scenerna står på höjden af Kohls förmåga och daterar sig från nämnda år.

Anledningen till Kohls ofvannämnda besök i Göteborg var dock ej endast att inför konungen framlägga prof på sin skicklighet såsom etsare, utan ville han väl härmed snarare skaffa sig ett tillfälle att andraga åtskilliga klagomål och suppliker. Ändamålet vanns åtminstone ej omedelbart, ty längre fram på sommaren uppsökte han åter konungen i Flensburg, och då äfven denna färd ej medförde åsyftadt resultat, sammanfattar han i skrifvelse af den 4 Juli från Köpenhamn sina önsknings och planer. Till Kongl. Maj:ts och kronans gagn och nytta erbjuder han sig här att bringa i dagen de underslef, som begingos af fogdar och tullnärer, hvarjemte han skarpt klandrar det sätt, hvarpå rikshufvudboken fördes och föreslår nödiga ändringar deri. På dessa förslag till det allmännas bästa, hvilka dock hafva en ledsam bismak af personliga angifvelser, följa ansökningar af mera enskild natur.

* De ifrågakarande vapnen återfinnas i ofvanstående ordning under n:r 5—9 i förteckningen.

** N:r 10 i förteckningen.

Han ber nämligen att privilegieras med Garpströmmens bruk, och detta ej för egen räkning, enär konungen behagade, att han skulle förblifva vid bokhålleriet, utan för slägt och anförvandter, hvilka han ville undervisa i sitt yrke, så att »konsten kunde uthi Rijket växa och intet från fremmande landh sådant arbette mer hemhta behöfdes». Till brukets iståndsättande och bedrivande ville de använda den summa, de hade att fordra af riksmarsken Billes arfvingar, och hvilken de trots de förutnämnda anbefallningarna af drottning Kristina hittills förgäfves sökt utkräfva, men nu hoppades erhålla genom de svenska legaternas bemedling. Slutligen begär han ock att utfå 950 dr rmt, som resterade på hans lön.

Hade Kohl haft några förhoppningar att vinna konungens öra för dessa sina angelägenheter, omintetgjordes de dock vid krigets utbrott, hvilket ej blott trängde alla privata intressen i bakgrunden utan äfven för Kohl personligen, som utan aning om det förestående fredsbrottet vistades i Köpenhamn för processen mot Billefamiljen, medförde obehaget af fångenskap till krigets slut.

Vi hafva redan berättat, att Kohl efter freden 1660 var utan all aktiv tjenst, och någon upplysning om hans verksamhet under närmaste tiden har ej stått att vinna. År 1661 eller början af 1662 in gick han äktenskap med en dotter till framlidne logarfvaren mästern Daniel Schel; men sedan hustrun i december 1663 gifvit livvet åt en son, afled barnet och kort derefter modern, enligt Kohls åsigt förgiftade af svärmodern, hustru Karin Knutzdotter, som i samråd med mågen Hans Krumhar önskat beröfva honom hustruns hemgift och arf efter fadern. Giftet skulle bestått i öl, hvori svärmodern blandat sönderstött glas och ingifvit den sjuka, något som hon ej heller förnekade, ehuru det skulle ha gifvits såsom medicin och ingalunda i ond åsigt. Saken drogs in för domstolarna, och såväl Rådhusrätt som Hofrätt voro eniga i att för obestyrkt anklagelse ådöma Kohl böter, i sistnämnda rätt ända till 250 dr smt. Han vänder sig då till konungen, den 12 maj 1664, och begär tillsättande af ett utskott af de verldsliga och andliga stånden, inför hvilket svärmodern skulle kallas att sjelf pröfva verkningen af sitt påstådda läkemedel, hvarefter han

ville låta sig nöja och få fred med sitt samvete. Regeringen fann väl ej denna salomoniska dom lämplig att tillgripa, och Kohl, som ansattes af brodern Caspers förut omnämnda fordringsegare samt kräfdes på böterna, lemnade landet af »disperation» och for utrikes. »Och hvar väl, skrifver han sedan på tal härom, sådanne peregrins reesor falla eenom medhelösom mycket swåra, så hafver liikwist Gudh underlighen hulpit migh fram att jagh hafver besökt det Keijserligha såwäl som Chur och Furstlighe Håfven i Tysklandh, jemhte de principalaste städherne, som och i Hollandh dess Estat och Kånstighe Manufacturie Arbethe på det närmaste migh informerats.» Oaktadt han derunder förtjente sitt bröd rikligen, uppvaktade han dock år 1666 Carl Gustaf Wrangel i Wollgast och Stadhe för att anmäla sig till någon tjenst efter sin capacitet, hvarom han äfven erhöill löfte, ifall fälttåget skulle komma till stånd. Det tyckes sålunda varit någon befattning vid General-bokhålleriet han äfven nu sökte, ehuru hans tekniska verksamhet väl äfven varit på tal. Fältherrn ger honom nämligen längre fram (Stralsund 1669) det vitsord, att han »vunnit en särdeles Experience och Wettenskap om allehanda slagz Jern Manufacturer och gewähr», och hans förmåga såsom etsare kunde lätt bedömas af den ringkrage* från år 1666, som, ehuru osignerad, säkert är af Kohl och framställer Carl Gustaf Wrangel såsom triumfator, hans namnchiffer, vapensköld etc. Den har sålunda varit afsedd för honom och väl framlemnats vid Kohls ofvannämnda besök.

Genom fredsslutet med Bremen i november samma år beröfvades Kohl alla utsigter att erhålla anställning vid armén och återvände till Stockholm, hvarest han fann svärmodern död och hennes enda son drunknad. Då inga arvingar funnos, hade borgmästare och råd lagt beslag på deras betydande qvarlåtenskap, och Kohl var ej sen att göra anspråk på densamma. Den rättegång, som häraf följde, bidrog naturligen blott att öka Kohls »fattigdom, vidlyftighet och misskredit», men han tyckes vid denna tid och in på sin ålderdom beherskats af en okufflig lust att draga alla möjliga och omöjliga mål inför domstolarna; ty det var, sade han, »apud juris consultos een allmen Regel, Jura

* N:r 11 i förteckningen.

esse scripta vigilantibus, non dormientibus». Huru han under de närmaste åren användt den tid, som processer och lagsökningar lemnade honom öfrigt, veta vi ej. Antydningar finnas dock, att han äfven nu sysslat med ej blott etsning utan äfven tillverkning af hela värjor med fästen och slagfria klingor. Förmodligen var det mot slutet af 1660-talet, som han genom en öfverstlöjtnant Gametzky sände några af honom sjelf härdade sabelklingor till Polen, hvilka der uppskattades så högt, att svärdfjärne gerna i utbyte för hvarje klinga gäfvo en polsk sabel och en dukat dertill — en ej ringa triumf för den svenske fabrikanten. Från 1669 finnes dessutom ett af honom signeradt svärd,* hvars rika etsning, särskildt i det om rustningens ornering påminnande löfverket, är särdeles förträffligt utförd. Bland dess inskrifter (se förteckningen) förekommer äfven BARCELLONIA 1669. Möjligen har det varit Kohls afsigt att härmed, måhända på skämt, åt arbetet vindicera en spansk härkomst. Säkert är dock, att han sjelf vid denna tid befann sig i Stockholm och med alla upptänkliga medel arbetade på att blifva antagen till rustmästare öfver stora rustkammaren eller, såsom det omständligare hette, erhålla inspektionen öfver fabriekerna och rustkamrarna.

Förre innehafvaren af denna plats, den för sina förtjenster om harnesksmidet samt för sin förträffliga »relation» om fabriekernas ställning och behof bekante Melchior Graaf, hade nämligen enligt Kohls uppgift för några »sine begångne fauter» blifvit genom laga dom skild från tjensten redan 1668, ehuru han först i början af år 1670 afträdde densamma. Kohls medsökare, professor Bardtner — »en ny Columbus hvilken säger sig allting förstå och göra kunna» — jemte en annan utlänning påstodo väl, att han var blott en skrifvare och ej förstod sig på geväret, men understödd af mäktiga gynnare, Carl Gustaf Wrangel m. fl., erhöll Kohl den 17 mars 1670 krigskollegii fullmakt på tjensten med en lön af 300 dr smt.

För Kohl började nu en tid af ansträngande verksamhet med alla de värf, som åtföljde hans nya plats. Det gälde först att bringa ordning uti den, som det tyckes, mycket vanvårdade stora rustkammaren

* N:r 12 i förteckningen.

på Stockholms slott, der större delen af rikets krigsmateriel, med undantag af hvad som hörde till artilleriet, förvarades. Särskildt tyckes Kohl bemödat sig att från undergång rädda de äldre och obrukliga vapnen, hvilkas värde man den tiden alltför lätt förbisåg. »Fahnorne och Standarterne, berättar han, som läghe uthi een wråå i hoop kastade, och af Råttorne illa sönderskurne som och förmurknade, dhee heelaste togh jagh, och giorde pallar medh håll uthi, och satte Fahnorne där i att dhe intet nu så lätteligh fördärfvas eller förrutnas kunna. Hästeharnesker och sadlar som i många åhr lågho för wraak och förråstade leghat, dee samma äre opputzde och stå nu för een Zierath». Att Lifruskammaren eger några rustningar och Riddarholmskyrkan några troféer från äldre tider, torde sålunda till stor del vara Kohls för-tjenst.

Det ansvarsfullaste af rustmästarens åligganden var emellertid pröfningen af de årligen inlevererade vapnen till arméns behof samt uppsigten öfver faktorierna. I förstnämnda afseende tyckes Kohl hafva förfarit med utomordentlig stränghet och kasserat massor af ge-vär, som voro af falskt och odugligt arbete. Rent af otroliga äro de bedrägerier han säger leverantörerna hafva begått, och möjligen erfor den förkättrade »skrifvaren» en viss skadeglädje af att vid dessa prof ådagalägga sin egen djupa insigt i »jernetz temperament» och rätta behandling. Samtidigt härmed pågick i en liten verkstad, hvars otill-räckliga utrymme och bristande arbetskrafter vållade honom ständiga bekymmer, reparation af äldre och söndriga vapen, och dock måste han finna tid att göra nödiga inspektionsresor till faktorierna, hvil- kas förvaltare, särskildt i Örebro, ofta gäfvo anledning till befogade klagomål.

När härtill kom, att han för »Gewehrets underhåll» måste af egna medel lemna förskott, hvilka under de 4 första åren uppgingo till 240 dr smt, är det ej att undra på, om han fann lönen för liten och yrkade på förbättring i sina vilkor. Våren 1671 ingaf han sålunda en ansökan att jemte rustkammartjensten äfven beneficeras med en assessorsplats i Kongl. Bergskollegium, enär han alltifrån barndomen befittat sig om bergverken och dess konst. Kollegiet fann ej skäligt

bifalla denna hans begäran*, men deremot tillförsäkrades han för sin synnerliga flit ett augment af 100 dr smt att årligen utgå från hvarje-handa besparingar, och summan tyckes nästa år ökats till 200 dr, åtminstone på papperet, ty oupphörliga svårigheter mötte vid dess utfående.

Genom enskild verksamhet sökte Kohl därför upphjelpa sin ställning och vände sig, såsom naturligt var, härvid till jernmanufakturen. Tillsammans med öfversten och ministerresidenten Johan Arentz (von Arendt) erhöll han den 28 september 1671 privilegium på ett stålmakeri**, hvilket han först synes ämnat upprätta på det ödeliggande fädernebruket Garpströmmen, men då detta redan upplåtits åt en holländare, som der ämnade bygga en pappersqvarn, anvisades dem 1672 Qvarnbacka och Stensta strömmar vid Arboga-ån, ej långt från Lindesberg. Med stor kostnad anlades der ett stål- och kling-verk, hvartill »participanterna» Arentz och sedan 1673 äfven rådmannen Hans Kahlmeter tillskötö medlen, enär kronan ej lemnade »en pennings värde till understödh heller umbsonst, som andre onyttighe werk många Tusende hafva bekommit». För att i ännu större skala kunna bedriva vapentillverkningen och kanske äfven för att hindra uppkomsten af en besvärlig konkurrens, afslöt de derjemte (år 1673 eller 74) med riksrådet friherre Lars Fleming kontrakt om att under 12 års tid bruka halfparten i Wira klingebbruk, hvarmed följde rätten att till lika del med Fleming framför hvarje annan leverera »sidogevär» till arméns behof. Under dylika omständigheter kom David Kohl att taga befattning med det bruk, som haft hans fader att taeka för sin första blomstring. Denna tyckes väl att döma af leveranserna temligen hafva hållits vid magt under Caspars närmaste efterträdares, Hans Danckwardt, förvaltning, ehuru väl David Kohl tillvitar honom ringa förstånd i denna handtering; men sedan han 1662 entledigats från faktorsbeställningen, gick bruket utför och skall efter en samtida uppgift en tid på 1660-talet varit så godt som nedlagdt. Kohls första omsorg

* I Sv. Adels Ättartaflor (ätten Örnstierna) uppges David Kohl hafva varit assessor i bergskollegium. Längre än till ansökning derom kom det, så vidt vi kunnat finna, dock aldrig.

** I Stråles Alingsås manufakturverk, sid. LXXII och LXXIII, lemnas uppgifter om detta kompaniskap och dess verksamhet vid Qvarnbacka.

blef nu att införskrifva främmande handtverkare, utan hvilka någon verklig lyftning i klingsmidet ej var att hoppas. Så kommo sabelmeder, Johan Remesskij och Hans Jürgen, från Polen, slipare från Hamburg, och »een stoor dehl af allehanda slagz handtverkare ifrån Sollingen». Detta kräfde naturligen dryga omkostnader, hvilka endast långsamt återgäldades, särskildt som staten, den naturligen främste afnämaren, ofta nog lät betalningen utgå i mycket ovissa medel. Enligt Kohls tanke var i synnerhet han utsatt för detta styfmoderliga behandlingssätt, medan deremot Lars Fleming, »som sitter en Rijker herre och kan bättre medh betalningen fördröja», alltid erhöll bättre och snabbare liqvid. Denna afundsjuka tycks ej varit utan inflytande på Kohls sätt att probra de vapen, som Fleming insände till Rustkammaren, åtminstone har frestelsen legat nära till hands att vid dessa tillfällen strängare än nödigt behandla konkurrenten. Om någon haft anledning till klagomål, torde det dock varit Fleming, särskildt beträffande proportionen mellan den betalning han och Kohl lyekats utfå. Vid en i kammarkollegium 1679 verkställd beräkning visade sig nämligen, att Kohl under 1678 utfäkt 13,015 dr smt emot endast 5,477, som lyfts af Fleming, och detta oaktadt de ju representerade hvar sin hälft af tillverkningen vid Wira. Följande år, 1679, hade Kohl i förskott mottagit omkring 5,400 dr smt, för hvilka han ej lemnat vapen och hans affärsställning tyckes blifva alltmer intrasslad. Af sin ene bolagsman, Kahlmeter, synes han dessutom gjorts till föremål för svekligt förfarande, hvarvid medel, som varit afsedda för gevärsstillverkningen, af denne nedlades på köpet af Fittja krog. Här af följde en långvarig process, samtidigt med att Kohl låg i tvist med Fleming och rådman Klaus Preuss angående kontraktsbrott, skuldfordran etc.

Man kan ej nog förundra sig öfver den spänstighet, Kohl måste hafva haft till sitt förfogande, när man besinnar, att han trots dessa ständiga, kanske oftast af honom sjelf framkallade ledsamheter fann tid och lust att förkofra sig i sin så kära etskonst. Mellan det arbete af honom från år 1669, hvarpå vi ofvan fäst uppmärksamheten, och nästa för oss kända alster af hans hand ligger visserligen en tid af 15 år, och detta skulle väl snarare tala för, att han under dessa oroliga år alldeles lagt etsnålen å sido.

Föremålet i ifråga, en bardisan,* som 1684 förmodligen öfverlemnats som skänk till Carl XII som kronprins, är emellertid så afgjordt öfverlägset Kohls öfriga arbeten, att man måste tänka sig en ganska flitig verksamhet på detta område under perioden 1669—84, ehuru inga prof på densamma kommit till vår kännedom.

I början af 1670-talet (den 21 november 1672) hade Kohl ingått äktenskap med Sofia Örnstierna, dotter af fältsekreteraren Lars Månsson Örnstierna och hans hustru Sofia Pedersdotter. Förmodligen har detta adliga giftermål, kanske också hans ställning till Flemingarne, väckt hans tanke på att äfven i Sverige göra gällande det tyska adelskap, hvarpå familjen gjorde anspråk. En släkt Kohl hade redan 1642 med fältsekreteraren Reinhold Kohl vunnit introduktion på riddarhuset genom uppvisande af stamfaderns adelsbref. Oaktadt ingen af denna familj någonsin nämnes i de skrivelser af David Kohl, jag varit i tillfälle genomgå, är det dock sannolikt, att han varit beslägtad med dem. Sin begäran om svensk adlig värdighet lät han nämligen åtföljas af en kopia af »Reinhold Kohls skiöldebref» och säger sig vilja behålla samma vapen blott med den ändring, att »den ena mannen» utbyttes mot ett brinnande berg. Nu har den svenska adliga ätten af detta namn en half mansfigur i första och fjerde fältet, och tyckes han sålunda hafva åsyftat detta vapen. Anmärkas bör dock, att han på ett bref af 1658 använder ett sigill, hvari finnes en sköld med en fogel i toppen af ett träd och med samma figur såsom hjälmprydnad, hvarjemte hans initialer D. K. stå omkring. Hans vanliga sigill utgöres af dubbelmonogram af D och K. Trots kunglig rekommendation afslogs hans begäran på riddarhuset 1672, enär hans far tvärt emot privilegierna ingått ofrälse gifte. Ännu en gång framställde han sin önskan men med samma utgång.

Från året 1684, som vi sett utmärkas af det förnämsta etsarbete Kohl presterat, finnes en skrifvelse af honom, i hvilken hans vanliga tillförsigt och temligen utmanande ton lemnat rum för den djupaste nedslagenhet. Af den, hvars refräng så ofta löd: »jagh hafver tänkt och så där effter sträfvat migh att förbättra och ieke förringa», läser man onekligen med en viss rörelse följande ord: »avance för migh i detta

* N:r 13 i förteckningen.

lifvet är intet att påtänkia, hafver icke heller der efter trachtadt uthan endast uthi det iagh för migh togh sökt efter mitt ringa pundt att betiena Edhers Kongl. Maj:t. Klaghat att iagh in till denna stundh myeken lythen hugnadh där aff hafft och icke så mycket som iagh uthan andras Credit kunnat uppehålla mitt fattigha hushåldh». Redan följande år den 30 maj afled han i Norrtelje, och sådan var ställningen efter honom, att hans högt bedröfvade enka begär ett nådår efter denne konungens »gamble tienare och Rustmästare», enär hon eljes ej hade medel att skaffa honom i grafven.

David Kohls verksamhet inom den svenska vapentillverkningen var så betydande, att vi villigt erkänna, det hans ståletsning deruti in-tager endast ett obetydligt rum. För konstslöjden har han dock såsom etsare den största betydelsen, och att gifva en föreställning om hans arbete i denna riktning har varit vår afsigt med denna uppsats.

Kronologiskt uppställd förteckning på kända ståletsningar af David Casparsson Kohl.*

N:r 1. *Svärd*. Fästet i korsform med förgyld knapp och parerstång. Klingan täckt af djupetsning i kopparsticksmanér, framställande från fästet räknadt:

å ena sidan: CONCORDIA RES PARVAE CRESCUNT, DISCORDIA MAGNAE DILABUNTUR — regalierna och troféer — CHRISTUS REFUGIUM SVORUM — Drottning Kristinas bröstbild med underskriften CHRISTINA AUGUSTA SVECORUM GOTHORUM ET VANDALORUM-QUE REGINA — femton landskapsvapen med följande underskrifter: *Uppland, Södermanland, Östergötland, Småland, Westegötl, Wermel, Nerrike, Helsingl, Dalerna, Wesmanl, Gestrice, West. Botn, Ångermanl,*

* Till hrr greve Nils Brahe och greve W. von Hallwyl, som med största tillmötesgående ställt dem tillhöriga arbeten af Kohl till mitt förfogande, ber jag att härmed få framföra min förbindligaste tacksägelse.

Öland, Daal — Arboga stads vapen med öfverskrift *Arma civitatis arbogensis*.

å den andra: ME FECIT DAVID KOHL (H L bundna) ANNO 1648 — riksvapnet — Gustaf II Adolfs bröstbild med omskriften: *Gustavus Adolphus Suecorum Gothorum et Vandalorum Rex* — femton landskapsvapen med följande inskrifter *Storforstad, Finl, Norra Finl, Södra Finla, Estland, Carelen, Ingermanl, Narfven, Tavastl, Keckholm, Nyland, Österbotn, Åland, Tavolax, Lapland, Medelap* — Arboga stads vapen med öfverskrift *Arma civitatis Arbogensis*.

L. 120 cm.; klingan 93 cm. lång, 5,5 bred upptill, 3,4 vid spetsen.

Anm. Gustaf Adolfs och Kristinas bröstbilder tyckas vara kopierade efter 2:ne kopparstick i »Der Erneuerte Teutsche Florus etc., Frankfurt 1647». Se i öfrigt sid. 42.

Svärdet, som genom major C. U. Nisbeth skänkts till Lifrustkammaren af friherrinnan Chr. von Post, f. von Ungern-Sternberg, har tillhört v. Ungern-Sternbergska rustkammaren på Äs.

N:r 2. *Bardisan*, djupetsad med riksvapnet, omgifvet af stiliserade blomsterornament; öfverst C G R S (Carolus Gustavus Rex Suecorum) och kunglig krona, nedtill årtalet 1654.

H. 64,7 cm. Största bredd 18,5 cm.

Anm. Ett större antal, närmare 60 st., finnes af denna typ i Lifrustkammaren. De skilja sig blott i smärre detaljer; några hafva initialerna felaktigt ställda: G R C S. Se i öfrigt sid. 43.

N:r 3. *Bardisan*, djupetsad med greffliga Braheska vapnet, hvarunder P. B. C. W. (Petrus Brahe comes Wisingsborgiæ) och årtalet 1655; öfverst en segergudinna, på sidorna blomsterorning. Signerad på tvenne ställen med Kohls monogram. Se sid. 43.

H. 68 cm. Största bredd 18,5 cm.

Anm. Bardisanen, som skänktes till Carl XV af friherre Höpken von Lantingshausen, kom med konungens öfriga vapensamling till Lifrustkammaren.

N:r 4. *Rustning* jemte *Häststjerna*, prydda med stridsscener, landskap och stiliseradt löfverk i högetsning på prickig botten. Figurerna äro iförda tidens drägter.

Handskar saknas.

Anm. Rustningen, som förvaras i Lifruskammaren, kan med de ofullständiga beskrifningar de äldre inventarierna bjuda på, ej spåras bortom vårt århundrade. Den bar för ej länge sedan Carl VIII Knuts-sons namn. Se i öfrigt sid. 44.

N:r 5. *Svärdsklinga*, högetsad å båda sidor i följande ornering från tången räknadt:

Å ena sidan: hvilande lejon — Carl X Gustafs bröstbild inom lagerkrans med inskrift *Carolus Gustavus D. G. Rex Suecorum etc. etc.* — tjugotre på tvären ställda sköldar med landskapsvapen och behöriga inskrifter — väpnad arm ur moln med inskriften *Cum deo et victricibus armis*;

å den andra: hvilande lejon — riksvapnet, omgifvet af deviserna *In Jehova sors mea ipse faciet* och *Si deus pro nobis quis contra nos 1658* — tjugotre landskapsvapen och öfrig ornering som å motstående sida.

Å tången signerad med Kohls monogram.

L. 97 cm. B. upptill 5,5, vid spetsen 4.5 cm.

Anm. I Lifruskammaren. Carl X:s bröstbild är efter Jeremias Falcks gravyr af 1654. Bland landskapsvapnen äro sköldarna tomma för de 1658 vunna »*Skåne, Bleken, Halland, Jemtland*», på ena sidan och »*Ösel, Bornholm, Bohus, Trundhem*» på den andra. Se i öfrigt sid. 44 och 45.

N:r 6. *Värjklinga*, eneggad, med bred rygg, hvarå graveradt: *Spes et timor moderatores meæ fortunæ — Cum recte vivas, ne cures verba malorum.* Å båda sidor högetsad med stiliserad löfverksranka, inom hvilken äro anbragta lejon, hjortar, harar, foglar etc. Invid tången daterad 1658 och signerad med Kohls monogram.

L. 88 cm., B. upptill 3 cm., vid spetsen 1,8 cm.

Anm. I Lifruskammaren. Se i öfrigt sid. 44 och 45.

N:r 7. *Värjklinga*, platt, tunn och sakta afsmalnande mot en skarp spets. På båda sidor upptill etsad i krönt dubbel-C och *Anno 1658.*

L. 98 cm., B. 4,5 cm.

Anm. Klingan, som förvaras i Lifruskammaren, har på senare tid blifvit insatt i ett försilfradt och facetteradt fäste från omkring 1600. Se sid. 44 och 45.

N:r 8. *Bardisan*, högetsad med riksvapnet omgifvet af troféer; deröfver C. G. R. S. jemte kungl. krona, och öfverst segergudinnan; nedtill 1658. Skaftkulan spiralreflad, etsad i bladmönster; holken etsad i troféer och skenorna i löfverksranka med djur.

H. 64 cm. Största bredd 18 cm.

Anm. I Lifruskammaren. Se sid. 44 och 45.

N:r 9. *Ringkrage*, temligen grundt högetsad; på framstycket: Carl X:s triumf, der han framställes åkande i antik dräkt med segergudinnan, som lagerkröner honom; efter vagnen ryttare och knektar med bakbundna fångar;

på bakstycket: Carl X i tidens dräkt, emottagande hyllning af besegrade. Å halskanten: *Cum deo et victricibus armis — In Jehovae sors mea ipse faciet 1658.*

Anm. I Lifruskammaren. Se sid. 44 och 45.



N:r 10. *Svärds klinga*, högetsad på prickig botten. Å ena sidan: Krigare i tidens dräkt längs klingan, i hvars midt en fältherre, som utdelar order;

å den andra: närmast tången greffl. ätten Oxenstiernas af Korsholm och Wasa vapen med underskrift i oval: *Gabriel Gabrielson Oxenstierna comes de Kroszholm et Wasa etc. A:o 1658*, samt deröfver i liknande oval: *Spes et timor moderatores meae fortunae 1658*. Häröfver framställning af sju par till fots och häst kämpande gladiatorer.

L. 92,5 cm., B. vid tången 5,6 cm., vid spetsen 4,4. Tången har vidstående fabriksmärke. Signerad med Kohls monogram.

Anm. Fabriksmärket erinrar om den berömda Solingersstämpeln, Kungahufvudet, hvilket Kohl möjligen för en gång adopterat. Se i öfrigt sid. 45.

Svärds klingan tillhör grefve W. von Hallwyl.

N:r 11. *Ringkrage*, högetsad, med skarpa konturer och prickig botten, förgyld och på kanterna försilfrad. På framstycket:

Carl Gustaf Wrangel sittande i tidens dräkt på en triumfvagn, omgifven af allegoriska figurer etc.; framför honom på vagnen står ett lejon, stödt på en sköld, hvarå: *Non est mortale quod opto, 1666.*

På bakstycket: tvenne medaljonger, innehållande greffiga ätten Wrangels af Salmis vapen samt ett monogram: *C. G. W. F.*

Anm. Monogrammet låter svårligen upplösa sig i Carl Gustaf Wrangels namnchiffer, om ej F får anses af misstag tillkommit istället för S (Salmis), hvilken bokstaf han oftast lade till sina initialer.

Ringkragen tillhör Wrangelska rustkammaren på Skokloster. Se i öfrigt sid. 47.

N:r 12. *Svärd*. Fästet korsformigt med svärtad knapp och parerstång; klingan högetsad i löfverksranka på prickig grund samt följande ornament och inskrifter: Å ena sidan: *M. Michaelis Ludov* — vapensköld med engel hållande palm och bok — *Ferrum tuetur principem melius fides* — basunblåsande engel — *Soli deo gloria*.

Å motstående sida: samma ornering etc. till och med vapenbilden, derefter: *Et arte et Marte. Barcellona 1669* — troféknippe — *Spes mea est deus*. På tången signeradt med Kohls monogram.

L. 77 cm. B. upptill 5,5, nedtill 4 cm.

Anm. Form af bödelsvärd, hvarpå måhända orneringen med fantasiskölden etc. syftar. Mäster Michaelis Ludov känner jag ej till. Se i öfrigt sid. 48.

Svärdet tillhör Wrangelska rustkammaren på Skokloster.

N:r 13. *Bardisan*, högetsad och förgylld, med svenska riksvapnet inom rika ornament samt deröfver C XII P S (Carl XII princeps Sueciæ) och kungl. kronor samt å ena sidan årtalet 1684. Signerad med Kohls monogram.

H. 69 cm. Största bredd 18,7 cm.

Anm. I Lifruskammaren. Se i öfrigt sid. 52.

Såsom ett arbete af D. Kohl betraktar jag slutligen en i Historiska Museum (Johanneum) i Dresden förvarad ringkrage, förgylld och etsad i rytterstrid (kristna och turkar) samt prydd med Chursachsens vapen och inskrifterna: IOH. GEORGIUS SAXON. ELECTOR 1664 — FOR-TVNA EST IVDEX.

Kohls hand är omiskänlig, och nämnda år besökte han ju de »Chur och Furstlighe Häfven i Tysklandh.» Se sid. 47.



Gustaviansk stil.

Föredrag hållet i den af Svenska Slöjdföreningen i samverkan
med Nationalmuseum anordnade gustavianska
utställningen i Stockholm 1891

af

Ludv. Looström.

I första § af Svenska Slöjdföreningens stadgar heter det, att Föreningen har till ändamål att utbreda håg och sinne för slöjd och att verka för den svenska slöjdens tidsenliga utveckling samt smakens förädling. Den gustavianska utställning, som Slöjdföreningen i början af detta år anordnade, är en af de många åtgärder, Föreningens styrelse vidtagit till uppfyllande af detta stadgarnas bud. Att företaget lyckades i så hög grad, eller kanske med andra ord, att utställningen blef så rikhaltig och så gedigen, som den för visso var, derfor står Föreningen i tacksamhetsskuld till en mängd personer och institutioner, hvilka dermed visat, att den svenska slöjdens och smakens utveckling ligger dem lika nära om hjertat. Bland dessa är att i främsta rummet nämna H. M. Konungen, som gaf Föreningen full frihet att i Konungens egna och i de kungliga slottens samlingar utvälja, hvad som fanns lämpligt, vidare H. K. H. prins Eugen, hvilken både som utställare och ordförande i det arbetsutskott, som hade utställningens anordnande om hand, visade sitt lifliga intresse för densamma; vidare Nationalmuseum, som i detta företag på mångahanda sätt samverkade med Slöjdföreningen och med henne delade förtjensten af initiativets tagande till utställningens anordnande, vidare Kungl. Akademien för de fria konsterna samt Nordiska museet, hvilka institutioner likaledes

beredvilligt öppnade sina rika samlingar för företaget. Härtill sluter sig raden af enskilda personer, hvilkas namn återfinnas i den Vägledning öfver utställningen, som utgafs till besökandes tjänst.

* * *

Att Slöjdföreningen skulle hålla en utställning var snart afgjordt; af hvilken art densamma skulle blifva, derom voro meningarna ej heller synnerligen delade. Man beslöt sig för en sådan af äldre konst- och konstslöjdföremål, såsom lärorikare och sannolikt också af större intresse för allmänheten än en af moderna arbeten; och då begreppet stil i våra dagar spelar en så stor rol så väl i inredningen af den enskildes hem som i det offentliga, men å andra sidan en icke ringa del äfven af den bildade allmänheten sväfvar i någon oklarhet om, hvad som menas med den eller den stilen, liksom om huru den eller den stilen ter sig i konstnärens eller konstslöjdidkarens verk, d. v. s. i verkligheten, så syntes bäst vara, att nu anordna en utställning af föremål tillhörande en enda stilperiod, oeh dermed, så att säga, fastslå dess bild, dess utseende för allmänheten, för att möjligen en annan gång i en annan utställning gifva en bild af en annan stilperiod. Att man då denna gång bestämde sig för den gustavianska tiden, hade sin grund dels i vissa praktiska skäl, men dels också deruti, att man trodde sig hafva skäl till den förmodan, att den gustavianska tiden mer än någon annan eger en viss dragningskraft på det nu lefvande släktet.

Och så kom den gustavianska utställningen till stånd.

Hvad namnet gustaviansk innebär, det veta vi alla. Det namnet sammanhänger icke med den förste Gustafs eller med den andre Gustafs namn, utan först med den tredjes; och det är icke så egendomligt. Ej som skulle han vara den störste af dem, äfven ur den syn-

punkten får han väl nöja sig med tredje rummet; men i konst- och literaturhistorien är det mer än i den politiska historien en mycket vanlig företeelse, att ett tidevarf uppkallas efter den på dessa områden ledande personligheten; och nekas kan då icke, att så väl i förhållande till sin tids konst som literatur intog konung Gustaf III i vida högre grad en ledande ställning än Gustaf I till sin och Gustaf II Adolf till sin tid.

Utställningen hade således att visa oss den omgifning, i hvilken konung Gustaf III och hans lysande hof rörde sig och, hvad mera är, en stor del af dessa föremål voro tillverkade för konungen och hade prydt de rum, i hvilka han oftast vistades. Hans egen bild fanns här från hans egen tid i olja, pastell, miniatyr, gravyr, brons, gips och kamé. Såsom barn var han målad i pastell af Lundberg, huru konungen såg ut vid tretio års ålder visade oss Lorenz Paseh i det stora porträttet, der han var framställd i sitt gardes uniform; något äldre syntes han i Sergels byst, som prydde fondväggen, och i sitt minne målade slutligen Breda honom sex år efter konungens död. Det var det porträtt, som från Drottningholm inflyttats för att pryda utställningens s. k. Hagakabinett. I den bilden har konsten, så att säga, bringat en saknadens gård åt den bortgångne konungen, hvars idealiserade drag med den eldiga blicken och det lifliga färgspelet erinrar om Tegnér's bekanta, högstämde strofer öfver honom i sången vid Svenska akademien's 50-års-jubileum. Så hafva vi att lägga märke till några målningar, framställande mer eller mindre märkliga tilldragelser i konungens lif. Än se vi honom på ett besök i Konstakademien's modellskola, än klädande sig till en tornering, än uppträdande på sjelfva torneringen, än mönstrande sitt borgerskap o. s. v. Äfven porträtten af dem, som stodo konungen närmast i lifvet, funnos här. Så igenkänna vi hans moders stränga och bistra drag, med ovanlig skärpa i karaktäristiken återgifna af den eljes ofta ytliga Roslin, som likaledes målat porträtten af konungens gemål drottning Sofia Magdalena, af hans syster prinsessan Sofia Albertina och hans bror prins Fredrik Adolf, hvilka samtliga voro placerade kring det nämnda porträttet af konungen. I den glada hertiginnans af Södermanland stora bild, tillhörande Drottning-

holmssamlingen, hade samme konstnär visat, i hvilken branche han står oupphunnen. Flere af de män, som voro med om att göra Gustaf III:s och hans tids historia, funnos också här, så väl i gravyr som målning, icke ens konungamördarens bild saknades. Porträttet af Adolf Ludvig Ribbing var nämligen af enskild person stäld till utställningskomitens förfogande. Det gick således en rent historisk fläkt genom denna utställning. Men vid denna sida få vi ej här uppehålla oss. Vi måste i stället dröja vid den konsthistoriska och dervid framhålla det betecknande ur form- och mönstersynpunkt särskildt för den gustavianska tidens konstslöjd, samt den ställning densamma intog till den föregående och efterföljande tiden.

* * *

I 1700-talets konst och konstslöjd i det civiliserade Europa kunna vi särskilja trenne ganska skarpt begränsade skeden, hvilka samtliga i större eller mindre grad äro att betrakta såsom förgreningar från renessanskonsten och genom den hafva anknytningspunkter med den antika konsten. Dessa konstskeden, hvilka i konsthistorien äro kända under namnen barock, rokoko och zopf, sammanfalla, ur kronologisk synpunkt, på ett ungefär med de tre konungars regeringstider, hvilka under 1700-talet efter hvarandra intogo tronen i det land, som allt sedan midten af 1600-talet och ända intill våra dagar i stort sedt varit tongifvande i konstens, konstslöjdens och smakens värld, nämligen Frankrike. De tre konungarne voro, som vi veta, de tre Ludvigarna, Ludvig XIV, Ludvig XV och Ludvig XVI. Derfor äro också de tre nämnda konststilarna kända under namnen Ludvig XIV:s, XV:s och XVI:s stil. Blef det franska inflytandet stort i det öfriga Europa, blef det icke minst i Sverige, ja, så stort, att vi ur stilsynpunkt ganska väl kunna uppkalla 1700-talets svenska konst och konstslöjd med de franska regenternas namn, hvilket också ända intill våra dagar varit det vanliga. Detta är dock öfverflödigt, ty hos oss inträffar det egenomliga, att vår historia under 1700-talet likaledes har tre ganska skarpt begränsade skeden, mellan hvilka milstolparna, kronologiskt taget, stå på nästan samma väglängd som i Frankrike. Ludvig XIV dog 1715,

och tre år derefter steg det svenska enväldet med Carl XII i grafven och efterträddes af frihetstiden. Ludvig XV:s regenttid slutade nästan samtidigt med denna s. k. frihetstid. Han dog nämligen år 1774; det var endast två år förut, som Gustaf III gjorde sin revolution. Så började Ludvig XVI:s och Gustaf III:s regering ungefär samtidigt, och de slutade också nästan samtidigt, ty det var icke ett år emellan deras respektive död. Häraf framgår således — hvad vi behöfva veta särskildt för vårt ändamål — att style Louis XVI sammanfaller med den gustavianska stilen hos oss.

Ett tronskifte innebär naturligtvis icke med nödvändighet ett omslag i de andliga förhållanden eller i de yttre former, hvarunder ett folk lefver; men är fallet det, att den, som gått hädan, i ondt eller godt varit en ingripande personlighet, en karaktär i det höga eller i det låga, så har han också i större eller mindre grad tryckt sin prägel på den generation, hvars främste man han varit. Så var förhållandet med Ludvig XIV, och så var också förhållandet med Ludvig XV. De stela och strama band, i hvilka den förre insnörde samhälls- och sällskapslifvet, brusto i samma ögonblick, som han, som var den sammanhållande länken, icke längre fans. Det ihåliga och onaturliga i all den prakt, hvarmed han omgaf sig, måste i längden framkalla en känsla af tomhet, som i sin tur efterföljdes af en längtan efter något nytt. Allongeperuken började kännas besvärlig. Knappt hade också Ludvig XIV lagt sitt af löslockar kransade hufvud till den sista hvilan, förrän rokokotidens skälmska amoriner började titta fram, och hela detta sorglösa slägte trädde in på scenen, hvilket gjorde lifvet till en lek och konsten till dess glada leksyster. Nu kom Ludvig XV och med honom sjelfsväldet på tronen; det onda och låga har förmåga att smitta i minst lika stor grad som det goda, och så trängde rokokokonsten igenom, en regellös, bisarr och all lagbundenhet trotsande konst, som dock å andra sidan hade i sig så mycket godt lynne, så mycken älsklig naivetet och äfven, rent af, en så stor portion af oskyldig barnslighet, der icke det frivola hade tillfälle att spela in, att hon ensamt genom dessa egenskaper snart eröfrade en verld. Hon eröfrade äfven vårt land, mera dock på grund deraf, att hon kom från Paris och der var

på modet, än på grund af hennes ofta nog frivola innehåll. Lovisa Ulrika och hennes hof voro i det hänseendet vidt skilda från Ludvig XV:s.

Det var nu som det nybygda Stockholms slott skulle inredas, och så skickade den svenska regeringen det ena öfverintendentsämnet efter det andra ut till Paris för att köpa möbler, speglar, ur, lampetter, ljuskronor och ljusstakar i nyaste rokokostil, och med uttryckligt tillkännagifvande, att dessa äfven skulle tjena till modeller för de svenska fabrikanterna. Att här icke blef fråga om småsummor framgår deraf, att slottsbyggnads-deputationen enligt ett k. bref af 16 nov. 1753 för ändamålet requirerade ett belopp af 251,993 d:r s:t, hvilken summa anskaffades, heter det, genom penningelån af publika verk på statskontorets kredit.

I dessa beställningar för slottsrummens möblering hafva vi en förklaring på, att den svenska konstslöjden under denna tid kom att så nära ansluta sig till den franska smakriktningen och blifva ett så troget uttryk för densamma. Ty dessa utifrån inköpta föremål tillhandahöllos verkligen den svenska konstslöjdidkaren och begagnades af honom såsom mönster och modell. Våra snickare fingo nu eftergöra de bukiga byråerna med deras egendomliga inläggningar, våra bronsarbetare göto och ciselerade de i snirklar vridna beslagen till dem, ja, öfverintendenten Hårleman omtalar till och med i ett bref till slottsbyggnadsdeputationen, att han i Paris köpt ställningar till nymodiga ljuskronor, af hvilka, säger han, jag låtit i Paris utsira endast *en* arm på hvardera med kristallglas för att skaffa våra svenska glasbruk förtjensten med de öfrigas förfärdigande.

En konststil sådan som rokokon med dens brist på egentligt innehåll, som icke ville höra talas om hvarför och därför, som stälde det nyckfulla godtycket på förståndets och lagbundenhetens plats, kunde icke gerna blifva långlifvad. Jag nämnde, att den var uttryck för en tid, som i konsten, ja, man kan nästan säga, i lifvet, såg ett lekverk. När man så blef trött på leken, och allvaret började taga ut sin rätt, så blefvo krafven på konstens verk äfven helt andra. Samhällslifvet, särdeles det högre, gick väl ännu ett par tiotal af år framåt i det

gamla hjulspåret, obekymradt om hvarthän det bar, men för konstsmakens vidkommande hördes en och annan röst, som ropade på en återgång till enkelhet och natur. Några bevis härför äro lätta att anskaffa. Vi veta att rokokon hade en afgjord motvilja för allt hvad rät linie hette; den sårade dess känsla för frihet och sjelfsväld och därför gjorde man till och med så enkla saker som ljusstakar och eldgafflar ofta i S-form. Eget är, att redan så tidigt som år 1754, vid hvilken tid rokokokonsten firade sina största triumfer, man får läsa i en af Frankrikes främsta konsttidskrifter på den tiden, *Mercure de France*, en petition till guldsmederna, hvori insändaren vördsamt ber dem betänka, att en ljusstake dock har kraf på att stå rätt upp och ned, och att det icke är obilligt att begära, att man skall kunna taga knifven och gaffeln i handen utan att sticka sig på krumelurerna på skafften. Hvar skulle man då finna nya modeller, frågades det. Då hänvisade de lärde till antiken, hvars studium, hvad rumsdekoration och möblering angick, just blifvit på modet i vissa kretsar, genom upptäckten af och gräfningarna i de gamla, sedan århundraden begrafna städerna Herkulanum och Pompeji. De smäckra och enkla bohagsting man i riklig mängd här fann, spredos nu i kopparstick öfver hela Europa, och en och annan konsthandtverkare började eftergöra dessa föremål och vinna afsättning för dem. Särskildt började teatrarna, der pjäser med ämnen ur Roms och Greklands historia flitigt spelades, att anskaffa dessa eftergjorda föremål. Här fick oppositionen mot rokokokonsten ett kraftigt handtag. Literaturen kom till hjälp. Bland författare, som skapat sig ett verldsberömdt namn genom att hänvisa till antiken såsom konstens höjdpunkt, står tysken Winckelmann främst. Egendomligt är, att han redan år 1759 förbjuder sin förläggare att utstyra hans verk med de sedvanliga snirkklarna i den gamla stilen. Samtidigt härmed skämtar en annan tysk författare med de dygder, hvilka voro anbragta på fotstället till Ludvig XV:s ryttarstaty i Paris, i det han yttrar, att Moritz af Saxen, Montesquieu och Voltaire eller andra af tidens store män skulle på ett värdigare sätt hafva representerat konungens regering in dessa rokokodygder, som ingen tror på, och år 1763 skrifver samma författare: Under de senaste åren har

man börjat uppsöka antika former och ornament. Smaken har endast vunnit derpå.*

Här predikades således en återgång till antiken och naturen. Vi hafva att lägga märke till, att oppositionen mot rokokokonsten icke utgick från Ludvig XV:s hof, utan från de samhällsreformatorer, som slutligen blefvo den franska monarkins dödliga fiender. Att den nya stil, som härmed infördes, fick sitt namn efter Ludvig XVI, har sin enda grund deri, att den nådde sin blomstring under hans regering.

Dessa och dylika röster höjdes nu på kontinenten. Hos oss höll man i det stora hela fast vid rokokons svängda former ännu i slutet af 1760-talet. Men det årtiondet är dock äfven hos oss märkligt, därför att i de ledande kretsarna i konstverlden börjar förmärkas ett omslag. Bland mängden af de franske konstnärer och konsthandtverkare, som hitkallats för slottets ornering, har bildhuggaren Larchevêque gjort sig bemärkt i främsta rummet genom sin lärareverksamhet i den då nybildade konstakademien, men också genom sina båda statyer öfver Gustaf Vasa och Gustaf II Adolf. År 1758 uppvisade han för konung Adolf Fredrik en modell till sistnämnda staty, der hjeltekonungen var framställd på en häst i firsprång, följd af ryktets gudinna, likaledes till häst, i färd att sätta segerkransen på hjeltens hufvud. Detta var nu äkta rokokokonst och väckte allmänt bifall. Men när frågan om modellens utförande i stort fem år derefter, eller 1763, diskuterades i sekreta utskottet, förklarade detsamma, att menige man kunde göra sig opassande gissningar om det halfklädda fruntimret, som konungen fått till följeslagerska. Det omdömet var nog ett återljud af hvad den svenska allmänheten verkligen tänkte om den franska rokokokonsten, för så vidt den öfver hufvud hade någon tanke ditåt; och så förklarade utskottet, att det ville ha en Gustaf Adolfstod, som med historisk enfaldighet borde föreställa en stor och namnkunnig konung. Resultatet känna vi.

Ännu ett bevis på att ett omslag låg i luften, må vi anföra. Bland de unge ämnessvennerna, som voro anställda såsom konsthandt-

* Se Tidsskrift for kunstindustri, Köbenhavn, årg. 1887, h. 5, E. Hannovers uppsats Ludvig XVI:s stil.

verkare vid slottsbyggnaden, börjar i slutet af 1750-talet en ung man att träda fram i förgrunden, hvilken sedan fått namnet Sveriges förnämsta konstnärssnille. Han var Johan Tobias Sergel. År 1763 faller öfverintendenten frih. Adelerantz det yttrandet om den tjugutvååriga mannen, att han med skäl kunde kallas ett stort ämne. Hvad Sergel redan nu gjort, som kunde rättfärdiga detta och dylika uttalanden, måste vi här förbigå; så mycket må dock redan här sägas, att redan i hans tidigare verk röjes detta känsligare sinne för naturen, denna om antikens konst påminnande enkelhet i framställningen, som gjorde Sergel till en af konsthistoriens ypperste.

Mer än dessa mera enstaka yttringar af ett pågående omslag i smakriktningen verkade dock äfven nu det från Paris utgående modet. I konst och i synnerhet i konstslöjd hafva vi här i Sverige åtminstone på de sista 500 åren i det stora hela aldrig arbetat ursprungligt eller själfständigt, utan oftast hafva vi hemtat förebilderna från eivilisationens centralpunkter i utlandet, från Italien, Holland eller Frankrike. Ännu i dag, om vi komma in i en modern salong, så, i fall vi hafva haft tillfälle att skåda in i butikfönsterna vid boulevarderna i Paris eller vid Graben i Wien, känna vi igen, hvar den svenske dekoratören och möbelsnickaren och keramikern och juveleraren hemtat sina modeller. Så mycket mera var detta fallet på 1750- och 1760-talen, då det franska inflytandet var så stort, att till och med det svenska språket fick en stark fransk accent, och hela lefnadssättet i de högre kretsarna ända i detalj var kopieradt efter förhållandena i Paris.

Det var i denna atmosfär, som Gustaf III växte upp. Hvad franskt var, var för honom idealet; hans ministrar i Paris hade ordres att inberätta de minsta detaljer, som rörde kostymer, dekorativa anordningar, bordsseder och dylikt vid det franska hofvet, och allt gjorde han efter, så vidt förhållandena det tillåto. Han gillade ieke i smakfrågor något annat än det, som var efter parisiskt mönster.

En ganska betecknande tilldragelse i detta afseende finnes antecknad af en af hans tids memoarförfattare, baron Gustaf d'Albedyhll. Konungen gjorde en gång ett besök hos riksrådet grefve Ulrik Scheffer på dennes egendom Ek nära Mariestad. Vid inträdet i salongen så-

rades H. Maj:ts öga genast, säger vår författare, af en möbel, som fans i rummet, nämligen en slagklocka, gjord på landet i Vestergötland, hvars enkla drägt, oaktadt dess säkra gång, visserligen gjorde ett mycket stort afbrott mot det öfriga husgerådet, som förskref sig från Paris eller till det minsta från Stockholm. Konungen vände sig strax till grefvinnan Scheffer med en nådig förebråelse, att hon låtit sin herre och man skämma bort den vackra salongen med det plumpa bonduret. Grefve Scheffer sjelf försvarade likväl denna sin gunstling bland möblerna.

Betecknande är, att konungen genast observerade det enkla svenska konstslöjdföremålet. Det visar, att han hade blick för dylika saker. Ingen må förtänka honom, att det ej föll i hans smak. Säkerligen skulle en hvar af oss känt sitt öga såradt, om utställningskomiten hade satt in i ett af kabinetten i gustavianska utställningen ett bondur från Vestergötland, och med rätta gjort anmärkning deremot, äfven om uret varit från den gustavianska tiden. Riksrådet grefve Scheffers salong hade väl ungefär ett liknande utseende med de dervarande interiörerna. Ty det var hufvudsakligen från de högre klassernas hem, som utställningsföremålen förskrefvo sig. Detta kan synas vara en ensidighet, och är det också på visst sätt. Att icke det ringare gustavianska hemmet der var representeradt, hade dock endast sin grund i bristande utrymme. Ur stilsynpunkt betyder detta mindre. Endast när konstnären eller konsthandverkaren arbetar oberoende af kostnaderna för arbetets utförande, är han fullt fri och får fritt utveckla sina intentioner. Derför upplysa oss dessa lyxföremål bättre om hvad han och hans tid velat säga. En annan sak: Ju högre upp vi komma på civilisationens stege, desto mångfaldigare blifva behofven, eller omvänt: ju flere behof, desto högre civilisation. Det är en regel, som historien otvetydigt framkallar. Medelklassen, hvars behof äro färre, skiftar icke så lätt och så snart fysiologi som de högre stånden; modets vindfläkt nedtränger endast mycket långsamt dit. En tids konstsmak studeras derfor icke gerna med synnerlig framgång der.

Af hvad vi nu hafva sagt framgår för det första, att, hvad vi kalla för gustaviansk stil, i stort sedt är en illustration till konstsmaken vid hofvet i Versailles, sådan denna smak fick sin tillämpning vid Gustaf III:s och Gustaf IV Adolfs hof och hos de högre samhällsklasserna hos oss. Af de på utställningen exponerade föremålen var en del franska originalarbeten; flertalet af möbler deremot, liksom af målningar, skulpturer och silfverarbeten voro svensk tillverkning. Under konung Gustaf III:s tid stod möbel tillverkningen såsom konst högre än den någonsin gjort i Sverige; och i allmänhet kan man säga, att i genomsnitt visar hela den svenska konstslöjden under detta tidevarf en hög grad af fulländning. Detta uppsving hade sin grund i tvänne historiska tilldragelser, hvilka jag redan förut antydt, nämligen den nya slottsbyggnadens inredning och konstakademiens instiftande (1735). Vid den förra lärde de unge konsthandtverkarne sjelfva yrket och de mönster, efter hvilka de skulle arbeta, vid den senare lärde de den för all konstslöjd icke mindre viktiga teckningen. Frukten af dessa studier kunde för yrkena icke blifva så i ögonen fallande med det samma; några tiotal af år måste först gå om. Den gustavianska tiden fick skörda denna frukt. Närmast är det naturligtvis Stockholms konsthandtverkare, som drogo fördel af dessa tillfällen till studier; också kunna vi här följa olika generationer af en och samma släkt, inom hvilka konstskickligheten är i stigande från midten af frihetstiden ända till slutet af den gustavianska tiden och ännu längre. Sådana släkter äro familjerna Haupt, Linning, Precht, Pasch, Sergel, Göthe m. fl. De första i konstens eller konstslöjdens historia kända medlemmarne af dessa familjer voro på ett eller annat sätt anställda vid slottsbyggnaden, familjerna Haupt och Linning såsom slottssnickare, familjen Pasch såsom slottsdekorationsmålare, Sergels fader var slottsbrodör, d. v. s. han utförde den mängd broderier i guld och silfver, hvilka behöfdes för de stora ännu använda trönhimlarna och hängkläderna samt för slottsbetjeningens livréer och till och med för de kungliga personernas ordenstecken, hvilka i allmänhet voro broderade på drägten, såsom en mängd i kammrararkivet befintliga räkningar ännu utvisa. Detta arbete öfvertogo sedermera konstnärens systrar, under det han

sjelf valde ett manligare handtverk. Bland dessa familjer hafva vi nu här att i främsta rummet sysselsätta oss med en medlem af familjen Haupt, nämligen Georg Haupt, kunglig hofschatullmakare och ebenist, såsom hans titel lyder, d. v. s. han var, hvad man i våra dagar skulle kunna kalla för hofsnickare. Han har nämligen förfärdigat de ur konstnärlig synpunkt yppersta af den gustavianska tidens möbler, för så vidt de voro gjorda i Sverige. På den gustavianska utställningen funnos flere af hans förträffligaste arbeten, såsom det stora, Drottningholms slott tillhöriga skrifbordet, i hvars låda lästes följande signatur: *Fait chez Georg Haupt, ebeniste du Roy à Stockholm l'an 1778*; detta var i hörnen prydt med Gustaf III:s namnechiffer, sådant det återfinnes på plansch 4 i årets mönsteralbum; den öfverståhållaren tillhöriga sekretären af år 1779, likaledes afbildad i mönsteralbumet (pl. 3); en liten byrå af år 1784, samt sannolikt äfven den sekretär, som, tillhörig prins Eugen, återfinnes på plansch 4.

Redan af detta fåtal synes, att Haupt var i sitt fack en konstnär. Formerna för dessa möbler äro helt och hållet i den nyantika stil, som från 1760-talets slut var modern i Paris, och de ansluta sig i det allra närmaste till de arbeten, som Ludvig XVI:s hofsnickare Riesener utförde, ehuru dessa senare voro mera rikt försedda med beslag af guldbrons. Det var i synnerhet sekretärer, byråar och skrifpulpeter samt hörnskåp, som Haupt utförde. Grundformen i dessa möbler är ytterst enkel; ytorna äro plana och släta, samt utförda i s. k. marketeriarbete, d. v. s. med inläggningar i olika färgade träslag. De bärande delarna äro ytterst smäckra och spensliga. Den räta linien är genomgående. Endast på de främre benen till en byrå eller en sekretär får man en erinran om den föregående rokokostilen. Det händer nämligen, att dessa ben äro något krökta, särdeles till den nedre delen, hvarigenom profilen blir i våglinie. Rokoko-ornamentet var, som vi veta, bildadt af flere, utan organiskt sammanhang förenade leder, hvilkas grundform var bokstafven C. Under rokokons blomstringstid var denna C-form mycket fyllig och kraftig, men med tiden raknade den allt mera, tills dess den vid nyssnämnda tid började uppgå i den räta linien. Så hos Riesener, så ock hos Haupt. Vi få dock icke föreställa oss, att

de gustavianska möbler, hvilka hafva dessa krökningar på benen, nödvändigt äro äldre än de med raka ben; endast typen är historiskt taget äldre. Så t. ex. fans på utställningen en sekretär med alldeles raka ben, daterad år 1779, under det att en byrå med krökta ben, likaledes af Haupt, var först från år 1784, således fem år mera aflägsen från rokokotiden.



Fig. 1.

Haupt. Den omständigheten, att den befann sig på en så aflägsen ort, gjorde dock saken misstänkt. På förfrågan hos vederbörande museitjensteman fick jag veta, att den lilla möbeln varit en gåfva till österrikiska kejsarfamiljen från konungen af Sverige, och dermed kan misstanken om dess svenska härkomst i det närmaste vara bekräftad.

Den vanliga Haupt-örneringen är: midt på framsidan af möbeln en medaljong, hvori antingen finnes en bröstbild, som stundom förefaller att vara ett porträtt, eller ett vapen, eller ett namnchiffer, eller satte han i medaljongen en genie, såsom den här ofvan afbildade, hvilken förekommer å en byrå, tillhörig möblemanget å Stockholms slott.

Är grundformen lika på de franska och svenska möblerna, så företer deremot ornamentiken flere olikheter, så väl hvad det inlagda arbetet, som bronsbeslagen angår. Haupt hade sin gifna ornamentik, hvarför hans arbeten alltid äro lätt igenkännliga äfven bland ett flertal andra. Det hände mig en gång, att jag i Ambraser-samlingen i Wien fick bland de många möblerna der se en liten byrå, som i mina ögon hade ett ovanligt svenskt tycke och föreföll att vara ett verk af vår

Medaljongen är vanligen omgifven af en bladfeston i naturlig färg, och på sidorna derom utbreder sig ett rutmönster, bildadt af på spets ställda kvadrater, såsom synes af den på plansch 3 i årets mönsteralbum afbildade, öfverståthållaren frih. Gustaf Tanm tillhöriga sekretären, som är signerad och daterad år 1779. Den är äfven i öfrigt ytterst typisk för stilen, med sina raka spensliga ben, längs efter hvilka ett fint bronsbeslag löper, med sina hörnornament och sin fris, bildad af ett ofta förekommande vågornament, äfven det af förgylt brons. Hela orneringen gör sig ytterst elegant och förräder mycken smak hos mönstertecknaren. Samma andas barn, som nämnda sekretär, är den å plansch 4 i mönsteralbumet afbildade skrifpulpeten, som tillhör prins Eugen. Här utgöres dekorationen hufvudsakligen af de för den gustavianska stilen så karakteristiska bladfestonerna, hvarjemte ett egenomligt naturalistiskt ornamentsmotiv tillkommer i bläckhornet, gåspennan och boken, som symboliskt angifva möbelns uppgift. Denna pulpet är visserligen icke signerad, men har mycket, som erinrar om Haupts stil och arbetssätt, hvarför den med temlig säkerhet kan tillskrivas honom. Att Haupt sjelf komponerade sina mönster framgår deraf, att på en del möbler förekommer signaturen *G. Haupt inv. et exc.*

Hvad Haupts lefnadsförhållanden beträffar, har jag icke lyckats finna många uppgifter. Bland slottssnickarne på 1730- och 1740-talen nämnes ofta på räkningar och kostnadsförslag till möbler, afsedda att utföras för Stockholms slott, som då höll på att inredas, namnet Elias Haupt. Sannolikt var han fader till Georg, som dog år 1785 och efterlemnade sex omyndiga barn. Att han äfven på sin tid var högt uppburen i sin konst, framgår af flere uttalanden af framstående män, tillhörande hans samtid. Också träffas hans namn icke sällan i memoar-litteraturen från Gustaf III:s tid. Så omtalar friherre G. J. Ehrensvärd, att, då Gustaf III år 1776 skulle gifva kejsarinnan af Österrike i present ett ölandsspann och en faeton, fick Haupt i uppdrag att utföra den senare. Arbetet, som var mäterligt, var af vår snälle Haupt, som är en ibland de förste arbetare i Europa i marqueteri, säger Ehrensvärd. Gustaf III bestälde ofta hos Haupt de julklappar, han bortgaf åt sin familj och åt medlemmar af hofvet. Så fick hertiginnan af Sö-

dermanland år 1779 af konungen en byrå, för hvilken tusende plåtar blefvo betalda till den snälle snickaren Haupt, säger samme författare.

Haupt var icke den ende konstnären i detta fack på Gustaf III:s tid. Bland hans yrkeskamrater må här i främsta rummet nämnas

Gottlieb Iwerson, som utfört den magnifika sekretären, hvilken är afbildad på plansch 3 i mönsteralbumet, och hvars ypperliga utförande värdigt ställer honom vid sidan af Haupts konst.

Den är rikare i så väl sjelfva inläggningarnas mönster, som i de anbragta bronsbeslagen. De förra (se plansch 3 i mönsteralbumet) visa å framsidan riksvapnet med sina sköldhållare och derunder en del sinnebilder för vetenskapen och konsten, såsom jordgloben, uppslagna böcker, musikinstrument, en bröstbild o. s. v., samt å sidorna girlander och troféer med konung Gustaf III:s initialer; allt i ytterst elegant och minutiöst utförda inläggningar, hållna i klara och lifliga färger. En annan af tidens konstsnickare var Chr. Linning, som enligt signaturen har utfört en af de präktigaste och kolossalaste byråar, som finnes i de på dylika möbler så

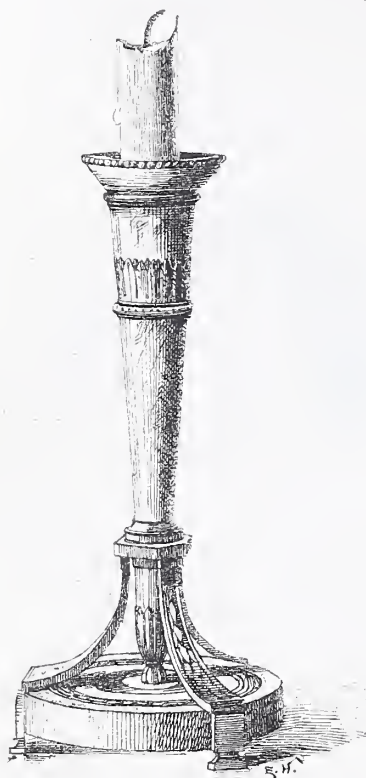

Fig. 2. Från Haga.

rika Drottningholmssamlingarna; vidare Jonas Hultstén, som dock ej uppnådde de föregående mästarnes smakfullhet och finhet, hvarken i sjelfva mönstrens komposition eller i inläggningarna. Af honom eger Nationalmuseum ett stort skrifbord i typisk gustaviansk stil, ehuru ett detsamma tillhörande hyllfack ännu bibehållit rokokons svängda former. Hans festoner äro i allmänhet tunga, och det lifliga färgspel, som eljes utmärker inläggningarna i de ljusa, olika färgade träslagen, saknas här.

Jag nämnde, att för de gustavianska möblerna togs äfven bronsgjutarnes och ciselörernas konst i anspråk. De samarbetade med möbelsnickaren, och icke minst på dem berodde den harmoniska helgjutenhet, som tidens möbler ega.

Ciseleringskonsten, liksom den finare bronsgjutningen, hade i Sverige nått en ovanlig utbildning under frihetstiden, särskildt genom några franska konstnärer, som införskrifvits för och arbetade vid slottsbyggnaden. Några af dem böra i detta sammanhang ihågkommas, ty de blefvo lärare för åtskilliga ungdomar af svensk härkomst, hvilka sedermera användes af den gustavianska konstslöjden. Af dessa främlingar hafva vi i främsta rummet att minnas familjen Pantaléon, så väl fadern, Pierre Pantaléon, med hvilken kontrakt för slottsbyggnaden undertecknades i Paris den 29 mars 1745, mot ett årligt arvode af 2,100 livres (= 3,675 d:r k:t), som hans båda söner Pierre och Cimon. De stannade här ända in på 1760-talet, och arbetade städse derunder båda med mycken flit och med mycken smak, till vederbörandes synnerliga belåtenhet. Så anmäler öfverintendenten grefve Carl Johan Cronstedt till slottsbyggnadsdeputationens protokoll den 23 sept. 1761, att de ej mera vilja förlänga sina då tilländalupna kontrakt, emedan de längta hem till Frankrike, men att öfverintendenten ej ville mista dem, dels emedan de voro så skickliga, dels också emedan de voro de enda utländska konstnärer, som dittills tjenat mot samma vilkor som dem först blifvit beviljade, utan att begära någon förhöjning i arvodet. Slottsbyggnadsdeputationen beviljade nu så mycket hellre deras fordringar, »som lusten att resa hem då nog med tiden torde förgå».

Dessa främlingar hafva bland annat utfört en mängd af de på de bukiga rokokobyråerna förekommande beslagen af förgyld brons, vidare lampetter o. d. i samma metall, hvarjemte de nu också erhöillo beställning på utförandet af de praktfulla, af skälmska genier burna lyktorna, som Bouchardon modellerat för konungens och drottningens stora trappor i slottet, hvilka, efter hvad det vill synas, ännu då ej voro fullbordade.* Hvad familjen Pantaléon blef för frihetstidens konst-

* Den 15 dec. 1762 fick Pantaléon d. ä. 4,000 d:r k:t i »förskott för de lyktor han håller på med för slottet». Slottsbyggnadsdeputationens prot. i Slottsbyggnadsarkivet.

slöjd, synes gelbgjutaren och titulärprofessorn Rung hafva blifvit för den senare gustavianska. Han lär * på 1780-talet hafva begifvit sig till Paris för studier och återkommit hit mot slutet af sagda årtionde och uppsatt en verkstad för bronsgjutning och ciselering, i hvilken bland andra äfven den unge Bengt Erland Fogelberg gjorde sina första lärospån. Af Rungs tillverkningar finnas flere bevarade i Stockholms, Drottningholms och Haga slotts samlingar och i enskild ego. Så såg man på den gustavianska utställningen af honom en klocka, som öfverst var prydd med Gustaf III:s bröstbild, några byster af Voltaire och Diderot, en liten grupp, framställande ett par som kysses (i bröstbilder), hvilken grupp var den enda der förekommande pjes, som bar Rungs signatur,** vidare en del kandelabrar och ljusstakar samt några små brefpressar, på hvilka sutto en hund eller något annat djur i gjuten och ciselerad brons. Dessa senare uppgäfvos vara bland de tidigaste profven på Fogelbergs modelleringskonst. Sina ornamentsmotiv har Rung lånat från antiken, såsom perllister, äggstafvar, akantusblad, lejonhuvuden, hvartill komma spensliga blomsterfestoner och girlander i ganska naturalistiskt hållna mönster, hvarjemte de för stilen så betecknande, och så ytterst ofta förekommande beslagen, hvilka äro afbildade å pl. 5 i årets mönsteralbum, väl till stor del hafva utgått från hans verkstad. De äro utförda i guldbrons och mycket fint ciselerade, om de också icke kunna mäta sig med de motsvarande bronsarbeten, som i Frankrike utfördes vid samma tid, och af hvilka Stockholms slotts möblemang har att uppvisa så många lysande prof. Jag behöfver i detta fall endast påminna om de tvänne chenets, eller s. k. eldhundar, hvilka funnos på utställningen. Också voro de utförda af 1700-talets främste iselör, Gouthière.

Det var dock icke egentligen under det gustavianska tidehvarfvet, som guldbronsen firade sina största triumfer i konstslöjdens tjänst, eller var mest på modet. Det blir den först i den s. k. kejsarstilen. Vid

* Efter hvad hans dotterdotter, professorskan Carin Scholander, född Nyström, benäget meddelat mig.

** Att de nämnda bysterna voro af Rungs tillverkning, har uppgifvits för mig af Rungs förutnämnda dotterdotter, i hvars samling de befinna sig.

tidpunkten för konungadömets fall i Frankrike börjar smaken för de antika formerna och de antika ornamenten att tilltaga. Man öfversätter dem icke längre eller ombildar dem efter moderna behof, utan man

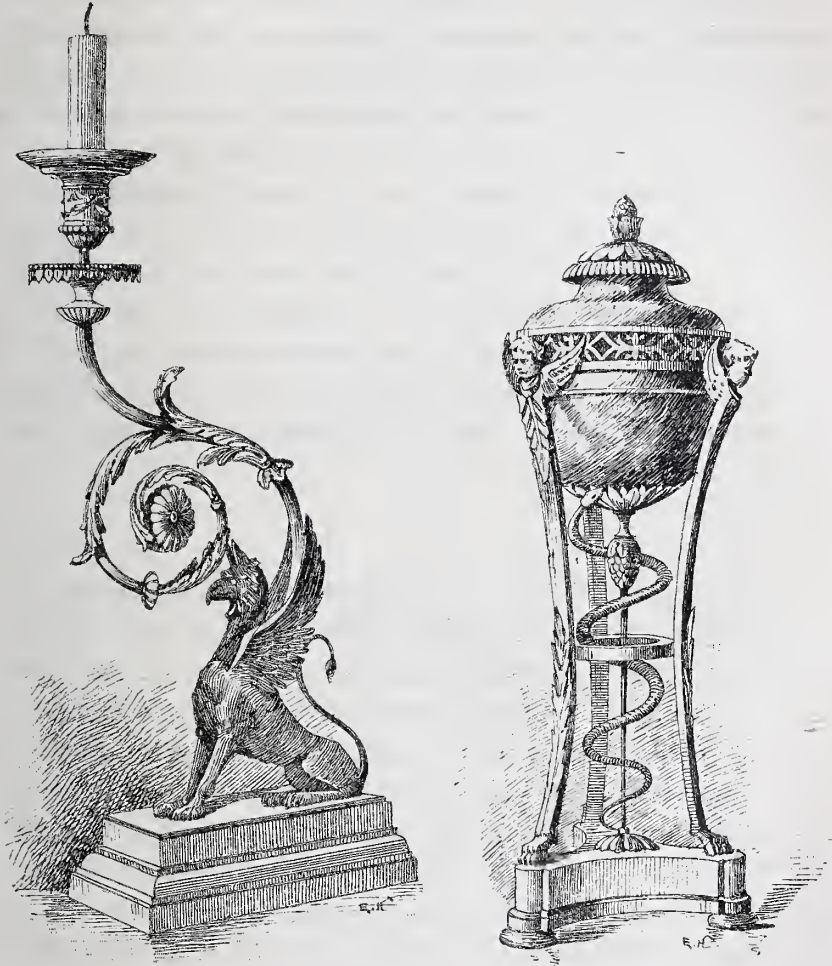

Fig. 3 och 4. Ljustake och rökelsekar på Haga.

helt enkelt öfverflyttar dem och tager dem sådana de voro. Egendommeligt är, att denna stil, som fått sitt namn efter det första kejsardömet, därför att den då nådde sin blomstring, finnes hos oss till en del ganska utpreglad redan under Gustaf III:s tid. Träda vi in i konun-

gens paviljong på Haga, hvilken inreddes under hans sista lefnads-år, så öfverraskas vi nämligen af alla dessa typiska empireformer, som här förekomma. Den s. k. Masreliezka salongen derstädes, med sin väggörnering och sitt kraftigt bygda möbleman, der det för den gustavianska stilen så betecknande spensliga och rätliniga trävirket ersatts af helt andra former, gifver tydliga vitnesbörd härom, icke mindre än de små ljusstakarna med sina gripbar, eller sina trefötter och sina vasformer, lånade från den antika grafurnan (se fig. 3 och 4). Liksom väggörneringen härstädes med sina antika gudabilder och sin i en ganska sträng pompejansk stil hållna dekoration, tala äfven dessa småsaker för, att Gustaf III under sin italienska resa blifvit så intagen af antikens konst och konstslöjd, att han helst trufdes i en sådan omgifning. Faktiskt är, att han på sina båda älsklingsställen, Haga och kungliga operan i Stockholm, inredde sina smårum i noggrannaste öfverensstämmelse dermed, liksom hans dyrbara förvärf af antika skulpturverk äfven tala därför.

Vi stå nu vid slutet af århundradet och dermed också af vår öfversigt, som mera varit afsedd att gifva en idé af andan i den gustavianska tidens konstslöjd, än att ingå i detaljer. De af slöjdförningens ledamöter, som hade tillfälle att taga i betraktande den gustavianska utställningen, hade i densamma den bästa illustration till den gustavianska stilen och dess egendomligheter. Inför densamma, var det icke utan, att vi likasom tyckte oss fatta sanningen af skaldens ord: Det låg ett skimmer öfver Gustafs dagar. Och erinna vi oss sedan, huru konsten och konstslöjden efter den tiden urartade, huru de färgrika dräggerna utbyttes mot de snäfva, svarta kläderna, huru de små eleganta sekretärerna med sina inläggningar i ljusa, klara träslag och sina gyldene beslag växte ut till klumpiga chiffonierer af svartnad mahogny, och huru hela möblemanget i öfrigt blef form- och färglöst, huru guldsmederna misshandlade de ädla metallerna, och keramikern gjorde de mest konst- och smaklösa arbeten, så prisa vi den gustavianska tiden lycklig, som hade en stil, som ville det sköna och som

framtröllade det. Kanske då också den känslan kommer på oss, att ännu vi, som nu lefva, icke hafva mycket att berömma oss af i den vägen, och att ett kommande slägte med rätta skall säga om oss, att vi voro ett stillöst, ett hållningslöst slägte. Kanske, säger jag, att den känslan kom på oss inför denna gustavianska utställning. Ja, det vore icke utställningens sämsta resultat. Då har den fyllt sin uppgift, som ju var att verka för smakens förädling.



Textil konst i Strengnäs domkyrkomuseum.

En kort redogörelse

af

Fredrik Lilljekvist.

Den textila konstindustrien har under vår tid omfattats med stort intresse och räknar bland sina utöfvare ej blott de yrkesskickliga specialisterna utan äfven bland den stora allmänheten ett icke ringa antal qvinliga amatörer, hvilka, på samma gång de lärt sig inse betydelsen af konstindustriens ingripande på detta för hemmens trefnad och pry-dande viktiga område, äfven sjelfva fattat nålen och åstadkommit många fullgoda alster, till hvilka mönstren oftast utgått från Handarbetets vänner eller från i samma riktning arbetande enskilda mönsterriterskor. Uppslaget till dessa mönster och äfven till de olika arbetssätten är till stor del hemtadt från äldre arbeten, så väl medeltida som af senare data; det är hufvudsakligast de olika museerna, som bidraga till känne- domen och upptagandet af dessa gamla tiders stilfulla och karakteri- stiska sömnader och väfnader, och torde det därför ej vara ur vägen att påpeka ett af de inom detta område rikhaltigaste, nämligen Streng- näs domkyrkomuseum.

Tillkommet genom Södermanlands fornminnesförening, hos hvilken så väl från domkyrkan som från ett stort antal af stiftets kyrkor de olika föremålen blifvit deponerade, utgör den textila afdelningen näst Statens historiska museum i Stockholm kanske landets intressantaste och nummerstarkaste samling af kyrkliga väfnader och broderier, hvilka väl förtjena att studeras. Bestående af korkåpor, messhakar, antepen-

dier, dukar m. m., lemna den ett rikt materiel för studiet af stoffer och olika sömnadssätt, så väl enklare som finare guld- och silkesbroderingar. Här kan ej blifva fråga om någon detaljerad redogörelse, utan endast att framhålla olika arter och arbetsmanér, karakteriserade genom enstaka exempel.

Vi vända oss då först till de olika stofferna, hvilka, bestående af sammet, siden och brokader i de mest varierande mönster, representera

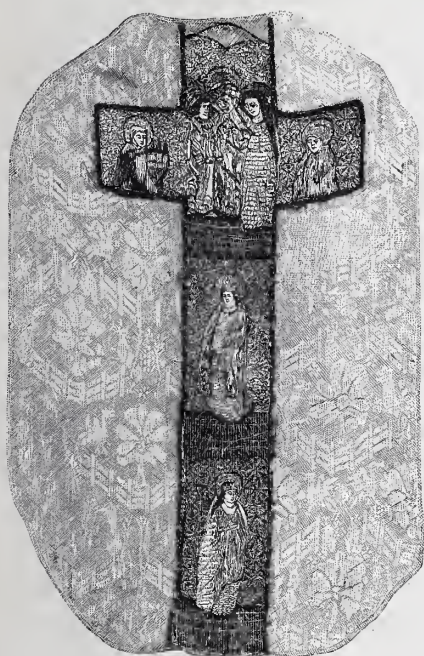

Fig. 1.



Fig. 2.

en tidrymd från 1200-talet till och med 1700-talet och lemna de rikhaltigaste ornaments- och mönsterprof. Den tidigaste väfnaden finnes i en messhake; den är af halfsiden, mycket nött och blekt, med upprepningsmönster, framställande ett träd (symbol) inom en inhägnad och deremellan gripas och föglar (fig. 1); den förskrifver sig troligen från 1200-talet. Dernäst i ordningen kommer en messhake (fig. 2) af tjock, dyrbar sidenväfnad (brokad) i upprepningsmönster med stiliserade lejon, palmer, en strålände sol och språkband med oläslig (imiterad?) arabisk

skrift; ornamenten erinra om de å den bekanta Rodosfajansen, och torde väfnaden förskrifva sig från 1300-talet. Vidare en korkåpa af grågrönt, med gotiska slingor inväfdt halvsiden samt en messhake af gult siden, båda öfver hela ytan öfverspunna med ytterst fina silfvertrådar, nu till största delen bortnötta. Ett tidigt, mera ovanligt mönster (från 1300- eller 1400-talet) visar fig. 3, af grön atlas med något mörkare sammetsornament.

En mycket vanlig ornamentstyp på väfnader från 1400-talet och början af 1500-talet visar fig. 4, med granatblommor inom 5- å 7-flikiga götiska blad; här af finnes äfven en mängd olika arter af sammet och siden i röd, blå, violett eller svart färg. Särskildt praktfull är en

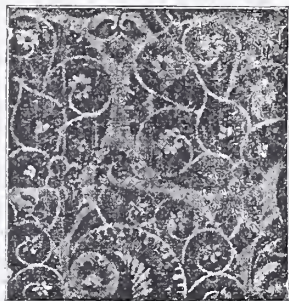

Fig. 3.



Fig. 4.

korkåpa, som tillhört biskop Thomas († 1443), utförd af purpursammet med rika pressade ornament och granatblommor i guld och färgadt silke. Den elegantaste väfnaden finnes i en från Mariefreds kyrka deponerad messhake, utförd af guldväfnad med röda sammetsornament i samma mönster som den i Statens historiska museum förvarade, af erkebiskop Jakob Ulfsson 1482 till Upsala domkyrka skänkta messhaken.

Af stoffer från senare tider märkes särskildt en samling af siden, dammast och brokad, dels enfärgade med blommor och rankor i guld och silke, dels randiga med bladornament, dels med öfver hela ytan inväfda större eller mindre ytmönster o. s. v.

De flesta af de här omnämnda kåporna och messhakarna äro prydda med påsydda broderier, vanligast å ryggstycket bildande ett kors.

De äro i allmänhet utförda i broderi * med silke och guld, många ytterst fint, verkliga »klosterarbeten». Ehuru denna teknik egentligen ej kommit till någon vidare användning i våra dagar, förtjenar den väl att beaktas, så väl till följd af sin konstnärlighet, som på grund af arbetssättet.

De medeltida broderierna äro i allmänhet ej såsom vår tids broderier utförda på stramalj, ehuru detta sömnadssätt äfven förekom. Man sydde på siden, under hvilket man, till följd af dettas tunnhet, anbringat linne; i många fall fick äfven lärftet helt och hållet ersätta sidenet. Under den tidigare medeltiden broderade man de olika framställningarna på en och samma duk, såsom t. ex. å ett antependium (fig. 5), föreställande Jungfru Marias kröning, der figurerna äro broderade



Fig. 5.

med tätt intill hvarandra lagda plattstygn i olika färgadt silke på röd sidenbotten; sidenet är nu nästan bortnött, så att den underliggande lärften syns. Granskar man broderierna närmare, finner man dock, att på de allra flesta äro de olika figurerna och deras delar utförda hvar och en på sitt särskilda tygstycke, hvilka sedan hopfogats och fastsyfts efter den å undertyget förut uppritade teckningen samt markerats medels efter konturerna fastsydda snodder.

Broderierna äro, såsom redan nämnts, hufvudsakligast utförda med silke i olika färger, samt med guld; här och der får äfven lärftstråden göra

tjenst, såsom vid en intressant messhake från Fogdö kyrka, der den väl utförda sömnaden helt och hållet är gjord af linnetråd, och der



Fig. 6.

* Broderi kallades under medeltiden sänkt. Se för öfrigt redogörelse derom i H. Hildebrands »Sveriges Medeltid».

man för att dock få en rikare verkan, förgylt de tjockare trådarna med bladguld, något som man ej ser ofta. Guldtrådarna äro annars utförda genom att ytterst fina remsor af guld blifvit omspunna en tråd. Dessa remsor äro tillverkade på så sätt, att tunnt, uthamradt guld fästs å djurtarmar, papper eller någon gång läder, hvarefter de sålunda beredda ytorna tillskuros; den finhet, som utmärker dessa remmar, är särdeles märkelig. Stundom användes dessa äfven direkt till brodering. En annan art guldtråd är tillverkad genom att de omspunna remsorna utförts af förgylt silfver eller koppar.

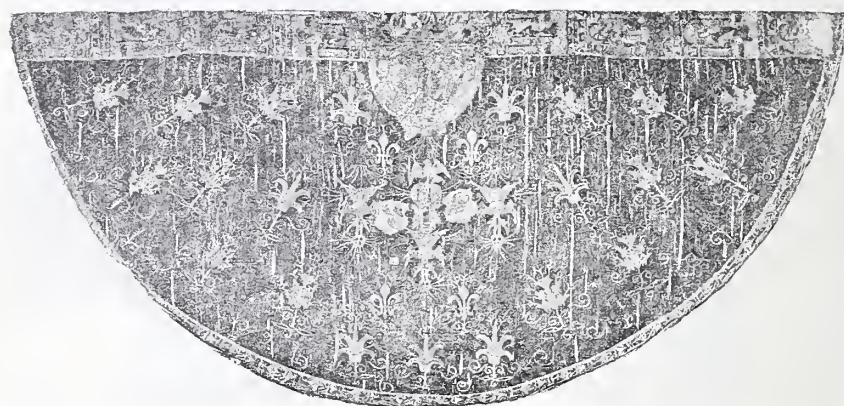

Fig. 7.

Å de här förekommande broderierna äro vanligtvis figurerna utförda i silke, finare för ansigtena, samt sydda antingen med plattstygn, det ena bredvid det andra, eller ock, synnerligast vid större ytor eller bottnar, med flokksilke, som blifvit utbredt och sedan fäst med näststygn. Bottnarna emellan figurframställningarna äro mestadels fyllda med guldtråd, som då, till följd af sin dyrbarhet, ej är genomsydd under tyget, utan den ena tråden har lagts bredvid den andra; trådarna fasthållas medels näststygn af rödt eller mörkt silke, hvilka bilda mönster i rutverk, eller zigzaglinier, såsom t. ex. vid en sköldbotten (fig. 6). Figurframställningarna krönas på de flesta broderierna af rika baldakiner, der man, för att deråt gifva mer relief och verkan, understoppat med linnelappar, så att blad och dylikt höja sig

öfver den omgifvande botten. De broderade längderna, i de flesta fall bildande kors, äro inramade med bredare bårder, utförda antingen med tjockare snodder, om hvilka olika färgade silkesknippen virats, eller med öfver gröfre lärtstrådar vinkelrätt lagda guldtrådsknippen, som sedan medels näststygn omvexlande neddragits mellan trådarna.

Flere af de i museet befintliga figurbroderierna äro sanna mästerverk, så väl i tekniskt afseende, som i konstnärlig stilfullhet, verkliga »målningar med nålen». Ett prof finnes äfven, der man velat å figurerna åstadkomma relief medels understoppning, något som dock ej

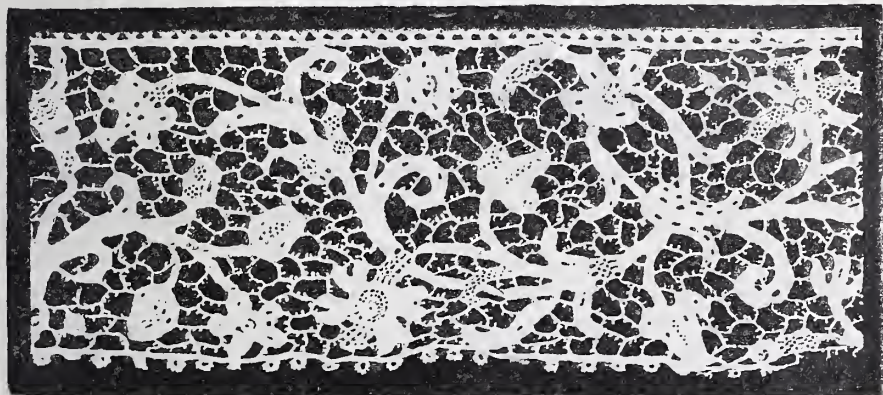

Fig. 8.

kan anses så lyckadt, synnerligast som denna understoppning ej bibehållit sig, utan åkt ned, samt derigenom gifvit figurerna ett nära nog löjligt utseende.

Bland mera märkliga broderier må framhållas en korkåpa (fig. 7) af rödbrun silkessammet, hvilken, utom de vanliga brämen och krag-skölden, öfver hela ytan är prydd med silkesbroderier i flock med näststygn, i plattsöm och kedjesöm, möjligen italienskt arbete från 1400-talet. Kantbandet, af blått siden med gula sammetsornament, är äfven ganska sällsynt.

En rätt vacker samling spetsar af guld, silfver, silke eller linne förekommer här äfven. Ett särdeles dyrbart och vackert spetsbroderi i guld förefinnes å en biskopskåpa af guld- och silfverbrokad, hvilken

förfärdigades år 1697 till Karl XII:s kröning. Å en messhake samt å ett antependium, båda af brun sammet, förekomma äfven vackra guldtrådsspetsar och broderier i blad- och blommönster. En rik samling af olika spetsar finnes å de många kalkklädena, bland hvilka må framhållas ett, kantadt med dyrbara äkta sådana i venetianskt mönster (fig. 8).

Af öfriga i museet förvarade textila föremål äro flere dukar och bonader af intresse; den märkligaste af dessa är en af flere längder bestående duk af linne, s. k. gåsögonsväfnad, med af språkband om-



Fig. 9.

gifna figurframställningar och mellanliggande ytor, fyllda af götiska bladornament; rundt om löper en bård med figurer, djur och bladornament (fig. 9), liksom det öfriga utfördt i kontursöm i silke af flere färger. Duken härstammar från 1400-talet och erbjuder så väl genom figurframställningarna i sin helhet, hvilka skildra Griseldasagan (Boccaccios Dekameron), som genom de enskilda figurtyperna (fig. 10) och sin komposition för öfrigt mycket af intresse.* En annan duk från medeltiden är försedd med breda knypplade spetsar och för öfrigt prydd

* Duken finnes afbildad och af kyrkoherden Wahlfisk beskrifven i Södermanlands fornminnesföreungs tidskrift, årg. 1889.

med ståtfulla bladslingor, bokstäfver och vapensköldar (Peder Bryntesson Lilljehöök och hans hustru Ragnild Stjerna), utfördt i kontursöm med rödt silke; en baldakin, äfven med ett vapen, är broderad med blått silke i plattsöm och linnesöm. Vidare finnes en stor dansk linneduk, daterad 1641, med i rödt silke sydda framställningar, i midten inom en bladkrans nattvarden, samt deromkring evangelisttecknen, och i bården scener ur Kristi lif.

Ett prof på tapisseri från 1400-talet finnes äfven; det är en väggbonad, utförd i tvist- eller flätstygn på stramalj, med bilder ur Kristi pinas historia, de heliga tre konungar, nordiska qvinliga helgon, S:t Görän o. s. v. Den är försedd med inskrifter, hvilka ej kunnat tolkas, men hvilka bevisa, att arbetet är svenskt och såsom sådant särdeles sällsynt.



Fig. 10.

I denna lilla uppsats har nu påpekats det förnämligaste, som är att framhålla; en närmare redogörelse tjenar ej till någon nytta, då en mera instruktiv studie öfver arbetssätt o. d. skulle kräfva en allt för stor mängd detaljteckningar, hvilka dessutom endast svagt kunna återgifva verkligheten. Rörande tillverkningen af dessa medeltida broderier och sömnader bör till slut omnämnas, att, ehuru mycket deraf med skäl kan kallas »klosterarbete», lika visst är äfven, att ett icke ringa antal af de till vår tid bevarade alstren från medeltiden äro utförda af utom kyrkan stående personer, af förnäma damer eller af handtverkare i de större städerna.

En möbelstudie i industriutställningen i Göteborg sommaren 1891.

Af

Viktor Adler.

Vid ett besök i denna utställning tränger sig helt naturligt den frågan fram: Har vår möbelindustri gjort några större framsteg under de sista åren? Om ock svaret, hvad *hela* den svenska möbeltillverkningen angår, ej kan bli det rätta, då jämförelsevis få af våra förnämsta firmor i detta fack uppträdde som utställare, och möbelutställningen för öfrigt ej var så rik som man haft skäl att förmoda, så var å andra sidan rätt mycket af verkligt värde att se bland det utställda. Tydligen finner man en viss sträfvan att söka ernå konsthandtverkets ståndpunkt på detta område. Flere firmor hade sökt åstadkomma små rumsinteriörer för att dymedelst få en totalverkan af det utställda. Och en del utställare hade tydligen fått ögonen öppna för, att det dock fordras något annat för en möbelsnickare än att endast kopiera dåliga förebilder, vare sig utförda eller i bild; för öfrigt visar sig en bestämd sträfvan efter sökandet af goda modeller och mönsterritningar just i den omständigheten, att artistiskt bildadt biträde på flere håll användes för åstadkommande af skisser och ritningar. Säkerligen har ett flitigare och bättre användande af de tekniska skolorna öppnat arbetarnes ögon för en bättre och pietetsfullare behandling af mönsterritarnes detaljer, hvilka tillföre af ren okunnighet allt för ofta helt och hållet missförstodos eller bortfuskades.

Glädjande nog kan den, som skrifer dessa rader, omtala, det flere exempel kunna framhållas på, att våra vanliga handtverkare inse, att

deras söner, om de framgångsrikt vilja inträda i faderns yrke, måste utbilda sig till verkliga konsthandtverkare. Också är det ganska många, som slagit in på den enda rätta vägen, i det de noga först genomgått verkstaden hemma och derpå sin yrkesskola samt slutligen den högre konstindustriela afdelningen vid tekniska skolan i Stockholm. Med Kongl. Kommerse-kollegii reseunderstöd hafva de så begifvit sig till utlandet för att i verkstäder och vid skolorna der ute ytterligare fullborda sina studier i både praktiskt och teoretiskt-estetiskt hänseende. Då dessa unga kunskapssökande män komma hem, äro de fullt skickade att inverka på och höja arbetet å verkstäderna till ett konsthandtverks högre ståndpunkt. Detta är den naturliga gången af samarbete mellan verkstäderna och konsthandtverksskolan. Önskligt vore att medvetandet om vigten och värdet af ett dylikt tillvägagående kunde i allt vidare kretsar bibringas.

Åtminstone hos ett par firmor vid ifrågavarande utställning märker man, hvad vilja i förening med kunskaper på detta område kan åstadkomma.

Den ena firman, Svenson & Son i Malmö, har visserligen långt tillförene dokumenterat sig som en god möbelfirma, den der med solidt och väl utfördt arbete förenar smak och stilriktighet i de ritningar och modeller, som användas vid utförandet af dessa alster. Men så är också den yngre Svenson en på ofvan anfördt sätt skolad konsthandtverkare, som visat sig ega god smak och arrangemangsförmåga vid anordnandet af de rumsinteriörer firman utstält.

I dessa trenne rum ha inrymts ett kabinett, ett arbetsrum samt en matsal. Det hela är, så vidt utrymmet medgaf, gjordt fullständigt beboeligt. Det med temligen öfverförfinad lyx inredda kabinettet hade öfverstoppage möbler med ljusa sidenöfvertyg i fina färger, några smärre stolar och en soffa i gustaviansk stil samt flere smärre fantasibord, deribland ett med ett stort präktigt fat till skifva af Ginoris tillverkning i Florens, en liten fin hörnhylla, äfven afsedd som pide-stal, ett elegant utfördt svart skåp i japansk stil med inläggningar i elfenben och perlemor samt en broderad afdelningsskärm. I fondväggen var en dessutom insatt ruta med måladt glas. Lägges nu härtill en

vacker golfmatta, takmålningar, tapeter i dämpad färgton, blommor, och sist en samling dyrbart prydnadsporslin från den kungliga porslinsfabriken i Köpenhamn, så finna vi, att firman åstadkommit ett både elegant och dyrbart rum. Vid sidan af detta, och endast skildt derifrån af en portière, var ett herrum, anordnad med skrifbord, skinnklädda stolar, ett bokskåp samt ett litet treffligt utbygdt hörnparti med målade fönster, soffaplats jemte stolar och bord. Alla dessa möbler voro af verkligt utmärkt arbete i så väl form som utförande; i synnerhet utmärkte sig bokskåpet med sin panelartade form för en god detaljbehandling med särdeles fint listverk och skärning i god renässans. Här var äfven samma anordning som i föregående rum, med mattor, portierer, blommor och prydnadsporslin. I den sista rumsdelen, som låg bakom kabinetten, var en matsal anordnad med möbler i italiensk renässans. I stället för den vanliga, upptill öppna buffeten fans här ett slutet skåp, något som säkerligen är efterföljansvärdt. Denna möbel, som i öfrigt bestod af tvenne serveringsbord, matbord och stolar, var särdeles god i sin totalverkan och detaljbehandling samt mycket omsorgsfullt utförd.

Denna firmas utställning vittnar, som redan ofvan blifvit sagdt, om att man här står framför konsthandtverkaren.

Den andra firman, som i kanske lika hög grad ådrager sig den besökandes intresse, är göteborgsfirman Tordéns möbelfabriks-aktiebolag. Föreståndaren för detta bolag, herr Tordén, har under flerårigt arbete i Englands förnämsta möbelverkstäder inhemtat detta lands både arbetsmetoder, smak och stilriktning. I de utställda möblerna har han sökt låta råämnet, träet, komma till sin rätt genom ett korrekt och solidt utförande. Firman visar en sängkammarmöbel af silfverpoppel i drottning Annas stil, en matsalsmöbel i italiensk renässans och ett större salongsskåp af svart trä med fasetteradt spegelglas i dörr- och andra fyllningar af engelsk hållning med elegant teckning. Alla dessa möbler leda sitt ursprung från engelska mönsterritare, både hvad utkast och detaljritningar beträffa; men, då herr Tordén sjelf är kunnig ritare, blifver utförandet i full öfverensstämmelse med hvad mönsterritaren menat, och alla detaljer behörigen iakttagna och tillgodosedda.

Vid det besök, jag hade tillfälle göra i firmans verkstäder, vann denna uppfattning ytterligare bekräftelse. Alla arbetarne voro äfven fullt medvetna om, att här föreläge arbete för dem, som ej på något sätt finge bortfuskas, utan skulle utföras till alla delar noggrant och i enlighet med ritningarna. I allmänhet föreföll formen på dessa möbler kanske något klen, men, då man granskade arbetet, var behörig hänsyn tagen till alla de delar, der de kunde utsättas för en svårare påkänning. Sjelfva teckningsstilen i de under utförande varande möblerna var en elegant rokoko med engelsk-japansk anstrykning, af särdeles god smak och verkan.

Tvenne stockholmsfirmor hade inom den s. k. dekorationsföreningens utställning visat prof på sin yrkesskicklighet. Så hade K. Edberg utställt ett särdeles elegant salongs-myntskåp och I. R. Almgren ett par stolar och en väggspegel med af H. Nerpin skurna ornament; båda goda exempel på dessa firmors förmåga att arbeta som verkliga konsthandtverkare.

Här få ej förbigås de sträfvanden, som göras i fröken S. Göbels konstslöjdatelier för åstadkommandet af goda möbler. I dessa atelierer har äfven med framgång upptagits s. k. glödritning i och för dekorerung af möbler; äfven visa de skurna möblerna, att dessa atelierer kunna åstadkomma ett fullgodt arbete. Ett särdeles godt exempel på användning af glödritning visa några möbler, af en fröken Salenius från Eskilstuna; dessa äro dekoratift och duktigt utförda; deremot synes aktiebolaget Pyrotypis fabrikater mindre lämpa sig för möbler än för dekorerung af tak, panel och dörrar i rum. Att detta dekoreringsätt verkligen med fördel bör kunna användas för byggnadsnickeriet, der det nog har sin rätta plats, visades på utställningen, der särdeles vackra prof voro uppställda, och der ett dörrparti med öfverstycke och tillhörande hög väggpanel med sina pressade fyllningar tillsammans med ett rikt kasseteradt tak var af god verkan.

Vid granskningen af de öfriga rumsinteriörerna stannar man med intresse framför de tvänne af herr Eric Wesslau anordnade rummen. Här är visserligen icke någon direkt möbelutställning, men deremot har han till ett helt ordnat alla de till en sängutstyrselaffär hörande

delar, och detta med ett särdeles godt resultat. Öfver det hela hvilat engelsk komfort och engelsk smak, och en god sådan manar till efterföljd. Det ena rummet är en sängkammare med jernsängar och utmärkt sängutstyrsel; som möbel ha användts ganska enkla hvitlackerade trämöbler; färgerna för sänghimmel och öfriga draperier äro i ljusblått och laxfärg. Det andra rummet är en barnkammare med sängar för barnjungfrun och de större barnen samt korgvagnar för de mindre, ända ned till bebörgen. Möblerna för detta rum äro enkla och lackerade i ljusgult. Anordningen af dem visar för öfrigt, att de icke äro afsedda att begagnas till annat än sofrum.

Herr Flinta, föreståndare för Hedemora slöjdskola, hade anordnat en särskild utställning af alster, mest möbler, från denna skola, och visar han ett berömvärdt sträfvande att använda svenska träslag, och då arbetena äro utförda efter goda ritningar och modeller, synes han ha slagit in på en rätt väg. I synnerhet utmärkte sig en två meter hög väggpanel för god teckning och godt utförande. Den var gjord af furu med skärningar i originela stjernsnittsmönster. Dylika sträfvanden från slöjdskolornas sida kunna ej annat än göra godt, samt verka välgörande på den närmast omgivande trakten. I detta fall står herr Flinta som en efterföljansvärd föresyn för sina kolleger.

Löjtnant W. Bäcklin i Stockholm har gjort ett försök att framställa skulpterade och målade möbler i svensk allmogerenässans, ett försök, som onekligen slagit väl ut, om ock några anmärkningar kunna göras mot ett och annat. Så borde hörnskåpets mellandel göras högre, både för att höja utseendet och för att få denna del praktiskt användbar; det hela skulle nog tåla vid en öfverarbetning, då äfven uppmärksamheten bör fästas vid färgbehandlingen, som nog kunde göras mindre skarp, utan att därför karaktären behöfde gå förlorad. Härigenom kunde hela möblen lättare användas i ett hem, hvilket dock svårligen låter sig göra, utan att dynor, gardiner, portiéer och mattor hållas i samma stil; men om denna dekorerings genomföres, bör en god totalverkan åstadkommas. Här är säkert ett fält att vidare bearbeta.

Öfriga möbelfirmor, som utställt alster af sin verksamhet, visa mer eller mindre schablonmessigt arbete, och om man undantar ett par,

som begagnat sig af mönsterritarens biträde, för att få bättre teckningar, ha de öfriga endast följt sådana mönster, som i allmänhet förekomma i utländska journaler med deras alldagliga prägel. Icke ens denna har alltid så noga följts, utan åtskilligt blifvit tillagdt eller frångaget, hvarigenom arbetet blifvit oigenkänneligt och förderfvadt i så väl detaljbehandlingen, som det helas uppställning. Man fäste sig särskildt vid en matsalsskänk, utförd med figurreliefer för fyllningarna. Denna skänk utgör ett varnande exempel på, huru illa tid och möda äro använda, då resultatet blifvit så rent af afskräckande fult. Figurerna äro utförda utan den minsta kännedom om människokroppens anatomi, och någon teckning har framställaren troligen ej begrepp om. Detaljerna i öfrigt på denna möbel äro äfven i hög grad bortfuskade.

Från en hemmansegare i Vermland hade utstälts ett antal möbler, utförda i masurbjörk, efter — som han uppgaf — egen komposition och utan underbyggnad i sjelfva snickeriet. Det är endast att beklaga, att så pass dugande anlag och mycken flit nedlagts på ett arbete, som är så fult och klumpigt. Enda undantaget härifrån utgjordes af en byrå med svängda former, hvartill antagligen förebild funnits i någon god modell; alla de öfriga möblerna af hans tillverkning voro klumpiga, och flertalet rent af fula.

I allmänhet gäller för denna utställning hvad man med skäl klagar öfver vid flertalet sådana af liknande art, att möbelfirmorna för det mesta beflita sig om att göra dyrbara möbler med svåra träsniderier och en mera öfverdådig utstyrsel. Ännu har ingen slagit sig på försöket att med enkla, goda former söka åstadkomma en möbel, som den mindre burgna medelklassen, hvilken dock utgör en så stor del af vårt lands befolkning, kan för sina begränsade tillgångar skaffa sig, och som kunde lämpa sig för deras lefnadsvanor. För ett par år tillbaka såg jag i Dresden en matsalsmöbel i ek, bestående af buffeten, serveringsbord, matsalsbord, tolf stolar af en sort och två af en annan, alltsammans åsatt ett pris af 350 Mark. Det oaktadt hvilade öfver det

hela en gedigen och god smak. Naturligtvis funnos inga skärningar; endast svarfningar och affasningar hade användts som prydnad. I öfrigt gjorde den goda teckningen sig gällande. Dylika försök borde hos oss upptagas, och säkerligen skulle de leda till efterföljd. Ett häfte mönsterritningar för dylika enklare möbler är under arbete, och bör detta nog komma att göra nytta. Måtte våra möbelfirmor inse, att de städse böra arbeta med goda förebilder, om de skola kunna höja sig till konsthandtverkets ståndpunkt samt bibehålla den. Jag är fullt öfvertygad derom, att god, naturlig smak samt känsla för konstindustriel komposition i allmänhet finnes nedlagd hos det svenska folket; men för att detta skall visa sig, fordras, att alla, som det kunna, enigt arbeta för, att ett uppsving skall kunna ernås och ega fortvaro.



Strödda Meddelanden.

Från sommarens utställningar.

Rokokoutställningen i Köpenhamn sommaren 1891.

I Industriföreningens rymliga lokaler i Köpenhamn har i sommar hållits en utställning, som hufvudsakligen gick ut på att visa, huru rokokostilen tedde sig i Danmarks konst och konstslöjd under förra århundradet. Liksom den af Svenska Slöjdföreningen anordnade gustavianska utställningen var äfven denna en låneutställning. Till densamma hade bidrag lemnats såväl af den danske konungen och drottningen som af kronprinsen och kronprinsessan af Danmark, hvilken senare ensam utstälde ett sextiotal föremål. För öfrigt hade lån fått göras från flere offentliga institutioner, såsom det s. k. statsinventariet (hvilket har sin motsvarighet i vår kungl. husgerådskammare), Köpenhamns tyghus, örlogsvarfvets modellsamling, kungl. silfverkammaren, kungl. teatern, kungl. stallet, samt konstakademien, kungl. målerisamlingen m. fl., hvarjemte omkring etthundrafemtio enskilda personer deltog såsom utställare. Följden af detta enskilda och offentliga intresse blef, att utställningen var synnerligen rikhaltig och gaf en ganska god idé såväl om den danska rokokotidens möblemang, silfver- och guldarbeten, porslin, glas och fajanser som textila arbeten, hvaribland särskildt var att märka en del öfverdådigt rika hofdrägter, hvilken samling fullständigades af ett antal porträtt, som särskildt tycktes vara utvalda ur kostymhistorisk synpunkt. Härtill kommo galavagnar, seldon, vapen och äfven skeppsmodeller.

Hvad anordningen af utställningen angår, så var den icke, liksom den gustavianska hos oss, afsedd att gifva en illusion af sin tid utan endast strödda illustrationer till densamma. Föremålen voro nämligen i allmänhet sammanställda i grupper. Endast på ett par rumsinteriörer hade man försökt sig, dock utan att genomföra idén. Detta var, synes oss, till skada för det hela, men å andra sidan hade det kanske varit förenadt med omfattande svårigheter att åstadkomma en dylik anordning i industriföreningens stora sal. Äfven den jemförelsevis svagt representerade möbelafdelningen hade kanske lagt hinder i vägen därför.

Vid en närmare granskning af denna afdelning iakttaga en svensk besökare snart en ganska stor olikhet mellan den svenska och den danska rokokon. Båda hade naturligtvis sin rot i Frankrike. Men det förefaller oss, som om den svenska möbelsnickaren haft mera sinne för elegansen och behaget i de franska formerna än den danska. Detta har tvefvelsutan sin helt naturliga förklaring deruti, att svensken kom i mera direkt beröring med de franska förbilderna, genom den mängd mönster och modeller, som inköptes af öfverintendenten Carl Hårleman enkom för att eftergöras, och att de, som här angåfvo tonen för den konstindustriella smakriktningen, grundligare lefvat

sig in i den franska smakens väsende. Att rokokokonsten aldrig blef riktigt hemmastadd i Danmark har för öfrigt till någon del sin historiska förklaring, såsom också antydes i inledningen till den katalog, som utgafs i sammanhang med utställningen. Deri erinras, att det var den praktälskande drottning Sofia Magdalena af Danmark, Kristian VI:s gemål, som, sedan hon i flere år uppehållit sig vid saxiska hofvet just vid den tid, under hvilken Pöppelmanns Zwinger bygdes, blifven dansk drottning, till sitt nya fädernesland medförde den smak för rokokokonsten, som hon der insupit; men att det, som utfördes i Danmark, fick sin egen snitt, alldenstund Kristian VI:s allvarliga och pietistiska hof ej tillstodde den moderna stilen att visa sig i all sin uppsluppenhet. Den blef därför tung och stel. Först när rokokon är nära att komma ur modet vid hofvet i Versailles, håller den sitt segerrika intåg i Danmark med den lefnadsglade och yppige Fredrik V (1746—66). Då höll den sig för öfrigt icke längre uteslutande till de högre klasserna utan steg ned till den borgerliga världen, der den lämpade sig efter de anspråkslösare förhållanden och egendomligheter som der rådde. Det är Holbergs tidehvarf i Danmark, under hvilket den slår ut i full blomstring.

Men vi återgå till utställningen. Ur stilsynpunkt intressera oss der möblerna mest. Låt oss då taga i närmare betraktande ett garnityr sådana, t. ex. den soffå med länsstolar och taburetter tillhörande statsinventariet, hvilka äro upptagna under n:r 777—779 i katalogen. Träet är helt och hållet förgyldt, formerna jemförelsevis massiva, de snidade partierna med sina snirklar, musslor och bladformer hållna i strängt symmetriska mönster, allt egenskaper, som vi icke ofta träffa i den svenska rokokostilen. Klädseln var högblå sidendamast. Lika satta och massiva former företedde ett annat möblemang, nämligen det som tillhörde länsbaron Reedtz Thott till Gavnö. Det var eget nog svartmåladt, och klädseln utgjordes af ett synnerligt intressant tapiseri framställande spaliertäd med rika drufklasar, bigarräer och oranger i ett synnerligt naturalistiskt hållet mönster men af god effekt, om också mindre stilenligt. Gå vi till förvarningsmöblerna, såsom skåp, byråar och kommoder, så voro ytorna och profileringarna visserligen i våglinie såsom hos oss; men linien var för litet spänstig och djerf och för mycket tam för den lefnadslustiga och hänsynslösa rokokon. En särskild egenhet för den danska rokokon — hvilket också bidrager till dess mera återhållsamma prägel —, äro de å en del af dessa möbler förekommande horisontala guldlister på öfver lådor o. d., hvilket förtager det intryck af frihet, formerna eljest skulle ha; likaså de förgylda underställen eller fotplinterna på skåp och byråar.

Mera än af möblerna tilltalades vi af de ädla metallerna och porslinet. Ett ypperligt arbete och ett af de dyrbaraste sådana, som tvifvelsutan finnes i Norden, var det garnityr af kannor, skål och skedar m. m. af guld, som bar drottning Juliana Marias namnehiffér i emalj och numera tillhör Danmarks drottning. Här var rokokostilen ytterst rik med utmärkt ciselerade blomstermönster i de sedvanliga rokokosnirklarna. Om arbetet var danskt eller icke, känna vi icke men begagna tillfället att anmärka, att katalogen i dylika fall var ytterst njugg på upplysningar, något som gjorde utställningen mindre intressant och lärorik särskildt för den, som litet närmare önskade studera densamma. En lika elegant rokoko företedde äfven det under n:r 385 i katalogen upptagna etuiet, innehållande sked, knif och gaffel samt salt- och peppardosa, likaledes af guld. Detta tillhörde den kungliga silfverkammaren, som för öfrigt exponerade en mängd dyrbarheter, som än öfverraskade genom sina kolossala former, såsom de väldiga terrinerna n:r 172 med sin öfverlastade ornering af genier, maskaroner, palmetter, festoner och fladdrande band, i hög relief, än uppvisade mindre och smakfullare föremål.

Hvad den keramiska afdelningen angick, var den synnerligen både rikhaltig och mångskiftande. Allt var visserligen icke rokoko, men nästan allt var mycket sevärdt. Här funnos holländska, franska och svenska fajanser vid sidan af kinesiskt och europeiskt porslin, Wedgwoodarbeten och tyskt lergods. Priset togs af de små eleganta porslins-pjeserua från Meissen, Berlin och Köpenhamn, hvarpå de förnäma hemmen voro så rika i slutet af förra och början af vårt århundrade. Den rikaste samling sådana tillhörde kronprinsessan Lovisa af Danmark, som, att döma af de utsökta föremål, hon här utstälde, tyckes hafva fått i arf sin faders, konung Carl XV:s kärlek till dylika små kuriosas. Deribland anteckna vi en vas af danskt porslin med Juliana Marias porträtt, prydd med festoner och fritt liggande blommor samt med en amarin på locket, en prakt-pjes, visserligen något otymplig i formen men ytterst elegant och läcker i detaljerna, samt den lilla dockservisen, likaledes af danskt porslin (n:r 534), på hvars glänsande ytor Bouchers amoriner tumlade om i rose.

Vi kunna dock icke här närmare inlåta oss på den mängd föremål, som prydde utställningen, utan vilja endast tillägga, att den i och för sig var synnerligen intressant och blef det ännu mera för oss svenskar genom en del porträtt, som voro målade af vår landsman Carl Gustaf Pilo, hvilken, som bekant, en tid var direktör för den danska konstakademien. Sådana bilder, som t. ex. Fredrik V:s döttrar Louise, i helfigur, och Vilhelmina Carolina i knästycke, båda tillhörande de dyrbara samlingarna på Gavnö, visa, att Pilo verkligen var en gedignare porträttmålare än vi i allmänheten föreställa oss, att döma af de oftast ganska svaga porträtt, som finnas härstädes af honom. Genom dessa förstå vi lättare det uppseende, han en tid väckte i Danmark.

Konstutställningen i Göteborg sommaren 1881.

I likhet med hvad år 1880 var fallet, hade sällskapet *Gnistan* i Göteborg, i sammanhang med öfriga stora utställningar derstädes sistlidne sommar, anordnat en sådan af äldre konstslöjdföremål, hvilka hufvudsakligen tillhörde enskilda, i Göteborg och trakten deromkring boende personer. För att bringa saken till verkställighet tillsattes en komité, med den för sina forskningar rörande Göteborgs äldre historia bekante kamreraren Vilhelm Berg till ordförande och grosshandl. Carl Fredrik Wærn jr till sekreterare och kommissarie. Då det inom kort visade sig, att utställningen komme att omfattas med synnerligt intresse af ortens samlare, beslöt man sig för att anordna den så, att den skulle gifva en såvidt möjligt lefvande inblick i de olika tidernas stilarter, från och med den senare renässansen till första årtiondena af innevarande århundrade.

För det ändamålet hade man inredt sex olika kabinetter med äldre möbler och bohagsting, nämligen fyra representerande 1600-talets barockstil, ett fylldes med rokoko- och ett med gustavianska möbler och kuriosas. Af dessa var i synnerhet kabinettet med möblerna från 1600-talets början intressant, och i all synnerhet de två lågryggade stolarne och det präktiga gyldenlädret i ett storblonmigt, stiliseradt mönster samt midtbordet af massiv ek, som tillhörde samma typ som det s. k. Gustaf-Wasa

bordet i Nationalmuseum. Huruvida deremot skåpet nr 1653 i katalogen var gammalt, synes något tvifvelaktigt, prydt som det var med en mängd silfverplåtar med inpressade bibliska scener infattade i ett ramverk af hopplister i ebenholz. Ovanliga former företedde det högryggade möblemanget i svart och guld med rottingssits, hållet i smäckra spensliga former. Det förskref sig från slutet af 1600-talet. Den förnämsta pjesen i detta kabinett var dock den emalj, som H. M. Konungen bland andra saker sändt till utställningen, framställande Kristus bär sitt kors, ett Limoges-arbete från första tredjedelen af 1500-talet, och såsom sådant af högt konstvärde. Rokokokabinettet hade en möbel i hvitt och guld i väl stumma former och utan den schwung i modelleringen, som 1700-talets Stockholmsnickare gifvo dessa möbler. Här ådrog sig en synnerligt prydlig pendyl stor uppmärksamhet, genom sin eleganta hållning, sina praktfulla törnrosor i färger och sina solida bronsbeslag; äfvenså ett serveringsbord (tebord) med skifva af Rörstrands fajans, prydd med släkten Spaldencreutzs vapen. Det anmärkningsvärda med detta bord var dock sjelfva infattningen, som ännu egde i behåll sina gamla hederliga rokokobeslag. Stilenligast och mest typiskt af kabinetten var det i gustaviansk stil med sin enkla hvita möbel, klädd med rödt siden, sin eleganta byrå i inlagda träslag samt sin ypperliga krona.

Utom dessa kabinett upptog utställningen en stor sal med angränsande rum. I densamma förefans äfven en del modern konstslöjd: så hade Handarbetets vänner exponerat en synnerligt vacker och gedigen samling af sina välkända tillverkningar, och fröken Gjöbel, eller kanske rättare Svenskt konstslöjdmagasin, gaf en rik profkarta på finare träsniderier och arbeten i metall m. m., hvilket hölls till salu. De, som besökte denna sal, drogos dock emellan dessa moderna föremål och den dyrbara samling af äldre kuriosa — gulddosor, fickur, etuin, luktblaskor, emaljer m. m. samt utsökta porslin — hvilka egdes af herr James Fr. Dickson. Större delen af dem var väl bekant för hufvudstadens konstvänner från utställningen af äldre guld och silfverföremål i Nationalmuseum år 1887. Men nu hade samlingen ökats med åtskilliga så godt som unika pjäser, deribland några ytterst dyrbara Sèvres-pjäser, som nuvarande egaren inköpt på senare konstauktioner i utlandet.

På det keramiska området hade för öfrigt hela denna konstslöjdutställning sin glanspunkt. Den, som under de senaste tio à femton åren följt med på konstauktionerna i hufvudstaden, är icke obekant med det förhållandet, att en stor del af de dyrbarare porslins- och fajansföremål, som gått under klubban, inropats för mr *John Sawers* i Göteborg. Också har han fått ihop en samling, som tvifvelsutan kan mäta sig med hvilken enskild som helst i Norden, och detta icke blott i antalet föremål utan i all synnerhet i deras höga konstvärde. Urvalet är gjordt med kännarens blick, och då medel aldrig årtit, har resultatet naturligen blifvit utomordentligt. Hela denna samling upptog ensam ett större rum på utställningen. Ypperliga Sèvres-fabrikat tillade här med Vieux-Saxe som tillhört grefve Brühls samlingar, och för öfrigt voro hela Europas mera framstående fabriker der representerade. För så vidt känt är, var det första gången mr Sawers utstälde sin samling för allmänheten. Exemplet manar till efterföljd.

L. L.

Utställningen i Hedemora af Svenska Slöjdföreningens maskiner och verktyg.

Redogörelse af **Gustaf Flinta**, föreståndare för Backmanska Slöjdskolan i Hedemora.

Svenska Slöjdföreningens första utställning för året af hjälpmaskiner och handverktyg egde rum vid Backmanska slöjdskolan i Hedemora under den sista veckan af April och hela Maj. Redan 1888 beslöt Backmanska slöjdskolans styrelse på framställning af föreståndaren att vid skolan söka snarast möjligt anordna en dylik utställning, ett beslut, hvars verkställighet dock af flere anledningar, men mest på grund af bristande medel, är efter annat måst uppskjutas. Utställningen möjliggjordes nu genom mellankomst af länets hushållningssällskap, som vid sitt sammanträde i Mars anslog för ändamålet nödiga medel.

Ifrågavarande verktyg och maskiner ankommo till Hedemora den 24 April och uppsattes genast i Backmanska slöjdskolans rymliga slöjdlokaler med tillhjälp af Slöjdföreningens montör herr Carlsson, som på slöjdföreningens bekostnad kvarstannade några dagar för afhjelpande af en del smärre bristfälligheter å maskinerna. Härunder lemnades äfven åt skolans lärare och elever praktisk handledning i maskinernas skötande. Då ordinarie arbetsåret vid skolan just i dessa dagar gick till ända, ansågs nämligen, att de afgående eleverna i första rummet borde bibringas insigt om de utställda föremålens betydelse, äfvensom någon kännedom om deras begagnande, hvidan ock utställningen under den första veckan hölls tillgänglig endast för dem. Flertalet af de 34 eleverna tog ock med stort intresse del af utställningen, och då åtskilliga af dem voro från mycket aflägsna delar af länet — två voro t. ex. från Lima församling, den ene till yrket snickare — torde man hafva anledning hoppas att frukten af denna efterkurs i verktygskännedom omsider skall visa sig i ganska vidsträckt kretsar.

Den 30 April, då utställningen öppnades för allmänheten, var den samma mycket talrikt besökt och äfven under den följande tiden besöktes den dagligen af flere eller färre intresserade, af hvilka ej så få rest ganska långa vägar uteslutande för detta ändamål. Bland de besökande märktes ett stort antal af ortens handverkare samt slöjd- och industririkkare, äfvensom arbetare från de närbelägna brukten. Utställningen hölls enligt annonser i länets tidningar, — i hvilka man för öfrigt genom uppsatser och notiser om utställningen sökte fästa allmänhetens uppmärksamhet vid densamma — dagligen öppen kl. 9—1 och 4— $\frac{1}{2}$ 8, hvilka tider dock utsträcktes. En afgift af 10 öre för enskilda besök och 25 öre för hela utställningstiden upptogs till en början, och erlades sådan afgift af inemot 200 personer. Rätt många lemnades dock fritt tillträde, deribland särskildt lärare och skolungdom. Bland de besökande utdelades Slöjdföreningens broschyr »Om betydelsen af hjälpmaskiner för den mindre industrien» hvarjemte försålades ett 20-tal exemplar af »Handbok för val och inköp af hjälpmaskiner». Maskinerna, i synnerhet de för bearbetning af trä, hüllos i gång litet emellan samt förevisades och beskrefvos af skolans föreståndare. Den större jernsvarfven hölls de första dagarne i gång af en arbetare från Hedemora Mek. verkstad, som på densamma utförde en del stål till den lilla fräsmaskinen. Största intresset

väckte måhända den ntmärkta handsågen, den större ställ- och bormaskinen samt den lilla Barnes fräsmaskin. Den senare afprovades bl. a. af en tillverkare af simpla furuspeglar, som på densamma under en eftermiddag kelade flere dussin blad och bottuar till spegellådor, hvilket arbete för hand säkerligen dragit en veckas tid.

För att denna lilla präktiga apparat må kunna vinna den spridning, som den utan tvifvel förtjenar, vore önskligt, om en samling profver, visande den mångfaldiga användning den *kan* hafva särskildt inom möbelsnickeriet, kunde anskaffas ty, de, visserligen i och för sig utmärkta profilteckningarna i handboken äro ej tillräckligt åskådliggörande, då det gäller landsbygdens mindre erfarna handverkare. Äfven vore önskligt om några ritningar å verkligt enkla möbler, med uteslutande sådana kelningar och profileringar som kunna utföras med, helst ett fåtal, af de i handboken upptagna stålen, kunde genom Slöjdföreningens försorg komma till stånd och hållas tillgängliga, om ej genast i tryck, så dock i handrutade ex. i samband med kommande verktygsutställningar. Under utställningen i Hedemora gjorde undertecknad några försök i denna riktning vid utförandet af några i Göteborg sedermera ntställda föremål, deribland panel, skrifbord och puff npptagande frästa lister, friser etc. Som den till Slöjdföreningens maskin hörande spindeln befans för kort för ett samtidigt användande af t. ex. 3 lösa stål, lät jag vid härvarande mek. verkstad utföra en spindel med längre skruf, hvilken sedermera öfvertogs af Slöjdföreningen. Vid besök i Göteborg under sommaren inköpte jag af firman S. W. Dymling & C:o derstädes för min tillverkning af möbler i allmogestil en dylik Barnes »fräsare» af delvis något förbättrad konstruktion, och hvars spindel äfven egde nödig längd. Till denna har jag låtit vid härvarande mekaniska verkstad utföra ett tjugntal frässtål till profiler som ej finnas upptagna i handboken, men hafva dessa stål ställt sig i det närmaste lika dyra som köpstålen.

Å utställningen i Göteborg iakttog jag, att den firma, hvars utställning nr ren snickerisympunkt ansågs vara den bästa, nämligen Thordéns aktiebolag, i sin tillverkning funnit rätt mycken användning för nu i fråga varande kontureringsmaskin.

Den af Slöjdföreningen utställda bandsågen att draga eller trampa synes mig vara en af de bäst konstruerade hjälpmaskiner för handkraft. Ehuru den var rätt mycket igång under de 5 veckor utställningen i Hedemora varade, förekom ej att ett blad sprang, och detta oakadt bladen till en början voro rätt buckliga från föregående sommarens utställningar. Af firman B. A. Hjorth & C:o i Stoekholm har sedermera utbudits en bandsåg med nästan aldeles samma, delvis dock något förbättrad, konstruktion — med häfstång med balans, i stället för skruf för spänning af bladet, fullständigare skydd för den sågande samt jernbord — till obetydligt högre pris. Om denna håller hvad den lofvar, bör den kunna få rätt mycken användning för handverk och slöjd.

Slöjdföreningens utställning i Hedemora npphöorde i och med Maj månads utgång, då maskinerna inpackades för afsändning till Gefle, dit de afgingo den 3 Juni.

I det jag härmed beder att ännu en gång få betyga vår stora taeksamhet för allt tillmötesgående från föreningens sida vid anordnandet af denna utställning, vågar jag såsom min bestämda åsigt uttala, att densamma kraftigt bidragit till att hos ortens och länets befolkning väcka intresse för och meddela kännedom om en del nya och tidsenliga, tid och kraft besparande arbetsmetoder.

Walter Cranes utställning i The fine art Societys lokal vid New Bond Street var en af förra Londonsäsongens »great attractions» för den konstintresserade publiken. Några iakttagelser från denna utställning torde kunna ha sitt intresse för Slöjdföreningens ledamöter, ty Walter Crane är såsom dekorativ konstnär en af Englands originellaste och högst ansedda. Han har numera äfven utom Englands gränser ett berömdt namn, och icke ens hos oss torde han vara helt och hållet okänd; några af hans ypperliga illustrerade barnböcker ha nog förrirat sig äfven till svenska hem.

Redau mycket ung började han såsom illustratör. Dåtidsens (d. v. s. 1860-talets) »bilderböcker för barn» saknade, som litet hvar kan minnas, hvarje tillstymmelse till konstnärligt värde, och W. Crane har hedern af att vara den förste konstnär, som kommit på den tanken att äfven barnaverlden kunde befinnas vara en tacksam publik, värd att bjudas på verkliga konstskapelser i stället för de vidunderligheter, som den hittills fått hålla tillgodo med. Han utgaf 1865 tillsammans med den skicklige färgtryckaren E. Evans sin första kolorerade barnbok; försöket lyckades öfver förväntan väl, exemplet följdes af andra och numera delar Crane äran att vara barnens konstnär med åtminstone tvenne: Randolph Caldecott, som under sin korta lefnad fick tid att skapa en lång serie fina, humoristiska bilder, helst från 1700-talets lif, samt Kate Greenaway med sina näpna gammaldags barntyper, som rent af fått verldsrykte. I Frankrike är den älskligt naive Boutet de Mouvel ganska direkt påverkad af Crane, medan den eleganta Mars — äfven han hans efterföljare — tecknar sina bébés med mera franskt, förtjusande koketteri. Äfven hos oss har Cranes reformation funnit åtminstone en talangfull anhängare — Fröken O. Adelborg, hvars förträffliga bilderböcker äro kända.

Vid sidan af sin verksamhet som illustratör är Walter Crane ytterst produktiv såsom rent dekorativ konstnär, och på hans utställning syntes jemte barnboksteckningarne en mängd originalritningar och efter dessa utförda arbeten i tapetryck, textilkonst, keramik m. m.

Den engelska tapet-tillverkningen har på de senare åren tagit ett uppsving, som ställt den på en helt annan och högre ståndpunkt än andra länders. Orsaken härtill är helt enkelt den, att en eller annan konstnärligt intresserad fabrikant har anlitat verkliga konstnärer för mönstrens utföraude och på detta sätt lyckats höja publikens smak, så att denna numera sätter värde på att äfven i en paperstapet se ett vackert linespel och smakfull färgsammansättning i stället för de schablonmessiga mönster och den skrikande, guldglitrande kolorering man är van att se i andra länders tapeter äfven de s. k. finaste. Antalet af de konstnärer som i England arbeta för denna viktiga art af konstindustrien är ganska betydligt och Walter Crane har häri flere medtäffare hvar och en dock med sin säregna och personliga stil.

De af Cranes tapeter, som nu voro utställda, tillhörde alla hans senare produktion och voro lyxtapeter afsedda för rika och praktfulla interiörer. En af dessa som af konstnären kallats »Wood-notes» (Skogstoner) framställer en rådjursjagt bland skogssnår der jägarne äro fantastiskt klädda barnfigurer väpnade med pil och båge, den breda frisen visar en rad af rådjur i full flykt. En annan tapet var »The peacock» (Påfågeln) der en flock af dessa fåglar ha klättrat upp i ett rikt löfverk, medau frisen framställer en procession af samma stolta djur med väldiga släpande stjertar gravitetiskt framklifvande mellan stora akantusblad. I en tredje tapet, Corona Vitae har konstnären velat inlägga en djupt allegorisk betydelse och härför begagnat sig såsom

ornamentsmotiv af sfinxen, gripen, och påfågeln rosen, granatblomman och »lifsträdet» hvilka alla skola beteckna skilda sidor af människolifvet.

I allmänhet använder Crane med förkärlek människofiguren såsom dekorativt motiv, och han har gjort det uteslutande och på ett förträffligt sätt å de vaser som han dekorerat för den stora firman Maw A. Comp. Dessa vaser, der figureerna äro utförda i röd lustre på elfbenngul botten, äro till formen fria efterbildningar af grekiska mönster och figurer, äro hållna något i den grekiska vasmaleriets stil, ehuru fullt själfständigt behandlade och typiska för den starkt utvecklade stil som är Crane så egen. I stället för att beskrifva ännu flere af de mångfaldiga numren på hans utställning tror jag mig bättre klargöra Cranes ståndpunkt och betydelse såsom dekorativ konstnär, om jag söker påvisa och beskrifva det egendomligt karakteristiska i denna hans stil.

Såsom figurmålare — Crane har målat en mängd stafflibilder — är han i sitt konstnärskap ganska beslägtad med den riktning som i England blifvit kallad prærafaelitism och hvars främste målmän numera äro Burne Jones och Ford Madox Brown. Liksom dessa målar han framför allt allegoriska ämnen, och då han framställer det verkliga lifvet är det alltid i en idealiserad form och i sådana moment der det afspelar ett djupare innehåll; han är således idealmålare icke realist eller naturalist.

Likt prærafaeliterna har han funnit sina förebilder bland den tidigare renässansens mästare, och den han särskilt erinrar om är Andrea Mantegna — den bland dessa mästare, hos hvilken det rent dekorativa elementet är kanske starkast framträdande och hvilken stora kartonger till Cæsars triumf vid Hampton Court ganska tydligt ha tjenat Crane till mönster. I linie- och draperibehandling har han särskildt vid sina teckningar äfven lärt åtskilligt af Dürer. Här af framgår ju att han framför allt är en dekorativ konstnär och denna egenskap, som sätter sin stämpel på all hans produktion, framträder på ett alldeles lysande sätt i hans rent dekorativa arbeten. Han visar sig här ega den dekorativa konstnärens bästa egenskaper; den kanske allra förnämsta och likväl ovanligaste af dessa, förmågan att på ett naturligt och enkelt sätt fylla ut en bestämd yta ega högst få i så hög grad som Crane, äfvenså stor är han i konsten att stilisera, från människofiguren och ned till de minst formsköna föremål som den moderna civilisationens behof skapat, kan han behandla på ett sant dekorativt sätt. Särskilt lycklig är han i användningen af växtmotiv — han har studerat sina blomors minsta egenheter och på ett fint och älskvärdt sätt begagnat sig af dem i sina mönster. Hans ypperliga behandling af människofiguren har jag redan nämnt; hans män och qvinnor äro herrliga gestalter vare sig han ritar dem i antikens nakenhet eller kläder dem i pittoreska dräkter, ja äfven den moderna sälls kapsdrägten lyckas han förläna en dekorativ verkan.

Hans teckning är fast och säker, han ritar gerna alltid med en stark mörk kontur och lägger sin färg i eukla breda drag utan modellering med skuggor och dagrar.

Då det är en yta han har att dekorera, glömmar han aldrig detta, och kan äfven häri vara en föresyn för de flesta dekorativa konstnärer.

Med dessa egenskaper förenar han en outtömlig fantasi, en stark entusiasm och en djupt allvarlig uppfattning af sin konst. Liksom hans taflor alltid äro uttryck för någon stor idé, så vill han äfven gerna i sitt ornament inlägga något som för tanken bort från hvardagslifvets enahanda. Han är en konstnär i denna högre mening som i våra tider är så sällsynt och som innebär så mycket af skald; han har också bredvid sin konstnärliga produktion öfvat en poetisk, och hans dikter äro äfven

de fina konstverk. Då jag tillägger, att han är lågande entusiastisk för de demokratiska idéerna, har jag så godt sig göra låter i en kort notis karakteriserat denne Crane som är så högt ansedd i sitt eget land och borde vara mera känd äfven hos oss.

E. G. F.

Fröknarna Holcks konstslöjdskola i Göteborg har alltsedan hösten 1887 pågått derstädes och utvecklat en verksamhet, som i hög grad är egnad att vinna uppmuntran i den rika handelsstaden. Det är hufvudsakligen såsom lärarinnor i konstindustrimålning som de båda systrarna äro synnerligen framstående. För Svenska Slöjdföreningen äro de väl bekanta dels genom åtskilliga arbeten som de utfört för Föreningens utlottningar, dels också genom sitt deltagande i Föreningens pristäflingar. Det är



Från fröknarna H. och J. Holcks utställning i Göteborg. Frukostservis af porslin, komponerad och målad af *Hélène Holck*. Inköpt för Slöjdföreningens utlottning.

i synnerhet till äldre mönster, de gå tillbaka, och dessa återgifva eller omkomponera de på ett mycket konstnärligt sätt, såsom flere arbeten efter föremål i samlingarna på Skokloster, Gripsholm, Ulriksdal och Vadstena burit vittne på de utställningar, Slöjdföreningens anordnat vid sina månadsammanträden.

På industriutställningen i Göteborg sistlidne sommar var ett helt kabinett fylldt med saker, som utgått från deras atelier. Af dessa fingo åtskilliga köpare, såsom en stor stol i präktig barockstil och klädd med af dem måladt gyldenläder, inköpt af kronprinsen, vidare den här afbildade lilla servisen, som handmålats med naturalistiskt hållna blommor i lifliga och klara färger, hvilken servis i två exemplar inköpts för Slöjdföreningens utlottning innevarande år. På deras atelier finnas för öfrigt föremål tillhörande konstindustriens flesta grenar, såsom läderplastik, målningar på trä, terra cotta, porslin, atlas, gobelinimitationer till väggfyllningar m. m. Det är att hoppas, att de såväl genom sina arbeten som sina elever skola kunna inverka höjande på smaken i den stad, der de hafva sin verksamhet.

Kunstindustrimuseet i Kristiania. Katalog over Museets Bibliothek og dets Samling af Mönsterblade.

Udarbeidet af **H. Grosch**. Kra. 1891. 8:o.

Utgifvarens förord upplyser oss om, att han redan 1884 utgaf en systematisk förteckning öfver museets bibliotek, som då hufvudsakligen utgjordes af den samling konsthistorisk och konstindustriell litteratur, till ett värde af sammanlagdt omkring



J. Holck

Målad tapet. Komponerad och utförd af fröken *Hélène Holck*.

12,000 kr., hvilken den 1882 afidne ledamoten af museets bestyrelse, guldsmeden Oluf Tostrup, efterlemnade åt detsamma. Denna grundstomme har sedermera blifvit förökad genom inköp af »de nyaste och bästa publikationerna inom så godt som alla konstindustriens områden» för en inköpssumma af tillsammans inemot 10,000 kr., så att biblioteket nu omfattar 1,330 häften och band fördelade på 872 verk. Härtill kommer vidare den för några år tillbaka påbörjade och sedan starkt utvecklade samlingen af mönsterblad, som nu uppgår till 6,500 och är mycket fullständig med afseende såväl på de skilda grenarna af konstslöjden som äfven dess olika utvecklingsperioder.

Det blef således nödväudigt att utgifva en ny katalog, och erkännas bör, att den är särdeles sorgfälligt utarbetad. Böckerna äro förtecknade systematiskt, medan ett kortfattadt alfabetiskt register hänvisar till de motsvarande sidorna. Detta sätt är således motsatt det i de stora boklexika använda, der de fullständiga titelkopiorna äro upptagna i alfabetisk ordning och den systematiska afdelningeu endast innehåller de förkortade titlarna. Det senare sättet är tydligen att föredraga, då det gäller ett helt lands literatur med dess mångfald af olika grenar; då åter, som här, endast en ringa del deraf beröres, och då det gäller att efterse, hvad som är skrivet inom det eller det facket, är den här begagnade uppställningen den riktiga. Denna katalog är nemligen icke endast en förteckning öfver Kristianiamuseets boksamling: den utgör äfven ett värdefullt hjälpmedel för konstslöjdens vänner och idkare öfverhufvud. Hårtill bidrager mycket utgifvarens välbetänkta åtgärd, att upptaga ett arbete, hvilket berör olika fackafdelningar på hvarje af dessa, äfvensom att, på resp. fack, införa de viktigaste uppsatserna i de museet tillhöriga tidskrifterna. Detta, som i fråga om ett större bibliotek skulle vara hardt när ogörligt, kan här lättare utföras. Härigenom har hr Grosch gifvit oss en värderik liten bibliografi öfver det bästa på konstindustriens område.*

Några smärre oegentligheter kunna anmärkas. Å sid. 8 uppträder den bekante författaren till »L'Art arabe», Prisse d'Avennes, såsom d'Avennes' Prisse. Samma misstag har för öfrigt blifvit begånget i Österrikiska museets år 1869 utgifna bibliotekskatalog, den enda upplaga, vi haft tillfälle att se. Emellertid förekommer han i Loreuz' stora franska bokkatalog under den förstnämnda beteckningen, som ju var att vänta, då Prisse knappast kan ifrågakomma som förnamn. Det må likväl gerna erkännas, att de franska författarenamnen ofta gifva en bibliograf åtskilligt hufvudbry, hvarföre en artikelförfattare i deu amerikanska »Library Journal» på skämt föreslagit, att, vid hvarje liten fransmans dop, alla de namn han skall komma att bära skola kastas i en urna, hvarur derefter ett namn skall utdragas på måfå, hvilket sedan bör blifva hans författarenamn — om han nemligen kommer att utveckla sig till författare. Beträffande hänvisningarna från specialuppsatserna till de tidskriftsårgångar, hvari de förekomma, hade det varit bättre att uteslutande begagna årtalet, som aldrig kan vilseleda, hvad väl i regeln skett, men ej för t. ex. »Kunstgewerbeblatt», der det citeras 2 Jahrg., 4 Jahrg. o. s. v. Denna tidskrift utkommer emellertid nu i en ny serie (Neue Folge), som nyss afslutat sin 2:a årgång (1890/91). Tvetydighet kan således här uppstå, och denna häfves icke af uppgiften på sid. 3, der det talas om Jahrg. 1, ff. Lpz. 1885 ff.; väl riktigare Jahrg. 1 (1885/86) —4 (1888/89), — Neue Folge, 1 (1889/90) —2 (1890/91) o. s. v. Men allt detta är idel obetydligheter och förringar i ingen mon värdet af hr Groschs bibliotekskatalog, med hvilken det varit oss ett stort nöje att göra bekantskap. *J. A. Bdt.*

* För att i någon mon söka afhjelpa bristen på bibliografisk literatur inom detta och närliggande fack ämnar recensenten att längre fram offentliggöra en förteckning öfver i Sverige (och i Finland på svenska språket) utgifna arbeten och uppsatser i bildande konst och konstindustri gående till och med år 1890, och utbeder sig härmed värdsamt de för saken intrésserades medverkan.

Utdrag ur till Kongl. Kommerskollegium inlemnade reseberättelser.

(Fortsättning från 1890 års Meddelanden).

13) Mönsterriterskan fröken **Maria Widebecks** reseberättelse.

För de medel (500 kronor) jag genom Kongl. Kommerskollegium erhöi af staten, företog jag tillsammans med min kamrat, fröken C. Wästberg, en studieresa, först till England (London och Oxford), der vi uppehöi oss tre månader; sedan tillbragte vi halfannan månad i Tyskland, der München, Nürnberg och Berlin voro de ställen, der vi stanuade något längre. Från Göteborg afreste vi den 1 Maj och återvände till Sverige den 1 September.

Vid South Kensington i London studerade jag dels handarbeten, bokband och möbler, dels äfven porslin och glas. Af dessa senare finnes en rikhaltig samling med utsökta former. Jag kopierade derfor en hel del venetianska, spanska och tyska glas. En trappa upp i indiska museet finnes vidare moderna glas och lergods från de flesta europeiska länder. De utgjorde en ganska intressant samling, hvaraf de franska voro de mest i ögonen fallande för sina kända former och sin eleganta teckning. Från Venedig finnes en hel mängd kopior efter deras världsberömda gamla glas. Vid jämförelse med de senare sågo de dock klumpiga ut, och de blågröna och gula färgerna voro alltför starka.

Af bokband, mest italienska och franska från 1500-talet samt några tyska, togs en hel del skisser. Mönstren äro enkla och rediga, utförda i läderintarsia med mjuka fina färger eller pressade och förgyllda ornament. De flesta äro Grollierband.

Broderier och väfnader finnas i sådan mängd och så vackra saker, att man kopierade med nöje så långt tiden tillät.

Under de åtta dagar, jag tillbringade i Oxford, kopierade jag randteckningar från manuskript i Bodleian Library, der mycket fina sådana finnas. Ett litet exemplar af Davids Psaltare är der blaud många andra, eudast några tum i höjd och bredd men likväl utstyrdt med ornament och djurframställningar, tecknade med den omsorgsfullaste finess och säkerhet. Den förskrifver sig från Holland och 1400-talet.

Eftermiddagen anslogs att studera målade kyrkfönster. Af dessa finnes i England en mängd, ty hvarje kyrka, om än så liten, eger dock sina flesta fönster målade. De mest sevärd i Oxford äro de i New College, hvaraf en del förskrifver sig från 1386. Dessa äro dock ganska svåra att taga närmare notis om, emedan de sitta i de öfversta rutorna af hvarje fönster, äro dessutom mycket små och mycket mörkt hållna. De öfriga fönstren äro från senare tid, en del af franska målare, de öfriga af engelskt ursprung. Det stora vestra fönstret är från 1777, måladt af Jervais efter teckning af Josua Reinholds. De flesta moderna engelska kyrkfönster äro hållna i mycket ljus

och lätt ton. Djupa varma färger ser man icke ofta. De äro stundom allt för ljusa och kalla, isynnerhet der en oblandad kobolt är mycket använd.

Vid afresan från Sverige hade vi af Elisabethsystarna härstädes erhållit rekommendation till några kloster i Tyskland, hufvudsakligen för att få reda på paramentföreningarna, som finnas i alla större tyska städer. De sysselsätta sig med sömnader för välgörande ändamål i allmänhet, särskildt dock för prydnade medelst handarbeten af fattiga katolska kyrkor. Man får reda på dem genom att, i första, bästa katolska kyrka som påträffas, fråga efter föreståndarinnan för paramentföreningen. Vi försökte visserligen i Köln, men der behagade klockaren draga ut på tiden, så att vi slutligen måste resa från alltsammans. Dock såg jag i Kölnerdömen ett af de vackraste handarbeten jag någonsin sett. Det är en väggbonad i applikation, sidan på sidan, med ganska stora figurer föreställande martyrer, dessutom sinnebilder och inskriptioner. Både i teckning, färger och utförande är detta arbete ett mönster. Det är skänkt till Dömen och utfördt af kejsarinnan Augusta jemte ett antal tyska damer.

I München lyckades vi deremot bättre med paramentföreningen. Der fingo vi tillträde till föreningen en fredag, just den dag, då de äro samlade och sysselsatta med sina arbeten. Vi blefvo mycket vänligt emottagna och fingo se så väl färdiga, som under arbete varande konstsoömnader. Bland de vackraste var en presterlig skrud, bestäld af den helige fadren i Rom. På hvit sidenbotten sömmades stiliserade rosor och blad i naturliga färger och guld. Sjelfva formen på drägten var efter gammalt mönster, på 200 år ej begagnad, men nu af påfven önskad återupptagen. Messhakar och korkåpor hade de ock i praktfulla exemplar. Motiven till dem voro hemtade från äldre dylika tillhörande Nationalmuseet i München. Genom bekantskap med fruarna i Paramentenverein fingo vi äfven reda på en utställning af handarbeten för såväl kyrkliga som profana bruk, storartade och dyrbara konstsoömnader, väggbonader gående från golf till tak, liknande gobeliner, men helt och hållet sydda för hand. För den, som är intresserad för handarbeten och kommer till München, ville jag gerna rekommendera denna utställning, men som jag förlorat adressen, vet jag ej, om det är fullt exakt som jag kommer ihåg den: Mathilde Serring, Ottostrasse N:o 8.

Förmiddagarne i München användes mest till studier i Nationalmuseum. För rättighet att kopiera vänder man sig till konservatorn och erhåller då frikort. Liksom i de flesta tyska museer finnes här särskildt arbetsrum för studerande, dit de begärda föremålen flyttas, för så vidt de äro flyttbara. Mest tog jag här skisser af kyrkliga föremål från medeltiden, gobeliner och broderier. Ett särdeles vackert altarframstycke med götiska ornament, skulpterade i två plan, kopierade jag fullständigt. På kungliga biblioteket, hvartill man utan någon svårighet får tillträde, afritade jag några randteckningar, deribland miniatyrer af Hans Memling.

I München liksom annorstädes sågo vi oss flitigt om bland utställda konstindustriella föremål, här särdeles i Kunstgewerbeverein, till sin plan alldeles lik fröken Gjöbels i Stockholm. Tilltalande voro arbeten af smidt jern, såsom ljusstakar, hänglampor m. m. Något ovanligt smakfullt var också ett bokband af vitt läder i rokokostil, ciseleradt och måladt i sepia och ett par lätta färger. I Nürnberg dröjde vi endast fyra dagar. Der finnas i biblioteket vackra och ovanliga randteckningar, som kopierades.

I Germanisches museum finnas några rum fullständigt i medeltidsstil, hvilka kunna gifva en mönsterritare många goda råd. Bland andra vackra förebilder i Nürnberg må jag som hastigast nämna de fina, smidda götiska ljuskronorna på borgen.

I Berlin vistades jag något öfver en vecka. Kunstgewerbemuseet tog mina flesta förmiddagar, så många studier medhunnos dock icke, mest handarbeten i renässansstil. På eftermiddagarna höll jag till innti och utanför butiker, der något vackert fans att se. Paramentföreningen derstädes var ej synnerligen lifaktig och hade just intet att visa.

Med den förhoppning att göra nytta med mina studier och knnskaper får jag härmed vördsamt tacka för det stipendium, jag erhållit.

14) Yllefabrikarbetaren **Helge Nordins** reseberättelse.

Då jag nu går att aflägga berättelse för den utländska studieresa, som jag, med tillhjälp af tvenne mig af Kongl. Kommerskollegium tilldelade stipendier, gjort, må det anses lämpligt att först egna en hastig öfverblick öfver resan i dess helhet.

Jag afreste mot slutet af Oktober år 1887 till Werdau i Sachsen, der jag först genomgick en halfårskurs i väfskolan och sedan i tre månader arbetade som elev hos en fabrikant C. G. Bässler derstädes. Under min vistelse i Werdau infördes jag i flera fabriketablissementer, belägna såväl i staden, som i dess granskap och af hvilka jag särskildt framhåller: Schmelzers kamgarntspinneri, C. G. Schöns vigognespinneri, C. P. Gäldners klädesfabrik, kamgarntspinneriet vid Teichwohlframsdorf och Streichgarntspinneriet vid Ruppertsgrün.

Derefter företog jag en längre resa genom Sachsen, dels för att besöka de stora maskinfabrikerna i Chemnitz, dels för att finna ett nytt arbetsfält. Härför gaf jag mig till Grossenhain, der jag besåg samtliga sju större yllefabriker och dessutom Grossenhainer väfstolsfabrik, vidare till Glauchau med dess framstående fabriker för väfveriförnödenheter, till Leipzig m fl. orter. Jag önskade få inträde i någon framstående appreturanstalt, hvilket dock ej lyckades i Sachsen, hvaremot jag fick anställning som volontär hos herrar Hasche & Schmnack, färgeri- och appreturanstalt i Luckenwalde, nära Berlin. Under fulla åtta månaders vistelse i nämnde fabrik, hade jag ett godt tillfälle att såväl teoretiskt som praktiskt genomgå beredningen ej blott af släta varor, utan äfven af de s. k. berliner-confectionsvarorna. Af etablissementer, som jag vid denna tid besökte, vill jag särskildt nämna Tannerbaum & Pariser, C. W. Fährnich, Kreuter, H. Behnisch, Wefflan i Jüterbog och Rudolf & Kühne i Berlin.

För att fullständiga mina kunskaper i de släta varornas appretur inledde jag underhandlingar om volontärplats med några af de större fabriker i Görnitz men, då dessa ej ledde till något resultat, reste jag i början af April 1889 till Rhenlandet och besökte först Aachen, der jag under en tid af fjorton dagar såg mig om i flera framstående fabriker. Härifrån begaf jag mig till den i Sverige välbekanta fabriksstaden Hückeswagen, der jag arbetade i nio månader som volontär hos Louis Clarenbach, inom Tyskland berömd för sina utmärkta paletåvaror. Under min vistelse i ofvannämnde stad besökte jag Wülfings stora etablissementer i Lennep och Dahlhausen, Friedrich Haas maskinfabrik i Lennep, Gebrüder Hilgers fabrik i Wilhelmsthal, firman Schürman & Schröders fabrik i Vogelsmühle, Klein & Hundt, fabrik för spinnerimaskiner i Düsseldorf, Forstman & Hupfman i Werden.

I det följande skall jag något flyktigt beröra väfskolan i Werdau, dess inrättning och lärometod och derefter framhålla de erfarenheter och rön jag, vid mina besök i de tyska fabriker, gjort rörande släta varors beredning.

Väfskolan i Werdau.

Skolan, som står under uppsigt af fabrikantföreningen i Werdau, förestås af herr G. Oelsner. Förutom honom eger skolan en lärare i bokföring och en i frihandsteckning.

Såväl hvad utrymme som undervisningsmateriel beträffar är skolan klen utrustad. Den senare består af sex handstolar och följande maskinstolar: en engelsk stol, en excenter- och vaxelstol, en skafmaskin- och vaxelstol och en curbelstol, alla från Schönherr; en skafmaskin- och vaxelstol och en jacquard- och vaxelstol, båda från Hartmann; en curbelstol från Grossenhain och af andra maskiner: en melancekardmaskin, en tvinnmaskin, en kortslagningsmaskin, förutom en rik samling af mönster och proffer.

Skolan har två kurser, en vinter- och en sommarkurs.

Af veckans 44 lärotimmar egnas:

8	timmar	åt	bindningslära
4	»	»	mönsterberäkning
4	»	»	mönsteruttagning
4	»	»	jacquardritning
4	»	»	kortslagning
4	»	»	handstolsväfning
4	»	»	montering och mekaniska väfstolar
4	»	»	mönsterkomposition
2	»	»	frihandsteckning
4	»	»	bokföring
2	»	»	allmän mekanik.

Af allt detta genomgicks bindningsläran och det mekaniska väfveriet mycket omsorgsfullt, men undervisningen i mönsterberäkning, mekanik och frihandsteckning var af ringa värde.

Skolan intager, jämförd med andra dylika i Tyskland, en framstående plats och är också faktiskt en god skola för den som egnar sig åt tillverkning af mönstervaror för herrar, hvilket studium här göres till hufvudsak. För öfrigt kan man till beröm för herr Oelsners lärometod säga, att den för snabbt till målet; man genomgår nemligen på ett halft år det, åt hvilket man vid andra väfskolor egnar ett helt.

Mot slutet af kursen arbetade skolan till en utställning i Dresden, från hvilken den hemförde ett »mention honorable», den enda utmärkelse som der utdelades. Till utställningsföremålen bidrog jag med 25 af mig komponerade mönster.

Ett och annat om släta varors beredning.

Beredningen omfattar alla de arbeten, som göras för att gifva den råa, afväfda varan ett smakfullt och behagligt yttre och förläna den, om möjligt de egenskaper, som svara mot dess användning.

Skall man med någon säkerhet kunna nå detta mål, är det lika nödvändigt att ega kännedom om ullens allmänna egenskaper och väfnadens art, som att draga nytta af de erfarenheter och rön, som gjorts på appreturens område. Derjemte måste man ega maskiner som utföra ett korrekt arbete.

Den ledande grundtauken för en appreteur måste alltså vara den, att uuder användande af de säkraste arbetsmetoder och de bästa maskiner samt med så stor besparing som möjligt af materiel, tid och kraft söka tillfredsställa tidens fordringar på en god vara.

De olika manipulationerna inom beredningen sönderfalla i valkning, ruggning, anslagning, skärniug, dekatering och press.

Valkning.

Maskiner.

Valkmaskinerna från L. Ph. Hemmer i Aachen anses i allmänhet vara de bästa. Hans universalvalk, som är försedd med en praktisk mätareapparat och en mycket känslig fränläggningsmekanism, har jag funnit vara särdeles lämplig för hårdvalkade varor.

Den breda sköljmaskinen från samma firma användes ganska mycket och är särdeles praktisk för kamgarnstyger.

I Rhenlandet användas ofta refflade sköljkubbar. Man föredrager dessa framför de släta. Särskildt vid tvättning af rågods och vid afsäpning af det valkade godset, dels emedan styckets gång i maskinen blir säkrare, samtidigt som längdveckan utpressas, dels enär lossningen, i följd af att pressytan blir större, fortare arbetas in i stycket. Refflorna äro 5 cm. breda och 2 cm. djupa.

Såpa.

Vid val af tvättmedel bör man alltid taga hänsyn till, huru den beträffande ullen är inoljad, och vid ullfärgade varor dessutom till färgens äkthet. Är ullen inoljad med en fettsyra, såsom olein, är ammoniak bättre och billigare än hvarje slags såpa. Har man i dess ställe använt fett, vanligast olivolja, gäller det att välja en såpa, som innehåller tillräckligt med alkali för att binda fettets utan att dervid verka förstörande på ullhår och färg.

Vid kamgarner användes hellre kalisåpa än natronsåpa.

Använder man sodalösning, bör man aldrig taga denna enbart, utan alltid tillsätta litet såplösning, som inleder den kemiska processen. Det af såpan genom sönderdelning med vatten bildade fria alkalit har nemligen i frigörningsögonblicket större föreningsbegär till fettsyran än sodan i lösningen.

Valkleran användes inom valken dels för att mekaniskt afskilja såpa ur varan dels som ett mildt verkande tvättmedel.

Sköljmetod.

För att lösa limmet och bortföra de smuts- och färgpartiklar, som af detta hållits kvar i varan, låter man stycket först gå så länge i vatten att det som bortrinner är fullt klart.

Till det vattendränkta stycket sättes nu såpa, som med vatten sönderfaller i underfetttsyradt alkali och fritt alkali. Det fria alkalit bildar med fettets i stycket såpa, som löser sig. Är allt fett bundet och tråden i väfnaden rund och klar, börjar afvattningen. Härvid gör man bäst i att först tillsätta något varmt vatten, hvari såpan lättare löses, och derefter långsamt tillsätta kallt. Till sist bör stycket gå i forsvatten.

Vid *valkning* bör man framför allt laga att stycket blir jemt insåpadt. För att underlätta detta använder man först mycket tunn såplösning och derefter något tjockare. Pressarne böra ställas så, att längden och bredden samtidigt äro färdiga; är bredden efter blir stycket lätt vattnigt. Stycket får ej löpa för varmt; därför är

det rådligast att låta den öfre maskindörren stå öppen och dessutom under arbetets gång tid efter annan taga ut stycket ur maskinen och svala af det, på samma gång man sträcker ut detsamma i bredden för att hindra valkveck att uppkomma.

Det är af stor vikt, att man afpassar styckets fuktighet under valkningen allt efter den beträffande varans beskaffenhet. Ju våtare stycket är, desto mera flockar det och desto lösare blir valkfilten. En fin vara, som skall lemna tät stapel i ruggniugen, får ej gå så vått, men deremot insåpas med en fetare såpa.

Afsöpfung sker förmedelst vatten; vid hårdvalkade varor tillsättes äfven valklera. Det är bäst att först ge stycket litet varmt vatten, som har större lösningsförmåga och, sedan detta hunnit svalna, till hälften öppna kallvattenskranen. Här om någonsin är det af vikt att ej genast tillsätta forsvatten. Är vattnet vanligeu ej fullt kalkfritt, bildar sig olöslig kalksåpa, som slår ned på stycket och sedan förblir der och förlänar detsamma ett orent utseende och en obehaglig lukt.

Sedan såpan blifvit löst, får stycket gå en halftimme i forsvatteu.

Ruggning.

Varans fuktighet.

Ju torrare en vara är, desto större är afståndet mellan de enskildta ullhären, och desto lättare kunna därför kardspetsarue nedtränga till väfnadens trådar, hvarföre också varan vid för torr ruggning skulle förlora i hållfasthet. Är deremot håret fuktigt, är det betydligt smidigare.

Såsom allmän regel gäller, att alla varor, som skola erhålla ett tätt hårtäck, utan att något mönster skall tråda i dagen, bäst ruggas, då de äro litet fuktiga, blott så mycket, att varan har ett »friskt» utseende och icke ryker under ruggniugeu.

Hvad varor med bar beredning beträffar, äro åsikterna delade. Många låta desamma under ruggniugeu vara så fuktiga, som om de gingo genom ett vattenbad; man får dock ej härför använda det under maskinen anbragta röret, utan under arbetets gång bestänka stycket med vatten så länge, till dess att det mer och mer framträdande mönstret blir fullt klart. Andra åter föredraga vid dylika varor en möjligast torr ruggning. Detta är så tillvida berättigadt som håren nog härunder, dels till stor del afbrytas, dels ock erhålla ett mera upprätt läge, så att de vid skärningen lättare fattas af skärverket.

Velourer och icke minst de, der man skall afrugga effektskott, böra alla ruggas temligen våta.

Vid all utruggning gäller det alltså att hålla varan mer eller mindre fuktig, men dervid måste man äfven iakttaga, att desamma alltigenom har lika fuktighetsgrad. Detta ernår man bäst genom att först surra det valkade och sköljda stycket å en plan centrifugalmaskin och, sedan detsamma kommit på ruggmaskiueu, bestänka det förmedelst en handkarda med varmt vatten.

Afser man deremot med ruggningen blott att underlätta skärningen af den utruggade varan, sker densamma fullt torr. Denna torr-ruggning användes ofta vid släta varor för att luckra upp täcket strax före skärningen, hvarigenom denna blir mera rund och varan mjukare; vid velourer åter för att bringa håren i ett upprätt läge.

Vid sjelfva *ruggprocessen* har man att iakttaga, det styckets beröringsyta med ruggcy lindern rätt lämpas, och kardornas skärpa städse väljes så att stycket flockar så litet som möjligt. I början af ruggniugeu, då kardorna blott kunna arbeta på filtens öfveryta, måste man därför välja mycket slöa kardor, så att icke de mera fast liggande

håren afslitas, samtidigt som man för att vinna tid bör arbeta med minst tre stafvars beröringsyta. I samma mån som täcket sedan tilltager i täthet, öfvergår man till allt skarpare och skarpare kardor och minskar beröringsytan. Har ruggningen på detta sätt så långt framskridit, att valkfiltens öfveryta är fullt upprätt och väfnadens grund fullt klar, är varan tillräckligt ruggad.

För att praktiskt utföra detta stöter man dock på flera svårigheter. I valkfiltens ligga håren vildt om hvartannat, och därför borde man, för att kunna fatta alla ullhåren lika försigtigt och skona dem från att afbrytas, kunna arbeta med kardorna i alla riktningar öfver styckets yta, något som väl lät sig göra i äldre tider, då ruggningen skedde för hand. Med våra ruggmaskiner deremot är det blott möjligt att låta kardorna arbeta i styckets båda längdriktningar, och viktigt är således att detta ombyte af, som man säger, med- och motruggning sker ofta. Här liksom alltid måste man dock lämpa arbetssättet efter den olika varan, allt eftersom denna har en lösare eller hårdare filt.

För att lägga de ntruggade håren i ett parallelt och glatt läge brukar man derefter i flesta fall låta stycket nndergå s. k. tillstrykning i vatten. Detta sker med mycket slöa kardor, hvarvid dessa arbeta mera som en borste än som skärverktyg.

Allt detta gäller om de släta varorna.

De med bar beredning böra i allmänhet ruggas mera med än mot. Här gäller det nemligen ej att åstadkomma en tät filt, utan, genom en möjligast hastig och skarp ruggning, få en klar bild af mönstret. Man kan här rugga skarpare, enär man utslutande har att göra med kettningseffekter, ty, som bekant, fattas en kettingsända i väfnaden af kardspetsen svårare än en inslagsända.

Hvad tillstrykning i vatten af dessa varor beträffar, äro åsigtterna delade, och gör man bäst i att vid de olika mönstren låta erfarenheten tala.

Angående ruggningen af velourer, anser jag den metod, som jag såg användas i Luckenwalde, vara den bästa, och vill jag därför i korthet redogöra för denna.

Man behandlar stycket först å roterande kardor. Dessa alstra å varor med lös filt mycket lätt ett tätt hårtäcke, fortare än med fasta kardor, enär de förra i följd af sitt sneda läge lättare, så att säga, plocka ut ullhår från trädens alla sidor, då deremot de senare blott arbeta å trädens öfra del. Sedan nu såväl rättau som afrätan sålunda ruggats och varan kännes uppjukad, fortsätter man att rugga den färdig å fasta kardor. Ju tätare täcke dess bättre. Skall stycket beredas som slät velour, strykes det till som vanligt; eljest piskas det före anslagningen för att ge håren ett upprätt läge.

Anslagning.

I Hückeswagen sattes stort värde på anslagning och torkning i fria luften. Ett soltorkadt stycke har också verkligen ett behagligare och friskare utseende än ett, som är torkadt i ett mörkt fabriksrum. Det är som om solen återgäfvde ullhåret den naturliga kraft och friskhet, som beröfvats det i ulltvätt, färgning etc. Hur man nu än slår an stycket, måste man noga lägga ullhåren i streck, hvilket å anläggningsmaskinerna sker med en roterande borste och eljest med handborstar först gröfre, sedan finare.

Skärning.

Skärningen afser att afskära det genom ruggningen alstrade hårtäcket så mycket att varan under slitandet bibehåller det utseende den erhållit genom appreturen. Visser-

långt när ej är så svårt som att rugga den, för så vidt som eu maskin med godt, alltigen är det nödvändigt att för hvarje stycke afpassa skärningen, något som dock på igenom lika hårdt, skärverk med ändamålsenlig konstruktioi står appreteuren till buds, och han förstår att hålla densamma i godt och brukbart skick.

På longitudinalerna skär man alla varor direkt som de komma från anslagningen, och har man alltså här att göra med den utruggade varau. Hvarje longitudinal är, som bekant, försedd med två borstar, af hvilka den ena sätter upp och den andra stryker till, och är det af stor vigt för alla släta varor, att dessa användas väl. Som allmän regel gäller, att man städse afskär så mycket som borstas upp och omvändt, att så mycket borstas upp, som skärverket är i stånd att fatta. För svagt uppborstade varor skära sig tomma och spetsiga, för starkt åter bli lätt grå och oansenliga. Vid velourer och eljest piskade varor auvänder man, som bekant, inga borstar.

Skall varan skäras färdig på longitudinaler är det fördelaktigt att först låta den gå med strecket öfver maskinen, tills alla håren äro aflägsnade. Derefter vänder man om varan och skär mot strecket, tills man erhållit en rund, kort stapel. Vidare bör man, då håret är långt, vid hvarje snitt afskära så mycket som möjligt. Sedan håret blifvit kortare, måste man åter arbeta försigtigare och slutligen skära flera snitt, utan att sänka skärverket. För att erhålla en vacker skärning, ger man stycket ytterligare några snitt på transversalen mot strecket. Ju lösare håret ligger på varan under skärningen, ju lättare kan man utföra densamma. Derföre söker man ofta att genom torr-ruggning af varan före skärningen och genom eu npprepad ångning af varan under densamma luckra upp täcket.

Press och dekatering.

Dessa två arbeten göras för att ge varau en mer eller mindre glatt öfveryta och ett fastare grepp.

Pressningen består deri, att varan, sedan den blifvit väl borstad, så att håren ligga i ett sträckt parallellt läge, hårdt tryckes mellan tvenne plana ytor, af hvilka åtminstone den ena är uppvärmd. Pressar man utan värme, blir pressglansen ej äkta utan försvinner med tryckets upphörande. Värmen beröfvar ullhåren en del af dess elasticitet och härigenom förblifva ullhåren i det läge de erhållit genom pressningen äfven efter densamma och sedan varan kallnat. Den glans man såluuda erhåller är dock ej äkta för vatten, ty i och med detsamma som ullhåret kommer i beröring med vatten, återvinner det sin elasticitet, och dermed är också pressglansen borta. En fullt äkta glans erhåller man först, om man efter pressningen utsätter varan för inverkau af hett vatten — våt dekatering, eller vattenånga — torr dekatering.

Denna dekatering verkställles så att stycket i hela eller halfva dess bredd under spänning vecklas å en vals, och denna derefter i förra fallet nedsänkes i ett vattenbad, i senare fallet inställes i ett ångskåp. Ju hårdare spänningen är under vecklingen, och ju längre denna dekatering försiggår, desto intensivare glans ernås.

15) Ur gravören **Sven Servatius Kulle**s reseberättelse: Referat afgifvet till Sv. Slöjdföreningen af *A. Ambrosius*.

Hvad sjelfva tekniken beträffar, så tillgår såväl gravering som ciselering på samma sätt här som i utlandet, men herr Kulle har som stålgravör tagit reda på åt-

skilligt, som betydligt underlättar arbetet, och är hans reseberättelse därför förtjent af all uppmärksamhet.

1. *Kalkering af vapen m. m. till stål-stans eller stämpel.*

Vapnet uppritas korrekt och noga i detaljer å papper, kalkeras sedan på ett tunnnt genomskinligt s. k. glaspapper (Papier gélatine) med en fin stålspets, derefter öfverstrykes teckningen med en bomullstapp doppad i krokus eller pulvriserad rödkrita, så att alla linierna fyllas med färg, och sjelfva stansen värmes och ingnides med vax.

Då stansen kallnat, påläggges uppritningen och afgnides på baksidan med ett polerstål, då färgen i linierna afsätter sig fint och korrekt i vaxytan, hvarefter konturen uppgraveras med en fin bollstickel.

2. *Häfstång under graverstickeln.*

Man tager en metallbit 7 cm. lång, 7 mm. bred och 7 mm. tjock, som föres med högra handens tumme, samtidigt med att man graverar med samma hand; den gör tjenst som stöd för stickeln, hvarigenom kraftigare och säkrare stick kunna utföras. Med litet vana är detta en god hjälp.

3. *Putsning och Mattning af stålgravyer.*

För putsning borstas arbetet med en fin messingskratsborste doppad i olja blandad med fin puivriserad Arkansas-sten.

För mattning tvättas stansen med en borste och gasolja, derefter öfvergjutes den först med en lösning af 50 % finslammad krita (Blanc d'Espagne) och 50 % gasolja, efter en stund då oljan afdunstat, ytterligare med en blandning af 25 % vatten och 75 % skedvatten, efter 2 à 3 min., då mattningen är färdig, afsköljes stansen i rent vatten och inborstas med ett tunnnt lager af olja för att bevaras från rost.

4. *Gipsafgjutning.*

Modellen inborstas med en lösning af 15 gram god tvål och $\frac{1}{2}$ liter sprit, modellen insuper då spriten och lemnar ett tunnnt lager af tvål å modellen; för säkerhet skull bör den äfven inoljas, hvarefter man utan risk kan hälla uti gipssmeten, som då den torkat lätt släpper negativten.

5. *Galvanisk fällning.*

Galvaniskt aftryck eller fällning kan tagas direkt från gipsformen, om man förfar på följande sätt:

Gipsen hvaraf fällning skall tagas, kokas i 10 min. i vax, men tillses att den först är väl torr; sedan gipsen svalnat ingnides den sida af gipsen hvaraf fällning önskas med ett fint grafit eller blyertspulver (Plombagine) hvaraf finnas 3 olika slag i Paris, till 5, 10 och 30 francs per kilo, den sistnämnda är mycket fin och mjuk, mera ledande, så att den är att föredraga framför de billigare. En modell af 18 à 20 cm. storlek, ingniden med sådant pulver, kan utfällas på cirka 15 min., då det med vanlig blyerts åtgår 7 till 10 timmar.

Ett glädjande vittnesbörd om herr Knlles skicklighet är ju också, att han på årets Konstutställning (Salon) i Paris, hugnats med »Mention honorable».

16) Ur galvanisören **K. E. Östlunds** reseberättelse: Referat afgifvet till Sv. Slöjdföreningen af *A. Ambrosius*.

Följande iakttagelser och galvaniska recepter i denna reseberättelse äro väl värda att taga vara på.

Till polering af galvaniserade föremål användes en af domestikklappar sammanlagd trissa, roterande ungefär 2,000 slag i minuten. Härigenom erhålles högre glans än med ylle.

Före galvaniseringen rengöras föremålen genom borstning medelst en blandning af vatten, kalk och pottaska, hvartill sättes något svafvelsyra.

Ett bra kopparbad göres af:

2 kg. dubbelt svafvelsyrligt natron	} som smältas uti 100 liter vatten.
3 » kolsyradt natron	
2,5 » ättikssyradt kopparoxid	
2 » cyankalium 99 %	

Tillsättes härtill magnesium eller aluminium erhålles allt efter tillsatsens storlek brons- eller messingsfärg. S. k. bronze-barbedienne framställes af 3 delar kopparbrons (Kupferschliff) och 1 del guldbrons (Goldschliff) sammanrörda i siccativ. Med denna blandning öfverstrykes föremålet, borstas med en mjuk borste och något vax, de högre konturerna afputsas så att den uuderliggande metallen blottas, hvarefter det hela öfverdrages med klar metallfernissa.

S. k. dubbla utfällningar af t. ex. koppar och nickel erhållas genom att först utfälla koppar; derefter täckas de delar, som skola behålla kopparfärgen, med asfalt och föremålet förnicklas, hvarefter asfalten aftvättas i benzin eller gasolja.

Ett godt nickelbad erhålles på följande sätt: lös 5 kg. kloramonium (salmiak) och 2 kg. borsyra i 100 liter vatten. Sätt den positiva polen i förbindelse med en nickelplåt och den negativa med en lika stor messingsplåt, låt en stark ström passera genom badet, tills messingsplåten är fullständigt öfverdragen med nickel, och badet är färdigt. Efter någon tid kan tillsättas något sublimerad salmiak.

Ett annat mycket använt nickelbad sammansättes af 5 kg. svafvelsyrad nickeloxidul-amoniak, 2,5 kg. borsyra och 0,3 kg. kloramonium. Bland dynamomaskiner må särskildt framhållas den från firman Gebrüder Naglo.



UR
SVENSKA SLÖJDFÖRENINGENS
HANDLINGAR

ÅR 1891.

Årsberättelse, afgifven af Svenska Slöjdföreningens Styrelse öfver Föreningens verksamhet under år 1890.

Någon väsentlig förändring i den plan, som under de senare åren legat till grund för Svenska Slöjdföreningens verksamhet, har under år 1890 icke egt rum, utan har den fortgått i hufvudsakligt ändamål att höja och utveckla den inhemska yrkesskickligheten samt att förädla konstslöjden.

Till flyllande af förstnämnda uppgift har Föreningen genom sitt första utskott under året koncentrerat sin verksamhet på anordnandet af utställningar af hjulmaskiner och handverktyg i olika delar af landet, och dervid sökt, så vidt möjligt varit, tillmötesgå de önskningar, som från olika myndigheter och korporationer framstälts om utställningars hållande å sådana orter, der slöjdverksamheten är lifigare eller der intresset för slöjd visat sig vara i stigande. Så hafva under år 1890 sex utställningar hållits, nämligen i Stockholm, Skara, Sundsvall, Örnsköldsvik, Hernösand och Sollefteå.

I Stockholm öppnades utställningen i Föreningens lokal, den 30 Maj och pågick till den 14 Juni dagligen från kl. 10 f. m. till kl. 8 e. m. Mellan 6—8 höllos maskinerna i gång och förevisades af dertill utsedda lämpliga personer, hvarjemte ett särskildt föredrag hölls öfver de utställda föremålens praktiska användning m. m., allt afgiftsfritt. Utställningen var synnerligt talrikt besökt, särdeles af handverkare och teknici.

Det var på gjord framställning från Skara Slöjdförening, som Föreningen öppnade en utställning af maskinerna och handverktygen i nämnda stad. Den hölls under tiden den 20 Juli—15 Augusti. Utom beställningar, som derifrån ingingo, hafva enligt meddelanden från orten många handverkare i trakten sjelfva förfärdigat för dem lämpliga maskiner efter de förevisade modellerna.

Efter utställningen i Skara hade Föreningen, såsom i förra årsberättelsen nämndes, lofvat tillmötesgå en från Backmanska Slöjdskolan i Hedemora gjord framställning om anordnandet af en utställning derstädes i sammanhang med det landtbruksmöte med åtföljande Slöjdutställning, som skulle ega rum i nämnda stad sistlidna höst. Sedan hinder i sista stund mött i Hedemora, beslöt Styrelsen i stället att på framställning af Vesternorrlands läns Kongl. Hushållningssällskap afsända maskinerna och

verktygen till Norrland. Så öppnades utställningen i Sundsvall den 9 September och slöts den 15 i samma månad, den i Örnsköldsvik hölls den 20—24 September; därifrån fördes föremålen till Hernösand, der en fem dagars utställning likaledes hölls, och så till Sollefteå, hvarifrån utställningsföremålen återkommo till Stockholm i slutet af Oktober.

Rymliga och centralt belägna lokaler ha kostnadsfritt varit upplätta på nämnda platser. När utställningsföremålen afsändas från Slöjdföreningen, medföljer i regel en med maskinernas skötsel och uppställning fullt förtrogen person till utställningsorten, der han stannar några dagar för att instruera någon der bosatt person i detta hänseende. I Norrland hade Föreningen mycken hjälp härvid af länets slöjdinspektör, herr M. Ramström, som, sedan Slöjdföreningens ombud från Sundsvall återvänt till Stockholm, öfvertog förevisningen och medföljde till de nämnda städerna. Af hans rapporter framgår, att de besökande, som till största delen utgjorts af handverkare, med stort intresse genomgått samlingen.

I allmänhet hafva utställningarna i Norrland varit föremål för mycken uppmärksamhet. Särskildt har den Norrländska tidningspressen med berömvärd utförlighet anmält dem och i mycket varma ordalag i sina spalter uttalat sin tacksägelse till Svenska Slöjdföreningen för det initiativ, som härmed tagits. Önsknningar hafva framställts, att dessa utställningar ofta måtte återkomma, men allra helst att de måtte blifva permanenta på vissa hufvudplatser i Norrland. Tyvärr låter sig detta, till följd af Slöjdföreningens begränsade tillgångar, icke göra, åtminstone för närvarande.

Hvad denna sida af verksamheten i öfrigt angår, har en pristäffan anordnats för smeder om utförandet af eldgaffel och eldtång efter fastställd ritning, som tryckts i en upplaga af 1,000 exemplar, af hvilka 745 gratis tillsändts smeder i olika delar af landet. Såsom inlemningsdag utsattes den 1 Maj 1890. De pris, föreningen härför utfäste, voro: Ett första pris, stort 50 kronor, två andra pris å 30 kronor.

Inom föreskrifven tid inkommo inalles 15 täflingsarbeten, af hvilka följande belönades med pris:

Första priset, åt *A. E. Nord*, Esset, Grunnebo.

Andra priset, åt *N. A. Lundqvist*, Wessige, Heberg.

Samma pris, åt *E. Hoffman*, Svinö, Husby.

Dessa tre sålunda belönade arbeten inköptes och ingingo som vinster i årets utlottning af mönstergilla Svenska Konstslöjdföremål.

Den literära verksamheten för yrkesskicklighetens höjande och utveckling har hufvudsakligen varit egnad åt utgifvandet af Handbok för val och inköp af hjälpmaskiner och handverktyg. Del. I. Hjälpmaskiner. Redan förut har Slöjdföreningen framhållit, att en af de förnämsta orsakerna till den jemförelsevis ringa utveckling särskildt hemslöjden vunnit i vårt land tvifvelsutan ligger i de gammalmodiga och opraktiska verktyg, hvaraf hemslöjdarn betjenar sig. Ett särdeles viktigt steg till afhjelpande häraf ligger i detta arbete, hvars spridning till de mindre handverkarne på landsbygden underlättats genom requisitioner äfven från Kongl. Hushållningssällskap. Handboken, som utan ersättning utarbetats

af medlemmar af Slöjdföreningen, lemna såväl afbildningar af de för handverks- och slöjdidkare lämpligaste hjälpmaskiner af nyare konstruktion som också i möjligaste mån tydliga beskrifningar på deras konstruktion och uppgifter å deras olika arbetsförmåga och lämplighet i ena eller andra fallet, så att den vid bedömandet af dylika frågor ännu temligen ovane handverkaren skall på egen hand kunna afgöra, hvilka af de sålunda afbildade och beskrifna föremålen lämpa sig särskildt för honom. Andra delen af denna handbok, som omfattar handverktygen, är för närvarande under utarbetande efter samma plan och väntas blifva färdig till hösten.

Hvad arbetet i och för Konstslöjdens utveckling angår, hafva under år 1890 dels offentliga pristäffingar hållits, dels mönstergilla konstslöjdföremål beståts och inköpts för den sedvanliga utlottningen, dels mönsterblad och andra publikationer utgifvits, föredrag hållits och i sammanhang med dem mindre utställningar egt rum vid Föreningens allmänna sammanträden.

De offentliga pristäffingarna hafva varit tvenne. Den förra utlystes på anhållan af fabrikören A. G. Dufva öfver ämnet: *Ritning eller modell i naturlig storlek till infattning* (beslag, fot och lock) *till ett kolossalt dryckeshorn*. Såsom pris härför hade fabrikören Dufva till Slöjdföreningens disposition ställt ett belopp af 450 kronor, hvaraf Föreningens prisnämnd anslog 200 kronor till ett första pris, och skulle återstoden utdelas till pris af mindre belopp eller till inköp af deraf förtjenta täflingsförsök. Såsom inlemningsdag var utsatt den 1 Februari. Före denna tid inkommo inalles 18 täflingsarbeten, deraf en modell i lera, af hvilka följande belönades:

1:sta priset 200 kronor, åt *Maria Widebeck* och *Carin Wästberg* (Sign. Fjolner).

2:a priset, 130 kronor, åt *Erik Kjellström* (Sign. Taschalia v. Hagenskräck).

3:dje priset, 120 kronor, åt *Carl Aug. Sundvall* (Sign. Odins hemlighet).

Med hedersomnämmande utmärktes:

Signaturerna Romansk och Eja, hvilkas ritningar föreslogos till inköp, den förra för 35 kronor, den senare för 25 kronor.

Samtliga de insända täflingsarbetena höllos med vederbörligt tillstånd under några veckor efter prisdomen exponerade i Nationalmuseum; efter utställningens slut öfverlemnades de belönade arbetena till fabrikören Dufva.

Till den andra täfflingen inkommo inom den fastställda terminen, den 1 November, 22 ritningar. Programmet för densamma hade följande lydelse:

1:o) *Kabinett*, 4 × 5 meter, med ett fönster och inrymmande skåp, stolar, bord, spegel och mindre soffa. Skiss öfver det hela och öfver hvarje särskild möbel samt detalj till en af möblerna.

Första pris 300 kronor, andra pris 200 kronor.

Derjemte äro 100 kronor afsatta till inköp af sådana ritningar, som ej kunna ifrågakomma till pris.

2:o) *Krona för elektrisk belysning*, i metall eller glas.

Första pris 100 kronor, andra pris 50 kronor.

3:o) *Skåp för fotografier och planscher*, motiv från de små skåpen från 1600-talet i kabinett VI i Nationalmusei konstslöjdfafdelning.

Första pris 100 kronor, andra pris 50 kronor.

Af de inkomna arbetena belönades följande:

Grupp I. Ritning till kabinett,

2:dra priset 200 kronor åt arkitekten *R. S. Enblom* (Sign. Voilà).

Grupp II. Krona för elektrisk belysning,

1:sta priset, 100 kronor, åt *Erik Hahr* (Sign. Kirre).

2:dra priset, 50 kronor, åt *Fr. Falkenberg* (Sign. Uno).

Grupp III. Planschskåp,

1:sta priset, 100 kronor, åt fröken *Gustava Meukow* (Sign. Skön konst).

2:dra priset, 50 kronor, åt *Ragnar Östberg*, och *Fredr. Falkenberg* (Sign. Duo.)

Dessutom beslöt prisnämnden att inköpa:

Ritning till kabinett af fröknarna *Widebeck* och *Wästberg* för kr. 50.

Ritning till planschskåp af *Karl Eneqvist* för kr. 25.

För den sedvanliga utlottningen af inhemska konstslöjdföremål hade beställts eller inköpts tillsammans 54 vinster, fördelade på 695 lotter. Högsta vinsten bestod i en sekretär af svartbetsadt päronträd med inläggningar, utförd af fabrikören *J. R. Almgren*; den betingade ett pris af 400 kronor. Bland öfriga vinster må här i öfrigt nämnas en spegel af snidadt och brännförgylt trä med facetderadt glas, utförd på förgyllaren *Aug. Anderssons* verkstad (250 kr.), kista af snidadt trä med beslag af jern, komponerad och utförd af fröken *Lydia Lindberg* (175 kr.), två stora glasmålningar med *Gustaf II Adolfs* och *Axel Oxenstiernas* bröstbilder, utförda af herr *Neumann* och *Vogel* (250 kr.), ljuskronor och armstakar från *P. A. Carlsteins* verkstad i Söderköping, tennföremål från *Frans Santesson* m. m. såsom närmare framgår af den tryckta vinstlistan. Under veckan närmast före dragningen, som egde rum den 22 December, voro dessa föremål utställda i Föreningens lokal för allmänheten.

Ledamot, som erlagt den för deltagandet i utlottningen bestämda tilläggsafgiften, har äfven under år 1890 erhållit ett friexemplar af samma

års mönsteralbum, som uteslutande innehåller afbildningar af interiörer och ornamentsmotiv från den af konung Gustaf III uppbyggda Kongl. teatern i Stockholm. Uppbyggd på en tid, då vår konstslöjd och vår dekorationskonst stodo synnerligen högt, kom särskildt dess inre ornering att förete en rik profkarta på den höga smak och måttfulla konstnärlighet, som är ett utmärkande drag för det gustavianska tidehvarfvets arbeten, hvarför det ännu i mycket kan lemna ypperliga motiv åt den nutida konstslöjdarn och mönsterritaren. I årets meddelanden från Svenska Slöjdföreningen lemnas en kortfattad historik öfver denna byggnad och dess dekoration.

Under år 1890 hafva inalles 30 sammanträden, öfver hvilka protokoll förts, hållits inom föreningen. Deraf komma på Styrelsen åtta, på Första utskottet åtta, på Andra utskottet sex, på redaktionskomitén ett och på sjelfva föreningen sju. Vid dessa senare sammanträden hafva följande föredrag hållits:

Vid Januarisammanträdet af doktor *L. Looström*: Om de af H. M. Konungen inköpta konstslöjdsamlingarna från Målsåker, hvilka till stor del voro utställda i Föreningens lokal.

Vid Februarisammanträdet af öfveringenjören *S. A. Andrée*: »Om uppfinningarnas geografiska utbredning i Sverige; hvilket föredrag illustrerades af för ändamålet uppgjorda kartor.

Vid Marssammanträdet af sekreteraren i Kongl. patentbyrån *Nils Rahm*: Om anläggningar för elektrisk belysning, rikt illustrerad af apparater, metronomer m. m.

Vid detta sammanträde var i Föreningens lokal dessutom anordnad en rik utställning af Handarbetets vänners tillverkningar, med anledning hvaraf fröken *Agnes Branting* höll ett kortare, orienterande föredrag öfver de utställda föremålen.

Vid Aprilsammanträdet af dekorationsmålaren *Carl Stenberg*, som redogjorde för en af honom med understöd af statsmedel företagen studiereisa. Föredraget var illustrerad af en samling af bemälda Stenberg utförda målningar.

Vid Oktobersammanträdet af professor *Oskar Montelius* öfver ämnet: Kan något inflytande från Grekland eller Italien på den skandinaviska konstslöjden spåras under den förkristna tiden?

Vid Novembersammanträdet af doktor *Hjalmar Stolpe*: Hvad naturfolken lära oss beträffande ornamentikens utveckling inom textil, konst och snideri. Föredraget var illustrerad af en mängd afbildningar af äldre och nyare ornament, hvilka delvis förevisades i camera-belysning.

Vid Decembersammanträdet af arkitekten *Hugo Hörlin*: Om keramiska föremåls ornering ur teknisk och mönstersynpunkt; i sammanhang hvarmed en utställning var anordnad af Rörstrands och Gustafsbergs keramiska tillverkningar.

Vid dessa sammanträden, som varit särdeles talrikt besökta af Föreningens medlemmar, hafva dessutom utställningar egt rum af nyare konstslöjdföremål af inhemsk tillverkning.

Från de under Styrelsens förvaltning stående Wallmarska och Hamelmanska fonderna hafva under året utdelats följande stipendier:

Ur Wallmarks fond:

Åt Målaren <i>John Olsson</i>	kr. 200.
» Ornamentsbildhuggaren <i>Axel Herman Staaf</i>	» 200.
» Dekorationsmålaren <i>G. Ernst Theod. Byström</i>	» 200.
» Filaren <i>John William Andersson</i>	» 200.

Ur Hamelmanss fond:

At Ornamentsskulptören <i>Erik Källström</i>	kr. 200.
» Snickaregesällen <i>Assar Assarsson</i>	» 200.

Till sist har Styrelsen den sorgliga plikten att erinra, det hennes ledamot, professor M. Isæus den 23 Maj med döden afgått. Professor Isæus, som alltifrån år 1886 tillhört Styrelsen, deltog med mycket intresse såväl i hennes verksamhet som i Föreningens förhandlingar.

Hvad beträffar förvaltningen af Föreningens ekonomiska angelägenheter och hennes ställning i detta hänseende vid årets slut, hänvisar Styrelsen till vederbörande revisorers här bilagda berättelse.

Stockholm den 27 April 1891.

Å Svenska Slöjdföreningens Styrelsens vägnar:

Pehr Ehrenheim.

Ludv. Looström.

Revisionsberättelse för år 1890.

Utsedde till revisorer för år 1890 få undertecknade, efter genomläsandet af Styrelsens protokoll och granskning af förvaltningsårets räkenskaper, meddela följande angående Föreningens ekonomiska förhållanden:

a) Svenska Slöjdföreningens egen kassa:

Debet.

Behållning från år 1889:

Kontant.....	883: 44.	
Outlottade föremål.....	697: —.	
Inventarier, bokförda till värde af	3,818: 74.	5,399: 18.

Inkomster:

Statsanslag:

För år 1889 till teknisk-litterär verksamhet.....	800: —.	
För år 1890 till yrkesskicklighetens utveckling och höjande	1,000: —.	1,800: —.

Ledamöters årsavgifter.....	6,740: —.	
» avgifter för delaktighet i utlottningen af konstslöjdalster	7,120: —.	
Allmänna Fondens bidrag	483: 87.	
Hyror	210: —.	
Räntemedel	130: —.	
Försålda hjälpmaskiner, verktyg och planscher (genom 1:a Utskottet).....	326: 67.	
Försålda »Mönsteralbum» och »Meddelanden» ...	114: 53.	
För annonser i »Meddelanden» och »Handboken»	50: —.	
Diverse	4: 57.	16,979: 93.
Ökning i inventarietvärdet genom dels nya, dels ej förut bokförda Inventarier		35: 25.

Summa 22,414: 36.

Kredit.

Utgifter:

För 1:a Utskottet:

Litografier, ritningar och trycksaker.....	262: 62.	
Hjelpmaskiner och verktyg för den mindre indu-		
strien	1,186: 53.	
Maskinutställningen	430: 45.	
Pris	135: —.	
Frakter, transporter, postporto och diverse.....	200: 83.	2,215: 43.

För 2:a Utskottet:

Inköp för utlottningen af konstslöjdalster	2,852: —.	
1890 års »Mönsteralbum» (1,250 ex., deraf 712		
till fördelning):		
Tryckningskostnader m. m.	836: —.	
Ritningar	684: 90.	
Redaktionsarvode	200: —.	1,720: 90.
Pris och ritningars inköp	635: —.	
Arvoden åt tjänstemän och dess betjening.....	500: —.	
Uppbördsprovision	89: 05.	
Tryckningskostnader.....	83: 75.	
Distributionskostnader för »Mönsteralbum».....	104: 45.	
Transporter, postporto och diverse.....	88: 60.	6,073: 75.

För Redaktionskomitén:

För »Meddelanden från Svenska Slöjdföreningen		
år 1890» (1,820 ex.):		
Tryckningskostnader m. m.	961: 05.	
Illustrationer	166: 50.	
Författarehonorarier	495: 60.	
Distributionskostnad och diverse	188: 75.	1,811: 90.

Öfriga utgifter:

Löner och arvoden	2,300: —.
Hyra för lokalen	1,750: —.
Omkostnader för 7 allmänna möten:	
Honorar för 7 föredrag	350: —.
Anordningar	67: —.
Uppbördsprovision	362: 60.
Belysning, eldning och renhållning	360: 61.
Nya inventarier	10: —.
Annonser	189: 55.
Postporto, skrifbiträde, skrifmateriel och diverse	637: 26.
Omkostnader för inval och kallelser till nya leda-	
möter	439: 45.
Utlottning af vid årets början outlottade konst-	
föremål	527: —.

Omkostnader och tryckning af Matrikel	358: —.	
Afskrifning å inventarievärdet	121: 44.	7,472: 91.
		<hr/>
	Summa utgifter	17,573: 99.

Behållning till år 1891:

Kontant	937: 82.	
Outlottade konstföremål	170: —.	
Inventarier bokförda till värde af.....	3,732: 55.	4,840: 37.
		<hr/>
	Summa	22,414: 36.

Förutom ofvanstående behållning, eger Föreningen en samling hjälpmaskiner och handverktyg, samt restupplag af sina publikationer.

b) Föreningens Allmänna Fond.

Debet.

Behållning från år 1889		36,204: 25.
Inkomster:		
Räntemedel	1,545: 58.	
8 afgifter för all framtid å 100	800: —.	
2 2:a inbetalningar d:o å 50	100: —.	
7 afgifter för 15 år å 50	350: —.	2,795: 58.
		<hr/>
	Summa	38,999: 83.

Kredit.

Utgifter:		
Bidrag till egna kassan.....	483: 87.	
Behållning till år 1891		38,515: 96.
		<hr/>
	Summa	38,999: 83.

c) Wallmarska Fonden.

Debet.

Behållning från år 1889		18,526: 40.
Inkomster:		
Räntemedel		965: 23.
		<hr/>
	Summa	19,491: 63.

Kredit.

Utgifter:		
Utbetalda stipendier	675: —	
Behållning till år 1891		18,816: 63.
		<hr/>
	Summa	19,491: 63.

d) Hamelmannska Fonden.

Debet.

Behållning från år 1819	11,564: 23.
Inkomster:	
Räntemedel	437: 77.
	<hr/>
	Summa 12,002: —.

Kredit.

Utgifter:	
Utbetalda stipendier	450: —
Behållning till år 1891	11,552: —
	<hr/>
	Summa 12,002: —.

Hänvisande för öfrigt till Styrelsens egen afgifna berättelse för sistlidne år få revisorerna vitsorda, att Föreningens räkenskaper äro utmärkt väl förda, och icke gifva anledning till anmärkning samt att säkerhetshandlingarna, befunnits i behörigt skick, och få revisorerna på grund häraf hemställa, att full ansvarsfrihet må Styrelsen beviljas för förvaltningen af Svenska Slöjdföreningens ekonomiska angelägenheter under år 1890.

Stockholm den 24 April 1891.

Oscar Frölich.

S. V. Rubenson.

C. Edv. Arfwedson.

SVENSKA SLÖJDFÖRENINGENS
STYRELSE, UTSKOTT OCH TJENSTEMÄN.

Arbetsåret 1891—1892.

Ordförande:

Universitetskanslern, f. d. Statsrådet, R. och K. af K. Maj:ts orden,
Herr PEHR EHRENHEIM.

v. Ordförande:

Majoren ALF BJÖRKMAN.

Öfrige ledamöter i Styrelsen:

Generaldirektören ERIK STORCKENFELDT.
Professor ERNST JACOBSSON.
Juveleraren ALFRED AMBROSIUS. Föreningens kassadirektör.
Intendenten GUSTAF UPMARK.
Ingeniören OTTO FAHNEHJELM.
Fabrikören W. WIKLUND.
Rektor V. ADLER.

Suppleanter:

Frih. EMANUEL CEDERSTRÖM.
Fabrikören E. BOËTHIUS.
Ingeniören G. LAMM.
Dekoratóren H. v. RIJSWIJK.

Första utskottet:

Ledamöter:

Generaldirektören E. STORCKENFELDT, ordf. Led. af rk.*
F. d. Envoyen frih. C. F. PALMSTJERNA.
Juveleraren A. AMBROSIUS.

* Ledamot af redaktionskomitéen.

Ingenjören OTTO FAHNEHJELM. Led. af rk.*
 Fabrikören W. WIKLUND.
 Ingenjören G. LAMM.
 Snickaremästaren KNUT EDBERG j:r.
 Fabrikören A. E. LUNDBERG.

Suppleanter:

Prof. G. CLASON.
 Maskinagenten MAX SIEWERT.
 Ingenjören N. F. SANDBERG.

Andra utskottet:

Ledamöter:

Professor ERNST JACOBSSON, Ordf. Led. af rk.*
 Majoren ALF BJÖRKMAN. Ordf. i Nämnden och i rk.*
 Professor GESKEL SALOMAN.
 Arkitekten HUGO HÖRLIN.
 Intendenten GUSTAF UPMARK.
 Friherre EMANUEL CEDERSTRÖM.
 Professor CARL CURMAN.
 Doktor LUDVIG LOOSTRÖM. Led. af rk.*
 Rektor VIKTOR ADLER.

Suppleanter:

Medaljgravören ADOLF LINDBERG.
 Dekoratóren H. VAN RIJSVIJK.
 Ornamentsbildh. HENRIK NERPIN.

Föreningens sekreterare:

Doktor LUDVIG LOOSTRÖM. Tjenstledig under arbetsåret från den
 1 Nov. Tillf. nationalmusei sekreterare C. A. OSSBAHR.

Föreningens kassaförealtare:

Doktor J. A. BERGSTEDT.

* Ledamot af redaktionskomitén.

14. Meddelanden från Svenska Slöjdföreningen år 1886.

Pris 2 kr.

Innehåll: Tapetväfveriet i Sverige under de första Vasakonungarne. Af *Gustaf Upmark*. — Om valet af drifkraft för mindre fabriker och verkstäder. Af *W. Hoffstedt*. — Tafvelramen och dess historia af *Georg Göthe*. — En fajansservis med familjen v. Fersens vapen. En keramisk studie af *Ludvig Looström*. — Strödda meddelanden.

15. Meddelanden från Svenska Slöjdföreningen år 1887.

Pris 2 kr.

Innehåll: Om mönsterskydd. Af *Hugo E. G. Hamilton*. — Om bruket af guld- och silfverföremål i de svenska hemmen under 1500—1700-talen. Af *Ludvig Looström*. — Några ord angående hjälpmaskiner inom den mindre industrien. Af *E. S.* — Det svenska rummet under renässansen. Af *Fredrik Lilljckvist*. — Om lim och limning. Af *A. E. Lundberg*. — Strödda meddelanden.

16. Meddelanden från Svenska Slöjdföreningen år 1888.

Pris 2 kr.

Innehåll: Bokbindare och bokband i Sverige till år 1720. Af *C. Eichhorn*. — Om lödning. Af *A. E. Lundberg*. — Hvad är fornnordisk stil? Af *Hans Hildebrand*. — Svenska Slöjdföreningen på den nordiska industri-, landtbruks- och konstutställningen i Köpenhamn. Af *L. L.* — Strödda meddelanden.

17. Meddelanden från Svenska Slöjdföreningen år 1889.

Pris 2 kr.

Innehåll: Om reseberättelser, afgifna af fabriks- och handtverksidkare, som med statsunderstöd företagit resor i utlandet, af *G. M. Lamm*. — Franska statens konstslöjdfabriker i våra dagar. (Sèvres, Les Gobelins, La Savonnerie, Beauvais), af *Ludv. Looström*. — Moderna väggmålningar och deras teknik, af *Gustaf Upmark*. — Ett perlstiekarearbete från Erik XIV:s tid, af *C. A. Ossbahr*. — Om träarbetens hopsättning och färgning, af *A. E. Lundberg*. — Det tekniska läraremötet i Stockholm, af *Victor Adler*. — Det svenska rummet under barocktiden, af *Fredrik Lilljckvist*. — Strödda meddelanden.

18. Meddelanden från Svenska Slöjdföreningen år 1890.

Pris 2 kr.

Innehåll: Engelsk möbelkonst, af *Carin Wästberg*. — David C. Kohl, af *Anton Ossbahr*. — Gustaviansk stil, af *L. Looström*. — Textil konst i Strengnäs domkyrkomuseum, af *Fr. Lilljckvist*. — En möbelstudie i industriutställningen i Göteborg, af *V. Adler*. — Smärre Meddelanden. — Ur Svenska Slöjdföreningens handlingar.

Ledamot af Svenska Slöjdföreningen erhåller ett friexemplar af årets Meddelanden.



Följande arbeten, närmast afsedda för **snickare** och **smeder**,
äro utgifna af *Svenska Slöjdföreningen*:

Handbok för val och inköp af hjälpmaskiner.

Pris 1 krona.

Om lim och limning.

Pris 25 öre.

Om träarbetens hopsättning och färgning.

Pris 25 öre.

OM LÖDNING.

Pris 25 öre.



GETTY CENTER LINRARY



3 3125 00668 7111

