

私塾指南

編者 壽价藩

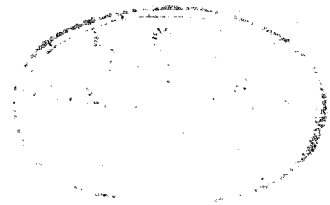

世界書局印行

37193

596

10751

塾師南鏡

陳布宮題



鄭序

去年秋冬之交，中國政府向國際聯盟知識合作委員會請派了四位專家來我國講查教育以爲改良張本。到杭州時，我和其中二位談到識字人數，偶然談及我心裏的所謂「私塾」，他們竟瞠目不知所云。因爲在英文裏，學校和學塾，都祇有用「司鼓爾」一個名詞來代表；私立學校與私塾，竟致分不開來。他們想：「既已談過私立學校，莫非是第二種私立學校？」經過一番說明，那英國代表陶乃先生總算尙懂事，恍然說道：「讓我們姑且稱它們爲「舊式私校」罷，」而那位波蘭代表——法爾斯基——始終表示著奇異，大有「莫明其妙」的神情。

這一段的故事，我覺得頗有意義。實按起來，是否一定須分班教授，用了呆板的日課表，才算學校？現在許多的學校早已失了教育的真諦，例如生活的指導，個別的教學，以及師生間的情感等，遠不如以前良好的學塾。不少新教育的新思想，或者反可向此中去找尋呢！

無論如何，以量而言，私塾所占位置的重要，誰也不能否認！以言乎質，優於學校的——不敢說絕對沒有——固屬鳳毛麟角，其能與學校相比擬的，當亦屬極少數，大多數則有待於改進的。大概私塾就立別言，可以分爲兩種，一爲私家所設，聘請「西席教師」以授自家子弟，兼收「伴讀」的，一爲私人設館授徒，藉資糊口的。後者由師資自更難料。前者之失在迂腐，後者之失在庸劣，然要皆有期於改進則同。壽君介藩抱斯宏願，本其歷年輔導私塾之經驗，著爲是書，以圖補救，是值得吾人敬佩的。最近浙江省教育廳頒有「改進私塾辦法」可知社會對此，已漸知積極注意，誠屬幸事。

私意凡教育的機關——不論「學校」或「學塾」——最要之點，在實有真正教育的精神，即輔助兒童培養社會生活的能力，建樹社會生活的理想，其方法則在明瞭兒童心理，因勢而利導之。環境的布置，一以能否輔助兒童德慧術智的長進以爲衡，而學校的形式，儘可無須模倣，且有不當模倣的，願以是意，諭之讀者，并以質之各地的督學和指導員。

編者的話

我對於私塾，主張：一指導有改進可能的私塾，以補救義務教育的不足；取締腐敗的私塾，以排除推行教育的障礙。同時希望以後絕對不准再有新設私塾。——這並不是迷戀骸骨吧！我很相信，在師資缺乏、經濟窘拮下的中國，要達到「勵行普及教育」「已達學齡之兒童，應一律受義務教育」之目的，不能不藉私塾力量，謀進行速率之增加，所以「改良私塾」和「訓練熟師」是一件目前急需的工作。私塾指導也便這樣應運而出世了！然從教育的立場來診斷，這本書的壽命，是不會很長的，可是從黑暗到光明的過程中，也許要用他來做過渡的橋梁哩！請述編輯的凡例如次：

一 這本書的主旨，在改進私塾，故扼要敘述私塾的設備、教學、訓育、衛生、行政及私塾的推廣事業諸端，以供熟師平日的瀏覽和研究，可以得到一個切實的整個的指導；務期「私塾學校化」，以爲改設小學之準備。



一 這本書的材料，都是編者歷年在浙江省蕭山縣任督學時指導私塾的具體方案，經多數私塾施行實驗的結果，認為可行而有成效者，故敢整理付印。

一 這本書所選種種實施方法，各地私塾採用時，儘可斟酌地方和私塾實際情形，變通活用。

一 這本書，塾師固然可以做實施改良私塾的要鑑；擔任教育輔導工作的人員，也可拿來做參考。

一 本書為塾師易於閱讀及練習計，特於每章之末，各列名詞釋義及練習問題若干。

一 本書承浙江省教育廳陳廳長布雷題詞，浙江大學教育系主任鄭教授曉滄序言，費錫胤趙欲仁兩先生校閱，至所心感，惟在編輯時，總以限於時間，謬誤之處，仍恐在所不免，望同志們予以指正。

二十一年五月十四日諸既壽翁潘寫於蕭山縣教育局。

目次

| | |
|----------------------------|----|
| 第一章 開宗明義····· | 一 |
| 第一節 向到達教育宗旨的大道上走····· | 一 |
| 第二節 首要明白的六個小學教育要點····· | 三 |
| 第三節 發展兒童本位的教育····· | 五 |
| 第四節 過去私塾的缺點及今後塾師應有的修養····· | 七 |
| 第二章 私塾的設備和佈置····· | 一七 |
| 第一節 塾舍應該怎樣····· | 一七 |
| 第二節 怎樣佈置教室····· | 一八 |
| 第三節 幾種教室用具····· | 一九 |
| 第四節 幾種遊戲運動用具····· | 二一 |

| | | |
|-----|------------|-----|
| 第五節 | 各種教學用品 | 三二 |
| 第三章 | 私塾教學法 | 二一九 |
| 第一節 | 怎樣分組及怎樣教學 | 二九 |
| 第二節 | 怎樣支配課程及日課表 | 三二 |
| 第三節 | 怎樣使用教科書 | 三六 |
| 第四節 | 教學上幾項重要方法 | 三八 |
| 第五節 | 教學上幾個原則 | 四二 |
| 第六節 | 教學法的過程 | 四四 |
| 第七節 | 各科的教學 | 四七 |
| 第八節 | 怎樣考查成績 | 五一 |
| 第四章 | 私塾訓育法 | 六七 |
| 第一節 | 訓育的意義及原則 | 六七 |

| | | |
|------------|----------------|------------|
| 第二節 | 訓育的方針 | 七〇 |
| 第三節 | 訓育的標準 | 七一 |
| 第四節 | 訓育的方法 | 七七 |
| 第五章 | 私塾的衛生設施 | 八七 |
| 第一節 | 掃除的方法 | 八七 |
| 第二節 | 檢查體格的簡易方法 | 八八 |
| 第三節 | 養成清潔的習慣 | 九二 |
| 第四節 | 健康訓練 | 九六 |
| 第五節 | 應備的幾種藥品 | 九六 |
| 第六章 | 私塾的行政 | 一〇一 |
| 第一節 | 編造行事曆 | 一〇一 |
| 第二節 | 鄉村私塾的假期 | 一〇二 |

第三節 應具的表冊……………一〇三

第四節 缺席兒童的補救辦法……………一一三

第七章 私塾的推廣事業……………一一九

附錄

一 小學暫行條例……………一二三

二 革命紀念日史略……………一二七

三 小學抗日救國實施方案……………一三五

四 浙江省改進私塾辦法三種……………一三七

五 浙江省改進私塾綱要……………一四一

第一章 開宗明義

第一節 向到達教育宗旨的大道上走

做事要確定一個目標，然後計劃實施的方法和步驟，切實進行起來，始可收效。要是漫無標準，隨便施行，結果一定是債事的。

辦理教育，尤其要有切實的宗旨，可以融治國民精神，整齊國民步驟。我國最近的教育宗旨如下：

甲 教育宗旨

教育宗旨的重
要
我國的
教育宗旨

中華民國之教育，根據三民主義，以充實人民生活，扶植社會生存，發展國民生計，延續民族生命為目的，務祈民

族獨立，民權普遍，民生發展，以促進世界大同。

乙 實施方針

前項教育宗旨之實施，應守下列之原則：

(一) 各級學校三民主義之教學，應與全體課程及課外作業相貫連，以史地教科，闡明民族真諦；以集合生活，訓練民權主義之運用；以各種之生產勞動的實習，培養實行民生主義之基礎。務使智識道德社會貫通於三民主義之下，以收篤信力行之效。

(二) 普通教育，須根據 總理遺教，陶融兒童及青年「忠、孝、仁、愛、信、義、和、平」之國民道德，並養成國民之生活技能，增進國民生產之能力為主要目的。

(三) 社會教育，必須使人民具備近代都市及農村生活之常識，家庭經濟改善之技能，公民自治必備之資格，保護公共事業及森林園地之習慣，養老恤貧防災互助之美德。

(四) 大學及專門教育，必須注重實用科學，充實科學內容，養成專門知識技能，並切實陶融為國家社會服務之健全品格。

(五) 師範教育，為實現三民主義的國家教育之本源，必須以最適宜之科學教育及最嚴格之身心訓練，養成一般國民道德上學術上最健全之師資，為主要之任務。於可能範圍內使其獨立設置，並盡量發展鄉村師範教育。

(六) 男女教育地位平等，女子教育並須注重獨立健全之德性，保持母性之特質，並施設良好之家庭生活及社會生活。

(七) 各級學校及社會教育，應體注重發展國民之體育，中等學校及大學專門，須受相當之軍事訓練。發展體育之目的，固在增進民族之體力，尤須以鍛鍊強健之精神，養成規律之習慣為主要任務。

(八) 農業推廣，須由農業教育機關積極設施。凡農業生產方法之改進，農民技能之增高，農村組織與農民生活之改善，農業科學智識之普及，以及農民生產消費合作之促進，須以全力推行。

向到達
教育宗
旨的大
道上走

上面是民國十八年春，中國國民黨第三次全國代表大會所通過的「中華民國教育宗旨及其實施方針」。我們從事教育的，自應首先認識這個教育宗旨的要義，同時要努力「向到達教育宗旨的大道上走！」

第二節 首要明白的六個小學教育要點

從「中華民國教育宗旨及其實施方針」裏，可以看出小學教育的要點來；同時我們可

小學教育的大綱要點
革命化

以覺悟、導師應負的教育責任，不單是教讀書識字，就算了事的；還要注意下面各項：

(一) 小學教育要革命化^{二五} 培養兒童革命的思想，養成剛毅、奮鬥、勇敢、進取等革命的精神、力量、習慣和體魄，與明瞭黨的意義和組織，使兒童將來能革命，能以革命救國。

人格化

(二) 小學教育要人格化^{二六} 要從事革命的人，一定要有高尚的人格；所以一個人從小就要處處養成肯犧牲性命，成仁取義，不為利誘，不為威脅等高尚的人格。及忠、孝、仁、愛等德性，才能從事救國的革命。

民衆化

(三) 小學教育要民衆化^{二七} 過去中國的教育情形，離去民衆實在太遠了。所以一方面要推廣教育的機會，無分男女貧富，都得盡量享受教育的利益，一方面還要養成民衆的和為民衆謀幸福的人才。

科學化

(四) 小學教育要科學化^{二八} 做事不僅僅是做了就算，還要做得有效^{二九}；要事情做得有效^{三〇}，還要採用科學方法。所以培植兒童要有科學的精神和態度，注重科學的試驗、研究，並能隨時隨地應用科學的方法。做事情要有計劃，有步驟，有結果。

社會化

(五)小學教育要社會化。教育要改革社會，建設社會，所以教育應該社會化。不但設備、課程、活動，都要適合社會的實際情形；並且要養成兒童合作和組織的精神、能力、服務社會的常識、良好的習慣。從個人擴充到社會事業。

生產化

(六)小學教育要生產化。小學教育以養成國民的生活技能為基本，所以應注重培植學生生產機能，日常必須的知識技能，具有一技之長的職業，足以處世獨立，並發展他的材能，貢獻社會的需用。

第三節 發展兒童本位的教育

小學教育是一個人從兒童的世界走入社會裏去的重要階梯。在這個階段裏，最需要的，是「以全力發展兒童本位的教育。」以前的小學教育，忘了兒童做本位，所以教法，訓練種種，都不適合。今後急須注意的兒童本位教育是：

(一)發展兒童的個性。兒童的賦性，是歡喜向上的。我們教導兒童，不是像做陶器，件件

發展兒童
的個性

都要和模型一般，乃是要如農夫樹藝五穀一樣，要順植物的各個特性，讓他們的枝葉自由生發，不可搖其根本，傷其枝皮。假使有莠草時，應該好好兒剷除他；要滋養料時，就要施相當的肥料；那末五穀就蓬蓬勃勃地生長了。我們教育兒童，也要順着各人的個性，輔助他滋長，才有發展的希望，良好的結果。

適合兒童的生理

(二)適合兒童的生理^(三三) 專門灌輸兒童的知識，訓練兒童的行為，而不注意兒童的身心發育，是不對的。所以我們每天使兒童有適當運動之外，如在教室的時候，我們也要常常注意他的姿勢，有不對的，就要矯正，這樣，兒童的身體，才不致妨礙。兒童身體健康了，腦筋就會靈敏，記憶力也會增強，研究科學，就有興味了。

適合兒童的心理
兒童心理
大要

(三)適合兒童的心理^(三四) 教育兒童，必須適合兒童的心理，並且要細心去指導，才能收效。兒童心理上最重要的有五點：(1)模倣。兒童天性喜歡模倣，所以看見人家的行為，總要去試試看。兒童只知照樣模倣，並不知道這事的善惡。所以教師的言語舉動，要光明正大，使他模倣，發展他模倣的本能^(三五)。(2)好奇心。好奇心是兒童求得知識的門徑。看到大袍闊帶的京班戲，

遊戲在
教育上
價值

會發生推求古人生活的思想；聽見時鐘敲了，一定要問「怎麼會響的」；看見燭光，一定要伸手去摸摸他；這是好奇心的表現。做教師的，便可趁機去指導他，以增進他的知識。(3)好羣。兒童喜歡成羣結隊的遊玩，這是好羣的表現。如果沒有同伴，便感覺寂寞。做教師的應利用之，以培養其團體生活的基礎。(4)好勝。兒童喜歡競爭，喜歡比賽，並喜歡本人得勝，顯出本人的才幹，以博人家的贊許，這種好勝的本能，教師儘量的可以來利用。(5)遊戲。兒童天性活潑，舉動靈敏，所以遊戲是他的本能，也是他的生命；負有教育之責者，應充分供給兒童遊戲的機會，使他的身心，得盡量發展。從前的塾師，常以遊戲爲頑皮，所以十九不讓兒童遊戲；只是終日枯坐，絕無運用其活潑靈敏的機會，這實在是大錯而特錯的；要知道遊戲在教育上的價值很多，有：(1)強健身體。(2)養成高尚道德。(3)活潑腦筋。(4)恢復疲勞等。

第四節 過去私塾的缺點及今後塾師應有的修養

私塾是鄉村間的最高學府，兒童果然在塾師指導下過生活，就是民衆，無論何事，也往

私塾在
鄉村的
地位
四大變
點

往多來請教於塾師的，私塾在教育上的地位，也可想而知了。但我們試一檢查過去私塾的實際狀況，可以絲毫不加諱言的說出四個最大的缺點來：

(一) 教材太陳腐。過去私塾的書本，都是違背時代精神的陳腐教材；如百家姓、千字文、三字經等，既不能引起兒童的興趣，又無生活必需的知識和技能，往往入塾幾年，而不知日常事務，去社會實際情形太遠，其結果學無所用。

(二) 設備太簡陋。設備可以幫助教學。可是過去的私塾裏，除幾張桌椅外，他無長物，什麼教學用具、參考品、佈置等，一點兒沒有，果然由於私塾無力購備，也是塾師太不曉得利用的緣故；所以教學的效率，也就減少了。

(三) 教法太呆板。教學兒童，貴在隨和應變。過去塾師的教學，兒童完全處於被動的地位，專令兒童朗讀和背誦，絕無其他方法，指示途徑，促其進步。

(四) 塾師知識太鋼鐵。一般塾師多係落第之士或失業夥計，本身識字既不多，且不注意自身之進修，驟為人師，到處覺得知識缺乏，不_能應付。

改進私
塾要從
塾師自
身之修
養着手
塾師修
養之三
方面

過去塾師缺點之舉，大者已如上述。推厥原因，要在塾師自身的不健全，沒有能力來改進私塾，刷新私塾，是無可諱言的。所以今後要改進私塾，還要從注意塾師自身之修養着手。現在把塾師應有的修養，分身體、品行、學識三方面來說：

(一) 身體 塾師的職務，本來是清苦勞神的，自然不能不有強健的體魄來應付。常常看到身體孱弱的塾師，往往意志頹喪，性情煩燥，沒有勇敢和藹的氣象；或者姿態動作，發生幾種缺陷。所以塾師要注意衛生，屏絕嗜好，勤於運動，以養成強健之體格。

(二) 品行 教師的品行行為，是與兒童有莫大影響的，所以一言一語，一舉一動，處處要以身作則。比如教學生清潔，先要自己養成清潔的習慣，做學生模範。一面還要有溫良的態度，熱烈的同情，勤樸的習慣，兒童才容易感化。對於自己職務，要忠心應付，努力研究，不懈怠，不敷衍，才能博得兒童和民衆的信仰。

(三) 學識 學識是解決問題的利器，所以塾師應該明白教育宗旨，認識教育，充實自己的知識。至少要定日報一種，天天閱覽；此外還該讀幾種切要的書。（詳塾師應讀書目）使

常閱書
報

反省語

教授訓練適合時勢及環境的需要^{三九}。又塾師應常常到比較優良的小學校裏去參觀，以收觀摩之效。每天工作完畢後，還要反省下列事項：

- 一 我對於教科書充分預備嗎？
- 二 我考察過兒童心理嗎？
- 三 我對於兒童能盡心教導嗎？
- 四 我能耐勞耐苦安心服務嗎？
- 五 我有因循敷衍的觀念嗎^{四〇}？
- 六 我有不良的嗜好嗎？
- 七 我在過去的一週中有什麼錯誤嗎？
- 八 我曾兜攬學校的學生嗎？
- 九 我能常常到學校去參觀嗎？
- 十 我能自謀改進嗎？

十一 我能不違反黨義嗎？

十二 我能接受主管教育行政機關的指導嗎？

教師應讀書目

| 書名 | 著者 | 價格 | 出版處 |
|---------|------------|------|-----|
| 兒童學概論 | 凌冰 | 四角五分 | 商務 |
| 小學行政 | 俞子夷 | 八角 | 中華 |
| 單級教學法 | 陳獻可 | 二角五分 | 中華 |
| 各科教學ABC | 范雲六 | 五角 | 世界 |
| 小學訓育實施法 | 王國元 汪期增 | 四角 | 商務 |

名詞釋義

一三民主義 孫中山先生所倡，是中國國民黨的政治主義，就是民族主義、民權主義。

及民生主義。

二原則 是根據的法則。

三教學 教育活動之一種，就是啓示學生以知識的歷程。意思和教授相彷彿。

四課程 指各學校中系統排列的普通科目。

五課外作業 是課業以外的工作。詳見第四章第四節（六）。

六生產勞動 從事生產行動的勞動。例如校內應有一方空地，以供農事設計，把勞動引入學校裏來，利用勞動過程，對於各種事實及原則增加其意義。使學生明瞭生產的效力、過程及關係。從此可以獲得關於有利社會的必要工作之全部知識。

七總理遺教 建國方略、建國大綱、三民主義等，都是總理遺教。

八忠孝仁愛信義和平 這八個字是中國的固有道德。最近由中央通令各黨政機關轉飭學校及地方團體製成橫匾，懸掛禮堂。私塾也應該遵照辦理，作為塾訓。

九社會教育 利用公共機關，對於一般人民施以教育陶冶的，如教育館，民衆學校等。

是。

一〇實用科學 學術有系統而獨立的，叫科學；是物質建設的基礎。實用科學如工程、機械等是。

一一科學教育 養成學生研究科學的應用，以解決民生問題；促進學生用科學方法，來應付環境。

一二軍事訓練 是養成學生有耐勞性格、戰鬥技術，期其有保國護民的能力的一種訓練。

一三消費合作 聯合若干消費者的經濟力，用合作經營的方法，以求得價廉物美的消費品，免得中間人的掠奪。這就是消費合作的意義。

一四中國國民黨 孫中山先生手創的革命政黨。

一五革命化 應用革命的方法，把養成革命能力做目的。

一六人格化 以身作則，養成兒童有高尙的人格。

一七民衆化 即供給民衆應用，具有民衆精神的意思。

一八科學化 拿科學的方法，養成兒童有科學的頭腦。

一九效率 用少數的力量，得到多量的成功，我們稱他做得有「效率」。

二〇社會化 以社會的實際情形，養成兒童將來有應付社會的能力。

二一生產化 拿生產的技能，灌輸到學生方面去。

二二發展兒童本位的教育 中國國民黨對內政策第十三條，有一勵行教育普

及以全力發展兒童本位之教育……」的規定。

二三個性 個人特別的性質。

二四適合兒童的生理 隨時隨地顧到兒童身體的發展，不加斲喪的，叫做適合兒童

的生理。

二五適合兒童的心理 對於兒童，當適合於兒童相當的那心的發達的狀態，在那樣

的範圍內去要求，去指導。

二六本能 是天賦不學而能的。換句話說，就是我們從遺傳得來，不是從經驗或學習得來的。

二七教材 課程上各科的教授材料。

二八同情 情緒的一種。見他人的悲哀或歡悅，而引起同樣的感情的。

二九環境 便是周圍的事物。

三〇觀念 是外界的形體的或可感的事物的心像。

三一主管教育行政機關 主管教育的行政機關，叫做教育行政機關。如中央的教育部，各省的教育廳，各縣的教育局，各鄉區的教育委員都是。

練習問題

- 一 爲什麼要有教育宗旨？
- 二 教育實施方針八大項，那一項最與小學直接發生關係？
- 三 什麼是小學教育的要點？

- 四 舉一個實例，說明好奇心在教育上之價值。
- 五 兒童爲什麼喜歡遊戲？遊戲有什麼價值？
- 六 私塾在鄉村間的地位？
- 七 過去私塾有什麼缺點？怎樣改良？
- 八 三字經、百家姓等書，爲什麼不適用於現在？
- 九 你平時對於自身曾有修養嗎？修養的方法怎樣？結果如何？

第二章 私塾的設備和佈置

第一節 塾舍應該怎樣

塾舍
利用廟
宇

務期適
合于衛
生及應
用

開闢遊
戲場

(一)塾舍 設塾地點，要揀學生往來便利及地勢高爽的地方，而且須距學校所在地一里半以外。私塾塾舍，大都應用塾師自己的住屋，可是很少適用的。最好利用廟宇，加以修葺。如室內面積太小，應當拆去裏壁，合二間為一間。如光線不足，空氣不流通的，宜添闢窗戶，並應注意光線從學生坐位左方射入，總之，務期適合於衛生及應用為止。

(二)遊戲場 這是供兒童遊戲的地方，是必不可少的。私塾附近，如有荒蕪的場所，儘管可以開闢。否則利用空地來充遊戲場，也未始不可。再視經濟能力，酌量置備各種遊戲運動

用具，每天給兒童一小時以上的活動。

廁所的設置

(三) 廁所 私塾對於廁所設置，大都未當，有的爲便利學生起見，竟把不加遮蔽的尿缸，放在教室近邊。夏天污氣薰蒸，一陣陣吹進教室，既不雅觀，又不衛生。廁所設置，應在離教室較遠的地位。構造時，小便處再好利用竹管，能導尿出外；大便處應力避臭氣，用蓋蓋住，並且要洒些臭藥水或石灰水。

塾牌的大小

(四) 塾牌 私塾應自製塾牌一方，延師授課者，上書「某某家塾」，設館授徒者，上書「某某學塾」，塾牌大約照教科書的闊，三本的長，用木料或馬口鐵製就，(用白紙寫貼也好) 揭懸門外，以便教育行政人員有所識別。

第二節 怎樣佈置教室

教室與兒童的影響

兒童在教室裏的時候，比在什麼地方要多，若是教室的環境惡劣，教育上就要受着許多的妨礙了。佈置教室，首在整齊清潔，尤須合乎兒童心理，富有教育意味。(1) 要簡單美麗。紊亂

佈置教
室注意
事項

的紙條和圖畫，反而覺得觸目難看，切忌切忌！(2)要經濟。例如名畫不如兒童的優良作品，和日報上的插圖相片等；花紙不如兒童的剪紙成績。此外像肥嫩的樹葉，青翠的松針，都可以採來製成彩球、彩籃，用來佈置教室。(3)要多變化。最好半月或一月變更方式，佈置一次，那末在兒童心理換一新環境，更增新精神。(4)掛的物品，如圖表、標語等項，要使兒童常常看的，其高度應適合兒童的視線。

第三節 幾種教室用具

黑板釘
掛要低
些
利用舊
匾額改
造
特製黑
板的尺
寸

(一)黑板 尋常以黑板是專供教師應用的，所以釘掛得極高，祇求教師的便利書寫。其實不然，凡兒童有意思，要用筆寫達意時，都可以叫他們在黑板上寫出來，所以釘掛不妨低些。黑板至少要有大的一塊，小的二塊，使各組兒童，都佔有相當的地位。私塾經濟困難，儘可利用舊匾額或舊門板等件來改造。如要特製，大黑板須厚五分，長六尺，闊二尺四寸，下端設槽，備存粉屑。小黑板須厚三分，長二尺五寸，闊二尺。表面須純黑無光，質地須緻密，不可有凹

出，接繞宜密，木料以朴、檜、檉爲上，杉木次之。拂拭黑板，宜用濕布。用板刷則粉木飛揚，有礙衛生。

教桌櫃

(二)教桌和講壇 教桌可用普通台桌，並宜裝製抽屜，以便收藏教學用具。至於講壇，弊多利少，還是不用的好。

課桌椅
以適合
兒童身
體爲標
準
座位排
列法

(一)課桌椅 從前的課桌椅，實在太高，完全不適用，所以酌量截短，應用須以適合兒童身材能使腳不垂空爲標準。假使再做新的時候，千萬要細細的研究一下，不要隨便讓木匠瞎做。至於分組的學生排列法，爲(1)桌的排列，要低的在前，高的在後，學生坐法亦同。面向黑板。(2)切不可把桌椅橫接起來，要排成縱行，行間須留出空隙，以便學生易於進出，教師易於巡視訂正。(3)學生要依着坐位，各組分排縱行，如各組人數參差，一行不够坐一組，或兩組可坐一行時，那末低年組應在前。(4)要注意特殊兒童，如近視、耳聾的，可坐前面。但仍須顧到上列原則，不要妨礙後面的人。(5)要每學期掉換一次，如左右對掉，免得長久坐在一個位子，受光線不平均的刺激致，妨礙眼睛。

重要雜
具

(四)雜具 教室用具，除上述數種外，還要有粉筆、教鞭、時鐘、寒暑表。講桌上要放一隻搖鈴或叫子；牆隅要放紙屑簍、面盆、手巾、痰盂；放面盆處，要有鏡子；休息處還放着開水壺和茶杯；黑板上首要掛黨國旗及總理遺像遺囑。（市上有一種月份牌式的畫片，備有黨國旗總理遺囑等，價廉易得）出入要掛學生名牌。以上雜具，購備尚不十分困難。但要善為保藏，勿使損壞浪費才是。

注意保
管

第四節 幾種遊戲運動用具

重要遊
戲運動
用具

(一)乒乓 此種設備，需費不多，而兒童極感興趣，且可以練習手眼之聯絡。所用的球拍及球網，教師可設計叫兒童自製。

(二)鐵環 玩弄鐵環，兒童甚覺有趣，私塾中不可不備。所用的環，用鐵製固然很好，就是用大鐵絲或硬藤製造，也未始不可。

(三)毬子 兒童在家庭時，早有此種玩法，私塾儘可利用這一種遊戲用具，既不費錢，又

收宏效。

(四)沙盤 沙盤形如長方的托盤。闊邊自一尺半到二尺，長邊自二尺半到三尺，深約五六寸，裏面可放着細砂，任年幼兒童立或坐在箱邊，用手在箱內做成種種模型，並利用玩具點綴起來，形成各種山川景物，做極有趣的遊戲。沙箱所用的木板，若能叫學生由家庭攜帶廢板代用，更可省錢。

(五)棋子 棋的種類很多，象棋、圍棋，固然可以鍛練兒童的心思，使之綿密；就是鄉村還有許多流行着的西瓜棋、牛角棋，也可以由師生共同製作頑耍。

(六)豆囊 用布做成適當大小的袋，裏面放滿了乾的大豆或豌豆，把口縫好，便成豆囊，可以做各種的遊戲運動。

(七)玩具 鄉村地方，有散着的麻栗果、鵝卵石、蜆殼，以及竹條、木塊等類，可以隨時收集，作為玩具。香烟匣和火柴匣也都可以黏成各種玩具，供兒童頑耍。

第五節 幾種教學用品

教具的功用

自製教具

教學用品如參考圖書、模型、標本、儀器之類，亦稱教具，或教便物。教具的最大作用，在提起兒童學習的興趣，增加實際的效能。在課程上，往往需要有真憑實據的教具，予兒童以觀察，才能使兒童信任、瞭解，有時需要有多變化的教具，才可引動兒童發生練習的興趣，所以教具的設置，在教學上是必不可少的。祇不過經濟困難的私塾，那能辦到這個呢？但儘有辦法可想，凡是可以向各界徵集的，就向各界徵集；可以在本地採取的，就在本地採取；可以師生合力製作的，就合力製作；可以向附近學校借用的，就設法借用。總要處處留心，時時設法才好。現在再把常常用到的教具，而且可以自製的舉些出來：

(一) 自習牌 教師施行直接教學時，可由兒童輪流翻閱自習牌，用以省教師的直接指名呼唱。製法：用硬紙片剪成闊約一寸的長方形，正面書兒童的姓名，反面為空白。

(二) 閃爍片 把生字新詞及難句，寫在紙片上做成閃爍片。每次讀書課，作閃爍練習三四分鐘。閃爍片用硬紙製成，長約六寸，闊約三寸半的最為適用。式樣如下：



(二)表演片 用香烟盒剪成的片子，上面寫各種能表演的形容詞或動詞，如「搖手」「哭」「飛鳥」等數十張，放入書布袋內，令每個兒童來摸，摸到了片子是什麼字，便去表演什麼。譬如某生摸着的是「哭」，他看見了「哭」字，便去裝出「哭」的樣子。倘若不認得而笑起來，便弄錯了。

(四)摸字箱 用一個拆字先生用的拆字木箱，中置許多字卷，有的寫的是正字，有的寫的是錯字，使兒童去摸，摸到了校正其錯誤。

(五)綴句盒 用火柴盒或香烟盒，每盒裝入字片三四十張，用圖畫紙或香烟匣紙片剪成，字片大小，較火柴盒或香烟盒小些，每一片上，寫一名詞、代名詞、形容詞，或簡單的詞類，如「我」「你」「妹妹」「弟弟」「花」「鳥」「拍球」「唱歌」「紅」「白」「大」「小」等混合一盒，各盒要不同。低年組綴文時，每人一盒，便可各自聯綴短句，如上面所舉等詞，已有好幾種短句可綴，詞類愈多，變化愈大。

(六)綴句片 用香烟匣剪成長方形的片子，左角上邊和右角下邊寫着主詞或動詞，如

圖：

這樣製成數十或數百張，放入書布袋內，低年組綴文時，令

每生隨意取二、三片或三、四片，立刻可以拼成句子。

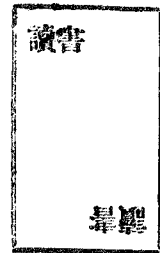
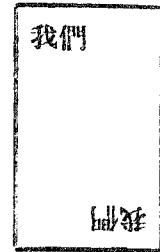

(七) 計算盒 用香烟匣，每匣中放蜆殼或蠶豆數枚，數目不必一定。低年組計算時，令每人任取一匣，鄰近的二人，就可互相計數，或加或減，均可應用。

(八) 蜆殼袋 用書包或布袋，裏面盛蜆殼數百枚，用時令每生隨意取一握，計算多少，練習加減乘各法，亦可應用。

(九) 摸數袋 用麻栗果或胡桃十枚，裝入一布袋或書包，教師任意取出幾枚，令兒童摸了猜出來，或記下來。摸過以後，教師公布，勝的拍手。適用於初入學的兒童。

(十) 計數器 用舊大算盤珠，或染以紅綠色的竹圈若干粒，穿在彎曲的粗鉛絲上，便成計數器。如：

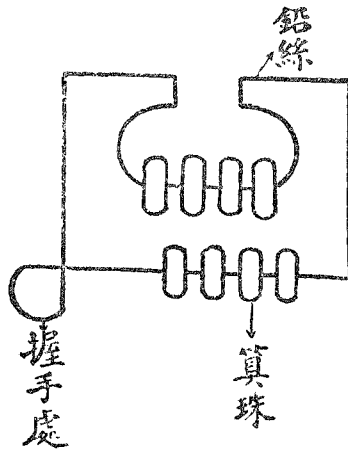

(十一) 小掛

圖 搜集煙匣裏有意義的畫片，如風景片、動物片、歷史人物，貼在白紙上，加以簡單的說明，便可成爲小掛圖。如：

| |
|---|
|  |
| <p>蚱蜢，是稻麥的害蟲。</p> <p>體長寸許。顏色不一。頭為三角形。喜歡吃稻葉。</p> |

名詞釋義

一 視線 視物時物體和人目遙接的直線。

二 刺激 大凡觸到人身全部感覺器的作用使之發生感覺或誘起其變化者名之曰

刺激。

三直接教學 教師以預定的事實，直接教學學生而不待其自動研究的是。

練習問題

- 一 怎樣的塾舍才合用？
- 二 爲甚麼要有塾牌？
- 三 廁所應怎樣設施？
- 四 教室應如何佈置？
- 五 黑板應如何設置？
- 六 課桌椅及學生坐位應如何排列？
- 七 教室光線應如何採取？
- 八 教具在教學上有什麼價值？
- 九 試計劃可不用錢買的，或可廉價自製的國語教具。

十 試列舉私塾中所必需的清潔用具。

第三章 私塾教學法

第一節 怎樣分組及怎樣教學

分組法

單級編制法

(一)分組 私塾裏的兒童，每所少則十餘人，多則四五十人，如果像私塾的舊方法，一生教授一次，豈不麻煩！所以最好採用小學的單級編制法，就是視學生程度的高下和入學時間的長短，編定甲、乙、丙等幾組，混合教授——但至多以四組爲限，因爲組數多，教師的精力有所不濟；組數雜，恐怕學生受益不多。如果私塾裏的兒童，有初級小學四年的程度的，那末可照下式分四組，非常簡便。

甲組——第四學年生

私塾指導

乙組——第三學年生

丙組——第二學年生

丁組——第一學年生

但是實際上，私塾學生的程度，未必有像小學裏這樣整齊，有僅有一、二、三學年生而無四學年生者；也有一、二、四、五學年生而無三學年生者；或有二、四、五、六學年生而無一、三學年生等等；均可參照實情，分爲三組或四組，仍照其程度之高下，以甲、乙、丙等命名。

單級編制

(二)教學 私塾的編制，既採用單級制，將熟中學年不同程度各異的兒童，編成一級。這種同組的人同時由一教師混合教學的教法，非應用「複式教學法」不可。茲述複式教學大概如下：

複式教學的步驟

複式教學第一步，是無論那一科上課時，要先把學生自動工作和教師直接教學兩樣性質分別清楚，什麼事由教師做，（便是直接教學）什麼事可叫學生自己做，（便是自動工作）都該預定好。第二步，將「直接教學」和「自動工作」兩樣不同的工作，排起順序來。

國語科
的自動
工作

比如國語科乙組直接教學時，甲組令檢查生字難句；甲組直接教學時，乙組令作應用練習或默寫等。在每次上課時，先對付某組，（便是直接教學）同時支配別的一組或數組以相當的工作，（便是自動工作）及至對付別的一組時，其餘數組中沒有一組空起來，也沒有

一人空起來，這才是合式的複式教學。

甲、國語科

- 現在把各科的自動工作，概括的舉幾種：
- 1) 默讀課文。
 - 2) 查生字音義。
 - 3) 摘記大要及疑問。
 - 4) 各種詞句練習。
 - 5) 各種文字遊戲。
 - 6) 做筆記。
 - 7) 回答問題。
 - 8) 改正錯誤。
 - 9) 標點符號練習。
 - 10) 抄寫。
 - 11) 表演。
 - 12) 講述。

乙、算術科

- 1) 觀察實物圖表等。
- 2) 各種算術遊戲，如計算器、擲球、抽籤、九九片等之運用。
- 3) 題目演算。
- 4) 錯誤訂正。

丙、常識科

常識科
的自動
工作

1) 看圖。(2) 填圖。(3) 繪圖。(4) 觀察實物。(5) 表演。(6) 抄錄筆記。(7) 解答問題。(8) 做報告。(9) 做表解。(10) 提出問題。

支配自動工作，要根據下列幾個重要原則：

- (1) 自動工作的分量，不能過多或太少。過多做不及，要減少興趣；太少與直接教學時不能銜接。
- (2) 自動工作的程度要恰當，太深太淺均不宜。
- (3) 自動工作要多變化，不刻板，才能維持興趣。
- (4) 自動工作須切於需要。
- (5) 自動工作須力避聲浪衝突，以免分散各組注意。
- (6) 自動工作，要常與直接教學相調劑，以鼓舞學習興趣。

助手問題

複式教學的助手問題，是很關重要的，因亦附帶寫在這裏：一組中間總有幾個優等生，可以請他做助手。可是對於這種助手，在直接教學時，應特別注意他，對於功課，是否已十分清楚。若算術之類，看他所做的問題，是否正確，若有錯誤，須先把他的更正了，并使明白其理由，然後教師可以指定他做助手，而教師便可以很安心進行別組的直接教學。

第二節 怎樣支配課程及日課表

必修科
和選修
科

私塾課程，分必修、選修兩種。凡國語、常識、算術（珠算）等為必修科（設有程度超過四年級的學生，可用高級小學教科書。教授常識科，須改用歷史、地理、自然、衛生四種課本。）至於選科，如音樂、（兒歌、民謠、俚曲、戲曲亦可）、美術、工作、得酌量塾師能力、地方環境、隨意教授。

茲述課程分配及日課表如下：

各科課程
分配法

（一）各科課程分配法（1）國語科：甲、讀書。每天四十五分，每二天或三天上完一課。乙、寫字。每天二十分。丙、作文。每三天四十五分。（2）算術科：甲、筆算。每天四十五分。乙、珠算。程度較高的兒童，每兩天四十五分。（3）常識科。每天四十五分。

日課表

（二）日課表 單級編制中，同時有二組以上的兒童共同作業，或動、或靜、或自習、或指導、使各自努力，不相妨礙，全靠日課表支配適當。茲根據上項課程支配法，編訂日課表二式，附以說明，以供實際應用上的參考。

日課表

私塾指導

實例

一 例

| 六 | 五 | 四 | 三 | 二 | 一 | 復來時 間 | | |
|-----------------------------|-----------------------------|-----------------------------|-----------------------------|-----------------------------|-----------------------------|-----------------------------|---|---|
| | | | | | | 1 | 上 | |
| 國語 <small>(丁丙乙甲)</small> | 國語 <small>(丁丙乙甲)</small> | 國語 <small>(丁丙乙甲)</small> | 國語 <small>(丁丙乙甲)</small> | 國語 <small>(丁丙乙甲)</small> | 紀念週 | 1 | 上 | |
| 常識 <small>(丁丙)</small> | 常識 <small>(丁丙)</small> | 常識 <small>(丁丙)</small> | 常識 <small>(丁丙)</small> | 常識 <small>(丁丙)</small> | 算術 <small>(丁丙)</small> | 2 | 半 | |
| 算術 <small>(丁丙)</small> | 算術 <small>(丁丙)</small> | 算術 <small>(丁丙)</small> | 算術 <small>(丁丙)</small> | 算術 <small>(丁丙)</small> | 常識 <small>(丁丙)</small> | 3 | 天 | |
| 字 寫 | | | | | | 4 | 下 | |
| 作文 <small>(丁丙乙甲)</small> | 故事 <small>(丁丙乙甲)</small> | 算術 <small>(丁丙乙甲)</small> | 故事 <small>(丁丙乙甲)</small> | 算術 <small>(丁丙乙甲)</small> | 作文 <small>(丁丙乙甲)</small> | 故事 <small>(丁丙乙甲)</small> | 5 | 半 |
| 習 學 由 自 | | | | | | 6 | | |
| 動 活 外 課 | | | | | | 7 | 天 | |

私塾指導

三四

二 例

| 六 | 五 | 四 | 三 | 二 | 一 | 復來 間時 | |
|---------------|---------------|---------------|---------------|---------------|---------------|---------------|-----|
| 算術 (甲)乙(丙) | 算術 (甲)乙(丙) | 算術 (甲)乙(丙) | 珠算 (甲)乙(丙) | 算術 (甲)乙(丙) | 算術 (甲)乙(丙) | 紀念週 | 1 上 |
| 國語 (甲)乙(丙) | 常識 (甲)乙(丙) | 國語 (甲)乙(丙) | 常識 (甲)乙(丙) | 國語 (甲)乙(丙) | 常識 (甲)乙(丙) | 國語 (甲)乙(丙) | 2 半 |
| 常識 (甲)乙(丙) | 珠算 (甲)乙(丙) | 國語 (甲)乙(丙) | 常識 (甲)乙(丙) | 國語 (甲)乙(丙) | 常識 (甲)乙(丙) | 算術 (甲)乙(丙) | 3 天 |
| 字 寫 | | | | | | | 4 下 |
| 故事 (甲)乙(丙) | 國語 (甲)乙(丙) | 作文 (甲)乙(丙) | 故事 (甲)乙(丙) | 算術 (甲)乙(丙) | 故事 (甲)乙(丙) | 作文 (甲)乙(丙) | 5 半 |
| 習 學 由 自 | | | | | | | 6 |
| 動 活 外 課 | | | | | | | 7 天 |

說明：

- (一) 第一表適用於四組教授的私塾，第二表適用於三組教授的私塾，二組教授的私塾，也可作參攷。
- (二) 日課表要揭示教室內，給學生看的。
- (三) 上課下課，都要搖鈴或吹叫子。
- (四) 每天在熟作息時間共三百六十分鐘，每點合共二千一百六十分鐘，視天日的長短，早晚起訖，均可活動伸縮。
- (五) 要依一定時間上課，除寫字每節僅二十分鐘計算外，餘每節均以四十五分鐘計算。
- (六) 每節退課後，要休息十五分鐘。休息時，要使兒童遊玩或散步或其他正當娛樂，不得安坐不動。
- (七) 講故事，是低年組兒童有興趣的補充工作。由兒童輪流或自願講演故事的講演，並互相批評。
- (八) 自由學習時間為三十分鐘，包括溫課、補習等。課外活動時間為四十分鐘，包括自治活動及各種課外工作與課外運動。時間久暫，各塾不妨自由伸縮。
- (九) 上二表是同教科異程度與異教科異程度混合編排法，意在自動上作較易支配，聲源亦易免於衝突。

第三節 怎樣使用教科書

過去私塾教材的陳腐，已在第一章裏約略的講到。這種形式上既不合語體文，實質上又

採用教科書

教科書的優點

教科書使用法

不適現社會需要，在現在自然應該絕對禁止，改用教育部審定的教科書了。這種教科書的編輯，是合於現時代的，大體能顧到兒童生活環境的，適合兒童心理和學習原則的；他如圖畫之幫助學習，印刷之合於兒童衛生，這都是教科書的優點。但是有了相當的教科書，而不善使用，教學的效率，就要減少，所以使用教科書，要注意下列各點：

(一)現在的教科書，都是依照秋季始業編輯的。所以本年八月一日起至次年一月末日止的半年中，(即本年度第一學期)應該用第一、三、五、七冊的教科書；次年二月一日起至七月末日止的半年中，(即本年度第二學期)應該用第二、四、六、八冊的教科書；這樣不會與時令、紀念日等有多大衝突。

(二)國語、算術兩科，對於各學年學生，進行有一定順序，不能躐等。即第一學年用一、二兩冊，第二學年用三、四兩冊，第三學年用五、六兩冊，第四學年用七、八兩冊。

(三)教師對於複式教學，如無甚經驗，常識科儘可變通方法，把第三、第四年合組教學，用隔年交互法。就是：第一學年用一、二兩冊，第二學年用三、四兩冊，第三學年第一學期用七、五

兩冊的各一部份，第二學期用八、六兩冊的各一部份。過了一年，原有二年級升三年級，原有三年級升四年級，在第一學期都用七、五兩冊的另一部份，第二學期都用八、六兩冊的另一部份。如此隔年交互使用，仍可採用單式教學法，而三、四兩學年所獲得的知識，原是和原定的一樣。

(四) 課文的次序，應該視實際情形，提前移後。其變更的標準，爲：(1) 要順應兒童的心理。(2) 要合乎時令的變遷。(3) 要合乎紀念日的。

教授書
使用法

(五) 依據教科書編輯供教師教學時參考的，叫教授書。舉凡各科教材的性質，綱要，插圖的意義，詞句的註釋，教學的時間，教具的準備，以及教學過程^四，參考資料，總復習方法，測驗材料等，均視課文上的需要，詳細列入該書中。教師們得着他，只要儘量參考，作爲準繩，就可按步就班的着手教學，不必再費心去想方法了。同時教師自己還可以增進許多常識。

第四節 教學上幾項重要方法

廢除注
入式

「教師講，學生聽；教師做，學生看；教師寫字，學生抄錄；教師查成績，學生讀熟默背。」這個由私塾傳襲下來的注入式，是拂逆兒童個性，抹殺兒童興趣的一種教法；到現在，應該廢除了。此後私塾應採用下列幾項方法來教學兒童：

啟發式

(一) 啟發式 以兒童的舊經驗爲出發點，觸類引伸，使其經驗得以逐漸擴張而增進的，叫啟發式。這是應用問答法的教學方式。

自學輔
導

(二) 自學輔導 教師輔導兒童學習，兒童學得不對，教師再加指導；兒童過了困難，教師設法解決。這叫自學輔導。

教學應
注意事
項

實施是項教學時，應注意的事項如左：

學習興
趣

(一) 要注意兒童自學的興趣 興趣是學習的原動力。教學的方法，第一要尋找兒童的興趣。兒童有興趣，才肯努力自學。倘兒童對於某種學習，不發生興趣，必致注意散漫，成績毫無。所以教師當設法適應兒童的需要和經驗，創造好的環境，利用兒童自發活動，以增進兒童自學的興趣。

學習動機

(二)要引起兒童學習的動機。要兒童學習發生興趣，增加努力，必須有與學習相關的動機，所以每逢教學任何一種功課，應先設法引起兒童學習的動機。動機最好由學生自發的，倘使不能自發，或自發而不合本課目的，那末只有靠託教師用種種方法來引起。引起動機，須力求自然，教師務當臨機應變，普通所用引起動機的方法，略述如下：(1)從談話引起。(2)從觀圖引起。(3)從觀察實物引起。(4)從參觀遊覽引起。(5)從塾內活動或社會活動引起。(6)從聯絡舊課或接續上文引起。(7)從講述故事或遊戲引起。(8)從準備開會引起。

學習目的

(三)要和兒童決定學習的目的。我們教學某教材的一個單元或某單元中的一個段落，必定有一個歸束。這個歸束，就是要達到的目的。這目的的決定，不是教師單獨的，也不是兒童自己可以決定的，必須教師兒童共同決定。常常看到有幾位教師，決定目的時，把課文的內容，完全告訴兒童，兒童已經知道課文內容，把欣賞的興味，就要減少了。所以決定目的，應該注意下列幾點：(1)關於欣賞的。例如課文是「西湖」，目的是要兒童知道西湖的地位，西湖的風景。明白點說，就是西湖在那裏？西湖有那幾個好風景？(2)關於研究的。祇要把問題

輔導兒童

共同提出，使兒童有解決問題的要求。(3)關於練習的目的，是要比賽成績和達得怎樣的成績。(4)關於建造的，目的是表現些什麼，表現到怎樣的地步。

(四)教師要站在輔導的地位，兒童的興趣生活和生理心理，與成人的截然不同，所以教育應以兒童為中心，一切教學，都要就兒童的需要情形，而後施行。兒童自己有了學習的需要，教師只要站在輔導的地位，多方設計，輔助兒童持恆的努力，以達到滿足的地步。

各科聯絡教學

(五)要和各科聯絡，每課教學時，應充分和各科的各種教材相互聯絡，不但教材可以打成一片，兒童有左右逢源之樂，且在教學上亦甚經濟，可收事半功倍之效。例如國語科講「稱象」的故事，上常識科時，可研究「象」；上算術科時，可練習物重的算題，有美術科的，可以叫兒童繪「象」。這樣，兒童的興趣，一定是很濃厚的。

練習的注意點

(六)關於練習注意點，練習可以增進學習的效率，節省學習的時間，養成動作的習慣，非常重要。下列各點，應加注意：(1)集中練習，不如分佈練習，例如每週一百二十分鐘的習字，如果在一天裏面練習（集中練習），不如平均分佈在六天練習（分佈練習）來得好，容

易進步。(2)練習的工作，往往偏於形式，而少需要。但是我們能利用機會，就能使兒童發生需要。例如要買糖果或計算商店的賬目，就有練習算術的機會；佈置教室，需要標語，就有練習寫字的機會了。(3)默讀練習，應重速率和了解。寫字練習，應注意正確、美觀及速率。算術練習，應注意速率和正確。(4)練習要有變化和遊戲比賽的精神，不可多同樣的反復。(5)練習的結果，要有明顯的記載。

問答的
注意點

(七)問答應注意的幾點 (1)問答的秩序，要叫兒童先舉左手，教師指名答（指名要快）再共同訂正。(2)問題用語言或文字，要顧到兒童的程度和經驗。(3)問答指名要普遍，不專指着優等生或劣等生。(4)兒童提出問題，如越出範圍，應設法引導到題上去。(5)要幫助兒童追想舊經驗，解答新問題。(6)問題複雜的要分析綱要，使成系統，叫兒童解答。(7)問題的用語，不可有暗示性，要多給兒童思考的機會。

第五節 教學上幾個原則

教學原則

從功用
到技術

前一節已經把教學方法，約略的說過，現在再進一步，列舉教學法上的幾個重要原則：

(一)由功用進於技術 教材的性質，有功用與技術兩方面。教學歷程，應先注意功用而後及於技術；先重功用，兒童可洞見技術有支配發展動作的能力。因此，學習的努力和學習的效果，皆能宏大。到功用發展已實現，始覺有改良和支配技術的需要，然後知技術指導的重要，舉一個例吧。如其先教生字讀音解釋，不如先講故事——功用——然後再教兒童需要知道的字句——技術。

從具體
到抽象

(二)由具體進於抽象 注重具體，是實際主義的基礎，具體的注重，可以明白意義，覺悟實際。如能於具體的事實做到後，再引導至於抽象的方面；因為經驗的進步，科學的發達，都是要進於較抽象的趨勢和傾向的。例如學習加法，應先使兒童知道加法是求各樣物件的總數——具體，——等到加法的意義明白了，可以聯想到抽象的形式；比如三匹馬加了五匹馬，只要列成 $3+5=8$ 的符號——抽象。

從心理
到論理

(三)由心理進於論理 教學上的心理意義，就是自然的心理動作。兒童學習，必須先經

由此種自然的心意動作才能進行順利而有效。論理的意義，是思考和組織完密的方法，兒童學習，必須由心理的發展而實現後，再漸進於論理的組織。簡單說：兩者有相互的關係，不過心理較為粗疏而普遍，論理較為精細而專門。例如組織兒童自治團體，要把零碎需要的事，先一件一件辦起來，覺得有好幾種了，再組成系統，這是心理的組織；有了系統以後，再根據原來的經驗，按照他的意義的重要關係，把各種章程、細則都訂了起來，再遵章去做，這是論理的組織。因此，我們可以知道論理的是發於心理的，因為沒有心理方面為經驗的基礎的，不能明白論理方面的經驗而得不到結果。現在的教科書，多是論理的組織，不是心理的組織，於此我們可以明白教科書是要在兒童經驗中，已經具有某種有力的興味時，纔可以用得。在這時使用起來，可以引導他們一條捷徑，可以滿足他們的需要。例如算術教到長度表時，教師應設法重行喚起兒童關於丈、尺、寸、分等原有經驗，使他新舊聯絡，容易學習。

第六節 教學法的過程

教學的
四種方式

教學法的過程，是教學實施的計劃；藉以達到教學的效果。因要達到教學效果的不同，所以教學過程也就不同。根據兒童學習心理的進程，可定為下列四種方式：

欣賞過程

(一) 欣賞過程 欣賞過程，就是教師引導兒童怎樣欣賞的過程。步驟有四：(1) 動機。從兒童經驗界或眼前事實和動作，共同談話，激動情緒。或提示本課有關係的圖畫或實物，互相觀察引起。(2) 目的。兒童共同決定目的，或教師幫助決定，指正謬誤。(3) 考查。先由兒童考查形式和內容的大概，次由教師協助解釋。完成概念。(4) 吟咏。由兒童反復玩味，領略妙趣；再由教師補充想像，共同玩賞。

建造過程

(二) 建造過程 建造過程，就是教師引導兒童怎樣建造的過程。步驟有四：(1) 動機。從兒童環境中發生需要。教師引動動機，指示競勝。(2) 目的。同上，加求達目的限度。(3) 計劃。搜集各種方法，定實行步驟；教師再供給有用材料，介紹有效方法。(4) 建造。依照所定計劃實行，完成工作；教師協助進行糾正謬誤。

思考過程

(三) 思考過程 思考過程，一名研究過程，就是教師引導兒童怎樣去研究問題的過程。

以上各種過程，就各科性質編成的。教師爲教學便利起見，應購備幾種，以供教學時的應用。

第七節 各科的教學

關於各科的教學，說來話長。這裏，不過把各科教學應注意的幾點說一說：

(一) 國語科

甲、讀書

讀書教
點
學
注意

(1)單字的教學，應約略指點文字構成的意義，(例如吃從口，燒從火，旦爲日從地平線上出現之類)或利用諧聲偏旁字的比較。(例如泡、炮、跑、抱、或揚、楊、陽等字)以幫助兒童記憶。他如六書中的象形、指事、會意等性質的字，在兒童了解範圍以內均可利用。(2)文句的單位，是「詞」不是「字」，故教學時，亦應以「詞」爲單位。(3)讀書不僅教兒童識字，還須教他明白內容。(4)教法不宜單純，宜多變化。低年組尤應用講故事、看圖畫、遊戲，以啓發兒童讀書的興趣。(5)初年組要朗讀和默讀並重。高年組要默讀多於朗讀。因爲默讀

誦讀法

的理解力和速率，都要比則讀大。(6)朗讀時的聲調，應隨文體而異，韻文要像唱曲，散文要像演說，報告，劇文要像說白，不能用文言調來朗讀各種文體。(7)合理的誦讀，有齊讀、(大家一起讀，偶用之，兒童頗有興趣)輪讀、(挨次的讀，最好帶上比賽性質)排讀、(橫的一排一排讀，讀時，他排靜聽；讀完，他排指出錯誤，互相矯正)行讀、(直的一行一行讀)分組讀、(臨時分組輪讀)領導讀、(一兒讀一句，其他兒童跟了讀一句)指名讀、(由教師指定劣等生讀，考查他是否讀得正確)自由讀、(願意讀的站起來讀，可由其他兒童矯正)雙簧讀、(一人讀，一人做；或是一組讀，一組做；或是教師讀，兒童做；或是兒童讀，教師做)流水讀、(各生輪流讀一句，或各排各行輪讀)抽籤讀、(做好許多紙籤，抽到誰，就是誰讀)表情讀、(全體齊讀齊做，口裏讀什麼，手裏就做什麼)吟唱讀、(兒歌、詩歌、故事詩等，可用吟唱的腔調一起讀)等。(8)每課書並不是都用一個教學過程在一次次教完的，所以教師不應估量兒童一天能讀熟的分量，把整課的課文，分開幾句或幾段來教的。(9)現在的教科書上，已經有標點符號，教師不必像從前讀四子五經的再加起紅點

來(10)背書不可常用，最好指名學生把課文內容或大意，當故事講給大家聽，或者把本課的內容，列成問題，叫學生答。(11)讀書貴能應用，要能應用，須多練習。關於應用練習方法很多，常用的有閃爍練習。(教師依本課的生字，揭示閃爍片，使兒童閱看後讀字音，字音正確後，講述字義。如是反復提出，先慢後快，到純熟而止)正誤練習。(教師把文字故意寫錯，叫兒童改正)拼字練習。(板示單體字，叫兒童拼成合體字。如「果頁木亥」可拼成「顆核」)競寫練習。(指定幾個字或一段，叫兒童寫，比賽誰寫得好，或誰寫得快)默寫練習。(口說幾個字，叫兒童默寫出來)拆字練習。(把合體字，拆成單體字，如「許裏」可拆成「言午衣里」)集字練習。(可集動物名，或部首相同的文字)詞句重組。(板示倒亂的文字，叫兒童重行組成通順語句)仿作練習。(挑選課文中的一節，仿照他的形式作成句子)聯字練習。(如板示「池塘」二字，叫兒童聯接數字成句)等。

乙、寫字

(1)教科書中難寫的詞或句，音義形容易錯誤的字，兒童錯誤發現次數較多的字，結構

複雜的字，把以上舉出的字，聯成較有意義的短句，作為寫字材料，並應當常加以變化。(2) 臨帖至少要在四學年以上的學生纔有可能。(3) 日常生活上大楷的用處，遠不如小楷。所以應該注重小楷。(4) 寫字的機會，要多方利用，不可錯過機會。(5) 兒童初學寫字，以應該注只要寫得不錯，逐漸養成操縱運腕執筆的能力，不必過分要求整齊美觀。(6) 映寫和描紅，反使兒童漫不經心，急應廢除。(7) 開始最好用石筆、鉛筆等練習手腕的運用，而後改用毛筆，較為便利。(8) 寫字的姿勢、運筆、處理用件等，應隨時與以指導。

丙、作文

(1) 說話是作文的預備，在低年組時候，應特別訓練；訓練的機會和方法很多，如利用談話、表演、講故事等，都是很自然的。低年組作文可隨時利用機會。(2) 在兩學年以前的兒童，可以叫他們天天記日記，一方面固可練習文字的運用，一方面也是擴張經驗的好方法。(3) 作文最好先有意思，後有題目，題目最好也是由兒童自擬。至於教師命題，要注意到兒童經驗中所有的，或有興趣的，有發表餘地的，如：「我最歡喜的東西」「我的好朋友」

「遊……記」「記一件有趣的事情」等，如能多出幾個，讓兒童選擇，那尤其好了。(4)批
改作文，以多保留兒童原文為原則；祇要看他思想不貫穿和語氣不完全的地方，改得流
暢些，完全些就够了。

(二)算術科 (1)低年組宜利用故事、實物、遊戲、心算、故事要用兒童生活接觸的事實，多
含計算的成分；遊戲也要以計數為目的，心算是算術的基礎，尤須練習十分純熟。(2)算術練
習要多變化，務使兒童不厭倦。(3)教學新方法，要從事實為出發點，使兒童明白了計算的功
用，再教計算的方法。(4)要天天規定相當的時間練習，以期達到正確和迅速的目的。(5)要用
多量的材料，給兒童學習，使優等生不致做完了呆坐。(6)要常常利用兒童的比賽心理，使兒
童做種種比賽，成功一定是很容易的。(7)教授珠算歌訣，必取證算盤，使兒童理解明白，不可
專用機械的背誦，還要注意多做應用題目，以期合於實用。

(二)常識科 (1)不要當做國語科教，專照課文講讀，應該把課文分析做問題，把問題的
內容，研究得很澈底，很明白。(2)教學應以兒童生活做出發點，如秋收時研究稻，冬歲時研究

農事生活，所以要會活用教科書。(3)討論問題，應盡量讓兒童自由發表，最好用會議方式來教學，教師只要站在主席的地位，負整理補充的責任。(4)附近所有動植物，要叫兒童實地觀察，並且要用圖畫或文字記出來，黨義、衛生，尤重指導組織實踐。(5)鼓勵兒童去發現問題，去解決問題，去創造新的境遇，養成兒童創造發現的精神。

第八節 怎樣考查成績

成績考查
用的功

學月測
驗期測

(一)測驗式的考試 成績考查，一方面固然是考查學生學習的成績；一方面也是測量教師教學的效果，所以在教學上是一件重要的事。學生平日的作文、算術、書法、默寫等練習簿，教師應隨時檢查，給與分數；就是平日由教師用口語發問，令兒童當面回答的，亦當依其答語之正確與否，而記載其成績。一方再定期舉行測驗式的考試。這種考試，每學月終了時舉行的，叫學月測驗；每學期終了時舉行的，叫學期測驗。現在把常識、國語、算術三科的測驗方法寫在下面：

1. 常識科的測驗法 下面是幾個測驗方式最普通的例子：

甲、是非法 每問題的組織，含有是非兩種性質，使兒童辨別。兒童認為是的，就在題目下括弧內寫「+」號；認為非的，寫「-」號。

舉例： 1. 汽機是詹姆斯發明的……………(一)

2. 八國聯軍之役後，中國賠償四萬萬五千萬兩……………(+)

這種測驗的問題，對和錯的教目，最好相等。但要注意，胡亂猜度，也可以得到一半分數，所以計算分數時，應照下列公式：
總分 ÷ 2 = 正確答案

比方有一個學生，他在常識測驗上做對了二十題，做錯了五題，那末照上面的公式算來，實對題數為十五，如果要合百分的話，測驗題有二十個的，每題得五分，如上例則為： $5分 \times (對20 - 錯5) = 5分 \times 15 = 75分$ ；有二十五題的，每題得四分，可用四乘；有五十題的，每題得二分，可用二乘；即得應有的分數。

乙、選擇法（即認識法） 每一問題的組織，含有三種或四種的答案，使兒童在幾

種答案中，選擇一個對的答案出來，如其是第一個對的，就是題目下括弧內寫「1」字；如其是第二個對的，括弧內寫「2」字；餘類推。

舉例：1. 南京在上海的： 1. 西南 2. 南面 3. 東面 4. 北面……(1)

2. 滬是租界地： 1. 福州 2. 青島 3. 天津 4. 廣州……(4)

有三個以上答案時，叫兒童選擇一個，多少有些機遇在裏面，所以計算分數時，應照

下列公式：

| 選擇答案數 | 公 式 |
|-------|--------------------|
| 2 | (對的題數) - (錯的題數) |
| 3 | (對的題數) - (1/2錯的題數) |
| 4 | (對的題數) - (1/3錯的題數) |
| 5 | (對的題數) - (1/4錯的題數) |

現在舉一個選擇答數四的公式的實例如下：假如做對了二十五題，做錯了九題，那末照公式算來，爲 $(\frac{25}{30}) - (\frac{1}{3} \times \frac{9}{30}) = \frac{25}{30} - \frac{3}{30} = \frac{22}{30}$ 。若做錯了八題，那末 $(\frac{25}{30} - \frac{1}{3} \times \frac{8}{30}) = \frac{25}{30} - \frac{2}{30} = \frac{23}{30}$ 。爲便利計算起見，「 $\frac{2}{3}$ 」作一個算，「 $\frac{1}{3}$ 」作爲零算。要合百分的，可用五、四、二等數字乘之即得。又是非法和選擇法，若錯的分數，大於對的分數，那末不作負分，一律算零分就是了。

丙、填充法（即填充法，又叫填字法） 每一個問題，少寫幾個字。用括弧代表少字的地位，使學生在括弧內填寫應有的字，對的給分，錯的無分。

舉例：1. 洪秀全是（太平軍）的領袖。

2. 上海在（江蘇）省。

丁、問答法 叫學生回答教師的問題，內容要非常簡單，能够用一、二句話回答出來。對的給分，錯的無分。

舉例：1. 紙是誰發明的………蔡倫

2. 孫中山先生是何人……………答廣東

以上測驗方式，最適用於常識科，但國語、算術兩科，也都可以拿來應用。

國語科

2. 國語科的測驗法 國語科考查，除上述方式都可應用外，還有幾種考查方式，茲擇

要舉例說明如左：

甲、比喻測驗 先叫兒童看明白上面的比喻，在問題下面的劃線上寫確實的字。

舉例：1. 天：高；地：——（此處以填“卑”字為最適合）

2. 容貌：端正；舉止：——（此處以填“高尚”兩字為最適合）

乙、正誤測驗 每句裏面，有一個錯字，叫學生去找出那一個錯字，就在下面一劃，再

把改正的字，寫在括弧中。

舉例：1. 足球比賽隊……………（賽）

2. 一隊學生出去李行……………（旅）

3. 算術科的測驗法 測驗算術，可用分類的測驗法，就是把算術科各種基本知能，

算術測

分別門類而舉行之。茲舉例說明如下：

甲、算術定理 關於算術的各種定理，如異名數不能相加或相減；被除數和除數，用同數乘或除，其值不變等。

舉例：1. $24 + 11$ 這算式內的24和11，都用四乘一乘，他的答數

(1)大四倍 (2)小四倍 (3)一樣的…………… (1)

2. 除數 … 商數 = 被除數，上面有點處，要填寫的是

(1) + (2) × (3) + …………… (2)

乙、算術常識 關於算術方面的各種常識。如一畝有六十方丈；攝氏寒暑表的沸點是一百度。

舉例：1.  上面這個圖，叫做 (1)菱形 (2)梯形 (3)平行四邊形…(1)

2. $10 \div 2 = 5$ ，這算式裏的5，叫做 (1)除數 (2)商數 (3)積數…(2)

丙、寫法測驗 關於各種數碼和符號的讀法寫法。如 \$ 是銀元的記號；G. 9 是可讀

做六又十分之九畝，或六畝九分。

舉例：1. $\frac{69}{10}$ 是等於 (1) \$52.96 (2) \$52.69 (3) \$5.296 ……………(3)

2. 三畝四分九厘六毫，可寫做 (1) 3.496 畝 (2) 349.6 分

(3) 3.496 毫……………(1)

丁、解題能力 關於應用題的解釋能力。如某題目應用加法減法乘法或除法。(只寫用的方法，而不求答數)

舉例：1. 甲校有學生68人，乙校有學生52人，兩校相差多少？

(1) $68 + 52$ (2) $68 - 52$ (3) 68×52 ……………(2)

2. 魚每斤價0.128元，有魚28斤，價銀多少？

(1) 0.128×28 (2) $0.128 \div 28$ (3) $28 \div 0.128$ ……………(1)

戊、計算方法 關於計算的公式。如利息等於本銀乘利率乘時期；長方形的面積等於長乘闊。

舉例 1. 有一池，長 9 尺，闊 6 尺，深 7 尺，他的體積是

(1) 9×6 (2) 9×7 (3) $9 \times 6 \times 7$(3)



2. 要求上圖的面積是 (1) 6×7 (2) 6×9

(3) $6 \times 7 \times 9$(2)

已計算能力 關於演算的能力。(只求答數。)

舉例 1. $288 \div 2 = ?$ (1) 120 (2) 93 (3) 12.....(3)

2. $8 \times 9 \times 64 = ?$ (1) 4608 (2) 4508 (3) 5696.....(1)

以上幾個問題，用的是選擇法，如要用是非法或填充法，只要把問題的句子稍加改變，即可應用。如欲每類混用或單獨用一類都可以的，不過測驗方式宜單純的應用一種，以便計算分數。

此外測驗時還有幾件事要注意的：

1. 先把測驗材料油印了，或複寫紙寫好發給兒童。如果連複寫紙也辦不到，那末只能

測驗注意事項

把題目預先期在小黑板上，但是不必叫兒童抄題目，只要依題序寫答案够了。至於低年組因為文字的障礙，教師只要擬就問題，以次發問，叫兒童答案好了。

2. 測驗紙的前面，除印好「某科測驗」外，還要印着兒童的姓名，組別，年月日的地位，給兒童在測驗前自己填寫；後面還要印着計分的公式，以便教師計分後，填上分數。

3. 分發測驗紙給兒童，要叫他們反置在桌上。

4. 測驗前應舉例說明做法，使兒童完全明白。

5. 測驗題目，自己先試做一次，要多少時間，如要十分鐘時，那末學生須一倍時間——二十分鐘。

6. 教師主試，要預先告訴兒童絕對遵守「開始」和「停止」的號令。

7. 教師要備一隻有秒針的鐘表，以備計時正確。

8. 答案不能有兩個方面，即不要模稜兩可。

9. 答案要能幾個字便答得明白的。

10. 測驗題目最少二十個，最多百個。

批改

課分

等第和
分數

(二) 批改和記分 測驗完畢，再行閱卷。閱卷時，將題目答案紙條，按卷批判，做對的題目，記上「✓」號，做錯的記上「×」號，不做的記上「—」號。各題看完後，再隨手將各人做對的題數，把數目記在卷上相當的地方；再把各人的分數，登記在臨時記分簿上。批改課業，還可以充分利用少數學生襄助。寫字簿、算草簿，要天天批改，記分數；作文要批等第，記分數，每月還要把各項成績結算後，登入成績總錄發表。優良的成績，還該揭示於教室或公共場所，以資鼓勵。等次和分數如下：

甲等 90——100

乙等 70——89

丙等 50——69

丁等 30——49

戊等 10——29

名詞釋義

- 一複式教學法 合數學年程度不等的兒童，編成一學級而施行教學的，叫複式教學。複式教學有四種，即：（一）兩學年複式學級。（二）三學年複式學級。（三）四學年複式學級。（四）前後兩部複式學級（二部教學）。
- 二教育部 教育部直隸於行政院，管理全國學術及教育行政事務。
- 三單式教學法 以同一學年的兒童，編成一學級而施行教學的，叫單式教學。
- 四教學過程 就是教學順序，是教學活動所經過的程序。
- 五經驗 指從前所經歷過的事情。
- 六問答法 就是教師和兒童互相問答，以謀教學的進步之教學法。
- 七自發活動 是兒童自己發動的活動，是學習的基礎。教師要幫同活動，才會適合教育目的。例如教學兒童寫字，必兒童先有寫字的動機，自動執筆在紙上或板上塗寫。教師才能以種種方法去輔助他，指導他，使學習有效。

八動機 發動的端倪，是兒童學習的起源。

九單元 教學時，把教材的適當部分，編成節目，以便自為起訖；此項節目，稱為單元。因範圍的廣狹，有大單元，小單元之別。

一〇默讀 一稱靜讀。就是看書不出聲朗讀而靜審他的意義的方法。

一一暗示性 教師自己的說話或動作默為指示兒童照着這樣說或照着這樣做的意義。

一二思考 思念考慮叫思考。

一三具體 有形象的東西叫具體；從各種的情形裏抽出共同之點，而綜合起來成功一新觀念的叫抽象。

一四抽象 詳「具體」條。

一五實際主義 以實際上的效果，為決定真理的標準的，叫實際主義，也叫實用主義，或唯用主義。

一六學習心理 研究怎樣能使學習經濟，學習的性質如何，學習與生理的關係如何等等問題的，叫做學習心理學。我們可以在這裏獲得教學法的根據。

一七情緒 感情的稍複雜者，叫情緒。如喜、怒、哀、樂、愛、惡等皆是。

一八概念 就種種觀念，概括其相類似的而成一共同的觀念，這觀念即是概念。如松、杉、檜等觀念，概括其共同之點，叫做「木」是。

一九六書 指事、象形、諧聲、會意、轉注、假借，叫做六書。就是創字的方法。

二〇朗讀 出聲的讀。

練習問題

- 一 分組有什麼好處？怎樣分？
- 二 直接教學與自動工作為什麼要預先支配好？應該注意的是什麼？
- 三 怎樣的學生才可做助手？
- 四 編排一張甲、丙兩組合教的日課表。

- 五 教科書有什麼優點？要怎樣活用？
- 六 怎樣使用教授書？
- 七 那幾種教學方式是私塾應當採用的？
- 八 請你舉一個啓發式的實例而說明之。
- 九 怎樣引起活躍的學習動機？
- 十 各科聯絡教學，有什麼好處？
- 十一 試述重要教學原則？
- 十二 學生要解決「怎樣可以不生凍瘡」的一個問題，你以為要用什麼過程？
- 十三 什麼是讀書教學上應注意的幾點？
- 十四 什麼可以做兒童的寫字材料？
- 十五 試研究如何指導兒童寫日記？
- 十六 成績考查，有何功用？方式有那幾種？

第四章 私塾訓育法

第一節 訓育的意義及原則

訓育的
意義

爲什麼要有訓育。因爲要：

- (一) 養成一個能努力從公的人。——不僅有了獨善其身的私德爲滿足。
 - (二) 養成一個服從的人，並且要做一個領導。
 - (三) 依據兒童環境本能和生長勢力去建築完全的人格。
 - (四) 要使兒童不但注意靜默，並且要能够活動。——專講靜默，便易養成無用的木偶。
- 總之，訓育的實際，乃是培養道德的教育，從種種活的環境裏，使學生得參與的機會。教師

在這種活動中，善為指導，使兒童直接得到為善的知識，為善的態度，為善的行為，和養成為善的習慣，那麼，才算識得訓育的真意義。

訓育的
四大原
則

實施訓育，是少不了原則的。有了原則，才不致誤入歧途。現在把一般教育家所承認的四個訓育原則列下：

- (一) 訓育必須多用積極的誘導，少用消極的禁止。
- (二) 訓育必須多用間接的_三刺激，少用直接的_四命令。
- (三) 訓育要顧到社會的需要和家庭的期望。

(四) 訓育的實施，須適合兒童所能了解的最高方式。

多用積
極訓育
少用消
極訓育

消極訓育，重預防或禁止，處處用「不許……」的口號，注意在變更兒童的惡習慣，故收效速而保持甚暫。積極訓育，在因勢利導，重獎進，常用「要怎樣……」的口號，不但在使兒童不為惡，且能勇於為善，故收效雖稍緩，而保持頗為久遠。這兩種訓育，在私塾雖然都是必要，但須盡量多用積極訓育，少用消極訓育。

多用間
接訓育

要和校
外理想
和諧和

調育的
三大等
級

要適合
學生新
能；新
的；新
程式

直接訓育，以明顯的動作語言，直接制裁兒童的行為，使他們為有紀律的生活，一切命令和規則，均屬此類。間接訓育，則使兒童多從事於有益的作業，於此作業上，啓發他們的道德觀念，及陶養他們的道德行為。前者是外鑠的，被動的，觀念不確實，不永久；後者是內發的，自覺的，啓誘的，功效較偉大而永久。故訓育應多用間接的，少用直接的。

訓育的理想；應依據地方的實況和理想以為設施，以達到融合調和之目的。所以一方面要聯絡家庭和社會，利用之以為實施訓育的根據，一方面還要改進訓育設施，以為促進家庭及社會的基礎。

就教師所用的訓育方法，和學生所以受訓育的動機兩方面研究，訓育又可以分為三大等級：過去訓育兒童，都用叱責、威嚇、處罰等禁止的方法，完全重在用威權的壓迫，這樣的訓育，叫做「軍隊式的訓育」；有的人以訓育兒童的品性，完全由教師的人格來感化，這樣重個人的，叫做「個人的訓育」；到現在民權澎湃時代，提倡自動主義教育，而對於兒童的訓育，又變為「社會的訓育」了。「社會的訓育」算是訓育上最高尚的企圖；一切權威不用，

師生和洽一氣，因學生彼此都能自己約束自己，不必上令而下行了。不過私塾施行訓育，也不能一味好高騖遠，要注意學生程度，適合那一種訓育，便採用那一種。

第二節 訓育的方針

訓育方
針的重
要

實施訓育，還要有個方針，才容易達到目的。茲分條述之如下：

(一) 以身作則 教師自己要吸煙，卻去禁學生吸煙；教師自己妄起，卻去勸學生早起；這樣的訓育，無論如何，是沒有效果的。因為他們的心，根本沒有被你打動。所以要訓育發生效力，只有自己實實在在的做給他們看：要學生儉樸，我就先儉樸起來；要學生早起，我就早起給他們看。這樣，自然能使學生潛移默化。

(二) 少懲戒多獎勵 兒童所有各種惡行，決不是全用消極的懲戒所能奏效的。須利用積極的獎勵鼓吹好的，使好的更想好，壞的也想好起來，使他漸漸渡到善良方面去。

(三) 訓話不宜過多 訓話如果太多，聽的人就會厭倦，反而失其效用。最好每週有一次

的團體訓話，（個別訓話，隨時舉行。）扼要簡明的報告，這樣，刺激性很強，收效自宏。

（四）聯絡家庭 教師要學生去運動，家庭裏的母親，卻說鞋子要破，衣服要污穢，不應去玩的。這樣絕對相反的論調，弄得兒童無所適從。所以要訓育容易收效，還要常常和兒童的家庭聯絡；不特家庭，就是社會，也應聯絡。否則不免事倍而功半。

（五）共同生活 過去私塾，教師好像是隻貓，學生好像是許多老鼠，往往不曉得所謂師生共同生活的，這是訓育上的大失敗。所以欲收訓育良好的結果，教師應該兒童化，關於一切活動，師生都能融洽一氣，共同活動。

第三節 訓育的標準

訓育的
具體標準
好學生

把兒童應有的好習慣，訂為具體標準，使兒童自己省察。這標準定名叫做「好學生」。全文共四十條，分為四階段，每學期要實行達到階段之半。每學年要實行達到一個階段。等到四年完了，便成功一個好學生。茲將好學生全文及實施法、考查法分述如下：

好學生
全文

(一)好學生

第一階段——相當於第一學年

- 1 對黨國旗知行敬禮。
- 2 途中勿吃東西。
- 3 排隊要整齊迅速。
- 4 衣帽鞋襪要整齊。
- 5 看見師長行敬禮。
- 6 勿狂呼亂叫。
- 7 靠右邊走。
- 8 勿污牆壁。
- 9 天天到塾。
- 10 大小便就廁所。

第二階段——相當於第二學年

- 1 有早起早睡的習慣。

- 2 親愛同學。
- 3 聽先生和父母的話。
- 4 小事情不哭不告訴。
- 5 拾得遺失品交先生。
- 6 不說他人短處。
- 7 途中勿逗留。
- 8 勿狂奔亂竄。
- 9 墨汁勿留嘴上。
- 10 常常剪指甲。

第三階段——相當於第三學年

- 1 不依賴他人。
- 2 盡力扶助他人。
- 3 說話要誠實。
- 4 掃除要勤奮。

私 塾 指 導

五 樂 指 導

- 5 要負責做事。
- 6 要注意衛生。
- 7 愛護公物。
- 8 要有互助精神。
- 9 虛心接受他人的指導。
- 10 不弄無益的玩具。

第四階段——相當於第四學年

- 1 尊重領袖。
- 2 服從多數人的意見。
- 3 用公正態度，調停人家爭執。
- 4 懇切的承受他人規勸。
- 5 盡力為團體服務。
- 6 節省零用買有益的書籍。
- 7 要常常自動的學習。

8 待人接物要和平。

9 勞苦的事，要奮勇去做。

10 勿損公共書報。

實施實例

(二)實施法 有了條文，還要去實施，才能訓練有效。茲舉例如下：「常常剪指甲」關於積極方面的(1)說明手指不常剪的害處。(2)手指勿接近嘴吧。(3)舉行個人清潔比賽。關於消極方面的(1)常常舉行個人清潔的檢查。(2)不常剪的兒童，行相當的懲戒。

訓育成績 續致查 法

(三)考查法 訓育成績的考查，當從各方面加以注意，務使於一年內，完全通過第一階段之條文，如有少數未曾通過第一階段者，則繼續用第二階段時，除已通過者仍須考查外，對於未曾通過之原標準，尤須特別注意。教師於考查之後，應把結果記入品性考查簿，以便學期結束時，記載於成績總錄。(見第六章第三節) 品性考查簿的格式如左：

姓 名 組

| 第 條 文 | 學 年 第 學 期 | | | | 等 第 |
|-------------|-----------|---|---|---|--------|
| | 1 | 2 | 3 | 4 | |
| | | | | | |
| | | | | | |
| | | | | | |
| | | | | | |
| | | | | | |
| | | | | | |
| 總分 數 | 100 | | | | |

說明：

- 一 每學期考查四次，大約每月一次。
- 二 每次考查時，要根據兒童實在情形，用分數記出來——如認為某條文完全做到的，作通過論，即于格內記明原有的分數。（二十分）如尚未完全做到，則酌減分數。絕對不實行的，可以記「〇」。
- 三 認為已經通過之條文，如果發現不能實行時，于下次重行的酌減分數記入。
- 四 各條文的實得分數相加，即得總分數。

五 四次總分數之和，以次數（四）除之，即得平均數；可填等第於右下角。再登入成績總錄「操行」欄。——等第和分數，同成績考查，見第三章第八節。

第四節 訓育的方法

兒童自治組織
的步驟

（一）培養自治能力 在實施三民主義教育之下，兒童自治能力之培養，是很重要的事。私塾也可斟酌實際情形，引導兒童組織各種自治機關，切不可把一切事體都歸教師指揮。不過兒童自治的組織，教師指導如不得其法，也要發生流弊，所以不可不明白其要點和進行的步驟：(1)先引起兒童有組織自治團體的需要。(2)先從小部份的組織訓練入手，如編排在塾的值日生，做洒掃整理的事；指定遊戲時和散學後的糾察生。做維持秩序的事，組織清潔團，擔任清潔檢查事宜；組織演講會，練習演說等。(3)待學生遵守團體紀律等習慣養成了，再逐漸擴充成立自治會。(4)擴充的最後限度，要顧到兒童的能力。(5)教師要始終負責監督和指導。

總理紀念週的
意義及
順序

(二)舉行儀式 儀式訓練，有助於訓育的設施，他可以利用團體來刺激個人，使各種兒童，改善習慣，向上發展。所以儀式訓練，如果能施行得當，在訓育上確可收很大的效果。儀式訓練，在學校裏機會很多，在私塾裏要注意的，就是各種紀念會。紀念會是紀念歷史上重大的變遷和偉人的功績、誕辰或逝世等，是培養國民有崇拜的精神，和繼往不倦的志向，在訓育自屬重要。每星期一上午九時，要舉行的，為總理紀念週，其目的在紀念總理的偉大和創造民國的功勛，應使兒童都有嚴肅崇敬的態度。紀念週的秩序，為：(1)肅立。(2)行禮。(3)恭讀遺囑。(4)靜默。(5)報告紀念週內容，為總理遺教的講讀，時事及熟務的報告等。其他關於不定期的紀念會，如國慶紀念、國恥紀念、革命偉人紀念等，也須有相當的儀式和相當的表示，把紀念日歷史，講個明白，使兒童也知道這個紀念日的意義，於訓育上，都有重大的關係。再是項儀式，能與附近學校併合舉行，也未始不可。

貼標語
應注意
事項

(三)張貼標語 能够把切於實際的標語張貼起來，時時去刺激兒童，可算是化錢少收效大的訓育利器。不過要注意的：(1)詞句要顯明，要有引起兒童立刻實行的傾向。(2)字要正

楷，使兒童看得懂。(3)標語高度，以兒童直立平視能望見爲準。(4)貼標語，要顧到地點，如「吐痰入盂」應貼在痰盂近邊；「准時到校」應貼在時鐘方面。(5)要訂有考查的方法。總之，要注意有教育的價值。

施行
獎勵
注意

(四)獎勵和懲戒 獎勵是一種積極方面的刺激，可以鼓勵兒童繼續努力工作；方法有獎品、免費、揭示成績等。懲戒是一種消極方面的刺激，可以抑制兒童，使其感受痛苦，不致再有不良的動作；方法有訓斥、直立、留置、剝奪權利、禁止例假等。懲獎如果施行得當，能有相當的效果。但偶一不慎，便容易發生弊病。在施行懲獎時，當注意下列幾件事：(1)切勿濫施懲獎。濫賞兒童易生覬覦徼倖之心；濫罰兒童易致麻木不仁，而一無反應。(2)要有客觀的標準，使兒童知道賞罰不是教師私人的特權，要根據公定的標準，兒童才能服從。(3)懲獎個人，不如懲獎團體，這樣可以養成合作的習慣。(4)方法要常常變換，兒童好奇性成，方法常常變換，才引得起兒童的注意。(5)懲獎當斟酌兒童個性與年齡，才會適當。(6)禁止體罰。動用體罰，跡近慘酷，足以戕賊兒童身心的發育，所以必須禁止。

規約

(五)擬訂兒童規約 私塾裏的兒童，有幾種常常發現的不良習慣，茲擬爲規約，使兒童有所警惕。不過有許多還要請塾師自己加以留意。比如兒童賴學，大半由於塾師管理過嚴，或學生對於私塾不感興趣所致，所以要使學生不賴學，塾師自身當然要從這兩方面去積極的力求改進，決不是單靠消極的規約，所能奏效的。規約如下：

- 1 打人——把手平舉起來，直立五分鐘。
- 2 罵人——用自己的食指，指着嘴吧，直立五分鐘。
- 3 賴學或無故遲到——在午晚放學時，留置五分鐘。
- 4 說謊——對總理遺像一鞠躬。
- 5 蓬首垢面，衣衫不整——洗滌自己的衣服。
- 6 位置不清潔——掃教室。
- 7 上課時或集會時，講閒話——直立五分鐘。
- 8 隨處小便。——罰銅元一枚。
- 9 私出塾門——直立十分鐘。

- 10 破壞公物私物。——無意半價賠償；有意照價賠償。
 - 11 隨地吐痰。——倒痰盂。
 - 12 亂拋紙屑穢物。——掃地。
 - 13 值日不盡職。——多作一天。
 - 14 遊戲及運動不守規則。——停止遊戲或運動。
 - 15 亂塗黑板或牆壁。——自行拭淨。
 - 16 攀折花木。——培養園內花草等。
 - 17 私弄人家抽屜。——直立十五分鐘。
 - 18 竊取他人物件。——直立一小時。
 - 19 沿途買食物，隨走隨吃。——罰銅元五枚。
 - 20 在途逗遛或不到塾。——停止運動兩天。
 - 21 在途拋弄磚瓦穢物。——拾磚石半畚箕。
 - 22 選舉舞弊。——剝奪選舉權。
- 23 在途中遇師長同學不招呼者。——到塾後，對師長、同學行禮。

24 在校外做更雜事情者——直立一小時。

25 缺課報告——反坐。

附註：(一)上述規約，塾師應取客觀地位，協助兒童，斟酌實際情形訂定。違者照辦。

(二)直立等等，均在課後。

(三)罰的銅元，充兒童自治會公用。

(六)課外作業 一閒暇 是造成罪惡的根源。兒童每天在正課完了之後，便是休閒時間。這時候，兒童自己也未始不想找些事情來做，教師如果不因勢利導，給他們做些事情，那末，無益習慣和犯罪行為，都在這期間內產生。所以教師對於課外作業，亦應輔導兒童通力合作，經營各種事業，使其發展活動的精神，養成勞動的習慣，增長事實的經驗，俾將來實施於職業上有相當的準備和貢獻，而有涵養有品格健全的個人，也得以成功。課外作業，有：(1)演講會。兒童很喜歡看故事，聽故事，組織演講會，他們一定很高興的。凡加入的，要輪流講演。這樣，不但演說技能會進步，就是閱讀能力，也會強起來。(2)俱樂部。如乒乓球，象棋，玩具等，

課外作
業的種
種

都是兒童所最樂爲的，我們可分別指導他們組織。(3)新聞社。鼓勵兒童暇時做些小品文字，投到新聞社去，既可練習作文，又得爲休閒時的娛樂。(4)各項比賽。有寫字、乒乓、踢毬、整潔、拔草、講演、走棋、野外競走等比賽。此外像值日、糾察、寫字、筆記、生活記載、檢查清潔等，也都是課外作業。

名詞釋義

一積極 凡是一件事或一種動作，大概都有積極和消極的兩方面。言行力圖進取的，叫積極；反是叫消極，譬如我們教學生爲善，便是積極訓育；教學生不要作惡，便是消極訓育。

二消極 見上條。

三間接 事情的中間，有他人或他事間隔的，叫間接；沒有別的人物在中間間隔的，叫直接。像甲丙託傳話於乙，是間接；甲和乙說話，是直接。

四直接 見前條。

五自動主義教育 也叫自動教育。乃以學生自動爲本體，而加以教師的訓導的教育。

六反應 對於刺激所發生的動作或意念爲反應。

七客觀的標準 有甲、乙兩人並立着，我們如果僅以觀察所得而說「甲的身體比乙的身體長」這種判斷，是籠統的，主觀的，不很可靠的。如果用了適當的尺去度量，去比較，便可以知道甲長於乙幾尺幾寸幾分。這尺，便是客觀的標準。

練習問題

- 一 爲什麼要有訓育？
- 二 請以你自己的經驗，批評消極訓育的利弊！
- 三 儀式訓練在訓育上有什麼價值？
- 四 標語應怎樣張貼？
- 五 私塾施行兒童自治，應如何入手？
- 六 擬訂值日生工作表。

七 試與兒童共同擬一規約。

八 你主張禁止體罰嗎？爲什麼？

九 獎勵和懲戒，在訓育上的價值如何？何種情形當用懲戒？何種情形當用獎勵？試舉例說明之！

十 訓育標準，怎樣實施？試舉例說明之！

第五章 私塾的衛生設施

第一節 掃除的方法

私塾對於掃除，往往很少注意。茲就日常、定期兩方面的掃除法說：

日常掃除
注意點

(一) 日常掃除 日常的掃除，不妨叫年長的兒童輪流執行。掃除時，應注意數點：(1) 掃除時以每日下午課後為宜。(2) 掃除之先，須洒臭藥水，或淨水。(3) 掃除時須洞開窗戶。(4) 紙屑、痰盂，須天天倒換。(5) 掃除後，須用濕布揩拭窗戶、几、桌。(6) 掃除時，須注意牆角、簷下各處的穢物。

(二) 定期掃除 定期掃除，至少每半年舉行一次，先指定某假日（如星期例假）為掃

定期掃
除至少
一每半
年

除日期，準備各種應用的物品，如掃帚、石鹼之類。至期將室內的桌椅物件等移至對面。凡應洗刷的物品，即當洗刷；應當修理的，即當修理。掃除後，把各物曬乾，安置原處。窗戶須開張數日，使室內的惡空氣散去，新空氣進來。

第二節 檢查體格的簡易方法

檢查體
格的好
醫生擔
任

要精密的檢查體格，自然要請醫生來擔任。不過私塾裏，那裏談得到這一層，所以祇好自己去檢查。現在把簡而易行的檢查體格方法寫出來：

用具

(一)檢查時的用具 (1)布製或紙製的公尺。一根，度量身長時用的。米突尺上的一格，就是一公分，十公分等於一公寸，十公寸等於一公尺。做法：用一條狹長的白布或白色韌紙，照米突尺這樣畫一根量尺，公釐可以不要畫，每一公分畫一線，每一公寸用紅色來畫，大約畫到二公尺够了。(2)磅秤一座。如果借不到磅秤，中國的秤，亦可代用。一磅大約合中國十二兩或十三兩的樣子；中國秤一兩，合 \cdot 〇〇三七公斤。所以雖然用中國秤來稱體重，也和用磅

秤來稱一樣。(3)錶一隻。(4)試驗目力表一張，可以自己用白圖畫紙照樣放大一張應用。其式如左：

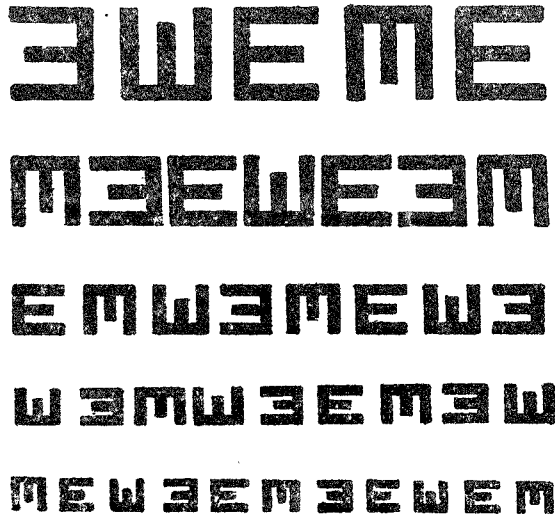

私
塾
指
導

(二)檢查的項目和方法 (1)體重的檢查：稱體重時，以公斤計算，至公兩為止。稱時應去外衣及鞋帽，否則要除去外衣及鞋帽的重量。(2)身長的检查：量身長時，用預備着的布製或紙製的公尺釘在牆上或板壁上，下端要與地齊，檢查時令兒童脫去鞋子，兩踵密接直立，兩臂下垂，頭部正直，用三角板直置頭頂成一直角，就可測定是幾公分幾公寸了。(3)胸圍的檢查：測定常時的胸圍，須先令被檢人兩臂下垂，取自然位置，以軟尺

在乳頭之水平線。上測驗之，再令兒童深吸後量之，即得充盈之數；再令深呼吸後量之，即得空虛之數；充盈與空虛相減，即得充盈虛差。(4)眼的檢查：甲、視力。用試驗目力表，掛於離被檢查人二十英尺的地點，先左目或先右目，如能看明最下一行字缺口方向為最佳，以次類推。左目看時應閉右目，右目看時應閉左目。乙、眼疾。結膜炎、沙眼，都可憑檢查人的目力來診斷。其他爛眼梢、紅眼、斜眼、對眼、近視，也都易於觀察。(5)耳的檢查：甲、聽力。置錶在相當距離之地點，先使兒童用左耳傾聽，向遠近移動；再同樣使用右耳傾聽，就可考察他聽覺的靈敏與否。乙、耳疾。只須察看是不是流膿水，便可決定。(6)鼻的檢查：只要檢查有沒有鼻茸、中隔、彎曲、阻塞，和是不是流涕。流涕如因傷風而起，便可不算。(7)牙齒的檢查：只要看看有沒有彎曲、突出過度、崩壞、齲齒（即蛀牙）等，便可決定牙齒有無缺陷。(8)傳染病的檢查：傳染病在初發時，頗不容易辨識。但有數種徵象，容易察出的，如發熱、嘔吐、頭痛、打噴嚏、流鼻涕、咳嗽、眼睛紅腫、皮膚上或口中發斑點等，均屬傳染病。

時間 (三) 檢查的時間 檢查體格，每年一次，最好在夏節前後兩星期內舉行。

處理

(四) 檢查後的處理 檢查後，應把身體上有缺憾的學生，立刻報告家屬，請醫生診察。如能做成各種統計表，——身長分配表、體重分配表、各種疾病統計表等，那尤其好了。

體格檢查表

| | | | |
|----|-------|-------|-------|
| 姓名 | _____ | | |
| 性別 | _____ | | |
| 年齡 | _____ | 歲 | _____ |
| 月 | _____ | 組 | _____ |
| 體重 | _____ | | |
| 身長 | _____ | | |
| 胸圍 | 平常 | 盈虛差 | |
| 眼 | 視力 | 左 | 右 |
| | 疾病 | _____ | |
| 耳 | 聽力 | 左 | 右 |
| | 疾病 | _____ | |
| 鼻 | _____ | | |
| 牙齒 | _____ | | |
| 其他 | _____ | | |
| 健康 | _____ | | |
| 備註 | _____ | | |

說明：

- 一 先在表上寫學生姓名、性別、幾歲幾月、某組，然後開始檢查。
- 二 檢查時，如發見兒童的營養、血色、骨柱、皮膚等有特殊情形時，可填入「其他」欄。
- 三 「健康等第一欄」，可就檢查結果，填甲、乙、丙、丁等字，並記入成績總錄「體格」欄。
- 四 量身長、稱體重，如覺上去麻煩，也可用中國尺、中國秤的單位來記數量的。

第三節 養成清潔的習慣

不整潔
習慣之
糾正要
從清潔
兒童身
體着手
個人清
潔檢查
注意事
項

我國社會、家庭，素不講求清潔，所以兒童十九蓬首垢面，衣衫不整，使你不忍接近。要糾正這種不整潔的習慣，非先從幼年時養成清潔的習慣不可。但如何養成其愛好清潔之習慣？第一步應該從清潔兒童身體始。而清潔檢查，遂為不可少之事。清潔檢查，可分為個人清潔與公共處所的清（如教室等）二大部分。關係於個人的清潔，如(1)顏面上有否污點？(2)頸項和耳腔內有否積垢？(3)頭髮梳理或修剪整齊與否？(4)唇緣有否墨痕？(5)牙齒是否日常洗刷？(6)手面清潔否？指甲縫有積垢否？(7)衣服是否整潔？如有破綻，有無補好？(8)齒是否日常洗刷？(9)手面清潔否？指甲縫有積垢否？(10)衣服是否整潔？如有破綻，有無補好？(11)

團體清潔檢查事項注意

鈕扣能否完全鈕好?
 (8)鞋頭後跟完好否?
 清潔否?
 (9)桌子有塵埃、墨迹、糊迹否?
 抽屜內放置整齊否?
 (10)書籍、文具整潔否?
 有無墨污遺迹?
 關於公共方面的,如:
 (1)地面是否清潔?
 有無紙屑垢物?
 (2)牆壁有無污損?
 (3)黑板是否揩刷潔淨?
 (4)桌椅擺齊否?
 (5)紙屑簍已倒過否?
 最清潔的個人或一排,當然覺得是十二分的光榮。

個人清潔檢查表

| 姓名 | 位置 | 頭 | 手 | 衣 | 頭 | 手 | 衣 | 頭 | 手 | 衣 | 頭 | 手 | 衣 | 頭 | 手 | 衣 | 計 | 統 | |
|----|----|---|---|---|---|---|---|---|---|---|---|---|---|---|---|---|---|---|---|
| | | | | | | | | | | | | | | | | | | | 手 |
| | | | | | | | | | | | | | | | | | | | |
| | | | | | | | | | | | | | | | | | | | |
| | | | | | | | | | | | | | | | | | | | |
| | | | | | | | | | | | | | | | | | | | |
| | | | | | | | | | | | | | | | | | | | |
| | | | | | | | | | | | | | | | | | | | |
| | | | | | | | | | | | | | | | | | | | |
| | | | | | | | | | | | | | | | | | | | |
| | | | | | | | | | | | | | | | | | | | |
| | | | | | | | | | | | | | | | | | | | |
| | | | | | | | | | | | | | | | | | | | |
| | | | | | | | | | | | | | | | | | | | |
| | | | | | | | | | | | | | | | | | | | |
| | | | | | | | | | | | | | | | | | | | |
| | | | | | | | | | | | | | | | | | | | |

說明：

- 一 符號：清潔記「2」，平常記「1」，不清潔記「0」。
- 二 檢查項目，可自由增減。
- 三 視總和的大小而定成績之好壞。
- 四 比賽可以每排為單位，到了一週或一月有一結束。

私塾指導

| 項 目 | 黑板揩清潔嗎 | 地面掃乾淨嗎 | 書架收拾整齊嗎 | 紙屑簍倒過嗎 |
|--------|--------|--------|---------|--------|
| 月 | | | | |
| 日 | | | | |
| | | | | |
| | | | | |
| | | | | |
| | | | | |
| | | | | |
| | | | | |

第四節 健康訓練

日常生活訓練法

健康訓練，一面使兒童對於衛生上有明確之觀念，一面注意其日常生活。如(1)早起早睡。(2)每天起牀，作五分鐘運動。(3)每日早晚刷牙齒。(4)不與人混用手巾。(5)每天在一定時間大便一次；大便後必洗手。(6)飯後二十分鐘內不運動。(7)在正當的光線下看書。(8)天天必帶一塊乾淨的手巾。咳嗽打嚏，要用手巾掩着口鼻。(9)不隨地吐痰。(10)每星期要洗澡一次，同時更換襯衫。(11)坐立行動，體必正直。(12)不吃不潔的糖果及割售的瓜果。(13)勿隨地亂拋紙張和雜物。(14)室內要常開窗戶，流通空氣。(15)吃飯時要細嚼緩咽，勿多食，勿狂飲。

第五節 應備的幾種藥品

私塾應備的藥品

下列諸藥，私塾應酌量購備，各藥房均有出售。茲述其用途如下：

(一)玉樹神油 治跌打刀傷、湯炮火傷、及大小瘡疥，非常靈驗。

(二) 硼酸 和水百分之五，即成硼酸水，性平和，適用眼、耳、口、鼻、咽喉諸腔的消毒，而於各種目疾或洗或罨，都是良劑。

(三) 象皮膏 凡刀、石、磁片、玻璃等微傷，如已消毒，(用藥棉蘸開水洗淨，再蘸碘酒一點最妥) 用這膏封貼，可免微生物再行侵入。

(四) 十滴水 凡患急痧、時疫等症，不論輕重，速用溫水沖服此藥水十滴，立能見效。

(五) 藥棉 藥棉是一種用藥脫去油脂的棉花。他的吸水力很大。凡蘸藥、敷瘡、揩膿、拭血，都要用到。

他如阿斯匹林的解熱鎮痛，金雞納霜的治瘧疾，也都非常靈驗。

名詞釋義

一公尺 就是米突，自我國加入萬國度量衡同盟會後，稱米突為公尺。也叫標準尺。營造尺（也叫部尺，俗叫魯班尺，當裁尺九寸六分）三、一二五尺。而粉、糧、糖，則稱公分、公厘、公毫、粒、糶、粒，則稱公丈、公引、公里。

二米突 法國長度的單位，爲萬國權度通制的基本單位，我國稱公尺。

三磅秤 是秤重物用的。

四公斤 自我國加入萬國度量衡同盟會後，稱尅爲公斤，亦稱標準斤。合庫平二六。

八〇八九三二七兩 而尅、尅、尅、尅，則稱爲公兩、公錢、公分、公厘、公毫、公絲。

五三角板 畫圖器。拿扁薄的木板或硬象皮做成三角形。內中一角，必定是直角；餘角或四十五度，或六十度與三十度，可以隨便使用。

六直角 算學中，稱一直線垂於他直線的上面，所成的兩等角，叫直角。一直角爲九十度，又叫正角。

七水平線 水平面上的直線。

八英尺 英國度名，一英尺約合中國營造尺九寸五分二厘多。略號作呎。

練習問題

一 試述掃除時應注意之點。

- 二 兒童衛生習慣的養成，從什麼着手？
- 三 傳染病的徵象如何怎樣處置？
- 四 頭痛吃點什麼藥？患瘧疾吃點什麼藥？
- 五 簡易體格檢查法實施時還感困難嗎？
- 六 參觀附近小學，記載他衛生設施狀況！

第六章 私塾的行政

第一節 編造行事曆

塾師辦事，事前往往沒有計劃，想到什麼，便做什麼，結果是一事不做，或做而沒有成效。如果有了行事曆，事先早有計劃，可以預備一切，應行各事，又能按照日期做去，免得浪費時間，這樣收效一定很大。行事曆編訂的手續如下：

(一)編造時期 行事曆是學期開始至結束的一張活動進程表，學期一開始，即須應用，所以最好在前學期末二三週前，至遲在開學前一週內，編造完竣。

(二)根據材料 ①教育行政機關所頒布的小學學曆。②本學期預定要做的事。③以前

行事曆
之重要
編訂行
事曆之
手續

的行事曆

行事曆格式如下

| | | | |
|---|---|----|-------|
| 月 | 日 | 星期 | 預定事項 |
| 五 | 六 | 四 | 舉行大掃除 |

第二節 鄉村私塾的假期

鄉村兒童缺課之原因
變通假期

私塾應該遵用行事曆，照規定日期放假，不可隨意停學，致犧牲兒童學業。教師私人有事，當請人代庖。不過鄉村居民，大多以務農為業，農忙時鄉村兒童的父母，都叫他們做看管門戶，領導弟妹等瑣碎雜務，因此出席的學生人數，也要大大減少。所以鄉村私塾的假期，又有酌量變通的必要。茲錄可行的辦法於後：

一、星期半日假 星期休假，原是給教師恢復疲勞的意思。但鄉村農民，對於星期全日放

假，大多表示不滿，所以最好上半年溫課，下半年休息，既可堅農民的信仰，也可使教師有休息的機會，一舉兩得，豈不很好！

二、紀念日不休業 國家規定的紀念日，教育部本定有休業或不休業等詳細辦法。我以為鄉村私塾，除國慶紀念、總理誕辰紀念外，其他紀念日，儘可變通辦法，概不休業。至於舊有的節假，亦當廢止。凡遇國恥紀念等日，上半年開會演講或遊行，以引起鄉民注意，下半年照常上課。

三、廢止暑假縮短寒假酌放農忙假 農忙時，學生要幫助父母做農事，私塾裏應酌放農忙假——麥假、棉花假、稻假等。——所以暑假可以不必放，寒假也可以縮短些，這樣可以補充假期內學習時間的不足。

第三節 應具的表冊

表冊之功用

表冊記載，雖然是紙片上的工作，但是可以做將來的參考，改進的根據。比如學生缺席，曠

私塾歷史
簡述

兒童臨
時之練習簿

課、轉學、成績進退等，若非根據過去的表簿記載，從何稽考比較？私塾最需要的應備：(1)私塾日記。(2)學生一覽表。(3)出席表。(4)臨時記分簿。(5)成績總錄。(6)兒童請假簿。(7)私塾概況表等。其他如學生應備的練習簿，重要的有：(1)作文簿。(2)算草簿。(3)寫字簿等。項是表冊的式樣和說明如下：

(甲)私塾用的

一 私塾日記

| | | | | | | | |
|-----|-----|-----|-----|-------|-------|-----|--|
| 事 記 | 天 氣 | 風 向 | 溫 度 | 日來復 | | 記載者 | |
| | | | | 學 生 | 出 席 的 | | |
| | | | | 缺 席 的 | | | |
| | | | | 人 | 人 | | |

說明：

- 一 每天由教師詳細記錄。
- 二 「記事」欄，是記本日塾內舉行的事項，如儀式、比賽會、各種活動和偶發事項，都要記錄，以備將來的參考。
- 三 調查溫度、風向的時間，最好上午九時至十時，下午二時至三時。
- 四 出席缺席的學生數要記明。

二 學生一覽表

學生一覽表 組 年 月 日 調查

| 號數 | 姓 | 名 | 性別 | 籍貫 | 年齡 | 監護人 | 住址 | 通訊處 | 備註 |
|----|---|---|----|----|----|-----|----|-----|----|
| | | | | | | | | | |
| | | | | | | | | | |
| | | | | | | | | | |
| | | | | | | | | | |
| | | | | | | | | | |
| | | | | | | | | | |
| | | | | | | | | | |
| | | | | | | | | | |
| | | | | | | | | | |
| | | | | | | | | | |
| | | | | | | | | | |
| | | | | | | | | | |
| | | | | | | | | | |
| | | | | | | | | | |
| | | | | | | | | | |
| | | | | | | | | | |
| | | | | | | | | | |
| | | | | | | | | | |
| | | | | | | | | | |
| | | | | | | | | | |

說明：監護人是指兒童在家內的保護人，如父母存在，當然是父母；如父母死亡，依孀叔父或伯父者，其監護人為叔父或伯父。應填明姓名。

四 臨時記分簿

姓名 _____ 年度第 _____ 學期第 _____ 學月 _____ 組 _____

| 科 | 分數 | | | | | | 總平 |
|-------|----|----|----|----|----|----|----|
| | 讀書 | 作文 | 寫字 | 筆算 | 珠算 | 常識 | |
| 1 | | | | | | | |
| 2 | | | | | | | |
| 3 | | | | | | | |
| 4 | | | | | | | |
| 5 | | | | | | | |
| 6 | | | | | | | |
| 7 | | | | | | | |
| 8 | | | | | | | |
| 9 | | | | | | | |
| 10 | | | | | | | |
| 11 | | | | | | | |
| 12 | | | | | | | |
| 13 | | | | | | | |
| 14 | | | | | | | |
| 15 | | | | | | | |
| 16 | | | | | | | |
| 17 | | | | | | | |
| 18 | | | | | | | |
| 19 | | | | | | | |
| 20 | | | | | | | |
| 21 | | | | | | | |
| 22 | | | | | | | |
| 23 | | | | | | | |
| 24 | | | | | | | |
| 25 | | | | | | | |
| 26 | | | | | | | |
| 27 | | | | | | | |
| 28 | | | | | | | |
| 29 | | | | | | | |
| 30 | | | | | | | |
| 31 | | | | | | | |
| 本學月總平 | | | | | | | |

說明：

- 一 每天應得的各科分數，按日記上去。
- 二 以各科分數之和，除科目數，即得總平。
- 三 以一月總平之和，除一月中日數，即得該月之總平。
- 四 把每月各科總平分數，轉載于成績總錄。

私 榮 指 導

姓名 _____

五
成績總錄
私塾指導

| 年 度 | | 年 度 | | | | | |
|------|------|-----|---|---|---|---|------|
| 學 期 | | 學 期 | | | | | |
| 學 月 | | 一 | 二 | 三 | 四 | 五 | 學期成績 |
| 學 | 國語 | 語文 | | | | | |
| | | 作文 | | | | | |
| | 算術 | 寫字 | | | | | |
| | | 筆算 | | | | | |
| 業 | 珠算 | | | | | | |
| | 常識 | | | | | | |
| 操體 | 行格 | | | | | | |
| 受業狀況 | 出度日數 | | | | | | |
| | 缺席日數 | | | | | | |
| | 遲到 | | | | | | |
| 備 | 考 | | | | | | |

說明：

- 一 將臨時記分簿上每月的總平分數，依照學月次序記上。
- 二 學期成績，以學月分數之和，除學月數即得。
- 三 操行成績，是依訓育標準分了階段來考查的，只要填等第就行了。
- 四 體格成績，可根據體格檢查填等第。

六 兒童請假簿

| 姓 名 | 組 別 | 事 由 | 請假時日 | 銷假時日 | 備 註 |
|-----|-----|-----|------|------|-----|
| | | | | | |
| | | | | | |
| | | | | | |
| | | | | | |
| | | | | | |
| | | | | | |
| | | | | | |

說明：事由一欄，應填明病或事。如傷疾、吃葷酒、放牛等。

七 私學概況表

私 塾 概 況 表

| 設置地點 | 所在地區 | 名稱 | 開辦年月 | |
|----------------------------------|-----------|-----------------------|------|----|
| | | | 通 | 訊處 |
| 姓名 性別 籍貫 年齡 師 | 就近小學名稱及距離 | 性質 開辦 方向 遊藝場 | | |
| | | | | |
| 人數 納費 男女 最多 最少 總數 | 設備概況 | 本塾用的 | | |
| | | | | |
| 家庭 職業 生 | 表 簿 | 學生用的 | | |
| | | | | |

說明：

- 一 名稱——填明某某學校，或某某家塾。
- 二 設備——寫明教室用具若干件，遊戲運動用具若干件，教學用品若干件等。
- 三 家庭職業——應註明黨、政、農、工、商、學、等人數。
- 四 這張表應掛在參觀人容易看到的地方。

(甲)學生用的

一 作文簿(一)

| | | | |
|--|--|--|--|
| | | | |
|--|--|--|--|

私
習
指
導

一一一

說明：因為實際生活，用橫直格寫字的時候很少，所以作文簿和寫字簿，只用直格，不用橫格。

二 作文簿（二）

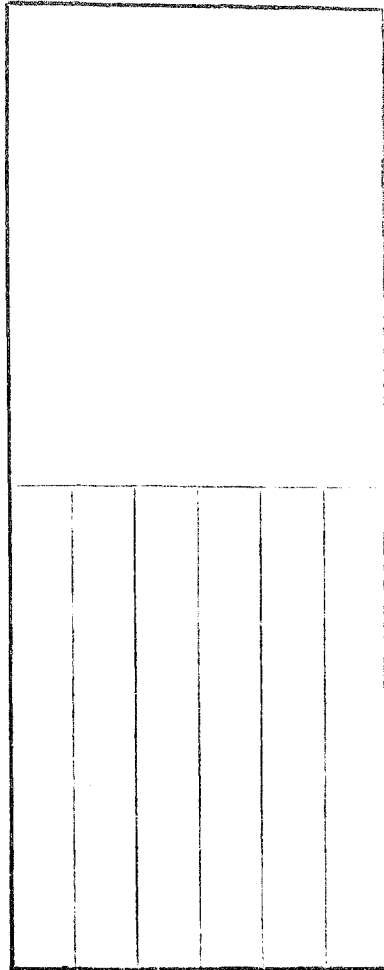

說明：上式供低年組作文用的，使兒童在上半面畫一幅畫，再把圖畫裏的意思用文字寫在下半面，或由教師在上

半面畫好一幅圖，使兒童把圖裏的意思，寫在下半面。

三 算草簿

說明：算草可用白紙釘，不必用格子。

四 寫字簿

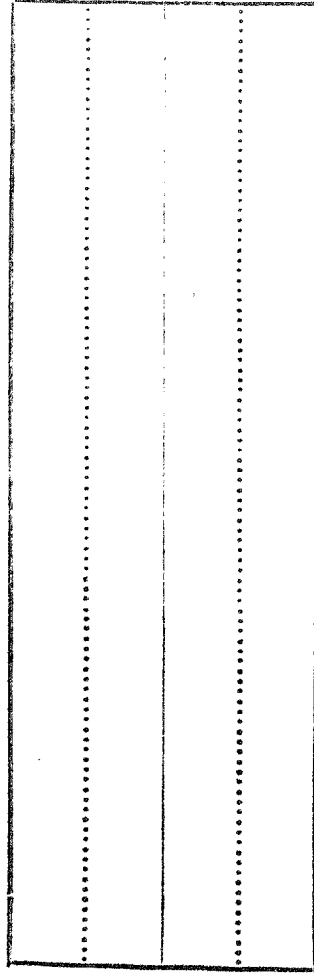

說明：寫大字照實線，寫小字照虛線。

第四節 缺席兒童的補救辦法

缺席兒童，在私塾裏特別的多，他們缺席的原因，不說是佐理家政，便說是幫助農事，這是

家庭訪

普通的事實。做教師的，一方面須利用家庭訪問調查缺席之真相，乘機勸導；一方面尚須注

注意私

意私學本身的环境，更多備遊戲運動用具。平日教師對學生的態度，須同家人父子兄弟姊

師入學
兒童指
善法

妹一樣的誠懇，最好教師自己要變成小孩子，做小孩子的領袖。對於新入學的兒童，指導尤

宜特別注意，千萬不要立刻叫他讀「大狗小狗」，更不要正襟危坐，板起臉孔，嚇得學生以

後生逃學念頭，這樣，學生缺課固然少了。萬一還有缺課，也只好歸咎於社會和家庭，補救之

法把到學的兒童研究的問題，抄錄札記簿上，互相去報告缺課同學。缺席的兒童，也要有生

活報告。程度低的學生，可用語言報告；程度高的，用筆外生活記載。記載內容，可統計就地

式例一 (吃喜酒)

月 日

| | |
|-----------|--|
| 你到那家去吃喜酒？ | |
| 是你的什麼親戚？ | |

| | |
|-----------------|--|
| 由你家去有多少路？在什麼地方？ | |
| 舅家姓什麼？做什麼職業？ | |
| 大約有多少客人？ | |
| 男客多還是女客多？ | |
| 你怎樣和客人應對？ | |
| 有幾桌喜酒？ | |
| 你歡喜吃什麼？ | |
| 其他（如改良的意見等） | |

式例二（放牛）

月 日

| | |
|-------------|--|
| 放牛的地點？風景怎樣？ | |
|-------------|--|

| | |
|-----------------|--|
| 放牛的時間？太陽怎樣？ | |
| 你看見的樹木那幾種葉最嫩？ | |
| 那幾種葉已枯？那幾種樹已結果？ | |
| 你放牛時看書嗎？什麼書？ | |
| 做開書筆記嗎？記幾頁？ | |
| 你碰到朋友嗎？ | |
| 談些什麼話？ | |
| 牛吃草細嚼嗎？ | |
| 你家的牛牢清潔嗎？ | |
| 其他工作 | |

名詞釋義

一 私塾的行政 廣義的私塾行政，就是辦理私塾的一切方法，也就是辦學法，這裏，僅就私塾一部分行政立論，即指編造行事曆、規定應用表冊等事務而言。

二 家庭訪問 兒童在家庭裏的情形，教師要明白的時候，便到兒童家庭裏去訪問，這叫做家庭訪問，是一個和家庭聯絡的方法。

練習問題

- 一 辦事爲什麼要有計劃？
- 二 行事曆怎樣編訂？
- 三 鄉村兒童爲什麼缺席特別的多？怎樣補救？
- 四 這裏所有的表冊，你覺得那幾種最需要？你已經預備沒有？
- 五 表冊有什麼功用？
- 六 就貴塾實況製一概况表。
- 七 試以就地的普通事故，擬一生活記載表，發給缺課兒童應用。

- 八 怎樣指導新入學的兒童？
- 九 試擬一週間的行事曆。

第七章 私塾的推廣事業

私塾能
得社會
信仰之
主因

民衆夜
校以不
收學費
爲原則

過去私塾形式上雖然沒有推廣事業的招牌，但是實際上如代筆、主持慶弔事宜等，頗能努力從事。私塾能得社會信仰，這或許也是一個主要原因吧！不過有應改進的，有應擴充的，不得不說一說：

(一)民衆夜校 這種學校爲學生家屬或隣近年長失學的民衆而設的。晚間授以千字課和日常應用的常識等等，以不收學費，供給書籍、筆墨爲原則。開辦時期，最好在春冬二季，因爲夏、秋民衆沒有工夫可以讀書的緣故。

(二)民衆問字代筆處 這是爲便利民衆繕寫應用文件，詢問疑難字句而設的。凡屬不識字或識字不多的民衆，如有書信、契據、合同、議單、訃聞、柬帖、廣告、傳單等文件，或看書閱報

有音義不明、字句不解，均可於可能範圍內，請求塾師代書或講解，不必規定時間。過去塾師，往往對於訴訟新聞及非正式文件，亦接手代辦，殊非所宜！

非正式
文件不
應接手

摘錄簡
報的注
意點

(三)時事簡報 把日報上的重要時事摘錄出來，叫做時事簡報。這種簡報的好處，可以使識字的民衆，從簡單的語句裏，曉得一些時事的内容。摘錄簡報要注意的：(1)不要直抄報紙上的標題。(2)要用白話寫成通俗的句子。(3)要解釋專有名詞的意義。——簡報最好每天有一張，否則隔兩天一張亦可。至張揭地點，應以民衆經過較多的地方爲宜。

(四)民衆問事處 鄉間民衆，知識鋼蔽，處置事務的能力很薄弱。例如對於慶弔事宜往往無所措手足。師塾是民衆的領導者，只要對於學生功課沒有什麼妨礙時，自然應該盡量幫他們計劃、整理。不過鄉民有涉及迷信等事的，塾師應負勸告開導之責，千萬不可隨俗浮沈！

迷信事
宜塾師
應負勸
導之責

參加集
會活動

此外行政機關或小學，在附近有破除迷信運動、識字運動、衛生運動等盛舉時，私塾師生，也應一律參加，共同舉辦。

名詞釋義

一 推廣事業 把事業設法推廣於私塾之外，使其功效普及於一般社會的，叫推廣事業。

練習問題

- 一 塾師除教育兒童外，對於社會應該做些什麼事？你也做過沒有？成績怎樣？
- 二 開辦民衆夜校最好在什麼時期爲什麼？
- 三 假使有許多民衆要求你開辦夜校，但是你沒有能力來供給他們書籍筆墨，怎樣辦？

四 摘錄簡報應注意什麼？

五 那些事，塾師不能代民衆做？

六 試擬一問字代筆記載簿的格式。

七 附近在那裏舉行識字運動，你應該取什麼態度？

附錄

一 小學暫行條例

第一章 總綱

第一條 小學教育應根據三民主義，按照兒童心身發展之程序，培養國民之基本知識技能，以適應社會生活。

第二條 小學修業年限年前，四六年為初級小學，後二年為高級小學。
在不能設立完全小學地方，單設初級小學。

第三條 小學得附設幼稚園及其他初等教育機關。

第四條 小學由市縣或市縣教育分區設立之。

私人或團體得設立小學，稱為私立小學。

第五條 小學之設立變更及停辦，須由市縣教育行政機關轉呈省區教育行政機關核准。

第六條 私立小學除適用本條例外，並應遵照私立學校條例，私立學校校董會條例，私立中等學校及小學立案條例辦理。

第二章 教科及編制

第七條 小學之教授科目如左：

三民主義 公民 國語 算術 歷史 地理 衛生 自然 樂歌 體育 黨童子軍 圖畫 手工

高級小學得酌量地方情形，如設職業或其他科目。

按 參看部頒小學課程暫行標準中科目名稱、內容等。

第八條 各科要旨及課程標準另定之。

第九條 小學教科書，須採用中華民國大學院所審定者。

按 現在歸教育部審定。

第十條 小學應按照年級分爲六班，但如限於財力或教室不敷用時，在初級小學得合班教授。

第三章 組織

第十一條 小學校長負學校組織及行政之全責。

小學校長以專任爲原則，但得以本校專任教員兼任之。

第十二條 小學教員分級任教員及專科教員，均以專任爲原則。

第十三條 小學校長由市縣教育行政機關選委合格人員充任之。

私立小學校長由校董會選委合格人員，呈請市縣教育行政機關核準備案。

第十四條 小學校長教員資格及待遇條例另定之。

第四章 設備

第十五條 小學地址宜選擇無礙於衛生道德，並便利教學之處。

第十六條 小學之校舍、體育場、及一切設備，均應適合於教學、管理、衛生之原則。

第十七條 小學依經濟狀況及地方情形，得設教職員之宿舍。

第五章 入學修業及畢業

第十八條 年滿六歲之兒童得就小學肄業。

第十九條 轉學學生須年級相同，有原校修業證書，於學期開始時，經編級試驗及格者方得收受。

第二十條 學生修業期滿，成績及格，由學校給予畢業證書。

第六章 學費

第二十一條 初級小學以不收學費爲原則；但得視地方情形酌量徵收，所收之數，每學期最多不得過一元。

第二十二條 高級小學每學期徵收學費，最多不得過三元。

第二十三條 私立小學，每學期徵收學費最多不得超過第二十一條第二十二條所定標準之三倍。

第二十四條 貧苦學生無力繳納學費者，小學校長應酌量情形免除其學費之全部或一部。

第七章 上課及休假

第二十五條 小學以每年八月一日為學期之始，翌年七月三十一日為學年之終。

第二十六條 一學年分為兩學期；以八月一日至二月三十一日為第一學期；以二月一日至七月三十一日為第二學期。

第二十七條 小學每年假期如下：

暑假四十五日；

寒假十四日；

春假三日；

小學校曆內規定各假日及星期日均休假一日。

暑假、寒假、春假起止日期，及國慶紀念等各假日，於小學校曆內規定之。

按 二十年八月一日教育部公佈修正學校學年學期及休假日日期規程內：小學暑假五十日，年假三日，寒假十四日，

春假七日

第二十八條 小學校曆，每年由各省區教育行政機關製定頒布，各校非有特別情形呈經市縣教育行政機關核准，不得自由變更。

第八章 附則

第二十九條 本條例自公布日施行。

二 革命紀念日史略

一月一日 中華民國成立紀念日

辛亥武昌首義，清室既亡，各省代表齊集南京，組織臨時政府。並於是年（即西歷一九一一年）十一月十日選舉總理為臨時大總統，於一九一二年元旦就職。頒定國號為中華民國，改元為中華民國元年。

三月八日 國際婦女節

當一九一〇年萬國女社主義者開三次會議於丹麥京城，決定每年三月八日為國際婦女節。次年德美奧等國婦女節於此日舉行，要求解放的示威運動。一九一四年至一九一八年大戰中，亦有多國的婦女曾於此日舉行反對大戰之示威運動。自一九二〇年以後，東西各國均先後承認是日為國際婦女運動日。

民國七年，歐戰告終，開相會於巴黎，我國山東問題失敗之耗傳至，北平學生乃於民國八年（即西曆一九一九年）五月四日示威遊行，警告政府，並電世界各國主持公道。乃軍閥政府始終怙惡，將當日學生拘捕達百餘人，全國民衆羣起援助，愛國政府卒屈服於愛國民氣之下，悉照學生及工商界的要求，而實行拒簽和約。

五月五日 總理就任非常總統紀念日

民國十年（西曆一九二一年）直系軍閥勾結帝國主義及南方反動份子，欲撲滅總理在南方之勢力，同時國際共管中國的聲浪甚高，革命勢力危急萬分，於是非常國會選舉總理為非常總統，於五月五日就職，與一切反革命勢力奮鬥，保存國民革命的一線生機，以至於今日。

五月九日 廿一條國恥紀念日

民國三年冬，當歐戰及袁賊醜惡帝國制的時候，日本派兵佔我青島，進逼濟南，並於翌年一月十八日向北京政府要求二十一條。其中侵略南滿東蒙山東福建權利甚巨。於民國四年（即西曆一九一五年）五月七日向我提出最後通牒，以威脅賣國殘民之北京政府。時袁賊帝制薰心，為其屈服，卒於九日簽字。但我全國民衆永誓否認。

五月十八日 陳英士先生殉國紀念日

英士先生名其美，浙江吳興人，生於民元前三十六年（即清光緒二年西曆一八七六年）。遊學日本時，加入同盟會，隨總理革命。辛亥起義，先生光復上海。其後擬贊總理組織中華革命黨。袁氏稱帝，先生在上海運動獨立，故袁氏恨

之甚，乃買兇刺殺之。民國五年（即西歷一九一四年）五月十八日，遂被害於上海，時年僅四十一耳。

五月三十日 上海慘案國恥紀念日

民國十四年（即西歷一九二五年）二月，上海日本紗廠工友要求改善待遇，全體罷工。公共租界當局極力高壓，遂釀成五月初旬第二次大罷工。十五日日人槍殺顧正紅，且捕工人甚多，上海學生於三十日羣祭顧正紅，並在公共租界演講，捕房竟開槍轟擊，當場死者二十餘人，傷者無算。

六月十六日 總理廣州蒙難紀念日

民國十一年（即西歷一九二二年） 總理由廣西移師北伐，因陳炯明叛跡已露，故於四日躬親反粵，免陳炯明職。陳逆乃於六月十六日舉兵圍攻總統府，總理遂避入水師等艦，率海軍戡亂，與陳逆相持於廣州河面約月餘，并電入贛之師回粵平亂，不利，乃於八月九日離粵赴滬。

六月二十三日 沙基慘案國恥紀念日

民國十四年（即西歷一九二五年）六月二十三日，廣州農工商學兵各界爲上海漢口慘殺事件，舉行市民大會。到會者數萬人，會畢游行，抵沙基，突被英兵用步槍機關槍掃射，當時死傷百餘人。

七月一日 國民政府成立紀念日

民元而後，本黨之歷次討袁護法，均係組織臨時軍政府，以主持進行。至民國十四年（即西歷一九二五年）本黨遂

命勢方異常蓬勃，乃組織國民政府於廣州，七月一日成立，既行本黨主義，遂有正式政府。

七月九日 國民革命軍警師紀念日

民國十五年（即西歷一九二六年）七月九日，本黨國民革命軍在粵警師，出發北伐。先入湖南，十月克復武漢，底定長江上游。十六年春克復長江下游等省，旋即致力於剷除共黨鞏固黨基。十七年春又繼續大舉北進，於六月間克復北平，統一全國。

八月二十日 廖仲凱先生殉國紀念日

廖仲凱先生廣東惠陽人，生於美年十七歸國，後遊學日本，入同盟會，謀革命。民元司粵財政，民二渡日助總理組織中華革命黨。民七在滬著書宣傳，民十重回粵，民十二後復贊總理改組本黨，並討伐陳楊鄧等逆，組織國民政府。竟遭反革命者之忌，於民國十四年（即西歷一九二五年）八月二十日在粵中央黨部門前被刺殉國，時年四十九。

八月二十九日 南京和約國恥紀念日

英國推銷鴉片於我國，林則徐禁之，在廣東焚英鴉片二萬箱，中英遂開戰。英兵直逼南京，於民元前六十五年（即清道光二十二年，西歷一八四二年）八月二十九日，迫我國定南京和約。割香港，開廣州等五口通商，並賠款二千一百萬兩。為中華民族受帝國主義者壓迫第一次訂立之不平等條約。

九月七日 辛丑條約國恥紀念日

民元前十一年帝國主義者壓迫中國，日甚一日。義和團起而仇敵滅洋，英法日等八國聯軍破天津，佔北京，逼作城下盟。於民元前十一年（即清光緒二十七年，西曆一九〇一年）九月七日訂辛丑條約，賠款四百五十兆兩，以東交民巷爲使館區域，禁大沽一帶築砲台，並強行駐兵平津各地，爲不平等條約中之最厲害者。

九月九日 總理第一次起義紀念日

總理于乙未（民元前十七年）秋命鄧隆陸皓東等謀取廣州爲根據地，時往來港粵間，不意於九月九日因運械六百餘桿，被廣州海關拘獲，陸皓東與丘四朱貴同殉難。總理遂偕鄧士良走日本，此爲 總理第一次之起義。

九月二十一日 朱執信先生殉國紀念日

執信先生香山人，好學能文。弱冠遊學日本，加入同盟會。辛亥三月二十九日廣州舉義，先生親與其役，受傷頗重。民六而後，先生翼贊 總理討袁護法，努力宣傳，奔走不遺餘力。民國九年（即西曆一九二〇年）奉 總理入粵討莫，竟爲桂逆所害，時九月二十一日也。

十月十日 國慶紀念日

民元前一年（清宣統三年，西曆一九一一年）十月十日，吾黨同志熊秉坤蔡濟民等揭 總理之名，在武漢首義，討伐滿清。各省同志，紛起響應，不兩月，即光復十餘省，推翻滿清專制，創立中華民國。

十月十一日 總理倫敦蒙難紀念日

私 塾 指 導

民元前十六年（即清光緒二十二年西曆一八九五年）總理在廣州舉義，失敗後，清廷嚴令通緝，總理即逃日本。翌年周遊歐美，於十月十一日抵倫敦，被清駐英公使誘禁，并擬密送歸國。事洩，英人大譁，其師康德黎亦竭力營救，始於廿三日脫險，計蒙難凡十有二日。

十一月十二日 總理誕辰紀念日

民元前四十六年（即清同治五年西曆一八六六年）十一月十二日，即陰曆十月初七日寅時，總理誕生於廣東香山縣翠亨鄉。父諱道川，母楊氏。其時正值鴉片戰後之二十六年，洪楊被滅後三年。

十二月五日 肇和兵艦舉義紀念日

民國四年冬，袁世凱帝制陰謀大露，總理乃派陳英士先生在滬進行倒袁。十一月間王曉峯王明山同志狙殺袁逆爪牙鄒汝成，袁逆聞訊怖甚，立行增兵來滬，英士先生遂乘袁軍佈置未定之際，突於十二月五日派楊虎率同志卅餘人襲佔肇和軍艦，發難討袁，岸上同志亦分頭占領電報電話巡警工程等重要機關。不料袁軍擁來，衆寡不敵，而肇和艦又遭逆艦應瑞通濟轟擊，同志死傷極多。于是此首先發難反抗帝制之肇和戰役，不得已而告失敗。

十二月廿五日 雲南起義紀念日

民國四年十二月十二日，袁世凱下令稱帝，雲南首先反對。於是月二十三日致電袁氏限二十五日上午十時前答覆，袁氏置之不理。雲南即於二十五日宣佈獨立，並組織護國軍，向川湘黔桂等省出發。不久黔桂粵浙秦魯等省相繼響應。

護國軍紛紛而起。袁氏知帝制難成，遂於五年三月二十二日下令取締。

三 小學抗日救國實施方案

(一)教學方面：

應從此次日軍出兵遼瀋陽事件，作教學上之出發點，以引起兒童「研究日本」為教學中心問題，而竭力設法使各科連絡進行，例如：在國語科選讀或閱覽日軍逞暴情形之記載或報告；在作文方面，可與兒童撰作勸告同胞奮起抗日救國之宣傳文字；在社會科可研究日本之侵略計劃，東省及南滿洲鐵路之史地；在算術科可計算東省及南滿積，日本軍隊之數目，與東省各種損失之統計；在藝術科可令兒童繪各種抗日宣傳畫；在自然科可研究東省及南滿之物產，槍彈火藥之製造等等；在習字方面可練習寫傳單及標語等等；在體操科可練習各種抗日救國健身操；在唱歌科可歌唱各種從軍或抗日歌詞，務使各科集中一種抗日救國目標，無形間在教學上獲得抗日救國之訓練。

(二)訓練方面：

- 一、在紀念週報告日軍逞暴情形，及積極救國辦法；
- 二、每日舉行晨會，向全體兒童作各種日貨調查之報告，並舉行國難追悼式；
- 三、級任教師每日定時談話，向兒童宣傳積極救國辦法；

- 四、編輯兒童壁報，充分利用圖畫，以喚起其抗日救國之熱忱；
- 五、勸導兒童絕對不購日貨；
- 六、積極訓練兒童刻苦耐勞習慣，用競賽法鼓勵之；
- 七、應積極提倡兒童康健的運動，用比賽法促成之；
- 八、規定健身至少限度，非達到相當規定及格標準，不得升級或畢業；
- 九、舉行徵文或演說競賽，以抗日救國具體計劃為中心題目；
- 十、指導兒童組織抗日救國宣傳隊，從事宣傳工作。

(三) 教材方面：

- 一、兒歌 將日軍在東省逞暴情形，羅列事實，編為兒歌；
- 二、補充教材 將日本侵略滿蒙之計劃，與此次日軍暴亂情形，編作補充教材，以一事為一題，編成一小冊，文字須淺近簡明，俾兒童可自由閱讀；
- 三、劇本 將此次日軍突佔遼吉事，編成劇本，供小學生表演；
- 四、故事 在低年級中可編故事，備教師參考演講，在高年級即充作課外讀物。

(四) 行政方面：

校長應擬定抗日救國施教行事歷，按日進行，不至毫無步驟。

- 一、規定每日訓練中心問題，通知各教師執行；
 - 二、規定教職員集會日期之順序，及討論中心點；
 - 三、規定家屬訪問之步驟及辦法，定期執行之；
 - 四、規定教學及訓練之進行步驟，分期執行之；
 - 五、規定兒童集會之次數，及其談話要點；
 - 六、規定檢查兒童健康辦法，及其進行步驟；
 - 七、編製測驗，以測驗實施後之結果如何；
 - 八、定期與各校連絡進行，及其積極的具體辦法；
 - 九、審查各項抗日救國教材；
- 十、規定其他各種應急步驟，而定期預籌。

四 浙江省改進私塾辦法

1 各縣市管理私塾辦法

私塾指導

- 一、各縣市私塾，均須受各該縣主管教育行政機關之監督指導及考核。
- 二、各縣市之私塾，均須經各該縣主管教育行政機關之核准，始得設立。
- 三、各縣市境內各地如有左列情形之一者，得設置私塾：
 - 甲 地方偏僻者；
 - 乙 四週一里半以內無學校者；
 - 丙 學童過多，學校不能容納者；
 - 丁 所收學生係年長失學或有補習性質者；
- 四、各縣市私塾如犯左列事項之一者，得取締之：
 - 甲 塾師不受主管教育行政機關之監督指導及考核者；
 - 乙 與第三條各款不合而設立者；
 - 丙 塾師能力過於薄弱，或衰老不堪任職者；
 - 丁 塾師品性不良，人格墮落者；
 - 戊 擅自設立者。
- 五、學童在十人以上之家塾義塾，亦須受上列各條之限制。

六、各縣市之優良私塾，得收爲代用小學，並酌給補助經費。
 七、各縣市之私塾遇有遷移地點，更換塾師，或自動停閉時，均須於事先呈准各該縣市教育局。

2 各縣市私塾登記辦法

- 一、各縣市教育局行政機關應限期舉行私塾總登記一次。
- 二、各縣市舉辦私塾登記時，應派員分區舉行，或由區教育員辦理。
- 三、私塾登記只填登記表，不取口試。
- 四、私塾登記表式樣如下：

縣私塾登記表 第 號

| | |
|----|----------|
| 1 | 塾名 |
| 2 | 所在地 |
| 3 | 塾師姓名 |
| 4 | 年 齡 |
| 5 | 籍貫 |
| 6 | 出身 |
| 7 | 經歷或任塾師年數 |
| 8 | 已辦年數 |
| 9 | 現有塾童數 |
| 10 | 塾童分佈狀況 |
| 11 | 收學法及數 |
| 12 | 現用書 |
| 13 | 四週學校距離 |
| 14 | 塾東 |
| 15 | 備註 |

私塾指導

附註：一、第9項，應註明男女數。

二、第10項，應註明年齡者幾人。

三、第14項，係指家執業表。

四、此表由塾師自填。

五、主持登記者應就登記表加以考察，查明是否實在，並應就塾師之學力品性健康及執業情形等，觀察所得，另擬意見書，一併呈報。

六、凡已設立私塾必須登記，經登記合格後，暫准設立。

七、各縣市之私塾，如有拒絕登記，經調查確實者，應酌議懲處。

八、主持登記者如有舞弊情事，一經察出，應加以相當之懲戒。

3 塾師講習會辦法

一、塾師講習會以分區舉行爲原則。

二、塾師講習會每學期每區至少舉行一次。

三、塾師講習會講習時間每次以四日至六日爲限。

四、塾師講習會講習科目：(一)私塾行政(十小時)，(二)教學法(二十小時)，(三)訓育(十小時)，(四)常識()

二十小時)四種。依科目種類分兩次講習，其大綱另定之。

五、塾師講習會講師，須由教育局職員及中心小學或縣立小學教員分任之。

六、塾師講習會之經費，由縣教育經費支出之。

七、塾師講習會開會時，得舉行實地參觀，或教學演示。

八、塾師講習會每次完了時，應舉行成績考查。

九、塾師講習會講習完了後，經考查成績合格者，應發給證書。

五 浙江省改進私塾綱要

第一步

(一) 塾舍方面：

- 1 地址要高燥；
- 2 要空氣流通，光線充足；
- 3 長二十四呎闊十八呎的面積，不得超過三十六人（每人平均，約占地面十二平方呎）；
- 4 距離廁所和廚房，須在兩丈以上；

私塾指導

5 要有內外警鐘。

(二) 設備方面：

- 1 要有總理遺像，國旗黨旗和革命聯，可設法由塾師和兒童自製；
- 2 桌椅不拘形式，高式須適合兒童身材；
- 3 大小黑板，至少每種一塊（大黑板面積，在十六方呎以上，單地在二呎以上）；
- 4 要有面架相面盆，手巾由兒童自備；
- 5 要有茶桶或茶壺，茶杯由兒童自備；
- 6 要有銅鈴或警笛；
- 7 要有粉筆，教鞭，黑板拭和到班冊；
- 8 要有日曆一冊，小時辰鐘一具；
- 9 要有最簡單的遊戲設備，如小皮球乒乓球及乒乓板等類；
- 10 要有最簡單的清潔設備，如掃帚畚箕抹布等類。

(三) 教學方面：

1 課程

1. 至少有國語、算術、常識三科；
2. 要有合宜的日課表。

3. 教材 要用審定教科書。

4. 學級 採用複式編制。

5. 規律 照學曆放假，照規定時間上課。

6. 方法

1. 要有準備；

2. 要能活用教書；

3. 要能够輔導兒童自學，間接的一組，要有工作做；

4. 教學順序，要根據教材的性質而為適當的支配；

5. 會使用教具；

6. 黑板字的大小，要適合兒童視力；

7. 紙訂成續小積欠；

8. 每月至少有一次改查兒童成績。

6 兒童

ㄟ 出入教室要有秩序；

ㄟ 坐位要有適宜的排列（次序依兒童的身長、視力、聽力之差數而定）；

ㄟ 要有作文簿、算術練習簿及常識筆記簿；

ㄟ 發問要合法，先舉手，後發問。

7 教師

ㄟ 要有精神；

ㄟ 要態度和藹，舉止敏捷；

ㄟ 要語言清楚；

ㄟ 目光要能够顧及全班。

(四) 訓育方面：

1 有具體標準及最簡單的實施方法；

2 能多用獎勵，少用懲戒；

3 絕對禁止體罰。

第一步所列各項，爲各私塾必須達到最低標準，第一步達到後，須輔導他達到第二標準。

第二步

(一) 塾舍方面：

- 1 要有適宜的窗戶，遇人多窗少時，要多開氣窗與氣孔；
- 2 玻璃窗的總面積，要占地面五分之一，板窗紙窗或亮窗，比率還須酌加；
- 3 要從左方采光，不得已而兼采右光，右光須弱於左光；
- 4 要有塾師住宅，并足資農民家庭之模範；
- 5 塾舍能常加修理，保持清潔。

(二) 設備方面：

- 1 要有美化而切於兒童生活的簡單布置；
- 2 至少有兒童圖書五種；
- 3 至少有學籍簿，請假簿，學業成績記載簿三種；
- 4 要有大算盤一具。

(三) 教學方面：

私塾指導

1 課程 國語算術常識三科課程總要，要合於部頒暫行小學課程標準，每日至少有一小時課外運動。

2 教材 能活用教科書。

3 方法

ㄅ、能引起動機，能指示研究方法；

ㄆ、發問機會普遍；

ㄇ、能採用塾師講習會所指示的幾種「教學過程」去教；

ㄏ、注意桌間指導；

ㄏ、整理全課觀念，并有相當結果；

ㄏ、能復習舊課；

ㄏ、能用測驗式的考試法去考查兒童成績。

4 兒童

ㄏ、上課退課，能遵守時間；

ㄏ、坐定以後，身體上無惹人注意的態度；

ㄏ、上課時，無喧嘩及擾害他人等事發生；

二、分發書籍時要注意；

三、對於塾師所提出的問題，都願意回答。

5 塾師

六、發問能激起兒童的思想和興趣；

七、遇有問題不能解答時，能促進兒童的反省。

(四) 訓育方面：

1 能按照好國民信條，分期訓練；

2 有最簡單的兒童自治組織，並加以指導；

3 能設法減少兒童缺課；

4 能使兒童注意個人及公衆衛生。

第二步達到後，須輔導他達到第三標準。

第三步

(一) 校舍方面：

1 教室前面，要栽植花木；

私 塾 指 導

2 要有小運動場；

3 要有小農場或小花園；

4 廁所不在偏僻處，且加以覆蓋；

5 或粉飾牆壁，或紙糊板壁，均須力求美觀。

(二) 設備方面：

1 有豎立飄揚之國旗；

2 有博物掛圖及中華民國地圖；

3 有救急藥箱；

4 有體育器械及娛樂器具兩種以上；

5 有教育參考書及兒童圖書各五種以上，并與流通圖書館有相當聯絡；

6 有簡單合宜的裝潢。

(三) 教學方面：

1 課程

4. 國語、算術、常識、課外運動之外，能增設工作和音樂二科，尤佳。

文、場內有小農場設置，可加授農事實習，否則課以各種小工藝，增進生產效能。

2 教材 能自編教材，或採用補充讀物。

3 學級 採用複式編制或活動分團制。

4 方法

ㄅ、能注意兒童自動；

ㄆ、能討論，能整理；

ㄇ、能採用新方法，經輔導機關派員測驗，有相當的成效。

5 兒童

ㄅ、教師發問，半數以上有明確的解答；

ㄆ、半數以上，能提出適當問題；

ㄇ、兒童皆忙於學習，生氣盎然。

6 教師

ㄅ、能運用國語；

ㄆ、能以問題為中心，搜集教材。

私 塾 指 導

(四) 訓育方面：

- 1、能使教學生動學，每天出席人數，平均在學籍兒童數百分之八十以上；
- 2、能利用兒童自治，養成學生刻苦勤勞的習慣，且整潔活潑而彬彬有禮；
- 3、能使學生為社會服務。

611950

752500

對於教育界的新貢獻

辦學寶鑑

● 幼稚教育指導 一冊 定價四角

● 小學教育指導 一冊 定價九角五分

● 中學教育指導 一冊 定價一元二角五分

● 社會教育指導 一冊 定價五角

● 教育行政指導 一冊 定價五角

全部定價三元六角 (附贈錦匣)

世界書局出版

中華民國二十一年十一月出版

私塾指導 (全一册)

(每册定價銀五角)

(外埠酌加郵費匯費)

不 准 翻 印

編者 壽 价 藩
出版者 世界書局
印刷者 世界書局

發行所 上海各省 世界書局

