

సంగ్రహ
ఆంధ్ర విజ్ఞాన కోశము

"విజ్ఞానం బ్రహ్మేతి వ్యూహనాత్"

సంగ్రహ
ఆంధ్ర విజ్ఞాన క్రోశము

రెండవ సంపుటము

ఆర్థ వాస్తు శాస్త్రము - కృష్ణానది

మామిడిపూడి వేంకటరంగయ్య, ఎం. ఏ.

అధ్యక్షులు - సంపాదకీయవర్గము

3941



ప్రకాశకులు

సంగ్రహ ఆంధ్ర విజ్ఞాన క్రోశ సమితి

హైదరాబాదు

1960

సర్వస్వామ్యములు
ప్రకాశకులవి
బాల్యము రు 20 య

ముద్రణము
అ జ ం తా వ్రే ం ట ర్సు
మహాకాళి వీధి
సి క ం ద రా బా దు

ప్రతులకు
కా ర్య ద ర్శి
సంగ్రహ ఆంధ్ర విజ్ఞానకోశ సమితి
విద్యానగరు - హైదరాబాదు-7
ఔరిఫోను నెం. 35023

తొలి పలుకు

సంగ్రహాంధ్ర విజ్ఞానకోశము ప్రథమసంపుటమును ఆంధ్రావళి కర్పించి సరిగా రెండు సంవత్సరములైనది. ఇప్పటికీ విజ్ఞానయాత్రలో రెండవవిడిదికూడ దాటినాము. తత్ఫలితమే ఈ రెండవ సంపుటము. ఆయా రచయితల వ్యాసములు సకాలమున కందకపోవుటవలన కలిగిన కాల విలంబనమునకు మమ్మాంధ్రమహాజనులు మన్నింతురు గాక. విజ్ఞాన సర్వస్వమువంటి ఉద్గ్రంథముల ప్రచురణమున ఇట్టి విలంబన మనివార్యమని తలంతును. వివిధ శాఖలందు నిపుణులగు రచయితల వ్యాసములతో ఈస్లాటికీ రెండవ సంపుటమును మీ కందించు భాగ్యము కలిగినందులకు మిక్కిలి సంతోషించుచున్నాను. ఆర్ష వాస్తువు మొదలుకొని ఆహార విహారములవరకును, ఇండోచై నానుండి ఈరానుదనుకను, ఉక్కుపరిశ్రమ మాదిగా ఊర్ధ్వాంగ వ్యాధులవరకును, ఋగ్వేదము మొదలుకొని ఋజు విద్యుత్ప్రవాహమువరకును, ఎంబ్రాయిస్ పేర్నుండి ఐస్లాండు దాకను, ఒరియాభాషా సారస్వతములనుండి ఓస్వాల్డువరకును, కంచెర్ల గోపన్న మొదలుకొని కృష్ణానదివరకును గల అమూల్యవ్యాసము లీ సంపుటమున చేరియున్నవి. ఆంధ్ర విజ్ఞాన భాండాగారమునకీ సంపుటము రత్నదీపమని మా అభిప్రాయము. ఆంధ్రులు దీని నభిమానించి ఇతోధిక ప్రోత్సాహమిత్తురని ఆశించుచున్నాను.

అందరి సహకారముతో ఇతర సంపుటములను త్వరలో ప్రచురించుటకును ప్రయత్నించుచున్నాము.

క్రొత్త ఢిల్లీ }
12-9-1960 }

బెజవాడ గోపాలరెడ్డి
అధ్యక్షుడు
సంగ్రహాంధ్ర విజ్ఞానకోశ సమితి

ని వే ద న ము

సంగ్రహోద్ర విజ్ఞానకోశము రెండవ సంపుటమును ఆంధ్రావళిమోల నమర్పించుటకు మిగుల సంతోషించుచున్నాము. మొదటి సంపుటము ఆవిష్కరణ మహోత్సవము ఆగష్టు 7, 1958 నాడు కేంద్రప్రభుత్వ 'శాస్త్రపరిశోధన - సాంస్కృతిక వ్యవహారశాఖ' మంత్రివరేణ్యులైన గౌ. శ్రీ హుమాయూన్ కబీరుగారు జరిపిరి. రెండవ సంపుటము సిద్ధముచేయుటకు ఎంత తీవ్రముగా ప్రయత్నించినను రెండు సంవత్సరములు పట్టినది. సంపుటముల నడుమ నుండదగిన వ్యవధిని యింతకు తగ్గించి మొత్తము గ్రంథమును ఉచితకాలములో ప్రకటించి పూర్తిచేయుట మాయాశయము. దానికై కృషి జరుగుచునే యున్నది. సంవత్సరమున కొక సంపుటము ప్రకటింప గల్గుట గొప్ప విజయముగ భావింతుము.

అసలు విజ్ఞానకోశ ప్రకటనమునందు గలుగు విలంబ హేతువు తెట్టివి? అని ప్రశ్నించుకొని యరసినచో నిరుత్సాహమునకు తావుండదు. ఇది ఒక సముత్తుంగ పర్యవశిఖరారోహణము వంటిది. దీనికి కావలసిన ముఖ్య పరికరములు—

1. ఆయా శాస్త్రములందు నిష్ణాతులై, ఆంధ్రమునందు రచనా వ్యాసంగమున కలవాటుపడిన రచయితలు.
2. వారును దీక్షాపరులై, విజ్ఞానబ్రహ్మమును నిర్ణేతుకముగ ఆరాధించు ఉత్సాహశీలురై యుండవలెను.
3. రచయితలు వ్రాసిన వ్యాసములను సమీకరించి సంసిద్ధము చేయుటకు దక్షతగల సంపాదకవర్గము.
4. అనంతముఖమైన యాధునిక విజ్ఞానమును సులభముగను విశదముగను తెలియజెప్పటకు అనువగు పరిపుష్టమైన భాష.
5. ఇట్టి యుద్గ్రంథములను అందముగను, శీఘ్రముగను ముద్రించుటకు వలయు అచ్చయంత్రములు.
6. 'ధనమూల మిదం జగత్' అన్నది యుండనే యున్నది.

ఉద్యమారంభము నుండియే స్ఫుటచేఖలతో నీ పరికర బాహుళ్యము మాయెదుట నిలువకపోలేదు. ఈనాడు వెనుదీయునదియు లేదు. ఈ కార్యగత భారమును సోదరాంధ్రులకు మనవిచేసి, మాయత్నములను సానుభూతితో తిలకించి, మనసారహర్షించి, చేయార సహాయము చేయుడని వేడుటయే మాయుద్దేశము. ఆంధ్రభాషలో సమగ్ర విజ్ఞాన సర్వస్వము లేదు అని మనము కించపడుచుండుము. ఉన్నత విషయములకై చింతాక్రాంతు లగుటయు నొక సద్గుణమే. అట్టి విచారము సదుద్యమములకు జీవగట్ట. కాని యాంధ్రు లంతగా నిరుత్సాహపడనక్కరలేదని మా మనవి. భారతదేశపు పదునాల్గు ప్రముఖభాషలలో ఎన్ని భాషలలో సమగ్ర విజ్ఞానకోశము లేర్పడినవి? చాల తక్కువభాషలలో నని చెప్పవలెను. ఆంధ్రులు ఆరంభకూరు లని పెదవివిరిచి తృప్తిపడువారు భారతదేశపు ఇతరభాషల విషయమున నేమందురు? మాకుజూడ ఆంధ్రులు చేసికొను ఆత్మవిమర్శనము అభ్యుదయ హేతువుగనే తోచుచున్నది. విజ్ఞానసర్వస్వ నిర్మాణమునకు గావలసిన పరికర బాహుళ్యము సమకూర్చుట యందలి క్లേശమే యీ భాషలందు అట్టి గ్రంథము ఉద్భవింపకపోవుటకు కారణ మని నే డవగత మగుచున్నది.

అన్నిటికన్నను కార్యకర్తలకు పరీక్షాహేతువైన పరికరము ఆధునిక విజ్ఞానమును ప్రకటించుట కనువగుభాష. మనభాషలు కావ్యవాఙ్మయమునకును, చారిత్రక రచనలకును చక్కగా దిద్దబడియున్నవి. విజ్ఞానశాస్త్రములు, సాంకేతిక శాస్త్ర విషయములను ప్రకటించుటకై వీటిని పరిపుష్టము చేయవలసియున్నది. ఇది యాంధ్రభాషలో విజ్ఞానచంద్రికా గ్రంథమండలి నాటినుండియు సాగుచునేయున్నది. ఇది కడు దీర్ఘమును, క్లిష్టమును అయినయాత్ర అనుట నిర్వివాదము. శాస్త్రీయ పదముల నన్నిటిని సంస్కృతభాషా సహాయముతో అనువాదము చేసియే వాడవలెనను మతమొకటి వినవచ్చుచున్నది. అంతర్జాతీయ పదములను యథాతథముగనే వాడుట సుకరమును ప్రయోజనకరము నని మరియొకమతము. సంగ్రహ విజ్ఞానకోశమునందొక సమన్వయమార్గము నవలంబించుచున్నాము. వివిధమతము లెట్లున్నను భౌతిక - సాంకేతిక శాస్త్రముల పరిజ్ఞానము ఆంధ్ర పాఠకులకు అసందిగ్ధముగను, నిష్కృష్టముగను కలిగించుటయే మా లక్ష్యము. లోపాలోపములతో ఈ లక్ష్య సాధనకై కృషి చేయుచున్నాము.

ఇంతవరకును సాధించిన విజయమైనను విజ్ఞానారాధనయందు దక్షతయు దీక్షయుగల రచయితలును, సంపాదకవర్గమును మాకు లభించుటచేతనే యని హర్ష విషయములతో మనవి చేయుచున్నాము. సంపాదకవర్గమునకును, మారచయితలకును కృతజ్ఞతావందనములు సమర్పించుచున్నాము. వారిలో పలువురు తమ తమ ఔద్యోగిక విధులతోపాటు ఈ కార్యభారమును వహించువారగుటచే కొన్ని సంద

ర్భములలో ఆలస్యములు జరుగక తప్పటలేదు. దేశవ్యాప్తముగ ఉత్తమరచయితలు వెదజల్లబడియున్నమాట వాస్తవము. మాకు తెలిసినంతవరకును అందినంతవరకును వారి సహాయసంపదను చేకూర్చుకొనుటకు యత్నించుచునే యున్నాము. ఈ సంపుటమునందలి రచయితలలో 'ఈనాటి యుద్ధసాధనములు' 'కాల్పలము' అను వ్యాసములు వ్రాసిన గౌ॥ జనరలు యస్. యమ్. శ్రీ నగేశ్, అస్సాం రాష్ట్ర గవర్నరుగారును, ఉర్దూభాషా సాహిత్యములను గూర్చి వ్రాసినవారు మా పూర్వ ధ్యక్షులు, గౌ॥ డా. బూర్గుల రామకృష్ణారావు పంతులు, ఉత్తరప్రదేశ్ గవర్నరు గారును, కాశ్మీరభాషా సాహిత్యములను గూర్చి వ్రాసిన విద్వాంసులు శ్రీ జె. ఎన్. కౌల్ (రిటైర్డ్ పిన్సిపాలు) గారును, 'కులములు' అను వ్యాసమును అందించిన డాక్టరు నర్మదేశ్వరప్రసాద్ (పాట్నా విశ్వవిద్యాలయ ఆచార్యులు) గారును ఒరియా భాషా సాహిత్యములను గూర్చి వ్రాసిన ఆచార్య గోపాలచంద్రమిశ్ర, కటక్ గారును మున్నగు పెద్దలు పలువురు మాకు తోడ్పాటు నిచ్చియున్నారు.

విజ్ఞానకోశమునందలి 'మతములు' అను శాఖకు సంపాదకులుగానుండి, ఉద్యమారంభమునుండియు మా కెంతయో చేదోడు వాదోడుగా నుండిన విద్వద్వరేణ్యులు కురుగంటి సీతారామభట్టాచార్యులవారు స్వర్గీయులగుట మాకు విచారహేతువై నది. కోశకార్యక్రమము ఒడిదుడుకులతోనై నను కొనసాగుచుండుట శ్రీవారి యాత్మకు ఆనందహేతువు కాగలదని తలంతుము.

సమితియొక్క ఆర్థికస్థితి మునుపటికంటె మేలైనను సదా జాగరూకతను విధించునదిగానే యున్నది. ఆంధ్రప్రదేశ్ ప్రభుత్వమువారు ఔదార్యముతో నాల్గు సంవత్సరములకు సాలుకు రు. 25,000 లు గ్రాంటు మంజూరు చేసియుండిరి. ఈ సమయములో సమితివారు సాలుకు రు. 12,500 లు విరాళరూపమున సంపాదించు కొనవలెనని పరతు విధించిరి. అట్లే మూడువాయిదాల గ్రాంటును సమితి నేకరించు కొన్నది. గత రెండు సంవత్సరములలో ఆంధ్ర మహాజను లిచ్చిన విరాళములకు కృతజ్ఞులము. అందును పవిత్ర సింహాచల శ్రీ వరాహ లక్ష్మీనరసింహ స్వామివారి యాలయ ధర్మకర్తలు గౌ॥ శ్రీ పి. వి. జి. రాజుగారు, ఆంధ్రప్రదేశ్ ప్రభుత్వ ఆరోగ్య శాఖామాత్యులు, సింహాచల దేవాలయ నిధులనుండి రెండుమార్లు ఐదేసివేల చొప్పున వెరసి రు. 10,000 లు ఈ రెండు సంవత్సరములలో విరాళమిప్పించి విజ్ఞానకోశ సమితికి క్లిష్టసమయములో తోడ్పడిరి. నాల్గవవాయిదా గ్రాంటును సంపాదించుకొనుటకు ఆంధ్ర ప్రజాసేవమును, సంపన్నులును, ఇతర దేవస్థాన ధర్మకర్తలును, ప్రజాహితసంస్థలును సమితికి తోడ్పడగలందులకు విజ్ఞప్తిచేయుచున్నాము.

మొదటి సంపుటమునకు కేంద్ర ప్రభుత్వమువారు సంగ్రహాంధ్ర విజ్ఞానకోశ సమితికి రు 5,000 లు విరాళము మంజూరుచేసి మా కృతజ్ఞతకు పాత్రులైనారు

ప్రతి సంపుటమునకును ఇట్లే కేంద్ర ప్రభుత్వమువారి ఆదరౌదార్యములు ఇతోధిక ప్రకాశింపి సమితికి లభించునని గట్టిగా ఆశించుచున్నాము.

ఈ ద్వితీయ సంపుటములో 199 వ్యాసములు గలవు. ఇందు భాష, చరిత్ర, సంస్కృతి విషయక వ్యాసములు 91, విజ్ఞానశాస్త్రవిషయకములు 76, కళాత్మకములు 15, ఇతరములు 17. వీటిలో కేవలము ఆంధ్రభాషకు ఆంధ్రచరిత్రకు సంబంధించిన వ్యాసములు 45 కలవు. మొత్తము రచయితల సంఖ్య 129. పటముల సంఖ్య 202. ఇందు కొన్ని ఆర్టు పేపరుమీద ముద్రితములయినవి. త్రివర్ణ పటముల సంఖ్య 5.

చిన్న విషయమునుండి పెద్ద విషయమువరకును మాకు అమూల్యమైన సలహా లిచ్చుచు, మాకు కార్యక్షేత్రమునందు సంపూర్ణస్వాతంత్ర్యమును చెల్లించుచు సమితిని స్థిరగతితో నడిపించుకొని వచ్చుచున్న మా అధ్యక్షులు గౌ॥ డా॥ బెజవాడ గోపాల రెడ్డిగారికి మే మెంతయు కృతజ్ఞులము. పరిమిత వేతనములతో నిండు హృదయములతో నాకు సర్వవిధముల తోడ్పడుచున్న మా కార్యాలయ కార్యకర్తల సహాయము ప్రశంసనీయము. కేవల ముద్రణకర్తలుగానే కాక, కళాత్మకముగా గ్రంథమును సమకూర్చుటయందు మాకు తోడ్పడుచున్న అజంతా ముద్రణాలయము; వారు కొనియాడ దగినవారు. వీరు సమితికి రు. 750 లు విరాళముకూడ ఇచ్చి తమ యభిమానమును ప్రకటించుకొన్నారు. సికింద్రాబాదు దుర్గా జ్ఞాకు మేకింగ్ కంపెనీవారు జ్ఞాకులను సత్వరముగను, ముచ్చటగను సిద్ధముచేసి మాకు తోడ్పడి యున్నారు. వారికిని మా ధన్యవాదములు.

సంగ్రహాంధ్ర విజ్ఞానకోశము రెండవ సంపుటము ఆంధ్రావళికి ద్వితీయ పుత్రోత్సవమగుగాక.

కా. శ. 1882

కార్యని సం॥ ర ఆశ్వయుజకుద్ద చతుర్థి
24 సెప్టెంబరు 1960

ఖండవల్లి లక్ష్మీరంజనం
కార్యదర్శి

కా ర్య ని ర్వా హ క వ ర్గ ము

1. అధ్యక్షులు : గౌ. డాక్టరు బెజవాడ గోపాలరెడ్డి
మంత్రి, రెవెన్యూ-పౌరవ్యయశాఖ - భారతప్రభుత్వము, క్రొత్తఢిల్లీ.
2. ఉపాధ్యక్షులు : డా. యం. చెన్నారెడ్డి, ఎం. ఎల్. ఏ.
మాజీ వ్యవసాయశాఖామాత్యులు, హైదరాబాదు.
3. .. గౌ. శ్రీ యస్. బి. పి. పట్టాభిరామరావు
విద్యాశాఖామాత్యులు - ఆంధ్రప్రదేశ్, హైదరాబాదు.
4. .. శ్రీ డి. సదాశివరెడ్డి, ఎం. ఎ. (Oxon.)
ఉపాధ్యక్షులు, ఉస్మానియా విశ్వవిద్యాలయము, హైదరాబాదు.
5. కార్యదర్శి : శ్రీ అండవల్లి లక్ష్మీరంజనము, ఎం. ఏ.
ఆంధ్రశాఖాధ్యక్షులు, ఉస్మానియా విశ్వవిద్యాలయము, హైదరాబాదు.
6. సంయుక్త కార్యదర్శి : డాక్టరు బేతనభట్ల విశ్వనాథము, ఎం. ఏ., విహెచ్. డి.
గణితశాస్త్రశాఖ, ఉస్మానియా విశ్వవిద్యాలయము, హైదరాబాదు.
7. సహాయ కార్యదర్శి : డాక్టరు బి. రామరాజు, ఎం. ఏ., విహెచ్. డి.
తెలుగుశాఖ, ఉస్మానియా విశ్వవిద్యాలయము, హైదరాబాదు.
8. కోశాధిపతి : డాక్టరు రావడ సత్యనారాయణ
ప్రిన్సిపాల్, నిజాము కాలేజి, హైదరాబాదు
9. సభ్యులు . గౌ. శ్రీ పూసపాటి విజయరామ గణపతిరాజు
వైద్య, ఆరోగ్యశాఖామాత్యులు (ఆం. ప్ర.), హైదరాబాదు.
10. .. డాక్టరు బి. యస్. కృష్ణ, B. A. (Oxon.), Ph. D. (Vienna)
ఉపాధ్యక్షులు, ఆంధ్రవిశ్వవిద్యాలయము, వాల్తేరు. (ఆం. ప్ర.)
11. .. శ్రీరాజా ఎస్. వి. జగన్నాథరావు బహద్దరు, జటప్రోలు
సికింద్రాబాదు.
12. .. పద్మశ్రీ మోటూరి సత్యనారాయణ
పార్లమెంటు సభ్యులు, మద్రాసు.
13. .. శ్రీ కల్వ సూర్యనారాయణ గుప్త
వర్తకులు, హైదరాబాదు.
14. .. శ్రీ బెల్లె జగదీశ్వరయ్య గుప్త
వర్తకులు, సికింద్రాబాదు.
15. .. డాక్టరు యస్. వెంకటేశ్వరరావు, యం. డి.
ఆనరరీ ఫిజిషియన్, ఉస్మానియా ఆస్పత్రి, హైదరాబాదు.

16. సభ్యులు డాక్టరు పుట్టవర్తి శ్రీనివాసాచారి, ఎం. ఏ., పి.హెచ్. డి.
చరిత్రశాఖాధ్యక్షులు, ఉస్మానియా విశ్వవిద్యాలయము, హైదరాబాదు.
17. .. శ్రీ వల్లూరి సుబ్బరాజు
సూపరింటెండింగ్ ఇంజనీరు, వ్యవసాయశాఖ (ఆం. ప్ర.), హైదరాబాదు
18. .. శ్రీ జి. వి. సుధాకరరావు, ఎం. ఏ. (ఉస్మానియా), ఏ. యం. (కొలంబియా)
పరిపాలనావిధానశాస్త్రశాఖ, ఉస్మానియా విశ్వవిద్యాలయము,
హైదరాబాదు.
19. .. శ్రీ కాసుగంటి రాజేశ్వరరావు
అడ్వకేటు, హనుమకొండ.
20. .. శ్రీ కంచెనేపల్లి పెదవెంకట్రామారావు
అడ్వకేటు, నల్లగొండ.
21. .. శ్రీ యం. ఆర్. అప్పారావు, ఎం. ఎల్. ఏ.
సూజివీడు, కృష్ణాజిల్లా.
22. .. శ్రీ కె. నరసింహాచారి
సభ్యులు, మ్యూనిసిపల్ కార్పొరేషన్, హైదరాబాదు.

సంపాదకీయవర్గము

ఆచార్య శ్రీ మామిడిపూడి వేంకట రంగయ్య, ఎం. ఏ.,

అధ్యక్షులు, సంపాదకీయవర్గము

విషయము

సంపాదకులు

- | | |
|-----------------------------------|---|
| 1. భాష, సారస్వతము, బిపి | శ్రీ ఖండవల్లి లక్ష్మీరంజనము, ఎం. ఏ.,
ఆంధ్ర శాఖాధ్యక్షులు, ఉస్మానియా విశ్వవిద్యాలయము,
హైదరాబాదు |
| 2. చరిత్ర | శ్రీ ఖండవల్లి చాలేందుకేశవరము, ఎం. ఏ.,
సాయం కళాశాల, హైదరాబాదు |
| 3. తత్వశాస్త్రము | డాక్టరు వహీదుద్దీను
తత్వశాస్త్ర శాఖాధ్యక్షులు, ఉస్మానియా విశ్వవిద్యాలయము,
హైదరాబాదు |
| | & |
| 4. భూగోళశాస్త్రము | డాక్టరు శ్రీపాటి శ్రీదేవి, ఎం. ఏ., పి. హెచ్. డి.,
ప్రిన్సిపాలు, మహిళా కళాశాల, ఉ. వి. హైదరాబాదు
శ్రీ వి. విద్యానాథ్, ఎం. ఏ.,
భూగోళశాస్త్రశాఖ, ఉస్మానియా విశ్వవిద్యాలయము,
హైదరాబాదు |
| | & |
| 5. అర్థశాస్త్రము | సాహిత్యరత్న బి. ఎన్. చతుర్వేది, ఎం. ఏ.,
భూగోళశాస్త్ర శాఖాధ్యక్షులు, ఉస్మానియా
విశ్వవిద్యాలయము, హైదరాబాదు |
| 6. మానవశాస్త్రము, సాంఘికశాస్త్రము | డాక్టరు రాంపల్లి విశ్వేశ్వరరావు, ఎం. ఏ., పి. హెచ్. డి.,
జాయంటు డై రెక్టరు, వాణిజ్య పరిశ్రమలశాఖ, ఆంధ్రప్రదేశ్
శ్రీ జి. వి. సుధాకరరావు, ఎం. ఏ. (ఉస్మానియా), ఏ. యం. (కొలంబియా)
పరిపాలనవిధానశాస్త్రశాఖ, ఉ. వి. హైదరాబాదు |
| 7. రాజనీతిశాస్త్రము | ఆచార్య మామిడిపూడి వేంకటరంగయ్య, ఎం. ఏ.,
మాజీ ప్రొఫెసరు, ఆంధ్ర, బొంబాయి విశ్వవిద్యాలయములు |
| 8. మతములు | ఆచార్య కురుగంటి సీతారామ భట్టాచార్య, ఎం. ఏ., (స్వర్గీయ) |
| 9. సంగ్రామశాస్త్రము | శ్రీ ఖండవల్లి లక్ష్మీరంజనము, ఎం. ఏ.,
ఉస్మానియా విశ్వవిద్యాలయము, హైదరాబాదు |
| 10. క్రీడలు | శ్రీ బి. ఆనంతరావు,
మహబూబు కాలేజి, సికింద్రాబాదు |
| 11. వార్తాశాస్త్రము | శ్రీ యన్. నరోత్తమరెడ్డి, ఎం. ఏ.,
సంపాదకులు, గోలకొండ పత్రిక, హైదరాబాదు |

12. న్యాయశాస్త్రము శ్రీ వల్లూరి వేంకటేశ్వర్లు,
సుప్రీంకోర్టు అడ్వకేటు, హైదరాబాదు
13. వాణిజ్యశాస్త్రము శ్రీ బి. రాఘవేంద్రరావు,
రీడరు, వాణిజ్యశాస్త్రశాఖ, నిజాంకాలేజి, హైదరాబాదు
14. వినోదములు శ్రీ కె. వేంకటాచారి, ఎం. ఏ.,
ఆంగ్లోపన్యాసకులు, నిజాంకాలేజి, హైదరాబాదు
15. యాత్రలు, అన్వేషణము శ్రీ దేవులపల్లి రామానుజరావు, బి. ఏ., ఎల్. ఎల్. బి.,
పార్లమెంటు సభ్యులు, హైదరాబాదు
16. కళ డాక్టరు పుట్టపర్తి శ్రీనివాసాచారి, ఎం. ఏ., పి. హెచ్. డి.,
చరిత్రశాఖాధ్యక్షులు, ఉస్మానియా విశ్వవిద్యాలయము,
హైదరాబాదు
17. గానశాస్త్రము శ్రీ పుచ్చా వేంకట సుబ్రహ్మణ్యశాస్త్రి,
సంగీత పరిశోధక విద్వాంసులు, హైదరాబాదు
18. చిత్రకళ శ్రీ కె. శేషగిరిరావు,
ఉపన్యాసకులు, లలితకళల కళాశాల, హైదరాబాదు
19. నృత్యకళ శ్రీ నటరాజ రామకృష్ణ, బి. ఏ.,
డై రెక్టరు, నృత్యనికేతనము, హైదరాబాదు
20. వాస్తు విద్య డాక్టరు పుట్టపర్తి శ్రీనివాసాచారి,
హైదరాబాదు
21. గణితశాస్త్రము శ్రీ రాఘవేంద్రరావు, ఎం. ఏ.,
అధ్యక్షులు, గణితశాస్త్రశాఖ, ఉస్మానియావిశ్వవిద్యాలయము,
హైదరాబాదు
22. ఖాతికశాస్త్రము డాక్టరు రావడ నత్యనారాయణ,
ప్రిన్సిపాలు, నిజాం కాలేజి, హైదరాబాదు
23. రసాయనశాస్త్రము డాక్టరు నందూరి వేంకట సుబ్బారావు, డి. ఎస్. సి.,
ప్రిన్సిపాల్, సైన్సు కళాశాల, ఉస్మానియావిశ్వవిద్యాలయము,
హైదరాబాదు
24. వృక్షశాస్త్రము శ్రీ. బి. వి. రమణారావు, ఎం. ఎస్. సి.,
రీడరు, వ్యవసాయ కళాశాల, ఉస్మానియా విశ్వవిద్యాలయము,
హైదరాబాదు
25. జంతుశాస్త్రము డాక్టరు బాపురెడ్డి, ఢిల్లీ
&
శ్రీ. వి. జగన్నాథరావు, ఎం. ఏ.,
ఉపన్యాసకులు, సైఫాబాద్ సైన్సు కాలేజి, హైదరాబాదు
26. భూగర్భశాస్త్రము డాక్టరు కె. వి. రావు,
భారతదేశ భూగర్భశాస్త్ర సర్వేకాఖ, హైదరాబాదు
&

- డాక్టరు ఎస్. బాలకృష్ణ,
 రీడరు, భూగర్భ శాస్త్రశాఖ, ఉ. వి. హైదరాబాదు
27. ఖగోళశాస్త్రము
 డాక్టరు బేతనభట్ల విశ్వనాథం, ఎం. ఏ., పి. హెచ్. డి.,
 రీడరు, గణితశాస్త్రశాఖ, ఉ. వి. హైదరాబాదు
28. వైద్యశాస్త్రము
 డాక్టరు ఎస్. వేంకటేశ్వరరావు, ఎం. డి.,
 ఆనరరీ ఫిజిషియను, ఉస్మానియా ఆస్పత్రి, హైదరాబాదు
29. స్థాపత్యము
 శ్రీ వల్లూరి సుబ్బరాజు,
 సూపరించెండింగ్ ఇంజనీరు, వ్యవసాయశాఖ, హైదరాబాదు
30. వ్యవసాయశాస్త్రము
 శ్రీ కంభంపాటి భాస్కరము,
 ఉపన్యాసకులు, ఎగ్రానమి, వ్యవసాయ కళాశాల,
 ఉస్మానియా విశ్వవిద్యాలయము, హైదరాబాదు
31. సంఖ్యాశాస్త్రము
 శ్రీ డి. వి. యస్. ద్వారక,
 ఉపన్యాసకులు, గణితశాస్త్రశాఖ,
 ఉస్మానియా విశ్వవిద్యాలయము, హైదరాబాదు
32. మానసికశాస్త్రము
 శ్రీ కె. వేదాంతాచారి,
 రీడరు, బోధనాభ్యసన కళాశాల,
 ఉస్మానియా విశ్వవిద్యాలయము, హైదరాబాదు
33. విద్యాశాస్త్రము
 శ్రీ సత్తిరాజు కృష్ణారావు, ఎం. ఏ., ఎం. ఇ.డి.,
 ఉపన్యాసకులు, ప్రభుత్వ బోధనాభ్యసన కళాశాల,
 హైదరాబాదు
34. వాతావరణ శాస్త్రము
 డాక్టరు ఎన్. రాజేశ్వరరావు,
 ఉపన్యాసకులు, భౌతికశాస్త్రశాఖ, నిజాం కాలేజీ,
 హైదరాబాదు
35. వివిధములు
 డాక్టరు టి. సత్యనరసింహమూర్తి,
 ఉపన్యాసకులు, సైఫాబాదు సైన్సు కాలేజీ, హైదరాబాదు
36. ఆంధ్రదేశము - విశేష శీర్షికలు
 శ్రీ ఆదిరాజు వీరభద్రరావు,
 కార్యదర్శి, లక్ష్మణరాయ పరిశోధక మండలి, హైదరాబాదు
37. ఆయుర్వేదము
 ఆయుర్వేదాచార్య వేదాల తిరుమల రామానుజస్వామి,
 అధ్యక్షులు, ఆయుర్వేద మహామండలి, హైదరాబాదు
38. ప్రాచీన విద్యలు - కళలు
 శిరోమణి, చెలమచర్ల రంగాచార్యులు,
 ఆంధ్రోపన్యాసకులు, ఉ. వి. హైదరాబాదు
39. పశువైద్యశాస్త్రము
 డాక్టరు సి. వేంకటేశ్వరరావు,
 ఉపన్యాసకులు, వెటర్నరీ కాలేజీ, ఉ. వి. హైదరాబాదు



ర చ య త లు

వ. నం. పొది అక్షరములు	వ్యాసకర్త పేరు	వ్యాసము పేరు
1. అ.	“అగస్త్య”	కామశాస్త్రము
2. అ. రా. శ.	శ్రీ అసురేశం రాజేశ్వరశర్మ ఎం. ఏ., భాషాప్రవీణ, తెలుగు ఉపన్యాసకులు, వివేక వర్ధనీ కళాశాల, హైదరాబాదు	కాశేశ్వరము
3. ఆ. పి.	పండిత ఆదిరాజు వీరభద్రరావు, రిటైర్డు తెలుగు పండితులు, ప్రభుత్వోన్నత పాఠశాల, చాదర్ ఫూట్, హైదరాబాదు	1. ఉమామహేశ్వరము 2. ఎలెఫెంటా గుహాలయములు 3. కార్తి గుహాలయములు
4. ఆర్. పి. యస్.	వైయాకరణ పంచానన, విద్యత్కవిసార్వభౌమ, ఆర్. పార్థసారథి అయ్యంగాంస్వామి, రిడరు, ఎస్. వి. ఓ. కాలేజి, తిరుపతి	ఆర్షశిల్పము
5. ఆర్. యం. జో.	శ్రీ ఆర్. యం. జోషీ, మాజీ డిప్యూటీ చై రెక్టరు, గవర్నమెంటు రికార్డుస్ ఆఫీసు, హైదరాబాదు	కవితా భాండారములు
6. ఇ. కృ.	శ్రీ ఇరివెంటి కృష్ణమూర్తి ఎం. ఏ., తెలుగు ఉపన్యాసకులు, గవర్నమెంటు కాలేజీ, వరంగల్లు	ఓరుగల్లు
7. ఉ. గ. శా.	వేదభాష్య వికారద, ఉప్పలూరి గణపతిశాస్త్రి, సూర్యారావుపేట, కాకినాడ	1. ఆర్షవ్యవసాయ పద్ధతి 2. ఉపనిషత్తులు
8. ఉ. రా.	శ్రీ ఉదుపుటూరి రాఘవాచార్యులు బి. ఏ., బి. ఇడి., ఎం. ఎల్. సి., హైదరాబాదు	1. ఇందోచైనా (చ) 2. ఇందోనేషియా (చ) 3. కందికల్లు గుట్టలు
9. ఉ. స.	శ్రీ ఉడుత నల్పిదానందస్వామి ఎం. ఎన్. సి., వృక్షశాస్త్రోపన్యాసకులు, ఉస్మానియా విశ్వ విద్యాలయము, హైదరాబాదు	1. ఉద్భిజ్జములు (అంగభేద రహితములు) 2. ఉద్భిజ్జ వర్గీకరణము
10. ఎం. ఏ. కె.	శ్రీ ఎం. ఏ. కమారస్వామి, ఉపన్యాసకులు, ఇంజనీరింగు కళాశాల, హైదరాబాదు	ఉక్కుపరిశ్రమ

11. ఎం. కె. ఎం. శ్రీ మహమ్మద్ ఖాన్ మొహియుద్దీన్,
ప్రిన్సిపాలు, ముంతాజ్ కాలేజీ,
హైదరాబాదు
12. ఎన్. కె. యస్. ఎన్. కృష్ణకాశ్రీ ఎం. ఏ.,
అర్థశాస్త్రోపన్యాసకులు, సిద్దేశ్వర్ కాలేజీ,
హుబ్లీ
13. ఎన్. పి. ఆర్. వి. శ్రీ ఎన్. పి. ఆర్. విఠల్ బి. ఇ.,
ఇంజనీరింగు శాఖ, ఉస్మానియా విశ్వవిద్యాలయము,
హైదరాబాదు
14. ఎన్. రా. డా. ఎన్. రాజేశ్వరరావు,
భౌతికశాస్త్రశాఖ, నిజాంకళాశాల,
హైదరాబాదు
15. ఎన్. అ. శ్రీ ఎన్. అనంతస్వామి ఎం. ఏ.,
సికింద్రాబాదు
16. ఎన్. ఎమ్. శ్రీ. జనరల్,
ఎన్. ఎమ్. శ్రీ నగేష్,
(రిటైర్డు భారత సర్వసేనాధిపతి),
అస్సారాష్ట్ర గవర్నరు
17. ఎన్. ఐ. అ. శ్రీ ఎన్. ఐసాక్ అబ్రహాము,
వ్యాయామశాఖ, ఉస్మానియా విశ్వవిద్యాలయము,
హైదరాబాదు
18. ప. ఎం. ఎస్. శ్రీ అబ్దుల్ మజీద్ నీద్దికీ ఎం. ఏ.,
రాజనీతిశాస్త్ర శాఖాధ్యక్షులు, (రిటైర్డు)
ఉస్మానియా విశ్వవిద్యాలయము,
హైదరాబాదు
19. ప. ఎం. జి. శ్రీ పి. ఎం. జయరావు, (స్వర్గీయ)
ఉపన్యాసకులు, భౌతికశాస్త్రశాఖ, ఉస్మానియా
విశ్వవిద్యాలయము, హైదరాబాదు
20. ఐ. రా. డా. ఐ. రామకృష్ణారావు,
ఎం. ఏ., పిహెచ్. డి., డి. ఎస్. సి. (అండను),
ఎం. ఇ. టి., మద్రాసు
21. కం. తా. శ్రీ కంబాల తాతారావు,
సబ్ ఎడిటర్, గోలకొండ పత్రిక, హైదరాబాదు
1. కాలము (భగోళకాత్రప్రకారము)
2. కలనగణితము
1. కార్మికులు
2. కీస్తు, జే. యం.
3. కూలి
- కర్మకాలా నిర్వహణము
1. ఉష్ణోగ్రత
2. ఉల్కలు
- ఎడారులు
1. ఈనాటి యుద్ధసాధనములు
2. కాల్యలము I
- ఓలింపిక్ క్రీడలు
- ఇబ్రహీం కులీ కుతుబ్ షాహ
- ఐన్ స్టీన్
- కాంతి స్వభావము
- ఎడ్యుర్డు ఫిట్టిర్లా

22. కా. వేం.	శ్రీ కాటూరి వేంకటేశ్వరరావు, "కృష్ణాపత్రిక" మాజీ సంపాదకులు, కాటూరు, కృష్ణాజిల్లా	ఎఱ్ఱావ్రగడ
23. కా. సీ.	శ్రీ తారుమంచి నీతారామాంజనేయులు ఎం. ఏ.. బి. ఇడి.. గవర్న మెంటు-జేసిక్ బ్రెయినింగు స్కూలు. కరీంనగరు	1. కందుకూరు 2. కంబము 3. కవిగిరి
24. కు. సీ.	శ్రీ తురుగంటి నీతారామ భట్టాచార్యులు, (స్వర్గీయ) ఎం. ఏ.. సంస్కృత అకాడమీ పరిశోధనపండితులు, హైదరాబాదు	1. కల్లణుడు 2. కాపాలికము-కాపాలికులు 3. కాలాముఖము
25. కె. జి. రావు.	శ్రీ కె. గోపాలకృష్ణరావు ఎం. ఏ.. ఆంధ్రోపన్యాసకులు, నిజాంకాలేజి, హైదరాబాదు	ఉస్మానియా విశ్వవిద్యాలయము
26. కె. దా. రె.	శ్రీ కె. దామోదరరెడ్డి ఎం. ఏ.. అసిస్టెంటు క్యూరేటరు, మ్యూజియం, హైదరాబాదు	కళ
27. కె. భా.	శ్రీ కంభంపాటి భాస్కరం, ఉపన్యాసకులు, ఎగ్రానమీ, అగ్రికల్చరల్ కాలేజి, ఉస్మానియా విశ్వవిద్యాలయము, హైదరాబాదు	ఎరువులు
28. కె. వి. పి. రం.	శ్రీ కె. వి. పి. రంగారావు, ఉపన్యాసకులు, ఇంజనీరింగు కళాశాల, ఉస్మానియా విశ్వవిద్యాలయము, హైదరాబాదు	ఉష్ణవిద్యుత్ ఉత్పాదక స్థావరములు
29. కె. వి. రా.	డా. కె. వెంకటేశ్వరరావు, కెమిస్ట్రీ, జియలాజికల్ సర్వే ఆఫ్ ఇండియా, హైదరాబాదు	1. ఉప్పు 2. అర్సెనిక్
30. కె. వి. రె.	శ్రీ కె. వికల్ రెడ్డి ఎం. ఏ.. ఉపన్యాసకులు, మహబూబు కాలేజి, సికింద్రాబాదు	1. ఆప్టెరియా (భూగోళ) 2. ఇందోచైనా .. 3. ఇటలీ .. 4. ఈజిప్టు .. 5. ఈరాన్ .. 6. ఐర్లండు ..
31. కె. వి. శ్రీ.	శ్రీ కె. వి. శ్రీనివాసరావు, ఎగ్జిక్యూటివ్ ఇంజనీర్, తుంగభద్ర ప్రాజెక్టు	కాంక్రీటు- సామాన్యము-దృఢీకృతము

32. కె. సో.	శ్రీ కె. సోమసుందరరావు, అసిస్టెంటు ఇంజనీరు, హైదరాబాదు	కృష్ణావద
33. కొం. శే.	శ్రీ కొం. శేషగిరిరావు, ఉపన్యాసకులు, ప్రభుత్వ లలితకళల కళాశాల, హైదరాబాదు	1. ఎల్లిక్ 2. కళ-సరిక్రమలు 3. కుద్యచిత్రణము
34. ఖం. బా. శే.	శ్రీ ఖండవల్లి బాలేందుశేఖరము, ఎం. ఏ., ఆంగ్లోపన్యాసకులు, సాయం కళాశాల, హైదరాబాదు	1. ఇబ్నిబతూతా 2. ఈజిప్టు (చ) 3. ఈరాన్ (చ) 4. ఉపాధ్యాయుడు (యుగయుగములలో, దేశదేశములలో) 5. కన్ఫ్యూషియస్ 6. కార్తీయా
35. గ. ల.	విద్వాన్, గరికపాటి లక్ష్మీకాంతయ్య, ఎం. ఏ., (రిపైర్టు) సంస్కృతాంధ్రోపన్యాసకులు, నిజాం కాలేజి, హైదరాబాదు	కృష్ణాజిల్లా
36. గుం. హ.	విద్యావచస్పతి, గుండేరావు హర్కారే, (రిపైర్టు) జడ్జి, హైదరాబాదు	కుమారిలభట్టు
37. గో. చం. మి.	శ్రీ గోపాలచంద్ర మిశ్ర, ఎం. ఏ., ఓరియాభాషా ఉపన్యాసకులు, రావెన్నాకాలేజి, కటక్	ఓరియా భాషాసారస్వతములు
38. చ. రా. శ.	శ్రీ చల్లా రాధాకృష్ణశర్మ, ఎం. ఏ., రిజియనల్ అకాడమీ, మద్రాసు	కుఱ్ఱ
39. చి. దా. శా.	శ్రీ చిట్టా దామోదరశాస్త్రి, ఎం. ఏ., బి. ఇడి., ప్రధానాంధ్ర పండితులు, లూథరన్ మల్టిపర్పస్ హైస్కూలు, గుంటూరు	కన్నడదేశ చరిత్ర I
40. చె. రం.	శ్రీమణి, చెలమపల్ల రంగాచార్యులు, (విద్వాన్) సంస్కృతాంధ్రోపన్యాసకులు, ఉస్మానియా విశ్వవిద్యాలయము, హైదరాబాదు	1. ఎలకూచి బాలనరస్వతి 2. కవిత్వము 3. కాటయ వేమారెడ్డి 4. కావ్యాత్మ

41. జ. పు. ఆర్షవిద్యాభూషణ, ఆర్ష వాస్తుశాస్త్రము
జటావల్లభుల పురుషోత్తము, ఎం. ఏ.,
సంస్కృతోపన్యాసకులు, ఎస్.ఆర్.ఆర్.
& సి.ఆర్.ఆర్. కాలేజి, విజయవాడ
42. జ. వేం. సు. కావ్యపురాణతీర్థ, విద్వాన్, కడపజిల్లా
జనమంచి వేంకటసుబ్రహ్మణ్యశర్మ,
కడప
43. జి. ఆ. మూ. శ్రీ జి. ఆదినారాయణమూర్తి, ఎం. ఏ., ఎం. ఇడి., ఉద్దేశాత్మక మనస్తత్వవాదము
గవర్నమెంటు హైస్కూలు, నాంపల్లి,
హైదరాబాదు
44. జి. వి. సు. శ్రీ జి. వి. సుబ్రహ్మణ్యము, ఎం. ఏ., కృష్ణదేవరాయలు
ఆంధ్రోపన్యాసకులు, ప్రభుత్వ కళాశాల,
వరంగల్లు
45. జి. హెచ్. ఎస్. వి. ప్ర. రా. శ్రీ జి. హెచ్. ఎస్. వి. ప్రసాదరావు, ఇనుము I (భూగర్భశాస్త్రము)
జియాలజిస్టు, జియాలజికల్ సర్వే ఆఫ్
ఇండియా, కలకత్తా
46. జె. జో. శ్రీ జయంతి జోగారావు, ఎమ్. ఎస్.సి., ఓస్తువాల్డు ఫీడ్రీష్ విల్లెల్మ్
ఉపన్యాసకులు, ఉస్మానియా విశ్వవిద్యాలయము, హైదరాబాదు
47. జె. యల్. కె. శ్రీ జె. యల్. కౌల్, కాశ్మీరు భాషాసాహిత్యములు
రిటైర్డ్ ప్రిన్సిపాల్, శ్రీనగర్
48. జి. స. శ్రీ జొన్నలగడ్డ సత్యనారాయణమూర్తి, కనకదుర్గాలయము
ఎం. ఏ., బి. ఎల్.,
ఆంగ్ల శాఖాధ్యక్షులు, ఎస్. ఆర్. ఆర్. &
సి. ఆర్. ఆర్. కాలేజి, విజయవాడ
49. టి.కె.వి.ఎస్.ఎస్. శిరోమణి, 1. కపిష్ఠలం దేశికాచార్యులు
టి. కె. వి. ఎస్. సుదర్శనాచార్యులు, 2. కల్పము
పండితులు, శ్రీ వెంకటేశ్వర ఓరియంటల్
రిసెర్చి ఇన్స్టిట్యూట్, తిరుపతి
50. టి. శే. డా. టి. శేషగిరిరావు, కాంతిజ్ఞామితి శాస్త్రము
ఉపన్యాసకులు, భౌతిక శాస్త్రశాఖ, ఉస్మానియా
విశ్వవిద్యాలయము, హైదరాబాదు

51. డా. వ.	డా. వహీదుద్దీన్, అధ్యక్షులు, తత్వశాఖ, ఉస్మానియా విశ్వవిద్యాలయము, హైదరాబాదు	1. ఇస్లాము 2. కాంటు ఇమాన్సుయల్
52. డి. ఎ. ఎ. ఎస్. నా. రా.	శ్రీ డి. ఎ. ఎ. ఎస్. నారాయణరావు, భౌతిక శాస్త్రోపన్యాసకులు, ఆంధ్ర విశ్వవిద్యాలయము, వాల్తేరు	ఉష్ణగతి శాస్త్రము
53. డి. కె. బి.	ఆచార్య. డి. కె. భీమనేనరావు, ఎం. ఏ., కన్నడభాషా పండితులు, ఉస్మానియా విశ్వవిద్యాలయము, హైదరాబాదు	1. కన్నడభాష 2. కన్నడ సాహిత్యము
54. డి. వి. ఆర్. వి.	శ్రీ డి. వి. ఆర్. వితల్, ఉపన్యాసకులు, ఇంజనీరింగ్ కాలేజి, ఉస్మానియా విశ్వవిద్యాలయము, హైదరాబాదు	1. ఋజువిద్యుత్ప్రవాహము —వికల్పవిద్యుత్ప్రవాహము
55. డి. హ.	శ్రీ డి. హనుమంతరావు, ఉపన్యాసకులు, రసాయనశాస్త్ర శాఖ, ఉస్మానియా విశ్వవిద్యాలయము, హైదరాబాదు	ఇనుము II (రసా.)
56. డా. ఆ. ఖా.	శ్రీ తాహీర్ ఆలీ ఖాన్, రిటైర్డ్ ప్రొఫెసర్, నిజాం కాలేజి, హైదరాబాదు	ఇటలీ భాషావాఙ్మయము
57. దం. వే. సు.	శ్రీ డి. వి. సుబ్బాశాస్త్రి, తెలుగు పండితులు, ఉస్మానియా కాలేజి, కర్నూలు	కర్నూలు జిల్లా
58. ద. శే. రా.	సాహిత్యకరోమణి, విద్వాన్. దమ్మలసాటి శేషగిరిరావు, సంస్కృత పండితులు, మ్యునిసిపల్ హైస్కూలు, నర్సరావుపేట	కపోతేక్వరక్షేత్రము
59. దా. నా.	శ్రీ డాలిపర్తి నారాయణరావు, బి. ఏ., బి. ఇడి., కేశవ మెమోరియల్ హైస్కూలు, హైదరాబాదు	కన్నడదేశ చరిత్ర II

60. ధూ. అ. సో.	<p>శ్రీ ధూళిపాళ అర్కసోమయాజులు, ఎం. ఏ., ఐ. ఇడి., గణితశాస్త్ర శాఖాధ్యక్షులు, డబ్ల్యు. జి. కాలేజీ, భీమవరము</p>	<p>కాలము (భారతీయ సిద్ధాంత ప్రకారము)</p>
61. న. ప్ర.	<p>డా. నర్మదేశ్వర ప్రసాద్, సామాజికశాస్త్రశాఖ, పాటన్న విశ్వవిద్యాలయము, పాట్నా</p>	కులములు-పట్టణాలు
62. న. రా.	<p>శ్రీ నటరాజ రామకృష్ణ ఐ. ఏ., డై రెక్టరు, నృత్యనికేతనము, హైదరాబాదు</p>	ఆసియా నృత్యరీతులు
63. నా. కృ.	<p>శ్రీమతి నాయని కృష్ణవమారి ఎం. ఏ., ఆంధ్రభాషోపన్యాసకురాలు, మహిళాకళాశాల, హైదరాబాదు</p>	కస్తాన్ టేమ్పురు
64. నే. భా. ర.	<p>శ్రీమతి నేమాని భారతీరత్నాకరాంబ ఎం. ఏ., ఐ. ఇడి., గరల్సు మల్టివర్సెస్ హైస్కూలు, నారాయణగూడ, హైదరాబాదు</p>	కంచెర్ల గోపన్న
65. నో. నా.	<p>గానకళానిధి, సంగీతరత్న, నోరి నాగభూషణము, గవర్నమెంటు స్కూల్ ఆఫ్ మ్యూజిక్, సికిందరాబాదు</p>	కర్ణాటక గానము
66. నో. రా. శా.	<p>అయ్యప్పదభూషణ, వండిత, నోరి రామశాస్త్రి, (స్వర్గీయ) ఎ. కె. ఎ. సి., విజయవాడ</p>	<p>1. ఆహారము-విహారము 2. ఓషధులు</p>
67. ప. వేం.	<p>శ్రీ పర్నా వెంకటేశ్వరరావు ఎం. ఏ., ఐ. ఏ. యన్., సెటిల్ మెంట్ ఆఫీసరు, నెల్లూరు</p>	<p>1. ఎమండెన్. రోల్లు 2. ఎద్దెస్తు హెన్రీ షాకర్ టన్ సర్ 3. కరీంనగరం జిల్లా</p>
68. ప. వే. రా.	<p>శ్రీ పరవస్తు వెంకటరామానుజస్వామి (స్వర్గీయ) ఎం. ఏ., విశాఖపట్టణము</p>	ఋగ్వేదము
69. పి. జి. పు.	<p>డా. పి. జి. పురాణిక్. ఏ. హెచ్. డి., రీడరు, భౌతికశాస్త్రశాఖ, ఉస్మానియా విశ్వవిద్యాలయము, హైదరాబాదు</p>	కాంతివిశ్లేషణశాస్త్రము

70. పి. టి. రాజు.	వద్యభూషణి, డా. వీ. తిరుపతిరాజు, నై కాలజీశాఖ, రాజస్థాన్ విశ్వవిద్యాలయము, జోధ్ పూర్	ఉత్తర మీమాంస
71. పి. బి. ప.	పి. బి. పద్మావతి, సెంట్రల్ కాలేజి, బెంగుళూరు	(ఏకకణజీవులు చూడు. 70)
72. పి. య. రె.	శ్రీమతి పి. యశోదారెడ్డి ఎం. ఏ., ఆంధ్రోపన్యాసకురాలు, యూనివర్సిటీ మహిళా కళాశాల, హైదరాబాదు	కట్టమంచి రామలింగారెడ్డి I
73. పు. ప. శా.	శ్రీ పుచ్చా వరబ్రహ్మశాస్త్రి ఎం. ఏ., పురాతత్వశాఖ, హైదరాబాదు	ఉదజని
74. పు. శ్రీ.	డా. పుట్టపర్తి శ్రీనివాసాచారి ఎం. ఏ., ఏ. హెచ్. డి., చరిత్రశాఖాధ్యక్షులు, ఉస్మానియా విశ్వవిద్యాలయము, హైదరాబాదు	1. ఆసియాకళ 2. ఎల్లోరా గుహాలయములు 3. ఐరోపాఖండపుకళ 4. కన్వేరి 5. కళ-నేదాంతము 6. కుమ్మరము
75. పు. మా. రా.	శ్రీ పులిజాల హనుమంతరావు, హైదరాబాదు	కప్తాన్ చార్లెస్ స్ట్రెట్
76. పో. శ్రీ. అ.	శ్రీ పోణింగి శ్రీరామ అప్పారావు ఎం. ఏ., స్పెషల్ ఆఫీసర్, పాఠ్యగ్రంథశాఖ, డి. పి. ఐ. ఆఫీసు, హైదరాబాదు	1. కూచిపూడి నాట్యము 2. కూచిపూడివారు
77. పో. సు.	ఆచార్య, పోతుకూచి సుబ్రహ్మణ్యశాస్త్రి, ఎం. ఏ., ఏ. హెచ్. డి. సాగర యూనివర్సిటీ, సాగరు	కాళిదాసమహాకవి
78. ప్ర. రా. సు.	శ్రీ ప్రతాప రామసుబ్బయ్య, 'నగారా' పత్రిక మాజీ సంపాదకులు, హైదరాబాదు	1. కల్పలము II 2. కాశ్మీరము I 3. కాశ్మీరము II
79. బి. ఆర్. శే.	క్రొఫెసర్, బి. ఆర్. శేషాచారి, జంతుశాస్త్ర శాఖాధ్యక్షులు, సెంట్రల్ కాలేజి, బెంగుళూరు	ఏకకణజీవులు

80. బి. ఎ. ఆర్.	శ్రీ బి. అనంతరావు, వ్యాయామశాఖ, మహబూబ్ కాలేజి, సికింద్రాబాదు	1. చరిత్ర 2. వషియా క్రీడలు
81. బి. యన్. సి.	సాహిత్యరత్న, శ్రీ బి. యన్. చతుర్వేది, ఎం. ఏ., ఎస్. ఆర్. జి. ఎన్., (లండన్) చై రెక్కరు, రీజియనల్ సర్వే, సికింద్రాబాదు	1. ఇండోనేషియా (ఛూ) 2. ఇస్రాయిల్
82. బి. యన్. ఎల్. హ. రా.	శ్రీ బి. ఎన్. ఎల్. హనుమంతరావు, ఎం. ఏ., చరిత్రోపన్యాసకులు, హిందూ కళాశాల, గుంటూరు	1. ఆస్ట్రీయా (చ) 2. ఆస్ట్రేలియా (చ) 3. ఇటలీ (చ)
83. బి. రా.	డా. బి. రామరాజు, ఎం. ఏ., ఏ.హెచ్. డి., రీడరు, తెలుగుశాఖ, ఉస్మానియా విశ్వవిద్యాలయము, హైదరాబాదు	1. కిరీటి వెంకటాచార్యులు 2. కృష్ణదేవరాయాంధ్ర భాషానిలయము
84. బి. రా. నా.	శ్రీ బి. రాఘవన్నాయర్, సృత్యనికేతనము, హైదరాబాదు	కథకళి
85. బి. వి. ర.	శ్రీ. బి. వి. రమణారావు, ఎం. ఎస్. సి రీడరు, వ్యవసాయ కళాశాల, ఉస్మానియా విశ్వవిద్యాలయము, హైదరాబాదు	1. ఉద్విజ్ఞపరిణామము 2. ఉద్విజ్ఞములు-వరిసరములు
86. బి. వి. రా.	శ్రీ బి. వి. రామనరసు, ఎం. ఏ., బి. ఇడి., ప్రిన్సిపాలు, ప్రభుత్వకళాశాల, వరంగల్లు (రిటైర్డు)	ఎర్షిన్ కానన్
87. బూ. రా.	డా. బూర్గుల రామకృష్ణరావు, గవర్నరు, ఉత్తరప్రదేశము	ఉద్భూతాషా సారస్వతములు
88. బొ. వే. కు.	శ్రీ. బి. వి. కటంబిరాయశర్మ, ఎం. ఏ., ఆంధ్రోపన్యాసకులు, వివేకవర్ధనీ కళాశాల, హైదరాబాదు	కాకినాడువి నాగేశ్వరరావు
89. బ్ర. న.	బ్రహ్మాండము నరసింహము, బి. ఆగ్రి., ఉపన్యాసకులు, వ్యవసాయ కళాశాల, భావట్ల	ఉద్విజ్ఞములు-ఆనువంశికము

90. మం. సూ.	శ్రీ మంథా సూర్యనారాయణ, ఎం. ఎన్.సి., ఉపన్యాసకులు, భౌతికశాస్త్రశాఖ, నిజాం కాలేజి, హైదరాబాదు	1. ఎడిసన్-థామన్-అల్వా 2. కంపనములు
91. మ. జ. రా.	శ్రీ మహీధర జగన్మోహనరావు సంపాదకులు, విశ్వసాహిత్యమాల, రాజమహేంద్రవరము	కాటన్, సర్ ఆర్థర్ థామస్
92. మ. స. శా.	శ్రీ మధునాపంతుల నత్యనారాయణశాస్త్రి, ఎం. ఏ.. రాజమహేంద్రవరము	కట్టమంచి రామలింగారెడ్డి II
93. మ. సి.	శ్రీ ముస్సెహుద్దీన్ సిద్దికీ, ఎం. ఏ.. వ్యవసాయ కళాశాల, ఉస్మానియా విశ్వవిద్యాలయము, హైదరాబాదు	కాంట్-ఆగస్టు
94. మ. సూ. శా.	అఖిలవ వాగమూకాసవ, మల్లాది సూర్యనారాయణశాస్త్రి, ఆంధ్రాచార్యులు (రిటైర్డు), ఆంధ్రవిశ్వవిద్యాలయము, ధవళేశ్వరము	1. ఇతిహాసములు-పురాణములు 2. ఉపవేదములు
95. మా. పీ.	శ్రీ మాదల వీరభద్రరావు. జర్నలిస్టు, హైదరాబాదు	కారెంపూడి
96. మా. వేం. రం.	అచార్య, మామిడిపూడి వేంకటరంగయ్య, ఎం. ఏ.. రిటైర్డు ప్రొఫెసర్ ఆఫ్ పాలిటిక్సు, బొంబాయి యూనివర్సిటీ హైదరాబాదు	ఎన్నికలు
97. మో. బా. నా.	డా. మోహన్ బాబు నాయుడు, సైన్టిఫిక్ ఆఫీసర్, సెంట్రల్ లేబరేటరీస్, హైదరాబాదు	ఇంద్రియములు
98. యం. జె. సు.	శ్రీ యం. జె. సుబ్రహ్మణ్యం, ఎం. ఏ.. ఉపన్యాసకులు, భూగోళశాస్త్ర శాఖ, ఉస్మానియా విశ్వవిద్యాలయము హైదరాబాదు	ఉద్విజ్ఞ భూగోళము
99. యం. రా. శా.	శ్రీ యం. రామలింగశాస్త్రి, కొవ్వూరు	1. ఏకనాద్ టీ 2. కాన్వోపాత్ర 3. (కవీరు చూడు. 122)

100. యం. వి. రా. శ్రీ యం. వి. రాఘవాచార్య, వి. ఏ., వి. ఇ.డి.,
సిటీ మైస్కులు, మైదరాబాదు
101. యం. స. డా. యం. నయూదుద్దీన్,
ప్రిన్సిపాల్, నైన్సు కాళేజి (రిటైర్డు)
మైదరాబాదు
102. య. సిం. శ్రీ యశ్వంతసీంహ,
సికింద్రాబాదు
103. యన్. వి. డా. నేలటూరి వేంకటరమణయ్య,
ఎం. ఏ., పి. హెచ్.డి.,
రిసెర్చ్ ప్రొఫెసర్, మద్రాసు యూనివర్సిటీ,
(రిటైర్డు), మైదరాబాదు
104. యల్. జె. ఆర్. శ్రీ యల్. జె. రెడ్డి,
భౌతికశాస్త్రోపన్యాసకులు, ఉస్మానియా
విశ్వవిద్యాలయము, మైదరాబాదు
105. యల్. వెం. ర. శ్రీ యల్. వెంకటరత్నం, ఎం. ఎఫ్.సి.,
హార్మికల్చరిస్టు (గవర్న మెంటు),
మైదరాబాదు
106. యస్. రా. రా. డా. ఎన్. రాఘవేంద్రరావు, పి. హెచ్.డి.,
సైంటిఫిక్ ఆఫీసర్, సెంట్రల్
లాబొరేటొరీస్, మైదరాబాదు
107. యస్. వెం. రా. డా. ఎన్. వేంకటేశ్వరరావు, ఎం. డి., (అంధ)
ఆనరరీ ఫిజిషియన్, ఉస్మానియా జనరల్
హాస్పిటలు, మైదరాబాదు
108. రా. ప్ర. శ్రీ రామచంద్రప్రసాదు, ఎం. ఏ.,
ఉపన్యాసకులు, ఉస్మానియా విశ్వ
విద్యాలయము, మైదరాబాదు
109. రా. స. డా. రావాడ సత్యనారాయణ,
ప్రిన్సిపాలు, నిజాం కాళేజి, మైదరాబాదు
1. ఇంద్రావతి
2. ఛాక్లెట్
3. ఋషికుల్య
4. ఎల్లమల
ఉద్విజ్ఞులు-ఆహారపరికల్పన
ఆననములు
కంపిల
1. ఉష్ణతాయాంత్రికసమము
2. కార్బోనికలవలియోన్ హార్డుసాఫీ
3. కాలమాపనము
ఉద్యానకృషి
ఆల్కహాల్-మద్యసారము
1. ఉష్ణమండలపు వ్యాధులు
2. డిఫెరితిత్తులు
3. ఎంట్రాయిస్ పేర్
4. ఎముకలు - కీళ్ళు
5. ఆస్టర్ విలియం
ఎస్కిమోలు
ఎడ్డింగ్స్

110. రా. సు.	<p>శ్రీ రాళ్ళబండి సుబ్బారావు, ఎం. ఏ., ఎల్. టి., ఎం. యు. ఎస్., (రిటైర్డ్)</p> <p>గౌరవ కార్యదర్శి, ఆంధ్రేతిహాస పరిశోధక మండలి, రాజమహేంద్రవరము</p>	<p>1. ఉత్కలదేశచరిత్ర 2. కళింగదేశచరిత్ర</p>
111. వ. వెం.	<p>శ్రీ వల్లూరి వెంకటేశ్వర్లు, సుప్రీంకోర్టు అడ్వకేటు, హైదరాబాదు</p>	ఎన్నికల చట్టములు
112. వ. వెం.	<p>శ్రీ వసంతరావు వెంకటరావు, ఎం. ఎస్.సి., ప్రిన్సిపాలు, మహారాజా కాలేజి, విజయనగరము</p>	ఉష్ణతాళాశ్రము
113. వా. రా. బ్ర.	<p>శ్రీ షారణానీ రామబ్రహ్మం, ఎం. ఏ., ఆంధ్రోపన్యాసకులు (రిటైర్డ్) ఎస్. కె. బి. ఆర్. కళాశాల అమలాపురం</p>	<p>1. ఉప్పట్లు (ఉప్పవట్టెలు) 2. ఏనుగులమహల్ 3. కట్లాట 4. కాకినాడ</p>
114. వి. జ.	<p>శ్రీ వి. జగన్నాథరావు, ఎం. ఎస్.సి., ఉపన్యాసకులు, సైన్సు కాలేజి, హైదరాబాదు</p>	ఉభయచరములు
115. వి. జి. ప్ర.	<p>శ్రీ వి. జి. ప్రకాశరావు, వ్యాయామ శిక్షకులు, నిజాం కాలేజి, హైదరాబాదు</p>	కనరత్తులు
116. వి. టి. దే.	<p>డా. వి. టి. దేశపాండె, సైన్సు కాలేజి, హైదరాబాదు</p>	కిరణప్రసరణము
117. వి. దే.	<p>శ్రీ జె. దేవరాజ్, చరిత్రోపన్యాసకులు, మహబూబ్ కాలేజి, సికింద్రాబాదు</p>	<p>ఐవ్ లాండ్ (చ) ఐర్లండు (చ)</p>
118. వి. నె.	<p>శ్రీ వి. నెహ్రూ, హైదరాబాదు</p>	కాగితపు పరిశ్రమ
119. డా. వి. య.	<p>డా. వి. యశోదాదేవి, ఎం.ఏ., ఎం.లిట్., డి.లిట్., మదరాసు</p>	<p>1. కాంచీపురము 2. కులోత్తుంగచోళుడు</p>
120. వి. వ. న.	<p>శ్రీ వి. వ. నరసింహాచార్యులు, సంగీత విద్వాన్, కాకినాడ</p>	కల్లినాథుడు
121. వి. వి.	<p>శ్రీ వి. విద్యానాథ్, ఎం. ఏ., భూగోళశాస్త్ర శాఖ, ఉస్మానియా విశ్వ విద్యాలయము, హైదరాబాదు</p>	అసియా (భూగో)

122. వే. ఆం. శ్రీ వేమూరి అంజనేయశర్మ,
దక్షిణ భారత హిందీ ప్రచారసభ,
హైదరాబాదు కవీరు
123. వే. తి. వేం. రా. స్వా. శ్రీ వేదాల తిరుమల వేంకట రామానుజస్వామి.
ఆయుర్వేదాచార్య, ఆయుర్వేద కళాపరిషత్తు,
హైదరాబాదు ఊర్ధ్వంగవ్యాదులు
124. సి. ఆ. శా. శ్రీ సి. అనందేశ్వరశాస్త్రి,
బి. ఎన్.సి., (ఆనండు) విహెచ్. డి :
రిజియనల్ రిసెర్చ్ లేబరేటరీ, హైదరాబాదు కార్పోరేషన్ డ్రైటులు
125. సి. వి. ర. డా. సి. వి. రత్నం,
ఉపన్యాసకులు, రసాయనశాస్త్ర శాఖ,
ఉస్మానియా విశ్వవిద్యాలయము,
హైదరాబాదు కారన్, పాల్
126. సి. స. శ్రీ సి. సత్యనారాయణ,
రిడరు, భౌతికశాస్త్రశాఖ, ఉస్మానియా
విశ్వవిద్యాలయము, హైదరాబాదు. 1. కాంతి-తరంగవాదము
2. కాంతివేగము
127. సు. క. శ్రీ సుఖదేవ కథక్,
నృత్యనికేతనము. హైదరాబాదు కథక్ నృత్యము
128. సో. రా. శ్రీ సోమరాజు రామదాసు, బి. ఏ., ఎం. ఇడి.,
విద్యాశాఖాధికారి, నల్లగొండజిల్లా,
నల్లగొండ. కమీనియన్-జాన్ ఆమెన్
129. హెచ్. కె. ఎస్. ప్రొఫెసరు హెచ్. కె. షెర్వాణి,
ఎం. ఏ., (oxon) ఎం., ఆర్. హెచ్. యన్.
బార్-ఎట్-లా.,
(రిటైర్డు) ప్రిన్సిపాలు,
నిజాంకాలేజి, హైదరాబాదు 1. ఇబ్ని - అదిర్ - రవీ
2. ఇబ్ని - బల్తూన్



వ్యాసానుక్రమణిక

	పుట		పుట
1. ఆర్ష వాస్తుశాస్త్రము	3	32. ఇస్లాము	114
2. ఆర్ష వ్యవసాయ పద్ధతి	5	33. ఈక్వెడార్	116
3. ఆర్ష శిల్పము	12	34. ఈజిప్టు (చ)	118
4. ఆర్యెనిక్	16	35. ఈజిప్టు (భూ)	123
5. ఆల్కహోల్ - మద్యసారము	17	36. ఈత	126
6. ఆసనములు	20	37. ఈనాటి యుద్ధ సాధనములు	128
7. ఆసియా (భూ)	23	38. ఈరాన్ (చ)	132
8. ఆసియా కళ	32	39. ఈరాన్ (భూ)	138
9. ఆసియా నృత్యరీతులు	37	40. ఉక్కు పరిశ్రమ	140
10. ఆస్ట్రీయా (చ)	43	41. ఉత్కలదేశ చరిత్ర	150
11. ఆస్ట్రీలియా (చ)	49	42. ఉత్తర మీమాంస	152
12. ఆస్ట్రీలియా (భూ)	53	43. ఉదజని	157
13. ఆస్ట్ర్ - విలియం	56	44. ఉద్భిజ్జ పరిణామము	160
14. ఆహారము - విహారము	57	45. ఉద్భిజ్జ భూగోళము	168
15. ఇండో చైనా (చ)	61	46. ఉద్భిజ్జములు (అంగభేద రహితములు)	177
16. ఇండో చైనా (భూ)	64	47. ఉద్భిజ్జములు (అనువంశికము)	183
17. ఇండోనేషీయా (చ)	66	48. ఉద్భిజ్జములు (ఆహార పరికల్పన)	187
18. ఇండోనేషీయా (భూ)	70	49. ఉద్భిజ్జములు (పరిసరములు)	194
19. ఇంద్రావతి	74	50. ఉద్భిజ్జ వర్గీకరణము	202
20. ఇంద్రియములు	74	51. ఉద్దేశాత్మక మనస్తత్వవాదము	205
21. ఇటలీ (చ)	77	52. ఉద్యానకృషి	209
22. ఇటలీ (భూ)	84	53. ఉపనిషత్తులు	214
23. ఇటలీ భాషా వాఙ్మయములు	87	54. ఉపవేదములు	224
24. ఇతిహాసములు - పురాణములు	92	55. ఉపాధ్యాయుడు (యుగయుగములలో, దేశదేశములలో)	227
25. ఇనుము I (భూగర్భశాస్త్రము)	95	56. ఉప్పట్లు (ఉప్పు పట్టెలు)	234
26. ఇనుము II (రసా)	98	57. ఉప్పు	236
27. ఇన్ని - అబిర్ - రబీ	103	58. ఉభయ చరములు	239
28. ఇన్ని - ఖల్దూన్	105	59. ఉమామహేశ్వరము	244
29. ఇన్ని - బతూతా	107	60. ఉర్దూభాషాసారస్వతములు	246
30. ఇబ్రహీం కులీకుతుబ్ షాహ	108	61. ఉల్కలు	252
31. ఇస్రాయిల్	112		

62. ఉష్ణగతి శాస్త్రము	పుట 254	98. ఐరోపాఖండ కళ	పుట 407
63. ఉష్ణతా యాంత్రిక సమము	257	99. ఐర్లండు (చ)	421
64. ఉష్ణతా శాస్త్రము	260	100. ఐర్లండు (భూ)	427
65. ఉష్ణమండలపు వ్యాధులు	268	101. ఐస్ లాండ్	429
66. ఉష్ణ విద్యుత్ ఉత్పాదక స్థావరములు	277	102. ఒరియా భాషా సారస్వతములు	432
67. ఉష్ణోగ్రత	285	103. ఒలింపిక్ క్రీడలు	444
68. ఉస్మానియా విశ్వవిద్యాలయము	288	104. ఓరుగల్లు	446
69. ఊపిరితిత్తులు	298	105. ఓషధులు	451
70. ఊర్ధ్వాంగ వ్యాధులు	299	106. ఓస్ట్ వాల్డ్ - ఫ్రీడ్రిచ్ - విల్హెల్మ్	455
71. ఋగ్వేదము	304	107. కంచెర్ల గోపన్న	458
72. ఋజువిద్యుత్ప్రవాహము - వికల్ప విద్యుత్ప్రవాహము	310	108. కందికల్లు గుట్టలు	460
73. ఋషికుల్య	324	109. కందుకూరు	460
74. ఎంబ్రాయిస్ పేర్	324	110. కంపనములు-తరంగములు	462
75. ఎడారులు	325	111. కంపిలి	469
76. ఎడిసన్ - థామస్ - ఆల్వా	329	112. కంబము	472
77. ఎడ్డింగ్టన్	331	113. కట్టమంచి రామలింగారెడ్డి I	474
78. ఎడ్వర్డు - ఫిట్జిరాల్డ్	333	114. కట్టమంచి రామలింగారెడ్డి II	475
79. ఎడ్విన్ - కాన్	334	115. కట్లాట	476
80. ఎన్నికల చట్టములు	334	116. కడప జిల్లా	476
81. ఎన్నికలు	336	117. కథక్ నృత్యము	481
82. ఎమండ్మెన్ - రోల్డ్	343	118. కథకళి	486
83. ఎముకలు - కీళ్ళు	344	119. కనకదుర్గాలయము	491
84. ఎరువులు	358	120. కనిగిరి	493
85. ఎర్రెస్టు హెన్రీ హాకల్ టన్ - సర్	360	121. కన్నడచేళ చరిత్ర I	495
86. ఎఱ్ఱమల	361	122. కన్నడచేళ చరిత్ర II	501
87. ఎఱ్ఱాప్రగడ	362	123. కన్నడభాష	503
88. ఎలకూచి కాలసరస్వతి	365	124. కన్నడ సాహిత్యము	509
89. ఎలెఫెంటా గుహాలయములు	369	125. కన్యూబియస్	514
90. ఎల్గ్రికో	371	126. కస్తూరి	518
91. ఎల్లోరా గుహాలయములు	372	127. కపిస్థలం దేశికాచార్యులు	522
92. ఎస్కీమోలు	386	128. కపోతేశ్వరక్షేత్రము	528
93. ఏకనాథ జీ	388	129. కప్తాన్ - చార్లెస్ - స్ట్రెట్	525
94. ఏకకణ జీవులు	389	130. కప్తాన్ - జేమ్స్ కుక్	526
95. ఏనుగుల మహాల్	400	131. కబీరు	526
96. ఏషియా క్రీడలు	401	132. కమీనియన్, జాన్ ఆమన్	529
97. ఐస్ నైట్	408	133. కర్మకాలా నిర్వహణము	531
		134. కర్ణాటక గానము	536

185. కరింనగరం జిల్లా	పుట 588	168. కార్నో-నికలస్-వియోన్ హోర్టుసాఫీ	పుట 666
186. కర్నూలు జిల్లా	548	169. కార్నోపై ప్రాదేశీయములు	667
187. కలన గణితము	548	170. కాలమాపనము	671
188. కల్పము	552	171. కాలము (ఖగోళశాస్త్రానుసారము)	674
189. కల్పణుడు	560	172. కాలము (భారతీయసిద్ధాంతానుసారము)	678
140. కల్లినాథుడు	564	173. కాలాముఖము	684
141. కవిత్వము	565	174. కాల్యలము I	685
142. కవితే భాండారములు	571	175. కాల్యలము II	687
143. కసరత్తులు	576	176. కార్షియా	691
144. కళ	578	177. కావ్యాత్మ	696
145. కళ-వరిశ్రమలు	582	178. కాశీనాథుని నాగేశ్వర రావు	701
146. కళ-వేదాంతము	586	179. కాశ్మీరు భాషాసాహిత్యములు	705
147. కళింగదేశ చరిత్ర	591	180. కాశ్మీరము I	710
148. కాంక్రీటు, సామాన్యము-దృఢీకృతము	597	181. కాశ్మీరము II	714
149. కాంచీపురము	599	182. కాళిదాసు మహాకవి	719
150. కాంటు-ఆగస్ట్	602	183. కాళేశ్వరము	725
151. కాంటు-ఇమాన్యుయల్	603	184. కిరణవనసరణము	727
152. కాంతి-కాంతిజ్యామితి కాంతిశాస్త్రము	606	185. కిరీటి వేంకటాచార్యులు	731
153. కాంతి-తరంగవాదము	612	186. కీన్సు. శే. యం.	738
154. కాంతివిశ్లేషణశాస్త్రము	614	187. కుడ్యచిత్రణము	740
155. కాంతివేగము	619	188. కుమారిలఖట్టు	747
156. కాంతిస్వభావము	621	189. కుమ్మరము	751
157. కాకినాడ	626	190. కుఱ్ఱ	759
158. కాగితపు పరిశ్రమ	627	191. కులములు-వర్ణములు	761
159. కాటన్, సర్ ఆర్థర్ థామస్	633	192. కులోత్తుంగచోళుడు	766
160. కాటయవేమారెడ్డి	635	193. కూచిపూడి నాట్యము	769
161. కాన్టోపాత్ర	640	194. కూచిపూడివారు	776
162. కాపాలికము-కాపాలికులు	641	195. కూలి	779
163. కామశాస్త్రము	644	196. కృష్ణ దేవరాయలు	785
164. కారర్, పాల్	653	197. కృష్ణ దేవరాయాంధ్రభాషానిలయము	791
165. కారెంపూడి	654	198. కృష్ణాజిల్లా	794
166. కార్మికులు	659	199. కృష్ణానది	800-805
167. కార్ణీ గుహాలయములు	664		



ప్రముఖ చిత్రములు

	గ్రంథ ప్రారంభమున
1. ఆంధ్రప్రదేశ్ము	xxxi
2. మహాద్వారము - ఓరుగల్లుకోట	xxxii
3. కోటగోడలలోని శిలాఫలకము - ఏనుగుల వరుస, ఓరుగల్లు	128-129
4. ఈనాటి యుద్ధసాధనములు	"
5. "	"
6. ఉద్భిజ్జములు - ఆనువంశికము	184-185
7. గుహ 12. త్రితలము - ఎల్లోరా	376-377
8. గుహ 12. త్రితలము యొక్క ముఖతలము - ఎల్లోరా	376-377
9. గుహ 16. కైలాసభవన దృశ్యము - ఎల్లోరా	380-381
10. గుహ 12. సప్తమానుషి బుద్ధులు - ఎల్లోరా	380-381
11. గుహ 12. పద్మపాణి క్రూకుటి - తార - ఎల్లోరా	384-385
12. గుహ 12. రావణుడు కైలాసమును కదిలించుట - ఎల్లోరా	384-385
13. మెడోనా - శిశువు మహాప్రతిష్ఠాపనము	408-409
14. సోక్రటీసు అవసానకాలము	412-413
15. మృగరాజు ఆరగింపు	416-417
16. పంచముఖలింగము - ఓరుగల్లు	448-449
17. ఒక దేవర ఉత్తమాంగము - ఓరుగల్లు	"
18. పితాబుఖాన్ దర్బారు హాలు ముందున్న చిత్రఫలకము, ఓరుగల్లు	"
19. గణపతివిగ్రహము వెనుకభాగము, ఓరుగల్లు	"
20. గుహ 8. చైత్యాంతర్భాగము - కష్టేరి	520-521
21. చాతల విగ్రహములు - కష్టేరి	520-521
22. చైత్యగుహాంతర్భాగము - కార్ణీ	664-665
23. ప్రకాశమానమగు సింహారూఢ స్తంభము - కార్ణీ	"
24. అవంతిపుర శిథిల దేవాలయములు - కాశ్మీరము	708-709
25. మూర్తాండదేవాలయ సింహద్వార శిథిలములు - కాశ్మీరము	"
26. హరివర్ణతదుర్గ బహిర్ద్వారము - కాశ్మీరము	"

* ఈ గుర్తు గలవి వర్ణచిత్రములు.



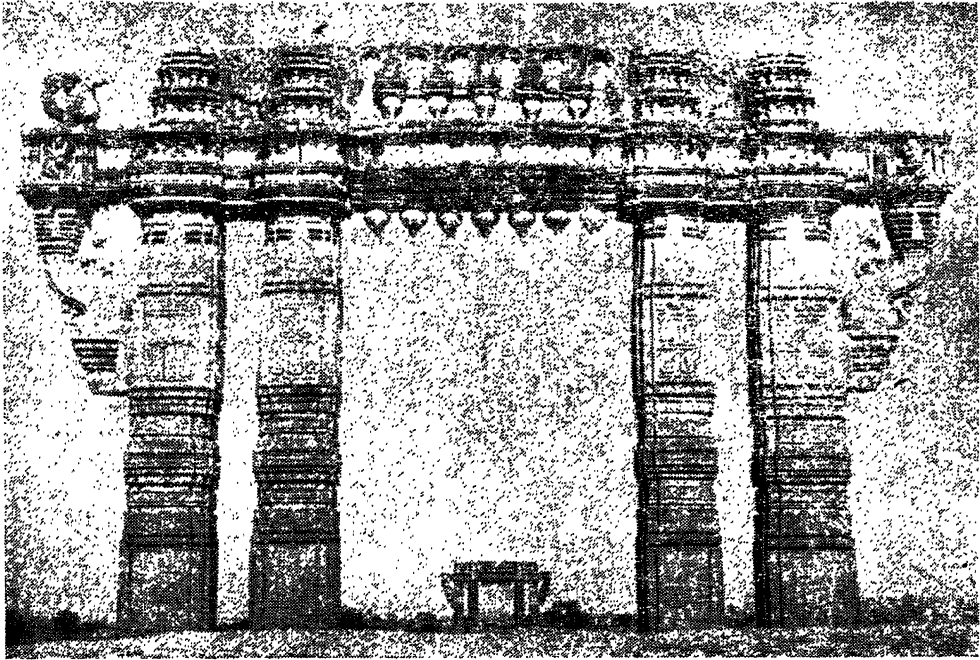

మహాద్వారము - ఓడగల్లు కోట

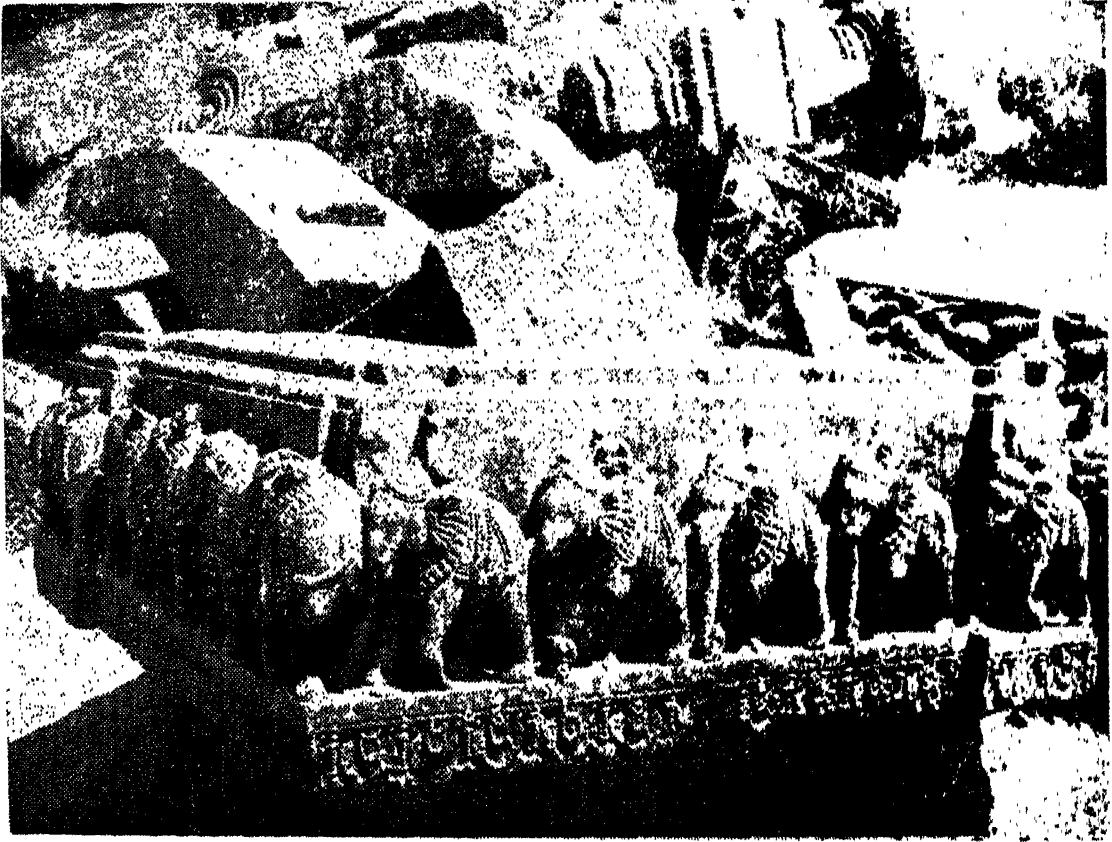

కోటగోడంరోవి శిలాఫలకము - ఏనుగుల వరుస, ఓరుగల్లు

పరిశీలన

మధ్యప్రదేశ్

బొంబాయి

గజల్

కాన్పూర్

లక్నో

మద్రాసు

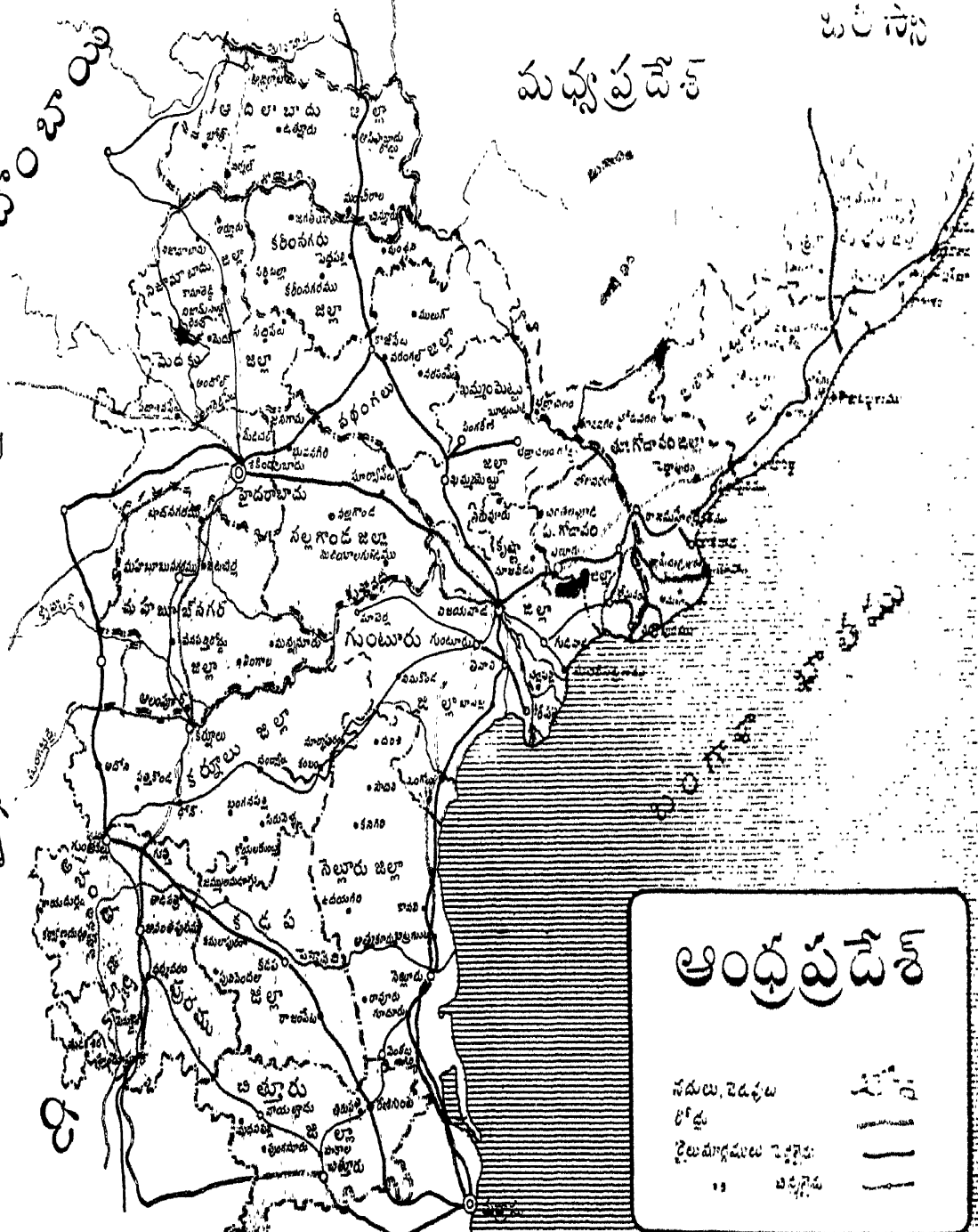

ఆంధ్రప్రదేశ్

నదులు, రైల్వేలు	—
రోడ్లు	—
రైలు మార్గముల వెళ్లకూ	—
13	చిత్తూరు

సంగ్రహ
ఆంధ్ర విజ్ఞానకోశము

రెండవ సంపుటము

విజ్ఞానంబ్రహ్మవిజ్ఞానము

సంగ్రహ ఆంధ్ర విజ్ఞానకోశము

ఆర్ష వాస్తు శాస్త్రము :

గృహ గ్రామనగరాదుల నిర్మాణమునకు సంబంధించిన శాస్త్రమునకు వాస్తువని పేరు. ఋషి విరచితములైన ఈ క్రింది గ్రంథములు ఈ శాస్త్రమునకు ప్రమాణములు : (1) వసిష్ఠ సంహిత (ఇందు వాస్తువు ఒక అధ్యాయముగా నున్నది) (2) మయమతము (3) శిల్పరత్నాకరము (4) అగ్ని పురాణము (5) బృహన్నారదీయపురాణము. (ఇందు జ్యోతిషాయ మను పేరుతో త్రయోదశాధ్యాయమున్నది) (6) నారద సంహిత (7) మత్స్య పురాణములో 252 వ అధ్యాయము (8) శృగు సంహిత (9) కామికా గమము (10) విశ్వకర్మ ప్రకాశిక మున్నగునవి. మొత్తము పదునెనమండుగురు ఋషులు వాస్తుశాస్త్రోపదేశకులుగా మత్స్య పురాణములో చెప్పబడి యున్నారు. ఈ ఆర్ష గ్రంథముల ఆధారముచే రచించబడిన గ్రంథములలో భోజకృతమైన సమరాంగణము, శిల్ప రత్నము, మాధవ విద్యారణ్యకృతమైన విద్యా మాధవీయము మున్నగునవి ముఖ్యములైనవి.

మత్స్య పురాణములో వాస్తు పురుషోత్పత్తిని గురించి ఈ రీతిగా చెప్పబడినది ; త్రేతాయుగములో బ్రహ్మ యొక్క భీకర భూతమును సృజించెను. ఆ భూతము లోకములను బాధింపజొచ్చెను. దేవతలు బ్రహ్మవద్ద మొరపెట్టుకొనగా బ్రహ్మ ఆ భూతమును నేలమీద పడవై చెను. ఆ భూతము అధోముఖముగాను, ఈశాన్యమునందు శిరస్సుతోను, నైర్వృతియందు పాదములతోను నేలపై బడెను. అంత బ్రహ్మ ఆ భూతమున కిట్లు వరమిచ్చెను : “గ్రామ, నగర, వాపీ, దుర్గ, పత్తన, ప్రాసాద, ప్రపా, ఐల, ఉద్యాన

నిర్మాణ సమయములందు ప్రజలు నిన్ను పూజింపవలయును. అట్లు పూజింపని వారికి తరచుగా విఘ్నములు కల్గును, ఐశ్వర్యము తొలగును, మృత్యువు ప్రాప్తమగును.” వాస్తు శాస్త్రములో ఈ రీతిగా వాస్తు పురుషపూజ ముఖ్యాంగముగా ఏర్పడినది.

వాస్తు శాస్త్రములో భూపరీక్ష మరొక ముఖ్యాంగము. గృహమును నిర్మింపదలచిన స్థలమును ఈ క్రింది విధముగా పరీక్షింపవలయును. ఆ స్థలములో ఒక గోతిని త్రవ్వి ఆ వచ్చిన మన్నును తిరిగి ఆ గోతిలో పోయవలయును. ఆగోయి పూడగా కొంతమన్ను మిగులుచో అది జేమకరమైన స్థలమని అర్థము ; సరిగా సరిపోవుచో సామాన్యస్థలమనియు, ఆమన్నుచే గోయి పూడనిచో అది అధమస్థలమనియు తెలిసికొనవలయును. స్థలపరీక్షకు మరియొక పద్ధతియు ఆర్షగ్రంథములలో చెప్పబడినది. గోతిలో రాత్రి నీరు పోయవలయును. తెల్లఛారునప్పటికి అందు నీరున్నచో అది అభివృద్ధికరమైన స్థలమనియు, బురదయున్నచో మధ్యమ స్థలమనియు, పొడిమన్ను మాత్రమే యున్నచో, హానికరమైన స్థలమనియు ఎరుగవలయును.

ఈ పరీక్షకు పిమ్మట భూశోధనము గావింపవలయును. శల్యాదులతోగూడిన స్థలములో నిర్మాణము జరుగరాదు.

తర్వాత ఆయస్థిని సంపాదించవలయును. నవవర్గాది గణితములచేత శుద్ధులను గావింపవలయును. ఆయము, ఆయుర్దాయము, ధనము, ఋణము, తిథి, చారము, నక్షత్రము, అంశము, దిక్పతి, అను తొమ్మిదింటికి నవ వర్గమని పేరు. ఇందు ఆయములో బేసి మంచిది. ఆయుర్దాయము 60 సంవత్సరములకు తగ్గరాదు; 120 సంవత్సర

ముల కాలము పరమాయువు పరిమితిగా చెప్పబడినది. ధనము కంటె ఋణము తక్కువగా నుండవలయును.

నామనక్షత్రముచే ఏర్పడిన రాశినిబట్టి అర్చణమును నిర్ణయించుకొనవలయునని ఆర్షగ్రంథములలో చెప్పబడినది. ఒకనికి ఒక గ్రామములోనుండుటవలన అశుభములు కలుచున్నచో వాడేదిక్కుగా, లేక విదిక్కుగా, పోయి నివాస మేర్పరచుకొన్నచో శుభములు గల్గునో, నిర్ణయించుకొను విధానములుకూడ తెలుపబడినవి. స్థలప్రయత్నములైన అశుభములకు శాంతికల్పములుకూడ చెప్పబడినవి. ఇంటి చుట్టునుగల స్థలములో ఏయే వృక్షములు ఏయే దిక్కున నుండవలయునో, ఉండకూడదో, మున్నగు వివరములును తెలుపబడినవి. రావి, కడిమి, మున్నగుచెట్లు ఇంటివద్ద నిషేధింపబడినవి. పనసచెట్టు ఎక్కడనైనను ఉండవచ్చును. కూడనిచెట్లు దక్షిణమున నున్నచో అంతదోషముండదు.

గృహములోని ముఖ్యభాగముల ప్రమాణములుకూడ నిర్దేశింపబడినవి. గర్భముయొక్క పొడవు, వెడల్పు మున్నగునవి ఈ క్రింది మానములో తెలుపబడినవి: యవ, అంగుళము, (8 యవగింజలను అడ్డముగా నుంచగా నేర్పడినది), వితస్తి (12 అంగుళములు), హస్తము (24 అంగుళములు). ఈకొలతలు ఉల్లోపలనా? గోడలమధ్యనుండియా? గోడలబయట నుండియా? అను నేటి వాస్తుశాస్త్రజ్ఞుల సందేహములు ఆర్షగ్రంథములలో ఈ క్రిందిరీతిగా తీర్చబడినవి. రాతిగోడలైనచో ఉల్లోపలను, ఇటుకగోడలైనచో గోడలమధ్యనుండియు, మట్టిగోడలైనచో గోడలవెలుపల కును కొలతలను చూచుకొనవలయును.

వాస్తుపురుషుని యొక్క ఆయా అవయవములలోగల దేవతలను, దిక్పాలకులను బట్టి, ఆయా దిక్కులలో నిర్మింపదగిన గృహోదుల స్వరూపస్వభావములు నిర్ణయింపబడినవి. వాస్తుపురుషుని ప్రదేశమును 81 భాగములుగా చేసికొని, ఈ నిర్ణయములను కావించుకల్ప మొకటి కలదు. దానికి 'ఏకాశీతిపదవాస్తు విన్యాసము' అని పేరు. చుట్టును ఉన్న ప్రదేశములో ఏమియు నిర్మింపరాదు. గ్రామమున కైనను గృహమునకైనను ఇట్లు నియమములు సమానములే. ప్రాకారము గృహగ్రామాదుల కీరీతిగా విహితమైనది. మధ్యప్రదేశము హృదయము; అది బ్రహ్మకు వాసస్థాన మనియు అచ్చట ఏమియు నిర్మింపరాదనియు,

ఇల్లయినచో నది మండువాగా నుండుననియు, గ్రామముయినచో బహిరంగ ప్రదేశముగా నుండుననియు చెప్పబడినది. ఆస్థలమును ఎప్పుడును మలినపరుపరాదు. దానికిచుట్టును ఉండు 32 పదాలలో నిర్మాణములను గావించుకొనవచ్చును. గృహమునకైనచో, పాకశాలా శయ్యాగృహోదులును, గ్రామమునకైనచో బ్రాహ్మణాదివర్ణముల గృహములును, ఏయే దిక్కులలో ఏయే రీతిగా నుంచవలయునో వర్ణింపబడి యున్నది. అట్లే దేవాలయాదులను నియమములు చెప్పబడినవి. దేవాలయ శిల్పవాస్తు ఏచానము కామికాద్యాగమ గ్రంథములలో ఉన్నది. స్థలములసూలింగములకు మాత్రము నియమములు అక్కరలేగా నున్నవి. దుర్గములు, ఉద్యానవనములు, పట్టణభేటఖర్నాటములు మున్నగువాటి కన్నింటికిని వాస్తు నియమములు కలవు.

ఏకశాలా, ద్విశాలా, త్రిశాలాట భేదములచేయును, ద్వారసంఖ్యచేతను గృహములు అనేక విధములుగా విభజింపబడినవి. ధ్రువము, ధాన్యము, జయంకము, శ్రీసనసము మున్నగు నామములు ఆయా గృహాపేరేషములకు వాడబడినవి. ఇంటికి ఏదిక్కున ఏది యుండవలయునోకూడ చెప్పబడినది. తూర్పున స్నానగృహము, పశ్చిమమున భోజనశాల, ఉత్తరమున ధనగృహము, దక్షిణమున శయ్యాగృహము, దక్షిణవైశ్వాతి మధ్యభాగమున పురీష గృహము, వాయవ్యదిక్కున కశుగృహము, ఈశాన్యమున దేవగృహము ఈరీతిగా వ్యవస్థచేయబడినవి.

నూతన గృహనిర్మాణమును కావించు సందర్భమున వాస్తుప్రశమనమును గావించుట శ్రీమద్రామాయణములోకూడ గలదు. అరణ్యవాసములో లక్ష్మణుడు పర్ణశాలను నిర్మించి వాస్తుప్రశమనము గావించినట్లు చెప్పబడినది. (అయో. 55 వ. సర్గ 28 వ. శ్లో. 32 శ్లో.)

వేదమంత్రములలో "వాస్తోష్పతే శగృయా" "వాస్తోష్పతే ప్రతరణోన ఏధి" "అమీవహా వాస్తోష్పతే విశ్వారూపాణ్యావిశన్" మున్నగు స్థలములలో వాస్తుపూజా స్ఫోరకచిహ్నములు కలవు. యజ్ఞశాలాది నిర్మాణవిషయకములైన విధులనేకములు వేదములలోను శ్రాత సూత్రములలోను కలవు.

ఆర్ష వ్యవసాయ పద్ధతి :

శ్రీ విద్యారణ్య యతీంద్రులవారు కృష్ణయజుర్వేద ప్రథమకాండసంహితా శాస్త్రములో “ఋషి మూర్షేయం” (కృ. య. సం. 14. 432) ఋషి శబ్దమునకు “ఋషిః వేదార్థజ్ఞః” అని వ్రాసియుండిరి. కావున ఋషిశబ్దమునకు వేదార్థమును తెలిసినవారు అని యర్థము. వారి సంబంధ పుయినది ఆర్షము. అట్టి వ్యవసాయపద్ధతి ఆర్షవ్యవసాయ పద్ధతి. అనగా ఆర్షవ్యవసాయపద్ధతి అను పదమునకు శ్రుతి, స్మృతుల ననుసరించిన వ్యవసాయపద్ధతి అని ఫలితము.

ఆర్ష వ్యవసాయ పద్ధతులను ముఖ్యముగ వివరించుచు ప్రసంగానుప్రసంగముగ(కృషి వివరము, ఎరువులు) పంటలు ధాన్యపుకోత, మున్నగువాటికి సంబంధించిన ప్రకృతోప యోగకరములును, అపూర్వములును, అగు అనేకవిషయ ములు శ్రుతి, స్మృతి, శిష్టాచార ప్రమాణ ప్రదర్శనపూర్వక ముగా వివరింపబడును.

ఈ కృష్యాదులలో కేవలము దృష్టములగు (మన దృష్టికి గోచరములగు) కార్యములేగాక అలౌకికములగు (శ్రుత్యాదులవలననే తెలిసికొనదగిన) విశేషములు కూడ వీటిలో నున్నవి. పూర్వకాలములో బ్రాహ్మణులకు జీవనార్థము వృత్తులనుచెప్పు సందర్భములో మనుస్మృతిలో గల “ఋతామృతాశ్యాం జీవేత మృతేన ప్రమృతేనవా” అనుదాని యందలి ఋతశబ్దమునకు “ఋతముంచశిలం జ్ఞేయం” అను నిర్వచనానుసారము కోసిన చేలలో వెన్నులను, గింజలను ఏరుకొని వాటిచే జీవించుట అని అర్థము. “అయాచితం స్యాదమృతం” అను వాక్యానుసారము అమృత శబ్దమునకు ఇతరులను యాచింపకుండ తనకు సంప్రాప్తమయిన దానిచే జీవనము చేయుట అని యర్థము. “మృతంతు యాచితం జ్ఞేయం” అను నీ నిర్వచనాను సారము మృతశబ్దమునకు యాచనావృత్తిచే జీవించుట అని యర్థము. ప్రమృత శబ్దమునకు “ప్రమృతం కర్షణంస్మృతం” అను నిర్వచనానుసారము వ్యవసాయవృత్తిచే జీవించుట యర్థమని నిరూపింపబడినది. ప్రకృతములో ప్రభువులుగూడ ఈ కృషివృత్తియెడలనే ప్రాధాన్యమును చూపుటచే దీని ప్రాచీనవిశేషములను తెలిసికొనవలసిన ప్రసక్తియు, ఆధునిక, ప్రాచీనపద్ధతుల యొక్క అంతరమును గమనింప వలసిన ప్రసక్తియు గలిగినవి.

ప్రకృతకాలములో వ్యవసాయశాస్త్రజ్ఞులు దున్నుటకు లోహమయ మయిన అపూర్వయంత్రములను (ట్రాక్టర్లను) తయారుచేసి వాటికి భూమిని దున్నుటకు “ఇనుపకోలలను (కఱ్ఱుకోలలు) 8, 9, 10 వరకు అమర్చిరి. అట్టి యంత్రము లచే ఒకసారి దున్నినచో ప్రకృతములో కర్షకులు ఉప యోగించుచున్న కఱ్ఱుకోల గల దారుమయ మగు నాగలిచే 10 సార్లు దున్నిన పని శ్రీఘ్రముగా జరుగుట, యంత్రములతో దున్నుటచే ఎడలకు శ్రమ లేకుండుట, లోతుగ దున్నుట మున్నగు సౌకర్యములు ఉండునని వీరి యాశయము.

ఇక ఆర్షవ్యవసాయ సంప్రదాయమును గమనింపము. పూర్వకాలములో నాగలికి ఇప్పటివలె ఒక కాడి, దానికి రెండు ఎడలను కట్టుటగాక ఒకే నాగలికి 3, 6, 12 కాండలను కట్టి, కాడి 1కి 2ఎడల చొ.న 6, 12, 24 ఎడలను కట్టి దున్నెడి సంప్రదాయము ఒకటి కన్పట్టుచున్నది. మహోన్నతయన మనెడి యజ్ఞక్రతువులో భూమిని దున్ని ఓషధులను చల్ల వలెను. అచ్చట దున్నెడి నాగలికి యుగములను (కాండలను) గట్టుటకు రెండు మంత్రములును, వాటికి వినియోగ సూత్రమును కలవు.

1. మం॥ “సీరా యుంజంతి కవయో యుగావిశన్వతే పృథక్ । ధీరా దేవేషు సుమ్నయా.”

2. “యన క్త సీరావియు గాతనోత కృతే యోనౌవ వతేహ బీజం । గిరాచ శ్రుష్టిస్సభరా అననోన్నే దీయ ఇష్ప్వ ణ్యావ క్యమాయత్.” (కృ. య. సం. 4-2-5)

నూ. “ద్వాభ్యాగ్ం సీరం యున క్తి షడ్గవం, ద్వాదశ గవం చతుర్విగ్ం శతి గవంవా” (ఆ. శ్రా. నూ.)

పై రెండు మంత్రములను ఉచ్చరించి దున్నబోవు నాగలికి 6 లేక 12 లేక 24 ఎడలను కట్టుటకు అనుకూలముగు నటుల 3 లేక 6 లేక 12 కాండలను అమర్చవలెను అని పై సూత్రమునకు తాత్పర్యము.

పై మంత్రములకు అర్థము.

1. మం. అ. దేవతలకు హవిస్సంపాదనద్వారమున సుఖమును చేకూర్చవలెనని ఇచ్చయించెడి అనలములగు ఓ కర్షకులారా! నాగలికి 3, 6, 12 కఱ్ఱావిశేషము లందు. ఎడలను కట్టుటకు కాండలను వేరువేరుగా విస్తరింప జేయుడి.

2. మం. ఆ. ఓ కర్షకులారా! దున్నుటకు నాగలిని
 చూపుడి. ఆ నాగలికి యుగములను (కాండ్లను) 8, 6, 12
 కడ్యావేశములను విస్తరింపజేసి 6, లేక 12 లేక 24
 ఎడ్లను కట్టి, ఇట్టి నాగలిచే దున్నిన భూమి యందు ఓవధు
 లను చల్లుడి; పెద్దల ఆశీర్వాదముచే వాటి అంకురములు
 పుంజములై (మజ్జుకట్టి) పండిన పిదప కొడవళ్ళచే కోయ
 జిడి. ఫలము చేవతాహవిర్భాగము కొరకు మన సమీప
 యుగము వచ్చుగాక!

వై శ్రుతి సూత్రముల వలన ఒకే నాగలికి 12 కాండ్లను
 అనుర్చి, 24 ఎడ్లను కట్టి ఒకేసారి దున్నెడి సౌకర్యములు
 ఉన్నట్లును, ఒకసారికే 12 సీతలు (నాగలి చాళ్ళు) ఏర్పడు
 ననియు స్పష్టమగుచున్నది.

మరియు ఆ చయనక్రమములోనే వెనుకటి మంత్ర
 ములచే కట్టిన నాగలిచే దున్నుటకు ఇంకొక రెండుమంత్ర
 ములును వాటికి వినియోగ సూత్రమును కలవు.

1. మం. "లాంగలం పవీరగ్ం సుకేవగ్ం సుమతిత్పరుః
 ఉచిత్కృషతిగామవిం ప్ర ఫర్వంచ పీవరీం । ప్రస్థోవద్రధ
 వాహనం."

2. "శునం సః ఫాలావితుదంతు భూమిగ్ం శునం
 కీనాశా అభియంతు వాహన్ । శునం పర్షన్యోమధునా
 పయోభిశ్శునాసీరాశునమస్మానుధ త్తం" (కృ. య. కా.
 4.2-5.)

సూ. "ద్యాభ్యాం కృషతి" (ఆ. శ్రా. సూ.)

1. అర్థ. వజ్రమువలె తీక్షణమగు ఈ నాగలి బాగుగా
 దున్నుగాక. ఈ దున్నుటవలన సంభవించెడి ఫలాధిక్యము
 చేత గోవులు, ఆశ్వములు మున్నగువాటిని యజమానుడు
 పొందుగాక.

2. అర్థ. నాగళ్ళయొక్క అగ్రభాగములు సుఖముగా
 భూమిని విశేషించి దున్నుగాక. కర్షకులు ఎడ్లకు శ్రమ
 లేకుండునట్లు తోలుచు నడిచెదరుగాక. మేఘుడు మధుర
 రసోచేతమగు జలముచే సుఖముగా నుండునట్లు వర్షించు
 గాక. ఓ వాయోద్దిత్యులారా! మాకు సుఖమును చేకూ
 ర్చుడు. ఇట్టి అర్థమును బోధించెడి 2 మంత్రములచేతను
 పూర్వోక్తమైన నాగలిచే అనగా 12 కాండ్లు, 12 కట్టు
 కోలులు, 24 ఎడ్లతో గూడిన నాగలిచే భూమిని దున్న
 వలసినదిగా వేదము బోధించుచున్నది.

ఈవిధముగ మహాగ్ని చయనాదులందు ప్రాచీన మానవ
 కర్షకులు పూర్వోక్తమైన నాగలిచే దున్నుచున్నట్లు స్పష్ట
 పడుటయే గాక ఇంద్రాది దేవతలుగూడ వ్యవసాయము
 చేసినట్లు దేవతలలో వై శ్యులగు మరుద్గణములచే దున్నించి
 నట్లు వేదములో కన్పట్టుచున్నది.

"పితముత్యం మధునాసంయుతం యవం । సరస్వత్యా
 అధిమనావచర్ కృషుః ॥ ఇంద్ర ఆసీత్పిరపతిశ్శనక్రమః!
 కీనాశా ఆసన్మరుతస్సు దానపః" ॥ (కృ. య. శ్రా. కాం. 2.4
 అను 8). పూర్వము ప్రజాపతిరాజుగానుండి పరిపాలిం
 చెడి కాలములో 100 అశ్వమేధక్రమపులను చేసిన
 ఇంద్రుడు వ్యవసాయము చేయుచు, సురుద్గణములచే
 దున్నించి యవధాన్యమును చల్లించి మధురమగు సరస్వతీ
 నదీజలముచే తడిపించినట్లు ఈ శ్రుతి బోధించుచున్నది.

మరియు అధర్వవేదములో "పితముత్యం" అను
 ఈ పూర్వమంత్రమే కొంచెము భేదముగ నున్నది.

"అధిమనావచర్ కృషుః (అ. వే.) పూర్వమంత్రములో
 'అధిమనా' అనుపదమునకు 'ప్రజాపతి' అని అర్థము । వాసిరి.
 ఇక్కడ 'మనా' 'మనుష్యజాతి విషయ' అని వ్రాసిరి.

భావము. పూర్వము ఇంద్రుడు వ్యవసాయముచేయుచు,
 కాశీప్రాంతములోనున్న సరస్వతీ నదీ తీరమందు సురు
 ద్గణములచే దున్నించి మనుష్యజాతికొరకు యవధాన్య
 మును చల్లించి మధురమగు సరస్వతీనదీజలముచే
 తడిపించినట్లు వై రెండు వేదమంత్రములచే స్పష్టముగ
 తెప్పబడుచున్నది. దీనికి తార్కాణముగ యవల కాశీ
 ప్రాంతములోనే నేటివరకు లభించుటయే, అచ్చటనే
 పండుటయు అనుభవనిద్దవిషయములు.

మరియు, యజ్ఞకర్మలలో ఉపరవాదిసంస్కారములలో
 "యవమవాస్య" (ఆ. శ్రా. సూ.) అనియు పితృకర్మలలో
 "యవాన్ వికీర్య" అనియు తద్దిన మంత్రములో "యవోసి
 ధాన్యరాజోవా వారుణో మధు సంఘుః ॥ నిర్ణోద
 స్సర్వ పాపానాం పవిత్ర మృషిభిస్సన్న్వితం" అనియుగలను.
 అర్థము; యవలు సర్వధాన్యములలో శ్రేష్ఠమునవి.
 సరస్వతీ నదీ సంబంధమయిన మధురజలముచేత నడుపుటచే
 మాధుర్యయు క్తములు. సర్వపాపములను పారదోలునవి.
 ఋషులచే పవిత్రము లయినవిగ పరిగణింపబడినవి. ఈ
 వచనానుసారము అవి సర్వవిధముల శ్లాఘ్య మయినవి

కనుకనే, సర్వకర్మలందు యవలకే వినియోగము కనిపించుచున్నది. ఇంకను ప్రథమములో యవధాన్యము, అనంతరము ఇతరధాన్యములు సంప్రాప్తమయినట్లు కూడ కనిపించుచున్నది.

ఈమంత్రములవలన దున్నువాడు గాక దున్నించువాడే “వ్యవసాయకుడు” అనెడు బిరుదమునకు తగినవాడని స్పష్టమగుచున్నది. దున్నించుచుండెడి ఇంద్రుడు సీరపతి, వ్యవసాయకుడు. దున్నుచుండెడి మరుద్గణము కూలి వాండ్రు మాత్రమే అగుదురు. వ్యవసాయకులు గారు.

ఇదేవిధముగ లోకములో కూడ “పంచభిః హల్లైః గ్రామణీః గ్రామం కర్షతీ” అనగా, గ్రామాధికారి అయిదు నాగళ్ళచే గ్రామమును దున్నుచున్నాడు అను వ్యవహారము కలదు. అచ్చటకూడ ఒక మనుష్యుడు 5 నాగళ్ళచే ఒకేసారి దున్నుట శక్యముకాదు. కావున అయిదుగురిచే దున్నించుచున్నాడు అని అర్థమును గ్రహింపక తీరదు. అయిదుగురు దున్నినను, (గ్రామణీః.కర్షతీ) గ్రామాధికారియే దున్నుచున్నాడు అనగా వ్యవసాయమును చేయుచున్నాడు, అను వ్యవహారముచే దున్నువాండ్రు కూలివాండ్రే గాని వ్యవసాయకులు కారు అని స్పష్టముగ తెలియుచున్నది.

ప్రదర్శితశ్రుతిసూత్రములవలన 12 కాండ్లు గల ఒక నాగలిచేతనే, 24 ఎడ్లతో ఒకేసారి దున్నెడి సౌకర్యమున్నట్లు తెలియవచ్చుటచే ఆధునిక వ్యవసాయ శాస్త్రజ్ఞుల నవిన యంత్రములు అభూతపూర్వవి శేషములను బోధించునవి కావని బోధపడుచున్నది.

ఇంక ఈ శాస్త్రజ్ఞుల రెండవ సౌకర్యము (ఎడ్లకు శ్రమ లేకపోవుట) ను గూర్చి విచారితము.

ప్రకృత వ్యవసాయ శాస్త్రజ్ఞుల దృష్టికోణానుసారము ఈ ఎడ్లవలన పొందదగిన ఉపయోగము మన దృష్టికి గోచరించెడి భూమిని దున్నుట ఒక్కటియే అయినచో వాటికి శ్రమ కలుగకుండ ఆ పనిని యంత్రసహాయముచే చేయించుట యుక్తము. కాని, దీనినే గాక మన దృష్టికిని, మన ఊహలకును అతీతము లయినట్టియు, వేదైకనమధిగమ్యము లయినట్టియు అనేకములగు ఉపయోగములను అధర్వవేదము ఉద్ఘోషించుచున్నది.

అధర్వ వేదములో కృషి ప్రకరణములో ఈ ఎడ్లు చేయు పనిని గూర్చి అచ్చటి మంత్ర మిట్లు చెప్పుచున్నది.

“పద్మిస్సేది మవక్రామ నిర్దాం జంఘాభిరుత్తిదన్క్రమేణా నద్వాన్ కీలాలం కీనాశస్యాభిగచ్ఛతః” (అ. కా. 4 అను 8; మం. 10.)

దీని భావము : అధర్వ వేదములో పూర్వమంత్ర ద్వయములో ‘ప్రజాపతి’ ఎడ్లు యొక్క శరీరమందు ప్రవేశించి, దానికి సామర్థ్యము నిచ్చి దృఢముగా చేయుచున్నాడు. కాన అనద్వాహము (ఎడ్లు) ప్రజాపతి రూపమయినది. దీనివలన ప్రీహియవాది ధాన్యములు నిష్పన్నములగుచున్నవి అని చెప్పి, ప్రకృత మంత్రములో ‘ప్రజాపతి రూపమగు ఎడ్లు దున్నునపుడు తన నాల్గు పాదముల చేతను నాశపేతువగు అలక్ష్మిని అధోముఖముగ అణచి, దున్నుచున్న భూమిని పిక్కల చేత కర్షణముచే చీల్చుచు వ్యవసాయకునకు అన్నము నిచ్చుచున్నది’ అని చెప్పబడుచున్నది.

ఇవిధముగ ‘దున్నెడి’ ఎడ్లు నాల్గుపాదములచే దారిద్ర్యపేతువగు అలక్ష్మిని అణగదొక్కుచు ప్రజాపతి లబ్ధమగు సామర్థ్యముతో పిక్కలముచే భూమిని దున్ని కర్షకునకు అన్నమును ఇచ్చుచున్నట్లు అధర్వవేదీయ మంత్రము బోధించుచున్నది.

ఇంకొక గొప్ప ఆశ్చర్యజనకమగు అపూర్వ విషయము ఎడ్లతో గూడుకొనిన నాగలికి సంబంధించినది అధర్వవేదములో బోధింపబడుచున్నది.

“నమస్తే లాంగలేభ్యో నమ ఈషాయుగేభ్యః” (అ. వే. కా. 2. సూ. 5. 4. మం.) దీనికి విద్యారణ్యభాష్యము : “పేరుగ్లవే త్వద్రోగోప శమనాయ లాంగలేభ్యః, వృషభయక్త సీరేభ్యః నమః । ఈషాయుగేభ్యః ఈషాశ్చ యుగాని చతేభ్యశ్చ హలావయవేభ్యః నమః । ఉభయత్రాపి పూజాయాం బహువచనం పీడాకరరోగ నివర్తక త్వేన పూజ్యత్వం ఆరోప్య నమస్కారః కృతః । యద్వా హలాదీనాం అచేతనత్వేపి తదభిమాని దేవతాభిప్రాయేణ నమస్కారః కృతః”

ఈ మంత్రముచే చేయవలసిన ప్రక్రియ ఏమన వంశానుక్రమముగ వచ్చెడి ఊయ, కుష్మము మున్నగు ఉగ్రవ్యాధులచే పీడితుడగు రోగికి అట్టి రోగోపశమనమునకై పై అధర్వమంత్రముచే ఉదకుంభమును అభిమంత్రణముచేసి, ఎడ్లతోగూడిన నాగలికింద ఆరోగిని కూర్చుండబెట్టి అయ్యభిమంత్రణోదకముచే స్నానము చేయించవలెను.

ఆర్ష వ్యవసాయపద్ధతి

మంత్రార్థము: ఓరుగ్లుడా, నీ రోగోపశమనమునకై ఎడ్లతో గూడుకొనిన నాగళ్ళకొరకు నమస్కారము. ఆ నాగలికి అవయవములగు (నాగలిభాగములగు) ఈషా, యుగములకొరకు అనగా ఏడెకట్టు, కాండ్లకొరకు నమస్కారము. (ఇట్టి మంత్రముచే అభిమంత్రణము చేయవలెను.)

అయితే నాగళ్ళు, నాగలి భాగములగు ఏడెకట్టులు, కాండ్లు, అచేతనములుగదా! వీటికి నమస్కారమెట్లు సంగతమగును? అని శంకింపరాదు. శ్రీ వ్యాసప్రణీతమగు ఉత్తర మీమాంసాశాస్త్రములో “అభిమాని వ్యవదేశస్తు విశేషానుగతిభ్యామ్” (ఉ. మీ. అ. 2-1-5) అను సూత్రముచే అచేతన పదార్థములందు గూడ తదభిమానియగు దేవత ఉండునని సిద్ధాంతీకరింపబడుటచే ప్రకృతములో నాగలి అభిమానిదేవతలకును నాగలి భాగములగు ఈషా, యుగాభిమాని దేవతలకును నమస్కారము గాన, విరోధ ప్రసక్తిలేదు.

మరియు, ఎడ్లు దున్నగా ఫలించిన ధాన్యమునుగూర్చి కృష్ణయజుర్వేదములో “ఆగ్నావైష్ణవం ఘృతే చరుం నిర్వపేచ్ఛతుష్కామః” అను ఉపక్రమణముతో “ధేన్వైవా ఏతద్రేతో యదాజ్య మనడుహ స్తండులా మిథునా దేవానై చక్షుః ప్రజనయతి” అని కలదు. (కృ. య. 2. కా. 2-9 అను.)

ఇచ్చట నేత్రరోగములు ఉపశాంతములై దృష్టిపాటవము కావలెనని కోరువాడు అగ్ని, విష్ణువు, ఉభయులు దేవతలుగా గల ‘ఆగ్నావైష్ణవేష్టి’ అను కర్మను చేయవలసినదిగా ఈ శ్రుతి విధించుచు; ఆ కర్మలో ఎడ్లుచే దున్ని పండించిన ధాన్యము దంపగా వచ్చిన బియ్యమును ఆవు నేతితో పండి ఆ అన్నమును ప్రధాన దేవతలకు హోమము చేయవలసిన హోమద్రవ్యముగా విధించి, ఆ అన్ననిష్పత్తికి మూలములగు ఆజ్యమునకు, తండులములకు ఉత్పాదకములగు గోవును, వృషభమును మిథునముగా వర్ణించి, అట్టి మిథునము వలన నిష్పన్నమయిన ఆజ్యమును, బియ్యమును గోవృషభముల రేతస్సుగా వర్ణించి, ఆ రెండు రేతస్సుల యొక్క సమ్మేళనరూపమగు హోమద్రవ్యము యొక్క హోమ ప్రభావముచే చతుస్సులు ఉత్పన్నమగు నని వర్ణించినది.

అనగా లోకములో స్త్రీ, పురుష రూపమగు మిథునము యొక్క రెండు రేతస్సుల కలియకచే నంతానము జనించి

నట్లు ఇక్కడ గోవృషభరూపమగు మిథునములో ఆజ్య రూపమగు గోరేతస్సునందు (ఎడ్లు దున్నుటచే జనించినవి కావున) తండుల రూపమగు వృషభరేతస్సును ఉంచుటచే ఉభయరేతస్సు మేళనద్వారమున ప్రశస్తమయిన చతుస్సు ఉత్పన్నమగు నని తాత్పర్యము.

దీనివలన -చతురోగములను పారద్రోలి మంచి దృష్టిని చేకూర్చెడి శ్రాతకర్మలో ఎన్నడున్నిన ధాన్యమువలన నైన బియ్యమును ప్రధాన హోమద్రవ్యముగ శ్రుతి చెప్పటచే ఎడ్లు దున్నుటలో విశేషమున్నట్లు స్పష్టమగుచున్నది.

ఎంత లోతుగ దున్నవలెను అను విషయమును గూర్చి ఇట్లు చెప్పబడినది:

“దర్శపూర్ణమాసేష్టులు” అను శ్రాతకర్మను చేయుటను వేదిని నిర్మింపదలచిన స్థలమందలి ఓషధులను వ్రవ్వి, అచ్చట వేదిని ఏర్పరుపవలెననియు, “చతురంగులం ఖేయా । చతురంగులం ఖనతి । చతురంగులే హోష్యషధయః ప్రతితిష్ఠంతి” (కృ. య. బ్రా. 3-2-9) (ఓషధులు 4 అంగుళములలోతున ప్రతిష్ఠితములయిఉండును గాన 4 అం.ల లోతుప్రవ్యవలెను.) అనియు సహేతుకముగా చెప్పబడినది.

ఫలితము : ఇంతవరకు చూపబడిన శ్రుతి యుక్త్యను భవములచే దున్నుటకే కాక, అలక్ష్మిని తొలగించి, అన్న మిచ్చుటకును, కుల క్రమాగతములయి అనివార్యములగు మహోవ్యాధుల యొక్క ఉపశమనమునకును, చతురోగ నివృత్తి ద్వారమున దృష్టి పాటవము మున్నగు అనేక శ్రేయస్సులకును శాస్త్రనిస్థమయిన ఎడ్లతోకూడిన నాగళ్ళు సాధనము లని వేదములు బోధించుచున్నవి.

పంబలు :- మహోగ్నిచయనమను క్రతువులో ఉభ అను ఒక చతురస్రమును (అనగా నలుపలుకలు, జానెడు ఎత్తు గల వంటకుండను) మంత్రముల నుచ్చరించుచు సిద్ధము చేసి, మంత్ర పాఠముతోనే కాల్పవలెను. దానిని కాల్పు నపుడు పఠించవలసిన మంత్రములలో “వరూత్రయస్త్యా - పచంతూఖే - జనయ స్త్యా దేవీః - పచంతూఖే” (కృ. య. సం. 4-1-4) అను మంత్రమునందు రెండుసార్లు ‘పచంతు’ అను శబ్ద ముండుటచేతను కృష్ణ యజుర్వేదములో “ద్విః పచంత్యిత్యాహ తస్మాద్ద్వి స్సంవత్సరస్య సస్యం పచ్యతే” (5-1-7) అనుదానియందు పచంతు, అను పదమును రెండు మంత్రములలో రెండుసార్లు ఉచ్చరించుటచేతను లోక

ములో ధాన్యము సంవత్సరమునకు రెండుసార్లు పండునని ఈ బ్రాహ్మణమువలన స్పష్టమగుచున్నది.

కృష్ణ యజుర్వేదారణ్యకములో “యాః ప్రతితిష్ఠంతి సంవత్సరే తాః ప్రతితిష్ఠంతి | వర్షాభ్య ఇత్యర్థః” (కృ. య. ఆ. అ.) అనియు విద్యారణ్య భాష్యములో “యాస్తు ప్రజాః తస్మిన్ బుతే షేత్రేషు బీజావాపం కృత్యా ప్రతిష్ఠితా భవంతి, తాః ప్రజాః అన్నస్య సులభత్వాత్ కృత్యేషు సంవత్సరే ప్రతిష్ఠితా భవంతి.” అనియు చెప్పబడినది. (వర్షర్తు ప్రకరణ బలాత్ వర్షర్తుః లభ్యతే) వీటి భావము: ఏ ప్రజలు వర్షర్తువునందు విత్తనములను భూములందు నాటుదురో, వారికి అన్నము సులభము గాన సంవత్సర మంతయు వారు అన్న సమృద్ధిని గలిగియుందురు. ఈ క్రతు స్పష్టముగ వర్షర్తువునందు మొదటి పంటకు విత్తనములను నాటుటను బోధించుచున్నది.

యవ, మాషాది దాన్యములు : కృష్ణ యజుర్వేద సంహితలో “తేస్మి నైచ్చంత సరస మహా వసంతాయ ప్రాయచ్చ ద్యవం గ్రీష్మాయాపథీ ర్వర్షాభ్యో వ్రీహీన్ శరదే మాషతికా, హేమంత శిశిరాభ్యాం (కా. 7:21 10) అని కలదు. దీనికి భట్టభాస్కరభాష్య మీ విధముగ నున్నది. “తత స్తే ఋతవః అస్మిన్ ప్రజాపతౌ ఇచ్చంత దక్షిణాం అతిస్సంత సః ప్రజాపతిః అనంతరం రసం మధ్వాది (సర్వమపి భోగ్యవస్తుగతం సారం) వసంతాయ ప్రాయ చ్చత్, పుష్పాది సంబంధేన మధుమా నభూ ద్వసంతః, ఏవం గ్రీష్మా యేత్యాది”.

తా. పూర్వము వసంతాది ఋత్యభిమాని దేవతలు ప్రజాపతిచే “ద్వాదశాహ మను యజ్ఞమును చేయించిన పిదప ప్రజాపతి ఆ వసంతాది ఋతువులకు మధ్వాది భోగ్యవస్తుగతమగు సారమును దక్షిణగా నిచ్చెను. అందుచే వసంతఋతువు పుష్పాదిసంబంధముచే మధురరసోపేతమగు పుష్ప, ఫలములు కలది ఆయెను. కావుననే ఆ ఋతువు నందు సమస్తపుష్పములు, మామిడి, పనస, మున్నగు సమస్త ఫలములు ఉద్భవించుచున్నవి.

ఈ విషయమునే భగవద్గీతలో “శ్రీకృష్ణభగవానుడు ఋతూనాం కుసుమాకరః” (ఋతువులలో సమస్తపుష్ప, ఫలములకు ఆధారమగు వసంతఋతువు నేను అయితిని.) అని వక్కాణించెను.

ఇక ప్రజాపతి గ్రీష్మఋతువునకు యవలను దక్షిణగా ఇచ్చుటచే ఇప్పటికిని గ్రీష్మఋతువునందు యవధాన్యములు ఫలించుచున్నవి. వర్ష ఋతువునకు ఓషధులను దక్షిణగా నిచ్చుటచే, ఆ ఋతువునందు సమస్త ఓషధులు ఉద్భవించు చున్నవి.

ప్రజాపతి శరదృతువునకు వ్రీహులను అనగా మనము భుజించు ధాన్యములను దక్షిణగా నిచ్చుటచే ఆ ఋతువు నందు అనగా ఆశ్వయుజ, కార్తికమాసములందు ఆ ధాన్యములు ఫలించుచున్నవి. కావుననే శరదృతువునందు క్రొత్తధాన్యము రాగానే ఆహితాగ్నులు (యజ్ఞములను జేసిన యజమానులు) ‘అగ్రయడేష్టి’ అను క్రౌతకర్పం యందు ముందుగ దేవతలకు క్రొత్తధాన్యముచే హవిర్భా గములను ఇచ్చిన పిదప ఆ ధాన్యమును భుజించెడి ఆచారము నేటివరకు అనుష్ఠానములో నున్నది.

దీనినే ఆపస్తంబక్రౌతసూత్రములో “శరది పార్ష మాస్యా మమావాస్యాయాం - వ్రీహ్యగ్రయడేన శ్యామా కాగ్రయణ్ సమాన తంత్రేణ కుర్వ నిష్ట్యా యత్యే” అని సంకల్పమును జేసి, పార్షమాసియందుగాని, అమా వాస్యయందుగాని, క్రొత్త ధాన్య హవిస్సును దేవతలకు ఇయ్యవలసినదిగ, సూత్రకారులు వక్కాణించిరి. పెనుకటి ఆరణ్యకక్రతు “యాః ప్రతితిష్ఠంతి” అనురీతిచే వర్షర్తువు నందు బీజావాపమును (విత్తనముల నాటుటను) చెప్పినది. ఈక్రతు “వ్రీహీన్ శరదే” అని శరదృతువునందు పంటను జెప్పినదిగాన పరస్పర విరోధము లేదు.

ప్రజాపతి హేమంత, శిశిర ఋతువులకు మినుములను, నువ్వులను అనగా వైరు ధాన్యములను, దక్షిణగా నిచ్చు టచే ఆ నాలుగు మాసములందును వైరు ధాన్యములు ఫలించుచున్నవి.

భావ|| పూర్వము ఎన్నడో ప్రజాపతి తన క్రతువులో వసంతాది ఋతువులకు వైన ఉదాహరించిన మధు,యవాది ద్రవ్యములను దక్షిణగా నిచ్చుటచే నేటివరకు ఆ యా ఋతువులందు ఆ యా సస్యములు ఫలించుచున్నవి గాని కొంచె మయినను మార్పులేదు. అందువలన ప్రజాపతి ఆ క్రతువులో వాటిని దక్షిణగా నిచ్చుటవలన లోకములో నేటివరకు ఆఫలములు కానవచ్చుటచే (సహిద్యష్టే అనుప వన్నం నామ) ‘దృష్టిగోచరమగుచున్న విషయమునుగూర్చి

వ్యవసాయవద్దతి

3 ఎట్లు వచ్చెను అని శంకపరాదు' అను న్యాయాను
రముగా ఆ క్రతువునందు ఇచ్చుటచే, లోకములో
టివరకు ఎట్లు వచ్చును అను శంకకు తావులేదు.

ఎరువుల ప్రసక్తి : సృష్ట్యాదినుండియు ప్రజలకు అన్నము
వసరమని లోకమునందును వేదమునందును సుప్రసిద్ధ
షయమే. కృష్ణ యజుర్వేద బ్రాహ్మణములో "ప్రజాపతిః
ప్రజా అస్పృజతః తా అస్మాత్సృష్టాః పరాచీరాయన్నేన ఏతం
ప్రజాపతిరోదన మవశ్యత్ । సోన్నంభూతో తివ్రత్ । తా
స్యత్రాన్నాద్యమవిత్వాః ప్రజాపతిం ప్రజాఉపావర్తంత !
అన్నమేవై నం భూతం పశ్యంతీః ప్రజా ఉపావర్తంతే"
ని కలదు. (2-7-8)

తా॥ పూర్వము ప్రజాపతి ప్రజలను సృజించినపిదప
వారలు అన్నార్థులై ప్రజాపతినుండి పరాబ్రుఖులై వెడలి
పోయిరి. అప్పుడు ప్రజాపతి అన్నమును సంపాదించినచో
కర్ణమై ప్రజలు తనయొద్దకు ఏతెంచెదరని యొచ్చించి
అన్నమును సంపాదించి యుండెను. అంతట ప్రజలను
ఇతర స్థలములందు అన్నము లభింపకపోవుటచే తిరిగి
అన్నయుక్తుడగు ప్రజాపతియొద్దకు ఏతెంచిరి. లోకములో
సూడ అన్న సమృద్ధిగల మానవునికడకు ప్రజలు ఏతెంచెదరు.
ఈ శ్రుతి స్పష్టముగ అన్నసంపత్తి ఆవశ్యకతను బోధించు
చున్నది.

ఇదేవిధముగ తైత్తిరీయకోపనిషత్తులో "యయా
కయాచ విధయా బహ్యాన్నం ప్రాప్నుయాత్" అని యున్నది.

దీని భా॥ విహితమయిన వృత్తులలో ఏదో యొక
విధముచే సమృద్ధమయిన అన్నమును సంపాదించవలెను.
మరియు "వృద్ధౌ చ మాతాపితరౌ సతీసాధ్వీ సుత శ్శిశుః ।
అప్యకార్యశతం కృత్వా శర్తవ్యా మను రబ్రవీత్" అని
శాస్త్రము గలదు.

తా॥ తల్లిదండ్రులు వృద్ధులై, భార్య పతివ్రతయై (ధన
సంపాదనకారకు వీధికి వెడలిని భార్య అని తాత్పర్యము)
సమూరుడు బాలుడై యున్న పరిస్థితిలో నిషిద్ధ వృత్తిచేత
నైన అన్నమును సంపాదించి వారలను పోషింపవలసినదిగ
నున్ను చెప్పియుండెను.

వైవాటివలన శక్యమయినచో ముఖ్యవృత్తిచేతను,
శక్యమగుచో గౌణవృత్తిచేతనైన సమృద్ధమగు అన్న
మును సంపాదించి కుటుంబపోషణ చేయుట విధిచోదితము

గాన తదర్థమై తౌకిక సాధనములగు ఎరువులను గూర్చిన
విచారణ ప్రసక్తమగుచున్నది.

ఎరువులు : కృష్ణ యజుర్వేద సంహితలో "యథావై
లాంగలేనోర్వరాం ప్రఖిందంత్యేవ మృత్యుమేయజ్ఞం
ప్రఖింతోయన్వైత్రావరుణీం వశామాలభతే యజ్ఞాయైవ
ప్రఖిన్నాయ మత్యమస్వ వాస్యతి శాంత్యై" అనియున్నది
(8-8-8). దీనికి విద్యారణ్య భాష్య మిట్లు వలదు:
సర్వసస్యోపేతా భూమిః ఉర్వరా, తస్యాం కృష్టాయాం
కర్షణమును, తత్రమత్యంక్షివంతి. శక్త్యాధాన సాధనం
గోమయాది ద్రవ్యం మత్యం (మతం అభిమతం ఫలం
అర్హతీతిమత్యం) తద్వత్ ఋక్సామాశ్వాం కర్షణవత్
యోగ్యతా మాపాదితస్య యజ్ఞస్య వశాలంభేన మస్య
ప్రక్షేవవత్ ఫలజననశక్తి ర్భవతి, తేనచ అశక్తి లక్షణస్య
దోషస్య శాంతి ర్భవతి."

అర్థము : సర్వసస్యములు ఫలించుటకు యోగ్యమగు
భూమిని దున్ని, దానియందు మత్యమును అసగా సంపూర్ణ
మయిన ఫలమును ఇచ్చెడి శక్తిని సృష్టించుటకు సాధన
మగు గోమయము, మొదలుగాగల ఎరువులను ఎట్లు చల్లె
దరో, వాటిచే ఆ చేలలో అశక్తి లక్షణమును దోషము
శాంతించి, ఫలోత్పాదన శక్తి జనించి సంపూర్ణమగు
ఫలము ఎట్లు లభించునో, అటులనే ఋక్సామాసంప్రముల
అనుష్ఠానముచే, దున్నినటుల ఫలోత్పాదనయోగ్యతను
సంపాదించబడిన యజ్ఞమునకు, మిత్రావరుణదేవతా
మగు ఈ వశావశ్వాలంభముచే, దున్నిన భూమిలో బలము,
కొరకు ఎరువులను చల్లినటుల ఫలజననశక్తి జనించును.
ఆ శక్తిచే ఫలజననశక్తికి ప్రతిబంధకమగు దోషము
శాంతమైయజ్ఞమువలన సంపూర్ణఫలము లభించును.

ఈ శ్రుతివలన లోకములో దున్నిన భూమియందు
గోమయము మున్నగు ఎరువులను చల్లుచుండుటగమును
వాటివలన భూమిలోని దోషము దూరీకృతమై ఫలజనన
శక్తి జనించి సంపూర్ణమయిన ఫలము లభించుచుండుటయు
అనుభవసిద్ధమైనట్లు విశదమగుచున్నది. ఈ దృష్టాంశముచే
యజ్ఞములో మిత్రావరుణీవశ్వాలంభము యజ్ఞమునకు
ఎరువువంటిదనియు, అట్టి వశ్వాలంభనముగల యజ్ఞము
వలన సంపూర్ణమయినఫలము లభించుననియు చెప్పుటచే
ఎరువులు ప్రాచీనకాలము నుండియు ఆర్షవ్యవసాయ

ములో శ్రుతి ప్రసిద్ధము లయిన వని తేట తెల్ల మగుచున్నది.

మరియు కృష్ణ యజుర్వేద బ్రాహ్మణములో “ప్రజా పతిః ప్రజా అస్పృశత । తాసామన్న ముపాక్షీయత । తాభ్య స్సూదముపప్రాభినత్ । తతోవై తాసా మన్నం నాక్షీ యత । యస్యసూద స్సం భారో భవతి । నాస్య గృహేఽన్నం క్షీయతే ॥” (1-1-3) అని చెప్పబడినది.

అర్థము : పూర్వము ప్రజాపతి ప్రజలను సృజించెను. కొంతకాలమునకు ఆ ప్రజలకు అన్నము భుజ్యమాన మగుచు క్రమక్రమముగా ఉపశీత మాయెను. అనగా భూ ప్రదేశము లందు శక్తి తగ్గిపోయి పండెడి పంట ప్రజలకు సరిపోక పోయెను. అంతట ప్రజాపతి ప్రజలకు అన్న సమృద్ధికొరకు సూదమను ఎరువును (అనగా ఎన్నడును ఎండిపోకుండా ఉండెడి జలప్రదేశమందలి బురదమట్టిని) తీసికొనివచ్చి పంటకు యోగ్యమగు భూభాగములందు వేరువేరుగ ప్రసరింపజేసెను. దాని శక్తి చే ఆ భూభాగములందు సస్యము సమృద్ధిగా ఫలించి ప్రజలకు అన్నము సమృద్ధమాయెను. అందుచే ఆ సూదముయొక్క సంభారముచేత గృహమందు అన్నము అత్యుచ మగుచున్నది.

ఈ సందర్భములోనే “ప్రజాపతి సృష్టానాం ప్రజానాం కుఠోపహ త్రై సువిశం నో అస్తు । ఉపప్రభిన్నమిష నూర్షం ప్రజాభ్యః సూదం గృహేభ్యో రస మాభరామి॥ (కృ. య. బ్రా. 1 2-1) ఆ. శ్రా. సూ. “సూదం”

అను మంత్రముచే సూదమును (బురదమన్ను) ఆహవ నీయాదులందు ఉంచవలెను.

మం. అర్థము : ప్రజాపతిచే సృజింపబడిన ప్రజలకు అన్న సమృద్ధి ద్వారమున కున్నివారణకొరకు మా సంబంధ మయిన ఈ కర్షణ రూపమగు సూదము యోగ్యముగ సంప్రాప్తమగు గాక ! పంక రూపమగు ఈ సూదరసము (ప్రజలకు అన్నమును, రసమును అత్యంత సామీప్యముగ సంపాదించుటకు సాధనమైనది గాన) అన్న, రస, (ఉభయ) సమ్మేళన రూపమయినది. అట్టి ఎరువును ఆహవనీయాది వహ్నులయొక్క స్థానముకొరకు సంపాదించుచుంటిని.

తా : ఆధాన మను శ్రాత కర్మలో ఆహవనీయము. గార్హపత్యము, దక్షిణాగ్ని, అని మూడు అగ్నులను సంపాదించి వాటి యందు విధ్యనుసారముగ తత్తత్కా

లములందు దేవతలకు హోమములు మున్నగు కర్మలను చేయుదురు. అట్టి అగ్నులను ఉంచుటకు ముందుగ వాటికి ఆయతనములను (స్థానములను) నిర్మించు సందర్భములో వై న ఉదాహరించిన “ప్రజాపతి సృష్టానాం” అను మంత్ర ముచే పంక రూపమగు సూదరసమును ఆయతనములందు ఉంచవలెను. అనగా సూదరసము అన్న సమృద్ధికరమగు ఎరువుగాన అట్టిదానిని ఉంచుటచే ప్రజలకు అన్నసమృద్ధి లభించునని శ్రుతి చెప్పుచున్నది.

ఫలితము : ఉదాహృత మంత్ర బ్రాహ్మణ బోధితమయిన పంకరూపమగు సూదరసమును, పూర్వోక్త శ్రుతిచోదిత మయిన గోమయము మున్నగు ఎరువులను భూభాగము లందు ప్రసరింపజేయుటచే సమృద్ధమయిన సస్యము ఫలించి ఎంత తినినను తరుగక ప్రజలకు అన్నము అత్యుచమయినట్లు సృష్టమగుటచే ఇట్లు వివిధములగు ఎరువుల సహాయముచే పంటలను అధికముగ పండించెడి అలవాటు, ఆర్ష వ్యవసాయ కాలము నుండియు, సదాచార ప్రాప్తమయినది గాని నూతనమైనది కాదని తెలియుచున్నది. ఆధునికులు బుద్ధి కౌశలముచే మరికొన్ని క్రొత్త ఎరువులను కనిపెట్టినచో కనిపెట్టియుండవచ్చును గాని పూర్వతమమైన “మత్యమస్య వాస్యతి” అను శ్రుతియందలి మత్యం అను పదమునకు అర్థ నిర్వచనముచేయు సందర్భములో అభిమత ఫల సాధన ములగు గోమయము ఆదిగా గల ఎరువులు అను వ్యాఖ్యా నముచే ఇంకను అనేకములగు ఎరువులను వారు ఉపయో గించెడివారని బోధపడుచున్నది.

కోత : కృష్ణ యజుర్వేదములో “కువిదం గయవమం తోయవం చిద్యథావాంత్యను పూర్వం వియూయ । ఇహేహైషాం కృణుత భోజనాని యే బ్విర్నిషో నమోవృక్తిం నజగ్ముః” అని కలదు. కృ. య. సం. కా. (1-8-21).

దీని భావము : రాజసూయాంతర్గతమగు ‘సౌత్రామణి’ అను క్రతువులో వై మంత్రముచే ప్రజాపతి దేవతాకమగు గ్రహగ్రహణ సందర్భములో యవాది ధాన్యములను పండించెడి కర్షకులు (వ్యవసాయకులు) పండిన చేలను కోయు సందర్భములో పండిన భాగమును, పండిన భాగ మును, విడదీసి పండవలసిన భాగమును కోయక, పండిన భాగమును ఎట్లు కోయుదురో, అటులనే ఓ దేవతలారా ! యజ్ఞములను చేయు యజమానులలో శ్రద్ధావంతులను,

ఆర్షశిల్పము

శ్రద్ధాచహితులను పృథక్కరించి, నమస్కారపూర్వకముగ హవిస్సులను నమర్పించెడి శ్రద్ధావంతులగు యజమానుల హవిస్సులనే భుజింపుడు— అని.

దీనిలో దృష్టాంతముగా నీయబడిన (పండిన భాగమును పండిని భాగమును పృథక్కరించి) పండిన భాగమునే కోయుట ఆర్ష వ్యవసాయానుసారము కొడవళ్ళతో కోయునప్పుడే సంభవించును గాన కొడవళ్ళచే కోయు కోవనే ఈ శ్రుతి బోధించినట్లు స్పష్టమగుచున్నది.

ఉ. గ. శా.

ఆర్షశిల్పము :

భారతదేశమందలి ప్రజలకు వేదము ప్రమాణము. మానవుడు ధర్మార్థకామమోక్షము లనెడి నాలుగు పురుషార్థములను సాధింపవలయును. ఈ పురుషార్థములను సాధించుటకు భగవదుపాసనమే సాధనము. ఈ యుపాసనము అవ్యక్తోపాసనము, వ్యక్తోపాసనము, వ్యక్తావ్యక్తోపాసనము అని మూడు విధములుగ చెప్పబడినది. ఈ యర్థమునే 'మానసీ హోమ పూజాచ బేరపూజేతి సాత్రిధా' అని ఆగమములు ఉపాసనాత్రయ స్వరూపమును వివరించినవి. అవ్యక్తోపాసనము చేయుట కష్టసాధ్యము. దీనిని సాధించుటకు అష్టాంగయోగసిద్ధిని పొందినవారలే అర్హులు. ఈ యుపాసనమునే హృద్యాగమము, మానసారాధనము, అమూర్తపూజ యని కూడ చెప్పుదురు. కరచరణాదులతో నిర్మింపబడిన భగవద్విగ్రహమును అర్ఘ్యము, పాద్యము మున్నగు సువచారములతో పూజించుట వ్యక్తోపాసనము. వేదప్రామాణ్యము నంగీకరింపనివారు కూడ కేవల యుక్తివాదముచే విగ్రహారాధనము చిత్రైకాగ్రతను సాధించుటకు అవలంబము కాగలదని విశ్వసించి విగ్రహారాధనమును ఆదరించుచున్నారు. మంత్రపూర్వకముగ అగ్నియందు చేయబడెడి హవిస్సుమర్పణము వ్యక్తావ్యక్తోపాసనము. అది ఆగమశాస్త్ర సిద్ధాంతము.

'శిల్పం కర్మకలాదికమ్' అను కోశమునుబట్టియు, "తత్కర్మ యన్న బంధాయ సావిద్యా యా విముక్తయే ఆయా సాయా పరం కర్మ విద్యాన్యా శిల్పవై పుణమ్." అను శ్రీ విష్ణుపురాణమునుబట్టియు, శిల్పశబ్దము వృత్తి విద్యలగు. చెప్పబడిన అరువదినాలుగు కళలకు సాధారణ

ముగ వాచకమైనను, ఈ శబ్దము ఆలయనిర్మాణమును, విగ్రహ నిర్మాణమును చెప్పెడి శాస్త్రమందు రూఢమై వ్యవహరింపబడుచున్నది.

మానవునకు సహజముగ సౌందర్యపిపాస శిల్పకర్మకు నివాసమయ్యె ననియు సౌందర్యోపాసనము నిత్య సత్యముతో మిశితమై విగ్రహముల ద్వారమున పరబ్రహ్మా పాసనమునకు త్రోవ చూపినదనియు చారిత్రక పిమర్శకులు విశ్వసించుచున్నారు. ఇదియు కొంతవరకు సత్యము కావచ్చును. పూర్వకాలపు శిల్పము శాస్త్ర నియమములకు కట్టుపడక తన్నిర్మాతలయొక్క సహజ కౌశలమునకు తగినట్లు ఉత్తమోత్తమముగ సృజింపబడెననియు, కాలక్రమమున అట్టి సహజ శక్తి సంపన్నులు ఊఱింపగా ఆనాటి శిల్పమును ముందుంచుకొని, తరువాతివారలు లక్షణములను కల్పించి వాటిని శిల్ప శాస్త్రములందు బొందుపరచి రనియు, శాస్త్ర నియమములకు బద్ధుడగు ఆధునిక శిల్పి తన సహజశక్తిని వినియోగించుటకు శక్తి లేనివాడై చక్కని శిల్పమును సృష్టించలేకపోవుచున్నాడనియు విమర్శకులు అభిప్రాయపడుట కలదు. ఇంకలి తత్త్వము నింకను పరామర్శింపదగును.

భారత భూమియందు లోకతంత్రముల నిర్మాణమును అన్ని సమస్యలతోపాటుగ శిల్ప కల్పనము కూడ ముగియునో సర్వాంగీణమగు సంబంధమును కలిగి నభివముగ నిలచి యున్నది. వేదకాలమునుండియు శిల, దాచుర్ర, లోహము, మృత్తు మొదలగు ద్రవ్యములచే వనిచేయునట్టి స్థపతి, వడ్రంగి, కమ్మరి, కుమ్మరి మొదలగు జాతులవారు ఆ యా సమయములందు సంఘముచే గౌరవమర్్యాదలతో ఆదరింపబడుటయేగాక సంఘముపై ఆధారపడి జీవించుటయు కలదు. ఇట్టి వృత్తి విద్యలను సర్వారంభముగ లోకముందు ప్రవర్తింపజేసిన మహాపురుషుడు విశ్వకర్మ. ఈతడు అష్టవసువులలో కనిష్ఠుడగు ప్రభాసవసువునకు బృహస్పతి సోదరియందు జన్మించినట్లు మహాభారతమందు కలదు. మానసారగ్రంథము ననుసరించి బ్రహ్మకు విశ్వరూపుడను కుమారుడు కలడనియు, విశ్వరూపుని సంతతిలో ఆరవ పురుషుడగు చాక్షుష మునికి పురువు, పురుషుడు, సుమ్యుముడు, విశ్వుడు, సాధ్యుడు అను ఏవరు పుత్రులు కలిగిరనియు, వీరలు వాస్తు శాస్త్రమును ప్రవర్తింపజేసి

రనియు తెలియుచున్నది. శివ పురాణమందలి ధర్మసంహిత ననుసరించి అత్రిగోత్రజుడగు ప్రచేతసుని అల్లుడు సోము నకు దక్షుడు జన్మించెననియు, దక్షునకు అరువదిమంది కుమార్తెలు కలిగిరనియు, వారిలో ధర్మదేవున కిచ్చిన పది మంది పుత్రికలలో ఒక్కతె యగు వసువునకు ధరు డాదిగాగల అష్టవసువులు జన్మించి రనియు ఆ వసువులలో కనిష్ఠుడగు ప్రభాసునకు విశ్వకర్మ పుత్రై ననియు కలదు. విశ్వకర్మ ఉత్పత్తిని గురించి ఆ యా గ్రంథములలో వేరు వేరు రీతులు చెప్పబడినవి. అన్నిటియందును ఆతడు దేవశిల్పి యని నిర్వివాదముగ చెప్పబడినది.

విశ్వకర్మచే నిర్మింపబడినట్లు చెప్పబడెడి గ్రంథములు పెక్కు కలవు. ఈ గ్రంథము అన్నిటియందును వాస్తు ప్రకరణము, శిల్ప ప్రకరణము, చిత్రకర్మ అను నీమూడు విషయములును ఉపన్యసింపబడినవి. ఈ మూడు ప్రకరణములును పరస్పర సహకార సహకారి భావసంబంధము కలిగియుండుటచే పరస్పరము సంకీర్ణములుగనే ఉపపాదింప బడుట అంతరీయకముగ తటస్థించుచున్నది.

వెనుక చెప్పినరీతిగా విగ్రహారాధన సిద్ధాంతమును ప్రవచించు శైవవైష్ణవములను శాస్త్రములను ప్రవర్తింప జేసిన మహర్షులు తమ రచనలలో ప్రాకరణికముగ ఆలయ శిల్పమును, విగ్రహ శిల్పమును చెప్పవలసిన సందర్భములలో సర్వసాధారణ విషయములలో శిల్పశాస్త్రమును ఉపాదేయముగ తీసికొనుట కలదు. ఐనను ఆలయ శిల్పము, విగ్రహ శిల్పము, రూపధ్యానము మొదలగు విశేష విషయములను చెప్పుటయందు ఆగమశాస్త్రములకు ఒక ప్రత్యేకత నిర్వివాదముగ సిద్ధమైయున్నది.

ఆగమశిల్పమందు ఈ క్రింది ప్రధానవిషయములు చెప్పబడినవి. అవి భూపరీక్ష, ప్రాచీసాధనము, ఆయాది విచారము, వాస్తుపదకల్పనము, గ్రామ్యగ్రహారాది లక్షణము, నిర్మాణవిధి, ఆలయ విమాన మండప గోపుర ప్రాకారతటాకారామాదినిర్మాణము, శిలాపరీక్ష, దారుపరీక్ష, దశతాలాదిమాన లక్షణము, బింబనిర్మాణము, ప్రతిమారూపలక్షణము, పీఠసంఘాతము, నేత్రోన్మీలనము, బింబప్రతిష్ఠ మొదలగునవి.

భరత భూమి యందు ప్రచారములగు విగ్రహములను స్థూలముగ వైష్ణవ విగ్రహములు, శైవ విగ్రహములు

అని రెండువిధములుగ విభజింపవచ్చును. త్రిమూర్తులని ప్రసిద్ధిగల బ్రహ్మ విష్ణు రుద్రులను, దేవి, గణపతి, సూర్యుడు మొదలగు దేవతలను వై రెండువిభాగములలో ఏదో యొకదాని యందు గ్రహింపవగును. ఈ విగ్రహములు చలములు, అచలములు అని రెండువిధములుగ నున్నవి. ఇదియొక విభాగము. అట్లే ధ్రువ, కౌతుక, స్నాపన, ఔత్సవ, బలి, తౌకిక జేరము అని ఆరు విధములుగ నున్న వని మరియొక విభాగము కలదు. వైష్ణవాలయములందు విగ్రహములను ప్రాయికముగ శిల, దారువు, మృత్తిక అను ద్రవ్యములలో నొకదానితోచేయబడును. శైవాలయములలో ధ్రువమూర్తి లింగాకారము గల శిలయైయుండును. చలమూర్తులు బంగారు, వెండి, తామ్రము మొదలగు లోహములతో నిర్మింపబడును. ఈ ధ్రువమూర్తి చిత్రము ఆర్షము, చిత్రము, చిత్రాభాసము అని మూడు విధములుగ నుండును. ఆర్ష చిత్రము సగముభాగము తెలియునది. చిత్రముషణ్మాన సహితముగ సకలావయవస్ఫూర్తి కలిగి యుండునది. చిత్రాభాసము భిత్తియందును, షటమందును వర్ణములతో వ్రాయునది. మరియు ఈ విగ్రహములు స్థానకములు, ఆసీనములు, శయానములు అని మూడు సంస్థాన భేదములు కలిగియున్నవి. స్థానకమనగా నిలచియుండుట, ఆసీనము కూర్చుండియుండుట, శయానము పరుండియుండుట యని లక్షణము చెప్పవచ్చును. శయానమూర్తులు వైష్ణవ విగ్రహములందు మాత్రమే కానవచ్చుచున్నవి. తిరిగి ఈ మూడు విధములలో నొక్కొక్కటి యోగము, భోగము, వీరము, ఆభిచారికము నని ప్రత్యేకముగ నాల్గు విధములుగ విభజింపబడినవి. వానిని యోగస్థానకము, భోగస్థానకము, వీరస్థానకము, ఆభిచారికస్థానకము అనియు యోగాననము, భోగాననము, వీరాననము, ఆభిచారికాననము అనియు, యోగశయనము, భోగశయనము, వీరశయనము, ఆభిచారికశయనము అనియు చెప్పుదురు. ఇందు యోగమూర్తిని మోక్షార్థులను, భోగమూర్తిని ఐహికాముష్మికోభయ ఫలకములను, వీరమూర్తిని విజయకాంక్షులను, ఆభిచారికమూర్తిని శత్రుసంహారకాములును పూజింపదగు ననియు చెప్పుదురు. ప్రాయికముగ భోగమూర్తిని మాత్రమే ఇరు పార్శ్వములందు భార్యలతో ప్రతిష్ఠించుట చెప్పబడినది.

దారు విగ్రహములను చేయుటయు, శిలా విగ్రహములను చేయుటయు ఒకేవిధమని చెప్పవచ్చును. మృత్తుతో విగ్రహములు చేయుటకు చాల పరిశ్రమ కావలయును. మృద్భింబమును నిర్మించుటకు ముందు ఆ భింబమున కనువగు కొయ్యనుగాని, శిలనుగాని, చెక్కి ఆయా అవయవములకు భగినట్లు కొన్ని శూలములను చేయవలెను. శూలములను విగ్రహముగ అమర్చి లోహపు తీగలతో బంధించవలెను. దీనిని శూలస్థాన మందురు. తరువాత గుగ్గిలము, శ్రీచేష్ట, సజ్జరసము, జెల్లము మొదలగు ద్రవ్యములను, ఘృతము, తిల తైలములతో సూరి పక్వముచేసి ఆ ద్రవ్యమును శూలములపై పూయవలెను. దీనిని అస్థబంధమందురు. విగ్రహముయొక్క నాడీస్థానములందు త్రాటితో కట్టుట తరువాతి కార్యము. దీనిని రజ్జుబంధ మందురు. ఆవల శుభ ష్టేత్రములందుండి తేబడిన మృదువగు మన్నును కొన్ని కషాయద్రవ్యములచే వాసితముచేసి దానిని విగ్రహముపై పూయుట. దీనిని మృత్సంస్కారమందురు. ఆవెనుక కషాయ ద్రవ్యములతో వాసితముగు గులకరాతిపొడిని పక్వముచేసి విగ్రహముపై పూయుట. దీనిని శర్కరా లేపన మందురు. దానికై తెల్లని నూలు వస్త్రమును నిశ్చిద్రముగ పరచుట. దీనిని పటాచ్ఛాదన మందురు. విగ్రహములకు నియతము లగు ఆయా రంగులతో బింబమును అలంకరించుట ఏడవ దగు వర్ణ సంస్కారము. రంగులను సిద్ధముచేయు ప్రకారము వాని నుపయోగించు ప్రకారము వివరములతో శాస్త్రములందు చెప్పబడినది. ఇట్లు చేయబడిన సంస్కారములు క్రమముగ నా విగ్రహమునకు అస్తి, మేదస్సు, సిర, సూంసము, రక్తము, త్వక్కు, జీవములను సృజించు నని సిద్ధాంతము. అనేక శతాబ్దములకు పూర్వము కావింపబడిన వర్ణకలాపముచే పరిష్కరింపబడిన చిత్రములు చెక్కుచెదరక అదే వర్ణములతో నుండుట నేటికిని కుంభకోణమందలి బృహదీశ్వరాలయమందు చూడనగును.

చలమూర్తులను నిర్మించుటకు మధూచ్ఛిష్టక్రియ చెప్పబడినది. తేనెమైనమును శుద్ధిచేసి, దానితో విగ్రహమును ముందుగా నిర్మించవలెను. దానికి మృదువగు మట్టితో కవచము చేయవలెను; తరువాత దానిని ఎండించవలెను. ఆ మూసను లోహపు తీగలతో కట్టి, తిరిగి మృత్కవచము

నిచ్చి, యెండించి, యెండినవెనుక మూసకు రంధ్రముచేసి నిప్పుపై కావవలెను; ఆవిధముగా లోని మైనమును కరగించి, తీసివేయవలెను. అప్పుడు మూసలో నిగ్రహకారమగు అవకాశము ఏర్పడును. దానిలో రంధ్రమార్గమునుండి ఇష్టమైన లోహమును కరగించి, పోసి, ఆరనిచ్చి మూసను పగులగొట్టినచో విగ్రహము నిర్మితమగును. దానిని శిల్పకారుడు సున్నితములగు పనిముట్లతో పనిచేసి అందచందములను తీర్చిదిద్దును.

ఆవల విగ్రహమునకు సరిపడునట్టి పీఠమునుచేసి అందు రత్నముల నుంచి విగ్రహమునకు సంధానము చేయుదురని. దీనిని పీఠసంఘాతమందురు. ఈ సంస్కారసంబంధములను మంత్రపూతముగనే చేయవలయును. విగ్రహం లక్షణమును చెప్పునప్పుడు మహాంగములు, అంగములు, ఉపాంగములు, ప్రత్యంగములు అను విభాగమును, వీనిని న్యూనాతిశేషములు లేక విద్యుక్తముగ చేయుటకు వలయు తాలూకా మూసము మానోన్మానప్రమాణ పరిమాణ లంబ మానోసమానాది మానప్రకారము చెప్పబడినవి.

విగ్రహములలో ప్రధానదేవత లనియు పరివారము లనియు విభేదము కలదు. వైష్ణవ విగ్రహములలో దశావతారములు, వానిలో అవాంతరభేదములు, కేశవాది చతుర్మూర్తులు ఆదిగాగలవి ప్రధానదేవతలు. వీరిభార్యలు గూడ ప్రధాన దేవతలే యగుదురు. విష్ణువునకు శ్రీదేవి, భూదేవియు, శివునకు పార్వతియు, రామునకు సీతయు, కృష్ణునకు రుక్మిణీసత్యభామలును భార్యలై ప్రధాన దేవతాగోష్ఠిలో చేరుదురు. గరుత్మంతుడు, గణపతి మొదలగువారు పరివారములు. ఈ విగ్రహములు ధరించెడి ఆయుధములు, భూషణములు, అంబరములు కూడ పరస్పరము భిన్నభిన్నములై యుండుట కలదు. హస్తవిన్యాసములో వరదహస్తము, అభయహస్తము, కటికహస్తము లేక సింహకర్ణహస్తము, సూచిహస్తము, తర్జనీహస్తము, కట్యవలంబిత హస్తము, దండహస్తము లేక గజహస్తము, విస్మయహస్తము, అంజలిహస్తము మొదలగు భేదములును, అంగులీవిన్యాసములో చిన్నుద్ర లేక వ్యాఖ్యానముద్ర, జ్ఞానముద్ర, లింగముద్ర, మొదలగు భేదములును, పాదన్యాసములో ప్రసారిత, కుంచిత, వ్యత్యస్తాది భేదములును, ఆసనములలో సింహాసన, పద్మాసన, |పేతాసన, ఆలీధాసన,

ఉత్కటికాసనాది భేదములును, సంస్థానములో అభంగ నమభంగ త్రిభంగాది భేదములును ఇట్లెన్నియో సూక్ష్మాతి సూక్ష్మ విషయములు చెప్పబడినవి. ఆభరణములలో యజ్ఞోపవీతము, కుండలములు, కిరీటము, కంకణములు, కటిబంధము, ఉదరబంధము, కుచబంధము, శ్రీవత్సము, కౌస్తుభము మొదలగు భేదములు కలవు. ఆయుధములలో శంఖము, చక్రము, గద, ధనుస్సు, భేటకము, ఖట్వాంగము, టంకము, పాశము, అంకుశము, ఖడ్గము, ముసలము, బాణము, పరశువు, అస్తి, శూలము, వజ్రము, శక్తి, కపాలము, ఆదిగాగలవియు వీణాదండము, డమరు, శంఖము, ఘంట, వేణువు మొదలగునవియు, మృగము, కుక్కుటము, కమండలువు, స్రుక్కు, స్రువము, దర్పణము, ఆజ్యపాత్రము, పుస్తకము, అక్షమాల, పద్మము, ఉత్పలము మొదలగు నవియు కలవు.

ఆ యా దేవతా విగ్రహములకు మనుష్యులవలె గాక ఒకటికంటె నెక్కువగు తలలు, రెంటికంటె ఎక్కువ చేతులు కాళ్ళు కలిగిన స్వరూపములు కలవు. వినాయకు నకు గజముఖము, గరుడునకు పక్షిముఖము, అనంతకు సర్పదేహము, రుద్రునకు ఫాలనేత్రము ఇట్లెన్నియో అతి మానుషాకారములు కలవు. గోవు, వృషభము మొదలగు, జంతువులును, గరుత్మంతుడు మున్నగు పక్షులును అట్లే నదులు, వృక్షములు, పర్వతములు మొదలగు వానిని విగ్రహరూపముగ జేసి పూజించుటకలదు.

ఇట్లు విగ్రహములు నిర్మింపబడి ప్రతిష్ఠింపబడిన వెనుక, వానిని సంరక్షించుటకు అర్హమగు గర్భగృహములు, విమానములు వీనిని నిర్మించుటయు, విమానములలో ఏక తలాది ద్వాదశ తలాస్తభభేదమును చెప్పబడినవి. ఆవల ఆ విమానములకు అలంకారమును తెచ్చెడి మండపములు, తటాకములు, కూపములు, ఆరామములు, మొదలగు పరికరముల నిర్మాణము చెప్పబడినది.

శిల్ప శాస్త్రమునకు ఆధారములు : వేదమందునను, యాస్కుని నిరుక్తమందును, వతంజలి వ్యాకరణ మహా భాష్యమందును, వేదాంగములగు కల్ప సూత్రములందును, ఆగమములందును, భారత భాగవత రామాయణము లందును, తదితర పురాణము లందును. మన్వాది ధర్మశాస్త్రము లందును విగ్రహారాధనమును గురించియు

దేవాయతనములను గురించియు ప్రశంస కలదు. మాక్సు ముల్లర్ మొదలగు విమర్శకులు వేదకాలమునాటి ఆర్యులకు విగ్రహారాధనము తెలియదని చెప్పట ఉచితము కాదు. కొంతకాలమునకు ముందు శ్రీ రామ్ రాజ్ అను నొక విమర్శకుడు మొట్టమొదటగా (Essay on Indian Architecture) అను వ్యాసమందు భారతీయ శిల్పమును గురించి చక్కని విమర్శనమును వ్రాసి యుండెను. మరికొంతకాలముకు టి. బి. గోపీనాథ రావుగారు తిరువాన్కూరు ప్రభుత్వమువారి ఆదరముక్రింద (Elements of Hindu Iconography) అను నొక గ్రంథ మునువ్రాసి అనేక ఛాయాచిత్రములతోను, ప్లానులతోను ముద్రించి ప్రచురించిరి. తరువాత శ్రీ ప్రసన్నకుమారా చార్య అను నొకరు అలహాబాదు యూనివర్సిటీవారి ఆదరణముక్రింద మానసార శిల్పమును సంస్కృత మూలముతో ఆంగ్ల పరివర్తనమును వ్రాసి విశేషపరిశ్రమతో మానసార నిఘంటువును రచించి ముద్రించిరి. ఈ విషయమును గురించి Principles of Indian Silpasatra అను నొక చక్కని విమర్శనము మానసార గ్రంథము నాధారము చేసికొని ప్రొఫెసర్ ఫణింద్రనాథ బోస్, M.A., వ్రాసినది కలదు. Dr. A. N. Tagore, Dr. O. C. Ganguli, Mr. B. K. Sarkar, Sri M. A. Anandalwan, Mr. K. Ananda Kumaraswamy మొదలగువారలు వ్రాసిన విమర్శనగ్రంథములు కూడ కలవు. ఈ విమర్శకుల కాధారములగు నీ క్రింది గ్రంథములు మనకు నేడు ముద్రణమందును, ముద్రితములు కాకను లభ్యము లగుచున్నవి.

మరీచి విమానార్చనాకల్పము, భృగుక్రియాధికారము, భృగుఖిలాధికారము, అత్రినమూర్తనాధికరణము, కాశ్యప జ్ఞాన కాండము, కామికాగమము, కారణాగమము, సుప్రభేదాగమము, అగ్నిపురాణము, మత్స్యపురాణము, వాయుపురాణము, తంత్ర సముచ్చయము, భవిష్యపురాణము, శిల్పరత్నము, మయమతము, అగస్త్య సకలాధికారము, కాశ్యపీయము, అంశుమద్భేదము, అపరాజిత పృచ్ఛ, సమరాంగణ సూత్రధారము, మానసారము, బింబ నిర్మాణము, రూప మంతనము, మయ శిల్పము.

ఆర్. పి. ఐ. యస్.

ఆర్యెనిక్

ఆర్యెనిక్ :

చిరకాలమునుండి వైద్యములోను, విషప్రయోగము కొరకును వాడబడిన వస్తువులలో పాషాణమును పేర్కొనవచ్చును. పాషాణ మాంగ్లములో “ఆర్యెనిక్” (Arsenic) అను లోహము యొక్క సమ్మేళనములలో నొకటి ($As_2 O_3$). (ఆర్పి మెంటునకు సంస్కృతములో “పిండ హరితాళము” అని, హిందీలో “సంఖయా” అని యందురు.)

ఆర్యెనికు స్వల్పపరిమాణములో స్పటికమయ శిలల యందు వెదచల్లబడి యున్నది. ఇది భూమి యొక్క ఉపరిభాగములో (earth's crust) పదిలక్షల పాళ్ళకు నాలుగు పాళ్ళవరకుండవచ్చునని క్లార్కు అంచనా వేసెను. ఆర్యెనికు విడిగా ఆంటిమోని (Antimony) అను లోహముతో కలిసి దొరకును. కాని గంధక సంయోగపదార్థములుగనే యొక్కవగా లభ్యమగును. కొన్ని సందర్భములలో, ఈ ఖనిజములు కాలగతిని చెమ్మతగిలి, మార్పుచెంది, నీటిలో కరగి, అంతర్జలములలో చేరును. అక్కడక్కడ నీటి బుగ్గలయం దార్యెనికు కనిపించుటకీది యొకకారణ మనవచ్చును. సూర్యగోళములో ఆర్యెనికు ఉన్న సూచన లేమియు లేవని శ్రీ మేఘనాథ్ నహా మున్నగువారు ప్రకటించిరి. ఖనిజములలోనేగాక తదితర వస్తువులలో కూడ నార్యెనికు ఉండును. కొన్ని రకముల పొగాకులలో పదిలక్షల పాళ్ళకు 0.30 పాళ్ళవర కార్యెనికు ఉండినట్లు కనిపెట్టిరి. కొంతమందికి ఆర్యెనిక్ ఏదో యొక దూపమున పుచ్చుకొను అలవాటు కలదు. అట్టివారి సంతానము యొక్క శరీరములో ఆర్యెనిక్ ఉండును. తల్లి ఆర్యెనిక్ సంబంధమైన పదార్థములు తినినయెడల నామె పాలలో ఆర్యెనికును గుర్తించవచ్చును. ఇటీవలి పరిశోధనలవలన ఆర్యెనికు మనుష్యశరీరములో నొక ఘటకముగా (Constituent) చెప్పుటకు వీలులేదని తెలియుచున్నది.

ఉత్తరదేశములో కుమాంక్ ప్రాంతమున మున్నయేరి వద్ద ఆర్పి మెంటును, వంగదేశమున దార్జిలింగు జిల్లాలో ఉత్తర సందర్బ కొండలయందు మిస్సికలు నిధులును గలవని భూతాత్మిక సమీక్షాశాఖవారు ప్రకటించిరి. కాశ్మీరములోను, జైపూర్ లోను అక్కడక్కడ స్వల్పముగా నార్యెనికు నిధులున్నవని కొంతమంది సూచించిరి. కాని ప్రస్తుతము వై తావులయందు ఎచ్చటను ఆర్యెనికు నిధులు

పనిచేయుట లేదు. మన దేశములో కావలసిన ఆర్యెనికు పదార్థము లన్నియు వైదేశములనుండి దిగుమతి యగుచున్నవి. ప్రపంచపు సగటుమీద ప్రతినవవృరము 55,000 టన్నుల ఆర్యెనిక్ ఉత్పత్తి యగుచున్నది. అందులో నూటికి 75 పాళ్ళు అమెరికాలోనే తయారగుచున్నది.

ఆర్యెనికును సంయోగపదార్థములనుంచి చేచుచేయు విధానము మొట్టమొదట ఆల్బర్టస్ మేగ్నస్ (Albertus Magnus) క్రీ.శ. 1250 సంవృరమున కనిపెట్టెను. ఆర్యెనికాక్సయిడును కర్రబొగ్గుతో కలిపి ప్రత్యేకమైన మట్టి పాత్రలలో వెచ్చచేసినయెడల పాత్రయొక్క చల్లని కొనలయందు ఉత్పత్తితమగును. ఆవిధముగ తయారగు ఆర్యెనికును మరల వైక్రమములో కర్రబొగ్గుతో వెచ్చచేసినయెడల పరిశుక్రమయిన ఆర్యెనికు లభించును.

కొన్ని మూలపదార్థములు వాటియొక్క ఖిన్న అణు సంపుటివల్ల జాహ్యభేద (allotropy) మును అగపరచును. ఆర్యెనికు కూడ నాలుగు రకములుగా కన్పడును. మొదటి రకము బూడిదరంగులోను, రెండవది గోధునుపర్ణములోను, మూడవది పసుపుపచ్చగాను, నాల్గవది ఉక్కురంగులోను సాంద్రతాభేదము కలిగియుండును. ఉక్కురంగు ఆర్యెనికు లోహపుతళతళచూపు విద్యుద్వాహకపదార్థము. తక్కిన మూడు రకములు లోహేతరములుగనే కన్పించును.

ఆర్యెనికులోహము నెక్తువగా వాడరు. దానిని ముఖ్యముగా లోహ మిశ్రమములు తయారు చేయుటకు ఉపయోగింతురు. స్పెక్యులమ్ మెటల్ (Speculum metal) లో రాగి, తగరములతోపాటు కొంచెము ఆర్యెనికుకూడ నుపయోగింతురు. తెల్లరాగిలో (White copper) ఆర్యెనికు నూటికి పదిపాళ్ళవరకుండును. ఆర్యెనికల్ రాగిలో (Arsenical copper) 0.3% ఆర్యెనికుండును. దీనిని జాయిలర్ స్టేస్ (Boiler stays) లోను, ట్యూబుప్లేట్లు (Tube plates) చేయుటకు వాడుదురు. సీసమును గుండ్లుచేయుటలో ఆర్యెనికుపయోగించినయెడల వాటికెక్కువ గట్టితనము వచ్చును.

ఆర్యెనికును ముఖ్యముగా దాని ఆక్సయిడురూపములో నుపయోగించుదురు. తెల్లార్యెనికు ($As_2 O_3$) కాలికోముద్రణాలలోను, పింగాణి పోయుటలోను, ఎలుకలను, ఈగలను చంపు కాగితములలోను, కర్రసామాను భద్ర

పరచుటలోను, తోళ్ళ పరిశ్రమలోను, క్రిమిసంహారిగాను, చెత్తమొక్కలు నాశనము చేయుటలోను విశేషముగ ను యోగింపురు. మతాబాలు వగయిరా బాణసంచాలో తెల్లారెనికును ఉపయోగించినయెడల మతాబామంటలో “తెల్లని పువ్వులు” వచ్చును.

ఆర్పిమెంటు లక్కసామానులు నగిషి పెట్టుటలో పనికివచ్చును. అది జిగురుతో కలిపినయెడల బంగారు రంగును, నీలితో కలిపినయెడల చక్కటి ఆకుచచ్చరంగును చూపును.

ఆర్పిమెంటు చాలకాలము చర్మవ్యాధుల కుపయోగించెడివారు. ఆంగ్లవైద్యములో డొనావన్ సొల్యూషన్ (Donavan solution) లోను తదితరమందులలోను సంయోగ సదాగములు కలుపుదురు. ఆర్పెనికు ఆకస్యిడు మనుష్యుల శ్శక్రింద ఇగురు కుళ్ళిపోవుచున్నపుడు దానిని నిరోధించుట కు యోగింపురు. సాల్వార్సన్ (Salvarson) కొరుకురోగము పోవుటకు, ఆర్సెనీటిన్ (Arsacitin) మెదడు సంబంధమైన వ్యాధులలోను (cerebro-spinal meningitis) వాడుదురు. తెల్లారెనికు శరీరమునకు తగిలినవెంటనే చెరుపు చేయకున్నను, ఎక్కువసేపున్నయెడల పుండ్లగును. ఆర్పెనికు స్వల్పపరిమాణములో డియోడినమ్ (Diodenum) ను త్తేజపరచును. మోతా దెక్కువయినయెడల విషముగా కరిణమించును. 0.18 గ్రాముకన్న ఎక్కువ ఆర్పెనికు పుచ్చుకొన్నయెడల వెంటనే సురణము సంభవించునని వైద్యులు చెప్పుదురు. ఆర్పెనికు విషయోగమునకు ఫెర్రిక్ హాయిడ్రాక్సయిడ్ (Ferric Hydroxide) విరుగుడుగా పనిచేయును. అది దొరకని పక్షములో మెగ్నీషియమ్ హాయిడ్రాక్సయిడ్ (Magnesium Hydroxide) గాని, నీరుగాని యిచ్చి వెంటనే పమనము చేయించవలెను. ఆర్పెనిక్ రక్తనాళములలో ప్రవేశించినయెడల వైచెప్పిన విరుగుడు పనిచేయదు.

ఆర్పెనికు విషయోగ సందర్భములలో వైచెప్పిన రీతిని పమనము చేయించి, ఆ ద్రవమునుండి నేసెంటు హైడ్రోజను (Nascent Hydrogen) పంపినయెడల, ఆర్సెను (Arsene) అను వాయువు జనించును. ఆ వాయువును వెచ్చచేసిన గాజుగొట్టములో నుండి పోనిచ్చినయెడల ఆర్పెనికు లోహము విడి ఒక అద్దమువలె గొట్టములో

కనిపించును. ఆ అద్దము సోడియం హైడ్రోక్లోరైటు ద్రవణములో కరగును. ఇటీవల ఇంకా కొన్ని పద్ధతుల వలన ఆర్పెనికు విషయోగ మెంత స్వల్పపరిమాణములో జరిగినను గుర్తించుచున్నారు.

కె. వి. రా.

ఆల్కహోలు - మద్యసారము :

మద్యసారమునకు సంబంధించిన విజ్ఞానము ప్రాచీన కాలమునుండియు మానవునకు కలదు. ఆతడు మద్య సారముయొక్క ఉపయోగములుకూడఎరిగియున్నాడు. చెట్ల రసములు గాని, పండ్లరసములుగాని నిలువచేసినపుడు పులియుననియు, ఆ పులిసిన ద్రవమును సేవించిన శరీరము స్వాస్థ్యమునొందుననియు, ఒకవిధమైన మానసికోల్లాసము కలుగుననియు మానవుడు గ్రహించెను. “మధుక” యను మధుద్రవముయొక్క ప్రశంసా ప్రస్తావములు పురాతన సంస్కృత వాఙ్మయమునందు కూడ కానవచ్చుచున్నవి. మానవునకు మొట్టమొదట తెలిసిన మత్తుద్రవములలో ఇది ఒకటియై యుండును. ఆల్కహోలు అను పదము అరేబియా భాష నుండి జనించినదని తెలియుచున్నది. ఆ భాషలో “ఆల్ కుహల్” అనగా కనుబొమ్మలకు అలంకరించుకొను ఒక రకమగు పొడియని అర్థము. తదుపరి గ్రీకు దేశస్థులు ద్రాక్షపండ్లనుండి తయారుచేయబడిన సారాయమునుంచి ఆవిరిగా ఏర్పడుపదార్థమునకు “ఆల్కహోలు విని” అని పేరిడిరి.

పారఫిన్ హైడ్రోకార్బునులయొక్క హైడ్రోజను పరమాణువుల (Atoms) స్థానము లందు ఒకటి లేక ఎక్కువ హైడ్రాక్సిల్ సమూహములున్న పదార్థములను ఆల్కహోలు లందురు. సామాన్యముగా ఆల్కహోలిన పథిల్ ఆల్కహోలు అనియే లోకవ్యవహార మందును, శాస్త్రము లందును భావించబడుచున్నది. శుద్ధీకృత సారాయము, (Rectified spirit) ఎథినాల్, స్వేదన క్రియా మద్యము మున్నగువి దీనికి కల నామాంతరములు.

మద్యసారము మత్తును కలిగించుచుండుటవలన పులియ బెట్టబడిన సారాయము లన్నిటిపై, అధికమైన పన్నులు విధింపబడుచున్నవి. అందుచేత ప్రపంచములోని ప్రభుత్వము లన్నియు సారాయి ఉత్పత్తిని కచ్చితముగా పర్యవేక్షించుచున్నవి. భారతదేశములోను, తదితర దేశములలోను,

ఆల్కహాలు - మద్యసారము

చువ్యసారము వ్రాసను, ఆల్కహాలు కల మద్యసానీయముల వ్రాసను విధించబడిన పన్ను ప్రభుత్వములకు ముఖ్యమైన మైయున్నది. పానీయమందుండు ఆల్కహాలు శాతమువై ఆధారపడిన "ప్రూఫ్ స్పిరిట్" (Proof Spirit) అను పరిమాణము, పన్ను విధించుటయందు సౌలభ్యము కై ప్రవేశపెట్టబడినది. 49.2 గ్రాములు శుద్ధ ఆల్కహాలు, 50.8 గ్రాముల నీరు కలిపిన మిశ్రమము శతప్రూఫ్ స్పిరిట్ (100 ప్రూఫ్ పరిమాణములు కలది) అని చెప్పబడుచున్నది.

తయారుచేయు విధానము : పండ్ల యొక్కయు, పువ్వుముల యొక్కయు, మొక్కల యొక్కయు రసములు గాలిలో నిలువచేసినపుడు, వాని యందుండు గ్లూకోజు, ఫ్రుక్టోజు అనబడు చక్కెర పదార్థములు పులిసి ఆల్కహాలు, కార్బన్ డై ఆక్సైడు, ఈ క్రింది సూత్రము పనునరించి తయారగును.

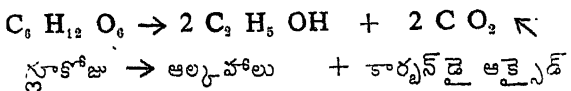

గాలిలోను, వ్యూహితలమునను విరివిగా నుండు యీస్టు (Yeast) అనబడెడి సూక్ష్మజీవులు ఈ ప్రక్రియ కారకములై యున్నవి. చక్కెర పదార్థములను ఆహారముగా ఈ సూక్ష్మజీవులు తీసికొని ఆల్కహాలు కార్బన్ డై ఆక్సైడులను వెలువరించును. పిండి పదార్థములను, మాల్ట్ (Malt) తో గాని, ఆమ్లములతో గాని, సెల్యులోజు కల వృక్ష సంబంధముగు పదార్థములను ఆమ్లములతో గాని హైడ్రోలైజు చేసినపుడు తయారైన చక్కెర పదార్థములను కూడా ఈ వై విధముగా పులియ జెట్టిన ఆల్కహాలు తయారగును. అమెరికా మున్నగు అభివృద్ధిపొందిన దేశములలో ఎథిలీసు నుండియు, వాటర్ గ్యాస్ (కార్బన్ మోనాక్సైడ్, హైడ్రోజనుల మిశ్రమము) నుండియు సంకలిత రాసాయనిక విధానముల వలన అధిక పరిమాణములో ఆల్కహాలు తయారు చేయబడుచున్నది.

కొన్న, గోధుమ, బార్లీ, బియ్యము మొదలగు కాయ ధాన్యములు, బంగాళాదుంపలు మున్నగునవి ఆల్కహాలును ఉత్పత్తిచేయుట కవసరముగు ముఖ్యమైన పిండి పదార్థము కల ముడి పదార్థములు. వ్యవసాయమునుండి లభించు సెల్యులోజు కల పదార్థములు, కాగితపు పరిశ్రమయందలి

వ్యర్థముగు కాగితపు ముక్కలు కూడ సారాయమును ఉత్పత్తిచేయుటకు ఉపయోగింపబడుచున్నవి.

తొలుత పిండిపదార్థములను మాల్టుచేత హైడ్రోలైజు చేయుదురు. ఎండి మొలకలెత్తిన కాయధాన్యపు గింజలను ముఖ్యముగా బార్లీ గింజలను మాల్టు అందురు. దీనిలో పిండిపదార్థములను చక్కెర పదార్థములుగా మార్చగల అమైలేసెస్ అనబడు సూక్ష్మజీవులు (ఎంజైములు) ఉండును. తర్వాత క్రింద నుదహరింపబడిన వస్త్రాని ఆల్కహాలును తయారు చేయుదురు.

సెల్యులోజుకల పదార్థములను తొలుత ఆమ్లములతో హైడ్రోలైజుచేసి తరువాత ఆల్కహాలు తయారు చేయుదురు. చెరకు రసమునుండి చక్కెరను స్పటికీకరించిన తర్వాత మిగిలిన మెలూసిస్ అనబడు ద్రవము ఆల్కహాలును తయారుచేయుటకు ఉపయోగపడు ముఖ్యమైన ముడిపదార్థము. ఇది పంచదార పరిశ్రమ యొక్క ఉప పదార్థము. దీనిలో 50% చక్కెర పదార్థము లుండును. దీనిలోని చక్కెర పదార్థములను 10% వరకు సన్నునట్లు నీటిని కలుపుదురు. యీస్టు అభివృద్ధిపొందుటకొరకు, అమ్మోనియమ్ సల్ఫేటును, కొంచెము ఆమ్లమును, 5% ప్రత్యేకమైన యీస్టును (Saccharomyces cerevisiae) కలుపుదురు. 30-50 గంటలలో పులియుటనూర్తియై 60-80% ఆల్కహాలుకల మాష్ (Mash) అనబడు ద్రవము తయారగును. ఈ ద్రవమునుండి స్వేదనక్రియచే ఆల్కహాలు విడదీయబడుచున్నది. భారతదేశమును పశ్చిమ నాలుగు లక్షల టన్నుల మెలూసిస్ ద్రవము ఉత్పత్తియగుచున్నది. ఒక టన్ను మెలూసిస్ నుండి 60 గ్యాలనుల ఆల్కహాలును తయారుచేయ వచ్చును. 55% చక్కెర పదార్థములు కల ఎండిన ఇప్పపువ్వులుకూడా ఆల్కహాలు చేయుటకు విస్తారముగా ఉపయోగింపబడుచున్నవి.

స్వేదనక్రియ : మద్యములను తయారుచేయుటకు చిన్న చిన్న యంత్రశాలలలో చాలవరకు కుండలవంటిరాగి స్వేదన పాత్రలు ఉపయోగింపబడుచున్నవి. ఈ పాత్ర వై భాగమున ఒక పొడవైన ద్రవీకరణ సాధనము ఉండును. ఈ సాధనము ఒక గ్రహణపాత్రకు కలుపబడి ఉండును. స్వేదనపాత్రలో ఆల్కహాలుకల మాష్ వేడిచేయబడును. అప్పుడు వైకె లేచిన ఆల్కహాలు ఆవిరి ద్రవీకరణసాధనములో ద్రవీకరించి

గ్రహణపాత్రలోనికి ప్రవహించును. ఈ స్వేదనద్రవము 40.50% ఆల్కహోలును కలిగియుండును. శుద్ధమైన 90-95% పారిశ్రామిక ఆల్కహోలును తయారు చేయుటకు ఇంకను పెద్దవియు పివిధరకములకు చెందినవియు అగు విభాజిక స్వేదన యంత్రములు (Fractional distillation units) కావలయును. కాఫీ (Coffee) స్వేదనయంత్రము అట్టి వాటిలో నొకటి. ఈ స్వేదనపాత్రలో మాష్ (Mash) తొలుగ స్వేదనము చేయబడును. అప్పుడు వచ్చిన సజల ఆల్కహోలు పిచ్చేరు ఉష్ణోగ్రతలవద్ద స్వేదనము పొందు పివిధ ద్రవపదార్థములు వేరుచేయబడి 95% ఆల్కహోలు లభించును. ఆల్కహోలుకన్న ఎక్కువ ఉష్ణోగ్రతవద్ద ఆవిరి యగు, ప్యూసెల్ నూనె అనబడు చిక్కనైన ద్రవము స్వేదనపాత్రలో మిగిలిపోవును. ఈ స్వేదనక్రియవలన 95.6% ఆల్కహోలును 4.4% నీరును కల స్వచ్ఛమైన ఆల్కహోలు లభించును. ఈ సమ్మిశ్రమమును ఎజియోట్రోపు (azeotrope) అందురు. స్వచ్ఛమైన సంయోగపదార్థము వలె (compound) ఇది 78.4° C వద్ద స్వేదనముచెందును. దీనిలోనుండి నీటిని ఇంకను తీసివేయవలసిన పొడిసున్నము మొదలగు నీటిని తీసివేయు పదార్థములను కలుపవలెను.

ఒక ఫ్రెంచి వ్యాపారసంస్థచే కనిపెట్టబడిన "మెల్లిస్ ఫోర్తు టెక్నిక్" (Melle's fourth technique) ప్రకారము స్వచ్ఛమగు 100% ఆల్కహోలు ఎజిమోట్రాఫిక్ స్వేదన క్రియద్వారా తయారు చేయవచ్చును. ఈ విధానములో 95.6% ఆల్కహోలుకు బెంజీనును కలిపి ఈ సమ్మిశ్రమమును స్వేదన పరచుటవలన బెంజీను, నీరు కొంచెము ఆల్కహోలు కల సమ్మిశ్రమము. 65° C వద్ద ఆవిరిపొంది స్వచ్ఛమైన ఆల్కహోలు పాత్రలో మిగులును. నవీన విధానములలో ఈ పద్ధతిని మాష్ ద్రవమునుండి ఒకే మెట్టులో ఆల్కహోలును తయారుచేయుటకు ఉపయోగించుచున్నారు. ఇట్టి సిద్ధాంతమునే ఆధారముగా కొని డ్రావినియోల్ పద్ధతిలో బెంజీనుకు బదులుగా "ప్రోక్లోరోఎతిలిన్" ను ఉపయోగించి ఆల్కహోలును తయారు చేయుచున్నారు. ఈపరిశ్రమలో ముఖ్యముగా కార్బన్ డై ఆక్సైడు, ప్యూసెల్ నూనె ఉపపదార్థములుగా వచ్చుచున్నవి. కార్బనుడై ఆక్సైడు పులియనపుడు తొప్పెలనుండి గ్రహించి నిలువ చేయుదురు. ఇది ఘనకార్బను డై ఆక్సైడు, డ్రై ఐస్, సోడా

పా నీ య ము లు చేయుటకు ఉపయోగించుచున్నారు. ప్యూసెల్ నూనెలో అమైల్, ప్రొపైల్, బ్యుటైల్ అను ఆల్కహోలులు ఉండుటచే వాటిని తయారుచేయుటకై ఈ నూసెను ముడిపదార్థముగా ఉపయోగించుచున్నారు.

త్రాగుటకు అర్హమగు ద్రవములు : పులియుట ఆధారముగా గల పరిశ్రమలలో ఆల్కహోలుపరిశ్రమ సరువాహన త్రాగుటకు అర్హమగు పానీయములను తయారుచేయు పరిశ్రమలు ముఖ్యమైనవి. ద్రాక్ష సారా, బీరు సారా మొదలగునవి, చక్కెరపదార్థములు కల రసములను పులియబెట్టినపుడు తయారగుచున్నవి. విస్కీ, బ్రాంది మొదలగునవి పులియబెట్టుబడిన ద్రవముల స్వేదనక్రియ వలన తయారగుచున్నవి.

ద్రాక్షారసమును స్వాభావికముగా ద్రాక్షచెక్కలపై నుండు ఈస్టుచేత గాని, లేక ప్రత్యేకముగా చేయబడిన వైన్ ఈస్టుచేత గాని పులియబెట్టుటవలన ద్రాక్షసారాయి (Wine) తయారగును. పులియుటకు 1, 2 వారములు పట్టును. 6-12% ఆల్కహోలు పరిమాణముగల గాఢత (concentration) వచ్చువరకు, పులియుట పూర్తియై పిమ్మట ఆగిపోవును. సాధారణముగా తయారుచేయు దేశములనుబట్టి ద్రాక్ష సారాయములకు పేర్లు పెట్టుచున్నారు. ఫ్రాన్సుదేశములో తయారగుదానికి ఫ్రెంచి బర్గండి అనియు, స్పెయిను దేశములో తయారగుదానికి స్పెయిన్ వైన్ అనియు, జర్మనీలో నుప్పత్తి యగుదానికి "జర్మను మోసలు" అనియు పేర్లు పెట్టిరి.

బార్లీ, బియ్యము మున్నగువానిని పులియబెట్టుటచే తయారగు పానీయమును బీరు అందురు. ఇందు 95.5-8% ఆల్కహోలుండును. 'హాప్' అను పుష్పములను సారాయిలో చేర్చుటవలన ఒకవిధమైన పరిమళమును, చిరుచేమ రుచియు కలుగుచున్నవి. తాటిచెట్టునుండి తీసిన రసమును పులియ బెట్టుటవలన తాటికల్లు ఏర్పడును. బీరునందును, తాటి కల్లునందును శరీరపోషకములైన 'బి' విటమినులు ఎక్కువగా నుండును. పులిసిన బియ్యపు గింజల ద్రవమును బట్టి పట్టుటవలన విస్కీ అను సారాయి లభించుచున్నది. విస్కీలో 40.50% వరకు ఆల్కహోలు ఉండును. ద్రాక్ష సారాను బట్టి పట్టుటవలన బ్రాంది తయారగును. బ్రాందిలో 42% ఆల్కహోలుండును. పులిసిన చెరకు

ఆసనములు

రసమును తాటి రసమును బట్టి పట్టుటవలన రమ్మో, అరకో అను జెల్లెపు సారాయిలు వచ్చును.

ఆల్కహోలు యొక్క గుణములు, ఉపయోగములు :

ఆల్కహోలు కల పానీయములను త్రాగుటవలన శరీరము నకు బలకరమగు ఉల్లాసము స్వాస్థ్యము కలిగినట్లు తోచినను ఆల్కహోలు వాస్తవమునకు నాడిమండలమును బలహీన పరచును. బాధను తెలియనీయకుండ చేయుట, మత్తును కలిగించుట ఆల్కహోలు యొక్క గుణములగుటచే దానిని త్రాగిన తరువాత ఉద్రేకము, ఉల్లాసము కలిగినట్లు కనిపించును.

ఆల్కహోలును పాచ్య మోతాదులలో తీసికొన్నచో రక్తపు ఒత్తిడి (Blood Pressure) ను అధికముచేయును. కావున బ్రాంఢిని బలవర్ధకమైన బాషధముగానే ఉపయోగింతురు. స్వల్పముగా ఆల్కహోలు కలిగిన పానీయములను సేవించినచో అది ఆహారము జీర్ణమగుటకు తోడ్పడును. ఆల్కహోలు త్వరితముగా శరీరగత మగుటవలనను ఆప్లజనీ కరణము చెందుటవలనను అధికముగా ఆహారపు విలువను కలిగియున్నది. కాని నిరంతరము దీనిని ఉపయోగించుట శరీరమునకు హానికరము. రక్తమునందు ఆల్కహోలు 0. 15% వరకు చేరినపుడు నిషాచిహ్నములు కనిపించును. 0. 4% - 0. 5% వరకు చేరినపుడు మరణము సంభవించవచ్చును.

యస్. రా. రా.

ఆసనములు :

క్రీ. పూ. 5000 సం. నుంచి ఆసనములు భారతదేశమున అభ్యసించబడుచున్నట్లు తార్కాణములు కలవు. శాండిల్య, దర్శన, ధ్యానశిందు, మైత్రి మొదలయిన ఉపనిషత్తులలో ఆసనములను గురించి విస్తరముగా బోధింపబడెను. క్రీ. పూ. 4000 సం. సమయములో వర్దిల్లిన సింధు నదీలోయ యందలి నాగరకతను వర్ణించిన సర్ జాన్ మార్షల్ గారి అభిప్రాయము ప్రకారము ఆనాడు ఆసనములు ఆచరణములో నున్నట్లు తెలియుచున్నది. శ్రీమత్సౌంద్ర నాథుడు పరమశివునివద్ద ఆసనముల వివరములను తెలిసికొని తన శిష్యుడైన గోరక్షనాథునకు నేర్పినట్లు నాథ సంప్రదాయద్వారమున తెలియుచున్నది. క్రీ. పూ. 200 సం. ల క్రిందట పతంజలి యోగివుండు తాను కూర్చిన

సూత్రములలో ఆసనముల విషయమై పేర్కొనెను. ఎల్లోరా, అజంతా గుహలలోని కళాఖండములద్వారమున బౌద్ధయుగములో ఆసనములు ప్రచారములో నున్నట్లు తెలియుచున్నది. క్రీ. శ. 1212 సం. నాటివాడైన జ్ఞానేశ్వరుడు నాథ సంప్రదాయములోనివాడు. ఆయన తన భగవద్గీతాభాష్యములో ఆసనములను వివరించెను.

ఆసనము లభ్యసించినవారు ఆరోగ్యసౌఖ్యాగ్యములు కలిగి వర్దిల్లుదురు. ఆసనములను శ్రద్ధాభక్తులతో నాచరించిన యెడల శరీరము స్వాధీనములో నుండును. శరీరము స్వాధీనమైనమనస్సు స్వాధీనమగును. మనస్సు స్వాధీనమగును మోక్షము సాధించుట సులభము. ఆసనముల నభ్యసించుట కెట్టి ఉపకరణములును అక్కరలేదు. ధనవ్యయము లేదు. కనుక ఎంతటి బీదవారైనను ఆసనముల నభ్యసించి వయస్సునకుకగిన ఆరోగ్యమును, బలమును పొందవచ్చును. 7 సం.ల మొదలు 90 సం.ల ప్రాయమువరకు స్త్రీ పురుషులు నిరభ్యంతరముగా ఆసనముల నభ్యసించవచ్చును. ఆసనాభ్యాసకుల యొక్క జీర్ణశక్తి వృద్ధిపొందుచు భుజించిన పదార్థములు చక్కగా జీర్ణమై బలము చేకూర్చును. నాశములలో రక్తము ధారాళముగా ప్రవహించును. సోమరి తనముపోయి చురుకుతన మలవడును. సకాలమునకు మూత్రపురీషములు విసర్జింతురు. శరీరము వ్యాధి గ్రస్తముకాదు. ముదిమి త్వరగా ప్రవేశించదు. క్రమశః వార్ధక్యము ప్రాప్తించినను శరీరమనస్సుల పాటవము ఊణించదు. ప్రపంచములో బలము సాధించుటకు అనేక పద్ధతు లున్నవి. వానివలన నరములకును, గండరములకును ఒత్తిడిగల్గి హృదయ దౌర్బల్య మేర్పడుటకు అవకాశమున్నది. ఆసనము లభ్యసించువారల కెట్టి కీడు కలుగదు. మీదు మిక్కిలి శరీరమునందుండు ఎముక లన్నియు స్పృగముగా నుండును. మెదడు, ఊపిరితిత్తులు, ప్రేగులు, జ్ఞానేంద్రియములు, కర్మేంద్రియములు సమపాళ్ళలో వృద్ధిపొంది బలిష్ఠము లగును. ఆసనముల నభ్యసించువారు మిత, సాత్త్విక, శాకాహారులుగా నుండవలెను. పాశ్చాత్య దేశములలో పెక్కుమంది శాస్త్రవేత్తలు, గృహిణులు, నర్తకులు మన ఆసనాభ్యాసముచే ఆకర్షింపబడి దానిని అనుష్ఠించుచున్నట్లు సచిత్ర వార, మాస పత్రికల ద్వారమున విదితము.

ఆసనము లభ్యసించునపుడు ఉచ్ఛ్వాస నిశ్వాసములకు ప్రాముఖ్యమున్నదని గమనించవలెను. ఈ సందర్భములో భిన్నభిన్న ఆచారములు ఋషులచే సూచింపబడినవి. శాస్త్రసమ్మతముగా ఉచ్ఛ్వాస నిశ్వాసములు జరుగవలెను. భిన్నమయిరచో అపాయము కలుగును. ఎట్టి అపాయములకును లోనుకాకుండు పద్ధతి శ్రీ భగవత్పాదులు జగద్గురువులు ఆది శంకరాచార్యులవారు వివరించిరి. అది కేవల కుంభకమని ప్రసిద్ధి. ఎట్లనగా ప్రతివ్యక్తియు తన శక్తికొలది శ్వాసమును పీల్చి దానిని ఊపిరితిత్తులలో శక్తికి మించకుండ ఆపి నెమ్మదిగా విడువవలెను. ఈపద్ధతి నవలంబించినవారు మనోదార్ద్రము, ఉత్సాహసంపద, ఆత్మవికాసము బొంది ఎట్టికష్టములకు లోనుగాక ధైర్య సాహసములు కలిగియుందురు.

మనుష్యశరీరము ఆత్మకు నివాసస్థానము. కావున ఆ శరీరమును లోపల, బయట, స్వచ్ఛముగను, కళంక రహితముగను ఉంచుకొని పిలుపు వచ్చినపుడు శరీరమును చాలించుట మానవుని విధి. ఈ కర్తవ్యమును శిరసావహించి జనులు నడచుకొనినచో వారికి పరాత్పరుడు అమరత్వమును ప్రసాదించును. ఇందులకు ఆసనములెంతయు ఉపయోగకరములు. ఆసనములభ్యసించుటకు ఉపాకాలము మలమూత్ర విసర్జనానంతరము మిక్కిలి ముఖ్యమైనది. ఆసనములు, కరచరణములను బలిష్ఠములనుగాచేయును. ఉదరములోని పేగులను శాస్త్రసమ్మతముగా స్పందింపజేయును. వక్షస్థలమునకు మిక్కిలి బలము చేకూర్చును. ఊపిరితిత్తులలోని అన్ని భాగములను విజృంభింపజేయును. కంఠమునకు దార్ద్రము చేకూర్చును. మీదుమిక్కిలి షట్ప్రకములమీద ప్రత్యేక ప్రభావము చూపును. పూర్వము మన మహోఋషులు ఈ ఆసనముల నభ్యసించి, చిరాయువులై వర్ధిల్లి, గురువరంపరగా ఆసనాశ్వాస విధానమును మనకు ప్రసాదించిరి. మనము భక్తిశ్రద్ధలతో ఈ యాసనములను అనుష్ఠించినయెడల మహోఋషులకు ప్రాప్తించిన ఉత్తమగతి మనకును లభ్యమగును. కావున సమద్భుడైన గురువువలన ఆసనాశ్వాసమునందలి అన్ని మెలకువలను ఆకళింపుచేసికొని అభ్యసించుట శ్రేయోదాయకము.

చిత్రముల సహాయమున అత్యంత - ఉపయోగకరములైన 10 ఆసనములు వివరింపబడుచున్నవి.

1. మత్స్యేంద్రాసనము : ఎడమ మడమచే గుహ్యమును మూసి, కుడి చీలమండ ఎడమ మోకాలునకు అవతలగా



మత్స్యేంద్రాసనము

భూమిని ఆనియుండగా వామహస్తమును కుడి మోకాలు మీదుగా తీసికొనివెళ్ళి కుడికాలి బొటనవ్రేలు చట్టుకొని దక్షిణ హస్తమును ఎడమ పార్శ్వములోనుంచి, క్రూమధ్యమున దృష్టిని నిలుపవలయును. కరచరణముల వ్యతిరేకముగా చేసిన రెండవ భాగము పూర్తియగును. ఈ ఆసనము మూలాధార, మణిపూరక, అనాహత, విశుద్ధ, ఆజ్ఞా చక్రములమీద ప్రభావములకలదై ఉన్నది. ఇది వెన్నెముకను స్నిగ్ధము చేయగలదు. కరచరణములను, ఉదరమును సక్రమ పద్ధతిలో నుంచును.

2. సిద్ధాసనము : ఎడమ మడమచే గుహ్యమును మూసి కుడి మడమను రహస్యేంద్రియమువై నుంచి రెండు హస్తములను జ్ఞానముద్రచే రెండు మోకాళ్ళవై నుంచి వెన్నెముకను నిటారుగా నుంచవలయును. నాసికాగ్రమున దృష్టి నిలుపవలయును. మూలాధార, స్వాధిష్ఠాన చక్రములపై ఈ ఆసనము ప్రభావము చూపును.

3. వద్మాసనము : ఎడమతొడ మూలమునందు కుడిమడమ నుంచవలయును. కుడితొడ మూలము నందు ఎడమమడమ నుంచవలెను. హస్తద్వయమును మోకాళ్ళవైన జ్ఞానముద్రతోనుంచి వెన్నెముక నిటారుగా నుండగా దృష్టిని నాసికాగ్రమున నిలుపవలయును. దీనిచే కర్మేంద్రియములు స్వాధీనముతోనుండి మనస్సు ఏకాగ్రతను చెందును.

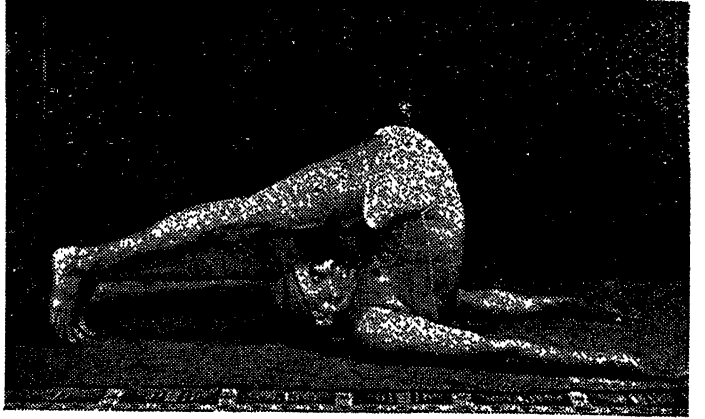

హలాసనము

4. కుష్మాసనము : ఎడమ తొడ మూలము నందు కుడిమడమనుంచి కుడి తొడ మూలమునందు ఎడమ మడమనుంచి, ఊపిరితిత్తులతో శ్వాసలేకుండ చేసి అభ్యాసకుడు తన నొసటిచే భూమిని తాకవలయును. రెండుచేతులు మెలికతో నడుముపై నుంచవలయును. అప్పుడు రెండుమడమలును చెద్ద పేగు యొక్క రెండు మెలికెలను ఒత్తిడిచేసి దుర్వాయువులను పారదోలును. ఈ ఆసనము వెన్నెముకను స్నిగ్ధముచేసి మంచిస్థితిలో నుంచును. మణిపూరచక్రముపై దీని ప్రభావము పడును.

యువులు బహిర్గతము లగును. వెన్నెముక వృధపడును. విశుద్ధ, అనాహత, మణిపూర చక్రములపై ప్రభావము కలుగును.

5. పశ్చిమోత్తానాసనము : రెండు కాళ్ళను నిటారుగా జూపి రెండు చేతులచే కాళ్ళ బొటనవ్రేళ్ళను పట్టుకొని గాలినివదలి నొసలు మోకాళ్ళపై నుంచవలెను. కరచరణములకు వ్యాయామము కల్గను. ఈ ఆసనముచే వెన్నెముక పూస దృఢపడును. విశుద్ధ, మణిపూరక చక్రములపై ఈ ఆసనప్రభావము ప్రసరించును. జీర్ణశక్తి వృద్ధిపొందును.

8. మయూలాసనము: రెండుచేతులు భూమి నానియుండ రెండు మోచేతులు నాభికి అండగా నుండ, రెండుకాళ్ళను వెనుకకు నిటారుగా తీసికొని వెళ్ళుచు శరీరపు బరువును మోచేతులపై మోపవలయును. తల ఎత్తియుంచవలయును. దీనిచే ఉదరములో జనించు అన్ని విధముల వాతములు హరించిపోవును. జీర్ణశక్తి పెంపొందును. జఠరాగ్ని ప్రజ్వరిల్లును. మణిపూరచక్రముపై ప్రభావము పడును.

6. సర్వాంగాసనము : సమమయిన నేలపై చాపవేసికొని వెలికిల పరుండి, రెండు మోచేతులను భూమిపైనుంచి హస్తములు శరీరమున కండగా నుంచి కాళ్ళు నిటారుగా నెత్తవలయును. గడ్డము వక్షమునకు ఆని యుండవలెను. దీనిచే వెన్నెముక బలిష్ఠమగును. జఠరాగ్ని ప్రజ్వరిల్లును. విశుద్ధ, అనాహత చక్రములపై ప్రభావము ప్రసరించును.

9. ధనురాసనము : సమమైన భూమిపై బోర్లగా పరుండి రెండు చేతులచే రెండు చీలమండలను పట్టుకొని



ధనురాసనము

7. హలాసనము : సమమైన భూమిపై వెలికిల పరుండి అరచేతులు భూమిని ఆనియుండగా మోకాళ్ళవద్ద కాళ్ళువంచకుండ నడుమునువంచుచు, పాదద్వయపు బొటనవ్రేళ్ళు శిరస్సునకు 12 అం.ల దూరములో భూమిని తాకవలెను. దీనిచే జఠరాగ్ని ప్రకోపించును. పేగులలో రాగియుండు దుర్వా

తల ఎత్తుచు కాళ్ళను నిగుడించవలయును. సర్వాంగము లకు వ్యాయామము కలుగును. మలబద్ధకము తొలగును. మణిపూరచక్రమువై ప్రభావము ప్రసరించును.

10. శీర్షాసనము : రెండుచేతుల వ్రేళ్ళను జతపరచి సమమైన భూమివైపున చాపవైనుంచి మూర్ధ్నిచక్రము

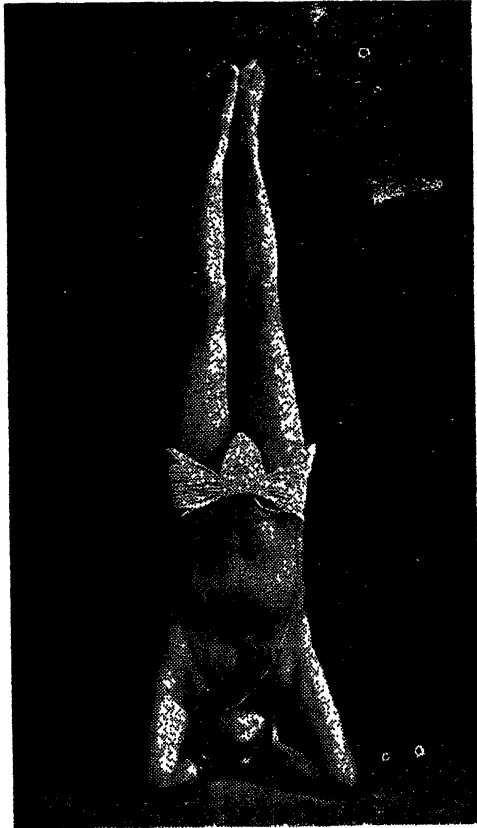

శీర్షాసనము

చాపవై ఆనగా, జతపరచిన చేతులు బ్రహ్మరంధ్రమునకు అండగానుండ, మోచేతులు భూమినాన, కాళ్ళను నిటారుగా నెత్తవలెను. శరీరపు బరువు మూర్ధ్నిచక్రమువై నాధారపడి యుండును. శిరస్సులోని నాళములలో రక్తము ధారాళముగా ప్రవహింపగా మెదడు నిగ్గుతేరి తెలివితేటలు, గ్రహణశక్తి, జ్ఞాపకశక్తి పెంపొందును. మనస్సునకు పాటవము కలుగును. జ్ఞానేంద్రియములు తేజోవంతము లగును. ప్రాస్వద్వప్తి, చత్వారము మొదలయిన కంటి జబ్బులు వీరవుడవు. నేత్రములు సురక్షితము లగును. నర్వరోగములు తొలగును. పట్టకములవై ప్రభావము పడును,

అశ్వాసకులు, సద్గురువుల ఆదేశానుసారముగా తమ శక్తివంచన లేక ఆసనముల నభ్యసించుట యుక్తము.

“శరీరమాద్యం ఖలధర్మసాధనం”

య. సిం.

ఆసియా :

ప్రపంచములోని ఖండము లన్నింటిలోను ఆసియా ఖండము చాల పెద్దది. ఇది భూభాగపు మొత్తములో మూడు వంతులు ఆక్రమించి యున్నది. దీని విస్తీర్ణము 1,87,98,000 చ. మైళ్ళు. జనాభా సుమారు 130 కోట్లు. ఈ ఖండపు తూర్పు - పడమరల కొలత 5,400 మైళ్ళు. ఉత్తర - దక్షిణముల కొలత 5,300 మైళ్ళు.

ఆసియా ఖండము తూర్పుపడమరలుగా సుమారు 25° తూర్పురేఖాంశమునుండి 170° తూర్పురేఖాంశమువరకును, ఉత్తరదక్షిణములుగా సుమారు 1° ఉత్తర అక్షాంశము నుండి 75° ఉత్తర అక్షాంశమువరకును వ్యాపించి యున్నది. తూర్పు ఇండియా దీవులతో (ఇండోనీషియా) సహా 10° ద. అక్షాంశమువరకును వ్యాపించియున్నది. తూర్పు ఇండియా దీవులు మొదలగు పరిసరప్రాంతపు దీవులను మినహాయించినచో ఈ ఖండము ఉత్తరార్ధగోళములోనే ఉన్నదని చెప్పవలసి యుండును. నిరంతరము మంచుచే కప్పబడిన ఆర్కిటిక్ తీరమునుండి అన్ని కాలములలోను ఇంచుమించు ఒకే ఉష్ణోగ్రత కలిగిన భూమధ్యరేఖవరకు వ్యాపించి ఉన్నది. అందువలననే వివిధములయిన శీతోష్ణ స్థితులు ఈ ఖండమునందు గలవు. ఇది అధికవైశాల్యము కలదగుటచే ఖండాంతరమందలి వెక్కుదేశములు సముద్రమునకు 1,500 మైళ్ళకంటె ఎక్కువ దూరములో నున్నవి.

ఆసియా ఖండములో ఈ క్రింద పేర్కొన్న 29 దేశములు చేరియున్నవి.

దేశము	రాజధాని
1. సై బీరియా	— ఇర్కటసుక్
2. మంచూరియా	— మూల్కైన్
3. మంగోలియా	— ఉర్గా
4. కొరియా (ఉ)	— పోగ్యాంగు
(ద)	— సియోలు
5. జపాను	— టోక్యో
6. చైనా	— పీకింగు

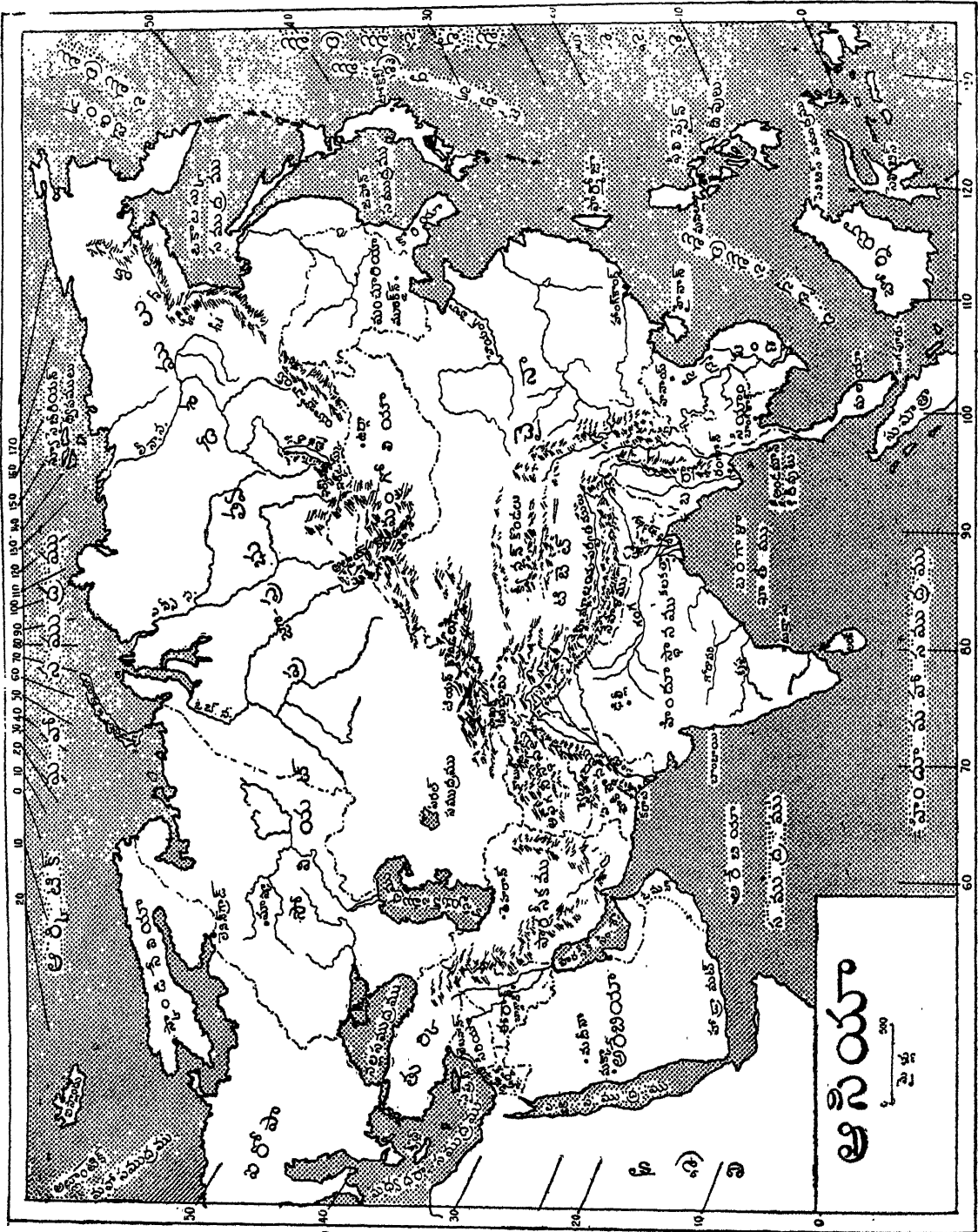

ఆసియా అంధ్ర పటము

7.	టిబెట్టు	—	లాసా
8.	ఇండోచైనా	—	హానాయి
9.	సయాం (తైలాండు)	—	సరబూరి
10.	మలయా	—	సింగపూరు
11.	ఇండోనీషియా	—	జకార్తా
12.	ఫిలిప్పైను దీవులు	—	మనిలగా
13.	సింహళము	—	కొలంబో
14.	బర్మా	—	రంగూన్
15.	పాకిస్తాన్	—	కరాచి
16.	ఇండియా	—	ఢిల్లీ
17.	ఆఫ్ఘనిస్తానము	—	కాబూల్
18.	బెలుచిస్తానము	—	కైట్టా
19.	ఇరాన్	—	తెహరాన్
20.	ఇరాఖ్ (మెసపొటేమియా)	—	బగ్దాదు
21.	సౌదీఅరేబియా	—	మెక్కా
22.	జోర్డాన్	—	అమ్మాన్
23.	ఇజ్రాయిల్	—	తెల్అవీవ్
24.	సిరియా	—	డమాస్కసు
25.	లెబనాన్	—	బీరట్
26.	టర్కీ	—	అంగోరా
27.	నేపాల్	—	ఖాట్మాండు
28.	భూటాన్	—	పునఖా
29.	సిక్కిం	—	గాంగ్ తక్

బ్రహ్మాండముగా విస్తరించియున్న యీ ఖండము పెక్కు వైపరీత్యములకు నెలవైయున్నది. ఉదాహరణమునకు ప్రపంచములో అత్యల్ప ఉష్ణోగ్రత కలిగిన వెరోయన్ స్కూ (—85° ఫా), అత్యధిక వర్షపాతము కలిగిన చిరపుంజి (458"), ఎత్తయిన పర్వతములగు హిమాలయములు, ఎత్తయిన పర్వత శిఖరము - మౌంటు ఎవరెస్టు (గౌరీశంకర శిఖరము 29,141 అడుగులు), ఎత్తయిన పీఠ భూమి - టిబెట్, లోతయిన సరస్సు - బైకల్ (2,300 అ.), అధికమైన జనాభాకలిగిన దేశములు-చైనా (4,750లక్షలు) ఇండియా (3,870 లక్షలు) మున్నగునవి; అత్యధిక జనసాంద్రత కలిగిన జావా (817 చ. మైలుకు), ఎత్తయిన దేశము - టిబెట్టు (15,000 అడుగులు), పొడవైన రైలు మార్గము - ట్రాన్సు వైబీరియన్ రైల్వే (5,400 మైళ్ళు)

మొదలయినవన్నియు ఈఖండములోనే కలవు. ప్రపంచములోని మొత్తము జనాభాలో సగము మంది యీ ఖండమునందే ఉన్నారు. ఈ ఖండము అనేక జాతులకు, మతములకు పుట్టినిల్లు. బౌద్ధ, క్రైస్తవ, హిందూ, మహమ్మదీయ, కన్ఫ్యూసియస్ మున్నగు మతములకు ఉనికిపట్టినట్టిది ఇది.

ఎల్లలు : ఆసియాకు ఉత్తరమున ఆర్కిటిక్ మహాసముద్రము, దక్షిణమున హిందూమహాసముద్రము, పశ్చిమమున యూరపుఖండము, తూర్పున శాంత (పసిఫిక్) మహాసముద్రము ఉన్నవి. ఈ ఖండము అమెరికానుండి బేరింగు జలసంధి చేతను, నైర్వృతి దిశ యందు ఆఫ్రికా నుండి సూయజ్ కాలువ చేతను వేరుచేయబడుచున్నది.

ఈ ఖండము ఉత్తరతీరముయొక్క పొడవు సుమారు 31,500 మైళ్ళు. అరేబియా యొక్క నైర్వృతి దిక్కున నుండెడు బాబల్ మాండబ్ జలసంధి నుండి ఈశాన్య దిశ చిట్టచివరనున్న డెక్షివా అనబడెడు తూర్పు అగ్రమువరకు ఆసియా పొడవు 8,900 మైళ్ళు. ఈశాన్యదిశ చిట్టచివరనున్న బెల్గాస్కిన్ అగ్రము నుండి దక్షిణమున మలయా ద్వీపకల్పపు కొనన నుండెడు రోమేనియా అగ్రము వరకు ఆసియా వెడల్పు 5,300 మైళ్ళు.

ద్వీపములు - ద్వీపకల్పములు : ఆసియా ఖండపు ప్రాక్-ఆగ్నేయ దిశలందు వేలకొలది ద్వీపములు కలవు. ఇవన్నియు పసిఫిక్, హిందూమహా సముద్రములలో నున్నవి. ఇవి వివిధ పరిమాణములు కలిగియున్నవి. ముఖ్యముగా, ఆగ్నేయదిశయందు ఆసియా, ఆస్ట్రేలియా ఖండములమధ్య అనేక ద్వీపములు కలవు. ఈశాన్యదిశనుండి మొదలుపెట్టి చూచినచో వరుసగా బేరింగు, సాల్వెన్, కురైల్, జపాన్, ర్యూక్యూ, ఫారోజ్జా, ఫిలిప్పయిన్, హాయినాన్, అండమాన్, నికోబార్, జావా, సుమిత్రా, బోర్నియో మొదలయిన దీవులు కనబడగలవు. అవికాక, పశ్చిమ దిక్కున మధ్యధరా ప్రాంతమున వైప్రెస్, ఈశాన్యమున రోడ్డు దీవులు, హిందూమహాసముద్రమున లక్కదీవులు, మాలదీవులు, ఉత్తరమున లియావోవు ద్వీప సమూహము మొదలగునవి చెప్పతగినవి. తూర్పున కమాచట్కా, కొరియా ద్వీపకల్పములు, దక్షిణమున ఇండియా, ఇండోచైనా, అరేబియా, మలయా ద్వీపకల్పములు గలవు.

ఆసియా

నై సర్కికస్థితి-స్వాభావిక విభాగములు : ఆసియా ఖండము అనేక పర్వతములతో, పీఠభూములతో నిండి సగటున సముద్ర మట్టమునకు 2,000 అడుగుల ఎత్తున నున్నది. పెక్కు మైదానములును గలవు. నై సర్కిక స్థితిదృష్ట్యా ఆసియా ఖండము నాలుగు స్వాభావిక విభాగములుగా విభజింపవచ్చును.

1. ఉత్తర పల్లపుభూములు.
2. మధ్యస్థ త్రిభుజాకారపు ముడత పర్వతశ్రేణుల సమూహము.
3. దక్షిణ పీఠభూములు.
4. మహాసదుల లోయలు, లేక మైదానములు.

పల్లపుభూములనబడు ఈ సమతల భూభాగము నై తీరియాను, యూరపులో కొంతభాగమును ఆక్రమించి యున్నది. యూరల్ పర్వతములు ఈ మైదానమును విభజించుచున్నవి. ఆసియాలో మైదానములు ముఖ్యముగా "ఓబి, యన్నీసి, లీనా, ఆమూ గేరియా, సిర్ డేరియా సదులు ప్రవహించుటవలన నేర్పడినవి. ఈ మైదానములలో వైర్వతి భాగము టురాన్ మైదానముగాను, తక్కినది నై తీరియా మైదానముగాను పేర్కొనబడును.

పర్వతములు - పీఠభూములు : ఆసియా ఖండము మధ్య భాగమునుండి పర్వతపంక్తులు వివిధ దిశలకు వ్యాపించి ఉన్నవి. వీటి మధ్య ఎత్తయిన పీఠభూములు కలవు. ఇవి యూరపునుండి పసిఫిక్ మహాసముద్రమువరకు వ్యాపించి వాయవ్య, ఆగ్నేయ ఆసియాల మధ్య అడ్డుగా ఉండి మార్గసౌకర్యములకు నిరోధము కల్పించుచున్నవి. ఇవి అడ్డుగా ఉండుటవలన ఈ రెండు ప్రాంతములలోను శీతోష్ణస్థితులలో అధిక వ్యత్యాసము కనుపడగలదు. ఈ పర్వతపంక్తులు ముఖ్యముగా పామిర్ నాడ్, ఆర్మీనియన్ నాడ్ అనబడు రెండు ఎత్తైన పీఠభూములనుండి వివిధ దిశలకు వ్యాపించి ఉన్నవి. వివిధ దిశలకు విస్తరించియుండిన పర్వతపంక్తుల నడుమ ఎత్తయిన పీఠభూములు కలవు. ఈ పర్వతపంక్తులలో పొండియాన్, లూరన్, ఎల్బ్రజ్, జాగ్రాన్, సలేమాన్, కిర్తార్, కుర్దిస్థాన్, హిందూకుష్, కున్లిస్, ఆల్పిన్, ఓన్ పాన్ మొదలగునవి పేర్కొనదగినవి. ఓన్ పాన్ పర్వతశ్రేణి పెక్కు చిన్నచిన్న పర్వతపంక్తుల సమూహము. వీటిలో చాల ముఖ్యమయినది ఆల్టాయి

పర్వతశ్రేణి. ఇవి కాక హిమాలయ పర్వతముల తూర్పు కొననుండి ఆర్ కాన్ యోమా, పెగుయోమా అను రెండు పర్వతపంక్తులు క్రమముగా బర్మా, అండమాన్, నికోబారు, జావా, సుమిత్రా దీవులలోనికి వ్యాపించి, చివరకు మలయాలోనికి ప్రవేశించుటవలన మలయాపర్వతశ్రేణి లని పిలువబడుచున్నవి. ఈ విధముగా పెక్కు ఎత్తయిన పర్వతపంక్తుల కేంద్రస్థానముగనుకనే పామిరుపీఠభూమిని "భూమివైకప్పు" అందురు.

ఎత్తయిన పీఠభూములలో ఎక్కువ ఎత్తయినటు వంటిది టిబెట్టు పీఠభూమి. ఇది సముద్ర మట్టమునకు 15,000 అడుగుల ఎత్తున నున్నది. ఆసియా దక్షిణ, ఆగ్నేయ ప్రాంతములలో ప్రవహించెడు కొన్ని సువహినదులు ఈ పీఠభూమియందే పుట్టినవి. ముఖ్యముగా సింధు, బ్రహ్మపుత్ర, యాంగ్ సికియాంగ్, హొయాంగ్ వలె సదులు. ఈ పీఠభూమి జన్మస్థానము.

ఎడారులు : ఎడారులలో టర్రమ్ ఎడారం, గోబీ ఎడారం ప్రసిద్ధికెక్కినవి. టర్రమ్ ఎడారి ఓన్ పాన్, ఆల్పిన్ పర్వత పంక్తుల మధ్య గలది. గోబీ ఎడారి మంగోలియా దేశమును చాలభాగము ఆవరించియున్నది.

పీఠభూములు : ఇరాన్ పీఠభూమి పొండియాన్, లూరన్ పర్వతపంక్తుల మధ్య ఉన్నది. ఈ పీఠభూమి సయి ఆఫ్ఘనిస్థాన్, బెలూచిస్థాన్, ఇరాన్, టర్కీ మున్నగు దేశములు కలవు. దీని ఎత్తు 2,000 నుండి 8,000 అడుగుల వరకు నుండును.

అరేబియా, ఇండియా, యున్నాన్, ఇండోచైనా పీఠభూములు మిగుల ప్రాచీనమయినవి. ఎక్కువ శాతినైనవి. కలిగిన శిలలచే నిండియున్నవి.

సరస్సులు : ఆసియాయందు పరిధి సరిమాణములలో పెక్కు సరస్సులు కలవు. వీటిలో కొన్ని ఖండాంతర సముద్రములు. ఈ సరస్సులు చాలభాగము సముద్ర మట్టమునకు చాల ఎత్తున నున్నవి. విక్టోరియా సరస్సు సముద్రమట్టమునకు 18,400 అడుగుల ఎత్తున ఉన్నది. ఇది అన్ని సరస్సులకంటె చాల ఎత్తున ఉన్నది. లవ్ నార్, హోల్ మండు సరస్సులు తరువాత చెప్పుతగినవి. వీటి పరిమాణము, ఆకృతి, ఋతువులనుబట్టి మారుచుండును. ఇవి అనేక లవణములను కలిగి యున్నవి.

ఆసియాలో కెల్ల పెద్ద నరస్సు కాస్పియన్ సముద్రము. దీని విస్తీర్ణము 169,800 చ. మై. ఎరల్ సముద్రము (27,000 చ. మై.) బాక్ కామ్ నరస్సు (84,000 చ. మై.) బైకల్ నరస్సు (13, 180 చ. మై.) లాస్ నార్ నరస్సు, టుంగాయామ్, నోర్ జంగ్రి, మానస సరోవరములు ఎన్న దగిన నరస్సులు. ఈ నరస్సులలోనికి పెద్దనదులు ప్రవహించుచుండును.

నదులు : ప్రపంచములోని కొన్ని పెద్దనదులు ఆసియాలో కలవు. ఈ ఖండమందు పెక్కునదులు ఉన్నప్పటికీ సుమారు 50 మైళ్ళ ప్రదేశము నిర్ణయమయ్యె యున్నది. ఈ ఖండమందు ప్రవహించెడు నదులను 1. ఆర్కిటిక్ మహాసముద్రములో కలిసెడు నదులు, 2. పసిఫిక్ మహాసముద్రములో కలిసెడు నదులు, 3. హిందూ మహాసముద్రములో కలిసెడు నదులు, 4. ఖండంతరపు నరస్సులలో కలిసెడు నదులు అని నాలుగు తెగలుగా విభజింపవచ్చును.

ఓబి (2,700 మై.), యన్నిసి (3,300 మై.), లినా (2,800 మై.) అనునవి చాల పెద్దనదులు, ఆర్కిటిక్ మహాసముద్రములో కలియును. ఈ నదులన్నియు సంవత్సరములో నొమ్మిది నెలలు గడ్డకట్టి యుండును. అప్పుడు అవి రాకపోకలకు ఉపయోగ పడవు.

ఆమూ గేరియా, సిర్ డేరియా, హోయాంగ్ హోయాంగ్ హో, సికియాంగు నదులు పసిఫిక్ సముద్రములో కలియును. అనూరు (2,600 మై.), హోయాంగ్ హో (2,700 మై.), యాంగ్ సికియాంగ్ (3,400 మై.), సికియాంగ్ (1,650 మై.), మీకాంగ్ (2,500 మై.), మీనాంగ్ మొదలగు నవి పసిఫిక్ మహాసముద్రములోనికి ప్రవహించుచుండును. హోయాంగ్ హో నది అతి వేగముగా ప్రవహించుచు, గపరీతమైన వరదలకు లోనై, తీరని భీభత్సము గావించుచుండును. కావున దీనిని చైనా “దుఃఖదాయిని” అందురు. సికియాంగు ముఖద్వారము నొద్దనే “కేంటన్” అను రేవు పట్టణము కలదు.

సోల్విన్ (1,750 మై.), ఐరావతి (1,250 మై.), బ్రహ్మపుత్ర (1,680 మై.), సింధు (1,700 మై.), తైగ్రెస్, యూఫ్రటీస్, మహానది, తపతి, నర్మద, గోదావరి (900 మై.), గంగ (1,540 మై.) మొదలయిన నదులు హిందూమహా

సముద్రములో సంగమించును. వీటిలో గంగ, సింధు, బ్రహ్మపుత్ర అను నదులు చాల పెద్దవి. యూఫ్రటీస్, తైగ్రెస్ అను నదులు ఆసియా మైనరు ప్రాంతములో విడివిడిగా పుట్టి, జంటగా ప్రవహించి, చివరకు రెండును కలిసి “షాతెల్ అరబ్” అని పిలువబడుచు పర్షియన్ సింధు శాఖలో పడును.

ఆసియాలోని కొన్ని నదులు సముద్రములను చేరక ఖండంతర మందలి కొన్ని నరస్సులలో కలియుచున్నవి. ఉదా : టరీం, ఆమూ డేరియా, సిర్ డేరియా నదులు.

శీతోష్ణస్థితి : ఆసియా వివిధములయిన విపరీత పరిస్థితులను కలిగి యున్నది. శీతోష్ణస్థితులు రెండు ముఖ్యవిషయములపై ఆధారపడి ఉన్నవి. 1. విపరీతపరిణామము, ఆకృతి. 2. నై సర్గికస్థితి - ముఖ్యముగా పీఠభూములు, పర్వతశ్రేణులు. ఆసియా మధ్యభాగమునం దుండెడి ఏ ప్రదేశమయినను సముద్రతీరమునకు 1500 మైళ్ళకంటె ఎక్కువ దూరములోనే ఉన్నది. అందువలన శీతోష్ణస్థితిలో చాల భేదముండును.

ఆసియా ఇంచుమించుగా భూమధ్యరేఖనుండి ఉత్తర ధ్రువప్రాంతమువరకు వ్యాపించియుండుటవలన ఉష్ణోగ్రతలు క్రమముగా దక్షిణమునుండి ఉత్తరమునకు పోవుకొలది తగ్గుచుండును. సూర్యుడు భూమధ్యరేఖనుండి దక్షిణార్ధ గోళములోనికి పోవుకొలది ఆసియాలో ఉష్ణోగ్రతలు తగ్గుచుండును. ఈ ఉష్ణోగ్రత ఖండంతర్యాగమున ఎక్కువగాను, తీరమున తక్కువగాను తగ్గుచుండును.

గ్రీష్మ, శీతకాలములందలి ఉష్ణోగ్రతల వ్యత్యాసము భూమధ్యరేఖ నమీపించుకొలదిని, సముద్ర తీరము నమీపించుకొలదిని, తగ్గుచున్నది. ఆసియా దక్షిణప్రాంతమున అత్యధిక ఉష్ణోగ్రతలు 110°-112° ఫా. వరకు పోవును అత్యల్ప ఉష్ణోగ్రతలు హిందూదేశమున 30° అణాంశము దిగువన 32° ఫా. కంటె తక్కువ ఉండవు.

ఆసియాలో విపరీత వ్యత్యాసము వెరోకాయాన్ను వద్ద ఉండును. అత్యల్ప ఉష్ణోగ్రత శీతకాలములో 85° వేసవిలో 59° ఫా. ఉండును. వ్యత్యాసము 134° ఫా. డిగ్రీలు.

ఆఫ్ఘనిస్థాన్, పర్ష్యా, మధ్యాసియాలోని పీఠభూములు మొదలయిన ఎత్తయిన ప్రదేశములందు శీతకాలమునందలి

ఆసియా

ఉష్ణోగ్రతలు తక్కువగా ఉన్నప్పటికీ, వర్షపాతము చాల తక్కువగా నుండుటవలన వేసవి ఉష్ణోగ్రతలు ఎక్కువగానే ఉండును.

పీడనము - పవనములు : శీతకాలమున ఉష్ణోగ్రతలు ఉత్తరదిశకు పోవుకొలది తగ్గుచుండుటవలన పీడనముకూడ క్రమముగా ఎక్కువ అగుచున్నది. ఖండాంతర్భాగమున ఉష్ణోగ్రతలు ఇంకను తక్కువగా నుండుటవలన ఈ ప్రాంతమున వాయుపీడనము ఎక్కువయి అత్యధికపీడన గుండములు ఏర్పడును. వీటిని "యాంటీ సైక్లోనులు" అనికూడ అందురు. ఈ అధికపీడన ప్రాంతములనుండి అతి శీతలమైన పొడిగాలులు తీరము వైపునకు అతివేగముతో వీచుచుండును. ఇటువంటి అధికపీడనముగల ప్రాంతము ఇంచుమించు సైబీరియాను ఆవరించి బైకల్ సరస్సు ప్రాంతమున అత్యధికపీడనమును కలిగిఉండును. ఇదేకాలములో అత్యల్పపీడన ప్రాంతములు ఉత్తర పసిఫిక్ మహాసముద్రములో కురైల్ దీవుల దగ్గరను, ఆస్ట్రేలియాలోను ఏర్పడును. గాలి ఎల్లప్పుడు ఎక్కువపీడనప్రాంతమునుండి తక్కువ పీడనప్రాంతమునకు వీచును. కనుక తూర్పు, దక్షిణ, ఆగ్నేయ, ఆసియాప్రాంతములు శీతల ఋతుపవనములకు గురి అగుచున్నవి.

అత్యధికపీడన ప్రాంతమునుండి వీచెడి శీతలమైన పొడిగాలులు హిందూదేశమును చేరనివ్వకుండ హిమాలయ సర్వతములు అడ్డుతగులు చున్నవి. అందువలన హిందూదేశములోని శీతకాలపు ఉష్ణోగ్రతలు అంత స్వల్పముగా ఉండవు. కాని హిందూదేశములో వీచెడి చలిగాలులు ఈ దేశపు పశ్చిమోత్తర ప్రాంతములో ఏర్పడెడు మరియొక అధికపీడనగుండమునుండి వీచుచున్నవి. శీతకాలములో వీచెడి పొడిగాలులను ముఖ్యముగా ఆసియా ఈశాన్య ప్రాంతమునం దుండెడి దేశములలో శీతలఋతుపవనములందురు. సముద్రప్రాంతములందు ఏర్పడిన అత్యధికపీడన ప్రాంతములనుండి వీచెడి గాలులను వర్షఋతుపవనములందురు. వర్షపాతము చాల భాగము వీటివలన కలుగుచున్నది. ఇండియాలో ఇవి నైర్వృత్తి దిశనుండి వీచుచున్నవి.

వర్షపాతము : ఆసియాలో వర్షపాతమంతయు ఇంచుమించుగా వేసవి ఋతుపవనములవలననే జులై, ఆగష్టు, సెప్టెంబరు నెలలలో కలుగుచున్నది. ఈ వర్షము ఆసియా

ఋతుమండల మసబడు ఆగ్నేయ ఆసియా ప్రాంతమున ఎక్కువగా కురియుచున్నది. సముద్ర తీరములందు వర్షపాతము ఎక్కువగా నున్నది. కేంబ్రిజ్, బెయిటెయూ, సింగపూరు, కలకత్తా, బొంబాయి - ఇవన్నియు వర్షమును పవనములు వీచెడి మార్గములో ఉండుటచే ఎక్కువ వర్షపాతమును కలిగియున్నవి. హిందూదేశమున అస్సాం రాష్ట్రములోని చిరపుండి ప్రపంచములోనే ఎక్కువ వర్షపాతము కలిగియున్నది. దీని సగటు వర్షపాతము 458". పశ్చిమ సైబీరియాలో 15" - 20" వర్షము మాత్రమే కురియును.

వృక్షజాలము : ఆసియాలో ఎన్ని విధములైన శీతోష్ణస్థితు లున్నవో ఇంచుమించు అన్ని రకములయిన వృక్షజాతులు కలవు.

(1) ఉష్ణమండలములోని అడవులు భూమధ్యరేఖ 5° ఉత్తర అక్షాంశమునుండి 5° దక్షిణ అక్షాంశమువరకు వ్యాపించి ఉన్నవి. ఈ మండలములోని వృక్షములు చాల దట్టముగ పెరిగి ఎల్లప్పుడు పచ్చనిఆకులను కలిగి ఉండును. కేన్ మొదలగునవి యీ జాతికి చెందినవి. అడవులు దట్టముగా పెరుగును. అందువలన సూర్యరశ్మి చొరబడుట కష్టము. కావున నేలపై గడ్డిమొలపగు. వృక్షములు 200 - 250 అడుగుల ఎత్తువరకు పెరుగును. ఒకేరకపు చెట్లు గుంపులుగా పెరుగవు.

(2) 5° ఉ. అ, 5° ద. అక్షాంశములనుండి 20° ఉత్తర, దక్షిణ అక్షాంశములవరకుగల భూమిలో ఉష్ణమండల ఋతుపవనపు అడవులు కలవు. ఋతుపవనదేశములు ఇండియా, ఇండోచైనా, నయాం, జపాన్ మొదలయినవి. ఆగ్నేయ ఆసియా అంతయు ఋతుపవనప్రాంతముననే ఉన్నదని చెప్పవచ్చును. ఈ దేశములలో మూడు కాలములుండును. ఈ అడవులలోని వృక్షములకు చాల విశాలమైన పత్రములు ఉండును. వేసవిలో ఆకులు రాలును. ఈ అడవులలో ఒకేరకపు వృక్షములు వేలకొలది గుంపులుగా పెరిగి అనేక చదరపుమైళ్ళ ప్రాంతమును ఆక్రమించును. ఈ అడవులలోగల సాల్, బర్మా ఐరన్ వుడ్, శేకువృక్షములు పేర్కొన దగినవి. వర్షపాతము 40" కంటె తక్కువ ఉన్న ప్రదేశములలో ఈ వృక్షములు కానరావు. ముండ్లు కలిగిన తుమ్మజాతికి చెందిన వృక్షములు కనబడును. వీటికి

అంతగా నీరు అవసరము లేదు. సముద్రముయొక్క ఒడ్డున ఇసుకనేలలో సర్విచెట్లు పెరుగును.

(3) ఆసియా తూర్పుభాగమున 30° - 45° ఉత్తర అక్షాంశముల మధ్య ఉండెడు ప్రాంతములో సమశీతోష్ణ ఋతుపవన మండలములకు చెందిన అడవులు కలవు. ఇచ్చట శీతోష్ణస్థితి ఉష్ణమండల ఋతుపవన శీతోష్ణస్థితికంటె స్వల్పముగా భిన్నమై యున్నది. ఈ ప్రాంతమునందు అడవులు దట్టముగా పెరుగును. ఇవి ఏకాలములోను ఆకులను రాలవు. ఎల్లప్పుడును వలచని ఆకులను కలిగి యుండును. చెట్ల మ్రానులు లావుగాను, ఆకులు చిన్నవిగాను, బెరడు ఒకమాదిరి మెత్తగాను ఉండును. ఓకు, నేపర్సు, నుగోలియాస్, కామిల్లసు, బీచెస్, లారెల్సు అనునవి యీ అడవులలో ముఖ్యమైన వృక్షములు. ఈ అడవులు చైనా, జపాన్ దేశములలో కలవు.

(4) ఆసియా తూర్పు భాగమున 45°-60° ఉత్తర అక్షాంశము మధ్య శీతల సమశీతోష్ణ మండలపు అడవులు కలవు. మంచూరియా, తూర్పు కొరియా, ఉత్తర జపాన్, ఉత్తర చైనాలు ఈ మండలములో నున్నవి. ఈ మండలములో త్రిభుజాకార పత్రపు అడవులు కన్పించును. ఓక్, ఆల్బర్, బీచ్ మొదలగునవి ఈ అడవులలో ముఖ్యమైనవి. వీటి కలవ చాల శ్రేష్ఠమైనది.

(5) ఆసియా నై రృతి భాగమున 20°-30° ఉత్తర అక్షాంశముల మధ్య ఎడారి ప్రాంతము కలదు. ఈ ఎడారులలో వర్షపాతము చాల తక్కువగా ఉండుటచే ముండ్ల పొదలు విస్తారముగా పెరుగును. కేక్టస్, అగేల్ వృక్షములు ఎడారులలో కలవు. కేక్టస్ మ్రానులోను, అగేల్ ఆకులలోను నీటిని దాచుకొనును. ఖర్జూర వృక్షము అక్కడ చాల ప్రాముఖ్యము కలది. ఈ ఎడారులలో నుండెడు "ఒయాసెస్" ప్రాంతములలో పంటలు పండించెదరు. ఆ ప్రాంతములలో పల్లెలు కన్పడును.

(6) ఆసియా పశ్చిమ భాగమున 30°-45° ఉత్తర అక్షాంశముల మధ్య శీతోష్ణమండలారణ్యములు కలవు. ఇది మధ్యధరా ప్రాంతము. ఈ మండలమందలి వృక్షములు ఆకులను రాలక సంవత్సరము పొడుగునను పచ్చని ఆకులతో ఒప్పుచుండును. ఆరిస్, అత్తి, మల్బరీ చెట్లు ద్రాక్ష పండ్ల తీగెలు ముఖ్యమైనవి. చెట్ల ఆకులు చాల దళసరి

గాను, నునుపుగాను ఉండును. ఆకులు దళసరిగా ఉండుట వలన ఆకులనుండి నీరు త్వరితముగా ఆవిరికాలేదు. కొన్ని చక్కములయిన చెట్ల ఆకులపయి ఒక రకమైన జిగురుపదార్థము పూతపూయబడినట్లు ఉండును. దీనివలన కూడ నీరు ఆవిరియగుట అరికట్టబడును. ఈ అడవులలో లభ్యమగు పండ్లన్నియు సబ్బు, ద్రాక్షసారాయి, పట్టు మొదలయిన పరిశ్రమలలో విరివిగా నుపయోగపడుచున్నవి.

(7) ఆసియాఖండపు మధ్యభాగమున 30°-45° ఉత్తర అక్షాంశముల నడుమ సమశీతోష్ణమండలపు గడ్డిభూములు కలవు. ఉష్ణోగ్రతల వ్యత్యాసము అధికముగా నుండును. వర్షపాతము తక్కువగా నుండుటవలన వృక్షములు పెరుగజాలవు. గడ్డి మాత్రమే పెరుగును. ఈ గడ్డి భూములను "స్టెప్పీ" లందురు. ఇవి సై బీరియా నై రృతి దిశయందును, మంగోలియా యెడారికి సమీపమునందును, మంచూరియా పల్లపుభూములలోను కనబడును. ఈ గడ్డి ప్రేక్ష్యులలోతునకు పోవు. ఆకులు చాల సన్నముగా నుండును. గడ్డి నేలను పూర్తిగా ఆవరించుచుండదు. ఉత్తరమునకు పోవుకొలది ఈ మండలమునందు గడ్డి దట్టమగుచుండును. నై రృతి, దక్షిణ ప్రాంతములకు పోవుకొలది గడ్డి పలచ పలుచగా అక్కడక్కడ కనిపించును. ఈ ప్రాంతములను స్టెప్పీ ఎడారులందురు. ఇచ్చటి జనుల ముఖ్యవృత్తి పశుపోషణము.

(8) ఆసియా ఖండపు 45°-60° ఉత్తర అక్షాంశముల మధ్యనున్న భాగమున ఖండాంతర శీతల సమశీతోష్ణమండలపు అడవులు కలవు. ఇది సమశల ప్రాంతము. ఉష్ణోగ్రతలు తక్కువగా నుండుటవలన నీరు ఎక్కువగా ఆవిరిగా మారదు. ఈ ప్రాంత మండలమందు ఎల్లప్పుడు పచ్చగా నుండెడి త్రికోణాకారపు అడవులు ఉన్నవి. ఇవి నై బీరియాలో నున్నవి. వర్షపాతము తక్కువగా నున్నప్పటికి ఉష్ణోగ్రత చాల తక్కువగా నుండుటవలన వృక్షములు పెరుగగలుగుచున్నవి. ఇక్కడ సరుగుడు చెట్లు విస్తారము పెరుగును.

(9) ద్రువములమండి ఆర్కిటిక్, అంటార్కిటిక్ వర్షులముల మధ్యనుండు ప్రాంతములు అతి శీతల ప్రదేశములు. ఈ ప్రాంతమును ఉత్తర టండ్రాభూము లందురు. ఇది చాల కాలము మంచుచే కప్పబడి యుండును. అడవులు

ఆసియా

కానరావు. సూర్యుడు కొన్ని రోజులవరకు కానరాడు. ధ్రువము నొద్ద ఆరు నెలలు రాత్రి, ఆరు నెలలు షగలు ఉండును. కొన్ని రోజులవరకు సూర్యాస్తమయము కాదు. వర్షపాతము 10", 12" ఉండును. ఈ మండలమున వృక్ష జాలము కానరాదు. అక్కడక్కడ వూస్, విచెన్, ప్రొట్రీకమ్ మొదలగునవి కనబడును. పక్షులు చేపలు ఇక్కడి సహజ సంకర. వేట, చేపలు పట్టుట ఇక్కడి ప్రజల ముఖ్య వృత్తులు. ప్రజలు ధ్రువపు జింకలను పెంచుదురు. ఈ ప్రాంతమున ధ్రువపుజింక, ధ్రువపు నక్క, పొట్టేలు మొదలయినవి ఉండును. ధ్రువపుజింక మాంసము, పాలు, చేపలు ఇక్కడి ప్రజల ఆహారమునకు పనికివచ్చును.

పంటలు: వడ్లు, గోధుమలు, పొగాకు, సింకోనా, రబ్బరు, మల్బరీ, సోయాచిక్కుడు, ప్రత్తి, చెరకు, నూనె గింజలు, జొన్నలు, తేయాకు మొదలగు మెక్కు పంటలను పండించుటలో ఆసియా చాల ప్రసిద్ధిగాంచినది. ప్రపంచములో నూటికి 93 పాళ్ళ ధాన్యము ఆసియాలోనే పండును. రబ్బరు, తేయాకు, చెరకు పంటలలో ఆసియా ప్రథమ స్థానము గడించినది. ఆగ్నేయ ఆసియా ముఖ్యముగా పంటలకు చాల ప్రాముఖ్యము చెందినది. జపాన్, ఇండియా, తాయిలాండ్, కొరియా, బర్మా, ఫిలిప్పైన్ దీవులు, మలయా దేశములలో అధిక సంఖ్యాక జనులు వ్యవసాయము ముఖ్య వృత్తిగా కలిగి ఉన్నారు. సైర్యతి ఆసియాకు చెందిన ఆఫ్ఝనిస్థాన్, ఇరాన్, ఇరాఖ్, సౌది అరేబియా, ఎమెన్ దేశములు వ్యవసాయము విషయమున మిక్కిలి ప్రసిద్ధిచెందినవి కావు. ఈ దేశములలో కాఫీ, ప్రత్తి, గోధుమలు, మొక్కజొన్న, ఖర్జూర ఫలములు పండును.

ఖనిజములు: ఖనిజ సంపదలో ఆసియా ఖండము ఏ మాత్రము ఇతర ఖండములకు తీసిపోదు. ఇనుము, బొగ్గు, ప్రెట్రోలియం, మాంగనీసు, అశ్రకము, సీసము, వెండి, కిరసనాయిల్, తగరము, రాగి, బంగారము మొదలయిన అనేక ఖనిజములు ఈ ఖండమందు లభ్యమగుచున్నవి.

రవాణా సౌకర్యములు: పరిశ్రమలు, రవాణా సౌకర్యములు యూరప్, అమెరికా దేశములలో అభివృద్ధిచెందినట్లు ఆసియాలో అభివృద్ధి చెందలేదు. దీనికి ఆసియా నై సర్దికస్థితి, పరిమాణము, శీతోష్ణస్థితి ముఖ్యకారణములు.

ధ్రువ ప్రాంతములు చాల నెనుకబడియున్నవి. ఆగ్నేయ ఆసియా చాల సారవంతమైన దగుటవలన అందు రవాణా సౌకర్యములు తక్కిన ప్రాంతములందు కంటె ఎక్కువ గానే ఉన్నవి. సైర్యతి ఆసియాలో, సరకులను, మనుష్యులను, మోయుటకు ఒంటెలను ఉపయోగించెదరు. గాడిదలు, గొట్టెలు, బట్టెలు, హిమాలయ పర్వతములను దాటుటకు ఉపయోగపడుచున్నవి. సంచర గాడిదలను, గుట్టములను, ధ్రువపు జింకలను, నక్కలను, ధ్రువపు చుక్కలను "స్లేజ్ (Sledges)" అను ఒకవస్తువు మీటు బండ్లకు కట్టుదురు. యాంకోసికియాంగు, సింకోసింగ్, అమూరు, గంగ, మున్నగు మహానదులు రహదారులుగా ఉపయోగపడుచున్నవి. పీటిగుండ పెద్ద స్టీముస్లూగు లోపలికి రాగలవు.

మొదటి సంగ్రామము తరువాత రైలు మార్గములు విరివిగా అభివృద్ధిచెందినవి. ట్రాన్సు సై బీరియన్ రైలు మార్గము పొడవు 5400 మైళ్ళు. మోటార్లు, లాగీలు, వాడుకలోనికి రాగానే ఆసియాలో రోడ్ల అభివృద్ధి కూడా ఎక్కువైనది. ఆసియానుండి అన్ని దేశములకు విమాన సౌకర్యములు కలవు.

రేవు పట్టణములు: ఆసియాలో కరాచి, హొంబాయి, కొచ్చిన్, మద్రాసు, కలకత్తా, రంగూన్, సింగపూర్, హాంకాంగు, కేంట్స్ మొదలగునవి ముఖ్యములైన రేవు పట్టణములు. ఈ రేవు పట్టణములనుండి సముఖ్యముగా ఆహారధాన్యములు, ప్రత్తి, నూనెగింజలు, జపనూర, తేయాకు, కాఫీ, ఉన్ని, తోళ్ళు, రబ్బరు, బొబ్బరి, నల్ల మందు, బొగ్గు, ఇనుము, మాంగనీసు, తగరము మొదలయినవి ఎగుమతి అగును. యంత్ర సామగ్రి, నూలు, ఉన్ని గుడ్డలు, పంచదార, మోటారులు, యంత్రములు మొదలయినవి దిగుమతి అగును.

వ్రజలు - వృత్తులు: ఆసియా ఖండమునందు ప్రపంచమునందలి మొత్తము జనాభాలో సగముకంటె ఎక్కువ కలదు. ఈ జనాభా అంతయు, ఆసియాయందు అంతటను ఒకేరీతిగా వ్యాపించి యుండలేదు. ముఖ్యముగా చైనా, హిందూదేశములు ఎక్కువ జనాభాను కలిగి యున్నవి. చైనా జనాభా 47 కోట్లు, ఇండియా జనాభా 37 కోట్లు. సగటున ఒక చదరపు మైలునకు 70 మంది

చొప్పున కలరు. టండ్రాభూమి, మధ్యాసియా పీఠభూమి ప్రాంతము, నైర్వృతి-ఆసియా, అరేబియా, నై బీరియా మొదలయినవి చాలా అల్ప జనాభా కలిగిన దేశములు.

ప్రజల ముఖ్యవృత్తి వ్యవసాయము. సిల్కు, నూలు, బట్టల నేత, చేపలు పట్టుట, రబ్బరు పెంపకము, ఖనిజములను త్రవ్వట మొదలగునవి ఇతర వృత్తులు. మిల్లులలోను, ఫ్యాక్టరీలలోను జనులు పనిచేయుచున్నారు. ఇరాన్, ఇరాఖ్, టర్కీ దేశాలలో తివాచీలు నేయుదురు. జపాన్ లోని ప్రజల ముఖ్యవృత్తి వ్యవసాయమే అయినను, అచ్చట పరిశ్రమలు బాగుగ అభివృద్ధిచెందుటవలన అశేష జనులు ఆయా వ్యాపారములందు కృషి సల్పుచున్నారు.

జాతులు—మతములు—సంస్కృతులు : ఆసియాఖండము అనేక జాతి, మత, సంస్కృతులకు పుట్టినిల్లు, ఈ ఖండమున నూటికి 60 మంది మంగోలియాజాతివారు. పీరు నై బీరియా, జపాన్, కొరియా, మంచూరియా, చైనా, ఇండోచైనా, హిమాలయ పర్వతప్రాంతము, ఇండో సిపియా, మలయా, ఫారోజ్ జా మొదలయిన దేశములలో కలరు. పీరు చామనచాయ గలిగిన శరీరము, నల్లటి జుట్టు, చప్పిడిముక్కు కలిగి పొట్టిగానుండురు. శరీరమునందును ముఖములందు వెండ్రుకలుండును.

గంగాసింధు మైదానప్రాంతము, ఇరాన్, ఆఫ్ఘనిస్థాన్, సిరియా, ఇరాక్, అరేబియా మొదలగు దేశములలో కాకసస్ జాతివారు కలరు.

పశ్చిమహిందూదేశము, అండమాన్ దీవులు మొదలగు దేశములలోని కొందరు ప్రజలు మలయా, ఫిలిప్పైన్స్, సుమిత్ర దీవులలోని జనులు “నిగ్రోయిడ్” జాతివారు. వీరికి నల్లటి శరీరము, మెత్తటి జుట్టు, చప్పిడిముక్కు, పొడుచుకొని యున్న పెదిమలు ఉండును.

ఇంకను ఆఫ్రోలోయిడ్ జాతివారు కలరు. హిందూదేశ మధ్యభూభాగమున నున్న కొన్ని కొండజాతులు ఈ జాతికి చెందినవే.

ఆసియాలోని ప్రజలందరు ఆయా ముఖ్యజాతులకు చెందినవారని నిర్ధారణగా చెప్పట కష్టము. చెక్కుజాతుల సంబంధశాంధ్యములచే మిశ్రజాతులు ఏర్పడినవి.

ఆసియాలో జాతులతోపాటు వివిధమతములు, సంస్కృతులు కలవు. ఈ ఖండము క్రైస్తవ, బౌద్ధ, మహమ్మదీయ,

క్రైస్తవ, హిందూమతములకు జన్మస్థానము. మొట్టమొదట పేర్కొనదగినది చైనా సంస్కృతి. ఇది చాల ప్రాచీనమైన సంస్కృతి. మంచూరియా, ఉత్తర కొరియా, జపాన్, ఫారోజ్ జా, మంగోలియా, టిబెట్, ఇండోచైనా, తాయిలాండ్, తూర్పు ఇండియా దీవులు మొదలయిన దేశములలో చైనాసంస్కృతి కన్పడును. ఈ దేశములన్నియు చైనా సంస్కృతి ప్రభావమునకు లోనైనవి. చాలమంది చైనీయులు బౌద్ధులు. మహమ్మదీయ, క్రైస్తవ, టాయిమతములు ఈ దేశములందు వ్యాపించినవి.

ఆసియాలోని రష్యాదేశీయుల సంస్కృతికూడ ప్రశస్త మైనది. ఈ సంస్కృతిగల ప్రాంతమును నాలుగు మండలములుగా విభజించవచ్చును.

1. యూరపులోని రష్యా తూర్పు భాగమునుండి యూరల్ పర్వతముల చివరవరకు ఉన్న ప్రాంతము. ఈ ప్రాంతము చాల అభివృద్ధి చెందుచున్నది. అనేక పట్టణములు పెరిగినవి. రహదారి సౌకర్యములుకూడ ఎక్కువగుచున్నవి.

2. పర్వతమయమయిన కాకేషియా ప్రాంతము. ఇది నల్లనముద్రమునకును, కాస్పియన్ సముద్రమునకును మధ్య నున్నది. టర్కీ, ఇరాన్ దేశముల సరిహద్దు ప్రాంతములు ఈ మండలములోనివే. ఈ మండలమున సోవియట్లు అను సంపూర్ణ స్వాతంత్ర్యము కలిగిన అనేక దేశములు కలవు.

3. కాకేషియానుండి తూర్పుగా చైనావరకు ఉన్న ప్రాంతము. దీనిమధ్య ఎడారులు, పర్వతములు, గడ్డి భూములు కలవు. ఈ ప్రాంతమునందలి జనులు అనేక ఉపజాతులకు, సంస్కృతులకు చెందినవారు. వీరిమతములు, భాషలు వేరు వేరుగా నున్నవి. వీరిలో పెక్కుమంది మిశ్రమజాతి సంస్కృతులనుకలిగి యున్నారు.

4. విశాలమైన మైదానము. ఇది అడవులతో, పర్వతములతో, గుట్టలతో నిండియున్న నై బీరియా ప్రాంతము.

హిందూదేశము ఒక ప్రత్యేక సంస్కృతిని కలిగి యున్నది. దీనికి ఆసియాలోని తక్కిన ప్రాంతములతో సంబంధము లేదు. ఇండియా, పాకిస్థాన్ దేశాలను కొంత వరకు చైనాతో సరిపోల్చ వచ్చును. ఈ దేశాలు చైనా

వలె భాగ్యవంతులమయినవి కావు. ఇండియా, పాకిస్తాన్ దేశాలలో అనేక జాతులవారు, ఉపజాతులవారు కలరు. ఉత్తర హిందూదేశములో నుండెడువారిలో చాలమందికి యూరోపియన్ సాయిడ్ జాతితోను, నైర్వృతి ఆసియా లోని సెమిటిక్ జాతితోను సంబంధము కలదు. హిందూ దేశములోనికి యూరోపియనులు, చైనీయులు, అనేక మంది వలసవచ్చిరి. హిందూదేశము బౌద్ధ, మహమ్మదీయ, జొరాస్ట్రీయన్, క్రైస్తవ మతముల వ్యాప్తికి దోహద మిచ్చినది. బౌద్ధ, క్రైస్తవమతములు హిందూ మతము నుండియే బయలుదేరినవి.

ఆగ్నేయ ఆసియా, సంస్కృతి : ఆగ్నేయ ఆసియా ఉత్తరభాగమున, బౌద్ధమతము, దక్షిణభాగమున, తూర్పు ఇండియా దీవులు మొదలగు దేశములలో మహమ్మదీయ మతము వ్యాపించియున్నది. కొన్ని దేశములలో ఇతర మతములుకూడ కొన్ని కలవు.

నైర్వృతి ఆసియాలోని టర్కీ, అరేబియా ఇరాన్, ఇరాక్, ట్రాన్సుజోర్డాన్, ఇజ్రాయిల్ దేశములలో మహమ్మదీయ మతము కలదు. ఈ ప్రాంతము ప్రాచీన కాలమునుండి అనేకజాతుల సంస్కృతుల కలయికకు కేంద్రస్థానముగా నున్నది.

ఈ ప్రాంతమున వర్ధిల్లిన ప్రాచీన సంస్కృతులలో యూఫ్రేటీస్, టైగ్రిస్ నదుల లోయప్రాంతమున ఉండెడి బాబిలోనియన్ సంస్కృతి మిక్కిలి ప్రసిద్ధి కెక్కినది.

వి. వి.

ఆసియా కళ

ఆసియా భిన్నజాతులకు చెందిన ప్రజలతోడను, విశేష భేదములతో గూడిన శీతోష్ణమండలములతోడను, మిక్కిలి వ్యత్యాసములు గల సంప్రదాయములతోడను, ఆచారములతోడను, మతములతోడను గూడిన మహాఖండము. జాతులు అత్యంత భిన్నస్వరూపములు కలిగియున్నవి; అందుచే మనుష్యవర్ణన శాస్త్రములో విశేషానుభవము లేనివారు కూడ ఒక వ్యక్తి ఏ దేశమునకు చెందినవాడో నిర్దేశించుటలో పొరపాటుపడరు. దక్షిణభారతదేశములోని ద్రావిడజాతిని గాని, ఉత్తర చైనాలోని మంగోల్ జాతిని గాని, బిడూయిన్ జాతికి చెందినవారని పొరపాటుపడుట కవకాశములేదు. “మార్పుచెందని తూర్పు” అని చెప్పుట

ఒక పురుషాంతరమునకు పూర్వము పరిపాటిగా ఉండెడిది. కాని ఇది ఇప్పుడు కేవలము పొరపాటు; ఏమన, “మార్పు చెందనిది” అన్న పదము యూరపుఖండ దేశములకు ఎట్లు అన్వయింపదో తూర్పుఖండములందలి మహాజాతులకును అట్లే అన్వయింపదు. చైనాను ఉదాహరణముగా తీసి కొందము; ఒకదానితో నొకటి సంబంధము కలిగియుండని అనేక వంశముల యొక్క పరంపర ఈ దేశమును పాలించియుండెను; ప్రతి క్రొత్త వంశమును ఆచార వ్యవహారములలో ప్రాతిపదికములగు మార్పులను ప్రవేశ పెట్టుచుండెను. ఉదాహరణమునకు; ఇంతకుపూర్వ మందున్న మంచు రాజవంశము పిలకలను పెంచు కొనుట ప్రవేశపెట్టగా, ప్రజాప్రభుత్వము దానిని తొల గించెను.

“శాశ్వతత్వము”ను, సహజమైనసారూప్యము స్వప్రము కాకుండ, రక్షించిన అంతరంగిక శక్తిని కలిగియున్నారని కొన్ని తూర్పు జాతుల యొక్క ప్రజలను గూర్చి మనము నిస్సంశయముగా చెప్పవచ్చును. జపాన్ ఒక్కటే కొన్ని ప్రత్యేక పరిస్థితులను కలిగియున్న దేశము; ఇంచుమించు ఖండమునుండి పూర్తిగా విడిపడియుండుట; నివాస యోగ్యమగు ఆసియాలో ఎక్కడో మారుమూలగా ఉన్న దాని ఉనికి, ఒకే రాజవంశము నెడల భక్తి కలిగి యుండుటచే పొరుగుదేశముల దురాక్రమణము నుండియు, శాశ్వతములగు అంతరంగిక కల్లోలముల నుండియు, సంరక్షింపబడుట; ఇవి ఈ దేశమునకు ప్రత్యేక పరిస్థితులు. ఆసియాయందలి గొప్పవగు ఇతర జాతు లేవియును ఇట్టి సంరక్షణమునుగాని, వ్యక్తి పరి జ్ఞానముతో గూడిన అస్తిత్వమును పొందు అవకాశము లను గాని, కలిగియుండలేదు.

ఉదాహరణకు పారశీక దేశమును తీసికొందము. ఇది తన జాతీయ వ్యక్తిత్వమును గమనింపదగిన విధముగా నిలబెట్టుకొన్నది; కాని భూగోళ సంబంధమును ఉనికి దానిని అన్ని కాలములందును విశేషతకు బలిచేసినది. పదవ శతాబ్దమున, ప్రాచీనులచే స్థిరత్వము పొందింప బడిన భాషయు; మహమ్మదీయులకు పూర్వమందుండిన రాజవంశముల స్థిర సంప్రదాయములును లేనిచో నీ జాతి బ్రతికియుండెడిదా యని అనిపించును.

భారతదేశము ప్రత్యేకముగా ఒక ఆధ్యాయములో వివరింపబడుటచేత, ఆసియాలోని ఇతర ముఖ్యదేశములగు అరేబియా, పర్ష్యా, చైనా దేశములయొక్క కళయొక్క ప్రధానలక్షణములుమాత్రము ఇప్పుడ పరిశీలించబడును.

ఈ నాలుగును నాలుగు విభిన్న సంస్కృతుల రీతులను ప్రదర్శించుచున్నవి. పురాతనమును, ఆధునికమును, అగు చరిత్రలను కలిగియుండుట ఈ దేశములకు సర్వసామాన్య లక్షణము.

ఆసియాకును, తూర్పునకంతకును, సామాన్యమైన ఒక లక్షణ మేమనగా సంప్రదాయము నెడ పూర్వార్థాపరాధానముతో కూడిన ప్రేమ ; ఇది ప్రతిదేశముయొక్క కళను, కవిత్వమును ; వస్తువునందును, రచనయందును, నిర్ణీతము లగు హద్దులలో నుండునట్లు పరిమితము గావించును. గొప్ప సమర్థులును, రచయితలును, తమ కైలియొక్కముద్ర జాతులవై వెల్లడియగునట్లు తమ ప్రభావమును ప్రదర్శించి యుండిరి. కాని వారు కూడ తమ కాలముయొక్కయు, దేశముయొక్కయు సంప్రదాయమును చాల జాగరూకతతో అనుసరించుచు వచ్చిరి. కేవలము సహజమును, ధారాళమును, కానప్పుడు కళ గతానుగతికమగు సంప్రదాయము ననుసరించునట్టిదగును. గతానుగతిక మగు సంప్రదాయ మనగా సర్వసామాన్యమగు ఒప్పుదల లేక ప్రజా వ్యాప్తమగు అంగీకారము అనుదానిమీద ఆధారపడిన ఒక ఆచారము. సంప్రదాయ మని మనము పిలుచుచున్నది, ఒకానొకప్పుడు స్వతంత్రమును సహజమునై ఉండవలెను. గతానుగతిక మగు ఆచారమనగా సహజత్వమును కోలుపోయిన సంప్రదాయమును అనుసరించుట. శాస్త్రము (science) నకు సంబంధించని నూతన కల్పనలు చాలవరకును, సంప్రదాయమునుండి భిన్నమార్గమును త్రొక్కుటను సూచించును. కళలో కైలి - వాఙ్మయములోవలెనే - సమకాలిక లోకసంప్రదాయముయొక్క హద్దులకు లోబడి, కళాశాలి రచించిన వ్యక్తిగత రచనా విశేషము. కనుకనే “కైలి అనగా మనుష్యుడు” అను లోకోక్తి ఏర్పడినది.

కళా విషయమైన పూర్వార్థాపరాధానత్వమునకు ఈజిప్టు మిక్కిలి పరిచితమైన ఉదాహరణము. అట్టి

పూర్వార్థాపరాధానములకు మరేజాతియు ఇంత ఎక్కువగా లోబడియుండలేదు. అన్ని కాలములందును మిక్కిలి గొప్పవారగు కళాభిజ్ఞులలో స్థానము వహించుటకు ఈజిప్టు దేశీయుల నిది ఆటంకపరుపలేదు. స్మారక చిహ్నముల నెలకొల్పు శీలమును, కైలిలో ఏకత్వమును అనునవి వారి విశిష్ట లక్షణములు. సుదీర్ఘమైన చరిత్రలో స్వల్పకాలము తప్ప, ఈ దేశపు కళాశీలులు వివిధత్వముకొరకు యత్నింపలేదు. ఆ కాలము - క్రీ.పూ. 14 వ శతాబ్దములోని వీరి రచనలు వీరికి మిక్కిలి వాస్తవమైన రచనను గావింపగల శక్తి గలదని రుజువు చేయుచున్నవి. ఒక్కచే ఉదాహరణము చాలును. అమర్తా చిత్రశాలలో కనుగొనబడిన అనేకములగు సుందరములును, సజీవములును అగు చిత్రములలో నెఘ్రిటీయొక్క శిరస్సు ఒకటి.

ఈ పూర్వార్థాపరాధాన శీలము ఆసియాలో ఎంత బలీయమై ఉన్నదనగా, ఒక జాతి మరొక జాతి నుండి ఒక కైలిని అనుకరించినప్పుడు గూడ స్వీయముద్రను అనుకరణములవై గురించి, వాటికొక క్రొత్త లక్షణము ఇచ్చి యున్నది. ఉదా : చైనా దేశీయులు గ్రీకు దైవములను తమ ఔద్ధవిగ్రహములకు మాదిరులుగా తీసికొన్నప్పు డిట్లు జరిగినదని, చైనాటర్క స్థానమున క్రొత్తగా కనిపెట్టబడిన శిల్పములు స్పష్టముగా రుజువు చేయుచున్నవి.

శిల్పములు, భవనములు, ప్రపంచమంతటను అనేక విషయములలో పోలికలను కలిగియున్నవి. శిల్పియొక్క నమూనాలలో ఉన్న ఏకత్వముచేతను, దేవాలయములు, ఇండ్లు కట్టుటలో గల ప్రత్యేకమగు ఉద్దేశముచేతను, ఇట్టి పోలిక ఉండుట మిక్కిలి సహజము. అయినను, మానవ రూపమును ప్రదర్శించుటలో నమూనాల నుండియే హిందువులు చిత్రించుచుండిరి; కాని వారి దైవములు మానవులకన్న అధికు లని వెల్లడిచేయుటకు వారికి అనేక శిరస్సులు, చేతులు, కందురిగవంటి నడుములు, మరికొన్ని అసాధారణ విషయములు కల్పించియుండిరి. ఇది ఐరోపా వాసులకు గాని, అమెరికావారికి గాని వింతగా తోచును. ఇది యిట్లుండ చైనా దేశీయులు మాత్రము మానవ రూపమును చిత్రించుటలో ఎన్నడును సహజత్వమును తప్పలేదు; జంతువులను చిత్రించుటలో మాత్రము వీరు

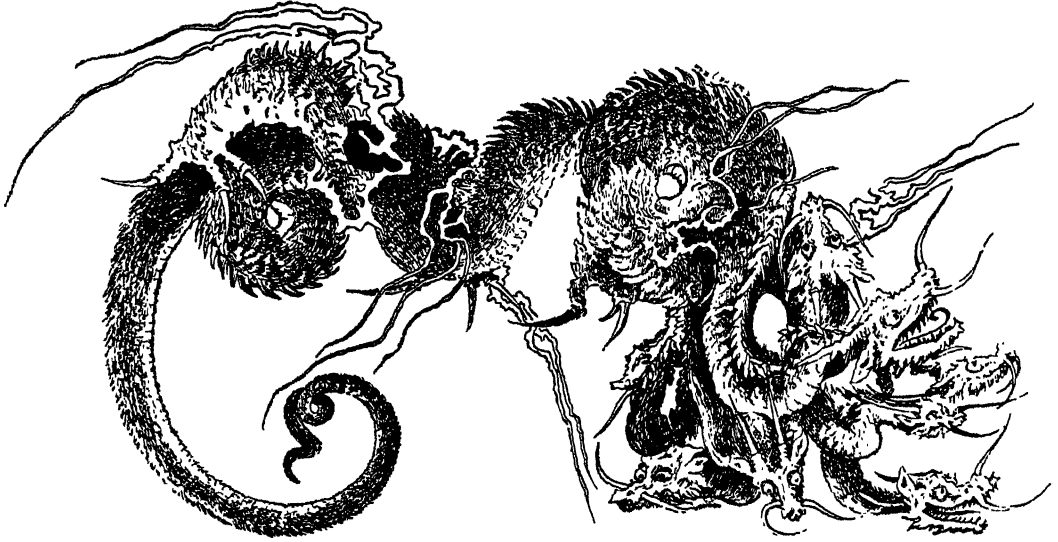

చైనావారి మకరనాగము

ఊహయొక్క స్వేచ్ఛావిహారమునకు తావిచ్చియుండిరి. సుప్రసిద్ధమగు చైనావారి మకరనాగము (dragon) దీనికి ఉదాహరణము.

అన్ని కళలకును, వాఙ్మయములకును వెనుకనున్న సంప్రదాయముల వలననే వాటి నొండొంటినుండి సులభముగా వేరుపరచుట సాధ్యమగుచున్నది. ఈ సంప్రదాయముల పుట్టుకకును, వృద్ధికిని సంబంధించిన నియమముల నిరూపించుట మనకు సాధ్యము కాకపోవచ్చును. మన శారీరక లక్షణములను, కొంతవరకు మన హృదయములను మలచు వంశాగతమగు వారసత్వము యొక్క ప్రాముఖ్యమును మనము గమనించినను, ఒకచోట నివసించు ప్రజలమాట, చిత్తవృత్తి, కళ, సంస్కృతి—అనువాటిపై ఏ శీతోష్ణస్థితి గాని అత్యధిక ప్రభావమును నిస్సందేహముగా కలిగిఉండు నని మనము తెలిసికొనగలము. పరిసరములచే గూడ అత్యద్భుతములగు మార్పులు ఏర్పడుచుండును. ఇట్టి మార్పు ఒక దేశమునుండి మరొకదేశమునకు వలసపోయినవారి విషయమున కొద్ది పురుషాంతరములలోనే కలుగుచుండుట మనము చూచుచున్నాము. ఒక పురుషాంతరమునకు పూర్వము యూరపుఖండవాసులగు అమెరికనులు నేడు—కనీసము వైవై విషయములందైనను—కేవలము అమెరికనులుగామాత్రమే ఉన్నారు.

అందువలన కళలో గాని, వాఙ్మయములో గాని కన

బడుచు వివిధములగు ఆసియా జాతులను ఒండొంటిపై వేరుపరచు ఈ ప్రధాన లక్షణములకు ముఖ్యముగా వారి దేశముల శీతోష్ణస్థితి, భూవిశేషములు కారణము అని చెప్పవచ్చును. ఒక ప్రత్యేక విధానము ననుసరించి బ్రతుకుటకు, సంచరించుటకు, చూచుటకును గూడ ఇవి కారణము లగుచున్నవి.

చైనాదేశపు కళ: చైనాదేశీయులు మిక్కిలి విశాసంపన్నులగు ప్రజలు. వారి కళాప్రతిభ బహు వైవిధ్యముగల రూపములలోను, వ్యక్తీకరణ సాధనములలోను వెల్లడియగుచున్నది. ఒకవిధమగు కంచుతో తయారుచేయబడిన వస్తువులు, ఆకర్షణీయములగు గిన్నెలు, పాత్రలు, మొదలగునవి వారి అత్యంత ప్రాచీనరచనలు. అటు రూపసౌందర్యమునందును, ఆకృతి రచనయందును ఒక ప్రత్యేకతగల మనోహరత్వమును, గౌరవభావమును కలిగియున్నవి. నాజాతుతనముగల అభిరుచికి పరాకాష్ఠ అనదగని దేదికాని రచించుటకు వారు అసమర్థులా అనిపించును. వారి మట్టి పాత్రలును, పింగాణీపనియు చాలవరకు ఇట్టి విశిష్టతనే కలిగిఉన్నవి. కాని వాటిని అన్నిటినిగూర్చి ఈ విధముగా చెప్పటకు వీలులేదు. ఏమనగా, వారి తొలిమట్టిబొమ్మలు పరమోన్నత ప్రమాణముల నందుకొనుటలేదు; మంచు కాలమునాటి పింగాణీరచన దాని జన్మస్థానముయొక్క ప్రతిష్ఠకు తగినదిగాలేదు. సొగసైన దస్తూరీ వ్రాయుకళ

ప్రత్యేకప్రకరణకు పాత్రమైనది; ఇది సుందరమైన ఆకృతి చరచనయందు చైనావారికిగల ఆసక్తికి పూర్తియైన అవకాశమును కల్పించియున్నది.

వాస్తుకళయందు చైనాదేశీయులు శాహ్యప్రభావములకు లోబడని స్వతంత్రతను ప్రదర్శించుచున్నారు; అన్నిచైనాదేశపు ప్రాసాదములును, దేవాలయములును ఒకవిధమగు సమభావమును కలిగియున్నను, వినుగుపుట్టించెడి ఏకత్వమునూ ప్రముఖవీటియందు కనబడదు. శాహ్యరేఖలు, భాగముల పరస్పర సంబంధములు చూపరులకు తదికరభవనములకంటె భిన్నత్వముగలవను భావమును రేకెత్తించును. చైనా ఆలంకారిక రచనతోగూడిన కిటికీ పలుపులతోడను, కాంతిమంతములయి ఎఱ్ఱగా కల్పబడిన పెంకులతోడను గూడి బరువైన యింటివైకప్పు చైనా భవనముయొక్క ప్రధానలక్షణము. సాధారణముగా స్పృశకచిహ్నములుగా కట్టబడిన విలువంపైన సరంబీలు; పెగోడాలు (ఒకవిధమగు గుడులు), సొగసైన వంటెనలు పరచుగా కట్టతోడను, ఇటుకతోడను కట్టబడును. ఒక్కొక్కప్పుడు చలువ రాయికూడ మిక్కిలి సుందరముగా ఉపయోగింపబడును. జపాన్ దేశపు వాస్తుకళకూడ ఇట్లే యున్నది. చైనా కళతో ఇది విశేషమయిన పోలికను కలిగియున్నది. మార్దవముతోగూడిన గౌరవభావమును; సున్నితమై పరిపూర్ణితోగూడిన నిరాడంబరత; వైపరీత్యములులేని స్వతంత్రతకీ - ఇవి జపాన్ కళకు లక్షణములు. అలెగ్జాండరుచేతను, అతనికి తరువాత వచ్చినవారిచేతను, భారతదేశములో తొలుత దిగుమతి చేయబడి, తర్వాత ప్రసిద్ధమైన గాంధారకళగా అభివృద్ధి చేయబడిన ప్రాచీన గ్రీకు ఆదర్శముల అత్యధికప్రభావము మధ్య ఆసియాయొక్క కళను, సంస్కృతిని పరిశీలించినకొలది నెమ్మదిగా వెల్లడియగుచున్నది. శౌద్ధకళకు సంబంధించిన చైనావారి సొగసైన క్వాన్ - యిన్ బొమ్మలు క్రైస్తవ మెడొనాన్ నుపోలి, ఒక్కొక్కప్పుడు చేతిలో శిశువునుగూడ కలిగి యున్నవి. (1) క్వాన్ - యిన్ ఒక దేవుడుగా భావించబడుట. (2) ఇంకను పూర్వమునకు పోయినచో గాంధారము, గ్రీకో - బాక్టీయన్ దేశములకు చెందిన శౌద్ధశిల్పము లుండుట అను నీ రెండు సుస్పష్టములైన దళలు కలిగినట్లు తెల్లమగుచున్నది.

చిత్రకళ చైనాలో ఏడవశతాబ్దము నుండియు అభ్యసంపబడుచున్నది. ఇది చైనాయొక్క అత్యంత ప్రముఖ సుయిన కళయని పేర్కొనదగును. సిరాకాని, నీటిరంగులు కాని వాడబడినవి; రేఖాచిత్రములును, వర్ణచిత్రములును సాధారణముగా సిల్కు (పట్టు)పై వ్రాయబడియున్నవి. చైనా చిత్రకళకు మూలసూత్రము చిత్రకారుని మనోముద్రితమైన ఆధార్యభావమే. వచనమునందలి వాస్తవికత్వముకంటె పద్యమునందలి వ్యంగ్యమునకై వారెక్కువగా యత్నించుచున్నారు. నీడలెన్నడును చూపబడలేదు. ప్రత్యేకముగా దృష్టిగోచర ప్రదేశ చిత్రములందు చైనాదేశీయుల యీ మనోముద్ర ప్రదర్శింపబడుచున్నది. భౌతిక స్థూలభావమును చిత్రించుట విడువబడుచున్నది. కొండలును, మేఘములును ప్రత్యేక-సాంకేతిక రూపములను కలిగియున్నవి. దూరమం దగపడెడి వస్తువులను యథా తథముగా వ్రాయు చిత్రకళకై ప్రయత్నమే చేయబడలేదు. దృష్టిగోచరప్రదేశ చిత్రములను కేవలము వాని కొరకే వ్రాయుటలో చైనాదేశీయులే మొదటివారు. వారి అభిమాన రూపములలో ఒకటి పొడవైన "మేకెమొనో". ఇది ఒకచేతి చుట్టవలె నుండును. దానిపై నల్లికల కనపడెడి దృష్టి గోచరప్రదేశము ఒకవిధముగా విప్పుటవలన వెల్లడియగుచుండును; ఇది నేటి "సినిమా"కు ప్రాతిపదికయైయున్నది.

చైనాదేశీయుల జీవన దృక్పథము, మూలసిద్ధాంతములలో హిందువుల వాటినుండి భేదమును కలిగియున్నది. తత్త్వపర్యావితారము కాని మతవిషయక గూఢత్వము కాని వారి కలవాటులేదు. నీతిశాస్త్రమునందు మాత్రము వారికి అత్యంత గౌరవము కలదు. "కన్యూషనిజము" ఒక మతముకాదు. అది ఒక నీతిశాస్త్రవిధానము మాత్రమే అయిఉన్నది; వారి ప్రభుత్వము కుటుంబజీవనము దానిపై ఆధారపడియున్నవి. చైనాదేశీయులచే చాలవరకు సర్వసామాన్యముగా అవలంబింపబడినది శౌద్ధమనమయి యున్నది. ప్రతిభాశాలులును ఎన్నదగినవారును అగు ఈ ప్రజల శీలములో ఒక విశేషమున్నది. మతవిశ్వాసము కంటె జాతీయాచారమునకే ఎక్కువ స్థానమీయబడుచుండును. చైనా, చైనాదేశీయుల వారసత్వమును, మతమును గూడనై ఉన్నదని చెప్పవచ్చును. చైనా

దేశీయుల కళను అర్థముచేసికొనుటకు ఇది నిజమైన ఆధారసూత్రముగానున్నది.

అరేబియాదేశపు కళ : అరేబియానుండి చై నాకు దృష్టి మరల్చినపుడు ఆసియా ప్రజలు నిశ్చితమైన ఒక శైలినుండి భిన్నమైన మరొక శైలికి మనము కదలుచున్నాము. అరేబియాదేశీయుల జీవనము వివిధ పాశ్రలను వహించు ఒంటెపై కేంద్రీకరింపబడియున్నది. బ్రతికిఉన్నపుడు అది గొప్ప ప్రయాణసాధనమై, తన యజమానికి గర్వసంతోషములకు కారణమై ఉండును. మరణించిన తరువాత అది ఆహారమును, బట్టను, సమకూర్చునదిగా ఉన్నది. ఆరబ్బులలో అత్యున్నతమైన సుగుణము, అతిథిమర్యాద; వారి యందలి ప్రధాన సాంస్కృతిక లక్షణము కవిత్వమందలి ప్రేమ. అత్యంత సునిశితమును, మిక్కిలి శ్రద్ధతో అనుసరింపబడునదియు అగు ఇస్లాం మతప్రవక్త యొక్క ఆదేశములలో నొకటి. మానవుల యొక్కగాని, జంతువుల యొక్కగాని రూపములను, శిల్పమునందుగాని, చిత్రకళ యందుగాని రచించుట పాపమని తెలుపుచున్నది. దీని ఫలితముగా, నిరాడంబరులగు అరబ్బులు ఎడారిలోని తమ గృహములనుండి వెలువడి, తూర్పునకును, పడమటికిని ఉన్నతమైన సంస్కృతితో గూడిన బైజాంటైనులలోనికిని, పారశీకులలోనికిని విస్తరించినపుడు, వాస్తుకళా ఆకృతి రచనలవలన, తదితరమైన లలితకళల విషయమందు శ్రద్ధాశువులు కాలేకపోయిరి. ఈ రెండుకళలుమాత్రము వారిచే పరిపూర్ణతా సౌందర్యపరాకాష్ఠకు వృద్ధినొందింపబడినవి.

యూరపులో అరబెస్క్ అని పిలువబడు ఆలంకారిక శైలియును, అరబ్బీ వర్ణమాలయొక్క అద్భుతమైన ఆలంకారికావకాశములును, ఇట్టి పరిస్థితులలోనే పుట్టుక నందినవి. సొగసైన దస్తూరీ వ్రాయు కళయందును కొరాన్ యొక్క ప్రతులను అందముగా వ్రాయుట యందును, కళాభిజ్ఞుల కాలము వినియోగింపబడెను; హిందువులలోను, క్రైస్తవులలోను చిత్రకారులు, శిల్పులు సంపాదించిన కీర్తిని వారు దస్తూరీ విషయములో పొందియుండిరి. కాని కాలక్రమమున, హిందువుల యొక్కయు, క్రైస్తవుల యొక్కయు, తదితర మహమ్మదీయతర సంస్కృతి యొక్కయు, ప్రభావము

నకు లోబడుటచే వారు ముఘల్ సంబంధములేని యమ గ్రంథములలో బొమ్మలువేయుట ప్రారంభించిరి. వీరు మాదిరి రూపములను క్రైస్తవుల వ్రాసినవిలలోని బొమ్మలనుండి గ్రహించిరి. గ్రీకు భాషనుండి శాస్త్రమును, ప్రకృతి చరిత్రను, అనువాదములను చేసినపుడు వారు వాటిలో మానవుల యొక్కయు, స్థూల యముల యొక్కయు, మొక్కల యొక్కయు, బొమ్మలను సందర్భానుసారముగా లిఖించియున్నారు. అయినను స్వల్ప ప్రమాణములలో వ్రాయు వస్తుచిత్ర రచనను స్వతంత్ర మార్గములలో మొదట అభివృద్ధిపెట్టినవారు పారశీకులు. అరబ్బుల వాస్తుకళా విషయములో చాల సుందరములైన మసీదుల చిత్రములు సుందరముగ రచించిన ములైయున్నవి. ఉన్నతములైన పిలుపింపు సరంపిలు, ఉన్నత స్థాయికి చేందిన గుమ్మటపు శిఖరములు, ప్రధాన భవనముపై నుండి మిక్కిలి ఎత్తుగా లేచు సొగసైన స్తంభాకారములు, మేజిన్ ప్రార్థనకోరటు పిలుచునట్లు, నలువైపుల చాల దూరము పినబడుటకోరటు అగ్రభాగమున నిర్మింపబడు మెట్ల వరుస - ఇవి వీటి లక్షణములై ఉన్నవి.

పారశీక కళ : మానవుల యొక్కయు, జంతువుల యొక్కయు రూపములను శిల్పములోగాని, చిత్రకళలోగాని ప్రదర్శింపరాదన్న మతప్రవక్త యొక్క ఆదేశము శిల్పమునకు సంబంధించినంతవరకు ఎన్నడును అతిక్రమించబడలేదు. క్రైస్తవులు, తదితర నాగరకములకు సంబంధించినవారును దీనిని పాటించియుండలేదను విషయము మనము గమనించి యున్నాము. ఈ నిషేధము ఒకమారు ఉల్లంఘించిన పిమ్మట, పారశీకులు స్వల్పప్రమాణములతో వ్రాయు చిత్రరచనలో కృషిచేయ మొదలుపెట్టిరి. మరియు, అంతకు పూర్వమందుండిన దానితో భిన్నమైన ప్రత్యేకతను దాని కొనంగుటకై కూడ వారు యత్నించిరి. 15 వ, మరియు 16 వ శతాబ్దములలో స్పాన్యలోను, టర్కీ స్థానములోను, ఈకళ అత్యంతోన్నతమైన పరిపూర్ణతను పొందినది. ఈ బొమ్మలు వ్రాయుటలో వస్తు విషయములు చాలవరకు చరిత్రనుండియో పురాణకథా కావ్యములనుండియో గ్రహింపబడినవి. కుండలపైని, నేతవస్త్రములపైని వ్రాయబడిన ఆకృతిరచనలకుకూడ

ఇట్టి వస్తువులే తీసికొనబడినవి. పారశీకుల తివాచీలపై సుప్రసిద్ధ పురాణగాథలను వర్ణించు చిత్రములు కనిపించుచున్నవి. వారి ప్రార్థనకొరకైన తివాచీలు మాత్రము మక్కాదెసలో వాటిని పరచుట యెట్లో సూచించు లక్షణమును కలిగి యున్నవి. మిక్కిలి ప్రజారంజకమై పూర్వము ఇస్లాం మతమునకు సంబంధించిన ఒక కథా వస్తువు తివాచీలపైని, కుండలపైని, లోహారచనలపైని తరచుగా కనబడుచున్నది. ఇది పారశీకరాజు బహ్రాంగుర్ యొక్కయు, అతనికి అభిమానపాత్రమైన జానిన జాలిక ఫిత్నా యొక్కయు కథ : ఈమె తన ప్రాణనష్టమునైనను సరకుచేయక నేర్పరితనమును అభ్యాసమాత్రముచే సాధింపవచ్చునని రాజునకు రుజువుచేసినది. గ్రంథములలో సందర్భానుసారముగా వేయు బొమ్మలకాక ఇతరమైన బొమ్మలేవియును పారశీకులు చిత్రించి యుండలేదు ; అందుచే అవి క్రియాదృశ్యములను మాత్రమే ఎప్పుడును చిత్రించినట్లు కానబడును. అవి వాస్తుకళకు సంబంధించినదియును, లేక దృష్టిగోచరప్రదేశమునకు సంబంధించినదియును, అగు వెనుకనుండు ఆధారభూమికి మిక్కిలి ప్రాధాన్యము నిచ్చుచున్నవి. చైనా దేశీయులవలె వీరును నీడలను పూర్తిగా పాటింపనట్టివారే. కాని వారివలె ఇతర ప్రయోజనము లేకుండ దృష్టిగోచర ప్రదేశములను, వాటికొరకే వాటిని వీరెన్నడును చిత్రించి యుండలేదు.

పు. శ్రీ

ఆసియా నృత్యరీతులు

సింహళ ద్వీపము, బర్మా, జావా, బలి, తాయిలాండు, కంబోడియా, చైనా, టిబెట్టు, జపాను మొదలగు తూర్పు దేశములలోని నృత్యరీతులు ముఖ్యముగా మువ్వధముల చెంపొందినవి. (1) ఆరాధన నృత్యములు, (2) దర్బారు నృత్యములు, (3) ప్రజానృత్యములు.

1. ఆరాధన నృత్యములు : ఆలయనర్తకులు ప్రత్యేకముగా ఆలయ నృత్యములందు మాత్రమే పాల్గొందురు. వీరి నాట్యకళను పూర్వకాలమున మన ఆలయములందు దేవదాసీలచే చేయబడుచుండెడి ఆరాధన కళతో పోల్చవచ్చును. కాని నాటి దేవదాసీలు ఒక ప్రత్యేకమగు తెగకు చెందినవారు. ఈ ప్రాంతములం దట్లుగాక అన్ని జాతులకు చెందినవారును నృత్యకళను అభ్యసించి ఆలయ

నృత్యములందు పాల్గొందురు. సామాన్యప్రజలు ఆలయము లోని భగవంతు నెంత భక్తితో గౌరవింతురో, అట్లే నృత్యపూజనో భగవంతు నారాధించు దేవదాసీలను ప్రత్యక్ష దేవతలనుగా నెంచి, పూజించెనరు. ఈ నర్తకి మణులు ఇతర వినోదములందు గాని, దర్బారు నృత్యము లందు గాని, పాల్గొనరు. అట్లు ఒకచోట పాల్గొనుటకు నిశ్చయించుకొనినచో వారు ఆలయ నృత్యమునుండి విరమించుకొందురు. ఇట్టి పూజానృత్యములందు, 'సాంగ్ యాంగ్' బలిద్వీపపు 'దాసిఆట' ముఖ్యముగా చేర్కొనవగినది.

2. దర్బారు నృత్యములు : నర్తకులు రాజులచే, మహారాజులచే, జమీందారులచే పోషింపబడు నాట్యమేళము లకు చెందినవారు. ఈ బృందములందు సాధారణముగా స్త్రీలు మాత్రమే నృత్యము చేయుదురు. వీరు రాజదర్బారులందే నృత్యమాడుదురు. సామాన్యప్రజల ముందు వీరి నృత్యములు ప్రదర్శింపబడుట గాని, ఆ ప్రదర్శనము లను వారు చూచి ఆనందించుట గాని ఎన్నడును జరుగక పోవుటచే ఆ నృత్యములెట్టివో, వాటి స్వరూపమెట్టిదో ప్రభువులు తప్ప ప్రజలు ఎరుగరు. ఈ నాట్యమేళములందు పాల్గొనువారిని—సకలశాస్త్రములందు పాండిత్యముగల్గి, నాట్యాభినయములందు ఆరితేరి మన ప్రాచీన రాజాస్థానముల నలంకరించిన గణికలతో పోల్చవచ్చును. కాని ఒక ముఖ్యభేదమేమనగామన ప్రాచీనరాజాస్థానములకు చెందిన గణికల నృత్యములు రాజుల కొరకును తదాస్థానస్థుల కొరకును ఉద్దిష్టములైనను సామాన్యప్రజలకూడా చూచుటకు వీలుండునట్టి ప్రదేశములందు ఆ నృత్య ప్రదర్శనములు జరుగుచుండెడివి. అందుచేత ఆ శాస్త్రీయకళను చూచి ఆనందించెడు భాగ్యము సామాన్య ప్రజలకుకూడ కల్గెడిది. కాని ఈ దేశములవారి విద్య మాత్రము ధనికవర్గమునకు చెందినట్టిదే. అది వారి విలాసార్థమై వారి అభిరుచుల ననుసరించి కూర్చబడినట్టిది. అట్టి నృత్య రీతులలో జావా లోని 'సిరియంపి' - బలి ద్వీపములోని 'కెలియార్', 'కపంగ్' - కంబోడియాలోని 'కిన్నెర్' మొదలగునవి ముఖ్యమైనవి.

3. ప్రజా నృత్యములు : మన దేశమునందలి భాగవత మేళములతో ఈ ప్రజా నృత్యము లొనర్చువారి మేళము

లను పోల్చవచ్చును. వీరు వల్లెలందు పట్టణములందు జట్టులుగా తిరుగుచు నృత్య ప్రదర్శనములను కావించుదురు. సాధారణముగా పురాణ గాథలను వీరు నృత్యముచే ప్రదర్శించుదురు. ఈ నృత్యరీతు లంగరికిని అందుకాటులో నుండునట్టివి.

ఈ రూపదేశము లందలి నృత్యకళపై భారతీయ సంప్రదాయము యొక్క ప్రభావ మధికముగా నున్నను, వీరు తమ జాతీయభావముల ననుసరించి, తమ కళ కొక ప్రత్యేకరూప నేర్పరచుకొన్నారు. ఆంధ్ర, తమిళ, కేరళ, వంగదేశముల నృత్యకళ వీరియొక్క నృత్యముల కాధారమై నట్లు వుండును. ముఖ్యముగా ఈ దేశీయులు ప్రదర్శించెడు 'వాయంక్' అను తోలుబొమ్మలాట ఆంధ్రదేశమునుండి వెడలిన విద్యయేనట. వీరి నృత్యకళ ఆంధ్రుల భాగవత కళయొక్క అనుకరణమేయైనను, ఆంధ్ర నర్తకులవలె సాధారణముగా వీరు నాట్యమాడునపుడు సంగీతము పాడుచు అభినయించరు. కథ నడుపు విధానము 'కథకళి'ని పోలినను ముద్రాభినయము, రసాభినయము మాత్రము కొంతవరకు 'మణిపురి'ని పోలియుండును. నాట్యమాడునప్పుడు వీరు ముఖముతో హావభావములను ప్రదర్శింపరు. శాస్త్రీయ నాట్యమందు అట్లు రసాభినయము ప్రదర్శించుట తగదనియు, కేవల రసాభినయవిశిష్టమైన నాట్యము నీచ నాట్యమనియు కొన్ని సంప్రదాయములవారి అభిప్రాయము. ఆహార్యము ఆజంతాగుహలలోని అలంకరణమునకు అనుకరణముగా నుండును. కొన్ని నృత్యములందు వీరు ముఖములకు తొడుగులను ధరించు చున్నారు. వీరికి నృత్యములందు సహకరించెడు వాద్య, సంగీత బృందమునకు 'గమ్మేళనము' అని పేరు. సాధారణముగా గమ్మేళనమే వీరి నృత్య కథను నడుపుచుండును. పాడబడుచున్న పాట ననుసరించియు, మ్రోగుచున్న వాద్యముల సంగీతము ననుసరించియు నాట్యమును నర్తకులు ప్రదర్శించు ఆచారము కలదు.

వీరి నాట్యకళయందలి-నృత్య, నృత్య, అభినయము లనుగూర్చిన వివరములు :

నాట్యము : రామనాటకము, మహాభారతము మొదలైన భారతీయ పురాణకథలను వీరు నృత్యనాటకములుగా ప్రదర్శించుదురు. ఇందు ఆయా గాథల ననుసరించి

అనేక పాత్రధారులు రంగస్థలమున ప్రవేశించి నాట్యమాడుదురు. వీరు నాటకములను నడుపు పద్ధతి మన పురాతన సంస్కృత నాటకములను నడుపుపద్ధతిని పోలియుండును. మన నాంది, భరతవాక్యము, నటీసూత్రాదుల ప్రవేశము మొదలయిన పద్ధతులన్నియు వీరి నృత్యములందు కాననగును. మరియు భాగవతములందువలె ఒక హాస్యగానిపాత్రనుగూడ వీరు నాట్యములందు ప్రవేశపెట్టుదురు. ఆ పాత్రప్రవేశము కథాప్రవృత్తికిని కథారామణీయకమునకును తోడ్పడును.

నృత్యము : మన నాట్యరీతులందువలె పశుపక్ష్యాదులను, నదులను, దేవతలు మొదలయినవారిని చూపుటకు వివిధములైన హస్తములు వీరికిలేవు. పదార్థాభినయము, విశేషాభినయము వీరికంతగా తెలియవు. అనుకరణమును గూడ కొంతవరకుమాత్రమే వీరు ప్రదర్శింపగలుగుదురు. వీరి ముద్రలు సహజములు. మణిపుర నృత్యములందువలె వీరినృత్యములందు అల్పసంఖ్యాకములయిన ముద్రలున్నవి. అయితోగూడిన అంగవిన్యాసము మాత్రము వీరు చక్కగా ప్రదర్శింపగలరు. భరతశాస్త్రములోని శాస్త్రీయానుకరణములు - సర్పిళ, నాగాపసర్పిత. విద్యుద్భ్రాంత, భ్రమర, ఏకపాద భ్రమరాదులు తరచు వీరి నృత్యములందు కాననగును. నృత్యనాటకములందు, దేవతా పాత్రానుకరణ-నృత్యములతోకాటు - లేడి, వానరము, మొదలగు జంతువులయొక్కయు, మయూరము, కోకిల మొదలైన పక్షులయొక్కయు అనుకరణ నృత్యముగూడ వీరు ప్రదర్శింప నేర్తురు. అట్టి సమయములందు వీరి ఆహార్యము ఆయా జంతువుల రూపానుగుణముగ నుండును.

నృత్యము : వీరి నాట్యకళయంతయు నృత్యప్రధానమైనది. అయ, తాళములతో గూడిన అంగవిన్యాసమును ముఖ్యముగా వీరారాధింతురు. వికట, విషమ, నృత్యరీతులను వీరు ప్రత్యేకముగా శ్రద్ధవహించి అభ్యసించి ప్రదర్శించుదురు. లఘువిధానము వీరి నృత్యమందు మచ్చనకయినను కానము.

అభినయము : ఈ దేశముల నృత్యము లన్నింటికిని భరతశాస్త్రమే ఆధారమైనను వాటి విషయమున మనకును వారికిని ఒక ముఖ్యమైనభేదము కనబడుచున్నది. అదేమనగా - ఏ భావాభినయమును రసాభినయమును,

మనము ప్రధానములుగా తలంచెదమో, అవి వారి కళ యందు కనబడవు. కొన్ని ప్రాంతములందు అశాస్త్రీయ మను భావమునుబట్టి రసాభినయము విడనాడబడినది. వారిట్టి అభిప్రాయము కలిగి యుండుటచే వారి ప్రదర్శన ములు భావహీనములైన నృత్య నృత్యములతో ముగియు చుండును. జపాను దేశమునందలి 'గెయిషా' అను నాట్యమునందు కొంతవరకు భావప్రకటనమున్నది. కాని అది ప్రేక్షకులను వినిపించుటకు చేయబడు భావప్రకట నమేగాని సాత్త్వికసంచారుల ప్రకటనముతోగూడిన శాస్త్రీ యాభినయము కాదు.

తాండవలాస్యములు : సింహళ ద్వీపములోని కండియను సర్తకులు ప్రదర్శించెడు నాట్యరీతులు పూర్తిగా తాండవ పద్ధతికి చెందినట్టివి. 'కథకళి' లోని గంభీరత వీరి నృత్యము లందు కాంచనగును. వీరు హస్తములను పట్టుతీరు, విన్యా సము, అడవులను ప్రదర్శించుతీరు, ముగింపు, ప్రారంభ క్రమము - సర్వము కథకళియందు వలెనే యుండును. లామాల నృత్యములు, చైనీయుల శాస్త్రీయనృత్యములు తాండవపద్ధతికి చెందినట్టివే. కంబోడియా, జావా, బలి ప్రాంతములలో 'శుద్ధలాస్యము' శుద్ధతాండవము ప్రత్యేక ముగా ప్రదర్శించు నృత్యరీతులు కొన్ని కలవు. ఇట్టి సంప్రదాయములు మన దేశమందు అరుదుగా నున్నవి. శుద్ధలాస్యము ప్రత్యేకముగా జావాలో దర్బారు నృత్య మగు 'సిరియంపి' యందు కాంచనగును.

వివరములు : టి బెట్టు దేశ నృత్యరీతులు—టి బెట్టు దేశీయు లకు మంత్రతంత్రములందును, భూత ప్రేతపిశాచములందును విశ్వాసము మెండు. అందుచే వీరు చేయు నృత్యము లన్నియు ఆరాధన నృత్యరీతులై, ఆ శుద్ధదేవతలను, మహాపురుషులను సంతృప్తి పరచుటకై ఉపయోగపడు చున్నవి. వీరు నృత్యమాడునపుడు ముఖములకు తొడుగు లను ధరింతురు. సుమారు పది అడుగుల పొడవుకల బాకా వాద్యములు, గంటలు, డోళ్ళవంటి గంభీర నాదముల నొనర్చు చర్మవాద్యములు వీరి నృత్యములందు ఉపయో గింపబడును. గానము ప్రత్యేకముగా వీరి నృత్యములందు కనిపించదు. కాని నృత్యములకు పూర్వమందును, అంత మందును మతసంబంధమైన మంత్రములు లామాలచే పఠింపబడును. అటుపై వాద్యముల ఆలాపముతో నృత్య

ములు ప్రారంభింపబడును. వీరి నృత్యకళ చుతముతో సంబంధము కలదగుటచే కేవలము సుందరసుకుమారము లైన అంగవేన్యాసములు లేనిదై ఆటవికుల నృత్యకళను పోలియుండును.

చైనా దేశ నృత్యకళ : ఓరి కళకును, టి బెట్టియుల కళ కును పెక్కు పోలికలున్నవి. ఉభయదేశీయుల నృత్యము లును మతసంబంధముకలవే. ఉభయదేశీయులును బుద్ధ దేవునికి భక్తులే. అందుచే వీరి నృత్యములు ఒకేరీతిగా నుండును. కాని చైనీయుల వినోద నృత్యములు భరణ శాస్త్రమునందలి వికట, విషమ రీతులను పోలియుండును. భీతినిగొల్పు హాస్యమును బుట్టించు రంగురంగుల ఆభరణ ములను, వస్త్రములను ముఖములకు తొడుగులనుధరించి, కనరత్తులందువలె మొగ్గలు వేయుచు, గాలిలోనికి ఎగురుచు, భూమిపై గొబ్బున పడుచు, త్వరితగతిని పరుగులిడుచు— ఒక కాలు గాలిలోనికి విసరి, భూమిపై రెండవకాలు మోపి, గిట్టున తిరుగుచు పెక్కు చిత్రచిత్రితమైన సాము లను ప్రదర్శించుచు వారు నృత్యమాడుదురు. ఇట్టి రీతు లన్నియు భరణశాస్త్రములో నున్నవి. ఇవన్నియు మన సర్తకులు—నృత్యకళాభ్యాస దశలో తమ శరీరావయవ ములను నృత్యకళకు అనుగుణములుగా చేసికొనుటకై అభ్యసించుదురు. ప్రదర్శనము లందు వీటిలో కొన్ని మాత్రమే ప్రయోగింపబడును. సాముగరిడిలందును, దోమ్మరివారు ప్రదర్శించెడు ఇట్టి విద్యయందును ఇట్టి అంగవేన్యాసముల నెక్కువగా జూచెదము. అభినయము వీరి కళయందు లేదు. ఆంగికాభినయప్రధానములయిన నృత్యనృత్యములే వీరి కళలో విశిష్టములైనవి. జపాను దేశీయుల కళ చాలవరకు ప్రాచీన సంప్రదాయములను విడనాడి - పాశ్చాత్య సంప్రదాయములను అలవరచుకొని నది 'గెయిషా' సర్తకులు కొంతవరకు అభినయవిద్య నభివృద్ధిపరచిరి. వీరు పాటపాడుచు అభినయించెడు విధానమును అభ్యాసము చేయుదురు. 'గెయిషా' నృత్య ములు లాస్యపద్ధతికి చెందినట్టివి. జపానీయులు నృత్య రీతులలో రంగాలంకరణ విషయమున ప్రత్యేకశ్రద్ధను వహించెదరు. వీరి నృత్యము రెండువిధముల నున్నవి. (1) కథననుసరించి చేయబడునట్టిది (2) ఒక ప్రత్యేక గీతమునందలి హావభావములను ప్రదర్శించునట్టిది :



కంబోడియా నృత్యము



సయాం నృత్యము



బలిదీవ నృత్యము



జావా నృత్యము



సింహళ నృత్యము

కంబోడియా దేశములోని నృత్యకళ : కంబోడియా దేశస్థుల నృత్యరీతులకును భారతీయుల నృత్యరీతులకును చాల నన్నిహిత సంబంధమున్నది. వీరి పూజావిధానములు, ఆరాధనరీతులు భారతీయ సంప్రదాయముల ననుసరించుచున్నవి. వీరు రామాయణ, మహాభారత, భాగవత కథలను నృత్య మాడుదురు. ఏకపాత్ర నృత్యములు, ద్వంద్వనృత్యములు, బృందనృత్యములు - ఇట్లు వీరి నృత్యములు పెక్కురీతుల నున్నవి. భరతనృత్యమునందు వలె వీరు రసాభినయమును కొంతవరకు ప్రదర్శించెదరు. వీరి అభ్యాసపద్ధతులు, అంగవిన్యాసములు, లయతాళ విన్యాసములు చాలవరకు భరతశాస్త్ర సమ్మతములుగా నుండును. దేవకన్యా నృత్యము, కీన్నెర నృత్యము, హనుమన్నృత్యము, దాసనృత్యము, మంచనృత్యము - ఇవి వీరికి ముఖ్యమైన నృత్యములు. మనకు భరతనాట్యము, కథక్ మొదలైన సంప్రదాయము లున్నట్లే పూర్వోక్త నృత్యములందును ప్రత్యేక కరణములు, తాళగతులు, అంగవిన్యాసములు, హస్తాభినయములు శ్రమరవిన్యాసములు, చారీహస్తములు కలవు. ఆ శాస్త్రీయసంప్రదాయములను అనుసరించియే వీరు ఆ నృత్యములందు శిక్షణ పొందుదురు.

బలి, జావా ద్వీపములందలి నృత్యకళ : ఆగ్నేయఆసియా నృత్యరీతు లన్నింటిలో బలిద్వీపపు నృత్యరీతులు ప్రఖ్యాతి నొందినట్టివి. బలిద్వీపవాసు లందరును హిందువులే. మరి యొక విశేష మేమనగా ఆంధ్రులకును ఆ దేశప్రజలకును చాల నన్నిహితత్వము కనబడుచున్నది. అందుచే వారు ప్రదర్శించు నాటకముల ఇతివృత్తములు కూడ రామాయణ మహాభారతకథలనుండి గ్రహింపబడినవే.

ఈ ప్రాంతమునందలి ప్రజల నృత్య నాటకముల భాషకు 'కవి' అని పేరు. ఈ 'కవి' అను భాషకును, నేటికాలములో ప్రజలు మాట్లాడు భాషకును విశేషభేద మున్నది. 'కవి' యందు సంస్కృత పదజాలము మెండుగా నుండును. వీరి నాట్యకళ ఆదర్శ ప్రాచీన భారతీయ నృత్య సంప్రదాయములపై ఆధారపడి పెంపొందినట్టిది. రామాయణ, మహాభారత, భాగవత గాథలు గీతములుగా రచింపబడి, తాళలయల ననుసరించి 'గమ్మేశన' సంగీతముయొక్క సహాయముతో ప్రదర్శింపబడును. అర్జునుడు వారి ఆదర్శ

పురుషుడు. అవతారమూర్తి యగు శ్రీకృష్ణ భగవానుడు హిందువులలో విశేషముగా వైష్ణవులకు ఆరాధ్యుడైనట్లు ఈ ప్రాంత ప్రజలకు అర్జును డారాధ్యుడు. కనుకనే మనకు కృష్ణరహితముగా రసాభినయము లేనట్లు, అర్జునరహితముగా నృత్యనాటకము వీరికిని లేదు. మన పురాణేతిహాసగాథలనే వీరు నృత్యముతో ప్రదర్శించినను, తమ దేశ సంప్రదాయములను అభిరుచులను అనుసరించి వీరు పెక్కు మార్పులను మూలమునందు చేసి ప్రదర్శించుదురు. వీరి నృత్యమందలి హస్తాభినయము ద్వివిధము.

- (1) గమ్మేశనము : ఇది వీరు పాడునట్టి పాటయొక్క అర్థమును తెల్పునట్టి ముద్రాభినయము. ఇది కథాగమనము ననుసరించుచుండును.
- (2) సహజము : ఇది కథలోని భావము ననుసరించి, గమ్మేశన సంగీతమునకు అనుగుణముగ ప్రదర్శింపబడు అంగవిన్యాసము.

గమ్మేశనము వీరి నృత్యములందు ప్రాముఖ్యమును వహించును. కథను నడుపునపుడు ఆయా ఘట్టముల ననుసరించి రసభావములను పోషించుచు వారు గానము చేయుదురు. మన నృత్యములందువలె వీరి నృత్యములందు గూడ కొన్ని వేళలందు నర్తకులు పాడుచు నృత్యము చేసినను, వారి గానమునకును, నృత్యమందు వారు ప్రదర్శించెడు హావ భావములకును సన్నిహితత్వ మంతగాకనిపించదు. నడుము సకు బిగించికట్టిన సుందరమైన దట్టియొక్క పొడుగైన కొనలను చేతులతోపట్టుకొని, వాటిని గాలిలో ఎగురవేయుచు వివిధగతులలో కదలించుచు నృత్యమాడుట వీరియొక్క విశిష్టత. వీరి నృత్యము లన్నియు విలంబితలయలో నుండును. యుద్ధనృత్యమందుమాత్రము వీరు లయను పెంచి ఉద్దతపద్ధతిని అవలంబించి నృత్యమాడుదురు.

వీరి నృత్యకళయు, బొమ్మలాటయు, తోలుబొమ్మల భాగవతముల ననుసరించి అభివృద్ధి చెందినట్టివని ఈ దేశములో పండితులయొక్కయు, శాస్త్రకారులయొక్కయు అభిప్రాయము. ఈ తోలుబొమ్మలభాగవతము ప్రథమములో ఆంధ్రదేశమునుండియే ఈ ప్రాంతములకు ప్రాకినదని చరిత్రకారుల అభిప్రాయము. కనుకనే ఆంధ్రదేశస్థ నృత్యకళకును ఈ ప్రాంతీయుల నృత్యకళకును అత్యంత సన్నిహితత్వము కనబడును. దేశకాలపరిస్థితుల ననుసరించి

ఆసియా నృత్యరీతులు

మన కళలో మార్పులు ఏర్పడినవి. వారు మాత్రము ప్రాచీనసంప్రదాయములనే, నేటికిని అనుసరించుచున్నారు. అచ్చటచ్చట మార్పులు చేయబడి దేశీయమగుటచే, వారి నృత్యకళ మన నృత్యకళకంటె భిన్నముగానుండును.

మృత్యుప్రదర్శనము వీరి కళయందు నిషిద్ధము. కావున వీరి నృత్యము అన్నియు సుఖాంతములుగా నుండును. యుద్ధఘట్టముల నభినయించునప్పుడు ఒక ప్రత్యేకపద్ధతిని పీఠనుసరింతురు. ఓడిపోవునట్టి జట్టువారి రెప్పుడును రంగస్థలమునకు ఎడమప్రక్కను, గెలుపునొందునట్టి జట్టువారు కుడి ప్రక్కను ఉండురు. వీరి ప్రవేశనిష్క్రమణములకూడ క్రమముగా ఎడమ కుడి ప్రక్కలనుండి జరుగును. ఎడమప్రక్కగా నున్న పాత్రల పరాజయమును ప్రదర్శించునప్పుడు గమ్మేళనమునకు ఎడమభాగమున నున్న పాటకులు జాలిగొల్పునట్టి విషాద గీతములను విలంబితలయలో ఆలపింప నారంభింతురు. నర్తకులు తమ నాట్యమందలి గభీరతను తగ్గించి, కరుణారస మొప్పించుటకై విలంబితమై, మృదువైన అంగచలనమును ప్రదర్శింతురు. నాట్యప్రదర్శనమునందు ఒకేనర్తకి లేక నర్తకుడు రంగస్థలముపై ఎన్నిపార్లు ప్రవేశించినను, నిష్క్రమించినను, ప్రతిప్రవేశమునందును నిష్క్రమణమునందును ప్రేక్షకులకు నమస్కరించుచునే యుండును. ఇది వారి ఆచారమునందలి ప్రత్యేకత. అంతియేగాదు. నృత్యపద్ధతిలో రమణీయముగా నమస్కారముచేయుట కూడ బలిద్వీపనర్తకుల సొమ్మనవచ్చును.

బలిద్వీప నాట్యములలో విదూషక పాత్రమునకు ప్రాముఖ్యము కలదు. విదూషకుడు లేని నాటకము వారికి అసంపూర్ణముగా భాసించును. మన సంస్కృత నాటకములందువలె వారి నాటకములందును వర్ణక్రమము ననుసరించి పాత్రములుండును. విదూషకుడు ముఖ్యముగ హాస్యరసమును పోషించు పాత్రముగాన ఆతని అభినయము ప్రదర్శన నియమములకు కట్టుబడి యుండదు. విదూషకుడు నాటకములోని గంభీరతను తగ్గించి వినోదమును గలిగించునట్టి పాత్ర. జూవాలో నాటకమునందలి సూత్రధారుడు శివస్వరూపుడుగా నెంచబడును. శివుడు (నటరాజు) సృష్టియొక్క అయకర్తయగుటచే ప్రాధాన్యము కలవాడు. అట్లే నాటకమునందు ప్రధానుడగు సూత్రధారుని వారు శివస్వరూపునిగా భావించుదురు.

బలిద్వీపములోని దేవదాసీలు ప్రత్యేకముగా పేర్కొనదగిన నట్టువరాండ్రు. వీరు నృత్య గీతములతో భగవంతుని ఆరాధించు భక్తురాండ్రు. వీరి జీవితములు పవిత్రములైనవి. పవిత్రముగా జీవితములు గడుపగల్గినంతకాలమే వీరు ఆలయమున స్వామిపాదములవద్ద నుంచబడు బంగారు కిరీటములను ధరించి నాట్యమాడుదురు. మనస్సు ఆధ్యాత్మిక దృష్టినుండి మరలిననాటినుండి నాట్యమును మానివేయుదురు. వీరు భక్త్యావేశముతో నాట్యము చేయునపుడు ప్రేక్షకులు భక్త్యావేశపరవశు లగుదురు.

సింహళద్వీప నృత్యములు : ఈ నృత్యకళ చాలవరకు తమిళదేశపు కళయొక్క అనుకరణముగా నుండును. సింహళద్వీప శాస్త్రీయ నృత్యకళకు 'కండియన్' నృత్యమని పేరు. మనదేశమందు కూచిపూడి నృత్యము, తంజావూరు నృత్యము, మణిపుర నృత్యము అని ఇట్లు ఆయా ప్రాంతముల పేర్లతో దేశీయ కళలు పిలువబడినట్లు, వీరి కళ - కండియన్ నృత్యమని పిలువబడుచున్నది. ఈ నృత్యకళయందలి హస్త పాద విన్యాసములు, ప్రదర్శన క్రమములు అన్నియు తంజావూరు నృత్యకళా పద్ధతిని చాలవరకు పోలియుండును. వీరు నాట్యాచార్యుని కూడ 'నట్టువ' అని పిలుతురు. వీరు ప్రదర్శించెడు 'కుత్తు' నాటకములందు ప్రాచీన తమిళ పద్ధతిలో రాగములను పాడుదురు. తమిళ, సింహళ, మణిప్రవాళములందు నర్తకులు మాట్లాడుచు, నాట్యమాడుచు రంగస్థల ప్రవేశ నిష్క్రమణముల నొనర్తురు. మన భాగవతములందు వలెనే ఈ నాట్యములందును పురుషులు పాల్గొందురు. కాని వీరి నృత్యమందు ప్రత్యేకముగా పాడువారుండరు. నర్తకులే పాడుచు నాట్యమాడుదురు. మార్దంగికుడు మాత్రము నర్తకులనృత్యము ననుసరించును. సింహళీయులు చేయు కొన్ని నృత్యములు నాట్య సమయములందు నర్తకులు తమ చేతులందు ధరించు అస్త్ర శస్త్రముల పేర్లు గలవిగానుండును. అట్టివే 'పన్ తేరు' - 'ఉడక్కి' అను నృత్యములు. పన్ తేరునందు - నర్తకులు చేతులతో తాళములు లేదా తంబురలు పట్టుకొని నృత్య మొనర్తురు. ఉడక్కి నాట్యమందు - చిన్న చిన్న మృదంగములను నర్తకులు అయబద్ధముగా వాయింపుచు నృత్యము ప్రదర్శింతురు.

అగస్త్య మాసమునందు వీరు జరిపెడు 'పిరహార' ఉత్సవమునందు నృత్య కళకు ప్రాముఖ్య మొసగబడును. ఈ ఉత్సవము బుద్ధుని దంతము పూజింపబడు ఆలయమునకు విష్ణ్వాలయములకు, సుబ్రహ్మణ్యేశ్వరస్వామి ఆలయమునకు సంబంధించినట్టిది. ఈ ఉత్సవమునకు సంబంధించిన ఊరేగింపులందు నర్తకీమణులు తమ తలలపై 'కలశము'లను ధరించి నృత్యమాడుచు, ఎడనెడ ఆ కుండలను కొంచెముగా వైకెగురవేయుచు నడచెదరు.

శాంతీకుత్తు. బలి నృత్యములు : ఇవి ఆరాధన నృత్యములు. దేవతలను, శుద్ధ దేవతలను శాంతి పరచుటకు ఈ నృత్యములు చేయబడును. దేవతా విగ్రహములకు పూజలు చేసే మంత్రములను జదివి, అటుపై, మృదంగ వాద్య సహాయముతో నృత్యము చేయుదురు. మన దేశమునందలి అమ్మవారి కొలువులవంటివి ఈ నృత్యములు. ఇవికాక మన భరత శాస్త్రమునందలి నృత్య రీతుల ననుసరించి వీరు కొన్ని నృత్యములను అభివృద్ధి పరచిరి. వానిలో 'వన్నము' అనునది మన నృత్యమునందలి 'వర్ణము'ను బోలిన నృత్యము. 'సాదము' లేదా 'వందమాన' అనునది మన 'సలామ్' జతులను బోలిన శబ్దము. వర్ణము - అనునది నృత్య నృత్య అభినయములు ప్రదర్శించుటకు వీలుగానుండునట్టి సంగీత రచన. ఇది భరత నాట్యమందు ముఖ్యముగా చూడదగిన ప్రత్యేక నృత్యము. ఈరచనకు పల్లవి, అనుపల్లవి, చరణములు ఉండును. పల్లవి, అనుపల్లవిలకు అభినయమును, ముక్తాయిస్వరములకు, చరణములందలి సాహిత్యమునకు నృత్య నృత్యములును ప్రదర్శింపబడును. శబ్దములు— వీనికే సలాము జతులనియు పేరు. ఇందు మృదంగజతులు, తీర్మానములు, పాటలు ఉండును. పాటలు రాజులకుగాని, దేవతలకుగాని వందనము లర్పించుటతో ముగియును. కనుకనే వీటికి 'సలామ్' లేక 'జోహార్' జతులని పేరువచ్చినది. పాటయంతయు వర్ణనములతో నిండియుండి, తుదిని, 'వద్మానాభ స్వామి జోహార్' అనియో లేక 'ప్రతాపసింహ సలామ్' అనియో ఉండును. ఇట్టి నృత్యములను సింహళదేశీయులు గూడ విరివిగా ప్రదర్శింతురు. ముఖ్యముగా 18 రకములైన 'వన్నములు' సింహళదేశ నృత్యములందు ప్రదర్శింపబడును. ప్రతి 'వన్నము' ఒక ప్రత్యేకతాళములో, గతిలో,

జతి, తానము, అడవులు, 'కన్తీరా' అను వాటిని కలిగియుండును. 'కన్తీరా' అనగా మన నృత్యములందు ప్రదర్శించెడు తీర్మానము.

వారు ప్రదర్శించెడు 18- వన్నముల పేర్లు : (1) గజగ, (2) నయియాది, (3) కిరళ, (4) ఇరాది, (5) ఉదర, (6) సింహరాజ, (7) హనుమ. (8) గణపతి, (9) నవుల, (10) గహక, (11) వై రోది, (12) మయూర, (13) తురగ, (14) సురపతి, (15) ముసలాడి, (16) ఉకున, (17) ఉరగ, (18) ఆసాద్రన— అనునవి.

ఈ వన్నము లన్నింటికీని వారి నృత్యమందలి కథలను, భావములను అనుసరించి వేర్వేర్వయ్యబడినవి.

ఉదా : గణపతి వన్నమందు గణపతియొక్క వర్ణనముండును. 'తురగ' అనునది అశ్వగతిని దెల్పినట్టిది. ఈ వన్నములు ఆయా పాత్రల నృత్యములందు ప్రదర్శింపబడును.

ప్రారంభ శబ్దములు లేక తాళము :

దోం దోం గజిను జిగత

తానము : తతు తతు తనతు తనెన
 నతు తతు తనతు
 తనెన తత్తు తనతు
 తనెన తాన తన తనెన తన
 తనెన తనెనతు తనతు తందనతు
 తందనాన.

తీర్మానము } క్రుదాగజితు క్రుతగజితు
 కస్తీరము } క్రుతగజి జితక్రుదాన్

వై జెప్పబడిన శబ్దకట్టు పేరు— 'తురగవన్నము'— దీనికే 'తురగగతి' యని, మన శాస్త్రములందు పేరు. ఈ గతిని మృదంగముపై పలికించినప్పుడు అచ్చముగా తురగము పరుగెత్తుచున్నట్లు మనకు తోచును. అశ్వగతిని నృత్యమందు ప్రదర్శింపవలసినప్పుడు వీరు ఈగతి ననుసరించి పాద విన్యాసము చూపుదురు.

న. రా.

ఆస్తియా - (హంగేరి) :

ఆస్తియా అనుమాట 'ఆస్టరిచ్' అను పదమునుండి వచ్చినది. ఈ పదమునకు "తూర్పురాజ్యము" అని అర్థము. క్రీ. శ. 9 వ శతాబ్దారంభమున ప్రాంకుల చక్రవర్తియగు

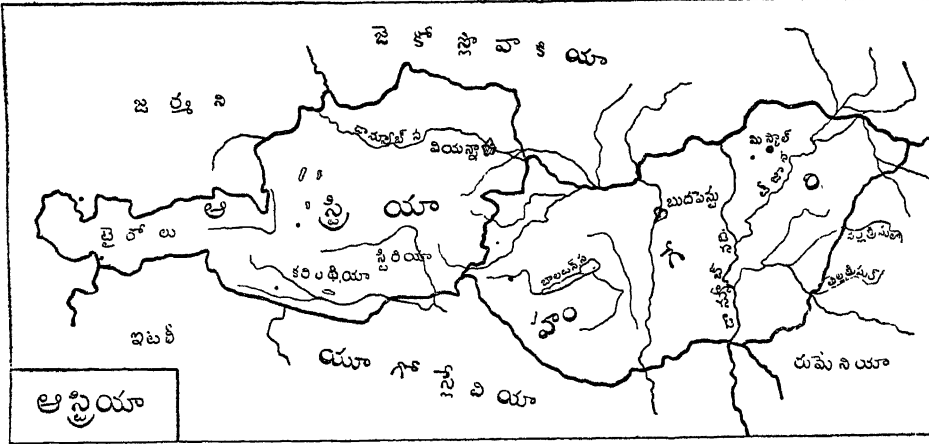

చార్లెమేను కాలమున ఈ పేరు వాడుకలోనికి వచ్చినది. ఐరోపాలో డాన్యుబునది కిరువైపుల యుగోస్లేవియా, స్విట్జర్లాండు, ఇటలీ జర్మనీలమధ్య 92,975 చ. మై. విస్తీర్ణము, సుమారు 88,18,598 జనాభా గల చిన్న రాజ్యమే ఆస్త్రియా. వియన్నా ఈ ఆస్త్రియాకు ముఖ్య పట్టణము.

ప్రాచీన చరిత్ర : ఐరోపాలో అనేక జాతులకును, నాగరకతలకును కూడలియై చరిత్రలో ఆస్త్రియా పెక్కు రాజకీయ పరిణామములను గాంచినది. ఈ ప్రాంతమును క్రీ. పూ. 15 సం.న రోమనులు కెల్తులను జయించి, ఆక్రమించి క్రైస్తవమతమును ప్రవేశపెట్టెరి. రోమనుల పాలనములో విండోబోనా (వియన్నా) నగర మభివృద్ధి చెందెను. క్రీ. శ. 5 వ. శతాబ్దమున హూణులు, లొంబార్డులు, క్లావులు, ఆవారులు దండెత్తి రోమను పరిపాలనము వంతమొందించిరి.

ఆస్త్రియా నిర్మాణము : క్రీ. శ. 805 లో ప్రాంకుల చక్రవర్తియగు చార్లెమేన్ ఆస్త్రియాను జయించెను. జర్మనీ, ప్రాన్సు, ఇటలీలను కలిపి పవిత్రరోమక సామ్రాజ్యమును స్థాపించినది ఇతడే (క్రీ. శ. 800). ఇతడు తన సామ్రాజ్య ప్రాగ్భాగ రక్షణార్థము ఆస్త్రియా యను రాష్ట్రము నేర్పరచి అందు పటిష్ఠమగు ప్రభుత్వము నేర్పరచెను. నాటినుండి చరిత్రలో ఆస్త్రియాపేరు వెలసినది.

బాబెన్ బర్గులు : 10వ శతాబ్దారంభమున మొరేవీయన్లు హంగేరియనులు (మాగియారులు) అను తెగలవారు

ఆస్త్రియా నాక్రమించిరి. వీరినుండి జర్మను చక్రవర్తియగు ఆటో, ఆస్త్రియాను జయించి 976 లో బాబెన్ బర్గు వంశీయుడగు లియో పాల్కుస కొనగెను. ఆస్త్రియా చరిత్రలో ఇది ప్రసిద్ధమగు సంఘటన. బాబెన్ బర్గుల పాలనములో ఆస్త్రియా దిన

దినాభివృద్ధి చెందినది. స్టిలియా, (1192) కరోలియా (1229) ప్రాంతములు ఆస్త్రియాలో చేరినవి. పవిత్ర రోమక సామ్రాజ్యమున ఆస్త్రియా ప్రధాన రాష్ట్రములలో డచి (Duchy) ఒకటి అయ్యెను. వియన్నా ఆస్త్రియాకు ముఖ్య పట్టణమై మత, భాషా, సాంస్కృతిక కేంద్రమయ్యెను.

హాప్సు బర్గులు : 1246 లో బాబెన్ బర్గు రాజవంశ మంతరించుటచే ఆస్త్రియనులు ట్రూబెన్సికడ సమావేశమై బొహీమియా రాజగు ఆటోకారును రాజుగా నెన్నుకొనిరి (1251). ఆస్త్రియాతోబాటు హంగేరిని గూడ నాక్రమించి (1261) ఆటోకారు జర్మను సార్వభౌమస్వము నకు అట్టులు జాచసాగెను. జర్మనీలోని భూస్వాములు ఆటోకారు చక్రవర్తి యైనచో తమ ఆటలు సాగవని గ్రహించి నాటికి అనామకుడై యుండిన హాప్సు బర్గు వంశీయుడగు రుడోల్ఫును చక్రవర్తిగా నెన్నుకొనిరి. చక్రవర్తి యైన తరువాత రుడోల్ఫు ఆటోకారును జయించి, ఆస్త్రియా నాక్రమించెను. ఈ సంఘటనములతో ఆస్త్రియాతోబాటు హాప్సు బర్గులు బలపడి ఐరోపా రాజకీయ రంగమున స్థిరపడిరి.

చక్రవర్తి పదవియందున్న హాప్సు బర్గులు ప్రత్యేకాభిమానముతో తమ మాతృభూమి యగు ఆస్త్రియా అభివృద్ధికి పాటుపడిరి. రాజకుమారులు ఆస్త్రియాపాలకులుగా నియమింపబడుచుండిరి. వీరి పాలనములో ఆస్త్రియా నర్వతోముఖాభివృద్ధి నందెను, 4 వ రుడోల్ఫు 1356 లో వియన్నా విశ్వ విద్యాలయమును స్థాపించెను. అతని తమ్ముని పౌత్రుడగు 5 వ ఆల్బర్టు హంగేరిరాజైన సిగి

స్మండ్ కుమార్తె ఎలిజబెత్తును వివాహమాడి సిగిస్మండ్ మరణానంతరము హంగేరిని వశపరచుకొనెను.

హంగేరి ఆక్రమణ : ఆస్త్రియా, హంగేరి దేశములకు ఉనికియందేగాక చరిత్రలోగూడ సన్నిహిత సంబంధము గలదు. రెండును, రోమను, మొరోవియను దండయాత్రలకు గురియైనవి. కాని హంగేరియనులు మాగియారు జాతులకు చెందినవారు. ఆస్త్రియనులు జర్మనుతెగలకు చెందినవారు. అందుచే వీరిమధ్య జాతి వైషమ్యముండుట సహజము. ఐనను చాలకాలము హంగేరి ఆస్త్రియా సామ్రాజ్య భాగమై యుండెను.

అంతఃకలహములు : 1488 లో 5 వ ఆల్బర్టు చక్రవర్తిగా ఎన్నుకొనబడెను. నాటినుండి హోప్సుబర్గులే చక్రవర్తి. పదవి నధిష్ఠింపసాగిరి. ఆల్బర్టు మరణానంతర మాతని కుమారుడగు లాడిస్లాస్ బాలుడగుటచే చక్రవర్తియగు 31 వ ఫ్రెడరిక్ ఆస్త్రియా హంగేరిలను స్వయముగ పాలింప సాగెను. 1453 లో ఆస్త్రియా హోదా పెరిగి సామ్రాజ్యమున ప్రధానరాష్ట్రమైనది (Archduchy). కాని చక్రవర్తి పాలనము ప్రజలకు సమ్మతము కాలేదు. దేశమున తిరుగుబాటులు చెలరేగెను. ఇది యిట్లుండ 1457 లో లాడిస్లాస్ మరణించెను. స్టిరియా, కరింథియా రాష్ట్రములందలి హోప్సుబర్గు రాజవంశశాఖలవారు ఆస్త్రియా సింహాసనమునకై పోరాడసాగిరి. ఈ అంతర్బుద్ధ మవకాళముగా గ్రహించి హంగేరియనులు బలవంతులై మెడియన్ కార్నివన్ నాయకత్వమున స్వతంత్రులగుటయే గాక ఆస్త్రియాను గూడ జయించి ఆక్రమించిరి. ఆస్త్రియాలో హోప్సుబర్గుల అధికారభాను డస్తమించెనా యనుభయము గలిగెను.

మాక్సిమిలియను : ఈ పరిస్థితులలో స్టిరియా హోప్సుబర్గు శాఖకు చెందిన మాక్సిమిలియను విజృంభించి తన వంశకీర్తి పతాకను నిలుప జాలెను. 1490 లో మాక్సిమిలియను హంగేరియనులను పారద్రోలి, ఆస్త్రియా నాక్రమించి, అందు హోప్సుబర్గు ప్రభుత్వమును పునరుద్ధరించెను. 1493లో ఇతడు చక్రవర్తిగా ఎన్నుకొనబడెను. ఇతని కాలమునందు ఐరోపాలో సాంస్కృతిక పునరుజ్జీవనోద్యమము విజృంభించుచుండెను. జాతీయ భావవికాసము, జాతీయ రాజ్య స్థాపనము ఈ యుగ లక్షణములు. స్పెయిను, ఫ్రాను,

ఇంగ్లండు రాజ్యములందు బలవత్తరమగు రాచరికము లేర్పడినవి. మాక్సిమిలియను ఆస్త్రియా జర్మనీలయందు తన అధికారము బలపడునట్లునరించెను. బర్గండి రాకుమార్తెయగు మేరీని వివాహమాడి నెదర్ లాండ్స్ ను (బెల్జియం - హోలండు) సంపాదించెను. తన కుమారుడైన ఫిలిప్ నకును స్పెయిను రాకుమార్తె జోనాకును వివాహ మొసర్చెను. జోనాకు సోదరులు లేక పోవుటచే ఆమెయే స్పెయిను సింహాసనమునకు వారసురాలు. ఆమె ద్వారా స్పెయినులో హోప్సుబర్గు వంశ స్థాపనకు మాక్సిమిలియన్ మార్గము కల్పించెను. 1519 లో మాక్సిమిలియన్ మరణించునాటికి స్టిరియా, కరింథియా, కార్నియోలా, టైరోలు ప్రాంతములు ఆస్త్రియాలో చేర్చబడెను. ఐరోపాలో హోప్సుబర్గుల కత్తి కెదురుకత్తి లేకుండెను.

ఫెర్డినాండ్ : మాక్సిమిలియన్ పౌత్రుడగు (5. వ.) ఛార్లెస్ జర్మను చక్రవర్తి అయ్యెను. ఛార్లెస్ సోదరుడు ఫెర్డినాండ్ ఆస్త్రియాను పాలింపసాగెను. ఫెర్డినాండు హంగేరి రాకుమార్తెయగు ఆనీని వివాహమాడెను. వీరి కాలమున తురుష్కులు విజృంభించి బాల్కనురాజ్యముల నాక్రమించి హంగేరిపై దండెత్తిరి. హంగేరి రాజగు లూయీ మోక్సు యుద్ధమున తురుష్కులచే హతుడయ్యెను. అతని శావమరదియైన ఫెర్డినాండు హంగేరికి వారసుడాయెను. ఫెర్డినాండ్, ఛార్లెసులు తురుష్కులను వెనుకకు మరలించుటకు ప్రయత్నించిరి గాని లాభము లేకపోయెను. హంగేరి పాలకుడుగా ఫెర్డినాండ్ తురుష్కులకు కప్పము చెల్లింప సమ్మతించెను.

30 సంవత్సరముల యుద్ధము : ఫెర్డినాండు సంతతి వారు జర్మను సార్వభౌమపదము నధిష్ఠింపజొచ్చిరి. వారి కాలమున లూ ధ రన్ మతము రోమకసామ్రాజ్యమున బహుళప్రచారమునకు వచ్చెను. నూతనమతము నరికట్టి కాథలిక్ మతమును రక్షించుబాధ్యత చక్రవర్తులది. అందుచే ప్రజాభిప్రాయమునకు వ్యతిరేకముగ చక్రవర్తులు లూధరన్ లేక ప్రొటెస్టెంటుమతము ననుసరించువారిని హింసించసాగిరి. సామ్రాజ్యమున తిరుగుబాటులు బయలుదేరెను. 1618 లో బోహిమియా ప్రజలు కాథలిక్ మతాభిమానియైన హోప్సుబర్గు ప్రభువును ధిక్కరించి ప్రొటెస్టెంటును రాజుగా నెన్నుకొనిరి. ఈ సంఘటనముతో

సామ్రాజ్యమున మత ప్రాతిపదిక వై అంతర్బుద్ధము ప్రారంభమై 1648 వరకు జరిగినది. దీనినే ముప్పదిసంవత్సరముల యుద్ధమందురు. ఈ అంతఃకలహము క్రమముగా అంతర్జాతీయ యుద్ధముగా పరిణమించినది. హోప్సుబర్గుల వైభవమును జూచి సహింపలేని డెన్మార్కు, స్వీడను, ప్రాన్సు దేశములు జర్మను ప్రాంతెస్టెంటులకు సహాయముగ యుద్ధమునందు ప్రవేశించినవి. చివరకు చక్రవర్తి 31 వ ఫెర్డినాండు యుద్ధమున నోడి, వెస్టుఫేలియా సంధికి (1648) సమ్మతించెను. ఈ సంధి ప్రకారము జర్మనీపై హోప్సుబర్గుల అధికారమునకు స్వస్తి చెప్పబడెను. పవిత్ర రోమక సామ్రాజ్యము నామమాత్రావశిష్టమైనది. ఇది ఆస్టియాకు కీడులో మేలైనది. హోప్సుబర్గులు తమదృష్టిని ఆస్టియాపై కేంద్రీకరించుటకు అవకాశము గలిగెను.

లియోపాల్డు : 30 సంవత్సరముల యుద్ధమునుండి ఆస్టియా త్వరలో కోలుకొనగలిగెను. 1657 లో ఆస్టియా సింహాసన మెక్కిన లియోపాల్డు ఆస్టియా గౌరవ ప్రతిష్ఠలను ఇనుముడింపజేసెను. తురుష్కులను అనేక యుద్ధములందోడించి కార్లోవిట్టు సంధి (1699) ప్రకారము స్లవోనియా, ట్రాన్సిల్వేనియా, హంగేరిలను లియోపాల్డు ఆక్రమించెను. 1699 నుండి 1867 వరకును ఆస్టియా సామ్రాజ్యమునందు హంగేరి లీనమైయుండెను. ఇన్స్బ్రక్, ఆల్బర్ట్ విశ్వవిద్యాలయములను స్థాపించి లియోపాల్డు ఆస్టియాలో ఉన్నత విద్యాభివృద్ధికి అపారమగు సేవచేసెను.

6 వ ఛార్లెసు : లియోపాల్డు అనంతరము 6 వ ఛార్లెసు ఆస్టియా సింహాసన మెక్కినను. ఇతడును అంతర్జాతీయ రాజకీయములందు పాల్గొనినాడు. ఫ్రెంచి చక్రవర్తియగు 14 వ లూయీ స్పెయిను సామ్రాజ్యము నాక్రమింప దలచుటచే స్పానిషు వారసత్వయుద్ధము సంభవించెను. అందు ఇంగ్లండుతోచేరి ఛార్లెసు లూయీనోడించి యుక్రెట్టు సంధి ప్రకారము నెదర్ లాండ్స్ను (జెల్లియమును) బడసెను (1713). 1716 లో తురుష్కుల నోడించి నెర్వియా నాక్రమించెను. ఛార్లెసు తరువాత ఆతని ప్తకైక పుత్రక మేరియాథెరెస్సా సింహాసన మెక్కినను (1740)

మేరియాథెరెస్సా : ఆస్టియాలో స్త్రీ రాజ్యము చేయుట తమ కవమానముగా ఇతర ఐరోపా రాజులు

భావించిరి. మేరియాథెరెస్సాను ఆస్టియా ప్రఖ్యాతిగా గుర్తింతుమని తాము 6 వ ఛార్లెసునకు చేసిన వాగ్దానమును (ప్రాగ్మాటిక్ డిక్లరేషన్) త్రోసిపుచ్చి, మేరియాథెరెస్సాపై వారు కత్తిగట్టిరి. ప్రష్యా రాజగు ఫ్రెడరిక్ ఒక కూటమి నేర్పరచి మేరియాపై యుద్ధమును ప్రకటించెను. దీనినే ఆస్టియా వారసత్వ యుద్ధ మందురు. ఇందు మేరియా ఓడి, సైలీషియాను ఫ్రెడరిక్ నకు సమర్పించెను. సైలీషియాను తిరిగి సాధించు నాశయముతో సప్త సంవత్సర యుద్ధమున (1757-1763) మేరియా ప్రాన్సుతో చేరి ఫ్రెడరిక్ తో యుద్ధముచేసెను. కాని లాభము లేకపోయెను. 1772 లో రష్యా చక్రవర్తిని యగు కాథరిన్, ప్రష్యా రాజగు ఫ్రెడరిక్ తో చేరి పోలండ్ విభజనలో పాల్గొని మేరియాథెరెస్సా గాసిషియానును ప్రాంతమును బడసెను.

2 వ జోసెఫ్ : మేరియా కుమారుడగు 2 వ జోసెఫ్ 1780 లో సింహాసన మెక్కినను. ఇతడు ప్రజాహిత నిరంకుశ రాచరికమందు పూర్తి విశ్వాసము గలవాడు. రూసో, వోల్టేరు మున్నగు విజ్ఞానుల బోధనల ప్రకారము సమాజ పునర్నిర్మాణమునకు ఇతడు ప్రయత్నించెను. మతాధికారుల దౌర్జన్యములను తుదముట్టించెను. ప్రభువులపై పన్ను విధించెను; నిర్బంధవిద్యావిధానము అమలు జరిపెను. కాని ప్రజల ధీ సంస్కరణములు సచ్చలేదు. హంగేరిలో తిరుగుబాటు కూడ చెలరేగెను. చివరకు తనకృషి నిష్ఫలమైనదను హృదయవేదనతో జోసెఫ్ 1790 లో మరణించెను.

ఫ్రెంచి విప్లవము : జోసెఫ్ తమ్ముడు 2 వ లియోపాల్డు కాలమున (1790-92) ప్రాన్సులో నిరంకుశ రాచరికమును తుదిముట్టించి ప్రజాప్రభుత్వమును స్థాపించుటకై బ్రహ్మాండమగు విప్లవము చెలరేగినది. ప్రాన్సు రాజు 16 వ లూయీ యొక్క రాజీయగు మేరియా అంటాయి నెట్ లియోపాల్డు సోదరి. అందుచే ఫ్రెంచి రాజదంపతులను రక్షించుటకై లియోపాల్డు ప్రష్యారాజుతో చేరి ప్రాన్సుపై యుద్ధమును ప్రకటించెను. కాని కృతకృత్యుడు కాలేకపోయెను. ఇతని కుమారుడు 2 వ ఫ్రాన్సిస్ కూడ (1792-1835) నెపోలియనును ఓడించి ప్రాన్సులో నిరంకుశత్వము నెలకొల్పి విశ్వప్రయత్నము లొనరించెను.

కాని మాంటువా (1796), మారెంగో (1799), ఆస్టరిజ్ (1805) మొదలగు యుద్ధములలో ఓడి లొంబార్డి, బెల్జియములను గోల్పోయెను. 1806 లో నెపోలియను పవిత్రరోమక సామ్రాజ్యమును విచ్చిన్న మొనరైనను. అందుచేత ఆస్తియా - హాప్సు బర్గులకు “ఆస్తియా చక్రవర్తి” యను బిరుదుము మాత్రమే నిలిచినది.

ఈ పరాజయముల వలన ఆస్తియాలో జాతీయోద్రేకము హెచ్చిపోయెను. ఇదే సమయమున నెపోలియను రష్యాపై దండెత్తి అపార నష్టమునకు గురియయ్యెను. సమయము కనిపెట్టి ఆస్తియా, రష్యా, ప్రష్యా, ఇంగ్లండులు కూటమిగా నేర్పడి, నెపోలియనుపై వైన్యము నంపిరి. ఆ వైన్యమునకు ఆస్తియా సేనాని స్కార్జ్ న్ బెర్గ్ నాయకుడై లీప్సిగ్ యుద్ధమున నెపోలియనును పూర్తిగా ఓడించెను. అచిరకాలముననే నెపోలియను ఖైదీగా పట్టుబడి ఎల్వాదీవికి పంపబడెను.

వియన్నా శాంతిసభ : యుద్ధానంతరము వియన్నాలో శాంతి సమావేశములు జరిగెను. ఇందు ఆస్తియా ప్రధాని యగు మెటర్నిక్ ప్రధానపాత్ర ధారియై ఆస్తియా బౌద్ధత్యమును పునరుద్ధరించెను. లొంబార్డి, వెనిస్, ఇస్త్రియా, డాల్మేషియాలు ఆస్తియా కీయబడినవి. జర్మను సమాఖ్యపై నను, ఇటలీపై నను ఆస్త్రియాకు యాజమాన్యము లభించెను. తిరిగి మధ్యఋరోపాలో ఆస్త్రియా ప్రముఖ రాజ్యమయ్యెను.

1815.48 విప్లవములు : మెటర్నిక్ నాయకత్వమున ఆస్త్రియా, ప్రష్యా, రష్యాలు పవిత్ర కూటమిగా నేర్పడి విప్లవశక్తుల నరికట్ట నిశ్చయించెను. ఆస్త్రియా, నిరంకుశత్వమునకు పట్టుగొమ్మయై 1815-1848 ల మధ్య జర్మనీ, ఇటలీ, హంగేరిలలో జరిగిన జాతీయ ప్రజాస్వామ్య ఉద్యమముల నణచివేసెను. హంగేరిలో కొస్సుాతు, గోర్గి యను వారు స్వాతంత్ర్యోద్యమమును సాగించిరి. అది అణచివేయబడినది. చివరకు 1848 లో వియన్నా పౌరులు తిరుగుబాటొనరించి మెటర్నిక్ ను దేశమునుండి వెళ్ళగొట్టిరి. కాని స్కార్జ్ న్ బెర్గ్ ప్రధాన మంత్రియై ఆస్త్రియాలో నిరంకుశత్వమును తిరిగి నెలకొల్పెను.

సామ్రాజ్య విచ్ఛేదము : ఈ విప్లవ పరంపరలతో ఆస్త్రియా సామ్రాజ్యపు పునాదులు కదలినవి. ఇటాలి

యనులు, జర్మనులు, హంగేరియనులు, ఇతరజాతులు ఆస్త్రియా ఆధిపత్యమునుండి విముక్తి పొంది స్వయం నిర్ణయాధికారమును బడయ సంకల్పించిరి. ఇటలీ సమైక్యతకై పాటుబడుచున్న సార్డినియా, ఫ్రాన్సులనహాయముతో 1859 లో ఆస్త్రియాపై కయ్యమునకు కాలుదువ్వెను. యుద్ధమునం దాస్త్రియా ఓడిపోయి విల్లాఫ్రాంకా సంధి చేసికొని లొంబార్డిని సార్డినియా కొనగెను. జర్మనీ నాయకత్వమును గురించి ప్రష్యా ఆస్త్రియాలమధ్య చాల కాలమునుండి స్పర్ధ పెరుగుచుండెను. ప్రష్యా ప్రధాన మంత్రియైన బిస్మార్కు, ప్రష్యా నాయకత్వమున జర్మను జాతీయైక్యమును సాధింపనిర్ణయించెను. జర్మనీ ఉత్తరసీమలందుగల ప్లెస్విగ్, హాల్ స్టీను అను రాష్ట్రముల విషయమున చగవుపెట్టుకొని బిస్మార్కు ఆస్త్రియాపై యుద్ధమునకు దిగెను. ఆస్త్రియా, సెడోవా యుద్ధమున పూర్తిగ నోడెను (1866). ప్రేగునంధి ప్రకారము ఆస్త్రియా జర్మనీ నుండి వైదొలగుటయేగాక ‘వెనీషియా’ ను ఇటలీకిచ్చి వేసెను.

ఆస్త్రియా - హంగేరి ద్వంద్వరాచరికము : ఆస్త్రియా పరాజయములు హంగేరి జాతీయోద్యమమునకు బలమొసగినవి. ఆస్త్రియా చక్రవర్తి జోసెఫ్ దమన నీతివలన లాభములేదని గుర్తించి, హంగేరియనులతో 1867 లో రాజీ చేసికొనెను. ఈ రాజీవలన హంగేరి కింఛుమించు స్వతంత్ర ప్రతిపత్తి లభించెను. ఆస్త్రియా - హంగేరి అను ద్వంద్వరాచరికము స్థాపింపబడెను. ఆస్త్రియా హంగేరిలకు వేరువేరు శాసనసభలు, రాజ్యాంగము ఒనగబడెను. విదేశ వ్యవహారములు, యుద్ధవిషయములు, ఆర్థిక వ్యవహారములు ముగ్గురు సభ్యులుగల ఉమ్మడి మంత్రివర్గమున కీయబడెను. ఈ మంత్రులు ఆస్త్రియా - హంగేరిలచే సమముగా ఎన్నుకొనబడిన 120 ప్రతినిధుల సభకు జాధ్యులు. జోసెఫ్ ఆస్త్రియాలో చక్రవర్తియనియు, హంగేరిలో రాజనియు పిలువబడును. హంగేరియనులకు ఈ యొడంబడిక తృప్తి కలిగించినది. కాని ఆస్త్రియా సామ్రాజ్యములో ఔక్కులు, స్లావులు, రుమేనియనులు ఆందోళన మొనలేదు.

ఆస్త్రియా-జర్మనీ మైత్రి : క్రమముగా ఆస్త్రియా, జర్మనీలు తమ విరోధమును విస్మరించి మైత్రి వహింపసాగెను. బిస్మార్కు ప్రోద్బలముపై ఆస్త్రియా త్రిసార్వభౌమ

ఆస్త్రియా - (హంగేరి)

కూటమిలో చేరెను (1872). జర్మనీ, ఇటలీలు జాతీ యైక్యతను సాధించుటచేత ఆస్త్రియా పశ్చిమరాజ్యములపై ఆశ వదలుకొని తూర్పునందున్న బాల్కను రాజ్యములపై దృష్టి మరలించెను. ఈ రాజ్యములు తురుష్కుల నిరంకు శత్రుమునుండి విముక్తి బడయుటకై ఉద్యమములను సాగించుచుండెను. రష్యాగూడ ఈ రాజ్యములపై కన్ను వైచెను. అందుచేత ఆస్త్రియా రష్యాలకు బాల్కను రాజ్యములలో సంఘర్షణము ప్రారంభమైనది. ఇట్టి పరిస్థితులలో ఆస్త్రియాకు జర్మనీసహాయ మవ్యవసరమైనది. జర్మనీ కూడ ఆస్త్రియా యెడల పక్షపాతము వహించి యుండెను. 1878 లో జరిగిన బెర్లిన్ మహాసభలో జర్మనీ ఆస్త్రియా పక్షము వహించి బాస్నియా, హెర్జిగోవినా యను బాల్కనురాజ్యములను ఆస్త్రియాకు సంక్రమింప జేసెను. ఈ సంఘటనముతో జర్మనీ, ఆస్త్రియాలపై రష్యాకు వగ పాచ్చెను. అందుచే జర్మనీ, ఆస్త్రియాలు 1879 లో ద్వివర్గ సంధిచేసికొని రష్యా యెత్తుల నెదుర్కొ నుటకు సిద్ధపడెను.

1వ ప్రపంచ యుద్ధము : బాస్నియా హెర్జిగోవినాలను ఆస్త్రియా ఆక్రమించుట సెర్వియా రాజ్యమున కిష్టము లేదు. అందుచే సెర్వియా ఆస్త్రియాపై కత్తిగట్టెను. 1914 లో ఆస్త్రియా యువరాజగు ఫెర్డినాండును సెర్వి యనుల ప్రోత్సాహముతో బాస్నియా రాజధానియగు సారాజీవోలో హత్యగావించిరి. ఆస్త్రియా సెర్వియాపై యుద్ధము ప్రకటించెను. సెర్వియాపక్షమున రష్యా, ఆస్త్రియా పక్షమున జర్మనీ యుద్ధమునకు దిగెను. క్రమముగా రష్యా మిత్రులగు ఫ్రాంసు, ఇంగ్లండులు కూడ యుద్ధమున దిగుటతో ఇది మొదటి ప్రపంచ యుద్ధము (1914-18) గా పరిణమించెను. ఇందు ఇంగ్లండు, ఫ్రాంసు కూటమి మిత్రమండలియనియు, జర్మనీ, ఆస్త్రియావర్గము మధ్యరాజ్యమండలి అనియు వ్యవహరింపబడెను.

ఆస్త్రియా రిపబ్లిక్ : యుద్ధ కాలమున జెక్కులు, పోలులు, హంగేరియనులు ఆస్త్రియాను ఛిక్కరించి స్వతంత్రులైరి. మొదట గెలుపొందినను విట్టోరియో వెనిటోకడ ఓడిపోయి మిత్రమండలికి ఆస్త్రియా దాసోహ మునెను. మొదటి ఛార్లెసు సింహాసన త్యాగమొనర్చెను. 12-11-1918 తేదీన ఆస్త్రియాలో రిపబ్లిక్ స్థాపించ

బడెను. ట్రీయనాన్, సైంట్ జెర్మైన్ సంఘల ప్రకారము పోలెండు, జెకోస్లావేకియా, హంగేరిల స్వాతంత్ర్యమును ఆస్త్రియా గుర్తించెను. ఆస్త్రియాపై అనేక సైనిక నిర్బంధములు విధించబడెను. ఆస్త్రియా రిపబ్లిక్ జర్మన్ రిపబ్లిక్ తో చేర నిర్ణయించెను గాని శాంతిమహాసభ సమ్మతింపలేదు.

యుద్ధానంతర ఆస్త్రియా : హిట్లర్ ఆక్రమణము : యుద్ధానంతర పునర్నిర్మాణమును ఆస్త్రియాను నానాజాతి సమితి అమూల్యమగు ఆర్థిక సహాయ మొసరించెను. దేశమున కమ్యూనిస్టులు, సోషలిస్టులు బలపడి ప్రచారము సాగించుచుండిరి. ఈలోగా జర్మనీలో హిట్లరు అధికారము నకు వచ్చెను. హిట్లరు జన్మభూమి ఆస్త్రియా. ఆస్త్రియాలో కూడ నాజీపార్టీ స్థాపింపబడెను. నాజీపార్టీకి (హింపిర్) ఆస్త్రియా జర్మనీల సమైక్యత ప్రధానాశయవల. ఆస్త్రియా అధ్యక్షుడగు పాల్ డాల్ఫస్ ఆస్త్రియా స్వాతంత్ర్యమును రక్షించుట కనేక ప్రయత్నము లొనర్చెను. 1934 లో నాజీపక్షము తిరుగుబాటునరించి డాల్ఫస్ ను హత్య గావించెను. హిట్లర్ ఆస్త్రియా నాక్రమించుటకు యత్నించెను. కాని ఇటలీ నియంత ముస్సోలినీ అడ్డుపడెను. చివరకు 1938 లో అబిసినియా యుద్ధమునందు ఇటలీ నిమగ్నమైయున్న సమయమున హిట్లర్ ఆస్త్రియా నాక్ర మించెను. 1940 లో ఆస్త్రియా జర్మను రిహ్ (Reich సామ్రాజ్యము) లో లీనమైనది.

నేటి చరిత్ర : 1939 లో హిట్లర్ దురాశుభలికముగ రెండవ ప్రపంచయుద్ధము ప్రారంభమొంది. మిత్రమండలి-రష్యా, ఇంగ్లండు, అమెరికా, ఫ్రాన్సులు - హిట్లరు దురా క్రమణకు గురియైన రాజ్యములకు స్వాతంత్ర్య మొసగు టయే ఆదర్శముగ యుద్ధమొనరించెను. 1943 లో స్వతంత్ర ఆస్త్రియా రాజ్యమును స్థాపించుటకు నిర్ణయము జరిగెను. 1945 లో రష్యా అమెరికా సైన్యములు ఆస్త్రియా నాక్రమించినవి. కారల్ రెన్నరు నాయ కత్వమున నొక తాత్కాలిక ప్రభుత్వమును రష్యా ఏర్పరచెను. పశ్చిమ రాజ్యములు ఆ ప్రభుత్వమును గుర్తించలేదు. ఆస్త్రియాను ర్ భాగములుగా విభజించి మిత్రమండలి సైన్యము లాక్రమించెను (1) వొరల్ బెగ్గు, టైరోలు - ఫ్రెంచిభాగము; (2) సాల్జ్ బెగ్గు, ఎగువ

ఆస్ట్రేలియా - అమెరికా భాగము; (3) బగ్నెస్ లాండు, దిగువ ఆస్ట్రేలియా - రష్యాభాగము; (4) కరింథియా, ప్టిలియా - ఇంగ్లీషువారి భాగము; (5) వియన్నా - ఇది నాలుగు రాజ్యములు కలిసి ఏర్పరచిన ప్రత్యేక ప్రభుత్వము. 1946 లో పశ్చిమ రాజ్యములు ఆస్ట్రేలియాను స్వతంత్ర రాజ్యముగా పరిగణించెను. కాని ఆస్ట్రేలియాలోని జర్మనీ ఆస్తినిగురించి రష్యాకును, పశ్చిమ రాజ్యములకును మధ్య అభిప్రాయభేదము కలుగుటచే ఆక్రమణ నైన్యములు ఉపసంహరించుటకు ఒడంబడిక కుదురలేదు. 1951 లో ఆస్ట్రేలియాలో ఎన్నికలు జరిగి స్వతంత్ర ప్రభుత్వమేర్పడినది. సోషలిస్టు పక్షమునకు చెందిన డాక్టర్ థియోడోరు కోర్నరు అధ్యక్షుడయ్యెను. 1953 ఏప్రిల్ 2 వ. తేదీన జూలియన్ రాబ్ మంత్రివర్గ మధికారమునకు వచ్చినది. 1955 లో పశ్చిమ రాజ్యములకును రష్యాకును ఆస్ట్రేలియా విషయమున ఒడంబడిక కుదిరినది.

వి. యస్. యల్. హ. రా.

ఆస్ట్రేలియా (చరిత్ర):

పాశ్చాత్యులు కనుగొనక పూర్వము ఆస్ట్రేలియాకు చరిత్రలేదు. అనగా ఆస్ట్రేలియా నిర్జనమై యుండెనని అర్థముగాదు. అందలి ఆదిమనివాసులు చాల అనాగరకులు. వారికి చరిత్రలేదు. వారి ప్రమేయము లేకుండగనే ఆంగ్లేయులు ఆస్ట్రేలియా నాక్రమించిరి. వారి జనసంఖ్య నానాటికి ఊహించుచున్నది.

తూర్పు దేశములందు ప్రవేశించినప్పటినుండియు ఐరోపావారు "జెట్ట ఆస్ట్రేలిస్" అనగా దక్షిణ భూభాగ మొకటి కలదని ఊహించిరి. 1804 లో కౌప్టెన్ స్పిండర్ను అనునతడు మొట్టమొదట ఆస్ట్రేలియా అను పదము వాడెను. ఖండము లై దింటిలో ఆస్ట్రేలియా చిన్నది, ప్రపంచమందలి దీవులన్నింటిలో నిది పెద్దది. టాస్మేనియా దీవితో గలిసి దీని విస్తీర్ణము 29,74,581 చ. మై. ప్రస్తుత జనాభా (పాశ్చాత్యులు మాత్రమే) సుమారు 89,88,299. ఒకే రాజ్యముగా నుండుట ఆస్ట్రేలియా ఖండములోని మరియొక విశిష్టత.

ప్రథమ పరిశోధకులు: ఆస్ట్రేలియా ఎప్పుడు కనుగొన బడినదియు స్పష్టముగ చెప్పుట కష్టము. క్రీ. శ. 1531-1542 ల మధ్య పోర్చుగీసువారు ఆస్ట్రేలియా యునికిని

పసికట్టి 'గొప్ప జావా' యని పేరిడిరి. 1528 నుండి డచ్చి వారి పరిశోధనలు ప్రారంభమైనవి. వారు ఆస్ట్రేలియాను 'న్యూ హోలెండ్' అనిరి. 1642 లో టాస్మన్ అను నావికుడు టాస్మేనియా దీవిని కనుగొనెను. ఆంగ్ల నావికుడగు డాంపియర్ 1688 లో ఆస్ట్రేలియా పశ్చిమోత్తర తీరమును పరిశోధించి మరలిపోయెను.

జేమ్సు కుక్ : ఆస్ట్రేలియా పాశ్చాత్యులకు నివాస యోగ్యమైనదని ప్రపంచమునకు వెల్లడించినవాడు జేమ్సు కుక్. ఇతడు రాయల్ నౌకాదళమునకు చెందిన ప్రఖ్యాతాంగ్ల పరిశోధకుడు. టాహిట్ దీవులలో ఖగోళ పరిశోధనలు ముగించుకొని స్వదేశమున కేగుచు జేమ్సు కుక్ ఆస్ట్రేలియా ప్రాగ్దక్షిణ తీరమును చేరెను. అచటి సహజ వృక్షజాలమున కచ్చెరువంది తాను దిగిన అభాతమునకు "బాటనీజే" యనియు, తీరప్రాంతమునకు "న్యూసౌత్ వేల్సు" అనియు పేరిడి 1770 ఆగష్టు 28 వ తేదీన ఆస్ట్రేలియాలో ఆంగ్ల వతాకను ప్రతిష్ఠించెను. ఆస్ట్రేలియా ఆంగ్ల సామ్రాజ్యములో నొక భాగమైనది.

వలసస్థాపన - న్యూసౌత్ వేల్సు : ఇంగ్లండులో నాడు వ్యావసాయిక, పారిశ్రామిక విప్లవములు జరిగి వేలకొలది జనులు నిరుద్యోగులైరి. దారిద్ర్యముతో బాటు దేశమున నేరస్థులసంఖ్య పెరిగెను. ఇదే సమయమున అమెరికాలోని వలసలను ఇంగ్లండు గోల్పోయెను. అందువలన ఆస్ట్రేలియా పరిశోధన ఆంగ్లసామ్రాజ్యమునకు వరప్రసాద మైనది. ఆంగ్లప్రధానియగు పిట్టును, ఆతని అంతరంగిక కార్యదర్శియగు సిడ్నీ ప్రభువును నేరస్థులను ఆస్ట్రేలియాకు బంప తీర్మానించిరి.

1787 లో సర్ ఆర్థర్ ఫిలిప్ న్యూసౌత్ వేల్సు గవర్నరుగా నియమింపబడెను. మొదటి నేరస్థుల జట్టుతో నతడు మే 13 వ తారీఖున ఆస్ట్రేలియా చేరెను. న్యూసౌత్ వేల్సులో స్థావరములేర్పడినవి. కాని వలసవచ్చినవారిలో అధికసంఖ్యాకులు నేరస్థులగుటచేతను, దేశపరిస్థితులు క్రొత్తయగుటచేతను న్యూసౌత్ వేల్సు ఆర్థికముగ చాల కాలము మాతృదేశమువై నాధారపడవలసివచ్చెను. ఇంగ్లండున కాశాఖంగము కలిగెను.

మెక్ ఆర్థర్ - ఉన్నిపరిశ్రమ : 1797 - 1805 మధ్య మెక్ ఆర్థర్ అను షోలీసు ఉద్యోగి దక్షిణాఫ్రికానుండి

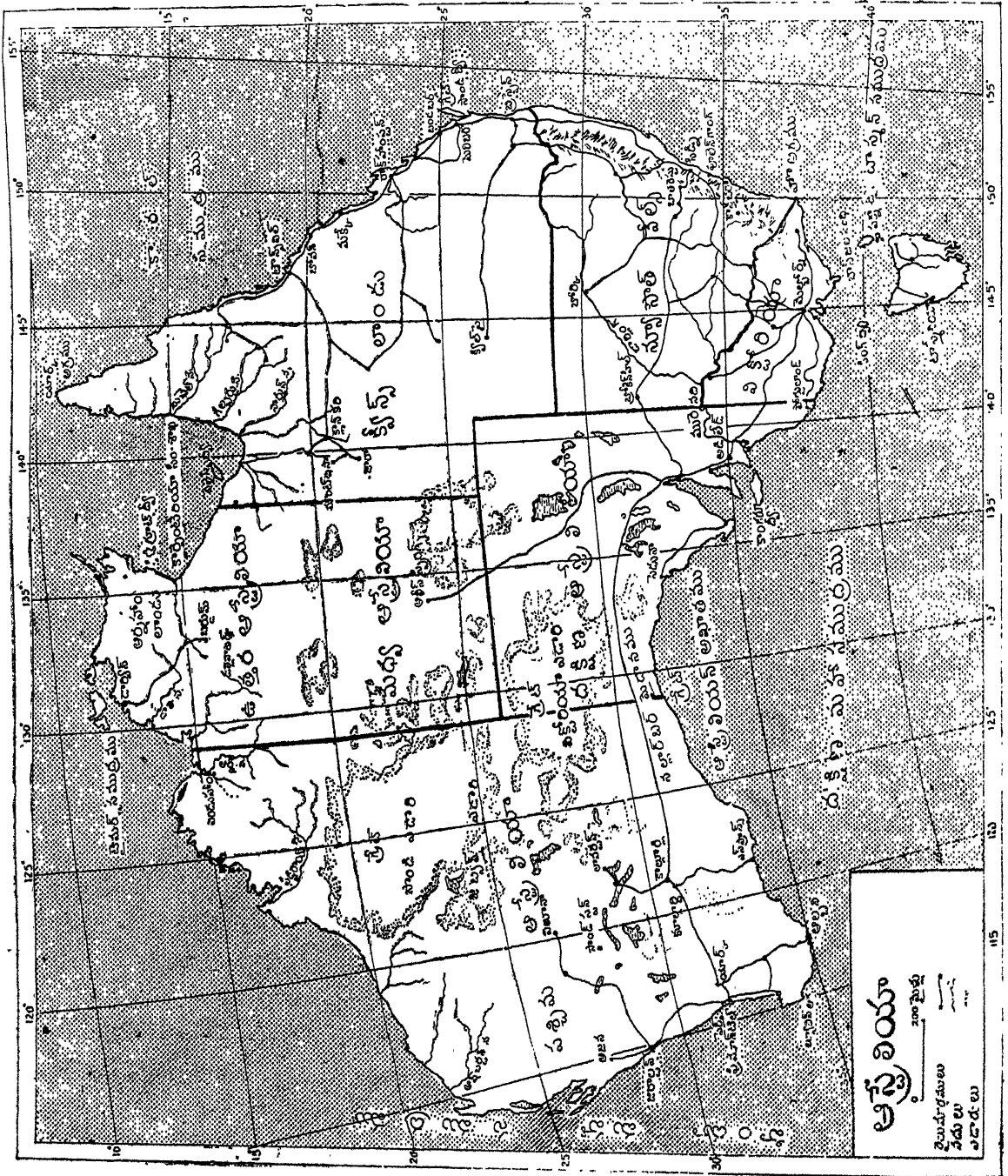

మెరీనా గొట్టెలను గొని తెచ్చి న్యూసౌత్ వేల్సులో ప్రవేశ పెట్టెను. న్యూసౌత్ వేల్సు శీతోష్ణస్థితులు బాగుగా సరి పడుటచేత గొట్టె లభివృద్ధిచెందెను. వాని ఉన్ని ఇంగ్లండు మున్నగుదేశములందు ప్రశంసింపబడెను. 1805 నాటికి ఆంగ్లప్రభుత్వము ఉన్నిపరిశ్రమకు ప్రోత్సాహము ఒసగ సాగెను. ఇట్లుండ 1813 లో అనా వృష్టి సంఖ వించి న్యూసౌత్ వేల్సులోని పచ్చికబీడులు మాడిపోయెను. అందుచే 'బ్ల' పర్యవములను దాటి గొట్టెలకాపరులు బాధుర్నుమైదానములను పరిశోధించిరి. ఇవి ప్రపంచ ములో నెల్ల సుప్రసిద్ధమగు గడ్డిబీడులు. న్యూసౌత్ వేల్సు గవర్నరయిన లాకాస్ వ్యక్తి క్రొత్తగా పరిశోధింపబడిన ప్రదేశములకు రోడ్లు వేయించి అందు స్థావరము లేర్పరచు కొనుట కవకాశములు కల్పించెను. ఈ పరిణామముల ఫలితముగ ఉన్నిపరిశ్రమ ఇతోధికముగ నభివృద్ధి చెందెను.

ఉన్నిపరిశ్రమతోబాటు ఆస్ట్రేలియా జనసంఖ్య పెరి గెను. 1815 లో ఐరోపాఖండమున నెపోలియను యుద్ధ ములు ముగిసి వేలకొలది ఆంగ్లసైనికులు నిరుద్యోగులైరి. వారిలో అనేకు లాస్ట్రేలియాకు వలసరాసాగిరి. 1821 లో ఆంగ్ల ప్రభుత్వము ఆస్ట్రేలియాకు వలస వచ్చువారిపై నిర్బంధముతోలగించుటయేగాక నేరస్థులను నార్ ఫక్ దీవికి పంపుటకు నిర్ణయించుటచేత సాధారణపౌరులు విశేషముగ ఆస్ట్రేలియాకు వలసరాసాగిరి. ఈ మార్పులు సర్ థామస్ బ్రిస్ జేన్ గవర్నరుగా నున్నపుడు (1821-25) జరిగెను.

ఇతర పరిశోధనలు : బాధుర్ను (Bathurst) మైదాన పరిశోధన ఆంగ్లేయుల కాశాజ్యోతియైనది. నాటినుండియు సాహసికులగు యువకులు ఆస్ట్రేలియా అంతర్భాగ పరిశోధ నకు పూనుకొనిరి. 1828లో కెప్టెన్ ఛార్లెస్ స్ట్రక్లి అనునతడు ముట్టుంబ్రిడ్జి, ముట్టే, డార్లింగ్ నదుల ప్రాంతములను పరిశోధించెను. జాన్ ఎడ్వర్డు ఐర్ దక్షిణాస్ట్రేలియాలోని అడిలాయిడ్ నగరమున బయలుదేరి టా రెన్ను (Torrens), గ్రెగారి, (Gregory) ఐర్ (Eyre) సరస్సుల ప్రదేశమును పరిశోధించెను (1840). కెప్టెన్ జేమ్సు స్టర్లింగ్ పశ్చిమా స్ట్రేలియాలోని స్వాన్ నదీ లోయలో స్థావరము లేర్పరచెను.

ప్రత్యేక వలసల ఏర్పాటు : 1823 వరకును న్యూ సౌత్ వేల్సు గవర్నరే ఆస్ట్రేలియాలోనిస్థావరము లన్నిటిపై

అధికారము వహించియుండెను. క్రొత్త స్థావరముల సంఖ్య పెరగిన కొలది ప్రత్యేక ప్రభుత్వముల అవసర మేర్పడెను. 1823 లో న్యూ సౌత్ వేల్సునుండి విడదీసి టాస్మేనియాకు ప్రత్యేక ప్రభుత్వము నెలకొల్పిరి. న్యూ సౌత్ వేల్సునకు దక్షిణమున 1834 నుండి నివాసము లేర్పడెను. అచట మెల్బోర్న్ నగరము పారిశ్రామిక కేంద్రమయ్యెను. ప్రజలు ప్రత్యేక ప్రభుత్వమునకై చేసిన ఆందోళన ఫలితముగ 1857 లో విక్టోరియా రాష్ట్రము ప్రత్యేకింపబడినది. ఉత్తరమున మోరెటన్ అఖాతము చుట్టును 1824 నుండి నివాసము లేర్పడెను. బ్రిస్ జేన్ నగరము నిర్మింపబడెను. "డార్లింగ్ డెన్సు"కను గొనబడి నంతనే "స్వాటర్లు" అనబడు పశుపాలకులు తండోపతండ ములుగా నచటికివచ్చిరి. ఇదియే క్రమముగ 1859 నాటికి "క్వీన్సులాండ్" అను ప్రత్యేక వలసయైనది. న్యూ సౌత్ వేల్సు గవర్నర్ సర్ రాల్ఫు డార్లింగ్ ప్రోత్సాహముచే పశ్చిమాస్ట్రేలియాను పరిశోధించుటకై జేమ్సు స్టర్లింగ్ పూనుకొనెను. ప్రథమమున వలస స్థాపన చురుకుగా సాగెను. స్టర్లింగ్ గవర్నరయ్యెను. కాని భూమి నిస్సార మైనదగుటచేతను, కార్మికుల కొరత వలనను పశ్చిమాస్ట్రే లియా వలస ఊఠించెను. 1849 లో ప్రజల కోరికపై మాతృదేశము నేరస్థులను పంపుటకు సమ్మతించెను. వారి రాకతో కార్మిక సమస్య తీరి పశ్చిమాస్ట్రేలియా కోలు కొనెను. ఇచట జరిగిన పరిణామములను మనసునందుంచు కొని గిబ్బన్ వేక్ ఫీల్డు దక్షిణాస్ట్రేలియా సంఘమును స్థాపించి దక్షిణాస్ట్రేలియా వలసకు కారకుడయ్యెను. వేక్ ఫీల్డు విధానము ప్రభుత్వమోదమును బడసెను. అడిలాయిడ్ నగరము నిర్మింపబడినతరువాత దక్షిణ ఆస్ట్రేలి యాలో అసంఖ్యాకముగ ప్రజలు స్థావరములను నిర్మించు కొనిరి. ఇంతటితో ఆస్ట్రేలియాఖండమున రి ప్రత్యేక వలస లేర్పడెను. న్యూసౌత్ వేల్సు, టాస్మేనియా, విక్టోరియా, క్వీన్సులాండ్, పశ్చిమ ఆస్ట్రేలియా, దక్షిణ ఆస్ట్రేలియా.

రాజ్యాంగభివృద్ధి : న్యూసౌత్ వేల్సు గవర్నరు 1823 వరకును నిరంకుశపాలన సాగించెను. 1823 లో బ్రిటిషు పార్లమెంటు ఒక శాసనము చేసి, న్యూసౌత్ వేల్సులో 5 లేక 7 గురు సభ్యులుగల సలహాసంఘము నేర్పరచెను. ఇదియే శాసనసభకు బీజము. 1842 లో ఇందలి సభ్యుల

ఆస్ట్రేలియా (చరిత్ర)

సంఖ్య 38 కు పెంచబడెను. ఇందు 12 గురు మాత్రము నియమింపబడినవారు. మిగిలినవారు ప్రజాప్రతినిధులు. ఈ సభకు గల అధికారములు గూడ పెంపుచేయబడెను. 1839 లో కెనడా విషయమున డర్బం ప్రభువు వలసలకు స్వయం నిర్ణయాధికార మొసగుట శ్రేయస్కరమని సూచించుటచే మాతృదేశము వలసలయెడ తన దృక్పథమును మార్చుకొనెను. క్రమముగా 1850 నాటికి విక్టోరియా, టాస్మేనియా, దక్షిణ ఆస్ట్రేలియాలలో ప్రాతినిధ్య ప్రభుత్వమేర్పడెను. కాని ప్రజలకది తృప్తి నీయలేదు.

బాధ్యతాయత పరిపాలన : 1851 లో బాధర్స్ట్రు (న్యూసౌత్ వేల్సు) బెల్లారత్ (విక్టోరియా)ల సమీపమున బంగారుగనులు బయల్పడి అవి గొప్ప పారిశ్రామిక కేంద్రములై నవి. ఆ వలసల ప్రజలు చైతన్యవంతులై స్వపరిపాలనకొరకు ఆందోళన ప్రారంభించిరి. 1854 లో బల్లారత్ (Ballarat) కార్మికులు సాయుధ విప్లవమునకు గూడ సిద్ధపడిరి. అందుచే వలసలకు స్వయంనిర్ణయాధికార మొసగుటకై మాతృదేశము నిర్ణయించెను. 1855 లో జరిగిన శాసనముద్వారా న్యూసౌత్ వేల్సు, విక్టోరియా, టాస్మేనియాలలో బాధ్యతాయత ప్రభుత్వము లేర్పడెను. క్వీన్స్లాండ్ లో 1859 లోను, పశ్చిమాస్ట్రేలియాలో 1890 లోను పై శాసన ములు జరిగినది.

సమాఖ్య ప్రభుత్వము - ఆస్ట్రేలియా కామన్ వెల్తు : ఆస్ట్రేలియా అంతటికి ఒకే సమాఖ్యప్రభుత్వ మేర్పడుట మంచిదని 1847 లోనే గ్రేప్రభువు సూచించెను గాని పార్లమెంటు సమ్మతించలేదు. పరస్పర అనూయాద్యేషములతో వలసలగూడ ఏకీకరణకు అంగీకరింపలేదు. కాని 19 వ. శతాబ్ది ఉత్తరార్ధమున ఫ్రాన్సు, జర్మనీ, జపాను, అమెరికా (U. S. A.) లు పసిఫిక్ సముద్రద్వీపముల నాక్రమించుటలో పోటీ ప్రారంభించినంతనే ఆస్ట్రేలియావాసు లాత్మరక్షణను గురించి ఆందోళన చెందసాగిరి. ఆ రాజ్యముల బారి పడకుండుటకును, రాకపోకల సౌకర్యాభివృద్ధికిని, పారిశ్రామిక వాణిజ్యాభివృద్ధికిని వలసలమధ్య ఐకమత్య మత్యవసరమని గుర్తించిరి. 1884 లో జర్మనులు న్యూగిని నాక్రమించుటతో ఆస్ట్రేలియాలో సమాఖ్య స్థాపనకై ప్రయత్నములు ప్రారంభమయ్యెను.

పార్లమెంటు 1885 లో నొక ఫెడరల్ కాన్ఫిలను స్థాపించెను. కాని న్యూ సౌత్ వేల్సు సమ్మతించక పోవుటచే సమాఖ్యస్థాపన ఆలస్యమైనది. నుదకు 1889 లో ప్రధాని సర్ హెన్రీ పార్కెన్ కృషి ఫలితముగ న్యూ సౌత్ వేల్సు సమాఖ్యలో చేరుటకు అంగీకరించెను. మెల్బోరన్ (1890) సిడ్నీ (1891) ఆడిలైడ్ (1897) లలో సంప్రదింపులు జరిగినవి. మెల్బోరనులో ఆస్ట్రేలియా సమాఖ్య కొరకై రాజ్యాంగము తయారయ్యెను (1898). రిఫరెండము ద్వారా ప్రజలు సమాఖ్య స్థాపనకు తమ సమ్మతిని వెల్లడించిరి. 1900 ఆగష్టు 17 న విక్టోరియా మహారాణి ప్రకటనప్రకారము పార్లమెంటు ఆస్ట్రేలియన్ కామన్ వెల్తు శాసనము చేసెను. ఆస్ట్రేలియాలో ఆ శాసనము 1-1-1901 నాడు అమలుజరిగి సర్ ఎడ్మండ్ బాబ్ట్స్ ప్రధానిగా ప్రథమ సమాఖ్య మంత్రివర్గము ప్రమాణ స్వీకార మొనర్చెను. ప్రథమ సమాఖ్య శాసనసభకు 9-5-1901 న యార్కు ప్రభువు (తరువాతి రోజు జార్జి చక్రవర్తి) ప్రారంభోత్సవము చేసెను.

సమాఖ్య స్థాపింపబడిన తరువాత ఆస్ట్రేలియాలో పరిశ్రమలు, రాకపోకల సౌకర్యములు పెంపొందెను. కార్మికులు రాజకీయముగ చైతన్యమును బడసిరి. కార్మిక పక్షము బలపడి రాజకీయములందు ప్రముఖపాత్ర నిర్వహింప సాగెను. 1902 లో స్త్రీలకు గూడ "వోటు" హక్కియబడెను. ఆస్ట్రేలియాలో ఇంగ్లండు అధికారము క్రమముగా ఊడించెను.

మొదటి ప్రపంచ యుద్ధము : మొదటి ప్రపంచ యుద్ధమున ఇంగ్లండుతో పాటు ఆస్ట్రేలియా మిత్రమండలి పక్షమున పోరాడెను. ఆస్ట్రేలియా యోధులు 33,000 మంది గెలిపోలీ యుద్ధమునందును, హిందెన్ బర్గు దక్షిణ శ్రేణిని భేదించుటలోను కీర్తిప్రతిష్ఠ లార్జించిరి. కార్మిక పక్ష ప్రధానియగు హ్యూగెస్ సామ్రాజ్యయుద్ధనిర్వాహక సభలందును, శాంతి సమావేశములందును పాల్గొనెను. జర్మనీకి చెందిన సాలోమన్ దీవులు, బిస్మార్కు ద్వీప కల్పము, న్యూగినిలపై ఆస్ట్రేలియాకు వచ్చేయిల్లు సంధి మూలముగ ధర్మకర్తృత్వాధికారములు లభించెను.

యుద్ధానంతరము ఆస్ట్రేలియాలో వర్తకవ్యాపారము లభివృద్ధి చెందెను. 1927 లో కామన్ వెల్తు ముఖ్యపట్టణ

మగు కాన్ బెట్టా నిర్మింపబడెను. 1926 బాల్బారు ప్రకటన వలనను, 1931 వెస్టుమినిస్టర్ శాసనమువలనను ఆస్ట్రేలియాకు ఇతర అధినివేశ రాజ్యములతోబాటు ఎక్కువ స్వేచ్ఛ లభించెను.

రెండవ ప్రపంచయుద్ధము : రెండవ ప్రపంచయుద్ధమున ఆస్ట్రేలియా మిత్రమండలి పక్షమున పోరాడెను. 1941 లో జపాను యుద్ధమున ప్రవేశించి మలయా, ఫిలిప్పైను దీవులు, బర్మా, ఆక్రమించుటతో ఆస్ట్రేలియాకు జపాను దండయాత్ర భయమెక్కువైనది. కాని కోరల్ (Coral) సముద్ర యుద్ధముతో జపాను వెనుకంజవేసెను.

యుద్ధానంతర మేర్పడిన ఐక్యరాజ్యసమితిలో ఆస్ట్రేలియాకు సభ్యత్వము లభించినది. ఆస్ట్రేలియా ప్రతినిధియైన డాక్టర్ ఇవాట్ సమితిలో ప్రముఖపాత్రను నిర్వహించెను. 1948 లో అతడు సాధారణసభ కధ్యక్షుడైనాడు. ఇండోనేషియా స్వాతంత్ర్యము సందర్భమున ఆస్ట్రేలియా ఇండియాతో కలిసి పనిచేసెను.

ఉమ్మడి భద్రత చర్యలు : పసిఫిక్ సముద్ర రాజకీయములలో ఆస్ట్రేలియా కీలకస్థాన మాక్రమించియున్నది. ఆస్ట్రేలియాకు జపానుభయ మెక్కువైనది. అందుచే ఆఫ్టరక్షణకై 1951 లో న్యూజీలాండు, అమెరికా (U.S.A.) లతో కలిసి ఆస్ట్రేలియా ఒక కూటమి నేర్పరచెను (Anzus). 1954 లో నేర్పడిన ఆగ్నేయ ఆసియా రాజ్యకూటమి యందలి (Seato) ప్రధానరాజ్యములలో ఆస్ట్రేలియా యొకటి.

బి. యన్. యల్. హ. డా.

ఆస్ట్రేలియా (భూగోళము) :

పూర్తిగా దక్షిణ - అర్ధ గోళముననే వ్యాపించి యున్న ఆస్ట్రేలియా ఖండము ఇంచుమించు కోడి గ్రుడ్డు ఆకారము కలిగి ఉన్నది. 10° - 41' దక్షిణమునుండి 43° - 39' దక్షిణము వరకు అక్షాంశమునందును, 110° తూర్పునుండి 153° తూర్పువరకు రేఖాంశమునందును ఈ ఖండము వ్యాపించియున్నది. దీని వైశాల్యము 8 మిలియనుల చదరపు మైళ్లు. భూగోళమున ఉన్న ఖండములలో ఇది మిక్కిలి చిన్నది. ఇది పరిమాణములో ఇంచుమించు సంయుక్త అమెరికా రాష్ట్రములంత ఉండును. దీని సముద్ర తీరము 12,210 మైళ్లు. దేశములోని ప్రతి

244 చదరపు మైళ్లకు 1 మైలు సముద్ర తీరము కలదు. తూర్పునుండి పడమరకు దీని అవ్యధిక విస్తృతి 244,000 మైళ్ళు. ఉత్తరమునుండి దక్షిణమునకు దీని పొడవు 1970 మైళ్ళు. ఈ ఖండముయొక్క శీతోష్ణస్థితివైనను, భూగోళతత్వమువైనను, దీని అక్షాంశస్థితియొక్క ప్రభావము కనిపించును. ఒక్క ఉత్తరమువైపు తప్ప, తక్కిన ఎల్లలు సముద్రములేయగుటచే దీనికి చాలవరకు ఏకాంత స్థితి కలుగుచున్నది. ఈ ఖండమునకు, ఊర్పున పసిఫిక్ మహాసముద్రమును, దక్షిణమున, వాయవ్య భాగమున హిందూమహాసముద్రమును కలవు.

ప్రపంచమందలి పురాతన ప్రదేశములలో ఆస్ట్రేలియా ఒకటి. న్యూగినితోను, మలనీషియా అనబడు సముద్ర తీరమందలి మరి కొన్ని ద్వీపములతోను కలిసి ఈ ఖండము మునుపు చాల పెద్దదిగా ఉండెడిదని భావింపబడుచున్నది. ఆస్ట్రేలియా మధ్య మైదానపు పల్లపు ప్రదేశము నవీన శిలలతో నిండియున్నది. ఆస్ట్రేలియా పశ్చిమ భాగము నందును, సముద్ర తీరమునందు కూడ ఇవి కనిపించును. పశ్చిమ ఆస్ట్రేలియాయందలి పెద్ద పీఠభూమి మాత్రము మిక్కిలి ప్రాచీన శిలలతో నిండియున్నది. ఎడారియందలి ఇసుకరాయి, బిరుసైన కొండ భాగములు, మధ్య ఆస్ట్రేలియా యొక్క వైబుతిభాగపు సముద్రతీరము నందలి ఇంకను మిక్కిలి క్రొత్త రాళ్లతో ఏర్పడియున్నవి. తూర్పున ఉన్న పీఠభూమి మిక్కిలి పురాతనమై ఎక్కువ కఠినమైన రాళ్లతో కల్పితమైనది. ఇట్టి ప్రదేశములలో ఖనిజములు (Minerals) ఎక్కువగా లభించును. తూర్పున బొగ్గుతో కలిసిన రాయికూడ సాధారణముగా కనిపించును. పశ్చిమ ఆస్ట్రేలియా అంతయు ఎక్కువ ఎత్తులేని మైదానముగా నున్నది. ఈ మైదానము పశ్చిమ సముద్రతీరమున చిన్నచిన్న కొండల పంక్తిగా పెరిగినది. అందుచేత ఈ గుట్టలకును హిందూమహాసముద్రమునకును మధ్య ఇరుకైన యొక మైదాన మేర్పడినది. అది మధ్య భాగమున కొంచెము వెడల్పుగ నున్నది. కొండల ఎత్తు 1500 అడుగులను ఎప్పుడును మించదు. పశ్చిమ మైదానమునకు పిమ్మట గొప్ప మైదానములున్నవి. అవి ఉత్తరమునుండి దక్షిణమునకు ఖండమునకు మధ్యగా వ్యాపించి యున్నవి. ఈ మైదానములు ఆగ్నేయభాగమున క్రుంగుచు,

చాల వల్లముగానుండి సముద్ర మట్టముకంటె కొంచెము ఎత్తుగా నున్నవి. వీటియందు పెక్కు ప్రవాహము లేర్పడి సరస్సులలోను, బురద నేలలోను, చేరును. తూర్పువైపున పీఠభూములు, ఎత్తైన ప్రదేశములు కలవు. ఉత్తరమున కేప్ యోర్క్ నుంచి, టాస్మేనియా దక్షిణపు కొన వరకు ఇవి ఆస్ట్రేలియాకు అడ్డముగా వ్యాపించియున్నవి.

తూర్పు పీఠభూమి యొక్క అత్యున్నత భాగములను “గ్రేట్ డివై డింగ్ రేంజి” అందురు. ఈ పీఠభూమి యొక్క ఔన్నత్యము ఎక్కువగా ఆగ్నేయతీరమున కనిపించును. “ఆస్ట్రేలియన్ ఆల్పుస్” ఎల్లప్పుడు మంచుచే కప్పబడి యుండవు. ఇంచుమించుగా విక్టోరియా న్యూసౌత్ వేల్సు రాష్ట్రముల సరిహద్దులకు అడ్డముగా ఈ పర్వతములు ఉత్తరమునుండి, దక్షిణమునకు వ్యాపించియున్నవి. ‘కాస్కుస్రో’ అను అత్యున్నత శిఖరము యొక్క ఎత్తు ఒకటిన్నరమైలు. ఉత్తరమువైపుగా ఈ పర్వతశ్రేణులు ఔన్నత్యమున తగ్గుచు, క్వీన్స్ లాండు సరిహద్దును దాటి వ్యాపించియున్నవి. కా ర్పెంటేరియా సింధుశాఖ చుట్టును ఉన్న సముద్రతీరము దక్షిణమున వల్లముగా ఉన్నది. ఇచటనుండియే ‘డివై డింగ్ రేంజి’ యొక్క కొండశాఖ ఒకటి పశ్చిమమువైపు మళ్ళుచున్నది. అచ్చటచ్చట “డివై డింగ్ రేంజి” చాల లోతైన లోయలచే భాగములుగ విభక్తమైనది. ఒక్కొక్క భాగమునకు ప్రత్యేకమైన పేరుకలదు. ‘డివై డింగ్ రేంజి యొక్క’ పశ్చిమభాగమందున్న పీఠభూమి మిక్కిలి వైశాల్యము కలది. ఐనను అది పశ్చిమ పీఠభూమి కంటె చిన్నది. ఇచ్చట సాధారణముగా భూమి వైర్పతి వైపునకు ఏటవాలుగా నుండును. ఆస్ట్రేలియా యందలి మధ్యభాగము నేరుగా సముద్రము నుండి సముద్రము వరకు వల్లముగానుండి పశ్చిమ పీఠభూమిని తూర్పు పీఠభూమి నుండి వేరుచేయుచున్నది. తూర్పువైపున 20 నుండి 100 మైళ్ళ వెడల్పున ఏటవాలై ఇరుకైన సముద్రతీర మైదానములు ఏర్పడియున్నవి.

ఈ ప్రాంతమందలి చాలభాగములో ఇసుకరాయికాని, నల్లరాయికాని, ఉండుటచే, ఇది సారవంతముగాదు. ఇచ్చట అగ్నిపర్వతములు లేమిచే వాటికి సంబంధించిన నేల కనిపించదు. కాని తూర్పు తీరమునకు పశ్చిమభాగము నందు 200 మైళ్ళ వరకునో ఉత్తమమైన నేలలు కలవు.

ఈ ప్రాంతము బాదాము వంటి చెట్లు (Chestnut) పెరుగుటకు అనువైన మండలమని చెప్పవచ్చును. పశ్చిమ మండలమున ఎడారి సరిహద్దులయొద్ద బూడిదపన్నెగల నేల కనిపించును. దక్షిణమున మాగ్నీ సాయిల్ అనబడు సున్నము, ఉప్పుగల భూవిశేషము కలదు. ఆస్ట్రేలియా మధ్యప్రదేశమునందు ఎంతో విశాలమగు ప్రదేశము డెసెర్ట్ వెస్ట్ అనబడు గులకరాయితో నిండియున్నది.

ఆస్ట్రేలియా శీతోష్ణస్థితియందు చాల సుసవ్యస్థులదు. మకరరేఖ ఈ ఖండమును రెండు భాగములుగ విభజించును. వీటిలో దక్షిణభాగము మిక్కిలి పెద్దది. ఈ ఖండములో నూడవవంతుకంటె ఎక్కువ భాగము ఉష్ణమండలములో నున్నది. మిగిలిన దాదాపు 4 భాగము దక్షిణ సమశీతోష్ణమండలమునందలి ఎక్కువ వెచ్చని భాగమున ఉన్నది. సగటు ఉష్ణోగ్రత 70° ఫా. జనవరి నుండి జూలై వరకు ఉష్ణోగ్రతయొక్క వ్యాప్తిలో మార్పు తక్కువగా ఉండును. ఆస్ట్రేలియా శీతోష్ణస్థితి దాని భౌగోళిక్ స్థితిపై ఆధారపడి యుండలేదు. (1) ఇచట వేడిమి విక్టోరియా రాష్ట్రములో తప్ప అన్ని భాగములలో పీఠభూమి యొక్క ప్రభావమునకు, కొంతవరకు లోసగుచున్నది. దేశమునందంతటను చాలవరకు శీతోష్ణస్థితిసగటున వెచ్చగా నుండునని చెప్పవచ్చును. (2) కా ర్పెంటేరియా సింధుశాఖయొక్క వాయవ్య దిశయందును, పశ్చిమమందును సగటున ఉష్ణోగ్రత 80° ఫా. కుపైగా నుండును. మకరరేఖ కిరువైపులను ఉష్ణోగ్రత 70° - 80° ఫా. మధ్యనుండును. క్వీన్స్ లాండుతోకలిపి, ఈ ఖండమునందలి దక్షిణభాగమునందును, న్యూసౌత్ వేల్సు యొక్క ఉత్తరభాగమునందును, సగటున ఉష్ణోగ్రత 70° ఫా. ఉండును. అంతకు తక్కువగను ఉండును. దక్షిణమునకుపోవుకొలది సంవత్సరము మొత్తముమీద ఉష్ణోగ్రత యొక్క పరిమితి తగ్గును. భారమితి (Barometer) పీడనములు ఆస్ట్రేలియాలో చాల ఎక్కువ. ఇందుకు కారణము ఇది దక్షిణమందున్న అధికపీడనమండలములో నుండుటయే. భూమధ్యరేఖవద్దనున్న అల్పపీడనమండలము వేసవిలో (జనవరి నెలలో) దక్షిణమువైపు కదలి, ఆస్ట్రేలియా ఉత్తర సముద్రతీరముపై ప్రసరించును. శీతకాలమునందు అంటార్కిటిక్ అల్పపీడనమండలము వెంబడి వచ్చు తుఫానులవల్ల ఈ ఖండము చాల దెబ్బతినుచుండును.

ఒకప్పుడు ఉష్ణమండలపు తుఫాను వాయవ్యమునుంచి అడ్డముగా ఆగ్నేయమునకు కదిలి ఈఖండ మధ్యమండల ములలో అసాధారణ వర్షములు కలుగజేయును. సంవత్సరమునందు 50 నుండి 80 అంగుళముల పరిమితిగల గొప్ప వర్షపాతము రెండు ద్వీపకల్పముల ఉత్తరభాగము లందును, కేప్ యార్లు ద్వీపకల్పమునందును సంభవించును.

క్వీన్స్లాండు సముద్రతీరమున 50 అంగుళములకు మించిన గాఢమయి: వ్షపాతముండును. ఇచ్చట కొన్ని ప్రదేశములలో వర్షము 80" లను మించును. సహనా ప్రాంత భాగములందు వర్షపాతము 25" కు తగ్గును.

ఆస్ట్రోలియా మైదానములను చేరునప్పటికి బుతువవనములు పొడిగానుండును. అందువలన ఆస్ట్రోలియా అంతర్భాగములో వర్షము లేకుండును. ప్రబలమై వీచు పడమటిగాలులు శీతకాలమందలి తుఫానుగాలులు, ఖండమందలి ఆగ్నేయ నైర్వృతి భాగములందు వర్షము కలుగజేయును. ఇచ్చట సంవత్సరమునకు వర్షపాతము సగటుగ 20" నుండి 40" వరకు ఉండును.

ఈ ఖండము చాలవరకు ఉష్ణప్రదేశమందున్నను, ఇచ్చటి శీతోష్ణస్థితి పొడిగను, ఆరోగ్యవంతముగను ఉండును. ఉత్తరమునను, వాయవ్య భాగమునందును, యూరోపియనులు నివసించరు. ఆస్ట్రోలియా దేశమంతయు ఉష్ణ, నిమ్నోష్ణములగు శీతోష్ణస్థితులు కలిగియున్నది. ఇందు విశేషభాగము పొడి వాతావరణము కలదిగా నున్నది.

ఆస్ట్రోలియా ఆగ్నేయభాగమున ఎక్కువ ప్రాముఖ్యము గలది ముట్లేడార్లింగ్-ముర్రంబ్రిడ్జి నదిమండలము. ఈ నది పొడగునను పొలములకు నీటిపారుదల కార్యక్రమము జరుగుచున్నది. ఆస్ట్రోలియాలో పెక్కునదులు సంవత్సరములో కొంతకాలము మాత్రమే ప్రవహించును. పశ్చిమ ఆస్ట్రోలియాలో ముఖ్యమైన నదులు, ఫిట్టరాయ్, ఓర్డు అనునవి. నైర్వృతిభాగమందలి ముఖ్యనది స్వాన్ అనునది. ఆస్ట్రోలియా దక్షిణభాగమునందు ముట్లే ముఖ్యమైననది. క్వీన్స్లాండునందు ఫిట్టరాయ్ (మరియొకటి) మిక్కిలి పొడవైనది. దీనిపొడవు 510 మైళ్ళు. ఈ రాష్ట్రమునందు స్వల్ప ప్రాముఖ్యముకల చిన్ననదులు పెక్కులు కలవు. ఒక్క ముట్లేనదితప్ప తక్కిన ఆస్ట్రోలియా నదులన్నియు వర్షపాతముమీదనే పూర్తిగా ఆధారపడి యుండును.

వానలలో ఈనదులు వరదలై పారును. కాని వానలు లేనికాలమున వీటిలో పెక్కు నదులు జలాశయ పరంపరగా కనిపించును.

ఆస్ట్రోలియాయందలి బుగ్గజావులు గొట్టెలకు, పశువులకు నీరు సరఫరా చేయును. ఈ బావులు ఆస్ట్రోలియాయందు ముఖ్యముగా పేర్కొనదగిన అమూల్యములయిన విశేషములు. కనీసము 950,000 మైళ్ళ విస్తృతికల ప్రదేశములో ఇవి ఆధారములుగ నున్నవి.

పశ్చిమ ఆస్ట్రోలియాలో ఉప్పు బురదతోకూడి పొడుగైన చీలికలవంటి 200 సరస్సులు కలవు. ఐర్ సరస్సు యొక్క నీటిపారుదల ప్రదేశము దాదాపు 500,000 చదరపుమైళ్ళ విస్తీర్ణము కలిగియున్నది. పెక్కునదులు ఈ సరస్సులోనికి ప్రవహించుచున్నవి. ప్రధానమైన సరస్సు 110 మైళ్ళ పొడవు, 40 మైళ్ళ వెడల్పుకలిగియున్నది. ఈ ప్రాంతమునందలి వర్షపాతము 4 అంగుళములుమాత్రమే.

వర్షపాతమే సహజమైన వృక్షజాలముయొక్క స్వరూపమును నిర్ణయించును. ఈ రెంటికిని సన్నిహిత సంబంధమున్నది. ఆస్ట్రోలియా అంతర్భాగమునందు ఎడారి ప్రదేశమున్నది. దాని చుట్టును ఎక్కువ వర్షపాతము కలిగి సారవంతమైన ప్రదేశమున్నది. ఈ విధముగా ఎడారి భాగమును దుబ్బు నేలలు ఆవరించియున్నవి. ఈ నేలలు క్రమముగా సహనాలలో కలిసిపోవును. ఈ సహనాలు అడవి నేలలుగా రూపొందుచున్నవి. ఉత్తర, ఈశాన్య సముద్రతీర భాగముల పొడుగునను, ఉష్ణములు, ఆర్ద్రములయిన వన ఖండములు కనిపించును. నైర్వృతి ఆగ్నేయ భాగములలో వర్షముచే పెంపొందు సమశీతోష్ణమైన అడవులు కలవు. ఇందు యూకలిప్టసు చెట్లుకల వుష్కులమైన పచ్చగడ్డి బీడులు కనిపించును. ఈ ప్రాంతములు ఆస్ట్రోలియాలో ఎక్కువ విలువగల కలపను ఉత్పత్తి చేయును.

ఆస్ట్రోలియాలో 950 రకముల యూకలిప్టసు చెట్లు గలవు. వీటిని టిగురుచెట్లు అని కూడ అందురు. ఇచ్చట కలపకు పనికివచ్చు ఇతర వృక్షములలో పేర్కొనదగినవి కారి, జారా, సఫర్ గం, కర్పూరపుచెట్టు, ఐ రన్ గం, ఈశాన్య భాగమందలి ఎట్టు దేవదారువు అనునవి. ఎడారి ప్రదేశములందు తుమ్మచెట్లు కనిపించును.

ఆస్ట్రేలియా ఒకప్పుడు ఎక్కువ బంగారము ఉత్పత్తియగు దేశములలో ఒకటిగా ఉండెడిది. బంగారము ముఖ్యముగా విక్టోరియా, క్వీన్స్లాండు, న్యూ సౌత్ వేల్సు కూల్ గార్లి, కాల్ గూర్లి మొదలగు ప్రదేశములలో రాతి చట్టులలో కనిపించును. ఇచట దొరకు ఇతర ఖనిజములు వెండి, రాగి, తగరము, ఇనుము, బొగ్గు సౌవీరము, మాంగనము, ప్లాటినము, సీసము, పాదరసము, తుత్తునాగము నికెలు మొదలగునవి, న్యూ సౌత్ వేల్సు, క్వీన్స్లాండు బొగ్గు విశేషముగాగల ప్రదేశములు. దక్షిణ ఆస్ట్రేలియా యందు తక్కువ రకము బొగ్గు దొరకును. ఆస్ట్రేలియా ఖండము ముఖ్యముగా పశుపోషణకు ఆలవాలము. గొట్టెలు, పశువులు ఈ దేశమునందు అతి ముఖ్యమైన సంపద.

ప్రపంచమునందెల్ల ఆస్ట్రేలియా అత్యధికముగా ఉన్నిని తయారుచేసి, ఎగుమతిచేయును. పశుపోషణమునకు పిదప వ్యవసాయము దేశముయొక్క సంపదకు మూలకారణమని చెప్పవచ్చును. ఇచ్చటి ముఖ్యమైన పంటలు గోధుమ, జొన్న, ఓట్సు. ఉత్తర ఆస్ట్రేలియా యందు ఉష్ణప్రదేశవస్తువులు, చక్కెర, ఉత్పత్తి అగును. వర్తకమునకు ఉపయోగపడు కలపలో 91 శాతము యూకలిప్టసు, కారీ, జారా వృక్షములనుండి లభించును. ఈ కలపను రైల్వే పట్టాలక్రింద కడ్డీలకును, తదితర పనులకును ఉపయోగించుదురు. ఆస్ట్రేలియా పశ్చిమభాగము, న్యూసౌత్ వేల్సు, క్వీన్స్లాండు, కలప నుత్పత్తిచేయు ముఖ్యమైన ప్రదేశములు.

ఆస్ట్రేలియాసముద్రములలో అనేక రకములు అత్యుత్తమమైన మత్స్యముల పుష్కలముగా దొరకును. అగ్నేయ ఆస్ట్రేలియా యందు చాలవరకు పరిశ్రమలన్నియు నెలకొల్పబడియున్నవి. ఇవిగాక, బట్టలు, కాన్వాసు, తోలు వస్తువులు, సారాయి, తదితరములయిన ఆధునిక పరిశ్రమలు మిక్కిలి అభివృద్ధిచెందినవి. ఈ పరిశ్రమల ఉత్పత్తి ఆస్ట్రేలియా ప్రజల వాడుకకు చాలినంతగానున్నది.

1788 వ సంవత్సరములో తెల్లవారు మొదట ఇచ్చటికి నివాసము కొరకు వచ్చినప్పుడు, ఆస్ట్రేలియా ఖండము నందు 800,000 మంది ఆదిమవాసులు ఉండియుందురని అంచనా వేయబడినది. వీరు వర్గమునకు 100నుండి 1500మంది

మనుష్యులు గల 300 నుండి 500 వర్గములుగా నివసించెడివారు. 1788 నుండి ఆదిమవాసుల నాశమే ఆస్ట్రేలియాలో శ్వేతజాతియొక్క దేశీయరాజనీతివిధానము పరాజయము పొందినదనుటకు తగిన నిదర్శనము.

రాష్ట్రములలో, జనాభా సహజముగా వ్యాపించిలేదు. తెల్లవారు ఆస్ట్రేలియా దక్షిణభాగమునందును, తూర్పు తీరమునందును నివసించుచున్నారు. ఆస్ట్రేలియాయందలి, మధ్య, పశ్చిమ, ఉత్తర ప్రదేశములలో జనాభా చాల తక్కువ. ఈజనాభా సాంద్రత చాలవరకు వర్ష పాతమువై ఆధారపడి యున్నది. దేశమందలి జనాభాలో క్రీవంతు విక్టోరియా, న్యూసౌత్ వేల్సులలో చట్టమై యున్నది. 1952 వ సంవత్సరములో ఆస్ట్రేలియా యందలి మొత్తము జనాభా 8,752,819. ఒక్కొక్క చదరపుమైలుకు 294 మంది జనము సగటున నివసించుచున్నారని చెప్పవచ్చును.

1952, డిసెంబరు 31 నాటికి రైల్వే మార్గముల మొత్తము పొడవు, 26,847 మైళ్ళు. ఈ రైల్వేమార్గము వెడల్పు 4 అడుగుల 8 $\frac{1}{2}$ అంగుళము లుండెను.

1953 వ సంవత్సరములో సముద్రయానము 66,558 మైళ్ళు పరిమితిగలరైల్వే యుండెను. ఆస్ట్రేలియాయందు సాధారణప్రయాణమునకు ఉపయోగించు రోడ్లు, 500000 మైళ్ళు పొడవుగలిగియున్నవి. ఇందు క్షీ భాగము కంకర రోడ్లు.

1952-53 సంవత్సరములలో ఆస్ట్రేలియాలో దిగుమతుల విలువ 514,109 పౌనులు. ఎగుమతుల విలువ 871,272 పౌనులు.

కె. వి. రె.

ఆస్లర్ - విలియం (1845-1918):

వైద్యశాస్త్ర చరిత్రనుగూర్చి ఇతనికిగల పాండిత్యము అపారము. రోగపరిణా బోధకునిగ ఇతనికిగల ప్రఖ్యాతి అంతకన్నను ఎక్కువ. జన్మతః ఇతడు కెనడా దేశస్థుడు. ఇతడు మాంట్రీయల్ (1874), ఫిలడెల్ఫియా (1884), బాల్టిమూరు (1889), ఆక్సుఫర్డు (1904) అను నాలుగు విశ్వవిద్యాలయములలో ఆచార్యుడుగ పనిచేసెను. ఈ వైద్య బోధనాలయములవై యితని ప్రాబల్యము స్థిరముగ నిలచిపోయినది. నిజమైన అంతర్జాతీయకీర్తి అతనిని వరించి నది. వైద్యవృత్తిలోనివారు 6 ఏండ్లకాలమున కొకసారి

తమ మెదడు శ్రువును వదలించుకొనవలెనని అతనిభావన. ఐదేండ్ల కొకమారు వైద్యశాలలకు కాని, ప్రయోగశాలలకు కాని పోయి, వారు తమ మేధస్సులను పునీతము చేసికొనవలెనని ఇతడు వాదించెను. రోగపరిణా బోధనలలో ఈయనకు సాటి యెవరును లేరు. వైద్యశాస్త్ర పఠనావశ్యకత నుద్ఘాటించుట ఇతని అభిమానవిషయము. ఏకాలమున పూర్వప్రతిభాశాలురు నిర్లక్ష్యము చేయబడుదురో అది ప్రతిభారహితముగు కాలమునకు మచ్చుతునకయని అతని అభిప్రాయము. ఇతని దృష్టిలో వైద్యునకు కేవలము వైద్యపాండిత్యమేగాక సంస్కృతికూడ అవసరము. శాస్త్ర ప్రతిభాశాలియైన హోర్స్, వైపుణ్యశాలియైన సిడెన్ హోం వంటి వ్యక్తులలో జీవితమునకు కీలకప్రాయములైన గుణములు లోపించవచ్చును. ఆశాభావము, అచంచల దృక్పథము ఆవశ్యకములని అతని అభిప్రాయము. 1892 లో అతడు “వైద్యశాస్త్ర సూచనలు, కృషి” యను పాఠ్య గ్రంథమును ప్రచురించెను. “చారిత్రక వ్యాసములు, పరిచయములు” (1904) “అల్పారూ విద్యార్థి” (1904) అనునవి ఇతని యితర గ్రంథములు.

యస్. వెం. రా.

ఆహారము - విహారము :

ఆహారము ఇత్యాహారము - సేవింపబడుచున్నది గాన ఆహారము అని చెప్పబడును. అనగా ఆన్నము అని ముఖ్యార్థము. పానములను, వాయుభక్షణమును గూడ ఈ పదముచే గ్రహించుట కవకాశముండును - ‘వాతాంబుపద్మాశనాః’ అనిగూడ ప్రతీతి యున్నది. కనుక ఆహార శబ్దముచే అన్నము - పానము - వాయుసేవనము మొదలగునవి విమర్శింపబడును.

అన్నమును గూర్చి ఉపనిషత్తులు చాల యెక్కువగ కీర్తించినవి. బ్రహ్మవదార్థము గూడ నిదియగునా యను నంతవరకు విమర్శనము జరిగినది. ‘అన్నం బ్రహ్మేతి వ్యజానాత్’ ప్రాణులకు ప్రాణరక్షణ నిమిత్తము అన్నమే ముఖ్యమని ‘అన్నగోంహి భూతానాం శ్రేష్ఠం’ అను వాక్యము చెప్పుచున్నది. అన్నములోనుండియే జీవులు పుట్టుచున్నారని ‘అన్నాద్భూతాని జాయంతే’ జాతాన్యస్తేన వర్ణంతే | అద్యతే త్తీచభూతాని - తస్మాదన్నం తదుచ్యత ఇతి’ అను వాక్యముల వలనను ‘పురుషోన్నరసమయః’

అను వాక్యమువలనను, ‘ఓషధీ భ్యోన్నం - అన్నాత్పురుషః’ అను వాక్యముల వలనను తెలియుచున్నది. వీటి నన్నిటిని పురస్కరించుకొనియే శ్రీ చరకముని ‘రసజం పురుషం విద్యాత్ రసం రక్షేత్ప్రయత్నతః’ యని పురుషుడు ఆహార రసమువల్ల కలుగుచున్నాడనియును కనుక ఆహార రసమును జాగ్రత్తగాకాపాడవలయుననియు చెప్పియుండెను.

ఆహారమును సేవించు విధానముగూడ చాల పవిత్రమైన కార్యమని వేదములు చెప్పుచు, దీనిని ప్రాణాగ్ని హోత్రమని నుడివియున్నవి. అగ్నిహోత్రమును ఉదయ సాయంకాలములయందు మాత్రమే ఆహుతులిచ్చి ఉపాసించినట్లు ఆహారమును రెండుపర్యాయములే సేవింపవలయును. ఆహారముననుగూడ నియమము ‘సాయం ప్రాతర్మనుష్యాణాం, అశనం విధినిర్మితం | అంతరానైవ భోక్తవ్యం, అగ్నిహోత్ర సమోవిధిః.’ అను వాక్యము చెప్పుచున్నది.

ఆహార విహారములమీదనే ఆరోగ్యము ఆధారపడి యున్నందున ఆహారమును సేవించునపుడు దానికి కొన్ని నియమము లుపదేశింపబడినవి. యథాకాలముగ, యథాసాత్మ్యముగ, మాత్రాపూర్వకముగ, శుచిగ, సంతుష్టుడై, ఇష్టజనులతో గూడి, ఏకాంతస్థలమున, తనయందు భక్తి గలవారిచే తేబడిన, భగవన్నివేదితమైన, యాహారమును, పరిమాణమును గుర్రెరిగి భుజించవలెను. ఇది ఆరోగ్యమునకు మూలమగును.

ఆహారమునకు కాలము: మలమూత్రములు విసర్జింపబడి హృదయము నిర్మలముగనుండి, వాత, పిత్త, క్లేష్మములు తమ మార్గములయందు సంచరించుచు, ఉద్గారము (త్రేనువు) దోషరహితముగనుండి, ఆకలి చెలియుచు, అపానవాయువు సమముగ వర్తించుచు, జఠరాగ్ని దీప్తి గలిగి, ఇంద్రియములు ప్రసన్నములై, దేహము చాల చులకనగ నుండునపుడు ఆహారమును సేవింపవలయును. ఇది విధినియమితమైన కాలము. (వాగ్భట - సూ - అధ్యాయ 8)

ఆహారసాత్మ్యము: సాత్మ్యమనగా అశ్వాసము. ఇది రెండు విధములు. దేశసాత్మ్యము - ఓకసాత్మ్యము - దేశసాత్మ్యమనగా దేశము మొత్తముమీదనుండు అశ్వాసము. ఉదా: పరిధాన్యముల నుపయోగించు దేశము,

గోదుమల నుపయోగించునది - మొదలగునవి. ఒకసాత్యమనగా నొక్కొక్క శరీరమునకుగల యభ్యాసము. కనుక ఈ సాత్యముల ననుసరించి ఆహారపదార్థము లుండవలెను. గోదుమలను సేవించువానికి శాలిధాన్యము, శాలి తినువానికి గోదుమలు అంత ఆరోగ్యపేతుకములు కాజాలవు. కనుక యథాసాత్యముగ నుండవలయును.

మాత్రాపూర్వకముగ భుజించుట : మాత్రయనగ పరిమాణము. పరిమాణము శరీరభేదమునుబట్టియు, వ్యాయామాది భేదములను బట్టియు మారుచుండును. ఎంత పరిమాణమును సేవించినచో సులభముగా జీర్ణమై రెండవయాహార కాలమున తిరిగి భుజించుట కవరోధము కలుగదో యది సమమైన మాత్ర. గురుద్రవ్యములను అర్థతృప్తిగను, లఘుద్రవ్యములను నాతితృప్తిగను భుజింపవలయును.

శుచిగ భుజించుట : శుచియనగా నిర్మలత్వము. ఇది యేకాలమునందైనను, ఏతెగవారికైనను, ముఖ్యమైన యంశమని నిర్వివాదముగ నందరు నంగీకరించిన విషయము. శౌచము రెండు విధములు. కాయకము, మానసికము. కాయక శౌచము స్నానముచేతను, ధౌత వస్త్రధారణాదులచేతను, అస్పృశ్యస్పర్శనము లేకుండుటచేతను, లభించును. మానసిక శౌచము, సచ్ఛిలము, దైవభక్తి, రజస్తమస్సులచే గలుగు రాగద్వేషాది యరిషడ్వర్గములచే కలుగు దోషములకు దూరముగ నుండుటవలన కలుగును. కనుక ఈరీతిగ నుభయవిధముల శుచిత్వము గలవాడై యాహారమును సేవించవలయును.

సంతుష్టుడుగ - ఇష్టజన పరివృతుడుగ భుజించిన యాహారము ధాతుపోషణకు ఎక్కువగ సహాయపడును.

వివిక్త స్థలమున భుజించుటచే ఇప్పటి నాగరకతవలన మఱచిపోయినను ప్రాచీనులచే ముఖ్యముగ నంగీకరింపబడిన దృష్టిదోషాదితాదలు లేకుండును. భగవన్నివేదితమైన పదార్థము సాత్వికమైన త్యమును వృద్ధిచేయును. దీనియందుండు మహిమనుగూర్చి భారతీయులకు నెక్కుడుగ వర్ణింపనక్కరలేదు.

పరిమాణమును గుర్తెరిగి భుజించుట యన : అన్నముచే కుడిలో నగముభాగమును నింపి, జలముతో మూడవ భాగమును పూరించి, నాల్గవభాగమును

వాయుసంచారమునకు వదలవలయునని శాస్త్రము చెప్పుచున్నది. కనుక కుడిపరిమాణమునుగుర్తించి భజించవలయును.

ఆహారమును సేవించునపుడు మధురముగ-స్నిగ్ధముగ-సాంద్రముగ-గురువుగనుండు పదార్థములను ప్రారంభమునను, మధ్యభాగములో ఆమ్ల లవణరస పదార్థములను. అంతమునందు లఘు-రూక్ష-ద్రవపదార్థములను సేవింపవలయునని శాస్త్రము బోధించుచున్నది. సూపాది-తక్రాంతభోజనము శాస్త్రీయముగ గవ్యట్టుచున్నది.

సంవత్సరమునందలి శీతోష్ణభేదములనుబట్టి ఆహారమును మార్చి సేవించవలయును. ఉష్ణప్రధానమయిన కాలములో మధుర - శీత - స్నిగ్ధవస్తువులను, వర్షప్రధానమై దుర్దినములుగ నున్నయపుడు వ్యక్తమైన ఆమ్ల-కటుక - స్నేహపదార్థములను - శీతప్రధానమైన సమయములలో గురు - మేధ్య - మధుర - స్నిగ్ధ - శీత - బృంహణ ప్రధానమైన పదార్థములను భుజించవలయును.

ఆహారమున కుపయోగించు పదార్థములు ముఖ్యముగ ఘనద్రవ్యములు, ద్రవద్రవ్యములనియును, పక్వపదార్థములు-అపక్వపదార్థములు-అనియును రెండు తెరగులు.

ఘనద్రవ్యములలో కొన్ని పక్వముగను - మరికొన్ని అపక్వముగను సేవింపదగియున్నవి. ద్రవద్రవ్యములలో గూడ నటులనే యున్నవి.

ఘనద్రవ్యములను ధాన్యములు, శాకములు, ఫలములు, మాంసములు అనియును, ద్రవద్రవ్యములను - ఊరములు, జలము, స్నేహద్రవ్యములు, సంధానములు అనియును స్థూలముగ విభజింపవచ్చును.

ధాన్యములు : శూకధాన్యములు, శింబీధాన్యములని రెండు విధములు.

శూకధాన్యములలో : రక్తశాలి - మహాశాలి - చమలక - షష్టికము - బ్రీహి - గోధూమ - యవజాతులు మొదలగునవి కలవు.

శింబీధాన్యములలో : ముద్గ - ఆధకి - మసూర కులుత్థ - నిష్పావాదిజాతులు కలవు.

శాకములలో : పత్రశాకములు - పుష్పశాకములు - ఫలశాకములు - నాశశాకములు - కందశాకములని విభాగములు కలవు.

ఫలములు : ద్రాక్ష - ఖర్జూరము - దాడిమి - ఆమ్రము - జంబీరము మొదలగునవి.

మాంసములు : మృగములు - విష్కిరములు - ప్రతు దములు - పుసహిహములు - బిలేశయములు - మహామృగములు - అప్సరములు - ఔదకములు (మత్స్యములు) అని యెనిమిది విధములుగా వర్ణింపబడినవి.

క్షీరములు : గో - మహిష - అజ - అవి - ఉష్ణ⁹ - అశ్వ - ఖర - మానుషీజాతులను భేదములచే అష్టవిధములు. ఇందు దధి - తక్ర - నవనీత - ఆజ్యాది ద్రవ్యములనుగూర్చి గూడ వర్ణింపబడినది.

జలములు : కూప - సారస - తాటాక, చౌండ్య - ప్రాప్రవణ - నాదేయాంతరిక్షాది విభేదములచే అష్టవిధములుగా వర్ణింపబడినవి.

స్నేహద్రవ్యములు : ఘృతములు - తైలములు.

సంధానములు : ఆసవ, అరిష్ట, మద్య, సౌవీరాదులు.

ఆహారము మండ, పేయ, విలేపి, ఓదనము అని నాలుగు విధములుగా చెప్పబడినది. ఇందు మండము, పేయ, విలేపి, అన్ననవి శోధనకర్త చేయించిన విమ్మటను, జ్వరాది వ్యాధులలోను, ఆహారముగ నుపయోగించును. మండము నందు మెతుకులు కానరావు. కేవలము ద్రవప్రాయముగనే యుండును. పేయ అంతకంటె కొంచెము ఘనముగ నుండును. దీనియందు సింధుకములు (ఆహార కణములు) కనుపించును. విలేపియందు ద్రవము తక్కువగా నుండును. ఘనపదార్థ మెక్కువగా నుండును. ఓదనమనగా అన్నము మామూలుగా పచింపబడునట్టిది. ఇది పక్వాహారములలో ప్రధానమైన యాహారము. దీనికి సహాయముగ వ్యంజనములను శాకములను ఉపదేశించి యున్నారు. సామాన్యముగ శాకముల భక్ష్యముచేసి సంస్కరించి వాడుదురు. వ్యంజనములను పక్వాపకవ్య భేదముచే రెండురకముల వాడవచ్చును. బృంహణముగ నుండుటకై ఆహారపదార్థములతోబాటుగా పాలు, నెయ్యి, వెన్న, మజ్జిగ, పెరుగు వాడుదురు.

ఈ ఆహారరసము సరిగ సిద్ధమై శరీరమునందు జీవనీయాంశములు (విటమిన్సు) అభివృద్ధి చెందుటకై ఫలములను గూడ వాడుచుండుదురు. ప్రస్తుతకాలములో విజ్ఞాన విషయముల ప్రచారమెక్కువగా నుండుటచే ఫలముల

యొక్క ప్రయోజనమును బహుజనులు గ్రహించి ఫలముల యుపయోగమును బహుశముగ జేయుచున్నారు.

ఆహార ద్రవ్యములలో స్వస్థవృత్తమున కుపయోగించునవియని కొన్నిటిని గుర్తించి వాటిని ప్రత్యహ సేవనీయములుగా తంత్రకారులు చెప్పియున్నారు. అవి శాలి ధాన్యము, గోదుమలు. యవలు, షష్టికము, ముద్గము (పెసర), క్షీరము, ఘృతము, ద్రాక్ష, ఉసిరిక, సైంధవ లవణము.

ధాన్యములు గాని, ఫలములు గాని, ఉచితమైన క్షేత్రములలో జనింపకపోయినను, నీటియందు నాని పోయినను, అగ్నిచే కాలిపోయినను, అకాలములయందు బుట్టినను, వాటిని సేవింపరాదు.

విషమాశనము, అధ్యశనము, సమశనము అను అనారోగ్య హేతువులు మాత్రమేగాక, మృత్యుకారణములగు మూడువిధములయిన వ్యత్యస్తాహారములును కలవు.

కాలాకాల నియమము లేకుండగ పరిమాణ నియమము లేకుండగ హీనముగ గాని, అతిమాత్రముగ గాని సేవింపబడునది విషమాశనము.

భోజనము చేసిన వెంటనే మరల భుజించుట ఆధ్యశనము. పథ్యాపథ్యపదార్థములను కలిపి సేవించుట సమశనము. హితమైన వస్తువులను క్రొత్తగా అభ్యసించవలసి యున్నపుడు ఒకటి, రెండు, మూడు అన్న కాలములచే ఆంతరము కలుగునట్లుగాచేసి సేవింపవలయును. అభ్యాసములోనున్న యపథ్యాహారములను నాల్గవ భాగముతోగాని, పదునారవ భాగముతోగాని వదలివేయుచుండవలెను.

పక్వాపక్వాహారములలో ఈ దిగువ నుడహారింపబడిన కారణములచే పక్వాహారములే శ్రేష్ఠములుగతోచుచున్నవి.

(1) పక్వమగుటచే ఆ ద్రవ్యములయందలి గురుత్వ మంతరించును. అందుచే సులభముగ జీర్ణమగును.

(2) ఈ పదార్థములయందుండు దృశ్యాదృశ్యములయిన క్రిమిజాతులున్నచో నశించి ఆరోగ్యమునకు భంగము వాటిల్లకుండును.

(3) భక్షణమునకు సౌకర్యముగ నుండును.

అపక్వాహారములలో విటమిన్లు ఉండుననియు, పాకముచే నవి నశించుననియు కనుక అపక్వముగనే తినవలయు

ననియును, ఆ ద్రవ్యములను ముందుగ నానబెట్టి మొనలు చిట్టి మోసువచ్చునపుడు వాటిని నమిలి మ్రింగినచో చక్కని ఆరోగ్యము కలుగుననియును ఆధునికులు చెప్పుచున్నారు.

ప్రాచీనులగు ఋషిశ్వరులుగూడ అపకవ్యములగు కంద మూల ఫలాదుల భక్షించి చిరకాలముండిరి అని మన కల్పములు చెప్పుచున్నవి.

కనుక యథాభ్యాసముగ సేవించుట యుచితము. పానీయములుగూడ అహార ప్రయోజనమును కలిగించును. కాని అంతకన్న కొంత తక్కువగ బలమును కలిగించుచు, శరీరమునకు లఘుత్వమును కలిగించును.

క్షీరములు సేవించుచు ఆహారాంతరము అవసరము లేకుండువారు గలరు. కేవలము జలమును గ్రోలియుండు వారును గలరు. కాని యిట్టివారు కేవలము అంతర్ముఖులై తపోసిష్ఠు నుండువారలేగాని ప్రాకృత జనులుగారు.

జనులకు పానీయము చాల ముఖ్యము. "పానీయం ప్రాణినాం ప్రాణాః, విశ్వమే వహితన్మయం" అని యుండుటచే జలములేనిది యే ప్రాణియు జీవింపదు.

ఆరోగ్యమునకు ముఖ్యమైనది గంగాజలము. అది దొర కనిచో దానితో తుల్యమైన గుణములు కలిగినట్టియు, మంచి భూమియందున్న తటాకాదుల యందున్నట్టియు జలమును సేవింపవలయును.

హంసోదకము చాల యోగ్యమైన జలము. పగలు సూర్యకిరణములచే తప్తమై రాత్రులు చంద్రకిరణములచే శీతలముగా చేయబడి అగస్త్య నక్షత్ర ముదయించుటచే నిర్విషముగా జేయబడిన జలము అమృతతుల్యముగనుండి, పానాదులకు శ్రేష్ఠమగును. ఇది రూక్షముగా నుండదు. అభిష్యందమును గలిగింపదు. నిర్మలముగనుండి మలములను పోగొట్టును. ఈ జలమునే అంగూదకమనిగూడ జెప్పుదురు. రాత్రులయందు క్షీరపానము ఆయుర్వృద్ధి పేతువు. ప్రస్తుతము చాలమందిచే ప్రాతఃకాలాదులయందు సేవింప బడు కాఫి - టీ. మొదలగు పానీయములు అనారోగ్య పేతువులని దెలిసియు, ప్రబలమైన యభ్యాసముచే విడ నాడ జాలకున్నారు.

పానకముల సేవించుటవలన తృప్తి, బలము, సంతోషము కలుగుచుండును. ఉష్ణకాలములయందు వీని యుప

యోగము మెండుగనుండును. మన ఆచారములలో వైశాఖపూజ చేయుట యనునదొకటి యున్నది. ఆపూజలో నొక భాగము విప్రునకు పానకమునిచ్చి పూజించుటయే. ఆ బ్రాహ్మణునకిచ్చిన పిమ్మట, తాను తన పుత్రకళత్రాదులు ఆ పానక శేషమును ద్రావుదురు. కనుక పానక సేవనము గూడ ముఖ్యమని తెలియుచున్నది.

'తక్రం శక్రస్య దుర్లభం' అను సూక్తి కలదు. ఇది సార్థకమేమో ననిపించును. మన తంత్రములలో తక్రమును గూర్చి విశేషముగ వర్ణించి, అనేక రోగములలో ననేక విధములయిన ప్రయోగ కల్పములను దెలియజేసి యున్నారు. కనుక ఆరోగ్యమును కాపాడుకొనుటకు తక్రపానముగూడ మంచిది.

వాయుసేవన : వాయువు సప్తమహాస్కంధములుగను, సప్త ఉపస్కంధములుగను విభజింపబడి యున్నది. భూమిని ఆవరించి యిందలి ప్రాణులకుపకారము జేయునది యొక విధమయినవాయువు. అంతరిక్షాదులలో కొంత యెత్తునుంచి మరికొన్ని రకముల వాయువులు సంచరించుచుండును.

నిర్మలమైన వాయువు ప్రాణాధారమైనది. పర్వత ప్రదేశములనుంచి వచ్చు వాయువు చాల ఆరోగ్యపేతువు. మలయవాతము మూర్ఛను గూడ పోగొట్టును. ప్రాగ్వాతము శరీరమున కపకారము చేయును.

విహారమనగా నడవడి : ప్రతి మనుజుడును తన యొక్కయు, తన సంఘము యొక్కయు సౌభాగ్యమును వృద్ధిచేయురీతిగ సంచరించవలయును. ఇట్టి రీతిని ధర్మ శాస్త్రములు, వైద్యశాస్త్రములు బోధించుచున్నవి.

'నిత్యం హితాహార విహార సేవీ.

సమీక్ష్యకారీ విషయే ష్యసక్తః

దాతాసమః సత్యపరః ఊమావాః,

ఆప్తోపసేవీచ భవ త్యరోగః॥

ప్రతిదినము హితమైన ఆహార విహారములను సేవించుటయు, ఆలోచించి పనులు చేయుచుండుటయు, (దీనినే 'సహసా విదధీత నక్రియాం' అను వాక్యము గూడ దృఢ పరచుచున్నది.) ఇంద్రియలోలుపత్వము లేకుండుటయు, యాచకులకు దానమిచ్చుటయు, సర్వత్ర సమదృష్టిగల్గి యుండుటయు, సర్వదా సత్యమునే పలుకుటయు, ఓరిమి కలిగియుండుటయు, ఆస్తులయొక్క హితవచనములు

వినుచు వారికి సేవజేయుచుండుటయు ఆరోగ్యహేతువులుగ జెప్పబడియున్నది.

ఆరోగ్యహేతువులగు విహారములు : ఆరోగ్యవంతుడగు జనుడు త్రాహ్మాముహూర్తమున నిద్రను మేల్కొని, కాలకృత్యములను దీర్చుకొని, దంతధావనకాష్టముతో దంతములను శుభ్రపరచి, కనులకు సురమాకాటుక పెట్టుచు, ఆకాలమునకు తన వయస్సునకు తగురీతి వ్యాయామము అభ్యంగనము, ఉద్వర్తనము, స్నానమును చేయవలయును. స్నానము ఉష్ణోదకముతోను, శీతోదకముతోను చేయవచ్చును. శీతోదకము శిరస్సునకు హితము. ఉష్ణోదకము శరీరమునకు హితము. పిమ్మట దైవపూజను చేసి, యుక్తమగు అన్నకాలమున వైనుదహరించిన రీతిగ ఆహారమును సేవింపవలయును. పిమ్మట తాంబూలమును సేసికొనవలయును. రాత్రి ప్రథమ యామమందు రెండవమారు ఆహారమును భుజించి నిద్రాసుఖమును అనుభవించవలెను.

వగటి నిద్ర పనికిరాదు. శూన్యగృహములు, శృశానాదులలోనికి ఒంటరిగ పోరాదు. మంచి నడవడిగల స్నేహితులతో కలిసియుండవలెను. దశవిధ పాపములను పరిత్యజింపవలెను. జీవులయందు కారుణ్యము, త్యాగబుద్ధి, మనోవాక్కాయముల నిగ్రహము, ఇతరులకార్యములయినను స్వకార్యములవలె దలచి స్నేహముతో వారికి సహాయపడుటయును ముఖ్యములు. రాత్రింబవళ్ళు ఎలాగడచుచున్నది విచారణలో ఉంచుకొని కాలమును గడుపవలయును. ఇట్లు చేయుచున్నచో ఇహపరములందు గూడ సుఖమునకు కొదువయుండదు.

నో. రా. శా.

ఇండోచైనా (చరిత్ర)

పేరునుబట్టియే ఇండోచైనా, ఇండియా-చైనాదేశాల సంస్కృతుల సంగమప్రదేశమని తెలియుచున్నది. ఈ రెండు పొరుగు దేశాలనుండి ఇండోచైనా చాల ప్రాచీనకాలములోనే కళలు, పరిశ్రమలు, సంస్కృతి గ్రహించినది. చైనీస్ పగోడాలు, హిందువుల దేవాలయాలు తరచుగా ఒకేచోట ఈ దేశములో కనిపించును. వియత్ నాం రిపబ్లిక్, కంబోడియా, లావోస్ అనెడు రాజ్యాలకూటమి ఇండోచైనా.

క్రీ. పూ. 214 లో చైనావారు అన్నారాజ్యమును జయించినారు. అన్నాం ఈనాడు వియత్ నాం రిపబ్లిక్ లో ఒక భాగము. ఇది ఉత్తరాన చైనా సరిహద్దున ఉన్నది. క్రీ. శ. 10 వ శతాబ్దమువరకు చైనావారి అధీనములోనే ఉండెను. అన్నామీయులభాష, ఆచార సంప్రదాయాలు, భవన నిర్మాణకళ, రాజలాంఛనాలు అన్నియు చైనావారి భాషవలన, ఆచారాదులవలన ప్రభావితములైనవి. 10 వ శతాబ్దములో 'లే' వంశపువారు అన్నాం రాజ్యములో ఒక భాగమును జయించి స్వతంత్ర రాజ్యస్థాపన చేసినారు. 15 వ శతాబ్దము అన్నాం చరిత్రలో ముఖ్యముట్టము. అప్పుడు దేశము అన్నివిధముల అభివృద్ధి చెందినది. 1542 లో 'లే' వంశమువారి రాజ్యము విభక్తమైపోయినది. దక్షిణ అన్నాం, కోచిన్ చైనాలలో వేరురాజ్యాలు ఏర్పడినవి. 1789 లో గైలాంగ్ అనునతడు 'లే' వంశమును అంతమొందించి 'హ్యూ' అను పట్టణము రాజధానిగా అన్నాం అంతటిని పరిపాలించ ప్రారంభించినాడు. గైలాంగ్ చక్రవర్తి మనుమడు "టక్ డక్" అనునతడు.

కంబోడియాదేశముకూడ చాల ఉన్నతమైన నాగరికత గలది. ఈనాటికిని శిథిలాలుగా నిలచిఉన్న అక్కడి భవనాలు కంబోడియావారి ప్రాచీన ఉన్నతినీ చాటుచున్నవి. 'అంకోర్' అను పట్టణములోని దేవాలయ శిల్పాలు విశ్వవిఖ్యాతములు. సుమారు వేయిసంవత్సరాల క్రితము ఈ దేవాలయ నిర్మాణము జరిగినది. అక్కడి శిల్పాలు భారతీయ శిల్పాలతో చాల దగ్గరి పోలిక కలిగి ఉన్నవి. అవి 'ఖ్మేరు' జాతి అనుపేరుగల ఒకజాతి మత, చరిత్రలకు సంబంధించినవి. ఈ 'ఖ్మేరు' జాతి ఒకప్పుడీ దేశమును పరిపాలించి పటిష్ఠ సామ్రాజ్యము నెలకొల్పినది. సయాం రాజులకూడ కంబోడియా రాజులకు కప్పము కట్టెడి వారట. 18వ శతాబ్దముచివరిభాగములో సయామీయులు కంబోడియాలో కొంతభాగము ఆక్రమించుకొన్నారు.

ఐరోపియనులు ఇండోచైనాలో ప్రవేశించువరకు ఈ ప్రకారము వివిధప్రాంతాలలో రాజ్యాలు వెలసి ఉండెడివి. కంబోడియాలో 'ఖ్మేరు' సామ్రాజ్యము, చంపారాజ్యము, అన్నారాజ్యము ఉన్నతినీ, పతనాలు చెందినవి. 18 వ. శతాబ్దములో ఐరోపియను లిక్కడ ప్రవేశించినారు. 19 వ. శతాబ్దములో వలసరాజ్యస్థాపనకై జరిగిన పరుగు

పంచములలో ఇండోచైనా ప్రాస్థానము దక్కినది. ఫ్రెంచి వారు మొట్టమొదట కోచిన్ చైనాను వలసప్రాంతముగా జయించినారు. కోచిన్ చైనా సముద్రతీర రాజ్యము. ఆ తరువాత కంబోడియా, అన్నాం, టాంకింగ్ రాజ్యా లపై అధికారమును సంపాదించినారు. అన్నాం రాజైన గైలాంగ్ కాలములో కోచిన్చైనా మతాధికారి ఒకడు ప్రాస్థానరాజైన 14 వ లూయీతో స్నేహముచేసికొని చైనావారి ప్రమాదమునుండి తప్పించుకొనుట మంచిదని సలహా ఇచ్చినాడు. 1687 లో

14 వ లూయీకిని, గైలాంగ్ కొమారునకును వర్తనలు సంది జరిగినది. ప్రాస్థానకు టార్నేన్ అఖాతప్రాంతము, మరెక్కొన్ని ద్వీపాలు లభించినవి. అన్నాం రాజధానియైనవల్పూలో ఫ్రెంచి వైస్రాయలు నిలచినవి. గైలాంగ్ మనుషుడు 'టక్ డక్' అనువాడు ఫ్రెంచివారియెడ ద్వేషముపూని వారిని తరిమి వేయవలెనని చూచినాడు. 1847 నుండిఉభయ లకు క్షుణ్ణ ప్రారంభమైనది. టక్ డక్ ఓడిపోయినాడు. మెకాంగ్ నది డెల్టాలోని నాలుగు రాష్ట్రాలు ఫ్రెంచివారి అధీనమైనవి. 1873 లో ఫ్రెంచివారు "హోనోయ్" ని జయించినారు. త్వరలో ఎఱ్ఱనది డెల్టా అంతయు ఆక్రమించుకొన్నారు. 1885 లో

చైనాలో సంధిచేసికొని దక్షిణ చైనాతో వ్యాపారము చేసేందు హక్కు పొందినారు. ఈలోగా అన్నామీయులు తిరుగుబాటులు జరుపుచునే వచ్చినారు. ఫ్రెంచివారికి నిరంతరము ఈ తిరుగుబాట్లను అణచవలసి వచ్చుచుండెను.

ఫ్రెంచివారు ఇండోచైనాను క్రమముగా జయించి స్వాధీనపరచుకొనుట అంత సులభముగా జరుగలేదు. ఇండోచైనా ఒక పెద్దదేశము. దానికి ఇరుగు పొరుగుల స్వజాతి, వేషభాషలలో పోలికగలిగి, వారియెడ సాను

భూతి కలిగిన సయాం, చైనీయులవంటి దేశీయులున్నారు. వారందరు ఫ్రెంచివారిని ఏవగించుకొనెడువారే. అంతే కాక కోట్లకొలది జనసంఖ్యగల చైనావంటి ఒక గొప్ప దేశపు సహాయసానుభూతులు ఇండోచైనాకు ఉన్నవి. ఉభయదేశాల సరిహద్దులు కలసి ఉన్నవి. ఇట్టి పరిస్థితులలో ఫ్రెంచివారు ఈ దేశమును వశపరచుకోదలచుట జరిగినది. 1887 లో నాలుగు రాజ్యములను (అన్నాం, టాంకింగ్, కంబోడియా, కోచిన్చైనా) కలిపి ఇండోచైనా సంయుక్త

రాజ్యము ఏర్పరిచినారు. ఒక గవర్నర్ జనరల్ నియమింప బడినాడు. 1893లో లావోస్ చేరికతో ఇండోచైనాపై ఫ్రెంచి అధికారము సంపూర్ణమైనది.

రెండవ ప్రపంచ యుద్ధ కాలములో ఇండోచైనాలో 1940 లో జపాన్ వారు ప్రవేశించినారు. ఫ్రెంచివారికి జపాను ప్రవేశము సహించక తప్పినది కాదు. అమెరికా యుద్ధ ప్రకటన చేయుటతో జపాను వారు ఇండోచైనాలో బలాలను వెంచినారు. ఫ్రెంచి అధికారులందరు తరిమివేయబడినారు. ఈ యుద్ధకాలములో అన్నామీయులు స్వాతంత్ర్యము కోరినారు. యుద్ధము ముగియక పూర్వమే ఫ్రెంచిప్రభుత్వము, ఫ్రెంచి యూనియన్ లో ఒక భాగ



ముగా ఇండోచైనా రాజ్యకూటమి ఏర్పాటును ప్రకటించినది. 1946 లో యుద్ధము తరువాత అన్నాం, టాంకిన్ కలసి "వియత్ నామ్" పేరుతో రిపబ్లిక్ అయినది. పార్లమెంటరీ ఎన్నికలు జరిగినవి. జాతీయసభ ఎన్నుకోబడినది. హోచిమిన్ (Hochi Minh) నూతన రిపబ్లిక్ అధ్యక్షుడైనాడు. ఇతడు కమ్యూనిజములో సుశిక్షితుడు - కోచిన్చైనా 'వియత్ నామ్' రిపబ్లిక్ లో చేరవలెనని పట్టుబట్టినాడు. కాని సముద్రతీర రాజ్యమైన కోచిన్చైనా ఫ్రెంచివారికి కీలక

ప్రదేశము. ప్రాన్సు నిరాకరించినది. “వియత్నామ్” ఫ్రెంచివారిపై యుద్ధము ప్రకటించినది. లావోస్, కంబోడియా రాజ్యాలు పూర్వము ప్రకటింపబడ్డ ఫ్రెంచి యూనియన్ లో చేరుటకు అంగీకరించినవి. కాని వియత్నామ్ యుద్ధము సాగించినది. హోచిమిన్, వియత్నామ్ జాతీయవాదులకు నాయకుడు.

1948 లో వియత్నామ్ స్వాతంత్ర్యమును ప్రాన్సు ఒక షరతుపై అంగీకరించినది. అన్నాం రాజైన బావుదాయి (Bao dai) ని దేశాధ్యక్షునిగా అంగీకరించవలెనన్నది. హోచిమిన్ పోటీప్రభుత్వమును నెలకొల్పినాడు. అతని సైన్యాలు బావుదాయి ప్రభుత్వమునకు విరుద్ధముగా గ్వెరిల్లాయుద్ధము సాగించినవి. 1949 లో కోచిన్ చైనా వియత్నామ్ లో చేరుటకు ప్రాన్సు అంగీకరించినది. విదేశ వ్యవహారాలు, సైనిక విషయాలలో తప్ప వియత్నామ్ కు స్వపరిపాలనాధికారము ఇచ్చినారు. బావుదాయిని చక్రవర్తి అన్నారు. 1949 లో ఈనూతన రాజ్యమును రూపొందించినారు. అతడు ప్రధానమంత్రిని, మంత్రిమండలిని నియమించును. ఎన్నికయైన శాసనసభ ఏదీ ఉండదు. లావోస్, కంబోడియాలు ఫ్రెంచియూనియన్ లో స్వతంత్ర రాజ్యాలుగా ఉండునట్లు ప్రకటించినారు.

ఇండోచైనాలో అంతర్భుద్ధము సాగుచునే వచ్చినది. ఈ యుద్ధము “వియత్ మిన్” సంస్థ పతన సాగినది. “వియత్ మిన్” విప్లవసంస్థల కూటమి. ఈ సంస్థ జపాన్, ఇండోచైనాను ఆక్రమించిన కాలములోనే ఏర్పడినది. ఇందు సోషలిస్టులు, క్యూభలికులు, స్వతంత్ర జాతీయ వాదులు ఉన్నారు. కాని కమ్యూనిస్టు కార్మిక వర్గమునకే దీనిలో ప్రాబల్యము. 1950 లో హోచిమిన్ ప్రభుత్వమును రష్యా, మరియు ఇతర కమ్యూనిస్టుదేశాలు గుర్తించినవి. అమెరికాయును, పాశ్చాత్య రాజ్యాలును “వియత్నామ్” “లావోస్” “కంబోడియా” రాజ్యాలను గుర్తించినవి. అమెరికాసంయుక్త రాష్ట్రాలు వీరికి ఆర్థిక, సైనిక సహాయము కూడ చేయుటకు సమ్మతించినది. అంతర్భుద్ధము తీవ్ర రూపము ధరించినది. కొరియా యుద్ధము ముగిసిన తరువాత 1952 నుండి చీనా సహాయము వియత్ మిన్ గ్వెరిల్లాలకు విశేషముగా రహస్యముగా దొరికినది. వియత్ మిన్ సైన్యాలకు విజయపరంపర లభించినది.

1954 లో ఎఱ్ఱనదీ డెల్టా వారి హస్తగతమైనది. ఆ తరువాత “డియన్ బిజ్ ఫూ” నగరమును చుట్టు ముట్టినారు. ఖై టినుండి ఏవిధమైన సహాయము రాకుండ చేసినారు.

విమానాలద్వారా కూడ ఆహార పదార్థాలందకుండ ఫ్రెంచి విమానాలను పడగొట్టినారు. ఫ్రెంచి సైన్యాలు నశించుట ప్రారంభించినవి. వచ్చిన సైనికుల శవాలను కూడ ఖై టిపారవేయుటకు వీలులేకపోయినది. చివరకు ఫ్రెంచివారు కోటను వియత్ మిన్ సేనల స్వాధీనముచేసి ఆయుధ విసర్జనచేసినారు.

ఫ్రెంచివారు తమ నిస్సహాయతను గుర్తించినారు. భారత ప్రధాని జవహర్ లాల్ నెహ్రూ, ఇతర ఆసియా రాజ్యాల ప్రధానులు, యుద్ధము విరమించుటకు విజ్ఞప్తులు పలుమార్లు చేసినారు. కమ్యూనిస్టులు జెనివాలో సంధికార్యాలలో చన జరుపుటకు సమావేశ మేర్పాటు చేయుమని కోరినారు. ఫ్రెంచివారు వెంటనే అంగీకరించినారు. అదియే ప్రసిద్ధమైన జెనివా ఒడంబడిక - 21 జూలై 1954 నా డి ఒడంబడిక రూపొందినది. అమెరికా, రష్యా, బ్రిటన్, ప్రాన్సు, వియత్ మిన్, వియత్నామ్, లావోస్, కంబోడియాల ప్రతినిధులిందు పాల్గొన్నారు. ఈ ఒడంబడిక ప్రకారము 17 వ ఉత్తర అక్షాంశము యుద్ధవిరమణ హద్దుగా ఏర్పరచినారు. దీనికి ఉత్తరభాగము వియత్ మిన్ వారి చేతిలోను, దక్షిణభాగము వియత్నామ్ వారి అధీనములోను ఉండగలదు. వీలైనంత త్వరలో ఉభయవర్గాల సైన్యాలు యుద్ధవిరమణరేఖ (17°) కు దూరముగా తమ సైన్యాలను తరలించవలెను. 1956 లో ఇండోచైనా అంతటను జనరల్ ఎన్నికలు జరిపి, ప్రజాభిప్రాయము ప్రకారము వియత్ మిన్ పాలితభాగమో, వియత్నామ్, కంబోడియా, లావోస్ స్వతంత్ర రాష్ట్రాలలో రూపొందింపబడవలెను. ఉభయవర్గాలవారు యుద్ధవిరమణ ఒడంబడికను పాటించునట్లు చూచుటకై “అంతర్జాతీయ వర్యవేత్తక సంఘము” ఒకటి నియమించబడెను.

జెనివా ఒడంబడిక తరువాత 1955 లో చక్రవర్తి బావుదాయిని గద్దె దింపి వియత్నామ్ వారు తమ రాజ్యమును మరల రివల్వ్ గా ప్రకటించినారు. కంబోడియా రాజుకు 1955 లో సంపూర్ణ రాజ్యాధికారము ఇచ్చినారు.

ఇండోచైనా (భూగోళము)

లావోస్ సంపూర్ణ స్వాతంత్ర్యమునుకూడ అదేసంవత్సరము గుర్తించినారు.

భాష : ఇండోచైనాలో అనామీ, థై, ఫ్రెంచి భాషలు వాడుకలో ఉన్నవి. అధికసంఖ్యాకులు అనామీభాషీయులే. ఈ భాషలన్నియు “ఇండో-చైనీస్” భాషావర్గములోనివే. అనామీ భాష ధ్వనిప్రధానమైనది; చైనాభాషనే పోలి ఉండును. 300 వందలక్షితము పోర్చుగీసు మతప్రచారకులు ఒక క్రొత్త లిపిని ప్రచారములోనికి తెచ్చినారు. ఇది “లాటిన్” లిపిని పోలిఉండును. కాని అనామీవారు చాల మట్టుకు చైనాభాషనుండి గ్రహింపబడ్డ సులభమైన అక్షరాలలోనే వ్రాసెదరు. ఆ లిపికి “చూ - నే” అనిపేరు. ప్రభుత్వ ప్రత్యవహారాలలో ఈ లిపినే ఉపయోగించెదరు.

థై భాష ఎక్కువగా లావోస్ లో వాడుదురు. ఇది బర్మీసును పోలిఉండును. దానికి “లాప్ పాంగ్ కాప్” అని పేరు. లిపి సయామీ లిపిని పోలిఉండును.

ఉ. రా.

ఇండోచైనా (భూగోళము)

19 వ. శతాబ్దపు ద్వితీయభాగమున ఫ్రెంచి రాజకీయ సైనికచర్యలవల్ల ఇండియా చైనాల సాంస్కృతిక ప్రభావముగల ప్రదేశముల భిన్నప్రాంతములను, సంస్కృతులను గలిపి కృత్రిమముగా నేర్పరుపబడిన దేశము ఇండోచైనా. 1950 సం. తరువాతి ఈదేశపుచరిత్రవలన నిట్టి కృత్రిమ సంయోజనము నందలి నివృద్ధియొజనత వెల్లడియగును. ఈదేశము భౌగోళికముగా విభిన్నములైన మండలముల యొక్కయు, పోలికలులేని ఆర్థికవ్యవస్థలయొక్కయు, సంపుటి. రాజకీయ సైనిక పదజాలమునందు మాత్రమే అది ఏకదేశముగా గ్రహింపబడును. భౌగోళికముగా నీ దేశము బర్మా - మలయా ద్వీపకల్పముయొక్క చివరి ప్రాంతమని చెప్పదగను.

అన్నాం. కాంబోడియా, లావోస్, టాంగ్ కింగ్, ఫ్రెంచి వలసరాజ్యమయిన కొచ్చిను - చైనా, మరియు ఫ్రెంచి రక్షితరాజ్యములు కలిసి ఫ్రెంచి ఇండోచైనా లేక ఇండోచైనా ఐక్యరాజ్యసమితి 1899 సం. లో రూపొందినవి. రాజకీయముగా నిది ఫ్రెంచివలసరాజ్యము. కాని ఈ రాష్ట్రములలో నాలుగు, ఫ్రెంచివారి రక్షణలో న్నవి. ఈ సమితి 1949 సం. లో అంతమొందినది.

వీనిలో కాంబోడియా, లావోస్, వియత్ నాం (అనగా కొచ్చిను చైనా, అన్నాం, టాంగ్ కింగ్)లు స్వపరిపాలనాధికారము గలిగి ఫ్రెంచి ఐక్యరాజ్యసమితిలోని అంతర్భాగములుగా గుర్తించబడినవి. 1950 సం. నుండి ఇవి సంబద్ధ రాష్ట్రములు (Associate States) గా సున్నవి.

ఈ దేశము 8°-30', 23°-25' ఉత్తర అక్షాంశముల మధ్యను; 100°; 109°-20' తూర్పు రేఖాంశముల మధ్యను వ్యాపించియున్నది. ఉత్తరమున చైనాదేశము, తూర్పు ఆగ్నేయముల క్రమముగా టాంగ్ కింగ్ సింధు శాఖయు, చైనా సముద్రమును, పశ్చిమమున సయాము సింధుశాఖయు, ధాయిలాండ్ దేశమును, వాయవ్యమున బర్మాదేశమును దీనికి సరిహద్దులు. ఇది దాదాపు 2,85,794 చ. మై. వైశాల్యముకలిగి 2,75, 80,000 జనాభా కలిగియున్నది. దీనిలో 70 80 శాతము అన్నాం దేశస్థులు కలరు.

మికాంగ్, సాంగ్ కాయ్ అను ముఖ్యనదులును, చైనాదేశపు యున్నాను పర్వత సమూహమునుండి “S” ఆకారమున వ్యాపించిన పర్వతసంక్తులును ఈ దేశము నకు భౌతికస్వరూపమును సమకూర్చుచున్నవి. ఈ పర్వతములకు పశ్చిమ, దక్షిణములందున్న ప్రదేశము మికాంగ్ నదీమండలము; ఈశాన్యముననున్న టాంగ్ కింగ్ రాష్ట్రము ఇంచుమించుగా నంతయు సాంగ్ కాయ్ లేక రెడ్ నదీ మండలముచే నావరింపబడినది. ఈ ప్రాంతమే దేశమున కంతకు మిక్కిలి సారవంతమై అధికమగు జనసమృద్ధమును కలిగియున్నది. పర్వతమయమయిన లాంగ్ సో, థాట్ కే, కెయోజాంగ్, అను చిన్నరాష్ట్రములు, శాస్త్రదృష్ట్యా సికియాంగ్ నదీ మండలమునకు చెందినవి. చైనాలోని క్యాంగ్ టుంగ్ రాష్ట్రమును ఆనుకొని తూర్పుననున్న చిన్న రాష్ట్రముగు మాంకే పర్వతములకును, సముద్రమునకును మధ్య వ్యాపించియున్నది. దక్షిణమున థాన్ హో రాష్ట్రము రెడ్ నదియొక్క డెల్టాప్రాంతమున వ్యాపించియున్నది. రెడ్ నది యున్నాను రాష్ట్రపు పర్వతములలోని శాలిఫూ దగ్గరగా నుద్భవించి, లోతయి, చొరశక్యముగాని సన్నని పర్వతపు లోయలలో ప్రవహించును. కాని టాంగ్ కింగ్ రాష్ట్రమును ప్రవేశించు నప్పటినుండియు ప్రయాణమున కనువుగా నున్నది.

మికాంగ్, రెడ్ నదుల డెల్టాలు, ఈ నదులుతెచ్చు ఒండ్రుమట్టితో నేర్పడినవి. ఈమట్టికి మూలకారణమయిన పర్వతములు నల్లరాతితో కూడినవి. ఈ నల్లరాతి కొండలకు 'షిస్టు' అను పలకరాయి ఆధారము. టాంగ్ కింగ్ లో ఉత్తర దక్షిణ ప్రాంతముల నీరాళ్ళవైని చలువరాళ్ళును, స్ఫటికత్వము నొందిన తక్కిన సున్నపురాళ్ళును, పొరలుగా వ్యాపించియున్నవి. పీటిచైన కార్బానిఫరసు యుగమునకు చెందిన రాళ్ళదొంతరలు కలవు. రెడ్ నదియొక్క ఎగువలోయలో యెన్ జే, హైదువాంగ్ ల మధ్య శ్రేష్ఠమైన బొగ్గుగనులున్నవి. మికాంగ్ నదిలోయలలో సున్నపురాయి దొరకును. ఈ సున్నపురాళ్ళు కార్బానిఫరసు యుగమునకు చెందియుండవచ్చును. లాకోనునకు దక్షిణమున వ్యాపించినరాళ్ళు ట్రయాసిక్ యుగమునకు చెందినవి. ఈ ప్రాంతమున కొన్ని జిల్లాలలో బంగారము లభించును.

వేడివి, తేరుసు కలిగిన ఈ దేశపు శీతోష్ణస్థితి ఉష్ణమండలమునకు చెందినట్టిది. ఉత్తర దక్షిణ భాగముల మధ్య ఉష్ణోగ్రతలలోను, వాయుమండల స్థితులలోను మిక్కిలి తేడాలు కనిపించును. కొచ్చిను చైనా, కాంబోడియా రాష్ట్రములలో ఋతువులు, ఋతుపవనముల కనుగుణముగా నుండును. ఈశాన్య ఋతుపవనములు అక్టోబరు 15 వ తారీఖునుండి ఏప్రిలు 15 వ తారీఖువరకు వీచును. ఉష్ణోగ్రత 80.6° నుండి 84.2° వరకు పెరుగును. ఏప్రిలు మే నెలలు మిక్కిలి వేడిగానుండు మాసములు. ఈనెలలో ఉష్ణము 86° లకు, 93.2° లకు మధ్యనుండును.

అన్నాం రాష్ట్రపు శీతోష్ణస్థితి అంతగా క్రమబద్ధముగా నుండదు. సెప్టెంబరు నెలలో సముద్రమువైపునుండి వీచు ఈశాన్య ఋతుపవనములు వర్షమునిచ్చును. ఇదియే తుఫానులు వీచునెల. ఇప్పటిగాలులు ఉష్ణోగ్రతను 59° వరకు తగ్గించును. పశ్చిమమున ఎత్తుననున్న లావోస్ రాష్ట్రము చల్లగాను, పొడిగాను ఉండును. లోతైన లోయలు, ఎత్తైన పర్వతములు ఈ రాష్ట్రముయొక్క శీతోష్ణస్థితిలోని మార్పులకు కారణములగుచున్నవి.

సాగుచేయబడుచున్న ప్రాంతములలో పూర్వము సమృద్ధిగానున్న అడవిజంతువులు ఈనాడు పర్వత ప్రాంతములకు తరలిపోయినవి. ఈ అడవి జంతువులలో ముఖ్యమయినవి గుంపులుగా తిరుగు ఏనుగులు, పెద్ద

పులులు, చిరుతపులులు, ఎలుగుబంటు, కోతులు, ఎలుకలు, మస్టు, పామ్ అను ఎలుకలు మెట్టభూములలో కాననగును. పర్వత ప్రాంతములలో చిరుతపులులు, అడవిపందులు. దుప్పలు నివసించును. అడవి ఎనుములు, లావోస్ రాష్ట్రములో సామాన్యముగా తిరుగుచుండును. పెంపుడు ఎనుములుకూడ ముఖ్యస్థానము వహించియున్నవి. పీటి సంఖ్య సుమారు 14 లక్షలు ఉండును. 'లెబా' అను ఎద్దులు సరకులు మోయుట కుపయోగించును. అడవికోళ్ళు, నెమిళ్ళు, రకరకముల జాతులు మొదలగు పక్షి సంతతులు చిట్టడవులలోను, బురదనేలలలోను నివసించును. వివిధసరీసృపములుకూడ కలవు. ఇవి ఆహారముగాకూడ నుపయోగపడును. జెక్రీ చేపలు టాంగ్ కింగ్ రాష్ట్రము నందలి నదులలో పెరుగును. అన్ని రకముల దోమలు, చీమలు, జలగలు సామాన్యముగా కనబడును. టాంగ్ కింగ్ రాష్ట్రమునందు పట్టుపురుగులు సహజముగానే పెంబొందును. వీటికి కావలసిన మల్బరివృక్షములు వేలకొలది ఎకరములలో పెంచబడుచున్నవి.

ఈ దేశమున ఉష్ణమండలమునకు సహజముగా వృక్షజాలముకలదు. ఈమండలమునకు చెందిన అన్ని చెట్లును ఇచ్చట పెరుగును. ఇండ్లు కట్టుటకును, ఇంకను పెక్కుపనులకును, వెదురు చాల ఉపయోగింపబడును. రబ్బరు కూడ దొరకును.

ప్రాచ్యవ్యవసాయమునకు సంప్రదాయ సిద్ధమైన సహాయసస్యములన్నియు ఈ దేశమునం దేదో యొక స్థానిక పరిసరమున కనబడుచునేయుండును. ఇండ్ల ఎదుట దొడ్లలోను, పల్లపు ప్రాంతములం దక్కడక్కడ పొలములలోను ప్రాచ్యదేశముల కనువగు ఫలవృక్షములను పెంచుదురు. స్థానిక శీతోష్ణ ప్రమాణముల కనుగుణముగా కొన్ని వృక్షములు అక్కడక్కడ కేంద్రీకృతమైయున్నవి. లిచి వృక్షములు దక్షిణమునకంటె ఉత్తరముననే ఎక్కువగా పెంచబడును. కాని కొబ్బరిచెట్లు మాత్రము అన్నాంలో తురానునకు దక్షిణముగానున్న సముద్రతీరమునకు మధ్య భాగమున పెరుగును. ఇండోచైనా అంతట వరి ముఖ్యముగు పంట.

1952 సం. లో 1 కోటి 26 లక్షల ఎకరములలో వరి పంటయు, 13 లక్షల ఎకరములలో మొక్కజొన్న

పంటయు పండినవి. ముఖ్యముగా అరటి, పనస, దబ్బు పండ్లు లక్షలకొలది ఎకరములలో పండించెదరు. ఇవికాక పల్లపు భూములయందును, కొలదిగా మెట్టభూములందును చెరకు, పెండలము, మిరియము, తమలపాకు, సుగంధ ద్రవ్యములు, నువ్వులు, ప్రత్తి, మల్లరి వృక్షములు, రక రకముల కూరగాయలు పండింపబడును. మల్లరి వృక్షములు తరచుగా పల్లపుభూములకును, మెట్టభూములకును సరిహద్దులయందు చిన్నచిన్న గుట్టలమీద పెంచబడును.

ఇండోచైనాలో పశుపోషణము అభివృద్ధి చెందలేదు. 40 లక్షల పందులు పెంచబడుచున్నవి. గంగిరెద్దు జాతికి చెందిన ఒకజాతి జంతువును బండ్లులాగుట కుపయోగింతురు. టాంగ్ కింగ్ డెల్టాయందును, అన్నానందును, జంతువులను పెంచుటకు తగినంత స్థలము గాని, పరిస్థితులు గాని లేవు. కాని కాంబోడియాలో పశుసంపద ఎక్కువగా కనిపించును. ఈ రాష్ట్రమునందు పట్టణములలో బండ్లు లాగుటకును, ఉత్తరముననున్న పర్వత ప్రాంతములలో బరువులు మోయుటకును, జంతువుల నుపయోగింతురు. పల్లపు వ్యవసాయము జరుగు ప్రాంతములుతప్ప మిగిలిన దేశమందు అటవీసంపద విరివిగానున్నది. వెదురు, కంప, బొగ్గు, లక్క, అడవిపండ్లు మొదలగు అటవీ సంపద లభ్యమగును.

ఈ దేశమున 19 వ శతాబ్దపు అంత్యదశలో పరిశ్రమలు ప్రారంభింపబడినవి. టాంగ్ కింగ్ డెల్టా కుత్తరముగా సముద్రతీరమున దొరకు ఆంధ్రపైటు బొగ్గును త్రవ్వటముఖ్యమయిన పరిశ్రమ. 1950 సం.న త్రవ్వబడిన బొగ్గు రి లక్షల టన్నులు. తగరము, సీనము, తుత్తునాగము, టంగ్ స్టను, మాంగనీసు, క్రోమియము, అంటిమొసీ, ఇనుము, బంగారము, బాక్సయిటు, గ్రాఫయిటు, ఫాస్ ఫేటులుకూడ లభించును. ఈ ఖనిజసంపద దేశమందంతట చెదరియున్నను, టాంగ్ కింగ్ పీఠభూములలో ఖనిజములు కేంద్రీకృతములయినవని చెప్పవగును. ఈ ఖనిజముల ఉత్పత్తి అస్థిరమై ప్రతి సంవత్సరము మారుచుండును.

ప్రజల అనాగరికతవలన తక్కిన పరిశ్రమలు నెమ్మదిగా అభివృద్ధి చెందుచున్నవి. 2 లక్షల టన్నులకు పైగా ఉత్పత్తి చేయబడు సిమెంటుపరిశ్రమ ముఖ్యమయినది. చిన్న పడవలు, రసాయన పదార్థములు, గాజు, రంగులు, సబ్బు,

అగ్నిపెట్టెలు, కాగితములు, వస్త్రములు, రబ్బరువస్తువులు తయారుచేయు ఫాక్టరీలు, హనాయ్, హైఫాంగ్, హ్యూ, తురాన్, సైగాను మొదలగు పట్టణములందు కలవు. మొత్తముమీద టాంగ్ కింగ్ నందు వస్తువులలో నెక్కువ భాగము తయారగుచున్నది. బొగ్గుచే నడుపబడు విద్యుత్తు నుత్పత్తిచేయు యంత్రములు పెద్దపట్టణములలో నెలకొల్పబడినవి. కర్మాగారములు చాలవరకు ప్రాచీన యాజమాన్యముక్రింద నున్నవి. స్వదేశస్థులు స్వయముగా కార్ఖానాలు స్థాపించుటకు ఈమధ్యనే మొదలు పెట్టిరి.

పంచదార, పొగాకు, వనస్పతి నూనెలు, రబ్బరు, లక్క, చర్మములు మొదలగు వాటిని పదునుచేయు ఫాక్టరీలు కలవు. కలప కార్ఖానాలు దేశమందు చెదరి యున్నవి. ఇవి అంత ముఖ్యమయినవి కావు.

ఇండోచైనాలో పరిశ్రమలు ఎక్కువగా ప్రాచీన పెట్టుబడిపై నాధారపడియున్నవి. ధనాదాయము కలిగించు వస్తువుల నుత్పత్తిచేయుట దేశీయులయందు నెమ్మదిగా వృద్ధిచెందుచున్నది.

ఇండోచైనాకు అధికమగు విదేశవ్యాపారము కలదు. 1953 సం.లో 1,34,267 మిలియను ప్రాంకుల విలువ కలిగిన 10,08,400 టన్నుల సరకులు దిగుమతి చేయబడినవి. దిగుమతులలో ముఖ్యమైనవి పాలడబ్బాలు, గోదుమపిండి, పంచదార, పెట్రోలియంనుండి తయారగు వస్తువులు, కాగితములు, రాసాయనిక పదార్థములు, వ్యవసాయ యంత్రములు, విద్యుత్ పరికరములు, మోటారుకార్లు, వాటి విడిభాగములు. ఆ సంవత్సరములోనే 34,575 మిలియను ప్రాంకుల విలువకలిగిన 7,09,000 టన్నుల సరకుల ఎగుమతి చేయబడినవి.

ఎగుమతులలో ముఖ్యమయినవి ధాన్యము, మొక్కజొన్న, ముడిరబ్బరు, ఎండబెట్టిన కూరగాయలు, చర్మములు, చేపలు, మిరియాలు, సిమెంటు, 'టీ' మొదలైనవి.

కె.వి.కె.

ఇండోనేషియా (చరిత్ర)

ఇండోనేషియా ద్వీపసమూహము గల ఒక స్వతంత్ర రాజ్యము. చరిత్రకు పూర్వయుగములోనే ఈ ద్వీపము లలో జనులు నివసించుచుండెడివారు. వారు పొట్టివారు, నల్లనివారు. కాలక్రమమున ఆసియాఖండమునుండి

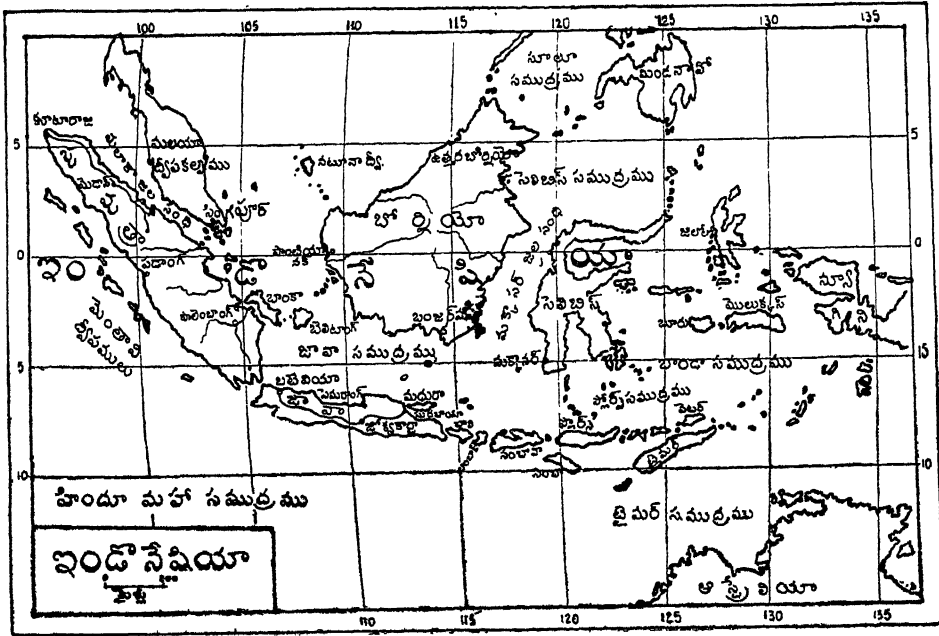

అనేక జాతులవారు వలసవచ్చి ఇండోనేషియాలో స్థిర నివాసము ఏర్పరచుకొనిరి. నేటికీ రెండువేల ఏండ్లకు పూర్వమే భారతీయు లిద్దీపములలో ప్రవేశించిరి. భారతీయుల రాక ఇండోనేషియా చరిత్రలో గొప్ప ఘట్టము. వారిచటి జనుల జీవితమును చాల ప్రభావితము చేసిరి. తండోపతండములుగా వలసపోయిన భారతీయవర్తకులు తమతోపాటు తమ ఉన్నతమైన నాగరికతను ఈ ద్వీపములకు తీసికొనివచ్చిరి. హిందూమతము, సంస్కృతి ఇచ్చట విస్తరింపజేసిరి. అక్కడి జనులలో చాలమంది హిందూ మతమును స్వీకరించిరి. క్రీ. శ. మొదటి శతాబ్దములో భరతఖండ దక్షిణాపథమున శాతవాహనాంధ్ర సామ్రాజ్యము వెలసియుండెను. శాతవాహనుల కాలములో ఈ దీవులతో సముద్ర వర్తకము చాల విరివిగా సాగుచుండెడిది. రెండవ శతాబ్దము నాటికే ఇండోనేషియాలో హిందూ సామ్రాజ్యము వెలకొనియుండినది. కాని దానికి భారతదేశముతో ఎట్టి సంబంధమును లేదు. ఐదవ శతాబ్దము నాటికి జావా, సుమిత్రా దీవులలో హిందూ సామ్రాజ్యము లుండెను. ఇవి భారతదేశపు వలసలుకావు. స్వతంత్రరాజ్యములు. భారతీయుల వలస యొక్క విశిష్టత ఇందు చూడనగును.

భారతీయ నాగరికతావిస్తరణముతో పాటు ఔద్దమతము కూడ ఇండోనేషియా దీవులలో బాగుగ వ్యాపించినది. అంతే కాక, ఔద్దమత సంస్కృతులముద్ర అచట శాశ్వతముగా నిలిచిపోయినది. భారతీయు లిద్దీపులను 'సువర్ణ భూమి' యనియు 'సువర్ణ ద్వీప' మనియు వర్ణించుచుండెడివారు. ఆ పేరును బట్టి వారచటి ధనధాన్యసంపదలచే ఆకర్షింపబడిరనుట స్పష్టము. సుమత్రాద్వీపము భారతీయవిద్యాపీఠముగా ఉండెడిది. భారతదేశమునకు పోవుచు చీనాయాత్రికులు ఆరు మాసముల కాలము ఇచ్చట ఆగి సంస్కృతము నేర్చుకొనెడివారట. ఈ ద్వీపములలో అనేక శాసనములు సంస్కృత భాషలో, సంస్కృతమునకు సంబంధించిన మరొకభాషలో, బ్రాహ్మీ లిపిలో వ్రాయబడిఉన్నవి. తక్కినము, కర్పూరద్వీపము, సువర్ణద్వీపము, నారికేళ ద్వీపము, యవద్వీపము మున్నగు పేర్లను బట్టి అవి భారతీయుల వలసలని తెలియవచ్చుచున్నది. సుమత్రాలో క్రీ. శ. 4 వ శతాబ్దములో శ్రీ విజయ రాజ్యము అను స్వతంత్ర హిందూరాజ్యము స్థాపింపబడెను. 7వ శతాబ్దాంతము నాటికి ఆ రాజ్యము చాల పేరు ప్రతిష్ఠలు పొందినది. శ్రీ విజయ విశ్వవిద్యాలయము

ఇండోనేషియా (చరిత్ర)

ప్రభావ్యమైనది. ఇతర ఆసియా దేశములనుండి విద్యార్థులు విద్యాభ్యాసమునకై వచ్చి ఇచట ఉండెడివారు. యవద్వీప (జావా) సంస్కృతి అధికాంశము భారతీయమైనది. జావనుల భాష - కవి భాష - లోని శబ్దజాలము సంస్కృత మూలమైనది. జావనుకవులు రామాయణ, మహాభారతములను ఇతర పురాణ గాథలను ఇతివృత్తములుగా గ్రహించి, కావ్యములుగా వ్రాసిరి. వారు సంస్కృత సంప్రదాయములను విరివిగా పాటించిరి. జావనుభాషలోనికి అనువదించబడిన మహాభారతము ఇటీవల జరుపబడుచున్న మహాభారతవిమర్శనమునకు చాల తోడ్పడుచున్నది. ఒకవైపు హిందూమతము, విష్ణు పూజవ్యాప్తిలో నుండినవి. రామాయణ గాథలు నాట్య నాటకములలో ప్రదర్శించబడినవి. మరి యొక వైపు బౌద్ధ స్తూపములు వెలసినవి. మధ్య జావాలో 'బారోబుదూరు' బౌద్ధస్తూపము చాల ప్రసిద్ధమైనది, సుందరమైనది. సుమారు 8 వ శతాబ్ద ప్రాంతమున ఇది నిర్మింపబడినది. నేటికిని ఇది ప్రాచీన బౌద్ధ కళకు చిహ్నముగా నిలిచియున్నది. తూర్పు బోర్నియోలో క్రీ. శ. 400 నాటి సంస్కృత శిలా శాసనములు లభించినవి. వాటిని బట్టి హిందూ సంస్కృతి అచ్చట బాగుగ వ్యాపించినదని తెలియుచున్నది.

18 వ శతాబ్దము నాటికి ఇండోనేషియా దీవులన్నియు 'మజా పాహిత్ సామ్రాజ్యము' అని ప్రసిద్ధిచెందిన హిందూ సామ్రాజ్యాధికారములోనికి వచ్చినవి. ఈ సామ్రాజ్య చక్రవర్తులలో ఒకడైన 'హాజాపురుక్' పరిపాలనా కాలము ఇండోనేషియా చరిత్రలో స్వర్ణయుగముగా పరిగణింపబడుచున్నది. 15 వ శతాబ్దాంతమువరకే ఈ సామ్రాజ్యము అచ్చట అధికారములో ఉండినది. ఈ నాటికి అచ్చట అనేక ప్రదేశములలో దేవాలయములు, స్తూపములే కాక, జనుల ఆచార సంప్రదాయములు, కళలు, వినోదములు, ప్రాచీన హిందూ బౌద్ధసంస్కృతుల చిహ్నములుగా నిలిచియున్నవి.

అరేబియా, పర్షియా దేశములనుండియు, పశ్చిమ భారతతీరప్రాంతమునుండియు వచ్చిన మహమ్మదీయ వర్తకు లీ ద్వీపములలో ఇస్లాము మతమును ప్రవేశపెట్టిరి. త్వరలో ఈ మతమును జనసామాన్యము స్వీకరించెను. మొదట తీరప్రదేశములందలియు, తరువాత ఇతర

భాగములందలియు ప్రజలు ముసల్మానులైరి. పదునైదవ శతాబ్దము తుదివరకే మధ్యజావాలో మొదటి ముస్లిము రాజ్యము స్థాపింపబడినది. మజాపాహిత్ రాజులు క్రమ క్రమముగా బలహీనులగుచు, అంతఃకలహములకు గురియై ముస్లిముల రాజ్యవ్యాప్తిని అరికట్టలేక, దానికి లొంగి పోయిరి. మజాపాహిత్ రాజ్యసతనముతో ఇండోనేషియాలో హిందూ మహాయుగము అంతమైనది.

ఇస్లాము మతమును స్వీకరించుట కిష్టములేని హిందువులందరును బలిద్వీపము నైపురునుకు పారిపోయి, అచట స్థిరపడిపోయిరి. నేటికిని ఒక్క బలిద్వీపములోనే హిందువులధిక సంఖ్యాకులై ఉన్నారు.

1618 47 వరకు మధ్య జావాలో రాజ్యపాలన చేసిన సుల్తాను హంజోక్రోకుసుయో అను నతడు ముస్లిం రాజులలో ప్రసిద్ధుడు.

మొట్టమొదటి డచ్చి వర్తకులు 16 వ శతాబ్దాంతము నాటికి ఇండోనేషియాకు వచ్చిరి. వారు తీరప్రాంతములలో ఉండిపోయి కోటలు కట్టుకొనిరి. సమగ్రంతు పూర్వము వచ్చిన పోర్చుగీసువారిని, తమ చర్యారత వచ్చిన ఆంగ్లేయులను కూడ తరిమివేసి, డచ్చివారు తూర్పు ఇండియా దీవులకు ఏకైక నాయకులైరి. డచ్చి ఈస్టు ఇండియా కంపెనీ యాజమాన్యము కొంతకాలము సాగిన తరువాత 1799 సం. డిసెంబరు 31 వ తేదీ నాడు ఇండోనేషియా, నెదర్లాండ్సు ప్రభుత్వాధీనమై ఆ దేశమునకు వలసయైపోయినది. డచ్చి ప్రభుత్వము ఇండోనేషియా దీవుల సంపదలను స్వదేశ సాభాగ్యముకొరకు వినియోగించుకొనుట తప్ప ఇచ్చటి జనుల అవసరములను ఎన్నడును గమనించలేదు. జనులు బీదలై పోయిరి. వలసప్రభుత్వమును నిరసించిరి. అసంతృప్తి ప్రబలిసది. డచ్చి ప్రభుత్వమునకు వ్యతిరేకముగా తిరుగుబాట్లు జరగినవి. త్రునాజాజా సురపతి, ఇమాంచోంజోల్, ఉమర్, దీపో, నెగో అను వారలు ఈ స్వాతంత్ర్య సమరమును నడపిన నాయకులలో ప్రసిద్ధులు. కాని భేదోపాయముచేత డచ్చివారు నిర్దాక్షిణ్యముగా - ఈ తిరుగుబాట్లను అణచివేసిరి. 20 వ శతాబ్దారంభముతో స్వాతంత్ర్య ఉద్యమము క్రొత్తమార్గము పట్టినది. సక్రమమైన ఆందోళనము, ప్రతిఘటనము ప్రారంభమైనవి. ప్రజా నాయకులు ఇండోనేషియాలో

జాతీయభావమును రేకెత్తించిరి. ఎన్నియో రాజకీయ సంస్థలు నిర్ణీత కార్యక్రమానుసారము పనిచేయ మొదలు పెట్టినవి. డచ్చివారు జాతీయాందోళనమును నిర్లక్ష్యము చేసిరి. దాని ఫలితముగా 1926 లో జాతీయ విప్లవము జరిగెను. ఈ విప్లవము అణగద్రొక్కబడెను. డచ్చి ప్రభుత్వము ప్రజా నాయకులను బంధించి అనారోగ్యకరమైన పశ్చిమ ఈర్వన్ ద్వీపములో బందీలనుగా ఉంచిరి.

1927 లో ఇండోనేషియా సేషనలిస్టు పార్టీ (P.N.I.) స్థాపించబడెను. ఈ సంస్థ నేటి అధ్యక్షుడైన డా. సోకరో నాయకత్వమున డచ్చి ప్రభుత్వముతో సహకార నిరాకరణము మొదలుపెట్టినది. జను లీ విప్లవనాయకుని, ఆయన సంస్థను సంపూర్ణముగ బలపరిచిరి.

1930 లో సోకరో దేశపు శాంతిభద్రతలను భంగము చేయుచున్నాడను నేరముపై బంధించబడెను. రెండేండ్ల తరువాత ఆతడు విడుదల చేయబడెను. మరల నిర్బంధింపబడెను. 1933 లో అతనిని ప్లోర్ను దీవులలోను తరువాత సుమత్రాలోను చెఱయందుంచిరి.

ఇంతలో పసిఫిక్ యుద్ధమును, జపాను ఆక్రమణయు వచ్చెను. అవి ఇండోనేషియాకు దుర్గినములు. మూడున్నర సంవత్సరములు జపానువారు దేశమును ఇష్టము వచ్చినట్లు దోపిడిచేసిరి. జనులను నిర్బంధముగా సైన్యములో చేర్చిరి. ధనధాన్యములను బలవంతముగా లాగుకొనిరి. 1944 లో వారికి విరుద్ధముగా తిరుగుబాటు జరిగెను. కాని అది అణచివేయబడెను. తిరుగుబాటు దారుల నాయకులు క్రూరముగా చంపబడిరి.

1945 వ సం. ఆగస్టు 17 వ తేదీన - జపాను పతనమునకు రెండునాళ్ల తరువాత - ఇండోనేషియా ప్రజల పక్షమున డా. సోకరో స్వాతంత్ర్యమును ప్రకటించెను. దానితో వారి స్వాతంత్ర్య సమరములో ఒక నూతన ఘట్టము ప్రారంభమైనది.

దేశములోని యువజనమంతయు క్రొత్తగా వచ్చిన స్వాతంత్ర్యమును బలపరచుటకు పూనుకొనిరి. జపాను సైనికులను నిరాయుధులను చేసిరి. సైన్యములో చాలా భాగము ప్రతిఘటించినది. జపాను పతనము తరువాత కొంతకాలమునకు బ్రిటిషు సైన్యములు లార్డు మౌంట్ బ్యాటన్ ఆధిపత్యమున ఇండోనేషియాలో దిగెను.

అప్పటికే ఆంతరంగికముగా శాంతిభద్రతలు కాపాడగలిగిన ప్రజాప్రభుత్వమును వారు చూచియుండిరి. బ్రిటిషు సైన్యములతో డచ్చి సైన్యాధికారులు కూడ వచ్చిరి. వారు డచ్చి వలసరాజ్యమును పునఃప్రతిష్ఠచేయుటకు తోడ్పడిరి. స్వాతంత్ర్య ప్రకటన జరిగిన వెంటనే డచ్చి సైనికాధికారులు కాని, సైన్యములు, కాని అనుమతి లేనిదే ఇండోనేషియాలో అడుగుపెట్టుటకు స్వతంత్ర ఇండోనేషియా ప్రభుత్వము ఆక్షేపణ తెలియచేసినది. కాని బ్రిటిషువారు వినిపించుకొనలేదు. పరిస్థితులు అనుదినము విషమించుచుండెను. దేశమంతయు క్రోధముతో ఉడికిపోయినది. బ్రిటిషు సైనికుల దుస్తులలో ఉన్న డచ్చి సైనికులు ఇండోనేషియా సైన్యములను రెచ్చగొట్టిరి. దానితో యుద్ధము ప్రారంభమయ్యెను.

1946 లో లార్డు కెల్లియర్ అను బ్రిటిషు మధ్యవర్తి అధ్యక్షతలో ఉభయపక్షముల వారును రాజీకై సమావేశమైరి. తత్ఫలితముగా 1947 లో లింగాడ్జాటి (Linggadati) ఒడంబడిక కుదిరెను. డచ్చివారు జావా, సుమత్రా, మధురా దీవులపై ఇండోనేషియా రిపబ్లిక్ ప్రభుత్వము వారి అధికారమును గుర్తించిరి. కాని ఈ ఒడంబడిక చిరకాలము ఉండలేదు. జూలై 1947 లో డచ్చివారు పోలీసు చర్య పేరుతో రిపబ్లిక్ భూభాగముపై దురాక్రమణ జరిపిరి. ఇంతలో మిత్రరాజ్య సమితి వారి ఒత్తిడి వలన ఉభయపక్షముల వారును యుద్ధ విరమణ జరిపిరి. మిత్రరాజ్యసమితి పక్షమున ఏర్పడిన మధ్యవర్తి సంఘము ప్రయత్నము వలన జనవరి 1948 లో రెన్విల్ ఒడంబడిక కుదిరినది. సంధి సంభాషణములు 'రెన్విల్' అను పేరుగల అమెరికావారి ఒడవై జరిగినవి కనుక ఆ ఒడంబడిక కా పేరు వచ్చెను. కాని డచ్చివారు ఈ ఒడంబడికను కూడ ఉల్లంఘించిరి. 1948 డిసెంబరులో పెద్దయెత్తున యుద్ధము సాగించిరి. ఇండోనేషియా రాజధాని యైన 'జకార్తాను' వశపరచుకొనిరి. రిపబ్లిక్ అధ్యక్షుడైన డా. సోకరోను, ఉపాధ్యక్షుడు మహమ్మద్ హాట్టాను, మంత్రులను, ప్రభుత్వ ఉద్యోగులను, ఇతర నాయకులను బంధించిరి. అయినను యుద్ధము సాగినది. ఇండోనేషియా ప్రజలు డచ్చిపారిపై గోరిల్లా యుద్ధము మొదలుపెట్టిరి. మిత్రరాజ్య సమితియు, ప్రపంచములోని ఇంచుమించు

ఇండోనేషియా (భూగోళము)

అన్ని దేశములును చెన్నిల్ సంధిని పాటింపనందులకు డచ్చివారిని శ్రీవ్రముగా ఖండించెను. 1949 జనవరిలో భారత ప్రధాని జవాహర్ లాల్ నెహ్రూ కృషివల్ల క్రొత్త ఢిల్లీలో సమావేశమైన ఆసియా రాజ్యములు డచ్చివారి చర్యలను నిరసించుచు 1950 జనవరి 1 వ తేదీలోగా ఇండోనేషియాకు సంపూర్ణస్వాతంత్ర్యము ఇయ్యవలసినదని కోరుచు తీర్మానించిరి.

డచ్చివారు ప్రపంచపు ఒత్తిడివలన విధిలేక 1949 ఆగస్టులో హేగు (హాలెండు) లో ఒక రౌండు టేబిల్ సమావేశమునకు అంగీకరించిరి. ఈ సమావేశ ఉద్దేశము ఇండోనేషియావారికి వారి దేశపరిపాలనమును అప్పజెప్పు వద్దతని చర్చించుటయే. 1949 డిశంబరు 27 వ తేదీన ఇండోనేషియా పరిపాలనాధికారమును హేగ్ లోనే ఇండోనేషియా ప్రతినిధులకు సాధికారికముగా అప్పజెప్పిరి. ఉపాధ్యక్షుడు డా. హట్టా, ప్రొఫెసరు సుపొమో ఇండోనేషియా ప్రతినిధులుగ ఆ ఉత్సవములో పాల్గొనిరి. ఆనాడే “ఇండోనేషియా సంయుక్త రాష్ట్రముల రిపబ్లిక్” అవతరించినది. అదిఒక రాష్ట్రకూటమి (Federation) గా ఏర్పడినది. అందులో ఇదివరకేర్పడిన ఇండోనేషియా రిపబ్లిక్ (జావా, సుమత్రా, మధురా అను ద్వీపములు గలది), మరియు ఇతర ద్వీపములుచేరి ఉండినవి. ఆనాటి నిర్ణయము ప్రకారమే “డచ్చి ఇండోనేషియా సంఘము” ఒకటి ఏర్పడి ఉభయల స్నేహబంధమునకు చిన్నాముగా హాలెండురాణి ఉండగలదని ఉభయములు అంగీకరించిరి. కాని ఈ “ఫెడరల్ రిపబ్లిక్” చాలకాలము ఉండలేదు. 1950 ఆగస్టు 17 వ తేదీన “ఇండోనేషియా రిపబ్లిక్” ఏక రాజ్యముగా రూపొందినది.

ఇండోనేషియా రాజ్యాంగము (1) భగవంతునియందు విశ్వాసము, (2) జాతీయత, (3) సర్వమానవ సౌభ్రాతృత్వము. (4) సాంఘిక న్యాయము (5) ప్రజాస్వామ్యము అను సూత్రములుగల ‘పంచశీల’వై నాధారపడియున్నది. ఈ స్వతంత్ర దేశము మిత్రరాజ్య సమితిలో సభ్యత్వము పొంది ఆసియా రాజ్యములలో పలుకుబడిని సంపాదించు కొనుచున్నది. భారతదేశము, చీనా, బర్మా, మున్నగు ఆసియా రాజ్యములతో మైత్రి సంపాదించుకొన్నది. 1954 ఏప్రిల్ లో జరిగిన కొలంబో సమావేశములో ప్రధాన

పాత్ర వహించి వలస రాజ్య విధానమును ఖండించినది. మిత్రరాజ్య సమితిలో పీపుల్స్ చై నా ప్రవేశమును బల పరచినది. ఆ సమావేశములో ఇండోనేషియా ప్రధాని యైన ఆలీశాస్త్రో మీ జోజో ఆసియా ఆఫ్రికా రాజ్యముల మహాసభ యొకటి సమావేశపరచవలెనని సూచించెను. ఇండోనేషియాకు రాజధానియైన జకార్తాకు సమీపములో బాండుంగు అనుచోట 29 ఆసియా, ఆఫ్రికా రాజ్యముల మహాసభ 1955 లో జరిగినది. ఆ సమావేశములో ముఖ్య నిర్ణయములు కొన్ని చేయుడినవి.

నూతన రాజ్యాంగము ననుసరించి ఇండోనేషియా 10 రాష్ట్రములుగా విభజింపబడియున్నది. “ప్రతినిధులసభ” అను పేరు గల ఒకే పార్లమెంటు సభను కలిగియున్నది. కార్యచరణ శాఖకు సర్వాధికారి అధ్యక్షుడు. ఈ దేశపు రాజ్యాంగవిధానమందు ఒక ఉపాధ్యక్షుడుకూడా ఉండును. అధ్యక్షుని పేరనే పరిపాలన సాగుచుండును. పార్లమెంటు సభ్యులచే ఎన్నుకొనబడిన ప్రధానియు, అతని మంత్రిమండలియు పార్లమెంటునకు జవాబుదారీ వహించి పరిపాలనమును జరుపుదురు. ప్రతినిధుల సభలో 225 గురు సభ్యులుండురు.

భాష : ఇండోనేషియా భాష “మలేయో.పోలినేషియన్” భాషా కుటుంబమునకు చెందినది.

ఉ. రా.

ఇండోనేషియా (భూగోళము)

ఉనికి, వైశాల్యము : ఆగ్నేయ ఆసియాలో పసిఫిక్ హిందూమహాసముద్రములచే నావరింపబడి ఇండోనేషియా రిపబ్లిక్ ద్వీపములు కలవు. పూర్వమీదీపులు సెదర్లాండ్స్, ఈస్ట్ ఇండిస్ ద్వీపములనియు వ్యవహరింపబడు చుండెడివి. ఈ ఈస్టిండిస్ ద్వీపముల వర్గమంతయును బ్రిటిష్, డచ్, పోర్చుగీసులచే శతాబ్దముల తరబడి పరిపాలింపబడి యుండెను. ఈ ద్వీప సముదాయము భూమధ్యరేఖకు ఇరువైపుల 3,100 మైళ్ళు వ్యాపించి భూపరిధిలో ఎనిమిదవ భాగము ఆక్రమించియున్నది. ఉత్తర, దక్షిణముల దూరము ఆ సంఖ్యలో మూడవ భాగమును మించి యున్నది. ఇండోనేషియాకు చెందిన ఈ దీవుల వైశాల్యము 7,58,287 చదరపుమైళ్ళు. ఇందు సుమత్రా 162,288 చ. మైళ్ళు, పశ్చిమ న్యూగిని 1,58,821 చ. మైళ్ళు, సెలబెస్

(Celebes) 71,763 చ. మైళ్ళు వైశాల్యమును కలిగి యున్నది. ఈ భూఖండ విభాగము మూడు విధములు. 1. ఆసియా ఖండాంతర్గతముగా జావా, సుమత్రా, బోర్నియో, సెలబెస్ లకు సంబంధించినవియు, దాని పరిసరములనున్న విశాల సుండా (Greater Sunda) ద్వీపములు.

2. బలి (Bali) మొదలుకొని టైమర్ (Timor) ఆవల దాక నున్న అల్ప సుండా (Lesser Sunda) ద్వీపములు.

3. ఆస్ట్రేలియా ఖండముననున్న మొల్టూకాస్ (Mollucas), పశ్చిమ న్యూగినిలు.

భూగర్భశాస్త్ర విషయములు : ఈ ద్వీపములకు పరిసరములలోనున్న సముద్రము తక్కువలోతుగా నున్నది. ఇటీవలి భూగర్భకాలము (Geological times) వరకు ఈ దీవులు ఆసియా, ఆస్ట్రేలియా ఖండములతో కలిసి యుండెడివి. జావా, సుమత్రాలయొక్క ఉత్తర తీరము లందువలె ఇటీవల పెల్లుబికిన సాగర సంబంధ పరిణామముల వలనను, తీరములందలి వండుమట్టి మైదానముల వల్లను విస్తీర్ణ భూభాగము మునిగిపోయినది. అల్పసుండా ద్వీప సముదాయపు పరిసర సముద్రము ఎక్కువ లోతుగా నున్నది. ఇందు నిట్రపు తీరముగల ద్వీపములున్నవి. ఇచట పర్వత నిర్మాణము (Mountain building) అత్యధికముగా సాగుచున్నది. అప్పుడప్పుడు భూకంపములు అగ్నిపర్వతముల ఉత్తేజములును సంభవించుచుండును. ఒక యగ్ని పర్వత పంక్తి, జావా, సుమత్రా, బోర్నియో ద్వీపశ్రేణికి సరిహద్దుగా నుండి, న్యూగిని (New Guinea) ద్వీపశ్రేణిని వలయాకారముగా నాక్రమించి ఫిలిప్పైన్ (Phillippine) ద్వీపమును చేరుచున్నది. కేవలము జావా ద్వీపముననే ఒక వంద అగ్నిపర్వతములున్నవి. వీనిలో చాలవరకు ఒక మైలు బొన్నత్యము కలవియు, చైతన్యవంతములునునై యున్నవి. ఇట్లు ఆరు ద్వీపములందే 10,000 అడుగులకు వైగా ఎత్తుగల పర్వతములు కలవు.

భౌతిక స్వరూప వర్ణన : ఇండోనేషియా ద్వీపము లన్నియు భూమధ్యరేఖామండలముననే యున్నను, ఇచటి శీతోష్ణస్థితి మిక్కిలి వేడిగా నుండక, సామాన్యముగా నుండును. ఇట్టి శీతోష్ణస్థితికి పరిసరములందున్న సముద్రమే కారణము. అయినను ఇచటి వేడిరాత్రులు, గాలిలోని

అధికమైన తేమ, రెండును ఏకమగుటచే పల్లపు భూముల లోని శీతోష్ణస్థితి యూరోపియనులను నిర్విద్యులను జేయు చున్నది. ఇచటి పర్వతప్రాంతములందు, ప్రతి సంవత్సరము కొంతకాలము గడుపుట జరుగుబాటుగలవా రందరికిని అలవాటు. ఇచటి శీతోష్ణపరిస్థితులు ఋతువులవై కంటె నెక్కువ ఆయా ప్రదేశముల యొన్నత్యమువై నాధారపడియుండును. కారణము ఇచటి దీర్ఘదినములకును, హ్రాస్వదినములకును భేదము కేవలము 48 నిమిషములు మాత్రమే అయ్యుండుటయే. సముద్రమట్టమున నున్న జకార్తాలో సంవత్సరపు సరాసరి ఉష్ణోగ్రత 79° ఫా. ఇచట అధికతమ, అల్పతమ ఉష్ణోగ్రతలకు భేదము సరాసరి 1° ఫా. మాత్రమే. దీనితోపోల్చి చూచుకొనుటకు మన మితర ప్రదేశముల ఉష్ణోగ్రతను గమనించిన ఈ విధముగా నుండును :

సముద్రపు మట్టమునకు 2,391 అడుగుల యెత్తుననున్న బాండుంగ్ లో సరాసరి ఉష్ణోగ్రత 71° ఫా.

సముద్రపు మట్టమునకు 5,588 అడుగుల యెత్తుననున్న టసారి (Tasari) సరాసరి ఉష్ణోగ్రత 61° ఫా.

సముద్రపు మట్టమునకు 9,914 అడుగుల యెత్తుననున్న గేడ్ (Gede) సరాసరి ఉష్ణోగ్రత 48° ఫా. చాల ఎత్తుగా నుండి, పవనములకు చాటుగానుండు పీఠభూమి ప్రదేశము లందు మాత్రమే పొగమంచు ఏర్పడును.

ఇండోనేషియాలో వర్ష పాతము ఋతుపవనముల వలననే యధికముగా కలుగుచున్నది. దీనికి కారణము ఈ దీవులు ఆసియా, ఆస్ట్రేలియాల మధ్యనుండుట. ఈ ఖండములలో అధికపీడనము, అల్పపీడనమును ఏకాంత రము (alternating) లగుటయును, ఈశాన్య, ఆగ్నేయ వ్యాపారపవన మండలములు మారుటయును లక్షణము లుగా నున్నవి. ఈ ద్వీపములు భూమధ్యరేఖకు ఇరువైపులకు విస్తరించుటచేత వర్ష పాతము, ఉత్తర, దక్షిణ ప్రాంతములందు భిన్నముగానుండును. జనవరి మాసమున ఆసియానుండిబయలు వెడలి వీచెడి పవనములును, వ్యాపార పవనములును భూమధ్యరేఖకు ఉత్తరభాగమున ఈశాన్యముగా వ్యాపించును. సముద్రపు మట్టపు ప్రాంతములందీ పవనముల వలన ఎక్కువగా వర్షము కురియకున్నను, ఏటవాలుగానున్న పర్వత ప్రాంతములందు భారీవర్షములు

ఇండోనేషియా (భూగోళము)

కురియును. భూమధ్యరేఖను అధిగమించిన తదుపరి ఈ పవనములు వాయవ్యమునుండివీచుట మొదలిడి, జావా మొదలైన యితర పూర్వద్వీపములందు వర్షము కలుగ జేయును. జూలై మాసమున పరిస్థితు లింతకు వ్యతిరేకముగా నుండును. ఈ కాలమున పొడిగానుండు వ్యాపార పవనములు ఆస్ట్రేలియా ప్రాంతమునుండి వచ్చును. వీటి వలన ఉన్నత ప్రాంతములందును, అవి బయలు వెడలెడి ఎడారి ప్రదేశమునకు దూరము పోవుకొలదియు తప్ప తక్కిన ప్రాంతములందు వర్ష పాతము స్వల్పము. ఈ పవనములు భూమధ్యరేఖను దాటి దక్షిణ దిశనుండి వీచునపుడు అధిక వర్షమునకు కారణమగును. భూమధ్యరేఖా పరిసరములందు గర్జనములతో గూడిన తుపానులు అధికము. జకార్తాకు దక్షిణముననున్న బ్యూలెన్జర్గ్ (Builenzerg) లో సంవత్సరమునకు 322 దినములు, ఉరుములతోను, తుపానులతోను కూడినవే. ఇది ప్రపంచమున అత్యధికము.

ఆస్ట్రేలియా సమీపమున నున్న కొన్ని ద్వీపములందును, జావా, మధుర (Madura) లలో తప్ప తక్కిన దేశమంతటను వ్యవసాయమునకు సరిపోవు వర్షము కురియును. సంవత్సరమునకు 60 అంగుళముల వర్షపాతమున్న ప్రదేశములందు వరిసాగు అధికముగా చేయబడును. అప్పుడప్పుడు వాన లేనినమయములో సేద్యమునకు సరిపోవు పారుదల నీరు లభించిన సంవత్సరమున ఈ దేశమున ప్రతివారము పంటకోత, నూర్చిడి జరుగుచునే యుండును.

సుమత్రాలోని బరదప్రాంతమున తప్ప, అడవులను నరుకని యితర ఉష్ణప్రాంతములందు ఎత్తుగా పెరిగిన అడవు లున్నవి. ఈ యడవులందు చక్కగా పెరిగిన చెట్లు చాల తక్కువ. రాకపోకల సౌకర్యము లేనందున ఈ అడవులవలన కలుగు లాభములు కూడ చాల తక్కువే. జావాలో తేకు కట్ట లభించును. కాని మొత్తముమీద వాణిజ్యమున కుపయోగించు కలప మిక్కిలి తక్కువ.

ఇండోనేషియా భూములు, ముఖ్యముగా జావా ద్వీపములోనివి, మిక్కిలి సారవంతములు. ఇచట నున్న అగ్నిపర్వతములనుండి వ్యాపించు ఎరువువంటి బూడిదయే దీనికి కారణము. ఈ బూడిద ఆప్లు సంబంధము కాక ఊర సంబంధముగా నుండును. దీర్ఘ వ్యవసాయమువలనను,

“మిక్కుటమైన వ్యవసాయము” (Intensive cultivation) చేసిన భూములందు ఎరువులు వేయుట యావ్యక్తమైనను, ఇచ్చటి భూము లిప్పటికిని సహజ సారవంతములుగా నున్నవి. సుమత్రా, బోర్నియో, సెలెబెస్, న్యూగినిలలోని అధిక భాగములందు అగ్నిపర్వతములు లేకున్నను ఇచటి భూములు మిక్కిలి సారవంతములుగా నున్నవి.

వ్యవసాయము : ఇచటి వ్యవసాయము రెండు విధములు :

1. జీవసోపాధికి చేయుటకు చిన్నసారవంతవ్యవసాయము.
2. పెద్దతరహా వ్యవసాయము, లేనవిశాలభూభాగములందు నాటువేయు వ్యవసాయము.

పెద్దతరహా వ్యవసాయములో వచ్చు అధికమైన ఫల సాయములో అధిక భాగము ఎగునులి చేయుదురు. వరి పండించు పొలములను “సావాస్” (Sawahas) అందురు. ఇవి భారతదేశపు వరిపొలములలోవలె పొలముల సంస్కార వినియోగమును సూచించును. జావా దిగువ ప్రాంతములో ఇట్టి వరిపైరులు ప్రశస్తముగా అభివృద్ధి చేయబడి యున్నవి. అయినను, కనువిందుగా పెట్టు పెట్టుగా తీర్చబడిన వరిపొలములు అగ్నిపర్వతపు వాలుల నరకును విస్తరించుచుండును. ఇచట సాగుచేయబడు ఇతర ధాన్యములందు, కాయధాన్యములు, చిలగడదుంపలు, ‘కేసవ’ దుంపలు (cassava) ‘పీనట్స్’ (Peanuts) సోయా బీన్లు (Soya beans) చేరియున్నవి. పండ్లతోటలు, పెరటితోటలు, స్రతియింటిచుట్టును ఉండును. ఇచట మాగాణి సాగుబడి కువయోగపడని యొక విధమగు భూమి కనిపించును. ఇచ్చట వరిపంటకంటె పెట్టుపైరులకు ఎక్కువ ప్రాధాన్యము కలదు. కొబ్బరి, కాపోక్ (Kapok) అను ఒక విధమయిన దూది మిరియాలు మొదలగు సుగంధ ద్రవ్యములు, రబ్బరు, కేసవాదుంప (cassava), కాఫీ మొదలగునవి యిచట చేశీయములగు వాణిజ్యపు పంటలు.

చెరకుపంట యిచట చాల ముఖ్యమైనది. ఇది విదేశీయులకు నివాసస్థానములుగానున్న ప్రదేశములందు విదేశీయులచేతనే నిర్వహింపబడుచున్నది. ఈ విదేశీయులు పొలములను నిర్ణీతకాలములకు కౌలుకు తీసికొని సాగు చేయుదురు. ఒక పొలములో మూడు సంవత్సరముల

కొక పర్యాయముకూడ పంటతీయటకు వీరి కవకాశము కల్పింపబడినది.

ఖనిజములు : ఖనిజములు పరిమాణమున తక్కువగా నున్నను వాటి విలువ మిక్కిలి యధికము. సుమత్రాలోని పాలెంబాంగ్ (Palembang) నమీషమున జాంబి (Djambi) లోను, మెదాన్ (Medan) లోను పెట్రోలియం లభించును. బోర్నియోలోని బాలిక్ (Balik), పోపన్ (Popan) టారకన్ (Tarakan) ప్రాంతములందు చమురు లభించును. జావాలోని రేమ్బాన్ వద్ద కొంత నూనె దొరకుచున్నది. సేరంబీవిలోకూడ నూనెకలదు. పశ్చిమ, మధ్యనుమత్ర, బోర్నియోలలో మామూలు రకపు బొగ్గు తీయబడును. ఇట 1940 సంవత్సరములో 20,00,422 టన్నుల బొగ్గు దొరకినది. బింటన్ (Bintan) ద్వీపమున లభించు బాక్సైటు, జావాలో తీయబడు గంధకము, మాంగనీసు, సెలెనైట్ లో దొరుకు నికెలు ఇచ్చటి యితర ఖనిజములు.

రబ్బరు, చమురు, చక్కెర, తగరము, తేయాకు, ఇండోనేషియానుండి యితర దేశములకు ఎగుమతి చేయబడును. జపానునుండి ప్రత్తిసరకులు, అమెరికా సంయుక్త రాష్ట్రముల నుండియు, నెదర్లాండ్సు నుండియు వచ్చు యంత్రములు, ఇనుము, ఉక్కు, ఆహార పదార్థములు, ఇండోనేషియాలోని ముఖ్యమైన దిగుమతులు.

జనాభా : ఇండోనేషియాలో నివసించు జనాభాలో నధికభాగము మలయా (Malays) జాతికి చెందినవారేయని చెప్పవచ్చును. వీరు తెలివి, సంతోషశీలము గల ప్రజలు. అవసరమైనపుడు కష్టించి పనిచేయుదురు. కాని తమ విరామ కాలమును ఒక ఆస్తివలె చూచుకొందురు. ఇండోనేషియన్, మలానేషియన్ (Malanesian) పోలినేషియన్ (Polynesian) వర్గములకు చెందిన 250 భాష లిచట వ్యవహారమున నున్నవి. 13 వ శతాబ్దమున అరబ్బులచే ప్రచారము గావింపబడిన ఇస్లాం మతావలంబకుల సంఖ్య యిట హెచ్చు. 1931 సం. న ఇచట నివసించు అరబ్బుల సంఖ్య 71,000 అదే సంవత్సరమున 1,2,84,000 చీనా దేశీయు లిచట నివసించిరి. వీరిలో చాలమంది వ్యాపారము చేయువారే.

ఇండోనేషియా ప్రజల సంస్కృతి ఆ యా ప్రదేశము లనుబట్టి భిన్నముగానున్నది. పశ్చిమభాగములందు నివ

సించు ప్రజలు మలయా (Malay) వర్గమునకును, పూర్వ భాగములలోనివారు పాపువన్ (Papuan) వర్గమునకును చెందినవారు. సుమత్రా అంతర్భాగములందు కుబు (Kub u) బోర్నియోలో డయక్ (Dayak) ఆదిమ జాతులు వెనుక బడిన మానవజాతులుగా నున్నవి. ఇతరులు, ఆందులో ముఖ్యముగా బలి, లోంబక్ లోనివారు జావానాగరికతకు చెందియున్నారు. జావాద్వీప పూర్వభాగమున నివసించు బలి (Bali), లోంబాక్ (Lombok) ప్రజలు వ్యవసాయమే తమ వృత్తిగా జీవించుచున్నారు. బలి వర్గమునకు చెందిన బలిసీస్ (Balinese) నర్తకులు ముఖసాందర్యమునకును, ఉత్తమ నృత్యమునకును ప్రఖ్యాతి వహించియున్నారు.

జావాలో జనాభా యధికము. వీరు దాదాపు వేయి సం.ల నుండి సంప్రదాయసిద్ధమైన అభివృద్ధిని సాధించుచున్నారు. మలయా మానవజాతికి చెందిన మూడు మానవ జాతివర్గము లిటనున్నవి. పశ్చిమమున సుండావారు (Sun. danese), మధ్యభాగమున జావావారు (Javanese) పూర్వ భాగమున మధురవారు (Madurese) నివసించుచున్నారు. 8, 9 శతాబ్దాలలో వీరు బౌద్ధమతావలంబకులుగా నుండి తరువాత హైందవులుగా మారినారు. మధ్యజావాలోని బోరోబుడూర్ (Boro Budur) మహోన్నత స్తూపము వీరి శిల్ప చాతుర్యమునకు చిహ్నము. ఇండోనేషియాలోని ఆంగ్ కార్ శిల్పశిథిలములతో ఈ స్తూపపు నాలుగు వేదికల శిల్ప సౌందర్యము పరిపూర్ణమైనదిని చెప్పవచ్చును. ఇస్లాం మత మిచట వ్యాపించుటతోడనే ఈ మహోన్నత నిర్మాణము అపవిత్రము చేయబడకుండ నుండుటకు మట్టితో కప్పివేయబడినది. తరువాత పరిసరములందు అడవులు పెరిగి ఆ నిర్మాణము వానిచే కప్పబడినది. ఇటీవల ఒక వంద సంవత్సరములకు పూర్వము తిరిగి యిది కనుగొనబడినది. 1891 లో ట్రినిల్ (Trinil) ప్రదేశమునందలి పిథెకన్ థ్రోపస్ (Pithecanthropus) అవశేషములును, 1940 సం.న మనుష్యుల పుర్రెలు నాలుగు లభించిన జావాలోని ప్రదేశమును ప్రసీద్ధిచెందినవి. పిథెకన్ థ్రోపస్ దాదాపు చైనాలోని సినిథ్రోపస్ (Sinanthropus) వలె ప్లీస్టో సీన్ (Pleistocene) కాలమునకు చెందినది. లభ్యములైన మానవావశేషములలో (Fossils) ఇవియే మిక్కిలి ప్రాచీనములైనవి.

ఇండ్రయములు

1619 సం. జకార్తా నగరము స్థాపింపబడినది. ఇది వరకు దీనిని బటావియా యని వ్యవహరించువారు. ఇది యిప్పుడు ఇండోనేషియా రాజధాని. రేవుపట్టణము. గొప్ప వాణిజ్య కేంద్రము. 1940 సం. జనాభా 4.70.700. ఇందు 40,100 మంది ఐరోపావారు. పర్యత పరిసరముల లోని బాండుంగ్ (Bandung) ద్వితీయ ముఖ్యనగరము.

బి. ఎన్. సి.

ఇండ్రావతి :

గోదావరి యొక్క ముఖ్యమైన ఉపనదులలో ఇండ్రావతి యొకటి. మన దేశమందలి చిన్న నదులలో దీనికి విశిష్టత గలదు.

ఇది తూర్పు కనుమలలోని భాగమైన నామగిరియందు పుట్టి, నైర్వృతి దిశగా ఒరిస్సా, బస్తరులగుండ పారి మైదరాబాదు రాష్ట్రపు సరిహద్దున గోదావరినదియందు సంగమమగుచున్నది. దీని పరివాహ ప్రదేశము కొంత మాళువ (ఏజన్సీ)లును, మిగిలినది తూర్పుతీర భూమియునై యున్నది. చాలవర కిది దట్టమైన అడవులచే కప్పబడినది.

ప్రకృతి సౌందర్యమును తిలకించవలెనన్నచో ఈ ప్రాంతమును దర్శింపవలసినదే.

ఇందు గల "మార్దియను" గుట్టల పరిసరములందు గోండులను కొండజాతివారు వసించుచున్నారు. వారు ఆదిమ ద్రావిడులు. ప్రపంచ నాగరికత ముందునకు వరుగు లిడుచున్న నేడు రాతి పనిముట్ల నుపయోగించుకొనుచు గోండ్లు ఇండ్రావతి పరివాహ ప్రదేశమున మనుచున్నారు.

యం. వి. డా.

ఇండ్రయములు :

ప్రత్యేక విధులను నిర్వర్తించుటకు ఏర్పడిన వివిధ జీవకణముల సముదాయమును ఇండ్రయములు అందురు. చూచుటకుకన్ను, బరువులను ఎత్తిదించుటకుచేయి, రక్తము నుండి మూత్ర సంబంధమగు లవణములను వేరుచేయుటకు మూత్రపిండములు, శ్వాసించుటకు ఊపిరితిత్తులు, ఉపయోగపడుచున్నవి. సామాన్యముగా ఇండ్రయములు తమ తమ ప్రత్యేక విధుల నిర్వర్తించుటకు ఏర్పడియున్నను, మొత్తముమీద ప్రతి అవయవము ఇతర అవయవములతో సహకరించి, ఒక సమష్టి కార్యమును నెరవేర్చుటయందు పాల్గొనును. ఇండ్రయములు ఒకదానిపై నొకటి ఆధార

పడుచు పరస్పర సహకారమును కలిగి తమ కృత్యములను నెరవేర్చును.

జంతువుల ఇండ్రయములను వాటి ఉచ్ఛ్రితిని బట్టియు వాటి స్థానమును బట్టియు, నిర్మాణమును బట్టియు, కృత్యములను బట్టియు రెండు వర్గములుగా విభజించ నగును. పిండోత్పత్తియందు సామ్యముకలిగిన వివిధ జంతువుల అవయవములు, అవి యుంచెడిస్థానములనుబట్టి, తుల్య జాతీయ ఇండ్రయములు (Homologous organs) అనబడును. అట్టి అవయవములు సాధారణముగా తమ నిర్మాణమున ఒకే విధముగా నున్నను, పక్షి రెక్కలవలె మానవుని చేతులవలె, వేర్వేరు పనులను గలిగియుండును. నిర్మాణమున పోలిక కలిగిన ఇండ్రయములన్నియు, ఒకే ఉచ్ఛ్రితిని కలిగియుండవు. ఇండ్రయములు ఒకే పనిని నిర్వర్తించుటకు వీలుగా పొందుకరచబడి యుండుటచే వైకి పోలికలు కలవిగా కనిపించినను, వాటి నిర్మాణమునందలి ప్రధాన ఉద్దేశము, విధానము వేరుగా నుండును. అట్టి ఇండ్రయములు (Analogous organs) సజాతీయ ఇండ్రయములు అనబడును. పక్షి రెక్కలను, క్రిమికీటకాదుల రెక్కలకును గల ఇట్టి భేదము చూడనగును.

జంతుకోటి యొక్క అవయవములలో, వాటి నిర్మాణమునందలి వికృతిని బట్టియు, వాటి స్థానమునుబట్టియు, గొప్ప వైవిధ్యము ఏర్పడుచున్నది. ఉచ్ఛ్రితజాతి జంతువుల యొక్క ఇండ్రయములు సాధారణముగా క్లిష్టమైన నిర్మాణమును కలిగి ప్రత్యేక ప్రయోజనముల కొరకు ఉద్దిష్టములై ఉండును. హీనజాతి జంతువుల యొక్క ఇండ్రయములు సరళములై, అంతక్లిష్టముగాని నిర్మాణమును కలిగియుండును. ఈ దిగువ కొన్ని సాధారణ ఇండ్రయములను, వాటి రూపాంశములను సంగ్రహముగా వివరింపబడుచున్నవి.

వెన్నెముక కలిగిన ఉన్నత జంతువులు ఊపిరితిత్తుల మూలమున శ్వాసను పీల్చుకొనును. కాని వెన్నెముక లేని జంతువుల శ్వాసక్రియ భిన్నములయిన మార్గముల ద్వారా మున జరుగును. చేపలు వెన్నెముక గల జంతువులే అయినను అవి తమ 'మొప్పలు' (gills) అనెడి శ్వాసేంద్రియములలోని నన్నని తంతువుల ద్వారా మున నీటిలోని ప్రాణ వాయువును గ్రహింపగలుగుచున్నవి. చేపలకు మెడ,

(సప్త పథ) క్రింద ఒక తిత్తి వంటి పెరుగుదల కనుపించును. ఈ తిత్తి ఊపిరితిత్తులు గల చేపలకును, మరికొన్ని ఇతర చేపలకును సహాయశ్వాసాంగముగా పనిచేయును. కాని అధికసంఖ్యాకములైన చేపలలో ఈ తిత్తి అవి నీటివై తేలిఉండుటకు తోడ్పడు అంగముగా నున్నది.

వెన్నెముకగల జంతువులయందు ఆహారమును తాత్కాలికముగా నిలువయుండుటకును, కొంతవరకు ఆహారము జీర్ణముగుటకును, సహాయపడు తిత్తి యొకటి (జఠరము) ఉండును. మానవుని ప్రేవులలో నుండెడి ఏలిక పాములు మున్నగు పరాన్న జీవులయందు ఇట్టి తిత్తి లేనేలేదు. జంతువుల శరీరములో ఎల్లప్పుడును కొన్ని వ్యర్థ (మలిన) పదార్థములు తయారగుచుండును. ఇట్టి మలిన పదార్థములు విసర్జక అంగములచే రక్తమునుండి వేరుచేయబడి, ప్రోగుచేయబడును. కీటకములలోని ప్రధాన విసర్జకాంగములు పొడుగై సన్నవైన రంధ్రములేని గొట్టములు. ఇవి వెనుక పేగులలోనికి తెరచుకొని ఉండును. వీటిని నినర్గనాళములు (Malpighian Tubes) అందురు.

వానపాములలోను, వాటి జాతికి సంబంధించిన ఇతర ప్రాణులలోను, రెండువైపుల తెరచుకొని, చుట్టలు చుట్టుకొనియున్న గొట్టముల వరుసలు విసర్జకక్రియను నిర్వర్తించును. ఈ విసర్జక ఇంద్రియములను ఉత్సర్గాంగము (Nephropia) అందురు. ఇవి ముందుభాగమున, వెనుక భాగమున తప్ప, మిగిలిన భాగములయందు జంటలు జంటలుగా నుండును. మానవునియందు విసర్జకాంగములు దేహమునం దంతటను వ్యాపించియుండవు. ఇవి రెండు మూత్రపిండములు ; చిక్కడు గింజల ఆకారములో నుండును. ఇవి శరీర కుహరమందు వెనుకభాగమున నుండును. మూత్రపిండము చాలభాగము లక్షలకొలది సూక్ష్మములయిన వడపోతయంత్రములచే ఏర్పడును. వాటిలో ఒక్కొక్కటి ఈ మెలిక తిరిగియున్న ఒక గొట్టమునకు కలుపబడి యుండును.

ఉన్నత జంతువులలో రక్తప్రసరణము హృదయ మనెడి ప్రత్యేకాంగముచే జరుపబడుచున్నది. ఇది కండరముల కూడికచే ఏర్పడిన అవయవము. హృదయ సంకోచము మూలమున రక్తము రక్తనాళములలోనికి పంపబడును. చేపలయందు హృదయము రెండుగదులుగను, ఉన్నతజాతి

జంతువులయందు నాలుగు గదులు గను విభజింపబడి యుండును.

పెక్కు జంతువులలో శాస్త్రాప్రపంచ మందలి విషయములను గ్రహించి తదనుగుణముగా వర్తించుటకు ప్రత్యేక కాంగములు గలవు. వీటిని జ్ఞానేంద్రియము అందురు. ఈ జ్ఞానేంద్రియములు మెదడునకు కలుపబడి యుండును. ఆ మెదడునందు వాటి కేంద్రము లుండును. ఈ ఇంద్రియములు పొందెడు ప్రేరణల స్వభావమునుబట్టి, వీటిని గుర్తించవచ్చును. శ్రవణేంద్రియము ధ్వనితరంగములకు, సూక్ష్మేంద్రియము, రసనేంద్రియము, దగ్గరలో గాని దూరములో గాని కలిగెడు రాసాయనిక ప్రేరణకు, దృశ్యేంద్రియము కాంతికి ఊభ్యతను చూపును. ఈ జ్ఞానేంద్రియములు సాధారణమును, క్లిష్టమునైన నిర్మాణమును కలిగిన, గ్రాహకనాడుల సముదాయమును కలిగి యుండును. జ్ఞానేంద్రియములలో, స్పర్శేంద్రియముకూడ ముఖ్యమైనది. ఇందు ఇంద్రియపరిఖ (sensory) కేంద్రీకరించి యుండును. ఇది శీతోష్ణస్థితులకు, నొప్పికి, స్పర్శకు, ఒత్తిడికి ఊభ్యతను చూపును. కొన్ని చేపలయందును, క్రిమికీటకాదుల యందును, స్పర్శేంద్రియము అంతగా వృద్ధిపొంది యుండదు.

సూక్ష్మేంద్రియము ప్రధానమైన ఇంద్రియములలో నొకటి. వెన్నెముక కలిగిన జంతువులలో పెక్కు వాటి యందు నాసాపుటములు మనకువలె జంటగా నుండును. అదిమ జంతువులకు నాసాపుటములు శరీరమునకు ఎదుట చివరిభాగమునకు దగ్గరగానున్నవి. క్రిమికీటకాదులయందు సూక్ష్మేంద్రియములుగా పనిచేయునని భావింపబడుచున్నది.

దర్శనేంద్రియములైన కండ్లు, వెన్నెముకగల అన్ని జంతువులలోను, వెన్నెముకలేని జంతువులలోకూడ బహుళముగా కలవు. ఉన్నత జంతువులయందు కంటినిర్మాణము క్లిష్టమై కొద్దిమార్పులుకలిగి యుండును. వెన్నెముకకలిగి యున్న జంతువులకండ్లలో వెలుగును గ్రహించెడి కణములు (నాడులు) కాంతికిరణములను ప్రత్యక్షముగా ఎదుర్కొనవు. కాని, వెన్నెముకలేని జంతువుల కండ్లయందలి కాంతిని గ్రహించెడి నాడులు కాంతిమూలమును ప్రత్యక్షముగా ఎదుర్కొనును.

ఇంద్రియములు

చేపల జ్ఞానేంద్రియ మండలము వింతగా నుండును. అవి తమ తలపైనను, శరీరము మీదను, ఉండు గుంటల యొక్కయు గీతలయొక్కయు సహాయమున నీటిలోని పరిసర వస్తువులనుండి వచ్చెడి పరావర్తనతరంగములకు ఊభ్యత చూపుచు చీకటిలోకూడ సరియగు మార్గమున ఈదుకొని పోవుచుండును.

మానవునకు ప్రకోపకములయిన రాసాయనిక పదార్థములకు ఊభ్యతను చూపుటకు నోటియందును, నాసికా కుహరములయందును, ఉభయ చరములకు, చేపలకు ఇతర జలజంతువులకు శరీరముమీద నంతటను గ్రంథులుండును. కరగిన పదార్థమునుండి రసాంకురములు (స్వాదము కుళములు) (taste buds) రుచిని గ్రహించును. సున్నిత మగు వైశాగములుగల సన్నని గ్రహణ నాడులు చిన్న చిన్న రంధ్రములలో నుండును. సామాన్యముగా ఇవి నోటిలోగాని నోటికి దగ్గరగాగాని ఉండును. కొన్ని రకముల చేపలలో ఈ రసాంకురములు శరీరముమీద నందంతటను, మరి కొన్నిటియందు ప్రక్క రెక్కలయందును ఉండును. మానవుని నోటియందలి రసాంకురములు తీపి వస్తువులను, ఆమ్లములను, లవణములను, చేదు పదార్థములను కనుగొనగలవు. నీటియందు కరగిన వస్తువుల రుచిని తెలిసికొనుటకు చేపలకును, ఇతర జలచరములకును ప్రూణేంద్రియము రసాంకురములవలె పనిచేయును.

సంతానోత్పత్త్యంగములు : సంతానోత్పత్తి అన్ని మొక్కలకు, జంతువులకు ముఖ్య ధర్మము. తనవంటి క్రొత్త వ్యక్తులను ఉత్పత్తిచేసెడి శక్తిని నందనోత్పత్తి శక్తి అందురు. పెక్కు శతాబ్దముల వరకు పాశ్చాత్యులు అనేక జీవులు, నిర్జీవ వస్తువులనుండి ఉద్భవించెనని నమ్మిరి. కాని అతిపురాతనమైన హైందవ ఇతిహాసములలో సంతానోత్పత్తికి స్త్రీ పురుష సంయోగము అవసరమని గుర్తింపబడియున్నది. ఫ్రాన్ సెసియో రెడి (Francesco Redi 1626-1697) అనునాతడు బ్రతికియున్న క్రిములు, ఈగలు పెట్టిన గ్రుడ్లనుండియే, క్రిములును ఈగలును ఉత్పత్తి అగును అని నిరూపించెను.

సంతానోత్పత్తి 'బీజాశయములు' (Gonads) అనబడు లైంగికగ్రంథులవలన జరుగును. పురుషులలోని వృషణములు, స్త్రీలలోని అండములు ప్రధానములైన సంతానో

త్పత్త్యంగములు. పురుషులలోని పిల్లవాహికలు, వాటి అనుబంధ గ్రంథులు, లింగము, పిల్లలలోని అండాశయ నాళము, గర్భాశయము, భగరంధ్రము సహాయ ఉన్న త్యంగములుగా పనిచేయును. లైంగికముగా సరిసర్వము నొందిన పిమ్మట, పెక్కు జంతువులయందు పాహ్యము లయిన లింగభేదములు, ఇతర లైంగిక లక్షణములు పొడ సూపును. లైంగిక గ్రంథులు గ్రుడ్లను, పిల్లమును తయారుచేయుటయే కాక, కొన్ని సూంపగ్రంథి రసద్రవ్యములను (Hormones) దాచియుంచును. సహాచారి ఇంద్రియములయొక్కయు లైంగిక భేదములయను బాంపుటనకు ఈ మాంసగ్రంథి రసద్రవ్యములే బాధలును.

దుప్పలకుండెడి బలసినమెడ, ఎక్కువ గంభీరమైన స్వరము, కొమ్ములు; పెంపుడుపుంజులయందుండెడి రూర పెట్టెడి గుడము, వాటి జెన్డి పైనుండు బట్టు, ఆరెబొట్టెలు మున్నగునవి పైకికనబడు సురికొన్ని లైంగికలక్షణములు.

బహుళణ గ్రంథులగు లాలాజల గ్రంథులు, నాలేయ గ్రంథులు, డీరసార గ్రంథులు, చెమటగ్రంథులు సమతమ ప్రవములను వాటి గొట్టములద్వారా ప్రవహింపజేయును. వెన్నెముకగల జంతువులు గొట్టములు లేని గ్రంథులను కలిగియుండును. ఈ స్రవములు రక్తముచే శరీరమునందలి వేరువేరు భాగములకు కొంపోబడుచుండును. గొట్టములేని ఇట్టి గ్రంథులను అంతస్స్రవణ గ్రంథులు (Endocrine glands) లేక నిర్వాహకగ్రంథులు అందురు. శరీరము యొక్క అభివృద్ధిపై నను దాని కృత్యములపై నను, పీటి స్వల్పపరిమాణముల స్రవాపము చాలా విశేషముండును. మెదడునందుండు పోషకగ్రంథి, కంఠగ్రంథులు (Thyroid) నాలుగు కంఠగ్రంథులు (Para thyroid), నూనూనూపిండముల దాపుననుండు ఎండ్రెనల్ (Adrenal) గ్రంథి, వృషణములయందుండు గ్రంథులు గొట్టములులేని ఇట్టిపన్నియు, అంతస్స్రవణ గ్రంథులలో చేరును. ఇవి కొద్ది పరిమాణము లలోనున్నను శరీరము యొక్క పెరుగుదలకును, పని చేయుటకును సహాయపడును. ఈ గ్రంథులను పీటి విధులను గురించి తెలుపు శాస్త్రమును "ఎండోక్రినాలజీ" (Endocrinology) అనగా నిర్వాహికగ్రంథిశాస్త్రము అందురు. వైద్యశాస్త్రములో దీనికి ముఖ్యమైన స్థానము గలదు. జంతువుల ఉత్పత్తి, లింగభేదము ఏర్పడుటకును,

లైంగిక లక్షణములను తెలుపుటకును, ఈ శాస్త్రము చాల సహాయపడుచున్నది.

మో. బా. నా.

ఇటలీ (చరిత్ర) :

ఇటలీకి మహోజ్జ్వలముగు ప్రాచీన చరిత్ర కలదు. ఐరోపా ఖండమున, దక్షిణమున మధ్యధరా సముద్రమున కును, ఆల్పు పర్వతములకును మధ్యగల ఈ ద్వీపకల్పము, గ్రీసుతోపాటు పాశ్చాత్య నాగరికతా సంస్కృతులకు పుట్టినిల్లయి, ప్రపంచ విఖ్యాతముగు మహాసామ్రాజ్యము నకు కేంద్రమైనది. సార్డినియా, సిసిలీ, ఎల్బా మున్నగు ద్వీపములతో ఇటలీ విస్తీర్ణము 116, 285 చ. మైళ్ళు. జనాభా సుమారు 46,110,000. 2500 సంవత్సరములుగా ఈ దేశచరిత్ర చిత్రమైన అనేక క్లిప్తపరిణామములకులోనై అత్యద్భుతమును గొల్పుచుండును.

ప్రాచీన చరిత్ర : క్రీ. పూ. 1800 సం.లకు ముందు ఇటలీలో మధ్యధరాసముద్ర జాతులు నివసించుచుండెను. క్రమముగా ఆర్యజాతులు ఇటలీలో ప్రవేశించెను. క్రీ. పూ. 9, 10 శతాబ్దాలనాటికి లిగూరులు, ఉంబ్రియనులు, శమి నైటులు, ఇటాలియనులు, లాటినులు ఇచ్చట స్థావరము లేర్పరచుకొనిరి. దక్షిణ ఇటలీ, సిసిలీలలో గ్రీకు వలస లేర్పడి ఇయ్యుది మాగ్నగ్రేషియా యని వ్యవహరింపబడినది. పియోసియనులు, కార్థేజియనులు కూడ ఇటలీ తీరములందు వలసలు స్థాపించుకొనిరి. ఈజిప్టు, గ్రీసులనుండి ఇటలీకి నాగరికత ప్రసరింపసాగెను.

ఎట్రూస్కనులు : క్రీ. పూ. 9 వ శతాబ్దమున వచ్చి ము ఆసియా వాసులగు ఎట్రూస్కనులు దండెత్తి ఇటలీ వచ్చి ము తీరమున నేటి టస్కనీ ప్రాంతమును ఆక్రమించిరి. వీరి కాలమున ఇటలీ నాగరికత కొక రూప మేర్పడెను. వీరు మైసినియా వాస్తు పద్ధతులపై దుర్భేద్యములగు దుర్గములు నిర్మించిరి. కంచు, రాగి పరిశ్రమలను ప్రోత్సహించిరి. పెక్కు విషయములలో గ్రీసు నాగరికత వీరికి మార్గదర్శకమైనది. వీరు వ్రాయించిన శాసనము లనేకములు నేటికిని అజ్ఞాతములుగనే యున్నవి.

రోమనులు : ఎట్రూస్కనులు రాజ్యముచేయునపుడే మైబర్ నదితీరమున పాలమైను పర్వతముపై రోము నగరము గొప్ప వ్యాపార కేంద్రమైనది. క్రీ.పూ. 753 లో

రిమస్, రోములాస్ అను పోదరులు రోమును నిర్మించినట్లు గాథ కలదు. వీరు లాటిన్ జాతికి చెందినవారు. క్రీ. పూ. 510 లో రోమునులు 'టార్క్వినియను' అను ఎట్రూస్కిన్ రాజును తొలగించి రిపబ్లిక్కును స్థాపించిరి. నాటి నుండి సుమారు క్రీ. శ. 450 వరకును రోము చరిత్రయే ఇటలీ చరిత్ర.

రోమన్ రిపబ్లిక్కు : రోమునులు సమయస్ఫూర్తిగల కార్యచూరులు; మహావీరులు; పరిపాలనాదక్షులు; న్యాయ శాస్త్రమునందు నిష్ణాతులు: క్రీ. పూ. 510 లో తాము స్థాపించిన రిపబ్లిక్కు పరిపాలనా విధానమును క్రీ. పూ. 450లో 12 కంచురేకులపై వ్రాసియుంచిరి. ఆ రాజ్యాంగము ప్రకారము ప్రభుత్వమొక శిష్టసభ (సెనేటు) చేతులందుండెను. కార్యనిర్వహణమునకై ఇద్దరు ఉద్యోగులు (కాన్సుల్స్) నియమింపబడిరి. అత్యవసర పరిస్థితులలో నియంతలను నియమించు నాచారముండెను. మొట్టమొదట ప్రభుత్వము ధనికుల (పాట్రిషియనుల) చేతులందుండెను. కాని క్రమముగా సామాన్యులు (ప్లెబియనులు) తిరుగుబాటునరించి, సమ్మెలుజరిపి ధనికులతో సమానమగు హక్కులను బడసిరి. వారి కోరిక ప్రకారము ప్రజా శ్రేయస్సును రక్షించుటకై ప్రజా ప్రతినిధులు (ట్రైబ్యూను) నియమింపబడిరి. ఇటలీలో చక్రవర్తులు అధికారమునకు వచ్చువరకును ఈ పరిపాలనా విధానమే అమలునందుండెను.

సామ్రాజ్యవిస్తరణము : కొలదికాలములో రోము గొప్ప సామ్రాజ్యమునకు కేంద్రమైనది. క్రీ. పూ. 890 లో గాలులు దండెత్తి రోమునగరమును ధ్వంస మొనరించిరి. కాని రోమునులు అచిరకాలములో కోలుకొని క్రీ. పూ. 260 నాటికి ఇటలీ ద్వీపకల్పమును రాజకీయముగ సమైక్య మొనరించిరి. ఇంతటితో రోము, కార్థేజీలకు మధ్యధరా సముద్రముపై సంఘర్షణ ప్రారంభించెను. కార్థేజీ ఉత్తరాఫ్రికా తీరమున గల రిపబ్లిక్కు. రోము, కార్థేజీల మధ్య 3 యుద్ధములు జరిగెను. వీనినే ప్యూనిక్ యుద్ధములందురు. మొదటి యుద్ధముతో రోమునులు సిసిలీని ఆక్రమించిరి. రెండవ యుద్ధమున కార్థేజీ వీరుడను హానిబాల్ ఇటలీపై దండెత్తి (క్రీ. పూ. 218) 7, 8 సంవత్సరములు వీరవిహార మొనరించెను. 'షెయియస్ మాక్సిముస్' అను

వీరుడు రోమక రాజ్యమునకు నియంతయై యుద్ధమును నడిపెను. చివరకు 'సిపియో' అను రోమను సేనాని హాని బాల్ నోడించి స్పెయినుతోకూడ కార్థేజి సామ్రాజ్యమును (క్రీ. పూ. 146) జయించెను. కి ప ప్యూనిక్ యుద్ధముతో కార్థేజి సర్వనాశనమైనది. నల్లసముద్రము నుండి అట్లాంటిక్ మహాసముద్రము వరకును రోమను సామ్రాజ్యము విస్తరించెను.

సాంఘిక పోరాటము : సామ్రాజ్య విస్తరణము అనేక సాంఘిక రాజకీయ పరిణామములకు కారణమయ్యెను. ఆక్రమిత ప్రాంతములనుండి ధన ధాన్యములు అపారముగ ఇటలీలోనికి ప్రవహించెను. బానిసల సంఖ్య లక్షల కొలది పెరిగెను. నగరములు ఐశ్వర్యముతో విద్యా వివోదములతో తులతూగుచు ప్రజల నాకర్షించెను, నాటక ప్రదర్శన శాలలు, భవనములు, ఉద్యానవనములు దేశమంతట వెలసెను. గ్రీకుగ్రంథములు భాషాంతరీకరింపబడెను. గ్రీకువిద్యావిధానము ఇటలీలో ప్రవేశించెను. కాని గ్రామములందు వ్యవసాయము, పరిశ్రమలు క్షీణించి రైతులు దరిద్రులైరి. బానిసలు తిరుగుబాటులు ప్రారంభించిరి. ధనిక, సామాన్యవర్గములమధ్య పోరాటము తీవ్రరూపము దాల్చెను. ఈ పరిస్థితులలో 'టిబెరియస్', 'కియస్' అను సోదరులు ట్రైబ్యూనులై సంస్కరణల గావించి శాంతినెలకొల్పి యత్నించి, (క్రీ. పూ. 133-122) ప్రాణములు కోల్పోయిరి. సెనేటు సంస్కరణలకు సమ్మతించలేదు. తాత్కాలికముగ ధనికవర్గమునకే విజయము చేకూరెను.

సేనానుల అధికారము : ఇది ఇట్లుండ, సామ్రాజ్య విస్తరణమునకును, నిర్వహణమునకును సైన్యమవసరమై నందున సేనానులకు గౌరవము ఇనుమడించినది. ప్రజాభిప్రాయమువైకంఠె వైనికబలముపై ప్రభుత్వ మాధారపడజొచ్చెను. క్రమముగా ధనిక సామాన్య వర్గభేదములు వైస్యమున గూడ ప్రవేశించినవి. సామాన్య వర్గప్రతినిధియైన 'మేరియస్' ధనికవర్గప్రతినిధియైన 'సల్లా' అను సేనాపతులమధ్య స్వర్గపెరిగిపోయెను. వీరు సెనేటును నిర్లక్ష్యముచేసి తమలో తాము కలహించుకొనసాగిరి. 'మెత్రిడేట్సు' అను నాతని తిరుగుబాటును అణచుటకై సల్లా, పాంటస్ వై దండెత్తినపుడు ఆతని పక్షమును

మేరియస్ అణచివైచెను. 'సల్లా' తిరిగివచ్చి, మేరియస్ అనుయాయుల సంఘాని సంహారముచేసి (క్రీ. పూ. 81) నియంత యయ్యెను. సైనిక పరిపాలన పర్వటులకి సంఘటనలు నాందియొనపి.

పాంపే; సీజరు : ఇట్టి పరిస్థితులలో పాంపే, బాలియస్ సీజరు అను మహావీరులు నాయకులయ్యెను. పాంటస్ ప్రభువగు మెత్రిడేట్సును ఓడించుటలోను, స్పెయినును సాయకత్వమున తిరుగుబాటు నొనరించిన బానిసలను లొంగదీయుటలోను, స్పెయినులో శాంతి నొనర్చుటలోను, ప్రతిభను ప్రదర్శించి పాంపే గొప్ప పేర్లని సంపాదించెను. పాంపే యందే సెనేటునకు ఆంధ్రరాజవంశములు వర్తించెను. కాని కార్యవర్గమున ఆంధ్ర సహజముగా బాలియస్ సీజరు, పాంపే సీజరులగునట్లు అసహనములు ప్రబలెను. గాలులను త్రిటునులను జయించుటలో అగ్రస్థులైన వైర్య సాహసములు ప్రదర్శించి వైచాలకసంఘాటనల సీజరు ప్రజల మన్ననలు పొందెనయ్యెను. పాంపే, సెనేటురులు సీజరు ననుమానింపసాగిరి. సీజరు ఇది గ్రహించి సెనేటుపై యుద్ధమును ప్రకటించి పాంపేను ప్రాసలన్ వెంక (క్రీ. పూ. 48) ఓడించెను. పాంపే గొప్ప పాపపోయి అచట వధింపబడెను. అతని సోదరుడితోకూడ సీజరు ఈశిస్తు మహారాణి క్లియోపాట్రమును సంవర్ధమునకు ముగ్ధుడై ఆమెతో కొంతకాలము గడపి ఇటలీ నొనరించెను.

నియంత సీజరు : ప్రాసలన్ యుద్ధములో సెనేటు గౌరవ ప్రతిష్టలు అడుగంటి సీజరు నియంతగా నెమ్మకొనబడెను. సీజరు మిశ్రుడగు బ్రూటునును ప్రఖ్యాత రచయితయగు సిసిరో మున్నగువారికి నియంతృత్వమును సమ్మతము కాక పోయెను. వారి కుట్ర ఫలితముగ (క్రీ. పూ. 44) సీజరు హత్య చేయబడెను. సీజరు హత్యచలన రిపబ్లిక్ బలపడుటకు బదులు విచ్ఛిన్నము కాసాగెను. దేశమున అంత ర్యుద్ధము ప్రారంభమైనది.

రిపబ్లిక్కు యొక్క ఆంత్యదశ : సీజరు మరణానంతరము ఆంటోనీ, లెపిడియసు, ఆట్టవియసు అనువారు పాలకవర్గముగా నేర్పడి సామ్రాజ్యమును విభజించుకొని పాలించసాగిరి. లెపిడియస్ పర్షియాపై దండెత్తి ప్రాణములను కోల్పోయెను. ఆంటోనీ, బాలియస్ సీజరు భక్తులలో నొకడు. సీజరు యొక్క దక్షపుత్రుడు ఆక్టే

వియస్ సీజరు. క్రమముగా ఆంటానీ, ఆక్టేవియసుల మధ్య స్పర్ధ ప్రారంభమయ్యెను. సామ్రాజ్యమున తూర్పు భాగము నేలు ఆంటానీ, క్లియోపాత్ర మోహములోబడి పరిపాలనను నిర్లక్ష్యము చేయసాగెను. క్రీ. శ. 31 లో ఆక్టేవియస్ వారిపై దండెత్తి యాక్టియమ్ యుద్ధమున వారి నోడించెను. ఆంటానీ, క్లియోపాత్రలు ఆత్మహత్య చేసికొనిరి. ఆక్టేవియసుమార్గము నిష్కంటకమైనది. ఆక్టేవియసు రోముకు తిరిగి వచ్చినంతనే, సెనేటు ఆతనికి చక్రవర్తి (ఇంపరేటర్), అగస్టుస్ అను బిరుదుము లొసంగెను. అనగా ఆక్టేవియస్ సీజరు అగస్టుసు చక్రవర్తి యైనాడు. ఇంతటితో రోమును రిపబ్లిక్కు చరిత్ర పూర్తియైనది.

సార్వభౌములు : చక్రవర్తియైన తరువాత అగస్టుసు సామ్రాజ్య సరిహద్దులను బలపరచి రాష్ట్ర పరిపాలనను దిట్టముచేసెను. ఇతని కుమారుడు 'టిబెరియస్' పరిపాలన లోనే ఏనుక్రిస్తు శిలువ వేయబడెను. సెనేటు అధికారము పూర్తిగా నశించెను. క్లాడియస్ చక్రవర్తి క్రీ.శ. (41-54) బ్రటనును ఆక్రమించెను. నీరో ఇతని దత్తపుత్రుడు. నీరో తల్లి అగ్రియప క్లాడియస్ ను హత్యచేసెను. అనంతరము సింహాసన మెక్కిన నీరో, పరమదుర్మార్గుడు. ఇతడు తల్లిని భార్యను హత్యచేసెను. క్రీస్టియను లితనిచే దారుణ హింస లకు గురియైరి. క్రీ. శ. 64 లో రోములో సంభవించిన భయంకర అగ్నిప్రమాద మీతని కృత్యమే. ఇట్టి దుశ్చర్యలవలన బ్రటనులో బోడిషియా తిరుగు బాటొనరించెను. సామ్రాజ్యము నలుమూలల విజృంభించిన తిరుగుబాటులనణచలేక నీరో ఆత్మహత్యయొనర్చుకొనెను. నీరోతో సీజరువంశ మంతరించినది. ట్రాజాన్ చక్రవర్తి కాలమున, పార్థియా, ఆర్మీనియా, అస్సీరియా, మెసపొటోమియాలు జయింపబడి రోమును సామ్రాజ్య ముచ్చదశ యందుండెను. మార్కస్ అరేలియసు (క్రీ.శ. 181-180) రోమును చక్రవర్తులందరిలో నహృదయుడు. ఇతడు "మెడిటేషన్సు" అనుగ్రంథమును రచించెను. మల్లయుద్ధములు మొదలగు క్రూరవివేదముల నీతడుతగ్గించెను. ఇతని కుమారుడగు "కిమోడను" చక్రవర్తులందరిలో నీచుడు.

సామ్రాజ్యక్షీణత : మార్కస్ అరేలియస్ తరువాత సామ్రాజ్యము ఊణింపసాగినది. క్రీ.శ. 180-476 ల మధ్య 60 చక్రవర్తులకు వైగా సింహాసనమెక్కిరి. వారిలో

పెక్కుమంది విదేశీయులు. వీరి కాలమున సామ్రాజ్యమున ప్రజలందరికి రోమును పౌరసత్వ మీయబడెను. కాన్స్టన్ టైను చక్రవర్తి క్రీ. శ. (306-307) బైజాంటియములో తనపేరున కాన్స్టాన్ టినోపుల్ నగరమును నిర్మించి రాజధానిగా చేసికొనెను. థియోడోసియసు చక్రవర్తి కాలమున క్రీస్టియన్ మతము రాజాదరమునుపొంది, సామ్రాజ్యమున విశేషముగా ప్రచారమందెను. థియోడోసియస్ సామ్రాజ్యమును రెండుగా విభజించి కాన్స్టాన్ టినోపుల్ రాజధానిగా తూర్పుభాగమును అర్కేడియసుకును, మిలన్ రాజధానిగా పశ్చిమభాగమును హోనోరియసుకును ఇచ్చెను. ఇంతటితో రోము ప్రాధాన్యము నశించెను.

విదేశ దండయాత్రలు : క్రీ. శ. 2 వ శతాబ్దము నుండియు వాండల్, ఆలన్, విసిగోఫ్, ఆస్ట్రోగోథు జాతుల వారు రోమును సామ్రాజ్యముపై దండెత్తనారంభించిరి. తుదకు పశ్చిమమున వాండలులు, తూర్పున గోథులు నివాసములేర్పరచుకొని, చక్రవర్తుల కొలువులందు చేరిరి. హోనోరియస్ చక్రవర్తి, వాండలు నాయకుడగు "స్థిలికో" నును, అర్కేడియస్ చక్రవర్తి, గోథు నాయకుడగు "అలారిక్" నును, సేనాపతులనుగా నియమించుకొనిరి. చక్రవర్తులను నామమాత్రులనుగా చేసి ఈ సేనాపతులు సామ్రాజ్యాధిపత్యమునకై తమలోతాము యుద్ధము లొనరింపసాగిరి. అలారిక్ 3 మారులు రోముపై దండెత్తెను. అతని బాధను భరింపలేక హోనోరియస్ చక్రవర్తి 'రావెన్నా' ను రాజధానిగా చేసికొనెను. 3 వ దండయాత్రలో అలారిక్ రోమును ధ్వంసమొనరించి దక్షిణ ఇటలీని కొల్లగొట్టెను.

సామ్రాజ్య అస్తమయము : గోథుల ప్రమాదము తగ్గినంతనే హూణులు నాయకుడగు అట్టిలా సామ్రాజ్యముపై బడి గాలుపర్యంతము దండయాత్రలొనరించెను. బైజాంటైను చక్రవర్తి అట్టిలాకు కప్పము చెల్లించెను. ఇటలీపై దండెత్తి అక్విలా, పాడువా నగరములను పరశురామప్రీతి చేసి రోమునగర ద్వారములకడ ప్రత్యక్ష మయ్యెనుగాని పోపులియో ప్రార్థనలనంగీకరించి అట్టిలా మరలిపోయెను. రోము రక్షింపబడెను.

అట్టిలా మరలిన తర్వాత వాండలులు క్రీ. శ. 455 లో రోమును కొల్లగొని, 30 వేల రోమునులను బానిసలనుగా

ఇటలీ (చరిత్ర)

కొనిపోయిరి. తుదకు క్రీ. శ. 476 లో ఒడోకర్ అను జర్మను సేనాని చక్రవర్తిని తొలగించి ఇటలీని పాలింప సాగెను. పశ్చిమ రోమను సామ్రాజ్యము అంతరించినది.

లొంబార్డులు : క్రీ.శ. 493లో బైజాంటైన్ చక్రవర్తి జినో ఆజ్జానుసారము థీయోడోరిక్ అను ఆస్ట్రోగోథు సేనాని ఇటలీని జయించి పాలించెను. తిరిగి జస్టీనియను చక్రవర్తి ఇటలీని క్రీ. శ. 535 లో జయింపవలసి వచ్చెను. కాని బైజాంటైన్ చక్రవర్తుల అధికారము ఇటలీలో ఎక్కువ కాలము నిలువలేదు. లొంబార్డులను జాతివారు ఆల్ఫ్రియిన్ నాయకత్వమున రావెన్నా మున్నగు ప్రాంతము లాక్రమించి రాజ్యమును స్థాపించిరి.

లొంబార్డుల బారినండి రోమును రక్షించి మధ్య ఇటలీలో పోపులా రాజ్యమునకు పునాది వేసినవాడు పోపుగ్రెగరీ. పోపును సెంట్ పీటరు ప్రతినిధిగా భగవంతుని ఇహలోక ప్రతినిధిగా క్రీస్తునియను గౌరవించుటచే అతని అధికార ప్రాబల్యములు ఇనుమడించినవి. అందుచేత సామ్రాజ్యాధిపత్యమును కోల్పోయినను రోమునగరము ఐరోపాకు మత, ఆధ్యాత్మిక, సాంస్కృతిక రాజధాని యైనది.

ఛార్లి మేను : క్రీ. శ. 715 లో లొంబార్డులు రోముపై దండెత్తినపుడు పోపు, ఫ్రాంకుల రాజగు పెపిన్ సహాయ మర్థించెను. పెపిన్ లొంబార్డుల నోడించి రావెన్నా, వెంటపోలిస్ మున్నగు వాటిని పోపున కొనగెను. పెపిన్ కుమారుడును మహా విజేతయినగు ఛార్లి మేను పోపగు మూడవ లియో కోరికపై చక్రవర్తిగా పట్టాభిషిక్తుడై (క్రీ. శ. 800) పవిత్ర రోమక సామ్రాజ్య స్థాపకుడైనాడు. రోము, రావెన్నా, వెంటపోలిస్ లపై పోపునకు రాజకీయాధికారము సంక్రమించెను. లొంబార్డుల అధికార మస్తమించెను.

మధ్యయుగ చరిత్ర : వెర్దూన్ సంధి (క్రీ. శ. 843) ప్రకారము ఛార్లి మేన్ పౌత్రులైన లాథై, రెండవలూయీ ఇటలీని పాలించిరి. వీరి సంతతివారు బలహీనులగుటచే ఇటలీలో అరాజకత ప్రబలి మాగియారుల దండయాత్రలు ప్రారంభమైనవి. సిసిలీ నాక్రమించి అరబ్బులు ఇటలీపై దండెత్త జూచుచుండిరి. వారి బారి పడకుండ రక్షించుటకై పోపు కోరికప్రకారము జర్మను రాజగు ఆటో

ఇటలీ నాక్రమించి పవిత్ర రోమక చక్రవర్తిగా (క్రీ. శ. 962) అభిషిక్తుడయ్యెను. ఇటలీ పవిత్రరోమక సామ్రాజ్యము నందు ప్రధానభాగమైనది.

రాజకీయ అనై క్యము : జర్మనీ, ఆస్ట్రీయా రాజకీయములందు మునిగియుండిన చక్రవర్తుల అధికారము క్రమముగా నన్నగిల్లి ఇటలీలో స్వతంత్ర రాజ్యములు వెలసినవి. 11 వ శతాబ్దమున సిసిలీ, దక్షిణ ఇటలీలను నార్మను లాక్రమించిరి. మధ్య ఇటలీలో నగరరాజ్యము లభివృద్ధి జెందెను. తూర్పు - పశ్చిమ దేశములమధ్య వ్యాపారము నకు కేంద్రములై, ఈ నగరములు ఐశ్వర్య వంతము లయ్యెను. ముఖ్యముగా ఫ్లోరెన్సు నగరమున వర్తకులైన మెడిసీ వంశమువారు పరిపాలకులై సాహిత్యమును, కళలను పోషించిరి. కొన్ని నగరములు కూటములుగా నేర్పడెను. రోము రాజధానిగా పాపలు రాజ్యము వర్ధిల్లెను. పోపు లాధ్యాత్మిక ధర్మములను మాని దురాశాపరులై విషయలోలులై రాజకీయములందు పాల్గొని పెద్ద రాజ్యము నిర్మించి పాలింపదొడగిరి. క్రీ. శ. 15 వ శతాబ్దమున ఇటలీలో ఈ క్రింది రాజ్యములుండెను. దక్షిణమున సిసిలీ, నేపుల్సు రాజ్యములు ; మధ్య ఇటలీలో పాపలు రాజ్యము, సియానా, ఫ్లోరెన్సు రిపబ్లిక్కులు, బోలోనా, ఫోర్లి, రిమిని, ఫాయెన్ జా నగరరాజ్యములు; ఉత్తరమున ఫెరారా, మొడెనా, మాంటువా. మిలన్, శెవాయి, వెనిస్, జినోవా రాజ్యములు. ఈ రాజ్యములంతఃకలహములలో మునిగియుండెను.

మానసికవికాసోద్యమము : రాజకీయ అనై క్యము, రాజ్యముల మధ్య స్పర్ధ ఇటలీలో సాంస్కృతికాభివృద్ధికి సహాయకారులైనవి. కాన్స్టాన్ టినోపుల్ తో ఇటలీ నిరంతరము వర్తకము చేయుచుండుటచేత ఇటలీకి ప్రాచీనసాహిత్య ప్రపంచముతో సన్నిహిత సంబంధముండెను. ఇటాలియనులు గ్రీకు భాషా సాహిత్యములందభిమానము వహించియుండిరి. క్రీ. శ. 1453 లో కాన్స్టాన్ టినోపులును తురుష్కు లాక్రమించుటచే అచటి పండితులనేకులు పశ్చిమ ఐరోపా దేశముల కేగి గ్రీకు భాషను బోధింపసాగిరి. విస్తృత గ్రీకు సాహిత్యమునందొక్కమారుగా విశేషాభిమానము జనించినది. దీనిని సాంస్కృతిక పునరుజ్జీవన ఉద్యమ మనిరి. ప్రాచీన శిల్ప,

వాస్తు, సాహిత్య సంప్రదాయములందు గౌరవము ప్రబలి నూతన కళాసృష్టికి ఇటాలియనులు పూనుకొనిరి. ఇటాలియను నగరములు శిల్పశాస్త్రమునకు, కవిత్వమునకు క్రీడా రంగములైనవి. పెంటార్చు డాంటె, బొకాషియోలవంటి రచయితలు, లీనార్డోడవిన్సి, రాఫీలు మైకేల్ ఆంజెలో, టిటియనువంటి సుప్రసిద్ధ శిల్ప చిత్రలేఖన కళా నిష్ణాతులు వెలసిరి. ఈ యుద్భవముతోపాటు జాతీయభావముగూడ ఇటలీలో జనించెను. మెకియవెలి అను నాతడు “ప్రిన్స్” అను గ్రంథమును రచించి ఇటలీకి జాతీయైక్యత అవసరమని చాచెను గాని ప్రయోజనము లేకపోయెను.

ఇటలీ యుద్ధములు : ఇది యిట్లుండ నేపుల్సు, మిలన్ రాజ్యముల మధ్య పోరాటము తీవ్రరూపమును దాల్చెను. తనకు సహాయముగా ఫ్రెంచి రాజగు రివ ఛార్లెసును మిలన్ ఆహ్వానించెను. క్రీ.శ. 1494 లో ఛార్లెసు ఇటలీని సులభముగ నాక్రమించెను. కాని నేపుల్సు సిసిలీలపై సార్వభౌముడును, స్పెయినురాజును అగు ఫెర్డినాండు ఇటలీలోనికి ఫ్రెంచివారి రాకను సహించలేదు. స్పెయిను, ఫ్రాన్సులకు ఇటలీ యుద్ధరంగమైనది. రాజకీయ అనైక్య ఫలమును ఇటాలియనులు పూర్తిగ ననుభవించిరి. తుదకు క్రీ.శ. 1559 లో జరిగిన కాట్యూకాంబ్రేసిన్ సంధివలన స్పెయిను చక్రవర్తికి ఇటలీపై ఆధిపత్య మొనగబడెను. ఈలోగా జర్మనీలో మార్టిన్ లూథర్ పోపును ధిక్కరించి ప్రొటెస్టెంటు మతమును స్థాపించెను. ఇంగ్లండు, హాలెండు, స్విడను మున్నగు దేశములు రోముతో సంబంధమును వదలుకొని స్వతంత్ర మతసంస్థలను (చర్చి) స్థాపించుకొనెను. పోపు ప్రభావమువలన ఇటలీ, కాథలిక్ మతమునకు పట్టు గొమ్మగనే యుండెను.

స్పెయిను చక్రవర్తియగు 2 వ ఛార్లెసు మరణానంతరము స్పెయిను వారసత్వపు యుద్ధము జరిగినది (క్రీ.శ. 1701-13). ఈ యుద్ధము యుక్రైట్టు సంధితో ముగిసి, (క్రీ.శ. 1713) ఇటలీలో స్పెయినుకు గల నేపుల్సు సార్దీనియా, సిసిలీ మున్నగు రాష్ట్రములెల్ల ఆస్త్రియా కీయ బడెను.

ఫ్రెంచి విప్లవము : 1789 లో ఫ్రాన్సు దేశమున గొప్ప విప్లవము జరిగెను. నిరంకుశ రాచరికమును కూలద్రోసి ప్రజాప్రభుత్వమును స్థాపించుటయే ఫ్రెంచి విప్లవము

యొక్క ఆశయము. కాని ఆస్త్రియా, ప్రష్యాలు కలిసి ఫ్రాన్సులో రాచరికము నుద్ధరింపనమకట్టెను. అందుచే ఫ్రెంచి విప్లవ ప్రభుత్వమునకును ఐరోపాలోని నిరంకుశ రాజరికములకును యుద్ధములు జరిగినవి. ఫ్రెంచి విప్లవ నైన్యమునకు నాయకుడైన నెపోలియను ఆస్త్రియా నోడించి ఉత్తర ఇటలీ నాక్రమించెను. (క్రీ.శ. 1797) రోము, నేపుల్సు గూడ క్రీ.శ. 1798 లో ఫ్రెంచివారి వశమయ్యెను. ఇటలీలో సిస్ ఆల్పైన్, లిగూరియన్, రోమన్, పార్థినోపియను రిపబ్లిక్కులు స్థాపింపబడెను. క్రీ.శ. 1804 లో నెపోలియను ఫ్రెంచి చక్రవర్తియై “ఇటలీ రాజు” అను బిరుదము ధరించి, ఉత్తర ఇటలీలో యూజీను బ్యూహార్నే అను నాతనిని, నేపుల్సులో తన తమ్ముడైన జోసఫ్ అను వానిని రాజప్రతినిధులనుగా నియమించెను. రోమును సామ్రాజ్య పతనానంతరము ఇటలీ నెపోలియను పాలనలో మొదటిమారు సమైక్య మైనది.

లిప్సిగ్ యుద్ధమున (క్రీ.శ. 1814) నెపోలియను టటమితో ఆతని సామ్రాజ్యము విచ్ఛిన్నమైనది. వియన్నా శాంతిసభలో సమావేశమైన నిరంకుశ ప్రభువులు ఫ్రెంచి విప్లవమునకు పూర్వమున్న పరిస్థితులను ఐరోపాలో పునరుద్ధరించిరి. తిరిగి ఇటలీ రాజకీయ ఐక్యమును కోల్పోయెను. పూర్వపు నిరంకుశ ప్రభుత్వములు స్థాపింపబడినవి. లొంబార్డి, వెనీషియా మున్నగు ప్రాంతములు ఆస్త్రియా కీయబడెను. ఆస్త్రియా సార్వభౌమత్వమును ఇటలీ అంగీకరింపవలసినచ్చెను.

ఏకీకరణోద్యమము : నెపోలియను పాలనలో ఐక్యతను చవిచూచిన ఇటాలియనులకు వియన్నా యేర్పాటు ఆశాభంగమును కలిగించెను. జాతీయైక్యమును సాధించుటకై “కార్బొనరి” అను రహస్య సంఘములను స్థాపించి ఇటాలియనులు ఉద్యమము ప్రారంభించిరి. సార్దీనియా రాజు మాత్రము ప్రజల ఆశయములందు సానుభూతి వహించి యుండెను. అందుచే ఇటాలియనులకు సార్దీనియా నాయకత్వము సమ్మతమైనది. క్రీ.శ. 1830-48 ల మధ్య లొంబార్డి, వెనీషియా, రోము, నేపుల్సుల యందు తిరుగుబాటులు జరిగెను. కాని ఆస్త్రియా దాని నణచివేసెను. ఆ తిరుగుబాటుదారులకు సాయముచేసిన సార్దీనియాకూడ

ఇటలీ (చరిత్ర)

పరాభవమునొందెను. ఈ పరిస్థితులలో మాజినీ యువ ఇటలీసంఘమును స్థాపించి తన రచనల ద్వారమునను, ఉపన్యాసముల ద్వారమునను ప్రజలలో జాతీయ చైతన్యమును ప్రజ్వలంపజేసెను. ఇటలీ ఐక్యమునకు తాత్వికపు పునాదులు వేసినవాడు మాజినీ.

సార్డినియా రాజగు విక్టర్ ఎమాన్యులు, ప్రధాన మంత్రి కవూరు ఇటలీని ఐక్యముచేసి, ఆస్ట్రియానుండి విముక్తి సాధింప సంకల్పించిరి. రాజనీతియందు చాణక్యుని బోలినవాడు కవూరు. ఆస్ట్రియా నోడించుటకు విదేశ సహాయ మవసరమని గ్రహించి కవూరు క్రిమియా యుద్ధమున (క్రీ.శ. 1854) ప్రాన్సు, ఇంగ్లండుల పక్షమువహించి పారిస్ సమావేశములో ఆ దేశముల సానుభూతిని సంపాదించెను. ఫ్రెంచిచక్రవర్తియగు మూడవ నెపోలియను ఇటలీకి సైనిక సహాయము చేయుటకుగూడ సమ్మతించెను. కవూరు చర్యల ననుమానించిన ఆస్ట్రియా, సార్డినియాపై యుద్ధము ప్రకటించెను. (క్రీ.శ. 1859) ప్రాన్సు సహాయముతో కవూరు ఆస్ట్రియా నోడించెను. కాని యుద్ధము పూర్తి కాక పూర్వమే నెపోలియను, ఆస్ట్రియా, సార్డినియాల మధ్య విల్లాఫ్రాంకోసంధి నేర్పాటుచేసెను (క్రీ.శ. 1859). ఆ సంధి ప్రకారము సార్డినియాకు లొంబార్డి ఒనగబడెను. ఈ యుద్ధానంతరము మధ్యఇటలీ లోని టస్కనీ, మెడెనా, పార్మా, రోమగు రాజ్యముల ప్రజలు తమ ప్రభువులను పారద్రోలి, సార్డినియాతో (క్రీ.శ. 1860) చేరిరి.

క్రీ.శ. 1861 లో సిసిలీలో విప్లవము చెలరేగెను. "గారిఖాల్డి" యను మహాయోధుడు తన వేయిమంది ఎఱ్ఱ చొక్కాల దళముతో సిసిలీ, నేపుల్సుల నాక్రమించి విక్టర్ ఎమాన్యులునకు సమర్పించెను. స్వార్థరహితముగ దేశభక్తి కిది చక్కని నిదర్శనము. రోము, వెనీషియాలు తప్ప తక్కిన ఇటలీ యంతయు ఐక్యమైనది. క్రీ.శ. 1861 లో విక్టర్ ఎమాన్యులు "ఇటలీ రాజు" అను బిరుదమును ధరించెను.

ఆస్ట్రియా ప్రహ్వాలకు క్రీ.శ. 1866 లో యుద్ధము సంభవించెను. అందు ప్రహ్వాల పక్షమువహించి ఇటలీ ఆస్ట్రియానుండి వెనీషియాను బడసెను. క్రీ.శ. 1870 లో ప్రాన్సు ప్రహ్వాల మధ్య ఒక యుద్ధము జరిగెను. ఫ్రెంచి

చక్రవర్తి 3 వ నెపోలియను రోమునందు పోపు రక్షణమునకై యుంచిన సేనను ఉపసంహరించెను. సమయము కనిపెట్టి, ఎమాన్యులు రోము నాక్రమించెను. ఇంతటితో ఇటలీ ఐక్యము పూర్తియైనది. రోము ఇటలీకి రాజధానియైనది.

ఇటలీ క్రీ.శ. 1870-1914: రాజకీయైక్యము సాధించిన తరువాత ఇటలీ ఆర్థికముగ అభివృద్ధిచెందెను. అనేక పరిశ్రమలు నెలకొల్పబడెను. విద్యాసంస్కరణలు జరిగెను. క్రీ.శ. 1900 నాటికి ఆధునిక పారిశ్రామిక రాజ్యములలో నొకటిగా ఇటలీ పరిగణింపబడినది. పరిశ్రమలతోబాటు జనాభా పెరుగుటచేత వలస లేర్పరచుటకై ఇటలీ సంకల్పించెను. ఉత్తరాఫ్రికాలోని ట్యునిషియా నాక్రమింప సంకల్పించి, ఇటలీ ప్రాన్సుచే సహాయము బడెను. ట్యునిషియాను ప్రాన్సు ఆక్రమించుటచే ఇటలీ, పగ సాధించు నుద్దేశముతో జర్మనీ ఆస్ట్రియాలతో చేరి, త్రైరాజ్య కూటమిని (Triple alliance) ఏర్పరచెను. తరువాత ఇరిటీయా, సోమాలిలాండులను ఇటలీ ఆక్రమించెను. అబిసినియాను జయించుటకు ప్రయత్నించి (క్రీ.శ. 1896) పరాజయమందెను. ఈలోగా ఇటలీలో ఆస్ట్రియాపై ద్వేషము ప్రబలసాగెను. ఇంకను ఆస్ట్రియా పాలనలో ఇటాలియను ప్రాంతమైన ట్రింటినో ఉండిపోయెను. దాని నాక్రమింపవలెనని జాతీయవాదులు పట్టుబట్టిరి. క్రీ.శ. 1902 లో ఇటలీ ట్రిపోలిని ఆక్రమించుటకు ప్రాన్సు సమ్మతించుటచేత ఇటలీ ప్రాన్సు దేశములు సన్నిహితములు కాజొచ్చెను. క్రీ.శ. 1911 లో టర్కీ నోడించి, ట్రిపోలిని ఆక్రమించి ఇటలీ దానికి లిబియా అని పేరిడెను.

మొదటి ప్రపంచ యుద్ధము : ఈ యుద్ధమున ఇటలీ కొంతకాలము తాటస్థ్యమువహించి యుండెను. క్రీ.శ. 1915 లో లండను సంధి యనంతరము ఇటలీ, మిత్రమండలి పక్షమున పోరాడెను. మొదట ఓడిపోయినను, చివరకు ఇటాలియనులు ఆస్ట్రియాను విట్టోరియోవెనిటో యుద్ధమున పూర్తిగా నోడించిరి.

ట్రెస్సి, ప్యూమ్, డాల్మేషియాల నాశించిన ఇటలీకి శాంతిసమావేశమున ఆశాభంగము కలిగెను. డాల్మేషియాలో చాల భాగము యుగోస్లావియాకు ఈయబడెను.

ఫ్యూమ్ ను గూడ యుగోస్లావియా కోరెను. డానుంజో యను ఇటలీ వీరుడు ఫ్యూమ్ ను ఆక్రమించెను. కాని ఫ్యూమ్ లో యుగోస్లావియాకు కొన్ని హక్కు లీయ బడెను.

ముసోలినీ ఫాసిస్టులు : యుద్ధములో చేరుట వలన ఇటలీకి లాభముకంటె నష్ట మెక్కువ అయ్యెను. దేశమున ఆర్థిక మాంద్య మేర్పడి పరిశ్రమలు మూలబడెను ; నిరుద్యోగుల సంఖ్య హెచ్చిపోయెను ; కార్మికులు నమ్మెలు ప్రారంభించిరి. ప్రభుత్వ మీ పరిస్థితులను చక్కబరచి శాంతి నెలకొల్పలేకపోయెను. కమ్యూనిస్టులు విప్లవ చర్యలకు ఉపక్రమించిరి. కమ్యూనిస్టులకు వ్యతిరేకముగ జాతీయభావములపై ముసోలినీ, ఫాసిస్టు పక్షమును స్థాపించెను. క్రమశిక్షణము, నాయకునియందు అచంచల విశ్వాసము, విధేయత, జాతీయ భావము, సామ్రాజ్య వాదము, ఫాసిస్టు పార్టీయొక్క ముఖ్య లక్షణములు. సల్లచొక్కాల నైన్యమును తయారుచేసి, క్రీ.శ. 1922 లో ముసోలినీ, రోముపై దండెత్తెను. మూడవ యెమాన్యులు ముసోలినీని ప్రధానమంత్రిగా నియమించెను. క్రమముగా సంపూర్ణాధికారము వహించి వ్యతిరేకులను తుదముట్టించి ముసోలినీ ఇటలీకి నియంతయైనాడు. అతని పార్టీవారు ముసోలినీని “ఇండ్యూస్” (Induce) అనిపిలిచెడివారు.

నియంతయైన కొలది దినములకే ముసోలినీ ఆర్థిక పరిస్థితులను చక్కపరచెను. వ్యవసాయము, పరిశ్రమలు, వర్తకము కోలుకొనెను. యుద్ధపరిశ్రమల ద్వారమున నిరుద్యోగ సమస్య పరిష్కారమైనది. కార్మికయజమానుల సంఘములను స్థాపించి, వాని ద్వారమున పారిశ్రామిక రంగమున ముసోలినీ శాంతిని నెలకొల్పెను ; యువకులకు దేశభక్తి పూరితమగు విద్యను, సైనిక శిక్షణమును ఒనగెను. క్రీ. శ. 1870 నుండి పోపుతో గల తగాదాను శాంతియుతముగ పరిష్కరించి “వాటికను” నగరమున పోపు సర్వాధికారములతో వ్యవహరించుటకు సమ్మతించెను.

దేశ పునర్నిర్మాణమైన తరువాత ముసోలినీ ప్రజలలో సామ్రాజ్య కాంక్షను కలిగించెను. ప్రాచీన రోమును సామ్రాజ్యమును పునరుద్ధరించుటయే ఫాసిస్టుల ఆశయము. నానా జాతి సమితిని ధిక్కరించి, క్రీ. శ. 1935 లో ముసోలినీ అఖిసీనియా నాక్రమించెను. క్రీ. శ. 1936 లో

జర్మనీ, జపానులతో చేరి అతడు అక్షరాజ్య కూటమిని ఏర్పరచెను. క్రీ.శ. 1939 లో ఆల్బేనియాను ఆక్రమించెను.

రెండవ ప్రపంచయుద్ధము : ఈ 1940 లో జర్మనీ పక్షమున రెండవ ప్రపంచ యుద్ధమున ప్రవేశించి, ఈజిప్టు, గ్రీసులపై ముసోలినీ దండెత్తి మొదట విజయములు సాధించెను. కాని 1943 నాటికి అన్ని రంగములందును ఇటలీ పరాజయ మందెను. దేశమున ముసోలినీపై తిరుగుబాట్లు ప్రారంభమయ్యెను. రాజు ముసోలినీని తొలగించి బొడోగ్లియోను ప్రధానమంత్రిగా నియమించెను. బొడోగ్లియో ప్రభుత్వము మిత్రమండలితో చేరి జర్మనీపై యుద్ధమును ప్రకటించెను. ఈలోగా జర్మను నైన్యములు ఉత్తర ఇటలీలో ప్రవేశించినవి. ముసోలినీ వాటితో చేరి ఉత్తరమున నొక రిపబ్లిక్ స్థాపించెను. మిత్రమండలి నైన్యములు క్రమక్రమముగా ఉత్తర ఇటలీని ఆక్రమించెను. ముసోలినీని బంధించి మిలన్ సమీపమున (9-4-1945) ప్రజలు కాల్చిచంపిరి. మేనెలలో కాన్వెర్టావద్ద జర్మనులు మిత్రమండలికి లొంగిపోయిరి.

యుద్ధానంతర - ఆం త రం గి క వ్యవహారములు : ఎమాన్యులు, బొడోగ్లియో ఇరువురు ప్రజాదరమును పొందలేకపోయిరి. ఎమాన్యులు సింహాసనమును త్యజించి కుమారుడైన రెండవ హంబర్టును పట్టాభిషిక్తుని జేసెను. బొడోగ్లియో రాజీనామా ఇచ్చెను. కాని రాజరికము నందు ప్రజలకు విశ్వాసము నశించినది. మంత్రివర్గములు కూడ ఒకదానివెంట నొకటి పడిపోవ సాగినవి. క్రీ. శ. 1946 లో రాజరికమును గురించి ప్రజాభిప్రాయము సేకరింపబడెను. రాజును తొలగించి రిపబ్లిక్ స్థాపించుటకు ప్రజలు సుముఖులై యుండిరి. రాజ్యాంగము తయారు చేయబడినది. ఈ రాజ్యాంగము ప్రకారము ఛేంబర్ ఆఫ్ డెప్యూటీస్, సెనేట్, అను సభలుగల పార్లమెంటు సభ ఏర్పాటైనది. అధ్యక్షుడు 7 సంవత్సరముల కొకమారు ఎన్నిక అగును. క్రీ. శ. 1948 లో లూయిగి యీసాండి అనునతడు అధ్యక్షుడుగా ఎన్నుకొనబడెను. క్రీ. శ. 1945 నుండి 1953 వరకును క్రిస్టియన్ డెమోక్రాటిక్ పార్టీ నాయకుడైన అలిస్ డగాస్పెరి ప్రధానిగ మండెను. మార్షల్ పథకము ద్వారమున అమెరికానుండి ఆర్థిక సహాయమును బడసి ఇటలీ అభివృద్ధికి అతడెంతయు కృషి

ఇటలీ (భూగోళము)

చేసెను. క్రీ. శ. 1958 లో పెల్లా ప్రధానమంత్రియైనాడు. క్రీ. శ. 1955 జనవరినుండి స్కెల్టాయను క్రిస్టియన్ డెమోక్రాట్, మిశ్రమ మంత్రివర్గమునకు నాయకత్వము వహించినాడు.

విదేశవ్యవహారములు: క్రీ. శ. 1947 లో ఇటలీ శాంతిసంధి చేసికొనెను. ఈ సంధి ప్రకారము ఆఫ్రికాలోని వలసలను వీడుటయే కాక, ఇస్ట్రీయాను యుగోస్లావియాకును, డొడ కనీసును గ్రీసుకును, ఇటలీ ఇచ్చివేసెను. ట్రిస్టినిగూర్చి యుగోస్లేవియా ఇటలీలమధ్య తగాదా వచ్చినది. 1954 అక్టోబరు 4 న లండనులో జరిగిన ఒండంబడిక ప్రకారము ట్రిస్టి రెండుగా విభజింపబడి, ఒక ప్రాంతముపై యుగోస్లావియాకును, రెండవ ప్రాంతముపై ఇటలీకిని అధికార మీయబడెను. క్రీ. శ. 1949 లో ఉత్తర అట్లాంటిక్ కూటమి లోను, ఐరోపా కౌన్సిలులోను ఇటలీ చేరినది. క్రీ. శ. 1956 లో ఇటలీకి ఐక్యరాజ్యసమితి సభ్యత్వ మీయబడెను.

వి. యస్. యల్. హెచ్.

ఇటలీ (భూగోళము):

పూర్వకాలమున రోమను సామ్రాజ్యమునకు ఇటలీ దేశము ఆయువుపట్టుగా నుండెను. ఆ సామ్రాజ్యవతనము నకు తరువాత పెక్కు శతాబ్దములవరకు ఇటలీ ద్వీప కల్పము అనేక చిన్న రాష్ట్రములుగా విచ్ఛిన్నమై యుండి, తిరిగి 19 వ శతాబ్దపు ద్వితీయభాగమున ఒకే దేశముగా రూపొందినది. ఇటలీ మధ్యధరా సముద్రములో మధ్య స్థానములో నుండుట భూగోళవిషయకముగా మిక్కిలి గమనింపదగిన విశేషము. పశ్చిమమున టైరీనియన్ సముద్రము, దక్షిణమున ఐయోనియను సముద్రము, తూర్పున అడ్రియాటిక్ సముద్రము అను మధ్యధరాసముద్రపు శాఖలు వ్యాపించి యున్నవి.

80°38' ఉ. అక్షాంశమునుండి 47° 7' ఉ. అక్షాంశము వరకును, 6° 37' తూ. రేఖాంశమునుండి 18° 32' తూర్పు రేఖాంశమువరకును ఇటలీ దేశము వ్యాపించి యున్నది. వాయవ్యమునుండి ఆగ్నేయముగా మధ్యధరాసముద్రములోనికి చొచ్చుకొని, 720 మై. పొడవును 80 నుండి 150 మై. వెడల్పును కలిగియున్నది. ఇటలీ కేంద్ర స్థానముండుండుటచే మధ్యధరాసముద్రదేశముల చరిత్రలో ప్రధాన పాత్రను నిర్వహించుచు వచ్చినది.

1958 సం 30 జూన్ నాటికి ఈ దేశపు వైశాల్యము 301,272 చ. కిలోమీటర్లు. ఇందులో 277,861 చ. కిలోమీటర్లు వ్యవసాయమునకును, అడవులకును ఉపయోగింపబడుచున్నది. 23,410 చ. కిలోమీటర్లు బంజరుగా నున్నది. ఇటలీ దేశమును 3 నై సర్గిక ప్రాంతములుగా విభజించవచ్చును.

1. ఉత్తర మైదానములు, వాటిచుట్టు నున్న పర్వతములు :— ఈ మైదానములు ఎడ్రియాటిక్ సముద్ర తీరమువరకును వ్యాపించి యున్నవి. ఇవి పో నది యొక్కయు, దాని ఉపనదుల యొక్కయు వండలి మట్టిచే నిర్మింపబడినవి.

2. సన్నముగా పొడవుగా మధ్యధరాసముద్రములోనికి వ్యాపించియున్న ద్వీపకల్పము :— ఆల్పస్ పర్వతముల శాఖయైన అపెనైను పర్వత పంక్తులు ఈ ద్వీపకల్పమునకు వెన్నెముకవంటివి.

3. పశ్చిమ దక్షిణముల నున్న సార్డీనియా, సిసిలీ ద్వీపములతో గూడిన ఇటలీ ద్వీపభాగము :— ఇటలీలో మిక్కిలి జనసమృద్ధముగల రాష్ట్రములలో సిసిలీ ద్వీప మొకటి. ఇందలి పంటలు ద్వీపకల్పములోని పంటలను పోలి యుండును. సార్డీనియా ద్వీపము పర్వతమయమై తక్కువ జనసమృద్ధమును కలిగియున్నది. ఫ్రెంచి ద్వీపమైన కార్సికా నుండి, బొనిఫాషియో జలసంధిచే వేరుచేయబడుచున్నది. ఇందు చాలభాగము చిన్న అడవులచేతను, పొదల చేతను, ఆవరింపబడి యున్నది.

వైన పేర్కొన్న వాటిలో చివరి రెండు విభాగముల యందును, మధ్యధరా దేశములకు సహజమైన వాతావరణము, శీతోష్ణస్థితులు కన్పట్టును. వేడిగా నుండు వేసవి కాలము, వెచ్చగా నుండు శీతకాలము, నిర్మలమైన ఆకాశము, సామాన్యపు వర్షపాతము, శీతకాలపు వర్షములు, ఉండును. వేసవిలో వర్షము లేక పొడిగా నుండును.

ఇటలీ దేశపు జనసంఖ్య 4 కోట్ల 10 లక్షల పరిమితి కలది. 70 శాతము వ్యవసాయముచే జీవనముచేయు వారు. వివిధ ప్రాంతములందలి వ్యవసాయదారులలోను, దృక్పథములలోను, ఆచారములలోను, జీవనపరిస్థితులలోను చాల తేడాలు గోచరించును. చిన్నిచిన్ని పొలములను తయారు చేయుటకే రాళ్లను సయితము పగులగొట్ట

వలసిన పర్వతవాసులు, సాగుచేసి పంటలు పండించుకొను అబ్రాజి ప్రజలు. వీరిలో వల్లెల జీవితములోని వైవిధ్యము ప్రతిఫలించుచున్నది. మరియు ఇచట వేలకొలది సంవత్సరములుగా వచ్చుచున్న పౌరనాగరికతకూడ కలదు.

ప్రజల నడవడికలలోకూడ పెక్కులు ప్రాంతీయ భేదాలు కలవు. వాయవ్యప్రాంతపు ప్రజలు వర్తక వ్యాపారములకు ఎక్కువగా అలవాటుపడి యుండుటచే ఉదాసీనులుగా నుందురు. మధ్యరాష్ట్రములగు టస్కనీ, అంబ్రియాలలోని ప్రజలు ఉదారులును కపటము లేని వారును ఐ ఉన్నారు.

దక్షిణ రాష్ట్రములందలి వారు అత్యంతమైన భావనాబలము కలవారు.

ఉత్తరమున నున్న ఆల్పైన్ పర్వతములు, రైలుమార్గములకు బాటలకు గొప్ప అడ్డంకులు. కాని వీటి యందలి జలపాతములును, సహజసరస్సులును విద్యుచ్ఛక్తిని తయారు చేయుటకు మిక్కిలి ఉపయోగపడుచున్నవి. పర్వత కనుమల గుండాను, సొరంగముల గుండాను రైళ్ళను నడుపుటకు ఈవిద్యుచ్ఛక్తిచాలా ఉపయోగపడుచున్నది.

సెంటు గోథర్డు, సెనిస్, సింప్లాను వంటి సొరంగముల గుండా ఉత్తర దేశములకు రైలుమార్గములు కలవు. తూర్పు పర్వతములలో, బ్రెన్నరు కనుమగుండా ఆస్ట్రియా దేశమునకు రైలుమార్గమున్నది. మరియొకటి క్లాగన్బర్డు కనుమగుండా యుగోస్లోవియాను కలుపుచున్నది. ఆల్పైన్ పర్వతములకు దక్షిణముననున్న పో నదీమైదానములు మిక్కిలి సారవంతమైనవి. విస్తారముగా పంటలు పండునవి. ఈ మండలములో కొన్ని ప్రాంతముల అలిప్ తోపులక్రింద ద్రాక్షపంట కలదు. చాటిక్రిందుగా

ధాన్యమును పండించు మూడంతరముల వ్యవసాయము కలదు. ఈ మండలములలో వ్యవసాయమునకు ఉపయోగించు నీటిపారుదల యేర్పాట్లు కలవు. ఉదా. ప్రసిద్ధమైన కవుర్ కాలువసాయమున పెక్కు చిత్తడి నేలలు సాగు బడిక్రిందికి తీసుకొనిరాబడినవి.

వ్యవసాయము అధిక ఫలవంతములైన ఆధునికపద్ధతులమీద జరుగుచున్నది. ఇచట ఎరువుల నుపయోగించు పద్ధతులను గూర్చియు, పంటలను మార్చి సాగుచేయు విధానములను గూర్చియు రైతులకు శిక్షణ ఒనగబడు



చున్నది. పో నదీమైదానములో అధికఫల ప్రదాయకమగునట్లు భారీగా వ్యవసాయము జరుగుచున్నది. సారవంతమైన చదును నేలలు, నీటిసౌకర్యములు కారణములుగా ఈ మండలము విశేష ఫలము నిచ్చుచున్నది. ఇది కాక పరిశ్రమలలోకూడ పోనదీ మండలము దేశమునందు ముఖ్యమగు ప్రాంతము. దేశమునందలి వరిపంటనుసమగ్రముగను, సగము జనుపనారను, మూడు వంతుల వట్టును, మూడువంతులు మొక్కజొన్నను, సగభాగము

గోధుమను, ద్రాక్షను ఈ మండలము ఉత్పత్తిచేయుచున్నది. ఇట్టి సమృద్ధియే, విదేశములకెగుమతి చేయుటకు కూడ కారణమగుచున్నది. ఆల్పైన్ పర్వతప్రాంతము ముఖ్యముగా ద్రాక్షకు ప్రసిద్ధమైనది. ద్వీపకల్ప భాగములో మధ్యధరాప్రాంతపు ఫలసంపదకలదు. ఆల్పైన్ పర్వత పాదమండలములో పశుపోషణము ముఖ్యవృత్తి.

ఖనిజములలో గంధకము ముఖ్యమయినది. ఇది ముఖ్యముగా సిసిలీ ద్వీపములో దొరుకును. ఎగుమతులలో గంధకము రెండవ స్థానమాక్రమించియున్నది. ఎల్బాలో

ఇటలీ (భూగోళము)

మేలురకపు ఇనుము, సార్నియాలో సీసము, తుత్తునా గము దొరుకును. ఇస్ట్రీయాలోను అబ్రూజిలోను బాక్సైటు లభించును. పాదరసము, చలువరాళ్ళు టస్కనీలో విశేషముగా దొరుకుచున్నవి. నేల బొగ్గుగనులు ఇటలీ దేశమున చాలా తక్కువగానున్నవి. కొద్దిగా పెట్రోలియం మాత్రము ఎమీలియాలో లభ్యమగుచున్నది. పోనడీ మైదానములో మరికొన్ని పెట్రోలు గనులు కనుగొనబడినవి. ఇటలీ దేశపు నైసర్గిక స్వరూపము, అందలి అసంఖ్యాకములైన ఏరులు, విద్యుత్తును ఉత్పాదించుటకు మిక్కిలి అనువుగానున్నవి. క్రీ. శ. 1953 లో 32,619 మిలియను కిలోవాట్ల విద్యుచ్ఛక్తి తయారు చేయబడినది.

ఇటలీదేశపు పరిశ్రమాభివృద్ధికూడ మిక్కిలి గమనింపదగినది. దీని ముఖ్యకారణములు :- (1) నైపుణ్యము కలిగి చవుకగాలభించు కార్మికజనులు, (2) సమృద్ధియైన విద్యుచ్ఛక్తి, (3) విస్తృతమైన దేశీయ వ్యాపారము, (4) చాలినంతగా దొరుకు ముడిసరకులు.

వ్యవసాయ పరిశ్రమలలో "అధికఫలప్రదానము" నకు పేరెన్నికగన్నది పో మైదానము. అది మిక్కిలి అభివృద్ధి చెందియున్నది. అచ్చటి పరిశ్రమలలో నూలు పరిశ్రమ ప్రథమస్థానమును, యంత్రోత్పత్తి ద్వితీయస్థానమును ఆక్రమించియున్నవి. పరిశ్రమలలో 80 శాతము పోనడి యొక్క లోయలలోనే కేంద్రీకరింపబడి యున్నది. మిలాను, ట్యూరిను, కోమో, బెగ్నామో పట్టణములలో పట్టు పరిశ్రమ ముఖ్యమైనవి. రయాను, ఉన్ని, నూలు వస్త్రముల ఉత్పత్తి కూడ వృద్ధి చెందినది. క్రీ. శ. 1953 సంవత్సరములో 1,007 ఫ్యాక్టరీలలో నూలునుత్పత్తి చేయుటకు మొత్తము 5,705,000 కదుళ్లును, 183,565 మగ్గములును, పట్టును తయారుచేయుటకు 1,109,527 కదుళ్లును, 26,148 మగ్గములును ఉపయోగములో నుండెను.

జినోవా, మిలాను, సవోనా, పియాంబినో పట్టణములలో ఉక్కు కర్మాగారములు కలవు. గాజు, లేసు, పరిశ్రమలలోను, పింగాణి, చలువరాయి పరిశ్రమలలోను, గడ్డితో అల్లు సామానులు, కత్తులు మొదలగు వస్తువులు తయారు చేయుటలోను ఇటలీ ప్రజలు నిపుణులు. ఓడలు స్వేచ్ఛియాలోను, గంధకీకాస్టము, కాల్షియం కార్బైడ్

(ఖటికకర్పనిదము), ఎరువులు మొదలగు రసాయనిక పదార్థములు పెస్కారాలోను, మోటార్లు విమానములు, మిలానులోను తయారగును. క్రీ. శ. 1952 సం. లో తయారయిన మోటారుకార్లు 134,784. వీటిలో 26,600 కార్లు విదేశముల కెగుమతి చేయబడినవి. కూరగాయలు, పండ్లు, నూనెలు, సారాయములు, జున్ను, బీటుదుంపనుండి తయారుచేయబడిన పంచదార మొదలగు వాటిని ఉత్పత్తిచేయు పరిశ్రమలు దేశమంతట వ్యాపించి యున్నవి.

క్రీ. శ. 1951 సం. లెక్కప్రకారము ఇటలీలో వ్యాపారపరిశ్రమలకు సంబంధించిన 1,475,385 కంపెనీలుండెను. వాటిలో 6,474 623 మంది కార్మికులు పనిచేయుచుండిరి. వీరిలో 25.19 శాతము చొప్పున వస్త్రములు, దుస్తులు మొదలగువాటికి సంబంధించిన పరిశ్రమలందును, 20.63 శాతము చొప్పున ఇంజనీరింగు పరిశ్రమలందును, 11.43 శాతము చొప్పున ఆహారపదార్థపరిశ్రమలలోను, 10.44 శాతము చొప్పున గృహనిర్మాణ పరిశ్రమలలోను కార్మికులు లుండిరి.

దేశములో అనేక పట్టణములకు సంబంధమును కల్పించునట్టియు, యూరపుదేశములతో రాకపోకలను సమకూర్చునట్టియు రైలుమార్గములు పెక్కులు అభివృద్ధి చెందినవి. వీటి మొత్తముపొడవు 21,900 కిలోమీటర్లు. ఇవికాక 170,811 కిలోమీటర్లు రోడ్లు కలవు. పో, టీసినో, అడ్డా, అడిజే మొదలగు నదులు ప్రయాణ సౌకర్యములు కలుగజేయునవి ఉత్తరమైదానమందు మాత్రమే చాలవరకు కలవు. దక్షిణమున, ట్రైబరు, ఆరోనీ నదులు మాత్రమే నౌకాయానమునకు వీలుగా నున్నవి.

ఇటలీలో లక్షవై గా జనాభాగల పట్టణములు దాదాపు 23 కలవు. ట్రైబరు నదివై గల రోము పట్టణము రాజధానిగా నున్నది. పోనడిమండలపు పశ్చాద్భాగము పోషక ప్రదేశముగా గల జినోవా రేవుపట్టణము ముఖ్యమైనది. మిలాను పరిశ్రమలకు కూడ ఇదిరేవు. ఇటలీద్వీపకల్పభాగమున నైరృతీతీరమున చక్కని సముద్రపు అఖాతముపై నున్న నేపుల్సు మరియొక ప్రముఖపట్టణము. యాత్రికుల నాకర్షించునట్టియు పురాతనపు రేవుపట్టణమునైన వెన్నీసు, అడ్రియాటిక్ తీరముననున్నది. ప్రయాణికులకు

బ్రిండిసి ముఖ్యమగు రేవుపట్టణము. ద్రాక్ష పండ్లను, నారింజపండ్లను ఎగుమతిచేయు పల్లెటణము సిసిలీ ద్వీపమునకు ముఖ్యపట్టణము.

ఈ దేశమున అనేక వస్తువులలో విదేశవ్యాపారము జరుగును. సామాన్యముగా ఎగుమతులకంటె దిగుమతుల విలువయే ఎక్కువ. అనగా లోటువ్యాపారము. వర్తకపు ఓడలపై వచ్చు రాబడి, విదేశ యాత్రికులు ఈ దేశమున చేయు ఖర్చు, విదేశములందలి ఇటలీదేశీయులు స్వదేశమునకు పంపు ధనము, మొత్తముమీద ఈ లోటును పూర్తిచేయు సాధనములు. స్విట్జర్లెండు, ఫ్రాంసు, జర్మనీ, అమెరికాసంయుక్తరాష్ట్రములకు పంపబడు పట్టు; దక్షిణ అమెరికా దేశములకు పంపబడు నూలువస్త్రములు; అర్జంటైనాకు పంపబడు సారాయములు ఇచ్చటముఖ్యమైన ఎగుమతులుగా నున్నవి. మరియు అనేక దేశములకు కాయ గూరలు, పండ్లు, రయోను (నారతో చేసిన కృత్రిమపు పట్టు), కార్లు, ఆహారపదార్థములు, గంధకము, చలువ రాయి మొదలగు ఖనిజములు ఎగుమతిచేయబడుచున్నవి.

అమెరికాసంయుక్తరాష్ట్రములు, ఈజిప్టు, పాకిస్తాను అను దేశములనుండి నూలు, అమెరికాసంయుక్తరాష్ట్రములనుండియు, రష్యానుండియు పెట్రోలియము, బ్రిటను, జర్మనీ దేశములనుండి బొగ్గు, అమెరికా సంయుక్త రాష్ట్రములు, కెనడా, అర్జంటీనా దేశములనుండి దినుసులు పేర్కొనదగిన ఇచ్చటి ముఖ్యములగు దిగుమతులు. ఇవికాక, ముడిఖనిజములు, ఉన్ని, పంచదార, తేయాకు, కాఫీ, కట్టపరిశ్రమ కుపయోగించు యంత్రములకూడ ఈ దేశము దిగుమతి చేసికొనుచున్నది.

కె. వి. రెడ్డి.

ఇటలీ భాషావాఙ్మయములు :

ఇటలీభాషయొక్క పుట్టుక : రోమను సామ్రాజ్యము పతనమయి ముక్కలు ముక్కలుగా చెదరిపోయినతరువాత స్పానిషు, ఫ్రెంచి, ఇటాలియను భాషలు ప్రచారము లోనికి వచ్చెను. రోమనుసామ్రాజ్యప్రాభవదినములలోను తరువాత క్రైస్తవ మతబోధకుల దినములలోను రోము నగరమునందు లాటినుభాష రాజకీయముగాను, మత విషయకముగాను ప్రధానభాష యయి యుండెను. గోధులు, గాలులు దండయాత్రలుచేసి దేశమును, జయించి

నప్పుడు ఇటాలియనులు తమ లాటినుభాషతోపాటు నూతన పరిపాలకుల భాషలను కూడ నేర్చుకొనవలసి వచ్చెను.

ఇట్లు ఫ్రెంచి మాండలికభాష యొక్కయు, లాటినుభాష యొక్కయు కలయికచే నేర్పడిన భాషయే ఇటాలియనుభాష యైనది. మొట్టమొదట ఇటలీయందలి ఉత్తర రాష్ట్రములలో ముట్టడిజాతులతో సంబంధ మేర్పడుటచే సహజముగా టస్కనీయరీదును, ఉత్తర భాగములందలి ఇతర పట్టణములయందును తొలిసారిగా ఇటాలియను భాషను మాట్లాడుటయు, అర్థముచేసికొనుటయు సంభవించెను. ఇటాలియనుభాష తొలుత పామరజనులలో వ్యాప్తిగాంచెను. అందుచే ఇది పామరభాషగా ఎన్నబడుచుండెను. పిదప విద్వాంసులయొక్కయు, ప్రధానముగా రోమను కాథలిక్ చర్చికి చెందిన ఉన్నత మతాధికారుల యొక్కయు ఆదరమును పొందినది ఈ భాష. ఇది మొదట మాండలికులకును, కవులకును, అనాగరకముగా కనిపించెను. ప్రాస్పెయొక్క దక్షిణ, నైర్వృతి భాగములకుచెందిన సాహసికులు తమ ప్రేమపాత్రలైన అవివాహిత స్త్రీలకు అర్థమగునట్లు తాము నేర్చిన లాటిను భాషాపదములను తమభాషతో మేళవించి ఆశురచనాగీతములను వ్రాయదొడగిరి. పిదప ప్రాన్సిషియన్లు, డామినికన్లు, బెనిడిక్టిన్లు మున్నగు వివిధవర్గములకుచెందిన మత గురువులు తమ ప్రార్థనాగీతములను, ధర్మప్రవచనములను రచించు నిమిత్తమై ఈ క్రొత్తగాపుట్టిన భాషను వాడుచు తమ గీతాదులను నిర్దుష్టములను చేయ నిరంతరముగా కృషి చేసిరి.

ప్రాక్కునరుజ్జీవన యుగము (The Pre-Renaissance Period): రెండవ ఫిలిప్పు రాజు 1220 లో సిసిలీరాజ్యమున పట్టాభిషిక్తుడగుటతో, ఇటాలియను కవిత్వము నాటుకొని నార్మనుజాతికి చెందినవాడును, ఫ్రెంచి మాతృభాషగా గలవాడును అగు ఈ రాజుయొక్క పోషణములో అభివృద్ధి గాంచెను. తన గొప్ప ఆస్థానములో పెక్కుమంది ఇటాలియను కవులకు ఇతడు ఆశ్రయ మొసగెను. అన్ని భాషలయందును మొదట పద్యకవితయు, పిదప వచనకవితయు ఉత్పత్తియగుట, పద్యకవిత వచనకవితకంటె విశేషతరమయిన ప్రాముఖ్యమును కలిగియుండుట కననగును,

ఇటాలియను భాషావిషయమున గూడ ఇట్లే జరిగియుండెను. భాషలు తొలుత మతముచేతను, మతారాధకుల చేతను, ఆశీర్వదింపబడి, పోషింపబడుచు వచ్చెను. ఇటాలియను భాష, ఎస్పిసీకి చెందిన సెయింటు ఫ్రాన్సిస్ వంటి పుణ్య పురుషునిచే ఆశీర్వదింపబడెను (1226). ప్రప్రథమమున ఇటాలియను భాషలో వ్రాయబడి పదిలము చేయబడిన గ్రంథములలో ఇతడు వ్రాసిన 'లాండెస్ క్రీటరమ్' లేక 'సూర్యసోదరుని ప్రార్థనాగీతము' అను గ్రంథ మొకటి. నీతికథలు, మతబోధనములు, గద్యపద్యరూపములయిన మహోపన్యాసములు మున్నగు వానిని ఇటాలియను భాష యందు ప్రప్రథమమున రచించినవారు మాంటె కాసిનો మతబోధకులే. మిలాను, సిసిలీ, సయన్నా, వెనిస్ మున్నగు పట్టణములవలె సుందరమయిన ప్లారెన్సు నగరము, ఎల్లప్పుడును ఇటాలియను భాషావాఙ్మయములను, కళలను వెంపొందించుటలో అత్యంత ప్రముఖ పాత్రను వహించి యున్నది. బ్రునెట్టోలాటినో (1262) అను నాతడు ప్లారెన్సు నివాసి. రాజనీతిజ్ఞుడు. ఇటాలియను భాషలో ప్రప్రథమమున నీతిబోధకమును, రూపకాత్మకమును అగు కావ్యమును వ్రాసిన గౌరవము ఇతనికి దక్కినది. ఈ కావ్యము పేరు "ఇటెనరెట్టో" ఇది డాంటీ ఎలిజియెట్రీను అను నాతడు రచించిన "డివైనా కామెడియా" అను కావ్యమునకు ఆసన్నపురో గామిగా భావింపబడుచున్నది. ఎందుచేతననగా ఈ రెండు కావ్యముల రచనకును కవుల ఆధ్యాత్మిక సంక్షోభమే కారణమైయుండెను. లాటినో, డాంటీ - అను నిరువురును తమ జన్మస్థానముగు ప్లారెన్సు నగరమునుండి ప్రవాస శిక్ష ననుభవించియుండిరి. ఇట్లు ఈ క్రొత్త భాషలో పద్యము, వచనము ఎడతెగక మెల్లగా అభివృద్ధిపొందుచు వచ్చెను. కాలక్రమమున పెక్కురు విద్వాంసులు ఇటాలియను భాషను తమ భావప్రకటనమునకు సాధనముగా గ్రహించుచువచ్చిరి. అందుచేత ఈ భాష క్రమక్రమముగా అభివృద్ధియయ్యెను. "ట్రెసెంటో" లేక 14 వ శతాబ్ది మధ్యకాలము వచ్చునప్పటికి ఇటాలియను కవిత్వ కళా వికాసము ప్రధానముగా భావకవితారంగములో గొప్ప ప్రమాణమును అందుకొనెను. వచన రచనయందు మూత్రము మిక్కిలి మందముగా అభివృద్ధి ఘటిల్లెను.

1265 లో ఇటలీ యొక్క వాఙ్మయాకాశమున అత్యంతోజ్జ్వలమైన నక్షత్రమోయన డాంటీ ఎలిఘియరి అను నాతడు ఉదయించెను. ఇతడు ప్రపంచ వాఙ్మయము నందలి మహాకవులలో ఎన్నదగినవాడు. డాంటీ ఇటాలియనులకు ముఖ్యప్రతినిధిగా భాసిల్లెను. జాతీయ వాఙ్మయ చరిత్రలను బట్టిచూడగా, ఏ దేశమునకును ఇట్టి ఘనుడు ప్రతినిధిగా లభించియుండలేదనుట సత్యము. డాంటీ వ్రాసిన "డివైన్ కామెడి" సాటిలేని కావ్యము. ఇతడు మానవుని "నవోదయము" అనదగు పునరుజ్జీవనమును ముందుగా ఊహించి ఆ నూతన కాలముకొరకు అచంచలమైన అభినివేశముతో ఎదురుచూచుచుండెను. ఇదియే ఇతని మహత్త్వమునకు కారణము. "వైటానవ" అను ఇతని రచన నూతనతేజమునకును, భావనలోని క్రొత్త రీతికిని గద్యరచనయందలి నవ్యశైలికిని సురస్సూచకము. ఇది స్వచ్ఛము, పావనము, అత్యంత హృదయాకర్షకము. ఇది యూరపు ఖండమునందలి భాషలలో నెల్ల నిర్దుష్టముగా వ్రాయబడిన వీరరసాత్మక గేయము.

ఇటలీయందలి ప్రాకృతపునరుజ్జీవన యుగము యొక్క మరి యొక లక్షణము "పేగాన్ యుగము"నకు చెందిన (గ్రీకు రోమను కవులచే వ్రాయబడిన) వాఙ్మయమునందలి అత్యంతమైన వైచిత్ర్యమై యున్నది. అన్ని వృత్తులకు చెందిన వారు, ప్రధానముగా తత్త్వవేత్తలు గ్రంథపఠనమునందు ఆసక్తులయిరి. ఈ గ్రంథపఠనాసక్తి "పునరుజ్జీవనము", లేక "రినేసిమెంటో" అని ఇటాలియను భాషలో వ్యవహరింపబడిన యుగము వచ్చువరకును కొనసాగెను.

ఫ్రాన్సిస్కో పెట్రార్కా (1304-1374) అను కవి ప్రథమ నవ్యయుగరచయితగా, ప్రాచీన వాఙ్మయ పునరుజ్జీవన ఉద్ధారకుడుగా ప్రసిద్ధినందెను. గ్రీకు, రోమను భాషలయందును, నర్వసారస్వతప్రక్రియలందును, ఇతడు కావించిన బహుగ్రంథ నిర్మాణము అసదృశము. ఇతని ఇటాలియను గేయగుచ్ఛము ఈతని కీర్తికి జయ పతాకగా వరలెను. "రైమ్ లేక కాంజోనీర్" అను గేయ కావ్యములకు ఇతడు "రెరమ్ వల్లెరియమ్ ఫ్రాగ్ మెంటా" అని పేరిడెను.

డాంటీ పెట్రార్కాలకు పిమ్మట "బొకేషియో (1313-1315) అనునాతడు "టస్కన్ మానవత్రయము"

నందలి మూడవ మహోచ్ఛ్వాసము. ఇతడు డాంటీని విశేషముగా ప్రశంసించి యున్నట్లు ఈతని జీవిత చరితమువలన విశదమగుచున్నది. ఇతడు పెట్రార్కాయొక్క సన్నిహితమిత్రుడు. ఇతడు లాటినుభాషయందుకంటె ఇటాలియను భాషలోనే అధికసంఖ్యగల కావ్యములను రచించి యున్నాడు. తన ఇటాలియను రచనల చూలమున మహాకవులకొరకు ఉద్దిష్టమయిన “విశ్వదేవాలయము”న ఇతనికి ఒక విశిష్టస్థానము లభించియున్నది. “నవలా” రచనకు ఇతడు జనకుడుగా ప్రసిద్ధిపడెను. “చెకామెరెన్” అను నీకని రచన బహుశముగా “పునరుజ్జీవనము” యొక్క ఆరంభమునకు అత్యంత సన్నిహితమైన కారణమై యున్నది. డాంటీ వ్రాసిన “డివైను కామెడీ” లో పోల్చి దీనిని “హ్యూసును కామెడీ” యని సముచితముగా పేర్కొనియున్నారు. ఈ రచయిత యొక్క ప్రతిభను ఇంతకంటె గొప్పగా ప్రశంసించుట యెవరికిని తరముకాదు. ఇతని మిత్రుడును సమకాలికుడును అగు పెట్రార్కా ఒక రచన అనువాదములవలె బొకేషియో కావించిన గ్రీకు, రోమను గ్రంథముల అనువాదములు ఇటాలియను భాషావాఙ్మయములో అత్యున్నతమైన సారస్వతప్రాముఖ్యమును పొందియున్నవి.

“పునరుజ్జీవనము” (Renaissance) :- “పునరుజ్జీవనము” అని వ్యవహరింపబడు కాలమును గూర్చి సంగ్రహముగా చెప్పవలెననుచో, దీనిని “దీప్తివిజయము” అని చెప్పవచ్చును. మధ్యయుగముల అంధకారమువై హేతువు అను వెలుతురు విజయమును సాధించిన కాలమును ఇది సూచించును. స్వపక్ష దురభిమానము, వెళ్లి భక్తి, మూఢవిశ్వాసము అను అజ్ఞానలక్షణములయొక్క గట్టిపట్టునుండి హేతువు తుదకు విముక్తి నొందిన యుగమిది. ఇటాలియను వాఙ్మయములో ఈ కాలము “క్వాట్రో సెంటో” లేక 15 వ శతాబ్ది అని వ్యవహరింపబడుచున్నది. టర్కివారిచే కాన్స్టాంటినోపుల్ జయింపబడుట, అమూల్యములైన గ్రీకు పుస్తకములను, వ్రాతప్రతులను తీసికొని కాందిశీకులు అధిక సంఖ్యాకులుగా తూర్పు సామ్రాజ్యమునుండి ఇటలీలో ప్రవేశించుట, ఈ కాందిశీకులలో కొందరు ప్రముఖులు ఇటాలియను విశ్వవిద్యాలయములలో ఆచార్యులుగా

నియమింపబడుట అనునవి గ్రీకు, రోమను సంస్కృతి యొక్క పునరుజ్జీవన భావనయందు నూతనాభిరుచిని కల్పించెను. లారెంజోడి మెడిసియొక్క ప్రత్యక్షపోషణ క్రింద ఫ్లోరెన్సులో 1450 లో ఫ్లేటోనికో పరిషత్తు ఒకటి స్థాపింపబడెను. ఇది యొక ప్రసిద్ధమైన కార్యసాధనము. నూతనమైన ఫ్లేటోతత్వమునకును, క్రైస్తవమతమునకును మధ్య సామరస్యమును కల్పించుటకై ఫిసినో అనునాతడు (1489-99) ఫ్లేటో యొక్కయు, ప్లాటినస్ యొక్కయు, సంపూర్ణ గ్రంథములను అనువదించెను. కాని, ఈ పునరుజ్జీవనోద్యమములో ప్రసిద్ధుడైనవాడు పికో-డిలా-మిరాండోల అనువాడు. ఆతడు ఈ పునరుజ్జీవనోద్యమమునందు అత్యున్నత ర్యామునుకొలుపు సాహసికుడుగా వర్ణింపబడినాడు. ఫ్లేటోతత్వము గూఢమైన ప్రేమతత్వము కారణముగా సాంఘిక రాజ్యస్వేచ్ఛమును గొప్పగా ప్రకాశింపజేసెను. 15 వ శతాబ్ది యందలి మహోన్నత భావములకెల్ల వన్నె దిద్ది, స్పెన్సరు మూలమున ఇంగ్లీషు కవిత్వలో ప్రవేశించి, పెల్లిని తన కడపటి వారసునిగా చేసికొన్న దీ ఫ్లేటో తత్వము. ఫ్లేటో నూతన తత్వముతోపాటు మెడిసి వంశజుడైన లారెంజోయొక్క పరిపోషణముక్రింద ‘చాన్స్ డి గెస్టె’ (ఫ్రెంచి కవితా భేదము) యొక్క అనుకరణము మున్నగు ఇతరకవితాప్రక్రియలలో ఇటాలియను కవిత్వ విస్తరింప దొడగెను. ఈ మెడిసి వంశజులలో పెక్కుమంది రాజనీతివేత్తలుగా, కవులుగా, రోమను కాథలిక్ మతస్థులకు ప్రధానగురువులుగా, యుద్ధ వీరులుగా, పేరుగాంచి యున్నారు. కాసిమో, లారెంజోల యొక్క మహాత్వము స్వీయ దేశీయ సారస్వతచరిత్ర పత్రముల యందు ముద్రిత మయ్యెను.

పునరుజ్జీవన యుగములో ఇటాలియను వచనరచనాభివృద్ధికి నికోటో మేకియా నెటి (1469-1527) అను కవి కారకుడయ్యెను. రాజకీయ సిద్ధాంత ప్రతిపాదకుడుగాను ఆధునికమైన ఇటలీయొక్క ప్రవక్తగాను ఇతడు ప్రసిద్ధి కెక్కెను. ఇతడు పెక్కు రంగములలో కృషిచేసినవాడు. ఇతని కీర్తికి జయవతాక ఇల్ ప్రిన్సిపే అను గ్రంథము నేటి వరకు గూడ ఇది యూరపుఖండ రాజ్యతంత్రమునకు ఒక ప్రమాణ గ్రంథముగా వరలుచున్నది. ఈ కవితైలి సులభమైనదై, సొంపైనదై యున్నది. ఇతనిభాష సుశో

ఇటలీ భాషావాఙ్మయములు

భితముగా, సభ్యముగా, రాజ్యతంత్రాత్మకగ్రంథరచనా విధానమునకు ఆదర్శకముగా నున్నది. రాజనీతిని అభ్యసించగోరువారు నేటికిని ఈ చిన్న గ్రంథమును ప్రమాణముగా గ్రహించుచున్నారు. రాజ్యముల యొక్కయు జాతుల యొక్కయు భవితవ్యలను నిర్మించుటకు గాని నాశనమొనర్చుటకు గాని ఇంత విశేషముగా శోధ్యుడు గ్రంథము మరియొకటి లేదనుట అతిశయోక్తి కాజాలదు. "నీతి సూత్రములకును రాజ్యతంత్రములకును ఏపాటి సంబంధములేదు. ఇది యథార్థదృష్టి. ఇదియే మానవ చరిత్రయొక్క పరమార్థసారము" అని మాకియ వెల్లి సమర్థించెను.

ఫ్రాన్సిస్కో గ్యూషియార్డిని (1483-1550) మొదటి గొప్ప ఇటాలియను చరిత్రకారుడు. "రికార్డిటోరిటికీసివిలీ" అనునది ఇతని కృతి. "స్టోరిడి ఇటాలియా" అనునది ఇతడు రచించిన మరియొక యుద్గ్రంథము. ఇటాలియను జాతియొక్క జాతీయ చరిత్రను ప్రతిపాదించు ప్రవచనము గ్రంథ మిదియే.

లడావికో ఎరియస్టో (1474-1533) అను నాతడు డాంటీ తరువాత పేర్కొనదగిన రచయిత. ఇతడు ఇటాలియను మహాకవులలో రెండవస్థానము నాక్రమించుచున్నాడు. "ఆల్లెండో ఫ్యూరియసో" అనునది ఇతని అత్యుత్తమ రచనయై యున్నది. పునరుజ్జీవనకవిత, ఎరియస్టో కవియందు స్వేచ్ఛాయుతమును, అద్భుతకల్పనా విశిష్టమును అగు ప్రాచీన కవితగా పరిణతినొందినది అని ప్రతీతి కలదు. ఈకావ్యమునందు "పెవిలియర్ ఆల్లెండో" యొక్క వీరకృత్యములు వర్ణింపబడినవి. ఈ గ్రంథము రగ్నరో, బ్రాడమెట్టిలయొక్క వివాహముతో ముగియుచున్నది.

టర్ క్వాటోచీసో (1554-1595) : 18 వ శతాబ్ది పరభాగమున, ఇతడు ప్రతిభావంతుడై, సమకాలికులైన కవులను, నాటకరచయితలను అతిశయించెను. 'జెరూసలం లిబనటా' అను గొప్ప కావ్యము ఈతని కీర్తి సౌధమునకు పునాదియై వరలెను. ఇందు మొదటి క్రైస్తవమత యుద్ధము విపులముగా వర్ణింపబడినది. ఇందు అపరిచిత వస్తువర్ణనాత్మకములైన అంశములుకూడాకలవు. ఈకావ్యమునకును ఎరియస్టో వ్రాసిన "ఆల్లెండోఫ్యూరియసో"

అను కావ్యమునకును సన్నిహితమైన సామ్యములు కలవు. ఈ కావ్యమునందలి సుతవిషయకమైన ఉద్రేకమును పరిహరించినచో, ఇది పాటకులకు అత్యంతానందమును ప్రసాదించగలదు అనుటలో సందేహములేదు.

17 వ శతాబ్ది లేక సంక్రమణయుగము : స్పెయిను ప్రభుత్వారంభముతోను, అకీర్తికరమైన విచారణతోను, ఇటలీ మరల అంధకారమగ్నమయ్యెను. మతోన్మాదులు చెలరేగి, ధర్మవిరుద్ధము అను వ్యాజమున నుక్కినవారి సెల్ల హత్యగావించిరి. ఈ యుగమున రచయితలు ఇష్టముగ్గురు మాత్రమే కనిపించుచున్నారు. వెలుతురును గాంచి ధీరులైన ప్రజలలో కొందరు అంధకారమువలని అనర్థములను సహించలేరై. వారిలో గెలిలియో అను మహాపురుషు డొకడు (1564-1642) అయి యున్నాడు. ఈ మహనీయుడు శాస్త్రజ్ఞులలో అగ్రగామి. వచనరచనల యందు అందెవేసినచేయి. డయోలాగోడే మస్మిసిస్టెమి, డయోగెడెల్లె, నౌవెనయింజె అనునవి ఇతని ఉత్తమ వచన రచనలు. ఇవి సుందరమై సులభమైన కైలిలో ప్రజోపయోగార్థమై వ్రాయబడినవి.

ఆర్కెడియా (1690) : ఆర్కెడియా : శాపరిషత్తు రోములో 1690లో ఫ్రాన్సిస్కో రెడి, డాఫిలికేయియా, ఎలిసేన్డోగిడి అను ముగ్గురు కవులచే స్థాపింపబడెను. పునరుజ్జీవనముయొక్క చైతన్యమును రక్షించుటయును కవితయొక్కయు, కళయొక్కయు, తదాదర్శముల యొక్కయు అభిరుచిని సంరక్షించుటయు ఈ శాపరిషత్తు యొక్క ముఖ్యోద్దేశములు. మెస్టాస్టసియో, గిన్సెప్పె పెరినీ అనువారు ఆర్కెడియా కళాపరిషత్తునకు చెందిన మహాకవులలో చివరనున్నవారు. పెరినీ అను నాతడు (1729-1799) వివేకధర్మమునందును, వ్యాపహారిక బీట తాళయములందును జనులకు ప్రీతిని కల్పించుటకై కావ్య కళ సుపయోగించెను.

ఇటాలియను నాటకము, నాటక రంగము : గ్రీకు - రోమును నాటకానువాదములను, కొన్ని జాసపద కావ్యములను, కొన్ని భావప్రధాన నాటకములను, మినహాయించినచో, ఇటాలియను సారస్వతమున గర్వింపదగిన నాటకములు లేవనియే చెప్పవచ్చును. పండుగలలోను, క్రైస్తవుల మతోన్సవములలోను, మిలాను, వెనీసు,

ప్లారెన్సు మున్నగు పెద్దనగరములలోను సుఖాంత నాటకములు ప్రదర్శింపబడుచుండెడివి. అవి మిక్కిలి ప్రాచీనములును, అపరిణతములును అయియుండెను. వాటికిసారస్వత గౌరవము లేదయ్యె. నాటక షేత్రమున, ఇటాలియను వాఙ్మయముయొక్క మహాత్వమును విక్టోరి యొల్ ఫియరీ అను కవి (1749-1803) పునరుద్ధరించెను. ఇతడు ఇటలీయొక్క వై తాళికుడుగా భావించదగినవాడు. ఇతడు తన “డెల్ ప్రిన్సిపే ఎడెల్లె లెట్టెరి” అను వచన గ్రంథమునందు భవిష్యత్తునందలి ఇటలీయొక్క ఏకీకరణమును ప్రతిపాదించి తన చూరదర్శిత్యమును ప్రకటించెను. ‘ఫిలిప్టో’ మొదలుకొని ‘బ్రూటో సెక్కడే’ వరకు గల స్వరచితములయిన 19 విషాదాంత నాటకములను భావకాలమునందలి, ఇటాలియను ప్రజలకు అంకితము చేసియున్నా డీ మేహాకవి. ఈ నాటకములందు ఇతని ఆవేశము, స్వాతంత్ర్య ప్రీతి, ప్రభువుల నిరంకుశ పరిపాలనమునందలి ద్వేషము మూర్తి భవించియున్నవి. షేక్స్పియరుతో సరి రాకున్నను, ఇతడు గెయిటీ, షిల్లరులతోడి సమానప్రతిపత్తి గౌరవములకు అర్హుడై ఉన్నాడు. ఆధునికమైన ఇటాలియను నాటకాభివృద్ధిని గూర్చి చెప్పవలసిన విశేష మెద్దియును లేదు. గేబ్రియలు-డి-ఎనంజియో రచన మాత్రము నాటక షేత్రమున విశిష్టస్థానము గలదిగా పేర్కొనదగియున్నది. ఇతడు ఆధునికడగు ఇటాలియను మహాకవియు, నవలారచయితయు, వ్యాసకర్తయునై యున్నాడు. ఇతడు రచించిన లాఫిగ్లియా-డిలారియో అను సుప్రసిద్ధ నాటకము ఒకటి కలదు. అది ప్రపంచ యుద్ధము (1914-1918) ముగిసిన పిదప మిక్కిలి ప్రజారంజకమైనదై భాసిల్లెను.

ఆధునిక యుగము : నెపోలియను బోనపార్టీ నేతృత్వమున ప్రాంచి సేనలు ఇటలీని ముట్టడించుటతో (1796-1814) ఇటాలియను వాఙ్మయమునందును, భావమునందును నవయుగము ప్రారంభమయ్యెను. ఈ దండయాత్ర రాజకీయముగను, సాంఘికముగను, ఆదర్శాత్మకముగను గొప్ప విప్లవమును కల్పించెను. నెపోలియను యొక్క విజయముల వలన ఆసియాదేశపు హెప్నబర్గ్ సమ్రాట్టుల నిరంకుశ పరిపాలనమునుండి ఇటాలియను దేశీయులకు విముక్తి చేకూరెను. గారిఖాల్దియ, అతని

స్వచ్ఛంద సైనికులును దేశస్వాతంత్ర్య సంపాదనమునకై చేసిన సేవ అమూల్యము. రచయితలు కూడ విదేశీయులకు ప్రతికూలముగ పోరాటము తమ లేఖనులతో సాగించుచు వచ్చిరి. కవుల కలములే యోధుల ఆయుధములకంటె విశేషతరమైన మారణశక్తి కలవై ప్రవర్తిల్లెను.

ఎఖిసెండ్రో మేంజొనీ “రోమాంటిసిజమ్” అను సారస్వ కళా విప్లవోద్యమమును ఇటలీలో స్థాపించెను. -రాజకీయముగా ఘటిల్లిన సంక్షోభముచే గ్రస్తులై యున్న సజాతీయులకు సార్వకాలికములైన స్వీయకృతులచే ఇతడు జీవితోత్సాహ చైతన్యములను ప్రసాదించెను. హ్యూగోఫాస్కలో, గినపీ మేజనీ, గ్యాకా మోలియోపార్డి అను కవులు ఈ నూతనయుగ చైతన్యోత్సాహముల యొక్క ధ్వజవాహకులుగా భాసిల్లిరి.

ప్రాచీన గ్రంథముల యొక్కయు, సంప్రదాయముల యొక్కయు ప్రయోజనములు అనవేశితములయ్యెను. నూతన పరిస్థితులు సజీవమగు ఒక నూతనోద్యమమును అర్ధించుచుండెను. రొమాంటిసిజము కళలకు ప్రోత్సాహకరముగాను, సాంఘిక పరిస్థితులయం దొక విప్లవకల్పనకు సాధనముగాను ఉపయోగింపబడదొడగెను. గినపీ మేజనీ ఒక రొమాంటిక్ విప్లవమును కలిగించెను. ఇతడు విశ్వమానవ సౌభ్రాత్రమునకు ముఖ్య ప్రతిపాదకుడయి ప్రజల ఆదరాభిమానములకు పాత్రుడయ్యెను. ఇతడు తన జీవితము యొక్క చరమదశయందు రొమాంటికు ఉద్యమముతో తనకుగల సంబంధమును పరిత్యజించి, 1827 నుండి 1844 వరకు వ్యాసరచనమునందు నిమగ్నుడయ్యెను. ఈతని వ్యాసములు నాగరికత యొక్క ఏకత్వమును, మానవజాతియొక్క సామూహికజీవితమునందలి ప్రకృతిని ఉద్ఘోషించెను.

కార్డుషి, పేస్కోలీ, వెగ్గెరా, ఫాగజ్జేరో అనువారు నూతన యుగ చైతన్యధ్వజమును ఇరువదవ శతాబ్దిలో వహించిరి. అన్ని యుగములందును సారస్వతాత్మకముగాను, కళాత్మకముగాను ఇటాలియన్ జాతి తన దివ్యావేశమును యూరపుఖండము నందలి అన్ని దేశములకును ప్రసాదించెను. ఇటాలియను రచయితలు స్వీయ భాషావాఙ్మయముల కొనర్చిన సేవ తజ్ఞాతి గౌరవమును పెంపొందించునదై యున్నది.

'గౌత్రీయల్లెడి అనన్ జియో', ఇటాలియను కవులలో నెల్ల మహామహుడు. నాటకము, రొమాంటిక్ కవిత, వచనము, నవల, వ్యాసము మున్నగు వివిధ వాఙ్మయ ప్రక్రియల యందు ఇతనికి గల ప్రతిభ అనన్యసామాన్యము. ఇతడు దైవోపహతుడగు మసోలినిసికి ఆప్తమిత్రుడుగా నుండెను. మసోలినిసి కూడ కవితాశక్తి సంపన్నుడై యుండెను. ఇతడు రాజకీయశాస్త్రములపై కొన్ని చక్కని కరపత్రములను వ్రాసెను. వీటియందు ఇతని మహోపక్రమ్య శక్తి, సారస్వత లాలిత్యము తేటపడుచున్నవి. వక్రత్యమున ఇతనిని మించినవారు అల్ప సంఖ్యాకులే కలరు. 'డెవమిసిస్' అను కవి "ఇల్ కనోర్" (హృదయము) అను గ్రంథమును రచించెను. ఇది ఆధునిక రచనలలో కడవటి రచనయై యున్నది.

ఇటాలియను రచయితలు తమ దేశమునకు వెలుపల విశేష భ్యాతిని గడించినవారు కాదు. ప్రపంచమందంతటను వ్యాప్తిలో నున్న వాఙ్మయోద్యమములందలి సాధారణ ప్రక్రియలనే వీరు అనుసరించియున్నారు. శాస్త్రీయములును, ఆర్థికములును అగు సమస్యలకు వాఙ్మయము, కవిత, క్రమముగ స్థాన మొసగుచున్నవి. పత్రలేఖన కళ వృద్ధి నొందుచు, ప్రపంచము యొక్క దృష్టి పథము నాకర్షించుచున్నది. వాఙ్మయ పత్రికలు, విద్యావిషయక పత్రికలు, సంకల్పమునందును, భావనయందును, శైలి యందును సంపూర్ణముగా నవ్యమైన ధోరణిలో నున్నవి. ఈనాడు ఇతర స్థలములయందు వలె ఇటలీ యందును జాతీయ - అంతర్జాతీయములగు ప్రయోజనములను సంపాదించుటకు సాధనముగా వాఙ్మయము ఉపయోగపడుచున్నదని సంగ్రహముగా నుడువవచ్చును.

తా. ఆ. భా.

ఇతిహాసములు - పురాణములు :

"గురువరంపరోపదిష్టమైన ప్రాచీనచరిత్రమును వర్ణించు గ్రంథ మితిహాసము. సర్గ, ప్రతినర్గ, వంశ, మన్వంతర, వంశానుచరితము లనెడి యైదు లక్షణములుగల పురాతన వృత్తాంతమును వర్ణించు గ్రంథము పురాణము అని చెద్దలు వీటికి లక్షణములను నిర్వచించిరి. ఇం దొకొంత భేదము గోచరించినను సనాతన కథా బోధకత్వము అను ప్రధాన విషయమున నీ రెండును సమానములే. అందుచేతనే

ఛాందోగ్యోపనిషత్తు, ఋగాద్యష్టాదశ సున్యలు పేర్కొనుచు, 'ఇతిహాస పురాణము'ను ఒకటిద్యగా గణించినది. అయినను రామాయణ మహాభారతము లితిహాసము లనియు, మాత్యగ్యోర్పాదులు పురాణము లనియు వాడుక మాత్రము లేకపోలేదు.

ఇట్లు బరిగినదట యనుచు, పృథ్వీరంపిరలో నొకరికొకరు పదేశించుట. "ఇతిహా, ఐతిహ్యము" అని చెప్పబడును. ఆ యుపదేశము ననుసరించి చెప్పిన కథలయే ఇతిహాసము. సంహితా బ్రాహ్మణాదులందు చిన్న చిన్న యుత్పత్తిములు వెక్కుకలవు. బుగ్గేదమునందు ఆత్రి, గోపిను, దీన్యనశా వామదేవాది బ్రహ్మర్షుల కథ లనేకములున్నవి. అందు సంగ్రహముగా నున్న యితిహాసములే భారతాదులలో విస్తరిల్లినవి. మరియు ఋష్యుహారలో సంగ్రహముగా నున్న "ఊర్వశీ పురూరపుల కథ" అనేక బ్రాహ్మణమున నించుక పెరిగినది. అదే పురాణములందును వాఙ్మయము లందును వర్ధిల్లినది. పురాణములలోని భిన్నభిన్నత్రాసుర కథ పేదములోనిదే. చక్కగా ఉదయ వాఙ్మయములు పరిశీలించినవారికి పురాణాదులలోని కథలన్నిటికీ మంబ్ర బ్రాహ్మణాదులలో నీజనూహముగా నున్న యితిహాసములే మూలమని తెలియగలదు.

ఇక పురాణములందును, వాని విషయము మిక్కిలి యవ్యవస్థగానున్నది. పదునెనిమిదిపురాణములనువ్యాసుడే నిర్ణయించెనని ఇతర పురాణము లన్నియు చెప్పుచున్నవి. అష్టాదశపురాణముల సారము సంగ్రహించి వృష్ణదైవపాయనుడు భారతసంహిత రచించెనని పారాశర్యోప పురాణము చెప్పుచున్నది. పాద్మవారాహ శ్వేణాదికల్పములందు బ్రాహ్మపాద్మ వాయవ్యాది పురాణములు ఉత్పన్నము లైనవని మత్యపురాణాదులు చెప్పుచున్నవి. ఇం దేమాట నమ్మతగినది? చెప్పుట కష్టము. ఇది యిటుండ, మహాపురాణములు పదునెనిమిది యని సంఖ్యానిర్ణయము మాత్రమే ప్రతీతము కాని, దానిని పేర్కొనుట మాత్రము సునిశ్చితముగా లేదు. ఒక పట్టికలో నున్న బ్రహ్మాండ పురాణము మరియొక పట్టికలో నుండదు, వాయుపురాణము నట్లే. కొన్ని సారదీయమును గ్రహించనేలేదు. ఒకచో భాగవతమునకు బదులుగా దేవీభాగవతమున్నది. ఇందుకు విష్ణు పురాణమిచ్చిన మహాపురాణ పట్టిక యొకటి పరిక్షింతము.

1	2	3
విష్ణుపురాణము	బ్రహ్మాండము	మాతృస్వము
భాగవతము	బ్రహ్మకైవర్తము*	కౌర్మము
నారదీయము*	మార్కండేయము	లైంగము
పాద్మము	భవిష్యము	కైవము
వారాహము	వామనము*	స్కాందము
గారుడము	బ్రాహ్మము	ఆగ్నేయము

ఇందు పుష్పగుర్తున్నవానికి బదులుగా వాయవ్య, బ్రహ్మవైవర్త, దేవీభాగవతములను బృహద్దర్శపురాణము చేర్చినది. బ్రహ్మవైవర్తమునువదలి నారసింహమును మరియొకటి చేర్చినది. దీనిని బట్టి మహాపురాణములు ఇరువది రెండగుచున్నవి.*

ఇందు మొదటి వరుసలోనివి శ్రీమన్నారాయణుని ప్రశంసించునవి కావున సాత్త్వికములు మోక్షప్రదములు. రెండవ వరుసలోనివి సరస్వతీబ్రహ్మాలను, కృతానుని స్తుతించునవి. కావున రాజసములు, స్వర్గసుఖప్రదములు. మూడవ వరుసలోనివి దుర్గా, శివ, లింగాదులను ప్రశంసించునవి. కావున తామసములు, దుర్గతిదాయకములు— వీనిని చదువరాదు, వినరాదు. అట్లు చేసినచో మతిపోవునని పారాశర్యోపపురాణము శాసించినది. ఇట్లుకైవపురాణ నింద గావించిన వైష్ణవుని వాక్యముల వలనే, వైష్ణవ పురాణ నిందగావించిన కైవుని మాటలును, ఉపపురాణముల కెక్కినవి. ఇట్టి శ్లోకము లన్నియు మతద్వేషము హెచ్చినపిదప నుదయించి యా యా గ్రంథములందు ప్రక్షిప్తములైన వని తెలియునది. ఇక పురాణజన్మాది వృత్తాంతము అత్యద్భుతముగా తోచును.

“చతుర్ముఖబ్రహ్మ కృతయుగములో బ్రాహ్మమనుషేర శతకోటి గ్రంథపరిమితి గల పురాణసంహితాస్కంధము నిర్మించెను. దాని సారమును వేదవ్యాసుడు నాలుగులక్షల శ్లోకములుగల అష్టాదశపురాణ సంహితగా రచించి సూతుడైన రోమహర్షణునికి చెప్పెను. అతడు తన కొడుకైన ఉగ్రశ్రవనునికి బోధించెను. అతడు శౌనకాదులకు వినిపించెను. అన్ని పురాణములలోను బ్రాహ్మము మొదటిది.” ఇత్యాదిగా మాతృస్వ విష్ణు పురాణములు

బ్రాహ్మ, పాద్మ, వాయు పురాణాదుల యుత్పత్తిని తత్తద్గ్రంథపరిమితిని విశదీకరించినవి. ఇట్లున్న పురాణవాక్యము లతిశయోక్తులే యైనను, ఆస్తికలకు, పురాణపఠన శ్రవణములందు భక్తిశ్రద్ధలు కుదురుటకై అవి యట్లు వక్కాణించియుండునని తలచుట యుచితము. ఇక గొన్ని పురాణముల నామభేదములను గూర్చి యొకంకం :

కొన్ని యుపపురాణములలోని పురాణ పట్టికలు వాయుపురాణ కైవపురాణములు రెండును వేరని భ్రాంతి గలిగించినమాట సత్యమేకాని, అవి రెండు నొకటే. ఇందుకీ క్రింది మత్స్యపురాణవచనమే మొదటిప్రమాణము. “యత్ర తద్వాయవీయం స్యా ద్రుద్రమాహోత్పత్యసంయుతం చతుర్వింశత్యహస్రాణి - పురాణం కైవముచ్యతే.”

హంబాయిలో ముద్రితమైన వాయుపురాణ శ్లోక సంఖ్య పన్నెండువేలే. అందు కైవసంఖ్య కనరాదుగాని, వ్రాతప్రతులు పెక్కింటు నీరెండు సంఖ్యలు కనవచ్చినవి : “ఇతి శ్రీవాయుపురాణం శివాపరాహ్వయం సమాప్తమ్.” “ఇతి శ్రీవాయూక్త చతుర్వింశతి సాహస్రాణం శివసంహితాయామ్.”

ఇట్లే బ్రహ్మవైవర్త, బ్రహ్మకైవర్తములు రెండును నొకటే కాని వేరుకావు. ఉత్తరదేశీయులు వైవర్త మందురు. దాక్షిణాత్యులు కైవర్తమందురు. దక్షిణదేశ పుస్తకములలో కడపటిఖండమున కొంతగ్రంథ మధికముగా చేరినది. బ్రహ్మ, ప్రకృతి, గణేశ, కృష్ణ అను పేళ్లుగల నాలుగు ఖండములతోడి యీ పురాణము విష్ణు, పద్మపురాణములకు సమకాలికమని తోచుచున్నది. ఇంక :

భాగవత, దేవీభాగవతములలో నేది మహాపురాణ మన్న విషయము విమర్శింపవలెనది. సుమారు రెండు వందల యేండ్ల క్రిందట మతాభినివేశము కారణముగా భాగవత మనార్థమంటే, దేవీభాగవత మనార్థమన్న వివాదము ఉదయించి గ్రంథరూపము తాల్చినది. అది యుత్తర దక్షిణదేశముల రెంటు నెగబ్రాకినది. వీనికి సంబంధించిన చర్చయంతయు ఇందు అనావశ్యకము. దాని సారాంశమిది :

*“మ-ద్వయం భ-ద్వయంచైవ-బ్ర-త్రయం వ-చతుష్టయం । ఆ-నా-వ-లి-గ-కూ-స్యా-ని-పురాణానిపృథక్పృథక్.”

అను నొక శ్లోకము గలదు. ఇందు 18 పురాణముల మొదటి యక్షరములు పేర్కొనబడినవి.

శా. శ. 1200 ప్రాంతమున దేవగిరిరాజ్య మేలిన యదు వంశ సంభూతుడగు రామరాజునకు ప్రధానమంత్రి హేమా ద్రియై యుండెను. మహా పండితుడైన యా మంత్రి కాస్త మిశ్రుడు వోపదేవుడు. అతడు వేదశాస్త్రాది సకలవిద్యలు నేర్చినవాడు. అతడు శ్రీమద్భాగవతములోని శ్రీ విష్ణు తత్త్వ ప్రతిపాదకములైన శ్లోకముల నెల్లను ఉద్ధరించి, ముక్తాఫల ప్రకరణమును పేర సమకూర్చి, దానికి కైవల్య దీపిక యను పేర వ్యాఖ్య రచించి, ఆ గ్రంథము హేమాద్రి కృతముగా వెలయించెను. అందలి యీ క్రింది శ్లోకమే వై విషయమును ధ్రువపరుచుచున్నది.

“విద్యద్ధ నేక శిష్యేణ-భిషక్కేశవసూననా హేమాద్రి రోషపదేవేన-ముక్తాఫలమచీకరత్”

ఈ విషయమును వ్యాఖ్యా వచన మిట్లు స్థిరపరచెను: “ఇహ చ స్వ కర్తృకేపి యదురాజమంత్రిణాఽభ్యర్థితో వోపదేవాచార్యః హేమాద్రి కర్తృకత్వంఖ్యాపితవాః. శ్రీమద్భాగవతమును గరుడ మత్స్య స్కాందాది పురాణములు ప్రశంసించినవి. శంకర భగవత్పాయలు దీనికి వ్యాఖ్య నిర్మించిరన్న ప్రతీతి కలదు. దీనికి ద్వైత వ్యాఖ్య రచించిన విజయ ధ్వజాచార్యు లా ప్రతీతిని సమర్థించెను. అట్టియెడ వోపదేవునికి సుమా రారు వందల సంవత్సరములక్రిందట వ్యాఖ్యాతమైన భాగవతము నితడు నిర్మించెననుట యసంగతము కాదా? అదిగాక రామాయణ భారతముల తరువాత గణనకెక్కి, యెల్లడల పూర్వము నుండి పొగడ్తగాంచిన భాగవత మింత యర్వాచీనమనుట పొసగునా? భాగవత మార్ష మే. దేవీభాగవతప్రియులైన శాక్తేయు లట్లన్నను భాగవతమార్షము గాకపోదు. బృహద్దర్మ పురాణాదు లీ రెంటిని గూడ మహా పురాణములలో చేర్చియున్నవి. కావున శ్రీమద్భాగవతము నార్షత్వమును గూర్చి శంకింపవనిలేదు. అష్టాదశ మహాపురాణములను గూర్చి లోకవ్యాప్తమైన ఆర్యోక్తి యిది:-

“అష్టాదశ పురాణేషు - వ్యాసేన కథితం ద్వయమ్ పరోపకారః పుణ్యాయ - పాపాయ పరపీడనమ్.

ఉప పురాణములు : ఇవియును పదునెనిమిది యని ప్రతీతియే కాని, లెక్కింప నంతకెక్కువగానే యున్నవి. ఇందు కొన్ని నామమాత్రావశేషములు. అ నేక ము లముద్రితములు. రెండు మూడు మహాపురాణములను పేరు

గాంచినవి. మొట్ట మివి యన్నియు అర్వాచీనములనుట ధ్రువము. వీనిలో శైవ, వైష్ణవ మతప్రతిపాదకములే కాదు. సౌరశాక్తగాణాపత్యాది మతబోధకములై నన్నియు కలవు. తెలిసినంతవరకు వీని నానుము లిట్లు :

నారదీయ పురాణము	దేవీ పురాణము
బృహన్నారదీయ ,,	కాకా ,,
నందీశ్వర ,,	చండికా ,,
బృహన్నందీశ్వర ,,	వాసిష్ఠ ,,
శివ ,,	సూరీచ ,,
నాంబ ,,	వాగుణ ,,
గణేశ ,,	పారాశర్య పురాణము
తైంగ ,,	వామన ,,
కల్కి ,,	సనత్కుమారీయ పురాణము
ధర్మ ,,	ఆది ,,
శివధర్మ ,,	ఆదిత్య ,,
బృహద్దర్మ పురాణము	నాంద పురాణము
విష్ణుధర్మ ,,	దౌర్వాస ,,
విష్ణుధర్మోత్తర ,,	కాసిల ,,
నారసింహ ,,	మానస ,,
భార్గవ ,,	తౌశీసన ,,
బ్రహ్మాండ ,,	భవిష్యోత్తర ,,

ఈ ముప్పదినాలుగు గాక అందందణగియున్న వెన్నోకలవు. భరతఖండ నుందలి దివ్యశేత్రముల మహా త్ర్యములను దెల్పు స్థల పురాణములన్నియు స్కాందాదుల నుండి వేరయిన భాగములే. ఉపపురాణములలోని శ్లోకముల సంఖ్య ఒక లక్ష యని స్కాందము చెప్పు చున్నది.

శ్రుతులు, స్మృతులు, ఇతిహాసములు, పురాణములును ధర్మనిర్ణయమున ప్రమాణములని యాచ్యుల విశ్వాసము. వేదముల ననుసరించి యుపవేదములు వెలసినట్లే పురాణ ముల ననుసరించి యుపపురాణము లుడయించినవి. వీటిలో రామాయణ భారతములలోని గాఢ లాఠార ముగా బుట్టినవి కొన్నికలవు. వీటిలో కల్కిపురాణము భాగవత భవిష్యమనబడును. ఇది ముప్పదియై దధ్యాయ ముల గ్రంథము. ఇందు కలియుగాంతమున శ్రీవిష్ణువు, శంభ లగ్రామ ము న సుమతీవిష్ణుయశులకు పుత్రుడై

జన్మించి, లోకము నుద్ధరించునన్న విషయము వర్ణింపబడినది. పురాణములు శక్తి జ్ఞానవై రాగ్యబోధకములు.
మ. సూ. శా.

ఇనుము (భూగర్భశాస్త్రము) :

లోహనిధులు (Iron Ore Deposits): యంత్రమూలమున జరుగుచున్న ప్రస్తుత పారిశ్రామిక అభివృద్ధికి, ఇనుము పునాదివంటిది. పరిశ్రమలలోను, మన నిత్యజీవితావసరములలోను, మిక్కిలిగా ఉపయోగపడు ధాతువు ఇనుమే. నేడు ఒక దేశములో సగటున మనుషుడు ఉపయోగించు ఇనుము ఆ దేశముయొక్క అభివృద్ధిని, జీవనాచారముయొక్క పరిమాణమును సూచించును. ఇది వివిధ దేశములలో ఈ విధముగ నున్నది. అమెరికాలో 1199 పాన్లు, బ్రిటనులో 660 పాన్లు, పశ్చిమ యూరపులో 286 పాన్లు, ఆసియా దూరప్రాచ్యములో 11 పాన్లు, ఇండియాలో 14 పాన్లు. అందుచే ఇనుప ఖనిజోత్పత్తియొక్క ప్రాముఖ్యము వేరుగా చెప్పనవసరము లేదు. కాని నవనాగరికతయందు ఇనుము ప్రాముఖ్యము గాంచి కొద్దికాలమే అయినది. ఒక శతాబ్దికి పూర్వము ప్రపంచమందలి లోహఖనిజోత్పత్తి ఇప్పటి ఉత్పత్తిలో ఇరువదవ వంతు కూడ లేకుండెను. గడచిన నూరు సంవత్సరములలో ఉపయోగింపబడిన 9000 మిలియను టన్నుల ఖనిజములో చాల భాగము గడచిన ముప్పది సంవత్సరములలోనే ఖర్చు అయినది. మనదేశమున ఇనుము వేదకాలమునుండి ఉపయోగింపబడుచున్నప్పటికిని, మనము కొన్ని పశ్చిమదేశములకన్న ఇనుముయొక్కయు ఉక్కుయొక్కయు ఉత్పత్తియందు చాల వెనుకబడి యున్నాము.

ఇనుప ఖనిజములు (Iron Minerals):-ప్రకృతిలో చాల విరివిగా దొరకు ధాతువులలో ఇనుము ముఖ్యమయినది. భూమి పై భాగపు రాతిపొరలో (Earth's Crust) అల్పాంశము తరువాత మిక్కుటముగా దొరకు ధాతువు ఇనుము. ధాతురూపమున ఇనుము ఉల్కలలో (Meteorites) మాత్రమే దొరకును. ఇనుప ఖనిజములు చాలరకములు కలవు. ఆవుజనితములు, ఉదజాంతుజనితములు, కర్షణియములు, గంధకీదములు. సిలికేటులు మొదలగునవి. వందలకొలది యున్న ఇనుపఖనిజములలో లోహపరిశ్రమకు ఉపయోగింపబడు ఖనిజము లీ క్రింద

నీయబడినవి. వీటిలో చాల ముఖ్యమైనవి హెమటైట్, మాగ్నెటైట్, లిమెనైట్ (ధాతువు 60% మొదలు 72% వరకు).

మాగ్నెటైట్ (Magnetite Fe 3*4): దీనిలో లోహము 72.4% ఉండును. దీని రంగు - గీటు (Streak) రంగు - నలుపు; ఇది అయస్కాంతముచే ఆకర్షింపబడును; దీని పిశ్చిగురుత్వము 5.168 నుండి 5.18 వరకు ఉండును. **హెమటైట్ (Hematite Fe 3*3):** ఇందలి లోహము 70%; రంగు నలుపు, అప్పుడే పగిలిన ఉపరిభాగము నీలి రంగు కలిగియుండును. గీటురంగు ఎరుపు; వి. గు : 4.9 నుంచి 5.3 వరకు. **గోయ్తైట్ (Goethite Fe 3*3, H 2O):** ఇందలి లోహము 62.9%; రంగు చనుపు, ఎరుపు, లేక నల్లని కాఫీరంగు; వి.గు. 4.28 **లిమెనైట్ (Limonite 2 Fe 3*3, *H 2O):** ఇందలి లోహము 59.8%; మట్టిగా దొరుకునప్పుడు రంగు చనుపుగా గాని, చనుపు-కాఫీ రంగుల మధ్యగా గాని ఉండును. వి. గు 3-6 నుంచి 4-0 వరకు ఉండును. **సిడరైట్ (Siderite Fe Co 3):** ఇందలి లోహము 48.2%; రంగు కాఫీరంగు లేక నలుపు; వి.గు. 3.8 నుంచి 3.88 వరకు. **కాల్సిన్ (Calicined)** తరువాత లోహము తయారుచేయుటకు ఉపయోగింతురు. **పైరైట్ (Pyrite Fe S 2):** ఇందలి లోహము 46.6%; లేత ఇత్తడి రంగు కలిగియుండును. గీటురంగు నలుపు; వి. గు. 5 నుంచి 5.1 వరకు ఉండును. దీనినుండి ముఖ్యముగ గంధకము, గంధకీకామ్లము తయారుచేయుదురు. దీని లోహపు భాగమునుండి కెనెడా, జపాను, ఫిన్ లాండు దేశములలో లోహము కూడ తయారుచేయుచున్నారు.

గ్రీన్లైట్ (Greenalite), చామెసైట్ (Chamosite), టాకొనైట్ (Taconite) మొదలగునవి లోహసిలికేటులు. ఇవి పైని చెప్పబడిన ఖనిజములతో కలిసి దొరకును. వీటినుండి ప్రస్తుతము లోహము తయారుగుటలేదు.

ఇనుపఖనిజమును మొదట పెద్ద పెద్ద ఊదరకొలుములలో (Blast Furnaces) కరగించి, ముడి ఇనుమును చేయుదురు. ఖనిజములోని విరివియైన మలినములు - సిలికా, అల్పామినియం - ఈ విధానమున వేరగును. ముడిఇనుమునుండి ఉక్కుచేయు విధానమందు ఇంకను మిగిలియున్న మలినములను వెళ్ళగొట్టవలయును. ఇవి

ఇనుము (భూగర్భశాస్త్రము)

ఆప్లుజని, గంధకము, భాస్వరము. ఉక్కులో ఇవి ఒక పరిమితిని మించియున్నచో అది పెళుసగును. ఆప్లుజని, గంధకము - ఈ రెండింటిని మాంగనీసును ఉపయోగించి పేరుచేయవచ్చును. ఖనిజములోని భాస్వరమంతయు ముడి ఇనుములోనికి దిగును. భాస్వర పరిమాణమును బట్టి ఉక్కు తయారగు విధానము నిర్ణయింతురు. భాస్వరము ఖనిజములో ఒకవంతు లోహమునకు 0.001 వంతుకంటె తక్కువగా నున్నచో "ఆప్లు బెసిమర్" విధానమున ఉక్కు తయారుచేయ వీలగును. భాస్వర మెక్కువగా (.015వంతు వరకు) ఉన్నచో 'ఊరబెసిమర్' విధానమును అవలంబింతురు. ఈ వద్దతికి కొలిమిగోడలు, లోపల, మెగ్నీషియా ఇటుకలచే పేర్చబడును. ఇనుములోని భాస్వరము ఇటుకల యొక్క మెగ్నీషియముతో కలిసి వేరగును. ముడి ఖనిజమున భాస్వరము తక్కువ ఉండుట మంచిది.

నిధులవర్ణన : మన దేశమునందు గల లోహనిధులు నాణ్యమునందును, నిలువల యందును, ప్రపంచమున మొదటిస్థాన మాక్రమించినవి.

పొరలరూపపు లోహ శిలాసమూహముల (Banded Iron Formations) నుంచి ఏర్పడిన పామటైట్, ఇనుప ఖనిజములలో అగ్రగణ్యమయినది. పామటైట్, సిలికాల యొక్క పలుచటిపొరలు, పరంపరగా నున్న ఈ శిలలు కేంబ్రియన్ (Cambrian) యుగమున అనగా 5000 లక్షల సంవత్సరములకు పూర్వము, విస్తారమైన సరస్సులయందే ఏర్పడినవి. ఇవి రసాయనవిధానమున గాని, జీవ రసాయన (Bio-chemical) విధానమున గాని నిధులు ఏర్పడును. ఈ శిలోత్పత్తికి కావలసిన పదార్థములు లోహగర్భిత భూభాగమునుండి ప్రవహించు నదీజలముల ద్వారమున గాని, లేదా సముద్రగర్భము నందున్న అగ్నిపర్వతములనుండి గాని వచ్చియుండవచ్చును. సాధారణవాతాహతి క్రమముననే ఇవి తయారయినవన్న అభిప్రాయము గలదు. ఇందలి సిలికా ఇనుము చాలవరకు అగ్నిపర్వతములనుండి వెలువడిన ద్రవములనుండియే కూడినదని కొందరి అభిప్రాయము. నీటిలో కరగియున్న లోహము యొక్క, సిలికాయొక్క అవశేషణమును ఋతుభేదములు, ఆ నీటిలో నుండు సేంద్రియ ద్రవ్యములు (Organic Matter), నీటియొక్క

ఆప్లుగుణములు నిర్ధారణచేయును. ఈ విధముగా నీటి అడుగున ఏర్పడిన పొరల శిలలు భూభాగములుగా మారిన తరువాత భూతలమునకు సమీపమునందున్న భాగముల లోహపుపాలు క్రమముగా వృద్ధిచెంది నిధులేర్పడినవి. సిలికా, పరివాహక జలములందు కరగిపోయి వేరుపడుటవలనను, శేషించిన భాగమునుండి పచ్చు ద్రావకముల ద్వారమున లోహము సగుకూరుటవలనను, ఈ లోహపు వృద్ధి జరిగినది. ఈ రకపు పామటైట్ నిధులు ఈ క్రింది రాష్ట్రములలో లభింపు. వీహోరునందలి సింగభూమ్ బిల్లా ప్రక్కనే బరిస్సాలోనికి యొంఝూర్, బానాయి ప్రాంతము (నిల్వ 8000 మిలియన్ టన్నులు); మధ్యప్రదేశమునందు బస్తరు, టుర్గ్, చాందా. జబల్ పూరు (6000 నుంచి 7000 మిలియన్ టన్నులు); బొంబాయిలో గల ధార్వారు, రత్నగిరి బిల్లా, వాటి ప్రక్కన గల పోర్చుగీసు, గోవా (30 మిలియన్ టన్నులు); మైసూరులో పి.మోగా, చిక్క మంగళూరు, బెంగుళూరు, చిత్రల్ దుర్గము, తుమ్కూరు (2000 మిలియన్ టన్నులు) బళ్ళారిజిల్లాలో గల సందూరు ప్రాంతము (300 మిలియన్ టన్నులు); ఆంధ్రలోని కర్నూలుజిల్లా (4 మిలియన్ టన్నులు); హైదరాబాద్లోని చిత్రాళ (37 మిలియన్ టన్నులు); ఈ నిధుల పామటైట్ ఖనిజమందు ధాతువు 60% కంటె ఎక్కువ కలదు.

పామటైట్ గనులను, సింగభూమ్, యొంఝూర్, మయూర్ భంజి జిల్లాలలోను, మైసూరులోని శాశాబుడర్ కొండలలోను, త్రవ్వచున్నారు. వీటిలో ధాతువు 60 నుంచి 69% వరకు కలదు. ముడిఖనిజము స్థూల రూపమునగాని, పొడిగాగాని దొరకుచున్నది. పొడిరూపపు ఖనిజము ప్రస్తుతము ఉపయోగపడుటలేదు. కాని మున్ముందు దానిని ఉండలుగాగాని, బిళ్ళలుగాగాని చేసి ఉపయోగించవచ్చును. ఇచ్చట మేలురకపు ముడిఖనిజముతో కలిసి, తక్కువరకపు ఖనిజములు (లోహము 45 నుంచి 50% వరకు) కూడ దొరకుచున్నవి. వీటితో కలిసియున్న పామటైట్ జాస్పరు (Hematite Jasper) లో 20 నుంచి 25% వరకు లోహముకలదు.

పొరల రూపపు మేగ్నటైట్ (Banded magnetite) నిధులు, దక్షిణ మైసూరునందు (500 మిలియన్ టన్నులు);

మద్రాసులోని సేలమ్, తిరుచిరపల్లలండు (1000 మిలియన్ టన్నులు); ఆంధ్రలోని గుంటూరునందు (50 మిలియన్ టన్నులు) కలవు. పొరలహూపపు లోహశిలలు పరివర్తనము చెంది ఈ నిధులు పుట్టినవి. పిటిలో లోహము 35% నుంచి 45% వరకు; భాస్వరము 0.04% నుంచి 0.15% వరకు; గంధకము మిక్కిలి చక్కవగాను కలవు. ఈ ముడి ఖనిజమును అయస్కాంత సహాయమున బాగుచేసి ఉపయోగించవచ్చును.

స్ఫటమయశిలలలో బాటు స్ఫటికృతమై పోగైన మేగ్నైట్ నిక్షేపములు సింగభమ్ యొక్క ఆగ్నేయ ప్రాంతమందు; మయూర్ భంబ, కియింఝూర్ జిల్లాలలోను దొరకును. (5 మిలియన్ టన్నుల నిల్వ). ఈ ఖనిజమందు సైటానియమ్ ఆక్సైడును 10% నుంచి 25% వరకు, వెనెడియమ్ ఆక్సైడు 0.5% నుంచి 0.7% వరకు, కలవు. మైసూరు లోని మేగ్నైట్ లో లోహము 55 నుంచి 61%; సైటానియం ఆక్సైడు 15%; క్రొమియమ్ ఆక్సైడు 3% వరకు కలవు. భాస్వరము, గంధకము లేవు.

లోహపు ప్రమాణ మెక్కువగా ఉన్న యొకవిధమైన సుద్దరాయి (Iron stone shale) రాణిగంజి బొగ్గు ప్రాంతములో 1200 అడుగుల వెడల్పు కలిగి, తూర్పు పడమరలకు 33 మైళ్ళ పొడుగున కలదు. ఈ శిలలయందు లోహకర్మనిక నిధులు కలవు. 20 పాళ్ళ శిలలో ఒకపాలు నిధులు కలవు. లోహఖనిజపు నిల్వ 2000 మిలియను టన్నులు. ఈ ముడిఖనిజమందు 40 నుంచి 45% లోహము; సిలికా 15 నుంచి 25%; భాస్వరము 0.1 నుంచి 0.3% వరకు కలవు. ఇవరచోట్ల మేలురకపు ఖనిజము దొరకుటచే ప్రస్తుతము పిటి ఉపయోగమంతగా లేదు.

తృతీయరి (Tertiary) యుగపు (అనగా 70 మిలియను సంవత్సరములకు పూర్వము) శిలాసమూహములలో గల, లోహనిధులు అస్సాములో చాలచోట్ల; పశ్చిమ బెంగాలు నందలి డార్జిలింగ్ నందు, ఉత్తరప్రదేశములో నైనిటాల్ ఆల్మోరా జిల్లాలలోను దొరకును. లేటరైట్ (Laterite) రకపు నిధులు ముఖ్యముగ పింధ్యప్రదేశము, మధ్య ప్రదేశము, మధ్యభారతము, బొంబాయి, మద్రాసు రాష్ట్రములలో దొరకును. మేలిరకపు ఖనిజములు దొరకునంతవరకు శోధించుట అనవసరము.

ప్రపంచపు లోహఖనిజపు నిల్వలు : ప్రపంచములో మేలిరకపు లోహనిధులు విస్తారముగా ఇండియా, బ్రెజిలు, అమెరికా (U. S. A), రష్యాదేశములలో గలవు. మొత్తపు 85,000 మిలియన్ టన్నుల నిల్వలో, మన దేశములో 21,000 మిలియన్ టన్నుల నిల్వ కలదు. దీనిలో ధాసు భాగము 12,022 మిలియన్ టన్నులు. ఆసియాఖండపు నిల్వలలో ఇండియా తరువాత చైనా, కొరియా, టర్కీ, మలయా, జపాను, ఇండోచైనా, పాకిస్తాన్, ఫిలిప్పైన్, ఇరాను, ఇజ్రాయిలు, ఇండోనేషియా, సిలోను, బర్మా దేశములు పరుసగా వచ్చును. చైనాదేశపు 4,200 మిలియను టన్నుల నిల్వలు, కొరియాదేశపు 400 మిలియను టన్నుల నిల్వలు, తక్కువరకము (ధాతువు 25 నుంచి 40% వరకు) నకు చెందినవి.

ప్రాంతము	నిల్వలు (మిలియన్ టన్నులు)	దాతుభాగము (మిలియన్ టన్నులు)
ఉత్తర అమెరికా, పశ్చిమ ఇండియా దీవులు	14,100	6,600
దక్షిణ అమెరికా	19,700	10,000
యూరప్ (రష్యా మినహాయించి)	16,480	6,400
ఆఫ్రికా	4,100	2,000
రష్యా	3,200	1,900
ఆసియా (రష్యా మినహాయించి)	1,000	500
టపియానా (ఆస్ట్రేలియా మొదలగునవి)	26,000	14,300
మొత్తము	84,580	41,700

తక్కువరకపు లోహనిక్షేపముల నిల్వ వైనిల్వలకంటె చాల రెట్లు ఎక్కువ యుండును.

ఇనుము, ఉక్కుపరిశ్రమ : ఇనుముయొక్క ఉత్పత్తికి, లోహఖనిజముగాక ముఖ్యముగా కావలసిన ముడిపదార్థములు—కోక్ రకపు బొగ్గు, సున్నపురాయి అనునవి. ఒక టన్ను ఉక్కుతయారగుటకు 1.8 టన్నుల లోహఖనిజము (లోహము 55-60%), 1.90 టన్నుల బొగ్గు; 0.4 టన్ను సున్నపురాయి అవసరము. కోక్ రకపు బొగ్గును ఉపయోగించి భారీయెత్తున ఊదరకొలుములలో ఇనుము ఉత్పత్తి చేయుట ఇతర పద్ధతులన్నిటికంటె చవుకగా పిలగును. కావుననే ఈ ఖనిజనిధులు పెద్దపెద్దవి ప్రపంచములో

ఇనుము II (రసాయనశాస్త్రము)

చాలాచోట్లనున్నప్పటికిని అవి ఒక దానికొకటి అందుబాటులో నున్న ప్రాంతములే లోహపరిశ్రమకు కేంద్రము లయినవి. ఇండియాలో కోక్ రకపు బొగ్గు రాణిగంజి, ఝరియా, బొకారో, కరన్ పుర బొగ్గు ప్రాంతములలో మాత్రమే లభ్యమగుచున్నది. ఇవి బీహారు, ఒరిస్సా రాష్ట్రములలోని లోహనిధులకు సమీపమందున్నవి. అందుచేత ఈబొగ్గు లోహనిధులకు దగ్గరలోనున్న జెంషడ్పూరు (బీహారు), కుట్టి, హీరాపూర్ (పశ్చిమ బెంగాలు)ల యందు ఉక్కు కర్మాగారములు స్థాపింపబడినవి. రూరెల్లా (ఒరిస్సా) ఖిలాయి (మధ్య ప్రదేశము), దుర్గాపూర్ (ప. బెంగాలు)ల వద్ద నిర్మింపబడనున్న క్రొత్త కర్మాగారములకుకూడ వై ప్రాంతములనుండియే కోక్ బొగ్గు లభింపనున్నది.

ఊదర కొలిమిలో, కోక్ బదులు కఱ్ఱబొగ్గుకూడ ఉపయోగించవచ్చును. కాని తగినంత కఱ్ఱ లోహనిధికి దగ్గరలో దొరికినపుడే ఇది సాధ్యమగును. ఈ పరిస్థితికి అనుగుణముగానున్న భద్రావతి (మైసూరు) దగ్గర ఒక చిన్న కర్మాగారమున్నది. కాని కోక్ ను ఉపయోగించెడి మిగతా పెద్ద కర్మాగారములతో ఈ రకపు కర్మా గారములు ప్రస్తుత కాలములో పోటీ చేయలేవు.

ఆధునిక పరిశోధనల ఫలితముగా కొలిమియొక్క రకమును మార్చి, తక్కువ రకపుబొగ్గు, జలవిద్యుచ్ఛక్తి, పెట్రోలియం, నూనెవాయువు (Natural gas) వినియో గించి, ఉక్కును తయారుచేయవచ్చును. సేలంలోని నిధు లకు దక్షిణ ఆర్కాటు దగ్గరనున్న లిగ్నైటు రకపు బొగ్గును, ఆంధ్ర, హైద్రాబాద్ లలోని నిధులకు గోదావరి లోయలోని తక్కువరకపు బొగ్గును, ఉపయోగించిఉక్కు పరిశ్రమను నెలకొల్పి సాధ్యమగును. ఈ ప్రదేశములన్నింటికి తగినంత సున్నపురాయికూడ సన్నిహితముగానేకలదు.

చాలినంత ప్రకృతిసిద్ధమైన ఇంధన (fuel) మేదియు పరిసరమున లేని పక్షమున జలవిద్యుచ్ఛక్తి చవుకగా లభ్య మయిన యెడల విద్యుత్ కొలుముల నెలకొల్పి పరిశ్రమను అభివృద్ధి చేయవచ్చును. ఇట్టి అవకాశమును వినియో గించుకొనియే మైసూరులోని ఉక్కుయొక్క ఉత్పత్తి నెక్కువ చేయనున్నారు.

ప్రాచ్యదేశములలో— జపాను, ఇండియా, చైనా, టర్కీ దేశములలో మాత్రమే ఉక్కుపరిశ్రమ, ఇనుము పరి

శ్రమ కలవు. లోహము, కోక్ బొగ్గు నిధులు చాల తక్కువగా నున్నను, వైజ్ఞానికముగా నెక్కువ అభివృద్ధి గాంచిన జపానునందు ప్రాచ్యదేశము లన్నిటిలోను పెద్ద దైస ఉక్కు, ఇనుము కర్మాగారమున్నది. ముడి పదార్థము లెక్కువగా నున్నను, మనదేశమున ఏటా 1.2 మిలియను టన్నుల ఉక్కు మాత్రమే తయారగుచున్నది. 1961 నాటికి ఈ ఉత్పత్తిని, 6 మిలియన్ టన్నులకు పెంచ వలయునని ప్రభుత్వము యొక్క ఉద్దేశము. రానున్న 20 లేక 25 ఏండ్లలో ఈ యుత్పత్తిని, సాలీనా 15 నుంచి 20 మిలియను టన్నులకు త్వరితగతిచే వృద్ధిచేయుటకు తగినంత లోహ, కోక్ బొగ్గు, సున్నపురాయి, మాంగనీసు నిధులు మనదేశములో కలవు. ఈ అభివృద్ధి కార్య క్రమము పూర్తిగా దేశముయొక్క అవసరముల మైననే ఆధారపడి యుండనక్కరలేదు. మనప్రక్కనున్న ఇతర దేశములకు, ఉక్కును, ఇనుమును, ఎగుమతిచేయవచ్చును.

జి. హెచ్. ప్ర. రా.

ఇనుము II (రసాయనశాస్త్రము) :

పరిశ్ర : ఇనుము బహుకాలమునుండి మన మెరిగియున్న ధాతువు. అది ఆయుధములు తయారుచేయుటకు ఉప యోగింపబడునట్టిది. ఈజిప్టు దేశస్థులకు ఇనుమునుగురించిన ధాతుశాస్త్రము (దాని ఖనిజములనుండి ధాతువును తీయుట) తెలియును. మనకు ఉక్కు బహు కాలమునుండి మన మెరిగినదేయని భారతదేశమున అశోకుని స్తంభము నిదర్శన మిచ్చుచున్నది.

ఉనికి : ఇనుము ప్రకృతిలో విస్తారముగా లభించును. భూమియొక్క గట్టిగానున్న వై భాగములో అది 4.5 శాతము ఉన్నది. ఉల్కలలో ఇనుము విడిరూపములో కనిపించును. అది మణిశిలతోను, ఇతర ధాతువులతోను కలిసి ఉండును. సంయోగద్రవ్య రూపమున అది విరివిగా కనిపించును. ఇనుప ఖనిజములలో మూడుముఖ్యమైన తరగతులున్నట్.

స్కాంతాయిశము (మాగ్నైటు) : ఇనుముయొక్క ఆప్లుజనిదపు ఖనిజము. అది స్వీడెన్, ఉత్తర అమెరికా, భారతదేశములలో గలదు. అది అత్యంత స్వచ్ఛమై, ఉత్తమశ్రేణికి చెందిన ఇనుము నిచ్చును.

రక్తాయిశము (హిమటైటు) : ఇది ఆప్లుజని ద పు ఖనిజము. ఇది కఠినమై, ఎరుపుదాలుతో నుండును.

కంబర్ లాండు, అమెరికా సంయుక్త రాష్ట్రములు, స్పెయిన్ దేశములలో ఎరువు రక్తాయితము దొరకును. ఇంగ్లాండు, ఫ్రాంసు, జర్మనీ, అమెరికా సంయుక్త రాష్ట్రములలో గోధుమరంగు గల రకము దొరకును.

అవహారికము (Spathic iron ore) : ఇది ఇనుప కర్పనితము. దీనిలో రేగడి మట్టి ఉండును.

తారమాక్షికము (ఇనుపగంధకీదము) : ఇది ఇనుము యొక్క గంధకీదము. ఇది గంధకమునకు ముడి పదార్థము. పత్రహారికమందును, రక్తము లో నుండు 'హేమోగ్లోబిన్' అను రక్తరంజక పదార్థమునందును ఇనుము సంయోగపదార్థ రూపమున నుండును.

ఇనుమును, ఉక్కును ఉత్పత్తిచేయుటకు భారత దేశమున సహజముగ నదుపాయములు అనేకముగ నున్నవి. ఉక్కు పరిశ్రమకు కావలసిన ఇనుపఖనిజము, కారుబొగ్గు, సున్నపురాయి అను మూడు ముడి పదార్థములును దేశములో గలవు. బీహారులో జెంషెడ్ పూరు, బెంగాలులో హీరాపూరు, మైసూరులో భద్రావతి అనునవి భారతీయ ఉక్కుపరిశ్రమకు ముఖ్య కేంద్రములు.

నిస్సారణము : పోత ఇనుము, వంట ఇనుము, ఉక్కు అను మూడు రూపములలో ఇనుము పారిశ్రామిక ఉపయోగముల కొరకు కావలయును. వీటిలో పోత ఇనుము అన్నిటికంటె తక్కువ స్వచ్ఛమైనది. తక్కిన

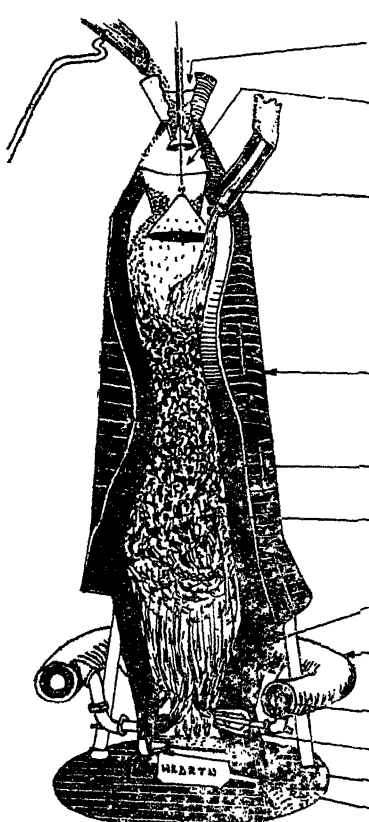

ఇవట, ఇనుప ఖనిజము, బొగ్గు, సున్నపు రాయి కలిసిన మిశ్రమమును కొలిమిలో వేయుదురు.
 కప్పు - చంఘి అమరిక లేక అమర్చు.
 కొలిమినుండి వెడలు వేడి వాయువులు దుమ్మునుండి పరిశుభ్రము చేయబడి, సామాన్య వాయువుతో కూడిన స్వచ్ఛలలో వేడి చేయబడి, కొలిమిలోనికి తిరిగి పంపబడును.
 ఇటుక వరుసలు.
 అగ్ని నిరోధకమైన ఇటుకలతోడ.
 భారము లేక మిశ్రమము.
 'బాష్'
 బసిలు గొట్టము.
 తేమలేని వేడి గాలి.
 టయర్లు
 తెట్టు తేయబడు ద్వారము.
 కరిగిన లోహము (ఇనుము) తేయబడు ద్వారము.
 భూమట్టము.

(ప్రాయి) అగ్ని ఉత్పాదన సాధనము.

ఊదు కొలిమి

పటము 1. అధిరమనత్రాస్కరము (గారికొలిమి)

రెండు రకముల ఇనుమునుండి పోత ఇనుమును తయారు చేయుటకు అభిధమన శ్రాష్ట్రము (Blast furnace) ఉపయోగింపబడును. అభిధమన శ్రాష్ట్రము వలయాకారపు తిర్యక్ ఛేదముగల ఎత్తైన ఉక్కుగొట్టె. అది చుట్టును గట్టిగానుండు నిప్పు ఇటుకలను గలిగియుండును. అది 50 మొదలు 100 అడుగుల వరకు ఎత్తును, 15 మొదలు 20 అడుగుల వరకు వెడల్పును గలిగియుండును. దాని వైశాగము సన్నముగా చేయబడును. దాని మూతికప్పు శంకువు (cone) ఆకారముగ నిర్మింపబడియుండును. ఆమూతిద్వారా ఇనుప ఖనిజము, సున్నపురాయి, కారు బొగ్గుల మిశ్రమమును లోనికి వేయుదురు. ఈ మిశ్రమము క్రమముగా క్రిందికి దిగుచుండగా వేడిగాలియొక్క అభిధమన (Blast) మొకటి ఊర్వముగా పంపబడును. ఈగాలియొక్క ఉష్ణోగ్రత సుమారు 850°C ఉండును. అభిధమన శ్రాష్ట్రమునుండి వైశాగమున బయలుదేరు అభిధమన శ్రాష్ట్రవాయువునకు ఉష్ణశక్తి అధికముగానుండును. శ్రాష్ట్రమునకుగల రెండు ద్వారములలో ఒకదానిగుండ చిట్లమును, మరియొక దానిగుండ కరగిన ఇనుమును తీయుదురు. ఇనుప ఖనిజమును అభిధమన శ్రాష్ట్రములో వేయుటకుముందు దానిని భస్మీకరణము చేయవలయును. దీనివలన కర్పన ద్విఆమ్లజనిదము, నీరు, ఇగిరిపోయి, ఇనుప ఆమ్లజనిదము మాత్రమే మిగులును. చూర్ణమైన ఈ ఖనిజమును సున్నపురాయి, కారుబొగ్గులతో కలిపి అభిధమన శ్రాష్ట్రములో వేయుదురు.

వేడిగాలిని పంపుచు, ఖనిజమిశ్రమమును కప్పు, శంకువులగుండా వేయుదురు. వేడిగాలిలోని ఆమ్లజని కర్పనముతో ప్రతిక్రియనొంది కర్పన - ఏకామ్లజనిదము తయారగును. ఈ కర్పన - ఏకామ్లజనిదము ఇనుప ఆమ్లజనిదముతో ప్రతిక్రియ చెందుటవలన ఇనుము ఏర్పడును. సున్నము కర్పన - ద్విఆమ్లజనిదముగా మార్పబడి, ఆకర్పన - ద్విఆమ్లజనిదము కర్పనముతో ప్రతిక్రియ చెందుటవలన కర్పన - ఏకామ్ల జనిదము తయారగును. ఉత్పత్తియైన లోహము స్పంజివలె నుండును. 1000° సెం. ఉష్ణోగ్రత వద్ద రిడక్షను (ఆమ్లజనిహరణము) పూర్తియగును. ఈ విధముగా తయారైన ఇనుములో కర్పనము, గంధకము, ఇనుకఉండును. సున్నపురాయి మేళవించు సాధ

నముగా పనిచేయును. ఇది ఖనిజములోనున్న ఇనుకతో కలిసి చిట్లముగా మారును. ఈ చిట్లము ఇనుమువై తేలుచు, తరువాతి పట్టు పోవు రంధ్రముద్వారా బయటికి త్రోసివేయబడును. కరగిన ఇనుము మరియొక రంధ్రముద్వారా తీయబడి, ఇనుప పాత్రలలో ఘనీభవించబడును. ఈ పద్ధతముగా అభవించిన ఇనుము అపరిపక్వమైనది. దీనిని 'పోతఇనుము (Pig iron)' అందుదురు.

ధర్మములు : పోతఇనుము స్వచ్ఛముగా నుండదు. దానిలో మామూలుగా 2.5 శాతము సున్నము 4.5 శాతము వరకు కర్పనము, దానితోకాటు ఇనుప, స్వల్ప ప్రమాణములలో శాస్త్రము, గంధకము, సింగనము ఉండును. పోతఇనుము చాల అపవచనము, వెళుసుగను ఉండును. అది 1200° సెం. వద్ద కరగును. దీనిని ఉక్కువలె అతుకుపెట్టు పనులకు (సంధానక్రియకు) ఉపయోగింపజాలము. ఇది శాశ్వతాయస్కాంతము చాలదు.

ఉపయోగములు : ఇనుము రెండు రుచములలో పోతఇనుము అన్నిటికంటెను ఎక్కువ కరగురూపము. కరగిన పోతఇనుము ఘనీభవించినప్పుడు స్వల్పవ్యాకోచము తటస్థించును. ఈ కారణములచే పెట్టినగులుటకు అవకాశములేని స్త్రీలు (పరితాపములు), ఉష్ణవిసర్జక సాధనములు, గొట్టములు, రైలుకోటాలు మొదలగు లోహపు వస్తువులు పోత పోయుటకు కాష్టానాలలో పోత ఇనుము ఉపయోగింపబడును. పోత ఇనుము పెళ్ల ప్రమాణములలో ఉక్కుగా మార్పబడుచుండును.

వంట ఇనుము : ఇది మొత్తము మిద స్వచ్ఛమైన ఇనుము. 1% మొదలు 2% చిట్లము ఆక్కడక్కడ ఉండి దానికి పీచువంటి తరచుదనము నిచ్చును. పోతఇనుములో నుండు కలుషములను తీసివేయుటవలన అది తయారగును. దీనిని 'ప్రధాననక్రియ' (puddling process) అందురు.

ధర్మములు : వంట ఇనుములో 1-2% కర్పనముండును. ఇది ఇనుముయొక్క స్వచ్ఛమైన రూపము. అతికష్టమువై అది 1500° సెం. వద్దకరగును. తక్కువ ఉష్ణోగ్రతలో దీనిని సమ్మెటతో కొట్టి అతుకవచ్చును.

ఉపయోగములు : వంట ఇనుమును ఎట్టి ఆకారములో నయినను మలచవచ్చును. అందుచే దానిని కడ్డీలు, గొలు

సులు, తీగలు, విద్యుదయస్కాంతములు చేయుటకు ఉపయోగింతురు.

ఉక్కు : పోత ఇనుమునుండి ఉక్కు తయారు చేయుటకు రెండు ముఖ్యమైన పద్ధతులు గలవు.

(1) బెసిమర్ పద్ధతి : ఈ పద్ధతి బేరిపండు ఆకారముగల 'అపిడమ(బ్రాష్ట్ర)ము (Bessemer Converter) అను కొలి

ముగా చేర్చుదును. గంధకము, భాస్వరము వాటి ఆప్ల జనిదములుగా మారును. కొంత ఇనుముగూడ దాని ఆప్ల జనిదముగా మారును. కర్పనము కర్పన ఏకాప్లజనిదముగామారి బ్రాష్ట్రముయొక్క మూతివద్దమండును. ఆ జ్వాల ఆగిపోయినపుడు కలుషములు ఆప్లజనీకరణము నొందుట పూర్తియైనదని అనుకొనబడును. అప్పుడు 'దర్పణాయనము' (Spiegeleisen)

అనబడు ఇనుము, మాంగనము, కర్పనముల ధాతున మ్మేళనము దానికి చేర్చబడును.

2. వివృతబ్రాష్ట్ర విధానము : మొదటి తరగతికిచెందిన ఉక్కులో చాల భాగము ఇప్పుడు వివృత బ్రాష్ట్రవిధానమున (Open Hearth Process) తయారగుచున్నది. ఈ బ్రాష్ట్రమునకు మగ్గు కర్పనితఖని జముగాని, ఇసుక గాని అస్తరుగా నుండును. అది సర్జకవాయువు (Producer gas) చే వేడి చేయబడును. ఆ బ్రాష్ట్రములోనికి పోత ఇనుము, ఉక్కుతునకలు, ఇనుప ఖనిజము, సున్నపురాళ్ళు చేర్చెదరు. అవి అందు కరగును. ఇనుప ఖనిజముచే కలుషములు ఆప్లజనీకరణమునొంది, చిట్లము రూపముననో,

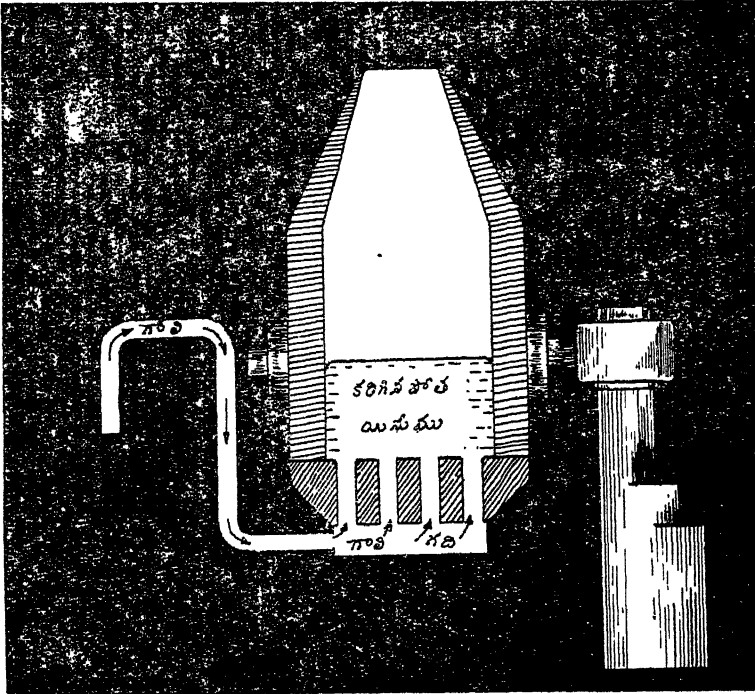

పటము 2. అపిడమ(బ్రాష్ట్ర)ము

మిలో జరుగును. దీనికి లోపలిభాగమున ఇసుక సంబంధ మగు పదార్థము అస్తరుగా నుండును. వేడిగాలియొక్క ఆభిధమనము దానిలోనికి ప్రవేశించుటకు అడుగుభాగమున పెక్కు రంధ్రములు ఏర్పరుపబడియుండును. భిన్నములగు మూడు స్థితులలో దానిని వంచుటకు అనుకూలముగా ఆ బ్రాష్ట్రము ఎత్తుగా నమర్చబడియుండును.

బ్రాష్ట్రములోనున్న కరగిన ఇనుములోనికి వేడిగాలి ప్రవేశపెట్టబడును. దానివలన పోత ఇనుములోనున్న నైకతము, మాంగనము, కర్పనము అను కలుషములు ఆప్లజనీకరణము చెందును. మొదట సైకతము, మాంగనము ఆప్లజనీకరణము నొంది, అవి రెండును కలిసి చిట్ల

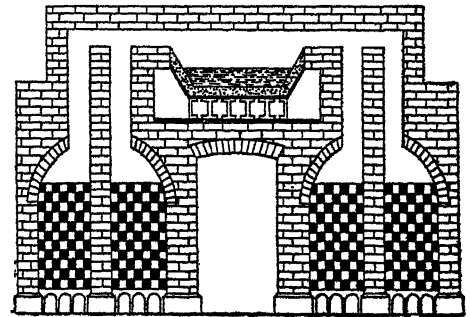

పటము 3.

వివృతబ్రాష్ట్రము

వాయువుల రూపముననో తొలగింపబడును. దీనికి దర్పణాయనము (Spiegeleisen) కూడ కలుపుదురు.

ధర్మములు : ఉక్కులో ఖాస్ఫర్ము, గంధకము, సైకతము ఉండవు. ఉక్కునకు పోత ఇనుము, వంట ఇనుము రెండింటి ధర్మములుండును. అది కఠినముగను, సాగుడు శక్తి కలిగినకూడ ఉండును. ఎఱ్ఱగా వేడిచేయబడిన ఒక ఉక్కు వస్తువును ఒక్కసారిగా నీటిలో ముంచి చల్లార్చినపుడు, అది గట్టిపడును. దానిని వేడిచేసినచో అది మరల మెత్తపడును. దీనిని ఉక్కును 'పదనుచేయుట' అందురు. గడియారముల తీగచుట్టలు 53° సెం. వద్దను, కత్తిళ్లెడులు 4-20° సెం. వద్దను పదనుచేయబడును. ఉక్కును అతుకుట, అయస్కాంతముగా మార్చుట సులభము.

ఉపయోగములు : దూలములు, కవచ పశ్చములు, యంత్రములు, కత్తులు, మంగలికత్తులు, కృపాణములు, మొ. పనిముట్లు చేయుటకు ఉక్కు ఉపయోగపడును. కడ్డి అయస్కాంతములు, అయస్కాంతపు సూదులు చేయుటకు కూడ ఉపయోగించును.

ప్రత్యేకమగు ఉక్కులు : కర్బనముతో బాటు కనీసము మరియొక మూలద్రవ్యము కావలసిన ప్రమాణములో ఉక్కులో నున్న యెడల అది ప్రత్యేకమగు ఉక్కు అగును. దాని వలన ఉక్కునకు ప్రత్యేక లక్షణములు కలుగును.

మాంగనపు ఉక్కు : దీనిలో 7.17 శాతము మాంగనము ఉండును. దానికి జిగి, బలము హెచ్చుగా నుండును. అది రాయి చితుకకొట్టి యంత్రసామగ్రిచేయుటకును, దొంగలకు శక్యముకాని ఇనుప పెట్టెలు చేయుటకును ఉపయోగపడును.

నికిలపు ఉక్కు : దీనిలో 2.5 శాతము నికిలము ఉండును. దీనికి గొప్ప బిరుసుదనము, సాగుడు శక్తి గలవు. ఇది వంతెనలు, కూర్పరేషములు (crank shafts), బరువైన తుపాకులు చేయుటకు ఉపయోగపడును.

క్రమపు ఉక్కు : ఇది అత్యధికమగు కార్బన్ము, బిరుసుదనము గలది. ఇది కోతకోయు పనిముట్లు, నొక్కుడు పనిముట్లు, స్వయంవాహకముల ఖాగములు చేయుటకు ఉపయోగింపబడును. ఇది చెంచాలు మొదలగు భోజనోపకరణములు చేయుటకు పరిశుభ్రమగు ఉక్కు రూపమున కూడ విరివిగా ఉపయోగింపబడును.

అయోమిశ్రధాతువులు : ఇవి ఇనుముతో కొన్ని మూలద్రవ్యములుగల మిశ్రధాతువులు. అవి కర్బనము, ఇవర మూల ద్రవ్యములు ఉక్కులో ప్రవేశపెట్టుటకు నియోగింపబడును.

స్వచ్ఛమగు ఇనుముయొక్క ధర్మములు : స్వచ్ఛమగు ఇనుము బూడిదతెలుపురంగుతో ప్రకాశించు ధాతువు. అది 1525 డిగ్రీల ఉష్ణోగ్రతవద్ద కరగి 3000° సెం.ల ఉష్ణోగ్రతవద్ద మరగును. ఇనుములోనుండు కలుషముల వలన అది కరగు ఉష్ణోగ్రతా పరిమితి చాలవరకు తగ్గి పోవును. ఈ ధాతువుయొక్క తారలవ్య సాంద్రత 7.85 ; విశిష్టోష్ణము (Specific heat) 0.11. స్వచ్ఛమగు ఇనుమును స్కాంతీకరణ మొనర్పవచ్చును. తీగలుగాకూడ తీయవచ్చును. ఇనుమును గాలిలో వేడిచేసినప్పుడు దానికి త్రుప్పు పట్టును. అది ఇనుప ఆప్లజనిదము యొక్క దట్టమగు పొలుసుతో కప్పబడును. ఆప్లజనివాయువులో ఆప్లజనికరణము బలముగా జరుగును. ఈ ధాతువును ఆవిరి ప్రవాహమున వేడిచేసినపుడు అది ఇనుప ఆప్లజనిదముగా ఆప్లజనికరణము నొందును. ఇనుము ఆప్లజనిలో కరగును.

స్తబ్ధత : గాఢసత్రికాస్థములో ఇనుము స్తబ్ధమై యుండును. దానితరువాత సజలగంధికితాస్థములో గాని, నత్రీకాస్థములోగాని దాని నుంచినపుడు దానిపై అంతకుమించి చర్య ఏమియు జరుగదు. దానిపై ఆప్లజనియొక్క అతి పలుచనిపొర రక్షణగా నేర్పడుటచే ఈ స్తబ్ధత దానికి కలుగునని ఊహించబడినది. దానిని గీకినపుడు ఈ ధాతువునకు స్తబ్ధత పోవును.

ఇనుమునకు త్రుప్పుపట్టుట : వాయురహితమగు జలముతో ఇనుము ఏమియు మార్పుచెందదు. కాని ఆప్లజని గల నీటితో అది వెగముగా త్రుప్పుపట్టును. ఈ చర్య కర్బన ద్వి ఆప్లజనిదముయొక్క సమక్షమున ఇంకను త్వరితముగ జరుగును. త్రుప్పు ఆవశ్యకముగ ఇనుప - ఉదజాప్లజనిదమును కలిగియుండును. రంగుపూతలు, వార్నిషు, ఇనుమును త్రుప్పుపట్టుకుండ కాపాడును.

ఇనుప పటిక : ఇనుపపటిక లేక పొటాశీయ ఇనుప పటిక కనీస ప్రమాణపు వేడినీటిలో రెండు గంధకీతములను సమాన అణుప్రమాణ అనుపాతములలో కరగించుట

వలన తయారగును. దానిలో 24 అణువుల స్ఫటికజల ముండును. ఇది రంగుల అద్దకములో వర్ణస్థాపకముగను రజతమును ఇయండిక్షణ చేయుటలో (titration of silver) సూచకముగను ఉపయోగింపబడును.

నీల ముద్రణము (Blue Prints) : అయస్క (ferric) అమ్లజనిదము, అయస్క అమ్మోనియా నింబవీయము (Ferric Ammonium Citrate) వంటి అయస్కలవణములు కాంతిలో వాటి అయస్క (ferrous) లవణములుగా మారును. ఈ అంశము నీలముద్రణములు చేయుటకు ఉపయోగింపబడుచున్నది. శాగుగ నజ్జీకరణము చేయబడి నట్టి (well sized) బిరుసుగా నున్నట్టి కాగితమునకు ఒక వైపున ఒంటె వెండ్రుకలతో చేయబడిన కుంచెతో అయస్క అమ్మోనియా నింబవీయమును పొటాశీయ అయస్క శ్యామేయమును గల ద్రావణమును పూయుదురు. తరువాత ఆ కాగితమును ఆరనిచ్చెదరు. కాంతి భేద్యముగా నున్న ఒక కాగితముపై సిరాతో ఏదైన చిత్రము వ్రాసి, వైవిధ్యముగా తయారు చేసిన కాగితము పైనుంచి, వాటిని సూర్యరశ్మిలో నుంచినచో, నీలవర్ణముగల కాగితముపై ఆ చిత్రము యొక్క నమూనా తెల్లగా నేర్పడి తయారగును.

ఇసుమును గుర్తించుట : టంకణగుటికా పరీక్షలో (borax head test) ఆకుపచ్చ సీసారంగు ఏర్పడినచో ఆ పదార్థమునందు ఇసుము ఉన్నదని సూచకమగును. ఉదజహారి కామ్లములో ఇసుపలవణమును కరగించి, ఆ ద్రావణముపై పొటాశీయ అయస్క శ్యామేయముతో చర్య జరిపినపుడు గాఢ నీలవర్ణముగల అవక్షేప మేర్పడును. లేక, అమ్మోనియా గంధకీతశ్యామేయమును కలిపినచో రక్తారుణవర్ణ మేర్పడును.

డి. హ.

ఇబ్బి - అబిర్ - రబీ :

అబిర్ - రబీ, అబ్బాసి ఖాలిఫా ముతాస్సిమ్ (888-842) కాలమున నుండెనా లేక ఆకోవయంచే చివరననున్న ముస్తాసిమ్ (1226-1242) కాలమందుండెనా యని కొంత వివాదమున్నను ఆతడు తొమ్మిదవ శతాబ్దమందుండిన మొదటి ముతాస్సిమ్ రాజ్యకాలముననే యుండెననుటకు ప్రబలప్రమాణము లనేకములు గలవు. అబ్బాసిద్ రాజ్య

ములకు రాజధానిగా నుండిన బాగ్దాదు ఆదినములందు “కేవలము ముస్లింప్రపంచమునకే కాక విశాల ప్రపంచమునకుగూడ కేంద్రముగా నుండెను” (వీల్) సంప్రదాయజ్ఞుడగు బుఖారీ, చారిత్రికుడగు వాఖిదీ, న్యాయశాస్త్రవేత్తయగు అహమద్ బిన్ హంబాల్, పియా ఇమామగు అలీరజా, కవియగు అబూతమ్మామ్, మరియు వైద్యులగు హునైన్, జిబ్రీల్ వంటి మహా మేధావులకు ఈ ముస్లిం మతకేంద్రము ఉనికిపట్టు. ఇట్టి వైదుష్యవాతావరణమున అబిర్ - రబీ “సూలూకుల్ - మాలిక్” అను గ్రంథమును రచించి యుండుటలో నెట్టి ఆశ్చర్యమును ఉండబోదు. జర్మనీదేశీయుడైన బ్రోకెల్మాన్ అను అరబ్బీ విజ్ఞానవేత్త “మనకు లభించినవానిలో ఇదియే మొట్టమొదటి ఇస్లాం రాజనీతి గ్రంథము.” అని చాటినాడు. అబ్బాసిద్ కాలమునకు చెందిన చరిత్ర విషయములో ప్రామాణికుడగు జుర్రీజై దాన్ అనునాత డీ సంగ్రహచరిత్రమును గూర్చి ఇట్లు చెప్పెను. రాజనీతి, సాంఘిక, తత్వ, భౌతిక, గణిత, గాన శాస్త్రవిషయములను వివరించెడి గొప్ప ప్రయోజనాత్మకమైన గ్రంథము. 1. ఉపోద్ఘాతము 2. నీతి సిద్ధాంతములు వాని అంతర్భాగములు; 3. మానవజ్ఞానము, దాని నియమనము 4. రాజనీతిశాస్త్రము - అను నాల్గు భాగములుగా ఈ గ్రంథము విభజింపబడినది. ఈ నాల్గు విషయములు మరల ప్రకరణములుగా విభజింపబడినవి. వాని వివరణము, సూత్రములును, పట్టికలరూపములో అత్యుత్తమ విధానముతో విపులీకరింపబడినవి.

ప్రాణికోటిలో మానవునకు గల స్థానచర్యతో అబిర్ - రబీ ఈ గ్రంథమును ప్రారంభించును. ప్రతికార్యము యొక్క సంభవ్యాంశములను గ్రహింపజాలు శక్తియే మానవునకు తదితరజంతువులకుగల ప్రధానవిభేదమని ఈతని వాదన. మానవున కాలోచనాశక్తియు, విచక్షణాజ్ఞానమును ఉండుటచేత నాతడు తనకు మంచిదని తోచినదాని నెమ్మొకొనును. ఇట్లు మానవునకు జంతుసామాన్యశక్తులే కాక ఆలోచనాశక్తియు నుండుటచే ఆత డొకప్పు డొక వైపును మరొకప్పు డింకొక వైపును మ్రొక్కుట కలవాటు పడినాడు. ఆలోచనాశక్తియు, ముందుచూపును గలిగి మానవుడనబడు ఈ జంతువు తన యవసరములన్నియు తానై తీర్చుకొన జాలక అందులకై ఎల్లప్పుడును ఇతరుల

ఇబ్ని - అబిర్ - రబీ

సాయ మపేక్షించును. ఇట్లే ప్రతిచేతిపనియు తక్కిన చేతి పనులపై అధికముగా నాధారపడియుండును. ఎటులనగా వడ్రంగి కవసరములగు వస్తువులు కొన్ని కమ్మరి నిర్మించును. కమ్మరి తన యవసరములకై గనులు త్రవ్వు వారిపై నాధారపడును. వారు కూలీలపై నాధార పడుదురు. ఈ తీరుగా ప్రతి పరిశ్రమయు వెక్కు ఇతర పరిశ్రమలకు సహకారి యగును. ఈ విధముగా కోరికల యొక్కయు, వానిని తీర్చుకొనెడి పద్ధతులయొక్కయు పరస్పర ప్రభావమే లాభనష్టములు, ధరలు మొదలగు ఆర్థికసూత్రముల నిర్ణయమునకు తోడ్పడి మానవసంఘ నిర్మాణమునకును మరియు వారి సామూహిక కార్య చరణమునకును కారణముగును.

జానపద, నాగరక భేదములతో మానవసంఘము రెండు తెగలుగా నుండునని అబిర్ - రబీ పేర్కొనెను. జానపదసంఘములు, జనాభాకంతటికి ఆహార పరికల్పనము చేయును. కనుక నివియే జాతికి ప్రధానభూతములు. వ్యవసాయమే ముఖ్యాతిముఖ్యమగు పరిశ్రమ మనియు కనుకనే దానిపై పన్ను తక్కువగా నుండవలయుననియు అబిర్ - రబీ మతము. భూజలసమృద్ధి, తేలిక పన్నులు, జానపదుల కెట్లవసరమో అటులే ప్రశాంతజీవనము, ఆస్తి భద్రత, స్త్రీత్వగౌరవముగూడ ప్రసన్ననాగరక జీవితము నకు అవసరము. దీనికై పరస్పరసహకారప్రయత్నములు, ప్రాథమికావసరములు. లేనిచో ప్రతివాడు తన యిష్టము వచ్చినట్లు ప్రవర్తించుటచే అరాచక మేర్పడును. ఇట్టి సహకారమే ప్రథమమున ప్రత్యేక నాయకత్వమున చిన్న చిన్న సమూహముల వ్యవస్థీకరణముగా రూపొంది కాల క్రమమున నీ నాయక సమూహమంతయు ఒకే నాయకత్వపు యాజమాన్యమున ప్రభుత్వముగా నేర్ప డును. రాజ్యపాలకునియందు సర్వోత్కృష్టమానవ గుణ ములు కొన్ని కేంద్రీకృతమై యుండవలెను. అప్పుడే అతడు రాజ్యాంగ, సాంఘిక వర్గముల పరస్పర సహ యోగమును పెంపొందించును. రాజ్యాధికారి నిరంకుశు డుగా నుండగూడదనియు, సత్యము విజ్ఞానముపట్ల ఆభి మానమును, హింసపట్ల అనిష్టమును కలవాడై న్యాయా తీతుడుగా నుండగూడదనియు అబిర్ - రబీ యభి ప్రాయము.

సర్వకార్య సంవిధాన సామంజస్య స్థితియే న్యాయ మని అబిర్ - రబీ నిర్వచనము. ఇది మూసను సకలప్రకృతి ఆలోచనాశక్తియొక్క మధ్యమాగ్గముపై ఆధారపడి యుండును. ఎల్లప్పుడును న్యాయ శాఖ ప్రభుత్వపు ఇతర శాఖ లన్నింటికన్న ఉచ్చస్థాయిలోనుండి ప్రతి వ్యక్తికి అతడు న్యాయముగా పొందవలసిన వానిని ప్రసాదించు చుండును. నైవభీతియేకాక న్యాయాధికారియైన వానికి చక్కని లోకజ్ఞానము, న్యాయవాఙ్మయమున కూలంకష పరిచయము, అనింద్యముగు నెలము, న్యాయప్రదానమున నిర్భీతియు ఉండవలయును. ఇంకను అందైనరుల యను గ్రహమునకై చేహచుటకాని ఇవరలనుండి కానుకలు స్వీకరించుటగాని చేయకూడదు.

ప్రేమాభావము, అశాంతి - బీనికిగల కారణములను గూర్చి అబిర్ - రబీ కొన్ని ఉపయోగకరములగు సూత్రములను వివరించెను. ఏముఖ్య సూత్రము లపై ఒక వ్యక్తి యొక్క రాజభక్తి యాధారపడి యుండునో అట్టి సూత్రములయెడ నాచరికీ గలుగు వైముఖ్యమే రాజద్రోహ ప్రేరణమునకు దారితీయును. అధికారుల యజాగ్రత్తయు, అధికార వ్యామోహమును; తమ హృదంతరములం దణిగియున్న భావములను వ్యక్తీక రించుటకుగాని తదనుగుణముగా వ్యవహరించుటకుగాని దైర్యముచాలని యశక్తుల ప్రవర్తనయు, మొత్తముమీద దీనికి కొంతవరకు కారణములగును. మరియు చాలవరకు రాజకీయ విస్తవములు ఆర్థికముగు అసంతృప్తి వలన రలు గును. కనుక అబిర్ - రబీ తన దృష్టిని ఆర్థికసమస్యల మీద కూడ ప్రసరింపజేసెను. ఒక వ్యక్తి ధనమునేల కాంక్షించు ననుటకు అబిర్ - రబీ చూపిన ప్రధానకారణమిది : ప్రతి వ్యక్తి కూడ ఏవస్తువులవలన తన జీవితమునకు లేక తన పరివారమునకు సౌఖ్యము కలుగునని తలచునో అట్టి వాని నాతడు నిరాటంకముగా పొంద గోరుటయే. కొంతవర కి విషయములే యొక ప్రభువు తనదేశ విస్తీర్ణ మును వెంచి సామ్రాజ్యములు నెలకొల్పుటకు కారణము లగును. ఇంతకంటె అధికమైన కారణములు కూడ నున్నవని అబిర్ - రబీ పేర్కొనెను. ప్రభువు ధనమును కోరునది తన వైయక్తిక మగు తృప్తిను చల్లార్చుకొనుటకే కాక తన పొలిమేరలు భద్రముగా కాపాడుకొనుటకును,

చెడుగు నున్నూలించుటకును, దీనపతితజనోద్ధరణమునకును, ప్రజాసౌఖ్యపుష్టితిని మెరుగుపరచుటకు యోగ్యమగు ప్రభుత్వ వ్యవస్థను నెలకొల్పుటకును రాజునకు ధనమావశ్యకమని అఖిర్-రబీ వివరించెను. ఇట్టి భావములనుబట్టి అఖిర్-రబీ దృష్టియందున్న ప్రభుత్వ ధ్యేయ మెట్టిదో మనకు స్పష్టమగును.

అఖిర్-రబీ గ్రంథమందున్న మరియొక విశేష మేమన దానిలో జాతిమత దురభిమాన సూచకమగు పదమే లేదు; ఏవర్గమేని ఉద్యోగమున కనర్హుమని ఒక్కమాట యైనను లేదు. శాస్త్రప్రచారకాల (సీనిని గూర్చి విపుల వివరణములు గలవు.) యందు చరిత్రను, రాజనీతిని ఒకదాని కొకటి అనుబంధముగా నిరూపించి, రాజ్య మందలి ఉన్నతోద్యోగులందరకును చరిత్రజ్ఞాన మవసరమని చెప్పెను. ఐనను విజయవంతమగు జీవితమునకును, విజయ వంతమగు రాజ్యవ్యవస్థమునకును సీతి నాధారముగాగొని రచయిత స్వతస్సిద్ధముగా నేది మంచిదో నైతికముగా నేది సత్యమైనదో దానినే బలపరచినాడు.

హెచ్. కె. యస్.

ఇబ్న్ ఖల్దూన్ (Ibni Khaldun) :

ఇబ్న్ ఖల్దూన్ మధ్య యుగపు ఐస్లామిక తాత్విక వేత్తలలో నొకడు. ఇతడు స్పెయిన్ జాతీయుడు. కాస్టిల్లా రాజయిన మూడవ ఫెర్డినాండు నెలిల్ల నగరమును 1248 లో పట్టుకొనగా, ఈ స్పెయిన్ వంశీయులు నెలిల్ల నుండి ట్యూనిసు నగరమునకు వలస వెళ్ళిరి. 1382 లో ట్యూనిసు నగరమునందే ఖల్దూన్ పుట్టియుండెను. ఇచ్చట విద్యాభ్యాసము ముగిసిన తరువాత ఇతడు మొరాకోకు పోయి ఫెజ్ సుల్తాను నొద్ద ఉద్యోగిగా ప్రవేశించెను. తరువాత నితడు 'గ్రానడా' కు పోయెను. తరువాత గ్రానడా సుల్తాను పక్షమున కాస్టిల్లా క్రూర రాజయిన 'పెడ్రో' వద్దకు రాయబారసంఘనాయకుడుగా వెడలెను. గ్రానడాను పూర్తిగ 1374 లో వదలిపెట్టిన తరువాతనే ట్యూనిసుకు సమీపముననుండిన ఎడారిలోని యొక ప్రదేశమున స్థిరనివాస మేర్పరచుకొనెను. ఇచటనే అతడు తన సుప్రసిద్ధమైన 'ప్రోలోగోమెనా' అనుగ్రంథరచనకు పూనుకొనెను. ఈ ప్రదేశము పట్టణజీవనమునకు దూరమయి అనుకూలముగా నుండెను. ఇచ్చటనే 1382 లో "విశ్వ చరిత్ర" మహాగ్రంథమును పూర్తి చేసెను. ఇది పది సంపుట

ముల ఉద్గ్రంథము. రాజకీయ రాయబారాల సంబంధమున ఇతని సేవ ఇంకను అత్యవసరముగా గనుపడుచుండెను. ఈజిప్టుయొక్క "మామెలుకు" సుల్తాన్ షతుముస టామరసేన్ తో రాయబారము నలుపుటకు ఇతడు నియోగింపబడెను. తరువాత నితడు కెయిరోలో ముఖ్య న్యాయాధిపతిగా నియోజితుడయ్యెను. 1406 లో అచ్చటనే ఇతడు మరణించెను.

విశ్వచరిత్ర మను మహాగ్రంథమేగాక, ఇతని కీర్తి ప్రతిష్ఠలకు "ప్రోలోగోమెనా" అను గ్రంథముకూడ ఎక్కువగ దోహద మొసంగియున్నది. తాను నిర్ధారించిన యంశములను నిరూపించుటకు ఇతడు వేదాంతమును, వ్యాకృతి పద్ధతిని సహాయము గైకొనెను. తన భావముల విశదీకరణమునకు చారిత్రకాంశములనుగూడ అటనట చూపియున్నాడు. చరిత్రయు ఒక శాస్త్రమని ఇతని యభిప్రాయము. రాజ్యముల అభ్యుదయ పథకములకు గల కారణములను దెలిసికొనుటకు చరిత్రను పఠించవల యును. అందువలననే కాబోలు తాను రచించిన "ప్రోలోగోమెనా"లో ప్రకటించిన భావములను సిద్ధాంతీ కరించుటకే అంత దీర్ఘకాలము తన శక్తియుక్తులను, కాలమును ఆ మహాచరిత్రనిర్మాణమందు వినియోగించి నట్లు కనబడుచున్నది. చరిత్రకారులు ప్రమాదములకు గురి అగుట సహజమని వారికి హెచ్చరిక చెప్పినాడు. చరిత్రకారుని ఎదుర్కొను చిక్కులు మెండు. అతనికి లభించిన చారిత్రకాంశములు స్వార్థపరులు సేకరించినవి కావచ్చును. చరిత్రకారుని దృష్టిలోగాక భిన్నమైన మరి యొక కారణార్థముగా ఆ చారిత్రకాంశములు సేక రింపబడి యుండవచ్చును. పరిస్థితులన్నియు సంపూర్ణముగ మారి చరిత్రకారుడు చేసిన నిర్ణయములు తారుమారు గావచ్చును. ఇట్టి ప్రమాదములలో పడకుండుటకై సాంఘిక శాస్త్రము చరిత్రకారునికి సహాయపడుచున్నది. సాంఘిక శాస్త్రమనగా సంఘముయొక్క వివిధ స్వరూపముల అధ్యయనము. మరి యీ శాస్త్రము చరిత్రకారుడు సేకరించిన యంశములపై నిర్మితమగుచున్నది.

సాంఘిక శాస్త్రమునకు ఆధారభూతములయిన ముఖ్య సిద్ధాంతములు ఈ క్రిందివిధముగా నుండునని అతడు చెప్పుచున్నాడు—

ఇబ్ని ఖల్దూన్

1. సంఘమునందు దృశ్యమానములగు వ్యవస్థలన్నియు ఒకే విధముగా సాంఘిక సూత్రములకు లోబడి యున్నట్లు కనబడును.

2. ఈ సాంఘిక సూత్రములు జనబాహుళ్యముపై ప్రభావము కలిగియుండును. ఇక విడివిడి వ్యక్తులుచేయు కార్యఫలితములు కొంచెమెచ్చుతగ్గుగా ఉపేక్షింపదగినవే.

3. బహుళ సంఖ్యలో సంఘటనాంశములను సేకరించి వాటి ఏకకాలసంభూతిని, వాటి పరిణామములను సరిగి లించినచో ఈ సాంఘిక సూత్రములు ప్రకాశమానము లగును.

4. సదృశమైన సాంఘిక వ్యవస్థగల సంఘములలో ఒకేవిధముగా సాంఘిక సూత్రములు కొంచెము ఇంచు మించుగా గోచరించును.

5. ఒక తెగలోని భిన్నవర్గములు, భిన్నప్రజల నడుమ ఏర్పడిన సంపర్కము మూలముగ ఆ సంఘస్వరూపము మార్పునకును, పరిణామమునకును పాల్పడుచుండును. ఇది సమ్మిశ్రణమునకును నూతనాచారముల యుత్పత్తికిని దారితీయును.

6. ఈ సాంఘిక సూత్రములు కేవలము జీవప్రేరణ ఛాయలుగావు. అవి ప్రధానముగా సాంఘిక స్వభావాన్నితము లయి యుండును.

ఇబ్ని ఖల్దూన్ ప్రతిపాదించిన మరియొక ముఖ్య సిద్ధాంతము మానవజాతియొక్క సంఘనిర్మాణముమీద శీతోష్ణ స్థితి ప్రభావముకలిగి యుండు ననుట. ఇచ్చట గమనించదగిన విషయ మేమనగా ఈ సిద్ధాంతము బోడిన్ మహాళ యునిచే పునరుద్ఘాటించబడి, తరువాత “మాంటెస్కుయీ” మహాళయునిచే పరిపుష్టముచేయబడుటకు నాలుగు శతాబ్దములకు పూర్వమే ఇబ్ని ఖల్దూన్ చే ప్రతిపాదితము యుండెను. ప్రపంచములోని వివిధ మానవసంఘముల చరిత్రమునుండియు, జంతుప్రపంచమునుండియు ఉదాహరణములనిచ్చి, తన హేతువాదమును, ఇబ్ని ఖల్దూన్ సమర్థించి యున్నాడు. భూమధ్యరేఖకు సమీపముందు నివసించువారు అత్యుష్ణపు శాధకు లోనయి అభివృద్ధి రంగమున ప్రతిబంధకముల పాలగుట తప్పదని అతడనెను. తద్విరుద్ధముగా సమశీతోష్ణ భూఖండములందు నివసించే జనులే సభ్యతకు, సంస్కృతికి ఎక్కువగా తోడ్పడి

యున్నారు. వీరే బహుళప్రయోజకము లగు భౌతిక శాస్త్రములను, లలితకళాశాస్త్రములను రచించి యున్నారు. చరిత్రలో స్రస్టుఖష్టానము నందిన మహాళయలును ఇచ్చటివారే.

ఇబ్ని ఖల్దూన్ యొక్క రాజకీయ సిద్ధాంతముల సారమునకు అతడు “అసాఖియాత్” అని పేరు పెట్టి నాడు. ఈ పదమునకు గణచిత్తము (Group mind) అని అర్థము. రాష్ట్రమునందు వెచ్చు జనసముదాయము లుండును. వీనిలో ఒక్కొక్క గణమునకు వేరు వేరు సాముదాయక చిత్తముండును. దీనికే అతడు “ఆసాఖియాత్” అని పేరుదెను. విశిష్టమైన అసాఖియాత్ కల కేంద్రప్రభుత్వ మేర్పడనంపవరకు ఈ చిన్న గణములు ఒకదానితో నొకటి పోరాడుచుండును. చివరకు వానిలో నొకటి విజయవంశముగును. ఇబ్ని ఖల్దూన్ ఎదుట దేశ ద్రివ్యురుల యొక్కయు, స్థిరస్థముచెందిన సంఘముల యొక్కయు చరిత్ర యుండెను. వారి వార స్రత్యేక గుణగణములను పుష్కరణముచేసి మొదటివారు (సంగార జనులు) శమ తెగ యొడ బంధుభావము కలిగి యుండుటచే స్థిరనివాసులకంటె వారి గణచిత్తము (Group mind) బలిష్ఠమైనదిగా అతడు తీర్మానించెను. అదేవిధముగా, సగరములలో నివసించువారికంటె పల్లెలలో నివసించువారు సహజమైన ఏకీభావ తత్వము కలిగి యుందురు. పట్టణవాసులు శాంతిభీషనమునకు అలవాటు పడెదరు; వారు బద్ధకస్థులుగానుండి, తమ ఆస్తిని, శమ నూన మర్యాదలనుకూడ కాపాడే విషయము ఇతరులకే వదలెదరు. ప్రాజాపత్యము పహించిన సంఘముయొక్క సాముదాయక చిత్తవృత్తి రూపముగానున్న కేంద్రగణ చిత్తము వాసి చెడినప్పుడు నాయకుని యందే ప్రభుత్వాధికారములు సంక్రమించుదశ సంప్రాప్తించును. ఈ నాయకుడు రాజయి, రాష్ట్రపాలనాధికారిగా భావింపబడును. అతని ఆజ్ఞలే దేశపు చట్టములుగా నగును. కాలము గడువగా ప్రజలు పూర్ణముగా అవినీతిపరులగుదురు. అంశ పాలకుడు విదేశీ యాధిపత్యము నుండి రాజ్యమును గాపాడుటకై ప్రతగాండ్లగు నై నిక ఖలులపయి ఆధారపడవలసి వచ్చును. అంతిమకాలము వెన్వెంటనే వచ్చును. ఇంతవరకును ప్రక్క దేశాలజనులకు

భయపేషువుగానుండిన ఈ రాజ్యము వాటిలో ఏదేనొక దానికి వశమగును. రాజ్యము యొక్క జననము, అభ్యుదయము, వినాశమునకు సంబంధించిన చక్రభ్రమణమునకు మూడు తరములు లేక 120 సంవత్సరములు పట్టునని ఇబ్నీ ఖబ్దాన్ చెప్పచున్నాడు. అసాఖియాత్ లేక గణచిత్తమునకు సంబంధించిన సిద్ధాంతమిదియే. రాష్ట్రనిర్మాణమునకు దారితీయు క్రమమును వర్ణించుటలో అసాఖియాత్ సిద్ధాంతప్రవచనమునందు హాబ్సుకంటె ఇబ్నీ ఖబ్దాన్ గంభీర పరిజ్ఞానమును కనబరచి యున్నాడని చార్లెసు ఇస్సావి వక్కాణించి యున్నాడు. మానవుడు నిరంతరము అధికతరభాగ్యవంతమును, సౌఖ్యవంతమును అగు జీవితమును ఆశించి కృషిచేయువాడగుటచే పెక్కుచిక్కులతో కూడిన ఆర్థిక సమస్యలు వానిని ఎదుర్కొనును. జటిలములైన ఈ యార్థిక సమస్యలనుగూర్చి ఇబ్నీ ఖబ్దాన్ చర్చించి యున్నాడు. ఈ సమస్యలు వర్తక వాణిజ్యములు, పన్నులు, మూల్యసిద్ధాంతము, అవసరాలు, లాభనష్టములు, గుస్తుహక్కులు, ఎగుమతులు, దిగుమతులు, కఱపుకాలములో దాచిపెట్టుట మొదలగు వానికి సంబంధించినవై యున్నవి.

వై. విషయములనుబట్టి మానవసంఘమునందలి గుణములయొక్క ఉచ్ఛ్ఠి, అభ్యుదయము వినాశములను వివరించెడి సకల శాస్త్రముల రంగములందు ఇబ్నీ ఖబ్దాన్ మొదటి మార్గదర్శిగా నున్నట్లు స్పష్టము కాగలదు. "టోయన్ బీ (Toyanbee)" తన "చరిత్రపఠనము" అను గ్రంథపు మూడవ సంపుటమునందు నుడివినట్లు "దర్శనవైశాల్య గాంభీర్యములందును, విశుద్ధ బుద్ధిబలమునందును ధూసుడైడ్సు (Thucudides) తోను, మాషియ వెల్లితోను ఇబ్నీ ఖబ్దాన్ సరిసమానముగా తులదూగినాడు." ప్లింటు అను రచయిత తాను వ్రాసిన "చరిత్ర తత్వ చరిత్ర" అను గ్రంథమునందు ఇంకను ముందుకు బోయినాడు. "ప్రాచీనయుగమునగాని మధ్యయుగమునగాని క్రైస్తవ ప్రపంచము ఇంతటి ప్రతిభా సంపన్నుని ఒక్కని గూడ చూపలేదు. చారిత్రక సిద్ధాంత ప్రతిపాదకులలో మూడువందల సంవత్సరముల తరువాత "వీకో" (Vico) ప్రథమించు వరకు ఏకాలమందుగాని, ఏదేశమందుగాని ఇతనితో సమానుడులేడు." అని ప్లింటు నొక్కి చెప్పినాడు.

యథార్థముగ ఇతడు ప్రపంచములో మొదటి శాస్త్రీయ చరిత్రకారుడు. ఇతడు చరిత్రరచనమీదను, చరిత్ర శాస్త్రముపైను మాసిపోని ముద్ర వైచిన యట్టివాడు. ఇట్లు అసాధారణ ప్రజ్ఞావంతుడును, మానవ సమస్యల విషయములో అంతరదృష్టి సమన్వితుడును అగుటచే నీ ప్రతిభాశాలి తన దర్శన వైశాల్యమునందును, సృజనాత్మకబుద్ధి విశేషమునందును, వ్యాకృతి పటుత్వమునందును తరువాతికాలపు ఐరోపేయ విద్వాంసులకు అగ్రగామి అయియుండుట అద్భుతముకాదు.

హెచ్. కె. ఎస్.

ఇబ్నీ బతూతా :

ఇబ్నీ బతూతా అను వంశనామముగల అబూఅబ్దుల్లా మహమ్మద్ ఒక గొప్ప మహమ్మదీయ యాత్రికుడు. ఈతడు "మూరు" జాతికి చెందినవాడు. స్పెయిను దేశమునందు శాశ్వతముగ నెలకొనిన అరబ్బులను క్రైస్తవులు మూరులని పిలచెడివారు. ఇబ్నీ బతూతా క్రీ.శ. 1104 వ సంవత్సరమున టాంజియరునందు జన్మించెను. ఈతనికి బాల్యమునుండియు దూరదేశములకు యాత్రలు చేయవలెనని కోరికయుండెను. ఆయుద్దేశ్యము ననుసరించి యాతడు క్రీ. శ. 1125 వ సంవత్సరమున తన యాత్రలు ప్రారంభించెను. ఈతడు మధ్యధరా సముద్రతీరము ననుసరించి టాంజియరునుండి అలెగ్జాండ్రియావరకును ప్రయాణము కావించెను. అపైన నాతడు పాలస్తీనా, అలెపోస్, డెమాస్కస్ లకుపోయి, పవిత్రస్థలములగు మక్కామదీనాలను, అలీ యొక్క సమాధి నెలకొనియున్న నెజ్జీను సందర్శించెను. బాస్రా, ఇస్ఫహాన్, పిరాజ్ నగరములనుచూచి తిరిగివచ్చి, ఇబ్నీ బతూతా రెండవ పర్యాయము మక్కానగరమును సందర్శించెను. ఈ పర్యాయమాతడు మక్కాయందు మూడు సంవత్సరములు నివసించెను. ఆఫ్రికా ఖండము యొక్క తూర్పుతీరము ననుసరించి దక్షిణముగ సముద్రయానము కావించి, ఈ యాత్రికుడు మరల నుత్తరాభిముఖముగ మరలి పారసీక గుడమును చేరెను. ఇబ్నీ బతూతా మూడవ పర్యాయము పవిత్రస్థలముగు మక్కాను సందర్శించెను. ఈతడింకను అనేక ప్రదేశములకు పోయెను. ఇబ్నీ బతూతా 51 వ ఉత్తర రేఖాంశవృత్తమువరకును ప్రయాణము కావించి

అచ్చట వేసవియందు రాత్రిభాగము చాల స్వల్పముగ నుండుట గమనించి ఆశ్చర్యనిమగ్నుడయ్యెను. ఇంకను ఉత్తరమునకుపోయి అంధకారబంధురమగు ద్రువప్రాంతములకు పోవలెనని యాశ డుద్దేశించెను. కాని యా కోర్కె నెరవేరలేదు. మరల దక్షిణాభిముఖముగ మరలి ఇబ్ని బతూతా ఖోరాసాన్, కాబూలుల ద్వారా భారత దేశమును చేరెను. (క్రీ. శ. 1333) ఆ కాలమున ఢిల్లీ నగరమున మహమ్మద్ బిన్ తుఘలక్ అను రాజు పాలించుచుండెను. ఈ రాజు ఇబ్ని బతూతాను తనరాజధానికి రావలసినదని యాహ్వానించెను. ఇబ్ని బతూతా యీ సందేశముననుసరించి ఢిల్లీ నగరమున కేగెను. తుఘలక్ రాజు ఈ యాత్రికుని ఢిల్లీ పట్టణమున నొక న్యాయాధికారిగ నియమించెను. ఈ పదవియందు ఇబ్ని బతూతా యెనిమిది సంవత్సరములు పనిచేసెను. ఈ కాలమునందీ యాత్రికుడు విచిత్రవృత్తియగు మహమ్మద్ తుఘలక్ స్వభావమును, గుణదోషములను చక్కగ పరిశీలించెను. తుఘలక్ రాజు అపూర్వవృత్తియని ఇబ్ని బతూతా వర్ణించెను. ఈతడు భారతదేశమందలి మహమ్మదీయ హిందూ ప్రజలను చక్కగ అవగాహనము కావించుకొని, వారి యాచార వ్యవహారములను తాను రచించిన గ్రంథమునందు వర్ణించెను. 1342 వ సంవత్సరమున ఇబ్ని బతూతా తుఘలక్ రాజు కొలువును చాలించుకొనెను. ఆపైన నాతడు భారతదేశమునుండి చైనాకు పోయిన రాయబారవర్గములో నొక సభ్యుడుగచేరెను. కాని యీ రాయబారము విజయవంతముగ కొనసాగలేదు. ఇబ్ని బతూతా ప్రభృతులు ప్రయాణముచేయుచున్న ఓడ పగిలిపోయెను. కాని యీతడు తప్పించుకొని మరల భారతదేశమునకు వచ్చి మలబారు తీరమునను, బంగాళమునందును కొంతకాలము గడపి తూర్పున సుమత్రా ద్వీపమునకు పయనమై పోయెను. ఇచ్చటినుండి యీతడు చైనాకేగి పెకింగు నగరమును సందర్శించెను. ఈవిధముగ సుమారు ఇరువది యైదు సంవత్సరములు ప్రపంచయాత్ర జరిపి ఇబ్ని బతూతా క్రీ. శ. 1349 వ సంవత్సరమున స్వదేశము చేరెను. ఆపైన తనదేశపురాజు నాజ్జుపై ఈతడు తాను కనిన వినిన యద్భుతముల నన్నిటిని గ్రంథ రూపమున సేకరించెను. 1355 నాటి కి యుద్దగ్రంథము పూర్తి

యయ్యెను. 19 వ శతాబ్ది మధ్యభాగమున నీ గ్రంథము పాశ్చాత్యభాషలలోనికి అనువదించబడెను.

ఇబ్ని బతూతా రచించిన విషయములు సత్యమువైనాధారపడి యున్నవి. ఈతడు గన గ్రంథమున తెల్పిన యంశములు ఇతర చారిత్రకులచేకూడ దృఢపరుపబడినవి. మహమ్మదు తుఘలక్ నుగూర్చి ఇబ్ని బతూతా వ్రాసిన విషయము లాతని సూక్ష్మపరిశీలనకు తార్కాణములు. బతూతా వ్రాతలయం దతిశయోక్తులు కానరావు.

ప్రసిద్ధుడగు నీ మహమ్మదీయ యాత్రికుడు గన డెబ్బది మూడవయేట (1377) మరణించెను.

ఖం. బా. శి.

ఇబ్రహీంకుతుబుషాహ (1550 - 1580) :

ఆంధ్రదేశమునందు “మల్కీ-ఫరాము” డని ప్రసిద్ధిచెందిన అబుల్ ముజప్పర్ ఇబ్రహీంకుతుబుషాహ 977 హిజ్రీ (1550 క్రీ. శ.) లో సింహాసనమధిస్థించెను. ఇతడు కుతుబుషాహిరాజు పరంపరలో మూడవవాడు. కుతుబుషాహి రాజ్యనిర్మాతగా నీతనినే పేర్కొనవలయును. ఈ రాజ్యమింకను నిర్మాణదశలో నుండెను. దానికి పుష్టినిచ్చి, సంఘటితము చేసినవా డీతడే. నిజజనకుని మరణానంతర మితనిజీవితము పెక్కు ముఖ్య సంఘటనలకు తావలమయ్యెను. జీవితాదర్శమును సిద్ధిపొందుటకు పూర్వము కఠిన పరీక్షల నెదుర్కొనవలసివచ్చిన చారిత్రకపీఠులలో నితడొకడయి యున్నాడు. రాజకుమారుడుగా నున్నప్పుడు ఈతని జీవితము ఎడతెగని పోరాటములలో చిక్కుకొనెను. రాజ్యస్థాపకుడగు సుల్తాన్ కులీ మరణించినపుడు, ఇతని తరువాత వచ్చిన రాజులయొక్క స్వార్థాభిలాషముల మూలముగ రాజ్యమంతయు అల్లకల్లోల మయ్యెను. కేంద్రీయ, రాష్ట్రీయ రాచరికములు తప్పు దారులుపట్టెను. పరిపాలనా విధానము భగ్నమయ్యెడు స్థితికి వచ్చెను. రాజులును, ఆంధ్రప్రజలును పరస్పరామోదముతో వర్తించుట పూర్వరాజుల పరమాదర్శముగా నుండెను. అది ఇప్పుడు పూర్తిగ భ్రష్టమైనది. ఇట్టి వికట్పిఠి మూలకముగా ఇబ్రహీం ఎక్కువగ కడగండ్ల పాలయ్యెను. చివరకాతడు తన జన్మభూమిని వీడి, విదేశములో తలదాచుకొనవలసి నట్టి గతికి వచ్చెను. అయినను బలవద్దిరోధులకు విరుద్ధముగా నలివిన ఆతని ప్రతిఘటనము, చివరకు గోలకొండ ప్రభుత్వ

మును స్వాధీనము చేసికొనుటలో ఆతడు పొందిన విజయము, కుతుబుషాహీ చరిత్రలో భయ విస్త్రుతార్థక కథావిధానమయి యున్నది. తండ్రి సింహాసన మీతడు సంపాదించుటలో విఫలడయి యుండిన యెడల ఆరంభ దశలోనున్న (అనగా పూర్ణముగ వికసించని) ఆరాజ్యము అకస్మాత్తుగా నామావశేషమయి, ఆ తరువాత రెండు వందల సంవత్సరముల కాలములో ఈరాజ్యము సాధించిన రాజకీయ, సాంస్కృతిక వైభవములకు అవకాశము మృగ్యమైయుండి యుండెడిది.

సుల్తాన్ కులీకుతుబుషాహ (1512-1548) మగసంతానములో ఇబ్రహీం ఆరవవాడు, కనిష్ఠుడును. ఇతడు సోదరులందరిలోను సమర్థుడు. ఇతర సోదరులవలెగాక ఇతడు సద్వర్తనాసంపన్నుడు. మనోనిశ్చలత గలవాడు. పితృ సేవావిధులను కచ్చితముగా నెరవేర్చువాడు. సోదరులలో నెల్ల నీతనికి వన్నె తెచ్చినది యీతని ఉదారహృదయమే; ఇతని సోదరులు ఎల్లప్పుడు రాజ్యాపహరణమునకు - ఫలితము లెట్లుండునోయని ఎంత మాత్రము గమనించక - అవకాశముల కొరకు ఎదురు చూచు చుండెడివారే. ఇబ్రహీమునందు భవిష్యత్తులో గొప్పవాడు కాగల లక్షణాలుండుటచే సుల్తాన్ కులీకుతుబుషాహ ఈ కుమారుని మానసిక, నైతికశిక్షణార్థము అత్యంత శ్రద్ధగైకొని, ఒక జిల్లా పరిపాలనాభారము ఇతని వశమందుంచినట్లు కనబడుచున్నది.

దేవరకొండ జిల్లా క్రొత్తగా జయింప బడుటచే అది అధికారమునకు లొంగక, సంక్షోభమానమై యుండెను. దానిని అప్రమత్తతతో అదపులో నుంచుట అవసరమయ్యెను. అందుచే, ఇబ్రహీం దేవరకొండ జిల్లా యందు శాంతి భద్రతలు కాపాడుటకై తండ్రి యవసానకాలమున వంపబడెను. ఈ జిల్లాలో ఈ కార్యమునకు ఎప్పుడు నియమింపబడినాడో సరియైన తారీఖు చెప్పటకు వీలులేదు. కాని, అట్టి బాధ్యతాయుతమగు ఉద్యోగమునకు నియమింపబడుటకుముందే ఇతడు యుక్తవయస్కుడై యుండి యుండవచ్చును.¹ దేవరకొండ యందు అతడు చూపిన పరిపాలనా దక్షత అతడు శారీరకముగా, మాన

సికముగా సమర్థుడను విషయమునకు ప్రబల సాక్ష్యముగా నుండ గలదు. అట్టి బాధ్యతగల కార్యకరణమునకు అతడు యోగ్యుడుగా నున్నట్లు తేటపడగలదు. తండ్రి మరణానంతరము అతడు మొదట బిజాపూరమునకును, తరువాత అచ్చటి నుండి విజయనగరమునకును పరుగెత్తి పోవుట యును, అతడు తొణకని మానసిక వ్యవస్థ కలవాడనుటకును మరియొక సాక్ష్యమై యున్నది. రాజపదవిని పొందుట యందు, విజయసిద్ధిని తప్పక కలిగించు విధమున, పరిస్థితులను ఎదుర్కొనెను. ఈతని వ్యక్తిగత ఆకర్షణము, (Personal Charm), సద్భావములను బట్టి పెక్కుమంది అనుచరులకు ఆతడు ప్రీతి పాత్రుడయ్యెను. అందుచే వీరు ఆతడు విజయనగరము నందు అజ్ఞాతవాసుడయి యున్నప్పుడు గూడ ఆతనిపక్ష విజయమునకై తమ జీవితములను వినియోగించిరి. గోలకొండ ప్రజలలోను, ఇతడు అధిక రంజకత్వమును గలిగియుండెను. సోదరుని మరణానంతరము ఇబ్రహీం గోలకొండకు పోవునప్పుడు ప్రతి మజిలీ యందును జనసమూహములువచ్చి ఆతని పక్షమున చేరుచుండుట కనుపించును. తత్ఫలితముగా, దినక్రమేణ ఆతని అనుచరుల సంఖ్య పెరుగసాగెను. రాజ్యకాంక్షా పరులగు స్రతి స్పర్థుల విరోధ చర్యలున్నప్పటికిని, రక్తపాత రహితముగ ఇతడు సింహాసనాధిస్థితుడగుట చరిత్రలో అసాధారణ విషయమై యున్నది.

అయినను, దేశీయ, విదేశీయములగు రాజకీయ విషయములు రెండింటియందును, అసనిపూర్వ లందరికంటె బలవత్తరమయిన పరిపాలనాకాలము ఇబ్రహీంకులీ కుతుబుషా రాజ్య సింహాసన మెక్కుటతోనే ప్రారంభమయినది. ఇబ్రహీం రాజ్యారూఢుడయినప్పుడు. రాజ్య మింకను నిర్మాణావస్థలోనే యుండెను. సుల్తాన్ కులీ కుతుబుషా గవర్నరుగాను, స్వతంత్ర రాజుగాను అరువది సంవత్సరములకు మించినకాలము పరిపాలనము నెరవేసిన పటిష్ఠమయిన పునాదులవయి ప్రభుత్వమును స్థాపించలేక పోయెను. ఇతడు ఎక్కువగ విశేషయేగాని నిర్మాణ కుశలుడుగాడు. ఇంతియేగాక, కోహీరు మొదలుకొని మచిలీ

1. "తారీఖే కుతుబుషాహి" అను గ్రంథము ఈ యుద్యోగ సమయమున ఇబ్రహీం అల్పవయస్కుడు (Minor) గా నున్నట్లు తెలుపుచున్నది. "కుతుబుషాహి." పుట. 197.

ఇబ్రహీం కుతుబుషాహీ

పట్టణము వరకును వ్యాప్తమయియున్న గోలకొండవంటి పెద్ద రాజ్యమును సంఘటితముచేయుట సులభకార్యము కాదు. కులీ కుతుబుషాహీ తరువాత రాజ్యమునకు వచ్చిన జెంపీడు (1543-1550) దర్బారుకుట్ర వ్యవహారములందునో విదేశీయములగు చిక్కులలో తగులుకొనియో కాలము నంతయు వ్యర్థముచేసెను. తత్కారణమున కేంద్ర సంబంధమయిన, సూజాల సంబంధమయిన ప్రభుత్వ విధాన నిర్మాణము, ఇబ్రహీం రాజ్యభారము వహించువరకు నిలిచిపోయెను. కేంద్ర ప్రభుత్వము ప్రాథమిక దశలో నుండుటచే, ప్రాంతీయ ప్రభుత్వములవై ఎట్టి ప్రాబల్యమును కలిగియుండలేదు. తరువాత రాజ్యమునందు చేర్చబడిన పెక్కుజిల్లాలు అశాంతి (restive) గా నుండెను. దారిదోపిడులు తీవ్రముగా సాగుచుండెను. ఆంధ్రదేశ మంతయు దారిదోపిడి గాండ్రతో అవఖ్యాతిని చెంది యుండెను.

ఈ దొంగలు ఈ దుష్టవృత్తియందు నేర్పరులై యుండి, జాటసారుల ప్రాణధనములకు ముప్పుతెచ్చుచుండిరి.² ఇబ్రహీం సింహాసనారోహణము చేసిన ప్రారంభమునుండి రాజకీయ సంఘటనా సంబంధముగు ప్రచండకార్యమునెడ శ్రద్ధాసక్తులను చూపెను. ఇట్టి కార్యాచరణమునకు రాజనీతి, వివేకము, అత్యధికానుభవము అవశ్యముగా కావలసి యున్నవి. రాజ్యాభిషిక్తుడయినప్పుడు ఇబ్రహీం 24 సంవత్సరముల ప్రాయము వాడయి యున్నను, ప్రభుత్వ పరిపాలనకళయందు సూక్ష్మబుద్ధియు, నేర్పును అతడు కలిగియుండెను. రాజ్యకార్యములందు స్వయముగా శ్రద్ధగైకొని వాటిని సరళముగా పరిష్కరించుచుండెను.³ బాల్యజీవితము నుండియే అతడు రాజ్యపరిపాలనా వ్యవహారములతో సంబంధముకలిగి యుండెను. బహుశః ఈ పరిపాలనాతంత్రపరిజ్ఞానమును ఇతడు విజయనగరమునందు గ్రహించి యుండును. ఇబ్రహీం పాదుషా ప్రదర్శించిన రాజ్యపరిపాలనానిర్వహణ వైపుణ్యము, ప్రతిభ చరిత్రయందు అప్రతిమానమయిన విషయమని నుడువుటకు కుతుబుషాహీ వంశచరిత్రకారుడు

సంకోచించలేదు.⁴ రఫియుద్దీన్ షిరాజి అనువాడు మొదటిసారి వర్తకుడుగను, రెండవసారి బిజాపూరు రాజ్య రాయబారిగను రెండువిధముల ఇబ్రహీం కుతుబుషాహీ స్వయముగా పరిచయము కలవాడయ్యెను. ఇతడు ఇబ్రహీం కుతుబుషాహీ సూర్తి ప్రశంసాత్మకముగ నుడివియున్నాడు. ఇబ్రహీం కుతుబుషాహీయందు నిర్మాణ చాతురీధురంధరత్వము, క్రమశిక్షణయొడ సమధికభావము, రాజుయొక్క ప్రతిష్ఠ ప్రస్ఫుటముగా ఇంగికి గోచరించెను.⁵ “మహాసామ్రాజ్యాధినేతలగు ప్రచండ రాజవశైల్యుల యగుదును ఈ సుగుణములు మృగ్యములు.” అని షిరాజి వచించియున్నాడు. రాజ్యవ్యవహారములను సక్రమ మార్గముల నడుపుటయందును, న్యాయనిర్వహణ యందును ఇబ్రహీం ఆకాలమునాటి రాజన్యులలో ప్రముఖస్థానమును వహించియున్నాడని తరువాతికాలపు వాడగు మరియొక చరిత్రకారుడు నుడివియున్నాడు.⁶

“న్యాయశాస్త్రమును పాటించుటయందును, న్యాయమును ప్రజలకు చేకూర్చుటయందును ప్రపంచములోని రాజులందరకు మహోన్నతాదర్శముగా ఇబ్రహీం ప్రకాశించుచున్నాడు”. అని అలీబిన్ అజీజుల్లా యొక్క అభిప్రాయము.⁷ క్రీ. శ. 1565 లో ప్రజ్వరిల్లిన తాళికోటయుద్ధము నందును ఇతడు ఉద్బంధముగ పాల్గొని దక్కన్ సేనయొక్క వామపార్శ్వమునకు సేనాపతియై యుండెను.

రాచరికపు పగ్గములను చేబట్టిన కొన్నిదినముల తరువాత ఇబ్రహీం రాజ్యపరిపాలనాచక్రమును నడుపుటకు నడుముకట్టెను. కుతుబుషాహీ చరిత్రకథనము ప్రకారము తన సింహాసనారోహణ సందర్భ జ్ఞాపకార్థము నడచుచున్న మహోత్సవాదులను, స్వరితముగా ముగింపజేసి, ఆనాటి యవసరముల కనుగుణముగ ప్రభుత్వ సరళిని సరిదిద్దుటలో పూర్తిగ మగ్నమనసుడయ్యెను. కేంద్ర ప్రభుత్వమునందు ప్రతిభావంతులను నియమించి, ఇబ్రహీం దాని సామర్థ్య ప్రమాణమును పెంపుచేసెను. న్యాయ శాఖా నిర్వహణము నందును, ఆతనిపాత్ర ప్రశంసనీయముగా నుండెను. సివిల్ వ్యవహార విషయములను

2. ఆబుతురాబు, హదీక్వాతుర్ ఆలం, పుట 116, 200. 3. “కుతుబుషాహీ” పుట : 4. “కుతుబుషాహీ” పుట 103, 5. సిరాజ్, రఫియుద్దీన్—“తజ్కరారుత్ ముయిక్” పుట : 6. ఆబుతురాబు, హదీక్వాతుర్ ఆలం, పుట 199. 7. అలీబిన్ అజీజుల్లా, ఐరహానెమాహిర్, పుట 523.

సంస్కరించుటకు ఎట్టి ఉత్సాహమును చూపెనో అట్లే, న్యాయశాఖా సంస్కారమునకును కడంగెను. ఆతని ముఖ్యదర్శము పోలీసుశాఖ, న్యాయశాఖ, దేశము నందు సంపూర్ణశాంతి, భద్రతలను సమకూర్చు విధమున క్రమబద్ధము చేయుటయై యుండెను. సైనికశాఖా నిర్మాణములో కూడ అతడు సమానముగ శ్రద్ధవహించెను. అందుచే గోలకొండ సైన్యము, దుర్గప్రాకారములు ప్రక్కరాజ్యములలోని వాటివలె బలపరుపబడెను. సైనిక విధానమంతయు పునర్వ్యవస్థ గావించినట్లును, యోధ నివహమునందు నూత్నమగు ఉత్సాహశక్తి కలిగించినట్లును తోచుచున్నది. ఉద్యానవనముల నిర్మాణము, తటాకనిర్మాణము మొదలగు ప్రజోపయోగకర కార్యములకూడ ఆతనికి కీర్తిదెచ్చునవియై యున్నవి.

ఇబ్రహీం గొప్ప గొప్ప ప్రాసాదములను కట్టించినాడు. తన పేరుమీద కొన్ని పట్టణములను నిర్మించినాడు. ఇతని పరిపాలనకాలములో “దౌలత్-ఖానె-అలీ” అను చంద్రశాల కట్టించబడెను. మరికొన్ని రాజమందిరములు, ఉద్యానవనములు, కట్టడములు కట్టుటకు మార్గ మేర్పరచెను. వీటిలో బాగెల్లన్, ఇబ్రహీంబాగ్, లంగరు దర్వాజా, ఇనూంబాదా, బారాదరి, అనునవి ప్రఖ్యాతములైనవి.

కుతుబుషాహీ రాజన్యుల ప్రజాసంక్షేమ కార్యములు అందరకు తెలిసినవే. ఈ విషయములో ప్రథమ మార్గదర్శి ఇబ్రహీంకుతుబుషాహీయే. మసీదులు, పాఠశాలలు, చెఱువులు నిర్మాణము చేయుటలో ఇతడు మిగుల కృషి సలిపెను. హుస్సేన్ సాగరు చెఱువు, ఇబ్రహీం పట్టణం చెఱువు- బుద్వేల్ చెఱువు మిగుల ప్రసిద్ధిచెందినట్టివి. వీటిని ముఖ్యముగా వ్యవసాయమునకు, మంచినీటి వసతికి ఉపయోగించుచుండిరి. “పురానాపూల్” అను పేరితో మూసినదిమీద ఒకవంతెన కట్టబడెను. ఈ వంతెన హైదరాబాదు పట్టణమును గోలకొండ దుర్గముతో కలుపుచున్నది.

గోలకొండరాజ్యము కళలను, విజ్ఞానశాస్త్రములను పోషించుటలో నిక్కపు ఆశ్రయదాతగా పేరొందెను.

వైదుష్య సముద్దీపకశక్తికి మూలాధారము ఇబ్రహీం రాజ్యకాలముననే లభించెను. ఇబ్రహీం సభ్యతాశీలమగు వైదుష్యమును, సకలవిద్యాపరిచయమును, విజ్ఞానాభిమానమును కలవాడుగా నున్నట్లు కనబడుచున్నది. శాస్త్రాభిజ్ఞులును, విద్యాశోభితులును అగు విద్వన్మణి పుండలమును ఎల్లప్పుడును ప్రచుట్టు పరివేష్టించుకొని యుండెడివాడు. అతడెచ్చటికి వెడలినను వరణీయులగు నీపండితమండలి వెంటనే యుండుచుండెను. మనోల్లాసకర ప్రసంగములతో రాజు వారితో వినోదించుచుండెను.

“రాజుగారురాజ్యములోనిపలుప్రాంతముల పరిశీలనార్థము వెడలినప్పుడుకూడ విద్వన్వ్యర్థులు ఆయనతో ప్రసంగములు చేయుచునేయుండి, తమ వాగ్రచనా చాతుర్యములతో రాజునకు సంప్రీతి గావించుచుండిరి.” అని “తారీఖ్-కుతుబ్ షాహీ” గ్రంథకారుడు వచించియున్నాడు. ఈ పండితులందరు రాజసమ్మానమును పొందియున్నవారు. ఇబ్రహీం కుతుబుషాహ సభాలంకారులలో ఆమీరుషాహ మొహమ్మదు అంజు, అమీరు ఇమాదుద్దీను, మొహమ్మదు షిరాజి, ఖాసింబేగు షిరాజు, హుస్సేన్ కులీమీర్జా అనువారు పేర్కొనదగినవారు. వీరందరు విజ్ఞాన ధురీణులు, తర్కశాస్త్ర పారంగతులును అయియుండిరి. ఇబ్రహీం కుతుబుషా పెక్కు విద్యాలయములు, మసీదులు ఇతర మందిరములు నిర్మాణముచేసెను. ఆతని కాలములో మహోన్నతములగు మసీదులు, విద్యాలయములు, బ్రహ్మాండమగు కట్టడములు నిర్మాణము చేయబడెను.⁸ ఈ కారణముననే గ్రంథ రచనా ప్రయత్నములును (work of compilation) ప్రారంభమాయెను. ఖోర్ షాహఖబారుల్ హుస్సేని అనునాతడు “కుతుబుషాహీల చరిత్ర” అను నామముతో విపులచరిత్రను వ్రాసెను.⁹

మొత్తముమీద దక్కన్ ఖాషలన్నియు తిరిగి సాహిత్య రంగమున ప్రవేశించెను. సాహిత్య దిబ్బాండలమున ఛెరోజు, మహమ్మదువంటి కవులనామములు ఎక్కువగా దృశ్యమానము లగుచుండెను. ఈ యిద్దరుకవులు అన్ని విధములను మేటికవులుగా కనబడుచున్నారు. వీరి రచనలు దొరకుటలేదు. వీరి జీవితములపయి మాయావరణము

8. తారీఖ్-కుతుబుషాహీ, సక్రముసంఖ్య 225. సాలాష్టంగు లైబ్రరీ. 9. ఈ చరిత్రము అబ్దుల్లా కుతుబుషాహ కాలమున 1038 హిజ్రీలో ముగిసినదనిది. ఇందు కుతుబుషాహీల యుదంతములేదు. ఈ గ్రంథముయొక్క మేలుప్రతి సాలారంగు గ్రంథాలయములో కలదు.

ఇస్లామీట్

గలదు. అయినను, ఉర్దూభాషాభ్యుదయమునకు ఇబ్రహీం కుతుబుషాహ కాలములో పునాదివేయబడినదేమో అని అనుకొనుటకు ఈ కవిద్యయము యొక్క తేజోవంతుమగు అస్తీత్వము దోహద మిచ్చుచున్నది. తల్ఫలితముగా అతని తరువాతి పాదుషాలు గద్దెనెక్కినప్పుడు ఈ అభ్యుదయ కృషి అతివేగముచెంచెను. మహమ్మదుకులీ, సుల్తాన్ మహమ్మదు రాజన్యల కాలములో ఇది తారావధము నంతునుకూడ.

కుతుబుషాహీలు ఆంధ్రభాషా, వాఙ్మయాలంకరణకు సమధిక ఉత్సాహోభిమానములు కలిగియుండిరి. ఈ విషయమున నమృద్ధమైన, అచంచలమైన ప్రయత్నములుజరిగెను. ఈ ప్రయత్నములు ఉర్దూ, పారసీ భాషల విషయమున తీసికొన్న చర్యలతో సరిసమానముగనున్నవి. తెలంగాణము తమ మాతృభూమిగను, తెలుగు భాష తమ మాతృభాష తరువాతి భాషగను కుతుబుషాహీ రాజన్యలు తలంచి నారనుట నిరాక్షేపణీయమైన యంశము. అందుచే, ఈ భాషాభివృద్ధికి శక్తికృత్యాహములతో పనిచేయకడంగిరి. ఆంధ్రవిద్యార్థులకు, ఆంధ్రకవులకు, తమకు సాధ్యమైనంత వరకు తగు ప్రోత్సాహము నిచ్చిరి. తల్ఫలితముగా చివరకు ఈ భాషా భాండారము యొక్క భాగ్యము పండెను. వారందరు విద్యావ్యాసంగమునం దారితేరిన వారు. స్వయంప్రేరితులయి కవిత నల్లియున్నారు. కుతుబుషాహీయుగము ఆంధ్రదేశమునకును, తెలుగు వాఙ్మయమునకును సువర్ణయుగ మని చెప్పుట సత్య విరుద్ధముకాదు. ఏలయన, కుతుబుషాహీ రాజవంశోదయమునుండిగాని, తరువాతి రాజుల కాలములోగాని అట్టి రాజాభిమానముతో, వదాన్యతతో ఈ భాష సమ్మానింపబడలేదు. రాజసభలోనే ప్రతిభాషయు పరిపుష్టి ప్రాభవములు పొందుచుండుట సర్వజనవిదితమే. తెలుగు భాషా ప్రాగల్భ్యమును ప్రకటించిన మొదటి రాజువై తాళికుడు ఇబ్రహీం కుతుబుషా.

ఆతని జీవితములో ప్రారంభదశ దేవరకొండలో గడచెను. తరువాతి కాలములో ఏడు సంవత్సరములు దేశభ్రష్టుడయి విజయనగరమున గడపెను. ఇట్టి పరిసరముల మధ్య కాలములోనే స్థానిక సంపర్కములచే, ప్రభావితు డయి తెలుగుభాష నెడ విశుద్ధప్రీతి గలవాడయ్యెను.

ఇతడు ఆంధ్రభాష యందు మంచి పండితుడు. ఆంధ్రకవి పండితుల కావ్యాలలోని ప్రాచీన కవితాంశముల రసగ్రహణ పరాయణుడయ్యుండెను. ఆతని సభాస్థానము(దర్బారు)న ఉర్దూ, పారసీకవుల కెట్టి ఆశ్రయముండెనో అట్లే తెలుగు కవులకును ఆశ్రయ స్థానమైవలెసెను. ఈతెలుగు కవులకును రాజుగారి విశ్రవణములో భాగము దొరకుచుండెను. ఆంధ్ర భాషలో మనోహర కవితాగానమును రాజుగారికి వినిపించిన వారిలో అద్దంకి గంగాధరకవి యొకడై యుండెను. ఇతడు ప్రతిభాశాలి యగు తెలుగుకవి. ఆంధ్రవాఙ్మయ భూషణుడు. ఇతడు తపతీనంపరణోపాఖ్యానమును మహోప్రబంధనిర్మాతగా ప్రసిద్ధి చెందినవాడు. ఈకావ్యము ఇబ్రహీంకుతుబుషాకు అంకితమీయబడినది. దర్బారులోని రాజసామంతులును, సర్దారులును రాజు మార్గమునే అనుసరించిరి. పీఠిలో అమీన్ భాను అనువాడు ఒకడు. పొన్నికంటి తెలగనార్యుడను కవికి అమీన్ భాన్ ఆశ్రయదాతగా ఇప్పటికిని స్మరింపబడుచున్నాడు. పటం చెరువు నివాసి అయిన ఈకవి “యయాతి చరిత్రము” అను కష్టసాధ్యమగు అచ్చతెనుగు కావ్యమును వ్రాసెను. ఈకావ్యము ఆకాలమునాటి ఆచార సంప్రదాయములను గూర్చియు, సంస్కృతీ, సాంఘిక పరిస్థితులను గూర్చియు ఎక్కువగ తెలుపుచున్నది.

ఇబ్రహీంకుతుబుషా 1580 జూన్ 5వ తారీఖున కీర్తిశేషుడయ్యెను.

ఏ. ఎం. ఎన్.

ఇస్లామీట్ :

ఇస్లామీట్ మధ్య ప్రాచ్యములోనున్న యూదుల సర్వస్వతంత్రమైన రిపబ్లిక్కు. పాలస్తీనా మీదినుండి బ్రిటిషువారి ఆధ్వర్యము (మాండేట్) తొలగి పోయిన తర్వాత 14 మే, 1948 లో ఇది స్వాతంత్ర్యమును ప్రకటించినది. జెరూసలెం దీనికి రాజధాని. ప్రభుత్వభాష హీబ్రూ. వారి జాతీయ పతాకమున రెండు నీలి అడ్డుగీతల నడుమ 'డేవిడ్' అను ఆరుమొనల నక్షత్రమొకటి తెల్లని భూమికమీద చిత్రంపబడియుండును.

1947 లో ఐక్యరాజ్య సమితి విభజన ప్రణాళిక ప్రకారమును అరబ్బులతో 1949 జరిగిన యుద్ధవిరమణ సంధి సూత్రముల ననుసరించీయు ఇస్లామీట్ సరిహద్దులు

ఏర్పడినవి. పూర్వపు మాండేటు రాజ్యపు విస్తీర్ణము 10419 చదరపుమైళ్ళు. ప్రస్తుతము ఇస్రాయిల్ విస్తీర్ణము 7100 చదరపుమైళ్ళు. ఇస్రాయిల్ కు దక్షిణమున ఈజిప్టు, తూర్పున సిరియా, హోమ్లెట్ రాజ్యమైన జోర్డాను, ఉత్తరమున లెబాను ఉన్నవి. పశ్చిమకోస్తా పొడుగున మధ్యధరా సముద్రమును, నైర్వత్యగ్రమున ఎఱ్ఱ సముద్రములోనికి చొచ్చుకొనిపోవు ఎక్యూబా సింధుశాఖయు ఉన్నవి. తూర్పున డెడ్ సముద్రపు దక్షిణభాగము కలదు.

వైసర్గికస్వరూపము : పర్వతములు, మైదానములు, సరస్సులు, సాగరము, సాగర తీరము, సుశ్శేత్రములు, ఎడారులు ఇస్రాయిల్ భూమికి వైవిధ్యమును ప్రసాదించినవి. జుజరుభూముల ప్రక్కనే, క్రొత్తగా సాగుబడిలోనికి కొనిరాబడిన భూములు కన్పించును. ఊషరశ్శేత్రములు సస్యశ్యామలములై దేశమువై వచ్చిన మార్పునకు తార్కాణములుగా నున్నవి. పేసవిలో వెచ్చగను, ఆర్ద్రముగను, చలికాలములో సమశీతముగను ఉండు మధ్యధరా సముద్రతీరము నుండి ఇస్రాయిల్ భూమి తూర్పున ఉన్న జూడియన్ ఉన్నత ప్రదేశముల వంకకు ఎత్తు అధికమగుచుండును. అచ్చటినుండి వెచ్చగను, పొడిగను ఉండు జోర్డాన్ లోయ వైపు భూతలము ఏటవాలుగా దిగును. దక్షిణమున నీగెబ్ ఎడారి కలదు. అది ఎండకాలమున అత్యుష్ణముగ, తేమలేక ఉండును. చలికాలమున చల్లగను, పొడిగను ఉండును. క్రొత్తగా సాగులోనికి వచ్చుచు, జనావాసమైన ప్రదేశములకు ఈ ఎడారి ఇంచుమించు ఒక సరిహద్దుగా తీరియున్నది. ఉత్తరమున గ్యాలిలికొండలున్నవి. ఇచ్చట ఎండకాలము చల్లగను, పొడిగను ఉండి, చలికాలమున వర్షపాతము శీతలత్వము కాననగును. ఒక కాలమున పెద్ద పెద్ద ఊబినేలగానున్న జాబీలు లోయనుండి నేద్ర్యమునకై అనుకూలముగ చేయబడిన పంటభూము

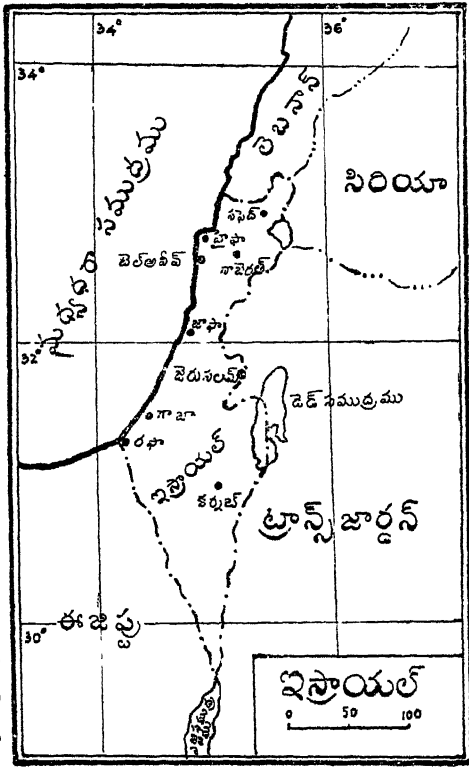

లును ఈ ఉత్తరభాగముననే ఉన్నవి. అధికమైన సహజ సంపద లేకున్నను, డెడ్ సముద్రమునుండి లభించు రాసాయనిక పదార్థములవలన (మెగ్నీషియం, బ్రోమాయిడ్ ముఖ్యములైన క్లోరాయిడ్లు, పొటాషియం, సోడియం, కాల్షియం) ఇస్రాయిలు లాభమును పొందుచున్నది. సిమెంటు మున్నగు భవన నిర్మాణమునకు పనికివచ్చు వస్తువులకు మూలములైన ముడిపదార్థములు, మట్టి, తైలముగల సున్నపుచిట్టెము, మాంగనీసు, బారైట్, ఫెల్డ్ స్పార్, గంధకము, పీట్, (కుళ్ళుకట్టె), పాపిరస్ (కాగితపుజమ్ము) మొదలగునవి దొరకును.

వ్యవసాయము: ఇస్రాయిలులో వ్యవసాయము ప్రధానముగా సమష్టి విధానముపైనను సహకార విధానముపైనను వ్యవస్థీకరింపబడినది. ఈ విధానమువలన వ్యవసాయములో కలుగు నష్టములను, ప్రమాదములను ఎదుర్కొనుటకు తమ సర్వశక్తులను వినియోగించు యూదుల వలన నిర్మాణములకు ఇది ఆచరణయోగ్యముగా నున్నది. క్రీ. శ. 1948-49 సం॥ లో అన్ని వ్యవసాయశాఖల ఉత్పత్తివిలువ 37,199,000 పౌనులు. ఇందు 93% యూదుల వ్యవసాయపు ఫలితము. పాలు, పాడి వస్తువులు, గ్రుడ్లు, కూరగాయలు, తృణధాన్యములు, పశువులు, కోళ్ళ పెంపకము, ఇచ్చట ముఖ్యమైన పరిశ్రమలని చెప్పవచ్చును. చతుర్వర్ష విస్తరణ ప్రణాళికలక్రింద క్రీ. శ. 1953 వరకు వ్యవసాయోత్పత్తి 97 మిలియనుల పౌనులు పెరుగవలసి యున్నది. నీటిపారుదల సౌకర్యములు వైజ్ఞానిక పద్ధతులు పాల్పించుటవలనను యాంత్రీకీకరణమువలనను, నీగెబు లోను, వెనుకబడిన ఇతర ప్రాంతములలోను పునరావాససౌకర్యములు కల్పించుటవలనను ఈ పెరుగుదల సాధింపబడగలదు. పరిశ్రమలు ప్రధానముగ ప్రభుత్వేతరుల యధీనమై వారిచే నిర్వహింపబడుచున్నవి. ఇస్రాయిల్ ఎగుమతుల కి

ఇస్లాము

పరిశ్రమలే ముఖ్యసాధనములు. ద్వితీయ ప్రపంచయుద్ధము వలనను, పాలస్తీనా యుద్ధమువలనను కలిగిన అననుకూల పరిస్థితుల మూలముగా, పండ్రెత్తొంటల పరిశ్రమకు తీవ్ర నష్టము కలిగినది. పీఠీపునరుద్ధరణముకొరకు విస్తారము పెట్టుబడిని వినియోగించి ప్రయత్నములు సాగించుచున్నారు.

వాణిజ్యము : ప్రస్తుతము ఉన్న అభివృద్ధి అవకాశములనుబట్టి ఇస్రాయిల్ విదేశములనుండి ముడిపదార్థములు, తయారైన సరకులు, ఆహారధాన్యములు అధికముగా దిగుమతి చేసికొనవలసి వచ్చుచున్నది. ఇదే సమయమున తన ప్రత్యేక పరిశ్రమలనుండి జరుగునుత్పత్తికి నిర్గమనావకాశము కలిగించుటకై ఎగుమతుల నధికముచేసి అస్తవ్యస్తముగా నున్న తనవాణిజ్యమును శక్తిబరచుకొనుటకు ఇస్రాయిల్ విశ్వప్రయత్నములు చేయుచున్నది. తనకు వ్యతిరేకముగానున్న అసమవాణిజ్య భారమును తగ్గించుకొనుటకు యత్నించుచున్నది. ఉజ్జ్వలభవిష్యత్తును నిర్మించుకొనుటకు ప్రస్తుత సౌకర్యములను ఇస్రాయిల్ ప్రజలు ఎట్లు ప్రయత్నపూర్వకముగ విడనాడుచున్నారో దిగుమతులను పరిశీలించినచో స్పష్టపడగలదు. క్రీ.శ. 1949లో జరిగిన దిగుమతులలో ఉపభోగ్యవస్తువులు 35% మాత్రమే యున్నవి. మిగిలినవానిలో వ్యవసాయమునకు, పరిశ్రమలకు కావలసిన ముడిపదార్థములు 22.9%, పనిముట్ల నిర్మాణమునకు, కట్టడములకు కావలసిన పదార్థములకు, యానసౌకర్యవస్తువులకు 26.6%, ఇంధనములకు 3.5%, ఉన్నవి. ఈదిగుమతులలో 31.3% అమెరికానుండి, 9.3% బ్రిటన్ నుండి జరిగినవి. క్రీ.శ. 1949లో ఇస్రాయిల్ నుండి జరిగిన ఎగుమతులలో నారింజజాతిపండ్లు అధిక ప్రాధాన్యమును వహించినవి. కోతవజ్రములు, మెరుగుపెట్టిన వజ్రములు 18.1% చొనను, తీపిచేర్చనిపండ్రసము 8.5%చొ॥, కృత్రిమదంతములు 1.8%చొ॥, ముఖ్యములైన తైలములు 1.2% చొ॥, ఎగుమతులలో పిదప ప్రాధాన్యము వహించినవి. ఈవస్తువులను బ్రిటన్ 53.8%చొ॥, అమెరికా సంయుక్త రాష్ట్రములు 15.6% చొ॥, నెదర్ లాండ్స్ 6.7% చొ॥, స్వీడన్ 6.1% చొ॥, దిగుమతి చేసికొన్నవి. అమెరికాతో జరిగిన వాణిజ్యనిష్పత్తి ఇస్రాయిల్ కు చాల వ్యతిరేకముగా నున్నది. అమెరికానుండి ఇస్రాయిల్ కు వచ్చిన

దిగుమతులలో 5.8% మాత్రమే అమెరికాకు ఈదేశము నుండి ఎగుమతియైనవి. మెరుగుపెట్టిన వజ్రములను అమెరికాకు అమ్ముటవలననే ఇస్రాయిల్ కు డాలర్లెక్కువగా లభించుచున్నవి.

యూదుమతము ఇస్రాయిలులో ప్రధాన మతము. అరబ్బులు, క్రైస్తవులు అల్పసంఖ్యాకులుగా నున్నారు. జెరూసలేంసగరము యూదులకును, క్రైస్తవులకును, ముసల్మానులకును సమప్రత్యేకము. ఈప్రాంతముననే ఈ మూడు ఏకేశ్వరోపాసనావ్యగ్రములగు మతములు అలయై త్తినవి. యూదుల మతమునకే కాక ఇస్లాము మతమునకును జెరూసలేం ఆవాసస్థానము. ఇస్లాము మతస్థులు అత్యంత విప్రసంగరములుగా భావించు మక్కానుదీనాల పురువార పెర్కొనదగినది జెరూసలేంపట్టణమే. అబ్రహం, మోసెస్, డేవిడ్, టీసెస్ అనువారు ముస్లిములకుకూడ ప్రవక్తలే. ఇదిగాక ఇస్రాయిలులో ముఖ్యములయిన ఇతర సగరములు లెల్ అసిన్, హైఫా, జాఫా అనునవి. క్రీ. శ. 1946 జనాభాలెక్కల ప్రకారము, వాటియందలి జనాభా పరుసగా 16,7000, 129,000, 94,000 అయియున్నది.

బి. యన్. సి.

ఇస్లాము :

ఇస్లాము ప్రపంచమందలి గొప్పమతములలో నొకటి; ఈ మతస్థులు ప్రపంచమందలి మొత్తపు జనాభాలో విశేష భాగముగా నున్నారు. క్రైస్తవమతము వలె, యూదుమతమువలె నిదికూడ 'సెమిటిక్' అను వర్గమునకు జెందిన మతమై వాటి విశిష్టలక్షణములను కలిగియున్నది. ఇస్లాం మతావలంబకులు తమ మతమును పశ్చిమదేశములందలి తెల్లవారు వాడుచున్న విధమున మహమ్మదీయమత మను పేరుతో పిలిచినచో రోషపడుదురు. 'ఇస్లాం' అనగా భగవంతునికి సంపూర్ణ సమర్పణయనియు, తమ విశ్వాసము పరిపూర్ణ శాంతియుతమనియు వారి భావన. అందుచే ఇస్లాం అను పదము మాత్రమే తమ మతముయొక్క ఆంతరార్థమును సరిగా ద్యోతకము చేయును. కావున తమమతమును 'ఇస్లాం' అనుటయే వారి గాఢవాంఛ. అంతేకాక, ఈ మతమును మతప్రవక్త(మహమ్మదు) పేరుతో ముడిపెట్టుట అపార్థములకు దారితీయును. ఏమనగా ముస్లిములకు మతప్రవక్త యగు మహమ్మదు

తమ మతస్థాపకుడుకాడు. తన సందేశమును ప్రపంచమునకు వెల్లడించుటకై, భగవంతునిచే ఎన్నబడిన అనేక ప్రవక్తలలో మహమ్మదు ఒక ప్రవక్త మాత్రమే యై యున్నాడు. ఈ ప్రవక్తలద్వారా ప్రతిదేశమును, ప్రతిజాతియును మార్గదర్శనమును, బోధయును, యుగయుగములయందును పొందియున్నది. ఈ ప్రవక్తలలో కొందరిపేర్లు ఖురానులో గనుపడుచున్నవి. పేర్కొనబడని ప్రవక్తలెందరో ఉన్నారని, ఖురాన్ అసందిగ్ధముగా చెప్పుచున్నది. అట్టి ప్రవక్తలలో మహమ్మదు చివరివాడనియు, వారందరియొక్కయు 'ముద్ర' (Seal) అనియు భావింపబడుచున్నాడు.

ప్రాఫెసర్ కె. హబ్బీ యిట్లు చెప్పుచున్నాడు— ముస్లిం వేదాంతులు తమ మతముయొక్క ప్రధానసూత్రములను వివరించుటలో ఈ దిగువ వానికిగల భేదమును కనబరచిరి;

'ఇమాన్' (మతవిశ్వాసము); 'ఇబాదత్' (ఆరాధనాక్రియలు, మతవిధి); 'ఇహాసాన్' (ధర్మాచరణము) - ఇవన్నియు 'దీన్' (మతము) అనుపదములో ఇమిడియున్నవి. ఈశ్వరుని ఏకత్వము నందును, ఆతని సందేశహారులందరియందును, వారికి ప్రసాదింపబడిన దివ్యజ్ఞాన విశేషముల (అనగా వాగ్రంథముల) యందును, ఆతని దివ్యదూతలయందును, ఈ జీవితములో మనముచేసినదాని కంతటికిని సమాధానము చెప్పవలసియుండు అంతిమదినము నందును విశ్వాసము కలిగి యుండవలసినదని ఇస్లాం విధించుచున్నది— "లా ఇలాహ ఇల్లాల్లా", అనగా "అల్లా కంటె వేరు దేవుడు లేడు." అన్నది ఈ మతసిద్ధాంతములలో మిక్కిలి ముఖ్యమైనది. అల్లాయే సర్వప్రపంచమునకును సృష్టికర్త, సర్వశక్తిమంతుడు, సర్వవ్యాపి; విచారణ దినము (The day of Judgment) నాటి న్యాయాధిపతి; ఆర్జినమయములలో మన ప్రార్థనలను విని, మనకండయగువాడును, మనకంఠనాళము కంటె అతడు మనకు సన్నిహితుడును ఐ యున్నాడు; "ఆతనినుండియే మనముద్భవించి యుంటిమి, ఆతని వద్దకే మనము తిరిగిపోవుదుము." ఇస్లాం మతము ప్రకారము దేవుడు తన వ్యవహారకాండలో వ్యక్తిపరముగా పనిచేయును;— (నగుణుడు); అంతేకాక ఆతడు సత్తయందు అతీతుడుగను, అంతర్యామి గను గూడ నున్నాడు. (Transcendant and immanent). ఇస్లాం

లోని సూఫీశాఖవారు భగవంతుని అంతర్యామిత్వధర్మమునకును, పూర్వచార పరులు భగవంతుని అతీతత్వధర్మమునకును అధికతర ప్రాముఖ్యము నొసగుచున్నారు. దివ్యజ్ఞానముచే తెలిసికొనబడిన అంశముల యందును, దివ్యజ్ఞానముచే వ్రాయబడిన గ్రంథములయందును, ఖురాన్ ఆఖరుసారిగా వ్రాయబడిన దివ్యగ్రంథ మగుటచే దానియందును, విశ్వాసము గలిగియుండవలెనని ఇస్లాంమతము యొక్క ఆదేశము. ఒకడును, సత్యమైనవాడును అగు దేవునితో ఇతర దైవతములను కలగలుపుట ("షర్క్") అన్నిటికంటె దుష్టమైన పాతకమనియు, అందుచే అనేక దైవము లున్నారనుట ఖండితముగా నిరాకరింపవలెననియు, ఈ మతము చెప్పుచున్నది. మన మిక్కడ విశ్వసించుదానిమీదను, ఆచరించుదానిమీదను, ఆధారపడి యుండు ఒక ఉన్నతతర జీవనమునెడల విశ్వాసము కలిగి యుండుట ఇస్లాంమతసంప్రదాయము నందంతటను సూత్రప్రాయముగా నంతర్గతమై యున్నది. భవిష్యత్కాలములో రాగలదానినిగూర్చి సుస్పష్టవర్ణన లొసంగబడియున్నవి. ధర్మాచరణమునకును (ఇహాసాన్), అనాధులకు మేలుచేయుటకును, పేదల కన్నదానము చేయుటకును, దాతృత్వమునకును, ఉపకారబుద్ధికిని ఇస్లాం చాలా ప్రాముఖ్యము నొసగుచున్నది. ఈశ్వరునకు గల గుణవిశేషములన్నింటిలోను "దయ" అన్నది మిక్కిలి ప్రధానమైనది. ఖురాన్ యొక్క ప్రతి 'సూరా' (Surah) యును, "దయామయుడును, మంగళప్రదుడును. అగు ఈశ్వరుని నామమును స్మరించి" అను మాటలతో ప్రారంభించుచున్నది. ఇస్లాంమతధర్మములు ఐదు స్తంభముల మీద ('అర్కాన్') ఆధారపడియున్నవి.

మొదటి స్తంభము : "అల్లాకంటె వేరు దేవుడులేడు, మహమ్మదు అల్లా యొక్క సందేశహారుడు - అను విశ్వాసముయొక్క స్వీకరణము. ('షహాదత్'.)

రెండవ స్తంభము : ప్రార్థన, విశ్వాస స్వీకరణ చేసిన వారందరును, మక్కా దిక్కున కభిముఖులై, విధ్యుక్తము ననుసరించి, ప్రార్థన నుచ్చరింపవలసినదని ఆదేశింపబడుచున్నారు. దినమునకు ఐదుమారులు ముస్లిం ఈ ప్రార్థనక్రియాకలాపము ననుసరింపవలసియున్నాడు. ప్రతి ప్రార్థనలోను ఖురాన్ నుండి "ఫాతెహా" అనబడు ఒక

చిన్న భాగము పునశ్చరణ చేయబడును. క్రైస్తవుల “ప్రభుప్రార్థన” (“Lord’s Prayer”) తో చుట్టూరైన దానినిగా దీనిని భావించుచున్నారు. “నిన్నే మేము ఆరాధించుచున్నాము; నిన్నే మేము సహాయముకొరకు అర్థించుచున్నాము; నీ వనుగ్రహించినవారి మార్గమును బుజువార్గమును, మాకు చూపుము; నీ వాగ్రహించెడి వారి మార్గమునకాని, తప్పుత్రోవకు చెదరి నడచెడివారి మార్గమునకాని, మమ్ములను పోనీయవలదు.” అను మాటలతో నిది యంతమగుచున్నది.

ముస్లిం మసీదులోనే ప్రార్థనచేయవలెనన్న నిర్బంధము లేదు; నిజమునకు ఈ శ్వరుని విశాల ప్రపంచమే ఆతని ప్రార్థనారంగము. కాని సాముదాయకముగ ప్రార్థన చేయుట ప్రశస్తతరము. నిజమునకు, ఇస్లాం సాంఘిక జీవనము నెప్పుడును విస్తరింపదు; ప్రజాజీవనమును భక్తిపరమైన అర్థముతోనింపుటకై ప్రయత్నించును. పంచ ప్రార్థనలును మానవునకు తన గమ్యస్థానమును సతతము జ్ఞాపకము చేయుచుండుటకై ఉద్దేశింపబడినవి.

మూడవ స్తంభము : ‘జకాత్’ లేక భిక్షాదానము. మొదటిలో బహుళః ఇది ఐచ్ఛికమై యుండెడిది; కాని తరువాత ఇది ధనము, ధాన్యము, పశువులు, పండ్లు, వర్తకపు సరుకు మొదలగు ఆస్తిపై నిర్బంధముగా వసూలు చేయబడు నొక పన్నుగా పరిణమించినది. సాంఘిక న్యాయమును సమకూర్చుటకును, పెట్టుబడిదారి విధానము పెరుగకుండ నిరోధించుటకును ఇది ఒక ఉపాయమైయున్నది.

నాల్గవ స్తంభము: ఉపవాసము. పెక్కు ఇతర మతములలో నీ యుపవాస పద్ధతి లేకపోలేదు. కాని ఇస్లాంలో చాల విశదముగా నిది క్రమబద్ధము గావింపబడి యున్నది. ఖురాన్ ఆవిష్కృతమైన పవిత్రమగు రంజాన్ చాంద్ర మాసమంతయును ఉపవసంపవలెనని ఆ మతానుయాయులు ఆదేశింపబడుచున్నారు.

బదవ స్తంభము : పుణ్యక్షేత్ర సందర్శనము. జీవితములో ఒకమారు, సమర్థభగల స్రుతిముస్లిము, స్త్రీయును, పురుషుడును సంవత్సరములో ఒక సముచిత సమయమున మక్కాయాత్రకు ప్రయాణముచేయుట సవిత్తకర్తవ్యముగా నెంచబడుచున్నది.

ప్రతి గొప్పమనమునకును ఒక ప్రత్యేకవ్యక్తిత్వము ఉండును. మూలధర్మ సిద్ధాంతములను సంక్షిప్తముగా విచారముచేసినంతమాత్రమున దానిలోని సంపూర్ణ పరమార్థతత్వము ఎంతమాత్రమును వ్యక్తము చేయబడదు. ఈ మతముందలి ఆరాధనపరిమయమునుబట్టి చూచినచో, ఇస్లాం కర్మకాండకు ప్రాధాన్యమిచ్చునది గాను, ధార్మికజీవితపు టర్కమును, అంతస్సారమును పరిగణింపనిదిగాను కనబడును. కాని నిజమాలోచించినచో మతానుష్ఠానముల ననుసరించుటకు పలసిన సరియగు ఉత్తేజము నొసంగు భక్తికిని, మతవిజ్ఞానమునకును తగు ప్రాముఖ్యమును ఇస్లాం పరిపూర్ణముగా నిచ్చుచున్నది. ఈ మతానుయాయులు ప్రార్థనసమయమందు, కాబా (Kaaba) దిక్కునకు అభిముఖులు కావలెనని ఆదేశింపబడుచున్నారు. కాని వారి ధర్మనిష్ఠాసరస్వము వారు తిరిగెడి దిక్కుతోనే పరిసమాప్తి కాదనియు, మనస్సులో నెలకొనవలయుననియును ఇస్లాం సుస్పష్టముగా పౌచ్చరించుచున్నది. ఆరాధనయొక్క నిర్ణీత విధుల ననుసరించుటతోబాటు రేయింబవళ్ళు భగవంతుని స్మరించుచుండవలెనని మానవుడు ఆదేశింపబడుచున్నాడు. భక్తితత్పరుల నందించు భగవత్సామీప్యము, అట్టివారికి ఉత్తర జన్మలో ప్రసాదింపబడగల అల్లా దివ్యదర్శనముయొక్క అనిర్వచనీయానందము ఇహపరజీవిత సుఖము లన్నింటికంటెను గొప్పవని ఆతడు కాలక్రమములో తెలిసికొనునట్లు చేయబడుచున్నాడు.

వ. హి.



ఈ క్వెడార్ :

ఈ క్వెడార్ దేశము దక్షిణఅమెరికాలో పీండి (ఆండ్రిస్) పర్వతశ్రేణుల మధ్య నున్నది. ఈ క్వెడార్ అనగా స్పానిష్ భాషలో నిరక్ష రేఖపైనున్న దేశమని యర్థము. ఈ

దేశమునకు ఉత్తర, ఈశాన్యదిశలందు కొలంబియా దేశమును, తూర్పు దక్షిణములందు పెరూ దేశమును, పశ్చిమమున పసిఫిక్ మహాసముద్రమును ఎల్లలుగా నున్నవి. ఇది విస్తీర్ణమున 1,04,510 చ. మైళ్ళు కలిగి పసిఫిక్

తీరమునుండి వండి పర్వతముల వైభాగము వరకును విస్తరించియున్నది. అందుచే ఈ దేశమున తీరమైదానము, పీఠభూమి, పర్వతప్రాంతము కూడ కలవు.

తీరమైదానమునుండి వండి పర్వతములవైకి పోయిన కొలది శీతోష్ణస్థితియు, ఉద్భిజ్జములును మారుచుండును. నిరక్షరేఖ యొద్దనున్న వండిపర్వత పాదముల యొద్ద సెల్వాలను నిరక్షరేఖామండలారణ్యము లున్నవి. ఎత్తునకు పోయినకొలది అరణ్యములు పలుచనై పచ్చిక బీడులు కాననగును. ఇంకను వైకిపోయినచో ఆకురాలు చెట్లును, అంశకు వైభాగములందు కోనిఫర్ అడవులును పెరుగును. పర్వతాగ్రములవైకరు గని హిమముండును. కొండలవై బరువులను మోయుటకు 'లామాల' అను జంతువులను పయోగింతురు. అవి పొట్టి ఒంటెలవలె నుండును. వాటి పాదములు పర్వత ప్రాంతముల నెక్కుటకనువుగ నుండును.

తీరమైదానము లలో సెల్వాలను ఉష్ణమండలారణ్యములు ఉన్నవి.

వరి, కాఫీ, ప్రత్తి, అరటి, చెరకు, పొగాకు, రబ్బరు, కేకవో (కోకో), ముఖ్యమయిన పంటలు. పీఠభూమివై నమశీతోష్ణముగా నుండును. అచట గోధుమ పొలములును, నారింజ తోటలును కానవచ్చును. ఈ దేశములో ప్రధానమగు వ్యాపారపు పంట కోకో. వణ్ణిపయుక్తమగు దారువు, కపోక్, సింకోనా చెక్క, వనస్పతి దంతము (Vegetable ivory) - అనునవి యితర ఆరణ్యక ఫలసాయములు.

ఈ క్వెడారు దేశమునకు 'క్విటో' (2,09,982 జనాభా) రాజధాని. అది సముద్రమట్టమునకు 9,300 అడుగుల

ఎత్తుగానున్న పీఠభూమివై నున్నది. దాని చుట్టును గల కొండలవై మంచు దట్టముగానుండును. క్వీటో సరిగా నిరక్షరేఖవై నున్నను అచటి సరాసరి ఉష్ణోగ్రత 65° ఫా. మాత్రమే. వేసవికాలపు, శీతకాలపు ఉష్ణోగ్రతలయందు భేదము 1° మాత్రమే ఉండును. అచటికి సమీపముననే కొటోపాక్సి (12,000 అ.) అను సజీవాగ్నిపర్వత మున్నది. క్వీటో నగరము భూకంపముల చేతను, అగ్నిపర్వత ఉత్తేజముచేతను చాల నష్టమైపోయెను. గేక్విల్ (2,58,988 జనాభా) అనునది ఈ క్వెడారునకు ముఖ్యమైన రేవు

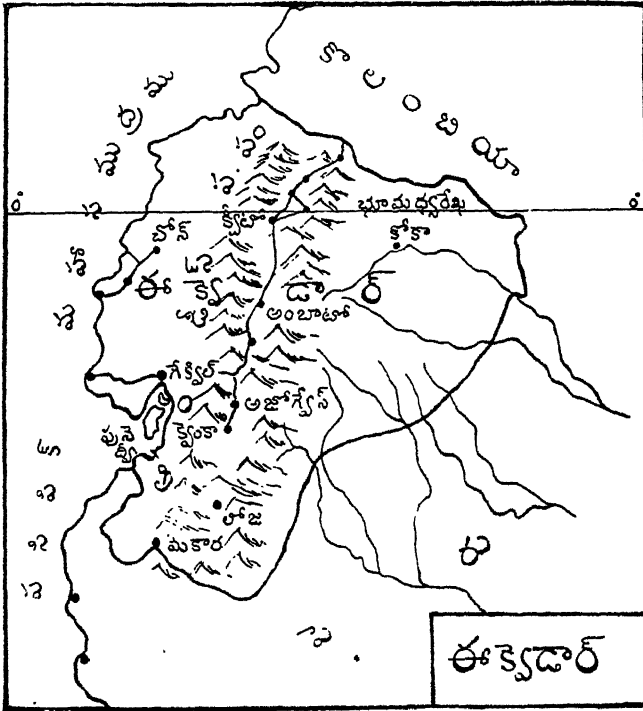

పట్టణము. అచ్చటి నుండి ఎగుమతియగు వాటిలో కోకోముఖ్యమైనది. గేక్విల్ నుండి క్వీటోవరకును రైలు మార్గమున్నది. కాని దేశమందు రాకపోకలకు తగినన్ని అవకాశములు లేవు. క్వెంకా (39,988 జనాభా), అంబటో (31,812 జనాభా)-ఇవి రెండును వర్తక వాణిజ్య కేంద్రములు. సూక్రే (Sucre) అను నాణెము ఇచ్చట చలామణిలోనున్నది.

ఈ దేశములో 17 రాష్ట్రములు, ఒక సంస్థానము, "గలావగోసు" అనుద్వీపము గలవు. ఈద్వీప వైశాల్యము 3029 చ. మైళ్లు. 850 మైళ్ళ సముద్రతీరము గలదు. ఈ దేశము యొక్క జనసంఖ్య 1950 నాటి లెక్కలనుబట్టి 32,02,757. జనసాంద్రత చదరవుమైలుకు 30.6. దీనిలో 60% అమెరికను ఇండియనులు. కోకో తోటలు, రబ్బరు తోటలు మొదలగునవి యూరపునుండి వలసవచ్చినవారి యధీనములో నున్నవి. ఇచటి ప్రజలు రోమను కాథలిక్ మతమునకు చెందినవారు. వీరు ముఖ్యముగా స్పానిష్, క్వెకువా అను భాషలను మాట్లాడుదురు.

పదునెనిమిదేండ్ల వయసురాగానే ప్రతియువకుడు సైనికశాఖలో తప్పక చేరవలసియుండును. 1949-1950లో 9291 ప్రైమరీ పాఠశాలలలో 8,20,981 మంది విద్యార్థులును, 156 సెకండరీ పాఠశాలలలో 27,996 మంది విద్యార్థులును విద్య గ్రహించుచుండిరి. గేక్విల్లో విమానయాన పాఠశాల, సాలిన్స్లో నౌకాయన పాఠశాల కలవు. లోజాలో న్యాయశాస్త్ర కళాశాలకలదు. క్వీట్లో, గేక్విల్ క్వెంకా పట్టణములలో విశ్వవిద్యాలయములు కలవు. ఇచటవిద్య ఉచితము, నిర్బంధపఠనీయము అయినను నిరక్షరాస్యత అధికముగనే యున్నది.

ఈక్వెడారు వార్షిక ఆదాయము 46,50,00,000. నూకేలు ఆదేశ నాణెము పేరు. ఈదేశము బంగారు, వెండి, రాగి, సీసపుగనులు గలిగి ప్రసిద్ధి చెందియున్నది. పెట్రోలియం ఉత్పత్తిచేయుచు ప్రపంచపు వెలుతురున కాధార భూతముగా నున్నది. ఇచ్చట 'బల్కా' అను కలపగలదు. ఇది చాలగట్టిది. ఇది విదేశములకు ఎగుమతి యగు చుండును.

స్పేనిషు వీరుడైన 'ఫ్రాంసిస్కోపిజారో' అనువాడు ఈక్వెడారును 1592లో జయించెను. 1809లో దేశీయులు స్పెయినుపై తిరుగుబాటుచేసిరి. కాని 1822 మే 24న వారికి సంపూర్ణ విజయము లభించెను. తరువాత ఈ రాష్ట్రము వినిజులా, కొలంబియా అను రాష్ట్రములతో కూటమిగా జేరి సంయుక్త ప్రభుత్వబద్ధమయ్యెను. 1880 లో ఈక్వెడార్ ఆ కూటమినుండి ఉపాయముగా తప్పకొని స్వతంత్రరాజ్యమయ్యెను. 1880 తరువాత ఈదేశములో ఇంచుఱించుగా నియంతృత్వపరిపాలనము జరుగుచుండెను. 1900 నుండి 1944 వరకు అనేక ప్రభుత్వములు అధికారములోనికి వచ్చుచు తొలగింపబడుచు వచ్చెను. 1944 లో ఎన్నికలు జరిపిరి. 'జోసె వెలాస్కో ఇబ్రా' అనువాడు రాజ్యాధ్యక్షుడుగా నియమితుడయ్యెను. కాని ఇతడు నిరంకుశుడై ప్రత్యర్థుల పీచమడంచుచు ప్రవర్తించుటచే 1947 లో పదవీత్రస్థితను పొందినవాడాయెను. నాలుగేండ్ల కొకసారి యెన్నికలు జరుగును. ద్వీవిధశాసన సభలు కలవు. 1944 నుండి క్రమపద్ధతిలో ఎన్నికలు జరుగుచు అధ్యక్షులు ఎన్నుకొనబడుచున్నారు. ఈక్వెడారు గణతంత్ర రాజ్యముగా వర్ధిల్లుచున్నది.

ఎం. వి. ఆర్.

ఈజిప్టు (చరిత్ర) :

ప్రాచీనయుగము : ప్రపంచమందలి ఆత్మప్రాచీన నాగరక దేశములలో ఈజిప్టుదేశ మొట్టి. సుమారు పండ్రెండు వేల సంవత్సరములకు పూర్వమే ఈ దేశము నాగరక దళయంచుండెను. ఈ దేశమును ముప్పది యొక్క రాజ వంశములు పాలించెనట. ఆపైన క్రీ. పూ. 332 వ సంవత్సరమున యవనపీఠుడగు అలెగ్జాండరు ఈజిప్టుదేశమును జయించి తన సామ్రాజ్యములో చేర్చుకొనెను. పీఠుడగు అలెగ్జాండరు కాలమువరకును గడచిన దీర్ఘకాలమును మనకు సౌలభ్యముకొరకై ప్రాచీనయుగమని వర్ణితము. ప్రాచీనయుగమున ఈజిప్టుదేశమందు రాజ్యపరిపాలనము కావించిన ప్రభువులకు ఫారోలు అని పేరు. రాజు భగవదంశ సంఘాతుడని విశ్వసించి ఈజిప్టు ప్రజలు తమ ఏలికలను గౌరవించుచుండెడివారు. నేటికి సుమారుపబదియైదు శతాబ్దాలకు పూర్వము ఈజిప్టుదేశమును మీసెస్ (Menes) అను రాజు పాలించెను. ఈ దేశమును మొట్టమొదట పాలించిన రాజవంశములో మొట్టమొదటి రాజు ఇశదే. ఈ ప్రభువు ఈజిప్టు రాజ్యమును ఏకచ్ఛత్రాధిపతిగ పాలించెను. ఈ మీసెస్ రాజు గొప్పవీరుడు. ఈజిప్టుదేశపు చరిత్రయందు చాలకాలమువరకును ప్రత్యేకముగ వర్ణింపదగిన యంశములు లేవు. ఈదేశచరిత్రలోని పదునొకండవ రాజవంశమును, పదునెనిమిదవ రాజవంశమును, ప్రత్యేకముగ స్మరింపదగినవి. పదునొకండవ రాజకుటుంబమువారు మిక్కిలి శూరులై, దేశమందలి అల్లకల్లోలముల నణచివైచి శాంతిని నెలకొల్పిరి. వీరికడ బలమైన నౌకాసైన్యముండెడిది. పదునొకండవ రాజవంశమువారును, వారి రరువాతి రాజులును నైలునదిని, ఎఱ్ఱనముద్రమును కలుపు నొక కాలువను నిర్మించిరి. దీనిని నేటి సూయజు కాలువతో పోల్చవచ్చును. పదునెనిమిదవ రాజవంశములోని నాల్గవ అమెన్ హోటప్ అనునాతడు ప్రత్యేకముగ ప్రశంసించదగినవాడు. ఈవంశమువారికడ బలవత్తరములగు సేనలుండెను. కాని పై అమెన్ హోటప్ రాజు (క్రీ. పూ. 1375-1358) శాంతిప్రియుడు. ఈ రాజునకు పూర్వము ఈజిప్టు ప్రజలు బహుదేవతారాధకులుగ నుండిరి. అమెన్ హోటప్ రాజు ఈ భావములను తొలగించి, భగవంతు డొక్కడే యనియు, ఆతడు దయామయు

డనియు, ప్రజలకు విశ్వాసమును కల్గించుటకై చాల ప్రయత్నించెను. ఈ తడు సూర్యదేవతారాధనమును ప్రోత్సహించెను. యూదులు, బాబిలోనియనులు, అస్సీరియనులు, పారసీకులు అను ప్రాచీనజాతులతో ఈజిప్టు ప్రజలకు సంబంధములుండెను. పీరోకప్పుడు మిత్రత్వమును, మరొకప్పుడు శత్రుత్వమును పాటించుచుండెడివారు.

ప్రాచీనకాలపు ఈజిప్టు ప్రజలు గొప్ప నాగరకతను పెంపొందించుకొనిరని ముందే తెలుపబడినది. వీరు జంతువులను మచ్చికచేసికొను విధానమును వ్యవసాయమును బాగుగా నెరిగియుండిరి. నైలునదీజలములను కాలువల ద్వారమున దేశములోనికి ప్రవహింపజేసి, వారు వివిధములగు పంటలను పండించుచుండెడివారు. ప్రాచీనకాలమునుండియు ఈ దేశములో ప్రత్తి బాగుగా పండెడిది. ఈ దేశపు ప్రజలు వివిధ వృత్తులను అవలంబించి వివిధ పరిశ్రమలలో నిపుణులై యుండిరి. కమ్మరులు, కుమ్మరులు, కంపాలులు, వడ్రంగులు, నేతగాండ్రు మున్నగు వివిధ పరిశ్రమల నవలంబించినవారు ప్రాచీన ఈజిప్టుదేశమున నుండిరి. ఈ ప్రజలు వ్రాతకోతల కొరకై బొమ్మలతో కూడిన ఒకలిపిని సృష్టించుకొనిరి. ప్రపంచమందలి ఉత్తమ నిర్మాణములలో చేర్చదగిన “పిరమిడ్లు” అను సమాధులను, వివిధదేవాలయములను ఈ ప్రాచీన ప్రజలు నిర్మించిరి. ఈ కట్టడములందలిగోడలపై మిక్కిలి సుందరమగు చిత్రములనేకములు చిత్రీకరింపబడియున్నవి. ప్రాచీన ఈజిప్టుప్రజలు ఖగోళశాస్త్రమునందు చాల అభిరుచి కల్గియుండిరి. పీరోక పంచాంగమును సృష్టించి, సంవత్సరమును 12 మాసములుగను, 30 రో దినములుగను విభజించి, ఆ పంచాంగము ప్రకారము తమ కార్యకలాపములను నిర్వహించుకొనుచుండిరి. ప్రాచీనకాలమునందలి ఈజిప్టు ప్రజలు మెట్టమార్గముపై, ఓడలపై ఇతర దేశములతో వ్యాపారము సాగించుచుండిరి. ఈజిప్టు దేశపు ప్రభువులు గొప్ప నౌకాదళములను సంసిద్ధముచేసి యుంచుకొనెడివారు.

గ్రీకు, రోమను యుగములు : యవన వీరుడగు అలెగ్జాండరు ప్రపంచ దిగ్విజయమునకై బయలువెడలి క్రీ.పూ. 332-వ సంవత్సరమున ఈజిప్టు దేశమును జయించెను.

అప్పటికా రాజ్యము పారసీకుల వశమందుండెను. కాని పారసీకుల సేనలు నిర్విర్యములై యున్నందున అలెగ్జాండరును ఎదిరించు వారెవ్వరును లేరైరి. స్థానికులగు ఈజిప్టు ప్రజలు అలెగ్జాండరును సగౌరవముగ ఆహ్వానించిరి. ఆతడు కూడ వారితో సౌజన్యముతో మెలగెను. అలెగ్జాండరును ప్రసిద్ధమగు అస్మాన్ దేవాలయమును సందర్శించి, అచ్చటిదేవుని వలన ఆగ్రహమును పొందెను. ఈతడు ప్రాచీనమగు మెంఫిస్ పట్టణమును సందర్శించుటయేగాక, తనవేరిట అలెగ్జాండ్రీయా యను జగత్ప్రసిద్ధమగు నగరమును నెలకొల్పెను. ఈ రాజ్యమును పరిపాలించుటకై తన అధికారులను కొందరిని నియమించి క్రీ.పూ. 331. వ సంవత్సరమున ఆతడు ముందునకు సాగిపోయెను. అలెగ్జాండరు మరణానంతరము, క్రీ. పూ. 323 వ సంవత్సరమున, ఆతని సామ్రాజ్యము విచ్ఛిన్నమయ్యెను. ఈజిప్టు రాజ్యమును టాలమీ వంశమువారు పాలింప దొడగిరి. వీరి కాలమున అనేకులు గ్రీకులు ఈజిప్టుదేశమునకు వలసవచ్చి ఇచ్చట శాశ్వతముగ నివాస మేర్పరచుకొనిరి. గ్రీకులును, ఈజిప్టుప్రజలును అంతర్వివాహములు కావించుకొని మత విషయములలో కూడ సామరస్యము నేర్పరచుకొనిరి. టాలమీ ప్రభువుల కాలములో స్థానిక దైవతముల గౌరవార్థము అనేక దేవాలయములుకూడ నిర్మింపబడెను. క్రీ. పూ. 204. వ సంవత్సరమున స్థానిక ప్రజలొక గొప్ప తిరుగుబాటును కావించిరి. ఈతిరుగుబాటు పెక్కు సంవత్సరములవరకును బలవత్తరముగ నుండెను. కాని మొత్తముమీద గ్రీకులపరిపాలనలో ఈజిప్టుదేశము అభివృద్ధిదశలో నున్నట్లే తెలుపవచ్చును.

క్రీ. పూ. 30 వ సంవత్సరమున అగస్టస్ సీజరు అను రోమనుచక్రవర్తి ఈజిప్టుదేశమును జయించి తన సామ్రాజ్యములో చేర్చుకొనెను. ఈదేశము పాడిపంటలకు చాల ప్రసిద్ధమైనది. రోముపట్టణమునకు కావలసిన ధాన్యములు మున్నగునవి ఈజిప్టుదేశమునుండియే లభించుచుండెడివి. ఈకారణమున అగస్టుచక్రవర్తి ఈజిప్టుదేశమును పాలించుటకై తనకు మిక్కిలి విశ్వాసపాత్రులైన అధికారులను పంపెడివాడు. ఈయుద్ధ్యోగులు ఈజిప్టుప్రజలను రోమనుచక్రవర్తి అధికారము నంగీకరించునట్లుచేసి, దేశమును ఇధియోపియనులు మున్నగు విదేశీయుల దండయాత్రల

ఈజిప్టు (చరిత్ర)

నుండి కాపాడిరి. పూడిపోయిన నైలునది కాలువలను వీరు మరమ్మతు చేయించిరి. రోమను చక్రవర్తుల ప్రతినిధులు చిరకాలమువరకును ఈజిప్టును పాలించిరి. ఈప్రతినిధులలో కొందరు తమ అధికారపు హద్దుల నతిక్రమించి, స్వతంత్రులగుటకు ప్రయత్నించుచుండిరి. వీరిని రోమను చక్రవర్తులు తత్క్షణమే శిక్షించి తమ యధికారమును మరల ప్రతిష్ఠించు కొనెడివారు. రోమను చక్రవర్తుల పరిపాలనము సాగుచున్నప్పుడు ఈజిప్టుదేశములో కూడ క్రైస్తవమత ప్రచారము సాగజొచ్చెను. కాని రోమకచక్రవర్తులు క్రైస్తవేతరులైనందున క్రైస్తవమతానుయాయులను బాధించెడివారు.

క్రీ. శ. 5 వ శతాబ్దమునుండి క్రైస్తవ మతము ఈజిప్టులో వ్యాపించెను. రోమను సామ్రాజ్యమునందు క్రైస్తవమతము అంగీకరింపబడినతరువాతకూడ ఈదేశములో శాంతి నెలకొనలేదు. ప్రజలలో తరచు అంతఃకలహములు చెలరేగుచుండెడివి. ఇట్లుండగా ఈజిప్టు దేశమునందు అధికారము నెరపుచున్న రోమను ఉద్యోగులు, ప్రజాక్షేమమును విస్మరించి యభేచ్ఛముగ రాజ్యపాలనము కావించుటకై యత్నించిరి. అలెగ్జాండ్రియా నగరమునందు నెలకొనియున్న గ్రీకులు రోమనులకు చేయూత నొసగు చుండెడివారు. ఈ కారణములచే రోమనుల ప్రభుత్వము ప్రజల విశ్వాసమును కోల్పోయెను. కేవల సైన్యసహాయముతో రోమను ప్రభుత్వము సాగజొచ్చెను. ప్రజానురాగమును కోల్పోయిన రోమను ప్రభుత్వమును అరబ్బులు క్రీ. శ. 641 వ సంవత్సరమున సులభముగ కూలద్రోసిరి. రోమనుల రాజ్యము నశించినందులకు ఈజిప్టు ప్రజలెవ్వరును విచారపడలేదు.

మహమ్మదీయయుగము : మహమ్మదీయ ప్రపంచమునకు రెండవ ఖలీఫాయైన ఉమర్ అను ప్రభువు క్రీ. శ. 641 వ సంవత్సరమున ఈజిప్టుదేశమును జయించుటకై అమర్ అను నాతని పంపెను. ఈతడు తన్నెదిర్చిన రోమను సేనలను జయించి, అలెగ్జాండ్రియా పట్టణమును వశపరచుకొనెను. ఈతడు నేటి కైరోపట్టణమునకు సమీపమున వేరొక పట్టణమును నెలకొల్పెను. క్రమముగ ఈజిప్టు రాజ్యమంతయు అరబ్బులకు వశపడెను. ఆకాల

మున ఈజిప్టుదేశమందలి ప్రజలు క్రైస్తవులై యుండిరి. మహమ్మదీయులగు అరబ్బులు ఈజిప్టు ప్రజల సుశధర్మాచరణమును ఏ విధముగను అడ్డగించక, వారినుండి కొంత సన్నును మాత్రము గ్రహించుసాగిరి. ఈ కారణమువలన అరబ్బు రాజ్యస్థాపనమున కెట్టి యవరోధమును కలుగలేదు. క్రీ. పూ. 631 నుండి క్రీ. శ. 1517 వరకును ఈజిప్టు దేశమును అనేక రాజులు పాలించిరి. వీరు నానునూత్రముగ సుహమ్మదీయ మతగురువులగు ఖలీఫాలకు సామంతులుగ నుండెడివారు. కాని నిజమునకు వీరిని స్వతంత్ర ప్రభువులనియే నర్థింపవలెను. మహమ్మదీయుల పరిపాలనము ప్రారంభమైన తరువాత కొంతకాలము వరకును ఖలీఫాల పడమున గవర్నర్లు ఈజిప్టు దేశమును పాలించిరి. క్రీ. శ. 868వ సంవత్సరమున ఇచట నులునిద్ రాజవంశము నెలకొనెను. ఆపైన సులియాన్ని రాజవంశములును, క్రీ. శ. 1252 నుండి క్రీ. శ. 1517 వరకు ముస్లీములను వంశములవారును ఈజిప్టునందు పాలనము సాగించిరి. క్రీ. శ. 1517 వ సంవత్సరము తరువాత ఈజిప్టురాజ్యము అట్టోమాను సామ్రాజ్యములో చేరెను. ఈతోమ్మిద్రి శతాబ్దల కాలము సుహమ్మదీయ యుగముగ పరిగణింపబడవచ్చును.

ఈయుగమునందు రాజ్యాధికారమునుఘోసిన వ్యక్తుల పేర్లు లెక్కకు మించియున్నవి. చరస్సరమగు పోటీలు, రాజ్యకాంక్ష, కుట్రలు మున్నగు కారణములవలన ఏ పాలకుడును చాలకాలము రాజ్యపాలనము చేయుటకాని ఘనకార్యములను సాధించుటకాని జరుగలేదు. అప్పుడప్పుడు ఏ కొలది శాంతియో ఘటిల్లినను, మొత్తము మీద ఈ కాలమంతయు అంతఃకలహముల తోడనే నిండియున్నట్లు గుర్తించవచ్చును. అరబ్బులు ఈజిప్టు రాజ్యమును జయించినకాలమున ఇచ్చట “కాఫ్టులు” అను ప్రజలు వల్యరు నివసించుచుండిరి. కాలక్రమమున అరబ్బులు బలపడి ఈ ప్రజలను మహమ్మదీయ మతమును స్వీకరింపవలసినదిగా నిర్బంధము చేయసాగిరి. వీరిపై విధింపబడు పన్నుల భారముకూడ హెచ్చుగ నుండెడిది. ఈ కారణమున క్రీ. శ. 725 వ సంవత్సరమున ఈ “కాఫ్టు” తెగవారు తిరుగుబాటు కావించిరి. కాని ఈ తిరుగుబాటు క్రూరపద్ధతుల సాయమున అణచి

వేయబడెను. మహమ్మదీయుల ప్రాబల్యము స్థిరపడెను. ఈజిప్టు దేశమును అరబ్బులు జయించిరి. కాని వారి ఆధిక్యము అచట నెలకొనలేదు. ఈ రాజ్య పాలకులు తమకు అంగరక్షకులుగ, తురుష్కులు మున్నగు విదేశీయుల నెల్లప్పుడును, తమవద్ద నుంచుకొని వారి సహాయముతో తమ యాధిక్యమును నిలువబెట్టుకొనెడివారు. తులునిద్ వంశములోని అహమ్మద్ అను నాతడు ఈనాటి కైరోనగరమును క్రీ. శ. 873 సం॥ న స్థాపించెను. ఈ రాజు క్రమక్రమముగ బలపడి ఆ నూతన నగరము నందు అనేక దివ్యభవనములు నిర్మించి దానిని వృద్ధి పరచెను. క్రీ. శ 980 ప్రాంతమున అజీజ్ అను ఈజిప్టు రాజు తనమంత్రి ప్రోత్సాహమున “ఎల్ అర్సుర్” అను మశీదునకు అనుబంధముగ ఒక బిద్యాసంస్థను నెలకొల్పెను. అజీజ్ కుమారుడు మన్నూరు మిక్కిలి క్రూరుడు. కాని ఈతడు కైరోనగరమున ఒక ప్రఖ్యాత గ్రంథాలయమును నెలకొల్పి ప్రతిష్ఠ కాంచెను. ఈ యుగమున ప్రత్యేకముగ ప్రశంసాపాత్రులగు పాలకులెవ్వరునులేరు. ఈ విధమున శతాబ్దులు గడచిపోయిన వెనుక అట్టోమాను సుల్తానగు రెండవ మహమ్మదుకాలమున తురుష్కులు ఈజిప్టుదేశమును పాలించుచున్న మామ్లూకు సుల్తాను నోడించి, ఆ రాజ్యమును తమ సామ్రాజ్యములో (క్రీ. శ. 1517) చేర్చుకొనిరి.

ఆధునికయుగము : అది మొదలు ఇరువదవ శతాబ్ది వరకును ఈదేశము అట్టోమాను చక్రవర్తుల అధీనములోనే యుండెను. ఈజిప్టుపై వీరి అధికారము మొదటినుండియు నామమాత్రముగనే ఉండెను. క్రీ. శ. 16, 17 శతాబ్దులలో ఈజిప్టుదేశమును అట్టోమాను సుల్తానుల ప్రతినిధులగు గవర్నర్లు పాలించిరి. కాని స్థానికులగు అధికారులు తరచు వారి అధికారమును ధిక్కరించి ప్రవర్తించెడివారు. ఈజిప్టు రాజ్యమును జయించిన పిదప అట్టోమాను చక్రవర్తులు అచ్చటి మామ్లూకులను తొల్లింటివలెనే గొప్పపదవులలో నియమించిరి. వీరు రాజ ప్రతినిధులనుకూడ లక్ష్యము చేయక విచ్చలవిడిగ వర్తించెడివారు. ఇందులకుతోడు సైన్యాధికారులుకూడ తరచు ప్రభుత్వమును సరకు చేయక తిరుగుబాటు చేయుచుండెడివారు. దూరముననున్న అట్టోమాను చక్రవర్తి ఈ ఆగడముల సరికట్టజాలక నామ

మాత్రమునకు తన అధికారము అంగీకరింపబడిన చాలునని సంతసించెడివాడు. క్రీ. శ. 16, 17 శతాబ్దులలో ఈజిప్టు దేశమున సర్వాధికారులుగ వర్తించిన ఉద్యోగులు పాషా అను బిరుదనామముతో వ్యవహరింపబడిరి. పదునెనిమిదవ శతాబ్దియందు “బే” అను బిరుదముగల ఇప్పర అధికారులు ప్రాముఖ్యము వహించిరి. వీరుకాక ఈకాలమున షేఖ్ అల్ బలద్, అమీర్ అల్ హజ్ అను ఉన్నతోద్యోగులు కూడ ప్రబలులైరి. క్రీ. శ. 1750 వ సంవత్సరమున అలీబే అనువాడు ప్రాబల్యము వహించి, అట్టోమాను చక్రవర్తి అధికారమునుకూడ అంగీకరింపక స్వతంత్రుడై రాజ్య పాలనము కావించెను. కాని క్రీ. శ. 1773 వ సంవత్సరమున అలీబే తన ప్రతిపక్షులచే ఓడింపబడి ప్రాణములను కోల్పోయెను. ఈజిప్టునందు అట్టోమానుచక్రవర్తి పరిపాలనము మరియొకమారు స్థిరపడెను. ఇది ఇట్లుండగా క్రీ. శ. 1795 వ సంవత్సరమున ప్రసిద్ధ ఫ్రెంచి వీరుడగు నెపోలియను ఈజిప్టుపై దండయాత్ర కావించెను.

ప్రాగ్దేశములపై దండయాత్రకావించి వాటిని జయింపవలెనని నెపోలియను వీరుని యుద్దేశము. దాని ననుసరించి అతడు ఈజిప్టుదేశమును వశముచేసికొనెను. కాని ఆంగ్లేయులకు ఈప్రయత్న మెంతమాత్రమును రుచించలేదు. వారి కడ బలవత్తరమగు నౌకాదళముండెను. దీని సహాయము వలన వారు ఫ్రెంచివారి నౌకాసైన్యమును సంపూర్ణముగ నోడించిరి. మార్గాంతరములేక క్రీ. శ. 1801 వ సంవత్సరమున ఫ్రెంచివారు ఈజిప్టునుండి తమ సేనలను తరలించుకొని వెడలిపోయిరి. ఈవిధమున ఈజిప్టుదేశమునకు ఫ్రెంచి వారి ఆక్రమణము తప్పెను. కాని ఆదేశమునందు అంతఃకలహములు మాత్రము నశించలేదు.

ఫ్రెంచివారు వెడలిపోయిన తరువాతఈజిప్టు దేశము నందు బలవంతులుగ నున్న తురుష్కుపక్షమువారికిని ఆల్పే నియా పక్షమువారికిని తీవ్రమగు పోటీ ఏర్పడెను. ఇరు పక్షములవారునుకూడ మహమ్మదీయులే. పై ప్రతిస్పర్ధలకు నడుమ కొంతకాలము పోరాటము సాగిన తరువాత ఆల్పేనియా పక్షమునకు చెందిన మెహ్మత్ అలీ (మొహమ్మద్ అలీ) అను నాతడు తన శత్రువులనెల్ల మట్టువెట్టి ఈజిప్టు రాజ్యమునకు (క్రీ. శ. 1805) పాషా అయ్యెను. ఈ మెహ్మత్ అలీ మిక్కిలి సమర్థుడు. ఈతడు మాయోపాయ

ఈజిప్టు (చరిత్ర)

ముచే తన శత్రువులగు “బే” సర్దారులను, మామ్ముకు ఉద్యోగులను చంపించి తన మార్గమును నిష్కంటకముగ కావించుకొనెను. ఆపైన ఇతడు అరేబియా, సిరియాల యందును, ఇతరప్రాంతములందును తనకు ప్రతికూలురుగ నున్నవారి నెల్ల జయించి తన బలమును పెంపొందించు కొనెను. చక్రవర్తియగు అట్టోమాను సుల్తాను మెహ్మతలీ అధికారమును అంగీకరింపవలసినవాడయ్యెను. ఈ పాలకుడు తన సేనలకు ఆధునిక పద్ధతులవై సైనికశిక్షణము నొసంగియు, తన నౌకానైన్యమును వృద్ధి కావించియు మిక్కిలి బలవంతుడయ్యెను. ఈతడు ఈజిప్టుదేశమున వ్యవసాయమును, పరిశ్రమలను పెంపొందించుటకై చాల కృషి సల్పెను. సమర్థుడయిన మెహ్మతలీ ఎనుబడేండ్ల పయస్సువరకు జీవించి ఈజిప్టురాజ్యమును వృద్ధిపరచి క్రీ. శ. 1849 వ సంవత్సరమున మరణించెను.

మెహ్మతలీ అనంతరము ఈజిప్టు రాజ్యమును పాలించిన ఆతని వంశీయులు అసమర్థులు. వారు ఆదాయము నకు మించిన ఖర్చును చేయుచు, ఇండ్లాండు, ప్రాస్సు, ఇటలీ, జర్మనీ దేశములకు చెందిన కంపెనీలనుండి అప్పులు తెచ్చి వారికి ఆర్థికముగ లొంగిపోయిరి. ఈ ఆర్థికదాస్యము ఈజిప్టు ప్రజలలో చాల అసంతృప్తి కల్గించి తిరుగుబాట్లకు కారణమయ్యెను. ఈ తిరుగుబాట్లలో ఆంగ్లేయులు పలు వురు మరణించిరి. ఈ అల్లరులను కారణముగ జూపి బ్రిటిషు ప్రభుత్వమువారు క్రీ. శ. 1882 వ సంవత్సరమున ఈజిప్టులో తమ సేనలను దింపి ప్రభుత్వమును వశపరచు కొనిరి. అచ్చటి ప్రభుత్వము బ్రిటిషు సలహాదారుల చెప్పు చేతలలో నుండసాగెను. బ్రిటిషు సలహాదారుడగు సర్ ఎవిలిన్ బేరింగు కాలమున ఈజిప్టు ప్రభుత్వపు స్థితి చాల వరకు చక్కబడెను. ఋణములు తీర్చివేయబడెను. ఆర్థిక పరిస్థితి బాగుపడెను, వ్యవసాయాభివృద్ధియు, ముఖ్యముగ ప్రత్తిపంటయు పొచ్చెను. ఫర్డినాండ్ డిలెసెప్స్ అను ఫ్రెంచి ఇంజనీరు యాజమాన్యమున సూయజుకాలువ 1869 నాటికి పూర్తి అయ్యెను. ఇది ప్రాచ్య పాశ్చాత్య ఖండములను కలుపు నొక గొప్పదారి. క్రీ. శ. 1875 వ సంవత్సరమున బ్రిటిషు ప్రభుత్వమువారు 40 లక్షల పౌనులను వ్యయపరచి, సుమారు 178 వేల సూయజుకాలువ కంపెనీ వాటాలను ఈజిప్టు పాలకుడగు ఇస్మాయిల్ ఖెడివునుండి

కొనిరి. ఈవిధముగ సూయజు కాలువవై బ్రిటిషువారికి కూడ అధికారము లభించెను.

ఇరువదవ శతాబ్దియందుకూడ బ్రిటిషు ప్రభుత్వము వారు ఈజిప్టు రాజ్యమునందు బలవంతులుగ నుండుచు వచ్చిరి. ఈజిప్టు దేశమును బ్రిటిషువారు శాశ్వతముగ నాక్రమించుకొనుట ఫ్రెంచివారి కెంతమాత్రమును రుచింపదయ్యెను. కాని బ్రిటిషువారు మొరాకో రాష్ట్రమువై ఫ్రెంచివారికి సర్వాధికారములు కలవని అంగీకరించి, వారిని సంతోషపరచిరి. ఈవిధమున ఈజిప్టులో విదేశీయుల అధికారము బలపడెను. కాని ఈజిప్టు దేశ వాసులలో మాత్రము అశాంతి చెలరేగెను. ఏమకు స్వపరిపాలనాధికారము కావలయునని ఈజిప్టు ప్రజలు తీవ్రముగ ఆందోళనము చేయ జొచ్చిరి. ఇది ఇట్లుండ క్రీ.శ. 1914 వ. సంవత్సరమున మొదటి ప్రపంచమహాసంగ్రామము ప్రారంభమయ్యెను. ఇంతవరకును ఈజిప్టుదేశము నామమాత్రముగ తురుష్క సామ్రాజ్యములో నంతర్భాగముగనుండి, అట్టోమాను సుల్తానుల అధికారము నంగీకరించియుండెను. కాని మొదటి ప్రపంచ యుద్ధసందర్భములో అట్టోమాను సుల్తాను జర్మనీవారి పక్షమును అవలంబించిన కారణమున ఈజిప్టుదేశమునకును, అట్టోమాను సామ్రాజ్యమునకును కల సంబంధములు సంపూర్ణముగ విచ్ఛిన్నమయ్యెను. ఈజిప్టుదేశము బ్రిటిషువారి సంరక్షకత్వములోనికి కైకొనబడెను. యుద్ధకాలమునందు సైనిక శాసనము అమలు కావింపబడెను. పాశ్చాత్య ఖండములనుండి ప్రాగ్దేశము లకుపోవుటకు ఈజిప్టుదేశము రాజమార్గము. సూయజు కాలువగుండా బ్రిటిషునౌకలు తరచు రాకపోకలు జరుపుచుండును. కావున సూయజు కాలువను రక్షించుటకై బ్రిటిషువారు తమ సేనలను ఆ ప్రాంతమునందు శాశ్వతముగ నిలువయుంచిరి. ప్రపంచ యుద్ధములో బ్రిటిషువారికి విజయము లభించిన తరువాత ఈజిప్టు దేశమున నూతన సమస్యలు ఉత్పన్నమయ్యెను. ఈజిప్టు దేశమునకు స్వపరిపాలనాధికారము కావలయునని “వఫ్” అను ఈజిప్టు జాతీయవాద పక్షమువారు తీవ్రముగ ఆందోళనమును ప్రారంభించిరి. ఈ పక్షములో కొందరు హింసాత్మక చర్యలకు కూడ పూనుకొనిరి. బ్రిటిషువారు దౌర్జన్యము నణచివైచిరి. కాని జాతీయవాదుల బలమును

గుర్తించి వారు ఈజిప్టుదేశమునకు స్వపరిపాలనాధికారము నిచ్చుటకై పథకములను సిద్ధముచేసిరి. ఈజిప్టుదేశపు జాతీయవాదులకు మొదట జగ్గుల్ పాషాయును, ఆపని అనంతరమునాహస్ పాషాయునునాయకత్వమువహించిరి. ఈజిప్టు దేశమునకు రాజకీయముగ సంపూర్ణస్వాతంత్ర్యము లభింపవలెననియు, ఈజిప్టుదేశమునందు విదేశీయులకు గల ప్రత్యేకాధికారములు రద్దుకావలెననియు, సూయజు కాలువ ప్రాంతమునందు నెలకొల్పబడియున్న బ్రిటిషు సేనలు సంపూర్ణముగ ఉపసంహరింపబడవలయుననియు, సూడాన్ ప్రాంతము కూడ ఈజిప్టుతో సంపూర్ణ స్వపరిపాలనాధికారమును పొందవలయుననియు, జాతీయ వాదుల ఆశయము. ఈ అత్యములన్నియు ఈజిప్టు జాతీయ వాదులు సాధింపగల్గిరి. క్రీ. శ. 1936 వ సంవత్సరమున ఆంగ్లేయులకును ఈజిప్టు ప్రభుత్వమునకును జరిగిన సంధి వలన ఈ అంశములన్నియు ఈజిప్టు ప్రజలకు సంతృప్తికర మగువిధముగ పరిష్కరింపబడెను. సూడాన్ ప్రాంతముపై ఈజిప్టు ప్రభుత్వమువారికి కూడ అధికారముకలదను అంశము అంగీకరింపబడినది. క్రీ. శ. 1937 వ సంవత్సరమున ఈజిప్టు నానారాజ్యసమితిలో స్వతంత్ర సభ్యత్వమును పొందినది.

—ఖం. ఖా. శే.

ఈజిప్టు (భూగోళము) :

ఈజిప్టు మధ్యధరాసముద్ర ప్రాంతమున ఈశాన్య ఆఫ్రికాయందు 22° నుండి, 31° - 35', ఉత్తర అక్షాంశముల వరకు వ్యాపించియున్న రాజ్యము. ఈ రాజ్యమునకు ఉత్తరమున మధ్యధరాసముద్రము, దక్షిణమున సుడాను, ఈశాన్యమున పాలస్తీనా, తూర్పున ఎజ్ఝి నముద్రము, పడమట ట్రిపోలి, మరియు సహారా ఎడారి యును గలవు.

ఈజిప్టు వైశాల్యము 9,86,000 చ. మైళ్ళు. ఇది పరిమాణమున బ్రిటిషు దీవులకు మూడు రెట్లుండును. ఈ వైశాల్యములో 14/15 వంతు ఎడారియై యున్నది. కాలువలు, రస్తాలు, ఖర్జూరపు తోపులు ఉండు ప్రదేశము 1900 చ. మైళ్ళవరకు విస్తరించియున్నది. నైలునది ప్రవహించు ప్రదేశమును, చిత్తడినేల (బరదనేల) యును, సరస్సులును గల ప్రదేశపు వైశాల్యము 2,850 చ. మైళ్లు.

12,000 చ. మైళ్ళు ప్రదేశము మాత్రము వ్యవసాయ యోగ్యమైనది. కెయిరో పట్టణమునకు దక్షిణ దిశగా గీయ బడినరేఖ ఈ దేశమును దిగువ ఈజిప్టుగా, ఎగువ ఈజిప్టుగా విభజించును. ఎగువ భాగమును డెల్టా భాగముగను లేక నైల్ నదీ లోయ భాగముగను పేర్కొనవచ్చును.

నైలునదియును, ఎడారుల ఉనికియును ఈజిప్టుకు ఒక ప్రత్యేకతను సంపాదించుచున్నవి. నైలునదియే లేకపోయినచో ఈజిప్టుదేశమంతయు సహారా ఎడారియొక్క ఇతర భాగములతో కలిసిపోయి ఏర్పరుపరాక ఉండెడిది. నైలునది, ఎడారిలోనికి చొచ్చుకొనిపోవుచు, అబిసీనియా గుట్టలనుండి సారవంతమైన వండ మట్టిని తీసికొనివచ్చుచు, డెల్టా ప్రదేశమును, ఎగువ ఈజిప్టునందు సారవంతమైన భూభాగమును తయారుచేయుచున్నది. నైలునది లోయ కావల తూర్పు పడమరలుగా వ్యాపించియుండు పెద్ద ఎడారులు గలవు. వానిలో అచ్చటచ్చట “ఓయాసిస్సు” లని పిలువబడు సారవంతమైన ప్రదేశములున్నవి. పురాతన పట్టణ శిథిలములకు చెంది, ముదురు గోధుమ వర్ణముకలిగిన, ఎత్తైన మట్టి దిబ్బలు అక్కడక్కడ కనబడుచుండును. ఇవి తక్క తక్కిన డెల్టా అంతయు చదునైన మైదానముగా నున్నది. ఇందు వ్యవసాయము ముమ్మరముగా నున్నది. ఎగువ ఈజిప్టునందలి నైలు లోయ ఎక్కువ విశాలమైనదిగాదు. లోయ కిరుప్రక్కలను ఎక్కువ ఎత్తు లేని పర్వతములు గలవు. ఈ కొండలు లోయ కిరు ప్రక్కలనుండుటచే, ఎడారి ప్రదేశమునకు ఇవి హద్దుగా నేర్పడి యున్నవి.

దాదాపు వంద మైళ్ళ పొడవుగల ఒక గొప్ప కాలువతో, సూయజు భూసంధిచే ఈజిప్టుదేశము ఆసియా ఖండముతో కలుపబడి యున్నది. నైలునది లోయ, డెల్టా - ఈ రెండును కలిసి ఈజిప్టుదేశములో ముఖ్యమైన భాగముగానున్నది. ఈ భాగమున మిక్కిలి ఎక్కువ వెడల్పుగా నున్న భాగముకూడ 120 మైళ్ళకు మించి యుండదు. పెక్కుచోట్ల ఈ లోయ 3 మైళ్ళ నుండి 15 మైళ్ళ వెడల్పు మాత్రమే కలిగినదై యున్నది. ఈజిప్టు యొక్క దక్షిణపు హద్దునందలి లోయ వెడల్పు రెండు మైళ్ళు మాత్రమే ఉన్నది. నైలునదికి పడమరగా అనేక “ఓయాసిస్సు” లు కలవు. డెల్టా ప్రదేశమందు

శాఖోపశాఖలుగా, పెద్ద కాలువలు, చిన్న కాలువలు ప్రవహించుచుండును. సముద్రతీరప్రాంతమున, మెంజలే సరస్సు, ఎడకర్, బిల్గోసు, మార్కోటిసు, మున్నగు ఎక్కువ లోతులేక వెడల్పయిన మడుగులు విస్తరించి యున్నవి.

ఎగువ ఈజిప్టునందు కొంతభాగము ఉష్ణమండలములో నున్నవి. కాని దేశమునందు ఎక్కువ భాగము కర్కటక రేఖకు ఉత్తరముగా నున్నది. ఇచ్చటి వాతావరణము మిక్కిలి స్వచ్ఛముగాను, పొడిగాను ఉండును. ఉష్ణోగ్రతక్రమబద్ధముగను, వేడిగను ఉండును. సంవత్సరమందు సుమారు ఏడు, ఎనిమిది మాసములవరకు ఉత్తరమునుండి వీచెడి విసురుగాలి వగటి సమయమందు వాతావరణము నకు సౌమ్యతను కలిగించును. ఈ విసురుగాలి, ఓడలు నది ప్రవాహమునకు ఎగువగా ప్రయాణము చేయుటకు సహాయపడును. చల్లటి గాలులు వీచుటచే చలికాలపు నెలలు చాల ఆహ్లాదకరముగానుండును. జనవరి అన్నిటికంటె మిక్కిలి శీతలమైన నెల.

అప్పుడు నైలునది లోయలోను ఎడారిలోను ఉష్ణోగ్రత 92° డిగ్రీలుగాని, అంతకంటె ఒకటిరెండు డిగ్రీలు తక్కువగా గాని ఉండుట కద్దు. అలెగ్జాండ్రీయా, కైరో పట్టణముల గరిష్ఠ ఉష్ణోగ్రత సగటున. వరుసగా 99° F, 110° F (ఫారను హైటు) ఉండును. దక్షిణమునకు పోయిన కొలది ఎడారి వాతావరణము సమీపించుచు ఉష్ణోగ్రతావ్యత్యాసము ఎక్కువగుచుండును.

ఈజిప్టునందు అరణ్యములుగాని, అడవిమొక్కలు గాని లేవు. ఈ దేశమునందున్న కొలది వృక్షజాతులలో ముప్పది

రకముల ఖర్జూరము, టామరిస్కో, కారబ్, మున్నగునవి చేరియున్నవి. హోల్బా అను ఒకరకపు గడ్డియు, పేము మున్నగు చువ్వలును వృక్షసంపదగా నున్నవి. తామర పువ్వులు, నీటికలువలు మున్నగునవి పుష్పములలో ముఖ్యమైన రకములు.

అడవులు లేకపోవుటవలన అడవిజాతి ఫలములు తక్కువ. అడవి జంతువులలో గుంటనక్కలు, నక్కలు, సివంగులు, అడవి గాడిదలు, రకరకముల చింకలు ముఖ్య

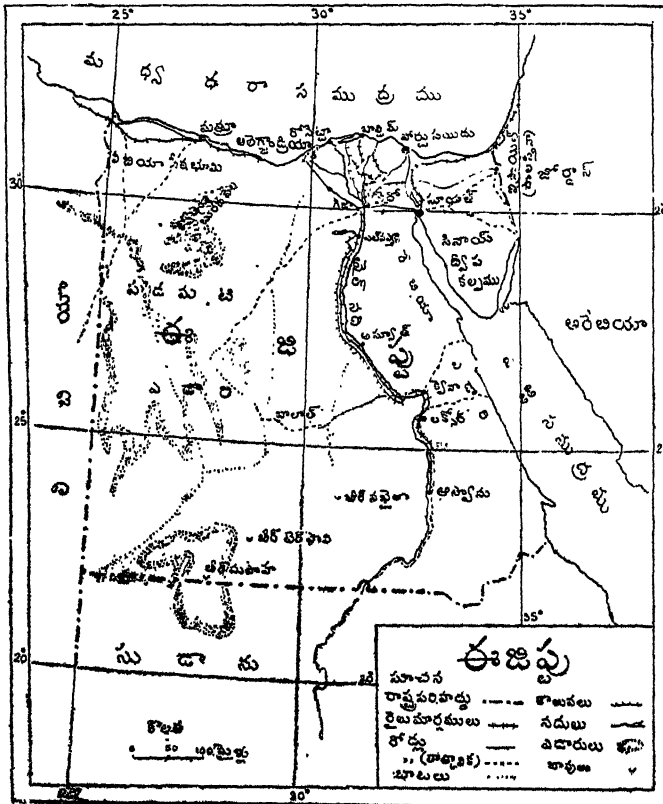

మైనవి. ఒంటెలు, గుఱ్ఱములు, గాడిదలు, కొమ్ములు గలిగిన పశు సముదాయములు, గొట్టెలు ముఖ్యమైన పెంపుడు జంతువులు.

నల్ల సీనస్పరాయి, సున్నపురాయి, ఇసుకరాయి, మున్నగునవి ఇచ్చటి ముఖ్యముగు శిలాసంపద. ముఖ్యముగానైలునది లోయలో ఇసుకరాయి విరివిగా నుండును. ఈజిప్టు దక్షిణభాగమున యుండున్న "ఆస్వాసు" పట్టణమునందు నల్లరాయి విరివిగానున్నది. దేశములో చాలభాగము కదలికతో గూడిన ఇసుకతో కప్పబడి యున్నది. నైలు

నది సరిహద్దులలోని నేల ఇట్టిదే. ఈజిప్టు వ్యవసాయ పరిశ్రమకు ప్రత్యేకముగా అనుకూలముగా నున్నది. ధాన్యములు, ప్రత్తి, మున్నగు వ్యవసాయపు వస్తువులు ఈ దేశమునందు విరివిగా ఉత్పత్తి అగుచున్నవి. అయినను ఈ దేశమునందు వ్యవసాయము చాల ప్రాచీనదశలో నున్నది. కచ్చితముగా చెప్పవలయుననిన ఈజిప్టు దేశము ప్రత్తిపంటకు మాత్రమే ప్రసిద్ధిచెందియున్నది. ఇందు ముతకప్రత్తి ముఖ్యముగా లాభకరమును, జనసామాన్యము పండించునదియు

నైయున్నది. ఇంకను చిక్కుళ్ళు, అవిసె, జనుము, లెట్టూసు, పొగాకు, పుచ్చకాయలు, దోసకాయలుకూడ పండించబడుచున్నవి.

వ్యవసాయపు పనులకు ఈజిప్టుదేశములో గాడిదలు, దున్నపోతులు విశేషముగా ఉపయోగింపబడుచున్నవి.

ఈజిప్టుదేశమునందు ఖనిజసంపదకూడ విస్తారముగా కలదు. పూర్వకాలములో బంగారము, రత్నములు ఎట్ట సముద్రపు గుట్టల ప్రాంతములనుండి త్రవ్వబడుచుండెడివి. మాంగనీసుకూడ త్రవ్వబడుచుండెను. అది 1926 సం॥ నాటికి 1,20,000 మెట్రిక్ టన్నుల ఉత్పత్తివరకు పెం పొందినది. పెట్రోలునూనె త్రవ్వటకొరకు పరిశోధనము చురుకుగా సాగుచున్నది. "మేరియోటిస్" సరస్సునుండి తయారుగు ఉప్పు దేశము మొత్తమునకు సరిపోవుచున్నది. నత్రితములు, ఫాస్ఫేట్లను అక్కడక్కడ ఎడారిప్రాంతము లలో కనుగొనబడుచున్నవి. వీటిని ఎరువులుగా ఉపయో గించుచున్నారు.

పురాతనకాలమునుండియు, ఈజిప్టుదేశస్థులు తోళ్ళ పరిశ్రమకు ప్రసిద్ధికెక్కియున్నారు. దీనిలో వారొక విలక్షణమైన విధానము నవలంబించుచున్నారు. శుభ్రపరచ బడిన గొత్తెచర్మమును పదనుపరచి, పింకవింత రంగులు వేసి 'మొరాకో లెదరు' (Moracco Leather) ను వీరు తయారుచేయుచున్నారు. ఈజిప్టుదేశమందలి పరిశ్రమలలో మట్టితో పస్తువులను తయారుచేయు పరిశ్రమ పేర్కొన దగినది. ముఖ్యముగా "బార్డక్" నీటికూజాల పరిశ్రమ మెచ్చుకొనతగినది. ముతకనూలు వస్త్రములును, నూలు, ఉన్ని కలిపి తయారుచేయబడిన వస్త్రములును, ఈ దేశ ములో నేయబడుచున్నవి. పట్టువస్త్రములుకూడ తయారు చేయబడుచున్నవి. సిగరెట్టుపరిశ్రమ, చక్కెరపరిశ్రమ, రగ్గులపరిశ్రమ, స్పాంజీలు తయారుచేయుట, కట్టె సామాను తయారుచేయుట, చాపలునేయుట, బుట్టలు, తట్టలు అల్లుట, మున్నగు పరిశ్రమలు ఇచ్చట కలవు. ఇత్తడి, తామ్రము, వెండి మున్నగు లోహపాత్రలు చేయుట, సారాయి మున్నగు పానీయములను ఉత్పత్తిచేయుట, సెంట్రుమున్నగు సుగంధద్రవ్యములను తయారుచేయుట, సిమెంటు ఉత్పత్తి చేయుట, ఈజిప్టుదేశమందలి ఇతర పరిశ్రమలు.

ఈదేశమందలి జనాభాలో 25% పట్టణవాసులు. స్థిర నివాసములేక యుండు ప్రజలతోపాటు, గుడారముల యందు నివసించెడు అరబ్బులుకూడ కలరు. పల్లెలలో నివ సించువారు ముఖ్యముగా వ్యవసాయముపట్ల శ్రద్ధచూపు దురు. మొత్తము జనాభాలో పదిశాతము జనులుమాత్రమే ఇతర వృత్తివ్యాపారములయందు నిమగ్నులై యున్నారు. విదేశీయులలో 50 శాతము జనులు వర్తకముచేయుదురు.

ఆఫ్రికాయందు మిక్కిలి పెద్దనగరమైన కెయిరో పట్టణము ఈజిప్టుదేశమునకు రాజధానిగా నున్నది. ఇచ్చటి జనాభా 13,12,098. అలెగ్జాండ్రీయా జనాభా 8,85,798, పోర్టుసయిదు జనాభా 1,24,749.

నవీనపట్టణముల కార్యకలాపముల కంటె, ప్రాచీన ఈజిప్టుదేశపు చిహ్నముల విషయములో యాత్రికులు ఎక్కువగా ఆసక్తి చూపుచుందురు. ఇప్పుడు ఈజిప్టు నందున్న నగరములు, ఆయాస్థలములవైపున పురాతన నగరముల శిథిలములవైపుననే నిర్మింపబడియున్నవి. అందు చేతనే ఇప్పుడు కట్టబడియున్న కొత్త నగరములయందు 'ఫెరోవాలు', గ్రీకులు, రోమనులు-వీరికాలమునాటి స్మృతి చిహ్నములు, శిథిలములు కనిపించుచుండును. మతములు, క్రైస్తవాలయములు ఈజిప్టులో ప్రతిభాగమునందు కని పించును. ముసల్మాను సాధువుల సమాధులును, విరివిగా గలవు. ఈజిప్టునందు ప్రయాణము చేయువారు నైలునది లోయలో ఈనాటి కార్యకలాపముతోపాటు, అక్కడ వర్షిల్లియుండిన ప్రతిజాతియొక్కయు, నాగరికతయొక్క స్మృతిచిహ్నములను చూడ కుతూహల పడుచుందురు.

ప్రపంచమందలి ముఖ్యముగు వ్యాపారపు రహదారు లకు నడిబొడ్డువలెనుండు థాగోళికపు ఉనికిని ఈజిప్టు కలిగి యున్నది. ఐరోపాఖండమునుండి తూర్పుదేశములకు వచ్చు రహదారికి అడ్డముగా నుండుటచే ఇది కీలకస్థానమును వహించియున్నది. ప్రపంచమందలి గొప్పవ్యాపారమార్గ ములకు ఇది ఆయువుపట్టుగా నున్నది. సూయజ్ రేవును, పోర్టుసయిదును మినహాయించినచో దేశములో సముద్ర యానముచేయు ఓడలకు అనుకూలించు రేవులు తక్కువగా నున్నవి. ప్రభుత్వముచే నిర్వహింపబడు ఇనుపదారులు ఈజిప్టుదేశమున విస్తరించి యున్నవి. వ్యవసాయ సంబంధ మగు సరకులను ఒకచోటినుండి మరియొకచోటికి కొని

ఈత

పోవుటకు వైయక్తిక సంస్థలచే (Private Companies) నిర్వహింపబడు ఇనుపదారులుకూడ ఈజిప్టులో చాల దూరము వ్యాపించియున్నవి. తెలిగ్రాము, తెలిఫోను సౌకర్యములు ప్రభుత్వ నిర్వహణములో నున్నవి.

ఇటీవల ఈజిప్టులో వర్తకము ఎక్కువగా అభివృద్ధి చెందినది. ముడిపత్తి, పత్తిగింజలు, చక్కెర, సిగరెట్లు, ఉల్లిగడ్డలు, జిగురు, చర్మములు, తోళ్ళు, గోధుమలు, ఇతర ధాన్యములు, ఉన్ని, ఖర్చూరములు మున్నగునవి ఇచ్చటి ఎగుమతులు. నూలుపస్త్రములు, బొగ్గు, ఇనుము, ఉక్కు, కలప, పొగాకు, యంత్రములు, వెట్రోలియము. ఫలములు, కాఫీ, జంతువులు మున్నగునవి దిగుమతులు, —కే. వి. ఆర్.

ఈత :

మానవుడు తన శాహుబలము సహాయముతో జలావ తరణము చేయగలుగు సాధనము ఈదుట యొక్కటియే అయియున్నది.

ఈత గొట్టిన మొదటిమానవు డెవ్వడో ఎవరికిని తెలియదు, మానవులు ఈతను ఎట్లు ప్రారంభించిరో తెలుపు ఆధారములును దొరుకుటలేదు.

జంతువులు ఈదుచుండుట గమనించి మానవుడు ఈదుట నేర్చుకొనెనేమోయని తోచుచున్నది. జంతువులకు ఎవరును ఈదుట నేర్పనక్కరలేదుగా! నీటిస్పర్శకలుగ గనే జంతువులు అప్రయత్నముగ ఈదులాడుచు పోవు చుండును. కాని మానవుడు నేర్చుకొనవలసివచ్చినది. ఏల యనగా, మానవసోదరు లెందరో నీటిలోపడి, ఉక్కిరి లిక్కిరియై ఏమియు చేయలేక కొట్టుకొనుచుండుట మానవుడు చూచినాడు.

మానవులలో ఈతవిద్య ఎంతకాలముక్రిందట ప్రారంభ మయినదో తెలియదు. అయితే, ప్రాచీనులకు ఈ కళను గూర్చి జాగుగ పరిచయమున్నదనిచెప్పుటకు సాక్ష్యబలము కలదు. పాంపేవట్టణ శిథిలాలను త్రవ్వినప్పుడు బయట పడిన వర్ణచిత్రములు మానవులు స్వబలసహాయమున జల యానము చేయుచున్నట్లు (ఈదుచున్నట్లు) తెలుపు చున్నవి.

“ఈత” కల్పము ఈదు అను ధాతువునుండి పుట్టిన నామవాచకము. దీనిని ఇంగ్లీషులో “స్విమ్మింగ్” అందురు.

ఈ పదము “స్విమ్మింగ్” అను పురాతన ఇంగ్లీషుపదము నుండి పుట్టినది. కాళ్ళతో, చేతులతో, జలయానవిసోద క్రీడ సలుపుటలో ఇంగ్లీషువారే ప్రాథమికులని తెలియు చున్నది. ముట్టమొదటి ఇంగ్లీషు ఈతగాండ్రు రొమ్ము విఠేపముతో ఈదుటయే ప్రయోగించుచుండిరి. లేదా మార్చి సూర్చి ప్రక్కల నుపయోగించుచుండిరి. జె. ఆర్థరుట్రెన్జెన్ అనునాతడు మార్పువరకు ఆ విధాన మును వారు మార్చనేలేదు. జె. ఆర్థరుట్రెన్జెన్ ఈతవిద్యా ధ్యాపకుడయి “బారలుకొట్టు విధానము” అను నూతన పద్ధతిని ప్రసేకపెట్టెను. ఇతడి క్రొత్తవిధమును దక్షిణ అమెరికా యందు సంచారముచేయుచున్న సమయమున నేర్చుకొనెను.

“గై లావకం - హారోల్డు ఎన్, ఉలెన్” (Guy Lavcom and Harold S. Ulen) రచించిన “పరిపూర్ణమైన ఈత గాడు” (Complete swimmer) అను గ్రంథము 1897 సంవత్సరము ప్రాంతమునాటికే లండనులో ఈతపోటీలు ఉన్నట్లు తెలుపుచున్నది. అప్పుడు లండనులో ఆరు ఈత కొలకులుండెను. గ్రంథండులోని “బాతీయ ఈత విద్యా సంఘము” వారు పోటీలు జరుపుచుండిరి. ఆ పుస్తకము లోని వర్ణనప్రకారము 1844లో “ఫ్లైయింగుగల్” (Flying gull) అను ఉత్తర అమెరికా ఇండియను లండనులో ఈత పోటీయందు “టుబాకో” (Tobacco) అను వాని నోడించెను. ఫ్లైయింగుగల్ 90 సెకనులలో 130 అడుగుల పొడవు గల కొలనును ఈదెను. విజయుడయిన ఫ్లైయింగుగల్ కు జాతీయ ఈతవిద్యా సంఘమువారు ఒక రజత పతకమును బహూకరించిరి.

లండన్ ప్రజలు అధికముగా గమనించునది “విఠేప కొట్టు (Stroke) విధానము.” ఈ విధానము తరువాతి కాలములో “ప్రాకులాడు” (Crawl) విధము అని పిలువ బడెను. ఈవిధానము ఉత్తర అమెరికాలోనేగాక దక్షిణ అమెరికాలో, పశ్చిమ ఆఫ్రికాలో, శాంతమహాసముద్రము నందు దక్షిణద్విపములలో నివసించు ఆదిమజాతులవారు అవలంబించుచుండిరి. సమకాలికులైన ఇంగ్లీషువారు దగ్గరి త్రోవలలో వేగగమనమునుగూర్చి అంతగా దృష్టికలవారు గాకుండిరి. ఈ విధముగా చేతులు కొట్టు విధానము (Over hand stroke) వారికి అంతగా నచ్చలేదు. మరి

సుమారు నలుబది సంవత్సరముల వరకు వారు తమ స్వవిధానమునే అనుసరించుచు, రొమ్ముతో నెట్టు అభ్యాసమునే ప్రయత్నించుచుండిరి.

ప్రాచీనకాలములోని ఈతవిద్యా చరిత్రయందు ఈత కొరకు ప్రత్యేకముగ నిర్మింపబడిన కొలకలు (సరస్సులు) ఉన్నట్లు చెప్పబడలేదు. 1844 లో జరిగిన పం దెపుపోటీలు ఒక చెలువులో జరిగెను. కాని ఆ తటాకనిర్మాతనుగూర్చిన భోగటా కనపడదు. కాబట్టి తటాక నిర్మాణములు ఆ కాలమున కూడ మామూలు విషయములుగా నున్నట్లు అర్థమగుచున్నది. లండన్ పట్టణము కింగ్సుక్రాసు వీధి లోని జర్మన్ వ్యాయామశాల (German gymnasium) యందు 1862 జనవరి 7 వ తారీఖున “ఈతసంఘాల సమితి” (Associated Swimming Clubs) ఆధ్వర్యమున (నిర్వహణమున) ఒక ఈతగాండ్ర సమావేశము (a swimming meet) జరిగెను. ఇది “గ్రేటు బ్రిటన్ ఈత కళాభిమానుల సంఘము” (Amateur Swimming Association of great Britain) గా 1862 లో మార్చి బడెను. ఇందు 800 సంఘములు సభ్యత్వమును వహించెను. ఇంగ్లండులో వ్యాయామక్రీడగా ఈతనుగూర్చిన చరిత్రము 1869-1890 మధ్యకాలములో కొంత అస్పష్టముగానున్నది. అయినను ఇంగ్లండువాడగు కప్టాన్ మాత్యూవెజ్ అను వాడు రొమ్ము విక్షేపము (Breast stroke) నుపయోగించి ఇంగ్లీషు ఛానెల్ ను 1875 ఆగస్టులో ఈదిసట్లు ప్రకటించబడినది. ఇట్టి కష్టపాధ్యమగు కార్యమును నిర్వహించినట్లు చరిత్రకు దెలిసిన మొట్టమొదటి వాడు ఈతడే.

ట్రడ్జన్ తరువాత గావిల్ (Gavill) కుటుంబీకులు ఈత విషయములో చరిత్రప్రసిద్ధి చెందినారు. ఇంగ్లండులో పుట్టిన ఫ్రెడ్రిక్ గావిల్ పదుమూడవ వయసున ఈతవిషయమున ఉత్సాహియై యుండెను. 1878 లో గావిల్ ఆస్ట్రేలియాకు వెడలెను. అచ్చట ఇతడు ఈత కొలకను నిర్మించి ఈత నేర్పుచుండెను. ఇతనికి అచ్చెస్టు, పెర్షి, సిడ్నీ, రిచర్డు, ఆర్థరు, చార్లెసు అను పుత్రులుండిరి. ఈ కుటుంబమువారు దక్షిణ సముద్ర ద్వీపమునకు (South Sea Island) ఒక మారు సంచారార్థము వెడలిరి. గావిల్ పుత్రులు అచ్చట బాలురు ఈదుచుండుటచూచి, కాళ్ళుకొట్టుచు ఈదుటను నేర్చుకొనిరి. కాళ్ళపనితో ఈదుట వారు పరిశీలించిరి.

కాలినిజాపి రన్నుట అధికతరవేగమునకు దోహదమిచ్చునని వారు తెలిసికొనిరి. ఈ గావిల్ పుత్రులు ఈ క్రొత్తఈత కొట్టు విధానమును ఆస్ట్రేలియాలో ప్రవేశ పెట్టుటయే గాక, అంతవరకున్న ఈతస్థాయి వైపుణ్యమును క్రిందు పరచి మించిరి. జలయాన మెట్లు సాధింపనయ్యెనని గావిల్ పుత్రు నొకనిని ప్రశ్నింపగా, నీటిగుండా ప్రాకు లాడుటవంటిదే యని జవాబు చెప్పెను. కాలము గడచిన కొలది అది “ఆస్ట్రేలియాదేశపు ప్రాకు విధానము” అని పేరుపొందెను (Australia Crawl).

వీరిలో జ్యేష్ఠపుత్రుడైన రిచర్డు గావిల్ 1902 లో ఇంగ్లండునకు వెళ్ళెను. అప్పుడు ఈ ప్రాకు (Crawl) వద్ద తినే ఉపయోగించి క్రొత్తగా నిర్ణయించిన కాలపరిమితి యందే యిది బ్రడ్జన్ యొక్క శిష్యులను ఓడించెను. మిగత గావిల్ సోదరులును ‘ఈతగాండ్ర నిలయమని’ ఆస్ట్రేలియాకు కిర్తి దెచ్చుచుండిరి. సాన్ ఫ్రాన్సిస్కోలోని ఒలింపిక్ సమితి 1908 లో ఆ సమితిసభ్యుల శిక్షణకొక ఉపాధ్యాయుని నిర్ణయించుటకు నిశ్చయించినప్పుడు సిడ్నీ గావిల్ ను ఆ ఉద్యోగమును అంగీకరించునట్లుగా ప్రోత్సహించియుండిరి. అత డా స్థానములో 25 సం. కాలము పనిచేసియుండెను. ఇతని శిష్యులలో నొకడు చార్లెసు ఎం. డేనియల్సు. ఇతడు ఆతనికాలములో అమెరికాలోని గజయీతగాడు.

ట్రడ్జన్ ఇంగ్లండులో ఈతకొట్టే విధములో విప్లవకర మయినమార్పు తెచ్చిననాటినుండి వండ్లతరబడిగా కావిల్ ప్రాకువద్దతినే ఉపయోగించుచుండెను. డేనియల్సు తన మిశ్రపద్దతినే ఆరాధించుచుండెను. వీరివల్ల ఈతవిద్యా చరిత్రయందు నూతనఘట్టము లేర్పడెను. ఇప్పటినుండి “ఈత” ఒక వినోదక్రీడగా ఇంగ్లండునందును, అమెరికా యందును, ఆస్ట్రేలియా యందును, మరికొన్ని దక్షిణసముద్రపు ద్వీపములందును ప్రసిద్ధికెక్కెను. అప్పుడప్పుడు సమావేశములు కూడ జరుపబడి ఆ సంబంధమయిన రికార్డులు భద్రపరుపబడినవి. ఆధునిక యుగములో ఒలింపిక్ క్రీడలు రంగములోనికి వచ్చిన తరువాత ఆ పండెములలో ఈతకూడ ఒకవిషయమైనది. ఈ రంగమున అమెరికనులు, జపానీయులు ఆరితేరిన మొనగాండ్రుగా నేడు పేరొంది యున్నారు.

ఈతలో సామాన్యపు పోటీలు—

1. 100 గజములు - స్వేచ్ఛావిధము.
2. రొమ్ము విఠేపము—
3. వీపు విఠేపము.
4. మునిగి ఈడుట.
5. దూరపుటీత.
6. అంచెలు.
7. నీటిలో బంతియాట.

—బి. ఎ. ఆర్.

ఈనాటి యుద్ధసాధనములు :

సాధ్యమైనంత తక్కువ యత్నముతో ఆయుధములను, వాటిని ఉపయోగించువారిని తయారుచేసి సాధ్యమైనంత అధికనష్టమును శత్రువులకు కలిగించుటయే ఆయుధముల ప్రయోగము యొక్క ఉద్దేశము. సాధారణముగా యుద్ధ పరిస్థితులలో ఆయుధప్రయోగమువలన సిద్ధించు లక్ష్యశుద్ధి శాంతికాలమునందలి లక్ష్యశుద్ధి ప్రయత్నములలో అయి దింట రెండువంతులుగా నుండును. కొన్ని ఆయుధములను గూర్చి యిచట చెప్పబడును.

రాడార్ : శాంతికాలములో అభివృద్ధిచెందిన ముఖ్యము లైన యుద్ధోపకరణములు రెండు. వాటిలో రాడార్ అనునది యొకటి. రాడార్ లో అమర్చబడిన రేడియో యంత్రసహాయమున. దూరముననున్న లక్ష్యములను కను గొనుటకు వీలగును. సోనార్ అనునది రెండవది. సోనార్ లో తునీటిలోనున్న కంపనధ్వనిని (pulse sound) ఉపయో గించుకొనును. ఒకానొక స్థావరము యొక్క దూరమును కనుగొనుటకు రెండు పద్ధతులు ప్రయోగములో నున్నవి.

(1) నిర్విరామముగా వచ్చు రేడియో తరంగముల ఆటంకములను పరిశీలించుట. (కొద్దిదూరములు - Short distances).

(2) ధ్వని ప్రసారము యొక్క హ్రస్వకంపనమును పంపి ప్రతిధ్వనులను పరీక్షించుట. (నావికోపయోగము Naval Use).

రాడార్ యొక్క సూక్ష్మగ్రాహిత్యము. (Sensitivity) నియతత్వము (Precision), అసాధారణములైనవి. రెండు వందల మైళ్ళ దూరములోనున్న విమానమునుండి ధ్వని ప్రసార పరావర్తమునుగూడ రాడారు సులభముగా కని

పెట్టగలదు. దీని వ్యాప్తికి దిబ్బండ్లము (horizon) మితియైయుండును. పొగమంచు వ్యాపించియున్నప్పుడు గాని, రాత్రులంఱుగాని మేఘమండలముపై ప్రయాణించు చున్న విమానమునుండి రాడార్ సహాయమున భూమిని చూడగలుగుదుము. రాడారుచేత నిర్మితమయిన తెరమీది చుక్కయొక్క సహాయముతో మిక్కిలి దూరమునగల లక్ష్యమునుగూడ గురిపెట్టి కాల్చుటకు సాధ్యమగును. ఇట్టి సాధనమువలన యుద్ధతంత్రమునకు సంబంధించిన అనేక శాఖలలో తప్పక గొప్ప మార్పులు కలుగ గలవు. ఈ రాడారువలన ముఖ్యముగా సముద్రయుద్ధమందు ప్రధానమైన పరిణామములు కలిగినవి.

రక్షణయందు రాడార్ నిర్వహింపగల పాత్ర అమోఘ మైనది. రక్షణ విషయమున రాడార్ ఈక్రింది నాలుగు ప్రయోజనములను సాధింపకలుగుచున్నది. (1) రెండు వందల మైళ్ళ దూరమునగల శత్రు విమానములనుగూర్చి ముందుగా హెచ్చరించును. (2) ప్రతిరోధక రాడారు ప్రతి రోధక విమానముల చలనములను హద్దులలో నుంచుటయే గాక శత్రు విమానములు ఎంతదూరమున, ఎంత ఎత్తున ఎగురు చున్నవో, శత్రు విమానము లేవో, మిత్రవిమా నములేవో గుర్తు పట్టును. (3) విమానములలో రాడారును నెలకొల్పినచో ఎంతో ప్రయోజనకరము. అది అంత్య యుద్ధమునందును, శతఘ్నులను ప్రేల్చుటయందును సమర్థవంతముగా పనిచేయును. (4) సేనలను భూమిమీది యుద్ధరంగములలో దింపుటకును రాడారు ఉపయోగిం చును. రక్షణార్థమై ఉపయోగింపబడు రాడారు బారి నుండి తప్పించుకొనుట భయంకరమైన కార్యము. శత్రు మధ్యమున ప్రవేశించుటకు నూడు పద్ధతులు గలవు. (1) వై నికులను తగ్గించుట (2) శత్రువులపై ఒత్తిడిచేయుట (3) చాటుమాటుగా శత్రువులపై దాడులు సలుపుట.

గై డెడ్ మిస్సైల్స్ (Guided Missiles) అను ఆయుధ మొక్కచే బాంబరును వడగొట్టుటకు మిక్కిలి శక్తివంత మైనట్టిది. ఇది స్వల్పదూరమువరకు మాత్రమే ప్రయాణము చేయునట్లుగా నిర్మింపబడి యున్నది. 500 మైళ్ళ దూరమువరకు ప్రయాణించునట్టి గై డెడ్ మిస్సైల్ ను నిర్మించుట సమీప భవిష్యత్తులో సాధ్యపడునట్లు తోచదు. ఇట్టి ఆయుధములను రూపొందించుట సాంకేతికముగా,

ఈనాటి యుద్ధసాధనములు - 1 వ భాగము



1948 లో దికిని (జిహను) వద్ద
అమెరికాచే సముద్రములో ప్రేర్పబడిన అణుబాంబు

అమెరికా దేశమునకు చెందిన అనుబోధిత జలాంతరమి

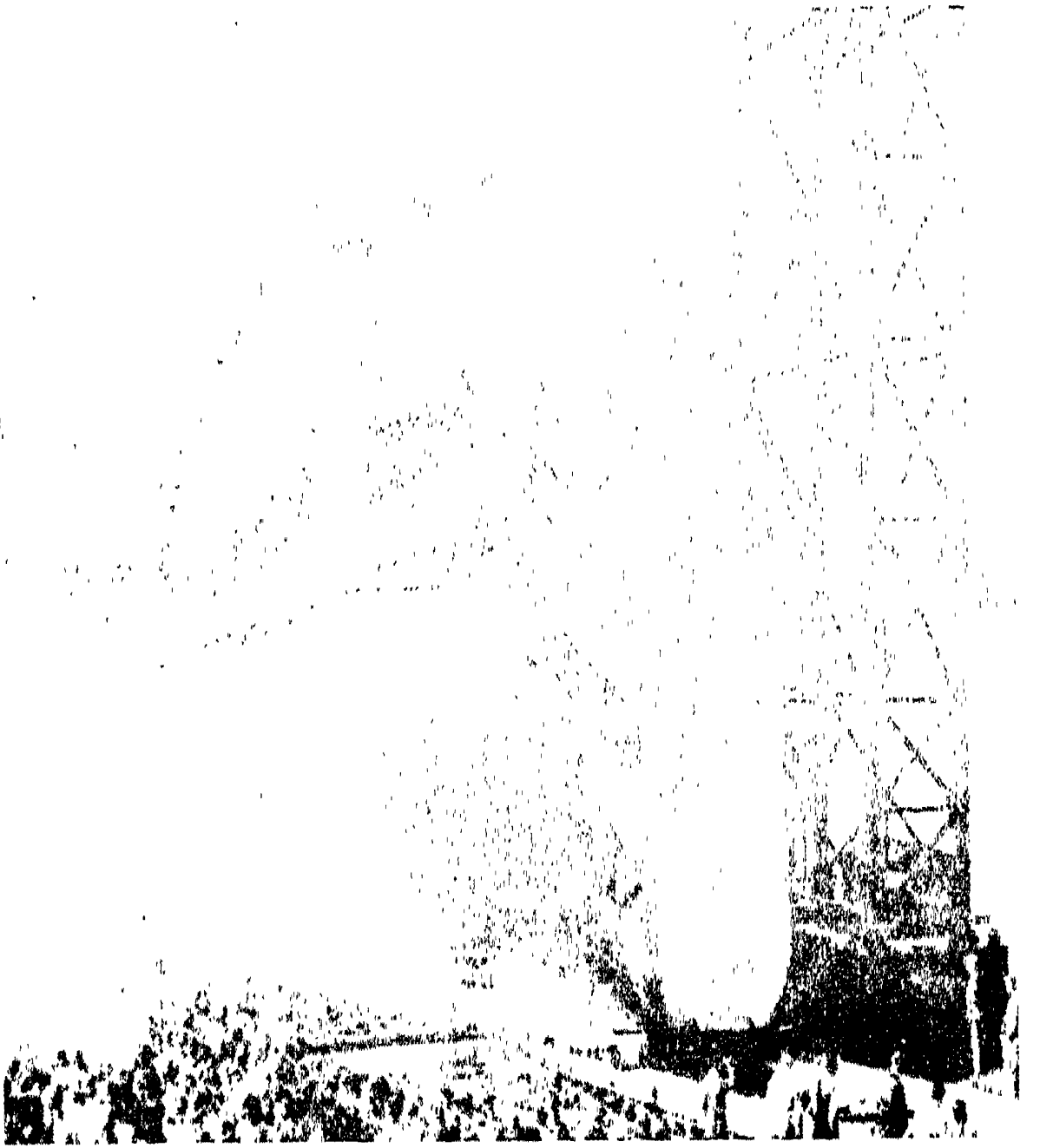

అమెరికా దేశమునకు చెందిన అనుబోధిత జలాంతరమి

సాధ్యమైనను వాటిని ప్రయోగించుట మాత్రము అపరిమితమైన ధనవ్యయముచే మాత్రమే సాధ్యము కాగలదు. సమీపప్రాంతమునకు గై డెడ్ మిస్సైల్ ను ప్రయోగించుటకు సాధనములు రెండు. (1) రాకెట్ ఇంజను, (2) రాకెట్ తోపిడిచే ప్రయోగింపబడు రామ్ జెట్ (Ram Jet).

లక్ష్యము (target) చేరుకొనుటకై బయలుదేరిన మిస్సైల్ యొక్క గమనము ఆరంభదశలో భూమిపై నుండు యంత్రముచే అదుపులో నుంచబడును. తరువాతి దశలో గై డెడ్ మిస్సైల్ చేయు ప్రయాణమందు అది పూజను సమీపించువరకు హోమింగు ఎయిడ్సు (homing aids) చేత అదుపులో నుంచబడును. ఇట్టి గై డెడ్ మిస్సైల్ భూమిమీదినుండి గాని, షెట్ ఫైటర్ విమానమునుండిగాని, ప్రయోగింపబడును. ఇట్టి సాధనములతో 50 మైళ్ళ దూరమునగల శత్రువుల యొక్క బాంబరు విమానములను గూడ ఎదుర్కొన సాధ్యమగును. అణ్వస్త్రముల దాడిని కూడ ప్రతిఘటింపగలిగిన ఏకైక రక్షణాయుధము గై డెడ్ మిస్సైల్ అనునది ఒక్కచే అని చెప్పవచ్చును.

గై డెడ్ లేక హోమింగు బాంబు అను బాంబును విమానమునుండి విడిచినచో ఈ బాంబు భూమిమీద పడు అర నిమిషములోగా దీనిని బాంబరు వలన అదుపులో నుంచుటకు సాధ్యమగును. ఎంత గొప్ప ఎత్తు ప్రదేశముల నుండి యైనను గురితప్పక, కచ్చితముగ దీనిని ప్రయోగింపవచ్చును. ఇట్టి బాంబులు ప్రయోగింపబడినప్పుడు బాంబరుల బారినండి ఆత్మరక్షణము చేసికొనుటకు సమర్థమైన ఉపాయమేదియైన కలదా? శత్రు బాంబర్లు బాంబులను పడవేయు స్థానములకు చేరులోపల తరుముడు విమానములు (Pursuit Planes) వాటి నెదుర్కొనుటకు తగినంత వేగముతో నెగురజాలవు. లేనిచో గొప్ప యుద్ధ నౌకలును, విమాన వాహక నౌకలును, యుద్ధపుటోడలును ఉపయోగించు కాలము గతించినదనవచ్చును.

విమాన యుద్ధమున ఉపయోగపడుటకై తయారు చేయబడు టాంకులను ప్రతిఘటించుటకై రాడారుచేతను, రాకెట్లచేతను, అదుపులోనుంచబడు విమానములను కనిపెట్టుట మారణాయుధములు పొందిన నేటి అభివృద్ధిలలో ఒకటి.

ఆటంబాంబు : ఆటంబాంబు భవిష్యద్యుద్ధవిధానమందు మార్పులను కలుగజేయజాలదని చెప్పజాలము. యుద్ధ విధానముపై ఈ బాంబుల ప్రభావము విశేషముగా ప్రసరించగలదు. అంతమాత్రమున ఆటంబాంబు ప్రయోగింపబడి సర్వనాశనము చేయగలదని చెప్పట న్యాయము కాదు. అట్లు చెప్పినచో రక్షణవిధానమునందు ఇటీవల ఘటిల్లిన అనంతమైన అభివృద్ధిని మనము అలక్ష్యముచేసిన వారనుగుదుము. శత్రునగరములను సామూహికముగ బాంబులను ప్రయోగించి ధ్వంసముచేయుటవలన కలుగు ప్రయోజనము సందేహోన్నదము. మరియు ఈ విధ్వంసక కార్యక్రమమునకై ఇంత అధికమైన ద్రవ్యధ్వంసము పనికిరాదు. ఇట్లుగాక శత్రువులకు విపరీతమైన నష్టము కలుగగల కీలకస్థానములను పరి వాటిమీద బాంబులు ప్రయోగించుటవలన ఎక్కువ ప్రయోజనమును సాధింపవచ్చును. గొప్ప వేగముగల ఫైటరు విమానముల యొక్కయు, అణుబాంబుల యొక్కయు తోడ్పాటుగల విమానములు, సామూహికముగ శత్రువులకు చెందిన కీలకస్థానములను బాంబులచే నాశనముచేసి శీఘ్రకాలములో విజయము సాధించుటకు తోడ్పడగలవను నంశము సంశయాన్నదము. ఇందులకు కారణములు :

(అ) ఆటంబాంబులనుండి రక్షణమును కల్పించు కొనుటకై భూమిపై అమర్చబడిన రాడార్ యంత్రము శత్రువుల చర్యలనుగూర్చి త్వరితగతిలో హెచ్చరికచేయుట వలనను, నేలపై నుండి కావింపబడు అదుపు ఆటంకముల వలనను, రక్షణ కార్యములలో ఇది మిక్కిలి సహాయకారి కాగలదు. కాగా బాంబరునందును, ఫైటరు విమానము లందును అమర్చబడిన రాడార్ యొక్క వ్యాప్తి పరిమితమైనది. నేలపై జరుపబడు కొలది కాలపరిమితిగల రక్షణాత్మక తంత్రము ఆకాశమున సవరివారముగ ఎగురవలసిన విమాన తంత్రమును అతిశయించుచున్నది.

ఆటంబాంబులు ఎదుర్కొనవలసిన ఇతర సమస్యలు కూడ గలవు. బాంబులు శాంతికాలములో మాత్రమే తయారు చేయబడవలెను. వీటిని తయారుచేయుటకు వలసిన ముడిపదార్థములు పరిమితముగా లభించును. ఈ బాంబులనుభద్రపరచి, యుద్ధసమయములలో ప్రయోగించు సాధనములను ప్రతి దేశము సమకూర్చుకొన వలయును.

రక్షణ సాధనములు అప్రమత్తతతో నుండవలయును. నిరంతరముగా ప్రతి విమానము యొక్క గమనము నైనా కాధికారుల అనుమతిని (charter) పొంది ఉండవలయును. మరియు రాడార్ యంత్రము ఈ విమానమును వెన్నంటి రావలసియుండును. శత్రువులకు చెందిన వనిగాని, స్వీయములనిగాని గుర్తుపట్టుటకు వీలుకాని విమానములు తమ ప్రాంతముపై ఎగురుచున్నపుడు తరుముడు విమానములు శ్రీఘ్రముగా వలసిన సంఖ్యలో వైకెగిరి, వాటిని వెంటాడవలయును. ఒకవేళ ఇట్టి విమానములు కొలది యెత్తులో చాటు మాటుగా చొచ్చుకొని వచ్చిన యెడల ప్రమాద మేర్పడగలదు. సముద్ర గర్భములో జరుగు జలాంతర్గాముల యుద్ధములో 30 మైళ్ళ దూరమునుండి ఒక జలాంతర్గామిచే ప్రయోగింపబడు బాంబులవలన మిక్కిలి ప్రమాదము సంభవించును. ఇట్టి సందర్భములో బాంబులను ప్రయోగించు పక్షమునకే విజయము చేకూరగలదని భావింపబడుచున్నది. ఈ కారణములచే భవిష్యత్తులో ఆటంబాంబుల ప్రాముఖ్యము హెచ్చుగా నుండగలదు. ఆటంబాంబులనుండి ఆత్మరక్షణము చేసికొనుట అసంభవమనిగాని, ఇవి సర్వనాశన కారులనిగాని ఎంతమాత్రము భావించరాదు. గతించిన ద్వితీయ ప్రపంచ యుద్ధము త్వరితముగా ముగియుటకు ఆటంబాంబుతోడ్పడిన దనుమాట నిజమే. భవిష్యత్తునందలి దాని ఉపయోగమునుగూర్చి ముందుగా చెప్పజాలము.

విమాన యుద్ధము : బాంబర్ల యొక్క శారినుండి తప్పించుకొను సాధనములు రెండు. (1) ఫైటరు విమానము. (2) విధ్వంసక ఫిరంగి. రక్షణకై నియోగింపబడిన విమానములు బాంబర్లకన్న అధికతరమైన శక్తితో, చురుకుదనముతో ఎగిరి, వాటిని విధ్వంసము చేయవలయును. ఇవి కొలదికాలములో బాంబులభారముచే బాధితములు కాక ఎగురగలవు. మరియు తమదేశమునందే యుండి భూమిమీదనున్న ఇతర యంత్రముల సహాయముతో వనిచేయును. ఫైట్ర్ విమానములు అతివేగముతో వైకెగిరిపోగల్గును. వాటియొక్క విన్యాస, చలనశక్తులు అధికములు. జెట్ ఫైట్ర్ విమానములు నేడు ప్రముఖ పాత్రను నిర్వహించుచున్నవి. వాటి వేగము, చలనశక్తి అత్యధికమగుట వలన పూర్వము ఒక విమానమును

మరియొక విమానము వలయాకారములో వెంటబడి తరిమెడి (dog fighters) యుద్ధముల ఎత్తుగడలు రద్దయినవి. కాబట్టి రక్షణకై నియోగింపబడిన ఫైటరు విమానముల నుండి తప్పించుకొనుటకు బాంబరు విమానములు చాకచక్యముతో శత్రుమధ్యమునకు చాటుమాటుగా చొచ్చుకొని పోవలయును.

విమాన విధ్వంసక ఫిరంగుల దళము : మిక్కిలి నవీనమైన సూచనాయంత్రముల (computers) సహాయమునను, సమీపించినంతనే ప్రేలేడు మెల్లు (shells) తోడ్పాటుతోను, రాడారుచేత అదుపులో పెట్టబడునట్టి విమాన విధ్వంసకములయిన ఫిరంగి దళములు బాంబర్ల సమాహములను విధ్వంస మొనర్చుటలో శక్తిమంతమైన పాత్రను నిర్వహించుచున్నవి.

ఉన్నతస్థాయిలో ఎగురు బాంబరు విమానముల సమస్య: (High Altitude Bomber) ఈనాటి భూయుద్ధములో తుపాకిగుండ్లు పోగలుగుదూరము అధికమగుచున్నను, నేడు సామాన్యముగ వాడుకలోనున్న విమాన విధ్వంసకములగు ఫిరంగులయొక్క ప్రాముఖ్యము తగ్గవచ్చును. గొప్ప ఎత్తునకు ఎగురు తరుముడు విమానములను గూడ చాకచక్యముతో తప్పించుకొనుటకు వీలగు విధమున బాంబరు విమానములను రూపొందించి అభివృద్ధి పరచవచ్చును. ఆకసమునుండి భూమిపైనున్న లక్ష్యములను గురిపెట్టి కాల్పు విషయమున కొన్ని చిక్కులున్నవి. బాంబర్లలో అమర్చబడియున్న రాడార్లయొక్క రృప్తి సంకుచితము కావచ్చును. ఇంతవరకు ఉపయోగములోనున్న బాంబుల విలువ అంతగా నుండదు. సూటిగా గురిచూచి ప్రయోగింపబడిన బాంబులు కూడ లక్ష్యముతప్పి ఇతర విమానములపై బడవచ్చును.

ఎత్తుగా ఎగురు బాంబరు విమానములనుండి ఏమరుపాటులేని నవీనములైన రక్షణశ్రేణులపై దాడిచేయుట యుక్తమా? యుద్ధ విధానమునందలి రక్షణ సన్నాహము నానాటికి అభివృద్ధికి చేరువలో నున్నదా? భూయుద్ధములో ప్రతిష్టంభనము ఏర్పడగలదా? గత యుద్ధములలోవలె సామూహికముగా బాంబులను ప్రయోగించుట నిరుపయోగ కరముగా పరిణమింపగలదా? ఇత్యాది సమస్యలు తలెత్తుచున్నవి. ఎట్లయినను ఆటంబాంబుయొక్క పాటవ

మును గూర్చియు, సముద్ర గర్భమునందు చరించు జలాంతరాముల యొక్క యుద్ధప్రక్రియను గూర్చియు ప్రత్యేక శ్రద్ధాసక్తులతోగూడిన విచారణ ఆవశ్యకమగుచున్నది.

భూయుద్ధము : ఈనాడు కేవలము భూయుద్ధముననునది లేనేలేదు. ఆంఫిబియస్ (Amphibious) విమానయుద్ధ ప్రక్రియల కారణముగా భూయుద్ధములు అంతరించినవి. భూమిలో పాతిపెట్టబడిన ప్రేలుడు గనులు ఈనాటి భయంకరమైన రక్షణసాధనములై యున్నవి. వీటివై లోతుగా అచ్చటచ్చట టాంకులను విధ్వంసముచేయు తుపాకులు కప్పబడి యుండును. అక్కడక్కడ అమర్చబడిన ఫిరంగుల తోడ్పాటుగల మరతుపాకుల చిక్కములు ఇందుండును. మీట నొక్కగానే ప్రేలేడు పూజులు (fuses) కూడ ఇం దమర్చబడియుండును. శత్రువుల ప్రదేశమువై దిగి నన్నద్దరక్షణశ్రేణులను భేదించి, శత్రు మధ్యములోనికి చొచ్చుకొనిపోవుట కష్టసాధ్యమైన పని. కావున భవిష్యద్యుద్ధము వలన ఎక్కువ భీతి అనవసరము.

భూయుద్ధములో రక్షణవిధానపు యెత్తులు నానాటికి అభివృద్ధి చెందుచున్నవి. ఈ యుద్ధములందు ఇటీవల ఘట్టిల్లిన అభివృద్ధులలో పేర్కొనదగినవి : (1) ప్రాప్తిమిటీ పూజు (Proximity fuse): దీనిలో ఒక చిన్న రేడియో సెట్టు అమర్చబడియుండును. ముందుగా నిర్ణయింపబడిన దూరములో భూమి వైభాగమున రేడియో సెట్టు సహాయముతో పెల్లులు (shells) ప్రేలును. ఈ ప్రేలుడు వలన యుద్ధరంగములో నిలబడియున్న సైనికులపై ఫిరంగులదళముయొక్క విధ్వంసకళక్తి పదిరెట్లు ఇనుము డించును. (2) బాజూకాలు (Bazookas): ఇవి మిక్కిలి బలమైన ఉక్కును సహితము తూట్లు గావింపగలవు. రాకెట్లు అమర్చబడి కచ్చితముగా లోపల చొచ్చుటకు ప్రసిద్ధములయిన విమానములే అత్యంత శక్తిమంతములైన ఆంటి-టాంక్ (Anti-tank) ఆయుధములు. (3) విమానములలో తీసికొనిపోబడు పదాతుల యొక్క ఆధునికపు దాడి: ఉదాహరణము : (1) పారచూటు (గాలిగుమ్మటములు); (2) విమానములమీదనుండి సైనికులను క్రిందికి జారవిడుచుటకు సాధనములు (towed gliders); (3) రాకెట్టును ప్రేల్చు ఓడలు (4) స్థలజల యుద్ధములకు (amphibious war fare) పనికివచ్చు

డక్స్ (Ducks) అను ఓడలు. (5) నీటిలోని ఆటంకములను తొలగించుటకు తోడ్పడు ఆధునిక పద్ధతులు. టాంకులను విధ్వంసముచేయు ఆయుధములలో అత్యంత శక్తిమంతములైనవి రాకెట్లు.

సముద్రపునీటివై యుద్ధము - నావికాదళము నిర్వహించు పాత్ర : (అ) శత్రువుల సముద్ర వ్యాపారమును భగ్గువరచి తమ వ్యాపారములను నిరాఘాటముగా సాగునట్లు చేసికొనుట, (ఆ) శత్రు విమానదాడులనుండి స్వీయ విమాన దళమును రక్షించుకొనుట, (ఇ) శత్రు విమాన దళములను ముఖ్యముగా జలాంతరాముల దళమును విధ్వంసము చేయుట, (ఈ) శత్రుతీరములమీద దిగుటకై జరుగు స్థల-జల యుద్ధకార్యములలో సేనతో సహకరించుట.

ఈనాటి యుద్ధములను నిర్వహించు నౌకాదళములో పెద్ద పెద్ద ఓడలు అనవసరము. బ్రహ్మాండమైన యుద్ధ నావలు, విమాన నావక నౌకలు ఉపయోగించు రోజులు గతించినవి. అయినను వాటికిని స్థాన మొసగవలసి యున్నది. విమానములమీదను, నౌకలమీదను తీసికొని పోబడు ఆయుధములతోజాటు నూతన పద్ధతుల సహకారము అవసరమగుచున్నది. ప్రాప్తిమిటీ పూజు, రాడార్ అనునవి రెండును కలిసినచో పటిష్ఠమైన ఒక విధ్వంసక శక్తి ఏర్పడగలదు. కాబట్టి సమర్థమైన యంత్రములతోను, ఆయుధములతోను కూడుకొని కట్టుదిట్టమయిన రక్షణ స్థితిగల ఓడలను సామాన్యమైన ఎత్తునుండి అల్ప సైనిక సంఖ్యగల విమానములు దాడిచేయుట ఆత్మవినాశకరమైన చర్యగా పరిగణింపబడును.

సముద్రగర్భమునందలి యుద్ధము : ఇటీవలి ప్రపంచ చరిత్రమున దురాక్రమణదారులు రెండు పర్యాయములు జలాంతరాముల సహాయముతో ప్రపంచమును విచ్చిన్న మొనర్చ ప్రయత్నించిరి. సముద్రముమీద జరుగు వ్యాపారము అంతయు ముఖ్యముగ పెద్ద ఓడల మూలముననే జరుగవలసియున్నది. అందుచేత జలాంతరాములయొక్క శక్తిని అల్పముగా భావించరాదు. సముద్ర గర్భమునందు జరుగు యుద్ధ విధానములో క్రొత్త పూజులను, ఎత్తుగడలను ప్రవేశపెట్టవలయును. రక్షక నౌకాదళమును ఉపయోగించుటకంటె చిన్న చిన్న సముద్రమార్గములలో

కల ఆటంకములను తొలగించి, వాటిని రక్షించుటకు పూనుకొనుటయే యుక్తము. మనము ప్రేలుడు గనులపై ఆధారపడవలయును. జలాంతర్గాములను వాటివాటి నెలవులందే స్తంభింపజేయ వలయును. నూతన పద్ధతులను అవలంబించుటకూడ అవసరము. అధికతర వేగముతో జలాంతర్గాములను ఎక్కువ లోతునకు దింపుట; స్కానర్ (Schnorkal) అను గొట్టములను ఉపయోగించుట; ఎక్కువ దూరము పోవుటా రైడోను ఉపయోగించుట. ఇవి నేటి జలాంతర్గాముల నిర్మాణములో చేకూరిన అభివృద్ధులు.

జలాంతర్గాములను ఎదుర్కొను సాధనములలో సోనార్, రాడార్ తోను, రాకెట్లతోను, సోనాబాయిస్ తోను (Sono buoys), మేగ్నెటిక్ డిటెక్టర్లతోను (Magnetic detectors) సన్నద్ధమైన విమానదళములు పేర్కొనదగినవి.

వై కారణములనుబట్టి జలాంతర్గాముల ప్రాముఖ్యము ఎంతమాత్రము తగ్గలేదని తెలియుచున్నది. నేడు అణుశక్తి చోదితములైన జలాంతర్గాములను ముఖ్యముగా ఉపయోగింపవలెనను అభిప్రాయమే బలపడుచున్నది.

అభివృద్ధి దశలోనున్న నేటి మారణాయుధములు : నేటి యుద్ధ విధానమున ఆత్మరక్షణ కొరకును, శత్రువులకు హానిచేయుట కొరకును (offensive) ఉపయోగింపబడు ఈ క్రింది ఆయుధములు అభివృద్ధి దశలో నున్నవి.

రక్షణాయుధములు : (అ) విమాన విధ్వంసక రాకెట్. ఇది చాల యెత్తుగా ఎగిరెడు విమానములను నాశనము చేయుటకు ఉపయోగింపబడును. ఈరాకెటు ఆకాశములో 12 మైళ్ళ దూరము ప్రయాణము చేయగలదు. (ఆ) టాంకు విధ్వంసక ఆయుధములు. ఇవి తేలికగానుండి శత్రువులపై చాకచక్యముతో ప్రయోగించుటకు అనువుగా నిర్మింపబడును. (ఇ) అణుశక్తి చోదితమైన ఫిరంగిదళము. (ఈ) ఆధునిక (improved) గై డెడ్ మిస్సైల్సు.

ఈ రక్షణాయుధములు కీలకస్థానములమీద బాంబులను ప్రయోగించుటకై ఉపయోగించుటకు బదులుగా యుద్ధవ్యూహములకు, ఎత్తుగడలకు అవసరమైన సందర్భములో ప్రయోగింపబడుటకు ఉద్దేశింప బడినవి.

ఆక్రమిక ఆయుధములు (విజృంభణాస్త్రములు) (offensive weapons) : (అ) రేడియో ధార్మిక

ధూళులు, వాయువులు (Radio active dusts and gases) (అ) మానవుల యొక్కయు, ఇతర జీవరాసుల యొక్కయు, వృక్షజాతుల యొక్కయు (పంటల యొక్కయు) వినాశము కల్పించు రోగములను ఉత్పత్తి చేయు క్రిమిరూప ఆయుధములు. (ఇ) నరములను దుర్బల మొనర్చుటకై రాసాయనికపదార్థములతో విషవాయువులను ఉత్పత్తి చేయుట.

ఎన్. ఎమ్. శ్రీ.

ఈరాను (చ) :

భూగోళశాస్త్ర దృష్ట్యా పారసీకము లేక ఈరాను దేశమునకు చాల ప్రాముఖ్యము కలదు. ఇది ఒకవంక దూరప్రాచ్య దేశములకును, మరొకవంక మధ్యధరా సముద్రతీర దేశములతో బాటు ఐరోపాఖండము నందలి పశ్చిమ దేశములకును నడుమ నెలకొని, ఈ రెంటిని కలుపు నట్టి ఒక వారధిగా ఉన్నది. ప్రాకృతిక దేశముల మధ్య సాగెడి వ్యాపారము చిరకాలమువరకును ఉత్తర ఈరాను నుండి సాగెడిది. సముద్రయానము వృద్ధిచెందిన తరువాత పారసీక గుడము ద్వారా వ్యాపారముచేయువారు ఈ దేశమందలి వర్తక కేంద్రములకు వచ్చుచు పోవుచునుండెడి వారు. 19వ శతాబ్దియందు సూయజుకాలువ నిర్మాణము జరిగిన తరువాత ఈరాను దేశము యొక్క భౌగోళిక ప్రాముఖ్యము చాలవరకు తగ్గినది. ప్రస్తుతపు ఈరాను దేశము యొక్క సరిహద్దులు 19వ శతాబ్దియందు ఏర్పడినవి. ఈ దేశము కాస్పియను సముద్రము, పారసీక గుడముల నడుమ నెలకొనియున్నది. నేటి ఈరాను ఎల్లలు ఈరాకు, టర్కీ, సోవియట్ రష్యా, ఆఫ్ఘనిస్తానము, పాకిస్తానము అనువాటి సరిహద్దులను తాకుచున్నవి. ఈ దేశపు వైశాల్యము 828,000 చదరపు మైళ్లు.

అత్యంత ప్రాచీన కాలమున ఈరాను దేశమందు నివసించిన ప్రజలకు కాస్పియనులు లేక కాకేషియనులు అను నామమును చారిత్రకు లొసంగిరి. వీరు నేటికీ సుమారు ఏడువేల సంవత్సరములకు పూర్వమే వ్యవసాయమును సాగించుచుండిరి. సుమారు అయిదువేల సంవత్సరములకు పూర్వమే ఈరాను దేశవాసులు కంచుతో ఆయుధములను, ఇతర పనిముట్లను తయారుచేయుచుండెడివారు. ఈ ప్రాచీన ప్రజలు నివసించుచుండిన గ్రామాదులు కాలక్రమ

మున నశించిపోయినవి. ఆ ప్రదేశములందు ఎత్తైన మట్టి దిబ్బలు ఏర్పడినవి. వాటిని త్రవ్వట వలన ప్రాచీనులైన ఈరాను ప్రజలచే వాడబడెడి అనేక వస్తువులు బయల్పడినవి. అందు చిన్న బిడ్డల ఆటవస్తువుల నుండి వ్యవసాయపు పని ముట్లు, బట్టల నేత పనిముట్లు మున్నగు వివిధ వస్తువులు కానవచ్చినవి. ఇచ్చట లభ్యమైన పాత్రలు మున్నగు వాటివై అతిసుందరమగు చిత్రములు వ్రాయబడియున్నవి. ఆకాలపు ప్రజలు ప్రకృతి దేవతారాధకులుగ నుండినట్లు నిదర్శనములు కానవచ్చుచున్నవి. సుదీర్ఘమగు ఈరాను దేశపు చరిత్రలో కానైటులు, ఎలామైటులు అను జాతులకు చెందిన ప్రజల నామములు వినవచ్చుచున్నవి. క్రీ.పూ. 1500 సంవత్సరముల ప్రాంతమున ఈ దేశములోనికి ఆర్య జాతులవారు వచ్చిరి. మరి ఆరు శతాబ్దాలు గడచినతరువాత ఈరానియనులు అను ప్రజ లీ దేశమునందు ప్రవేశించిరి. అందు పెక్కుతెగలు కలవు. ఆ తెగలలో మీడులు అను తెగవారొకరు. వారు బలవంతులై వివిధజాతుల జయించి, ఎగ్గుటానా అను అద్భుతమైన ప్రాచీననగరమును నిర్మించిరి. అయ్యది వారి రాజధాని. వైని పేర్కొనబడిన ప్రజలు చక్కని భవనముల నిర్మించుకొని, జీవితానందమున కావశ్యకమగు అన్నివస్తువులను సిద్ధముకావించుకొని, సుఖముగ కాలముగడపెడివారు. మీడుల యాధిక్యమును తొలగించి, అషామెనిద్ (Achaemenid) తెగవారు క్రీ. పూ. ఆరవ శతాబ్ది యందు ఈరాను దేశమున ప్రాబల్యము నొందిరి. ఈ వంశములోని మొదటి రాజు సైరస్ అనునాతడు. ఈతడు మహా పరాక్రమశాలియై పెద్ద సామ్రాజ్యమును నెలకొల్పెను. ఈ రాజు క్రీ. పూ. 529 వ సంవత్సరమున జగత్ప్రసిద్ధిచెందిన బాబిలోను నగరమును వశపరచుకొనెను. సైరస్ అను రాజు 24 సంవత్సరములు రాజ్యాధికారము నెరపి క్రీ. పూ. 529 వ సంవత్సరమున మరణించెను. ఈరాను (పారసీకము) దేశ మందలి మొదటి గొప్ప సామ్రాజ్యమిదియే. ఈ అషామెనిద్ సామ్రాజ్యము చాల చారిత్రిక ప్రశస్తిగాంచినది. దీనిని డేరియస్, జర్జస్ అను గొప్ప చక్రవర్తులు పాలించిరి. వీరు గ్రీకులతో చిరకాలము పోరాడిరి. తుట్టుతుదకు యవన వీరుడైన అలెగ్జాండరు క్రీ. పూ. 330 వ సంవత్సరమున ఈ సామ్రాజ్యమును కూలద్రోసెను. అషామెనిద్ వంశపు చక్రవర్తులు బలవంతులగు

సేనలను, నౌకా వైన్యమును ఏర్పాటుచేసికొని సుమారు రెండు శతాబ్దాల కాలము మహా వైభవముతో రాజ్య పాలనము చేసిరి. వీరి పరిపాలనా విధానము చక్కగ వ్యవస్థీకరింపబడియుండెను. ఈ పారసీక సామ్రాజ్యములు విశాల భావముల తోడను, సహనబుద్ధి తోడను రాజ్యాంగమును నడిపిరి. వీరి కాలమునందే జరతుష్ట్రుడను మత కర్త ఒక నూతనమతమును స్థాపించెను. దీనిని ప్రాచీన పారసీకులు అవలంబించిరి. అషామెనిద్ చక్రవర్తుల కాలమున సూసా, ఎక్బటానా, పెర్సిపోలిస్ మున్నగు గొప్ప పట్టణములు నెలకొనియుండెను. అవి అద్భుతమగు భవనములతో నిండియుండెనని మనకు నిదర్శన పూర్వకముగ తెలియవచ్చుచున్నది. అలెగ్జాండరు వీరుడు క్రీ.పూ. 329 వ సంవత్సరమున మరణించెను.

ఈ యవన ప్రముఖుడు కేవల రాజ్యకాంక్షా ప్రేరితుడైన యోధుడుమాత్రమే కాదు. ఈతనికి విజ్ఞానకాంక్ష మెండు. అత్యుత్తమమైన గ్రీకు సభ్యతను ప్రపంచమందంతటను వ్యాపింప జేయవలయునని ఆతని కోర్కె. ఈ యుద్దేశముతో అలెగ్జాండరు తాను జయించిన దేశములందు నూతన నగరములను స్థాపించెను. ఈజిప్టు దేశమునందలి అలెగ్జాండ్రీయా పట్టణ మిట్టివాటిలో నొకటి. ఈ నగరములు గ్రీకు సభ్యతకు నిలయములుగ నుండి క్రమక్రమముగ ఆ సభ్యత నెల్లెడల వ్యాపింపజేయగలవని అలెగ్జాండరు తలచెను. గ్రీకులను ఇతర జాతులను సమ్మేళనము కావింప వలెనను లక్ష్యముతో ఆతడు ఒక బాక్త్రీయను అమీరు కుమార్తెను వివాహమాడెను. అలెగ్జాండరు సైనికులలో పదివేలమంది, పారసీక కన్యలను వివాహము చేసికొనిరి. అలెగ్జాండరు మరణించిన వెనుక ఈరాను దేశము ఆతని సేనాధీశులలో నొకడగు సెల్యూకస్ అనునాతని అధికారము క్రిందికి పోయెను. కాని ఈ గ్రీకువంశమువారి అధికారము త్వరలోనే నశించెను.

పిమ్మట పార్థియనులు అను తెగవారు పారసీకము నాక్రమించిరి (క్రీ. పూ. 246). ఈ నూతన వంశమువారు సుమారు నాల్గు శతాబ్దాలకాలము రాజ్యపాలనము కావించిరి. పార్థియనుల కాలమందు సెసిఫాన్ (Ctesiphon) అను పట్టణము రాజధానిగ నుండెను. వీరి కాలమున సంభవించిన విశేషములలో రెండు అంశములు

ఈరాను (చ)

ముఖ్యముగ పేర్కొనదగి యున్నవి. జరతుష్ట్రుడు స్థాపించిన మజ్దామతము పారసీకమున సర్వత్ర వ్యాపించెను. ఈ మతధర్మములు గ్రంథస్థములు కావింపబడెను. కాని పారసీక ప్రభువులు నూతనముగ నెలకొల్పబడిన క్రైస్తవ మతమును బాధింపలేదు. పహ్లావీ అను నూతనలిపి ఈ కాలముననే వృద్ధిచెందెను. ఈ కాలమునాటి శాసనములు నేటికిని లభ్యమగుచున్నవి. ఇవి పహ్లావీ లిపిలో వ్రాయబడి యున్నవి. పార్థియనుల భవన నిర్మాణమునందును, శిల్పకళ యందును గ్రీకు, బౌద్ధ ప్రభావములు చక్కగా కాన నగును.

క్రీ. శ. 211 వ సంవత్సరమున పార్థియను రాజుల అధికార మంతరించెను. ససానియా (Sasanian) వంశము వారి పరిపాలన ప్రారంభమయ్యెను. ఈ వంశమున సుమారు నలుబదిమంది రాజులు కలరు. వీరు 430 సంవత్సరముల కాలము ఈరానుదేశమును పాలించిరి. ఈ పారసీక ప్రభువులకును, రోమను చక్రవర్తులకును తరచు యుద్ధములు జరుగుచుండెడివి. వీరికాలమున మజ్దామత మింకను దృఢపడెను. కాని ఇతరమతస్థు లేవిధముగను బాధింపబడలేదు. మజ్దామతమునకు సంబంధించిన అనేక దేవాలయములు దేశమం దెల్లడల నెలకొనెను. ఇందు అగ్నిపూజ సాగుచుండెడిది. ప్రతి గ్రామమునందును ఒక పురోహితుడుండెడివాడు. ఈతడు మతవిధులను సక్రమముగా నిర్వర్తించుచుండెను. చక్రవర్తి, దేవదేవుడగు "అహూర్ మజ్దా" యొక్క ప్రతినిధి కావున ఆతడు మానవాతీతుడైన ఒక వ్యక్తియను భావము సర్వత్ర వ్యాపించెను. సంఘమునందు ఉన్నత వర్గములు, హీన వర్గములు అను విభేదము లేర్పడెను. పారసీక ప్రభువులు సమర్థులైన అధికారుల సహాయమున రాజ్యపాలన చక్కగా సాగించిరి. ససానియా యుగమునందు పారసీకమున జాతీయభావము బాగుగా బలపడెను. ఆ కారణమున మతమునందును, భాషయందును, శిల్పకళ యందును పారసీకుల జాతీయతయు, స్వతంత్ర భావములును ద్యోతక మగుచున్నవి. ఈ యుగమునందు అనేక నూతన గ్రంథములు వ్రాయబడెను. ఇతర భాషలనుండి పుస్తకములు అనువాదము కావింపబడెను. ఇవియన్నియు క్లిష్టమైన పహ్లావీలిపిలో వ్రాయబడినవి. ఈ కాలమునాటికి ఈరానీ

భాష సులభతరమై అధునికమగు పారసీభాషకు సమీపముగ రాసాగెను. ఈ యుగమందు మజ్దామతమునకు మూలమైన "అవేస్తా" గ్రంథమునకు అనేక ప్రతులు వ్రాయబడెను. ఇందు వాడబడిన లిపి "అవేస్తా" అనబడు ప్రత్యేకలిపి. ససానియా చక్రవర్తుల కాలమున పారసీక సామ్రాజ్యమునకు షాపూరు అనునది ముఖ్యపట్టణము.

క్రీస్తుశకము ఏడవ శతాబ్దియందు ససానియావంశ మంతరించెను. రోమక సామ్రాజ్యమునకును, పారసీక సామ్రాజ్యమునకును నడుమ తరచు యుద్ధములు సాగుచుండినట్లు విదితము. ఈ యుద్ధములవలన రెండు సామ్రాజ్యములును చాల క్షీణదశకు వచ్చెను. ఈరాను దేశమున సాంఘిక వైషమ్యములు పొచ్చెను. ఉన్నతవర్గముల వారికిని తక్కిన ప్రజలకును తీవ్రమగు మనస్పర్షలు బయలుదేరెను. ఇదే సమయమున ఇస్లాము మతమును నూతనముగ స్వీకరించిన అరబ్బులు మతావేళముతో వివిధ దేశముల జయించుచు పారసీక దేశముపై పడిరి. క్రీ. శ. 641 వ సంవత్సరమున నిహావండ్ అను ప్రదేశమున ససానియా ప్రభువుల సేనలు సంపూర్ణముగ ఓడిపోయెను. వారి రాజ్య మంతరించి మహమ్మదీయులగు అరబ్బుల యుగము ప్రారంభమయ్యెను.

క్రమక్రమముగా ఈరానుదేశమంతయు అరబ్బులకు వశమయ్యెను. ఇస్లాము మతముకూడా పారసీక ప్రజలలో వ్యాపింపసాగెను. సుమారు ఒకశతాబ్ది కాలము పారసీక దేశమును అరబ్బులగు "ఓమయ్యద్ ఖలీఫాలు" పరిపాలించిరి. ఈ యుగమునందు పారసీకమున రాజుల నిరంకుశత్వ మంతరించెను. సర్వమానవులు సమానులు అను భావము వ్యాపించెను. ఈకాలమున రాజకీయముగ అరబ్బులదే పైచేయి అయినను, సాంస్కృతిక విషయములలో ఈరానీ ప్రజల ప్రాముఖ్యము నశింపలేదు. క్రమక్రమముగా పారసీకులకు విదేశీయుల పరిపాలనయెడల విసువు జనించెను. క్రీ. శ. 753 వ సంవత్సరమున అబ్బాసీ వంశపు ఖలీఫాలు "ఓమయ్యద్ ఖలీఫాల"ను ఓడించి నూతన రాజ్యమును నెలకొల్పిరి.

అబ్బాసీవంశపు ఖలీఫాలు స్థానికులగు పారసీకులు, వీరి ముఖ్యపట్టణము జగత్ప్రసిద్ధిచెందిన బాగ్దాదు నగరము, ఇచ్చట పరిపాలన కావించిన వారిలో హోరూస్ అర్ రహిద్

అను ఖలీఫా సర్వశ్రేష్ఠుడు. సుమారు నాలుగు శతాబ్దుల కాలము ఈరాను దేశమున స్థానికులగు ప్రభువులు రాజ్యము చేసిరి. క్రీ.శ. 1000 ప్రాంతమున మహావీరుడగు గజనీమహమూద్ ఈరాను దేశములో చాల భాగమును ఆక్రమించెను. ఈతని వంశమువారు పారసీకమును కొంతకాలమువరకును పాలించిరి. ఈనాల్గు శతాబ్దులలోను పారసీక భాష చాల వృద్ధి చెందెను. పెక్కురు కవులు దృవించి తమ రచనలచే పారసీక వాఙ్మయమునకు వన్నె గూర్చిరి. వారిలో “షాహర్ నామా” అను మహా కావ్యమును రచించిన ఫిర్దౌసీ అగ్రగణ్యుడు. ఆబూఅలీ ఇబ్నీనీనాయను, అబ్దురూసీయును ఈ యుగమందలి గొప్ప పండితులు. ప్రభువులు కవులను, పండితులను పోషించుట ఈ కాలమున వాడుకగ నుండెను. ఈకాలపు పారసీక పండితులు అరబ్బీ భాషను కూడ నేర్చి అందు గ్రంథరచన సాగించెడివారు. అందువలన పారసీకభాషయందనేక అరబ్బీ పదములు ప్రవేశించి ఆ భాషలో కొంత మార్పు తెచ్చెను. ఈ యుగమునందు ఇస్లాము మతము ఈరానుదేశమున సర్వత్రవ్యాపించెను. దేశమునం దెల్లెడల మసీదులు నిర్మింపబడెను. ప్రాచీన మందిరము లనేకములు మసీదులుగ మార్చబడెను. ఈ యుగమున మట్టితోడను, వివిధ లోహములతోడను చక్కని పాత్రలు సిద్ధము చేయుట, చిత్రలేఖనము, కట్టెపై నగిషివని, బట్టలనేత మున్నగువాటియందు పారసీకులు చాల అభివృద్ధిని ప్రదర్శించిరి.

గజనీ వంశమువారి యాధిక్యము నశించిన వెనుక సెల్జుక్ తురుష్కుల యుగము ప్రారంభమయ్యెను. వీరు మొదట బొఖారా, ఖొరాసాన్ ప్రాంతములలో స్థానికాధికారులుగనుండి ఆ పిమ్మట స్వాతంత్ర్యము పూనిరి. ఈ తెగకు నాయకుడైన తుఫ్ఘీల్ బేగ్ అను నాతడు క్రీ. శ. 1055 వ సంవత్సరమున బాగ్దాదు నందలి ఖలీఫాను టడించి, ఆతనిచే తన స్వాతంత్ర్యమును అంగీకరింపజేసెను. ఈతడు గొప్ప వీరుడు. ఈ తురుష్కు వంశమువారు ఇస్లాము మతము నంగీకరించి, సున్నీశాఖయెడ నభిమానము చూపిరి. వీరి కాలమున పియాపంథ నణగ ద్రొక్కుటకై ప్రయత్నములు సాగెను. ఈ సెల్జుక్ తురుష్కులు రాజ్యాంగవ్యవహారములను స్థానికులగు

పారసీక మహమ్మదీయులకు వదలివేసి, తమ దృష్టిని యుద్ధములమీదను, రాజ్యమును విస్తరించుటమీదను పొచ్చుగ కేంద్రీకరించిరి. పాలకులగు తురుష్కులు పాలితులగు పారసీకుల ఉత్తమ సభ్యతను మన్నించి దాని నంగీకరించిరి. ఒక శతాబ్ది కాలము గడచినతరువాత ఈ సెల్జుక్ తురుష్కు వంశము నంతమొందించి మరియొక రాజకుటుంబమువారు సుమారు ఏబది సంవత్సరముల కాలము అధికారము నెరపిరి. పదమూడవ శతాబ్ది ప్రారంభమందు మంగోలుల దండయాత్రలు ప్రారంభమయ్యెను. దీనితో ఈరానుదేశ చరిత్రయందు మరియొక నూతనాధ్యాయము ప్రారంభమయ్యెను. సెల్జుక్ తురుష్కుల యుగమందు ఈరాను దేశమున మిక్కిలి ప్రశంసాపాత్రమగు అభివృద్ధి సాగెను. ఈ యుగమున అనేకులు కవులను, తత్వ వేత్తలను ఉద్భవించిరి. అల్ ఘజాలి అను కవి తన రచనలందు నూతనమగు సూఫీ వేదాంత భావములను ప్రవేశపెట్టెను. ఫరీదుద్దీన్ అఖర్ అనుకవి అనేకములయిన ఇతర రచనలతో బాటు అనేకులగు పారసీక భక్తుల యొక్కయు, వేదాంతుల యొక్కయు జీవితముల రచించెను. ఈ కాలమునాటి గొప్ప రచయితలలో నిజామీ అను నాతడు ఒకడు. ఈతడు రచించిన గొప్ప పద్య కావ్యములలో లైలా మజ్నూ, షీరీన్ ఫర్హాద్ మున్నగుగాథలు ఎన్నియో కలవు. తురుష్కు ప్రభువులకు మంత్రుగ నుండిన నిజామ్ ఉల్ ముల్క్ అను గొప్ప రాజనీతివేత్త రాజనీతిని గూర్చి ఒక ఉత్తమ గ్రంథమును వ్రాసెను. ఈతడు బాగ్దాదు, నిషాపూర్, హీరట్, బాఖ్ మున్నగు ప్రదేశములలో పాఠశాలలను (నిజామియా) కళాశాలలను నెలకొల్పెను. మలిక్ షా అనురాజు వేదాంత, గణిత, ఖగోళ శాస్త్రములందు మిక్కిలి అభినివేశము కలవాడు. ఈత డొక నక్షత్రశాలను నిర్మించుటయే కాక, తన ముఖ్యపట్టణమగు ఇస్ఫహాన్ నగరమును అనేక భవనములచే, ఆరామములచే అలంకృతమొనర్చెను. సెల్జుక్ తురుష్కుల కాలమున అనేక గొప్ప మసీదులును, ఇతర భవనములునుకూడ వెలసెను. వీనిలో ఇస్ఫహాన్ నగరము లోని మసీదు ప్రత్యేకముగ పేరొందగినది. పదమూడవ శతాబ్ది ప్రారంభమున మంగోలుజాతివారు ఆసియా ఖండమున ప్రాబల్యము వహించి, అనేక దేశముల జయించి,

ఈరాను (చ)

ప్రజా సంక్షోభము కల్గించిరి. వీరి నాయకులగు చెంగీజుఖాను, హులాగు అనువారు మహాక్రూరులు. చెంగీజుఖాను కాలమందే ఈరాను దేశ మంతయు మంగోలుల వశమయ్యెను. హులాగు అనువాడు బాగ్దాదునగరమునందలి అజ్బాసీఖలీఫాల వంశమును తుదముట్టించెను. ఈమంగోలు విశేష యొక్క వంశీయులు ఈరాను దేశమున నిలకడగ ఉండిపోయి, మహమ్మదీయ మతమును స్వీకరించి, రాజ్య పరిపాలనము సాగించిరి. హులాగువంశమునకు 'ఇల్ ఖాన్' వంశము అను పేరు కూడ కలదు. ఈ రాజవంశములోని ఘాజన్ ఖాను అనునాతడు పారసీక దేశ చరిత్రలో ఒక ఉత్తమ యుగమును ప్రవర్తింపజేసెను. ఈతని ముఖ్య పట్టణము తబ్రిజు నగరము. ఈ రాజు చక్కని పరిపాలనా వ్యవస్థను ఏర్పాటుచేసెను. విద్యలను పోషించెను. ఈరాజునకు ప్రధానామాత్యుడైన రషీదు అనునాతడు గొప్ప సామర్థ్యముకలవాడు. ఈ మంత్రిశ్రేణ్యుడు ఉత్తమస్థాయికి చేరిన ఒక ప్రపంచ చరిత్రను వ్రాసి ఖ్యాతిగాంచెను. ఈ యుగమున జిలాలద్దీన్ రూమీ, షేఖ్ సాదీ అను ఇరువురు మహాకవులు పారసీక దేశమున జీవించి ఉత్తమ కృతులను రచించిరి. ఈకాలమున ఖగోళశాస్త్రము, వైద్యశాస్త్రము వృక్షశాస్త్రము మున్నగు శాస్త్రములయందు పలువురు విద్వాంసులు కృషి సల్పిరి. మంగోలురాజుల కాలమున శిల్పకళతోపాటు చిత్రలేఖన కళకూడ బాగుగ వృద్ధి పొందెను.

క్రి. శ. 1880 వ సంవత్సరము ప్రాంతమున తై మూరు అను ప్రసిద్ధ తురుష్కవీరుడు ఈరాను దేశమునెల్ల జయించి నూతన ప్రభుత్వమును స్థాపించెను. ఈతని ముఖ్యపట్టణము సమర్కండ్ నగరము. తై మూరు మరణించిన తరువాత ఆతని కుమారులు ఈరానుదేశమును రెండు వేరు వేరు రాజ్యములుగ పాలించిరి. వీరిలో షారుఖ్ అనునాతడు ఒకడు. ఈతడును, ఈతని కుమారుడగు ఉలూగ్ జేగును విజ్ఞానవంతులగు ప్రభువులు. వీరు కవిత్వమునందును, ఖగోళశాస్త్రము నందును, నూతన భవనముల నిర్మించుట యందును చాల ప్రీతికలవారు. ఆ కాలమున హీరట్ నగరమునందు అనేకులు ప్రజ్ఞావంతులగు కళానిపుణులు నివసించుచుండిరి. ఈ యుగమందలి కవులలో షమ్షుద్దీన్ మహమ్మద్ షాఫీజు, జామీ, అనువారలు సర్వశ్రేష్ఠులు.

తై మూరు వంశమువారి కాలమున అనేక ఉత్తమ భవనములు నిర్మింపబడినట్లు చరిత్రలు తెల్పుచున్నవి. ఈకాలపు విజ్ఞానాభివృద్ధిలో సంగీతము, చిత్రలేఖనము, వ్రాయనపు పనితనము (colligraphy) ప్రత్యేకముగ తెలుపదగిన యంశములు. షారుఖ్ సోదరుడగు జేసూంఘర్ అను నాతడు వై కళ లన్నింటియందును ఆరితేరినవాడు. బిహజాద్ అను గొప్ప చిత్రకారుడు క్రీ. శ. 1440 వ సంవత్సరమున జన్మించెను. ఈతడు అత్యుత్తమములగు చిత్రములనువ్రాసి ఖ్యాతిగాంచెను. ఈ చిత్రకారుడు సాదీ, నిజామీ మున్నగు కవులు వ్రాసిన అంశములకు చిత్ర స్వరూపములు కల్పించి వారి కవితకు వన్నెకూర్చెను. ఈతని శిష్యులు బొఖారా, హీరటు పట్టణములలో తమ కళామందిరముల స్థాపించి, చిత్రలేఖనమును బాగుగా పెంపుకావించిరి. ఆ కాలమున షాహర్ నామావంటి ఉత్తమ కావ్యములకు పలువురు చక్కని ప్రతులు సిద్ధము కావించుకొనుచుండిరి. చిత్రకళా నిపుణులారాగ్రంథములలో అందమగు చిత్రపటముల వ్రాయుట పరిపాటిగ నుండెను.

పదునారవ శతాబ్ది ప్రారంభముకాగానే (క్రి.శ. 1500) ఈరానుదేశమును షా ఇస్మాయిల్ అనువీరుడు తన భుజబలముచే జయించి సఫావీద్ అను నూతన వంశమును స్థాపించెను. ఈతడు షియామతము నభిమానించి దానినే ఈరాను దేశపు మతముగ నిర్ణయించెను. ఇందువలన సున్నీ తెగ వారికిని ఈ రాజునకును బద్ధవైరము సంభవించెను. ఇస్మాయిల్ రాజునకు పిమ్మట అధికారము వహించిన షాతోహమాసిప్ (క్రి. శ. 1524-1576) కూడ చాల ప్రసిద్ధుడు. ఈ వంశములోని అబ్బాస్ అను రాజు ప్రఖ్యాత పురుషుడు. ఈ రాజు కుటుంబమువారు రెండు శతాబ్దుల కాలము ఈరాను దేశమును పరిపాలించిరి. సఫావీదు వంశమువారు ఈరాను దేశచరిత్రలో జాతీయ ప్రభువులుగ మన్నింపబడుచున్నారు. వీరి కాలమున అన్ని సాంస్కృతిక రంగములందును ఎంతయో అభివృద్ధిసాగెను. షా అబ్బాస్ అను ప్రభువు ఇస్ఫహాన్ నగరమును తన రాజధానిగ కావించుకొని, అందు వెక్కు సుందర మందిరములను నిర్మింపించెను. ఈ పట్టణమున కనుబంధముగ ఈతడు కొన్ని క్రొత్తపేటలను కట్టించెను. అచ్చటి మసీదులును, సింహద్వారములును, రాజభవనములును

ఆరామములును దర్శనీయములైనవి. ఈ పట్టణములో పెక్కు మసీదులును, కళాశాలలును, సత్రములును, స్నాన గృహములును నిర్మితములయ్యెను. ఈ కాలపు భవనములలో నేలవై చిన్న చిన్న గాజుముక్కలతో సప్త వర్ణములు ఏర్పడునట్లు అలంకరణ మొనర్చుట సర్వ సాధారణముగ నుండెడిది. సఫాబీద్ రాజుల కాలములో అనేక తత్త్వ గ్రంథములు విరచితములయ్యెను. కాని ఇయ్యవి కేవల వ్యాఖ్యానములే కాని స్వతంత్ర రచనలుకావు. కవిత్వములోకూడ ఈ ఊడదశ ప్రవేశించెను. ఆనాటి కవులు భావ ప్రాశస్త్యమునెడ అశ్రద్ధ వహించి పదాడంబరము కొరకై మిక్కిలి ప్రాకులాడసాగిరి. పద్యములను ముందుగకును వెనుకకును కూడ చదువుట కనుకూలముగ రచించుటలో ఆనాటి కవులకు కుతూహలము మొందుగ నుండెను. కవిత్వమున సాము గరిడీలు ఈ యుగమున విస్తారముగ సాగెను. పారసీకమున రత్న కంబళముల నేత చాల ప్రసిద్ధిగాంచినది. 16, 17 శతాబ్దాలలో ఈ పరిశ్రమ అత్యుత్తమస్థాయిని పొందెను. ఆ తివాసీలు పనితనమందును, అందమునందును, ప్రపంచమున నెచ్చటను సాటిలేనివి. సిల్క, మఖములు వస్త్రములను, జరిబట్టలను అత్యంత సుందరముగ ఆకాలపు పారసీకపు నేతగాండ్రు సిద్ధముచేయుచుండిరి. పింగాణి పాత్రలను తయారుచేయుటలో కూడ ఈ యుగమున పారసీకపు పనివాండ్రు ఖ్యాతిని గాంచిరి. చిరకాలమునుండియు చీనావారు ఈ పరిశ్రమకు పెట్టినదిపేరు. ఈ పరిశ్రమ యందు తమ దేశపు కార్మికులకు తరిఫీదు నిచ్చుటకై పారసీక ప్రభువులు చీనానుండి అనేక కుటుంబములను ఆహ్వానించిరి.

క్రీ. శ. 1781 వ సంవత్సరమున నాదిర్ అను సర్దారు సఫాబీదు వంశపురాజును రాజ్యభ్రష్టుని కావించి తానే అధికారము వశపరచుకొనెను. ఈతడు నాదిర్ షా అను బిరుదును వహించెను. ఈరాజు పారసీకమునంతను పాలించుటయేకాక, ఆఫ్ఘనిస్తానము వై నను, భారతదేశము వై నను దండెత్తిపోయెను. నాదిర్ షా ఢిల్లీ పట్టణమును దోచుకొని, అచ్చటి నుండి మొగలు చక్రవర్తుల మయూర సింహాసనమును, అపారమగు ధనమును కొల్లగొట్టుకొని పోయిన విషయము అందరకును విదితమే. ఈతని అనంత

రము ఈరాను దేశమందు పలువురు రాజులు పరిపాలన చేసిరి. కాని వారి కాలమున దేశమునం దెట్టి అభివృద్ధి యును సాగలేదు. 18, 19 శతాబ్దాలు రెండును ఈరాను దేశ చరిత్రయందు ఊణయుగములని చెప్పవలెను. ముఖ్యముగ వందొమ్మిదవ శతాబ్ది యందు ఈరాను ప్రభువుల బలము చాల తగ్గిపోయెను. బ్రిటను, ఫ్రాన్సు, జర్మనీ, రష్యా మున్నగు పాశ్చాత్య జాతులవారు ధనకాంక్షతోడను, అధికారకాంక్షతోడను, ఈరానుదేశపు రాజ్యాంగములో జోక్యము కల్పించుకొనసాగిరి. ఇందు ముఖ్యముగ బ్రిటను, రష్యా దేశములకు ఈరానును గూర్చి తీవ్రమైన పోటీ ఏర్పడెను. సామ్రాజ్య కాంక్షతో రష్యావారు ఈరానును వశపరచుకొనవలెనని ప్రయత్నములు చేసిరి. బ్రిటీషువారికి కూడ ఇంచుమించుగ ఇట్టి కోరిక యేఉండెను. తమ భారతీయ సామ్రాజ్యమునకు సమీపమున నున్న పారసీకమునందు బలవంతులగు రష్యాప్రభుత్వమువారు స్థావరము లేర్పరచుకొనుట బ్రిటీషువారికి ఇష్టములేదు. కావున ఇరుపక్షముల వారునుకూడ పారసీక ప్రభుత్వము నుండి వీలైనన్ని ఆర్థిక సౌకర్యములను కల్పించుకొనుటకై యత్నించిరి. బ్యాంకులు స్థాపించుట, అయోమార్గముల నిర్మించుట, గనులు త్రవ్వకొనుట, పన్నులు లేకుండ పారసీకములో వ్యాపారముచేయుట, మున్నగు అంశము లీ ఆర్థిక సౌకర్యములలో చేరియున్నవి. ఈయుద్దేశములతో రష్యా, బ్రిటను దేశములవారు పారసీకపు రాజులకు చాల ఒత్తిడికల్గింపసాగిరి. ఇది ఇట్లుండగా పారసీకులలో పలువురు పాశ్చాత్య విద్యలను, విజ్ఞానమును అలవరచుకొని, దేశమున ప్రజాస్వామిక పరిపాలనము కావలయునని తీవ్రమగు ఆందోళనము జరుపసాగిరి. కాని రాజులు మాత్రము ప్రజల కోరికలను మన్నింపలేదు. అందులకు మారు ప్రజాస్వామ్య సిద్ధాంతముల కనుకూలురగు వారిని అణచి వేయుటకై సర్వవిధముల యత్నించిరి. ఇరువదవ శతాబ్ది యందలి మొదటి ఇరువది సంవత్సరములు కూడ ఇంచుమించు ఇట్లే గడచెను. 1917 వ సంవత్సరమున రష్యా యందు జారు చక్రవర్తుల ప్రభుత్వ మంతరించి, సామ్యవాదుల ప్రభుత్వ మేర్పడిన తరువాత రష్యావారు తమకీవరకు పారసీకమునం దేర్పడియున్న న్యాయవిరుద్ధమగు సమస్త సదుపాయములను తమంతకామే విడచి

ఈరాను (భూ)

పెట్టుకొని పారసీక రాజకీయములనుండి వైదొలగిరి. 1921 వ సంవత్సరమున కల్నల్ రజాఖాను అను నైని కోడోగి ప్రజాస్వామ్యవాదుల పక్షమున పనిచేసి, ఒక నూతన ప్రభుత్వమును స్థాపింపగలెను. రజాఖాను సర్వ సేవాధిపతిగను, యుద్ధాంగ మంత్రిగను నియమితుడయ్యెను. 1923 వ సంవత్సరమున ఈతడే ప్రధానమంత్రియయ్యెను. అనతి కాలములో పారసీక దేశపు రాజు దేశమునుండి వెడలిపోయెను. అంశట 1925 వ సంవత్సరమున పారసీక రాజ్యాంగ నిర్మాణ సభవారు రజాఖానును తమ దేశమునకు రాజుగ ఎన్నుకొనిరి. ఈపడు రజాషా పహ్లావీ అను బిరుదుతో 1926 వ సంవత్సరమున పట్టాభిషిక్తుడయ్యెను. ఈతని వంశము పహ్లావీవంశము. పహ్లావీ వంశస్థాపనముతో ఈరాను దేశము ఆధునిక యుగము ప్రారంభించుచున్నది. ఈ కుటుంబమువారు నేడు పారసీకమును పాలించుచున్నారు.

ఈరానుసభ్యతను గూర్చి ఇచ్చట కొన్ని విషయములు తెలుపవలసియున్నది. ఈ దేశము ప్రాకృత్తిమఖండములకు నడుమ నెలకొనియున్న కారణమున, ఇయ్యది వివిధ జాతుల ప్రజలకు సమాచేశరంగముగ పరిణమించినది. ఈరానువై అనేకజాతులవారు దండెత్తివచ్చి, ఈ భూభాగమున కెంతయో నష్టము కల్గించుచుండెడివారు. కాని ఇందువలన పారసీకజాతివారికి ఎట్టి శాశ్వతమైన హానియు కలుగలేదు. అందులకు మారుగ వారికి మేలే చేకూరినది. ఇతర జాతులయందుగల మంచి లక్షణములను గుర్తించి, వాటిని తమ జీవితములోనికి సంక్రమింపజేసికొను ఉదారత, సమన్వయబుద్ధియు పారసీకులకు అనాదినుండియు అలవడియుండెను. ఈ విషయమును హెరోడోటస్ అను ప్రాచీనగ్రీకు చరిత్రకారుడు చిరకాలమునకు పూర్వమే గుర్తించి ఉద్ఘాటించియున్నాడు. ఈ సమన్వయబుద్ధివలన పారసీక నాగరకతయందు గుణసంపదయు, విశాల దృక్పథమును కానవగును. ఇట్లనుటవలన పారసీకులు విదేశీయుల జీవనపద్ధతులను యథాతథముగ అవలంబించి, భావదాస్యమును అంగీకరించిరిని మనము తలవరాదు. వారు విషయముల నన్నిటిని సమగ్రముగ పరిశీలించి, అందు యోగ్యములగు వాటిని తగుమార్పులతో స్వీకరించి, వాటిని తమ సభ్యతలో ఇముడ్చుకొనెడివారు.

ఈరాను దేశీయులమతము, సాంఘికాచారములు, కళలు, సాహిత్యము మున్నగు అన్నిరంగములలోను ఈ లక్షణములు కానవచ్చును. ఈరాను దేశీయులలో జాతీయ భావమును, ప్రాచీన సంప్రదాయముల యెడ గౌరవమును మిక్కుటముగ కలవు. పారసీకులు ప్రాచీనమగు తమ మతమును విడనాడి, ఇస్లాము ధర్మమును స్వీకరించిన జరువాతకూడ ఈ యంశములలో నెట్టి మార్పును రాలేదు. పారసీక కవులకు మరుటాయ మానుడగు ఫిర్రోసీకవి మహమ్మదీయేశరులగు ప్రాచీన పారసీక మహావ్యక్తుల గుణగానము చేసియున్నాడు. ఆధునికుడగు రజాషా పహ్లావీ ప్రాచీనమగు పహ్లావీ వంశముయొక్క నామమును సుసరుద్ధరించుట గనునింపదగిన యంశము. మనవిషయములలో పారసీకులు మొట్టమొదటనుండియు విశాలభావములనే ప్రదర్శించిరి. రాజులు అన్ని మనములను చక్కగ సంరక్షించిరి. పారసీకముగ నేడు ముఖ్యముగ షియాసంప్రదాయము వాడుకలో నున్నది. ఈరాను విద్వాంసులలో పలువురు సూఫీముగము అను ఉదాత్త వేదాంతశాస్త్రమును అలవరచుకొనిన విజ్ఞాన వంతులు. ప్రాచ్యదేశములలో సర్వవ్యాప్తమై యుండిన విజ్ఞానకాంక్షయు, భావగరిమయు. ఈరానుదేశమున చక్కగ ప్రతిఫలించెను.

ఖం. బా. శే.

ఈరాను (భూ) :

పశ్చిమమున టైగ్రిసునదినుండి తూర్పున సింధునదిపరకును, ఉత్తరమున కాస్పియను సముద్రము, తూరాను ఎడారులనుండి దక్షిణమున పర్షియా సింధుశాఖ, హిందూ మహాసముద్రము పరకునుగల పీఠభూమిలో కొంతభాగమున ఈరానుదేశము వ్యాపించియున్నది. చుట్టును ఎత్తైన పర్వతములును, మధ్యభాగమున ఉప్పుతెడారియు కలవు. ఈరాను తెగకుచెందిన ఆర్యులు నివసించు ప్రాంతమును సూచించు “ఆర్యానా” అను నానుమునుండి ఈనాటి “ఈరాను” అనుపేరు ఈదేశమునకు వచ్చినది.

ఎరటాస్థనిను, స్ట్రాబో మొదలగు ప్రముఖ యాత్రికులు ఈరానుయొక్క ఆగ్నేయ భాగమునకే ఈపేరు వాడిరి. పర్షియా ముఖ్యభాగము, మీడియా, బాక్త్రీయా రాష్ట్రములు వారిచే మినహాయింపబడినవి. కాని వారి

తరువాతి చరిత్రకారులు, పర్షియన్లు, మీదులు, బాక్ట్రియన్లు, సోయీదియన్లు మున్నగు ఒకేభాషను మాట్లాడు జనులు నివసించు ప్రాంతములను కలిపి ఆదేశమునకు "ఈరాను" అని వాడిరి.

ఈ దేశమునందు, పెక్కు ప్రాంతములలో వర్ష పాతము మిక్కిలి తక్కువగుటచేత ఎక్కువభాగము నీటి వసతులులేక ఎడారిగానున్నది. ఈరాను ఎడారి, వాయు వ్యమునుండి ఆగ్నేయముగా ఎత్తైనపీఠభూమి భాగమునకు అడ్డముగా వ్యాపించియున్నది. ఉత్తరపు సరిహద్దుననున్న ఎల్ బుర్జ్ పర్వతపంక్తుల నుండి దక్షిణతీరమున గల మక్రాను పర్వత పంక్తులవరకును ఈ ఎడారి అవిచ్ఛిన్నముగా వ్యాపించియున్నది. దీని పొడవు 800 మైళ్ళు. కాని వెడల్పునందు మాత్రము ఎక్కువ తక్కువలుకనిపించును. ఎడారిలో చాలభాగము నిర్జనముగా నుండును. పర్వత ప్రాంతములందు మాత్రము గొట్టెలను, మేకలను కాచు కొను ప్రజలు నివసించురు. ఈ ప్రాంతమున నిదియే ముఖ్యవృత్తి.

ఈదేశము 2 కోట్ల ప్రజలను, 6 లక్షల చదరపుమైళ్ళ వైశాల్యమును కలిగియున్నది. పర్షియా సింధుశాఖా ప్రాంతమున మిక్కిలి ఉష్ణమును, ఎల్ బుర్జ్ పర్వత ప్రాంతమున మిక్కిలి శీతలమునుఅయి ఈదేశము అనేక శీతోష్ణస్థితులను కలిగియున్నది. శీతోష్ణ స్థితులనుబట్టి ఈదేశ మును మూడు ప్రాంతములనుగా విభజించవచ్చును. (1) కాస్పియనుసముద్రతీరము, (2) మధ్య వ్యాపించిన పీఠ భూమి ప్రాంతము, (3) పర్షియా సింధు శాఖాతీరము. శీత కాలమున పీఠభూమి ప్రాంతము చాలచలికలిగి యుండును.

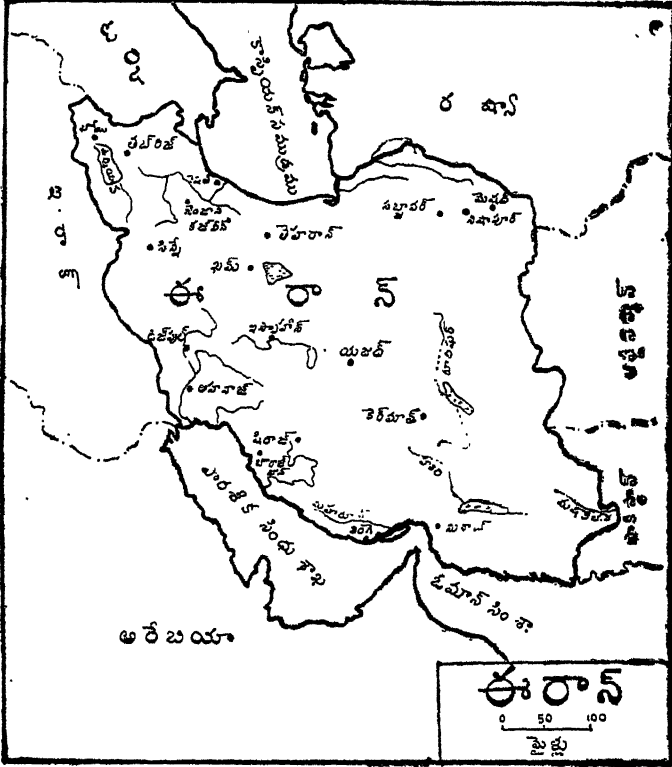

ఈ దేశము నందలి జనసంఖ్య యొక్క వ్యాప్తి నీటిసౌక ర్యమువైపున, నై సర్గిక పరిస్థితులవైపు ఆధారపడియున్నది. 20 లక్షలమంది పెద్దపట్టణములలో నివసించురు; మరియొక 20 లక్షలకు కొంచె మెక్కువగా దేశద్రిమ్మరులు. తక్కిన జనులు కొండవాలులందును, లోయలందును చిన్న చిన్న గ్రామములలోను నివసించురు. దేశమంతకు మిక్కిలి జన సమ్మర్దము గల జిలాను, మజాన్ డీను రాష్ట్రములందు చతురపు మైలుకు 100 మంది ప్రజలు కలరు. ఈరాను తూర్పుభాగము నిర్జనమైన ఎడారిగా నున్నది. ఇందు ఉష్ణ

రమున దాస్తికారీ, దక్షిణమునదాస్తిలుట్ అను ఎడారులు వ్యా పించియున్నవి. వాయు వ్య ప్రాంతములు ఎత్తు కలిగి చల్లగాను, వాస యోగ్యములు గాను ఉండును. ఈ ప్రాంత మున పెద్దపట్టణములు కలవు. ఇందు సెలయేరుల సహాయమున పెద్దకోట లనుపెంచుదురు. కొండ లవై చాల ఎత్తవర కును గోధుమలను ద్రాక్షా - ఖర్జూరము లనుపండించెదరు. కాస్పి యన్ సముద్రతీరము నకు దక్షిణమందున్న

పల్లపు ప్రాంతములలో వరి పండును. పట్టు ఉత్పత్తి కూడ ఇచ్చట జరుగును. పర్వతములలో పశువులను, గొట్టెలను పెంచెదరు. పెట్రోలియం, బొగ్గు, ఇనుము ఈ దేశము నందలి ముఖ్య ఖనిజ సంపద. బొగ్గు యొక్క, ఇనుము యొక్క ఉత్పత్తి చాల తక్కువ. పెట్రోలుగనులు పర్షియా సింధు శాఖా తీరమున నున్నవి. ఇవి ప్రథమమున బ్రిటిష్ వారి అధీనములో నుండి ఈ మధ్యకాలములోనే జాతీయము చేయబడినవి. వీటిని జాతీయము చేసినవెంటనే ఉత్పత్తి

ఉక్కు పరిశ్రమ

పడిపోయినది. తరువాత జరిగిన అంతర్జాతీయమయిన ఒడంబడిక వల్ల ఈ గనులను ఉత్పత్తి కంపెనీల సంఘము నిర్వహించుచున్నది. ఉత్పత్తి క్రమముగా పెరుగుచున్నది. అబెడాను పట్టణమందు నూనెను కుభ్రముచేయు కర్మాగారములు కలవు. ఇచ్చటినుండి నూనె గొట్టములద్వారా ఎగుమతిచేయబడును. ఈరాను ఉత్తర. దక్షిణ సరిహద్దులలో నూనెఎక్కువగా లభ్యముకాగల ప్రాంతములు కలవని అంచనావేయబడినది. 1950 సం. లో 32.3 మిలియను మెట్రికు టన్నుల నూనె ఉత్పత్తిచేయబడినది. కాని ఇది 1952 సం. లో 1.3 మి.మె.ట. వరకు పడిపోయినది. కాని 1954 సం.లో తిరిగి 31.5 మి. మె.ట. వరకు వృద్ధిచెందినది.

ఈరానునందు వివిధములైన ఆధునిక పరిశ్రమలు కలవు. కాని ఈ దేశము మేలిరకపు ఉన్ని తివాసీలకు జగత్తునందు ఖ్యాతి చెందినది. వీటిని చేతితోనే నేయుదురు. ప్రపంచమందంతటను వీటిని అపురూపముగా పరిగణింతురు. వీటిని అనేక దేశములందు ఎక్కువ ధరలకు అమ్ముదురు. వీటిని ఎక్కువగా కొనుదేశము అమెరికా సంయుక్త రాష్ట్రములు. కారక్, కారిజార్ పట్టణములందు, చెద్ద పంచదార ఫ్యాక్టరీలు; సాహి, టాబ్రిక్, ఔహరాను, ఇస్పహాను పట్టణములందు, నూలుమిల్లులు, ఛాలసు పట్టణమునందు సిల్కు ఫ్యాక్టరీలు కలవు. తక్కిన పరిశ్రమలలో చెప్పదగినవి సిగరెట్లు, సబ్బులు, గాజులు చేయుట, డబ్బాలలో పండ్లు నిలువచేయుట, చర్మములు పడును చేయుట అనునవి.

ఈ దేశమున పెక్కు ప్రాంతములలో వేలకొలది గ్రామముల మధ్య సరకుల రవాణాకుగాని, ప్రయాణములకు గాని ఒకటే ముఖ్య సాధనముగా నున్నది. రైలుమార్గముల నిర్మాణము మందకొడిగా సాగుచున్నది. పర్షియను సింధుశాఖను కాస్పియను సముద్రతీరముతో కలుపుచు, హమాదాను, ఔహరాను పట్టణములద్వారా

పీఠభూమిని దాటు రైలుమార్గ మొక్కటియే కలదు. టాబ్రిజును కాజ్జిముతోను, ఆవుమ్ను యెజ్కతోను కలుపు రైలుమార్గములు నిర్మాణములో నున్నవి. ప్రయాణ యోగ్యమైన మోటారురోడ్లు 15,000 మైళ్ళు పొడవున నున్నవి. విమాన సర్వీసులు ప్రభుత్వాధీనమందున్నవి. ఔహరాను ముఖ్యపట్టణమందు చక్కని విమానాశ్రయములు కలవు.

పెట్రోలియం, తివాసీలు, ఉన్ని, పట్టు, ఎండబెట్టిన పండ్లు. ముత్యములు ఈ దేశమునుండి ఎగుమతి యగును. ఔహరాను, షిరాజు నగరములును, బందర్ అబ్బాసు, బషీరీరేవు. పట్టణములును, ఎగుమతులలో పాల్గొను ముఖ్య స్థలములు.

ముఖ్యపట్టణమగు ఔహరాను, ఎల్ బుర్జ్ పర్వత పాదమున నున్నది. ఉడకశూన్యమైన బీడు మండలములో నున్నను, ఈ పట్టణము 1788 సం. నుండి రాజకీయ ప్రాముఖ్యము వహించినది. నైపుణ్యముగల బట్టలకు, తివాసీలకు, సారాయములకు ఈ పట్టణము ప్రసిద్ధమైనది. పర్షియా సింధుశాఖనుండి 120 మై. లోకలనున్న షిరాజు పట్టణము సారాయములకు, అర్ధరు పన్నీరులకు ప్రసిద్ధమైనది.

వాయవ్యపు సరిహద్దులో సముద్రపు మట్టమునకు 5000 అ. ఎత్తున టాబ్రిక్ పట్టణమున్నది. ఇది ముఖ్యమయిన వ్యాపారకేంద్రము. మిక్కిలి సారవంతమైన దీని పరిసర ప్రాంతములలో ద్రాక్షపండ్లు, పుల్లకములైన ఇతర ఫలములు విశేషముగా లభించును.

బందరు అబ్బాస్, బషీర్ అనునవి ప్రముఖ రేవు పట్టణములు. ఇవి పర్షియా సింధుశాఖానీరమున నున్నవి. ఈ రెండు రేవులనుండి పశ్చిమ యూరపుఖండముతోను, అమెరికా, ఇండియాలతోను, అరబు దేశములతోను విదేశ వ్యాపారము జరుగును. **కె. వి. ఆర్.**



ఉక్కు పరిశ్రమ :

ప్రవేశిక : నేటి ప్రపంచ నాగరకతలో ఇనుము అత్యంత ప్రముఖమగు స్థానమును ఆక్రమించుచున్నది.

ఈ ధాతువుతో సమానధర్మములు కలిగి, ఇంత విస్తారము గను, చౌకగను దొరకు ఖనిజము మరొకటి లేదనవచ్చును. అట్లే దీనికిగల బహుళములయిన భౌతిక, యాంత్రిక

లక్షణములు మరేధాతువునకునులేవు. అందుచేత గృహోప కరణములకును యంత్రములకును ఈ ధాతువే అత్యధిక ముగా వాడబడుచున్నది. ఇనుమువలె మరేధాతువు ఇంత అయస్కాంతధర్మమును కలిగియుండలేదు. కనుక విద్యుత్పరిశ్రమ యంతయు ఈ లోహముయొక్క ఈ విశేష ధర్మముమీదనే ఆధారపడియున్నది. ఇనుమువలెను, ఉక్కు వలెను మిక్కిలి కఠినమయిన ధాతువు మరియొకటి లేదు.

నేటి నాగరకతయందలి ప్రముఖములయిన కార్య సిద్ధు లన్నియు ఇనుముపైనను, ఉక్కుపైనను ఆధార పడియున్నవి. ఈ ధాతువుయొక్క ముఖ్య ఉపయోగ ములు పెక్కులుకలవు. ఓడలు, వంతెనలు, రైలు మార్గ ములు, పలురకములగు యంత్రములు, తంతిమార్గములు, విద్యుదుత్పాదక యంత్రములు మొదలగువాటిని నిర్మించుటయందు ఇనుము, ఉక్కు ఉపయోగపడుచున్నవి. చిన్న గుండు సూది మొదలుకొని పెద్ద రైలు ఇంజను వరకు వాడబడుచున్న ఇనుముయొక్క ఉపయోగములను నమగ్రముగ పేర్కొనుట శక్యముకాదు. క్లుప్తముగా చెప్పవలయునన్నచో మనము నిత్యము ఉపయోగించు ప్రతివస్తువు మొత్తముమీద ఇనుముతో చేయబడినదిగాని ఇనుమునుండి పుట్టినదిగాని యైయున్నది.

ఏ దేశమందు ఇనుము, బొగ్గు సమృద్ధిగా నుండునో ఆ దేశము ఈ నవీనయుగములో పారిశ్రామికముగ అగ్రస్థానమును వహింపగలుగును. ఇనుమును, బొగ్గును సమృద్ధిగా కలిగియుండుటచేతనే పారిశ్రామిక రంగ మందును, నౌకాయానమందును ఇంగ్లండు ప్రప్రథమ మున అగ్రస్థానమును పొందెను. తరువాత అమెరికా సంయుక్తరాష్ట్రములు, జర్మనీ ఇనుపపరిశ్రమయందు ఇంగ్లండును మించినవి. ప్రపంచమునందు, అమెరికా సంయుక్తరాష్ట్రములు 40 శాతము చొ॥ ఇనుమును ఉత్పత్తి చేయుచుండెను. జర్మనీ 15 శాతము చొ॥ ఇనుమును ఉత్పత్తి చేయుచు, రెండవ ప్రపంచయుద్ధము వరకు ద్వితీయస్థానమును వహించుచుండెను. రష్యా, ఇంగ్లండు, ఫ్రాన్సు, జపాను దేశములు వరుసగా ఇను మును ఉత్పత్తిచేయుటలో ప్రపంచమున అగ్రస్థానమును ఆక్రమించును. హిందూదేశము సుమారు ఒక శాతము చొప్పున మాత్రమే ఉత్పత్తిచేయును.

నేడు అన్ని ధాతువులకంటె ఇనుమే చౌకగా లభించు చున్నది. అమెరికా సంయుక్త రాష్ట్రములలో ప్రతి వ్యక్తియు దామాషామీద సంవత్సరమునకు అరటన్ను ఇనుమును ఉపయోగించుచున్నాడు. గ్రేటు బ్రిటనులో ఒక్కొక్క వ్యక్తి టన్నులో మూడవ వంతు చొ॥, రష్యాలో టన్నులో పదియవవంతు చొ॥, చైనాలో 7 పౌనులు చొ॥, ఇనుము వాడుచున్నాడు. దీనినిబట్టి ప్రపంచములో ఇనుము ఇంకను ఉపయోగింపబడదగినంతగా ఉపయోగింపబడుటలేదని తెలియుచున్నది.

చరిత్ర : ఇనుము మొట్టమొదట ఎప్పుడు ఉపయోగింపబడసాగెనో తెలిసికొనుట సాధ్యమైనపనికాదు. పురావస్తు పరిశోధనలవలన ఇనుము సుమారు నాలుగువేల సంవత్సరములకు పూర్వమునుండియు ఉపయోగములో నున్నట్లు తెలియుచున్నది. ఈజిప్టులో సుమారు క్రీ. పూ. 4,000 సం॥ల నాటి సూచ్యగ్రస్తూపముల (Pyramids) నిర్మించుటలో ఇనుము ఉపయోగింపబడెననుట సంశయాస్పదము. కాని సుమారు క్రీ. పూ. 1400 సం॥ల కాలమున హీబ్రాలు, అసిరియనులు తరువాత గ్రీకులు, రోమనులు. ఇనుము నుపయోగించినట్లు తెలియుచున్నది. వీరు క్రమముగా ఇనుమును సంగ్రహించు విధానమును, ఉపయోగించు విధానమును కొంతవరకు యూరపునం దంతటను వ్యాపింపజేసిరి.

రోమనులు ముడిఇనుమును కఱ్ఱబొగ్గుతోకలిపి వేడి చేసి చదునైన అడుగుగల కొలిమిలో కరగించి అడుగున చేరిన పదార్థమును బయటకుతీసి సుతైతోకొట్టి దానిని చేతఇనుము (wrought) గా తయారు చేయుచుండిరి.

మధ్య యూరపుదేశీయులు 14 వ శతాబ్దిలో కొలిమిలో కరగించి పోతపోయుటకు అనువగు ఇనుమును తయారు చేయగలిగిరి. అందుకొరకు ఒక క్రొత్తరకపు కొలిమిని తయారుచేసిరి. ఇది లోపల నిలువుగా ఖాళీకలిగి, కోయబడిన రెండు శంకువులు కలుపబడిన ఆకారము కలిగియుండునట్లుగా ఇటు క తోడ ను సున్నము తోడను నిర్మింపబడును. ఇది చుట్టును మూయబడి యుండును. ఇది కొంచెము మోటుగానుండు నేటిఅభిధమన క్రాష్ట్రము (Blast furnace) ననుకరించియుండును. ఇది ముతకలోహమును, కల్మషములను కరగించి

ఉక్కు పరిశ్రమ

వేరుచేయు సున్నమువంటి పదార్థము (flux) కట్టిబొగ్గు అనువాటిచే వైనుండి నింపబడును. క్రింది నుండి చాల తక్కువ పీడనముగల గాలి ఊదబడును. ఈ వద్దతి ఇంగ్లండులో మొదట క్రీ.శ. 1500 సం. ప్రాంతమున ప్రవేశపెట్టబడెను. క్రీ. శ. 1619 లో కారుబొగ్గు (coke) తరువాత 200 సం.కు వేడిగాలితో నూచుట ప్రవేశపెట్టబడెను.

అమెరికాలో సుమారు క్రీ.శ. 1619 సం. నందు మొదటి సారిగా జేమ్సు నదీతీరమున నున్న వర్జీనియాలోను, న్యూ ఇంగ్లండులోను లోహపరిశ్రమ స్థాపింపబడెను. దాదాపు 100 సం. లకు పిమ్మట ప్రప్రథమమున గాలిని ఊచు కొలిమి నిర్మింపబడెను. నేటి భారతదేశము నందలి లోహము యొక్కయు, ఉక్కు యొక్కయు పరిశ్రమలకు క్రీ. శ. 1872 సం. వరకు పునాదులు వేయబడలేదు. పాశ్చాత్య ప్రమాణములనుబట్టి మందముగా పరిగణింపబడినను అప్పటి నుండి ఈ పరిశ్రమల అభివృద్ధి ఇచ్చట నిబ్బరముగా సాగుచునే యున్నది.

దాదాపు 100 సం. ల క్రితము వరకును వాడుకలో నున్న కొలుములన్నియు మోటురకమునకు చెందినవి అనవచ్చును. అవి సాధారణముగా ఛిన్నాగ్రములు గల సూచ్యగ్రస్తూపములవలె నుండును. అవి 20 అడుగులు మొ. 90 అడుగుల యెత్తు కలిగియుండును. పిటి అడుగు భాగము నందలి వ్యాసము 8 అడుగులును (ఈ వ్యాసమే కొలిమియందు ఎక్కువ వెడల్పుగల స్థలము) వై భాగము నందలి వ్యాసము 4 అడుగులును ఉండును. దీని చుట్టు రాతికట్టడముండును. పొయ్యి, అడ్డుకోతయందు చదరముగా గాని, గుండ్రముగా గాని ఉండును. కొలిమికి రోజు 1 కి 1 నుండి 3 టన్నుల పరిమాణము కల ఇనుమును ఉత్పాదనచేయు శక్తియుండెడిది. నేటి కొలుములు రోజు 1 కి 1000 టన్నుల కంటె ఎక్కువ పోతఇనుమును (Pig iron) తయారుచేయును. ఒక్కొక్క టన్ను ఇనుము తయారగుటకు 1800 పౌనుల కంటె తక్కువ కారుబొగ్గు (coke) వ్యయమగును. దీనినిబట్టి లోహపరిశ్రమ శ్రేత్రము నందు అసామాన్యమయిన అభివృద్ధిః ఫుటిల్లినట్లు గ్రహింపవచ్చును. నేటి లోహపరిశ్రమలోని ముడిఖనిజములనుండి ఇనుమును ఉత్పాదనము చేయు వద్దతి 'వైరోకెమికల్ ప్రాసెసు' యొక్క అభివృద్ధియందలి పరాకాష్ఠను తెలుపును.

రెండువందల సంవృత్తముల క్రిందట బ్రిటనులో 17,000 టన్నుల ఇనుముముచ్చాసే ఉత్పాదనము చేయబడెను. మోటువబడి సంవృత్తముల క్రిందట దాదాపు 6,00,000 టన్నుల ఇనుముముచ్చాసే ఉత్పాదనము చేయబడెను. క్రీ. శ. 1952 లో అచట 10,952,100 టన్నుల ఇనుము ఉత్పత్తి కాపింపబడెను. ఈ అంతెలు అచట ఈపరిశ్రమయందు జరిగిన అభివృద్ధిని తెలుపును.

ఇనుమును తయారుచేయుట - అభిధమన బ్రాష్ట్రము (Blast Furnace) : అభిధమన బ్రాష్ట్రము అనుకోలిమి, గనినుండి తీయబడు ముడిఇనుమును సంస్కరించును. ఈ ముడిఇనుము భూసలముక్రింద లోలిది లోతునుండి తీయబడినై యుండును. ఇది సాధారణముగా, ఇసుక, అల్యూమినా మొదలగు సుట్టి పదార్థములతో కలిసి యుండును. ఈ పదార్థములు అభిధమన బ్రాష్ట్రమున కరగింపబడి ధాతుముల (slag) రూపమున తొలగిపోవును. ఈమాలిన్యమును కరగించి వేరుపరచుటయందు తోడ్పడుటకయి సున్నపురాయి మరియొక ముడిపదార్థము అవసరమగుచున్నవి. ముడి ఇనుమునందుగల మాలిన్యమునుబట్టి కొలిది ప్రమాణముగల సున్నపురాయి ఉపయోగింపబడును. ముడి ఇనుమువలె సున్నపు రాయికూడా (గన్నులనుండి) ప్రవ్వి ఎత్తబడి అభిధమన బ్రాష్ట్రము యొద్దకు ఓడమీదగాని రైలుమీదగాని తీసికొనిపోబడును.

సాధారణముగా మనకు ఎక్కువ వేడిమిగల సుంట అతిత్వరగా కావలసినప్పుడు తిస్తులతో గాలిని సుంటక్రిందికి ఊచుదుము. అట్లే ఈ అభిధమన బ్రాష్ట్రము యొక్క అడుగుభాగమున వెక్కురంద్రములు కలవు. వాటిద్వారమున ఎక్కువ పీడనముగల వేడిగాలి ఎడతెగకుండా ఊదబడును. అందుచేతనే ఈ కొలిమిని అభిధమన బ్రాష్ట్రము అందురు.

అభిధమన బ్రాష్ట్రము యొక్క వర్ణనము : నేటి అభిధమన బ్రాష్ట్రము 90-100 అడుగుల ఎత్తుగాను, గుండ్రముగాను అగ్నిప్లకములచే (Fire bricks) నిర్మింబబడిన కట్టడము. దీని వైభాగము లిగువై న ఉక్కురేకుచే ద్రఢీకృతమయి యుండును. దీనిలోపలనున్న గుండ్రని ఖాళీస్థలము యొక్క వ్యాసముల పరిమాణములు మారుచుండును. కొలిమి యొక్క శక్తి ననుసరించి ద్దానివెత్తు 80 అడుగుల

నుండి 100 అడుగులవరకును పొయ్యియొక్క వ్యాసము 18 అ. మొదలుకొని 28 అడుగుల వరకును మారుచుండును. ముడిఇనుము, సున్నపురాయి, కారుబొగ్గు సక్రమ

గొట్టములు అతికింపబడియుండును. వాటిగుండా గాలి కొలిమిలోనికి ఊదబడును.

కొలిమియొక్క మిక్కిలి నిమ్మమైన భాగమునకు పొయ్యి అని పేరు. దీనిలోనే కరిగిన ఇనుము చేరును. పొయ్యి అడుగున ఇటుకతో కట్టబడిన ఒక చిన్నతూము ఉండును. దాని ద్వారమున కరిగిన ఇనుము బయటికి ప్రవహింపజేయబడును. కరిగిన ఇనుము బహిర్గతమైన పిదప ఆ తూమును తడిమట్టితో మూసివేయుదురు. పొయ్యికి వైగా మరొక తూముండును. దానిద్వారమున నూలిన్యము తొలగింపబడును. పొయ్యియొక్క వైభాగమున తలక్రిందుగా అమర్చబడిన శంకువుయొక్క భిన్నకరూపమున (Frustrum) ఒక బోష్ (Bosh) అనునది కలదు. దానిపైన నిలువుగా స్టాక్ (Stack) అనునది ఒకటి కలదు.

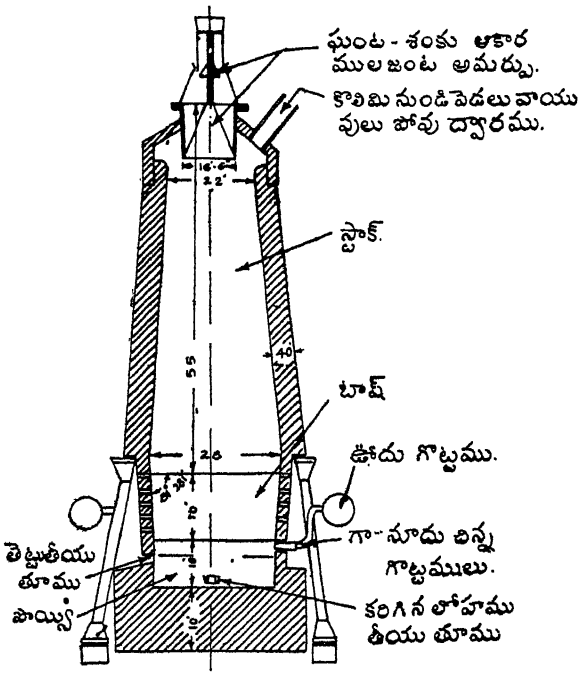

అభిధమన భూప్రస్తుము (ఉదుకొలిమి)

పటము 1

ప్రమాణములలో చిమ్మి యొక్క వైభాగమునకు ఒక ప్రత్యేకమయిన వల్గన్ (Skip) మను నొక ఉత్తొలనయంత్రసాహాయ్యమున ఎత్తబడి చిమ్మి వైభాగములో నుంచబడును. ఇచట చిమ్మి వైభాగము నుండి ఇనుము మున్నగునవి ప్రవేశపెట్టబడినపుడు వేడి గాలులు త్వరగా బయటికి తప్పించుకొనిపోకుండా వారించుటకై గంటాద్వయరూపమున (ఒక చిన్నగంట ఒక పెద్దగంట) ఏర్పాటు చేయబడినవి. కుభ్రము చేయబడిన ఈ గాలులు వాత్యమ (Blast) వేడి చేయుటకును, శాష్పమును (Steam) ఉత్పాదన మొనర్చుటకును, పొయిలను వెలిగించుటకును, ఉక్కును చేయుటకును, కొలుములను తిరిగి రగుల్కొల్పుటకును కొలిమియొక్క అడుగు భాగమున చుట్టును ఒక పెద్ద గుండ్రని ఊదుడు గొట్టము ఉండును. దానికి సుమారు పదినుండి పదునారు చిన్న

విధానము ((Process) : అడుగునుండి ఊదబడిన గాలిలోని అష్లుజని ముడిపదార్థముతో మిశ్రము చేయబడిన కారుబొగ్గును తీక్షణముగా మండునట్లు చేయును. దీనిచే ఉష్ణము తుయకరణ (Reducing) వాయువులు విస్తారముగా ఉత్పన్నమగును. కారుబొగ్గు ఇట్లు మండుచుండగా ముడి ఇనుము మున్నగు పదార్థములు వైకెగయుచున్న శాష్పప్రవాహమున కెదురుగా కొలిమిలోనికి దిగు చుండును. శాష్పమును, వేడిమియు. సున్నపురాతితో కూడిన ముడిఇనుమువై ప్రభావమును నెరపి ఇనుమును మట్టిపదార్థమునుండి ప్రత్యేకించును. ఇనుము, కొలిమిలోని శేషించిన పదార్థము లన్నిటికంటె ఎక్కువ బరువైనది. అందుచే అది కరిగి చిన్నచిన్న బొట్లుగా బొగ్గులోనుండి పొయ్యి అడుగుభాగమునకు చేరును. అదే ఉష్ణోగ్రతలో కరిగిన మలినపదార్థము తేలికయగుటచే, కరిగిన ఇనుముయొక్క వైభాగమున తేలుచుండును. ఈ రెండు పదార్థములలో ఒక్కొక్కటి నియమిత కాలములయందు వేరు వేరు మట్టములలో నిర్మింపబడిన తూముల ద్వారమున దినమంతయు బయటికి అప్పుడప్పుడు తీయబడుచుండును. ఇనుము నాలుగుగంటల కొకసారిగాని - ఆరుగంటల కొకసారిగాని బహిర్గతము చేయబడును. మలిన పదార్థము తరచుగా బయటికి తీయబడును. ఒకప్పుడు గంటగంటకు ఇనుము బహిర్గతము

ఉక్కు పరిశ్రమ

చేయబడును. ఈపని ఎల్లప్పుడు ఇనుముబయటికిపోక పూర్వమే జరగును. ముడిపదార్థములతో కొలిమిని పూర్తిగా నింపుట - ఇనుమును, మలిన పదార్థమును కొలిమి అడుగు భాగమునుండి తొలగించుట - అను నీ విధానములు ఎడతెగక నడచుచునే యుండును.

ఈ అభిధమన శ్రాష్ట్రము యొక్క బీవితావధి సామాన్యముగా 4 లేక 5, సం॥ ర. ల వరకుండును. తరువాత ఆంతర పటలమును (lining) మార్చవలెను. నవీనపద్ధతిలో నిర్మింపబడిన కొలిమి, ఒకమారు వేర్విన యిటుకలతో, దాదాపు ఒక మిలియను టన్నులకంటె అధికమయిన పోతఇనుమును తయారుచేయును.

ఒక టన్ను పోతఇనుమును తయారుచేయుటకు సుమారు రెండుటన్నుల ముడిఇనుము, ఒక టన్ను కారుబొగ్గు, అరటన్ను ప్లక్కు (మలిన పదార్థమును కరగించి వేరుచేయు సున్నపురాతివంటి పదార్థము), నాలుగున్నర టన్నుల గాలి ఖర్చగును. ఒక టన్ను పోతఇనుమునకు సుమారు 55 శాతము (1284 పౌ.) చిప్టెము, 1.5 మిలియనుల ఘ. అ. ల వాయువు ఉత్పత్తి యగును.

చిప్టెమును రోడ్ల నిర్మాణమునందును, సిమెంటును తయారు చేయుటయందును, కాంక్రీటు ఆగ్రెగేటునందును, తేలికగా నుండు భవననిర్మాణము లందును సాధనముగా ఉపయోగించుదురు.

ఈ కొలిమినుండి తీయబడిన ఇనుము ఇటుకతో లై నింగు చేయబడిన ఉక్కు తెడ్లతో నేరుగా ఉక్కును తయారు చేయుచోటునకు తీసికొనిపోబడును. లేక దానిని ఘన రూపమున పంపదలచినచో అది పోతయంత్రములోనికి చేర్చబడును. ఈ యంత్రములో ఒక పొడుగయిన గొలుసు నకు అమర్చబడి, పోతపోయు అచ్చుల శ్రేణి యుండును. వాటిలో కరగిన ఇనుము పోయబడును. ఆధునిక యంత్ర శాలలలో పెద్దమొత్తములలో పోతఇనుమును తయారు చేయుటకు ఇట్టి యంత్రములుండును. పూర్వము కరగిన ఇనుమును కొలిమినుండి భూమియందలి కాలువల ద్వారా ఇసుకతో నిర్మింపబడిన మూతలేని అచ్చుగుంటలలోనికి ప్రవహించవేసెడివారు. వీటికి పోతఇనుప తల్పములు (Pig beds) అని పేరు. ఇనుము చల్లారిన తరువాత దాని నాగుంటల నుండి తీసి చిన్న ముక్కలుగా చేయుదురు. ఇట్లు

కరగిన ఇనుమును పోతపోయు విధానము, పాలు త్రాగు చున్న పిల్లలు గల విధిని పోలియుండుటచే అభిధమన శ్రాష్ట్రము (Blast furnace) అనియు రగు పోతఇనుము నకు పిగ్ బెడస్ (పంది ఇనుము) అని పేరు కలిగెను.

పోతఇనుము యొక్క సామాన్యసంఘటనము (composition) ఇట్లుండును.

కర్బనము	3.5	శాతము	సరాసరి.
గంధకము	0.005	,,	గరిష్ఠ సరిమాణము
భాస్వరము	0.2	,,	
ఇసుక (Silicon)	0.5 నుండి 3	,,	
మాంగనీసు	0.25 నుండి 2.5	,,	

ఉక్కు - దానిని చేయు వేరు వేరు విధానములు : చేత ఇనుము, స్వచ్ఛమగు ఇనుము, లేక వాణిజ్య విషయక మయిన ఇనుము మెల్లగ నుండుటచే అది గట్టిగా నున్నచో పనికివచ్చు పనులకు ఉపయోగపడదు. అది ఉపయోగపడ వలయునన్నచో దానిని గట్టిపరచి పటిష్ఠముచేయవలెను. ఈ పని సాధారణముగా మూడు విధములుగా జరుగును,

1. నేడిచేయకయే.
2. తెల్లగా నగువరకు వేడిచేసి, దానిని శీఘ్రముగా చల్లార్చి.
3. ఇనుముతో కలిసి మిశ్రణానువుగా నేర్పడు ఇతర మూలకములను కలుపుటచే,

మొదటి రెండు విధానములలో ఏయొక దానివలన గాని ఏర్పడు గట్టిదనము పరిమితముగా నుండును. పెద్ద మొత్తమునకు ఏకవిధముగా ఎక్కువ గట్టిదనము చేకూర వలెనన్న మూడవ విధానము అవలంబించవలెను. ధాతువు యొక్క గుణములను హద్దులలో నుంచుటకై కర్బనము సర్వసాధారణముగా చేర్చబడును. ఈ లోహ కర్బనము ఆ మిశ్రణానువును మొదటనే పోతఇనుమునుండి ఒక భిన్ననామముచే పృథక్కరించిరి. దానిని నేడు మనము ఉక్కు అని వ్యవహరింతుము. ఉక్కును తయారు చేయుటకై అవలంబింపబడిన ప్రాథమికమయిన విధానములు రెండు : అవి సంధానము, నూనవిధానము, అనునవి. ఇండియాలోని వూట్సుస్టీలు, సిరియాయందలి డెమాస్కసులోని పోర్టుస్టీలు, స్పెయినులోని టొలెడో (కంపెనీ) ఉక్కును నూనవిధానము ననుసరించిగాని,

మూస, సంధానము అను రెండింటియొక్క సమ్మేళన విధానము ననుసరించిగాని తయారు చేసెడివారు. కాని మధ్యయుగములో పద్ధతులు స్వల్పపరిమితములు కనిపించును.

సంధానవిధానము బెర్లియములో సుమారు క్రీ. శ. 1,600 ప్రాంతమున ఉజ్జీవితమైనది. మూసవిధానము ఇంగ్లండులో బెంజమిన్ హంట్యుమన్ అనువానిచే క్రీ. శ. 1742లో ఆవిష్కృతమైనది. బిసీమరు అనునాశడు క్రీ. శ. 1856లో వేరొక గొప్పసంస్కరణ పద్ధతిని కనిపెట్టెను. కొన్ని సంవత్సరములకు పిదప సిమెన్సు, మార్టిన్ అను వారలు తెరచియుండు పొయ్యి పద్ధతిని కనిపెట్టి అభివృద్ధి గావించిరి. సుమారు క్రీ. శ. 1900 సం. ప్రాంతమున ప్రాన్సులో హెరాల్డు అనునాశడును, స్వీడనులో కెల్జెన్ (Kjellen) అను నాశడును ఉక్కును తయారు చేయుటకై విద్యుత్ ప్రాప్తిములను (Electric furnaces) ఆలోచించి నిర్మించిరి. ఇట్లు మొత్తముఉక్కును తయారు చేయు ఐదు విశిష్టములయిన పద్ధతులు గలవు.

- (1) సంధానము (cementation).
- (2) మూస (crucible).
- (3) అభిధమనశ్రాప్తిము (Bessemer).
- (4) వివృతశ్రాప్తిము (Open hearth).
- (5) విద్యుత్ శ్రాప్తిము.

పీటిలో చివరి మూడును నేడు ఉక్కును తయారు చేయు విధానములు. పీటిని సూర్య మాత్రమే ఈ క్రింది పుటలలో వివరింపబడును. ఈ మూడు అనగా, అభిధమన శ్రాప్తిము, వివృతశ్రాప్తిము, విద్యుత్ శ్రాప్తిము అను నీ మూడు విధానములలో ఒక్కొక్కటి, అందు ఉపయోగింపబడు పోతగనుముయొక్క లక్షణమును అనుసరించి ఆమ్లా (Acid) ధార విధానమనియు, లవణాధార విధానమనియు (Basic) రెండు తెరగుల విభక్తమయినది. 'ఆమ్లాధార', 'లవణాధార' అను పదములు ఆ కొలుము లలో ఉపయోగింపబడిన ఆంతరపటలముయొక్క లక్షణమును (lining) బట్టియు, వేరు వేరయిన ముడిపదార్థములు కారణముగా ఒక్కొక్క విధానములో ఏర్పడిన చిట్టెముననుసరించీయు ఏర్పడినవి. ఆమ్ల చిట్టెముతో కర్పనము, సిలికన్, మాంగనీస్ లు మాత్రమే తొలగింపబడును. కనుక ఈ విధానమున వాడబడు ఇనుములో

ఉక్కునకు ఉండవలసిన శాతముకంటె ఎక్కువ శాతములో గంధకము లేక భాస్వరము ఉండకూడదు. లవణాధార పద్ధతిలో కర్పనము, సిలికన్, మాంగనీసు, గంధకము, భాస్వరములన్నియు తొలగింపబడును.

అభిధమనశ్రాప్తి విధానము (Bessemer Process) :
 క్రీ. శ. 1856 వ సంవత్సరమునకు పూర్వము ఇనుపకట్టిలు,

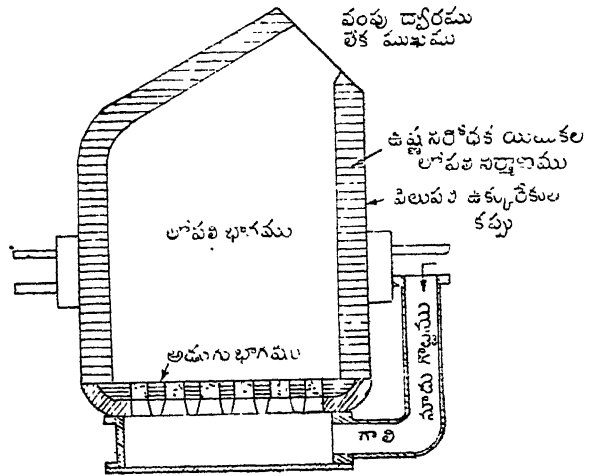

అభిధమన శ్రాప్తిము
 లవణాధార విధానము
 పటము 2

Bessemer Conversion (Diagram)

రేకులు, ఫలికములు, ఇరుసులు, కూర్పరేషలు (crank shafts), యోజికలాకలు (connecting rods) మొదలగునవన్నియు చేత ఇనుము (wrought-iron) తో చేయబడెడివి. పాస్నీ బిస్పిమర్ అను నాంగ్లేయునిచే క్రీ. శ. 1856 లో బిస్పిమర్ విధానము కనిపెట్టబడుటతో ఉక్కు పరిశ్రమలో గొప్పమార్పు వచ్చెను. క్రీ. శ. 1856 వ సంవత్సరముండే ఉక్కు యుగము ఆరంభమైనదనవచ్చును.

కుమ్మరించుటకు వీలగుపాత్ర (converter) యొక్కటి కలదు. అది మాలిన్యములను మాడ్చివేయుటకు ఉపయోగించును. అది ఉక్కు రేకులతో నిర్మింపబడును. దాని లోపలి భాగమున ఉష్ణనిరోధకములగు ఇటుకలతో నిర్మింపబడిన అంతశ్చదనము (lining) కలదు. ఆ పాత్రకు తొలగించుటకు వీలయిన గాలిరంధ్రములతోడి అడుగుకలదు. అది ట్రూనియను అనబడు ఆధారములమీద జలోత్పిడనశక్తిచే త్రిప్ప

ఉక్కు పరిశ్రమ

బడుటకు వీలుగా అమర్చబడును. ఆయాధారముల నుండియే గాలి ఊదబడును. ఆపాత్రలు 10 టన్నులనుండి గరిష్ఠము 60 టన్నుల లోహమువరకు పట్టు ధారణకై కలవిగా నుండును.

అసలు బిస్మిమరు పాత్రయొక్క లోపలిభాగము ఇసుక ఇటుకలతో నిర్మింపబడెను. అది ఆమ్ల (acid) కన్వర్టరని పిలువబడెను. తరువాత థామస్, జిల్ క్రిస్ట్ల అనువారలు డోలమైట్ అనబడు లవణాధార పదార్థముతో లోపలి భాగమును అంతశ్చదన (lining) మొనర్చు పద్ధతిని కనిపెట్టిరి. దానికి (లవణాధార) బిస్మిమర్ కన్వర్టర్ విధానము అని పేరు (Basic Bessemer Process).

కాల్చిన సున్నము, కరిగిన పోతఇసుము దీనిలో వేయు పదార్థములు. ప్రతి 12 టన్నుల లోహమునకు సుమారు 1 1/2 టన్నుల కాల్చిన సున్నము అవసరము. ఈ సున్నము మొదట పాత్రలో వేయబడును. ఇది లోహములోని అనవసరమగు మాలిన్యము (Slags)లతో కలిసి, గాలి ఊదబడునపుడు చిత్తైము (ధాతుమలము) గా మారును. కరిగింపబడిన పోతఇసుము పై జెప్పబడిన తెడ్డుతో ఈ కన్వర్టరులో పోయబడును. అందుకై కన్వర్టరు మూతి ప్రక్కకు వంచబడి తరువాత నిలువుగా వైకి ఎత్తబడును. క్రిందినుండి గాలి ఊదబడును. అడుగునందలి ఈ గాలి రంధ్రములవద్ద కరిగిన లోహముయొక్క బరువు నెదుర్కొనుటకై (ఆపుటకై) ఒక్కొక్క చదరపు టంగుళమునకు 20-25 పౌనుల గాలిపీడనము అవసరమగును. కొన్ని నిమిషముల తర్వాత పాత్ర మూతియొద్ద నొక జ్వాల కనిపించును. ఇట్టి భారీపరిశ్రమలలో బిస్మిమరు కన్వర్టరు లోని ఈ జ్వాలయే ఉత్తమమైన అగ్నిక్రీడనక (Fire works) ప్రదర్శన మనవచ్చును. వెన్నెలలేని రాత్రియందు కన్వర్టరులు ఊదబడునపుడు సమీపమునందలి పీఠులును పరిసరములును మధ్యాహ్నమందువలె ప్రకాశవంతములుగా నుండును. కన్వర్టరు ముఖమునుండి బయలు వెడలిన జ్వాల అంతకంతకు దీప్తిచే నతిశయించును. ఈ స్థితియందు లోహములోని సిలికన్, మాంగనీసు, కార్బనులు క్రిందినుండి ఊదబడు గాలులచే మిక్కిలి తీవ్రముగా ఆప్లుఙ్గనీకరణ (Oxidation) మొనర్చబడును. ఈ రసాయనక్రియయే ఉష్ణమునుపుట్టించును. ప్రాంగార-

వక-జారేయము యొక్క ఉద్భవము (Evolution of Carbon monoxide) తాపనపాత్రమునందు (bath) ప్రచండమయిన తోభను కలుగజేయును. ఊడుట మొదలిడిన 20 నిమిషములకు, ప్రాంగార (carbon) మంతయు పూర్తిగా తొలగింపబడిన తర్వాత, ఆ జ్వాల హతాత్తుగా ఒక్కమారు చల్లారును. అయినను భాస్వరము మండి పోవుటకయి గాలిప్రవాహ మింకను పంపబడును. జ్వాల దట్టమగు పొగగా మారును. అప్పుడు గాలిప్రవాహ మాపబడి, పాత్ర (converter) క్రిందికి వంచబడి, కరిగిన లోహ మంతయు క్రిందనుండు తెడ్డులోనికి రుమ్మరింపబడును. తెడ్డులోనున్న ఈ కరిగిన ఉక్కు కడ్డీలుగా పోయబడును.

వివృతత్రాష్ట్రీవిధానము (Open Hearth Process) : బిస్మిమరు విధానము సామాన్యముగా ఉపయోగము

వివృత భూష్ట్రము

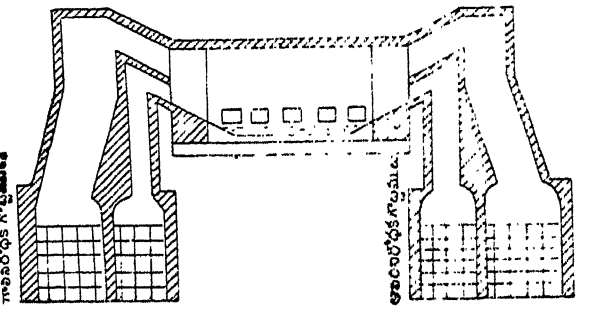

పటము 3

(Open Hearth furnance diagram)

లోనికి వచ్చిన తరువాత, ఇంగ్లండులో పనిచేయుచున్న సి. డబ్లియం. మరియం ఎఫ్. సి మెన్సుఅను నిర్దరు సోదరులు కొలిమినుండి వచ్చు దగ్గజాష్ట్రమునందు వినియోగింపబడి విడిచివేయబడు వేడిమిచే ఇధ్మము (fuel) ను కాల్చుటకు అవసరమయినగాలిని ముందుగా వేడిచేయుటకై ఉపయోగించిరి. ఇట్లు వీరు గురుతరమయిన తాపమును (Temperature) పుట్టంపగలిగిరి. ఈ విధముగ వివృత త్రాష్ట్రీ విధానము ఉత్పన్నమయ్యెను.

ఈ పొయ్యి ఒక లోతులేని తాపనపాత్రతో, వెనుక నొక గోడతో, ముందున్న గోడతో నమర్చబడిన తలుపులతో వై భాగమం దొక కప్పుతో, పర్పడి

యుండును. ప్రచండమగు ఉష్ణమును ఎదిరించుటకై ప్రత్యేకమగు ఇటుకలతో చుట్టు నొక ఉక్కుకప్పు గల కొలిమి నిర్మింపబడును. తాపనపాత్రము నందు 60 నుండి 300 టన్నుల లోహము ఏకపర్యాయము ఇముడ గలదు. చిన్నరకములు స్థిరముగను, పెద్దరకములు కదల్చుటకు వీలుగను. ఉండును. ఈ తాపనపాత్రమునకు రెండువైపుల, రెండేసిగదులుండును. వాటిలో ఒకటి, గాలిని ముందుగా వేడిచేయుటకును, మరొకటి, బాష్పమును వేడిచేయుటకును ఉపయోగించును. బాష్పము, గాలి ఒకవైపు గదులనుండి తాపనపాత్రములోనికి తీసికొని పోబడును. దానిలో అవి కలిసి తీవ్రమగు జ్వాలతో మండును. ఈ విడువబడిన వాయువులు రెండవ వైపున నుండు గదులలోని నిరోధకగొట్టముల (chequers) ద్వారమున వంపబడి, వాటికి వేడిమి కలిగించుటకు ఉపయోగించును. ఇట్లు మొదటి గదులలోని వేడిగాలి ఖర్చై చల్లబడుచుండగా రెండవవైపునుండు గదులు పనిచేయ నారంభించును.

కొలిమిలో వేయబడు పదార్థములు :

1. ఘనస్థితియందును, ద్రవస్థితియందును ఉండు పోత ఇనుము.
2. చిన్నచిన్న తునుకలు.
3. ముడి ఇనుము (ఖనిజము).
4. సున్నపురాయి.

ఈ పదార్థమంతయు పూర్తిగా కరుగుటకు సుమారు రెండు గంటలు పట్టును. అప్పుడు వేడిలోహము వేయబడును. కరుగుకాలమునందు పోత ఇనుము, తునుకలు విశేషముగా ఆప్లుజనీకరణము నొందును. ఈ వేయబడిన పదార్థము లన్నియు పూర్తిగా కరుగగనే (మూలిన్యము లతో నేర్పడిన) చిట్టెము లోహము వైకి తేలును. లోహములోని ఇనుక చాలవరకును, కర్పనము కొంత వరకును ఆప్లుజనీకరణము చెందును. మిగిలిన ఇనుక, కర్పనము, భాస్వరము, గంధకము తరువాత పరిశుభ్రము చేయుకాలమున తొలగింపబడును. ఈవని, మరికొంత ఖనిజము, పొట్టు (mill scale), సున్నపురాయి మొదలగు ఆప్లుజనీకరణములను కలిపి నెరవేర్చబడును. ఈ సమయమున పనిచేయువాడు గొప్పనేర్పును ప్రదర్శింప

వలసి యుండును. తయారగు ఉక్కుయొక్క మంచి చెడు గులు దానిలో చివరకు మిగల్పబడు కర్పనముయొక్క శాతము ననుసరించి యుండును.

ఈ పరిశుభ్రముచేయు సమయమున కొలిమినుండి మచ్చునకై పదార్థములు తీయబడుచు, లోహముయొక్కయు, చిట్టెముయొక్కయు విశ్లేషణ పరీక్షలు (Analyses) చేయబడును. దీనివలన కరగించువానికి కొలిమిలోని పదార్థముయొక్కస్థితి తెలియును. సరియగు ఉక్కు ఉత్పన్నమగుటకు కరగించువాని యొక్కయు, ధాతుశాస్త్రజ్ఞుని (Metallurgist) యొక్కయు మధ్య చక్కని సహకారము అవసరమగుచున్నది. 80 నుండి 100 టన్నుల ఉక్కును తయారుచేయు కొలిమియందు అద్యంతములు 10 నుండి 14 గంటల కాలము పట్టును. 20 నిమిషములలో నగు బిస్మిమరు విధానమునందుకంటె ఇందు దీర్ఘమైనకాల మవసరము. చివరకు తెడ్డులోనికి పోయునపుడు అవసరమగు కర్పనమును కలుపుట మొదలగు తుది సంయోజనములు జరుగును. చుట్టలుగా తయారుచేయు యంత్రశాలలకుగాని, లోహకారశాలలకు గాని పంపుటకు ముందుగా ఇట్లు తుదకు కడ్డీలుగా పోయుటకు ఉక్కు, సిద్ధముగా నుండును.

విద్యుద్విధానము (Electric Process): అభిధమన శ్రాప్తి, వివృతశ్రాప్తి విధానములుకొన్ని, వాటియందు గల కొన్ని అశక్తతలచే ప్రత్యేకరకములకు చెందిన ఉత్తమ గుణముకల ఉక్కును తయారుచేయుటకు ఉపయోగపడజాలవు. ఈ అశక్తతలను తొలగించి వేడిమిని కల్గించుటకు విద్యుచ్ఛక్తిని ఉపయోగించువద్దతి అమలులోనికి వచ్చినది. వ్యయపాతువుగానిచో విద్యుచ్ఛక్తినే చాల రకముల ఉక్కులను తయారుచేయుటకై వాడవచ్చును. విద్యుత్తుచే ఉష్ణమును పుట్టించినచో ఆప్లుజనీకరణ వాయువుల ప్రసక్తి ఉండదు.

విద్యుచ్ఛక్తితో ఉక్కు కొలుములు రెండువిధములుగా వేడి చేయబడును. ప్రధానమగు మొదటి విధానములో మూడు కర్పనపు కడ్డీల విద్యుద్ధ్వారములు కొలుముల యందలి తాపన పాత్రలలోని ఉక్కునకు విద్యుత్తును పరివర్తనయంత్రము (Supply transformer) నుండి అందిచ్చును. ఈ విద్యుద్ధ్వారములకును, లోహమునకును

ఉక్కు పరిశ్రమ

మధ్య విద్యుచ్ఛాపము (electric arc) ఏర్పరచబడును. ఈ విద్యుచ్ఛాపము వలన, సుమారు 3400°C ఉష్ణోగ్రత జనించును. రెండవ పద్ధతిలో, కర్పనపు విద్యుద్ధ్వారములు ఉపయోగింపబడవు. చాటికబదులు కరగింప వలసిన ఉక్కునకు విద్యుత్ ప్రవాహము ప్రేరణ చేయబడును (induced). ఉక్కులో ప్రవహించుచు ఈ విద్యుత్తు దానిని కరుగునట్లు చేయును. ఇట్టి కొలిమికి విద్యుత్ ప్రేరణ (కాష్ట్ర)ము (Electric Induction Furnace) అని పేరు.

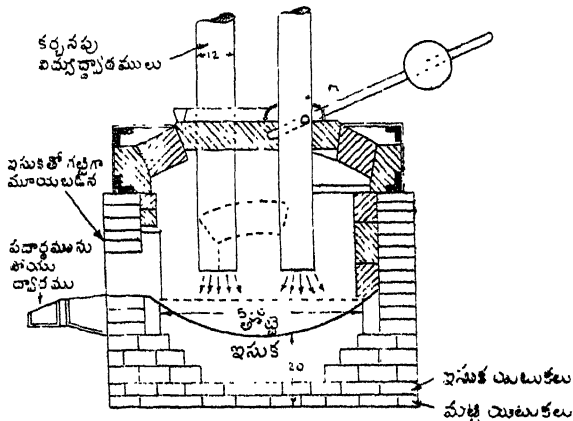

హరౌల్ట్ విద్యుత్ ప్రేరణము

పటము 4

Haroult Electric Furnace Diagram

విద్యుచ్ఛాపకాష్ట్రము (Arc Furnace) పెద్ద మొత్తములో విద్యుత్తుచే కరగబడిన ఉక్కును తయారుచేయును. కొలిమి ఒక లోతులేని గుండ్రని తొట్టెవలె నుండును. ఇందు 10-30 టన్నుల ఉక్కు ఇముడును. మూడు కర్పనపు విద్యుద్ధ్వారములు వైకప్పునకు అమర్చబడును. అవి స్వయంప్రవర్తకముగా (automatically) లోహతలమునకు దిగుటకు గాని లోహతలమునుండి పైకి లేచుటకు గాని వీలుగా అమర్చబడును. ప్రత్యేకముగా విద్యుత్ పరివర్తన యంత్రములు ఈ విద్యుద్ధ్వారములకు విద్యుచ్ఛక్తి నందించును. విద్యుద్ధ్వారములు తొలగించి కప్పును ఎత్తిగాని, ప్రక్కనుండు ద్వారమునుండి గాని పదార్థము కొలిమిలోనికి వేయబడును.

విద్యుత్ కాష్ట్రము యొక్క పొయ్యి అవసరమునుబట్టి ఆమ్లాధార పదార్థములతో గాని లవణాధార (Basic)

పదార్థములతో గాని అంతఃపటలిత సుగును (lined). ఆమ్లపదార్థములతో అంతఃపటలితములయిన కాష్ట్రములు విశేషముగా ఉక్కు కర్మాగారములలో వాడబడును. పిటిని నిర్మించు విధానము విప్లవతాంతికా కాష్ట్రములను (Open hearth furnaces) నిర్మించు విధానమువంటిదే. పిటిని నిర్మించుటయందలి సాధనములు గూడ విప్లవతాంతికా కాష్ట్రములను నిర్మించుటయందలి ఉపయోగించు సాధనములే. ఇవి సుమారు ఆరు టన్నులు పట్టుకొని గానుండును. లవణాధార పదార్థములతో నిర్మించబడిన కొలుములు పెద్ద మొత్తములో ఉక్కును తయారుచేయుటకు ఉపయోగించును.

సాధారణపద్ధతి ఇట్లుండును :

1. ఆమ్లజనీకరణ పరిస్థితులలో కరగించుట.
2. చిట్టెమును తొలగించి కర్పనమును చేర్చుట.
3. శక్తిగల ఉయకరణుల (Reducing slag) తో తెట్టుతీసి మిశ్రణయోగ్యములగు పదార్థములను కలుపుట.

సున్నము, ముడిలోహము లేక లోహంజము ఆమ్ల జనీకరణయగు మాలిన్యమునక: మూలములుగా మొదట చేయబడును. తరువాత లోహమును వేసి స్వరగా కరగుటకై విద్యుచ్ఛాపములను అమర్చి సర్దుబాటు చేయుదురు. సుమారు 1½ గంటల తర్వాత కరగుట స్థూర్తియై మాలిన్య కలుషములతో సిలికన్, మాంగనీసు, ఫాస్ఫరములు చాల నుట్టుకు తొలగింపబడును. కర్పనపు పాలు దాదాపు యథాప్రమాణముగా నుండును. మొదటి మాలిన్యము యొక్క తెట్టు తీసివేయబడి సున్నము, ఫ్లోరోస్పార్, కర్పనము, ఫెర్రోసిలికన్ పొడుల మిశ్రమముతో ఉయకరణ (reduction) మొనర్తురు. ఇట్టి మిశ్రమరూపముగు మాలిన్యపదార్థము ఉక్కునందలి ఆమ్లజనిని, గంధకమును తొలగించును. చివరకు ఉక్కునకు కావలసిన నిర్మాణము చేకూరునట్లు మిశ్రపదార్థములు (Alloy additions) కలుపబడును. ఇట్లు తయారైన ఉక్కును ప్రయోగశాలలో పరీక్షించి, సరియగు నిర్మాణము (Composition) ఏర్పడక పోయినచో, మరల దానితో అవసరముగు పదార్థములను కలిపి సరిచేయవచ్చును. ఉక్కును పోతపోయుటకు వీలగు ఉష్ణోగ్రత కలదానినిగా జేసి, దానిని తెడ్లలోనికి పోయు

దురు. ఆ తెద్యనుండి ఉక్కు మూసలలోవడి కడ్డీలుగా తయారగును.

ఇనుప ఖనిజము నుండి ఉక్కుతయారు

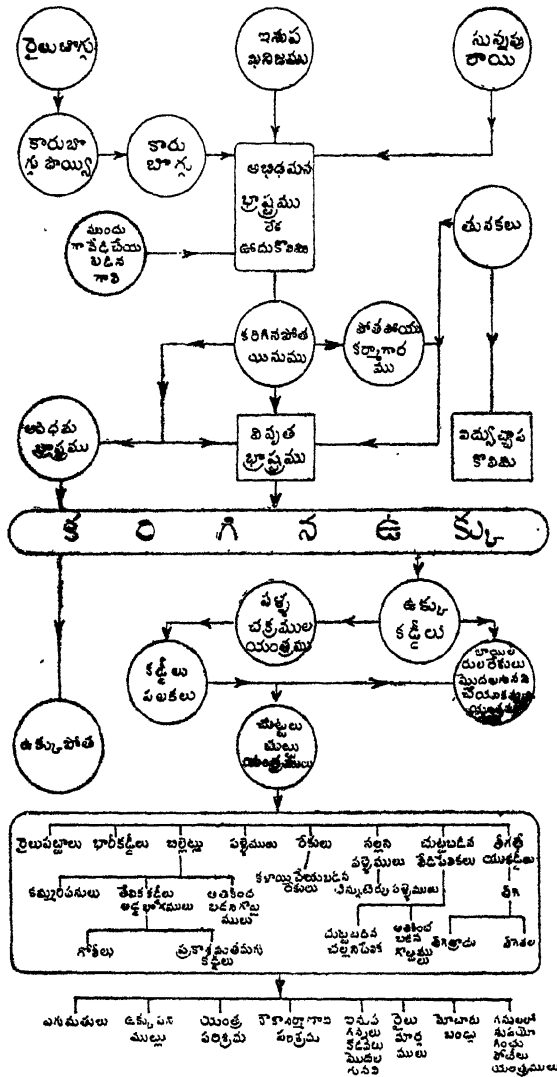

పటము 5
Flow sheet of Iron to Steel

ఉపసంహారము : ఇంతవరకు ముడిఖనిజమునుండి ఇనుమును పొందు విధము, మరల ఆ ఇనుమును భిన్న భిన్నమయిన నిర్మాణవిధానములచే ఉక్కుగా తయారుచేయు విధము విశదీకరింపబడినవి. ప్రతిపద్ధతిలోను లాభనష్టములు

కలవు. ఉక్కులో విశేషభాగము 2 నుండి 10 టన్నుల బరువుగల పుంజములుగా పోతపోయబడును. వాటికి **పిండకములు** అని పేరు (Ingots). ఈ పుంజములను ఎట్టి ప్రయోజనము కొరకైనను ఉపయోగించుటకు ముందు వీటికి ఆకృతులు బనగబడును. ఉక్కునకు తుది ఆకారము బనగుటకు **మూడురీతులు** గలవు. ఉక్కును చుట్టుట, **ముద్గరముల (hammers)** తో కొట్టుట, **పీడనమొన ర్వుట (pressing)**. ఉక్కుపుంజములకు తుది ఆకృతి యొసగుట అనగా **మోటరు, రైల్వేపంఠెన, వేపుడుపాత్ర మున్నగు** వాటివలె తయారైన వస్తువుకాదు. ఉక్కు పరిశ్రమ ఎచ్చట అంతమొందునో అచ్చట వాస్తువిద్యా పరిశ్రమలు ఆరంభమగును. కోణములు (Angles), కుల్లలు (channels), పట్టాలు, కడ్డీలు, శలాకలు (rods), తీగలు, పళ్ళెములు, రేకులు, గొట్టములు మున్నగునవి వాస్తువిద్యాపరిశ్రమలకు ఉదాహరణములు. ఒక దేశములో ఒక్కొక్క వ్యక్తి ఉపయోగించు ఉక్కు యొక్క దామాషానుబట్టి, ఆ దేశముయొక్క అభివృద్ధిని పారిశ్రామిక వికాసమును జనుల జీవికాప్రమాణములను తెలిసికొనవచ్చును. బ్రిటనులోని ఈ ప్రమాణము అమెరికా సంయుక్త రాష్ట్రములందలి జీవికాప్రమాణమునకు తరువాతిదిగా క్రీ. శ. 1958 లో ప్రప్రథమమున గణించబడెను. వివిధదేశములలో ఒక్కొక్క వ్యక్తి ఉపయోగించు ఉక్కుయొక్క దామాషాను ఈ దిగువ పట్టిక సూచించుచున్నది.

ఒక్కొక్కవ్యక్తి ఉపయోగించు ఉక్కుపరిమాణము (పౌనులలో)

దేశము	దామాషా	1937-1938	1951	1952	1953
అమె. సం. రా.		640	1342	1134	1373
బ్రిటన్		498	655	701	704
స్వీడన్		532	709	777	704
కెనడా		386	793	732	698
ఆస్ట్రేలియా		428	677	688	547
జర్మనీ		600	498	661	652
ఫ్రాన్సు		289	397	524	414
బెల్జియం. లగ్జంబర్గ్		358	516	518	465

నెడల్లాండ్సు	988	417	998	447
ఇటలీ	128	165	186	191

ఎం. ఏ. కే.

ఉత్కళదేశ చరిత్ర :

ఋగ్వేదకాలమున నుత్కలనామ ముండినట్లు తెలియదు. కాని రఘువంశ కావ్యకాలమునకు (క్రీస్తు తర్వాత 4 వ శతాబ్దాంతముని కొందరి వాదము) ఉత్కలదేశ మేర్పడి యుండెను. మహానది, గోదావరి నదుల మధ్య దేశము కళింగమనియు, గంగా, మహానదుల మధ్యదేశ ముత్కలమనియు పిలువబడెను. ఉత్కలములోని పశ్చిమ భాగమున ఓడ్రజాతి ప్రథమమున నివసించెను. వారు పతిత క్షత్రియులుగను, అనార్యులుగను, ప్రాచీన వాఙ్మయమున వర్ణింపబడిరి. వారి భాషయు సవరభాషవలె అనాదిగను, కేవల వాగ్రూపముగను ఉండెను. ఉత్కకులు, ఓడ్రులు, కళింగులు, చేరుచేరుజాతులు. కపిశానది కుత్తరభాగమున ఉత్కళదేశమును, దక్షిణభాగమున కళింగదేశమును ఉండెనని రఘువంశమునుబట్టి తెలియును. యూవన్-చంగ్ వ్రాతలనుబట్టి, దాని (ఉత్కళ లేక ఓడ్ర) రాజధాని జాజిపుర నమీపమందుండెననియు, అందు నూరు బౌద్ధ మతములును, 50 దేవాలయములును ఉండెననియు, అందలి ప్రజలనాగరకులై, మధ్యదేశపువారి భాష, లిపి, ఆచారములకు భిన్నమగునట్టివాని నవలంబించు చుండిరనియు, దానికి వైరృతిమూలగ చిలుకసముద్ర ప్రాంతమువరకు కన్యోధదేశ ముండెననియు, అందలి ప్రజలు ఓడ్రజాతి వారనియు, వారిలో చాలమంది హిందూ మతస్థులనియు, ఆదేశమునకు వైరృతిభాగమున కళింగదేశ ముండెననియు తెలియుచున్నది. కన్యోధ, ఉత్కళ, ఓడ్రదేశములు కలిసి ఒరిస్సాదేశమైనది. ప్రజలు ఉత్కకులనియు, ఓడ్రులనియు పిలువబడుచుండిరి. దానికి ఆగ్నేయభాగమున అనగా గంజాంజిల్లా మొదలు, గోదావరినదివరకు గల ప్రదేశమున కళింగులు, ఆంధ్రులు నివసించిరి. ఉత్కళ లేక ఓడ్ర దేశము పదివేల చదరపుమైళ్ళ విస్తీర్ణము కల్గి ఎక్కువ పర్వతారణ్యమయమై, బ్రాహ్మణి, వైతరణి మహానదులను గల్గి, జైన, బౌద్ధ, జైవ, వైష్ణవ, తాంత్రిక మతముల కాటవట్టులు ఖోండులు, గోండులు, నవరలు మొదలగు అడవిజాతులకు నివాసస్థానమై యుండెను.

మహాభారత యుద్ధకాలమున, ఉత్కకులు పాండవులకు సహాయ మొనర్చిరి. కళింగులు కౌరవులకు సహాయ మొనర్చిరి. వీరిదేశములు ఆ తరువాత మగధరాజ్యము నేలిన కైకునాగ, నంద, మౌర్య, ఆంధ్ర, గుప్తరాజుల స్వాధీనమున నుండెను. సముద్రగుప్తుని అలహాబాదు శాసనమునుబట్టి ఆతడు ఉత్కళ, కళింగ, ఆంధ్ర, పల్లవ రాజుల నోడించెనని తెలియును. గుప్తరాజ్యానంతరము ఉత్తరకళింగము లేక ఉత్కళము కర లేక కేసరి వంశియుల పాలయ్యెను. ఆ కాలమున కళింగదేశము ఆంధ్ర భృత్యవంశపు రాజులచేతను, వారి తరువాత తూర్పు గాంగవంశియులచేతను పాలింపబడెను.

ఉత్కళదేశ చరిత్ర జగన్నాథాలయమందలి మాదలా పంజి వ్రాతప్రతుల వలనను, చీనా యాత్రికుల వ్రాతల వలనను, బౌద్ధ, జైన, హిందూ దేవాలయములు, అందు దొరకిన శిలాశాసనములను బట్టియు, ఆ రాజ్యమేలిన అనేక వంశియుల తామ్ర శిలాశాసనములను బట్టియు, పురుషోత్తమచంద్రిక, ప్లర్లింగ్ పరిశోధన ప్రతులు, హంటర్ ఒరిస్సా చరిత్ర, రాజేంద్రలాల్, గంగూలీ, ముజుందార్ల ఒరిస్సాదేశపు చరిత్ర- వీటివలన, తెలియుచున్నది. సి. వి. వైద్య తన మధ్యయుగమునాటి హిందూదేశచరిత్ర, మొదటి సంపుటము 318 326 పుటలలో, యవనులు (గ్రీకురాజులు) ఉత్కళ లేక ఒరిస్సాలో క్రీ. శ. 320 మొదలు 474 వరకు రాజ్యముచేసిన తరువాత, కేసరి రాజులు 1182 వరకును, ఆ తరువాత గాంగవంశపు రాజులు 1182 నుండి 1484 వరకును రాజ్యమునకువచ్చి దేశము నేలిరని వ్రాసెను.

కాని, శాసనములను బట్టి, ఈ క్రింది సోపవంశపు రాజులు ఉత్తర ఉత్కళదేశ మేలిరని తెలియుచున్నది. వీరు త్రికళింగాధిపతులనియు, కోసలేంద్రులనియు, చంద్ర వంశియులనియు, పరమమాహేశ్వరులనియు, అనేక బ్రాహ్మణాగ్రహార దాతలనియు, తామ్రశాసనములలో పేర్కొనబడినది. వారి రాజధాని కటకమునుండియే చాల దానశాసనము లీయబడెను. మహానదీతీరమందున్న విసీతిపురము, యయాతి నగరములనుండి కూడ కొన్ని దానములీయబడెను. వీరు పరమభట్టారక, మహారాజాధి రాజ పరమేశ్వర యను ఉన్నతబిరుదములను వహించిరి.

కొందరు చరిత్రకారులు వీరు గుప్తవంశమునకు చెందిన వారని తలంచి, దక్షిణకోసల గుప్తవంశమునకు చెందిన వారని వ్రాసిరి. వీరి శాసనముల లిపి, నాగరి-కుటీలాక్షరములు. భాష సంస్కృతము. వీరి శాసనముల శిఖ్రమైని పద్మాసనముగల గజలక్ష్మి విగ్రహము పోతపోయబడినది. వీరి శాసనముల కాలము క్రీస్తుశకము 800 ము. 1100 వరకు అని ఫ్లిట్ అభిప్రాయపడెను. వీరి వంశావళి ఈ దిగువ చూపబడినది :

శివగుప్త I. తరువాత అతని కుమారుడు జనమేజయ మహాభవగుప్త I. అతని తర్వాత అతని కుమారుడు యయాతిమహాశివగుప్త II. ఆ తరువాత అతని తనయుడు భీమరథమహాభవగుప్త II. వీరు ఉత్కళదేశములోని చాల గ్రామములను బ్రాహ్మణులకును, శివాలయములకును దానమిచ్చిరి తెలియుచున్నది.

ఈ కటకపుసోమవంశపురాజులు కోసలేంద్ర, త్రికశింగాధిపతియను బిరుదములు కల్గియుండుటచేత, ఇప్పటి దక్షిణకోసల, లేక విదర్భయును, దానికి దక్షిణముననున్న మహాకాంతారదేశమును, తూర్పుతీరమున కటకము వరకును వీరు పరిపాలించిరి మనము తలంపవచ్చును.

కర (కేసరి) వంశము : దక్షిణ ఉత్కళ దేశమున, అనగా మహానదికి దక్షిణభాగమున (ఉత్తర గంజాంజిల్లా సహా) ఈవంశపురాజుల శాసనములు కొన్ని దొరికినవి. శివకరదేవుడు పూరి జిల్లాలోని చౌరాశి గ్రామమును దానమిచ్చెను. దాన శాసనపు ఫలకముపై వికసించిన పద్మము, నంది, శంఖము, అర్ధచంద్రుడు, శివకరదేవుని పేరు పోతపోయబడినవి. శాసనపు లిపినిబట్టి ఈ శాసనము క్రీస్తుశకము 9 10 శతాబ్దిపు కాలమునాటిదని భావింపవచ్చును. శాసనపు భాష సంస్కృతము. వీరు శివభక్తులు. వీరి రాజధాని గుహాదేవపాటకము. ఈ కరవంశపురాజులు ప్రాచీన ఉత్కళ దేశమునందలి కొన్ని భాగములను అనగా కన్యోధదేశమునందును (ఉత్తర గంజాంజిల్లా, షశ్మికుకొండ ప్రదేశములు) ఏలిరి తెలియుచున్నది. దండిమహాదేవి శాసనమునుబట్టి, ఉన్నత్రసింహ, గయాడ అనువారు మొదటి కేసరి రాజులుగా కాన్పింతురు. ఈ కేసరి లేక కరవంశపు రాజులు చంద్రవంశపు క్షత్రియులని తోచును. శుభకరదేవుని శాసనమునుబట్టి, అతడు ఓద్ర

దేశాధిపతియనియు, పరమసౌగతుడనియు, ఊమంకర దేవుని పౌత్రుడనియు, శివకరదేవుని పుత్రుడనియు, మహాయాన ఔద్ధమతశాఖకు చెందినవాడనియు, క్రీ. శ. 8 వ శతాబ్దాంతమున ఇతడు ఒక ఔద్ధ గ్రంథమును, ఒక తివాసీయును, ఒక ఉత్తరమును చైనా దేశపు చక్రవర్తియగు చెన్-గ్యు-అన్ కు పంపెననియు, అందీతని బిరుదు నామములలో సింహములేక కేసరి యను పేరు కలదనియు తెలియుచున్నది. అనగా కరవంశపురాజులకు కేసరి బిరుదముండెను. ఈతని మరియొక శాసనమునుబట్టి అతని భార్య త్రిభువనమహాదేవియనియు, ఆమె చైలోద్భవ, లేక నాగోద్భవ యనియు తెలియుచున్నది. ఉత్తర గంజాంజిల్లాలో దొరికిన దండిమహాదేవి రెండు శాసనములను బట్టి, ఆమె శుభకరదేవుని కుమార్తెయనియు, పరమ మహేశ్వరిపాదభక్తురాలనియు, పరమభట్టారక మహారాజాధిరాజ పరమేశ్వరి యనియు, ఆమె రాజధాని గుహేశ్వరపాటకమనియు, అందుండి 180 వ రాజ్య (వంశశక) సంవత్సరమున వేంగి-పథకవాసియగు బ్రాహ్మణునకు సంక్రాంతి పుణ్యకాలమున దానముచేసిన పరదాఖండ విషయములోని వల్ల గ్రామమును సంరక్షించుటకై కొంగోడమండలమందలి ఉద్యోగులగు మహాసామంతులు, మహారాజులు, రాజపుత్రులు, అంతరంగులు, కుమారామాత్యులు, ఉపరికులు, విషయపతులు, ఆయుక్తులు, దండపాళకులు, స్థానాంతరికులు, రాజపోషకులు, చాటభటులు మొదలగు వారిని, ఆజ్ఞాపించెను. 7 వ శతాబ్ది ప్రథమార్దభాగమున, ఉత్తరాపథము నేలినట్టియు, ఉత్కళ దేశమునుగూడ నేలినట్టియు, హర్షుని మధుజాన్ శాసనమున ఇట్టి ఉద్యోగీయుల పేర్లు గలవు. అనగా, రాజకీయ విషయములును, పరిపాలనాపద్ధతియు, ఉత్తరదేశపు రీతులను పోలియున్నవి. ఈమె శాసనముననున్న 180 వ రాజ్యసంవత్సరము, శాసనపులిపి మున్నగువానిని బట్టి ఈ శాసనము 11 వ శతాబ్ది మధ్యభాగమునకు చెందినదని తోచును. ఇంతవరకు ప్రకటింపబడిన కర, లేక కేసరి వంశపు రాజుల శాసనములనుబట్టి, వీరి వంశక్రమ మీ క్రింది విధముగా నున్నది.

ఉన్నత్రసింహ (కేసరి)—అతని వంశజుడు గయాడ, ఆతని కుమారుడు లోలభార, ఆతని కుమారులు కుసుమభార,

ఉత్తర మీమాంస

లలితభారలు లలితభారుని కొడుకు శాంతి (జేమ) కరయు, శుభ (శివ) కరయు, ఆ తరువాత ఇతనిభార్య త్రిభువనమహాదేవి, ఆ తరువాత ఆమె కుమార్తె దండి మహాదేవి. వీరి కాలము క్రీస్తు 8.11 శతాబ్దములు.

వీరు పరిపాలించినదేశము కొంగోడు లేక కన్యోధ మండలము. (దక్షిణ తోసలి, ఉత్తరగంజాం). ఈ తోసలి దేశము ఉత్కళ (ఓడ్ర) దేశములోని ముఖ్యభాగము. పశ్చిమ ఓడ్రదేశముపై యయాతి జనమేజయ కేసరులు, కటకము రాజధానిగ చేసికొని పరిపాలించినట్లే, ఈ కర వంశపురాజులు దక్షిణ ఉత్కళదేశము నేలిరి. వీరికింద సామంతరాజులుగ భంజ, కైలోద్భవ వంశపురాజులు తమ ఏలుబడిని సాగించుకొనిరి.

కైలోద్భవులుకూడ కొంగోడు మండలమును పాలించుచు (సముద్రతీరమువరకు) కైవమతమును దేశమున వ్యాపింపజేసిరి. వీరు అనేక భాగములుగ విడిపోయి కళింగ, కోసల, ఉత్కళదేశములలోని వేరువేరు భాగములపై రాజ్యమేలిరి. వీరే తూర్పు దీవులను జయించి అందు తమ మతము, భాష, నాగరకతలను వ్యాపింపజేసిరి. ఇట్లే భంజ వంశపురాజులు ఉత్కళ లేక ఒరిస్సా దేశములోని ఉత్తరపశ్చిమ దిశలనున్న కొండలలో వేరు వేరు శాఖలుగ ఏర్పడి తమ ఏలుబడిని సాగించిరి. ఇప్పటి మయూరభంజరాజ్యమే (దీనికి బారిపద ముఖ్యపట్టణము) ప్రాచీన భంజరాజ్య జీర్ణశేషము అయి ఉన్నది. వీరు మయూర, అండజ భంజనులుగ తమ శాసనములలో వర్ణింపబడిరి. క్రీ. శ. 9 వ శతాబ్దమున, వీరభద్రుడను రాజు ఈ వంశమును స్థాపించెను. ఒక శాఖవారు కిజ్జింగ్ రాజధానిగను, మరియొకరు వంజల్ వాక (ఉత్తరగంజాం జిల్లాలోనిది) రాజధానిగను, కరవంశీయులకు సామంత ప్రభువులుగ తమతమ రాజ్యములను పాలించుచుండిరి. ఈ రాజులు బ్రాహ్మణుల నేకులను రప్పించి, వారి కగ్ర హారములను, భూములను దానమిచ్చి, శివాలయములను కట్టించి, హిందూ బ్రాహ్మణ మతాభిమానులై యుండిరి. వీరిదేశమును క్రీస్తు శ. 1194-95 లో, కళింగ రాజగు అనంతవర్మ చోడగంగదేవు జయించిన తరువాత వీరు గాంగ రాజులకు సామంతులై, తమ ఏలుబడిని సాగించుకొనిరి. ఇదే సమయమున ఉత్తర ఉత్కళ దేశము నేలు

కరవంశపు చునిరాజును ఓడించి, చోడగంగదేవుడు ఆ దేశమును జయించి, ఉత్కళాధిపతియై, తన రాజధానిని ముఖలింగమునుండి మహానదీతీరముననున్న కటకమునకు మార్చెను. కళింగ, ఉత్కళ దేశములు రెండును 1195 నుండి 1495 వరకు గాంగరాజులచే పాలింపబడెను. టెంగాల్ దేశములోని మిథునపురమువరకును తన రాజ్యమును చోడగంగదేవుడు విస్తరింపజేసెను. ఈరచు, ఇతని సంతతివారు క్రమముగ ప్రెస్టువ మతాభిమానులై ఉత్కళ దేశముం దనేక దేవాలయములను నిర్మించి, బ్రాహ్మణులకు, గుంతులకు, దేవాలయములకు, అనేక అగ్రహారములు దానము చేసిరి. ఉత్కళదేశముననున్న అంక గణన పద్ధతిని గను శాసనములలోను, రాజకీయ వ్యవహారములలోను అనుసరించినది. (చూడు. "కళింగదేశ చరిత్రము")

డా. సు.

ఉత్తర మీమాంస :

ఉత్తర మీమాంస సముద్రగుల్ఫమైన గోపుశాస్త్రము. మీమాంస అనగా చర్చ, విమర్శనము. మీమాంసాశాస్త్రము పేదముయొక్క చర్చ. పేదము సాధారణముగా నాలుగు భాగములుగ విభజింపబడినది. అవి సంహిత, బ్రాహ్మణము, ఆరణ్యకము, ఉపనిషత్తు అనునట్లే యున్నవి. సంహితలు దేవతాదిప్రాధనలు, పౌగండలు. బ్రాహ్మణములు యాగాది కర్మానుష్ఠాన విధులను నిర్వచించును. ఆరణ్యకములు అరణ్యవాసులైన మునులు మొదలగువారి జ్ఞానానుభవములను బోధించును. ఉపనిషత్తులు పరబ్రహ్మమైన బ్రహ్మ స్వరూప స్వభావములను బోధించును. పేదములు అపౌరుషేయములని మీమాంసకుల వాదము. పౌరుషేయములని నై యాయికుల వాదము. తొలుటొలుక మీమాంసకులు ఈశ్వరసత్తను గురించి ఉదాసీనత చూపిరి. అందుచే కొంత మంది నవీన విమర్శకుల అభిప్రాయము మీమాంసకులు ఈశ్వరసత్తను నిరాకరించినట్లే. ప్రపంచము మానవకర్మ బద్ధమనియు, ఈశ్వరతత్త్వమును అంగీకరించుట అవసరమనియు, ధర్మయుతమైన కర్మమే ప్రపంచ నియామకమనియు, అపౌరుషేయమైన పేదమే ధర్మస్వభావమును తెలియజేయుననియు వారి వాదము. ఈవాదము ననుసరించియు.

యం కైవాః సముపాసతే శివ ఇతి
 బ్రహ్మీతి వేదాంతినః;
 శౌద్ధా బుద్ధ ఇతి ప్రమాణ సచివః
 క ర్తేతి నైయాయికాః
 అర్హన్ని త్యథ కైవ శాసనరతాః
 క ర్మేతి మీమాంసకాః;
 సోఽయం వై విదధాతు వాంఛితఫలం
 త్రైలోక్యనాథో హరిః॥

—సుమంగళ స్తోత్రము

అను శ్లోకము ప్రచారితమైనది. ఇందు మీమాంసకులు కర్మనే ఈశ్వరునిగా భావించినట్లు చూపబడినది. ధర్మ ప్రధానత బ్రాహ్మణముల ముఖ్యాభిప్రాయము. బ్రహ్మ ప్రధానత ఆరణ్యకములయొక్క, ఉపనిషత్తులయొక్క ముఖ్యోద్దేశము. ధర్మముకొరకు కర్మ ముఖ్యము. బ్రహ్మ కొరకు కర్మను విడచుట అవసరము. అందుచే పరస్పర విరుద్ధములుగ కనిపించు ఈ రెండు వాదములకు ఏకమని ఒప్పుకొనిన వేదమే కారణమయ్యెను. వేదోద్దేశము స్పష్టిక రించుటకు రెండు మీమాంసలు ప్రారంభమయ్యెను. ఈ రెంటికి పూర్వమీమాంసయని, ఉత్తరమీమాంస యని పేర్లు. పూర్వమీమాంసకు ప్రధానమైనవి బ్రాహ్మణములు. తదితర వేదభాగములు గౌణములు. ముఖ్యోద్దేశము ధర్మజిజ్ఞాస. ఉత్తర మీమాంసకు ప్రధానమైనవి ఉపనిషత్తులు. తదితర భాగములు గౌణములు. ముఖ్యోద్దేశము బ్రహ్మజిజ్ఞాస.

ధర్మస్వరూపమును తెలుపుటకై కైమిని (క్రీస్తు పూర్వము 4 వ శతాబ్దము) మీమాంసా సూత్రములని అవరణామముతోపిలువబడు ధర్మసూత్రములను వ్రాసెను. బ్రహ్మస్వరూపమును నిర్వచించుటకు బాదరాయణుడు వేదాంతసూత్రములను అవరణామముగల బ్రహ్మసూత్రము లను లిఖించెను. బాదరాయణుని కాలము విషయమై విమర్శకులు భిన్నభిన్నమైన అభిప్రాయములను తెలిపి యున్నారు. కొందరు బాదరాయణుడు క్రీ. పూ. 500 సం. లకు చెందియుండుననియు, కొందరు క్రీస్తుతర్వాత 200 సం.లకు చెందియుండుననియు, మరికొందరు తన్మధ్యశతాబ్ద ములకు చెందియుండుననియు నుడువుదురు. ఏది అయినను వేదాంతసిద్ధాంతము బాదరాయణునితో కాక అతనికి పూర్వమే ప్రారంభమయియున్నట్లు తెలియును. బాద

రాయణుడే కాశకృత్సుడు, బౌదులోమి, బావరి మున్నగు ఋషుల పేర్లు పేర్కొనియున్నాడు. కాని వారి ప్రత్యేక సిద్ధాంతములేవో తెలిసికొనుట అంత సులభమైన పనిగాదు. ఒకే ఋషికి భాష్యకారులు భిన్నభిన్న సిద్ధాంత ములను ఆరోపించియున్నారు.

బ్రాహ్మణములు గాని ఉపనిషత్తులు గాని ఒకే గ్రంథ కర్తచే రచింపబడినవి కావు. అవి వేరువేరు ఋషుల అనుభవ వాక్యములై సంప్రదాయానుసారముగా సంపుటి కృత ములై యున్నవి. అందుచేత నవి పరస్పర విరుద్ధముగ ఒక్కొక్కచోట కనిపించును. ఈ విరోధములను తొల గించి ఉపనిషదర్థములన్నియు సమన్వయించుచు బ్రహ్మ స్వరూపమును, స్వభావమును నిర్వచించుట బ్రహ్మసూత్ర ముల ముఖ్యోద్దేశము.

వేదాంతము అనగా వేదము యొక్క అంతిమభాగ మనియు వేదము యొక్క సారమనియు రెండర్థములు చెప్పుటకలదు. ఏ అర్థమైనను ఉపనిషత్పరమే. ఉపనిషత్తులు ప్రస్తుతము నూ ట ఎ ని మి ది అని లేక నూట పండ్రెండు అని అందురు. ఇంకను అవి అధికసంఖ్య కలవై ఉండవచ్చును. కాని వాటిలో ముఖ్యమైనవి పది అని. పదకొండు అని, పండ్రెండు అని, ఇట్లు అభిప్రాయ వైవిధ్యము కలదు. ఇవియే ప్రాచీనములనియు తక్కినవి తర్వాత కల్పింపబడినవనియు విమర్శకు లనుచున్నారు. సామాన్యాభిప్రాయమునుబట్టి యవి పదకొండని తెలియు చున్నది. అవి- ఈశ, కేవ, కఠ, ప్రశ్న, ముండక, మాం డూక్య, తైత్తిరీయ, ఐతరేయ, ఛాండోగ్య, బృహదా రణ్యక, కైవల్యోపనిషత్తులు అనునవై యున్నవి.

వేదము ప్రమాణమగు ఆర్షమతమగుటచేత వేరు వేరు మతములవారు తమ మతములు ఆర్షమతములని నిరూ పించుటకు, ఉపనిషత్తులు తమమతమునే స్థాపించుచున్నవని చూపుటకు ప్రయత్నించిరి. తదుద్దేశముతో వారందరు బ్రహ్మసూత్రములవై భాష్యములు వ్రాసి బ్రహ్మసూత్ర ములు కూడ తమ తమ సిద్ధాంతములనే స్వీకరించినట్లు నుడివిరి. ప్రస్తుతము లఖించు ప్రసిద్ధ భాష్యములలో శంకరాచార్యులవారిది మొదటిది.

ఇప్పటివరకు ముద్రితమైన భాష్యములు పది మతము లకు చెందియున్నవి. భాష్యకారులలో శంకరాచార్యులు

(రమారమి క్రీస్తు తర్వాత 8 వ శతాబ్దము), భాస్కరాచార్యులు (9 వ శతాబ్దము), రామానుజాచార్యులు (11 వ శతాబ్దము), మధ్వాచార్యులు (13 వ శతాబ్దము), శ్రీకంఠాచార్యులు (13-14 వ శతాబ్దము), నింబారాచార్యులు (13 వ శతాబ్దము), వల్లభాచార్యులు (15 వ శతాబ్దము), విజ్ఞానభిక్షు (15 వ శతాబ్దము), బలదేవాచార్యులు (15-16 వ శతాబ్దము), శ్రీవతి (16 వ శతాబ్దము), ముఖ్యులు. శ్రీశుకభాష్యమని ఒకటి ఉన్నట్లు హయవదనరావుగారు వ్రాసినారు. కాని అది ఇంకను అచ్చుపడలేదు. ఈ పదిమందిలోను నింబార్కుడు, వల్లభుడు, శ్రీవతి, యనువారు ముగ్గురును ఆంధ్రులని వాడుక. కాని వారి మతము ఆంధ్రదేశమున ఎక్కడను కనిపించకపోవుట విచారణీయము.

భారతదర్శన శాస్త్రమున శబ్దమును ప్రమాణముగ గ్రహించునవి ముఖ్యముగ వేదములు, ఆగమములునై యున్నవి. అందరు స్మృతులను పురాణములను కూడ ప్రమాణములుగ గ్రహించిరి. అయినను స్మృతులకంటె వేదములకును, ఆగమములకును ఎక్కుడు ప్రాముఖ్యము కలదు. భాష్యకారులలో శంకరుడు, భాస్కరుడు ఒక వేదమునే ఆధారముగా గ్రహించిరి. తక్కినవారు ఆగమములను గూడ ప్రమాణముగా గ్రహించిరి. ఈ ఆగమముల, పాంచరాత్రాగమములు, పాశుపతాగమములు, శాక్తాగమములు అని మువ్విధముల నున్నవి. మొదటివి వైష్ణవులవి, రెండవవి శైవులవి, మూడవవి శాక్తేయులవి. అందులో శాక్తమతానుసారము లిఖించిన బ్రహ్మసూత్ర భాష్యము పేరొందినది. అది ఇంతవరకును ముద్రితమైనట్లు కనిపించదు. ఎక్కువగా తెలిసినవి పై నుదహరించిన పది మాత్రమే. ఈ భాష్యకారులలో రామానుజుడు, మధ్వుడు, నింబార్కుడు, వల్లభుడు, విజ్ఞానభిక్షు, బలదేవుడు అనువారు వైష్ణవులు. శ్రీకంఠుడు, శ్రీవతి యను నుభయులును శైవులు. శ్రీశుకుడు కూడ వైష్ణవుడను ప్రతీతి కలదు. భాస్కరభాష్యము ముద్రితమైనను భాస్కరమతానుయాయులు పెక్కురు కనిపించరు.

వేదాంతసూత్రములకే ఉత్తరమీమాంస అని పేరు. దాని ముఖ్యోద్దేశము జీవబ్రహ్మ, జడప్రపంచముల స్వభావము, స్వరూపము, తత్పరస్పరసంబంధము తెలుపుటయై

యున్నది. ఈ పదిమంది ఆచార్యులు పది భిన్నమతములను ప్రకటించియున్నారు.

శంకరుడు జీవబ్రహ్మైక్య వాదమును ప్రతిపాదించెను. జీవుడు నిజముగా పరబ్రహ్మయే యనియు, జీవునకు బ్రహ్మభిన్నతాజ్ఞానము అజ్ఞానస్థాననియు ఆపనిమతము. జడప్రపంచము మిథ్య. బ్రహ్మయొక్కటే సత్యమైనది. ప్రపంచము మాయాకృతము. స్వరూపమునను, స్వభావమునను జీవుడు బ్రహ్మకంటె అభిన్నుడే. ప్రపంచము యొక్క సత్యత వ్యాపవోరికము గాని, పారమార్థికము గాదు. ప్రపంచము, జీవుని సంయచితభావము, కేవలము అవభాసలు. మాయ యొక్క స్వభావము సత్యగాదు, అసత్యగాదు. అది అనిర్వచనీయము. రజ్జువును చూచి సర్పముని భ్రాంతిచెందినటుల పరబ్రహ్మమునే చూచి ప్రపంచమని భ్రాంతిచెందుచున్నాము. మాయను ఉపాధిగా జేసికొని బ్రహ్మ జీవస్వరూపమును దాల్చును. అపరిమితమైన బ్రహ్మము పరిమితమగును. అట్లు బ్రహ్మము పరిమితమై, బహిర్ముఖమై, శాస్త్రప్రపంచము లేకపోయినను ఉన్నట్లు భావించును. సర్వము బ్రహ్మైక్యభిన్నము, స్వాభిన్నము. అయినను, జీవుడు భేదబుద్ధి పొందును. తత్కారణముగా భయావిష్టుడై, తన మనస్సును తాను తెలిసికొనలేక, జరామరణాది దుఃఖములను పొందును. ఈ వివత్తునుండి తప్పించుకొనుటకు బ్రహ్మజ్ఞానమే దివ్యమైన మార్గము. కర్మ ద్వైతాధారము. అద్వైతమున కర్మకు తావులేదు. బ్రహ్మజ్ఞానము కర్మబంధములనుండి విముక్తి చేయును. కనుక కర్మసన్యాసము, జ్ఞానప్రాప్తియు అత్యవశ్యకములు.

ఈ సిద్ధాంతమును భాస్కరుడు అంగీకరించలేదు. బ్రహ్మమునకును, జడ ప్రపంచమునకును ఐక్యము సంభవించదు. జడము బ్రహ్మభిన్నము. జీవుడుమాత్రమే బ్రహ్మైక్యమును కాగలడు. బ్రహ్మైక్యమైన జడము ఉపాధియై బ్రహ్మమును జీవరూప విశిష్టముగా జేయును. జ్ఞానోదయమైన తర్వాత జీవుడు తన పరిమితభావమును విడిచి, దేహతాదాత్మ్యము వదలి, ఉపాధిని వినర్జించి, తన అంతస్వరూపమైన బ్రహ్మభావమును పొందును.

జడము సత్యము. శంకరుడు చెప్పినట్లు నూయకాదు. సత్యమైనను బ్రహ్మముకంటె అత్యంతభిన్నము కూడ

కాదు. అభిన్నముకూడ అయియున్నది. బ్రహ్మవినా భూతము జడము. శంకరునివాదమునకు అద్వైతవాదమని పేరు. భాస్కరుని వాదమునకు భేదాభేద వాదమని నామము.

రామానుజుడు అద్వైతవాదమును భేదాభేదవాదమునుకూడ అంగీకరింపలేదు. భేదాభేదములు పరస్పర విరుద్ధములు. రెండువ్యక్తులు భిన్నమైనచో అభిన్నములు కానేరవు. అభిన్నములైనచో భిన్నములు కానేరవు. అందుచే భేదాభేదములు రెండు ఒక్కచోటనే వర్తింపజాలవు. అదియునుగాక పరబ్రహ్మమును ఉపాధి ఆక్రమింపజాలదు. ఆ బ్రహ్మము స్వయం అపరిమిత స్వరూపము కలది. అది తేజోబలములకు రాశి. జడము బ్రహ్మీ ధారముగాని, బ్రహ్మము జడాధారముగాదు. పరతంత్రమైన జడము స్వతంత్రమైన బ్రహ్మమును ఉపహితము చేయజాలదు. అందుచేత బ్రహ్మము జడోపహితము కాగలదని చెప్పటకు వీలులేదు. ఆ కారణముచేత జీవుని ఆత్మమొట్టమొదటినుండియు బ్రహ్మమునకు భిన్నమనియే ఒప్పుకొనవలయును. జడమునకు జీవుడు ఎట్లు ఆత్మయో, జీవునికి తనఆత్మ ఎట్లున్నదో, అట్లే జీవాత్మకు పరబ్రహ్మము ఆత్మ. పరబ్రహ్మమునకు శరీరము జీవుడు. జీవునికి శరీరము జడము. అన్నింటికిని అవివాభావసంబంధము. ఇట్లు జీవజడ విశిష్టమైన బ్రహ్మమే అద్వైతమని ఉపనిషత్తులు చెప్పును. ఇట్లు విశిష్టమైన అద్వైతమును బోధించుటచే రామానుజుని మతమునకు విశిష్టాద్వైతమని పేరు. రామానుజుడు, శంకరుడు ప్రతిపాదించిన మాయను అంగీకరింపలేదు. ప్రపంచము బ్రహ్మమునకు విశేషణమైనప్పుడు మాయ కాజాలదు. అందుచేత ప్రపంచము సత్యమే. అదియునుగాక, మాయకు స్థానము బ్రహ్మమూ లేక జీవుడూ అను విషయము విమర్శింపతగినది. బ్రహ్మమయినచో, శుద్ధస్వరూప, జ్ఞానస్వరూప విశిష్టమైన బ్రహ్మము, అశుద్ధస్వరూప, అజ్ఞాన స్వరూపములతో విశిష్టమైన మాయకు ఆశ్రయము కాజాలదు. జీవుడే అయినచో, జీవుడు పూర్వము ఉన్నగదా మాయకు ఆశ్రయము కాగలదు? కాని జీవుడే మాయాకార్యమని శంకరుడు బోధించును. అయినచో కారణము కార్యముకంటె పూర్వమున ఉండవలెను. మాయ జీవునికి కారణము,

కార్యము కూడ కాజాలదు. అందుచేత, మాయ అసభవము. కనుక శంకరుని అద్వైతమును స్వీకరింపజాలమని రామానుజుచార్యులవారి వాదమైయున్నది.

శంకరుడు తప్ప వేదాంతులెవ్వరు మాయను స్వీకరింపరైరి. మాయను ఈశ్వరశక్తియని ఒప్పుకొన్నను ఆశబ్దము సత్తగాదు; అసత్తగాదు అను సర్థము ఈయజాలదు. అందరు ప్రపంచము సత్యమనియే వాదించిరి. రామానుజుడు బ్రహ్మము ఈశ్వరుడేయనియు, అది పరమపురుషుడనియు, విష్ణువు అనియు బోధించెను. శంకరుడు పరబ్రహ్మము పురుషస్వరూపము కాదనియు, ఈశ్వరుడు పరబ్రహ్మము కాదనియు, అపరబ్రహ్మమనియు చెప్పెను. శంకరుడుతప్ప తక్కినవారందరు పరబ్రహ్మము ఈశ్వరుడే అనియు, సగుణమనియు, అది విష్ణుస్వరూపముగాని శివస్వరూపముగాని యైయున్నదనియు వాదించిరి. అట్లు చేయుట వేదవిరుద్ధమని, ఆ సిద్ధాంతములకు ఆధారములైన పాశుపత పాంచరాత్రాగమములు వేద బాహ్యములని స్మృతులు, పురాణములు, సగుణుడైన ఈశ్వరుని వర్ణించినను, ఆవర్ణనలను శ్రుతిప్రాధాన్యము కలవాటినిగా నిర్వచించవలెనని అతడు వాదించెను. అందుచేత శంకరు డొక్కడే స్మార్తుడని, అనగా శ్రుతిస్మృత్యనుయాయి అని, తక్కినవారు స్మార్తులుకారని సంప్రదాయాభిప్రాయము.

మధ్వాచార్యులు వైముగ్గురి మతములను స్వీకరించలేదు. ప్రపంచము, జీవుడు సత్యములే. స్వతంత్రులుగాక పరతంత్రులే. అయినను బ్రహ్మమునకును జీవునికిని అత్యంత భేదము కలదు. పరబ్రహ్మమైన ఈశ్వరుడు తన స్వరూప శక్తిచే జీవులను జడమును సృజించును. ఆ శక్తిచేతనే వాటిని నియమించును. ఈ శక్తి పేరు మాయ. అయినను, ఇది శంకరునిమాయవలె అసత్యముకాదు. సత్యమే. పరబ్రహ్మస్వరూపము అసత్యము కాజాలదు. జీవబ్రహ్మములకు శరీర శరీరభావము అంగీకరించజాలము. శరీరములో బాధకలిగిన శరీరి అనుభవించును. కాని పరబ్రహ్మమునకు దుఃఖముఎన్నడునులేదు. అదిని త్యాగనంధస్వరూపము. జీవుడు తన నుఖదుఃఖములను తానే అనుభవించును. అందుచే జీవ బ్రహ్మములకు పూర్ణభేదము అంగీకరించవలెను. ఇట్లు పూర్ణభేదమును బోధించుటచే మధ్వాచార్యులవారి మతమునకు ద్వైతమని పేరుకలిగినది.

శ్రీకంఠుడు శైవుడు. అతడు పరబ్రహ్మము శివుడని చెప్పును. అతడు రామానుజునివలె విశిష్టాద్వైతి. పెక్కు విషయములలో ఈతనికిని రామానుజునికిని భేదములేదు. కాని అప్పయ్యదీక్షితులు ఇతడు అద్వైతి అని పొరపాటు పడెను. ఈ ప్రపంచము ఎట్లు ఉద్భవించినదను ప్రశ్నకు వీరందరు అది ఈశ్వరశక్తియొక్క పరిణామమని చెప్పుదురు. ఈశ్వరశక్తి ఈశ్వరునివలె సత్యమే. శంకరు డొక్కడుమాత్రము, ఈశ్వరశక్తికి సత్యాసత్యములు ఒప్పుకొననందున, ప్రపంచము బ్రహ్మవివర్తమని చెప్పెను. ఇంకను ఒక్క విశేషముకలదు. ఈశ్వరశక్తి ఈశ్వర స్వరూపమగుటచే, శక్తిపరిణామము ఈశ్వర స్వరూప పరిణామము; అందుచే ఈశ్వర పరిణామము. బ్రహ్మ పరిణామమే సృష్టి అనియు, బ్రహ్మవివర్తమే సృష్టి అనియు, రెండువాదములు వేదాంతమున గలవు.

నింజార్కునిమతము ద్వైతాద్వైతమని, భేదాభేద మనికూడ పిలువబడును. భాస్కరుడు బ్రహ్మమునకు జడమునకు సర్వదా భేదాభేదసంబంధము కలదనియు, బ్రహ్మమునకును జీవునికిని ముక్తిదశయందు మాత్రము అభేదము నీర్ధించుననియు వాదించెను. నింజార్కుడు బ్రహ్మ మునకును జీవునికిని ముక్తిదశయందుకూడ భేదాభేదము కలదని అనును. ఉపనిషత్తులు భేదమును అభేదమును కూడ ఉద్ఘోషించుచున్నవి. అందువలన రెండునుసత్యమే. నింజార్కుడు ఇంకొక విషయమునుకూడ ముందునకు తెచ్చెను. భాస్కరుని మతానుసారము జీవుడు జడోపహిత బ్రహ్మమేకమక ఉపాధినుంచి విడుదల అయినప్పుడు సాక్షాత్ బ్రహ్మస్వరూపమును పొందును. సంసారదశ యందు జీవునియొక్కయు బ్రహ్మము యొక్కయు స్వభావము ఒక్కటే. స్వరూపము మాత్రము భిన్నము. అందుచేత జీవ బ్రహ్మములకు భేదాభేదము. ముక్తి దశయందు స్వరూపమున స్వభావమున అభేదము మాత్రము చెప్పవలయును. నింజార్కుని మతము ప్రకారము జీవబ్రహ్మములు ముక్తిదశయందు కూడ స్వరూప మున భిన్నత్యము కల్గియుండును. స్వభావమున అభేదము, స్వరూపమున భేదము అంగీకరించుటచే నింజార్కుని మతమునకు భేదాభేదమని ద్వైతాద్వైతమని పేరు వచ్చినది.

వల్లభుని మతము శుద్ధాద్వైతమని పిలువబడును. ఈయన వైష్ణవాద్వైతి. ఈతని అద్వైతమునకు, శంకరుని అద్వైత మునకు భేదమున్నది. శంకరుడు అశుద్ధస్వరూపిణియైన మాయాశక్తి సహాయమున తన అద్వైతమును సాధిం చెను. వల్లభుడు శుద్ధస్వరూపుడైన ఈశ్వరునికి అశుద్ధ స్వరూపిణియైన మాయతో సంబంధము కలుగజేయుటకు ఒప్పుకొనలేదు. శంకరుని మతానుసారముగా మాయా శక్తి సహాయము లేనిదే ప్రపంచము పుట్టినేరదు. కాని వల్లభుడు మాయయొక్క అవసరము లేకుండగనే అపరి మిత తేజోరాశియైనందున ఈశ్వరుడు జీవులను ప్రపంచ మును సృష్టించగలడని చెప్పెను. ఈశ్వరుడు అపరిమితుడు. అందుచేత ఆయన స్వంతస్వలో ఒకభాగము ప్రపంచము క్రింద ఆవిర్భూతమైనను ఆయన అపరిమితస్వమునకు నష్టముండదు. పూర్ణమునుండి పూర్ణము కొట్టివేసిన పూర్ణమే మిగులునని ఈశావాస్యాసనిషత్తు చెప్పుచునే యున్నది. సృష్టికూడ సత్యమే. జీవుడు సత్యమే. బ్రహ్మము అద్వితీయమయినను పురుష స్వరూపము నగుణము. బ్రహ్మము నిర్గుణమని ఒక్క శంకరుడే వాదించెను.

విజ్ఞానభితు తన బ్రహ్మసూత్ర భాష్యమును సాంఖ్య మతానుసారముగా వ్రాయుటకు తలపెట్టెను. కాని సాంఖ్యమతమున ఈశ్వరుడులేడు. యోగమతమున కలడు. సాంఖ్యయోగములకు పరస్పరసంబంధము కలదు. యోగ మతమును కొందరు సేశ్వరసాంఖ్యమని కూడ చెప్పుదురు. అందుచే విజ్ఞానభితు సాంఖ్యయోగములను కలిపి బ్రహ్మసూత్రభాష్యము వ్రాసెను. ఈశ్వరుని ఒప్పుకొన నిచో ఉపనిషద్బ్రహ్మమును నిరాకరించవలసివచ్చును. ఒప్పుకొన్నప్పుడు సాంఖ్యస్రకృతిపరిణామమును ఈశ్వర శక్తిపరిణామముక్రింద మార్చవచ్చును. జీవులు అసంత ములు. ఈశ్వరభిన్నములు. అయినను కొంత అభేదము కూడ కలదు. భేదము ప్రధానము. అభేదము గౌణము. పురుషప్రకృతినం యోగమయినప్పుడు ప్రకృతి ప్రపంచ రూపముగా పరిణమించును. ముక్తి సాంఖ్యముక్తి వలెను. ప్రవ్రథమ జీవి, పురుష ప్రకృతులకు సంయోగ ములు కలిగించును. ప్రపంచము ఈశ్వరశక్తి రూపమైన ప్రకృతి యొక్క పరిణామమైనను తదంతర్గత సుఖ దుఃఖములు ఈశ్వరుని చెందవు. వీలన ఈశ్వరుడు

ప్రపంచమునకు ఉపాదానకారణము కాదు. కేవలము ఆధారకారణము. బల్లవైనున్న వస్తువులు కదలినను బల్ల కదలనట్లు ఈశ్వరాశ్రయమైన జీవులకు సుఖదుఃఖములు కలిగినను, అవి ఈశ్వరునికి చెందవు.

బలదేవుడు చైతన్యమత సంప్రదాయానుసారముగా బ్రహ్మసూత్ర భాష్యమును వ్రాసెను. ఈతని మతమునకు అచింత్య భేదాభేదమని అందురు. జీవేశ్వరుల మధ్య భేదము అభేదము కూడ వర్తించును. భేదాభేదములు పరస్పర విరుద్ధము లగుటచే ఎట్లు వర్తించునో అనునది అచింత్యము. ఉపనిషత్తులు రెండుసంబంధములు సత్యము లని చెప్పుచున్నవి. ఎట్లు సత్యములో గ్రహించుటకు బుద్ధికి సమర్థత లేదు. పరమేశ్వరునకు మూడుశక్తులున్నవి. మొదటిది పరశక్తి. దీని అధీనమున తక్కిన శక్తులు ఉండును. పరశక్తి ద్వారా బ్రహ్మము ప్రపంచమునకు జీవులకు ఉపాదానకారణము. ఇది బ్రహ్మమునకు ఆంత రీయము. రెండవ శక్తిని మాయ అని పిలుతురు. దీని పరిణామమే జడప్రపంచము. ఇది జీవుని మోహితునిగా జేసి బంధించును. జీవుడు ఆ బంధమునుండి విదళించుకొని నప్పుడే ముక్తిని పొందును. ముక్తి యనునది జీవుని స్వరూపప్రాప్తి. ఈ శక్తిని ప్రకృతి అని మాయ అని పిలిచినను, శంకరునిమాయవలెగాక, ఇది సత్యపదార్థమే. ఈ శక్తుల మధ్య మూడవది అపరశక్తి నామకము కలదు. దీని ద్వారామున బ్రహ్మము జీవులను సృజించును. ఇది మాయాశక్తివలెజడముకాదు. జీవబ్రహ్మైక్యము, జాత్యై క్యము మాత్రమే. ఉదాహరణము- మానవులందరు పర స్పర భిన్నులు. అయినను మానవజాతి (universal) అందరియందును ఒకటే. అందుచేత ఒకవ్యక్తియందున్న మానవజాతియు, రెండవవ్యక్తి యందున్న మానవ జాతియు ఒక్కటే. అయినను మొదటివాడొక విశేషవ్యక్తి, రెండవవాడు ఇంకొక విశేషవ్యక్తి. ఆలాగు ననే బ్రహ్మము జీవులందరియందును జాతిరూపముగా ఒక్కడేయైనను విశేషరూపముచేత మానవులందరు భిన్నులు. ఈవిధముగనే మధ్యాచార్యులు బలదేవునకు పూర్వము భేదము సాధించెను.

ఇవి వేదాంతుల పద్ధతులు. రామానుజాచార్యులవలె కొందరు శరీర శరీరి భావముద్వారమున ఉపనిషత్తుల

భేదాభేద వాక్యములను సమన్వయించిరి. కొందరు భాస్కరునివలె స్వరూపస్వభావ భేదసహాయమున నిర్వ చించిరి. మరికొందరు, ముఖ్యముగా బలదేవ ప్రభృతులు సామాన్య విశేషభావములను సహాయముగా గ్రహించిరి. శంకరుడు భేదవాక్యములను, మధ్యాచార్యులు అభేద వాక్యములను, తద్విరుద్ధ వాక్యపరత్వముచేసిరి.

శ్రీహతి వీరశైవమతావలంబి. ఆగమ ప్రధానుడైనను, వేదమును స్వీకరించి బ్రహ్మసూత్రభాష్యమును వ్రాసెను. ఈతనిమతమును భేదాభేదమని, విశిష్టాద్వైతమనిపిలుతురు. ఆతడు నింబారునికంటె ఒకమెట్టు వైకెక్కును. ఆతడు ముక్తియందు కూడ జీవబ్రహ్మైక్యము స్వభావైక్యమే కాక స్వరూపైక్యముకూడ ఉన్నదని చెప్పెను. సంసార దశయందు ముక్తిదశయందుకూడ స్వభావాభేదము, స్వభావభేదము, స్వరూపాభేదము, స్వరూపభేదము అను నీ నాలుగు వర్తించును. ఇది ఎట్లు సంభవము అను ప్రశ్నకు ఆతడు, “మేము కేవలము యుక్తిప్రామాణ్య వాదులముకాము, శ్రుతిప్రామాణ్య వాదులముకూడ, శ్రుతి భేదాభేదములు రెండు ఒప్పుకొని యున్నది. కావున అవి రెండును సంసారదశయందును ముక్తిదశయందును కూడ వర్తించవలెను” అనును. శ్రుతిచెప్పినది అనుభవ పేద్యముగాని, కేవలము యుక్తి నిరూపణీయముగాదు.

శుక్రాచార్యుని మతమునుగురించి మనకు విశేషముగా తెలియదు. ఈతని మతములో శంకర సంప్రదాయములు కొన్ని, భాగవత సంప్రదాయములు కొన్ని మిళితములు అయ్యెనని హయవదనరావుగారి ఆశయము. కొంతమంది శంకరానుయాయులవలె శుకుడు ఏకజీవవాదము అంగీక రించుననిరి. దానినిబట్టి బ్రహ్మవలె జీవుడు కూడ ఒక్కడే. జీవబహుత్వమైనను ఒప్పుకొనుటలేదు. జీవుడు ఒక్కడైనను యోగవిభూతివలన యోగి బహురూపములు దాల్చగలిగి నట్లును, స్వప్నావస్థయందు మనస్సు ఒక్కటే అయినను తనరూపమును తన శత్రురూపమును దాల్చి యుద్ధము చేయునట్లును, ఒకేజీవుడు బహుజీవరూపములనుదాల్చును.

పి. టి. రాజు.

ఉదజని (హైడ్రోజెన్):

రసాయనశాస్త్రమునందు ఇప్పటికి రమారమి నూట ఒక్క మూలద్రవ్యములు కనుగొనబడినవి. వాటిలో

ఉదజని (హైడ్రోజెన్)

భారవృద్ధికమము ననుసరించి ఉదజని ప్రథమస్థానమును ఆక్రమించియున్నది. ఇది యొక ప్రత్యేక మూలకమని కేవెండ్లీఅను శాస్త్రజ్ఞుని (1756) చే ప్రప్రథమముగా నిరూపింపబడెను. దీని నతడు జ్వలన వాయువని (inflammable air) అనెను. తరువాత లెవోజియర్ అనునతడు (1788) దీనికి 'హైడ్రోజెన్' అను నామ మిడెను. నీటిని పుట్టించునది యని ఈపదమున కర్థము. 'ఉదజని' యను పేరుకూడ దీనికి అట్లే ఏర్పడెను.

రసాయనశాస్త్ర పరిభాషలో ఉదజనిని H అను సంకేతాక్షరముతో తెలుపుదురు. దీని పరమాణుభారము 1 గా స్వీకరింపబడెను. అట్లే ఇతర మూలకములతో ఇది సంయోగముచెందు శక్తి (Valency) యు 1 గా గ్రహింపబడెను. ఉదజనిపరమాణువు యొక్క నిర్మాణము ఇట్లుండు

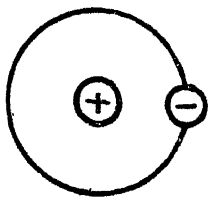

నని శాస్త్రజ్ఞులు నిర్ణయించిరి. - 'ఇది కేంద్రమును చుట్టు పరిభ్రమణ శీలమగు ఋణవిద్యుత్కణము (ఎలక్ట్రాన్)'. దీని ద్రవ్యరాశి అత్యల్పమగుటచే గణనీయముకాదు. '+ 'ఇది పరమాణువునందు స్థిరమగు

భాగము. దీనిని ప్రోటాన్ అందురు. దీనియందు ఒక ధన విద్యుత్పూరణము ఉండును. దీనిద్రవ్యరాశియే మొత్తము పరమాణువు యొక్క ద్రవ్యరాశికి సమానము. ఈ ద్రవ్యరాశిని ఒకపరిమాణము (unit) గా గ్రహించి ఇతర మూలకములయొక్క పరమాణుభారములను తెలుపుచుందురు. ఉదజని పరమాణుభారము 1.67×10^{-24} గ్రాము. అనగా ఒక మిలియను మిలియన్ల మిలియన్ల మిలియన్ల ఉదజని పరమాణువులు కలిసి 1 గ్రాము తూగును.

అగ్నివర్షతములనుండి వెలువడు వాయువులలోను, రాతి-ఉప్పువంటి ఖనిజములలోను, ఉల్కలలోను, సూర్య గోళము యొక్క బాహ్యకాళములోను ఉదజని ప్రత్యేక రూపములో దొరకును. నీటియందు ఘనపరిమాణమును బట్టి ఉదజని 2 పాళ్ళు, ఆప్లుజని 1 పాలు సంయోగము చెందియుండును. ఆప్లుములలోను, ఊరములలోను, జీవ పదార్థములలోను ఉదజని సంయోగస్థితియందుండును. కార్బో హైడ్రేటులలోను, మిథేను, ఇథేను వంటి వాయు

వులలోను ఉదజని కర్పనముతో సంయోగము చెంది యుండును. ఉదజని అనేకపరిశ్రమలయందు ఉపయోగము కలిగియుండుటచే, దానిని భారీయెస్తున అనేకవిధములుగా తయారుచేయుచుందురు.

ఆప్లుములలో ఉదజని ఒక ఘటకపదార్థముగా నుండుటచే, సల్ఫ్యూరికామ్లము, హైడ్రోక్లోరికామ్లములలో జింకు, ఇనుము, అల్యూమినము, మెగ్నీషియము, టిన్ను మున్నగు ధాతువులు ప్రతిక్రియనొంది ఉదజనిని వేరు చేయును.

ఉదా: జింకు + హైడ్రోక్లోరికామ్లము = జింకు క్లోరైడు + ఉదజని.

మెగ్నీషియము + సల్ఫ్యూరికామ్లము = మెగ్నీషియం సల్ఫేటు + ఉదజని.

సోడియం, పొటాసియం వంటి ధాతువులు సాధారణ పరిస్థితులందే నీటిమీద ప్రతిక్రియనొంది ఉదజనిని వేరు చేయును. ఎఱ్ఱగా కాల్షిన ఇనుము లేక కర్పసముమీదుగా నీటియావిరిని పంపినపుడు కూడ ఉదజని విడువబడును. కొద్దిగా ఆప్లుము కలుపబడిన నీటిలో గుండ విద్యుచ్ఛక్తిని ప్రోనిచ్చినచో అది రాసాయనికముగా విభజనముచెంది ఋణాద్రువమువద్ద ఉదజని వాయువు వెలువడును.

కాస్టిక్ సోడా లేక కాస్టిక్ పొటాష్ వంటి దాహకజారములు అల్యూమినియము, జింకు, టిన్ను, సిలికన్ లవంటి మూలకములతో ప్రతిక్రియ నొంది ఉదజనిని విడుదల చేయును.

ఉదజనివాయువును భారీయెత్తున తయారుచేయుట: పన్నుని ఇనుపరేకు ముక్కలను $600^{\circ} - 800^{\circ}C$ వరకు వేడిచేసి, ఎఱ్ఱగాకాల్షి, వాటిమీదుగా నీటి యావిరిని పంపినయెడల ఉదజని విడుదలయి, లోహముయొక్క ఆప్లుజనిదము ఏర్పడును. ఈ లోహోప్లుజనిదమును వాటర్ గ్యాస్ (జలవాయువు) అనువాయువు సహాయమున ఉయకరణ మొనర్చి (reduce), ఇనుముగా మార్చి, మరల ఉపయోగించుచుందురు.

జలవాయువునుండి కూడ ఉదజని తయారు చేయబడును. ఎఱ్ఱగా కాల్షిబడిన కోక్ అనబడు కర్పనము మీదుగా నీటియావిరిని పంపినచో, ఈ క్రింది ప్రతిక్రియ జరిగి జలవాయువు ఏర్పడును.

కర్బనము + నీరు = కార్బన్ మోనాక్సైడ్ + ఉదజని.

ఈ విధానములో జలవాయువును కోకునుండి గాక, మిథేను అనబడు వాయువును నీటి యావిరితో కలిపి (900°C వరకు వేడిచేసి) కూడ పొందవచ్చును.

మిథేను + నీటియావిరి = కార్బన్ మోనాక్సైడ్ + ఉదజని.

మిథేను అనబడు వాయువు బొగ్గుగనులనుండియు, మురుగును శుభ్రముచేయు (Sewage Purification) నపుడును లక్షలకొలది ఘనపుటడుగుల పరిమాణములో లభించుచుండును. దీనినుండి ఉదజనిని మిక్కిలి చౌకగా తయారు చేయవచ్చును. 'కాప్లర్' విధానములో కాప్టిక్ సోడాను తయారు చేయునపుడు ఉదజని ఉపపదార్థముగా లభించును.

ధర్మములు : ఉదజనిరంగు, రుచి, వాసనలేని వాయు పదార్థము. నీటిలో చాలకొద్దిగా కరగును. ఈ వాయువు అన్ని పదార్థములకంటె తేలికయైనది. అధిక పీడనమందు చాలతక్కువ ఉష్ణోగ్రతలో దీనిని ద్రవముగా మార్చవచ్చును. ఆ ద్రవమునకు రంగుఉండదు.

ఇతరపదార్థములు ఈవాయువునందు మండవు. కాని ఇది కొద్దినీలిరంగులో మండును. ఇది మండునపుడు ఆక్సిజన్ తో సంయోగముచెంది నీరు ఏర్పడును. అందు వలననే దీనికి ఉదజని (Hydrogen) అనుపేరు పెట్టబడెను. ఉదజనిని, ప్రాణవాయువును 2 : 1 నిష్పత్తిలో కలిపి అంటించినచో, పెద్దపేలుడుధ్వనితో అవి సంయోగము నొందును. ధాతుఆప్లజనిదములనుండి ఆప్లజనిని గ్రహించి వాటిని ఆయాధాతువులుగా తయకరణ మొనర్చును. ఉదజని చాలఉపధాతువులతోను, ధాతువులతోను సంయోగముచెంది హైడ్రైడులనబడు పదార్థములుగా ఏర్పడును. ఉదా : నీరు, అమ్మోనియా, హైడ్రోజను క్లోరైడు మిథేను, హైడ్రోజనుసల్ఫైడు మున్నగునవి, ఉపధాతువులతో ఉదజని సంయోగముచెందగా ఏర్పడు హైడ్రైడులు. ఇవి సోడియం, పొటాసియం, కాల్షియంమున్నగు ధాతు హైడ్రైడులకంటె స్థిరమైనవిగా నుండును. నికెలు, కోబాల్టు, ఇనుము, ప్లాటినము, పల్లాడియం మున్నగు ధాతువులను ఈ వాయువులో వేడిచేసినయెడల, అవి ఉదజనిని పీల్చుకొనును. ఈధర్మమును అక్టాజన్ అందురు.

పల్లాడియం తన పరిమాణముకంటె 800 నుండి 2200 రెట్ల పరిమాణమువరకు ఉదజనిని పీల్చుకొనును. అక్టాజన్ జరిగిన తరువాత ఈధాతువును బాగుగా వేడి చేసినచో, మరల స్వచ్ఛమగు ఉదజని విడుదలగును. ఉదజని సాధారణముగా రెండు పరమాణువులు కలిసియుండు అణువుల రూపములో నుండును. కాని ఏదేని ఉదజనిగల సమ్మేళనమునుండి అప్పుడే వియోగముచెంది పరమాణుస్థితియందుండు ఉదజని అణుస్థితియందుండు సాధారణముగుఉదజని కంటె మిక్కిలి చురుకైనదిగానుండును. ఇట్టిస్థితియందు దీనిని 'సద్యోజాతోదజని' (Nascent Hydrogen) అందురు. పొటాసియం పెర్ మాంగనేటు ద్రావణములోనికి సాధారణపు ఉదజనిని పంపినపుడు, అది ఆ ద్రావణముయొక్క రంగును పోగొట్టజాలదు. కాని ఆ ద్రావణములో కొద్ది జింకుముక్కలు, సజల నల్ఫ్యూరికామ్లము వేసినచో, ద్రావణము యొక్క ఎరుపురంగు అదృశ్యమగును. ఇచ్చట అప్పుడే వెలువడిన ఉదజని పరమాణుస్థితియందుండును కనుక, దాని ప్రతిక్రియ ఎక్కువ శక్తిమంతముగా నుండుటయే కారణము.

ఉపయోగములు : ఉదజని చాల తేలికయైనదగుటచే, బెలూనులవంటి గాలి యోడలందు నింపుటకు ఉపయోగించును. ఆప్లజనితో దీనికిగల తీవ్రమగు సంస్కరముచే, ఇది శక్తిమంతమగు తయకారిగా (reducing agent) పనిచేయును. ఆప్లజనియే కాక, ఇతర ఋణవిద్యుత్సామ్యముల (Electronegative elements) తో కూడ ఇట్లే ప్రవర్తించును. ఈ ధర్మమును బట్టి ఉదజని ధాతువులను వాటి ఆప్లజనిదములనుండి శుభ్రము చేయుటకును, నూనెలను శుభ్రముచేయుటకును ఉపయోగించును. ఈ వాయువును ఆప్లజనితో గాని, ఎసిటిలీను అను వాయువుతోగాని కలిపి మండించినచో, సుమారు 2000°C-3000°C ఉష్ణోగ్రత గల జ్వాల ఏర్పడును. ఇట్టి జ్వాల సహాయమున యంత్రాంగములను సులభముగా మరమ్మత్తు చేయవచ్చును. కనుక లోహకర్మశాలలందు ఉదజనియొక్క ఉపయోగము ఎంతైనను కలదు. హేబర్ విధానమున ఈ వాయువును నత్రజనితో సంయోగపరచిఅమ్మోనియానుతయారుచేయుదురు.

నేటి నాగరకతయందు ఉదజనితో సంయోగము చెందిన అనేక పదార్థములు వాడుకలో నున్నవి. వాటిలో

ఉద్భిజ్జ పరిణామము

పలురకములగు హైడ్రో కార్బనులు, అమ్మోనియా, జలవాయువు (Watergas), కోల్ గ్యాస్, స్లాప్టికులు మొదలగునవి విరివిగా నున్నవి. వీటినిగూర్చిన విజ్ఞాన మంతయు సేంద్రియరసాయన శాస్త్రములో (organic chemistry) ప్రత్యేకముగా వివరింపబడియుండును. అవి నూనెలలో సహజముగ వాసన, రంగు ఉండుటచే, వాటిని ఆహార పదార్థములుగా వాడుటకు రుచిగా నుండవు. సూక్ష్మకణములుగా విభజించిన నికెలును ఉత్పేరకముగా ఉపయోగించి ఆ నూనెలలోనికి ఉదజనివాయువును సంయోగపరచినచో వాటిలోని వాసన, రంగు పోయి, ఆరిన నేయవలె పేరుకొనును. ఇదియే 'డాల్డా' లేక 'వనస్పతి' అనబడు కృత్రిమముగు నెయ్యి. అట్లే జంతువుల క్రొవ్వులను ఉదజనికరణము చేసి సబ్బులను తయారు చేయుటకు అవసరముగు గట్టి క్రొవ్వులను చేయుదురు. వీటికి కావలసిన ముడిపదార్థములలో తిమింగిలముల క్రొవ్వు ముఖ్యమైనది. ఉదజనియొక్క ఈ ఉపయోగము కనిపెట్టబడిన పిదప నేతికి వలయు వేరుసెనగపంట యొక్కయు, సబ్బులకు వలయు తిమింగిలములను పట్టు పరిశ్రమయొక్కయు ప్రాముఖ్యము హెచ్చి ప్రపంచ ములో అనేకమంది కార్మికులకు పని కల్పించుచున్నది. ఆముదమువంటి నూనెనుకూడ ఉదజనికరణ మొనర్చి పలువిధములుగా వాడుచున్నారు. ఈ విధముగా పూర్వము ఉపయోగములేక వ్యర్థముగా పోవు అవిసె నూనె, ప్రత్తినూసె మున్నగు పలురకములగు నూనెలు ఉదజనికరణమువలన ఆహారపదార్థములుగా ఉపయోగములోనికి తేబడినవి.

ఉదజనియొక్క రూపాంతరములు (Isotopes) :

మామూలు ఉదజనియొక్క పరమాణు భారము 1 అని చెప్పియుంటిమి. కాని ఇట్టి 5000 భాగముల ఉదజనిలో ఒక భాగము పరమాణు భారము 2 గా కలిగియుండునని కనిపెట్టబడెను. ఈ 1 భాగమును భారోదజని (Heavy Hydrogen) అని పిలిచెదరు. దీనినే డ్యూటెరియం (Dueterium) అందురు. సాధారణముగా మూలకముల యొక్క రూపాంతరములు (isotopes) అతి స్వల్ప భేదములను మాత్రమే కలిగియుండును. కాని హైడ్రో జనునకును, డ్యూటెరియమునకును మధ్యగల భేదములు

విస్తారముగా నుండును. డ్యూటెరియము హైడ్రోజను కంటె చాల మందముగా ప్రతిక్రియలనొందును. ప్రెటియం అనబడు మరియొక రూపాంతరము (isotope) ఉదజనిలో అతిస్వల్పముగా నుండుననికూడ కనుగొనిరి. ఈ మూడు రూపాంతరములను H, D, T (Protium, Deuterium and Tretium) అను సంకేతాక్షరములతోగాని, ద్రవ్య రాసుల ననుసరించి ¹H, ²H, ³H అని గాని వ్యవహరింతురు.

పు. వ. శా.

ఉద్భిజ్జ పరిణామము :

పరిగతు చెందిన జీవినైనను కొన్ని తరములవరకు జాగ్రత్తగా పరిశీలించిచూచినచో దాని శరీరమున కొన్ని క్రొత్తమార్పులు వరుసగా కలుగుచుండుట, ఆమార్పులు తరువాతి తరములకు సంక్రమించుచుండుట మనకు కనబడును. దీనినిబట్టి ప్రాణుల లక్షణములు స్థిరమైనవి కావనియు, కొన్నితరములు గడచునప్పటికి వానిలో శాశ్వతమైన మార్పులు కలుగవచ్చుననియు మనము గ్రహింపవచ్చును. మౌనపునికృషి ప్రారంభమైనదిమొదలు అతనికి ఉపయోగపడుచున్న ప్రాణులఅభివృద్ధినిచూచినచో వానిలో మార్పుకలుగుట కెన్ని అవకాశములున్నవో మనకు తెలియును. నేడు చాలరుచితో పెద్దవిగానున్న రకరకముల ఆపిల్ పండ్లకు మూలభూతమయిన పండు కొంతకాలముక్రిందట పుల్లగా చిన్నదిగా నుండెన్నచో అందు కొంతమార్పు కలిగియుండవచ్చునని తెలియును. ఇట్లే సేద్యములోనున్న మొక్కలలో చాలభాగము వాని ఆటవిక వంశకర్తలేవియో చెప్పుటకు వీలులేనంతమార్పు చెందినవి.

అత్యంత ప్రాచీన కాలము నుండియు జీవప్రపంచ మంతయు మొదట నిరింద్రియపదార్థమునుండి క్రమముగా చిన్నచిన్న జీవరూపముగా బయలుదేరి, దానినుండి క్రమ పరిణామమూలమున ప్రస్తుతము మన కగపడుచున్న జీవరూపము వచ్చియుండవచ్చునని తత్వవేత్తలు పలు మారు ఊహించిరి. కేవలము అట్లు ఊహింపబడుటయే గాక, గత శతాబ్దమునుండియే శాస్త్రదృష్టితో జీవ పరిణామవిషయము పరిశీలించబడుచున్నది. నేటి జీవరూపములు గతయుగములలోని పూర్వజీవుల రూపములనుండి

క్రమక్రమముగా పొందిన మార్పులవలన పూర్తిగా మారి పురోవృద్ధి చెందినవనుటకును, కొన్ని రూపములు కాలగర్భమున అంతర్ధానమొందిన వనుటకును తగిన నిదర్శనములు సేకరింపబడుచున్నవి. జీవపరిణామము యథార్థమని జీవ శాస్త్రజ్ఞులందరును ఒప్పుకొందురు. కాని పరిణామవిధాన విషయమున అందరికిని ఏకాభిప్రాయమింకను కుదురలేదు.

జీవపరిణామము యథార్థమని నమ్ముటకు ఈ క్రింది నిదర్శనములు ఆధారములు :

భూగర్భ నిదర్శనములు : పాషాణముల మధ్య శిలారూపము చెందిన ఉద్భిజ్జములు, వాని భాగములు, ఈ విషయమున చాల ముఖ్యమైనవి. సమకాలికములయిన పాషాణముల పొరలలో తుల్యములైన రూపములు కనబడుచుండుటవలన భూగర్భశాస్త్రజ్ఞులు ఆయా పాషాణముల కాలము, వానియందున్న శిలారూప వృక్షముల కాలము లెక్కవేయగలిగిరి. వీనినిబట్టి చూచినచో పూర్వ కాలమునుండి ఇప్పటివరకును శిలారూప జీవములలో అభ్యుదయసూచకమగు మార్పులుండుట, ప్రాత రూపములు నశించుచు క్రొత్త రూపములు పుట్టుచుండుట కాననగును. శిలారూప వృక్షములకును నేటి సజీవ వృక్షములకును గల సన్నిహిత బాంధవ్యము కూడ మనకు అగపడును. భూగర్భ చరిత్రలో మొదటి ఆదికల్పము (Archeozoic Era), ప్రాదికల్పము (Proterozoic Era) అనబడు 140 కోట్ల సంవత్సరముల కాలము వరకు బహుశః ఏకకణ జీవులు, శిలారూప కైవలములు మాత్రమే ఉండియుండవచ్చును.

సుమారు 4750 లక్షల సంవత్సరములకాలము క్రిందటి నుండి భూగర్భ చరిత్రను పరిశీలించి చూచినచో 'పురాకల్పము' (Paleozoic Era) అనబడు 2750 లక్షల సంవత్సరముల కాలమున, మొదట సముద్రపు కైవలములు, తరువాత భూమిపై నివసించు ఉద్భిజ్జముల శిలారూపములు, దారువాహికలు గల ఉద్భిజ్జములు, గింజలుగల వర్ణములు (ఫెరసులు), నగ్నబీజములుగల ఉద్భిజ్జములు, దేవదారు తెగకు చెందిన వృక్షములు, క్రమముగా భూమిపై అగపడినట్లు విదితముకాగలదు. అటుపిమ్మట 'మధ్యకల్పము (Mesozoic Era)' అనబడు 1800 లక్షల సంవత్సరముల కాలములో సుమారు 400 లక్షల సంవత్సర

ములు గడచిన తరువాత సంవృత బీజవంతములగు వృక్షములు అవతరించినవి. కాని దేవదారుజాతివృక్షములే ఎక్కువ వ్యాప్తిలో నున్నవి. క్రమముగా సంవృత బీజవృక్షముల సంఖ్య ఎక్కువ కాజొచ్చెను. తరువాత 750 లక్షల సంవత్సరముల కాలము గల 'నూతనకల్పము (Cenozoic Era)' లో సంవృత బీజవృక్షములతో దట్టమగు అరణ్యములు ద్రువముల దగ్గరకూడ పెరిగినవి. తరువాత పెరుగుటకు ఉష్ణము అవసరమగు ఉద్భిజ్జములన్నియు ద్రువ ప్రాంతములందు అవృశ్యమైనవి. గుల్మములు, ఓషధులు విమ్మట అధికముకాజొచ్చెను. ఇంతలో మానవ వికాస మగుటతో ఉద్భిజ్జములలో చాల తెగలు నశించిపోయినవి. మానవ నాగరకతాభివృద్ధితో పాటు వైరులు, కలుపు మొక్కలు అవతరించినవి.

పరీకరణ సంబంధమగు నిదర్శనము : జంతువుల వలెనే నేటి ఉద్భిజ్జములు కూడ క్రమముగా అవతరించినవని ఉద్భిజ్జ పరీకరణము రుజువుచేయును. వాటి నిర్మాణమును పరిశీలించినచో వాటి లక్షణములు ఆకస్మికముగ సంభవించినవి కావనియు, వాటిని పోలియుండు మరికొన్నిటితో కలిసి అవి ప్రత్యేకమగు సమూహములుగా ఏర్పడుచున్నవనియు తెలియును. ఈ విషయములను బట్టి ఒక కుటుంబమునకు చెందిన ఉద్భిజ్జములన్నియు ప్రాయశః ఏదో యొక వంశకర్త నుండి బయలుదేరినవని ఊహించబడినది.

రూప నిర్మాణ శాస్త్రనిదర్శనము : ఒక కుటుంబములోని వివిధజాతుల ఉద్భిజ్జములలో పత్రశిరల కూర్పు, పుష్ప భాగముల పరస్పరసంబంధము మొదలగు లక్షణముల పోలికలు చూచినచో అవి అన్నియు ఒకే వంశకర్తయగు ఉద్భిజ్జమునుండి పుట్టినవని చెప్పవచ్చును. ఉదా : నెనగ కుటుంబములోనున్న మొక్కల పుష్పాకారము మొదలగు లక్షణములు. జంతువుల కున్నట్లే మొక్కలకు కూడ ప్రయోజనశూన్యములగు అవయవములు కొన్ని కలవు. ఉదా : అవశేషకములగు కేసరములు, అవశేషకములగు ఆకర్షణపత్రములు మొదలగునవి. అవి ఒకప్పుడు బాగుగ అభివృద్ధిచెంది పరిణామక్రమమున నిష్ప్రయోజనములై ఊణించినవని తెలియుచున్నది.

పిండ సంబంధమగు నిదర్శనము : పిండవృద్ధిలో కనబడు పరిణామ నిదర్శనములు జంతువులలో అధికముగా.

ఉద్భిజ్జ పరిణామము

నున్నవి. ఉద్భిజ్జములలో అవి బహుస్వల్పముగా కనబడును. ఏదైన నొక ప్రాణి యొక్క పిండవృద్ధి క్రమమును పరిశీలించినచో దాని వంశావళిలో తక్కువ శ్రేణికి చెందిన పూర్వుల లక్షణములను అది మరల కనబరచుచుండును. ఈ విషయమును 'ప్రత్యావర్తనము(Re-capitulation)' అందురు. ముండ్ల జెముడు మొక్కయొక్క మొలక దశ యందు పత్రములుండును. తుమ్మతెగకుచెందిన మొక్కలకు భిన్నపత్రము లుండును. ఆ తెగకు చెందిన కొన్ని జాతుల మొక్కల యొక్క ఆకు, కాడ పలుచగా వెడల్పుగా నుండి ఆకుపచ్చ రంగు కలిగియుండును. నిజమైన పత్ర భాగము స్వల్పముగా నుండును. ఈ మొక్కల యొక్క అంకురములకు బయలుదేరు మొదటి ఆకులు సాధారణ పత్రములవలె నుండును. ఈ లక్షణము ప్రాయశః వాటి పూర్వ వంశ్యుల లక్షణమైయుండును. ఇట్టి విషయములను పరిణామ సిద్ధాంత ప్రకారము కాక వేరొక విధముగా ననుర్థించుట కష్టము.

భౌగోళిక వ్యాప్తి విషయక నిదర్శనము : ఉద్భిజ్జముల భౌగోళిక వ్యాప్తిని గూడ పరిశీలించినచో, పరిణామమును బలపరచు నిదర్శనములు కనపడును. ఆటవిక స్థితియందున్న పెక్కు జాతుల మొక్కలు భూమిపై ఎక్కువ భాగము వ్యాప్తిచెందవు. ఉదా : యూకలిప్టసు మొక్కలు ఆస్ట్రేలియా యందును, పొగాకు పశ్చిమ భూగోళము నందును మాత్రమే పెరుగుచుండెడివి. పలురకములగు అవరోధముల వలన అవి విస్తరింపలేకపోయినవి. వాటి నుండి కాలక్రమమున బయలుదేరిన రకములకు వంశకర్త యొక్క పోలికలు కూడ అదృశ్యములై నవి.

ప్రయోగాత్మక నిదర్శనములు : ప్రకృతిని జాగ్రత్తతో పరిశీలించినచో క్రొత్త రకముల ప్రాణులు బయలుదేరుచుండుట కనబడును. ఇది పరిణామ సంబంధమగు మార్పుల వలననే చాల నెమ్మదిగా జరుగుచున్నది. ప్రయోగ పరిశీలనముల వలన ప్రాణులలో కనబడు మార్పులు, ఆమార్పులు ఆనువంశికముగా తరువాతి తరములకు సంక్రమించుచుండుట, అను విషయములు పరిణామ సిద్ధాంతమును గట్టిగా బలపరచుచున్నవి.

ఈ నిదర్శనములన్నిటిని బట్టి జీవకోటిలో పరిణామ సంబంధమగు మార్పులు జరిగినవనియు, జరుగుచున్నవనియు

జీవశాస్త్రజ్ఞులకు దృఢపడినది. ప్రస్తుతము మనకు అగపడు ఉద్భిజ్జములుగాని, జంతువులుగాని ఎన్నియో మిలియనుల సంవత్సరములకు పూర్వమునుండియు రూపు మాసిన ఎన్నియో వంశకర్తలనుండియు, ఎన్నియో శాఖలద్వారమున అవతరించిన రూపములని మనకు తెలియుచున్నది.

ఈ సందర్భమున 'సర్వప్రాణులకును ప్రప్రథమ వంశకర్తయైన ప్రాణి ఎచటినుండి ఎట్లుద్భవించినది? చిరకాలమునుండియు స్థిరముగా జరుగుచున్న పరిణామాభివృద్ధికి కారణమేమి?' అను ప్రశ్నలు బయలుదేరుట సహజము. మొదటి ప్రశ్నకు సమాధానము జీవశాస్త్రజ్ఞుల కింకను తెలియదనియే చెప్పవలయును. రెండవ ప్రశ్న పరిణామ కారణము. దాని విధానమును గూర్చి గడచిన ఒక శతాబ్దిముపైనుండి తీవ్రమగు కృషి జరుగుచున్నది. ముఖ్యముగ లామార్క్, డార్విన్, డీప్రీస్ అను ముగ్గురు శాస్త్రవేత్తలు పరిణామ విధానమును గూర్చి వారివారి సిద్ధాంతములను ప్రతిపాదించిరి.

సుమారు క్రీ. శ. 1809 వ సంవత్సర ప్రాంతమున ప్రాంచి జీవశాస్త్రజ్ఞుడగు లామార్క్ అను నతడు ఉద్భిజ్జములను, జంతువులను వాటి పరిసరములను పరిశీలించుట వలన తనకు కలిగిన అనుభవములను పురస్కరించుకొని పరిణామ విధానమును మొదట స్పష్టికరించెను. ప్రాణిపై పరిసర ప్రదేశములకుగల ప్రభావము ఆతని దృష్టి నాకర్షించినది. సారవంతమగు నేలలో పెరుగు ఉద్భిజ్జములకును, సారహీనమగు నేలలో పెరుగువాటికిని కల వ్యత్యాసములను, కొంత భాగము నీటియందును, మరికొంత భాగము నీటిపైనను పెరుగు కొన్ని ఉద్భిజ్జములలో కల పత్రభేదములను, కొన్ని జంతువుల అవయవ నిర్మాణము నందు కల మార్పులను, అతడు పరిశీలించి పరిసర ప్రదేశములయొక్క శక్తులచే ప్రాణులలో భేదములు ఏర్పడి పరిణామము జరుగుచున్నదని గట్టిగా విశ్వసించెను. కాని జీవశాస్త్రజ్ఞులలో బహుసంఖ్యాకు లాతని సిద్ధాంతమును ఆమోదించలేదు. పరిసర ప్రదేశ ప్రభావమువలన కలిగిన భేదములు తరువాతి తరములకు సంక్రమించునట్లు వారికి గోచరించలేదు. నేడు జీవశాస్త్రజ్ఞులు కొందరు కొన్ని విషయములలో లామార్కు సిద్ధాంతమును ఆమోదించుచున్నారు.

క్రీ. శ. 1859 వ సంవత్సరమున ఛార్లెస్ డార్విన్ అను నాంగ్లేయ జీవశాస్త్రజ్ఞుడు తాను వ్రాసిన 'జాత్యుత్పత్తి' అను గ్రంథమునందు పరిణామ సమస్యను పరిష్కరించుచు 'ప్రాకృతికవరణము' (Natural Selection) అను సిద్ధాంతమును ప్రతిపాదించెను. ఆ గ్రంథ ప్రభావము సమస్తమానవుల ఉద్దేశములవై పడినది. అతడు శాస్త్రసమ్మతముగ శాస్త్రజ్ఞుల కందరికిని జీవపరిణామ విధానమునుగూర్చి నమ్మకము కలిగించెను. అతని సిద్ధాంతము

మాడుముఖ్యమైన విషయములవై ఆధారపడి వున్నది. (1) ప్రాణులలో నిరంతరముమార్పులు కలుగుచున్నవి. ఆమార్పులు సంతానమునకు సంక్రమించుచున్నవి. (2) పెరిగి పెద్దవగువాటి సంఖ్యకంటె ఎంతో ఎక్కువసంతానమును ప్రాణులు ఉత్పత్తి చేయుచున్నవి. బ్రతుకుకొరకు తీవ్రమగు పోరాటము వానిలో పరస్పరముగ ఉండి తీరవలెను. (3) పరిస్థితులకు అనుకూలమగు మార్పులు ఏ ప్రాణులకు కలవో, వాని మూలమున ఏ ప్రాణులు ఈ పోరాటమున నెగ్గినో అవి బ్రతికి ఆ మార్పులను సంతానమునకు సంక్రమింప జేయును. ప్రకృతి ఈ విధముగా ప్రాణులను ఎంచుకొనును. ఈ ఎన్నికవలన ప్రాణులలో మార్పులు కలుగుచుండును. ఉద్భిజ్జములును, జంతువులును, అసంఖ్యాకములగు మార్పులను పొందుచుండును. ఆ మార్పులు సూక్ష్మములుగా నుండును. వానిలో కొన్ని ప్రాణికి

ప్రయోజనకారులుగను, కొన్ని హానికరములుగనుఉండును. అదృష్టవశమున ఆ మార్పులు ఏ ప్రాణికి సరియైన మార్గమునకలుగునో ఆ ప్రాణి బ్రతికి వానిని సంతానమునకు అందజేయును. తక్కిన ప్రాణులు నశించి సంతానరహితములగును. ఈ వద్దతి ప్రకారము ఒకజాతి స్థిరముగా మార్పు జెందుచు, పరిసర ప్రదేశములకు పూర్వముకంటె ఎక్కువ తగియున్న రూపములతో అభివృద్ధి చెందుచు, క్రొత్త పరిసరములలో నెగ్గగల రూపములను ఉత్పత్తి

చేయుచుండును. ఈ విధానమునకు డార్విన్ "ప్రాకృతికవరణము" అనిపేరు పెట్టెను. డార్విన్ సిద్ధాంతమునుకూడ అంగీకరించని శాస్త్రజ్ఞులు కొందరు కలరు.

'డీప్రీస్' అను డచ్చి వృక్షశాస్త్రజ్ఞుడు పరిణామకారణమును, దానివిధానమును గూర్చి మరియొక సిద్ధాంతమును క్రీ.శ. 1901 వ సంవత్సరమున ప్రతిపాదించెను. డార్విన్ ముఖ్యమని తలచిన చిన్నచిన్న సూక్ష్మ భేదములు పరిసర

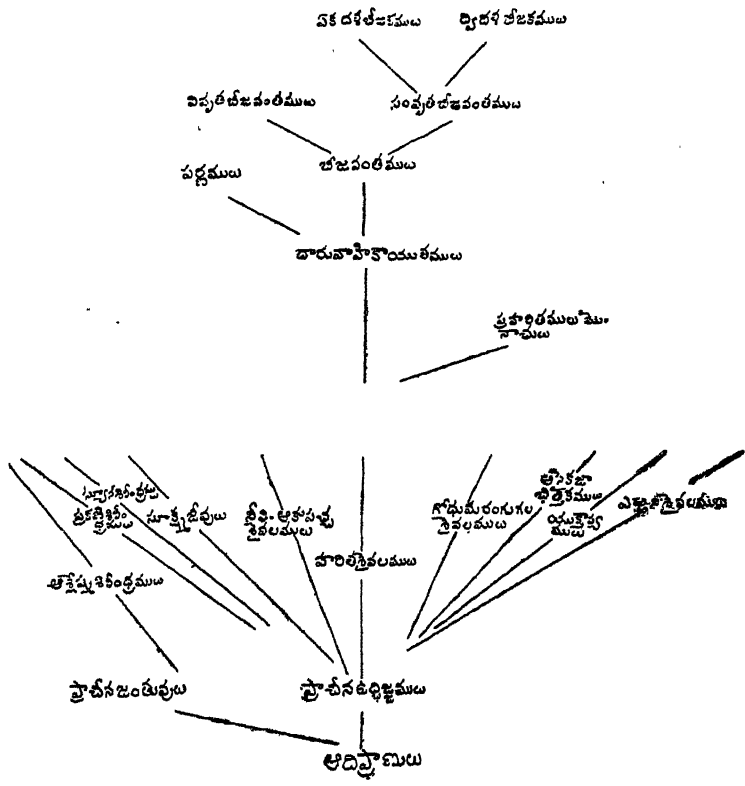

ఉద్భిజ్జ వంశ వృక్షము

ప్రదేశములవలన కలిగినవనియు, అవి ఆనువంశికముగా సంక్రమింపవనియు డీప్రీస్ నమ్మెను. పరిణామ సంబంధముగు మార్పులను కలిగించు భేదములకు అతడు ఉత్పరివర్తనములు (Mutations) అని పేరు పెట్టెను. అవి శాశ్వతమైనవనియు, అవి సంతానమునకు సంక్రమించుననియు, ఒక్కొక్కప్పుడు అవి స్ఫుటముగా, పెద్దవిగా నుండుననియు అతని సిద్ధాంతము. పెద్ద పెద్ద స్ఫుటమైన

ప్రదేశములవలన కలిగినవనియు, అవి ఆనువంశికముగా సంక్రమింపవనియు డీప్రీస్ నమ్మెను. పరిణామ సంబంధముగు మార్పులను కలిగించు భేదములకు అతడు ఉత్పరివర్తనములు (Mutations) అని పేరు పెట్టెను. అవి శాశ్వతమైనవనియు, అవి సంతానమునకు సంక్రమించుననియు, ఒక్కొక్కప్పుడు అవి స్ఫుటముగా, పెద్దవిగా నుండుననియు అతని సిద్ధాంతము. పెద్ద పెద్ద స్ఫుటమైన

భేదములు ప్రాణులలో గలుగుటవలన పరిణామము జరుగుచున్నది కాని, సూక్ష్మములై అసంఖ్యాకములగు భేదములవలన కాదని డీప్రీసు ప్రతిపాదించెను. ఈ సిద్ధాంతము డార్విన్ సిద్ధాంతముకంటె ఎక్కువ సమంజసముగా అగపడినది. పరిణామమునకు పట్టుకాలము ఈ సిద్ధాంత రీత్యా చాలవరకు తగినది. ఇప్పుడు ఆనువంశికమగు భేదము పెద్దదైనను, చిన్నదైనను, ఒక్కమారుగా ఏర్పడినచో అది 'ఉత్పరివర్తనము' అనబడుచున్నది. పరిణామమునకు ముఖ్యమగు ఆనువంశిక భేదములకును, పరిసరప్రభావముచే నేర్పడి ఆనువంశికముకాని చిన్న చిన్న భేదములకును గల వ్యత్యాసము డీప్రీస్ సిద్ధాంతమువలన స్పష్టమైనది.

కాని నేడు చాలమంది జీవశాస్త్రజ్ఞులు ప్రాకృతిక వరణమే తక్కిన సిద్ధాంతములకంటె పరిణామవిధానమును చక్కగా స్పష్టికరించుచున్నదని అభిప్రాయపడుచున్నారు. ఆ సిద్ధాంతమున స్వల్పములగు మార్పులు మాత్రము జరిగినవి. వివిధ పరిస్థితులకు తగియుండుట, శరీరదార్ధ్యము అను విషయములపై బ్రతుకు పోరాటమున చాలవరకు ప్రాణుల విజయము ఆధారపడి యుండునుగాని ప్రత్యేకమగు నిర్మాణముపై లేక ప్రతిక్రియలపై కాదని నేటి శాస్త్రజ్ఞులు గ్రహించిరి.

ప్రకృతిలోనున్న ఉద్విజ్ఞములను, జంతువులను, శిలారూపజీవములను ఆధారముగా తీసికొని పరిణామ సిద్ధాంతమును దాని విధానములను గూర్చి మొదట చాల కృషి జరిగినది. ఇటీవల పరిశోధనాలయములందును, బయటను జీవముతోనున్న ఉద్విజ్ఞములతో చేసిన ప్రయోగపరిశీలనములవలన ముఖ్యమగు నిదర్శనములు లభించినవి. ఈ ప్రయోగపరిశీలనములలో సృజనశాస్త్రము (Genetics) నకు ముఖ్యమగు సంబంధముకలదు. మెండెల్ యొక్క ఆనువంశిక సూత్రములు వెల్లడియైనది మొదలు ఇంతవరకు 'ప్రాణులలో భేదములు ఉత్పత్తియగుట, ఆనువంశికముగ నవి సంక్రమించుచుండుట' అను విషయములను గూర్చి చేకూరిన విజ్ఞానము పరిణామ నమస్యను పరిష్కరించుటకు తగినంత ఎక్కువగా అభివృద్ధి చెందినది. పిత్ర్య సూత్రముల (క్రోమోజోమ్సు) లో నున్న సృజనులు (Genes) ఆనువంశికమునకు మూలమని తేలినది. సహజముగా వానిలో మార్పులు (ఉత్పరివర్తనములు) తరచుగా

కలుగుచుండును. కృత్రిమముగ కూడ అట్టి మార్పులను ప్రేరేపించుటకు ఏలగును. రెండు మొక్కలను గాని, జంతువులను గాని సంసర్గ మొనరించినపుడు ఏ మార్పులు వాని సంతానములో ఎట్లు కలుగుచుండునో కూడ స్పష్టమైనది. పరిశోధనాలయములందును, వ్యవసాయ కృషియందును క్రొత్తరకముల మొక్కలు, జంతువులు అనేకములు ఉత్పత్తి చేయబడుచున్నవి. కాని, పరిసరములకు తగిన ప్రాణులు ఎన్నుకొనబడుచున్న విధాన విషయమున జీవశాస్త్రజ్ఞులలో భేదాభిప్రాయములు ఇంకను కలవు.

పరిణామము వివిధ కాలములలో, వివిధసంఘములలో వివిధవేగములతో జరిగినవని ఇప్పుడు గ్రహించిరి. పురాకల్పాంతమున కలిగినట్లు గొప్ప సూర్యులు భూగర్భ సంబంధముగను, శీతోష్ణసంబంధముగను కలిగినప్పుడు పరిణామము చాల వేగముగ జరగియుండవచ్చును. ఉత్పరివర్తనము లేర్పడు వేగము, సంఖ్యాపరిణామము, పరిసరములోని వైవిధ్యములు కూడ పరిణామ వేగమును మార్చును.

భౌగోళికముగను, పరిస్థితులమార్పులవలనను ప్రాణులు స్వజాతినుండి వేరుపడుట వలన కూడ ఆ యా జాతుల మధ్య భేదములు కనబడుచుండును. పరపరాగ సంపర్కము కలుగు ఉద్విజ్ఞములు చిన్నచిన్న సంఘములుగా విడిపోయినపుడు పిత్ర్యసూత్రములనుండి కొన్ని సృజనులు విడిపోవుట తటస్థింపవచ్చును. అట్టి ఉద్విజ్ఞములుకాని, జంతువులు కాని బ్రతుకు పోరాటమున నిలువబడుట గ్రుడ్డివేటుగనే కాని ప్రకృతి ఎన్నుకొనుటవలన కాదు. ఇట్లు పెక్కు సృజనులు విడిపోవుట తటస్థించినచో క్రొత్త రూపములు బయలుదేరుటకు అవకాశముకలదు. ఈ విధముగా ప్రాణులు వేరుచేయబడుట, పరిణామములో క్రొత్తజాతులు ఉత్పత్తియగుటకుపునాది అగుచున్నది. ఈ జాతులు ఒక దానితోనొకటి సంకరముచెందుట కష్టము. సంకరము చెందినను వాని సంతానము ఫలించుట కష్టము. సృజనులకు సంబంధించిన భేదములున్నంత మాత్రముననే ఉత్పత్తి విషయమున ఇట్టి మార్పులు కలుగుచుండును. పిత్ర్యసూత్రముల సంఖ్యలో భేదమున్నచోకూడ ఇట్లుగును. క్రొత్తగా ఏర్పడిన పెక్కు

రూపములలో పిత్ర్యసూత్రముల సంఖ్య సాధారణసంఖ్యకు రెండు, మూడు, నాలుగు మొదలగు రెట్లు అధికముగా నుండును.

సంఘములయొక్క ఉత్పాదక పదార్థమును విశ్లేషించుట వలన పరిణామ విధానము చాలవరకు స్పష్టమైనది. ప్రాణియొక్క అభివృద్ధిపై ప్రభావముగల సృజనుల మార్పులు, పిత్ర్యసూత్రముల మార్పులు పరిణామమునకు చాల ముఖ్యమైనవి.

ఉద్భిజ్జములలో పరస్పరముగా ముఖ్యముగా భూమిలోగల సారస్థిక (Ecological) సంబంధములను గూర్చి క్రొత్తవిషయములు తెలిసినకొలది 'బ్రతుకు పోరాటము, దానియందు విజయము లభించువిధానము' అను విషయములు మరింత స్పష్టము కాగలవు.

పరిణామమునకు సరియైన కారణముల విషయమున జీవశాస్త్రజ్ఞులలో భేదాభిప్రాయములుండి యుండవచ్చును కాని, ఉద్భిజ్జప్రపంచమున పరిణామాత్మకమగు అభివృద్ధి అనేక మిలియనుల సంవత్సరముల నుండి నెమ్మదిగా, స్థిరముగా, జరుగుచున్నదనుట వాస్తవము. ఈ కాలప్రమాణమున మానవయుగము ఒక క్షణమాత్రము. భూమిపై నున్న నేటి ఉద్భిజ్జములను చూచినచో వానియందు పరిణామఫలితములు అగపడక మానవు.

ప్రపంచమందున్న ఉద్భిజ్జకోటిలో ఇంతవరకు సుమారు 3,50,000 ల జాతులు వర్ణింపబడినవి. క్రొత్తజాతులు నిరంతరము అన్వేషింపబడుచు, వర్ణింపబడుచున్నవి. వీనిలో సుమారు 2,00,000 ల జాతులు బీజవంతములగు ఉద్భిజ్జములు. ఫెర్నులు (Ferns), వానికి సంబంధించిన జాతులు సుమారు 7,000ల వరకు తెలిసినవి కలవు. నాచులు (mosses), ప్రహరితములు (Liverworts) సుమారు 23,000ల జాతులున్నవి. అంతకంటె తక్కువ శ్రేణికి చెందిన శిలీంధ్రములు దాదాపు 90,000ల జాతులున్నవి. కైవలములు 20,000ల జాతులు ఉన్నవి.

శిలారూపములలో నున్న ఉద్భిజ్జముల చరిత్రను చూచినచో భూమిపై నున్న ఉద్భిజ్జ సంపద పెక్కు పర్వాయములు మారినట్లు అగపడును. ఒక సంఘము తరువాత మరియొక సంఘము బయలుదేరి కొంతకాలము అభివృద్ధి చెంది తుదకు అదృశ్యమైనది. ఇట్లు కొన్ని వేలజాతులు

బయలుదేరి అంతరించినవి. నేటి ఉద్భిజ్జములు చిరకాల పరిణామ ఫలితములు.

అనాదియందు ఉద్భిజ్జము లెట్లుండియుండెనో వృక్ష శాస్త్రజ్ఞులు దృఢముగా చెప్పజాలరు. ఏవిధముగ నున్నను నిరిందియ పదార్థములనుండి వాని ఆహారమును అవి సంశ్లేషించుకొనుచుండి యుండక తప్పదు. అందుచే అవి జంతువులను కంటె ఉద్భిజ్జములనే ఎక్కువ పోలియుండవచ్చును. వాని ఆహార సంశ్లేషణము ప్రహరిత సహాయమున జరుగకపోవచ్చును. అచిరకాలముననే ఏక కణ శరీరముతో జీవరసమును కలిగి నేడు మనకు కనబడు అత్యల్పములగు ఉద్భిజ్జములను పోలియుండు రూపములు వానినుండి ఉత్పన్నమైయుండవచ్చును. వీనితో ఆరంభించి నేటి ఉద్భిజ్జముల వరకును జరిగిన అభివృద్ధిలో ముఖ్యమగు కఠ్యులను మనము తెలిసికొనవచ్చును.

ఉద్భిజ్జ పరిణామము ఒకే తిన్నని మార్గమున గాని, ఒకేసారిగా గాని, ఒకే సంఘమున గాని జరిగియుండక పోవచ్చును. పరిణామము సంభవించిన ప్రతి మార్గమును మరల మరల వివిధరకముల ఉద్భిజ్జములలో బహుసమాంతరముగ జరిగినది. ఉద్భిజ్జ పరిణామమున 7 ముఖ్యమగు కఠ్యులను మనము గుర్తింపవచ్చును.

కొన్ని యుగముల వరకు నిస్సందేహముగా భూమిపై ఏక కణ శరీరములు గల ప్రాచీన ఉద్భిజ్జములే నిండియుండెను. వాని పునరుత్పత్తి సూక్ష్మ విభజనము వలన జరుగుచుండెడిది. శరీర నిర్మాణ క్లిష్టతగాని, వ్యాపార క్లిష్టతగాని వానికి లేకుండెను. ఒక్కొక్కటి ఒక సమమైన జీవరసపు ముక్క. ఈ జీవకణములలో మొదట కొన్ని భాగములు ప్రత్యేకముగా విభేదము నొందినవి. అట్లు ప్రత్యేకముగా ఏర్పడిన భాగములలో జీవకణ కేంద్రము ముఖ్యమైనది. ఇది జీవకణ వ్యాపారములను నడుపు కేంద్రము. తరువాత జీవరసమున మిగిలిన భాగమం దంతటను జరుగు శరీరధర్మము లిప్పుడు ప్రత్యేక భాగములయందు జరుగుట మొదలుపెట్టెను. క్రమముగా ఆ జీవకణములలో అవకాశస్థలములు (vacuoles) ఏర్పడినవి.

బహుకణ శరీరములు గల ఉద్భిజ్జములు ఏర్పడుట, తరువాత అభివృద్ధిసూచకమగు గొప్ప మెట్టు. మొదట ఏక కణ జీవులు కొన్ని కలిసి గుంపులుగా నేర్పడినవి. జీవ

కణ విభజనములో ఏర్పడిన రెండు పిల్ల జీవకణములు విడిపోక కలిసియుండుట వలన చిన్న చిన్న జీవకణ సమూహము లేర్పడినవి. ఆ జీవకణములకు క్రమముగా మరింత దృఢమైన కలయిక కలిగినది. ఈ సమూహముల పరిమాణమునను, ఆకారమునను భేదములు కలిగినవి. ఈ విధముగ నేడు మనము చూచుచున్న అసంఖ్యాక జీవకణ శరీరములు గల పెద్ద పెద్ద ఉద్భిజ్జములు బయలుదేరుటకు మార్గ మేర్పడినది.

బహుకణ శరీరములు గల ఉద్భిజ్జములు ఉన్న త్తయైన తోడనే మానవసంఘ పరిణామమున “శ్రమ విభజనము” ఎట్లు జరిగెనో అట్లే కొన్ని జీవకణ సంహతు లొక వ్యాపారమును, మరికొన్ని జీవకణ సంహతులు మరియొక వ్యాపారమును నిర్వర్తించుచుండుటచే శ్రమ విభజనము జరిగెను. దీనితో బాటు నిర్మాణ ప్రత్యేకత యేర్పడినది. శ్రమ విభజనములో పునరుత్పత్తి వ్యాపారము ముందుగా ఏర్పడియుండవచ్చును. జీవకణ విభజనముచే నేర్పడిన పిల్ల జీవకణములు ఉద్భిజ్జములుగా తయారగుటకు బదులు ‘బీజాణువులు’(Spores) అనబడు ప్రత్యేకమగు పునరుత్పత్తి కణములుగ బయలుదేరినవి. ఇట్లు శ్రమవిభజనము సాగుచు పరిణామము జరిగినది. జీవకణములు సంహతులుగను, జీవకణ సంహతులు అవయవములుగను విభేదమునొందినవి.

ఉద్భిజ్జ చరిత్రలో మరియొక ముఖ్యమైన మెట్టు పునరుత్పత్తి విధానమున కలిగిన మార్పు. అత్యల్పమగు ఉద్భిజ్జములలో జీవకణము రెండు కణములుగ విభజనము చెందుట వలనను, కొంచె మెక్కువ శ్రేణికి చెందిన ఉద్భిజ్జములలో ప్రత్యేకమగు జీవకణములవలనను, పునరుత్పత్తి జరిగినది. వానికంటె ఉత్తమశ్రేణికి చెందిన ఉద్భిజ్జములలో లింగసంబంధమగు పునరుత్పత్తి జరుగుట ప్రారంభమైనది. దీనిలో రెండు రకముల జీవకణములు సంయోగమునొంది ఉద్భిజ్జముగ తయారగును. ఇట్లు సంయోగమునొందు జీవకణములు ‘సంతానోత్పాదక జీవకణము’ అనబడును. ఈ రెంటి కలయికచే ఏర్పడిన జీవకణము ‘సంయోగ జీవకణము’ (Zygote) అనబడును. ఈ సంతానోత్పాదక జీవకణములలో స్త్రీ, పురుష లింగభేదము కూడ ఏర్పడినది. చిన్నవై, చలనము కల పురుష బీజకణములు; పెద్దవై, చలనము లేని స్త్రీ బీజకణములు లేక

అండములు అని అవి ప్రత్యేకముగ విభేదము నొందినవి. ఇట్టి లింగసంబంధమగు పునరుత్పత్తి సంభవించుటకు కలకారణములు తెలియవు కాని, ఉద్భిజ్జములయందే గాక జంతుకోటియందును సర్వస్ర అది అగమ్యచుండుటచే ఈ విధానమున కేదో ప్రత్యేకమగు ప్రాముఖ్యము ఉండియుండవచ్చునని మాత్రము చెప్పక తప్పదు.

ఉద్భిజ్జ పరిణామమున కనబడు (1) బహుకణ శరీర మేర్పడుట, (2) వ్యాపారనిర్మాణ సంబంధమగు విభేదము కలుగుట, (3) లింగసంబంధమగు పునరుత్పత్తి — అను మూడు మెట్లును జంతు పరిణామమునకూడ కాననగును. కాని ‘ఏకాంతర జననములు’ (Alternations of generations) అను నాల్గవమెట్టు ప్రత్యేకముగా ఉద్భిజ్జములకే చెందినది. ఉద్భిజ్జ జీవిత దశయందు రెండు దశలు స్పష్టముగా కనబడును. ఒక దశనుండి రెండవ దశ పుట్టును. ఒక దశలో స్త్రీ పురుషావయవములుండి సంతానోత్పాదక జీవకణములు ఉత్పత్తి యగును. వాని సంయోగముచే ఫలదీకరణము జరుగును. ఈ దశను ‘జన్యజనకదశ’ (gametophyte) అందురు. ఫలదీకరణ మొందిన అండము జంతువులలోవలె మరల సంతానోత్పాదక జీవకణములుగల శరీరముగా అభివృద్ధి చెందదు. అది రెండవదశలో ప్రవేశించి వృద్ధియై అనేకములగు బీజాణువులను (spores) ఉత్పత్తి చేయును. ఈ దశను ‘బీజాణు జనకదశ’ (sporophyte) అందురు. లింగసంబంధమగు సంయోగము లేకుండనే ఒక్కొక్క జీవాణువు జన్యజనకదశగా వృద్ధిచెందును. లింగ సంబంధమగు పునరుత్పత్తి కల ప్రాణులన్నిటిలో సంతానోత్పాదక జీవకణము లేర్పడునప్పుడు వానిలో పిత్ర్యసూత్రములు శారీరక జీవకణములలోని పిత్ర్యసూత్రముల సంఖ్యలో సగము మాత్రమే ఉండును. అందుచే జన్యజనకదశలో అన్ని కణముల యందును పిత్ర్యసూత్రముల సంఖ్య సగముగను, బీజాణుజనకదశలో పూర్తిగను ఉండును. ఉద్భిజ్జములలో ఒక్కొక్క సంఘమున ఒక్కొక్కమాదిరిగా ఈ ఏకాంతర జననములు వ్యక్తమగుచుండును.

నీటిలో పెరుగు ఉద్భిజ్జములనుండి గాలిలో పెరుగు నేర్పిన ఉద్భిజ్జములు బయలుదేరుట తరువాతి మెట్టు. దీని నుండి ఉద్భిజ్జములు పొడినేలపైగూడ బయలుదేరుటకును,

క్రమముగా భూమి నాక్రమించుటకును అవకాశము దొరకినది. ఉద్భిజ్జ జీవితము మొదట ప్రాయశః సముద్రమున ప్రారంభమై యుండవచ్చును. అచటనే పరిణామమున మొదటిమెట్టు జరిగి యుండవచ్చును. చాలకాలమువరకు భూమిపై ఉద్భిజ్జము లేవియు లేకపోయియుండవచ్చును. ఉద్భిజ్జములు భూమిపై జీవింపగలుగుటకు జలచోషమునకు అనుకూలమగు వ్రేళ్ళు, ఆహారమును శాగుగా తయారు చేయుటకు ఆకులు, వ్రేళ్ళనుండి ఆకులలోనికి నీటిని పంపుటకును, నిలువుగా నిలిచి ఆకులకు సూర్యరశ్మి తగులునట్లు చేయుటకును కాండము అవసరమగుటచే వాని నిర్మాణము జరిగినది. అంగభేద రహితములగు ఉద్భిజ్జములకి అవయవ నిర్మాణము లేకపోవుటచే అవి భూమి నెక్కువగా ఆక్రమింప లేకపోయినవి. దారువాహికా పుంజములుగల ఉద్భిజ్జములే ప్రథమమున విజయముతో భూమి నాక్రమింపగలిగినవి. కాని, జలజీవనముగల అంగభేద రహితములగు ఉద్భిజ్జములకును, దారువాహికలతో భూజీవనము చేయు ఉద్భిజ్జములకును మధ్య చాల ఎడమేర్పడినది.

దారువాహికలు గల ఉద్భిజ్జములలో బీజజనకదళ చాల శక్తివంతమైనవి. అది భూజీవనమునకు చక్కగా తగియున్నది. నిజమైనవ్రేళ్ళు, పత్రములు, పత్రరంధ్రములు, జీవకణసంహతులలో గొప్పవిభేదముగల కాండములు పరిణామక్రమమున ఈ ఉద్భిజ్జములలో ఏర్పడుటచే అవి పూర్వకాలమున భూమిని విస్తారముగా ఆక్రమింప గలిగినవి. వీనినుండియే బీజవంతములగు ఉద్భిజ్జములు బయలుదేరినవి. ప్రాచీన శిలారూపములను పరిశీలించినచో మొదట ఈ ఉద్భిజ్జము లెట్లున్నవో తెలియును.

ఉద్భిజ్జ జీవితమున ఉత్తమశ్రేణికి చెందిన పునరుత్పత్తి విధానము క్రమముగా నేర్పడినది. దాని ఫలితముగ బీజములు (గింజలు) ఉత్పత్తియైనవి. ఇది ఉద్భిజ్జపరిణామమున చెద్ద తుదిమెట్టు. ఉన్నత శ్రేణికిచెంది, నేడు చాల విజయవంతములుగా నున్న ఉద్భిజ్జములలో బీజముల ధ్వారమున పునరుత్పత్తి జరుగుట విశిష్టమైన లక్షణము. వీనిలో సూక్ష్మబీజాణువులు (microspores), స్థూల బీజాణువులు (megaspores) అను రెండు రకముల

బీజాణువులు ఏర్పడుచున్నవి. అవి పురుష, స్త్రీ జన్య జనకదళలను క్రమముగా ఉత్పత్తిచేయును. ఉన్నతశ్రేణికి చెందిన ఉద్భిజ్జములలో స్థూలబీజాణువు ఒకటి మాత్రమే ఉండును. అది తల్లిమొక్కలోపలనే ఉండును. దానిపై రక్షణము కొరకు పొరలేర్పడి అది అంశయు పర్యండము (ovule) గా ప్రయోగమగును. సూక్ష్మబీజాణువులు (పుష్పాడికణములు) అనేకములుగా తయారగును. అవి పర్యండము లకుదగ్గరగా అండకోశపు కీలాగ్రముపై బడును. ఒక్కొక్క పుష్పాడికణమునుండి పురుషలింగ సంబంధమగు రెండు సంతానోత్పాదక కణములు ఉత్పత్తియగును. వానిలో నొక కణము పర్యండములోనున్న స్త్రీలింగ సంబంధమగు సంతానోత్పాదక కణమును (అండమును) ఫలదీకరణ మొనర్చును.

ఈ విధముగా బీజవంతములగు ఉద్భిజ్జములలో స్వేచ్ఛా జీవనముగల జన్య జనకదళలు చివరింపబడినవి. ఫలదీకరణ మొందిన అండము (egg) వెంటనే పిండముగా తయారగును. దాని అభివృద్ధి కొరకు కావలసిన పదార్థముల నన్నిటిని అది తల్లిమొక్కనుండి గ్రహించును. పిండము చుట్టును ఆహారము నిలువచేయబడి యుండును. లేతవేరు ఒకటి, రెండు ప్రథమ పత్రములు, ఏర్పడగానే పిండము యొక్క అభివృద్ధి ఆగిపోవును. పిండము, దాని ఆహారము, పర్యండము యొక్క కవచముతో కప్పబడి యుండును. ఈ నిర్మాణమంతయు బీజము (seed) అనబడును. పూర్తిగా తయారైన తరువాత అది తల్లి మొక్కనుండి వేరుపడి కొంతకాలము అచేతనస్థితి (dormant) యందుండును. కాని అనుకూల పరిస్థితులు దొరకినచో అది మొలకెత్తును. అప్పుడు పిండము వృద్ధియగుట ప్రారంభమగును. బీజ కవచమును చీల్చుకొని లోపల నిలువయున్న ఆహారమును తీసికొనుచు మొలక బయటికివచ్చును. వ్రేళ్ళు, ఆకులు ఏర్పడి క్రొత్త ఉద్భిజ్జము తయారగును. ఈ విధముగా బీజముల ధ్వారమున జరుగు పునరుత్పత్తి, గాలితో తీసికొని పోబడు బీజాణువుల మూలమునను, స్వేచ్ఛగా నుండు జన్య జనకదళల మూలమునను జరిగిన పునరుత్పత్తికంటె, చాల ఆనుకూల్యములు కలిగియుండును. బీజవంతములగు ఉద్భిజ్జములు ఎక్కువ విజయముతో ప్రబలమై యుండుటకు

ఉద్భిజ్జ భూగోళము

ఇదియే కారణము. ప్రస్తుతము మనకు అగపడు ఉద్భిజ్జము లలో ఘోరనులనుండి పరిణామము చెందిన సంవృత, వివృత బీజవంతములగు ఉద్భిజ్జములలో మాత్రమే బీజము లేర్పడుచున్నవి.

ఉద్భిజ్జకోటి అనాదినుండి ఇంతవరకు చెందిన పరిణామ చరిత్ర, వాని వంశానుక్రమణము, వివిధములయిన తరగతుల సంబంధము వైవంశవృక్షమువలన సంక్షేపముగ తెలియగలదు.

వి. వి. ర.

ఉద్భిజ్జ భూగోళము :

భూతలమువై నుండు వృక్షావరణమునకును, పరిసరములకును గల సంబంధము ఉద్భిజ్జ భూగోళశాస్త్రములో పరిశీలించబడు విషయమై యున్నది. ఈ వృక్షావరణము యొక్క వ్యాప్తిని రెండు దృక్పథములలో పరిశీలించవచ్చును. (1) వృక్షజాతుల విభజనము (లేక) ఉద్భిజ్జ శాస్త్రము, (2) మొక్కలకు గల పరస్పర సంబంధమును, మొక్కలకు పరిసరములతో గల సంబంధమును తెలిపెడిది పరిసర ఉద్భిజ్జభూగోళశాస్త్రము. మొక్కల జీవితమువై పరిసరముల ప్రభావమును గూర్చి తెలుపునది కాన రెండవదియే ఎక్కువ భౌగోళిక సంబంధము గుర్తము. పరిసరము లన్నప్పుడు నైసర్గిక స్వరూపము, శీతోష్ణస్థితి, భూసారము, తక్కిన మొక్కలు, జంతువులు మొదలగునవన్నియును గ్రహించబడవలెను.

ఉద్భిజ్జ విభజనము: ప్రపంచమంతటను ఆవరించియుండు "బాక్టీరియా" (జీవాణువులు) వంటి సూక్ష్మరూపమునందుండు మొక్కల రకములు గాక చాలవరకు అన్ని ఇతర జాతుల మొక్కలను తమ పెరుగుదలకు అనుకూలముగు పరిస్థితులు గల ప్రత్యేక ప్రాంతములలో మాత్రమే పెరుగుచున్నవి. కొన్ని అడవి జాతి మొక్కలు ప్రత్యేకముగు నిర్ణీత ప్రదేశములందు మాత్రమే పెరుగును. వాటిని 'స్థానిక వృక్షజాలము' (Endemics) అందురు. అట్టివి ఖండపు ప్రధాన భూభాగముతో చాల దూరముగా వేరు చేయబడియున్న సముద్రపు దీవులయొక్క ప్రత్యేక లక్షణముగా నుండును. సిలోను మున్నగు ఖండాంతర దీవులయందలి వృక్షజాతిలో ఇట్టివి కొన్ని గలవు. సామాన్యముగా క్రొత్తజాతి మొక్కలు క్రమముగా మాత్రమే

వ్యాపించును. ఇది బీజవ్యాప్తి జరుగు వేగమువై నాధారపడియుండును. కావున ఏ జాతి మొక్కలయొక్క వ్యాప్తి యైనను దాని వయస్సువై నాధారపడియుండును. అక్కడక్కడ చెదరిఉన్న ప్రదేశములలో మాత్రమే కనబడు వృక్షజాతులు కొలదికాలము క్రిందటనే పుట్టి వ్యాప్తి కలిగిన వ్యవధిలేనివిగా నుండవచ్చును, లేక వాటి వ్యాప్తిని చెద్ద పర్వతములు గాని, లోతును వెడల్పును గల మహా సముద్రములు గాని అడ్డగించి యుండవచ్చును. దీనిని బట్టియే మెడగాస్కరునందలి 75 శాతము, హవాయి అందలి 80 శాతము వృక్షసంపద "స్థానికము" వాటితో నిండి గున్నదని తెలియుచున్నది. కొన్ని ప్రదేశములలోని 'స్థానిక వృక్షజాలము' ఇతర ప్రదేశములయందు నశించిపోయిన పురాతనజాతికి చెందిన వృక్షసంపద యొక్క చిహ్నము గానైనను ఉండవచ్చును. ప్రత్యేకముగా ఈనాడు కాలిఫోర్నియానుండు మాత్రమే కనిపించు గంగరావిచెట్లు, సూచిముఖ వృక్షజాతి, (Sequoias), మొదలగునవి పూర్వకాలమునందు చాల ప్రదేశములలో వ్యాపించియుండెను. తరచు ఒకానొక వృక్షజాతి, విరివిగా వ్యాపించినట్టి కొలదిరకముల వృక్షములను కలిగియుండును. వానితోబాటు ప్రత్యేక ప్రదేశములలో మాత్రమే కనబడు కొలది ఇతర వృక్షభేదములు కూడ నుండును. విరివిగా వ్యాప్తిచెందిన మూలవృక్షజాతి కొంతకాలమునకు నశించిపోయినచో, దూరముగానుండు ప్రదేశములయందు దానికి చెందిన ఇతరజాతి మొక్కలు విడివిడిగా మిగిలి కనబడుచుండును. అట్టి విచ్చిన్న విభజనము, క్రమరహితముగు బీజవ్యాప్తివలనగాని, లేక అనేక ప్రదేశములలో ఆ జాతులు మొలకలెత్తి పరిణామము పొందుట వలనగాని సంభవించి యుండవచ్చును.

ఏకకాలములోను, ఎక్కడైనను, వృక్షవ్యాప్తివై ఖరిచలనములేని చిత్రమువంటిది కాదు. తమ పరిసరములతో అంతకంతకు మించిన సమన్వయము పొందగల వృక్షవర్గముల పరిణామము యొక్క ధోరణిని అది సూచించును.

అడవులు, పచ్చికబయళ్ళును, ఈ రెండింటికిని మధ్యగా నుండు నట్టి ధర్మములను కలిగియుండు చిట్టడపులును ప్రధాన వృక్షవర్గములు. ఇతర పరిసర పరిస్థితులు అను

కూలముగానున్నప్పుడు పరిణామ దశగా ఏర్పడు ఉద్భిద జాలము అడవి. ఈ పెద్దతరగతులలో ఉపజాతులుకూడ గలవు. ఉదాహరణమునకు : అడవులలో 1. ఆర్గ్నివృక్ష హరిత వనములు; 2. కొంత పొడిగానుండు సతతహరిత వనములు (ఈ రెండును విశాలపత్రజాతికి చెందియున్నవి); 3. ఈ విశాల పత్రవనములలోనే ఆకులు రాల్చెడి విశాల పత్రవనములు; అట్లే 4. సతతహరిత శృంగాకార అరణ్యములు అను ఉపజాతులు కనబడుచున్నవి. అదేవిధముగా పచ్చికబయళ్ళయందును 1. ఉష్ణమండలపు పచ్చిక బయళ్ళు; 2. సమశీతలమండలపు పచ్చికబయళ్ళు అను ఉపజాతి భేదములు కలవు.

పైన పేర్కొనబడినవాటి పెరుగుదలకు అవసరమగు పరిస్థితులు ఈ క్రింద వివరింపబడుచున్నవి :

పరిసర జీవశాస్త్రమునకు చెందిన అంశములు (Ecological Factors) మొక్కయొక్క సహజావాస ప్రదేశములని సర్వసామాన్యముగా పిలువబడు పరిసరము చాలవరకు మొక్కపై ప్రభావమును కలిగియుండును. మొక్క కొన్ని ప్రదేశములలో వృద్ధిగాంచు రూపభేదములను వేరొక తావులో ప్రదర్శించినను, పరిసరము మొక్కయొక్క కొన్ని లక్షణములను మార్పుజేయును. టండ్రాలయందలి అతి శీతలమువంటిగాని, ఎడారియందలి అతి శుష్కపరిస్థితివంటిగాని విపరీతమగు భౌతిక పరిస్థితులలోని మార్పు గొప్పదియై యుండును. పరిసరముయొక్క ప్రధానమగు అంశము ఒక ప్రదేశమునకును వేరొక ప్రదేశమునకును భేదములు కలిగియుండును. ఒక వనతిలో నేలయందలి తడి, ఇంకొక దానిలో కాంతి, మరియొక దానియందు గాలియొక్క వేగము ఎక్కువ ప్రధానమగు అంశముగా నుండును. ఏ పరిసరములోనైనను, మొక్క జీవితముపై ప్రభావము చూపు అంశములు రెండు రకములు :

1. వాతావరణ సంబంధము : ఇందు గాలి, ఉష్ణోగ్రత, గాలియందలి తేమ, కాంతి, పవనము, అవతేవము (నీటి బిందువులు ఏర్పడుట) మొదలగు అంశములు చేరి యుండును.

2. భూమికి చెందిన అంశములు : నీటి పరిమాణము, నేలయందలి సంఘటనము, ఆకృతి, మున్నగువాటితో

కూడినవి భూమి సారమునకు చెందిన అంశములు. ఇవియే కాక జీవించియున్న లేక మరణించిన వృక్షములు, జంతువులు మున్నగువాటి సేంద్రియ పదార్థములు మొదలగునవికూడ ఇతర అంశములుగా నున్నవి.

3. శీతోష్ణస్థితికి చెందిన అంశములు : మొక్క జీవితముపై ప్రభావమును చూపించు వివిధములగు శీతోష్ణ తాంశములలో ఉష్ణోగ్రత అతి ప్రధానమైనది. సమోష్ణ రేఖలు, అక్షాంశ రేఖలతో ఇంచుమించు సమాంతరముగా పోవుటవలన భూమియొక్క ప్రధాన వృక్షమండలములు దాదాపు అక్షాంశరేఖ సనుసరించియుండు వైఖరిని కలిగి యున్నవి. వేరువేరు ఉష్ణోగ్రతామండలములు వేరువేరు ఉద్భిదములను కలిగియున్నవి. ఇట్లు, ఉష్ణమండల ప్రదేశములకును, ద్రువమండల ప్రదేశములకును సమానమగు పెద్ద ఉద్భిజ్జజాతి ఏదియును లేదు. శీతోష్ణస్థితిలో కొలది పాటి భేదము మాత్రమే యున్నచో ఒకే వృక్షజాతికి చెందిన ఉపజాతులు ఏర్పడుట మాత్రమే కనబడుచున్నది. ఉష్ణోగ్రత రెండువిధములుగా వృక్షజీవనముపై ప్రభావమును చూపును.

(I) ప్రత్యక్షముగా : 1. పెరుగుదలయొక్క క్రమమును తగ్గించుట. 2. తక్కువ ఉష్ణోగ్రతలలో సంతానోత్పత్తిని నిరోధించుట. 3. జీవకణమునందలి జీవపదార్థములను గడ్డకట్టునట్లుచేసి చంపుట.

(II) వరోక్షముగా : ఉష్ణోగ్రత, మొక్కలనుండి జరుగు జాబ్బోత్పేకమును తగ్గించుటయో లేక వృద్ధిచేయుటయో చేసి తన ప్రభావమును మొక్కలపై చూపును. గింజలు మొలకలెత్తుటకు, పుష్పించుటకు, కందములు (Bulbs) వేరుదన్ని పొటమరించుటకు, మరియు మొక్కయొక్క ప్రతి ఆహారోత్పత్తి, సంతానోత్పత్తి క్రియలకును ఉష్ణము ముఖ్యముగా కావలసియున్నది. ప్రతి మొక్కకును ప్రత్యేకమగు కనీసపు ఉష్ణోగ్రత అవసరము. అంతకన్న తక్కువ ఉష్ణోగ్రతలో అవి పెరుగజాలవు. సామాన్యముగా నగటున చెట్టు జీవించుటకు అధమము 50°F. కావలసి యుండును. పెరుగుదలతో గూడిన ఋతువు (అనగా కనీసపు ఉష్ణోగ్రతకు మించిన ఉష్ణోగ్రతలుగల దినములు) యొక్క కాలపరిమితి ఏ ప్రదేశముయొక్కగాని ఉద్భిజ్జ జాలముయొక్క స్వభావమును నిర్ణయించును. నేలయందలి

ఉష్ణోగ్రతకూడ బీజాంకురోత్పత్తి మీదను, భూగర్భము నందుండు వృక్షభాగములు పనిచేయుటమీదను ప్రభావమును చూపును. వర్ష మెప్పుడును శూన్యముగా లేని ఉష్ణమండలములోను ఉపోష్ణమండలములోను విశాలమగు పత్రములుగలిగిన సతత హరితారణ్యము లుండును. భూమధ్యరేఖా ప్రాంతము, వై నా యొక్క ఆగ్నేయ తీరము, పడమటి దీవులు ఇట్టి ప్రదేశముల కుదాహరణములు. పెరుగుదలకు విరామకాలముగల తావులలో, ఆకులను రాల్చుకొని కొంతకాలము మోడులుగా నుండు నట్టి ఆకురాలు చెట్లుగల అడవు లుండును. సమశీతోష్ణ ప్రదేశములలో పెరుగుదలకు, చలికాలము అతి శీతలము గాను, ఉష్ణమండల ఋతుపవన ప్రదేశములయందు చలికాలము వానలేకపోవుటచే అతిశుష్కముగాను ఉండుట వలన, అట్టి ప్రదేశములలో ఆకురాలు అడవులు కనుపించును. ఉన్నత అక్షాంశ రేఖలుగల ప్రదేశములలో పెరుగుదల కాలము చాల కొద్దిగా నుండుటవలన ఆకురాలు కొనుటకు, తిరిగి కొత్తఆకును తోడుగుకొనుటకు, సమయము చాలదు. అందువలన సతతహరితముగా నుండు శృంగాకారపు(కోనిఫర్) అడవులుకనిపించుచున్నవి. ఇంకను ద్రువముల వైపునకు పోవుకొలది, నాచు, పాచి మున్నగు మొక్కలు మాత్రమే పెరుగగలవు. ఎత్తుకు పోవుకొలది ఉష్ణోగ్రత తగ్గుచుండుటవలన హిమాలయములు, ఆల్ప్స్ మొదలగు ఎత్తగు పర్వతముల వాలువైపులలో ఉద్భిద జాలముయొక్క విభిన్న మండలము లేర్పడుటను మనము చూడగలము.

విపరీతములగు ఉష్ణోగ్రతాభేదములను కూడ భరించగలిగినట్టి కొన్ని అరుదగు మొక్కల రకములుకూడ గలవు. ఆల్ గే (Algae) వంటి కొన్ని రకపు మొక్కలు 120° F లేక అంతకంటె ఎక్కువ ఉష్ణోగ్రతలు గల నీటిలో కనబడుచున్నవి. శాక్టీరియా యందలి ఏకాణు జీవకణములు (Spores) ద్రవరూపమునందుండు గాలిలో ముంచినను జీవించగలవు. సై బీరియా యందలి కొన్ని పూలమొక్కలు ఘనీభవనస్థానము (32° ఫా.) కంటె 100° ఫా. తక్కువ ఉష్ణోగ్రతలో కూడ జీవింపగలవు. తడి తగలనిచో, ఎండిన గింజలు ఎంత ఉష్ణమునకైనను, చల్లదనమునకైనను, తట్టుకొనగలవు.

మొక్కలయొక్క పెరుగుదలలో ఉష్ణమకాక కాంతి లేక ప్రకాశము కూడ స్రావణముగు పాత్ర వహించుచున్నది. ఆహారమును తయారుచేయు చర్య లన్నియు ఆకులోని పత్రహరితము లేక ఆకుపచ్చరంగు (Chlorophyll) వై ఆధారపడియుండును. ఈ పత్రహరితము ఖనిజ లవణములు కర్బనద్విజలజనితము నందలి కణ్ణు సంబంధముగు పదార్థముల కలయికచే ఏర్పడును. కాని సూర్యకాంతిలో మాత్రమే పత్రహరితము విరివిగా ఉత్పత్తి చేయబడుచున్నది. అందువలన మొక్కల సహజమైన పెరుగుదల, (1) సూర్యకాంతి పరిమాణము, (2) కాంతి తగులుకాలము, (3) కాంతి తీవ్రత పీనిపై ఆధారపడియుండును. నీడయందు పెరుగు మొక్కలు, పొడుగై, సన్నపాటి కాండమును, పాలిపోయిన, సన్నని ఆకులను గలిగియుండ, పూర్తియగు సూర్యకాంతిలో పెరుగు మొక్కలు బలమగు పొట్టివైన కాండములను, దట్టమగు పచ్చని ఆకులను గలిగి పెంపొందును. సామాన్యముగా అడవి ప్రదేశమునందు మొక్కలు బలహీనమైన సూర్యకాంతికి అనుకూలత పడియుండగా, కొండలలోనుండు మొక్కలును తీరమునందలి ఉద్భిదజాలమును, తీవ్ర సూర్యకాంతికి అనుకూలత గలిగియుండును. సామాన్యముగా అడవిలో నేలవై పడు అల్ప సూర్యకాంతి (బయటనుండు తీవ్రతకంటె 1% తక్కువ)లో, 'ఫంగి' (శీలింధ్రము Fungi), పాకుడు, మొదలగు హీన జాతికిచెందిన మొక్కలు మాత్రము వృద్ధిగాంచును. చాల నేపు కాంతి తగులునెడల (దీర్ఘమగు పగటికాలము, తగ్గించి తక్కువ ఉష్ణోగ్రతలవలన నేర్పడు అనర్థమునుచాల మట్టుకు తగ్గించికూడ దీయగలదు. అందువలననే, ఆర్కిటిక్ వలయమునకు దాపులోనుండు కెనడా ప్రాంతమునందును, యునైటెడ్ సోవియటు సోషలిస్టిక్ రిపబ్లిక్ ప్రాంతములలోను పెరుగుదలకాలము చాల తక్కువగా నున్నప్పటికిని, అక్కడ గోధుమ మరియు ఇతర ధాన్యపువంటలను సాగుచేయగలుగుచున్నారు. కాంతియొక్క తీవ్రత మొక్కలు పుష్పించుట మరియు ఫలించుట - వీనిని వేగవరచు లేక నిరోధించుశక్తిని గలిగియున్నది. భూమధ్య రేఖనుండి ద్రువముల దిక్కులకు, ప్రకాశముయొక్క పరిమాణములోను, తీవ్రతలోను ఒక క్రమమైన తగ్గుదల ఉండును. లభ్యమగు వెలుతురు కనుకూలపడి వేర్వేరు

వృక్షజాలములు ఆయాతావులలో బయలుదేరుచుండుట మనము గమనింపవచ్చును.

గాలియందలి తేమ, (Humidity) మరియు అవక్షేపము, నీటిబిందువులు ఏర్పడుట (Precipitation) వృక్షజీవితముపై ప్రభావమును కలిగియున్నవి. వృక్షములయొక్క ఆకులనుండి ఆవిరిగామారు నీటి పరిమాణము, నేరుగా గాలియందలి తేమపై ఆధారపడి యుండును. గాలి పొడిగానున్నపుడు నీరు ఎక్కువగా ఆవిరిఅగును, ఆకులనుండి ఎక్కువనీరు ఆవిరిగా మారుటకు అనుకూలముగా వృక్షనిర్మాణము మార్పు చెందును. చెట్లునుండి ఆవిరిగానుష్టపోవునీటికిని, అచటి వర్ష పాతమునకును, సంబంధముగలదు. వర్ష పాతము క్రమముగా తగ్గుటనుబట్టి పచ్చికబయళ్ళను, ఎడారులను, ఏర్పడుచున్నవి. అడవులయందు వర్షము విపరీతముగా నుండుటచే చెట్లు ఎక్కువగా బాష్పోత్సేకమును పొందుటకు వీలుగా అధిక సంఖ్యలలో ఆకులను గలిగియుండును. (బాష్పోత్సేకము అనగా ఆకులద్వారా నీరు ఆవిరి అగుట.) బాష్పోత్సేకము అధికముగా నుండిన ప్రదేశము గడ్డిమైదానము లుండును. బాష్పోత్సేకము మిక్కిలి అధికముగా నుండిన ప్రదేశములలో ఎడారియందుండు వృక్షములు మాత్రమే జీవించును. ఈ ఎడారివృక్షములు బాష్పోత్సేకము మిక్కిలి తక్కువగా జేయుటకు అనువుగా ప్రత్యేకమగు నిర్మాణములను కలిగియుండును. ఆయా ఋతువులలో కురియు వర్ష పాత విభజనముగూడ అతి ముఖ్యమైనది. సంవత్సరము పొడుగునను వ్యాప్తమై కురిసెడి కొలదిపాటి వర్ష పాతము, ఒకరకపు ఉద్భిజ్ఞమును కొద్దికాలములో సంభవించు అధిక వర్ష పాతము దానికి భిన్నమగు వృక్షసంపదను పెంపొందింప చేయును. మంచు, మరియు ఇతర ఘనరూపములోని హిమములు నెమ్మదిగా కరిగి, వర్ష జలముకంటె ఎక్కువగా నేలచే గ్రహింపబడును. హిమము అల్పమగు ఉష్ణవాహకము అగుటవలన, చిన్నచిన్న మొక్కలపై బడి రక్షణకవచముగా పనిచేయును. బాహ్యవాయువునందలి ఉష్ణోగ్రత ఘనీభవోష్ణోగ్రతకంటె తక్కువగా నున్నపుడు మంచు తెర మొక్కలను కవచమువలె రక్షించును.

పవనము: ఇది వృక్షజీవితముపై ప్రభావముగల ముఖ్యమగు వాతావరణాంశములలో నొకటియై యున్నది.

ఎప్పుడును ఒకేదిశనుండి వీచు ప్రబల వాయువులు చెట్లను ఒకవైపున చిన్నవిగాను, మరొకవైపున పెద్దవిగాను ఉండు విధముగా పెరుగునట్లు చేయును; వీని కొమ్మలు గాలికి చాటుననుండు దిక్కున ఎక్కువగా వృద్ధిపొందును; పవనములచే వంగుట దీనికి కారణము. ఇట్టి పెరుగుదలను యూరపునందలి అట్లాంటిక్ తీరములోని చాల ప్రదేశముల యందును ముఖ్యముగా ఫ్రాన్సునందలి లేండిసులోను చూడగలము. ప్రబలవాయువులవలన వృక్షములయందు బాష్పోత్సేకమువలని నష్టముకూడ ఎక్కువగును. పుప్పొడి, కొన్నిరకముల విత్తనములు, ఏకాణుబీజములు మున్నగువానిని ఈ ప్రబలవాయువులు ఒక ప్రదేశమునుండి మరియొక ప్రదేశమునకు మోసికొనిపోవుటవలన, వృక్షవ్యాప్తికి చాల సహాయకారియగును. ఆర్కిటిక్ ప్రదేశమందు గిడనశారిన అడవులు, అల్పస్థలలోని కలప చెట్ల వరుసలు మున్నగునవి వాయువుల శోషణచర్యలవలన ఏర్పడుచున్నవి. ప్రబలమైన పవనములు విశాలమగు అనావృత ప్రదేశములపై వీచుటవలన గడ్డిమైదానములు మాత్రమే అచట ఏర్పడగలవు.

నేలపైనుండు మట్టిపొర: ఇది ముఖ్యముగా తనయందుండు నీటిద్వారా, వృక్షముల ఆకారముపై నను పెరుగుదలపై నను తన ప్రభావమును చూపుచుండును. వృక్షములయొక్క నులివేళ్ళు ఎల్లప్పుడును మట్టియందలి నీటితో సంబంధమును కలిగియుండును. చెట్ల ఆకులనుండియు, భూమినుండియు జరుగు బాష్పోత్సేకముకంటె వర్ష పాతము తక్కువగానుండు ప్రాంతములలో చెట్లు జీవించజాలవు. ఎక్కడ నీటియొక్క సరఫరా, మరియు ఖర్చు సమభావము పొందియుండునో అక్కడ ఆటవిక వృక్షసంపద మిక్కిలి అభివృద్ధిగా నుండును. మట్టిలోనినీరు మట్టి కణములపై నన్ననిపొరగా ఏర్పడుటవలన వృక్షములయొక్క నులివేళ్ళకు పూర్తిగా చెందదు. ఇసుక, కంకరగల వదులు వదులుగానుండు నేలలు, తమగుండా నీటినిపోనిచ్చు పెద్ద కణములను కలిగియుండును. అట్టినేలలు తమయందుండు నీటితో దాదాపు 99 శాతమును ఆవిరిగా విడిచి పెట్టుటవలన త్వరగా ఎండిపోవును. దట్టముగా నుండు బంకమట్టి నేలలు నీటిని త్వరగా గ్రహింపలేక పోవుటచే, వాటి ఉపరితలములపై పడిన వాననీరంతయు

ఏరులుగా ప్రవహించి పోవును. కాని నీరు గ్రహింప బడినపుడు మట్టి కణములయందలి సన్నని రంధ్రము లలో గాఢముగా ఆకర్షింపబడు ఆ నీరు పదిలపరుబడి యుండును. అందువలన బంకమట్టి నేలలు, నెమ్మదిగా ఆరి పోవు స్వభావము గలిగి, దాదాపు 10 నుండి 30 శాతము తడిని నిలుపుకొనియుండును. రాళ్ళు తమగుండా నీటిని ఇంచుమించు పూర్తిగా లోనికి చొరనివ్వకుండుటచే వాటిపై పాకుడు, కుక్కగొడుగులు మున్నగునవి మాత్రమే పెరుగును. ఏలయన ఈ జాతియొక్కలు ఉపరితలమును క్రుళ్ళునట్లుగా జేయగలవు. మరియు అవి వర్షపు నీటిని గాని మంచునుగాని గాలినుండి నేరుగా గ్రహింపగలవు. వృక్షముల పెరుగుదలను మార్పగల విద్రావ్య (నీటిలో కరుగునట్టి) పదార్థములు అన్నిరకపు నేలలలోను ఉండును కాని కొన్నిటియందు అత్యవసరమగు ఖనిజములు తక్కువగా నుండును; మరియు కొన్నిటియందు, వృక్షములకు హానినికలి గించు ఆమ్లములు లేక లవణములు ఎక్కువగానుండును. నేల యొక్క నిర్మాణ కణముల జాతి, అందలి రేణువుల సన్న దనము, చిక్కదనము, దానిరంగు, దానియందలి నీటిపరిమా ణము మొదలగు అంశములు ఉష్ణము యొక్క అవశోషణము వైన, వికిరణములవైన ప్రభావమును కలిగియుండును. అందువలననే ఒకే రకపు శీతోష్ణస్థితులలో కూడ వివిధమగు నేలలో వివిధములగు వృక్షసమృద్ధి నములు గలవు. కొన్ని వృక్షములు కొన్ని రకముల నేలలలో పెరుగుటకు అనువుగా నుండి, ఆ నేలలలో మాత్రమే అవి శాగుగా పెరుగును. (ఉదాహరణమునకు సున్నపు ప్రదేశములలో క్లెమెటిస్.)

వృక్షముల పెరుగుదలపై ప్రభావమును చూపునట్టి జీవశాస్త్రపు అంశములుకూడ కొన్ని కలవు. వృక్ష జంతు సంబంధమగు మరణించిన సేంద్రియపదార్థము క్రుళ్ళి, ఆకు పెంట యగును. నత్రజని, ఖాస్ఫోరము, పొటాషియము, మరియు ఇతర వృక్షాహారములతో సారవంతముచేసి ఈ ఆకుపెంట నేలను ఎక్కువ నచ్చిద్రముగాను, శోషణ శీలముగాను తయారుచేయును. సజీవ వృక్షసంపద అదే వనిని చేయుటయేకాక, గాలియొక్క శక్తిని అరికట్టుట, నీటిని లవణములను భూమినుండి గ్రహించుట, భూమిపై ఇడు కాంతిపరిమాణమును ఆకులచేత తగ్గించుట మున్నగు

విషయములను కూడ చేయును. వానపాములు, ఇతర కీటకములు భూమిపై మట్టిని క్రుళ్ళగించి మెత్తపడు నట్లుగా చేయును. మిడుతల దండు, మేయు జంతువులు, పొలములోని చిట్టెలుకలు, చెదపురుగులు, అడవి యెలు కలు, మొదలగువాని చర్యలవలన వృక్షసంపదలో మార్పు కలుగును. అంతేకాక, అడవుల నరుకుటవలనను, నీటి పారుదలకొరకు జలాభయముల యొక్క నిర్మాణము చేతను, రొంపి, చిత్తడి నేలలనుండి నీటిపారుదల చేయుట వలనను, వృక్షసంపదయందు మార్పులు జనించుచున్నవి. తేనెటీగలవంటి కీటకములు ఒకవృక్షమునుండి మరియొక వృక్షమునకు పుప్పొడిని చేరవేయుటలో ముఖ్యపాత్రను వహించుచున్నవి. కొన్ని ప్రదేశములయందు క్రొత్తగా ప్రవేశ పెట్టబడిన ఒకజంతువుగాని, వృక్షముగాని ఆప్రాంత మునందు మార్పు తెచ్చుటలో ప్రధానపాత్ర వహించును. ఉదాహరణమునకు, ఆస్ట్రేలియా ఖండమునకు వలసవచ్చిన శ్వేతజాతివారిచే ప్రవేశ పెట్టబడిన సీమకుండేలు, రక్కెన పొదలు ఆ ఖండముయొక్క ప్రదేశముల స్వాభావిక దృశ్యమును పూర్తిగా మార్పుచేయుచున్నవి.

భౌతిక లక్షణములు లేక ఉపరితలపు నిమ్నోన్నతములు వృక్షజీవితముపై తమ ప్రభావమును నేరుగా చూపును. ఎత్తగు ప్రదేశములపై నుండు వాతావరణమునందలి అల్పపీడనము, అల్పశాష్పము, గాఢమగు సూర్యరశ్మి వృక్షమునుండి శాషోత్పేకమును వృద్ధిచేయును. ఏట వాలుగానుండిన భూమి వర్షపునీటిని ప్రవహించి పోవు నట్లుచేసి, నేలయందలి మొక్కలకు తక్కువ నీరు అందు శాటులో నుండునట్లు చేయును. నేలవాలుయొక్క దిశ కూడ వృక్షసంపదపై ప్రభావమును కలిగియుండును. కాంతియొక్క తీక్షణత అధికముగా నుండుటవలన, ఆల్ప పర్యతముల దక్షిణముఖమైన వాలులు ఉత్తరపు వాలుల కంటె ఎక్కువ దట్టమగు ఉద్బిదజాలమును, ఉన్నత తర మైన హిమరేఖను (snow line) వృక్షజాల పరిమితిని కలిగియున్నవి. నేలవాలుయొక్క దిశయు, పరిమాణ మును, సూర్యవికరణముయొక్క తీక్షణతనేకాక, ఉపరి తలముయొక్క స్వభావము (గతుకులు గతుకులుగా నుండుట)ను, పవనములను, హిమపతనమును, మున్నగు వానినికూడ మార్పు జేయుచున్నవి. ఇవన్నియును వృక్ష

జీవితముపై ప్రభావముచూపు అంశములై యున్నవి. నేలయొక్క ఉన్నతి, క్రుంగుట, నదుల లోయలయొక్క శైథిల్యము, డెల్టాలయొక్క నిర్మాణము మొదలగునవి వృక్షజాలమును చాలవరకు మార్పుచేయుచున్నవి.

వృక్షసహజావాసములు : పై నుదహరింపబడిన వృక్షముల పరిసరములకు సంబంధించిన ఘటకాంశముల విచారణ వృక్షపరిసరములలోక సహజావాసముల పరిశీలనమునకు మార్గదర్శక మగుచున్నది. వీటిలో ఈక్రిందివర్గములు గలవు.

1. **అర్ధ్ర సహజావాసములు :** నీరు ఎక్కువగా నుండు ప్రాంతములు. ఉ॥ జలాశయములు, సముద్రములు సరస్సులు, మడుగులు, వాగులు, చిత్తడినేలలు, నదితీరములు, సముద్రతీరములు - ఇందు జలోద్భిదములు (Hydrophytes) అని పిలువబడు వృక్షజాతులు అభివృద్ధి చెందును.

2. **శుష్క సహజావాసములు :** నీరు మిక్కిలి తక్కువగా దొరుకు ప్రదేశములు. ఉ॥ ఎడారులు, ఇసుకగుట్టలు, పచ్చికబయళ్ళు, ఇసుకదిబ్బలు, కంకరలు, రాయి, చిత్తడి బయలు, గుట్టలు, ఆల్పైనులు, ద్రువములయందలి శుష్క ప్రదేశములు-ఇందు మరువృక్షజాతి (Xerophytes) అను వృక్షజాతి పెరుగును.

3. **ఆతపయత అర్ధ్రసహజావాసములు :** సూర్యకాంతి యిచట పుష్కలముగా నుండును. ఉ॥ పచ్చికబయళ్ళు, పశువుల గడ్డిపొలములు, ధాన్యపు పొలములు మొ. ఎండనుకోరు "ఆతప ఉద్భిదములు" (Helicophytes) అను వృక్షజాతులు ఇట్టి తావులలో పెరుగును.

4. **అర్ధ్రచ్ఛాయా సహజావాసములు :** తక్కువ సూర్య కాంతి తగులు ప్రదేశములు. ఉదా. అడవులు, తోటలు, బొదలు, అరణ్యప్రాంతములు. ఇందు నీడనుకోరు 'ఛాయా ద్భిదములు' (Sciophytes) అను జాతిమొక్కలు జీవింప గలవు. అత్యధికమైన నీరు గాని, మిక్కిలి తక్కువ నీరుగాని లేని మధ్యమముగానుండు ప్రాంతములలో బయలుదేరు వృక్షజాలమును "మధ్య జాతుద్భిదములు" (Mesophytes) అను వృక్షజాతి పెరుగును. ఒక పరిసరములో ఒక వృక్షముయొక్క అభ్యుదయము ఆ పరిసరమున కది అనుకూలత పొందగల శక్తిమీదనే కాక తనకే ఆ పరిసర

మును అనుకూలముగ చేసికొను శక్తిమీదకూడ ఆధారపడి యుండును. ఈ అనుకూలతలను గూర్చి పరిశీలించు శాస్త్రము "ఆటోకాలజీ" (Autecology) అని పిలువబడును.

జలవృక్షములు (Hydrophytes) : ఈ జాతిమొక్కలు ఎల్లప్పుడును అత్యంతముగా నీటిలో ముండుటవలన వీటిలో చాల వాటికి నులివేళ్లు ఉండవు; వేళ్ళు నేల పైభాగము నంటిపెట్టుకొనియుండును. కలువ, తామర, మున్నగు వాటిలో నుండునట్లు ఆకులనుండి కాండముద్వారా వేళ్ళకు గాలిపోవుటకు ద్వారములు ఉండును. ఈ నిర్మాణములు మెత్తని స్పాంజివలె నుండును. వీటి కాండము ఆకులు మెత్తగా నుండును. నీటిలో మునిగియుండు మొక్కలు నీటినుండి గాలిని గ్రహించుటచేత వాటికి గాలి ద్వారము లుండవు. వాటికి నీటి నష్టము లేకపోవుటవలన (బాష్పోశ్నేకము లేకపోవుటచే) వాటి కాండము, ఆకులును, మిక్కిలి పలుచగాను చిన్నవిగాను ఉండును. కొన్ని నీటిమొక్కలు వాటి ఆకులనుండి నీటిని ద్రవరూపమున స్రవించుచేయును.

మరువృక్షములు (Xerophytes) : ఈ వృక్షములు నీరు లభింపని ప్రాంతములలో ఉండుటవలన, నీటిని దొరికి సంతవరకును దాచుకొని, బాష్పోశ్నేకమువలన సాధ్యమైనంత తక్కువ నీటిని వ్యయముచేయును. ఇవి కొద్ది ఉపరితలము మాత్రమేగల ఆకులనుగలిగి, కుచ్చులుగా పెరుగు అలవాటు కలిగి, పొట్టిగానుండి, వెండ్రుకల వంటి లేక ముండ్లుగల ఆకులను, లోతైన వేళ్ళనుగలిగి యుండును. ఇవి బాష్పోశ్నేకమును తగ్గించుకొనుటకు ఆకులపైన మందమగు బెండువంటి పొరలచేత తరచు కప్పబడి యుండును. ముండ్లకెముడు నాగదాళి మున్నగు వాటిలో కాండమే ఆకుల విధులను నిర్వర్తించుచుండును. ఇట్లు రూపాంతరమును పొందియుండు కాండములపైన లోతుగానుండు శ్వాసరంధ్రములు కొలదిగా మాత్రమే యుండును. ఈ మొక్కల అంతర్గత నిర్మాణములు సూక్ష్మ దర్శినిద్వారా చూడబడునంత చిన్నవిగానుండి నీటి నష్టమును నిరోధించుచుండగలవు. ఎడారులందలి చాల మొక్కలు ఏకవార్షికములుగా నుండి, అతివేగముగా పెరుగగలిగి, స్వల్ప వర్షపాతము తర్వాత వెంటనే ఫల

వంతమగుచు, సంవత్సరమునందలి చాలకాలమును బీజా వస్థలో గడుపుచు, మరల ఎన్నాళ్ళకో వచ్చు వర్షాకాలము నకు తమ జీవితచక్రమును తిరిగి ప్రారంభించు సామర్థ్యమును గలిగియుండును. ప్రపంచమందలి సమశీతోష్ణ మండలములందును ఉష్ణమండలములందును ఎక్కడ శాషోత్పన్నతము అవశ్యమను అధిగమించియుండునో అట్టి అన్ని ఎడారిప్రదేశములలోను ఇట్టి మరువృక్షములు సర్వసాధారణముగా నుండును. తేమప్రదేశమునందుండు గట్టి మొక్కలను సైతము చంపగల ప్రమాదములనుండి కూడ ఇవి తప్పించుకొనగలవై, జీవితసమరములో విజయమును గాంచి, జీవితమును కొనసాగించుకొనగలవు. వీటికి బీజోత్పత్తి విపరీతముగా జరుగుటయేకాక ఆ బీజముల వ్యాప్తి కూడ అధికముగా కొన్ని మొక్కలలో నుండును.

“మధ్యమ వృక్షజాతి” (Mesophytes) : జల వృక్ష జాతికిని మరువృక్షజాతికిని మధ్యగానుండు లక్షణములను “ఈ మధ్యమ వృక్ష జాతి” (Mesophytes) కలిగి యుండును. ఈ జాతి మొక్కలలో నీడలో పెరుగు వానికి భూమి వై భాగమునకు దాపునను, ఎండను కోరు మొక్కలకు అంతకంటె లోతుగను బాగుగా పరిణామమును పొంది, శాఖోపశాఖలతో గూడిన వేళ్ళ నిర్మాణములు విస్తరించియుండును. ఆకులనుండి శాషోత్పన్నతము తీవ్రముగా జరుగును. ఆకులకు ఇరువైపుల శ్వాసరంధ్రములు సమృద్ధిగా ఉండును. బెరడు చాల దట్టముగా నుండదు. చాల మొక్కలు ముఖ్యముగా నీటిని ఉపయోగించుకొనుటలో కాలానుగుణమగు రూపాంతరమును తమ గుణములలో పొందుచుండును. ఉదాహరణమునకు ఉష్ణమండల ఋతుపవనారణ్యములో వేసవి వర్షములకు ముందు వేడిగానుండు పొడివేసవికాలములో చెట్లు ఆకులను రాల్చుకొనియు, వై చర్మమును దళసరిగా చేసి కొనియు నీటి నష్టమును తగ్గించుకొనుటకు ప్రయత్నములు చేయును. వర్షముల తరువాత ఆ మొక్కలే కొత్త ఆకులను తొడిగి స్వేచ్ఛగా శాషోత్పన్నతమును (transpiration) సాగించును. అట్టి మొక్కలను ట్రోపోఫైట్స్ (trophophytes) అని పిలిచెదరు.

పరిసరములచే విధింపబడిన అసౌకర్యములనుండి తప్పించుకొనుటకొరకు మొక్కలు చాల ఇతరములగు

మార్పులను పొందును. ఆర్కిటిక్ ప్రాంతములో దీర్ఘమగు చలికాలముండుటచే మొక్కలు పెరుగుటకు మొత్తము రెండు నెలల కాలపరిమితి మాత్రమే ఉండును. అట్టి పరిస్థితులలో నాచు, పాచి మొదలగు నిమ్నజాతుల ఉద్భిజ్జములు మాత్రమే వృద్ధిపొందును. అవికూడ ఒక ఋతుకాలములో తమ జీవిత చక్రమును పూర్తిగావించు కొనలేవు. అందువలన అవి బహు వార్షికములుగా నుండి, ఒక ఋతువులో మొగ్గదొడిగి, తర్వాతి ఋతువులో పుష్పించి, ఆ తరువాతి ఋతువులో ఫలించును. జీవిత సంఘర్షణములో అన్ని మొక్కలును సమానములైన ఉపకరణములను కలిగియుండలేదు. వీటిలో కొన్నిజాతులు అతి త్వరితముగను, దట్టముగను, వృద్ధిపొందును. ఉదా. ‘మెర్కూరియాలిస్ పెరినిస్’ (Mercurialis perennis). కొన్ని మొక్కలు విపరీతముగా బీజములను ఉత్పత్తిచేయును. మరి కొన్ని మొక్కలు “ఫాక్స్ గ్లోవ్” (Fox glove) అను జాతివంటివి ఒక ఋతువులో చెట్టుఒకటికి పదిలక్షల గింజలను ఉత్పత్తిచేయును. మరికొన్ని మొక్కలు సంవత్సరమునకు దాదాపు 40 గింజలను మాత్రమే ఉత్పత్తి చేయగలవు. వేరువేరుమొక్కలు పరిసరములకు అనువుగా వేరువేరు విధముగా బీజవ్యాప్తిని చేయునేర్పాట్లు గలిగి యుండును.

వృక్ష నిర్మాణములు : ఒక నిర్దిష్టమగు ప్రదేశమునందు వృక్షజాతులు జీవిత సంఘర్షణములో అదృశ్యములైన లేక నశించుచున్న రూపములతోడి అవిపొందిన విజయముయొక్క పరిమితిని సూచించును. “థాలస్” (Thallus)వంటి పూలుపూయని తక్కువజాతి మొక్కలు గడ్డిజాతులవంటి మూలికలు, చెట్లలో పరమావధిపొందిన మ్రానుతోగూడిన తరుజాతులు ఈమూడును ఒకదాని నుండి మరొకదానిలోనికి క్రమ పరిణామముపొందిన వృక్షవర్గముల వికాసమును స్పష్టముగా సూచించును. గుణవిశేషణమునుబట్టి పొదలు, తీగలు తరువుల జాతి కంటె న్యూనజాతికి శెండును. విశాల ప్రదేశములలో అడవి ఎడతెగక వ్యాపించి వృక్షవర్గమై యున్నది. గడ్డి బయళ్ళు అడవులకంటె తక్కువ ప్రదేశము నావరించి యున్నవి. “థాలస్” జాతికిచెందిన పాచివంటి మొక్కలు ద్రువప్రాంతములందును, ఆల్పైన్ పర్వతములపై నను గల

“టండ్రా”లలో చాల కొలది ప్రదేశములలో మాత్రము వ్యాపించియున్నవి. భూమ్యుపరిభాగముపై వేరువేరు ప్రదేశములలో వేరువేరు విధములగు వృక్షసంపదలు ఆవరించియున్నవి. కొన్ని కొన్ని జాతిసమూహములు కొన్ని ప్రదేశములలోనే యున్నవి; అట్టి ప్రదేశములు తరుచు శీతోష్ణమండలములై యున్నవి. అవి “వృక్షమండలములు” (Formations) అని పిలువబడుచున్నవి. ఇట్టి “వృక్షమండలము”లలో మిక్కిలి పెద్ద సమూహములు శీతోష్ణ పరిమితుల ననుసరించి, అజాంశ రేఖాసంబంధముగా విభజింపబడి యున్నవి. ఉదా॥కు ఈదిగువ వృక్షమండలములు కలవు—

1. ఉష్ణమండల వర్షారణ్యమండలములు : విశాలపత్రములుగల సతతహరిత వృక్షములతోను, మ్రానుగట్టిన ఆరోహణ అతలతోను ఇతరమైన తీగజాతులతోను (Epiphytic plants) ఈ అడవులు నిండియుండును.

2. ఉపోష్ణప్రాంతములలోను, సమశీతోష్ణప్రాంతములలోను పెరుగు ఆకురాల్చు విశాలపత్రారణ్యమండలములు: లారెల్, ఓకు మొదలగు చెట్లజాతు లిందు పెరుగును.

3. గడ్డిమైదానపుమండలములు : ఖండాంతర్యాగములలో మధ్య - అజాంశరేఖలయందుగల అమెరికాలోని ప్రయిరీలు, రష్యాలోని స్టెప్పీలు వీని కుదాహరణములు.

4. సతతహరిత శృంగాకారములగు అరణ్యమండలములు : పైన్, ఫర్, సీడర్ (దేవదారు జాతులు), స్ట్రాస్ మున్నగు మెత్తనికఱ్ఱను గలిగిన ఈ మండలపు వృక్షజాలము ఉత్తర అమెరికాలోను, ఉత్తర యూరేషియాలోను గలవు.

5. ధ్రువమండలము లందలియు, ఉష్ణ మండలము లందలియు ఎడారులు : ఈ మండలములలో ప్రతియొక్క టీయు దానికి కారణభూతమైన శీతోష్ణస్థితిలో సాధ్యమగు అత్యుత్తమ వృక్షజాతిని సూచించును. “అత్యంత పరిణత వృక్షమండలము” అని దీనికి పేరు. ఏ వృక్షమండలములోనైనను సమృద్ధమై అవిచ్ఛిన్నముగానుండు అత్యంత పరిణత వృక్షసంపదతోబాటు పురోగాములగు కొన్ని వృక్షవర్గములుండును; ఇవి పరిణామ సంబంధములగు కొన్ని మార్పుల వరంపరను పొందుచు క్రమముగా అత్యంత పరిణత వృక్షజాతి అగుటకు యత్నించుచుండును. పరిశుద్ధవాయువులు

విస్తారముగా తగులు తావులో పాచి, పాకుడువంటి మిక్కిలి సూక్ష్మములగు నిమ్నజాతి వృక్షజాలముమాత్రమే పెరుగును. అవి మరణించిన తర్వాత క్రుక్కుటవలన ఏర్పడిన ఆకుపెంటచే రాతినాచులు, ఆకులవంటి రూపభేదములు ఏర్పడుటకు ఆధారభూమి ఏర్పడుచు. వాటినుండి క్రమముగా గడ్డిజాతులు, ఇతర పొదమొక్కలు వర్షము లేకున్నను బ్రతుకగల శక్తితో బయలుదేరును. శిలాతలము ఇంకను శిథిలమై, భిన్న భిన్నములగు కొలదియు, ఇంకను ఎక్కువ భూప్రదేశము ఏర్పడుచుండును. ఉత్పన్నములై నశించిపోయెడి ఉద్భిజ్జరూపములవలన ఆకుపెంట వృద్ధి యగుచుండును. గడ్డిజాతులు కాలక్రమమున పొదలకును పొట్టిగా పెరుగు చెట్లగుబురులకును తావిచ్చును. ఆ తరువాత చెట్లు బయలుదేరును. ఇట్టి ప్రాథమికాభివృద్ధి జరుగుటకు బహు దీర్ఘకాలము పట్టును. కాని మొదటిలో అడవి యుండి అది అగ్నిచే నశించినయెడల ఈ క్రమము చాల వేగముగా నగును. రెండు దశాబ్దములలోనే అట్టి పరిస్థితిలో క్రొత్త అడవియొక్క ఆచ్ఛాదనము ఏర్పడును. సాధారణముగా ఈ అభివృద్ధిక్రమములో వివిధ దశలలో నున్న ఉద్భిద సమూహము ఒకేమారు పెరుగుచుండుట మనకు కనబడుచుండును.

ఏ మొక్కల సమూహములోనైనను నానా విధములగు ఉద్భిదజాలము, ఒక దాని ప్రక్కన ఇంకొకటి చక్కగా జీవించుచు తమ జాతిని పెంపొందింప చేసికొనుటకు అనుకూలపడియుండుట మనము గమనింతుము. ఉదాహరణకు ఉష్ణమండలారణ్యములో తడిగా చీకటిగా నుండు నేలపై వాచులు, కుక్కగొడుగులు, జీవాణువులు మొ. ఉద్భిద జాలము తివాచీవలె పరచికొని యుండుటను చూతుము. చెట్లయొక్క శాఖలపై దట్టముగా పెరిగెడు గుల్మములను, పొదలను, చెట్లను, ఆరోహణలతలను, లేక ప్రాకుడులతలను చూడగలము. ఈ మొక్కలయొక్క వేళ్ళు వివిధములగు లోతులకు చొచ్చుకొనియుండును; మరియు వేర్వేరు కాలములలో అవి నేలయందలి వివిధములగు పొరలలో నుండి అత్యధిక ఆహారమును సంగ్రహించును. ఈ విధముగా, కాంతి, ఆర్ద్రత విషయములలో పరిసరము ప్రతి ఉద్భిద శ్రేణికీని పేరు విధముగా నుండును, కనుక ఒకదానిలో నింకొకటి కలిసి మెలసి తక్కువ పోటీ

ఉండునట్లుగా జీవించును. చాల రకముల మొక్కలకు మిక్కిలి అనుకూలముగా నుండు పరిసరము గలిగిన భూమధ్యరేఖాప్రాంత వర్షారణ్యములలో ఉద్భిదజాలము యొక్క శ్రేణులు, వృక్షజాతుల సంఖ్యయును అత్యధికముగా నుండును. ఉపద్రువమండల ప్రాంతములయందును, ఉన్నత పర్వత ప్రాంతములయందును, కొన్ని ప్రత్యేకములగు మొక్కలు మాత్రమే జీవింపగలవు. కనుక ఆ ప్రాంతమంతయుకొద్ది మొక్కల జాతులచే కప్పబడియుండును.

ప్రతిజాతిమొక్కలలోను యావనపుదశనుండి పరిపక్వ దశ, తరువాత వార్షికదశ అను పరిణామదశలతో పురోగమన సూచకములైన మార్పులను గుర్తించవచ్చును. తరచు ఒకే వృక్షమండలములో ఒకవృక్షజాతి అవిచ్ఛిన్నముగాను, విరివిగాను ఉండగా, మరియొకజాతి అరుదుగా ఉండవచ్చును. కొన్నిజాతుల మొక్కలు క్రమముగా పెంపొందుటకు, త్వరితముగా సంతానము వృద్ధిచేయుటకు పరిస్థితులు అనుకూలముగా నుండును. మరికొన్నిటికి ఆ పరిస్థితులే పెరుగుదలకు అవరోధ కారణము లగును. అట్టి వృక్షజాతులు క్రమముగా నశించిపోవును. పక్షులు, జంతువులు, గాలి, నీరు మున్నగువాటిచే ఇతర ప్రాంతముల నుండి తేబడిన గింజలద్వారా, ఏ వృక్షమండలములోనైన కొత్తమొక్కల జాతులు వృద్ధియగుచుండును.

వలస : ఉద్భిదజాలములో మొక్కలయొక్క కదలికను వలస లేక నిర్గమనము అందురు. నాచు (algae) మొదలగు సామాన్యపు నీటిమొక్కలు, మరికొన్ని తేలునట్టి పుష్ప ఉద్భిదజాతులును, నీటి కదలికవలన ఒక ప్రదేశమునుండి మరియొక ప్రదేశమునకు పోవుచుండును. కాని నేలపై నుండు వృక్షజాతులు ఒకచోట స్థావరములై యుండుటచే, వాటిలో వలస గింజలవలనగాని, బీజాణువుల వలనగాని జరుగును. గాలి, తేలికైన బీజాణువులను చెద జల్లును. ఫలములును గింజలును వలస కనుకూలముగు రూపభేదములను కల్గియుండును. నీటికినపీపముగానుండు కొబ్బరి మొదలగు చెట్లకాయలు నీటిలో మునుగక తేలుటకు అనుకూలముగానుండు ఖెండువంటి పీచుతో కప్పబడి యుండును. అమెరికా ఖండమునుండి ఐరోపా ఖండము వకు సముద్రపు ప్రవాహములద్వారా కొన్ని రకపుగింజలు తేలుచు, ప్రయాణముచేసి అక్కడ నాటుకొని వృక్షము

లుగా పెరిగినవి. ముఖ్యముగా గాలివలన, వ్యాప్తిచెందు రకపుగింజలు తేలికగా నుండును. జంతువుల కరిరమునకు అంటుకొనుటకు వీలుగా కొన్నికొన్ని గింజలు ముండ్లను, కొక్కెములను కలిగియుండును. మామిడి, మర్రి, అత్తి మొదలగు ఫలములు జంతువులచేత, పక్షులచేత తినబడునట్టి గుజ్జునుగలిగియుండి, ఆగింజలు వాటిచేత తల్లిమొక్కకు పూరముగానుండు ప్రదేశములలో మలముద్వారా వినర్జించబడుచున్నవి. వాటంతట అవి ఎట్టి పరిస్థితులలోనైనను ప్రయాణము చేయుటకు వీలులేనట్టి దూరప్రదేశములకు మానవుడు ఉద్దేశపూర్వకముగా గాని, లేదా వేరు విధముగా గాని సముద్రములమీద వేలకొలది మైళ్ళ దూరము కొనిపోయి అక్కడ సహజముగా పెరుగుజాలని వృక్షజాతులను వ్యాప్తిపరచుచున్నాడు. వాణిజ్యపు విలువ గలిగిన కొన్ని మొక్కలగు రబ్బరు, అలుగడ్డ, సింకోనా, బొగాకు, కాఫీ, తేయాకు మొదలగు మొక్కలు అట్టి జాతులకు ఉదాహరణములు. వీటిలో ఆస్ట్రేలియా యందలి నాగశెముడు మరి ఇతరములగు కలుపు మొక్కలు, నేను హానికరములుగా మారినవి. సామాన్యముగా, ఎడారులు, పర్వతములు, మహాసముద్రములు, మరియుప్రతికూలమైన శీతోష్ణ పరిస్థితులు అభివృద్ధికరమగు వలసకును, క్రొత్త వృక్షమండలములో మొక్కల సమాహముల ఉత్పత్తికిని అడ్డంకులవలె పనిచేయును. అందువలననే ఇప్పటివరకు అన్ని రకపు వృక్షజీవములు, బీజాణువులలో పెద్దఎత్తున వలస జరుగుచున్నప్పటికిని, భూతలము యొక్క వేరువేరు భాగములలో అనేక నిర్దిష్టమగు వృక్షమండలములను మనము చూచుచున్నాము.

లౌకికపు మార్పులు (Secular changes) : శీతోష్ణ స్థితులవలన కొంతవరకును, ఉద్భిదజాలము యొక్క ప్రభావము వలన కొంతవరకును, భౌతికపరిసరము నెమ్మదిగా మారును. అట్టి మార్పులు లౌకికములు ; అవి త్వరితముగా జరుగనిచో, వృక్షజాతియొక్క విస్తృతమైన జీవితచరిత్ర పరిశీలించజాలము. వివరిత పరిస్థితులనుండి సాధారణ పరిస్థితుల దెసకు పరిణమించుట ఈ మార్పు యొక్క లక్షణమైయుండును. అత్యుష్ణ లేక అతిశీతల పరిసర పరిస్థితులలో పెరుగు వృక్షజాతులు తక్కువ వైపరిత్యముగల శీతోష్ణస్థితులలో జీవించు జాతులుగా

మారుటకు ప్రయత్నపడుచుండును. ఉదాహరణమునకు సముద్రతీరములందలి ఇసుక దిబ్బలపై తొలుదొల్త "మర్రం" (marram) గడ్డివంటి మోటుజాతి ఉద్భిజ్జములు మాత్రమే అంకురింపగలవు. ఇవి పెరిగి ఇసుకను స్థిరపరచుటయేగాక, అవి ఎండి క్రుశ్చిన తరువాత, ఉపరితలపు నేలకు ఆకుపెంట నిచ్చును. ఈ ఆకుపెంట కలయికవలన, ఆనేల ఎక్కువ నీటిని నిలుపుకొనగలదు. అందువలన కొంత శక్కువ ప్రత్యేకతతోగూడిన ఉన్నతజాతి వృక్షములకు టీవనాధారము లభించును. ఈ విధముగా గుణములోను వృక్షసహజావాస ప్రదేశముయొక్క స్థిరత్వములోను క్రమాభివృద్ధికలుగును. చిట్టచివరకు ఇసుకతిన్నె మొత్తపు నేలమీద దట్టమగు ఉద్భిజ్జజాలముగాని ఒక అడవిగాని ఏర్పడవచ్చును. ప్రాన్సుయొక్క లాండిసు తీరమునందు ఇసుకదిబ్బపై ఏర్పడిన దేవదారు అడవులు ఇందులకు దాహరణము. పశువుల మేతకొరకు ప్రత్యేకింపబడిన గడ్డి భాగములు, అవి మేత కుపయోగింపబడనిచో చిట్టడవిగా మారి కాలక్రమేణ అడవిప్రదేశముగా మారును. ఇట్టి మార్పులు జరుగు దశలలో ప్రతి దశయు కొన్ని వృక్షజాతులను ప్రత్యేకముగా కలిగియుండును. ఈపరిణామము జరుగుకొలది, వాటి సంఖ్యయును, పరిమాణమును, సామాన్యముగా వృద్ధికాదొడగును. చివరదశయందు ఒకటి లేక రెండు ఉద్భిజ్జజాతులు తక్కినవాటికంటె ప్రముఖములు కావచ్చును.

పోటీ : ఎడారులలోనుండు కొన్ని వెల్లడిగా పెరుగు జాతుల చెట్లలో తప్ప మిగిలిన ప్రాంతములలోనుండు ప్రతి మొక్క మధ్య ఎల్లప్పుడును పోటీయుండును. వృక్షసహజావాసప్రదేశము కొన్ని మొక్కల పెరుగుదలకు అనుకూలముగను, మరికొన్నిటి పెరుగుదలకు ప్రతికూలముగను ఉండును. ఇట్టి పోటీయే లేనిచో, పర్వతములయందుండు చాలరకపు మొక్కలు పల్లపు ప్రదేశములలోను, నీటి మొక్కలు మరుభూములలోను పెరుగగలవు. ఈ పోటీలో జయము, వాటికి కావలసిన కాంతి, గాలి, నీరు, ఖనిజలవణమును సంపాదించుశక్తి, అను అంశములపై ఆధారపడి యుండును. పొడుగైన వృక్షములు మిగిలిన వాటికన్న అధికముగా కాంతిని పొందగలవు. నేల, మరియు శీతోష్ణపరిస్థితులు చెట్లకు సహాయ

పడినచో, ఈ క్రమములో ఉద్భిజ్జముల పరాకాష్ఠస్థితి అడవి. ఈ పరంపరలో నిది అంత్య పరిణామ దశయై యున్నది. అదేవిధముగా దట్టమగు ఆకులు గలిగిన వృక్షములు ఇతర వృక్షములకంటె ఎక్కువగా జయమును గాంచును. ఏనుగా, అదే తావులో పోటీచేయు ఇతర వృక్షజాతుల పెరుగుదలను అవి నిరోధించును. కాని పెద్ద పరిమాణముగల చెట్ల సంతానోత్పత్తి జరిగిన పిమ్మట ఆ మొక్కలు తిరిగి పెద్దవిగా ఎదుగుటకు చాలకాలము పట్టును. ఇట్లు ఆలస్యముగా పెరుగు వృక్షములకంటె త్వరితముగా సంతానోత్పత్తిచేయు మొక్కలు (గుల్మములు, శాకములు, గడ్డిగాదములు) మానవుడు, జంతువులు మరియు ఇతర ప్రతికూల పరిస్థితులలో, అభివృద్ధిపొందుటకు ఎక్కువ అవకాశములు కలవు. అందువలన నేలడవుల క్రింద నుండు భూవైశాల్యము క్రమముగా తగ్గిపోవుచు గడ్డి మైదానముల పెరుగుదలకు తావు కలుగుచున్నది.

ఆర్థిక స్థితిగతులు : ఆధునికమైన ఆర్థిక వృక్షశాస్త్రము, వైన వివరింపబడిన పరిసరసంబంధముల స్థితిగతులపై ఎక్కువగా ఆధారపడి యున్నది. ఒక ప్రదేశములో సహజముగా పెరుగు జాతులు, వ్యవసాయపు పనులకు విలువైన మార్గదర్శకముగా నుండును. సస్య భూగోళశాస్త్ర పరిజ్ఞానము మొక్కల నాటువారికిని, వ్యవసాయదారులకును, తోటలు పెంచువారలకును, ఆ పరిసరముయొక్క శక్తిని స్వాభావికధోరణిని గ్రహించి ఆ మార్గములద్వారా తమ వైరులకు ప్రణాళిక ఏర్పరచుకొనుటకు తోడ్పడుచున్నది. కలప మున్నగు ఆటవికములగు ఉత్పత్తులు, వ్యవసాయపు ఉత్పాదనము, పశుపాలక పరిశ్రమములు, మొదలగు వానికొరకు జాతీయ ప్రణాళికలు ఏర్పాటు చేయునపుడు, అవి జయప్రదము కావలెనన్నచో, ఉద్భిజ్జజాలమునకును, పరిసరములకును మధ్యనుండు సున్నితమగు సామ్యమును చెడకుండ పరిసర సంబంధములకు చెందిన అంశములనుకూడ పరిగణింప వలయును.

యం. జె. సు.

ఉద్భిజ్జములు - అంగభేదరహితములు

(థాలోఫైటా) :

పుష్పరహిత ఉద్భిజ్జములలో అంగభేదరహితమైన ఉద్భిజ్జములు (థాలోఫైటా) ఎక్కువభాగమును ఆక్రమించి

యున్నవి. వీనిలో మిక్కిలి సామాన్యమై ఏకకణ శరీరము గల అల్పజాతి ఉద్భిజ్జములుకూడ చేరియున్నవి. ఇవి తమ ఆకార పరిమితినిబట్టి భేదమును కలిగియుండును. కొన్నిటిలో కణములు అడ్డముగా విభజింపబడి పంక్తులుగా ఏర్పడును. ఇట్టి పంక్తులలోనుండు కణములు శాశ్వతముగా కలిసియుండును. లేక విడివిడిగానయి ప్రతికణము ఒక ప్రాణిగా ప్రవర్తించును. మరికొన్నిటిలో కణములు అడ్డముగను పొడవుగను అన్నిదిశలలో విభజింపబడి పల్లములవలె నుండు కణములగుంపులను ఉత్పత్తి చేయును. ఈ విధముగా కొన్ని చాలకణములు కలిగి వాని బాహ్యరూపములలో కొద్దిభేదములను కలిగియుండును. కాని వీనిలో దేనియందైనను వేర్లు, కాండములు, ఆకులు అనబడు భాగములుండవు.

సామాన్య ఆకారముగల వెన్నియో తమ యాహారమును శరీరముయొక్క ఉపరిభాగములో గ్రహించును. కొన్నిటిలో వేర్ల వంటి భాగములుండును. కాని అవి ఇతర చెట్లు, రాళ్ళు మొదలగువాని కంటుకొని యుండుటకు మాత్రమే ఉపయోగపడును. ఇవి నిజమైన వేర్లుగావు. వీనిని "రైజాయిడ్లు (Rhizoids)" అని అందురు. ఉచ్చజాతికి చెందిన ఉద్భిజ్జములలో అంతర్నిర్మాణమునందు భేదము కనబడును. కాని వీనిలో పుష్పించుచెట్లలో కనబడు కణసమూహముల భేదము కానరాదు. సాధారణముగా మనకు కనబడు నీటిలో దారములవలెనుండు శైవలములు, బూజులు, కుక్కగొడుగులు మొదలగునవి ధాలోపై టాకు జెందినవే.

మొదటిరకపు అంగభేదరహిత ఉద్భిజ్జములలో ఆకు పచ్చని పత్రహారిత ముండును. దీని సహాయముచే ఈ ఉద్భిజ్జములు నీటిలోనుండు కర్పన ద్విఅష్టజనిదమును గ్రహించి సూర్యరశ్మితో తమ యాహారమును తయారు చేసికొనును. ఉ॥ స్పాయిరోగైరా మొదలగునవి. వీనిని శైవలములని (algae) యందురు. శైవలములు వెలుతురు లేనిచే జీవించలేవు.

రెండవరకపు అంగభేదరహిత ఉద్భిజ్జములలో పత్రహారిత ముండదు. అందుచే అవి తమ ఆహారమును స్వయముగా తయారుచేసికొనజాలక ఇతర ప్రాణులపై ఆధారపడియుండును. లేక చచ్చి మురుగుచున్న సేంద్రియ

పదార్థములపై జీవించుచుండును. ఇట్టివానిని 'శిలీంధ్రము' అని (Fungi) యందురు. శిలీంధ్రములు చీకటిలోకూడ జీవించగలవు. ఉ॥ బూజులు, పుట్టగొడుగులు మొ॥

(i) శైవలములు (algae): ఇవి తడిగల అన్ని ప్రదేశములలో నివసించును. నీటి వసతులు గల అన్ని ప్రదేశములలోకూడ ఇవి జీవించుచుండును. కొన్ని శైవలములు నిలచియున్న నీళ్లపై ఆకుపచ్చని తెల్లెలుగట్టి తేలుచుండును. మరికొన్ని నీటి అడుగున చేరిన చెట్ల ఆకులకు, రాళ్లకు అంటుకొనియుండును. సముద్రములో ఎఱ్ఱరంగు గల శైవలములును, నారింజ రంగుగల శైవలములు రాళ్లకు అంటుకొని గాని నీటిపై నీడుచుగాని ఒక్కొక్కప్పుడు కొన్నిమైళ్ల వరకు వ్యాపించియుండును—నారింజ రంగుగల 'సార్గోసం' అనబడు శైవలము పసిఫిక్ మహా సముద్రములో ఎన్నియో మైళ్లవరకు వ్యాపించియున్నది. కనుక ఈ సముద్రమునకు 'సార్గోసం సముద్ర' మని పేరు వచ్చినది. ఎఱ్ఱ సముద్రములో గూడ ట్రైకోడెస్మియం (Trichodesmium), ఎరిత్రియం (Erythraeum) అను ఏకకణపు శైవలము నీటిలో ఎక్కువగా కలిసియుండుట వలన నీరు ఎఱ్ఱగా కనపడును. కనుక ఈ సముద్రమునకు 'ఎఱ్ఱసముద్ర'మని పేరువచ్చెను. శైవలములు సాధారణముగా 30°C-40°C ఉష్ణపరిమితిలో జీవించును. కాని 75°C ఉష్ణములో, మంచుగడ్డలలో కూడ కొన్ని శైవలములు నివసించును. మంచుగడ్డలలో శైవలములు ఎఱ్ఱని మచ్చలు మచ్చలుగా కనబడును. ఉ॥ క్ల్యామిడోమోనాస్ నివాలిస్ (Chlamydomonas Nivales). నీలిరంగుగల శైవలములు భూమిలో 18 అం॥ లోతునకూడ దొరకును. కొన్ని ఇతర ఉద్భిజ్జముల శరీరములో కూడ జీవించును. ఉ॥ అన్ థాసిరాస్ (Anthoceros) అను ఉద్భిజ్జములలో నివసించు 'నాస్టాక్' (Nostoc) అను శైవలము. అజొల్లా (Azolla) యనుపర్ణము (fern) యొక్క ఆకులలో అనబీనా (Anabaena) యను, సైకాస్ (Cycas) వేర్లలో నాస్టాక్ నివసించును. కొన్ని శైవలములు అల్పజంతువుల శరీరములలో నివసించును. ఉ. జూక్లోరెల్లా (Zoochlorella) అను శైవలము హైడ్రా (Hydra) మొదలగువాని శరీరములలో పెరుగును. కొన్నివిధములగు శైవలములు శిలీంధ్రములతో కలిసి జీవించుచుండును. శిలీంధ్రములను విడిచి అవి

జీవించజాలవు. శైవలము, శిలీంధ్రము కలిసియుండు ఇట్టి ఉద్భిజ్జములను లైకెన్స్ (Lichens) అని అందురు.

శైవలములలో ఎక్కువభాగము సూక్ష్మమైన శరీరమును కలిగియుండును. సముద్రములో తేట నీటిపై నీడునట్టి అతిసూక్ష్మమైన ఏకకణ శైవలములను 'ప్లాంక్టాన్' (Plankton) అని అందురు. ఇవి నీటిలో నుండు చిన్నచిన్న జంతువులకు ఆహారముగా నుపయోగపడును. సముద్రములోనుండు తిమింగిలములు ముఖ్యముగా వీనిని తిని జీవించును. తిమింగిలము ఒక్కొక్కటి 7,000 ప్లాన్ల వరకు ఈ శైవలములను ఒకేసారి ఆహారముగా గ్రహించును.

శైవలములు ఆకారమునుబట్టి అనేకవిధములుగా నుండును. అల్పజాతికి చెందిన ఏకకణ ఉద్భిజ్జములు.

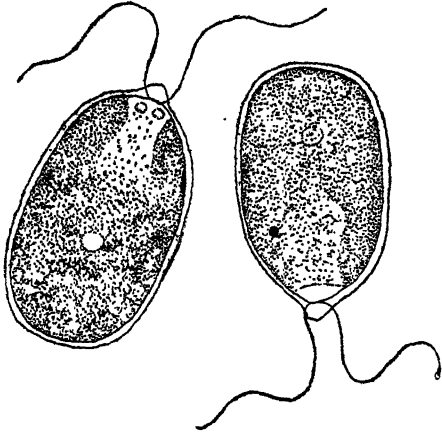

వటము 1

క్లమిడోమోనాస్ (Chlamydomonas)

ఉ॥ క్లమిడోమోనాస్ (Chlamydomonas), యుక్తావ్యములు (Diatoms), అనైకజాతికములు (Desmids) సాధారణముగ గుండ్రముగను, వివిధరూపములుగను ఉండును. వీనిలో పత్రహారితకము (Chloroplast), కేంద్రకము (నూక్లియస్), కన్ను ఒక్కొక్కటియుండును. మీసములవలెనుండు రెండు ప్లాగెల్లాలు (flagella) దీనిముందు భాగమున నుండును. కన్నువలన ఇది తన దారిని చూచుకొనుచు మీసములవలన ఈదుచు పోవును. ఇట్టి ఏకకణ ఉద్భిజ్జములు కొన్ని గుణములలో పురుగులవలె ప్రవర్తించును, కాని వీనిలో పత్రహారితముండుటచే తమ యా

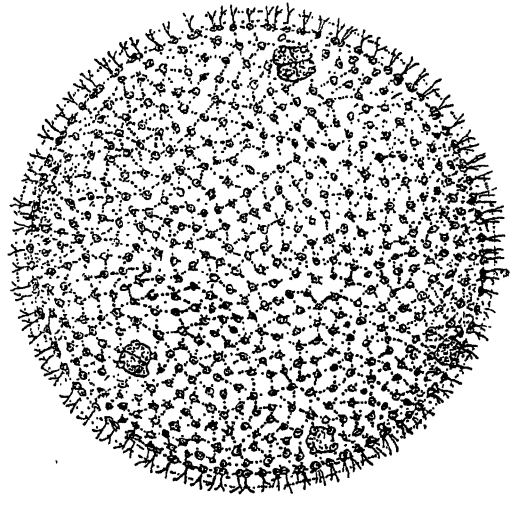

వటము 2

Volvox

హారమును తామే తయారుచేసుకొనును. ఇట్టి ఏకకణ ఉద్భిజ్జములు ఒకేచోట కూర్చబడి గుండ్రని ఆకారము కలవిగను, లేక గుంపులు గుంపులుగను నివసించును. వీనిలో ప్రతికణము జీవితవ్యాపారములలో స్వతంత్రముగ నుండును. కొన్ని శైవలములు దారములవలె పొడవుగా నుండును. ఈ దారములవంటి వానిలో ఎన్నియో కణములు ఒకదానిలో నొకటి కూర్చబడియుండును. ఉన్నతశ్రేణికి చెందిన శైవలములలో కొమ్మలు, ఆకులవంటి

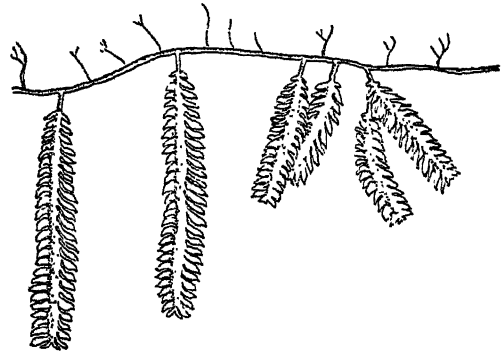

వటము 3

Caulerpa

భాగములుకూడ ఉండును. ఉదా. కాలర్పా (caulerpa), సాగ్లాసం (Sargassum), మాక్రోసిస్టిస్ (Macrocystis). కొన్ని శైవలములు సుమారు 200 అడుగులవరకు పొడవు

ఉద్భిజ్జములు - అంగభేదరహితములు

గలిగి యుండును. ఉదా. మాక్రోసిస్టిస్. నారింజరంగు కలిగినటువంటి పెద్ద సముద్రపుపాచి (kelps) గూడ కైవలములకు చెందినదే.



పటము 4

మాక్రోసిస్టిస్ *Macrocystis*

కైవలములు తమకు వలసిన పదార్థములను మరియు బొగ్గుపులుసుగాలిని నీటిలో కరిగియున్న వాటినుండి ద్రవ రూపముగ గ్రహించి తమలోనున్న పత్రహరిత సహాయముతో సూర్యరశ్మిలో తమ యాహారమును తయారు చేసికొనును. శుక్లకణమున చంద్రరశ్మివలన కూడ కైవలములు తమ యాహారమును తయారుచేసికొనును. వీనిలో సర్వసాధారణముగా ఆహారము పిండిగా తయారగును. కాని కొన్ని కైవలములు నూనె (కొవ్వురూపముగ కూడ) ఆహారమును తయారుచేసికొనగలవు. ఉదా. వాచీరియా (*Vaucheria*).

కైవలముల శరీరమున ప్రతికణకవచము (కణ్ణనార *Cellulose*), పెక్లోస్ (Peclose) అను పదార్థములను కలిగి యుండును. ప్రతికణములో జీవరసము కవచమున కంటుకొని యుండును. మధ్యఅవకాశము (*Vacuole*) ఉండును. ఆ జీవరసములో కేంద్రకముండును. ప్రతికణములోకూడ పత్రహరితకము ఒకటి యుండును. కాని దారములవంటి వానిలో అడుగుననున్న కణము వర్ణరహితముగను, వేర్లవలెను ఉండును. దాని సహాయముననే కైవలములు రాళ్ళకును, ఇతర చెట్లకును అంటుకొనియుండును.

పెద్ద పెద్ద కెల్పులు (*Kelps*) సాడపుగా ఆకులవలె నుండును. ఇవి బహు కణములతో చేయబడియుండును. వీని కణములలో పత్రహరితముతోపాటు వివిధ రంగులు. (నీలి, నారింజ, ఎరుపు రంగులు) ఉండుటచే కైవలములు ఆయా చాయలలో కనబడును.

కైవలములలో పునరుత్పత్తి విధానము పెక్కు విధములుగా నుండును. దారములవలె నుండు కైవలములలో కొన్ని ఆప్రోకముగ విరిగి ముక్కలుముక్కలుగా నగును. ప్రతిముక్కలో కనీసము ఒకకణము ఉన్నను అది విభజన జెంది ఒక కైవలముగా తయారగును. కైవలములు సర్వసాధారణముగా రెండు విధములుగా పునరుత్పత్తి చేసికొనును.

- (1) లింగరహిత పునరుత్పత్తి.
- (2) లింగసంబంధమగు పునరుత్పత్తి.

లింగరహిత పునరుత్పత్తి : ప్రతికణపు ఉద్భిజ్జములు విభజనచెంది, ప్రతిభాగము ఒకటివిగా పెరుగును. ఆహారము ఎక్కువగా దొరుకునపుడు పరిసరములు అనుకూలముగా నుండినచో ప్రతికణములోనున్న జీవరసము, కేంద్రకముతో సహితముగా విభజనచెంది 4, 8, 16, 32 లేక 64 షకణములగు సిద్ధబీజము (*Spores*) లను ఉత్పత్తిచేయును. నీటిలో నివసించు కైవలములో ఈ సిద్ధబీజములు సాధారణముగా చలనము కలిగియుండును. వీనికి రణకవచ ముండదు. ఒక్కొక్కదానికి రెండు మీసము లుండును. వీనిని జూస్పోర్సు (*Zoospores*) యని అందురు. కాని కొన్ని భూమిపైనుండు కైవలములలో సిద్ధబీజములు ఎన్నియో రకములుగానుండి గాలిచే వ్యాప్తిచెందును. జూస్పోర్సు (*Zoospores*) అనుకూల పరిస్థితులలో పెరిగి ఆ సంబంధమగు ఉద్భిజ్జమును ఉత్పత్తిచేయును.

లింగసంబంధమగు పునరుత్పత్తి : వ్యతిరేక పరిస్థితులలో ఈ ఉద్భిజ్జములు లింగసంబంధమగు పునరుత్పత్తి జరుపును. లింగసంబంధమగు పునరుత్పత్తి సాధారణముగా సాయంకాలములందును రాత్రులందును లేక వేకువ రూమున జరుగును. ప్రతిజీవి కొన్ని జననకణములను ఉత్పత్తిచేయును. జననకణములు, జూస్పోర్సు (*Zoospores*) లను బోలియుండును. కాని అవి కొంచెము చిన్నవిగా నుండును. ఈ జననకణములలో కొన్ని పురుష

లక్షణములు గలవి, మరికొన్ని స్త్రీలక్షణములు గలవిగా నుండును. ఇవి ఒక దానినొకటి పోలియుండును. ఉచ్చ శ్రేణికి చెందిన శైవలములలో పురుష జననకణములు చిన్నవిగ, మీసములు గలిగియుండును. కాని స్త్రీ జనన కణములు పెద్దవిగను, చలనములేకను ఉండును. వీనిని ఓవా (ova) లని యందురు. జననకణములు శైవలము నుండి విడువఁతై నీటిలో కొంతకాలమువరకు ఉంచుండును. ఇట్లు ఉంచుచున్న స్త్రీ, పురుష జననకణములు ఒకదానినొకటి కలిసికొని ఒక సంయుక్తబీజము (Zygo-spore) గా తయారగును. కాని కొన్నిటియందు ఉచ్చ శ్రేణికి చెందిన ఉద్భిజ్జములలోవలె అండము ఏర్పడి దాని స్థానమునుండి కదలకయుండును. పురుష జననకణము దానితో కలియగనే సంయుక్తబీజ మేర్పడును. సంయుక్త బీజము తనచుట్టును దట్టమైన కవచమును తయారుచేసి కొని నీటి అడుగునజేరి పరిస్థితులు అనుకూలము గు వరకు అచ్చటనే యుండును. పిమ్మట కవచము పగలి ఒక్కటి లేక నాలుగు సిద్ధబీజములు బయటికి వచ్చును. సిద్ధబీజములు ఆయా శైవలములుగా వృద్ధిపొందును. శైవలములు రంగులనుబట్టి నాలుగు ముఖ్యతరగతులుగా విభజింపబడినవి. (1) సయనోఫైసీ (Cyanophyceae- నీలిశైవలములు), (2) క్లోరోఫైసీ (Chlorophyceae- హరిత శైవలములు), (3) ఫియోఫైసీ (Phaeophyceae- నారింజశైవలములు), (4) రోడోఫైసీ (Rhodophyceae- ఎఱ్ఱ శైవలములు).

(ii) శిలీంధ్రములు (Fungi): ఇవి అంగభేదరహిత ఉద్భిజ్జముల రెండవభాగమునకు చెందినవి. ఊరగాయలు, రొట్టెలు, మురుగుచున్న పండ్లు, పేడకుప్పలపై, చెట్లపై, మనుష్యుల శరీరములపై గూడ ఇవి పెరుగును. వీనిలో పత్రహరిత ముండదు. మానవులకు తామర, బట్టతల, శ్వాసకోశములకును, మూత్రపిండములకును (Blastomy-coses of the lungs and Kidneys) సంబంధించిన వ్యాధులు కొన్ని శిలీంధ్రముల మూలమున కలుగును. గోధుమ, జొన్న, వరి, మొక్కజొన్న మొదలగు వైర్లపై వేయు నల్లకాటుక (Black rust) చే మొక్కలు అకస్మాత్తుగా వాడి ఎండిపోవుట మొదలగు ఎన్నియో మరికొన్ని వ్యాధులు శిలీంధ్రములవలన కలుగుచున్నవి. సూక్ష్మజీవులు

(Bacteria) కూడ అంగభేదరహితఉద్భిజ్జములకు (థాలో షైటా) కు చెందినవే. వర్షకరణమున వానికి తరచుగా శిలీంధ్రములలో ప్రత్యేకతరగతి నిచ్చుచుండురు. అవి సర్వత్ర వ్యాపించియున్నవి. సూక్ష్మజీవులు మంచుగడ్డల లోను, సుమారు 78° C ఉష్ణోగ్రతగల ప్రదేశములందును కూడ నివసించును. పొలము మట్టిలో కోట్లకొలది సూక్ష్మ జీవులు జీవించుచుండును.

ఆకారమునందు శిలీంధ్రములలో గూడ ఏకకణజీవులు దారములవలె నన్నగను పొడవుగను శాఖలుగను ఉండు బహుకణజీవులుండును. ఈ ఉద్భిజ్జముల యొక్క శాఖా

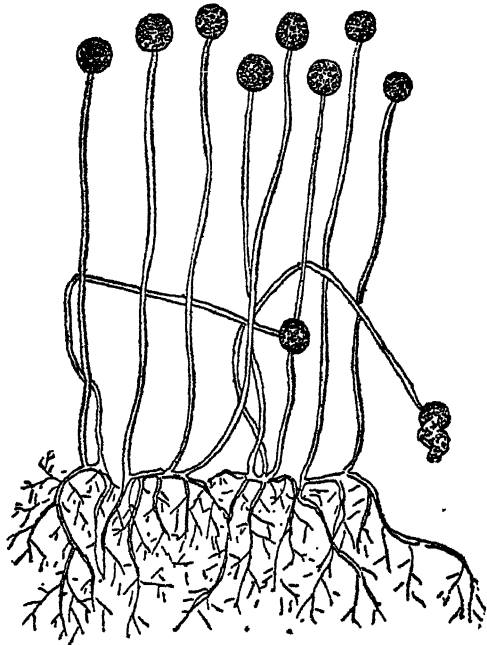

పటము 5
మ్యూకర్

శరీరమును బూజు (Mycelium) అని అందురు. ప్రతి శాఖను హైఫా (Hypha) అందురు. దారములవలెనుండు శాఖలలో ప్రతి కణమునందును



పటము 6
కుక్కగొడుగు

కేంద్రకము ఒకటిగాని ఒకటికంటె ఎక్కువగానిఉండును. ఆశాఖలుఒక దానితోనొకటి పేనుకొని భూమి పైకివచ్చును. ఉ॥ పుట్టగొడుగులు. శిలీంధ్రములు సజీవపదార్థ ములపై నను, చచ్చి క్రుళ్లుచున్న

పదార్థములవై నను జీవించుచుండును. జీవించుచుండు పదార్థములవై పెరుగునవి 'పరాన్నభుక్కు' లనియు, చచ్చిపడియున్న వానివై జీవించునవి పూతిభుక్కు'లనియు అనబడును. శిలీంధ్రములలో ప్రతహరితము లేనందున తమ యాహారమును తాము తయారు చేసికొనలేవు. కనుక ఇవి ఇతర సజీవపదార్థములవై లేక తడిగానున్న సేంద్రియ పదార్థములవై మొలచి, తమ సూక్ష్మ శాఖలను పదార్థములోనికి పంపి, దానిని కరగించి సారమును పీల్చుకొనును. ప రా న్న భు క్కు లు గా జీవించునవి నూలుపోగులవంటి తమ శాఖలను పోషకజీవి (host) యొక్క కణములలోనికి జొనిపి యాహారమును పీల్చుకొనుచుండును. ఇట్లు ఆహారమును పీల్చుకొనుట కుపయోగపడు శాఖలను 'పరాశ్రయిశోషకమూలములు' (Hanstona) అని అందురు. ఇట్లు పరాన్నభుక్కులగు శిలీంధ్రములు ఆహారమును పోషక జీవులనుండి పీల్చుకొనుటచే, పోషకజీవులు బలహీనతకెంది అనేక వ్యాధులకు గురియగుచుండును.

సాధారణముగా శిలీంధ్రములు ఏకకణముగల సిద్ధ బీజములను ఉత్పత్తిచేయును. ఈ సిద్ధబీజములు కొన్నిటిలో చిన్నచిన్న సంచులలోను, మరి కొన్నింటిలో ప్రత్యేకమైన శాఖలవై నను పుట్టును. లింగసంబంధమగు పునరుత్పత్తి శిలీంధ్రములలో ఒక్క తరగతిలో మాత్రమే స్పష్టముగా కనుపించును. లింగసంబంధ పునరుత్పత్తిలో సమరూప జననకణములు (Isogametes) లేక భిన్నరూపజననకణములు (Heterogametes) పుట్టి వాని కలయికచే సంయుక్త బీజము పుట్టును. ఉదా॥ పిథియం (Pythium). ఈ సంయుక్త బీజమునుండి పుట్టు సిద్ధబీజములు ఒక్కొక్కటి శిలీంధ్రముగా పెరుగును. శిలీంధ్రముల యొక్క పునరుత్పత్తి విధానములను బట్టి వానిని సర్వసాధారణముగా నాలుగు తరగతులలో విభజింతురు.

1. ఆర్కిమైసిటిస్ (Archimycetes)
2. ఫైకోమైసిటిస్ (Phycomycetes)
3. ఆస్కోమైసిటిస్ (Ascomycetes)
4. బెసిడియోమైసిటిస్ (Basidiomycetes)

సూక్ష్మజీవులు (Bacteria): సూక్ష్మజీవులను శిలీంధ్రములలో నొక ప్రత్యేక తరగతిలో వర్గీకరణమున సాధా

రణముగా చేర్చెదరు. ఇవి మిక్కిలి అల్పజాతికి చెందినవి. ఇవి ఏకకణపు జీవులు. వీనిలో కేంద్రకముండదు. కాని కేంద్రకమువలెనుండు పదార్థముండును. ఇవి కామా ()

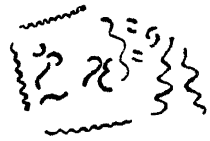

పటము 7

బ్యాక్టీరియా Bacteria

వలెను, కడ్డిలవంటి చిన్న ముక్కలవలెను (Bacilli), గుండ్రముగను (colli), మెలికలుగను (Spirillum) ఆకారము కలిగియుండును. ఇవి 1/1000 మిల్లీమీటరు మొదలు 1/500 మిల్లీమీటరు వరకు పొడవు కలిగి యుండును.

సూక్ష్మజీవుల వలన జంతువులకే గాక వృక్షములకు కూడ ఎన్నియో వ్యాధులు కలుగుచున్నవి. టైఫాయిడ్, టిటానస్ (Titanus), కలరా (Cholera), టబ్ (T.B.), న్యూమోనియా (Pneumonia), గొంతులోని గవదలు (Tonsils) మొదలగు వ్యాధులు సూక్ష్మజీవుల వలననే మనుష్యులకు కలుగుచున్నవి. ఆసిల్, పియర్స్ మొదలగు వండ్లకు, వృక్షములకు ఒకవిధమైన తెగుళ్ళు సూక్ష్మజీవుల వలన కలుగును.

సూక్ష్మజీవులు మూడువిధములుగా తమ యాహారమును తయారుచేసికొనును. కొన్ని రకములగు సూక్ష్మజీవులు చచ్చిపడియున్న పదార్థములవై జీవించును. ఇవి కొన్ని Exothermic reactions గా వి.ంచి దీనిలో వెడలు శక్తిని ఉపయోగించుకొని తమ యాహారమును తయారుచేసికొనును. ఇవి ఆహారమును శర్కరగా మార్చుకొని విపాకము (Fermentation) గావించి మద్యసారములను (Alcohols), ఆమ్లములను తయారుచేయును. ఇంతేగాక ఈ క్రియలో ఉత్పత్తియగు

శక్తిని తమ యాహారమును తయారుచేసికొనుటకై ఉపయోగించుకొనును.

మరికొన్ని సూక్ష్మజీవులు పరాన్నభుక్కులై పోషక జీవి శరీరమందలి కణములను చంపి కరగించి ఆ పదార్థమును తమ యాహారముగా నుపయోగించుకొనును. ఇందువలన పోషక జీవిలో వ్యాధులు పుట్టుచుండును.

కొన్ని రకములగు సూక్ష్మజీవులు తమ చుట్టుప్రక్కల నున్న నిరిండియ మిశ్ర ద్రవ్యములను (Inorganic Compounds) ఆప్లజనీకరణము (Oxidation) గాని లఘూకరణము (Reduction) గాని చేయును. ఇట్లు చేయుటవలన వెడలు శక్తిని గ్రహించి, అవి తమ యాహారమును తయారుచేసికొని జీవించును. ఉదా. నత్రజనీకరణముచేయు సూక్ష్మజీవులు (Nitrogen fixing Bacteria), సూ డో మా నా స్ రె డి సి కో లా (Pseudomonas Radicicola) మొదలగు సూక్ష్మజీవులు నెనగ, వేరునెనగ, కంది మొదలగు పప్పులకు సంబంధించిన చెట్ల వేర్లలో నివసించును. ఇవి ఇసుక రేణువులమధ్యనున్న నత్రజనిని (Nitrogen) తీసికొని మట్టిలోనున్న కొన్ని పదార్థములతో కలిపి నత్రతములుగా (Nitrates) మార్చును. ఇట్లు చేయుటవలన భూమిలో నత్రతములు పొచ్చి, భూసారము ఎక్కువగును. ఇట్టి భూమిలో పంటలు బాగుగా పండును.

సూక్ష్మజీవులలో లింగసంబంధపు పునరుత్పత్తి జరుగుదు. కణవిభజనవలననే పునరుత్పత్తి జరుగును. ప్రతికణము 20-30 నిమిషముల కొకసారి విభజన చెందును. ఇట్లు 12 గంటలలో ఒక సూక్ష్మజీవినుండి 16,00,000 సూక్ష్మజీవులు పుట్టును.

ఆంగభేదరహిత ఉద్బిజ్జములవలన ఉపయోగములు :

1. క్లోరెల్లా (Chlorella) లో పిండిపదార్థములు ఎక్కువగానుండుటచే దానిని ఆహారముగా నుపయోగించవచ్చును. ఇది ప్రతి మానవునకు 4 పౌనులు చాలును.

2. నీటిలోనుండు శైవలములను చేపలు మొదలగునవి ఆహారముగా నుపయోగించుకొనును.

3. 'థేరా'యను శైవలముదోమగుడ్లను చంపును. కనుక నీటికుండ్లలో దోమలుపుట్టకుండా ఆమొక్కలను పెంచుదురు.

4. నారింజరంగుగల శైవలములలో కొన్నిటినుండి అదము (Iodine) తీయుదురు.

5. కొందరు పుట్టగొడుగులను వండుకొని తిందురు.

6. కొన్ని శిలీంధ్రములనుండి మిక్కిలి ఉపయోగకరమైన మందులను తీయుదురు.

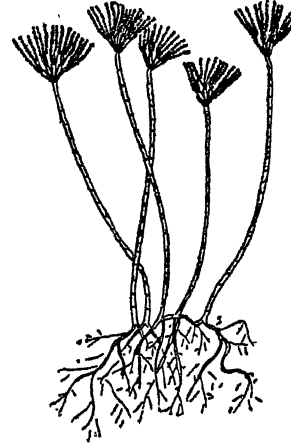

పటము 8
పెనిసిల్లియం

ఉదా. పెనిసిల్లియం (Penicillium) నుండి పెనిసిల్లిన్ (Pencillin) అను మందు తీయుదురు. క్లావిసెప్స్ (Claviceps) నుండి (Ergotin) ఎర్గోటన్ తీయుదురు.

7. మధుశిలీంధ్రము (Yeast) సూక్ష్మజీవులు ద్రావకములో విసాకమును గల్గించును. గనుక వీనిని జున్ను, రొట్టెలు, మధుసారము, కొన్ని ఆప్లములు తయారుచేయుటలో ఉపయోగింతురు.

ఉ. స.

ఉద్బిజ్జములు - ఆనువంశికము :

మొక్కలన్నియు బీజములనుండి మొలచి తమతమ జాతి చిన్నెలనే పొందుట అందరు ఎరిగినదే. అంతేగాక, ఒకేజాతియందు వేర్వేరురకముల మొక్కల సంతానము ఆయారకముల లక్షణములను పొందుటయు మన ఆనుభవమే. వైతరమునకు చెందిన పోలికలు తరుచాతి తరమునకు వచ్చుటనే 'ఆనువంశికము' లేక 'వంశానులబ్ధి' యందుము.

మొక్కలోనున్న వందలకొలది లక్షణముల నన్నిటిని ఒకేసారి గమనించినచో పోలికలు సంతతికి సంక్రమించు విధానము తెలియుట కష్టము. అందుచే గ్రిగార్ మెండెల్ అనునాతడు ప్రస్ఫుటమైన లక్షణములుగల ఒకజంటను తీసికొని దాని అనులబ్ధిని విడిగా పరిశీలించెను. ఆయన ఒక పొడుగు బటాణి మొక్కను, ఒకపొట్టి బటాణి మొక్కను జనకములుగా గైకొని ఒక దాని పరాగమును (పుప్పొడిని) రెండవదాని కీలాగ్రముపై వేసెను. తత్ఫలితముగ ఏర్పడిన గింజలనన్నిటిని నాచెను. వాటినుండి మొలచిన మొక్కలన్నియు పొడుగుగా నుండెను. ఆయన ఈ మొదటితరము

మొక్కలకు వాటిలో వాటికి ఆస్పృశనంపర్కము జరిపెను. ఆగింజలను నాటగావచ్చిన రెండవతరము మొక్కలలో మూడువంతులు పొడుగు మొక్కలు, ఒకవంతు పొట్టి మొక్కలు ఉండెను. ఈ ఫలితములనుబట్టి ఆయన ఈక్రింది ప్రతిపాదనము చేసెను. పరిపండ్లలో ఒకటిగానున్న పొడుగుమొక్కయొక్క జననకణములగు పరాగ శీఘ్రములలో (pollen and ovules) పొడుగుతనమునకు కారకమైన "కారకములు" (factors) ఉండును. అట్లే పొట్టిమొక్కయొక్క జననకణములలో పొట్టితనమునకు కారకములుండును. చెరియొక కారకముతో నేర్పడిన మొదటితరము మొక్కలలో రెండును ఉండవలయును. కాని అవి మధ్యస్థముగ నుండక అన్నియు పొడుగుగా నున్నవి. వాటిలోనున్న "పొడుగు కారకము" మాత్రమే వైకి వ్యక్తమయినది. 'పొట్టి' కారకము వ్యక్తము కాలేదు. అందువలన 'పొడుగు' కారకము 'ఉదాత్తము' (Dominant) అనియు, 'పొట్టి' కారకము 'వినమితము' (recessive) అనియు మెండెల్ నూచించెను. ఈ తరము యొక్క మొక్కల జాహ్యరూపము (phenotype) పొడుగుగ నున్నను, ప్రాజనికరూపమున (genotype) పొట్టితనము గుప్తముగ నున్నది. కావున మొదటి తరము నకు చెందిన మొక్కను ఆతడు 'విగుణి' (heterozygote) అనెను. జనకములయిన పొడుగు, పొట్టిమొక్కల ప్రాజనిక, జాహ్యరూపము లొకటే. అవి ఆగుణములకు స్వచ్ఛమైనవి. వాటియందున్న కారకములు ఒకే గుణమునకు చెందినవి. అందుచే వాటిని ఆయన 'ఏకగుణులు' (Homozygotes) అనెను. విగుణులగు పొడుగు మొక్కల జనన కణములలో సగము పొడుగుకారకములును, సగము పొట్టి కారకములును ఉండును. ఇట్టి రెండు విగుణులను సంకరించినపుడును, (లేదా ఒకవిగుణియందే ఆత్మసంపర్కము కలిగించినపుడును) కలిసెడు స్త్రీ పురుష జననకణములు రెండును (1) 'పొడుగు' కారకములైనచో పొడుగు మొక్కలును, (2) పొట్టివైనచో పొట్టిమొక్కలును జనించును. (3) ఒక 'పొడుగు', ఒక 'పొట్టి' కారకములు కలిసినచో మరల 'విగుణి' వచ్చును. కావున రెండవ తరమున ఈ మూడు తరగతుల ప్రాజనికరూపములు క్రమముగా 1 : 1 : 2 నిష్పత్తిలో నుండును. జాహ్యరూపములు

పొడుగు : పొట్టి : : 3 : 1 నిష్పత్తిలో కాన్పించును. ఈ నిష్పత్తినే 'ఏకసంకర నిష్పత్తి' అంటారు. ఉదాత్తతనంబును ఇంక స్ఫుటముగ నానరాదు. ఒకప్పుడు విగుణి, మధ్యస్థముగు లక్షణ వ్యక్తతను ఈయవచ్చును. ఎట్టిని తెల్లని చంద్రకాంత స్పర్శముగ సంకరమున విగుణికి గులాబిరంగు తేలును. రెండవతరమున జాహ్యరూపములు మూడుతరగతులుగా నుండును.

పరస్పరము సంబంధములేని రెండుజంటల గుణములను ఒకేసారి గమనించినచో మొదటితరము రెండుగుణములకును విగుణియగును. రెండవతరమున నాలుగు జాహ్య రూపములు వచ్చును. (1) రెండు ఉదాత్తగుణములు కలది. (2) మొదటి గుణము "ఉదాత్తము", రెండవది "వినమితము" కలది. (3) మొదటిది "వినమితము" రెండవది "ఉదాత్తము" కలది. (4) రెండును 'వినమితమే' కలది. ఇవి 9 : 3 : 3 : 1 (3 : 1 x 3 : 1) నిష్పత్తిలో వచ్చును. దీనిని ద్వంద్వసంకర నిష్పత్తి యందురు. చూచుట కిది క్రొత్త నిష్పత్తివలెనున్నను ఏ జంట కా జంటగా గుణముల ఏర్పాటును గమనించినచో, దేని ఏకసంకర నిష్పత్తిని అది సాధించుకొన్నదని తెలియును.

ఏకసంకర నిష్పత్తియైనను, ద్వంద్వ సంకర నిష్పత్తి యైనను మొదటితరమున ఏర్పడు విగుణిలో చేరిన జంట గుణములు ఒకదానితో మరియొకటి కలిసిపోవు. వాటి వ్యక్తతను పోగొట్టుకొనవు. విగుణినుండి రెండవతరము ఏర్పడినపుడు ఆజంటలోని గుణము చేరికది విడిపోవుచుండును. అట్లు విడిపోవుటయేగాక ఒకదానితో నొకటి సంబంధములేకుండ స్వేచ్ఛగా, స్వతంత్రముగా అవి సర్దుకొనుచుండును. ఈ రెండును కూడ మెండెల్ తాను చేసిన ప్రయోగములనుండి ఆనువంశికములను గూర్చి ప్రతిపాదించిన ముఖ్యసూత్రములు.

తరచుగ కారకములు సర్వస్వతంత్రములుగ నుండక ఒకదానితో నొకటి సహకరించి గాని, ప్రతిఘటించి కాని లక్షణ వ్యక్తతను మార్చుటవలన జాహ్యనిష్పత్తి మారుచుండును. ముఖ్యముగ గింజలబరువు, కాపుకాయుట మొదలగు పరిమాణగుణముల వ్యక్తత ఇట్లు పెక్కుకారకముల సంకలితప్రభావము వైసనే ఆధారపడియుండును. దూర సంబంధముగల స్వచ్ఛవంశ్యకములగు తెగలు కలిసినచో

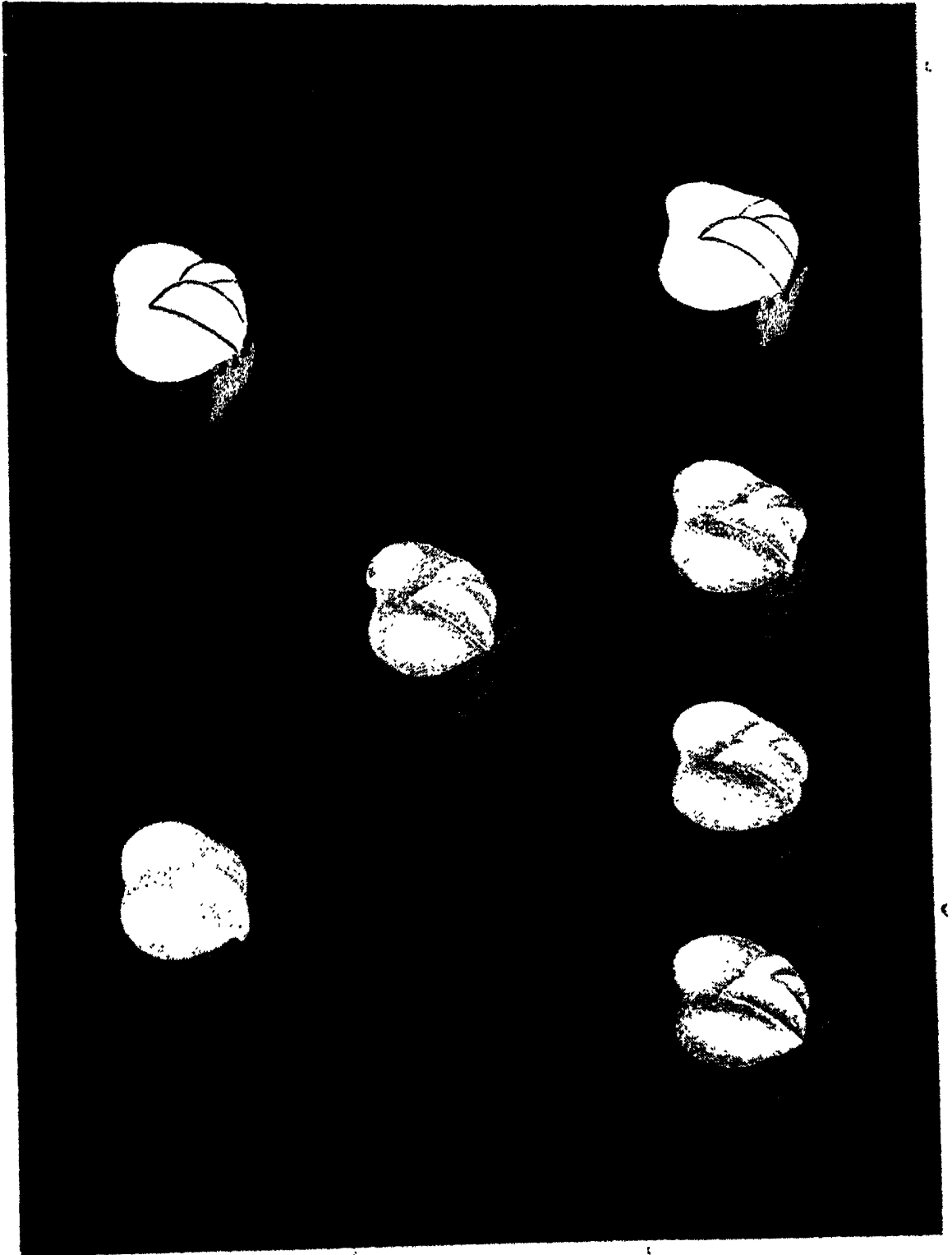

ఉద్భిజ్జములలో అనువంశికము

మొదటితరమున ఉదాత్త కారకములన్నియు ఒకచోట చేరుటవలననేమో, ఆ తరము జనకములను మించి ఏపూగ పెరిగి ఎక్కువ కాపునిచ్చును. దీనిని 'సంకరబలము' (hybrid vigour) అందురు. కాని ఈ బలము ఆ తరము తోనే సరి. రెండవ తరమున గుణములు విడిపోయి కల గలుపు మొక్కలు ఉద్భవించును.

సంతానమునకు తల్లి ఇయ్యగలదంతయు అండము నను, తండ్రి ఈయగలదంతయు పురుషజనకమునందును పొందుపరచబడును. మహావృక్షము కూడ మొదట వీటి కలయికచే నేర్పడిన చిన్న జీవకణము. ఆ జీవకణము, మరలమరల చీలి జీవకణముల సంఖ్య వృద్ధిపొందుటచేతనే పెరిగినది. జీవకణద్రవ్యమునందు తేలుచుండు కేంద్రకమే (nucleus) దానియందలి అతి ముఖ్యభాగము. దాని యందు చిక్కుపడిన దారమువలె అభివర్ణిత కణిక (Chromatin) ఒకటి ఉండును. జీవకణముచీలి రెండుగా నగుచున్నప్పుడు క్రొమాటిన్ కొన్ని ముక్కలుగ రూపొంది విడివిడిగ కనబడును. వీటినే పిత్రసూత్రములు (chromosomes) అందురు. ఒకజాతికి చెందిన జీవులన్నిటి జీవకణములలో వీటి సంఖ్య ఒక్కటిగనే యుండును. ఇవి జతలుగా నుండును. ఒక జతలోని రెండు క్రొమోసోములును ఒకదాని నొకటి పూర్తిగా పోలియుండుటచే వానిని 'సరూపములు' అందురు. కావుననే ఒక జీవకణమున 48 క్రొమోసోములున్నచో వాటిని 24 జతలని చెప్పుట వాడుక. ప్రతియొక జతయందున్న క్రోమోసోములలో ఒకటి తల్లినుండి మరియొకటి తండ్రి నుండి లభించినవే. క్రోమోసోములలో సకృత్తుగా మూడు నాలుగు, లేక పెక్కు కలిసి జట్లుగా నుండుటయు గలదు. జీవకణములు చీలునపుడు క్రోమోసోములు నిలువున రెండై చెరియొక పిల్లజీవకణములోనికిని పోవును. కావున వాటి సంఖ్య రెండింటిలోను ఒకటిగనే యుండును. పిండోత్పత్తికి కావలసిన జనకకణము (gametes) లేర్పడినప్పుడు క్రోమోసోములు చీలక, సరూపములజంటయే విడిపోయి చెరియొక పిల్లకేంద్రము లోనికినిపోవును. కావున జనకకణములలో క్రోమోసోముల సంఖ్య సగము మాత్రమే యుండును. దీనిని 'క్షయ విభజనము' (Reduction division) అందురు. (ప్ర)

పురుష జనకకణములు లీనమై పిండమేర్పడినపుడు ఆ రెండు సగములు కలిసి క్రోమోసోముల సంఖ్య తిరిగి పూర్తి యగును. ఈ క్రోమోసోముల ద్వారముననే లక్షణములు తలిదండ్రులనుండి సంతానమునకు చేరు చున్నవి.

ఇటీవల సుమారు 50 సంవత్సరములనుండియు ప్రబల మగు సూక్ష్మదర్శిని సహాయముతోడను, వివిధరకములగు మొక్కలను జంచువులను సంకరించి, సరిశీలించిన ప్రయోగముల ఫలితములవలనను, ఒక్కొక్క క్రోమోసోము ద్వారమున కొన్ని లక్షణములు (ఇవి కొన్ని వందలు, వేలు కూడా ఉండవచ్చును.) తల్లినుండియు, తండ్రినుండియు సంతానమునకు చేరుననియు, ఒక్కొక్క లక్షణమునకు క్రోమోసోముపై నొక అతి సూక్ష్మమగు భాగము కారణముగానుండుననియు, వివిధలక్షణములకు కారకములైన సూక్ష్మభాగములన్నియు క్రోమోసోముపై ఒకదానికొకదాని నొకటి వరుసగానుండుననియు, శాస్త్రజ్ఞులు నిశ్చయించిరి. ఒక్కొక్క లక్షణమునకు కారకమైన క్రోమోసోము యొక్క సూక్ష్మభాగమునకు 'జనీ' (gene) అని పేరు పెట్టిరి. అందువలన క్రోమోసోము అనునది కొన్ని వరుసగానున్న జనీలతో నేర్పడినదని మనకు తెలియుచున్నది. మెండెల్ సూచించిన కారకముల భౌతికరూపమే జనీలు. జీవకణముల సామాన్యవిభజనము జరుగునపుడు క్రోమోసోములు నిలువున చీలుచుండగా జనీలు తమను తాము ఆత్మవత్ సృష్టించుకొని, చెరియొక క్రోమోసోము చీలికలోను అవే జనీలు ఉండునట్లు ఏర్పాటు చేసికొనును. జనీలు క్రోమోసోములలోనున్న క్లిష్టనిర్మాణముగల మాంసకృత్తుల అణువులని జీవరసాయన శాస్త్రజ్ఞులు చెప్పుచున్నారు.

ఒకే క్రోమోసోముపైగల జనీలన్నియు క్రోమోసోముతోపాటు కలిసి అనులభించుటచే సంతానమున ఆ లక్షణములన్నియు కలిసి కాన్పించును. దీనిని 'సహాను లబ్ధి' లేక 'లంకె' (linkage) అందురు. కాని దీనికి భిన్న ముగకూడ జరుగుటకలదు. జనకకణము లేర్పడుటకు జరుగు ఊయ విభజనములలో సరూపములగు క్రోమోసోములు విడిపోవుటకు పూర్వము అవి ఒకదానినొకటి పెనవైచికొనును. అప్పుడు రెండింటిలోనున్న జనీలమాల

లకు బంధములేర్పడి, అవి విడివడునపుడు ఆ బంధముల వద్ద తెగును. ఒకదాని తెగినకొన రెండవదాని తెగిన కొనను అతుకుకొనును. అప్పుడు రెండు సరూపములలో కూడ, కొంతభాగము తొల్లిటిదిగాను, కొంత రెండవ దానిదిగాను ఉండును. దీనిని 'దాటు' (cross-over) అందురు. దీనివలన ఇంతవరకు ఒక క్రోమోసోముపై కలిసియున్న జనీలు విడిపోవును. ఈ 'దాటు' దూరముగా

నుండు జనీలనడుమ పరచుగాను, పగ్గరగానుండు వాటి నడుమ అరుదుగాను జరుగును. ఈ దాటువలన ప్రాణుల లక్షణములలో వైవిధ్యమునందుముగా నుండుటకు అవకాశము కలిగినది.

జీవి నిర్వహించు సర్వకార్యములును న్యాయవర్గములు (hormones), ఫేసకములు (enzymes) అను రాసాయనిక పదార్థముల సహాయముననే జరుగుచున్నవి. ఇవి

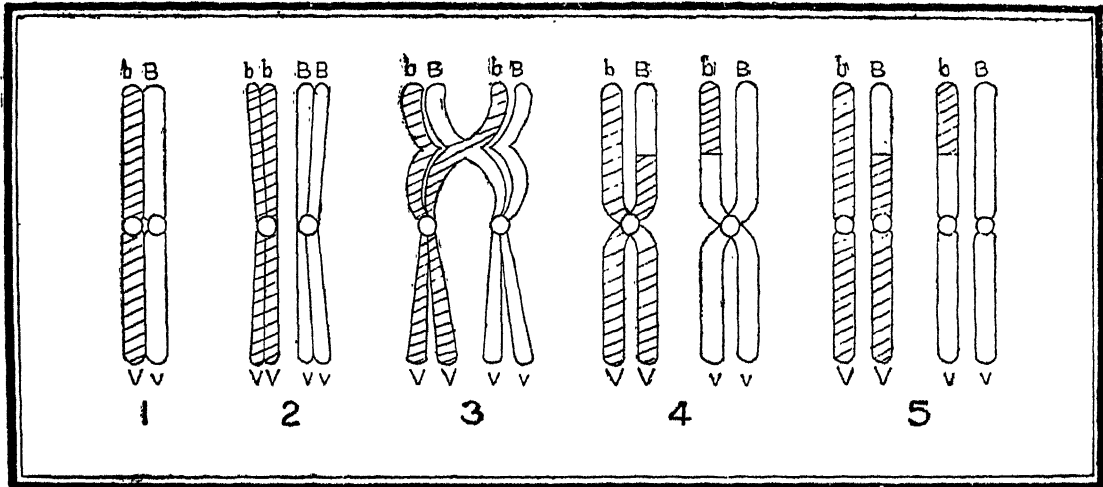

2 వ పటము

సర్వజీవవిధులను నడుపు సేంద్రియ చోదకములు (organic catalysts). జనీలు తమతమ స్వభావమునకు అనువగు సేంద్రియ చోదకములను సృష్టించుననియు, తద్వారమున జీవి ప్రవర్తనమును నియమించుననియు తెలియుచున్నది.

కొన్ని జనీలు ఉన్నంతమాత్రముననే ఆ సంబంధముగు లక్షణము ప్రాణిలో వ్యక్తమగును. కాని కొన్ని జనీలు వ్యక్తమగుటకు పరిసరములు అనుకూలించవలెను. లేనిచో ప్రాజనికముగ ఆ జనీలు దేహముననున్నను ఆ లక్షణములు కానరావు. ఇట్లు అనులభించిన జనీల యొక్కయు, తదనుకూల పరిసరముల యొక్కయు పరస్పర సహకారము వైసనే ప్రాణి ప్రవర్తనము ఆధారపడి యున్నది.

పరిసరముల ప్రభావమువలన జీవియందున్న కొన్ని లక్షణములు మారుటగాని, క్రొత్తవి ఉదయించుటగాని జరుగవచ్చును. ఈ లక్షణములు పుట్టుకతో వచ్చినవి కాక

పోవుటవలన పిటిని సంపాదిత గుణము లందురు. పారవంతమైన నేలలోపడిన మొక్క విపరీతముగ పెరుగుట, కాంతి, తాప ప్రమాణముల మార్పుచే పుష్పించు కాలములో జరుగు మార్పులు మొదలగునవి సంపాదిత గుణములే. ఇట్టి గుణములు బీజముద్వారమున రెండవతరమునకు సంక్రమించుననుటకు తగిన నిదర్శనము లింకను లభింపలేదు. ఈ మార్పులు దేహపదార్థమునే అంటును గాని, జననకణములయందున్న జనీలు వీటివలన మారెడి అవకాశములులేవు. జనీలు సకృత్తుగా ఆకస్మికమైన మార్పుల నొందినను, అవి తమ యిచ్చవచ్చినట్లుండును గాని కోరినవిధముగా వాటిని ప్రేరేపింపజాలము. ఆ జరిగెడి మార్పులైనను పరిణామోన్ముఖముగానే యుండుననియు చెప్పజాలము. కావున జననపదార్థమును అంటని ఈ బాహ్య సంపాదిత లక్షణములు జననపదార్థమునుండి ఉద్భవించు సంతానమునకు సంక్రమించవని స్థిరపడినది.

ఉద్భిజ్జములలో బీజమువలననేగాక, మొక్కయొక్క ఒక భాగమును విడదీసినచో దానివలనకూడ ప్రవర్ధనము జరుగును. ఇవంట తలిదండ్రుల జనన కణములు కలియు తతంగము లేకయే, తల్లి ధాతువులతోనే జీవితము ప్రారంభమగుటచే, ఇట్టి శాఖాసంతానము పూర్తిగా తల్లినే పోలియుండును. అయినను, పరిమాణ గుణముల విషయమున. తల్లి పిల్లల నడుమను, పిల్లల నడుమను, విభేదములుండుటయు, తరతరమున ఎక్కువ గుణవ్యక్తత గలవాటినించి ప్రవర్ధనము చేయుటచే క్రమముగ గుణ సాంద్రత పెరుగుటయు క్రియాశీలురగు తోటలను పెంచు వారి అనుభవములు. శాఖాప్రవర్ధనమున అంటు గట్టుట యొక విశేషపద్ధతి. కొమ్మ నొకదానిని మరియొక మొలకపై అంటించినచో అవి రెండును హత్తుకొని ఒక మొక్కగా జీవింపగలవు. కొమ్మ తల్లి యొక్క శాఖాసంతతి యగుటచే పూర్తిగ తల్లిని పోలి యుండవలెను. కాని అది మొలకనుండి ఆహారమును పొందుటచే, దాని ప్రభావము వలన కొన్ని లక్షణములను సంపాదించుకొనును. కాని అవి ఈ తరమునకే పరిమితము. దాని బీజసంతతిలో ఈ లక్షణములు కానరావు.

కాని రష్యను వైజ్ఞానికులు చేసిన కొన్ని ప్రయోగ ములలో మొలక ద్వారమున కొమ్మకు సంక్రమించిన కొన్ని లక్షణములు దానిలో స్థిరపడి దాని బీజసంతాన మునకు గూడ అనులభించుటను చూపిరి. ఇట్టివాటికి వారు శాఖాసంకరములు (vegetative hybrids) అని పేరిడిరి. ఇంతేగాక, ముందుముందు మొక్కకు కావలసిన కాంతి తాపములను, కొన్ని అనుకూలపరిస్థితులను గింజలు మొలకెత్తనపుడే సమకూర్చుటచే అనులభివలె కావచ్చు కొన్ని లక్షణములను శాశ్వతముగ మార్చి వాటి సంతాన మునకు అనులభింప జేయవచ్చునని గూడ వారు కను గొనిరి. ఈ ప్రయోగములనుబట్టి ఆనువంశికము తిరుగు లేని ప్రారబ్ధము కాదనియు, పరిసరములనుమార్చి దానిని కొంతవరకు మార్చవచ్చుననియు సిద్ధాంతముచేసిరి. ఇది సంప్రదాయవాదుల సిద్ధాంతములకు విరుద్ధము. ఇరువక్ష ములవారును తమతమ సిద్ధాంతములను గట్టిగ నమ్మి యున్నారు. ఈ లోపుగా జనిలు పనిచేయు విధానమును, లక్షణములువ్యక్తమగు క్రమమును, తెలియు పరిశోధనల

ఫలితములు వీరి నడుమగల అంతరమును రానురాను సన్నగిలచేయుచున్నవి.

ఇట్లు, తలిదండ్రులనుండి లభించిన జనిల ద్వారమున సంక్రమించిన పోలికలను ప్రాతిపదికముగా గైకొని జీవి తన జీవితమును ఆరంభించి పరిసరముల సంఘర్షణము వలన లక్షణముల వ్యక్తతను సవరించుకొనును. జనన కణముల యందలి జనిలు వైరముగగాని, ప్రేరితముగ గాని మార్పునొందినయెడల అట్టి మార్పులు ఆ కణముల నుండి జనించిన సంతానమున వ్యక్తమగును. అట్టి క్రొత్త లక్షణము బ్రతుకు పోరాటములో మొక్కకనుకూలించున దైనచో, అట్టి మొక్కలు నెగ్గి వాటిసంతతిలో ఈ క్రొత్త లక్షణములు చిరకాలము నిలుచును. క్రొత్త లక్షణము ప్రతికూలించునదైనచో ఆ మొక్క తప్పలితముగ పోరాట మున నెగ్గజాలకపోవుటచే ఆ లక్షణము కూడ అంశటితో అంతరించును. ఇట్టి పరిస్థితిలో ఒక్కొక్కప్పుడు మాన వుడు చొరబడి వాటికి రక్షణనిచ్చి, వాటిని పోటీనుండి తప్పించి పెంచుచున్నాడు. ప్రకృతిలో నెగ్గుటలో గాని, మానవుని హస్తక్షేపమున ప్రగతికొందుటలో గాని ఆను వంశికమునకు గల పాత్ర అద్వితీయమైనది.

బ్ర. న.

ఉద్భిజ్జములు (ఆహారపరికల్పన):

ఉద్భిజ్జములు ప్రాణులే యని చెప్పటకు వాని పెరుగు దల అన్నిటికంటె ముఖ్యమగు లక్షణము. తక్కువశ్రేణికి చెంది, ఏకకణ శరీరముగల ఉద్భిజ్జములలో చాలభాగము, పురుషజనన కణములు మాత్రమే రకరకములగు చలన ములను కనబరచునుకాని, మనచుట్టునుఅగపడు ఉచ్చశ్రేణి ఉద్భిజ్జములన్నియు భూమిలో వానివాని స్థలములయందు స్థిరముగా నుండును. ప్రాణికి అవసరమైన ఆహారగ్రహణము, దానిని జీర్ణము చేసికొనుట, శరీరపదార్థమును వృద్ధిచేసికొనుట, విశ్లేషణ క్రియలో లభించు శక్తిని జీవన వ్యాపారములు నడపుకొనుటకు వినియోగించుకొనుట ఉద్భిజ్జములకు అవసరమైన పనులు, ఆహారకల్పనా విధానములనుబట్టి ఉద్భిజ్జములు రెండు తరగతులుగానుండును. సామాన్యముగా ఉద్భిజ్జములు తమ ఆహారమునకు కావల సిన ముడిపదార్థములను భూమినుండియు, గాలినుండియు గ్రహించును. చక్కెరను, పిండిపదార్థములను తయారు

చేసికొనుటకు మూలలోనున్న ద్వారా భూమిలో కరగియున్న ఖనిజలవణములను, ఆకుల ద్వారా గాలిలోనున్న బొగ్గుపులుసుగాలిని (కర్బన ద్వితీయజనిదము) అవి పీల్చుకొనును. ఇది 'క్రమమైన' ఆహారపరికల్పనావిధానము. అట్టి ఉద్భిజ్జములను 'స్వయంపోషకము' (autotrophic) అని అందురు. పరాన్నభుక్తులు (Parasites), పూతిభుక్తులు (Saprophytes), కీటకాహారులు (insectivorous) లేక మాంసాహారులు (carnivorous) అగు ఉద్భిజ్జములు 'విభిన్నపోషకము' అనియు (heterotrophic), వాని ఆహారపరికల్పన 'అక్రమ' మైనదనియు అనబడును.

ప్రాణివలె మొక్క నిర్వర్తించు విధులలో నొకటి యగు ఆహారపరికల్పనను గూర్చి తెలియజేయునది వృక్ష శాస్త్రములో 'ఉద్భిజ్జశారీర ధర్మశాస్త్రము' అను భాగము. ఉద్భిజ్జశరీరము, కణములు (Cells) అనబడు అంశములచే నిర్మింపబడియుండును. అన్నిటికంటె తక్కువ శ్రేణికి చెందిన ఉద్భిజ్జములు ఒకేకణమును, ఎక్కువ శ్రేణికి చెందినవి బహుకణములను కలిగియుండును. ప్రతికణము 'జీవరసము' అనబడు సజీవపదార్థము తోడను, దాని చుట్టును ఆవరించుచుండు గట్టికవచముతోడను ఏర్పడియుండును. జీవరసము అతిక్లిష్టముగా సేంద్రియ సమ్మేళన పదార్థము. అన్నిప్రాణుల శరీరములును (అవి జంతు శరీరములైనను, ఉద్భిజ్జ శరీరములైనను) ఈ పదార్థముతో చేయబడియున్నవి. ఈ పదార్థములో మాంసకృత్తులు, పిండిపదార్థములు, క్రొవ్వులు, తదితర నిరింద్రియపదార్థములు ఉండును. కర్బనము, ఉదజని, నత్రజని, గంధకము, భాస్వరము అనువాటితో మాంసకృత్తులు ఏర్పడును. పిండిపదార్థములు, క్రొవ్వులు, కర్బనము, ఉదజని, ఆప్లుజని అనువాటితో నేర్పడును. కణకవచము (cell-wall) ముఖ్యముగా కరగనట్టి పిండిపదార్థములను, కణ్ణనారను (cellulose) కలిగియుండును.

ప్రాణిపోషణమునకు కావలసిన పనిఅంతయు జీవపదార్థము చేయును. అది ఉద్భిజ్జముయొక్క పదార్థ నిర్మాణమును చేయుటయేగాక దానిని పరిసరములతో సమరసస్థితియందు ఉంచుటలోగూడ శాధ్యతను వహించును. అది మొక్కకు కావలసిన ఆహారమును జీర్ణముచేసికొని అవసరమైన రాసాయనిక క్రియల నన్నిటిని నిర్వహించును.

యటనుండి కలుగు ప్రేరణల నది గ్రహించి, ఆ ప్రేరణలకు అనుగుణముగా ఆంతర, బాహ్య చలనములతో మొక్క చేయవలసిన ప్రతిక్రియలను క్రమపరచును. అందుకు జీవికి అతిముఖ్య ధర్మముగు 'తనను పునరుద్ధరించు' చేసికొనుట' అను పనినిగూడ అది నిర్వహించును.

ఉద్భిజ్జ శరీరముయొక్క రాసాయనిక సంఘటనము : ఉద్భిజ్జ శరీరములో సుమారు 95% నీరు, 5% ఘనపదార్థము ఉండును. ఘనపదార్థముయొక్క బూడిదలో పొటాసియం (Potassium), ఖటికము (Calcium), మగ్నీషము (magnesium), ఇనుము (iron), సోడియం (Sodium), గంధకము (Sulphur), భాస్వరము (Phosphorus), హరినము (Chlorine), శైలము (Silicon), అతిస్వల్పముగా మాంగనము (manganese), టంకము (Boron), యశదము (Zinc), తామ్రము (Copper) అను మూలద్రవ్యములు ఉండవచ్చును.

మొక్క ఆరోగ్యముగా పెరుగుటకు కర్బనము, ఉదజని, ఆప్లుజని, నత్రజని, గంధకము, భాస్వరము, పొటాసియం, మగ్నీషము, ఖటికము, ఇనుము అనుచవి అత్యవసరమైన మూలద్రవ్యములు. కర్బన ద్వితీయజనిదరూపమున కర్బనము గాలిలోనుండి గ్రహింపబడును. (నీరులేని) మొక్కయొక్క పొడిపదార్థపు బరువులో సుమారు సగము బరువు దానివలన కలుగును. అది జీవరసములోను, కణకవచములోను, ఆహారపదార్థములలోను ఉన్న ముఖ్యమైన ఘటకము. శ్వసనక్రియలో గాలినుండి విడిగా ఆప్లుజని పీల్చుకొనబడును. ఉదజని, ఆప్లుజనికూడ నీటి రూపమున భూమినుండి గ్రహింపబడును. జీవరసము, కణకవచము, నిలువయుండు పదార్థముల నిర్మాణము ఉదజనితో, ఆప్లుజనితో జరుగును. జీవరసముయొక్క వ్యాపారములును, కరగిన ఆహారపదార్థములు ఒకచోటి నుండి మరియొకచోటికి పోవుటయును, నీరులేనిచే జరుగవు. నత్రజని గాలిలో అధికపరిమాణమున నున్నను దానిని ఉద్భిజ్జములు ఉపయోగించుకొనజాలవు. అది భూమి నుండి నత్రజనిములు, ఆమ్లనియా లవణముల రూపమున గ్రహింపబడును. ఈ క్రియలో భూమిలోనున్న సూక్ష్మజీవులు ముఖ్యముగాపాత్ర వహించును. మాంసకృత్తులయొక్కయు, జీవరసముయొక్కయు సంఘటనమునకు

నత్రజని ముఖ్యమైన మూలద్రవ్యము. భూమినుండి గంధకము గంధకీతముల (Sulphates) రూపమున గ్రహించబడును. అదికూడ మాంసకృత్తులయొక్కయు, జీవరసముయొక్కయు సంఘటనములో నొకఘటకము. స్ఫురించముల (Phosphates) రూపమున శాస్త్రము తీసికొనబడును. అది కేంద్రక మాంసకృత్తుల (nucleoproteins) లో నుండును. మొక్క పెరుగుదల వ్రేలను, మొక్కలో ఒరుగు కణవిభజనవ్రేలను దాని ప్రభావము కలదు. మొక్కయొక్క ఆరోగ్యస్థితికిని, పండ్లు, గింజలు తయారగుటకును పొటాసియం ముఖ్యమైనది. 'పత్రహరితము' అనబడు ఆకుపచ్చని పదార్థములో మగ్నము ఉండును. మొక్కలు ఆరోగ్యముగా పెరుగుటకు ఖటికము గూడ అవసరము. ఖటికము లోటుగా నున్నచో, తెగుళ్ళు కలుగును. పత్రహరిత మేర్పడుటకు ఇనుము అవసరము. అది లేనిచో మొక్కలు పసుపుపచ్చగా తయారగును. ఇవి యన్నియుగూడ భూమినుండి లవణముల రూపమున మొక్కలచే గ్రహించబడును.

చుట్టును పొరచే ఆవరింపబడియున్న రేత జీవకణమునకు నీటిని లోనికి గ్రహించు స్వభావముండును. క్రమముగా నీటిబిందువులుచేరి, చివరకు నీటితో నింపబడిన అవకాశము (vacuole) కణములో నేర్పడును. ఆరోగ్యముగా సజీవముగానున్న జీవరసము ఎల్లప్పుడును ఈ విధముగా నీటితో సంబంధమును కలిగియుండును. అట్టి స్థితియందే ఆకణము జీవముతో నుండును. కణము చేతన స్థితియం దుండుటకు నీరు అవసరమగుటచేతను, అది ఎల్లప్పుడును నీటిని దానిలోపల నిలువయించుకొనుటచేతను, నీటిని బయటినుండియే గ్రహించవలెను. కాని మొక్కయొక్క శరీరములోనికి నీరు ఎట్లు ప్రవేశించునో తెలిసికొనుట అవసరము. ఇది 'ఆస్మోసిస్' 'Osmosis' అనబడు నొక భౌతిక క్రియారూపమున జరుగును. స్వల్పమగు పరికరములతో, నీరు, శర్కరాద్రావణములపంటి రెండు ఖిన్న సాంద్రతలుగల ద్రవములను ఒక అర్ధాతివేద్యమగు (Semipermeable) పొరమధ్యగానుండి పేరుచేయుచున్నచో రెండువైపులను సమానసాంద్రతగల ద్రావణ మేర్పడువరకు దానిగుండ అవి ప్రసరించునని మనము చూపగలము. నీరు, శర్కరాద్రావణములోనికి, శర్కరా

ద్రావణము నీటిలోనికి ఆ పొరగుండా ప్రసరించును. కాని అవి రెండును ఒకే వేగముతో మాత్రము ప్రసరించవు. ఎక్కువగా నీరు శర్కరాద్రావణములోనికి వచ్చియుండుట కనబడును. ప్రయోగపరికరములను ఈ విధముగా కూర్చవచ్చును.

ఒకగాజు తొట్టెను నీటితోనింపుము. మేకయొక్క మూత్రపుసంచుపంటి తిత్తిని ఒకగాజు గొట్టమునకు చివర గట్టిగా బిగించును. రెండింటిలో శర్కరాద్రావణమును నింపుము. తిత్తిని నీటితొట్టెలో ముంచుము. గొట్టములో నున్న శర్కరాద్రావణపు మట్టమును గుర్తించుము. కొంతసేపటికి గొట్టములోని ద్రవమట్టము పైకిలేచును. ఆ అర్ధాతివేద్యమగు పొరగుండా నీరు శర్కరాద్రావణములోనికి చేరుటయే దానికి కారణము. ఇదియే ఆస్మోటియ (Osmotic) క్రియ యనబడును. నీరు, శర్కరాద్రావణము ఉన్న స్థానములు తారుమారైనచో గాజు గొట్టములోని ద్రవమట్టము క్రిందికి జారును. దీనివలన తక్కువ సాంద్రతగల ద్రావణము ఎక్కువ సాంద్రతగల ద్రావణములోనికి ప్రసరించునని తెలియును. దీనిని 'అంతరాస్మోటి' (Endosmosis) అందురు. అది 'బహిరాస్మోటి' (Exosmosis) కన్న ఎప్పుడును వేగముగా జరుగును. ఎక్కువ సాంద్రతగల ద్రవము తక్కువ సాంద్రతగల ద్రవములోనికి ప్రసరించుట 'బహిరాస్మోటి' (Exosmosis) అనబడును. అంతరాస్మోటి ఫలితముగా 'ఆస్మోటియపీడనము' అను ఒత్తిడి ఏర్పడును. ప్రకృతిలో జలశోషణము (absorption of water) మొక్కయొక్క మూలరోమముల గుండా జరుగును. మూలరోమముల చుట్టును మంటిరేణువులుండును. ఇవి వర్షపునీటిని వానిపై - పొరలరూపమున ఆపియుంచును. వివిధరేణువుల మధ్యనున్న స్థలములందు కూడ నీరు నిండియుండును. దీనిని 'కేశకుల్యజలము' (Capillary water) అందురు. ఇది మొక్కలకు ముఖ్యమైన నీటియాధారము. దీనితోబాటు ప్రతికణరేణువు కూడ ఒక పలుచని నీటిపొరను గట్టిగా పట్టియుంచును. దానిని 'అర్ద్రతా సూచక' జలమందురు (Hygroscopic water). అధికోష్ణముచేతనే అది ఇగిరిపోవును.

మూలపీడనము : పైన వ్రాసినట్లు, భూమినుండి నీరు మూలరోమములలో ప్రవేశించుట అంతరాస్మోటియొక్క

ఫలితముగా జరుగును. ఆ పీడనము (జలదార్ధ్యపీడనము turgour pressure) నీటిని వేరులోనున్న కణముల పొరలోనికి (పట్టలోని కణములు) పంపును. ఇట్లే నీరు లోనికి జరుగును. ఈ క్రియలో కణములు ఒకసారి నిండుచు (జలదార్ధ్యము నొందుచు) మరల ఖాళీయగుచు (జలహీనత నొందుచు) నుండును. అందుచే నీరు ఆగిఆగి ముందునకు పంపబడుచుండును. ప్రత్యలితముగా నీరు వేరు లోని దారువాహికా పుంజముల (Xylemvessels) లోనికి పంపబడును. దారువాహికాపుంజములగుండా వైకి మొక్కలోని వివిధభాగములకు నీటినిపంపు పీడనము నకు 'మూలపీడనము' అని పేరు.

బాష్పోత్సేదము (Transpiration): మూలరోమముల గుండా లోనికి ప్రవేశించిన అధికజలము నీటియావిరి రూపమున ఆకులద్వారమున వదలివేయబడును. దీనిని 'బాష్పోత్సేదము' (Transpiration) అందురు. ఈ క్రియ నీరు ఇగిరిపోవుట మాత్రమేకాదు. ఇది జీవరసము యొక్క అధీనమున నిర్వహింపబడెడి ఒక శరీర వ్యాపారము.

'పత్రరంధ్రము' (Stomata) లనబడు సూక్ష్మమైన సందులగుండ ఆకులలో అధికముగా బాష్పోత్సేదము జరుగును. కాబట్టి దీనికి 'పత్రరంధ్ర బాష్పోత్సేదము'మని పేరు. చర్మమువై నుండు పలుచని పొర (అవభాసినీ, Cuticle) ద్వారమున స్వల్పముగా బాష్పోత్సేదము జరుగుచుండును. దీనిని 'అవభాసినీ బాష్పోత్సేదము' (Cuticular transpiration) అందురు. బాష్పోత్సేదమువలన నీటిని క్రిందినుండి వైకి లాగుకొనుశక్తి యేర్పడును. దానివలననే మొక్కలో నీరు క్రిందినుండి వై కెక్కును. దానిని 'బాష్పోత్సేద ప్రవాహము' (Transpiration Current) అందురు. శోషణమునకును, బాష్పోత్సేదమునకును గల సంబంధము చాల అంశములవై ఆధారపడియుండును. శోషణముకంటె బాష్పోత్సేద మెక్కువగా నున్నచో మొక్క వాడిపోయి, తుదకు చచ్చిపోవును. వాతావరణమందున్న ఆర్ద్రత, వెలుతురు, ఉష్ణోగ్రత, గాలి, వాతావరణ పీడనము, భూసంబంధివిషయములు బాష్పోత్సేదములో మార్పు కలిగించును. మొక్కలు బాష్పోత్సేదమును క్రమపరచు

పద్ధతి పిచిత్రముగానుండును. వాహికల (Conducingt Vessels) గుండ నిరింద్రియ లవణములు బాష్పోత్సేదమువలన సులువుగా ప్రసరించును. బాష్పోత్సేదముగా ఉద్భిజ్జములకు చల్ల దనముకూడ కలుగును.

కణరసము లేక పేళీరసము (Cell Sap) యొక్క ఆరోహణ - (Ascent of Sap): ద్రావణరూపమున నున్న ఆహారపదార్థములు (రసము), శీషఘటలు, గుల్మముల ఁటి చిన్న ఉద్భిజ్జములలో ఏ విధముగా వైకి తీసికొని పోబడి వివిధ భాగములకు చేరునో సులభముగా తెలిసి కొనవచ్చును. కాని సరళ (Pine), యూకలిప్టస్ మొదలగు ఎత్తైన వృక్షములలో పేళీరసారోహణ మెట్లు జరుగునో వివరించుట కష్టము. ఈ విషయమున తృప్తికరమైన సమాధాన మేమియు లేనప్పటికి, సుత్తముమీద ఈ క్రింది సిద్ధాంతములు కనబడుచున్నవి.

1. ఇదివరలో చర్చించిన మూలపీడనము.
2. కేశాకర్షణశక్తి లేక అభిసర్పణము (Capillarity). దారువాహికా పుంజములు (vessels and tracheids) కేశనాళికలు కావున, నీరు కేశాకర్షణశక్తిచే వైకి లేచును. ఈ గొట్టముల వ్యాసము ఎంత తక్కువగా నున్న నీరు అంతవైకి లేచును. ఎత్తైన వృక్షముల విషయములో దీనిని అంగీకరించుటకు వీలులేదు.
3. వైకి పీల్చుకొను శక్తి (force of imbibition). దీనిమూలమున దారువుగుండ (Xylem) నీరు ప్రవహించునని తలచబడినది.
4. సంశ్లేష సిద్ధాంతము (Cohesion theory). ఇది వరలో వ్రాసినట్లు బాష్పోత్సేదమువలన పీల్చుకొను శక్తి ఏర్పడును. నీటికణములు ఒకదానితో నొకటి సంశ్లేషము నొంది మూలములనుండి పత్రములవరకు అవిచ్చిన్నమగు ధారగా నేర్పడును. ఈ సిద్ధాంతము తక్కిన వానికంటె ఎక్కువ సమంజసముగా నున్నది.

దీనినిబట్టి చూడగా ఏ ఒక్క సిద్ధాంతముకూడ ఈ చేష్టను స్పష్టముగా విశదీకరించలేదు. అనేక హేతువుల ఫలితముగా ఇది జరుగు ననుకొనుట మంచిది.

కిరణజన్య సంయోగక్రియ (Photosynthesis) లేక కర్బన పమీకరణము (Carbon Assimilation): ఆకు పచ్చని ఉద్భిజ్జములు పిండిపదార్థములను తయారుచేసి

కొనుటకు సూర్యరశ్మిలో గాలినుండి కర్బనమును తీసికొన గలుగుచున్నవి. ఈ క్రియ 'కిరణజన్య సంయోగక్రియ' అనియు, 'కర్బన సమీకరణము' అనియు అనబడును. విపులముగా చెప్పవలెనన్నచో బొగ్గుపులుసు గాలియు, నీరును కలిసి 'ఫార్మాల్డిహైడ్' (formaldehyde) అను పదార్థము ఏర్పడును. అది వెంటనే ద్రాక్ష చక్కెర (glucose)గా మార్పబడును. ద్రాక్షచక్కెర, చక్కెరగా మారుటకు ముందు తాత్కాలికముగా పిండిపదార్థముగా మార్పబడును. పిండిపదార్థములు చక్కెర రూపమున జీర్ణమగును. అధికముగానున్న చక్కెర పిండిపదార్థముగా మార్పబడి నిలువచేయబడును. కిరణజన్య సంయోగ క్రియలో మార్పు కలుగజేయు విషయములు అంతర్గతము గను, బాహ్యముగను కూడ నుండును. గాలిలోనున్న కర్బనప్రమాణము, నీరు, వెలుతురు, ఉష్ణోగ్రత అనునవి బాహ్యవిషయములు. ఆకుపచ్చని పదార్థముగు పత్రహరి తము ముఖ్యమైన అంతర్గతవిషయము.

కణములలోనికి పీల్చుకొనబడిన నీరు బొగ్గుపులుసు గాలిని విలీనపరచుటలో తోడ్పడును. కర్బనసమీకరణ క్రియలో రి అణువుల బొగ్గుపులుసుగాలి రి అణువుల నీటితో గలిసి 1 అణువు ద్రాక్షచక్కెర ఏర్పడును. రి అణువుల ప్రాణవాయువు విడుదలయగును. గాలిలో సుమారు నూటికి .03 పాళ్ళు బొగ్గుపులుసుగాలి యున్నను, మొక్కలు కర్బనమును గ్రహించు స్థానము అది ఒక్కటి మాత్రమే యైనను, మొక్కల శుష్కభారములో ఇంచు మించు సగము కర్బనమేయగుట విచిత్రమైన విషయము.

విభిన్నపోషకము (Heterotrophic) లగు ఉద్భిజ్జములు : ఇదివరలో చెప్పినట్లు తమ ఆహారమును స్వయముగా తయారుచేసికొను ఉద్భిజ్జములు, తమ్ముతాము పోషించుకొనుచుండుటచే 'స్వయంపోషకము' అనబడును. పత్రహరితము లేని తక్కిన ఉద్భిజ్జములు పిండిపదార్థములను తయారుచేసికొనజాలక ఇతరములగు ఆహార వసతులపై ఆధారపడవలసియుండును. వానిని 'విభిన్న పోషకము' (heterotrophic) అందురు. వానిలో పరాన్న భుక్కులు, పూతిభుక్కులు, కీటకాహారులు, లేక మాంసాహారులు అగు ఉద్భిజ్జములుగలవు. 'పోషకజీవు'లు (hosts) అనబడు ఇతర మొక్కలపై జీవించు ఉద్భిజ్జములు పరాన్న

భుక్కులు. పోషకజీవిపై ఆహారముకొరకు పూర్తిగా ఆధారపడి యుండునవి 'సంపూర్ణపరాన్నభుక్కులు' (Total parasites). కొంతవరకే ఆధారపడియుండునవి 'అర్ధపరాన్నభుక్కులు' (Partial parasites). మొదటి రకాతికి చెందినది 'సీరమ్మపురుగుసూలు' (Cuscuta or



పటము 1

Dodder) అను మొక్క. అది యొక తిరుగుడు తీగ (turner). అది పోషకజీవి యొక్క కణసంహతులలోనికి 'హాస్టోరియా' (haustoria) అనబడు ప్రత్యేకమగు శోషణమూలములను ప్రవేశపెట్టును. అవి, ఆహారమును, నీటిని, లవణములను పోషకజీవినుండి పీల్చుకొనును. సాధారణముగా మామిడి, దానిమ్మ, జామ మొదలగు చెట్లపై పెరుగు లొరాన్థస్ (Loranthus) అను బదనిక అర్ధపరాన్నభుక్కు. దానికి ఆకుపచ్చని ఆకులుండును. అందుచే, దాని ఆహారమును అది కొంత తయారు చేసికొనగలదు.

పూతి భుక్కులు (Saprophytes) : పూతి భుక్కులకు ఆకుపచ్చనిరంగు పదార్థముండదు. క్రుళ్ళుచున్న సేంద్రియ పదార్థమునుండి అవి తిన్నగా ఆహారమును గ్రహించును. మౌల్డు (Moulds), కుక్కగొడుగులవంటివి పెక్కు

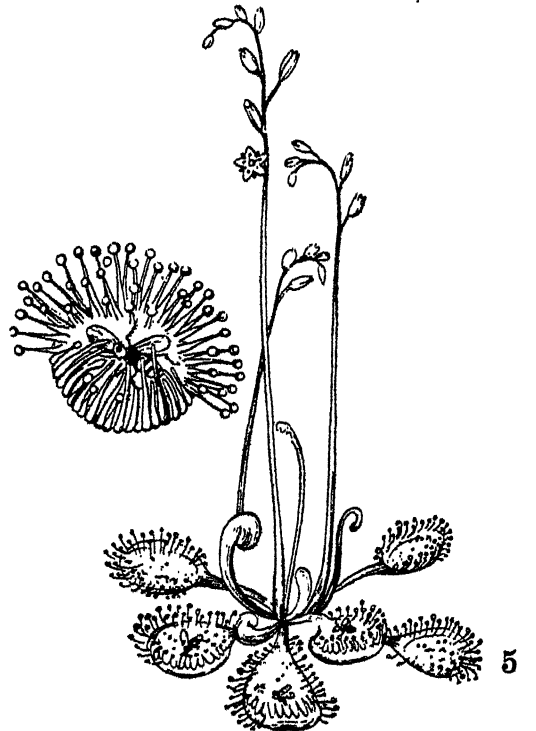
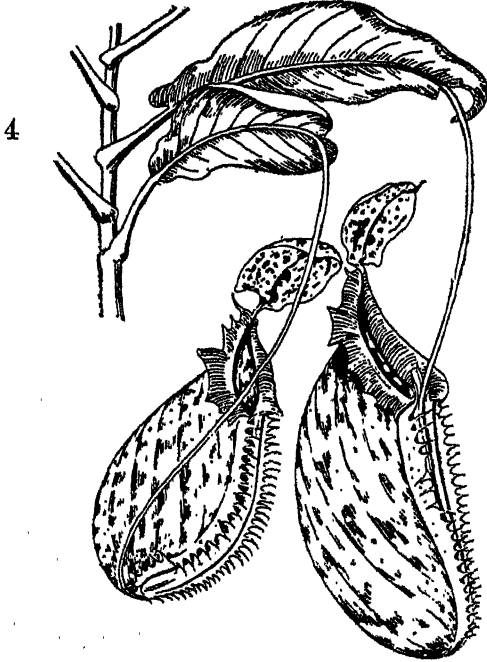
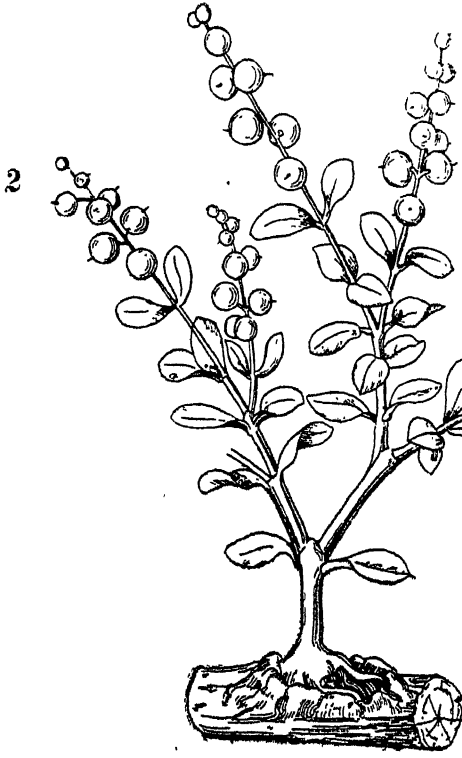

పటము 2. నీకమ్మ పురుగునూలు *Cuscuta*
 పటము 4. కూకామొక్క - Picture Plant

పటము 3. కుక్క-గొడుగులు Mushrooms
 పటము 5. సూర్యదొండ *Drosera Sundew*

శిలీంధ్రములును, మోనోట్రోపా (Monotropia) వంటి స్వల్పసంఖ్యగల పుష్పసహితములగు ఉద్భిజ్జములును, ఈతరగతిలోనికి వచ్చును.

కీటకాహారులు లేక మాంసాహారులగు ఉద్భిజ్జములు (Carnivorous Plants): ఈ మొక్కలకు పత్రహరితముండును. అవి పిండిపదార్థములను తయారు చేసికొనగలవు. కాని అవి విచిత్రమగు ఉపాయములతో పురుగులను పట్టుకొనుచు నత్రజని సంబంధమగు ఆహారమును అధిష్టముగా గ్రహించును. నిపెన్థస్ (Nepenthes) అను కూజా మొక్కయు, డ్రోసిరా (Drosera) లేక సూర్యబిందు, యూట్రీకులేరియా (Utricularia) అను బోను మొక్కయు (Bladder-Wort) ఇట్టి మొక్కలకు సామాన్యమైన ఉదాహరణములు. నిపెన్థస్ అను మొక్క విషయములో ఆకుయొక్క రెండు బోలుగానున్న కూజామాదిరిగా మార్పు జెందియుండును. పురుగులను పట్టుకొనుటకు దానికొక మూతయుండును. సూర్య



వటము 6

బిందులో ఆకులకు గ్రంథులు గల ప్రేళ్ళవంటిమీసములుండును. పురుగు ప్రాలగానే అవి మూసికొని దానిని బంధించివేయును. యూట్రీకులేరియా ఒక నీటి మొక్క. దానిలో పురుగులను పట్టుకొనుటకై కొన్ని ఉపపత్రములు బోనులుగా మారియుండును. ప్రతి బోనునకు ఒక్కటే ద్వారముండును. లోనికిపోయిన పురుగులు బయటికిరాలేవు.

ప్రత్యేకమైన ఆహారపరికల్పనా విధానము మరియొకటి గలదు. దానిని 'సహజీవనము' (Symbiosis) అందురు. అనగా పరస్పర ప్రయోజనముకొరకు రెండు వివిధ

జీవులు కలిసి నివసించుట. గాలిలోనున్న నత్రజనిని బంధించగల కొన్ని రకముల సూక్ష్మజీవులు పుష్పాదినును మొక్కల ప్రేళ్ళలో ప్రవేశించి అచ్చట స్వాభావికమైన కణుసులను, లేక మొటిమలను కలుగజేయును. అవి ఆ కణములలో నత్రజనిని, నత్రజని సంబంధమగు సంయోగ పదార్థముగా మార్చి మొక్కలకు అందజేయును. సూక్ష్మజీవులకు కావలసిన పిండిపదార్థములు మొక్కనుండి లభించును.

కొన్ని అడవివృక్షముల ప్రేళ్ళు భూమిలో నుండు చాలరకముల శిలీంధ్రములతో కలిసియుండును. ఉచ్చ శ్రేణికి చెందిన మొక్కయొక్క ప్రేళ్ళతో శిలీంధ్రములు ఆ పిథముగాకలిసి యున్నపుడు వానిని 'సహకార శిలీంధ్రములు' (mycorrhiza) అందురు. శిలీంధ్రముగల వేరునకు మూలరోమములుండవు. భూమినుండి లవణములను, నీటిని పీల్చుకొను వ్యాపారము శిలీంధ్రమే నిర్వర్తించును.

నిలువయంచు ఆహారమును రవాణా చేయుట (Translocation of storage food): కరిగిన ఖనిజ ద్రవ్యములతోనున్న నీటిని మూలరోమములు పీల్చుకొని దారువుగుండ పైకి కాండములోనికి, పత్రములలోనికి పంపునని మనకు తెలిసినది. నిజముగా ఆకులే మొక్కయొక్క వంటకాలలు. క్లిష్టమగు సేంద్రియాహార పదార్థములు చాలవరకు అచ్చట సమీకరింపబడును. చురుకుగా పెరుగుచున్న భాగములు ముఖ్యముగా ఆహారపదార్థములను సామాన్యద్రావణీయ రూపములో ఉపయోగించుకొనును. తాత్కాలికముగా కావలసిన దానికంటె ఎప్పుడును ఎక్కువగానుండు ఆహారము ముందు ముందు ఉపయోగముకొరకు నిలువయంచు స్థలములకు పంపబడును. పెరుగుచున్న భాగములనుండి నిలువచేయు స్థలములకు ఆహారపదార్థముల రవాణా 'త్యక్కు' లేక 'శణము' (Phloem) అను కణసంహతి ద్వారా జరుగును. ద్రావణీయములగు సామాన్య ఆహార పదార్థములు అదేరూపమున నిలువచేయ బడవు. వాని ఉపయోగము అవసరమగువరకు అవి క్లిష్టమైన అద్రావణీయరూపములలోనికి మార్చబడును. ఆహారము నిలువయంచుకొనుటకు మొక్కలలో పెక్కు అవయవములు ప్రత్యేకముగా తగియున్నవి. ఉదా॥ ముల్లంగివంటి

రూపాంతరమునొందిన వ్రేళ్ళు, టర్నివ్, గాజరగడ్డ, చిరుగడదుంప, ఆలుగడ్డ, అల్లము, ఉల్లివంటి రూపాంతరమునొందిన కాండములు మొ.

జీర్ణక్రియ; ఆహారసారగ్రహణము (Digestion and Assimilation of food): క్లిష్టమై, అద్రావణీయములుగా నున్న ఆహారపదార్థములను, ద్రావణీయ, వ్యాపనీయ రూపములోనికి మార్పు క్రియ జీర్ణక్రియ. ఈ విధముగా పండిపదార్థము చక్కెరగా మార్చబడును. మాంసకృత్తులు ఏమిదామ్లములు (amino-acids) గను, క్రొవ్వులు, క్రొవ్వుసంబంధమగు ఆమ్లములు (fatty-acids), గ్లిసరిన్ లేక మధురిక (glycerine) గను మార్చబడును. జీర్ణక్రియ అనగా 'ఉపజిక్లేషణము' (hydrolysis) అనబడు రాసాయనిక క్రియ. ఆ క్రియలో ఉదకసంకలనము వలన క్లిష్టమగు పదార్థము సామాన్యమైనదిగా చేయబడును. ఇది ముఖ్యముగా 'ఫేసకద్రవ్యములు' (enzymes) అనబడు జీర్ణరసములతో జరుగును. ఆ ఫేసకద్రవ్యములు జీవరసమునుండి స్రవించు క్లిష్టమైన సేంద్రియ ప్రతిస్ఫటికా పదార్థములు (organic colloidal substances). అవి ఆ క్రియలో ఉపయోగపడకుండనే, క్లిష్టపదార్థములు సామాన్యరూపములలోనికి చాలత్వరగా విక్లేషణము నొందజేయు సేంద్రియయోగ దోహదములు (organic catalytic agents). ఫేసకద్రవ్యము చేయు పని నిర్ణీతమైనదిగానుండును. అనగా, ప్రతి ఫేసకద్రవ్యము ఒక నిర్ణీతపదార్థముపైనే పనిచేయును. పండిపదార్థమును చక్కెరగా మార్పు బీజశర్కరికము (diastase), మాంసకృత్తులను ఏమిదామ్లములుగా మార్పు ప్రోటియేస్ (Protease), క్రొవ్వులను క్రొవ్వుసంబంధమగు ఆమ్లములు గను, మధురికగను మార్పు లైపేస్ (lipase) అనునవి కొన్ని సామాన్య ఫేసకద్రవ్యములు. తుదకు ఆహారసారము ఉద్భిజ్జ శరీరములోనికి గ్రహింపబడును. అనగా శరీరపదార్థమగు జీవరసముగా మార్పుజెందును.

ఎమ్. స.

ఉద్భిజ్జములు - పరిసరములు :

ఉద్భిజ్జమైనను, జంతువైనను, ప్రతి జీవించుట్టును కొన్ని ఆంశములతో నేర్పడిన పరిసరములు (environments) కలవు. పరిసరములకు ప్రాణి జీవితవ్యాపారములపై నను,

నిర్మాణాభివృద్ధులపై నను గట్టి ప్రభావము కలదు. కాని పరిసరములు తరుచు మారుచుండును. స్థలాంతరములకు బోవుటకు జంతువులకు చలనశక్తి కలదు. అందుచే, వాని కనుకూలమగు పరిసరముల సవి యెన్నుకొని, జీవించగలవు. పరిసరములలో కలుగు మార్పులు వాని నెక్కువగ బాధించవు. మొక్కలు స్థిరముగా భూమిలో పావుకొని యుండును. పరిసరస్థితులలో వానికిచాల సన్నిహిత సంబంధముండును. అందుచే పరిసరములలో నెట్టి మార్పులు కలిగినను ఉద్భిజ్జములు భరించియుండవలసివచ్చును. వివిధ బాహ్యపరిస్థితులకు మొక్కయొక్క వ్యాపార విధానములపై ప్రభావముండును. పరిసరములకు అనుకూలముగ మొక్క తన ఆకార వ్యాపారములలో మార్పు కలిగించుకొనుట ఆవశ్యకము. లేనిచో అది జీవించుటయే దుర్లభమగును.

మొక్క చుట్టును కల పరిసరములు రెండు రకములుగా నుండును. మొదటిది నేల. అది వ్రేళ్ళకు దృఢమగు పట్టు నిచ్చును. నీటిని, ఖనిజలవణములను మొక్కకు లభింపజేయును. రెండవది గాలి. కాండము, ఆకులు భూమిపై గాలిలో నుండుటవలన కిరణజన్య సంయోగక్రియకు కావలసిన శక్తి, వెలుతురు రూపమున మొక్కకు లభించును. దానితోబాటు వాయువు, వర్షము, అధికమగు ఉష్ణోగ్రత కూడ దానికి తగులుచుండును.

ఉద్భిజ్జములు, నేల : నేల ప్రతిచోటను ఒకీతీరున నుండదు. నేలల తత్త్వము, రసాయన సంఘటనము, లోతు, సారము, పుట్టుపూర్వోత్తరములు మొదలగు విషయములలో చాల వైవిధ్యమున్నను, మట్టి రేణువులు, నీరు, గాలి, సేంద్రియ పదార్థము, కరగియున్న పదార్థములు, జీవజాలములు అన్ని రకముల నేలలయందు నుండును. నేల లోపలి భాగమంతయు నొకేతీరున నుండక వివిధ రకముల పొరలతో నేర్పడియుండును. మొక్కల జీవితముపై ఇవన్నియు ప్రభావమును కలిగి యుండును.

భూమిలోనున్న మట్టి రేణువుల యాకారపరిమాణ రసాయన సంఘటనములలో చాల భేదముండును. ఆ భేదములను బట్టి నేలలు వివిధ తరగతులుగా విభజింపబడినవి. మట్టికణములకు ఒకే యాకారము లేనందున

వానిమధ్య అవకాశము లేర్పడి, ఆ అవకాశములలో గాలిగాని, నీరుగాని చేరియుండును.

నీరు ఉద్భిజ్జములకు ప్రాణాధారమైనది. నీరు లేనిచే వాని జీవిత వ్యాపారములు సాగవు. వర్షము కురిసినపుడు భూమిలో ఇంకిన నీరుమాత్రమే మొక్కలకు ఆధారము. కాని వర్ష పాతము ఆయా ప్రదేశములందు శీతోష్ణాది పరిస్థితులను బట్టి హెచ్చుతగ్గులుగా నుండును. మొక్కల పెరుగుదల వాని విస్తీర్ణము చాలవరకు వర్ష పాతమును బట్టి ఉండును. కొన్నిచోట్ల భూమి గట్టిగానుండుటచే వర్ష పునీటిలో చాలభాగము భూమిలోనికి పోజాలదు. మరికొన్నిచోట్ల వర్ష పాత మొక్కవగనున్నను భూమిలో ఇంకిన నీరంతయు క్రిందికి వడిసిపోవును. భూమిలో ఇంకిన నీరు భూమియొక్క గురుత్వాకర్షణ శక్తిచే మట్టి రేణువుల మధ్యనుండు సందులగుండ క్రిందికి దిగజారుట కాని, కేశాకర్షణ శక్తి లేక అభిసర్పణము (capillarity) చే మట్టిలో ఆపియుంచబడుట గాని సంభవించును. వర్ష పాతము తక్కువగా నున్న యెడారులలో ఉద్భిజ్జములు చాల తక్కువగా పెరుగుటయు, వర్ష పాత మొక్కవగ నుండి, భూమి సారవంతముగ నున్నచోట్ల అరణ్యములు బయలుదేరుచుండుటయు మనము ఎరుగుదుము. నేలల జలగ్రహణశక్తి (capacity for water), జలధారణ శక్తి (water retentive power), జల స్రవణము (percolation of water), బాష్పీభవనము (evaporation), కేశాకర్షణ శక్తి (capillarity) అను విషయములకును, మొక్కల పెరుగుదలకును, వ్యాప్తికిని చాల సంబంధముగలదు.

ప్రాణవాయువు లేనిచే ఉద్భిజ్జముల వ్రేళ్ళు పెరుగ జాలవు. అందుచే నేలయందు గాలి సమృద్ధిగా నుండ వలెను. మట్టిరేణువుల మధ్యనుండెడి అవకాశములలో నీరు నిండియుండి, నేల ఇవకగా నున్నచో గాలి ప్రవేశించుటకు తావు దొరకదు. మొక్కలకు హాని జరుగును. అట్టి నేలలలో పెరుగు మొక్కలు ఆ నీటిలో కరగి యున్న ఆమ్లజనినే ఉపయోగించుకొనవలసివచ్చును. అది పెక్కుజాతుల మొక్కలకు చాలదు. కాబట్టి నేలయందలి వాయుప్రసారము (Soil aeration) కూడ మొక్కల అభివృద్ధికి చాలముఖ్యమైనది. ఈ విషయము నేలయొక్క

అంతర్నిర్మాణము, స్థితినిబట్టి యుండును. నేలలోపల చచ్చి పోయిన వ్రేళ్ళు, రాలిన ఆకులు మొదలగు ఉద్భిజ్జ భాగములు క్రుళ్ళుచుండుటవలన సేంద్రియపదార్థ మేర్పడును. అది క్రమముగా విశ్లేషణమునొంది. దానినుండి కర్పన ద్వార్యప్రజనిదము, నీరు, అమ్మోనియా ఏర్పడును. సేంద్రియపదార్థము, విశ్లేషణము చెంచునపుడు కొన్ని రాసాయనికములయిన మార్బులను జెంది 'హ్యూమస్' అనబడు పదార్థముగా మారును. హ్యూమస్ అనునది గోధుమవర్ణమునుగాని, నలుపురంగునుగాని కలిగిఉండి, పెక్కు ద్రవ్యములతో నేర్పడు పదార్థము. ఉద్భిజ్జములకు సేంద్రియపదార్థము చాల ఆవశ్యకమైనది. అది నేల యొక్క భౌతికతత్త్వమును బాగుపరచును. దానివలన మట్టికణములు విడివిడిగా ఏర్పడి, నేల గుల్లబారి, నేలలో నున్న వాయుపరిమాణ మెక్కువగును. సేంద్రియపదార్థమునకు నీటిని త్వరగా పీల్చుకొను శక్తియుండుటచే నేలకు జలధారణశక్తి హెచ్చును. హ్యూమస్ విశ్లేషణము చెందినపుడు నత్రజని సంబంధముగ పదార్థము లేర్పడుటచే మొక్కలకు ఆహారపదార్థములు విశేషముగా దొరకును. మొక్కల ఆహారపరికల్పనకు తోడ్పడుచు, సేంద్రియపదార్థము భూమిలోనుండు సూక్ష్మజీవులకు ఆహారము నిచ్చును. అందుచే ఉద్భిజ్జముల అభివృద్ధికి నేలలో నుండు సేంద్రియపదార్థముకూడ ముఖ్యమైనది.

నేలలోనున్న నీరు స్వచ్ఛముగా నుండదు. దానిలో అనేక రకములగు లవణములు కరగియుండును. ద్రావణీయములగు ఆలవణములనే మొక్కలు వ్రేళ్ళద్వారా గ్రహించుచుండును. అవి లవణములను ద్రావణరూపమున గాక వేరొక విధముగా గ్రహింపలేవు. మొక్కల జీవిత వ్యాపారములకును, వాని శరీరమందున్న జీవరసము వృద్ధియగుటకును కొన్ని మూలద్రవ్యములు అవసరము. అవి లవణముల నుండియే వానికి లభించుచుండును. లవణములు తోపించిన నేలలో ఉద్భిజ్జములు విస్తారముగ పెరుగజాలవు.

నేలలో అనేక జీవజాలములు నివసించుచుండును. వాని వలన నేలయొక్క సంఘటనము, దానియందు జీవీగు వివిధములైన క్రియలు మార్పుచెందుచుండును. ఎలుకలు, రకరకములగు క్రిమీకీటకములు వాటి నివాసముచే

నేలయొక్క భౌతిక, రాసాయనికతత్వములలో మార్పును కలిగించును. వానపాములీవిషయమున చాలముఖ్యమైనవి. ఒక సంవత్సరమునకు ఎకరమునకు 15 టన్నుల మట్టి వాని శరీరముగుండ బయటికి వచ్చునట. ఇవిగాక, నేలలో సూక్ష్మములైన జీవజాలములుకూడ నివసించుచుండును. పీనివలన ఉద్భిజ్జములకు అత్యంతముగు ప్రయోజనము కలదు. పీనిలో సూక్ష్మజీవులు, ప్రహారితములేని ఏక కణపు ఉద్భిజ్జములు చాల ముఖ్యమైనవి. చాల రకముల సూక్ష్మజీవులు హ్యూమసులోనున్న సేంద్రియ పదార్థమును విశ్లేషించి బొగ్గుపులుసుగాలి, నీరు, అప్యోనియా అను ద్రవ్యములను ఉత్పత్తి చేయుటవలన చనిపోయిన జంతు వృక్షభాగములు ఉపయోగపడుచున్నవి. కొన్ని సూక్ష్మజీవులు నేలలో ముఖ్యముగా రాసాయనికములయిన మార్పులను కలిగించును. పీనిలో సత్రజనిని, సంయోగ ద్రవ్యములుగా మార్చునవి చాల ముఖ్యమైనవి. 'నైట్రోసోమోనాస్' అను సూక్ష్మజీవులు అప్యోనియాను సత్రాయితములుగను, 'నైట్రోబాక్టర్' అను సూక్ష్మజీవులు సత్రాయితములను సత్రితములుగను మార్చును. మొక్కలు, సత్రజనిని ఈ లవణముల రూపముననే ఉపయోగించుకొనును. జంతువులు ఉద్భిజ్జ భాగములను తినుటవలన సత్రజని వాని శరీరములో ప్రవేశించును. మరల జంతు వృక్షభాగముల ద్వారమున సత్రజని నేలలో చేరును.

'రైటోబియం' అను తెగకుచెందిన సూక్ష్మజీవులు సామాన్యముగా వప్పుదినుసుల మొక్కల వ్రేళ్ళవైనుండు మొటిమలలో నివసించుచుండును. పీనికిని, నేలలో స్వేచ్ఛగానుండు 'అజొటాబాక్టర్', 'క్లాస్ట్రీడియం' అను తెగల సూక్ష్మజీవులకును, కొన్ని రకముల శైవలములకును గాలిలో విడిగా సమృద్ధిగానున్న సత్రజనిని సత్రిత రూపమున మార్పు శక్తి గలదు. కొన్ని పుష్పసహిత వృక్షముల వ్రేళ్ళవై నివసించు సహకార శిలీంధ్రములకు గూడ నిట్టి శక్తి గలదు.

నేల ఒకే విధముగ మార్పులేక యుండునదికాదు. నేల యందలి నీటి ప్రమాణము, మట్టిరేణువుల సంఘటనము మారుచునేయుండును. నేలలోనున్న ప్రతి స్ఫటికలకును (colloids) ద్రావణములకును పరస్పరముగా అయనుల

(ions) సూర్పు జరుగుచుండును. నేలల ఉద్భిజ్జమునుబట్టి వాటియొక్క ఉద్భిజ్జగ్రహకూడ మారుచుండును. నేలయొక్క ఆమ్లత్యము (acidity) కూడ మొక్కల పెరుగుదలకు చాల ముఖ్యమైనది. మట్టిరేణువుల లక్షణములను బట్టియు, నేలలో జరుగు రాసాయనికములలోని మార్పులను బట్టియు ఆమ్లత్యము పొమ్పు వస్తులుగా నుండును.

ఇట్లు నేలయందే గాక, వాతావరణ పరిస్థితులలోనుండ ఎల్లప్పుడు మార్పు కలుగుచుండును. మొక్కల జీవించ పలసినయెడల పరిసరములలో జరుగు మార్పులకు అనుగుణముగ దాని వ్యాపారములను అది మార్చుకొనవలెను. పరిసరములను బట్టి నిర్మాణమును, వ్యాపారములను, క్రమపరచుకొను శక్తి జీవులన్నిటికిని స్వల్పముగనో, విశేషముగనో ఉండును. ఇటివీవ ఏలణామమున క్రమముగా అలపడిన శక్తి. పరిసరములలో నున్న శక్తులు సజీవ నిర్ణీపపదార్థములవై ఒకే మార్పు పనిచేయవు. ప్రతి శక్తియు ఉద్భిజ్జములవై నొక ప్రేరణము సూత్రముగనే పనిచేయును. ఆ ప్రేరణమునకు ప్రతిక్రియగా మొక్కయొక్క వ్యాపారములలో గాని, నిర్మాణములో గాని మార్పు తప్పక జరుగును. ఒకే విధముగా ప్రేరణమునకు ఒక్కొక్క మొక్క యొక్క శక్తివిధముగా ప్రవర్తించును. అది మొక్కలోని జీవరసముయొక్క సంఘటననుబట్టి యుండును. జీవరసముయొక్క ఈ గుణము 'ఉద్ధీప్యత' (irritability) అనబడును. ఉద్భిజ్జములు కనబరచు వివిధ చలనముల ద్వారమున జీవరసమునకు గల ఉద్ధీప్యతా స్వభావము తెలియును. ఈ చలనములు చాల వరకు ప్రేరణము కలిగినదిక్కునకే కలుగును. కొన్ని చలనములు మొక్క శరీరములోపలనే కలుగును. ఉద్భిజ్జములయొక్క చలనములు సామాన్యముగ పెరుగుదలతో సంబంధించి యుండును. అందుచే, మొక్క పెరుగుదలతో సంబంధించిన భాగములు అతిసున్నితముగ నుండుటచే బాహ్యప్రేరణములకు ఉద్ధీప్యత గనబరచుచుండును.

పరిసరములయొక్క ప్రభావము ఆ మొక్కయందే గాక, పరిణామక్రమములో ఆ జాతి మొక్కలు ఆ ప్రత్యేక పరిసరస్థితులలో జీవించుటకు అవసరముగా ఆనువంశిక లక్షణములలో కూడ కనిపించును. నిర్మాణమునందుగాని,

వ్యాపారములలో గాని ఈ విధముగ పరిసరములకు తగినట్లు ఉద్భిజ్జములు చేసికొను నర్దుబాట్లు 'ఉపయోజనములు' (adaptations) అనబడును. ఎడారిలో జీవించుటకు నాగజెముడు జాతి మొక్కలకును, నీటిపై జీవించు అంతరతామరకును గల సహజోపయోజనములు చక్కని యుదాహరణములు.

ఉద్భిజ్జములు, వాతావరణము: మొక్క అపేక్షించు పరిసరములలో నేలకు సంబంధించిన గురుత్వాకర్షణ శక్తి, వివిధ రసాయనపదార్థములు, వాతావరణమందలి చెమ్మ, ఉష్ణోగ్రత, వెలుతురు కూడ చాల ముఖ్యమైనవి. చుట్టుపట్ల నున్న ఇతర ప్రాణులకు (మొక్కలకు, జంతువులకు) గూడ మొక్కయొక్క జీవించుముపై ప్రభావము కలదు. గాలి, గాలిలోనున్న ఆర్ద్రత, ఆ ప్రదేశము యొక్క నైసర్గిక స్వరూపము కూడ వాతావరణమునకు చెందిన అంశములు.

సామాన్యముగ 0° మొదలు 50° ల సెం. లోపలనున్న ఉష్ణోగ్రతలో ఉద్భిజ్జములు జీవించుచుండును. మొక్కలలో జరుగు వివిధ శరీరధర్మముల తీవ్రత యుష్ణోగ్రతలోని మార్పులకు అనుగుణముగా పొచ్చుచు, తగ్గుచుండును. కాని ఒక్కొక్క వ్యాపారనిర్వహణమునకు కావలసిన మితమైన ఉష్ణోగ్రత వేరువేరుగానుండును. ఆయా ప్రదేశములను బట్టి ఆయా జాతుల మొక్కలకు ఆనువంశికముగ కావలసిన మితోష్ణోగ్రత కూడ వేరువేరుగానుండును. ఉద్భిజ్జ శరీరము యొక్క ఉష్ణోగ్రత, పరిసరముల ఉష్ణోగ్రతను బట్టి మారుచుండును. అది ఒక్కొక్కప్పుడు పరిసరముల ఉష్ణోగ్రతకంటె కొంచెమెక్కువగనో, తక్కువ గనో కూడ ఉండును. సామాన్యముగ ఏ జాతి మొక్కల కైనను ఉష్ణోగ్రతలోని పొచ్చుతగ్గులకు తాళగల శక్తి యుండును. జీవకణ సంహతులలో, ముఖ్యముగా జీవరసములో నున్న నీటిపై ఆ శక్తి ఆధారపడియుండును. నీరు పొచ్చుగానున్నచో ఉష్ణనిరోధకశక్తి తక్కువగను, తక్కువగానున్నచో అది ఎక్కువగను ఉండును. వాతావరణపు ఉష్ణోగ్రతవలె మొక్కలు పెరుగు నేలయొక్క ఉష్ణోగ్రత కూడ చాల ముఖ్యమైనది. నీటిని, ఖనిజ లవణములను పీల్చుకొనువేగము కొంతవరకు దానిపై ఆధారపడియుండును. ఈ విషయమున గూడ ఆనువంశికమును బట్టి కొన్ని భేదములు కనబడుచుండును.

కిరణజన్య సంయోగక్రియచే మొక్కలు తయారుచేసి కొను ఆహారములో కొంత దాచియుంచుకొను శక్తి వానికి వెలుతురునుండియే లభించును. అందుచే వెలుతురు యొక్క ప్రభావము ఉద్భిజ్జములపై చాల గలదు. వెలుతురు ఏ దిక్కునుండి ప్రసరించునో ఆ దిక్కునకే కొమ్మలు, ఆకులు పెరుగుచుండును. వెలుతురు సోకనిచే ఉద్భిజ్జములలో పత్రహరితము (chlorophyll) ఏర్పడదు. వెలుతురు యొక్క ప్రభావము అంతర్నిర్మాణముపై గూడనుండును. ఎక్కువ ప్రకాశములోనున్న పత్రములలో పత్రహరితముండు కణసంహతులు (స్తంభావళి - palisade tissue) దట్టముగను, కణముల మధ్యనుండు అవకాశములు చిన్నవిగను, బహిశ్చర్మము దట్టముగను ఏర్పడును. తక్కువ ప్రకాశములో నున్న పత్రములపై తెల్లనిమచ్చ లేర్పడుచుండును. ఆ పత్రములు చిన్నవిగా నుండును. కాండము సన్నముగా, పొడవుగా పెరుగును. దానిలోనున్న కణములుకూడ పొడవుగా నుండును. వాహికాపుంజములు బలహీనముగా నుండును. చాల ఎక్కువ ప్రకాశము జీవరసమునకు హానిచేయును. వెలుతురులోనుండు అతినీలలోహిత కిరణములు (ultra violet rays) జీవరసమును ప్రేరేపించును. అందుచే చాల రసముల మొక్కలలో ఆకుయొక్క రేకు భాగము అధిక ప్రకాశములో చాల తక్కువగ నుండునట్లేర్పాట్లు కనబడును. మొక్కల యభివృద్ధి విషయమున వెలుతురు యొక్క స్వభావము, రంగు, తరంగముల దీర్ఘత (wavelength) కూడ ముఖ్యమైనవి. కొమ్మల చివర పెరుగుచున్న మొగ్గలలో చీకటి, వెలుతురుల కాలస్రమాణముల వలన కొన్ని భేదములు కాన్పించును. ఈ ప్రమాణములకును దుంపలు, గడ్డలు, పువ్వులు ఏర్పడుటకును సంబంధము కలదు. వెలుగు చీకటుల పొచ్చుతగ్గులను ప్రయోగించి కొన్ని ఏకలింగ పుష్పములుగల మొక్కలలో పుష్పముల లింగ భావమును మార్చుటకుగూడ విలగును. వెలుతురు మూలముననే మొక్కలలో పెరుగుదలకు సంబంధించిన వెక్కు చలనములు జరుగుచుండును. వీనిని 'ఆవర్తనములు' (tropisms) అందురు. సామాన్యముగ కాండము కాంతివచ్చు దిక్కునకు తిరుగును. మూలము కాంతినుండి దూరముగా పోవును. పత్రముల రేకులు

కాంతికిరణములకు లంబముగా తిరుగును. ఈ విధముగా కాంతి ప్రేరణవలన జరుగు చలనము 'కాంత్యావర్తనము' (Phototropism) అనబడును. కొన్ని మొక్కల ఆకులు చీకటిపడిన వెంటనే మూసికొనిపోవును. ఉష్ణోగ్రతకు వలెనే వెలుతురునకుకూడ ఉద్భిజ్జములు కొన్ని ఆనువంశికములగు ఉపయోజనములను కలిగియుండును.

మొక్కయొక్క భాగము ఏదిక్కుసకు పెరుగవలయునో నిర్ణయించుటలో భూమియొక్క గురుత్వాకర్షణశక్తి ముఖ్యమైన యంశము. గురుత్వాకర్షణశక్తి మూలమున మొక్కలో జరుగు ప్రతిచలనము 'భూమ్యావర్తనము' (Geotropism) అనబడును. కాండ మెల్లప్పుడును భూమ్యాకర్షణ శక్తి వ్యతిరేకమగు దిక్కునకు పెరుగును. తల్లివేరు భూకేంద్రమునకు నూటిగా పెరుగుచుండును. ప్రక్కవేళ్ళు చాలవరకు సమానాంతరముగా పెరుగుచుండును. పెరుగుచున్న మొలకను ఏదిశలో ఏవిధముగా నుంచినను దానివేరు భూమిలోనికిని, దాని కాండము గాలిలోనికిని తప్పక పెరుగుచుండును.

కొన్ని ఉద్భిజ్జావయవములకు ఘనపదార్థముల స్పర్శకూడ ప్రేరణము కలుగ జేయును. ఈ ప్రేరణకు ప్రతిక్రియగా జరుగు ఆవర్తనము 'స్పర్శావర్తనము' (Thigmotropism) అనబడును. గుమ్మడి కుటుంబములోని మొక్కలకును, మరికొన్ని జాతుల మొక్కలకును గల నులితీగలు వానికేదైన గట్టిపదార్థము తగిలినచో దానికి మెలికలు చుట్టుకొని మొక్కను ఆ వస్తువునకు దగ్గరగా లాగుకొనుచుండును, వేరుకొనకు గట్టిమట్టిరేణువు తగిలినచో దాని నది తప్పించుకొని పెరుగుచుండును. 'అత్తపత్తి' (నమస్కారి, లజ్జావతి, *Mimosa putica*) అను మొక్కలో ఈ త్యగింద్రియజ్ఞానము చాల స్పష్టముగా కనబడును. ఏదైన గట్టివస్తువుగాని, వేడిమిగాని దాని పత్రముల కొనకు త్రాకినచో ఉప పత్రములన్నియు ఒక దాని వెనుక నొకటి చివరినుండి మొదటివరకు జంటలుగా మూసికొనిపోవును. తరువాత కొన్ని క్షణములలో ఆ పత్రము క్రిందికి వ్రాలిపోవును.

ఈ శాస్త్ర ప్రేరణము ఆకుయొక్క చివరి భాగము నుండి మొదటి వరకు నున్న కణసంహతులలోనికి పోవుచు వాని ఆర్ధగ్రతలో మార్పులకలిగించుటవలన పత్రము వాలు

చున్నదని తెలియుచున్నది. అట్లేయుంచినచో, కొన్నినిమిషముల కౌ పత్రము యథాప్రకారముగా విప్పకొనును. దీని

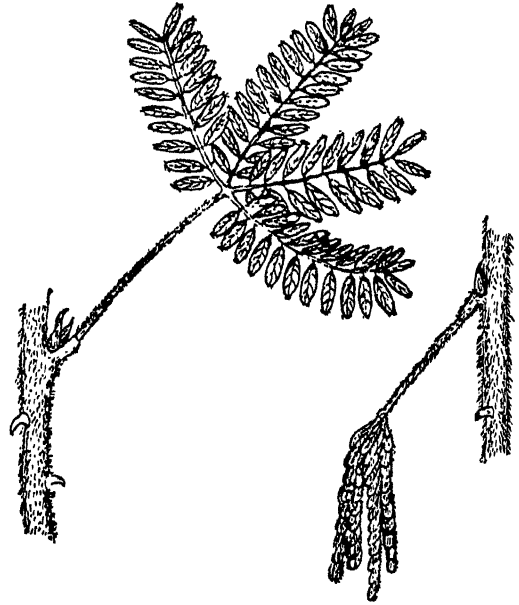

పటము 1.

అత్తపత్తి పత్రముయొక్క స్పర్శావర్తనము, మామూలుగా నున్న పత్రము ప్రేరణ కలిగిన తరువాత ఉప పత్రములు మూసికొని వ్రాలిపోయిన పత్రము.

కంతటికిని ఏదోయొక యుద్భిజ్జవీర్యదము (plant hormone) గాని, అట్టి పదార్థము మరియొకటిగాని కణసంహతులలో వేగముగా చలించుటయే కారణమని పరిశోధనముల వలన తెలియుచున్నది. మత్తుపదార్థముల వలన జంతువులకెట్లు మత్తుకలుగునో అట్లే అత్తపత్తి మొక్కకు గూడ తాత్కాలికముగ మత్తుకలుగును. సుప్రసిద్ధ భారతీయ వైజ్ఞానికుడగు కీ॥ శే॥ సర్ జగదీశ చంద్రబోసు అత్తపత్తి మొక్కను గురించి పెక్కు పరిశోధనలు చేసెను. ఇటీవల జరిగిన పరిశోధనలవలన ఉద్భిజ్జ భాగములలో జరుగు ఈ ఆవర్తనము లన్నిటికిని కొన్ని ఉద్భిజ్జ వీర్యదములు ముఖ్యకారణమని తెలియుచున్నది.

ఉద్భిజ్జములన్నిటికిని నీరు ప్రాణావసరమగుపదార్థము. నీరులేనిచో శరీరధర్మవ్యాపారములుగాని, నిర్మాణ కార్యక్రమములుగాని జరుగవు. ఉద్భిజ్జ కణసంహతులలో నూటికి 90 పాళ్ళు నీరే యుండును. జీవరసము సజీవస్థితిలో నుండుటకు నీరు చాల ముఖ్యమైనది.

కాబట్టి ఆయాయుద్భిజ్జముల సహజ నిర్మాణవ్యాపారముల కును, నీరు కావలసినంత సంపాదించుకొని నిలువచేసి కొనుటకును చాల సంబంధము కలదు. వేరుయొక్క కొన భూమిలో నున్న నీటి హెచ్చుతగ్గులను గుర్తించ గలదు. అది నీరు ఎక్కువగా నుండు దిక్కునకే పెరుగు చుండును. నీటి ప్రేరణచే గలుగు ఈ చలనమునకు 'జలా వర్తనము' (hydrotropism) అని పేరు. భూమి వై భాగమున నున్న పొరలు ఆరిపోవుచు భూమ్యంతరస్థమైన జలముయొక్క మట్టము క్రిందికిపోవుచున్నపుడు వ్రేళ్ళు చాలదూరము నీటిని వెంబడించుచు పెరుగుచుండును.

గాలియందున్న ఆర్ద్రతను బట్టి మొక్కలలో బాషోప్తేకముండును. గాలియొక్క తారతమ్యార్ద్రత (relative humidity of the atmosphere), గాలియొక్క వేగము, ఉష్ణోగ్రత, వెలుతురుయొక్క తీక్షణత అను అంశముల హెచ్చుతగ్గులతో ఉద్భిజ్జములనుండి ఆవిరిగా ఇగిరి పోవు నీటి ప్రమాణము సంబంధించియుండును.

పరిణామక్రమమున పెక్కురకముల మొక్కలు మార్పుచెంది నేలలో నీరు చాల తక్కువగా నున్న ప్రదేశములలో గూడ జీవింపగలుగుచున్నవి. వానికి ప్రత్యేకమైన ఉపయోజనము లుండును. అవి లేనిచో అవి త్వరలో చనిపోవును. నిర్మాణ, వ్యాపార సంబంధములగు పెక్కు మార్పులతో అవి భూమినుండి వీలైనంత నీటిని పీల్చు కొనుచుండుటయే గాక, దానిని స్వీయకణ సంహతులలో నిలువ చేసికొనుచుండును. అట్టి వానిని 'నిర్జలక్షేత్రోద్భిజ్జములు' (Xerophytes) అందురు. ఆ మొక్కలలో కాండ భాగముకంటె వ్రేళ్ళు బాగుగా అభివృద్ధిచెందియుండును. వాటి పత్రముల రేకుభాగము చాల స్వల్పముగ నుండును. కొన్నిటి పత్రములు సూదులవలె, పొలసులవలెనుండును. శెముడు మొదలగు మరికొన్నిటికి పత్రములే యుండవు. కాండము, పత్రముల యొక్క వై పొర (cuticle) దశనరిగా నుండును. పత్రరంధ్రములు చాల తక్కువగ నుండుటయేగాక, అవి గుంటలలో లోతుగ నుండును.

ఆ గుంటలలో రోమము లుండుటవలనగాని, మరియొక విధముగా గాని నీరు ఇగిరిపోకుండ రక్షణము జరుగును. ఎత్తైన పర్వతములపైనను, ఆర్కిటిక్ ప్రాంతములందును ఉండు కొన్ని మొక్కల పత్రములు, కాండములు

దట్టమైన రోమములతో కప్పబడియుండును. ఇసుక ప్రదేశములందును, రాత్రిప్రదేశములందును పెరుగు

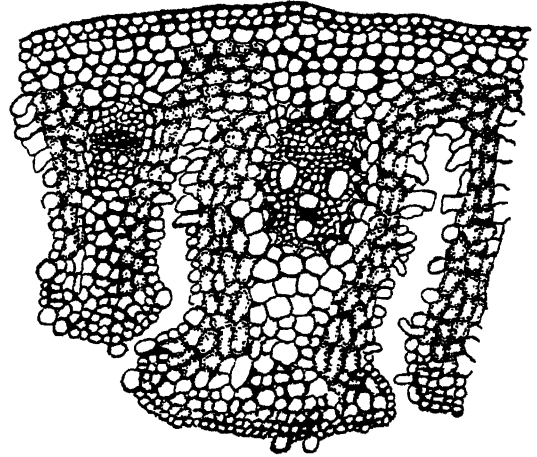

పటము 2.

శుష్కోద్భిజ్జముల తరగతికి చెందిన తృణపత్రము యొక్క అంతర్నిర్మాణము. ముడుతలువడిన క్రిందివర్ణము, చాల లోతున రక్షింపబడియున్న పత్ర రంధ్రములు కాననగును.

కొన్ని మొక్కల పత్రములు, కాండములు, కండలు, రసముతో నిండియుండును. అంతర్నిర్మాణమును పరిశీలించినచో నిర్జలక్షేత్రోద్భిజ్జములలో చాలవరకు దారు వాహికాపుంజములు దృఢముగా ఏర్పడియుండును.

సముద్రప్రాంతమునను, మరికొన్ని ప్రదేశములందును నేలలో నీరు సమృద్ధిగానుండును. కాని, ఆ నీటియందు కరగిన లవణములు విస్తారముగనుండుటచే అచట పెరుగు మొక్కలకు పనికివచ్చు నీరు చాల తక్కువగానుండును. అందుచే అవికూడ నిర్జలక్షేత్రోద్భిజ్జములకు గల ఉపయోజనములను కలిగియుండును. అట్టి మొక్కలను లవణోద్భిజ్జములు (halophytes) అందురు.

జలోద్భిజ్జములు (hydrophytes) నీటిలో కొలదిగనో పూర్తిగనో మునిగియుండి, జీవించుటకుతగిన ఉపయోజనములను గలిగియుండును. ఈ మొక్కలకు వ్రేళ్ళు చాల తక్కువగనుండును. కొన్నిటికి అవి ఉండనేయుండవు. నీటిలో మునిగియున్న పత్రములు చాల సన్నముగాను, పలుచగాను ఉండును. కాండము మృదువుగా, బలహీనముగానుండి, దారువాహికా కణసంహతులు స్వల్పముగ

నుండును. నీటిపై తేలియున్న పత్రములు, కాండభాగములు విశేషముగా గాలి అరలను కలిగియుండును.

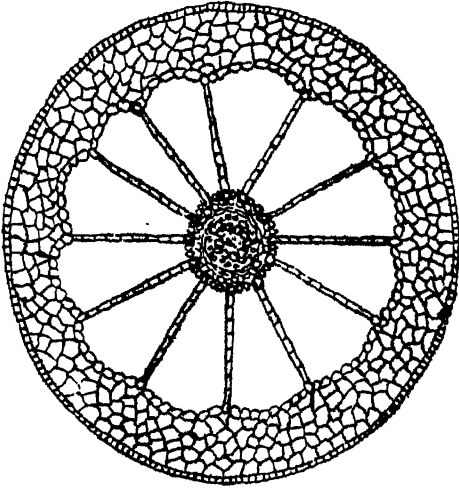

పటము 3.

ఒక జవోద్భిజ్జ కాండము యొక్క ఆడ్డకోత. పట్టయందు గాలిగదు లనేకముగనుండుట, చాల తక్కువగానున్న దారువాహికాపుంజము కాననగును.

ఉద్భిజ్జములలో ఎక్కువ జాతులు నీరు మితముగా లభించు ప్రదేశములలో పెరుగుచుండును. వానిని 'మధ్యోద్భిజ్జములు' (Mesophytes) అందురు. వాటి పెరుగుదలకు పరిస్థితులన్నియు అనుకూలముగనుండుటచే వేళ్ళు, పత్రములు పెద్దవిగా, బాగుగా వృద్ధిచెందియుండును. ఈ తరగతికి చెందిన ఉద్భిజ్జములు తక్కినవాటికంటె చాల త్వరగా పెరుగును. వాటి పత్రభాగము విస్తారముగ నుండును. వై పొర, బహిశ్చర్యము పలుచగానుండును. పత్రరంధ్రములకు రక్షణము ఉండదు. అంతర్నిర్మాణము చూచినచో దారువాహికా మండలము బాగుగా నేర్పడి యుండును.

ఒకవైపు జవోద్భిజ్జములతోడను, రెండవవైపు శుష్కోద్భిజ్జములతోడను సంబంధమును కనబరచు మధ్యోద్భిజ్జములు కూడ కలవు. ఆకురాలు వృక్షములు వేసవిలో మధ్యోద్భిజ్జ లక్షణములను, శీతకాలమున శుష్కోద్భిజ్జ లక్షణములను కనబరచుచుండును.

ఉద్భిజ్జములలో కొన్ని విధములగు చలనములకు రాసాయనిక ద్రవ్యములు కారణముగా నుండును. పుప్పొడి కణము అండకోశ కీలాగ్రమువై బడిన తరువాత

దానినుండి మొలకెత్తు గొట్టము కిలముగుండా బీజాండము యొక్క ముఖద్వారము వరకు చేరిత రాసాయనిక ప్రేరణవలన బరుగును. సూక్ష్మజీజములు, సూక్ష్మమైన ఉద్భిజ్జములు రాసాయనిక ద్రవ్యముల ప్రేరణమునుబట్టి వాటికి వగ్గరగనో, దూరముగనో పోవుచుండును. ఇట్టి చలనమును రాసాయనికాపర్తనము (Chemotropism) అందురు. ఘోగోళముపై పివిధ జాతుల ఉద్భిజ్జముల యొక్క వ్యాప్తి వాని పరిసరములలోనున్న రాసాయనిక ద్రవ్యములతో వానికిగల ప్రతిక్రియలనుబట్టి యుండును. ఈ ప్రతిక్రియలలో కొన్ని ఆనుపంశిగ మైసవి కలవు. కొన్ని జాతుల మొక్కలు జూర ఘోములలో బాగుగా పెరుగును. కొన్ని జాతులు అచట జీవింపజాలవు. కొన్ని ఆప్లుత్య మెక్కువగానున్న సేలలో పెరుగును. మరికొన్ని సున్న మెక్కువగాగల ఘోమిలో పెరుగును. ఇంకను కొన్ని ఎట్టి రాసాయన సంఘటనముగల ఘోమిలోనైనను చక్కగా బ్రతుక గలుగు చుండును. |

మొక్కకు పరిసరములలోనున్న ఇతర ప్రాణులతో గూడ ముఖ్యముగు సంబంధము కలదు. అది అనేక తీరులుగా నుండును. నీరు, ఆహార ఏదార్థములు, సూర్యరశ్మి ఆప్రమించుకొను స్థలవైశాల్యము, పుష్పలవై శేరు పురుగులు మొదలగువాని విషయమున ప్రక్కనున్న మొక్కలతో ఎడతెగని పోరాట మేర్పడును. పరాన్నభుక్కులగు కొన్ని ఉద్భిజ్జములు, జంతువులు మొక్కను నాశనము చేయుచుండును. ఈ పోర్ణాటాఘన సెగ్గలేక పెక్కు మొక్కలు చనిపోవుచుండును. శక్తిగలవి విజయమును పొంది జీవించును.

పుష్పసహితములగు ఉద్భిజ్జములలో పరాన్నభుక్కులు తక్కువగా నున్నవి. శిలీంధ్రములలో పరాన్నభుక్కులు చాలనున్నవి. అవి జంతువృక్షముల కణసంహతుల నంటు కొనియుండి పెక్కు వ్యాధులను కలిగించును. శిలీంధ్రములలో పూతిభుక్కులుకూడ చాల రకములు గలవు. కొన్ని వృక్షములతో కొన్నిరకముల శిలీంధ్రములు కలిసియుండి సహకార జీవనము చేయుచుండును.

కొన్ని మొక్కలు ఇతర వృక్షములకేమియు హాని కలిగించక జీవించుచుండును, అట్టివానిని 'పరరోహులు' (Epiphytes) అందురు. ఇవి ఉష్ణమండలపు టడవులలో

సామాన్యముగ కనబడును. చాల రకముల పర్ణములును (Ferns), ఆర్కిడులు అను మొక్కలును పరరోహులుగనే జీవించుచుండును. ఈ మొక్కల వ్రేళ్ళకు భూమితోగాని, అవి నివసించు మొక్క యొక్క కణ సంహతులతోగాని, సంబంధముండదు. అవి వర్షపుచినుకుల నుండియు, మంచునుండియు చెమ్మపీల్చుకొనుటకు వీలుగా మార్పుచెందియుండును. ఈ మొక్కలవై పొర దట్టముగా నుండును. కాండములు, ఆకులు, కండ గలిగియుండును. పత్రరంధ్రములు రక్షింపబడియుండును. కొన్ని పరరోహులగు మొక్కల పత్రములకు వర్షపునీటిని నిలువచేసికొను సంచులుండును. ఆ సంచులలోనికి వ్రేళ్ళు పెరిగి నీటిని పీల్చుకొనుచుండును.

మొక్కకును, దాని పరిసరములలో నున్న ఇతర ప్రాణులకును సన్నిహిత సంబంధమున్నప్పుడు కొన్ని విషయములలో పరస్పరముగా కొంత ప్రయోజనముండును. కవాప్యములు (Lichens) అను తరగతికి చెందిన ఉద్భిజ్జములన్నియు నిట్టివే. వానిలో నొక్కొక్క యుద్భిజ్జము ఒక శైవలమును, ఒక శిలీంధ్రమును కలిసి ఏర్పడియుండును. రెండింటికిని పరస్పరము లాభము కలుగుచుండును. ఇట్టి జీవనము 'సహజీవనము' (Symbiosis) అనబడును. పప్పుదినుసుల మొక్కల వ్రేళ్ళ కుండు మొటిమలలో నివసించు సూక్ష్మజీవుల జీవితము కూడ నిట్టిదే. అనేక రకముల మొక్కలు పరపరాగ సంపర్కము కొరకై పురుగులతోడను, ఫలములను బీజములను వ్యాప్తి చేయుటకై జంతువులతోడను దగ్గరసంబంధము కలిగియుండును. ఆయాపరిస్థితులకు అనుకూలములగు ఉపయోజనములను అవి కలిగియుండును.

ఉద్భిజ్జసంఘములు : శాహ్యాపరిస్థితులనుబట్టి ఉద్భిజ్జముల ప్రతిక్రియలను చూచినచో ఆ పరిసరములకు తగినట్లు వివిధ జాతుల ఉద్భిజ్జములు ఒకే మాదిరి ఉపయోజనములను కలిగి జీవించుచుండుట గాని, ఇంచుమించు పరస్పరముగా ఆధారపడియుండుటగాని మనకు కనబడుచుండును. ఆ జాతు లన్నియు వేరువేరు పరిమాణము, నిర్మాణము, సంబంధము కలిగియున్నను, ఒకదాని ప్రక్క మరియొకటి పెరుగుచున్నచో వాని నన్నిటి నొక తరగతిగా గుర్తించుటకు వీలగును. ఇట్టి తరగతికి 'ఉద్భిజ్జ సంఘము' (Plant

Community or Association) అని పేరు. రొంపి నేలలు, ఎడారి ప్రదేశములు, మధ్యోద్భిజ్జములతో నేర్పడిన అడవులు, సముద్రతీరములు మొదలగు పరిసరములు ఆయా సహజ లక్షణములు కల జాతుల మొక్కలను కలిగియుండును. ప్రతిరకము పరిసరముండును ప్రత్యేక లక్షణములు కల ఉద్భిజ్జ సంఘము అగపడుచుండును.

కాని ఒక ప్రదేశమున నున్న ఉద్భిజ్జ సంఘ మెల్లప్పుడు నొకేతీరున నుండదు. ఆ యుద్భిజ్జము లా ప్రదేశమంతటను వ్యాప్తిచెంది ఆక్రమించవచ్చును. ఉద్భిజ్జముల మూలమున పరిసరములలో గూడ మార్పు కలుగవచ్చును. శితోష్ణ స్థితులలో వైసరిక స్వరూపములో మార్పులవలన ఆ యుద్భిజ్జ సంఘము యొక్క వ్యాప్తిలో మార్పు రావచ్చును. ఆ సంఘము మరియొక సంఘముయొక్క స్థలము నాక్రమణము చేసికొనవచ్చును. ఒక తటాకము ప్రక్కనున్న స్థలోద్భిజ్జములు క్రమముగా ఆ తటాకము పూడిపోవుటచే కొంతకాలమునకు అచటనుండెడి జలోద్భిజ్జ సంఘము యొక్క స్థలమును ఆక్రమించును.

భూమిలో కూడ కొన్ని ఉద్భిజ్జ సంఘము లుండును. పీనిలో సూక్ష్మజీవులు, కొన్ని పరగతుల శిలీంధ్రములు ముఖ్యమైనవి. సేంద్రియ పదార్థము క్రుళ్ళునపుడు సూక్ష్మ జీవులవలన కలుగు రాసాయనిక క్రియ వివిధ శ్రేణులలో జరుగును. ఒక్కొక్క శ్రేణిలో జరిగిన రాసాయనిక క్రియవలన ఏర్పడిన పదార్థములనుండి యొక్కొక్క జాతి సూక్ష్మజీవులు ఆహార పరికల్పన చేసికొనుచుండును. కొన్ని ఉపయోగకరములగు పదార్థములను సంక్లెషించుటలో కూడ ఈ సూక్ష్మజీవుల శక్తి వేరువేరుగా నుండును. ఒక్కొక్కప్పుడు రోగకారణములగు జీవులు రోగమును కలిగించుటలో రెండు రకములు కలిసి పనిచేయుచుండును. కొన్ని సూక్ష్మజీవులు మరియొక రకపు సూక్ష్మజీవుల అభివృద్ధి నరికట్టు పదార్థములను ఉత్పత్తిచేయుచుండును.

పరిసరములలో ఏ ఒక్క అంశము కూడ స్వయముగా ప్రబలమైనది కాదు. ఉద్భిజ్జములు పరిసరములలో మన్న అంశము లన్నిటి మొత్తము ప్రేరణకు ప్రతిక్రియను చూపుచుండును. భూమి యొక్క గురుత్వాకర్షణకు వెలుతురు ఈ రెండింటివైనను మొక్క పెరుగుదిక్కు ఆధారపడియుండును. మొక్క నిర్మాణము, వ్యాపారములు

కేవలము పరిసరములపై గాని, కేవలము జీవరసము యొక్క ఆనువంశికధర్మములపై గాని ఆ ధారపడి యుండవు. ఈ రెండింటి సంయుక్త ప్రభావమువలన కలిగిన ఫలితములే నానికీ కారణముగను. ఒకే విధముగ పరిసరములలో రెండు వేరువేరు జాతుల మొక్కలు చూపు అభివృద్ధి, వ్యాపారములు వేరువేరుగా నుండవచ్చును. ఒకే విధముగ బీజద్రవ్యము కల మొక్కలు వేరువేరు పరిసరములలో పెక్కు భేదములతో పెరుగుచుండవచ్చును.

వి. వెం. ర.

ఉద్భిజ్జవర్గీకరణము :

శ్రీ గిరిజాప్రసన్నముఖర్షి 1945 సం॥ నాగపూరులో జరిగిన సైన్స్ కాంగ్రెస్ లో తమ అధ్యక్షోపన్యాసములో సోక్రటీస్, ఆరిస్టాటిల్ కన్న ఎంతోకాలముముందే భారతీయులు వృక్షశాస్త్రములో నిపుణులుగానుండిరని చెప్పెను. కాని దురదృష్టవశాత్తు ఐరోపా, అమెరికా చరిత్రకారులు విజ్ఞానశాస్త్రము లన్నియు గ్రీసు, రోము దేశములలోనే ముందు పుట్టినవని అందురు. హిందూదేశముయొక్క ప్రాచీన గ్రంథములను చదువకపోవుటయే దీనికి కారణమని తెలియుచున్నది. వృక్షశాస్త్ర చరిత్రలో ఒకచోట నైనను భారతీయుల నామము మచ్చుకైనను కనబడదు. శ్రీ బీర్పల్ నహని “—పాశ్చాత్యులు కృతజ్ఞతా పూర్వకముగ ఒప్పుకోకున్నను మన శాస్త్రము వారి కెంతయో విజ్ఞానము నిచ్చె”నని చెప్పెను. కాని మన దేశములో ప్రాచీన వృక్షశాస్త్రచరిత్రలో శ్రీ గిరిజాప్రసన్నముఖర్షి వ్రాసిన ‘ఉపవాస వనస్పతి వినోద’మును గ్రంథము తప్ప వేరొకటి లేనందున ఈ శాస్త్రము పశ్చిమదేశమునందే వెలసినట్లు కనబడుచున్నది.

సోక్రటీస్, ఆరిస్టాటిల్ ఉద్భిజ్జములను ఓషధులు (herbs), వృక్షములు (trees) అను రెండు భాగములుగా విభజించిరి. వీని తరువాత ఈ శాస్త్రము 16 వ. శతాబ్దము వరకు అయోమయస్థితిలో నుండెను. 16 వ శతాబ్దములో పుల్చియస్, బ్రూమ్ ఫెల్ మొదలగు వైజ్ఞానికులు ఎందరో పుట్టిరి కాని ఇంతవరకు ఉద్భిజ్జవర్గీకరణము కృత్రిమ పద్ధతుల వైననే ఆధారపడి యుండెను. 16 వ శతాబ్దాంతమున ఇటలీ దేశముయొక్క సిశాల్వినో తొలిపారి ఈ వర్గీ

కరణములో అండములకు మరియు బీజములకు ప్రాముఖ్యము నిచ్చి శాస్త్రపూర్వకమైన విభజనమునుకల్పించెను.

18 వ శతాబ్దములో లిన్నియస్ అను స్కాండినేవియను వృక్షశాస్త్రవేత్త వృక్షవిభజనము యొక్క మూలాధారములను పునః పరిశీలనము గావించి ఒకే సంఠికి చెందినవాని నన్నింటిని ఒక జాతిలో చేర్చి ‘స్పీషీజ్’ (Species) అని పేర్కొనెను. ‘స్పీషీజ్’ను ఎ. యస్. టోమువా “జాతిపరంగా పుట్టిన వ్యక్తు” అని వర్ణించెను. ఉదా. వివిధములైన మామిడిచెట్లు ఒకే జాతికి (species) చెందినవి. ఈ విధముగానే ఒక పోలికగల జాతులన్నింటిని ఒక గణము (genus) లో చేర్చెను. ఒక గణములోగల జాతుల ఆకారము ఒకే విధముగా నుండి అక్కడక్కడ పరిస్థితులను బట్టి కొంత మార్పు చెందుచుండును. ఇట్లు లినియస్ ఉద్భిజ్జవర్గీకరణములో జాతి, గణము అను విభాగములను ప్రవేశపెట్టెను. పదైన ఒక జాతిని గుర్తించుటకు దాని అంగవర్ణనము అవసరములేకుండా దాని గణముపేరు, జాతిపేరు కలిసి రెండు శబ్దములు గల ఒక నామమును కల్పించెను.

లినియస్, వృక్షవిభజనములో కేసరముల యొక్కయు, అండాశయముల యొక్కయు, సంఖ్యలకు ఎక్కువగా ప్రాముఖ్యము నిచ్చెను. కనుక ఈ విభజనము లింగసంబంధముగ వర్గీకరణ మనబడును. కేసరముల యొక్కయు, అండాశయముల యొక్కయు సంఖ్యలనుబట్టి వృక్షములను విభజించుట కృత్రిమ పద్ధతియే యగును. పోలికలను వంశావళినిబట్టి చేసిన వర్గీకరణము స్వాభావికముగా నుండును. లినియస్ మొట్టమొదట చెట్లను ప్రాకృతికముగా విభజించుటకు ప్రయత్నించెను. ఆయన గణముల (Genera) ను మాత్రమే ఇట్టి విధముగా కూర్చెను. కాని ఆయనచేసిన విభజనములో ఎక్కువ భాగము ప్రాకృతికముగా లేదు. అప్పటినుండియు పోలికలనుబట్టి చెట్లన్నీటిని కుటుంబములు (Families) గను, కుటుంబములను సమూహములు (Orders) గను, సమూహములను ప్రసమూహములు (Cohorts) గను, ప్రసమూహములను శ్రేణులు (Series) గను, శ్రేణులను తరగతులు (Classes) గను, తరగతులను భాగములుగను కూర్చుటకు ప్రయత్నములు జరుగుచున్నవి.

ఉద్భిజ్జములు మొదట రెండు పెద్ద భాగములుగా విభజింపబడినవి.

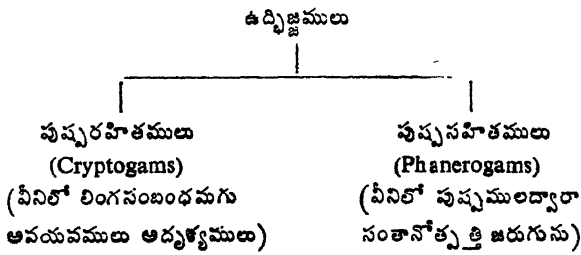

పుష్పరహిత ఉద్భిజ్జములు (Cryptogams): ఇవి ఉద్భిజ్జములలో ఎక్కువభాగముగా గలవు. వీనిలో ఏకకణ ఉద్భిజ్జములు మొదలుకొని ఆకారములోను, ఎత్తులోను అంతర్నిర్మాణములోను పుష్పించు చెట్లను పోలిన ఫెరనులు (Ferns) మొదలగు ఉచ్చజాతి ఉద్భిజ్జములవరకును గలవు.

పుష్పరహిత ఉద్భిజ్జములు మూడు ముఖ్యమైన భాగములుగా విభజింపబడినవి: (1) అంగభేదరహిత ఉద్భిజ్జములు (థాలోఫైటా), (2) నాచులు (బ్రయోఫైటా), (3) పర్ణములు (టెరిడోఫైటా - Ferns).

1. అంగభేదరహిత ఉద్భిజ్జములు(థాలోఫైటా): ఇందులో ఏకకణ రూపము గలవి మొదలుకొని దారమువలె పొడవుగా లేక గుంపులు గుంపులుగా నుండు (Colonial forms) జాతులవరకు ఉన్నవి. వీనిలో ఆకులు, కాండము, అను అంగభేదములుండవు. బూజులు, జొన్న కంకులకు, గోధును పంటలకు పట్టుకాటుకలు, పుట్టగొడుగులు మొదలగునవి థాలోఫైటాకు చెందినవి. దీనిలో కొన్నింటిలో పత్రహారితమును ఆకుపచ్చని పదార్థముండును. దీని సహాయముచేతనే అవి తమ యాహారమును సిద్ధపరచుకొనును. ఇట్టి అంగభేదరహిత ఉద్భిజ్జములను (Algae) శైవలములని యందురు.

2. నాచులు (బ్రయోఫైటా): బూజులలో, కాటుకలలో, పుట్టగొడుగులలో పత్రహారిత ముండదు. అవి తమ యాహారమును స్వయముగా తయారుచేసికొనలేవు. కనుక అవి మురుగుచున్న సేంద్రియ పదార్థములపైన, ఇతర వృక్షములపైన, జంతువులపైన జీవించును. ఇట్టి అంగభేదరహిత ఉద్భిజ్జములను (Fungi) 'శిలీంధ్రములు' అందురు. వివిధములగు సూక్ష్మజీవులు (Bacteria) కూడ ఈ తరగతికి చెందినవే.

శైవలములు పెక్కురంగులు గలిగి అనేకవిధములుగా నుండును. నీలి-ఆకుపచ్చకలసినరంగు గలవానిని సైటోఫైటీ (cyanophyceae) అనియు, ఆకుపచ్చని రంగుగలవానిని క్లోరోఫైటీ (chlorophyceae) అనియు, నారంజరంగు గలవానిని ఫియోఫైటీ (phaeophyceae) అనియు, ఎఱ్ఱని లేక నేరేడురంగుగలవానిని రోడోఫైటీ (rhodophyceae) అనియు అందురు.

పుష్పరహిత ఉద్భిజ్జములలో రెండవ భాగమునకు నాచులు (బ్రయోఫైటా) అని పేరు. వీనిలో వెడల్పుగా, ప్రతాకారము గలిగిన అవయవములతో నున్న ఉద్భిజ్జములును, మరియు పారగోళలపై మెత్తని దిండులుగా మొలచుచు ఆకులు, కాండము అనుభేదము గల ఉద్భిజ్జములును చేరియున్నవి. మొదటవానిని లివర్ వోర్ట్సు (Liver worts) అనియు మరియు రెండవవానిని నాచులు (mosses) అనియు అందురు.

లివర్ వోర్ట్సు : ఇవి ఆకులవంటి ఆకారమును కలిగి యుండును. వీని క్రిందిభాగము నుండి పేర్లవంటి ఏకకణపు దారములు బయలుదేరి, భూమిలోనికి పోయి ఆహారపదార్థములను పీల్చును. వీనిలో కాండమువంటి భాగముండదు.

నాచులు : వీనిలో వేర్లు, కాండములు, ఆకులనుబోలిన భాగము లుండును. వీనిలోపలి నిర్మాణములో ఎట్టి భేదముండదు.

3. ఫెరనులు (టెరిడోఫైటా): పుష్పరహిత ఉద్భిజ్జములలో మూడవ భాగమునకు టెరిడోఫైటా అను జాతి చెంది యున్నది. ఇది పుష్పరహిత ఉద్భిజ్జములలో ఉన్నతజాతికి చేరినది. ఈ ఉద్భిజ్జములలో వేర్లు, ఆకులు, కాండములు స్పష్టముగా నుండుటయేగాక వాని అంతర్నిర్మాణములో గూడ భేదములు కనబడును. ఈ మొక్కలు పుష్పించకపోయినను ఇతర లక్షణములలో పుష్పించు వృక్షములను బోలి యుండును. కనుక వీనిని ఉన్నత పుష్పరహిత ఉద్భిజ్జములనియు, వాహికాపుంజములు గల పుష్పరహిత ఉద్భిజ్జములు (Vascular cryptogams) అనియు అందురు. ఉదా॥ ఫెరనులు (Ferns), Clubmosses, Hone-tails మున్నగునవి.

పుష్పసహిత ఉద్భిజ్జములు : ఇవి పుష్పించి విత్తనములను ఉత్పత్తిచేయును. కనుక ఇవి బీజవంతములు (Sper-

matophyta) అనికూడా అనబడును. కాని కాలక్రమమున రూపాంతరముచెందిన కొన్ని కొన్ని ఫెరనులు (Ferns) కూడ విత్తనములను ఉత్పత్తి చేయుచుండెను. అట్టి ఫెరనులనుండే పుష్పసహిత ఉద్భిజ్జములు పుట్టెనని తెలియుచున్నది.

పుష్పించు వృక్షములను వివిధ శాస్త్రజ్ఞులు వివిధ విధములుగా వర్గీకరించిరి. వీనిలో మొదటివిభజనము వృక్షములలో గల ఆకారమునందలి పోలికలపై ఆధారపడియున్నది. కాని నవీన సిద్ధాంతముల ప్రకారము వృక్షములను వానిసజాతీయ బాంధవ్యముల ననుసరించి కూర్చుట, ఉత్తమ పద్ధతిగా పరిగణింప బడుచున్నది. డార్విన్ సూత్రములను బట్టియు, శిలలపై కన్నడు వృక్షచిహ్నములను బట్టియు ప్రస్తుతపు జాతులన్నియు ప్రాచీన జాతులనుండే పుట్టినవను అంశము స్పష్టమగుచున్నది. వీని నన్నిటిని జాతియుక్తముగా చేర్చుటలో వీవి వృద్ధి క్రమమునకును, నిర్మాణక్లిష్టతకును గల సంబంధము అనుసరింపబడెను. కాని కొన్నిటిలో నున్న సూక్ష్మత ఇదివరలోనున్న భాగములు తగ్గిపోవుటవలన కలిగినదనికూడ వారు గ్రహించిరి. వీరి వర్గీకరణములో చెట్ల జాతులను, శ్రేణులను క్రమముగా చేర్చుటకు ఎక్కువగా పుష్పభాగములలోను, ఫలములలోను, బీజములలోను, కణసంహతులలోను గనబడు అభివృద్ధి చిహ్నములు దృష్టిలో నుంచుకొనబడెను.

ఇట్లు ప్రయత్నించుటలో ఎంగ్లర్ అను ఆంగ్లేయ శాస్త్రజ్ఞుడు చెట్లను చాలవరకు పరిణామ క్రమముగా చేర్చగలిగెను. పుష్పించు వృక్షములలో కొన్ని, వాని బీజములను ఆకులవంటి అవయవములపై ఉత్పత్తి జేయును. వీనిలో పండ్లు ఉండవు. బీజములు వైకి కనబడుచుండును. వీనిని వివృతబీజవంతములు (Gymnosperms) అని యందురు. వివృత బీజవంతములను ఎంగ్లర్ నాలుగు తరగతులుగా విభజించెను.

(1) నైకడేలిస్ (Cycadales): వీనిలో బీజములపై నన్నని వెండ్రుకలుండును. కేసరములు శంకువు ఆకారముగా నమర్చబడియుండును. ఫలదళములు శంకువులుగా నుండవచ్చును; లేక పోవచ్చును.

(2) గింగోపలిస్ (gingoales): వీని బీజములపై నన్నని వెండ్రుకలుండును. కేసరములు కొన్నింటిలో

ఒకటి, మరికొన్నింటిలో కొన్ని మాత్రమే యుండును. ఆకులు సామాన్యముగా నుండి పిత్రసరములు చీలి యుండును.

(3) కోనిఫెరేలిస్ (Coniferales): వీని బీజములపై నన్నని వెండ్రుకలుండవు. కేసరములు శంకువులపై ననే యుండును. అన్ని భాగములందును సర్జరసనాళములుండును.

(4) నీటేలిస్ (Gnetales): వీని బీజములపై వెండ్రుకలుండవు. కేసరములు శంకువులలో నుండును. వీని యందు సర్జరసనాళములుండవు.

సంవృతబీజవంతములు (Angiosperms): పుష్పించు వృక్షములలో ఇది రెండవ భాగము. సంవృత బీజవంతములలో బీజములు బహిరంగముగా నుండక, పండ్లలోపల నుండును. సంవృత బీజవంతములయొక్క గింజలలో కొన్నింటిలో బీజదళములు రెండు ఉండును. వీనిని 'ద్విదళబీజకములు' (Dicoty ledons) అందురు. ఉదా॥ మామిడి, చింత, చేరుసెనగ మొదలగునవి. మరికొన్నింటిలో బీజదళము ఒక్కటిమాత్రమే యుండును. వీనిని 'ఏకదళ బీజములు' (Monocoty ledons) అందురు. ఉదా॥ జొన్న, మొక్కజొన్న, గోధుమ, వరి, మొదలగునవి.

ఏకదళబీజకములను పదునొకండు ప్రసమూహములు (Cohorts) గా భాగించిరి. ప్రతి ప్రసమూహము (Cohort) లోను కొన్ని కుటుంబములుండును. ఉదా॥ Glumiphlorae (స్ట్రామిఫ్లోరె) అనబడు ప్రసమూహములో Graminae (గ్రామినీ) అనబడు ఒక కుటుంబము కలదు. దీనినే గడ్డిజాతి కుటుంబమని యందురు. వరి, జొన్న, మొక్కజొన్న మొదలయినవి ఈ కుటుంబమునకు జెందినవే. గడ్డిజాతి కుటుంబములో ఎన్నియో గణములు గలవు. వీనిలో Oryza ఒకటి. ఈ గణములో Sativa అను ఒక జాతి కలదు. అదియే వరిమొక్క. అందుకే వరి మొక్కను 'Oryza Sativa' అందురు. వరిలో Oryza Sativa Pusa T-18, Oryza Sativa Co₁ Oryza Sativa, Krishna Katukalu మొ॥ రకములు అనేకములు గలవు. ఈ రకములను 'Varieties' అని యందురు.

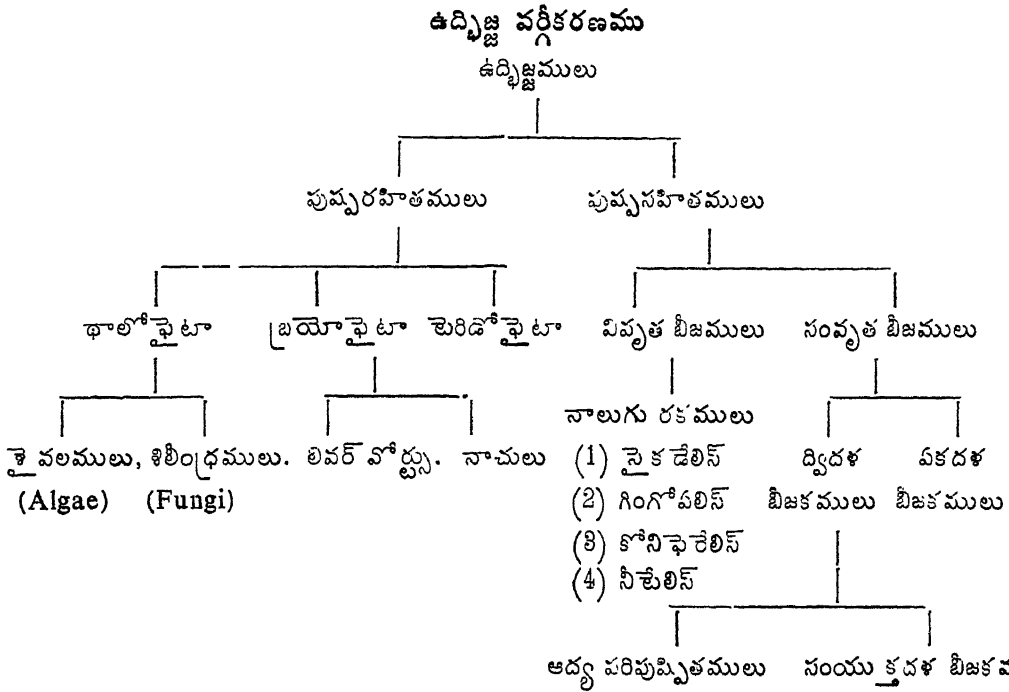

ద్విదళబీజకములను రెండు తరగతులుగా విభజించిరి.

- (1) 'Archichlamy deae' (అద్యపరిపుష్పితములు)
- (2) 'Sympetalae' (సంయుక్తదళబీజకములు).

ప్రతి తరగతిలో కొన్ని ప్రసమూహములు గలవు. ప్రతి దానిని కుటుంబములు గను ప్రతి కుటుంబమును గణములు గను విభజించిరి. ప్రతి గణములో ఎన్ని యోజాతులు గలవు. ఉ॥ 'Sympetalae' అను తరగతిలో 'Malvales' అనునది ఒక ప్రసమూహము 'Cohost'. ఈ 'Malvales' లో 'ఎనిమిది కుటుంబములు కలవు. అందులో Malvalae అను ప్రత్తి కుటుంబము ఒకటి. Malvalae లో Gossypium (గాసిపియం) అనునది ఒక గణము. ఈ గణములో 'herbaceum' అనునది మనము సాధారణముగా చూచు ప్రత్తి మొక్క పేరు. ప్రత్తిలో కూడ ఎన్నియో రకములు గలవు. Gossypium herbaceum B.D. పీనిలో నొకటి. ప్రకృతిలో సహజముగా జరుగు సాంకర్యమువలనను, ఉపయోగకరములగు మొక్కలలో మానవుడు కృత్రిమముగా కలిగించు సాంకర్యమువలనను ఏర్పడిన మొక్కలలో గణములు, జాతులవరకు మాత్రమే ఉద్భిజ్జవర్గీకరణము నిలచిపోక రకములు లేక వంగడములవరకు కూడ సాగినది.

ఉ. స.

ఉద్దేశాత్మక మనస్తత్వ వాదము -

(Hormic Psychology):

మనస్తత్వ శాస్త్రము (Psychology) బహు విధములైన పరిణామములను పొందినది. ఇందులకు ప్రధాన హేతువు, అది యొక నిర్దిష్ట శాస్త్రము (Exact Science) కాకపోవుటయే. ప్లేటో కాలమునుండియు యూరపులో మనస్తత్వశాస్త్రము వేదాంతశాస్త్రములో ఒక భాగముగా నుండెను. కాని 19 వ శతాబ్దములో అది వేదాంత శాస్త్రమునుండి చీలిపోయెను. పిదప ప్రకృతిశాస్త్రముగా అది పరిణమించి గొప్ప అభివృద్ధిని పొందినది. ప్రయోగాత్మక మనస్తత్వ శాస్త్రము (Experimental Psychology), విద్యావిషయక మనస్తత్వ శాస్త్రము (Educational Psychology), సాంఘిక మనస్తత్వ శాస్త్రము (Social Psychology), క్రియాత్మక మనస్తత్వశాస్త్రము (Behaviourism) మొదలయినవి మనస్తత్వ శాస్త్రము పొందిన బహువిధములైన పరిణామములకు ఉదాహరణములు. అందు ఉద్దేశాత్మక మనస్తత్వ వాదము (Hormic Psychology) కూడ ఒక ప్రత్యేకతను సంపాదించుకొన్నది.

ఇరువదవ శతాబ్ది ఆరంభమున నిలచియున్న మనస్తత్వ శాస్త్రపు పోకడలు కొంతమందికి నచ్చలేదు. కేవలము మనస్సునకే ప్రాధాన్య మిచ్చుటకాని, కేవలము బాహ్య చర్యల పైననే ఆధారకాడి వ్యక్తిలోని అంతర చైతన్యమును గుర్తింపకుండుటగాని, పీరికి సంస్కృతి కరము కాకపోయెను. బాహ్యచర్యకును, అంతర చైతన్యమునకునుగల సంబంధమును చర్చించుట ముఖ్యమని పీరి వాదము. ఇట్టి వారిలో ప్రథముడు మాస్టాగల్ అను నతడు. ఇతడు 1912 లో తన ఉద్దేశాత్మక మనస్తత్వ వాదమును చర్చించి, ప్రతిపాదించి యుండెను.

మనస్తత్వ శాస్త్రములో కారణములు, ప్రోద్బలములు, ఉద్దేశములు (motives, urges, purposes) ప్రధానములని మాస్టాగల్ వర్గమువారు వాదించిరి. ప్రతి బాహ్యకార్యమునకును అంతరకారణము ముఖ్యముకాక తప్పదని పీరి వాదము. పీరి ఈ సిద్ధాంతమునకు ముఖ్య కారణము ఉద్దేశము. కనుక ఇది ఉద్దేశాత్మక మనస్తత్వ వాదము (purposive psychology) అని వ్యవహరింపబడినది. Hormic అనగా - గ్రీకుభాషలో "ప్రోద్బలము (urge)". ఈ పదమును బట్టి ఈ వాదమునకు ఆంగ్లమున Hormic Psychology అను పేరు పెట్టబడెను.

ఈ సిద్ధాంతములో ఉద్దేశము (purpose) ప్రధానాంశము. మానవ చర్యలన్నియు ఉద్దేశ పూర్వకములే. ఇంతకుముందు మానవ చర్యలలో ఇచ్ఛ (will) ఒక ముఖ్యాంశముగా గైకొనబడియుండెను. మానసిక చలనము (sensory stimulation) కండరములలో మార్పును తెచ్చి ఇచ్ఛను కలిగించును. కాని ఈ ఇచ్ఛను కార్యరూపములోనికి మార్పుటకు మరొక శక్తి అవశ్యకము. అదియే ఉద్దేశము. క్రియాత్మకసిద్ధాంత (Behaviourism) వాదియగు వాట్సన్ (Watson) అంతర చైతన్యమును అంగీకరింపలేదు. అందుచే ఇతడు ఉద్దేశమును నిరాకరించెను. అతని దృష్టిలో బాహ్య చైతన్యము, పరిసర ప్రభావజనితమే కాని ఆలోచనాధీనము కాదు. ఇతడు ప్రాణికోటి నెల్ల తన దృష్టిలో నుంచుకొని ఈ నిర్ణయమునకు వచ్చినట్లు కనబడును. జంతువుల చర్యలు కేవలము పరిసర ప్రభావ జనితములైనపుడు మానవులచర్యలు మాత్రము ఏల అట్టివి కారాదు?

ఈ బాహ్యచైతన్యము ఒక ఉద్దేశముతోను (purpose) గమ్యాన్వేషణతోను బరుగుచున్ననని అంగీకరింపవలయును. అయినను ఈ వాదము సంగీకరింపని క్రియాత్మకవాదము చేసిన ఈ గ్రీంది ప్రతివాదములు గమనించగనివి.

"1912 లోనే క్రియాత్మకవాదులు అంతరచైతన్యమును నిరాకరించి యుండిరి. ప్రసిద్ధి శాస్త్రజ్ఞులు ప్రసిద్ధి. పిషయములను వాటి సమీక్షించి పరిశీలించినట్లే, మానవుని కూడ, అతని చర్యలను పట్టియే పరిశీలించవలసి యున్నది." అని వాట్సన్ ప్రానియించెను. జె. యె. కువ (Z. Y. kuo) అను చైనా సూసనిక శాస్త్రవేత్త ఇట్లనెను— "మానవ చర్యకు ఉద్దేశముకలదు అనువాదము నిరర్థకము. శ్రద్ధగా పరిశీలన చేయకుండుటకు ఈ వాదము ఒక సాకుమాత్రమే. మానవ చర్యలను శ్రద్ధగా పరిశీలించుకొలది, శరీర శాస్త్రవిజ్ఞానము వెంపొందుకొలది ఉద్దేశ వాదము సమసిపోవుననుటతో సందేహములేదు." ఈ అభిప్రాయముపై వుడే వర్లు చేసిన విమర్శనము గమనింపదగినది. "ఈ వాక్యములు ఉద్దేశాత్మకమైన వ్యక్తివే. ఈ వ్యక్తి యొక్క ఉద్దేశము క్రియాత్మకవాది పదజాలములో ఉద్దేశములేదని నిరూపింపబాచుటయే. క్రియాత్మక వాదుల సిద్ధాంతము సనుసరించి ప్రతి వ్యాపారమునూ దాని సూక్ష్మభాగములలోనికి విడదీయవలెను. అయినను క్రియలకు వెనుకనున్న ఉద్దేశమును ప్రోత్సేపయజాలము. ఒక వ్యాపారమును సూక్ష్మపరిశీలన చేసినను ఆ విభాగముల యథార్థత నశించదు. రసాయన శాస్త్రజ్ఞుడు పీటిని విభజించి, ప్రాణవాయువు, ఉదజనుల సంయోగముచే కలిగినదని కనుగొనినను నీరు అబద్ధమని కాని, దాని వివిధ లక్షణములు మిథ్యఅనికాని నిరూపింపజాలడు. ఈ దృష్ట్యా నీరు జగత్తున కెంతముఖ్యమో, ఉద్దేశము వ్యాపారమున కంత ప్రధానమని చెప్పవచ్చును."

ఉద్దేశాత్మకవ్యాపారము, గమ్యాన్వేషణయు ఒకటియే అని స్థూలముగా చెప్పవచ్చును. ప్రతినంపూర్ణ ఉద్దేశాత్మక వ్యాపారములోను కోరిక (desire), నిరీక్షణ (Foresight) అను రెండు అంశములు కలవు. గమ్యము (goal) ఎదుట కనబడుచునే ఉండును. ఆ గమ్యమును చేరవలెనను కోరిక జనించును. ఒక్కొక్కప్పుడు ఈ రెంటికిని సమన్వయము లేక పోవచ్చును. ఉద్దేశాత్మకముగా గాని గమ్యాన్వేషణలో

సరియైన గమ్యనిరీక్షణలోని కృషిమాత్రము కానవచ్చును. గమ్యాన్వేషణలో అస్పష్టగమ్యముతో కూడిన కృషియుండగా ఉద్దేశాత్మకతలో నిరీక్షణకంటె కృషియే ప్రధానమైనది.

మాస్కాగల్ క్రియాత్మక వాదుల సిద్ధాంతము నంగీకరించుచు వారివలె ఆంతర చైతన్యమును నిరాకరింపలేదు. క్రియాత్మక వాదులవలె మానవ చర్యలను కేవలము బాహ్య వ్యాపార దృష్టితో పరికించినచో ఆచర్యల వెనుకనున్న సృజనాత్మక శక్తిని గ్రహింపజాలము. అప్పుడు మానవుని యంత్రముకంటె భిన్నునిగా చూడజాలము. మానవునకును, యంత్రమునకును భేదము లేదా? యంత్రము కేవలము బాహ్యశక్తిపై ఆధారపడియుండగా మానవుడు స్వభావసిద్ధమైన ఆంతరశక్తులపై ఆధారపడుటలేదా! అందుచే గమ్యమును చేరుటకు జరుపబడు మానవ వ్యాపారమునే క్రియ లేక వ్యాపారము (Behaviour) అనవచ్చును.

క్రియ, లేక వ్యాపారము గమ్యాత్మకమైనచో ఏగమ్య సిద్ధికొరకు క్రియ జరుగుచున్నది అను ప్రశ్న జనింపక తప్పదు. ఈ ఆలోచన మాస్కాగలును కలవర పరచెను. గమ్యములు అనంతములు కావున వాటిని కొన్ని సహజ విభాగములనుగా చేయవచ్చును. భయపడిన పిల్లి చెట్టు మీద కెక్కును. కుండేలు బిలములోనికి పారిపోవును. అవి వాటి రక్షణ స్థానములు. రెంటికిని గమ్యములు వేరైనను వాటి వెనుకనున్న ఉద్దేశము లేక ప్రోద్బలము (urge) ఒక్కటియే. అది ప్రాణరక్షణ. కావున గమ్యములకు ఉద్దేశములు లేక ప్రోద్బలములు ప్రధానములు. వీటిని ప్రాథమిక ప్రోద్బలములు (Instincts) అని మాస్కాగల్ పేర్కొనెను. అతని దృష్టిలో ప్రాథమిక ప్రోద్బలము కేవలము యాంత్రికముకాదు. అది ఉద్దేశాత్మకమై గమ్యాపేక్షాయుతమైన కృషికి మూలమగుచున్నది. దానిలో భావము (emotion) చేరి యుండును. భయము అను భావము వలన సురక్షితస్థానము చేరుట అను గమ్యమును గూర్చి కృషి చేయబడుచున్నది.

ఉద్దేశాత్మక కృషికి పేతు భూతములైన ప్రాథమిక ప్రోద్బలములను పంజరెండింటిని మాస్కాగల్ మొదట 1908 లో పేర్కొనెను. వాటిని ఎక్కువ మార్పులు

లేకుండ సవరణచేసెను. చివరకు 1932 నాటికి ఈ క్రింది పదునేడు ప్రాథమిక ప్రోద్బలములను అతడు స్థిరపరచెను.

- (1) ఆహారమునందు కొరిక—ఆకలి (Hunger)
- (2) కొన్నిటిని నిరాకరించుట—అసహ్యత (Disgust)
- (3) క్రొత్త వానిని పరిశీలించుట—జిజ్ఞాస (curiosity)
- (4) ప్రమాదమునుండి పారిపోవుట—భయము(fear)
- (5) చీకాకు గలిగిన పోరాడుట (To fight when frustrated) —కోపము (Anger)
- (6) లింగేచ్ఛ కలిగియుండుట— (Mating Propensity).
- (7) బిడ్డలయెడ అనురాగము— (Mothering propensity)
- (8) సంఘములో నుండగోరుట—సంఘప్రియత్వము (Gregarious propensity)
- (9) అధికారము చూపజూచుట — స్వీయాధిక్య ప్రకటన (Self assertive propensity)
- (10) హీనత్వము నంగీకరించుట— (Submissive propensity)
- (11) వస్తువులను చేయుట—సృజనశక్తి (Constructive propensity)
- (12) వస్తుసేకరణ—సంగ్రహణ (Acquisity propensity)

మాస్కాగల్ చే వైనిపేర్కొనబడిన ప్రాథమిక ప్రోద్బలములు మానవచర్యకు సహజమైన ఉద్దేశము. ఈ ఉద్దేశ సాధనకొరకే చర్య జరుగుచుండును. వీటిని గూర్చి మాస్కాగల్ ఇట్లు వ్రాసెను. “ప్రత్యక్షముగా గాని, పరోక్షముగా గాని, ప్రాథమిక ప్రోద్బలములు మానవచర్యకు ప్రధాన పేతువులు. అవి వారి గమ్యములను నిర్ణయించి, వాటిని చేరుటకు అవసరమైన శక్తిని ఇచ్చుచున్నవి. మనోవ్యాపారములు ఎంతటి క్లిష్టమైనవైనను ఈ ప్రాథమిక ప్రోద్బలముల కృషివలననే గమ్యములను పొందగలుగుచున్నవి”.

ఈ ప్రాథమిక ప్రోద్బలములు కార్యసాధనలో మూల ప్రోత్సాహకములు మాత్రమే. వాటితో మాత్రమే క్రియ పూర్తికాదు. అభ్యాసము (Learning) వలనను, అనుభ

వము (experience) వలనను ప్రాథమిక ప్రోద్బలములు పరిణామము చెంది నూతన గమ్యములను చేర్చును. లేదా నూతనమార్గమున గమ్యములనుచేర్చును. అంతే కాని మూల ప్రోద్బలములు మారవు. ఎప్పుడు పోరాడుట, ఎట్లు పోరాడుట అనునవి విజ్ఞానమువలన పరిణామము పొందుచే కాని కోపము వచ్చినప్పుడు పోరాడుట అను గమ్యము మారిపోక నిలిచియేయుండును.

కాలక్రమమున ఈ ప్రాథమిక ప్రోద్బలములు మిత ములై ఒక్కొక్క పదార్థముపై కేంద్రీ రింపబడి మానవత్వమునకు అత్యవసరమైన అభిమానములు (Sentiments) గా మారుచున్నవి. లింగేచ్ఛయును, మాతృ ప్రేమతో ఇమిడియున్న పరిరక్షక వాంఛయును (Protective tendency) కలిసి ఒక పురుషునికి ఒక స్త్రీపై ప్రేమ అను భావముగా రూపొంది మానవత్వము నకు దోహద మొనర్చుచున్నవి. దేశభక్తి కూడ ఇట్టి భావము అనియే చెప్పవచ్చును. ఇందు కొన్ని ప్రాథమిక ప్రోద్బలములు చేరియున్నవి. దేశము ప్రమాదములో నున్నపుడు భయము కలుగును. ఇతరులు తన దేశముపై దండెత్తునపుడు కోపము కలుగును. తన దేశమును ఇతర దేశములకన్న మిన్నగా చేయవలెనను ఆశయముచే స్వాధి ప్టానత (self-assertiveness) జనించును. ఇవన్నియు ఏకమై అతనిలో దేశభక్తి (Patriotism) అను అభిమాన మును జనింపజేయుచున్నవి. కావున మాగ్డూగల్ వాదము ననుసరించి సంఘ వ్యాపారములో అభిమానము కేవల మొక ప్రాథమిక ప్రోద్బలముచే కాక వాటి కలయికచే ఏర్పడుచున్నది. అదియే ప్రాముఖ్యమును వహించు చున్నది. ఆ అభిమానము లేనిచో మానవత్వమే లేదని చెప్పవచ్చును. ఉదా! మానవులలో సంఘ ప్రియత్వము కలదని మనకు తెలియును. కేవలము ప్రాథమిక ప్రోద్బల ముగానే ఉండినచో అది మానవులను గుంపులుగా నుంచ గలదేగాని, వారిని కలిసిమెలిసి ఘనకార్యములు చేయు వారినిగా చేయజాలదు. మరల సంఘజీవితము గూడ ప్రాథమిక ప్రోద్బలములను క్రమపరచి వాటిని సంఘోప యోగకరములనుగా మార్చుచున్నది. ఇది మాగ్డూగల్ చే ప్రతిపాదించబడిన ఉద్దేశాత్మక మనస్తత్వ సిద్ధాంతము యొక్క స్వరూపము.

ఇతర శాస్త్రవేత్తలు దీనిని ఆచరించిన విధము చూడ వగనట. ఇది అొలుబొత్తి సంఘ శాస్త్రవేత్తలను (Sociologists) సహజము గుఱులను చేసెను. దీనిచే వ్యక్తి యొక్క స్వేచ్ఛను లాపాడవలసిన ఆవశ్యకము వారికి వ్యక్తమయ్యెను. ప్రాథమిక ప్రోద్బలజనితములైన మానవుల కోర్కెలను గోరవించుట సంఘముయొక్క విధి అనుభావము ప్రబలమయ్యెను. అవసరమైనచో ఈ ప్రాథమిక ప్రోద్బలముల స్వేచ్ఛకోరకు మూసవ సంఘ మును పునర్నిర్మించవలెను అని కూడ భావించబడినది. కాని ఉద్దేశాత్మక సిద్ధాంతమునకు అనుకూలమైన ఈ ప్రోద్బలములను సాంఘికవాదము ఎక్కువకాలము నిలువజాలక పోయెను. వ్యక్తి సాంఘికస్వభావము వలన సంఘమునకు ప్రమాదము వాటిల్లును అను భయము కందరికి కలిగెను. సంఘము వ్యక్తిని మార్చుచున్నది. కావున వ్యక్తి స్వేచ్ఛను కోరుట తగదు. వ్యక్తి తన భావము, నడవడిని, ఆచార వ్యవహారములను సంఘము నుండియే అలవరచుకొను చున్నాడు. అతడు సంఘముచేత స్త్రీబుద్ధిబడుచున్నాడు. వ్యక్తి ఏ సంఘ సంస్కృతిలో జీవించుచు, గర్భవడు చున్నాడో ఆ సంస్కృతి, ఆ సంఘము పెట్టిన భిక్ష గాని అస్యములాడు. సంఘము ముందు, వ్యక్తి తరువాత. మనము మానవులవలె జీవించుచుండుటకు గౌరణము సంఘము కాని వ్యక్తి యొక్క ప్రాథమిక ప్రోద్బల ప్రభావములాడు.

వై విధమున విమర్శించినపాఠలో ముఖ్యుడు ఎల్. ఎల్. బెర్నార్డ్ (L. L. Bernard) అను సంఘశాస్త్రవేత్త. అతడు ప్రాథమిక ప్రోద్బల సిద్ధాంతము అసంగీకార్యమని దానిని పూర్తిగా నిరాకరించెను. మనస్తత్వశాస్త్రవేత్తలు అందరును మాగ్డూగల్ ప్రాథమిక ప్రోద్బలసిద్ధాంతమును నమర్చింపలేదు. థారన్ డైక్ (Thorndyke) అనునాతడును క్రియాత్మక సిద్ధాంత వాదమునకు మూలపురుషుడగు వాట్సన్ (Watson) అనునతడును ఈ సిద్ధాంతము అసం పూర్ణమని నిరాకరించిరి. వారి దృష్టిలో మానవజీవిత మందంతటను ఈ ప్రాథమిక ప్రోద్బలములు జనించేయ జాలవు. క్లిప్ట్ మయిన మానవవ్యాపారము అభ్యాసముచే (Learning) సాధింపవగునుగాని ప్రాథమిక ప్రోద్బలముల చర్య వలన కాదు. మరియు ఏది ప్రాథమిక ప్రోద్బలజన్య

మైన చర్యయో, ఏది అభ్యాసము వలన జనించినదో నిర్ణయించుట కష్టము. అందుచే ఎక్కువమంది మనస్తత్వ శాస్త్రవేత్తలు ప్రాథమిక ప్రోద్బలములకంటె అభ్యాసమునకే ఆధిక్యము నొసగిరి.

వై విమర్శనమువలన ఉద్దేశాత్మక సిద్ధాంతమునకు అవచారము జరుగలేదనియే చెప్పవచ్చును. "పదునైదు సంవత్సరములకు పూర్వము అమెరికనులు ఆ సిద్ధాంతమును పూర్తిగా నిరాకరించినను, ఇప్పుడు అంతయు మారినది. అమెరికను మనస్తత్వ శాస్త్రము ఉద్దేశాత్మకమయినది" అని 1980 లో మాగ్నూగల్ తన సంతృప్తిని ప్రకటించెను.

జి. ఆ. మా.

ఉద్యానకృషి :

నేత్రానందము కొరకును నీడకొరకును, ఫలముల కొరకును, వినోద విహారముల కొరకును, మన నివాసముల చుట్టునుగాని సర్వజనోపయోగముగ నుండుటకు తగిన బహిరంగ ప్రదేశములందుగాని, రమణీయములగు తరులతా గుల్మములను అందముగా నమర్చి పెంచిన తోటలను ఉద్యానవనములనియు, అట్టి కృషిని ఉద్యానకృషి యనియు అందురు. ఉద్యాన కృషియందు పండ్ల పెంపకము, కూరగాయల పెంపకము. పుష్పాదుల పెంపకము అను మూడు ముఖ్య విభాగములు కలవు.

1. పండ్లతోటల పెంపకము : పండ్లతోట నొకసారి పెంచిన తరువాత అది ఒక యింటివలె పెక్కుకాలము

మనునదిగా నుండును. అందుచే తోటలు పెంచుటకు ముందు వానికి అవసరమగు శీతోష్ణ పరిస్థితులు, నాటు ప్రదేశముయొక్క యోగ్యత అనగా దానియొక్క ఎత్తు పల్లములు, నేలలు, నీటిపారుదల సౌకర్యములు, మంచి విత్తనములు లేక మొక్కల సేకరణము, పంటయొక్క అమ్మకమునకు అనుకూలములగు పరిస్థితులు మొదలగు విషయములను అన్నిటిని పరిశీలింప వలయును.

తోటలుపెంచు ప్రదేశము, వడగండ్లు, గాలివానలు, వేడిగాడ్పులు, మంచు మొదలగు వానికి గురికాకుండ నుండుట అవసరము. 1200 నుండి 1500 అడుగుల ఎత్తు వరకుగల ప్రదేశములలో ఉష్ణమండలపు ఫలములు, సమ శీతోష్ణమండలపు ఫలములు బాగుగా ఫలించును.

తోటకు నిర్ణయింపబడిన నేల సారవంతమైనదిగానుండి 4 మొదలు 6 అడుగుల వరకు లోతుకలిగి యుండవలెను. నేల క్రింది భాగమున బండరాళ్ళు ఉండరాదు. నేల జిగురుగా నుండకూడదు. మంచిగాలి ప్రసారమునకు అవకాశము ఉండవలెను. అది నీరు వేగముగా ఇంకునదిగా నుండవలెను. భారతదేశమునగల ముఖ్యమైన రకముల నేలలు, వాని యునికి, ఫలముల కృషి విషయమున వాటి అనుకూల్య ప్రాతికూల్యములు ఈదిగువ వివరింపబడినవి.

వండలి నేలలు : ఇవి గంగ, సింధు, గోదావరి, కృష్ణ మొదలగు నదుల ప్రక్కలందును, సాగరసంగమ స్థానము లందును ఉన్నవి. ఇవి తోటల పెంపకమునకు అనుకూలమగు గుణములన్నియు కలిగియుండుటచే ఈ నేలలందు విరివిగా ఫలకృషి సాగుచున్నది.

ఎఱ్ఱ నేలలు : ఇవి దక్షిణ భారతదేశమున విరివిగా నున్నవి. వండలినేలల తరువాత ఫలకృషికి అనుకూలమగు నేల లివియే. ఉత్తర, దక్షిణ కెనరా, సూరత్, బీదర్ వికారాబాదు, మొదలగు ప్రాంతములందుగల ఎఱ్ఱకంకర నేలలు (laterite Soils) కూడ కొన్ని ఫలజాతులను పండించుటకు అనుకూలముగా నుండును. ఎఱ్ఱ నేలల యందును, కంకర నేలలయందును, మామిడి, జామి, నపోటా, జీడిమామిడి, నేరేడు, చెద్దఉసిరిక, లక్ష్మణా ఫలము మొదలగునవి పెంచవచ్చును.

నల్లరేగడి నేలలు : ఇవి మధ్య ప్రదేశము నందును, పర్షిని, ఔరంగాబాదు, రాయచూరు, రాయలసీమ



1 వ పటము

గృహోపవనమునందు పూలతోట్ల ఆలంకరణ

మొదలగు ప్రాంతములందును విస్తారముగనున్నవి. ఇవి వట్టి బంకనేల లగుటచేతను, వీనియందు చెట్లవేళ్ళు బాగుగా లోతునకు దిగకపోవుటచేతను, పండ్లతోటల పెంపకమునకు అనుకూలినవు. మరియు ఈ నేలలు ఎండినతరువాత బీటలుతీయు స్వభావము కలిగియుండుటచే చెట్లకు నష్టము కలుగును. తెల్లకంకర నేలలు లేక సున్నపు నేలలు, చవిటి నేలలు పండ్లతోటలకు అనుకూలములు గావు. కాని, నీరు బాగుగా ఇంకు, తేలికైన నల్లగరుప నేలలందు మోసంబి, సాత్కుడి, లేక బత్తాయి, నిమ్మ, జామి, లక్ష్మణాఫలము మొదలగు జాతులను పెంచ దగును. ఫలవృక్షములను తోటలయందేగాక, భవనముల భాశీప్రదేశములందును, గోడల ప్రక్కలందును, రహ దారులయొక్కయు కాలువగట్లయొక్కయు ప్రక్కలందును నాటవచ్చును. ఇట్లు నాటుటకు కొబ్బరి, బొప్పాయి, పనస, చింత, మామిడి, జీడిమామిడి, నేరేడు మొదలగు జాతులు అనుకూలములు.

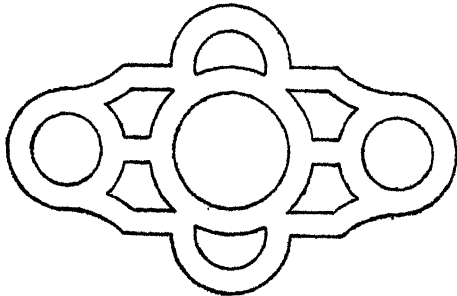

2 వ పటము

గృహోపవనమునందలి పూలమడి నమూనా

తోట పెంచుటకు ఏర్పాట్లు : తోటను పెంచు స్థలము ఎత్తైన సమతలప్రదేశము కలదిగా నుండవలెను. తీవ్రముగా వీచు గాలులనుండి రక్షణము నొసగుటకు, మొక్కలను నాటుటకుముందే తోటచుట్టును ఎత్తుగా పెరిగి చిరకాల ముండు మామిడి, నరుగుడు మొదలగుచెట్లు నాటవలెను. తోటను పశువులు, మేకలు పాడుచేయకుండ కాపాడుటకు తోటచుట్టును మంచి కంచెను నాటుట అవసరము. ఇందులకు తెల్ల తుమ్మ, నీమచింత, కిత్తనార, నేపాళము, చిల్లకంప మొదలగు వానియొక్క విత్తనములనుగాని కొమ్మలయొక్క ఖండములనుగాని రెండు వరుసలలో నాటవలెను. తోటను పెంచు ప్రదేశమును ముందుగా

కొలిచి, ఎన్ను పల్లములను చదును చేసినతరువాత అను కూలమగు భాగములుగా విభజింపవలయును. తోటలోని బాటలు చక్కగా నుండుటయు, తోట చదరముగాను ఇమిడికగాను ఉండుటయు ముఖ్యవిషయములు. బాటలు, నీటికాలువలు ఏర్పాటుచేయునపుడు నీరు సులభముగా ప్రతిభాగమునకును పారు నవకాళమును కలిగియుండునట్లు చూడవలెను. తోటలకు కావలసిన నీరు సరఫరాచేయుటకు తగిన మంచినీటి బావులుండవలెను. తోటయొక్క విస్తీర్ణము, నీటి సౌకర్య మున్నంతవరకే పరిమితము కావలెను. తోటయందు బావులకు దగ్గరగా నీరు ఎక్కువగా కొర అరటి, బొప్పాయి, నారింజ, జాతులను, కొంచెము దూరముగా మామిడి, జామి, సపోటా మొదలగు జాతులను నాటవలెను.

చెట్లు నాటదూరము : పండ్లమొక్కలను చాల తక్కువ దూరముగ నాటినయెడల చెట్లు పెద్దవైన తరువాత వానికి తగినంత సూర్యరశ్మి, నీరు, లభింపకపోవుటచే తగుఫలితము కలుగదు. భూమిలో చెట్లవేళ్ళు, నీరుకొరకు, ఆహారము కొరకు చాలవేగముగా విస్తరించును. సాధారణముగా చెట్లయొక్క కొమ్మలు బయట యెంతఎత్తునకు వ్యాపించి పెరుగునో వేళ్ళుగూడ భూమిలో అంత లోతునకుగాని అంతకంటె ఎక్కువ లోతునకుగాని వ్యాపించును. చెట్లు అనేకసంవత్సరములు మనవలసిన వగుటచే అవి 10-15సంవత్సరములు పెరిగినతరువాత ఎంతవరకు వ్యాపింపగలవో వానికి తగినంతనీరు, వెలుతురు, ఆహారము లభించుటకు మధ్య ఎంతెంత దూరముండవలెనో, వానిని నాటనప్పుడే నిర్ణయింపవలెను. మొక్కలను చదరపుపద్ధతిలో నాటుటయే ఉత్తమము. వివిధ ఫలజాతులను చదరపు పద్ధతిని నాటదగిన దూరములు ఈక్రింద నీయబడినవి.

1. మామిడి	40	అడుగులు
2. నిమ్మజాతులు	20-30	"
3. సపోటా	30	"
4. జామి	25	"
5. ద్రాక్ష	24	"
6. లక్ష్మణాఫలము	20	"
7. బొప్పాయి	8-10	"
8. అరటి	8-8	"

9. ఫాల్యా	4-8	"
10. కొబ్బరి	24	"
11. అంజూర	8	"
12. దానిమ్మ	15	"

తోటయందు ప్రతివిభాగమునందును చెట్లునాటు స్థలములను గుర్తించినపిదప గోతులను త్రవ్వవలెను. మెత్తని భూములలో గోతులు త్రవ్వనవసరముండదు. విస్తరించి ఎదుగు నూమిడి, జామ, నిమ్మజాతులు, సపోటా మొదలగు వానికి 3×3×3 అడుగులు లోతుకలిగిన గోతులుండవలెను. అరటి, బొప్పాయి, ఫాల్యా మొదలగు జాతులకు 1½×1½×1½ అడుగుల గోతులు చాలును. గోతులలోని మీది సగముభాగమును మట్టితో బాగుగా చీకిన పశువుల యెరువు, వండలిమట్టి 10 గంపలు కలిపి నింపవలెను. వినీతోపాటు ఒకటి లేక రెండుశేర్ల ఆముదపుపిండినికూడ కలిపినచో, చెదలబాధ తగ్గును. గోతులను భూమిపైకి 6 అంగుళముల ఎత్తువరకు నింపి మట్టి బాగుగా క్రుంగిన తరువాత మొక్కలను నాటి, వాటిని ప్రక్కలయందు పాతిన కట్టలకు త్రాళ్లతో కట్టవలెను.

ప్రవర్ధనము : విత్తనములను చల్లియు, కొమ్మల యొక్క ఖండములను నాటియు మొక్కలను ప్రవర్ధనము చేయవచ్చును. పనస, కొబ్బరి, జీడిమామిడి, నేరేడు, ఫాల్యా మొదలగు జాతులు విత్తనములవలన అభివృద్ధి చేయబడును. చెట్లయొక్క కొమ్మలతో ప్రవర్ధనము వేర్వేరు పద్ధతులలో చేయబడును. అంజూర, ద్రాక్ష జాతులు కొమ్మలయొక్క ఖండముల వలనను, జామ నేలంట్లు వలనను, నిమ్మజాతులు మొగ్గంట్లు వలనను, మామిడి, సపోటా చేర్చు అంట్లువలనను ప్రవర్ధనము చేయుట ఆచారము.

మేలైన జాతుల విత్తనములయొక్క, లేక పండ్ల మొక్కలయొక్క సేకరణము : ఈ విషయమున ప్రత్యేక శ్రద్ధ వహించుట ఎంతేని అవసరము. తక్కువ రకపు మొక్కలను, దొరికినవానినెల్ల నాటినయెడల వానినుండి తగు ఫలసాయము లభింపక, చేసిన ప్రయత్నములన్నియు వృథయగును. పండ్లచెట్లు ఎక్కువకాలముండి, ఫలితము నిచ్చెడివగుటచే మేలైన జాతుల మొక్కలను నాటుటయే శ్రేష్ఠము.

సేకరింపదగిన కొన్ని పండ్లజాతుల రకములు :

మామిడి : (1) అల్ఫాన్సో, బెనిషాన్, మల్లోబా, దసేరి (కోతరకములు); (2) చెద్దరసము, చిన్నరసము, నాగుల పల్లి యిర్సాలు, పంచదార కలసి, (రసపురకములు); (3) ఆధుని, అచార్, పసంద్ (ఆవకాయ రకములు).

బొమ్మి : అలహాబాద్ సుఫేద.

ద్రాక్ష : అనబేహాహి, పచ్చద్రాక్ష, కిస్ మిస్.

నేతాఫల జాతులలో : లక్ష్మణాఫలము.

అంజూర : మైసూరురకము.

అరటి : బ్రాసాయ్, చక్కెరకేళి, అమృతపాణి.

నిమ్మ : పుల్లనిమ్మ, కాగజినిమ్మ.

తియ్యనారింజ : సాత్కుడి, బత్తాయి, మొసాంబి.

బొప్పాయి : హనీడ్యూ, వాషింగ్ టన్.

సపోటా : పాలసపోటా, గుండ్రని రకము.

మొక్కలను నాటుట, భూమిసేద్యము, నీటి పారుదల :

పండ్లమొక్కలను వర్షాకాలము లోపలనే నాటుట మంచిది. ఎండగానుండు పగటి సమయములందు, వేసవి నెలలయందు చెట్లను నాటరాదు. మొక్కలను నాటుటకు ముందు క్రిందనుండు కొన్ని యాకులను త్రుంచివేసి, నాటిన తరువాత చుట్టునున్న మట్టిని గట్టిగా నొక్కవలయును. వెంటనే నీరుపోయుట అత్యవసరము. నాటిన తరువాత కొంతకాలము వరకును సూర్యరశ్మి తిన్నగా తగులకుండునట్లును, పశువులనుండి, మేకలనుండి రక్షణము కొరకును మొక్కలచుట్టును కంపను నాటవలెను.

భూమియందు పదును ఆరకుండుటకు తోటలోని విభాగముల చుట్టును గట్ల నేర్పరచవలెను. వర్షాకాలారంభమునను, శీతాకాలారంభమునను తోటభూమినిదున్నుట అవసరము. అవసరమునుబట్టి అప్పుడప్పుడు కలుపుగడ్డి లేకుండ అంతరకృషి చేయుటకూడముఖ్యము. ప్రతి సంవత్సరమును తోట

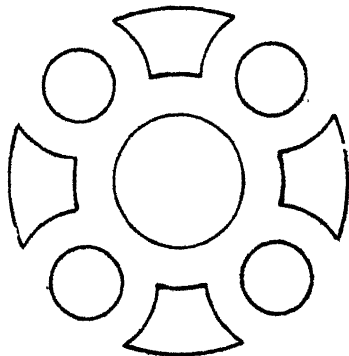

3 వ పటము

గృహోపనయనందలి పౌలనుడినమావ

భూమిని తొలకరి సమయమున దున్నినవెంటనే జనుము, జీలుగు, పెసర, వెంపలి, మొదలగు పచ్చియెరువు పైరులను పెంచి, వర్షాకాలాంతమున వానిని భూమిలోకలియ దున్నవలెను. పేరుసెనగ లేక ఆముదపుపిండి, ఎముకలపొడి మొదలగు సేంద్రియపు తెరువులను, సూపరు ఫాస్పేటు, అమ్మోనియమ్ సల్ఫేటు మొదలగు రాసాయనికములయిన ఎరువులను అవసరమునుబట్టి, పచ్చి యెరువులతో బాటు వర్షాకాలముననే భూమియందు జేర్చినయెడల భూసారము వృద్ధియై, అధిక ఫలసాయము లభించును. పండ్ల చెట్లకు పాదు పద్ధతి ప్రకారమే నీరు కట్టుట ఉత్తమము. చెట్లకుకట్టిన నీరు వాటి బోచెలకు తగులుచుండ రాదు.

2. శాక కృషి లేక కూరగాయల పెంపకము : కాయ గూరల పెంపకమునకు నిర్ణయింపబడిన నేలలు కనీసము ఒక ఆడుగు లోతువరకు ఒకే మాదిరిగా నుండవలయును. నేల బాగుగా నీరు వడియునట్టిదై యుండవలెను. బంక నేలలు, చవిటి భూములు కూరగాయల పెంపకమునకు అనుకూలములు కావు. శాకకృషి సందర్భమున ఈ క్రింది విషయములను గమనించవలెను.

1. పెంచదగు కాయ గూరలు.
2. విత్తనముల సేకరణము.
3. కాయగూరల తోటలు వేయు ఏర్పాట్లు.
4. నీటి సౌకర్యములు - ఎరువులు.
5. చీడలు, తెగుళ్ళు - వాటి నివారణము.
6. అమ్మకమునకు తగు సౌకర్యములు.

1. పెంచదగు కాయగూరలు : ప్రతి మాసమునందును పెంచవీలగు కాయగూరల సేకరణములు గలవు. ఎక్కువ ధరలకు అమ్ము కాయగూరలను వండించుటే లాభ దాయకము. వివిధ రకములను వండించు సందర్భమున, వాటికి భూమి యొక్క అనుకూల్యమును, కొనుబడి దారుల యిష్టానిష్టములను దృష్టియందుంచుకొనవలయును.

2. విత్తనములను సేకరించుట : కాయగూరల విత్తనములు త్వరితముగా తమ చైతన్యమును కోల్పోవును. అందుచే ఎక్కువ కాలము వాటిని నిలువయుంచక, వెంటనే సాటవలయును. విత్తనములను నమ్మకమైనట్టి

వ్యాపారస్థులనుండికాని, ప్రభుత్వ వ్యవసాయశాఖనుండి కాని సేకరించుట మేలు.

3. కాయగూరలతోటల యేర్పాటులు : కాయగూరలను పెంచు విధానము, భూమియొక్క మిట్ట పల్లములను బట్టియు, విస్తీర్ణమును బట్టియు నుండును. వివిధరకముల కాయగూరలు వివిధకాలములలో పెంచబడునవి యగుటచే భూమిని సరియగు మళ్ళుగా విభజింపవలసియుండును. ఎరువు వేయుటకు, సాగుపనులకు ఫలితమును తీసికొనుటకు, పర్యవేక్షణమునకు వీలగునట్లుగా బాటలు కూడ వేయవలెను.

4. నీటి సౌకర్యములు. ఎరువులు : వర్షాకాలమున నీరు పెట్టుట అవసరము. ఇతర కాలములయందు మాత్రము మంచినీటి వసతి మిక్కిలి అవసరము. కాయ గూరలు వండించు భూమికి మంచి ఎరువును అధికముగా వాడవలయును. భూమిని 2 లేక 3 సార్లు బాగుగా మెత్తగా దున్ని ఎకరమునకు 50 బండ్ల చొప్పున పశువుల యెరువువేసి, మరల బాగుగా కలియ దున్నవలెను. పశువుల యెరువు లభింపనిచోట్ల పచ్చిరోట్ల వైర్లను పండించి, వానిని భూమిలో కలియదున్నవచ్చును.

5. చీడలయొక్కయు, తెగుళ్ళయొక్కయు నివారణము: కొత్తగా దున్నిన భూమియందు సాధారణముగా ఎఱ్ఱ చీమలుండుట సంభవించును. ఇవి విత్తనములను, మొలకలను నాశనము చేయును. అందువలన విత్తనములను నాటుటకుముందు ఆముదపు పిండి వాడుట మంచిది. కాయగూరలను వండించునపుడు వానిని బాధించి నష్టపరచు పురుగులను, తెగుళ్ళను నివారించుటకు తగు చర్యలను సకాలములో తీసికొనవలెను.

6. అమ్మకమునకు సౌకర్యములు : కూరగాయల పెంపకము పట్టణములకు సమీపమున సాగించుట లాభదాయకము. ప్రతి యింటి ఆవరణమునందును ఆయింటి లోనివారికి కావలసిన కూరగాయలను అన్నికాలములయందును వండించవచ్చును. పెరటితోటలపద్ధతిప్రకారము కాయగూరలను వండించుట మిక్కిలి లాభకరముగా నుండును.

7. కాయగూరల పెంపకమునకు అవసరమగు కొన్ని ముఖ్య విషయములు :

పేరు.	నాటువిధానము	కాలము	మొక్కలమద్య దూరము. (అ)	వరుసల మద్యదూరము. (ఆ)
1. వంగ	నారు నాటవలెను	సంవత్సరము పొడుగునను	1½	3
2. టమేటో	"	"	2	2
3. బెండ	విత్తనములు	"	1½	2
4. గోరుచిక్కుడు	"	"	1½	3
5. ఫ్రెంచిచిక్కుడు	"	"	1	1½
6. బొబ్బర	"	"	1	2
7. ముల్లంగి	"	"	½	1
8. ఆకుకూరలు	విత్తనములు వెదజల్లవలెను.	"	½	½
9. కూర మిరప	నారు పెట్టవలెను.	వర్షాకాలమున	1	2
10. మిరప	"	మరియు శీతాకాలమున	1	1½
11. గాజరగడ్డ	వరుసలలో విత్తవలయును.	శీతాకాలమున	½	1
12. టర్నిప్	"	"	½	1½
13. పూగోబి	నారు పెట్టవలెను.	"	1½	1½
14. క్యాబేజీ	"	"	1½	1½
15. లెట్యూస్	"	"	1	1½
16. ఉల్లి	"	"	½	¾
17. బటాణి	విత్తనములు నాటవలెను.	"	½	1

తీగలుగ పెరుగు ఆనవ, బీర, గుమ్మడి, పొట్ల, కాకర, బూడిదగుమ్మడి, చిక్కుడు మొదలగు కూరజాతులకు, 6-10 అడుగుల దూరమున 2 అడుగులు పొడవు, వెడల్పు, లోతు కలిగిన గోతులను త్రవ్వి, వాటిని మట్టి ఎరువులతో నింపి, ఒక్కొక్క గోత్యందు 4, 5 విత్తనముల చొప్పున నాటవలెను. దొండపాదులకు మాత్రము, 9 అంగుళముల పొడవుకలిగిన కొమ్మలయొక్క ముక్కలను నాటవలెను.

ములు, బడితోటలు అను వివిధ తరగతులు కలవు. ఆయా జాతుల స్వభావభేదము ననుసరించి తరులతాగుల్ని పుష్పారులను ఈ క్రింది ఉపతరగతులుగా విభజింప వచ్చును.

1. మళ్ళలోను, గోలెములలోను పెంచదగు రమ్యమైన మొక్కలు :

వర్షాకాలపు పుష్పజాతులు : నీలిగోరింట; (Balsm) బంగాళాబంతి (zinnia); బంతి, నిత్యబంతి (calliopes) సూర్యకాంతము; పొగడబంతి (Gomphrena).

శీతకాలపు పుష్పజాతులు : చేమంతి, చీనా చేమంతి (Ater) గుత్తిచేమంతి (Ageratum); శిఖర తిలకము (Antirrhinum); డయాంతము (Dianthus); పూబెండ (Hollyhock) సాల్వియము (salvia); ప్లాక్సము (Phlox) నాస్తర్నియము (Nasturtium).

దుంపజాతులు : చెంగల్వ (Amaryllis); గడ్డిచెంగల్వ (Zephyranthus); గుల్ నబ్ (Tuberose); మెట్ట తామర (Canna); డాహ్లియము (Dahlia).

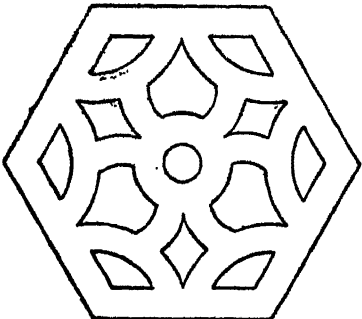

4 వ పటము

గృహోపనమనందరి పూలమడి నమానములు, ఆలయవన

వరిమళించు పర్ణజాతులు : చవనము (Artemesia) పుష్పదవనము (Angelonia); మరువము (Marjoram).

2. ఒత్తుగ నాటి కత్తిరించదగు రమ్యమైన జాతులు :

మళ్ళఅంచుల నాటుటకు తగినవి : రంగుల పొన్నగంటి (Alter nanthera) నల్ల వావిలి (Justicia); యూపటోరియమ్ (Eupatorium); పాషాణభేది (coleus).

శ్రోవల ప్రక్కలను నాటదగిన జాతులు : పూతిక (Mulberry); మందార; సరుగుడు; దురంత (Duranta) అరేలియమ్ (Aralia).

చుట్టు కంచెలగు పెంచదగిన జాతులు : సీనుచింఱ; గోరింట; సీకాయ; కిత్తనార; వెదురు.

3. దిబ్బలపై లేక రాళ్ళగుట్టలపై పెరుగునవి : బ్రహ్మ శెముడు (Cactus); శెముడు (Euphorbia); కంచె పాల (Pedilanthus); కిత్తనార (Agave); కలబంద (Aloe); ఈలెకలబంద (Yucca); చాగ (Sansivieria) ద్వివర్ణపర్ణి (Tradescantia)

4. నీడను లేక చలువగృహములలో పెంచదగు జాతులు :

ఫెరనులు (Ferns); ఆర్కిడములు (Orchids); బిగో నియా (Begonia); కలేడియములు (Caladium).

5. నీటిలో పెరుగు జాతులు : కలువ, పద్మము.

6. రమ్యములగు గుల్మములు (పుష్పజాతులు) :

గులాబి; మల్లె కనకాంబరము, నీలాంబరము, ములు గోరింట (Barleria), రేగంధి (Night queen) దివాగంధి (Day king) నందివర్ణనము, మందార, లంటానా;

పర్ణజాతులు : పాషాణభేది (Coleus); క్రోటనులు; ఎరాంతిము (Eranthemum), అరేలియా (Aralia) మొగలి (Pandanus), తాలములు (Palms); అకాలి ఫము (Acalypha).

7. తీగజాతులు : తీగమల్లి, జాజి, సన్నజాజి, తీగ గులాబీ, సంపంగి, సోగగన్నేరు, (Allamanda); కాశీ రత్నము (Ipomed); అంటిగోనన్ (Antigonon); రాధామనోహరము (duis calis); తంబర్జియా (Thum- bergia); బొగ్గినివల్లి (Bouganvillia).

8. రమ్యములగు వృక్షములు : పుష్పజాతులు : పారి జాతము, సంపంగి, పెద్దమురాయి, గన్నేరు, కాండమల్లె (Milling toria), నాగలింగము (Couroupita).

పర్ణజాతులు : తాలములు (Palms), అరకేరియము (Araucaria), తూజా (Thuja), అశోకము, సొన్న, పొగడ.

9. నీడకొరకు పెంచదగు వృక్షజాతులు : గంగరావి, కానుగ, పేస, రావి, చెట్టు సొర (Kigelia).

ఎల్. వేం. ర.

ఉపనిషత్తులు :

ప్రతి వేదమునకును దానికి సంబంధించిన బ్రాహ్మణ మందుగాని, ఆరణ్యకమందుగాని ఉపనిషద్భాగము కూడ చేరియున్నట్లు విదితమగుచున్నది. బ్రాహ్మణారణ్యక కములలో ఇమిడియున్న ఉపనిషద్భాగములు కాక ఆయా వేదములకు సంబంధించినవిగా ప్రసిద్ధినొందిన ఉపనిషత్తులును, ఆయాదేవతల పేరను, ఋషులపేరను వెలసిన ఉపనిషత్తులును, మరికొన్ని కలవు. లోకమున నిట్లు వ్యాప్తినొందిన ఉపనిషత్తులు సుమారు రెండువందలు కలవు. వాటిలో నిజముగ వేదాంతములనదగినవి పది ఉపనిషత్తులు మాత్రమే. అవి ఈశ - కేన - కఠ - ప్రశ్న - ముండ - మాండూక్య - తైత్తిరీయ - ఐతరేయ - ఛాం దోగ్య - బృహదారణ్యకము లనునవి. వాటిపై శ్రీశంకర- రామానుజ - మధ్వాచార్య ప్రభృతులు స్వీయమతాను సారముగ భాష్యములను వ్రాసిరి. శేషించిన వ్యాఖ్యలు ఆయా కాలములందు ఆయా మతాభిమానులగు పండితు లచే రచింపబడినవి. ఉపనిషత్తులు 108 అని లోకమునందు గల వాడుకను ముక్తికోపనిషత్తుకూడ బలపరచుచున్నది.

ఈ అష్టోత్తర శత - ఉపనిషత్తులలో - ఐతరేయ - కాపిశకీ - ఆత్మప్రబోధ - నాదబిందు - నిర్వాణ - ముద్గల- అక్షమాలికా - త్రిపురా - సౌభాగ్య - బహ్వృచములను పది ఉపనిషత్తులు ఋక్యాఖకు చెందినవి. కేన - ఛాం దోగ్య - ఆరుణి - మైత్రాయణి - మైత్రేయీ - వజ్రసూచీ - యోగచూడామణి - వాసుదేవ - సన్యాస - అవ్యక్త - సావిత్రి - రుద్రాక్ష - జాబాల - దర్శన - జాబాలికా - కుండికా - మహోపనిషత్తులను ములైన పదునారు ఉపని షత్తులు సామశాఖకు చెందినవి. కఠవల్లి - తైత్తిరీయ -

నారాయణ - బ్రహ్మ - కైవల్య - శ్వేతాశ్వతర - గర్భ - అమృతబిందు - అమృతనాద - కాలాగ్నిరుద్ర - ఊరికా - సర్వసార - శుకరహస్య - తేజోబిందు - ధ్యానబిందు - బ్రహ్మవిద్యా - యోగతత్త్వ - దక్షిణామూర్తి - కఠ - స్కంద - శారీరక - వరాహ - యోగశిఖా - ఏకాక్షర - అక్షి - అవధూత - రుద్రహృదయ - యోగకుండలినీ - పంచబ్రహ్మ - కలిసంతరణ - ప్రాణాగ్నిహోత్ర - సరస్వతీ రహస్యములు అను ముప్పదిరెండు ఉపనిషత్తులు కృష్ణ యజుశ్శాఖకు చెందినవి.

ఈశావాశ్య - బృహదారణ్య - జాబాల - సుబాల - హంస - పరమహంస - మంత్రికా - నిరాలంబ - తార సార - త్రిశిఖి - బ్రాహ్మణ - అద్వయతారక - పైంగల - భిక్షుకా - తురీయాతీత - అధ్యాత్మ - ముక్తికా - శాట్వా యనీ - యజ్ఞవల్క్యములు - అను పందొమ్మిది శుక్ల యజుశ్శాఖకు సంబంధించినవి. ప్రశ్న - ముండక - మాం దూక్య - బృహజ్జాబాల - నృసింహతాపినీ - నారద పరి వ్రాజక - సీతా - శరభ - మహానారాయణ - రామ రహస్య - రామతాపినీ - శాండిల్య - పరమహంస పరి వ్రాజక - అన్నపూర్ణా - సూర్య - ఆత్మ - పరంబ్రహ్మ - పాశుపత - త్రిపురతాపినీ - దేవీ - భావనా - భస్మ జాబాల - గణపతి - మహావాక్య - గోపాలతాపినీ - కృష్ణ - హయగ్రీవ - గరుడ - దత్తాత్రేయ - అథర్వశిఖా - అథర్వ శిరోనామకములు ముప్పదియొకటి అథర్వశాఖకు చెంది నవి. ఇవిగాక ఇతిహాస - తత్త్వపంచకరణము మున్నగు ఉపనిషత్తులింకను వందకుపైగా గలవు.

సంహితా బ్రాహ్మణములందున్నట్టి, ప్రజాపతిచే నిర్మించ బడినట్లు వర్ణింపబడినది. ఉపనిషత్తులయందు అవిద్యార్పరి కల్పితమైనట్లు వర్ణింపబడినది. ఋగ్వేదాదుల కాలమందే పరమేశ్వరుడు జగదభిన్న నిమిత్తోపాదాన కారణమనురీతి ఆత్మవిజ్ఞాన మంకురించెను. అయ్యాత్మ విజ్ఞానాంకురమే యజురాది సంహితలందు విస్మృతిసొంది తుదకు ఉపనిష ద్రూపమున పరిణమించి సకలలోకమునకునాత్మతత్త్వము బోధించు దివ్యజ్యోతియై వెలుగుచున్నది. ఉపనిషత్తులందు ప్రతిపాదించ బడినది పరమాత్మతత్త్వము. ఈ ఉపనిషత్తులు పిదప, వెలువడిన వివిధ వేదాంత శాస్త్రములకును, ద్వైత, అద్వైత - విశిష్టాద్వైతాది భిన్నమతములకును

ఆలంబనము లైనవి. మొత్తముమీద ఉపనిషత్తులన్నియు అజ్ఞానము సంసారదుఃఖహేతువనియు, ఆత్మజ్ఞానము ముక్తికారణమనియు సోపపత్తికముగ నిరూపించినవి.

ఉపనిషత్తుల కాలము నిరూపించుట సాధ్యమైనపని గాదు. సుప్రసిద్ధములయిన ఉపనిషత్తులలో కొన్ని బౌద్ధ మతమునకుపూర్వమునందుపుట్టెనని పాశ్చాత్యవిమర్శకులు కొంద రూహించిరి. పూర్వోపనిషత్తులకాలము క్రీ. పూ. 1000-300 ల మధ్యకాలమని తెలియుచున్నది. ఆరణ్య కములందు అంతర్భూతములయిన తైత్తిరీయము, బృహ దారణ్యకము, వాటి బ్రాహ్మణముల అవ్యవహిత - ఉత్తర కాలమందే ఆవిర్భవించినవి- ఛాందోగ్యమునందలి సరళగద్య తైలినీబట్టి అది పై రెండింటికంటె ముందే పుట్టియుండును. ఐతరేయము, కాపీతకి - ఇవి పై మూడింటికంటె తరువా తివి. ఇయ్యయిదును ప్రథమకాలికములు. కేసోపనిషత్తు గద్యపద్యమయము. అందుచే నది గద్యమయములైన తైత్తిరీయాదులకును పద్యమయములయిన కతాదులకును మధ్యకాలమున బుట్టియుండును. ఈశాన్య - కఠవల్గీ - శ్వేతాశ్వతర - ముండకోపనిషత్తులు ద్వితీయ కాలికములు. ప్రశ్న - మైత్రాయణీ - మాందూకోపనిషత్తులు తృతీయ కాలికములు. వీటియందలి భాష ఎక్కువగా లౌకిక భాషకు చెందినదై యున్నది. మహానారాయణోపనిషత్తు విశిష్టాద్వైత మంకురించిన కాలమున జనించినది. ఇట్లే రుద్ర హృదయాదులు కొన్ని కైవ మతావలంబనములు. సూర్యోపనిషదాదులు కొన్ని సౌరమతావలంబనములు. గణపత్యాదులు కొన్ని గాణాపత్యమూలములై వెలసినవి. రామతాపినీ - గోపాలతాపినీ - హయగ్రీవ - రుద్రాక్షాదులు వివిధ పౌరాణిక మతములు వెలసిన పిదప బయలు వెడలినవి అని విమర్శకుల అభిప్రాయము.

ఉపనిషత్పదమునకు ముఖ్యార్థము : 'ఉపనిషత్' అను పదమునకు బ్రహ్మవిద్య, అనగా బ్రహ్మజ్ఞానము, అని అర్థము. ఎట్లన; "షడ్ విశరణగత్య వసాదనేషు" అను వ్యాకరణ శాస్త్రానుసరణముచే 'సద' ధాతువునకు ి అర్థములు. (1. విశరణము = విశ్లేషము అనగా కై ఢిల్యము; 2. గతి, అనగా ప్రాప్తి; 3. అవసాదనము = నాశనము).

1. మొదటి ధాత్వార్థము ననుసరించి బ్రహ్మజ్ఞానము గల మానవులకు గర్భవాస - జన్మ - జరా - రోగాది అనర్థ

సంఘమును (విశాఖయతి) తై థిల్యమును పొందించునది అని ఉపనిషత్ (బ్రహ్మవిద్య) శబ్దార్థము.

2. రెండవ ధాత్యర్థానుసారము యథోక్తముగా ముముక్షువులను పరబ్రహ్మమును పొందించునది అని ఉపనిషత్ (బ్రహ్మవిద్య) శబ్దార్థము.

3. మూడవ ధాత్యర్థానుసారము సంసార బీజముగు అవిద్యాదికమును నశింపజేయునది అని ఉపనిషత్ (బ్రహ్మవిద్య) శబ్దార్థము.

ఇవిధముగా వై మూడు ధాత్యర్థములు 'ఉపనిషత్' శబ్దవాచ్యమగు బ్రహ్మవిద్యకు కలవుగాన ఉపనిషత్ శబ్దమునకు బ్రహ్మవిద్య యని అర్థము. మరియు విద్యారణ్య భాష్యమున "ఉప-సమీపే- నిషణ్ణం అస్యాం పరంశ్రేయః ఇత్యుపనిషత్" తా॥ ఉత్కృష్టమగు శ్రేయస్సునకు (అనగా ఆత్మసంకీర్ణ పురుషార్థమగు మోక్షమునకు) సాధనము ఉపనిషత్తు అని శ్రీ విద్యారణ్య యతీంద్రులు వ్రాసి యున్నారు. ఈ ప్రకారముగ శ్రీ మచ్ఛంకర భగవత్పాదులు, శ్రీ సురేశ్వరాచార్యులు, శ్రీ విద్యారణ్య యతీంద్రులు మున్నగు పూజ్యపాదులు ఉపనిషత్పదమునకు బ్రహ్మజ్ఞానము ముఖ్యార్థముగా నెలవచ్చిరి.

ఉపనిషత్పదమునకు గౌఠార్థము : ఇక బ్రహ్మజ్ఞాన ప్రతిపాదకమగు గ్రంథమునకు ఉపనిషన్నామముచే వ్యవహారము గౌఠము(లాక్షణికము). లోకములో లాంగలంఘీ వసం'అను లౌకిక ప్రయోగమునకు 'నాగలి జీవనము'అను అర్థము సిద్ధించగా నాగలి ఎన్నడును జీవనము కానేరదు కాన లక్షణావృత్తిచే జీవనవాచకమగు జీవన శబ్దమునకు జీవన సాధనము అను అర్థమును చెప్పుచున్నట్లును, ఇదే విధముగా వేదములో 'ఆయుర్వైశ్చుతం' (కృ. య. సం. 2 కాం. 3 ప్ర.) (ఆయుష్కా-మేష్టి-కుండ లేష్టి-అను కర్మలో బంగారుకుండలములను ఘృతములో నుంచుచిద్ధ్యను సారము ఆ కుండలములతో నేతినీ పానముచేయు సందర్భములోనిది) అను మంత్రమునకు ప్రతిపదార్థము "ఘృతము ఆయువు" అని చెప్పవలసిరాగా ఘృతము ఆయువు కానేరదు; లక్షణావృత్తిచే 'ఆయువునకు హేతువు ఘృతము' అని చెప్పుచున్నట్లును, ప్రకృతమున ముఖ్యవృత్తిచే బ్రహ్మజ్ఞానము చెప్పెడి ఉపనిషత్పదమునకు లక్షణచే బ్రహ్మజ్ఞాన ప్రతిపాదక గ్రంథము (వేదభాగము) అని అర్థము.

ఇవిధముగా ఉపనిషత్ పదార్థ నిర్వచనానంతరము ఉపనిషత్ప్రతిపాద్యమగు ఆత్మజ్ఞానము మానవునకు అన్నిటి కంటె సర్వోత్తమమైనదిగాన అట్టి ఆత్మను తెలిసికొనుటకు ఉపాయమెద్ది అను విచికిత్సవై ఉపనిషత్తులో "నాయ మాత్యాప్రవచనేనలభ్యో, నమేధయా, నబహునాశ్రుతేన" (కఠసల్లి 23 ము. ము. 2. 2) అని చెప్పబడినది. ఆత్మ దుర్నిశ్చేయము-అనగా సుఖముగా తెలిసికొనుటకు శక్యమైనదికాదు— అట్టి ఆత్మ వేదశాస్త్రాదుల అధ్యయనము చేతగాని, గ్రంథ, తదర్థ-ధారణాశక్తి చేతగాని, ఉపనిష ద్విచారాతిరిక్త శాస్త్రప్రవణముచేగాని జ్ఞేయముకాదు. అనగా వీటివలన ఆత్మజ్ఞానము లభించదు. ఇకనేమన : పరమేశ్వర-ఆచార్య-అనుగృహీతమగు ఉపనిషద్విచారము చేతనే లభించును. కాన ఆత్మజ్ఞానము కొరకు ఉపనిష ద్విచారము చేయవలెనని ఫలితార్థము.

ఇట్టి ఉపనిషద్విచారణకు సాధనములు బహిరంగ, అంతరంగభేదములచే రెండు విధములు.

"సామాన్యముగా మానవునకు సంచితములగు మహా పాపములచే ఆత్మవిద్యయందు అరుచి వుట్టును." అని పురాణములందు చెప్పబడినది.

శ్లో. "మహాపాప వతాంపుంసాం । జ్ఞానయజ్ఞో నరోచతే । ప్రత్యుత జ్ఞానయజ్ఞస్త్వ । ప్రద్యోష్యో భాసతే స్వతః."

సంచిత మహాపాపములగు మానవునకు జ్ఞానమార్గము రుచించదు. దానిని గూర్చి స్వతః ద్వేషము బనించును. అట్టి మానవునకు బహిరంగ సాధనములగు యజ్ఞాదులు ఆత్మవేదనమందు వివిదిషను (రుచిని) పుట్టించును. అని శ్రుతులు చెప్పుచున్నవి.

బహిరంగ సాధనములు : శ్రు : "తమేతం వేదాను వచనేన, బ్రాహ్మణా వివిదిషంతి, యజ్ఞేనదానేన తపసాననశనేన" వేదాధ్యయనము, యజ్ఞము, (నిష్కామకర్మ) దానము, తపస్సు, అనశనవ్రతము, (ఉపవాసాదులు)-ఇవి మానవునకు ఆత్మవేదనమందు అరుచిని తొలిగించి రుచిని పుట్టించునని తాత్పర్యము.

యజ్ఞాదులు స్వర్గాధిపములకు సాధనములకదా అవి వివిదిషకు ఎట్లు కారణమగును అనినచో 'ఉత్తరము ఫల కామనతోచేయు యజ్ఞములు సాంసారిక ఫలములకు సాధనములైనను ఫలాభిసంధి ఫలకామన లేకయే ఈశ్వ

రార్పణ బుద్ధితో చేయబడు యజ్ఞాదికర్మలు ఆత్మవేదన మందు అరుచిరూపమగు విఘ్నమును కలుగజేయు మహా పాపమును నశింపజేయునని శ్రీకృష్ణభగవానుడు భగవ ద్గీతలో నిట్లు చెప్పెను.

“బ్రహ్మచార్యాధాయ కర్మాణి । సంగంత్వక్వా కరోతి యః । లిప్యతే న సపాపేన । పద్మపత్ర మివాంశసా॥”

తామృరాకునకు ఉదకలేపము ఎట్లుండదో అటులనే ఈశ్వరార్పణబుద్ధిచే కర్మలనుజేయు మానవునకు పాపలేప ముండదు. అనగా ఇట్టికర్మలచే పాపములు నశించునని మైశ్లోక తాత్పర్యము.

“ఇట్టికర్మలచే సిద్ధించెడి పాపక్షయమునకు వై రాగ్యము చిహ్నము.” అని నైష్కర్మ్య సిద్ధియందు చెప్పబడినది :

“శోధ్యమానంతు త చ్చిత్తం । ఈశ్వరార్పిత కర్మభిః ।

వై రాగ్యం బ్రహ్మలోకాదౌ వ్యన క్త్యథ సునిర్మలం ॥

ఈశ్వరార్పణబుద్ధిచే చేయబడిన కర్మలచే కలిగిన పాప ఊయము మూలమున చిత్తశుద్ధికలిగి బ్రహ్మజ్ఞానమునకు అంతరంగ సాధనమగు నిర్మలవై రాగ్యము లభించును అని ఈశ్లోక తాత్పర్యము. వై రాగ్యమనగా హిరణ్య గర్భుడు మొదలు స్తంభము వరకుగల సంసారమునందు (అనగా సమస్త జగత్తునందును) ఈశ్వరార్పణబుద్ధిచే చేయబడిన కర్మఫలమే. లోకములో జన్మాంతర కృత పాపముచే అజీర్ణవ్యాధిగ్రస్తుడగు మానవునకు దాన జపాదులు, పాపక్షయ మూలమున అన్నమందలి అరుచిని తొలగించి రుచిని పుట్టించునట్లు ప్రకృతములో జన్మాంతర సంఘటనములైన మహాపాపములచే జనించిన ఆత్మవిద్య యందలి అరుచిని, అట్టి యరుచికి కారణములగు పాపము లను నిష్కామకర్మాదులు ఊయముచేసి, చిత్తశుద్ధి సంపా దనము మూలమున ఆత్మవిద్యయందు రుచిని (వివిదిషను) పుట్టించును. కావున వేదాధ్యయనము, నిష్కామకర్మ, దానము, తపస్సు, అనశనము, బహిరంగ సాధనములు అని తెలియనగును.

అంతరంగ సాధనములు : పూర్వోదాహృత నిష్కామ కర్మాదుల నమృతించుటచే ఆత్మవిద్యయందు రుచి జనించిన పిదప, అంతరంగ సాధనములగు నిత్యానిత్య వస్తువివేక, వై రాగ్యాదులుగల మానవునకే ఆత్మవిద్యయందు అధికారము కలుగును గాన అంతరంగ సాధనములనుగూర్చి

వివరింపవలసి యున్నది. అంతరంగ సాధనములు నాలుగు. వాటిలో మొదటిది నిత్యానిత్య వస్తువివేకము : ‘తద్య థేహకర్మ చిత్లోకః ఓయతే ఏవమేవాముత్ర పుణ్యచిత్లోకః ఓయతే.’ అనుదానినిబట్టి లోకములో వ్యవ సాయము మున్నగు లౌకిక కర్మలచే సంపాదించబడిన ధాన్యాదిఫలములు ఎటుల ఓణించునో అటులనే యజ్ఞాది కర్మలచే పరలోకములో సంపాదించబడిన స్వర్గాదిఫలములు గూడ ఓణించును అని తెలియుచున్నది. ఇటువంటి శ్రుత్యాదులవలన నిత్య - అనిత్య వస్తువులను వివేచన చేయుట (వేరుచేయుట) నిత్యానిత్య వస్తువివేక మనబడును.

రెండవ అంతరంగసాధనము వై రాగ్యము (ఇహో ముత్రార్థఫలభోగవిరాగము) : “పరీత్యలోకాన్ కర్మ చితాన్ బ్రాహ్మణో నిర్వేదమాయా - న్నాస్త్యకృతః కృతేన” అను శ్రుతి కర్మలచే సంపాదించబడిన ఫలములు అనిత్యములనియు, కర్మలచే మోక్షము ఎన్నడును సిద్ధింప దనియు తెలిసికొని కర్మతత్ఫలములవలన వై రాగ్యమును పొంది, బ్రహ్మజ్ఞాన సంపత్తికొరకు గురుసమీపమున కేగ వలెను అని బోధించుచున్నది. ఇవిధమున వై రాగ్యమును పొందిన పిదప అవసరమగు మూడవ అంతరంగసాధనము శమాది సాధనసంపత్తియై యున్నది. “శాంతోదాంత ఉపరత స్తితితుస్సమాహితశ్శృద్ధావిత్తో భూత్వాఽఽత్మశ్రేయ వాత్మానం పశ్యేత్” అనుశ్రుతి అంతరింద్రియ నిగ్రహము, బహిరింద్రియ నిగ్రహము, సన్యాసము, శీతోష్ణాది ద్వంద్వ సహనము, చిత్తసమాధానము (ఏకాగ్రత), శ్రద్ధ అనునవి కలిసి శమాదిసాధన సంపత్తి యగుచున్నది.

ఇది గల మానవునకు పిదప నవనరమగు నాలుగవ అంతరంగ సాధనము ముముక్షుత్వమనునది (మోక్షేచ్ఛ) : మానవునకు అపేక్షితములగు సర్వపురుషార్థములలో మోక్షము అత్యుత్తమమైనదిగాన అట్టిమోక్షమునుగూర్చిన ఇచ్ఛ అందరకును ఉండునుకదా! అట్టి మోక్షేచ్ఛను అంత రంగ సాధనములలో నొకటిగా చెప్పట ఎందులకని శంకింప రాదు. ఏలన మోక్షేచ్ఛ సఫలేచ్ఛ, విఫలేచ్ఛ అని రెండు విధములు. లోకములో మహారాజునకు పుత్రుడై రాజ్య ప్రాప్తికి అర్హుడైయుండి కారణాంతరములచే రాజ్యము సంప్రాప్తము కానివానికి రాజ్యము కావలెనను ఇచ్ఛ ఎట్లు సఫలేచ్ఛ అగుచున్నదో, త ద్విపరీతముగ

నీచవంశమందుబుట్టి ఎవ్విధముగను రాజ్య ప్రాప్తికి అర్హతలేని మానవునకు జనించిన రాజ్యేచ్ఛ ఎట్లు విఫలైచ్చ అగుచున్నదో, అటులనే మోక్షేచ్ఛ సర్వజనసాధారణమైనను, నిత్యానిత్యవస్తువివేకాది సాధన సంపత్తిలేకయే మోక్షమును గోరువానిచ్చ విఫలైచ్చయగును. కావున సఫలైచ్చయే (సాధన సంపత్తితోగూడినవారి మోక్షేచ్ఛయే) ఇచ్చట ముముక్షుత్వము అనబడును. కాన విరోధములేదు.

ఇట్టి సఫలైచ్చకలవానికే బ్రహ్మవిద్యయందు అధికారముకలదని శ్రీ వ్యాసమహర్షి ఉత్తరమీమాంసా శాస్త్రములో "అథాఽతో బ్రహ్మజ్ఞాసా" అను సూత్రముచే (జ్ఞాసాధికరణములో) సాధన చతుష్టయ సంపత్త్యంతరమున బ్రహ్మజ్ఞానముకొరకు విచారణచే యవలెను అని చెప్పియుండిరి.

బ్రహ్మలక్షణము : "లక్షణ ప్రమాణాభ్యాం వస్తుస్యిద్ధిః" అను తార్కికసమయానుసారము ఏవస్తువునైన తెలిసికొన దలచినవాడు ఆవస్తువునకు అవ్యాప్తి, అతివ్యాప్తి, అసంభవము అను మూడు దోషములచే దూషితముకాని అనగా నిర్దుష్టమగు లక్షణమును, ప్రమాణమును చెప్పినచో, ఆవస్తువును తెలిసికొనుట శక్యమగును. ఎట్లన : గోః కిం లక్షణం? సాస్నాదిమత్త్వం లక్షణం. అనగా గోవును ఎరుగనివానికి దానిని తెలియజెప్పవలెనన్న— గంగదోలు వగైరాలుకలది గోవు. అది చతుర్విదియ ప్రమాణముచే తెలిసికొనదగినది, అను రీతిగా గోవును గూర్చి లక్షణప్రమాణములను చెప్పినచో గోరూపవస్తుజ్ఞాన మెట్లుగల్గునో, అటులనే ప్రకృతములో బ్రహ్మజ్ఞానము కావలెనన్నచో బ్రహ్మమునకు లక్షణ ప్రమాణములను చెప్పుట అవసరము.

బ్రహ్మమునకు లక్షణములు రెండు. 1. తటస్థ లక్షణము. 2. స్వరూపలక్షణము (ఉపనిషత్తులలో).

1. తటస్థలక్షణము : ఇట శ్రుతి - యతోవా ఇమాని భూతాని జాయంతే. యేన, జాతానిజీవంతి. యత్రాయం త్యభిసంవిశంతి. తద్విజ్ఞానస్య, తద్భ్రాహ్మణ్యే. (తై. ఉ. 4.)

అనగా మనచే చూడబడుచున్న సమస్త భూతములును ఎవనివలన పుట్టుచున్నవో, ఉత్పన్నములైన సర్వభూతములును ఎవనిమూలమున జీవించుచున్నవో, వినాశనమును

పొందుచున్న సర్వభూతములును ఎవనియందు లీనమగుచున్నవో అదియే బ్రహ్మము. అనగా జగత్తుయొక్క ఉత్పత్తి, స్థితి, లయములకు కారణమైనదియే బ్రహ్మము. ఈవిధముగా వరుణుడు తనపుత్రుడగు భృగువునకు బ్రహ్మలక్షణమును చెప్పెను. 'తథాచ - సృష్ట, స్థితి, లయ కారణత్వం, బ్రహ్మత్వం ఇతి సలితం' దీనినే ఉత్తర మీమాంసాశాస్త్రములో "జన్మాద్యస్యయతః" (ఉ. మీ. 1. 1. 2.) అనిచెప్పి ఈ సూత్రమునకు విషయ వాక్యముగా ప్రకృతమగు (యతోవా ఇమానిత్యాది) శ్రుతివాక్యము నుల్లేఖించిరి.

దృష్టాంతత్రయము : ఇట్లే బ్రహ్మమునకు భూతకారణత్వమును, ప్రసిద్ధ దృష్టాంత త్రయముచే ముండకోపనిషత్తు ఇట్లు చెప్పుచున్నది.

"యథోర్లనాభి సృజతే గృష్ణతేచ, యథాపృథివ్యా మోషధయ స్సంభవంతి. యథా సత పురుషాత్కేశ లోమాని, తథాఽక్షరా స్సంభవంతిహ విశ్వం" (1 ముం. 1=7)

లోకములో కారణమాత్రము, సహాయములేనిదే, కార్యమునుసృజింపజాలదు. నీళ్లు, చక్రము మున్నగువాటి సహాయములు లేనిదే, కుమ్మరివాడు ఒక్కడును కుండలను నిర్మింపజాలడు. అట్లే సహాయశూన్యుడగు పరమాత్ముడు (బ్రహ్మము) ఒక్కడు జగత్తును ఎట్లు సృజింపగలడు అనినచో సమాధానము : కారణమాత్రము సహాయము లేనిదే కార్యము సృజింపబడదు అను వ్యాప్తి, దోషగ్రస్తమగుటచే, ఊర్లనాభి దృష్టాంతముచే, బ్రహ్మమునకు జగత్కారణత్వమును శ్రుతి చెప్పుచున్నది (యథోర్ల... తేచ). దీని యర్థమిది. లోకములో (ఊర్లనాభి) సాలె పురుగు ఇతర సహాయము నపేక్షింపకయే స్వయముగా దారము నెట్లు సృజించునో అటులనే పరమేశ్వరుడుకూడ ఇతరసహాయము నపేక్షింపకయే జగత్తును సృజించును.

లోకములో కార్యోత్పత్తి స్థలములో కార్యము పుట్టిన పిదప కారణమునకు (పూర్వావస్థోపమర్థము) పూర్వావస్థయొక్క మార్పుగాని, పూర్వాకారముయొక్క తిరోధానముగాని చూడబడుచున్నది. ఎట్లన : మట్టి ముద్దచే కుండను నిర్మించినపిదప కారణమగు మట్టిముద్దయొక్క పూర్వావస్థ ఎట్లు మారునో, మరియు

నలువలకలుగల ఇటుకలచే గోడను నిర్మించినతరువాత గోడకు కారణమగు ఇటుకల పూర్వపు చతుష్కోణాకారము ఎట్లు కనిపించదో (తిరోహితమగునో) అటులనే బ్రహ్మము జగత్తునకు కారణమైనచో భూతసృష్టి అయిన పిదప కారణమగు బ్రహ్మమునకు (మృత్పిండదులకువలె) పూర్వావస్థయొక్క మార్పుగాని, పూర్వాకార తిరోధానముగాని (నిర్వికారత్వాది శ్రుతులచే) లేదుకదా! లేనినాడు బ్రహ్మము జగత్తుకు కారణమెట్లగును అనినచో సమాధానము : ఈశంకపై, శ్రుతి, పృథివ్యోపధి దృష్టాంతముచే బ్రహ్మమునకు జగత్కారణత్వమును జెప్పుచున్నది. (యథా పృ...వంతి) ఓషధులకు కారణమగు పృథివికి ఓషధులు పుట్టినపిదప వెనుకటి మృత్పిండమువలెనే (పూర్వావస్థోపమర్దము) మార్పుగాని, ఇటుకలవలె ఆకారతిరోధానముగాని లేకయే, ఓషధులనుగూర్చి పృథివి ఎట్లు కారణమగుచున్నదో, అటులనే, జగత్కారణమగు బ్రహ్మమునకు గూడ (పృథివికివలె) ఉపమర్ద తిరోధానము లేకయే, బ్రహ్మము జగత్తునకు కారణమగుచున్నది.

ఎట్లు మట్టితో చేయబడిన కుండనుగూర్చి దారములు కారణములు కానేరవో అటులనే అచేతనమగు జగత్తునకు (తద్విలక్షణమగు) చేతనమగు బ్రహ్మము కారణ మెట్లగునన్నచో సమాధానము : ఈశంకపై శ్రుతి, కేళ, నఖ, దృష్టాంతముచే బ్రహ్మమునకు జగత్కారణత్వమును జెప్పుచున్నది. (యథానతక్షతి). లోకములో చేతనుడగు పురుషునివలన అచేతనములగు కేళములు, నఖములు (గోళ్ళు) ఎట్లు పుట్టుచున్నవో, అటులనే చేతనమగు బ్రహ్మమునుండి అచేతనమగు జగత్తుపుట్టుటలో విరోధము కానరాదు.

ఈవిధముగా (పాలిపురుగు, పృథివి, పురుషుడు) అను నీమూడు దృష్టాంతములచే ముండకశ్రుతి చెప్పిన జగదుత్పత్తి, స్థితి, లయ, కారణత్వమును, తటస్థ లక్షణమును బ్రహ్మమునకు సంకతమైనవి.

లోకములో 'కాకవంతో దేవదత్తగృహాః' అనుచు దేవదత్తుని ఇంటికి (లక్షణమును) గుర్తును చెప్పునపుడు కాకాశ్రయమైనది, అనగా కాకులకు ఆధారమైనది (కాకులు వ్రాలినవి) దేవదత్తుని ఇల్లు అను స్థలములో లక్ష్యమగు దేవదత్త గృహముతో కాకాశ్రయత్వ రూపధర్మమునకు అవయవావయవిభావసంబంధము లేకయే, తటస్థముగా

నుండి, ఇంటికి ఎట్లు లక్షణమగుచున్నదో, అనగా దేవదత్త గృహములో కొంతభాగము ఎగిరిపోయినప్పుడు దేవదత్త గృహమొకదేశము భగ్నమైంది అనునట్లు, కాకులు ఎగిరిపోయినను దేవదత్తుని ఇంటిలో కొంతభాగము ఎగిరిపోయినది అను వ్యవహారము లేకయే కాకాశ్రయత్వ ధర్మము తటస్థముగానుండి ఇంటిని ఎట్లు తెలియజేయునో, అటులనే ప్రకృతములో లక్ష్యమగు బ్రహ్మముతో సంబంధము లేకయే జగజ్జన్మాది కారణత్వము బ్రహ్మమును తెలియజేయునుగాన బ్రహ్మమునకిది తటస్థలక్షణము అని తాత్పర్యము. అటులయినచో జగత్తునకు బ్రహ్మము ఉపాదాన కారణమను వ్యవహారమెట్లు సంకతమగును అనినచో సమాధానము : బ్రాంతి స్థలములలో ఉపాదానకారణములు రెండువిధములు.

1. పరిణామ్యుపాదానము. 2. వివర్తోపాదానము అని.—1. జగత్తునకు మాయ పరిణామ్యుపాదాన కారణము. లోకములో (కుండకు మట్టివలె) జగత్తునకు సత్త్వరజస్తమోగుణాత్మకమగు మాయ పరిణామ్యుపాదానము (అనగా మాయయే జగద్రూపముగ పరిణమించినది). కావున కుండకు కారణమగు మృత్తుయొక్క ఎరుపు, నలుపు మున్నగు ధర్మములు కార్యమగు కుండయందు సంక్రమించినటుల కారణమగు మాయయొక్క ధర్మములు (సత్త్వరజస్తమోగుణములు) కార్యమగు జగత్తునందు సంక్రమించినవి. కావున మాయ జగత్తునకు పరిణామ్యుపాదాన కారణము.

2. జగత్తునకు బ్రహ్మ వివర్తోపాదాన కారణము. రజ్జు సర్పస్థలములో త్రాడునుచూచి (అధిష్ఠానముయొక్క) అజ్ఞానముచే పాము అనుకొనినప్పుడు అనగా, అధిష్ఠానమగు త్రాడునందు పామును కల్పించినప్పుడు (సృష్టించినప్పుడు) ఆ కల్పనకు అధిష్ఠానమగు త్రాడు కల్పితమైన పామునకు వివర్తోపాదాన కారణము. అధిష్ఠానమగు త్రాడులేనిచో పాము అనుకొనుటయే తటస్థించదు కావున అధిష్ఠానము (త్రాడు)మాత్రము సత్యము. పాము అసత్యము. ఇదేవిధముగా కుక్తి రజతస్థలములలో ముత్తైపు చిప్పనుచూచి వెండి అనుకొనినప్పుడు అధిష్ఠానమగు ముత్తైపు చిప్పయందు (అధిష్ఠానముయొక్క) అజ్ఞానముచే వెండిని కల్పించినప్పుడు (సృష్టించినపుడు) ఈకల్పనకు

అధిష్ఠానము ముత్తైపుచిప్ప, కల్పితమైనవెండికి వివర్తిపాదానకారణము. అధిష్ఠానము ముత్తైపుచిప్పలేనిచో వెండి అనుకొనుటయే తటస్థించదు. అధిష్ఠానము ముత్తైపుచిప్ప మాత్రము సత్యము. కల్పితమైనవెండి అసత్యము. ఇట్టి శ్రాంతిస్థలములలో అంతటను అధిష్ఠానము సత్యమయిన దనియు, (ఉండితీరవలసినది.) కల్పితమైనది అసత్యమైన దనియు తెలియవలెను.

ప్రకృతములో సత్యమును బ్రహ్మమునందు మాయచే అధిష్ఠానముయొక్క (అజ్ఞానముచే) కల్పితమైన జగత్తునకు బ్రహ్మము వివర్తిపాదాన కారణము. అధిష్ఠానమును బ్రహ్మ సత్యము. కల్పితమైనజగత్తు అసత్యము అని తాత్పర్యము.

ఫలితము : వెనుకటి రెండు ఉదాహరణములలో కల్పితములయిన పామునకు, వెండికి, వివర్తిపాదాన కారణములు త్రాడును, ముత్తైపుచిప్పయలయున్నవి. కావున అధిష్ఠానములగు త్రాడును, ముత్తైపుచిప్పను తెలియజెప్పుటకు ఏది పామో (అనగా దేనిని పామనుకొంటివో) అది త్రాడు. ఏది వెండియో (దేనిని వెండియని అనుకొంటివో) అది ముత్తైపుచిప్ప అనునట్లు ప్రకృతములో సత్యమయిన అధిష్ఠానము, వివర్తిపాదాన కారణములగు బ్రహ్మమునకు మాయచే కల్పితమైన జగజ్జన్మాది కారణత్వమును పురస్కరించుకొని ఏది జగజ్జన్మాది (కల్పనాధిష్ఠానమో) కారణమో అది బ్రహ్మమని బ్రహ్మమునకు తటస్థలక్షణము, జగజ్జన్మాది కారణత్వము. ఈలక్షణము వెనుకటివలెకాక, దేవదత్తగృహన్యాయముగ బ్రహ్మమును స్పృశించకయే, బ్రహ్మమును తెలియజేయును గాన తటస్థలక్షణము అని వ్యవహారము. వివర్తిపాదానము కాన ఉపాదాన కారణము అను వ్యవహారమును సంగ్రహము.

బ్రహ్మమునకు స్వరూప లక్షణము : "సత్యం జ్ఞాన మనంతం బ్రహ్మ అనునది. (తైత్తిరీయోపనిషత్.) ఈశ్రుతిలోని సత్య, జ్ఞాన, అనంత పదములు మూడును కూటస్థము, చిద్రూపము, అద్వితీయము అగు బ్రహ్మమును చెప్పుచున్నవి. తదుక్తం పూర్వార్థాత్పర్యైః.

"కాటస్థ్యమేవ సత్యత్వం స్ఫురణం జ్ఞానముచ్యతే।
అనంత్య మేకతాచైవం బోధ్యతే బ్రహ్మ తై స్త్రీభిః।"

ఈ మూడింటిలో ప్రత్యేకముగా ఒక్కొక్కటియే బ్రహ్మమునకు లక్షణమని కొందరిమతము.

సత్యత్వాదిధర్మములు బ్రహ్మమునకు స్వరూపలక్షణములగుచో బ్రహ్మమునకు సత్యత్వాది ధర్మసంబంధ ముండవలెనుకదా! అట్లైనచో "అసంగో హ్యాయం పురుషః" ఇత్యాది వాక్యములచే బ్రహ్మమునకు ఏసంబంధము లేనటుల బోధించునట్టి శ్రుతులతో విరోధ మేర్పడదా అను ప్రశ్నకు సమాధానము : లోకములో భుజించిన అన్నమును జీర్ణముచేయుటకు సేవించిన ఔషధము అన్నమును జీర్ణముగావించి తానుకూడ ఎట్లు జీర్ణమగునో, మరియు నీటియొక్క కాలుష్యమును తొలగించుటకు నీటియందుంచిన ఇండుగు చూర్ణము కాలుష్యమును తొలగించి తానుకూడ ఎట్లు నివృత్తమగునో అటులనే సత్యజ్ఞానాది శబ్దములచే చెప్పబడు సత్యత్వాది ధర్మములు మిథ్యాభూతములయిన అజ్ఞానతత్కార్యములను నిర్వర్తింపజేసి అఖండబోధరూపమగు బ్రహ్మమునకు ఉపలక్షకములగుచు (బోధకములగుచు) సత్యత్వాది ధర్మములుగూడ అవిద్యాకార్యములగుటచే (మిథ్యాభూతములు కావున) ఆ ధర్మములుకూడ నివృత్తములగును. అందుచే బ్రహ్మ నిర్ధర్మకమైనదికాన అసంగత్వాది శ్రుతులతో విరోధములేదు.

ప్రశ్న : బ్రహ్మమునుండి సత్యత్వధర్మము నివృత్తమైనచో బ్రహ్మమునకు మిథ్యాత్వము సంభవింపదా అనినచో సమాధానము : లోకములో నీటియందుంచిన ఇండుగు చూర్ణముచే తొలగిపోయిన నీటికాలుష్యము, ఇండుగు చూర్ణము, నివృత్తమైన పిదప తిరిగి ఎట్లురాదో, మరియు ఔషధముచే జీర్ణమైన అన్నము ఔషధము, జీర్ణమైనపిదప, తిరిగి అజీర్ణము ఎట్లుకాదో, అటులనే ప్రథమములో సత్యజ్ఞానాది పదములచే బ్రహ్మమునందు నివృత్తమైన అజ్ఞానాదులు సత్యత్వాది ధర్మములు నివృత్తములైన పిదప నీటికాలుష్యమువలె తిరిగి రానేరవు. కాన బ్రహ్మమునకు మిథ్యాత్వము ప్రసక్తము కానేరదు.

సత్య - జ్ఞాన - అనంత శబ్దములు మూడును ప్రత్యేకముగా బ్రహ్మమునకు మూడులక్షణములుగా చెప్పబడినవి. ఇదేవిధముగా "విజ్ఞాన మానందం బ్రహ్మ" "అత్రాయం పురుష స్వయం జ్యోతి ర్భవతి" "పూర్ణమదః పూర్ణమిదం" ఇత్యాది శ్రుతులలో ఆనంద, స్వయంజ్యోతిః, పూర్ణాదిశబ్ద

ములు బ్రహ్మమునకు ప్రత్యేకలక్షణములుగా చెప్పబడుచున్నవికదా! బ్రహ్మమొక్కడే యగుచో ఇన్నిలక్షణములు దానికిచెప్పుట ఎందులకు? అనేకలక్షణములు చెప్పుటచే బ్రహ్మమునకు (నానాత్వము) అనేకత్వము సంభవింపకుండునా అను ప్రశ్నమునకు సమాధానము- విద్యారణ్యభాష్యములో “బ్రహ్మణి నివర్తనీయానాం పురుషభ్రాంతీనాం బహువిధ త్యేనలక్షణబాహుళ్యం, న త్యేతావతా బ్రహ్మణో వివిధత్వమస్తినిర్విశేషమేవ సర్వైర్విపి లక్షణైః ప్రతిపాద్యతే॥” అని చెప్పబడినది. బ్రహ్మము విషయములో నివారించదగిన పురుషభ్రమలు బహువిధములగుటచే అన్ని భ్రమలను తొలగించుటకు పెక్కులక్షణములు చెప్పబడినవి. అంశమాత్రముచే బ్రహ్మమునకు బహువిధత్వము సంభవముకాదు. ఎందుచేతనన, సర్వలక్షణములచేతను నిర్విశేషమగు బ్రహ్మమే చెప్పబడుచున్నది. కాని సవిశేషమైన బ్రహ్మము చెప్పబడుటయేలేదు. కావున లోకులు సుఖముగ తెలిసికొనుటకే అనేక లక్షణములు చెప్పబడినవి. కాబట్టి బ్రహ్మమునకు నానాత్వము కలుగదు.

బ్రహ్మమునకు ప్రమాణము : వస్తుసిద్ధి సాధనములగు లక్షణ, ప్రమాణములలో బ్రహ్మలక్షణములను చెప్పినపిదప బ్రహ్మవిషయములో ప్రమాణ నిరూపణము చేయవలసియున్నది. వస్తుజ్ఞానమునకు సాధనముగ వ్యవహరింపబడుచున్నప్పు, శ్రోత్రము, వాక్కుమున్నగు ఏ యింద్రియములకును ఆత్మ గోచరించునదికాదు. ఇంద్రియ మనస్సులచేతనే సర్వవస్తువులను తెలిసికొనవలెనుగాని వేరు ఉపాయము లేదు. అట్టి ఆత్మను తెలిసికొనురీతియు శిష్యులకు ఉపదేశించు విధానమును తెలియుటలేదు. ప్రత్యక్ష అనుమానాది ప్రమాణములచే బ్రహ్మమును తెలిసికొనుటకు శక్యముకాదు అని ఇట్లు అనేక శ్రుతులు వక్కాణించుచున్నవి.

కేనోపనిషత్తులో “సతత్రచకుర్గచ్ఛతి, న వాగ్గచ్ఛతి, నోమనః, నవిద్యో, నవిజానీమో యదైత దనుశిష్యాత్” కే. ఉ. 3.

“యచ్ఛకుషా న పశ్యతి” “యచ్ఛోత్రేణ సక్రతోతి” కే. ఉ. 7. 8.

“నచకుషా పశ్యతి కశ్చనైనం” తై. ఉ. 5. 1.

“యతోవాచోనివర్తంతే | అప్రాప్య మనసాసహ |” తై. ఉ. 3. 11.

“యదాప్యోవైష— అదృశ్యేనా త్యేనైరుత్తే” తై. ఉ. 3.

ఇక బ్రహ్మమును తెలిసికొనుట ఎట్లన : బృహదారణ్యకములో “తం త్వోపనిషదం పురుషం పృచ్ఛామి” “ఉపనిష త్యేవాధిగతః ఔపనిషదః” అను రీతి శాకల్యుని గూర్చి యాజ్ఞవల్క్యునిచే పలుకబడిన ఈ వాక్యముచే పరబ్రహ్మరూపుడగు పురుషుని ఉపనిషత్ప్రమాణముచేసనే తెలిసికొనవలెనని ప్రతితమగుచున్నది. మరియు “అఱోరణియాన్—ధాతుః ప్రసాదా నృహిమాన మీశం” అను శ్రుతి ‘అధికారసంపత్తికల పురుషుడు ఈశ్వర కటాక్షమువలన పరమాత్మను తెలిసికొనును’ అని బోధించుచున్నది.

“పూర్వాచారైర్వై రప్యక్తం ఈశ్వరానుగ్రహో దేషాం పుంసా మద్వైతవాసనా”—ఈశ్వరానుగ్రహము వలన మానవునకు ఆత్మసాక్షాత్కారము లభించునని పూర్వచార్యులు నెలవిచ్చిరి. మరియు

“తద్విజ్ఞానార్థం సద్గురు మేవాభిగచ్ఛేత్” అను శ్రుతి ఆత్మవిజ్ఞానముకొరకు సద్గురునన్నిధి కేగవలెను, సద్గురుకటాక్షమువలన ఆత్మజ్ఞానము లభించును అని బోధించుచున్నది.

బ్రహ్మవిషయములో ప్రమాణమును చెప్పుట ప్రకృతము కాగా, ‘ఔపనిషదం’ అను శ్రుతి- ఉపనిషత్తులచే పరమాత్మ తెలిసికొనదగినవాడని బోధించుచున్నది. ‘ధాతుః ప్రసాదాత్’ అను శ్రుతి - ఈశ్వరానుగ్రహముచే బ్రహ్మజ్ఞానము ప్రాప్యమని బోధించుచున్నది. ‘గురుమేవాభిగచ్ఛేత్’ అను శ్రుతి-ఆచార్యకృపచే బ్రహ్మజ్ఞానము ప్రాప్యమని బోధించుచున్నది. ఈ విధముగ ఈ మూడు శ్రుతులు ఒకే బ్రహ్మమును తెలిసికొనుటకు విరుద్ధములైన వేరువేరు ఉపాయములను (ఉపనిషత్తులను, ఈశ్వరానుగ్రహమును, ఆచార్యానుగ్రహమును) చెప్పుటచే ఈ మూడింటిలోను దేనివలన ఆత్మజ్ఞానము లభించును అనినచో సమాధానము “న బహునా శ్రుతేన” అను శ్రుతివ్యాఖ్యలో ఆనందగిరులవారు ‘పరమేశ్వరాఽఽచార్యానుగృహీతేన తు లభ్యత ఇత్యాహ’ ఈశ్వరానుగ్రహము, ఆచార్యానుగ్రహముతో గూడిన ఉపనిషత్ జ్ఞానముచేత ఆత్మజ్ఞానము లభించునని స్పష్టముగ వ్రాసియుండుటచే వైశ్రుతులకు విరోధముగావి, వికల్పముగాని లేదనియు ఈ మూడును ఆవశ్యకములనియు స్థిరమగుచున్నది.

ఫలిత మేమన : బ్రహ్మజ్ఞానమునకు ముఖ్యప్రమాణము ఉపనిషత్తులనియు, ఈశ్వరాచార్యానుగ్రహములు సహకారులనియు, మొత్తము మూడును ఆవశ్యకములనియు సిద్ధమైనది. కాన విరోధము లేదు.

బ్రహ్మమునకు స్థాననిర్ణయము : ఈ విధముగా తెలిసికొనదగిన లక్ష్యమగు బ్రహ్మమునకు లక్షణ ప్రమాణములను చెప్పినపిదప ఆ బ్రహ్మమునకు అభివ్యక్తిస్థాన నిర్ణయము ఉపనిషత్తులలో “యో వేద నిహితం గుహాయాం పరమే వ్యోమన్” “పరేణ నాకం నిహితం గుహాయాం” (తై. ఉ. నా. 12.) ఇత్యాద్యనేక శ్రుతులు గుహాయందు ఆత్మదర్శనము లభించునని నిర్విశేషముగ చెప్పుచున్నవి. అనగా సర్వజగదాధారమగు బ్రహ్మమునకు గుహాయందు కూర్చుండుట సంభవించదుగాన ఆధారాధేయ భావరూపముగ బ్రహ్మము అక్కడ కూర్చున్నది అని తాత్పర్యము కాదు. ఇక నేమన : సూర్యరశ్మి అంతట వ్యాపించినను అర్ధమునందే ప్రతిఫలించునుగాని కణ్ణులు, శిలలు మున్నగు వాటియందు ఎట్లు ప్రతిఫలించదో, అటులనే, ఆత్మ అంతట వ్యాపించియున్నను గుహాయందు గోచరించును గాని ఇతరత్ర దృశ్యము కాదని తాత్పర్యము.

గుహాశబ్దార్థము : వ్యాకరణశాస్త్ర ప్రక్రియానుసారము “గుహాసంవరణే” అను ధాతువు వలన నిష్పన్నమయిన గుహాశబ్దమునకు సంవృతమైన దేశమని అర్థము కావుననే పర్వతగుహ అను పదమునకు సంవృతమైన పర్వతబిల పరముగ వ్యవహారము కలదు. ప్రకృతములో (శ్రీ) విద్యా రణ్య యతీంద్రులవారు

“దేహాదభ్యంతరః ప్రాణః, ప్రాణాదభ్యంతరం మనః తతః కర్తా తతో భోక్తా, గుహాసేయం పరంపరా.”

అన్నమయ, ప్రాణమయ, మనోమయ, విజ్ఞానమయ, ఆనందమయ కోశములు అయిదు. వీటి యొక్క పరంపరయే ఇక్కడ గుహాశబ్దమునకు అర్థము అని సెలవిచ్చిరి. దీనిచే మనుష్యదేహములో సంవృతములయిన అన్నమయాది పంచకోశములకు లోపల ఆత్మ అభివ్యక్తమగునని స్పష్టమగుచున్నది. కావున కోశముల స్వరూప మిట్లు సంకుచితముగ వివరింపబడినది.

అన్నమయ కోశము : స్థూలదేహమునకే అన్నమయ కోశము అను వ్యవహారము సుప్రసిద్ధము. ఇది పంచీకృత

మహాభూతములచే నిర్మితమయినది. కాన దృష్టికి గోచరించును. ఇక సత్త్వ, రజ, స్త మోగుణాత్మకమగు మాయ యొక్క తమోగుణ భాగము చేతనే ఈ స్థూలదేహము సృజింపబడినది గాన ఇందు తమోగుణ ధర్మమగు జాడ్యమే కన్పట్టుచున్నది కాని క్రియాశక్తి గాని, జ్ఞానశక్తి గాని లేదు. దీనినిగూర్చి ఛాందోగ్యోపనిషత్తు(ఛా. 6-5-1)నందు “అన్న మశితం త్రేధా విధీయతే, తస్య యస్త్వవిష్టోధాతు స్తత్పురీషం, యో మధ్యమస్తన్మాత్రం, యోఽణిష్ఠస్తన్మనః” అని చెప్పబడినది. తా. మనచే భుజింపబడిన అన్నము శరీరములో మూడు విధములుగా విభజింపబడును. (స్థూలము, మధ్యమము, సూక్ష్మము). వాటిలో స్థూల భాగము పురీషము (మలము)గను, మధ్యభాగము మాంసముగను, సూక్ష్మభాగము మనస్సుగను మారును. అనగా మనస్సుకు బలము నిచ్చును. ఇవిధముగా ఇతరత్ర బహు విఫులముగా స్థూలదేహమునకు అన్నమయకోశమను వ్యవహారమును స్థిరపరచిరి.

ప్రాణమయ కోశము : ప్రాణాపానాదివృత్తి సమూహ రూపమయినది ప్రాణమయకోశము. ఈ కోశము మొదలు కొని అపంచీకృతభూతములచేతనే సృష్టి జరుగును. కావుననే స్థూలదేహమువలె ఇది దృష్టికి గోచరముగాదు. ఈకోశము కేవలము రజోగుణభాగముచే నిర్మింపబడినది కావున దీనియందు చలనాత్మకమగు క్రియ కనబడుచున్నది. దీనిని గూర్చి ఛాందోగ్యములో “ఆపః పీతాస్త్రేధా విధీయంతే, తత్ర యస్త్వవిష్టోధాతు స్తన్మాత్రం, యో మధ్యమస్తన్లోహితం, యోఽణిష్ఠస్తప్రాణః” అనిచెప్పబడినది. మనము త్రాగిన ఉదకములో స్థూలభాగము మూత్రముగను, మధ్యమ భాగము రక్తముగను, అతి సూక్ష్మభాగము ప్రాణముగను మారును. అనగా ప్రాణమునకు వృద్ధి నిచ్చును అని తెలియుచున్నది.

మనోమయకోశము : అవశిష్ట (మాయయొక్క) సత్త్వ గుణభాగమే మనోమయాది కోశములు మూడింటికిని కారణముగాన ఆమూడు కోశములందును జ్ఞానశక్తి ఉపలభ్యమానమగుచున్నది. సంకల్ప వికల్పాది సమూహోత్పత్తకమగు మనోమయకోశము తమోగుణవిశ్రమయిన సత్త్వ గుణాంశముచే నిర్మింపబడినది కాన, దీనికి రాగద్వేషాది తామసధర్మములే కానవచ్చును. ఈకోశములో సర్వ

జ్ఞానేంద్రియములకు, కర్మేంద్రియములకు, అంతర్భావమున్నను అందు మనస్సునకుగల ప్రాధాన్యముచే దానికి మనోమయశబ్దముచేతనే వ్యవహారము కలదు.

విజ్ఞానమయకోశము : రజోగుణ మిశ్రమగు సత్త్వగుణము విజ్ఞానమయ కోశమునకు కారణము. ఈకోశమునందు యజ్ఞాదివైదిక కర్మలకును, కృష్యాది లౌకిక కర్మలకును, కర్మత్వము కనిపించుచున్నది. ఇది 'అహం కర్తా' అని అనుభూయమాన మగుచున్నది. ఈవిషయమే బ్రహ్మవల్లలో "విజ్ఞానం యజ్ఞం తనుతే । కర్మాణి ననుతేపిచ" (తై. ఉ. బ్ర.) అని చెప్పబడుచున్నది. సత్త్వగుణ కార్యమగు జ్ఞానశక్తియందు రజోగుణముతో కలిసిన భాగము రాజసమగు కర్మత్వాది ధర్మముతో కూడినదై విజ్ఞానమయమయినది. విద్యారణ్య భాష్యమునందు "సర్వవ్యవహారగోచర జ్ఞాన, క్రియా, శక్తియుక్తో విజ్ఞానమయ ఇతి సిద్ధం" అని కలదు. సర్వ వ్యవహారగోచరమగు జ్ఞానక్రియాశక్తులతో కూడుకొనినది విజ్ఞానమయకోశము అని దీని తాత్పర్యము.

వృత్తి మాత్రరూపములగు మనోమయ, విజ్ఞానమయ కోశములకు అన్నమయప్రాణమయములవలెనే పృథక్తత్వరూపత్వము (భిన్నరూపత్వము) లేకపోవుటవలనను, వృత్తి రూపములు కాన (అనేకవృత్తులు ఏకకాలమునందుపుట్టవు కావున) భిన్నకాలికములు(వేరువేరుకాలములందు జనించునవి) అగుటవలనను, ఈగుహలో అంతర్భావీర్షావము మనోమయ, విజ్ఞానమయ కోశములకు ఎట్లు యుక్తమగును అన్నచో సమాధానము : రెండుకోశములు వృత్తిరూపములయినను మనోమయ కోశమును కరణరూపముగను, విజ్ఞానమయ కోశమును కర్తృరూపముగను నిరూపించుటచే, కరణత్వ కర్తృత్వధర్మములు ఒక వస్తువునందుండవు కావునను, భిన్ననిష్ఠములు కావునను, ఈ రెండింటిని వేరువేరు తత్త్వములుగ వ్యవహారము, అంతర్భావీర్షావము సిద్ధించుటలో విరోధములేదు.

ఆనందమయకోశము : శుద్ధ సత్త్వగుణము ఆనందమయకోశమునకు కారణముగాన వ్రీయాది శబ్దములచే వ్యవహారంపబడునట్టి సుఖవిశేషములే కనిపించును. వాస్తవములో మనోమయాది కోశత్రయమునందును జ్ఞానశక్తి ఒక్కటియే కలదు. అయినను అవాంతరభేదము

అచే అది కరణశక్తి, కర్తృశక్తి, భోగశక్తి అను మూటియందు మూడు విధములుగా వ్యవహరింపబడుచున్నది. ఈ విధముగా గుహాశబ్దవాచ్యమగు పంచకోశ వివరణాచందరము శరీరములోని పరమేశ్వరుని ఉపాసనకు స్థాననిర్దేశము చేయదగినది.

స్థాన విశేషము : కైత్తిరీయోపనిషత్తులో "అనంప మవ్యయం కవిగ్ం సముద్రే స్తం విశ్వశంఖవం । పద్మకోశ ప్రతీకాశగ్ం హృదయంచా ప్యథోముఖం । అథోవిష్ట్యాపి తస్యాంతే నాభ్యాముపరితిష్ఠతి । జ్వాలమాలాకులంభాతి విశ్వస్యాంతనం మహత్ । సంతతగ్ం శిలాభిస్తులంబత్వా కోశనన్నిభం । తస్యాంతే సుషిరగ్ం సూక్ష్మం చస్మిన్ ధ్వర్షం ప్రతిష్ఠితం । తస్యమధ్యే మహాన్ని ర్విశ్వాన్ని ర్విశ్వతోముఖః । సోగ్రభు గ్విభజన్ తిష్ఠ న్నాహార మజరః కవిః । తిర్యగూర్వ మధశ్చాయీ రశ్మయ స్తస్యసంతతా । సంతాపయతి స్వదేహ మాపాదతలమస్తగః । తస్యమధ్యే వహ్నిశిఖా అజీయోర్ధ్వా వ్యవస్థితః । నీలతోయద మధ్యస్థా ద్విద్యుల్లేఖేవ భాస్వరా । నీవారశూకవత్తస్వీ పీతాభాస్వత్యణూపమా । తస్యాశ్శిఖాయా మధ్యే పర మాత్మా వ్యవస్థితః । స బ్రహ్మ స శివ స్స హరి స్సేంద్ర సోత్తరః పరమ స్వ్వరాట్" అని కలదు. ఇట్ల సహస్రశీర్ష మిత్యాది - అనంత మవ్యయం కవిగ్ం వరకు గల మంత్రములచే ఉపాసన చేయదగిన పరమేశ్వర స్వరూపమును చెప్పి, 'పద్మకోశ ప్రతీకాశగ్ం' అనునది మొదలు 'పరమాత్మా వ్యవస్థితః' అను దానివరకు గల వానిచే ఉపాసనకు స్థానమును శ్రుతి వర్ణించుచున్నది. భావమేమనగా ఈ శరీరములో కంఠ గ్రంథికి క్రిందుగ నాభికి 12 అంగుళములు (3 బెత్తలు) ఊర్ధ్వభాగమున లౌకిక పద్మకోశ (ముకుళ) సదృశమగు హృదయ పుండరీకము అథోముఖముగ నుండును. అది జ్వాలామాలలచే వ్యాప్తమయి ప్రకాశించుచుండును. అది సమస్త జగత్తునకు స్థానము (అనగా సమస్త జగత్తునకు ఆధారమగు పరమేశ్వరునకు అభివ్యక్తి స్థానము గాన సమస్త జగత్తునకు స్థానము). అది 101 ప్రధాన నాడులచే వ్యాప్తమొనట్లు క్రింది శ్రుతి వర్ణించుచున్నది. "శతంచై కా చ హృదయస్య నాడ్య స్తాసాం మూర్ధాన మభినిస్సృతై కా తయోర్ధ్వ మాయ న్నమృతత్వ మేతి" హృదయమునకు

సంబంధించిన ప్రధాన నాడులు 101. వాటిలో 1 సుషుమ్న అను నాడి ఊర్ధ్వముగా బ్రహ్మరంధ్ర పర్యంతము వ్యాపించినది. ఆ నాడి ద్వారమున (మార్గమున) యోగశక్తిచే ఊర్ధ్వముగ (ప్రాణము) వెడలు మానవునకు అమృతత్వము (మోక్షము) లభించును అని ఈ శ్రుతి తాత్పర్యము. అట్టి హృదయ సమీపమున సూక్ష్మ రంధ్రము (సుషుమ్న అను నాడినాళము) కలదు. దీనిని గూర్చి అధర్వవేద భాష్యములో - "మధ్యస్థాయాః సుషుమ్నాయాః పంచపర్వసు సంస్థితాః శాఖోపశాఖాం ప్రాప్తా స్పిరా లక్షత్రయాత్పరం అర్థలక్షమితి ప్రాహు శ్శరీరార్థవిచారకాః" అని కలదు.

హృదయ పుండరీక మధ్యమున నున్న సుషుమ్న అను నాడికి 5 పర్వములందు శాఖోపశాఖలుగా నాడులు మూడులక్షలకు వైగా నున్నవనియు, శరీరమందలి పదార్థ విమర్శకులు 50 వేలున్నవని చెప్పుచున్నారనియు ఈ భాష్య భావము.

ఈ సుషుమ్నయను నాడీరంధ్రమున మనస్సు ప్రవేశించగనే సర్వజగత్తునకు ఆధారమగు బ్రహ్మము అభివ్యక్తమగును. ఆ నాళము యొక్క మధ్యభాగమందు బహుళ జ్యాలోపేతమై ప్రాధమ్యమైన అగ్ని సర్వనాడుల యందును సంచరించుటచే బహువిధములైన ముఖములుకలిగి, తనకు పురోభాగమున సంప్రాప్తమయిన అన్నమును భుజించుచు, భుక్తమైన ఆహారమును సర్వావయవములందు విభజించుచు, (ప్రసరింపజేయుచు) నుండును. ఈ అర్థమునే భగవద్గీతలో "అహం వై శ్వానరో భూత్వా ప్రాణిసాం దేహమాశ్రితః | ప్రాణాపాన సమాయుక్తః పచామృన్నం శతుర్విధం" అని శ్రీకృష్ణభగవానుడు నెలవిచ్చెను. ఇట్టి అగ్ని దేహము నెల్ల (పాదతలము మొదలు శిరస్సు పర్యంతము) ఎల్లప్పుడును తపింపజేయుచున్నది. శరీరగతమగు బాహ్య సంతాపమే లోపల అగ్ని కలదనుటకు చిహ్నము. ఈ విధముగా జ్వాలా విశేషములచేత సంపూర్ణ దేహమును వ్యాపించియున్న అగ్ని మధ్యభాగమందు అత్యంత సూక్ష్మమగు ఒక జ్వాల సుషుమ్నయను నాళము ద్వారమున ఊర్ధ్వముగా బ్రహ్మరంధ్రము వరకు వ్యాపించియున్నది. ఆ అగ్నిజ్వాల నీలమేఘ మధ్యగతమైన మెరుపుతిగవలె ప్రకాశించుచున్నది. మరియు అది నివ్వరిధాన్యము యొక్క అగ్రమువలె బహు సూక్ష్మమై అత్యంత సూక్ష్మవస్తువులకు

ఉపమానమగుచు పచ్చగా ప్రకాశించుచున్నది. పూర్వోక్త వహ్నిశిఖయొక్క మధ్యభాగమందు పరమాత్మ ఉండును (అనగా ఆ స్థానమునందు అభివ్యక్తమగును) అని తెలియనగును.

ఇట్లు సర్వజగత్కారణమగు పరబ్రహ్మము యొక్క ఉపాసనకు అల్పస్థానము చెప్పబడినను, ఆ పరమాత్మ స్వయముగ అల్పుడుకాడు. అతడు సర్వదేవతా స్వరూపుడని శ్రుతి చెప్పుచున్నది. 'సబ్రహ్మ-స్వరాట్' ఆ పరమాత్మయే చతుర్ముఖుడగు బ్రహ్మ, శివుడు, విష్ణువు, ఇంద్రుడు, అక్షరుడు (అనగా జగత్కారణమగు మాయతో విశిష్టమైన అంతర్యామి). అతడు పారతంత్ర్య రహితుడు కావున స్వయముగా విరాజమానుడు అని అర్థము. ఈ శ్రుతి వలన అన్నపంపయాది కోశపంచకము లోపల గల హృదయ పుండరీకమునందు పరమేశ్వరుడు సాక్షాత్కారమగుననియు, శమాది సాధనసంపన్నుడును అధికారియు నైన పురుషునకు పరమాత్మయొక్క వేదనముచే (సాక్షాత్కారముచే) పునరావృత్తి రహితమగు మోక్షరూప పురుషార్థము సిద్ధించుననియు, దీనికి మూల ప్రమాణము సర్వ ప్రమాణ మూర్ధస్థములగు ఉపనిషత్తులనియు సిద్ధమైనది.

ఉ. గ. శా.

ఉపవేదములు :

ఆయుర్వేదము, ధనుర్వేదము, గాంధర్వవేదము, శిల్పవేదము అను నాలుగును క్రమముగా ఋగ్యజుస్సామాధర్వవేదములలోని తత్త్వద్విజ్ఞానము మూలముగా వాని కను బంధములగుట నుపవేదము లనబడినవి. ఆయుర్వేదము అధర్వవేదమున కుపాంగమని సుశ్రుతమతము. ఆయుర్వేదాదులలో నీత్యర్థశాస్త్రములను కొందరు గణించిరి. కాని ప్రాచీనసంప్రదాయము ననుసరించి గాంధర్వ శిల్పములు ఉపవేదములను మత మంగీకరింతుము.

అర్చజాతి నాగరికత చెందుచున్నకొలదిని వారివిజ్ఞానము సర్వతోముఖమై యైహికముగా సత్యాన్వేషణ పరమై, యాముష్మికముగాను, వికసించి, ప్రసరించి పారముగాంచెననుట యనుభవసిద్ధము. అందు రోగనిదానమును, తత్త్వద్రోగచికిత్సయు, తొలుతటినుండియు కావలినవచ్చిన వగుటచే వారి వైద్యవిధాన మతి ప్రాచీనమే

యైనను, మనకిప్పటికి తెలిసినంతలో నావిజ్ఞాన మావిష్కరించిన మహర్షులలో భరద్వాజుడును, దివోదాసుడును ఆద్యులుగా కనవచ్చుచున్నారు.

భరద్వాజుని శిష్యు డాత్రేయ పునర్వసువు. అతనిశిష్యులగ్ని వేళహోరితాదులు. ఆ యగ్ని వేళుడు నిర్మించిన యాయుర్వేదతంత్రమునే తరువాత చరకముని యించుక సంస్కరించి తనపేర సంహితగా ప్రకటించెను. ధన్వంతరి యను బిరుదనామముపొందిన కాశీరాజ దివోదాసుడు ఉపదేశించిన వివిధ చికిత్సాతంత్రమునే సుశ్రుతుడు తన పేర నొకసంహిత గావించెను. భరద్వాజుని మరియొక శిష్యుడు హోరితుడు తనపేరనొక సంహిత నిర్మించెను. ఇట్లు భరద్వాజుడు ఉపదేష్టగా చరక సంహితా, హోరిత సంహితలు ఉదయించినట్లుండగా, ఆయుర్వేదమునకు ధన్వంతరియే మూలక ర్తయని సుశ్రుతుడనెను. ధన్వంతరి కృత లక్షణ గ్రంథములో నారవప్రకరణమైన యగదతంత్రమునే యాత్రేయపునర్వసు వభ్యసించి, అగ్ని వేళుని కుపదేశించెను. అదే చరకముని నోటబడి చరక సంహితయయ్యెనని భావ ప్రకాశమనెడి అర్వాచీన వైద్యగ్రంథము భారద్వాజు నుపదేశకత్వమునే తొలగించెను. కాని ఐతరేయ బ్రాహ్మణాదులలోని ప్రసంగములనుబట్టి భరద్వాజు డాయుర్వేద ప్రవర్తకుడగుట నిర్వివాదమే.

ఆర్యులు, యాగీయవశువులను ఛేదించునపుడు సకల వయవ సన్ని వేళములను, వివిధనాడులను, హృదయాది కోశములను పరిశీలించి, పరిశోధించి శారీరవిజ్ఞానమునాణ్ణించి యున్నారు. వివిధవస్తువులగుణములను సకలౌషధుల శక్తులను కనుగొనియున్నారు. ఈ ద్వివిధమైనవారి విజ్ఞానమే వారి యోషధ చికిత్సాసంప్రదాయమునకును శస్త్రచికిత్సా సంప్రదాయమునకును మూలకారణము. రోగముల స్వరూప స్వభావములను, వానికారణములను, తచ్చాన్ని సాధనములను తెలియజేయుచు ప్రాణులయాయువును వృద్ధి నొందింప నాధారమగుటచే నిది “ఆయుర్వేద” మైనది.

పూర్వోక్తములైన సంహితలుగాక తరువాత సుమారు వందయేబది ప్రసిద్ధ వైద్యగ్రంథములవతరించినవి. వానిలో అష్టాంగపూర్వయము, శార్దూలసంహిత, మాధవనిదానము, వైద్యచింతామణి మొదలయినవి చిరకాలముగవైద్యులకు పఠనీయములుగా నున్నవి.

ధనుర్వేదము : తొల్లియూర్వ్యుల కంగరక్షయై, ప్రజా నాయకుల కెల్లయెడల విజయము చేకూర్చుచువచ్చిన యీ విద్య పూర్వమెంతపేరు మోసినదో, యిప్పుడంతగా దీనిపేరు మాసినది. ఋగాది సంహితలందును బ్రాహ్మణా రణ్యకాదులందును వర్ణింపబడిన అష్టి వజ్ర శతఘ్ని మొదలగు యుద్ధసాధనముల కెక్కుమూర్రమే మన కిప్పుడు గోచరించుచున్నవి గాని తన్నిర్మాణవిధాన మేనాదో మరుగుపడినది. శత్రుసంహారార్థము జపించుమంత్రములు కొన్ని యధర్వసంహితలో నున్ననేమి? తదాచరణము చిరకాలము క్రిందటనే యడుగంటినది. ప్రాచీనమహర్షులు కొన్ని వేల సంవత్సరములు తపస్సుచేసి తపోమయములైన చరమ తేజస్సులనే యస్త్రములనుగా సందర్శించినట్లు వర్ణనలు మాత్రమే మిగిలినవిగాని, వారు కనుగొన్న జ్యోతిష సమ్మోహ నాగ్నేయాది దివ్యాస్త్రముల విజ్ఞాన మిసుమంతయు మిగులలేదు. మహాభారత సంగ్రామము వరకు భరతఖండమున వెల్లివిరిసిన ఆ దివ్యాస్త్ర శస్త్రవిజ్ఞానమును బోధించు గ్రంథమేదేని సంస్కృతమున నుదయించి యుండకపోదు గాని, యిప్పుడదియును గనరాదు. ఆనాటి సమంత్రకములైన పరమాస్త్రములు నేటి యణ్యస్త్రములను గూడ మించినవి. తెలుగున “ధనుర్విద్యావిలాసము” నిర్మించిన గుంటూరు మండలవాసియు, మాధ్యుడు నగు కృష్ణాచార్యుడు గ్రంథావతారికలో “నగ్గురు లాభంబున నిద్దనుశ్శాస్త్రము మాకు నభీంపబయ్యె. తత్తల్లక్షణంబులు శాస్త్రసమ్మతంబులుగా నుపన్యసించె దను” అని వ్రాసినమాటలను బట్టి యాకవి సంస్కృతము లోని ధనుశ్శాస్త్రగ్రంథము చూచినట్లు గోచరించుచున్నది. అతడు క్రీ.శ. 1847 నాటివాడు. అతని గ్రంథము కూడ ముద్రితమయినట్లు కనరాదు.

గాంధర్వ వేదము : శ్రీహరి సామగాన లోలుడు. ఆ సామగానమే భారత వర్షియ గానవిద్యకు నిదానము. దానిని ప్రవర్తింపజేసిన ప్రాచీనముని పరంపరలో నిప్పటికి తెలియవచ్చిన సామగానాచార్యులు పదుముగ్గురు. వారిలో రాణాయనునతడు ప్రథముడు. కడపటియతడు శైమిని మహర్షి. అతని పుత్రుడు సుమంతుడు, అతని శిష్యుడు సుకర్ముడు. వారిరువురి పంశములవారును సామగాన ప్రవచనమున క్రమముగా వచ్చి కెక్కినవారు.

తక్కిన యుపవేదములవలె గాక భరతఖండమున నాటి నుండి నేటిదనుక వివిధ మార్గముల ప్రజల కానందము సమకూర్చుచు వచ్చుచున్నది గానవిద్యయే. పూర్వుల స్వర నిర్ణయమును నారదశిఖ యిట్లు తెలుపుచున్నది.

“యస్మామగానాం ప్రథమ స్వవేరోర్మధ్యమ స్మృతః, యోఽసౌ ద్వితీయో గాంధార స్తృతీయ స్తప్తిషభ స్మృతః,

చతుర్థ షడ్జ ఇత్యాహుః పంచమో ధైవత స్మృతః షష్ఠో నిషాదో విజ్ఞేయ స్సప్తమః పంచమ స్మృతః”
వై శ్లోకములను బట్టి స్వరముల నిల్లెరుగునది.

సామగాన స్వరములు-భారతీయ గాన స్వరములు-స్వరములగుర్తులు

ప్రథమము	మధ్యమ స్వరము	మ
ద్వితీయము	గాంధార ,,	గ
తృతీయము	ఋషభ ,,	రి
చతుర్థము	షడ్జ ,,	స
పంచమము	ధైవత ,,	ధ
షష్ఠము	నిషాద ,,	ని
స్తప్తము	పంచమ ,,	ప

వీటిని బట్టి సామగానములోని ప్రథమ ద్వితీయాది స్వర సంజ్ఞ లాధారముగా తౌకిక గానము లోని మధ్యమ గాంధారాది స్వర సంజ్ఞ లేర్పడినట్లు వాటి యాద్యక్షరములే - “సరిగమపధని” - అనునవి స్వర సంజ్ఞలైనట్లును విదితమగును.

ముప్పదియారువేల గ్రంథముతోడిగాంధర్వ వేదమును, నాట్యకళను పూర్తిగా విశదీకరించిన నాట్యవేదమును పూర్వముండెడి వన్న మాటమాత్రము వినవచ్చునుగాని, ఆవి యిప్పుడులేవు. ప్రాచీనమును గురుపరంపరోపదిష్టము నగుచువచ్చిన ఆ నృత్యగీత వాద్యజ్ఞానమే పిదప భరతముని నిర్మితమైన నాట్యశాస్త్రముగా పరిణమించినది.

గాంధర్వమన గానము-పాట. అదేసంగీతము. అది మార్గము, దేశి యని ద్వీవిధము. విరించి ప్రోక్తమై ఆదిని భరతాది ప్రయుక్తమైనది మార్గమనియు, ఆ యా దేశములవారు హృదయరంజకముగా పాడునది దేశి యనియు లక్షణకర్తలన్నారు. గీతవాద్య నృత్యాత్మకమైన యిందు, గీతము ప్రధానముగా, రాగవర్ణ నిరూపణ, రాగసాగర సంగీతదర్పణాదు లుడయించినవి. వానిలో

శార్దదేవుని సంగీతరత్నాకరము భరతఖండమంతట నుతి కెక్కినది. గాంధర్వపద్యాసంబంధి విషయము లన్నిటికి నది నిధి. అతడు కాశ్మీరదేశమునుండి దక్షిణా పథమునకు వలసవచ్చిన భాస్కరపండితుని పౌత్రుడు. సోధలదేవుని పుత్రుడు. శా. శ. 1132 ప్రాంతమువాడు. ఆ మహాపండి తుడు తనకృతిలో వేర్కొన్న పూర్వ సంగీత విశారదు లెందరో కలరు. అందు కొందరినామము లివి. భరతుడు, మతంగుడు, శార్దూలుడు, విశాఖులుడు, కశ్యపుడు, యాష్ఠి కుడు, కోహలుడు, దత్తిలుడు. శతాధిపతులైన వీరిటుండగా శా. శ. పంచమ శతాబ్ది మొదలుగా, పదునారవ శతాబ్ది తుదవరకును జనియించిన సంగీత శాస్త్రకృతులందును— అవియును సుమారు వంద— పెక్కుర నామములు గలవు. ఇంక దక్షిణాపథమునంతను గానరసామృతమున నోల లాడించుచున్న త్యాగరాజు కృతులును సుమారు పది వందలు కలవు.

శిల్పవేదము : దీని నాఘాంతరము స్థాపత్యవేదము. మనోజ్ఞమై దృష్టి నాకర్షించు నొకచిత్రమైన కర్మ శిల్ప మనబడును. ఇది తేజోమయము, వర్ణమయము, దారు మయము, శిలామయము అని బహువిధములు. దివ్యము లైన రంగులతోడి తనకిరణములను ప్రసరింపజేయు సూర్యుని జగత్ప్రకాశకలక్షణమైన చిత్రకర్మ శిల్పముగా తైత్తిరీ యారణ్యకమున నిట్లు వర్ణింపబడినది.

“యత్తే శిల్పం కశ్యప రోచనావత్, ఇంద్రియావత్పుష్కలం చిత్రభాను”

తొల్లిటి శిల్ప విద్యారహస్యములను, శిల్ప కళా చాతు ర్యమును తెలియజేయు శిలా ప్రతిమాదులు భరతఖండ మున నలు దెసలను కనవచ్చును, వినవచ్చునుగాని ఆ విద్యకు సంబంధించిన పురాతన గ్రంథములు మాత్ర మిప్పుడు కన రావు. అయినను మనవాస్తు శిల్పవిజ్ఞాన మతిప్రాచీనమని, ‘ఆరుణకేతుకచిత్త్య’మందలి పురీ రథాది వర్ణనలును, రామాయణ భారతాదులలోని యయోధ్యా, మయ నభాదివర్ణనలును చాటుచున్నవి.

ఈ విద్యను వెలయింపజేసిన పూర్వుల మతములలో మొదటిది గర్గమతమనియు, దానినిబట్టి మానసారమతా దులు వెలసినవనియు ‘విశ్వకర్మప్రకాశ’మను గ్రంథముచే తెలియగగును. ఉత్తరహిందూదేశమందలి వాస్తుశిల్ప

మతముల కించుక వేరుగా దక్షిణ హిందూదేశమున మయ మతము, అగస్త్యమతమును పొచ్చుగా వ్యాపించినవి.

మనువు, ననమ్మకూరుడు, పరాశరుడు మొదలగువారి పేర నుడువించిన వాస్తుశిల్పగ్రంథములు ఆర్యాచీనులు నిర్మించినవే యగుట వానికి గౌరవమురాలేదు. బరోడా సంస్థానమువారు క్రీ. 1924 లో సమరాంకణ సూత్రధార మనేడి వాస్తుశాస్త్రగ్రంథమును ప్రకటించిరి. వాస్తుశిల్పముల వివిధాంశములు అందు చక్కగా విశదీకరింపబడిన వని గ్రంథప్రకాశకులు తెలుపుచున్నారు.

మ. సూ. శా.

ఉపాధ్యాయుడు :

(యుగయుగములలో - దేశదేశములలో)

మానవసంఘము నాగరకదళయందు ప్రవేశించిన తరువాత ప్రజలలో అనేక సద్గుణములు పెంపొందెను. అందు జ్ఞాన సంపాదనా పేక్ష యొక్కటి. జ్ఞానము రెండువిధములు. ఒకటి తౌకికముగ మానవుడభివృద్ధి చెందుట కావశ్యకమగు జ్ఞానము. రెండవది, ఆముష్మికవిషయములకు చెందిన జ్ఞానము. ఈ ద్వివిధజ్ఞానమును మనకు కలుగజేయువాడు ఉపాధ్యాయుడు లేక గురువు. వివిధకాలములలో, వివిధ దేశములలో, ఆ ఉపాధ్యాయు డెట్టివాడుగ నుండెనో మనము తెలిసికొనవలసియున్నది. ఉపాధ్యాయుని యోగ్యత లేక అర్హత, అతడు బోధించు విషయము, గురుశిష్యుల సంబంధము, ఉపాధ్యాయుని ఆర్థికస్థితి అను సంశయములు విచారించదగినవి. విద్యయొక్క పరమ లక్ష్యములతోపాటు ఉపాధ్యాయుని అర్హతయుమారుచుండును. అర్హతనుబట్టి ఉపాధ్యాయునికి సంఘమునగల గౌరవము కూడ మారుచుండును. కావున వివిధ యుగములలోను, వివిధదేశములలోను ఉపాధ్యాయునికి గల గౌరవము, ఆ గౌరవమునకుగల కారణములు అను సంశయములు కూడ మనకిప్పుడు చర్చనీయములు. ఉపాధ్యాయుని గూర్చి చర్చించుతరి విద్యార్థియొక్క ప్రశంసకు స్థానముకలదు. గురుశిష్యులకు అవినాభావసంబంధము కలదుకదా !

అతి ప్రాచీనకాలమునుండియు భారతీయ విద్యా సంప్రదాయములో గురువున కత్యున్నతస్థానము లభించి యుండెను. తైత్తిరీయోపనిషత్తునందు శిక్షావల్లీలో,

ఆచార్యుడు శిష్యునకు సందేశ మొనగుచు, “మాతృదేవో భవ, పితృదేవోభవ, ఆచార్యదేవోభవ” అని శాసించెను. “తల్లిని దైవముగ భావింపుము, తండ్రిని దైవముగ భావింపుము, ఆచార్యుని దైవముగ భావింపుము” అని ఈ శాసనమునందలి తాత్పర్యము. “గురుశ్రుష్టాః గురుర్దేవోమహేశ్వరః | గురుస్సాక్షాత్పరబ్రహ్మ తస్మై శ్రీగురవే నమః” అనుదానినిబట్టి భారతీయ విద్యార్థి గురువును పరబ్రహ్మ స్వరూపునిగ నమ్మి నమస్కరించును అని విదితమగుచున్నది. విద్యయనగా మానవుడు పరమేశ్వర స్వరూపమును తెలిసికొనుటకు సాధన భూతమగు జ్ఞానసంచయము. అట్టి జ్ఞానమును ప్రసాదించు వాడు గురువు. అంతేకాదు. గురువు బ్రహ్మ సాక్షాత్కారము పొందిన ధన్యుడు. అట్టి గుర్వనుగ్రహము వలన శిష్యుడుకూడ పరమపురుషార్థమగు ముక్తిని సాధించునగును. ఈ సాధనమందు గురువు పరమేశ్వరునికని, మానవునికని మధ్యవర్తిగనుండి శిష్యునికి ప్రణోపాయము చూపును. కావుననే భారతీయులు గురువు నత్యంతముగ గౌరవించుచుండిరి. గురుభక్తి ఉత్తమ మానవున కుండ వలసిన యోగ్యతగ భారతీయులు భావించిరి. గురువును దైవతలుగనిగ పూజించు మర్యాద, ఆధ్యాత్మికవిద్యను బోధించు గురువునకే కాక ధనుర్విద్య, రాజకార్యనిర్వహణము మున్నగు తౌకికవిద్యల బోధించు గురువునకు కూడ లభించెడిది.

ప్రాచీనకాలమందలి గురుశిష్యుల సంబంధములో నొక అంశము ప్రత్యేకముగ గమనింపదగియున్నది. వేద మంతయు ముఖ్యమైన వెనుక, అందలి పరమార్థమును గ్రహించుటకై ప్రయత్నము జరుగుచున్నది. అందు గురుశిష్యు లిరువురును పాల్గొనుచున్నారు. ఈ మహా సాధనమందు “ఆచార్యః పూర్వరూపమ్ | అంతేవాస్య త్తరరూపమ్ | విద్యాసంధిః | ప్రవచనగ్ం సంధానం” అని తైత్తిరీయోపనిషత్తు తెల్పుచున్నది. పరమార్థ విజ్ఞాన సంగ్రహణమున గురుశిష్యు లిరువురును భాగస్వాములు. వారిరువురిని బంధించునది విద్య. ప్రవచనము వారిరువురి కిని గల సంబంధము. శిష్యునియందు విజ్ఞానప్రాదుర్భావము కల్గుట గురువునకు వైజ్ఞానికమగు పునర్జన్మము. శిష్యుడతని యుత్తరరూపము. విజ్ఞానసంపాదనము గురు

శిష్యు లిరువురి సహకారమువలననే సాధ్యము అను సంశయముపై ప్రాచీనగ్రంథమునందు సూచితము.

ప్రాచీన భారతీయులు గురుశిష్యుల కుండవలసిన సంబంధమును గూర్చి నియమములు కావించిరి. తల్లియు, తండ్రీయు, ఉపనయనము కావించినవాడును, విద్యాభ్యాసము చేయించిన వాడును గురువులు. వేదమును సంపూర్ణముగ చదివించినవాడు ఆచార్యుడు. అందు కొంతభాగమును మాత్రమే నేర్పినవాడు గురువు. ఉపనయనము జరిగిన తరువాత శిష్యుడు గురుకులవాసము చేయుచు, భిక్షాచరణమువలన ఉదరపోషణము కావించుకొనుచు, విషయవంతుడై గురువునకును, తత్పత్నికిని నేవ చేయుచు, గుర్వనుగ్రహమును వడసి విద్యాలాభమును పొందవలెను. విద్యార్జనము కావించునప్పుడు బ్రహ్మచర్య నియమములను కఠినముగ పాలింపవలెను. భోగముల పొంతకు పోరాడు. గురువు శిష్యునికి మంచిమాటలతోనే బోధింపవలెను. అవసరమగు నెడల బెదరింపవలెను. కొన్ని సందర్భములలో గురువు శిష్యుని త్రాటితోకాని వెదురు బెత్తముతో కాని శిక్షింపవచ్చును. అంతకుమించి శిష్యుని దండించు గురువు రాజదండనమునకు పాత్రుడగును. ఇవి శాస్త్రకారుడగు గౌతముడు పేర్కొనిన నియమములు. మనువు కూడ గౌతమునితో ఈ నియమ విషయమున నేకీభవించుచున్నాడు.

గురువు సాధారణముగ నున్నతవంశసంజాతుడై ఉండవలెను. విద్యార్జనమును, ప్రవచనమును, ఆతనికి వంశానుగతములై యుండవలెను. గురువు ధర్మాన్యుష్ఠాన వరుడు కావలెను. ఈతడు శిష్యునియందలి వాత్సల్యముచే ఆతనికి విద్యాదానము చేయవలయును. మరుగుపరచక తా నెరిగిన అంశముల నన్నిటిని గురువు శిష్యునకు బోధింపవలెను. ఉత్తముడగు గురువు (ఆచార్యుడు) ధనలాభము కొరకై విద్యాబోధనము కావింపడు. ధనమును స్వీకరించి విద్యను బోధించువాడు ఉపాధ్యాయుడని మనువు మున్నగువారు అభిప్రాయపడిరి. ఆచార్యునికి శిష్యుని వలన శుక్రూషపొందుట కధికారము కలదు. అయినను అట్టి అధికారమును దుర్వినియోగము కావించుట కాని, శిష్యుని యొక్క విద్యాభ్యాసమునకు భంగముకల్గవిధముగ శుక్రూషకొనుట కాని గురువున కెంతమాత్రము

చగదు. శిష్యుని వైతికెన్నత్యముకొరకు మాత్రమే గురు శుక్రూష విధింపబడినది. విద్యాభ్యాసము పూర్తియైన వెనుక శిష్యుడుగురువునకొసగు దక్షిణ లాంఛనప్రాయము. అది ధర్మ్యమార్గమున సంగ్రహింపబడవలయును. శిష్యుడు గురువునకొసగు దక్షిణ ఆవు, గుఱ్ఱము, ఛత్రము, పాదు కలు, ధాన్యము, కూరగాయలు మొదలగువాటిలో నొక రూపములో నుండవచ్చును. నిజమునకు విద్యాదానము నకు ప్రతిఫలములేదు. గురువు పేదవాడై శిష్యుడు సమర్థుడైన షక్షమున, శిష్యుడు తన అవసరములకొరకై వలయు సంభారములను తెచ్చుకొని గురువు కుటుంబములో నొక్క డుగ నివసించవచ్చును. విద్యాభ్యాసము పూర్తికావించుకొని స్వగృహమునకు మరలిపోవు శిష్యు నుద్దేశించి, ఆచార్యుడు కావించు అనుశాసనము తైత్తిరీయోపనిషత్తున శిక్షావల్లియందు వర్ణింపబడినది. ఇయ్యది ఉత్తమమగు నాదేశము.

కొన్ని సందర్భములలో విద్యార్థి తన ఇంటి కడనే తండ్రి వలననో, తాత వలననో, లేక తదితర సమీప బంధువుల వలననో విద్యార్జనము కావింపవచ్చును. ఆపద్ధర్మము క్రింద బ్రాహ్మణేతరుడగు గురువు కడ విద్యార్థి జ్ఞాన సముపార్జనము కావింపవచ్చును. గురు వే కులమువాడైనను శిష్యునికి పూజ్యుడే.

ఎట్టి సందర్భమునందును అనర్హుడగు శిష్యునికి విద్యాబోధనము కావింపరాదని ప్రాచీనభారతీయులు గురువును పౌనఃపున్యముగ శాసించిరి. ఈ యంశమునే శ్రీకృష్ణుడు అర్జునునికి భగవద్గీత యందు తెల్పియున్నాడు. గీతాబోధనము కావించి తుట్టతుదకు శ్రీకృష్ణుడు అర్జునునితో ఇట్లనెను.

ఇదం తే నాతపస్కాయ నాభక్తాయ కదాచన
న చాశుక్రూషవే వాచ్యం సచ మాం యో
భ్యసూయతి.

ఈ గీతా రహస్యమును తపస్వి కానివానికిని, భక్తి క్రద్ధలు లేనివానికిని, గురు శుక్రూష చేయనివానికిని, పరమేశ్వరుని చూచి అనూయపడువానికిని తెలుపగూడదు అని దీని భావము. ప్రాచీన కాలికులగు గురువులు తమ వద్దకు వచ్చు విద్యార్థుల అర్హతను పరీక్షించిన మీదటనే వారికి జ్ఞానదానము చేసేడివారు.

ఆర్య సంప్రదాయమున నేటి కళాశాలలవంటి కళాశాలలు లేకుండెను. ఆనాడు సమస్త విద్యలను నేర్చి, ధర్మనిష్ఠతో వరలిన ఆచార్యుడే ఒక కళాశాల వంటివాడు. అతడు స్వగృహమందో, లేక ప్రశాంతమగు సరణ్యమునందో పరిమిత సంఖ్యగల శిష్యులకు విద్యాబోధనము కావించెడివాడు. ఆచార్యునకును, అంతేవానికిని అత్యంత సన్నిహితమగు సంబంధముండెడిది. ఇట్టి సంబంధమే ప్రాచీన విద్యావిధానమునకు గుండెకాయ. కాని కాలక్రమమున నీవద్దతి మారిపోయెను. చారిత్రక యుగమున రాష్ట్రకూటరాజులు, చోళులు మున్నగువారు విద్యాభివృద్ధికై మతములందును, దేవాలయములందును కళాశాలలను నెలకొల్పి, వాటి వ్యయముకొరకై విరివిగ భూములను దానము చేసెడివారు. ఇందు వందలకొలది విద్యార్థులును, అనేకులు ఉపాధ్యాయులును ఉండెడివారు. మొదటి రాజేంద్రచోళ చక్రవర్తి “ఎన్నాయరం” అను ప్రదేశమున నొక వైదిక కళాశాలను నెలకొల్పినట్లు శాసనములు తెల్పుచున్నవి. ఈ “ఎన్నాయరం” అను గ్రామము నేటి దక్షిణ ఆర్కాటు జిల్లాలోనిది. ఇందు వేదములు, వేదాంగములు, వ్యాకరణాది శాస్త్రములు విద్యార్థులకు బోధింపబడుచుండెను. విద్యార్థులకు ఉచిత విద్య, భోజనవసతులు ఏర్పాటు కావింపబడుచుండెను. ఇందు 340 మంది విద్యార్థులును, పదుగురు అధ్యాపకులు న్నుండిరట. అధ్యాపకులకు నిర్ణీతములగు వేతనము లుండెడివి. కళాశాలల పోషణకొరకై రాజేంద్రచోళుడు 300 ఎకరముల భూమి నొసగెనట.

శౌద్ధధర్మము భారతదేశమున వ్యాపించిన వెనుక విద్యారంగమున కొన్ని ముఖ్యమగు మార్పులు వచ్చెను. బుద్ధధర్మమునకు సంఘములు ప్రాణములవంటివి. మత ప్రచారముకొరకై సంఘములు భిక్షువులకు శిక్షణము నొసగుచుండెను. శౌద్ధవిహారములే ఇట్టి శిక్షాకేంద్రములు. ఇందు పలువురు అధ్యాపకులు మతదీక్ష గైకొన్న విద్యార్థులకు జ్ఞానబోధనము కావించుచుండిరి. ఈవిధముగ శౌద్ధ యుగమున విహారములు లేక మతములు విద్యా నిలయములుగ, కళాశాలలుగ నెలకొనెను. విద్యాప్రదానమునకు శౌద్ధ లితరములగు ఏర్పాట్లు కావింపలేదు. శౌద్ధ విద్యాకేంద్రములలో ఉపాధ్యాయులు, ఆచార్యులు

అని అధ్యాపకులు రెండు తెరగుల నుండిరి. ఉపాధ్యాయుడు ఆచార్యునికంటె ఉన్నతశ్రేణికి చెందినవాడు. ఉపాధ్యాయుడు అంతేవాసులకు విద్యాబోధనము కావించెడివాడు. ఆచార్యుడు సంఘమునందు క్రమశిక్షణము కల్పించుచుండెడివాడు. శౌద్ధయుగమునాటి శిష్యుడు కూడ ప్రాచీన భారత విద్యార్థి వలెనే గురువునకు కుశ్రూష చేయుచుండెడివాడు. పవిత్ర జీవితమును గడపుటయు, ధనాపేక్ష లేకుండుటయు శిష్యుని ధర్మములు. గురువు శిష్యుని వాత్సల్య వృద్ధితో చూచుటయే కాక అవసరమగునప్పు డాతనికి ఆర్థికసహాయము కావించుచు, ఆతనికి అనారోగ్యము సంభవించునప్పుడు తల్లివలె కాపాడి సేవ చేయుచుండెడివాడు.

జాతకకథల వలన కూడ శౌద్ధయుగమునాటి గురు శిష్యులకు సంబంధించిన అనేకాంశములు తెలియుచున్నవి. విద్యార్జనముకొరకై ఆనాటి యువకులు దూరప్రాంతములకు పోవుచుండిరి. ఆ కాలమున తక్షశిల ప్రసిద్ధ విద్యా కేంద్రముగ నుండెను. అచ్చటి పండితుల విఖ్యాతి దశదిశల వ్యాపించియుండెను. అట్టి విఖ్యాతిగల ఉపాధ్యాయుని కడకు కాశీరాజు కుమారు డొకడేగినట్లును, అతడు మున్నుండే గురువునకు వేయినాడెములు గురుదక్షిణగ నొసగినట్లును ఒక జాతకకథయందు తెలుపబడినది. గురువునకు ధనమొసగుటకు సమర్థత లేనివారు ఆతనికి కుశ్రూష కావించి విద్యాలాభమును పొందుచుండిరి. వేద విద్యార్థులకు ప్రభువులు కాని, ధనాధ్యులగు ప్రజలుకాని విద్యార్థి వేతనము నొసగుచుండిరి. ఒక్కొక్క గురువు 500 విద్యార్థులకు కూడ విద్యాబోధనము కావించుచుండెను. శౌద్ధ యుగమునాటి గురువులకడ వివాహితులును, తదితరులును ధనమునొసగి విద్యానముపార్జనము చేసికొనుచుండిరి. వారికి గురుకులవాస నియమము లేకుండెను.

ప్రాచీన భారతీయ విద్యావిధానమునందును, శౌద్ధ యుగమునాటి విద్యావిధానమునందును ఆముష్టికాభివృద్ధికి కావలసిన వేదవేదాంగములను, ఇతర శాస్త్రములను, ధార్మికవిషయములను మాత్రమే కాక, ఆనాడు ప్రచారములోనున్న సమస్త తౌకికవిద్యలను కూడ బోధించెడివారు. ప్రాచీన భారతీయ గురువులు చతుష్షష్టి కళలనబడ అరువదినాలుగువిద్యలను బోధించుచుండెరట.

ఇవియన్నియు తౌకికవిద్యలే. పీటి ప్రళంస శుక్రనీతి సారము, వాత్సయ్యయన కామసూత్రములు, బౌద్ధగ్రంథ మగు లలితవిస్తరము, జైనగ్రంథమగు సమవాయ సూత్రము మున్నగు గ్రంథములందు కాననగును.

ప్రాచీనకాలమునందు అనగా క్రీ. పూ. 2000 సం॥ ల ప్రాంతమున ఆనాటి నాగరకదేశము లన్నిటియందును కూడ గురువునకు సంఘమున విశిష్ట స్థానము లభించి యుండెను. బాబిలోనియాలో, అస్సీరియాలో, చీనాలో, ప్రాచీనకాలమునాటి ఐర్లాండు, ఆమెరికాదేశములందలి ఎట్టెఇండియను జాతులలో ఉపాధ్యాయునికి గొప్ప గౌరవము లభించుచుండెనని తెలియుచున్నది.

ఉపాధ్యాయుడు సంఘమందలి సామాన్య జనులకు అన్ని విషయములందును నాయకుడుగ నుండెడివాడు. ఇది సహజమగు స్థితి. ఉపాధ్యాయుడు సామాన్యులగు వారికి తెలియని అనేక విషయముల నెరిగి వ్రాయుట, చదువుట నేర్పియుండెడివాడు. నిరక్షరాస్యత సర్వత్ర ప్రబలియుండిన ఆకాలమున, అక్షరములు చదువగల్గిన వాడు ఒక విశిష్ట వ్యక్తిగ భావింపబడుచుండుట సహజము కదా! బ్రీటను, ఫ్రాన్సు వంటి నాగరకదేశములలో కూడ మధ్యయుగమునందు పుస్తకములు చదువనేర్పినవారి నందరను మాంత్రికులుగనో, పిశాచ గణగతులుగనో పామరులు భావించు చుండిరట! అనగా వారు సామాన్య మానవులు కారని వారి భావము. కావున అతిప్రాచీన కాలములో ఉపాధ్యాయునకు ప్రపంచమం దెల్లెడల ప్రత్యేక గౌరవము లభించుచుండుటలో నాశ్చర్యములేదు.

భారతీయ విద్యారంగమును వీడి పాశ్చాత్యరంగ మును పరామర్శించునప్పుడు, ఈ రెంటికిని గల గొప్ప భేదము నించుక గమనింపవలసి యుండును. ప్రాచ్య (భారతీయ) సంప్రదాయమునందు విద్య యనగా పర బ్రహ్మమును తెలియజేయు జ్ఞానమని ముఖ్యార్థము. ("వేత్తి అనయా ఇతి విద్యా") తదితర తౌకిక విద్యలు ద్వితీయశ్రేణికి చెందినవి. భారతీయు లిహామను, పర మును మేళవించి తత్సంయోగమును జీవితముగ భావించిరి. జన్మమును, మృత్యువును ఒకే సూత్రమునకు గల రెండు కొనలుగా వారు పరిగణించిరి. ఇహజీవిత మతి ఛంచలమైనది. దీనినే సంపూర్ణముగ నమ్మియుండుట

పొరపాటు. పరమే మానవునికి శాశ్వతమైనదని వారి దృఢ విశ్వాసము. కావున పరమునందలి శ్రేయస్సు కొరకే ఎక్కువగ కష్టించవలెను. పాశ్చాత్య విద్యా విధానమునం దట్లుకాక ఐహిక విషయములకే ప్రాముఖ్యము మెండు. అంతేకాదు. ప్రాచీనకాలమునాటి భారతీ యాచార్యులు గొప్ప పండితులై యుండుటయేకాక జీవిత పరమార్థమును గ్రహించిన మహానీయులు. అందువలన వారికి అసామాన్యమగు గౌరవ మొసగబడుచుండెను. పర మేశ్వరుడు సర్వవ్యాపి కావున ఆయనను ప్రపంచమునందలి సర్వజీవులందును సర్వవస్తువులందును కాంచనగును. భారతీయవిద్యార్థి తన గురువునందు పరమేశ్వర సాక్షా త్కారమును గాంచుచుండెను. కావున భారతీయ సంప్ర దాయమున గురువునకొక విశిష్టస్థాన ముండెను. పాశ్చాత్య సంప్రదాయమున గురువున కీ విశిష్టతలేదు. కొన్ని తౌకిక ప్రయోజనములను సాధించుటకు మాత్రమే గురువు మనకు సాయపడును. ఆతడుకూడ విద్యార్థివలెనే మానవ మాత్రుడు. ఈ విభిన్నదృక్పథములే ప్రాచ్యపాశ్చాత్య విద్యావిధానములందలి మౌలికభేదములకు కారణము.

యూదులు జన్మచే ప్రాగ్దేశీయులైనను వారి భావ ములు పాశ్చాత్యవర్ణనరంజితములు. జాతీయభావ స్రబోధము, నైతిక వర్తనము నలవరచుట వారి విద్యా లక్ష్యములు ఈ లక్ష్యముల కనువగునట్లు వారు తమ ప్రణాళికలను నిర్మించుకొనిరి. కుటుంబమునకు పెద్దయ్యగు తండ్రియే బాలకునికి ప్రథమగురువు. ప్రప్రథమమున Synagogues అనబడు యూదుదేవాలయముల కంగ ములుగ పాఠశాలలు స్థాపింపబడెను. అందు వ్రాము టయు చదువుటయు లెక్కలుచేయుటయు వీడైన ఒక వృత్తి విద్యయు నేర్పబడుచుండెను. పిదప ప్రతి గ్రామ మందును ఒక పాఠశాల నెలకొల్పబడెను. విద్యార్థులకు బోధనము కావించువారు యూదు ధర్మమును చక్కగ నేర్పిన వ్రాయసగాంధ్రు (Scribes) అను గురువులు. ఈ గురువులు శిష్యులకు ధార్మికవిద్యను, వృత్తివిద్యను కూడ కరపచుండిరి. యూదులు గురువును గౌరవ భావముతో మన్నించుచుండిరి. మానవుని సర్వతోముఖాభి వృద్ధిని సాధించి తన్మూలమున రాష్ట్రాభ్యుదయమునకై పాటుపడుట గ్రీకుల విద్యాలక్ష్యము. గ్రీకురాష్ట్రములలో

దేహసౌష్ఠ్యమును, బలమును, వృద్ధిచెందించుటకై ప్రత్యేక శిక్షణ కేంద్రములును, వ్రాతకోశము మున్నగునవి నేర్పుటకై వేరు పాఠశాలలను ఉండెను. పౌరధర్మములను నేర్చుకొనుటకై యువకులు, అధికారపదవు లందున్న పెద్దల కార్యకలాపములను శ్రద్ధతో, సవిమర్శముగ చూచుచుండిరి. గ్రీకులు తమ గురువులకు ప్రత్యేక గౌరవ మొసగినట్లు కన్పడదు. ఉపాధ్యాయ పదవి నవలంబించిన వారిలో పలువురు తమ వృత్తిని జీవనోపాధిగ మాత్రము భావించుచుండిరి. సోఫిస్టు (Sophists) అనబడు బోధకులు గ్రీకుదేశచరిత్రలో విఖ్యాతి గాంచిరి. వీరు ధనాపేక్షతో విద్యాప్రచారము కావించెడి వారు. అంతేకాక వారు బోధించెడివిద్య రాష్ట్రాభ్యుదయముకొరకు కాక, వ్యక్తి ప్రయోజనముల సాధించుటకొరకు మాత్రమే ఉపకరించెడిది. కావున వారు ప్రజాదరమును పొందలేదు. సోక్రటీసు, ప్లేటో, అరిస్టాటిలు అను మహావిజ్ఞానులు విద్య యొక్క ప్రయోజనములను గూర్చియు, తత్సాధనోపాయములను గూర్చియు లెస్సగ చింతించి, గ్రంథరచనము కావించిరి. కాని వారి విద్యావిధానమునందు గురుశిష్య సంబంధమున కెట్టి విశిష్టస్థానమును లేదు. అయినను ఆకాలమునకూడ అచ్చటచ్చట ఉత్తమ గురుశిష్య సంబంధము లేకపోలేదు. విజ్ఞానియగు సోక్రటీసునకు పలువురు శిష్యులుండిరి. వారు తమగురువును మిక్కిలి గౌరవించెడి వారు. వారిలో ప్లేటో ఒకడు. పాశ్చాత్య బాదరాయణుడగు అరిస్టాటిలు ప్లేటో యొక్క శిష్యుడు. జగదేశవీరుడగు అలెగ్జాండరు అరిస్టాటిలునకు శిష్యుడు. ఇట్టి అసామాన్యవ్యక్తులు గ్రీకు ప్రపంచముననుండినను, గ్రీకు దేశమునందలి ఉపాధ్యాయులకు ప్రత్యేక గౌరవము లభించినట్లు తెల్పుటకు వీలుపడదు. గ్రీకు విద్యావిధానమునకును, రోమనుల విద్యావిధానమునకును విశేష భేదము లేదు. రోమనులు గొప్ప కార్యశూరులు. కావున వారు విద్యావ్యాప్తికై సంస్థల నేర్పాటు కావించిరి. ఆదికాలమున రోమను సంఘమునందు తండ్రియే కుమారునకు గురువు. తల్లికికూడ ఇంచుమించు ఇట్టి గౌరవమే లభించియుండెను. తండ్రి కుమారుని నీతిప్రవర్తనమును సరిదిద్ది, ఇంచుక వ్రాతకోశమునేర్పి, ఈడువచ్చినవెనుక

వీరోచితముగు శిక్షణము నొసగుచుండెను. ఈశిక్షణమున కంతకును లక్ష్యము ఉత్తమ పౌరులను సిద్ధపరచుటయే. ధనాధికులగువారు తమ కుమారులకు పైవిధముగు శిక్షణము నొసగుటకై ఉపాధ్యాయులను నియమించుచుండిరి. ఈ ఉపాధ్యాయుడు గృహమందలి ఇతర ధృత్యులలో నొకడుగ భాషింపబడుచుండెను. క్రీ. పూ-150 ప్రాంతమున రోమనులు గ్రీకురాజ్యమును జయించిరి. ఆనాటినుండియు గ్రీకుల ప్రభావము రోము నాగరకతవై ప్రసరించెను. బాలుర విద్యాభివృద్ధికై ప్రాథమిక పాఠశాలలు, గ్రామరుస్కూలు అనబడు ఉన్నత పాఠశాలలు, రెటోరికల్ స్కూలు అనబడు ప్రాథ విద్యాశాలలను ఏర్పడెను. ఉన్నత పాఠశాలలలోను, ప్రాథవిద్యాలయములలోను, గ్రీకులు ఉపాధ్యాయులుగనుండి, విద్యాబోధనము చేయుచుండిరి. వీరికి మంచి వేతనములును, సంఘమున గౌరవస్థానమును లభించుచుండెను. రోమక చక్రవర్తులు ఉపాధ్యాయులకు హెచ్చువేతనము లేర్పాటు కావించి వారిని గౌరవించుచుండిరి.

క్రైస్తవమతము ఐరోపా ఖండములో క్రమముగ వ్యాపించెను. తత్ఫలితముగ ప్రజా సామాన్యమునకు విద్యాబోధనము కావించు భారము క్రైస్తవమత సంఘములే వహింపసాగెను. పట్టణములలోని ప్రతి క్రైస్తవ దేవాలయమునకును అనుబంధముగ పాఠశాలలు వెలసెను. వీటికి కాతెడ్రల్ స్కూలు అని పేరు. ఇవికాక అనేక ముఖ్య ప్రదేశములలో మతముల (Monasteries) కు సంబంధించినపాఠశాలలుకూడ నెలకొనెను. ఇందుకైస్తవ సన్న్యాసులు విద్యార్థులకు మత విషయములు, గ్రీకు ల్యాటినుభాషలు, వ్యాకరణము మున్నగునంశములను బోధించెడివారు. వీరు తమ కాలమునంతను గ్రంథపఠనము నందును, ఉత్తమ మతగ్రంథములకు ప్రతులు వ్రాయుట యందును, కొన్ని ఉద్గ్రంథములకు వ్యాఖ్యానములు రచించుటందును వ్యయపరచెడివారు. వీరు ధనాపేక్షను విడచి, పవిత్రజీవితమును గడపుచు, క్రైస్తవసంఘమును నేవించుచు కాలము వుచ్చుచుండిరి. వీరాకాలమునాటి ప్రజలకు గురువులు. ఆ కాలమున ఐరోపా ఖండమునందు సంఘములో వివిధవృత్తుల నవలంబించు పనివాండ్రును, ధనాధికులును ఉన్నతవంశ సంజాతులునగు వీరపురుషు

లును (Knights) ఉండెడివారు. వివిధ వృత్తుల నవలంబించు కార్మికులు తమ వృత్తియందు విఖ్యాతి చెందిన యొక ప్రముఖునికడ శిష్యప్రాయులుగ పని నేర్చుకొని, వృత్తియందు ప్రావీణ్యమును సంపాదించుకొనిన వెనుక తాము స్వతంత్రులుగ పని చేయుటకు ప్రారంభించెడివారు. ఉన్నత కుటుంబములలో జన్మించినవారు తమ బాలురను ఏడు సంవత్సరముల వయస్సు వచ్చువరకును ఇంటికడనే ఉంచి, వారికి మరవిషయములు, నీతివర్తనము బోధించుచుండెడి. పిమ్మట బాలుడు ఉన్నత వంశ సంజాతయగు నొక నారీమణికడ భృత్యుడుగ సప్తవర్షములు పని చేయుచుండెను. ఈ కాలమునం దాతడు తన యజమానురాలికడ వ్రాసకొర్రలు, సంగీతము, నృత్యము, చదరంగము, సభ్యవర్తనము నేర్చుకొనుచు, తన యజమానురాలి అజ్ఞలను పాలించుచుండెను. ఈ కాలముననే బాలుడు ఇతరులకడనుండి ముష్టియర్థము, ఈదుట మున్నగువాటిని కూడ నేర్చుకొనుచుండెను. బాలునికి పదునాల్గు సంవత్సరముల ఈడు వచ్చినవెనుక ఆతడు ఒక భద్రపురుషుని (Lord) కడ పీఠోచితములగు అస్త్రవిద్యల నన్నిటిని అభ్యసించుచుండెను. ఈ కాలమున ఈ విద్యార్థి తన యజమానురాలికి సమస్త శుశ్రూషలు చేయుచుండెడివాడు. ఇరువదియొక్క సంవత్సరముల వయస్సు వచ్చుసరి కాతడు విద్యలో పరిపూర్ణుడుగ భావింపబడుచుండెను. అప్పుడాతడు స్వయముగ వీరపురుష దళ (Knighthood) ను పొందుచుండెను. ఈ విద్యావద్దతిని సభ్యతా విద్య (Chivalric Education) అని పేర్కొనెడివారు. పదమూడవ శతాబ్దినుండి ఐరోపాఖండములో విశ్వవిద్యాలయములు వెలసెను. అందు గొప్ప పండితు లాచార్యులుగ నుండెడివారు. విద్యార్థులు దూరప్రదేశములనుండి ఈ విశ్వవిద్యాలయములకు ఏతెంచుచుండిరి. వీ రొక ప్రసిద్ధుడగు గురువుకడ కొన్ని సంవత్సరములు శిష్యులుగ నుండి తుదకు పండిత బిరుదములను పొంది వెడలి పోయెడివారు. ఈ యుగమందు ఉపాధ్యాయ గౌరవము పలువురకు చెందుచుండెను.

మహమ్మదీయ మతము నవలంబించిన అన్ని దేశములందును విద్యకును, ఆ విద్యా కారణముగ గురువునకును సౌభాగ్యమునందు మిక్కిలి గౌరవము లభించుచుండెను.

ప్రవక్త యగు మహమ్మదు విద్యను గూర్చి ఈ క్రింది అభిప్రాయములను వ్యక్తపరచెను. “జ్ఞానమును సంపాదించుము. భగవదాదేశము ప్రకారము జ్ఞానసముపార్జనము కావించువాడు, ఒక పవిత్ర ధర్మమును నిర్వర్తించుచున్నాడు. విద్యను గూర్చి ప్రసంగించువాడు పరమేశ్వరుని ప్రోత్సము కావించినవాడు. విద్యార్జనము కొరతై యుత్తించువాడు భగవంతుని గౌరవించినవాడు. ఇతరుల యందు జ్ఞానోదయము కలుగజేసినవాడు గొప్పదాత. అర్హులగువారికి విద్యాదానము కావించినవాడు నిజమగు భగవత్సేవ కావించినవాడు. జ్ఞానవంతు డగువాడు కృత్యులును, అకృత్యములను గ్రహించును. జ్ఞానము స్వర్గమునకు త్రోవచూపును. ఎడారి ప్రదేశములో మన కయ్యది మిత్రము. నిర్జన ప్రదేశమునందు విద్యయే మన నేస్తకాడు. విద్యనునకు సౌఖ్యము కూర్చును. దుఃఖసమయమున అయ్యది మనకు ధైర్యము గొల్పును. విద్య మనకు వెలలేని భూషణము. విద్య మనను శత్రువులనుండి కాపాడు కవచము. విద్యావంతుడగు మూనవుడు ఉత్తమ గుణములను, ప్రాపంచిక గౌరవమును పొందును. ఆతనికి రాజాదరము లభించును. అతడు పరలోకమున సుత్తమ సౌఖ్యములను బొందును.” కావున మహమ్మదీయ ప్రపంచమున విద్యకు మహత్తర గౌరవము లభించెను. మహమ్మదీయులు కూడ ప్రాచీన భారతీయులవలెనే గురువును మిక్కిలి గౌరవించుచుండిరి. పారసీకమందు గురువునొక ఋషిగ భావించుచుండిరి. సకల సగ్గుణ సంపన్నుడగు నాతడు మాత్రమే గురుస్థానము నలంకరించుచుండెను. గురువు శిష్యుని పుత్ర వాత్సల్యముతో నభిమానించి ఆతనికి విద్య నేర్పుచుండెను. విద్యాప్రదానములో ధనాపేక్ష కెట్టి స్థానము లేకుండెను. గురువులకు లభించు వేతనము మిక్కిలి స్వల్పము. శుశ్రూషయే గురువునకు శిష్యుడొసగు వేతనము. ప్రభుత్వమువారిచే స్థాపింపబడిన, “మక్తబ్ మదర్సాలు” అనబడు విద్యా కేంద్రములలో పండితులగు వారిని నిర్ణీత వేతనములపై నియమించుట ఆచారముగ నుండెను. మహమ్మదీయ ప్రపంచమున లలితకళలను, వృత్తి విద్యను నేర్పుటకు వేర్వేరు గురువు లుండెడివారు. వారికి ఉస్తాదులు అని పేరు. సంగీతము, చిత్రలేఖనము మున్నగు వాటిని శిష్యుడు గురువు పాదములకడ కూర్చుండి

అభ్యసించడీవాడు. కార్టానాలు అనబడు పారిశ్రామిక కేంద్రములలో నిపుణులగు పనివాండ్రు లేత్రాయపువారికి వృత్తివిద్యల నేర్పుచుండిరి. ఇస్లాము ప్రపంచములో ఖాన్దాలు అను విద్యాకేంద్రములు ఉత్తమతరగతికి చెందినవి. ఇచ్చట మహా విద్యాంసులగువారు శిష్యులకు బోధనము కావించుచుండిరి. అలావుద్దీన్ ఖల్జీ కాలమున ఢిల్లీ నగరములో “నిజాముద్దీన్ అవులియా” అను జ్ఞాని వేరిట ఒక గొప్ప “ఖాన్దా” విలసిల్లెను. ఆధునిక యుగమును అన్ని విషయములందును స్వాతంత్ర్య యుగముగ వర్ణింపవచ్చును. తక్కిన అంశములు అట్లుండ నేటి విద్యావిషయకములగు భావములను, ఆచరణమును, గమనించిన పక్షమున వ్యక్తికిని ఆచని అవసరములకును పొచ్చు ప్రాముఖ్యము ఒనంగబడుచున్నట్లు మనకు తెలియ గలదు. ప్రాచీన యుగమునందును, మధ్యమ యుగము నందునుకూడ వివిధ సంఘములకు, అనగా మత సంఘము లకు, వృత్తినంఘములకు, ధనిక వర్గమునకు, విశ్వవిద్యా లయములకు ఎక్కువ ప్రాముఖ్యము ఉండెను. విద్యార్థికి నేర్పబడువిద్య ఆతడి సంఘములలో నేడైన ఒకదానిలో చక్కగ ఇమిడి పోగల్గు మార్గమును సుకరము కావించె డిది. ఇట్టి సంఘనిర్మాణములో వ్యక్తి కెట్టి ప్రాముఖ్య మును లేదు. విద్యార్థి గురువునకు సర్వవిధముల లొంగి ఆతడు బోధించు విద్యనే గ్రహింపవలెను. శిష్యుని చక్కగా అర్థముచేసికొని ఆతనికి బోధనము కావింపవల సిన బాధ్యత గురువువై నున్న యెవ్వరును ఆనాడు భావింప లేదు. ఆధునిక యుగముం దా భావములు మారినవి. నేడు విద్యయొక్క లక్ష్యము సంఘమును మహాయంత్ర ములో వ్యక్తి యొక చిన్నచీలవలె నొకమూల అణగి యుండుటకై ఆతనిని సిద్ధపరచుటకాదు. విద్యవలన మాన వునిలో సహజముగనున్న శక్తులనున్నీటిని ప్రోత్సహించి, వాని కుత్తేజముగూర్చి, మానవుని సంపూర్ణవికాసమునకై యత్నించుట నేటి విద్యయొక్క ఆదర్శము. ప్రస్తుత సామాజిక పరిస్థితులలో విద్యార్థి విషయవంతముగ తన జీవితమును గడుపుటకును, వీలైనంతవరకు సమాజవ్యవస్థ యందు మార్పుతెచ్చి దానిని అభివృద్ధి పొందించుటకును, అనువగునట్లు ఆతనిని తరిఫీదుచేయుట విద్యయొక్క ఆదర్శము. ఈ ఆదర్శముల నంగీకరించిననాడు విద్యా

విధానమునందు ప్రముఖస్థానము గురువునకుకావలసివచ్చి నికే లభించుచున్నది. శిష్యుని అభివృద్ధికి అనువగు చరి స్థితులను, చరికరములను, సమకూర్చి ఆతని సర్వకాముఖ వికాసమునకై చేయూత నొసగుట గురువుయొక్క ధర్మము. విద్యారంగమునందు విప్లవాత్మకమగు ఈ మార్పులను ప్రవేశపెట్టిన వారిలో రూటో, ఫ్రాంకో, మాంటిసోరి, జాన్ డ్యూయూ అనువారు ప్రముఖులు.

భారతదేశమునకు స్వరాజ్యమును సంపాదించి, రాజ కీయ రంగమున విప్లవాత్మకమగు మార్పును కొనితెచ్చిన గాంధీమహాత్ముడు భారతీయ విద్యారంగమునందుకూడ ఒక గొప్ప సంస్కరణమును కావించబూనెను. ఆయన అమలు కావింపదలచిన మార్పులన్నియు “జేసిక్ విద్యా విధానము” అనినేడు వ్యవహరింపబడుచున్న విద్యాప్రణా లికయంను చేర్చబడినవి. “నేడు అమలులోనున్న విద్యా విధానము మిక్కిలి లోపభూయిష్టమైయున్నది. పేదదేశ మగు భరతఖండమునకు నేటివిద్య అనుకూలముగాలేదు. కావున అందు మార్పులు రావలెను. ఈనాడు బాలకులకును బాలికలకును కేవలము వ్రాతకోశలు, లెక్కలు, చరిత్ర భూగోళములు మున్నగు విషయములు మాత్రమే బోధింపబడుచున్నవి. ఈ విద్య విద్యార్థులను సంఘము నుండి దూరము చేయుచున్నది. వారి భావిజీవిత ప్రయో జనములనుకూడ ఈ విద్య పూర్తిచేయుటలేదు. ఈ విద్య యందు ఇతరలోపములు కూడ కలవు. కావున నేటి జ్ఞానపరమగు విద్య (Literary Education) కు గల ప్రాధాన్యమును తగ్గించి, దానిని ఏదైనా ఒకవృత్తి విద్యతో జోడించి నేర్పుట చాల లాభదాయకము. ఒక వృత్తితో మేళవించి బోధింపబడినవిద్య విద్యార్థి మన స్సువై చక్కగ హత్తుకొనిపోవును. విద్యార్థులు విద్యా భ్యాసము కావించు కాలముననే వివిధవస్తువులను ఉత్పా దనము కావించురు. వాటిని అమ్మి విద్యాసంస్థలను కొంతవరకైన స్వయంపోషకములుగ కావింపవచ్చును. పై వర్ణింపబడిన విద్య ముఖ్యముగ గ్రామసీమలకు వర్తించును. ఏడు, పదునాల్గు సంవత్సరముల వయసున్న బాలకులకును, బాలికలకును ఈ విద్య కరపబడును. ఈ మార్పువలన ప్రాథమికవిద్య స్వయంపోషకమగును. విద్యార్థులకు బోధింపబడువిద్య కేవలము పై మెరుగులను

సంతరించునది మాత్రమే కాక, వారియొక్క సర్వశక్తులను వికసించజేయును. ఇట్టివిద్యను నేర్చినవారు ఇతరవిషయములతోపాటు ఉపయోగకరముగ నొకవృత్తివిద్యను కూడ నేర్చిన వాడై యుండును. ఆతడార్థికముగను, నైతికముగను సమాజమునకు బలము చేకూర్చగలడు." గాంధీమహాత్ముడు ప్రతిపాదించిన విద్యావిధానము సంఘ ప్రయోజనములను సాధించుటయే ముఖ్యోద్దేశముగా కలది. కాని అహింసా సిద్ధాంతమువై ఆధారపడియుండిన కారణమున ఇది వ్యక్తియందలి వ్యక్తిత్వము నే విధముగను బాధింపదు. ఇట్టి నూతన విద్యావిధానమునందు ముఖ్యపాత్ర వహించవలసిన ఉపాధ్యాయులపై గొప్ప బాధ్యత యుంచబడినది. వారు సంఘసేవాసక్తితో తమ ధర్మముల నిర్వర్తింపవలెను. ప్రతిగ్రామమునందును జేసిక్ పాఠశాలలను నడపు ఉపాధ్యాయులుండురు. వారు బాలురకును, బాలికలకును విద్యనేర్పుటయే కాక, గ్రామీణులకు సర్వవిధముల నాయకత్వము వహింపవలెను. గ్రామవాసులకు శుభ్రత, వ్రాతకోతలు, పౌరధర్మములు తెల్పువారుగ నుండవలెను. ఒక్క మాటలో చెప్పవలసిన పక్షమున జేసిక్ పాఠశాలలోని గురువు గ్రామమున కాదర్శ ప్రాయుడుగ నుండవలయును.

ప్రాచీనకాలముతో పోల్చిచూచిన పక్షమున గౌరవ ప్రవృత్తుల విషయమందును, ఆర్థికస్థితియందును ప్రపంచమందంతటను ఉపాధ్యాయుడు ఉన్నత పోషానమునుండి క్రిందికి దిగిపోయినాడని తెలుపవలెను. కొన్ని ప్రత్యేక స్థానముల నలంకరించు ఆచార్యుల విషయమును మినహాయించి సామాన్యుడగు నుపాధ్యాయుని పరిస్థితులను గమనించిన యెడల ఈ విషయము తేటపడును. ఉపాధ్యాయ పదవికూడ ఇతర వృత్తులవలెనే జీవనోపాధికొక మార్గముగ పరిణమించుటయే దీనికి కారణము. "గురుస్సాక్షాత్పరబ్రహ్మ" అని భావించెడి భారతదేశములో కూడ నేడు ఉపాధ్యాయు డొక కార్మికుడు (Labourer) గా భావింపబడుచున్నాడు. ఇతర కార్మికులకును, ఉపాధ్యాయునికిని గల భేదము నామమాత్రము. ఇతరులు కాయకష్టము చేయు కార్మికులు. ఉపాధ్యాయుడు మానసికకష్టము చేయు కార్మికుడు. ఇట్టి భావములు సర్వత్ర వ్యాప్తిచెందిన తరువాత గురువునకు సంఘ

ములో ప్రత్యేక గౌరవము కష్టసాధ్య మగుచున్నది. అంతేకాక ఆధునిక ప్రపంచమునందు అర్థమునకు గల ప్రాధాన్యము మరి దేనికినిలేదు. మానవుని ఘనతను నిర్ణయించుటకు నేడు సాధారణముగ ధనమే మానదండముగ వాడబడుచున్నది. ఉపాధ్యాయున కొసగబడు వేతనము చాల స్వల్పము. కావున మేధాసంపత్తి గల యువకులును, యువతులును ఉపాధ్యాయపదవిని అంగీకరించుటలేదు. ఆర్థికముగను సామాజికముగను ఎక్కుడు లాభదాయకముగ నుండు ఇతరశాఖలలో వారు ప్రవేశించుచున్నారు. ఆస్ట్రేలియా, కనడా, ఇంగ్లాండు, జర్మనీ, హిందూదేశము, జపాను, అమెరికా సంయుక్తరాష్ట్రములు మున్నగు దేశములలో ఉన్నతపాఠశాలలలోని ఉపాధ్యాయులు సంఘమునం దారవ స్థానమును ఆక్రమించుచున్నారు. ప్రాథమిక పాఠశాలలలోని ఉపాధ్యాయులకు అంతకంటె తక్కువస్థానము లభించుచున్నది. వైద్యులు, న్యాయవాదులు, సైనికోద్యోగులు, వ్యాపారస్థులు మున్నగువారికి సంఘమున ఉపాధ్యాయునికంటె ఉన్నత స్థానము కలదు.

ఆధునిక యుగమందు కూడ చీనాయందును, రష్యాయందును ఉపాధ్యాయ వృత్తికి చాల గౌరవము లభించుచున్నది. స్వీడనులో కూడ ఇంచుమించు ఇట్టి పరిస్థితులే గలవు. ఈ దేశములలో ఉపాధ్యాయులు సామాజిక విషయములలో నాయకత్వమును పూనియున్నారు. ఇండోనేషియా, ఇథియోపియాలందు కూడ ఉపాధ్యాయులకు సంఘమున గౌరవస్థానము ఒసగబడుచున్నది. ఎల్లెడలను కూడ ఉపాధ్యాయుని ఆర్థికస్థితి బాగుపడవలయుననియు, అతనికి ఇతోధిక గౌరవము సంఘమున లభింపవలయుననియు, విజ్ఞాను లంగీకరించుచున్నారు. రష్యా, స్వీడను, ఆస్ట్రేలియా మున్నగు దేశములలో పౌర ధర్మ నిర్వహణమునం దుపాధ్యాయునికి అర్హస్థానము లభించుచున్నది. ఇయ్యది నవచైతన్యమునకు నిదర్శనముగా మనము భావింపనగును.

ఖం. బా. శే.

ఉప్పట్లు (ఉప్పవట్టెలు) :

ఈ ఆట ఆంధ్రదేశమున పలుతావుల ప్రచారములో నున్నట్లు ప్రాచీనాంధ్ర సాహిత్య గ్రంథముల వలన

దెలియుచున్నది. గ్రంథములలో నిది ఉప్పునబట్టెలు అని పేర్కొనబడెను. 13 వ శతాబ్ది చివరివాడగు నాచన సోముడు తన యుత్తర హరివంశమున 4 వ ఆశ్వాసము, 155 వ పద్యములో నిట్లు వ్రాసెను.

“కప్పుముపేర నేడు నొడికారితనంబున మోసపుచ్చగా నుప్పులు దెత్తురే? సమరయోగ్యతలంబున వైరికోటితో నుప్పునబట్టె లాడునెడ నుప్పులు దెత్తురుగాక

యాదవుల్.”

ఆ గ్రంథముననే 5 వ యాశ్వాసములో కవి యిట్లు వ్రాసెను.

“పడతి నీచూపు లుప్పునఁ బట్టెలాడించి చెలుల వక్త్రములఁ బూజింతుఁగాక.”

పదునారవ శతాబ్దివాడగు ధూర్జటి తన కాళహస్తి మాహాత్మ్యమున తిన్నడను బోయవా డాడిన యాటలలో దీనిని జేర్కొనెను.

నీ. చిడుగుడు వ్వలపోటి చెండు గట్టినబోది
యల్లి యుప్పునబట్టె లవ్వశాలు
గీ.అడు
దిన్నడభినవ శాల్య సంపన్నుడగుచు.

ఈ యాటయందు చలన లాఘవమును, దృష్టి లాఘవమును వెంపొందునుగాన పల్లెటూళ్ళలో యువకులు మహోత్సాహముతోను, బలప్రదర్శనముతోను ఆడుచుండెడివారు. పాశ్చాత్య నాగరకత దేశమున ప్రబలిత తరువాత నీ యాటమూలమూలల దాగుకొనుచున్నది.

ఈ ఆటలో చిన్న ఉప్పుపట్టె అను ఆట తేలిక. కట్లాటలో వలె, ముగ్గురు ముగ్గురు అరచేతిలో చరచుకొను ‘పంట’ ఆటవలన దొంగను నిర్ణయింతురు. కొంత దూరములో చెట్టునో, మరియేవస్తువునో తల్లిగా నిర్ణయింతురు. నేలమీద అడ్డముగా ఒక బద్దెగీచి దొంగ ఆ బద్దెపై కావలి కాచుచుండును. వానికి వెనుక కొంతదూరములో మొదటిగీతకు సమానాంతరముగా ఉప్పుపట్టె యను గీత గీయబడి యుండును. దొంగ చేయిచాచిన అందకుండునంత దూరములో ఇరువైపుల రెండు నిలువుగీతలు ఉప్పుపట్టెని చేర్చుచు గీయబడును. ఇట్లొక చతురస్రాకారపుగది బద్దెలతో నేర్పడును. దొంగ తనగీతమీద కావలికాచుచుండగా దాని వెలుపలనున్న ఆటగాండ్లు దొంగచేతిని తప్పించుకొని

లోనికిదాటి, వెనుకనున్న ఉప్పుపట్టెనిగూడ దాటి పోవలెను. ఈయత్నములో దొంగచేత ముట్టుకొనబడిన వాడు దొంగయగును. మూడుసార్లు ఆటగాండ్లందరును లోనికివెళ్ళి తిరిగివచ్చినచో ఆటముగియును. ఒకమాత్రం ఉప్పుపట్టెను దాటినవాడు తిరిగివచ్చి ఇతరులను ముట్టుకొనును. దీనినే ఉప్పు అందించుట యందురు. మూడు సార్లందరును తిరిగివచ్చునప్పటికి దొంగగా మిగిలి పోయిన వాడు చివరకుదొంగ. వాడు పరుగెత్తి తల్లిని ముట్టుకొనవలెను. ఈ లోపున వానిని మిగిలిన యాటగాండ్లు మెలిపెట్టిన తమకండువాలతో గొట్టుచు తరుముదురు.

పెద్దఉప్పుపట్టె ఆడుట కష్టము. దీనిలో రక్షణపక్షము ఒకటి. ముట్టడిపక్షము ఇంకొకటి. రక్షణ పక్షములోని మొదటి ఆటగాడు మొదటి అడ్డగీతపై కావలి కాచుచుండును. ఆ అడ్డగీతకు వెనుక సమానాంతరములుగా ఒకదానివెనుక నొకటి సమానదూరములో మూడు అడ్డగీతలుండును. ఈగీతల కిరువైపుల నిలువుగా రెండుగీతలు అడ్డగీతలను కలియుచుండును. ఈరెండు నిలువుగీతలేగాక మధ్యగా నొక నిలువుగీతకూడ నుండును. దీనిని సూర గీత అందురు. అడ్డగీతలలో చివరిది ఉప్పుపట్టె. ఈ గీతలవలన ఆరుగదు లేర్పడును.

వాటి యాకార మిట్లుండును :

ముట్టడిపక్షము 1', 2', 3', 4', 5', ముట్టడి పక్షపు వారు 1వ గీత యెదుటినుండికాని, పటములో చూపినట్లు గదులలోనుండికాని ఆట ఆరంభించి, ఎదుటిగదులలోనికి దుముక యత్నింతురు.

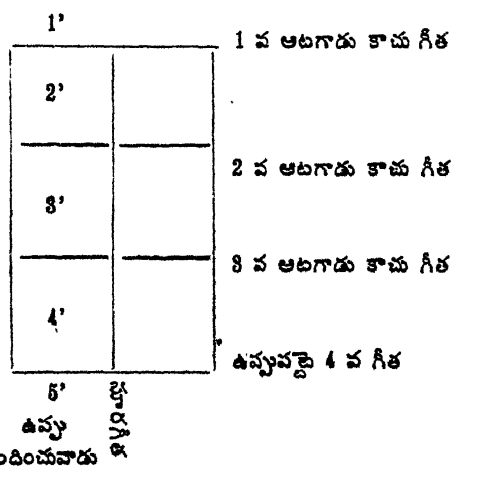

అడ్డుబద్దెలును సూరగీతయు కాచువారు - నడుము వంచకుండ చేతులుసాచి లోనికి దూరువారిని తాకుటకు యత్నింతురు. ఇట్లు రక్షణపక్షములో నైదుగురు, ముట్టడి పక్షములో నైదుగురును ఆటగాండ్రుంచురు. సూరబద్దె కాచువాడెప్పుడును నిలువుగా తనబద్దెమీద పరుగుపెట్టుచు కాచుచుండును. అడ్డుబద్దెలవారిని సూరకాచువారిని తప్పించుకొని ఆటగాండ్రు ప్రతి గదిలోనుండియు డుంకి ఉప్పువత్తెను దాటి, తిరిగి వెనుకకు రావలెను. 5 వ ఆట గాడు, అనగా ఉప్పుతెచ్చువాడు పట్టుపడకుండ క్రమముగా మీది అన్నిగదులలోనికి వచ్చి అచ్చటి యాటగాండ్రును తాకుటయే ఉప్పు అందించుట యందురు.

ఒక్కొక్కప్పుడు సూరబద్దె కాచువాడును, రెండు అడ్డుబద్దెలు కాచువారును రెండువైపులను కాచుచుండ ఇద్దరుముగ్గురు ముట్టడిపక్షపువా రొక గదిలో చిక్కుకొని పోవుదురు. ఈ స్థితిని దొడ్డిచేయుట యందురు. తమంతట బయటబడుటకు దొడ్డిలోనివారు యత్నించుచుండ ఉప్పు తెచ్చెడువాడుగాని, ఆ పక్షపు ఆటగాండ్రుగాని దొడ్డిలోని వారిని తప్పించుటకు యత్నింతురు. ఉప్పుతెచ్చినవాడు వారిని ముట్టుకొనగలిగినచో వారు పండినట్లే. ఐదుగురొక పక్షముగాన వారిలో నొకడైనను ముట్టుకొనబడినచో ఆ పక్షము ఓడిపోయి, వారు కాచువారగుదురు. ఇట్లే ఆట సాగును. పక్షములు మారుచుండును.

ఇట్టిఆటలు పూర్వకాలపు సాంఘిక పరిస్థితులకు అను కరణములై యుండును. దనరాపండుగలో బడిపిల్లలు గిలకల బద్దలతో ఇల్లిల్లు తిరుగుట ఆ కాలపు విల్లముల తోడి యుద్ధయాత్రలను మనకు స్మరణకు దెచ్చునట్లు, పెక్కండ్రు ఉద్యోగస్థులను, దొంగలను తప్పించుకొని, పలుపాట్లు పడి సముద్రతీరమునుండి ఉప్పు గొనివచ్చు వారు దానిని లోపలిదేశమున కందిచ్చుట మనకీయాట జ్ఞాపకమునకు దెచ్చును. ఆరీతిగ ఈ యాటలు పుట్టి యుండవచ్చును.

వా. రా.

ఉప్పు :

మనము సర్వసాధారణముగ నాహారములలో వాడెడు "ఉప్పు" అను పదార్థమును సోడియంక్లోరైడ్ (Sodium-chloride) అందురు. ఉప్పు మానవశరీరముతో ఘటకము

(Constituent) గా నుండును. ఇది ప్రతి మనుష్యునకు సంవత్సరమునకు సుమారు 300 పౌండ్లు కావలెను. ఏ సంద ర్భములో నైనను మనుష్యుడు ఎక్కువ రక్తమును కోల్పోయినపుడు, ఉప్పునీరును తగు మోతాదుతో రక్త నాళములలోనికి ప్రవేశ పెట్టిన యెడల, నాడి ఆగిపోకుండ పనిచేయును. ఉప్పును పెద్దపెద్ద రసాయన పరిశ్రమలలో చూడ నుపయోగించుదురు. కాని అట్టి పరిశ్రమలు ఉప్పు దొరకు పరిసర ప్రాంతములలో బొగ్గు, సున్నపురాయి మున్నగు ఖనిజములు దొరకుటవై నాధారపడి యుండును.

ఒకప్పుడు ఉప్పు దొరకుట కష్టమయినను, ప్రస్తుతము మానవునకు కావలసినంత ఉప్పు దొరకును. ప్రకృతిలో ఉప్పు నాలుగు విధములుగ లభ్యమగును. అ వేవనిన : (i) ఉప్పునీరు (ముఖ్యముగా సముద్రపు నీరు), (ii) రాతి ఉప్పు, (iii) అగ్నిపర్వతముఖములనుండి వెలువడినది, (iv) మట్టిలో పొంగు చొడు. పారిశ్రామిక దృష్టిలో మొదటి రెండు రకములే ముఖ్యమయినవి.

ప్రతి నదియొక్క నీరు "తియ్యగా" నున్నను, ఆ సదులు సముద్రములోనికి ప్రవహించునపుడు, సముద్రపునీ రుప్పగా ఎండుకున్నదను ప్రశ్న కొంతమందికి తోచ వచ్చును. ప్రకృతిలో దొరకే "తియ్యటి" నీరైనను, దానిని ఒక పరిశుభ్రమైన పాత్రలో ఇగిర్చిన యెడల, నీరంతయు ఇగిరిపోయిన తరువాత, కొంచెము ఘనపదార్థము కనిపించును. ఆ ఘనపదార్థ పరిమాణమును సెలినిటీ (Selinity) అందురు. అది సాధారణముగ నీటియొక్క ఉప్పదన మును నిర్ణయించును. నీటియొక్క సెలినిటీ అది ప్రవహించు తావులవై నాధారపడియుండును. సముద్రములో నదులన్నియు పడినను, కాలగతిని సూర్యరశ్మిచే కొంత నీ రిగిరిపోవును. దానిలో మరల పడు నీరు మరికొంత ఘనపదార్థమును చేర్చును. అప్పుడు సముద్రపు నీటి యొక్క సెలినిటీ హెచ్చును. మన భూమి పుట్టుకనుంచి వైక్రమమున సముద్రపు సెలినిటీ హెచ్చి హెచ్చి ఒక లీటరు నీళ్ళకు 35.6 గ్రాములవరకు వచ్చినది. ఈ కారణము చేత నదులనీరు "తియ్యగా" నున్నను సముద్రపునీరు "ఉప్పుగా" నుండును. సముద్రపునీరు ఇగిర్చినపుడు వచ్చిన ఘనపదార్థమును పరిశీలించినయెడల అది చాలరకముల

ఉప్పుల సమ్మేళనముగా కనిపించును. అందులో ముఖ్యమైన ఉప్పులును, వాటి వివిధ పరిమాణములును ఈ క్రింద నీయబడినవి.*

ఒక లీటరు నీళ్ళలో ఉప్పుది (గ్రాములో)

ఉప్పుపేరు	(గ్రాములో)
సోడియం క్లోరైడ్	27.218
మెగ్నీషియం క్లోరైడు	3.807
మెగ్నీషియం సల్ఫేటు	1.658
కాల్షియం సల్ఫేటు	1.260
పొటేషియం సల్ఫేటు	0.868
కాల్షియం కార్బనేటు	0.128
మెగ్నీషియం బ్రోమైడ్	0.076

పై చెప్పబడినవి మాత్రమేగాక, సృష్టిలో కనిపెట్టబడిన ప్రతి మూలపదార్థము కొద్దిగనో, హెచ్చుగనో సముద్రపు నీటిలో నున్నట్లు గుర్తించిరి. సముద్రము మొత్తముమీద ఉప్పుయొక్క పరిమాణము 4.8×10^{16} టన్నులుగా తేల్చిరి; అందులో నూటికి 75 పాళ్ళు సోడియంక్లోరైడ్ ఉన్నదట!

మనదేశములో సముద్రపుఉప్పు తూర్పు, పశ్చిమ తీరములయం దనేకచోట్ల తయారుచేయుదురు. మళ్ళుకట్టి, సముద్రపు నీటిని వానిలోనికి ప్రవహింపజేసి, ఇగర నిచ్చెదరు. అప్పుడు ఉప్పు నీటినుంచి వేరగును. ఒకటి రెండంగుళములు దట్టముగా ఉప్పు ఏర్పడిన తరువాత, దానినితీసి ఎండవేయుదురు. మరికొన్నిచోట్ల మడిలోను

నెక్కువగానుంచి కొంతనీరు ఇంకిపోయిన తరువాత, మరికొంతనీరు ప్రవేశపెట్టుచు కొన్ని మాసములు ఇగర నిచ్చెదరు. అప్పుడు ఎక్కువ "పంట" వచ్చును. అట్లు తయారయిన ఉప్పునో పైని పేర్కొనిన ఇతర పదార్థములు కూడ నుండును. వాటిని కొన్ని వర్గతులవలన వేరుచేసి, పరిశుభ్రమయిన ఉప్పు తయారుచేయుదురు.

మనదేశములో రాతిఉప్పు నిధులుకూడ గలవు. వాటి నుండి ప్రప్యైన ఉప్పు మనదేశములో ఏటా ఖర్చగు ఉప్పులో నూటికి 0.12 పాళ్ళుండును. ఉప్పునిధులు హిమాచల ప్రదేశములో మండి వద్ద నున్నవి. ఈ నిధులేర్పడుటకు ఒక కారణము చెప్పిరి. ఒకానొకప్పుడు భూపరిస్థితులవలన సముద్రపునీరు సరస్సులుగ వేరయి క్రమముగ ఇగురుచు వచ్చెను. ఆ సరస్సులలోని నీరు ఇగురుచున్నకొలది బయటి సముద్రమునుండి అంతనీరు మరల చేరుచువచ్చెను. కాల గతిని నీరు అంతయు ఇగిరిపోయి దట్టమగు నిధి ఏర్పడి యుండవచ్చును. కొన్ని రకముల ఉప్పునిధులు, ఎక్కువ వైశాల్యము లేక మిక్కిలి ఎత్తుగాకాని, లోతుగాకాని ఉండును. అట్టివానిని సాల్టుడోములు (Salt domes) అందురు. ఉత్తర అమెరికాలోని యునైటెడు స్టేట్సులో కొన్ని సాల్టుడోములు అనేకవేల అడుగుల లోతువరకు కూడ (సుమారు 20,000 అడుగులు) ఉన్నట్లు కనిపెట్టిరి.

రాజస్థానములో సాంభారు సరస్సు మనదేశములో ముఖ్యమయిన ఉప్పుసరస్సు. ఇది 90 చతురపుమైళ్ళ విస్తీర్ణము కలది. దీనిలోనున్న మట్టి 12 అడుగుల లోతు వరకు ఉప్పుతో కలిసి యున్నట్లును. దానిలో నూటికి 5.2 పాళ్ళవరకు ఉప్పు ఉన్నదనియు అంచనా వేసిరి. ఆ సరస్సులోనీరు ఇగిరిపోయినప్పుడు ఉప్పుపై న తెట్టుకట్టును; అదివర్షపు నీరు పడినప్పుడు కరగి పోవుచు, తిరిగి ఎండినప్పుడు మరల తెట్టు

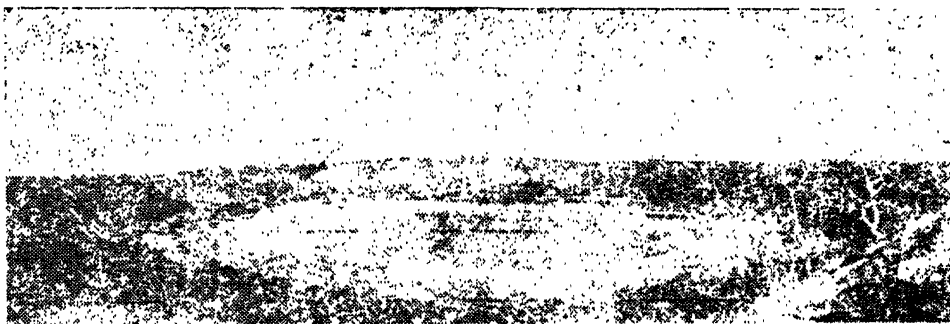

లోనారు సరస్సు

* Data from Industrial Chemistry "Vol. 1 by Rogers. P. 347 (1948).

కట్టును. వైరితిని మట్టిలో కలిసిన ఉప్పు వైకివచ్చు చుండును. ఈ సరస్సునుంచి ఏటా సుమారు మూడు లక్షల టన్నుల ఉప్పు తీయచున్నారు.

సుధ్యవ్రదేశములో, లోనారు (Lonar) వద్ద మరొక పెద్ద ఉప్పుసరస్సు కలదు. దానివైశాల్యము ఒక చతురస్ర మైలు. అది ఒక పెద్దలోయలో నున్నది. దీనినుంచి ఉప్పును కొంతకాలముక్రిందట తీసినను, ప్రస్తుతము ఈ సరస్సును ఉపయోగించుటలేదు. ఈ సరస్సు ఒడ్డున చుట్టును 12 శిథిల దేవాలయములున్నవి; దీనినిబట్టి ఇది ఒకానొకప్పుడు పెద్ద పుణ్యక్షేత్రమయి ఉండవచ్చునని అంచును.

తరువాత పేర్కొనదగినది "ఉప్పుచౌడు." దానిలో ముఖ్యముగ సోడియంక్లోరైడ్, పొటేషియం వైక్రేటు ఉండును. "ఉప్పుచౌడు" బీహారు, ఉత్తరప్రదేశము, తూర్పు పంజాబులలో విరివిగా దొరకును. ఆంధ్రదేశ ములోకూడ కర్నూలు, చిత్తూరు జిల్లాలలో స్వల్పముగా

దొరకును. కొన్నిచోట్ల చౌడునుంచి ఉప్పుతీయుట ఒక కుటీరపరిశ్రమగా నున్నది.

ఉప్పు పెక్కుపరిశ్రమలలో ఉపయోగపడుచున్నది. దీనిని ముఖ్యముగ సోడియంకార్బనేట్ (Sodium carbonate), హరినము (chlorine), హైడ్రోక్లోరిక్ ఆమ్లము (Hydrochloric acid) చేయుటలో ముడిపదార్థముగ వాడుదురు. ఉప్పును దాహక సోడా, సోడియం గంధకితము (Sodium sulphate) చేయుటలోను, షోళ్ళు, సబ్బుపరిశ్రమలలోను, వస్త్రములకు రంగులు అద్దుటలోను, చేపలు, మాంసము వెన్నమున్నగు ఆహారపదార్థములు నిలువ చేయుటలోను, పింగాణి సామానులకు పూతపూయుట లోను విశేషముగ వాడుదురు. భారతదేశములో ఉప్పు యొక్క ఉత్పత్తి పరిమాణము ఈ క్రింద వ్రాయబడినది.

1953, 1954 వ సంవత్సరములలో ఉప్పు ఉత్పత్తి, విలువలు.*

ప్రదేశము	1953		1954	
	టన్నులు	విలువ (రూ)	టన్నులు	విలువ (రూ)
సముద్రపు ఉప్పు :				
బొంబాయి	934,375	1,94,13,846	794,779	1,44,65,000
సారాప్రదేశము	809,743	1,37,69,404	603,566	92,89,000
మద్రాసు	548,678	88,80,788	394,485	63,71,000
ఆంధ్ర	288,860	47,36,751	162,867	28,30,000
తిరువాన్కూరు	60,998	10,37,000	50,073	10,22,000
ఒరిస్సా	54,155	10,55,497	26,176	5,34,000
పశ్చిమబెంగాలు	6,728	2,96,811	4,412	2,70,000
రాతిఉప్పు :				
హిమాచల్	5,772	3,17,000	4,007	2,18,000
సరస్సుల ఉప్పు :				
రాజస్థాన్	319,044	56,58,000	315,331	53,01,000
రాన్ ఆఫ్ కచ్చి	136,691	31,37,000	161,029	24,64,000
మొత్తము	<u>3,165,087</u>	<u>5,83,02,092</u>	<u>2,516,725</u>	<u>4,25,64,000</u>
చిన్న పరిశ్రమలద్వారా			200,551	

కె. వి. ఆర్.

*Table from "Indian Minerals", Vol. X, No. 1, P. 38 (1956).

ఉభయచరములు :

జంతువులు వివిధ వాతావరణములలో నివసించును. కొన్ని జలములోను, కొన్ని వాయువులోను, మరికొన్ని భూమిమీదను నివసించును. వై మూడు తరగతులకు చెందక కొంతకాలము నీటియందును, మరి కొంతకాలము భూమిమీదను జీవించుజంతువులు సయితము కలవు. ఇవి ద్వివిధ వాతావరణములలో నివసించునవి కావున జలభూ చరములు లేదా ఉభయచరము లని (Amphibians) వ్యవహరింపబడుచున్నవి. ఇవి వెన్నెముకగల జంతు కూటమికి (Vertebrata) చెందినవి. ఈ తరగతిలో కప్పలు, గోదురుకప్పలు (toads), నలికండ్ల పాములు (Salamanders) మొదలగునవి కలవు. వీనిని జంతు శాస్త్రజ్ఞులు ఒకవైపున చేపలకు, మరొకవైపున సరీసృప ములకు మధ్యనుంచుదురు. లీన్యస్ (Linnaeus) మహా శంకుడు కప్పలను మరియు సరీసృపములను ఒకే కూట మిలో చేర్చియుండును. కాని ఆధునికులు ఈ రెంటిని వేరువేరు తరగతులలో చేర్చినారు.

సామాన్యలక్షణములు : ఉభయచరములు వెన్ను పాముగల (notochord) జంతువులలో హెచ్చు తరగతికి చెంది వెన్నెముక గలిగియుండును. ఇవి చేపలవలె శీత రక్తకములు (Poikilothermic). సాధారణముగ వీటి చర్మము పొలుసులు లేక మృదువుగా పడనుగలిగి యుండును. గుండెకాయ మూడుగదులు కలిగియుండును. బాల్యావస్థలో ఉభయచరములు మొవ్వుల (gills) సహాయ మున, యౌవనదశలో శ్వాసకోశముల (Lungs) సహాయ మున శ్వాసించును. పునరుత్పత్తి కాలమున ఉభయచర ములు నీటిని జేరుకొనును. తమగ్రుడ్లను ఇవి నీటిలో వదలును. గ్రుడ్లు చితికి నీటిలోనే పిల్లలగును. ఇచట ఇవి, చేపలవలె మొవ్వుల సహాయమున శ్వాసించుచు జీవించును. కొంతకాలమునకు శ్వాసకోశము లేర్పడును. అపు డీ యుభయచరములు నీటినివదలి భూమిపైకి వచ్చును. ఈ విధముగా ఉభయచరములకు జీవితములో మొదట నీరు, తరువాత భూమి నివాసస్థానములు. ఇవి అధిక శీతోష్ణములను భరింపవు. కావున నిట్టి అననుకూలకాల ములం దివి భూమిలోపల దాగియుండును.

పరిణామ చరిత్రము : ఉభయచరములు చేపల (Fishes) నుండి యయలుదేరినవి. ఇప్పటి చేపలనుండి ఇప్పటి ఉభయచరములను కులభముగా వేరుచేయవచ్చును. కాని నేటికి రెండువేల లక్షల సంవత్సరములకు పూర్వము ఉభయచరములకు, చేపలకు స్పష్టమైన భేదము లేక యుండెను. ఆనాటి జంతువుల శిలారూపములు (fossils) భూగర్భములో దొరకుటవలన ఉభయచరముల తొలి రూపము చేపలనుండి సంభవించినట్లునుట నిర్దిష్టవాదాంశము. క్రాసాప్టెరిజ్యన్స్ (Crossopterygians) అనబడు ప్రాచీన కాలపు చేపలనుండి పురాణజంతుశకము (Palaeozoic)న మధ్యడివోన్యన్ (middevonian) కాలమందు ఉభయ చరములు బయలుదేరినవి. ప్రాచీనమైన ఉభయ చర ములు నాలుగు అంగములు (tetrapod) గలిగియుండి నీటియందే నివసించుచుండెను. కొంతకాలము తరువాత నీటి నివదలి నీటియొద్దను నివసించుట కారంభించినవి. నాలుగు అంగములు కలిగి నీటిలో నివసించిన మొదటి జంతువు ఇయోజిరైన్స్ (Eogyrinus). ఇది ఆస్టియో లెపిస్ (Osteolepis) యనబడు చేపకు సన్నిహితమైనది. మొదట అంగములు చాల చిన్నవిగాను, సన్నవిగాను దుర్బలముగాను ఉండుటవలన చాలదూరము చలించుట కనుకూలించకుండెను. ఉభయచరములందు సనాతనమైన తెగ స్టెగోసెఫేలియా (stegocephalia).

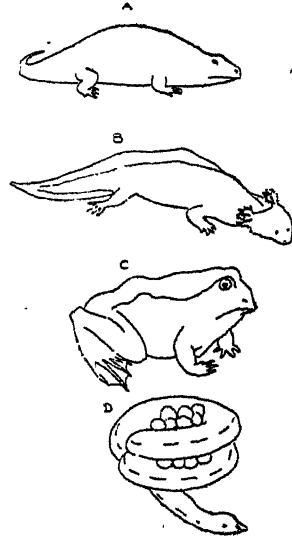

దీనినుండియే ఆధునిక ఉన్నతమైన వెన్నెముక (Vertebral Column) గల జంతువులన్నియు పరిణ మించినవి. కాని ఈతరగతి ఒకప్పుడు గొప్ప బౌద్ధ త్యము నొందియుండినను ఇప్పుడుమాత్రము నశించి పోయినది. ఈ తరగతి జంతువుల శిలాఖచితము (Fossils)ల వలనదేహము

- A. స్టెగోసెఫేలియా;
- B. అంబ్రెస్కోమా; C. కప్ప
- D. ఇక్రియోఫిస్.

గట్టిచిప్పల (Plates) తో ఆవరింపబడి యున్నట్లు కాన వచ్చును. కాని ఆధునిక ఉభయచరముల దేహమువై ఎట్టి చిప్పలు కానరావు. ఆధునిక ఉభయచరములన్నియు టర్షరీ (tertiary) కాలములో తొలిసారి స్టెగోసెఫేలియా (Stegocephalia) కూటమినుండి పరిణమించినవి.

వర్గీకరణము: ఆధునిక ఉభయచరములను మూడు వర గతులలో విభజింపవగును— (1) యూరోడెలా (Urodela) (2) అన్యూరా (Anura) (3) అపోడా (Apoda) లేక జిమ్నోఫియానా (Gymnophiona).

(1) యూరోడెలా (Urodela): వరగతిలో నలికండ్ల పాములు చేరియున్నవి. ఇవి పొడవైన దేహము గలిగి యుండును. మొప్పలు (gills) శ్వాసాంగములుగ జీవితాంతము వరకుండును. కాలుసేతులు చాల చిన్నవి గాను, దుర్బలములుగాను ఉండను. ఇవి సున దేశములో అరుదు. దీనిని ఏడు వంశములుగా విభజింప వగును.

(అ) క్రిప్టోబ్రాంచిడీ (Cryptobranchidae)లు: ఇవి పురాతనతమమైనవి. వీనియందు మొప్పలు (gills) యౌవనదశలో నుండవు. ఉ॥ క్రిప్టోబ్రాంచస్ (Cryptobranchus). ఇది అమెరికాదేశమందు కానబడును. రెండవది మెగాలోబ్రెట్రాకస్ (Megalobatrachus). ఐదు అడుగుల పొడవు గలిగియుండి చీనా, జపానుదేశములలో నివసించును.

(ఆ) అంఫ్యుమిడీ (Amphiumidae): మొప్పలు (gills) యౌవనదశలో నయితముండును. దుర్బలమైన రెండుజతల అంగములు కలిగియుండును. ఉ॥ అంఫ్యూమా (Amphiuma) ఉత్తర అమెరికాలో నుండును.

(ఇ) అంబైస్టోమిడీ (Ambystomidae): యౌవనదశలో మొప్పలుండవు. ఈ తెగ యౌవనదశకు రాకపూర్వమే పునరుత్పత్తి చేయగలుగును. ఉ॥ అంబైస్టోమా (Ambystoma). దీనిని బాల్యావస్థలో అక్సోలోట్ లార్వా (Axolotle larva) అందురు.

(ఈ) సాలమాండ్రీడీ (Salamandridae): ఈకూటమి ఐరోపాదేశమునకు చెందినది. ఇవి గ్రుడ్లు పెట్టక పిల్లల గనును. ఉ॥ నలికండ్లపాములు.

(ఉ) ప్లేథోడొమిడీ (Plethodontidae): ఇందులో శ్వాసకోశములు లేని నలికండ్లపాములు (Salamanders)

చేరియున్నవి. ఇవి అమెరికా దేశమునం దుండును. ఉ॥ డెస్మోనాథస్ (Desmognathus).

(ఊ) ప్రోటిడీ (Protidae): మొప్పలు జీవితాంతముండును. రెండుజతల కాళ్ళుండును. వీని చర్మము తెల్లగాను, కండ్లు చిన్నవిగాను ఉండును. ఇవి గుహలలో నివసించును. ఉ॥ నెక్ట్యూరస్ (Necturus). అమెరికా దేశవాసి.

(బు) సైరెనిడీ (Sirenidae): మొప్పలు (gills) జీవితాంతముండును. ముందుకాళ్ళయందు ఒక జత మాత్రమే యుండును. ఉ॥ సైరెన్ (Siren). ఉత్తర అమెరికావాసి.

(2) అన్యూరా (Anura) వరగతికి కప్పలు మరియు గోదూరుకప్పలు చెందియున్నవి. వీని దేహము కురుచగా నుండును. కాళ్ళు చేతులు ఉద్దృతముగా పెరిగి ధృఢముగా నుండును. వీనికి యౌవనదశయందు తోకగాని, మొప్పలు గాని ఉండవు. గోదూరుకప్పలు నీటికి దూరముగ జీవింప గలుగును. ఈ వరగతి రెండు ఉపవరగతుల (Subclasses) లో విభజింపబడినది.

(అ) ఫీనరోగ్లాసా (Phaeneroglossa): వీని నోటి యందు బాగుగ ఎదిగిన నాలుక ఉండును. యూస్ట్యాక్యీన్ (Eustachean) వేరువేరుగా సప్తపథ (Pharynx) లోనికి తెరుచును. ఇందులో బుఫో (Bufo) జాతికి చెందిన గోదూరుకప్పలు, రానా (Rana) జాతికి చెందిన కప్పలు చేరి యున్నవి.

(ఆ) ఎగ్లాసా (Aglossa) వీనికి నాలుక ఉండదు. యూస్ట్యాక్యీన్ (Eustachean) నాళములు రెండు వైపులవి కలసిపోయి సప్తపథ (Pharynx) లోనికి తెరుచుకొనియుండును. ఇందులో పిపా (Pipa) జాతికి చెందిన గోదూరుకప్పలు చేరియున్నవి.

(3) అపోడా (Apoda) వరగతికి ఇక్తియోఫిస్ (Ichthyophis) మరియు టిఫ్లొనెక్టస్ (Typhlonectus) చెంది యున్నవి. ఇవి పాములవలె కాలుసేతులు లేనివై (limbless) యుండును. వీనికి చిన్నతోక యొకటి యుండును. మొప్పలు (gills) శ్వాసాంగములుగ వీనికి జీవితాంతము వరకుండును. ఈ వరగతివి కొన్ని యుదాహరణములు మలబారు, మైసూరు ప్రాంతములలో కానబడును.

అధునిక ఉభయ చరములలో అపోడా (Apoda) లేని జిమ్నోఫియానా (Gymnophiana) తరగతి పురాతనమైనది. అన్యూరా (Anura) నవీనమైనది. ఇవి సర్వసాధారణముగ తటాకములు, కుంటలు మరియు తేమగల అన్ని ప్రదేశములందు నివసించును. ప్రకంచమంతట పినివ్యాప్తము గలదు. వీనికి శస్త్రసముదాయ మెక్కువ. చేపలు, పాములు, చివరకు మానవుడు సయితము ఉభయచరముల నాహారముగ గైకొనును. మనదేశపు ఉప్పుల రానిడి (Ranide) వంశమునకు చెందియున్నవి. ఇందులో రెండు తెగలు కలవు. (1) రానా టైగ్రీనా (Rana tigrina), (2) రానా హెక్టాడాక్టైలా (Rana hexadactyla).

చర్మము : స్టెగోసెఫేలియా (stegocephalia) తప్ప మిగిలిన అన్ని ఉభయచరముల చర్మము మృదువుగా నుండును. చర్మము పదనకలిగియుండి శ్వాసక్రియ సలుపును. చర్మముపై పొరయందు కొన్ని గ్రంధులు (glands) ఉండును. ఈ గ్రంధులు ఒకవిధమగు జిగట పదార్థమును వదలి చర్మమునకు పదన సమకూర్చును. బుఫో (Bufo) అను గోదురుకప్పయొక్క చర్మపుగ్రంధులు ఒకవిధమగు విషపదార్థమును వదలును. ఇదియునుగాక చర్మమునందు కొన్ని వర్ణకణములుండి (Pigment cells) దేహపు రంగును తమ యదుపునందుంచుకొనును. దేహపు వర్ణము వెలుతురులో పాలిపోయి చీకటిలో గాఢముగా నుండును.

జీర్ణమండలము : ఉభయ చరములన్నియు మాంసభక్షకములు (Carnivorous). కాని కప్పయందు పిండాభివృద్ధి (development) కాలములో చిరుకప్పలు శాకాహారులై (herbivorous) యుండును. పినిలో అన్నవాహిక (Alimentary canal) చాల పొడవుగానుండును. ముఖకుహరమునందు నాలుక నంటుకొని కొన్ని గ్రంధులు ఉండును. ఇవి ఒకవిధమగు జిగురు పదార్థమును విడుదల చేయును. పినియందు జీర్ణక్రియ (Digestion) ముఖకుహరము (Buccal cavity) నందు మొదలుకాక ఆహారము యథాతథముగ జీర్ణాశయము (stomach) చేరుకొనును. చిన్నప్రేగు (small intestine) ఎక్కువ పొడవుగా నుండదు.

కాలేయము (liver) మూడు వళములు గలిగి యుండును. వృక్కకము (Pancreas) ఉత్తర్రాంక్రము (duodenum) మరియు జీర్ణాశయము (stomach) మధ్య నుండును. పెద్దప్రేగు (large intestine) మలాలయము (cloca) నందు తెరచును.

ఆహారము, జీర్ణాశయములో జలరసము (gastric juice) సహాయమున జీర్ణించమొదలిడును. ఇచటినుండి సంపూర్ణముగ జీర్ణముకాక చిన్నప్రేగు చేరును. ఇచట ఆహారము వ్యవృక్తము (Pancreas) నుండి వచ్చు మధురరసము (Pancreatic juice) మరియు కాలేయమునుండి వచ్చు వైత్యరసముతో కలిసి జీర్ణమగును. జీర్ణమై ఆహారము ద్రవరూపమున చిన్నప్రేగు గోడలలోనికి పీల్చబడును. జీర్ణముకాని మిశ్రపదార్థము మలాలయము ద్వారా బయటపడును.

రక్తప్రసరణ మండలము : ఉభయచరముల గుండెకాయ (Heart) మూడుగదులు (three chambers) గలిగియుండును. గుండెకాయ త్రిభుజాకృతి (triangular)

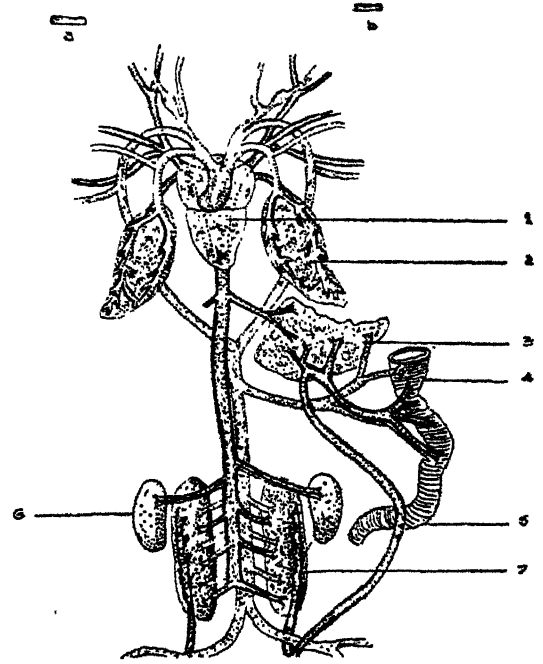

A. ధమవి; B. సిర: 1. గుండెకాయ; 2. వ్యవృక్తము; 3. కాలేయము; 4. జీర్ణాశయము; 5. చిన్నప్రేగు; 6. వృషణము; 7. మూత్రవేగము.

గలిగి కండరములతో (muscles) నిండిన గోడలు గలిగి యుండును. మీదిభాగమునగు పెద్దగది జఠరిక (Ventricle) యనివ్యవహరింపబడును. జఠరికగోడలు స్పంజు (spongy) వలె నుండుటచే నులినరక్తము శుభ్రరక్తముతో పిలై సంతవరకు పేరుగా సుంచుటకు వీలగును. శుభ్రరక్తము శ్వాసకోశములనుండి ఎడమకర్ణిక (Left auricle) లోనికి, నులినరక్తముదేహముయొక్క వివిధభాగములనుండిసిరల (veins) ద్వారా కుడికర్ణిక (Right auricle) లోనికిగాని రాబడును. కుడి ఎడమకర్ణికలనుండి రక్తము ఒకేద్వారము నుండిజఠరికను దేరును. ఇచటనుండి రక్తముధనునులద్వారా దేహోద్యంతము వ్యాపింపజేయబడును. ఉభయచరములలో శ్వాసక్రియ శ్వాసకోశముల (lungs) తోబాటు చర్మము ద్వారా సయతము జరుగును. కావున గుండెకాయలోపల జరుగు రక్తమిశ్రమమునకు (mixing of pure and impure blood in the ventricle) అంత ప్రాముఖ్యము నీయనవసరములేదు. వీనిరక్తము ఎరుపుగానుండి తెలుపు, ఎరుపు కణములతో (White and red blood corpuscles) నిండియుండును. ఎర్రకణములు (Red blood corpuscles) అండాకృతి కలిగియుండును.

శ్వాసనుండలము : ఈ తరగతియందు శ్వాసకోశములు యోవనదశయందు శ్వాసాంగములుగ (Respiratory organs) పనిచేయును. నలికొండలపాములలో నివి నామ మాత్రమునకే యుండుటబట్టి శ్వాస సంపూర్ణముగ చర్మము ద్వారా జరుగును. శ్వాసకోశములు గుండెకాయ కిరు భాగములందుండి శ్వాసనాళముద్వారా (trachea) ముఖకుహరము (buccal cavity) లోనికి తెరచును. వాయువు శ్వాసకోశములోనికి చేరినంతనే శ్వాసకోశముల గోడలయందున్న కేశనాళికల (capillaries) రక్తము వాయువునుండి ఆప్లుజినిని స్వీకరించి కర్బనద్వ్యక్తి జనిదము (carbondioxide) ను విడచును. ఉభయచరముల శ్వాసనాళము (Trachea) చిన్నగదిని, పోలి యుండును. ఇందులోనున్న నన్నని పురులను (cords) వాయువు మీటుటచే ధ్వని జనించును. ఈ విధముగా శ్వాసాంగములు సర్వాంగములుగ (sound producing organs) పనిచేయును. శ్వాసకోశములతోపాటు

చర్మము, మరియు ముఖకుహరము (buccal cavity) అడుగుభాగము వైచము శ్వాసక్రియ సలుపుటయందు తోడ్పడును.

అస్థిసంబరము: ఉభయచరముల అస్థిసంబరము (skeleton) దృఢమైన ఎముకలతో నిండియుండును. ఆధునిక ఉభయచరములందు కపాలకుహరము (skull) ప్రాచీన ఉభయచరము లందువలె క్లిష్టమైనదిగాక చిన్నదై స్వల్ప సంఖ్యగల ఎముకలు గలిగియుండును. ఆధునికములలో కొన్ని భాగములు మాత్రమే విస్తృతమైయున్నవి. వెన్నెముక (back bone) కొన్ని ఉభయచరములందు నిడుపుగానుండును. కాని కప్పలందు తొమ్మిది వెన్ను పూసలు (vertebrae) మాత్రమే కలిగియుండును. అపోడా (Apoda) తప్ప అన్ని ఉభయచరములందు అంగములుండును. కప్పలయందు చేతులు గట్టిగాను, కురుచగాను ఉండి కాళ్ళు మాత్రము పొడవుగానుండును. ఈ ప్రకృతిసిద్ధమైన సర్పాటు దుముకుట కనుకూలమై యున్నది. నాలుగు కాళ్ళయందును దీనికి ఐదేసి ప్రవేశ్యుండును.

నాడీమండలము : ఉభయచరముల నాడీమండలము (Nervous system) చేపలకన్న అధిక అభివృద్ధి చెంది యున్నది. కపాలకుహరము (skull) నందు మస్తిష్కము నుండి పది జతల నాడులు బయలుదేరును. తొమ్మిది జతల నాడులు జ్ఞానేంద్రియములకు చివర ఒక జత శరీరము లోని ఇతరభాగములందు వ్యాపించియుండును. వెన్ను పాము (Nerve Cord) యొక్క ముందు భాగము మస్తిష్కము నంటియుండి వెన్నెముక (Vertebrae Column) మధ్యనాళమున చేర్చబడియుండును. ఈ వెన్నుపాము (Spinal Cord) నుండి సయతము పది జతల నాడులు బయలుదేరి దేహమంతయు వ్యాపించును. జ్ఞానేంద్రియములలో చెవి, కన్ను ముఖ్యమైనవి. ఉభయచరములందు బాహ్యకర్ణము ఉండదు. చెవి మధ్యభాగమున కాల్కుమెల్లా (Collumella) యనబడు నొక పొడవైన ఎముకయుండును. దీనిద్వారా ధ్వని చెవియొక్క అంతర్భాగమును ప్రవేశించును. తల ముందుభాగమున కన్నులుండును. కనురెప్ప వెండ్రుకలును, కనుబొమలును ఉండవు. కనురెప్పలలో క్రింది రెప్ప విస్తరించియుండి ఒక

సన్నని చర్మపుపొర కలిగియుండును. ఈ చర్మపు పొర (Nictitating membrane) కన్నును కాపాడుటకు తోడ్పడును.

బహిష్కరణ మండలము : బహిష్కార మండలము (Excretory system) మూత్రపిండము (kidney) లపై నాధారపడియుండును. ఇది మెసోసేఫ్రాస్ (Mesonephros) నుండి యభివృద్ధియందును. నూత్రిక (urea) మూత్రపిండముల (kidneys) చే రక్తము నుండి పేరు చేయబడి మూత్రనాళముల (ureter) ద్వారా మూత్రకోశము (urinary bladder) లో సమకూర్చబడును. మూత్రము, మూత్రకోశము నుండి మలాశయముచేరును. చివరకు ఇక్కడి నుండి వినర్ణింపబడును. మగజాతియందు మూత్రనాళముల ద్వారా శుక్రగోళకణములు (Sperms) సయితము దేహము వెలుపలికి వచ్చును.

పునరుత్పత్తి : ఉభయచరములలో లింగభేదము కలదు. పునరుత్పత్తికాలము (Breeding Season) లో నివి నీటిని చేరుకొనును. సామాన్యముగ వర్షకాలము ఆరంభించగనే పునరుత్పత్తి (Reproduction) జరుగును.

సలికండ్ల సాముల మలాశయపు గోడల సంటుకొని ఒక సంచి యుండును. ఇందులో సంభోగకాలమందు శుక్ర

శరీరము వెలుపల ఒరుగును. ఆడుకొన్ని అంశములను నీటిలో వదలును. మగకప్ప అండములపై శుక్రగోళకణములను విరజిమ్మును. ఆస్కాభివృద్ధి (Ascopus) అను అమెరికన్ కప్పయందు ఫలదీకరణము దేహము లోనే జరుగును.

పిండాభివృద్ధి : పిండాభివృద్ధి కొన్ని ఉభయచరములందు తిన్నగాజరుగును. పరికొన్నిటియందు క్రమముగా రూపపరిణామము (Metamorphosis) చెంద జరుగును. కప్పలగుడ్డు ఒక పక్షమురోజులలో స్పందింపజీవసమీగదుపు చిరుకప్పలుగా మారును. మిగిలుమాసములలో ఈ చిరుకప్ప రూపపరిణామముచెంది కప్పగా మారును.

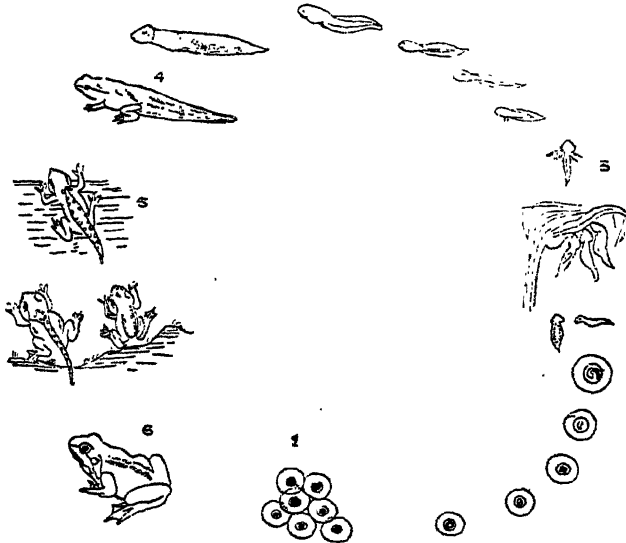

- 1. పిండము;
- 2. చిరుకప్ప
- 3. మొప్పలుగల చిరుకప్ప;
- 4. చేపలకృతిగల కప్ప;
- 5. తోకయుండు కప్ప;
- 6. కప్పయొక్క యోవనదశ;

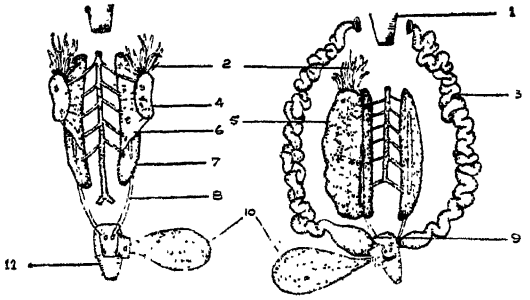

A. మగ ; B. ఆడ ; 1. అన్నవాహిక ; 2. క్రోమ్యుతిత్తులు ; 3. అండనాళము ; 4. వృషణము ; 5. అండాశయము ; 6. సన్నని పొర ; 7. మూత్రపిండము ; 8. శుక్ర గోళకణము ; 9. గర్భాశయము ; 10. మూత్రకోశము ; 11. మలాశయము.

గోళకణములు (Sperms) నింపబడును. తరువాత నివి అండము (ova) లతో గలిసి ఫలదీకరణము (Fertilisation) దేహములోపల జరుగును. కప్పలందు ఫలదీకరణము

నెక్టోఫ్రినాయిడిస్ (Nectophrynoideis) అను ఆఫ్రీకా దేశపు కప్పయందు పిండాభివృద్ధి దేహము లోపల జరుగుటవలన పిల్లలను గనును. ఉభయచరములందు శిశు పోషణ మిక్కిలి యభివృద్ధి చెందియున్నది. పిపా (Pipa) యను కప్ప గ్రుడ్ల యభివృద్ధి సంపూర్ణమగువరకు తన వెన్నుననున్న సంచితో భద్రపరచియుంచును.

ఉపయోగము : గోధురుకప్పలు చేలలోని కీటకములను భక్షించి వైరుసుకాపాడును. కప్పలు ఆహారముగా ఉప

యోగింపబడును. ప్రాద్దేశములం దివి ఒషధులతో వాడ బడును. జంతుశాస్త్రమునందు పరికోధనలకై విరివిగా నుపయోగపడును.

వి. జి.

ఉమామహేశ్వరము :

ఉమామహేశ్వరము శ్రైవమతస్థులు పట్టణముగా భావించు యాత్రాస్థలము. ఈ పుణ్యస్థలము శ్రీశ్రైలము నకు ఉత్తర ద్వారముగ భావింపబడుచున్నది. ఇది మహాయాజునగరు జిల్లా, అచ్చంపేట తాలూకాలో ఉన్నది. అమరావతి నకు దావున ఒక కొండమీద మహేశ్వర దేవుడు వెలసియున్నాడు. కొండక్రింద ఉమామహేశ్వరాలయము కలదు. ఉమామహేశ్వరమునకు గుప్త మహేశ్వరము అనుచేరుగూడ ఉన్నట్లు గ్రంథాధారములు కలవు. కొండ గుహాంతరాళమునలో, ఏ భూగర్భలిలము లోలో ఈ దేవుడు వెలసియున్నయెడల దీనికి గుప్త మహేశ్వరమనుచేరు ననుజనముగనుండును. కాని ఈ దేవాలయములు ఎత్తైన కొండమీదను, కొండక్రిందను కొన్నిమైళ్ళ దూరమువరకు భక్తులకు సేత్రగోచరమగు చుండును. ఆలయము నందలి లింగమూర్తికి పూజా పురస్కారములు జరుగుచుండును. భక్తులు స్వామిదర్శనమునకై వచ్చుచుండురు. ఈ పనులు రహస్యముగ జరుగు నవి కావు. కావున ఇట్టి తావును గుప్తమహేశ్వరము అనుటలో జొచ్చిలితేదు. ఐనచో ఈ పేరు ఎట్లు కలిగి యుండును? పురాణములలో వర్ణితమైన గుప్తవంశజుడైన చంద్రగుప్తుని కథతో దీనికి సంబంధము కలదని కొందరు చరిత్రకారులు నుడువుచున్నారు. ఆ కథ ఏమనగా :

చంద్రగుప్తుడను రాజొకడుండెను. ఆతనికి చంద్రావతి యను కూతురుండెను. ఆమె అత్యంత స్నాందర్యవతి. గాంధర్వ విద్యయందును ప్రవీణ. నవయావనశోభిత. అట్టి కొమార్తను చూచి తండ్రియైన చంద్రగుప్తుడే మోహ పరవశుడయ్యెను. కవరాని, వినరాని కార్యమునకు పూనిన తండ్రి యెడ చంద్రావతి ఏవగించుకొని, తండ్రి కెరుకలేకుండ రహస్యముగా బయలుదేరి శ్రీశ్రైలమునకు చేరెను. చేరి అచ్చట ఆ చంద్రావతి యోగినియై కఠిన తపస్సుచేసి, మల్లికార్జునుములతో శివుని పూజించుచు,

దివరకు తన పీఠాగాన కేశలమున ఆ దేవుని మెప్పు పొందెను. ఆమె మల్లికార్జునుములచే పూజించుటచేతను, ఆ మల్లికార్జునము అర్జునకాంతి కలదగుటచేతను, ఆమె కోరిక ననుసరించి శివుడు మల్లికార్జునుడు అను నామమును ధరించెనట!

ఈ చంద్రగుప్తుడు సముద్రగుప్తసార్వభౌముని రెండవ టమాచుడనియు, ఇతడే చంద్రగుప్త విక్రమార్కుడను విరుదు కలవాడనియు కొందరు భావించుచున్నారు. ఈ చంద్రగుప్తుడు తన కుమార్తెనే మోహించునంతటి పాపాత్ముడు కాడు. కీర్తికాముడు. విశేషించి, రుద్రసింహుడను శకరాజు దుర్వినితుడును, విషయలోలుడు నయి ప్రజలను హంసించుచుండ, కోపించి వానిని తెగలూర్చిన ధర్మవరుడు. ఇట్టివాడు మహాపాపకార్యమునకు ప్రయత్నించెననుటకు నీలులేదు. ఇక సాకుమార్కవతియగు చంద్రావతి ఉత్తర హిందూస్థానములో దేవుళ్లులే రన్నట్లు వేలమైళ్ళు నడిచి వచ్చి శ్రీశ్రైలము చేరుకొన్నదనుటయు తర్కబద్ధముగా లేదు. కాబట్టి గుప్తమహేశ్వరమునకును చంద్రగుప్త విక్రమార్కునకును ఎట్టి సంబంధము కనిపించదు. అయితే ఈ చంద్రగుప్తు డెవడను విషయమును నిర్ణయించుటకు మరి యొక ఆధారము కలదు. ఆదేమనగా :

శ్రీశ్రైలమునకు నమిపముననే 2, 3 మైళ్ల దూరమున చంద్రగుప్త పట్టణమును గొప్ప పట్టణ మొకటి పూర్వ కాలమునందు ఉండెడిది. దాని శిథిలములు ఇప్పటికిని కనబడుచున్నవి. ఈ చంద్రగుప్త పట్టణమును అల్పదగు చంద్రగుప్తుడను రాజు ఏలుచుండెననియు, చంద్రావతి ఈతని కూతురై యుండుననియు భావింపవచ్చును. అయితే పురాణములలో చంద్రగుప్తుని గూర్చి అసంగతమయిన కథ యొకటి కనిపించుచున్నను, పాల్కురికి సోమనాథ కవి పండితారాధ్య చరిత్రలో చంద్రగుప్తుడు చంద్రవంశ జుడనియు, భక్తుడనియు, చంద్రావతి ఈతని కూతురనియు ఈమెయు శివపూజా ధురంధర అనియు చెప్పినాడు. ఈ మహేశ్వర దేవాలయమును ఈ చంద్రగుప్తపట్టణ రాజగు చంద్రగుప్తు డే నిర్మించినాడేమో! అందుచే గుప్తమహేశ్వరమను నామము వచ్చినదేమో!

ఈ మహేశ్వరమునకు ఉమామహేశ్వరమనియు నామాంతరము కలదు. మహేశ్వరుడున్నచోట ఉమకూడ

ఉండును. అందుచేత ఉమామహేశ్వరమని పేరు కలగి యుండును. లేదా, అచ్చట ఉమాగిరి యనునొక కొండ ఉన్నట్లు తెలియుచున్నది. బహువిధముల మహేశ్వర దేవాలయముగల కొండయే ఉమాగిరియైయుండును. అందుచే దీనికి ఉమామహేశ్వరమను పేరు వచ్చియుండును. కొండదిగువను ఉమామహేశ్వరదేవాలయము కలదుగాదా! ఇది చాలా చిన్నది.

ఉమామహేశ్వరము మతగ్రంథములందు ప్రస్తావనొందిన పుణ్యస్థలము. ఉమామహేశ్వరమనునది ఆ దేవాలయము కల ప్రదేశము మాత్రమే కాదు. దానికి చుట్టు ప్రక్కల కొన్ని మైళ్ల వరకు వ్యాపించిన భూభాగము కూడ ఉమామహేశ్వరమనుటకు శాసనాధారములు కలవు. ఈ భూభాగమందు పెక్కు తీర్థరాజములుండెను. చరుకేశ్వరము, సంధ్యాసమాధి, గరుడేశ్వరము, సిద్ధేశ్వరము, నీలహ్రాదము, కాలహ్రాదేశ్వరము, పాపనాశము, గణేశ్వరము, దేవహ్రాదేశ్వరము అను పెక్కు భవ్యతీర్థములు కలవు. ఈ మైదానమునందే భక్తులు గుళ్ళు, గోపురములు, మండపములు, మఠములు, వనములు నిర్మించి మహేశ్వరనకు అర్పించినట్లు శాసనాధారములు కలవు. వీటితో కూడిన విశాలమైన మొత్తము భూభాగమునకే ఉమామహేశ్వరమను నామము ఏర్పడినది. శ్రీకైలమునకు బోవు యాత్రికులు ఈ తీర్థరాజములను దర్శించుకొని పోవుచుండెడివారట!

శ్రీకైలమునకు నాలుగు దిక్కుల యందును నాలుగు శివాలయములుకలవు. వీటిని ద్వారములందురు. ఇవి శ్రీకైలమను కామధేనువునకు “వర చతుర్ద్వార నివాస లింగములు నరసత సోపైడు చన్నులు” గా వర్ణితములైనవి. ఈ నాల్గింటిలో ఉమామహేశ్వరము ఉరుతర శ్రీవర్షతోత్తర ద్వారమనియు, వరమహాత్వంబు గలదనియు, శ్రీకైలోత్తర ద్వారవిభుడు ప్రమధుబలించి లోకము లేర్పిన వాడనియు, వామదేవించిత వక్త్రంబుగా ఉత్తరముగా మహేశ్వరము తనరెననియు, ఉత్తరద్వార వాస్తవ్యుడైన మహేశ్వరుడు ఉద్యల్లింగమూర్తి అనియు, లింగమాహాత్మ్య మదియవాక్మానసాత్మక మ్మనియు ప్రశంస కలదు.

ఈ మహేశ్వర దేవాలయము అమరావతి దగ్గర ఒక కొండ మీద నున్నది. దానికి 900 మెట్లు గలవు. కొండ

క్రిందను పూర్వకాలములో అమరావతీపురి యుండెనని లిఖితములు కలవు. ఈ అమరావతీపురియే అమరావతిగా మారినట్లు యోచించుచున్నది.

ఈ దేవాలయము దాక్షిణాత్య వాస్తుశిల్పమును అనుసరించి నిర్మితమైనది. గర్భగుడి, అంతరాళ భోగమంట పము, నిత్యసూరి మంటపము, ఎత్తయిన గోపురములు, ప్రాకారకుడ్యములు, సహోవరము, పుష్పఫలీ ద్యోనములు - ఇవి దాక్షిణాత్య దేవాలయములలో కాననగు ప్రత్యేకలక్షణములు. మున్నూరు నంది మల్లారెడ్డి దానశాసనము ఇట్ల ప్రమాణము.

ఉమామహేశ్వరములో దొరకిన శాసనములు కొన్ని దానములను తెలుపుచున్నవి. కాకతీయ రుద్రమదేవి కాలములో ఆమహారాజ్య భండారు కరణము రామయంగారును, ఆయనభార్యలు మల్లసాని, గంగసానిగార్లును కొన్ని దేవాలయములను, శైవజోగులకు మఠములను నిర్మించి క్రీ. శ. 1280 లో మహేశ్వరదేవరకు సమర్పించి యున్నారు.

రేచర్ల వంశ దుగ్ధాబ్ధి సుధాకరుడైన మాధవేంద్రుడు దేవీనగ దక్షిణ ప్రాంతమందలి స్వనామాంకితమయిన మాధవపురమందు రాజ్యోపవిష్టుండై “శ్రీవర్షతోత్తర ద్వారమైన మహేశ్వర మంటపము మహాచ్ఛిలా (స) మూహానను రమ్యంబుగా రచించించి పదవాక్య ప్రమాణజ్ఞులైన మాయి భట్తోపాధ్యాయులచే శాసనంబు చెప్పమని పంచిరి. శక సంవత్సరములు 1298 ఫాల్గుణము,” (క్రీ. శ. 1376.)

భారత సంప్రదాయస్థుడయిన సదానందుడను వాడును, దీనేని నరసమాంబకుమారులగుపురుషోత్తముడు, హనుముడు, రంగడు అనువారలును, నండిశ్వర, కేశవ, పార్వతీ విగ్రహములను ప్రతిష్ఠించిచిరి. (క్రీ. శ. 1398)

ఆది ఉమామహేశ్వర దేవాలయములోని మహేశ్వరునకు బయిరోజు అనువాడు నరసింహద్వారమును సర్వజిత్తు భాద్రపద శు. ౧౪ బుధవారమునాడు నిర్మించి యున్నాడు.

శకవర్షంబులు 1347 అగు నేంటి విశ్వావసు నామ సంవత్సర కార్తీక బి.౨ సోమవారమునాండు పాలకుర్తి మల్లినాయినికొడుకు సోమన మహేశ్వర నీలకంఠ పుణ్య

క్షేత్రమును గుర్తు మల్లకంఠనదేవర సన్నిధి పసప్రతిష్ఠ చేసినాడు. (1425)

కాకతీయ ప్రతాపరుద్ర మహారాజునకు పుణ్యంగాను 18 గ్రామముల జనులు సూర్యమయి మహేశ్వరదేవునకు పూజలు, సేవలు నిరంతరాయముగా సాగుటకు గొప్ప ఏర్పాట్లు చేయున్నారు. ఈ శాసనవిషయము ముచ్చటగానున్నది. ఒకసారి మహేశ్వరదేవుడు అప్పుల పాలయినాడట! దేవాలయపు పారుపత్తైకాడయిన గణభి పీరయంగారు 18 గ్రామములలోనుండు 72 నియోగములవారిని సమావేశపరచి వారికి దేవాలయ వికట పరిస్థితిని వివరించి వారి సహాయమర్థించినాడు. తమ దేవునకు "ఇకముందు ఇబ్బందికలుగకుండ నుండుటచున్ను, మంచి ఆదాయము చేకురునట్లున్ను," 18 గ్రామాలవారు గుడ్డవృత్తులవారిమీద పన్ను విధించినారు. బండ్లమీదను పన్ను విధించినారు. దీనిని గడిబండికాద్రవ్యమన్నారు. 16 గ్రామాలలోని సిద్దాయమునుకూడ దేవున కర్పించినారు. సిద్దాయమనగా, కర్వులుపోసు మిగిలినద్రవ్యము. జాబితా ననుసరించి నియోగాలకారు సొమ్ము చెల్లించవలెను. ఈ సొమ్ముతో స్థానవ్రయాలు సరిపుచ్చవలెను. ధనరూపకముగా కానుక లొసంగుటయేగాక మంచి పంటభూములనుగూడ దానమొసగినారు. ఈ భూములమీది ఆదాయముతో రౌద్రినవత్సరమునుండి ప్రభవనవత్సరమువరకు గల ఎనిమిది సంవత్సరములలో దేవునిఅప్పులు తీర్చిచేయవలెను. ధర్మకర్తలగు సూర్యులు ఆభూములను అమ్ము గూడదనియు కొత్తఅప్పులు చేయగూడదనియు శాసించినారు. ఈ ఎనిమిదిసంవత్సరముల కాలములో అప్పిచ్చినవాడు ద్రోహి. ఆ భూములను కొన్నవాడు ద్రోహి. వీరు పాపములను మూటగట్టుకొనుటయేగాక, రాజదండనకు పాత్రులయ్యెదరు. ఈ శాసనము క్రీ. శ. 1320 లో వేయబడినది. జనుల భక్తివిశ్వాసములను, పారమార్థికచింతను, ఔదార్యమును ఈశాసనము వెల్లడిచేయుచున్నది.

ఈ ఉమామహేశ్వరాలయము ఎప్పుడు నిర్మితమైనదో సరిగా తెలియదు. 700 సంవత్సరముల క్రిందటివరకు శాసనాధారములు కనబడుచున్నవి. కావున ఈదేవాలయ నిర్మాణము కనీసము వేయిసంవత్సరములకు పూర్వమే జరిగియుండునని నిస్సంశయముగా చెప్పవచ్చును.

కాలప్రభావమున ఈ మహేశ్వర దేవాలయము, మహాత్మ్యమున ఈ పుణ్యక్షేత్రము తొల్లింటినై భవమును కోల్పోయినను, ఇంకను దర్శనీయమై శక్తులను తరింపచేయుచునే యున్నది. ఈ క్షేత్రమున శివరాత్రినాడు గొప్పజాతర జరుగుచుండును.

ఆ. పీ.

ఉర్దూభాషాసారస్వతములు :

ఉర్దూ భాషయొక్క పుట్టు పూర్వోత్తరములు : భారత దేశమున జనించి యభివృద్ధి నందిన ముఖ్యమగు సంకీర్ణ భాషలలో ఉర్దూభాష యొకటి. ఉర్దూ హిందీ భాషలు సరస్వరము అపసహమికతో భారతదేశమున నుచ్చస్థాన ముక్రమించుటకు కొంతకాలము ప్రయత్నించినవి. ఈ రెండు భాషలు ఒకేతల్లిగర్భమున జనించిన యక్కచెల్లెండ్ర వంటివి. పరదేశీయులగు మహమ్మదీయరాజులు మనదేశముపై దండెత్తిమొదట తాత్కాలికముగా దేశము నాక్రమించుటతో తృప్తినొందిరి. కాని కుతుబుద్దీన్ ఐబక్ భారతదేశమున స్థిరనివాస మేర్పరచుకొని రాజ్యస్థాపన మొనరించిన నాటినుండి, భారతీయులతో గలసిమెలసి వారి సాయము నపేక్షించవలసిన యవసరము కలిగినది. ఈ యవసర మొక సూతన భాషోత్పత్తికి కారణమైనది.

ఉత్తరహిందూస్థానముయొక్క ముఖ్యప్రాంతములందు ప్రాకృతజన్యములగు హిందీభాషలు ప్రచారముననుండెను. వీనిలో శారసేన భవమగు పశ్చిమహిందీ భాషయే, బంగారా, ప్రజభాష, కన్నోజీ అను మూడు రూపములను దాల్చినది. ఈ మూడు భాషలకు మూలమగు పశ్చిమ హిందీభాషకు 'ఖడిబోలీ' యనిపేరు. ఈభాషయే ఇప్పటికిని ఉత్తరహిందూదేశమున గ్రామీణులయందు ప్రచారమున నున్నది. ఈ 'ఖడిబోలీ'యే హిందీ, ఉర్దూ భాషలకు మాతృక.

బాబర్, అక్బర్ మొదలగు మొగలాయి చక్రవర్తులు ఉర్దూకును, సోదరభాష అయిన హిందీభాషకును, పోషణ ప్రోత్సాహములను కలిగించిరి. మలిక్ మహమ్మద్ జాయెసీ, నరహరి, ఫారసీ అరబ్బీ భాషలయందువలె హిందీభాషలోను ఉద్గ్రంథములను రచించినపైజీ, అబుల్ ఫజల్, అబ్దుల్ రహీంఖానెఖానాన్, మొదలగు పండితు లీకాలపువారే. షాజహాన్ కాలమున నీ 'ఖడిబోలీ'యను

హిందీ భాష కొక సోదరి జనించినదనియు, దీనికే 'ఉర్దూ' పేరు కలిగినదనియు ప్రతీతి. కాని షాజహాన్ కు పూర్వమే 'ఖడిబోలీ' లో తుర్కీ, ఫారసీ, అరబ్బీ పదములు కలిపి 'రేఖ్తా' యను కావ్యభాషా నొక దానిని మహమ్మదీయ పండితులు కల్పించి యుండిరి. "ఉర్దూ" అను పేరి భాషకు తరువాత కలిగినది. 'ఉర్దూ' అను పదమునకు తుర్కీ భాషలో 'నైన్యము,' నైనికులు నూటాడు సంకర భాష యను నీచార్థములు గలవని, ఆ పదమును పూర్వ కవులు ఉపయోగించలేదు. ప్రప్రథమమున 'భాషాఆరుజ్' అను ఢిల్లీకవి 18 వ శతాబ్దమున నీ పదమును ఉపయోగించెను. షాజహాన్ కాలమున ఢిల్లీపట్టణములో 'లాల్ ఖిల్లా' యను భాగముండు, తుర్కీ, ఫారసీకసేనానులు, సర్దార్లు, అమీర్లు, పండితులు, నివసించువారు. వారందరు జనసామాన్యముచే నుపయోగించబడు ఖడిబోలీ హిందీ భాషనుండి సంస్కృతప్రాకృతభవపదజాలమును తొలగించి, ఫారసీ, అరబ్బీపదములను విరివిగాజేర్చి, గ్రంథజాలమును రచింపజొచ్చిరి. ఇట్లు ఆరంభ దశలో 'రేఖ్తా' యను పేరుగలిగిన మిశ్రభాష రానురాను 'ఉర్దూ'గా మారిపోయినది. ఫారసీ అరబ్బీ భాషాపాండిత్యముగల ముస్లిం పండితులు, ఆ భాషా సంప్రదాయములను, ఛందో వ్యాకరణాదియలను, ఉర్దూలోనికి జొప్పించిరి. అక్బర్ చక్రవర్తి కాలమున, ప్రభుత్వభాషగా ఫారసీ అంగీకరింపబడుటచే, 'రేఖ్తా' 'ఉర్దూ'గా మారిపోవుటకు మరింత యవకాశము లభించినది. ఒకవైపు ఈ సంస్కారము జరుగుచుండగా మరియొకవైపు హిందీ ఉర్దూ భాషలు విడిపోవుచుండెను. ఒకటి సంస్కృతమును, దేవనాగరి లిపిని ఆధారముగా గొనెను. రెండవది ఫారసీ, అరబ్బీ భాషలను, లిపిని పునాదిగా గ్రహించెను. ఇట్లు ఒకేక్షేత్రమున నుద్భవించిన ఈరెండు భాషాలతలు, భిన్నములగు నాధారముల నవలంబించి రెండు స్వతంత్ర శాఖలుగా మారిపోయినవి. ఇవిధముగా హిందీ, రేఖ్తా, ఉర్దూ అను మూడు తరగతులందు, హిందీభాష ఉర్దూగా మారిపోయినది. ఉర్దూభాషకు జనకులుగా పేర్కొనదగినవారు ముగ్గురు— (1) మిర్జా అమీర్ఖాన్ ప్రధాని. (2) ఢిల్లీ వాస్తవ్యుడు సాదుల్లాఖాన్ గుల్షణ్ - ఇతడు కవి, అమీరు. ఔరంగాబాద్ నివాసి-కవి - 'వలీ' - ఈ ముగ్గురు

'రేఖ్తా'ను సంస్కరించి 'ఉర్దూ'కు ప్రస్తుత స్వరూపము నొసంగిరి.

ఉర్దూ భాషాపరిణతిని పేర్కొను నందర్భమున నీ భాషకు ఆంగ్ల పండితులు గాంచిన సేవను విస్తరింపరాదు. డాక్టర్ గిల్క్రిస్టు అను ధోర్టువిలియం కలకత్తాపండితుడు ఉర్దూ నిఘంటువు వ్రాసెను. విల్సన్ అను నాతని నిఘంటువును రచించెను. ఉర్దూభాషకు ప్రథమ చాక్రణిణము నాంగ్లేయులే నిర్వహించిరి. వీరూ పలువురు ఉర్దూపండితులను పోషించిరి.

ఉర్దూకవితావ్రథమయుగము : ఉర్దూభాషలో ఆది కవిగా 'అమీర్ ఖుస్రో'ను పేర్కొనవచ్చును. ఈసుప్రసిద్ధ కవి హిందీ, ఫారసీ, తెలుగు - నూడింటియందు. కావ్యములను రచించెను. క్రీ. శ. 13వ శతాబ్దమున ఏటాహలో జన్మించిన ఈకవి, బల్ఖన్ కైకుబాద్ రాజుల సమకాలికుడు. క్రీ. శ. 1325 లో మరణించెను. ఫారసీ చందస్సును ఉర్దూ కవితయందు ప్రప్రథమముగా నుపయోగించిన గౌరవ మీరనికే దక్కినది. 'ఖాలిక్ బాకీ' యను ఫారసీ - ఉర్దూ నామలింగానుశాసనము ఈతడు రచించినదే. ఇతనితరువాత దాదాబు రెండుశతాబ్దములకు తిరిగి ఉర్దూ కవిత గోలకొండ, బిజాపూర్ రాజధానులందు బయలుదేరినది. ఈ మధ్యకాలమున భాషాస్వరూప నిర్మాణము జరిగినదేకాని సాహిత్యనిర్మాణము జరిగినట్లు ఆధారములు కనబడవు. గోలకొండ కుతుబ్ షాహీ రాజులలో మహమ్మద్ కులీకుతుబ్ షా (క్రీ.శ. 1581-1611), మహమ్మద్ కుతుబ్ షా (క్రీ. శ. 1611-1625) అబ్దుల్లా కుతుబ్ షా (క్రీ.శ. 1625-1672), అబుల్ హసన్ తానాషా (క్రీ. శ. 1672-1704) మున్నగువారు స్వయముగా కవులు, రచయితలు. కులీ కుతుబ్ షా అక్బర్ సమకాలికుడు. ఇతడు ఫారసీ, ఉర్దూ, తెలుగుభాషలలో కావ్యములను రచించెను. ఇతని ఫారసీ, ఉర్దూ దివాణలు (కావ్యసంపుటములు) 1800 పుటలు, ఏబదివేలపంక్తులు గలిగియున్నవి, భక్తిశృంగారములను, సాంఘిక ప్రకృతిచిత్రములను తన కవితాపటమున వేసిన రంగులతో నీతడు చిత్రించెను. ఇతని తరువాతి రాజులును కవిపండితులను ప్రోత్సహించి సాహిత్యసేవ గావించిరి. తానాషా కాలమున 'బువ్రోంగుల్ బదల్' కథను 'బబయీ' అనుకవి ఫారసీనుండి అనువదించెను. శుక

సప్తతియొక్క ఫారసీ తర్జుమా 'తూతీనామా' కు 'సబ్ రస్' అను ఉర్దూ అనువాదము ఈ రాజుల కాలముననే వెలసినది.

బిబాపూర్ రాజధానిలోని ఆదిల్షాహీ రాజులును విజ్ఞానసాహిత్యప్రియులే. రెండవ ఇబ్రాహీం ఆదిల్ షాః (క్రీ. శ. 1580-1626) కాలమున సుప్రసిద్ధ ఫారసీవి 'జుహూరీ' బిబాపూరుమున నివసించెను. ఇబ్రాహీం ఆదిల్ షాః స్వయముగ హిందీలో 'సవరస' నును అలంకార గ్రంథమును రచించెను. రెండవ ఆదిల్ షాః (క్రీ. శ. 1656-1672) కాలమున 'సుప్రతి' యను ప్రసిద్ధకవి 'అలీనామా' 'గుల్ల నెఇమ్మకు' మున్నగు కావ్యములను రచించెను. ఫైజు, దౌలత్, అహ్మద్ గుజరాతీ, సాదీద్ కనీ, ఫజల్, అష్కీ, అమీర్, అబాద్ మున్నగు కవులు సర్కస్ లో బయలుదేరి రచనలను సాగించిరి.

బౌరంగాబాదు వాస్తవ్యుడైన 'వలీ' యనుకవి ఉర్దూ భాషను సంస్కరించినవాడు. ఇతడు ఉర్దూ భాషకు చాసర్ (Chaucer) వంటివాడు 'వలీ'కి పూర్వపుస్తకపులు తమ కావ్యములను దక్కనీ ఉర్దూ భాషలో రచించిరి. దక్కనీ ఉర్దూ భాషలో ఫారసీ శబ్దజాలము తక్కువ. ముస్లిం సేనలలో దక్షిణమునకు దిగుమతియైన భాషయిది. హిందీ, మరాఠీ, తెలుగు, తమిళ పదజాల మీ భాషలో చేరి యుండెను. ఈ భాషను గోలకొండ, బిహారు రాజులు ప్రోత్సహించిరి. కాని 'వలీ' ఈ భాషను, ఉత్తర భారతమున నభివృద్ధినందుచున్న ఫారసీ మయ మగు 'ఉర్దూ' కు బలి యొసంగి, ఢిల్లీ భాష క్రగ్రస్థాన మొసంగెను. అప్పటినుండి 'వలీ'కి అనురక్తులైన కవు లనేకులు ఉత్తర భారతమున రచనలు సాగించిరి. ఈ కవి క్రీ. శ. 1668-1744 మధ్య కాలపువాడు. ఇతని అనుయాయులు, శిష్యులు, బౌరంగాబాదు, అహమ్మదాబాదు, ఢిల్లీ ప్రాంతాలలో ననేకులుండిరి. ఈతనికవిత సులభము, సరసము, పదలాలిత్యముతో గూడి మాధుర్యమును గలదియై, భాషప్రకటనమితరులకనుకరణ యోగ్యమై, ఇతనికి ఆచార్యస్థాన మొసంగుచున్నది. ఇతని భాష ఫారసీ భరితమైనను, హిందీ, ప్రజ భాషాపదములు బహుళముగానే కనబడును. కాని ఈతనియనుయాయులు ఉర్దూనుండి హిందీపదములను బహిష్కరించి, హిందువులకు ఉర్దూ పరభాషగా స్వీకరించునట్లు గావించిరి.

'వలీ' నరువాత, ఉర్దూ కేంద్రము ఢిల్లీకి మారిపోయినది. గోలకొండ, బిజాపూరు రాజ్యములలో రాజకీయాధి ప్రయోగములకు దేశ భాషలు వాడబడుచుండుటయే దీనికి కారణము. ఈ రాజు, తూరాజు, టర్కీ మున్నగు విదేశీ యులచే నిండి, ఫారసీ భాష క్రత్యంత గౌరవముగల కేంద్ర ప్రభుస్వ స్థానము ఢిల్లీలో నుండుటచే వలీ వేసిన బీజములు ఫలవంతములై త్వరగా ఉర్దూ భాషా క్షేత్రమును సస్య శ్యామల మొనరెను. మిర్జా సిరాజుద్దీన్ ఖానె ఆఝ్లా (క్రీ. శ. 1689-1756) ఉర్దూ కవితకు మరింత వన్నె దెచ్చెను. ఈ భాషను 'ఉర్దూ' అని నామకరణము గావించెను. హాతీం, నదీ, సుల్తాన్, మజహర్, ఫిరాక్ మొదలగువారు వలీ. ఆఝ్లాల ననుకరించి కావ్యములను రచించిరి.

ద్వితీయ యుగము : ఉర్దూ కవిత యొక్క రెండవ యుగము క్రీ. శ. 18 వ శతాబ్దమునుండి ప్రారంభమగును. ఈ యుగ మీ భాషా చరిత్రమున సంపన్నమైనది. ప్రతిభా వంతులైన ముగ్గురు కవులు, మిర్జారఫీసాదా, మీర్ తకీ మీర్, ఖాజామీర్ దర్దు అనువారి కాలమున వెలసిరి. మిర్జారఫీసాదా క్రీ. శ. 1713-1781 మధ్య జీవించినవాడు. ఇతడు 'ఖసీదా' యను కావ్యప్రక్రియలో నేర్పరి. 'ఖసీదా' యన రాజులు మున్నగు నుత్తమ పురుషుల ప్రస్తుతి కావ్యము. మీర్ తకీమీర్ (క్రీ. శ. 1793-1830) గజల్ రచనా ప్రవీణుడు. ఖాజామీర్ 'దర్ద్' వీరిద్దరికన్న ప్రజ్ఞా నిష్ఠుడు. 'దర్ద్' మతగురువుల పంశజుడు, మేధావి, పండి తుడు, ఆధ్యాత్మిక విద్యలం దారితేరినవాడు, వేదాంతి, నూఫీ, భక్తుడు, గానకళా విశారదుడు, నిరాడంబర జీవి. ఈ కాలమున నెన్నదగిన కవులు మజహర్, దర్దు, సోజు, భాయం, యసీన్, బయాన్, హిదాయత్, ఖుద్రత్, జియా మున్నగువారు. వీరంద రుత్తమ ఫారసీపండితులు. ఫారసీ భాషాసంప్రదాయములను, భాషసంపదను, కవితా సామగ్రిని జీర్ణించుకొని, ప్రాచీన హిందీ సంప్రదాయాధిక ములనువదలి, ఫారసీ పద్ధతుల నవలంబించిరి. హిందీకవిత లోని యలంకారములను ముఖ్యముగా క్లేషను పరిత్యజించిరి. బుల్ బుల్, కరి, గుల్, షంషాద్, వర్గీ సు, సరో, మొదలగు ఫారసీ కవితాసామగ్రిని స్వీకరించిరి.

19 వ శతాబ్దమున 'ఇస్లా' 'ముస్ హిఫీ' యను కవులు ముఖ్యులు. వీరిద్దరు గొప్ప ఫారసీ పండితులు. వీరికాల

మున ఉర్దూభాష ఛారసీ సంప్రదాయముల నవలంబించి సంస్కరింపబడి బాగుగా నిగ్గుదేరినది. సంస్కృత, ప్రాకృత వాసనలను వీడిన వీరిభాషయందు అప్పటి ఢిల్లీనాగరిక, సాంఘికపరిస్థితులు ప్రతిఫలించినవి. ఇస్లా, రంగీజ్, జాన్ సాహెబు మున్నగువారు 'రేఖ్తా' యొక్క స్త్రీలింగముగు 'రేఖ్తీ' యను జనానాభాష నుపయోగించి కవితలో అసభ్య శృంగారమును ప్రవేశపెట్టిరి. ఈ కాలముననే ఉర్దూకవితలో ముఖ్యమైన 'గజల్' ప్రాముఖ్యముగడించినది. ఉర్దూసాహిత్యమున 'గజల్' వాఙ్మయమే అధికము. 'గజల్' అనుశబ్దమునకు స్త్రీతో సంభాషించుట, లేక ప్రేమభాషణమని యర్థము. అందుచేతనే 'గజల్' శృంగార రసప్రధానమని చెప్పకయే తెలియును. ఛారసీ సాహిత్య ప్రభావమువలన ఉర్దూలో 'సూఫీ' వాదము ప్రబలింపబడి. ఇది పరువాత శృంగారమునకు దారితీసినది. యమ నియమాదులచే పవిత్రతను సంపాదించుచు, పరమేశ్వరునికై సకలము త్యజించుట, మానవలక్ష్యములగు భౌతిక సుఖసంపదలను, శక్తులను, ఆశలను విసర్జించుట, ఈశ్వర సేవకై ఏకాంతముగా జీవితమునువినియోగించుట— ఇది 'సూఫీ' తత్వము, భౌతికప్రేమ, ఈశ్వరభక్తికొకసాహసమని ఈతాత్వికుల యభిప్రాయము. అందువలన ఛారసీ ఉర్దూ కవితలలో శృంగారవైరాగ్యముల విచిత్ర సమ్మేళనము కాననగును. వేదాంతలకీ కవితలో భక్తివైరాగ్యములు కనుపించును. సామాన్యులకు శృంగారము దృశ్యమానమగును. 19వ శతాబ్దమునండి తత్వములో గజల్ కవిత పరిణతి నొందినది. ఇస్లా, ముసోహిపు ఫిరాజ్, రంగీజ్ మొదలగువారి కాలపుకవులు. ఈ యుగము 'గాలిజ్'తో సమాప్తమైనది.

మీర్జా అసదుల్లాఖాన్ 'గాలిజ్' క్రీ. శ. 1796 నుండి 1869 వరకు జీవించెను. ఉర్దూకవితలో నీతని రచనలకు ప్రముఖ స్థానము గలదు. ఇతడు ఛారసీ, అరబ్బీ భాషలందు పండితుడు. బహుగ్రంథ నిర్మాత, కవిత్యము జటిల పదభూయిష్టము; దీర్ఘ సమాస బహుళము. 'గాలిజ్' సమకాలికుడైన 'జాక్' కూడ 'గాలిజ్' అంతటి ప్రతిభావంతుడే. 'జాక్' కవితయందు దేశీయ శబ్దజాల మధికము. 'గాలిజ్' కు కలిగినంతటి పలుకుబడి 'జాక్' కు కలుగలేదు.

మూడవ యుగము : తరువాతయుగమున ఉర్దూ కవితా కేంద్రము ఢిల్లీనుండి లక్నోకు మార్చబడి. క్రీ. శ. 1857 వ సంవత్సరపు విప్లవ కాలమున అనేక మహాస్యుడియ కుటుంబములు లక్నోలో పలదాచుకొనెను. వారిలోని కవి పండితులను లక్నో వాబులు పోషించిరి. ఈ కాలమున ప్రముఖముగా పేర్కొనదగిన వారిద్దఱు, 'నాసిఖ్' 'అతిష్' అనువారు. ఈ యిద్దఱు కవితా సంప్రదాయ ద్వయమున కాచార్యులు. 'నాసిఖ్' అధిక పాండిత్యము కలవాడు. భాషా సంస్కర్త. ఉపమ, అతిశయోక్తి, ఉత్పేక్షాద్య లంకారములను విరివిగా ప్రయోగించెను. బహార్, వజీర్, హయా, సహార్, హమ్మె, మున్నగువారికిని యనుయాయులు. 'అతిష్' కవి, పాండిత్య ప్రకర్షణ గావింపక సులభనిర్దుష్ట శైలిలో సుపూరితభావములను వెలిబుచ్చగల సామర్థ్యము గలవాడు. ఇతనికిని శిష్యపరంపర కలదు.

ఇంకను ప్రముఖులైన వారిలో 'సహూల్ బయాస్' అను బిరుద్దమును వహించిన 'మీర్ హసన్' ముఖ్యుడు. ఈతని కవితాప్రక్రియ 'మన్నుచి'కి ఉర్దూ కవితా సాహిత్యమునందు గొప్పస్థానము గలదు. 'అనీస్' 'వజీర్' అను కవులు 'మర్సియా' (elegy) లను రచించిరి. ఇవి కరుణారస ప్రధానములు. హసన్, హుసేన్ మున్నగు కవులూ వీరులకథ లిందువర్తింపబడినవి. మొహాబ్రం నెలలో 'షయా' ముస్లింలు సఖలనేర్పరచి ఈ 'మర్సియా'లను (కరుణా పూరితములైన కర్పలా పీరుల స్మృతికావ్యములను) పాడించి నేడు జరిగిన యుద్ధములవలె గుండెలు బాదుకొనుచు దుఃఖించెదరు. ఆ కావ్యములు పఠించునపుడు ఇతరులకును కన్నీరు గారు ననుటలో సందియములేకని స్వానుభవమువలన చెప్పగలను.

ఆధునికయుగము : క్రీ. శ. 1880 లో పురణించిన 'నజీర్' అకృరాబాదీతో ఉర్దూ కవితాచరిత్రమున నూతన శకారంభమగుచున్నది. ఇదివరకు ఉర్దూకవిత శృంగార వైరాగ్య భావములకు ఆలవాలమైయుండెను. నజీర్ అకృరాబాదీ పండుగలు, నంతలు, ప్రకృతిదృశ్యములు చిత్రించి, కథలుప్రాస సాహిత్యమును, జాతీయతను ప్రతిబింబింపజేసెను. 19 వ శతాబ్దపు పరార్థమునను, 20 వ శతాబ్దమునను కవులీ మార్గము ననుసరించి నవీన వాఙ్మయ

మును సృష్టించిరి. అకృరాబాదీ ప్రారంభించిన నవీనయుగమున అభ్యుదయమును కలిగించి యుగపురుషులని పేర్కొన దగినవారు మౌలానా అల్తాఫ్ హుసేన్ హాళీ, మహమ్మద్ హుసేన్ అజాద్, పండితరత్న నాథ్ సర్ షా, అబ్దుల్ హాలీషరర్ మున్నగువారు. చారిత్రక యితీవృత్తములు, ప్రకృతిదృశ్యములు, కథలు, సాంఘికసమస్యలు, వీరి కవితా వస్తువులు. వీరు వచన రచనలో, నవలలను, వ్యాసములను, కథలను విరివిగా రచించిరి. హాళీ, అజాద్, నజీర్ అహ్మద్ ముస్లింలను సాంస్కృతికముగా చైతన్య పంతులుగా చేయుటకు ప్రయత్నించిరి. హాళీ రచించిన 'ముసద్దోస్ హాళీ' యను పట్టదీసంపుటము జాతీయతా భావమున కాలవాలము. అజాద్ రచించిన 'అబెహయాత్' అను ఉద్ధూభాషాచరిత్ర మొక యమూల్యగ్రంథము.

ఆధునిక కవులలో డాక్టర్ ఎక్ బాల్ కు ప్రపంచవిఖ్యాతి కలిగినది. ఇతడు తరానా (జాతీయగీతము) షిక్వా, జవాబేషిక్వా, మున్నగు కావ్యములను రచించి భారత జాతీయతకు దోహదమొసంగెను. తరువాత భారతీయ ముస్లింలందు రాజకీయచైతన్యమును పెంపొందించిన పాశ్చాత్య జాతీయత నిజమైన జాతీయత కాదనియు, మతై కృతవై నాధారపడినదే నిజమైన జాతీయతయనియు, ముస్లింజాతీయతయే ఆదర్శనియమనియు, ఈతడు ప్రతిపాదించెను. ఈ తత్త్వము రానురాను పాకిస్థానోద్యమమునకు తాత్త్వికభూమికగా రూపొందినది.

ఇతర ఆధునికులలో హజరత్ మోహానీ, జోషి, మలీహా బాదీ మున్నగువారు రాజకీయములగు నవీనభావ ద్యోతకములు, వ్యంగ్యాత్మకములు అగు రచనలను, శృంగారసభరితముగా జేయుటయందు నేర్పరులు. కృష్ణప్రసాద్ 'షాద్' పండితప్రజనారాయణదత్తాత్రేయ 'కై ఫీ' ముకాషి, క్వాలాప్రసాద్ 'బర్ క్', పండితదయానారాయణ 'నిగమ్', ప్రజనారాయణ 'చక్రస్తు', లాలా ప్రేమ్ చంద్, ఇత్యాదుల నేకులు ప్రతిభాశాలురైన హిందూకవులును గొప్ప రచయితలు అయియున్నారు. వీరు స్వతంత్ర రచనలను గావించుచు గాక సంస్కృత కావ్యములను, సంస్కృత హిందీలలోని ఇతర సాహిత్య రత్నములను ఉద్ధూ సాహిత్యమున కందించిరి. పూర్వ ఘక్ష్లో కావ్యరచన గావించిన కవుల నేకులు గలరు, వీరిలో గొప్ప ప్రశస్తిని గాంచి వందల

కొలది శిష్య పరంపర గలిగిన కవులు రాంపూర్ దర్బారులో నుండిన 'అమీర్' ఒకడు. మైదరాబాదులో నుండిన 'దాగ్' రెండవవాడు.

ఉద్ధూ సాహిత్యమున నవీనయుగ ప్రారంభమునకు వైతాళికులుగా పరిగణింపబడు నజీర్ అకృరాబాదీ, మహమ్మద్ హుసేన్ అజాద్, అల్తాఫ్ హుసేన్ హాళీ, మున్నగువారు, ఉద్ధూ వాఙ్మయము యుక్కు ప్రబంధ యుగముతో బోల్పవగిన ఆలంకారిక శృంగార రచనల పరిపాటిని వదలి, జాతీయతాద్యోతక మగునట్టియు, సాంఘిక పరివర్తనలను పురికొల్పునట్టియు, వాఙ్మయమును నిర్మించిరి. భారతీయ ముస్లింలందు వ్యక్తిత్వమును రాజకీయ చైతన్యమును సృష్టించిన సర్ సయ్యద్ అహమ్మద్ ఖాన్ మరియు నతని సహచరులగు షిఖ్తీ మున్నగువారి నూతన మార్గములను ప్రోత్సహించిరి. ఆంగ్లేయభాషా సారస్వత సంస్కరణమువలన ఉద్ధూ సాహిత్యకారులు ప్రభావించులై పురాతన శృంఖలముల నుండి విముక్తులు గాంచదొడగిరి. హజ్రత్ మోహానీ జాతీయనాయకుడు, భారత స్వాతంత్ర్య సమరయోధ. ఐనను సాహిత్యరంగమున ఉద్ధూభాషయొక్క విశిష్ట కవితా రూపమగు 'గజల్' నే తన రచనలందువయోగించి, కేవల శృంగార భావస్ఫురణకై పూర్వ ముపయోగింపబడిన కవితారీతిని యుత్తేజకరమగు జాతీయ స్వాతంత్ర్యసమర డుందుభిగా మార్చెను. అంతకుపూర్వ మితరులు ప్రయత్నించినను, 'గజల్'ను 'హజ్రత్ మోహానీ' వలె నేర్పుతో నుపయోగింపగలుగ లేదు. అతడు ఢిల్లీ, లక్నో పద్ధతుల వివాదములో పాల్గొనక స్వతంత్రముగా 'గజల్'ను నవీనాదర్శముల కుపయుక్తముగా పరివర్తన మొందించుటవలన, ఈ వివాదము దానంత టదియే యంతరించెను. మహాకవి ఎక్బాల్ కూడ ఇదే పద్ధతి నవలంబించి 'గజల్'ను బహుళార్థ సాధకముగా నొనర్చినందువలన, ఉద్ధూ కవితాసాహిత్యమున 'గజల్' యొక్క విలువ తగ్గకుండ నిలిచిపోయినది. వ్యాకరణ లక్షణ ఛందో నియమములు ప్రతిభావంతులైన కవుల కెన్నడును ప్రభావ యుతములగు రచన లొనరించుటకు ఆటంకములు కానేరవు. ఇతరుల నేకులు వీరి ననుకరించి సఫలులైనారు. ఈ పద్ధతినే షాద్ అజీమాబాదీ,

రియాజు, ఆర్జూ, సాకిజ్ మున్నగు ఆధునికు లవలంబించి సఫలులైరి.

ఈ శతాబ్దపు సమకాలీనులైనను ప్రసిద్ధ కవులలో పేర్కొనదగినవారు అనేకులు గలరు. 'ఫాసీ' యొక్క రచన లత్యంత మధురములై శోక సంతప్త హృదయా వేదనమును నివేదించుటయం దసమానములు. 'జిగర్' మురాదాబాదీ ప్రతిభావంతుడైన కవి. గొప్ప 'గజల్' రచయిత. శృంగార కవితయే ఇతని విశిష్టతయైనను భావములను రసపూరిత చిత్రణ మందును, పుష్పకరమగు ఉన్నత భావస్ఫురణమందును, లలిత మధురపద బంధు రమై సంగీతమువలె శ్రోతలను ఉన్నత్యుల నొనర్చుట యందును, 'ఫాసీ' కవిత పేరుగాంచినది. షిరాక్, ఫైజు, జుజుబీ, సాహిర్, జగన్నాద్ అజాద్, బాలముకుంద్ ఆర్స్, హఫీజు, సాలిక్, మున్నగు వారందరు దేశవిభజనయొక్క దుష్ట పరిణామములను, మానవ విభేద వివక్షతలను గురించి సర్వమానవ సౌభ్రాతృత్వమును ప్రతిపాదించుచు ప్రభావ యుతములగు రచనలను గావించిరి. మధ్యయుగపు లక్షణములుమారి మాతన చైతన్యముతో ఉర్దూ కవితా సాహిత్యము దినదినాభివృద్ధి గాంచుచున్నది.

అఖ్యుదయ సాహిత్యము : ఇతర సాహిత్యములందు వలె ఉర్దూలోను మరియొకతెగవారనేకులు సామ్యవాద సిద్ధాంతములను విశ్వసించువారు, లేక ఇతర అతివాదులు కలరు. వీరికి గురువని గుర్తింపబడు గొప్ప విప్లవకవి 'జోష్' మలీహాబాదీ, హైదరాబాద్, ఢిల్లీ మున్నగు స్థలములందు మొన్నటివరకు నివసించి ఈ మధ్యనే పాకిస్తాన్ వెళ్ళి అక్కడ నివసించుచున్నాడు. ఎక్బాల్ తరువాత అధునాతనులవై అత్యధిక ప్రభావము కలిగించిన సుప్రసిద్ధకవి యితడే. ఆర్థిక, రాజకీయ, సాంఘికసమస్యలందు అతివాద ప్రచారమొనర్చుచు, ప్రపంచమునుండి దారిద్ర్యమును, అసమానతను, అన్యాయమును, సామ్రాజ్య పూంజీవాదములను, వేయేల, పీడితుల సకలదుఃఖములను, నాశనమొనర్చుటకు విప్లవాత్మకమైన సూతనస్పృష్టి కావలె నను శంఖారావము నొనరించుఅఖ్యుదయకవులు, సాహిత్యకారులు అనేకులుగలరు. వీరిలో ముఖ్యులు 'జోష్,' 'ఫిరాక్,' ఫైజు, జుజుబీ, మజాజ్, మఖ్టూం, జాన్ నిసార్ అఖ్టర్, సర్దార్ జాఫరీ, సజ్జాద్ జహీర్, మున్నగువారు.

1936 లో జనించిన ఈ అఖ్యుదయ సాహిత్యాందోళన ముఖివృద్ధి నొంచుచున్నది. ఇతర భాషాసాహిత్యములందు వలె, ఛందోవ్యాకరణ శిష్టసమ్మతములైన పూర్వ లక్షణములను, పద్యతులను ధిక్కరించి, నిశ్చలములగు వచన గీతములు, గేయములు, హిందీ ఔంగాలీమున్నగు వితర భాషాఛందస్సుల ననుకరించు పాటలు, మున్నగునవి విరివిగా వ్రాయబడుచున్నవి. ఈ గేయకారులలో ముఖ్యులు, అబ్దుతుల్లాఖాన్, హఫీజు జాలంధరీ, హఫీజు హుష్యార్ పూరీ, సాగిర్ నిజామీ, ఇంద్రజిత్ శర్మ మున్నగు వారలు. ఉర్దూ తరక్కి పసంద్ అదబ్ (అఖ్యుదయ సాహిత్యము), ఇతర దేశభాషా సాహిత్యములవలె ఏకాంకికలు, నాటికలు, కావ్యఖండికలు, ముత్యాలసరాలు, ఇతర గేయాలు, నవలలు, కథానికలు మున్నగునవి విరివిగా, గలిగి, రియాలిజం (Realism), సర్ రియాలిజం (surrealism), ఇబ్సెనిజం (Ibsenism) వంటి నవీన పాశ్చాత్య సాహిత్య మతవైవిధ్యముతో సుసంపన్నమై యలరారుచున్నది.

గద్యసాహిత్యము : ఉర్దూవచన సాహిత్యము పండిత రత్ననాథసర్ షాక్ తో ఆరంభించినదని చెప్పవచ్చును. ప్రప్రథమముగా ఉర్దూవచనరచన గుల్బర్గాలో ఖ్వాజాగే సూదరాజ్ అను ముస్లిం సూఫీ తత్వవేత్త గావించినటుల తెలియుచున్నను, ఉర్దూభాషయొక్క సాహిత్య మని పించుకొనదగిన రచన 'సర్ షాక్' తో ఆరంభమైనది. క్రీ. శ. 1878 లో 'అవద్ అఖ్బార్' అను పత్రికలో 'ఫసానే ఆజాద్' అను పేరుతో ఇతని కథలు ప్రకటింపబడినవి. నవలా రచనకిది ప్రాతిపదిక యైనది. అబ్దుల్ హాలీషరర్, మీర్జాహాదరుస్వా, రాషిదుల్ ఖైరి, మున్నగు వారు తరువాతి సుప్రసిద్ధ నవలాకారులు. ఐనను ముస్లి ప్రేమచంద్రునకే ఉర్దూభాషయొక్క ఆధునిక నవలాకారులలో శ్రేష్ట తముడును మార్గదర్శకుడును కాగల గౌరవము దక్కినది. సమకాలీనులగు నవలాకారులలో పేర్కొనదగినవారు ఇస్మత్ చుగ్తాయి, అజీజు అహ్మద్, ఖుద్రతుల్ ఐన్ హైదర్, స్వామిహా ఆఖిద్ హుశేన్, అహ్మద్లీ, కృష్ణచంద్ర, ఖ్వాజాఅహ్మద్ అఖ్బాస్, రషీద్ ఆఖ్టర్, షాకత్ థానవీ. రామానందసాగర్ ప్రఖ్యతులు. కథానికలకు కూడ ప్రాతిపదిక వేసినది ప్రేమచంద్. ఆ

పు నాడులవైనచే చెకోవ్ (chekov), ముప్పసా (muppasaunt) మున్నగు పాశ్చాత్య కథాకారుల ననుసరించుచు, ఉర్దూకథానికలు వ్రాయబడుచున్నవి. మంటో, బేడీ, కృష్ణచంద్ర, ఇస్మత్, హయాతుల్లా, అహ్మద్, ఆహ్మద్ నదీం ఖాసీమీ, బలవంతుసింగ్, గులాం అబ్బాస్, ఇబ్రాహీం జలిల్లును హాజరామసూర్, స్వామిహా ఆబిద్ హుశేణ, ఖదీజామసూర్, తస్నీం సలీం, అను నలుగురు యువతులును, మహేంద్రనాథ్, సుహేల్, షఫీఖుల్లాహ్ మాణ, మున్నగువారలనేకులు కథానికలు వ్రాసి నేటి ఉర్దూ సాహిత్యమునకు వన్నె తెచ్చినారు.

వచన వాఙ్మయముయొక్క ఇతర రంగములందును విరివిగా సాహిత్యరచన జరిగినది. నాటకములందు మొట్టమొదట లక్నో వాజిద్ ఆలీషాః కాలమున 'ఇంద్రనభ' అనునది రచింపబడి ప్రదర్శింపబడినది. తరువాత పారసీ ధియెట్రీకల్ కంపెనీవారి ప్రదర్శనములు ప్రజలనాకర్షించినవి. రానక్ బనారసీ, తాలిబ్, అహ్మద్ కుషీ, ఆగా హైదర్, ఆకాలపు ముఖ్య నాటక ర్తలు. వీరిలో ఆగా హైదర్ సుప్రసిద్ధుడు. ఉర్దూలో సాహిత్యదృష్ట్యా పేర్కొనదగిన ఉచ్చశ్రేణికి చెందిన నాటకము మిగులయరుదు. ఇమ్మియాక్ హుశేణ, ప్రొఫెసరు ముజీబ్, డాక్టర్ ఆబిద్ హుశేణ, మంటో, మిర్జాఅబీద్, ఉపేంద్రనాథ్, కపూర్, హబీబ్ తస్నీర్, షాకత్ థానవీ, మున్నగువారు నాటకములను రచించినను, ఉత్తమనాటకము లింకను రచింపబడలేదు. దేశయాత్రా చరిత్రలు, జీవితచరిత్రలు మున్నగునవి రచించినవారిలో ఫరహతుల్లా షేక్, రషీద్ అహమ్మద్ సిద్దీకీ, ఖ్వాజా అబ్దుల్ గఫ్ఫార్, మౌలానా అబ్దుల్ మజీద్, నియాజుఫతే హాఫూరి, ఖ్వాజాహసణ్ నిజామీ, మున్నగువారిని పేర్కొనవలయును. సాహిత్య విమర్శకులలో డాక్టర్ అబ్దుల్ హక్, ప్రొఫెసర్ హమీద్ హుస్సేణ, నియాజ్ ఫతేహపూతీ, నజ్జాద్ జహీర్, ప్రొఫెసర్ ఆలీఅహ్మద్, ఎమ్మైషాంహుశేన్, డాక్టర్ అబ్దుల్లా మున్నగువారు గణనీయులు. సాహిత్యచరిత్రకారులలో మహమ్మద్ షేరానీ, హామిద్ హుశేణ, నసీరుద్దీన్ హాసీమీ, అబ్దుస్సలాంనద్వీ, డాక్టర్ రాంబాబు నక్వీస్, మలిక్ రాం, వికార్ అలీం, ప్రొఫెసర్ సర్వరీ, డాక్టర్ షోర్ మున్నగువారలు ముఖ్యులు. వైజ్ఞానిక,

ధార్మిక, చారిత్రక, విద్యావిషయకములగు శాస్త్రీయ వాఙ్మయమును సుసంపన్న మొసర్సిన వారలలో మౌలానా అబ్దుల్ కలాం ఆజాద్, డాక్టర్ ఆబిద్ హుశేణ, గులాము స్వయ్యదై, డాక్టర్ జాకిర్ హుశేణ, మౌలానా సులేమాన్ ద్వీ, మౌలానా అబ్దుల్ మజీద్, జఫర్ హుశేణ, నయూద్ అహ్మద్, హిష్ట్రుహమాణ్, హుశేణ అహ్మద్ మదనీ, మనాజరుల్ హసణ్ గీలానీ, ఖలీక్ అహ్మద్ నిజామీ, అబ్దుల్లా మౌదూదీ మున్నగు వండితులుకలరు. పత్రికారచన మున్నగు ఇతరగద్య సాహిత్యరంగాలలోను సుప్రసిద్ధ పాత్రికేయులు మొదలగువారు కలరు. అంజు మనే తరక్కి ఉర్దూ, దాయరతుల్ ము ఆరిఫ్, దాయ రతుల్ ముసన్నిఫా మున్నగు సాహిత్యసంస్థలు నిరంతర కృషి నల్పుచున్నవి. అభ్యుదయసాహిత్య సంస్థలును బహుముఖ ప్రయత్నము లొనర్చుచున్నవి.

ఈ విధముగా ఉర్దూ సాహిత్యము ఇతరదేశ భాషా సారస్వతములవలె సర్వతోముఖమగు అభివృద్ధిని గాంచుచున్నది. నేటి మారిన పరిస్థితులందు రాజభాషయగు హిందీ యొక్క సార్వజనీనతవలన, ఉర్దూ భాషాసాహిత్యములకు కొంత ప్రోత్సాహము తగినను, దాదాపు ఏడు శతాబ్దముల క్రింద హిందూ ముస్లిం సాంస్కృతిక సమన్వయ చిహ్నముగా నుత్పత్తి నొంది, దినదినాభి వృద్ధిగాంచి, సర్వాంగ సుందరమగు సాహిత్యసంపదను గలిగి, పటిష్ఠములును, ప్రభావయుతములునగు, ఉర్దూ భాషాసారస్వతములకు ఎట్టి ముప్పువాటిల్లదని నిస్సందేహముగా చెప్పవచ్చును. భాషావారిగా ఏ ప్రత్యేక ప్రాంతమునను, ఉర్దూ మాతృ భాషగా గలవారికి సంఖ్యాధిక్యత లేకపోయినను, అఖిల భారత సమాఖ్యలో దాదాపు ఐదు కోట్ల ప్రజల కభిమాన భాషయై, దాదాపు మూడున్నర కోట్ల ప్రజలకు మాతృ భాషయైన ఉర్దూ భాషా సారస్వతముల యొక్క భవిష్యత్తు సురక్షితమైయున్నదని నిశ్చయంగా విశ్వసించవచ్చును.

బా. రా.

ఉల్కలు (Meteors):

మేఘరహితమైన ఆకాశమును రాత్రివేళ జాగ్రత్తగా పరిశీలించినచో, ఆకస్మికముగ అగువడి, ఆకాశమునుండి కొంత దూరము శరవేగముతోదిగి అదృశ్యమగు వక్షత్రములవంటి అంతరిక్ష వస్తువులు (celestial objects

కాననగును. అవియే ఉల్కలు. పీటిలో చక్కవ ప్రమాణము కలిగి ఒక ఊణముకంటె తక్కువకాలము మాత్రమే గోచరించువాటిని శరతారలు అందురు. కొన్ని జాబ్బుల్యమానముగా ఆకాసమున కొన్ని ఊణమలకాలము దీపించును. పీటిని అగ్నిగోళములందురు.

ఇవి భూమ్యాకాశముల కవ్వలి ప్రదేశమునుండి మహావేగముతో ఊణమునకు 10 నుండి 50 మైళ్ళ వరకు ప్రయాణము చేయుచు భౌమిక వాతావరణమును తాకుచుండు రాళ్ళవంటి పదార్థములు. పీటిలో చిన్నవి గాలిరావిడికి వేడెక్కి ప్రజ్వలించును. ఈ తాపమునకు అవి కరిగి ఆవిరియైపోవును. ఈ సంఘటన భూతలము నుండి 50 మైళ్ళ దూరములో జరుగును. ఈ పదార్థములలో పెద్దవి అంకన్న దగ్గరకు వచ్చును. ఇంకను పెద్దవి భూమిమీద పడును. పీటిని ఉల్కలు అందురు.

ఉల్కలు : ఉల్కల పతనమును ప్రత్యక్షముగా చూచిన సన్నివేశములు చాలతక్కువగానే ఉన్నను, వాటి రచనను చూపు పాపాణములు పెక్కుచోట్ల కనబడుటచే అవి తరచుగా భూమిమీద పడుచున్నవి అని భావించవలెను. అవి తరచుగ వేలఖండములుగల శిలాసమూహములుగ భూమిమీద పడుచుండును.

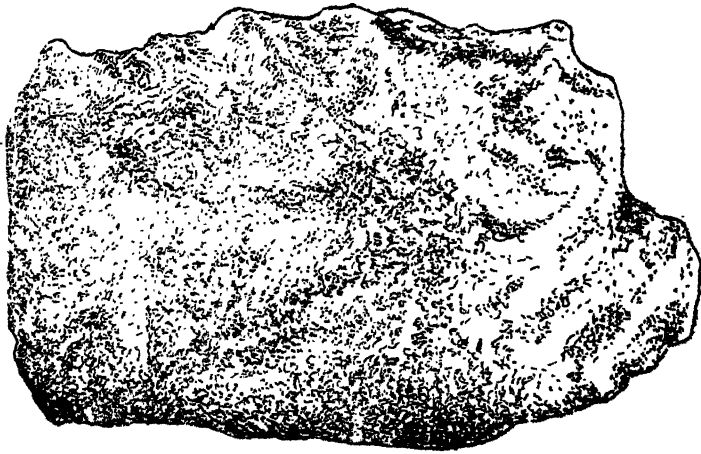

ఒక పెద్ద ఉల్క

అమెరికాలోని జీవకోటి సంబంధ వస్తు ప్రదర్శనశాలలో (Natural History Museum) భద్రపరుపబడినదే ఇంత వరకు లభ్యమైన వాటిలో పెద్దది. దాని బరువు 36 క్లాట్ నులు. దాని పొడవు 10.9 అడుగులు. వెడల్పు 6.8 అడుగులు. ఎత్తు 5.2 అడుగులు. అది గ్రీన్ లాండులో దొరకినది. అట్టి పాపాణములు వైసుండి భూమిమీద పడినపుడు పెద్ద పగుళ్ళుకూడ ఏర్పడుటకద్దు. ఆరిజోనాలోని పెద్దపగులు ఉల్కాపాతమువలన చేర్పడి

నదే. దాని వ్యాసము 4000 అడుగులు, లోతు 800 అడుగులు.

ఉల్కలు మెరయుచు నల్లగా ఉండును. రసాయన విశ్లేషణము వలన దానిలో సుమారు 90 మూల ప్రవృత్తములున్నవని తేలినది; అందు ముఖ్యముగా ఇనుము, ఆవ్సజని, నికెలు, సిలికాను, మెగ్నీషియము, కొన్నిటిలో హేలియముకూడ ఉన్నట్లు తెలిసింది. దీనివలన ఒకప్పుడు పీటిలో రశ్మిధార్మకము (Radio Active) మూల ప్రవృత్తములుకూడ ఉండెడివని సూచితమగుచున్నది. వాటియందున్న హేలియమునుబట్టి వాటి ఆయుః పరిమాణమునుకూడ అంచనావేసి భూమివయస్సుతో దాదాపు సమానముగా వాటివయస్సు ఉన్నదని నిర్ణయించినారు.

దీనిననుసరించిఉల్కలు, భూమి, ఇతరగ్రహములు ఒకే చోటునుండి (బహుశః సూర్యుని నుండి) వచ్చినవని ఊహించుచున్నారు.

భూమిమీదపడు ఉల్కలసంఖ్యః జాగ్రత్తగా పరిశీలించినచో వగటున గంటకుఆరుఉల్కలు కనబడును. వేరు వేరుచోట్ల వేరు వేరు వ్యక్తులు చేసిన పరిశోధనముల నాధారముగ చేసికొని గణించినచో భౌమిక వాతావరణమును కోట్లకొలది ఉల్కలు చేరుచున్నవని విశదము కాగలదు.

అప్పు గ్రహములవలెను (Asteroids), తోకచుక్కలవలెను, ఉల్కలుకూడ సూర్యునిచుట్టు సక్రమకక్ష్యలలో (Orbits) తిరుగుచున్నవి. సూర్యాస్తమయము తరువాత సూర్యాకారములో పశ్చిమాకాశమునందు గోచరించు రాశిచక్రతేజము (Zodiacal light) బహుళసంఖ్యాకములైన ఉల్కాసమూహములు సూర్యకాంతిని విప్రకీర్ణమొనర్చుటచేతనే (scattering) కలుగుచున్నదని ఊహించుచున్నారు.

ప్రతిగంటలోను అర్ధరాత్రము మొదలు సూర్యోదయము వరకు కనిపించు ఉల్కలసంఖ్య సూర్యాస్తమయమునుండి అర్ధరాత్రమువరకు కనిపించు సంఖ్యకు రెట్టింపు ఉండునని గుర్తించినారు. భూమి తనచుట్టుతాను తిరుగుచున్నపుడు సూర్యుని చుట్టుతిరుగు ఉల్కలు, భూమిమీదనుండు పరిశోధకునకు అర్ధరాత్రము మొదలు మిట్ట మధ్యాహ్నము వరకు ఎదురుగాను, మిట్టమధ్యాహ్నమునుండి అర్ధరాత్రమువరకు ఒకేవైపునకు తిరుగుచున్నట్లు కనిపించును. ఎదురుగా నున్నప్పుడు అన్నిరకముల ఉల్కలలో ఎక్కువ వేగముతో పోవుచున్నవాటిని తక్కువ వేగముతో పోవుచున్నవాటినికూడ పరిశోధకుడు చూచును. ఒకేవైపున పోవునపుడు, భూమితిరుగు వేగముకన్న ఎక్కువ వేగముతో పోవుచుండు ఉల్కలుమాత్రము పరిశోధకునకు కనిపించును. అందువలన అర్ధరాత్రమునుండి మిట్ట మధ్యాహ్నమువరకు నుండుకాలములో భూమిమీద ఎక్కువ ఉల్కలుపడుట గమనింపదగినది.

ఋతుక్రమ ఉల్కాపాతము : ఉల్కలసంఖ్య సమానముగా నుండక, అనుదినము మారుచుండును. అందు ఋతువు ఋతువునకు వ్యత్యాసము కనిపించుచుండును. ఒక్కొక్క రోజున ఆకాశమున ఒక ప్రదేశమునుండి వాన కురిసినట్లు ఒక పెద్దఉల్కాసమూహము వచ్చును. దీనిని "ఉల్కలజల్లు" (Meteoric Shower) అందురు. ఒక్కొక్కప్పుడు వేలకొలది, లక్షలకొలది ఉల్కలు ఒకేసారి కనిపించును. ఇవి అన్నియు సమాంతర రేఖలలోనే పయనము చేయుచున్నను దూరమునుండి చూచుటచే మనకు ఒకే ప్రదేశమునుండి పయనించుచున్నట్లగుపడును. (సమాంతరముగా నుండు రైలుపట్టాలను ఒక వంతెనమీది నుండి చూచిన అవి దూరముపోయి కలిసికొన్నట్లు కనిపించునుకదా! అట్లే.

సంవత్సరములో ఋతువులు ఒకే రోజున ఈ (ఉల్కల) జల్లులు వచ్చును. జనవరి 2 వ. తేదీయందు కాళీయము (క్లైక్) అనురాశినుండి వచ్చును. ఇట్లే ఏప్రిల్ 20. వ తేదీయందు వైరా (స్వరమండలము) నుండియు, మే 1 వ తేదీయందు కుంభరాశినుండియు, జూలై 28 వ. తేదీయందు కూడ కుంభరాశినుండియు, అగష్టు 12 వ. తేదీయందు యయాతి (పెర్సియస్) నుండియు, అక్టోబరు

20. వ. తేదీయందు మృగశిర్ష (ఓరియన్) నుండియు, నవంబరు 14. వ. తేదీయందు సింహరాశినుండియు, నవంబరు 24. వ. తేదీయందు దేవయాని (అండ్రామీడా) నుండియు, డిసెంబరు 10. వ. తేదీయందు మిథునరాశి నుండియు వచ్చుజల్లులు వీటిలో ముఖ్యమయినవి. చిన్న చిన్న జల్లులు వేలకొలది కలవు.

లఘుగ్రహములవలె, తోకచుక్కలవలె, ఈ ఉల్కాసమూహములు కూడ సూర్యునిచుట్టు దీర్ఘవృత్తాకారములలో తిరుగుచుండునని హె. జి. న్యూటన్, జె. సి. ఏడము, అను వైజ్ఞానికుల పరిశోధనములవలన తెలియుచున్నది. భూకక్ష్యయు ఉల్కాకక్ష్యయు కలిసినపుడు ఉల్కలు భూమిమీద జల్లులుగావడును.

ఉల్కల ఉత్పత్తి : యయాతి (పెర్సియస్) రాశినుండి వచ్చు ఉల్కలును క్రీ. శ. 1862 లో వచ్చిన "టటిక్" అను తోకచుక్కయు ఒకే కక్ష్యలో తిరుగుచున్నట్లు షియాపరేలి అను వైజ్ఞానికుడు తెలియపరచెను. తరువాత ఒపాల్టర్ అను విఖ్యాతశాస్త్రజ్ఞుడు, సింహరాశినుండి వచ్చు ఉల్కాసమూహముయొక్క కక్ష్యయు, క్రీ. శ. 1866 లో వచ్చిన "లెంపెల్" అను తోకచుక్కయొక్క కక్ష్యయు, ఒకటే అని గణించిచెప్పెను. తరువాత చాలమట్టుకు ఉల్కాసమూహము లన్నియు తోకచుక్కల దారులలోనే పోవుచున్నట్లు నిర్ధారణచేసిరి. ఈ పరిశోధనముల నాధారము చేసికొని ఉల్కలు తోకచుక్కల శిథిలఖండములే యని ఊర్బు అను హోలండ్ దేశ వైజ్ఞానికుడు నిర్ధారణచేసెను.

ఎన్. రా.

ఉష్ణగతి శాస్త్రము :

ఉష్ణశక్తి పొందెడు మార్పులను వివరించెడు శాస్త్రమును ఉష్ణగతిశాస్త్రము అందురు. అనుభవమును బట్టి చెప్పిన కొన్ని ప్రతిపాదనలమీద ఈ శాస్త్రము ఆధారపడి ఉన్నది. ఆ ప్రతిపాదనలను పదార్థములలో జరుగు మార్పులకు అన్వయింపచేసి, మారిన పదార్థము ఈ విధముగ ఉండును, అని సిద్ధాంతరీత్యా నూచింపబడినది. ప్రయోగరీత్యా కనుగొనబడిన దానితో సమన్వయముగుట వలన, ఈ శాస్త్రమునకు బలము చేకూరినది. దానితో అనేకవిధములైన మార్పుల పరిశీలనములకు ఉపయోగపడుచున్నది.

ప్రథమ ఉష్ణగతి సూత్రము : యాంత్రికముగా పనిచేసినపుడు ఉష్ణము ఉద్భవించుట మానవునకు అనాదిగా తెలిసి ఉండవచ్చును. కాని ఈ రెండింటి సంబంధమును గురించి శాస్త్రరీత్యా పరిశోధనములు జరిగినవి. 18వ శతాబ్దము చివరిలోను, 19 వ శతాబ్ది ప్రారంభములోను, తుపాకుల నిర్మాణ కర్మాగారములో నియోగింపబడిన రూమ్ ఫర్డు శాస్త్రజ్ఞుడు, తుపాకులకు కన్నములను పొడుచుటలో విషరీతముగా ఉష్ణము ఉద్భవించుటను చూచి ఎంతవని చేసినపుడు ఎంత వేడివుట్టును, అనెడు విషయమును జాగ్రత్తగా పరిశీలించెను. చేసినపనికి వేడి అనులోమముగా ఉన్నదని కనుగొనెను. ఆ పరిశోధనముల మూలముగా, ఉష్ణముకూడ ఒక రకమైన శక్తి అనియు, యాంత్రిక శక్తి వెచ్చింపబడినప్పుడు, అదే ఉష్ణ శక్తిగా మారుననునిర్ణయమునకు వచ్చినాడు. అతని తరువాత అదేవిధానములలో పరిశోధనములు చేసిన కొందరు శాస్త్రజ్ఞులకృషివలన 4.2×10^7 ఎర్గుల యాంత్రిక శక్తి వెచ్చింపబడినప్పుడు, ఒక కెలోరీ ఉష్ణ శక్తి ఉద్భవించునని తెలిసినది. యాంత్రిక శక్తి వలన ఉష్ణ శక్తిని ఉద్భవించేయుటయే కాకుండ, ఉష్ణ శక్తిని యాంత్రిక శక్తిగా మార్చుటకూడ మానవునికి అంతకుముందే సాధ్యమైనపని. ఆవిరియంత్రములు ఇతర యంత్రములు ఉష్ణ శక్తిని ఉపయోగించుకొని, యాంత్రికముగా పనిచేయును. ఆ ఉష్ణ శక్తిని చుట్టుకుబొగ్గు, కట్టి, నూనె మొదలైన వాటిలో దేనినేని ఉపయోగించవలయును. ఈ పదార్థములను, ఇవి ఇచ్చెడు ఉష్ణ శక్తిని ఉపయోగించకుండ, ఒకయంత్రము పనిచేయగలిగితే మానవునికి చాల లాభదాయకమే. ఆవిధముగా పనిచేసెడు యంత్రము సాధ్యమగునా అనిమానవుడు కొన్ని ఆలోచనలు చేసినాడుకూడ. అయితే యాంత్రిక ఉష్ణ శక్తుల మధ్య సంబంధము తెలిసిన తరువాత, ఈ శక్తులు ఒక దానిలోనుండి రెండవదానిలోనికి మారుచున్నవి. కాని ఈ రెండింటిలో ఏదియు శూన్యములోనుండి రాలేదు. అనెడు విషయము దృఢముగా నాటినది. శక్తి ఒకరూపములో అంతమయినప్పుడు, నాశనము కాకుండ అది ఇంకొక రూపములోనికి మారును. అంతేగాని ఇంకొక రూపములో వెచ్చింపబడకుండ ఒకరూపములో శక్తిని క్రొత్తగా సృష్టించలేము అను శక్తినిత్యత్వ సూత్రము స్థిరపడినది. దీనినే ప్రథమ ఉష్ణగతి సూత్రము అందురు.

ఒక వస్తువుకు కొంత ఉష్ణ శక్తిని ఇచ్చినప్పుడు దాని ఉష్ణోగ్రత పెరుగును. అదే సందర్భములో ఆది విస్తీర్ణతను చెందుచు కొంత ఒనిని చేయవచ్చును. కాని ఇచ్చిన ఉష్ణ శక్తి అంతయు పనిలో ఉపయోగింపబడదు. అందువల్ల వస్తువునకు అంతశ్శక్తి ఉన్నది. అది ఎక్కువ అయినది అని గ్రహించవచ్చును. దీనినే గణితరీత్యా, ఇచ్చిన ఉష్ణ శక్తి = అంతశ్శక్తిలో మార్పు + యాంత్రిక పని అని వ్రాయవచ్చును. వస్తువునకిచ్చిన ఉష్ణ శక్తి అది ఆ శక్తిని తీసికొనుటలో చేసినపని, దాని అంతశ్శక్తిలో గలిగిన హెచ్చుదల ఈ రెండింటి మొత్తమునకు సమానము. వస్తువు చేసినపని, దాని పీడనము, ఘనపరిమాణములో మార్పు వీటి గుణిజమునకు సమానము. కనుక ఇచ్చిన ఉష్ణ శక్తి = అంతశ్శక్తిలో మార్పు + (పీడనము \times ఘనపరిమాణములో మార్పు). ప్రథమ ఉష్ణగతి సూత్రమును వైగణిత రూపములో వ్రాసి దాని మూలముగా ఒక వస్తువు ఉష్ణమును తీసికొన్నప్పుడు దానిలో వచ్చెడు మార్పులను అన్వేషించుటలో ఉపయోగించినారు.

ద్వితీయ ఉష్ణగతి సూత్రము : మొదటి సూత్రము ప్రకారము ఉష్ణ శక్తి, యాంత్రిక శక్తి - ఇవి రెండు ఒకరూపములోనుండి ఇంకొక రూపములోనికి మారినప్పుడు, మధ్యలో శక్తి పమియు నాశనముకాదని తెలియుచున్నది. కాని ఈ మార్పులో ఏది సులువు? మనము కొంత ఉష్ణ శక్తిని తీసికొనినచో దానిసంతయు యాంత్రిక శక్తిలోనికి తప్పకుండ మార్చివేయగలమా అను ప్రశ్నకు ఆ సూత్రము ప్రకారము జవాబులేదు. వేడియంత్రముల పరిశీలనములలో కొన్ని విషయములు తెలిసినవి. బొగ్గును కాల్చుటవలన వచ్చిన వేడిసంతయు యంత్రముతో యాంత్రిక శక్తిగా మార్చగలిగినచో చాలమంచిదే. కాని లెక్కలు కడితే, ఆ వేడిలో నూటికి సుమారు పది వదునై దు వంతులు మాత్రమే యాంత్రిక శక్తిగా మారుననీ, మిగిలినదంతయు పరిసరములలోనికి వ్యాపించిపోవుననియు తెలిసినది. ఈ శాతమును యంత్రము యొక్క నిపుణత అందురు. ఈ నిపుణతను ఎక్కువ చేయుటకు ప్రయత్నములు జరిగినవి. కాని అది ఏకొలదిగనో తప్ప ఎక్కువ అగుటలేదు. ఎందువల్ల ఇట్లు అగుచున్నదని కార్నల్ అను శాస్త్రజ్ఞుడు సిద్ధాంత రీత్యా పరిశీలించినాడు. ఎక్కువ తక్కువ ఉష్ణోగ్రతలలో (T_1, T_2) రెండు

పదార్థములు ఉన్నప్పుడే, ఉష్ణశక్తిని ఎక్కువఉష్ణోగ్రతలో నున్న వస్తువునుండి తక్కువ ఉష్ణోగ్రతలోనున్న వస్తువునకు మార్చుచు, ఆ సందర్భములో కొంత యాంత్రికపు పనినిచేయుటకు సీలగును. మొదటి పదార్థము Q_1 అనెడు ఉష్ణశక్తిని కోల్పోయినచో, అందులో ఒకభాగమును Q_2 ను, రెండవ పదార్థమునకు ఇచ్చుచు, ఆ రెండింటి భేదమును, $Q_1 - Q_2$ ను, తత్సమనమైన యాంత్రికపు పనిగా అనుభవించవచ్చును. ఆ సందర్భములో ఆదర్శప్రాయమైన ఉష్ణయంత్రముయొక్క నిపుణత $\frac{T_1 - T_2}{T_1}$ అని కార్నెట్ చూపెట్టినాడు. ఈచర్చల మూలముగా అదివరకే అస్పష్టముగా ఉన్న కొన్నిభావములు ఒక స్థిరరూపము దాల్చినవి. ప్లాంకు, కెల్విన్ అను శాస్త్రజ్ఞులు ఇట్లు ఒక నిర్వచనము చేసినారు. ఒకవస్తువునుండి కొంత ఉష్ణశక్తిని తీసికొని, పరిసరములలో మార్పులు లేకుండ, ఆ శక్తినంతయు యాంత్రిక శక్తిలోనికి మార్పుట అసాధ్యము. ఈ భావమునే క్లాసియను ఇంకోక విధముగా నిర్వచించినాడు. తక్కువ ఉష్ణోగ్రతలోఉన్న వస్తువునుండి ఎక్కువ ఉష్ణోగ్రతలోగల వస్తువునకు, ఉష్ణశక్తి స్వయముగావెళ్ళలేదు. ఏయంత్రముగాని, దానిమీద యాంత్రికశక్తిని ఉపయోగింపనిచో తక్కువ ఉష్ణోగ్రతలోనున్న వస్తువునుండి ఎక్కువ ఉష్ణోగ్రతగల వస్తువునకు ఉష్ణశక్తిని పంపలేదు.

వై నిర్వచనములు ఒకే భావమునకు చూపాంతరములనియు, ఒకదానికొకటి సంబంధించినవే అనియు గ్రహించవచ్చును. అవి ద్వితీయ ఉష్ణగతిసూత్రమునకు రూపములు.

ఎంట్రోపీ : ఉష్ణగతిశాస్త్రములో వచ్చెడు రాసులలో ఇదివరకు తెలిసినవి ఉష్ణశక్తి, అంతశ్శక్తి, పీడనము, ఘనపరిమాణము, ఉష్ణోగ్రత అనునవి. చివరి నాలుగు రాసులలో ఏరెండైనను ఒక పదార్థమునకు నిశ్చితముగా ఉన్నప్పుడు, మిగిలినరెండు, వాటి విలువమీద ఆధారపడి, నిర్ణయింపబడును.

వై రాసులుకాక, ఎంట్రోపీ అను రాశి ఈశాస్త్రములో ఎక్కువ ఉపయోగకరమైనది. కార్నెట్ శాస్త్రజ్ఞుడు ఉష్ణయంత్రముల నిపుణతను గురించి చేసిన చర్చల సందర్భములో ఆదర్శమైన యంత్రములో $\frac{Q_1}{T_1} = \frac{Q_2}{T_2}$ అని తెలిపినది. మొదటి పదార్థము T_1 ఉష్ణోగ్రతవద్ద Q_1 వేడిని

పోగొట్టుకొన్నప్పుడు, $\frac{Q_1}{T_1}$ అను రాశిని ఆ పదార్థముయొక్క ఎంట్రోపీ తగ్గుదల, అంటే, అట్లే రెండవ పదార్థములో $\frac{Q_2}{T_2}$ ను ఎంట్రోపీ హెచ్చుదల, అంటే, ఈ ఆదర్శమైన యంత్రములో పాల్గొనుచున్న ఆపదార్థముల మొత్తముమీద ఎంట్రోపీ ఏమీ మారలేదని చెప్పవచ్చును. కాని ఉష్ణవాహకత్వము, ఉష్ణస్థానము మొదలగు సహజమైన ఉష్ణపు మార్పులలో ఇట్లే లెక్కలుకట్టించాచినచో, మార్పులలో పాల్గొనుచున్న అన్ని పదార్థముల మొత్తముమీద ఎంట్రోపీ ఎక్కువ అగుచున్నదని తేలును. ఈ విషయ పరిశీలనముల ద్వారా ప్రకృతిలో జరుగు మార్పులలో ఎంట్రోపీ మొత్తముమీద ఎక్కువ అగుచు ఉండుటయో, అథవా స్థిరముగా ఉండుటయో జరుగునని నిర్వచించవచ్చును. ఇదే ద్వితీయ ఉష్ణగతి సూత్రమునకు ఇంకోకనిర్వచనము.

మొదటి సూత్రము ప్రకారము ప్రపంచములోని శక్తి స్థిరముగా ఉన్నదని, రెండవ సూత్రము ప్రకారము ప్రపంచములోని ఎంట్రోపీ (entropy) ఎక్కువై పోవుచున్నదని తెలియుచున్నది. ఎంట్రోపీ ఎక్కువ యగుట అవగా యాంత్రికముగా ఉపయోగపడగల శక్తి తగ్గిపోవుట అని శాస్త్రజ్ఞులు చూపెట్టినారు. కనుక శక్తిమొత్తము వివిధ రూపములలో స్థిరముగా ఉన్నను, ఉపయోగపడగలుగు శక్తి సదా తగ్గిపోవుచున్నదన్నమాట. అందుకే ఒక శాస్త్రజ్ఞుడు 'విశ్వము' ఒక 'కీ' ఇచ్చిన గడియారము వంటిది. కీ విడిపోవుచున్నది, మరల కీ ఇచ్చుట మనకురాదు— అన్నాడు. వై చర్చలో ఎంట్రోపీలో మార్పు = ఇచ్చిన ఉష్ణశక్తి / ఉష్ణోగ్రత అని చూచినాము. మొదటి సూత్రము ప్రకారము ఇచ్చిన ఉష్ణశక్తి = అంత శ్శక్తిలో మార్పు + (పీడనము × ఘనపరిమాణములో మార్పు). కనుక, ఉష్ణోగ్రత × ఎంట్రోపీలో మార్పు = అంతశ్శక్తిలో మార్పు + (పీడనము × ఘనపరిమాణములో మార్పు.)

ఈ సమీకరణమునే ద్వితీయ ఉష్ణగతి సూత్రమునకు గణితరూపముగా భావించవచ్చును. ఈ రెండు సూత్రములు వై గణితరూపములో పదార్థములలో జరగు అనేక మైనమార్పులను అన్వేషించుటలో ఉపయోగించును.

తృతీయ ఉష్ణగతి సూత్రము: రాసాయనికపు మూర్ఖులు ఏవిధముగా జరుగుచున్నవి అను విషయమును పరిశీలించుటకు ఉష్ణగతి శాస్త్రమును ఉపయోగించుచున్న సంచర్యములో ఇంకొక ముఖ్యసూత్రము ప్రతిపాదించబడినది. పరమమానములో (Absolute system) 0° ఉష్ణోగ్రత వద్ద ఘనపదార్థములలో ఏరాసాయనికపు మూర్ఖు జరుగుచున్నను, వాటి అన్నిటి మొత్తపు ఎంట్రోపీలో ఏమీ మార్పు ఉండదు. దీనిని నెర్నెస్ట్ అను శాస్త్రజ్ఞుడు ప్రతిపాదించినాడు. అందుచేత దీనిని నెర్నెస్ట్ హీట్ థీరమ్ అందురు. దీనినే తృతీయ ఉష్ణగతి సూత్ర మనికూడ అందురు. ఈ విషయమును ఆధారము చేసికొని, ప్లాంకు శాస్త్రజ్ఞుడు ఇంకొక అడుగు ముందుకువేసి, పరమమానంలో 0° ఉష్ణోగ్రతవద్ద ప్రతి ఘనపదార్థముయొక్క ఎంట్రోపీకూడ శూన్యము అని ప్రతిపాదించినాడు. ఈ సూత్రము వేరు వేరు పదార్థముల ఎంట్రోపీలను, విలువ తెలియని స్థిరాంకముల అవసరము లేకుండ కచ్చితముగా తెక్కలు కట్టుటకు, రాసాయనికపు మూర్ఖులు ఎటుల జరగునని తెలిసికొనుటకు ఎక్కువగా ఉపయోగపడును.

సాంఖ్యికీయ ఉష్ణగతి శాస్త్రము : (Statistical — thermodynamics): ఉష్ణగతి శాస్త్రము పదార్థముల అణు నిర్మాణమును పరిగణించుటలేదు. పదార్థముల ఘన పరిమాణము, పీడనము, ఉష్ణోగ్రత, ఎంట్రోపీ మొదలగు స్థూలరాసుల ఆధారముగా పదార్థపు ప్రవర్తనమును సూచించుచున్నది. కాని పదార్థముల అణునిర్మాణమును గణించుచు ఆ అణువుల వేరువేరు సాముదాయక ఏర్పాటులలో దేనికి సంభావ్యత ఎక్కువ ఉన్నదని పరిశీలించుట ద్వారా, పదార్థపు ప్రవర్తనను సూచించుటకు వీలున్నది. ఈ సందర్భములో సంభావ్యతకు ఎంట్రోపీకి గల సంబంధమును బోల్ట్జ్ మను శాస్త్రజ్ఞుడు వ్యక్తీకరించినాడు. అణువుల ఏ సాముదాయక ఏర్పాటుకు ఎక్కువ ఎంట్రోపీ ఉన్నదో ఆ ఏర్పాటు అత్యధిక సంభావ్యతకలిది. ఇలాగ ఎంట్రోపీకి అణు సముదాయమైన పదార్థ ప్రవర్తనమును ప్రాథమికముగా సూచించుటకు సాంఖ్యికీయ ఉష్ణగతి శాస్త్రము (Statistical thermodynamics) ఉపకరించును.

డి. ఎ. ఎ. ఎస్. నా. రా.

ఉష్ణతాయాంత్రిక సమము (Mechanical Equivalent of Heat) :

ఉష్ణము, వస్తువులలో గల సూక్ష్మరంధ్రముల ద్వారా చొచ్చుకొనిపోయి, పదార్థము యొక్క అణువులమధ్య నున్న భాగములను నింపు, స్థితి స్థాపకత్వము గల ద్రవము (Elastic Fluid) అని 18 వ శతాబ్ది ప్రారంభములో భావింపబడెడిది. ఈ ద్రవపదార్థము “కెలోరీ” అని పిలువబడెను. కాని ఈ సిద్ధాంతము, రూంఫర్డు, డేవి, జూల్ (Joule) చేసిన ప్రయోగముల నిదర్శనమువలన విడిచిపెట్టబడెను. వై సిద్ధాంతమును మొట్టమొదటిసారిగా సందేహించినవాడు కాంటు గూంఫర్డు. తుపాకిగొట్టము తయారుచేయుచుండగా, లోహమును తొలుచుటలో పుట్టిన అపరిమితమగు ఉష్ణాధిక్యము అతనికి కుశూహలము కలిగించెను. ప్రయోగపూర్వముగా అతడు కెలోరీకును, ఎర్గ్ (erg) కును అనగా యాంత్రిక శక్తి ప్రమాణమునకును గల సంబంధమును అనగా ఉష్ణతాయాంత్రిక శక్తి సమము యొక్క అంకసమమును కనుగొనెను. కాని ప్రయోగ ప్రారంభమున నున్న పరిస్థితులు స్థిరముగా లేకపోవుటచే, కెలోరీ సిద్ధాంతవేత్తలను, ఈ సిద్ధాంతము ఒప్పించలేకపోయెను. హంఫ్రీ డేవి సిద్ధాంతము దీనిని చక్కజరచెను. రెండు మంచుముక్కల నొకదానితో నొకటి రుద్దునపుడు సంఘర్షణముయొక్క ఉష్ణమువలన అవి కరిగి నీరుగా మారునని డేవి ప్రయోగము చేసెను. (మంచు గడ్డను కరగించుటకు ఉష్ణము కావలెను. కనుక నీటిలో మంచుగడ్డకంటె ఎక్కువ ఉష్ణమున్నదని అందరును సమ్మతించినదే.) ఉష్ణము పదార్థములో నుండు ద్రవము అగుచో రాపిడివలన అట్టి ద్రవము బహిర్గతమగును. కాని ఎక్కువ కాదు. కనుక పూర్వపు సిద్ధాంతము తప్పని ఈ ప్రయోగము రుజువుచేసి, రాపిడివలన అనగా యాంత్రిక శక్తి వలన ఉష్ణము పుట్టినదని కూడ రుజువుచేసినది.

1842 వ సంవత్సరములో జర్మనుదేశ భౌతిక శాస్త్రు వేత్త అయిన “మేయర్” ‘ఉష్ణము, శక్తి - పీటియొక్క సమత్వ సిద్ధాంతమును’, నిర్ధారణపూర్వకముగా తెలియజేసెను. చందోమ్మిదవ శతాబ్ది మధ్యభాగములో ‘జూల్’ నేర్పుతో కావించిన ప్రయోగముల విశిష్టత, ఈ పరిస్థితిని విశదపరచెను. విద్యుత్ప్రవాహములో పుట్టు ఉష్ణమును

యాంత్రిక క్రియకు పోల్చుటచే, సూంఫర్లు యొక్క ప్రయోగపు విలువకు, దరిదాపుగా 'జూల్' ప్రయోగపు విలువవచ్చెను. వైగా ఈ విలువను పనిని ఉష్ణములోనికి మార్చు ఘనసదార్థ సంఘర్షణము, గొట్టము గుండ ప్రవహించుద్రవముల నిరోధశక్తి, ద్రవములనుచిలుకుట, గాలిని అణచుట మొదలైన వివిధ ప్రయోగములవలన సరిచూచెను. ప్రయోగ మెట్టిదైనను ఉష్ణములోనికి పరివర్తన పుగు పనియొక్క మారకపువంతు అన్నింటిలోను దాదాపు సమానముగా నున్నదని కనుగొనబడెను. ఈస్థిర మగు విలువ ఒక కెలోరీకి 4.18 జూల్స్ అయినది. 778 అడుగు పౌనులు B. Th. U. (బ్రిటిష్ థర్మల్ యూనిట్లు). ఈ విధముగా ఉష్ణప్రమాణములను, పనియొక్క ప్రమాణములోనికి మార్చునపుడు 'J' అను అక్షరమును ఉపయోగించిరి. కనుక మనము దానిని $W = J H$ అని వ్రాయవచ్చును. ($H =$ పుట్టిన ఉష్ణము - $W =$ జరిగినపని).

1. 'J' విలువ, జూల్ ప్రయోగము : ఈ ప్రయోగ ముండు ఉపయోగింపబడిన పరికరముల కూర్పు పటము

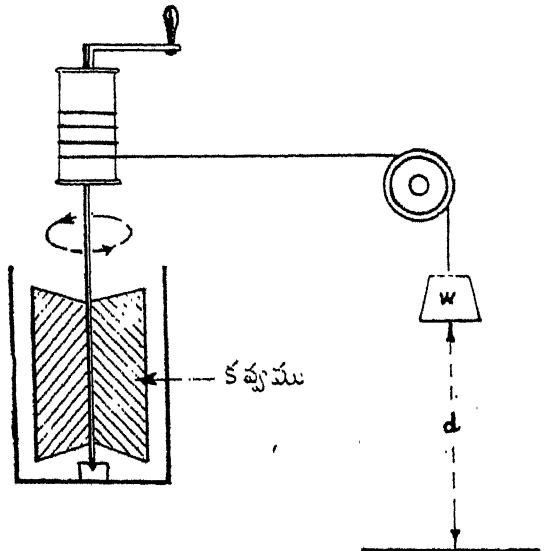

పటము 1. జూల్ ప్రయోగము

'1' లో చూపబడినది. ఉష్ణతామాపకము (కెలోరీ మీటరు) లోని తెడ్డులను త్రిప్పు నిమిత్తము కొంత భారము చివర వ్రేలాడగట్టబడెను. ఆ తెడ్డులను, ఉష్ణతామాపకములో

త్రిప్పుటవలన, దానిలోనున్న నీరు చిలుకబడును. ఈవిధ ముగా సంఘర్షణము వలన ఉష్ణము సృష్టును. అట్లు ఉద్భవించిన ఉష్ణమును పరిణామ ఉష్ణోగ్రతా వృద్ధి (Resultant increase of temperature) వలన అనగా $m = (t_2 - t_1)$ అను సూత్రముద్వారా కనుగొనవచ్చును. ఇచ్చట, $m =$ ఉష్ణతామాపకములో ఏసికొన్న నీటి ద్రవ్యరాశి.

$t_1 =$ ప్రయోగమునకు పూర్వమున్న నీటి ఉష్ణోగ్రత.

$t_2 =$ ప్రయోగానంతరమున నీటి ఉష్ణోగ్రత.

వ్రేలాడు తీయబడిన, భారమువలన జరిగినపనిని 'ndw' అను సూత్రముద్వారా గణింపవచ్చును.

$n =$ భారమును పడునట్లు చేసినచో పసన సంఖ్య.

$d =$ ఒకసారి పడిన దూరము.

$W =$ చివర కట్టబడిన భారము.

ఉష్ణతాయాంత్రిక సమముననుది జరిగిన పనిని ఉద్భవించిన ఉష్ణమునకునుగల నిష్పత్తి.

2. ఉష్ణతామాపకపద్ధతి: 'మేయర్' శక్తిస్థిరత్వ సిద్ధాంతములో, ఉష్ణమునుకూడ చేర్చి ప్రయోగమును కావించెను. ఉష్ణతామాపక పద్ధతిని ఉపయోగించి, 'J' విలువ కనుగొనుటకు ఈ క్రింది సూత్రమును ఉపయోగించెను.

$$J (C_p - C_v) = R/W.$$

$J =$ జూల్ స్థిరాంకము (ఉష్ణతాయాంత్రికసమము యొక్క విలువ) $C_p =$ స్థిరపీడనమునందు విశిష్టోష్ణము; $C_v =$ స్థిరపరిమాణమునందు విశిష్టోష్ణము; $R =$ వాయు స్థిరాంకము; $W =$ అణుభారము (Molecular Wt.). ఆ విధముగా ఉదజనియొక్క C_p, C_v విలువలను పరిశీలించినచో, $C_p - C_v = 3.39 - 2.4 = 0.99$; $R = 8.318 \times 10^7$; $W = 2.016$, యగును. కనుక 'J' విలువ 4.16×10^7 ఎర్గులు/కెలోరీ వచ్చును.

3. సిరల్ యొక్క ప్రయోగము : ఖండితశక్తుల ఆకారము గల రెండు ఇత్తడిపాత్రలు ఒక దానిలో నొకటి యిముడు నట్లు అమర్చబడినవి. ఈపద్ధతి రెండవపటములో చూపబడెను. దాని కమర్చబడిన భారము వైకిలేచుటగాని, క్రిందపడుటగాని, జరుగకుండునట్లు-తగుజేగముతో, గుండ్రముగాతిరుగు గొట్టము పనిచేయవలెను. అప్పుడు సంఘర్షణమువలన (పటము 3) జరుగుపని "nmrg" లకు సమానమగును.

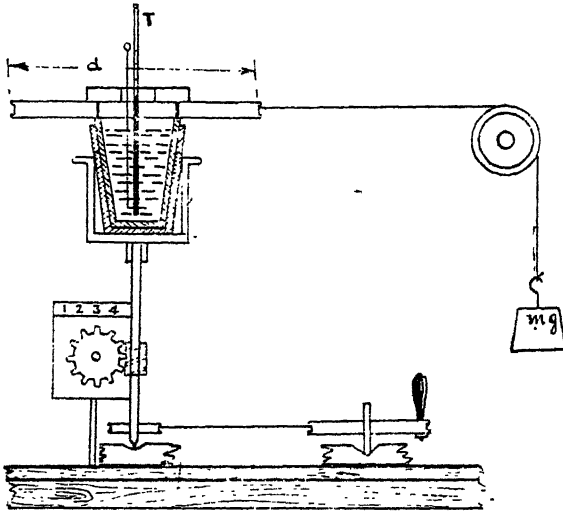

పటము 2. సీరల్ ప్రయోగము

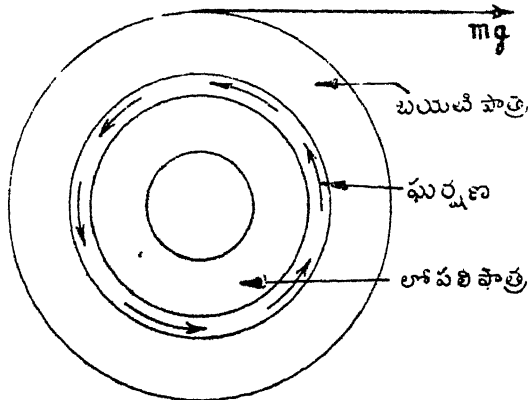

పటము 3. సీరల్ ప్రయోగములో ఉష్ణము జనించు విధము

$n =$ చక్రము యొక్క భ్రమణముల సంఖ్య
 $m =$ తాడుచివర నున్న ద్రవ్యరాశి.
 $d =$ చక్రము యొక్క వ్యాసము.

$\pi =$ చక్రవ్యాసము
 $g =$ గురుత్వాకర్షణ వేగాధిక్యము
 $t =$ ఉష్ణోగ్రతను బట్టి, ఉద్భవించిన ఉష్ణము గణించబడును. ఈ విధముగా $w =$ ఉష్ణతా మాపకతుల్య జలరాశి అనియు; $m_1 =$ శంకులోని నీటి భారము అనియు, $t =$ ఉష్ణోగ్రతాభివృద్ధి యొక్క విలువలు అనియు తీసికొన్న యెడల జనించిన ఉష్ణము.....
 $= (w + m_1)t$; ఉష్ణతాయాంత్రిక సమము $= \frac{nm\pi dg}{(w + m_1)t}$ యగును.

కార్టబోర్డు గొట్టపు పద్ధతి : ఇది స్థిరముగు విలువను సులభముగా వెంటనే ఇచ్చునటువంటి ప్రయోగము. తూకము తెలిసిన సీసపుగుండు (భారము $= m$) ను 'l' పొడవుగల మూయబడిన స్టూపాకారపు గొట్టములో నుంచవలెను. ఈ పరికరమును అమర్చిన విధానము 4 వ పటములో చూపబడెను. సీసపుగుండు నిదానముగా అడుగుభాగమున పడునట్లు అనేక పర్యాయములు వేగముగా స్టూపాకారపు గొట్టమును తలక్రిందులు చేయవలెను. సీసపుగుండు అడుగుభాగమునకు వచ్చినపుడు దాని చలనశక్తి యంతయు ఉష్ణములోనికి మారిపోవును. ఈ విధముగా 'n' పర్యాయములు చేసినచో జరిగిన పని 'nmg l' నకు సమాన మగును. పడుటకుముందు,

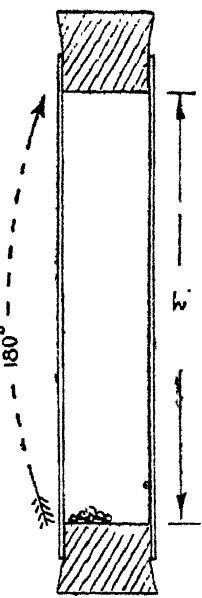

పటము 4. కార్టబోర్డు గొట్టపు ప్రయోగము

పర్యావృత కూడ గుండు ఉష్ణోగ్రతను తీసికొనవలెను. సంఘర్షణము వలన, ఉష్ణోగ్రతలో వృద్ధి 't' సీసపుగుండు బిశిష్టోష్ణము 's' అయినచో అది పొందిన ఉష్ణము 'mst' కి సమాన మగును. కనుక ఉష్ణతాయాంత్రిక సమము $= \frac{వ్యయమైన శక్తి}{పుట్టిన ఉష్ణము} = \frac{nmg l}{mst}$

విద్యుత్ విధానము : 'కేలండరు', 'బార్నెట్' లు, ఇరువురు 1899 వ సంవత్సరములో ఉష్ణతాయాంత్రిక సమమును కనుగొనుటకు, మిక్కిలి కచ్చితమగు ప్రయోగమును కావించిరి. 5 వ పటములో ఈ ప్రయోగముందలి

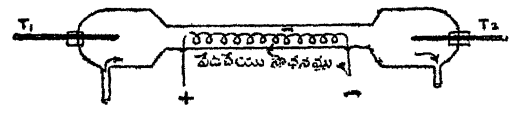

పటము 5. విద్యుద్విధానము

పరికరముల కూర్పు చూపబడుచున్నది. 'T' అను సన్నని గాజుగొట్టము ద్వారా నీరు నిలకడగా ప్రవహించుచుండును. సన్నని ప్లాటినము తీగ గాజుగొట్టము పొడవున, చుద్దభాగములో ఉండునట్లు అమర్చబడెను. ఈ తీగలోనికి

విద్యుత్తును పంపుటవలన గొట్టముగుండు ప్రవహించుచున్న నీరు వేడెక్కును. పటములో చూడబడినట్లు T_1, T_2 అను ఉష్ణోగ్రతామాపకములు గొట్టములో ననుర్పబడెను. వాటి లోని కొలతలు స్థిరముగా నున్నప్పుడు ఆ కొలతలు గుర్తింపబడును. ఒక సెకనులో ప్రవహించుచున్న నీటి ద్రవ్యరాశి 'm' అయినచో ఆ నీరు పొందిన ఉష్ణము $m(t_2 - t_1)$ యగును.

$t_1 = T_1$ ఉష్ణమాపకములోని స్థిర ఉష్ణోగ్రత.

$t_2 = T_2$ ఉష్ణమాపకములోని స్థిర ఉష్ణోగ్రత.

ఇందు వినియోగించబడిన విద్యుచ్ఛక్తి V (వోల్టులు) $\times I$ (ఆంపియర్లు) $\times 10^7$: ఎర్లులకు సమానము అనుక ఉష్ణతాయాంత్రిక సమము = $\frac{VI 10^7}{m(t_2 - t_1)}$ ఎర్లులు/కెలోరీ.
యల్. డె. ఆర్.

ఉష్ణతాశాస్త్రము (Heat):

ఉష్ణము యొక్క స్వభావమును, లక్షణములను వివరించు సది "ఉష్ణతాశాస్త్రము". ఉష్ణమున కింకొక పదము "వేడిమి". సూర్యరశ్మి రూపమునను, మంటల రూపమునను ఉన్న ఉష్ణమును అదిమమానవులే ఎరుగుదురు. ఎండు కొమ్మలు రాచుకొనునప్పుడు మంటలు పుట్టుట వారు చూచి అపసరమైనప్పు డా విధానమును ఉపయోగించెడి వారు. ఇచ్ఛాపూర్వకముగను, సులభముగను మంటను ఉత్పన్నము చేయవలెనను వాంఛ అగ్గిపెట్టెగా సహజీకృతమైనది. కాని, ఉష్ణమునగా నేమి అను స్రశ్నకు సరియైన సమాధానము 150 ఏండ్ల క్రిందట లభించినది.

వేడి వస్తువులు సహజముగ చల్లారి ఉష్ణమును కోల్పోవును. వాటి నంటుకొనియున్న చల్లటి వస్తువులు వేడి ఎక్కును. మెరకనుండి వల్లమునకు నీరు ప్రవహించుట, వేడి పదార్థములనుండి చల్లటి పదార్థములవైపు ఉష్ణము ప్రవహించుట గుర్తించిన విజ్ఞానులు ఉష్ణము నొక ద్రవముగ భావించిరి. అది ఉషికము (కేలోరిక్ = Caloric) అనబడును. వేడి పదార్థములో ఎక్కువ ఉషికమును, చల్లటి పదార్థములో తక్కువ ఉషికమును ఉండునని భావించిరి. వేడినీటిలో చన్నీటిని కలిపినప్పుడు రెండింటి ఉషికము మట్టము సమానమగువరకు వేడినీరు చల్లారి చన్నీరు వేడి ఎక్కువని భావించవచ్చును.

కాని, ఉష్ణ మొక విధమైన శక్తియని 18 వ శతాబ్దపు వివరి వత్సరములలో కాంట్ చూంఫర్డ్ ప్రకటించెను. ఫిరంగులు పనిచేయుటకై ఉక్కుచండములను పులుచుచుండగా, వాటినుండి పడివడిన పనుకలు వేడిగా నుండినట్లు గమనించిన రూంఫర్డ్ కొన్ని తునుకలను నీటిలో వేయగా నీరు వేడెక్కి మరగినది. ఉక్కుచండములను తొలుచుటకు వినియోగించబడిన పనియే వేడిగా మారిన పనియు అని ఎక్కువైనకొలది జనించు ఉష్ణముపూడ ఎక్కువగుననియు రూంఫర్డ్ ఒక ప్రతిపాదనము చేసెను. మరి 50 ఏండ్లలో ప్రయోగములుచేసి జినిని వేడిమిగా మార్చి ఆ రెంటికి గల సంబంధమును పారిమాణకముగా పలువురు విజ్ఞానులు నిరూపించిరి. అంతటిలో ఉష్ణ మొక శక్తియని స్థిరమైనది.

వస్తువులను వేడిచేసినప్పుడు వాటిలో కొన్ని నిర్దిష్టమైన మార్పులుకలుగును. అవి పరిమాణములో మారును. వాటి వేడిమి వైఖరిలో మార్పుకలుగును. వాటి స్థితిలో మార్పు కలుగును. లేదావైద్యులముగగాని, రాసాయనికముగగాని మార్పుకలుగవచ్చును. వస్తువులను తాకినప్పుడు కొన్ని వేడిగాను, కొన్ని చల్లగాను ఉన్నవని అందుము. ఆవ్యత్యాసమును గుర్తించుటకు స్పర్శజ్ఞానము ఆధారము. కాని, అదంతగా నమ్మతగినదికాదు. ఏమనగా, కట్టుపడిగల ఇనుప కత్తిని చలికాలములో తాకినయెడల పడికంఠెకత్తి ఎక్కువ చల్లగాను, వేసవికాలమందైతే పడికంఠెకత్తి ఎక్కువ వేడిగాను ఉన్నట్లు కనిపించును. నిజముగా వాటివేడిమి ఒకే తరహాలోనుండును. అట్టి తరహాను నిర్ణయించు లక్షణమును "తాపక్రమము" అనిరి. దానిని కొలచునది "తాపమాపని" (Thermometer). పదార్థముల ఆయతనములో గల మార్పుల సాధారముగా చేసికొని పాదరసముతో సాధారణ తాపమాపనులు నిర్మించబడుచున్నవి. జ్వరమును కొలిచెడు ప్రత్యేక తాపమాపని 1వ చిత్రములో కలదు. ఇందు ఫారన్ హీటు మానములో 98 నుండి 110 డిగ్రీలవర కుండును. మానవుని సామాన్య తాపక్రమము 98° 4 ఫా.

వేడిమివల్ల వస్తువుల పరిమాణములో కలుగు మార్పులను అనేక విధముల ఉపయోగించుచున్నారు. గడియార ముండున్న లోలకము స్పందించి వేగచూపును. లోలకపు

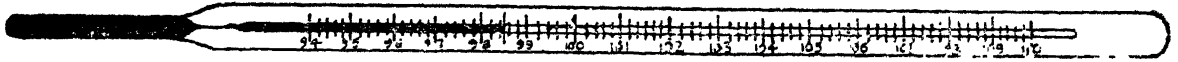

పటము 1. తాపమాపని

పొడవు స్థిరముగా నున్నగాని, గడియారము సరియైన వేళ చూపదు. ఋతువులతోపాటు దాని పొడవు మారుచుండును. వెనవిలో ఎక్కువ వేడి పొడవు పెరిగి గడియారము మందముగా గమించును. చలికాలములో లోలకము సంకోచించి వడిగా స్పందించగా గడియారము త్వరగా పోవును. ఈ దోషమును సవరించుటకు ప్రత్యేకమైన లోలకములను చేయుదురు. ఇట్టి పద్ధతినే "చిన్న గడియారములలో" తులూచక్రములకు వినియోగించెదరు.

ఘనపదార్థము ద్రవమైనప్పుడు, సామాన్యముగ, దాని ఆయతనము పెరుగును. కాని మంచు విషయమున అట్లు కాదు. కొంత ఆయతనముగల మంచు నీరుగా ద్రవించినప్పుడు నీటి ఆయతనము తగ్గును. అందుచేత మంచుకంటె నీరు సాంద్రమైనది. కాగా, నీటిలో మంచు తేలును. ఇది ప్రకృతిలో గొప్ప విశేషము. చలికాలములో నీరు ఘనీభవించి మంచుగడ్డలేర్పడును. ద్రువప్రాంత సముద్రములలో మంచుకొండ లేర్పడును. అవి సముద్రములో తేలుటవల్ల జలచరములన్నియు సురక్షితముగ బ్రదుకగలుగుచున్నవి.

కరగుచున్న మంచులో తాపమాపనిమంచి మంచును వేడిచేసినయెడల మంచు అంతయు కరగువరకు దాని తాపక్రమము 0° సెం. వద్దనేయుండును. మంచు కరగి పోయిన పిమ్మట నీటి తాపక్రమము హెచ్చు కాజొచ్చును. అట్లే నీరు మరుగబెట్టిన తర్వాత దాని నెంత వేడిచేసినను దాని తాపక్రమము 100° సెం. వద్దనే యుండును. మంచు కరగుచున్నప్పుడు, నీరు మరుగుచున్నప్పుడు అవి తీసికొన్న వేడి ఏమైనట్లు? ఆవేడిమివల్ల తాపక్రమములో మార్పు కలుగలేదు కాని, ఘనముగా నున్న మంచు ద్రవముగాను, ద్రవముగానున్న నీరు ఆవిరిగాను మారినవి. అనగా, పదార్థపు అవస్థ మారుటకు వేడి అవసరమనుట స్పష్టము. అవస్థ మారినప్పుడు తాపక్రమము స్థిరముగా నుండును. కాని తాపక్రమము మారినప్పుడు అవస్థ మారదు. ఘనపదార్థమందు అణువులు సక్రమముగ ఏర్పాటుపై దగ్గరగా నున్నవి. ఘనపదార్థము ద్రవమై

నప్పుడు అణువులు కొంత నూరదూరముగ చెదరును. ద్రవము వాయువై నప్పుడు అణువులు మిక్కిలి దూరముగ పోవుటచే వాయువు గంటికి కలిపించదు. కాబట్టి ఘనముగానున్న మంచున కెచ్చిన వేడిమిని అణువులు గ్రహించి, అనోల్కన్య ఆకర్షణ బలములను త్రెంచుకొని నూరదూరముగ పోవుటవల్ల పలుచనినీరు ఏర్పడుచున్నది. అట్లే నీటి అణువులు ఆవిరిగా మారినప్పుడు అవి మరింత దూరముగ పోవుచున్నవి. అనగా ఆ అణువుల స్థానిక శక్తిని హెచ్చించుటకై వేడిమి వినియోగమగుచున్నది. తాపక్రమము మారినప్పుడు అణువుల గతిజశక్తి మారుచున్నది. ఇట్లు, వేడిమివలన అణుచలనములలో మార్పుకలుగుచుండుటచేత 'అణుచలనమే వేడిమి' అను భావము 'ఉష్ణమొక విధమైన శక్తి' అను భావమును బలపరచినది.

ద్రవము బాష్పముగా మారుటకు నిశ్చిత తాపక్రమ మవసరమైనను అన్ని తాపక్రమములవద్ద కొలిదిగనైన ద్రవము బాష్పీకరించుచుండును. బాష్పీకరణము (evaporation) చాల ప్రధానమైన సంఘటన. అందులో నీటి విషయమున అది మన జీవితములో ముఖ్యమైనది. ఆ సంఘటనవలననే తడిబట్టలు ఆరుట, మట్టి పాత్రలలో నీరు చల్లబడుట, వర్షము వెలసిన తరువాత రోడ్లు ఎండుట సంభవించుచున్నవి.

పనిని వేడిమిగా మార్చగలమని గమనించుచుంటిమి. శక్తితో గమించు వస్తువు నాపినప్పుడు వేడిమి జనించును. అనగా, దాని గతిజశక్తి వేడిమిగా మారును. రెండు చేతులను గట్టిగా రాపాడించినప్పుడు చేసిన పని వేడిమిగా మారి చేతులు మండును. ఘర్షణము (friction) వల్ల వేడిమి జనించును. ఉల్కలు (meteors) లేక రాలుడు చుక్కలు (shooting stars) తేజోవంతముగ దిపించుటకు ఘర్షణమే కారణము. ఆకాశములో యథేచ్ఛముగా సంచరించు ద్రవ్యఖండములు భూమిచే ఆకర్షింపబడి భూముఖముగా పడును. చాల వేగముతో గమించు ఖండములు గాలితో రాపాడి, స్వీయ గతిజశక్తిని

కోల్పోయి, వేడికి మండిపోవును. అట్టి ఉల్కలై తేడో రేఖలవలె రాత్రులందు కనిపించును. బండిచక్రములకును ఇరుసునకును గల ఘర్షణమును దగ్గించుటకు, సాధారణముగా, ఇరుసునకు నారచుట్టి అముదమువట్టించెదరు. అదే కంచెన వేయుట. యంత్రములలో భ్రమించు భాగములు వేడిమి నొందకుండ వాటిలో నూనె వేసెదరు.

పనిని లేక యాంత్రికశక్తి (mechanical energy) ని వేడిమిలోనికి పూర్తిగ మార్చగలము. కాని, వేడిమిని పనిలోనికి మార్చినప్పుడు కొంత వేడిమి వ్యర్థము కాక తప్పదు. రైలు ఇంజనీవంటి ఆవిరి యంత్రాలలో కాని, డీసెల్ వంటి తైలయంత్రాలలోగాని, పనిచేయు పదార్థము ఎక్కువ తాపక్రమమువద్ద ఉష్ణమును గ్రహించి తక్కువ తాపక్రమమువద్ద కొంత ఉష్ణమును విసర్జించును. ఈ ప్రక్రియ చక్రియముగ జరుగుచుండును. ఒక యంత్రము T_1 తాపక్రమమువద్ద Q_1 వేడిమిని తీసికొని, T_2 తాపక్రమమువద్ద Q_2 వేడిమిని విసర్జించినయెడల, $\frac{Q_1}{T_1} = \frac{Q_2}{T_2}$. ఇందులో $(Q_1 - Q_2)$ మాత్రమే పనిలోనికి గూఠించుచున్నది. కాని, యంత్రము తీసికొనిన వేడిమి Q_1 అంతటిని పనిగా మార్చకలిగినయెడల, $Q_2 = 0$. అప్పుడు $T_2 = 0$. అట్టి తాపక్రమమే 'పరమ శూన్యము' (absolute zero). పరమ శూన్యమువద్దనున్న వస్తువునుండి వేడిమిని గ్రహించలేము. పరమ శూన్యముకంటె తక్కువ తాపక్రమము విశ్వసం దెచ్చటను ఉండజాలదు.

ఉష్ణగతి సూత్రములలో రెండవదాని ననుసరించి ఉష్ణ మెల్లప్పుడును వేడి పదార్థములనుండి చల్లటి పదార్థముల పై ప్రవహించును. అట్లు ప్రవహించు ఉష్ణములో కొంత భాగమును పనిగా మార్చగలము. విశ్వములో నున్న వేడి పదార్థము అన్నియు చల్లారుచున్నవి. వస్తువుల తాపక్రమ వ్యత్యాసము తగ్గుచున్నది. దాని మూలమున ఉష్ణమును పనిగా మార్చగల అవకాశము సన్నగిల్లుచున్నది.

వాయువును చల్లార్చిన కొలది అది ద్రవమై తుదకు ఘనీభవించును. వస్తువులను వేడిచేయుట సులభమేకాని, వాటిలోనున్న వేడిమిని తీసివేసి చల్లార్చుట కష్టము. గాలి, అవుజని, ఉదజని మొదలగునవి సామాన్య తాపక్రమమువద్ద వాయువుయొక్క అవస్థలోనున్నవి.

వాటిలోనున్న వేడిమిని తగ్గించి వాటిని ద్రవీభవించ చేయుటకు ప్రత్యేకయంత్రము లావశ్యకమైనవి.

ఘనపదార్థములను వేడిచేసినప్పుడవి ద్రవించి, ద్రవము వాయువుగా మారును. కాని, ఇనుము, రాగి, వెండివంటి లోహములను కొలిమిలో పెట్టి వేడిచేయగా అవి కరగక మునుపే కొంతసేపటికి ఎఱ్ఱటికాంతి వెలువడును. ఇందును వేడిచేసినయెడల ఎఱ్ఱటికాంతి నీలమై తెల్లగా మారును. ఇట్లు కాంతికిరణములు వెలువడుటకు మునుపే అగోచరమగు ఉష్ణకిరణములను అవి వెలువరించును. వీటి నుండి ఒక్క పద్యమును గ్రహింపగలము. వస్తువును వేడిచేసినప్పుడు అందలి అణువుల సంచలనము హెచ్చ గును. అదే తాపక్రమముగ వ్యర్థమగును. అణుసంచలనము పల్లనే ఉష్ణవహనము (Conduction) సంభవించుచున్నది. ద్రవమందలి అణువులు యథేచ్ఛముగా సంచరింపగలవు. వాయువులో వాటి కక్కువ స్వేచ్ఛయున్నది. అధిక తాపక్రమమువద్దనున్న అణుకూటముల సంచారమువలన ఉష్ణప్రావణము (Convection) జరుగును. యావకము (Medium) అవసరము లేకయే తరంగరూపమున ఉష్ణము వ్యాపించునప్పుడు దానిని కిరణ ప్రసార (Radiation) మందురు. కాంతికిరణము లట్లే ఉష్ణకిరణములను ప్రవర్తింపజేయును. ఉష్ణకిరణములు పరావర్తన మొందును, ప్రక్లిభవన మొందును; వాటిని కటకములలో కేంద్రిక రింపవచ్చును.

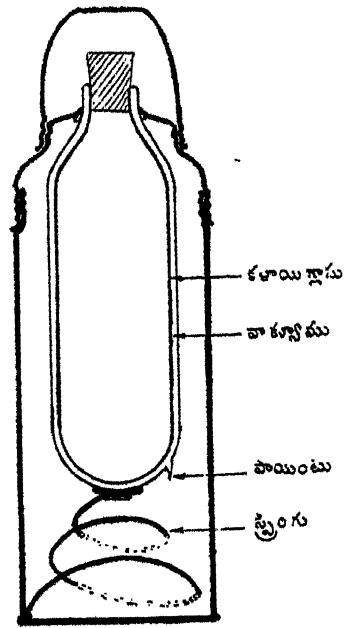

పటము 2. ఠర్మాస్ ఫ్లాస్కు

ఉష్ణవ్యాప్తి సరి కట్టుట కష్టము. వేడి పదార్థములు చల్లారకుండ భద్రపరచుటకై డీవార్స్ ఫ్లాస్క్ ఉన్నది. దానినే "థర్మాస్ ఫ్లాస్క్" అందురు. వేడి పదార్థమును వేడిగాను,

చల్లటి పదార్థమును చల్లగాను ఉంచగల సామర్థ్యము దాని కున్నది. అది 2 వ చిత్రములో చూపబడినది.

ప. వేం.

ఉష్ణమండలపు వ్యాధులు :

ఉష్ణమండలపు వ్యాధులనగా వెచ్చని దేశములందు సాధారణముగా సంభవించు వ్యాధులు. భారతదేశము అట్టి దేశములలో నొకటి. ఆఫ్రికా, దక్షిణ అమెరికా, బర్మా, మలయా, ఉత్తర అమెరికాలోని దక్షిణ భాగము ఉష్ణమండలములోనే గలవు. ఉష్ణమండల దేశములలో వేసవికాలము తీవ్రముగ నుండును. ఇంను మనము ధరించు దుస్తులు తేలికగా నుండవలెను. అవి తెల్లనూలుతో చేయ బడీ యుండుట శ్రేష్ఠము. అట్టివి చెమటను పీల్చివేయు శక్తిని కలిగి యుండును. డాబాయిండ్లు లేక వరండాలు కల యిండ్లు రాత్రులందు నిదురించుటకు అనుకూలముగ నుండును. దోమల శాధను నివారించుటకై దోమతెరను తప్పక ఉపయోగించవలెను.

ఉడుకుజ్వరము, ఉడుకుకు సొమ్మసిల్లుట, వడగొట్టుట, (హీత్ ఫీవర్, హీట్ ఎగ్జాషన్, మరియు సన్స్ట్రోక్) : సంవత్సరములో మిక్కిలి చెడిగా నుండు కాలమున ముఖ ఉష్ణోగ్రత పెరిగి పోవును. శరీరమునకు మిక్కిలిగా చెమట వట్టును. చెమటద్వార రక్తములో నుండు ఉప్పు ఎక్కువగా బైటికి పోవును. అనువలన అలసట కలుగును. కొంచెము ఉప్పును నీళ్ళలో కలిపి తీసికొనుటవలన అట్టిది నివారించబడును. ఒప్పుడు వేడిని క్రమబద్ధముచేయు సాధనము అశక్తము అగును. రోగికి చెమటవట్టక ఉష్ణో గ్రత హెచ్చిపోవును. ఉష్ణోగ్రత 107° లకు మించిన యెడల అందుండి కోలుకొనుట చాలపరక అరుదు. రోగికి క్రమ క్రమముగా స్త్రోతికప్ప చనిపోవును. నక్కవ తీవ్రపరి స్థితిలో అనగా ఉష్ణోగ్రత మిక్కిలి హెచ్చుగానుండని పరిస్థితిలో జ్వరముమాత్రము కొన్ని దినములవర కుండును. మనము ముఖ్యముగా ఉష్ణోగ్రతను తగ్గించుటకు ప్రయ త్నించవలసియున్నది. ఈ ప్రయత్నము సెరవేరుటకు

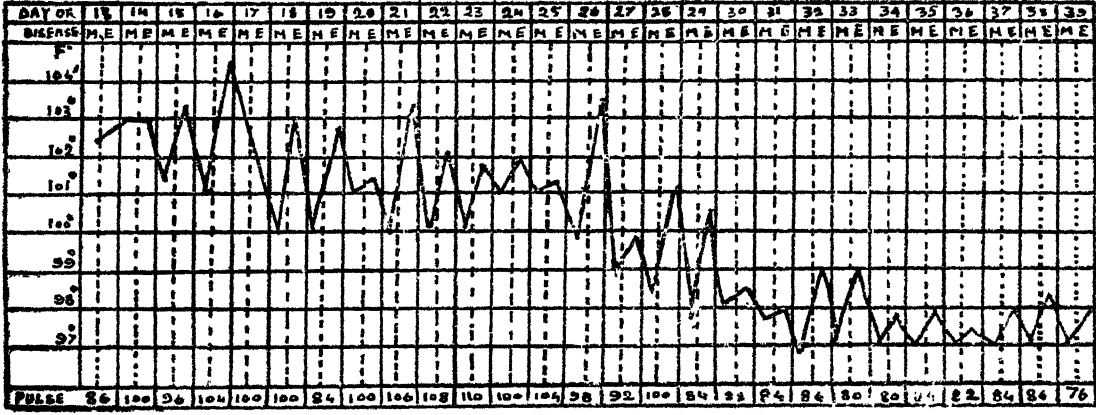

పటము 1. టైఫాయిడుజ్వరము యొక్క జ్వరపటము

రోగిని చీకటిగల చల్లనిగదిలో నుంచవలెను. మంచుగడ్డ కలిపిన నీటిని రోగిగరీరముపై రుద్దవలెను. రోగము నెమ్మదించువరకు ఉష్ణోగ్రతను చాలసేపు తక్కువగా నుంచుటకు ఈ పద్ధతులను అవలంబించవలెను.

టైఫాయిడ్ జాతికి చెందిన జ్వరములు : ఈ టైఫాయిడ్, పేరావ్, పేరాబి, పేరాసి క్రిములమూలమున కలుగుచున్నది. ఇవి నీరు పాటు, ఈగలు, ఆపరిశుభ్రమైన ప్రదేశములమున వ్యాపించును. ఇవికాక తమ మల

మూత్రములలో ఈ సూక్ష్మక్రిములను విసర్జించు వాహ కులుగలరు. కాని వాహకులు మాత్రము వాటివలన ఎట్టి రోగములకు గురికారు. ఈ జ్వరమురాకుండుటకు నివారణ మార్గములు :

- (1) సురక్షితమైన నీటిపరఫరా.
- (2) వాహకములగు మనుష్యులను గుర్తించి, వారిని వేరుచేసి చికిత్సచేయుట.
- (3) ఆహారపదార్థములను ఈగలజారినుండి రక్షించుట.

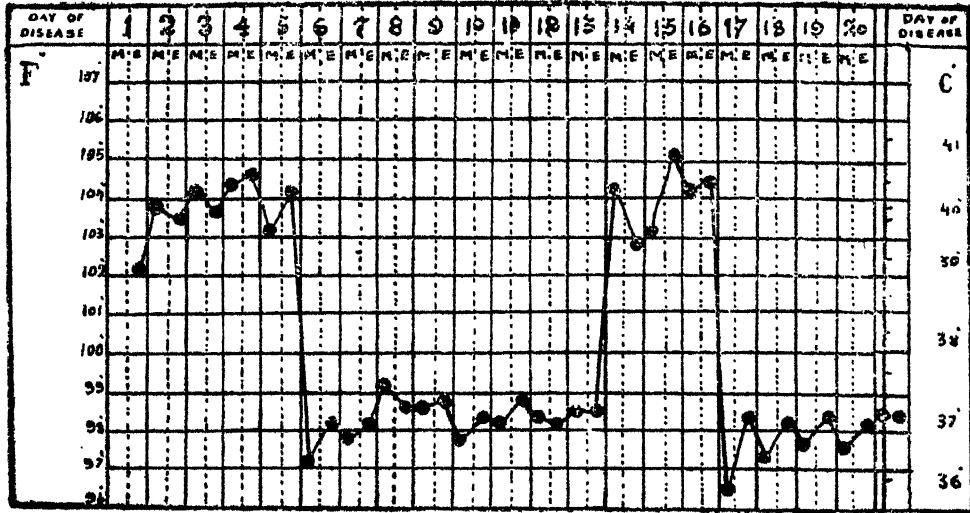

పటము 2. తిరుగబెట్టు జ్వరముయొక్క జ్వరపటము

(4) ఈగలు ముమ్మరముగానుండు జూన్ నెలకు పూర్వమే టి. ఏ. బి. టీకాలు వేయించుకొనుట.

అంకురించిన 12 దినములతర్వాత తలనొప్పి, నాడి నెమ్మదిగా ఆడుట, కొంచెము దగ్గు-వీనితో జ్వరము ప్రారంభమగును. 3 వ లేక 7 వ రోజున స్పష్టమైన వెంకురంగుమచ్చలు కానరావచ్చును. రెండవవారములో రోగికి జ్వరము పాచ్చి సంధించుట జరుగవచ్చును. 18వ లేక 21 వ. నాటికి జ్వరము నెమ్మదిగా తగ్గిపోవచ్చును. ఇందు వచ్చు క్లిష్టవర్తితులు (1) నీళ్ళబరేచనములు, (2) ఉమ్మి గ్రంథి వాయుట, (3) రొమ్ముపడిసెము (4) కడుపుబ్బుట (5) రక్తప్రసారము స్తంభించి శరీరము చల్లబడుట (6) విరేచనములో రక్తముపడుట (7) ప్రేగుపగులుట. ఇందు 5, 6, 7 మరణకారణములు కావచ్చును. రోగిని ప్రత్యేకముగ నుంచుట, వ్యాధిలక్షణానుసారముగ చికిత్స చేయుట యిందు కవనరములు. క్లోరోమెసిటిన్ టైఫాయిడ్ క్రిములపై నిర్దుష్ట ఫలితముల నీయగల క్రిమినహారిణి. దీని నుపయోగించిన యెడల జ్వరము సాధారణముగ మూడు నాలుగు దినములలో తగ్గదలకు వచ్చును. కాని జ్వరము తిరుగబెట్టుట సామాన్యము.

(2) మార్తాజ్వరము : ఇది బ్రూసెల్లా మెలిటెన్సిస్ అను యెబార్టస్ అను క్రిములవలన సంభవించు వ్యాధి. ఇది తిరుగబెట్టు ఖండమునం దెక్కువ. భారతదేశమున

కూడ కొందరు అప్పుడప్పుడు దీనికి గురియగుట కద్దు. ఈ వ్యాధి గలమేకలద్వార, పశువులద్వార, యిది వ్యాపించుట కలదు. పాలను కాచినయెడల ఈ సూక్ష్మక్రిములు చని పోవును. ఈ వ్యాధి అంకురించుకాలము కనీసము 14 దినములు. ఆ పిమ్మట జ్వరము మెల్లమెల్లగా తలనొప్పి, కీళ్ళ నొప్పులతో ప్రారంభమై అది రెండు వారములు ఉండును. ఆ పిమ్మట ఉష్ణోగ్రత కొద్ది రోజులు తగ్గినట్లే అగపడి మరలవచ్చి మరి రెండు వారము లుండును. ఈ వ్యాధి రెండు సంవత్సరముల దీర్ఘకాల ముండుటకూడ గలదు. ఈ వ్యాధికి సంకృప్తికరమైన చికిత్స లేదు. కేవలము వ్యాధి లక్షణములకు మాత్రమే చికిత్స జరుగవలసి యుండును.

(3) తిరుగబెట్టు జ్వరము (రిలేప్సింగ్ ఫీవరు) : ఇది ట్రిపనీమా రిక్కిరింటిన్ మూలమున సంభవించును. అందలి రకము లేవి యనగా (1) పేలవలన వచ్చునది. ఇది వ్యాపించు అంటువ్యాధి. (2) టిక్ పురుగు (ఆఫ్రికా)ల వలన కలుగు జ్వరము. ఇది దేశ ప్రాధాన్యముగు వ్యాధి (ఎండమిక్). శరీరమంతటను నొప్పులతోను, తలనొప్పి తోను ఈ వ్యాధి హఠాత్తుగా ప్రారంభమగును. ఒంటిపై ఎఱ్ఱని లేక నల్లని దద్దురు కనబడవచ్చును. ఏడవనాడు ఉష్ణోగ్రత తగ్గును. వారము రోజుల తరువాత మరల జ్వరము కాచి 3 లేక 4 దినము లుండును. మూడవసారి

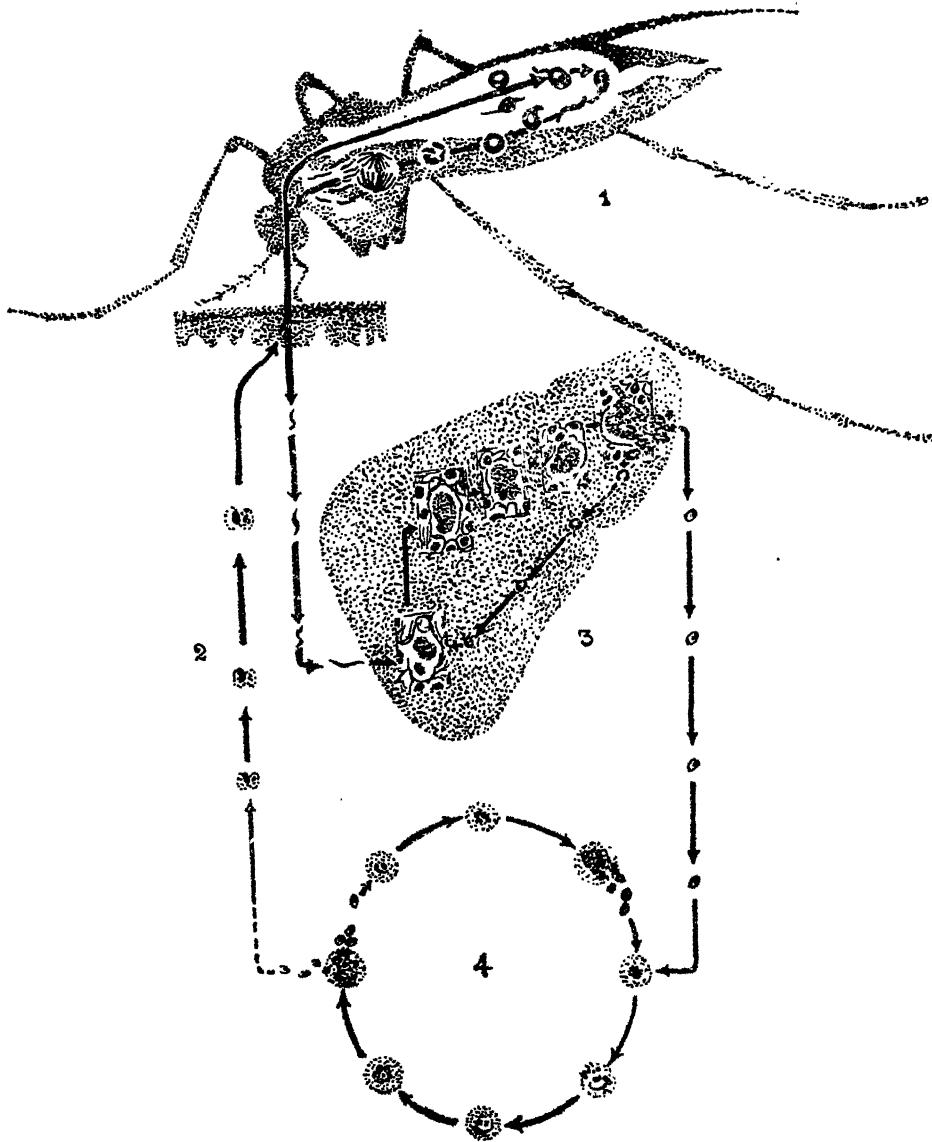

పటము 3. చరిత్రము (మలేరియా) అన్యధారణివి యొక్క జీవిత చరిత్ర

1. దోమదళ : నెత్తురులోని మలేరియా క్రిమిలను దోమ త్రాగును. మగ ఆడభేదముగల లింగరూపములు ఏకమై కడుపుగోడయందు స్రుద్ధుగా మారును. ఆవివగిలి స్పరోజాయిట్లు అను పురుగులు మరల దోమ కరచిన యెడల నెత్తురులోనికి పోవును.
2. లింగభేదము గల రూపములు రక్తకణములలో నున్నవి. కొన్ని మగ అడు రూపములు దరించును. ఇవి దోమ కడుపులోనికి పోయిన నీదవ మరల పెరుగును.
3. మలేరియా పురుగు కాలేయకణములలో వృద్ధిపొందును. ఈ దశలో జ్వరముండదు.
4. రక్తములోని దళ : కాలేయమునుండి బయటికివచ్చిన పురుగులు ఎఱ్ఱకణములలో తిరిగి పెరిగి, కణములు పగిలి బయటికి వచ్చును. మరల రక్తములోనికి పోవును. ఇట్లు బయటికి వచ్చినపుడు జ్వరమువచ్చును.

తిరుగబెట్టుటకూడ కలదు. ఆనూత్పక్రిములను జ్వర కాలములో రక్తమునుండి సంపాదించవచ్చును. టీక్ పురుగుపలన కలిగిన జ్వరము ఇంకను ఎక్కువమార్లు తిరుగబెట్టును. కాని ఇందు జ్వరముండు కాలము తక్కువ. ఆర్ సెనికల్ ఔషధములనుకాని పెన్సిలినును కాని జ్వరమువచ్చిన చెంటనే సూదిమందు ద్వారా యిచ్చిన యెడల తరచు గుణము కనబడును.

4. ఫ్లెటాటమస్ జ్వరము : ఇది జేసవి నెలలయందు పెరిగెడు పురుగుచే వ్యాపింప చేయబడిన రసిద్వారా వచ్చును. ఈజ్వరము అంకురించుకాలము 7 దినములు. తర్వాత జ్వరమువచ్చి శరీరమం దంతటను అంతర్గతముగ నొప్పులు వచ్చును. జ్వరము డెబ్బదిరెండుగంటలుండును. ఇందు మరణించుట ఎన్నటికిని జరుగదు. ఈ జ్వరము ఒకసారి వచ్చినచో తిరిగిరాదు.

5. ఎలుకకాటు జ్వరము : ఎలుకకాటువలన అందచేయ బడిన స్పయిరలం మైనస్ అను క్రిమి సంబంధమైన రసివలన ఇది వచ్చును. కాటువేయబడినచోట నొప్పియుండును. పూంసగ్రంథులు వాయుటకూడ జరుగవచ్చును. జ్వరము నుమారు ఆరుదినముల కొకసారివచ్చి ఒకటిరెండు దినము లుండును. ఆ ర్సెనికలు ఔషధములును, పెన్సిలిన్ ఔషధ మును ఈ వ్యాధిని పోగొట్టును.

6. చలిజ్వరము (మలేరియా) : ఆడ ఎనాఫెలైన్ దోమల పుంజులమున ఈ వ్యాధి ఒకరినుండి మరొకరికి అందజేయ

బడును. మలేరియా అన్యూథారజీవి (పారసైట్). కొంత కాలము మానవులందును, మరికొంతకాలము దోమ యొక్క గర్భపు గోడయందును పెరుగును. ఈ అన్యూ థార జీవులు రక్తములో ప్రవేశింపగనే శక్తిమంతము లగును. అంకురించు కాలము 12 రోజులు. ఈ కాలములో అన్యూథారజీవి కాలేయములో పెరుగును.

సాధారణమలేరియా వ్యాధియందలి దశలు :

- (1) ఉత్పత్తిదశ : ఇందు శీర్ష నొప్పులు, ఒంటినొప్పులు ఉండును.
- (2) వణకువచ్చుదశ : ఇందు వణకు, జ్వరముపొచ్చుట యుండును. ఇది అరగంట మొదలు రెండు గంటలవరకు ఉండును.
- (3) అధికజ్వరముండు దశ : ఎక్కువ ఉష్ణోగ్రత యుండును. కాని వణకుట యుండదు. ఈ పరిస్థితి 4 గంటలు మొదలు 6 గంటలవరకు ఉండును.
- (4) చెమటపట్టు దశ : చెమటపట్టి శరీర ఉష్ణోగ్రత మామూలు స్థితికి వచ్చును.

మలేరియా వ్యాధియందలి వివిధ రకములు :

- 1. చినైన్ టర్షియన్ : ఇందు రోజువిడచి రోజు జ్వరము వచ్చును.
- 2. క్వార్టన్ : ఒకరోజు జ్వరమువచ్చి మరల రెండు రోజులు మాని మరల మూడవనాడు వచ్చును.

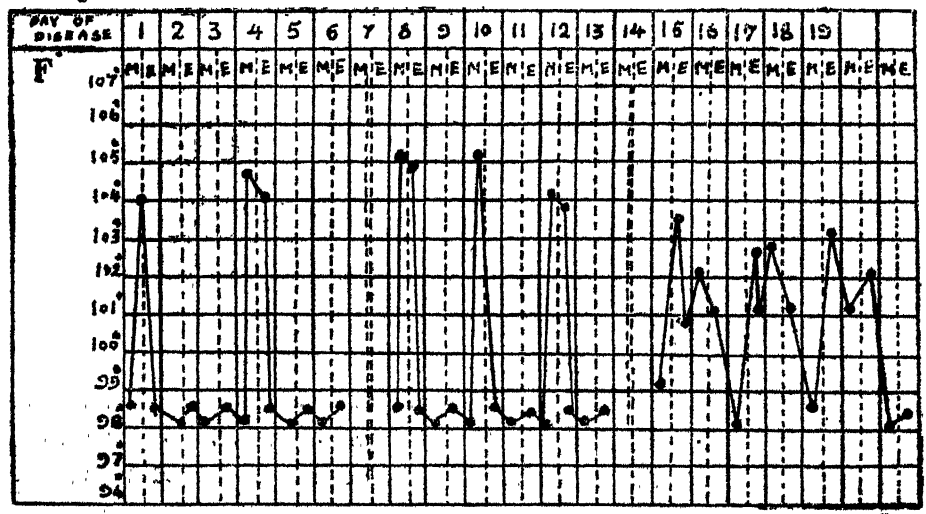

పటము 4. మూడు రకముల చలిజ్వరపు పటము

3. మాలిగ్నంటుటర్షియం : ఈ వ్యాధి సోకినపుడు మిగుల ప్రమాదకరములగు ఈక్రింది రుగ్మతలు రావచ్చును.

(అ) మెదడు చలిజ్వరము (నెరిబ్రల్ మలేరియా) : ఇందుసంధించుట, మూర్ఛపోవుట, స్మృతి తప్పట జరుగును.

(ఆ) జ్వరతీవ్రత ఎక్కువగుట : ఇందు ఉష్ణోగ్రత $107^{\circ} - 111^{\circ}$ ల వరకు ఉండును.

(ఇ) వాంతులు, నీటి విరేచనములు, కడుపునొప్పి.

(ఈ) వైత్యసంబంధమైనవి : ఇందు స్వల్పముగా కామె రలు వచ్చును.

(ఉ) నల్లనీటి జ్వరము : రోగి హఠాత్తుగా నల్లనిరంగు గల మూత్రమును విసర్జించును.

రక్తములోని ఎఱ్ఱ కణములు నశించుటవలన మూత్రములో హెమోగ్లోబిన్ రూపాంతరము లుండును.

దీర్ఘకాలముగ నున్నచో మలేరియా రోగిని అశక్తుని చేయును. మరియు ప్లిహ, కాలేయములు పెరుగుటకును, పాండురోగమునకును హేతువగును. ఇందులకు తీసికొనవలసిన నివారణ చర్యలు :

(1) దోమలశాధ గల ప్రదేశములనుండి దోమలను డి. డి. టి మొదలగు సాధనములద్వారా నిర్మూలించుట.

(2) వ్యక్తిగత జాగ్రత్తలు : (i) దోమతెర నుపయోగించుట (ii) పగలు సరియగు దుస్తులను ధరించుట.

(iii) మీథైల్ గ్రేలేడ్ వంటిందులను ముఖము, కాళ్ళు, చేతులు మొదలగు దోమకాటుకు గురికాగల అవయవము

లపై రాచుకొనుట, (iv) క్లోరోక్వింగాని, పాలోడిన్ గాని వారమునకు ఒకమారు తీసికొనుట.

జ్వరము వచ్చినపుడు ఈ క్రింది ఔషధములలో చేని నైనా సరియగు మోతాదులలో నుపయోగింపవచ్చును.

(1) క్విన్వైన్ (2) మెపాక్వై (3) పాలోడిన్ (4) క్లోరోక్విన్ (5) డారాప్రిం. నల్లనీటిజ్వరము వచ్చినపుడు రక్తమును ఎక్కించుటవలన ప్రాణసంరక్షణము కలుగును.

7. విషపాండు జ్వరము (కాలాజార్) : పిప్.మన్.డో.న. వాన్ క్రిములవలన కలుగును. ఇవి నెత్తురులోను, ఎముకలలోను, అంతర్భాగ అవయవములలోను ఉండును. ప్లజాటమస్ అను ఎగిరెడు పురుగులు దీనిని వ్యాప్తింపచేయును. ఇది మదరాసు, అస్సాం, బెంగాలు రాష్ట్రములలో వచ్చును.

ఇది మధ్యధరాప్రాంతములో శిశువ్యాధి రూపమున వచ్చును. అంకురించుకాలము 1-12 మాసముల తర్వాత.

(1) జ్వరము రోజుకు రెండుసార్లు హెచ్చును. (2) చర్మము నల్లబడును. (3) రక్తము తగ్గిన శరీరము పాలిపోవును.

(4) బరువుతగ్గును. (5) కాలేయము, ప్లిహము పెద్దపెయగును. ఆంటిమనీ ఔషధములను నూదిమండుద్వారా

యిచ్చినయెడల గుణము కనబడును.

యిచ్చినయెడల గుణము కనబడును.

త్రైపెన సోమయాసిన్ : ఇది ట్రిపను సోమా, రొడిసియం మరియు గాంబియంసీ అను జీవాణువులచే వ్యాప్తించును. సిర్బీ అను ఈగచే ఒకరినుండి మరొకరికి అందచేయబడును. ఇది ఆఫ్రికాఖండమందలి ఉష్ణమండల ప్రాంతములో

బడును. ఇది ఆఫ్రికాఖండమందలి ఉష్ణమండల ప్రాంతములో

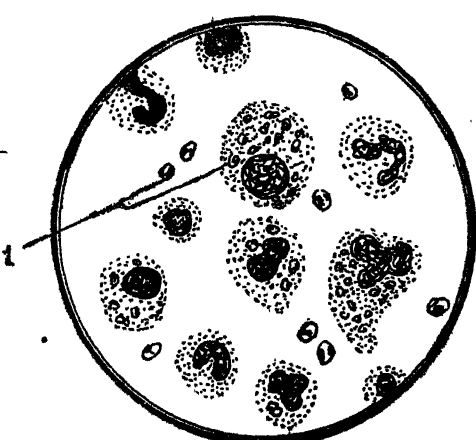

పటము 5. "కార్జాడ" యొక్క అన్యధార జీవులు

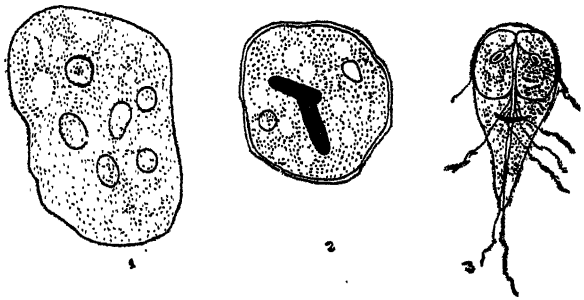

పటము 6.

1. ఎంటిమీ ఐహిష్ట విటికా : ఇది రక్తగ్రహణి వ్యాధికి కారణమగును.
2. వైదాని గ్రుడ్డు స్వరూపము.
3. జియార్షియా : ఇది కూడ నెత్తురుగ్రహణికి కారణము.

మాత్రమే పచ్చును. మాంసగ్రంథులు వాయుట, అప్పుడప్పుడు చర్మముమీద పొక్కులువచ్చి పోవుట, జ్వరము, నిద్రాబద్ధకము అధికముగా నుండుట, మానసిక అస్వస్థత దీని లక్షణములు. దీనికి ఆర్సనిక్ లేక ట్రిపార్సమైడు ఔషధములతో చికిత్స చేయవలెను.

ట్రైఫస్ జాతికి చెందిన జ్వరములు : రికెట్ సియ అను అన్యధారణివలన ఇది సంభవించును. ఇంతవరకు ఈ క్రింది రూపములు తెలిసియున్నవి :

(అ) చిరకాలముగ తెలిసియున్న జాతి : ఇది పేలవలన వ్యాపించును.

(ఆ) మురైన్ జాతి : ఇది ఎలుకల శరీరముమీది తుళ్ళుపురుగుల (ఫ్లీస్) వలన వలుగును.

(ఇ) రాకీవర్వత మచ్చల జ్వరము : టిక్సు అను పేరు గల ఒక రకపు ప్రాకెడు పురుగువలన వచ్చును.

(ఈ) మైట్స్ జ్వరము : రి కాళ్ళు గల ఒక జాతి పురుగువలన సంభవించును.

(ఉ) క్యు జ్వరము : ఇది జంతువులనుండి మనుష్యులకు టిక్సువలన వ్యాపింపజేయబడును.

(ఊ) బ్రెంచి జ్వరము : ఇది పేల ద్వారా వ్యాపింపజేయబడును.

ఈ రకములకు చెందిన వ్యాధి భలానాయని నిర్ధారణ చేయుట రక్త పరీక్ష ద్వారా సాధ్యము. దీనినే వీవ్ ఫేలిక్సు పరీక్ష యందురు.

ఈ వ్యాధి అంకురించుకాలము 5 మొదలు 20 దినముల వరకు ఉండును. తర్వాత జ్వరము వచ్చును. ఇది యిందలి మొదటి ప్రత్యేకత. విషజన్య రక్తదోషము రెండవ ప్రత్యేకత. సంధించుట మూడవ విశిష్ట లక్షణము. 4 వ లేక 5 వ దినమున శరీరమున మచ్చలు కనబడుట 4 వ లక్షణము. రక్తములోని తెల్లకణము లెక్కువగుట అయిదవ లక్షణము. జ్వరము 12 మొదలు 15 దినముల వరకుండును. ఆర్థోమైసిస్, సెప్టమైసిస్ మొదలగు జీవాణు వ్యతిరేక ఔషధముల నుపయోగించుచు చికిత్స చేసిన యెడల గుణము కనబడును.

వసువువచ్చు జ్వరము (ఎల్లో ఫీవర్) : ఈడిస్ ఈజిప్టియై యను ఒక విధమైన దోమచే వ్యాపింపజేయబడిన రసి ద్వారా ఇది అంకురించును. జ్వరము, కామెరలు, నల్లటి

వాంతులు, ఒకప్పుడు నెత్తురు పొక్కులు ఉండును. అంకురించు కాలములి మొదలు 5 దినములవరకుండును. ఈ వ్యాధి భారతదేశమందులేదు. ఆఫ్రికా, దక్షిణ ఆమెరికాలయందు కలదు. ఈ రసి భారతదేశమున ప్రవేశపెట్టబడకుండ విమాన కేంద్రములందు తీవ్ర నిరోధక చర్యలు తీసికొనబడుచున్నవి. ఇది రాకుండ టీకాలు వేయించుకొనుటకు వీలున్నది.

బొబ్బలరోగము (ప్లేగు) : ఇది చాల వ్యరితముగా వ్యాపించు అంటువ్యాధి. ఇది బాసిలస్ పెస్టిస్ అను సూక్ష్మక్రిముల మూలమున అంకురించును. ఈ వ్యాధి కేంద్రములు ఉత్తర హిందూస్థానము, చైనా, మంగోలియా, ఉగండాలో గలవు. ఈ వ్యాధి ఎలుకలద్వారా వ్యాపించును. ఎలుకలు చావగానే వానిపైగల త్రుళ్ళుపురుగులు వాటిని వదిలి మానవులను కరచును. వ్యాధి ఈవిధముగా వ్యాపించును. ఇది అంకురించుకాలము 3 మొదలు 10 దినములవరకు ఉండును. మిక్కిలి ఉష్ణోగ్రత, రక్త విషదోషము, సంధించుట ఉండును. ఇందలి వివిధ రూపము లీ క్రింద పేర్కొనబడినవి :

(1) బ్యూబోనిక్ రూపము : గజ్జలు, చంకలు, లేక మెడయందలి మాంసగ్రంథులు ఉబ్బును. ఇది మిగుల వ్యాప్తిలో నున్న రకము.

(2) సెప్టిసీమియా : ఇది మిగుల ఉపద్రవకరమైనది.

(3) హతాత్తుగా జ్వరమువచ్చి 3 లేక 4 గంటలలోనే మనుష్యుడు చనిపోవురకము.

(4) శ్లేషాధిక్య రకము.

(5) హతాత్తుగావచ్చి దానంతట అదేపోవును.

(6) జ్వరము వచ్చినను నడచుటకు చిక్కు ఉండని రూపము. ఇందులకు తీసికొనవలసిన నిరోధక చర్యలు :

1. ఎలుకలయొక్కయు విషజీవుల యొక్కయు స్థావరములను నిర్మూలించుట.

2. టీకాలు వేయించుకొనుట.

3. రోగులను, వారికి సంబంధించినవారిని వేరుచేసి వ్యాధి వారిద్వారా యితరులకు వ్యాపింపకుండ చేయుట.

సామాన్యముగ వచ్చు బ్యూబోనిక్ రూపములో వ్యాధి సోకినప్పుడు నల్ఫాడయాటీన్ మాత్రలు ఇయ్యవలెను. మరియు స్ప్రెయ్ మైసిస్ పెద్ద మోతాదులో సూది

మందుగ ఇయ్యవలెను. ఈ విధమైన చికిత్సవలన మరణములు తక్కువగా సంభవించుట మన అనుభవములోని విషయము.

కలరా : ఇది భారతదేశమున అంటువ్యాధి. నీరు, ఈగలు, సన్నిహితత్వము దీనివ్యాప్తికి కారణములు. దీనికి కారణమైన సూక్ష్మజీవి పేరు విబ్రియో కలరా. అంకురించుకాలము 3 మొదలు ఆరుదినములవర కుండును. ఆ పిమ్మట, నిరంతరవాంతులు, విరేచనములు, తిమ్మిరులు, నిస్త్రాణితో వ్యాధి ప్రారంభమగును. రోగి ఈ నిస్త్రాణితో ప్రారంభమవుటమందే మృతినొందనియెడల తర్వాతిఘట్టములో జ్వరముండును. నిరోధక టీకాలు ఈ వ్యాధి రాకుండ నెలలతరబడి కాపాడును. ఇందు కోల్పోయిన ద్రవలవణములను భర్తీచేయుటయే చికిత్సయొక్క ప్రథమాశయము. నీళ్ల విరేచనములను ఔషధములవలన అదుపులోనికి తెవచ్చును.

రక్తగ్రహణి (డిసెంట్రీ) : పరచుగా మలవిసర్జన జరుగును. అందు శ్లేష్మము, రక్తము ఉండును. ఇందలి ప్రధానరకములు :

(1) సూక్ష్మక్రిములవలన వచ్చిన రక్తగ్రహణి : ఇది తీవ్రమైనది. దీర్ఘకాల ముండును.

(2) ప్రొటోజోవల్ రక్తగ్రహణి : ఇందలి రకములు.

(ఎ) ఎంటమీబా హిష్టాలిటికా.

(బి) చెలాంటిడియం కోవై.

(సి) జియార్కియా.

(డి) యం. టే. మలేరియా.

(ఇ) కాలాజార్.

(3) ఒక విధమైన గుండుపాములచే కలుగునది.

(4) బల్లపరుపు పురుగులచే కలుగునది : దానిపేరు సిస్టిసోమయాసిస్.

సూక్ష్మక్రిములవలన వచ్చు రక్తగ్రహణి : ఇది అనేక రకములైన రక్తగ్రహణి జీవాణువులచే సంభవించును. పీకారకము బహుతీవ్రమైనది. నీటి మూలమునను, ఈగల మూలమునను ఇది వ్యాపించును. వర్షకాలముంది అంటు వ్యాధిగ సంభవించును. ఇది అంకురించుకాలము 1 మొదలు 7 దినములవర కుండును. ఇది జ్వరము, వికారము, వాంతులు, తలనొప్పి, తరచుగ రక్తశ్లేష్మములతో కూడిన

విరేచనములు, విరేచనములకు పూర్వము కడుపునొప్పి వీటితో ప్రారంభమగును. ఈ వ్యాధి స్వయంపరిమితము. రోగి సామాన్యముగ ఒక వారము రోజులలో స్వస్థత సొందును. రోగి బలహీనత పొందినచో నైలన్ ద్రవములు ఇయ్యవలెను. ఆహారము ద్రవరూపముగ నుండవలెను. సల్ఫాగ్ల్యూనడీన్, డేలిల్, సల్ఫాఫైజాల్లను సరియగు మోతాదులలో నియ్యవలెను. ప్రారంభములోనే యియ్యబడినయెడల ఇవి వ్యాధియొక్క ఉద్ధృతిని ఎదుర్కొనును.

ఇండియరహిత క్రిమి సంబంధమైన రక్తగ్రహణి (ఎమేటిక్ డిసెంట్రీ) : చెడిన నీరు, కూరగాయలవంటి ఆహారపదార్థములు, వీటినుండి హాకములద్వారా అంద చేయబడును. జ్వరము, నెత్తురు, చీముగల విరేచనములు, విరేచనములకు పూర్వము కడుపునొప్పి యుండును. ఇది మిగుల దీర్ఘకాల వ్యాధి. మలమును పరీక్షించగా అంటమీ బహిష్టాలిటికాయను సూక్ష్మక్రిములు గోచరించును. ఇందు లకు చేయవలసిన చికిత్స :

(1) ఉద్యతరూపములను నశింపచేయుటకు ఎమిటిన్ 1 గ్రామున్ సూదిమందు ద్వారా ఎనిమిది దినములు ఇచ్చుట, అవసరమైనచో ఆరోమైసిన్ లేక తెుజ్జిమైసియంను ఆరు మొదలు ఎనిమిది దినములవరకు ఇచ్చుట.

(2) తర్వాత పూర్తి ఉపశమనము కలుగుటకు

(అ) ఎమోటిన్ బిస్మత్ అయొలైడ్ మాత్రలను 10 దినములు ప్రతి రాత్రియు 1 1/2 గ్రాములు ఇచ్చుట.

(ఆ) కార్ బార్ సన్ మాత్రను ప్రతిసారి ఒకటిచొప్పున దినమునకు రెండుసార్లు పది దినములు ఇచ్చుట.

(ఇ) డయోడోక్విన్ మాత్రలను రోజుకు 3 సార్లు చొప్పున రెండు మూడు వారములు ఇచ్చుట.

(ఈ) చీనోఫారమును నీళ్లలో కలిపి ఎనీమాను ఇచ్చుట. ఆ నీరు చాలసేపు లో నుండవలెను.

ఈ రకపు రక్తగ్రహణియందు వచ్చు క్లిష్టపరిస్థితి. కాలేయములో కురుపు పుట్టుట, ఎమోటినును వరుసగా కొన్నాళ్ళు ఇచ్చి ఆ పిదప థ్లోరోక్విన్ మాత్రలు ఇచ్చిన యెడల తరచుగా నయమగును. కాలేయములో చీము ఏర్పడినయెడల సూదిద్వారా చీముతీసివేయవలసినవచ్చును. ఒక్కొక్కప్పుడు శస్త్రచికిత్స పెక్కు పర్యాయములు చేయుట అవసరమగును.

సిర్టియాసిస్: ఇది జిర్టియాయను అన్యధారజీవితే రక్తగ్రహణి లక్షణములతో వచ్చును. అవి మలమునందు కనబడును. మెపాక్రైన్ మూత్రలను 5 దినము లిచ్చిన యెడల నయమగును.

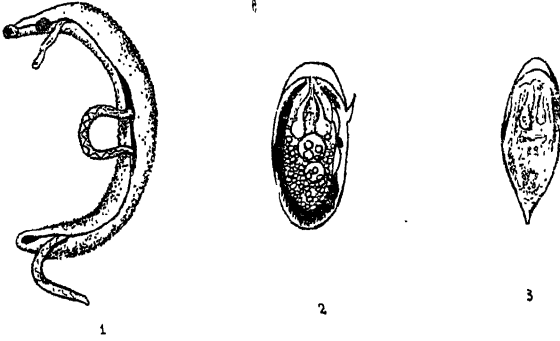

పటము 7.

1. సిర్టియాసిస్ అన్యధారజీవి— మగది - ఆడుది. ఇది ఈజిప్టులో రక్తగ్రహణికి కారణమగును.
2. వైదాని గ్రుడ్లు.
3. సిర్టియాసిస్ హెమటోమియం యొక్క గ్రుడ్లు - దీని వలన మూత్రములో నెత్తురు పడును.

సిర్టియాసిస్ రక్తగ్రహణి: ఇందు మూడు రకములు గలవు.

- (1) మూత్రములో రక్తము వచ్చునది. ఉదా: సి. హెమటోమియం
- (2) సి. జపానిక
- (3) సిమాన్సోసి.

రక్తగ్రహణికారణములైన వీటిగుడ్లు మూత్రము లోను, విరేచనములోను దొరకును. ఇవి నీటిలోపడి పగిలి, మిరాసిడియం అను ఈ దెడుపురుగులు బయటికివచ్చును. ఇవి ఒక విధమైన నత్తగుల్లల శరీరమును పొడుచుకొని లోనికి పోవును. నత్తగుల్లల ఊపిరితిత్తులలోను పేగులలోను గ్రుడ్లుగామారును. 14 రోజుల తర్వాత ఇవి పగిలి నత్తగుల్ల నుండి బయటికివచ్చి నీళ్ళలో ఈదును. వీటిని నర్కెరియా అందురు. ఇవి మనుష్యుల చర్మములోవల గుచ్చుకొని రక్తములో ప్రవేశించి మూత్రతిత్తి మలనాళపు గోడల లోనికి వెళ్ళి పెద్దపై గ్రుడ్లను పెట్టును. ఇవి అంటిమసీ ఔషధములవలన అంధిమోమలిన్ లేక ఫాడిన్ అను

అంటిమసీ సూదిమందులవలన నయమగును. మిరాసిల్-డి గోలీలుతీసికొనిన గ్రుడ్లుపెట్టుట ఆగి వ్యాధి నయమగును.

గుండుపాములవలన సంభవించెడు రక్తగ్రహణి: ఇది ఉత్తరనై జీరియాయందు మాత్రమే వచ్చెడువ్యాధి. పెద్ద ప్రేగు యొక్క గోడలలో ఆపాము తన గ్రుడ్లను పెట్టును. అవి పెరిగి పెద్దవికాగానే పెద్దప్రేగు గోడ పగిలి అవి ఉన్న చోటునుండి కదలి రక్తగ్రహణి నుత్పత్తిచేయును.

ఇతర వ్యాధులవలన వచ్చు రక్తగ్రహణి (సింప్టామేటిక డిసెంట్రి): మలవిసర్జనప్రేగులో కాన్సరురోగము వలనను మెర్క్యూరీ మొదలగు పాపాణములు తినుటవలనను రక్త గ్రహణివంటి వ్యాధిలక్షణము లుండును.

అంటువ్యాధులు:

1. మసూచి (స్మూల్ పాక్సు): ఇది చాల అంటువ్యాధి యైన ప్రేలుడు రకపు జ్వరము. ఇది రసీవలన కలుగును. గాలితో వ్యాపించును. ఇది రెండు రకములు. (1) ప్రాచీన మైన రకము. ఇది బహు తీవ్రమైనది. (2) టీకాలు వేయించుకొనుట వలన పరిణతి చెందిన రకము. ఇది అంకురించుకాలము 12 దినములు. ఇందులకు నాందీ ప్రస్తావనగా 3 దినములు జ్వరము కాయును. చెమట పట్టుట, వీపునొప్పి— ఆ జ్వర లక్షణములు. 4 వ నాడు మొదట నుదుటిపైనను, చేతులమీదను, అరికాళ్ళయందును పొక్కులు పోయును. జ్వరము తగ్గిపోవును. ఐదవ లేక ఆరవరోజున ఆ పొక్కులలో నీరుచేరును. ఎనిమిదవ నాటికి ఆనీరు చీముక్రిందమారి మరల జ్వరమువచ్చును. పొక్కులమధ్య లోనికి గుంతయుండును. ఇరువదియొక టవనాటినుండి పొక్కులు ఎండి రాలిపో నారంభించును. టీకాల వలన పరిణతి చెందిన రకములో పొక్కులు తక్కువ. అనుబంధజ్వర ముండదు. పొక్కులు లేచినచో ఇంకిపోవుచేగాని అన్ని ఘట్టములను దాటవలసిన పని యుండదు. ఇందలి రకములు— (1) తీవ్రము కానటు వంటిది. (2) మిశ్రమమైనది. (3) హానికరమైనది. టీకాల వలన అధికమగు నిరోధనశక్తి ఏర్పడును. ప్రతి ఐదు లేక పదేండ్లకు టీకాలు వేయించుకొనవలెను. బిల్లలకు టీకాలు వేయించుటకు 3 వ మాసము ఎక్కువ తగినకాలము. టీకాలు వేయించినపిమ్మట వచ్చుటకు అవకాశముగల క్లిష్టపరిస్థితులు— (1) సామాన్యమగు పొక్కులు లేచుట.

(2) అనుబంధ సంపర్కనోషము. (3) మెదడుపాపు (ఎన్ కెఫ లై టీస్). వ్యాధిలక్షణానుసారముగ చికిత్స చేయవలెను.

2. ఆటలమ్మ (చికెన్ పాక్సు): ఇదికూడ మిగుల అంటువ్యాధి. ఇది రసీవలన కలుగును. గాలివలన వ్యాపించును. సాధారణముగ ఇది పిల్లలకు సంభవించును. జ్వరము వచ్చిన 24 గంటలలో నీటిబిందువులవంటి పొక్కులు ఒకటివెంబడి ఒకటి పుట్టలుగా లేచును. పీటితో పాటు జ్వరముండును. శరీరకాండమువై ప్రారంభమై పొక్కులు బైట ప్రాంతమునకు వ్యాపించును. వ్యాధి పదిరోజులకన్న ఎక్కువకాల ముండదు.

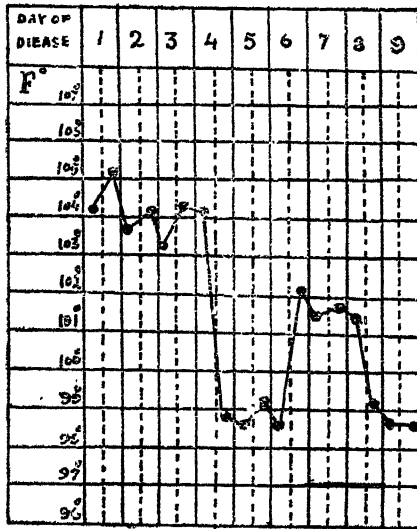

పటము 8. డింగూజ్వరపు జ్వరపటము

3. పొంగు లేక వేపపువ్వు (మీజిల్స్): ఇది ఒక రకపు రసీవలన కలుగును. ఇది అంకురించుటకు పట్టెడుకాలము 7 మొదలు 14 దినములవరకు ఉండును. మొదటి నాల్గు దినములు జ్వరము, ముక్కు, కండ్లనుండి నీరుకారుట, దగ్గు, నోటిలో పండ్ల వెనుకభాగమున తెల్లమచ్చలు (కాస్టిక్ స్పాట్సు) ఉండును. ఇందు ప్రత్యేకముగ ఎఱ్ఱ మచ్చలు 4 వ రోజున కనబడును. మచ్చలు ఎదిగినకొలది జ్వరముకూడ హెచ్చును. అవి ఆరవరోజున కాని ఎనిమిదవరోజునకాని తగ్గును. ఇందలి వివిధరకములు: (1) సాధు వై నది (2) ప్రమాదకరమైనది (3) ఊపిరితిత్తులకు సంబం

ధించినది. ఈ వ్యాధిప్రారంభమందే శ్లేష్మాధిక్యజ్వరము రావచ్చును. వ్యాధివచ్చి తగ్గినవారి రక్తము 10 సి. సి. పిల్లలకు సూదిమందుగా నిచ్చిన వ్యాధి రాకుండుట, ఒక వేళ వచ్చినను సాధువుగావచ్చుట జరుగును. వ్యాధి లక్షణానుసారముగా చికిత్స చేయవలెను.

4. జర్మన్ పొంగు (రుచెల్లా): ఇది చాల అంటువ్యాధి. రసిద్వారా వ్యాపించును. అంకురించుకాలము 14 మొదలు 19 రోజులవరకు ఉండును. ముక్కుకారు లక్షణము లిందుండవు. జ్వరము వచ్చిన 24 గంటల లోపుననే పొక్కులు కనబడును. అవి పొంగులోవలెనే లక్షణములు కలిగి యుండును. మాంసగ్రంథులు తరుచు ఉబ్బుచుండును. ఈ వ్యాధి ఎక్కువ తికమకలు లేకుండగనే గడచిపోవును. పొక్కులు రెండుమూడుదినము లుండును.

ఎముకలు మరియు కీళ్ళ నొప్పులతో వచ్చు జ్వరము (డింగూ): రసిద్వారా కలిగి ఈడిస్ దోమలచే వ్యాపింప చేయబడును. అంకురించుకాలము 3 మొదలు 7 దినముల వరకు ఉండును. మూడురోజులు జ్వరము, దానితోపాటు నడుము నొప్పి, కీళ్ళనొప్పు లుండును. నాలుగవ దినమున ఉష్ణోగ్రత తగ్గిపోవును. కొద్ది గంటలతర్వాత మరల హెచ్చి జ్వరము మరి మూడునాళ్ళు ఉండును. అప్పుడు ఉష్ణోగ్రత సాధారణస్థితికి (నార్మల్ కు) వచ్చును. పొంగుతో వచ్చు పొక్కులవంటివి 4 వ నాడు ఉష్ణోగ్రత హెచ్చినపుడు కనబడిన కనబడవచ్చును.

ప్రేగులలోని అన్యధార జీవులు:

(1) కడుపులో పాములు (ఎన్ కెడిస్ ఐంబ్రికాయిడిస్): వీనినే ఏలుగుపాము లందురు. దీని సగటు పొడవు 8 అంగుళములు.

జీవిత చరిత్ర: ఆడుది దినమునకు 2 లక్షల గ్రుడ్లు పెట్టును. ఆ గ్రుడ్లు 5 లేక 6 సంవత్సరములవరకు జీవించ గలవు. అవి విశేషములో బైటికివచ్చును. ఈ గ్రుడ్లు ఆహారము ద్వారా కడుపులోనికి పోయినచో అవి ప్రేగులో పగిలి ప్రాకుడు పురుగులు బైటికివచ్చును. అవి ప్రేగు గోడను పొడుచుకొని రక్త ప్రవాహము ద్వారా ఊపిరి తిత్తులలోనికి చేరును. అచటినుండి గాలిగొట్టములోనికి, అచటినుండి గొంతుద్వారా ప్రేగులలోనికి పోవును. ఈ జీవీయొక్క సంయోగము అధికమైనయెడల 9 వ రోజున

శ్లేష్మాధిక్య జ్వరము వచ్చును. పిల్లలలో గుండ్రపు పాము లుండుట సామాన్య విషయము. వాటివలన, జ్వరము, మూర్ఛ, చిక్కిపోవుట, ఆకలి లేకుండుట మొదలగు వ్యాధులు వచ్చును. ఒక్కొక్కప్పు డీవి ప్రేగులలో అడ్డునుగూడ కలిగించును. వీనిని నిర్మూలించుట కుపయోగ పడు ఔషధములు : (1) సంటోనిన్ (2) హేటరోజాన్ (3) ఎంటసిల్ గోలీలు (పివరజీన్).

(2) కొంకె పురుగు (అంథెలోస్టోమాడియోడినాల్) లేక హూక్ వరం : మగపురుగు యొక్క పరిమాణము 8 మొదలు 11 మిల్లిమీటర్లవరకు ఉండును. ఆడుదాని పొడవు 10 మొదలు 13 మిల్లిమీటర్లవరకు ఉండును. నోటి భాగములో పండ్లుండును. వాటి సహాయమున ఇది ప్రేగులలో కరచిపెట్టుకొని రక్తమును త్రాగును. రక్తము పోవుటవలన రోగి శరీరములో ఇనుము లోపించును. అందువలన తీవ్రమైన రక్తలోపము వచ్చును. లోపమును సరిచేయుటకు ఇనుమును లోపలకు ఇచ్చుట, హెమో గ్లాబిన్ నూటికి 50 వంతులు అయినప్పుడు పురుగులను నిర్మూలించుట. అందులకు ఉపయోగపడు ఔషధములు : (1) కార్బన్ ట్రైక్లోరైడ్ (2) ట్రైక్లోరోయిథిన్ (3) ఓలియం చినసోడియం (4) డైమాల్.

జీవిత చరిత్ర : గ్రుడ్డు మలములోనుండి బయటికి వచ్చును. అది పగిలి ప్రాకుడుపురుగులై మనుష్య చర్మమును పొడుచుకొని రక్తముతోపాటు ఊపిరితిత్తుల లోనికిచేరి అచటినుండి గాలిగొట్టముద్వారా గొంతు నుండి ప్రేగులలోనికి చేరును.

(3) నులిపురుగు (త్రెడ్ వరమ్) : మగపురుగు 2.5 మిల్లిమీటర్లు, ఆడపురుగు 9 మొదలు 10 మిల్లిమీటర్ల వరకును పొడుగుండును. ఇది పిల్లలలో సామాన్యము. అది రాత్రులందు మలద్వారము ద్వారా బయటికి వచ్చి చర్మముమీద గ్రుడ్లను పెట్టును. దీనివలన ఆయా భాగములందు దురద బుట్టి పిల్లలుగోకుదురు. చేతికి గ్రుడ్లు అంటుకొని నోటి ద్వారా కడుపులోనికి పోవును. మలద్వారము చుట్టును మెర్క్యూరిమలాము పెట్టి చెడ్డి తోడగవలెను. (1) జంక్షన్ వయలెట్ గోలీలు, (2) యెంటసిల్ గోలీలు (పివరజీన్) లేక (3) డైఫెనాగోలీలు ఇచ్చిన, పురుగు చచ్చును.

(4) ట్రికినెల్లా స్పయికోలిస్ : మగదానిపొడవు 1.6 సెంటీ మీటర్లు, ఆడుదానిపొడవు 3.4 సెంటీమీటర్లు ఉండును. ఈ గ్రుడ్లతోనిండినపంది, అడవిపంది మొదలగు జంతువుల మాంసము సరిగావండకుండా తినిన యెడల ఈ అన్యాయధార జీవులు 48 గంటలలో పెద్దవై ఆడ మగ పురుగులుగ తయారగును. మరి 24 గంటలలో ఆడపురుగు గర్భముదాల్చి గ్రుడ్లను పెట్టును. గ్రుడ్లుపగిలి ప్రాకెడు పురుగులు తయారై ప్రేగులు పొడుచుకొని కండరములలో ప్రవేశించును. అచట అవి గ్రుడ్లుగామారును. ఈ వ్యాధిలో ఏవిధమైన శాస్త్రాచిహ్నము లేకుండుటకాని కండరపు నొప్పులుండుటకాని జరుగవచ్చును. హృదయ కండరముల కివి సోకి హృదయముచెడిన సూచనలు కాన వచ్చును. కండరములోని ఒక తునుకను పరీక్షించి తద్వారా రోగనిర్ధారణ చేయుదురు.

బల్లపరుపు అన్యాయధారజీవులు (తేవ్ వరమ్ము) :

(1) తేనియా సోలియం : దీని పొడవు సుమారు 10 అడుగులు. దీని తలయొక్క వ్యాసము ఒక మిల్లి మీటరు. ఇది గుండ్రముగా నుండును. దాని చుట్టును 25 మొదలు 50 వరకు చిన్నిముళ్ళుండును. గుండ్రని పిల్చ సాధనములు నాలుగు కలవు. మెడ చిన్నదిగా నుండి అది ఖండములుగా విస్తరించును. ఈ ఖండములను ప్రాగ్లతైడ్సు అని పిలుతురు. ప్రతిదానియందును మగదాని యొక్కయ, ఆడుదాని యొక్కయ అవయవము

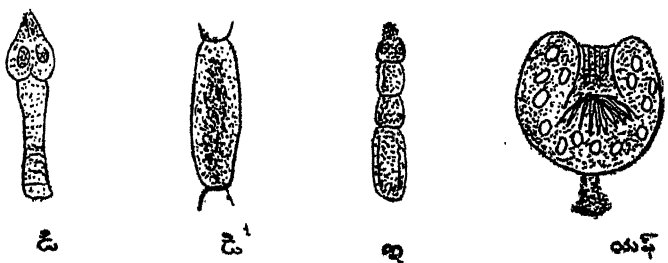

పటము 3. బల్లపరుపు అన్యాయధారజీవి
 డ : తం
 డ' : ఎదిగిన ఖండములు
 E : టి. ఎ. ఖనోకకన్ × 10
 యె : హైడ్రోజెన్ సిస్ట

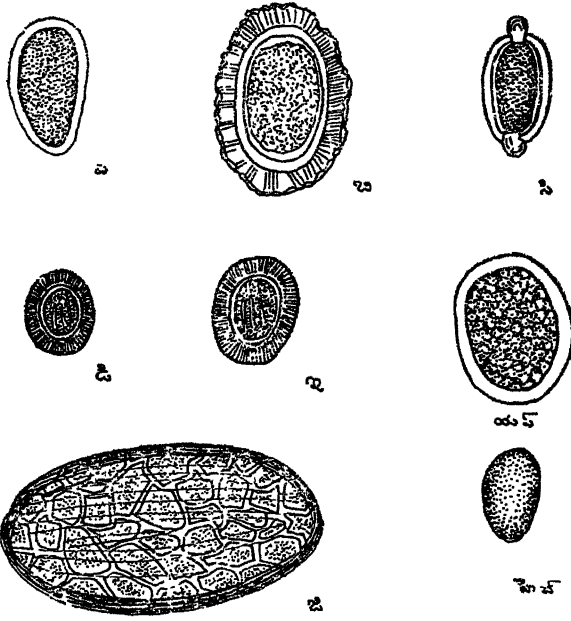

పటము 10.

అన్యధార జీవుల గ్రుడ్లు

- ఎ : సులిపుదగు గ్రుడ్లు
- బి : ఏలిగపాముల గ్రుడ్లు
- సి : విప్వరం గ్రుడ్లు
- డి } బల్లవదపు అన్యధారజీవుల గ్రుడ్లు
- ఐ } ఐచ్ఛ : కొంకిపుదగు గ్రుడ్లు
- ఐచ్ఛ } ఒక రకమైన బల్లవదపు అన్యధార జీవుల గ్రుడ్లు

లుండును. కాని అవి వేర్వేరు కాలములలో పరిపక్వము లగును. ఆఖరు ఖండములు పరిపక్వమై గ్రుడ్లతో నిండియుండును. అవి అప్పుడప్పుడు మలములో వడుచుండును. భూమిలోని మెత్తనిభాగము విడిపోయి నప్పుడు గ్రుడ్లు వేరగును. పంది ఆమలమును తినునప్పుడు పురుగులుకూడ లోనికిపోయి దాని ప్రేగులలో గ్రుడ్లు పరిపక్వములై గ్రుడ్లలోనుండి వచ్చిన పిల్లలు ప్రేగులను పొడుచుకొని జంతువులయొక్క కండరములను చేరును. అచట అవి గ్రుడ్లుగా మారును. దానినే 'సిస్టిస్కర్స్ సెల్లిలోజె' యందురు. మానవులు క్రిమిభూయిష్టముగు పందిమాంసమును తినగనే ఆ గ్రుడ్లు ప్రేగులలోనికివచ్చి

మరల బల్లవదపు అన్యధార జీవు లగును. ఇందులకు తీసికొనవలసిన నిరోధకచర్యలు :

- (1) క్రిమిభూయిష్టముగు మాంసము తినకుండుట.
- (2) ఎక్స్టార్టు వెలిసిస్ ద్రావకముద్వారా బల్లవదపు అన్యధార జీవులను నశింపజేయుట.
- (3) శిరస్సు బైటికి రానియెడల పురుగులు మరల పెరుగుట కవకాశమున్నది. తద్వారా పదేపదే చికిత్స చేయుట అవసరమగును.

చేనియా నజినేటా : ఇది మరియొక రకపు బల్లవదపు అన్యధారజీవి. దీని పొడవు 14 అడుగులు. కాని యిది వ్యాపించుటకు తోడ్పడు మధ్యస్థానము ఎన్ను. జైతాత్రో కెఫేలస్ లేటస్ ఫిన్లండు దేశమందు కానవచ్చు ఒకరకపు బల్లవదపు అన్యధారజీవి. ఒకరకపు పాండురోగ కారణమైన ఈజీవి చేపద్వారా వ్యాపించును.

ఒకప్పుడు పందికిమారుగా మనుష్యులే మధ్యస్థానము లగుట కలదు. ఈక్రిములు మెదడును పాడుచేసి నునుష్యులను మూర్ఖరోగమునకు గురిచేయవచ్చును.

హైడ్రెటెడ్ తిత్తి (హైడ్రెటెడ్ సిస్టు) : ఇది ఒక రకపు బల్లవదపు అన్యధారజీవి. దీనిపేరు ఎఫినోకోకస్ గ్రాను లోసస్. దీనికి తల మరియు 4 ఖండములు ఉండును. ఇది కుక్క, తోడేలు, పెద్దనక్కయొక్క ప్రేగులలో పెరుగును.

ఆ గ్రుడ్లు గడ్డిపై పడియుండును. గొత్తలు, పశువులు కలుషితమైన ఆ గడ్డిని మేయగనే ఆ గ్రుడ్లు ప్రేగులలోనికి పోయి అచట పగిలి లోనసైస్టర్ కార్కస్ అను పరిస్థితి సంభవించుటకు కారణము లగును. కండరములకు మారుగా కాలేయమునందు హైడ్రెటెడ్ సిస్టు సంభవించును. ఊపిరితిత్తులు, మెదడు మొదలగు అవయవములలో అది అరుదుగా జరుగును. జంతువు మరణించగనే కుక్కలు దాని శరీరమును తినును. తద్వారా అవి హైడ్రెటెడ్ సిస్టులనుకూడ తినగా, వాటి ప్రేగులలో ఈ బల్లవదపు అన్యధారజీవు లుద్భవించును. కుక్కల సమీపమున నుండుటవలన మానవులుకూడ దీనికి గురియై గొత్తలస్థానము నాక్రమించుటయు కలదు. హైడ్రెటెడ్ సిస్టు సాధారణముగ కాలేయములో సంభవించును. అందుకు శస్త్రచికిత్స అవసరము.



పటము 11
'సులివుడుగు'
ఎ. ఆడుది
బి. మగది

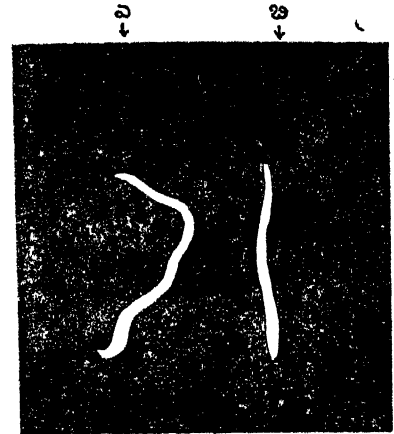

పటము 13
కొంకిపురుగు
ఎ. మగది
బి. ఆడుది

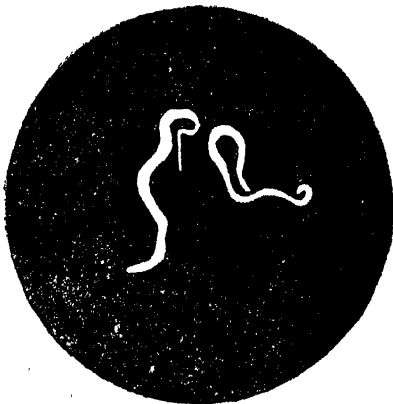

పటము 12
బోదవ్యాధి అన్యధారజీవి

ఫైలేరియా పిస్ (బోదవ్యాధి) : ఈవ్యాధి కేంద్రములు భారతదేశమున గలవు.

ఫైలేరియా టాంక్రాస్టె : మగది 1 1/2 అంగుళములు. ఆడుది 2 1/2 మొదలు 4 అంగుళములవరకు పొడవుండును. పురుగులు కడుపులో శోషవాహికములలో నివసించును. గర్భాశయమునందు గ్రుడ్లుండును. అవి లోపల పొడుగ జడి చక్కని పిండతిత్తులు తయారగును. ఆ పిండతిత్తుల నుండి మైక్రోఫైలేరియా యను చిన్ని పురుగులువచ్చును. ఈ బోదవ్యాధి సూక్ష్మజీవులు రాత్రులందు మాత్రమే రక్తప్రవాహమునందు ప్రవేశించును. కావున రాత్రిపూట

రక్తమును మాత్రమే పరిశోధన కుపయోగించవలెను. కులిసిన్ దోమలు బోదవ్యాధి అన్యధారజీవులను రక్తముతోపాటు పీల్చును. అవి వాటి శరీరమునందు వృద్ధి చెంది పివ్వుట మరియొకరికి అందజేయబడును. ఒక వ్యక్తిలో బోదవ్యాధి పురుగులుండియు అవి బైటికి కాసరాకపోవచ్చును. లేదా ఆ వ్యక్తికి వరి బీజము, బోద కాళ్ళు, బోద చేతులు, బోద స్తనములు వగైరా వ్యాధులు అంకురించి వృద్ధిపొందవచ్చును. బోద జ్వరము పడేపడే వచ్చుట సామాన్యమగు విషయమే. ఒకప్పుడు శ్వేతమూత్రము, పిప్టమేహము(ఖైలూరియా), ధాతురస వ్యాధి మొదలగునవి కూడ అంకురించును.

ఇందులకు తీసికొనవలసిన ప్రధాన నిరోధక చర్య దోమలను నివారించుట. హెటరోజన్ గోలీల ఉపయోగము బోదవ్యాధిక్రిములను నశింపజేయును. కొన్ని పరిమిత ప్రాంతములలో దానిని చికిత్సకు ఉపయోగింపవచ్చును. దీనితోపాటు జ్వర మున్నప్పుడు పెనిసిల్లిన్ వాడవలెను. బోధవ్యాధి వచ్చినచో శస్త్రచికిత్స అవసరమగును. ఫైలేరియా మాలాయి మలయా యందును, మాంసానెల్లాడీ జార్జీ బ్రిటిష్ గినిలోనుకలవు. లావాలావా ఆఫ్రికాయొక్క పడమరతీరమున గోచరించువ్యాధి. దీని వలన కెలజారు ఉబ్బుట సంభవించును. అట్లు ఉబ్బుట ధాతువులు, కణుపుసంధులు మొదలగుచోట్లసంభవించును.

నారిపురుగు (ట్రాకున్ కూలస్ మెడిసినిస్) : ఆడ పురుగు 5-6 అడుగులవరకు పొడవు వుండును. అనగా సరాసరి 90 సెం. మీ. పొడవు వుండును. మగదానిని చూచినవారెవ్వరును లేరు. బహుశః అది సంభోగక్రియ అయిన వెన్నెంటనే మృతినొందునేమో ! శరీరమందు అనుదినము నీటితో సంపర్కము గల అవయవములే నారిపురుగు అంకురించుటకు గురియగును. కాళ్ళు కడుగుకొనుటకు రోగి దిగుడుబావిలోనికి దిగగనే ఆ పురుగు వ్యాధిక్రిములను నీటిలోనికి విసర్జించును. ఒక రకపు చిన్ని నైక్లోపులు ఈ జీవాణువులను మ్రింగును. అవి లోన వృద్ధిపొందుటకు 4 మొదలు 6 వారములవరకు పట్టును. ఆ నూతి నీటిని త్రాగెడువారు క్రిమి సహితమైన నీటినే త్రాగవలసియుండును. మనుష్యుల గర్భములో గల హైడ్రోక్లోరిక్ ఆసిడ్ నైక్లోపులను సంహరించును. అప్పుడు వాటియందలి సూక్ష్మక్రిములకు ప్రకోపముకలుగును. అప్పుడా అంతర్గత సూక్ష్మక్రిములు ప్రేగులగోడను పొడుచుకొనివచ్చి అంతర్గత ధాతువులలోనికి చొచ్చి అచట వృద్ధిపొంద నారంభించును. అందులకు సుమారు ఒక సంవత్సరము పట్టును. ఆడుది ఆశ్చర్యకరమగు నైపుణ్యముతో ధాతువుగండ ప్రయాణించి నీటితో సంపర్కముగల చోటికి వచ్చును. అచట అది శరీరము పొడుచుకొని బైటికివచ్చి తన సంతానమును ప్రసవించును. దిగుడు బావులు లేకుండచేయుట, తప్పనిసరియగుచో నీటిని వడగట్టి మరుగకాచి త్రాగుట, రక్షితజల సరఫరాను ఏర్పాటుచేయుట యిందులకై తీసికొనవలసిన నిరోధకచర్యలు. పురుగు బైటికి వచ్చుటకు పూర్వము చర్యమును తీవ్రముగా మండించుచేయును. ఆపురుగు ధాతువులలో చచ్చుటయే జరిగినయెడల నారికురుపు వ్రణము పుట్టును. దానిని ఛేదించవలసియుండును. పురుగు బైటికి వచ్చినపుడు దానివెన్నడును లాగుటకాని, త్రెంపుటకాని చేయకూడదు. అట్లు చేయుట తీవ్రవేదనకు కారణము కాగలదు. ప్రతిదినము ఆ పురుగులో బైటికి వచ్చిన భాగమును పుల్లకు చుట్టి అట్లేయుంచిన క్రమక్రమముగా పురుగంతయు బైటికి వచ్చును.

బల్లవదుపుపురుగులు (ఫ్లూక్సు) : వీనిలో పెరాగోనియం రింగేరి ముఖ్యమైనది. ఇది చైనా, కొరియా, జపాన్ దేశములలో గలదు. ఇందుకు మధ్యస్థానము చేప. ఈ బల్ల

వదుపు పురుగులు శ్వాసనాళముల మధ్య అడ్డుపడి రక్త కఫరోగమునకు కారణము లగును.

జలసంత్రాప రోగము (హైడ్రోఫోబియా లేక రేబీస్) : ఇది రసిద్వారా వచ్చును. మరణకారణము కూడ కాగల గడ్డువ్యాధి. ఇది కుక్క, నక్క మొదలగు పిచ్చిపక్షిసంజతువుల కాటువలన సంక్రమించును. అంకురించుకాలము 12 దినములు మొదలు ఆరు వారముల వరకు ఉండును. స్నాయువుల ఈడుపు, కండరముల స్తంభన దీనియొక్క లక్షణములు. రోగి మ్రింగుటకు, ఊపిరితీయుటకు అశక్తుడగుట ఈ వ్యాధియొక్క ప్రధాన లక్షణము. ఈ వ్యాధి వచ్చినట్లు స్థిరపడిన మరణము తప్పదు. నిరోధకచర్యలే ఇందులకు అత్యుత్తమచికిత్స. పిచ్చికుక్క ఒక వారము రోజులకన్న ఎక్కువకాలము జీవింపదు. అది తెలిసినకుక్క అయినఎడల దానిని చంపక కట్టివేసి గమనించవలెను. కాని కుక్క తెలిసినది కానియెడల దానిని పిచ్చికుక్కగనే పరిగణించి అందులకు చికిత్స చేయవలెను. వరుసగా 6 మొదలు 10 వరకు సూదులు ఇయ్యవలెను.

కుష్ఠవ్యాధి (లెప్టోసీ) : భారతదేశమందలి పెక్కు ప్రాంతములలోను ఆఫ్రికా మొదలగు చోట్లను ఇది దేశ ప్రాధాన్యమగువ్యాధి. మైకో చాక్టీరియంతెప్రావలన సంభవించును. ఇది ఒకరినుండి మరొకరికి వ్యాపించగలదు. పిల్లలు దీనికి గురియగు అవకాశమెక్కువ. చెవివై తమ్మినుండి చిన్నముక్కను కత్తిరించి పరీక్షచేసిన కుష్ఠ వ్యాధిక్రిములు కానవచ్చును. అట్లు పరీక్షించి రోగనిర్ణయము చేయవచ్చును. ఈ వ్యాధిలో రెండురకములు తెలిసియున్నవి.

నరముల సంబంధమైనది : సర్పరహితములైన శరీర రంగు పోయిన మచ్చలుండును. ఆ భాగమునకు సంబంధించిన నాడులు దళమెక్కును. ఆ పిదప కాళ్ళు చేతులయందలి ఎముకలలో మార్పు వచ్చును. వ్రణములుపుట్టి చేతుల వ్రేళ్ళయొక్క, కాళ్ళ వ్రేళ్ళయొక్క కొనలు రాలిపోయి అంగవైకల్య మేర్పడును.

(2) గడ్డలరకము : ముఖముమీద, శరీరముమీద చిన్ని చిన్ని దద్దురులు ఏర్పడుట ఇందలి విశిష్ట లక్షణము. వికృతరూప మేర్పడును. ఈ గడ్డలనుండి కారు రసిలో క్రిములుండును.

మిశ్రమరకపు వ్యాధికూడ గలదు. కుష్టవ్యాధి దీర్ఘ కాల వ్యాధి. అది విజృంభించకుండా అరిగట్టుట మాత్రమే మనము చేయగల చికిత్స. కుష్టరోగులను తక్కినవారినుండి వేరుచేయుటకై వారికి ప్రత్యేక నివాస ప్రదేశములు ఏర్పాటుచేసి అందు వారికి నేత మున్నగు వృత్తులను నేర్పవలెను. పిల్లలను వారినుండి వేరుచేయవలెను. పీలగుచో కుష్టరోగులకు సంతానము కలుగకుండా నిరోధక చర్యలు తీసికొనవలెను. ఇందులకు జరుగవలసిన చికిత్సలు :

(1) పుష్టికరమైన ఆహారము, కాడ్ లివర్ ఆయిల్ మున్నగు ఔషధములను ఇచ్చి మంచి ఆరోగ్యము లభించు నట్లు చేయుట.

(2) ఇదివరకు చాలకాలము చాల్ మూగ్రాన్ నూనెను సూదిమందుద్వారా యిచ్చెడివారు. ఇప్పుడా పద్ధతినీ వదలి సల్ ఫోస్ మాత్రలు నోటిద్వారా కాని, సల్ ఫోసును సూదిద్వారా కాని ఇచ్చుచున్నారు.

వీల్స్ వ్యాధి (Weils Disease) : ఎలుకలు వ్యాధుల యొక్క వాహకములు. వాటి మూత్రమునుండి తెప్పి స్పయిరా, ఇక్టిరో పామరాజికా, అను జీవాణువులు పడును. అది మురుగుకాలువలు మొదలగుచోట్ల క్రిము లను చేర్చును. మానవుల శరీరముపై స్వల్పగాయ ముండి నను తద్వారా అది లోనికిపోవును. అంకురించెడుకాలము 6 మొదలు 12 దినములవరకు ఉండును. హఠాత్తుగా జ్వరము, ఆయాసము, విషజన్య రక్తదోషము (ట్రాక్సి మియా) పచ్చును. వ్యాధి తీవ్రముగా నున్నపుడు కామెర్లు కూడ రావచ్చును. సాధారణముగ గొంతునొప్పి యుండును జ్వరము 7 మొదలు, 14 దినములవరకు ఉండును. వ్యాధి ప్రారంభదశలో పెన్సిలిన్ ఇచ్చిన ఉప యోగకరము. అంచేతెప్పొసయిరల్ సీరం మిగుల ప్రయో జనకారి.

ఏడురోజుల జ్వరము (Seven days fever) : ఈ జ్వరము హఠాత్తుగా రసివలన వచ్చును. శరీరమంతటను నొప్పియుండును. ఏడవనాడు ఉష్ణోగ్రతతగ్గి సామాన్య స్థితికి వచ్చును.

స్ప్రూ (Sprue) : ఇందులకుగల కారణము తెలియదు. ఉష్ణమండలములందు మాత్రము ఇది వ్యాపించియున్నది. ఇందలి లక్షణము లన్నియు లేక ఈ వ్యాధి తేలికగావచ్చిన

సందర్భములు వెక్కుగలవు. ఇందలి లక్షణము లేవియనగా (1) పొండురోగము, (2) నాలుక ఎరుపెక్కుట, (3) నీర సింతుట, (4) టరయమున విరేచనములగుట, మలము ఎక్కువగాను, తెల్లగాను, దుర్వాసనగాను ఉండి పరిశీం చిన అందు క్రొవ్వు ఎక్కువగా కనబడును. (5) పిట మినులు లోపించుటకు సంబంధించిన ఇతర లక్షణములు కూడ ఇందు కాననగును.

ఈవ్యాధికి దీర్ఘకాలము, తీవ్రమగు చికిత్స జరుగవలెను. ఈవ్యాధి సామాన్యముగ తిరుగబెట్టుచుండును. క్రొవ్వు తక్కువైనట్టియు, మాంసకృత్తులు అధికముగానుండినట్టియు ఆహారమియ్యవలెను. వెన్నతీసిన పాలను ఇచ్చుట నిర పాయకరము. ఆసిడ్ ప్రాద్మోక్లోరిక్ డై ల్యూటెడ్ సిశ్మతో కలిపి నోటిద్వారా పుచ్చుకొనవలెను. లివర్ ఎక్ స్ట్రాక్టును, పిటమిన్ బి కాంప్లెక్సు, మరియు ఫోలిక్ ఆసిడ్ ఇచ్చిన యెడల పొండురోగము సర్దుకొనును. తీవ్రపరిస్థితులలో రక్తమును ఎక్కించుట ప్రాణసంరక్షకము.

కొండనీళ్ళ విరేచనములు (హిల్ డయేరియా) : వేసవి కాలములో కొందరు పర్వత ప్రాంతములకు పోవుదురు. అక్కడ వారికి ఉదయము రెండుమూడు విరేచనము లగును. ఆ ప్రదేశమును వదలిరాగానే ఆవ్యాధి తగ్గి పోవును.

జంతువులకాట్లు :

(1) **తేలుకుట్టుట :** ఇది మిగుల శాధాకరము. ఇందు శరీరజన్య విషముండి అది నాడులపై పనిచేయును. ప్రొకేనును సూదిద్వారా కుట్టినచోట ఎక్కించిన ఎడల నొప్పి తాత్కాలికముగ తగ్గునుకాని, ఆ ఉపశాంతి ఎంత కాలమో ఉండదు. ఎమిటీన్ 1 గ్రయిను సూదిద్వారా యిచ్చుటవలన మంచి గుణము కనబడుచున్నది. తేలు కుట్టుటవలన పిల్లలు సామ్రాసిల్లుట కలదు. కాని మరణిం చుట తరచుగా సంభవింపదు. ఈబాధకు గురియైనవారికి ఉత్తేజకరమైన చికిత్స అవసరము.

(2) **పాముకాటు :** భారతదేశములో పాముకాటువలన కలిగిన చావులలో నగము కేవలము భయము మూలమున కలిగినవే యని అంచనా వేయబడినది. విషముగల పాములకు, విషములేని పాములకు మధ్యగల తేడా ప్రజలు గ్రహించిన యెడల ఈ మరణముల సంఖ్య ఎంతయో

తగ్గును. భారతదేశమందలి పాములలో విషముగలవి
(1) కట్లపాము (viper) (2) త్రాచుపాము (cobra)
(3) తుట్టెపురుగు (క్రయిట్). పామును వెల్లడింప వడవేసి
విషముగల పాములు విషములేని పాములు

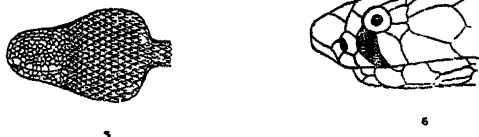
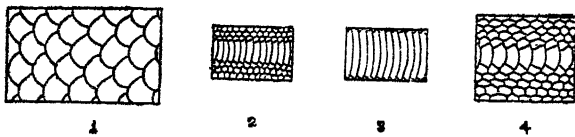

పటము 14

1. విషములేని పాము యొక్క కడుపు మీది పొలుసులు (తైస్లాపు)
2. విషముగల పాము యొక్క పొలుసులు } మధ్యభాగము
3. రస్సెయ్యి కట్లపాము యొక్క కడుపు } పొలుసులు
4. తుట్టెపురుగు మధ్యభాగము పొలుసులు } వెడల్పుగానుండును
5. కట్లపాము తల
6. త్రాచుపాము తల (ఇవట తల ప్రక్కను 3 వ పొలుసు కంటికి ముక్కుకు అనుకొనియున్నది.)

దాని పొట్టవై పొలుసులను పరిశీలించిన మధ్య పొలుసు లన్నియు వెడల్పుగానున్న ఆ పాము విషముగలది. పొలుసులన్నియు ఒకేవిధముగానున్న యెడల అది విషము కలది కాదు. సముద్రపుపాములన్నియు విషముగలవియే. పాము తలను పరిశీలించగా దాని తలపైన నల్లటి గుర్తు ఉన్నచో అది త్రాచుపాము. అన్ని పాముల కాట్లను ప్రాణాపాయకరమైనవి కావు. విషసర్పములకు ముఖ భాగమున కోరలుగలవు. అవి కాటు వేయునప్పుడు ఆ కోరలనుండి గాయములోనికి విషము దిగును. ఇది, పాము విషము లోనికెక్కుటకు వ్యవధియుండెనా యను విషయము పైనను, విషము విషమయ మాంసగ్రంథులలో నిలిచియున్నదా లేక అంతకుపూర్వమే ఆహారముపై వెచ్చింపబడినదాయను విషయముపై నను ఆధారపడును. ఇందులకు జరుగవలసిన చికిత్స :

- (అ) కరచిన చోటుపైన ఏదైనా గుడ్డతోకాని, రబ్బరుతో కాని కట్టవలెను.

- (ఆ) గాయమును కోసి రక్తము బయటికి పారునట్లు చేయవలెను.
(ఇ) పాలివావెంటుసీరం సాధ్యమైనంత త్వరలోను, పెద్ద మోతాదులోను సూదిముందుగ ఇచ్చుట.
(3) కందిరీగ కుట్టుట : పాకెన్ సూదిముందుగ నిచ్చిన నొప్పి తగ్గును.
(4) మనుష్యుని కాటు : మనుష్యుని కాటు సాధారణముగ క్రిమిజన్య విషదోషమును కలిగించును. దానినికడిగి కట్టుకట్టవలెను. అవసరమైనయెడల పెన్సిలిన్ ఇయ్యవలెను.

సం. రా.

ఉష్ణ విద్యుత్ ఉత్పాదక స్థావరములు :

ఉష్ణవిద్యుత్ ఉత్పాదక స్థావరములలో ఉష్ణశక్తి మార్పబడి విద్యుచ్ఛక్తిగా ఉత్పత్తి యగును. పలురకములగు ఉత్పత్తి స్థానములనుండి ఉష్ణశక్తిని ఉత్పత్తి చేయవచ్చును. సూర్యకిరణప్రసరణము, బొగ్గు, పీడనజ్వాలా తైలము (diesel oil) వంటి ఇంధనద్రవములును, కొన్ని ఇంధనవాయువులును ఉష్ణోత్పాదక ద్రవ్యములుగా ఉపయోగ పడును. పరమాణువునుండి వెలువరించిన శక్తి కూడ ఉష్ణోత్పాదకముగా ఉపయోగించును.

వేరువేరు రకములగు ఈ ఇంధనములు ఆవిరి యంత్రములవంటి ముఖ్యచాలకములను, ఆవిరి వరీవర్తములను (Steam turbines) నడపుటకు అవసరమైన ఆవిరిని ఉత్పత్తి చేయుటకు ఉపయోగపడును. లేదా అవియే ఇతరములగు ముఖ్యచాలకములను నడవగలవు. ఇంధనద్రవములు తైలయంత్రములను నడపును. ఇంధనవాయువులు ముఖ్యచాలకములగు వాయుయంత్రములను, వాయువరీవర్తములను నడవగలవు. ఒక ముఖ్యచాలకము విద్యుత్ ఉత్పాదక యంత్రమును నడపును.

పైని చెప్పిన ఇంధనములలో బొగ్గు, పీడనజ్వాలా తైలము సర్వసాధారణమైనవి. అందుచే వానిచే నడచు విద్యుత్ ఉత్పాదక స్థావరములనుగూర్చి ఇచట విపులముగా విచారించనగును. విద్యుత్తును ఉత్పత్తిచేయుటకు పరమాణుశక్తిని ఉపయోగించు విధానము ఇంకను స్థిరస్థాయికి రాలేదు. కాని అన్ని దేశములయందును అవలంబింపబడిన పక్షమున ప్రపంచములో బొగ్గు, నూనెల సరఫ

రాలో రానున్న కొరతనుగూర్చి విద్యుత్ యంత్రచాలకులు బాధపడరు. భూమధ్యరేఖాప్రాంతపు దేశస్థులును, ఎడారులుకల దేశస్థులును, సూర్యకిరణములనుండి విద్యుత్తును ఉత్పత్తిచేయు సమస్యనుగూర్చి తీవ్రముగ ఆలోచన చేయగలరు.

విద్యుత్ ఉత్పాదకస్థావరములయొక్క ప్రదేశము : బొగ్గుతో నడచునవియైనను, నూనెతో నడచునవియైనను ఉత్పాదకస్థావరముల నెచట నిర్మింపవలెను అను సమస్య కొంత విచారించవలసియున్నది. విద్యుత్ శాఖలో విద్యుత్ భారములయొక్క గురుత్వ కేంద్ర మెచ్చటనుండునో ఆ స్థలము స్థావరమునకు ఆదర్శమైనది. దానివలన దీర్ఘమైన ప్రసార రేఖలను ఉపయోగించు అవసరము ఉండదు. ఈ యంశమునుబట్టి పట్టణములో జనసమ్మర్దముగలభాగము సరియైన ప్రదేశముగా కనబడును. కాని స్థలసంకోచమును బట్టియు భరింపరాని స్థలమూల్యమునుబట్టియు అది సాధ్యము కాకుండును. ప్రదేశమును ఎన్నుకొనుటలో ఈ దిగువ విషయములు ముఖ్యమైనవి.

1. స్థలముయొక్క ధర.
2. తగినంత చల్లనినీటి సరఫరా.
3. ఇంధనములు చవుకగా లభించుట, రాకపోకల సదుపాయములు.
4. కనీసముగ పౌరస్థాపత్యపు పనులుండుట.
5. బూడిదను పారవేయుటకు తగు సదుపాయములు.
6. గృహాది స్థావరములవలనకలుగు ఇబ్బంది పరిమితిగా నుండుట.

7. సిబ్బందికి నివాస గృహములు లభించుట. వైచానిలో రెండవ యంశమునుబట్టి కావలసినంత చల్లని నీరు ఎడతెగక లభించు నది యొక్క ప్రక్కనో, తటాకము ప్రక్కనో స్థావరమును ఏర్పాటుచేయుట అవసరమగును. ఇది వీలుకానిచో నీటిని చల్లబరచు స్తంభములు నిర్మింపవలసియుండును. ఆరవ యంశమునుబట్టి విద్యాసంస్థలుగాని, కాపురముండు స్థలములుగాని చుట్టుపట్ల దగ్గరలోనుండుటకు వీలులేదు. 5, 6, 7 అంశముల ప్రకారము స్థావరము చుట్టును చాలినంత ఖాళీస్థలము ఉండవలెను. నీటి సరఫరా నిచ్చు వనతి, పడవల రాకపోకలకు అనుకూలము కాని నది యైనచో,

ప్రక్కగా రైలుమార్గములుండుట ఆవశ్యకము. రైలు మార్గములు బొగ్గునుపయోగించు యంత్రముల దగ్గరను కేంద్రముగనున్న గిడ్డంగుల దగ్గరను, బాయిలరు, వరి వర్తము ఉన్న గృహములకు సంబంధించిన ఒక అభివృద్ధి తము దగ్గరను ఆగిపోవలెను. పైనుండి బరువైన సరకులను దించు భారోత్థోలక యంత్రము (crane) యొక్క సహాయమున రైలుపెట్టెలనుండి సరకులు తీసికొనబడును. పట్టణముల వాహకముల ద్వారమున బొగ్గు బాయిలర్లలోనికి రవాణా చేయబడును. ఈ ఏర్పాటుల పని శరీర శ్రమము మిక్కిలి స్వల్పమగు.

ఆవిరిచే నడచు విద్యుత్ ఉత్పాదక స్థావరములు : ఒక బాయిలరు గృహము, బొగ్గు, బూడిదను సంగ్రహించు యంత్రము అనునవి ఆవిరిచే నడచు విద్యుత్ ఉత్పాదక స్థావరమునకు ప్రత్యేకమైన చిహ్నములు. వీటితో సరియైన భాగములు పీడనబ్యాలాస్థావరమునకు ఉండవు.

తక్కువ నీటి మట్టముననున్న పెద్ద జలవిద్యుత్ యంత్ర విషయమున ఒకప్పుడును విద్యుత్ యంత్రకారుని కిని, నీటిసరఫరా యంత్రకారునికిని మధ్య పెద్ద ఎత్తున నున్న నీటిని పంపకముచేయు విషయమున గొప్ప సమస్య ఏర్పడినపుడును ఆవిరిచే నడచు విద్యుత్ స్థావరములు సహాయ విద్యుత్ స్థావరములుగా ఉపయోగపడును. జల విద్యుత్ స్థావరములతో పోల్చినపుడు ఆవిరిచేనడచు విద్యుత్ స్థావరముల పెట్టుబడివెల తక్కువ. కాని, ఇంధనముల ధర, పనివాండ్ర వేతనములు నడుపుటకు ఖర్చు రెండింటనుగూడ ఎక్కువగా నుండును.

ఇంధనము : బొగ్గు, నూనె, వాయువు అను వాటిలో దేనితోనైనను బాయిలర్లు మండునవిగా నుండవచ్చును. రైలుపెట్టెల మూలమున లేక తొట్టెలద్వారమున దగ్గరలోనున్న చిన్న బొగ్గుగనులనుండి బొగ్గును గ్రహించు యంత్రమువద్దకు క్రమముగా రవాణా చేయవలసియుండును. దులిపివేయు యంత్రసాధనములోనికి రైలు పెట్టెలు తీసికొనిపోబడును. అచట ఒక వలయాకారపు చక్రము రైలుపెట్టెను గట్టిగా పట్టుకొనును. చక్రము, పెట్టెతోసహా గిరిగిరితిరుగునట్లు చేయబడును. ఒక పండ్ల చక్రముద్వారమున విద్యుత్ మోటారువలన, ఆచక్రము తిరుగుచుండును. ఒక పెద్ద ఉక్కుతోట్టెలోనికిగాని,

నిలువ చేయబడు తొట్టెలోనికి గాని, బొగ్గు పడిపోవును. అక్కడినుండి అది ఒక పట్టాగల వాహకముపై ననో, చేద మోటుపై ననో పడి జాయిలరు గృహముయొక్క పై భాగమునకు తీసికొని పోబడును. అచట కదలుచున్న మరి యొక పట్టాపై ఆ బొగ్గు పరచబడును. తొట్టెను ఎన్ను కొను సాధనము ద్వారమున అది వేరువేరుజాయిలరు తొట్టెలకు పంపబడును.

ప్రతిజాయిలరుయొక్క కొలిమియందును సమాన ప్రమాణముగల ముక్కలుగా కొట్టబడిన బొగ్గు వేయ బడును. కొలిమికి ఒక తిరుగుడుపీట (?) అమర్చబడి యుండును. దాని ఒక కొననుండి కొలిమికి బొగ్గు చేర్చ బడును. మరియొక కొనయందు బూడిదపడును. పీటను నడుపు మోటారు ఒక గాలి ఒత్తిడి సాధనమునకూడ నడుపుచుండును. దానివలన కొలిమికి గాలి సరఫరా యగుచుండును. విద్యుత్ ఉత్పాదక స్థావరము ఒక బొగ్గు గనికిద గ్రరగా నున్నచో, ఖర్చు తక్కువ అగును. ఎందుచేత ననగా, బొగ్గు రవాణా విషయమున అగు ఖర్చులు కనీ సమునకు తగ్గిపోవును. అందుచేతనే, మరియొక విధముగా ఉపయోగపడక, అమ్ముటకు పనికిరాక, పెద్ద మొత్తము లుగా పడియుండు తక్కువరకపు బొగ్గును ఉపయోగించు కొనుటకై ప్రత్యేకముగా కొన్ని స్థావరములను బొగ్గు గనులకు సమీపమున కట్టదురు. అచట ఉత్పత్తియైన విద్యుత్తు ఆ గనులకేగాక, అచటి నివాసములకును, ఇంకను మిగిలినచో చుట్టుపట్లనున్న ప్రదేశములకును సరఫరా యగుచుండును. అట్టి స్థావరములకుండు ఒకే ఇబ్బంది ఏమనగా, దగ్గరలో ప్రకృతినీధమగు నీరు లభింపక పోవుటచే నీటిని చల్లబరచు స్తంభములపై ఆధారపడవలసి వచ్చును. విద్యుత్ స్థావరమున ఉపయోగించు బొగ్గును ఎంచుకొనుటకు ముందు అది ఎంత ఉష్ణశక్తి నిచ్చునో, ఎంత బూడిద నిచ్చునో, దానిలో ఎంత కర్పన మున్నదో పరీక్షింపబడును. నిర్ణీతమగు ఒక విద్యుత్ ప్రమాణమును ఉత్పత్తిచేయుటకు ఎంత బొగ్గు కావలెనో దాని ఉష్ణశక్తిని బట్టి నిర్ణయింపబడును. ఆ బొగ్గు ఇచ్చు బూడిద యొక్క ప్రమాణమునుబట్టి దానిని గ్రహించు యంత్రముయొక్క పరిమాణమును నిర్ణయింపనగును. మనీ, పొగల సమస్యలు బొగ్గులోనున్న కర్పనప్రమాణముపై ఆధారపడి

యుండును. సరియైనతరగతికి చెందిన బొగ్గును ఈ విధ ముగా ఎంచి, ఆవిరిని ఉత్పత్తిచేయుటకుఉపయోగింతురు.

జాయిలరులో బొగ్గును చూర్ణముచేసికూడ వేయ వచ్చును. ఆ స్థితిలో దానిని 'ఇంధన-చూర్ణము' అందురు. వేడిగాలి ప్రవాహము యొక్క సహాయముతో బొగ్గు పొడిని మంటమండుగదిలోనికి ప్రవేశపెట్టుదురు. ఆ గదిలో బయలుదేరు అధిక ఉష్ణోగ్రత యొక్క ముప్పురమువలన అది సంపూర్ణముగ జ్వలీకృతమగును. ఈ పద్ధతిలో ఒకే లోపముగలదు. 60%—70% బూడిద పొగగొట్టములోని వాయువుల ద్వారమున పోయి గాలిలో చేరును. పొగ పోవు మార్గమున గ్రీట్—ప్రెసిపిటేటర్ ను ఉంచినచో అట్లు జరుగదు. ఈ విషయమున చక్కగా పనిచేయుటకు విద్యుత్ స్థైతిక (Electrostatic) అవతేపసాధనమును సామాన్యముగా ఉపయోగింతురు.

నూనెతో గాని, వాయువుతో గాని మండు జాయి లర్లలో కొలిమి యొక్క అడుగుభాగమునను, గోడల యందును తగిన స్థలములలో పెక్కు బర్నర్లు అమర్చబడి యుండును. వానిగుండ పరమాణువులుగా చేయబడిన ఇంధనము గాని, వాయువుగాని కొలిమిలో ప్రవేశించి మండును.

ఆవిరికి కావలసిన నీరు, చల్లబరచు నీరు : ఆవిరిగా మార్పుటకు స్వచ్ఛమైన నీరు అవసరము. అదర్భప్రాయ మైన స్వచ్ఛజలము అవసరముఅగుటయే గాక దానికి ఎక్కువ ధనవ్యయము కూడ అగును. శాశ్వతకాఠిన్యము గాని, తాత్కాలిక కాఠిన్యము గాని లేనిదియు, జాయి లర్లలోను, గొట్టములలోను పొలుసులు, పెంకు, కట్టనంత స్వచ్ఛముగానుండునదియు అగు నీరు కావలెను. అప్లుత్వముగల నీరు జాయిలర్లను తినివేయును. అందుచే నహజమైన నీటికి రసాయనిక ప్రక్రియలతో వైనశెప్పిన స్వచ్ఛత కలుగునట్లు చేయుదురు. సున్నమును కలిపి అవతేపమును వడపోయుటచేగాని, సహజముగా దొరకు 'జియొలై ట్యు' అను కొన్ని సమ్మేళన పదార్థములద్వార మున వడపోసిగాని నీటి కాఠిన్యమును తీసివేయుదురు.

జాయిలర్లలో ఆవిరి తయారగును. అది వ్యాకోచము నొంది, వరీవర్తములలో పనిచేసినతరువాత ద్రవీకరణము చేయబడును. ద్రవీకరణమునొందిన నీరు తిరిగి జాయిలర్ల

లోనికి పంపబడును. ఈ నీరు యొకట తీసికొనబడిన నీటితో సమానముగా నుండదు. కారిపోవుటవలనను, ఆవిరి యగుట వలనను, కొంత ఆవిరి సహాయ కార్యములకు ఉపయోగ పడుటవలనను ఆ నీటిలో కొంత తరుగుట సంభవించును. ఈ తరుగు రాసాయనికచర్య చేయబడిన నీటిచే భక్తి యగును. అది యొత్తము ఉపయోగపడునీటిలో సుమారు 10 శాతము ఉండును.

ద్రవీకరణ యంత్రములలో ఆవిరి ద్రవీకరణము చేయబడును. చల్లనినీరు ప్రవహించు గొట్టములచుట్టును ఆవిరిని పంపుటవలన ఆక్రియ జరుగును. ఈ చల్లని నీరు, ప్రక్కనున్న సరస్సు, లేక నది, లేక సముద్రమునుండి గొట్టములద్వారమున పంపబడును. అట్టి సమయముల యందు స్థిరముగా అమర్చబడి. పరిశ్రమించుచుండు జల్లెడలద్వారమున నీరు ప్రవహించుచుండుటచే ఆ గొట్టములలోనికి మట్టిగాని, చేపలుగాని రాకుండ ఆటంక మేర్పడును.

అట్టి నీటివసతిలేని సమయమున, ఆవిరిని ద్రవీకరణము చేయుటకు చుట్టును ప్రవహించుచున్న నీరు వెచ్చబడుటచే, చల్లబరచు పెద్ద స్తంభములలో దానిని చల్లబరచి నురల ఆవిరి గొట్టములచుట్టును పంపుదురు. నీటిని చల్లబరచు స్తంభములు పెద్దవిగా, నిలువుగా, కొయ్యతోగాని, కాంక్రీటుతోగాని నిర్మింపబడును. అడుగుభాగముననుండి స్తంభములోనికి గాలి ప్రవేశించును. చల్లబరచవలసిన నీరు స్తంభములవై నుండి ఆగిఆగి తుంపరలుగా చిమ్మబడు చుండును. స్తంభములో వైకివచ్చు గాలి ఆ నీటి జల్లును తాకినపుడు నీరు చల్ల బడును. ఈ నీటియొక్క ఉష్ణోగ్రత వాతావరణము యొక్క ఉష్ణోగ్రతతో సమానముగా నుండదు. అందుచే, కొంత ప్రమాణముగల ఆవిరిని ద్రవీకరణమొనర్చుటకు చల్ల బరచు స్తంభములును, సమృద్ధిగా చుట్టును ప్రవహించు నీరును అవశ్యకములు. ఈ పద్ధతి వలనగూడ ఈ క్రియలో కొంత నీరు తరిగిపోవుచుండును. దానిని భక్తిచేసికొనవలసియుండును.

బాయిలర్లు : బాయిలర్లు ఆవిరిని ఉత్పత్తిచేయును. అవి మేకులతో బిగింపబడిన లేక అతుకబడిన ఉక్కుపీపాలు. అవి తోడింపబడిన కొన్ని గొట్టములతో ఏర్పడి దీర్ఘముగా నుండును. గొట్టములగుండ నీరు ప్రవహించుటకును,

బయట ఇంధనవాయువులు మండుటకును ఏర్పాట్లుగల బాయిలర్లు 'నీటిగొట్టపు బాయిలర్లు' అనబడును. గొట్టములలో మండుచున్న వాయువులును, వాని చుట్టు నీరును ఉన్న బాయిలర్లు 'నిష్పగొట్టపు బాయిలర్లు' అనబడును. నీటిగొట్టపు బాయిలర్ల సామాన్యమైనవి. ఏ బాయిలరునకైనను జలప్రవేశద్వార మొకటి, ఆవిరిని బిసర్జించుద్వార మొకటి, పరీక్షారంధ్ర మొకటి, మురుగు గుంట యొకటి (Man-hole) ఉండును. స్రతిబాయిలరు నకును నీటిని, ఆవిరియొక్క ఒత్తిడిని కొలుచు సాధనములు, ప్రమాదరక్షణముకొరకు పౌచ్ఛరికలు అమర్చబడి యుండును.

ఉష్ణత్తి చేయవలసిన విద్యుత్తువైనను, యంత్రము భరింపగల శక్తివైనను అమర్చవలసిన బాయిలర్ల సంఖ్యయు వాని ఉత్పాదకశక్తియు ఆధారపడి యుండును. బాయిలర్ల కన్నిటికిని ఒకే ముఖ్యమగు ఉమ్మడి ఆవిరిగొట్టముతో సంబంధమున్న యెడల, ఆ గొట్టమునుండి ఆవిరి వరీవర్తములలోనికి సరఫరా యగుచుండినయెడల, అవసరమును బట్టి ఉన్న బాయిలర్ల సంఖ్య తగ్గించవచ్చును. కాని, ఒకే బాయిలరు, ఒకే వరీవర్తముగల స్థావరమున అదే పరిమాణముగల బాయిలరు మరియొకటి అక్కరకొరకు ఉండవలెను. అదనపు బరువులను భరించుటకొరకును మరమ్మతులు, సంరక్షణము తనిఖీ నున్నగు వాటికొరకును, యంత్రమునకు నిలువు ఊత అమర్చవలెను. బాయిలర్లు ఎల్లప్పుడును ఉష్ణమును బయటికి పోనియని పదార్థముతో పూతపూయబడి యుండును. దీనివలన ఉష్ణము తగ్గిపోవుచుండుటకు అవకాశములు తక్కువ అగుటయేగాక, బాయిలర్ల సమర్థతకూడా అభివృద్ధియగును.

బూడిదను గ్రహించు యంత్రము : ఒక పెద్ద విద్యుత్ ఉత్పాదక స్థావరమునుండి ఉపయోగించిన బొగ్గులో 10 మొదలు 20 శాతము వరకు బూడిదరావచ్చును. అది సంవత్సరమునకు 60,000 టన్నులవరకు ఉండవచ్చును. ఈ విషయమును తెలిసికొనినచో ఆ బూడిదను స్థావరము నుండి తొలగించుట కొంత ముఖ్యమని తేలును. బూడిదను, దుమ్మును గ్రహించుట, అను సమస్య, ప్రత్యేకముగా వాటిని తొలగించుట స్థావరముయొక్క ప్లానులో ఎక్కువ ముఖ్యమైన యంశములు. బూడిదను గ్రహించుట.

తడివద్దతి, పొడివద్దతి అను రెండు ముఖ్యమైన పద్ధతులుగా నుండును. పొడి వద్దతిలో తిన్నగా కొలిమి అడుగుభాగముననుండియే బూడిద పెట్టెలలో నింపబడును. ఆ పెట్టెలు చుట్టుపట్లనున్న నిమ్న ప్రదేశములో పోయుటకొరకు చిన్న అయోమూర్గముపై తీసికొనిపోబడును. అట్టి బూడిదలో చాలసేపు వరకు మంచుచున్న బొగ్గులుకూడ ఉండుటకు అవకాశము కలదు. ఆ బొగ్గులు ఆరిపోయిన తరువాత మరల బూడిదను తీసివేయవలెను. బూడిదను గ్రహించుయంత్రము స్థావరమునకు గాలి కొట్టుచున్నవైపున ఉండునట్లు చూడవలెను. రోడ్లపై పరచుటకును, పెద్దగోతులు పూడ్చుటకును బూడిద ప్రధానముగా ఉపయోగించును. అంతేగాక, విద్యుత్ ఉత్పాదక స్థావరమును ఆనుకొని సముద్రమున్నచో పెద్దపడవల (Barges) సహాయమున బూడిదను సముద్రపు నీటిలో అడ్డుగా వేయవచ్చును.

తడివద్దతిలో తీసికొనిపోవలసిన స్థలమునకు రవాణా చేయుటకుముందు బూడిదను నీటితో చల్లార్చుదురు. ఏవద్దతి ప్రకారము బూడిదను గ్రహించినను, ఆ యంత్రము బూడిదచే గీట్లు గిమకొనిపోకూడదు. అది స్వల్పముగా విద్యుత్తును ఉపయోగించుచు బూడిదను హెచ్చురేటున గ్రహించువదిగా ఉండవలెను.

ఆవిరి ఇంజనులు, ఆవిరి వరీవర్తములు (Steam boilers and steam turbines): ఇవి శాయిలరు నుండి వచ్చు ఆవిరిచే నడచు ముఖ్య చాలకములు. ఆవిరి ఇంజనులకు బదులు విశేషముగా వరీవర్తములు ఉపయోగపడుచుండుటచే, అవి ఇప్పుడు వాడుకలోలేవు. వరీవర్తమునకు ఒక కాండమును, పెక్కు చక్రములును ఉండును. ఆ చక్రముల అంచులయందు అధికసంఖ్యలో వంపు తిరిగిన ఆకులు అమర్చబడియుండును. ఆ ఆకులపైన ఆవిరిని పంపినపుడు కాండము పరిభ్రమణముచేయును. సెకండునకు 500 పరిభ్రమణములు చేయు అత్యధిక వేగముగల వరీవర్తములు గలవు. కాని అట్టి హెచ్చు వేగముగల వరీవర్తములు విద్యుత్ ఉత్పత్తికి ఉపయోగకరములు కావు. ఎందుచేతననగా, ఒక ఏకాంతరీకము (Alternator) యొక్క అత్యధిక వేగము నిమిషమునకు 3000 పరిభ్రమణములు. హెచ్చుపీడనముతో హెచ్చు ఉష్ణో

గ్రతతో శాయిలర్లనుండి వచ్చిన ఆవిరి, వరీవర్తములలో వ్యాకోచమునొంది, తరువాత తిరిగి ద్రవీకరణసాధనములలో ద్రవీకరణము నొందును. వరీవర్తములలోనికి ఆవిరి పోయినపుడు, అవి దానికి పీడనము-వేగము కలుగజేయు విధానమునుబట్టి వరీవర్తములు వర్గీకరింపబడినవి. వరీవర్తములలో కొన్ని ప్రేరణకు సంబంధించినవి. కొన్ని ప్రతిక్రియకు సంబంధించినవి. వాటిలో మరల పీడనము కలవి, వేగముకలవి, పీడన వేగముల సమ్మేళనముకలవి అను ప్రవిభేదములు కలవు.

వరీవర్తముల సంఖ్య, వాటికి ఉండవగిన సామర్థ్యము అను విషయములను నిశ్చయించుటకు ముందు ఆ యంత్రమున కెంత ఊతమున్నదో పరిశీలించవలెను. మొత్తము యంత్రభాగములో మూడవవంతు మరమ్మతుల చేయించుటకొరకును, పరీక్షించుటకొరకును ఏవేళయందైనను విరామముండునట్లు స్లాను వేసికొనవలెను.

వరీవర్తముయొక్క సామర్థ్యము, దానియొక్క ఫలోత్పత్తి దాని ఆకులపై సూటిగా ఆధారపడియుండును. అందుచే వాటిని చాల జాగ్రత్తతో నిర్మించి, నిర్వహించవలెను. వరీవర్తములకు హెచ్చు వేగములు, విస్తారమగు ఫలోత్పత్తులు కావలసినచో చక్కని యోజన, చక్కగా కంచినచేయు పద్ధతులు అవసరము. వరీవర్తముయొక్క వేగము, కావలసిన ప్రమాణమున "శాసకుని"చే స్థిరముగా నుంచబడును.

ద్రవీకరణ యంత్రములు: ద్రవీకరణ యంత్రములు పెద్ద స్తూపాకారపు తొట్లు. వాటిలో అన్వాయామముగా (Longitudinal) అమర్చబడిన గొట్టములుండును. ఆ గొట్టములలో చల్లనినీరు ప్రవహించుచుండును. గొట్టముల చుట్టును ఆవిరి ప్రవేశ పెట్టబడి, నీరుగా ద్రవీకరణము చేయబడును. ఆనీరు అడుగుభాగమునకు దిగజారి, ద్రవీకరణ యంత్రమునుండి బయటకు తీయు గొట్టము ద్వారా మున వచ్చును. దానిలో కలిగిన తరుగు, రసాయనికక్రియ జరిగిన నీటితో భర్తీ చేయబడి, అది మరల ఆవిరిని ఉత్పత్తి చేయుటకు శాయిలరులోనికి పంపబడును.

చల్లగానున్న నీరు ద్రవీకరణము కావలసిన నీటితో కలియదు. కాబట్టి అది స్వచ్ఛముగా నుండవసరము లేదు. వైని నూచించినట్లు, గొట్టములలో అడ్డవడు కుళ్ళు

గాని, చేపలు గాని ఉండరాదు. ద్రవీకరణ యంత్రములు గాలిని లోనికిచొరనీయకుండ ఉండవలెను. ఎందుచేతననగా, ఆవిరితో గాలి కలిసిన యెడల దానిని గొట్టముల ద్వారమున పంపుట అసాధ్యమగును.

ఆవిరిచే విద్యుత్తును ఉత్పత్తిచేయు స్థావరములయొక్క సహాయక సాధనములు : విద్యుత్-ఉత్పాదకస్థావరమును నడపుటకు వైన వర్ణించిన పెద్ద యంత్ర సామగ్రితోపాటు పెక్కు సహాయక సాధనములు కావలెను. వాటిని విద్యుత్తుచేగాని ఆవిరిచేగాని నడపవచ్చును. ఆవిరిచేయు నీటిగొట్టములు, జలతాపకములు, ఆవిరికి ఉష్ణోగ్రత నిచ్చు అధితాపకములు (Super heaters) అన్నిటికంటె ముఖ్యమైన సహాయక సాధనములు. కండెనచేయు సూనె గొట్టములు, ఉద్యాహికలు, భారోత్తోలక యంత్రములు (cranes) తరువాతి ముఖ్యమైన సహాయక సాధనములు. ముఖ్యయంత్రమును నడపుట ఎంత ముఖ్యమైన పనియో సహాయక సాధనములను నడపుటకూడ అంత ముఖ్యమైన పనియే. ఎందుచేతననగా, అవి పనిచేయక ఆగిపోయినచో, వినియోజకులకు సరఫరాయగు విద్యుత్తునకు భంగము కలుగును.

పీడన విద్యుత్ ఉత్పాదక స్థావరములు : డీసెల్ (పీడనముచే నడచు) ఇంజనుచే నడుపబడు ఉత్పాదక యంత్రములను గొప్ప సామర్థ్యముతో అధికోత్పత్తి చేయుట కొరకై నిర్మించుటకు వీలులేదు. విద్యుత్ అవసరములు చాల స్వల్పముగానుండు గ్రామవిద్యుత్పూరణమునకుగాని, పెద్ద జలవిద్యుత్ స్థావరములందో ఆవిరిస్థావరములందో, ఉన్నత భారములను నిర్వహించుటకు గాని ఉపవిద్యుత్ స్థావరములుగా అవి ఉపయోగపడును.

పీడన విద్యుత్ ఉత్పాదక స్థావరముల వలన ఈక్రింది ప్రయోజనములు చేకూరుచున్నవి.

1. స్థాపనకు, నిర్వహణమునకు ఖర్చు తక్కువ అగుట.
2. పెద్ద ప్రమాణములో చల్లనినీరు అవసరము లేకపోవుట.
3. స్థావరము తక్కువ వ్యవధిలో పనిచేయుటకు ప్రారంభింపకలుగుట.
4. పొచ్చు ఉష్ణసామర్థ్యము చేకూరుట; ఉత్పత్తియైన మూలప్రమాణ శక్తికి కావలసిన సూనెబరువు తక్కువగుట.

5. పీడన జ్వాలాత్తైలము యొక్క వెల అక్కువగుట. వీటివలన కొన్ని అసర్థములుకూడ కలవు. ఉదా. వరీవర్తచక్రములను త్రిప్పుటకు ఉత్పత్తియైన శక్తి ముందు వెనుకలకు మారుచు చాలఅసమముగానుండును. అందుచే యంత్రము నడచునపుడు ఏకాంతరీకమునకు కుదుపులు కలుగును. డీసెల్ ఇంజనుయొక్క ఏకాంతరీకవర్గము యొక్క వేగము అందుచే తక్కువగానుండును. దానిని బట్టి ఖర్చు అధికముగా నుండును.

ఉత్పాదనము :

ఏకాంతరీకములు (Alternators) : ఏకాంతరములగు విద్యుత్ ప్రవాహములను ఉత్పత్తిచేయు యంత్రములు 'ఏకాంతరీకములు' అనియు, ఋజువిద్యుత్ ప్రవాహములను ఉత్పత్తిచేయు యంత్రములు 'డైనమోలు' అనియు అనబడును. ఆధునిక విద్యుత్ స్థావరములు ఏకాంతరములగు ప్రవాహములను ఉత్పత్తిచేయును. ఎందుచేతననగా, వాటి ద్యుశక్తతలను (voltages) ఒక ప్రమాణమునుండి మరియొక ప్రమాణమునకు సులభముగా మార్చుటకు వీలగును.

ఏకాంతరీకమునుండి ఉత్పత్తియగు విద్యుత్తు, వరీవర్తమునకు సరఫరాఅయిన ఆవిరివైనను, సూనె యంత్రమునకు సరఫరాఅయిన సూనెవైనను ఆధారపడి యుండును. స్థిరమైన సంఖ్యగల ప్రవాహములను ఉత్పత్తి చేయుటకు ఈ యంత్రములు స్థిరమైన వేగములతో తిరుగవలసి యుండును.

'ఎక్స్ట్రటర్' అనబడు ఋజువిద్యుత్ ప్రవాహమును ఉత్పత్తిచేయుయంత్రము ఏకాంతరీకమునకు అన్నిటికంటె ముఖ్యమగు సహాయక సాధనము. ఏకాంతరీకము యొక్క తిరుగుడుచక్రముపై నున్న విద్యుద్దయస్కాంతములకు బలమునిచ్చుట దానిపని. * అది వరీవర్తము యొక్క కాండముతో గూడ జతచేయబడియుండును. ఏకాంతరీకము పనిచేయుచున్నపుడు చాలఉష్ణము బయలుదేరును. చల్లబరచుటకొరకు ప్రత్యేకముగా ముఖ్యకాండమునకు అమర్చబడిన తిరుగుడుపంఖా మూలమున ఆ వేడిమి గాలి లోనికి చెదరిపోవును.

ఉత్పాదక యంత్రమునకు స్వేచ్ఛగా గాలి తగులుచుండుట చాల ముఖ్యమైన విషయము. గాలి, బాగుగా

తగులుచుండినచో దానిఉత్పాదకశక్తి 20% వరకును ఎక్కువ చేయుటకు వీలగును. గాలికి బదులు ఉదజని వాయువును కూడ ఉపయోగింపవచ్చును. దానివలన ఏకాంతరీకము యొక్క ఫలోత్పత్తి చాల ఎక్కువగునట్లు గమనింపబడినది.

అదే భారమును సరఫరాచేయుటకై కొన్ని ఉత్పాదక యంత్రములను నడపవలసివచ్చినపుడు వాటికి ఒకే ద్యుశక్త్యతలు (voltages), వేగములు ఉండునట్లు చూచుట అవసరము. ఈ క్రియ 'ఏక కాలిక సంభవము' అనబడును.

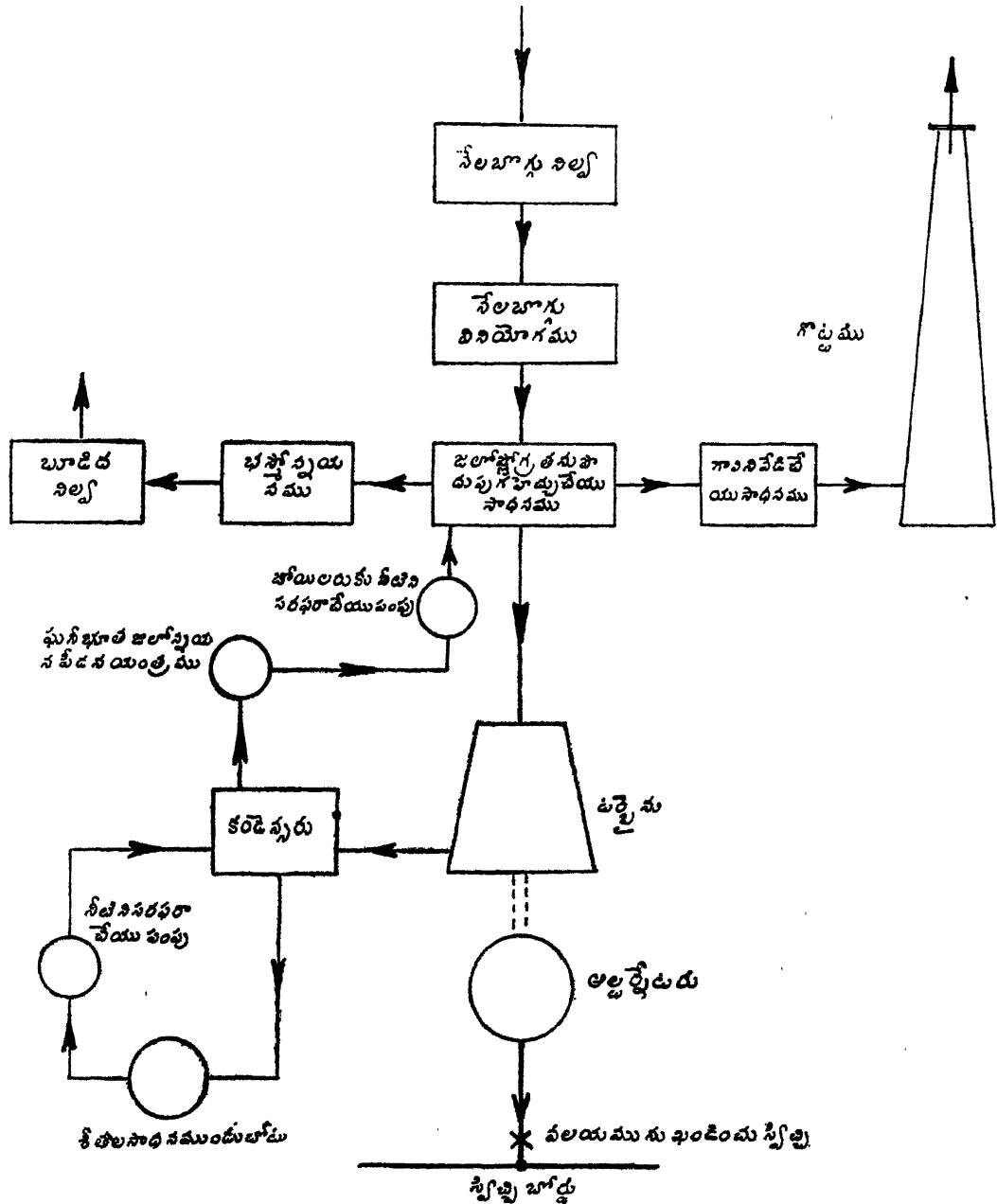

Thermal Power Station ఉష్ణ విద్యుత్ ఉత్పాదక స్థావరము

ఉత్పాదక యంత్రములు ఒకేదశ కలవిగను లేక మూడు దశలు కలవిగను ఉండవచ్చును. ఒకేదశ కలవాటిని దీహములు వెలిగించుటకు, పంఖాలు తిరుగుటకు, తాపకములు మొదలైనవాటికి విద్యుత్తును సరఫరా చేయుటకు ఉపయోగించురు. మూడు దశలు కలవానిని క్రామికారములకును, పెద్దమోటారులకును ఉపయోగింతురు. ఏకాంతరములగు ప్రవాహములనుండి పరివర్తకములు, సవరణచేయు సాధనముల సహాయముచే సూటియగు ప్రవాహములు ఉత్పత్తిచేయవచ్చును.

స్విచ్ఛి పండ్లచక్రము (Switch Gear) : ఒక విద్యుత్ ఉత్పాదకస్థావరము, చుట్టుపట్టులలోనున్న ఉపస్థావరములకు విద్యుత్తును పంపుచుండును. అందుచే విద్యుత్ గృహము నుండి వెక్కు ఉపస్థావరములకు ప్రసరణము జరుగవలసియుండును. ఈ ఉపస్థావరములకు ఒక స్విచ్ఛి పలకపై విద్యుత్తు పంచిపెట్టబడును. దానిపై ఏ దోషములైన ఉన్నచో వాటినుండి ఒక వలయచ్ఛేదకము ద్వారమున ప్రతి ఉపస్థావరమును రక్షింపబడుచుండును. ప్రతి ఉపస్థావరము యొక్క ప్రవాహమును, ద్యుశక్మతను, విద్యుత్తును కొలచుటకు స్విచ్ఛిపలకపై చాల మాపకములుండును. స్విచ్ఛి పండ్లచక్రమును ఎన్నుకొనుటలో అనేక అంశములు పరిగణింపబడును. వాటిలో నమ్మకము, నిరపాయత, సామాన్యత, వెల అనునవి ముఖ్యమైనవి.

రక్షణోపాయములు (సాధనములు) : అసాధారణ పరిస్థితులలో ఏదైన నష్టము జరుగకుండ ప్రతియంత్రమునకును రక్షణ నీయవలసియుండును. రక్షణ సాధనములు విద్యుత్-ఉత్పాదక స్థావరములో అమర్పబడినంతమాత్రమున అసాధారణ పరిస్థితులు సంభవించుకుండుననికాదు. సంభవించినచో జరుగు నష్టము అల్పముగానుండును.

ఏకాంతరీకములపై అత్యధిక భారము పడుట, ప్రసార రేఖలపై హాస్యవలయములు (Short Circuits) అగుచుండుట, భూమిలోనికి స్రవించుట అనునవి అసాధారణ పరిస్థితులు. 'రిలే' లు అనబడు కొన్ని సున్నితమగు సాధనములు కలవు. అవి అసాధారణ పరిస్థితులలో వాహకముల ద్వారమున ప్రవహించు అదనపు ప్రవాహములపై ఆధారపడి పనిచేయుచుండును. అవి తిరిగి వలయచ్ఛేదకములను నడుపుచుండుటగాని, లేక ఆవిరి సరఫరాను నిలిపి

వేయుటగాని చేయును. పనిచేయుచున్న 'రిలే' హెచ్చరికను గూడ ఇచ్చును. దానినిబట్టి స్విచ్ఛిపలకదగ్గర నున్న వాడు తప్పుజరిగిన స్థానమును గుర్తించి దానిని సరిదిద్దుటకు వెళ్ళగలడు. పూర్వము రిలేలు విద్యుత్ అయస్కాంతపు సూత్రముపై మాత్రమే పనిచేసెడివి. "వైలట్ తీగలు" అనబడు ప్రత్యేకమగు తీగల ద్వారమున తప్పు ప్రవాహములు రిలేకు తీసికొనిపోబడుచుండెడివి. రిలేను నడపుటలో క్రొత్త విద్యుదణుసంబంధ తంత్రములు, రేడియో తరంగములు, ప్రాతపద్ధతులను వెనుకకు త్రోసినవి. కాని, యంత్ర ప్రపంచమున తగినంత అనుభవమున్న మానవునికి "రిలే" యే పాడై పోయినచో చేయదగునదేమీ అను సందేహము బయలుదేరును. అట్టి పరిస్థితులను ఎదుర్కొనుటకై రిలే నిగ్రహములను (controls) మనుష్య నిగ్రహములచే ద్విగుణీకరించుట ఎల్లప్పుడును మంచిది. అప్పుడు రక్షణ వృద్ధియగును.

రక్షణ సాధనము లిప్పుడు హెచ్చుగా అభివృద్ధి చేయబడి, అతిసున్నితములుగా నున్నవి. ఏకాంతరీకములు, పరివర్తన యంత్రములు, ప్రసార రేఖలు, వినియోజకోపకరణములు మున్నగు అన్ని రకములయంత్రములకు గూడ రక్షణ నొసగునట్లుగా అవి తయారుచేయబడుచున్నవి.

ఏదైన స్వల్పదోష మున్నప్పుడు రక్షణ సాధనము, దోషముగలభాగమునే ఆ వలయమునుండి మినహాయించవలెనుగాని, ఆ స్థావరమునంతటిని మూసివేయకూడదు. ఈ లక్షణము "వివేచనము" అనబడును. ఆ రక్షణసాధనము శీఘ్రముగా పనిచేయునదిగాను, పూర్తిగా నమ్మదగినదిగాను ఉండవలెను.

విద్యుత్ ఉత్పాదనము యొక్క ఆర్థికస్థితి : విద్యుత్ ఉత్పాదక స్థావరమున కగు సాలుసరి మొత్తము ఖర్చు మూడు పద్దులుగా నుండును. స్థాపనయొక్క పరిమితితో గాని, ఉత్పత్తియైన శక్తితోగాని సంబంధములేక, ఉన్నతో ద్యోగుల వేతనములు, ఫలము యొక్క ప్రధానమూల్యము వంటి కేంద్రనిర్మాణమున కగు స్థిరవ్యయము ఒకపద్దు. యంత్రసామగ్రి మూల్యము, భవనముల మూల్యము, నిర్వహించు యంత్రసాధక శాస్త్రజ్ఞుల వేతనములు, సిబ్బందిని పోషించుటకగు ఖర్చు— ఇత్యాది స్థావరస్థాపనకు తగిన అర్ధనిర్ధారితమైన వ్యయము రెండవపద్దు. మూడవ

పద్దులో చేరు ఖర్చు ఉత్పత్తియైన శక్తికి అనురూపముగా నుండును. ఇది ముఖ్యముగా ఇంధనములు, నీరు, కండెనైట్రేలము వెల, పనివాండ్ర వేతనములు అను వాటిపై ఆధారపడి యుండును.

సరఫరాచేయు కంపెనీ, ఈ మొత్తము ఖర్చును వినియోజకుల నుండి వసూలు చేయవలసియున్నది. సరఫరాచేసిన విద్యుత్తునకు వినియోజకులనుండి వెలను తీసికొనుట సుంకముల వసూలు (Tariff) అనబడును. ఈ వసూలు న్యాయమైనదిగా నుండవలెను. అనగా, అది కంపెనీనుండిగాని వినియోజకునినుండిగాని అధికముగా వసూలు చేయబడకూడదు. ఇందు నిమిత్తమై రెండు భాగములుగల సుంకములపట్టి తయారుచేయబడినది. వినియోజకునిచే కోరబడిన విద్యుత్ ప్రమాణమునకు తగినట్లుండు స్థిరమైన వెల ఒక భాగమందును, వినియోజకుడు ఉపయోగించిన శక్తికి అనురూపముగా నుండు వెల మరియొక భాగమందును ఉండును.

మొత్తము ఖర్చు స్వల్ప సామర్థ్యముగలిగి ఆవిరిచే పనిచేయు స్థావరములు భరింపలేనంత పొచ్చుగా నుండును. పీడనముచే పనిచేయు (diesel) స్థావరములలో అది స్థాపిత పరిమితికి తగినదిగా నుండును. ఇంధనముల కగు ఖర్చుకూడ తక్కువగా నుండును. కాని డీసెల్ స్థావరముల నిర్వహణమున కగు ఖర్చు ఎక్కువగా నుండును.

ముగింపు : నీరు లభించనిచోట ఉష్ణ విద్యుత్ ఉత్పాదక స్థావరములు (Thermal Power Stations) అవశ్యకము లగుచున్నవి. కాని, జలవిద్యుత్ స్థావరములలో పెద్దపెద్ద విద్యుత్ శ్రేణులను ఉత్పత్తిచేయుట. ఆధునికమగుపోకడ. అచట జలపాతశక్తి వినియోగింపబడి, అది దూరప్రదేశములకు పొచ్చు దుశక్తతలుగల ప్రసారరేఖలద్వారమున పంపబడును. ఈ దృష్టితో చూచినపుడు, ఉష్ణస్థావరముల అవశ్యకత ఉండదు. కాని, జలవిద్యుత్ స్థావరములలో సంవత్సరము పొడుగునను సమానముగా విద్యుత్ ఉత్పాదనము జరుగదు. ఎందుచేత ననగా కొన్ని ఋతువులలో తక్కువ నీరుండును. కొన్ని ఋతువులలో నీరు పొచ్చుగా నుండును. తక్కువ నీరు ఉండు ఋతువులలో విద్యుత్తును పరిపూర్తి చేయుటకు ఉష్ణ విద్యుత్ స్థావరములు

కావలెను. అంతేగాక, బొగ్గుగనుల దగ్గర తక్కువ తరగతికి చెందిన బొగ్గు లభించుచోట్ల ఉష్ణస్థావరములను నిర్మించుట లాభకరము.

అందువలన పరమాణుశక్తిని ఉత్పత్తిచేయుట, సూర్య కిరణ ప్రసరణమును వినియోగించుట, ఫలపంతములగు సంతవరకు ఉష్ణస్థావరములు అభివృద్ధి చెందుటకు మంచి అవకాశము కలదు. మన దేశములోనున్న అన్ని జల విద్యుత్ స్థావరములు, ఉష్ణవిద్యుత్ స్థావరములు సక్రమముగా పరస్పర సంబంధము కలిగి విద్యుత్ జాలము (Power grids) లేర్పడినపుడు అన్ని శాఖలయందును పారిశ్రామిక అభ్యున్నతి వేగముగా కలుగగలదని మనము ఆశించవచ్చును.

కే. వి. పి. రం.

ఉష్ణోగ్రత (వాతావరణ సంబంధము)

ఒక ప్రదేశముయొక్క శీతోష్ణస్థితిని తెలిసికొనవలెనన్న, సంవత్సరము పొడుగునను అక్కడి వాతావరణము యొక్క ఉష్ణోగ్రత, గాలివేగము, వర్షపాతము మొదలయినవి తెలిసికొనవలెను. వీటన్నిటిలోను మానవుని సౌఖ్యము అక్కడి ఉష్ణోగ్రతమీద చాలవరకు ఆధారపడి యుండుట వలన, ఉష్ణోగ్రత దేనిమీద ఆధారపడియుండునో తెలిసికొనుట చాల ముఖ్యము.

ఒక ప్రదేశముయొక్క ఉష్ణోగ్రత (1) ఋతువుల మార్పులవలనను (2) వాతావరణము వలనను మారుచుండును.

ఋతువులు : భూమిమీద వేడి ముఖ్యముగా సూర్య రశ్మివలననేగదా కలుగుచున్నది. మధ్యాహ్నమున సూర్య రశ్మి ఎక్కువగా నుండుట, ఉదయసాయంకాలములందు తక్కువగానుండుట అందరును గమనించిన విషయమే. దీనికి కారణము. మధ్యాహ్నమునసూర్యుడు ఆకాశమధ్య ముందుండుటచేభూమిమీద సూర్యకిరణములు సూటిగాపడుచున్నవి. కాని ఉదయ సాయంకాలములందు ఏటవాలుగా పడుచున్నవి. ఇటులనే, భూమధ్యరేఖకు సమీపముగానున్న ప్రదేశములకు సూర్యకిరణములు సూటిగా తగులుటచే అక్కడ ఉష్ణోగ్రత పొచ్చుగానుండును. ధృవములవైపు పోవుకొలది వేడి తగ్గుచుండును.

భూమి తనచుట్టు తానుతిరుగుచు సూర్యునిచుట్టుతిరుగుచుండును. ఇట్లు తిరుగునప్పుడు భూమి తన (axis) ధ్రువ అక్షాంశ రేఖను కక్ష్యకు (orbit) తిన్నగా నుంచక 23½ డిగ్రీల కోణములో వంచాయుంచును. అందువలన, సూర్యుని చుట్టు తిరుగునపుడు, కక్ష్యలో భూమి యొక్క స్థానమును బట్టి సూర్యకిరణములు భూమిమీద వేర్వేరు కోణములలో పడుచుండును. దీనివలననే ఋతువులు ఏర్పడుచున్నవి.

డిసెంబరు నెలలో భూమి సూర్యునకు దగ్గరగానుండి ధ్రువరేఖను వెనుకకు వంచును. అందువలన దక్షిణధ్రువము సూర్యునకు దగ్గరగాను ఉత్తరధ్రువము దూరముగాను ఉండును. అందువలన దక్షిణభాగమునకు సూర్యకిరణములు సూటిగను ఉత్తరభాగమునకు ఏటవాలుగను తగులును. ఆకారణమువలన దక్షిణమున వేసవికాలము, ఉత్తరమున శీతకాలము కలుగును. ఈ కాలములో దక్షిణ ధ్రువము ఎప్పుడును సూర్యునివైపు తిరిగియుండుటచే ఆ ధ్రువభాగమునకు - రీరి డిగ్రీల అక్షాంశము వరకు - చీకటియే ఉండదు. ఉత్తర ధ్రువము ఆవలివైపునకు వంగియుండుటచే అక్కడ సూర్యరశ్మియే తగులదు. అందువలన ఉత్తరధ్రువప్రాంతములందు అనగా రీరి డిగ్రీల అక్షాంశమువరకు పూర్తిగ రాత్రిగనే ఉండును. రీరి డిగ్రీల నుండి భూమధ్యరేఖకు వచ్చుకొలిది ఉత్తరభాగమున రాత్రికాలము తగ్గుచు భూమధ్యరేఖ సమీపమునందు రాత్రింబవళ్ళ కాలము సమీపముగా నుండును. ఇట్లే జూన్ నెలలో ఉత్తరభాగమున వేసవియు, దక్షిణభాగమున శీతకాలమును వచ్చుచుండును. మార్చి, సెప్టెంబరు నెలలలో భూమి ధ్రువరేఖను సూర్యుని వైపునకు కాక కక్ష్యవైపునకు వంచాయుండుటచే భూమికి అన్ని భాగములందును రాత్రింబవళ్ళు సమానముగా నుండును. ఒక ప్రదేశముయొక్క ఉష్ణోగ్రతయొక్క మార్పులు ముఖ్యముగా ఈ ఋతువుల వలననే కలుగుచున్నవి.

వాతావరణము వలన మార్పులు: ఇట్లు ఋతువుల వలన కలుగు మార్పులేకాక, భూమిమీదనుండు గాలి వలన ఆయా ప్రదేశములలోని ఉష్ణోగ్రతలో మార్పులు కలుగుచుండును. ఈ మార్పులను ముఖ్యముగా మూడు విధములుగా విభజింప వచ్చును.

దినదినము కలుగు మార్పులు: గాలివలన ఒక ప్రదేశము యొక్క శీతోష్ణస్థితితో చాల మార్పులు కలుగుచున్నను, ఈ గాలికి సూర్యునినుండి సరిగా వేడిని గ్రహించుశక్తిలేదు. సూర్యకిరణములు భూమిమీద పడుటచే భూమి వేడెక్కును. వేడెక్కి, వేడికిరణములను వైకి ప్రసరింపజేయును. గాలి ఈ వేడికిరణములనుండికూడ వేడిని తీసికొను శక్తిలేదు. ఈశక్తి గాలి లోని నీటి ఆవిరికి కలదు. నీటిఆవిరి భూమినుండివచ్చు వేడికిరణములందలి వేడిని గ్రహించి, ఆ వేడిని తనతో కలిసియున్న గాలికి అందజేయును. అందువలననే క్రిందనున్న గాలి వేడిగాను, పై నున్న గాలి పోనుపోను చల్లగాను ఉండును. ఇట్లు వైకి పోవుకొలిది గాలి యొక్క ఉష్ణోగ్రత మైలుకు 10½ డిగ్రీల వంతున చల్లబడుచు పోవుచుండును. కొండప్రదేశములలో గాలి చల్లగానుండుటకు ఇదేకారణము.

సూర్యోదయమైనది మొదలుగా నేల సూర్యుని కిరణముల నుండి వేడిని గ్రహించి కొంత ఉష్ణమును వేడికిరణములద్వారా వదలివేయుచుండును. మధ్యాహ్నముయినకొలిది సూర్యునినుండి క్రమముగా ఎక్కువవేడిని గ్రహించు చుండుటచే భూమి క్రమముగా మధ్యాహ్నము 2, 3, గంటల వరకును వేడెక్కుచుండును. అప్పటినుండి, క్రమముగా సూర్యకిరణ ప్రసారము తగ్గుచుండుటచే భూమి వేడిని గ్రహించుటయు క్రమముగా తగ్గి చల్లబడ మొదలిడును. ఇట్లు మరునాడు సూర్యోదయమువరకు చల్లబడుచునేయుండును. అందువలన ఒక దినముయొక్క గరిష్ఠ ఉష్ణోగ్రత మధ్యాహ్నము 2, 3, గంటలకును, కనిష్ఠ ఉష్ణోగ్రత తెల్లవారుజామునను కలుగుచుండును.

ఈ కనిష్ఠ గరిష్ఠ ఉష్ణోగ్రతల తారతమ్యము ఎక్కువ అయినయెడల ఆరోగ్యము చెడును. అందువలన ఈ తారతమ్యము దేనిమీద ఆధారపడియుండునో తెలిసికొనుట ముఖ్యము.

ఈ తారతమ్యము గాలిలోని నీటిఆవిరివై ఆధారపడియుండును. గాలి పొడిగా నున్నయెడల భూమినుండివచ్చు ఉష్ణకిరణములు నిరాటంకముగా వైకిపోవును. అందువలన భూమి యొక్కవగా చల్లపడుటకు అవకాశముండును.

గాలిలో నీటిఆవిరి ఉన్నయెడల ఈ కిరణములను నీటియావిరి గ్రహించి కొంత భాగమును క్రిందికి తిరిగి

పంపివేయును. అవి భూమిమీద పడుటవలన భూమి ఎక్కువగా చల్లబడదు. అందువలన గాలిలో నీటియావిరి తక్కువ ఉన్నయెడల కనిష్ఠ గరిష్ఠ ఉష్ణోగ్రతల తారతమ్యము ఎక్కువగా నుండును. చలికాలములో సాధారణముగా నీటియావిరి తక్కువగానుండును. అందువలనభూమి చాలా చల్లబడుటకు అవకాశము ఎక్కువగానుండును.

చలియొక్కవగానుండు ప్రదేశములలో ఒక్కొక్కప్పుడు భూమియొక్కవ చల్లబడుటచే అక్కడి నీటియావిరి నీటి బిందువులుగామారి మంచు ఏర్పడును. ఉష్ణోగ్రత ఇంకను తక్కువ అయినయెడల ఆవిరి గడ్డకట్టి గడ్డమంచు ఏర్పడును. ఇది వైరులకు చాలనష్టము కలుగజేయును. ఈ సమయములలో నేల గాలికంటె చాల ఎక్కువగా చల్లబడును. అందువలన వాతావరణ శాస్త్రజ్ఞులు, గాలియొక్క ఉష్ణోగ్రతను, భూమియొక్క ఉష్ణోగ్రతను వేరు వేరుగా కనుగొందురు. భూమియొక్క కనిష్ఠ ఉష్ణోగ్రతను గడ్డియొక్క కనిష్ఠ ఉష్ణోగ్రత (Grass - minimum) అని వేరుగా పిలుతురు.

సముద్రతీరములందలి శీతోష్ణస్థితి: సముద్రతీరములందు గాలిలో నీటియావిరి ఎక్కువగా నుండుటచే అక్కడ గరిష్ఠ, కనిష్ఠ, ఉష్ణోగ్రతల తారతమ్యము చాల తక్కువగా నుండును. పగలు ఎక్కువ వేడిగా గాని రాత్రి ఎక్కువ చల్లగా గాని ఉండదు. వేసవిలో వేడి ఎక్కువగానుండదు. శీతకాలములో శీతలము ఎక్కువగానుండదు.

ఈ ప్రదేశములలో పగటివేళ భూమి, సమీపముననున్న సముద్రముకన్న ఎక్కువ వేడెక్కుటచే నేలమీదిగాలివేడెక్కి తేలికయై పైకిపోవును. ఆ ప్రదేశమును ఆక్రమించు కొనుటకై సముద్రమునుండి గాలి నేలమీదికి వీచును. ఈ సముద్రపు గాలివలనవేసవిలో వేడివలనశాధ కొంతతగ్గును.

నీటి యావిరివలన పైన చెప్పిన లాభములే కాక ఒక ముఖ్యమైన నష్టము కూడ ఉన్నది.

తడివేడి - పొడివేడి : ఒక ఉష్ణమాపకపు బుంగమీద ఒక పలుచని గుడ్డనుచుట్టి దానిని కొంచెము తడిచేసిన యెడల నెమ్మదిగా పాదరసము క్రిందకు దిగుట కాన నగును. గుడ్డనుఅంటియున్న నీరు ఆవిరిగా మారుచుండును. ఇట్లు నీరు ఆవిరిగా మారుటకు శక్తి కావలెను. ఈ శక్తిని చుట్టుప్రక్కలనుండు గాలినుండి నీరు తీసికొనుటవలన

గాలియొక్క వేడి తగ్గిపోవును. కూజాలోని నీరు చల్లగా నుండుటకు, వేసవిలో తడకలమీద నీరు చల్లన, చుట్టు ప్రక్కలనుండు గాలి చల్లబడుటకును ఇదేకారణము. ఉష్ణమాపకము చూపించు ఈ ఉష్ణోగ్రతను తడి ఉష్ణోగ్రత (Wet-Bulb-Temperature) అందురు. గాలిలో నీటి యావిరి తక్కువయినకొలది, నీటియావిరిని తీసికొనుశక్తి అధికమగుచుండును. అందువలన ఈ తడి ఉష్ణోగ్రత, పొడి ఉష్ణోగ్రత (అనగా తడిగుడ్డ చుట్టనప్పుడు ఉష్ణమాపకము చూపించు ఉష్ణోగ్రత) కంటె చాల తక్కువగా నుండును. అట్లుకాక, గాలిలో నీటియావిరి ఎక్కువగా నున్నయెడల ఈ రెంటి తారతమ్యము చాల తక్కువగానుండును. ఇదే కారణముచే గాలి తడిగానున్నప్పుడు మన శరీరముమీది చెమట బిందువులకు ఆవిరిగా మారు శక్తి తక్కువగుట వలన, మనకు చెమట ఎక్కువగా పట్టును. కాని గాలి పొడిగా నున్నయెడల చెమటబిందువులు ఆవిరిగా మారు చుండుటచే అంతబాధాకరముగానుండదు. సముద్రతీరము లందు గాలి తడిగా నుండుటచే, ఉష్ణోగ్రత అంత ఎక్కువగా లేకపోయినను, ఉక్క ఎక్కువగానుండి బాధాకరముగా నుండును. గాలి పొడిగానున్న ప్రదేశములలో, వేడి ఎక్కువగానున్నను, తడితడకలు మొదలగు పరికరములవలన ఉష్ణోగ్రతనుతగ్గించవచ్చును. ఉక్కబాధ ఎక్కువగా నుండదు.

వేడిగాడ్పులు, చలిగాలులు : ఎడారి ప్రదేశములలో వేసవికాలమందు గాలిఎక్కువగావేడెక్కుటవలన తేలికయై పైకి పోవుచుండును. అందువలన అక్కడి వాయుపీడన శక్తి కూడ తక్కువగానుండి చుట్టుప్రక్కలనున్న గాలి అక్కడకు వచ్చుటకు ప్రయత్నించుటవలన గాడ్పులు కలుగుచున్నవి. ఈ వేడిగాడ్పులవలన ఉష్ణోగ్రతయొక్క బాధ ఎక్కువగును.

చలికాలములో తుఫానులవలన వాయుచలనము ఎక్కువగుచుండును. ఈ తుఫానులు ఉత్తరార్ధగోళములో పడమరనుండి తూర్పునకు పోవుచుండును. ఇట్లు పోవునపుడు, ఉత్తరముననున్న చలిగాలులను దక్షిణమునకు వ్యాపింపజేయుటవలన చలికాలములో ఒక్కొక్కప్పుడు అత్యంత శీతలవాయువులను కూడ చూచుట తటస్థించుచుండును.

ఇట్లు ఒక ప్రదేశము యొక్క ఉష్ణోగ్రత ఋతువులను బట్టియు, వాతావరణములలో గలుగు మార్పులనుబట్టియు మార్పులు చెందుచుండును.

ఎక. రా.

ఉస్మానియా విశ్వవిద్యాలయము :

ఇది హైదరాబాదు రాష్ట్రమునందలి ఏకైక విశ్వవిద్యాలయము. క్రీ. శ. 1918 వరకు హైదరాబాదు రాష్ట్రమున ప్రాథమిక, మాధ్యమిక, తరగతుల పరకు మాత్రమే విద్యా సౌకర్యములుండినవి. రాష్ట్ర ప్రజలకు ఉన్నత విద్యాభ్యాస సౌకర్యములు లేనిలోటును తీర్చుటకై నిజాం ప్రభువువారును, వారి ప్రభుత్వమును ఈ విశ్వవిద్యాలయము స్థాపించు సంకల్పించిరి. మద్రాసు విశ్వవిద్యాలయమునకు అనుబంధముగానుండి ధనిక వర్గము వారికి మాత్రమే అందుబాటులోనుండిన నిజాంకళాశాలయందు ఆంగ్లము ద్వారమున విద్యాబోధనము జరుగుచుండినది. దేశభాషలో విద్యను బోధించునట్టిదియు, సామాన్య ప్రజలకు అందుబాటులో నుండునట్టిదియునగు విశ్వవిద్యాలయము యొక్క స్థాపనము, ఆవశ్యకమని వారికి తోచినది.

ఈ విశ్వవిద్యాలయ స్థాపనమునకు అప్పటి విద్యా శాఖా కార్యదర్శి కీ. శే. సర్ అక్కరు హైద్రీ (నవాబు హైదర్ నవాజ్ జంగ్) జనకుడని చెప్పవచ్చును. హైదర్ నవాజ్ జంగ్ గారు విద్యా ప్రణాళికను గూర్చియు, విశ్వవిద్యాలయ స్థాపనమును గూర్చియు ఒక నివేదనమును శ్రీ నిజాము ప్రభువువారికి సమర్పించిరి. శ్రీ ప్రభువు గారు ఏతదుద్దేశమునకు సమ్మతి నొసగుచు విశ్వవిద్యాలయ ప్రణాళికయందు ప్రవేశపెట్టదగిన ముఖ్యములగు కొన్ని అంశములను ప్రత్యేక గణెటునందు సూచించిరి. ఇది చరిత్ర ప్రాధాన్యముగల గణెటుని చెప్పజొప్పెను.

“ప్రాచ్య పాశ్చాత్య సంప్రదాయానుగుణమైనట్టియు తౌకిక, ఆధ్యాత్మిక, నైతిక ప్రవృత్తికిని, శారీరక, మానసిక వికాసమునకును దోహద మొసగునట్టియు దేశ దేశాంతర వివిధభాషా సంప్రదాయ విజ్ఞాన సముచితమైనట్టియు, వివిధ శాస్త్రములందు పరిశోధన దృష్టిని అలవరచునట్టియు, విద్యార్థుల సర్వతోముఖాభివృద్ధికి తోడ్పడునట్టియు విద్యా ప్రణాళికను కూర్చుట సమంజసము. అదియే మా ఆదర్శము. అట్టి విద్యాబోధనము ఉర్దూలోనే జరుగవలయును. సమకాలిక పరిస్థితుల కను

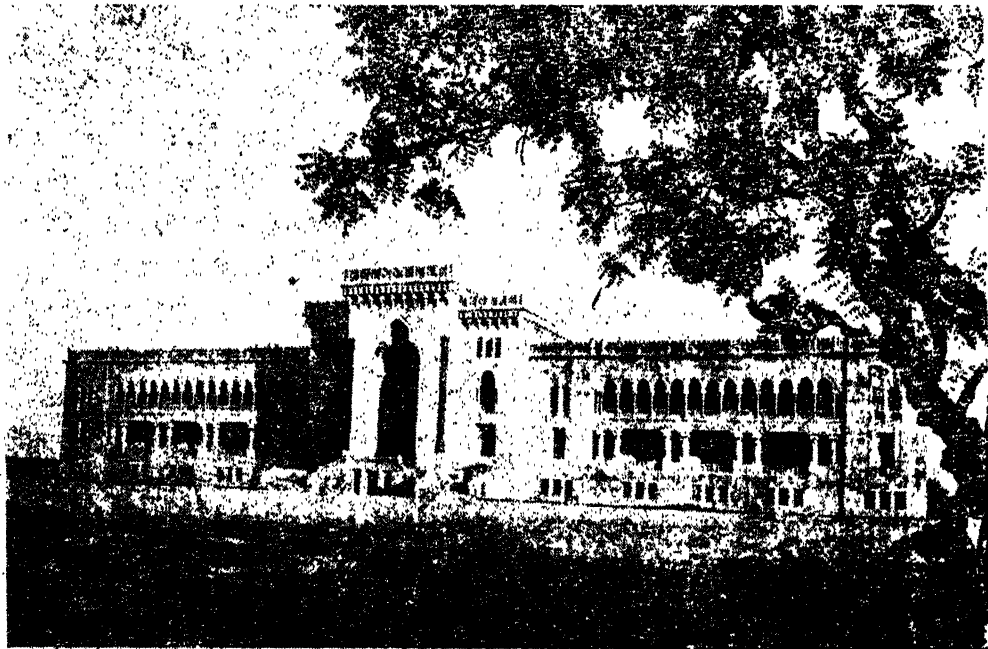

ఉస్మానియా విశ్వవిద్యాలయము

గుణముగ ఆంగ్ల భాషా సాహిత్య పరిజ్ఞానార్థము, ఉరుదు నకు ప్రత్యేకస్థానము నొసగుటయు మా సంకల్పము." అని నిజాం ప్రభువువారు సెలవిచ్చినారు. ఈ గణెలు లేదా మన్దూరు క్రీ. శ. 1918 లో (1927 ఫసలీ) వెలువడినది.

9.0 శాతము జనులకు తెలియని ఉర్దూభాషకు ఈ ప్రత్యేక గౌరవమేల అనగా, ఉర్దూ రాజభాష, శిష్టజనుల భాష, దేశభాష అని సమర్థించినారు.

ఈ ఉర్దూ విశ్వవిద్యాలయము నిజాం ప్రభువుగారిపేర "ఉస్మానియా విశ్వవిద్యాలయము"గా 1918 లో అవతరించినది. ప్రప్రథమమున ప్రణాళిక ననుసరించి ఉర్దూ భాషలో పాఠ్య గ్రంథములు రచించుటకై, అందులకు అవసరమగు ప్రామాణిక సాంకేతిక పదజాలమును, భాషాస్వరూపమును నిర్ణయించుటకై, ఆయా శాస్త్రములందు ప్రవీణులగు వారిని, భాషావేత్తలను నియమించి "ఉస్మానియా విశ్వవిద్యాలయ అనువాద - ప్రచురణశాఖ" నెలకొల్పబడినది. ఈ శాఖవారు అపారకృషి సలిపి, సమస్త శాస్త్రములందలి ముఖ్య గ్రంథములను, ఆధారగ్రంథములను ఉర్దూ భాషలో రచింపజేసిరి. కొన్ని స్వతంత్రగ్రంథములు కూడ రచింపబడినవి. భారతీయ విశ్వవిద్యాలయములు అనేకములుండ దేశభాషలో ఇట్టికృషికి పూనుకొనినవారు ఉస్మానియా విశ్వవిద్యాలయమువారే. వారు అవిరళకృషి యొనర్చి, కష్టనష్టములకోర్చి ఉన్నత విద్యాబోధనము దేశభాషయందు జరుపవచ్చుననియు, అది ఆచరణ సాధ్యమనియు నిరూపించిరి. వారిదీక్ష, వారి ఉన్నత ఆదర్శము, వారి దేశభాషను ప్రోత్సహించు సంకల్పము ప్రశంసనీయములును మార్గ దర్శకములునై యున్నవి. అయితే ఈ సందర్భమున గమనించదగిన ముఖ్యవిషయ మేమన, వారు తమ కృషికి దోహదకరముగా ప్రాంతీయభాషల సహకారమును సంపాదించలేదు. వారు సృష్టించిన సాంకేతిక పదజాలమంతయును అరబ్బీ, పారశీక భాషలపై ఆధారపడి యుండుటవలన జనసామాన్యమునకు అనగా సామాన్య భాషాజ్ఞానము కలవారికి సుబోధముగ లేకుండినది. అది విద్యార్థులకు సంయతము కొంతవరకు కఠినముగ నేయుండినది. సంస్కృతము యొక్కయు ప్రాంతీయ భాషలగు ఆంధ్ర-కన్నడ-మహారాష్ట్ర భాషలయొక్కయు సంప్రదాయములను పదములను కొంతవరకైనను ఉపయో

గించుకొని యున్నచో ఈ ఉర్దూ విశ్వవిద్యాలయము కొంత వరకు అభిమానపాత్రమైయుండి యుండెడిది. మరియొక విషయమీ సందర్భమున గమనించదగియున్నది. ఉర్దూ రాజభాషగ నుండినంతమాత్రమున ఉర్దూకే అధిక ప్రాధాన్యమొసగబడినది. పాఠ్య ప్రణాళికయందు ప్రాంతీయ భాషలను నిర్బంధ పఠనీయములుగ గుర్తించియున్నచో విశ్వవిద్యాలయమువారి కృషి ఇంకను అధికముగ సఫలమగు అవకాశ ముండెడిది. కాని వారు ప్రాంతీయభాషలు ఐచ్ఛికముగా మాత్రమే పఠనార్హములని నిర్ణయించిరి. ఈ విధముగ ప్రాంతీయ భాషలకు అప్రాధాన్యము నొసగుచు చిన్నచూపు చూచినందున, ఈ కృషి యంతయు రాష్ట్రములోని అధిక సంఖ్యాకులకు విరుద్ధముగా తోచెను. 'అనువాద ప్రచురణశాఖ' యొక్క స్థాపనానంతరము, గ్రంథప్రకటనానంతరము, ఉస్మానియా మెట్రీకు తరగతులు ప్రారంభింపబడినవి. దారుల్ ఉలూమ్ విద్యాలయమున ప్రప్రథమమున మెట్రీక్ పరీక్ష 1918 లో జరిగినది. విద్యాలయములందు ఉస్మానియా మెట్రీకుతో పాటు మద్రాసు విశ్వవిద్యాలయ ప్రణాళిక ననుసరించి ఆంగ్లభాషలో, హెచ్. ఎస్. ఎల్. సి. పరీక్షకు చదువు అవకాశము కల్పింపబడినది. ఉన్నత పాఠశాలలు అటు తర్వాత ఎన్నియో నెలకొల్పబడినవి. క్రమాభివృద్ధి నొందుచున్న విద్యార్థుల సంఖ్య ననుసరించి ప్రైవేటు పాఠశాలలకుకూడ అనుమతి లభించినది.

ఉస్మానియా మెట్రీకు పరీక్షలందు ఉత్తీర్ణులైనవారికి విశ్వవిద్యాలయ తరగతులందు ప్రవేశించుటకును, ఉన్నత విద్య నభ్యసించుటకును తత్క్షణమే ఏర్పాట్లు ఒనర్చబడినవి. ప్రారంభదశయందు ఇంటర్మీడియటు, బి. ఏ. తరగతులు ప్రస్తుతము స్టేటుశ్యాంకుగల ఆవరణముననున్న కొన్ని భవనములందు ఏర్పాటుచేయబడినవి. అడికమెట్టు ప్రాంతమున విశ్వవిద్యాలయ భవన నిర్మాణము జరుగువరకు ఈ తాత్కాలిక భవనములందే విద్యాబోధనము జరుగుచుండెను.

అటు తర్వాత ఈ తరగతులు విశ్వవిద్యాలయ ఆవరణమునందలి తాత్కాలిక భవనములకు మార్చబడినవి. ప్రభుత్వమువారు హైదరాబాదు నగరమునకు తూర్పున వాలుగుమైళ్ళ దూరముననున్న రెండువేల ఎకరముల

విశాల భూభాగమును విశ్వవిద్యాలయ భవననిర్మాణము నిమిత్తమై ఒసగిరి. ఈ ఆవరణమున విశ్వవిద్యాలయ భవనములు, వసతిగృహములు, ఆధ్యాపకుల వసతిగృహములు, మొదలగు వాటి నిర్మాణమునకు మూడుకోట్ల రూపాయల ప్రణాళిక సిద్ధపరచబడెను.

ఈ ప్రణాళిక ననుసరించి అర్జు కళాశాల నిర్మాణ మారంభమైనది. 1934 నుండి 1939 వరకు ఈ కట్టడము పూర్తియైనది. ఈ భవనము చక్కని నల్లరాతి కట్టడము. దాదాపు 30 లక్షల ద్రవ్యము వ్యయమైనది. హిందూ మహమ్మదీయ శిల్పకళా సంప్రదాయ సమ్మేళనమునకు చిన్నమగు ఈ సుందరభవనము హైదరాబాదు నందలి ముఖ్యకట్టడములలో నొకటియై, పలువురిని ఆకర్షించుచున్నది. విశ్వవిద్యాలయపు తరగతులు 1939 లో ఈ భవనమునకు మార్చబడినవి. మొదట అర్జు, నైస్సు తరగతులకు ఈ భవనమునందే వసతులుండినవి. కాని విద్యార్థుల సంఖ్య అభివృద్ధియగు కొలది ఇతర భవనముల ఆవశ్యకతను గుర్తించి, ప్రణాళిక ననుసరించి పదార్థ విజ్ఞాన శాస్త్రమునకు, రసాయనశాస్త్రమునకు, వృక్షశాస్త్రమునకు, పశువైద్యశాస్త్రమునకు ప్రత్యేక భవనములు నిర్మింపబడినవి. ఈ నిర్మాణములు 1944 లో పూర్తియైన తర్వాత విజ్ఞానశాస్త్ర, తదితర శాస్త్రములకు చెందిన తరగతులు ఆయా భవనములకు మార్చబడినవి. అర్జు కళాశాల భవనమునందే విశ్వవిద్యాలయ కార్యాలయము, గ్రంథాలయము, తదితర కార్యాలయములు కలవు. 1944 నుండి ఇంటర్మీడియటు తరగతులు సైఫాబాదు కళాశాలకు, తదితర కళాశాలలకు మార్చబడినవి. ఇప్పుడు బి. ఏ. ఎం. ఏ. తరగతులకు మాత్రమే ఇచట బోధనము జరుగుచున్నది.

ఉస్మానియావిశ్వవిద్యాలయ ఆవరణమునందే ఇంజనీరింగు కళాశాలయు తదితర సాంకేతిక కళాశాలలను కలవు. ఇటీవల వైద్యకళాశాలకు సంబంధించిన ప్రథమ ద్వితీయ సంవత్సర తరగతులకు ఇచటనే వసతులు కల్పించబడినవి. ఈ ఆవరణమునందే విద్యార్థి వసతిగృహములు ఐదు కలవు. ఇందు మొత్తము వేయిమందికి మాత్రమే వసతిసౌకర్యములుకలవు. ఈ ప్రాంతమునందలి విశ్వవిద్యాలయ ఉపాధ్యక్షుల వసతిగృహము, విశ్వవిద్యాలయ

ఉద్యానవనము దర్శనీయములు. కార్యాలయోద్యోగులకు, అధ్యాపకులకు ఆవరణమునందే కొన్ని భవనములు కలవు. ఈ ఆవరణమున ప్రణాళిక ననుసరించి మరికొన్ని భవనములు నిర్మించుటకు సంకల్పముకలదు. ఈ ప్రణాళిక ఆవరణస్వరూపమును అర్జు కళాశాలసమీపమున 'మాడల్ రూమ్'లో చక్కగా చిత్రించియున్నారు. దాని ప్రకారము నిర్మాణము జరిగినచో అచిరకాలమున ఈ విశాల ఆవరణము సుందర భవనములతో విలసిల్లి కన్నులపండువుగా నొప్పుచుండగలదు.

వివిధకళాలయ : నగరమున ప్రభుత్వయాజమాన్యమున నిర్వహింపబడుచున్న టివి ఆరుకళాశాలలు కలవు. ఇందు రెండు డిగ్రీకళాశాలలు, నాలుగు ఇంటర్మీడియటు కళాశాలలు. మహిళాకళాశాలయందు డిగ్రీ తరగతులేర్పాటుచేయబడినవి. డిగ్రీ తరగతులుకల వేరొక్కటి నిజాంకళాశాల. ఈ కళాశాల రాష్ట్రమున 1887 లో స్థాపితమైనది. 1947 వరకు ఈ కళాశాల మద్రాసు విశ్వవిద్యాలయమునకు అనుబంధముగానుండి మద్రాసు విశ్వవిద్యాలయ పాఠ్యప్రణాళిక ననుసరించియే విద్యాబోధనమున కేర్పాట్లు కలిగియుండినది. 1947 లో ఈ కళాశాల స్వర్ణోత్సవము జరిగెను. ఆనందర్థమున నిజాంప్రభువుగారు "ఇకముందు ఇది ఉస్మానియా విశ్వవిద్యాలయమునకు లోబడియుండును" అని ప్రకటించిరి. అప్పటినుండియు ఇది ఉస్మానియా విశ్వవిద్యాలయమునకు అనుబంధముగా నేర్పడినది. మొదట ఇచ్చటనున్న బి. ఏ. ఆనర్సు తరగతుల స్థానమున ఎం. ఏ. తరగతుల బోధనమునకు అవకాశము కల్పింపబడెను. ఎం. ఏ. తరగతులకు చరిత్ర, రాజకీయ శాస్త్రము, ఆర్థిక శాస్త్రము మాత్రమే బోధించుటకు ఏర్పాట్లు జరిగెను.

జిల్లాల ముఖ్యపట్టణములందును ప్రభుత్వకళాశాలలు కలవు. వరంగల్లు, గుల్బర్గా, ఔరంగాబాదులందున్న ఇంటర్మీడియటు కళాశాలలలో, 1950 సంవత్సరము నుండియే డిగ్రీ తరగతులు ప్రారంభించబడినవి. నగరమునందును, రాష్ట్రమునందును మొత్తము మూడు బోధనాభ్యసన కళాశాలలు కలవు. లా కళాశాల ఒకటియే కలదు. మహబూబ్ కళాశాలయందు, నిజాం కళాశాల యందు మాత్రమే సహావిద్య కేర్పాట్లు కలవు. ఉస్మానియా అర్జు

కళాశాల యందు ఎం. ఏ. తరగతులందును సహవిద్యకు ఏర్పాటు కలవు.

మైదరాబాదు రాష్ట్రమున ప్రజాప్రభుత్వ మేర్పడక మున్ను విశ్వవిద్యాలయ కళాశాల నిర్వహణమంతయు ప్రభుత్వ యాజమాన్యమున జరుగుచుండెను. ప్రజాసంస్థలు కళాశాలల నిర్వహించుటకు అవకాశములు లేకుండినవి.

1949 సంవత్సరమునందు ప్రజాసంస్థలు నిర్వహించు కళాశాలల స్థాపనముకై అనుమతి యొసగబడెను. అట్టి కళాశాలలలో వివేకవర్ధనీకళాశాల మొదటిది. వైవేటు కళాశాలలు తర్వాత ఎన్ని యోవెలసినవి. ఇప్పుడు నగరము నందును జిల్లాలందును దాదాపు పదునాల్గు కళాశాలలు కలవు. ఈ సంవత్సరమే వైద్యకళాశాలలు స్థాపించుటకు ప్రయివేటు సంస్థలకు అనుమతి లభించినది. గాంధీ మెడికల్ కళాశాల ఒక ప్రయివేటు సంస్థ స్థాపించినదే. రాజాబహదరు వేంకటరామారెడ్డి మహిళాకళాశాల ప్రత్యేకముగ పేర్కొనదగినది. ఈ మహిళాకళాశాలను మరియొక ప్రజాసంస్థ నిర్వహించుచున్నది. నగరమునందు ప్రజాసంస్థలచే నిర్వహింపబడుతక్కు కళాశాలలలో వివేకవర్ధనీ కళాశాల, బుద్రూకా వాణిజ్యకళాశాల, నానక్ రాంభగవాన్ దాసు సైన్యకళాశాల ముఖ్యమైనవి. జిల్లాలందు పి.ఇ.ఎస్. కళాశాల, శంకర్ ఆర్ట్సుకళాశాల, రాయచూరు కళాశాల పేర్కొనదగినవి. ఇవిఅన్నియు విశ్వవిద్యాలయ పాఠ్యప్రణాళికననుసరించి, విద్యాబోధనమున కేర్పాటుచేయుచున్నవి. ఉస్మానియా విశ్వవిద్యాలయపు నిబంధన లన్నియు వీటికి అన్వయించును. అనుమతి నొసగుటయందు విశ్వవిద్యాలయమువారు చూపుచున్న ఖౌదార్యమును పురస్కరించుకొని పెక్కు ప్రజాసంస్థలు కళాశాలలను స్థాపించుటకై ప్రయత్నించుచున్నవి. నల్లగొండ, మహబూబ్ నగరము, నిజామాబాదు, కరీంనగరముజిల్లాలందు కళాశాలలను స్థాపించుటకై పలువురు కృషిచేయుచున్నారు. ప్రస్తుతము ఈ కళాశాలలందు చదువుచున్న వారి సంఖ్య దాదాపు పదుమూడు వేలు. ఇందులో 1400 విద్యార్థినులు కలరు. ఐదుగురు వికలాంగులు, అంధులు కలరు. వీరికి ప్రత్యేకముగ విశ్వవిద్యాలయమువారు విద్యార్థి వేతనము మున్నగు సౌకర్యములను కూర్చుచున్నారు.

సాయంకళాశాలల యొక్క స్థాపనోదంబము విశ్వవిద్యాలయ చరిత్రలో స్వర్ణాక్షరముల లిఖింపదగియున్నది. అర్థబలము లేకయో, చీకాకులవలననో, బలవత్తరములగు మరి యే యితర కారణముల వలననో మెట్రికు వరకే విద్యాభ్యాస మొనర్చి, ఉద్యోగులై ఇతర వ్యవహారములందు నిమగ్నులై విద్యా సముపార్జనమునకు తరుణము గడచిపోయినవని నిరుత్సాహముతో జీవితము గడుపుచున్న వారికి విశ్వవిద్యాలయమువారి సహకారము వినూతన జ్ఞానజ్యోతిని ఆనందమును ప్రసాదించినది. ఉదయము కార్యాలయములందు పనిపాట లొనర్చి స్వల్పముగు విశ్రాంతిగైకొని తక్షణమే ఉన్నతవిద్యా సముపార్జనాసక్తులై, సాయంకాల కళాశాలలో విద్యనభ్యసించుచున్న ఉద్యోగుల యుత్సాహముకూడ ప్రశంసనీయమే. సాయంకళాశాలలు మైదరాబాదునం దొకటియు, సికింద్రాబాదునం దొకటియు రెండే కలవు. ఈ రెండు కళాశాలలందు దాదాపు 1500 ఉద్యోగులు విద్యనభ్యసించుచున్నారు. పరీక్షలందు కృతార్థులయిన వారికి ఉద్యోగసంపాదనా విషయమునందును విశ్వవిద్యాలయాధికారులు తోడ్పడుచున్నారు. భారతీయ విశ్వవిద్యాలయములందు, ప్రభుత్వ పక్షమున నిర్వహింపబడు ఇట్టి విద్యాలయము లెచ్చటను లేవు. ఉస్మానియా విశ్వవిద్యాలయ మీ సందర్భమున ప్రత్యేక గౌరవస్థానమునకు అర్హతను వహించుచున్నది. 'లా' కళాశాలయందుకూడ ఉద్యోగులు విద్యాభ్యాస మొనర్చుటకు ఇట్టి ఏర్పాట్లే కలవు. సామాన్య విద్యార్థులకొరకు 'లా' కళాశాలలో తరగతులు ఉదయము ప్రత్యేకముగ ఏర్పాటు చేయబడినవి.

పరీక్షలు : ఉస్మానియా విద్యాలయమువారు సంవత్సరమునకు రెండు పరీక్షలను ఏర్పాటు చేసియున్నారు. ఒకటి మార్చియందును, మరియొకటి సెప్టెంబరునందును, జరుగును. సెప్టెంబరుపరీక్ష ఇటీవలనే ప్రారంభమైనది. పరీక్షల నిర్వహించుటకు ప్రత్యేక కార్యాలయముకలదు. విశ్వవిద్యాలయోద్యోగులు, ప్రభుత్వముచే గుర్తింపబడిన పాఠశాలలందు పనిచేయు ఉపాధ్యాయులు, విశ్వవిద్యాలయ పరీక్ష లొనగుటకు ఏర్పాటుకలవు. స్త్రీలు కళాశాలలందు చేరకయే ఇంటర్మీడియేటు, బి. ఏ. పరీక్షలకు

చదువుటకు అవకాశములు కలవు. విశ్వవిద్యాలయము వారు ఫ్రెంచి, జర్మన్ డిప్లోమా పరీక్షలనుకూడ నిర్వహించుచున్నారు. ఉస్మానియా విద్యాలయమునందును, నిజాం కళాశాలయందును ఈ భాషలను బోధించుటకు, డిప్లోమా పరీక్షలకై విద్యార్థులకు శిక్షణ నొసగుటకు ప్రత్యేక సదుపాయములు చేయబడినవి. ప్రాచ్య విద్యా పరిపోషణార్థము సంస్కృతము, తెలుగు, కన్నడము, మహారాష్ట్రము మున్నగు భాషలందు, డిప్లోమా, బి. ఓ. ఎల్. డిగ్రీపరీక్షలను నిర్వహించవలయునని విశ్వవిద్యాలయాధికారులు నిర్ణయించిరి. ఈ భాషలను బోధించుటకు విశ్వవిద్యాలయమువారు ఎట్టి ఏర్పాటుల నొనర్చలేదు. కాని విశ్వవిద్యాలయ పరీక్షల ప్రణాళికను, పాఠ్యప్రణాళికను అనుసరించి విద్యార్థులకు శిక్షణము నొసగు విద్యా సంస్థలను గుర్తించుటకు విశ్వవిద్యాలయమువారు అంగీకరించియున్నారు. ఉస్మానియా విశ్వవిద్యాలయమువారు ఇతర విశ్వవిద్యాలయముల పరీక్షలను, పట్టములను, పరస్పరాంగీకార సూత్రమువైన అంగీకరించియున్నారు. మొదటినుండియు విశ్వవిద్యాలయ పరీక్షలకు చదువు విద్యార్థులు విశ్వవిద్యాలయ ఆదర్శము ప్రకారము ఉద్దులోనే సమాధానములు వ్రాయవలయునను నియమముండెను. కాని పోలీసుచర్య (1948) తరువాత సమాధానములు ఆంగ్లములో వ్రాయుటకు నియమాలు చేయబడినవి. ఇప్పుడు బోధనము ఇంగ్లీషులోనే జరుగుచున్నది కాని హిందీ లిపిలోను, ఉర్దూ లిపిలోకూడ సమాధానములను వ్రాయుటకు అవకాశములు కల్పించిరి. విశ్వవిద్యాలయ విద్యార్థులు సాధారణముగా ఆంగ్లమునందే సమాధానములు వ్రాయుదురు.

ఇటీవలి మార్పులు : హైదరాబాదు రాష్ట్రమునందు ప్రజాప్రభుత్వ మేర్పడినపుడు విశ్వవిద్యాలయ ప్రణాళికయందును, విద్యావిధానమునందును గొప్ప మార్పులు ప్రవేశపెట్టబడినవి. విద్యాబోధనము ఇంగ్లీషుభాషయందే జరుగవలయునని విశ్వవిద్యాలయమువారు నిర్ణయించిరి. అకస్మాత్తుగ మార్పుచేయబడిన పరిస్థితులచే విద్యార్థులకు నష్టము కలుగకుండునట్లు ఉర్దూ ద్వారా కొన్ని సంవత్సరములవరకు తరగతుల నేర్పాటు చేయుటకును, పరీక్షల నొనగుటకును, ప్రత్యేక సౌకర్యములు కలిగించిరి. పాఠ్య

ప్రణాళికయందు ఇంతకుముందు నైతికవిద్య లేదా ఇస్లాముమతవిద్య నిర్బంధముగా నుండెను. దానిని మార్చి ప్రాంతీయభాషలను నిర్బంధపఠనీయములుగా ప్రణాళికయందు చేర్చిరి. ఇస్లాముమతమునకు సంబంధించిన ప్రత్యేక శాఖ యొకటి యుండెను. అందుకూడ అధికారులు ప్రణాళికయందు మార్పుల నొనర్చి సంస్కృతిశాఖను నెలకొల్పిరి. ఇందు ప్రత్యేకముగ ఇస్లాముమతసంస్కృతులకేకాక హైందవమతమునకును, సంస్కృతికిని స్థానము కల్పించబడినది. పాఠ్యప్రణాళికయందు కొన్ని నూతన శాస్త్రములు చేర్చబడినవి. మానవ సాంఘికశాస్త్రము, భూగోళశాస్త్రము, వాణిజ్యశాస్త్రము ఇట్టివి. నైన్సు విభాగమునందుకూడ విజ్ఞానశాస్త్రమునకు సంబంధించిన క్రొత్త శాస్త్రములు చేర్చబడినవి. ఇదివరకు ప్రాంతీయ భాషాసాహిత్యములందు పరిశోధనము నలుపుటకు ఏర్పాట్లు లేకుండినవి. 1950 నుండి తెలుగు, కన్నడము, మహారాష్ట్రము మొదలగు భాషలందు పరిశోధనము జరుపునట్లుగా విద్యార్థులకు, అధ్యాపకులకు సౌకర్యములు కూర్చి పాఠ్యప్రణాళికను అందుకు అనుగుణముగ దిద్ది తీర్చిరి. ఈ సంవత్సరమునుండి పత్రికారచనము కూడ ఒక శాస్త్రముగ నభ్యసించుటకు విశ్వవిద్యాలయమువారు నేర్పాటు చేసియున్నారు.

సంస్కృత అకాడమీ. లాభవ్రత గ్రంథాలయము : ఆర్ధ్వుకళాశాలాభవనమునందలి గ్రంథాలయములో చక్కని ఏర్పాట్లు కలవు. దేశ విదేశభాషలకు సంబంధించినవి దాదాపు 10,00,000 గ్రంథములు గ్రంథాలయమును అలంకరించి యున్నవి. దీని కనుబంధముగ ప్రత్యేకగ్రంథముల భాండాగారము కలదు. అపూర్వములయిన ఆధార గ్రంథములు, నిఘంటువులు, విజ్ఞానకోశములు, ప్రభుత్వ ప్రచురణలు, పటములు మొదలగునవి అందు దాదాపు మూడువేలవరకు కలవు. ఎం. ఏ. విద్యార్థులకు, డాక్టరేటు విద్యార్థులకు పరిశోధనమున కీ గ్రంథాలయ మెంతయు తోడ్పడుచున్నది. ఇచటనే దాదాపు 300 మంది విద్యార్థులు కూర్చుండి పఠించుటకు వీలగు చక్కని పఠనమందిరము కలదు. వలసినవారు కూర్చుండి పఠించుటకు సంవత్సరము పొడుగునను పఠనాలయము తెరచియుంచబడును. (రాత్రులందును, ప్రత్యేక సెలవుదినములందును తప్ప).

ఇచటి తాళపత్ర గ్రంథాలయము ప్రత్యేకముగ పేర్కొనదగినది. ఇందు అన్ని భాషలందు మొత్తము 8804 గ్రంథములు కలవు. నవాబు సాలార్ జంగ్ బహద్దరు వారిచే సేకరించబడిన అమూల్య గ్రంథములు ఈ గ్రంథాలయమునందు చేర్చబడినవి. సంస్కృతాంధ్ర గ్రంథముల పట్టిక కూర్చుటకు ఇటీవలనే యత్నములు సాగుచున్నవి. సంస్కృత తాళపత్రగ్రంథములు సంస్కృత అకాడమీకి అప్పగించబడినవి. భారతీయ సంస్కృతికి దర్పణమగు సంస్కృత భాషావాఙ్మయములను గౌరవించి ఉస్మానియా విశ్వవిద్యాలయమువారు ప్రత్యేకముగ సంస్కృత అకాడమీని స్థాపించిరి. ఈ అకాడమీవారు సంస్కృత తాళపత్రగ్రంథముల పట్టిక సిద్ధపరచుచున్నారు. అంతియేకాక అపూర్వ సంస్కృత గ్రంథముల పరిష్కరించి ప్రచురించుటకు ఏర్పాట్లు జరుగుచున్నవి. విశ్వవిద్యాలయాధికార వర్గమువారు, ప్రభుత్వమువారు ఉదారముగ విరాళము లొసగి అకాడమీ కృషికి కార్యరూపమును సాధించుటకు ప్రోత్సహించుచున్నారు.

పరిపాలన నిర్వహణము : ఇంతకు పూర్వము నిజాం నవాబు ఉస్మానియా విశ్వవిద్యాలయమునకు పోషకులుగను, రాష్ట్రప్రభుత్వ ప్రధానమంత్రి అధ్యక్షులుగను, ప్రముఖ విద్యావేత్త ఉపాధ్యక్షులుగను వ్యవహరించుచుండిరి. ఇప్పుడు రాష్ట్రముఖ్యమంత్రి అధ్యక్షులుగను, ప్రభుత్వముచే నియమితుడైన విద్యావేత్త ఉపాధ్యక్షులుగను ఉన్నారు. విశ్వవిద్యాలయ నిర్వహణమునకు రాష్ట్ర ప్రభుత్వమే ఆర్థిక సహాయము ఒనగరుచున్నను, పరిపాలనమున విశ్వవిద్యాలయమునకు స్వతంత్ర ప్రతిపత్తి కలదు.

ఉపాధ్యక్ష పదవి మూడు సంవత్సరములవరకుండును. విశ్వవిద్యాలయ ఉపాధ్యక్షులు యూనివర్సిటీ కౌన్సిల్ పరముగా తమ యధికారమును వినియోగించుచుండురు. విద్యావిషయములందు సలహాల నొసగుటకు అకాడమిక్ కౌన్సిల్ ఏర్పాటయియున్నది. ఉపాధ్యక్షుల అధికారములు, బాధ్యతలు, విశ్వవిద్యాలయమునకు సంబంధించిన సమస్త విషయములనుగూర్చిన విశేషాంశములు, యూనివర్సిటీ చార్టరునందు వివరింపబడి యున్నవి. విశ్వవిద్యాలయ నిర్వహణమునకు, వివిధ శాస్త్రములందు పరిశోధనములు జరుగుటకు రాష్ట్ర ప్రభుత్వము వారే కాక కేంద్ర ప్రభుత్వమువారు, విశ్వవిద్యాలయ గ్రాంట్లకమిషనువారు ఉదారముగ విరాళము లొసగియున్నారు. భారతదేశమునందలి ఇతర విశ్వవిద్యాలయములస్థాయి నందుకొన యత్నించుచు పురోగమించుచున్న ఈ విశ్వవిద్యాలయము ప్రత్యేకస్థానము గడింపగలదని ఆశింపవచ్చును. శాస్త్రపారీణులు, సమర్థులు అగు ఆచార్యులు, విద్యావేత్తలు నిరంతరము విద్యాసముపార్జనమున, విద్యాబోధనమున, పరిశోధనమున నిమగ్నులై విజ్ఞానదీపికలను వెదజల్లుచున్నారు.

ప్రస్తుతము విద్యాప్రణాళికలందు మార్పులు ప్రవేశపెట్టి ఈ విశ్వవిద్యాలయమును దేశీయ సంప్రదాయములకు అనుగుణముగ సిద్ధపరచవలయునని విద్యావేత్తలు తమ నిర్ణయమును ప్రకటించిరి. ముందు ప్రీ-యూనివర్సిటీ కోర్సును, ఒక సంవత్సరముతరువాత మూడేండ్ల బి. ఏ. డిగ్రీకోర్సును ప్రవేశపెట్టినారు.

కే. జి. రావు

డెరి

ఉపరితిత్తులు :

శరీరవిద్యాణము : మనము గాలిని ముక్కుతో పీల్చెదము. అది గాలిగొట్టములకుండా ఉపరితిత్తులలోనికి పోవును. ప్రధానమైన గాలిగొట్టమునే శ్వాసనాళమని

(ట్రీకియా) అందురు. ఆ శ్వాసనాళము హృదయప్రాంతమునకు వచ్చునరికి కుడి యెడమలకు రెండు వాయునాళములు (బ్రాంకస్) గా వేరగును. ఆ రెండు నాళము లొక్కొక్కటి శాఖోపశాఖలుగా చీలి అతి సూక్ష్మవాయు

నాళికలు (బ్రాంకియోల్) గా మారి వాయుగోళము (ఎయిర్ సార్) అను గాలిసంచితో అంతమగును. రెండు ఊపిరితిత్తులు హృదయకుహరములో ఇరువైపుల అమర్చబడియున్నవి. కుడివైపున మూడు వృత్తములు, ఎడమ వైపున రెండు వృత్తములు గలవు. ఊపిరితిత్తిపై ఒక నన్నని పొరగలదు. దానినే పుప్పస వేష్టనము (ప్లూరా) అందురు. ఆ పొర ఛాతిగోడలోపలివైపు ప్రతిఫలించును. కావున ఊపిరితిత్తికి ఛాతిగోడకు మధ్య పుప్పసవేష్టనపు పేటిక (ప్లూరాకాలిటీ) అను పేరుగల పేటికగలదు. అది పుప్పసవేష్టనముచే కప్పబడియున్నవి.

ఊపిరితిత్తులు గాలితో నిండియుండును. నీటిలో తేలును.

శరీరకాత్రము: సూక్ష్మవాయునాళము (ఆల్వియోలస్) చుట్టు ఒక పలుచనిపొర యున్నది. అందుచే కేశనాళములు (కాప్యూలిస్) సమృద్ధిగా గలవు. ఈ విధముగా రక్తమునకు గాలికి మధ్య ప్రత్యక్ష సంబంధము కల్గించబడినది. కాని కేశనాళములు మాత్రము వాటిని వేరు చేయుచున్నవి. ఎఱ్ఱరక్తకణములు గాలియందలి ఆప్లుజనిని గ్రహించుచున్నవి. మరియు ఇది బొగ్గుపులుసు వాయు

వును గాలిలోనికి పంపివేయుచున్నవి. ఈ విధముగా ప్రాణవాయువు పూరితము చేయబడి శుద్ధరక్తముగా మార్పు చెందును.

ఈ పుప్పసవేష్టనపు పేటికలో వ్యతిరేకపు దిక్కు ఒత్తిడి తాకును (నెగటిల్ ప్రెషర్). ఛాతి పెరిగినకొలదియు ఆ వ్యతిరేకవత్తిడి హెచ్చును. ఊపిరితిత్తులు పెరిగి మరింత గాలిని పీల్చుకొనును. గాలిని వదలుటలో హెచ్చుతగ్గు కాగల పొడుపువలన ఊపిరితిత్తులు చిన్నవగును. గాలి ఊపిరితిత్తులనుండి పంపివేయబడును. మనము సుమారు నిమిషమునకు 16 సార్లు గాలిని పీల్చుదుము. మనము మిక్కిలి గాఢముగా గాలిని పీల్చుటనే ప్రాణాధారకక్తి (వైటల్ కెపాసిటీ) యందురు. దానిని స్పిరామీటరుతో కొలువగలము. సరాసరిని అది 3600 సి.సి. ఘనపరిమాణము

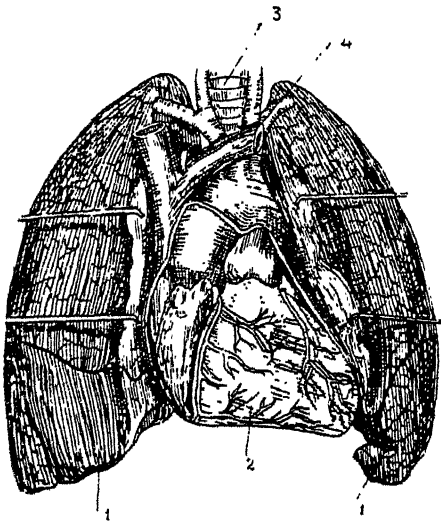

పటము 1

హృదయము. ఊపిరితిత్తులు

1 ఊపిరితిత్తులు

3 ఊపిరి గాలిగొట్టము

2 హృదయము

4 రక్తనాళము

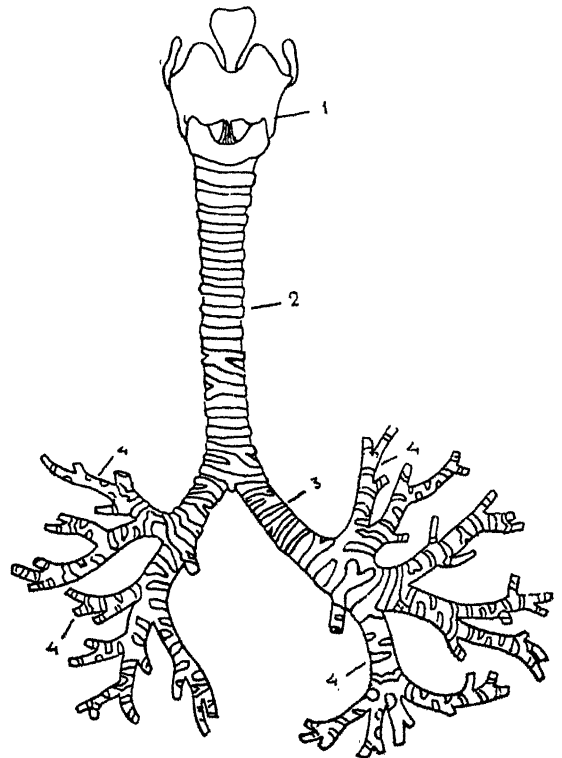

పటము 2

ముఖ్యమైన గాలిగొట్టము, మరియు రెండు

ఊపిరితిత్తులలోనున్న గొట్టములు

1 సొరపేటిక

3 ముఖ్యమగు గాలిగొట్టము

2 ఊపిరి గాలిగొట్టము

4 చిన్న గాలిగొట్టము

కలిగియుండును. ఊపిరి పీల్చుట ఈ క్రిందివిషయముల పైన ఆధారపడును.

1. బొగ్గుపులును వాయువు తగు ప్రమాణములో నుండి ఊపిరి పీల్చుటను పెంపొందించును.

2. శీతోష్ణస్థితి: పర్యతాగ్రమున ప్రాణవాయువు లోపించుటచే ఊపిరిపీల్చుట గాఢముగా నుండును.

3. వ్యాయామము.

4. ఆలోకలీమియా మరియు అడిసీమియా: రక్తములో అమ్లము లేక ఊరము యెక్కువగుటవలన ఊపిరి పీల్చు కేంద్ర మొకటికూడ కలదు. బహుళః అది మెదడు నందలి అర్థభాగములను బంధించు నారలలోగాని ధాతు లోవలి భాగమునకు పై నగాని ఉండవచ్చును.

బేనర్ మెటాబాలిక్ రేటు: నిర్ణీతవిశ్రాంతి పరిస్థితియం దొక వ్యక్తి యొక్క శక్తి ఉత్పాతనసామర్థ్యము అని దీని అర్థము. భోజనమునకు 12 18 గంటల తర్వాత శరీరము

భౌతిక మానసిక విశ్రాంతి ననుభవించునప్పుడని దీని అర్థము. అది సాధారణముగ -10%కు, +10% కు మధ్య నుండును. దీనిని చెవి డిక్ దాత్ సాధనముద్వారా నిర్ణయింపవచ్చును. అది ఈ క్రింది విషయములపై నాధారపడును: (1) ఉపరి ప్రదేశము (2) వయస్సు (3) నిరాహారత (4) శరీరోష్ణోగ్రత (5) బయటి ఉష్ణోగ్రత (6) కండరములకు పని కల్గించెడు పనిలో నిమగ్నమై యుండుట (7) తంత్రీక రణ మాంసగ్రంథులు (డక్టులెస్ గ్లాండ్లు).

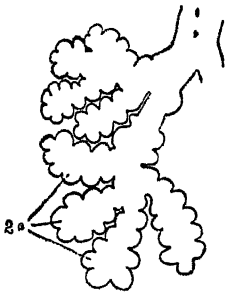

పటము 3
ఊపిరితిత్తిలో అంతమగు వాయుగొట్టము, మరియు గాలితిత్తులు

- 1 చిన్న వాయునాళము
- 2 గాలిసంఘట

కృత్రిమశ్వాస: ఒక మనుష్యునకు హఠాత్తుగా శ్వాస ఆగిపోయిన యెడలకాని, నీటిలో మునిగిపోయినప్పుడుగాని, బాలవక్షవాతమువంటి వ్యాధులవలన కండరములు స్తబ్ధత పొందిన యెడలకాని, దీనిని ప్రయోగించు టవనరమగును. పెద్ద వైద్యశాలలో విద్యుచ్ఛక్తివలన నడపబడు కృత్రిమ శ్వాససాధనము లుండును. కాని హఠాత్తుగా అవసరము కల్గిన యెడల ఆ వ్యక్తికి సమీపమున గలవారెవరైనా ఈ

పనిని చేయవలెను. 'షేఫరు' యొక్క పద్ధతి ప్రకారము ఆ వ్యక్తిని భూమిపై బోర్లగిల పరుండపెట్టి తలను ఒక ప్రక్కకు త్రిప్పవలెను. ఈ పనిని చేయు వ్యక్తి ఒకటి లేక రెండు మోకాళ్ళపై కూర్చొని తన రెండు చేతులను వీపుక్రిందిభాగమున కిరుప్రక్కల ఉంచగలడు. అతడు మెల్లమెల్లగా తన శరీరపు బరువును ముందుకు త్రోసి దానితో ఆ వ్యక్తి శరీరమును నొక్కగలడు. ఆ తాకిడి పొట్టలోని అవయవములపై కలుగును. ఊపిరి తిత్తులనుండి గాలి పంపివేయబడును. అప్పుడు మెల్లగా పైనున్న శరీరమును నిటారుగ నుంచి ఆ వ్యక్తిని తగ్గించవలెను. అయితే చేతులను కడపరాదు. ఇందుమూలమున గాలి లోనికి చొప్పింపబడును. ఈ ప్రక్రియను నిమిషమునకు 12 తడవలచొప్పున జరుపవలెను.

శ్వాసనాళముల వ్యాధి: విషపైత్య జ్వరము (ఇన్ ఫ్లుయంజా), పొంగు, త్రైఫాయిడ్ మొదలగు వ్యాధులు వచ్చినపుడు తీవ్రమైన శ్వాసనాళవ్యాధి (బ్రాంకైటిస్) సంభవించును. ఇది సూక్ష్మక్రిములవలన వచ్చును. వ్యక్తి ఆరుబైట తిరుగుటవలన ఇది ప్రారంభమగును. జ్వరము రాగలదు. మొదట దగ్గు పొడిగా నుండును. రెండురోజులలో కఫముకూడ బైటికి రాగలదు. దీనికి చేయవలసిన చికిత్స: (1) విశ్రాంతి (2) దగ్గును తగ్గించు ఉపశమన ఔషధములు (3) వ్యాధి తీవ్రముగా నున్నచో సంవర్క దోష నివారణకు నల్ఫా ఔషధములు ఉపయోగించుట.

దీర్ఘముగనుండు శ్వాసనాళ వ్యాధి వృద్ధులకు సంభవించును. ఛాతీలో దుస్తబ్ధతకలిగి హృదయమునకు ఆయాష్ణ ముండును.

దుర్వాసనగల శ్వాసనాళవ్యాధి (ఫీటెడ్ బ్రాంకైటిస్) తరచుగా కలుగదు. తీవ్రసంవర్క దోషమువలన సంభవించును. అన్యమైన వస్తువు శ్వాసనాళములయొక్క ఏదేని శాఖపై స్థిరపడుట సామాన్యముగ జరుగును. దీనిని శ్వాసనాళ దర్శిని (బ్రాంకోస్కోప్) అను పరికరముతో తీసివేయుదురు.

శ్వాసనాళ సంబంధమైన ఉబ్బునవ్యాధి: ఇది సాధారణముగా చిన్నవారలకు సంభవించు వ్యాధి. ఇది వంక సారంపర్యముగా వచ్చు శరీరలక్షణము. అది వచ్చినపు డెల్ల తీవ్రనేదవ కలుగును. అది రాత్రులందు సంభవించును.

రోగి పడకనుండి లేచి కూర్చుండును. ఊపిరితీయుట కష్ట సాధ్యమగును. కొన్ని గంటలకాల మిట్లు పీడించును. ఉబ్బసవ్యాధికి కారణము అంతర్గతముగను, బాహ్యము గను మాంసకృత్తుల ప్రసరణమువలన కలుగు తీవ్ర ఫలితము. దీనికిగల కారణము తరచుగా కనుగొనుటకు వీలుకానిదై యుండును. వదలకుండ ఈ వ్యాధి ఏక ధాటిగా పీడించినచో దీనిని “స్టాటస్ ఆస్థమటికస్” అందురు.

ఈవ్యాధి యున్న కాలములో 1 సి. సి. పరిమాణములో అడ్రినైన్ సూదిమందు ద్వారాకాని, లేక $\frac{1}{2}$ గ్ర. సి. పరిమాణములో ఎఫ్డైన్ నోటిద్వారా కాని యిచ్చినచో నది ఈవ్యాధిని అరికట్టును. వ్యాధి ఏక ధాటిగానున్నచో మారఫైన్ ఇవ్వవలసియుండును. ఒకసారివచ్చి మరి యొక సారి వచ్చు లోపల ప్రకోపపాతువేదైన యున్నదేమో యని పరిశోధించి దానిని నిర్మూలించుటకు చర్యలు తీసి కొనవలసి యున్నది.

వర్తుల శ్లేష్మాధిక్య జ్వరము (లోబాల్ న్యూమోనియా) : ఊపిరితిత్తులయందలి వృత్తములలో ఒకటిగాని, అంతకన్న ఎక్కువకాని వాపుతో నున్నచో దానినే వర్తుల శ్లేష్మాధిక్య జ్వరము అందురు. అది న్యూమోన్కోకై అను క్రిములవలన సంభవించును. మూడవరకము జ్వరము బహు ప్రమాద కరమైనది. అది హఠాత్తుగ వచ్చును. దానితోపాటు ఛాతీలో వ్యాధికి గురియైన భాగమునందు నొప్పి యుండును. కొద్దిగా దగ్గు, నిస్సారము, అధికశ్వాసము, లేత ఎరుపురంగుల శ్లేష్మము దాని లక్షణములు. రోగికి సంధించుటకూడ జరుగవచ్చును. ఏడవరోజున కొద్ది కాలములో శరీరోష్ఠోగ్రత సాధారణ ఉష్ణోగ్రతకు దిగును. పిమ్మట రోగి పరిస్థితిలో అభివృద్ధి మెల్లమెల్లగా కనబడును. ఇందు సాధారణముగా కామెర్లు, మెనంజైటిస్, ఎండోకార్డిటిస్ యెంప ఈమా మొదలగు క్లిష్టపరిస్థితులు అప్పుడప్పుడు సంభవించును. వ్యాధి స్వరూపము నిర్ణయింప బడగనే నల్ ఫాస్ మైడ్ ఔషధములు మరియు పెన్సిలిన్ యిచ్చుట యిందుకు ముఖ్య చికిత్స. సాధారణముగా ఈ ఔషధములను ఉపయోగించుట ప్రారంభించిన 24 మొదలు 48 గంటల లోపుననే శరీర ఉష్ణోగ్రత తగ్గ నారంభించును.

శ్వాసనాళ వ్యాధికి సంబంధించిన శ్లేష్మాధిక్య జ్వరము (ట్రాంకో న్యూమోనియా) : ఇందు ఊపిరితిత్తుల వాపు, చెల్లాచెదరుగా మచ్చులు వ్యాపించుట మొదలగు శ్వాసనాళవ్యాధి లక్షణములు గోచరించును. ఇది పిల్లలకు తరచుగా వచ్చును. పొంగు, గోరింతదగ్గు, వృద్ధాప్యపు నిస్త్రాణ, మొదలగు వ్యాధులుగలవారి శ్వాసనాళములపై రేణువులను పీల్చుట ఈ వ్యాధిని క్లిష్టతరము చేయును. లేదా దాని ప్రారంభములోనే శ్వాసనాళ సంబంధమైన శ్లేష్మాధిక్య జ్వరముండును. జ్వరము, దానితోపాటు దగ్గు, శ్వాసావరోధము, శ్లేష్మము కూడ నుండును. పెన్సిలిన్ వంటి క్రిమివ్యతిరేక ఔషధముల నుపయోగించుటయే ఇందులకు చేయవలసిన చికిత్స.

చిన్నివాయునాళములలో శ్లేష్మము అడ్డుపడుటవలన ఊపిరి ఆడకుండుట శరీరము నీలివర్ణముగ అగుట పిల్లలకు సంభవించును. శ్లేష్మమును ద్రవీకరించు పదార్థమైన “ఎవివేర్” ను ఆవిరిద్వారా పీల్చింపుటవలన శ్లేష్మము నులువుగా బైటికివచ్చి పిల్లకు ఉపశాంతి కలుగును. ఒకప్పుడు అది యెంతయో ప్రాణరక్షకముగా నుండును.

శ్లేష్మాధిక్య జ్వరము వచ్చుటకుగల ఇతర కారణములు : రసవలన కలుగు శ్లేష్మాధిక్య జ్వరము మూడునాలుగు వారముల కాలముండును. దీనివలన మరణము సంభవించదు. ఈవ్యాధికి ఆరోస్సమైసిస్ కొంతవరకు గుణమిచ్చును. జ్వరమువచ్చి అమధ్యలో శ్లేష్మాధిక్య వ్యాధి కలుగుట కలదు. ఫేరాఫిల్ వంటి రసాయన తైలములను ముక్కులో చుక్కలుగా వేసుకొనుట, ఘాటయిన వాయువులను పీల్చుటకూడ ఇందులకు కారణములు కావచ్చును. ఈస్టువంటి సేంద్రియములుగూడ దీనిరాకకు కారణములు గావచ్చును.

ఊపిరితిత్తులకు సంబంధించిన క్షయవ్యాధి (పుల్ మొనరీ ల్యూబర్ క్లోసిస్) : క్షయరోగక్రిములచే తుంపర్లవలన నిది వ్యాపించును. సుమారు మూడువారములపాటు అకారణ జ్వరము, దగ్గు, బరువుతగ్గుట ఇందలి ప్రారంభదశలో గోచరించు లక్షణములు. భౌతిక చిహ్నములుండవచ్చును, ఉండకపోవచ్చును. ఊపిరితిత్తులకు ఎక్కువ తీయుట రోగి నిర్ధారణకు మిగుల సహాయకారి. రోగికి సంబంధించిన ప్రతివ్యక్తికి చిత్రముతీసి అంతర్గత కారణములను కను

గానవలెను. త్వరితమగు రోగనిర్ధారణ, సక్రమమగు చికిత్స యందుల కవసరము. ఇందులకు చికిత్స : (1) రోగిని ఇతరులనుండి వేరుచేసి అతడు ఉమ్మినదానిని నాశనము చేయుట. (2) మంచి ఆహారము, విశ్రాంతి, స్వచ్ఛమైన గాలి, రోగి పొందునట్లు చూచుట. (3) గాలిని ప్లూరల్ పేటికలోనికి సూదితో ఎక్కించుటద్వారా ఒక ఊపిరితిత్తికి విశ్రాంతినిచ్చుట. (4) శ్వాసనాళవ్యాధి పరిహారార్థమై శస్త్రచికిత్స చేయుట. (5) ప్రైప్టామైసిన్ సూదిమందు, నికొటిన్ ఆసిడ్, హైడ్రోజన్ మాత్రలు, పారా అమైసో పెలిసిలిక్ ఆసిడ్ మాత్రలు ఉపయోగించుట. వాటిని ప్రత్యేకముగా గాని రెంటిని మిశ్రమముగా గాని ఉపయోగించవచ్చును. ఇందలి మరణకారణ పరిస్థితులు : (1) బలహీనత. (2) రక్తకఠరోగము. (3) శ్వాసనాళముల జబ్బు. (4) గుండె ఆగిపోవుట. (5) ఇతర క్లిష్ట పరిస్థితులు.

క్షయవ్యాధి తీవ్రశ్లేష్మాధిక్య జ్వరరూపములో రావచ్చును. లేక వృద్ధులకు దీర్ఘకాలము దగ్గురూపములో నుండవచ్చును. తీవ్రమైనక్షయ (ఎక్యూట్ మైలరీక్షయ) వచ్చినచో క్షయసంబంధమైన కీవాణువులు రక్త ప్రవాహములోనికి ప్రవేశించును. అవయవములన్నియు పీసితో నిండిపోవును. రోగికి ట్రైఫాయిడేను పోలిన జ్వరము వచ్చును. ఊపిరితిత్తులకు ఎక్కువే పటమును తీసినయెడల చిన్ని గుండ్రనినీడలు కనబడును.

ఊపిరితిత్తులు ముకుళించుకొనిపోవుట (కొలాప్స్ ఆఫ్ ది లంగ్) : ఏదేని అన్యవదార్థముకాని శ్లేష్మముగాని శ్వాసనాళముల నడ్డగించినయెడల దానికి సంధాయకమైన వాయువు పీల్చుకొనబడి ముకుళించుకొనుట జరుగును. శస్త్రచికిత్స తర్వాత రోగియొక్క శ్వాసకోశ వృత్తమందంతటను ఊత వ్యాపించవచ్చును. త్వరలో శ్లేష్మాధిక్య వ్యాధిలక్షణములను పోలిన చిహ్నములు పెంపొందును. ఇందులకు తీసికొనవలసిన నిరోధకచర్యలు ఏమనగా :

శస్త్ర చికిత్సాలయమునుండి రోగిని బయటకు తీసికొని వెళ్ళుటకు పూర్వము రోగి చక్కగా పీల్చునట్లుచేయుట. శ్వాసనాళదర్శిని సహాయముతో వాయుగ్రహణము ద్వారా అన్యవదార్థములను తొలగింపవచ్చును. క్రిమి వృత్తిరేక బౌషధముల నుపయోగింపవలెను.

ఎంఫిసీమా : ఇది ఊపిరిచేసే ఒక భాగము చుట్టును స్థానికముగా నుండవచ్చును. వృద్ధులలో నిది సామాన్యము. నోటితో నూదు గాలి యంత్రముపై గానము చేయువారికికూడ ఇది సామాన్యముగా వచ్చును. వాయుకోశపు తిత్తులపొరలు అదృశ్య మగును. అందుచే పెద్ద గాలి సంచలు ఏర్పడును. ఛాతి శాశ్వతముగ వాయుగ్రహణానుకూలమైన యునికీలో అమర్పబడును. ఎల్లప్పుడు దగ్గువచ్చును. పనిచేసినపుడు ఊపిరాడకుండుట ఉండును. వ్యాధిముదిరినచో గుండెపనిచేయని చిహ్నములు కనుపించును. ఉబ్బినముకూడ ఈ వ్యాధివచ్చుటకు గల కారణములలో నొకటి. నివారణ అసంశ్చస్తికరము, మరియు కేవలము వ్యాధిలక్షణానుసారము.

శ్వాసనాళసంబంధ రోగము (బ్రాంకై య్ టీసీస్) : ఈ పరిస్థితిలో నున్నవారికి శ్వాసనాళ గొట్టములు సంచివలె నుబ్బును. పేటికలకు సంపర్కదోషము కలుగుట వలన ఈ చిహ్నములు గోచరించును. రోగి బాధతో దుర్వాసనగల శ్లేష్మమును ఎక్కువగా ఉమియును. దగ్గులో రక్తము నుమియుటకూడ ఉండవచ్చును. వ్రేళ్ళు నీలిగా నగుటయు, వ్రేళ్ళకొనలు ఉబ్బుటయు ఉండును.

ఇందులకు చేయవలసిన చికిత్సలు శ్లేష్మము బయటికి వచ్చుటకు అనుకూలముగా పరుండి, తలదించుట, మరియు క్రిమివృత్తిరేక బౌషధములను ఉపయోగించుట. చెడిన వృత్తములను తీసివేయుటవలన ఇటీవల సత్ఫలితములు కలిగినవి. చెడిపోయిన శ్వాసనాళములోనికి అయిడినుతో కూడిన నూనెను వేసిన పిదప ఎక్కురేచిత్రము తీయుట ద్వారా రోగనిరూపణ గావింప వీలు చిక్కును.

ఊపిరి తిత్తులలో వ్రణము పుట్టుట, మరియు అందలి మాంసము క్రుళ్ళుట : ఒకప్పుడు విషకరమగు శరీరప్రక్రియ సంఘటిల్లి స్థానిక ధాతువులు (లోకల్ టిస్యూస్) నిర్మూలమగును. మాంసము క్రుళ్ళుట విరివిగాజరిగిన, రోగి కలుషిత రక్తవ్యాధి (టాక్సేమియా) వలన మరణించును. అది ఒకే ప్రాంతమున కేంద్రీకరించి యున్నయెడల చీము ఏర్పడి అది బయటకు ఉమ్మబడును. అందువల్ల ఊపిరి తిత్తులలో వ్రణము కలుగును. నోటినుండి దుర్వాసనగల ఉమ్మి బయటకు వచ్చును. వ్రేళ్ళ కొనలు శీఘ్రముగా ఉబ్బును. రోగికి జ్వరము వచ్చుట, రక్తము కలుషిత

గుగుట బరుగును. ఊపిరితిత్తులకు ఎక్కువే చిత్రమును తీయించుటవలన వ్రణమును గుర్తింపగలము. పెన్సిలిన్ 6 మొదలు 8 వారములవరకు వరుసగా ఇచ్చుట యిందు లకు చేయవలసిన చికిత్స. ఈ రోగులలో నూటికి తొంబది మంది స్వస్థతమాత్రమేగాక సంపూర్ణారోగ్యము పొందుదురు. నయము కానివారికి శస్త్రచికిత్స అవసరము.

ఊపిరితిత్తులలో వ్రణము మరియు శ్వాసనాళవ్యాధి కనుబంధముగ నచ్చు క్లిష్టపరిస్థితులలో మెదడులో వ్రణము పుట్టుట ముఖ్యమైనది.

దుర్వాయు వాప్రూణమువలన ఊపిరితిత్తులకు సంభవించు వ్యాధులు (న్యూమోకొవియోసిస్): ఇది పారిశ్రామిక సంబంధమైన వ్యాధి. గనులలోను, ధూళితోనిండియుండిన కర్మాగారములలోను పనిచేయు కార్మికులు దీనికి గురియగుదురు. బంగారు గనులలో పనిచేయువారు శైలిత పూరితమైన దుమ్మును పీల్చుదురు. కావున వారికి సిలికొసిస్ అనువ్యాధి వచ్చును. అందుమూలమున ఆ వ్యక్తి ట్యరలోనే ఊయవ్యాధికి గురియగును. బొగ్గుగనులలో పనిచేయువారికి పరాగకోశసంబంధమైన వ్యాధి (ఆంక్రకోసిస్) వచ్చును. అనగా బొగ్గు దుమ్మునందలి రేణువులు ఊపిరితిత్తులలో నిలువయుండును. ఆజ్ బెస్టాసుకు సంబంధించు పనులలో పాల్గొనువారికి ఆజ్ బెస్టోసిస్ అనువ్యాధి వచ్చును. ఇందులకు నిరోధకమార్గమే చికిత్స. పనిచేయు ప్రదేశములను అభివృద్ధిపరచి ధూళివలన కలుగు ప్రమాదమును నివారించవలెను. అందులకు గురియైనవారికి పరిహారమిచ్చి పనినుండి తొలగించవలెను.

ఒకరకపు తెల్ల రక్తకణములు మితిమీరుటవలన కలుగు ఊపిరితిత్తి (ఎస్పీఫిక్ లంగ్): ఇది ఉష్ణమండల వ్యాధులలో నొకటి. ఇందులకు కారణము తెలియదు. రోగి శ్లేష్మదగ్గతో బాధపడును. బరువు తగ్గును. జ్వరము వచ్చును. ఎక్కువే పటమును తీసిన జొన్నగింజలవంటి మచ్చలు కనబడును. ఈ వ్యాధిని పొరపాటున ఉబ్బినమో, ఊయయో అనుకొనుచుండురు. రక్తమును పరీక్షించిన యెడల తెల్ల రక్తకణములు సుమారు 20,000 వరకు పెరిగినట్లు కనబడును. ఈ వ్యాధివలన ఈ రకపు తెల్ల రక్తకణములు మూమూలుగా నుండవలసిన 3% నుండి 80% కంటె ఎక్కువవరకు పెరుగును. వారము వారము

ఎసిటీ లార్సెన్ వంటి ఆర్సెనిక్ బాషధములను సూదిసండుగా నిచ్చినయెడల రీ వారములలో వ్యాధి నయమగును.

ఊపిరితిత్తులలో గ్రంధి లేక కంటి (ట్యూమర్ ఆఫ్ ది లంగ్): సాధారణగ్రంధి శ్వాసనాళములు లేక ఊపిరితిత్తులకు వచ్చు మాంస గ్రంధిరూపమైన మాద. శ్వాసనాళ సంబంధమగు ఈ దుష్టగ్రంధి సాధారణముగ వచ్చు విషమ రూపము. ఈ గ్రంధి చిన్నదైనను దీని పరిణామములు శరీరమందంతటను వ్యాపించును.

ఊపిరితిత్తులలో సంచులవంటి అరలు ఒకటి కాని, అంతకన్న ఎక్కువగాగాని పుట్టుచుండును. కొన్నిటియందు ద్రవపదార్థముండును. వీలయిన యెడల శస్త్రచికిత్స చేయుటయే దీనికి విముక్తిమార్గము. ఊపిరితిత్తులందు నీటితో కూడిన సంచులవంటి అరలు (ప్రైడేటెడ్ సిస్టులు) ఉద్భవించుట చాలఅరుదు.

పువున ధమనిలో నెత్తురు ఎక్కువగుట: హృదయ ఊతవలన నెత్తురు ఎక్కువగ నిలిచిపోవుట (పుల్ మొనరి కంజెషన్) సంభవించును. ఉమ్మిలో శ్లేష్మము బైటికి వచ్చును. ముదునలులు వీపు వెనుకకుతిప్పి చాలకాలము పరుండినయెడల నెత్తురు నిలిచిపోవుటయేగాక వాయు శ్లేష్మాధిక్యవ్యాధి కలుగుట కవకాశము ఏర్పడును.

మిక్కిలి ఎడమవైపునగల జఠరిక ఊతించినయెడల నెత్తురులోని నీటితో ఊపిరితిత్తి నిండును. హృదయము నకు చికిత్సచేయుటయే అందుండి విముక్తి పొందు మార్గము.

పువున ధమనులయొక్క యిన్ ఫాక్షన్: హృదయము యొక్క లోపలిభాగము మొదలగుచోట్ల పువున ధమనికి సంబంధించిన శుద్ధ రక్తనాళము అడ్డగింపబడిన యెడల ఆ రక్తనాళముపై ఆధారపడు ఊపిరితిత్తి నశించును. దీనినే ఇన్ ఫాక్షన్ అందురు. రోగి తన ఛాతిలో నొప్పి కలుగుచున్నదని ఘోషించును. అతని శ్లేష్మములో కొంచెము రక్తముండును. అతడు మెల్లమెల్లగా కోలుకొనజాలును. సంవర్కదోషము రాకుండా పెన్సిలిన్ ఉపయోగించవలెను. ఒకప్పుడు శస్త్రచికిత్స జరిగిన తరువాతను, ఎముక విరిగినప్పుడును రక్తపుగడ్డ పువున ధమనీ రక్తనాళముయొక్క ముఖ్యశాఖలలో నొకదానిని అడ్డగించును. రోగిరోమ్ములో బాధ, నల్లబడుట, ఊపిరాడక

త్వరలో మరణించుట జరుగును. అయితే వెంటనే శస్త్ర చికిత్సచేసి ఆగడ్డను తొలగించగా ప్రాణము రక్షించబడినట్లు తెలియుచున్నది.

పుపున వేష్టనపు వ్యాధులు (డిసీజెస్ ఆఫ్ ది ప్లూరా) పొడిరకపు పుపున వేష్టనపు శోఫ : పుపున వేష్టనపు శోఫ అనగా పుపున వేష్టనమునకు మంటతోకూడిన వాపు కలుగుట. రోగి ఛాతియందు సూదితో కుట్టుచున్నట్లు నొప్పితో బాధపడును. ఊపిరి పీల్చునపుడు నొప్పి అధికమగును. చలిలో తిరుగుట, ఉయ, దెబ్బతగులుట ఇందుకుగల సామాన్య కారణములు. ఛాతికి కట్టు కట్టుటవలన నొప్పి పోవును. అందులకు సమూలముగ చికిత్స చేయవలెను.

ప్రాసముతోకూడిన పుపునవేష్టన శోఫ : పొడిరకపు పుపునవేష్టనశోఫ తడిరకముగా మారవచ్చును. అనగా పుపునవేష్టనము యొక్క రెండు పొరలమధ్య ద్రవము చేరును. ఉయవ్యాధి యిందులకుగల సాధారణ కారణము. స్రవణకార్యమునకై తీసివేయుట (ఆస్పిరేషన్) కావలెను. ఉయవ్యాధికి చికిత్స చేయవలెను.

పుపునవేష్టన పేటికలో చీముచేరినయెడల ఆ పరిస్థితిని ఎంచైమా అందురు.

హృదయక్షీణత, మూత్రకోశపువాపు, ఆహారమును ఆవశ్యకమైన రీతిని తీసికొనకుండుటవలన సాధారణముగ శరీరమున వాపు కనబడును. ఈ పరిస్థితులలో పుపునవేష్టన పేటికయందు ద్రవముచేరును. ప్రాణాపాయకరమైన (మాలిగ్నంటు) వ్యాధులలో ఆ ద్రవమునందు రక్తపుచారలుండును. బోదవ్యాధియందు ద్రవము క్రొవ్వుమూలమున తెల్ల నగును.

న్యూమోథెరాక్సు : పుపునవేష్టన పేటికలో గాలి చేరుటను న్యూమోథెరాక్సు అందురు. ఉయ, చర్మముమధ్య గాలిచేరుటకు సంబంధించిన నాడి పగులుట, ఛాతికి గాయము తగులుట, ఇందులకుగల సామాన్యకారణములు. ఉయవ్యాధి చికిత్సయందు పుపునవేష్టన పేటికలోనికి గాలి కృత్రిమముగా పంపబడును. పుపునవేష్టన పేటికయందలి గాలిన త్తిడి అధికమైన యెడల అది హృదయమును స్పృష్టలమునుండి తప్పించును. రోగిశరీరము నీలివర్ణమై అతనికి ఊపిరాడకుండును. ఒక సూదిని గ్రుచ్చుటద్వారా గాలిని బైటికి రప్పించుటయే అతనిని రక్షించుటకు జరుగవలసిన

ప్రథమ చికిత్స. లేనియెడల రెండు మూడు వారములలో చిన్న చిన్న గాలికణములు లోనికి పీల్చుకొనబడును.

రక్త కఫరోగము (హెమోప్టసిస్) : ఉమిసినప్పుడు శ్లేష్మములో రక్తము పడుటయని దీని యర్థము. శ్లేష్మాధిక్యజ్వరము, ఉయ, మైట్రల్ స్టెనోసిస్, ఎండోకార్ డెటిస్, తీవ్రమగు రక్తపుపోటు, పాండురోగము, శ్లేష్మ రక్తకణములవ్యాధి, ఎన్యూరిజం పగులుట అనగా రక్తనాళము బాగుగా ఉబ్బి పగులుట యిందుకుగల సామాన్య కారణములు. కఫములో గొంతునుండి రక్తము వచ్చెడు పరిస్థితిని స్పూరియస్ హెమెప్టసిస్ అని చెప్పుదురు.

వ్రేళ్ళ కొనలు లావెక్కుట (క్లబ్బింగ్) : ఇందు కాలి, చేతి వ్రేళ్ళ యందలి కొనలు చెద్దవి యగును. గోళ్ళు ఒక వైపునుండి మరియొక వైపునకు ఉబ్బెత్తుగా నగును. మామూలుగనేయున్న కొందరు మనుష్యులకు గూడ వ్రేళ్ళు లావెక్కుట కలదు. దీర్ఘకాల పుపున ధమనీ సంకోచమువంటి హృదయవ్యాధులకు, ఉయకు, శ్వాసనాళవ్యాధి వంటి ఊపిరితిత్తుల జబ్బులకు ఇది లక్షణము.

శరీరభాగములు నీలిగానగుట (సైనోసిస్) : గోళ్ళు, నాలుక, పెదవులు చలిలో తిరుగుటవలన నీలిగా నగును. రెండు జఠరికలకుగాని, రెండు కర్ణికలకుగాని మధ్య తెరచుకొనియున్న స్థానిక భాగము నీలముగా నగుటయు, పుపునధమనీ సంకోచము చెందుటయు చలికి గురియగుట వలన సంభవించును. కలుషితరక్తము హృదయము యొక్క ఎడమవైపునకు ప్రవహించును. ఆ వత్తిడి క్షీకన్నను ఎక్కువయున్నయెడల ఈ వ్యాధి రాగలదు. శ్లేష్మాధిక్య జ్వరములో ఊపిరితిత్తులలో క్షీకు మైగా ఘనీభవించినయెడల ఈ వ్యాధి వచ్చును. సామాన్యముగా హెమోగ్లోబిన్ ఉన్నయెడలనే ఈ వ్యాధి వచ్చు అవకాశమున్నది. అది 40 శాతముకన్న తక్కువ యున్నయెడల ఇది రాజాలదు. కలుషిత రక్తపు ఒత్తిడి ఒక భాగమునకే అయినయెడల ఆ భాగమునకే నీలిరంగు వచ్చును.

యస్. వేం. రా.

ఊర్ధ్వంగవ్యాధులు :

భారతీయుల ఆరోగ్య శాస్త్రమగు ఆయుర్వేదమున చికిత్సా సౌలభ్యమునకై, మానవ శరీరము రెండు, మూడు, ఆరు, ఎనిమిది, అరువది సూక్ష్మాతిసూక్ష్మములగు

రెండువేల యేడువందల యెనుబదినాలుగు భాగములు కలదిగా విభజింపబడినది. ఆయా విభాగములు, అంగ ప్రత్యంగ ఉపాంగములు అను భేదములతో విడదీయబడి, వాటివాటి ఆకృతులు, వాటి పనులు వాటియందు కలుగు దోషావస్థా విశేషములు, తత్తన్మూలమున జనించు హ్యూములు, ఆయుర్యేదమున తేటతెల్లము చేయబడినవి.

ఆయుర్యేదమునందువలె వేదాంతశాస్త్రము నందును మానవశరీర విమర్శన విషయమున కొంత కృషి చేయ బడినది. కాని ఆయుర్యేదకృత మానవ శరీర విమర్శన నునకు లభించిన విశిష్టత వేదాంతశాస్త్ర కృత మానవ శరీర విమర్శనమునకు చేకూరలేదు. వేదాంత శాస్త్రము నందు జరిగిన శరీర నిచయ విచయనము, ఉపనిషద్బ్రహ్మ సూత్ర సాంఖ్యాది దర్శనములందు గల బ్రహ్మ శారీరక మీమాంసయందు చూడనగును. శస్త్రచికిత్సాపాధాన్యము గల సుశ్రుతుని మతము ననుసరించి ఆయుర్యేదమునందు స్త్రీపురుష శరీరములకు సంబంధించిన పాదాది శిరః పర్యంత అంగ ప్రత్యంగముల వివరణమిట్లు గలదు.

1. రెండు భాగములు :

1. ఊర్ధ్వంగము - (శిరము) ఇది పంచజ్ఞానేంద్రియాధిష్ఠానము.
2. అధరాంగము - కర చరణాది అవయవములతో కూడిన పూర్తి శరీరము. ఇది పంచకర్మేంద్రియాధిష్ఠానము. వై విభాగములకు క్రమముగా ఊర్ధ్వకాయము, అధఃకాయము అనియు నామములు కలవు.

2. మూడు భాగములు :

1. ఉత్తమాంగము - శిరము.
2. మధ్యమాంగము - చేతులతో గలసియున్న కశేబరము.
3. ఉత్తరాంగము - కటినుండి కల దిగువభాగము.

3. ఆరు భాగములు :

1. శిరము ఒకటి.
2. చేతులు రెండు.
3. కాళ్ళు రెండు.
4. కశేబరము ఒకటి. కశేబరమనునది కంఠమునుండి కటివరకు గల మధ్య శరీరభాగము.

4. ఎనిమిది భాగములు :

- (1) శిరము, (2) కంఠము, (3) రెండు చేతులు, (4) వక్షస్థలము, (5) ఉదరము (కడుపు), (6) రెండు ప్రక్కలు, (7) వీపు, వెన్నెముకలతో కలిసియున్న భాగము, (8) పిరుదులనుండి దిగువ కాళ్ళతో కలిసియున్న భాగము.

5. అరువదిభాగములు :

1. ప్రపద - మీగాళ్ళు.
2. అంఘ్రి - పాదములు.
3. గుల్ఫ - చీలమండలు.
4. పార్శ్వి - మడమలు.
5. జంఘ - పిక్కలు.
6. జాను - మోకాళ్లు.
7. ఊరు - తొడలు.
8. వంతుణ - గజ్జలు.
9. కటి - మొల.
10. త్రిక - ముడ్డిపూసలు.
11. నితంబ - పిరుదులు.
12. స్పీక్ - పిరుదులమీద గల మాంసపు ముద్దలు.
13. వస్త్రీ - పొత్తికడుపు.
14. ఉపస్థ - జననేంద్రియము.
15. కుకుందర - పిరుదుల మధ్యదేశము.
16. జఘన - మొల.
17. నాభి - బొడ్డు.
18. జఠర - కడుపు.
19. వలి - వక్షోదరముల మధ్యగల ముడుతలు.
20. స్తన - చనులు.
21. చూచుక - చనుమొనలు.
22. వక్షస్సు - ఎదురురొమ్ము; స్తనమధ్యదేశము.
23. రోమ - శరీరమునగల వెండ్రుకలు.
24. క్రోడ - భుజమధ్యదేశము.
25. కక్ష - చంకలు.
26. అంస - భుజమూపురములు.
27. శాహు - శాహువులు.
28. పార్శ్వ - ప్రక్కలు.
29. ప్రగండ - దండచేతులు.

- 30. కూర్పర - మోచేతులు.
- 31. హస్త - చేతులు.
- 32. ప్రకోష్ఠ - ముంజేతులు.
- 33. మణిబంధ - చేతిమణికట్టు.
- 34. కరభ - అరచేతుల మీదిభాగము.
- 35. అంగుష్ఠ - బొటనవ్రేళ్ళు.
- 36. అంగుళి - వ్రేళ్ళు.
- 37. నఖ - గోళ్ళు.
- 38. పర్వ - కనుపులు.
- 39. చపేటిక - అరచేతులు.
- 40. కంఠ - కుత్తుక.
- 41. శిరోధి - మెడ.
- 42. శ్మశ్రు - ముఖముపై గల వెండ్రుకలు, మీసములు, గడ్డము.
- 43. ముఖము - నోరు.
- 44. ఓష్ఠ - పెదవులు.
- 45. చిబుక - గడ్డము.
- 46. హను - వెలిదవడలు.
- 47. సృక్వ - పెదవుల మూలములు.
- 48. తాలు - లోదవడలు.
- 49. రద - దంతములు.
- 50. జిహ్వా - నాలుక.
- 51. నాస - ముక్కు.
- 52. భ్రూవు - కనుబొమలు.
- 53. గండ - కపోలములు.
- 54. లోచన - కనులు.
- 55. అపాంగ - కనుగొనలు.
- 56. తారక - కనుగ్రుడ్లు.
- 57. కర్ణ - చెవులు.
- 58. ఫాల - నుదురు.
- 59. మస్తక శిరము - కపాలము.
- 60. కేశ - తలవెండ్రుకలు.

6 రెండవేల యేడువందల ఎనుబది నాలుగు భాగములు :

- 1. త్వక్ - చర్మములు
- 2. కల - ఆశయాంతరములందు జిగురుగానుండు ద్రవములు

- 3. ఆశయ - ఆమాద్యాశయములు 7
- 4. ధాతు - రసరక్తాది కుక్రాంత ధాతువులు 7
- 5. సిర - బోలునరములు చిన్నవి 700
- 6. పేళి - చతురములగు మాంసఖండములు 500
- 7. స్నాయు - పెద్దనరములు 900
- 8. అస్తి - ఎముకలు 300
- 9. సంధి - సంధులు 210
- 10. మర్మ - మర్మములు 107
- 11. ధమని - బోలుగల పెద్దనరములు 24
- 12. దోష - వాత, పిత్త, కఫములు 3
- 13. మల - మూత్రాదిమలములు 3
- 14. ప్రోతస్సు - రంధ్రములు 9
- మొత్తము, ఏక రాశిగా 2,784

శారీరకమగు ఈ ప్రత్యేకాంగ వివరణోపయోగ ఫలము కేవల శస్త్రచికిత్సా విజ్ఞానాత్మకమగుట ఆయా భాగములయందు చర్చింపబడును. జిజ్ఞాసువు లీ విశేష విషయములను సుశ్రుతమున పరికింపవచ్చును. ఇచట చర్చనీయములగు ఊర్ధ్వాంగ, ప్రత్యంగ, ఉపాంగముల యొక్కయు, అందందు జనించు వ్యాధులయొక్కయు వివరము లిట్లు గలవు.

సాధారణముగా మనుష్యులకు సర్వశరీరవ్యాప్తములుగా కలుగు వ్యాధులు పదునొకండు వందల ఇరువది అనియు, అందు ప్రత్యేకముగ ఊర్ధ్వాంగమున జనించు రోగములు రెండువందల పదుమూడనియు, సుశ్రుతుని కాలమువరకు లెక్కచేయబడినవి.

పురుషష్టోడశకలః ప్రాణా శ్చైకాదశైవ యే రోగాణాంతు సహస్రం యచ్చతం వింశతిరేవచ. శతంచ పంచ ద్రవ్యాణాం త్రిసప్త త్యధికో త్తరం వ్యాసతః కీర్తితం తద్ది

(ఉత్తరతంత్రం)

పంచమహాభూతములు, దశేంద్రియములు, మనస్సు కలిసి, పురుషునియందు పదునారు కశలు. ప్రాణములు పదునొకండు - రోగములు పదునొకండువందల యిరువది. చికిత్సాత్మకములై, ప్రాధాన్యముగల ద్రవ్యములు ఐదు వందల డెబ్బదిమూడు. ఈ ఊర్ధ్వాంగవ్యాధులకు ఊర్ధ్వజ త్రుజ వ్యాధులనియు, జత్రూర్ధ్వజవ్యాధులనియు, మరి

రెండు పదములు సుశ్రుతుడు వాడినాడు. ఆయుర్వేదమునం దీ ఊర్ధ్వంగ చికిత్సాత్మకముగు విభాగమునకు శాస్త్రమూర్ధాద ననుసరించి శాలాక్యతంత్రమని వాడుక. "జత్రపు" అనగా కంతమూలము. మెడకు వైభాగమున కలుగు వ్యాధులుగనుక, జత్రార్ధజవ్యాధులు అని నిర్వచనము కావింపబడినది. ఇట్లే ఊర్ధ్వజత్రజ వ్యాధులకును, నిర్వచనము కలదు. సుశ్రుత మీ వాక్యమున కిట్లర్థము చెప్పినది.

సూ : శాలాక్యంనామ - ఊర్ధ్వజత్రగతానాం - శ్రవణ నయన వదన ప్రూణాది సంశ్రితానాం - వ్యాధీనా ముపశమనార్థం.

వ్యా - శాలాక్యమిత్యాది - జత్రుగ్రీవామూలం - అస్యేవక్షీంసనన్దిమాహుః - వదనమత్ర ముఖకుహర మాహుః - ప్రూణాది సంశ్రితానా మిత్యత్ర - ఆదిశబ్దా చ్చిరః కపాలాది సంశ్రితానాం. అని సుశ్రుతమూలము ను డల్పణుని వ్యాఖ్యాన పంక్తియు కలవు. సుశ్రుతునకు పూర్వాపరములయందుగల శాలాక్యతంత్ర కోవిదులు కొందరు ఊర్ధ్వంగ వ్యాధులను లెక్కించుటయందు ఎక్కువ తక్కువలుగా సంఖ్యలను నిర్ణయించినారు. అందు ఎక్కువలో ఎక్కువ రెండువందల నలుబదినాలుగు వ్యాధులు. తక్కువలో తక్కువ నూటతొంబది తొమ్మిది వ్యాధులు. ఇంతవరకీది ప్రత్యక్షశారీరదర్శనాత్మకముగు సుశ్రుతమతకథనము.

కేవల కాయచికిత్సా ప్రాధాన్యముగల చరకము, సర్వాంగచికిత్సా పద్ధతులను చెప్పుచు, సిద్ధాంతానుగుణ

వ్యాధులు	విదేహ సుశ్రుత	సాత్యకి	కరాం
శిరోరోగములు	11	11	19
కర్ణరోగములు	28	25	28
నేత్రరోగములు	76	80	96
నాసారోగములు	31	34	21
ముఖరోగములు	67	66	66
ఏకరాశి	213	216	280

ఇది ఏకరాశిగా, మతభేదములతో గల, ఊర్ధ్వంగజ వ్యాధికూటమి. ఇక సుశ్రుత ప్రమాణముగ, ఊర్ధ్వంగ మందలి ప్రత్యంగ - ఉపాంగముల వివరణయు, అందందు కలుగు వ్యాధుల సంఖ్యయు, ప్రత్యేకముగ నిట్లు కలదు :

ముగ, శాలాక్యమునకు చెందిన ఈ ఊర్ధ్వంగ రోగనిదాన చికిత్సలను సైతము, సంగ్రహముగా చెప్పెను. ఊర్ధ్వంగ వ్యాధులు ఇరువదియొకటిగను, ప్రత్యేకముగ నేత్ర వ్యాధులు తొంబదియారుగను చెప్పబడినవి. దిగ్దర్శనముగ చరకమత మిట్లు గలదు.

1. పంచశిరోరోగాః - శిరోరోగములు 5
2. చత్వారో అక్షిరోగాః - నేత్రరోగములు 4
3. చత్వారః కర్ణరోగాః - కర్ణరోగములు 4
4. చత్వారః ప్రతిశ్శ్యాయాః - నాసికావ్యాధులు 4
5. చత్వారో ముఖరోగాః - నోటియందు కలుగు వ్యాధులు 4

ఏకరాశిగ 21 (చ. సూ. అ. 19)

"నేత్రామయాష్ణణ్ణ వతిస్తుభేదా త్రేషామభివృక్తి రభిప్రదిష్టా శాలాక్య తంత్రేషు చికిత్సితంచ పరాధికారే ఘనవిస్తరోక్తిః.

(చ. చి. అ. 26)

మిగిలిన విషయమంతయు సుశ్రుతుని మతము ననుసరించియే చర్చింపబడును. విశేష విషయ పరిశీలనాసక్తుల కొరకు ఊర్ధ్వజత్రజ వికారములయందుగల ఆయా మత భేదము లిట పొందువరచనైనది. ఈ వివరములు చరక, సుశ్రుత, అష్టాంగ సంగ్రహ, అష్టాంగ హృదయ, మాధవ నిదానములనుండియు, తత్తద్వ్యాఖ్యానములనుండియు, గర్భకులార్ణవ మహానిర్వాణ తంత్రములనుండియు, గరుడ, స్కాండ, పురాణములనుండియు ఏర్పి కూర్చబడినవి.

వాగ్మట	వృద్ధవాగ్మట	ఉగ్రాదిక్య	మాదవకర
19	11	10	11
25	25	28	28
94	99	76	76
18	34	31	19
75	75	66	65
281	244	211	199

ఆద్యమంగం శిరః ప్రోక్తం తదుపాంగాని కుంతలాః తస్యాన్త ర్మస్తులుంగంచ లలాట భ్రూయుగం తథా

నేత్రద్వయం తయోరన్త
 ర్వర్తతే ద్వేకనీనికే.
 పఞ్చాణ్యపాంగౌ శంఖౌచ
 కర్ణౌ తచ్చస్కృతీ ద్వయం.
 పాణి ద్వయం కపోతాచ
 నాసికాచ ప్రకీర్తితా
 ఓష్ఠాధరౌచ సృక్ష్ణీణి
 ముఖంతాలు హనుద్వయం
 దన్తశ్చ దన్తవేష్టాశ్చ
 రసనా చిబుకం గలః
 ద్వితీయ మంగం గ్రీవాశు
 యయామూర్ధా విధీయతే.

1. ఆద్యాంగ - శిరము 1
2. కుంతల - వెండ్రుకలు 1
3. మస్తులుంగ - కపాలము (మెదడు) 1
4. లఠాట - నుదురు 1
5. భ్రూవు - కనుబొమ్మలు (ఇవి శిరమున కుపాంగములు) 2
6. నేత్రద్వయం - నేత్రములు 2
7. కనీనిక - నల్లగ్రుడ్లు 2
8. పక్షు - రెప్పలు 2
9. అపాంగ - కనుగొనలు 2
10. శంఖ - కణతలు (ఇవి నేత్రములకు ఉపాంగములు) 2
11. కర్ణ - చెవులు 2
12. శస్కృతీ - చెవి రంధ్రములు 2
13. పాణి - చెవిదొప్పలు 2
14. కపోల - చెక్కిళ్ళు (ఇవి చెవులకు ఉపాంగములు) 2
15. నాసిక - ముక్కురంధ్రములు 2
16. ఓష్ఠ - వై పెదవి 1
17. అధరోష్ఠం - దిగువ పెదవి 1
18. సృక్ష్ణి - పెదవుల మూలములు (ఇవి నాసికకు ఉపాంగములు) 2
19. ముఖ - నోరు 1
20. తాలు - దవడలు 2

21. హను - చెంపలు 2
22. దంత - దంతములు 32
23. దంతవేష్టన - చిగుళ్ళు 34
24. రసన - నాలుక 1
25. చిబుక - గడ్డము (ఇది ముఖమునకు ఉపాంగము) 1
26. శిరోధిగ్రీవ - మెడ.

ఇది రెండవ అంగముగా గణింపబడి, ఆద్యాంగముగు శిరమునకు ఆధారముగా చెప్పబడినది. ఈ వివరణమునందు మూలము మెడ. దీనికి శిరోధియని శాస్త్రమున వాడుక. ఇందు ప్రధానాంగము శిరము. శిరముతోపాటు ఉపాంగములు కనులు, చెవులు, ముక్కు, నోరు అనునవి. మిగిలినవి ప్రత్యంగ - అంతరంగములు ఇవి అన్నియు కలిసి ఏకరాశిగా నూట ఇరువది యైనవి. ఈ సంఖ్యాకల్ప వికల్పన మీవిధముగా నున్నది.

(1) ప్రధానాంగముగు శిరముతో కలిసి ఉపాంగములు 5; (2) ప్రత్యంగములు 20; (3) అంతరంగములు 96. ఏక రాశిగా 120. ఇట్లంతరంగ సంఘాతముగు ఉర్దూంగమున సర్వ సముచ్చయముగా జనించు వ్యాధులు రెండువందల పదమూడు - ఆ వివర మీవిధముగా గలదు.

1. శిరమునందు జనించు వ్యాధులు 11. ఇందు భాగములు 4. గతులు 11 :

(1) కణతలయందు కలుగునవి - 3; (2) నుదురున (ఫాలమున) కలుగునవి - 2; (3) కనుబొమలయందు కలుగునవి - 2; (4) కపాలమున జనించునవి - 4. మొత్తము 11.

2. కర్ణములయందు జనించు వ్యాధులు - 28. ఇందు భాగములు 5, గతులు 28 :

(1) చెవుల తమ్మెలయందు జనించు వ్యాధులు - 18; (2) చెవి రంధ్రములయందు జనించు వ్యాధులు 6; (3) చెవి కొనలయందు జనించు వ్యాధులు 3; (4) చెవి దొప్పలయందు ముందు వెనుకల జనించు వ్యాధులు 4; (5) చెవి నాడులయందు జనించు వ్యాధులు 2; మొత్తము 28.

3. నేత్రములయందు జనించు వ్యాధులు 76; అందు భాగములు 7, గతులు 76 :

(1) నేత్రసంధులయందు జనించువ్యాధులు 9; (2) కను రెప్పలయందు జనించు వ్యాధులు 21; (3) తెల్లగుడ్డులందు జనించువ్యాధులు 11; (4) నల్లగుడ్డులందు జనించు వ్యాధులు 4; (5) నేత్రగోళములందు జనించువ్యాధులు 17; (6) కనుపాపలయందు జనించు వ్యాధులు 12; (7) అగస్త్యుజ వ్యాధులు 2; మొత్తము 76.

4. ముక్కురంధ్రములందు జనించు వ్యాధులు 31; ఇందు భాగములు 4, గతులు 31 :

(1) ముక్కురంధ్రములయందు జనించువ్యాధులు 7; (2) ముక్కు నెలవులయందు జనించు వ్యాధులు 4; (3) ముక్కుదూలములందు జనించు వ్యాధులు 4; (4) నాసా ఫలకమునందు జనించు వ్యాధులు 16; మొత్తము 31.

5. ముఖమునందు జనించు వ్యాధులు 67; అందు భాగములు 8; గతులు 67 :

(1) చెదవులయందు జనించు వ్యాధులు 12; (2) చెక్కిళ్ళయందు జనించు వ్యాధులు 2; (3) దంతములయందు జనించు వ్యాధులు 10; (4) చిగుళ్ళయందు జనించు వ్యాధులు 12; (5) నాలుకయందు జనించు వ్యాధులు 8; (7) చెంపలయందు జనించు వ్యాధులు 12; (8) నోటియందు జనించు వ్యాధులు 5; మొత్తము 67. సర్వసాముదాయకము 213 :

(1) శిరోరోగములు 11; (2) కర్ణరోగములు 28; (3) నేత్రరోగములు 76; (4) నాసారోగములు 31; (5) ముఖరోగములు 67; మొత్తము 213.

ఈ వ్యాధులన్నింటికి సుశ్రుతుడు నిదానచికిత్సలను వివరముగా చెప్పెను. కాని వైదేహీదుల అంశములయందు విశేషాంశాంశ కల్పనములతో ఈ ఊర్ధ్వాంగ వ్యాధులు అణుశః పరిబ్రంహితములై అసంఖ్యాకములుగా చెప్పబడియున్నట్లు సుశ్రుతమువై గల డలవాణ వ్యాఖ్య కనబడుచున్నది. సుశ్రుతమున కది మూలముగా సుశ్రుత వ్యాఖ్యానమునందు తెలియుచున్నది.

లత్యలక్షణ సమన్వయముతో ప్రత్యక్ష శారీరమును, బహుముఖముల శస్త్రశాలాక్యచికిత్సా సిద్ధాంతములను, విశ్వతోముఖవ్యాప్తి నొందించినవారు చంద్రవంశ్యపు రాజులు నిమిసంతతివారగు కాశీరాజులు. వీరనేకములయిన ఆయుర్వేద సభలలో పాల్గొనినట్లు చరకము ప్రమాణము. నిమిసంహిత, కరాలసంహిత, సాత్యకి సంహిత— అనునవి వీరి వంశరచనలే. ఇవి వ్యాఖ్యానములయందు తప్ప కనబడుటలేదు. ఇవిగాక రావణ తంత్రము, జీవకతంత్రము, వృద్ధజీవక తంత్రము అనునవి వాక్పాఠమున గలవు. బోపదేవుడు వైద్యమును గూర్చి తొమ్మిది గ్రంథములు వ్రాసెననియు, అందైదు ప్రత్యేకముగ శాలాక్యాభినివేశములనియు ప్రతీతి - ఇందు వైద్యకళత మనునది మాత్రము ముద్రితముగా కనబడుచున్నది. భోజుని గ్రంథములలో అసమగ్రము, అస్తవ్యస్తము నగు చారుచర్య తప్ప మిగిలినవి శ్రుత మాత్రములే.

పే. టి. వేం. రా. స్వా.

ఋ

ఋగ్వేదము :

ఆర్యులు, వేదములు : అనేకవేల సంవత్సరములకు పూర్వము ఆర్యులను నొకజాతిజనులు ఇతరదేశములనుండి మనదేశమునకు వచ్చిరని పాశ్చాత్య చరిత్రజ్ఞుల యభిప్రాయము. వారు మొట్టమొదట నీదేశమునకు వాయవ్య భాగముననున్న సింధునది కిరుప్రక్కలనుండు దేశము

నాక్రమించి యచ్చట నివాసము చేయుచుండిరి. కాలక్రమమున వారు ఈదేశమునంతను వ్యాపించి వారి భాషయైన గీర్వాణభాషను, వారి సంస్కృతిని దేశమంతటను వ్యాపింపజేసిరి. వారు సింధునదీ ప్రాంతమున నుండగా ఋగ్వేదమంత్రములను రచించిరి. ఈ ఋగ్వేద రచనయే భారతీయ వాఙ్మయమునకు ప్రారంభము. మిగిలిన వేద

ములు ఆర్యుల చృటినుండి గంగానదివరకును వ్యాపించిన తరువాత రచింపబడినవి. క్రీ.పూ. 5000-3000-ఇది ఆర్య నాగరికతయందు ద్వితీయ యుగము. ఇది మృగశిర్ష యుగము. ఇందు ఋగాదివేదములలోని అనేక సూక్తములు ఆవిష్కృతములైనవని తిలక్ పండితుడు వచించెను. జాకోబీనుండితుడు ఋగ్వేదము క్రీ. పూ. 4000 సంవత్సరములకు పూర్వమే వ్రాయబడెనని అనెను. ఈ వేద యుగము క్రీ.పూ. 4500-800 అని సి. వి. వైద్యపండితుని అభిప్రాయము.

ఋగ్వేదము-సూక్తములు : ఋగ్వేదము ఋక్కులు అను ఛందోబద్ధ మంత్రములతో నిండియున్నది. కొన్ని మంత్రముల సముదాయమునకు సూక్తమనిపేరు. ఋగ్వేదమున వాల్మీకీ సూక్తములతో గలిసి 1028 సూక్తములు కలవు. వీటిని పదిమండలములుగా విభజించి యున్నారు. మండలము లన్నిటియందును సూక్తముల సంఖ్య (191) సమానముగా నున్నది.

సూక్తముల యేర్పాటు : పదిమండలములలోను సూక్తముల యేర్పాటు ఏకవిధముగాలేదు. రెండు మొదలు ఏడువరకునుండు మండలములలో నొక్కొక్క సూక్తము సామాన్యముగా ఏకఋషి కర్తృకముగా నున్నది. వీటిలో ఒక్కొక్క దేవతాస్తుతిపరములైన సూక్తము లొక్కచోట చేర్చబడియున్నవి. ఒకటవ, ఎనిమిదవ, పదవ మండలములలోని సూక్తము లన్నియు నొక్కొక్క ఋషిచే వ్రాయబడినవి కావు. వాటిలో నొక్క ఋషిచే వ్రాయబడిన సూక్తము లొక్కచో చేర్చబడియున్నవి. తొమ్మిదవ మండలములోని సూక్తములన్నియు సోమదేవతావాస్తావకములుగా నున్నవి. దీనిలో సూక్తముల యేర్పాటు ఛందస్యామ్యము ననుసరించి యున్నది.

మండలముల యేర్పాటు : రెండు మొదలు ఏడువరకు నుండుమండలములలో నొక్కొక్కటి యొక్కొక్కఋషి వంశమువారిచే రచియింపబడినది. రెండవది గృత్సమద మండలము. మూడవది విశ్వామిత్రమండలము. నాల్గవది వామదేవమండలము. అయిదవది అత్రిమండలము, ఆరవది భరద్వాజమండలము. ఏడవది వసిష్ఠమండలము. వీటికి గోత్రమండలములని వ్యవహారము కలదు. పూర్వకాలమున నీ మండలముల నాయా ఋషివంశములవారు తమ

పూర్వులయందుండు గౌరవముచే సంప్రదాయము పోకుండ నధ్యయనము చేయుచు నుండుట సంభావ్యము. ఈ మండలములలో సూక్తములసంఖ్య క్రమముగా నధిక మగుచున్నది. మొదటి మండలములోని ఉత్తరార్ధము తొమ్మిండుగురు ఋషులచే వ్రాయబడిన సూక్త సముదాయ ఘటితముగానున్నది. ఇట్టిభాగము వ్రై నారు మండలములను బోలియున్నది. ఇవి చిన్నచిన్న సముదాయము లగుటచే ప్రత్యేక మండలములుగా బరిగణింపబడక ఒకమండలములో చేర్చబడినవి. మొదటి మండలములోని పూర్వార్ధములోని సూక్తములును, ఎనిమిదవ మండలములోని సూక్తములును కణ్వవంశమువారిచే రచియింపబడినవి. ఈ రెండు భాగములలోని ఋక్కులకును, వృత్త సామ్యము, పాదసామ్యమును కలవు. తొమ్మిదవ మండలములోని సూక్తము లన్నియు సోమదేవతాస్తోత్రములు. అందుచే దీనికి సోమమండలమని, పావమానమని పేర్లు. పూర్వమండలములలోని సూక్తములను రచించిన ఋషులే ఈ సూక్తములనుగూడ రచించిరి. సోమసూక్తములు విశేషముగా నుండుటచేతను, సోమయాగము యొక్క ప్రాముఖ్యముచేతను వీటిని ప్రత్యేకమండలముగా చేసియుండుదురు.

మండలముల యేర్పాటుపర్యము : పదియవ మండలము, సోమమండలమునకు తరువాతనుండుటచేతను, మరికొన్ని కారణాంతరములచేతను మిగిలిన తొమ్మిది మండలముల కంటే నవీనమని పాశ్చాత్యవిమర్శకుల యభిప్రాయము. పదవమండలము మిగిలిన మండలములకంటె నవీనమనుటకు కొన్నియుక్తులు—

(1) పదవమండలములో నొక ఋషిచే రచింపబడిన సూక్తసముదాయ మొకటి (20-26) “అగ్నిమీశే” అను పదములతో ప్రారంభింపబడియున్నది.

(2) పదవ మండలమునకును తత్పూర్వమండలములకును దేవతావిషయమున భేదముకలదు.

(3) పదవ మండలమునకును మిగిలినమండలములకును విషయమునందు భేదముకలదు.

(4) పదవమండలములోని భాష మిగిలిన మండలములలోనిభాషకంటె నవీనమనుటకు కొన్నినిదర్శనములుకలవు.

వ్రై కారణములచే పదవమండలము తత్పూర్వమండలములకంటె నవీనమని పాశ్చాత్యవిమర్శకు లూహించినను

మొదటి తొమ్మిది మండలములలో పౌరాణవర్ణమును నిర్ణయించుటకు సాధనములేమి వారికి దొరకలేదు. కాని ఇవన్నియు సమకాలికములనియు మనము అనలేము. పురాణములలో వర్ణింపబడిన ఋషివంశములను ఋషి వేదములలో కొందరు ప్రాచీనులు మరికొందరు పవీనులు అని మనము నిశ్చయముగా చెప్పవచ్చును. మరియు కొన్ని సూక్తములలో పూర్వకవులు స్మరింపబడియున్నారు. అందుచే ఋగ్వేద మంత్రములన్నియు రచింపబడుటకు సుమారు వేయి సంవత్సరములు ఋషియుండవచ్చును. ఇంతకాలము భాష యేకరీతిగా నుండినదా యనినచో గ్రంథస్థభాష ఏకరీతిగా నుండుట కవకాశముకలదు.

ఋగ్వేదమంత్రపాఠము : ఋగ్వేదమంత్రము లతి ప్రాచీనమై కాలనిర్ణయము చేయుట కవకాశము లేనివైసప్పటికి వాటి పాఠము, క్రమము అంత ప్రాచీనమైనట్లగపడదు. బ్రాహ్మణములలో నచ్చటచ్చట సంహితలోని గొన్ని భాగముల యక్షరసంఖ్యలు నిర్దేశింపబడియున్నవి. ఆ సంఖ్య లిప్పటి సంహితాపాఠముతో సరిపడుటలేదు. ఈ భేదము సామాన్యముగా పదసంధివలన కలుగుచున్నది. బ్రాహ్మణములలో వ్యాకరణచర్చయే యగపడకపోవుట చేతను, ఆరణ్యకములయందును, ఉపనిషత్తుల యందును గనబడుటయే కాక వ్యాకరణ పారిభాషిక పదములును దైయాకరణులును పేర్కొనబడియుండుట చేతను బ్రాహ్మణ-ఆరణ్యకముల మధ్యకాలమున నిప్పటిసంహితాపాఠ సేర్పడినదని మనమూహింపవచ్చును.

శాఖలు : ఋగ్వేదమున కయిదుశాఖలుండినట్లు చరణ పూర్ణమున చెప్పబడియున్నది. అన్ని శాఖల పాఠమును మనకు లభింపలేదు. శాకల శాఖాపాఠమే ప్రస్తుతము ప్రచారములో నున్నది. అదియే ముద్రింపబడినది. ఆశ్వలాయన శాఖలో వాలఖిల్య మంత్రములన్నియు, శాంఖాయన శాఖలో వాటిలో కొన్నియు ప్రామాణికములుగా తలపబడి సంహితలో చేర్పబడినవి. మిగిలిన విషయములలో శాకలశాఖకును వీటికిని భేదమేమియును లేదు. అందువలననే కావలయును, పురాణములలో శాకల, బాష్కల, మాండూక శాఖలు మూడే పర్షిగణింపబడియున్నవి. బాష్కల శాఖయందు శాకలశాఖయందు

కంటె నెనిమిది సూక్తము లధికముగా నున్నట్లును, మొదటి మండలములో గొన్ని సూక్తములను స్థలాంతరములో పఠించినట్లును చెప్పుదురు. మాండూక శాఖను గురించి మన కేమియును దెలియదు.

స్వరము : ఋగ్వేదసంహిత , స్వరముతో నుచ్చరింపవలసియున్నది. ఉదాత్తము, అనుదాత్తము, స్వరితము, అని యీ వేదమున స్వరములు మూడు. వర్ణములయొక్క స్వరము తెలియుటకు పుస్తకములయందు గుర్తులుంపబడును. ఋగ్వేదమున స్వరితముగా నుచ్చరింపవలసిన యక్షరమునకు వైస నొక నిలువుగీతయు, అనుదాత్తముగా నుచ్చరింపవలసిన యక్షరమునకు గ్రింద నొక యడ్డుగీతయు, పెట్టబడియుండును. ఉదాత్తవర్ణమునకు గుర్తు లేదు. ఉ || యజ్ఞస్య. ఇచ్చట 'జ్ఞ' ఉదాత్తముగాను, 'స్య' స్వరితముగాను, 'య' అనుదాత్తముగాను నుచ్చరింపవలెనని సంజ్ఞలు సూచించును.

ఛందస్సు : ఋగ్వేదసూక్తములలో ఋక్కులసంఖ్య మూడింటికి తక్కువ కాకుండను ఏబది యెనిమిదింటికి పాచ్చుకాకుండను నుండును. కాని సామాన్యముగా పది పంచైండింటికి పాచ్చుదు. ఈ ఋక్కులు 15 ఛందస్సులలో నున్నవి. వీటిలో గాయత్రి, త్రిష్టుప్, అనుష్టుప్ అను మూడు ఛందస్సులు తరచుగా నుపయోగింపబడియున్నవి. ఋగ్వేదమున అనుష్టుప్ ఛందస్సుకంటె గాయత్రిఛందస్సు అధికముగా వాడబడియున్నను క్రమక్రమముగా అనుష్టుప్ ఛందస్సు ప్రబలి గాయత్రిపాడుక తగ్గుచువచ్చి తుదకు సంస్కృత వాఙ్మయమునందు గాయత్రి లోపించినది. సాధారణముగా నొకసూక్తము నందలి ఋక్కులన్నియు నొక ఛందస్సులోనే యుండును. కాని కొన్ని సూక్తములలో సంఖ్యఋక్కు మరియొక ఛందస్సులో గూడ నగపడుచున్నది. మరికొన్ని సూక్తములలో నొక ఛందస్సునందు రెండేసిగాని, మూడేసిగాని ఋక్కుల సముదాయములు చేరియుండును. ఇక కొన్ని సూక్తములలో సరి సంఖ్య గల ఋక్కు లొక ఛందస్సులోను, జేసినంఖ్య గల ఋక్కులు మరియొక ఛందస్సులోను ఉండుట గూడ గలదు.

తైలి : ఋక్కుల తైలి సులభముగాను, దీర్ఘ సమాస రహితముగాను నుండును. రెండు పదములకు మించిన

సమాసము లుండవు. విషయకాఠిన్యము కూడ నుండదు. అలంకారములలో క్లేష-రూపక-ఉపమా-ఉత్పేక్ష-స్వభావోక్తి మాత్ర మగవడును.

వర్ణనలు : ఉపస్సును (స్త్రీ)దేవతగా భావించి, వర్ణించిన ఋక్కులు దాదాపు రెండువందలుండును. ఉదా : దీర్ఘ తమః పుత్రుడగు కక్షీవంతుడు ఉపస్సును (స్త్రీ)తో పోల్చి దాని బాల్యాద్యవస్థలను తెలిపెను. ఆతనిచే ఉషోదేవి సూర్యుని ప్రియురాలుగా నిట్లు వర్ణింపబడియున్నది. “ఉషోదేవీ! నీవు ముందుగా నింటిలో దెసమొలతో సంచరించు చక్కని కన్యవలె సర్వాంగము స్పష్టముగా కనబడునట్లు గోచరించుచున్నావు. తరువాత ప్రగల్భురాలవై ప్రకాశమానుడు, ప్రియుడునగు సూర్యుని సమీపించుచున్నావు. పిదప ప్రోడయగు యువతివలెనే చిరు నవ్వు మొగముతో నీ మనోహరుడగు సూర్యుని యెదుట కులుకులోలుక కాగిలి నవేక్షించుదానివలె ఉరః ప్రదేశ మావిష్కరించుచున్నావు.” ఇట్లే కొన్ని సూక్తముల యందలి వర్ణనలు చాల రమ్యముగా నుండును. అవి మహర్షుల భావనా సమృద్ధిని సూచించును. సోమలతలను నలగగొట్టుచున్న గ్రావములు తమ ఆకుపచ్చని నోళ్ళతో సోమపానముచేయువారిని దయచేయుడనిపిలుచుచున్నట్లు వర్ణించబడినవి. ఇంద్రుడు మహోశూరునివలె ఆయుధము చేతబట్టి వచ్చినట్లు వర్ణింపబడెను. ఇట్టి వర్ణనములు ప్రకృతి యొక్క అనంతరూపముల యందు ఋషుల కున్నట్లు తలంపబడు దేవతాబుద్ధికంటె ఆయా వస్తువర్ణనము నందలి వారి కవితా కౌశలమే అధికముగా స్ఫురించుచున్నదని చెప్పవగును.

ఋగ్వేద దేవతలు : వేదమంత్రములన్నియు దేవతా స్తుతిరూపములుగాను, ప్రార్థనారూపములుగాను ఉన్నవి. వేద సూక్తములందు ప్రారంభమున నేదో యొక దేవత పూర్వము తమకు చేసిన సహాయమును, ఆ దేవత యొక్క పౌరుషమును, ఔదార్యమును వివరించి, చివరను తమ కభీష్టమైనదానిని గూర్చి ప్రార్థనఉండును. అప్పటిఋషులు పశు రూప ధనమును, ఐశ్వర్యమును, సంతానమును, దీర్ఘాయువును, యుద్ధము నందు జయమును తరచుగా గోరుచుండిరి. సామాన్యము గా సూక్తముల యందు యజ్ఞ ప్రశంస కూడ నుండును.

ఋగ్వేదము నందలి దేవతలు దాదాపు మూడువందల మంది కలరు. వారిలో దివ్యలక్షణములు, మహోమహిమ కలవారుగా వర్ణింపబడినవారు సుమారు ముప్పదిమంది కంటె నెక్కువగా నుండరు. ఈ ముప్పది మందిలోను అగ్ని, ఇంద్రుడు, సోముడు, మిశ్రుడు, వరుణుడు, మరు దశ్వి విశ్వేదేవాదిసంజ్ఞలు కలవారు, అల్పసంఖ్యాకులు ప్రధాన దేవతలై యున్నారు. ఋగ్వేదమునందు అన్ని మండలములలోను సుమారు 250 సూక్తములచే ఇంద్రు డును, 200 సూక్తములచే అగ్నియు, 100 సూక్తములచే సోముడును స్తుతింపబడిరి. పర్షన్య-మృత్యు-యమాదులు కొందరు మూడేసి సూక్తములచే స్తుతింపబడిరి. ఋగ్వే దము నందలి ఋక్కులను బట్టి పృథివీస్థానులు, ఆంతరిక్ష స్థానులు, ద్యుస్థానులు అని త్రివిధముగా దేవతా స్వరూ పులు కనవచ్చుచున్నారు. అట్టివారిలో అగ్నియు, వాయువు లేక ఇంద్రుడు, సూర్యుడు ఆ యా స్థానములను బట్టి ప్రధాన దేవతలుగా వర్ణింపబడిరి. వారిలోను సూర్యుడే తక్కిన దేవతల నిజరూపమనియు, అతడే కార్యవశమున వివిధ దేవతారూపములను ధరించెననియు కొన్ని వర్ణనల వలన తెలియుచున్నది. ఉదా : “ఇంద్రం మిత్రం వరుణ మగ్ని మాహురథో దివ్యః ససువర్ణో గరుత్మాన్” (1.164. 48) “ఏకం సద్విప్రా బహుథా వచం త్యగ్నిం యమం మాత రిశ్వానమాహుః.” దేవతా తత్త్వవేత్తలైన మేధావులు ఆదిత్యునే ఇంద్రునిగాను, మిత్రునిగాను, వరుణునిగాను, అగ్నినిగాను, దివ్యుడు, సుపర్ణుడనైన గరుప్తంతునిగాను, మాతరిశ్వనిగాను చెప్పుచున్నారు. ఇచట త్రివిధ దేవతా త్వము ఆదిత్యునకారోపింపబడినది. మరియొకచో అగ్ని యే సర్వదేవతాస్వరూపుడని (‘అగ్నిర్వై సర్వా దేవతాః’) అనియు, ఇంకొకచోట విరాట్పురుషుడు, సకల దేవతా స్వరూపుడు (‘పురుష ఏ వేదం సర్వం యద్యూతం యచ్చ భవ్యం’) అనియు, వర్ణింపబడినది. కాగా ఈశ్వరుడు పంచ మహాభూత సృష్టిలో దృశ్యములు, జ్ఞేయములు, చేతనా చేతనములనైన ఉత్తమపదార్థము లన్నియు దేవతా రూపములుగా వర్ణింపబడినవని భావము. అట్టి దేవతా రూపములు తరచుగా పురుషవిధములుగానే అనగా మానవ పురుషులకువలెనే ఆ దేవతలకును అవయవములు, నామ ములు, శ్రవణ-దర్శన-సంభాషణాది కృత్యములు ఆరో

పింపబడినవి. కొందరు (స్త్రీ) దేవతలును కలరు. వీరిలో అదితి అగ్రగణ్యురాలు. ఆమె దేవమాత. అగ్నింద్రవరుణ పత్నులు. అగ్నాయి, ఇంద్రాణి, వరుడాని అను పేళ్ళచే దేవతలుగా స్తుతింపబడిరి. కొందరు దేవతలు వేరువేరు ధర్మములు కలవారయ్యు ఇద్దరు చొప్పున కలిపి వర్ణింపబడిరి. ఓ : అగ్నిషోములు, అగ్నింద్రులు, అగ్నిపర్వస్యులు, ఇంద్రాగ్నులు, మిత్రావరుణులు. దేవతలలో నొకరి కొకరు ప్రకృతియగుట కలదు. అనగా సూర్యు డగ్నికి ప్రకృతిగాను, అగ్ని సూర్యునకు ప్రకృతిగాను వర్ణింపబడిరి. అదితి దక్షునికి తల్లి, దక్షుడు అదితికి తండ్రి. ఇది మనుష్యధర్మమునకు విరుద్ధమైనది.

ఋగ్వేదవిషయము : ఋగ్వేదమునందలి విషయమును తిలకించినచో ఆనాటి ప్రాచీనార్యుల మత, సాంఘిక, నైతిక, ఆధ్యాత్మిక పరిస్థితులు తేటపడును. ఋగ్వేదమున ప్రయోగింపబడిన 'అయజ్వి - అవత - అబ్రహ్మ' ఇత్యాది విశేషణములనుబట్టి ఆనాడు ఆర్యులనుండి వేరుపడి అనార్యత్వము చెందిన జనులు కొందరుండిరని తెలియుచున్నది. 'కృష్ణ' అను విశేషణమువలన ఆజాతివారు నల్లని వారని విదితమగుచున్నది. వైదికార్యులలో పాటింపతగిన పర్ణ శేదమున్నట్లు గ్రహింపరాదు గాని ప్రథమమండలాదులలో భిన్నార్థములందు ప్రయోగింపబడిన 'బ్రహ్మ' 'రాజ' శబ్దములే దశమమండలమున క్రమముగా త్రాహ్మణక్షత్రియ వాచకములైనట్లు తెలియుచున్నది.

ప్రాచీనార్యుల వృత్తులలో గోరక్షణము, కృషి ముఖ్యమైనవి. ఆనాటివారు పశుధనులు. వారి జీవితమంతయు గోవులతో సంబంధించి యుండెను. కానుకలు, దక్షిణలు, అరణములు ఆనాడు గోవులే. గోవు వారి ప్రత్యక్షదేవత. వారు గోవునెడచూపిన భక్తి శ్రద్ధలు అనంతములు. ఋగ్వేదమునందలి గోవర్ణనలనుబట్టి ఆనాటివారు గోసంపాదనమునను, తద్రక్షణమునను చూపిన విశేషాదరము తేటపడగలదు.

ప్రాచీనార్యులు పొలముదున్ని సేద్యముచేసిరి. కృషి కర్మయందు కాడి, మేడి, వాగలి మున్నగు నుపకరణముల నుపయోగించిరి. యవలు, గోదుములు, తిలలు, శ్యామాకములు (చామలు), నీవారములు, మాషములు పండించిరి. ఆవుపాలు, చెరుగు, నెయ్యి, చల్ల త్రాగు

చుండిరి. యవలపిండిని, పేలపిండిని, గోదుమపిండిని నేతితో కలిపి తినుచుండిరి. ధాన్యశబ్దము ఋగ్వేదమున కలదు. యాగములందు పురోడాశమునకై యవాది ధాన్యములను, గోఘృత క్షీరాదులను వాడుచుండిరి. మాంసమును హవిస్సుగా నుపయోగించి, శచ్చేషమును ఋత్విక్కులు భుజించుచుండిరి. పానీయములలో సోమ రసము వారి కతిముఖ్యమైనది. అది ఆయుస్తేజో బలవర్ధకమని వారు నమ్మిరి.

ప్రాచీనార్యులు వివిధ లోహములను ఉపయోగించుచుండిరి. కఱ్ఱపనివాండ్రు, ఇనుప పనివాండ్రు, బంగారు పనివాండ్రు మున్నగువారు అనేక వృత్తుల నాశ్రయించిన వారుండిరి. ప్రాచీనార్యుల వృత్తులలో శస్త్రుజీవిక యొక ప్రధాన వృత్తి యని తెలియుచున్నది. రథికులు, సారథులు, పదాతులు, ఆశ్వికులు కలరు. దేవము నాక్రమించుట, శత్రువుల నెదుర్కొనుట, ఆత్మరక్షణ మొనర్చుకొనుట మొదలగు కృత్యములందు వారికి శస్త్రములుపయోగపడుచుండెను. ఋగ్వేదకాలమున యుద్ధతంత్రము పురోగమించిన విధము 'దాశరాజ' యుద్ధవర్ణనమందు సూచితమగుచున్నది.

గుఱ్ఱమును స్వారిచేయుట ప్రాచీనార్యులెరిగినదే. మృగయా వృత్తి వారెరుగనిదికాదు. 'అవరుద్ధః పరిపదం నసీంహః' అను వాక్యమువలన ప్రాచీనార్యులు వేటాడి సింహమును బట్టితెచ్చి పంజరములో బంధించుచుండెడివారని తెలియుచున్నది. ఒంచెలను తెల్పు రజశృబ్ధ ప్రయోగముచేతను, గజవర్ణనముచేతను, ప్రాచీనులు ఒంచెలచే బరువు మోయించుచుండిరనియు, ఏనుగుల వేటాడుచుండిరనియు తేటపడగలదు. ఋగ్వేదకాలమున యుద్ధతంత్రము పురోగమించినవిధము 'దాశరాజ' యుద్ధవర్ణనమందు సూచితమగుచున్నది. "ప్రృషలేభిః" అంజన గంధిం కృష్ణాః-గౌరః ఇత్యాది ప్రయోగములచే దుప్పి, కస్తూరిమృగము, కృష్ణసారము, గౌరమృగము మున్నగు నడవిమృగములను మృగయావ్యాపారమున జూచిరనియు నొక ఋక్కువలన వారు పులివేట గూడ చేసియుండిరనియు విదితమగుచున్నది.

సవ్యుడను ఋషి స్తోత్రలను వణిజలతో పోల్చి యున్నాడు. ఋగ్వేదమున అచ్చటచ్చట క్రయవిక్రయా

దులను తెలుపు పదములు ఉపయోగింపబడియున్నవి. అందుచేత ప్రాచీనార్యులు నావలమీద దేశదేశములకు పోవుట, తమ దేశమందలి వస్తువులను విదేశములకు గొని పోయి విక్రయించుట మున్నగువిషయముల నెరిగియుండి రని తెల్లమగుచున్నది.

ఋగ్వేదారంభ కాలమున కొంద రాయా వృత్తుల యందు స్థిరపడినట్లు ఆయావర్ణనలవలన గోచరించును. వివాహవిషయక మంత్రములతోనిండిన 47 ఋక్కుల సూక్త మొకటి ఋగ్వేదదశమమండలమునకలదు. ప్రాథమిక వరసమాగమమును కోరు వధువులు మాత్రమే వివాహ యోగ్యులుగా పరిగణింపబడిరి. వరునిమిత్రులు కన్యార్థమై కన్యతండ్రి నర్థించుట, కన్యదాత వరుని గుణగణమును వారివలనవిని కన్యనొసగ వాగ్దానమొనర్చుట, వివాహము కన్యయింటగాని వరునియింటగాని జరుగుట, వివాహకాల మున వరుడు వధువు యొక్క పాణిని గ్రహించుట మున్నగు వైవాహికాచారములు ఆనాడు అనుష్ఠాన ములో నుండెను. అనులోమ వివాహములు ఋగ్వేద కాలమున ఆచరణలో నుండెనని రథవీతి అను రాజర్షి కూతురిని శ్వాపాశ్వుడను బ్రహ్మర్షి పరిణయమగుటచే విశదమగుచున్నది.

ఒక గృహస్థునకు పుత్రులులేనిచో నాతని పుత్రిక దాయాద అగును. పుత్రులుదయించినచో నామెకు దాయార్హతలేదు. దౌహిత్రుడు పుత్రప్రాయుడై మాతా మహుల పరలోకక్రియలకు కర్తయగును. ఋగ్వేదకాల మున శవఖననము తొలుతనున్నను వెంటనే దహనాచారము ప్రబలెను. శవమును శ్మశానస్థలమునకు కొనిపోవు నపుడు బంధుమిత్రాదులతోడ భార్యగూడ పోవుచుండెను. మృతునియొక్క పుత్రాదుల సుఖస్థితికై ఒక పాషాణమును సమంత్రకముగా స్థాపించుచుండిరి. ఆశాచము తొలగి పోయిన దినమున దేవాహ్వనరూపమైన పితృమేధమును జరుపుచుండిరి. క్షత్రియుడు మృతుడైనచో ఆతని చేతియందలిధనుస్సును కర్మశ్చేష్టుడు గ్రహించి, 'నీ పీష్ఠానమున నుండుము. మేము సువీరులమై పుత్రపాత్రాది యుతులమై ఈ లోకమును జయింతుము' అని పలుకుట, దీక్షితమరణమున మృతసంస్కారాదులు జరిగిన పిమ్మట అతని ఆస్థలము సమంత్రకముగా పాతిపెట్టుట ఆచారములుగా పరిగణింప

బడుచుండెను. ఋగ్వేదమున పితృయజ్ఞ పితృదేవతాత్వములు ఒక సూక్తమున వర్ణింపబడినవి.

ఋగ్వేదమున సర్వత్ర వర్ణింపబడిన స్త్రీధర్మములను బట్టి ఆనాడు స్త్రీలకు అత్యంత గౌరవమున్నట్లు తెలియును. స్త్రీలు యజ్ఞాదులందు పురుషులవలె యాజమాన్యములు వహించి, భాగస్వామినులైరి. వారు విద్యాభ్యాసమొనర్చి గృహమున స్వతంత్రులై గృహిణీధర్మమును నిర్వహించుచుండిరి. పురుషులకు యుద్ధములలో తోడ్పడుచుండిరి. అర్వాచీనకాలమున కొన్ని ఋక్కులలో స్త్రీనింద తలచూపినను ఐహికాముష్మికములకు స్త్రీలే సాధన భూతురాండ్రై యుండిరని తేటబడుచున్నది.

ఋగ్వేదమున కుధార్తులకు అన్నదానమొనర్చుట, దరిద్రులకు ధనదానమొనర్చుట మిక్కిలి పొగడబడినవి. "సామా సత్యోక్తిః పరిపాతు విశ్వవః" అనెడి ఆనాటి విశ్వాసము ఆనాటి జనుల సత్యవరతను, అకుటిల ప్రవర్తనమును చాటుచున్నది. అంగిరసుడైన బృహస్పతి మహర్షి రచించిన విద్యాసూక్త మొకటి ఆనాటి విద్యా వివేకపద్ధతిని సూచించుచున్నది. అందులో "విద్వాంసులు పరస్పర సఖ్యము నొందుదురు. వారి వాక్కులందు విజ్ఞానలక్ష్మి నివసించును. వేదజ్ఞులతో సంచరింపక, దేవతారాధన మొనర్చక, ప్రవర్తించునట్టి విద్యావివేక రహితులు బ్రాహ్మణులుకారు. కేవల లౌకిక వాక్కునాశ్రయించినవారు హాళికులై వ్యవసాయముచేసికొనుచుందురు" అని చెప్పబడినది.

ఋగ్వేదము యజ్ఞక్రియార్థమైన స్తుతిరూప మంత్ర సముదాయమని యాజ్ఞిక పక్షము వచించుచున్నను, అనంతర కాలమున వెలువడిన సమస్తశాస్త్ర, ఇతిహాస, పురాణాదులకు బీజభూతములైన వాక్యము లిందు గోచరించును. అర్వాచీనములైన వివిధవేదాంతముల కాధార భూతములైన ఋక్కులిందు లభించుచున్నవి. దీర్ఘతమో మహర్షి, సృష్టిపూర్వావస్థను, జీవేశ్వరుల అభిన్నతను వర్ణించియున్నాడు. భువనపుత్రుడైన విశ్వకర్మ అను ఋషి, సృష్ట్యాదులను వర్ణించుచు, విశ్వతోముఖుడు, విశ్వవ్యాపకుడు, విశ్వరూపుడునైన పరమేశ్వరుడు తనయందే త్రైలోక్యమును ఉత్పాదించెనని ప్రశోన్తరరూపమున వర్ణించుచు, అద్వితీయ పరమేశ్వరత్వమును సాధించెను.

పరమేష్ఠియను ప్రజాపతిమహర్షి వియదాదిభావములైన సృష్టి, స్థితి, లయములకు పరమేశ్వరుడే కర్తయని నిరూపించియున్నాడు. ఇట్లే పూర్వజన్మము, మరణాంతరజీవుడు, పరమేశ్వరోపాసనము, కైవల్యము మున్నగు తాత్త్విక విషయములను బహువిధములైన ఐహికవిషయములను బోధించుచెక్కు బుక్కు లిందు గలవు.

ఋగ్వేదమొక కల్పభూరుహము. ఇది శిక్షకు శిక్ష, వ్యాకరణమునకు ఆకరము, ఛందస్సనకు సూలకందము, నిరుక్తంబునకు ప్రవక్త, శ్లోతిషమునకు జ్యోతి, కల్పకమునకు ఆకల్పము, మీమాంసలకు మేర, న్యాయంబునకు ఆయువు, పురాణేతిహాసములకు పుట్టిల్లు, ధర్మశాస్త్రములకు తల్లి, ఆనాటికాలమును కన్నులకుగట్టు దివ్యమణి దర్శణము. ఋక్సంహితయందు ఋష్యాశ్రమములు, యజ్ఞవాటికలు, నదులు, పర్వతములు, వనములు, తరుగుల్మలతాదులు, ఆర్యులు, అనార్యులు, పోరాటములు, జయములు, పరాజయములు, కృషి, గోరక్షణము, వాణిజ్యము, నౌకాయానము, రథయానము, దౌత్యములు, వివాహములు, సమావేశములు, విరహములు, తపోమహిమలు, దేవతానుగ్రహములు, సల్లాపములు, సంవాదములు, సమాలోచనములు, ప్రకృతి విజ్ఞానము, పదార్థవిజ్ఞానము, భూగోళవిజ్ఞానము, ధైర్యసాహసములు, కామక్రోధాదులు, శమదమాదులు, మొదలైన వెన్నో ఆయా సందర్భములందు అనేకభంగులందు దృగ్గోచరమగును.

ప. వేం. రా.

ఋణ విద్యుత్ప్రవాహము - వికల్ప విద్యుత్ప్రవాహము :

‘విద్యుస్తు అన నేమి ?’ అందరును ఆ ప్రశ్న వేయుదురు. కాని ఎవ్వరు నింకను దానికి పూర్తి సమాధానము చెప్పలేరు. దాని సూత్రములు చాలవరకు బాగుగా బోధపడినవి కాని దాని సంపూర్ణ స్వభావము బోధపడలేదు.

ఆధునిక వైజ్ఞానికులకు ప్రస్తుతము విద్యుత్తును గూర్చి సామాన్యముగా గల యభిప్రాయమును చదువరులకు స్థూలముగ దెలియజేయవలెనను ఉద్దేశముతో విద్యుదణు సిద్ధాంతము సంగ్రహముగా నీ దిగువ నీయబడినది. ఈ సిద్ధాంతము లేకుండ విద్యుద్బటములు, తాపాయనిక గొట్టములు (thermionic tubes) మొదలగునవి పనిచేయు

టను గూర్చి బుద్ధిసమ్మతముగ వ్యాఖ్యానము చేయుట దుస్సాధ్యమగుటచే నీ సిద్ధాంతము నామోదించక తప్పదు.

నేటి ప్రపంచమునందున్న వస్తువుల సంఖ్య అత్యధికమైనది. ఈ వివిధవస్తువులు సాపేక్షముగా స్వల్ప సంఖ్యలో నున్న రాసాయనిక మూలద్రవ్యముల వివిధ సంయోగ ఫలితములు. అయినప్పటికి మూల ద్రవ్యములు మాత్రము ధనవిద్యుత్కణములు (protons), ఋణ విద్యుత్కణములు (Electrons) అను నొకమాదిరి ఘటకములచే నేర్పడియున్నవి. రెండు ఘటకముల కంటె నెక్కువ యున్నవని సూచించుచు పరిశోధనా నిదర్శనములున్నను, మూలద్రవ్యము యొక్క విద్యుద్ధర్మములును, రాసాయనిక ధర్మములును పూర్తిగా దాని ధన ఋణ విద్యుత్కణములే నిర్ణయించుటచే విద్యుత్ స్వభావమును దెలిసికొనుటకు తక్కిన ఘటకములు వదలివేయబడినవి. ధనవిద్యుత్తునకు

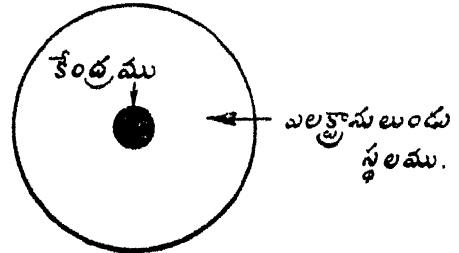

పరమాణువుయొక్క సాంకేతిక పటము.

పటము 1

సహజమగు నాదిభౌతిక ప్రమాణము ధనవిద్యుత్కణము (proton) అనియు, ఋణ విద్యుత్తునకు సహజమగు ఆది భౌతిక ప్రమాణము ఋణ విద్యుత్కణము (Electron) అనియు నిర్వచింపబడినవి. చైకి భాశీగానగవడు స్థలములో ధనవిద్యుత్కణములు పరస్పరముగా నొకదాని నొకటి వికర్షించుకొనుచుండును. ఋణవిద్యుత్కణములు గూడ నట్లే చేయును. కాని ధనవిద్యుత్కణములకును, ఋణ విద్యుత్కణములకును నాకర్షణ ముండును. ఈ ఆకర్షణ వికర్షణ రూపములే సర్వరసాయన విద్యుత్క్రియలకును మూలము. ధన ఋణ విద్యుత్కణముల సంఖ్య సమానముగా లేని వస్తువు “విద్యుత్ ప్రభారము నొందినది” (electrically charged) అనబడును. ఒక వస్తువులో ప్రామాణిక సంఖ్య కంటె నెక్కువ ఋణవిద్యుత్కణము

లున్నచో నది ఋణాత్మక విద్యుత్తును ప్రామాణిక సంఖ్య కంటే తక్కువ ఋణ విద్యుత్కణములున్నచో ధనాత్మక విద్యుత్తును కలిగియున్నదనబడును. ఆచరణములో సర్వ సాధారణముగా ఋణ విద్యుత్కణముల నెక్కువ చేసి నపుడు గాని, తగ్గించినపుడు గాని విద్యుత్ ప్రభారము రలుగును. ఒక ధన విద్యుత్కణము మరియొక ధన విద్యుత్కణమును వికర్షించి, ఋణ విద్యుత్కణము నాకర్షించు నట్లే సజాతీయములగు విద్యుత్తులు వికర్షించుకొనుచు విజాతీయములగు విద్యుత్తులు ఆకర్షించుకొనుచుండును.

మూలద్రవ్యమున సూక్ష్మతమ కణమగు పరమాణువు ఆ పరమాణు లక్షణమును నిలుపుకొనవలయు నన్నచో తనలోని యొక ఋణ విద్యుత్కణమును (electron) బోగొట్టుకొనవచ్చును గాని, ఒక ధనవిద్యుత్కణమును (proton) బోగొట్టుకొనరాదు. ధన విద్యుత్కణము లన్నియు పరమాణుకేంద్రమందుండును. ధన విద్యుదాత్మక మగు కేంద్రము ఆకర్షణముతో లాగుటచేతను, ఋణ విద్యుత్కణములలో వానిలోవానికిగల వికర్షణముచేతను, కేంద్రమునకు దూరముగా నున్న ఋణవిద్యుత్కణముల కును మిగిలిన పరమాణుభాగమునకును పొత్తు తక్కువగా నుండును. ఒక ఘనవాహకములో సామాన్య ఉష్ణోగ్రతల యందు నీ ఋణవిద్యుత్కణములు వేరుపడి ఆ ఘనపదార్థములో స్వేచ్ఛగా దిరుగుచుండుటచే నది అంత ప్రకాశించు

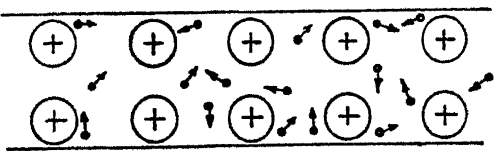

౧. విద్యుత్కణాల భేదమేర్పడకముందు, ఎలక్ట్రానుల అధిక గణన నిరూపించు పటము

పటము 2

చుండును. బంధరహితము లగు ఋణవిద్యుత్కణములు ఇంచుమించు అన్ని దిక్కులకు దిరుగుచు చాలవరకు తడిలేని యావరణము దున్న వాయుకణములవలె ప్రవర్తించును. ఒక ద్వారమును, ఒక గవాక్షమును తెరచియుండి, ఈ రెండింటియందును గల వాతావరణ పీడనములో భేదమున్నచో స్వేచ్ఛాచలనములలో నున్న ఆ వాయుకణము లపై నిశ్చితమార్గ మొకటి యదనముగా పడును. దీనినే

మనము 'వాయుప్రవాహము' అనుచున్నాము. అదేవిధముగా, విద్యుద్వాహకముయొక్క రెండుకొనల మధ్యను విద్యుత్పీడనములో భేదమున్నచోగాని, శక్తిభేదమున్నచోగాని వాహకముపొడుగునను ఋణవిద్యుత్ ప్రచలన మేర్ప

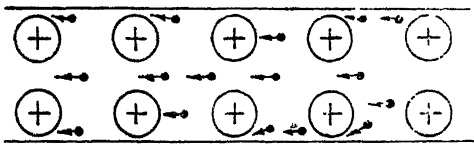

౨. విద్యుత్కణాల భేదమేర్పడినప్పుడు, ఎలక్ట్రానుల ఋణ (లేక అక్ష) గణన నిరూపించు పటము.

పటము 3

డును. అట్టి ఋణవిద్యుత్కణచలనమే 'విద్యుత్ప్రవాహ' మనబడును. ఈ విధముగా చలనమందున్న ఋణవిద్యుత్కణప్రవాహముచే విద్యుత్ప్రవాహ మేర్పడుచున్నది. ఈ ఋణవిద్యుత్కణములు కక్ష్యవై నొకేదిక్కుగా పోవుటయే ఋణవిద్యుత్ప్రవాహమగును. ఆ క్షీగలో గాని వాహకములో గాని వికల్ప విద్యుత్ప్రవాహమొకటి ప్రవహించుచున్నచో ఋణవిద్యుత్కణముల కక్ష్యాచలనము ఒక ప్రత్యేకదిశలోనే యుండుటకు బదులు వెనుకకు, ముందునకు జరుగును.

వోల్టాఘటమునావిష్కరించుటకు పూర్వము విద్యుత్ ప్రభారములను, విద్యుత్ ప్రవాహములను ఉత్పత్తిచేయుటకు 'రాపిడిపద్ధతి' ఒక్కటే తెలిసినమార్గము. ఈ పద్ధతిలో రాపిడివలన ఒక వస్తువునుండి ఋణవిద్యుత్కణములు విడుదల చేయబడి, ఆ వస్తువు ధనాత్మక ప్రభారమును, విడుదలచేయబడిన (అవి అధికముగనున్నవి కాబట్టి) ఋణవిద్యుత్కణములుపోయిచేరిన రెండవవస్తువు ఋణాత్మక ప్రభారమును పొందును. ఆ కాలములో నిర్మితములైన ఒకపిడియంత్రములు ఎక్కువ చరిత్రాత్మకముగ ప్రధానములైనవి. చలనవిద్యుత్తునుండి విద్యుత్ప్రవాహముల నుత్పత్తి చేయవచ్చుననెడి యావిష్కరణము ఈ విషయాభివృద్ధిలో నొక గొప్పమెట్టు. ఈ ప్రయోజన సిద్ధికై వాల్టాఘటముయొక్క ఆవిష్కరణము మొట్టమొదటి ప్రయత్నము. రాసాయనిక క్రియవలన విద్యుత్పీడనముల మధ్యభేదము (potential difference) ను

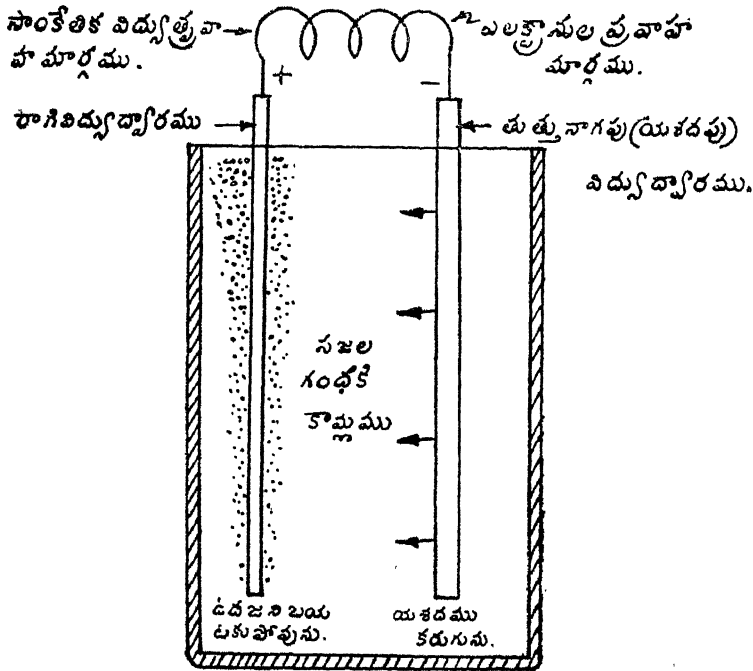

వాలటా ఘటము

పటము 4

వర్పరచినచో ఋణవిద్యుత్కణముల ప్రవాహమేర్పడును. ఇదియే ప్రవాహవిద్యుత్తు.

ఒక వాహకముగుండ విద్యుత్తు ప్రహించుచున్నప్పుడు ఆ వాహకము యొక్క పరమాణుల మధ్యను, వాని లోపలనుండియు ఋణవిద్యుత్కణములు ప్రవహించును. ఋణవిద్యుత్కణము లత్యధికముగ బ్రవహించుచున్నచో పెద్ద ప్రవాహమనియు, స్వల్పముగ చలనమందున్నచో చిన్న ప్రవాహమనియు అందుము. విద్యుత్ప్రవాహము యొక్క మూల ప్రమాణము 'ద్యువహి' (Ampere ఆంపియర్) యనబడును. దూరము మైళ్ళలో నెట్లు గణింపబడునో, అట్లే విద్యుత్ప్రవాహము ద్యువహులలో గణింపబడును. విద్యుత్ప్రవాహమును కొలుచుయంత్రము 'ద్యువహిమాపకము' (Ammeter) అనబడును. ప్రకృతిలో నెచటనుగూడ శక్తి ప్రేరణము లేనిచే చలనము కలుగ జాలదు. విద్యుత్ప్రవాహము నొక వలయముగుండ పంపు శక్తి 'విద్యుచ్ఛాలకశక్తి' (Electro - motive - Force.

సంగ్రహముగా ఇ. ఎమ్. ఎఫ్.) అన బడును. దీనికి 'ద్యుశక్తి' (voltage) యని మరియొక పేరు. విద్యుత్ప్రేరణముయొక్క మూలప్రమాణము 'ద్యుశక్తి' (వోల్ట్) అన బడును.

ఒకటి లేక రెండు ద్యుశక్తిముల పిన్నుద్ధటములు మొదలుకొని అత్యధిక ద్యుశక్తి లుపయోగించు ప్రేరణ పంక్తులలో గల 250,000 ద్యుశక్తిముల వరకు అన్ని విలువలలో ద్యుశక్తిములు గలవు. 110 ద్యుశక్తిములకంటె నెక్కువ గల వలయముల నుపయోగించుట ప్రమాదకరమని తలచవలయును. విద్యుత్ప్రేరణముగాని ద్యుశక్తిగాని కొలుచుటకు వాడబడు పరికరము 'ద్యుశక్తిమాపకము' (voltmeter) అనబడును.

ప్రవాహ ప్రసారమునకు కలుగు అవరోధము నిరోధము (resistance) అనబడును. ఈధర్మము నాధారముగా జేసికొని విద్యుత్ అభియంత్రణముననుపయోగించు వస్తువులన్నియు వినంవాహకములు (Insulators) అనియు, వాహకములు (Conductors) అనియు, నిరోధకములు (Resistors) అనియు వర్గీకరింపబడినవి. వినంవాహకము అత్యధికముగు నిరోధము నిచ్చును. అది విద్యుత్ప్రవాహము నొక నియమితమార్గమున నుంచుట కుపయోగించును. వాహకము తారతమ్యరీత్యా చాల తక్కువ నిరోధము నిచ్చును. అది విద్యుత్ప్రవాహమునకు త్రోవ నిచ్చుట కుపయోగించును. విద్యుత్ప్రవాహమును అదుపులో నుంచుటకుగాని, విద్యుత్ పరితాపని (Electric stoves) లో వలె విద్యుచ్ఛక్తిని ఉష్ణశక్తిగా మార్చుటకు గాని నిరోధకము విద్యుత్ప్రవాహ మార్గమును అవరోధించుటకు ఉపయోగించును. నిరోధకము యొక్క మూల ప్రమాణము 'ద్యురోధము' (ఓహ్మ్) అనబడును. 'ఒక వలయముయొక్క ద్యుశక్తిముల ఆ వలయములోగల

నిరోధముచే భాగించినచో ఆ వలయమందున్న ప్రవాహము వచ్చును అను నత్యంత ప్రధానముగు విద్యుత్ సూత్రము నేర్పరచిన జార్జి సైమన్ ట్ హౌ అను నాతనినిబట్టి దాని కా పేరు కలిగెను. ప్రవాహము యొక్కయు, ద్యుశక్తు యొక్కయు విలువలు తెలిసినచో నీ సూత్రము నుపయోగించి నిరోధము లెక్కవేయబడును. అయినను, ఒక వలయమందున్న నిరోధమును తిన్నగా కొలచుటకు చాల తరచుగా 'ద్యురోధనమాపకము' (Ohmmeter) ఉపయోగింపబడుచుండును.

విద్యుత్ప్రవాహము యొక్క అత్యంత ముఖ్యధర్మము లేవనగా—

(ఎ) విద్యుత్తు యొక్క ప్రవాహ మొక రసాయన క్రియకు కారణముగాగాని, అనుకూలముగాగాని యుండవచ్చును. విద్యుత్ప్రవాహము యొక్క విద్యుద్రసాయన ధర్మములనుండి విద్యుత్ లేవనము (electro-plating), విద్యుత్ సంస్థరణము (electrolytic-refining), ప్రద్రావణము (smelting), విద్యుద్ద్రవపరిశ్రమ, వివిధములగు సంశ్లేష్ట (Synthetic) ఉత్పాదనములను తయారుచేయుట మున్నగు విద్యుద్రసాయన పరిశ్రమలు బయలుదేరెను.

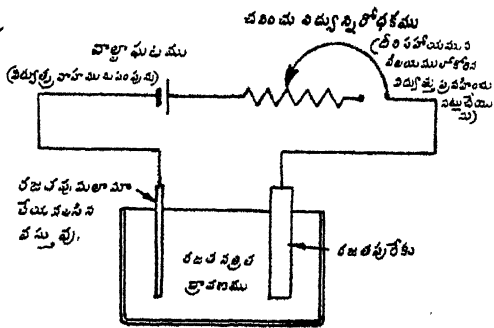

విద్యుత్ ప్రవాహము వలము 5

(బి) విద్యుత్ప్రవాహము ఏవస్తువు గుండాపోవుచున్నను ఆ వస్తువున కది సాధారణముగా వేడిమినిచ్చును. విద్యుత్ప్రవాహము యొక్క తాపనధర్మములు తాపనలు (stoves), జలతాపకములు (water heaters) వంటి అనేకవిధములగు తాపనోపకరణములకును, అతుకుట యందును (welding), పడునుచేయుట (tempering)

యందును, విద్యుద్దీపములు మొదలగువానికిని ఉపయోగపడుచున్నవి.

(సి) విద్యుత్ప్రవాహము ఆయస్కాంత క్షేత్రమును కలుగజేయును. విద్యుత్ప్రవాహము యొక్క ఆయస్కాంతధర్మములే శక్తిత్వత్పాదక విధానముల యందు యంత్రశక్తిని విద్యుచ్ఛక్తిగా మార్చుటకును, మోటారులలో, విద్యుచ్ఛక్తి కావలసిన చోటునకు సంబంధించిన వాత, దానిని తిరిగి యంత్రశక్తిగా మార్చుటకును మన చెప్పినట్లు విద్యుత్తుని స్థానములలో నుపయోగింపబడుచున్నవి. ఈ విధముగా విద్యుత్ప్రవాహము పట్టా, లేక త్రాడువలన గలుగు చాలకముచేయు పనిచే చేయును. రజు చాలకములచే లాభసాటిగా శక్తిని కొద్దివందలయడుగుల దూరమువరకే పంపుటకు వీలగును. విద్యుత్ప్రవాహముచే లాభసాటిగా శక్తిని వందలకొలదిమైళ్ళ దూరము పంపుటకు వీలుకలిగినది. స్వల్పదూరములకై నను అదుపులో నుంచుటకు దానికిగల విశేషముగు ఆనుకూల్యమును బట్టిగాని, స్థలానుకూలమును బట్టిగాని విద్యుత్ చాలకమే తరచు శ్రేష్ఠమైనది.

రెండురకములగు విద్యుత్ ప్రవాహములకును ముఖ్యముగు భేదము అవి ప్రవహించు వద్దతిలో గలుగు. ఋజు విద్యుత్ప్రవాహము ఒకేదిశలో, సామాన్యముగా స్థిరమైన విలువతో (steady value) బ్రవహించును. వికల్పవిద్యుత్ప్రవాహము మొదట నొకదిశలోను, తరువాత రెండవదిశలోను సమానవిరామములలో తారుమారుచు రెండు వైపులను ఒకే విలువలను (values) పొందుచు ప్రవహించును. ప్రవాహము ఒకవైపునుండి, వెనుకకు మరలుట కదిమొదట 'సున్న' విలువకు ఊచించి, తరువాత రెండవదిక్కులో నత్యధికముగు విలువను వృద్ధిచేసికొనును. తరువాత మరల 'సున్న' విలువకు ఊచించును. ఈ తారుమారు లోకదాని వెనుక నొకటి అతి వేగముగా తటస్థించును. సర్వసామాన్యముగా నుపయోగింపబడుచున్న వలయముల యందు సెకనుకు 100 వికల్పములు (Alternations) తటస్థించును. రెండు వికల్పములు ఒక "సంహారము" ('సైకిలు') అనబడును. అందుచే ఆవలయమునకు 'సెకను 1కి 50 సంహారముల తరచుదనము (Frequency) గలదు' అని చెప్పబడును. ఈ రెండు రకముల ప్రవాహములకు

గల ధర్మము లొకటేయైనను, అవి వలయములో ప్రవహించుచున్నప్పుడు వేరువేరుగా ప్రవర్తించుచు వేరు వేరు ఫలితముల నిచ్చును.

ఈవిధముగా విద్యుత్ ప్రభారమును (Battery charging) కలుగజేయుట, విద్యుత్ లేపనము (Electro-plating) చేయుట మొదలగు వెక్కురసాయన ప్రక్రియలకు ఋజువిద్యుత్ప్రవాహము మాత్రమే ఉపయోగించుటకు వీలగును. ఎందుచేతననగా, వికల్పవిద్యుత్ప్రవాహము రెండువైపులను సమాన పరిమాణములలో ప్రవహించు నపుడు ఒక దిశలో నుత్పత్తియైన రసాయన ఫలితములు వ్యతిరేక దిశలో నుత్పత్తియైన వానితో తటస్థీకరణము నొందును (neutralized). తాపనప్రయోజనముల కొర కెట్టి భేదమునులేదు. వికల్పవిద్యుత్ప్రవాహము యొక్క విలువ విడువకుండ పొచ్చుచు, తగ్గుచు నున్నప్పటికిని, ఆ ప్రవాహపుదిక్కు విడువకుండ తారుమారగుచున్నప్పటికిని, అది ఋజువిద్యుత్ప్రవాహ మిచ్చిన సరాసరి యుష్ణమునే యిచ్చును. యథార్థమునకు, వికల్పవిద్యుత్ప్రవాహము యొక్క ఒక ద్యువహి (ampere) యనగా, ఋజువిద్యుత్ ప్రవాహముయొక్క ఒక ద్యువహి ఎట్టి పరిస్థితులలో ఎంత ఉష్ణమునిచ్చునో అదే పరిస్థితులలో అంతటి ఉష్ణము నిచ్చు ప్రమాణముగా నిర్వచింపబడినది. విద్యుత్ప్రవాహ మును వహించుచున్న వాహకము చుట్టును అయస్కాంత క్షేత్రమేర్పడును. అది అయస్కాంత శక్తి రేఖలచే విశద మగును. విడిగా, స్వేచ్ఛగానున్న ఒక అయస్కాంత ధ్రువమును ఆక్షేత్రములో నుంచిన అప్పుడది విద్యుత్ ప్రవాహముగల ఆ వాహకము చుట్టును ఆగకుండ తిరుగు నని ఆశక్తిరేఖలు సూచించును. ఋజువిద్యుత్ప్రవాహము వలన నేర్పడిన క్షేత్రము స్థిరమైన విలువతో మార్పు చెందకయుండును. దీనికి భేదముగా, వికల్పవిద్యుత్ప్రవా హమువలన నేర్పడిన క్షేత్రమున తడవతడవకు ప్రవా హము పొచ్చుచు, తగ్గుచున్నప్పుడు అయస్కాంతశక్తి రేఖలు తీగచుట్టునుండి విస్తృతమగుచు, మరల దాని యొద్దకు సంకుచితమగుచు పొచ్చుచు, తగ్గుచునుండును. ప్రవాహమును వహించు వాహకము తీగచుట్ట రూప మున నున్నచో శక్తిరేఖల రాకపోకలలో నవి తీగచుట్ట యొక్క మలుపుల మీదుగా కోసికొని దానిలో నా

పంక్తికి ఎదురు దిక్కుగా ద్యుశక్త్యుత్పన్నము (voltage) ప్రేరే పించును. ఈ ప్రేరేపిత ద్యుశక్త్యుత్పన్నము 'తిరోగత' విద్యుచ్ఛాలక శక్తి. ('Back' electromotive force) అనబడును. అదే సమయమున, మరియొక వాహకముగాని, తీగచుట్ట గాని మొదటిదానిదగ్గర నుంచినచో దానిలో ద్యుశక్త్యుత్ ప్రేరేపింపబడి కొనలయం దగపడును. దానిని ఇష్టాను సార ముపయోగించవచ్చును. దీని నెదుర్కొనుటకు పంక్తి ద్యుశక్త్యుత్ ఏదియు లేకపోవుటచే నిది తిరోగత విద్యుచ్ఛాలకశక్తి యనబడుదుకాని అప్రధాన విద్యుచ్ఛాలక శక్తి యనబడును. ఇవి విద్యుదయస్కాంత ప్రేరేపణము యొక్క సూత్రములు. ఇటీవల జరిగిన యభివృద్ధి, పరి వర్తనయంత్రము, విద్యుదభియంత్రమున కలిగిన యభ్యు దయము చాలవరకు ఆ సూత్రములపై ఆధారపడి యున్నవి. అయస్కాంతక్షేత్రముల ప్రవర్తనములో చాల వ్యత్యాసము లుండుటచే చాలరకముల ఋజువిద్యుత్ ప్రవాహయంత్రములను వికల్ప విద్యుత్ ప్రవాహముపై నుపయోగించుటకుగాని, ఈయంత్రములను ఆ ప్రవాహము పై నుపయోగించుటకుగాని వీలులేదు. అందుచే, మోటారులయందును, విద్యుదయస్కాంతములయందును, అవి నడచుటకు అయస్కాంతక్షేత్రముల నుపయోగించు అన్ని సాధనముల యందును ద్యుశక్త్యుత్ (Voltage) యే గాక, ఏరకము ప్రవాహమొకూడ బహుజాగ్రత్తతో పరిశీలించ వలసియున్నది. విద్యుచ్ఛక్తితోనడచు రసాయన పరికర ములకుగూడ నీసూత్రమే వర్తించును. కాని, ఉష్ణము కొర కుపయోగించు నన్ని విద్యుత్ సాధనములకును వికల్ప విద్యుత్ ప్రవాహము, ఋజువిద్యుత్ ప్రవాహము రెండును పనిచేయును.

విద్యుచ్ఛక్తివిషయమున నింతవరకుజరిగిన మహత్తమ మైన ఆవిష్కరణములేవనగా నుత్పాదక యంత్రములో జరుగునట్లు యంత్రశక్తిని విద్యుచ్ఛక్తిగా మార్చుసూత్ర ములు, పద్ధతులు. కల్పనకు అతిక్లిష్టమగు సూత్రములు అవసరమైనను ఈ యంత్రములు వాస్తవముగా నిర్మాణము నందును, నడుపుటయందును మిగులనులభమైనవి. ఉత్పా దక యంత్రమును నడుపుటకు కావలసిన యంత్రశక్తి నుత్పత్తిచేయు పరిభ్రమణచలనము నెచ్చటినుండియైనను కలిగించునవకాశమున్నచో దానిని విద్యుచ్ఛక్తిగా మార్చు

వచ్చును. ఒక అయస్కాంతక్షేత్రము యొక్క రేఖలను వానిమీదుగా వాహకములనుపంపి ఖండించుటవలన కలిగిన విద్యుదయస్కాంత ప్రేరేపణ మను విధానమూలమున ఉత్పాదకయంత్రము విద్యుచ్ఛాలకశక్తి నుత్పత్తిచేయును. వాహకములలో నేర్పడిన ఈ ప్రేరేపిత విద్యుచ్ఛాలకశక్తి ఒక దీపనమూహమువంటి సంవృతవలయముపై నుపయోగించినపుడు విద్యుత్ప్రవాహము ప్రసరించునట్లుచేయును. విస్తారమగు ప్రమాణములలో కావలసినపుడు ఈ విధముగా విద్యుచ్ఛక్తి నుత్పత్తిచేయుటయే లాభకరమైనపద్ధతి. చాల చిన్నవిగానుండు ఉత్పాదకయంత్రములలో షేత్రధ్రువములుగా శాశ్వతాయస్కాంతము లుపయోగింపబడుచున్నవి. తక్కిన యంత్రములన్నిటికీ విద్యుదయస్కాంతములు సరఫరాచేయబడుచున్నవి. ఉత్పాదకయంత్రము తానే ఈ 'ఉద్రేకపు ప్రవాహము'ను సరఫరాచేయచున్నచో నది 'స్వేదీకృతము' (Self-excited) అనబడును. అది బయటనున్న వేరొక స్థానమునుండి సరఫరాచేయబడినచో ఆ యంత్రము 'పరోద్రికృతము' అనబడును. విడిగా నుద్రేకము కలిగించవలెనన్నచో విడిగా ఋజువిద్యుత్ప్రవాహమునిచ్చు మూలస్థానముండవలెను. అందుచే దానికి సాధారణముగా స్వేదీకృతమును కలిగించుటకంటె నెక్కువ ఖర్చు అగును. ఈ కాణముచే సాధారణముగా స్వేదీకృతము తద్దలప్రకృతి తృప్తికరముగా నుండని పరిస్థితులలో దానినుపయోగింతురు. విడిగా కలిగిన ఉద్రేకము షేత్రవలయములో కలిగినమార్పులకు తొందరగను, నిశ్చితముగను సంకోచముల నిచ్చును. అందుచేత నది నిరోధమునకు తొందరగను, నిశ్చితముగను సంకోచము ముఖ్యముగా కావలసినచోట నుపయోగపడును. ఉత్పాదకయంత్రము యొక్క ద్యుశక్తతలను (Voltage) వ్యత్యాసముగా నుంచుటకొరకు కవచవాహకములు (armature conductors) కోయుచున్న రేఖల యొక్క సంఖ్యను అదుపులో నుంచు సాధన మేదైన నేర్పాటుచేయవలెను. రేఖలను ఛేదించు వేగ మెక్కువయినచో ద్యుశక్తత పొచ్చుచుండును. ఆ వేగము తక్కువయినచో ద్యుశక్తత తగ్గుచుండును. స్వల్ప పరిమితులలో నుత్పాదక యంత్రము యొక్క వేగమును మార్పుటకు వీలగును. దాని వలన ఛేదనవేగమును, దానినుండి ద్యుశక్తతను మార్చవచ్చును.

వేగమును మార్పుట కష్టమైనపనియగుటచే షేత్రవలయము నందు నిరోధము నుంచుట ఎక్కువ అనుకూలమును, ఎక్కువ ఫలదాయకమును నగు ఉపాయము. దానివలన షేత్రము యొక్క తీగచుట్టలలో ప్రవహించు విద్యుత్ ప్రవాహపరిమాణము పొచ్చుటగాని, తగ్గుటగాని జరుగుచు ఛేదితరేఖల సంఖ్య దాని కనుగుణముగా మారుచుండును.

ఋజువిద్యుత్ప్రవాహము గల మోటారులును, అదే మాదిరి ఉద్రేకముతోఋజువిద్యుత్ప్రవాహము గల ఉత్పాదక యంత్రమును మూలసూత్రములలో నొకేమాదిరిగా నుండును. ఉత్పాదక యంత్రము (దీనిని ఒక్కొక్కపుడు 'డై నమో' యందురు.) యొక్క నిర్మాణ మే సూత్రము లపై నాధారపడియున్నదో, మోటారు యొక్క నిర్మాణము గూడ నా సూత్రములపై ననే యాధారపడియుండును. ఓడైన భేదమున్నచో ఆవరణయం దుండును. విద్యుత్ ఉత్పాదక స్థావరములు మొదలగు ఆదర్శ నిర్మాణములలో నుంచబడిన ఉత్పాదకయంత్రము వివృత నిర్మాణమును గలిగియుండవచ్చును. అందుచే నన్ని భాగములను సులభముగా, స్వేచ్ఛగా తాకవచ్చును. కాని మోటారు చాల క్లిష్ట పరిస్థితులలో ననగా ఆరుబయటను, బొగ్గు ప్రదేశములందును, రసాయన కర్మాగారముల యందును మొదలగుచోట్ల పనిచేయవలసియుండును. అందుచే నట్టి పరిస్థితులలో పనిచేయు మోటారునకు రక్షణము నిచ్చు ఆవరణము ఉండవలసినవచ్చును. ఈ ఆవరణముచే ముఖ్యము లగు అస్కాంత, విద్యుద్భాగములు పూర్తిగా కప్పివేయబడియుండవచ్చును. యంత్రములను నడుపుటకు కల్పింపబడిన సాధనములలో మోటారు అన్నిటి కంటె తృప్తికరమైనది. ఎందుచేత ననగా దానిని సులభముగను, భద్రముగను సాంకేతిక జ్ఞానములేనివారుగూడ నడపవచ్చును. దానికగు ఖర్చు తక్కువ. అది ప్రయోజన కరమైనది. దాని వేగమును కావలసినట్లు సరిచేసికొన వచ్చును. కావలసిన పరిమాణములో దానిని తయారుచేయవచ్చును.

ఒక వాహకము గుండా విద్యుత్ప్రవాహము పోవుచు అది అయస్కాంత షేత్రములో నున్నపుడు, ఆ వాహకమును ప్రవాహముపోవు దిక్కునకును, అయస్కాంతరేఖలకును లంబముగా కదలించజేయుకృతి యొకటి దానిపై పనిచేయును. ఈ మూలసూత్రముపై మోటారుయంత్ర

పరికర్మము ఆధారపడియున్నది. క్షేత్రము స్థాపింపబడిన పద్ధతినిబట్టి మోటారులు స్థూలముగా మూడురకములుగా నుండును.

(1) పార్శ్వాయనచాలకము (మోటారు) (Shunt motor) దీని యొక్క క్షేత్రపరిపథము పార్శ్వాయనముగా గాని సంపాదకముగాగాని సంవాహకీ (armature) తో ముఖ్య శక్తి స్థానముల మీదుగా కలుపబడియుండుటచే దానికాపేరు కలిగినది. అది పార్శ్వాయన ఉత్పాదక యంత్రము (shunt generator) వంటి యంత్రమే. పార్శ్వాయన మోటారు యొక్క వేగము బరువుతో స్వల్పముగనే మారుటచే దానిని స్థిరవేగచాలకము అని అందురు. యంత్రపరికరములు, ఉదంచములు (Pumps) సంపీడకములు (compressors) చాలనమొనర్చుటకును బరువుతోగూడి సుమారుగా స్థిరవేగము కావలసిన అన్ని రకముల పారిశ్రామిక రూపములకును వాటిని ఉపయోగించవచ్చును. అయినను, తగినఅదుపులోనుంచు నిరోధము లమర్చినపుడు అది పెద్దప్రమాణములపై వేగమును చక్కగా అదుపులో నుంచగలదు. పార్శ్వాయనచాలకము యొక్క ముఖ్యమైన వినియోగము ఈ విషయమున గలదు.

(2) మాలాచాలకము (Series motor) క్షేత్రకుంచీ యనము (field winding) తో ముఖ్య శక్తి స్థానములకు కలుపబడి యుండును. ఆ కుంచీయనము స్వందము (flux) నుత్పత్తిచేయును. అనగా సంవాహకీ (armature) తో మాల నుత్పత్తిచేయును. భారప్రవాహమే క్షేత్ర ప్రవాహముకూడనగుటచే, ప్రయోగింపబడిన ద్యుశక్తి (voltage) స్థిరముగా నున్నపుడు క్షేత్రఉద్రేకము బరువునుబట్టి మార్పుచెందుచుండును. బరువు తేలికగానున్నపుడు వేగము అపాయకరమగునంత పొచ్చుగానుండును. ఈ కారణము చేతనే మాలాచాలకమును తిన్నగా భారమునకు కలిపి యుంచుటగాని, పండ్లచక్రముతో కలిపియుంచుటగాని ఎల్లప్పుడును చేయవలెను. పట్టాతో మాత్రము కలుపరాదు. పట్టా జారిపోవుటగాని, తెగిపోవుటగాని తటస్థించి, చాలకము పలాయనమొనర్చి, ఒక్కొక్కప్పుడు బద్దలై పోవుట కూడ తటస్థించవచ్చును. మాలాచాలకములు క్రేనును (crane) ఉపయోగించి చేయు పనులకు తగి

యున్నవి. వలయనగా, అవి గొప్ప ఉపక్రమణశక్తిని (starting torque) పరిపోషించుకొని బరువైనవస్తువును ఎత్తునపుడు వేగమును తగ్గించుకొనును. తేలికవస్తువు నెత్తునపుడు వేగమును పెంచుకొనును. ఈ పతన వేగ శక్తి (torque) లక్షణము ముఖ్యముగ కావలసినది. అది మాలాచాలకమును ఆరోహణల (hoists) కును, క్రేనులకును, బరువులను లాగుటకును, త్రాళ్ళబరువు లాగుటకును, చాలకము తేలికగా నడచినచో ప్రమాదములేని ఇతర పరికరములను నడుపుటకును మిక్కిలి ఉపయుక్తముగా నుండునట్లు చేయును. వీధులలో పనిచేయు రైల్వే మోటారులు సాధారణముగా మాలాచాలకములై యుండును. వాటిబలీయమైన ఉపక్రమణశక్తి (starting torque) వాటిని ఆపనికి ప్రత్యేకముగా తగియుండునట్లు చేయును. సామాన్య పార్శ్వాయనచాలకములో బరువు లేనప్పటి స్థితికిని, బరువు భర్తీగా నున్నప్పటి స్థితికిని మధ్య దానిలో వీలైనదానికంటె ఎక్కువగా వేగమును తగ్గించవలయునన్నచో పార్శ్వాయనకుంచీయనమునకు తోడుగా మాలాకుంచీయనము చేర్చబడును. అట్టి మోటారును 'సంయోగచాలకము' (compound motor) అందురు. సంయోగచాలకములు పాషాణములను చితుకొట్టు యంత్రములవంటి వానిని నడుపుటకు తగియుండును. వాటిని పాషాణముతో నింపినడుపుట ప్రారంభించవలసి వచ్చును. ఎందుచేతననగా, బరువుచేరుచున్నప్పుడు వేగము పతనమగుటయు, ఎక్కువ ఉపక్రమణశక్తిని పొందుటయు వాటికి తటస్థించును. అందుచే, దండమునకు కలుపబడి యున్న ప్రచక్రము (fly-wheel) భారముయొక్క శిఖరమును గ్రహించుటకు పీలగును. అవి డివేటరులకును, కొంతవరకు వీధులలో నుపయోగించు మోటారులకును, నిరపాయకరమగు గరిష్ఠవేగమును మాలాచాలకము యొక్క వేగశక్తి (speed-torque) లక్షణముతో కలుపుట అవసరమైనప్పుడునుకూడ ఉపయోగపడుచున్నవి. అవి ఉదంచముల (pumps) కును, బరువుపనిగల ఇతర యంత్రములకునుకూడ నుపయోగపడుచున్నవి.

ప్రామాణికమగు ఋజువిద్యుత్ప్రవాహచాలకము (D. C. motor) యొక్క ధర ప్రరోచనచాలకము (Induction motor) యొక్క ధరకు ఒకటిన్నర,

రెండురెట్లు ఎక్కువగా నున్నను, ఈ రోజులలో సరఫరా చేయబడు శక్తిలో నెక్కువభాగము వికల్పవిద్యుత్ప్రవాహము (AC) వలననే యైనను, ఋజువిద్యుత్ప్రవాహము (DC) చాలకముల కింకను చాల అవకాశము గలదు. వేగము నదుపులో నుంచుటకు అవసరమగు చాలనములకును, మరియుతర ప్రత్యేక లక్షణములు గలవాటికిని అవి ముఖ్యముగా కావలసియుండును. ఓడలలోనుండు ఇంచుమించు చాలకము(motors)లన్నిటికి ఋజువిద్యుత్ప్రవాహముండును. ఇంగ్లాండులో ట్రాంమార్గములు, ట్రాలీలు, రైల్వేలు మొదలగు విద్యుత్ యానములకు తప్పనిసరిగా ఋజు విద్యుత్ప్రవాహము (DC) ఉపయోగింపబడుచున్నది. దేశాంశములో అశ్వశక్తిగలిగి గృహములలో వాడుకొను చాలకములు మొదలు 5000 అశ్వశక్తులు గలిగి కార్బానాలలో నుపయోగించు భ్రమణచాలకముల వరకు ఏవరిమాణములలో నైనను ఋజువిద్యుత్ప్రవాహ చాలకములను నిర్మించుటకు పీలగును.

ఋజువిద్యుత్ప్రవాహము పరిపథములో (direct-current circuit) ఎడతెగని ప్రవాహప్రసారమునకు ఆపరిపథములో నుపయోగింపబడిన పదార్థభాగములన్నియు కలిగించు అవరోధమే నిరోధముగానుండును. ప్రవాహము క స్థిరమైన లేక నిశ్చలమైన విలువను పొందిన తరువాత నుండు స్థితికిమాత్రమే ఓమ్మీసూత్ర సంబంధము వర్తించును. ఒక విద్యుత్ప్రవాహముండు ఋజువిద్యుత్చాలక శక్తి అకస్మాత్తుగా ప్రవేశపెట్టబడినపుడో లేదా తొలగింపబడినపుడో విద్యుత్ప్రవాహము క స్థిరత్వమును పొందును. అట్టికార్యమునకు ముందుగా అతిస్వల్పకాలము లోనే చాలతక్కువగా అయస్కాంతస్యందము (magnetic flux) గాని అయస్కాంతశక్తిగాని ఉత్పత్తి యగునట్లు పరిపథము నిర్మితమై యున్నచో ప్రవాహము అకస్మాత్తుగా, ఇంచుమించు తక్షణమే దాని స్థిరమైన విలువకు పోవును. పరిపథము తీగచుట్టబడిన ఇనుముతో నేర్పడినచో కొంతసేపైన తరువాత ప్రవాహము స్థిరస్థితికి వచ్చును. ఎందుచేతననగా, ఇనుములో శక్తిని నిలువచేయుటకు కొంత వ్యవధిపట్టును. అందుచే కుండలి (coil) గల పరిపథములో ప్రవాహము నుత్పత్తిచేయు విద్యుత్చాలకశక్తికి (e.m.f.) ప్రవాహము

నెనుకబడుట తప్పదు. ఈవిధముగా శక్తి నిలువచేయబడుచుండుట ప్రవాహము వృద్ధియగుచున్నకొలది ఎడతెగకుండా జరుగుచుండును. ఒక్కసారిగా విద్యుత్చాలకశక్తిని తొలగించినపుడు నిలువచేయబడిన అయస్కాంత శక్తి ప్రవాహము ఓణించకుండ నాపియుంచును. పరిపథము వివృతమైనపుడు ఆ శక్తి విడుదలయై నెమ్మదిగా పరిపథమునకు చేరికొనును. అందుచే ప్రవాహము క్రమముగా శూన్యాంకమునకు ఓణించును. విద్యుత్ ప్రవాహము యొక్క విలువలో గలుగు మార్పును ఎదుర్కొనెడు విద్యుత్ పరిపథధర్మము సంగ్రహముగా విద్యుత్ప్రేరణము (Inductance) అనబడును. ప్రవాహము విలువ మారుచున్నపుడే ఇండక్టెన్సు దానిని ఎదుర్కొనును గాని, అది మారక స్థిరముగా నున్నపుడు దాని నెదుర్కొనుట జరగజాలదని మాత్రము గుర్తునందుంచుకొనవలెను. ద్యుశక్తత (voltage) కు వెనుకబడు ప్రవాహముగల పరిపథమేగాక ద్యుశక్తతను పురోగమించు ప్రవాహము గల పరిపథము మరియొకటి గలదు. అది 'సంఘనకము' (condenser) లేక ధారితకము (capacitor) అనబడును. దాని సాధారణ రూపమున అది ఒక జత లోహపు పలకలు వేరుచేయబడి కాని, విద్యుత్ అవాహక పదార్థముతో ఒకదాని నుండి మరియొకటి విద్యుద్బంధన మొనరింపబడి గాని యుండును. విద్యుద్బంధక పదార్థము 'పారద్యుతికము' (dielectric) అనబడును. అది గాలి, అభ్రకము, గాజు మొదలైన పలురకములలో నొక పదార్థమైయుండవచ్చును. ద్యుశక్తతను (voltage) ప్రయోగించిన వెంటనే ఒక్కసారిగా ప్రవాహము బయలుదేరును. ఈ ప్రవాహము దానిలో ప్రవహించక, దానిని ప్రభరణము (charge) నొందించుటకు వినియోగించును. ప్రభారము (charge) అభివృద్ధిచెందుచున్నపుడు సంఘనకము (condenser) మీదుగా శక్తము (potential) అధికమగుచుండును. ఇది ఎప్పుడును నియోజిత ద్యుశక్తత (Impressed voltage) ను ఎదుర్కొనుటచే ప్రవాహము క్రమముగా తగ్గి, ధారితకము (capacitor) మూలస్థానము యొక్క శక్తము (potential) తో ప్రభరణ మొందినపుడు శూన్యాంకమువరకు వచ్చును. ఈవిధముగా ధారితకము (capacitor) యొక్క ద్యుశక్తత (voltage)

అల్పతమముగా నున్నపుడు దానిని ప్రభరణము చేయు ప్రవాహము అధికతమముగను, సంఘనకమువై నుండు ద్యుశక్తత అధికతమముగా నుండునపుడు ప్రవాహము శూన్యముగను ఉండును. ఈవిధముగా ఈ పరిపథములో (circuit) ప్రవాహము ద్యుశక్తతను ముందుకు తీసికొని పోవుచుండును.

వికల్ప విద్యుత్ప్రవాహమునగా ఒక ప్రవాహములో నున్న విద్యుదణువుల (electrons) చలనము కొంతసేపు ఒక దిక్కుగను, తరువాత అదే కాలప్రమాణమున దాని కెదురు వైపుగను ఉండుననియు, ఇట్లు ఒక సెకండునకు చాల పర్యాయములు మరలమరల జరుగుచుండుననియు మనకు తెలియును. చాలవరకు వికల్పవిద్యుత్ప్రవాహములు, ద్యుశక్తతలు త్రికోణమితిశాస్త్రములో 'భుజజ్యా' (sine) అని పేర్కొనబడిన ఉత్పన్నఫలప్రకారము మారుచుండును. ఇది విద్యుదుత్పత్తికి, ప్రసారమునకు, వినియోగమునకు కావలసియున్నది. ఋజువిద్యుత్ప్రవాహమునకు వెక్కు పారిశ్రామిక ప్రయోగములున్నప్పటికి,పరివాహన,వార్తాప్రసారవిధానము మున్నగు పనులలో సాపేక్షముగా అత్యల్ప ఋజువిద్యుత్ప్రవాహజనకములు ఉండుటయేగాక, నూటికి రిద్ద వంతుల ఉత్పాదక స్థావరములు వికల్పవిద్యుత్ప్రవాహము నుత్పత్తి చేయుచుండును. విద్యుత్ రోపణము మొదలగు పనులకు ఋజువిద్యుత్ప్రవాహమునే ఉపయోగించుట తప్పనిసరియైనపుడు, అది ఉత్థాపకములు (elevators) సంకర్షణ విధానములు మొదలగువానియందు శాగుగా పనిచేయుటకుపయోగింపబడినపుడు! మొదట ఉత్పత్తియైన వికల్ప విద్యుత్ప్రవాహము (A C) యంత్రసహాయముచే ఋజువిద్యుత్ప్రవాహము (D C) గా మార్చబడుచుండును. వికల్ప విద్యుత్ప్రవాహము యొక్క శ్రేష్ఠతకు కొన్ని ముఖ్యకారణము లేవనగా :—

1. హెచ్చు ద్యుశక్తతల నిచ్చునట్లుగా వికల్ప విద్యుత్ప్రవాహ ఉత్పాదక యంత్రములను నిర్మించవచ్చును. ఆ ద్యుశక్తతలకు ప్రసారపు పనులకొరకు పరివర్తనయంత్రముల ద్వారా మరింత హెచ్చువిలువల నివ్వవచ్చును. విద్యుచ్ఛక్తి యొక్క హెచ్చు ద్యుశక్తతగల ప్రసారము ఎక్కువ శక్తిమంతముగ నుండును. దీనికి కావలసిన

సాధనసామగ్రి ఎక్కువ తృప్తికరముగను, చవుకగను ఉండును. వికల్పవిద్యుత్ప్రవాహమువలన నిట్టి సదుపాయములకు వీలగును.

2. వికల్పవిద్యుత్ప్రవాహము యొక్క ప్రేరణ చాలకము (Induction motor) పరిశ్రమలలో సాధారణముగ నుపయోగింపబడు మోటుగనుండునట్టియు, క్లిష్ట రహితమైనట్టియు యంత్రములలో నొకటి. దానికి ఉత్తమమైన లక్షణములు గలవు. అందుచే నది చాల గొప్ప ప్రయోగములకు పనికివచ్చును. దాని శక్తికొరకు చాల వికల్ప విద్యుత్ ప్రవాహము ఉత్పత్తియగును.

3. ఋజువిద్యుత్ ప్రవాహ ఉత్పాదక యంత్రములకంటె వికల్పవిద్యుత్ప్రవాహ యంత్రములు చాల పెద్ద పరిమాణములలో నిర్మించవచ్చును. శక్తిప్రమాణము యొక్క ధరను బట్టి పెద్ద యంత్రములను నిర్మించుట లాభసాటిగా నుండుటచే, ఉత్పాదకస్థావరములు మరింత పెద్దవిగను, మరింత చక్కగ పనిచేయునవిగను, అధికతర విస్తీర్ణమునకు సాపేక్షముగా తక్కువ ధరకు శక్తిని పంపునవిగను ఉండును.

ఒకవిద్యుత్ పరిపథములో నిరోధము (resistance) ఉండి, వికల్పద్యుశక్తతను నియోగించినపుడు నియోగించిన ద్యుశక్తత శూన్యముగా నున్నచో ప్రవాహము శూన్యముగా నుండును. ద్యుశక్తత అధికతమముగా నున్నపుడు ప్రవాహము అధికతమముగా నుండును. అనగా ఏర్పడిన ద్యుశక్తతా భేదములను బట్టి ప్రవాహములో భేదములుగూడ సరిగా ఆదే ప్రకారము తటస్థించును. ఈ స్థితిలో ప్రవాహము ద్యుశక్తతతో 'ప్రావస్థ' (Phase) యందు ఉన్నదనబడును. ఏ సమయమునందైనను విడుదలయైన శక్తి ద్యుశక్తతా ప్రవాహముల గుణనలబ్ధముతో సమానముగానుండును. అది ఊణక్షణమునకు మారుచుండును. కాని సరాసరి శక్తి, ద్యుశక్తత, ప్రవాహము ఋజువిద్యుత్ ప్రవాహమునకున్నట్లే సమానముగా నుండును. ఫలప్రదమగు ప్రవాహ ద్యుశక్తతల వలెనే పరిమితిని కలిగియుండును. నిర్వచన ప్రకారము వికల్పపరిమాణముల ఫలప్రదమగు విలువలు ఋజువిద్యుత్ప్రవాహములో అదేపరిమాణమున ఉష్ణఫలము నిచ్చువానికి సమానముగా నుండును. పరిపథములో విద్యు

ప్రేరణము (ఇండక్టెన్సు) ఉన్న యెడల ప్రవాహము ఉపయోగింపబడిన ద్యుశక్తతకు వెనుకబడును. ఈ విధముగా ద్యుశక్తత అత్యధికముగా నున్నప్పుడు ప్రవాహము అత్యల్పముగను, ప్రవాహము అత్యధికముగ ఉన్నప్పుడు ద్యుశక్తత శూన్యాంతముగను ఉండును. ఈ పరిపథములో ప్రవాహ ప్రసారమునకు కలుగు అడ్డు ముఖ్యముగా 'ప్రతిక్రియ' (Reactance) ను బట్టి నిర్ణయింపబడును. ప్రతిక్రియ వికల్పవిద్యుత్ప్రవాహ ద్యుశక్తతయొక్క తరచుదనము, విద్యుత్ప్రేరణము (Inductance) వీటియొక్క గుణిజమునకు అనుపాతములో నుండును. స్వచ్ఛమగు నిరోధము ప్రవాహ ప్రసారమును అడ్డుకొనుట మాత్రమే చేసి, ద్యుశక్తతతో ప్రావస్త (phase) లో నుండును. ఇండక్టెన్సువలన కలుగు ప్రరోచిత ప్రతిక్రియ ప్రవాహ ప్రసారమును అడ్డుకొనుటయేగాక ప్రవాహమును ద్యుశక్తతకు వెనుకబడవేయును. మొదటి సగము కాలములో విడుదలయైన వికల్పశక్తి నిలువ చేయబడి, రెండవ సగముకాలములో సరిగా అంత పరిమాణముగల శక్తియే శక్తిజనకమునకు తిరిగి వచ్చును. ఈ విధముగా ఉత్పత్తిస్థానము సరఫరాచేయు సరాసరి శక్తి బొత్తిగా శూన్యమగును. ఒక ధారితకమునకు (capacitor) వికల్పద్యుశక్తతను ప్రయోగించినపుడు ప్రవాహభేదములనుబట్టి ద్యుశక్తతాభేదములు కలుగుచుండును. కాని, ఫలితము వ్యతిరేకముగ నుండును. ఎందుచేతననగా, మొదటిదానియందు ప్రవాహము ద్యుశక్తతకు దారి చూపును. తరువాతిదానియందు ప్రవాహము ప్రయోగించిన ద్యుశక్తతకు వెనుకబడును. మొదటి సగముకాలమున ధారితకములో శక్తి నిలువ చేయబడి, రెండవ సగముకాలమున అదే మొత్తము శక్తి ఉత్పత్తిస్థానమునకు మరలివచ్చుటచే మరల ఈవలయమున నున్న సరాసరిశక్తి బొత్తిగా శూన్యముగా నుండును. నిరోధకము, ప్రరోచక ప్రతిక్రియ (Inductive reactance), ధారితక ప్రతిక్రియ అన్నియు కలిసి 'ప్రతిబంధకత' (Impedance) అనబడును. ఒక వికల్పవిద్యుత్ప్రవాహ పరిపథములో శక్తి సంబంధించిన విషయములను పరిశీలించినచో 'శక్తి అంకము' (Power factor) అనునది బోధపడును. శక్తి అంకము ద్యుశక్తతాప్రవాహ

ముల ఫలప్రదమగు విలువల గుణిజము ఎంతవరకు ఉపయోగించునో తెలియజేయును. విద్యుత్ప్రేరణము, ధారితకము, అనునవి వ్యతిరేకమై ప్రవాహపు విలువను నిర్ణయించునవియైనను అవి ఉపయోగించు మొత్తము శక్తి శూన్యముగా నుండును. ఇది ఒక యంత్రమున కీయబడిన మొత్తము శక్తియొక్క శాతమును దెలియబరచు సామర్థ్యమువంటిది. దీనివలన ఉపయోగార్థమెంత మొత్తము శక్తికలదో తెలియును. నిరోధకము, ఇండక్టెన్సు కెపాసిటెన్సు మూడును ఒక పరిపథములో పరుసగా నున్నప్పుడు, మిగిలిన రెండును స్థిరముగానుంచి ఇండక్టెన్సుగాని కెపాసిటెన్సుగాని మార్చినపుడు చిత్రమగు ఫలితము తటస్థించును. కెపాసిటెన్సు ప్రతిక్రియ ఇండక్టెన్సు ప్రతిక్రియయొక్క ఫలితముతో సమానమై వ్యతిరేకముగ నున్నందున, వాని ప్రమాణములు సమానముగా నున్నప్పుడవి ఒకదాని నొకటి తటస్థపరచుకొని, ఆ పరిపథము స్వచ్ఛమగు నిరోధక పరిపథముగా మారును. ఈస్థితి "అనువాదిత్వము" (resonance) అనబడును. పరిపథము అనువాదిత్వమున నున్నప్పుడు, నిరోధకము తక్కువగా నున్నప్పుడు విస్తారమగు ప్రవాహము ప్రవహించును. దీనికితోడు ప్రతిక్రియలు విస్తారముగా నున్నచో ద్యుశక్తత వాని మీదుగా ప్రవాహ ప్రతిక్రియల గుణిజముతో సమానముగా దిగజారును. అందుచే అట్టి మాలా పరిపథముకొంత అపాయకరముగా పరిగణింపబడును. ఎందుచేతననగా, అనువాదిత్వము హఠాత్తుగా సంభవించినచో పొచ్చు ద్యుశక్తతలు కలుగును. పరిపథమూలకముల విలువలను తరచుదనమును మార్చుచు స్థిరముగా నుంచుట వలనగూడ అనువాదిత్వ స్థితి కలుగజేయవచ్చును. ఇండక్టెన్సు, కెపాసిటెన్సు పార్శ్వాయన స్థితిలో (in shunt) నున్నప్పుడు గూడ అదేమాదిరి స్థితి సంభవించును. వికల్పవిద్యుత్ప్రవాహ శక్తి పరిపథముల విషయములో అదృష్టవశమున అనువాదిత్వ పరిస్థితులు అరుదుగానున్నవి. ఎందుచేతననగా అనువాదిత్వస్థితి వెనుకనే ఎల్లప్పుడును పొచ్చు ద్యుశక్తతలుండును. అవి వినంవాహకసామగ్రిని (insulation) రంధ్రము చేయవచ్చును. లేదా, వినంవాహకములను (insulations) తుడిచివేయవచ్చును. లేదా ప్రసారమును పూర్తిగా మూసివేయవచ్చును.

మూలసిద్ధాంతములలో ఋజు, వికల్పవిద్యుత్ప్రవాహ ఉత్పాదక యంత్రములు ఒకేమాదిరిగ నుండును. ఈ రెండిటియందును సంవాహకీ (Armature) వై నుంచ బడిన వాహకములలో వికల్పవిద్యుచ్ఛాలక శక్తిమాత్రమే ప్రేరేపించబడును. ఈ వాహకములలో దానిని ఋజువిద్యుత్ ప్రవాహ సంబంధముగా మార్చుటకు వీలులేదు. వినిమయ యంత్రము (commutator), కుంచెల (brushes) సహాయముతో వాహకములలో సదా ప్రవహించు వికల్పవిద్యుత్ప్రవాహమును బహిర్గతముగా ప్రవహించు ఋజుప్రవాహముగా మార్చుటకు వీలగును. ఈవిధముగా ఋజువిద్యుత్ప్రవాహయంత్రములో వినిమయయంత్రము, దానితో నుండు కుంచెలు చాల ముఖ్యమైన భాగములు. ఇచ్చట రెండు ఆవశ్యకమగు క్రియలు జరుగును. (1) ఉత్పత్తియైన వికల్పవిద్యుత్ ప్రవాహ ద్యుశక్తత బహిర్గతముగా ఉపయోగింపబడిన ఋజువిద్యుత్ ప్రవాహ ద్యుశక్తతలుగా మారుట. (2) పరిభ్రమణ సంవాహకీ (Armature) నుండి ప్రవాహము స్థిరముగా నున్న కుంచెకు మారుట. కుంచెలు తిరుగుచుచుట్టల (coil) వై రుద్దుటకు వీలగునట్లుగాచేసి బాహ్యఋజువిద్యుత్ ప్రవాహ ద్యుశక్తత నిచ్చునట్లు యంత్రముల నిర్మించుటకు వీలైనప్పటికీ, చుట్టలు త్వరగా నరిగిపోవుటచే ప్రతియొక చుట్టవై ప్రత్యేకముగా రుద్దుటకు వీలైన వినిమయ యంత్రము నమర్చుటయే ప్రామాణికాచారమైయున్నది. చిన్నచిన్న వికల్పవిద్యుత్ జనకయంత్రములు స్థిరధ్రువములతోను, పరిభ్రమించు చుట్టతోను చేయబడును. పెద్ద యంత్రములు స్థిరమైనచుట్టలతోను (స్టేటర్) పరిభ్రమించు ధ్రువములతోను (రోటర్) చేయబడును. ఉత్పత్తియైన శక్తి తరువాత స్థిరమైన అంతిమముల ద్వారా సేకరింపవచ్చును. ఇది చాల గొప్ప సదుపాయము. ఎందుచేతననగా, అత్యధికమగు ఉత్పత్తి, ద్యుశక్తతల విషయమున ఋజువిద్యుత్ ప్రవాహ యంత్రములలో పరిభ్రమించు అంతిమములనుండి శక్తిని సేకరించుటయనునది తీవ్రమగు అవధిగానుండును. పొందిన వికల్పవిద్యుత్ ద్యుశక్తత యొక్క తరచుదనము ధ్రువముల జతల యొక్కయు, సెకండునకు చేయు పరిభ్రమణముల సంఖ్య యొక్కయు గుణిజమునకు సమానముగానుండును. ఈ విధముగా

నడుపునట్టి పరిస్థితులలో నుండు భేదములు గాక, వికల్పవిద్యుత్ జనక యంత్రమునకును, ఋజువిద్యుత్ జనకయంత్రమునకును ఈ దిగువ నిచ్చిన భేదములుండును. (1) ఒక స్థిరమైన తరచుదనములో వికల్పవిద్యుత్ ప్రవాహమును పొందుటకు వికల్పవిద్యుత్ జనక యంత్రమును ఒక స్థిరమైన వేగముతో నడపవలసియుండును. ఋజువిద్యుత్ జనక యంత్రమును అనుకూలమును, ఉచితమును అగు వేగముతో నడపవచ్చును. (2) వికల్పవిద్యుత్ జనక యంత్రము ఎల్లప్పుడును వేరుగా ఉద్రేకింపవలసియుండును. ఋజువిద్యుత్ జనకయంత్రమును వేరుగా ఉద్రేకింపవచ్చును. లేదా స్వయముగా గాని ఉద్రేకింపవచ్చును. ఇంకను పూర్తిగా ఆ స్థిరమైన చుట్టల యొక్క ఉపరితలమును ఉపయోగించుకొనుటకు రెండవ చుట్ట అమర్చబడును అవసరమైనచో మూడవ చుట్ట ఇట్లే క్రమముగా ఉపయోగించబడును. వేరుగానున్న ప్రతియొక చుట్టయును ఒక 'ప్రావస్థ' (phase) యనబడును. అవి వేరువేరుగా భారములకు కలుపబడి యుండవచ్చును. చాల ప్రావస్థల (phases) తో పనిచేయుటవలన ముఖ్యమైన ప్రయోజనములు గలవు— (1) ఈయబడిన ఒక పరిమాణము గల చక్రమునకు 'బహుప్రావస్థ' (Poly phase) యంత్రము యొక్క ఉత్పత్తి యొక్కవగానుండును. అనగా, ప్రయోజనకారియగు పదార్థము బహుప్రావస్థ యంత్రములో ఎక్కువ సమర్థతతో వినియోగపడును. (2) వాహక దూరమున కుపయోగింపబడు తామ్రపు ఖర్చు తప్పక తగ్గును. ప్రసారితమగు శక్తి, ప్రసార సామర్థ్యము స్థిరముగా నుండును. ఏమైనను, మూడు ప్రావస్థలకంటె నెక్కువగు సుపయోగించుట తగదు. ఎందుచేతననగా, ప్రావస్థల సంఖ్య ఎక్కువైనకొలది వికల్పవిద్యుత్ జనకయంత్రములయందును, సంవియుతదంతి (Switchgear) మొదలగువానియందు క్లిష్టత కూడ హెచ్చుఅగుచుండును. అందుచేత మూడు ప్రావస్థలు గల విధానము బహుప్రావస్థ (Poly phase) విధానములో ప్రామాణికముగా నంగీకరింపబడినది.

పరివర్తన యంత్రము యొక్క సూత్రమును మనము ముందు విచారించితిమి. అనగా వికల్పవిద్యుత్ ప్రవాహ మొక చుట్టద్వారా ప్రవహించుచున్నపుడు మారుచున్న స్థలద మేర్పడును. ఈ స్థలదముతో కలుపుచు మరియొక

చుట్ట నమర్చినపుడు ద్యుశక్తత ప్రేరేపింపబడును. అది దాని అంతిమముల యొద్ద విడుదలై యిష్టమువచ్చిన ట్లుపయోగించుకొనుటకు వీలుగానుండును. పరివర్తన యంత్రములో ముఖ్యముగా వేరువేరుగా ఒక ఇనుప కడ్డిపై చుట్టబడిన రెండు చుట్టలు దగ్గరగానుండును. ఇనుపకడ్డి అయస్కాంత శక్తి రేఖలకు గాలికంటెను శ్రేష్టమైన వాహకము. అందుచే రేఖ లన్నియు ఇనుమునే యంటుకొని యుండును. సరఫరాతో కలుప బడి శక్తిని గ్రహించు చుట్ట 'ప్రాథమిక కుంచీయన' మనబడును. భారమునకు కలుపబడి శక్తిని విడుదలచేయు చుట్ట 'ద్వితీయ కుంచీయన' మనబడును. జ్వలికృతదీపము లేక విద్యుత్ చాలకమువంటి భారము ద్వితీయ కుంచీయన మునకు కలుపబడినచో ప్రవాహము వ్రసరించును. ఈ విధముగా ఒక విద్యుత్ పరిపథమునుండి మరియొక దానికి వాటిమధ్య లోహసంబంధ మేమియు బొత్తిగా లేనప్పటికి మార్పబడును. ఇట్లు అద్భుతముగా శక్తి మార్పబడుట విద్యుదయస్కాంత ప్రేరేపణ సూత్రముపై జరుగును. సరఫరా ద్యుశక్తతను తగ్గించుట కుపయోగించు పరివర్తన యంత్రము దింపుడు పరివర్తన యంత్ర (step-down transformer) మనబడును. ద్యుశక్తతను పెంచుచేయు నది ఎక్కుడు పరివర్తనయంత్ర (step-up transformer) మనబడును. ఇచ్చట శక్తి బదిలీచేయబడుచుండుటచే, నష్టములు పోగా, సరఫరాఅయిన శక్తి విడుదలైన శక్తికి సమానముగా నుండవలెను. అందుచే దింపుడు పరివర్తన యంత్రములో ద్యుశక్తత తగ్గించబడినపుడు అదే అనుపాత ములో ప్రవాహము పెచ్చును. ఎక్కుడు పరివర్తన యంత్రములో దీనికి వ్యతిరేకముగా జరుగును. యాంత్రిక శక్తి ప్రసారమున ఒక జతదంతులు (gears) ఒకటొక్క వేగమునుండి మరియొక టూర్కు వేగమునకు మారునట్లే విద్యుత్ శక్తి ప్రసారమున పరివర్తన యంత్రము ఒక ద్యుశక్తత ప్రవాహము నుండి మరియొక ద్యుశక్తత ప్రవాహమునకు మార్చును. పరివర్తన యంత్రములలో ఒకపిడి వలన నష్టములు కలుగు చలనభాగములు లేక పోవుటచే అవి చాల సమర్థతతో బనిచేయును.

ఋజువిద్యుత్ ప్రవాహచాలకములు, ఉత్పాదక యంత్రములు ఇంచుమించు ఒకేమాదిరిగా నుండును. ఒక

దానిని నడపుటకెట్లు వీలగునో రెండవదానినికూడా అట్లే నడపుటకు వీలగును. కాని వికల్పవిద్యుత్ ప్రవాహచాలకములకును, ఉత్పాదక యంత్రములకును నిర్మాణమున, 'సంకాలీయచాలకము' (Synchronous motor) అను రకపు యంత్రములో తప్ప మిగిలిన వానిలో చాల వ్యత్యాస ముండును. వికల్పవిద్యుత్ ప్రవాహజనక యంత్రములో వాస్తవమునకు ఒకరకము మాత్రమే యున్నను, చాలకములలో వాలుగు రకము లున్నవి. అవి : (1) ప్రేరేపణచాలకము (Induction motor) (2) సంకాలీయ చాలకము (Synchronous motor) (3) విముఖత్వ చాలకము (Repulsion motor), (4) మాలా చాలకము (Series motor). ప్రేరేపణ చాలకములో స్టేటర్ అను స్థిరకుంచీయనము సరఫరానుండి విద్యుత్ శక్తిని గ్రహించును. స్టేటర్ లో కలుగు నష్టములుపోగా, ఈ శక్తి యంత్రముయొక్క రోటర్ అనబడు పరిభ్రమణ స్థానమునకు బదిలీ చేయబడును. ఇది పరివర్తన యంత్ర క్రియవలన జరుగును. ఇట్టి యంత్రము ఒక ప్రత్యేక తరగతికి చెందిన పరివర్తన యంత్రము. వీనిలో ప్రాథమికముగు స్టేటర్ స్థిరముగనుండి, అనుబంధకముగు రోటర్ పరిభ్రమణముచేయుచును నుండును. ఇది దేనికొరకు నిర్మింపబడినదో, ఆ వికల్ప విద్యుత్ ప్రవాహముయొక్క సరఫరాకు కలుపబడినపుడే అది తృప్తికరముగా పనిచేయును. ఇట్టి రకముల చాలకములు అభిసార్యజననముగను, విస్తృతముగను ఉపయోగింపబడుచున్నవి. ఎందుచేత ననగా (1) వాటి నిర్మాణము సులభము. అవి మోటుగను, బొత్తిగా చిక్కుకలిగించనివిగను ఉండును. వానిలో కదులుచుండు భాగములులేవు. అందుచే ప్రవాహమును పరిభ్రమణ భాగమునకు పంపుటలో కష్టము లేదు. (2) సాపేక్షకముగా వాటికి ఖర్చు తక్కువ. తయారగుచున్న చాలకములలో అవి నిస్పందేహముగ అన్నిటికంటె చవుకగా నుండును. (3) వాటిని ఏ స్థలమునందైనను నడపుటకు వీలగును. సరిగా వినంపాహకము చేసినచో సంజారక ధూమములు (Corrosive fumes) గల వాతావరణములోనైనను, నూనెలోనైనను, నీటిలోనైనను నడపవచ్చును. (4) అవి భారముతో జోక్యములేకుండ దృఢముగా స్థిరమైన వేగముతో నడచును. చాలభాగము

ప్రయోగముల కిది కావలసిన విషయము. చాలకమును విరుచునట్లుగా లేనిభారమైనచో, సంకాలీయ చాలకములు భారముతో జోక్యము లేకుండ స్థిరమైన వేగముతో పనిచేయును. సంకాలీయ చాలకముయొక్క స్టేటర్ వికల్ప విద్యుజ్జనక యంత్రము యొక్కగాని, ప్రేరే పణచాలకముయొక్కగాని స్టేటరువలెనే యుండును. కాని రోటర్ అనునది ఉత్పాదక యంత్రముయొక్కయు, ప్రేరేపణచాలకముయొక్కయు సమ్మేళనము. సంపూర్ణముగా స్థిరమైన వేగముతో నడచు సంకాలీయచాలకము యొక్క ఈ లక్షణమువలన చిన్న సంకాలీయచాలకములను గడియారములు, కాలయంత్రములు, సినిమా ప్రసారము, స్వయముగా పోవు తంతివార్తా ప్రసారము మొదలగువానికి ఉపయోగించుటకు వీలుకలిగినది. పెద్ద చాలకములు స్వయముగాపోవు వాహకములు నడపుటకును, యంత్రసంశోధకములు మొదలగునవి నడపుటకును ఉపయోగింపబడుచున్నవి. ప్రత్యేకరకపు ప్రేరేపణచాలకమును తయారుచేయుటకుముందు పాచ్చు ఉపక్రమణ శక్తి (Starting Torque) కావలసినచోట వికల్పచాలకము ప్రామాణికముగా అంగీకరింపబడినది. ఇది కొంచెము ఎక్కువవెలగల యంత్రమైనను, ఇది ఇబ్బంది కలుగజేయు అవకాశములున్నదైనను, దీనియందు పాచ్చు ఉపక్రమణ వేగము తక్కువ ప్రారంభ ప్రవాహము అను రెండు మిక్కిలి వాంఛనీయమైన లక్షణము లున్నవి. ఋజు విద్యుత్ప్రవాహచాలకముల వరుసలు వికల్ప విద్యుత్ప్రవాహముయొక్క సరఫరాకు కలిపినచో పనిచేయును. ఏమైనను, యంత్రము పెద్దదైనకొలది దానిని చక్కగా నడపుటకు కొలది నిర్మాణాత్మకమగు మార్పులు చేయవలసి యుండును. ఈ మాలాచాలకము అశ్వశక్తి యొక్క ఆంశిక ప్రమాణములలో ఈ దిగువ సందర్భములయందు విరివిగా నుపయోగించబడును—(1) వికల్ప విద్యుత్ప్రవాహముయొక్క గాని, ఋజువిద్యుత్ప్రవాహము యొక్కగాని సరఫరాకు కలిపినపుడు చాలకము సంపూర్ణముగా తృప్తికరముగా పనిచేయుట అవసరమైనపుడును, (2) పాచ్చు వేగముగల చాలకము భారప్రమాణము ఒకటికి తక్కువవేగముగల చాలకముకంటె ఎక్కువశక్తిని కలుగజేయును కాబట్టి పాచ్చు వేగముగల చాలకము

నుపయోగించుట ముఖ్యమైనపుడును, (3) తక్కువ భారమున్నపుడు పాచ్చు వేగమును, భార మెక్కువగ నున్నపుడు తక్కువవేగమును స్వయముగా భారపరిమాణమునుబట్టి వేగమును సరిచేసికొనగల యంత్రము లవసరమైనపుడును, విద్యుత్ ఊరయంత్రములు, కుట్టుయంత్రములు, తేలికగానుండు వ్యఘనయంత్రములు (drills) మొదలగునవి ఇట్టి సామాన్యయంత్రములు. అది ఋజు, వికల్ప, విద్యుత్ ప్రవాహములకు రెండింటిని తగ్గి యుండుటచే దీనిని తరచుగా 'విశ్వచాలకము' అందురు. ఏమైనను, ఇది అన్నిటికంటె ఎక్కువగా సంకల్పణచాలకముల కుపయోగింపబడుచున్నది. ప్రపంచములోనున్న విద్యుత్ చలిత్రము (locomotives) లలో సుమారు మూడవవంతు పెద్దవై, ఒకే ప్రావస్థగల వికల్ప విద్యుత్ప్రవాహ మాలాచాలకములతోడనే నడపబడుచున్నవి. దీనిలక్షణము చాల తగియన్నదై ఉపయోగింపబడిన ద్యుశక్తను మార్పుటచే సులభముగను, సమర్థతతోను క్రమపరచుటకు వీలగును. ఒకే ప్రమాణముగల ఉత్పత్తికి బహు ప్రావస్థలుగల చాలకముకంటె ఏకప్రావస్థగల చాలకము ఎక్కువ వెలయైనను, సంకల్పణక్రియకు ఏక ప్రావస్థగల చాలకములే సాధారణముగా నుపయోగింపబడుచున్నవి. ఎందుచేతననగా, దానికి ఒక ట్రాల్లిటీగ మాత్రమే కావలయును. ఉక్కుపట్టాలు తిరిగివచ్చు వాహకముగా పనిచేయును. కాని మూడు ప్రావస్థలున్నచో మూడు వాహకములు, అందుచే రెండు ట్రాల్లిటీగలు కావలసియుండును. శక్తిసరఫరా యొక్క తరచుదనమును తక్కువచేయుటచే సమర్థత, నడక చాల అభివృద్ధి యగును. కాబట్టి, వికల్ప విద్యుత్ప్రవాహ సంకల్పణక్రియకు సెకండుకు 15 లేక 16కి చక్రములు ప్రామాణికమైన తరచుదనముగా తాత్కాలికముగ నంగీకరింపబడినది. ఇంతకు ముందు బహు ప్రావస్థలుగల విధానముతో పనిచేయుటవలన ప్రయోజనములను, మూడు ప్రావస్థలుగల విధానమును బహుప్రావస్థ విధానములో ప్రామాణికముగ నంగీకరించుటకుగల కారణములను మనము చూచియున్నాము. బహుప్రావస్థ సరఫరా ఉన్న కర్మాగారములలో, పెద్దఫారములలో, పెద్దభవనములలో బహుప్రావస్థ ప్రేరేపణచాలకము లుపయోగింపబడుచున్నవి. ఎందుచేతననగా, (1) ఆధికసంఖ్యలో

పారిశ్రామిక ప్రయోగములకు వీలుగా వాటికి ఉత్తమ మగు నిర్వహణ లక్షణములు గలవు. (2) ఇతర రకముల చాలకములలో చాలవాటికంటె సాపేక్షకముగా, చవు కగా నుండును. (3) అవి చాల మోటుగానుండి ఇబ్బందిని కలుగజేయవు. (4) వీలస్థలమునందైనను వాటిని నడపుటకు వీలగును. కాని ఋజువిద్యుత్ప్రవాహ చాలకములో వలె అంత త్వరగా వేగమును అదుపులో నుంచుటకు వీలు లేకపోవుట యను బాధకము వాటికి గలదు. కాని చాల రకముల ప్రయోగములకు ఇది ఒక ప్రత్యేకమగు అడ్డంకి కాదు. తగిన నిర్మాణ విధానముతో (design) ఉపక్రమణ వేగమునుకూడ నబజైన హెచ్చుస్థితికి తేవచ్చును. వినిమయ యంత్ర (commutators) ములతో గూడిన చాలకముల కంటె అవి మంచి అదనపు భారసమర్థతను కలిగియుండును. వినిమయ యంత్రములలో స్ఫులింగీకరణము తరచుగా దుర్బలమై తృప్తికరముగా పని చేయనీయదు.

విద్యుచ్ఛక్తిని, అది లభించు రూపముననే ఒకానొక ప్రత్యేకక్రియకు నేరుగా నుపయోగించుటకు తరచుగా వీలులేకుండును. అందుచే, వినియోగించుటకు ముందు దానిని మరియొక రూపములోనికి మార్చవలసి వచ్చును. ఉదాహరణకు విద్యుచ్ఛక్తి వికల్ప విద్యుత్ ప్రవాహ రూపమున నెకండుకు 50 చక్రముల తరచుదనములో సాధారణముగ లభించును. కాని విద్యుద్రసాయన యంత్రములకు ఋజువిద్యుత్ప్రవాహము కావలెను. అందుచే, దానిని ఋజువిద్యుత్ప్రవాహముగా మార్చుట అనసరము. వికల్ప విద్యుత్ప్రవాహముతో నడచు విద్యుత్ రైల్వే శక్తిని 50 చక్రముల పద్ధతినుండి కొనినపుడు దానిని ఎక్కువ సమర్థత, మంచి నడకకొరకు 15 లేక 18కి చక్రముల పద్ధతిలోనికి మార్చుటకు సాధనములు కావలయును. వాడుకకొరకు కావలసిన మార్పులేవనగా—(1) వికల్ప విద్యుత్ ప్రవాహమునుండి ఋజువిద్యుత్ ప్రవాహము. (2) ఋజువిద్యుత్ ప్రవాహమునుండి వికల్ప విద్యుత్ ప్రవాహము. (3) ఋజువిద్యుత్ ప్రవాహమునుండి వేరు ద్యుశక్తత గల ఋజు విద్యుత్ ప్రవాహము. (4) వికల్ప విద్యుత్ ప్రవాహమునుండి వేరు ద్యుశక్తతగల వికల్ప విద్యుత్ ప్రవాహము. (5) వికల్ప విద్యుత్ ప్రవాహము నుండి వేరు తరచుదనముగల వికల్ప విద్యుత్ ప్రవాహము.

(6) త్రిప్రావస్థనుండి ద్విప్రావస్థ. వైచానిలో 4, 6 సంఖ్యలు గల విషయములు పరివర్తన యంత్రములచే చక్కగా నిర్వర్తించబడును. 2, 3, 5 సంఖ్యలుగల విషయములు చాలక—ఉత్పాదక యంత్ర సముదాయముచే నిర్వర్తించబడును. వాటిలో యంత్రస్థముగా జతచేయబడిన రెండు పరిభ్రమణ యంత్రములుండును. వీటిలో ఒకటి ఒక చాలకమును నడుపుచు లభించిన సరఫరానుండి విద్యుత్ శక్తిని తీసికొని, కావలసిన సరఫరా నుత్పత్తిచేయు రెండవ యంత్రమును నడపుచుండును. వైచాని మార్పులలో దేనినైనను చాలక—ఉత్పాదక యంత్రసముదాయము నిర్వర్తించగలదు. దానిని అతిత్వరలో అదుపులోనికి తీసికొని రావచ్చును. అందుచే మార్పులు చేయు సాధనములలో నిది చాల సులభసాధ్యమైనది. అది పరివర్తన యంత్రముకంటె చాల రెట్లు ఖరీదుగలది. దాని విషయమున ఎంతో అది ఎక్కువ శ్రద్ధ కావలెను. అది తక్కువ సమర్థతకలది ఐనప్పటికి, వేరొకవిధముగా తృప్తికరముగా నిర్వర్తించుటకు వీలులేని మార్పులను చేయుటకు అది విరివిగా నుపయోగింపబడుచున్నది. అతి సాధారణముగా నుండి 1 వ సంఖ్యగల విషయము చాలక—ఉత్పాదక యంత్ర సముదాయము, రసచాప సంశోధకములు (mercury-arc rectifiers), లోహ సంశోధకములు, తాపాయనక నాళములు (thermionic tubes) మొదలగు వివిధ సాధనములచే నిర్వర్తించబడును.

చవుకగా ప్రసారము చేయుటకు హెచ్చు ద్యుశక్తతలు అవసరమగుట వాస్తవమైనప్పటికిని, ఋజు విద్యుత్ప్రవాహముపై నుపయోగించు ద్యుశక్తతలు తగ్గులోనే యుండును. కారణమేమనగా, చాలకములు, దీపములు, తాపకములు నిర్మించుట సాధ్యముకాదు. వాటిని హెచ్చు ద్యుశక్తతలలో నడపుటకు విద్యుచ్ఛక్తి ఖర్చగును. వాటిని నిరపాయ స్థితిలో నుంచుటకు వినియోగ సాధనములపై నున్న ద్యుశక్తతలను తగ్గు విలువలోనే పరిమితి చేయవలసి యుండును. ప్రసారరేఖకును వినియోగ సాధనమునకు మధ్య పనిచేయుచు, హెచ్చు ద్యుశక్తతను కావలసిన తగ్గు ద్యుశక్తతలోనికి మార్చుటకు వీలయినదియు, నిరపాయ మగునదియు, నమ్మకమైనదియు, చవుకగా నుండునదియు నగు సాధనము కావలెను. ఋజువిద్యుత్ప్రవాహ

పద్ధతులలో ఈ రకమగు తగిన సాధనము ఇంకను లభ్యము కాలేదు. కాని వికల్ప విద్యుత్ప్రవాహ పద్ధతులలో 'పరివర్తన యంత్రము' (transformer) అను చాల తృప్తికరమైన సాధనము ఈ పనిని నిర్వర్తించుటకు తగియున్నది. అందుచేతనే, వికల్ప విద్యుత్ ప్రవాహ విధానములు అంత విరవిగా నుపయోగింపబడుచున్నవి. పరివర్తనపు శ్యాంకులు ఉత్పాదక యంత్రములకును, ప్రసార రేఖలకును మధ్య ప్రవేశపెట్టబడును. దీనివలన ద్యుశక్తత కావలసిన విలువకు పోచును. అందుచే, ఆ మార్గమును, పరివర్తన యంత్రములును సర్వసమర్థతతో చవుకగా నుండును. దానిని నడపుటయందు మాత్రము శ్రద్ధ అవసరము. పరివర్తన యంత్రములు ద్యుశక్తతను కావలసిన విలువకు తగ్గించుటకు కూడ ఉపయోగించును. వినియోగ సాధనములను, వాటిని ఉపయోగించువారికి నిరపాయముగా నుండునట్లు నడపుటలో శ్రద్ధ తీసికొనవలసియుండును. ఈ రోజులలో విద్యుచ్ఛక్తి చాల భాగము బొగ్గును కాల్చి తయారుచేసిన ఆవిరశక్తి యంత్రముల వలనను (ఉష్ణ విద్యుత్), జలశక్తి యంత్రముల వలనను (జల విద్యుత్) లభించుచున్నది. జల విద్యుచ్ఛక్తి యంత్రముల విషయములో జలపాతము లున్నచోటనే విద్యుచ్ఛక్తిని ఉత్పత్తి చేయవలసియుండును. తరువాత దానిని తరచుగా బహుదూరముగా నున్న వినియోజకుల నివాసములకు శక్తి విద్యుత్ రూపమున బంపుదురు. ఉష్ణవిద్యుత్ యంత్రములు బొగ్గుగనుల సమీపమున నైనను ఉండవచ్చును లేదా శక్తి బొగ్గురూపమున రవాణా చేయబడుచు నవి వినియోజకుల నివాసముల సమీపమున నైనను ఉండవచ్చును. అందుచే, శక్తి నిచ్చు యంత్రములు ఉష్ణవిద్యుత్ యంత్రము లైనను, జలవిద్యుత్ యంత్రము

లైనను విస్తృతమగు పద్ధతిలో ప్రసారరేఖలు, స్వయం రేఖలు ఉండును. ఈ పద్ధతి ఇంచుమించు ఎల్లప్పుడు త్రిప్రవాహ గలదిగా నుండును.

డి. వి. ఆర్. వి.

ఋషికుల్య :

'ఋషికుల్య' అనునది ఒరిస్సా రాష్ట్రముందలి నదులలో నొకటి. 'ఋషిమాలా' గుట్టలలో పుట్టుటచే దీనికి నామము గలిగెను. ఇది 115 మైళ్ళు తూర్పు వైపునకు పారి బంగాళాఖాతమున పడుచున్నది.

'సూరాడ', 'అస్క', 'పురుషోత్తమపురము', 'గంజామ్' అను నగరములీనదీతీరమున గలవు. 'అస్క' వద్ద ఈ నదిపై 19 కమానుల (Arches) వంతెనను నిర్మించిరి. 'పడమ', 'భాగువ', 'గోదవార్డు' అనునవి దీని ఉపనదులు. వేసవిలో వీనియందు నీరుండదు.

ఋషికుల్య ప్రాజక్టువలన ఈ నదిలోని నీరు పంటలకు ఉపయోగించుచున్నది. 'సూరాడ', 'అస్క' ల మధ్య 'జన్నిమల్లి' అనుచోట ఆనకట్టను నిర్మించిరి. అచటినుండి ఋషికుల్య కాలువ 4 మైళ్ళు పొడవును, దానినుండి త్రవ్విన ఇతర కాలువలు 136 మైళ్ళు పొడవును కల్గియున్నవి. ఈ ప్రాజక్టువలన 142,000 ఎకరముల పొలము సాగవుచున్నది. కాని పడవలు నడుచుటకు ఈ నది ఉపయోగపడుటలేదు.

'అస్క' వద్ద ఈనది ఉత్తరవాహినిగా కొలదిదూరము పారుచున్నది. అచ్చట ప్రతి సంవత్సరమును ఫిబ్రవరి నెలలో గాని, మార్చి నెలలో గాని పెద్ద ఉత్సవము జరుగును. వేలమంది జనులప్పుడు ఋషికుల్యయందు స్నానము చేయనేతెంతురు.

యం. వి. రా.



ఎంబ్రాయిస్ పేర్ (1510-1590):

ఎంబ్రాయిస్ పేర్ శస్త్రచికిత్సయందు పేర్వడసిన మహాప్రవీణులలో నొకడు. ఇతనికి గ్రీకు, లాటిన్ భాషలు రావు. పుస్తకములందుకన్న పరిశీలనమందే ఇతనికిగల

నమ్మకము అధికము. ప్రాస్సులో వరుసగా నాలుగు వైద్యశాలలలో శస్త్రచికిత్సకు డయ్యెను. లావల్ పట్టణ మితని జన్మస్థానము. పారిస్ వెళ్ళి శస్త్రచికిత్స నభ్యసించి హోటల్ డ్యూయను ప్రఖ్యాత వైద్యశాలలో మూడు

సంవత్సరములు పనిచేసెను. పిమ్మట నైన్యములో ముప్పది సంవత్సరముల దీర్ఘకాలము కొలువు చేసెను. వృద్ధుడైన పిమ్మట తన అనుభవములను స్వీయచరిత్ర రూపమున లోకమున కందించెను. శస్త్రచికిత్సలో ఇతడు కృషి చేసినది ఒక తుపాకిగుండు దెబ్బలనుగూర్చి మాత్రమే కాదు. ఎముక విరుగుట, స్థానము తప్పట మొదలగు చిక్కులకు చేయవలసిన చికిత్సను వివరముగా చర్చించెను. హెర్నియా శస్త్రచికిత్సలో వృషణములను తీసివేయు విధానమును ఇతడు రద్దుచేసెను. అతడు సెగవ్యాధివలన రక్తవాహికలు పెద్దవగునని సూచించెను. ధమనీ పటకారును (ఆర్థెరి ఫోర్ సెప్సు), ఇతర సాధనములను కనుగొనెను. చరిత్రలో భ్యాతికెక్కిన శస్త్రకళానిధులందు ఎంబ్రాయిస్ పేర్ కు ఉన్నతస్థానము గలదు.

డా. ఎన్. వే.

ఎడారులు :

ఎడారులు ప్రపంచమునందలి మొత్తపు భూవైశాల్యములో నాల్గవవంతుకంటె ఎక్కువభాగమునందు విస్తరించియున్నవి. ప్రపంచము యొక్క ఇతర ప్రదేశములందుకంటె ఎడారులయందు తక్కువవాన పడును; ఎక్కువ గాలివీచును; ఎక్కువ ఎండకాయును; ఎక్కువ ఉష్ణోగ్రత ఉండును. ఇవి ఎడారుల ముఖ్యలక్షణములు. ఎడారులలో తరచుగా అతి శీతోష్ణపరిస్థితు లుండును. నీరుతక్కువగా నుండుట అన్నింటికి సాధారణ ధర్మము. నీరు దొరకని తావులలో, దీర్ఘకాలికమైన అనావృష్టిగల తావులలో ఎడారులు ఏర్పడును. ఎడారి యనగా నీటిపారుదల లేకుండా పంటలు పండించుటకు సాధ్యముకానంత పొడిగా నున్న ప్రదేశము.

ఎడారులు చెక్కుఅంశముల కలయికచే ఏర్పడుచుండును.

1. ఎక్కువ చలిగానున్న అతాంశములనుండి ఎక్కువ వేడిగానున్న అతాంశములకు వీచెడి వ్యాపారపవనములు వెచ్చదనమును గ్రహించును. ఇట్లు వీచెడి పొడిగాడ్పుల సమూహము దానిక్రిందనున్న భూభాగమునుండి నీటి యావిరిని పరిగ్రహించును. ఇట్లు తడిని కోల్పోవుచుండుటచే భూమి ఎడారిగా ఏర్పడుచుండును.

2. సముద్రప్రభావమునకు దూరమందుండుటచే ఖండముల లోపలిభాగములు ఎడారులుగా మారుచుండును.

3. వీచెడి పవనముల దిక్కునకు సమాంతరముగా విస్తరించెడి తీరప్రదేశములు సముద్రపవనములనుండి ఎక్కువ నీటియావిరిని గ్రహింపజాలకుండును.

4. ఎడారులు చాలవరకు ఉపోష్ణమండలము (Sub-tropical) యొక్క ఎక్కువ గాలి ఒత్తిడిగల మండలములో విస్తరించి యున్నవి. ఆశ్వికాక్షాంశములలోవలె (Horse latitudes) నిట్టనిలువుగా క్రిందికిదిగు గాలి, ఒత్తిడికి లోనగుట సంభవించును. ఇందుచే ఈ గాలి వెచ్చబడును. ఈ పరిస్థితులలో నీటియావిరి నీరుగా మారి, వర్షించుటకు అవకాశము మిక్కిలి తక్కువగా నుండును.

5. భూమిమీద కొన్ని తావులలో, పర్యవసానము తీరరేఖకు సమాంతరముగా విస్తరించుచు, వర్షపవనములను అడ్డగించుచుండును. ఈ పవనముల కెదురుగానున్న వైపున అత్యధిక వర్షపాతము, మంచు సిద్ధించును. గాలి వీచు వైపుననున్న పొడిగాలి మరింత వెచ్చదనమును పొందును. ఇట్లు గాలి వీచు వైపుననున్న కొండలప్రదేశములందు ఎడారి లక్షణములు ఏర్పడును.

ప్రపంచపటములో భూమధ్యరేఖకు దక్షిణమున 20 నుండి 30 వరకుగల అతాంశములమధ్య ఒక ఎడారి తునక కనిపించును. ఇట్లే 20°-50° వరకుగల ఉత్తర అతాంశముల మధ్య ఎడారిసీమ లున్నట్లు తెలియును. భూమధ్యరేఖ వైపుననున్న దిక్కులో 'శవన్నా' భూములమధ్యగా ఖండములకు పడమటివైపున సాధారణముగా ఈ ఎడారులు విస్తరించి యున్నవి. ద్రువములవైపుననున్న దిక్కులో తక్కువ అతాంశములమీదనున్న 'స్టెప్పీస్' (సమశీతలమండలపు పచ్చికబయళ్ళు) కును, మధ్యధరా శీతోష్ణస్థితిగల మండలములకును, మధ్యగా ఇవి విస్తరించి యున్నవి. అన్ని అతాంశములలో నున్న ఎడారులకును వర్షము లేక పోవుట అనునది సామాన్య లక్షణము. సౌకర్యముకొరకు ఎడారులను (1) వేడి ఎడారులనియు, (2) చలి ఎడారులనియు విభజింపవచ్చును. వేడి ఎడారులు ఉష్ణమండలపు ఎడారులు, లేక వ్యాపారపవనపు ఎడారులు అని కూడ పిలువబడుచున్నవి. వేడి ఎడారులు (1) భూభాగమునకు చెందినవిగను, (2) సముద్రభాగమునకు చెందినవి గను రెండు విధములుగా విభజింపబడినవి.

భూఖండమునకు చెందిన వేడి ఎడారులు ఖండముల లోపలిభాగములలో కనబడుచున్నవి. ఆఫ్రికాలోని సహారాను, అరేబియాలోని ఎడారులను కలిపినచో ప్రపంచములో ఒక పెద్ద ఎడారిగా ఏర్పడును. ఆస్ట్రేలియా ఎడారి, దక్షిణ ఆఫ్రికాలోని 'కల్లారి' ఎడారి, భారతదేశములో వాయవ్యదిక్కుననున్న 'ధార్' ఎడారి, ఇవి భూఖండమునకు చెందిన ఎడారులు.

ఈ ఎడారుల పడమటితీర భాగములను వెన్నంటి ప్రవహించు శీతల జలప్రవాహముల వలన సముద్ర భాగమునకు చెందిన వేడి ఎడారులు ఏర్పడుచున్నవి. పర్వతములకును, సముద్రతీరమునకు మధ్యగల ఇసుకైన భూభాగములలో ఈ ఎడారులు ఏర్పడియున్నవి. ఉదా: ఉత్తర అమెరికాలోని కాలిఫోర్నియా ఎడారి; దక్షిణ అమెరికాలోని ఉత్తర చిలీ ఎడారి; దక్షిణ పెరూ ఎడారి.

శీతలపు ఊడారులు యూరేషియాలోను, ఉత్తర అమెరికాలోను, దక్షిణ అమెరికాలోను కలవు. యూరేషియా ఎడారులు కాస్పియన్ సముద్రమునుండి తూర్పున ఖింగన్ (Khinghan) పర్వతముల వరకును వ్యాపించియున్నవి. అవి టక్లా మఖాన్ (Takla - Makhan), టర్కస్తాన్, గోబీ ఎడారులు. నీటిపారుదలకై వాటిలో సరస్సులు కలవు. ఉత్తర అమెరికాలో ఇట్టి గొప్ప సరస్సు ఒకటి శిలామయములైన పర్వతములలో నున్నది. దక్షిణ అమెరికాలో పెటగోనియా ఎడారి 'అండీస్' పర్వతములకు తూర్పువైపున నున్నది.

ఎడారి భూమియొక్క స్వరూపము (Desert Land form): ఎడారి పరిసరముయొక్క ప్రత్యేకత శీతోష్ణ స్థితి, భౌతికములైన, మిట్టవల్లములు, (Relief) — అనువాటి కలయికచేత ఏర్పడుచున్నది. ఎడారులలో అన్ని విధములైన భూతలములు (Surfaces) కనబడుచున్నవి. ఉదా: ఇసుక, మట్టి, కంకర, చెట్టుచేమ లేని రాయి. ఎడారుల భూతలము ఒకప్పుడు చెట్లుచేమలు లేని శూన్యమగు మైదానముగా నుండవచ్చును; లేక ఎత్తువల్లములతో అలలవలె పడిలేచు వై భాగము కలదిగా నుండవచ్చును; లేదా పెక్కు పర్వతపంక్తులు మైదానములపై కనిపించవచ్చును. సహారా ఎడారిలో వేర్వేరు భూతలములకు వేర్వేరు పేర్లు వాడబడుచున్నవి: పీచెడి గాలిచే

దిబ్బలు ఏర్పడిన ఇసుక 'ఎర్గ్' అని పిలువబడుచున్నది. కంకర మైదానములకు 'రెగ్' (Reg) అని పేరు. శూన్యము లయిన రాతి పొరలకు 'హమాదా' అని పేరు.

మైదానములు పెరుగుటకును, ఊణించుటకును గాలి ప్రబలమైన కారణము. గాలివీచు దిశలోనున్న ఇసుకదిబ్బల ఆకారములు వేరువేరుగ నుండును. నెలవంకవలెనున్న ఇసుకమెట్టకు 'బరెహాన్' అని పేరు. ఇట్టి స్వరూపముగల భూమి తరచుగా కానవచ్చును. వేడిమి బలమై, మార్పులకు లోనగు వాయుప్రవాహములను పుట్టించును (Convictional currents). అట్టి వాయువులు ధూళిని కొరడాతోవలె చెలరేగకొట్టును. స్థానికములైన ఆ సుడిగుండములను ధూళిగమ్యములందురు. అవి పెద్దయెత్తున సహారానుండి వీచును. 'సిక్తూకో' 'సైమున్' 'ఖాంసిన్' అని వాటికి పేర్లు. అవికూడా వేడి యిసుకరేణువులను కొనిపోవును. అందుచే కొన్ని తావులలో 140° ఫా. వరకు గూడ ఉష్ణోగ్రత పెరుగుచున్నది; అది భరించరానివేడిమి. దానివలన మనుజుల చర్మము, వ్రేలి గోళ్లు పగిలిపోవును. సన్నని ధూళి నోటిలోనికి, చెవులలోనికి, ముక్కులలోనికి ప్రవేశించును. కావున అచ్చటి అవసరములకు అనుగుణముగా అరబ్బులు తమదుస్తులు ఏర్పాటు చేసికొందురు. అట్లే ఈజిప్టుదేశీయులు 'ఖాంసిన్' అని పిలువబడు ఇసుక యొక్క వేడిగాడ్పుల వలన అచటి శవములు చెడకుండునట్లు ఏర్పాట్లు కావించుదురు. ఎడారి జలప్రవాహములను, లోయలను అరబ్బులు 'వాడి' లేక 'ఎత్తోయా' లు అందురు. మేఘములనుండి పడు నీరు ఎడారిలో నీటి ప్రవాహములుగా ప్రవహించి, వెంటనే ఇసుకలోనికి, రాళ్ళలోనికి ఇంకి మాయమగును. ఎడారికి ఆవలిభాగమున నున్న పర్వతములపై నుండి మంచు కరగుటవలన పుట్టిన నదులు ఎడారిగుండా ప్రవహించుచు నన్నగిలిపోవును. నిట్టనిలువుగాను, ఎగుడుదిగుడుగాను వరుసతప్పి ఉండు గట్టుగల లోతైన లోయల మధ్యగా నదులు ప్రవహించుచు, అడుగున నున్న మెతకరాళ్ళ నేలలను కోయుచు పోవుచుండును. ఉదా: ఏరిజోనా యందలి 'గ్రాండు కేనియన్' (Grand Canyon) ప్రాంతముగుండా ప్రవహించు 'కొలరెడో' (Colorado) అను నది. ఒక నైలునది మాత్రమే సహారాలోనుండి ప్రవహించుటలేదు.

ఆ రెంజి, కునేవ్ అను నదులు కల్వారి ఎడారిగుండా ప్రవహించుచున్నవి. 'స్నేక్' నదియు, 'కొలరెడో' నదియు 'గ్రేట్ జేసిన్' యొక్క ఉత్తరమునకును, దక్షిణమునకును తప్పించుకొని పారుచున్నవి. 'శేరిమ్' నది 'కారకోరమ్' పర్వతపంక్తుల యొక్క హిమానీనదములవలన పుట్టి, 1250 మైళ్ళు ప్రవహించి, ఎడారిలోని ఇసుకగర్భములో లీనమగుచున్నది. సైగ్రెన్, యూఫ్రటీస్ నదులు (పట్. అల్. అరబ్) ఖుర్దిటాన్ పర్వతములలో పుట్టి, అరేబియా ఎడారిగుండా ప్రవహించి, పెర్షియన్ గల్ఫ్ (సింధు శాఖ)లో పడుచున్నవి.

కొండలతో అపరింపబడియుండు ఎడారుల యొక్క ఏటవాలు ప్రదేశములు, రాళ్ళతో గూడిన ఊబి, గులక రాళ్ళు, వినకకట్ట అకృతిగల వండుమట్టి మొదలగు వాటితో కప్పబడి యుండును. సహారా ఎడారి, లేక టారిమ్ జేసిన్ లోవలె ఊటలుకల లేక భూగర్భమందు నీళ్ళుగలచోటులలో 'ఒయాసిస్సులు' ఏర్పడినవి. ఒయాసిస్సులు ఎడారిలోని ఒంటెలదండు మార్గములకు కూడలి స్థానములు. ఎడారిమండలములలోని సరస్సుల నీరు మిక్కిలి ఉప్పుదనము గలిగియుండును. అతిశయముగా ఆవిరియగుట, లేక మడ్డికట్టుట ఉప్పుదనమునకు కారణము. ఉదా : గ్రేట్ సాల్ట్ సరస్సు, డెడ్ సీ, ఏరల్ సముద్రము-వీటితీరములు వేసవిలో దట్టమైన ఉప్పుపొరలచేతను ఒక్కొక్కప్పుడు ఉప్పుపళ్ళెరముల చేతను, కప్పబడి యుండును. వీటికి 'ప్లాయాలు' (Playas) అని పేరు.

ఎడారుల శీతోష్ణస్థితి : అత్యంతమైన వేడిమి, అత్యంతమైన చలి, స్వల్పమైన వర్షపాతములో గొప్పమార్పు. ఇవి ఈ శీతోష్ణస్థితికి లక్షణములు. ప్రతిదినము శీతోష్ణ పరిమాణములలో మార్పులు కలుగుచుండును. ఇది ఎడారి యందలి వాతావరణము యొక్క లక్షణము. పెళ్ళు ఎడారులలో శీతోష్ణపరిమాణము రాత్రి, నీళ్ళు గడ్డకట్టుకొను స్థితికి చాలా క్రిందనుండి పగలు 100° ఫా. వైవరకును మారుచుండును. శీతోష్ణపరిమాణములో ఇంత గొప్పమార్పునకు కారణములు తెమ, మబ్బులు లేని ఆకాశము. ఆకాశమున మబ్బులు లేక గాలి పొడిగ నున్న యెడల సూర్యకిరణములు స్వేచ్ఛగా ప్రసరించును. సహారాలో చాలా భాగమునందును, ఇతరములైన వేడి ఎడారులయందును, నీళ్ళు గడ్డకట్టు

నట్టి శీతోష్ణ పరిమాణములున్నట్లు సాత్యము లున్నవి. సహారా మధ్యభాగములో సంవత్సరమునకు 10 లేక 15 పొగమంచు వ్యాపించిన రాత్రులుండను. తక్కువ అక్షాంశములలోని ఎడారులలోనే అత్యంతము తీక్షణమైన శీతోష్ణ పరిమాణములు కనబడుచున్నవి. అఫ్రికా యొక్క ఉత్తర తీరముననున్న అజీజియా (Azizia) లో కచ్చితముగా 134° ఫా. ల గరిష్ట శీతోష్ణపరిమాణమున్నట్లు నీడలో నుంచ బడిన సున్నితములగు పరికరములచే నిర్ణయింపబడినది.

కాలిఫోర్నియాలో డెత్ వేలీ (death valle) అను ఒకచోట 136° 4 ఫా. ల శీతోష్ణపరిమాణమున్నట్లు కను గొనబడినది నీడలోని సూత్యసాధనములచే కొలువబడిన శీతోష్ణపరిమాణములలో ఇది గరిష్టము. గోబీ, శేరిమ్ జేసిన్ వంటి చలి ఎడారులలో శీతకాలమునందలి ఉష్ణోగ్రతలు 0° కంటె తక్కువగా నుండును. వేసవిలో సామాన్యముగా శీతోష్ణ పరిమాణములు 100° వైగా నుండును. వేడి ఎడారులలోవలెనే ఇక్కడకూడ శీతోష్ణ పరిమాణముల వ్యత్యాసము మిక్కిలి ఎక్కువగా నున్నది. ఎడారులలో వాన తక్కువగా పడును. పడెడు మొత్తము వర్షములోకూడ అనేక మార్పులుండును. ఎడారులలో తప్పక వానకురియునని నమ్మకముండదు. కొన్ని శావులలో సంవత్సరమునకు 5 అం. ల వర్షముపడును. పిదప కొన్ని సంవత్సరములవరకు వాన ఉండదు. ఎడారులలోని వర్షపాతము చాలవరకు స్థానికముగా వీచు ఉరుములతో గూడిన తుపానులవలన కలుగుచున్నది. ఆ వర్షపాతము చాల గాఢమయి, నీరంతయు వేగముగా ఇసుకలో నింకి పోవును. వాయుమండలములును, నిశ్చలతా చక్రములును (Belt of Calms) దక్షిణ సహారాలో వేసవి యందును, ఉత్తర సహారాభాగమున శీతకాలమునందును వానలు కురియుటకు కారణములు. ఆస్ట్రేలియా ఎడారి యొక్క ఉత్తర, దక్షిణ భాగములయందుకూడ ఇట్టి పరిస్థితులే కన్పట్టును.

వృక్షసంపద, జంతువులు : వర్షము లేమికి తట్టుకొని ఎడారి పరిస్థితులలో మనగల ప్రత్యేక వృక్షజాతులు ఇచ్చట పెరుగుచున్నవి. సాధారణముగా అన్ని ఋతువులలో నుండు ఎడారి పొదలకును, మూలికలకును, చెట్లకును, నేలపై మామూలుగా నుండు చిన్న మొక్కల

మూలవేళ్ళకంటె ఎక్కువ పొడుగైన వేళ్ళుండును. ఈ వేళ్ళ మూలమున వృక్షములు స్థానిక వర్షోదకమును పీల్చుకొనును. నీటిని పీల్చుకొనుటకు ముండ్ల జెముడు (Cactus) వంటి పెక్కు మొక్కలపై ముండ్లు కలవు. వీటి సాయమున ఆ మొక్కలు మనుష్యులనుండి, జంతువులనుండి ఆహారక్షణ మొనర్చుకొనును. వాన లేని కాలమున ఉపయోగించుకొనుటకై మొక్కలు వాననీటిని కండరములలో నిలవచేసికొనును. ఎడారులలో పెరుగు ఇతర వృక్షములలో ఖర్జూరపు చెట్లు, ఐరన్ వుడ్లు మున్నగునవి కలవు. 'ఆలా ఆల్ఫా'—మొదలగు పువ్వులు, గడ్డి జాతులు ఒక వత్సరముకంటె ఎక్కువ కాలము జీవించవు. అవి ఒక వాన తడుపునకు వేగముగా అంకురించి కొలది రోజులలోనే పరిశక్వదశను పొందును. గులాబీ, కాఫీ మొక్కలు ఎడారులలో పెరుగును. ఇరాన్ దేశములో ఫెరానా లోయలో పుట్టిన ఎడారి గులాబీకి నాలుగు రేకులే ఉండును. దాని సువాసన మైళ్ళకొలది వ్యాపించును. 'యెమెన్' లోని కాఫీ మంచి రుచికిని, సువాసనకును ప్రసిద్ధము. ఇక్కడనుండియే అరబ్బులు, ఐరోపా సముద్రయాత్రికులు దీనిని ఇతర ప్రాంతములకు కొనిపోయిరి.

ఎడారులలో జంతువులు నివసించును. వాడి కొమ్ములు గల దుప్పి, లేడివంటి జంతువులు, ఉడుతలు, కొరికి తిను నట్టి ఎలుకలవంటి ప్రాణులు, రేటిలు (Rattle) అను పాములు ఎడారులలో జీవించును. ఇవి ఒండొంటిని చంపి ఆహారమును, నీటిని, సంపాదించుకొనును. వీటికి చెట్ల ఆకులుకూడ ఆహారమగును. ఒంటెలు ఎడారి పరిస్థితులకు అనుకూలమైన లక్షణములు కలవి. ఒంటెకు 'ఎడారి ఓడ' అని పేరు. ఇవికాక ఎడారిలో గుట్టుములుండును. వేగముతో ఆత్యవసరమైనచోట దీర్ఘములైన ఎడారి ప్రయాణములకు ఇవి ఉపయోగించును. ఉత్తమ జాతిగుట్టుములు అరేబియాలో కనబడుచున్నవి. గాడిదలు, ఆలపాకాలు ఎడారి సరిహద్దు భూముల జంతువులని కొందరందురు.

ఎడారి వంటలు : ఎడారులలో లభించు నీటిని పారుదల గావించి స్వల్పభాగములలో ప్రబలమైన వ్యవసాయము జరుపబడును. ఒయాసెస్సులు కూడ పెంచబడును.

ఆస్ట్రేలియా యందలి బుగ్గజావులలో లభించు నీరు కొంచెము ఉప్పుగా నుండును. ఈ నీటిసాయమున కొలదిగా పంటలు పండించబడుచున్నవి. పశువులు, గొట్టెలు త్రాగుటకు ఈ నీరు ఉపయోగపడుచున్నది. ఎడారిలో నీరే ప్రాణాధారము. అందుచేత చ. మై. 1 కి అధికమైన జనసంఖ్య (నీరుగల) ఒయాసెస్సులలోనే ఉండును. ఎడారులలోని భూమి తరచు మిక్కిలి సారవంతమైనది. కారణమేమన నీటిలో కరగెడి ఎరువులు ఇచట కరగవు. అవి నీటిచే తొలగింపబడవు. అందుచేత నీటిపారుదల కల్పించబడినచో, ఎడారిభూములు మిక్కిలి ఫలవంతములై యుండును. నీటిపారుదలను కల్పించుటకు సాధ్యపడెడి తావులలోను ఎడారులందలి అన్ని నదుల లోయలందును—ముఖ్యముగా వైల్, టైగ్రిస్, యూఫ్రిటీస్ నదుల లోయలలో ఖర్జూరము, మొక్కజొన్న, జొన్న, ప్రత్తి, పొగాకు, వరి, పండుచున్నవి. పెర్షియా, ఫెర్గానా దేశములందలి ఎడారి తోటలలో అత్తిపండ్లు, దానిమ్మలు, మల్బెరీలు, ద్రాక్ష పండ్లు, నిమ్మపండ్లు, బ్రహ్మకాట్లు, పొగాకు, నల్లమందు, ప్రత్తి, గోధుమ, మొక్కజొన్న, బార్లీ, కర్బుజాలు మున్నగువాటిని పండించుచున్నారు.

ఈజిప్టు ప్రత్తికి ప్రసిద్ధమైనది. ఇరాన్ దేశము ఖర్జూరపు పండ్ల ఉత్పత్తి విషయమున మొదట పేర్కొనదగినది. టర్కీస్థానములోను, ఆసియా ఎడారులలోను గోధుమలు, యవలు పండును. ఇండియా యందలి ఛార్ ఎడారిలోవలె కొన్ని ఎడారులలో నీటిపారుదల కల్పించి వ్యవసాయము జరుపునపుడు సూక్ష్మనాళికలు కారణముగా లవణములు పైకికేలును. దీనివలనను, పై భాగమున బయలుదేరెడి పూవుల ఉత్పత్తివలనను వ్యవసాయమునకు అభ్యంతరము కలుగుచున్నది.

ఎడారులలో జన్మించిన ప్రజలు సంచారశీలరుగా నున్నారు. ఉదా : ఆఫ్రికాలోని బిడాయిస్లు, చలిఎడారుల లోని కిర్గిజ్ జాతులు, కేలిఫోర్నియా ఎడారిలో బూట్లీ ఇండియన్లు. వారికి స్వల్ప సంఖ్యగల కొన్ని గొట్టెల మందలు, మేకలమందలు ఉండును. ఈ పెంపుడు జంతువుల కొరకు నీటిని, పచ్చిమేతను వెదకుచు వీరు ఒకచోటి నుండి వేరొకచోటికి తిరుగుచుందురు. తోలుతోను, బట్టల తోను చేయబడిన గుడారములు సాధారణముగా వీరి

కుండును. అవి తేలికగా మోసికొని పోవుటకు వీలుగా నుండును. గోబీ ఎడారిలోని ప్రజలు వీటిని 'యర్ట్' (yurt) అని అందురు. ఇవి ఇంచుమించు అర్ధగోళాకారము కలిగి ఉండును.

ఎడారుల యందలి ప్రజలు వానలు లేక గొప్ప కష్టములను అనుభవింతురు. తమ జీవితమునందలి కష్టములను వీరు తరచుగా వైరాగ్యముచే ఎదుర్కొందురు. మహమ్మదీయుల మతము, యూదు మతము, కిరస్తానుల మతము ఎడారులలోను, ఎడారులకు దగ్గరగా నున్న ప్రదేశములలోను ఉద్భవించియున్నవి. ఎడారులలో రాత్రుల యందు ఆకాశము అద్దమువలె స్వచ్ఛమై ఉండును. అందుచేత చంద్రుడు, నక్షత్రములు నిరుపమానమైన కాంతితో ప్రకాశించును. కావుననే ప్రాచీనకాలమున ఈజిప్టు దేశీయులు ఖగోళశాస్త్రమునందు మంచి పరిజ్ఞానము కలవారైరి.

ఉష్ణమండలములోను, ఉపోష్ణమండలములలోను కల ఎడారులలో నివసించు జనులయొక్క నేటి కాలపు జీవనము ఇంచుమించు తక్కిన మండలములలో నివసించు జనుల జీవనమువలెనే యున్నది. ఆధునిక శాస్త్రము కనిపెట్టిన విషయముల వలనను, కల్పింపబడిన అభివృద్ధుల వలనను ఈ ఎడారి మండలములుకూడ మానవునికి వాసయోగ్యములైనవి. సూర్యుని వేడిమిని విద్యుచ్ఛక్తిగా మార్చి, దానిని నేడు ఎడారులలోని జనులు ఉపయోగించుకొనుచున్నారు. కొలరెడోవద్ద కట్టబడిన ఆనకట్టయు, వైల్ నదియొక్క మొదటి జలధారకు అడ్డముగా ఆల్వన్ వద్ద ఇప్పుడు నిర్మింపబడనున్న ఆనకట్టయు, భక్రానాస్గల్ యొక్క ఎడమగట్టు కాలువయును వేలకొలది ఎకరములకు నీటి పారుదలను సమకూర్చుచున్నవి. విమానమార్గములు ఈ ఎడారిమండలములకు శాస్త్ర ప్రపంచముతో రాకపోకలకు వలసిన సౌకర్యములను కల్పించినవి. శీతలీకరణ యంత్రము (Refrigerator) యొక్క సాయమున ఆహార పదార్థములను పదిలపరచెడి విధానము అమలులోనికి వచ్చినది. ఏకాంతములును, నిరుపయోగములునుగా నుండెడి ఈ ఎడారి ఇసుకలలోని ఒంటరితనమును వేరుపాటును తొలగించి, రేడియో అచ్చటనున్నవారికి ప్రపంచముతో సంబంధ బాంధవ్యములను సమకూర్చి

యున్నది. పెక్కుతావులలో భూమియొక్క వైభాగములలో పేరుకొనియున్న లవణములు ఖనిజ పరిశ్రమలకు సాధనములై ఉన్నవి. ఉదా : చిలీదేశములో ఎరువులుగా ఉపయోగింప బడుచున్న నత్రీజములు (Nitrates), కాస్పియన్ సముద్రతీరములందలి వెలిగారము, ట్యూనీషియాలోని స్ఫురితములు (Phosphates), సహారాలోని చాడ్ సరస్సునుండిలభించు లవణములును, ఇట్టి ఖనిజ పరిశ్రమలకు సాధనములు. ప్రస్తుతకాలమున ఎడారులలో పెట్రోలియము విశేషముగా లభించుచున్నది. ఇరాన్, ఇరాఖ్, సౌదీఅరేబియా, కాలిఫోర్నియాలు పెట్రోలియము ఉత్పత్తికి అగ్రస్థానములుగ నున్నవి.

చెట్లను నాటుటవలన ఎడారులయొక్క వ్యాప్తి అరికట్టబడున్నది. అడవులను వృద్ధిచేయు ప్రణాళికచేతను, వనమహోత్సవములచేతను, థార్ ఎడారియొక్క వ్యాప్తిని అరికట్టుటకై భారతదేశమున యత్నములు జరుగుచున్నవి.

ఎస్. అ.

ఎడిసన్ - థామస్ ఆల్వా : 1847-1931

అమెరికా దేశస్థుడైన థామస్ ఆల్వా ఎడిసన్ 1847 సంః ఫిబ్రవరి పదకొండవ తేదీన టహియోజిల్లా యందలి మిలాను నగరములో జన్మించెను. ఆతని తండ్రి డచ్చి దేశస్థుడు. అతని తల్లి స్కాట్లండు దేశీయురాలు. ఎడిసన్ చిన్నతనమున అంతగా విద్యనభ్యసించనేలేదు. పండ్రెండు వత్సరముల ప్రాయమునందే ఒక రైలుబండిలో వార్తాపత్రికల నమ్ముచు జీవించవలసి వచ్చెను. అతనికి శాస్త్ర పరిశోధనములనిన ఎక్కువ ప్రీతి. అందువలన ఆ రైలులో సామానులకై నియమింపబడినగదిలో తన పరిశోధనాగారమును నియమించుకొని తీరికసమయములలో పరిశోధనలు చేయుచుండెను. శానురాను తానే అచ్చయంత్రమును రైలుపెట్టెయందు నెలకొల్పి ఒంటికాగితపు వార్తాపత్రికను వెడలదీసి ప్రయాణికులకు తాజావార్తలను అందజేయుటచే ధనమును విరివిగా సంపాదించగలిగెను. వచ్చిన ధనముతో పరిశోధనలకు కావలసిన సామగ్రిని కొనుచు తన పరిశోధనల నభివృద్ధి చేయుచుండెను. ఒకనాడు పరిశోధనాగారములో ప్రమాదము తటస్థించి, నిప్పంటుకొని రైలుపెట్టె కాలిపోయెను. అందువలన అతని పరిశోధన

గామగ్రామ ప్రాంతాలలో పోవుటయేగాక రైలు అధికారిచే అతడు చెప్పినట్లుగా పూర్తిగా చెవిటివాడయ్యెను.

ఇది అంతయు అతని పదునైదవ సంవత్సరమున జరిగెను. అంతనతడు తారా సందేశవిద్య (Telegraphy) కేర్చుకొని తన గ్రామమునందే రాత్రివేళలలో తంతుల పంపువని సంపాదించెను. పగలు నిద్రపోవుటమాని శాస్త్ర పరిశోధనలు చేయుచు మరల రాత్రియంద్యోగము చేయుచుండెను. ఎన్నోమార్లు అతడు నిద్రపోవుటయు, తంతుల వార్తలు వచ్చుటయు సంభవించి వైయధికార్ల ఆగ్రహమునకు గురియై చివరకు ఉద్యోగమునే పోగొట్టుకొనెను. యింకను తారా సందేశ విద్యయందు స్వంతపరిశోధనలు చేసి మంచి మేధాశక్తి గలిగినవాడయ్యెను.

1868 వ సంవత్సరమునందు బోస్టను అను నగరములో ఒక ఉద్యోగ మతనికి మరల దొరికెను. షేరడే అను గాస్త్రువేత్త రచించిన విద్యుత్ విషయములను అప్పడే అతడు చదివి ప్రజ్ఞావంతుడయ్యెను. క్రొత్త యంత్రములను, క్రొత్త విషయములను కనిపెట్టవలెనని నిశ్చయము చేసికొనెను. ఆ సమయములో ఎన్నికలకు పనికివచ్చు వోట్లను లెక్కించు యంత్రమును కనిపెట్టెను. కాని రాజ్యాధికారుల కది నచ్చలేదు. అందు కతడు ఏరుత్సాహపడకుండ పరిశోధనలను చేయుచుండెను. ఆ రోజులలో అతనికి ప్లాట్ గడచుటయే చాల కష్టముగా నుండెను. తాను తంతువార్తా ప్రసారమందు కనిపెట్టిన క్రొత్త పోకడలను ఆనగరములోనున్న "వెస్టర్న్ యూనియన్ కంపెనీ" అను సంస్థలోని అధ్యక్షునకు తెలుప తలంచెను. అతని కవి ఉపయోగపడినచో కొంత ధనమును సంపాదించవచ్చునని అతని యొద్దకు వెళ్ళెను. ఆ సంస్థవారు ఇతనిని గూర్చి అంతయు తెలిసికొని మిగుల సంతోషించి, అతనికి ఒక ఉద్యోగము నిచ్చిరి. అతనిని పరిశోధనలను చేయుమని ప్రోత్సహించిరి. ఎడిసన్ సంతోషమునకు అంతులేకపోయెను. ఒకే పర్యాయము ఇటునటు ఒకే తంతువై వార్తలుపోవు పద్ధతి కనిపెట్టెను. నిమిషమునకు 3,500 మాటలను తంతువై పంపుపద్ధతిని, ఆమాటలు అవతలి స్థానమునందు వాటంతట నవియే వ్రాసిపెట్టుటకు పీఠగు ఒక విధమైన రసాయనపు కాగితమును కనిపెట్టెను, దీనివలన సంస్థకు అధికముగా లాభము వచ్చెను. ఎడిసన్

కూడ అధికధనమును సంపాదించెను. అంతతో అతనికి తృప్తి తీరలేదు. ఒకే సమయములో ఒకే తంతువై నిటు నటు రెండు వార్తలను పంపుపద్ధతి కనుగొనెను. ఇందు వలన వార్తలు త్వరితముగా పోవుచుండెను. ఎంతో ఖర్చు కూడ తగ్గెను. ఎడిసన్ ఆదాయము ఇంక నెక్కువయ్యెను. వచ్చినధనము నత డెప్పుడును శాస్త్రపరిశోధనమునకే వినియోగించుచుండెను. ఒకేమారు మూడు వార్తలను పంపుటకై ఎంతో ప్రయత్నించెను. ఎంతోధనమును వ్యయము చేసెను. కాని కనిపెట్టలేకపోయెను.

అదే సమయమున అలెగ్జాండరు గ్రాహమ్ బెల్ అను నాతడు తారాసంభాషణ యంత్రమును (Telephone) కనుగొనెను. ఎడిసన్ యొక్క దృష్టి దానిపై బడెను. 1877 78 కాలములో కర్బన ప్రేషణయంత్రము (Carbon transmitter) అను విధానమును కనిపెట్టి తెలిఫోను యంత్రమును దైనందిన కార్యములలో పనికివచ్చు యంత్రముగా మార్చివేసెను. ఇప్పటికిని కొద్ది మార్పుతో ఎడిసన్ విధానమునే ఉపయోగించుచున్నారు.

తెలిఫోనుపై పరిశోధన చేయుచుండగనే అతి పల్లని రేకుముక్క ధ్వనివలన కంపించిపోవుట గ్రహించి "ఫోనోగ్రామ్" అను యంత్రము నతడు కనుగొనెను. (1877) దీనిపై పరిశోధనలనుజేసి గ్రామఫోన్ యంత్రమును కనుగొనెను. నురి లిల్ సంవత్సరములు అయినతరువాత (అనగా 1912 లో) కొన్ని పరిశోధనలతో మూగ సిసిమాలలో ఈ గ్రామఫోను విధానమును అమర్చి మాట్లాడు సిసిమాను తయారు చేయవచ్చునని అతడు ప్రకటించెను. వేరు పనులలో నిమగ్నుడగుటవలన అతడే ఆ పనియందు శ్రద్ధ వహించ వీలు కలుగలేదు.

ఎడిసన్ ప్రజలకు చేసిన సేవలో చెప్పతగినది చవుకయైన విద్యుత్ దీపములను వారి కంద జేయుటయే. లేనిచో కోటి కొకచోట విద్యుద్దీపమును చూడగలుగుదుము. ఎన్నో రాత్రింబగళ్ళు పనిచేసి ఎన్నో ప్రయోగములనుచేసి, ఎన్నో సార్లు విఫలమై, నలుబదివేల డాలర్లు వెచ్చించి చివరకు నలుబదిగంటలు మండెడు కర్బనపుతీగ గల దీపమును తయారు చేసెను. దానిపై అతడు, ఇంకను కొందరు శాస్త్రజ్ఞులు పరిశోధనలు చేసి ఎన్నో దినములు మండుటకు వీలుగా నుండు విద్యుత్ దీపములను కనుగొనిరి. ఇందు

వలన వచ్చిన ధనముతో విద్యుత్ కర్మాగారములను నెల కొల్పి విద్యుచ్ఛక్తిని దూరముగా పంపు విధానములందును, మోటార్లు, డైనమోలు (Dynamo) మొదలైన యంత్రములందును మార్పులనుచేసి వాటిని అభివృద్ధి చేసెను.

1900 నుండి 1910 వరకు ఎంతో కృషిచేసి తత్ఫలితముగా, విద్యుచ్ఛక్తిని నిలువజేసి కావలసినప్పుడు వినియోగపరచుకొను యంత్రము (అనగా బేటరీ) ను ఒక దానిని కనుగొనెను. అంతకుముందుకూడ అట్టి బేటరీలు పెక్కు కనిపెట్టబడినవి. కాని అవి కార్లలోను తదితరములైన బండ్లలోను పెట్టినపుడు కుదుపునకు ముక్కలై పోవుచుండెను. అట్లు గాకుండ చేయుటయే అతని ఉద్దేశము. తొమ్మిదివేల ప్రయోగములను చేసి ఒక ఊరసంబంధమైన (Alkaline) బేటరీని తయారుచేసెను. దానిని పరీక్షచేయుటకు కొన్ని లారీలను, కార్లను వినియోగించి, వాటిని ఈ బేటరీలతో నడుపునట్లు చేసెను. రోజునకు నూరుమైళ్ళు ఆ కార్లు మెరకవల్లములైన బాటలపై నడువవలెననియు, ఎక్కడైన అటువంటి బాట సంభవించినట్లయిన దానిపై నే ఇటువంటి సూరుమైళ్ళగు నంతవరకు ప్రయాణము చేసి తనవద్దకు రావలెననియు విజ్ఞప్తి చేసెను. అట్టికార్లు తిరిగి ముక్కలు ముక్కలై గమ్యస్థానము చేరుచుండెడివి. కాని బేటరీలు మాత్రము దెబ్బతినకుండ బాగుగానుండెను.

ముడి ఇనుము (Ore) ను శుభ్రపరచు అయస్కాంత యంత్రమును కనుగొనెను. పోర్టులేండు సిమెంటును వేరు విధముగా చేయు విధానమును కనుగొనెను.

1914 లో మొదటి ప్రపంచ సంగ్రామము ప్రారంభమయ్యెను. జర్మనీరాజ్యమునుండి ఎగుమతులు ఆగిపోయెను. ఆ సమయమున తన అమెరికా రాజ్యమునకు కావలసిన ఫినాలు (Phenol) అను రసాయనమును కృత్రిమముగా తయారుచేసెను. అదే సంగ్రామకాలములో తన రాజ్యమునకు నౌకా విషయములలో పరిశోధనలు చేసి తోడ్పడెను. 1888 సంవత్సరములో "ఎడిసన్ ఎఫెక్టు" ("The Edison Effect") అను సూత్రమును కనుగొనెను.

ఎడిసన్ ఎన్నో దేశములనుండి బంగారుపతకములను పొందెను. పెక్కు దేశములు, అందులో ముఖ్యముగా

ప్రాన్సు దేశము తమతమ దేశపు బిరుదములతో ఇతనిని గౌరవించెను. రమారమి ఓబది సంవత్సరములు పరిశోధనలు చేసి అర్జించిన ధనమంతయు ప్రజల సౌకర్యములకై పనికివచ్చు క్రొత్త యంత్రములను తయారుచేయుటకే వినియోగించి ప్రజాదరణమును పొందిన మహా శాస్త్రజ్ఞుడు. 1900 మాతన కల్పనలు గావించిన విజ్ఞాని. థామస్ ఆల్వా ఎడిసన్ తన ఎనుబదినాల్గవయేట 18 అక్టోబరు 1931 సంవత్సరమున దివికేగెను. అతని అపూర్వ కల్పనలే అతనిపేరు చిరస్థాయిగా నిల్పుటకు సరియైన స్మృతి చిహ్నములుగా నుండగలవు.

మం. సూ.

ఎడ్డింగ్టను (Eddington) :

బ్రిటిష్ ఖగోళ శాస్త్రజ్ఞుడగు సర్ ఆర్థర్ స్టానీ ఎడ్డింగ్టన్ ఇంగ్లండులోని కెండాల్ వద్ద క్రీ. శ 1882 వ సం॥ డిసెంబరు, 28 వ తేదీన జన్మించెను. అతనితండ్రి క్రైస్తవులలో క్వేకర్ (Quaker) శాఖకు చెందిన ఉపాధ్యాయుడు. ఎడ్డింగ్టన్ రెండేళ్ల ప్రాయము వాడయి యుండగానే తండ్రిని కోల్పోయెను. ఎక్కువ దుఃఖదాయకము కాకపోయినను, ఇతనిశాల్యము కఠిన నియమములతో గడచెను. ఇతని తల్లి పేదరాలు; ఇతడు మధ్యతరగతి వారి వాతావరణములో పెంచబడెను. మాంచెస్టరువద్ద ఓవెన్స్ కళాశాలలోను, కేంబ్రిడ్జిలోని బ్రిసిటీ కళాశాలలోను ఇతడు విద్య నభ్యసించెను. కేంబ్రిడ్జిలో 1904 లో ఇతడు ప్రథమశ్రేణిలో ప్రథముడుగ, సుత్తిర్లుడయ్యెను. 1907 లో 'స్మిత్' బహుమానమునొంది ఖ్యాతిగాంచెను. 1908 నుండి 1913 వరకు నీతడు గ్రీనిచి రాయల్ ఫేదశాలలో (observatory) ముఖ్య సహాయకుడుగా పనిచేసెను; 1913 లో కేంబ్రిడ్జిలో ప్లామియన్ ఖగోళ శాస్త్రాచార్యుడుగా నియమింపబడెను. 1914 లో ఇతడు 'రాయల్ సొసైటీ'లో సభ్యుడుగా ఎన్నుకొనబడెను.

ఎడ్డింగ్ టన్ ఖగోళ శాస్త్రమునందు సమగ్రమైన ప్రత్యక్ష పరిజ్ఞానము కలవాడు. ఇతడు సుప్రసిద్ధ సిద్ధాంతి. 1908 లో ఇతడు నక్షత్ర సంచారములనుగూర్చి పరిశీలించుట కారంభించెను. 1904 లో కేప్టెన్ (Kepteyn) తన ద్విసంక్షత్ర ప్రవాహములను (Two-star-streams) కనిపెట్టుటను గూర్చి ఇట్లు ప్రకటించెను. "నక్షత్రములు క్రమరహిత

ముగా తిరుగుటలేదు. ప్రవాహములుగా అవి కదలుచున్నవి. వీటినుండి స్థానికమైన నక్షత్రప్రపంచము (నక్షత్ర వీధి) యొక్క ఆకృతిని, సంచారమును కొంతవరకు గ్రహింపవచ్చును". ఎడ్డింగ్టను కేప్టీన్ యొక్క ఈ అభిప్రాయములను ధ్రువపరచి, విస్తరింపజేసెను. ఇతడు వెల్లడియైన నక్షత్ర ప్రపంచముయొక్క గణితశాస్త్ర సంబంధములగు విశిష్ట లక్షణములనుగూర్చి చర్చించెను. పిమ్మట ఆరు సంవత్సరములవరకు ఇతడు ఈ ముఖ్య కార్యమునందే నిమగ్నుడయ్యెను. అప్పటి పరిశోధన విషయములు 1914 లో ప్రచురింపబడిన "నక్షత్ర సంచారములు—విశ్వ నిర్మాణము" అను అతని గ్రంథములో సంగ్రహముగా వ్రాయబడియున్నవి.

1916 లో నతడు నక్షత్రములకాంతి ప్రసారమునకు సంబంధించిన సరితూనికను (Radiative Equilibrium) పరిశీలించుటకు పూనుకొనెను. స్వాన్ జ్ సైన్ బెర్డ్ (Schwan-zschild) 1906 లో నక్షత్ర వాతావరణపు కాంతి ప్రసారమునకు సంబంధించిన సరితూనిక సిద్ధాంతమును వివరించెను. కాని అతడు దానిని నక్షత్రముయొక్క లోపలి భాగమునకు అన్వయించి యుండలేదు. ఎడ్డింగ్టను ఈ సిద్ధాంతమును నక్షత్రముయొక్క లోపలి భాగమునకు అన్వయించుట నక్షత్రముయొక్క ద్రవ్యరాశిని, ఔజ్వల్యమునకునుగల సంబంధమును తెలిసికొనుటకు పాధన మగునని వివరించియున్నాడు. మొదటిలో ఈ సిద్ధాంతము బ్రహ్మాండమైన నక్షత్రములకు మాత్రమే వర్తించునని భావించబడినది. కాని 1924 లో నక్షత్రముల ద్రవ్య ధానులను గూర్చి ప్రామాణికములైన నిర్ణయములు జరిగెను. వాటిచర్య ఫలితముగా ఈ సిద్ధాంతముయొక్క నూత్రము నక్షత్రములయొక్క పరిమితితో నిమిత్తము లేకయే అన్ని నక్షత్రములయొక్క సంపూర్ణ పరిమాణమును కచ్చితముగా తెలిసికొనుటకును ఈ సిద్ధాంతము మనకు తోడ్పడగలదని ఇతడు కనుగొనెను.

నక్షత్రముల ద్రవ్యరానులకును, ఔజ్వల్యములకునుగల పరస్పర సంబంధమును గూర్చిన చర్చ గొప్ప ప్రాముఖ్యము గల ఫలితము. ఈచర్చ శాస్త్రజ్ఞ ప్రపంచములో అతని కీర్తికి ముఖ్యమగు పునాది. ఎడ్డింగ్టను 'సెఫీడ్ వేర్చు బుబ్బు' అను ధనుస్యనుగూర్చి పరిశోధన మొనర్చెను. ఆపరి

శోధనమునకు ఆధారము వాటి కాంతిభేదములు సమకాలిక పరిపాటిగల నాడిసంచలనము వలన ఏర్పడును అనెడి ఊహయే.

హార్వర్డువద్ద 1912 లో మిస్ లీవిట్ చే కనుగొనబడిన ట్టియు, ఆనక్షత్రములచే అనుసరింపబడునట్టియు, నియమిత కాలపరిమితిగల ఔజ్వల్యముయొక్క సంబంధమును సహజముగానిచూపింపగలుగుటయే అతని పరిశోధన ఫలితమై యున్నది. 1926 లో ఎడ్డింగ్టను "నక్షత్రముల అంతరంగిక నిర్మాణము" (The Internal Constitution of the Stars) అను పేరుగల తన సుప్రసిద్ధ గ్రంథములో ఈ పరిశోధనలను సక్రమముగా వివరించెను. 1927 లో ప్రచురింపబడిన "నక్షత్రములు, అణువులు" అను గ్రంథములో సామాన్య పాఠకునికి అర్థమగురీతిగా అతడు తన పరిశోధనమునందలి ఇతర ఫలితములను రమ్యముగాను, సంపూర్ణముగాను వివరించెను.

ఈ పరిశోధనలతో బాటు ఐన్ స్టైన్ (Einstein) 1915లో ప్రతిపాదించిన 'సామాన్యధర్మముగా జేయబడిన సాపేక్ష (Generalised Relativity) అను సిద్ధాంతమునుగూర్చి పరిశోధించుటతో గూడ నిమగ్నుడై యుండెను. 1918 లో లండన్ ఫిజిక్స్ సొసైటీవారి కారకు ఇతడొక నివేదికను తయారుచేసెను. గురుత్వాకర్షణము యొక్క సాపేక్ష సిద్ధాంతమునుగూర్చి (Report on the Relativity Theory of Gravitation) ఆంగ్లేయ భాషలో వెలువడిన నూతన సిద్ధాంతములలో ఇది మొదటిది. ఆంగ్ల భాష నెరిగినవారికెల్ల ఈ నూతన సిద్ధాంతమును ఎరుకపరచుటచే ఈ నివేదిక యొనర్చిన ఉపకారము అనూల్యము. స్థలము, కాలము, గురుత్వాకర్షణము (Space, Time and Gravitation) విషయముపై అతడు వ్రాసిన గ్రంథము ప్రతిభావంతము, ప్రజారంజకము నగుటచే పదునొకండు భాషలలోని కనుపదింపబడినది.

ఎడ్డింగ్టను 1921-23 సంవత్సరములలో 'రాయల్ ఎస్ట్రోనామికల్ సొసైటీ'కి అధ్యక్షుడయ్యెను. 1924లో ఆ సంఘముయొక్క సువర్ణపతకము అతనికి ఇవ్వబడెను. 1930 లో అతనికి 'సర్' బిరుదము ఒసంగబడెను. 1938 లో 'ఆర్డర్ ఆఫ్ మెరిట్' ను పొందెను. ఆ సంవత్సరమే అతడు 'అంతర్జాతీయ భౌతిక శాస్త్రీయ సంఘము'వకు

అధ్యక్షుడుగా ఎన్నుకొనబడెను. ఆతడు యావజ్జీవమును బ్రహ్మచారియైయుండి క్రీ. శ. 1944, నవంబరు 22 వ తేదీన వ్రణరోగముచే మరణించెను. 1938 లో హిస్టో షాఫే సమకాలికుడయిన ఖగోళశాస్త్రజ్ఞులలో ఆతనిని అత్యుత్తమునిగా పేర్కొనెను.

వైన పేర్కొనబడిన గ్రంథములేకాక ఆతడు ఇతర గ్రంథములను వెక్కిరిసిగూడ ప్రచురించెను. వీటిలో తుదిగ్రంథము 1946 లో అతని మరణానంతరము ప్రచురింపబడెను. దీనిలో ఒక నూతన సిద్ధాంతము ప్రతిపాదించబడినది. ఈ తత్వమును సమగ్రముగా గ్రహించినవారు కాని, ఒకమాదిరి గ్రహించినవారిలో దీనిని అంగీకరించినవారుగాని లేరు అని ప్రతీతి.

రా. స.

ఎడవర్డు ఫిట్టి రాల్డ్ :

లార్డు ఎడవర్డు ఫిట్టి రాల్డు (1763-1798) ఐరిష్ దేశ భక్తుడు. ఇతడు లీన్ స్ట్రన్ యువరాజగు జేమ్సు, అతని భార్య ఎమిలా మేరీల ఐదవ కుమారుడు. 1763 వ. సంవత్సరమున అక్టోబరు నెల 15 వ. తేదీన డబ్లిన్ నగరసమీపములో నున్న కార్లన్ హౌస్ లో ఇతడు జన్మించెను. 1779 లో సైన్యములో చేరి లార్డు రాడన్ నిబ్బందిలో అమెరికాలో పనిచేసినాడు. 1781 సెప్టెంబరు 1 వ తేదీన ఇతడు యాటాస్టింగ్సు యుద్ధములో తీవ్రముగా గాయపడినాడు. 1783 లో ఫిట్టి రాల్డు ఐర్లండునకు తిరిగవచ్చి ఎట్టినుండి ఐరిష్ పార్లమెంటుకు ఎన్నుకొనబడెను. తరువాత గ్రాధన్ నాయకత్వములో నున్న చిన్న ప్రతిపక్షములో నితడు చేరెను. కాని చర్చలలో ఎక్కువగా పాల్గొనెడివాడు కాదు. ఆ తరువాత నితడు పూల్ విచ్ లో సైనిక విద్యాభ్యాసమును పూర్తిచేసికొని 1787 లో స్పెయిను దేశమును పర్యటించెను. జార్జియానా లెనక్సు అను యువతనిని ఇతడు ప్రేమించెను. కాని యామె ఈతని ప్రేమను నిరాకరించెను; మేజరు హోదాలో ఐదవ రెజిమెంటులో చేరుటకు ఇతడు నౌకలో న్యూజిన్స్ విక్ వెళ్ళినాడు. 1789 లో ఇతడు ఎవరికి ఏమాత్రము తెలియని మారుమూల ప్రాంతములతో సహా ఫ్రెడరిక్ స్ట్రాన్ నుండి క్వెబెక్ వరకు దేశమంతటా పర్యటించెను. ఆ తరువాత సాహసయాత్రకు పూనుకొని డెట్రాయిట్ వెళ్ళగా

హురాన్సు ఆదివాసులు ఆయనను తమనాయకునిగా స్వీకరించినారు. ఫిట్టి రాల్డు అక్కడినుండి మిసిసిప్పి ప్రాంతములో న్యూ ఆర్లియన్సు వరకు పర్యటించి ఇంగ్లండుకు తిరిగి వచ్చెను.

ఈ లోపుగా ఫిట్టి రాల్డు కీల్డేన్ నుండి ఐరిష్ పార్లమెంటుకు ఎన్నుకొనబడెను. ఒక గోష్టిలో పాల్గొనుచు ఇతడు వంశపరంపరగావచ్చు గౌరవబిరుదములను రద్దుచేయవలెనను ప్రతిపాదనను బలపరచియుండెను. స్వయముగా తనకున్న లార్డు బిరుదమునే ఇతడు త్యజించెను. ఇట్టిచర్యకై ఆయన సైన్యమునుండి తొలగించబడెను. ఈ సమయములో ఫిలిప్పె, డిజిన్ లిన్ దంపతుల కుమార్తెయైన పమేలా అను యువతి నతడు 1792 వ సంవత్సరము డిసెంబరు 21 వ తేదీన టోర్నేలో వివాహము చేసికొనెను. 1798 జనవరిలో ఈ నూతన దంపతులు డబ్లిన్ నగరము చేరుకొనిరి.

ఫిట్టి రాల్డు తిరిగి పార్లమెంటుకు ఎన్నుకొనబడి, ప్రతిపక్షములో ప్రముఖపాత్రను వహించెను. ప్రభుత్వ ప్రకటనము నొకదానిని తీవ్రముగా ప్రతిఘటించుచు ప్రసంగించినందులకు ఈతడు అరెస్టు చేయబడి సభా న్యాయస్థాన మెదుట ఉమావణము చెప్పకొనవలసినదిగా కోరబడెను. తరువాత ప్రత్యేక రిపబ్లిక్ ను నెలకొల్పవలెనను ఉద్యమములో చేరెను. 1796 లో ఐరిష్ ప్రజల స్వాతంత్ర్య పోరాటములో ప్రాచీనవారి సహాయమును అర్థించుటకై వోల్ఫ్ టోన్ ప్యారిస్ కు వెళ్ళెను. అదే నెలలో ఫిట్టి రాల్డు ఒక మిత్రునితో కలిసి హాంబర్గు వెళ్ళి ప్రాచీన మంత్రి రిన్ హార్డు ప్రభృతులతో చర్చలు జరిపెను. ఈ రాయశాసనములను విరమించుకొన వలసినదిగా భర్తకు చెప్పమని పమేలాను యార్కు యువరాజు కోరెను. అయినను ఫిట్టి రాల్డు ఆ ప్రయత్నములను విరమించుకొనలేదు. స్వాతంత్ర్యసమరమునకు 280,000 మంది సిద్ధముగా నున్నారని చూపు పత్రములను చేతబూని, తమకు సహాయముగా ప్రాచీనవారిని దండయాత్ర జరుపవలెనని ఆయన కోరెను. ఆ సందర్భములో ఏర్పడిన సైనికసంఘమునకు తానే నాయకత్వము వహించెను. 1798 మార్చి 12 వ తేదీన థామస్ రేనాల్డు అందచేసిన సమాచారము చాలమంది కుట్రదాతులను నిర్బంధించుటకు దారితీసెను. రేనాల్డు

హెచ్చరికవై ఫిట్టిరాల్లు పట్టుబడకుండ తప్పించుకొనెను. పూర్తిగా తప్పించుకొని పారిపోవు అవకాశముండి కూడ తానే వారిని ప్రమాదస్థితిలోనికి నడిపినందున తన యనుచరులను విడిచివెళ్ళుటకు ఆయన నిరాకరించెను. మార్చి 30 వ తేదీన సైనిక శాసనము అమలులోనికి వచ్చెను.

ఫిట్టిరాల్లును పట్టుకొనువారికి 1000 పానులు బహు మతిగా నియ్యబడునని ప్రకటించబడెను. ఫిట్టిరాల్లు డబ్లిన్ నగరములో ఒక మిశ్రునియింట దాగియుండెను. కాని బహుమతికి ఆశపడిన మాగన్ అను నతడు ఈ రహస్యమును బయటపెట్టెను. మేనెల 19 వ తేదీన ఫిట్టిరాల్లు అరెస్టు చేయబడెను. అరెస్టుకుముందు జరిగిన సమరములో నతడు తీవ్రముగా గాయపడెను. తుపాకి డెబ్బలు కూడ తగిలినవి. న్యూగేటు జైలులో నుంచబడెను. ఆ గాయములతో అక్కడనే ఇతడు 1798 జూన్ 4 వ తేదీన మరణించెను. ఆయన ఆస్తిని స్వాధీన పరచుకొనుటకు ఒక శాసనము జారీచేయబడెను. భర్త మరణించక పూర్వమే దేశమును విడిచివెళ్ళవలసినదిగా ఆతనిభార్య ఆదేశించబడెను.

పమేలా హోబర్న్ వెళ్ళి 1800 లో జె. పిట్ కైర్నీను వివాహము చేసికొనెను. అయినను చనిపోవు వరకు ప్రథమభర్తను స్మరించుచు అతనిపట్ల భక్తి ప్రవృత్తులను కలిగియుండెను. ఆమెకు ఫిట్టిరాల్లువలన ముగ్గురు పిల్లలు కలిగిరి.

పిన్నవయసులోనే ఇంతటి సాహసకార్యములకు దిగిన ఫిట్టిరాల్లు పొట్టిగా, అందముగా నుండెడివాడు. అతని చక్కని మూర్తిత్వము, ప్రేమ, ఉదారబుద్ధి కుటుంబ సభ్యులందరి ప్రేమకు పాత్రమైనవి. కాని ప్రజలలో తాను చేయబూనిన సాహసచర్యాలకు అవసరమగు కఠిన లక్షణములు ఆయనలో లేకుండినవి. కపట మెంతమాత్రము లేక నిర్భయముగా వ్యవహరించెడివాడని రిస్ హార్డు వ్రాసినాడు.

ఫిట్టిరాల్లు జీవితమునుగూర్చి థామస్ మూరె, మార్షిన్ మాక్ డెర్మాత్, ఐ. ఏ. ఫేలరు మున్నగువారు పుస్తకములను వ్రాసిరి

కం. తా.

ఎడ్విన్ కానన్ :

ప్రసిద్ధ ఆంగ్ల ఆర్థిక శాస్త్రవేత్తయగు ప్రొఫెసర్ కానన్ ఆక్సు ఫర్డ్ విశ్వవిద్యాలయమునందలి క్లిఫ్ ట్ కళాశాలయందును, జేలియల్ కళాశాలయందును విద్యను అభ్యసించెను. ఇతడు క్రీ. శ. 1807 వ సంవత్సరమున అర్థశాస్త్రాచార్యుడై 1927 లో ఆపదవినుండి విరమించెను. లండన్ ఆర్థిక, రాజకీయ శాస్త్రబోధనాలయము స్థాపింపబడిన నాటినుండియు ఇతడా సంస్థయందు బోధకుడై యుండి, ఆ సంస్థ యొక్క ఆర్థిక సంప్రదాయముల నేర్పరచుటలో కొంతవరకు బాధ్యుడయ్యెను. ఇతని గ్రంథములు చదివినవారు ఇతని సనాతన దృక్పథమును, విమర్శనాత్మకమగు మనస్తత్వమును గుర్తించ గలరు. తనకు గురుతుల్యులని చెప్పదగిన ఆర్థికశాస్త్రవేత్తలను విమర్శించుటకే ఇతడు తనకాలమును, శక్తిని వెచ్చించి నప్పటికిని, ఇతడు ఆ శాస్త్రమందలి సంప్రదాయశాఖకే పెక్కువిధములుగ ప్రతినిధి.

ఉత్పత్తి, పంపకములకు సంబంధించిన సిద్ధాంతములు, ఆంగ్ల దేశమందలి స్థానికపు రేటులచరిత్ర, సంపద, ధనము అనునవి ఈతని ప్రధానరచనలు. అంతేగాక ఆడముస్మిత్తు మహాశయుని గ్రంథమునకుకూడ ఈతడు పరిష్కర్త. పీటన్నిటియందును సంపదయను పేరుగల ఈతనిగ్రంథము స్థిరమైన దృక్పథము చక్కని సంబంధ సామ్యముగల ప్రఖ్యాతరచన.

ధనము, మరియు డెమొగ్రఫీ (Demography) కి సంబంధించిన ఆర్థిక సూత్రముల విషయములలోను, ఆడముస్మిత్తు యొక్క సరఫరా మరియు అచేక్ష (Demand) సిద్ధాంతములను విభజించి, నవీనపరిస్థితుల కనుగుణ్యముగా సంతరించుటలోను, అతడు ఆర్థిక శాస్త్రమునకు నేవ చేసెను.

బి. వి. రా.

ఎన్నికల చట్టములు :

ప్రజాప్రభుత్వమునకు ప్రజలచే ఎన్నుకొనబడు వ్యక్తులే తాత్కాలికపాలకులగుట, ఒక ముఖ్యవిశేషము. సమస్త ప్రజానీకమునుండి అట్టి పాలకులను ఎన్నుకొనుటయే ఎన్నికవిధాన మనబడుచున్నది. ప్రాచీనసంప్రదాయములో రాజ్యాధిపతిరాజై ప్రజలను పరిపాలించి మరణాంతమున

వారసత్వరీత్యా కుమారునకు రాజ్యము నందజేయుటయు, ప్రజలు సమ్మతించుటయు జరుగుచుండెడిది. నేటి ఆధునిక ప్రపంచములో రాచరికము దూష్యమై ప్రజాయత్తరాజ్య తంత్రము ఉత్తమమని నమ్మకము కలుగు చున్నది. ప్రజాయత్తరాజ్యమునకు ఎన్నికవిధానము ముఖ్యబీజము.

ప్రభుత్వద్యోగులు తప్ప మిగిలిన వారెల్లరు ప్రభుత్వ నిర్వహణమునందు ఎన్నుకొనబడవలసిన వారలే. లోక శాసన సభలయందును, రాష్ట్ర శాసన సభలయందును, పురపాలకసభలయందును, వ్యాపారపర్తక సంఘసభలయందును సభ్యులెల్లరు ఎన్నికరూపమున అధికారమును పొందుచున్నారు. ముఖ్యముగా రాజ్యాంగ, శాసనసభలయందు ఎన్నికవిధానము చట్టరీత్యా ప్రతిష్ఠింపబడినది. రాజ్యాంగప్రణాళికలు తెలిపినరీతిగా భారతదేశమునందు యుక్తవయస్సుగలిగిన ప్రతివ్యక్తియు (21 సం. మించిన వారు) స్త్రీ, పురుష, మత, జాతి, అధిక, నీచ, ధన, ధనహీన, భేదభావములేకుండ ఎన్నిక విధానమునందు పాల్గొనుటకు అధికార మివ్వబడినది. భారతదేశమున స్వతంత్రత చేకూరగనే యెన్నిక సమస్యలో ప్రథమ సోపానముగా 1950 లో "లోకసభ" వారు (Act 41 of 1950) చట్టమును శాసించి యున్నారు. ఈ చట్టరీత్యా భారత భూమిలో నున్న యెన్నిక దారులనందరిని (వోటర్లు) జాబితాలలో చేర్చి ప్రతిప్రాంతమునందును ప్రభుత్వ యాజమాన్యము క్రింద అవ్వొత్తింపబడినవి. ఈ జాబితాలో ప్రతియుక్తవయస్కుడు ఎన్నికదారుడుగా పేర్కొనబడి గుర్తునిమిత్తము తండ్రిపేరు - వయస్సును - నివసించు గ్రామమును కలిగియుండును. ఈ జాబితాలోనుండు పౌర పాట్లను గురించి సవరణచేయుటకు జిల్లా యధికారులకు అధికార మివ్వబడినది. ఏ వ్యక్తి పేరైనను ఒకటికిమించి పెక్కు జాబితాలలో పేర్కొనబడినచో, ఆవ్యక్తికి ఏ యొక్క ప్రదేశమునందు మాత్రమే 'వోటు' (నియోజన చేయు) చేయు అధికారము గల్గియుండును.

1951 లో (Act 43 of 51) ఎన్నికల విధానమును గురించి శాసనము లోకసభలో చేయబడ్డది. ఈ శాసన రీత్యా ఎన్నికకు ముఖ్యములు ఏవియన: నామనిర్దేశము (నామినేషను), ఉపసంహరణ, వోటుచేయుట (ఎన్నిక, లెక్కింపు, ప్రకటన),

ఇరువదియైదు సంవత్సరములు మించిన వయస్కులే, రాష్ట్ర, కేంద్రశాసనసభలకును, ముప్పదియైదుకు మించిన వారలు కేంద్ర శాసనసభలకును, సభ్యత్వము పొందదగిన వారు. వీరు భారతదేశములో ఏ నియోజక వర్గమున కయినను చెందినవారలై యుండవలయును. ప్రతిసభ్యుని నామనిర్దేశమునకు (నామినేషను) ఆయా నియోజక వర్గములనుండి ఒక యుక్తవయస్కుడు ప్రతిపాదింప వలయును. మరియొక యుక్తవయస్కుడు బలపరచ వలయును. వీరిరువురును ఆ నియోజకవర్గజాబితాలో నియోజకుడు (వోటరు) గా నుండి తీరవలయును. ఒకయభ్యర్థి పెక్కు నియోజకవర్గములలో పోటీచేయు నవకాశము కల్గియుండగలడు. ప్రతి నామనిర్దేశమునకు పూర్వమే రాష్ట్రసభలకు రు. 2500- లోకసభకు రు. 5000- రుసుము ప్రతియభ్యర్థియు ధరావతుగా చెల్లించవలయును. నామనిర్దేశపత్రముల నన్నింటి నొకసాంకేతిక సమయమందు నియోజకాధికారి యభ్యర్థుల సమక్షములో పరిశీలించి దోషములున్నచో ఈనామనిర్దేశపత్రములను రద్దు చేయవచ్చును. చట్టసమ్మతమైన యభ్యర్థి పత్రములను మాత్రమే స్వీకరించి ఎన్నికలకు అర్హత కల్గియున్నవారుగా ప్రకటించును. ప్రతియభ్యర్థియు ఎన్నికల సాంకేతిక చిత్రములలో (symbols) నొకటిసో రెంటిసో పేర్కొనవలయును. ఉపసంహరణమునకు కొద్దివ్యవధి ఇవ్వబడును. ఆకాల వ్యవధిలో అభ్యర్థులు ఉపసంహరించుకొనుటకు అవకాశమున్నది, ఎన్నికల ప్రకటనానంతరము నియమింపబడిన తేదీలో ప్రతి నియోజక వర్గములోను ఖండఖండములుగా ఎన్నిక కేంద్రములను తగు రక్షణలతో స్థాపింపబడి యొక యెన్నికల యధికారికి స్వాధీనము చేయబడి యుండును. జాబితాలో పేర్కొనబడిన ఆయాస్థల నియోజకులు ఆ సాంకేతిక దినమునందు క్రమబద్ధముగా ఒకరివెంట నొకరు లోపలికిపోయి యభ్యర్థులకు వేరువేరుగా నిర్దేశింపబడిన సాంకేతిక చిత్రములతో (Symbols) సూచింపబడు ఎన్నికల పైట్లకు వైభాగముననున్న రంధ్రములో వారివారి ఇష్టానుసారముగా ఎన్నిక చీటిని ఉంచవలయును. ఈవిధానమందు ఏవ్యక్తి యెవరిపైట్లలో చీటి వదిలివచ్చినది తెలియకుండునట్టి రహస్యము రక్షింపబడవలెనను సిద్ధాంతము

ముఖ్యము. ఒకే వ్యక్తి తిరిగి రెండవసారి యెన్నికలో కృత్రిమముగా వోటు చేయకుండునటుల వారిచేతులమీద రంగును మచ్చగా వేయుదురు.

వోటింగు పూర్తి అయిన తదనంతరము అభ్యర్థులు, లేక వారల ప్రతినిధుల సమక్షములో నియోజకాధికారి చీట్లను వేరువేరుగా లెక్కించి అభ్యర్థుల జయపజయములను, వారలకు వచ్చిన సంఖ్యను అధికారరీత్యా ప్రకటన చేయును.

ఈ ప్రకటనానంతరము 45 దినములలోగా ప్రతి యభ్యర్థియు ఎన్నికలకు తానుచేసిన వ్యయమును విపులముగా పేర్కొనుచు జాబితాను దాఖలుచేయవలయును. చట్టరీత్యా ప్రతి యభ్యర్థియు ఇన్ని రూపాయలకు మించకుండ రాష్ట్ర శాసనసభకును, లోకశాసనసభకును— ఖర్చు చెట్టవలెను నియమమున్నది. అంతకుమించి యెక్కుడు ఖర్చు చెట్టినచో సభ్యత్వము రద్దగును. ఆజాబితా కాలపరిమితిలో దాఖలుచేయనిచో సభ్యత్వమునకు హానికలుగును. ఈ వైన తెలిపిన యెన్నిక విధానము ప్రత్యక్ష పరోక్ష విధానము అనబడును. రెండవదయిన విధాన మేమన ఎన్నికరూపేణ వచ్చిన సభ్యులు మరొకరిని తిరిగి యెన్నికొనుట పరోక్ష ఎన్నిక విధానమనబడును. ఈ పరోక్ష విధానము ననుసరించి రాజ్యసభసభ్యులు ఎన్నుకొనబడుదురు. శాసన సభ్యులెల్లరును రాష్ట్రప్రతిని ఎన్నుకొందురు. అదేవిధముగా శాసన సభాధ్యక్షుని, ఉపాధ్యక్షునికూడ నెన్నుకొందురు.

వైన తెలిపిన ప్రత్యక్షవిధానము రీత్యా గెలుపొందిన సభ్యులు శాసనసభలో వారివారి ధర్మములను ఐదు సంవత్సరములవరకు నెరవేర్చుకొందురు. వారి యెన్నికను రద్దుచేయుటకు సామాన్య న్యాయస్థానముల కెంత మాత్రము అధికారములేదు. కాని యెన్నికల తగాదాలను విమర్శించుటకు, తీర్పుచేయుటకు ప్రభుత్వమువారు ప్రత్యేక న్యాయస్థానమును (Tribunal) నెలకొల్పుదురు. ఎన్నికలు సమాప్తమైన కొంత వ్యవధిలోగా ఏ వ్యక్తి అయినను ఎన్నికలనుగురించి యాక్షేపించుచు నొక విన్నపమును (petition) దాఖలు చేసికొనవచ్చును. ఆ ప్రత్యేక న్యాయస్థానమువారు విచారించి వివాదాంశమయిన ఎన్నికను గురించి తీర్పు చేయుదురు. ఎన్నికలలో ఆక్షేపణ

కరమైన ముఖ్యాంశము లేవన, నియోజకులను లంచము చేతను, దుష్టప్రచారము చేతను, త్రాగుడుచేతను మోసపుచ్చి వోట్లను సంపాదించుట బలాత్కారమైన చర్యలచే ఎన్నిక విధానమును నిరోధించుట మొదలగునవి.

ఇటీవల లోకసభవారు ఈ యెన్నికల విధానమును మిక్కిలిగా క్లుప్తపరచవలయునని యోచించుచున్నారు.

స్థానిక సంస్థలలో పురపాలక, గ్రామసంస్థలలో కూడ ఈ యెన్నికవిధానము కలదు. ప్రతిరాష్ట్రముందును అందుకు సంబంధించిన చట్టములు, నియమములు కలవు. ఎక్కువగా ఈ స్థానిక యెన్నికలు జిల్లా అధికారుల యాజమాన్యముల క్రింద జరుగును.

మొత్తముమీద నేటి యెన్నికల విధానములో పలుకుబడి గల్గిన ప్రతివ్యక్తికి నఖండమైన అవకాశములు, అధికారములు సంపాదించు మార్గము నిస్సంశయముగా కనుపించుచున్నది. కాని ఆంగ్లరాజ్యాంగ విధానము ననుసరించి భారతరాజ్యాంగములో వర్గపాలనపద్ధతి (Party system) నొప్పుకొనినట్లు ప్రత్యక్షమగుచున్నది. ముఖ్యమయిన వర్గములు (Parties) కాంగ్రెసు, కమ్యూనిస్టు, సోషలిస్టు, హిందూమహాసభ, మున్నగునవి.

ఈ వర్గమువారు వారివారి ముఖ్యులను అభ్యర్థులుగా నిలువజెట్టి వర్గద్రవ్య ప్రోత్సాహములతో వారివారి యభ్యర్థులను గెలిపించుకొని పట్టుతుడకు వారలలో ఎక్కువ పలుకుబడి కలవారిని ఉన్నతపదవులందుంచి రాజ్యాంగమును నడుపుచున్నారు. ప్రస్తుతము కాంగ్రెసువర్గము వారుఅన్ని రాష్ట్రములలో నధికులై యున్నారు. ఒకానొక పరిస్థితియందు ఈ వర్గవిధానమువలన ఎన్నికస్వాతంత్ర్య విధానములకు విరోధము పుట్టవచ్చునని యూహింపవచ్చును. కాని ఆధునిక ప్రజాస్వామ్యమందు సామాన్యవ్యక్తికి అత్యధికస్థితి అబ్బుటకు వర్గవిధానము తప్ప మరొక సులభమయిన మార్గము కానరాకున్నది. వ. వెం.

ఎన్నికలు :

ప్రతిరాజ్యమందును పాలకులు, పాలితులు అను విభాగము లున్నవి. రాజ్యమునకుండు ప్రధాన లక్షణములలో ఇది ఒకటి. అధికారమును వహించినవారు పాలకులు ; వారి అధికారమునకు లోబడినవారు, లోబడవలసినవారు పాలితులు.

ఎవరు పాలకులుగ నుండవలెనన్న దానిని నిర్ణయించుటకు వివిధ మార్గములు అనుసరింపబడినట్లు ప్రపంచ చరిత్రమునుండి తెలియవచ్చుచున్నది. వాటిలో (1) వారసత్వము, (2) బలప్రయోగము, (3) ఎన్నికలు ప్రధానములైనవి. తండ్రి రాజుగ నుండెనను కారణమున అతనియనంతరము కుమారుడు రాజగుట వారసత్వమార్గమును బట్టియే. బహు ప్రాచీనకాలముందుండి దేశము లనేకములలో నిదియే సంప్రదాయసిద్ధముగ నుండెను. యుద్ధములో విజయముగాంచుట మూలమున, రాజ్యాధికారము సంపాదించినవారెందరో ఉన్నారు. ఇది బలప్రయోగ మార్గమునకు నిదర్శనము. ఇదికూడ చరిత్రప్రసిద్ధమైనదే. ఈ రెండుమార్గములతోపాటు ఎన్నికలమూలమున అధికారపదవులకు వచ్చు ఆచారము అన్ని కాలములందు అచ్చటచ్చట నుండెను; కాని, ఆధునికకాలమున ప్రజాస్వామ్య విధానము ప్రపంచమందు బహుళవ్యాప్తి గాంచిన కారణమున ప్రస్తుతము ఏవియో నాలుగైదు దేశములందు తప్ప తక్కిన అన్నిటిలో ఎన్నికలమూలమునే పాలకులు అధికారపదవులలోనికి వచ్చుట సర్వసామాన్యమయ్యెను. అందుచేతనే ఈ కాలపు రాజ్యాంగవిధానములో దీనికి ప్రాధాన్యము లభించెను.

ఎన్నికలనుగురించిన వివరణములో ముఖ్యముగ తెలిసికొనవలసిన విషయములు కొన్ని ఉన్నవి. అవి ఏవనగా : (1) పరిపాలనశాఖలన్నిటికి చెందినవారు ఎన్నుకొనబడవలెనా, లేక కొన్ని శాఖలకు చెందినవారు మాత్రమేనా? (2) ఎన్నికలలో పాల్గొనతగ్గవారు ప్రజలందరారా? లేక కొందరారా? (3) నియోజకవర్గముల నేర్పరచుటలో నివాసస్థానము, కులము, జాతి, మతము, వృత్తి మొదలైనవాటిలో దేని ననుసరించవలెను? (4) అభ్యర్థులకు ప్రత్యేక యోగ్యత లుండవలెనా? (5) ఎన్నికలలో రాజకీయ పక్షములకుండు సంబంధమెట్టిది? (6) ఎన్నికలలో అధికసంఖ్యాక సిద్ధాంత మనుసరణియమా లేక దామాషా సిద్ధాంతమా? (7) ఎన్నికలు ప్రత్యక్షములుగ నుండవలెనా లేక పరోక్షముగ నుండవచ్చునా? (8) సక్రమములని చెప్పతగ్గ ఎన్నికలకుండు లక్షణములెట్టివి? (9) ఎన్నికల సార్థకతను నిరూపించుటలో గమనించవలసిన అంశములేవి?

ఈ ప్రశ్నలన్నిటికి సూత్రప్రాయముగ మాత్రమేజవాబు చెప్పట కిచ్చట అవకాశమున్నది.

1. పరిపాలన మనునది రెండు ప్రత్యేకమైన పనులతో కూడిన కార్యక్రమము. పాలితులు (ప్రజలు) వారి ప్రవర్తనలో అనుసరించవలసిన శాసనముల రూపొందించుట మొదటిపని; దీనికి శాసననిర్మాణమనిపేరు. ప్రజలు శాసనములకు బద్ధులై ప్రవర్తించునట్లు చేయుట రెండవపని. దీనికి శాసననిర్వహణమని పేరు. ఈ రెండును ప్రధానములైనవే. శాసన నిర్మాణము మొదట జరిగినగాని శాసన నిర్వహణమున కవకాశములేదు. శాసనము సౌష్ఠ్యముగ నిర్వహింపబడినగాని దానికి సార్థకత కలుగదు. రెండును పరస్పరాశ్రయములు. కాని మొత్తముమీద శాసన నిర్మాణమునకు కొంత ఎక్కువ ప్రాధాన్యమున్నట్లు చెప్పవచ్చును. శాసనమునకుగల అధికారము స్వతంత్రమైనది. నిర్వహణము శాసనాధార మగుటయేగాక శాసనబద్ధముగ నుండునది. ఆజ్ఞాపించు యజమానునకును, ఆజ్ఞలను ఆచరణయందుంచు వారికిని ఎట్టి సంబంధమో అట్టిదే చాలవరకు శాసన నిర్మాణమునకును, శాసన నిర్వహణకునుగల సంబంధము. అందుచేతనే రాజ్యాంగము లనేకములలో శాసననిర్మాణముచేయు శాసనశాఖకు అధికారదృష్ట్యా అగ్రస్థానము కల్పింపబడి యున్నది. దానిది మూల స్వామ్యస్థానము. నిర్వహణమందు పాల్గొను న్యాయశాఖ, ఉద్యోగశాఖల కింతటి ప్రాధాన్యములేదు. ప్రజాస్వామ్య విధానమునకు ప్రజల అభిమతానుసారముగ పరిపాలనమును జరుపుట ప్రధాన లక్షణము. పరిపాలన కార్యక్రమమున శాసన నిర్మాణ మగ్రస్థానము వహించిన దగుటచేత, శాసన శాఖకు చెందిన పాలకులను మాత్రమే ప్రజలు ఎన్నుకొనుట చాలుననియు, ప్రజాస్వామ్యము సిద్ధించుటకు తక్కిన శాఖలవారిని ఎన్నుకొనవలసిన అవసరము లేదనియు చెప్పవచ్చును. ఎన్నికల దృష్ట్యా పరిపాలన శాఖలమధ్య ఇట్టి వివక్షతను కల్పించుటకు ఇంకొక ప్రబలకారణమున్నది. శాసనములను చేయుటయందు ప్రజల ఇష్టానిష్టములను గుర్తించుట అత్యవసరము. ప్రజల అభిప్రాయముల నెరిగినవారే శాసనములను చేయుట కర్హులు. అందుచేత ప్రజలు అట్టివారిని ఎన్నుకొనుట ననుంజనము. శాసన నిర్వహణ విషయమున కావలసినది

పక్షపాత రాహిత్యము. ఎన్నికల మూలమున అధికారము నకు వచ్చువారు ఏదో ఒక రాజకీయ పక్షమునకు చెందిన వారై పక్షపాత దృష్టితో వ్యవహారముల జరుపువారుగ నుండురు. అందుచేత శాసన నిర్వహణములో పాల్గొను న్యాయాధీశులు, ఉన్నతోద్యోగులు ఎన్నికల ద్వారా అధికార పదవులలోనికి వచ్చుట ప్రమాదకరము.

ఈ సందర్భమున మరొక విషయము స్పష్టపరచవలసి యున్నది. ప్రస్తుత కాలమున ప్రతి రాజ్యాంగమందును అధ్యక్షస్థానము దొక అధికారియు, అతనికొక మంత్రి పర్గమువారును ఉన్నారు. వీరికి శాసన నిర్వహణమందేగాక శాసన నిర్మాణమందుకూడ భాగస్వామ్యమున్నది. అందు చేత వీరుకూడ ప్రత్యక్షముగనో పరోక్షముగనో ఎన్నికల ద్వారా వారి వారి పదవులలోనికి వచ్చుచున్నారు. ఈ వివరణము వలన తేలిన సారాంశ మేమనగా పరిపాలన శాఖ లలో శాసన నిర్మాణమునందు పాల్గొను శాఖలకు చెందిన వారు మాత్రమే ఎన్నుకొనబడదగిన వారనునది. మన దేశ మందు కేంద్రప్రభుత్వములో శాసనశాఖకు సంబంధించిన లోకసభ రాజ్యసభల సభ్యులు, రాష్ట్రపతి, ఎన్నికలద్వారా అధికారమునకు వచ్చుటయు, న్యాయస్థానములోని న్యాయాధీశులు, నిర్వహణశాఖలకు సంబంధించిన ఉన్నతో ద్యోగులు ఎన్నుకొనబడకుండుటయు, ఈసిద్ధాంతము యొక్క ఫలితములే.

2. ఎన్నికలలో పాల్గొనతగ్గవారు ప్రజలందరారా? కొందరారా? అనునది రెండవ ప్రశ్న. దీనికి సమాధానము చెప్పటలో ముఖ్యముగ గమనింపవలసిన విషయమొకటి కలదు. ఎన్నుకొనుట అనునది ఒకపని. ఏ పనిని చేయుట నుకు అందుకు కావలసిన అర్హత పనిచేయు వానియందుండ వలెను. శాసనసభా సభ్యత్వమునకు షోటీచేయు అభ్యర్థు లలో ఎవరికి ఎక్కువ అర్హత, ఎవరికి తక్కువ అర్హత, ఎవరు అర్హతలేనివారు, అని విచక్షణ చేయుటయే ఎన్ని కలలో పాల్గొనువారు చేయవలసినపని. ఇట్టి విచక్షణలో అభ్యర్థుల తెలివితేటలలోను, యోగ్యతలలోను గల తర తమ భేదములను కనుగొనగలకై ఒక అంశము. దీనికి లోకజ్ఞాన మవసరము. ఇదిగాక, అభ్యర్థులు ప్రతిపాదించు రాజకీయ సిద్ధాంతములలోను, కార్యక్రమములలోను గల గుణదోషముల నవగావన చేసికొనగలకై రెండవ

అంశము. ఇందుకు రాజకీయ పరిజ్ఞానము కొంత అవసరము. మనుష్యుడన్న ప్రతివానికి ఈ రెండు అంశములతోకూడిన విచక్షణకై పుట్టుకతోడనే లభించుననుట సాహసము. అది లేనివారెందరో ఉన్నారు. అందుచేతనే ప్రజలందరు ఎన్నికలలో పాల్గొనరాదనియు, అందుకు కావలసిన విచక్షణకై ఉన్నవారే ఎన్నికలలో పాల్గొను వోటర్ల వర్గములో చేరదగిన వారనియు నిర్వచించుటయే యుక్తము. ఈ కారణముచేత కొంత వయస్సు వచ్చిన వారిచే — మన దేశములో 21 సంవత్సరములకు తగ్గని వారిని — వోటర్ల జాబితాలో చేర్చుట జరుగుచున్నది. అన్ని దేశములలోను ఇదే ఆచారము. దీని మూలమున ప్రజలలో అర్హభాగముమాత్రమే ఎన్నికలలో పాల్గొన దగినవారగుచున్నారు.

విచక్షణకైని నిర్ణయించుటకు వయస్సుగాక సాధనాంతరములున్నవా? అను విషయమును గురించి ఇదమిష్ట మని చెప్పతగ్గ సమాధానము లేకున్నది. కొంత ఆస్తి గలవారికే ఇట్టి శక్తి గలదన్న కారణమున ఆస్తిపరులను మాత్రమే ఇటీవలివరకు అనేక దేశములలో వోటర్లుగ పరిగణించుచుండిరి. కాని ఆస్తి గలవారందరు రాజకీయ విచక్షణ గలవారనియు, ఆస్తి లేనివారి కిట్టి విచక్షణ లేదనియు చెప్పుట శ్రమయే. రాజకీయ రంగములో తమకు ప్రాచీనకాలమందుండిన అధికారమును నిలబెట్టు కొనుటకై ధనవంతులు లేవదీసిన వాడమే ఇది. పురుషులకు మాత్రమే ఇట్టి పరిజ్ఞానమున్నదనియు, స్త్రీలకు లేదనియు, కొన్ని కులములు, జాతులు, మతములకు చెందినవారికే ఇట్టి పరిజ్ఞానమున్నదనియు, ఇదివరకొక వాద ముండెడిది. ఇప్పటికికూడ కొన్ని దేశములలో ఆ వాదము లేకపో లేదు. కాని అదికూడ నిరాధారమైనదే. పుస్తక పాండి త్యమునకును, ఎన్నికలలో పాల్గొనుటకుకావలసిన విచక్షణ కును దగ్గరసంబంధ మున్నదన్న వాదముకూడ సహేతుక మైనదికాదు. ఈ విషయమును గురించి సుమారు నూరు సంవత్సరములుగ జరుగుచుండు వితర్క మువలన అర్హత లేనివారు వోటర్లుగ నుండరాదను సూత్ర మాయోదింప తగినదైనను ఎవరు అర్హులు, ఎవరు కారు అని నిర్ణయించుటకు ఆచరణయోగ్యమగు సాధనమేదియు లేదని స్పష్టమయ్యెను. అట్టి సాధనము లేనప్పుడు ప్రజలలో

వయోజనులందరు - స్త్రీలు, పురుషులు, ధనికులు, ధనహీనులు, అగ్రజులు, అంత్యజులు, అన్ని మతములవారు - ఎన్నికలలో పాల్గొనవచ్చునను సిద్ధాంతము ఏవియో నాలుగైదు దేశములందుతప్ప తక్కిన వాటి యన్నిటి యందు ఆచరణలోనికి వచ్చెను. ఉన్నాదులు, మంద బుద్ధులు, కొన్ని ఘోరకృత్యములను గాంచించి కారాగారశిక్ష ననుభవించినవారు మాత్రమే వోటర్లవర్గమునుండి మినహా యింప బడుచున్నారు.

వయోజనులందరు ఎన్నికలలో పాల్గొన దగినవారను సిద్ధాంతమునకు, మరి రెండు కారణములవలనకూడ ప్రాబల్యము కలిగెను. వాటిలో ఒకటి మానవ సమత్వ సూత్రమందు ప్రస్తుతకాలమున ప్రపంచమందంతటను ఏర్పడిన విశ్వాసము. రెండవది ప్రజాస్వామ్య విధానప్రభావము. ప్రభుత్వము ప్రజలలో కొందరి శ్రేయస్సుకేగాక అందరి శ్రేయస్సుకై పాటుపడవలసిన సంస్థఅనియు, పాలకులనెన్నుకొను అధికారము ప్రజలందరికి ఉన్నప్పుడే ఈ ఆశయము సాఫల్యము గాంచు ననియు, ప్రజాస్వామిక తత్వమున కారాధారము ఎట్టి విభేదములేక, వయోజను లందరుఎన్నికలలో పాల్గొను అవకాశము కలవారగుట దీనిఫలితమే.

3. పాలకులలో ఎన్నుకొనవలసిన వారి నందరిని ప్రతి వోటరు ఎన్నుకొనుటలేదు. ఒక్కొక్క వోటరు కొందరిని మాత్రమే—ఒకరినిగాని, ఇద్దరినిగాని, ఘుగ్గురినిగాని - ఎన్నుకొనుచున్నాడు. మన లోకసభలో ఎన్నుకొనవలసిన సభ్యులసంఖ్య 489, దేశములో వోటర్లసంఖ్య సుమారు 1760 లక్షలు. ఒక్కొక్కవోటరు ఈ 489 మంది సభ్యులనందరిని ఎన్నుకొనుటలేదు. వోటరులందరు నియోజకవర్గములను పేరుగల 401 భాగములుగ విభజింపబడి యున్నారు. నియోజకవర్గములలో అనేకములు ఒక సభ్యునిమాత్రమే ఎన్నుకొనుచున్నవి. అందుచేత ప్రతివోటరు 489 లో ఒక సభ్యుని ఎన్నుకొనుటయందు పాల్గొనుచున్నాడు. దీనికి కారణమున్నది. అయిదాళ్ళు అభ్యర్థులనుండి ఒకరిద్దరిని ఎన్నుకొనుటకు కావలసిన సామర్థ్యము మాత్రమే వోటరుకు ఉండగలదు. వేలకొద్ది అభ్యర్థులనుండి 489 మంది సభ్యులను ఎన్నుకొనుట సాధ్యము కానివని. వోటరులను అనేక నియోజకవర్గములుగ విభాగము చేయుటవలన ఎన్నికలలో వారు చేయవలసినపని సులభసాధ్యమగుచున్నది.

నియోజకవర్గముల నేర్పరచుటలో అనుసరింప తగిన సూత్ర విషయమై కొంత విచారమున్నది. ప్రతినయోజక వర్గము అనేక వోటర్ల కలయికచే ఏర్పడుచున్నది. ఆకలయికకు వోటరులలోనుండు సాధారణ లక్షణమేదియో ఒకటి ఆధారము. ఒకేమతమునకు చెందిన వారిని కలిపి నియోజక వర్గము నేర్పరచవచ్చును. అదే విధముగ ఒకే కులమునకు గాని, జాతికిగాని, వృత్తికిగాని చెందినవారిని కలిపి నియోజకవర్గము నేర్పరచవచ్చును. బ్రిటిష్ పరిపాలన కాలమందు మన దేశమందుండిన నియోజకవర్గము లిట్టివే. అప్పుడు మహాస్మృదీయ నియోజకవర్గములు, హరిజన నియోజక వర్గములు, భూస్వాముల నియోజక వర్గములు మొదలైనవి ప్రత్యేకములుగ నుండినవి. కాని స్వతంత్ర భారత రాజ్యాంగమునందిట్టివిలేవు. ఒకే ప్రదేశమందు - ఒక జిల్లా, లేక కొన్ని తాలూకాలు వగైరా - నివసించు వయోజనులందరిని - కుల, మత, జాతి, వృత్తి ప్రసక్తిలేక - ఒక నియోజక వర్గముగచేర్చు విధానమిప్పుడు అమలులో నున్నది. ఏవియో కొన్నితప్ప ప్రపంచమందలి తక్కిన దేశములన్నిటిలో ఈ ప్రాంతీయ నియోజకవర్గముల విధానమే అనుసరింపబడుచున్నది. ఇదే యుక్తమైనవిధానము.

రాజ్యము ప్రజలందరి సమిష్టి ప్రయోజనమునకై ఏర్పడ్డ సంస్థగాని, ప్రత్యేకముగ ఒక మతమువారియొక్క గాని, కులమువారియొక్కగాని ప్రయోజనమునకై ఏర్పడినదికాదు. సమిష్టి ప్రయోజనమును సాధించు పాలక సభలలో సమిష్టి దృక్పథమును ప్రోత్సహించు ప్రాంతీయ నియోజకవర్గములకే స్థానమున్నది. ప్రత్యేక నియోజక వర్గములు స్వభావసిద్ధమైన రాజ్యలక్షణమునకు విరుద్ధములు. రాజకీయ సభలలో చర్చకు వచ్చు దేశరక్షణ, వర్తక వ్యాపారములు, విదేశ రాజ్యాంగనీతి మొదలైన విషయములను పరిష్కరించుటలో మతము, కులము, జాతి మొదలగు వాటినిబట్టి ఎన్నుకొనబడిన ప్రతినిధులు చెప్పగల దెట్టిదియులేదు. ఇదిగాక ఇతర రంగములలో నుండు భేదములను ప్రత్యేక నియోజకవర్గములద్వారా రాజకీయ రంగమున ప్రవేశపెట్టుట మూలమున ప్రజలలోనుండు విభేదములు మరింత బలపడును. ఈలాటి కారణము అనేకములుండుట బట్టి ప్రాంతీయ నియోజకవర్గములు యుక్తములని చెప్పదగియున్నవి.

4. రాజ్యసభకు పోటీచేయు అభ్యర్థుల వయస్సు 30 సంవత్సరములకును, లోకసభకు పోటీచేయు అభ్యర్థుల వయస్సు 25 సంవత్సరములకును, తక్కువగా నుండరాదన్న నియమముతప్ప చట్టరీత్యా మన దేశములో అభ్యర్థుల విషయమై ప్రత్యేక యోగ్యత లేవియు విధింపబడలేదు. (కొన్ని మినహాయింపులకు లోబడి) వేతనములు పుచ్చుకొని ప్రభుత్వోద్యోగములు చేయువారు, ప్రభుత్వపు పనులలో కంట్రాక్టర్లుగ నుండువారు, ప్రభుత్వ వ్యవహారములలో వాటాదార్లుగ నుండువారు, స్వతంత్రముగ ప్రవర్తించలేరన్న కారణమున శాసనసభలలో నుండుటకు అనర్హులుగ పరిగణింపబడి యున్నారు. ఇతరదేశము లనేకములలో కూడ అభ్యర్థుల విషయమై ఇంతకంటె భిన్నములైన అర్హతానర్హతలు ఎక్కువగ కల్పింపబడి యుండలేదు. కాని అభ్యర్థులకు కొన్ని ప్రత్యేక యోగ్యతలుండుట అవసరము. వారు మూడురకములైన పనులను చేయవలసియున్నది. శాసనసభలో బిల్లులగురించియు, ప్రభుత్వపు ఆర్థికవిధానమును గురించియు, ఇతర రాజకీయ వ్యవహారములనుగురించియు జరుగుచర్యలలో పాల్గొనుటయు, ప్రత్యేక నెలెట్టు కమిటీలలో సభ్యత్వము వహించుటయు మొదటివని; వారివారి నియోజకవర్గములలో సంచారముచేసి, అచ్చటి ప్రజల కష్టసుఖములను గమనించి, వారి ఆభిప్రాయములను ప్రభుత్వమునకు తెలియజేసి, వారి శ్రేయస్సుకై పాటుబడుట రెండవవని; ప్రభుత్వపు కార్యక్రమములను గురించి విమర్శనహితముగ నియోజకవర్గములలోని ప్రజలకు తెలియపరచుట మూడవ వని. ఈ పనులను నిర్వహించుటకు వయస్సువలన కలుగు పరిజ్ఞానము మాత్రముచాలదు. ఇతర యోగ్యతలుకూడ ఉండవలెను.

ఈ యోగ్యతలలో ప్రధానములైనవి కొన్ని యున్నవి. మొదటిది కొంత విద్య; రెండవది ప్రపంచానుభవము; మూడవది ఏదియో ఒక వృత్తిలో కొంత నేర్పు; నాల్గవది ఏదియో ఒక రంగములో ప్రజాసేవ; అయిదవది స్వార్థవర్తమానుకంటె ప్రజాహితమందెక్కువ అనక్తి. అక్షరజ్ఞానముకూడ లేనివారును, స్వార్థమే పరమావధిగ బెట్టుకొని శాసన సభ్యత్వమును స్వలాభము కొరకు వినియోగించుకొనువారును, కావలసిన అర్హతలున్నను, లేకున్నను,

ధనసహాయమునను, పలుకుబడిమూలమునను జాతి, మత, కులాభిమానముల ద్వారాను గెలుపొందగలవారు అభ్యర్థులగుటయు, ఎన్నుకొనబడుటయు జరుగుచున్నది. ఇది జరుగకూడని పని. చట్టముచే గుర్తింపబడినను, గుర్తింపబడకపోయినను ప్రత్యేక యోగ్యతలు కొన్ని అభ్యర్థులకుండుట అవసరము.

5. ప్రజాస్వామ్య విధానమందు రాజకీయపక్షములు ప్రధానపాత్రను వహించుచున్నవి. రాజ్యాంగ చక్రమునంతను నడుపునది అవియే. పరిపాలనాధికారమును సంపాదించి తమతమ ఆశయముల సిద్ధికై అనుసరించవలసిన కార్యక్రమముల సాగించుటయే వాటి పరమావధి. ప్రజాస్వామ్యములో అధికారమును సంపాదించుటకు ఎన్నికలు సాధనములగుటచేత వాటిలో పాల్గొనుట రాజకీయపక్షములకు అత్యవశ్యకమగుచున్నది. ఈ సందర్భములో అవి రెండు పనులు చేయుచున్నవి. ఎన్నుకొనవలసిన స్థానములకు అభ్యర్థులను నిర్ణయించి నిలబెట్టుట మొదటివని. వారు ఎన్నికలలో గెలుపొందుటకు కావలసిన పన్నాగములనుపన్ని ప్రచారముగావించి, తమ అభ్యర్థులవైపు వోటర్లలో అధికసంఖ్యాకులు మ్రొగ్గనట్లు చేయుట రెండవవని. ఈ రెండింటి మూలమున ఎన్నికల సార్థకత్వమును నిర్ణయించుటలో రాజకీయ పక్షములు ప్రాధాన్యము వహించుచున్నవి.

ఎన్నికల మూలమున దేశమును పాలించుట కర్హత గలవారు అధికార పదవులకు రాగలిగినది, లేనిది వోటర్ల విచక్షణకంటె రాజకీయపక్షములు నిర్ణయించి, నిలబెట్టు అభ్యర్థులవై ఎక్కువగ ఆధారపడియున్నది. నిలచిన అభ్యర్థులనుండి ఎవరినో ఒకరిని ఎన్నుకొనుటకు మాత్రమే వోటర్ల కవకాశము కలదు. అట్టి అభ్యర్థులకంటె ఎక్కువ అర్హతగలవారు దేశమందెందరో ఉండవచ్చును. వోటర్లకు వారివై ఎక్కువ మోజుకూడ ఉండవచ్చును. కాని అట్టివారు అభ్యర్థులుగ నమోదు చేయబడినతప్ప, వారిని ఎన్నుకొనుటకు చట్టరీత్యా వీలులేదు. ప్రస్తుత కాలమందు ఎన్నికలలో నిలబడి గెలుచుట ధనవ్యయముతో గూడుకొన్నపని. రాజకీయ పక్షములయొక్క ధనసహాయము, ప్రచార సహాయములేక స్వతంత్రులుగ నిలబడిన అభ్యర్థులు గెలుచుట కష్టసాధ్యము. అట్టివారు ఒకరిద్దరు గెలిచి

నను అధికార పదవులలోనికి వచ్చుటకుగాని, మంత్రివర్గ నిర్మాణములో పాల్గొనుటకుగాని, కావలసిన పలుకుబడి వారికి ఉండదు. అందుచేత అట్టిస్వతంత్రులు అభ్యర్థులుగ నిలబడుటకు వెనుదీయుట సహజము. ఈ పరిస్థితులలో అభ్యర్థుల నిర్ణయించు అధికార మంతయు రాజకీయ పక్షముల పరమగుచున్నది. అవి నిలబెట్టినవారినుండి వోటర్లు ఎవరినైన ఎన్నుకొనుటకు మాత్రమే అవకాశ మేర్పడుచున్నది. ఆ అభ్యర్థులు సమర్థులైనప్పుడు వోటర్లు ఎన్నుకొన్నవారు సమర్థులుగ నుందురు; వారు ఊరుపేరులేని దద్దమ్మలైన యెడల ఓటర్లు ఎన్నుకొన్నవాడు దద్దమ్మలలో ఒకడుగ నుండును. అసర్థులుకూడ శాసనసభలలో ప్రవేశించుటకు ఇట్టి రాజకీయపక్ష నిరంకుశత్వము ప్రధాన కారణము. ఇందువల్ల మరియొక పరిణామముకూడ ఏర్పడుచున్నది. ఎన్నికలలో వోటర్లు నిర్ణయించునది ఏ వ్యక్తి అధికార స్థానములోనికి రావలయుననుటకాదు; ఏ పక్షము అధికారములోనికి రావలయుననుటయే.

ఈ సందర్భమున గ్రమనింపవలసిన విశేష మింకొకటి కలదు. సాధారణముగ రాజకీయ పక్షములలో అధికార మంతయు ఏ నలుగురైదుగురి చేతులలోనో యుండును. వారి ఇష్టానిష్టముల ననుసరించి రాజకీయపక్షము వ్యవహరించుచుండును. అభ్యర్థుల నిర్ణయించుటలో కూడ వారిదే వైచెయ్యి. అందుచేత ఎన్నికల చక్రమంతయు పలుకుబడిగల నలుగురైదుగురిచేత త్రిప్పబడుచున్నది. పార్టీ నాయకత్వమునకై జరుగు పోరాటమున కిదియొక ప్రబలకారణము.

ప్రజా స్వామ్యముగల దేశము లనేకములలో పాలకులను నిర్ణయించు అధికారము పేరునకు మాత్రమే ప్రజలకున్నదనియు, వాస్తవముగ అది రాజకీయ పక్షముల నాయకులచే అనియు చెప్పటలో కొంత సత్యమున్నది. ఈ నిరంకుశత్వమును తగ్గించుటకును, అభ్యర్థుల నిలబెట్టుటలోను, ఎన్నుకొనుటలోను ప్రజా సామాన్యమునకు ఎక్కువ అవకాశము కల్పించుట ఏలాగు అనునది ఎన్నికలకు సంబంధించిన ప్రధాన సమస్యలలో ఒకటి. దానికి తగిన పరిష్కారమార్గ మింకను లభ్యము కాలేదు. ఎన్నుకొనవలసిన ప్రతిస్థానమునకు పోటీచేయు ఒక్కొక్క రాజకీయ పక్షము ఒక అభ్యర్థికి బదులు ఇద్దరు ముగ్గురిని

నిలువబెట్టుటయు, ఈ ఇద్దరి ముగ్గురిలో ఒకరిని వోటర్లు ఎన్నుకొనుటయు పరిష్కార మార్గ మని కొందరు సూచించియున్నారు.

6. ప్రజాస్వామ్యముండు దేశములలో రాజకీయ పక్షము లనేకములున్నవి. నిరంకుశచ్య విధానమున చట్ట సమ్మతమగు పార్టీ ఒకటిగనే ఉండును. పక్షము లనేకము లున్నప్పుడు ఎన్నికలు అధిక సంఖ్యాక (Plurality) సిద్ధాంతము ననుసరించి జరుగవలెనా, లేక దామాషా (Proportional Principle) ననుసరించి జరుగవలెనా ? అన్న ప్రశ్న బయలుదేరుచున్నది. అధిక సంఖ్యాక సిద్ధాంతములో ఒక నియోజకవర్గమందు ఏపార్టీ అభ్యర్థికి ఎక్కువ వోట్లు వచ్చునో, ఆ వోట్లసంఖ్య మెజారిటీసంఖ్య అయినను, కాకపోయినను—అతడు గెలుపొందినవాడుగా పరిగణింపబడును. ఉదాహరణము; 1952 సంవత్సరపు లోకసభ ఎన్నికలలో కడప నియోజకవర్గమున వోటు చేసినవారి సంఖ్య 2,38,952. ఇందులో గెలిచినట్లు ప్రకటించబడిన కమ్యూనిస్టుపార్టీ అభ్యర్థికి వచ్చినవోట్లు 89,125 మాత్రమే. కాని ఇన్నివోట్లు తక్కిన ఆర్గరు అభ్యర్థులలో ఎవరికికూడ రాలేదు. అందుచేత అతడే గెలుపొందిన వాడుగను, కడప నియోజకవర్గమునకు ప్రతినిధిగను పరిగణింపబడెను. కాని కడప నియోజకవర్గములోని ఓటర్లలో మెజారిటీ సంఖ్యాకులు— 1,54,857 మంది— కమ్యూనిస్టుపార్టీ విరోధులు. ఇట్టి పరిస్థితులలో గెలిచిన సభ్యుడు వారి ప్రతినిధియని పరిగణింపబడుట కొంత విపరీతముగ కనుపించుచున్నది. ఇట్టి విపరీతము అనంతపూరు, చిత్తూరు, ఏలూరు, గుంటూరు, కాకినాడ, కర్నూలు, నంద్యాల, నెల్లూరు మొదలైన నియోజక వర్గములలో గెలుపొందినట్లు ప్రకటించబడిన అభ్యర్థుల విషయమునకూడ కనుపించుచున్నది. ఇదిగాక దేశములోని మొత్తపు వోటర్లలో 38.1% మాత్రమే కాంగ్రెసుపార్టీకి వోటుచేసినను లోకసభలోని 489 స్థానములలో 382 (74%) కాంగ్రెసు అభ్యర్థులకు లభ్యమగుటయు, 60 లక్షల వోట్లు సంపాదించిన కమ్యూనిస్టు పార్టీకి 29 స్థానములును, 110 లక్షల వోట్లు సంపాదించిన సోషలిస్టులకు 12 స్థానములు మాత్రమే లభించుటయు ఇట్టి విపరీతమే. ఇట్లుగాక, వోటర్లలో ఏ పార్టీకి ఎంతబల

మున్నడో ఆ దామాషాన, శాసనసభలోని స్థానములు వాటికి చందుటయే యుక్తమని కొందరి అభిప్రాయము. వోటుచేసినవారిలో నూటికి నలుబదిమంది కాంగ్రెసుకు వోటు చేసినయెడల శాసనసభలోని స్థానములలో నూటికి నలుబది స్థానములు ఆ పార్టీవారికి లభించుట ధర్మమనియు, అంతకంటె ఎక్కువగాని, తక్కువగాని లభించుట ధర్మ విరుద్ధమనియు వారి వాదము. దీనిమూలమున ప్రజలలో ఎన్ని అభిప్రాయ భేదములు ముఖ్యముగ నున్నవో వాటిలో కొన్ని మాత్రమేగాక అన్నియు శాసనసభలో ప్రతినిధిత్వము గుటయు, నిజమైన ప్రజాభిప్రాయానుసారము ప్రభుత్వము సాగుటయు జరగగలదని వారి విశ్వాసము. ఈ సిద్ధాంతములో గుణములతోపాటు దోషములుకూడ కొన్ని యున్నవి. కాని ఏకపార్టీ నిరంకుశత్వమును తొలగించుటకును అధికారములోనుండు పక్షముయొక్క కార్యక్రమమును విమర్శించగల ప్రతిపక్షములు బలపడుటకును ఇది కొంత సహాయకారిగ నుండగలదు. రాజ్యసభ ఎన్నికలందును, రాష్ట్రపతి ఎన్నికయందును దామాషా సిద్ధాంత మనుసరించబడుచున్నది.

7. దేశములో జరుగు ఎన్నికలలో కొన్ని ప్రత్యేకములుగను, కొన్ని పరోక్షములుగను ఉన్నవి. ఎన్నుకొనవలసిన సభ్యులను స్వయముగ ప్రజలే ఎన్నుకొనుట ప్రత్యేకపు ఎన్నిక. లోకసభకు జరుగు ఎన్నిక ఇట్టిది. ఇట్లుకాక, ప్రజలేన్నుకొన్న సభవారు ఇంకొక సభాసభ్యులను ఎన్నుకొనుట పరోక్షపు ఎన్నిక. రాజ్యసభకు జరుగు ఎన్నిక ఇట్టిది. ప్రజలు రాష్ట్రములోని శాసనసభను ప్రత్యేకముగ ఎన్నుకొనుటయు, ఆ శాసనసభాసభ్యులు రాజ్యసభ వారి నెన్నుకొనుటయు జరుగుచున్నది. ప్రజలకును, రాజ్యసభకును మధ్య రాష్ట్ర శాసనసభ యొకటి యుండుటచేత రాజ్యసభలో ప్రజలకుగల సంబంధము ప్రత్యేక సంబంధము కాదు. అనేకములైన ఎన్నికలలో పార్లొనుట ప్రజలకు వినుగుగ నుండుననియు, శాసనసభలో రెండుశాఖలన్నప్పుడు వాటిద్వక్వధములో భేదము కల్పించుట అవసరమనియు, ఒకశాఖను ప్రత్యేకముగను, మరియొక దానిని పరోక్షముగను, ఎన్నుకొన్నప్పుడు ఇట్టి అవసరము తరుగగలదనియు పరోక్షపు ఎన్నికలు తక్కువ ఖర్చుతోడను, తక్కువ శ్రమతోడను కూడుకొన్నవనియు, అందుచేత కొన్ని

సందర్భములలో పరోక్ష విధాన మనుసరణీయమనియు కొందరి అభిప్రాయము. ప్రజలు గ్రామపంచాయతీలను మాత్రమే ఎన్నుకొనవలెననియు, గ్రామపంచాయతీలు జిల్లా పంచాయతీలను, జిల్లా పంచాయతీలు రాష్ట్రసభలను, రాష్ట్రసభలు కేంద్రసభలను ఎన్నుకొనవలెననుట పరోక్షపు ఎన్నికల సిద్ధాంత ప్రాబల్యమే. శాసనసభలో ప్రధానతమములకు ప్రత్యేకపు ఎన్నికలే తగినవి. అప్పుడు గాని అవి ప్రజలయెడ బాధ్యతతో ప్రవర్తించుట జరుగదు.

8. సక్రమములని చెప్పతగ్గ ఎన్నికలకు కొన్ని ప్రధాన లక్షణములున్నవి. రాజ్యాంగరీత్యా ఎన్నికలలో పార్లొనుటకు హక్కుగలవారి పేర్లన్నియు వోటర్ల జాబితాలలో నమోదు కావలెను. హక్కులేని వారిపేర్లు అందులో ఉండరాదు. ఇది పూర్తిగ జరుగుటకు వోటర్ల జాబితాలను తయారుచేయు అధికారులతో రాజకీయ పక్షములవారు సహకరించవలెను. దేశములోని వివిధ రాజకీయపక్షముల వారికి ప్రచారము గావించుటకు సంపూర్ణమైన స్వేచ్ఛ ఉండవలెను. అభ్యర్థులుగ నిలచినవారి విద్య, వృత్తి, ప్రజాసేవ, సుగుణసంపత్తి మొదలగువాటినిగురించి పూర్తి వివరములు వోటర్లకు తెలియునట్లు ప్రకటితములు కావలెను. కొన్ని నియోజక వర్గములు మిక్కిలి పెద్దవిగను కొన్ని మిక్కిలి చిన్నవిగను ఉండక అన్నియు సాధ్యమైనంతవరకు సమానసంఖ్యగల వోటర్లతో కూడియుండవలెను. ఎన్నికలు జరుగుటకు నిర్ణయింపబడిన దినములు, ఏర్పరుపబడిన ప్రదేశములు (Polling booths) ఓటర్లకు అనుకూలముగ నుండవలెను. ఎన్నికలను నడిపించు అధికారులు పక్షపాత రహితముగను, బెట్టుగను ప్రవర్తించవలెను. ఓటర్లు లంచములకు లోబడక ఓటుచేయవలెను. రాజకీయ పక్షములుగాని, ప్రచారము చేయువారుగాని, వోటర్లుగాని చట్టవిరుద్ధములగు మార్గముల ననుసరించకూడదు. వోట్లను లెక్కబెట్టువారు చట్టసమ్మతముగ వారి పనులను నిర్వర్తించవలెను. ఎన్నిక ఫలితములను గురించి వివాదములు సంభవించినపుడు వాటిని పరిష్కరించుటకు తగిన న్యాయస్థానము లుండవలెను. అధికారములో నుండు రాజకీయపక్షములుగాని, మంత్రివర్గముగాని వోటర్ల స్వేచ్ఛకు భంగము కలిగించరాదు. ఇన్ని నియమములకు లోబడినప్పుడే ఎన్నికలు సక్రమములని చెప్పదగియున్నవి.

ఎన్నికలను సక్రమముగ జరిపించుటకుగాను మనరాజ్యాంగ విధానమందు ఎన్నికల కమీషనర్ అనుపేర ఒక ఉన్నతోద్యోగి నియమింపబడి యున్నాడు.

9. ఎన్నికల మూలమున కలుగవలసిన ప్రయోజనములు రెండు మూడు కలవు. అవి లభించినప్పుడే ఎన్నికలు సార్థకములైనవని చెప్పదగియున్నవి. (1) రాజకీయ విషయములలో ప్రధానాంశములను గురించి ప్రజల యందుండు ముఖ్యమైన అభిప్రాయములను వ్యక్తపరచగల సభ్యులు ఎన్నుకొనబడుట మొదటి ప్రయోజనము. వోటుచేయుటకు హక్కుగలవారిలో అధిక సంఖ్యాకులు ఎన్నికలలో పాల్గొన్నప్పుడు ఈ ప్రయోజన మెక్కువగ లభించుచున్నది. అజ్ఞానము వలనను, అలసత్వమువలనను నిరుత్సాహము వలనను, వోటర్లలో అనేకులు ఎన్నికలలో పాల్గొనకపోవుట సంభవించుచున్నది. 1952 లో మనదేశమందు జరిగిన ఎన్నికలలో 49.4% వోటర్లు మాత్రమే పాల్గొనిరి. ఇది జరుగరాని విషయము. (2) మన రాజ్యాంగమువంటి రాజ్యాంగముగల దేశములలో—పార్లమెంటరీ విధానము ననుసరించువానిలో—ఎన్నికలు ఎవరు శాసన సభ్యులుగ నుండవలెనో నిర్ణయించుటకేగాక ఏపక్షములవారు మంత్రులుగ దేశ పరిపాలనము గావించవలెనో నిర్ణయించుటకుకూడా ఉద్దేశింపబడి యున్నవి. ఏదో ఒకపక్షము మెజారిటీ బలముతో ఎన్నుకొనబడునప్పుడే ఈ ఉద్దేశము సులభసాధ్యమగును. అట్లుగాక ఎన్నికల ఫలితముగ రెండుమూడు పార్టీలు సమానసంఖ్యాబలముతో శాసన సభకు వచ్చినప్పుడు మంత్రీవర్గ నిర్మాణము కష్టసాధ్యమగుచున్నది. ఎన్నికలు సార్థకములైనవా అన్న విషయమును విమర్శించునప్పుడు మంత్రీవర్గ నిర్మాణమునకు సంబంధించిన ఈ అంశమును గమనించవలసి యున్నది. (3) ఎన్నికల మూలమున కలుగవలసిన ప్రయోజనము మింకొకటి యున్నది. రాజకీయ విషయములను గురించి సామాన్య ప్రజలలో జ్ఞానము, చైతన్యము వ్యాపించుటకు ఎన్నికలు ప్రధానసాధనములు. ఎన్నికల కాలమున జరుగు ప్రచారము దీనికెంతో తోడ్పడుచున్నది. ప్రతి నియోజకవర్గమందు అభ్యర్థులు పోటీ చేయునప్పుడే ఇట్టి ప్రయోజనము లభించగలదు. వివిధ పక్షములవారు గావించు ప్రచారమును వినుటకు:

వోటర్లందరికి అవకాశముండవలెను. పోటీలేకను, ఏకగ్రీవముగను ఎన్నిక జరిగినప్పుడు ఇట్టి అవకాశముండదు.

మా. వెం. రం.

ఎమండెస్ - రోల్డు (క్రీ. శ. 1872-1928):

ఈయన నార్వే దేశస్థుడు. బోర్గియను గ్రామములో క్రీ. శ. 1872 జూలై 16 వ తేదీయందు జన్మించెను. ఆస్టోలో విద్యాభ్యాసము ప్రారంభించి 1890 లో బి. ఏ. (డిగ్రీ) పట్టము పొంది, 1894 లో నౌకాయానవృత్తిలో ప్రవేశించినాడు. ఇతడు ఉత్సాహవంతుడగు యువకుడు. 1903 జూన్ 17వ తేదీయందు “జో” అను 47 టన్నుల పెట్రోలియం మోటారు లాంచిలో, ఆస్టోనించి, ఆరుగురితో నేర్పడిన సహాయ సిబ్బందితో, ఉత్తరధ్రువ కేంద్రమును నిర్ణయించుటకై బయలుదేరెను. డెస్మార్క్ దేశస్థుడగు హేన్స్ ఇతని సహాయులలో నొకడుగా నుండెను. కింగ్ విలియం ఆను దీవిలో పీటర్ సన్ అభావములోనున్న “జో” అను రేవు పట్టణములో ఆ సంవత్సరము చలికాలము గడపెను. ఇచ్చట రెండు సంవత్సరముల కాలము నివసించి, కుక్కలచే లాగబడు “వైట్” అను బండ్లలో, మంచు గడ్డలపై ప్రయాణముచేసి 72° అక్షాంశము వరకుగల ప్రదేశములో పరిశోధనములు సలిపెను. “విక్టోరియా” అను ఉత్తరధ్రువ ప్రాంతమందలి దీవిని ఇతడు సమగ్రముగ పరిశీలించెను. 1905 ఆగస్టులో “జో” నుంచి బయలుదేరి కెనడా ఉత్తర ప్రాంతమును ఇతడు చేరుకొనెను. “కింగ్ పాయింట్” అను ప్రదేశమువద్ద మంచులో ఇరుకుకొనిపోయి, ఒక సంవత్సరకాలము అచ్చట గడపెను. 1906 జూలై 11 వ తేదీయందు ఉష్ణధారల ప్రభావమువలన మంచులోనుంచి వెలువడి, పెటగోనియాకు ఉత్తర దిశగా, అమెరికా భూఖండమును దాటి, ఆసియా అమెరికాలమధ్య “జేరింగు” జలసంధి ద్వారమున పసిఫిక్ మహాసముద్రములోనికి ఇతడు పయనించెను. అట్లాంటిక్ మహాసముద్రమునుండి బయలుదేరి ఉత్తర ధ్రువప్రాంతముద్వార పసిఫిక్ సముద్రములోనికి కావింపబడిన ప్రప్రథమ ప్రయాణమిదియే.

1918-21 ల మధ్య కెన్సెన్ రోల్డు ఎమండెస్, “మాడ్” అను పడవలో ఈశాన్యదిక్కుగా, సైబీరియాకు ఉత్తర దిశగా పయనించి, అలాస్కా దేశమును చేరుకొనెను. ఈ

ప్రయాణము మూడు సంవత్సరములకాలము పట్టెను. ఈ విధముగ ఉత్తర ధ్రువము చుట్టు, సముద్రముమీద ప్రదక్షిణముచేసి వచ్చిన కీర్తి ఎమండెన్ కు దక్కినది.

1910-1912 లో ప్రప్రథమముగా దక్షిణ ధ్రువమును కనిపెట్టినదిగూడ ఇతడే. ఇతడు “ప్రాం” అను నౌకలో ప్రయాణముచేసి, దక్షిణ ధ్రువప్రాంతమునుచేరి 1912 లో తిరిగివచ్చెను. కారణాంతరములవలన ఈ ప్రయాణము అతి త్వరితముగను, అతిరహస్యముగను జరుపబడెను. 1911సం॥ అక్టోబరు 10 వ తేదీయందు 52 కుక్కలతోడను, నల్లరు సహాయులతోడను బయలుదేరి, హైబెర్గ్ క్లెసియరు ద్వారమున క్రొత్తమార్గమును కనిపెట్టి 1911 డిసెంబరు 14 వ తేదీయందు దక్షిణధ్రువమును చేరుకొనెను. తిరుగు ప్రయాణము 38 రోజులు పట్టెను. తగినంత తిసుబంధారములతోను 12 కుక్కలతోడను ఇతడు తిరిగివచ్చెను. కేవలము కుక్కల సహాయమున, ఇంత త్వరితగతితో ప్రయాణముచేసి లక్ష్యాసాధన మొనర్చియుండుట ఆశ్చర్యకరము. దక్షిణధ్రువములో వైజ్ఞానిక పరిశోధనములను జరుపుటకు ఇతనికి సావకాశము లేకుండెను.

తరువాత ఇతడు విమానములో, ఉత్తర ధ్రువప్రాంతమున పరిశోధనములునలువ నిశ్చయించెను. స్పిట్ బెర్గ్ నుంచి ఎల్స్వర్త్ అను అమెరికా దేశస్థుని సహాయముతో, 1926, మే 11వ తేదీయందు బయలుదేరి, ఉత్తర ధ్రువమునుచుట్టి రెండు పర్యాయములు గాలిలో ప్రదక్షిణము చేసి, ఉత్తరధ్రువ సముద్రముమీదుగా. అలాస్కా దేశములోని “పాయింటుబేరో” చేరుకొని, 1926 మే 14 వ తేదీయందు బేరింగు సముద్రతీరమున “లైల్లర్” అను ప్రాంతమున దిగెను. ఇతడు 71-గంటలు గాలిలో పయనించి, 3,391 మైళ్ళు చుట్టినచ్చెను.

జనరల్ నొచైల్ అనువాతడు “ఇటాలియా” అను విమానములో ఉత్తర ధ్రువమునకువెళ్ళి, తిరిగివచ్చునపుడు 1928 మే 24 తేదీయందు అతని విమానము ఎచ్చటో కూలిపోయెను. నొచైల్ జాడను అరయుటకై, ఎమండెన్ సాహసముతో ఒప్పుకొనెను. 1928, జూన్ 17 వ తేదీయందు బెర్గ్ నుంచి, స్పిట్ బెర్గ్ చేరుటకై విమానములో ఇతడు బయలుదేరెను. కాని ఈ విమానము గూడ ఎచ్చటో కూలిపోయెను. ఎమండెన్ జాడ తిరిగి

ఎచ్చటను కానరాలేదు. విజ్ఞాన పరిశోధన పిపాసతో, ఒక ప్రాణినిరక్షించుటకై బయలుదేరి, తన ప్రాణములు గోల్పోయిన వైజ్ఞానిక వీరుడగుకెప్పెను ఎమండెన్ రోల్డు చిరస్మరణీయుడు.

పి. వేం.

ఎముకలు - కీళ్ళు :

అన్ని ఎముకలును వాటిమధ్యగల కీళ్ళును కలిసి అస్థి పంజరము ఏర్పడును. అవి శరీరమును నిలువజెట్టును. ఎముకలు లేకపోయినచో నిలువబడలేము. మెదడు, హృదయము, ఊపిరితిత్తులు మొదలగు శరీరమునందలి సుఖ్యభాగములన్నిటిని ఎముకలు సంరక్షించును. కండరములు ఎముకలతో అనుకబడియున్నవి. ఎముకలు తులూదండముల వంటివి. ఆ శులూదండములపై కండరములు పనిచేసి వాటికి చలనమును ఇచ్చును. ఖటిక కర్మనితము (కాల్షియంకార్బనేటు) వలన ఎముకలకు గట్టితనము వచ్చును. ఆహారములోగల ఖటికము (సున్నపుభస్మము) ద్వారమునను డి. విటమిను సమృద్ధిగా లభించుటవలనను శరీరమునందు ఖటికము చేరును. ఇది పేరాథయిరాయిడు అను పేరుగల మాంసగ్రంథులలో నుండి లోనికి స్రవించు ద్రవము (పేరాథర్మిన్) వై కూడ ఆధారపడును.

శిశువు గర్భాశయములో ఉన్నస్థితిలో ఎముకలన్నియు కార్టలేజి కోమలాస్థి అను పేరుగల మృదుధాతువుతో నిర్మింపబడును. గర్భాశయ జీవితముయొక్క ఎనిమిదవ వారములో అన్ని ఎముకలలోను వివిధ శాఖలకు చెందిన కేంద్రములు ఏర్పడును. శిశువు జన్మించునప్పటికి కూడ ఎముకలయొక్క కొనలు కోమలాస్థి నిర్మితములయియేయుండును. మధ్యలో శాఖావిభజనము జరుగుచుండును. వివిధ వయస్సులలో శాఖా విభజన కేంద్రములు ఎముకల తుదిని కనబడును. సుమారు 18 సంవత్సరముల వయస్సు పూర్తియగునరికి శాఖావిభజనము పూర్తియగును. కోమలాస్థి ఎముకగా పూర్తిగా మార్పుచెందును. ఆ పంక్తి ఒకమారు ఏర్పడినపిమ్మట ఇకమార్పుచెందుట జరుగదు. సుమారు 18 సంవత్సరముల వయస్సు వరకు శాఖావిభజన కేంద్రములు కనబడిన ఎముకలలోని వివిధ భాగములయొక్క ఎక్కురేపటములను పరిశీలించి ఆ వ్యక్తి యొక్క వయస్సును స్థూలముగ నిర్ణయింపవచ్చును.

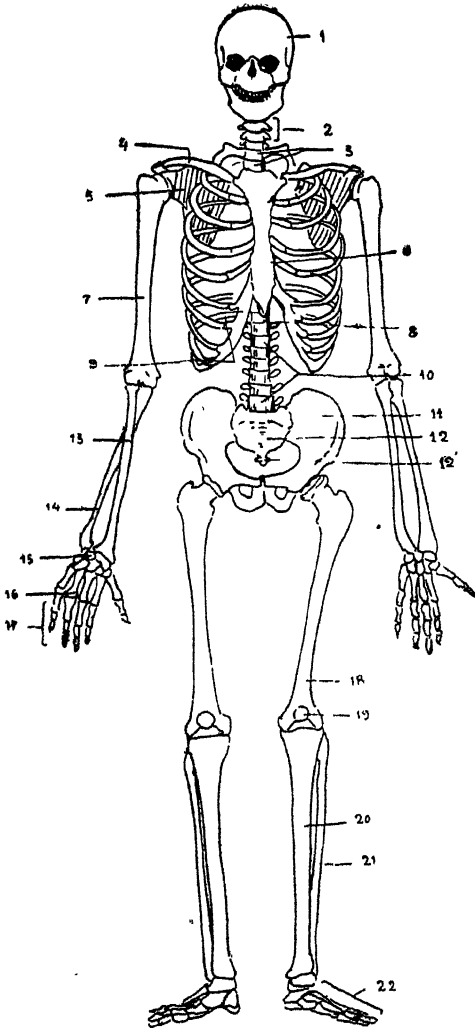

పటము 1.

అస్థిపంజరము యొక్క ముందుభాగము

(కుడిచేయి ముందుకు వంగియున్నది. ఎడమచేయి వెలికిలయున్నది)

- 1. పుట్టె 2. మెడపూసలు 3. ప్రథమ, ద్వితీయ హృదయ కశేరుక పిండములు 4. బోర ఎముక 5. రెక్క ఎముక
- 6. రొమ్ము ఎముక 7. హ్యామరన్ 8. పెడునొకండవ మరియు వండ్రెండవ హృదయకశేరుక పిండములు 9. వండ్రెండవ ప్రక్క ఎముక 10. వడ్డిపూసలు 11. తొంటి ఎముక 12. గుద్దాస్థి
- 13. రేడియస్ 14. క్యూబిటాస్థి 15. మణిబంధాస్థి 16. కరాం గుర్రాధారాస్థులు 17. చేతు 18. తొడ ఎముక 19. మోకాలి చిప్ప
- 20. జంపూస్థి 21. బహిర్జంపూస్థి 22. పాదపు ఎముకలు.

పుట్టె యొక్క పై వంపుభాగము బల్లపరుపు ఎముకలతో నిర్మింపబడియున్నది. శిశువు పుట్టగానే ఎముకలు వేర్వేరుగా నుండును. సుదురు యొక్క ముందువైపు మెత్తనిభాగమును ఆంటీరియర్ ఫాంటనెల్ అందురు.

ఈ చతుర్భుజాకారపు మృదు భాగమును మనము స్పృశింపగలము. ఆ వెనుకగల త్రిభుజాకారపు మృదు ప్రదేశము పేరు పోస్టీరియర్ ఫాంటనెల్. దానిని గూడ మనము స్పృశింపగలము. శిశువు పుట్టిన తర్వాత మెదడు మిగుల తొందరగా పెరుగును. కొన్ని మాసములలోనే తల యొక్క చుట్టుకొలత రెట్టింపు అగును. ఈ ఏర్పాటు మెదడు తొందరగా పెరుగుటకు అవకాశమును కల్పించుచున్నది. సుమారు 18 వ నెలలో ఫాంటనెల్స్ మూసికొనిపోవును.

అస్థిపంజరము: అస్థిపంజరము యొక్క సంక్షిప్త వర్ణనము ఈ దిగువ నీయబడినది.

తల, ముఖము: ఇచట ఎముకలన్నియు దృఢముగా ఒక దానితో నొకటి కలుపబడి యున్నవి. ఎముకల యొక్క కొనలు మరమేకులవలె ఒకదానితో నొకటి చేర్పబడుటకు అనుకూలముగ నుండును. కపాలపేటిక మెదడుతో నింపబడియుండును. ముఖమునందలి ఎముకలు ముక్కునకు ముఖభాగములకు ఆధారములగును. చౌడ ఎముక మాత్రము ఇరువైపుల కీళ్ళను కలిగియుండును. మనము ఆహారము నమలుటకు వీలగునట్లు అది కదలుచుండును. వై చౌడ యొక్కయు, క్రింది చౌడ యొక్కయు ఎముకలయందు దంతము లుండును.

వెన్నెముక (Spine): ఇది అస్థిపంజరము యొక్క మధ్య భాగము. దాని వై భాగమున శిరస్సు నిలుచును. వెన్నెముక కేవలము ఒక్క యెముక గాదు. అది ముప్పది మూడు యెముకలయొక్క కలయికచే నేర్పడుచున్నది. అందు ప్రతిదానిని వర్టిబ్రా (కశేరుకపిండము) అందురు. అందు మొదటి కశేరుకపిండము పేరు కంధరపూస (Atlas). పుట్టె దానివై అమర్పబడియుండుటచే దానికి ఆపేరు కలిగినది. రెండవదానిపేరు మేరువుపూస (Axis). అది ఒక గుంజవలెనుండి ఆగుంజచుట్టును కంధరపూసపుట్టెతో ఒక దిక్కునుండి మరియొక దిక్కునకు తిరుగుటయే అట్లు వ్యవహరింపబడుటకు కారణము. మనము తల త్రిప్పుటలోగల పద్ధతి ఇదియే. మన మెడ అసునది వెన్నె

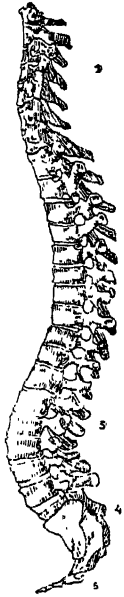

నటము - 2
వెన్నెముక.

ముక అను పేరుగల ఎనిమిది వెన్నెముకల యొక్క కలయికచే నేర్పడుచున్నది.

ఛాతి ఎముకలు : ఆక్రిందగల పన్నెండు వెన్నెముకలను ఛాతి వెన్నెముకలు అందురు. ప్రతి వైపునను పండ్రెండేసి ప్రక్కయెముకలు (Ribs) ఉండును. అవి వెనుకప్రక్కన ప్రారంభమై కీళ్ళద్వారమున ప్రతి జతయు వెన్నెముకకు కలుపబడును. మరియు ముందుకుచొచ్చుకొని వచ్చికోమ లాస్థియొక్కశాహ్యమగు వెన్నెముకతోపాటు కీళ్ళయందలి రొమ్ము ఎముకతో చేర్చబడును. దీనినే ఉరోస్థి

(ఎడమకట్టనుండి వెన్నెముకను చూచినచో కానవచ్చు దృశ్యము

- (1) మెడలోనివెన్నెముకలు - 8
- (2) ఛాతిలోనుండు వెన్నెముకలు - 12
- (3) నడ్డిపూసలు - 5
- (4) త్రికాణులు - 5 (ఒకటిగా వైవైపునగల ఎముక యొక్క కలిసినవి)
- (5) గుదాఘటలు - 3

ఇవి ఈ విధముగ కడుపుయొక్క వైభాగపు సరిహద్దును ఏర్పరచును. చివరి రెండు ప్రక్కఎముకలు చిన్నవి. అవి వెనుక ప్రక్కనుగల 11 వ 12 వ కశేరుక పిండములతో చేర్చబడినవి. కాని అవి ముందరివైపున స్వేచ్ఛను కలిగియున్నవి. వీటినే కృత్రిమములగు ప్రక్కఎముకలు అందురు. ప్రక్కఎముకల మధ్య గల కాశీస్థలము ఇంటర్కోస్టల్ కండరములచే నిండి యున్నది. ఈ విధముగా ఎముకలచే ఒక పంజరము తయారగుచున్నది. అందు ఊపిరితిత్తులు, హృదయము, మహావాహికలు (great vessels) నిక్షిప్తములయినవి.

కడుపులోని కశేరుకపిండములు : కడుపు ప్రాంతము యొక్క వెన్నెముకను ఏర్పరచునట్టియు నడుమనుక

సంబంధించినట్టియు స్థూలమగు కశేరుకపిండములు అయిదు గలవు.

కటి (Pelvis): కటిప్రాంత మొక పేటిక. ఇందులో జననేంద్రియములు, మూత్రపుత్తి, మలపుగొట్టము (Rectum) కలవు. వైనిగల పొత్తికడుపునకు సరసనే ఇది యుండును. వెనుకటిభాగము 6 కశేరుక పిండముల యొక్క సమ్మేళనము వలన ఏర్పడును. దీనినే త్రికాస్థి (Sacrum) అందురు. ఈలియం, ఇస్కియం, ప్యూబిస్ అనునవి ఏకమై కటియొక్క ప్రక్క గోడలను, ముందు గోడలను ఏర్పరచును. మనము ఇస్కియంపై కూర్చుండుము. తుంటి ఎముకయొక్క త్రికాస్థికి 'సేక్రోయిలి యెక్ కీలు' అను పేరుగల కీలు చేర్చబడి యుండును. ప్యూబిక్ ఎముకలు, ముందు ప్రక్కన కలియును. అవి ఒక అర్ధచంద్రాకారమును ఏర్పరచును. దానినే ప్యూబిక్ అర్ధచంద్రాకారమందురు. ప్యూబిక్ అర్ధచంద్రాకారము క్రింద ఇరుప్రక్కల ఇస్కియల్ ఎముకలు కలవు. ఇది కటికి బహిర్ద్వారము. శాహ్యజననేంద్రియము లిందే గలవు. స్త్రీల యొక్కకటి, ప్రసవనమయమున శిశువువైటికి పోవుటకు వీలగునట్లుగ వైశాల్యము కలిగియుండును.

గుదాస్థి (కాక్ సిక్కు): ఇందు చిన్ని కశేరుక పిండములు 8 గలవు. జంతువులలో ఇది పెద్దదిగా నుండి తోకక్రింద మారును. వైనవర్ణింపబడినట్లు కశేరుక పిండము లన్నియు ఒకదానిపై నొకటి అమర్చబడి యున్నవి. ప్రతి కశేరుక పిండమునకు ముందువైపున శరీరము, వెనుకవైపున అర్ధచంద్రాకారవలయము ఉండును. ఆ అర్ధచంద్రాకారపు నడుమనుండి ఒక మజ్జవంటి కూటము ఉద్భవించును. మన మెడ మధ్యలో అది యున్నట్లు మనకు స్ఫురించుచునే యుండును. మొదటి మృగశీర్షకంధర పూస (అక్సిస్ మరియు ఆట్లాస్) కు శరీర ముండదు. మొదటి రెంటికి మజ్జారూప కూటము లుండవు. చుట్టును కప్పబడిన పేటిక యుండును. ఈ రంధ్రములో వెనుకము మెడనుండి ప్రారంభమై కడుపులోని రెండవ కశేరుక పిండము వరకు వ్యాపించును. వెనుకము సన్నని పొరచే కప్పబడి యుండును. దీనినే డ్యూర్రా అందురు. ఈ పొర రెండవ త్రికాస్థి కశేరుక పిండమువరకు ఉండును. వెనుకమునకును డ్యూర్రాకును మధ్య ఒక విధమైన

ద్రవముండును. దీనినే నెరిబ్రోస్పైనల్ ఫ్లూయిడ్ అందురు.

ఉపరిభాగపు ఎముకలు : భుజమండలము, ఎదుట క్లావి కల్ అను పేరుగల మెడ ఎముకతోను, వెనుక స్ట్రాపులా అను పేరుగల భుజపు ఎముకతోను ఏర్పడుచున్నది. స్కాపులాకు ఒక పాత్ర గలదు. దానితో భుజపు ఎముక (హ్యూమరస్) యొక్క తల సంధింపబడి, భుజపు సంధి ఏర్పడును. ముంజేతిలో రెండు ఎముకలు గలవు. వాటి పేర్లు అల్నా, రేడియస్ అనునవి. మణికట్టు కీలునందు ఎనిమిది చిన్న ఎముకలు రెండు వరుసలలో కలవు. అర చేతియందు మెటకార్పల్సు అను పేరుగల ఆయిదు ఎముకలు గలవు. వ్రేళ్ళయందలి ఎముకల సంఖ్య పదునాల్గు. ఒక్కొక్క వ్రేలునకు మూడేసి ఎముకలును, బొటన వ్రేలునకు రెండు ఎముకలును ఉండును. దీనినే ఫ్రైలాంజస్ అందురు. ఈ ఎముకలు, కీళ్ళు హస్తమునకు చలనము కల్గించును. హస్తములు అత్యధిక చలనమును కలిగి యుండునట్లు అమర్చబడి యున్నవి.

కాళ్ళ ఎముకలు : కాళ్ళు బరువును మోయవలసి యుండును. ఇక్కడ బరువు ప్రధానముకాని, చలనము కాదు. ఈ కాళ్ళ ఎముకలు దృఢమైనవి. బలముకలవి. శ్రోణిచక్రపు నడికట్టు (పెల్విల్ గర్టిల్) మరియు ఇస్కియం ప్యూబిస్ హైలియం అనునవి కలిసి జాహ్యముగ ఒక పాత్రను ఏర్పరచును. దానికిని తొడ ఎముక (ఫేమరు) కును ఒక కీలుద్వారమున సంబంధము ఏర్పడుచున్నది. జంఘాస్థి (టిబియా) మరియు బహిర్జంఘాస్థి (ఫిబులా) అనునవి కాలి యొక్క ఎముకలను ఏర్పరచును. తొడ ఎముకయు బహిర్జంఘాస్థియు కలిసి మోకాలి కీలు ఏర్పడుచున్నది. ఈ కీలు యొక్క ముందరి భాగమును పల్లెల్లా అను పేరుగల కండరము నందతి స్వేచ్ఛాయుతమైన ఎముక రక్షించుచున్నది. పాదము ఒక వృత్తభాగరూపముతో నుండును. వెనుకగల 7 టార్ సాలు ఎముకలు, అయిదువ్రేళ్ళయందును గల అయిదు మెటా టార్ సాలు ఎముకలు, 14 ఫెలాంజస్ ఎముకలు, బొటనవ్రేలియందుగల రెండు ఎముకలు తక్కినవ్రేళ్ళలో ఒక్కొక్కదానియందుగల మూడు ఎముకలు—ఇవి కలిసి పాదము ఏర్పడును. వెనుకగల వృత్తభాగము బలమైన

కల్కేనియస్ అను ఎముకచేత నిర్మింపబడుచున్నది. పురో భాగము, ఫెలాంజిస్ ఎముకలు (పాద), అంగుళులకు దగ్గరగనున్న మెటాటార్సల్ ఎముకల అగ్రములు కలిసి ఏర్పడుచున్నది. వృత్తభాగరూపమునకు ఉపరిభాగమున టార్సాలు ఎముకకలదు. దానిపేరు ఎస్ట్రాగలస్.

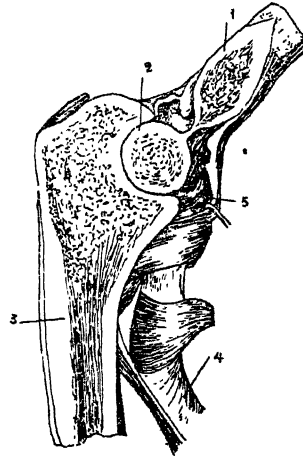

పటము - 3

ఎడమ మోచేయిభాగము
(ఎడమ మోచేయి కీలును ఖండించి నయెడల కాననగు దృశ్యము)

1. హ్యూమరస్
2. మోచేయి కీలు
3. అల్నా
4. రేడియస్
5. కీలు కప్పెడు తిత్తి

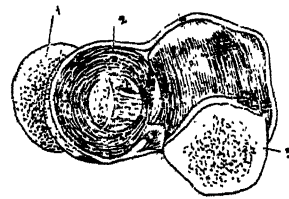

పటము - 4.

ఆదారపు కీలు

1. ఖండింపబడిన రేడియస్ కల
 2. గుండ్రని స్నాయువు
 3. అల్నా
- రేడియస్ కల గుండ్రని స్నాయువులో తిరుగును.

అదియును జంఘాస్థియు, బహిర్జంఘాస్థియు కలిసి చీలమండ కీలు తయారగును.

కీళ్ళు : కీళ్ళు తమ పనిని అత్యధికసామర్థ్యముతో నిర్వహింపవలె నన్న అస్థిపంజరము లోని ఎముక లొక దానితో నొకటి సన్నిహితముగా మండవలె ను. వలసిన చలనమున కనుగుణముగా నుండు నట్లుగా ఎముకలును, కీళ్ళును వివిధరీతులుగా సంధింపబడి యున్నవి. ఆరీతు లీ దిగువపేర్కొనబడి యున్నవి :

1. చలనము లేని

కీళ్లు : రంపపుకంతముల వంటిఅంచుల వరుసలచే కపాలము నందలి బల్ల పరుపు ఎముకలు కలుపబడియున్నవి.

2. చలనము గల

కీళ్ళు : (అ) బంతిగిన్నె కీలు : భుజపు కీలు, తుంటికీలుఇట్టివి, ఇందు పాత్రలోతు తక్కువ. ఎముక యొక్కసన్నని కొనఅందులోనికీటతుకు

కొనిపోవును. అన్నివైపులకును చలనము సాధ్యమగును. తుంటికిలులో పోల్చినచో, భుజపుకిలు పాత్రయొక్క లోతు తక్కువ. అందువల్లనే భుజపుకిలు యొక్క చలనమునకు స్వేచ్ఛ ఎక్కువ, అయితే తరుచుస్థానవ్యత్యాసము కలుగుటకు వీలున్నకిలుకూడ ఇదియే.

(ఇ) మడవబండుకీలు : మోచేతికిలు, మోకాలికిలు, వేళ్ళయందలి కీళ్ళు ఇందుకు ఉదాహరణములు. వీటికి చలనము ఒక వైపునకు మాత్రమే సాధ్యమగును.

(ఉ) ఆధారపుకీలు : కంధరపూసను, మేరుపూసను ఇందులకు ఉదాహరణములుగ పేర్కొనవచ్చును. మేరుపు పూస ఒక గుంజవలె ప్రలంబము (projection) కలిగియుండును. కంధరపూస దాని చుట్టును ఒకవైపునుండి మరియొక వైపునకు తిరుగుచుండును.

(బు) జారెడుకీళ్ళు : బల్లపరుపుగా నున్న ఉపరిభాగములు కల ఎముకలు ఒకదానివైపు మరియొకటి జారిపోవుచుండును. ఒక కశేరుక పిండము (వెట్రైజ్రా) ఈరకపుకీళ్ళ యొక్క క్రింది భాగములకు అతుకబడియున్నది.

ప్రతికిలు యొద్దకలుగు చలనము స్వల్పమేయైనను అందుమూలమున మనము ముందుకు, వెనుకకు, ప్రక్కలకు వంగుటకు వీలుగును.

కీళ్ళయొక్క వర్ణనము :
రెండు ఎముకలనుసంధించు ఉపరి భాగములు కీళ్ళ యొక్క కోవలాస్థులచే కప్పబడి యుండును. కీలు అంతయు గట్టిబీజకోశము (కాప్సులు)లో మూయబడి యుండును. దానినే బీజకోశము (జాయింట్ కాప్సులు) అందురు. దాని చలనమును సాఫీ చేయుటకై కొంచెము చిక్కని ద్రవము నమట్టి ప్రదేశమునని దుండును. బీజకోశ

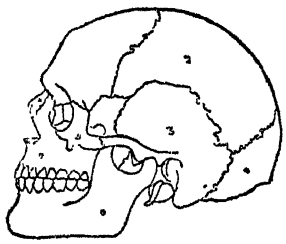

వటము - 5

పుట్టె - ప్రక్కభాగము.

1. లలాటాస్తి
 2. వీచుంథాస్తి
 3. కర్ణాస్తి
 4. శరీరవృష్టాస్తి
 5. దవ్వుడ ఎముకకు సంబంధించిన ఎముక. (జూర్లు)
 6. నాసికాస్తి
 7. దవ్వుడకు సంబంధించిన ఎముక (Maxill)
 8. చిబుకాస్తి
- 1, 2, 3, 4 ఆస్థుల మధ్యభాగము నకు చలనములేవి కీళ్ళుగలవు.

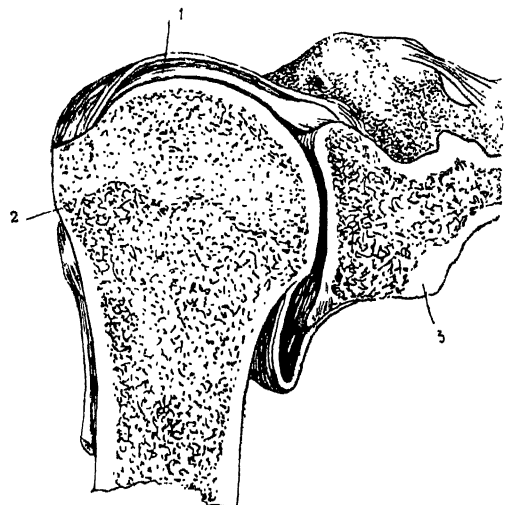

వటము - 6

బంతిగిన్నె కీలు - భుజపుకిలు

1. కీలుమధ్య కప్పబడు తిత్తి.
2. హ్యూమరస్ యొక్క తల.
3. రెప్ప ఎముక యొక్క పాత్ర.

ములను మందముగ చేయుటకులోపలిప్రక్కన బంధన నరములు (లిగమెంట్సు) ఉండును. అవి నమట్టి ఉపరి భాగము జారిపోకుండా కాపాడుచుండును. తుంటి కీలు, మోకాలి కీలు మొదలగు కీళ్ళలో బీజకోశము లోపలనే బంధన నరము లుండును.

ఎముకల కీళ్ళకు సంబంధించిన శస్త్రువైద్యశాఖను ఆర్థోఫేడిక్ సర్జరీ యందురు.

అంగవైకల్యము : అంగవైకల్యము రెండు విధములు. పుట్టుకతో వచ్చినది ఒక రకము. పాదములయొక్క అంగవైకల్యము, పెదిమలు, అంగుళులు చీలుట మొదలగునవి ఇట్టివి. వ్యాధివలన వచ్చినవి మరియొక రకము. అస్థిమార్దవ రోగము (రికెట్సు) నందు ఎముకలు మృదువుగా నుండును. శిశువు నడచిన యెడల కాళ్ళు వంగి పోవుట, గాడిదకాళ్ళు, బల్లపరుపు కాళ్ళు, గూని ఇతర కీళ్ళబబ్బులు సంభవించును. కీళ్ళు వికారముగ నుండుకోణములో ఏర్పడును. కటిభాగము యొక్క వైకల్యము వలన తదుపరి జీవితములో ప్రసవ సమయమున కష్టము కలుగును. పుట్టుకతోనే ఉన్న అంగవైకల్యములకు జనన కాలమునుండియు చికిత్స జరుగవలసి యుండును. అస్థిమార్దవ రోగమువంటి వ్యాధులకు సరియైన చికిత్స చేసిన

యెడల ఎముకలకు, కీళ్ళకు వచ్చు తయ మొదలగు వ్యాధులు రాకుండ నివారించవచ్చును. అవి వచ్చినపిమ్మట సాధారణముగ ఒకటి రెండుసార్లు శస్త్రచికిత్స చేయవలసి యుండును. మరియు ఆ వైకల్యమును సరిదిద్దుటకు దీర్ఘ కాల చికిత్స అవశ్యకమగును.

ఎముక విరుగుట (ఫ్రాక్చర్): ఎముక విరుగుట మూడు రకములు. (1) సామాన్యముగ విరుగుట అనగా ఇందు ఎముక విరుగుట మాత్రమే జరుగును, (2) ఎముక రెండుగా గాని అంతకన్న నెక్కువగా గాని ముక్కచెక్కలగుట, (3) బయటికి విరుగుట అనగా ఎముకలోని ఒక ముక్క చర్మములోనికి చొచ్చుకొనిపోవును. అందువల్ల గాయమగును. ఇట్టిది జరిగినయెడల శస్త్రచికిత్స చేయుట అనివార్యము. ఇట్టిసంఘటన జరిగిన సాధ్యమైనంత త్వరలో రోగిని శస్త్రశాలకు తీసికొనిపోవలెను. గాయమును శుభ్రముచేసి విరిగిన ఎముకను సర్ది కుట్టి పట్టి వేయుదురు. జీవాణు వ్యతిరేక-ఔషధములను సూదిమందుద్వారమున ఉపయోగించవలెను. అందువలన క్రిమిజన్య విషదోషము (సెప్టిస్) ను నివారించుటకు వీలుకలుగును. కపాలము నందలి ఎముకలు విరిగిన మెదడునకును, ప్రక్కఎముకలు విరిగిన ఊపిరితిత్తులకును, కటి ఎముకలు విరిగిన మూత్రాశయమునకును, వెన్నెముక విరిగిన వెనుబామునకును హాని సంభవింపవచ్చును. గాయము తగిలిన వ్యక్తిని ఆ ప్రదేశమునుండి కదల్చుటలోగూడ మిగుల జాగరూకత వహించవలెను. లేనిఎడల లోపలి భాగములస్థితి మరింత చెడును. ఇందులకు జరుగవలసిన చికిత్సలోని ప్రధాన విషయములు :

(1) ఎముకలలో విరిగిన భాగములను యథాస్థానము నందు అమర్చవలెను. మైకముకల్గించు మందులను ఉపయోగించి ఈ పనిని చేయుట శ్రేష్ఠము.

(2) విరిగిన అవయవమువద్ద పట్టికట్టవలెను. వెన్నెముక విరుగుట సంభవించినయెడల రోగి పట్టికట్టు యొక్క ఆధారముపై పరుండి యుండవలెను.

(3) విరిగినతునుకలు యథాస్థానములోనున్నవో లేవో తెలియుటకుగాను యక్కురే చిత్రమును తీయించవలెను. అట్లు లేకున్నచో మైకము కల్గించు మందులను ఉపయోగించి వానిని యథాస్థానమునకు తేవలయును.

(4) అట్లు సాధ్యముకానియెడల ప్రత్యక్ష శస్త్రచికిత్స చేసి వాటిని యథాస్థానమునకు రప్పింపవలెను.

(5) పట్టి వేసినపిమ్మట అనవసరపు ఒత్తిడి లేకుండుటకు మిగుల శ్రద్ధతీసుకొనవలెను. చేతివ్రేళ్ళును, కాల్చివ్రేళ్ళును వెచ్చగానుండవలెను. రోగి వాటిని స్వేచ్ఛగా కదుపుటకు అవకాశముండవలెను.

(6) బాధను నివారించుటకు మొదట కొన్ని దినములు ఔషధములు ఉపయోగించవలెను.

సాధారణముగా ఎముకలు కలియుటకు మూడు వారములు పట్టును. ఆ పిమ్మట అవి దృఢమగుటకు మరి 3 లేక 4 వారములు పట్టవచ్చును. ఈకాలమందంతటను రోగి తన కాళ్ళయొక్కయు చేతులయొక్కయు వ్రేళ్ళను కదలించునట్లు ప్రోత్సహించవలెను. ఇందుమూలమున కండరములు ఊణించకుండుటకు, పట్టి ఊడదీయగానే రోగి తన మామూలు పనులను నిర్వర్తించుకొనుటకు అవకాశము కలుగును.

స్థానము తప్పట (డిస్లోకేషన్): ఇది గాయము తగులుటవలనగాని, వ్యాధులవలనగాని సంభవించును. దెబ్బ తగిలినయెడల భుజపుకీలు ఉపరిభాగము పాత్రనుండి బయట పడును. తుంటి కీలునందు తొడ యెముక యొక్క ఉపరిభాగమును తయవ్యాధి తినివేయుటవలన స్థానము తప్పను. దెబ్బవలన స్థానము తప్పినయెడల దానిని మైకము కల్గించు మందులను ఇచ్చి యథాస్థానమునకు రప్పింపవలెను. రోగమువలన ఉపరిభాగము తినివేయ బడినయెడల పట్టివేసి దీర్ఘకాలము విశ్రాంతినిచ్చి మొదట వ్యాధికి చికిత్స చేయవలసియుండును. ఆ పిమ్మట కృత్రిమ మైన ఉపరిభాగమును అమర్చవచ్చును. లేదా స్థానము తప్పటను అట్లైయుంచి ఆ అంగవైకల్యమునకు సరియైన శస్త్రచికిత్స చేయవచ్చును. భుజపుకీలు స్థానము తప్పట తరచుగా జరుగుచుండును. మాటి మాటికి ఇది జరిగిన యెడల శస్త్రచికిత్స అవసరమగుచుండును.

కీళ్ళకు గాయములు తగులుట : తుపాకి దెబ్బవలన గాని, లేక కీలును ఏర్పరచు ఎముక కొనలు విరుగుటవలన గాని కీళ్ళకు గాయములు తగులును. కీలులో రక్తము చేరును. దానిని సరిచేసి అవయవముపై పట్టి వేయవలెను. అందుమూలమున నారద్యారమున కాని, ధాతువు ద్వార

మున కాని ఆ ఎముకలు రెండును కీలు యొద్ద కలియుటకు వీలు కలుగును. ఆటకాండ్రయొక్క మోకాలి కీలు నందలి ఉపాస్థి తరచు తునిగిపోవుచుండును. దానిని తొలగించుట ఆవశ్యకము కావచ్చును.

ఎముకలో చీము చేరుట (ఆస్టోమైలిటిస్): ఎముకలకు తీవ్రమైన సంపర్కదోషము (ఇన్ ఫెక్షన్) సోకుటచే ఇది సంభవించును. జీవాణువులే ఇందులకు కారణము. ఇది పిల్లలకు ఎక్కువ తరచుగా సంభవించుచుండును. ఎముకలో తీవ్రమైన బాధ యుండును. ఎముకను ముట్టుకొనగానే ఏడుపు సాగింశురు. జ్వరమువచ్చును. విషజన్య రక్త దోషము కలుగవచ్చును. జీవాణు వ్యతిరేక ఔషధములు (అంటీ-బయోటిక్సు) వెంటనే పాచ్చు మోతాదులో నిచ్చిన యెడల పరిస్థితిలో అభివృద్ధి కనబడును. వ్యాధి చిన్నాములు తగ్గుదల చూపనియెడల ఎముకను తెరచుట ఆవశ్యకము. ఈ వ్యాధి దీర్ఘకాలముగా నున్నయెడల (క్రానిక్ ఆస్టోమైలిటిస్) చికిత్సా ఫలితములు తొందరగా కనబడవు. చిల్లిపడిన ఎముకనుండి చీము బయటికి వచ్చుటయేగాక కార నారంభించును. ఇది చాల దీర్ఘకాల వ్యాధి. సీక్వెన్స్టా అను ప్రాణరహిత మగు ఎముకను తరచు తీసివేయవలసి యుండును. జీవాణు వ్యతిరేక ఔషధముల ద్వారమున ప్రారంభదశలో గాని, తీవ్రదశ యొక్క మొదట గాని చికిత్స చేసి రోగి దీర్ఘకాలము అశక్తుడు కాకుండ అరికట్టవచ్చును.

ఎముకకు దీర్ఘకాల సంపర్కదోషము (క్రానిక్ ఇన్ ఫెక్షన్) సోకుట : 1. కొరుకు సవాయి (సిఫిలిస్): ఇది యెముకయొక్క పెరియస్టీము అను మొదటి పొరకు సంబంధించిన వ్యాధి. రోగి ఎముకపై పోటు కలుగుచుండును. ఈ పోటు రాత్రులందు ఎక్కువగా నుండును. సాధారణముగ ఇది కాలి ఎముకలకు వచ్చును. తలలోని ఎముకలకు ఇది వచ్చిన తలనొప్పి కలుగును. సాధారణ మయిన కొరుకు సవాయి వ్యాధియందు వొప్పలు మాత్రము గాను ఎముకకు సమకొణములోను కలుగును. ఈ వ్యాధికి చికిత్స చేసిన రోగి దానినుండి విముక్తు డగును.

2. క్షయ (ఎముకలు, కీళ్ళయొక్క క్షయ): ఇది సాధారణముగ కీలుకు సంబంధించిన ఎముకలయొక్క కొశలకు కలుగును.

3. ఇతర సంపర్క దోషములు: "మధురకాలు" ఇందులకు ఉదాహరణము.

4. కుష్టు మొదలగు వ్యాధులలో గూడ ఎముకలు నాశనమగుట సంభవించును.

కంతులు (న్యూగ్రోత్స్): 1. సాధారణరకము: ఇది ఆస్టియోమా ఎముకనుండియు, ఖాండ్రోమా ఉపాస్థి నుండియు ఉద్భవించును. వీటిని తొలగించుట మిక్కిలి కష్టసాధ్యముకాదు.

2. దీనియొక్క తీవ్రమైన పెరుగుదలనే ఎముక దవ్వ యొక్క నెత్తురుకంతి (సార్కోమా) యందురు.

ఈ పెరుగుదలవలన ఎముక విరుగుటకూడ సంభవించవచ్చును. త్వరలో రోగనిరూపణము చేయుట, వీలయిన యెడల కాలినిగాని చేతినిగాని కోసివేయుట ఇందుకు జరుగవలసిన చికిత్స. లేనియెడల రోగి త్వరలో చనిపోవును.

3. ఆస్టియో క్లోస్టామా: ఇది ఒకరకపు కంతి. ఎముకలకు సంభవించును. ఇది వ్యాపించదు. యథాస్థాన మంచే క్రమక్రమముగా పెద్దది అగును. ఎముకలు గుల్లల వలె సాగతీయబడును. నొక్కినచో గలగల చప్పుడు విననగును. అందుకు జరుగవలసిన చికిత్సలోని విషయములు (1) డీప్ ఎక్కురేలు పెట్టుట (2) ప్రణమును శస్త్రచికిత్స ద్వారమున ఛేదించుట. ఆ కాళి ప్రదేశమునందు వీలయిన యెడల ఎముకలను నాటుట.

4. మల్టిపుల్ మైలోమా: ఇది వచ్చినయెడల సాధారణముగ రెండు సంవత్సరములలోపున మరణము సంభవించును.

5. వేరుచోట కంతి (కాన్సర్) యున్నయెడల ఎముకలోగూడ చిన్నచిన్న కంతులు పుట్టును.

లోటువలన సంభవించెడి రోగములు: (1) వైటమిన్ 'సి' లోపించుటవలన పిల్లలకు పిరియాస్టియంక్రింద నెత్తురు చేసి నొప్పిపుట్టును. వైటమిన్ 'డి' లోపించుటవలన ఎముకలు మెత్తబడును. ఈ వ్యాధినే 'రికెన్స' అందురు.

(2) నిర్వాహక గ్రంథుల రోగములు: పేరాచై రాయిడ్ మాంస గ్రంథులు ఎక్కువగా పనిచేసినపుడు ఎముకలలో చిన్నచిన్న బుగ్గలు పుట్టును. పిట్టిట్రి మాంస గ్రంథియొక్క పెరుగుడు ద్రవము చిన్నతనములో ఎక్కువైన యెడల మనుష్యుడు ఎక్కువగా పెరుగును.

పెద్దతనములో ఎక్కువయిన యెడల ఆక్రోమేగలి అను జబ్బువచ్చును.

(3) ఫ్లూరోసిస్ (Fleurosis): ఎక్కువ ప్లవము (ఫోరిస్) గల నీటిని త్రాగిన మనుష్యులకు పండ్లలోను, ఎముకలలోను మార్పులు వాటిల్లుచుండును. ఎముకలు బైటికి పెరుగును. రోగి అశక్తుడగును. ఒత్తిడివలన కాళ్లు పడిపోవును. నల్గొండ, నెల్లూరు, గుంటూరు మొదలగు జిల్లాలలో ఇది తరచుగా సంభవించుచుండును. ప్రజలకు ప్లవము లేని నీటిని అందజేయుటయే ఇందులకు తీసికొన వలసిన నిరోధకచర్య.

వంశపారంపర్యముగ లేక అస్పష్టకారణములవలన సంభవించు ఎముకల వ్యాధులు: (1) ఎఖాండ్రోఫ్లేసియా: ఇది పసితనములో సంభవించు వ్యాధి. ఎముకలు పొట్టివి గను, వాటి కొనలు దళసరిగానుండును. శరీరము ఎదుగ కుండును. కాలివ్రేళ్ళు చేతివ్రేళ్ళు కూచియైన ఆకృతి కల్గియుండును. ముఖము చిన్నదియై ముక్కు దూలము పాలిపోవును.

(2) లియాంటియాసిస్ ఆళియా: ఈ వ్యాధి తరచుగా సంభవించునదికాదు. ఇందు ముఖపు ఎముకలు, కపాలము దళసరిగానుండును. అవి కపాలపేటికలోనికి వ్యాపించి మరణము సంభవించును.

(3) పేజిట్టువ్యాధి: ఇది జీవితములో మధ్యకాలము తర్వాత సంభవించును. ఇందు ఎముకలు దీర్ఘకాలికముగ పెద్దవి యగును. వాటియొక్క మందము, పొడుగు కూడ పెరుగును. అవి ముందునకు చొచ్చుకొనివచ్చును. గూని కూడ ఉండును. కాళ్ళు ముందునకు వెనుకకు వంగిపోవును.

(4) ఫ్రెజిలిటాస్ అసియం: ఈ వ్యాధి సాధారణముగ వంశపారంపర్యముగ వచ్చును. ఇది రెండురకములు: 1. ప్రసవమునకు పూర్వము వచ్చునది. జననకాలమున ఎముకలు బహుళముగ విరుగుట కానవచ్చును. కండ్లు సుమారు నీలివర్ణముతో నుండును. 2. చిన్నతనములో ఎముకలు ఏ చిన్న దెబ్బకైనను విరుగును. కాని మానుటకు ఏవిధమైన చిక్కు ఉండదు.

(5) క్లిడ్ క్రేనియోడిస్ ఆస్టోసిస్: ఇది పుట్టుకతో వచ్చు లోపము. ఇది కూడ వంశపారంపర్యముగ వచ్చు

నదే. మెడ ఎముకలలో బయట మూడవవంతు ఎముకలు లేకుండును.

(6) 'మార్బుల్' ఎముకలు: చిన్న పిల్లలకు, యౌవనములో నున్నవారికి సంభవించును. ఎముక మందము గాను పెళుసుగాను ఉండును. రక్తలోపము, కాలేయము, ప్లీహము ఉబ్బుట, దృష్టిలోపము సంభవించును.

(7) పర్లిస్ డిసిజ్: ఇది సాధారణముగ సంభవించు వ్యాధికాదు. తుంటి ఎముక యొక్క శిఖరమునగల ఉపాస్థి ఇందు మూలమున తునకలు అగును. ఇది పిల్లలలో కుంటితనమును కల్గించును. విశ్రాంతి అవసరము. కొన్ని సంవత్సరములలో ఇది నయమగును.

(8) కీళ్ళవ్యాధులు: వైవ కీళ్ళకు కలుగు గాయములు వర్ణింపబడినవి. చిన్న దెబ్బ తగిలినను పిమ్మట కీళ్ళలో ద్రవము చేరును. విశ్రాంతితో, స్కాట్సుమలామతో, కట్టు కట్టుటతో, ఆ ద్రవము తిరిగి ఇంకిపోవును. అట్లు ఇంకని యెడల లోపలినుండి ద్రవమును తీసివేయవలెను.

తీవ్రమైన కీళ్ళవాతము (ఎక్యూట్ రుమేటిజమ్): దీనికి గల సరియైన కారణము స్పష్టముగా తెలియదు. కాని ఈ వ్యాధితో బాధపడు రోగులలో పెక్కుమంది తాము 3-4 వారములకు పూర్వము గొంతు నొప్పితో బాధపడు చుంటిమని చెప్పుచుందురు. ఇది జ్వరము, చెమటలు, తక్కువ మూత్రము ముదురురంగులో పడుట ఈ లక్షణములతో ప్రారంభమగును. రక్తములో శ్వేతరసకణములు ఎక్కువగానుండును. కీళ్ళనొప్పులు బాధించును. కీళ్ళవద్దగల వాపునుముట్టుకొన్నచోనది వెచ్చగా తగులుచుండును. ఒక కీలువద్ద నయమగుసరికి మరియొక కీలు రోగగ్రస్తమగుట ఈ వ్యాధి యొక్క ప్రత్యేకలక్షణము. పెద్దవారికి సోలియం సెలిసిలస్ దినమునకు 120 గ్రెయినుల చొప్పున ఇచ్చిన బాధ 48 గంటలలో తగ్గును. రోగి ఈ ఔషధమును సహింప జాలనిచో ఏస్ పరిన్ లేదా సోడియం జెంటిసేట్ ఇవ్వ వచ్చును.

ఇందు తటస్థించు క్లిష్టపరిస్థితులు: (1) గుండె కూడ రోగమునకు గురియగుట (2) శ్లేష్మాధిక్య నన్నిపాత జ్వరము (న్యూమోనియా) (3) పిల్లలకు కడుపునొప్పి (సెర్వాటోవైటిస్) (4) లోన కీళ్ళవాతసంబంధమగు ఉండల వంటివి పెరుగుట (5) ఒక విధమైనవణకు (కురియా).

వీటిలో క్లిష్టమైనది, గుండె కూడ వ్యాధికి గురియగుట. కావున రోగికి సాధ్యమైనంతవరకు ఎక్కువ విశ్రాంతి నీయవలెను. నిద్రపోవుచున్నప్పు డీతని నాడీవేగము లెక్కింపవలెను. అది ఎక్కువగా నున్నంతకాలము విశ్రాంతి నీయవలెను. మూడు మొదలు ఆరునెలల కాలము విశ్రాంతి తీసికొనుట అవసరమగును. ఇందులకు తీసికొనవలసిన నిరోధకచర్య ఏమనగా, దీనికి గురికా నున్న వ్యక్తికి గొంతునొప్పి చిహ్నములు కానరాగానే 3 లక్షలు పెన్సిలిన్ ఇవ్వవలెను. మరి మూడు దినముల తర్వాత దానినే ఆరు లక్షలు ఇవ్వవలెను. లేదా పిల్లలకు పెన్సిలిన్ మాత్రము పరగడుపున ప్రతిరోజు ఇవ్వ వచ్చును.

రుమటాయిడ్ కీళ్ళ వాపులు : యువకులలో ఇవి సాధారణముగ సంభవించును. చేతులయందలి కాళ్ళ యందలి చిన్ని కీళ్ళు దీనికి గురి యగును. స్త్రీలలో ఇది యెక్కువ తరచుగా వచ్చును. కొద్ది జ్వరము చిన్ని యెముకలలో నొప్పి యుండును. ఇది దీర్ఘకాల వ్యాధి. దీనిమూలమున అంగవైకల్యము సంభవించును. ఇటీవల కార్మిసోను లేక ఎ. సి. టి. హెచ్. వాడినచో ఈ వ్యాధికి మిగుల గుణ మిచ్చుచున్నది. చలనము తప్పియున్న రోగికి గుణము కల్గి అతడు లేచి తిరుగగల పరిస్థితిలోనికి వచ్చును. కాని ఔషధమును ఆపివేయగానే అనేకమంది రోగులకు వ్యాధి తిరిగి వచ్చును. ఈ ఔషధమును దీర్ఘకాలము ఉపయోగించవలసియుండును. మర్దనము, రోగిచేత పనిచేయించుట మొదలగు చికిత్సలు ఇందులకు అవసరము.

రోగ విషసంబంధమైన కీళ్ళ వాపులు : (సెప్టిక్ ఆర్థో టైటిస్) దంతముల చిగుళ్ళలో గాని, మరి యే ఇతరచోట గాని చీము ఉండుటవలన కీళ్ళ నొప్పులు రావచ్చును. అందులకు గల కారణమును గ్రహించి దానిని నిర్మూలించిన యెడల అవి అదృశ్య మగును.

న్యూమోనియా లై ఫాయిడు, మాల్టా జ్వరమువంటి విషరక్త వ్యాధులు కలిగినప్పుడు కీళ్ళ వాపులు సంభవించును. కాని ఆ వ్యాధితోపాటు అవికూడఁబోవును.

సీరపు కీళ్ళవాపులు : టీటానస్, డిఫ్టెరియావంటి వ్యాధులకు సీరం సూదిమందుగా ఉపయోగించిన పిమ్మట కీళ్ళ వ్యాధులు సంభవించవచ్చును.

ఎల్లర్జిక్ కీళ్ళ వాపులు : ఉబ్బసము మాదిరి ఎల్లర్జిక్ వ్యాధులు అంకురించినప్పుడు కీళ్ళవాపులు తరచుగ సంభవించుట కలదు.

కీళ్ళవ్యాధులను కల్పించు కొన్ని రోగములు : హిమో ఫిలియా, స్కర్వి, లుహీమియా, మొదలగు వ్యాధులలో కీళ్ళయందు రక్తము చేరి కీలు చెడిపోవచ్చును. పాల్ యూరోనిడేస్ ఘ. సెం. మీ. ను కీలులోనికి సూది ద్వారమున ఎక్కించిన యెడల నెత్తురు ఇంకిపోవును.

నాడుల జబ్బువలన కలుగు కొన్ని కీళ్ళ వాపులు : నాడీ తంతు సంబంధమైన టేబిస్, సై రింగోమ, ఈలియా మొదలగు వ్యాధులు సంభవించినప్పుడు ఇది వచ్చును. శాధ స్ఫురించదు. కీళ్ళలోని పరిస్థితి చెల్లాచెదరుగానుండి అందలి చలనము మామూలుగా నుండవలసినదానికన్న ఎక్కువగా నుండును.

నిర్దిష్టమగు కీళ్ళవాపులు : 1. కొరుకుసవాయి (సిఫ్లిస్): ఈ సంబంధమైన కీళ్ళవాపులు సాధారణముగా చిన్నవారికే సంభవించుచుండును. ఇందు పెక్కు కీళ్ళకు దుస్థితి కలుగును. నెత్తురు పరిశుద్ధ్యారమున వ్యాధినిరూపణము చేయనగును. చికిత్సవలన పూర్తిగా తగ్గిపోవును.

2. సెగవ్యాధి (గనేరియా): మూత్రద్వారములో నుండివచ్చు చీము తగ్గిపోయినతర్వాత కీళ్ళ వాపు వచ్చును. పెన్సిలిన్ సూది మందుగా యిచ్చిన తరువాత తగ్గును.

3. ఊయసంబంధమైన కీళ్ళవాపులు: ఊయవ్యాధి సాధారణముగా మోకాలు లేక తుంటికీలు మొదలగు ఒకే ఒక కీలునందు అంకురించును. ఇది దీర్ఘకాలవ్యాధి. జ్వరముకూడ ఉండును. అశ్రద్ధ జరిగినయెడల చీము ఏర్పడి ఆ చీము రంధ్రము చేసికొని వెలుపలికి వచ్చును. తుంటిఎముకలోని కీలు స్థానము తప్పి శాశ్వతమైన కుంటితనము సంక్రమించును. వెన్నెముకకు ఊయవచ్చిన ఎడల దానిని పాట్టువ్యాధి అందురు. దీనికి చికిత్స ఏమనగా (1) సంవత్సరము లేక రెండు సంవత్సరముల కాలము విశ్రాంతి తీసికొనుట. (2) స్ట్రెప్టోమైసిన్ మొదలగు ఔషధములను సూదిద్వారమున ఇచ్చుట (3) బలమునకు మందులు ఇచ్చుట. ఒక్కొక్కప్పుడు శస్త్రచికిత్స అవసర మగును.

అమ్మియో కీళ్ళవాపులు : ఇది నలుబది సంవత్సరములకు వైబడినవయస్సు వారికి సంభవించు వ్యాధి. కీళ్ళయొక్క ధమనికి సంబంధించిన ఉపరిభాగములు ఊణించుటవలన ఇది సంభవించును. కీలుచలనము చేసిన కిరకిరలాడుచుండును. రోగి తాను మొదట కొలది అడుగులు వేయగానే నొప్పికలిగి తర్వాత తగ్గి తాను ముందునకు నడువకలుగుచుంటినని చెప్పును. ఈ రకపు కీళ్ళనొప్పులు వెన్నెముకకుండిన స్పాండిలైటిస్ అందురు. ఇందుమూలమున దీర్ఘకాలముగ పీపులో నొప్పియుండును. చెడిన పండ్లవంటి రక్తగత విషదోషమునకు గురియైన శరీర భాగములను సరిచేయుటవలన షార్టువేపు చికిత్స (షార్టువేపు థెరాపీ) వలన కొన్ని సందర్భములలో డీప్ థెరాపీ వలన కొంతవరకు నొప్పితగ్గును.

గౌటువ్యాధివలన కలుగు కీళ్ళవాపు : ఇది అన్న జీవ పరివర్తన రోగముల క్రింద వర్ణింపబడినది.

రజోనివృత్తివలన కలుగు కీళ్ళవాపు : ఇది స్త్రీలకు 40-50 సంవత్సరముల మధ్యవయస్సులోనే సంభవించును.

రెయిటర్ను వ్యాధి : పెక్కుకీళ్ళు దీనికి గురి యగును. కీళ్ళ వాపు ఉండును. కన్నుల కలక, మూత్రద్వారము నందు మంట, వాపు ఉండును. ఇది తరచుగా సంభవించెడు వ్యాధి కాదు.

ఘనీభవించిన భుజియు (ప్రోజెన్ షోల్డర్) : ఇది 40-50 సంవత్సరముల వయస్సు మధ్య సంభవించెడు వ్యాధి. వైవైపునకు చలనము పరిమితమై నొప్పి కలుగును. 3 లేక 4 మాసములలో నొప్పి అధికమగును. చలనము మరింత పరిమితమగును. పిచ్చుట పరిస్థితిలో కొంత అభివృద్ధి గోచరించి రోగి కోలుకొనును. ఇందుకుగల కారణ మేమియో స్పష్టముగా తెలియదు. షార్టువేపు చికిత్సను క్రమబద్ధముగా నుపయోగించుటయే ఇందుకు అవలంబింపవలసిన మార్గము.

అపస్మారవ్యాధి (హిస్టెరియా) కు సంబంధించిన కీళ్ళ రోగములు : వీనివలన వెనుజాము కాని, కీళ్ళు కాని రోగమునకు గురి కావచ్చును. ఆ భాగము లన్నిటికి మొత్తముమీద ఏ వ్యాధియు ఉండదు. పురుషులలో పరిహారలోపములవలనను, స్త్రీలలో కుటుంబ సంబంధమైన చిక్కులవలనను ఇవి సంభవించును. ఇందులకుగల కారణ

ములను తెలిసికొని, వాటిని నిర్మూలించుట, మానసిక చికిత్స చేయించుట జరుగవలయును.

పీపులో నొప్పి (బాక్ పెయిన్) : ఇందులకు కారణములు పెక్కులు. కీళ్ళ వాతముచేగాని, రక్తగత విషదోషమువలనగాని, కండరములు, ముఖము వాచుటచేత మూత్రకోశము, పెద్ద ప్రేగులు మొదలగువానినుండి నాడులవై ఒత్తిడి కలుగుటచేగాని ఇది సంభవించును. స్త్రీలలో గర్భాశయపు వాపులవలన వచ్చిన వ్యాధులు కూడ పీపులో నొప్పిని కల్గించును. సాయంకాలమున కండరములు అలయుట, సరియగు రీతిని నిలువబడకుండుటకూడ కారణములు కావచ్చును. ఆ కారణములన్నింటినీ పరిశీలించి చికిత్స చేయవలసియున్నది.

ఎన్. వేం. రా.

ఎరువులు :

చెట్టుచేమలు స్వీయజీవితమునకు వలసిన అహార ద్రవ్యములలో బొగ్గుపులుసు వాయువుగాక, తక్కిన వాటి నన్నింటినీ ప్రవేశపలన నేలనుండియే గ్రహించును. చెట్ల కాహారముగ ఉపయోగపడు ప్రధాన ద్రవ్యములు అనేకము లున్నను, నత్రజని, స్ఫురము లేక భాస్వరము, పొటాసియము అను ద్రవ్యములు మాత్రము సస్యములచే నేలనుండి అధికముగా గ్రహింపబడుటవలన, ఈ మూడు మాత్రమే ఎరువులయందు సమకూర్పబడుచుండును. సస్యములను ఏచేట వైరుచేయుచు, వాటిచే నేలనుండి తీసికొనబడిన ద్రవ్యములను మరల జేర్చనియెడల ఆ నేల యొక్క సత్తువ క్రమముగ ఊణించును. ఇట్లు భూసారము ఊణింపకుండ కాపాడుటకు గాని. హెచ్చించుటకు గాని, అందుండి అధిక ఫలసాయము పొందుటకై, నేలయందు చేర్చబడు వస్తువులు, 'ఎరువులు' అనబడును. పూర్వము నుండియు, వశువుల ఎరువు, పచ్చిరోట్టవంటి సేంద్రియపు టెరువు ఇప్పటివరకును వాడుకయందున్నను, రాసాయనికపు టెరువులవలనగూడ, భూసారము హెచ్చునని క్రిందటి శతాబ్ది మధ్యమున మాత్రమే కనుగొనబడెను. అప్పటి నుండియు అమ్మోనియా గంధకదము (ammonium sulphate), అధిస్ఫురితము (superphosphate) వంటి రాసాయనికపు టెరువులుకూడ ఎక్కువగా పాశ్చాత్య

చేశములలోను, ఇటీవల మనచేశములోను ఉపయోగింపబడుచున్నవి.

ఎరువులను స్థూలమగు సామాన్యపు ఎరువులు (Bulky general manures) గను, ఉత్సారపు తెరువులు (concentrated manures) గను, విభజింపవచ్చును. పశువుల ఎరువు, పచ్చిరోట్ట మొదలగు స్థూలమగు సేంద్రియపు తెరువులయందు సస్యములకు వలసిన నత్రజని, భాస్వరము, పొటాసియము మొదలగు ముఖ్యద్రవ్యములు స్వల్పపరిమితులలో నుండును. అందుచే వీటిని, కొద్ది భూమికై నను విస్తారముగా వాడవలసి యుండును. అదియనుగాక, వీటిని దూరపు పొలములకు గొనిపోయి వేయుట కొంత శ్రమతోకూడినపని. ఇవి భూమియందు నెమ్మదిగా పనిచేయుటచే, విత్తుటకు ముందుగనే వీటిని నేలపై చల్లి, మట్టితోకలిపి దున్నవలసియుండును. వీటి యందు సేంద్రియ పదార్థముకూడ ఎక్కువగా నుండుట వలనను, ఇవి నేలలోని ఉపయోగకరమగు సూక్ష్మజీవుల అభివృద్ధికి తోడ్పడుటవలనను, ఈ ఎరువులు నేలయందలి బలము నభివృద్ధిచేయుటయేగాక, అందలి భౌతిక లక్షణములనుగూడ శాగుపరచును. వీటిని వాడుటవలన, నేలల యొక్క నీటిని గ్రహించి, పట్టియుంచుశక్తి అధికమగు టయేగాక, నేల గుల్లజారి, పైరులయొక్క వ్రేళ్ళు శాగుగా లోనికిపోవుటకు వీలగును. నేల గుల్లజారుట వలన వ్యవసాయపు పనిముట్లతో సాగుపనులు చేయుట కూడ చాల సులభము. మరియు వీటియొక్క సారము,

మొదట వేసిన వైరునకేగాక తరువాత నొకటి రెండు వైరులకుకూడ లభించును. అమ్మోనియా గంధకిదము (ammonium sulphate), అధిస్ఫురితము (superphosphate) మొదలగు ఉత్సారములగు ఎరువులయందు ఒకటి రెండు ప్రధాన ద్రవ్యములు మాత్రమే ఎక్కువ పరిమాణము నందుండుటవలన, వీటిని దూరప్రదేశములకు గూడ గొనిపోవుటయు, సస్యములకు చేర్చుటయుకూడ చాల సులభము. వీటియందలి ఆహారద్రవ్యములు చురుకుగ పనిచేయుటచే సాధారణముగా సస్యములు పెరుగ నారంభించిన తరువాతనే వీటిని వాడవలయును.

స్థూలమగు సామాన్యపు తెరువులు : 1. పశువుల ఎరువు: ఇది సర్వత్ర విరిపిగా ఉపయోగింపబడుచున్న జంతు సంబంధమగు సామాన్యపు తెరువు. పశువుల యొక్క మలమూత్రములును అవి నివసించు శాలలలోని చెత్త చెదారములును కలిసి చీకుటవలన ఈ ఎరువు ఏర్పడును. పశువుల ఎరువునందు, సస్యములకు వలయు నాహార ద్రవ్యము లన్నియు కొంచె మించుమించుగా నుండును. వీటియొక్క పరిమితులు ఎరువునందు చేరిన మలమూత్రములను బట్టియు, చెత్తచెదారములయొక్క సంఘట్టనమును బట్టియు, సారము పోకుండ చీకబెట్టి వాటిని ఎరువుగా మార్చు పద్ధతిని బట్టియు మారుచుండును.

మనచేశము నందలి సాధారణ జంతువుల మలమూత్రముల సగటు సంఘట్టనము ఈ క్రింది పట్టికయందు వివరింపబడినది.

వివరములు		నత్రజని N%	స్ఫురత్పంచాక్షుజని తమ P ₂ O ₅ %	పొటాష్ K ₂ O%
1.	పశువులు : వేడ	0.8	0.2	0.2
	మూత్రము	0.9	స్వల్పము	1.0
2.	గొట్టె : పెంటికలు	0.9	0.6	స్వల్పము
	మూత్రము	1.7	స్వల్పము	2.2
3.	వేక : పెంటికలు	0.7	0.5	స్వల్పము
	మూత్రము	1.3	స్వల్పము	2.5
4.	గుఱ్ఱము : లద్ది	0.6	0.4	0.3
	మూత్రము	0.2	0.1	1.0
5.	పంది : పెంట	0.7	0.5	స్వల్పము
	మూత్రము	0.4	0.1	0.45
6.	మనుష్యులు : మలము	1.0	0.8	0.4
	మూత్రము	0.8	0.1	0.2

సామాన్య పశువుల ఎరువునందు సగటున నూటికి 0.5 పాళ్ళు నత్రజని, 0.25 పాళ్ళు స్ఫురత్వం చాప్ల జనితము, 0.5 పాళ్ళు పొటాషు ఉండును. మలమూత్రముయొక్క సంఘట్టనము అన్ని జంతువులయందును ఒకే విధముగ నుండక, వాటియొక్క రకమును, వయస్సును బట్టియు, అవి తిను ఆహారమును, చేయుపనినిబట్టియుకూడ మారుచుండును. ముసలి పశువుల యొక్కయు, దుక్కి పశువుల యొక్కయు, మలమూత్రములు, ఎదుగుచున్న దూడల యొక్కయు, పాడియావుల యొక్కయు మలమూత్రముల కంటె ఎక్కువ సారము కలవి. ఆవుల యొక్కయు, ఎడ్ల యొక్కయు మలమూత్రములు, గేదెల యొక్కయు, దున్నల యొక్కయు మలమూత్రముల కంటె ఎక్కువ సారముకలవి. ప్రత్తివిత్తులు, వేరునెనగపిండి, ఉలవలు మొదలగు దాణాలు పెట్టబడు పశువుల మలమూత్రములు కేవలము జొన్నచొప్ప, పచ్చిగడ్డి, వరిగడ్డి మొదలగు స్థూలాహారములు మాత్రమే తిను పశువుల మలమూత్రము కంటె ఎక్కువసారము కలవిగా నుండును.

ప్రశస్తమైన పశువుల ఎరువును తయారు చేయుటకు పశువుల శాలలందలి మలమూత్రములను, చెత్తచెదారము లును వృథాకాకుండ పొదుపుచేసి, అవి కలిసి గోతియందు చీకునప్పడు, వాటి యందలి సారము పోకుండ చూడవలెను. పశువులయొక్క మూత్రము చాల విలువ గలది. అందుచే జిగురులేని పొడిమట్టిగాని, ఎండిన కలుపు మొక్కలు లేక రాలుటాకులుగాని పశువుల శాలలందు పరచి, వాటివలన ఆ మూత్రమును ఇంకింపజేసి, ఎరువు గోతియందు జేర్చుచుండవలెను. పశువులశాలయొక్క నేలను గచ్చుచేసి, దానిపైబడు మూత్రమును, ఒక చివర నుండు గచ్చుకుండిలో పడునట్లుచేసి, దానిని ప్రతిదినము ఎరువు గోతియందు పోయించుటకు చాల శ్రేష్ఠమైన పని.

ఇట్లు ప్రతి దినము పశు శాలనుండి తీయబడు మల మూత్రములు, చెత్తచెదారములు గోతిలో వేయబడికాని, కుప్పగా పెట్టబడికాని, 8-4 నెలలు చీకినతరువాత, అందలి సేంద్రియ పదార్థములు, సూక్ష్మజీవుల సహాయమున కొన్ని మార్పులు చెంది, మొక్కల వ్రేళ్ళచే తీసికొనబడు ద్రావణీయ లవణములుగ మారును. ఎరువు, గోతియందు

చీకునపుడు, దాని పైభాగమును దట్టముగ మట్టితో కప్పినచో, అందలి సారద్రవ్యములు సూర్యరశ్మివలన ఊణింపకుండుటయేగాక, వర్షపు నీటితో కొట్టుకొని పోకుండ నుండును. మరియు ఎరువునందలి సారము క్రిందికి దిగిపోకుండునట్లు, గోతి యడుగు నేలను, కంకర పేసి గట్టిపరచి, నీరు ఇంకకుండ చేయవలెను.

అన్ని నేలలయందును, అన్ని సస్యములకును, ఉపయోగించి నిస్సంశయముగ ఫలితమునిచ్చు విషయమున పశువుల ఎరువునకు సాటి మరియొకటిలేదని చెప్పవచ్చును. మరియు, పశువుల ఎరువువేసి పెంచిన కూరగాయలు ఇతర సస్యములు, కేవలము అమ్మోనియా గంధకీదములు మొదలగు నిరిండియపు తెరువులను (Inorganic fertilisers) మాత్రమే వేసి పండించిన పంటలకంటె, రుచి కరములుగను, ఆరోగ్యదాయకములుగను ఉండునని తేటపడినది.

2. గొట్టె పెంట, మేక పెంట : గొట్టెలయొక్కయు, మేకలయొక్కయు, మలమూత్రములు పశువుల మల మూత్రములకంటె పాచ్చసారముకలిగి త్వరలో చీకును. ఆవులు మున్నగువాటివలె వీటిని పశు శాలలలో కట్టి ఎరువును తయారుచేయుటకు ఎక్కువగా వీలుగ నుండక పోవుటచే, సత్తువచేయవలసిననేలపై, రాత్రులందు ఎకరమునకు 1000-2000 చొప్పున గుంపులుగా మందలు తోలబడును. కలుపుమొక్కలు విస్తారముగానుండు వేలపై మంద కట్టినయెడల ఎరువు బలమువలన అందలి గడ్డి గాదములు విస్తరించును. అందుచే మందను పరుండపెట్టుటకు ముందుగ నేలను బాగుగ దున్ని మంద తొక్కిన తరువాత గుంటకను తోలిగాని మరల దున్నిగాని మలమూత్రములు నేలయందు బాగుగ కలియునట్లు చేయవలెను. వర్షకాలమున తేమగనుండు బంకనేలలపై మందలను పరుండపెట్టినచో ఆనేలలు గట్టిపడిపోవును. గొట్టెల యొక్కయు, మేకలయొక్కయు మల మూత్రములతో ఊరినమట్టి, పొగాకు, మిర్చి, నారింజజాతి ఫలవృక్షములు గులాబి, మల్లె మొదలగు పూలమొక్కలకు చాల పుష్టికరము. నిస్సారములగు నేలలందు ఎదుగనట్టియు, తెగుళ్ళచే నీరసించినట్టియు సస్యములకు, ఈ ఎరువులు అతి త్వరితముగ బలము నొసగును.

3. మానవుల మలమూత్రములు : మానవుల మల మూత్రములందు కూడ ఇతర జంతువుల మలమూత్రము లందు వలెనే కొంతసారముకలదు. కాని వీటి చెడువాసన వలన మనదేశపు కర్షకులు అసహ్యపడి వాటి నంతగా వాడుటలేదు. చైనా, జపాన్ మొదలగు కొన్ని దేశము లందు మలము, నెండబెట్టి, దానిని దుర్గంధములేని 'పూడ్రెట్టు' (Poudrette) అనబడు ఎరువుగచేసి ఉపయో గించుచున్నారు. ఇటీవల మన దేశమునగూడ, మానవుల మలమును పట్టణపు వీధులచెత్తతో కలిపి, పొరలు పొర లుగ కుప్పలుపెట్టి, మధ్యనొకటి రెండుసార్లు వాటిని తిరుగవేసి 4—5 మాసములలో దుర్గంధములేని ఎరువుగ తయారుచేయుచున్నారు. దీనికే పురీషపుచీకుడు ఎరువు (Night Soil Compost) అని పేరు. గ్రామపరిసరము లందుకూడ, మలవిసర్జనమునకు కాలువలనుతీసి, మలమును మట్టితో కప్ప తాత్కాలికపు దొడ్లనేర్పరుచుకొన్నచో, కొంతకాలమునకు ప్రశస్తమైన ఎరువు లభ్యమగును.

4. పందిపెంట : పందిపెంటయందు, పశువుల పేడ యందుకంటె నప్రజనియు, భాస్వరమును అధికముగ నుండును. దీనిని పశువుల ఎరువుతో కలిపి, కొంత చీకిన తరువాత వాడుట శ్రేష్ఠము. నీరుపెట్టి సాగుచేయబడు వలువిధములైన కూరగాయలు, ఉల్లి, చెరకు, తమల పాకులు మొదలగు సస్యములకుకూడ ఇది ప్రశస్తమైన ఎరువు. ఎండిన పందిపెంటను పొడిగా నలుగగొట్టి, వరి మొదలగు వైరులకు, పెరుగుచున్నపుడు గూడ పైన చల్లవచ్చును.

5. గుఱ్ఱపు ఎరువు : గుఱ్ఱపు లద్దిలోకూడ పశువుల పేడయందుకంటె నప్రజనియు భాస్వరమును చాల అధిక ముగ నుండును. గుఱ్ఱపుఎరువు బాగుగ చీకినియెడల, లద్దియందు జీర్ణముకాని వారపదార్థము ఎక్కువగా నుండుటచే, ఇది నేలయందు తగినంత నీరు పెట్టనియెడల వేడిని పుట్టించి, సస్యములను చెరచును. బాగుగ చీకిన గుఱ్ఱపు ఎరువు శీతకాలపు పూలజాతులకు కూరగాయలకు చాల శ్రేష్ఠము.

6. చీకుడు ఎరువు : (Compost) చెత్తచెదారములు ముందుగ కొంతకాలము క్రుక్కుటవలన ఏర్పడు ఎరువు 'చీకుడు ఎరువు' అనబడును. దీనిని తయారుచేయుటకు,

పొలములయందు లభించు కలుపుమొక్కలు, వైరులు కోసిన తరువాత నిరుపయోగముగ మిగిలియుండు దుబ్బులు, ఇతర భాగములు 2-3 అడుగులు లోతుగల గోతులలో నింపిగాని, నేలపై పోగులుగా గాని, పొరలు పొరలుగా గాని ఏర్పరచి, నీటితో తడుపుచుండవలెను. గోతులన్నియు చెత్తచెదారములతో నింపునపుడు, ప్రతి రెండు చెత్తపొరలమధ్యను పేడనీటిని, పశువులశాలలలోని మూత్రముతో ఊరినమట్టిని, కట్టెల బూడిదను చల్లి, గోతి పై భాగమును మట్టితో కప్పిన యెడల, 3 4 నెలలలో ఈ చెత్త చీకి, సస్యముల కెరువుగా వేయదగినట్లుండును. ఇట్లు తయారుచేసిన చీకుడు ఎరువు యొక్క సంఘటనము కొంచెము ఇంచుమించు పశువుల ఎరువును పోలియుండును.

7. పచ్చి రొట్ట : అడవులయందును, బంజరుభూముల యందును, బాటలప్రక్కలందును, పొలములగట్లయందును, పెరుగు మొక్కలయొక్క పచ్చిరొట్టను ఎరువుగా ఉపయోగింప వచ్చును. వెంపలి, జిల్లేడు, తంగేడు, సీమ తంగేడు, (Glyricidia maculata) నేపాళము, అవిసె, కానుగ, నిద్రగన్నేరు, వేప, గంగరావి, మొదలగువాటి యొక్క పచ్చిరొట్టను ఇట్లు ఉపయోగించవచ్చును. సాధారణముగా పచ్చిరొట్ట వరిచేలయందే ఎరువుగ ఉపయోగింపబడుచున్నది. కాని, తోటభూములలో కూడ తగినంత నీరు పెట్టుబడి వైరుచేయబడు కూరగాయలు, ఉరలగడ్డ, మిర్చి, అరటి, చెరకు, మొదలగు సస్యము లకును, బాగుగా వర్షము కురియుచోట్ల జొన్న, గోధుమ, పొగాకు మొదలగు వర్షాధారమున పెరుగు మెట్ట సస్యములకును కూడ పచ్చి రొట్టను ఎరువుగ ఉపయో గింపవచ్చును. ఇది లభింపని కాలములయందును, ప్రదేశ ములందును, సీమచింత, తంగేడు, నిద్రగన్నేరు, దిరిసెన మొదలగు చెట్లయొక్క రాలుటాకులు గూడ నీటి వసతి గల సస్యములకు ఉపయోగింపవచ్చును. ఇవిగాక కర్షకులు తమ పొలములందే జనుము, జీలుగ, సీమజీలుగ (Sesbania-speciosa), పిల్లి పెసర, నీలి, వెంజలి, బొబ్బర, ఉలవ, గోరుచిక్కుడు, మొదలగు కాయధాన్య కుటుంబ మునకు చెందిన జాతులను పచ్చి ఎరువునకుగాను ప్రత్యేక ముగ వైరుచేయుటయు గలదు. ఇట్లు పెంచి, సక్తువచేయ దలచిన పొలమునందే దున్నివేయుటకు, జనుము తక్కిన

పచ్చి ఎరువు వైరులకంటె చాల అనుకూలము. ఇది త్వరగా ఎదిగి, దున్నినవెనుక చాలత్వరగా చీకును. జనుము కొంచె మించుమించు అన్ని నేలలకును అనుకూలించును. కాసి ఇది గరపనేలలలో బాగుగా నెదుగును. ఇది పశువులకుచాల రుచి కరమైన గ్రాసము. జీలుగ చవిటి భూములకును, పిల్లిపెనర నల్లబంక నేలలకును, వెంపలి ఇసుకనేలలకును అనుకూల ములై ఉండును. వరిపొలములయందు ఇవి యన్నియు 7-10 దినములలోను, తోట లేక మెట్టభూములయందు 4-6 వారములలోను చీకును. పచ్చి రొట్టయందు నత్ర జని నూటికి 0.5-1.0 పాళ్ళును, ఎండు రొట్టయం దింతకు మూడు, నాలుగు రెట్లు అధికముగను ఉండును.

8. సామాన్యమైన ఇతర ఎరువులు : నదీ తీరము లందును, చెరువు గర్భములందును, లభించు వండలిమన్ను, తేలిక నేలలందు వెంచబడు వేరుసెనగ, జొన్నవంటి సస్య ములకును, కొబ్బరి మొదలగు ఫల వృక్షములకును, ఎరు

వుగ ఉపయోగించును. పురాతన గ్రామములందలి పాటి మన్ను వరిచేలకును, నారింజజాతి తోటలకును, అరటి తోటలకును మంచి సత్తువ నొసగును. బియ్యపు మరల యందు లభించు వడ్లచూగర (Rice mill dust), చక్కెర కర్మాగారములయందు లభించు చెరుకురసపు తెట్టు (Scum), వడపోత పిట్టు (Filter presscake), చక్కెర పాకు (molasses), కర్మాగారములనుండి వదలివేయబడు మురుగునీరు, పట్టణముల మురుగునీరు (town sewage), మురుగు నీటిపిట్టు (sewage sludge), తోళ్ళ కర్మాగార ములనుండి లభించు చెత్త (tannery refuse) మొదలగు వస్తువుల నన్నింటిని ఎరువులుగ ఉపయోగింపవచ్చును.

1. ఉత్సారపు తెరువులు : నత్రజనిని హెచ్చుగ కలిగి యున్న జంతు, వృక్ష సంబంధమైన ఉత్సారపు తెరువుల యొక్క సంఘటనము ఈ క్రింది పట్టికయందు తెలుప బడినది.

సంఖ్య	ఎరువు	నత్రజని N %	స్ఫు. పం. P ₂ O ₅ %	పొటాష్ K ₂ O %
1.	వేరుసెనగపిండి	8.0	1.4	1.2
2.	ఆముదపుపిండి (పొట్టుతీసినది)	6.4	2.6	1.2
3.	ఆముదపుపిండి (పొట్టుతీయనిది)	4.5	1.9	0.7
4.	నువ్వుపిండి	6.1	2.4	—
5.	ప్రత్తిపిండి	3.0	1.2	—
6.	కొబ్బరిపిండి	3.5	1.4	—
7.	కుసుమపిండి	3.2	1.2	—
8.	కానుగపిండి	4.2	0.9	—
9.	వేపపిండి	4.7	1.9	—
10.	ఎండుచేపలు	4.0	4.0	—
11.	చమురుతీసిన చేపల ఎరువు (fish guano)	7.8	7.8	—
12.	రక్కపుపొడి	11.0	2.0	—

నత్రజనిని హెచ్చుగ కలిగియున్న పిండిఎరువులలో వేరు సెనగపిండి, ఆముదపుపిండి ముఖ్యమైనవి. పితాకము లన్నిటిలోను వేరుసెనగ పిండియందు నత్రజని హెచ్చుగ గలదు. ఆముదపుపిండియందు స్ఫురత్పం చాప్లజనిదము కొంచెమధికముగా నుండుటయేగాక, దీని నుపయోగించు నేలలందు చెదలబాధ అంతగా నుండదు. వేపపిండి చవిటి

భూములందలి చౌడు నణగగొట్టుటయేగాక, దానియందలి ఘాటువలన చెదలబాధకూడ వారింపబడును. నూనెగింజల పిట్టలయందెంత తక్కువ చమురున్న అవి అంత త్వరలో చీకి, వైరులకు ఉపయోగపడును. వీటిని వరి, చెరకు, పసుపు, మిర్చి, ఉల్లి, కూరగాయలు మొదలగు అనేక అవ్యసనస్యములకును వాడవచ్చును. చేప ఎరువునందు

ఎరువులు

నత్రజనియు, స్ఫురత్పంచాష్టజనిదముకూడ హెచ్చుగ నుండును. ఇది నారింజ, దానిమ్మ, ద్రాక్ష మొదలగు ఫల వృక్షములకు చాల ప్రశస్తమైనది. దీనిని పసుపు, మిర్చి అరటి, చెరకు వరి మొదలగు నీటివసతిగల వైర్లకుకూడ వేయదగును. పట్టణములయందు ప్రతిదినము, పశువులు, గొట్టెలు, మేకలు వధచేయబడు స్థానములయందు లభించు రక్తము నెండబెట్టి తయారుచేయబడు పొడి చాల చురుకుగ పనిచేయు విలువైన నత్రజని ఎరువుగ మారును.

2. ఉత్సారపు రాసాయనికపు తెరువులు : (Concentrated Chemical fertilisers) (అ) నత్రజని అధికముగా కలిగిన ప్రధానమైన ఉత్సారపు రాసాయనికపు తెరువులు, వాటి యొక్క సంఘట్టనము ఈ క్రింద తెలుపబడినది.

ఎరువు పేరు.	నత్రజని (N) %
1. అమ్మోనియా గంధకీతము. (Ammonium sulphate)	20.6
2. సోడియ నత్రితము. (Sodium nitrate)	15.5
3. యూరియా (Urea)	46.0
4. అమ్మోనియా నత్రితము. (Ammonium Nitrate)	35.0
5. అమ్మోనియా గంధకీద నత్రితము. (Ammonium Sulphate-nitrate)	26.0
6. నైట్రోలియమ్ (calcium cyanamide)	19.0

రాసాయనికపు తెరువులను మాత్రమే ఏతేట సస్యములకు వేయుచుండినచో, కొంతకాలమునకు నేలయందలి సేంద్రియ పదార్థమునకు, మరికొన్ని ముఖ్యద్రవ్యములకు కొరత యేర్పడి, నేల సారహీనమగును. కావున వీటిని పశువులయెరువు, పచ్చి ఎరువు, చీకుడు ఎరువు మొదలగు స్థూలమగు సేంద్రియపు తెరువులకు దోడుగ, అవసరమగునంతవరకే వాడుచుండవలెను.

నత్రజని హెచ్చుగల రాసాయనికపు తెరువులలో, మనదేశమున అమ్మోనియా గంధకీదము వరిచేలకు, నారు మళ్ళకు, చెరకు, అరటి, ఉల్లి, ఉరలగడ్డ, కూరగాయలు, ఇంకను అనేక తోట సస్యములకును, తగినంతవర్షము కురియుచోట్ల, జొన్న, ప్రత్తి, వేరుసెనగ మొదలగు మెట్ట

వైర్లకుకూడ విరివిగ నుపయోగింపబడుచున్నది. సోడియ నత్రితము మిగుల చురుకుగ పనిచేయును. కాని ఇది చాల ద్రావణీయమగుటచే, నీరుపెట్టినపుడు గాని, అధికవర్షములు పడినపుడు కాని మొక్కల ప్రవేశ్యకండకుండ కొట్టుకొనిపోవును. నల్లరేగడి నేలలందు ఈ ఎరువు, పైరులకు హానికరములగు మార్పులను కలిగించును. అందుచే మనదేశమున దీనిని ఉపయోగించుట చాల తక్కువ. అమ్మోనియా గంధకీదముకంటెను అధికముగ నత్రజని కలిగి, నేలయందు హానికరములగు మార్పులు కలిగింపని యూరియా, అమ్మోనియా నత్రితము, అమ్మోనియా గంధకీద - నత్రితము అను ఎరువులు ఇటీవల మన దేశమునకూడ కొంతవరకు వాడబడుచున్నవి.

స్ఫురపు తెరువులు (Phosphatic fertilisers) : జంతుసంబంధమైన స్ఫురపు తెరువులలో ఎముకల పొడియు రాసాయనికపు తెరువులలో అధిస్ఫురితము (Super-phosphate) ను ప్రధానమైనవి. కొన్ని స్ఫురపు తెరువుల యొక్క సంఘట్టనము ఈ క్రింద వివరింపబడినది.

ఎరువు.	నత్రజని (N %)	స్ఫు. వం. (P ₂ O ₅ %)
1. ఎముకల పొడి.	4	28
2. సామాన్య అధిస్ఫురితము. (Ordinary Super-phosphate)		16
3. ద్విగుణాధిస్ఫురితము (Double Super-phosphate)		32
4. త్రిగుణాధిస్ఫురితము (Triple Super)		45
5. భస్మిక స్ఫురిత చిట్టెము. (Basic Slag)		16-20

ఎముకలను కాల్చిగాని, నన్న పొడిగచేసిగాని, ఎరువుగ ఉపయోగింపవచ్చును. ఇది ఆలస్యముగ చీక వైరునకు లభ్యమగుటచే దీనిని పశువుల ఎరువు లేక ఇతర స్థూల సేంద్రియపు తెరువులతో గూడ కలిపి, విత్తుటకు ముందు గనే వేయవలెను. తగినంత ఎముకలపొడిని ఒకేసారి వేసిన యెడల, ఇది ఆ భూమియందు 2-3 సంవత్సరముల వరకు కూడ పనిచేయును. అధిస్ఫురితము లందలి స్ఫురము నేలకు చేర్చబడినతోడనే కొంత భాగము త్వరలో సస్యము

లకు ఉపకరించి, మిగిలినది క్రమముగా లభించును. వీటిని గూడ పశువుల ఎరువు, పచ్చిఎరువు వంటి సేంద్రియపు తెరువులకు తోడుగ వాడుట శ్రేష్ఠము. విత్తనములను చల్లుటకు ముందే, అధిస్ఫురితములను గొట్టు లేక మరియే ఇతర పరికరముతోనైనను, విత్తనముల వరుసలకు దగ్గర గను, భూమిలోనికి 2 కి అంగుళములు లోతుగను చల్లినచో, ఇవి అధిక ఫలితము నిచ్చునని కనుగొనబడెను. అధిస్ఫురితములు పరి, చెరకు, అరటి, కూరగాయలు, పండ్ల తోటలు మొదలగు వాటికి ఉపయోగకరములు. నత్రజని అధికముగ కలిగియుండుటచే సస్యముల కెక్కువగ రొట్టె పెరుగు నేలలందు వీటిని వాడుటవలన వైరులు త్వరలోనే పంటకు వచ్చుటయేగాక అధికముగ ఫలించును. భస్మిక స్ఫురిత చిత్తైము ఉక్కును తయారుచేయు కర్మాగారములలో లభించు రద్దు ద్రవ్యము. దీనియందు సున్నముగూడ పొచ్చుగనుండుటచే, ఆప్లస్వభావముగల నేలలకు (acid soils) ఇది ప్రశస్తమైన ఎరువు.

పొటాష్ ఎరువులు : పొటాష్ విస్తారముగ కలిగియుండు ఎరువులలో పొటాసియమ్ గంధకీదము (Pota-

ssium sulphate) పొటాసియమ్ హారిదము (Potassium chloride), కల్టైలబూడిద ముఖ్యమైనవి. వీటియందు పొటాష్ (K_2^o), వరుసగా నూటికి 48, 50, 4.5 పాళ్ళుండును. ఈ ఎరువులను, పొటాషును ఎక్కువగా కోరు ఉరలగడ్డ, పొగాకువంటి వైరులకును, అరటి, కొబ్బరివంటి ఫలవృక్షములకును, నత్రజని స్ఫురమును ఒసగు ఇతర ఎరువులతో కూడ ఉపయోగింపవలెను. పొటాసియము గంధకీదము, పొటాసియము హారిదము కన్న శ్రేష్ఠమైన ఎరువు. కాని ఈ రెండు ఎరువులు కూడ నేలయందు ఆప్లస్వమును కలిగించును. కల్టైల బూడిదయందు పొటాసియము కర్బనిత (carbonate) రూపమున నుండి, నేలకు ఆప్లస్వమును కలిగించు స్వభావము లేకపోవుటచే ఇది ఆ రెండింటి కంటె కూడ ప్రశస్తమైన ఎరువని చెప్పవచ్చును. ఈ దిగువ పేర్కొనబడిన కొన్ని ఉత్సారపు తెరువులు, సస్యములకు వలయు మూడు మూల పదార్థములలో ఏవేని రెండింటిని కలిగియుండును.

ఎరువు	N % నత్రజని	P ₂ ° % స్ఫ. పం.	K ₂ ° % పొటాష్
1. పొటాసియము నత్రితము లేక సూరేకారము (Potassium nitrate)	13-14	—	44
2. అమ్మోఫాస్ (1)	16.0	20.0	—
అమ్మోఫాస్ (2)	11.0	48.0	—
3. నిసిఫాస్ (1)	13.5	41.0	—
నిసిఫాస్ (2)	17.5	17.5	—
4. లూనిఫాస్	21.0	20.0	—

సస్యములకు వేయదగిన ఎరువులను నేలయొక్క బలమునుబట్టియు, సస్యములకు వలసిన మూలద్రవ్యములను బట్టియు నిర్ణయింపవలెను. కొన్ని ముఖ్య సస్యములు ఒసగు పంటలనుబట్టి, అవి నేలనుండి ఎంతెంత నత్రజనిని, స్ఫురత్పంచామ్లజనిదమును, పొటాష్ను గ్రహించునో ఈ ప్రక్కపుటలోని పట్టికయందు వివరింపబడినది.

ఎక్కువ నత్తువ కలిగియున్న నేలలందు ఎరువులు వాడకుండగనే కొంతకాలము లాభదాయకముగా సస్యములను వైరుచేయుటకు వీలు ఉన్నప్పటికిని, చాల కాలమునుండి సాగునందున్న సామాన్యపుభూము లన్నిటి

యందును, ఆయా సస్యములచే తీసికొనబడు ద్రవ్యముల నన్నిటిని మరల నేలయందు చేర్చనియెడల, పంటలు క్రమముగా క్షీణించును. వివిధసస్యములకు వలయు నత్రజనిని తెలిసికొని, దానిని కలిగియుండునంత పశువుల ఎరువును నేలకు చేర్చినయెడల, స్ఫురత్పంచామ్ల జనిదము, పొటాషుగూడ సామాన్యముగ దానిమూలము ననే లభించును. స్థియస్వభావమునుబట్టి కొన్ని ద్రవ్యములను పొచ్చుగ కోరు సస్యములకు, పశువుల ఎరువుతో పాటు, నత్రజనిని గాని, స్ఫురతామ్లజనిదమును గాని, పొటాష్నుగాని అధికముగ నొసగు ప్రత్యేకపు తెరువు

సంఖ్య	సస్యము	ఒక ఎకరమునుండి లభించు పంట (పౌనులు)	పంటమూలమున ఒక ఎకరము నుండి పోవు		
			నత్రజని (పౌ)	స్ప. పం. (పౌ)	పొటాష్ (పౌ)
1.	వరి	3000 ధాన్యము, 4500 గడ్డి	50	25	50
2.	జొన్న	800 గింజలు, 2400 దంటు	25	10	35
3.	మొక్కజొన్న	1200 గింజలు, 3000 దంటు	35	20	60
4.	రాగులు	1000 గింజలు, 2000 దంటు	22	?	?
5.	సజ్జలు	800 గింజలు, 2000 దంటు	22	?	?
6.	ప్రత్తి	250 దూది, 750 విత్తులు	26	10	10
7.	ఉల్లి	25000 పా. గడ్డలు	70	35	70
8.	చెరకు	10,000 పా. లేక 45 టన్నుల చెరకులు	125	75	350
9.	అరటి	22400 పా. లేక 10 టన్నుల తూనికగల 700 గెలలు	180	60	700
10.	మేతజొన్న	38600 పా. (15 ట.) పచ్చిమేత	120	25	150

లను ఉపయోగింపవలెను. ఇటీవల వివిధ సస్యములకు వలయు ముఖ్యద్రవ్యము లన్నియుకూడ ప్రత్యేకముగ మిశ్రితములైన ఎరువుల (fertiliser-mixtures) యందు సమకూర్చబడి విక్రయింపబడుచున్నవి. వ్యవసాయదారులు ఎరువులను కొనవలసివచ్చినపుడు, వాటిచుండలి ముఖ్య ద్రవ్యముల పరిమితులను బట్టియు, అవి లభించు ధరలను బట్టియు ఏది కొనుట లాభకరమో నిర్ణయించుకొనవలెను.

ఉదా : నూటికి 8 పాళ్ళు నత్రజని గల 100 పౌనుల వేరుసెనగపిండి ఖరీదు 8 రూపాయలయిన యెడల, దాని యందుగల 1 పౌను నత్రజని ఖరీదు 1 రూపాయి అగును. ఇట్లే నూటికి 20 పాళ్ళు నత్రజని గల 100 పౌనుల అమ్మోనియం సల్ఫేటు ధర 15 రూపాయలయిన యెడల, దీనియందు గల 1 పౌను నత్రజని విలువ 12 అణాలు మాత్రమే అగును. ఈ రెండు ఎరువులును వైని పేర్కొనబడిన ధరలకు లభించునపుడు వేరుసెనగ పిండికంటె అమ్మోనియం సల్ఫేటును కొనుటయే లాభకర మగును.

కే. ఖా.

ఎర్రెస్టు, హెన్రీ, షాకల్టన్, సర్ (1874-1922) :
ఇతడు బ్రిటీషు వైజ్ఞానిక పరిశోధకుడు. క్రీ. శ. 1874 ఫిబ్రవరి 15 వ తేదీన బర్మాండులో కిర్కి అను గ్రామ

ములో జన్మించెను. డల్హౌస్ కాశీలో విద్యాభ్యాసము ముగించుకొని, వర్తక నౌకాయానవృత్తిలో ప్రవేశించెను. 1901 లో దక్షిణాధ్యవప్రాంతమును పరిశోధించవలెనని, బ్రిటీషురాయలుసొనైటీ, రాయలు జాగ్రాఫిక్ సొసైటీ, రెండునుకలిసి, సర్ క్లెమోటు మార్కాం అధ్యక్షతన ఒక పరిశోధక దళమును ఆయత్తము చేసెను. 700 టన్నుల బరువుగల "డిస్కవరీ" అను ఓడను, అయస్కాంత ప్రభావము లేకుండునట్లుగా ప్రత్యేకముగ నిర్మించిరి. ఆర్. ఎన్. స్కాటు దళాధికారిగాను, లెఫ్టనెంటు షా కల్ టన్, డాక్టరు ఇ. ప. విల్సన్ సహాయకులుగాను నియమింపబడిరి. వీరు ఇంతకు పూర్వము రాస్ చే అనుగమింపబడిన మార్గమును ఆశ్రయించి ఇంక కొంతదూరము తూర్పు దిశగా వెళ్ళి, ఒకానొక అఖండభూభాగమును కనుగొనిరి. 'కింగ్ ఎడ్వర్డ్ భూభాగము' ని దీనికి పేరిడిరి. ఇచ్చట ఓడను నిలుపుకొని బలమైన కుక్కలచే లాగబడు "స్టెడ్స్" అను బండ్లపై దక్షిణాభిముఖముగా దూరప్రయాణము చేసిరి. అనేక శ్రమలకోర్చి డిసెంబరు 30, 1901 తేదీన 83° - 17' దక్షిణ అక్షాంశమును చేరుకొనిరి. తిరుగుప్రయాణములో షాకల్ టన్ కు జబ్బుచేసెను. కెప్టెన్ స్కాట్, డాక్టర్ విల్సన్లు అచ్చటనే ఇంకొక సంవత్సరకాలము

నివసించదలచినందున, పాకల్ టన్ ను వేరొక పడవలో ఇంగాండుకు పంపించిరి.

లెఫ్ట్ నెంట్ పాకల్ టన్ న్యూజీలాండులో లిటిల్ టన్ నుంచి "నిరోడు" అను తిమింగిలముల బట్టు పడవలో క్రీ. శ. 1908 జనవరి 1 వ తేదీని దక్షిణాధ్రువప్రాంతమునకు బయలుదేరెను. 1901 నుంచి 1904 వరకు డిస్కవరీ పడవ లంగరువేసిన ప్రాంతమునకు 20 మైళ్లు ఉత్తరముగా రాస్ దీవిమీద, రాయిడ్ అగ్రమువద్ద దృఢమైన గుడిసెను నిర్మించి విడిసెను. ఈమారు కుక్కలకు బదులుగా మంచూరియానుంచి తెచ్చిన పొట్టిగుఱ్ఱములను "స్లెష్ట్" అను బండ్లకుకట్టి లాగించిరి. ఎరిబెస్ అగ్నిపర్వతమును ప్రొఫె సరు డేవిడు కనుగొనెను. 72°-25' దక్షిణ అక్షాంశములో 7000 అడుగులఎత్తు ప్రదేశమును వీరు కనుగొనిరి.

ముగ్గురు సహాయకులతో పాకల్ టన్ స్వయముగా బియర్డ్ మూరు గ్లేసియరు మీదుగా 88°.28' దక్షిణ అక్షాంశమువరకు పయనించి, ప్రాణనష్టము లేకుండా తిరిగి వచ్చెను. ప్రభుత్వమువారు ఇతనికి 1909 లో సర్ బిరుదమునిచ్చి గౌరవించిరి.

దక్షిణాధ్రువము మీదుగా, వెడ్డెల్ సముద్రమునుంచి రాన్ సముద్రము చేరుటకు, దక్షిణాధ్రువ భూఖండమును సమగ్రముగ పరిశీలించుటకు, 1916 లో ప్రభుత్వ సహాయముతో ప్రారంభించెను. "ఎంజ్యూరెన్సు" అను పడవలో క్రీ. శ. 1914 డిసెంబరులో వెడ్డెల్ సముద్రతీర పరిశీలనము మొదలిడెను. క్రీ. శ. 1915 జనవరి 11 వ తేదీన 'కేర్డ్ కోస్ట్' అను ప్రాంతమును కనుగొనెను. కాని జనవరి 18 తేదీన పడవ మంచుకొండలో ఇరుకుకొనిపోయి, మంచుగడ్డల ఒత్తిడికి తునాతునకలయ్యెను. అక్టోబరు 27 తేదీన 69°-5' దక్షిణ అక్షాంశములో 28 మంది మనుష్యులతో పడవనువదలి మంచుకొండమీద కాపురము ఏర్పరచుకొనిరి. 457 రోజులు ఈ కొండమీద గడచిన తరువాత 1916 ఏప్రిలు 9 వ రోజున కొండభగ్గుముకాగా తమ వెంటనున్న మూడు చిన్నపడవలను సముద్రములోనికి వదలి, వాటిలో ఆరురోజులు భయంకరమైన పరిస్థితులలో కాలముగడపి, 'ఎలిఫెంటు' దీవి చేరుకొనిరి. అయిదుగురు జనులను తోడుతీసికొని, మిగిలినవారిని "ఎలిఫెంటు" దీవిపై వదలి 750 మైళ్ళు ప్రయాణముచేసి దక్షిణ

జార్జియా ప్రాంతమును చేరుకొనెను. చిలిదేశపు పడవ "ఎల్కో" సహాయముతో "ఎలిఫెంటు" దీవిపైనున్న తన మిత్రులను సురక్షితముగా 1916 ఆగస్టు 30 వ తేదీనాడు దక్షిణ జార్జియా చేరెను.

చివరి పర్యాయము "క్లెస్టు" అను పడవలో సెప్టెంబరు 1921 లో తిరిగి దక్షిణాధ్రువప్రాంత పరిశోధనలకై బయలుదేరి దక్షిణ జార్జియాలో "గ్రీట్వికెన్" అను ప్రదేశమును చేరెను. అచ్చట శరీరారోగ్యము చెడి 1922 జనవరి 6 వ తేదీన, సర్ ఎర్నెస్టు పాకల్ టన్ పరమపదించెను. ఇతని సమాధి నేటివరకు కాపాడబడుచున్నది.

దక్షిణాధ్రువప్రాంత సముద్రములో తిమింగలములు విరివిగా లభించుటచే, వానిని వేటాడుటకై పాశ్చాత్యులు వ్యయ ప్రయాసలకోర్చి, ఈ ప్రాంత నై సర్గిక స్థితిని కూలంకషముగ తెలిసికొనగోరిరి. దక్షిణాధ్రువ భూఖండములో విలువగల ఖనిజము లుండవచ్చునని గూడ వీరి యూహ. నిరంభర ప్రయాణములు, పరిశోధనలలో నిమగ్నుడై సర్ ఎర్నెస్టు పాకల్ టన్ చివరకు ఈ ప్రాంతములోనే సమాధి స్థితుడై నాడు. తాను దేశాభివృద్ధికై ప్రాణముల సహితము అర్పించి, చిరకీర్తిని ఆర్జించుకొనినాడు.

ప. వేం.

ఎర్రమల :

ఎర్రమల అనగా ఎర్రకొండలని అర్థము. ఇవి తూర్పు కనుమలలోని యొక భాగమైన కడపవరుసలోనివి. ఈ శ్రేణిలో పశ్చిమమున ఎర్రమల, శేషాచలము, పాల కొండ ఉన్నవి. ఇవి కొండనలి యాకారమున నున్నవి.

ఎర్రమలగుట్టలు తుంగభద్రానదికి దక్షిణమున నున్నవి. వీనికి దక్షిణమున శేషాచలమును, తూర్పున నల్లమల గుట్టలను గలవు. ఎర్రమల నల్లమలల నడుమ "కుండేరు" పారుచున్నది. ఈ ప్రవాహ ప్రదేశమునే నంద్యాలలోయ యందురు. ఈ లోయ కృష్ణా తుంగభద్రా సంగమము నుండి కడపవరకు వ్యాపించియున్నది.

ఎర్రమలగుట్టలయందు క్వార్ట్జ్ (పాలశిల), నాచురాయి లభించుచున్నవి. అచటి వత్సర వర్ష పాతము 40" అగుటచే కొండలపై పల్చని అడవులు మాత్రము కాననగును. అచ్చటిరాళ్ళు సచ్చిద్రములై, పగిలియుండును.



ఎత్తామల గుట్టలు

ఈ ప్రాంతపుటదవులందు చెంచులు మొదలగు కొండ జాతివారు నివసించుదురు. కొందరు పశువులను మేపు కొనియు మరికొందరు తేనె, వెదురు, కట్టె మొదలగునవి సేకరించి, వానిని విక్రయించుకొనియు జీవితమును గడపుదురు. కొండలోయలయందు మాత్రము సేద్యము కాననగును. అచ్చట చాలవరకు జొన్నపంటయు, అచ్చటచ్చట వరిపంటయు పండును.

యం. వి. రా.

ఎత్తాప్రగడ :

ఎత్తాన శ్రీవత్స గోత్రుడగు నియోగి బ్రాహ్మణుడు. వెలనాటి చోడునిచే మన్ననలందిన భీమనమంత్రి ఎత్తాన తాతకు తాత. ఎత్తాన తాత ఎఱిపోతనూరి శ్రీమదహోబల నృసింహభక్తుడు. వేగినాటిలో కరాపర్తి వృత్తి మంతుడు. తండ్రి సూరన్న "ప్రాజ్ఞప్రస్తుతభవ్యభోగ విభవస్పారాత్ముడు, ఆరాధ్యవర్షజ్ఞుండు, అప్రతిమాద్భుతోభయ కవిత్యప్రాధు" డని వర్ణింపబడెను. పోతాంబ ఈతని తల్లి. "నిత్యశివరాత్రివ్రత తప్పరుడగు శంకరస్వామి ముసీంద్రుడు" ఎత్తానకు శివదీక్షాగురువు. ఈత డిట్లు శివ

భక్తుడై శంఖుదాసుడని పేరు వహించినను "గోవింద గుణాదర సంభృత సౌమనస్యధన్యుడ"నని చెప్పుకొన్నాడు. ఏర్పూరి శాసనుడొకడు కొక్కోకకర్త యొకడు మరి యిర్వ రెత్తనలు శ్రీవత్సగోత్రులున్నారాని కవివ్రయ మందలి ఈ యెత్తాన పేరు. చదలువాడ ఈతని వంశ స్థానమై యుండును. కావుననే వీరికి చదలువాడవారని ఇంటిపేరు వచ్చినది. ఎత్తాన తండ్రినాటనో, తననాటనో నీలకంఠేశ్వరస్థానమగు గుడ్లూరు చేరెను. అచటనే భార తారణ్యవర్షశేషము పూరించి ప్రబంధపరమేశ్వరత్వము వహించెను. అచటనుండగానే శూరశేఖరుడు కవితా ప్రేయుడునగు మల్లారెడ్డితో పరిచయమయ్యెను. ఈ మల్లారెడ్డి అద్దంకినేలు ప్రోలయ వేమారెడ్డికి తమ్ముడు. క్రీ. శ. 1828 ప్రాంతమున కాకతీయ సామ్రాజ్య మస్తమించినది. అప్పటి కప్పుడే కాకతీయ సేనానులు స్వతంత్ర రాజ్యములు నెలకొల్పుకొని తురుష్క సేనా వాహినీలు నిలువరించుచుండిరి. వారిలో అద్దంకి రాజధానిగాచేసికొన్న రెడ్డి ప్రభువులు క్రమముగా కొండ వీడున, రాజమహేంద్రవరమున దుర్గములు నిర్మించుకొని తూర్పునముద్రతీరమువెంట తమ రాజ్యమును విస్తరింపజేసిరి. స్వయము కవులు, గ్రంథకర్తలు, వ్యాఖ్యాతలు నగు ఈ రెడ్డి రాజులు తమ యాస్థానములను సరస్వతికి కొలువు చవికెల నొనర్చి శ్రీనాథాది సంస్కృతాంధ్ర కవుల నెందరనో పూజించి శాశ్వతకీర్తి గడించుకొనిరి. ఈ రెడ్డి వంశములో ప్రథముడగు ప్రోలయ వేమారెడ్డి క్రీ. శ. 1824-1853 వరకు రాజ్యమేలెను. వేమారెడ్డి తమ్ముడు మల్లారెడ్డి మహావీరుడై రెడ్డిరాజ్యమునకు పెట్టనికోటయై గుడ్లూరు, చదలువాడ ప్రాంతములను రాజప్రతినిధియై పాలించుచుండెను. ఆత డిట్లు ఎత్తాన కాశ్రయమిచ్చి ఆ కవిరత్నమును తన అన్నకు కాస్కవెట్టెను. భారతారణ్యవర్షశేషము, రామాయణము, నృసింహపురాణము, హరివంశము ఎత్తాన కృతులు. వీనిలో భారతారణ్యవర్షశేషము మొదటి కృతి.

నన్నయ ఆరంభించిన భారతరచనము మున్నూరేండ్లకు ఎత్తాన చేతిమీదుగా ముగిసినది. "ఆది దొడంగి మూడు కృతులు... బనర్సె... నన్నయభట్టు దత్తతన్" అని తిక్కన చెప్పినదానినిబట్టి చూడగా నన్నయ ఆరణ్యవర్షము పూర్తి

చేసివేటులే కనిపించును. కనుకనే తిక్కన నాల్గవదగు విరాటపర్వము ఎఱ్ఱిక్ొనెను. ఆరణ్యపర్వాంతమందు ఎఱ్ఱ నార్యుండు సకల లోకైక విదితుడైన నన్నయభట్ట మహా కపింద్రు సరస సారస్వతాంశ ప్రశస్తి తన్ను జెందుటయు సాధుజన హర్ష సిద్ధిగోరి “ధీరవిచారుడు తత్కవితారీతియు కొంత దోష తద్రచనయకా నారణ్య పర్వ శేషము పూరించె గపింద్ర కర్ణపుట పేయముగాన్” అను పద్యములు కనిపించుచున్నవి. వీనివలన నన్నయ రచింపగా అరణ్యపర్వము కొంత శేషించినట్లు, దానిని ఎఱ్ఱన పూరించి నట్లు స్పష్టమగుచున్నది. దీనికి తగినట్లుగా భారతారణ్య పర్వప్రతు లన్నింటిలో నాల్గవఅశ్వాసము 142 వ పద్యము నుండి “ఎఱ్ఱనకవిత్వం” అని వ్రాసియున్నది. ఇంతేకాదు. నన్నయ, అదర్పణుడు, భీమకవి-ఈ మువ్వురి విరోధాలను గూర్చిన కథలు కల్పితములే యైనను నన్నయరచన ఆరణ్యపర్వ మధ్యభాగమం దాగిపోయినదను జనశ్రుతికి బలము చేకూర్చుచున్నవి.

“రెండు పర్వములు, మూడవపర్వము నాల్గవ అశ్వాసములోని 142 పద్యములు మాత్రము నన్నయచెప్పె” నని పద్యములో వివరించుటకు వీలుపడదు కనుక తిక్కన “మూడుకృతులు” అని స్థూలముగా చెప్పి విడిచినట్లెంచు కొనవలెను అట్లుకాక తిక్కననాటికి మూడు పర్వములు పూర్తిగా నుండె ననుకొన్నచో ఎఱ్ఱన చేసినది శిథిలభాగ పూరణము మాత్రమే యగును. “తత్కవితారీతియు గొంతదోష” అని ఎఱ్ఱన చెప్పినమాటకూడ ఈ యనుమానమును దృఢ ప ర చు చు న్నది. ఆరణ్యపర్వాంత మందున్న ఆ రెండు పద్యములు ప్రథమపురుషలో నున్నవి గనుక వాని నెవరో రచించి చేర్చిరేమోయని యనుకొందమన్నచో భారతప్రతు లన్నిటను అట్టి చేర్పు జరిగియుండదు. నన్నయకూడ భారతావతరణికయందు తమ్ముగూర్చి ఇట్లే ప్రథమపురుషయందే చెప్పుకొనుటకూడ ఈ యూహకు బాధకమగును. ఆరణ్యపర్వాంతమందలి ఈ రెండు పద్యము లిట్లు సందేహోస్పదములుగా నున్నవి గనుక వానిని వదలి ఇతర సాక్ష్యములు పరిశీంతము.

నృసింహ పూరాణములో ఎఱ్ఱన “ప్రబంధ పరమేశుఁ డనంగ ఆరణ్యపర్వశేషోన్నయ మంద్రభాష సుజనోత్సవ మొప్పగ నిర్వహించితి” నన్నాడు. “కతిపయాతుర

పరిగ్రహజనితంబైన నై సర్గికచాపలంబు కతంబున—ప్రాధాం చితశబ్దసారులు మహాకవులాదులు కావ్యశయ్య గీలించిన కీర్తిసంగసుఖలీలకు నేనును గాంక్షచేసితిఁ” అని చెప్పిక్ొన్న ఎఱ్ఱనవంటి పరమవినీతుడు తాను చేసినది ఆరణ్య పర్వ శిథిల పూరణమేయైనచో దానిని గ్రంథముఖమున ఇంతగా గొండాడికొనడు. ఎఱ్ఱయ వంశములోని చదలువాడ మల్లనకవికూడ తన విప్రనారాయణ చరిత్రలో “ప్రతిభతో నారణ్య పర్వశేషముచెప్పెకవులకు చెవులపండువులుగాగ” అని నిజవంశకర్తయైన ఎఱ్ఱనను స్తుతించెను. ఇంత యెందుకు? భారతము పూర్తియైన ఈ యారువందల వత్సరములనుండి ఆంధ్రకవిశ్వరులందరు ఎఱ్ఱనను భారత కవిత్వయముతోచేర్చి ననుస్కరించిరి. నన్నయ రచించిన ‘శారదరాత్రులు’ అను తుది పద్యముతో ఎఱ్ఱన రచనలో ఆద్యమైన “స్ఫురదరుణాంకురాగరుచి” అను పద్యమును పోల్చి చూచినచో “నన్నయభట్ట మహాకపింద్ర సరస సారస్వతాంశ ప్రశస్తి” ఎఱ్ఱన్నను చెందినదనుటకు సందే హింపబనిలేదు. కనుకనే “తత్కవితారీతియు గొంతదోష” అనుమాట అన్వర్థమగుచున్నది. ఆంధ్రకవులలో ఇంతటి గుణోత్తరుడు మరియొకడు కనుపించడు. ఆరణ్య పర్వ శేషరచనను నన్నయవై గల భక్తిచే ఆ మహాకపింద్రునకే ధారపోయు డౌదార్యము ఎఱ్ఱన్నపట్ల సాజమని నమ్మ వచ్చును.

ఎఱ్ఱన రాజాశ్రయమంది రామాయణ, హరివంశములు రచించి, ప్రోలయ వేమారెడ్డికి కృతి యిచ్చెను. హరి వంశమున “రామకథ ముఁ జెప్పించి అత్యుత్తమ ఖ్యాతిం జెందితి” నని యున్నది కాన ఎఱ్ఱన రామాయణమే తొలుత రచించెను. ఆ రామాయణము లక్షణగ్రంథములం దుదాహృతమైనది. ఇన్నూరేండ్ల క్రిందనున్న కూచిమంచి తిమ్మకవి తన సర్వలక్షణసార సంగ్రహమున ఎఱ్ఱన రామా యణమునుండి పద్యము లుదాహరించెను. అట్టి మహా గ్రంథ మిప్పుడు లభింపకపోవుట దురదృష్టము. సర్వలక్షణ సార సంగ్రహమందలివికాక మరికొన్ని పద్యములు ఎఱ్ఱన రామాయణములోనివి వేరొకసంకలిత గ్రంథముననున్నవని శ్రీ వేటూరి ప్రభాకరశాస్త్రిగారు భారతీలో ప్రచురించిరి. ఆ యీ పద్యములంబట్టి చూడగా మల్లన విప్రనారాయణ చరిత్రమున “వల్మీకభవు వచోచైఖరి రామాయణంబు

నాంధ్ర ప్రబంధముచేసె” అని చెప్పినట్లు ఎఱ్ఱన యథా వాల్మీకమఘానే రామాయణము రచించియుండనోపు.

మల్లన చెప్పిన క్రమమునుబట్టి సృసింహ పురాణ మితఱు రామాయణమునకు పిమ్మట రచించిన క్లేర్పడుచున్నది. హరివంశమున సృసింహపురాణ ప్రసక్తిని ఎఱ్ఱన ఎత్తలేదు. సృసింహ పురాణమున రామాయణ హరివంశముల ప్రసక్తియులేదు. రాజాశ్రయము పొంది గ్రంథములు కృతులొచ్చి భోగభాగ్యము లనుభవించి వినివిన చరమవయస్సున ఎఱ్ఱన సృసింహపురాణము పరమేశ్వరాంకితముగా చెప్పెనని కొందరందురు. కాని ఆరణ్యవర్షశేష హరివంశములలో మొదటి దానికే సృసింహపురాణశైలి దగ్గరి చుట్టమని తోచును. అహోబలసృసింహభక్తుడగు ఎఱ్ఱన తాత ఎఱ్ఱపోత సూరి కవికి స్వప్నమునగన్పించి సృసింహోపకారమును ప్రస్తుతింపుమని కోరెను. ఇందలికథ “బ్రహ్మాండాది పురాణోక్తం” బని ఎఱ్ఱన వచించినను విష్ణుపురాణము నుండి కూడ కొంత ఆంధ్రీకరించినటుల శ్రీ వేలూరి శివరామశాస్త్రిగారు సృసింహపురాణ పీఠికయందు వాకొనిరి. ప్రధానకథయందు మార్పులు చేయకున్నను వర్ణనాదికములచేపెంచి ఎఱ్ఱన ఈ పురాణమును ప్రబంధ మొనర్చితన ప్రబంధపరమేశ్వరత్వమును సమర్థించుకొనెను. తిక్కన తన భారతమును “ప్రబంధమండలి” అని చెప్పకొన్నాడు. కాని నన్నిచోడుని కుమారసంభవము, ఎఱ్ఱన సృసింహపురాణము— ఈ రెండును ఆంధ్రమున మొదటి ప్రబంధములని చెప్పవచ్చును. ఈ రెంటిలో నన్నిచోడుడు తెనిగించిన మూలగ్రంథము కూడ కావ్యమే కావున దానికి కావ్యలక్షణము లెక్కువగా పట్టినవి. పురాణకథను పునఃపాకము పట్టుటలో సోముని హరివంశమునకును ఈ సృసింహపురాణమునకును పోలికచెప్పవచ్చును. శ్రీనాథుడు పోతన మున్నగు కవులకు సోమునిరీతియే ఎక్కువగా ఆచార్యకమైనను పోతన ప్రహ్లాద చరిత్రమండలి “పానీయంబులు ద్రావుచుఁ గుడుచుచుఁ” “అంధేందూదయ ముల్ మహోబధిరకంఠారావముల్” “కమలాక్షునర్పించు కరములు కరములు” మున్నగు పద్యరాజములు వెక్కిరింపికి ఎఱ్ఱన పద్యములే ఒకపడి పెట్టెను.

ఎఱ్ఱన కృతులలో హరివంశమే తుది కల్పమని చెప్పవచ్చును. దీనిని వేమారెడ్డికి కృతిగా నాతడు రచించెను.

“హరివంశము భారతపరాంశమని బుధులింపారగ జెప్పదురు” అన్నాడు ఎఱ్ఱన. భారత పురావంశమున శేపించిన ఆరణ్యవర్షము చెప్పిన ఎఱ్ఱన ఈ పరాంశమును గూడ తెనిగించి కృతార్థుడనాడునని తలపోసియుండును.

ఎఱ్ఱన హరివంశమును, నాచనసోముని ఉత్తర హరివంశమును ఇంచుమించొక కాలమందే పుట్టినవి. “నవీన గుణననాథుడ” నని గద్యలో చెప్పికొన్న సోమునకు ఎఱ్ఱన హరివంశముపట్ల ఇంచుకంత స్పృహ యుండెనను కొన్నను దోషములేదు. సోముడు పూర్వ హరివంశమును గూడ చెప్పెనో లేక తన “నవీనగుణననాథత్వమును” మెరయించుటకు అనువైన ఉత్తర హరివంశభాగమును మాత్రమే తెనిగించెనో చెప్పలేము. ఆయీ కారణములచే విమర్శకు లీయిద్దరి హరివంశములను పోల్చి, ఎక్కువ తక్కువలు నిరూపింప జూతురు. నిజమున కీ రెండు గ్రంథములకు పోలికయేలేదు. రీత్యభిమానియైన సోమన కావ్య ప్రబంధ కవులలో ఆద్యుడు. సరళ సుందర కవితాభిరాముడైన ఎఱ్ఱన పురాణకవులలో తుదివాడు. “గౌతమవ్యాసము” అను గ్రంథములో చెప్పినట్లు సోమునిది రజః ప్రధానమై పట్టపగ్గాలులేని కవిత; ఎఱ్ఱనది సత్వ సంయమితమైన సుందరస్వప్తి.

పురాణేతిహాసములు కథా ప్రధానములు. లోతు పాతులందును పరపునందును అవి కులపర్యతమహాసముద్రములవంటివి. సర్గ ప్రతిసర్గ మన్వంతర పురాణ రాజన్య కథా కథనమున ఆరెంటికి సామ్యమున్నను అవి ధర్మోపదేశము చేయుమార్గములు వేరు. పురాణమున ఈశ్వరుడు భూమి కవతరింపగా ఇతిహాసమున మానవుడు దివ్యత్వము నధిరోపించును. కావున పురాణముచేయు ధర్మోపదేశము ప్రత్యక్షము. ఇతిహాసము మానవుని శుభాశుభ కర్మలవెనుక నూత్రధారిత్వము వహించి నడిపించు కర్మఫల ప్రదాతయైన దైవమును పరోక్షమార్గమున దర్శించును. కనుక ఇతిహాసము పరోక్షమార్గమున ధర్మోపదేశముచేయును.

ధర్మోపదేశము చేయు మార్గమునుబట్టి పురాణేతిహాసముల రచనాశిల్పమందుకూడ విభేదము కనుపించును. నన్నయశిల్పము పురాణ రచనమునకు, తిక్కనది ఇతిహాస రచనమునకు అలవడినవి. అందొకరు హోమధూమ వచిత్రితములగు ఋష్యా క్రమములందలి సరళజీవన మార్గుర్య

మును, రెండవవారు నగరములయు, రాజకులములయు, స్కంధావారములయు ప్రగల్భ రమణీయ నాగరవృత్తి మును చెప్పుటలో దిట్టలు. ఉదారమధురములగు నన్నయ సూటిమాటలు పురాణఫక్తిలోనివి. తిక్కన వక్రోక్తి వ్యంగ్య చమత్కృతులు ఇతిహాస మార్గములోనివి. ఎఱ్ఱన ఈ రెండు మార్గములందును దిట్టయగుచుకాక హరివంశ మున గొల్లపల్లెలను, పసిగాపుల జానపదవృత్తమును పరామర్శించుటలో నూతన ప్రపంచస్రష్ట యనిపించు కొనెను. అంభారవములతో “దధిమథన సంజాత మధుర తర సంగీతములతో మోహనములగు దోహనరవము లతో ముఖరితములైన గొల్లపల్లెల నిసర్గ రమణీయతచే ఎఱ్ఱన హరివంశ కావ్యతీర్థము నిండారి, నునుపెక్కి, తేటలు దేరి ప్రవహించును. పుష్పిత ఫలిత తరుసంతానముల నీడలచే చలువలూరు యమునాతీరము, దానివెంట ముక్లకోరళ్లలో విశాలములైన పెరళ్ళు, అందు వేగు బోకల పోకుమేసివచ్చి నెమరు నురువులచే దెలుపారు మోములతో సుఖయానలైన మొదవులు, వేర్వేర పిలువబడు తల్లుల నామపరిచయమువలన పొదులనుండి హర్ష ప్రతిస్వనములతో ఒండొంటి దాటుగొని, అభిముఖ ములై వచ్చు లేగల ఉత్సవ సంచార పారవశ్యములు పలువిధములైన పసిగాపు పరామరికలచే నేమరక ఆరణ్యవృత్తముతో గలిసిన తమ జాతిస్వభావమునుబట్టి యిచ్చు ఎఱ్ఱనెరలతోడి కపిలకన్నుల వెడగు జూపులతో నెల్లెడల దిరుగు గొల్లలు, జలాహరణ శిశు సమాశ్వాసన దధిమథనాది గృహవృత్తముల నిమగ్నలైన గోపికలరుచి రోదాత్త చేష్టితములు” - ఇట్టి మధుర దర్శనముచే సర్వ ప్రకారసుందరమైన ఘోషజీవన సర్వస్వమీ హరివంశమున అడుగుడుగునను అందముట్టివడుచుండును. భాగవత దశమ స్కంధ మొక్కచే దీనితో తులతూచదగినది. పోతన శక్తిపారవశ్యము గోపాలకృష్ణుని పరమేశ్వర విభూతిని పట్టి యిచ్చినట్లు ప్రాకృత బాలకుడగు నందకిశోరుని లీలా మౌగ్యమును ఎఱ్ఱన వర్ణనమువలె మన కందియ జాలదు. ఉత్పేక్షాతిశయోక్తులతో రీతినముల్లానతరంగిత మగు సోమనాదుల కవితా శిల్పమున కిందు ప్రవేశము లేదు. శబ్దార్థము లొకదానిలో నొకటి కరగిపోయి ఎఱ్ఱన సృష్టిలో రసమయత్వము దాల్చుచుండును.

“పాలుపారగా బోరగిలి పాన్ను నాల్గు మూ
 లలకును వచ్చుచు మెలగి మెలగి
 లలి గబోలమ్ముల గిలిగిలింతులుబుచ్చి
 నవ్వింప గలకల నవ్వి నవ్వి
 నుద్దులు దొలకాడ మోకాల గేలను
 దడవుచు నెంచును దాజితాజీ
 నిలుచుండబెట్టి యంగుళియాత సూపగా
 త్రీతి దప్పడుగులు వెట్టిపెట్టి
 అయ్యగంటి దండ్రనిగంటి నన్నగంటి
 నిందురావయ్య విందులు విందు లనుచు
 అర్ధిదనుబిలువగ నడయాడియాడి”
 “నోరంజేతులు రెండు గ్రుక్కికొనుచున్
 మోమెల్ల బాష్పాంజన
 స్మేరంబై తిలకింపనేడ్చుచు బోరిన్
 మీజేతులం గన్ను లిం
 పారందోమచు జేవబూని పిలు దొ
 య్యన్ మీది కల్లార్చుచున్
 శ్రీ రమ్యాంఘ్రియుగమ్ము గింజికొనుచున్
 జెల్వమ్ము రెట్టింకన్.”

స్వభావోక్తి సుందరమై, ‘సుఖగనుకుమారమై అన్య కవి దుర్లభమైన ఇట్టి కావ్యసృష్టిచే ఎఱ్ఱన ఆంధ్రసాహిత్య ప్రథమద్వితీయాచార్యులైన నన్నయ తిక్కనల ప్రక్క మూడవపీఠముపై ఆసీనుడాయెను. ఆంధ్రసాహిత్యమున పురాణేతిహాసకర్తలు, కావ్య ప్రబంధ నిర్మాతలు పెక్కు మంది కలరుగాని ఎఱ్ఱన ఒక్కడే ఘోషజీవితమును వర్ణించినకవి.

కా. పేం.

ఎలకూచి బాలసరస్వతి :

వంశప్రతిష్ఠ: ఆంధ్ర లక్షణకర్తలలో ఎలకూచి బాల సరస్వతి మిక్కిలి ప్రసిద్ధిచెందినవాడు. ఈ విద్వాంసునిది వండితవంశము. ఎలకూచి వంశీయులలో పెక్కురు విద్వాంసులై వెలుగొందినట్లు తెలియుచున్నది. బాల సరస్వతి పూర్వులలో నొకడైన తిరుమలయ్య అను మహా వండితుడు వసుచరిత్రకారుడైన రామరాజ భూషణునివలె అశియరామరాజు సభాభూషణమై ఆ రాజేంద్రునివలన కడుంగడు గౌరవింపబడినట్లును, యెడవల్లి అను గ్రామ

ఎలకూచి బాలసరస్వతి

మును అగ్రహారముగా బడసినట్లును బాలసరస్వతీయ పీఠికలోని ఈ పద్యభాగమువలన తెలియుచున్నది.

“ఆతిరుమలేంద్రు డశియ రామావసీశ
దత్త యెడవల్లి ముఖ్య సద్గామపేమ
చామర చుత్ర పల్లంకికా మణివి
భూమడై వై దుపీస్ఫుర్తిఁ బొలుపుమించె”

బాలసరస్వతి తండ్రియైన కృష్ణయ్యార్కుడు ప్రఖ్యాత పండితుడై యుండెను. ఆతడు 'పాకనాటి సకలపండితకవి జనాచార్యుండై' కీర్తి పొందినట్లు బాలసరస్వతియే ఉగ్గడించెను.

తలిదండ్రులు - విద్యాభ్యాస వైదుష్యములు : బాలసరస్వతితండ్రి కృష్ణయ్య. తల్లి లక్ష్మమ్మ. ఈవైదిక బ్రాహ్మణవంశమువారిది కౌండిన్య గోత్రము. బాలసరస్వతికి ఆదిత్యకవి అను నొకసోదరు డుండెను. ఈసోదరు లిరువురు తమ తండ్రియొద్దనే శాస్త్రాధ్యయనము గావించి పండితులైరి. విద్యద్యాతావరణములో పుట్టి పెరుగుటచే బాల్యముననే విద్యాంసుడనిపించుకొని కృష్ణార్కుని జ్యేష్ఠ పుత్రుడు “బాలసరస్వతి” యనుప్రఖ్యాత బిరుదనామమును పొందియుండునని పరిశోధకులు తలచుచున్నారు. బాలసరస్వతి అనునది సాధారణముగా తెలుగునాటి నామ ధేయమై యుండదనియు భావించుచున్నారు. బిరుదనామము నామ ధేయముగా స్థిరపడుట ఆంధ్రులలో క్రొత్త గాదు. కాకతీయ ప్రతాపరుద్రచక్రవర్తి ఆస్థాన పండితుడును, బహు గ్రంథకర్తయనగు అగస్త్యపండితుడు విద్యానాథుడుగా ప్రసిద్ధుడైనట్లు పండితులు నిరూపించియు యున్నారు. బాలసరస్వతి వ్యాకరణాది బహుశాస్త్రముల నభ్యసించెను. వేదాధ్యయనము గావించెను ఆయుర్వేద సంగీతములలో గూడ ఆమేధావి పాటవమును గడించి యున్నట్లుగా ఆతని యాదవరాఘవ పాండవీయ గ్రంథారంభమున 'వేదశాస్త్రపురాణ వివిధ సంగీత సాహిత్యాది వివిధోపబృంహణుండ' అని యుండుటవలనను, బాలసరస్వతీయములోని 'బాహుటస్థాన నిబంధనుండ' అను వాక్యమువలనను తెలియుచున్నది. ఇన్నిట మహావిద్యాంసుడు కావుననే ఆతడు మహోపాధ్యాయ బిరుదాంకితుడై వాసికెక్కెను. బాలసరస్వతికి 'సకల భాషాకవితా స్వతంత్ర భట్టారకు'డను వేరొక బిరుదముకూడ నున్నట్లు బాలసరస్వతీయ పరిచ్ఛేదాంత గద్యములవలన విశదమగుచున్నది.

నివాసము : ఎలకూచివారు కృష్ణాతీర వాసులు. కావుననే ఆ ప్రాంతమందున్న పరిటాల (పర్తియాల) జటప్రోలు సంస్థానములలో వీరికి ప్రవేశ సన్మానములు లభించినవి. బాలసరస్వతి తన చంద్రికాపరిణయ ప్రబంధమును పరిటాల రాజున కంకితము చేసెను. జటప్రోలు సంస్థానాధీశ్వరుడైన సురభిమల్ల భూపాలునిపేర భర్తృహరి సుభాషితములను తెలిగించెను. రసికుడగు మల్లభూపాలుడు బాలసరస్వతిని రెండువేల దీనారములతో బహుకరించెనట. విజయనగరముకూడ వీరిలో కొందరికి ఉనికివచ్చై యుండెను. బాలసరస్వతి జ్యేష్ఠ ప్రపితామహుడు విద్యానగరములో నుండెను. బాలసరస్వతికి ఆంధ్రశబ్దచింతామణి లభించినదియు విద్యానగరములోనే కావున నీ మహోపాధ్యాయుడునుకొంతకాలము విజయనగరవాసము గావించి యుండును.

కాలము : బాలసరస్వతి క్రీ. శ. పదునారవ శతాబ్ది మధ్యమునుండి పదునేడవ శతాబ్ది ప్రథమ పాదమువరకును గల కాలమున నుండెను. ఈతనికి కొలదికాలము పిమ్మట నుండిన అప్పకవి తన గ్రంథారంభమును గురించి చెప్పుచు అయ్యది (క్రీ. శ. 1656 నకు సరియగు) శా. శ. 1578 మన్మథనామ సంవత్సర శ్రావణ బహుళాష్టమి (అనగా శ్రీకృష్ణాష్టమి)నాడు భగవదాదేశమున ఆరంభింపబడినట్లు నుడివెను. అంతియేగాక ఆ ఆంధ్రశబ్దచింతామణి గ్రంథ మంతకుముందే అనగా అప్పటికి సన్నిహితపూర్వమైన కీలకనామ సంవత్సరమున సిద్ధునిచే బాలసరస్వతికి అనుగ్రహింపబడినట్లును, దానికతడు బాలసరస్వతీయమను టీకను రచించినట్లును చెప్పెను. అప్పకవికిని, బాలసరస్వతికిని దాదాపుగా ఏబది సంవత్సరములు కాలభేదముండునన్నచో బాలసరస్వతికి వైన సూచించిన కాలము సరిపడును. అప్పకవి గ్రంథరచనచేసిన మన్మథ సంవత్సరమునకు వెనుకనుండిన కీలకసంవత్సరము క్రీ. శ. 1609 ప్రాంతము కాగలదు. కావున బాలసరస్వతీయము క్రీ. శ. 1610 లో వ్రాయబడియుండునని సంభావింపవచ్చును. ఈతని పూర్వుడయిన తిరుమలయ్య అలియరామ రాజుచే గౌరవింపబడుటయు దీనితో సగబద్దమగుచున్నది.

గ్రంథములు : బాలసరస్వతి బహుముఖమైన ప్రజ్ఞ గలవాడు. ఆతని లేఖని కావ్యరంగములో పలుభంగిములు

చూపినది. ఆతడు నాటకములు వ్రాసెను. ప్రబంధములు గ్రంథించెను. శ్లేషకృతి నిర్మించెను. వైద్యగ్రంథమును రచించెను. పురాణము లిఖించెను. తంత్రగ్రంథము వెలయించెను. ఈ మహోపాధ్యాయుడు శతాధిక గ్రంథకర్తయైనట్లుగా ఆతని యాదవ రాఘవ పాండవీయము లోని 'సారసారస్వ సచ్చంద్రికా పరిణయప్రముఖ శతాగ్రప్రబంధకర్త' అను పద్యపాదమువలన స్పష్ట పడుచున్నది. బాలనరస్వతీయమువంటి శాస్త్రవ్యాఖ్యానములను, మల్లభూపాలీయమువంటి అనువాదములను ఆతడు కావించెను. ఆతని గ్రంథములలో తెలియవచ్చినవి, కొన్ని ఇవి.

1. రంగకౌముది : ఇది యొకనాటకము యక్షగాన ఘోషలో వెలసినదియై యుండును.

2. చంద్రకాపరిణయము : ఇది యొక సరసప్రబంధము. కాశీరాజు కూతురైన చంద్రికను భీమసేనుడు విశాహ. మాడిన కథ ఇందు వర్ణింపబడినది. ఈ గ్రంథము బెజవాడకు రెండామడల దూరములోనున్న పరిటాల అను నొక సంస్థానమును పాలించు జూపల్లి వెంకటాద్రి యను నాతని కంకితము కావించబడెను.

3. మల్లభూపాలీయము : ఇది సుప్రసిద్ధమైన భర్తృహరి సుఖాపితమునకు ఆంధ్రానువాదము. సుఖాపితము నాంధ్రీకరించిన ఇతరకవులలో పుష్పగిరి తిమ్మన, ఏనుగు లక్ష్మణకవి అనువారలు ప్రసిద్ధులు. వీరిలో బాలనరస్వతియే మొట్టమొదట సుఖాపితమును తెనిగించినవాడు. ఆతడు తన అనువాదగ్రంథమునకు మల్లభూపాలీయమని పేరువెట్టెను. 'సురభిమల్లా నీతివాచస్పతీ' - 'సురభిమల్లా మానినీ మన్మథా' - 'సురభి మల్లా వైదుషీ భూషణా' - అని నీతి శృంగార వైరాగ్య శతకములకు తగినట్లుగా మకుటముపెట్టి సురభి మల్లభూపాలునికి అంకితముగా ఈ గ్రంథమును రచించెను. ఈ సురభి మల్లభూపాలుడు మైదరాజాదు రాష్ట్రములోని జటప్రోలు సంస్థానమున కధీశ్వరుడైన వెలమనాయకుడు.

4. యాదవరాఘవపాండవీయము : ఇది యొక శ్రద్ధాకావ్యము. శ్లేషతో నొక పద్యమును రచించినను కావ్యజ్ఞులు మెచ్చుదురట. పూర్తిగా నొక కావ్యమునకు కావ్యమే శ్లేషతో నిర్వహించినవారగుట పింగళి సూర

నార్యుడును, రామరాజభూషణుడును విశేష ప్రతిభా వంతులుగా కీర్తింపబడినారు. అట్టియొక మూడర్థములు వచ్చునట్లు సంపూర్ణ శ్లేష ప్రబంధమును నిబంధించిన బాలనరస్వతి అసాధారణ ప్రజ్ఞాన్వితు డనుట అతిశయోక్తి కాదు. తెలుగులో శ్రద్ధాకావ్యమును రచించినవారిలో నీతడే ప్రథముడు.

5. బాలనరస్వతీయము : ఇది ఆంధ్రశబ్ద చింతామణి యను వ్యాకరణ గ్రంథమునకు వ్యాఖ్యానము. బాలనరస్వతి అఖండకీర్తికి హేతువైనది యుద్గ్రంథమే. ఆంధ్ర శబ్ద చింతామణి, కవితాయుగారంభకుడైన నన్నయ భట్టారకునిచే రచింపబడినట్లు భావింపబడుచున్నది. సూత్రాత్మకములగు ఆర్యాగీర్ణ్యగీతి రూపములగు సంస్కృత శ్లోకములతో, ఐదు పరిచ్ఛేదములతో ఈ ఆంధ్ర వ్యాకరణము వెలయుచున్నది. బాలనరస్వతి శ్లోకగత సూత్రములను విడదీసి, సూత్రార్థమును తెనుగులో వ్రాసి, పద నిష్పత్తిని చూపి వివరించెను. ఈ కలియుగములో ఆంధ్ర భాషకు చేకూరిన మొట్టమొదటి వ్యాకరణము ఈ ఆంధ్రశబ్ద చింతామణియే అనియు, అయ్యది నన్నయ భట్టారకునిచే రచింపబడెననియు, ఆ గ్రంథము చిరకాలము లుత్తప్రాయమైయుండి దైవచోదనమువలన తన కయ్యది యొక యోగివర్యుని మూలమున లభించె ననియు బాలనరస్వతి చెప్పెను.

'... మున్నోకనాడు విద్యానగరిలో నచింత్యకారణో పాగమన్నేహాసాహచర్యుండగు శివయోగివర్యునిచే దైవచోదనం బరిప్రాప్తమైన ఆంధ్రశబ్ద చింతామణి గ్రంథము నకు లోకోపకారార్థంబుగా టీకగావింపగోరి నెమ్మనమ్మున 'ఏమిమహోద్భూతంబిది హరి హరి !

యొక్కడి యాంధ్ర శబ్ద చింతామణి ఘోష, యొక్కడి మతంగనగంబు యుగాది సంభవుం డైమని చన్న నన్నయ మహాకవి యెవ్వడు, సిద్ధుఁ డెవ్వ డాహా! మదగణ్య పుణ్య నముద్రగతఁ జేకుఁజె గాదె యిన్నియున్.' 'ఇలఁ బ్రజ్ఞాధికులౌ కవుల్ మునుపు లేరే? వారు వ్యాఖ్యానక

ర్తలు గానోపరె ! పెక్కు వస్సరము
 లంతరూతమై యున్న యీ
 తెలుగు వ్యాకరణంబు నాకొసఁగె
 బ్రిటిన్ డీకఁ గావింపు మం
 చల సిద్ధండు మదిష్ట దేవత
 విరూపామండు నిక్కంబుగన్.'

బాలసరస్వతి తెలిపినట్లుగానే ఆతనికి పిమ్మట కొంత కాలమునకు చింతామణికి తెలుగువివరణమైన అప్పకవీయమును రచించిన అప్పకవియు తన కాండ్రశబ్దచింతామణి లభించిన విధమును వివరించుచు నన్నయభట్టు ప్రణీతమైన ఆంధ్రశబ్ద చింతామణిని భీమన అడంచెననియు, దానిని బాల్యమున చదివియున్న రాజరాజనరేంద్రుని పట్టి సిద్ధుడై చిరకాలమునకు బాలసరస్వతికిచ్చెననియు, తనకును ఒక విప్రునివలన చింతామణి ప్రతి యొకటి లభింపగా దానికి తాను వివరణము రచించినట్లును నుడివెను. అహోబల పండితుడుకూడ తన కవిశిరోభూషణమున నిట్లే చింతామణి గ్రంథలాభమును గురించి చెప్పెను. చింతామణి గ్రంథము లభించిన పిమ్మట వెలసిన తెలుగు వ్యాకరణము లన్నియు నించుమించుగా దాని నాధారముగా జేసికొని ప్రవర్తిల్లినవే.

ఆంధ్రశబ్ద చింతామణి కర్తృత్వము : ఆంధ్రశబ్ద చింతామణి నన్నయ భట్టారక కృతముకాదని విమర్శకులు కొందరభిప్రాయపడిరి. అందలి సూత్రములకును నన్నయరచిత భారత భాగములోని ప్రయోగములకును సమన్వయము కుదురకుండుట ఇట్టి యభిప్రాయమును సమర్థించు కారణముగా వారు చెప్పుచున్నారు. అంతియేగాక తెలుగు వ్యాకరణము రచించినవారిలో ప్రాచీనుడైన కేతన, తనకుముందు తెనుగులో వ్యాకరణ మెవ్వరును రచించి యుండలేదనియు. తన ఆంధ్రభాషా భూషణమే మొదటి వ్యాకరణ గ్రంథమనియు చెప్పియుండుటగూడ ఆంధ్రశబ్ద చింతామణి యంతకుముందు లేదనుటకు యుక్తి యగుచున్నదని వీరందరు. బాలసరస్వతికి ముందున్నకవి చింతామణి కర్త వెల్లంకి తాతంభట్టు, కవిలోకసంజీవిని వ్రాసిన ముద్దరాజరామన్న, కావ్యాలంకార-చూడామణికారుడు విన్నకోట పెద్దన్న మున్నగు నాంధ్ర వైయాకరణులెవ్వరును ఆంధ్రశబ్ద చింతామణి నెరిగియున్నట్లుగాని, పేరు

విన్నట్లుగాని, చెప్పియుండలేదు. అది నన్నయభట్టు ప్రణీతమేయైన పక్షమున వారధానిని గౌరవభావమున స్మరించియే యుందురు. కావున ఆంధ్రశబ్ద చింతామణిని బాలసరస్వతియో మరియొకరో రచించి గ్రంథగౌరవాపాదనమునకై నన్నయభట్టు పేరుపెట్టి యుండురని శ్రీకందుకూరి వీరేశలింగము పంతులుగారు మొదలైన విమర్శకు లూహించి యున్నారు.

పండిత విమర్శకులు కొందరు బాలసరస్వతి చింతామణి వ్యాఖ్య రచించెనే కాని మూలము నన్నయభట్టు ప్రణీతమే యని విశ్వసించుచున్నారు. బాలసరస్వతి వంటి నైష్ఠికుడు తాను రచించిన గ్రంథమును నన్నయభట్టు రచించినట్లు చెప్పి అసత్యదోషమునకు పాల్పడియుండెననుట ఉచితము కాదని వీరందరు ఆతని కాండ్రశబ్ద చింతామణి లభించిన విధ మేమంత అసహజముగా లేదనియు, లుప్తములైన గ్రంథములెన్నియో కాలాంతరమున లభించెనన్న ఆశ్చర్యపడవలసిన యవసరములేదనియు నుడువుదురు. కాళిదాసునకు పూర్వుడైన భాస మహాకవి రచించిన నాటకములు లుప్తములై పోయినవని భావింపబడినవి. కేరళములో గణపతిశాస్త్రి వర్మలకు అధునాతన కాలమున లభింప లేదా యని యడుగుచున్నారు. కేతనాదుల కాలమున మరుగుపడి యున్నందున వారధాని ప్రశంసచేయకుండుట సహజమే అనుచున్నారు. ఇక భారత ప్రయోగములకును, చింతామణికిని సమన్వయము లేకపోవుటకు చింతామణిలో ప్రక్షిప్తములు ప్రవేశించుటయే కారణమై యుండుననియు సమాధానము చెప్పుచున్నారు. చింతామణిలో నన్నయకంటె అర్వాచీనులగు అధర్వణాదుల పేళ్ళు కనబడుటయు దానిలో ప్రక్షిప్తములు చేరినవనుటకే తార్కాణ మగు నని సమాధానము చెప్పుచున్నారు. బాలసరస్వతినాటి చింతామణికిని, అప్పకవి నాటి చింతామణికిని పాఠభేదములు పెక్కు కనబడినవనియు వానిలో బాలసరస్వతి పాఠములనే తాను స్వీకరించితి ననియు కవిశిరోభూషణ కర్తయగు అహోబల పండితుడు వాకొన్నాడు. అట్టి అసతికాలముననే పాఠభేదములు దొర్లినపుడు పదునొకండవ శతాబ్దమునాటి పుస్తకములో కొన్ని కూర్పులు మార్పులు చేరుట అసంభావ్యము కాదనియు వారు తలంచుచున్నారు. అప్పకవి

చెప్పిన సారంగధరుడు సిద్ధుడై చింతామణిని తిరిగి ప్రసిద్ధికి తెచ్చెనన్న వృత్తాంతము పరంపరాయాతమై కట్టుకథ వంటిదేయైనను అంతమాత్రముచేత నన్నయకు చింతామణి కర్తృత్వ మపహాతము కాదనియు, చింతామణి చిరకాలము పఠనపాఠనములలో లేక అంతర్భూతమై యుండెననుటనే సూచించుననియు నుడువుచున్నారు.

బాలసరస్వతి ఈ ఆంధ్ర వ్యాకరణ భాష్యమును 'లోకోపకార సుకృతకీర్తి లాభముల' నర్థించి వ్రాయ సమకట్టినట్లు చెప్పియున్నాడు. ఈ సంగర్భమున బాల సరస్వతి.—'ఇలం బ్రజ్ఞాధికులౌ కవుల్ మునుపు లేరే... అలసిద్ధుండు మదిష్టదేవత విరూపాసుండు నిక్కంబుగన్—' అను పద్యమూలమున ప్రకటించిన భావము—'ఒనరణ నన్నయ తిక్కనాది కవులి యుర్విన్ బురాణావళుల్... స ఫలంబుజేసెద పునర్జన్మంబు లేకుండగన్—' అనిన పరమ భాగవతుడగు పోతనగారి భావమునకు సన్నిహితమై మహోపాధ్యాయుని పవిత్ర జీవితమును తెలుపుచున్నది.

బాలసరస్వతి తాను రచించిన చింతామణి వ్యాఖ్యను 'నా యాప్త దేవతయగు నంబాదేవి కర్పించువాడ' నని దుర్గాదేవి కంకిత మొనర్చినాడు. గ్రంథారంభమున 'హరినిర్ణరశాఖ సమాశ్రయించెదన్—' అని విష్ణుస్తుతి చేసినాడు. విష్ణుట '—నుదిష్టదేవత విరూపాసుండు నిక్కంబు గన్—' అని శివునిష్టదేవతముగా జేర్కొన్నాడు. దీనిని బట్టిచూడ నీ విద్వాంసు డద్వైతియని స్పష్టపడును.

ఈ మహోపాధ్యాయు డింకను బాహుట, విప్రవామన పురాణ, భ్రామరగీత, దక్షిణకాళికా తంత్రాదులగు ననేక గ్రంథములను రచించి వాఙ్మయసేవ గావించిన ధన్యజీవి. కావుననే—'బాలసరస్వతిని పోలు ప్రాజ్ఞులుగలరే—' అని విద్వాంసులచే కొనియాడబడెను.

చె. రం.

ఎలెఫెంటా గుహాలయములు :

బొంబాయిపుర నౌకారక్షణ స్థానములో అపోల్లో బందరునకు ఈశాన్యదిశకు తూర్పుగా సుప్రఖ్యాతమైన ఎలెఫెంటా ద్వీపము కలదు. ఈ ద్వీపముయొక్క మొదటి పేరు "పురపురి". ఈ ద్వీపమును బుడుతకీచులు (పోర్చు గీసువారు) మొదట దర్శించినపుడు, అచ్చటి మహోగుహాలయపు ప్రదేశమున నొక గొప్ప గజరాజుయొక్క శిలా

విగ్రహ ముండుటచే, వారు ఆ ద్వీపమునకు "ఎలెఫెంటా" అని నామకరణము చేసిరి. (ఎలెఫెంటు అనగా ఏనుగు.) బ్రిటిషువారు ఆ గజరాజువిగ్రహమును అచ్చటినుండి తరలించుటకు ప్రయత్నించిరి. కాని లేవనెత్తెడు క్రేన్ యంత్రపుగొలుసు, ఆ కార్యకరణమున, తెగిపోవుటచే ఆ శిలాఖండము ఎత్తునుండి క్రిందకడి కగిలిపోయెను. అట్లు పగులగా మిగిలిపోయిన శకలభాగములను 1864 లో "విక్టోరియా గార్డెన్సు" అను ప్రదేశమున క్షద్రసరచి యున్నారు.

ద్వీపముయొక్క వాయవ్యదిశయందలి నీటి మట్టము నకు 250 అడుగుల ఎత్తున ఒక గుహాలయము కలదు. ఇందు బౌద్ధ గుహాలయ మొకటి యున్నను ఉండియుండు ననుటకు అవకాశము కలదు. అయితే, ఇచ్చటి గుహాలయన్నింటిలో మేలుబంతిగా నుండి కన్నుల నరికట్టునది, బ్రాహ్మణమత సంబంధమగు గుహాలయము. భూశలము నుండి మెట్ల నెక్కిపోగా మొట్టమొదట మనము చేరగలుగు నది బ్రాహ్మణమత సంబంధమగు మహోగుహాలయము.

కొండనుచుట్టి ఈశాన్యదిశాముఖముగా మనము పోయినచో, మూడు గుహాలు కనబడును. ఇవి శిథిలావస్థలో నున్నవి. వీటిలో తూర్పు ముఖమునం దున్న ఒకటి బౌద్ధ చైత్య సంబంధవలె శిల్పచిత్రములతోను, గ్రాదిసంకలితము గాను, చైత్యవాతాయనముతోను ఉన్నట్లు గోచరించును. మిగత రెండును సామాన్య విహారములుగా గనుపట్టుచున్నవి. రూపుమారిన ఈ గుహాలయగుర్తి కాలనిర్ణయము గావించుట దుష్కరము. కాని ఇవి ప్రాచీన బౌద్ధకాలము నాటివని చెప్పవచ్చును.

ఇచ్చట బ్రాహ్మణ మతానుసారియగు గుహాలయమే అత్యంత ప్రశంసాత్మకమయినట్టిది. బొంబాయికి వచ్చు యాత్రికులందరు చూచిపోవునట్టి ప్రశస్తిని ఇది కలిగి యున్నది. దీని నిర్మాణమంతయు ఎల్లోరాలలోని సీతా సాన ఘట్టము (సీతయొక్క నహాని - Duma Lena) నిర్మాణ చాతుర్యమును పోలియుండును. అయితే, ఎల్లోరా గుహాయందువలె ఇది సవ్యస్థితిలో నుంచబడలేదు. దాని యందలి శిల్పసంపద మహత్తుగాని, సప్రమాణకతగాని ఈ గుహాయందు లేదు. ఈ గుహకు మూడు ప్రవేశద్వారములు కలవు. కొన్ని మెట్లు ఎక్కిపోగా ఒక విశాలమైన



ఎలె ఫెంటాగుహ - త్రిమూర్తి విగ్రహము

చావడిలో ప్రవేశించుదుము. దీని సరంబి (Roof) కి అత్యంత స్థూలమయిన స్తంభములు ఆధారముగా నున్నవి. ఈ స్తంభాగ్రములందు దిండువంటి కుదుళ్ళు కలవు. ప్రతి ప్రక్కయందును చిన్న ప్రాంగణములు కలవు. వీటి వెనుక భాగమున చిన్న గుడులు కలవు. దక్షిణదిక్కునందు ఉత్తమమయిన నీళ్ళకుండి కలదు. ఇందు స్వచ్ఛమయిన మంచినీరు కలదు. ఉత్తర దిశయందు మధ్యయుగపు (Mediaeval) జంతుజాలము కాపలా కాయుచున్నట్లు కనబడును. ఇట్టి జంతుజాలమే ఎల్లోరాలోని 29వ గుహయగు సీతాన్నాన ఘట్టమునందును కాన్పించును. ఈ గుహయందు అన్నిటినిమించి అద్భుతావహముగ గనుపడునట్టిది “త్రిమూర్తి” దివ్యవిగ్రహము. ఈవిగ్రహశిల్పము ప్రధాన శాలయొక్క వెనుక భాగపు కుడ్యమునందు మలచబడినది. హిందూమతమునందలి మువ్వూరుదేవతల ఏకత్వము నీ త్రిమూర్తి విగ్రహము సూచించును. నడిమి శిరస్సు సృష్టి కారకుడగు బ్రహ్మది. కుడివైపుననున్న శిరస్సు సృష్టికారకుడయిన విష్ణువుది. విష్ణువు పద్మహస్తుడయి యున్నాడు. మూడవది లయకారకుడయిన శివునిముఖచిత్రము. శివుడు రుద్రాకారమున నుండును. ఇచ్చట మలచిన వివిధ శిల్ప చిత్రములను బట్టియు, వాడిన సాంకేతిక సంజ్ఞలనుబట్టియు ఈ గుహాలయమంతయు శివాంకితముగా నిర్మితమయినట్లు స్పష్టమగుచున్నది. ప్రధాన శాలాంగణమున వాయవ్య దిశయందు ప్రత్యేకముగ నిర్మితమయిన ఆలయములో “లింగము” ప్రతిష్ఠింపబడినది.

త్రిమూర్తికి వామపార్శ్వమున వెనుకభాగపు కుడ్యము మీద బ్రహ్మాండమగు “అర్ధనారి” (అర్ధనారీశ్వర) విగ్రహము కలదు. ఈ విగ్రహము చుట్టును ఎన్నో ప్రతిమలు గుంపులు గుంపులుగా నుండును.

త్రిమూర్తికి దక్షిణపువైపు గదియందు రెండు విగ్రహములు కలవు. ఒకటి శివమూర్తి. రెండవది ఆయనకు ఎడమవైపున పార్వతి.

ఈ దేవమందిరములోని ఇతర శిల్పచిత్రములు బ్రాహ్మణ (హిందూ) పౌరాణిక గాథలకు సంబంధించిన రంగములు. ఈ గాథలు ఎక్కువగా శివ, విష్ణు లీలలు తెలుపునవిగా నుండును.

ఆ. పి.

ఎల్గ్రెకో (Elgreco) 1548-1614 A. D. :

ఎల్గ్రెకో అనువాని మొదటిపేరు ‘డొమినికొస్ ఫియెటాకోపోలస్’ అనునదై యుండెను (Domenicos-Theotocopolus). ఆతడు క్రీట్ (Crete) ద్వీపమునందు జన్మించెను. స్పెయిను దేశవాసులు (Spaniards) అతనికి “ఎల్గ్రెకో” (గ్రీక్ నివాసి) యని నామకరణముచేసిరి.

ఆతడు బైజంటైను (Byzantine) కళా సంప్రదాయ ప్రభావమునకు పూర్తిగా లోనై యుండెను. పొడవైన దేహములతో నొప్పుచు మెలికెలు తిరిగిన మనుష్యుల చిత్రములే ఆ విషయమును నిర్ధారణచేయును. యౌవనము నందే ఇతడు ఇటలీ దేశమున ఉత్తమ చిత్రకారుడుగా ప్రకాశించెను. వెనీసు (Venice) నగరములో టిటియను (Titian) అనువాని భావచిత్రము లీతనిదృష్టి నాకర్షించెను. మైకెలాంజెలో (Michelangelo) అను ఇటాలియను శిల్పకారుడు తయారుచేసిన శిల్పములు కాలక్రమమున భగ్గుములు కాగా, వాటియందలి ఆకృతి విశిష్టతయు, దివ్యత్వమును ఎల్గ్రెకో హృదయము నాకర్షించెను. అతడు వెనీసు నగరములోని ప్రఖ్యాత చిత్రకారుడగు టింటారిటో (Tintorito) అనువాని శిల్పగృహమునందు (Studio) చిత్రకళ నభ్యసించెను.

ఇటలీయందుకంటె ఇతర దేశములలో ఆ కాలమున చిత్రకారులకు పని యెక్కువగా లభించుచుండెడిది గావున ఎల్గ్రెకో ఇటలీని వదలి స్పెయినులోని టోలెడో (Toledo) అను నగరమునకు 1576 లో చేరుకొనెను. 16 వ శతాబ్దము నందు ఇటలీ యందుకంటె స్పెయినులో మతవిశ్వాసము ప్రబలతరముగా నుండెను. ఎల్గ్రెకోయొక్క కళయందు మతావేశమును ఒకరకమైన వివశత్యమును ఉబికివచ్చుచుండును. అతని చిత్రాలను అల్పశ్రేణికి చెందిన ఇటాలియను చిత్రములచే తృప్తిచెందెడి ప్రభువులేగాక అచటి క్రైస్తవ దేవాలయములందలి అధికారులు కూడ కొని వాటియందు ఆదరాభిమానముల చూపిరి.

ఎల్గ్రెకో కళలోని ఆంతర్యము, భావసౌందర్యము అతని సుప్రసిద్ధములైన చిత్రములు కొన్నింటిని జూచిన యర్థము కాగలవు. “సెయింట్ మార్టిను బిచ్చగాడు” (Saint Martin the Beggar) “కౌంటు ఓర్గాజు యొక్క సమాధి” (Burial of Count Orgáz)

“టోలెడో పట్టణదృశ్యము” (View of the city of Toledo) “సిలువ నెక్కించుట” (Crucifixion) అను నవి ఆతని సుప్రసిద్ధ చిత్రములుగా నెన్నదగియున్నవి. టింటారిటో చిత్రములలోగల భావమార్చవము ఆతని చిత్రములలో నధికముగా గోచరించుచుండును. చిత్రములలోని యుత్పతులను సాగదీసి, రంగులను ప్రమాణాధికముగా వాడుటచే ఆతని చిత్రములయందు ఒక తీరుగా ఆధ్యాత్మికత పొడనూపును. ఒక అంతర పరిస్థితిని సృష్టించుటకై, రంగులను, ఆకృతులను ఇచ్చవచ్చినట్లు మార్పుటలో ఎల్గికో అత్యంత సమర్థుడైయుండెను. ఆతని ‘టోలెడో’ పట్టణ దృశ్య రూపమైన చిత్రమొకటి భావ గాంభీర్యము కలదైయుండి చూపరుల కావేశమును గలిగించును. లౌరే (Loure) మ్యూజియములో నున్న ‘సిలువ నెక్కించుట’(crucifixion) అను అతని చిత్రము ప్రపంచమునందలి ఉత్తమ కళాఖండములలో నొకటిగా పేరొందినది.

ప్రాచీన నగరమైన టోలెడోలో నిప్పుటికిని “క్యాసా డెల్ గ్రెకో” (Casadel Greco) అను ప్రదేశమునందున్న చర్చియందలి వేదికపై నతడు వ్రాసిన ఖిత్తి చిత్రమొకటి “కౌంటు ఓర్గాజ్ సమాధి” అను చిత్రమొకటి (Burial of Count Orgaz) అత్యంత ప్రాశస్త్యము నొందినవి. ఆతని ఉత్తమోత్తమ చిత్రము లన్నియును అనామకమైన యొక చర్చి యందలి గోడలపై టోలెడో నగరమందు నేటికిని చూడవచ్చును.

ఎల్గికో ఉత్తమ కళాకారుడుగ విఖ్యాతినొందెను. కొండ రీతనిని మతోన్మాది యనసాగిరి. కాని యాతని చిత్రముల ప్రభావము నేటికిని కళాకారులపై ప్రసరించుట గమనింపదగినది.

16 వ శతాబ్ది యందలి ఒత్తికులను బట్టి వ్రాయబడిన ఆతని చిత్రములలో ఆనాటి రీతి వై లక్షణ్యము గోచరించుచుండును.

కొం. శే.

ఎల్లోరా గుహాలయములు :

1856 లో రాష్ట్రముల పునర్నిర్మాణ మూలకముగా ప్రాధరాజాదురాష్ట్రమునుండి బొంబాయిరాష్ట్రమునకు మార్చబడిన బొంబాయిరాజాదు నగరమునకు 17 మైళ్ల దూర

మున వాయవ్య దిశయందు ఎల్లోరా గుహామందిరములు కలవు. ఇవి ఉన్నతమైన సహ్యాద్రి పర్వత సానువులందు తొలచబడినవి. ఇచ్చట 2-3 జలపాతములు గలవు.

ఎల్లోరాగుహామందిరములన్నియు అర్ధచంద్రాకారము గల కొండభాగమున గలవు. ముప్పదియైదు గుహలు ఒక మైలుదూరము వరకు వ్యాపించియుండును. ఇందు బౌద్ధమతమునకు సంబంధించినవి పండ్రెండు ; హిందూ మతమునకు సంబంధించినవి పందొమ్మిది; జైనమతమునకు సంబంధించినవి నాలుగు. ఇవియన్నియు ఈ క్రమము ననే యున్నవి. ఈవిధముగా బౌద్ధ, హిందూ, జైన శిల్పసృష్టి త్రివేణీసంగమమువలె ఎల్లోరా గుహలలో వెల్లివిరిసినది. ఇచ్చటి శిల్ప విన్నాణముల ప్రఖ్యాతి దేశ దేశాంతరములకు ప్రాకినది. ఖండఖండాంతరములనుండి కూడ యాత్రికులు, కళాభిమానులు ఈ దివ్య కళాక్షేత్రమును సందర్శించి పోవుచుందురు.

బౌద్ధగుహాలయములు : ఎల్లోరా గుహాలయందు బౌద్ధ మతమునకు చెందిన గుహలు పండ్రెండు కలవు. ఈ బుద్ధ దేవాలయములు క్రీ. శ. 350-700 సంవత్సరముల నడుమ నిర్మింపబడెను. ఇవన్నియు ఏకాండ శిలారూపమున నున్న కొండను తొలిచి రూపొందింపబడిన గుహాదేవాలయములే. ఇవి మహాయాన శాఖకు సంబంధించినవి.

వీటిలో, 52 చతురపు అడుగుల వైశాల్యముతో 8 గదులు కలిగిన విహారము మొట్టమొదటిది. ఈ విహారము గంభీరమై, నిరాడంబరమయిన శిల్ప విన్యాసాలంకృతమయిన దగుటచేతను, దీనియొక్క చావడి మధ్య యందు స్తంభములు లేకుండుటచేతను, చావడిచుట్టును కూర్చుండుటకు శిలావేదికను అమర్చుటచేతను ఇది బహుళః అత్యంత ప్రాచీనమయినది కావచ్చును. రెండవ గుహా శిల్పవిన్యాస సంభరీతమయి యున్నది. ముఖ్యముగా ఇందలి బుద్ధుని యొక్కయు, బోధినత్వుల యొక్కయు, తారల యొక్కయు వివిధ భంగిమములు ఆకర్షవంతములుగ మన్నందున, ఇది ప్రఖ్యాతినందినది. ఇది చైత్యమయి యుండవచ్చును. ఇరువైపుల పార్శ్వభాగమునందును ప్రదర్శన రంగముల(Galleries)వలె నిర్మింపబడిన స్థలము కాక, 48 చతురపు అడుగుల విస్తీర్ణముగలదిగా నున్నది. ఈమెట్లపై పద్మాసనము నధిష్టించి, ధర్మచక్ర ముద్రలో

నున్న కొన్ని బుద్ధ విగ్రహములు కలవు. ఈ చైత్యము యొక్క వైకృత భారమును వహించుచు చతురస్రముగా బ్రహ్మాండమయిన 12 స్తంభములు గలవు. ఈ స్తంభాగ్రముల మీద సుందరమయిన దిండవంటి కుదురులును, ఉన్నతములయిన చతురాకారపు పీఠములును కలవు. ఇందలి గర్భగుడిలో బ్రహ్మాండమయిన ఆకారముతో బుద్ధుడు సింహాసనాసీనుడయి యుండును. ద్వారపాలుర యొక్కయు, బోధిసత్తుల యొక్కయు, విద్యాధరుల యొక్కయు ప్రతిమలు కొల్లలుగ గలవు. పద్మపాణి యొక్కయో లేక అవలోకితేశ్వరుని యొక్కయో విగ్రహముగూడ అందు కలదు. ఈ విగ్రహము యొక్క దక్షిణ హస్తము జపమాలను, వామహస్తము పద్మమును ధరించినటుల కాననగును.

మూడవ, నాలుగవ గుహలు సాధారణమయిన పిహారములు. అయిదవ విహారము, పార్శ్వభాగములందుగల రెండు ఏకాంతస్థలములుకాక, 117 అడుగుల పొడవును 58 అడుగుల వెడల్పునుకలిగి విశాలమైనదిగా నొప్పుచున్నది. ఈ విహారము యొక్క వైకృత 24 స్తంభాగ్రములపై ఆధారపడి యున్నది. ఈ స్తంభాగ్రములు పూర్ణఘటయంతములు. గుహపొడవునను, నేలపై 2-3 అడుగుల ఎత్తుగల రెండు అరుగులు కలవు. దీనినిబట్టి ఔద్ధ సంఘమునకు అప్పుడప్పుడు అత్యావశ్యకమయిన మతసమావేశములకొరకు భిక్షువు లీ గుహను ఉపయోగించుకొనుచుండిరని తోచుచున్నది. ఈ గుహయందు ఇరు పార్శ్వభాగములలో భిక్షువులు నివసించుటకయి శ్రేణులుగా గదులు నిర్మింపబడినవి. వెనుకభాగమందు గల గర్భగుడియందు యథార్థిగ ఒక బుద్ధవిగ్రహమున్నది.

కొంచెము త్తరముగాపోయి మెట్లుదిగి చావడిలో ప్రవేశించినచో, ఆరవగుహను చేరుదుము. ఈ చావడి పొడవు 28 $\frac{1}{2}$, వెడల్పు 28 అడుగులు. కాని దీని పశ్చిమభాగమంతయు శిథిలమయినది. దీని కుత్తరదిశగా, దీనికంటె విశాలమైనదియు, ఉన్నతమయిన వైకృతము గలిగినదియునగు మరియొక గుహ కలదు. దీని పొడవు వెడల్పులు 28 $\frac{1}{2}$ × 48 అడుగులు. దీనిని, దీనికుత్తరమునగల మరియొక చావడినివిడచియుచు రెండు స్తంభములుగలవు. దీనిపొడవు వెడల్పులు 29 × 27 చ. అడుగులు. ఇవన్నియు శిల్పవిన్యాస

రహితములయిన నిరాడంబర శాలలు. కాని 6 వ గుహ గర్భాలయపు ముందర అంతరాళములో కొంత శిల్పము కలదు. ద్వారపాలుర విగ్రహములు సొగసుగా నున్నవి. బుద్ధుని విగ్రహము కొంచెము పెద్దదిగా నున్నది. ప్రక్కల నున్న గోడలపై పూజలుసల్పుచున్న భక్తులతో బుద్ధ విగ్రహములు బారులుతీరి యున్నవి. ఆరవ గుహగుండ పోయినచో ఉన్నత ప్రదేశమున మలచబడిన ఏడవగుహ కాన్పించును. అది చాల నిరాడంబర మయినది. విశాలమైన దాని వైకృత చతురాకారములోనున్న నాలుగు స్తంభములమీద ఆధారపడియున్నది. భిక్షువుల ఉపయోగమునకై దానికి ఇరుప్రక్కల యందును గదులు నిర్మింపబడియున్నవి. దీని చావడి 61 $\frac{1}{2}$ × 43 $\frac{1}{2}$ చ. అడుగుల వైశాల్యము కలిగియున్నది. దీని కుత్తరముగ ఎనిమిదవ గుహ కలదు. ఇది 28 × 25 చ. అడుగుల వైశాల్యముగల ఒక చావడి. దీనికిగూడ ఇరుప్రక్కలయందు గదులు నిర్మింపబడియున్నవి. మిగతవాటియందువలె గాక ఈ గుహాలయమునందు గర్భగుడి చుట్టును ప్రదక్షిణపథము గలదు. ప్రదక్షిణ పథమునకు దక్షిణపుచివరనగల ద్వారమునంటియున్న గోడ మీద మహాయాన ఔద్ధులకు, ముఖ్యముగ చై నావారికి - మిక్కిలి ప్రियమయిన 'మహామయూరి' యొక్క విగ్రహమున్నది. 9 వ గుహాలయము ఆకర్షణీయమయిన ముఖతలమును కలిగియున్నది. అక్కడినుండి కొలదిదూరము విశ్వకర్మాలయమువైపు ముందుకు సాగినచో, ఆ గుహాసమూహమునకు ఏడముగా 'పాంచుకుడు'ను (Pancika) అతని అర్ధాంగి హరితి ఒడిలో బిడ్డను చెట్టుకొనియున్నట్లును చిత్రంపబడియున్నది.

పదియవ గుహ "విశ్వకర్మ" నామముగలది. ఎల్లోరాయందు గల చైత్యము ఇదిఒక్కటే. ఈ నిర్మాణము విశ్వకర్మకు అంకితము చేయబడినదనియు, దానియందు గల బుద్ధుని మహావిగ్రహము విశ్వకర్మ విగ్రహమనియు ప్రజలు భ్రాంతిచెందుటచే, దీనికి విశ్వకర్మ నామధేయము కలిగినది. దీనియందు గల వాస్తు విశేషములను బట్టియు, ఇందున్న ఒక శాసనము యొక్క లిపిని బట్టియు, ఈ చైత్యము క్రీ.శ. 7వ శతాబ్ది నాటిదని నిర్ణయింపబడినది. దీని ప్రాంగణమున గల ఆవరణముచుట్టును ఒక నడవ ఉన్నది. ఈ గుహాలయము యొక్క ముఖతలము మిగుల అలంకార భూయిష్టమై

యొప్పుచుండును. అందు కూర్చుండుటకు తావుగలదు. ఆ తావును చుట్టుకొని సోపానపరంపర గలదు. ఈ సోపాన పరంపర గుడి అంతర్భాగములోని మెట్లవరుసకు దారి తీయును. ఈ చైత్యము పొడవు 80 అ., వెడల్పు 40 అ., ఎత్తు 34 అడుగులు కలిగి అత్యంత మనోహరమై తనరారు చున్నది. మధ్యభాగమునగల చావడికిని, పార్శ్వముల యందున్న వసారాలకును నడుమ ఎనిమిది కోణములతో 14 అడుగుల ఎత్తుగల స్తంభములు 28 గలవు. ఈ స్తంభాగ్రముల అంచులందు సాలభంజికలు గలవు. ధనురాకారముగ నున్న వైకప్ప భాగమున శిలాపర్యంకములు గలవు. వీటి నిర్మాణము దారుశిల్ప నిర్మాణము ననుకరించి మలచబడినది. స్తంభాగ్రములయందు చిత్ర విచిత్రములయిన పెక్కు విగ్రహములు చెక్కబడినవి. త్రితలము మీదను, మెట్ల వరుసలమీదను రూపొందింపబడిన శిల్పము మహాయాన యుగముయొక్క చివరిదశకు చెందిన దని నిరూపితమగు చున్నది. చావడి చివర నున్న దగోఖా యొక్క ఎత్తు 27 అడుగులు; దాని వ్యాసము 15 అడుగులు స్తూపము నకు ముందుభాగమున 'ప్రలంబపాదానన' రూపములో బ్రహ్మాండమయిన బుద్ధ విగ్రహము చెక్కబడినది. అజంతా (9, 10 వ) గుహాలలో క్రీస్తుపూర్వము నిర్మింపబడిన చాలా కొద్ది శిల్పము గల సాధారణ స్తూపముల కంటె, శిల్ప విన్యాసమున ఈ విగ్రహము ఎంతయో అధికముగా పరిణతి చెందినదని చెప్పగలము. ఈ చైత్యమందు సుప్రసిద్ధమయిన మరియొక శిల్పలక్షణము గోచరించును. ఇంతకుపూర్వపు చెక్కడములవలెకాక, ఈ చైత్యముయొక్క గవాక్షము, స్తంభములచే మూడు విభాగములుగ చేయబడినది. మధ్య ద్వారముపై అటకతో కూడిన గవాక్ష మొకటి తొలువ బడినది. ఈ విధానమునుబట్టి లోనికి వెలుతురు ప్రసరించు టకు మూడు గవాక్షము లేర్పడెను. అద్భుతమయిన శిల్ప నైపుణ్యమును చాటు పెక్కు శిల్ప సందోహము లిందు కాననగును.

11, 12 వ సంఖ్యను సూచించు గుహలు, 'దోతల్' (ద్వితలము) 'తీన్ తల్' (త్రితలము) అని వరుసగా పిలువ బడుచున్నవి. ఈ రెండు గుహలును, భారతదేశములోని అన్ని గుహాలకన్నను (అవి ఏమతమునకు చెందినవైనను సరే) అద్భుతావహముగ నున్నవి. ఈ రెండు మతములను

మూడంతస్తులుగల నిర్మాణములు. వీటి ముందరిభాగమున పెద్ద ఆవరణములున్నవి. ఈ ఆవరణములన్నియు బ్రహ్మాండ మయిన కొండరాతి నుండి తొలువబడినవి. ఈ నిర్మాణ ములు మహోన్నతములును, సాంద్రఘనములును అగు పురోభాగములతో నొప్పుచున్నవి. ఈ ముఖతలము నందలి స్తంభముల మీది చెక్కడపువని సంస్కారజన్యమైన వారి శిల్ప వైవిధ్యాభిరుచిని ప్రకాశితము చేయుచున్నది. ఈ స్తంభములను పెక్కు విధములయిన శిల్పనముదాయ మును పూర్ణముగ నింపలేదు. కాని వాటిమీద పద్మమో, పూర్ణఘటమో మాత్రము చెక్కబడియున్నది. ఇవియైనను మతప్రతిష్ఠాపనమునకు కేవలము గౌరవప్రతిష్ఠాపాదకము లగు సామాన్య ఆకారరేఖలతో చెక్కబడినవి. ఈ రెండు విహారములయొక్క అంతస్తుల అగ్రభాగముల పై నెక్కి, చుట్టుప్రక్కలనున్న లోయలను, మైదానములను తిలకించినచో నేత్రపర్యముగ నుండును. ఈ గుహలలో తపో ధ్యాననిరతులగు బౌద్ధభిక్షువులు ఇచ్చటి నానావిధశోభా సంపన్నమగు ప్రకృతి రామణీయకమువలన ఉత్తేజితులై యుండి యుందురు.

పైన పేర్కొన్న 'దోతల్' (ద్వితలము) అను 11వ గుహా లయము నందలి క్రింది అంతస్తులో 102 అడుగుల నిడివి, 9 అడుగుల వెడల్పుగల వసారా ఒకటి కలదు. ఇందు నివాసయోగ్యమగు రెండు గదులు కలవు. వీటి వెనుక భాగమున ఒక గుడికలదు. దీనిపైనున్న ఇట్టిచే మరియొక వసారాగలదు. క్రిందిభాగముననున్న వసారానుండి పై వసారాకు చేరుటకు మెట్లున్నవి. ముందుభాగముననున్న గోడకు అయిదు ద్వారములుకలవు. ఈ అయిదు ద్వార ములగుండ వేర్వేరుగనున్న అయిదు గదులకు చేరుకొన వచ్చును. మొదటిద్వారము చిన్నగదికిని, రెండవద్వారము గుడికిని త్రోవతీయును. మూడవ ద్వారముగుండ ప్రవేశ శించినచో, గవాక్షద్వారముగుండ వెలుతురు ప్రసరించు చావడి కానవచ్చును. నాల్గవద్వారము మరియొక అలయ మునకును, చివరి ద్వారము మరియొక చిన్నగదికిని ప్రవేశమిచ్చును.

నాల్గవద్వారముపై అందమైన చెక్కడములతో నొప్పురు శిల్పచాతుర్యముకలదు. పైన చెప్పబడిన దేవాల యము లన్నింటి యందును బుద్ధుని యొక్కయు, బోధి

సత్త్వలయొక్కయు, ఇతర దేవతలయొక్కయు ప్రతిమలు కలవు. చివరిఅంతస్తుమీద ఇట్టివే రెండుగుళ్లును, గదులును కలవు. కాని దక్షిణమువైపుగల అంతస్తు సంపూర్ణము గావింపబడలేదు. గోడలమీద అసంఖ్యాకముగ బుద్ధుని యొక్కయు, బోధిసత్త్వులయొక్కయు, విగ్రహములు ప్రాస్యాకారములలో చెక్కబడియున్నవి. త్రితలము ('టీన్ ఫ్లో') అను గుహాలయముయొక్క క్రింది అంతస్తునందు చతురాకారపు స్తంభములు కలవు. మూడుశ్రేణులలో నున్న ఈ స్తంభములన్నియు పర్వత మహాశిల నుండి మలచ బడినవి. నట్టనడుమనున్న స్తంభద్వయముపై ఆకర్షణీయమైన పుష్పాలంకరణములు గోచరము కాగలవు.

పృష్ఠభాగముననున్న ఆలయమున సుమారు 11 అడుగుల ఎత్తుగల గొప్ప బుద్ధవిగ్రహము కలదు. ఆ విగ్రహమున కిరుప్రక్కలను కూర్చుండినట్టియు, నిలవబడినట్టియు విగ్రహములు పెక్కుగలవు. వీటిలో వజ్రపాణి, పద్మపాణి అనువారలు బుద్ధుని కిరుపార్శ్వములందు నిలుచుండి యున్నారు. పశ్చిమముగనున్న మెట్లవరుస నెక్కిపోయినచో మొదటి అంతస్తుపై గల దీర్ఘమయిన వసారాలో ప్రవేశింపవచ్చును. ఇచ్చటినుండి చతురాకారపు స్తంభముల మధ్యనున్న ద్వారముగుండ పోయినచో ప్రధాన శాలాంతరములోనికి ప్రవేశము కలుగును. వసారాకు ఇరుప్రక్కలయందు మరి రెండు ప్రవేశ ద్వారములు కలవు. ప్రధానమయిన చావడిలో ఎనిమిదేసి స్తంభములు గల రెండు శ్రేణులుకలవు. ఈ రెండు శ్రేణులచే చావడి మూడు విభాగము లయినది. గర్భాలయద్వారమున కిరుప్రక్కలయందు ఇర్వురు ద్వారపాలురు గలరు. గర్భాలయములో బుద్ధుని మహోన్నతాకార విగ్రహము కలదు. బుద్ధుడు 'భూమిస్పర్శ' ముద్రాంకితుడై యుండును. బోధిసత్త్వులును, పూర్ణఘటమును హస్తమున ధరించి గృహతలమునుండి ఆవిర్భవించిన భూదేవియు బుద్ధుని పరిపేష్టించి యుండురు. వసారాయొక్క ఉత్తరకొనయందు అత్యంత లావణ్య హరిణద్వయ సమేతముగా, ధర్మచక్ర ప్రవర్తన రంగమునందు మలచబడిన బుద్ధవిగ్రహము అత్యంతాకర్షణీయముగ నున్నది. అన్నిటికంటె చతురాకారము కల్గి సామాన్యమైన (Plain) 42 స్తంభములచే పై అంతస్తు అలంకృతమయి యున్నది. ఈ స్తంభములు పై అంతస్తును

అయిదు వసారాఖండములుగ విభజించుచున్నది. ఈవసారా ఖండముల చివరనున్న గూళ్లలో బుద్ధుని ప్రతిరూపములు కలవు. బుద్ధుడు సింహాసనాసీనుడయి ఆచారానుసారము శిష్యపరివృతుడై యుండును. వెనుకభాగమున నున్న వసారాయొక్క దక్షిణాగ్రమున మనోహర రంగము కలదు. అందు సింహాసన మధిష్ఠించియున్న బుద్ధుడు కలడు. ఈ బుద్ధవిగ్రహమునకు ముందు ధర్మచక్రమును, ఒయ్యారముగ పరుండియున్న రెండు హరిణములును రమణీయముగ చెక్కబడినవి. ఈ రంగము, మృగదావము నందలి బుద్ధుని ప్రథమోపదేశ సందర్భమును స్ఫురణకు తెచ్చుటకే యుద్దేశింపబడినది. ఈ వసారాయొక్క ఉత్తర భాగాంతముననే బుద్ధుడు కాళ్లుముడుచుకొని కూర్చుండి యుండును. హస్తములు ధర్మచక్రముద్రను సూచించును. ఇంకొకచోట బుద్ధుడు సింహాసనాసీనుడయి యున్నట్లు కలదు కాని, అతని కిరుప్రక్కలయందున్న మూడు బుద్ధ ప్రతిరూపములు ధ్యానాసన, ధ్యానముద్రలలో నున్నట్లును, శౌద్ధ ధర్మసూత్రములను దేవతల కుపదేశించుటకోయన వినవీధియందు బుద్ధుడు పయనించుచున్నట్లును, బుద్ధుని పరినిర్వాణ పదముపొందు రంగదృశ్యములు చిత్రింపబడినవి.

పై ప్రదేశమునకు కుడివైపున ఎత్తయిన స్థలము కలదు. దానిపై నున్న ఆలయమునకు సమీపమందున్న గోడ పొడవున మొగసాల వరకు (Vestibule) ఏడు బుద్ధ విగ్రహములు కలవు. ఇవి యన్నియు ఏకవిధముగా సమాధ్యవస్థలో నున్నట్లు రూపొందింపబడినవి. కాని ఒక్కొక్క విగ్రహము నెత్తిపై ఒక్కొక్క రూపములో బోధివృక్షముయొక్క పత్రసముదాయము చిత్రింపబడి యున్నది. ఈ పత్ర సముదాయము కాంతి పరివేషము యొక్క వెనుకభాగమునుండి ఉద్భవించినట్లు చెక్కబడినది. ఇవి అజంతాలోని 22 వ గుహాయందలి క్రింది వరుసలో వాటివాటి నామములతో చెక్కబడిన ఏడు 'మానుషి' బుద్ధవిగ్రహములయి యుండనోవు. వాటి పేర్లు ఈ క్రిందివరుస క్రమములో లిఖింపబడినవి. 1. విమాస్యి, 2. శిఖ, 3. విశ్వభు, 4. క్రకుచంద, 5. కనకముని, 6. కశ్యప, 7. శాక్యసింహ. వీరందరు పూర్వ బుద్ధావతార మూర్తులు. వీరి ధర్మోపదేశములే పూర్వకల్పములలో

సాటిలేని ప్రభుత్వగరిమను వహించెను. ఇందులో చిట్టచివరి వాడు చారిత్రాత్మక ప్రసిద్ధుడయిన బుద్ధుడయినాడు.

ఇటులే మొగసాల (Vestilule) కు దక్షిణమున ధ్యాన ముద్రలో నున్న ఏడు బుద్ధ విగ్రహముల వరుస కలదు. ఈ విగ్రహములు రాజలాంఛనములగు ఛత్రమండితములై యున్నవి. ధ్యానిబుద్ధులై వుండురు. వైరోచన, అఙ్గోజ్య, రత్నసంభవ, ఆమితభ, అమోఘసిద్ధ అని వారిపేర్లు. వీరందరు ఆదిబుద్ధునినుండియే ఉత్పన్నమయిరి. వీరు తమ ఇచ్ఛాపర్యవసానముగ వరుసగా సామంతభద్ర, వజ్ర పాణి, రత్నపాణి, పద్మపాణి, విశ్వపాణి అను బోధి సత్త్వలను సృష్టించిరి. ఈ ఏడు విగ్రహములను గూర్చిన నిశ్చయార్థము ఇంతవరకు ఇదమిచ్ఛమని ద్రువపడలేదు.

గుహాలయము యొక్క మొగసాలయందు మహోన్న తులగు ద్వారపాలకులు గలరు. వీరు చేతులుకట్టుకొని, నిలుచుండియున్నారు. ఒక్కొక్కరినెత్తిపై ఉన్న శిరోపేష్టన ములు కలవు. ప్రతికుడ్యపుచివరన ఎత్తయిన పీఠములపై ముగ్గురు స్త్రీమూర్తులు ఆసీనులై యున్నారు. ఈ విగ్రహ ములు తమ కుడిపాదములను క్రిందికిచాచి పద్మముపైన నిలిపినట్లును, ఎడమ పాదములను తమలోపలనే ముడుచు కొనినట్లును మలచబడినవి. ప్రతి ప్రక్కయందలి కోణముల కడనున్న స్త్రీ నాలుగుచేతులుకలిగి యున్నది. చేతులలో అక్షమాలయు, వక్రదండమును గలవు. ప్రతి ప్రక్కనున్న గోడలమీద ఇట్టివే మరిమూడు విగ్రహములున్నవి. కాని వాటికి రెండుచేతులు మాత్రమే కలవు. ప్రతి విగ్రహము పుష్పమో, వజ్రమో, మరెదో సంకేతాత్మక చిహ్నమును ధరించినట్లు కన్పట్టును. పద్మములు, మత్స్యములు, క్షతులు మున్నగువానిమధ్య నిలుచుండి నాగభణి తానధారులగు విగ్రహములు కొలుచుచుండగా వీరు పద్మాసనాసీనులయి యుందురు. వీరు ఈ గుహాయందే మరికచోట చెక్కబడిన వివిధ బోధిసత్త్వలతో సన్నిహితసంబంధముగల 'తారలు' అయి ఉండవచ్చును. వెనుక ప్రక్కనున్న గోడమీది ప్రతి విభాగమందు నాలుగు బుద్ధవిగ్రహములును, ప్రతి గోడ యొక్క చివరిభాగమందు అయిదు విగ్రహములును అన్నిటికిపైన మలచబడినవి.

దేవాలయములో నేలపై కూర్చుండియున్న పెద్ద బుద్ధ విగ్రహము మరియొకటి కలదు. ఈ విగ్రహము

చెడిపోయియున్నది, దీని కిరుప్రక్కల అయిదుగురు బోధి సత్త్వలు పరివేష్టించి యున్నారు. దీనికి సరసనే వజ్రపాణి, పద్మపాణి విగ్రహములున్నవి. ఉత్తరదిశయందలి గోడ మధ్యమున, చేతియందు పుష్పమును ధరించి భూమిపై కూర్చుండియున్న ఒక స్త్రీ విగ్రహమును చూడగలము. ద్వారమునకు దక్షిణముగా నను దూరముననే ఒక బలిష్ఠ మయిన పురుష విగ్రహము చెక్కబడియున్నది. ఇతడు జంభాలు డని స్పష్టమగుచున్నది. ఈ విగ్రహము యొక్క ఎడమ మోకాలిపై ధనపు సంచయి, కుడిమోకాలిపై ధనరూప చిహ్నమును చెక్కబడినవి. దీనికి దిగువగా, కొంచెము వేరుతరహాలో పూర్ణఘట మొకటి యున్నది. దీనికి ఎగువగానున్న గదికి ఇరువైపుల నేలపై కూర్చున్న అయిదు బుద్ధవిగ్రహము లున్నవి. ముందరి గోడపై గూడ ఇరుప్రక్కల మరిరెండు బుద్ధ విగ్రహములు కన్పడును. ఈ విగ్రహములు చావడి యొక్క వెనుక గోడమీది విగ్రహ ములవలెనేఉన్నవి. పరిమాణమును బట్టియు, మతలక్షణము లను బట్టియు, అల్లకార చిహ్నములను బట్టియు, ఈ శౌద్ధ గుహాలయముల శిల్పము అతి మనోహరముగా నున్నదని చెప్పక తప్పదు. కాని అజంతాలోను, అంతకు పూర్వపు శౌద్ధ శిల్పములలోను వ్యక్తమయ్యెడి ఆధ్యాత్మిక గాంభీర్యము, తాపనిక సాత్వికత, ప్రకాంతత ఎల్లోరా గుహాలయములందలి శిల్పములలో కాన్పింపవు.

హిందూ గుహాలయములు : శౌద్ధ గుహాలయముల తరువాత బ్రాహ్మణమత గుహాలయ వర్గములు కలవు. ఈ గుహాల సంఖ్య పందొమ్మిది. ఇవి శౌద్ధాలయ వర్గపు చివర భాగమునుండి ఒకమైలు దూరమువరకు వ్యాపించి యున్నవి. అక్కడక్కడ నివి ఎడనెడముగనున్నవి. వీటిని నాలుగు వర్గములుగా విభజింపవచ్చును. మొదటి వర్గము నకు 15 వ సంఖ్యగల దశావతార గుహాయు, రెండవ వర్గమునకు 14 వ సంఖ్యగల రావణకథేయి గుహాయు, 21 వ సంఖ్యగల రామేశ్వరగుహాయు, చూడవ వర్గమునకు 22 వ సంఖ్యగల సీతాకనహానిగుహాయు, నాల్గవ వర్గము నకు 16 వ సంఖ్యగల అత్యంత ప్రముఖమయిన కైలాస గుహాయు ప్రాతినిధ్యము వహించును.

మొదటివర్గపు గుహాలు సామాన్యమయిన పద్ధతిలో నున్నవి. ఇవి స్తంభములుగల ద్వారములవలన, చివర

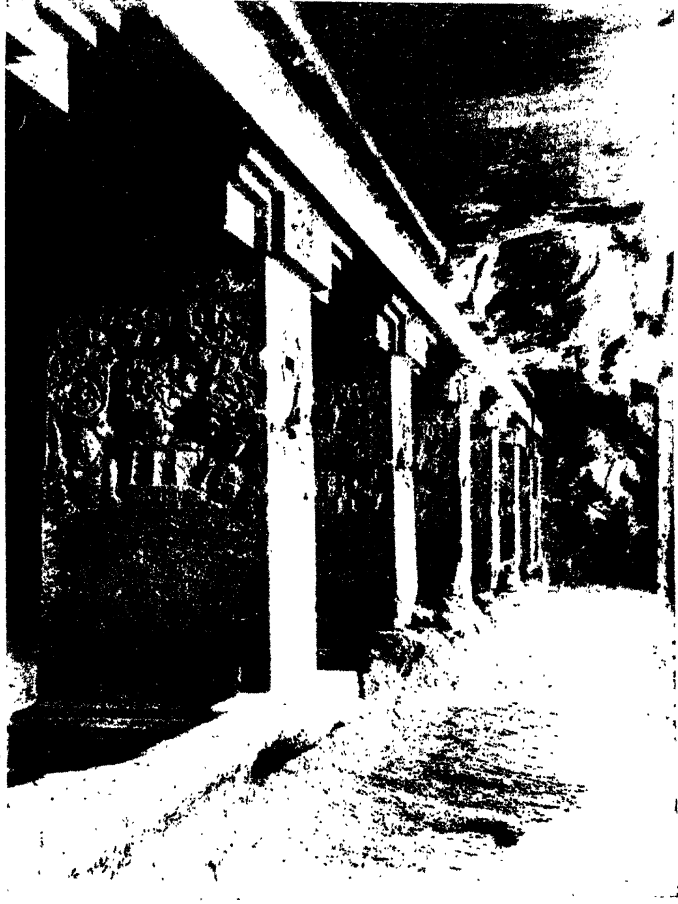

ఎల్లోరా : త్రిశంఖము 12 వ గుహ

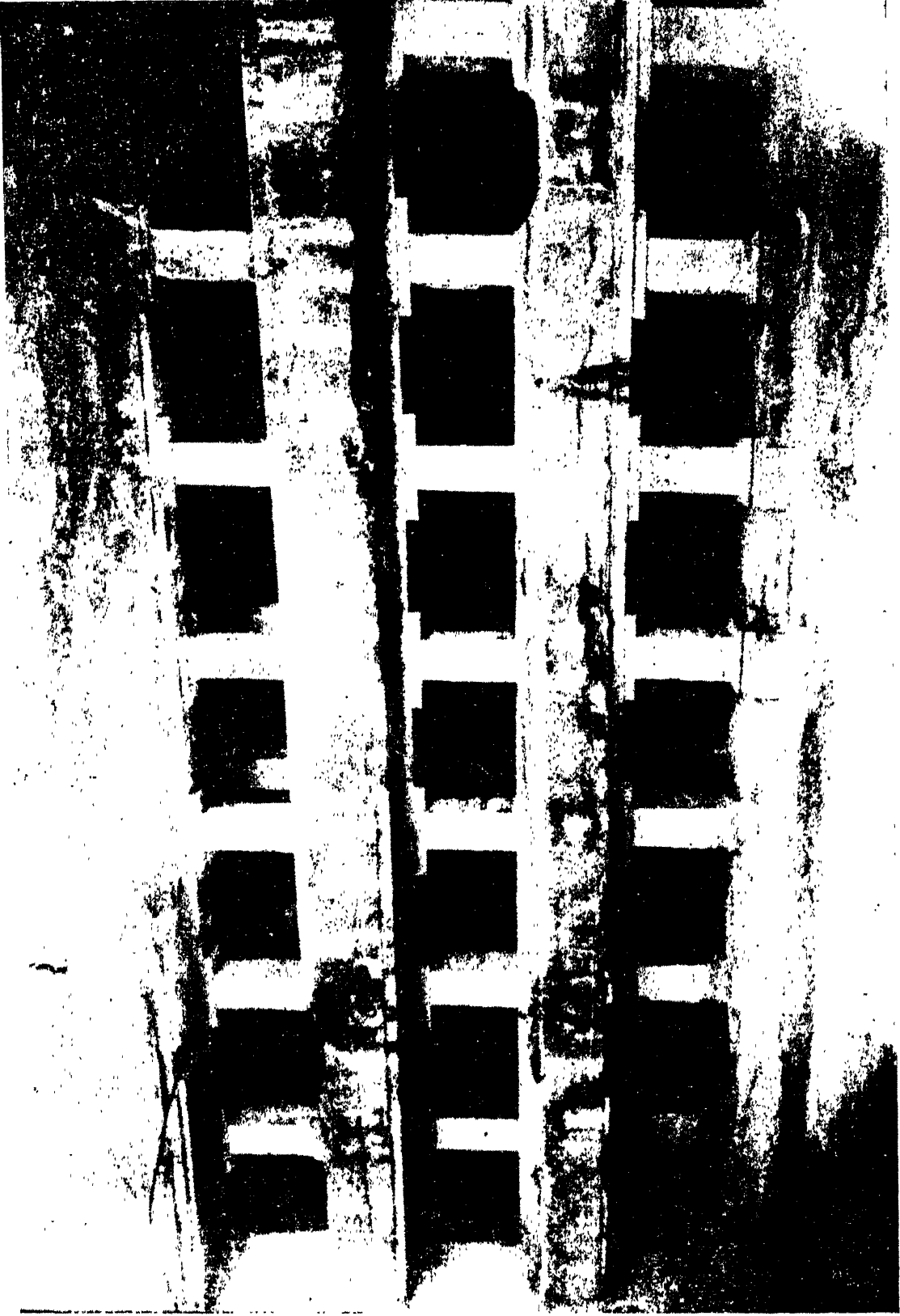

ఎల్లోరా : త్రితలము 12 వ గుహ - ముఖతలము

గర్భగుడి కలిగి, ఔద్ధవిహారమును పోలియున్నవి. రెండవ వర్గముకూడ అట్టిదే. కాని గర్భాలయముచుట్టును ప్రదక్షిణ పథములను కలిగియున్నవి. మూడవ వర్గము త్రిశూలాకృతిలో ఒకచావడిగా నుండును. దానికి రెండుమూడు ద్వారములు, చావడి మధ్యలో ఆలయ నిర్మాణము ఉండును. నాల్గవవర్గము ప్రత్యేక శిలాత్మకము. గుహావాస్తు శిల్పకళయందు ఈవర్గము పరాకాష్ఠను పొందినది. ఇది కేవలము శిలను తొలిచి గుహా కాంచుట కాదు. బ్రహ్మాండమయిన పర్వతశిలాఖండమును తొలిచి సర్వాంగ సంయుతముగా, సమస్తవిశేషములతో సర్వస్వతంత్ర దేవమందిరము లేవబడుట ఈవర్గమునందు జరిగినది.

ఈబ్రాహ్మణుల గుహాలయముల శిల్పవిశేషములను ఇచ్చట పరిశీలించుట అసమంజసముకాదు. సామాన్యమయిన 15 వ గుహను వదలుదము. 'రావణకాఖేయ్' (రావణ పరాభవము) అను 14 వ గుహాలయము సుందరమగు శిల్పకళాఖండ శ్రేణులలో మిగుల ప్రశస్తికన్నది. ఇందు గర్భాలయమున కిరుప్రక్కల మలచబడిన ద్వారపాలకుల విగ్రహములు, ఇతరప్రతిమలు, గర్భాలయమందలి విచ్చిన్నమైన దుర్గవిగ్రహము చూడముచ్చట గొల్పుచున్నవి. స్తంభముల సముదాయముగల చావడికి ఇరుప్రక్కలనున్న గోడలలో అనేక శ్రేణులుగ వర్గీకరింపబడిన శిల్పకళాఖండములున్నవి. దక్షిణభాగముపై (1) మహిషాసుర మర్దని, (2) శివపార్వతలు చంద్రంగమాడు దృశ్యము, (3) భృంగి, పార్వతి, బ్రహ్మ, విష్ణువులతో కలిసి దిక్పాలురు శివుడు సంధ్యానృత్య మాడుచుండగా తిలకించుచున్న దృశ్యము, (4) రావణుడు కైలాసమునుకదల్చివేయుట, (5) ఖైరవుడు; ఉత్తరభాగముపై (1) చతుర్భుజయగు దుర్గ, (2) గజలక్ష్మి, (3) భూవరాహ, (4) గరుడాదులచే పరివేష్టితమైన లక్ష్మి విష్ణువులు, (5) శేషశాయియగు విష్ణువుమొదలయిన సన్నివేశములు సుందరముగా చిత్రీకరింపబడినవి. ప్రదక్షిణపథములో ఉత్తరదిశగా 'అతిరిక్తకాళి' యొక్క మూడుభిన్న రూపములును, ఆమెకు రెండుప్రక్కల ఇరువురు సేవకులును, రెండు వర్గములలో ఒక చివర గణపతి విగ్రహము, రెండవ చివర వీరభద్ర విగ్రహముగల సప్తమాతృకలు గలరు.

15 వ గుహయగు దశావతార శిల్ప గుహాలయము మిగుల పెద్దది. దీనికిని, సమీపముననున్న ఔద్ధ గుహాలయ

మయిన "తీన్ కల్" (త్రిళలము) కును పోలికలు కనపడును. అక్కడగల శిలాద్వారముగుండా పోయినచో, ఎగుడుదిగుడు ఆకారములలోన్నను ఆవరణముకన్నట్లును. ఈ ఆవరణమధ్యములో ప్రత్యేకముగా ఒక గుడి కలదు. ఇది నందిమంటపమేమో! "తీన్ కల్" (త్రిళలము) అగు ఔద్ధ గుహాలయము యొక్క తలమునందలి శిల్పచాతుర్యమును, దాని మనోహర దృశ్యమును చూచిన కళ్ళతో ఈ నందిమంటపమును చూచినచో దివిటీముందు దీపమును చూచినట్లు ఇది పేలవముగా నుండును. దశావతారమును ఈ గుహ రెండంతస్తులు కలది. చతురాకృతిలో ఒక దానివై మరొకటిగల రెండు స్తంభముల వరుసలవై ఈ కట్టడము ఆధారపడి యున్నది. ప్రతి అంతస్తులోను విడి విడి స్తంభములుగల విశాలమయిన చావడి కలదు. ఈ స్తంభములుచతురాకారముకలవై గణసఫలకమునుపోలిన అగ్రములయందు గోడుగా (Flat) చెక్కబడి యున్నవి. ప్రక్కలయందును, గోడలయందును కొంత మరుగుపడి యున్న స్తంభముల మధ్యభాగములో పెద్దవగు చట్రముల లోతుప్రదేశమునందు చెక్కబడిన బ్రహ్మాండరూప పౌరాణిక గాఢారంగములను బాగుగా ప్రదర్శించుటకే ఇచ్చటి శిల్పకళా వైచిత్ర్యము ద్వేషింపబడినదని భావించనగును.

బ్రాహ్మణమత గుహాలయములయందు రూపొందింపబడిన శిల్పములు ఎల్లోరాయందలి శిల్పములకంటె పూర్తిగా భిన్నములైనవి. ఈ శిల్పములలో ప్రదర్శింపబడిన అద్భుతమయిన శక్తిపాటవములు వర్ణనాతీతములైనవి. ఉదాహరణమునకు విష్ణువు యొక్క త్రివిక్రమావతారమును, వరాహావతారమును, నారసింహావతారమును చెక్కుటలో ఆ విగ్రహములకు అనంతమయిన శక్తిని, తేజస్సును, భావమును మూర్తిభవంపజేయుట ఈ శిల్పరాజముల ప్రత్యేక విశిష్టత. వీటిలో నారసింహుని ఉగ్రావతారమును మలచుట మిగుల నిరుపమాన శిల్పచాతుర్యము. హిరణ్యకశ్యపుడు తన ప్రబల శక్తువునకు ఎదురుగా గంభీరాకృతిలో, అహంకారముతో నిలుచుండినట్లు చిత్రించుట భయానకము, జెదరుచూపులతో చూడతగినది. అచే సమయమున వైశాచికాట్టహాసమును ప్రదర్శించు నారసింహుని యొక్కయు, నిస్సహాయతను, లొంగుబాటు వైఖరిని చూపుచున్న హిరణ్యకశ్యపుని యొక్కయు చిత్రములు

చూపరులను విభ్రమ చకితులను గావించును. ఆధునిక చిత్రములలో నారసింహుడు హిరణ్యకశ్యపుని తన మోకాళ్ళపై నిడుకొని చేతివేళ్ళతో అతని గుండెలను చీల్చుచున్నట్లును, హిరణ్యకశ్యపుడు కేవలము నిస్సహాయుడై పడియున్నట్లును చూచెదము. కాని ఈ ఆధునిక చిత్రముకంటె, వైన వివరించిన శిల్పము కళాత్మకముగా ఉదాత్తతను చాటుచున్నది. దశావతార గుహాలయము యొక్క వై అంతస్తులోని చావడియందలి శిలాఖండమున ఖైరవుని రూపము చెక్కబడినది. ఈ శిలాఖండము, ద్వారము సమీపమున ఉత్తరదిశగా నున్న మొట్టమొదటిది. ఇట్టి శిలాప్రతిమారూపములనుగూర్చి కొన్ని వివరములను ఇచ్చట పరిశీలించుము. ఈ విగ్రహము గంభీరముగను ప్రజ్ఞావంతముగను చెక్కబడిన శిల్పరచన. ఇది పరిమాణమున బ్రహ్మాండమయినది. ఇది ఎదుటివారిపైబడి చంపనున్నట్లు భయంకరముగ కనిపించును. ఈ ఖైరవదేవుడు గజపర్ణాంబరధారి; మెడనుండి మోకాళ్ళక్రిందివరకు వ్రేలాడు ముండమాల (కపాలమాలిక) కలవాడు. ఒక నాగసర్పము ఇతని శరీరమును చుట్టుకొని యుండును. వివృతముఖగవ్యారమున తన దంతావళిని చూపుచుండును. ఖైరవుడు తన త్రిశూలముతో ఒక వ్యక్తి శరీరమును గ్రుచ్చును. ఆ నిర్భాగ్యపువ్యక్తి దయారహితుడయిన ఖైరవుని దయచూపుమని ప్రార్థించుచుండును. మరియొక వ్యక్తిని ఒక ఎడమచేతితో వ్రేలాడునట్లుపట్టుకొని వైకెత్తి తన సంతోషాతిశయ ప్రకటనార్థముగాబోలు, 'డమరు'ను కఠోరముగ పటపటధ్వని చేయుచుండును. అట్లు డమరు వాయింపుచునే తన వైశాచికతృష్ణను చల్లార్చుకొనుటకు రక్తధారను గ్రహించుచుండును. ఇట్టి ఖైరనావతార విగ్రహముయొక్క ప్రళయభయంకర లక్షణములకు ఇంకను ఎక్కువగా భయంకరత్వమును ఆపాదించుటకై కాళికాదేవి రాక్షసాకారమున దేహమును బెంచి ఇకిలించుచు, పెద్దనోటితో, విరియబోసికొన్న తలవెండ్రుకలతో, లోతుగా పీక్కినిపోయిన కంటిగుడ్లతో, దక్షిణహస్తమందు మెలిదిరిగిన కత్తితోకూడినదయి కపాలపు చిప్పగల వామహస్తమును చాచి, బలిగొనదలచిన వ్యక్తి యొక్క ఆహారములో తాను పాల్గొన కుతూహలపడుచున్నట్లు చూపబడినది. ఈ భయంకర దృశ్యమును చూచుచు నొక

గుడ్లగూబయో, పిశాచమో, కాళికాదేవి శిరము వెనుక కన్నట్టును. కుడిప్రక్కగా అస్థిపంజరము నెదుట పార్వతీయు, ఆమెకు ఎగువగా, హతుడయిన రత్నాసురుని పాదములకడ నాలుకను చాచిన ఒక ముఖాకృతీయు కన్నట్టును. ఖైరవదేవుని చేతులమురుగుల ఆకారముతో సహా ఈ సమూహమంతయు నొక వైశాచిక దృశ్యము. ఏలయన ఇట్టి భయంకర దృశ్యములు, ఇట్టి విషయానుసంధానము వారికి ప్రీతికరమయినట్టివి ఎల్లోరాలోని వివిధములయిన గుహాలయములలో చెక్కబడినవి. ఈ దృశ్యములు వైశాచికలక్షణములను ప్రదర్శించుటలో ఒకదానికంటె మరియొకటి మిన్నగానుండెను. ఉదాహరణమునకు "సీతాకా నహాని" అను 29 వ అలయములో ఖైరవుని వికారగూఢముగల దంష్ట్రీలును, ముందునకు పొడుచుకొనివచ్చిన కన్నగుడ్లును, ఆగ్రహపరవశత్వమును, వైశాచిక ఆనందలక్షణములను వెల్లడిచేయును. ఖైరవదేవుని ఈ భయంకరాకృతి అతని అర్థాంగియైన పార్వతీని సహితము కలవరపెట్టగా, ఆమె తన మనోవికలత్వమును, గుండెబెదరును, ఉపశమింపజేసికొనుటకై హస్తమును తన వక్షస్థలముపై ఉంచుకొనెను. ఈ శిల్ప సన్నివేశము ప్రచండమై, హృదయవిచారకమై, యథార్థముగ అద్భుతావహమయి యున్నది. అయినను ఇట్టి సందర్భమున ఉగ్రమయిన మతలక్షణములు పొదుగబడిన ఈ శిల్పచాచకకృమమును అలక్ష్యముచేయరాదు.

వైష్ణవమతము స్వభావసిద్ధముగ శాంతికిని, సహృదయమునకును ఆస్పదమై తన ప్రతిమారీత్యాణమున శృంగారమునకు, సౌందర్యమునకు ఎక్కువప్రాధాన్యమిచ్చియున్నను, ఈ ఉగ్రత వైష్ణవశిల్పములలో గూడ కన్నట్టును. త్రివిక్రమ, వరాహ, ఇత్యాది శిలామూర్తులలో ఈ ఉగ్రస్వభావ మున్నటుల ఇదివరలో తెలిసికొనియున్నాము.

18 వ గుహయగు కైలాసాలయ నిర్మాణము గుహోవాస్తుశిల్పములలోకెల్ల అసాధారణమయిన కళాఖండమునకు ఉదాహరణము. ఇందలి శిల్పకళావైభవమును బట్టియు, చిత్రకళా ప్రాధాన్యమునుబట్టియు, చెక్కడపు పనితనమందు చూపిన ప్రాగల్భ్యమునుబట్టియు ఈ నిర్మాణము ప్రపంచమునందు నిస్సందేహముగ అనుపమేయమై, మనోహరాత్మకమై తనరారు కళాఖండమైయున్నది. ఈ

నిర్మాణము పూర్తియైనపుడు దీని నిర్మాతయగు శిల్పియే తన కళానైపుణ్యమునకు ముగ్ధుడై, ఆశ్చర్యావేశములతో తన్మయుడై నట్లును, ఉత్తేజమును కలిగించుటలో ఈ శిల్పి చాతుర్యము మానవశక్తి కతీతమైనదని స్వర్గమునందలి దేవతలు సహితము శ్లాఘించినట్లును చెప్పబడుచున్నది.

వాస్తునిర్మాణ విషయములో ఈ శిల్పిము 'పట్టడకల్' అను ప్రదేశమునందలి విరూపాక్షాలయమును కొంతవరకు పోలియున్నది. కాని ఈ శిల్పిము విరూపాక్షాలయముకంటె రెండింతలు పెద్దది. విరూపాక్షాలయము (1) ప్రధానాలయ భాగము, (2) ప్రవేశ ద్వారము, ఈ రెంటికి మధ్య (3) నంది గుడి, (4) ఆవరణము చుట్టును సన్యాసుల నివేశనములు, అనుబంధములుగా ఆవరణమున ఇరుప్రక్కలను అనంతర కాలమున నిర్మింపబడిన గదులు మొదలయినవానితో నాలుగు విభాగములుగా నిర్మింపబడినది. ఉత్తరపుగోడ సరసనే 'లంకేశ్వర' అను నొక గొప్ప చావడి స్తంభములతో నిర్మింపబడియున్నది. ఈ ఆలయ ప్రవేశద్వారము పశ్చిమదిశయం దున్నది. ప్రధాన కట్టడము యొక్క వైశాల్యము సుమారు 150×110 చతురపు అడుగులు. క్రిందిభాగమునుండి వైవరకును ఈ కట్టడము నిలువున, నడుమనడుమ, ముందునకు పొడుచుకొని యున్నట్లు నిర్మాణము చేయబడినది. గోడలవై పనుగులు, సింహములు మొదలైన జంతువుల చిత్రములు ప్రధాన కట్టడమును మోయుచున్నవా అనునట్లు గంభీరాకారములలో చెక్కబడినవి. 25 అడుగులు ఎత్తు గలిగిన దేవాలయ స్తంభములపై ఆమూలాగ్రముగా బరువైన చెక్కడపు పనులు తీర్చి దిద్దబడినవి.

ఈ ఘనమైన చదరపు టడుగుభాగములుగల స్తంభముల మీద ప్రధానాలయము నెలకొని యున్నది. ఈ ఆలయమునకు సోపానమార్గము గలదు. సోపాన పంక్తుల మీదుగా పోయినచో పశ్చిమముగానున్న ముఖమండపము వద్దకు చేరవచ్చును. ఇచ్చటనే వాస్తుశాస్త్రజ్ఞులు తమ శిల్పకళాస్వత్యమును అద్భుతముగా ప్రదర్శించిరి. మంటపమును, విమానమును మేళవించు సంప్రదాయ సిద్ధమయిన కళావిధానమునుండి వాస్తు శాస్త్రజ్ఞులు భిన్న మార్గమును త్రొక్కినట్లు తోచదు. కాని గోడల చూరులు, అంచులు, అర్ధభాగము గోడలో కలిసిపోయినట్లు నిర్మింప

బడిన స్తంభములు, గోడలయందలి గూడులు, ద్వారమంటపములు మొదలయిన చెక్కడములు క్రమబద్ధముగా, కళామయముగా, కచ్చితమైన శిల్పసిద్ధాంతముల ననుసరించి రూపొందింపబడి కళానైపుణ్యమును, కళాప్రావీణ్యమును చాటుచున్నవి. వీటన్నిటిని మించగల మూడు అంతస్తుల రాజసౌధ మొక్కటి కలదు. దీని ముందరిభాగమున మోరపాక ఆకారములో ప్రముఖముగా ముందుకు చొచ్చుకొనివచ్చిన నిర్మాణ మొక్కటి కన్పించును. ఎత్తులో దీనిని అధిగమించు గోపురశిఖరము తీర్చిదిద్దినట్లు చెక్కబడెను. దీని మొత్తపు ఎత్తు 96 అడుగులు. ఇంతటితో ఇచ్చటి శిల్పసౌందర్యము ముగియలేదు. విమానము యొక్క మూలమట్టమునకు సమీపమునగల వేదికచుట్టునున్న విశాలప్రదేశపు పరిసరమునందు కొండరాతినుండి మలచబడిన అయిదు ఉపప్రార్థనామందిరములు కలవు. ప్రధానదేవాలయపు శిల్పఫణితిని అనుసరించియే, స్వల్పమైన ఆకారములో ఈ ఉపప్రార్థనామందిరములు సహాయక మందిరములుగా నిర్మింపబడినవి. అంతర్భాగమున స్తంభములతో ఒకచావడి కలదు. అచ్చటినుండి గర్భగుడికి గొంపోవు నడవయున్నది. ఈ చావడియొక్క పొడవు, వెడల్పు, ఎత్తు, ఇతర హంగులు, వాస్తుశాస్త్రానుసారము, సౌష్ఠ్యముగ ఏర్పాటయినవి. దీని వైశాల్యము 70×62 చ. అడుగులు. ప్రతిమూలయందును నాలుగేసి స్తంభముల చొప్పున, 16 చతురాకారపు స్తంభములపై ఈ చావడి ఆధారపడియున్నది. ఈ నిర్మాణము ప్రకారము త్రిశూలాకారముగల వసారాలు చావడి మధ్యభాగములో ఏర్పడి, ఎంతోఘనతను చేకూర్చుచున్నవి. కైలాస గుహాలయమున పెక్కుకట్టడములు కలవు. ఇందు కొన్ని తరువాత చేర్చుచు చెక్కబడియుండవచ్చును. కాని మందిరముల చుట్టును నిర్మింపబడిన సోపానపంక్తులు కేంద్రాలయముతోపాటు సమకాలీనమైనవి. ఈ సోపానపంక్తులను, శిల్పకళాఖండములను తిలకింపవచ్చిన దర్శకుల కీ దృశ్యము అత్యాకర్షణీయముగ నుండును. దక్షిణ దిశగానున్న తాశ్వారము ఇంకను ఆశ్చర్యకరముగా నుండును. దీని నిడివి 189 అడుగులు. దీని వెనుకప్రక్కనున్న గోడపైన మానవాకారము కంటె పెద్దవియగు దేవతలవిగ్రహములు సుందరముగా చెక్కబడినవి.

నంది అలయమునకు ఇరుప్రక్కల 51 అడుగుల ఎత్తు గల రెండు ధ్వజస్తంభములు గమనింపదగిన మరియొక కళావిశేషము. దక్షిణభారతములో ధ్వజస్తంభముల నిర్మాణపరిణామదశయందు, ఈ రెండు ధ్వజస్తంభముల నిర్మాణచాతుర్యము ముఖ్యమయిన ఒక ఘట్టమును సూచించుచున్నది. ఈ దేవాలయము యొక్క శిల్పాలంకారమునుబట్టి, ఇందలి అన్నిభాగములును శాస్త్రీయముగనే నిర్మించబడినవి. ఇందులో ప్రదర్శించిన నైపుణ్యము చిరస్మరణీయ మగు విశిష్టకళాఖండమునకు తగినట్లుగా సుండైనవి చెప్పగలము. రావణుడు కైలాసపర్వతమును వెకలించినట్లు రచించినశిల్పము ఇందలి శిల్పవిశేషములలో అగ్రగణ్యమైనది.

ఇందలి బ్రాహ్మణ గుహాలయములవలెనే, కైలాస గుహాలయమందు ప్రదర్శింపబడిన శిల్పనైపుణ్యమునందు అత్యద్భుతమయిన శక్తి, అపరిమితమయిన తేజస్సు ప్రస్ఫుటముగ గోచరించుచున్నవి. దేవతలు మానవాతీతులని తెలియచేయుటకు పెక్కుతలలు, చేతులు, ఇతర ప్రధాన లక్షణములు ఈ విగ్రహనిర్మాణమందు కల్పించుట ఇందలి విశేషము. బ్రాహ్మణాలయములలో అచ్చటనచ్చట చురుకయిన చలనమును, సౌందర్యమును, సంతోషమును, లావణ్యములను చిలుకుచు, అయిదవ శతాబ్దినాటి బుద్ధ విగ్రహనముదాయమును జ్ఞప్తికితెచ్చు కొన్ని శిల్పవిశేషములు కన్పించును. ఉదాహరణమునకు, ఆకాశవీధియందు కొన్నిజంటలు ఎగిరిపోవుచున్నట్లు కైలాస గుహాలయపు గోడలవైభాగము మీద మలచిన చెక్కడములు వాటి సౌకుమార్యము, ప్రశాంతచిత్తము, గమనవిధానము, బౌద్ధాప్సరసలమసోహరత్వమును, లావణ్యమును పోలియున్నవి.

ఎల్లోరాలోని అన్ని గుహాలయందువలె, ఈ గుహాలయమందు కూడ వర్ణచిత్రములు బాహుళ్యముగ తప్పక ఉండియుండవచ్చును. ఈనాటికి ఎత్తయిన గోడలమీదను, వైకృతమీదను వర్ణచిత్రముల చాయలు కన్పించుటయే ఇందుకు నిదర్శనము. ఇప్పటికిని కైలాస, గణేశ గుహాలయములందు వర్ణచిత్రముల చాయలు మిగిలియున్నవి. ఇచ్చటికన్న జైన గుహాలయములలో ఈ చాయ లెక్కువగా కన్పట్టును. అజంతా గుహాలయములకు ఎల్లోరాగుహాలు ఎండచానలకు ఎక్కువగా గురియగుటచే, ఇచ్చటి

వర్ణములు వాతావరణ పరిస్థితుల ఒత్తిడికి తాళజాలక మకమకగా విలాసహీనములై యున్నవి. నమూనా పిషయములో అవన్నియు ఒకే వర్ణమునకు చెందియున్నవి. అవి లతాపుష్పజాతులకు చెందిన తరగతులు; రేఖాగణిత (Geometrical) సంబంధ చిహ్నములు. వీటిలో ఆభరణముల పోకడలు, దారుచిత్ర సంబంధమయిన రీతులు చేరి ఉన్నవి. వీటిమూలములన్నియు అంతకుపూర్వము నిర్మింపబడిన అజంతా గుహాలయముల కప్పులవై ఇప్పుడు చూడవచ్చును.

కైలాస గుహాలయమునకు చెందిన ముఖమంటపము యొక్క వైకృతమీద చిత్రలేఖన చాయలు కొన్ని కన్పించుచున్నవి. ఇవి రివశతాబ్దిమధ్యభాగముననో లేక కొంచె మవతలనో, ప్రధానాలయము మీద విగ్రహములు చెక్కబడిన కాలముననే చిత్రంపబడి యుండవచ్చును. వీటిలో ఒక చిత్రమందు పూజగొనుచున్న ఒక బ్రాహ్మణ దేవత చూపబడినది. ఇతడు శార్దూలముపై నధివసించి యుండును. ఆ శార్దూలము సింహపుతల, జూలు, పంజాతోడను, ఎద్దుయొక్కయో లేక మహిషముయొక్కయో కొమ్ములతోడను ఉండు పౌరాణిక ప్రసిద్ధిగల శరభమో, సాశ్వమో అయియుండును. భావనలోను, రూపకల్పనలోను ఈ బ్రాహ్మణదేవత శిరము అజంతాలో అదివరకు చిత్రంపబడిన బోధినత్వుల శిరములను పోలియున్నది. అయితే ఈ వర్ణచిత్రములోని ఇతర వ్యక్తులు అతి వికృత రూపములో చిత్రంపబడి యున్నారు. అందుచే ఈ చిత్రములయొక్క మతప్రాధాన్యము లోపించెను. ఈ చిత్రముల అవయవ విశేషములు వాటి పరస్పర జనన రూపతను చాటుచున్నవి. ఇంతియేకాక, అజంతాగుహాలయమండీ అరుపు తెచ్చుకొన్న సంప్రదాయ సిద్ధములయిన మేఘరూపములు ఈ శిల్ప ప్రణాళికయందు మొత్తము మీద మోటుతనమునే ప్రవేశపెట్టినవి. అందలి వర్ణములు గూడ లలితమయిన అభిరుచిని కల్పింపలేదు. కళాత్మకమయిన సౌందర్య, విశిష్టతలు ఈ చిత్రమందలి ప్రతి లక్షణములో నీరసించిట్లు ద్రోహకమగును.

వై చెప్పబడిన ముఖమంటపము యొక్క కప్పుమీద వలయాకారముగ నొక మండలము గలదు. దీనిపై నొక పటముకూడ కన్పట్టును. అందు యముడు, అతని అర్ధాం

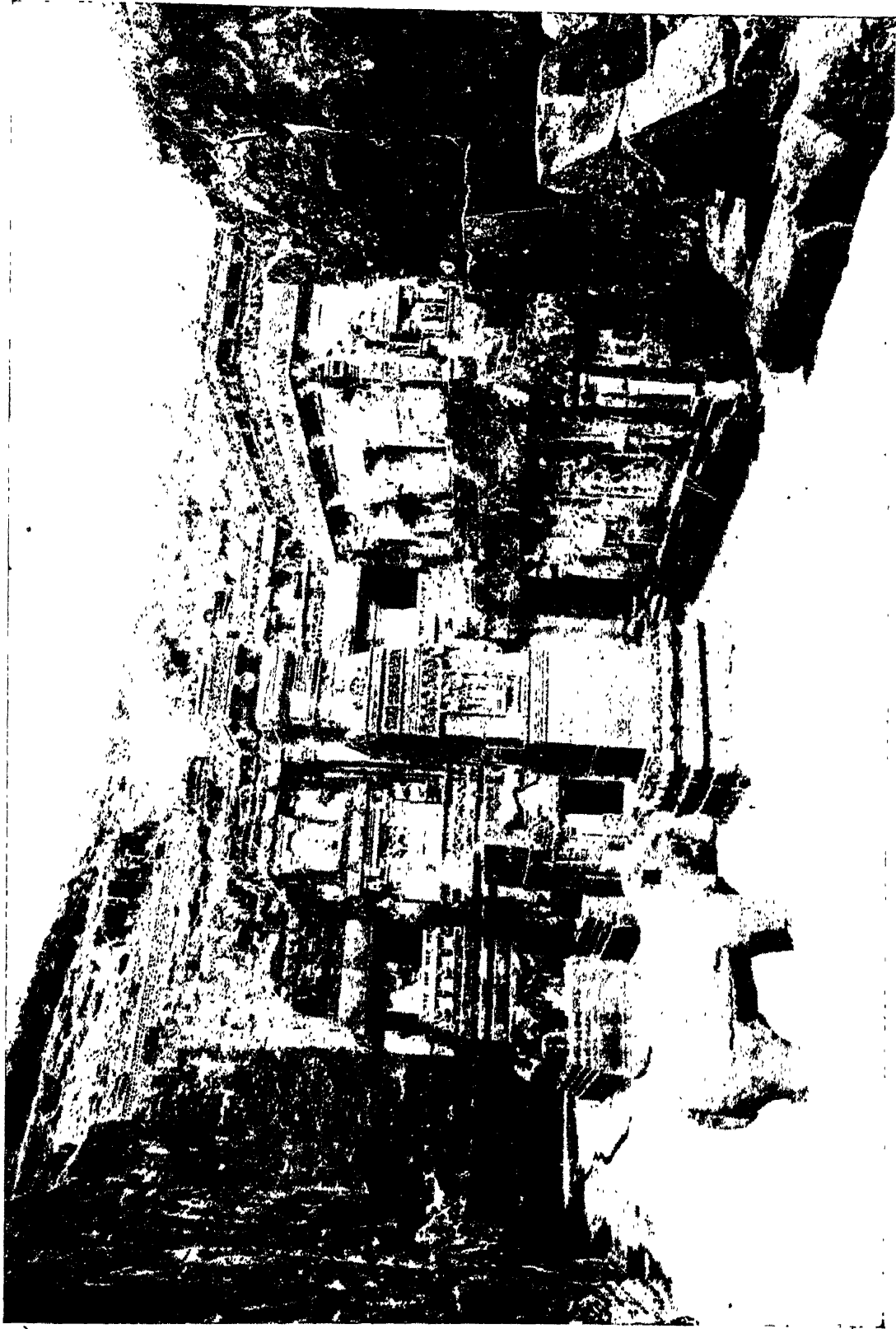

పల్లెటూరు : కైలాసగుహ 16 - భవన దృశ్యము



ఎల్లోరా - న - ప్రమానుషి బుద్ధ గుహ 12

గియు మహిషమువై నెక్కి ప్రయాణము చేయుచున్నట్లు చిత్రింపబడెను. మహిషముముందర ఇద్దరు నేవకులును, దాని వృష్ణభాగమున మరికొందరును కలరు. స్త్రీల కేశ సంస్కారవిధానము, ముఖ్యముగా కేశబంధన విధానము, అజంతాఫణితిని పోలియున్నది. కాని మోచేతులవంపులు, మోకాళ్ళ తీరుతెన్నులు, వికృతమయిన మిడిచూపులు పరిశీలించినచో, కళాకారుడు ముఖాకృతులకు, అవయవములకు సరియైన ఆకారమివ్వలేకపోయెనని స్పష్టమగును. కైలాస గుహాలయములోని వర్ణచిత్రములు ఒకదానిపై నొకటిగా వెక్కువారలలో కన్పించుటచే ఇందలి చిత్రములు ఒక గళలో కాక వేర్వేరు దళలలో రచింపబడిన వని ఊహింపవగును. యముని చిత్రము, దానికైలినిబట్టి క్రీ. శ. 10 వ శతాబ్దికి చెందిన దని నిస్సందేహముగ చెప్పవచ్చును.

కైలాసాలయము ముంగిటనున్న మంటపములోని వైకప్పమీద కొన్ని వర్ణచిత్రములు వ్రాయబడినవి. 12 వ శతాబ్దిలో అధికారము చెలాయించిన మాల్యరాజవంశీయులగు పరచూరుల నామములు ఈ చిత్రములలో ఉదాహరింపబడుటచే, ఈ చిత్రము లెప్పటివైనదియు నిర్ణయించుటకు గట్టి ఆధారము లున్నవి. ఈ చిత్రములలో కొన్ని యుద్ధ దృశ్యములు కలవు. ఇవి ఉత్తర హిందూస్థాన మందలి రాజపుత్ర చిత్రములతో, భావనలోను, శిల్పములోను నన్నిహితవంబంధము కలవిగా నున్నవి. కావున వీటికిని అజంతాచిత్రములకును సామ్యమున్నదనుటకు ఆధారము లంతగాలేవు. ఈ చిత్రములో ఏనుగుగమనము చురుకుగా సాగుచున్నట్లు సూచింపబడెను. కాని చిత్రకారుని చపలచిత్తమువలన గుఱ్ఱములు వెనుకడుగువేయు వైఖరిలో నున్నట్లు చిత్రింపబడెను.

కైలాస గుహాలయము అద్వితీయమయిన శిల్పనిర్మాణము. పర్వతశిలనుండి రూపొందింపబడుటచే ఈ శిల్పకళా ఖండమునకు దృఢత్వమును, కాశ్యతత్వమును చేకూరినవి. అపరిమితమయిన శ్రమకోర్చి, విశేషసహనముతో, భగవత్సేవాతత్పరతతో ఈ శిల్పమునకు మనోహరమయిన రూపురేఖలు దిద్దుటవలన ఉత్కృష్టతయందును, గాంభీర్యమందును ఇది ఈజిప్టు దేశపు గొప్ప ఆలయములతో తులనూగుచున్నది. మానవునిహృదయము, అంతరాత్మ, హస్తవైపుణ్యము ననుక్రమితో సమైక్యమై ఒక మహాదాళయ

సాధనకు కృషిచేసినవి. అపూర్వ సందర్భమునకు తార్కాణముగా నున్న మహోన్నత శిల్పముది. మత, సాంస్కృతిక స్తైర్యము నెలకొనిన పరిస్థితులలో శివుని ఆనందధామ మగు కైలాసము ఒకే ప్రస్తరమునుండి శిల్పసౌభాగ్యముతో రూపొందింపబడినది.

17 వ గుహ, దానియందలి దక్షిణాగ్రమున చెక్కబడిన మహిషాసురమర్దని విగ్రహము యొక్కయు, ఉత్తరముననున్న చతుర్భుజాడగు గణపతివిగ్రహము యొక్కయు ఉనికిచే, ప్రఖ్యాతి నొందియున్నది. ఇది ఇప్పటికిని చెక్కుచెదరక భద్రముగా నున్నది. ద్రావిడ కైలిలో నున్న ఆలయ ద్వారము అందముగ నిర్మింపబడలేదు. ఇది రెండు చేతులు గల ద్వారపాలకులతో ద్రావిడసంప్రదాయానుసారముగ చెక్కబడినది. ద్వారపాలకులు హస్తములలో మామూలుగానుండు గదలకు మారుగా పున్నములు పట్టుకొనియున్నారు. తక్కినవాటితో పోల్చినచో, ఇదియొక చిన్నగుహ. దీనియందు ఒక ప్రక్కనుండి మరియొక ప్రక్కకు ఒక్క వరుసలో నాలుగేసి స్తంభములు గల మూడువరుసలున్నవి. ముందువెనుకవి వసారాల పొడవు 64 అడుగులుండగా, దేవాలయపు పురోభాగమువరకు దీని వెడల్పు 37 అడుగు లున్నది. దీని మొత్తము కొలత 76 అడుగు లుండును. ఆలయము ముంగిటనున్న మంటపము స్థూలమైన రెండు చతురాకార స్తంభములు కలిగి యున్నది. ముందుభాగములో ద్వారమును, మూడు ప్రక్కలయందు తక్కువ ఎత్తుగల వైకప్పకలిగిన నడవతో ఒకభవనమును అచట నున్నది. ఆభవనముకంటె పై జెప్పబడిన చతురాకార స్తంభములు ఎత్తుగానున్నవి.

ఆ తరువాతి మూడుగుహలు ఎక్కువ ముఖ్యమైనవి కావు. 'రామేశ్వర' అను 21 వ గుహ అతిసుందరమయినది. దీని కెదురుగా ఉన్నతమయిన ఒకపీఠమును, దానిపై భాగమున నందివిగ్రహమును కలవు. ఈ గుహ కిరు ప్రక్కల నదీదేవతలయిన గంగా, యమునల విగ్రహము లున్నవి. ఈ విగ్రహములు ఉన్నతమయిన మానసిక బుద్ధి బలములను ప్రతిబింబించుచు, అత్యుత్తమ సంప్రదాయ శిల్ప చాతుర్యమును చాటు ఘణితిలోనున్నవి. మకరము యొక్క విపులై నున్న తామరపుష్పముమీద గంగ నిలబడియున్నది. శిల్పి ఈ మకరము యొక్క మూతిని, దీని అధోభాగమును

అలంకారసంపన్నముగా మార్చి, తనయొక్క విచిత్రమయిన కళాభిరుచిని ప్రతిబింబించు విధముగా రూపొందించుచున్నాడు. ఈ విగ్రహముయొక్క విన్యాసము, తీరు తెన్నులు ఎంతయు ఆహ్లాదకరములుగ నున్నవి. దీనిలోని రేఖలవంపులు, లావణ్యము జీవకళ యుట్టిపడునట్లుగా దిద్దబడినవి. ఈ దేవతావిగ్రహముయొక్క వామహస్తము ఒక మరుగుజ్జువ్యక్తి శిరముపై అభయమిచ్చినట్లు ఆనియున్నది. ఈ మరుగుజ్జువాని మోము, అతడు భక్తి తాత్పర్యభావవ్యగ్రుడై యున్నట్లు కనపడును. ఈ భావ ప్రకటనమునకు ఉపబలముగా వాడు చేతులు జోడించియున్నాడు. ఆదేవతామూర్తికి సమర్పించుటకై కానుకలం గొని గంధర్వులు అంతరిక్షమునుండి క్రిందకుదిగుచున్నారు. దురదృష్టవశాత్తు గంగాదేవిముఖముపై ఒక బీట ఏర్పడినది. అయినను, ఆమె లావణ్యలక్షణములును, ఆధ్యాత్మికభావ ప్రకటనయు ప్రశంసార్హములుగనే యున్నవి. ఈ దేవతకు కుడిప్రక్కగా 'చామర గ్రాహిణి' విగ్రహ మొకటియున్నది. ఈ శిలాచయము శితవాతాతపములకు గురియగుటచే ఈ విగ్రహము చెడిపోయియున్నది. అయినను అది నిలచియున్నతీరు, అవయవరూపసాందర్య ప్రదర్శనము కన్నుల కింపుగా నుండును. విగ్రహముయొక్క ముఖ లక్షణములతీరు ప్రశాంతచిత్తమును ప్రతిబింబించుచున్నది. కాని మిగత శరీరభాగమును మలచిన విధమునుబట్టి, ముఖ్యముగా కుడిపాదమును నిలిపిన విధమునుబట్టి, శిల్పి విగ్రహమునందు మానవ సహజము లయినలక్షణములను ఎక్కువగా చూపినాడు.

స్తంభములలో సగమెత్తుకలిగిన ఒక సన్ననిగోడ, ముంగిటనున్న స్తంభములను కలుపుచున్నది. ముంగిట నున్న నాలుగు స్తంభాగ్రములపై మొక్కలు మొలచి యున్న పూర్ణకుంభములు చెక్కబడినవి. ఈ మొక్కలు కుంభములకు చుట్టును వాలియున్నవి. వీటికి సరసనే మరుగుజ్జు పరివారముతో స్త్రీమూర్తులు వర్ణచాయల యందు నిలబడియున్నట్లు కలదు. పైభాగముననున్న చూరుల కాధారముగా శృంగములుగల రాక్షసాకారములు కలవు. వాటికి పైగా గదులయందు చిత్రవిచిత్రము లయిన శిల్పవిన్యాసము కలదు. ఈ శిల్పవిన్యాసములను విడదీయుచు స్థూలశరీరులగు గణదేవతలున్నారు.

చావడియొక్క ఎత్తు 15½ అడుగులు. దీని వైశాల్యము 251 X 69 చదరపు అడుగులు. రెండు కోనలందునను రెండు మంటపములు కలవు. ఈ చావడికి నడుమ దీనిని వేరుచేయు రెండు స్తంభాగ్రములపై పూర్ణ ఘటములు చెక్కబడి యున్నవి. దక్షిణమంటపమందు సప్తమాతృకలను బృందము కలదు. ఈ బృందమునకు ఒక చివర గణేశుని విగ్రహమును, రెండవ చివర వీరభద్రుని విగ్రహమును కలవు. ఈ మంటముయొక్క తూర్పుకోనయందు గల గోడపై శివుని తాండవ నృత్యము కలదు. దీని కెదురుగా బళ్ళిమమునగల గోడపై మూడు విగ్రహముల నడుమ అతిరిక్త కాళీ విగ్రహము కలదు. శివతాండవము అత్యంత ఘనముగా నున్నది. ఈ దృశ్యము దేవతలకూడ చూడతగినది. దేవతలు తమతమ వాహనములమీద ఆరూఢులై పైన ఉన్నట్లుకూడ ఉబ్బెత్తు చిత్రములు మలచబడినవి. పార్వతియు, ఆమె అనుచరులును అధోభాగమున నున్నట్లును, నలుగురు సంగీతవిద్వాంసులు, మార్దంగికులు మొదలగువారు వారి చెంతనే ఉన్నట్లును విగ్రహములు చెక్కబడినవి. భృంగీశ్వరుడు శివునిపాదము ననుసరించి నాట్యముచేయుచుండును. ఇతని నాట్యము నటరాజస్వామి నృత్యము యొక్క మహద్వైభవమును ప్రత్యక్షప్రభావంతముగా చేయుచున్నది. అతిరిక్త కాళీ విగ్రహమును, ఆమెయొక్క ఇద్దరు సహచారిణుల విగ్రహములును భయోత్పాతమును, వినాశమును కావించురీతిగా మలచబడినవి. నాలుగు చేతులుగల భయంకరమైన నిడుపాటి అస్థిపంజర మొకటి తన పాదమును పట్టుకొని వెనుకనుండి కాళివంక చూచుచుండును. కాళి వాని శిరోజములను గ్రహించి యుండును. ఎడమచేతిలో ఖండిత మస్తకముండును. ఆమె కంఠమును సర్పము చుట్టుకొని యున్నట్లును దృశ్యములు చెక్కబడినవి. మూడవ విగ్రహమందు గూడ చుట్టుకొనియున్న పాము గలదు. వాడు ఆమె తలమీదుగా వండ్లికిలింపుచు నిలుచుండెను. దీనికి భిన్నదర్శనముగా దీర్ఘకంకాళమున కెదురుగా ఒక మూర్తి ఖడ్గధారియై నిలుచుండియున్నట్లును గంధర్వుడొకడు కానుకలను హస్తము నందిడుకొని అర్పింపనున్నట్లును చెక్కబడినది. ఇంతకంటె వికృతమైన బృందదృశ్యము ఊహింపబడనేరదు.

ఉత్తరపుదిశలో నున్న గుడిలో ఒక గోడచివర గిరిజాకల్యాణ సంబంధపు మనోహరదృశ్యము, కార్తికేయుడు, మరొక గోడచివర మహిషాసురమర్దనియొక్క విగ్రహము కలవు. కాళిదాస విరచితమయిన కుమార సంభవ కావ్యములో వర్ణితమయిన కొన్ని సన్నివేశములను శిల్పి గ్రహించి ఈ శిల్పమును తయారుచేసినాడని చెప్పవచ్చును. కఠోర తపస్సుసూధిలోనున్న పార్వతి పంచాగ్నుల నడుమ ప్రశాంతచిత్తముతో నిలబడియుండుట, రతీమన్మధులు వసంత సహాయులై పార్వతిని (సహాయపడెదమని చెప్పుచు కాబోలు) బ్రతిమాలించుండుటయు, శివపార్వతుల వివాహదృశ్యము, శివుడు పార్వతియొక్క పాణిగ్రహణమును చేయుటయు, పార్వతి తలిదండ్రులయిన మేనకా హిమవంతులు కానుకలు హస్తమందిడుకొని ఈ దృశ్యములను తిలకించుటయు, పవిత్రాగ్నులముందు పురోహితుడుగా బ్రహ్మ ఆసీనుడై ఉండుటయు, జాలుడైన గణపతి ఆనందముతో నాడుచుండుటయు, వివాహారంగమునకు దిగువ భాగమున ప్రమధగణాదులు చేరి సంతోష కోలాహలములు చేయుచుండుటయు - మొదలుగాగల దృశ్యములు వాస్తవికమయిన కళాఖిజ్జితతో చెక్కబడినవి. చివర గోడపైన అజముఖులగు పరివార బృందములతోడను, తన వాహనమైన నెమలితోడను కార్తికేయుడు అతి సహజముగా చెక్కబడెను.

దేవాలయముచుట్టును వెడల్పయిన ఉత్కృష్ట ప్రదక్షిణ పథమొకటి కన్పించును. ఆలయములో చతురాకారమయిన పానవట్టమును, లింగమును కలవు. "నీలకంఠ" అనబడు తరువాతి గుహాయందు 'సప్తమాతృక' లను వర్ణించు మరియొక గొప్పశిల్పము కన్పించును. దీనియందు గణేశుని యొక్కయు, నదీదేవతల యొక్కయు, ఇతరుల యొక్కయు విగ్రహములుగూడ కాననగును. 24 వ గుహా పేరెన్నికగన్న గుహాకాదు. తరువాతి గుహాలయములో సూర్యుడు తన ఏడుగుఱ్ఱములను పూన్చిన రథముపై నెక్కియుండగా, ఇరుప్రక్కలనుండి తన పరిచారికలయిన ఉష, ప్రత్యూషలు పుట్టుకొనివచ్చినట్లు సుందరముగా మలచుట ఇందలి విశేషము. ఈ శిల్పచిత్రము చావడి వైకప్పమీద చెక్కబడినది. దాని తరువాతి

గుహయు అంత ఆసక్తిని రేకెత్తించునదికాదు. దాని తరువాతిదియు అంతియే. కాని సీసలయన వైష్ణవ సంప్రదాయము ననుసరించి శేషశాయి, మరి చెక్కు ఇతర శిల్పములు ఇందు రూపొందింపబడిన కళావిశేషములు. సరిగా జలపాతము క్రిందనే చిన్న గుహ యొకటి కలదు. దీనియందు ఇప్పటికిని పూజనొందుచున్న అష్టభుజాదేవియు, ఆమె పరివారమును కలరు. హిందూ గుహాలయములలో చివరి గుహాలయము ప్రముఖమైనది. ఇది 'దుమార్ లేనా' లేక 'సీతా కా నహాని' అను నానుముతో ప్రఖ్యాతి చెంది యున్నది. ఈ శిల్పముయొక్క శైలిలో చూపిన దిట్టతనము, రూపరచనయందు కనపరచిన దౌడ్డతనము పరిశీలించినచో, ఇది రివ శతాబ్దినాటి రాష్ట్రకూటుల శిల్పకళాశైలిని పోలియున్నట్లు తెలియుచున్నది. ఈ గుహ యొక్క నమూనా 'ఎలిఫెంటా' గుహాలయందలి త్రిమూర్తి దేవాలయమును పోలియున్నది. కాని 'సీతా కా నహాని' త్రిమూర్తి ఆలయముకంటె వైశాల్యములో పెద్దదియు, వాస్తుశిల్పములో సుందరమైనదియునై యున్నది. అంత ర్భాగము యొక్క వైశాల్యము 148 X 149 చ. అడుగులు. కప్పు వరకుగల గోడల ఎత్తు 17 అడుగుల 8 అంగుళములు. ఆకారములో అది సిలువను పోలియున్నది. పశ్చిమాభిముఖముగ నున్న మార్గమున దర్శకుడు ప్రవేశించును. దేవాలయముయొక్క మధ్యమార్గమునకును, ఈమార్గమున కిరుప్రక్కల నున్న త్రోవలకును వైశిష్ట్యమార్గము కలుపబడి యున్నది. ప్రక్కవాటుగానున్న మార్గములు చెక్కబడిన ప్రాంతపు చివరిభాగమువరకు సాగిపోయినవి. ఈమార్గములే, దేవాలయముచుట్టును ప్రదక్షిణాపథముగా ఉపయోగపడుచున్నవి. ప్రధానమయిన త్రోవ మధ్యభాగమున, ఉత్తర దక్షిణములనుండి మరియొక మార్గము వచ్చి కలియును. ఇది ఆలయ మధ్యభాగమును, ఆ వైపుననున్న దాని అనుబంధ నిర్మాణములను కలుపుచున్నది. అనుబంధములలో రెండు మార్గములు కలవు. సోపానములకు త్రోవతీయు వెలుపలిమార్గములు వాని వెనుకనున్న మార్గములకంటె చిన్నవి. గుడియొక్క అంత ర్భాగము దీర్ఘమయిన పసారాఖండములుగా విభజింపబడినను మొత్తముపై ఆలయము నక్షత్రాకారమును పోలి యున్నది. ఈ నమూనా, దక్కనులో మధ్యయుగముల

నాటి ఆలయ శిల్పకళనుండి పరిణామము చెందినది. గాడులుగల దిండు ఆకారములోనున్న స్తంభాగ్రములు అగ్రమున కొలదిగ భారవంశములుగ నున్నట్లు కన్నట్టును కాని పైకెప్పు ఎత్తుగా నుండుటవలనను, దేవాలయపు నడవలు విశాలముగా నుండుటవలనను, ఇది ఎబ్బెట్టుయిన లోపముగా ఎంచబడుటలేదు. గుహాలయాంశస్థాగమందలి శిల్పనైపుణ్యప్రభావము మొత్తముమీద తేజోవంశమును, శాశ్వతసిద్ధియు కలిగినదిగా నున్నది.

ముందుభాగమున నున్న చావడికి మూడు ప్రక్కలయందును అన్నిచివరలయందు, పెద్ద పెద్ద శిల్పములు చెక్కబడియున్నవి. పశ్చిమ వసారాలో దక్షిణాగ్రమున రావణుడు కైలాసమును కదల్చుచున్నట్లును, ఉత్తరాగ్రమున భైరవుడు ఇద్దరు వ్యక్తులను హతమార్చినట్లును చెక్కబడెను. పశ్చిమమున శివపార్వతులు చదరంగమాడుచున్నట్లును, క్రిందిభాగమున గణదేవతలతో నందిశ్వరుడు నిలచియున్నట్లును, వీరికి కుడిప్రక్కగా విష్ణువు, ఎడమ ప్రక్కగా బ్రహ్మ వీక్షించుచున్నట్లును, శిల్పములు రూపొందింపబడెను. కాశిదాసుని వర్ణనలచే ప్రభావితులై శిల్పములు ప్రాగ్దిశయందు కల్యాణనుహోత్సవ రంగమును, దానికి మీదుగా అంతరిక్షమునుండి స్త్రీ పురుష దేవతలు వీక్షించు సన్నివేశమును చెక్కియున్నారు. దీనికి దక్షిణముగా గోడలోని స్తంభమునకు వెలుపల సరస్వతీవిగ్రహ మొకటి కలదు. వలయాకారముగల శిరోవేష్టనమును (తలపాగను) ఆమె ధరించినట్లు కన్నట్టును. ఆమెకు ఎగువ భాగమున ఋషులును, దిగువభాగమున పరివారమును ఉన్నట్లు శిల్పము చెక్కబడెను. సరస్వతి సరసనే కొంచెము క్రిందుగా ఆమె వాహనమయిన హంస నిలబడియున్నట్లు చూపబడినది.

దీనికి దక్షిణముగా క్రిందిభాగములోనున్న జలప్రవాహమువరకు సోపానపంక్తులు కలవు.

వసారాయొక్క ఉత్తరాగ్రమున మహాయోగిగా శివుడో లేక లకుశేశ్వరుడో, ఎడమచేతితో లగుడధారియై పద్మాసనముమీద కూర్చుండినట్లు కన్నడును. ఔద్ధగుహాలయములలోవలెనే ఇద్దరుభక్తులు వెనుక నిలబడియుండగా, సర్పఫణమండిత విగ్రహాలగు కొందరు తామరతూడును మోయుచున్నట్లుండును. దీని కెదురుగా, శివుడు శాండవ

నృత్యము చేయుచున్నట్లును, ఆతనికి ఎడమవైపునపార్వతి ఆసీనయై యున్నట్లును కలదు.

గోడ స్తంభము (Pilaster) నకు వెలుపలగా తూర్పు దిశయందున్న గోడపై తాబేలుమీద గంగాదేవి విగ్రహము చెక్కబడి యున్నది. ఈ విగ్రహము మరియొక చివర నున్న సరస్వతీవిగ్రహముతో సరితూగునట్లు చెక్కబడినది. గంగ సరసనే ఆమె పరివారము కలదు. ఆమె శిరముపై ఎత్తుగా గంధర్వులు ఎగురుచున్నట్లు కలదు.

అన్ని దేవాలయములందువలెనే, దీనియందును లింగమున్నది. కాని దీనికి నాల్గు ప్రక్కలయందు ద్వారములు కలవు. నాలుగువైపులద్వారములయందును బ్రహ్మాండమైన ఆకారములతో ద్వారపాలకులు దేవాలయరక్షణకు నిలబడియున్నారు. ద్వారపాలకులు దక్షిణహస్తములందు పుష్పకలితులై యున్నారు. వీరిచెంత ఒక పరిచారికగూడ పుష్పహస్తయై నిలచియున్నది. ఈ విగ్రహములయొక్క శిరోవేష్టనములు ఒక దానికొకటి విభిన్నమైనవిగానున్నను, మొత్తముగా చూచినప్పుడు సుందరమయిన ఆనురూప్యము కలిగియే యుండును.

జైనగుహలు : బ్రాహ్మణ గుహోపముదాయమునందలి తుదిగుహకును, దాని కావలనున్న జైనగుహోపముదాయమునకును మధ్య గొప్ప దూరము కలదు. ఈ సముదాయమునకు చెందిన అయిదారంటిలో 31 వ సంఖ్యగల 'చిన్న కైలాసము', 32 వ సంఖ్యగల 'ఇంద్రసభ', 33 వ సంఖ్యగల 'జగన్నాథ సభ' అనునవి అత్యంత ముఖ్యమయినవి. ఎల్లోరాయందలి ఇతర గుహాలకంఠె అవి ఎక్కువగా సురక్షితస్థితియం దుంచబడినవి. వాటియందు చిత్రకళకును, శిల్పకళకును సంబంధించిన సూక్ష్మాంగవిభూతి ఎంతో గలదు.

ఇంద్రసభ అనునది రెండు అంతస్తులుగల దేవాలయము. అది శిలలో నూరుఅడుగులకు మించిన లోతున తొలచబడినది. దానిని చేరుటకు ఒక ద్వారము కలదు. ఈ ద్వారము శిలనుండి తొలచబడినదే. అది చతురస్రాకారముగల ఒక ఆవరణములోనికి ప్రవేశపెట్టును. దాని మధ్య భాగమున మహాశిలను తొలచిన గుహాలయములు కనిపించును. అది కొంతమట్టుకు ఒక చిన్న ద్రావిడదేవాలయ రూపమున నుండును. ద్వారమునకు కుడివైపున అద్యుతా

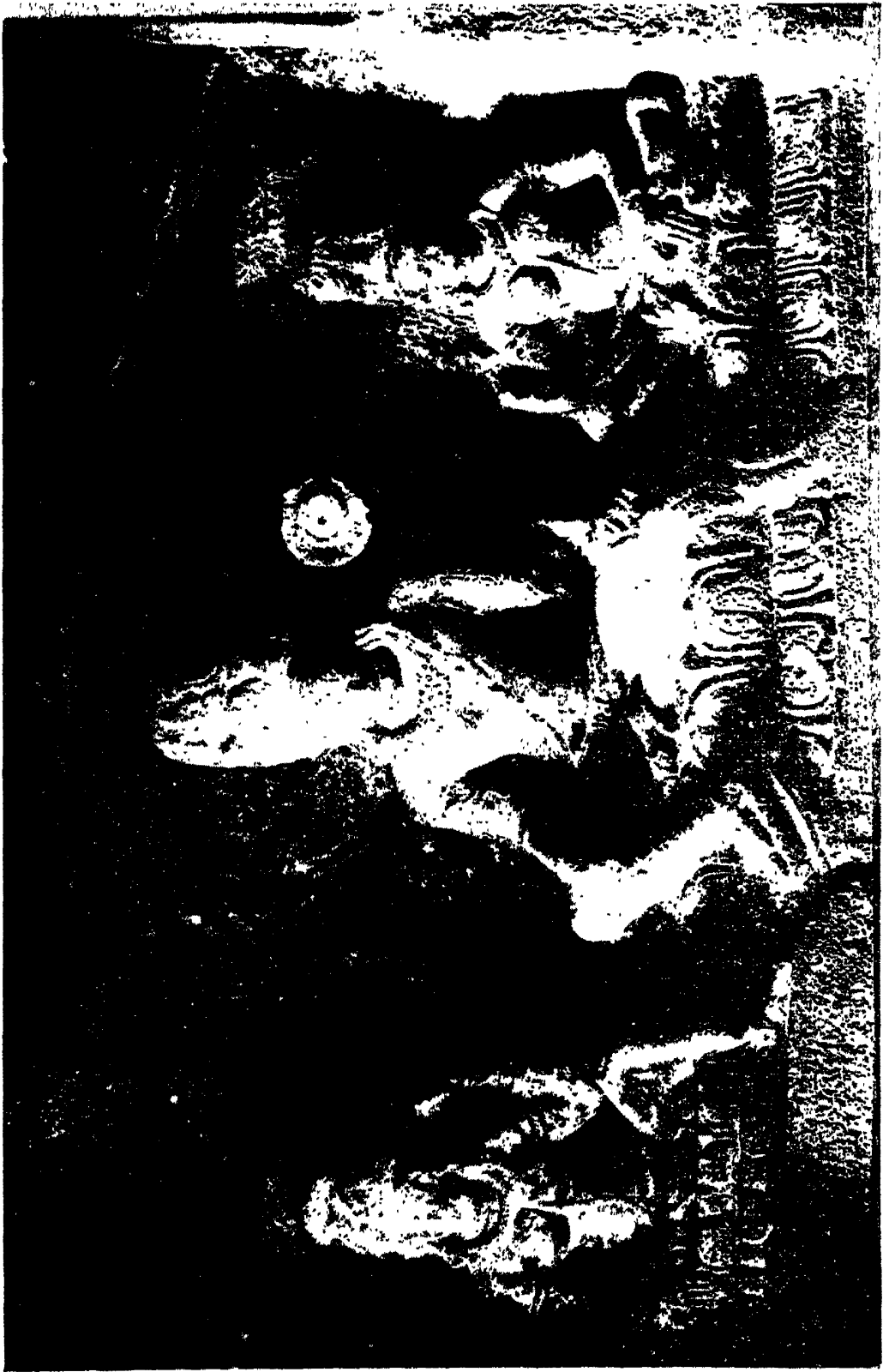

ఎల్లోరా : పద్మినిపాణి బ్రాహ్మణులు - తార 12 వ గుహ



ఎల్లోరా : రావణుడు కైలాసమును కదిలించుట 12 వ గుహ

వహమయిన గజరాజు విగ్రహమొకటి కలదు. దానికి అభిముఖముగా సమదూరమున ఏకశిలామయమైన ఒక స్తంభమో, ధ్వజస్తంభమో కలదు. దీనిఎత్తు 30 అడుగులు. ఇంద్రసభయొక్కవై అంతస్తు భారమును 12 స్తంభములు వహించుచున్నవి. వాటిపై విరివిగ ప్రతిమలు చెక్కబడి యున్నవి. క్రింది అంతస్తును విశాలమైన సమప్రదేశము పై అంతస్తునుండి విభజించుచున్నది. ఈ రెండు శిలానిర్మాణ భాగములు విస్తారమయిన చెక్కడపువని కలిగియున్నవి. ప్రధానమైన చావడియొక్క మధ్యభాగమునందలి లోకప్పు అత్యంతసౌందర్య గుణావహముగా ఒక పెద్ద కమల రూపమున కల్పితమయినది. ఆ చావడియొక్క ప్రతి మూలయందును మహాశివుని మహావిగ్రహముగల గుడి కలదు. తోరణాకార, ఆచ్ఛాదిత ప్రదేశమున (loggias) ఇంద్రుని విగ్రహము కలదు. ధాని పాదములకడ ఐరావతము కలదు. ఈ దృశ్యము ఒక లలితమయిన శిల్పకళాఖండమై తనరారుచున్నది. విగ్రహ శిల్పరచన యందును, అలంకరణకళాభినివేశమందును, శిల్పకారులు అత్యంత విశిష్టములైన నిర్మాణముల నొనర్చిరి. ఎల్లోరా యందలి ఏ ఆలయముకూడ ఇంద్రసభయందలి వై అంతస్తు నందువలె పనితనపు పాటవమునందును, అవయవ పరి స్ఫూర్తియందును సంపూర్ణత నొందియుండలేదు. గోడ స్తంభముల మధ్య తొలిచిన పెద్ద ఫలకము (Panels) లన్నియును ప్రతి కుడ్యమును వివిధ విషయక ప్రతిమా గాథలతో నింపబడినవి. స్తంభములు మోదావహము లుగా ఎడఎడముగా ఏర్పరుపబడినవి. అవసరమునుబట్టి వాటిని పొట్టిగోడలతో కలిపి ఇతర సందర్భములందు వలెనే అగ్రములందు నిడుపాటి గాడులతో పలకల ముఖ ములతో మలచబడినవి.

జగన్నాథసభ ఆనునది ఎల్లోరాలో తొలచబడిన మరి యొక విశిష్టమైన క్షై న చెక్కడమునకు తార్కాణము. ఇది మొత్తముమీద రూపపథమునందు ఇంద్రసభను పోలి యున్నది. కాని ఇది ఇంద్రసభ కంటె పరిమాణమున చిన్నది. ఆదేవమందిరమును చిన్న ఉపశాలగుండా ప్రవేశింప నగును. ఆ ఉపశాలకు ఒక చక్కని యథాప్రమాణ కృత మయిన బహిర్వారము కలదు. ఆప్రవేశద్వారము మీదుగా తోరణ నిర్మాణము గలదు. ఈ ద్వారము లోపల సింహాస

నస్తుడయిన మహాపీరునియొక్క విగ్రహము కలదు. గోడ లలో విగ్రహ నిర్మాణమునకై గూడులు ఏర్పాటు చేయ బడినవి. స్తంభములపై శిల్పవిన్యాసము నమ్మద్దిగనున్నది. అందలి కైలి క్షై నకళాకారుల విశిష్టప్రతిభను జాటు చున్నది.

సాధారణమైన నమూనాలోను, నిర్మాణశిల్పలక్షణము లోను ప్రధానక్షై నదేవమందిరములకును, అచ్చటి క్రాష్ట్రాణ దేవమందిరములకును విస్మయోత్పాదకమయిన సామ్యము కలదు. కాని ఈ దేవమందిరములయొక్క వివిధములయిన అనుబంధ నిర్మాణములు అనవసరములయిన అలంకరణ విస్తరములచే విశేషముగా సంకీర్ణములును, అతిభావా క్రాంతములై యున్నవి. అందుచే ప్రదర్శితమయిన వాటి సంకీర్ణ తాక్లిష్టత చూపరులకు సంక్రాంతిని, విసుగును కలి గించును. ఉదాహరణముగా, ఇంద్రసభయందలి యావరణ మున ధ్వజస్తంభము ఆలయకవాటమునకే కాక సభా కేంద్రముంటపమునకుగూడ చాల దగ్గరగానున్నది. అందుచే సర్వము ఇరుకుగను, సంకుచితముగను, చిత్తుగను కని పించును. సభాస్తంభములయొక్కయు, దాని వై భాగ ముననున్న కొన్ని చిన్నగదుల స్తంభములయొక్కయు అల్పపరిమాణములు ఈ వికృతపరిస్థితిని మరింతగా అధికము చేయుచున్నవి. వాస్తుశిల్పసంబంధ విశేషములు వేర్వేరుగా పరికించినచో గొప్పపరిశ్రమను, కౌశల్యమును చాటు చున్నను, ఈ వై లక్షణములు దేవాలయముయొక్క ఆకార పథకమునందు వివిధాంగములను పొందికగాగూర్చు విజ్ఞా నము మృగ్యముగా నున్నట్లు వెల్లడిచేయుచున్నవి. ఈశిల్ప విశేషములు సృజనాత్మకప్రయత్నస్థానమున ఆత్మవిహీన మగు ప్రయత్నమును నిలిపి ఏదో ఫలితమును చూపించ దలచినట్లుండుటచే ఇందలి కళ తంత్రవిధానముగ దిగజారి పోయినట్లు గోచరించును.

ఈ గుహాలయందలి శిల్పవిన్యాసము సమర్థమైన కార్య కౌశల్యమును ప్రదర్శించి మతవిషయక ప్రసన్నతాభావ మును వెలిబుచ్చుచుండును. కాని మహానీయోదాత్తత యందు బౌద్ధగుహాశిల్పమునుగాని, శక్తి శ్వాహములందు క్రాష్ట్రాణగుహాశిల్పమునుగాని ఇచ్చటి శిల్పవిన్యాసము పోలజాలదు. ఇచ్చటి కళ ఏదో వేరువిధానముగా నున్నది. శిల్పలేఖనములు కొన్ని ధార్మిక సిద్ధాంతముల ననుసరించి

ఎస్కిమోలు

యున్నవి. ఇవి శిల్పియందు సృజనాత్మకశక్తి లోపించి యుండినట్లు చూపును.

పుష్పసంబంధమైనట్టియు, ఆభరణసంబంధమైనట్టియు నమూనాలు, పౌరాణికములో, వాస్తవికములో అగు జంతునిరూపణకు సుప్రసిద్ధమగు సంప్రదాయ పద్ధతులు, లేక తాత్వికములయిన అల్పవిషయములు మున్నగు వాని కేవల అలంకరణ కల్పనలందు జైన శిల్పకారుని వైపుణ్యము బ్రాహ్మణ-బౌద్ధ శిల్పకారుల వైపుణ్యము నకు తీసిపోదు. కల్పనాసమృద్ధియందును, సంశ్లిష్టములైన అలంకరణ విస్తారముల సంపూర్ణత యందును జైనశిల్పి బ్రాహ్మణ బౌద్ధ శిల్పిలను కూడ మించగలడు. అత్యాడంబర భూయిష్టమయిన (lavish) జైనకళ మొత్తము మీద సామాన్యశిల్పి కల్పనకు అననుగుణముగా నుండి, సంస్కృతీకూన్యమయినఅభిరుచిని, సద్వివేకరహితమయిన, నిర్ణయమును వెల్లడిచేయుచున్నది.

ఈ గుహాలయములందలి చిత్రలేఖనములలో ముఖ్యముగా ఇంద్రసభ యొక్కయు, జగన్నాథసభ యొక్కయు విహారములయందు గల అప్పరస చిత్రములు అజంతా యందలి తప్త్రీతిబింబములకు తుల్యముగా నున్నవి. అప్పుడప్పుడు ఈ గుహాలయ నివాసులగు సాధువులు కల్పించిన నిప్పుపొగల మూలమున ఈ చిత్రలేఖనముల అసలు వర్ణములు చెడిపోయినవి. ఐనప్పటికిని, సాయంకాలిక సిందూరవర్ణ కలితములైన మేఘముల యొక్క మధ్యభాగములందు పయనించు శ్యామవర్ణ భాసురములైన అప్పరసల విగ్రహములు యథాదర్శన చిత్రలేఖన (perspective) పరిణామముతో కనిపించును. ఆ విగ్రహముల అవయవలాలిత్యము, తదాభరణ నేపథ్యములు విరళమైయున్నను, శోభ శ్లాఘ్యముగా పరిదృశ్యమానమగుచున్నది. అన్నిరంగులలోను శిల్పులకు సిందూర వర్ణము నచ్చినట్లు కనిపించును. శిల్పులు అనుకరణమున దతులుగనున్నారు. ఇంద్రసభ యొక్క విశాసములందలి (ceilings) అప్పరసల విగ్రహములు అజంతా మఠము లందు చిత్రించబడిన అప్పరసల విగ్రహములు నిలుచు తీరు నందలి సౌందర్యమును, అంగవిఠేపమునందలి లాలిత్యమును విస్తారమయిన అలంకారప్రీతిని మాత్రమే ద్యోతకము చేయును. మొత్తముమీద ఎల్లోరాయందలి జైన

చిత్రణము అనుకరణాత్మకమై, సృజనాత్మకశక్తి విహీనమై యున్నది.

పు. శ్రీ.

ఎస్కిమోలు :

ఎస్కిమోలు ఉత్తర అమెరికా ఆర్కిటిక్ ప్రాంతము నంతయు అనగా 'అలాస్కా' నుండి 'గ్రీన్ లాండ్' వరకే కాక ఆవల 'ఎల్యూషియన్' (Aleutian) ద్వీపముల లోనికి, ఆసియాలో మిక్కిలి ఈశాన్యమునకు ఉన్న కొల్చుచిన్ అఖాతము (Kolyuchin Bay) వరకును వ్యాపించి యున్నారు.

వారు పొట్టివారు. వారి ముఖములు వెడల్పుగను, సోగగను ఉండును. దవడ ఎముకలు స్ఫుటముగా కనిపించుచుండును. ముక్కు తిన్నవై, సన్నగాను, పొడవుగాను ఉండును. లేతపసుపుతోకూడిన గోధుమవన్నె శరీరచ్ఛాయ గల మంగోలియనులకు విశిష్టలక్షణములయిన పటవాలు కన్నులు వీరికుండును. ఎపికాంతికు(Epicanthic)ముడుతలుండును, వారి శిరోజములు ఒత్తుగాను, బిరుసుగాను, నల్లగాను, ఒక్కొక్కప్పుడు నొక్కులతోను ఉండును.

ఇగ్లూ (Igloo) అని పిలువబడు గోపురాకారముగల మంచుఇండ్లలో ఎస్కిమోలు నివసించుదురు. వెచ్చదనము కలుగుటకు ఒక్కదీపముమాత్రమే ఉపయోగించబడినను, ఎస్కిమోల ఇండ్లు మిక్కిలి వెచ్చగా నుండును. అందుచేత గృహములోపల నున్నప్పుడు ఎస్కిమోలు నడుమువరకు నుండు చొక్కాలవంటి దుస్తులను వేసికొనరు.

ఈ జాతికూడా ఆహారసంపాదనార్థము ఒక పుడు సంచార మొనర్చుట కలదు. కొన్నిసందర్భములలో తప్ప, శారి ఆహారమంతయు వేటవలననే లభించుచున్నది. కడితి వంటి ఒకజంతువు (Reindeer) మాంసము ఎస్కిమోలకు మిక్కిలి ఇష్టమైనది. రైండిరు మాంసమును అధికముగా సంపాదించుటకు శరదృతువులో (Autumn) వేటవలన మంచి అవకాశములు లభించుచున్నవి. ఎస్కిమోలు ఈ కాలమున ఈ మాంసమును విరివిగా సంపాదించి, ఎండబెట్టి చలికాలమున వాడుకొనుటకొరకు నిలవచేసికొందురు. వేసవికాలములో ఎస్కిమోలు రువ్వెడు ఈటె, కత్తి, బల్లెము మొదలైన వాటితో సీలు, వేలు అను జంతువులను వేటాడుదురు. సముద్రతీరమునకు దూరమైన లోపలి

ప్రదేశములలో గాలములు, వలలు, ముండ్లుగల ఈతులు మొదలగు వాటితో నీటిలో చేపలుకూడా పట్టుదురు.

'వాల్రస్' అను సముద్రజంతువు వారికి ముఖ్యమైన ఆహారము. దానిని సంవత్సరము పొడుగున అన్ని కాలములలో వేటాడుదురు. సముద్రముపై మంచు ఘనీభవించిన పిదప పగలు చీకటిపడువరకు, పిదప అవసరమైనచో వెన్నెలలో కూడ 'స్లెడ్జిలు' అను కుక్కలచే లాగబడు బండ నెక్కి వేటాడుదురు.

ఎస్కిమోల వేటపద్ధతులు చాల ముచ్చటగానుండును. 'సీలు' అను సముద్ర జంతువులను పట్టుకొనుటకు రెండు ప్రత్యేక పద్ధతులు కలవు. మంచు నున్నగానుండి అడుగు వేసినను పగులకుండా ఉండు పరిస్థితులలో వేటగాండ్రు చప్పుడుకానటువంటి ఎలుగుబంట్ల చర్మముతో చేసిన చెప్పులు తొడుగుకొని మంచుపై ఒకచోట విడివిడిగా కూర్చొని సీలు చేపలు ఊపిరి పీల్చుకొనుటకు వచ్చునటువంటి కన్నములదగ్గర వాటి అలికిడిని వినుచు, పొంచి యుండురు. ఒక జంతువు వైకిరాగానే దానిసమీపములో నున్న వేటగాడు నిశ్శబ్దముగా దాని దగ్గరకు పరుగెత్తి, అది తలవంచినపుడు వంట్రకోలను (Harpoons) తగిలించును. రెండవపర్యాయము ఆ జంతువు ఊపిరి పీల్చుకొనుటకు వచ్చినప్పుడు, తన బల్లెముతో దానిని చంపివేయును. మంచుగడ్డ పెళుసుగానున్నను, లేక మంచుచే కప్పబడి యున్నను విసుగుకలిగించు మౌపాకు (maupok) పద్ధతిని గాని, నిరీక్షణ పద్ధతిని గాని అవలంబింతురు. ఒక మనుష్యుడు ఆశగల ఒక కన్నముదగ్గర చిన్నముక్కాలిపీట వేసికొని మిక్కిలి ఓపికతో గంటలతరబడి కదలిక మెదలిక లేకుండా 'సీలు' కనుపించువరకు కూర్చుండును.

'సెడ్నా' (Sedna) అను దేవతయే ఎస్కిమోలకు ముఖ్యమైన ఆరాధ్యదేవత. ఈ దేవత తన తండ్రితో సముద్రపు టడుగుభాగమున నివసించును. ఎస్కిమోలకు ముఖ్యాహారములైన 'వేల్' 'వాల్రస్' 'సీల్' అను సముద్రజంతువులు ఈ 'సెడ్నా' అను దేవత యొక్క ఆధీనములో నుండును. ఎస్కిమోల మతనాయకులు మత గురువులు, అంగకుట్ (Angakut) అని పిలువబడుదురు. వీరు గొప్పశక్తికలవారు. తుపానులు, ఆహారకల్పన, మొదలగు ముఖ్యవిషయములను గురించి, వీరు, 'సెడ్నా'

దేవతతో సంప్రతింపులు చేయుదురు. 'Inua' అని పిలువబడు అమానుష (Supernatural) జీవులచే వారికి మరె కొన్ని ఇతర శక్తులు కూడా సంక్రమించి యున్నవి. ఈ విధముగా ఈ (Angakut) అనువారికి రోగులను, గాయ పడిన వారిని శాగుచేయుట, కరవులను వారించుట మొదలగు అద్భుతకృత్యములను చేయగలుగుదురు. ఈ అమానుష జీవులకొరకు కొన్ని పెద్ద మంచు ఇండ్లు సమర్పింపబడియున్నవి. ఈ ఇండ్లలో ఈ జీవులు నివసించు రనియు, మానవులకు అసాధారణ సహాయము నొసగుదు రనియు భావింపబడుచున్నది. గానము, నృత్యము అను నవియే వారు భగవంతుని ఆరాధించు విధానములలో ముఖ్యములైనవి. పెద్ద పెద్ద మంచుఇండ్లు నృత్యగానముల కొరకే ఉద్దేశింపబడియున్నవి. ఎస్కిమోలకు వేరు వేరు మత నిబంధనలున్నవి. 'సీలు' ను కోయునప్పుడు అందరును అన్నివిధములైన పనులను మానుకొనవలయును. కొన్ని ప్రత్యేక సమయములలో స్త్రీలకు ప్రత్యేకమైన నిబంధన లున్నవి. స్త్రీలు పచ్చిమాంసమును తినకూడదు; కొన్ని ప్రత్యేకమైన పాత్రలలోనే వండవలయును; ఉత్సవము లలో పాల్గొనకూడదు.

నైతిక ప్రవర్తనకు సంబంధించిన కొన్ని చట్టములు కూడా ఎస్కిమోలలో నున్నవి. ఒంటరిగా ప్రయాణము చేయు శాటసారులకు ఆతిథ్య మిచ్చుటలో భోజనము పెట్టుట, ఆశ్రయమిచ్చుటేకాక, కొన్ని సందర్భములలో వారికి సహచరులుగా స్త్రీలనుగూడా ఇచ్చుట జరుగుచుండును. ఈ స్త్రీల నిచ్చుట అను ఆచారము స్త్రీ పురుషుల — అనగా భార్యాభర్తల — అంగీకారముతో మాత్రమే జరుగును. అట్టి ఆతిథ్య మీయబడినప్పుడు దానిని తిరస్కరించిన యెడల, అట్టి తిరస్కరణము, ఆ స్త్రీని, ఆతిథేయునికూడా అవమానపరచుటగా భావింపబడును. గృహమునకు పురుషుడే పెద్ద, అతని అనుజ్ఞ లేక స్త్రీ వ్యభిచరించినచో కఠినమైన శిక్షకు పాత్రురాలగును. ఇట్టి స్త్రీ పురుషుల ప్రవర్తనమును గురించిన నిబంధనలు వారిలో నున్నవి. వృద్ధులై వేటాడుకైలేక నిరుపయోగులైన 'ఎస్కిమోలు' ఏకాంతముగా ఎచ్చటికో వెడలిపోయి మరణించుట తరుచు జరుగుచుండును. ఎస్కిమోల సాంఘికవ్యవస్థ కుటుంబముపై నను, గ్రామప్రజలమీదను

ఆధారపడియుండును. కుటుంబములోని పురుషులు ఆహారమును సంపాదించుట, ఇండ్లు కట్టుట, అను పనులను నిర్వహించుదురు. స్త్రీలు ఆహారమును సిద్ధమొనర్చుట, చుస్తులను కుట్టుట, అను పనులను నెరవేర్తురు. వేరు వేరు కుటుంబములలోని పురుషులందరును కలిసి వేటకాండ్ర గుంపుగా ఏర్పడుదురు. ఆదేశములో ప్రత్యేకమైన

ప్రభుత్వవిధాన మేదియులేదు. 'Angakut' అను వారికిని, శ్రేష్ఠులైన వేటగాండ్రకును సర్వశక్తులును ఈయబడియున్నవి. నాయకత్వము వంశానుగతమైనదికాదు. సమర్థులైనవారికే నాయకత్వము లభించును.

రా. ప్ర.

ఏ

ఏకనాథజీ:

మహారాష్ట్రాస్థిమలో నామనంకి ర్తనము 16 వ శతాబ్దము నుండియే ఎక్కువ ప్రచారములోనికి వచ్చినది. ఈ సంప్రదాయకులను "వర్కరాలు" అందురు. వీరు ఆపాదశుద్ధ ఏకాదశి, కార్తీకశుద్ధ ఏకాదశి పుణ్యతిథులలో పండరీపుర యాత్రకుపోవు ఆచారమున్నది. వీరు చంద్రభాగానదిలో స్నానముచేసి పాండురంగవిఠలుని యాలయమునకుపోయి స్వామిని సేవించెదరు. అక్కడ వాతావరణమంతయు "రామకృష్ణ హారే, విఠల్" అను నామనంకి ర్తనలతో మారోగ్నిగుచుండును.

17 వ శతాబ్దములో మహమ్మదీయుల దాడి నెదుర్కొనుటకు శస్త్రాలను ధరించి ఈ వర్కరాలందరు 'ధార్మరీలు'గా మారిపోయినారు. వీరు భాగవతధర్మము ననుష్ఠించి, భాగవత, భగవద్గీతాది వేదాంత గ్రంథములను పఠించెదరు. వీరు నిష్కామ భక్తియోగులు. ఈ సంప్రదాయకులలో ముఖ్యులు ధ్యానేశ్వరుడు, ఏకనాథుడు, సమర్థరామదాసు, తుకారాము అను మహనీయులు. వారి రచనలను మహారాష్ట్రీలు వేదముగా భావించెదరు.

క్రీ. శ. 1528 లో, భక్తశ్రేష్ఠ ఏకనాథుడు పైతాన్ వేలి ప్రతిష్ఠాన నగరములో మహారాష్ట్రీ బ్రాహ్మణకుటుంబములో రుక్మిణీ సూర్యనారాయణ దేవుల పుత్రుడుగా జన్మించెను. తలిదండ్రులను శాల్యములోనే గోల్పోయెను. అందుచేత అతడు తన తాతయైన చక్రపాణిచేతులలో పెరిగి, పోషింపబడినాడు. ఇతని ముతాత భానుదాసు గొప్పభక్తుడగుటచే శ్రీకృష్ణదేవరాయల మహాలులోనుండి శ్రీ పాండురంగని విగ్రహమును తీసికొనివచ్చి పండరీపుర

ములో ప్రతిష్ఠించినాడు. శాల్యదశలోనే ఏకనాథుడు గొప్ప బుద్ధిమంతుడుగాను, శ్రద్ధాశువుగాను ఉండుటచేత భజనగోష్ఠిలో కాలమునుగడపి ఆనందించువాడు. ఇతనికి ఆరవయేటనే ఉపనయన సంస్కారము జరిగెను. నాటి నుండి రామాయణ, మహాభారతాది గ్రంథములను శ్రద్ధతో వినుచుండెడివాడు.

క్రీ. శ. 1540 అనగా పండ్రెండవయేటనే యితనికి భక్తి అంకురించుటచేత, భగవద్దర్శనలాలనుడై, సగ్గురువును అన్వేషించుచుండెను. ఈకారణముచేత రాత్రి నాలుగవ జామున శివాలయమునకుపోయి, అక్కడ హరిగుణకిర్తనము చేసెడివాడు. ఒకనాడు ఆకాశవాణి ఇతనికి 'దేవగడ్' అను పట్టణమునకేగి అక్కడ జనార్దనపంతు యొక్క దర్శనము చేసికొనవలసినదని ప్రబోధముచేసెను. అతడు వెంటనే బయలుదేరి దేవగడునకుపోయి అక్కడ జనార్దనపంతు దర్శనముచేసి అతని ఆశీర్వాదము పొందెను. పిమ్మట అవిరళపరిశ్రమలచే ఆరుసంవత్సరాలు గురుసేవ చేసి, కృతార్థుడై దత్తాత్రేయ సాక్షాత్కారము పొంది ధన్యుడయ్యెను. కొన్నాళ్ళకు గురువితనికి శ్రీకృష్ణ మంత్రము నువదేశించి కులభంజన పర్వతముపై తపస్సు చేయమని యాజ్ఞాపించెను. కొంతకాలమిట్లు ఘోరతపస్సు నొనరించినపిదప ఏకనాథుడు గురువులతో సంతసమున భాగవత ధర్మప్రచారార్థము నాసికా త్రియంబకమునకు పోయెను. ఆ రోజులలో చతుశ్లోకిభాగవతమును ఛందో రూపముగా రచించెను. పంచవటీ తీరములో శ్రీరామ చంద్రమూర్తివారి దేవాలయములో గురుదేవులకు అభంగములన్నియు వినిపించినాడు. పిమ్మట తన జన్మస్థాన

మునకు పోయి అక్కడనున్న పిప్పలేళ్ళర ఆలయములో విడిది దిగగా నతని పితామహుడగు చక్రపాణి గృహస్థాశ్రమ స్వీకారము చేయుమని అతనికి బోధించెను. ఏకనాథుడు అందులకు సమ్మతించి, గిరిజాబాయిని పెండ్లాడెను. ఇతడు గృహస్థాశ్రమ స్వీకారము చేసినదాదిగా నిత్యకర్మానుష్ఠానము, అతిథిసేవ, నామసంకీర్తనము చేయుచు పరమార్థపరాయణుడయ్యెను. ఇతని నిరంతరభక్తినిగూర్చి విని ఎరుంగుటచే దూరదేశములనుండి అతిథులు అతని ఇంటికి వచ్చెడివారు. తమ, శాంతి, సమత, భూతదయ, నిరహంకారత, నిస్సంగత్వము, భక్తిపరాయణత మొదలగు గుణములకు నిదానుడు. ఇతడు వారిని గానజ్ఞానదానాదులచే సంతృప్తిపరచుచుండెడివాడు.

ఒకనాడు ఇతడు పితృశ్రాద్ధము నిమిత్తము వంటచేయుచుండగ ఆ దారిని పోవుచున్న హరిజనులు కమ్మని వాసనలు ఆహ్రూణించి, ఆ వంటకాలను తిన నిష్టమును సూచింపగా, వెంటనే ఏకనాథుడు వారిని భోజనముచే తృప్తిగావించెను. ఇంకొకతరి ఇతడు రామేశ్వరయాత్రకు గంగాజలమును తీసికొనిపోవుచుండగా మార్గమధ్యమున దప్పికచే ప్రాణముల గోల్పోవనున్న గాడిదకు తీర్థోదకము కొంతపోసి దానిని రక్షించెను. శ్రీకృష్ణపరమాత్ముడితనిని శ్రీఖండే అను సేవకుని రూపమున నుపచరించెను. ఇట్లెన్నేని దృష్టాంతములు గలవు. ఇట్టితడు గృహస్థాశ్రమధర్మమును నిర్వర్తించుకొనుచు తన్నాశ్రయించినవారికి తోడ్పడెను.

రచనలు : భాగవతమునందలి ఏకాదశస్కంధమును 20 వేల పద్యములలో రచించెను. రుక్మిణి స్వయంవరము, భావార్థరామాయణము, చిరంజీవిపదము, స్వాత్మబోధ, ఆనందలహరి మున్నగు గ్రంథములను జాను మహారాష్ట్రభాషలో రచించెను. ఇతడు ద్రవిడదేశములోని తామ్రపర్ణి, కృతమాల, పయస్విని, కావేరి మున్నగు నదీతీరములలో నివసించువారు గొప్ప భగవద్భక్తులు కాగలరని తనభాగవతములో లిఖించినాడు. ఇతనికి హరిపండితుడను ఒక పుత్రుడు, గోదావరి యను నొక కూతురు కలరు.

ఇతడు 1599 సం. విశంభినామ సంవత్సర చైత్రబహుళ షష్ఠి తిథినాడు గోదావరిలో స్నాతుడై వచ్చి సమాధిస్థుడయ్యెను.

డయ్యెను. ప్రతి సంవత్సరము భక్తు లితని వర్గంతిని ఏకనాథమఘ్ని అను నామముతో భక్తిపురస్కరముగా ఆచరించుచుందురు.

యం. రా. శా.

ఏకకణజీవులు :

ఉపోద్ఘాతము : 'ప్రోటోజోవా' (Protozoa) అనగా మూలరూపప్రాణులు అని అర్థము. మిగిలిన జంతుజాతులన్నిటికన్న ఇవి ముందుపుట్టినవని భావింపబడుటచే వీటికి ఈపేరొసగబడినది. ఇవి వెన్నెముక లేని జంతువులన్నిటిలోను నీరాడంబరమయి హీనాతిహీనమైన ప్రాణులు.

సామాన్యముగా జీవజంతువులకుగల లక్షణముల నన్నిటిని ప్రదర్శించు ఒకేజీవకణముగల జంతువులను ఏకకణజీవులందురు. బహుకణజీవులతో పోల్చినపుడు, ఇవి దేహవంతములుగను, కొద్ది వేరువిధముగా ఏర్పడిన కణజీవులుగాను, రెండువిధముల పరిగణింపబడుచున్నవి. ఉన్నతజాతిలో విభేదనము (differentiation) మార్పుటకు వీలులేనిదిగాను, ఏకకణజీవులలో ఈ విభేదనమును మార్పుటకు వీలుకలదిగాను ఉండును. చాల ఎక్కువగా విభేదనమును చూపించు జీవకణములు ప్రత్యేకమగు ఏకకణజీవులలో సందర్శింపవచ్చును. ఉత్తమజాతులలో చూడబడని లైంగిక విధానమును, జననలక్షణములను ప్రత్యేకముగా పరమీషియం (Paramecium) జాతికి చెందిన ఏకకణజీవులయందు చూడవచ్చును. వీనిలో ఒకటికాని అంతకన్న ఎక్కువకాని (Diploid Nucleus) లైంగికజననకార్యమును మరియు ఒక పెద్ద మైక్రోన్యూక్లియస్ (Macronucleus) సామాన్యవిధులను నిర్వహించుటకును ఏర్పడియున్నవి. అదేవిధముగా ఎమీబా (Amoeba) యందలి గమనఅవయవములును, ఆహారవిధానమును అతిక్లిష్టముగా నుండును.

సామాన్యముగా 'ప్రోటోజోవా' కనిసము ఒకజీవపరమాణువును కలిగియుండును. (రెండు మొదలు దాదాపు అనేకవందలవరకు సూక్ష్మమైన బహుజీవపరమాణువులను కలిగియుండు ఏకకణజీవులుకూడ గలవు.) కొన్ని 'ప్రోటోజోవా' యందు, రెండు మొదలుకొని అనేకవందల సంఖ్యవరకుకూడ సూక్ష్మమైన జీవపరమాణువులు ఉండవచ్చును. 'సిలియేటా' (Ciliata) (రోమములుగల ఏకకణజీవి) జాతిలో ఎక్కువభాగము వివిధఆకార

నిర్మాణములుగల అనేక జీవపరమాణువులును, పెద్ద జీవ పరమాణువులును ఉండును. ఏకకణజీవులలో జననాత్మక మైన ద్వితీయావిభజనము అడ్డముగాగాని, నిలువుగాగాని జరుగును. ఈ విభజనము జరుగుటవలన ఏకకణజీవుల ఉత్పత్తి జరుగుచుండును. ఎక్కువగా “సిలియోటా” జాతిలో అడ్డముగా విభజనము జరుగుటచే వాటి సంఖ్య హెచ్చును. ఆహారవిషయమున ఇవి పరాధీనములు అయినను స్వయంపోషకవిధానమున ఆహారమును సంపాదించు కొను “ప్రోటోజోవా” సంఖ్యకూడ చాలగలదు.

‘ప్రోటోజోవా’లో అధికసంఖ్యాకములు ఏకకణమును కలిగి యొంటరిగానుండును. అయినను ‘ఫైటోమాస్టిజినా’ (Phytomastigina) మొదలగు జాతులకు చెందిన ప్రోటోజోవాలు గుంపులు గుంపులుగా జీవించును. కొన్ని జాతులలో జననకణములందును, శాఖీయకణముల యందును భేదము కలిగియున్నను నిర్మాణములోను, విధులలోను ఈ జీవకణములు సామాన్యముగా ఒకే విధముగా నుండును. ఎక్కువ అంతరభేదములేక యుండు కణసముదాయము మాత్రమే ఈ ‘ప్రోటోజోవా; సామాన్య ‘ఎమిజా’ నుండి అతి క్లిష్టమైన ‘సిలియోటా’ జాతి వరకు దాదాపు 15,000 నుండి 20,000 రకములు గల ఏకకణజీవులు గలవు. ఈ ఏకకణజీవులు, శరీర నిర్మాణములోను, ఆకార నిర్మాణలక్షణములలోను, ప్రవర్తనములోను, నివాసస్థలములలోను, ఆత్యధికమైన వైవిధ్యమును ప్రదర్శించును. వీటినిగురించి చక్కగా తెలిసికొనుటకు వాటిని వర్గములుగా విభజించుట అవసరము.

ఆనువంశికముపైనను, వాటి మార్పులపైనను, జని శాస్త్రజ్ఞులు పరిశోధనములను పల్పిరి. ఆకార నిర్మాణ భేదములు ప్రతి తరగతియందును కనిపించును. ఈ మార్పులు బీజోత్పత్తినుండి ఉద్భవించినవా, లేక పరిసర ప్రభావముచే ఏర్పడినవా అని నిర్ణయించుట తరచు కష్టముగా కనుపించును. ‘పారామెషియం ఆరేలియా’ (paramecium auralia) (Sonneborn, Kimball) ‘పారామెషియం బర్సేరియా’ (Paramecium bursaria) (Jennings) జాతులలో ఇటీవల కనిపెట్టబడిన మిథున సంయోగరీతులవలన, ఏకకణజీవుల చరిత్రలో ఇంతవరకు తెలియబడని జనన సమస్యలు పెక్కు విశదము కాగలవు.

ఒక్కొక్క వర్గమునకు చెందిన పరాన్న భుక్కులగు ఏక కణజీవుల యొక్కయు, వాటికాధారభూతమగు జీవుల యొక్కయు పరిశీలనముచేత ప్రాచీనయుగములందు భూమియొక్క భౌగోళికస్థితి వెల్లడియగును. రెండు ఖండములకు (దక్షిణ అమెరికా మరియు ఆఫ్రికా) చెందిన కప్పలయందుండెడి “జెల్లెరియెల్లా” (Zelleriella) అనుజాతి ఏక కణజీవులు దగ్గర దగ్గర ఒకే విధముగా నుండును. పెద్ద ఏకకణజీవులవై జరుపబడిన ప్రయోగాత్మక మైన పరిశోధనములు, జీవపరమాణువునకును (nucleus) కణములయందలి జీవపదార్థమునకును (cytoplasm) గణనంబంధమును తెలియజేయుచు, జంతువుల పునరుత్పత్తి సమస్యలను అర్థముచేసికొనుటకు తోడ్పడుచున్నవి. సామాన్యముగా ఏకకణజీవులలో జీవకణ విభజనము సామాన్యమైన అమిటోసిస్ (amitosis) అను పద్ధతినుండి బహుకణ జీవులయందుండెడి మిటోసిస్ (mitosis) అను క్లిష్టమైనపద్ధతి వరకుగల వివిధ విధములలో జరుగును.

గత 50 సంవత్సరములనుండి జరుపబడిన అధికసంఖ్యాకులగు పరిశోధకుల పరిశోధనముల ఫలితములవలన ‘అంటి మీజా - హిస్టలైటికా’ (Entomocha-hystolytica), ‘బాలాంటిడియం కోలి’ (Balantidium coli), ‘ప్లాస్మోడియం’ నందలి మూడురకములు, ‘ట్రైపెనోసోమా’ (Trypanosoma) మరియు ‘లైషమానియా’ (Leishmania) మున్నకు ఏకకణజీవులు మానవునకు రోగములను కలిగింపజేయునవిగా తెలిసికొనబడినవి. (Kudo 1944). నవీనపరిశోధనలవలన, సామాన్యముగా మన ఇండ్లలోని అన్ని పెంపుడు జంతువులును, పరాన్నభుక్కులగు లెక్కలేని ఏకకణజీవులకు ఆటపట్టు (ఉనికీ) లనియు, ఈ ఏకకణజీవులు ప్రమాదకరమైన అంటువ్యాధులకు ఆధార భూతము లనియు తెలియుచున్నది. పరాన్నభుక్కులగు ఏకకణజీవులనుగూర్చి శాస్త్రవిజ్ఞానము వైద్యులకు అవసరమైనది. ఏకకణజీవులవలన తెక్సాసు జ్వరము (Texas fever), బ్లాకు హెడ్ (Black head), ద్యూరైను (dourine), కొక్కిడియోసిసు (Coccidiosis) మున్నగు రోగములు వశువులలో వ్యాపించుచున్నవి. అందుచే వశువైద్య శాస్త్రజ్ఞులకుకూడ ఈ శాస్త్రవిజ్ఞానము మిక్కిలి సహాయపడుచున్నది. మానవునకు అప్పుడప్పుడు అవకారముచేయు

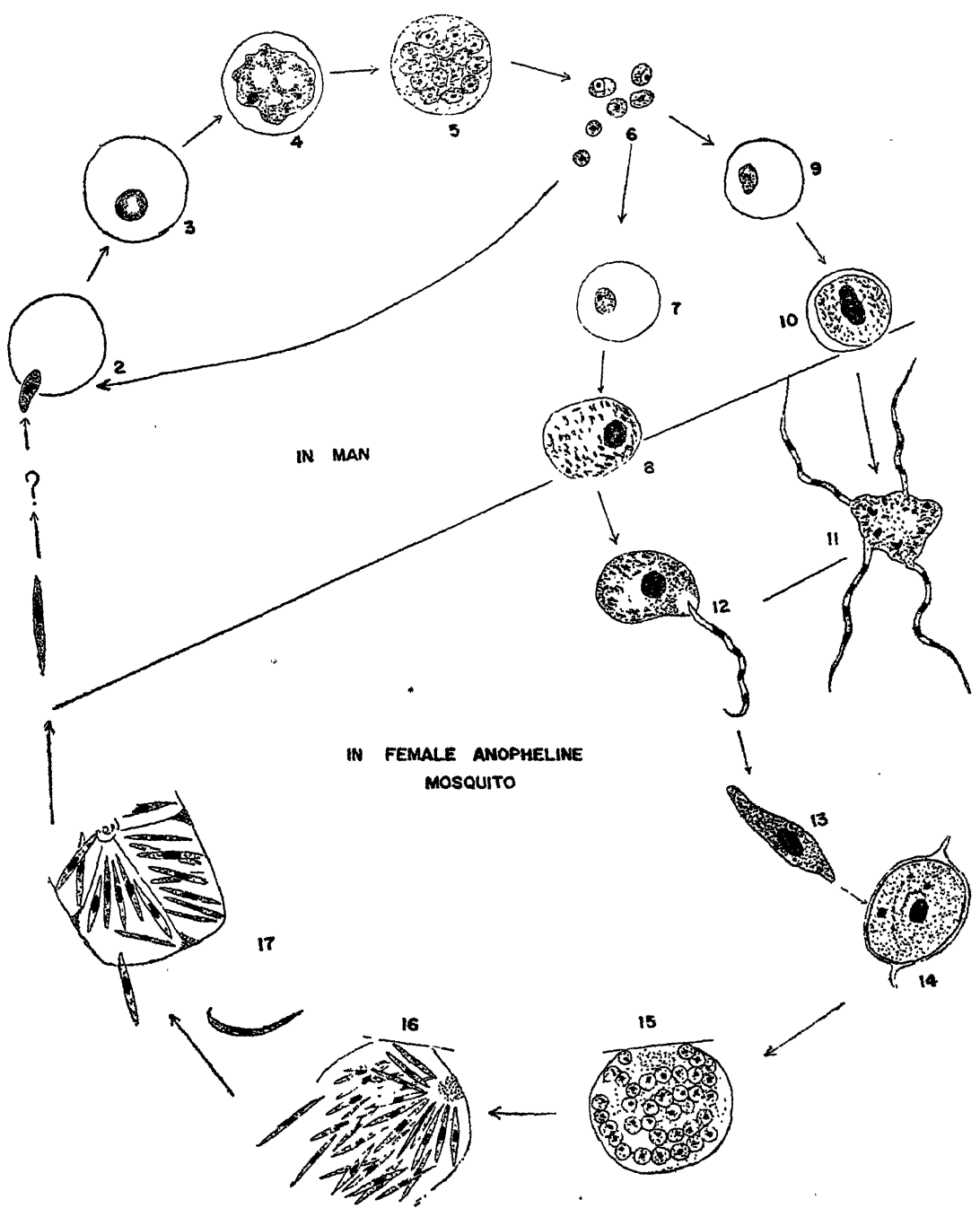

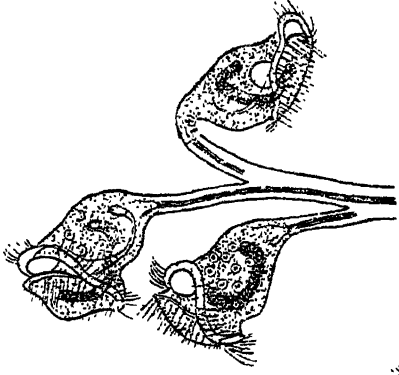

EPISTYLIS

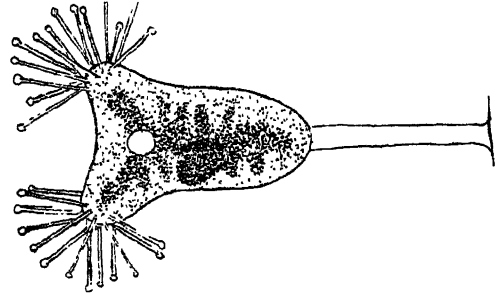

ACINETETA



SPIROSTOMUM

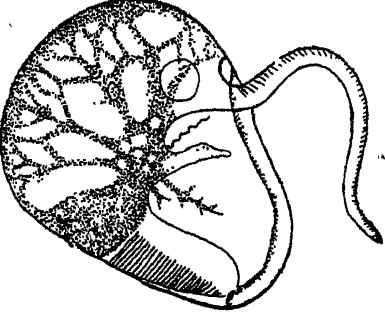

NOCTILUCA

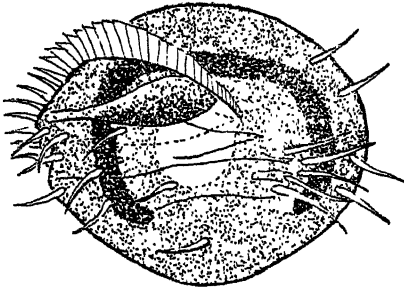

EUPLOTES

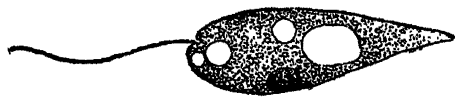

EUGLENA

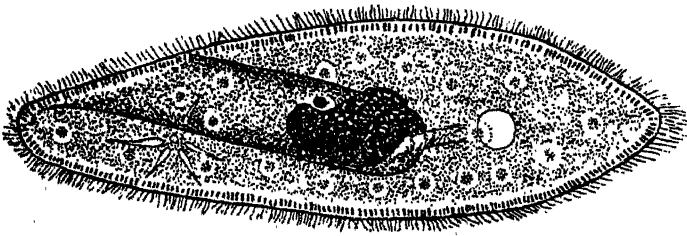

PARAMECIUM

ఏకకణజీవులసంఖ్య, ఉపకారము చేయువాని సంఖ్యతో పోల్చిచూచిన చాల తక్కువగా నుండును. పెక్కు ఏకకణ జీవులు, సూక్ష్మజీవులను ఆహారముగా చేసికొనుటవలన సూక్ష్మజీవుల సంఖ్య నిరవధికముగా పెరుగకుండా కాపాడ నగుచున్నది. ఈ విధముగా ఏకకణజీవులు జలపారిశుధ్యము నకు పరోక్షముగా సహాయపడుచున్నవి. అందువలన ఏక కణ జీవశాస్త్రవిజ్ఞానము, ఆధునిక ఆరోగ్యరక్షణ విజ్ఞాన మునకు ఒక అంగముగా పరిగణింపబడుచున్నది.

పట్టు పురుగులును, తేనెటీగలును, ఏకకణ జీవులవలన సంక్రమించు 'మైక్రోస్పెరిడియాసిస్' (microsporidiosis) అను వ్యాధికి లోనగుచుండుట సర్వవిధితము. నొసెమా బాంబిసిస్' (Nosema bombysis) అను ఏకకణ జీవులవలన ఏర్పడిన 'పెబ్రైను' (Pebrine - పట్టుపురుగు లలో నల్లమచ్చలతో గానవచ్చు అంటువ్యాధి) అను అంటువ్యాధిచే దక్షిణ ఐరోపాదేశమునందు పట్టు పరిశ్రమ చాల నష్టము పొందినది. 'నొసెమా ఎపిస్' (Nosema apis) అను ఏకకణజీవులు చాలవరకు తేనెటీగలను రోగ ముల పాలుచేయుచున్నవి. 'మైక్రోస్పెరిడియా' అను ఏకకణజీవులు దోమలు, లెపిడోప్టె రస్ అను సీతాకోక చిలుకలు, మిడుతలు మున్నగు కీటకములకును విశేష ముగా సోకిన, అవి అప్పుడేగాని లేక కొంత కాలమునకు గాని చనిపోవునని తెలియవచ్చుచున్నది.

అధిక సంఖ్యాకములగు ఏకకణ జీవులలో స్థిరమగు అస్థిపంజర నిర్మాణములేదు. సాకోడినా (Sahcodina) అను జాతికిచెందిన ఏకకణ జీవులలోని రెండు జాతులు స్పష్టమైన చిప్పలను కలిగియుండును. వాటి శిలాజీవ శేషములు (Fossil) భూగర్భమునందు పురాజీవయుగము (Palaeozoic) నుండి నేటి వరకును దొరకుచున్నవి. 'రేడియోలెరియా' (Radiolaria) 'ఫోరామినిఫెరా' (Forminifera) జీవుల అస్థిపంజరములు, సముద్రతీరము లందలి పలుచటి బురదయందును, సముద్ర గర్భమునందలి బురదలోను మిళితమై యుండును. ఈ అస్థిపంజరములు పురాజీవయుగమునుండి మధ్యజీవయుగము (Mesozoic) (భూగర్భ శాస్త్రజ్ఞులు నిర్ణయించిన రెండవ భూగర్భశాస్త్ర యుగము) వరకును ఉన్న శిలలయందు కనబడుచున్నవి. ఇవి 'మయోసీన్' (Miocene) యుగమునకు చెందిన

రేగడిలోను ఇతర నిర్మాణములలోను కూడ కనబడు చున్నవి.

ఈ ఏకకణ జీవులు ప్రతికూల పరిస్థితులకు అనుగుణ ముగా మార్పుచెందుటయందు సాటిలేనివి. ప్రతికూల పరిస్థితులను ఎదుర్కొనవలసి వచ్చినపుడు ఏకకణ జీవుల శరీరమంతయు ఏక పిండముగా మారిపోవును. జీవకణము యొక్క వివిధాంగములైన, సిలియా (Cilia), సిర్రి (Cirri), ఫ్లాజెల్లా (Flajella), ఎక్స్టైలు (Axostyle), పెరిస్టోం (Peristome) మున్నగునవి కణములోనికి ముడుచుకొనిపోవును. ఇట్లు ఏర్పడిన పిండమునుండి ఉచ్చ నించిన ప్రావముచే ఒక తిత్తివంటి రక్షణ కవచము (cyst) ఏర్పడును. ఇట్టి రక్షక కవచమునందుండెడు ఏకకణ జీవి నీటిని, ప్రాణవాయువును పొందలేకపోయినప్పటికిని తన జీవనశక్తిని కోల్పోదు. ఇట్లు శుష్కస్థితియందు కూడ కొన్ని సంవత్సరము లుండగలదు. అనువగు పరిస్థితులు ఏర్పడినప్పుడు (సుక్షేత్రము లభించినప్పుడు) తిరిగి ఉపచ యాసచయ చర్యలవలన తన జాతికి చెందిన ప్రత్యేక అవయవములను తిరిగిపొంది జీవయాత్ర ఆరంభించును.

ఏకకణజీవి విభజనము చెందినపుడును, సంగమించి నపుడును, కవచమునందు ఇమిడిపోవునపుడును, అంగ మండల మంతయు గుర్తించుటకు వీలులేనట్లు ఏకపిండమై పోవును. అందుండి వెలువడు క్రొత్త జీవి క్రొత్త అంగము లతో వెలువడును. ఈ యంగములు ఆ జాతి ప్రాథమిక అంగ నిర్మాణమును పోలియే యుండును. ఈ విషయ మున ఏకకణ జీవులు నిరుపమానములై యున్నవి.

ఏకకణజీవశాస్త్ర చరిత్ర : ఏకకణజీవులను గురించి పరి శోధనములు చేసినవారిలో సూక్ష్మదర్శిని (Microscope) యంత్రమును మొట్టమొదట ఉపయోగించినవాడు హాలెండుదేశీయుడగు ఆన్ టన్ వాన్ లీవెన్ హోక్ (Anton Von Leeuwenhoek) అను శాస్త్రజ్ఞుడు (1682-1723). ఈతడు తానుస్వయముగ తయారుచేసిన మోలై నకటక ములనుపయోగించి ఏకకణజీవులను గురించిపరిశోధించెను. ఏకకణ జీవులయొక్క సంపూర్ణమగు వర్ణనను ఇతడు ఇవ్వ లేకపోయినప్పటికిని, వానిలక్షణములను వివరించినప్రథము డీతడే. అతడు తెలిపిన వివరణలు అసంపూర్ణమైనవైనను, అవి నిస్సందేహముగా "వెరెటిసెల్లా" (Verticella) జాతికి

చెందిన ఏకకణజీవులకు వర్తించును. కాలక్రమేణ ఇతడు మానవులయందును, మృగములయందును ఉండు పరాన్న భుక్కులగు ఏకకణజీవులలోని చాలరకములను, మానవుని నోటియందుండు సూక్ష్మజీవులను గమనించెను.

ఏబది సంవత్సరముల తరువాత, ప్రఖ్యాత సూక్ష్మదర్శిని శాస్త్రజ్ఞుడైన సి. జి. ఎహరెన్ బర్గ్ (C. G. Ehrenberg) (1795-1876) అప్పటికి విశేష ప్రచారములోనున్న కణ సిద్ధాంతమునుబట్టి ఏకకణజీవులకు సమగ్రమైనట్టియు, సూక్ష్మమైనట్టియు అంగమండలము కలదని వెల్లడించెను. అదేకాలమున ఫ్రాన్స్ దేశములో 'ఫెలిక్యు దుజార్డిను' (Felix Dujardin) అను ఫ్రెంచి శాస్త్రజ్ఞుడు వెలిసెను. ఈతడు చిరకాలము ఛారామినిఫెరా అను జాతికి చెందిన ఏకకణజీవులనుగూర్చి యధ్యయనముచేసి దానియందు ఆసక్తిపరుడై యుండెను. 'ఎమిజా' వంటి ఏకకణజీవులను (Rhizopods) 'జంతుజీవపదార్థము' (Sarcode) అని పేరుపెట్టెను. దుజార్డిన్ 1841 సంవత్సరములో ఏకకణ జీవులనుగురించి ప్రామాణికమైన గ్రంథమును వ్రాసి, ప్రచురించి ప్రఖ్యాతికెక్కినను. ప్రప్రథమమున మేయరు (Meyer) అను శాస్త్రజ్ఞుడు 1839 లో 'ప్రోటోజోవా'లు ఏకకణ జీవులని సూచించెను. 'బుట్స్లీ' (Butschli) అను శాస్త్రజ్ఞుని కథనము ప్రకారము మొట్టమొదటిసారిగా కణసిద్ధాంతమును ప్రోటోజోవాకు వర్తింపచేసినవాడు 'బారి' (Bary) (1843) అను శాస్త్రజ్ఞుడు, 1845 లో 'వాన్ సీబోల్డు' (Von Siebold) అను శాస్త్రజ్ఞుడు 'ప్రోటోజోవా' యొక్క ఏకకణజీవస్వభావమును సిద్ధాంతీకరించెను.

నేడు ఏకకణజీవుల యొక్క విజ్ఞానము జీవశాస్త్ర దృక్పథమునుండియు, పరాన్నభుక్ దృక్పథమునుండియు విస్తృతముగను, గహనముగను చర్చించబడుచున్నది. మానవుని యందు ఎమిజా యొక్క ఉనికి మొట్టమొదటిమాటు 1849 లో కనుగొనబడెను. మానవుని నోటియందుండు 'ఎంటామొబాజింజివాలిస్' (Entamoeba gingivalis) అను జాతి ఎమిజాను గ్రాసు అను శాస్త్రజ్ఞుడు గుర్తించెను. అయిదు సంవత్సరముల తదుపరి 'డెవానైను' (Devanine) అను శాస్త్రజ్ఞుడు రెండురకముల 'ట్రైకోమోస్టెట్సు' 'ట్రైకోమోనుసు' (Trichomonus), మరియు 'చిలోమాస్టిక్' (Chilomastik) అనువాటిని కనుగొనెను. 1855 లో క్లాసు

(Kloss) అను శాస్త్రజ్ఞుడు, 'కోక్సిడియను' (Coccidian), 'క్లోసియా హెలిసిసా' (Klossia helicina) అను ఏక కణ జీవులను నత్తగుల్లల యొక్క మలవిసర్జకాంగములలో కనుగొనెను. 1870 సం. లో 'ఎమిరు' (Eimer) అను శాస్త్రజ్ఞుడు అనేక జంతువులలో యుండెడి 'కోక్సిడియను' ను కనుగొనెను. గత శతాబ్దారంభమున పట్టుపురుగులకు సంబంధించిన 'వెల్లె'ను అను అంటువ్యాధి ఇటలీ దేశములోను, ఫ్రాన్సు దేశములోను ప్రబలెను. 'పాశ్చరు' (1870) మున్నగు చాలమంది జీవశాస్త్రజ్ఞులు, ఆ రోగకారణమైన సూక్ష్మజీవుల స్వభావమువైనను, పెరుగుదల, వృద్ధిపొందుట, నష్టమును కలిగించుట మున్నగువాటిపైనను విరివిగా పరిశోధనలు సాగించి, ఆ వ్యాధిని కలిగించు జీవులు 'నోసిమాబాంబిసిస్' (Nosemabombycis) అను ఏకకణ జీవులని తెలిపిరి. వాటి వ్యాప్తిని అరికట్టుటను, వాటి నివారణోపాయములను గురించి వివరించిరి.

'లెవరాను' (Laveran) అను శాస్త్రజ్ఞుడు 1880 సం. లో మానవ రక్తములో పరాన్నభుక్కులగు మలేరియా సూక్ష్మజీవులను కనుగొనుటలో పరాన్నభుక్కులగు ఏకకణజీవుల జీవశాస్త్రము విపరీతముగా వృద్ధికివచ్చెను. పశువులకు తగులు 'సెక్సాస్' జ్వరమును కలిగించెడి 'బెబేసియా' (Babesia) అను ఏకకణ జీవులకును ఈగలు, శుక్కుపురుగులు, సీతాకోకచిలుక, తేనెటీగలు మున్నగు 'ఆర్థోపోడా' (Arthropoda) జాతికిని గల సంబంధమును 1893 లో 'స్మిత్' (Smith), 'కిల్ బోర్ని' (Kilbourne) అను శాస్త్రజ్ఞులు వెలుగునకు తెచ్చిరి. ఆఫ్రికా దేశమునందు 'నగానా' అను వ్యాధిచే బాధచెందు గుఱ్ఱములు, పశువుల రక్తములలో 'ట్రైపానోసోమా బ్రూసై' (Trypanosomabrucei) అనువాటిని 'బ్రూసు' (Bruce) అనునాతడు కనుగొనెను. తదుపరి 'రాస్' (Ross) అను శాస్త్రజ్ఞుడు 1898 లో ఇతర పరిశీలకులతో కలిసి మలేరియా రోగ కారణమగు పరాన్నభుక్కు జీవియొక్క జీవిత చరిత్రను, ఇతర పరాన్నభుక్కులగు ఏకకణ జీవుల చరిత్రను పరిశీలించెను. తత్ఫలితముగా రాసాయనిక వైద్యశాస్త్ర విషయమునకును, రోగ నివారణ విధానమునకును, సంబంధించిన శాస్త్రీయ విజ్ఞా

నము ముందంజవేసినది. 1904 సంవత్సరములో 'మస్ గ్రేవు' (Musgrave) మరియు 'క్లెగ్గు' (Clegg) అను వారలు 'విట్రో' యందు పరాన్నభుక్తులగు ఏకకణ జీవులను పెంపొందింపజేయుటకు ప్రయత్నించిరి. పశుల యందుండెడి త్రైపెనోసోము (Trypanosomes) అని పిలువబడెడు జీవులను, సూక్ష్మజీవులు లేనట్టి రక్తమునందు, 1905 లో 'నోవి' (Novy) మరియు 'మాక్ మీలు' (Mc-Meal) అను వారలు పెంపొందింపజేసిరి. త్రైపెనోసోమా మరియు లెషిమానియా జాతులకు చెందిన ఏకకణ జీవు లును ఇదే విధముగా పెంపొందింపబడెను. ఈ కృషి ఇవి కొద్దిగా సోకుటను సూచించుటకును, దానికి కారణముగు జాతులను గుర్తించుటకును పనికివచ్చుచున్నవి. ఈవిజ్ఞానము ఈ ఏకకణజీవులకు ఆశ్రయములైన వెన్నెముక లేని జీవు లలో వీటి జీవితదశలను పరిశీలించుటకు తోడ్పడును. 1911 సంవత్సరములో 'బేస్' (Base) అను శాస్త్రజ్ఞు డును 1912 సంవత్సరములో జాన్సు (Johns) అను శాస్త్రజ్ఞునితో కలిసియు మానవుని రక్తమునం దుండెడి స్లాస్మోడియం అను ఏకకణజీవులు కొన్నికొన్ని తరముల వరకు వృద్ధిపొందునని పరిశోధించి స్థాపించెను. తరువాత 'బాక్' (Bock) మరియు 'బోలార్' (Prbohllar) అను వారలు 'అంటిఎమిబా-హిస్టాలైటికా' అనువాటిని 1925వ సంవత్సరములో పెంపొందించుటయందు విజయములైరి.

జీవ పరిసరశాస్త్రము (Ecology): హానికరములుగాని పదార్థములేని తేమయందు ఈ ఏకకణ జీవులు ఉండునను విషయము బాగుగా తెలిసినదే. పెక్కు జాతులు వ్యాప్తి యందు సార్వదేశికములైనవి. తమకు అనువగు ప్రదేశము లభించినచో అవి యన్నియు అచ్చట గుమికూడును. వాటి వాసపద్ధతులనుబట్టి 'ప్రోటాజోవాసు' రెండు విధములుగా విభజింపవలెను. (1) మంచినీటిలోగాని, సముద్రపునీటిలో గాని స్వేచ్ఛగా జీవించునవి (free living). (2) పూర్తిగా పరాన్నభుక్తులైనవి (parasites).

స్వతంత్రముగాజీవించు ఏకకణజీవులు సముద్రపునీటిలో గాని, మంచినీటిలోగాని, భూమిపై గాని, క్రుశ్చిన జంతు వృక్ష సంబంధముగు పదార్థములపై గాని జీవించును. వాటి వ్యాప్తి, ఉష్ణోగ్రత, కాంతి, రాసాయనికసంఘటనము, ఆహారము, పరిసర పరిస్థితులకు అనుకూలముగా మార్పుజెందు

టకు ప్రోటాజోవాకుగల శక్తిమీదను ఆధారపడియుండును. ఎట్టి పరిస్థితులయందైనను రక్షణకవచమును ఏర్పరచుకొని అందు సురక్షితముగా జీవించగల శక్తిని కలిగియున్న పగుటచే, ప్రపంచమునందంతటను ఇవి వ్యాపించియున్నవి. కొద్దిమార్పులుగల ఉష్ణోగ్రతలలో మాత్రమే ఏకకణజీవుల అధికభాగము ఉన్నది. రక్షణకవచము కలిగియున్నపుడు, ఉష్ణోగ్రతయందలి పెద్దమార్పులనుకూడ సహించగలవు. ఉష్ణోగ్రతయందు గలిగెడి కొద్దిమార్పులవలన 'టెట్రా హైమినా' (Tetrahymena) జాతి ఏకకణ జీవులయందలి రసములలో (Enzymatic) వింతవింతయగు మార్పులు కలుగునని ఈమధ్యనే కనుగొనబడినది.

'ఫైటోమాస్టిజినా' (Phytomastigina) జాతి జీవు లలో కాంతి, కిరణజన్యసంయోగక్రియకు అత్యవసరము. ఏకకణజీవుల జీవనముపై ప్రభావము చూపెడు ముఖ్యాంశ ములలో నీటియొక్క రాసాయనిక స్వభావము ఒకటి. ఒక్కొక్క తరగతికి చెందిన ఏకకణజీవులు వృద్ధిపొందుటకు ఒకప్రత్యేక రాసాయనిక సంఘటనము గలిగిన నీరు అవ సరము. ఇట్టి జలములోనే పరిణాకము అవి పెంపొందింప బడినవి. 'మిథైల్ కొలొంథ్రెన్' (Methylcholanthrene) మరియు 'యూరెథ్రెన్' (Urathene) మున్నగు కార్సినోజెనిక్ (Carcinogenic) రాసాయనిక ద్రవ్యము లను కలిపిన నీటిలో ఏకకణజీవులనుంచినపుడు అవి వికృతా కారములను పొందును.

చాలమట్టుకు ఏకకణజీవులు మంచినీటిలోను ఉప్పునీటి లోను కూడ జీవించగలవు. ఉదా : బోడా అన్సినేటస్ (Bodo uncinatus), యురోనెమా మెరినా (Uronema marina), ప్లెరోనేమా జకలాన్సు (Plueronema jakalans), మరియు కొల్పోడా యస్ పెరా (Colpoda aspera), ఎమిబా వెరుకోసా (Amoeba Verrucosa), యుగ్లినా (Euglena), యుప్లోటెస్ (Euplotes), లైసో టస్ (Linnotus), పారమిషియం (Paramecium), స్టైలోనైచియా (Stylonychia) మున్నగువాటిని క్రమ ముగా సముద్రపునీటికి అలవాటుపడునట్లుచేసి, జీవించు నట్లుగా చేయవచ్చును.

స్వాభావికముగు నిలయములోని ఏకకణజీవుల సంఖ్య అందుండు ఆహారముపై ప్రధానముగ ఆధారపడి

యుండును. పారమేషియం జాతికి చెందిన కొన్నికొన్ని రకములును, మరికొన్ని పరాన్నజీవులును, సూక్ష్మజీవులు లేని నీటిలో జీవించలేవు. వాటిలో గూడ ఆహారముపై ఇష్టానిష్టములు చూపు స్వభావము కలదు.

పరాన్న ఏకకణ జీవులు (Parasitic Protozoa) : పరిస్థితులను అనుకూలముగా బాహ్యోద్రియములను సులభముగా మార్చుకొనుట పరాన్నజీవులకు వలనుపడదు. కాని అంతరింద్రియములు సులభముగా మార్పుజెందవు. స్పోరోజోవా (Sporozoa) అను జాతి పూర్తిగా పరాన్న భుక్కులమయము. 'ప్రోటోజోవా' కును వాటికి ఆధార భూతములగు జీవులకును ఉండు సంబంధము వేరువేరు వాటిలో వేరువేరువిధములుగా నుండును. ఈ సంబంధము (1) సహభోజనము (2) అన్యోన్యభోజనము (3) పరాన్న భోజనము అని మూడు తరగతులుగా విభజించనగును. బహుకణ జీవులపై నాధారపడియుండు 'కోనోట్రికా' (Chonotricha), 'పెరిట్రికా' (Peritricha) మరియు 'సక్టోరియా' (Suctoria) అను రకపు ఏకకణ జీవుల యందు సహభోజనమును చూడనగును.

సహోపజీవనము (Symbiosis) : రేడియో లెరియా (Radiolaria), మరియు ఫోర్మినిఫెరా (Formenifera) జాతులలో నివసించు బీజరహితములగు జీవులును, మంచినీటిలో నివసించు 'పెరమిక్స్ యం బర్ సేరియా' (Paramecium bursaria), 'స్టెంటర్ ఎమిథిస్టినుస్' (Stentor amethystinus) అను ఏకకణ జీవులయందు ఆల్గే, సముద్రపునాచులు, తమ కాశ్రయభూతములైనవానిలో సహోపజీవనము కలిగియుండును. తమ ఆశ్రయభూతములగు చెదపురుగులవడ 'హైపర్ మాస్టిజినా' (Hypermastigina) అను ఏకకణజీవుల ప్రవర్తనము వింతగొల్పునదిగా నుండును. చెదపురుగులు తమ కణ్ణుచేవ పదార్థమును జీర్ణముచేసికొనుటకు ఇది సహాయపడును.

పరాన్నభోజనము (Parasitism) : అంతర్గత, బహిర్గత పరాన్నభోజన విధానములు రెండును ఉండుట సంభవమే అయినను మొదటి విధానము అంత సర్వసామాన్యముగా నుండదు. పరాన్న భుక్కునకును, దానికి ఆశ్రయభూతముగు జీవికిని ప్రత్యేకముగు సంబంధముగలదు. తనకు ఆశ్రయ భూతము కానట్టి ఇతరజీవులకు, ఏ యేకకణజీవియు రోగ

కారణము కాజాలదు. ప్లాస్మాడియం (Plasmodium), ట్రైపెనోసోమా (Trypanasoma) అను జీవులు ముఖ్యములగు రోగములకు కారణములగుటవలన, వైద్యరసాయన శాస్త్రమందును, రోగనివారణ విధానమునందును వీటిపై పరిశోధనములు విశేషముగా చేయబడుచున్నవి.

ఆకారనిర్మాణము (Morphology) : ఏకకణజీవుల పరిమాణము సూక్ష్మాతిసూక్ష్మముగా నుండును. కొన్ని సూక్ష్మ దర్శిని సహాయముతో చూడబడును. మరికొన్ని సూక్ష్మ దర్శినికీకూడ అందవు. గుంపులు, గుంపులుగా నివసించెడు ఏకకణజీవులగు కారచిసియం (Carachesium), జూథామ్నియం (Zoothamnium), ఆఫ్రిడియం (Ophrydium), మొదలగునవి ఒంటరి ఏకకణజీవులకన్న పెద్దవిగానుండును. ప్లాస్మాడియం సెషిమినియా మరియు మైక్రోస్పోరిడియను జాతి జీవులు చాలచిన్నవి.

ఏకకణజీవులు మిక్కిలి సాగుదల స్వభావము కలవగుట వలన, ఒకస్థిరమైన దేహాకారమును కలిగియుండవు. ఎక్కువ వాటియందు అవయవసమత్వము లేకున్నను, కొన్నిటి యందు ప్రత్యేకమైన అంగసమత్వముండును. ఏకకణజీవి శరీరమందలి మౌలికభాగము జీవపదార్థము (Protoplasm). ఇది విధిగా జీవపరమాణువుగను (nucleus), సిస్టోజోం (Cystosome) గను విభజింపబడి యుండును. పునరుత్పత్తినిగురించి చేయబడిన ప్రయోగముల ఫలితముగ, ఏకకణజీవి యొక్క సుస్థితికి జీవసరమాణువు, సిస్టోజోం అను ఈ రెండింటి ఉనికియు ముఖ్యవసరమని తెలిసికొనబడినది.

గమనమునకు సహాయపడు అంగములైన సుడో పోడియా (Pseudopodia), (కృత్రిమ పాదములు), ప్లాజెల్లా (Flagella) (తోకవంటిది), సిలియా (Cilia) మొదలగునవి ప్రత్యేకముగా ఏకకణజీవులయందుమాత్రమే ఉండక, బహుకణజీవులయందు వేరువేరు కణములయందు కూడ ఉండును. తమదేహముపై సన్ననిపొర లేకుండా ఉండెడు ఏకకణజీవులయందు 'సైటోప్లాజ' (cytoplasm) (కణములోనుండు జీవపదార్థము) నందుండి వెడలు తాత్కాలికపు పెరుగుదలను 'సుడోపోడియా' (కృత్రిమపాదములు) అందురు. 'మాస్టిగోఫోరా' (Mastigophora) లలో అధికసంఖ్యగలవియు, కొన్ని స్పొరో

జోవా (Sporozoa) లును, ఈ సుడోపోడియా అను అంగములను కలిగియున్నప్పటికి, ఈ సుడోపోడియా (క్రొత్రిమపాదములు) "సార్కోడినా" (Sarcodina) జాతి ఏకకణజీవులకు మాత్రమే చెందిన ప్రత్యేక అంగములు. "ప్లాజెల్లం" అనునది కొన్ని ఏకకణ జీవుల నైటోప్లాజము నుండి ఏర్పడిన తాత్కాలికమైన పెరుగుదల. ఇది పొరల దొంతరవంటిదై మిక్కిలి సున్నితమై, అధిక కంపనస్వభావము కలదిగా నుండును. సుడోపోడియా, ప్లాజెల్లాతో పాటు, ట్రాకెల్లా (tractella), పలస్యెల్లా (pulsella) మరియు ఎగుడుదిగుడుగానుండు నన్నని పొరలదొంతరలు కూడ గమనమునకు సహాయపడును. సిలియోఫోరా (Ciliophora) జాతికి చెందిన జీవులయందుండెడు గమనాంగములను సిలియా అందురు. సిలియా అను అంగములు సిలియోఫోరా అను ఏకకణ జీవులయందు జీవ పదార్థము (Protoplasm) నకు వెలుపలి భాగమున జరుగు మార్పుల ఫలితము. అట్లే కొంత రూపభేదముతో నివి, హైపోట్రైకా (Hypotricha) లో 'సిర్రి' (Cirri) (సూక్ష్మపాదములు) గాను, 'హోలోట్రైకా' (Holo-tricha) 'హెటెరోట్రైకా' (Heterotricha) లలో పొరల దొంతరలగాను (Membranellae) సక్టోరియా (Suctoria) యందు ప్రమాదమును గ్రహించు వెండ్రుకలుగను ఉండును. ఇవి ఆహారమును అన్నాశయమునకు గొని పోవుటకొరకేగాక, కదలుటకును తోడ్పడు అంగములుగా నుండును.

ఏకకణ జీవులయందుండెడి రక్షకాంగములు, ఆలంబనాంగములు వివిధ రూపములను పొందును. 'ఫోరమినిఫెరా' (Forminifera) యందు అస్థిసంజరముగాను 'రేడియోలేరియా' (Radiolaria) యందు జీవపరమాణువును రక్షించెడి (మధ్య) కేంద్రతిత్తివలె నుండును. నోరు లేని ఏకకణ జీవులు, వాటికి ఆధారభూతమగు జీవులను అంటిపెట్టుకొనుటకు ఈ రక్షణాంగములు ఉపయోగపడును.

జీవ చైతన్యముకల ప్రతి కణమునందువలె, ఏకకణ జీవులయందు కూడ నైటోప్లాజంకు సంబంధించిన చిన్న చిన్న నలకల (Granules) వంటి పదార్థము లుండును. ఇవి 'గోల్గి' (Golgi bodies) శరీరములవలెను, 'మైటో

కాండ్రీయా' (Mitochondria) వలెను ఉండును. పిటి సంఖ్య పరిమాణము, ఆకారము, సంఘటన, మున్నగునవి జీవకణమునందు జరిగెడు జీవనవ్యాపారములను బట్టి మారుచుండును.

ముడుచుకొను శక్తిగల సూక్ష్మకుహరములు - తదితర అవయవములు (Contractile Vacuols): ప్రోటోజోవాయందలి సంకోచశీల కుహరములనుగూర్చి మొట్టమొదట 1778 సంవత్సరములో స్పెల్లాంజనీ (Spellan-zani) అను శాస్త్రజ్ఞుడు వివరించెను. అప్పటినుండి ఇంకను విపులముగా పిటి ప్రయోజనములవై చక్కటి పరిశోధనములు ప్రచురించబడెను. పిటి ముఖ్యవిధులు : (1) అన్నజీవ పరివర్తనము ఫలితముగా ఏర్పడిన మలిన పదార్థముల వినర్జనము (2) నీటి ఒత్తిడినిబట్టి ఏకకణ జీవులను నీటిపై తెల్పియుంచుట. 1924 సంవత్సరములో నెస్సోనోవ్ (Nassonow) అను శాస్త్రజ్ఞుడు గొల్లి పరికరమును ఉపయోగించి వాని సంబంధ సామ్యమును కనుగొనెను.

పత్రహరిత నిర్మాణములు (Chromatophores): పైటోమాస్టిజినా మరియు ఆకుపచ్చని రంగు గలిగిన ఏకకణ జీవులయందు, పత్రహరితమును గలిగిన పత్రహరిత కణికలు (Chloroplasts) నైటోజోమ్ నందు ఉండును.

వివిధ వర్ణములు ఈ పత్రహరిత నిర్మాణములలో ఉండుటయేగాక కరోటినాయిడ్ వర్ణకణికలు 'హెమటోకోకస్' (Hematococcus) 'యుగ్లినా క్లమిడోమానాసు' (Euglena Chlamydomonus) మున్నగువాటియందుండును.

శారీరక శాస్త్రము (Physiology): కణశరీరమునందలి వివిధావయవములునిర్వహించు వ్యాపారములమొత్తమే ఏకకణ జీవియొక్క సంపూర్ణదేహవ్యాపారమని చెప్పదగును. ఇవి జీవియొక్క జీవపదార్థమునందు చేరు వేరు వేరు పదార్థముల మధ్య ఏర్పడు క్రియ (అన్వోన్యవర్తన) లతో సంబంధించియుండును. ఇవి మన విశ్లేషణాత్మక పరిశీలనమునకు దుర్గాహ్యములుగా నున్నవి.

పోషణము (Nutrition): ఒకే కుటుంబమునకు చెందిన ప్రాణులలో గాని ఒకే వర్గమునకు చెందిన ఏకకణ జీవులలో గాని ఆహారమును సంపాదించు విధానము

వేరువేరుగా నుండును. ఆహారమును గ్రహించు వర్ణకులలో భేదములు గలిగిన ఈ ప్రత్యేకవిధానములు, మొక్కలను పోలిన 'ప్లాజెల్లాట' జాతినుండి జంతువులను పోలిన ఏక కణ జీవులవరకు జీవపరిణామము ఎట్లుజరిగినది ఊహించుటకు త్రోవచూపును. ప్రయోగాత్మకముగా ఏకకణ జీవులను పెంపొందించేయు పరిశోధనముల వలన వాటి ఆహారవిషయ పరిజ్ఞానము ఎక్కువ అభివృద్ధిచెందుచున్నది.

పరాధీనజీవు (Holozoic) లలో, గమనాంగములు శరీరములోనికి ఆహారమును అందింపజేయుటకు సహాయ పడును. జీర్ణకార్యమునకు సహాయపడు రసములను ఉత్పత్తిచేయుటయందు, ఆహారపుత్తులుతోడవుడుచున్నవి. 'ఫైటోమాస్టిజినా' జాతికి చెందిన ఏకకణ జీవులు చాల భాగము స్వయంపోషణ విధానమునకు అలవాటుపడినవి. వీటితోడు కొన్ని 'శాప్రోజోయిక్' (Saprozoic) (శవభోక్తలు), పరాన్నజీవు (Parasitic) ల విధానమునకు అలవాటు చెందినవి మరికొన్ని కూడ గలవు. చనిపోయిన జంతువుల సముదాయములపై జీవించు విధానమును శాప్రోజోయిక్ అందురు. బ్రతికియుండు జంతువుల సముదాయములపై ఆధారపడియుండు విధానమును పరాన్నభోజన (Parasitic) విధాన మందురు. శాస్త్రపరిస్థితుల మార్పునకు అనుగుణముగా పరాన్న భుక్తులైన ఏకకణజీవులు ఒకేసమయమున అనేక విధానములుగాను, లేక ఒక్కొక్క సమయమున ఒక్కొక్క విధానముగాను ఆహారమును గ్రహించును. ఇట్టి పోషణమును మిక్సోట్రాఫిక్ (Myxotrophic) పోషణమందురు (సంకీర్ణ పోషణ విధానము). వీటియందు జీవపరివర్తన వ్యాపారమువైనను, వృద్ధిచైనను, ప్రభావము కల్పించుటకై, హోర్మనులు, విటమినులు ప్రయోగింపబడి పెక్కు పరిశోధనములు జరుగుచున్నవి. వీని ఫలితములు జయ ప్రదములుగ నున్నవి.

నిలువయున్న ఆహారపదార్థము, తరచుగా క్లెకోజిన గాను; పారక్లెకోజినగాను, పేరమిలియంగను, మారి ఉత్త రోత్తరము ఆజీవియొక్క పెరుగుదలకును ప్రత్యుత్పత్తిని తోడ్పడును. మైకోస్పోరిడియా (Myxosporidia), ప్రోటోసెలియెటా (Protocilliate), ట్రైపెనోసోము (Trypanosomes) వంటి ఏకకణజీవులలో నూనెలు,

కొవ్వులు కనిపెట్టబడినవి. పొలిస్టి మెల్లా ఎజిలిస్ (Polystimella agilis) మరియు 'స్పైరిలియం వాల్యూటాన్స్' (Spirillum Valutans) లో నున్న చుట్టచుట్టులుగానున్న గింజలవంటి పదార్థము క్లెకోప్రోటీను (Volutin granules) లతో తయారుచేయబడిన నిలువయున్న ఆహార పదార్థము అని భావింపబడుచున్నది.

శ్వాసక్రియ (Respiration) : ఏకకణజీవులలో శ్వాస కార్యము కొనసాగించుటకు క్లిష్టమైన నిర్మాణముగల శ్వాసాంగములయొక్క ఆవశ్యకత లేదు. సామాన్యముగా వాయువ్యాపనమువలనను శరీరములోనికి నీరువేగముగా వచ్చిపోవుటవలనను, జీవపదార్థమందలి కదలికలవలనను ఈ జీవులలో ప్రాణవాయువు తగమూత్రపు ఒత్తిడితో నుంచబడును. ఇట్లు జరుగుటవలన శరీరమునందు కర్పనద్వి ఆప్లుజనిదమువలన ఏర్పడు విషపదార్థములు నశించును.

విసర్జనము-స్రావము (Excretion and Secretion): శరీరమునందు అపచయ చర్యల (నాశక చర్యల) వలన కొన్ని వ్యర్థపదార్థములు ఏర్పడుచున్నవి. నీరు, బొగ్గు పులుసు వాయువు, మూత్ర సంబంధముగ లవణములతో కూడిన వ్యర్థపదార్థముల విసర్జనము శరీరపు ఉపరితలము నుండిగాని, తెరచుకొను, ముడుచుకొను శక్తిగల రంధ్రములనుండిగాని వాయువ్యాపనమువలన జరుగును. సిలి యాటాజాతిలోను, సక్టోరియా (Suctoria) జాతిలోను ఇట్టి రంధ్రములు సర్వసాధారణముగ గలవు. హెమెస్పోరి డియా (Haemospordia) యొక్క హెమెజాయిను (Haemozoin) అనునది అపచయక్రియలవలన ఏర్పడెడు మరియొక వ్యర్థపదార్థము.

ఎముక పొలుసులు, చిప్పలు, రంగులు మున్నగు స్వభావము కలిగిన ప్రత్యేక కణ బహిష్కారములేకాక, చాల రకపు ఏకకణ జీవులు సుడోపొడియా (Pseudopodia) (కృత్రిమ పాదములనుండియు (tentacles) వెంట్రుకల కుచ్చలనుండియు, క్లెకోసెప్టల ద్వారాను, (తాము పట్టుకొనిన) ఎరను మొద్దుజారునట్లుగా చేయు శక్తిగల కొన్ని పదార్థములను స్రవించజేయును.

ప్రత్యుత్పత్తి (Reproduction) : ఏకకణ జీవుల యందు ప్రత్యుత్పత్తి కార్యము వేరువేరు జాతులలో వేరు వేరు రకములుగా నుండును. ఈ ప్రత్యుత్పత్తి కార్యము

జీవపరమాణువు యొక్క విభజనముతో ప్రారంభమగును. ఈ విభజనము చేతనైన రూపనిర్మాణ జనన వివరములు, ఉన్నతజాతి జీవులలో జరిగినట్లే ఉండును. సామాన్యముగా కణ విభజనము రెండుగా జరుగుటయే వీటిలో లింగాధార పునరుత్పత్తి విధానము. కాని మైక్సోస్పొరిడియా (Myxosporidia) లోను మరికొన్ని సార్కోడియా (Sarcodina) జాతులయందును కణ విభజనము బహు సంఖ్యలో జరుగు లింగాధారపు పునరుత్పత్తి విధానము కూడ ఉన్నట్లు గమనింపబడెను.

వైన చెప్పబడిన లింగాధార పునరుత్పత్తి విధానము చేతనేకాక, బహుకణ జీవులయందు కాన్పించు, లైంగిక విధానమువై గూడ చాల ఏకకణ జీవులు తమ ప్రత్యుత్పత్తి కార్యమును ఒనరించుకొనును. కాని సిలియోఫోరా జాతిలో మాత్రమే సంగమ విధానమున పునరుత్పత్తి జరుగుట కాన్పించుచున్నది. ఈ పద్ధతిలో రెండు జీవులు తాత్కాలికముగ సంగమించి కణ పదార్థమును మార్పిడి చేయును.

పునర్నిర్మాణము, రక్షణకవచనిర్మాణము (Regeneration, Encystment): కోల్పోయిన (శిథిల) దేహభాగములను తిరిగి సృష్టించుకొనగల శక్తి ఒక్కొక్క జాతిలో ఒక్కొక్కరకముగానున్నను, అన్ని ఏకకణజీవులకు సామాన్యమైన ముఖ్యలక్షణము, నష్టావయవ పునర్నిర్ధారణమే కాక, కొన్ని ప్రత్యేకమైన అంతర్గతపరిస్థితుల మూలమున నూతన శరీరావయవ పునః సృష్టి కూడ జరుగుచుండును. దీనిమూలమున సిలియాల, (రెప్పవెండ్రుకలవంటివి) ఫ్లాజెల్లాలు, నైట్రోజోం, తెరచి ముడుచుకొనగలతిత్తులు (Contractile vacuole) నూతనోత్పత్తియగుచుండును. పరిసరములందలి పరిస్థితులు అననుకూలముగానున్నప్పుడు ఏకకణ జీవులు, తమజీవితమును సాగించుకొనుటకు సుదృఢమైన రక్షణకవచమును ఏర్పరచుకొని దానిలో అణగిమణియందుటయు, ఆ కవచములో తన శరీరమును సురక్షితముగా కాపాడుకొనుచు, అనువగుపరిస్థితులు ఏర్పడినపుడు సుత్పన్న దశనుండి మరల మూమూలు స్థితికి వచ్చుటయు ఏకకణజీవులలో కనబడు అసాధారణలక్షణము.

మార్పు - ఆనువంశికము (Heredity and Variation): ఉత్తమజాతి జీవులలో ఆనువంశికమునకు సంబంధించిన నమస్థలు ఎంత క్లిష్టమో అటులనే ఏకకణ జీవులలో కూడ ఆనువంశిక మంత క్లిష్టలక్షణములు కలిగి, కుతూహలజనకముగా నున్నదని ఇటీవలి పరిశోధనముల వలన తెలియుచున్నది. బహుకణజీవుల తరగతిలో వలెనే, ఏకకణ జీవులలోను పరిమాణము, ఆకారనిర్మాణము, భౌతికలక్షణము— వీనిలో మార్పులు విస్తారముగా కనబడును. పీనినిబట్టి ఈ జీవులను జాతులుగను, తెగలుగను విభజించుటకు వీలుగానుండును. ప్రత్యుత్పత్తి, లింగాధార విధాన మగుటవలన, సంతానమునకు సంక్రమించు లక్షణములు తల్లిదండ్రుల వాటిని పోలియుండును. ఉన్నతజాతి జీవులయందుండునట్టులే వీటియందును ఈ గుణములు వారసత్వముగా సంక్రమించి వచ్చుచుండును. రెండు విధములైన లింగాధార పునరుత్పత్తియందును, వారసత్వ లక్షణములు తల్లిదండ్రులను పోలియుండును. పేరమేషియము జాతిపై ఇటీవల సోనిబార్న్ (Sonneborn) జరిపిన ప్రయోగములవలన, ఏకకణ జీవుల జనిశాస్త్రము, మిగిలిన జంతువుల జనిశాస్త్ర సామ్యమునకు గొనిరాబడినది.

ఏకకణజీవుల ఆకారనిర్మాణ శాస్త్రవిషయమున, చైల్డు (Child) యొక్క పరిశోధనములు ప్రత్యేకప్రాముఖ్యము పొందియున్నవి. పేరామేషియం (Paramecium), స్టెన్ టన్ (Stenton), స్టైలోసిషియా (Stylonicia), వర్టిసెల్లా (Verticella) మున్నగు వానిలో భౌతిక నిర్మాణమును బట్టి కొన్నితరగతులను లేక క్రమపాతములను (Gradients) ఆతడు కనిపెట్టెను. శరీరము నొక నిర్దిష్ట దిశలో నుంచుట, సమాంగత్వము మొదలగు లక్షణముల నివి ప్రదర్శించును. ఈ లక్షణములు ఏకకణజీవుల జీవ పదార్థ నిర్మాణమునందలి విశిష్టభేదములతో సంబంధము లేనివి, అట్లయినను, విభేదకకణముల అంతర్గతస్థితియందెట్టి మార్పులు సంభవించుచున్నవను విషయముపై మనకుగల పరిజ్ఞానము మిక్కిలి ప్రాథమికావస్థయందున్నదని చెప్పవచ్చును.

గత శతాబ్దము చివరలో ఏకకణజీవుల చరిత్రను పరిశీలించుటకు క్రొత్తక్రొత్త పద్ధతులు వాడుకలోనికి వచ్చెను. ఈ శతాబ్దములో ఈ జీవుల చరిత్రనుగూర్చి మనకేర్పడిన పరిజ్ఞానము అంతకన్నను ఎక్కువై అత్యంతాశ్చర్యకర

గత శతాబ్దము చివరలో ఏకకణజీవుల చరిత్రను పరిశీలించుటకు క్రొత్తక్రొత్త పద్ధతులు వాడుకలోనికి వచ్చెను. ఈ శతాబ్దములో ఈ జీవుల చరిత్రనుగూర్చి మనకేర్పడిన పరిజ్ఞానము అంతకన్నను ఎక్కువై అత్యంతాశ్చర్యకర

ముగా నున్నది. ఆకారనిర్మాణ శాస్త్రపరిశోధనలు శారీరక శాస్త్ర పరిశోధనములకును, కణరసాయన శాస్త్రపరిశోధనములకును, పునస్పృష్టి, అంటుతొక్కుట తిరిగి కలుపుట, ప్రకాశవంతముగా చేయుట, మున్నగు ప్రయోగాత్మకమైన క్రియలకును తావోసంగెను. హాటి ఫలితములు ప్రోత్సాహకరముగా నున్నవి. ఏకకణజీవులపై జరుగు పరిశోధనములయందు ఒకప్రత్యేకమగు జీవినే ప్రధాన లక్ష్యముగా తీసికొనుట చాలకాలముక్రిందనే గతించినది.

ఏకకణజీవశాస్త్రాభివృద్ధి భవిష్యత్తునందు అనేక శాస్త్రముల సమన్వయరూపముగ నుండగలదు. దానివలన ఈ జీవుల మనోజ్ఞచరిత్రనేకాక సమస్త జీవపదార్థముల యొక్క తత్త్వమును తెలిసికొనుటకు మార్గ మేర్పడెను.

బి. ఆర్. శ్రీ. పి. బి. ప.

పనుగుల మహల్ - మందపల్లి :

గోదావరి యను నామాంతరముగల గౌతమీనది రాజమహేంద్రవరమునకు దిగువ నచ్చటచ్చట పడు శాఖలుగా విడిపోయిన ప్రసాగర షేత్రము లను చోటులలో సాగర సంగమము గాంచుచున్నది. రాజమహేంద్రవరమునకు సుమారు ఇరువది మైళ్ళు దక్షిణమున గౌతమీనండి కౌశికీనది విడిపోయిన చోట చిరకాలమునుండి యావ ద్భారతదేశమునను శనై శ్చరునకు పవిత్రమగు మందపల్లి యను గ్రామముగలదు. మందేశ్వరుడు వెలసినదగుటచే దీనికి మందపల్లి అను నామమేర్పడెను. పురాణకాలమున శ్రీరామచంద్రుడు సంచరించిన ఈ ప్రదేశమంతయు దండకారణ్య మధ్యగతముగా నుండెను. ఇట రాక్షసులు ఆశ్రమములందు తపస్సుచేసికొనుచు జీవితముగడపు ఋషులకు పీడగా విం చు చుండిరి. బ్రహ్మాండపురాణాంతర్గతమగు గౌతమీమాహాత్యమున ఏకవంచాశదధ్యాయమున ప్రశంసించబడిన మందతీర్థమిదేయని స్థిరపడుచున్నది. పురాణమున ఆశ్వత్థతీర్థము, వైష్ణవతీర్థము, మందతీర్థము నను నవి పేర్కొనబడినవి. మందుడనగా శని. ఈతడు ఛాయా సూర్యుల పుత్తుడు. శనిగ్రహదోషమును హరించు పుణ్య షేత్రము దేశమున నిదొక్కటే. శనివారమును, శనివారముతో గూడిన త్రయోదశియు శనిగ్రహమునకు ప్రీతికరములు. ఆ దినములలో మందేశ్వరునికి తైలాభిషేకము గావించి ఏడేండ్లు బాధించు శనిగ్రహపీడను వారించు

కొనుటకు భక్తులు ఇటుకు వచ్చుచుందురు. శనికి తిలలును, తైలమును ప్రీతికరములు.

మందపల్లిని గురించి ఒక పురాణగాథ కలదు. ఆశ్వత్థుడును రాక్షసుడు రావిచెట్టు రూపముననుండి, తననీడను చేరినవారిని భక్షించువాడట. ఆ చెంతనే పిప్పలుడు అను రాక్షసుడు బ్రహ్మవేత్త రూపముదాల్చి, సానువేదము బోధింతునను మిషపెట్టి తనకడజేరిన శిష్యులను భక్షించెడి వాడట. ఆ ప్రాంతపు ఋషు లీ రాక్షసులవలన భీతిచెంది అగస్త్యునికడకేగి మొరపెట్టిరట. అంత అగస్త్యుడు దక్షిణమునకు ప్రయాణమై త్రోవలో వింధ్యపర్వతము నణచి వేసి, గౌతమీ తీరమున తపమాచరించుచున్న శని కడకు వచ్చి, ఋషుల రక్షణకొరకు ఆతనిసాయ మర్థించెను. దీక్షాంతమున శని బ్రాహ్మణరూపమున అశ్వత్థుని జేరెను. ఆ రాక్షసుడు తనను మ్రింగగా, శని వానిప్రేగులు చీల్చి వెలువడి, వేదాధ్యయమునకై పిప్పలునిజేరెను. వాడును తనను మ్రింగగా వాని పొట్ట చీల్చి బయటపడెను. ఇట్లు బ్రహ్మవంశస్థులగు అశ్వత్థపిప్పలులను జంపుటచే తనకంటు కొన్న బ్రహ్మహత్యాపాతకమును పోగొట్టుకొనుటకు శని, అశ్వత్థ, పిప్పల, మందతీర్థములు గల ఇచ్చోట ఈశ్వర ప్రతిష్ఠ గావించెను. శనిప్రతిష్ఠితుడైన ఈశ్వరుడు మందేశ్వరుడనబరగెను. ఇట గౌతమీలో ఒక జలభాగముగు సూర్యగుండములో భక్తులు స్నానముచేసి మందేశ్వరుని దర్శింతురు. మందేశ్వరుని పార్శ్వమున శని పార్వతీని, బ్రహ్మ బ్రహ్మేశ్వరుని, కర్కొటకుడు నాగేశ్వరుని ప్రతిష్ఠించిరి. నాగేశ్వరలింగము పాలరాతిది. దాని మీదిభాగమున సర్పపుపడగ యున్నది. ఈ నాలుగు ఈశ్వరాలయములకును చెంత గౌతముడు షేత్రపాలునిగా వేణు గోపాలస్వామిని ప్రతిష్ఠించెను. ఇట్లు నాలుగు శివాలయములును, ఒక విష్ణాలయమును ఒకే వరుసలో ఒకే ఆవరణమున గలవు. నూరేండ్లనుండి శిథిలావస్థలో పడిన ఈ ఆలయములను భక్తులు పునరుద్ధరించుచున్నారు.

ఈ ప్రాంతము పదునేడవ శతాబ్ది వరకును పెద్దాపురము వారి పాలనలోనుండి పిమ్మట పితాపురమువారికి చెందెను. పెద్దాపురమువారికి జగపతులను బిరుదనామము కలదు. తిమ్మయ జగపతి అను రాజు ఒకనాడు కనకదండి లక్ష్మణశాస్త్రి యను చౌషధికశానిష్ఠాతుడును, సరసా

లాప చతురుడును నగు పండితునితో గూడి ఈ ప్రాంతమును దర్శించుచు, మండేక్కరక్షేత్ర సమీపమున గౌరవీ తీరమున ఒక అగ్రహారము దానము గావించుననెను. వెంటనే లక్ష్మణశాస్త్రిగారితో గూడ పండ్లెండుగురకు ఇండ్లు నిర్మింపజేసెను. ఆ సమీపారణ్యమున ఏనుగులు ఎక్కువగానుండుటచేతను, పెద్దాపురము సంస్థానమువారి ఏనుగులు ఇచ్చట విడియుటచేతనుకాబోలు, లక్ష్మణశాస్త్రి గారు ఈ అగ్రహారమునకు ఏనుగులమహాలు అను నామ కరణము చేసిరి. ఇట్టి అగ్రహారము సుమారు మూడు వందల ఏండ్ల క్రింద నెలకొని క్రమముగ పెరిగినది. కౌశికికి ఈవలను ఆవలను ఏనుగులమహాలును, మంద పల్లియు జంటగ్రామములుగా ఉండియున్నను, మందపల్లి మాత్రము ప్రాచీనమైనదని తెలియుచున్నది. శనిశాధా నివారణము గావించు డక్షేత్ర మిది ఒక్కటియే అగుటచే, శనిత్రయోదశులందు యాత్రికులిటకు విస్తారముగా వచ్చు చుండురు.

వా. రా.

ఏషియా క్రీడలు (Asian games) :

నేడు ప్రాచ్య దేశీయులు ప్రజ్ఞాపాటవముగ పలుకుట కును, సగర్వముగా పాల్గొనుటకును వాసికెక్కిన మహా క్రీడావేతనములు ఏషియాఖండక్రీడలనునవి. ఈ క్రీడలు ప్రప్రథమముగా హిందూదేశమున ఢిల్లీనగరములో 1951 వ సం. నవంబరు 4 వ తేదీనుండి జరిగినను వీటి ఆరంభము చెక్కు సంవత్సరములకు పూర్వమే జరిగినది. 1913 వ సంవత్సరముననే “దూరప్రాచ్య దేశీయ వ్యాయామ సంఘపు పంచెపు క్రీడలు” (Far East Athletics Association Championships) అను పేరుతో నొక క్రీడాసంఘము స్థాపితమయ్యెను. నేటి క్రీడా సంరంభములు మూడు సంవత్సరములకు ఒకసారి జరగునవై యున్నవి. కాని అవి ఆకాలమునందు రెండు సంవత్సరములకు ఒకసారి జరుగునవై యుండెను. ఈ క్రీడలను స్థాపించిన గౌరవము వ్యాయామముగా ఫిలిప్పైన్ దేశమునకే దక్కవలసియున్నది. ఆదేశము మొట్టమొదట 1913 వ సంవత్సరమున మనిలా (Manila) పట్టణమునందు ఈ క్రీడా ప్రదర్శనములను ఏర్పాటు కావించెను. ఈ మొదటి

ఏషియా క్రీడలందు ఫిలిప్పైన్, చైనా, జపాను- ఈమూడు దేశములే పాల్గొనెను.

రెండవ పంచెపు క్రీడా ప్రదర్శనములు 1915 వ సంవత్సరము మే నెలలో షాన్ ఘైయ్ (Shanghai) పట్టణము వద్ద జరిగెను. మలయా, సయాము దేశములు ఎఫ్. ఈ. ఏ. ఏ. సంఘముందు చేరెను, కాని సింగపూరు (Singapore) లోను, బాన్ కాక్ (Bangkok) లోను ఆకాలము నందే ఘట్టిలిన సంకటములు కారణముగా 1915 లో జరిగిన ఆటలలో అవి పాల్గొనజాలవయ్యెను. ఎఫ్. ఈ. ఏ. ఏ. సంఘమునందు సభ్యత్వముగల మొదటి మూడు దేశములే అందు పాల్గొనెను.

మూడవసారి ఈ క్రీడలు 1917 లో జపానుదేశము నందలి టోకియోలోను, నాలుగవసారి క్రీడలు 1919 లో మరల ‘మనిలా’ పట్టణములోను జరుపబడెను. మొదటి వరుసలో జరిగిన ఏషియా క్రీడా పరంపర ఇంతటితో ముగిసెను దీని పిదప ఈ ఏషియా క్రీడా విశేషములను గూర్చి లోకము విన్నది ఏషియు లేదు. 1948 వ సంవత్సరమున లండను నగరమునందు 14వ ఒలింపియాడ్ (Olympiad) క్రీడల సమారంభమువరకును ఈ ఏషియా క్రీడల పునరుద్ధారణ ప్రసంగమే తలంపబడలేదు. ప్రపంచ సంగ్రామము ముగియుటకును, 14వ ఒలింపియాడ్ క్రీడలు జరుగు సమయమునకును మధ్యగల కాలములో ఫిలిప్పైను దీని వాసులు మరల ఏషియా వ్యాయామ పంచెపు క్రీడలను నవ్యభిజిత్తిని శక్తిమంతముగా జరుపుటకు పథకము వేసిరి. సరిగా అదే సమయమున అంతర్జాతీయ ఒలింపిక్సు (olympics) సంఘమునకు ఫిలిప్పైన్ ప్రతినిధి యగు గౌ. జార్జి బి. వార్గన్ అనునతడును, అదే సంఘము యొక్క హిందూదేశపు ప్రతినిధియైన గౌ. జి. డి. సొండిన్ (Sondin) అను నతడును ఏషియా క్రీడల పునరుద్ధరణ విషయములను గూర్చి ఆలోచింప దొడగుట జరిగెను. ఈ ఉభయులు అగ్రగాములయి లండనులో మౌంటు రాయల్ హోటలువద్ద 1948 వ సంవత్సరము ఆగస్టు 31-వ తేదీనాడు ఇతర ఏషియా ప్రతినిధుల సమావేశమును ఏర్పాటుచేసిరి. ఆ సభయందు లండను ఒలింపిక్ క్రీడల సందర్భమున విచ్చేసిన ఏషియా ప్రతినిధు లందరును పాల్గొనిరి. ఏషియా పంచెపు క్రీడలు నాలుగు సంవత్సర

ములకొకసారి జరుపబడవలెననియు, 1949 సం. ఫిబ్రవరిలో ఢిల్లీ నగరమునందొక ఆలోచనా సమావేశము జరుగవలెననియు ఆ సభవారు తీర్మానము చేసిరి.

క్రీడాభిమానుల యాహ్వానసభ 1949 వ సంవత్సరము ఫిబ్రవరిలో ఆంతరములును, బాహిరములు నగు అనేక కారణములచే జరుగలేదు. ఆ యాహ్వానము ఉపసంహరింపబడెను. 1948 ఆగష్టు నెలలో లండనులో తయారు చేయబడిన ఏషియా క్రీడల ఫెడరేషను యొక్క నియమావళి (Constitution) 1949 సం. ఫిబ్రవరి 12, 13 తేదీలలో క్రొత్త ఢిల్లీలో ఏషియా ప్రతినిధుల సమావేశమునందు చర్చించబడి అంతిమనిర్ణయము గావింపబడెను. అంతర్జాతీయ ఒలింపికు సంఘము యొక్క సన్నిహిత సహకారముతో ఏషియా క్రీడలను ఏర్పాటుచేయుటకు అందరు ప్రతినిధులును ఏకగ్రీవముగా అంగీకరించిరి. మాతనసమితి (Committee) ఐరోపా, దక్షిణ అమెరికా క్రీడలకు సంబంధించిన ఫెడరేషను (European and South American Games Federation) విధానము ననుసరించి నిర్మాణము గావింపబడెను. తమ అంగీకారసూచకముగా ఈ క్రిందివారు నిబంధనల గ్రంథములో (Constitution) సంతకములను చేసిరి.

1. సర్దారు గులాం మహమ్మదు ఆఫ్ఘనిస్తానము
2. యు. మాంగ్ ల్విన్

(U. Maung Lwin) బర్మా

3. పాటియాలా మహారాజుగారును, హిందూస్థానము
మొయినుల్ హాఖ్

4. నూర్ ఆలం పాకిస్తానము

5. వి. రెగురో, ఆర్. కనన్ ఫిలిప్పైన్సు

పిదప పాకిస్తాన్ తన సభ్యత్వమును వదలుకొనెను. సయాము, ఇండోనేషియా, సిలోను, నేపాలు దేశములు ఫెడరేషనులో చేరి నిబంధనల పత్రముపై సంతకములు చేసెను.

ఏషియా ఖండపు పందెపు క్రీడలు వ్యవస్థా నియమావళి ననుసరించి నాలుగు సంవత్సరముల కొకసారి జరుపబడవలసియుండును. క్రీడా ప్రదర్శనములకొరకు ఏర్పాట్లన్నిటిని మొట్టమొదట కావించియున్న ఫిలిప్పైన్సు దేశమే ప్రప్రథమ ఆతిథేయ (Host) గౌరవము పొందునట్లు

ఎన్నుకొనబడెను. అయితే, పిదప హిందూస్థానము ఆ మొదటి ఏషియా క్రీడా ప్రదర్శనపు తేర్పాట్లు గావించుటకు కోరబడెను. ఆ క్రీడా ప్రదర్శనములు క్రొత్త ఢిల్లీలో 1951 లో జరుపబడెను.

ఈ విధముగా 1951 మార్చి నెల 4 నుండి 11 వ తేదీ వరకు ఏషియా ద్వితీయ ఘట్టపు పందెపు క్రీడలు మొదట జరుపునట్టి అధికార గౌరవము హిందూస్థానమునకు లభించెను. పందెపు క్రీడల వ్యవస్థానిర్మాణ నిర్వహణాదుల కొరకు ఒక కమిటీ నియమిత మయ్యెను. ఆ కమిటీకి పాటియాలా మహారాజుగారు అధ్యక్షులుగా నుండిరి. ఎ. ఎస్. డెమెల్లో అనువారు డైరెక్టరు పదవి వహించి పోటీ పందెముల కార్యజాతమును నడిపించిరి.

భారత రిపబ్లికునకు రాష్ట్ర ప్రతియగు డాక్టరు రాజేంద్ర ప్రసాదుగారు 1951 మార్చి 4 వ తేదీ సాయంకాలము 4 గంటల ప్రాంతమున పందెపు క్రీడలకు ప్రారంభోత్సవము జరిపిరి. ఏషియా ఖండములోని బర్మా, సిలోను, థాయ్ లాండ్, సింగపూరు, ఫిలిప్పైన్సు, ఇరాను, ఆఫ్ఘనిస్తాన్, ఇండోనేషియా, జపాను, హిందూస్థానము అను పదిదేశముల ప్రతినిధులైన 600 మంది వ్యాయామనిపుణుల (Athletes) వందనములను భారతాధ్యక్షులు స్వీకరించిరి. ఈ క్రింది క్రీడాంశములలో పోటీలు జరిగెను. ఆ క్రీడల ఫలితములు వానికి ప్రక్కగా చూపబడినవి :

క్రీడపేరు	గెలిచిన దేశము
1. ట్రక్కు & ఫీల్డు	హిందూస్థానము
2. సైక్లింగు	జపాను
3. బాస్కెట్ బాలు	ఫిలిప్పైన్స్
4. కాలిబంతి	హిందూస్థానము
5. బరువు నెత్తుట	ఇరాను
6. ఈత	హిందూస్థానము

రెండవసారి ఏషియా క్రీడలు 1954 వ సంవత్సరము మే 1 నుండి 8 వ తేదీ వరకు మనిలా పట్టణములో (ఫిలిప్పైన్స్) జరుపబడెను. ఈ క్రీడలలో ఆఫ్ఘనిస్తానము, బర్మా, కంబోడియా, సిలోను, నేషనలిస్టుచైనా, హాంగ్ కాంగ్, హిందూస్థానము, ఇండోనేషియా, ఇస్రాయిల్, జపాను, దక్షిణ కొరియా, మలయా, ఉత్తర బోర్నియో, పాకి

స్థానము, ఫిలిప్పైన్సు, సింగపూరు, థాయ్ లాండు, వియత్ నామ్ అను దేశములు పాల్గొనెను.

పోటీ కావించిన 1000 మంది వ్యాయామ నిపుణులు ఖదం త్రొక్కుచు ఎదుటినుండి నడువగా వారి సలామీని అధ్యక్షుడగు రామోలోమాగ్నే (Romelo Magsay) అనునతడు స్వీకరించి క్రీడోత్సవ సమారంభ స్వస్తివాచకములు పలికెను. క్రీడా ఫలితములు క్రింద పొందుపరచబడినవి.

క్రీడపేరు	జయము పొందిన దేశము
1. బ్రతుక్కు & ఫీల్డు	జపాను
2. కుస్తీ	జపాను

క్రీడపేరు	జయము పొందిన దేశము
3. గురిచూచి తుపాకితో కాల్పుట	ఫిలిప్పైన్సు
4. బాస్కెట్ బాలు	ఫిలిప్పైన్సు
5. బాక్సింగు (ముట్టెయ్యుట్టము)	ఫిలిప్పైన్సు
6. బరువు నెత్తుట	దక్షిణ కొరియా
7. ఈర	జపాను
8. కాలిబంతి (Foot ball)	చైనా
9. హాటర్ పోలో (నీటిలో బంతియాట)	సింగపూరు

బి. ఆ. రా.



ఐన్ స్టైన్ ఆల్బర్టు :

ఆల్బర్టు ఐన్ స్టైన్ కు జగన్నిర్మాత (maker of the Universe) అనెడు ప్రసిద్ధి వచ్చినది. ఇట్టి భాగ్యము కలవారు అరుదుగా నున్నారు. జనులు ప్రకృతిశాస్త్రమును ఆతనియొద్ద ఆశ్రయించుటకు అభిలషించెడివారు. అంతేకాదు. జీవితమునకు సంబంధించిన వివిధవిషయములను గూర్చి “ఐన్ స్టైన్” మాతో ఏకీభవించుచున్నాడని చెప్పుకొనగలుగుటకును, ప్రజలు ఆతనిని తమవైపు త్రిప్పుకొనుటకును ప్రయత్నించుచుండెడివారు. ఇతడు వర్తమానయుగమునకు అంతరాత్మ వంటివాడని నుడువవచ్చును.

ఐన్ స్టైన్ యూదుమతస్థుడు. తలిదండ్రులకు ఇతడొక్కడే కుమారుడు. జర్మన్ లోని మ్యూనిక్ పట్టణములో 1879 మార్చి 14 వ తారీఖున జన్మించెను. అతని తండ్రి “విద్యుత్-రాసాయనిక” కర్మాగారమును తన తమ్ముని సహాయముతో నడపుచుండెను. ఆల్బర్టు క్యాథలిక్ ఎలిమెంటరీ పాఠశాలలో చదువుకొనసాగెను. ఆ తరగతిలో ఇత డొక్కడే యూదుడు. అతనికి తొమ్మిది వత్సరములు నిండినను చక్క గ మాటాడలేకుండెను. అతని యందు విశిష్టకౌశల్య సూచకములగు ఎట్టి చిహ్నములును కనబడలేదు.

అతడు బడిలో చదువుకొనుచున్న కాలము హాకసారి అతని తండ్రి అతనికి జేబులో పెట్టుకొనదగిన “దిక్పాచి” యంత్రమును ఒనగెను. ఎటు త్రిప్పినను ఉత్తరపు దిక్కునే సూచించు అందలి ఇనుపముల్లు యొక్క అద్భుతశక్తిచే ఈ బాలుని హృదయము అత్యంతము ప్రభావితమయ్యెను. పదార్థములను ఆకర్షించి, ఒకేదిక్కుకు తిరుగునట్లు చేయగలుగు శక్తి ఏదో ఈ శూన్యాకాశరంగమున కలదని అతడు భావించెను.

గణితశాస్త్రముం దీతనికిగల అభిరుచికి పాఠశాలగాక, గృహమే జన్మస్థానమయ్యెను. పాఠశాలలోని ఉపాధ్యాయుడుగాక, ఇంటిలోని పినతండ్రియే బీజగణితములోని మొదటి పాఠములను అతనికి నేర్పియుండెను.

ఆల్బర్టు ఒకానొక తరగతిలో ఉత్తీర్ణుడయి వైతరగతికి పోయినప్పుడు టాల్మేస్టైన్ పేరున ప్రాసిన రేఖా గణితశాస్త్ర గ్రంథము (Geometry) అతనికి బహుమతిగా లభించెను. ఆ పుస్తకమును చదువుట యందును, అందలివిషయములను గ్రహించుటయందును నిమగ్నుడయి కొన్ని వారము లాతడు గడపెను. కొన్ని నెలలలోనే ఆతడందలి విషయములను సంపూర్ణముగ అవగతము చేసికొనెను. వదునాలుగేండ్ల వయస్సున

ఆల్బర్ట్ గురువర గణితశాస్త్ర విషయములలో ప్రవీణుడయ్యెను. ఈ విషయములను బోధించుటకు నెకండరి పాఠశాలలలో గూడ ప్రయత్నము చేయరు. ఇంకను విశేషమేమనగా, ఐన్ స్టైన్ వ్రాసిన ప్రకృతి శాస్త్రమునకు సంబంధించిన సులభ గ్రంథములును, క్యాంటు విజ్ఞాని వ్రాసిన “స్వచ్ఛ సమీక్ష” (Critique of pure reason) అను గ్రంథమును అతనికి లభించెను. ఈ గ్రంథములు అతని మనస్సు నాకర్షించెను. తత్పరిణామముగ గణితశాస్త్రముతోబాటు ప్రకృతిశాస్త్ర, తత్వశాస్త్రములందును అతడు మగ్నమనస్కుడయ్యెను.

ఇంతలో అదృష్ట చక్రము గిట్టున తిరిగి విపరీత పరిస్థితులేర్పడెను. అతని తండ్రిగారి వ్యాపారము ఎడతెగక నష్టపరంపరలకు గురి కాసాగెను. అంత ఆల్బర్ట్ విద్యాభ్యాసము కొనసాగుటకై అతనిని మ్యూనిక్ నగరములో సమ మిత్రురాలయిన ఒక వృద్ధవనితదగ్గర నుంచుటకును, తాము ఇటలీకి తరలుటకును అతని తల్లిదండ్రులు నిశ్చయించుకొనిరి. కాని అప్పుడు ఐన్ స్టైన్ వయస్సు పదునైదు సంవత్సరములు. తల్లిని విడిచియుండుట అతడెంత మాత్రమును సహించలేక వైద్యుని సర్టిఫికేటు సాకుగా గైకొని, అతడు మ్యూనిక్ ను విడిచిపెట్టి, ఇటలీలోనున్న తన తల్లిదండ్రులను కలిసికొనెను. అతనికి పాఠశాలా నిర్బంధము తప్పి స్వేచ్ఛ కలిగెను. దానికితోడుగ ఇటలీలోని చక్కని వాతావరణమునందు స్వజనులతో నుండుటకు అతనికి అవకాశము కలిగెను. ఈ అవకాశమును పురస్కరించుకొని శక్తిమంతము, ప్రతిభావంతము నగు అన మనస్సునకు నచ్చిన గ్రంథముల నన్నింటిని అతడు అడకచి త్తతతో పఠనముగావించెను. తరువాత నతడు స్విట్జర్లాండులోని జ్యూరిచ్ నందలి “బహుముఖసాంకేతిక విద్యాపరిషత్తు” (Polytechnic Academy) నందు సంపూర్ణ యోగ్యతగల విద్యార్థిగా చేర్చుకొనబడెను. ఇచ్చట గణిత శాస్త్రాధ్యయనమునందును, పదార్థ విజ్ఞాన శాస్త్రపఠనమునందును అతడు తీవ్రకృషి చేయసాగెను. వెబ్బరు, గేసేరు, మింకోవస్కివంటి విజ్ఞానజ్ఞుల ఉపదేశ పటిమచే అతడు అత్యంత ఆవేశ పూరితుడయ్యెను. ప్రపంచమును చక్రితముగావించిన “సాపేక్ష సిద్ధాంతము”నకు (Theory of Relativity) బీజములు క్రమముగా అతని సారవంత

మైన మానసమున వేరులు నాటుకొనసాగెను. ఈజాల మేధావికి ఆజూరిచ్ పరిషత్తునందలి పాఠ్యకార్యక్రమము చాలనిదిగా స్పష్టమయ్యెను. పార్ట్ ట్యు, హెల్టుహోల్ట్టు, కిర్చాఫ్ అనువారల గ్రంథాలను స్వయముగా పఠించి జీర్ణము చేసికొనుటకు వీలుగా నుండుటకై అతడు తరగతులకు టోపుట తరచుగ మానివేయసాగెను.

విద్యావ్యాసంగ పరిస్థితులను సమీక్షించు సందర్భమున అతనిని నిరంతరము వేధించుచున్న దారిద్ర్యమును విస్మరించుటకు వీలులేదు. అయితే అతనికి ద్రవ్య సంపాదన యందుగాని, కీర్తిసంపాదనయందుగాని కాంక్ష లేకుండెను. దురదృష్టమునకు తోడుగ ఇతడు పట్టభద్రుడయిన తరువాతగూడ ఒక సంవత్సరము వరకు నిరుద్యోగిగనేయుండవలసివచ్చెను. అతని దీనావస్థనుగూర్చి ఈతని పూర్వ సహాధ్యాయికి తెలిసెను. అతని కృషిఫలితముగా “జెర్నీ” నగరములోని పేటెంటు ఆఫీసు డైరెక్టరుగు మిస్టర్ హాలెన్ గారిని దర్శించుటకై ఒక సిఫారసు ఉత్తరము ఆల్బర్ట్ కు లభించెను. తమ్మాలమున నతనికి 1902 లో అచ్చట ఒక సహాయకోద్యోగి పదవి లభించెను. ఈ యుద్యోగము అతని మేధాసంపద పరిపక్వమగుటకు తోడ్పడెను. ఇది మానవజాతి సాధించిన విషయములలో ప్రముఖమయిన యొక విషయమును ప్రపంచమున ప్రకాశము చేయుటకు ఇతనికి అవకాశము కలిగించెను. తనకు విరామము దొరకినప్పుడెల్లను ఆల్బర్ట్ అంతవరకు విశ్వసంపబడిన విశ్వనిర్మాణ సిద్ధాంతములను ఖండించుచు, గణితశాస్త్రపు తప్పుడు లెక్కలనుగూర్చి చాటుమాటున వ్రాయుచుండెడివాడు. ఐన్ స్టైన్ యొక్క బెర్నీనగరమునము అతని జీవితములో పెక్కు విధముల గొప్ప మార్పును తెచ్చుటకు కారణభూతమయినదని చెప్పవలెను. అతడిప్పుడు అధికారదాయమునిచ్చు ఉద్యోగమును బడసెను. కావున వివాహమాడి గృహస్థజీవితమును గడుపవలయునను యోచనకు అవకాశము కలిగెను. జూరిచ్ పరిషత్తులో తన పూర్వ సహాధ్యాయినియగు “మికెనా” అను కన్యను 1903 లో ఇతడు పెండ్లాడెను. కార్యాలయమందును, ఇంటి యందును విరామకాలమును ఇతడు భౌతికశాస్త్ర పరిశోధనమునకై వినియోగించుచుండెడివాడు “పదార్థ విజ్ఞానశాస్త్ర చార్పి కసంపుటము” అనునొక ప్రముఖ జర్నల్

పత్రికయందు అతడు తన వ్యాసపరంపరలను ప్రకటించుచుండెడివాడు. 1905 వ సంపుటములో అతనివి అయిదు వ్యాసము లుండెను. అవన్నియు వేర్వేరు విషయములను గూర్చి వ్రాయబడి నట్టివియే. అందు మొదటి వ్యాసవిషయము "అణువుల పరిమాణపు కొలతలను గూర్చిన నవీన పద్ధతి" అది "డాక్టరేటు" బిరుదముకొరకు సమర్పితమైన వ్యాసరాజము. రెండవ వ్యాసవిషయము 'ఫాటో ఎలెక్ట్రిక్ ప్రభావము' అనునది. ఆ వ్యాసరాజమే 1922 లో ఆల్బర్ట్ ఐన్ స్టైన్ కు నో బెల్ బహుమతిని ప్రసాదించినది. మూడవ వ్యాసము "ద్రవపదార్థములలో శ్రేనియన్ గమనము". నాల్గవవ్యాసము 'చలనశీలముగల పదార్థముల విద్యుద్గతి శాస్త్రము' (Electrodynamics of moving bodies) అను శీర్షికగలది. సామాన్య శీర్షికగల ఈ వ్యాసరాజమే ఇప్పుడు "సాపేక్షసిద్ధాంతముగా" (Theory of Relativity) ప్రత్యేకప్రసిద్ధిపడసి యున్నది. ఐదవ వ్యాసము "శక్తిమాంద్యము" (Inertia of Energy) అనునది. అందు ప్రపంచమునంతయు గడగడలాడించు శక్తినిగూర్చి పౌచ్చరికచేసి యున్నాడు. అతడుచేసిన పరిశోధన కార్య ప్రాముఖ్యము చక్కగా గమనింపబడినది. అతనికి చిన్న యుద్వోగ మాతని పరిశోధన ప్రాముఖ్యమునకు అనుచిత మైనదిగా భావింపబడెను.

1909 లో జ్యూరిచ్ విశ్వవిద్యాలయములో పదార్థ విజ్ఞానశాస్త్ర శాఖయందు అతడు సహాయ పండితుడుగా నియమితుడయ్యెను. 1910 లో బ్రేగ్ నగరములోని జర్మన్ విశ్వవిద్యాలయములో పదార్థ విజ్ఞాన శాస్త్ర సిద్ధాంత భాగమునకు ఆచార్యుడుగా నియమితుడయ్యెను. అచ్చటనున్న కాలముననే అతడు తన ప్రత్యేక సిద్ధాంత మగు "సాపేక్షవాదము"ను విపులీకరించుటకు ప్రారంభించెను. జర్మనీలో ఇద్దరు ప్రఖ్యాత శాస్త్రవేత్తలయిన "నెర్నస్ట్", "ప్లాన్క" అనువారలు "ప్రకృతి విజ్ఞాన సంస్థ"లో సభ్యత్వమునకై ఆతని పేరును ప్రతిపాదించిరి. ఆ "ప్రకృతి విజ్ఞానసంస్థ" రెండవ విల్హెల్మ్ చక్రవర్తిచే స్థాపితమైన క్రొత్తసంస్థ "రాయల్ ప్రవ్యన్ అకాడమీ ఆఫ్ సైన్సెస్" అను విజ్ఞాన కేంద్రములోగూడ అతడు సభ్యుడుగా చేర్చుకొనబడియెను. కొమ్ముచేనుగులవంటి విద్వాంసులకును లభింపజాలనట్టి గౌరవ మిది.

1917 లో "ప్రవ్యన్ అకాడమీ ఆఫ్ సైన్సెస్" వారి నివేదికలలో అతడొక వ్యాసమును ప్రకటించెను. సాపేక్ష వాదమునకు సంబంధించిన సామాన్య సిద్ధాంతములను గూర్చిన విశ్వసృష్టివిచారము" (Cosmological considerations on General Theory of Relativity) అనునది ఆ వ్యాసమునకు మకుటము. 1929 లో అతడు తన "ఐక్యక్షేత్ర సిద్ధాంతము" (Unified field Theory)ను ప్రపంచమునకు చాచెను. అప్పుడే అతనికి 50 వ జన్మదినము కూడ తటస్థించెను. ఈ సిద్ధాంతము సృష్టినిర్మాణ విధానము, అణుశక్తి విధానము అను రెండు విధానములను విశదపరచుచున్నది. అనగా, అనంతమగు మహాపదార్థము, అనంతమగు అణుపదార్థము—అను నీ రెంటికి మధ్యగల ఎడమును ఇది సంధింపజేయుచున్నది.

1930 తరువాత ఆత్మగౌరవముగల ఏ మనుష్యుని కయినను సహింపరాని పరిస్థితులు జర్మనీలో ఏర్పడెను. ముఖ్యముగా యూదుల గతి దుర్భరముగా నుండెను. ఇట్టి సమయముననే అమెరికాలోని ఒక వదాన్యుడు ప్రీన్స్టన్ పట్టణములో ఉన్నత విజ్ఞానమును బోధించెడు పరిషత్సంస్థను ఏర్పాటు చేసెను. అచ్చట ఐన్ స్టైన్ ఆచార్య పదవిలో నియోగింపబడెను. కాని ఆతనికి విద్యార్థుల కుపన్యసింపవలసిన బాధ్యత లేకుండెను. అప్పటినుండి అతడు అమెరికా సంయుక్త రాష్ట్రములందు శాశ్వత పౌరుడయ్యెను.

1939 లో ఇటలీదేశ శాస్త్రజ్ఞుడొకడు అచ్చటి ఫాసిస్టు (Fascist) ప్రభుత్వమునుండి తప్పించుకొని అమెరికాకు వరుగెత్తెను. "యురేనియము యొక్క కణవిభజనము" (Fission of Uranium) స్వయం నిర్వాహకముగ (Self sustaining) నుండులాగున చేయవచ్చునని అతడు రుజువుచేసెను. ఆ శాస్త్రజ్ఞుడును అతని సహాధ్యాయులు, కొలంబియా యూనివర్సిటీ విద్వాంసుడును అగు "వియో సేజిలాండు"ను యురేనియంబు నిర్మాణము సాధ్యముగా కనబడుచున్న దను విషయమును సైనికాధికారులకు తెలుపుట భావ్యముగా నెంచిరి. ఆ విషయమును గూర్చి సూటిగా అధ్యక్షులవారికి విజ్ఞప్తి పంపవలసినదిగా వారు ఐన్ స్టైన్ కు సూచించిరి. ఐన్ స్టైన్ రాజకీయ వ్యవహారములలో మగ్గుడగుటకు ఒల్లకుండెను. ముఖ్యముగా

సైనిక వ్యవహారములవై సలహానిచ్చుట అతని కెంత మాత్రము రుచింపకుండెను. అయితే దురదృష్టవశమున హిట్లరు 200 మంది ప్రముఖ శాస్త్రజ్ఞులను సమీకరించి, యురేనియం కణవిభజన వ్యవహారమును కొనసాగించ వలసినదిగా నియోగించినాడని బెర్లినునుండి వార్త వచ్చెను. నాజీలు అణుశక్తి సంపన్నులయియుండి ప్రపంచమును తమ పాదాక్రాంతము చేసికొనుటకు దాని నుపయోగించెద రని ఐస్ సైన్ తలపోసెను. కాబట్టి 1939 ఆగస్టు 2 వ తారీఖున ఐస్ సైన్ ప్రెసిడెంటు రూజువెల్టునన్నిధి కొక ఉత్తరము - చరిత్రాత్మకమైన ఉత్తరము - చరిత్రయం దపూర్వాయమును కల్పించిన ఉత్తరము - వ్రాసి పంపెను. ఆ యుత్తరమునందు ఐస్ సైన్ ఇట్లు లిఖించెను :

“ఫెర్మి, జీలాండులు (Sziland) నాకు చూపిన ఈ నూతన ఘటనాదృశ్యము (Phenomenon) అపూర్వ శక్తిగల బాంబుల నిర్మాణమునకు దారితీయగలదు. ఇట్టి దగు ఒక్క బాంబును నౌకలో తీసికొనిపోయి, ఏరేవునం దైనను ప్రేలునట్లు చేసినచో, ఆ నౌకాతీరమునంతటిసే గాక, చుట్టుపట్లనున్న భూభాగము నంతటిని అది సులభ ముగా నాశనము చేయగలుగును.”

శాంతికాముడయిన ఐస్ సైన్ ఇట్టి ప్రచండమగు యుద్ధా యుధ నిర్మాణమునకు ప్రోత్సాహకుడుగను, అది శాశ్వత ముగ మానవుని హస్తగతమై యుండుటకు కారకుడుగను అయియుండుట విధిదుర్విపాకమనియే చెప్పవలెను. అవును! అతడు నొత్తామును నొక్కినాడు. 1945 జూలై 16 వ తారీఖున బాంబు మ్యామెక్సికో ప్రాంతములోని ఎడారి -యందు ఆల్బెగారెడో విమానకేంద్రస్థానము దగ్గరగా ప్రయోగ పూర్వకముగ ప్రప్రథమమున పరీక్షింపబడెను. తత్ఫలితములనుగూర్చిన వార్తలను గమనించి, రక్త చాతములేకుండ యుద్ధమును నివారించుటకు ప్రముఖ శత్రుప్రతినిధులయెదుట జనవిహీన ప్రదేశమున ప్రయోగ ప్రదర్శనముచేసి దీనిశక్తిని రూఢిపరచిన చాలునని అతడు ప్రకటించెను. ఇట్లు ఐస్ సైన్ చెప్పియున్నప్పటికిని 1945 ఆగస్టు 8 వ తారీఖున హిరోషిమా పట్టణముమీద బాంబు ప్రయోగింపబడెను.

ఐస్ సైన్ ఇప్పుడు దుస్సహమగు మనోవ్యధకు గురి యాయెను. అతడు వచ్చాత్తపు డయ్యెను. అతడు తన

విచారమును ప్రకటించుచు నిట్లు వ్రాసెను. “ఆల్బెర్ట్ నోబెల్ ఏ స్థితిలో నుండెనో అట్టి స్థితిలోనే భౌతిక శాస్త్రజ్ఞులు ఇప్పుడున్నారు. తనకు పూర్వము తెలియబడిన దానికంటె అధికతరళక్తివంతమైన ప్రేలుడు పదార్థమును ఆల్బెర్ట్ నోబెల్ కనిపెట్టి ఆ దోషపరిహారముకొరకును, తన ఆత్మశాంతికొరకును, శాంతిబహుమానమును స్థాపించినవాడయ్యెను. ఇప్పుడీ భయంకరాయుధ నిర్మాణ కారకులగు భౌతికశాస్త్రజ్ఞులు, తాము దోషకారులమును భావముతో కాకపోయినను, ఆ శాంతికామునివలెనే తమ బాధ్యతను గుర్తించి ఆందోళనపడుచున్నారు. మరియు జర్మనులు ఆటంబాంబు నిర్మాణమున విజయులు కాలేరని నాకు తెలిసియుండినచో ఈ ప్రమేయమున నేను ప్రేలు కూడ ఎత్తకుండెడివాడను” అని అతని ఆంతరంగిక మిత్రు లతో చెప్పుచుండెడి వాడు. జీవితశేషమున ఇట్టి చింతయే అతనిని దహించివేయుచుండెను. ఇట్టి ఉపద్రవమునకు పరిహారము భౌతికశాస్త్ర పరిశోధనములందుగాక మానవ హృదయములందే లభించునని అతడు తుదకు కనుగొనెను. “భౌతికశాస్త్రముగాదు, నైతికశాస్త్రమే తగిన పరిహారము చూపగలదు” అని అతడనుచుండెను. మరియు అతడు మానవజాతి శేషించి యుండవలయునన్నచో యుద్ధములు మానివేయవలసినదిగా ప్రపంచములో సకలజాతులవారికి విజ్ఞప్తిచేయుచు, తన సంతకముతో ఒక విజ్ఞప్తిని ప్రకటించెను. ఇదియే అతని కడపటి రాజకీయ ప్రకటనము.

ఐస్ సైన్ కు మరణానంతర జీవితమునుగూర్చి ఎట్టి విశ్వాసమును లేదు. అయినను, అణుశక్తి వినియోగమును గూర్చి నేటి ప్రపంచధోరణినిబట్టి, అనగా శాంతి ప్రయోజనమును సాధించుటకొరకు అణుశక్తియొక్క వినియోగమును గూర్చి విచారణ చేయుటకొరకు సమాచేళమయిన జీనీవా మహాసభవలన ఐస్ సైన్ ఆత్మకు శాంత్యుపశమనములు చేకూరగలవని విశ్వసితము.

తన మరణానంతరము తన మెదడును ఛేదించి పరిశీలించుటకు ఆల్బర్ట్ ఐస్ సైన్ అమెరికన్ ప్రభుత్వమువారికి అధికారమిచ్చెను. ఐస్ సైన్ లోకోత్తర మేధావియై యుండుటకు కారణభూతము అయిన అతని మేధస్సు నందలి విశేషములను పరిశోధించుటకు ముగ్గురు “మస్తిష్క విద్యావేత్తలు” ఇప్పుడు కృషి నల్పుచున్నారు. ఐస్ సైన్

పదార్థ విజ్ఞానశాస్త్ర, గణితశాస్త్రములందేగాక, ఖగోళ శాస్త్రమందును, తాత్త్విక విషయములందును, లలిత కళలయందును గొప్ప ప్రావీణ్యముకలవాడయ్యుండెను. లలితకళలలో ముఖ్యముగ సంగీతశాస్త్రమునందు అతనికి ఇష్టము మెండు. అతడు ఫిడెలు, పియానో జంత్రములను వాయించగలిగియుండెను.

సాధువు, అలౌకికుడు, అమాయికుడు, గంభీర ఆధ్యాత్మిక చింతాయతుడు, భౌతిక శాస్త్రపారగుడు, మహనీయుడు, శాస్త్రజ్ఞులలో ఘనుడు అయిన ఆల్బర్టు ఐన్ స్టైన్ 1955 ఏప్రిల్ నెల 18 వ తారీఖున పితౄశయము యొక్క వాపువలన దివంగతుడయ్యెను.

వీ. యం. జ.

ఐరోపాఖండ కళ (European Art) :

అన్ని కళలవలె ఐరోపాఖండ కళ బహువిషయార్థ కము. దృశ్యకళలలో (visual arts) ముఖ్యముగా చిత్రకళ, రేఖాచిత్రము, శిల్పము అను కై లీభేదములు ఈ వ్యాసము నందలి విషయములు.

నిజమునకు ఐరోపాఖండమున పూర్వ చారిత్రక యుగ నాగరికత ఎంత ప్రాచీనమైనదో ఐరోపాఖండ కళగూడ అంత ప్రాచీనమైనదే. ఎందుచేతననగా అనేకవేల సంవత్సరములకు పూర్వము ఎట్టి లేఖనా వద్దతియు తెలియబడని కాలములో గుహా నివాసియగు మానవుడు వ్రాసిన రేఖా చిత్రములు కనిపించుచున్నవి. వాటియందు పూర్వ చారిత్రకయుగపు మనుజుడు కావించిన కృత్యములను గూర్చియు, భూమిపై ఆనాడు నివసించియున్న జంతు వులనుగూర్చియు వివరణము గలదు. ఈ రేఖాచిత్రముల సహజ కాళల్యమునకు నేటికిని సామ్యముకానము. అట్టి అత్యుత్తమమైన రేఖాచిత్రములలో, సజీవమయినకారె నుము (Cow-bison) దేహచిత్ర మొకటి. ఇది ఆల్ టమెరా (Altamera) గుహాలయములకు చెందినది. శిల్పి యొక్క ఉజ్జ్వలమైన అవలోకనమునందును, ఆ జంతువును శయనించు స్థితిలో దివ్యముగ చిత్రించుట యందును ప్రాథమిక కళ యొక్క విస్తయోవహమైన సామర్థ్యము గోచరించుచున్నది.

క్రీటునుకళ (Cretan art): ఐరోపాఖండ కళ యొక్క ఉత్పత్తి అభివృద్ధులమీద నిస్సందేహముగ ప్రాచీనములయిన

ఈజిప్టు, సుమేరియా దేశముల కళలయొక్క ప్రభావము మహాత్తరముగ ప్రసరించియున్నది. గ్రీసు, క్రీటు అను దేశములు తమతమ భావముచే ఈజిప్టు, సుమేరియాల యందలి సంపన్న కళాకేంద్రముల కావల కొంతదూరమున నుండియున్నవి. ఐనను నిజమునకు ఐరోపాఖండకళకు ఉత్పత్తిస్థానములు గ్రీసును, కొంచెము పూర్వము క్రీటు దేశమునై యుండెను. పీటికింత సాన్నిధ్యమున్నప్పటికిని క్రీటు ద్వీపమునందును, పీటియన్ ద్వీపముల (Aegean Islands) పరిసరములందలి ద్వీపములందును క్రీ. పూ. 3000 మొ. సుమారు 2000 సం. ల వరకు వర్ధిల్లిన నాగరికత సాకల్యముగా భిన్నమైనదే. ఈజిప్టు, సుమేరియా దేశములకు ముఖ్యముగా మతమునందును, రాజ దేవతలందును (King deities) మక్కువ మెండు. ఈ దేశములందలి ఆకారరేఖ (Design) విశేషముగా మతా వసరములచే నిర్ణయమై స్వకల్పిత సంకేతబద్ధ మయ్యెను (Self-imposed formalization). క్రీటునాగరికతలోని ఐహిక జీవిత విధాన భావము ననుసరించి స్వేచ్ఛగా చిత్రములు వ్రాయబడెను. శిల్పి, సంప్రదాయబద్ధమయిన భావమును వినర్జించెను. క్రీడాకార్యములకు సంబంధించిన ఉజ్జ్వలములైన విగ్రహముల నిర్మాణమునందు సాంకేతికత్యమునకు అల్పస్థానము లభించెను. వృషభ యుద్ధములు, గరిడీ క్రీడా విధానములు సజీవములైన రూపరేఖలతో (outlines) విశేషముగ గోడలపై చిత్రించబడెను. మృణ్మయపాత్రలమీది అలంకరణముల యొక్క భావన యందును, అనుసంధానమందును, నూతనమైన ఉల్లాసము లక్షితమయ్యెను. చుట్టునున్న సముద్రముచే శిల్పిలు ఆవేశితమైన కారణముచే కుండలమీదను, పాత్రలమీదను సహజముగా చేపలు, సముద్రపునాచు (weed), మధ్య ధరా సముద్రమందు చేపలు పట్టుటకై ఉపయోగించు ఎర(Squid) తరచుగా కనిపించెను. ఇవన్నియు స్వేచ్ఛగా, విసుగు పుట్టించెడు పునరుక్తి దోషము లేకుండా ఉద్దిష్టమైన వస్తురూపమునకు అత్యంత ఆనుకూల్యము లభించు నట్లుగా నిర్వహింపబడెను. కుండలపై చిత్రించబడిన స్త్రీ విగ్రహములకు నేడు ప్యారీసు నగరమందలి దర్జివనివారు తయారుచేయుచున్న మేలుబంతి జరీబుటావలువలపంటి వస్త్రాలంకరణములు కూర్చబడినవి. ప్రసారితములైన

బాహువులతో విశిష్టమైన పనితనముకల కిరీటమును ధరించిన నాగదేవత వీరికి అభిమాన దేవతగా కనిపించును. ఎట్లయినను వారి నాగరికతలో స్పష్టమయిన లౌకిక దృష్టియే ప్రధానమయినది. ఆ నాగరికతయందు రక రకములయిన పిలాసములు, క్షీడావిసోదములు దోష్టక మగుచుండెను.

గ్రీకుకళ : అత్యంతాదిమమైన గ్రీకు దేశీయ కళోదాహరణములు క్రీ. పూ. 1000 సం. నాటివి. క్రీటను యుగపుకళకును, గ్రీకుయుగపు కళకును మధ్య ఎక్కువ కాలవ్యవధి లేదు. కావున గ్రీకుదేశపు కళాసంస్కృతులపై సహజముగ ప్రసరించిన క్రీటను (కళా) ప్రభావమనల్పము. గ్రీకులు ముఖ్యముగా ఇండో-ఐరోపీయనుల రక్తస్పర్శచే జనించిన మిశ్రమజాతివారు. అయితే స్థానికులయిన మెడిటరేనియను ప్రాంతీయ జాతులతో కూడ వారికి రక్త సంబంధము తప్పక ఉండియుండెను. కావుననే గ్రీకుల కళాపరిణామము బ్రహ్మాండముగా అభివృద్ధి చెందెను.

గ్రీకు శిల్పియొక్క ముఖ్యలక్ష్యము విగ్రహ నిర్మాణ మందు ప్రత్యేకించి మానవుని అంగసౌష్ఠవ నిర్మితియందు సంపూర్ణతాసిద్ధిని కాంచుటయే. మనుష్య విగ్రహము యొక్క ప్రతిభాగము, అవయవముల అన్యోన్య సంబంధ దృష్టి పురస్కరముగా నియమానుసారముగ నిర్మింపబడినది. ఇట్టి నియమానుసృతి, తమ జీవిత విధానములలోను వ్యాసంగములలోను గ్రీకులు నియమమున కొనగిన ప్రాముఖ్యమునకు సహజమైనదే. స్వాతంత్ర్యమునునది గ్రీకుల ఆలోచనా విధానమునకును, నాగరికతకును ముఖ్యలక్షణము. కాని ఆ స్వాతంత్ర్యము అనేకులయిన బానిసప్రజల సేవపై నాధారపడియున్న జవాబాలో నొక తెగవారికిమాత్రమే చెందినదై యున్నది. ఆ స్వాతంత్ర్యము పొరుగురాష్ట్ర ప్రభుత్వములు తమపై యుద్ధమునకు వత్తు రనెడి భీతివలనను, తమ రాజ్యములో నున్న బానిసలు తిరుగుబాటు చేయుదురనెడి భీతివలనను కల్గినది. ఆ స్వాతంత్ర్యము వారు దేనిని సర్వోత్తమముగను, ఉత్కృష్టముగను భావించిరో అద్దానిని సంరక్షించుకొనుటకు నిరంతరమైన జాగరూకతను, శిక్షను ఆవశ్యకముగ నొనర్చినది.

ఆదియుగపు శిల్ప, వాస్తు శాస్త్రములకు సంబంధించిన సాంప్రదాయిక నిర్మాణములందలి అలంకారము, ఆకార

పట నిర్మాణము అనునవి, నియమముచేతను, సహజ నిర్మాణ విధానమునకు చెందిన ఆనుషంగిక సాంకేతికత్వము చేతను పరిమితములై అత్యంత సంప్రదాయ నియమ బద్ధములుగ నున్నవి. జంతువుల యొక్కయు, ప్రత్యేక ముగా అశ్వము యొక్కయు రచనలో పునరుక్తి కలదు. ఈ పునరుక్తి పార్థినన్ (Parthenon) అను దేశమందు తయారయిన దట్టమైన ఉన్నితివాచీలయందు ప్రముఖ ముగ గోచరించుచున్నది. ఇది అన్ని విధములయిన రూప కల్పనలయందును అమూల్యమైన ఆంశము.

ప్రాచీనములైన గ్రీకు దేవాలయ ఆవరణములందును, ఇతర ప్రముఖములయిన కట్టడములందును శిలాశిల్ప ఖండములుగా అత్యంత సుందరముగా చెక్కబడిన దేవతల యొక్కయు, వీరులయొక్కయు విగ్రహములు రేఖా చిత్ర వివరణ పరిశుద్ధతకు ప్రసిద్ధి వహించినవి. ఈ ఉదాహరణములందలి అనురూపత, తుల్యతాజ్ఞానము, సహజ మైన, కఠినమైన నియమముయొక్క ఫలితమును స్పష్ట ముగా సూచించును. అయినను గ్రీకు నాగరికతకు చెందిన అనంతరీయ శిల్పోదాహరణములలో న్యూన సాంప్ర దాయక లాంఛనము ఎక్కువ వాస్తవికతతో గోచ రించును.

క్రీ. పూ. 5. శి కళాబద్ధముల మధ్య సౌందర్యాదర్శము వృద్ధికాసాగెను. ప్రాక్సెల్ తెల్స్ అను కళాకారునిచే చిత్రీ తమయిన “పారమీజు - బాలడియోనియస్” అను చిత్రము తార్కాణ ప్రాయముగా నున్నది. ఆదర్శ సౌందర్యము నకు “వింగ్డ్ విక్టరీ ఎట్ డి లోవర్” (The Winged Victory at the louvre) “డిస్ - కొబోలోస్” (The Discobolos) “వీనస్ డీ మిలో” (The Venus De Milo) అనునవి గ్రీకుల సహజ శిల్పదళయందలి ఉత్తర భాగమునకు చెందిన సుపరిచిత కళా ఫలితములు.

గ్రీకు మృణ్మయపాత్రల యొక్కయు, అప్రధాన కళల యొక్కయు, విలక్షణ రూపములు కళాసూత్ర బద్ధములై అలంకార విషయమున వాస్తవికతా విశేషములతో నొప్పుచు, రెండు, మూడు వర్ణముల ఆధారమున సాధింప బడినవి. పాత్రలపై చిత్రంపబడిన విగ్రహములకు కూర్చిన మనోహర వస్త్రాలంకార విభూతికి అంతకుముందు తెలి సిన ఏ కళావిధానముకూడ సాటిరాదు. దురదృష్టవశ



మెదోన - శిశువు మహావ్రతిస్థాపనము

చిత్రకారుడు : ఫ్రాన్సిస్కో గొర్రె

బర్నాబె డి కెల్లి

మున క్రీ. పూ. 4 వ శతాబ్దమునాటికి ఈ ఉత్తమరకపు మృణ్మయ శిల్పము (Ceramic art) అదృశ్యమై పోయినది.

రోమనుకళ : రోముయొక్క ప్రతిభయంతయు ఎక్కువగా యుద్ధవిజయపరంపరలందు తీరని దాహము కలదిగా నుండెను. అయితే గ్రీసును జయించినపిదప కళాత్మక విషయములలో గ్రీకుల సంస్కృతియం దంతర్గర్భితముగానున్న ప్రతిభను ఉపయోగించుకొనుటకును, జీర్ణముచేసికొనుటకును రోమనులు అభిలషించిరి. కళకు సంబంధించిన ప్రతి విషయమును పృథక్కరించి విచారించుటయందును, అత్యుత్తమ విధానముతో తీర్చుటయందును గ్రీకులకుగల అసాధారణమైన ప్రజ్ఞనుబట్టి రోమను విశేషాలు గ్రీకులయందు గౌరవభావముకలవారయిరి. విస్తారముగ ధనమును కూడ బెట్టిన ప్రతిరోమను ఉద్యోగియు, అధికారియు, తన ప్రాసాదమును తాను జయించిన దేశమునుండి కొల్లగొట్టుకొనివచ్చిన అమూల్యవస్తుజాతముతో అలంకరించుట నాగరికతా విశేషముగా, సామాజిక కర్తవ్యలక్షణముగా గ్రహించెను. గ్రీకులదేవాలయములను, గృహములను కొల్లగొట్టుట ఆగిపోయెను. అందమైన శిల్పవిగ్రహములు మిక్కిలి అరుదయ్యెను. రోమనులు గ్రీకు శిల్పాలను ఇటలీలో పనిచేయుటకై పిలిపించి, వారిచే రోము వాస్తవ్యులకు కళ నేర్పించుటకు ఆరంభించిరి. కాలక్రమమున రోమను విద్యార్థులు గ్రీకుల సహజకళావేషమును జీర్ణించుకొనిరి. తత్ఫలితముగా ఆలేఖ్య శిల్పోదాహరణములు పెక్కులు ఉపలభ్యము లగుచున్నవి. వాటియందు రోమనుల సాంక్రామిక (warlike) ఉద్దండపౌరుష లక్షణములు (aggressive vitality) గ్రీకు శిల్పాల సాంకేతిక విద్యాకౌశల్యముతో సమ్మిళితమైనవి.

అయితే రోమను కళా ధర్మములు యధార్థమయిన మతోత్సాహముపై నాధారపడినవికావు. రోమను సామ్రాజ్యము విస్తరించి ప్రజలలో మెల్లగాభోగాభిలాష, విలాసప్రవృత్తి ప్రాధాన్యము వహించెను. కళాసంస్కృతి వ్యాసంగములయందు క్రమక్రమముగా క్షీణదశవాటిల్లెను. ఆరంభదశయందు వాస్తు, శిల్ప, కళారంగములలో జానిసలవలన సేవగొనుట పూర్తిగా లాభదాయకమును, ఫలప్రదమును నైవరలెను. కాని వారి సాంక్రామికపటిష్ఠత

నశించినప్పుడు, వారి నైవికరాజకీయకృత్తి నశించినప్పుడు, తానిసలనుండి చప్పుకగా సేవనుగొను ఈ సులభమార్గము అసాధ్యమయ్యెను. కళాప్రపంచమున రోమనులు సాధించిన కార్యములు చాల గుర్తువయ్యెను. రోమను సామ్రాజ్యము సంస్కృతీ చిహ్నీలంకృతమయిన యొకగుల్లగా సూత్రమే చరిణమించెను. అయినను శైలప్రయాత్రాశీలురగు గోథుల (Goths), హూనుల (Huns) మూకలు రోమనుల కళాపారీణనను కొంతకొంత గ్రహించుటయే గాక, తాము మోటుగనున్న సౌరుషవంశమగు తమ దృక్పథమును, పెడసరమైనదైనను పట్టుదలతో గూడిన తమ కటుత్వమును కొంతవరకు ఇటలీలోని సంస్కృతీ సంప్రదాయ విశేషములకు సంక్రమించు జేసిరి.

బైజాంటైనుకళ : రోముపట్టణము పతనోన్ముఖమగుచుండగా ప్రఖ్యాతి చెందిన రోమను చక్రవర్తి యొకడు దానిని వినాశమునుండి తప్పించుటకై బ్రహ్మాండమయిన యన్న మొనర్యెను. అతని ఆశయములు ఉత్తమమైనవి. అతడు క్రైస్తవమతమును స్వీకరించెను. అతడు రోమను సామ్రాజ్యము యొక్క ముఖ్య పట్టణమును 'బైజాంటీయమ్' అను పట్టణమునకు మార్చెను. అది పిదప కాన్ స్టాంటినోపిల్ (Constantinople) గా ప్రసిద్ధమయ్యెను. అది నేడు ఇస్తాంబుల్ (Istambule)గా నిలిచియున్నది. దాని మొదటిముఖ్యపట్టణము యొక్క శైల్యముతో నెట్టి సంబంధములేకుండగనే శృంగారాత్మక కళారూప మొకటి నూతనముగా ఆవిర్భవించెను. ఈ కళారూపమందు రోమనుల ఆశయములు, ప్రాచ్య వర్ణాలంకారములు సమ్మిళితములైనవి. ఇందలి ఉద్దేశములు విశేషముగా క్రైస్తవమతమునుండి స్వీకృతములైనవి. ఈ ప్రాచ్య, ఐరోపా క్రైస్తవదేవాలయ శిఖరములు అందలి సాలంకృత స్తంభములు, వాటి వర్ణమయదీప్తి అద్వితీయములు. కాని అందు పునరుద్ధారణ చిహ్నముగాని, భవిష్యత్ప్రగతికి ఆధారముగాని కనిపించదు. ఆ దీర్ఘకాలమునం దాకళ, క్రమక్షయమునొంది, తుదకు మధ్యయుగముల తమస్సునందు విలీనమయ్యెను.

రోమనెస్క కళ : రోమకరాజ్య పతనానంతరము ఇటలీ, శతాబ్దుల పర్యంతము అరాజకము పాలయ్యెను.

విజేతలగు గోదులు, హూణులు అనువారు స్థిరనివాస మేర్పరచుకొని కళాశిల్పములందు రోమక సంప్రదాయములను కొనసాగించుటకొరకై స్వల్ప ప్రయత్న మొనర్చిరి. వాటి ఫలితములు తొలి మధ్యయుగములనాటి గత శేషములలో రోమనెస్కు శిల్పశాస్త్రమునకు చెందిన కొన్ని ఉదాహరణములలో కాననగును. రోమునందలి ఈ నూతనవాస్తవ్యుల మతము నిస్సందేహముగ క్రైస్తవ మతము. కాని వారి అత్యంత నిరాడంబరమయిన జీవిత దృక్పథము కారణముగా వారి మతమునకు ఉత్తర (దేశీయ) దేవతలకు సంబంధించిన విచిత్ర పౌరాణిక గాథలతో సంబంధ మేర్పడెను. కట్టుకథలయందలి రాక్షసులకు సంబంధించిన వన్నెచిన్నెల కళా రూపములు వికార రూపముగల మనుష్యులు, జంతువులు, మిక్కిలి సరళమయిన రూపకల్పనలు రేఖాశాస్త్ర సంబద్ధములై అలంకారములుగా పరిదృశ్యమానములై తుదకు అవి మధ్యయుగ సంబంధి శిల్పమునకు విశిష్టలక్షణము లయ్యెను. రోమక రాజ్య పతనానంతరము ఇటలీవైనను, చాలవరకు అనాయకమై, పరిత్యక్తమైన పశ్చిమ ఐరోపా ఖండముయొక్క శేషించిన భాగమువైనను, నూతన కళాప్రభావము ప్రసరించుటకు చాలకాలము సమైక్యము.

అంధకార యుగములు (Dark ages): రోమక సామ్రాజ్య సంపూర్ణ విచ్ఛిత్తితో క్రీ.శ. 4 శతాబ్దినుండియే ఐరోపా ఖండమునందు అజ్ఞానాంధకార మయమగు యుగము ప్రారంభమయ్యెను. క్రైస్తవ మతము మెల్లగా వివిధ దేశములలో ప్రాకటమైంది. కాని ఈకాలమున అది కళాప్రపంచమున కొనర్చిన సేవ శూన్యము. క్రైస్తవ గురువులు బోధించిన మతధర్మము కఠోర మయినది. ఆగామిస్వర్గప్రాప్తికై ఐహిక సౌఖ్యముల నన్నిటిని విధిగా పరిత్యజించవలెనని ఆ మతము బోధించెను. అనంతములును, ఉయకారకములును అగు యుద్ధపరంపరలవలనను, మతనిష్ఠుల వాతావరణము వలనను, దివ్య సౌధముల నిర్మాణము నిరుత్సాహపరువబడెను. యోగ్యమైన పరిపాలనము లేకయు, సుప్రతిష్ఠితమైన సంస్కృతిలోపించియు, సీతినయమములేని దేశద్రిమ్మరులు ఊళ్ళమీదబడి తిండి కొరకును, దోచుటకొరకును విశ్రాంతిలక్షణముగ సంచరించుచుండుటచేతను, ప్రజాజీవితము పూర్తిగా ఆనందరహితము

మును, దుస్సహాయమును అయ్యెను. శోచనీయమయిన ఇట్టి ఆర్థిక, రాజకీయ సంక్షోభస్థితిలో మఠములను (monasteries) స్థాపించు తలంపు క్రమముగా బలపడెను. ఈ తలంపు అంతగా విద్యాసంస్కృతుల అభివృద్ధికి తోడ్పడుట కొరకు కాక, విశేషముగా వినాశకరములైన సమస్యలనుండి తప్పించుకొని, జనులు దైవధ్యానములో నిమగ్నులగుటకొరకే ఉద్దిష్టమైనది. సంక్షోభమునుండి తప్పించుకొని శాంతిమయమును, సంస్కారసహితమునగు జీవితమును గడవగోరినవారు ఈ మఠస్థాపనోద్దేశమును బలపరచిరి.

అంధకారయుగములలో తొలుత అనేక మఠములు స్థాపింపబడినవి. వాటిలో క్రీ. శ. 6 వ శతాబ్దిలో స్థాపితమయిన సెయింటు బెనెడిక్టు మఠ మొకటియై యున్నది. సెయింటు బెనెడిక్టు అను నతడు కళలను పోషించెను. అతని అనుయాయులైన సన్యాసులను కర్మవీరులగుటకు ప్రోత్సహించెను. మఠల అనేక మఠములు కట్టించబడెను. అందు గొప్ప శిల్పకౌశల్యము, విస్తార విషయక సావధానత (attention to detail) గోచరించెను. మఠమందున్న ప్రతి శిల్పికిని అతడు ఏ జాతికి ఏ పురమునకు చెందినవాడైనను బాహ్య జోక్యమునుండి విముక్తి కలిగెను. అతడు చేయు పనికి అమూల్యమగు అభయతాభావము కూడ చేకూరెను. ఇవిధముగ ఈ మఠవిషయక ఆశ్రయ ప్రగతిలోను, మఠ జీవితాభివృద్ధిలోను కళాత్మక కార్యనిర్మాణమునకు సంబంధించిన నూతనాభిలాషోదయము గోచరించుచున్నది.

మఠవిషయక కళ : క్రైస్తవ సన్యాసుల కళా విషయక ఆశయములకును, గ్రీకు కళాదర్శనములకును గొప్ప అంతర మున్నది. పూర్వ నాగరకతా లక్షణములన్నియు చిన్నాభిన్నములై విఛ్ఛిన్నములై నని. క్రైస్తవ సన్యాసులు ఉదాహరణ చిత్రములనో (Illustrations), చిత్రపటములనో, జలతారు బులేదారి ప్రతులనో ఉత్పత్తిచేయ ప్రయత్నించినపుడు వారి సావధానత మఠల విస్తయ వహమైన చిహ్న పేక్షచే, మనుష్య విగ్రహములకు అప్రాధాన్యమును కల్పించు నియమబద్ధ విధానముచే సంపూర్ణముగా గ్రస్తమయ్యెను. ప్రకాశవంతములైన చిత్తరువులనేకములు చేతితో సిద్ధముచేయబడెను. కాని సుమారు రెండువందల సంవత్సరములవరకు ఐరోపా ఖండ పశ్చిమ

భాగము శోభాయమానమగునట్లు కళావిషయకముగను, శిల్పవిషయకముగను దర్శనీయమగు మనోహార కళాఖండ మొకటియు సృష్టించబడలేదు.

సుమారు క్రీ. శ. 10 శతాబ్దినాటికి క్రైస్తవమతము సకు నూతన ప్రాబల్యము చేకూరెను. శిల్పమునకును ప్రోత్సాహము లభించెను. క్రీ. శ. 13 వ శతాబ్దిలో ఇటలీలో పునరుజ్జీవనము (Renaissance) ఆరంభమగు వరకు శిల్పాభివృద్ధి మండికృతమైనను, స్థిరముగా వర్ధిల్లెను. బ్రెటనుదేశమునందును, ఫ్రాన్సుదేశమునందును, పశ్చిమ ఐరోపాఖండమందలి భిన్న భాగములందును రోమానెస్కె, గోథిక్ గుళ్లు, కోవెలలు నిర్మింపబడెను. కాని వాటి అలంకారములో నొక భాగమయిన శిల్పమునందు సంప్రదాయ బద్ధమును, వాస్తవికమునగు నొక విచిత్రకళాసమ్మేళనము గోచరించెను. విగ్రహ శిల్పమునందు క్రీస్తుయొక్కయు, క్రైస్తవయోగులయొక్కయు జీవితములనుండి గ్రహింపబడిన దృశ్యములను చిత్రించుట పరిపాటి అయ్యెను. కాబట్టి పరమపావన మూర్తులను గ్రహించినట్లులుగా నర్వ ఐహికపాపముల మూలమున బాధనొందుచు జీవించి యున్నవారి జీవితగాథలను పరమలత్యములుగా గ్రహించుట అసంగతముగా తలపబడెను. కావుననే తరచుగా సహజమనుష్యాకృతిని మోటుగా మాత్రమే ప్రదర్శించు శరీరముపై విషాదాత్మకమైన లేక అనుకంపాత్మకమైన ముఖలక్షణములు కల రమ్యమైన శిరము కనిపించుచుండును. అననురూపముగా దేహమును పొడుగుగా నొనర్చుట అప్పుడు సాధారణమైన వాడుకగా నుండెను. చిత్రించబడినపవిత్ర విగ్రహములకు ఘనతను చేకూర్చుటకై ఈ విధముగా పొడవును పెంచుట జరుగుచుండెను. ఇది ముఖ్యముగా క్రీ. శ. 13 వ శతాబ్దిలో నిర్మింపబడిన చార్లరు దేవాలయములద్వారా మార్గములలోగల యోగుల విగ్రహములలో కాననగును.

క్రీ. శ. 9 వ శతాబ్ది మొదలు 14 వ శతాబ్ది వరకు మధ్యయుగము లనబడు కాలమునందు చిత్రించబడిన పెక్కు విగ్రహ రూపములలో అట్టి అలంకరణ పద్ధతులే బలీయముగా కుదురుకొనెను. పరదాల ముడుతలను దిద్దుటయందును, వస్త్రాలంకారములను గూర్చుటయందును చిత్రితమైన రూపవిధానములు అత్యంత ప్రముఖ

పాత్రను వహించెను. ఒక విచిత్రమైన నూతన కళావిధానము విడువకుండ కొనసాగెను. ఈ విధానము సనుసరించి విగ్రహముయొక్క చేతుల వ్రేళ్ళన్నియు విప్పారి యున్నట్లుగాని, పిటిలో ఒకటి రెండు వ్రేళ్ళు దేనినో చూపుచున్నట్లుగాని చిత్రించబడుచుండెను.

గోధుల కాలము : రోమానెస్కె (Romanesque) శిల్పకైలినే ఒకప్పుడు ఇంగ్లండులో “నార్మన్” శిల్పకైలి యనుచుండిరి. ఈ రోమానెస్కె శిల్పకైలి యందలి సరళ శోభయొక్క స్థానమును 13 వ శతాబ్ది యందు అత్యంత సాలంకృతములైన గోధికుకైలులు ఆక్రమించెను. పశ్చిమ ఐరోపా ఖండమునందంతటను శిల్పకళ శీఘ్రవ్యాప్తి గాంచుచుండగా ఇటలీదేశము మరియొక సారి నూతనమయిన సాంస్కృతిక జీవిత చైతన్యమునకు గురియయ్యెను. కొంతకాలమువరకు కళలు మతాభిమానముతో అభివృద్ధిపరచబడెను. ఇప్పుడు కళాపోషకులగు సామాన్యజనులు మరల శిల్పులను అన్వేషించి వారిని తమరిని గూర్చియో, ఏదేని మతగాథను గూర్చియో, ఏదేని జాతీయ ప్రాముఖ్యముగల గొప్ప విషయమును గూర్చియో జ్ఞాపక చిహ్నములుగ ఘనవ్రమాణములలో చిత్రలేఖనము గావించుటకు నియోగించిరి.

13 వ శతాబ్ది మధ్యభాగమునుండి 17 వ శతాబ్ది మధ్య భాగమువరకునుగలకాలము పునరుజ్జీవన (Renaissance) కాలము. ఇందు ప్రాచీన విద్య యొక్కయు, ప్రాచీన కళాచైతన్యముయొక్కయు పునర్జన్మము నృప్తమయ్యెను. 13 వ శతాబ్ది ప్రారంభము నందలి శిల్పుల శిల్పము, గోధికుయుగమునందు ఆరంభమయిన మత ప్రేరణచే ఇంకను ఉత్తేజితమై యుండెను. ఈ కాలమునందు విశిష్టమయిన శిల్పులు ఇంకను కొంతవరకు అంగీకృతమైయున్న కళా సంప్రదాయముల ప్రభావమునకు లోనై యుండిరి. అయినను ప్రాచీన గ్రీకు, రోము దేశములందలి కళా, సారస్వతాభిరుచి విషయకమయిన ఉజ్జీవనము, స్వాభావికతయందును, ప్రాచీన దృక్పథమునందును, అఖిలాషను ఉద్దీపింపజేసెను. 13 వ 14 వ శతాబ్దిలందలి ఇటాలియన్ శిల్పములందు సత్యబద్ధమైన నూత్నానుభూతి సహితముగు ముగ్ధమోహన సౌందర్యము గోచరించును. ఇవి నిస్సందేహముగ ప్రత్యేక ప్రశంసకు అర్హత నొందినవి.

ప్లోరెన్సు నగరవాసి అయిన గియెట్టో అను నతడు, రమ్యసౌరశ్యముతో నేటికిని నిలిచియున్న వర్ణస్వచ్ఛతతో యోగుల జీవిత విశేషములనుండి దృశ్యములను చిత్రించెను. ఫ్లోరెన్స్ పట్టణములో నేటికిని పీటిలో కొన్ని చిత్తరువులు కనవచ్చుచున్నవి. పీటిలో సెయింట్ ఫ్రాన్సిస్ యొక్క వివిధ రూపచిత్ర ఫణతులు అత్యుచిత్రసిద్ధమైనవి.

15, 16 శతాబ్దాలనాటి ఇటాలియను కళ : 15 వ శతాబ్దముందు ఇటలీయందలి ఒక నూతనమైన చిత్రనిర్మాణకీ ప్రపంచ ప్రజల కన్నులకు మిరుమిట్లు గొలుపసాగెను. మతవిషయకములైనను, లౌకికములైనను ఖిత్తి చిత్రములును, ఇతరములయిన చిత్తరువులును, అట్టి వర్ణసౌభాగ్య సంపదను, సునంగతనిర్మాణచాతుర్యమును కలిగియున్నవి. పెక్కు ఇటాలియన్ నగర ప్రభుత్వముల (city states) లో వాటివాటి ఆధిపత్యమున కళాకారులకు సంబంధించిన కళానికేతనములుండెను. ప్రాచీన గ్రీకు కళాకారులు నిర్మించిన విగ్రహములతో వీరు నిర్మించిన విగ్రహములు పూర్తిగా తులతూగకున్నను, ఈనాడు వీరు శిలావిగ్రహ నిర్మాణమున దాదాపు పరిపూర్ణతను సాధించియున్నారనవచ్చును.

15 వ శతాబ్దిలో బొట్టిసెల్లి (Botticelli) ఉస్సెల్లో (Uccello), డొనాటెల్లో (Donatello), బెనజ్జో (Benazzo), గొజ్జోలి (Gozzoli), పిసానెల్లో (Pisanello), లియోనార్డో దావిన్సి (Leonardo-da-vinci) వంటి సుప్రసిద్ధ శిల్పులుండిరి. వీరందరు తమ భిన్నరీతులలో తమ తమ శిల్పపరిశ్రమారంభ కాలమున లేని అమూల్యమైన భాగధేయమును ప్రపంచమునకు సంక్రమింపజేసిరి. చిత్రలేఖనమున, రేఖాచిత్రమున, శిల్పచిత్రమున, వాస్తు శిల్పమున అత్యంత సాంకేతిక ప్రాముఖ్యము మరల లబ్ధమయ్యెను. ఇట్లు సాధింపబడిన సాంకేతిక కౌశల్యమును రాజప్రాసాదములను దేవమందిరములను అలంకరించిన ప్రాచీన భవ్యతావిలసిత శిల్పకార్యములకై వినియోగించు అవకాశము 16వ శతాబ్ది శిల్పులకు లభించెను.

ఈ శిల్పులలో మైకేల్ ఏంజెలో (Michael Angelo) రాఫెయిల్ (Raphael), గియోర్జియో నె టిటియన్ (Georgione Titian), కాజ్జెగ్గో (Correggio), టిన్టోరెట్టో (Tintoretto) అను వారు అత్యంత

సుప్రసిద్ధులు. వారి శిల్ప కార్యకలాపములు విశేషముగా మత విషయకములుగాని లేక ప్రాచీన పురాణ గృహీతములుగాని అయియుండుటచే అందు వైవిధ్యము కాననగును. అయితే, అందు సాంకేతిక కౌశల్యము, సహజమును సచేతనమునగు మనోహరత లక్షితములగుచున్నవి. 16 వ శతాబ్దిలో ఇటలీయందుగల పునరుజ్జీవన (యుగపు) శిల్పుల శిల్పకార్యమునందు అచ్చమైన కండరముల చాయలు, ఆకర్షకమయిన శోభ, స్వాభావిక పురోభాగపు రంగ కలాపము అనునవి విలక్షణములుగ నున్నవి.

పునరుజ్జీవనకళ: (Renaissance Art): పునరుజ్జీవిత మయిన ఐరోపాఖండ కళ (Renaissance Art) లో అధిక భాగము పునరుజ్జీవనవాస్తు శిల్పముతో గాఢముగ ముడివడియున్నది. ఈ వాస్తుశిల్పము సంప్రదాయ సిద్ధమయిన ప్రాచీన వాస్తుకళా రూపమందు ఆసక్తిని పునరుజ్జీవింప జేసెను. ఈ పునరుజ్జీవన యుగములోని వాస్తు శిల్పశాస్త్రము తన ప్రత్యేక ప్రతిభా విశేషమునకై శిల్పులకును, కొంతవరకు చిత్రకారులకును బుణపడియున్నది. 'గోథిక్' కైలికి చెందిన శిల్పాలంకారము ఒక వర్గమునకు చెందిన శిల్పకారులచే రూపొందింపబడినది. పునరుజ్జీవన కాలమునాటి శిల్పాలంకారము, వాస్తుశిల్పిచే భావన చేయబడిన ఏకైక శిల్పకల్పనా ప్రణాళికలోని భాగమై యున్నది. ఈ కాలమందలి కళ, విస్తృతమయిన సాంకేతిక నైపుణ్యకృత్యను అధిగమించియుండుట గమనింపతగినది. ఈ అభివృద్ధి పెక్కుమంది కళాకారులు ఏక కాలముననే వాస్తుశాస్త్రవేత్తలుగను, శిల్పశాస్త్రవేత్తలుగను, చిత్రకళాశాస్త్రవేత్తలుగను రూపొందుటకు దోహదమొసగెను. వీరిలో బహుళః విశ్వవిఖ్యాతకళాస్రష్టగా కీర్తిగాంచినవాడు మైకేలు ఏంజెలో అనునతడు.

మైకేల్ ఏంజెలో (1475-1564) ఇటలీ దేశమందలి ప్లోరెన్సు నగరవాస్తవ్యుడు. 'డేవిడ్', 'స్లేప్' అనునవి అతడు తయారుచేసిన ఉత్తమ శిల్పనిర్మాణములలోనివి 'సిస్టిన్' అను కైస్తవ దేవాలయమునందలి 'సరంజీ (Ceiling) రచనయందును, గోడలమీదను చిత్రింపబడిన దేదీప్యమాన వర్ణచిత్రములు, మైకేల్ ఏంజెలోయొక్క విశిష్టకళాప్రతిభావిరాజితమయిన సామర్థ్యమును ప్రకటించును. ఈ వర్ణచిత్రములను సమాప్తిచేసినపిదప, అతడు



సోక్రటీసు అవసానకాలము

చిత్రకారుడు : డాన్స్ బ్యూటోగ్రాఫర్

బెర్లిన్ వాసిల్వెస్

'సెయింట్ పీటర్స్' అను మహాసాధమునకు వాస్తుశిల్పి అయ్యెను.

విచిత్రకళ (Baroque Art): 17 వ శతాబ్దిలో ఇటలీ యందు పునరుజ్జీవన ఉద్యమము పతనమొందుటతో బరోక్ అను (విచిత్రమైన) నూతన శిల్పకైలి అవతరించెను. అందచందములు గూర్చుటయందును, రూపరచనావికాస కరణమునందును, అద్భుతావహమగు ప్రతిభాసంపత్తిని ప్రదర్శించుటకు కారణభూతమైన ప్రాచీనకళాసంప్రదాయపు పునాదులనే ఈ నూతన కైలివిధానము వ్యత్యస్తము చేయసాగెను. మదించిన మన్మథులు, వన్నెచిన్నెల వగలాడులు, కాంతాప్రదాయినులు (Cornucopias) పుష్కలవస్త్రధారణము, వైదేశికపుష్పములు, కృత్రిమ భంగిమములు-ఇట్టి ఆడంబరములతో మన కిప్పడు మనస్సుల యందు నాటుకొనిన నాటకీయ రంగప్రదర్శనాపద్ధతి అపరిమితముగా కనబడునట్లు ప్రకాశనూనవర్ణబద్ధము, చాపల్య భావ సంపన్నము, శృంగారభూయిష్టము అయిన పనితనమునకు ఎక్కువగా ప్రోత్సాహ మియ్యబడెను. ఉచ్చ్రంఖలమయిన అద్భుతరసప్రచుర ప్రదర్శనముయొక్క అమితానువర్తనము కారణముగా గ్రీకుల శిల్పనియమాదర్శములు విస్తృతము లగుటయో, లేక పరిత్యక్తములగుటయో, సంభవించెను.

ఇటలీకంటె భిన్నములయిన దేశములలో ఇటాలియను కళాప్రభావము అత్యంతముగా ప్రసరించుటకు పునరుజ్జీవనోద్యమము కారణమయ్యెను. ఆయినను ఆకాలమున శిష్యప్రయాణసౌకర్యములు లేకపోవుటయు, విద్యావిషయక, సాంఘిక, సాంస్కృతిక దృక్పథములపై క్రైస్తవమతాధికారులకు గొప్పప్రాబల్యము ఉండుటయు కారణములుగా ఇటలీయొక్క సాంస్కృతిక ప్రభావము మందముగా వ్యాప్తిచెందెను. దాదాపు 14 వ శతాబ్ది బాగుగా పురోగమించినపిదపగాని కళారంగమున ఇటలీ సాధించిన ఘనకార్యముల చాయలు ఇతరదేశములమీద ప్రతిఫలించలేదు. అప్పటివరకునున్న ఉజ్జ్వలవర్ణరంజితమై పతనావస్థలోనున్న గోథిక్ కళాకైలిప్రభావమునుండి విముక్తిసొందుటకు క్రమముగా ఐరోపాయందలి ప్రతిదేశము ప్రయత్నించెను. 15 వ శతాబ్దిలో క్రమముగా విభిన్నమయిన జాతీయ కళాసంప్రదాయములు అవతరించి

నవి. స్వతంత్రమైన ఈ నూతన కళావిధానము అనుసరింపబడుటతో, కళారంగమందు విగ్రహనిర్మాణమునందు నహజత్వము పునః ప్రతిష్ఠిత మయ్యెను. కాని ప్రతిదేశము స్వీయవ్యక్తిత్వానుసారముగనే కళను పోషించుకొనసాగెను.

హాలెండు కళ : 15 వ శతాబ్ది ప్రారంభమున జాన్ వాన్ అయెక్ అను హాలెండు వర్ణచిత్రకారుడు కావించిన వర్ణచిత్రములతో హాలెండునందు కళాపోషణము ఆరంభమాయెను. ఈ చిత్రములందు గాఢ వర్ణసంపత్తిని చేకూర్చుటయందును, ఇతర కళావివరములను ప్రదర్శించుట యందును ఇతడు అధికమయిన శ్రద్ధాసక్తులు చూపెను. ఐరోపా పునరుజ్జీవన ప్రారంభదశయందు నిగనిగలాడెడి సాంద్ర వర్ణచిత్రములకు తోడుగా నఖచిత్రములు గీయుటయందును, జలబిందు ప్రతిబింబ శేఖనమునందును, కనురెప్పవై ఆశ్రుకణము నిలుచునట్లు చిత్రరచన చేయుటయందును, జాన్ వాన్ అయెక్ సూక్ష్మమైన సావధానత చూపెను. ఉదాహరణముగా ఇతడు రచించిన అరోల్ ఫిని (Arnol fini) యొక్కయు, అతని భార్య యొక్కయు చిత్రములో వీరి విగ్రహములకు వెనుకగానున్న వక్రపుటర్ణములలో ప్రతిబింబ సంబంధ సూక్ష్మాంశము మనోహరమును, అసంతముగా ఆనందదాయకమునై యున్నది. రత్నములయందును, లేక మనసుగొలుపు కాంతివిశేషములందును, వాటియందుగల పెక్కు వివరములను చిత్రించుట యందును, కళాకారులు చూపిన అట్టి అభిరుచియే డచ్చి కళాసంప్రదాయమునందొక విశిష్ట లక్షణముగా పరిణమించినది. అది 17 వ శతాబ్దిలో ఉన్నతస్థాయి నందుకొనెను. గృహచిత్రములను రూపొందించుటలో హాలెండు కళాకారులు సాధించిన పరిపూర్ణతావిషయమున మరి ఏ ఇతర జాతీయ కళాకారుడును అట్టి పరిపూర్ణత్వమును పొందజాలడయ్యెను. హాలెండు చిత్రకారులు గ్రహించెడి వస్తువులలోను, చిత్రించెడి చిత్రములలోను సరళకాంతమయిన గృహజీవిత వాతావరణము కనిపించెడిది. వీరును, వీరిపొరుగువారైన ఫ్లెమ్మిష్ జాతీయులును పుష్పాంకారములను, వర్ణ జీవితమునందలి ప్రకాంతతను చిత్రించు నాచారమును ప్రారంభించిరి. చిత్రములందలి చివరములకు నూతన

ప్రాముఖ్య మొనగబడెను. చేపల శరీరముపై పొలసుల తరళ వర్ణముతోను, పకుల ఈకెల మృదుత్వముతోను, సుకుమారముగా నిర్మితమయిన మద్యపాత్రతోను ఆపిలు పండు మీది స్నిగ్ధత పోటీ పడుచుండును. ఇట్టి చిత్రములు గోడలమీద వ్రేలాడగట్టబడినవై గృహాంతర్భాగములకు కాంతిశోభలను కూర్చు తలంపుతో చిత్రకారులచే చిత్రింప బడినవి.

16 వ శతాబ్దియందు ఫ్లెమిష్ జాతీయులలో పీటర్ బ్రూగెల్ అను నతడు అగ్రగణ్యుడయిన కళాకారుడు. జానపద జీవితమును, నిత్యజీవితమునకు సంబంధించిన వస్తువులను, కళావస్తువులుగ ఎన్నుకొని చిత్రములను రూపొందించుటయందు ఇతనికి ప్రీతి మెండు. ఆ చిత్రము లందు అతని దేశకాలపరిస్థితులు స్పష్టముగాగోచరించును.

17 వ శతాబ్దియందు 'ఫ్రాన్స్ హాల్స్' (France Hals), 'టెర్ బార్చ్' (Ter Borch), 'వెర్ మీర్' (Vermeer), 'పీటర్ డిహూచ్' (Pieter-de-Hooch) అనువారు ప్రభాతరశములైన చిత్రకారులను, ప్రశాంత మును ఆంతరమునైన వాతావరణమును సూచించు చిత్ర ములను రచించి ప్రపంచమును చిత్రకళా సంపన్నముగ నొనర్చిరి. హాలెండు దేశీయ కళాదర్శములను సర్వాత్మనా అనుసరించినవారు వీరే. ఇదే సమయమున, ఆస్ట్రెయిన్ నగరమునందలి రూబెన్స్ అనునతడు ఇటలీ విచిత్రా కార కళాశైలిని ఆధారముగజేసికొని పెద్ద పెద్ద కళా ఖండములను సృష్టించు చుండెను. ఈ కళా ఖండములందు ఉత్తర దక్షిణ దేశీయ వర్ణచిత్ర కళాదర్శముల సమ్మేళనము లక్షితమగుచున్నది. రామ్ బ్రాంట్ (Rambrandt) అను నాతడు అతనికాలమునందలి చిత్రకారులలో అత్యంత విస్తయోగవహ కళాప్రతిభావలసితుడు. అతడు పెక్కు సజీవమైన వర్ణచిత్రములను, ఆకార రేఖలను (Drawing) ఆలేఖ్యమును రూపొందించెను. అవన్నియు సజీవములా యనునట్లు విస్తయోగవహములై యున్నవి. ఆతని చిత్రములందు సుస్పష్టమయిన భావనాశక్తియు, అత్యుత్తమమయిన శిల్ప నైపుణ్యమును సమ్మిళితములై యున్నవి. అతడు రూపొందించిన పెక్కు కళా ఖండ ములు ఈనాటికిని నిలిచియుండుట మన అద్భుతము. ఆమ్స్టర్డమ్లోని 'రిజ్కెన్స్' అను ప్రదర్శనశాలయందు

ఇతడు తయారుచేసిన "రాత్రి కాపలా" (NightWatch) అనునది ఇతడు సిద్ధమొనర్చిన కౌతుకావహా చిత్రకళా ఖండములలో నొకటి. ఇతడు స్వేచ్ఛగా లిఖించిన ఆకార రేఖలు జాగరూకతతో ఆధ్యయనము చేయదగి యున్నవి.

జర్మనీ కళ : జర్మనులు మతమును, దానితోపాటు కయ్యానికి కాలుదువ్వు స్వభావము, కరకు స్వభావము, జర్మనీదేశముయొక్క కళా జీవితముపై ప్రబలమయిన ప్రభావమును ప్రసరింపజేసినది. ఇందుచే క్రీస్తును సిలువ వేసిన ఫలితముగా కలిగిన వేదనయు, మతోద్ధరణమునకై ప్రాణము లర్పించిన క్రైస్తవ సాధువులను చిత్రించుటలో అపురూపమయిన వాస్తవికతయు తీవ్రతయు ప్రదర్శింప బడినవి. ఇది రంగుచేయబడిన గాఢపలకలకును, సాలం కృతములయిన పోగరు బలిపీత ఖండములకును సంబంధించిన జర్మను కళయందు కాననగును. ముద్రణాలయములు ఆభివృద్ధి నొందెను. అసంఖ్యాకములుగా అచ్చువేయబడిన జర్మన్ గ్రంథములందు దృష్టాంత చిత్రములుగా దారుచ్చేద చిత్రములను చిత్రించుటయందు జర్మనులకు గల ఆభిరుచికి వారి శాస్త్రజ్ఞానము తోడ్పడెను. జర్మన్ చిత్రలేఖనములో జర్మన్ కళాకారులు చూపిన విశిష్టమయిన శిల్ప విషయక నైపుణ్యము సాలంకృత బాహ్యరేఖావిషయక జ్ఞానము ఈ దృశ్యకళావిభాగమందు వారి కెక్కువగా ప్రయోజన మును కల్గించెను.

ఆల్ బ్రెక్ట్ డూరల్ (1471-1528) అను జర్మన్ కళా వేత్త మహానీయ భావనాశక్తి సంపన్నుడు. మనసార నమ్మిన సిద్ధాంతములు కలవాడు. అసాధారణమయిన శిల్పకళా సాంకేతిక నైపుణ్యము కలవాడు. ఇతడు అఖండమయిన కళాపితాసతో "సువార్తలు" అను క్రైస్తవ పవిత్ర గ్రంథములకు అనుగుణముగా దృష్టాంత చిత్రములు రచించెను. ఇతడు తన రేఖోత్కరణముల లోను (Engravings), దారుచ్చేద శిల్పములలోను క్రైస్తవ "సువార్త"ల యొక్క పరమార్థమును నిశిత ముగను, స్పష్టముగను, ప్రతిబింబింపజేసెను. ఈ కళా ఖండములవలన ఇతని కీర్తిప్రతిష్ఠలు ఐరోపాఖండమం దెల్లదల శ్యాపించెను. వివరములతో గూడిన ఇతని నూత్నచిత్రములు అత్యంత సంపూర్ణములును, నిర్దుష్ట ములునై యున్నవి. సువరిస్కృతములయిన ఇతని చిత్రము

లలో నొకదానిలో సూక్ష్మతమమయిన ఒక కీటకము సహితము అతిసున్నితముగను రేఖాపరిపూర్ణతాయుతముగను తీర్చబడినది. ఇట్టి చిత్రములలో పేడపురుగు, కుందేలు, 'ప్రభుపూజలు' అనునవి ఉత్కృష్టములయిన ఉదాహరణములు.

హోస్నోహోల్టెయిన్ (1497-1543) అనునతడుగూడ దారుచ్చేద శిల్పకళచేతను, చెక్కడపుకళచేతను ప్రభావితుడయ్యెను. ఇతడు చిత్రించిన "విలయతాండవము" వంటి చిత్రముల్నియు విస్త్రుతావహములును, హృదయాకర్షకములును నై యున్నవి. ఇతడు ఇంగ్లీషు ప్రభువుల ఆదరాభిమానములు చూరగొని యుండుట ఇతని అదృష్టమనియే చెప్పవలెను. ఎనిమిదవ పౌనీప్రభువుయొక్క కొలువుకూటమందు చిత్రలేఖకుడుగనుండి ఆ యుగమునందు ప్రఖ్యాతులయిన మహనీయులయొక్క రూపచిత్రపరంపరను మనోహరముగ తయారుచేసెను. మనుష్యులకంటె ఆనాడు స్త్రీ పురుషులు ధరించెడి ఉడుపుల అలంకారపద్ధతి ఇతనిని ఎక్కువగ ఆకర్షించెను. ఈ అలంకారములను వీటియందుగల వివరములను ఇతడు కిత్తనారబట్టమీదికి మార్పుటలో కృతకృత్యుడయ్యెను.

లూకస్ క్రానల్ అను 'శాక్జన్' రాష్ట్రీయుడు దాదాపుగా హోల్టెయిన్ కు సమకాలికుడు. అతని స్వరాష్ట్రమయిన 'శాక్జన్'కి సహజమయిన వాస్తవకళారూపములను అతడు చిత్రించెను. అతనిచిత్రములన్నిటిలోను ముఖ్యముగ నగ్నవిగ్రహములందు మధ్యయుగమునాటి లక్షణములు మూర్తీభవించెను. 'దాత్యత్వము', 'అసూయ'వంటి లాఠణికచిత్రములందు ఇట్టి నగ్నవిగ్రహములను ఇతడు ప్రవేశపెట్టెను.

16 వ శతాబ్ది అనంతరము, మతయుద్ధముల వలన ఘటిల్లిన వినాశము కారణముగా జర్మన్ కళ అంతరించెను.

స్పెయిన్ కళ : పునరుజ్జీవన దశయందుగూడ 'మూరు' జాతివారి కళారూపముల ప్రభావము స్పెయిన్ దేశముపై ప్రసరించెను. ఆఫ్రికా ఖండముతో స్పెయిన్ దేశమునకు గల సంపర్కమే ఇందుకు కారణము. ఒక మహాపర్వత పంక్తి అవరోధముగా నుండిన ఉత్తరదిశతప్ప తక్కిన స్పెయిన్ దేశమంతయు సముద్రముచే చుట్టబడి యుండు

టచే ఐరోపాఖండముయొక్క ప్రభావము దానిమీద పరిమితముగనే ప్రసరించెను. స్పెయిన్ దేశములోని "ఇంక్విజిషన్" అను కుమ్రుదోష విచారణ సభయొక్క సతోన్మాద లక్షణములు ఆ దేశపు కళయందు ముఖ్యముగా ఎల్ గ్రెకో అనునతని కళాఖండములందు ప్రతిబింబించెను. ఇట్టి చిత్రములను రూపొందించుటకు ఎల్ గ్రెకోయను క్రీటన్ జాతీయుడు, వెనిసు వాస్తవ్యుడగు టీన్ టెరెట్టో అను కళాకారునిచే ప్రభావితుడై తన జీవితమును మతవిషయముల చిత్రించుటకై అంకితము చేయదలచి స్పెయిన్ లో 'టోలెడో' అను నగరములో స్థిరనివాస మేర్పరచుకొనెను. ఇతనికి స్పెయిన్ ఉగ్రమత వాతావరణమందు గొప్ప అభిరుచి ఏర్పడెను. ఇతని కళారూపములు విచిత్ర వర్ణ సంకలితములై శేజోబలమును నిరుపమాన భావోత్కర్షమును కలిగి చిత్రణములై యుండెను. అయితే వెలాస్కెజ్ (1599-1660) అనునతడు కళారంగమున అద్వితీయమైన కీర్తి ప్రతిష్ఠలను అర్జించిన నిక్కమయిన మొదటి స్పెయిన్ జాతీయుడు. ఇతని రూపచిత్రములును (Portraits) వర్ణచిత్రములును ప్రసిద్ధములైనవి. నన్నివేళములను సమర్థవంతముగ కూర్చుట యందును, ఇతర లక్షణములను మేళవించుటయందును, సరియైన ప్రమాణములలో ప్రకాశమును, తేజస్సును చిత్రములలో చొప్పించుటయందును, వివిధవర్ణములను సందర్భశుద్ధితో మిళితముచేసి చిత్రములను తీర్చిదిద్దుటయందును ఇతడునిరుపమానమయిన ప్రజ్ఞాప్రభావములుగల కళాస్రష్ట. కాని ఇతడు మతగూఢతనుకంటె ప్రకృతిచే అనుసరించెను. మాడ్రిడ్ (స్పెయిన్ రాజధాని) నగరమందు ప్రాడో అనుచోట "మెయిడ్స్ ఆఫ్ ఆనర్" అను బృందచిత్రమును రచించెను. ఇది ఇతని ఉత్కృష్ట చిత్రములలో నొకటి. ఈ చిత్రములో 'ఇన్ పాంటా' అను శిశువును కళాకారుడు తీర్చిదిద్దుచుండుట మనకు గోచరించును. కాని స్పెయిన్ జాతీయులలో అత్యధిక సంఖ్యాకులు మతావేశమునుండి విముక్తులు కాలేకపోయిరి. 'ఎల్ గ్రెకో' తరువాత 17 వ శతాబ్దిలో 'పేరెన్నికగన్న రెండవ కళాకారుని పేరు 'మూరిల్లో.' మత ప్రాధాన్యముగల చిత్రములనే తన కళావస్తువులుగా ఇతడు అభిమానించెడివాడు. సమకాలికమయిన ఇటలీ వర్ణచిత్రణ కళయందలి

కొన్ని ముఖ్యలక్షణములు మురిల్లో రచించిన చిత్రము లలో కలవు. ఇవి ముఖ్యముగా మడోన్నా, దేవదూతల (Angels) వంటి చిత్రముల కోమలమైన శోభాసంపద యందు నిస్సందేహముగ చూడనగును. స్పెయిన్ కళా కారులందరిలో 'గోయ' అను నతడు అగ్రగణ్యుడని చెప్పవచ్చును. అతని వర్ణచిత్రములు, అధిక్షేపచిత్రములు మిక్కిలి అలజడిని (sensational) కలిగించునవి యయ్యెను. అతనికాలములో రాజకీయచైతన్యమును రేకెత్తించుటయందు ముఖ్యముగా యుద్ధమువలన సంభ వించు విద్యేషమును, వినాశమును, జయప్రదముగ స్వీయ చిత్రరచనల మూలమున ఆవిష్కరించుటయందు అతని ప్రత్యేకత కాననగును. అతడు రేఖాచిత్రములను గీయు టలో అత్యుత్తమమయిన ప్రతిభను ప్రదర్శించెడివాడు. అతడు సృజించిన రూప చిత్రములలో అసాధారణమయిన జీవకళ ఉట్టిపడెడిది.

ప్రెంచికళ : ప్రాన్సుదేశము ఇటలీకి అత్యంత సమీప ముననేయుండి దానితో గాఢ సంబంధముకలిగి ఉన్నను 16 వ శతాబ్ది ప్రారంభమువరకు ఆదేశమందు ఎట్టి మహనీయకళా సంప్రదాయము అభివృద్ధి చెందలేదు. ఉత్కృష్టమయిన కొన్ని రూపచిత్రములు (Portraits), విశేషముగా లఘుచిత్రములు ప్రాన్సుదేశమందు తయారయ్యెను. వీటియందు మహత్తరమయిన ప్రావీణ్య ప్రమాణము గోచరించును. కాని పునరుజ్జీవనదశనాటి దివ్యచిత్రములతో ఇవి పోల్చదగినవికావు. 16 వ శతాబ్ది ప్రారంభదశయందు ఆస్టాయిన్ - వి - నాయిన్, మాత్యు-వి - నాయిన్ అను నిరువురు సోదరులు, ప్రాన్సుయొక్క కళాపునరుజ్జీవనమునకు నాందీప్రస్తావనలు జరిపిన కళా వేత్తలు. అయితే, రయతు జీవితమును ప్రతిబింబించు వీరి వర్ణచిత్రములు ప్రజాభిమానమును చూరగొన్నవే. అయినను, ఇవి ప్రెంచి. ఇటలీ కళాకైలులకు సన్నిహిత ములుకాక, హాలెండు కళాకైలితో ఎక్కువగా సాన్ని హిత్యమును కలిగియున్నవి. 14 లూయీ ప్రభువు కళా ప్రోవణమునకు కడంగినప్పుడు అతడు స్వీయ శీల స్వభావములు కారణముగా 'బరోక్' కళా కైలిచే ఆకర్షింపబడెను. కేంద్రీకృతమయిన అతని ప్రభుత్వము త్వరలో మహోన్నతమయిన "బరోక్" కళాకైలికి

బలీయముగా దోహద మిచ్చెను. ఈ కైలియందు కన్ను లకు మిరుమిట్లుగొలుపు అలంకారములు చిత్రంపబడెను. వీటిని రూపొందించుటకు వలయు ధనముగాని, ఇతర సాధన సంపత్తిగాని అనంతముగ లభించెను. 'బరోక్' కైలితో ఈడగునట్లు గృహోపకరణములు, నగిషీజలతారు అల్లిక పనులు, కుడ్యాలంకారములు, చిత్రపటములు మొదలగు చిత్రకళా విన్యాసములు విశృంఖలమైన వ్యయముతో, కైలితో ఉద్భవించెను. ప్రెంచిదేశమందలి భూస్వాములు, జమీందారులు, తమ భవనబృందమును ఈకైలికి పరమోదాహరణప్రాయముగా చేయుటకు ప్రయత్నించిరి. ఆనాటి రాజవంశీయుల విలాసములకు, అధికార దర్పమునకు ఇవి చిహ్నములుగా నుండెను. ప్రెంచి చక్రవర్తి వర్సేల్స్ నగరమందలి తన రాజభవన మును 'బరోక్' కళాచిహ్న బాహుళ్యముతో అద్భుత వైభవ సంపన్నతకు ఉదాహరణ నిలయముగాచేసి ఇతరులకు మార్గదర్శి అయ్యెను.

17 వ శతాబ్దిలో ప్రాన్సు దేశమందు వర్ణచిత్ర ప్రమాణము విశిష్ట స్థాయిని అందుకొనెను. ఆనాటి కళా కారులు తమ కళావస్తువులను ఎన్నుకొనుటలో ప్రకృతిసిద్ధ మగు దృగ్గోచర ప్రదేశములందును (Landscapes) సంప్రదాయసిద్ధమయిన పౌరాణిక ఇతివృత్తములందును ఆసక్తినిచూపి, వాటికి అధికమయిన ప్రాధాన్య మిచ్చెడి వారు. పౌస్పిన్, క్లాడ్ లాట్టేయిన్ అను చిత్రకారులు మనోహరములయిన దృగ్గోచర చిత్రములను (Landscapes) రచించిరి. 18 వ శతాబ్దిలోని బౌషర్ ప్రాగొ నార్డు, లాంకెట్, వాట్యూ ప్రభృతులు సరదా పురుషులు. వీరు అమూల్యమయిన కళాసంపదను సృష్టించిరి. వీరి చిత్రములు మనోజ్ఞత్వమునకును, వర్ణసంపత్తునకును ఆటపట్టులై ఆ కళయందు వారికిగల సాంకేతిక పరిజ్ఞాన కౌశల్యమును ప్రతిభావంతముగ చాటుచున్నవి. కాని వీరి చిత్రరచన బాహ్యోదంబరము కలది. శృంగార, విలాస ప్రధానమయిన ప్రెంచి రాచరికజీవితముయొక్క లక్షణములు వీరి చిత్రరచనమందు ద్యోతక మగుచుండెను. 18 వ శతాబ్దినుధ్యభాగమునాటి 'చార్డిన్' వంటి కళావేత్తలు వైవారి రచనలకు భిన్నమయిన చిత్రరచనలు చేసిడివారు. ఇతడు తనచిత్రములందు వర్ణాదంబరములేని వాస్తవికతను



మృగరాజు లక్ష్మణుడు
చిత్రకావచులు : పాల్వేటిపాల్
విశాఖపట్టణం

ప్రదర్శించి ప్రేక్షకులను ఆకర్షించెడివాడు. ఇతడు ఫ్రెంచి మధ్యతరగతి ప్రజలయొక్క మనోహర సాంసారిక జీవితపుట్టుములను, ప్రశాంత జీవిత విశేషములను చిత్రించెను. వీటిలో “సేయింగ్ గ్రేస్” (భోజన సంబంధమైన దైవ ప్రార్థనము) అనునది ప్రశస్తమయిన యుదాహరణము. ఈ చిత్రము “లోవ్రె” యందు కలదు. ఈ చిత్రములు ఫ్రెంచి కళాసంప్రదాయములకంటె, హాలెండు కళాసంప్రదాయములకు దగ్గరగానుండును. 18 వ శతాబ్దాంతమువరకు గృహజీవితములను చిత్రించుటయందు కళాకారులకు గల ఆసక్తి కొనసాగుచునే యుండెను. ‘గ్రూజ్’ (Greuze), ‘విగీ-లి-బ్రన్’ (Vigee Le Brun) ల రచనములే ఇందుకు తార్కాణములు. కాని కళారంగములో ప్రాస్సు 19 వ శతాబ్దాంతమునుండిగాని గణనీయమయిన సేవ చేయలేకపోయెను.

ఇంగ్లీషు కళ : ఐరోపాకళాకారులు, వారి కళారూపములతో పాటు ఇంగ్లండు నందు ప్రవేశించి ఆదరణము పొందియున్నను, స్వయంవ్యక్తిత్వముగల ఇంగ్లీషు వర్ణచిత్ర ప్రాముఖ్యము ఆఖిరముగ ప్రాదుర్భావమొందినది. 18వ శతాబ్దవరకు జాతీయ వ్యక్తిత్వముగల వర్ణచిత్రకళ అచట రూపొందలేదు. ఎనిమిదవ శాస్త్రీరాజుయొక్క ఆస్థాన కళాకారుడయిన జర్మనీ దేశపు ‘హాలెయిన్’ గాని, రూబెన్స్ శిష్యుడయిన ‘వాన్ డైక్’ (Vandyck) గాని, రెండవ చార్లెస్ రాజాస్థాన కళాకారుడయిన డచ్చిదేశపు ‘సర్ పీటర్ లిలీ’ గానీ ఇంగ్లీషు కళాభివృద్ధి కెట్టి ఉత్తేజము కలిగించలేదు. పునరుజ్జీవన దశయందుగూడ ఇంగ్లండులో వర్ణచిత్రకళ ముందడుగు వేయలేదు. కాని సర్ క్రిస్టాఫర్ రెన్, ఇవిగోజోన్స్, ఆడమ్ సోదరులు మొదలుగాగల ప్రఖ్యాత కళాకారుల నాయకత్వమున వాస్తుశిల్పకళ మాత్రము వేగముగ అభివృద్ధినందెను.

విలియమ్ హోగార్త్ (William Hogarth) (1697-1764) అను నతడు విశిష్టకళాశక్తిశాలి అయిన మొట్టమొదటి ఇంగ్లీషు వర్ణచిత్ర కళాకారుడు. అతని కొన్ని అప్రధాన కళా వస్తువులందు సహితము జీవకళాతరళ ప్రభలు తోడికినలాడుచుండెను. అతడు లఘుచిత్రములందు గూడ భావ ప్రదర్శనము ఉట్టిపడజేసెడివాడు. అతని రూపచిత్రములలో సున్నితమయిన అక్షణములు,

నైపుణ్యము ప్రధానముగా కన్పట్టును. అన్ని కాలములలో చెలరేగిన దుర్లక్షణ మరాచారములను గాని చిత్రములద్వారా బహిర్గతముచేసిన సదాచారోపదేశకుడని అతనికి ప్రతీతికలదు. ‘రేక్స్ ప్రోగ్రెస్’ (పోకిరిగాండ్ల అభ్యుదయము) అను అతని ఉదాహరణ చిత్రములు అమర శ్రమమును సంపాదించినవి. ఆనంద సౌందర్యవిలసివచుగు ‘మారియేజ్-ఎ-లా మోడె’ (ఎ-లా-మోడె వివాహము) వంటి అతని చిత్రములు సావధానతార్లములగుచున్నవి.

రూపచిత్రరచనము (Portrait Painting) 18 వ శతాబ్దిలో అత్యున్నత పూర్ణతాద్రమాణము సందుకొన్నది. గెయిన్స్బరో, రేబర్న్, రెయినాల్డ్స్, రామ్సే, లారెన్స్ ప్రభృతులు సమకాలికుల అత్యాదర్శమయిన రూపచిత్రములను, కుటుంబ రూపచిత్రములను, సమిష్టి చిత్రపులను రూపొందించిరి. వాటికి మామూలుగా సంభాషణకళా ఖండము లని పేరు. ‘జాప్పెనీ’ అను నతడు అత్యంత సుప్రసిద్ధుడయిన చిత్రకారుడు. ఈతని చిత్రపులలో పట్టు, శాటీన్ వలువలు ధరించి, రోమముల బోపీలు (Wigs) పెట్టుకొనియున్న అందాల విగ్రహములు ఎంతో ప్రసిద్ధిని ఈతనికి కట్టిపెట్టియున్నవి. ఆనాటి రాచరికవిని, దర్పమును, ఈ విగ్రహములలో ఇతడు ప్రతిబింబింపజేసెను. ‘వాటర్ పిక్చర్’ (జలభోజనవిందు) అను ప్రఖ్యాత వర్ణచిత్రము ఆనాటి అభిరుచులను, అలవాట్లను వ్యాఖ్యానించు ఉదాహరణ చిత్రమైయున్నది.

18 వ శతాబ్దాంతమునాటికి దృగ్గోచర చిత్రములు, నీటిరంగు చిత్రములు శారవ్యజనీనములయ్యెను. రోలాండ్సన్ అను కళాకారుడు ఆనాటి వినోదములను, ప్రజలయొక్క వ్యాసంగములను వ్యాఖ్యానించు నవీనమైన కళావిధానమందు క్రొత్తపుంజలు త్రొక్కెను. రేఖలు, రంగులు కూర్చుటలో అధికశ్రమ పడకుండగనే చిత్రపుల నాతడు తీర్చిదిద్దినాడు. పెక్కు ఉత్తమచిత్రము లాతనివి మనకు ఉపలభ్యములగుచున్నవి. ఈ చిత్రములలో పల్లె, పట్టణములందుండు ఇంగ్లీషువారి జీవితవిధానములు సుస్పష్టముగ ప్రతిబింబించుచున్నవి. విల్సన్, క్రోమ్, కాన్స్టేబుల్, టర్నర్ మొదలయినవారు దృగ్గోచర చిత్రములమీద తమ దృష్టిని కేంద్రీకరించి, ఆ ఉద్యమమును 19 వ శతాబ్ది ప్రారంభమువరకు కొనసాగించుచు

వచ్చిరి. సీరు నైల, జలవర్ణ చిత్రములందలి తమ సాంకేతిక నైపుణ్యముచే ఒక్క ఇంగ్లీషు కళాభివృద్ధికి మాత్రమే కాక, విశ్వవ్యాప్తమయిన వర్ణచిత్ర కళాన్నత్యమునకు గూడ అధికముగ నేవచేసిరి.

ఆధునిక కళావతరణము : పారిశ్రామిక యుగము ప్రారంభమగుటయు, ఛాయాపటగ్రహణకళ (Photography) అవతరించుటయు సంభవించుటచే, పెక్కు కళారూపములకు తీవ్రమయిన విఘాతము కలిగెను. తమ పరిసరములలో గల సందడి, గడబిడలు, తమ మనస్తత్వమునకు అననుకూలముగ పరిణమించెనని వారు ఆందోళనము పొంద నారంభించిరి. అప్పటివరకు కళయందు అభిమానము చూపిన కళాప్రియులు తెరమరుగునకు పోయి, వారి స్థానములలో పారిశ్రామిక విప్లవ ఫలితముగా ధనమును ఆర్జించు మిల్లయజమానులు, ఫ్యాక్టరీ ఖామందులు ప్రవేశించిరి. ఈ ధనవంతులు విజ్ఞానులుకారు; కళయందును, సంగీతమందును అనుభవముగాని, ఆదరణముగాని లేనివారు. కళలను అభిమానించి పోషించు లక్షణములు వీరిలో పూర్తిగా లోపించెను.

అత్యధునికకల్పనాయుగము (Romanticism) : యాంత్రిక యుగమున వృద్ధియగుచున్న అసర్థములకు విరుగుడుగా, అత్యధునికకల్పనాయుగపు విలక్షణోద్యమము మొదట మొదట కొంతవరకు కళాకారులకు ఊరటను కలిగించెను. చిత్రవిచిత్రములయిన దృగ్గోచరదృశ్యములు, పిమ్మట ప్రాచ్యదేశీయ సాహసకృత్యములు, కాల్పనిక గాథలు, చారిత్రక ఆఖ్యానములు క్రమముగ సర్వజనప్రితి పాత్రములయ్యెను. కాని త్వరలోనే చారిత్రకముగా సరికాని యంశములతో ఒక సంకరవిధానము ప్రవృద్ధికాసాగెను. మధ్యయుగమునాటి కళావైఖరుల "కాల్పనికవాదము" ననుసరించి మార్పు చెంది ప్రతులు సిద్ధమగుచుండెను. ఏతస్కారణమున నూతనయుగమునందు కళావాస్తు శిల్పముల అభివృద్ధి కుంటుపడెను.

వాస్తవికవాదులు (Impressionists) : ఫ్రెంచి కళారంగమందు అత్యాశ్చర్యకరమయిన పరిణామము సంభవించెను. ఈ పరిణామము కాల్పనికవాదాభిమానులకును, వారి భావవైఖరులకును విరుద్ధమయినదిగా నుండెను. ఈ నూతన పరిణామము 'కోర్ బెట్' అను నతని నాయ

కత్వము క్రింద 'వాస్తవికత' అను కళాసంప్రదాయము పేరుతో అధిక ప్రాధాన్యము నందెను. సమకాలికజీవితము నందలి సర్వసామాన్యవిషయములను, కుద్రలక్షణములను కూడ ఉన్నపున్నట్లుగా చిత్రించుటకు ఈ 'వాస్తవికతా' కళా సంప్రదాయము అంగీకరించెను. రాఫెలిట్స్ అను నాతనికి పూర్వులు ప్రకృతియొక్క సత్యస్వరూపమునే చిత్రించవలయు నను సిద్ధాంతము గలవారు. ఈ సిద్ధాంతము భావమందు ఫ్రెంచి వాస్తవిక వాదులు ప్రతిపాదించిన సిద్ధాంతమును పోలియున్నది. ఫ్రెంచివాస్తవికతా వాదులు కళను సున్నితమయిన ఉన్నివస్త్రములో దాచి దానికెట్టి అంటుసొంతులు సోకకుండ భద్రము చేయవలెననెడి ప్రాచీన భావమును గర్హించిరి. కళాకారుడైన వాస్తవికతా వాది నిర్భయమైనట్టి, నిర్మోగమాటమైనట్టి దృక్పథమును అలవరచుకొనవలెనని ఉద్ఘాటించిరి. కళాకారుడు కళావస్తువునకు ప్రథమస్థాన మొసగగూడదనియు, అతడు దర్శించిన విషయములను ఆదర్శరూపముతో, యథార్థదృష్టితో వ్యక్తీకరింపవలెననియు వీరి అభిప్రాయము. ఈ ఉపదేశములలోని భావములను ఆకళింపుచేసికొనుటలో ప్రజలు చాలా జాగుచేసిరి. చాలకాలము వరకు బ్రిటిష్ ప్రజలు ఈ నూతన సిద్ధాంతమును వ్యతిరేకించుటయు, ఫ్రెంచి ప్రజలుగూడ వాటిని ద్వేషించుటయు సంభవించెను. కోర్ బెట్ అనంతరము ఈ నూతన 'వాస్తవికతా' సిద్ధాంతమును కళాకారులు ఒక తరము వరకు అనుసరించుచునే యుండిరి. మానెట్, రెనాయిర్, డెగాస్ మొదలయినవారు సమకాలిక జీవితమును ప్రతిబింబించు చిత్రములను నేర్పుతోను, నిశితమయిన ఆలోచనవ్యక్తిత్వముతోను రచించిరి. ఆనాటి ప్రజలు ఇట్టి చిత్రములను నిరాదరణముతో చూచి, ఈ వర్గపు కళాకారులను 'ఇంప్రెషనిస్టులు' అని పిలిచినను ఈ వర్ణచిత్రములలో నూతనత్వము, పటుత్వము, కండపుష్టిలేదని చెప్పుట కెంతమాత్రము వీలులేదు. ఈ వర్ణచిత్రములు ప్రపంచకళా చరిత్రయందు నేడు ఉన్నతస్థానము సంపాదించుకొన్నవి. ఈ చిత్రకళా సరళి 19 వ శతాబ్దము యొక్క భావదాస్య శృంఖలములను తెంచుకొని స్వాతంత్ర్య మొందినది.

ఇంప్రెషనిస్టు అనంతర యుగము : వాస్తవికతా వాదప్రభావమువలన, కళారంగమున వర్ణముల పరస్పర

సంబంధ విషయమునను, తత్ఫలవిషయమునను పరిశీలనా విధానమార్గ మేర్పడెను. ఈ వాదమువలన ప్రభావితులయిన వాన్ గోఫ్, గాగ్విన్, అను కళాకారులు అత్యాశ్చర్యకరములయిన వర్ణచిత్రములను ధీరప్రజ్ఞాస్ఫూర్తితో తయారు చేసిరి. మానెట్ అను చిత్రకారుడు రూపొందించిన చిత్రములకంటె వీరిద్దరి యొక్క చిత్రములు ఎక్కుడు వాదోపవాదములను రేకెత్తించెను. స్యూరట్ అను నతడు వాస్తవికతా వాతావరణ మేర్పరచుటకై చిత్రమును స్వచ్ఛమైన రంగులో చుక్కలవరుసలతో రచించెను. ఈ నవ్య కళాకారులు ఒక నూతన వర్ణముగ ఏర్పడి త్వరితగతిలో “పోస్ట్ ఇంప్రెషనిస్టులు”గ (post Impressionists) పేర్పొడసిరి.

ఇంగ్లండునందు జేమ్స్ మాక్నల్ విజ్లర్ అను నతడు సమకాలికమయిన ఫ్రెంచికళను విశేషముగ స్థాపించి అభిమానించెను. తత్ఫలితముగా అతడొక ప్రత్యేక కళాకైలిని రూపొందించెను. అతడు జపానుదేశ మందలి వర్ణచిత్రములను పరిశీలించి, అవగాహనచేసికొని, తత్ఫలితముగ పాశ్చాత్య కళావస్తువులందు కొన్ని నియమములను, నమూనాలను జాగరూకతతో ఆలోచించి ప్రవేశపెట్టెను. తన తల్లియొక్కయు, కార్నెల్ యొక్కయు వర్ణచిత్రములు విజ్లర్ కళాసూత్రములకు ఉత్తమ ఉదాహరణములు. కాని ‘నాక్ టర్నెస్’ అని అతడు నామకరణ మొనర్చిన ‘జేమ్స్’ నదీ దృశ్యచిత్రము, పై రెండు చిత్రములకంటె ఎక్కువ ప్రఖ్యాతిని గడించినది.

20 వ శతాబ్దము: 20 వ శతాబ్దారంభమున కొలది సంవత్సరముల వరకు ఐరోపా ఖండములో ఎన్నడు ఎరుగనట్టి అపూర్వమయిన శాంతి, సమృద్ధులు వరలెను. ఈ కాలములో ప్రతిభాన్వితలయిన పెక్కుమందికళావేత్తలు ప్రాముఖ్యమును గడించిరి. ఇట్టివారిలో నర్వజనులకు ప్రీతి పాత్రుడయిన కళాకారునిపేరు సార్టంటు. ఇతడు ఎడ్వర్డు కాలమునాటి భాగ్యసంపన్నలగు సుందరీరత్నముల యొక్కయు, అమెరికాలోని ధనికజాతి సంబంధుల యొక్కయు రూపములను చిత్రించెను. ఈ చిత్రములు సాహసాత్మకములయినను, ఎంతో మనోజ్ఞములై తమ చిత్రములను వ్రాయించుకొనిన ఆ వనితలనే ముగ్ధలను గావించెను. కాని ఇంగ్లండులో పెక్కురు నర్వసమభావు

లగు (Cosmopolitan) కళాకారులుండెడివారు. పేరు ఫ్రెంచి కళాజీవితమునుండి ఉత్తేజమును, ఉత్సాహమును పొందినవారేగాని పూర్తిగా ఇంగ్లీషు కళావిధానమునకు చెందినవారుకారు. ‘సికెట్’ అను కళాకారుడు బ్రిటిష్ ప్రజాజీవితములోని హైన్యమును చాటుటకై విషయములను గ్రహించెను. లండన్ నగరములోని మురికి కూపములను, సంగీతసభామందిర వినోదములను కన్నులకు కట్టెడి విధముగ చిత్రించెను. ప్రముఖులయిన కళావేత్తలందరు ఆంగ్లేయ కళాగోష్ఠి గృహములలో (Clubs) సభ్యులుగా చేరెడివారు. ఫ్రెంచి వాస్తవికతావాదము యొక్క ఆశయములను అభివృద్ధిచేయుటకును, 19 వ శతాబ్దిలో ముఖ్యముగా ఇంగ్లండులో నూనవుని వాస్తవ దృష్టికి మాంద్యముకలిగించి, స్వాప్నికభావములచే ఆపరింపబడిన వాతావరణమును శుభ్రపరచుటకును, ఈగోష్ఠిగృహములు స్థాపింపబడినవి.

వ్యాపారకళ: వర్తక వ్యాపారముల యొక్కయు, పరిశ్రమలయొక్కయు అభివృద్ధికై ప్రతికలలో అలంకరణ సహితమయిన ప్రకటనలు పుష్కలముగ ప్రచురించెడి రోజులవి. వ్యాపారస్థులు తమప్రయోజనములను సాధించుకొనుటకై కళాశక్తిని సాధనముగా ఉపయోగించుకొన ప్రారంభించిరి. వియర్లు సబ్బును విరివిగా అమ్మకము చేయుటకై బ్రహ్మాండమయిన వర్ణచిత్రములను ప్రకటనలో నెక్కించు నుద్దేశములతో ‘విలియమ్స్’ చే రచింపబడిన ‘బబ్బులు’ (బుడగలు) అను చిత్రములను వ్యాపారస్థులు ఖరీదుచేయ దలంచిరి. ఈ చిత్రములన్నియు అకాడమీలో అలంకరింపబడియుండెను. కాని లబ్ధప్రతిష్ఠుడయిన విలియమ్స్ తన కళాప్రతిభను వ్యాపారాభివృద్ధికై అమ్ముకొనుటకు ఒడంబడలేదు. ప్రారంభములో వ్యాపారస్థులు ఉపయోగించిన వర్ణచిత్రములు, అశిశ్వుల్యములయిన వివరములు, మొరటుగా రంగులకలాపము కలిగియుండెను. కళారహితములయిన ఇట్టి చిత్రములు ప్రజలను మభ్యపెట్టివారి దృష్టిని ఆకస్మికముగా ఆకర్షించు ఉద్దేశముతో ఉపయోగింపబడినవి. సున్నితములయిన జ్ఞానేంద్రియములను ఆకర్షించుటేగాక, వారిదృష్టిని దబాటుగా ఈ వ్యాపార చిత్రములవైపు మరల్చుటయే వర్తకుల ప్రధానోద్దేశము.

గ్రంథస్థచిత్ర ఉదాహరణములు : ప్రాచీనకాలముందలి గ్రంథములలో దారుచ్చేదచిత్రములు, శిల్పపు చెక్కడములు, ఉత్తమముగా ప్రకటింపబడెడివి. ఇట్టి చిత్రకారులలో, డామియర్, క్రూక్ హాంక్, లెన్నియెల్, డుమారియర్, లీచ్ కళ్యాతులు ప్రముఖులు. కాలక్రమమున, ఇట్టి చిత్రములస్థానములలో వర్ణచిత్రోదాహరణములు, రేఖాచిత్రములు ప్రవేశించెను. ఇందులకు నూతన పద్ధతులలో ఛాయా చిత్రముల ప్రత్యుత్పత్తులే (Reproductions) కారణము. ఈ ప్రత్యుత్పత్తి (Reproduction) విధానముందలి పరిధులను కళాకారులు పరిశీలించి అవగాహన చేసికొన నారంభించిరి. దీని ననుసరించి వారు చిత్రములను ఉత్పత్తి చేసిరి. వారు అనుసరింపదలచిన విధానమునకు ఈ చిత్రముల గుణవిశేషములు అనుసంధింపబడెను. బాలుర వినోదము కొరకై ఏర్పడిన వర్ణచిత్ర లిఖితగ్రంథములు గమనింపదగినవి. ఇట్టి గ్రంథములు రచించినవారిలో ముఖ్యులు వార్టర్ క్రేన్, కేట్ గ్రన్ ఎవే అనువారు. ఆబ్రేబియర్డ్ స్లే అనునతడు పూర్తిగా నవీనమయిన ఆలంకారికవర్ణచిత్రములను ఉత్పత్తిచేసెను. కొంతకాలము వరకు ఐరోపా కళ కామోస్వాదమును, విశ్రాంతిని ప్రతిబింబించెడి సంక్షోభస్థితి యందు కొట్టుమిట్టాడెను. ఆబ్రేబియర్డ్ స్లే ఇట్టి చిత్రములను రచించెను. ఒక్కమాటలో చెప్పవలెనన్నచో, ఈ శతాబ్దిలో విస్తృతముగా అభివృద్ధి చెందిన గ్రంథ ఉదాహరణ చిత్రరచన అన్ని రూపములకు చెందిన రేఖాచిత్రములను, వర్ణచిత్రములను ప్రోత్సహించెను. సుద్దరంగు (pasties) తోను, తైలము (oil) తోను, నీటిరంగు (water colour) తోను, ఏకవర్ణము (monochrome) తోను తయారుచేయబడిన చిత్రములను పునరుత్పత్తి (reproduce) చేయుటలో వాటి నాణ్యము, శ్రేష్ఠత చెడిపోయెడివిగావు. ఇట్టి చిత్రములకు విపణినిధి యందు ఆ దినములలో గిరాకి ఉండెడిది.

పారిశ్రామిక కళ : 20 వ శతాబ్ది ప్రారంభదశయందు పారిశ్రామిక రంగములో కళ ఒక రూపరహితమయిన అవస్థను అనుభవించవలసివచ్చెను. వస్త్రములయందు, గోడ ప్రకటన కాగితములందు, తివాచీలయందు, గాజు సాముగ్రులయందు, మృణ్మయపాత్రలందు, కొయ్యసామానుల యందు రూప విహీనమయిన పెక్కు నూతన చిత్ర

ములు ప్రవేశపెట్టబడెను. కారణమేమన, యంత్ర సహాయముచే తయారయ్యెడి వస్తువులమీద అలంకరణములను చిత్రించుటకు అట్టివాటిని తయారు చేయుటకు కళాకారులను నియోగింపవలెనను ఆలోచనకు ఆరోజులలో అంతగా బలము చేకూరలేదు. ప్రారంభములో పారిశ్రామిక రంగమందు ప్రవేశింప నిచ్చుగించని కళాకారుడు క్రమముగా అందుల కొడంబడెను. ఈ కారణముచేత పారిశ్రామికములు పెక్కుమంది ప్రఖ్యాత కళాకారులకు ఉద్యోగము లిచ్చి తమయొద్ద నుంచుకొని వారివలన ప్రయోజనముపొందిరి. ఈ ఉద్యమమును ప్రతిపాదించుట సరి అయినదే అని రాయల్ అకాడమివారు సహితము అభిప్రాయపడి పారిశ్రామిక కళాప్రదర్శనము (Industrial Art Exhibition) ను 1914 లో ఏర్పాటు గావించిరి. పరిశ్రమలకు అనుబంధింపబడిన వివిధ లభ్య కళారూపములు, నాజూకయిన చేతిపనులు ఈ ప్రదర్శనమందుంచబడెను. ఈ విధముగ ఆధునిక కళాకారులకు క్రమముగా దైనందిన జీవితముతో సన్నిహిత సంబంధము ఏర్పడెను.

నాటక రంగాలంకరణము : ఆధునిక కాలమున కళారంగము అభివృద్ధి నొందుటలో నాటక రంగాలంకరణము ముఖ్యమయినపాత్ర వహించినది. కన్నులు మిరుమిట్లు గొలిచెడు వర్ణముల సమ్మేళనము, ఉల్లాసకరమును, చమత్కారము నయిన చిత్రరచన, నాటకరంగమందు అభివృద్ధి నొందుటచే వేలాది దర్శకులకు మితిలేని ఆనందము కలుగుచున్నది. ఈ రంగమందు కళాకారుడు లయ బద్ధముగా వర్ణమును ప్రయోగించుటయందు వ్యక్తిగత ప్రతిభావ్యుత్పత్తులను, అభిరుచులను ప్రకటించుటకు అవకాశ మేర్పడెను. రంగస్థలమును అలంకరించుట యందును, ముఖ్యముగా విభిన్నములయిన నాట్యభంగిమములను చిత్రించుటయందును, బాక్స్, బెనాయిస్, ఆలివర్ మెస్సెల్, రెక్స్ విజ్జర్ అను కళావేత్తలు తమ ప్రతిభను ప్రకటించిరి. బ్యాల్లెట్ అను నాట్యభంగిమ రూపమునకు రష్యన్ చిత్రకారులు కన్నులు మిరుమిట్లు గొలిచెడి సౌందర్య ప్రకాశములను చేకూర్చిరి.

ఆధునిక కళాకారులు : 20 వ శతాబ్ది కళయందు పలు రకములయిన భావములు, తైలులు, యుద్ధమువలని ఘోరనష్టములు, ప్రజల మానసిక ఆందోళనలు, వారిని

ఎడతెగక వెన్నుంటెడి భయోత్పాతములు ప్రతిబింబించి యుండుట దాని ప్రత్యేక లక్షణము.

ఇట్టి విశిష్టతైలితో రచించినవారిలో ఎన్వైయిన్ అను శిల్పకళాకారుడు ప్రముఖుడు. లండన్ లో హైడ్ పార్కునందు ఇతడు డబ్ల్యు. హెచ్. హాడ్యన్ అనునాతని యొక్క స్మారకచిహ్నమును నిర్మించెను. ఈ చిహ్నమందు కళావస్తువాస్తవికతను వ్యక్తీకరించెడి ప్రయత్నము కంటెను తైలికి అధికప్రాధాన్య మియ్యబడుటచే అది ప్రాముఖ్యము వహించినది. ఇతడు రూపొందించిన అనేకములయిన ఇతర చిత్రములలో ప్రతిమలకు శిగువుదనమును, సన్ననైన కడ్డిపారుతనమును కల్పించి జీవకళ యుట్టిపడునట్లు తీర్చిదిద్దుటయందు ఇతనికి గల విశిష్టత ద్యోతక మగుచున్నది. ఇది ప్రతిమారూపమును దీర్చుట కంటె ఎక్కువగా ఆ విషయవిభాగ విమర్శనమే అయి యున్నది.

ఈ విశ్లేషణము యొక్క గుణవిశేషమే కళ యొక్క వేర్వేరు రూపములకు తోవతీసెను. ఈ రూపములను అవగాహన చేసికొనుటగాని, వాటి గుణగణములను గుర్తించుట గాని అంత సులభముకాదు. బాహ్య ప్రపంచమును చిత్రించుట ద్వారా ప్రేక్షకునికి ప్రత్యక్షమయిన భావసంచలనము, ఉత్తేజము కలుగజేయు ప్రాచీన కళా విధానము నిరస్తమైనది. కళాకారుల సిద్ధాంత అభిరుచులకును, రచనావస్తువుల యెడ వారియొక్క వ్యక్తిగత మయిన మనస్తత్వ వైఖరులకును, ప్రాధాన్య మియ్యబడినది. ఈ విధముగా నిగూఢమయిన కళ సహజరూపమును రేఖాకార రూపములలోనికి విడదీసెను. క్రమబద్ధము కాని ఆకస్మిక భావములకు, కాలానికమైన ప్రాపంచిక విషయములకు, మధురస్వప్నములకు, రూపకల్పన కలిగించి ప్రాణప్రతిష్ఠచేయ ప్రయత్నించుటచే 'అతివాస్తవికత' (Surrealism) అని పిలువబడుచున్నది. ఈ ఆలోచనావిధానమును వ్యక్తీకరించుటచే దీనికిపేరు కల్పించబడినది.

కళాకారుడు ప్రయోగములు జరుపుటకు వై వివరించిన వివిధ కళారూపములు అతనికి ఆనందమును, తృప్తిని కలిగించవచ్చునేమోకాని, స్వీయకళాభిరుచులను ఈ డేర్పుకొనుటకై కళాకారుడు కల్పించుకొన్న ఈ రూపములను

కొలిదినుంది కళాప్రియులు మాత్రమే మెచ్చుకొందురు. ఇట్టివారిలో పికాసో, మెటిస్సో అనువారలు స్వేచ్ఛా కళాకారుల కోవకు చెందిన అద్వితీయ కళాస్రప్టలు. కళాస్వాతంత్ర్య భాషక్రకటనకు ఈనాడు అంతర్జాతీయ ప్రాముఖ్యమేర్పడినది. వీరు రచించిన చిత్రములు 1946 లో లండన్ నగరములో ప్రదర్శించబడినవి. ఈ ప్రదర్శనము ఈ చిత్రముల బాగోగులమీద కళాకారుల మధ్య తీవ్రవాదోపవాదములకు, అభిప్రాయభేదములకు దారితీసినది.

పోలెండు కళాకారుడయిన టొపోల్స్కి అనునతడు రెండవ ప్రపంచయుద్ధ కాలమున హృదయమును కదలించి వేయగల కొన్ని మనోహర చిత్రములు రచించెను. అతని లేఖనీతూలికా నిర్వహణ వైపుణ్యమువలన యుద్ధకాలము నాటి ఆందోళనపూరితమయిన జీవితము తేటతెల్లముగ ప్రతిబింబింపబడినది. ఒక శతాబ్దమునకుపూర్వము గోయా అను కళావేత్తవలె, టోపాల్స్కి గూడ, తన సమకాలిక ప్రజాజీవితమందలి సంఘర్షణకృతులను చిత్రరూపమున గ్రంథస్థమొనర్చెను.

పు. శ్రీ.

ఐర్లండు (చరిత్ర) :

ఐర్లండు దేశచరిత్ర రెండు భాగములుగా విభజింప నగును. 1. ఐర్లండు-స్వాతంత్ర్యమునకు పూర్వయుగము. 2. ఐర్లండు - ఆధునిక యుగము. ప్రాచీనకాలపు ఐర్లండు చరిత్రలో అయిదుజాతులవారు పేర్కొనబడినారు. వారు బర్తోలోమ్ము (Barto Lomew) అనుయాయులు, నెమెడ్ (Nemed) అనుయాయులు, ఫీరుబోల్లలు (Fir Bolgs), ట్వాతాడి డనానులు (Twathade Dananu), స్కాట్లు లేక మైలేసియనులు (Milesians). ఫిడాల్ కొడుకగు క్రింతాండు కాలములోను (క్రీ. శ. 986-979) ఆతని తరువాతి వాడగు నియాల్ (Niall) కాలములోను బ్రిటనుపయి ఐరిషు దండయాత్రలు ప్రారంభమయ్యెను. ఇవి చారిత్రకముగ చాల ప్రసిద్ధములు. నాలుగవ శతాబ్దము ప్రారంభమునుండి బ్రిటనుయొక్క పశ్చిమ, దక్షిణభాగములందలి పెక్కు ప్రాంతములను ఐరిషు వారు ఆక్రమించుకొనిరి. అప్పుడు అచ్చటి మొట్టమొదటి క్రైస్తవులతో వీరికి సంబంధము ఏర్పడియుండవలెను. దక్షిణ ప్రాంతపు ఐరిషువారు దక్షిణప్రాంతపు బ్రిటనులతోను,

ఐర్లండు చరిత్ర

గాల్సు (Gauls) తోను ఎక్కువగా సంబంధము కలిగి, క్రైస్తవమత పద్ధతి ప్రకారము “ఈస్టరు” పండుగను గుణించుట మొదలుపెట్టిరి. ఇది క్రీ. శ. 833 లో జరిగెను. తరువాతి శతాబ్దములో నార్త్ మెన్ (Northmen) అను ఉత్తర ఐరోపావాసుల ప్రథమ దండయాత్రలు సాగినవి. క్రీ. శ. 795 మొట్టమొదటి దండయాత్ర కావించినవారు నార్వేజియనులు. వీరికి మనుష్యులను చెరబట్టుటయందును, దేశమును కొల్లగొట్టుటయందును మిక్కిలిప్రీతి, తొమ్మిదవ శతాబ్దము యొక్క ప్రథమ భాగములో వైకింగులు (Vikings) అని దుష్కీర్తిగాంచిన ఓడదొంగల దాడులు దేశమును చెప్పరాని దుర్దశలో ముంచెను. క్రీ. శ. 862 ప్రాంతమున డేనులు ప్రత్యక్షమయిరి. వీరికిని, నార్వేజియనులకును మధ్య జరిగిన పోరాటములో ఓలాఫ్ ది వైట్ (Olaf the White) రాజుగా జనసమ్మానమును పొందెను. పదియవ శతాబ్దాంతమున దీర్ఘకాలము దురవస్థలపాలైన ఈ దేశమునకు బ్రియాన్ బోరున్నా అను మహానీయుడు శాంతిని ప్రసాదించెను. యూరోపు చరిత్రయందు పేరు మోసిన ఐరిషురాజున్యూ డీతడొక్కడే. ఈతని పరిపాలనా విధానము శ్రేష్టమైనది. ఈతని కాలమున ఈ ద్వీపము శాంతిని, అభ్యుదయమును చవిచూచెను. ఈ రాజు విద్వాంసులను, విజ్ఞానవంతులను విజ్ఞాన ప్రసారమునకై దేశమందంతటను పంపెను. ఈ రాజు కేవలము బలవంతుడై యుండుటయే కాక న్యాయశీలుడును, దయాశాలియునై యుండెను. దేశమున కాతడుచేసిన మహోపకారము, సేవ ఆతనిని ప్రజల ఆదరాభిమానములకు పాత్రునొనర్చెను. బ్రియాన్ మరణముతో అస్సోన్య వివాశకరములగు అంతఃకలహములు ప్రారంభమయ్యెను. ఆతని మరణానంతరము విభేదములు పొడసూపెను.

పొరుగుననున్న ఇంగ్లండు ప్రభుత్వమువారు ఐర్లాండు దేశమును అనేక విధముల శాధింపసాగిరి. మొట్టమొదట ఇంగ్లండు ఐర్లండులకు వాణిజ్యసంబంధము మాత్రమే ఉండెను. క్రీ. శ. 1171 సం. లో ఇంగ్లండురాజగు రెండవ హెన్రీ ఐర్లండుపై దండెత్తి “క్రూక్” (Crook) అను ప్రాంతమున విడిసెను. ఐర్లండు ప్రజలు తమలోగల అంతఃకలహముల మూలమున ఆయనకు స్వాగతముసగిరి. డెస్మాండు రాజభక్తి ప్రమాణము చేసెను. అల్లండు

ప్రాంతముతప్ప ఐర్లండు దేశమంతయు ఆతని స్వాధీనము లోనికి వచ్చెను. హెన్రీరాజు కేషల్ (Cashal) పట్టణములో మతాచార్యుల సభను సమావేశపరచెను. ఐర్లండు నందు మూడు న్యాయస్థానములు నెలకొల్పబడెను. హెన్రీ కనిష్ఠ కుమారుడగు జాన్ ఐర్లండు పాలకుడుగా నియమింపబడెను. ఐర్లండు నుండి ఆతడువెడలిపోయిన తరువాత డిలూసీ (Delucy) అను వానిని తన ప్రతినిధిగా హెన్రీ నియమించెను.

ఇంగ్లీషువారి ఆధిపత్యమునకుతోబడి ఐర్లండు పెక్కు శతాబ్దములుండెను. స్వాతంత్ర్యముకొరకు ఐరిషువారు ప్రతిరాజు పరిపాలనా కాలములోను పోరాటము సాగించుచునే యుండిరి. ఇంగ్లీషు ప్రభువులలో కొంతమంది ఐరిషు ప్రజలయెడ సహనశీలముతోను, దయార్థిబుద్ధితోను ప్రవర్తించిరి. కొంతమంది దమననీతినిపాటించిరి. క్రమక్రమముగ ఐర్లండు ప్రజలకు ఇంగ్లీషు జాతియెడల ద్వేషము హెచ్చుసాగెను. బానక్ బరన్ యుద్ధములో ఇంగ్లీషు ప్రభువగు రెండవ ఎడ్వర్డు అపజయము పొందినప్పుడు వీరు సంతోషించిరి. విదేశీయుల ఆధిపత్యమువలననేగాక అంతర్యభేదము వలనకూడ ఐర్లండు దుర్దశలపాలయ్యెను. ఉదా. ఆరవ హెన్రీ రాజ్యకాలములో ఆర్చిబిష్, ట్రాల్ఫీట్ పక్షములు షరన్నరము కలహించి రాష్ట్ర ప్రభుత్వ విధానమును స్తంభింపజేసెను. క్రీ. శ. 1449 లో డ్యూక్ ఆఫ్ యార్కు బిరుదుగల రిచర్డు ఐర్లండు రాజ్య ప్రతినిధి పదవిని అంగీకరించెను. నూడవ రిచర్డు పరిపాలనము చాలకాలము సాగలేదు. ఏడవ హెన్రీ రాజ్యకాలములో “గారెట్ ఫిట్టె జెరార్డు” అనువాడు రాచరికమునకై అధికార వ్యాజమున నొక ఆందోళనము లేవదీసిన వారిలో నొకడగు “లాంబర్టు సిమ్మెల్” అనువాని ఉద్యమమునకు అండగా నిలచెను. ఎనిమిదవ హెన్రీ పరిపాలనా విధానము అందరకును అనుకూలమయినదిగా నుండెను. ఇతని రాజ్యకాలములో ఇంగ్లీషువారి రాజ్యాధికారము ముఖ్యమగు రేవుపట్టణములకు సంబంధించిన భూభాగమునమాత్రమే చెల్లుచుండెను. శేషించిన ద్వీపమును 60 మంది ఐరిషు జమీందారులును, 30 మంది ఇంగ్లీషు భూస్వాములును అసమానముగా పంచుకొనిరి. ఎలిజబెత్తు రాజ్యకాలములో రెండు తిరుగుబాట్లు సంభవించెను. కాని అవి అణచబడెను.

ఆమె తనను ఐర్లండు రాణిగను, ఐర్లండునందలి చరిత్రకి ముఖ్యాధికారిణిగను ప్రకటించుకొనెను. యూరోపు ఖండములోని తనశత్రువులతో ఐరిషువారు కుట్రలు పన్నకుండ ఉండుటకై ఐర్లండును గుప్పిటిలో నుంచుకొనుట ఆమెకు అవసరమయ్యెను. ఇంగ్లండును పాలించు ప్రతిరాజు కాలములోను ఐర్లండులో ఏదో ఒక తెగ ప్రాబల్యమును పొందుచుండెను. ఆ తెగవారికి ఎవడో ఒక శక్తిమంతుడగు వ్యక్తి నాయకత్వమును వహించుచుండెడివాడు. ట్రెరోన్ ప్రభువగు ఓనీల్ (O'Neill) అనునాతడు కొంతకాలము ప్రబలుడయ్యెను. అతడు ఐరిషు రాజకీయములలో స్రమఖ పాత్ర వహించెను. ఒక కూటమునకు (Confederacy) నాయకుడయిన అతడు అల్స్టరు ప్రభువులమీద గొప్ప పలుకుబడి కలవాడయి, పెక్కు తిరుగుబాట్లను నడపెను. ఈతడు ఐర్లండు ప్రజల అభిమానమునకు మిక్కిలి పాత్రుడయ్యెను.

స్తూవర్టు రాజుల కాలములో ఐర్లండుదేశమొకప్పుడు అభివృద్ధిదశయందును, మరొకప్పుడు హీనస్థితి యందును ఉండుచువచ్చెను. 1641 లో ఇంగ్లండునందు ప్రవర్తిల్లిన అంతర్యుద్ధము ఐర్లండునకు కూడ చాల ముప్పుతెచ్చెను. దీనితరువాత ఐర్లండు దోపిడీలకును, అత్యాచారములకును, దురవస్థలకును లోనయ్యెను. 1641-1649 మధ్య కాలమున ఎందరో ప్రజలు మరణించిరి. 1641 లో పదునేనులక్షలవరకు గల జనసంఖ్య 1649 లో పదిలక్షలకు తక్కువగా క్రుంగిపోయెను. ఇది జరిగిన కొన్ని సంవత్సరముల తరువాత ఐరిష్ ప్రజలు క్రామ్ వెల్ యొక్క పరిపాలనా సంరంభమును తట్టుకొనవలసివచ్చెను. ఒకానొక చరిత్రకారుడు వచించినట్లు క్రామ్ వెల్ పరిపాలనమునమర్ద వంతముగను, నిర్మోగమాటముగను, క్రూరముగనుండెను. క్రామ్ వెల్ కాలములో షన్నాన్ అవతలిప్రాంతమందుండు ప్రజలు స్వగృహములనుండి వెళ్లగొట్టబడిరి. ఆదిమకార్మికులందరు బానిసలయిరి. రెండవచార్లెసు కాలములో ప్రజలు ఎక్కువ హాయిగనుండిరి. ఐర్లండుగవర్సరైన టిర్కోనెల్ (Tyrconnel) మూడవ విలియమునకు వ్యతిరేకముగా యుద్ధముచేయుటకు గొప్ప సేనను సిద్ధపరచెను. లండన్ డెరి ప్రదేశపు ప్రోటెస్టెంటులను కేధలిక్కులు చుట్టుముట్టిరి. ఐర్లండు సహాయమున, ఒక కవటవేషధారి

(Pretender) స్టూవర్టువంశపు రాకుమారుడుగ అధికారమును పొందవలెనని ప్రయత్నించెను. ఇంగ్లీషువారియెడ ఐరిషువారి వైఖరిని పురస్కరించుకొని విలియం తన సైన్యమును ఐరిషు ద్వీపము మీదికి పంపవలసి వచ్చెను. బోయెన్ యుద్ధములో ఐరిషువారు ఓడిపోయిరి. ఇంగ్లండు, ఐర్లండులమధ్య చేసికొనబడిన సుప్రసిద్ధమైన లిమెరిక్ సంధిమూలమున విదేశములలో ఐరిషువారు ఉద్యోగములను సంపాదించుకొను స్వేచ్ఛను బడసిరి. మన పూజావిధానములందుగూడ స్వేచ్ఛావిధి నిర్ణయింపబడెను. అయినను ఐరిషువారు ఎన్నో ప్రతిబంధకములకు లోనుగావలసి వచ్చెను. పోయనింగ్సు చట్టము పునరుద్ధరింపబడెను. ఐర్లండునకు ప్రతికూలముగా కఠిన దండస్మృతి నిర్మితమయ్యెను. ఈస్మృతి ప్రకారము ఐర్లండువాసులు యుద్ధపరికరములు గాని, మందుగుండు సామాను గాని ఉంచుకొనరాదు. ప్రోటెస్టెంటులతో వైవాహిక సంబంధములను కల్పించుకొనరాదు. లిమెరిక్ దండయాత్రల సంబంధమున ప్రసిద్ధిచెందిన "సార్స్ఫీల్డు" (Sarsfield) అను ఐరిషు సేనాని ఐరిష్ ప్రజలలో గల స్వాతంత్ర్య కాంక్షకును, దేశభక్తికిని ఒక చిహ్నముగ నిలచెను.

హానోవరు రాజులకాలములో శాసన నిర్మాణ స్వాతంత్ర్యముకొరకును, ఆర్థిక స్వాతంత్ర్యముకొరకును ఐర్లండు వారు పోరాటము సాగించిరి. 1782 లో ఇంగ్లీషు పార్లమెంటు "డిక్లారేటరీ ఆక్టు"ను శాసనబద్ధము గావించెను. తత్ఫలితముగా ఐర్లండుకు సంబంధించిన చిత్తుచట్టములు ప్రీవీకౌన్సిలువారి అంగీకారమును పొందకయే శాసనములు కావచ్చును. ఫ్రెంచి విప్లవము ప్రజ్వరిల్లినప్పుడు ఐరిషు ప్రజలలో అనేకులు ఫ్రెంచివారి యెడ సానుభూతి కలిగినవారై, ఇంగ్లండునకు ప్రతిస్పర్థులుగా ఫ్రెంచివారితో కలిసిరి. నెపోలియన్ యుద్ధముల సమయమున ఇంగ్లండు సంకటస్థితియందుండగా, ఆ సందర్భమును పురస్కరించుకొని ఐరిషువారు తమకు అనుకూలములగు పెక్కు విధములయిన లాభములను పొందుటకు ఇంగ్లండుపై ఒత్తిడి చేసిరి. వారు ఉల్ఫ్ టన్ (Wolfe Tone) అనువాని నాయకత్వమున ఒక విప్లవమును లేవదీసిరి. కాని విఫలమయిరి. ఇంగ్లీషు ప్రభుత్వమువారు తాత్కాలికముగ ఐర్లండును శాంతిపరచ కడగిరి. కావున

100 గురు సభ్యులను ఆంగ్ల ప్రజాప్రతినిధి సభకును (House of Commons), 32 మంది సభ్యులను ప్రభువుల సభకును (House of Lords) ఐర్లండు దేశీయులు పంపు నట్లు ఇంగ్లీషువారు సమ్మతించిరి. కొంతకాలము తరువాత ఐర్లండునకు శాసన నిర్మాణాధికార మొసగబడెను. ఇంగ్లండు ప్రధానులలో కొంతమంది ఐర్లండు ప్రజల అభిప్రాయములయెడ సానుభూతి కలవారయి యుండిరి. 'చిన్న పిట్టు' కేథలిక్కుల విమోచనమునెడ సౌమనస్యము కల వాడయి యుండెను. 1823 లో ఒక క్రొత్త కేథలిక్కు సంఘము ఐర్లండులో సంస్థాపితమయ్యెను. దీనిచే ఐరిషు ప్రజలకు చాల సంతుష్టి కల్గెను. కాని ఇంతలో వారిదేశ మొక ఘోరమగు ఆపదకు గురియయ్యెను. ఈ పరిస్థితికి మూలకారణము 1845లో సంభవించిన ఉర్లగడ్డ (Potato) ఊమమే. రెండు లక్షలమంది జనులు అప్పుడు చనిపోయి రట! ధాన్య శాసనములవలన (Corn laws) ఐరిషువారికి ఎట్టి సహాయమును ఇతరులనుండి లభింపలేదు. కొంత కాలము తరువాత, ధాన్య శాసనములు రద్దుపరచబడెను. ఇట్టి భయంకర ఊమదేవత దంష్ట్రులనుండి ఎట్లో బయట పడి కోలుకొన్నతరువాత, ఐరిషు ప్రజలు ఉత్తర, దక్షిణ ఐర్లండు ప్రాంతములను సమైక్యపరచుటకు ప్రయత్నించిరి. తమలోతాము మైత్రి కలిగియుండుటకును, విదేశీయుల యాజమాన్యమునుండి విముక్తి పొందుటకును ఐరిషు ప్రజలుచేసిన ప్రయత్నములలో మహాసమర్థులగు నాయకులు వారికి లభించుట వారి భాగ్యవిశేషము. ఎడ్మండు బర్క్ మహాశయుని ముఖ్యముగా ఇచ్చట పేర్కొనవలయును. ఇతడు, ఐర్లండు, ఇంగ్లండులకు సంబంధించిన రాజకీయ జీవిత వ్యవహారమున ప్రఖ్యాత పాత్రను వహించిన మహావక్త. హెన్రీగ్రాట్టన్ (Henry Grattan), ఆనునతడు మరి యొక నాయకమణి. ఇతడు తన దేశము సక్షమున పోరాడి, అపారమైన త్యాగము చేసియుండెను. అందుచే తదేశీయులు, 1,00,000 పౌండ్ల ధనమును అతనికి కానుకగా నొసంగ నిశ్చయించిరి. ఆదేశ భక్తాగ్రేసరుడు ఆ ధనమును తీసికొనుటకు తిరస్కరించెను. కాని చివరకు ఎంతో నిర్బంధము మీద ఆ ధనమునం దర్థభాగమును గ్రహింపక అతనికి తప్పదయ్యెను. అతడు ఐరిషు నాయక శిరోమణి. జనసమ్మాన్యుడు. ఇప్పుడు నెలకొనియున్న

ఐరిషు ఫ్రీ స్టేటు (Irish Free State) అనబడు స్వతంత్ర ఐర్లండు రాజ్యము అనేకకష్టపరంపరలు అనెడు భయంకర మగు అగ్నిగుండమునుండియే ఉద్భవించియున్నది.

ఐరిషు ఫ్రీ స్టేటు ఏర్పడువరకు ఐరిషువారి రాజకీయాందోళనము వారి ఆర్థిక విషయములయొక్క ఒడుదొడుకులతో సన్నిహిత సంబంధము కలిగియున్నది. ఇటువారి ప్రాచీనకాలపు ఆర్థికవ్యవస్థ ఎట్లుండెనో మనము తెలిసికొనుట అవసరమగుచున్నది. విదేశవాణిజ్యమునకు ఐర్లండుయొక్క రాజకీయ వాతావరణము అననుకూలముగా నుండెను. అచ్చట ట్టు ముఖ్యమైన ధాన్యపుపంట. కాని గోధుమలు, యవలుకూడ పండుచుండెను. తేనెటీగల పెంపకము శ్రద్ధగా అచట జరుగుచుండెను.

ఊరపండులను సాకుట వారికి ఆర్థికముగ లాభించువృత్తి. సూర్యము ఐర్లండునందు నాడెముల చెలామణి లేకుండెను. వర్తకమంతయు వస్తువుల మారకపు వద్దతిపై సాగుచుండెను. ఐరిషుప్రజలకు ముఖ్యమైన తిండి పదార్థము ఉర్లగడ్డ. 1845 లో ఎనుబది లక్షల మందికి ఉర్లగడ్డయే జీవనాధారముగ నుండెనట. ఉర్లగడ్డయొక్క ఊమము ఐరిషుప్రజల జీవితమును పూర్తిగా తారుమారుచేసెను. ఐర్లండు ఆర్థిక నిర్మాణమంతయు స్వాతంత్ర్యసిద్ధి అనంతరమే ఒకరూపమును పొందగలిగెను.

స్వాతంత్ర్య యుద్ధమున ఐరిషు ప్రజలు ఆర్థికవిమోచనమునే గాక మతవిషయక స్వేచ్ఛనుగూడ అభిలషించుచు వాదించిరి. జనులలో అధిక సంఖ్యాకులు కేథలిక్కులు. ఇంగ్లీషువారు ప్రొటెస్టెంటు మతానుయాయులు. ఇంగ్లీషువారి అధికారమున కేథలిక్కులపై పెక్కువిధములగు నిర్బంధములు విధింపబడెను. ఐరిషు ప్రజలు ప్రాచీన రోమక కేథలికు మతసంప్రదాయములను పాటించువారయి యుండిరి. సెయింట్ ప్యాట్రిక్ ఒక క్రొత్త సందేశము నొసంగి, వారిలో నూత్న జీవితవికాసమును కలిగించెను. సెయింట్ ప్యాట్రిక్ యొక్క ఐర్లండు ఆగమనము పెక్కు అద్భుత సంఘటనలతో కూడినదని కొన్ని పురాణకథలు వివరించుచున్నవి. ఐరిషు మతసంస్థ సెయింట్ ప్యాట్రిక్, పల్లాడిన్ వంటి ధర్మాచార్యుల వలననే గాక, అచ్చటికి కాందిశీకులయి వతెంచిన బ్రిటిషు మతగురువులవలనను ఎంతో ప్రాబల్యమును

పొందియుండెను. వీరిలో నొకడగు గిల్డాసు (Gildas) అనునతడు మతసంస్కారమునకు దోహదమిచ్చెను. రోమన్ క్యాథలికు మతము నవలంబించినవారిలో ఐరిషు ప్రజలే ప్రాథమికులు. ఐరిషు ప్రజల మతవిశ్వాసములలో ప్రాచీనత్యము కనిపించుచుండును. కెల్టిక్ యుగమునకు పూర్వమందు “డ్రూయిడులు” అనువారి పేరు వినబడును. కొందరిచే వీరు మతగురువులుగా పేర్కొనబడుచున్నారు. వీరు మాంత్రికులు, దీర్ఘదర్శులు అగు వారి వంశసంభవులని చెప్పబడుచున్నది. క్రైస్తవ మతావతరణము ఏర్పడిన తరువాతకూడ ఈ డ్రూయిడులు వేర్వేరు నామరూపములతో నిలచి యుండుచు వచ్చిరిని నిశ్చయముగా చెప్పవచ్చును. మతమేగాక ఐర్లండులోని వివిధ మత సంప్రదాయములును ప్రజలపై ఎక్కువ ప్రభావమును చూపెను. యూరోపు ఖండములోని పలు ప్రాంతములనుండి సన్యాసులువచ్చి ఐరిషు మతములలో ప్రవేశించిరి. డన్ స్టన్ అను ప్రసిద్ధి చెందిన ఇంగ్లీషు మతాచార్య మహాశయుడు ఐర్లండులోనే విద్య నభ్యసించెను. ఎయిలాండు (Aeland) రాజ్యకాలములో జాతీయ మతసంస్థల స్థాపనకు ప్రయత్నములు జరిగెను. 1828 లో క్యాథలిక్ సంఘము ఒకటి క్రొత్తగా స్థాపితమయ్యెను. ఐరిషు ప్రజలు క్యాథలిక్ మత వ్యాప్తికి శక్తివంచన లేకుండ కృషి సల్పిరి. ఈనాడు కూడ ప్రజలలో దృఢవిశ్వాసయుతులయిన క్యాథలికులు ఆధికసంఖ్యాకులు కలరు. స్వాతంత్ర్యమునకు పూర్వమందలి ఐర్లండు చరిత్రపఠనము, ఆ ప్రజల సాంఘిక జీవితాదులను గూర్చి తెలిసికొనక పోయినచో సమగ్రము కాదు.

ఐరిషువారి సాంఘిక జీవితములో కొన్ని ప్రత్యేక లక్షణ విశేషములు మనకు ఒకనిపించును. ఐర్లండులో ప్రాచీనకాలమున భూస్వామ్య విధానమునందు క్షేమమునకే వారసత్వపు హక్కు సంక్రమించునను నియమము లేకుండెను. ఆ కాలమున స్త్రీలు కూడ తమ భర్తలతో పాటు యుద్ధములందు పాల్గొనుచుండిరి. హత్య మొదలుకొని తలవనితలంపుగా గాయపరచుటవరకును అన్ని నేరములకును జరిమానాలు మాత్రమే విధింపబడుచుండెను.

ఐరిషువారి జీవితవిధానమంతయు తెగ (Tribe) యందు కేంద్రీకరించుచుండెను. వస్త్రధారణ విషయములో

ములో అగ్రశ్రేణి వారి వేషము స్కాట్లండులోని సర్వసానుల వేషమును పోలియుండెను. వారు కరీరములను మచ్చలు పొడిపించుకొనుచుండిరి. ఐరిషు యుద్ధభటునకు పొడుగైన పిడులుగల ఈటెలు, బల్లెములు, ముఖ్యముయిన ఆయుధములుగా నుండెను. ఐరిషు ప్రజలలో నాగరికన విస్తారముగ వ్యాపించినట్లు తెల్పుటకు పలనుపడదు. కాని వారియందు వివేకసంపద లేకపోలేదు. కారోలింజియన్ (Carolingian) వాఙ్మయ పునరుద్ధరణమునందు ఐరిషువారి పాత్ర చరిత్రాత్మకమయినట్టిది. డిక్విల్ (Dicuil) అనునతడు ప్రపంచ భూగోళశాస్త్రమును రచించెను. ఈ గ్రంథమునందు ఐరిషువారు ఈజిప్టు ప్రాంతమువరకు పయనించినట్లును, ఐస్లెండును కనుగొనినట్లును అతడు వివరించినాడు. వేదాంతియు, వైయాకరణియు అయిన డంగాల్ (Dangal) అనునతడు 810 లో సంభవించిన సూర్యగ్రహణమును గూర్చి చార్లెమాన్ రాజునకు వివరణము వ్రాసియిచ్చెను. ఇంగ్లండుదేశీయుడయిన డన్ స్టన్ అను సుప్రసిద్ధ మతాచార్యుడు అంకగణితము, ఔషధ గణితము, భగోళశాస్త్రము, సంగీతము అను విద్యలు గ్లాస్టన్ బరీ నగరమునందు ఐరిషు గురువులయొద్ద అభ్యసించెను. బ్రియాన్ (Brian) పరిపాలనకాలము సారస్వతమునకు, కళలకు పునరుజ్జీవనయుగమై వరలెను. ఐరిషు ప్రజలు వెడలినచోటెల్ల తమ సంస్కృతిని వ్యాపింపజేసిరి. 1847, 1852 సంవత్సరముల మధ్యకాలములో 12 లక్షలమంది ఐరిష్ ప్రజలు పరదేశములకువలసపోయిరి. వీరిలో పదిలక్షలమంది అమెరికా సంయుక్తరాష్ట్రములకు వెడలిపోయిరి. ఇక స్వదేశములో మిగిలినవారు 1921 వ సంవత్సరమున రిపబ్లిక్ ప్రభుత్వ మేర్పడువరకు స్వాతంత్ర్య పోరాటమును సాగించుచునే యుండిరి. వ్యవసాయ సమన్వయ సంఘమును ఏర్పరచు ప్రయత్నములలో డివాలెరా (Devalera) ప్రభుత్వము ఎంతో ముందునకు పోయెను. అప్పటినుండి జరిగిన అభ్యుదయము ఇటీవలి చరిత్రకు సంబంధించినదై యున్నది.

నేడు ఐర్లండు స్వనిర్మిత రాజ్యాంగబద్ధమగు స్వతంత్ర రాజ్యము. రాజ్యాంగ సూత్రముల ప్రకారము నెలకొల్పబడిన న్యాయస్థానములందు ధర్మనిర్వహణము గావింపబడవలయును. దేశరక్షణమునకు సంబంధించిన సైనిక

అధికారమంతయు అధ్యక్షపరముగా నుంచబడెను. దేశ రక్షణ మంత్రికి సహాయులుగా “రక్షణ సంఘ సభ్యులు” నియమితు లయిరి. 1954 మార్చి 31 తో అంత్యమగు సంవత్సరమున సైనిక శాఖకు వేయబడిన వ్యయము యొక్క అంచనా 78,84,920 పౌనులు.

ఈ దేశపు ఆర్థిక జీవిత విధానమునుగూర్చి అలోచించినచో, సహకార పరపతిసంఘములు, పశుపాలన సంఘములు గొప్ప అభివృద్ధిని చెందియున్నవి. ఐర్లండులో ప్రధానమైన పంటలు గోధుమలు, యవలు, ఓట్లు, రై ధాన్యము, ఉర్లగడ్డలు, టర్నిప్పులు (ఒక దినుసు దుంపలు), కోసుకూర (గోబి) అనునవి. విదేశములతో వర్తక సంబంధములు ఈ దేశమునకు గలవు. విదేశ వ్యాపారమును వృద్ధిపరచుటకును, బాగుపరచుటకును రైళ్ళు, తపాలా, టెలిగ్రాఫ్, టెలిఫోన్ చంటి రవాణా సౌకర్యములను విరివిగా పెంపుచేసిరి. డబ్లిన్ కోఫ్ (Cobh), డన్ లావుఘిర్ (Dun Laoghire) కార్కు, గాల్వే, వాటరుఫోర్డు వంటి పెక్కు రేవు పట్టణములు ఈ దేశమున కలవు. ఐరిషు పౌండు అనునది ఈ దేశము నందు చలామణిలో నున్న మూల ద్రవ్యమానము. దీని విలువ పౌండు స్ట్రెలింగుతో సమానముగ నుండును. ఐర్లండుయొక్క ఆర్థిక వ్యాపారమంతయు నెంట్రల్ బ్యాంకు ద్వారమున నిర్వహింపబడుచుండును. ఈ బ్యాంకుయొక్క డైరెక్టర్ల బోర్డులో ఒక గవర్నరును, ఎనిమిది మంది అధిష్టాతలును (Directors) ఉండురు. హై బెర్నియన్ బ్యాంకు, అల్స్టరు బ్యాంకు, నార్తరన్ (ఉత్తర) బ్యాంకు అను ఇతర బ్యాంకులునుకూడ ఇచ్చట కలవు.

దేశపు ఆర్థిక సంపదయొక్క అభివృద్ధి విషయముననే గాక సాంఘిక సంక్షేమ సంబంధమున గూడ ఐరిషు ప్రభుత్వము ప్రగతి పద్ధతులను అవలంబించుచున్నది. ఉచిత విద్య జాతీయ పాఠశాలలలో కరపబడుచున్నది. డబ్లిన్ విశ్వ విద్యాలయము నందును డబ్లిన్ లో స్థాపితమయిన ఐర్లండు జాతీయ విశ్వవిద్యాలయము నందును కళాశాలా విద్య కరపబడుచున్నది. ఈ రెండవ విశ్వవిద్యాలయమునకు అనుబంధ కళాశాలలు కలవు. విద్యాసౌకర్యముల నిమిత్తము తగు ఏర్పాటు చేయుటయేగాక, 1947

నుండి సాంఘిక సంక్షేమ కలాపముకొరకై ఒక శాఖ ఏర్పాటు చేయబడినది. 1952 సంవత్సరపు సాంఘిక సంక్షేమ శాసనము ననుసరించి భీమా వ్యాపారము ఏక ముఖమునకు తేబడినది. సంవత్సరమునకు 600 పౌనుల వరకు సంపాదించుకొను కార్మికేతరులయిన ఉద్యోగులును కార్మికోద్యోగులును ఆదాయముతో నిమిత్తము లేకుండ గను, 16 నుండి 70 ఏండ్లవరకు వయస్సుగల వారు నిర్బంధముగను భీమా (Insure) చేయబడుదురు. పీరు ప్రీమియములను వారము వారము చెల్లించుచుండురు. విగత భర్తృకలకును, అనాథ శిశువులకును సహాయముచేయు సేవాసంఘములు ఈ దేశమున ఎన్నియో కలవు.

ఐర్లండు ప్రజలు తమ దేశ స్వాతంత్ర్యముకొరకై చిరకాలము పోరాటము సాగించిరి. ఆంగ్లప్రభుత్వము వారు ఐరిషు ప్రజల సహజముగ కోరికలను మన్నింపక బలప్రయోగముచే జాతీయోద్యమమును అణచివేయుటకు యత్నించిరి. కాని కృతకృత్యులు కాజాలరైరి. 19 వ శతాబ్దిలో ఇర్లండు దేశములోని ప్రసిద్ధ రాజనీతి వేత్తలలో నొకడగు గ్లాడ్ స్టన్ మహాశయుడు ఐరిషు ప్రజల స్వాతంత్ర్య కాంక్ష యెడల మిక్కిలి సానుభూతిని చూపెను. కాని ఆతడొక పొరపాటు కావించెను. ఐర్లండు ద్వీపపు టుత్తర భాగమున గల అల్స్టరు ప్రాంతమును, మిగిలిన ప్రాంతమును సమైక్యముకావించి, ఏక రాజ్యమును నిర్మింపవలె నని ఆయన అభిప్రాయపడెను. కాని దీనిచే ఐర్లండునకు చాల నష్టము సంభవించెను. అల్స్టరు ప్రాంతమునందు నివసించువారెల్లరును ప్రోటెస్టెంట్లు. వారు బ్రిటిషు ప్రభుత్వము నెడ చాల అభిమానము కలవారు. ఐర్లండునందలి ఇతర ప్రాంతములందు నివసించువారు క్యాథలిక్కు మతస్థులు. బ్రిటను దేశముతో ఎట్టి సంబంధమును కల్గియుండుటకు వారంగీకరింపరు. క్యాథలిక్కు ప్రజాశాహుళ్యముగల డబ్లిన్ పార్లమెంటుచారి పరిపాలనకు తాము లోనుకాజాలమని అల్స్టరు ప్రజలు ప్రతిఘటించిరి. వారొక ప్రత్యేక రాష్ట్రమును నెలకొల్పుకొని, సర్ ఎడ్వర్డు కార్సన్ అను నొక ప్రసిద్ధ న్యాయవాది యాజమాన్యమున తాత్కాలిక ప్రభుత్వము నేర్పాటుచేసికొనిరి. కాని ఐర్లండునందలి ఇతర ప్రజలు సంపూర్ణస్వాతంత్ర్యమును సాధింప బద్ధకంకణులైరి. తమ

లక్ష్యమును సాధించుటకై వీరు సిన్ ఫిన్ అనునొక అతి వాదపక్షమును నెలకొల్పిరి తుట్టతుదకు ఒకవంక అల్ స్టరు రాష్ట్రమువారును, వేరొకవంక ఇతర ఐరిష్ ప్రజలును యుద్ధసన్నాహములు కావించుకొని అంతర్యుద్ధమును సాగించిరి. 1920 వ సంవత్సరమున బ్రిటిషు ప్రభుత్వము వారు అల్ స్టరు రాష్ట్రమున కొక శాసనసభను, ఐర్లండు నందలి ఇతర భాగమునకు వేరొక పార్లమెంటును నెలకొల్పి, ఐర్లండు సమస్యను పరిష్కరింపదలచిరి. కాని దక్షిణ ఐర్లండులోని ప్రజలీ నిర్ణయమును అంగీకరించుటకు నిరాకరించి తమకు సంపూర్ణ స్వాతంత్ర్యము కావలయునని ప్రకటించి, బహిరంగముగ తిరుగుబాటు చేసిరి. ఈ సందర్భముననే వారు స్వతంత్ర ఐరిష్ రాష్ట్రమును నెలకొల్పుకొని, ఆ ప్రజాస్వామ్యమున కొక అధ్యక్షుని కూడ ఎన్నుకొనిరి. ఈ తీవ్రపరిస్థితిని గమనించి బ్రిటిషు ప్రధాని యగు లాయ్ డ్ జార్జి ఐరిష్ జాతీయవాదులతో 1921 వ సంవత్సరమున మరల రాయబారములకు కడంగెను. తుదకు ఐరిష్ ఫ్రీ స్టేట్ (Irish Free State) రాజ్యమునకు అధినివేశ ప్రతిపత్తి (Dominion Status) ఒకను నట్లును, ఆ రాజ్యము బ్రిటిషు కామన్వెల్త్ లో ఒక భాగముగ నుండునట్లును నిర్ణయింపబడెను. బ్రిటిషు ప్రభుత్వమువారికి దక్షిణ ఐర్లండునందలి కొన్ని రేవుపట్టణములలో ప్రత్యేక సౌకర్యములు, హక్కులు ఉండునట్లు అంగీకరింపబడెను. అల్ స్టరు రాష్ట్రము ఐరిష్ ఫ్రీ స్టేట్ లు సరిహద్దుల నిర్ణయము మాత్రము సంతృప్తికరముగ జరుగలేదు. సిన్ ఫిన్ పక్షములోని అతివాద శాఖవారు మొట్టమొదట ఈ సంధి నంగీకరించుటకు నిరాకరించిరి. కాని తుదకు వారి నాయకుడగు డీవెలరా శాంతమును వహించి బ్రిటిషువారితో సహకారము చేయ నంగీకరించెను. 1937 వ సంవత్సరమున ఐరిష్ ఫ్రీ స్టేట్ వారొక రాజ్యాంగవిధానము నేర్పాటుచేసికొనిరి.

మొదటి ప్రపంచ మహాసంగ్రామము నడచినకాలమున స్వతంత్ర ఐర్లాండు రాష్ట్ర మేర్పడియే యుండలేదు. రెండవ ప్రపంచ సంగ్రామమునందు ఐరిష్ ఫ్రీ స్టేట్ వారు ఏపక్షమును కూడ వహింపక తటస్థముగ నుండిరి. కాని రహస్యముగ ఐర్లండు ప్రజలు జర్మనీ పక్షమువారికి సహాయము కావించెదరేమో యని బ్రిటిషు ప్రభుత్వము చాల భయపడెను. కాని అట్టి పరిస్థితులు సంభవించలేదు.

అల్ స్టరు రాష్ట్రమువారు మాత్రము రెండవ ప్రపంచ సంగ్రామ సందర్భములో బ్రిటిషువారికి చేయూత నొసగిరి.

ఇప్పుడు ఐరిష్ ప్రజలు ప్రపంచముందలి ఇతర స్వతంత్ర రాజ్యములందలి ప్రజలతో సమాన ప్రతిపత్తి గౌరవములను పొందుచు, తమ దేశపు సర్వతోముఖాభివృద్ధికై శాంతి యుత్తముగ కృషి సల్పుచు ముందునకు సాగిపోవుచున్నారు. వి. డి.

ఐర్లండు (భూగోళము) :

ఐర్లండు రెండు రాజకీయ భాగములుగ విభజింపబడి యున్నది.

1. ఉత్తర ఐర్లండు : ఇది వెస్టు మినిస్టరుకు శాసన సభ్యులను పంపించును.
2. తక్కిన ద్వీపభాగమంతయు కలిసి స్వతంత్ర ఐరిషు దేశముగా పరిగణింపబడుచున్నది. ఇందు ఆంగ్లేయులకు, ఐరిష్ వాసులకు మధ్యనున్న ప్రబలమైన సాంస్కృతిక, జాతీయ విభేదములు కనబడును.

జీవిత దృక్పథము, భాష, మతము, మున్నగు వాటి యందు, ఐరిషు వాసులకు, వారి పొరుగువారైన ఆంగ్లేయులకు విభేదము లున్నవి.

ఐర్లండు ద్వీపము గ్రేటు బ్రిటనుకు పశ్చిమముగా నున్నది. ఇది 51° 26'—52° 21' అక్షాంశముల మధ్యను; 5° 25'—10° 30' రేఖాంశముల మధ్యగను విస్తరించి యున్నది. అట్లాంటిక్ మహాసముద్రము దీనిని ఆవరించి యున్నది. ఈ ద్వీపమును, గ్రేటు బ్రిటనును, ఐరిష్ సముద్రము తూర్పున విడదీయుచున్నది. దీని సరాసరి వెడల్పు 110 మైళ్ళు. మొత్తము వైశాల్యము 31,800 చదరపుమైళ్లు. ఈ ద్వీపములోని సరాసరి ఎత్తు 400 అడుగులు. కాని ఇది సరిసమానముగా లేదు. సముద్ర తీరమునుండి పదిమైళ్ళు ద్వీపములోపలివరకు గుంపులుగా చిన్న పర్వత పంక్తులు ఎన్నియో విడివిడిగా వ్యాపించి మధ్య మైదానమును చుట్టియున్నవి. సముద్రతీరము క్రమముగా నిట్రముగా నున్నది. ఐర్లండులోని ప్రతి పర్వతపంక్తియును ఒక ప్రత్యేక వర్షముగా నున్నది. అన్ని దిక్కులకును విస్తరించెడి లోయల సమూహములు ఈ గుట్టలను ఒకదానినుండి వేరొక దానిని విడదీయుచున్నవి. ఈ పర్వతములు సాధారణముగ 3,000 అడు

బర్లండు (భూగోళము)

గుల ఎత్తు మించియుండవు. ఇచ్చటి మధ్యమైదానము బురద నేలతో దగ్గరగా ముడివడి యుండును; కాని చక్కిన మైదానభాగముల మధ్య పల్లముగా నున్న గట్టినేల చీలికలు వ్యాపించి యున్నవి. ఇచ్చట ఎక్కువ పీట్ (క్రుళ్ళిన ప్రేళ్ళు, మొ.) సరఫరా అగును. సముద్రతీరము సంతతి అన్ని భాగములకు నదులు ప్రవహించుచు, మధ్య మైదానము నందలి ఎక్కువ నీటిపారుదలకు ఆధారములుగా నున్నవి.

ఇచ్చటి ముఖ్యమైన నదులన్నియు పర్వత ములలో పుట్టినవి.

బర్లండులోని పెద్దనదిగా 'పానన్' ను పేర్కొనవగును. ఇది 200 మైళ్ళ పొడవుకలిగి ఉన్నది. మధ్య మైదానము నందలి పశ్చిమ భాగము మీదుగా, ఉత్తరము నుండి దక్షిణ ముఖముగా ఇది ప్రవహించుచున్నది. సున్నపురాయి కరుగుటచే ఏర్పడిన విశాలమైన లోతులేని అనేక సరస్సుల మీదుగా ఈ నదీ ప్రవహించుచున్నది. బర్లండు

లోని ముఖ్యమైన నదులు, లాగూన్, బోయిన్, లిప్పే, స్లేన్సీ యైయున్నవి. ఇవి తూర్పు సముద్ర తీరమునకు ఎక్కువ నీటిపారుదల చేకూర్చుచు, ప్రవహించుచున్నవి. బర్లండులో తెక్కలేనన్ని సరస్సులు కలవు.

బర్లండునందలి శీతోష్ణస్థితి, ఆర్ద్రతకు, సమభావముగల శీతోష్ణస్థితికి ప్రసిద్ధి. ఈ శాస్త్రభాగమునందు తప్ప, తక్కిన

స్థలములలో శీతకాలపు ఉష్ణోగ్రత 40° ఫా. కంటె తగ్గదు. జూలై నెలలో సరాసరి ఉష్ణోగ్రత ఎల్లప్పుడు 80° ఫా. కు తక్కువ ఉండును.

వానలు కలిగించు పడమటి గాలులయొక్క ప్రభావమునకు బర్లండు, పూర్తిగా లోనగును. తుపాను గాలులు తరుచు ప్రబలముగా కలుగుచుండును. వర్షపాతము చాల పొచ్చుగా నుండును. అయినను మొత్తము దేశము

నందు సమముగా కురియును. పశ్చిమమునందలి పర్వతములలో 80" వైనను, మధ్యమైదానమునందు 30" నుంచి 40" వరకు వర్షము కురియును.

బర్లండు యొక్క శీతోష్ణస్థితి వ్యవసాయ కార్యక్రమములవై ఎక్కువ ప్రభావమును చూపుచున్నది. ఇచ్చటి శీతకాలపు ఉష్ణోగ్రత, సంవత్సరమంతయు పచ్చగడ్డి పెరుగుటకు అనుకూలముగా నున్నది. అందుకే, పశువులను పెంచుటకు పెక్కు ప్రదేశములలో కాళ్ళతము

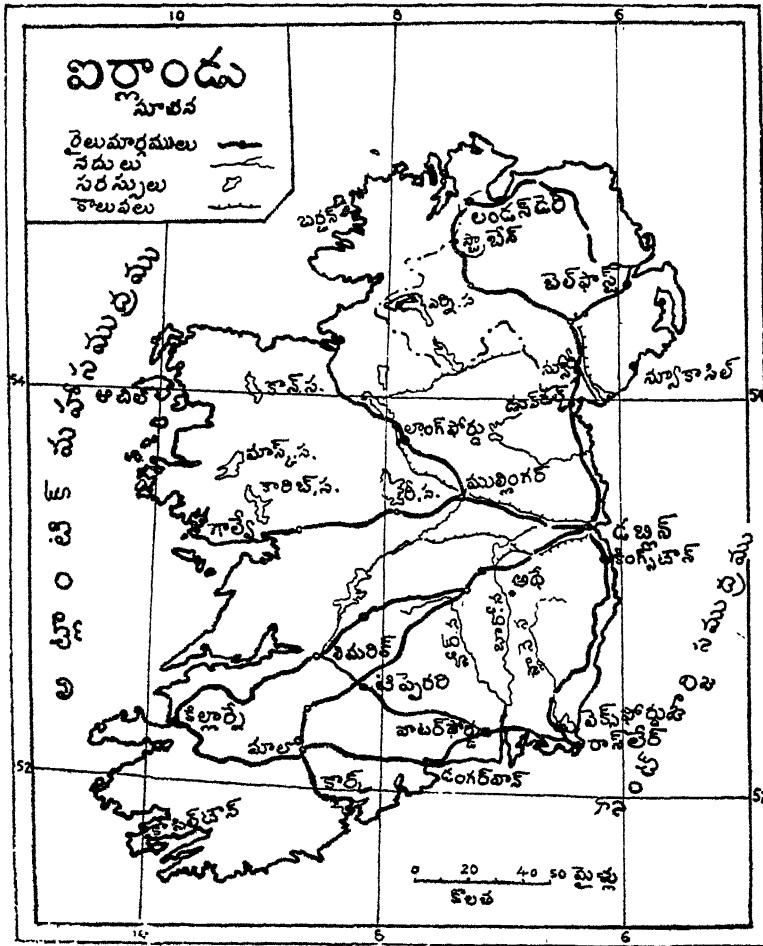

లైన పచ్చగడ్డి మైదానములు కలవు. ఇచ్చటి ముఖ్యమైన వంట టటు, పశువులను, గొఱ్ఱలను, మాంసమునకై పెంచుదురు. ఉత్తర బర్లండునందు ప్లాక్కు (ఎల్లిగినె) వ్యవసాయము భారీగా సాగుచున్నది.

వైన చెప్పబడిన వంటలే గాక, పర్వతభాగమునందలి రాళ్ళ చేలలో బార్లీ, బంగాళాదుంపలు, కోసుకూర

(క్యాబేజీ), గడ్డి మొదలగునవి పెంచుచున్నారు. దక్షిణమునను, ఐర్లండు మధ్యప్రదేశమునందును పాలు, పెరుగు చేయు పరిశ్రమ ముఖ్యవృత్తి. సుష్కలముగా లభించు పాలనుండి వెన్న, జున్ను తయారుచేయుదురు. మీగడ తీసిన పాలు పోసి పండులను పెంచి, వాటినుండి మాంసమును ఉత్పత్తిచేయుదురు.

ఐరిష్ స్వతంత్రరాష్ట్రములోకన్న, ఉత్తర ఐర్లండులో పరిశ్రమలు ఎక్కువగా అభివృద్ధి చెందియున్నవి. ఇచ్చటి ముఖ్యపరిశ్రమలు, నౌకానిర్మాణము, లినెను ఉత్పత్తియును వైయున్నవి. బెల్గాష్టు నౌకానిర్మాణ కేంద్రము. లంకా షైర్ నుంచి బొగ్గు, ఇనుము వీరికి లభ్యమగును. బెల్గాష్టునకు పశ్చిమమందలి పల్లపునేలలు లినెన్ పరిశ్రమకు ముఖ్యకేంద్రములు

గ్రామప్రదేశములలోని గృహములలో మామూలుగ ఉపయోగించు వంటచెరకు పీట్ (కుళ్ళిన వ్రేళ్ళు-మొక్కలు మొ. జీర్ణకములు). షాన్ యందలి విద్యుచ్ఛక్తి కట్టడము ఐరిష్ స్వతంత్రరాష్ట్రమునందలి పరిశ్రమలకు విద్యుచ్ఛక్తిని సరఫరాచేయును. కారుకాయందలి ఫోర్టు పరిశ్రమ చాల ముఖ్యమైనది. ఇచ్చట లేసు లల్లుట, కుట్టుపనులు మొదలగునవి గృహపరిశ్రమలు.

ఐర్లండులో బొగ్గు, షాక్లెస్ట్ గనులు గలవు. షాక్లెస్టును కరగించుటకు స్కాట్లండుకు ఎగుమతిచేయుదురు. ఇచ్చటి జనాభాలో 76% మందికి ఇంగ్లీషు రెండవ భాషగా తెలియును. మిగిలినవారు ఐరిష్ భాషయే మాట్లాడుదురు. 1951 లో ఐర్లండులో 29,80,598 మంది జనాభా కలదు. జనాభా అన్ని ప్రదేశములందు సమముగా వ్యాపించియున్నది. పశ్చిమ ప్రదేశములందు మాత్రము జనాభా చాల తక్కువగా నున్నది. డబ్లిన్, బెల్గాష్టు, కారన్, లండన్ డెరి మొదలగుచోట్ల 50,000 కు ఎక్కువ జనాభా కలదు. ఉత్తర ఐర్లండునందు 90% జనులు ఆంగ్ల భాష మాట్లాడుదురు. తక్కిన 10% ఐరిష్ భాష మాట్లాడుదురు. ఐరిష్ స్వతంత్రదేశమునందు జనులు పూర్తిగా ఐరిష్ తత్వము కలవారు.

ఐర్లండు నంతయు అనేక కాలువలు, నీటిమార్గములు చీల్చుచుండును. అది ఒక వల అల్లినట్లు కనుపించును. ఐరిష్ స్వతంత్ర దేశమునందు డబ్లిన్ రైలుమార్గముల

కేంద్రము. ఉత్తర ఐర్లండునందు బెల్గాష్టు అట్టి రైల్వే కేంద్రము. డబ్లిన్, బెల్గాష్టుల మధ్యను, వాటినుండి లండనువరకును, నిత్యము విమానములు నడపబడుచున్నవి.

ఉత్తర ఐర్లండు, లినెన్, ఓడలు, పాడి వస్తువులు, కోడిగ్రుడ్లు, పశువులు, గొట్టెలు, బంగాళాదుంపలు, మొదలగునవి ఎగుమతి చేయును. ఐరిష్ స్వతంత్రరాష్ట్రము వ్యవసాయ సంబంధమైన వస్తువులు ఎగుమతి చేయును. ఇవి రెండును బొగ్గు, ధాన్యము, జొన్న, ఎరువులు, టీ, చక్కెర, ఇనుము మొదలగు ఉష్ణదేశ వస్తువులను దిగుమతి చేసికొనును.

ఐర్లండునందలి సముద్రపు చేపల పరిశ్రమ ఆదేశమునకు ఒక విలువయైన జాతీయ నిధిగా నున్నది.

కె. వి. కె.

ఐస్‌లాండు :

ఐస్‌లాండు ఉత్తర అట్లాంటిక్ సముద్రములోని ఒక ద్వీపము. ఇది గ్రీన్‌లాండుకు 200 మైళ్ళు తూర్పునను, స్కాట్లండుకు 540 మైళ్ళు పశ్చిమోత్తరమునను ఉన్నది. దీని విస్తీర్ణము 89,709 చ. మైళ్ళు, నిడివి 298 మైళ్ళు, వెడల్పు 194 మైళ్ళు. జనసంఖ్య 1,51,800. తీరరేఖ యొక్క పొడుగు 3,780 మైళ్ళు, దీనిలోని 1/3 భాగము పశ్చిమోత్తర ద్వీపకల్పమునకు సంబంధించినదే. ఐస్‌లాండు అగ్నిపర్వతమయమైన పీఠభూమి. అసాధారణ శీతోష్ణస్థితి యుండుటవలన ఈ దీవిలోని మధ్య పీఠభూమి నివాస యోగ్యమైనది కాదు. ఇక్కడి నేలలో నూటికి పదమూడు వంతుల భాగము మంచుగడ్డలతో నిండియుండును. వాతావరణములో తేమ ఎక్కువగా నుండుట, విశేషముగా వర్షములు కురియుట, ఇక్కడ మంచు విస్తారముగా నుండుటకు ప్రబలకారణములు. మంచుగడ్డలు ఎక్కువగా నుండుటవలన ఇక్కడ చిన్న నదులు అసంఖ్యాకములుగా కాననగును. ఈ ద్వీపములోని మంచుగడ్డలు ధ్రువమండలములోని మంచుగడ్డలను పోలియుండును. ఇచ్చట అనేక సరస్సు లున్నవి. వానిలో 'తింవల్లవాతు' మరియు 'తోరిస్ వాతు' కడు పెద్దవి. ఇవి ఒక్కొక్కటి 27 చ. మైళ్ళను ఆక్రమించుకొని యున్నవి.

ఐస్‌లాండులో దాదాపు 127 అగ్నిపర్వతము లున్నవి. ఈ అగ్నిపర్వతములు వెలిగ్రక్కు లావార్ద్రవము దాదాపు

4,650 చ. మైళ్ళ నేలలో ప్రవహించుచుండును. ఈ లావా ద్రవమేగాక అగ్నిపర్వతములు పగిలిన పిమ్మట వాయు మండలములో విస్తరించెడు బూడిదగూడ చాల ప్రమాద కరమైనది. ఈ బూడిద పచ్చని శాచ్యలములను పాడు చేయుచుండును. ఇక్కడి గొట్టెలు, ఇతర పశువులు పచ్చి గడ్డి లభింపక పోవుటవలన విరివిగా మృత్యువు వాతపడు చుండును. ఈ ద్వీపములోని అగ్నిపర్వతములను మూడు రకములుగా విభజింపవచ్చును. అవి: (1) 'వెసువియస్' వంటి చిన్న అగ్నిపర్వతములు, (2) గోపుర శిఖరములను పోలిన అగ్నిపర్వతములు, (3) బిలములు గల్గిన అగ్ని పర్వతములు. అగ్నిపర్వతము తెల్లప్పుడు పగులుచుండువు. ఇవి ఎక్కువగానున్న జిల్లాలలో మాత్రము భూకంపములు అమితముగా సంభవించుచుండును. గంధపు పొంగులు, తుకతుక యుడుకు బురద సరస్సులు ఫేక్సాఫ్ లాయ్ (Faxufiai) కు ఉత్తరముగానున్న 'స్నా ఫేలోనిస్' ద్వీప కల్పములలో కనబడును.

ఐస్లాండు శీతోష్ణస్థితి సముద్ర శీతోష్ణస్థితిని బోలె యుండును. తీరప్రదేశమునందలియు ద్వీపాంతర్యాగము లోని శీతోష్ణస్థితియు ఇంచుమించుగ సమానముగనుండును. ఇచ్చట చలికాలములో తుపాను లెక్కువగ వచ్చుచుండును. తూర్పుతీరములలో పొగమంచువిశేషముగనుండును. ఉద్బిజ్జ జాతి, జంతుసమూహము ఇట్టి శీతోష్ణస్థితివలన అధికముగా ప్రభావితము లగుచుండును. ఈ ద్వీపమంతటను వృక్షము లొకేరకముగ పెరుగుచుండును. ఇక్కడి మైదానములలో పెరిగిన గడ్డియే పశువుల కాహారము. ఈ ద్వీపములోని ఉష్ణప్రాంతములలో కొండరావి చెట్లు రట్టముగ పెరిగి యుండును. సామాన్యముగ ఇక్కడి చెట్లు కడు చిన్నవి. వీనియెత్తు 3 నుండి 10 అడుగులకు మించదు. కొన్ని చోట్ల మాత్ర మివి 3 నుండి 20 అడుగులవర కుండును. 'క్రోబెరిస్' 'బిల్ బెరిస్' ఇచ్చట లభించు ఫలజాతులు. తెలుపు, నీలి వన్నెగల గుంటనక్కలు ఇచ్చటి దేశీయ జంతువులు. ధ్రువ ప్రాంతములనుండి ఎలుగుబంటులు

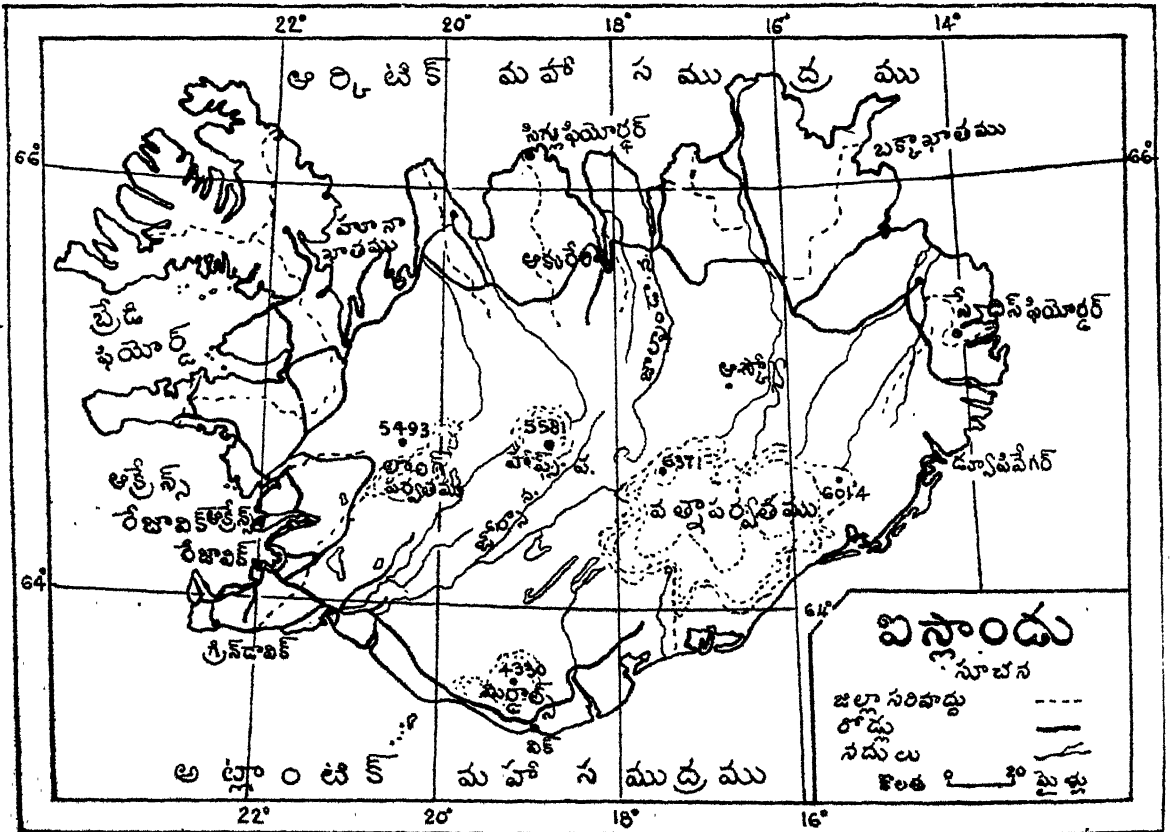

అప్పుడప్పుడు ఇచ్చటికి వచ్చుచుండును. 1771 లో 'రెయిన్ డీర్' ఈ ప్రాంతమున ప్రవేశించినది. ఇచట ఎన్నో రకములయిన పక్షులు, కలవేసెడు హంసలు, వన్నె వన్నెల బాతులు కన్పించుచుండును. జలజంతువులలో తిమింగల ములు మున్నగునవి ఇచ్చట విస్తారముగ కానబడును. గండుమీల వ్యాపారము ఇచ్చటి పరిశ్రమలలో ముఖ్యమైనది అయియున్నది.

ఐస్‌లాండు నివాసులు స్కాండినేవియన్ జాతికి చెందిన వారైనను వారిలో పురాతన ఐరిష్ జాతి లక్షణములు మిశ్రితములై కన్పట్టును. ఐస్‌లాండుపై విదేశీయుల దాడులు అనేక పర్యాయములు జరిగినవి. ఈ ద్వీపముపై క్రీ. శ. 900-930 వరకు నార్వే నివాసులు దాడి జరిపిరి. అప్పటినుండి ఈ దీవి విదేశీయ పరిపాలనమునం దుండుచు వచ్చినది. 1280 లో ఈ ద్వీపము 'డెన్మార్కు' చేజిక్కినది. ఇంగ్లీషు, గ్యూస్కన్, అల్టిరియన్ ఓడ దొంగలు ఈ ద్వీపముపై దాడిచేసి ప్రజలలో అశాంతిని, భయాందోళన ములను కల్గించిరి. 18 వ శతాబ్దము ఐస్‌లాండు చరిత్రలో అంధకార ఘట్టము. ఈ కాలముననే ఐస్‌లాండులో ఊమము, మశూచికము, ఇతర భయంకర వ్యాధులు వ్యాపించినవి. 1874 లో ఐస్‌లాండు ప్రజల ప్రఖ్యాత రాజకీయవేత్తయ్య, విద్వాంసుడును అగు జాన్ సిగ్డన్ నానాయకత్వమున తమ రాజ్యాంగ నిర్మాణము చేసికొనిరి. 1918 లో ఈ ద్వీపము స్వతంత్ర దేశముగా ప్రకటించబడినది. కాని అప్పటివరకు దీనికి ఏలికమాత్రము డెన్మార్కు రాజే. 1939 లో జరిగిన ద్వితీయ ప్రపంచ మహాయుద్ధ సమయమున ఐస్‌లాండు డెన్మార్కునుండి విడిపోయినది 1940 ఏప్రిల్ నెలలో బ్రిటను ఈ ద్వీపమును ఆక్రమించినది 1942 లో అమెరికా ఈ ద్వీప సంరక్షణ బాధ్యతను స్వీకరించినది. యుద్ధాంతమువరకే తమ సైన్యములు ఐస్‌లాండులో నుండుననియు, తాము ఐస్‌లాండు యొక్క ఆంతరంగిక వ్యవహారములలో జోక్యము కలిగించుకో మనియు ఇంగ్లాండు, అమెరికా దేశములు వాగ్దానము చేసినవి. 1944 మే 20-23 లలో ఈ ద్వీపము స్వతంత్రముగా నుండవలయునా లేక డెన్మార్కు ఆధీనములో నుండవలయునా అను విషయముపై ఫ్లేబిన్సైటు తీసుకోబడెను. తత్ఫలితముగా

ఐస్‌లాండు ప్రజలలో నూటికి 99 మంది సంపూర్ణ ప్రజా ప్రభుత్వమునకై ఒక ఆంగీకారమును వెల్లిబుచ్చిరి. జూన్ 1944 లో ఐస్‌లాండు సంపూర్ణ స్వతంత్ర రాజ్యముగా ప్రకటించబడినది.

ఐస్‌లాండుచరిత్ర అచ్యుత ఆకర్షణీయమైనది. భౌగోళిక పరిస్థితుల దృష్ట్యా ఇక్కడి సాంఘిక, ఆర్థిక, రాజకీయ, సాంస్కృతిక జీవనము రూపుదిద్దుకొన్నది ఇక్కడి ప్రజలు విదేశీ దాడులనే కాక ప్రకృతినంబంధమైన దుర్బలనలను గూడ మొదటినుండి ఎదుర్కొనిరి. క్రీ. శ. 1402 నుండి ఈ ద్వీపము భయంకర వ్యాధులకును, కాళ మృత్యువునకును (Black Death) గురియైనది. ఐస్‌లాండు ప్రజల జీవితము వారి వాఙ్మయములో చక్కగా చిత్రీకరించబడినది. వారి జీవితములో నిమ్నోన్నతములు హెచ్చు. సామాజిక భేదము లుండెడివి. బానిసలు, స్వేచ్ఛాజీవులు ఉండెడివారు. ఐనను వారు కాలమున కనుగుణముగ చమ్ముతాము మలచుకొని అభ్యుదయమార్గమున పయనించిరి. నిన్న మొన్నటివరకు ఐస్‌లాండు ప్రజలు గుఱ్ఱములపైనే ప్రయాణములు జరిపెడివారు. కాని 19 వ శతాబ్దపు చివరి భాగములో వారు బండ్లు పోవుటకు పీలుగా చక్కని దారులు వేసిరి. పెక్కు వంతెనలు నిర్మించిరి. 1913 లో మొదటిసారిగా మోటారులు ప్రవేశ పెట్టబడినవి. అవి నేడు విరివిగా ఉపయోగింప బడుచున్నవి. ఐనను ఈనాడు గూడ సామాన్య ప్రజల ప్రయాణసాధనము రెండుచక్రాలబండియే. ఇచ్చట రైళ్ళు లేకున్నను 'లిట్, హాల్, కోపన్ పాగన్, బర్గన్, హోబర్గుల మధ్య ఓడల ద్వారా టపాలు పంపిణీ జరుగుచున్నది.

ఐస్‌లాండు ప్రజలు ఆరోగ్యముపై అధిక శ్రద్ధ చూపుదురు. ఈ ద్వీపములో ప్రతిజిల్లా కొక డాక్టరు కలడు. ఆరోగ్యముపై నడక అక్షరాస్యతపై నగూడ ఐస్‌లాండు ప్రజలకు ఆభినివేశముకలదు. 1949 సంవత్సరపు జనాభా లెక్కల ననుసరించి ఐస్‌లాండులో ప్రతి పౌరుడు అక్షరాస్యుడే. 10 నుండి 14 సంవత్సరములకు లోపుగానున్న పిల్లలకు నిర్బంధ విద్య బోధింపబడుచుండెడిది. ఒకే ఉపాధ్యాయుడు రెండు, మూడు పాఠశాలలలో పని చేయుచుండెడివాడు. యువజనులకొరకు సాంకేతిక పాఠశాలలు స్థాపింపబడినవి. ఉన్నతవిద్య కూడ ఇక్కడ ప్రవేశ

పెట్టబడినది. 'రెక్ జావిక్' (ఐస్లాండ్ ముఖ్యపట్టణము) విశ్వవిద్యాలయము 1911 లో స్థాపింపబడినది. దీనిలో న్యాయ, నీతి, వేదాంత, వైద్య శాస్త్రములు బోధింపబడును. 1818 లో 'జాతీయ గ్రంథాలయము' స్థాపింపబడెను. 'మాగ్నస్ స్టీఫెన్సన్' నడిపిన పోతువాదోద్యమము ఈ దేశపు ప్రజల విద్యాస్థాయికి మెరుగులు దిద్దినది.

ఐస్లాండు జనశాహుళ్యము కలిగిన ద్వీపము కాదు. 1989 లో ప్రతి చదరపు మైలునకు ముగ్గురు మాత్రమే యుండెడివారు. 'ఫాక్సాఫ్ లాయి' (Faxaflói) ఉత్తరపు భాగములో నున్న రెక్ జావిక్ తప్ప ఇక్కడ పెద్ద నగరములు లేవు. 19 వ శతాబ్ది చివరి భాగములో ఇక్కడి ప్రజల నేకులు అమెరికాకు వలసపోయిరి.

ఐస్లాండ్ ప్రజలలో అనేకులు పశువుల మేపుకొనుచు జీవింతురు. గొట్టెలు కాయుట, పశులను వేటాడుట, కనవును కోసి ఎండవేయుట, పండ్ల నేరుట మున్నగునవి వారి ముఖ్యవృత్తులు. శీతకాలములో ఇక్కడి ప్రజలు పనిముట్లను తయారుచేసికొందురు. కొందరు వస్త్రములు నేయుదురు. చేపలు ఆహారమునకే కాక వ్యాపారమునకు కూడ ప్రధాన సాధనములు. చేపలు ఇచ్చుటనుండి ఇతర దేశములకు ఎగుమతి చేయబడును. ఇతర దేశములనుండి అనేక వస్తువులు ఇవటికి దిగుమతి చేయబడును. వంట చెరకు, యంత్రసామగ్రి, మోటారుకార్లు, లోహములు మరియు నేత వస్త్రములు ప్రధానముగా దిగుమతియగును. ఐనను ఐస్లాండుయొక్క విదేశవ్యాపారము అనేక ఇతర దేశములకన్న గొప్పది యని చెప్పవచ్చును. జాతీయశ్యాంకు ద్వారా ఇచ్చట వ్యాపారము జరుగుచుండును. 1989 లో రెండవ ప్రపంచయుద్ధ మారంభమైన తర్వాత ఇక్కడి విదేశవాణిజ్యము బ్రీటను, అమెరికాల వరకు మాత్రమే పరిమితమైపోయినది. వాణిజ్యాభివృద్ధికి నౌకావ్యాపార మత్యంతావశ్యకము అగుటవలన వందలకొలది దీపగృహములు తీరప్రాంతముల నెలకొల్పబడినవి. 1917 లో 'రెక్ జావిక్' లో నిస్తంత్రి వార్తాపద్ధతి (వైర్ లెస్ టెలిగ్రాఫ్) స్థాపింపబడినది.

ఐస్లాండు ప్రజలు ఆర్థికముగా ఇతర దేశములకు లోబడియున్నను రాజకీయముగామాత్రము వారు సంపూర్ణ

స్వాతంత్ర్యము నభిలషించుచున్నారు. తమ దేశము డెన్మార్కు అధీనములో నుండుట వారి కిష్టము లేకుండెను. తత్ఫలితముగా వారు డెన్మార్కుతో గల రాజకీయ సంబంధములను తెగతెంపులు చేసికొనిరి. అప్పటినుండి సుస్థిరప్రభుత్వ స్థాపనకై 'ఆల్ థిన్ గ్' అను సంస్థ పనిచేయసాగినది. ఐస్లాండు ప్రజాసత్తాక రాజ్యము. దీని పార్లమెంటు రెండు సభలుగా విభజింపబడినది. ఒకటి 'ఎస్టి డిల్డ్', రెండవది 'సెడ్డి డిల్డ్'. 'రెక్ జావిక్' రాజధానినగరము. దేశము 16 జిల్లాలుగా విభజింపబడినది. ప్రతి జిల్లాకొక మేజిస్ట్రేటు ఉండును. ప్రత్యేక న్యాయసభ యొకటి కలదు. లోయర్ కోర్టులు మేజిస్ట్రేటు ఆధ్వర్యవములోను, సుప్రీంకోర్టు ముగ్గురు న్యాయమూర్తుల ఆధిపత్యములోను నడుపబడును.

ఐస్లాండుకు ప్రత్యేక ప్రభుత్వముతోపాటు ప్రత్యేక మతముగూడ కలదు. 'ఇవాంజిలికల్ లూథరన్ చర్చి' ఐస్లాండుయొక్క ముఖ్య మతసంస్థ. ఇది 'రెక్ జావిక్' పట్టణమున క్రైస్తవ గురుస్థానముగా ఏర్పాటు చేయబడినది.

ఐస్లాండు సాహిత్యచరిత్ర ముఖ్యమైనది. పూర్వ దశలో ఇక్కడి కవులు మహాకావ్యములు, వంశాను చరితములు, గీతములు రచించుచుండెడివారు. ఐస్లాండు నార్వేతో కలిసిపోయిన తర్వాత కథాత్మక గీతములు రచింపబడినవి. ఈ గీతములు విశేషముగా ప్రణయ కథాత్మకములు. ఐస్లాండ్ సాహిత్యములో 'సాగాస్' గీతములు ముఖ్యస్థానము నాక్రమించుచున్నవి. ఇవి సర్వత్ర పాడుకొనుటకు వ్రాయబడిన వీరగాథలు. ఇట్టి కృతుల వలన ఐస్లాండ్ సాహిత్యచరిత్ర శోభాయమాన మైనది. 'సాగాస్' అనగా మహారాజులు లేక సామాన్య మానవుల జీవిత చరిత్రలు. 'కింగ్ లీయర్', 'శకుంతల' మున్నగు అంతర్జాతీయ ప్రసిద్ధినొందిన నాటకములను గూడ ఐస్లాండు కవులు తమ భాషలోనికి అనువదించిరి. 'అరేబియన్ నైట్స్', 'బైబిలు' 'కొత్త నిబంధన' (New Testament) గూడ అనువాదములైనవి. ఐస్లాండ్ సాహిత్యచరిత్రలో 'టార్ ఫిల్ దార్ హోమ్' గణనీయ యైన రచయిత్రి.

ఐస్లాండ్ భౌగోళికముగా ఇతర దేశములకు విడివడి యున్నది. ఐనను ఇచ్చట నివసించెడు సాహసశీలురు,

విజ్ఞాననిరతులైన ప్రజలు మానవచరిత్రకు తాముపై తము ఒక స్వర్ణపుటను సంతరించిరి.

వి. దే.

ఒరియా భాషా సారస్వతములు :

'ఒర్ డియా' అను పదము సంస్కరించుట అను అర్థము నిచ్చు 'ఒడ్ర' అను సంస్కృతపదమును, 'ఒడ్' అను తమిళ ధాతువును స్ఫురణకు తెచ్చుచున్నది ప్రస్తుతము ఈ పదము ఒరియా భాషకును, ఒరియా సారస్వతమునకును గుర్తుగా వాడబడుచున్నది. ఈ భాష 'ఉత్కల' లేక 'ఉర్ద' అను ప్రదేశమునందలి ప్రజల భాష యగుటచేత 'ఒరియా' భాష యని పిలువబడుచున్నది ఇండో-యూరపియన్ భాషా కుటుంబమునందు, ఇండో-ఆర్యను శాఖకు చెందిన బెంగాలీ, బీహారీ, అస్సామీ అను ప్రాకృతాలలో ఒరియా ఒకటిగా పరిగణింప బడుచున్నది. 'మాగధి' అను ప్రాకృతము నుండి ఒరియా భాషోత్పత్తి జరిగినది. వేయి సంవత్సరముల కాలములో ఇది ప్రస్తుత స్థితికి అభివృద్ధికా గలిగినది.

ఒరియా భాషయొక్క ప్రప్రథమ చరిత్ర ఇంకను మరుగుపడియే యున్నది. భాషా దృష్టితోను, తత్త్వ దృష్టితోను చూచినయెడల బౌద్ధ గాన్ ఓదోహా (Boudh Gan O' Doha) అను మతసంబంధమైన గీతము, ఒరియా భాషయొక్క అత్యంత ప్రాచీన నిదర్శనముగా నున్నదను విషయమును నిర్ధారణము చేయుటకు వండితులు చాలా ప్రయత్నించిరి. ఈ భాషలో బౌద్ధ సంప్రదాయమునకు చెందిన పదము లుండుటచేత, ఈ భాష ప్రాచీన కాలమందలి దేశీయభాషలలో ఒకటిగా పేర్కొనబడుచున్నది. క్రీ.శ. 1051 నాటి ఉరజం (Urajam) శిలాశాసనమే ఒరియా భాషకు అత్యంత ఆదిమమైన ప్రమాణముగా నున్నది. క్రీ. శ. 1258 నాటి భువనేశ్వరమందలి నరసింఘ రాజయొక్క ద్వైభాషిక శిలాశాసనమును, క్రీ. శ. 1884 నాటి ఒరిస్సాలోని నాల్గవ నరసింఘదేవుని తామ్ర శాసనమును, ఈ భాష పొందిన క్రమాభివృద్ధిని నిర్ధారణము చేయుటలో మిక్కిలి అమూల్యములైన ఆధారములుగా నున్నవి. ఈ భాషా చరిత్ర యొక్క క్రమాభివృద్ధిని చక్కగా అర్థముచేసికొనుటకు, ప్రాచీన కాలమునందు భాషా ప్రయుక్త సిద్ధాంతముపై చేయబడిన రాజకీయ

విభాగములను దృష్ట్యయంతుంచుకొనవలయును. 'ఒర్ డ్ర' అను పేరును, ఇప్పుడు 'ఉత్కల' అని పిలువబడు 'ఉక్కల'యు, నిశ్చయముగా ద్రావిడ భాషనుండి జన్మించినవే.

ఒరియా భాషకు వర్ణక్రమము ననుసరించియే ఉచ్చారణము కూడా ఉండును. ఒరియా భాషలోని ప్రతి పదమును అజంతముగానే ఉండుటచేత, ఈ భాష సమీక దేశమున తన ఇరుగు పొరుగు భాషయగు తెలుగును పోలి యున్నదని చెప్పవచ్చును. గ్రైర్ సన్ (Grierson) అభిప్రాయము ననుసరించి, ఈ భాషయందలి క్రియాపద నిర్మాణ క్రమము సులభమైనదిగను, సంపూర్ణమైనదిగను ఉన్నది. మీరు అను అర్థమునిచ్చు 'తుమ్ హె' అనునట్టియు. 'మేము' అను అర్థమునిచ్చు 'అమ్ హె' అనునట్టియు ప్రాచీన పాలీభాషా పదములు ఒరియా భాషలో ఇంకను చలామణి యగుచున్నవి. 'ఒస్ట్' పరియు 'స్ట్' అను ఇండో-యూరపియను భాషయందలి శత్రుక ప్రత్యయములు కొంచెముగ మారి ఒరియా భాషయందు సలిచియున్నవి.

ఒడ్ర భాషలో 'తత్సమ' 'తదృవ' పదములున్నవి. అనేక మైన ద్రవిడభాషా పదములు కూడా ఈ భాషలో కాన వచ్చుచున్నవి. 'ట, ఠ, డ, ఢ, ణ, ళ' అను ఘోర్ణవ్య వర్ణములను ఉపయోగించుట ద్రవిడభాషా ప్రాకృతము వల్లనే జరుగుచున్నదని చెప్పవచ్చును. అరబ్బీ, పర్షియను పగములకు గూడా ఈ భాషలో కొరతలేదు. నిర్వహణ, ఆర్థిక, వైద్య, శాఖలలో అనేక ఆంగ్లపదములు కూడా ఒడ్ర భాషలో స్థిరపడిపోయినవి.

చాలాకాలము క్రిందటనే ఒడ్ర భాష ఒక ప్రత్యేక రాష్ట్రమునకు చెందిన భాషగా వ్యవహారములోనికివచ్చెను. ఈ భాష స్వతంత్రభాషగా చేయినంపత్సరముల క్రిందటనే వాడుకలోనికి వచ్చిన దనుట సత్యమే.

తాళపత్రములపై వ్రాయబడిన సూరీజగన్నాథ దేవాలయ చరిత్రలును, ఇతరములైన ఆధారపత్రములును, పరిపాలకుల పరిపాలనకు సంబంధించిన లిఖితపత్రములును, ఈ ఒరియాభాష యొక్క మిక్కిలి ఆదిమమైన గద్యము నకు నిదర్శనములుగా నున్నవి.

ఒడ్ర భాషా వర్ణ సమామ్నాయములో 49 అక్షరము లున్నవి. వీటిలో 18 అచ్చులు, 31 హల్లులు. అచ్చులు ప్రత్యేకముగా గాని, లేక హల్లులతో కలిసిగాని కనిపిం

చును. సాధారణముగా హల్లులు అచ్చులసహాయము లేనిచే స్వతంత్రముగా ఉపయోగింపబడవు. ఒక్కొక్కప్పుడు 2, 3 హల్లులును, ఒక అచ్చును కలిసి ఒక పరిపూర్ణమైన అక్షరముగా ఏర్పడుచుండును. సంస్కృత వ్యాకరణమునందలి లింగ నిర్ణయపద్ధతికి ఇందు తావులేదు. ఇందు లింగభేదము విశేషముగా, ఆయా వస్తువుయొక్క లింగభేదమును బట్టియే యేర్పడును. ఓద్రభాషయందలి అనేక పదములకు, స్రవ్యక్షముగా గాని, పరోక్షముగా గాని సంస్కృతభాషయే నూలాధారముయి యున్నది. ఇందలి వ్యాకరణ లక్షణములుకూడ చాలాభాగము సంస్కృత వ్యాకరణ లక్షణమునే అనుసరించుచున్నవి. ప్రాచీన కాలములో సాంఘికముగా, రాజకీయముగా, వాణిజ్య రీత్యా, వివిధ దేశములతో నేర్పడిన అన్యోన్య సంబంధము వలన ఓద్రభాషలో నూర్లకొలది, తెలుగు, తమిళము, అరబ్బీ, పార్సీ, ఉర్దూ, ఇంగ్లీషు, ఫ్రెంచి మున్నగు వివిధ భాషాపదములు కానవచ్చుచున్నవి.

ఒరియా లిపి, 'కుటిల్', (Kutil) దేవనాగరి (Devanagari) లిపులద్వారా, బ్రాహ్మీలిపి జన్యమైన మాగధి లిపి నుండి పుట్టినది. వాడితేలిక ఇనుపగంటముతో తాళపత్రములపై వ్రాయుటచేత, అక్షరములు పైభాగమున గుండ్రముగా నుండెడివి. క్రీ. శ. పదుమూడవ శతాబ్దము నాటికి ఓద్రభాష స్వీయములైన లిపులను అభివృద్ధిచేసికొన గల్గినది. అక్షరములకు గుండ్రని తలకట్లు ఉండుటయే ఒరియాభాషకుగల ప్రత్యేకతయై యున్నది.

ఒరియాభాష, ఆ భాషలో అతి విస్తారమగు మత విషయక ప్రాచీన పద్యవాఙ్మయము ఏర్పరచుటకు కొన్ని శతాబ్దాలకు ముందే ఉత్పన్నమైనది. భారతదేశమునందలి అతి ప్రాచీనములైన భాషలలో ఒరియాభాష యొకటి. అది పుట్టి వేయిసంవత్సరముల కంటె ఎక్కువకాలము గతించినది. ఒరియా భాషాచరిత్ర చాలాభాగము నిగూఢ విషయములతోను, రాజకీయ సంక్షోభములతోను పరివృతమై యున్నట్లు కనిపించును. క్రీ. శ. పదుమూడవ శతాబ్దికి చెందిన తామ్ర దానశాసనములయందలి విషయము శబ్దశాస్త్ర ప్రాముఖ్యము కలిగి ఆనాటి వాఙ్మయ సరణులకు ప్రతిబింబముగ నున్నది. క్రీ. శ. పదునొకండవ శతాబ్దికి చాల పూర్వమునందే పక్ష్యస్థితికి రాలేకున్నను

ఏదియో యొక ఒరియా కావ్యము పుట్టియుండెనుట సత్యము. ఆ కాలములో బహుజనులకు ప్రీతిపాత్రములయి యున్న కొన్ని పాటలు, పద్యములు, కోయిలలు (koiles) ఛౌతిశా (choutisa), కీర్తనలు మొదలయిన వాటినిబట్టి గాంగవ్రభువుల కాలమునందే ఒరియా వాఙ్మయసంస్కృతి ప్రారంభమైయుండి యుండునని నిస్సందేహముగా మనము చెప్పవచ్చును. ఏ వాఙ్మయాభివృద్ధి యొక్క ప్రాథమికావస్థ యందైనను ఆ వాఙ్మయమునకు సంబంధించిన సామెతలు జనుల జీవోగ్రగతము లయి యుండుట సహజము. వంగదేశమునందును, అస్సామునందును ఇట్టి పెక్కు సామెతలు పెక్కురు జనులలో విశేషముగా వ్యాప్తి గాంచినవి. ఒరియా వాఙ్మయమునందును ఇట్టి సామెతలకు కొరతలేదు. విశేషమైన సంస్కృత భాషాప్రభావము కలిగిన ఒరియా భాషా వాఙ్మయములయొక్క ఆరంభ కాలమును నిర్ణయించుట కీసామెతలు మిక్కిలి ఉపయోగపడుచున్నవి. కేసరి వంశీయులును (క్రీ. శ. 520-1042), గాంగవ్రభువులును (క్రీ. శ. 1042-1435) సూర్యవంశ్యులును (1435-1534) ఒరియాను క్రమముగా పరిపాలించిరి. కపిలేంద్ర పురుషోత్తమదేవులయొక్క అసాధారణములును, ప్రఖ్యాతములు నగు శూరకృత్యములును, దేశభక్తియు, ఏదోఒకరీతిగా ఆనాటి వాఙ్మయారంభమునందు ప్రతిబింబించి యున్నవి. ఔద్ధమత వ్యాప్తి, బ్రాహ్మణుల ప్రభావము, కంచిపై పురుషోత్తమదేవుడొనర్చిన దండయాత్ర, పూరియందును, కోణార్కమునందును దేవాలయముల నిర్మాణము మున్నగు గొప్ప చారిత్రక సంఘటనలే ప్రబలకారణములయి తొలుదొల్ల ఒరియా జాతీయ వాఙ్మయ నిర్మాణమునకు పునాదులుగా నేర్పడెను. క్రీ. శ. 10 వ శతాబ్ది మొదలుకొని అర్వాచీన కాలమువరకు పెంపొందిన ఒరియా వాఙ్మయ చరిత్రమునందలి ముఖ్య విభాగములు ఇట్లున్నవి :

(అ) క్రీ. శ. 1042 నుండి క్రీ. శ. 1435 వరకు నిర్మాణాత్మక యుగము (గాంగవంశ్యులు మొదలు సూర్యవంశ్యుల వరకు). ఇదియే ప్రథమ గేయ కావ్యయుగము, గద్యోదయ యుగము.

(ఆ) 'పంచసఖ' (Panchasakha) యుగము, లేక వైష్ణవమత వాఙ్మయ యుగము లేక పురాణ వీరకావ్య

యుగము. (ప్రతాపకుద్రదేవుడు మొదలు దివ్యసింఘు దేవుని వరకు.)

(ఇ) కావ్యయుగము లేక రీతి (Riti) యుగము.

(ఈ) సంగీతయుగము లేక రాధానాథ పూర్వయుగము (క్రీ. శ. 1700-1850.)

(ఉ) నవయుగము లేక రాధానాథ-మధుసూదన-ఫకీరు మోహన్ (క్రీ. శ. 1850-1920) ల యుగము.

(ఊ) రాధానాథ - అనంతరయుగము లేక నవీన కవి యుగము. ఇందు శ్రీ కాళిందీచరణ పాణిగ్రాహి-వైకుంఠ నాథ పట్టనాయక - ఆనంద శంకరరాయ - మాయాధర మానసింఘ్ మున్నగువారి నాయకత్వమున నున్న హరిత సంఘము (Green Group క్రీ.శ. 1919-1985) మొదటిది. పండిత గోపబంధుదాసు, పండిత నీలకంఠదాసు, పండిత గోదావరిశ మిశ్రుడు, గోదావరిశ మహాపాత్రుడు, వాసుదేవ మహాపాత్రుడు, కృపాసింధు మిశ్రుడు మున్నగు వారి నాయకత్వముననున్న సత్యవాది సంఘము (Satya Vadi Group) రెండవది.

(బు) రాధానాథునికి అవ్యవహితోత్తరకాలికులును, సమకాలికులునునైన కవులు (క్రీ.శ. 1900-1980).

(బూ) అత్యాధునిక కవులు, అతివాది కవులు-వారిలో పేర్కొనదగిన రచయిత సచ్చిదానంద రాఉతరాయ్ మొదలగువారు (క్రీ. శ. 1922-1955).

ఒరియా వాఙ్మయములో ఏది అత్యంత ప్రాచీనమైన కావ్యము అను నంశముపై భేదాభిప్రాయము లున్నవి. కొందరు, మార్కండదాసు యొక్క కేశవ కోయిల్ (Kesav Koil) ప్రాథమిక రచన అనియు, మరికొందరు బఛాదాసు యొక్క కలసాచౌతిశా (Kalasa Choutisa) ప్రప్రథమ రచన అనియు అనుచున్నారు. మూడలా పాంజి అనునది అత్యంత ప్రాచీనమైన ఒరియా వచన రచనకు నిదర్శనము. అది పూరియందలి జగన్నాథాలయమునకు సంబంధించిన చరిత్రను తెలుపునట్టి యొక తాళపత్ర గ్రంథము. మరికొన్ని ప్రాచీనములైన ఒరియా వచన కావ్యములును కలవు. వాటిలో ఓషాసు (oshas) అనగా స్త్రీల ఉత్సవములును, ఒరిస్సా యందలి కొన్ని రాజవంశముల చరిత్రయును వర్ణింపబడి యున్నవి. ఆదిమ పద్య కావ్య రచయితలు సాధారణ మానవునకు రుచించు

నట్టియు సామాన్యమైనట్టియు రచనవైచన, చందస్సు, వైచన తమ దృష్టిని కేంద్రీకరించిరి. ఒరియా వాఙ్మయమున నూరు వృత్తము లుండుట యొక విలక్షణము. సాధారణ వాఙ్మయములో అవలంబింపబడిన చౌతీశా అను వృత్తమునందు అధమపక్షము 84 కంక్తు లుండెడిట్. 'క' నుండి 'క్ష' వరకుగల అక్షరములు క్రమముగా ప్రతి పంక్తిని మొదటి అక్షరములుగా నుండవలెను. హాస్యరస పూరితముగను, ఆహ్లాదకరముగను శివపార్వతుల వివాహమును వర్ణించిన కలసా చౌతీశాయను, ధక్తచరణదాసు రచించిన మనబోధ చౌతీశాయను, 19 వ శతాబ్ది ప్రారంభము నందలి ఒరియా చౌతీశా వాఙ్మయమునకు ఉత్తమమైన మచ్చుతునుకలు. ఒరియా యందలి కోయిల్ అను పదము కోయిల (కోకిల) అను పదమునకు ప్రతిరూపము. మార్కండేయదాసు వ్రాసిన 'కేశవకోయిల్' లేక 'యశోదా కోయిల్' అనునది మరి యొక ఒరియావాఙ్మయ ప్రక్రియకు చెందినది. ఇది స్వగతవచోరూపము. మిక్కిలి వ్యాప్తిలోనుండి, పాఠశాలకు పోవు పిల్లలందరిచేత సాధారణముగా ఇది కంఠస్థము చేయబడుచున్నది. 'యశోదాకోయిల్'లో యశోద, తన బిడ్డడైన కృష్ణునితో తనకు కలిగిన ఎడబాటువలన జనించిన విషాద భావములను కోయిలతో చెప్పుకొనుచున్నది. ఈ విధముగా కోయిల మానవుల కష్టముల యెడ సానుభూతి గలిగినదిగా ప్రతిపాదింపబడినది. జగన్నాథదాసు రచించిన అర్థకోయిల్ అనునది కేశవకోయిల్ యొక్క ఆధ్యాత్మిక వ్యాఖ్యానమై యున్నది. బలరామదాసు వ్రాసిన 'కాంతకోయిల్' రావణుని చెరసాలయందున్న సీతయొక్క మనోవృత్తిని వివరించుచున్నది. 'బరమాసికోయిల్'ని శంకరదాసు రచించెను. ఈ రచనలన్నియు కరుణరసముతోను మానవుని ఆంతరభావములతోను నిండియున్నవి. సరళదాసు రచించిన మహాభారతము బ్రహ్మాండమైన వీరచరిత కావ్యము. ఇది అనేక పాత్రలతోను, కథలతోను, సాంఘికజీవన వర్ణనలతోను, మతసంబంధమైన బోధనలతోను, 18 భాగములుగా రచింపబడిన కవియొక్క స్వతంత్రసృష్టి. చండిపురాణము, బిలంకారామాయణము అను మరి రెండు గ్రంథములను ఈ కవి వ్రాసినాడు. ఈ కవి అభిప్రాయము ననుసరించి ఈ రచన లన్నియు, అతనికి భగవతి యైన సరళాదేవి

యొక్క కృపాఫలములు. బలరామదాసు మొదలయిన వారు ప్రాథమిక వీరచరిత కావ్యయుగమునకు చెందిన వారు.

ఒరియా వాఙ్మయ ప్రారంభదశ, సంస్కృత పురాణములను భాషాంతరీకరణము చేయుటలోను, రామాయణ మహాభారతములను కథన మొనర్చుటలోను గడచిపోయినది. సరళదాసుయొక్క 'భారతము' వంటి శాశ్వత రచనయు, జగన్నాథదాసుయొక్క 'భాగవతము'ను, బలరామదాసు వ్రాసిన 'జగమోహనరామాయణ' మను 'దాండిరామాయణము' అనునవి 15 వ శతాబ్ది ఉత్తర భాగమునకు, 16 వ శతాబ్ది ప్రథమ భాగమునకు చెందిన ఆయా కవులయొక్క మిక్కిలి స్వతంత్ర రచనలుగా భావింపబడుచున్నవి. ఈకాలపు సారస్వతము మత విషయకమైన మహాకావ్యములచే లక్షితమై యున్నది. ఇది కపిలేంద్ర దేవుని పరిపాలనా కాలమున ప్రారంభమైనది. సరళదాసు, జగన్నాథదాసు, బలరామదాసు, యశ్వంతదాసు, అచ్యుతానందదాసు వంటి మహాత్ముల రచనలు ప్రాతిపదికగా గలిగిన, మతసంబంధమైన రచనోద్యమము ఆరంభమయ్యెను. ఈ ఐదుగురు కవులును 'చైతన్యనికీ'ని 'వైష్ణవ మతము'నకును భక్తులు. వీరు పంచసఖులుగా గుర్తింపబడుచున్నారు. జగన్నాథస్వామివారి ప్రేరణమువలననే బలరామదాసు, పూర్వోక్తమైన సుప్రసిద్ధ జగమోహన రామాయణమును వ్రాసెను. వార్ధక్యములో అతడు చైతన్యస్వామి ప్రభావమునకు లోనయ్యెను. గుప్తగీత, బ్రహ్మాండ భూగోళము, వట అవకాశము (Vata Avakash), భాగవతము అనునవి బలరామదాసు రచించిన ఇతర ప్రముఖ రచనలు. జగన్నాథదాసు భాగవతమును తాళపత్రములపై వ్రాసెను. అది యొక శాశ్వతగ్రంథము. అందు తప్పక జరుగునట్టి జీవిత సత్యములు అసాధారణశక్తితో ప్రతిపాదించబడినవి. అందుచే నాగ్రంథము సార్వజనీనమై అన్ని తరగతులకు చెందిన జనులకును ఉపదేశకమై అసంఖ్యాకులయిన జనుల ప్రవర్తనమును దిద్దగల్గెను. ఒరిస్సాలోని ప్రతి గృహములోను, ఈ గ్రంథము జాగ్రత్త చేయబడి, పూజింపబడి, ప్రతివ్యక్తి చేతను సాయంకాలముందు పఠింపబడుచున్నది. అర్థకోయిలి, గుప్తభాగవతము, తులావీణ అను గ్రంథములు జగన్నాథ

దాసుయొక్క మరికొన్ని చేర్చినదగినరచనలు. వాటి యందు అనేక రహస్యానుష్ఠానములును, జేదాంతాశయములును, మనోహరముగా ప్రతిపాదించబడినవి. జగన్నాథుని పూజావిధానము, భువనేశ్వరారాధనము, ప్రతిరంగమందును బ్రాహ్మణుల ఆధిక్యము, చైతన్యని ఆగమనము-ఇవన్నియు ఆనాటి సారస్వతోద్యమమునందు గొప్ప పాత్రను వహించినవి.

ఈ కవులందరియొక్కయు, మతసంబంధమైన పురాణముల యొక్కయు భాష సులభమును అర్థయుక్తమును అయియున్నది. సరళదాసు, బలరామదాసు, జగన్నాథదాసు-వీరందరును ప్రజాప్రీతికరమైన వాఙ్మయముయొక్క రచయితలుగా ప్రసిద్ధులైరి. ప్రసిద్ధ ఒరియా మహాకవులైన సరళదాస ఉపేంద్రభంజుల నడుమ అధమపక్షము రివ మంది కవులైనను, ఒరియా వాఙ్మయమునందు శాశ్వతమైన స్థానమును ఆక్రమించియున్నారు.

క్రీ. శ. 10 వ శతాబ్దినాటి బౌద్ధగానఓడోహా, మాదలా పాంజీ అనుకృతులును, మార్చండదాసు రచించిన కోయిలీలును, బఛాదాసు, సరళదాసు, అతనియొక్క సమకాలికులు కావ్యయుగ ప్రారంభమువరకును లేక ఓడ్ర వాఙ్మయమునకు చెందిన ఉపేంద్రభంజునికాలము వరకును, క్రమక్రమాగతమైన ఒరియాభాషాభివృద్ధియందు మిక్కిలి ప్రముఖస్థానమును ఆక్రమించియుండిరి.

కావ్యయుగముయొక్క పూర్వరంగము లేక మధ్యయుగముయొక్క ప్రారంభదశ (క్రీ. శ. 1750 వరకు) : 16 వ శతాబ్ది మధ్యమున ఒరిస్సా మహమ్మదీయ పాలకులచే ముట్టడింపబడెను. రాజకీయరంగమున కల్లోలములున్నను ఆర్థిక, సాంఘిక ఊమయ్యుగము అప్పుడే ప్రారంభమయినది. జమీందార్లు, రాజులు మొదలయిన ఒరిస్సాలోని వివిధ పదవులయందలి స్థానిక పరిపాలకులు, సాండిత్య ప్రియులగుటచేత, సంస్కృత భాషాధ్యయనమును, సంస్కృత కావ్యపఠనమును, సంస్కృతిని మిక్కిలి ఆదరించి పోషించిరి. కాళిదాస, శ్రీహర్షాది మహాకవుల యొక్క సంస్కృత కావ్యపఠనము, ఆనాటి ఒరియా సారస్వతరంగమున నూతనముగా అడుగుపెట్టిన ప్రవేశకుల హృదయములలో ఒక నూతనవైఖరిని నూతనసారస్వతాభిరుచిని ప్రవేశపెట్టినది. 17 వ శతాబ్ది ఉత్తరభాగము

నుండి 18 వ శతాబ్ది అంతమువరకు ఒరియా వాఙ్మయములో, పూర్తిగా నూతనమైన రీతులు గోచరించును. దీన కృష్ణదాసు వ్రాసిన 'రసకల్లోలము', భూపతిపండితుడు రచించిన 'ప్రేమపంచామృతము' వంటివి తప్ప, ఆకాలమునందలి ఋగినిన రచనలన్నియును, నిత్యమైన ప్రేమగీతమును, అతిరుచిరముగాను, ప్రావీణ్యముతోడను వర్ణింపబడగలుగు. రాధాకృష్ణుల యొక్కయు, గోపాంగనల యొక్కయు, లేక ఆనాటి రాజులయొక్కయు, రాణులయొక్కయు ప్రణయమే శాబ్దిక వైచిత్ర్యో నిండియున్న ఆనాటి ముఖ్య రచనలకు ప్రాతిపదికము లైనవి. 16 వ శతాబ్ది ఉత్తర భాగమునందును, 19 వ శతాబ్దిమునందును ఉపకావ్యములు విషయము, భాష, శైలి, వివరణము మొదలగు నన్నివిషయములందును ఒక భిన్నరూపమును ధరించెను. కావ్యయుగమునందు మార్గదర్శకులైన దీన కృష్ణదాసు, ఉపేంద్రభంజ, అభిమన్యుసామంతసిన్హార, యదుమణి మహాపాత్ర, భక్తచరణదాస మొదలైనవారును, తదితరుల నేకులును, అయుగగాదర్శభూతములయిన కావ్యములు వ్రాసిరి. వైష్ణవమతము, భక్తి మొదలైనవి కావ్యవస్తువులుగా నుండు పద్ధతి పరిత్యజింపబడినది. ఒరియా కావ్య శిల్పమున కృతహస్తుడయిన ఉపేంద్రభంజ అను కవి వ్రాసిన, 'కోటి బ్రహ్మాండసుందరి' యను కావ్యములో ఒకే పంక్తిలో మూడు భిన్నముపులను వర్ణించుటలో అపరిమితమైన వైశిష్ట్యమును, ప్రావీణ్యమును ప్రదర్శింపబడినవి. ఈ కాలమునందే, వాఙ్మయమునకు మతముతోడి సంబంధము తగ్గిపోయెను. పరిపాలకుల ఆశ్రయములో, చారిత్రాత్మక గాథలవైనను, పౌరాణిక ప్రాతిపదికలవైనను, కల్పిత కథలవైనను ఆధారపడి గణుతికెక్కిన కావ్యములు వెలువడెను.

ఈ యుగారంభమునందు దీన కృష్ణదాసు రసకల్లోలమును రాధాకృష్ణులు నాయికానాయకులుగా గల భక్తి కావ్యమును కి4 అధ్యాయములలో రచించెను. ఈ గ్రంథము సంఖ్యాత్మకము లయిన ఒరియా పాఠకులకు ప్రీతిపాత్ర మయ్యెను. ఉపేంద్రభంజకవికి నమకాలికుడును, 'ప్రేమపంచామృత' మను గ్రంథమునకు కర్తయు నయిన భూపతిపండితుడు, తన అభిరుచిలోను, శైలిలోను ఈ కాలమునకు చెందిన ఇతర కవులందరి కంటె భిన్నుడు.

'పిశ్వనాథ ఘంటియా' యొక్క పీచిత్రరామాయణములో వీరకావ్య పునరుద్ధరణము లక్షితముగుచున్నది.

సంస్కృతభాషలో గొప్ప పండితుడైన ఉపేంద్రభంజ అనునాతడు కావ్యయుగమునందు గొప్ప కవిగా పరిగణింపబడుచున్నాడు. చితీశా, పిందెభూషణ మొదలగు 52 జద్యకావ్యములను ఆచడు రచించెను. ఆతడు రచించిన సుఖద్రా పరిణయము, లావణ్యవతి, కోటి బ్రహ్మాండసుందరి, అను గ్రంథములు ఒరియా వాఙ్మయమునకు భూషణములవంటివి. అతని 'చిత్రకావ్యము' పదములను, వర్ణములను కూర్చుటలోగల నేర్పును ప్రదర్శించునటువంటి మహాత్తర గ్రంథము. ఉపేంద్రభంజ అనేక గ్రంథములు రచించినవాడును, కల్పిత కథారచయితలలో నగ్రగణ్యుడును, వాక్పాశుర్య వైభవమును, ప్రావీణ్యమును గలవాడునుచై యున్నాడు. అతనికి పిమ్మట కావ్య రచనాపరులయిన కొందరు రచయితలు వెలువడిరి. కావ్యయుగమునకు చెందిన కవులలో 'అభిమన్యు సామంత సింహార' కవి విశిష్టతను గాంచెను. అట్టి విశిష్టతకు కారణమాతడు రచించిన విదగ్ధచింతామణివంటి విశ్రుతములయిన ఉద్గ్రంథములే. ఆ గ్రంథరచనయందు ఉపేంద్రభంజ, సదానందకవిసూర్యుల ప్రభావము సుస్పష్ట మగుచున్నది. ఇతడు బాల్యమునందే గ్రంథరచన మొనర్చి ప్రసిద్ధిచెందెను.

ఒరియా వాఙ్మయమునందలి కావ్యయుగ చరిత్ర భక్తచరణదాసకవి నామమును పేర్కొనినగాని సంపూర్ణము కాదు. అతడు మధురామంగళ అను గ్రంథమును వ్రాసెను. ఆ రచన సర్వజన ప్రీతిపాత్రమైనది. అందుచేత ఆ గ్రంథము నుండి ప్రతి పాఠశాలయందలి విద్యార్థులును తప్పకుండ ఒకటి రెండు సర్గలను కంఠస్థము చేయు నాచారము గలదు. భక్తచరణదాసు ఒక వినూతనశైలిని సారస్వత రూపమున ప్రారంభించెను. ఎక్కువగా మతముతో సంబంధముగల అతని మధురామంగళ అను రచనయందు గోవికాకృష్ణుల సంబంధము వర్ణింపబడి యున్నది.

పీతాంబరదాసు, రామదాసు, కృష్ణసింఘ, తేలేంగా గోపాల, రఘునాథభంజ, దాశరథిదాసు, లోకనాథదాసు, కృష్ణదాసు మున్నగు సుప్రసిద్ధ కవులును, తదితరులైన అనేకులును, ఈ యుగమునందలి రీతికావ్యాభివృద్ధికి విశేషముగా తోడ్పడిరి. సమరతరంగ మను కావ్యమును

రచించిన కవియగు వ్రజనాథవాద జేనె గద్యరచనమున అతి నిష్ణాతుడు. ఆ గ్రంథములో ఒరిస్సాయందలి పర్వత వాసులొనర్చిన కూరకృత్యములును, వారి విజయములును సంకీర్తింపబడినవి. ప్రతిభావంతుడైన ఇతడు ఒరియా సారస్వతములోని గద్య కథారచనను పెంపొందించెను. అతడు వ్రాసిన చతురవినోదమను గద్యకృతి ఒకవిధమయిన రాజకీయ అధిక్షేపకావ్యమై యున్నది. అందు ఆనాటి రాజకుమారులు, రాజపుత్రులు, వైద్యులు, పల్లెటూరి సండితులు, సాధువులు, మున్నగువారిని గూర్చిన వృత్తాంతములు మనోహరముగా వర్ణింపబడినవి, గుండిచ బిజె (Gundicha Bijje), అంబికావిలాసము, శ్యామరాసోత్సవము అనునవి అతనియొక్క ఇతర సుప్రసిద్ధ రచనలు.

అమూల్యమైన కావ్యముగ సారస్వతకలాపముల తరువాత సంగీతయుగము లేక గీతియుగము ఆరంభమయ్యెను. దీనికే రాధానాథ పూర్వయుగ మని పేరు. కవిసూర్య బలదేవరథ, యదుమణి మహాపాత్ర, గోపాలకృష్ణ పట్టనాయక్, భీమభోయి, కృష్ణచరణపట్టనాయక్, సూర్యమణి చ్యావు పట్టనాయక ప్రభృతులు ఈ యుగమునకు మార్గదర్శకులైరి. వీరందరి పద్యములలోను గేయములందలి మధుర సుస్వరలక్షణములు ఇమిడియున్నవి. బలదేవరథ, యదుమణివంటి కవులు కావ్యయుగ ప్రభావమునుండి తప్పకొనలేకపోయిరి. ఐనను ఉపజ్ఞ, సమగ్రమైన నూతన కవితాశీతులు, శైలి వివేకము వారించనలలో పరిపూర్ణమై యుండెను. బలదేవరథ అను కవి గొప్ప సారస్వత వైశిష్ట్యము నందుకొనుటచే అతనికి 'కవిసూర్య' అను బిరుదము ప్రసాదించబడెను. అతని 'కిశోరచంద్రానంద చంపువు', 'చంద్రకళ' తదితర గేయములు, ఒరియా సారస్వతమున శాశ్వతస్థానము నొందిన గ్రంథరాజములు. అతడు నిజముగా ఒరియాసంగీతసారస్వతఉద్యానమునందుకోయిల వంటివాడు. యదుమణి మహాపాత్రకవి ఒరియావాఙ్మయ కాళమున వరలిన మరియొక ధ్రువకార. అతనియందు వ్యాజస్తుతి, అవహేళనము, హాస్యము మూర్తీభవించిన వనవచ్చును. అతడు అసాధారణమైన బుద్ధివైభవముగల సంస్కృతపండితుడు. అతని అవహేళనము ఆచేశజనకమును, నిర్దాక్షిణ్యమునై యున్నది. రాఘవవిలాసము, ప్రబంధ పూర్ణచంద్రము అను గ్రంథములను అతడు రచించెను.

శ్రీ గోపాలకృష్ణ పట్టనాయకుడు రచించిన రాధాకృష్ణ విషయకములయిన ప్రేమగీతములు మనోహరములుగను ఒరియా సంగీత వైలక్షణ్య సూచకములుగాను భాసిల్లుచున్నవి.

భీమభోయి సులభశైలిలో మతసంబంధములైన గీతములను రచించెను. గూఢతత్త్వ ప్రతిపాదకములైన అతని పద్యములు మిక్కిలి అభిరుచికరములుగా నున్నవి. అతని యొక్క భావముచేతను, నైశికాదర్శములచేతను ప్రేరేపింపబడిన అతని అనుయాయులు ఈనాడు చాలమంది కలరు. ఇవియేగాక భిన్నభిన్న పాదములతో గూడి ప్రాసంగికముగా కవులచే రచింపబడిన సంఖ్యా తీతము లయిన పద్యములు గలవు. ఒరియా వాఙ్మయము నందలి ప్రాచీన కవులు తమ రచనలందు ఛందస్సంబంధ మైనట్టియు, సారస్వత సంబంధమైనట్టియు భాషా శాస్త్ర విషయకమైనట్టియు, ఆలంకారికమైనట్టియు ప్రయోగములను, తమ రచనలయందు పయోగించిరి. కాని ఒరియా సారస్వతములో నిజమైన పునరుజ్జీవనము కలుగుటకు ఎంతోకాలము పట్టినది. ఐనప్పటికిని, ఆ ప్రాచీనులయిన పరమేశ్వర ప్రేరిత కవులు. ఆధునిక కవులను మించి ప్రకాశించుచున్నారు. ఆంగ్లేయ విద్యావతరణముతో, కవితాదృష్టిలోను, రూపములోను, శైలిలోను, విషయ గ్రహణమందును గొప్ప మార్పు ఒరియా వాఙ్మయములో గోచరించెను. ఇదియే ఆధునిక ఓడ్రవాఙ్మయ ప్రారంభమునకు గుర్తుగానున్నది.

ఒరియా వాఙ్మయము నందలి ఆధునిక యుగమునకు పునాదులు : ఒరియా వాఙ్మయములో నూతన శకము దాదాపు 19 వ శతాబ్ది ఉత్తర భాగమునుండి ప్రారంభమైనది. 1808 లో ఒరిస్సాలో ఆంగ్లపరిపాలనము ఆరంభించుటతో పాశ్చాత్య భావప్రభావమువలన కళ, వాఙ్మయము, సాంఘిక, ఆర్థిక పరిస్థితులు మొదలైన అన్ని జీవితసరణులును వికృతి నొందెను. ఒరిస్సాపై ఆంగ్లేయుల విజయము, పాశ్చాత్య సంస్కృతియొక్క వ్యాప్తి, అనేకములైన భాషలయొక్క మధురమైన సమ్మేళనమునకు కారకములయ్యెను. ముద్రణా యంత్రముల రాక, 'రావేన్నా కళాశాల' (Ravenshaw College) వంటి మహాత్తరమైన విద్యాసంస్థల సంస్థాపనము, వివిధ

వార్తాపత్రికల ఆవిర్భావము మొదలైనవన్నియు కలిసి ఆధునిక ఒరియా వాఙ్మయాభివృద్ధికి ప్రేరకము లయ్యెను. సమష్టి సంస్కృతి యత్నములు, సంఘములు, సారస్వత సంస్థలు, మాతృభాషాబోధకై పాఠశాలలయొక్క స్థాపనము, అనువైన గద్యరచన చేయుటకై కండితుల నియమించుట, ఒరియాభాషావ్యాకరణ రచన, గ్రంథప్రచురణ సంఘములు ఇవన్నియు ఆధునిక ఒరియా వాఙ్మయమునందు ప్రతిభావంతులై కవిత్వయ మని పేరు గాంచిన- రాధానాథరాయ, మధుసూదనరాయ, ఫకీరు మోహన సేనాపతివంటి కవులును, వీరికితోడుగా, రామశంకర్ రాయ, వైష్ణవపాణి, భికారీచరణ పట్టనాయక, కామపాలమిశ్ర, ఉమేశ్చంద్ర సర్కార్, గోపాలవల్లభదాన ప్రభృతులును, తదితర మహామహులును ఉద్భవిల్లుటకు కారణభూతములైనవి. ఇవి ఒరియా దేశమున 19వ శతాబ్ది ఉత్తరభాగమున ప్రవర్తిల్లిన వివిధ వాఙ్మయోద్యమముల చరిత్రమును సంగ్రహముగా వచించుచున్నవి.

ఒరియావాఙ్మయము - ఆధునికయుగము క్రీ. శ. 1850-1919 : ఒరియావాఙ్మయములో నూతనశకము, తేజోమూర్తులైన రాధానాథరాయ, మధుసూదనరావు, ఫకీర్ మోహన సేనాపతిగార్లచే ఘనత కెక్కియున్నది. కావ్యములు, భక్తి గేయములు, వేదాంత గేయములు, సానెట్టులు, చిన్న కథలు, నవలలు మున్నగువాటి ద్వారమున ఈ ముగ్గురు కవులు చేసిన రచనలు, కవితారూపమునందును, భావమునందును ఆధునిక ఒరియా వాఙ్మయ నిర్మాణమునకు గొప్పదోహదము చేసియున్నవి. రాధానాథ రాయకవి గొప్పమేధావి. ఇతడు చంద్రభాగ, ఉష, ప్రళాతి, యజాతికేసరివంటి కల్పనాత్మక కావ్యములను, చారిత్రక రచనలను, సంప్రదాయక రచనలను గావించెను. బ్రాహ్మమతతత్త్వనిరతుడును, నత్యవాదియు, గంభీరమైన విచిత్రకైలి కలవాడును నైన మధుసూదనరాయకవి వసంతకాథ, ఉత్కలగాథ, కుసుమాంజలి అను గ్రంథములను, దేశభక్తి పూరితములైన పద్యములను, సానెట్టులను, గేయములను రచించెను. ఆనాటి యువక కవులలో అతడే అగ్రగణ్యుడు. ఫకీరు మోహనకవి ఆధునికమైన ఒరియా గద్యవాఙ్మయము యొక్క నిర్మాత. అత్యాచారము నుండి ధర్మమును రక్షించు శీలము కలవాడు. అతడు

చమాణ, ఆటగుణ్, లక్ష్మా, మాను, ప్రాయశ్చిత్త, గల్పస్వల్ప ఇత్యాది మిథ్యాకథాత్మక గ్రంథములకు కర్త. ఈ ముగ్గురు కవులును ఆధునిక ఒరియా వాఙ్మయమునకు బలిష్ఠములైన మూలస్తంభములుగా నెన్నబడిరి. ఈ యుగము రాధానాథరాయ యుగమని వ్యవహరింపబడినది. రాధానాథకవి ప్రకృతి కవిగాను, ఒక యుగకర్తగాను మూర్తీభవించిన సౌందర్యముగను విఖ్యాతుడయ్యెను. "చిలికా" ఆనునది ఆతని కృతి. మధుసూదనకవి భక్తకవిగాను, మూర్తినొందిన సత్యముగాను విశ్రుతినించెను. ఫకీర మోహనకవి ఉత్తమ సాంఘిక గుణములయొక్క ఆకృతి విశేషముగా ఖ్యాతిగన్నవాడు. రాధానాథుడు తన రచనలలో సులభకైలిని ఉపయోగించెను. అతడు కొండలు, లోయలు, కాసారములు, నదులు, రాజకుమారులు, రాజపుత్రికలు, ప్రియులు, ప్రియులు, పురాతన దేవాలయములు, కోటలు మున్నగువాటిని కావ్యవస్తువులుగా గ్రహించెను. ఇవన్నియు ఒరియా వాఙ్మయమున నొకనూత్నపునరుద్ధరణమునకు(Renaissance)కుభచిహ్నములు. రాధానాథకవి వ్రాసిన చిలికా అను కావ్యము అతని అనుయాయులకు ప్రబోధకముగా భాసిల్లెను. స్వేచ్ఛావృత్త (Blank verse) రూపముననున్న అతని మహాయాత్ర ఒక వీరచరిత కావ్యము. ఆనాటి కల్పనాత్మక కావ్యరచయితలలో అతడే అగ్రగామి. అతని కేదారగౌరి యను రచన కేదారుడు-గౌరి అను నిరువురి ప్రణయ గాథను తెల్పునట్టి యొక సరళమైన కథ. రాధానాథుని యొక్క స్వతంత్ర పస్తుగ్రహణమునందును, పాశ్చాత్య ప్రభావము విశదముగా కనవచ్చును. అతని వేణీసంహారములో ప్రాచ్య పాశ్చాత్య కవులప్రభావ సమ్మేళనము గోచరించుచున్నది. 'దర్బారు' అనునది ఆతనియొక్క అవశేషనాత్మకమైన కావ్యము.

రాధానాథునికి పిమ్మట సాహిత్యక్షేత్రమున ఆతని రచనావిధానమును, జయప్రదముగా అనుకరించిన రచయితలు అనేకులు అవతరించిరి. భక్తకవి మధుసూదనరాయడు ఆశావాది. ఆతని ప్రతిభాసంపద పొగడదగినది. ఆరు ఋతువులను వర్ణించు అతని పద్యములు, ఆతని శ్రేష్ఠతమమైన 'ఋషి' యను కృతి, రెండుభాగములుగా రచింపబడిన అతని 'కవితావళి' అను గ్రంథము, 'ఛాంద

మాల' 'సంగీతమాల', 'వసంతగాథ', 'కుసుమాంజలి' 'ఉత్తర రామచరిత్ర', 'ఉత్కలగాథ' - ఇవన్నియు ఆతని ప్రశస్త కృతిరాజములు. నిగూఢకవి (Mystic) యైన మధుసూదనుడు, అన్నిటికంటె సత్యమునే మిన్నగా భావించెను. భావోద్దీపకము లయిన ఆతని పద్యములు ఎల్లప్పుడును ఆనందరసాకరములుగా నుండును. ఆధునిక ఓరియా వాఙ్మయనిర్మాతలలో నతడొకడు. ఓరియా గద్య రచనమునకును, నవలా రచనమునకును పితగా ప్రసిద్ధుడయిన ఫకీర్ మోహనకవి స్త్రీపురుషపాత్రలను పోషించు కౌశలమునందు విశిష్టత నందియున్నాడు. ఆతడు నవలలు, చిన్నకథలు, అవహేళన కృతులు, పద్యములు, సంస్కృతానువాదములు, మనోహరమైన అత్మకథ మొదలైన గ్రంథములను రచించెను. ఇరువదిరెండు ప్రకరణములతో నలరుచున్న ఆతని ఛహణ ఆఠగణ్య అను నవలారచనము సందు పేదలను హింసించు నొక జమీందారుయొక్క చరిత్ర అవహేళనాత్మకముగా చిత్రింపబడినది. ఆతని మాము అను మరియొక నవలలోను ఇట్టి అధర్మకృత్య రూపమైన సాంఘికసమస్యయే చిత్రితమై యున్నది. ఆతని యొక్క 'ప్రాయశ్చిత్తము' కళాశాలా విద్యార్థుల యొక్క చెడు నడతలను విమర్శించునదై యున్నది. ఆతడు వ్రాసిన 'లఛమా' అనునది ఒక చరిత్రాత్మకమైన రచన. ఆతని కథలన్నియు అవహేళనాత్మకములును, వర్ణనాత్మకములును, సమస్యాయుతములునై యున్నవి. ఫకీర్ మోహనకవియొక్క ఇతివృత్తములు, పాత్రలు, సన్నివేశములు జనసామాన్యమునుండి గ్రహింపబడినవే. ఆతడు తన మాతృభాషా వాదులలో పీరుడు. ఆతడు నవలా రచయితగా ప్రతిభాన్వితుడు. దైవభక్తి, దేశభక్తిగల వ్యక్తి. గంగాధర మెహేర్ అను కవి స్థాల కులమున జన్మించెను. రాధానాథ కవులకు అనుయాయి. అశ్శ్యుత్తమ తరగతికి చెందిన ప్రకృతి కవి, ప్రతిభాన్వితుడు. తపస్విని అను రచన, (ఇందు సీతాదేవి పాత్రపోషణము అనితరతుల్యము) కీచకవధ, ప్రణయవల్లరి, ఉత్కళలక్ష్మి, ఇందుమతి, అను నతని గ్రంథములు ఆధునికమైన ఓరియా వాఙ్మయాభివృద్ధికి విశేషముగా తోడ్పడినవి. రాధానాథ వక్షపాతి అయిన కవిశేఖర చింతామణి మహాంతి అను నతడు అసంఖ్యాకములైన పద్యములను, నవలలను రచించెను.

చెను. నందకిశోరజాలు డను మరియొక ఉద్దండ కవి కవితా విషయములోను, విధానములోను, రూపము లోను మార్పులను తెచ్చివెట్టెను. ఆతని పలిచిత్ర, నిర్వరణి, ప్రభాతసంగీత్ అనునవి ఆతని రచనాసామర్థ్యమునకు మచ్చుతునుకలవంటివి.

రాధానాథ కవినముదాయమునకు చెందినవాడు పద్మాచరణ పట్టనాయకకవి. ధౌలీపాహాడ, సూర్యముఖ, ఆశామంజరి అను ఆతని కృతులు ఆతని ధారాళమగు శైలీరచనలకు చిహ్నములుగా నున్నవి. శ్రీమతి కుంభల కుమారి సబత్ అనునామె ఓరియా భాషలో గద్య పద్య రచనలు జనరైను. 20 వ శతాబ్ది ప్రథమ భాగములో లక్ష్మీకాంత మహా పాత్రకవి అన్ని సారస్వత రంగముల యందును, ముఖ్యముగా హాస్యరసభరితములును, అవహేళనాత్మకములును అయిన తన అపూర్వ రచనలతో ఓరియా వాఙ్మయమును పెంపొందించెను. ఆతడు రచించిన పాటలు వేదాంతముతోను, ఉన్నత భావములతోను నిండియున్నవి. శశిభూషణరాయకవి ప్రయాణములను గురించిన అనేక గద్యకావ్యములను వ్రాసెను. ఉత్కళ ప్రకృతి అను నతని గ్రంథములో, ఓరిస్సాలో సర్వత్ర కనిపించు నానా విధములయిన ప్రకృతి దృశ్యముల శోభ వర్ణించబడినది. ఓరియా వాఙ్మయములో క్రీ. శ. 1920-క్రీ.శ. 1955 వరకు గల కాలమున అన్ని రంగములయందును సర్వతోముఖమైన సారస్వత వికాసము ఘటిల్లెను. కాలానికత (Roman-ticism), జాతీయత అనునవి రాధానాథ యుగాంతర కాలికమైన ఓరియా సారస్వతమునందలి ప్రధాన లక్షణములు.

ఓరియా వాఙ్మయము - ఆధునిక యుగము, సత్యవాది గణము క్రీ. శ. 1908-1924: దేశమునందు భారత కాంగ్రెసు నాయకత్వమున ప్రవర్తిల్లిన స్వాతంత్ర్యోద్యమము ప్రజలలో నూతనభావములను, నూతన చైతన్యమును కలిగించుటయే గాక రాధానాథయుగమునకు అనంతరకాలికు లయిన రచయితలకు ఒక నూతనశకమును ప్రవేశపెట్టెను. విప్లవభావములుగల హరితకవిగణమునకు ముందరికాలమునందు ఓరియావాఙ్మయములో, ఉత్కళ మణి శ్రీ గోపబంధుదాసు అను నొక ప్రసిద్ధ దేశభక్తుని నాయకత్వమున, సత్యవాదినంఘ మనుషేర బరగుచు

నొక గొప్ప రచయితల బృందము అవతరించెను. అతడు సారస్వత వ్యవసాయమునందు నిర్వాహణమైన ఉత్సాహము గలవాడు. అతడు వృత్తపత్ర లేఖన కళ (journalism) యందు మార్గదర్శకుడు. ధర్మపదకార కవిత మొదలగు కృతుల నాతడు రచించెను. కృపాసింధు మిశ్ర, పండిత నీలకంఠదాస, పండిత గోదావరీశమిశ్ర, పండిత వాసు దేవ మహాపాత్ర ప్రభృతులయిన సుప్రసిద్ధ రచయితలు, పండితులు, విద్యావేత్తలును అతనికి సహకారులు. నీలకంఠ దాసు అత్యుత్తమ శ్రేణికి చెందిన వ్యాసములను, విమర్శ నలను వ్రాసెను. 'కోణార్క', 'ప్రణయిని' అనునవి అతని ఉత్కృష్టమైన రచనలు. పండిత గోదావరీశ మిశ్రుడు ప్రతిభావంతుడైన కవి. ఆంగ్లేయపద్ధతులపై నతడు రచించిన గీతములచే అతనికి గొప్పకీర్తి చేకూరెను. అతని 'ఆలేఖక' స్థానిక ఇతివృత్తములతో రచింపబడిన కొన్ని గీతముల సంపుటియై యున్నది. అతని 'కాలీజాయీ' అను గీతము కడు రసాత్మకము. అది ఒరిస్సానాట్రీ సౌకావిషయకఖ్యాతి స్ఫూర్తకముగా రచింపబడినది. అతడు 'కిసలయ', 'చయనిక' అనునట్టి లలితములయిన పద్య కృతుల రచించెను. ఒరిస్సా పత్రికలకు తమ రచన లను ఇచ్చుచు సేవచేసిన సత్యవాదికవిబృంద మను రచ యితల అపారకృషికి ఆధునికమైన ఒరిస్సా వాఙ్మయము మిక్కిలి ఋణపడి యున్నది. చరిత్ర, వృత్త పత్రలేఖనకళ (journalism), వ్యాకరణము- ఈకాలములో ఆరంభింప బడినవి. ఆధునిక సాంఘిక జీవితమును, సారస్వతమును నిర్మించుటలో సత్యవాది బృందము అతి ముఖ్యమైన తోడ్పాటు చేసినది. గోవబంధుదాసు జాతీయ కాంగ్రెసు నందుచేరి, దాని సందేశమును ప్రజల కందజేయుచు, ఒరిస్సా ప్రజలలో గొప్ప సంచలనమును కలిగించెను. వాసుదేవ మహాపాత్రకవి ఒరియా వ్యాకరణమును రచిం చెను. కృపాసింధు మిశ్రకవి ఉత్కృల ఇతిహాస రచనము నకు మార్గదర్శకుడయ్యెను. ఈ సత్యవాది బృంద రచ యితలు ఒరిస్సాలో వృత్త పత్రలేఖన కళకును (Journalism), చారిత్రిక సంకలనములకును, రాజకీయ వాఙ్మ యమునకును ప్రారంభకులైరి. గోదావరీశ మిశ్రుడు - కథారచనలో అతి సమర్థుడైనవాడు. అతడు 'ముదిసే మంత్రిధిలి' వంటి ఆసేక చిన్న కథల గుచ్ఛములను రచిం

చెను. దేశములోని విద్యావంతులైన యువకులలో కవి పూర్ణమైన జాతీయగర్వము రేకెత్తెను. ఒరియా వాఙ్మయ మునందు ప్రజావిషయక సరివర్తన రేకెత్తెను. కవులు తమ రచనలను దేశావసరములకోసరమై వినియోగించ వలసిన ఆవశ్యకత కన్పియెను. సత్యవాది బృందమునకు వెనువెంటనే వెలసిన అత్యాధునిక యుగమునకు హరిత సమితి యుగమని పేరు. ఈ హరిత బృందమునందు ఉత్సాహవంతులయిన యువకులు అర్ నదా శంకరరాయ. హరిహర మహాపాత్ర - శరీరత ముఖవజీ - వైకుంఠ పట్టనాయక, కాళిందీచరణ పాణిగ్రాహి ప్రభృతులు అల్పసంఖ్యాకులు పనిచేయుచుండిరి. ఈ హరిత బృందము గేయ కవితాధర్మమున (lyricism) కు పేరుపొందెను. దీని కల్పనారీతులు, ఆశయములు అద్భుతావహములును, విప్లవ కరములును, వాస్తవికములునై యున్నవి. వారి ఆదర్శ ములు, లక్ష్యములు సజ్జకవిత యను పద్య సముచ్ఛయము వందు అతనివలెనే అమరచిత, ముక్తాగడర్ ముఢా, మటీర్ మణిష, లుహారమణిషప్రళంసాపాత్రమైనవి.

అతడు ఒరియా వాఙ్మయమున నవలారచనకు కాళిందీ చరణ పాణిగ్రాహికి పిమ్మట మార్గదర్శకుడుగాను ఒరియా సాహిత్యమునకు సదుపదేశకుడుగాను ఎన్నడగి యున్నాడు.

అతడు గొప్ప విమర్శకుడు, ఆవేశ కారకుడగు కవి. హరిత సంఘరచయితల నిజమైన సంరక్షకుడు. అటుతరు వాత ఆధునిక యుగమునందలి గొప్ప అభ్యుదయ రచ యితయైన వైకుంఠ పట్టనాయకుడు ఆధునిక కవులలో నొకడు. అతడు వేదాంత విషయకములైన పద్యములను వ్రాసెను. అతనియొక్క కావ్యసంచయము, 'ముక్తిపథ' అను రచనలు అతనియొక్క మేధాసంపదను చాటు చున్నవి. పూర్వోక్తమైన హరిత సంఘరచయితలేకాక అర్ నదా శంకరరాయకవియు, హరిహర మహాపాత్ర తదితరులును, ఒరియా వాఙ్మయ నిర్మాణమునకై అత్యంత సేవను చేసిరి.

హరిత సంఘమును, అందలి కర్మకులైన సభ్యులకు తోడు, 'ధూప' అను మిక్కిలి వ్యాప్తిచెందిన రచన యొనర్చిన డాక్టరు జూయధరమాన్ సింగ్ అనునతడు కూడా ఒరియా వాఙ్మయములో నెన్నడగిన గొప్పవ్యక్తి.

అతడు గద్యరచనయందును, నాటక రచనయందును, సారస్వతవ్యాస నిర్మితియందును సిద్ధహస్తుడు. కమల యాస, వరహతి, దుర్బిక్ష్య, హేమనస్య, హేమపుష్ప, పూజారిణి మొదలగునవి అతని సుప్రసిద్ధ రచనలు. నాటక రచనలో మార్గదర్శకుడు రామశంకరరాయకవి. అతడు 'కంచి కావేరి' 'వనమాల' 'కలికాల' 'బుడాబర' 'కాంచన నూల' అను గ్రంథములను రచించెను. పిమ్మట 'పేర్చొన' దగిన ప్రసిద్ధ నాటక రచయిత జగమోహనలాల కవి. అతడు సతీనాటకమును, బాబాజీ అను కృతిని వ్రాసెను. భికారి చరణ పట్టనాయకుడను మరియొక నాటక రచయిత నువ్యాప్తములైన 'రత్నమాలి' 'మశీల' అను నాటకము లను రచించెను. పద్మనాభనారాయణ దేవుడు, శ్రీ రాధా మోహన్ రాజేంద్రదేవుడు, కామపాలమిశ్రుడు అనువారు ఈ సందర్భమున పేర్కొనదగినవారు.

ఒరియా వాఙ్మయములో ప్రాచీన ఆధునిక నాటక రచయితల నడుమ అశ్వినీకుమార ఘోష ఒక సంయోజక శృంఖలాంగము (connecting link) వంటివాడు. అతడు చరిత్రాత్మకములును, సాంఘికములును, హేరా ణికములు నగు వివిధ నాటకములు రచించెను. వాటిలో కోణార్క, కలాపహార అనునవి గణుతికెక్కినవి. ఆధునిక నాటక రచయితలైన కాలాచరణ పట్టనాయక, గోపాల ఛోత్రే, భంజిశోర పట్టనాయక, రామచంద్రమిశ్ర, మనో రంజనదాసాదులు నాటక రచనయందలి శైలిలోను, కథావస్తువునందును మార్పులను కలిగించిరి. ఏకాంకికలు కూడా ఒరియా వాఙ్మయములో జనప్రితినొందినవి. రంగ స్థలము వ్యాపారమున కొక ఉపకరణమైనది. ఒరిస్సా యొక్క ప్రాచీన చారిత్రక ఖ్యాతి, సమకాలిక జీవిత ములు, ఆధునిక రచనలలో చిత్రింపబడియున్నవి.

ఒరిస్సాలో నృత్యము, సంగీతము, కళ, శిల్పము మొదలగువానిలో కలిగిన సముద్యమము గమనింపదగినదై యున్నది. గోపాలకానుంగో, ఉపేంద్రమహారథి యను వారు కళలో పేరు సంపాదించిరి. కీర్తిశేషుడైన బింబా ధరవర్మ చిత్రకళలో ప్రావీణ్యము వలనను ప్రతిభవలనను విశేషకీర్తి నార్జించెను.

ఆత్మాధునిక యుగమునందలి ఆభ్యుదయ సాహిత్యము (క్రీ. శ. 1935-1955) : ఆధునికత, అంతర్జాతీయత,

అభ్యుదయత్యము అప్పుడే పికసించుచున్న ఒరిస్సా యువకులయొక్క కల్పనాశక్తిని వశపరచుకొనెను. ఇటీవల క్రీ. శ. 1980 నాటి అభ్యున్నతి చెందుచున్న యువక హృదయములను మార్క్సిజము (Marxism) ఆకర్షించెను. నియతకాలికముగా వెలువడు సంచికల (Periodicals) సంఖ్య అభివృద్ధినొందెను. 'సారస్వత యువసంఘములు ఏర్పడినవి. నవయుగ సారస్వత సంపత్తు ఒకటియేర్పడి 'ఆధునిక' అనుజర్నలును ప్రచురింపసాగెను. అవ్యవహితముగా అంతకుముందు ఉన్న సత్యవాది, హరిశ సంఘములకు చెందిన కవుల రచనలచే, ప్రత్యేక యువజన సంఘ మొకటి ప్రభావితమయ్యెను.

చక్కని మార్క్సిస్టు (Marxist) ఆశయములను, పద్యములు, కథలు, వ్యాసములు, వ్యాఖ్యానములు మున్నగువాటి రూపమున చక్కగా రచించిన కీర్తిశేషు డైన భగవతి పాణిగ్రాహియొక్క సంపాదకత్వమున క్రీ. శ. 1980 మే నెలలో ప్రప్రథమముగా ప్రకటింపబడిన 'ఆధునిక' అను పత్రికలో సచ్చిదానంద రౌతరాయ, అనంత పట్టనాయక ప్రభృతులు అనేకులును, తదితరులును తమ తమ రచనలను ప్రచురించిరి. సచ్చిదానందుని 'అభిజన' అను సముచ్చయమును అనుసరించి అనేక యువకులైన కవులు విప్లవాత్మకములును ప్రోత్సాహకరములయిన కావ్యములను వ్రాసిరి. ఈ కాలమున రచింపబడిన కావ్య ములు జన సామాన్యములో కలిగిన రాజకీయ చైతన్య మూలకములయిన, అభ్యుదయ భావములతో నిండి యున్నవి. సచ్చిదానందునిచే వ్రాయబడిన, పూర్ణిమ, చిత్రగీవ (నవల), పల్లిశ్రీ, రక్తశిఖ, మశాణిరఫుల, అభిజ్ఞాన, ఛాయి, హసంత, మొదలగు అత్యుత్తమ రచనలు. ఒరియా వాఙ్మయమునకు అలంకార ప్రాయ ములై, సమకాలీన రచయితలను ప్రేరేపించినవి. కాళిందీ చరణ పాణిగ్రాహి, వైకుంఠనాథ పట్టనాయక, మాయా ధర మానసింగు మొదలుకొని, సచ్చిదానంద రౌతరాయ, అనంత పట్టనాయక, మనమోహన మిత్రవరకుగల అనేక రచయితలు చిన్న గేయములలో నూతన శకగాన మొనర్చిరి.

వినోదనాయక, గోపాలచంద్రమిశ్ర, నగడ్ నాయక, కృష్ణచంద్ర త్రిపాఠి, కుంజబిహారిదాస, బిభందచరణ

పట్టనాయక, జయ కృష్ణమిశ్ర ప్రభృతులైన కవులు ఒరియా వాఙ్మయమున గొప్ప స్థానముల నాక్రమించిన వారు కలరు. గడనాయకుని యొక్క 'కావ్యనాయిక' 'కాశిదాస' 'ఉత్కళిక' యను గ్రంథములు పద్యపద గుంఘనమునకును, ఛందస్సునందు శిల్పవైపుణ్యమునకును చక్కని నిదర్శనములుగా నున్నవి. విందోనాయక వి నూతనశైలితో-కళా వైశిష్ట్యముతో ప్రణయ గీతికా నముదాయమును విరివిగా రచించెను. శ్రీకృష్ణ చంద్ర త్రిపాఠీ రచించిన 'అహుతి' ఒరిస్సాయందలి ప్రాచీన వీరులను గూర్చి ప్రశంసాపూర్వకముగ రచింపబడిన రమ్యమైన ఐతిహాసిక పద్యగుచ్ఛము. కుంజబిహారీదాసు రచించిన పార్వతి, కళాకల్లోల, వీరశ్రీ, బాగా అను రచనలు ప్రశంసాపాత్రమైనవి. విచ్చంద చరణ పట్ట నాయక కవి, ప్రాచీన కావ్య పునరుద్ధారకుడు. వీరు కిశోరదాసకవి జాతీయగీతములను రచించెను. గోపీనాథ మహాంతి, కన్ఠచరణ మహాంతి, రాజకిశోరరాయకవి, రాజకిశోర పట్టనాయకుడు, నిత్యానంద మహాపాత్రుడు, కమలాకాంతదాసు, మొదలగువారు ఈ యుగమునందలి సుప్రసిద్ధ నవలాకారులలోను, కథా రచయితలలోను పేర్కొనదగినవారు. కన్ఠచరణ మహాంతి పలాతక్ బాలిరాజు, నిష్పతి, పరకీయ, ప్రతిత్య, శాస్త్రి, శర్వరి మొదలగు 20 నవలలకు వైగా రచించెను. మహాంతి యొక్క రచన మానవుల పరస్పర సంబంధములు ఆధునిక కాలమునందలి స్త్రీపురుషులయందు గల కపటవర్తనము మున్నగువాటినిగూర్చి ఆతడుచేసిన పరిశీలనమును విశదీక రించుచున్నవి. రాజకిశోర పట్టనాయకకవి మరియొక నవలాకారుడును, నాయక రచయితయునై యున్నాడు. పట్టుకీ, సంజవతి, పంజరీపక్షి మొదలగు గ్రంథములు రచించెను. హరిశ్చంద్ర బాదలకవి వ్రాసిన దేశర్ డాక్ అను గ్రంథము అద్వితీయమైన రచనయైయున్నది.

మిక్కిలి ఆధునికమైన యుగమున నీలహారి, వికచ శతదల, వనశ్యాత్సన్న మొదలగు గ్రంథములను రచించిన రాజకిశోరరాయకవి కాల్పనికాత్మక కథానికలను రచించుటలో మిక్కిలి కక్తిమంతు డని తెలియుచున్నది. కమలాకాంతదాసు యొక్క బోక్ అను నవలయందును సత్యానంద బేహురకవి రచించిన సాబనమా అను రచన

లోను, ఒరియాదేశమునందలి కల్లెలకు చెందిన గృహస్థుల జీవిత వృత్తాంతములు చిత్రించబడి యున్నవి. నిత్యానంద మహాపాత్రుడు అరవి నవలారచనకు కథానికా రచనకు పేరుపొందియున్నాడు. మోహపాత్రుడు హాస్యవియుడు. బుద్ధికోశల్యము కలవాడు. సురేంద్రమహాంతి, రామచంద్ర మిశ్రుడు, లక్ష్మీనారాయణ మహాంతి, మహాపాత్ర నీలమణి, రామచంద్ర మిత్రకపి, తదితరులైన అనేకులు, నవలా రచనమునను, కథానికా రచనయందును, ఆరంభకులై యున్నారు.

కవిత వ్రాయనేర్చిన కొలదిమంది క్రమంలో 'స్వప్నదీప' 'బందనిక' అను గ్రంథములను రచించిన శ్రీమతి విద్యు త్ప్రభాదేవి ప్రశంసాపాత్రయై యున్నది. ఉమాశంకర్ పండ, అచ్యుతానందపతి, శ్రీమతి సరళాదేవి, వంశీధర భూషణ మొదలగువారు ఒరియా సారస్వత రంగమున నూతన ప్రవేశమును పొందినవారు. అర్వాచీనకాలమున క్రి. శ. 1947 వ సంవత్సరమునకు పిమ్మట వ్రాయబడిన గ్రంథములలో పాటకాణి, భీరుయాధిక అను గ్రంథములు విఖ్యాతిగన్నవి. ఉత్కలసాహిత్య, నవభారత, సహకార, సత్యవాది, శంఖ, ఝంకార, డగరో, 'అసంతాకాలి' భంజప్రదీప, మొదలగు సాహిత్య పత్రికలు ఆధునికమైన. ఒరియావాఙ్మయాభివృద్ధికి, అభ్యున్నతికి తోడ్పడినవి.

రాజకీయ రంగమున పనిచేసినవాడును, పరిపాలనా నిర్వహణ దఱుడునునైన డాక్టరు హరేశ్ కృష్ణ మెహతాబ అనునతడు చేసిన అద్వితీయమైన నేవను పేర్కొనక ఆధునికమైన ఒరియా వాఙ్మయచరిత్ర పూర్తికానేరదు. పలాశీ అవసానె, చారచకు, మొదలగునవి ఆతనియొక్క రచనలు. అతడు ఒరిస్సా చరిత్రను జయప్రదముగా సంకలన మొనర్చి, ప్రజాతంత్ర ప్రచారసమితి యను సారస్వత సంఘమును స్థాపించి, ఆధునిక రచయితలకు గొప్ప ఆశ్రయముగా నుండెను.

ఆధునిక ఒరియా వాఙ్మయములో బాలవాఙ్మయము, నాటకరచనలు కొరతపడి యున్నవి. బాలవాఙ్మయము కొంత అభ్యుదయమును గాంచినది. అనేకమైన బాల నరచిత్రాలు, కొన్ని మానవత్రికలు, బాలవాఙ్మయ నిర్మాణ మునకై శ్రద్ధ వహించినవి. శ్రీమతి సరళాదేవి యను గొప్ప సంఘనేవకురాలు విమర్శనాత్మకమైన ఒరియా

వాఙ్మయమును తనయొక్క రచనలతో విశేషముగా ప్రోదిచేసెను. పండిత వివాయక కవి రచించిన ఒరియా-సాహిత్య ఇతిహాసములో ఒరియాభవర ఇతిహాసమును, సూర్యనారాయణదాసుయొక్క ఒరియా సాహిత్య చరిత్రయు, అత్యంతముగా అమూల్యములైన రచనలు. ఆచార్య గిరిజానందరాయకవి వ్రాసిన చరిత్ర గ్రంథములును, ఒరియా వికాస నాటక చరిత్రమును, ఒరియా వ్యాకరణ చరిత్రయు, ఆధునిక విమర్శకులకు అనేకులకు మార్గదర్శకములుగా నున్నవి. చక్రధర మహాపాత్ర కవి వ్రాసిన జానపదగేయ పద్యము, కీర్తిశేషుడైన జలంధర దేవుడు పరిశోధనల గురించియు, ప్రయాణములను గురించియు వ్రాసిన కృతులును పాఠకులచే మిక్కిలి ప్రశంసించబడినవి.

ఇకముందు సాహిత్యము, లక్ష్యరహితమైనప్రయత్నము కాదు. ఆధునికములయిన పద్యములు, కథలు, వాస్తవికమును, కాల्పనికమును అయిన వాతావరణముతో నిండియున్నవి. అసంఖ్యాక జనులయొక్క శ్రమలు, విశ్వాస రాహిత్యము, అకాంతి భయంకరమైన నేటి నాగరకతకు గౌరవములైన రైళ్ళు, తెలిఫోనులు, చలనచిత్రములు హోటళ్ళు, క్లబ్బులు మొదలగు విషయములన్నియు, ఆధునిక పద్యములలోను, కథానికలలోను, నవలలలోను, నాటకములలోను, చిత్రించబడుచున్నవి. ఈనాటి కవి ఆందోళనములు, మేళలు, అనంగీకార ప్రదర్శనములు అను జందూమారుతములో సరభనముగా చిక్కుకొని పోయి, పద్యముల నల్లుచు, కథలను రచించుచు, తన కవిత్వాశక్తిని మానవాతీత సేవకై ధారపోయుచున్నాడు. ఒరియా వాఙ్మయ మెల్లప్పుడును, విశ్వసాభ్రాత్రము కొరకును, స్వాతంత్ర్యముకొరకును పాటుపడినది.

ఈనాటి రచయితలు పద్యగద్య రచనలలో సులభతైలికొరకు మార్గములను ఆశ్రయించుచున్నారు. వివిధ విజ్ఞానశాఖలయందును భాషాంతరీకరణము లందును, స్వతంత్ర రచనలయందును పునరుజ్జీవనము కనిపించుచున్నది. ఒరియావాఙ్మయము జీవిత చరిత్రలయందును, విమర్శనాత్మక రచనలయందును కూడ గొప్ప అభివృద్ధి నొందియున్నది.

గో. చం. వి.

ఒలింపిక్ క్రీడలు :

మానవుడు పరిపాటించు క్రీడలన్నింటిలోనికి ఒలింపిక్ క్రీడల కున్నంత వైభవసంపన్నత, చరిత్ర ప్రసిద్ధిగల నేపథ్యము మరెద్దానికినిలేదు. ఈక్రీడలు క్రీస్తుశకమునకు పెక్కు సంవత్సరముల పూర్వమే గ్రీకువారిచే ప్రారంభింపబడినవి. క్రీ. శ. 992 లో ఇవి ఒకానొక రోమకచక్రవర్తిచే ఆపివేయబడినవి. ప్రాచీన తతంగ సంబంధమైన పెక్కు లక్షణములతో ఈ తరములోగూడ సాగునట్లుగా 1896లో ఇవి ఉద్ధరింపబడెను.

కాలగర్భమున మునిగిపోయిన ప్రాచీనయుగ గ్రీకు చరిత్రను, ప్రపంచములో అత్యంత బలవరాక్రమాన్నితమయిన సామ్రాజ్యమని పేరొందినరోమక చరిత్రను చాలవరకు ప్రకాశమానము గావించినదీ క్రీడలే. ఈక్రీడలు ఎట్లు ప్రారంభమయినవో అను విషయమున కొంత గణి విజి కలదు. కాని క్రీ పూ 776 నుండి ఈ క్రీడలకథ నము చితముగ పరిరక్షింపబడినది.

గ్రీకుభాషలో 'ఒలింపిడ్' అనుపదము కాలమానమును తెలుపునట్టిదిగా నున్నది. అనగా 'నాలుగు సంవత్సరముల కాల'మని అర్థము. ఒలింపిక్ క్రీడలు ప్రతి "ఒలింపిడ్" అంత్యభాగమున జరుగుచుండెను. మరి యొకవిధమున చెప్పవలసియున్నచో ఇవి క్రొత్త "ఒలింపిడ్" ప్రారంభమును సూచించును. ఇంతవరకు ఇది నిర్దిష్టమయిన విషయమే. కాని ఒలింపిక్ క్రీడలు ప్రప్రథమమున ఎప్పుడు అనుష్ఠానములోకి వచ్చెనో, ఏ యుద్దేశముతో వాటిని స్థాపించిరో ఇప్పటివరకును తెలియరాలేదు.

అతి ప్రాచీనయుగములో ఈ ఉత్సవ కార్యక్రమము క్రీ. పూ. 1458లో ప్రారంభమయినట్లు విశ్వసించబడుచున్నది. ఇవి కేవలము మల్లయుద్ధ ప్రదర్శనముల కేర్పడినవికావు. ఒలింపిడ్ కాలములో మరణించినవారి గౌరవార్థము జరిపెడు స్మృతికలాపము మాత్రమే ఇవి. గ్రీకులు కాలమానమును ఇప్పటివలె సంవత్సరము సంవత్సరముగా గణించక, నాలుగు సంవత్సరముల కాలమునుబట్టి గణించుటయే దీనికి మూలసౌతువు.

మానవులు మరణించినప్పుడు వారి ఆత్మలు ఆశరీరములు జీవించియుండిన పరిసరములందే యుండునని గ్రీకుల పరమవిశ్వాసము. ప్రాణముతో నున్నప్పుడు తమకు

తెలిసిన కార్యరంగములను ఆజీవులు కనిపెట్టుచుండురని వారు తలంచిరి. ఆ విశ్వాసముచేతను, బ్రతికియున్న బంధువులు, మిత్రులు మృతజీవులను సంతృప్తిపరచు కాంక్ష చేతను, వారి ఆత్మశరీరగతమైయున్న కాలమున ఆ ఆత్మమనోవ్యాపారమునకు గురి అయిన విషయ మేదైయుండెనో తెలుపు లిఖితగ్రంథముల నుంచుచుండిరి.

కాబట్టి ఒక పాత ఒలింపిడు గడచిపోవుటయు లేక క్రొత్తది ప్రారంభమగుటయు గ్రహింపబడుటకై ఒక ఉత్సవ కార్యక్రమమును ఏర్పాటుచేసెదరు. ఈ ఉత్సవము నందు బ్రతికినంతకాలము మృతజీవుల కభిలషితములుగా నుండిన రంగములను, వాటిని తిలకించు ఆత్మల సమక్షములో ప్రదర్శించెదరు. ప్రాచీన ఉత్సవకార్యక్రమములోని వైవిధ్యమునకు ఇదియే ముఖ్యకారణము.

క్రీ. పూ. 1458 ప్రాంతమునందు, తరువాత కొన్ని శతాబ్దములవరకును గ్రీసు ఒక సంఘటిత దేశముగా నుండకుండెను. ఒకదానికి మరియొకదానితో సంబంధము లేని స్వతంత్ర పట్టణ రాజ్యములు పెక్కుండెను. ఇవి ఎల్లప్పుడును పరస్పరము పోరాడుచుండెను. రాజ్యతంత్రజ్ఞులు, తత్వవేత్తలు, విజ్ఞానవంతులు ఈ పట్టణ రాజ్యముల నన్నింటిని సంఘటితముచేసి బలిష్ఠమగుజాతిగా తీర్చిదిద్దుటకు ప్రయత్నించిరి. ఈ పట్టణములలో నుండిన మల్లరాజుల నందరిని పిలిపించి, ఒక గొప్ప మల్లయుద్ధము ద్వారా డెల్ఫి దేవాలయములోని దైవజ్ఞు డీకార్యమును సాధించినట్లు విశ్వసించబడుచున్నది. ప్రతి పట్టణమునందు జరుగు ఉత్సవాదుల కార్యక్రమము ఆతనికి తెలియును. ఏతదుత్సవాధికారి శక్తి సామర్థ్యములను గూర్చి ప్రతియొక్కడు అత్యధిక గర్వముతో భావించుటయును ఆతనికి తెలియును. ఐక్య గ్రీసు ఉద్యమ నాయకులు వెంటనే నమ్మకించిరి. అయితే పట్టణములు తమ మామూలు ఉత్సవ కార్యకలాపములను సాగించుచునే యుండెను. జాతీయమైన పోటీ పందెములుగా పరిగణింపబడినట్టి సమష్టి కార్యకలాపములలో పాల్గొన కాంక్షించువారికి స్వస్థానకలాపములు ఆకర్షణీయములు గాకుండెను.

అత్యంత ప్రాచీనకాలములో మహోత్సవములగు ఈ పందెములు ఏ పేరుతో పిలువబడినవో తెలియదు. కాని గ్రీసులోని ఒలింపస్ పర్వతముమీద ఒలింపిడ్ కార్య

కలాపము జరుపు నాచారము స్థిరపడిపోగా క్రీ. పూ. 776 లో ఒలింపిక్ క్రీడలు అను పదము వాడుకలోనికి వచ్చినట్లు తెలియుచున్నది. కొన్ని కొన్ని కారణములచేత క్రీడారంగముగా ఆస్పదేశమునే నిర్ణయించిరి. విశేష మేమనగా, అది దేవతల అభిమాన నిలయముగా భావించబడెను. అంచేత ఆ ఉత్సవములు దేవతల ప్రీతిచే ధన్యమగునని నమ్మిరి. ఇంకొక విశేషమేమనగా ఆ పర్వత పాదమునందలి విశాలమైదానము అత్యధికసంఖ్యాకులు సమావేశమగుటకు అనువుగా నుండెను.

ఒలింపిక్ క్రీడలకు సంబంధించిన నియమావళిలో నిష్ఠురమైన నియమము స్త్రీనిషేధము. స్త్రీలు ఆ క్రీడలయందు పాలుపుచ్చుకొనుటకేగాక చూచుటకు గూడ రారాదు. పలయనగా, ఈ క్రీడలు మాతాచార విధులని వారు భావించుచుండిరి. గ్రీకుల ప్రాచీన ధర్మశాస్త్రము ప్రకారము అట్టి మత విధులలో స్త్రీలు చేరకూడదు.

ఫిరినిసు సంఘటనము తరువాత ఈ నియమమును నడలించి స్త్రీ ఒలింపిక్ క్రీడల తిలకించుటకు అనుమతి యిచ్చిరి. ఫిరినిసు (Pherenise) అను నామె పీసిడోరస్ (Peisidorous) అను జెట్టి తల్లి. యుద్ధసమయమున తన కొమరునకు ప్రోత్సాహమియ్య ఆమె సంకల్పించుకొనెను. అట్టి సంరంభములో మగవాని దుస్తులతో క్రీడారంగము నందు ఆమె అడుగుపెట్టెను. పీసిడోరస్ విజయుడుకాగా ఆ తల్లి అత్యంత సంతోషావేశమున మైమరచి వానిని కౌగలించుకొని ముద్దులాడెను. ఆమెవై నేరముమోపి న్యాయస్థానములో విచారణ సల్పిరి. ఆమె తన మాతృత్వమును, ప్రేమను గమనించి ఊమింపగోరెను. న్యాయ మూర్తులు చాలదూరము చర్చలు సలిపి, ఆలోచనలు చేసి చివరకు ఆమెను వదలిపెట్టిరి. కాని ఇకముందు శిక్షకోపాధ్యాయు లందరు నగ్నస్వరూపములతో క్రీడలయందు ప్రవేశించవలెనని శాసించిరి.

రోమను చక్రవర్తులు గ్రీసును జయించువరకు ఒలింపిక్ క్రీడలు నిష్కళంకఖ్యాతిగల కులీన గ్రీకు (Free born Greeks) లకు మాత్రమే ప్రవేశార్హములై యుండెను. ఎప్పుడయినను జాతికి మానవునకు సంబంధించిన ఏ అల్ప ధర్మమునైనను ఉల్లంఘించినవాడు పాల్గొనుటకు వీలు లేదు. ఒలింపిక్ క్రీడలలో పాల్గొనుటకు ఎవనినైన అనుమ

తించుటయే గ్రీసు ప్రసాదించు మహోన్నత గౌరవముగా నుండెను.

కాలిపరుగులు, చక్రమును పసరుట, (Pentathlon) కు స్త్రీపట్టు, ముప్పియుద్ధము, పీటితో సమ్మిళితములై యుండు (Paneratum) క్రీడావిశేషము, ఈ కార్యక్రమము లోనివి ప్రధానాంశములు.

క్రీ. పూ. 464 లో ఈ క్రీడలు అత్యున్నతదశలోనికి వచ్చెను. ఆ కాలమున గ్రీసు ఐక్యజాతిగా నుండెను. ప్రతి సంఘమునకు తన పక్షమున నొక ఒలింపిక్ క్రీడాయోధుని కలిగియుండుట ఘనాభిలాషగా నుండెను.

ఆటలలో పాల్గొను వీరులును, అధికారులును ఊరేగుచు జ్యూయసు (జ్యూపిటరు) మహాదేవుని విగ్రహముకడకు పోవుటతో ఈ క్రీడలు ప్రారంభమగును. అచ్చట మల్లులందరు ఎట్టి సందర్భముననైనను ధర్మ నిర్ణయాధికారి తీర్పును శిరసావహించెద మనియు, ఎట్టి వైముఖ్యమును వెల్లడించ మనియు ప్రమాణములు చేసెదరు. ధర్మాధికారులు తాము నిష్పక్షపాతముగ తీర్పు చెప్పెద మని ప్రమాణము చేసెదరు. క్రీడలు ముగిసిన తరువాత మల్లులందరు తిరిగి జ్యూయసు మహాదేవుని విగ్రహము సన్నిధికి జని ధన్యవాదములు సమర్పించుచు ప్రార్థనలు చేసెదరు.

రోమక సామ్రాజ్యములో గ్రీసు ఒక రాష్ట్రముగానైన తరువాతగూడ పెక్కు సంవత్సరములవరకు కలతలు లేకుండ ఒలింపిక్ క్రీడలు నిర్వహింపబడు చుండెను. క్రీ. శ. 392 లో రోమకచక్రవర్తి అయిన థియోడోసియసు (Theodosius) వాటిని ఆపివేసెను.

ఈ విధముగా 1100 సంవత్సరముల కాలము నిరంతరాయముగ సాగిన ఒలింపిక్ క్రీడలకు స్వస్తి చెప్పబడినది.

ఫ్రాన్సులో నివసించు మల్లయధ్ధాభిమానియగు "జేరన్ పీరెడి కంబెర్ట్" అనువాడు ఈ ప్రాచీన క్రీడలకు పునరుజ్జీవనము కలిగించవలెనని ప్రయత్నము చేసెను.

అతడు తన సూచననుగూర్చి గట్టిగా వాదించెను. 1894 లో ఈ క్రీడల స్థిరవ్యవహారమునకు తగినంత ప్రోత్సాహ మాతనికి లభించెను ఎం. అవెర్ (M. Aver) అను అలెగ్జాండ్రీయా నాగరకుని ఉదారచిత్తరణము కారణమున ఒక స్టేడియం నిర్మాణమున కవకాశము కలిగెను. ఈ స్టేడియం హిమయుగమునాటి గ్రీకులచేత ఎన్నో శతాబ్దములకాలము ఉపయోగింపబడుచున్న స్టేడియంకు రెండవదిగా సహకరించుచుండెను. ఆధునికముగా 1896 ఏప్రిల్ నెలలో ఏథెన్సునగరమున మొట్టమొదటి ఒలింపిక్ క్రీడలు సమారంభ మాయెను.

1896 మొదలుకొని ఒలింపిక్ క్రీడలు ప్రపంచములోని వేర్వేరు ప్రాంతములందు సక్రమముగా నిర్వహింపబడుచున్నవి. ఈ క్రీడలు క్రీడాసరాయణులమధ్య సద్భావవ్యాప్తి గావించుచున్నవి.

1896	ఏథెన్సు	గ్రీసు
1900	పారిస్	ఫ్రాన్సు
1904	సెయింటులుఁయీ	అమెరికా
1908	లండన్	ఇంగ్లండు
1912	స్టాకుహోం	నార్వే - స్వీడన్
1916	ప్రపంచయుద్ధకారణమున	జరుపబడలేదు.
1920	ఆంఝెర్సు	బెల్జియం
1924	పారిస్	ఫ్రాన్సు
1928	అమ్స్టరుడం	హాలండు
1932	లాస్ ఏంజిలెస్	అ. సంయుక్తరాష్ట్రము
1936	బెర్లిన్	జర్మనీ
1948	లండన్	ఇంగ్లండు
1952	హెల్సింగ్	ఫిన్లండు
1956	మెల్బరన్	ఆస్ట్రేలియా

ఎన్. ఐ. ఆ

ఓ

ఓరుగల్లు :

దక్షిణాపథమునందు ఐతిహాసిక, సాంస్కృతిక ప్రాముఖ్యముతో అలరారిన మహానగరములలో ఓరుగల్లు నగర

మొకటి. ప్రస్తుతము దీనికి వరంగల్లు అనిపేరు. ఇది వరంగల్లు జిల్లాకు కేంద్రము. వాణిజ్యమునకు, పరిశ్రమలకు ముఖ్యస్థలము. ఓరుగల్లు, ఓరుగల్లు, ఓరుకల్లు అనువవి

దీని ప్రాచీన నామములు. ఓరుగల్లు ఏకశిలానగరముగ సంస్కృతీకరింపబడినది. ఈ నగరము రాజధానిగా పరిపాలించిన కాకతీయుల కాలములోకూడ ఈ సంస్కృతనామము బహుళ ప్రచారము నొందియుండెను. పెక్కు శాసనములందును, సమకాలిక సారస్వతమునందును ఏకశిలానగరము అను పేరే కాననగుచున్నది. ఏకశిలాపట్టణ మనియు, 'ఏకోపల' అనియు ఏకశిలాపురియనియు నామాంతరములు వ్యవహారమునందుండెను. ఓరుగల్లు అనినను, ఏకశిల అనినను ఒకరాయి, అని అర్థము. ఓరుగల్లుకోట నడుమ ఒక పెద్ద కొండబండ యుండుటచేత ఈ పేరు ఈ పట్టణమునకు కలిగినట్లు తెలియవచ్చుచున్నది. సుమారు మూడు శతాబ్దములవరకు ఆంధ్రదేశమునకు రాజధానిగా విలసిల్లియున్నందున ఇది "ఆంధ్రనగర"మనికూడ ప్రసిద్ధి నొందియున్నది.

ఓరుగల్లు నగరము వైదరాజాదునకు ఈశాన్య దిక్కునందు రిరి మైళ్ళ దూరమున బెజవాడకు పోవు రైలు మార్గమునందు ఉన్నది. ఈ రైలు మార్గమునందు ప్రధానమైన జంక్షను కాజీపేట. కాజీపేటనుండి తూర్పు వైపు ఇంచు మించు పది మైళ్ళవరకు ఈ నగరము వ్యాపించియున్నది. కాజీపేట, హనుమకొండ, మఠెవాడ, వరంగల్లుకోట, ఉరుసు, కరిమాబాదు, అనునవి కలిసి వరంగల్లు పట్టణముగా రూపొందియున్నవి. ఈ పట్టణము సముద్ర మట్టమునకు 2000 అడుగుల యెత్తున ఉన్నది. ఇచటి జనాభా 1,85,000 (1951). దక్కను పీఠభూమిలో ఏటవాలుగనున్న మాగాణములలో ఇది యున్నది. అందు చేత ఇచటి ఉష్ణోగ్రత కొంచె మధికముగ నుండును. ఇప్పటి వరంగల్లు పట్టణము కాకతీయ ప్రభువుల కాలమున ప్రభవిల్లిన అనుమకొండ, ఓరుగల్లు అను రెండు రాజధానినగరముల ఐక్యరూపము. అనుమకొండ అనునది హనుమకొండ, హనుమద్గిరియను పేర్లతో కూడ వ్యవహృతమైనది. శాసనములందు అన్యకొండ అనియే యున్నది. ఇప్పుడు హనుమకొండ యని పిలువబడుచున్నది. ఈ హనుమకొండ నేడు ఓరుగల్లు నగరములోని ఒక భాగమే యైయున్నను ప్రాచీనకాలమున ఇది రాజధాని గౌరవమును పొందియుండినది.

క్రీస్తు శకారంభమునుండియే అనుమకొండ యొక్క నిర్మాణమును గురించి ఐతిహ్యములు లభించుచున్నవి.

శ్రీతైల చిర్యతప్రాంతమునకు చెందిన ఎరుక దేవరాజును పిరు డొకడు హనుమద్గిరిని జయించి వశపరచుకొని తన ఏలుబడి క్రిందికి దెచ్చెను. 'అనుమడు', 'కొండడు' అను వారు అతని కొడుకులు. వారి పేరట అనుమకొండ నిర్మింపబడినది.

నందగిరి (నాండేడు) కి రాజైన ఒక చాళుక్యరాజు చనిపోగా అతని రాజ్యమును అతని కొడుకులు పంచుకొనిరట. ఒకనికి అనుమకొండ సంక్రమించినదట. గురొకనికి కందారము లభించెనట. కటకపురపు బల్లహుడు కందారమునకు ఏలికయైన సోమదేవుని నిహునిజేయగా అతని భార్యయు, నిండు చూలాలు నగు సిరియాలదేవి హనుమకొండకు వచ్చి మాధవశర్మ అను ఒక బ్రాహ్మణుని శరణుపొందెను. సిరియాలదేవి కొడుకు మాధవశర్మ. అతనికాలము క్రీ. శ. 314. ఈ మాధవశర్మయే కాకతీయ వంశమునకు మూలపురుషుడని వచ్చాక్షిదేవాలయము లోని శాసనము తెలుపుచున్నది.

క్రీస్తుశకము 1115-1158 సంవత్సరముల నుధ్య అనుమకొండలో రెండవ ప్రోలరాజు రాజ్యము సేయుచుండగా ఒకనాడు ఇప్పుడున్న ఓరుగంటి ప్రాంతమునుండి హనుమకొండకు ధాన్యపుబండ్లువచ్చుచుండెను. ఆకస్మికముగా నొక చోట ఒకబండి భూమిలో దిగబడెను. ఎంత వెనగులాడినను ఆ బండి కదలదయ్యెను. ఏమిచిత్రమోయని కాపులచటనే ఆ బండిని వదలి వెళ్ళిపోయిరి. మరునాడు బలిష్ఠమైన ఎద్దును తెచ్చి కట్టి లాగించినను బండి కదలదయ్యెను. చక్రములు క్రిందికి దిగియుండవచ్చునని చూడగ వాటి ఇనుపకమ్ములు బంగారు కమ్ములుగ మారియుండెను. వారీయుదంతమును ప్రోలరాజున కెరింగించిరి. ప్రోలరాజు పరివారముతో వచ్చి అచట త్రవ్వించగా స్పర్శనేది లింగమొకటి కనిపించెను. దాని ప్రభావముననే ఇనుపకమ్ములు బంగారు కమ్ములయ్యెనని తలంచిరి. ఆ లింగమును అనుమకొండలో ప్రతిష్ఠించి, దేవళము కట్టించు తలంపుతో త్రవ్వించి దానిని బండివై చేర్చుటకై ప్రోలరాజు పరివారమున కాజ్ఞ యిచ్చెను. ఎంతమంది ప్రయత్నించినను అది కదలలేదు. జరిగినవార్త తెలిసి కాళేశ్వర వాసులగు శ్రీ శ్రీరామారణ్య త్రిపాదులను, మహేంద్ర శ్రీపాదులను, హిడింబాశ్రమ (మెట్టిగుట్ట) వాసులగు త్రిదండ

యిసి. సత్తములను బిలువనంపి ప్రోలరాజు ఆస్పర్శవేది లింగమును చూపెను. వారు అచటనే దేవళమును నిర్మింప వలయుననియు, ఆలింగమును కదలింపకకృమకాదనియు చెప్పిరి. రామారణ్యత్రిపాదుల యాజ్ఞచొప్పున శా.శ. 909 (క్రీ. శ. 987) శుభకృద్వర్ష కార్తీక శుద్ధ పంచమినాడు శ్రీవిద్యాయంత్ర క్రమమున లింగమును మధ్యనుంచి ప్రోలరాజునగరము నిర్మింపజేసి లింగస్పర్శచే లభించిన సువర్ణరాశిని నగరనిర్మాణమునకై వ్యయపరచెనట. ఈ నగర మధ్యమున ఒక శిలాఖండముగనున్న కొండనుబట్టి యీ నగరమునకు ఓరుగల్లు (ఏకశిలానగరము) అని నామ కరణము చేసినట్లు తెలియుచున్నది.

ఓరుగల్లు నగరమునందు కోటలు, బురుజులు దేవాలయములు నిర్మాణములై నగరము దినదినాభివృద్ధి చెందుచుండగా అనుమకొండ ప్రళస్తీతగ్గుచు ఓరుగల్లు నగరమునకు ప్రాముఖ్యము పొచ్చుచు వచ్చెను.

వరంగల్లు ప్రాంతమంతయు కొండల ప్రదేశమగుటచే శత్రుదుశ్చేద్యముగను యుద్ధమునకు మిక్కిలి అనువైన ప్రదేశముగను తోచెను. అందుచేత మొదటి ప్రతాప రుద్రుడు (రుద్రదేవుడు 1158-1195) ఓరుగల్లుచుట్టు శిలా ప్రాకారము కట్టింప మొదలిడెను. రాజధానికూడ ఓరుగల్లునకుమార్చెను. తరువాత గణపతిదేవుడు (1198-1261) రుద్రమదేవి (1261-1295) ఆకోటను పటిష్ఠముగను, శత్రుదుశ్చేద్యమైన దానిగను చేసిరి. అప్పటినుండియే ఓరుగంటి శోభ చరిత్రాత్మకమైన ప్రాధాన్యముతో అతిశయింపినది. ఓరుగల్లుకోట పటిష్ఠమగుకొలది హనుమకొండపై రాజులకు శ్రద్ధతగ్గెను. ఓరుగల్లుపై దాడిచేయుటకు వచ్చిన శత్రువైన్యములన్నియు అనుమకొండ వరకువచ్చి ఆగిపోయెడివి. అందుచేత హనుమకొండ శత్రువుల దౌర్జన్యమునకు గురియగుచు వచ్చెను. నాటి హనుమకొండ కోట యొక్క చిహ్నములు ఇప్పుడు పూర్తిగా శీర్షములైనవి. ఒక మట్టిగోడయు, ఒక అసంపూర్ణ ద్వారమును మాత్రము ఇప్పుడు కనిపించుచున్నవి.

కాకతీయ ప్రభువులు కైనులుగ నున్నప్పుడు కైవ దేవాలయములను గూడ కట్టించిరి. హనుమద్గిరి శిలలపై కైవసతిర్థంకరుల విగ్రహములను చెక్కించిరి. అదేగుట్టుపై పద్మాక్షిదేవాలయము గూడ కలదు. ఈ దేవాలయము

లోని శాసనము కాకతీయుల వంశమును గూర్చి తెలుపుచున్నది. గుట్టవద్దనున్న చెరువులో కైవ విగ్రహ శకలములు అనేకము లిప్పటికిని కానవచ్చుచున్నవి. కాకతీయులు కైవులుగా మారిన తరువాత కైవమత ప్రాముఖ్యము తగ్గుచు వచ్చినది. కాకతీయులు మహేశ్వర పాద పద్మారాధకులుగా తమ్ము గూర్చి శాసనములలో వ్రాయించుకొనిరి. హనుమకొండలోని సహస్ర స్తంభ దేవాలయమును రుద్రదేవుడు క్రీ. శ. 1164 లో కట్టించెను. చాళుక్య దేవాలయములవలెనే ఇదియు నక్షత్రాకారముగా నున్నది. ఇందు సూర్య, విష్ణు, మహేశులకు గర్భాలయములున్నవి. వాటిమధ్య నొక మండపము గలదు. అందు వైకృష్ణమీద లోపలి భాగమున నవగ్రహముల ప్రతిమలు చెక్కబడినవి. ద్వారబంధములపై, స్తంభములపై వివిధాకారములుగల లతలు, పుష్పములు చెక్కబడినవి. ఈ దేవాలయము నందలి స్తంభములపై గల శిల్ప కౌశలము నిరుపమానమై ఒప్పారుచున్నది. నల్లరాతిని మణిదర్పణములుగా మార్చిన తెలుగు శిల్పి కళావైపుణ్యము ఇందు కాననగును. అసంపూర్ణమును, శిథిలమును అయిన మంటప మొకటి దేవాలయమున కెదురుగ నున్నది. ప్రధాన దేవాలయమునకును, ఈ మంటపమునకును నడుమ జీవకళతో నొప్పారు ఒక నంది విగ్రహమున్నది. ఈ విగ్రహమును రాతితో తట్టిన అది కంచుపత్రమోగును. ఈ నందిశ్వరుని మెడయందు చెక్కబడిన మువ్వల పట్టెడ ముద్దుల మూట గట్టుచు శిల్పి వైపుణ్యమును చాటుచున్నది. మంటపమునందుగాని, ప్రధాన దేవాలయమునందుగాని విగ్రహములు లేవు. కొంతవరకు శిథిలమైన శివలింగము మాత్రము నేటికిని ఓరుగల్లు ప్రజల పూజాపురస్కారములను పొందుచున్నది. దేవాలయావరణమునందు ఒక కోనేరున్నది. అందు భక్తుల స్నానపానములకై కల్పింపబడిన సౌకర్యములు నాటి నాగరకళా విభవమును ప్రదర్శించుచున్నవి. రుద్రదేవుడు వేయించిన ఒక పెద్ద శాసనము ముఖద్వారమున నున్నది. తెలుగునందును, సంస్కృతమునందును రచింపబడిన ఈ శాసనమునందు ఈ సహస్ర స్తంభ దేవాలయమునందలి ప్రధాన దైవతము రుదేశ్వరుడని పేర్కొనబడియున్నది. అనారతాధ్యయనాది తత్పరులైన శ్రోత్రియ బ్రాహ్మణులు

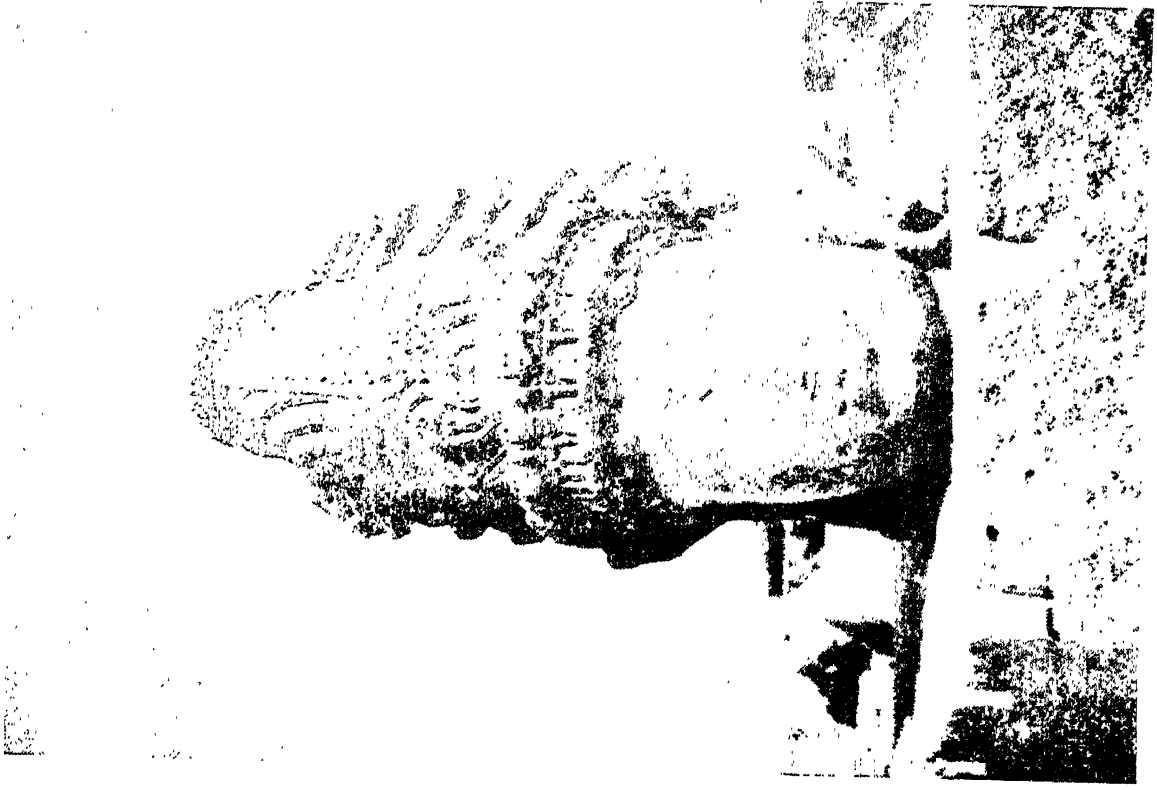

పంజాబ్ లోని గ్రామాలలో

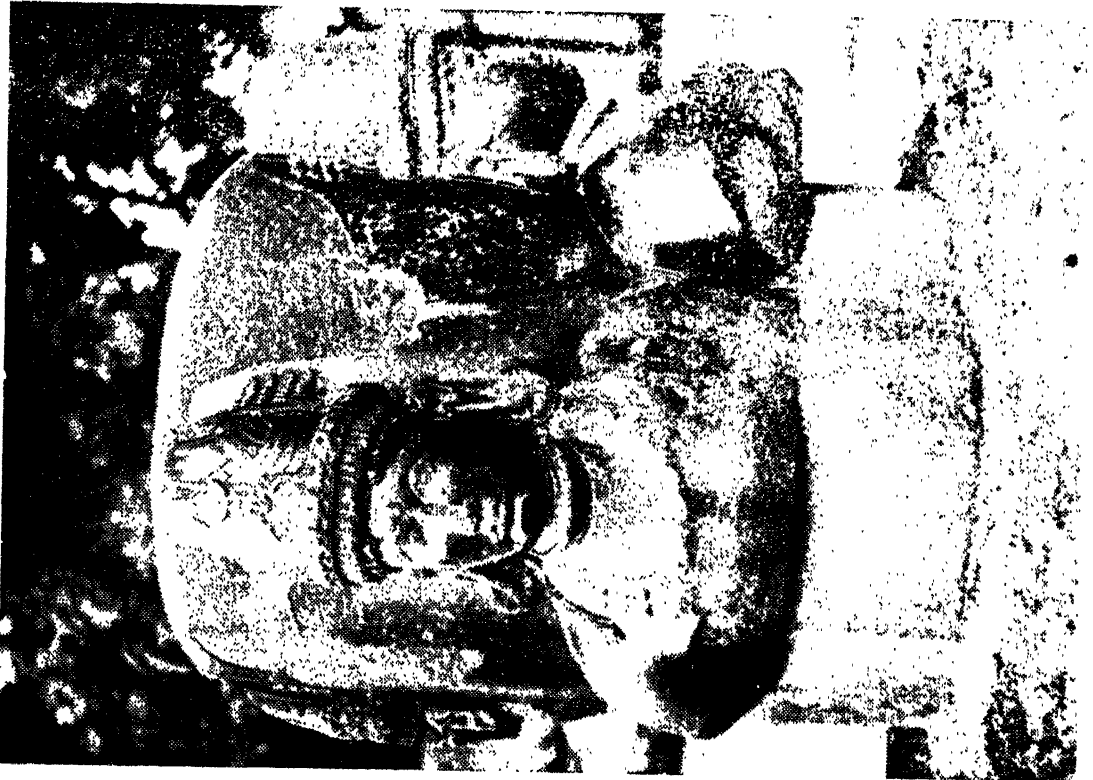

పంజాబ్ లోని గ్రామాలలో - పంజాబ్

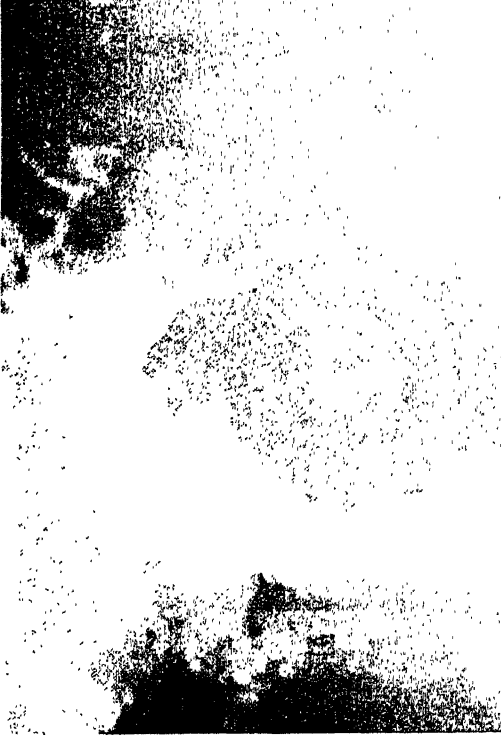

ఆంధ్ర ప్రదేశ్ ప్రభుత్వ కార్యాలయం, హైదరాబాద్

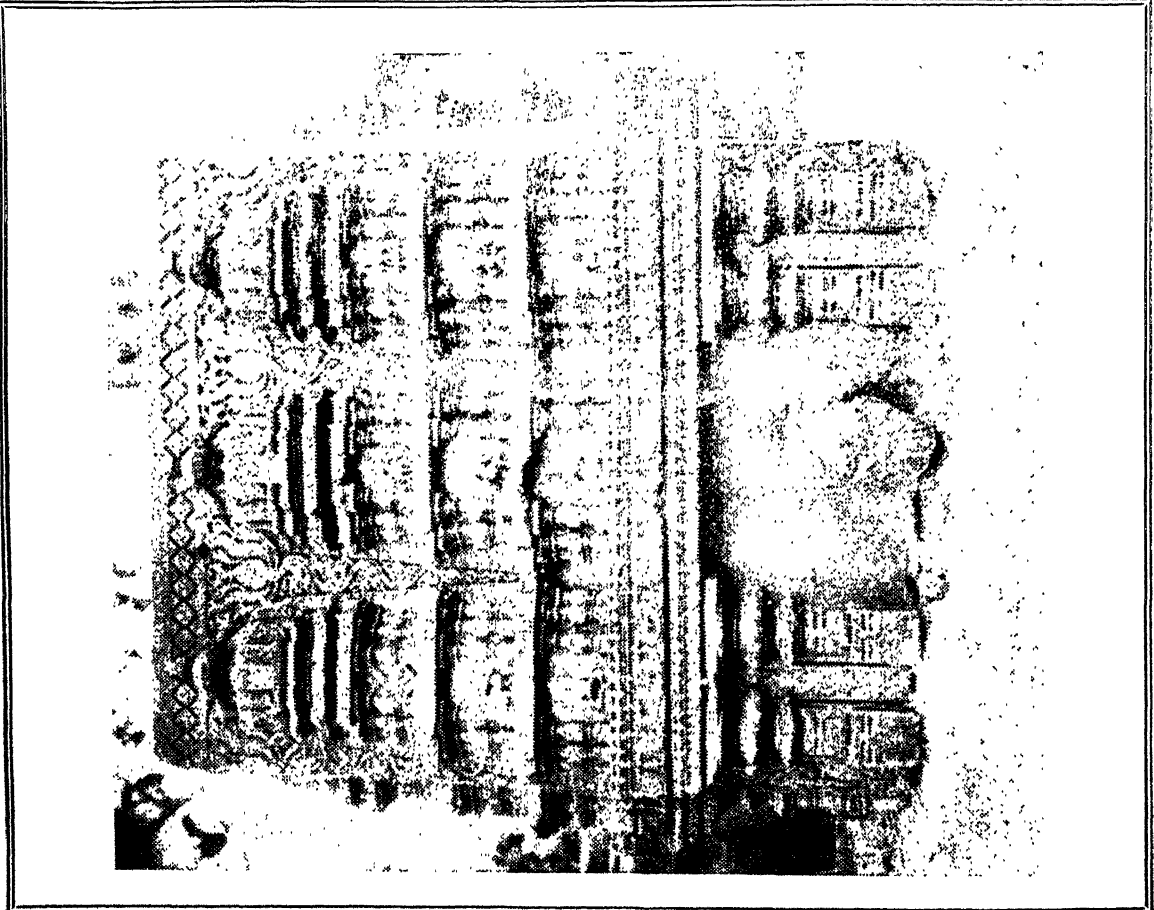

షివాజీ సర్కారు ప్రభుత్వమునకు చెందిన ఒక చిత్రపటము - బయోగ్రాఫీ

లకు ఆవాసముగను, చతుష్టప్పి కళాపరిపూర్ణ వేశ్యాజనమున కాలవాలముగను, సర్వసంపద్యశోవిరాజితముగను, హనుమకొండ ప్రసిద్ధి నొందియుండె నని ఈ శాసనము తెల్పుచున్నది.

వరంగల్లునకును, హనుమకొండకును నడుమ కాకతీయుల కాలమున నిర్మింపబడిన భద్రి యను చెరువొకటి కలదు. ఇది నేటికిని ప్రజాశాహుళ్యమునకు, స్నాన పానాదులకు ఉపయోగపడుచున్నది. ఈ చెరువుగట్టునగల కొండపై భద్రకాళి దేవాలయమున్నది. ప్రాచీనకాలము నుండియు ఇది ప్రసిద్ధ దేవాలయముగా నుండినట్లు ఐతిహ్యమున్నది. భద్రి యని చెరువున కీపేరు భద్రకాళి సంబంధముచేతనే కలిగిన దని ప్రతీతి కలదు.

ఓరుగల్లు నగరము కాకతీయ రాజధానియై, ఢిల్లీ సుల్తానులకు సహింపరాని సంపద్యైశ్వరములతో విరాజిల్లెను. ఈ నగరమునకు కంచుకోట, ఇటుకకోట, పుట్టకోట, రాతికోట, భూమికోట, కంపకోట, గవినీకోట అను ఏడు కోట లుండె నట. కాని ప్రస్తుతము రెండు కోటలు మాత్రమే కనిపించుచున్నవి. ఒకటి వెలుపలిది. ఇది మట్టిది. దీని చుట్టుకొలత 25 మైళ్ళు. అక్కడక్కడ ఈ కోటయొక్క శిథిలములు కనిపింపగలవు. లోపలి రాతికోట బలిష్ఠమైనది. దాని చుట్టుకొలత 8 మైళ్ళు. దీనికి నాలుగు మహాద్వారములు కలవు. ప్రాకృత్తీమ ద్వారములు మాత్రము తెరచియున్నవి. ప్రతిద్వారము నకును మూడు త్రోవలున్నవి. ప్రధాన ద్వారమును సూచించుటకు ఒక రాతి సింహ మునుర్పబడినది. ద్వారమున కిరు ప్రక్కలయందును శిలానిర్మితములైన మెట్లున్నవి. శిలా ప్రాకారముమీద అక్కడక్కడ కట్టబడిన బురుజులు డెబ్బది రెండు గలవు. వీటి పై భాగము విశాలముగ నున్నది. రాతి కోటను నిర్మించుటకు ఉపయోగింపబడిన రాళ్ళు నునువుగ చేయబడి నున్నముతోగాని మట్టితోగాని సంబంధములేకయే ఒండొంటిపై పేర్పబడియున్నవి. కోట చుట్టును లోతైన కందకము కలదు. ఈ మహాదుర్గము 1199 లో ప్రారంభింపబడి 1261 ప్రాంతమున పూర్తియైనది. కొందరి కోట నిర్మాణము 1199 వ సంవత్సరమునకు పూర్వమే ప్రారంభమైనదని తలచిరి. కోట నడుమ ఒక పెద్ద దేవాలయము ఆసంపూర్తిగా

విడువబడినట్లు ఇటీవలి ప్రవ్యక్తములు తెల్పుచున్నవి. ఈ దేవాలయ ప్రాకారమునకు సలువైపుల మహాద్వారములు హంసశిఖరోపేతములై యున్నవి. ఆంబోకటి, రెండు మాత్రమే ఇప్పుడు పూర్తిగా నిలిచియున్నవి. సాంచీస్థూపద్వారములకును. ఈ ద్వారములకును కొంత పోలిక యున్నది. ఈ ద్వారములపై చెక్కడములు మిక్కిలి హృదయాకర్షకములై ఒప్పుచున్నవి. సుట్టినిర్మించబడిన ఈకోట ప్రహరియొక్క చుట్టుకొలత, పొడవు నందు భారతదేశమునగల అన్ని కోటల ప్రహారీల చుట్టుకొలతను మించిన దని తెలియుచున్నది. కోట లోపల ఇంకను చిన్నవియు, పెద్దవియు 2 గు దేవాలయములు చెక్కులు గలవు. వీటిలోని ప్రతిశిలయు శిల్పాలంకృతమై శిథిలము అయ్యి జీవశతో ఉట్టిపడుచున్నది. కోటకు తూరుపు దిశయందు మితాబుఖాన్ కట్టించిన మిక్కిలి లోతైన దర్బారుహాలు, అతడు వేయించిన శిలా శాసనము కలవు. బొడ్డురాయిగ నున్న శిలాఖండము మీద నెలిమిది కోణములచే అలంకృతమయిన ఒక బురుజు ఉన్నది. తలవరులీ బురుజుపై నియమింపబడి యుండిరి. దీని నాను కొని ఒక చెరువు కూడ కలదు.

ఏకశిలానగరమునందు శైరవాలయము, చాముండేశ్వరీ ఆలయము, వీరభద్రేశ్వరాలయము, ఛార్ద దేవుని విహారము, కుమారస్వామిగుడి, ముసానమ్మగుడి, పాండవుల గుడి, కేశవ స్వామ్యాలయము, స్వయంభూదేవాలయము, నరసింహాలయము మున్నగు ఆలయము లుండెను. ఏకవీరా, మైలారు దేవులకు ఉత్సవములు జరుగుచుండెడివి. జనులు పీఠపురుషుల నారాధించు చుండెడివారు. పల్నాటిసీరుల కొక గుడికూడ నుండెనట!

జనసమ్మర్దముగల రాజవీధులతోను, తోటలతోను ఈ నగరము శోభాయమానముగ నుండెను. క్రీ. శ. 1321 లో తురక సేనాని యగు ఉలఘ్ఖాన్ ఒక మెట్టపై నెక్కి ఓరుగంటిని చూచెనట! ఏ దిక్కుచూచినను ఆతనికి రెండు మైళ్ల పొడవున ఉద్యానవనములు, ధారాజల యంత్రములు; మామిడి, అరటి, పనసచెట్లుగల తోటలు; మొగలి పొదలు, సంపెంగచెట్లు, మల్లెపూవుల తీవెలు కనిపించెనట! నగరము వేటలుగా విభజింపబడినట్లు కనిపించెనట.

ఓరుగల్లు నగరమున నాగరకులకు అవసరములైన ప్రసాధనములన్నియు లభించుచుండెను. కోటకు వెలువలి భాగమున మేలసంత సాగుచుండెను. వివిధ వస్తువులపై చెల్లించవలసిన సుంకములను నిర్ణయించు శాసనముకూడ అక్కడ చెక్కబడినది. ఇప్పటికిని ఆ శాసన మున్నది. ఆచోటు నిపుడు ఖాన్ సాపాబ్ తోట అందురు. ఆ శాసన మునుబట్టి ఇక్కడ నవధాన్యములు, కూరగాయలు, వివిధ ఫలములు, పుష్పములు, కస్తూరి చందనాది సుగంధ ద్రవ్యములు, ఉప్పు, వివిధ ధాతువులు విక్రయింపబడు చుండెడివని తెలియుచున్నది. ఇందు అప్పటి ద్రవ్యమా నము, కొలతలు పేర్కొనబడి యున్నవి. మట్టెవాడయని ఇప్పటికిని పిలువబడు వీధి యొక్కటికలదు. ఒక్క వీధియే కాదు. ఇప్పటి వరంగల్లులో చాలభాగమున కీ పేరే వ్యవహారమున గలదు. మట్టెలుచేయు వారందుండిరట. కనుకనే దానికి ఆ పేరు వచ్చినదని అందురు.

నేడేకాక నాడుకూడ ఈ పట్టణము పారిశ్రామిక ముగ గొప్ప కీర్తిని సంపాదించి యుండెను. మార్హోపోలో యను ఇటలీ యాత్రికుడు, ఓరుగల్లులో సాలెపురుగు తంతువులకంటె సన్ననైన నూలు తయారు చేయబడు చుండెననియు, అట్టి నూలుతో నేయబడి, పలుచనై, విలువ, చెలవము కలిగిన ఆ వలువలను ధరింపకోరని రాజులుగాని, రాణులుగాని ప్రపంచమున నుండబోరనియు వ్రాసియుండెను. రసికులు, పరమధార్మికులు, పండితులు, పరిపాలనాదక్షులైన కాకతీయ ప్రభువులు ఓరుగల్లును దివ్యసుందర నగరముగా తీర్చిదిద్దిరి. రథగజ శకటహయ భటాళితో, ప్రజాబాహుళ్యముతో కిటకిటలాడు ఘంటా పథములతోను, పర్వవస్తు విలసితములగు అంగళ్లతోను పురమలరారుచుండెను. మేదరివారు, కుట్టుపనివారు, స్వర్ణ కారులు, కుంభకారులు, ఇతర శిల్పులు అనవరతము తమ తమ పనులలో నిమగ్నులై యుండెడివారు. సుఖ ప్రసాధ నాది నమంచితములైన వేశ్యాగృహములే వండ్రెండు వేలుండెనట! రాజనర్తకి మాచల్దేవి మేడ ఒక యాత్రా స్థలముగ భాసిల్లెను. వేశ్యాగృహములు చిత్రకాలలై కూడ వరలెను. చిత్రలేఖనమే వృత్తిగా గలిగినవారు ఇందు దాదాపు పదునై దువందలమంది ఉండిరని ఏకావ్రసాభుడు వ్రాసెను. ఆంధ్రోర్వీకు మోసాలపై నున్న ఘటికా

యంత్రము సమయమును నూచించుచు గడియల ననుస రించి గంటలు గొట్టుచుండెడిదనియు, రేయి 90 గడియలు, పగలు 90 గడియలు వెరసి 60 గడియలు ఒక దినముగా క్రీడాభిరామమును బట్టి తెలియుచున్నది. పూటకూళ్ళవారి ఇండ్లుకూడ లెక్కలేనన్నియుండెను. అందు బలవర్ధకమును, రుచికరమునైన ఆహారము లభించుచుండెడిది. అత్మణ వజ్జులయొక్క ఇల్లు ఇట్టివానిలో ప్రసిద్ధమైనదిగా తెలియు చున్నది. అతనియింట ఒక రూక నిచ్చినచో “కప్పుర భోగి వంటకము, కమ్మని గోధుమపిండి వంటయన్, గుప్పెడు పంచదారయును, క్రొత్తగ కాచినయాలనే, పెసర్ పప్పును గొమ్మునల్లనటి పండ్లును, నాలుగునై దుస్సంజులున్, లప్పల తోడ క్రొంబెరుగులు” లభించెడివట. వీధులలో ప్రజలు వివిధములైన జూదము లాడుచుండెడివారు. పొట్టేళ్ళ పోట్లాట, కోళ్ళపోరు, మల్లయుద్ధము—ఇత్యాది ప్రజా వినోదములు నగరమున ప్రబలియుండెను. వినుకొండ వల్లభరాయని క్రీడాభిరామమునందు ఆనాటి ఓరుగంటి ప్రజాజీవితము చక్కగా వర్ణింపబడినది. బమ్మెర పోతన, విద్యానాథుడు, తిక్కన సోమయాజి, పాల్కురికి సోమ నాథుడు, జాయపసేనాని షరళురామపంతుల లింగమూర్తి ప్రభృతులు ఆంధ్రప్రజలకు సంస్కృతీభిక్ష పెట్టినవారు. వీరందరు ఓరుగంటిని తమ ఉనికిచే పునీతము చేసినారు. రాజులు, మంత్రులు విద్యత్సభలు చేయుచుండెడివారు. నగరమునందు సాహితీ వాతావరణము ప్రబలియుండెడిది.

కాజీపేటగ్రామమునందుకూడ శైవ, వైష్ణవాలయము లున్నవి. ఇవి ప్రాచీనములు. 19 వ శతాబ్దారంభమున ఒక తురుష్క మహానుభావుని సమాధి కట్టబడినది. ఇప్పటి కిని ఆ సమాధివద్ద ఉత్సవములు జరుగుచుండును.

క్రీ. శ. 1808 నుండియే ఢిల్లీ సుల్తానులు కాకతీయ రాజవంశమును ధ్వంసము చేయుటకు ప్రయత్నము లారంభించిరి. కాని రెండవ ప్రతాపరుద్రుడు ఆరుమార్లు వారి నెదుర్కొనెను. ఓరుగల్లు శత్రు దుర్నిరీక్ష్యమయ్యెను. కాని ఉలఘ్ ఖాన్ క్రీ. శ. 1821 లో దాడిచేసెను. ఆదాడిలో ప్రతాపరుద్రుడు సూర్తిగ ఓడిపోయెను. ఆ మహారాజును వీరుని బండిగా తురకలు ఢిల్లీకి గొంపోయిరి. కాకతీయ రాజ్యము న్నమించెను. ఏకశిలానగరమునకు సుల్తాన్ పూర్ అను నామకరణము చేయబడెను. క్రీ. శ. 1422 లో

బహుమనీరాజులు ఓరుగల్లును వశపరచుకొని ధ్వంసము చేసిరి.

కాకతీయుల పతనానంతరము స్వేచ్ఛాప్రియులైన తెలుగు నాయకులందరును ఏకమై ప్రోలయనాయకుని ఆధ్వర్యమున ఓరుగంటినుండి తురుష్కులను పారద్రోలి ఇంచుమించు 50 ఏండ్లవరకు రాజ్యము చేసిరి. కావయ నాయకుడు ప్రోలయనాయకుని తరువాత తెనుగునేల నేలినట్లు శాసనాధారమున్నది. పితాబ్ ఖాన్ అను బిరుదు గల సీతాపతి యను ఆంధ్రవీరుడు అసహాయశూరుడు. ఇతడు క్రీ. శ. 1504 లో ఓరుగల్లు స్వాతంత్ర్యమును ప్రకటించెను. కుతుబ్ షాహీ రాజైన కులీ కుతుబ్ షాను ఓడించెను. ఓరుగంటిని రాజధానిగా వరించి రాజ్య పునర్ నిర్మాణమునకు పూనుకొనెను. ఓరుగల్లు యధా పూర్వ శోభను సంపాదించుకొనుచుండెను. కాని 1512 లో కులీ కుతుబ్ షా కుట్రలు పన్ని యుద్ధమును ప్రకటించెను. ఆ యుద్ధములో సీతాపతి నిహతుడయ్యెను. విశేతలు నగరమునందలి దేవాలయములను, భవనములను నేల గలిపిరి. గోలకొండ కుతుబుషాహీ రాజుల పతనానంతరము ఓరుగల్లు మొగలాయీ రాజ్యములోని భాగమయ్యెను. మొగల్ చక్రవర్తులను ధిక్కరించి దక్కను సుబేదారైన నిజాముల్ ముల్కు క్రీ. శ. 1724 లో స్వాతంత్ర్యము ప్రకటించుకొనెను. నాటినుండి ఇది ఆసఫ్ షాహీ రాజుల పరిపాలనక్రింద నుండెను. 1956 నవంబరులో ఆంధ్రప్రదేశ్ అవతరించెను.

ఆంధ్రప్రదేశ్ మునందలి నేటి ప్రధాన నగరములలో ఓరుగల్లు ఒకటి. తివాచీలనేతకిది ప్రసిద్ధి వహించియున్నది. నూనెగింజలు, ధాన్యము, చేనేత వస్త్రములు, తివాచీలు, కలప, ఇక్కడినుండి యెగుమతి యగుచుండును.

రాజరాజ నరేంద్ర ఆంధ్ర భాషానిలయము, శబ్దాను శాసనాంధ్ర భాషానిలయము, విజ్ఞాన ప్రసారక కేంద్రములుగా గత నాలుగు దశాబ్దములనుండి పని చేయుచున్నవి. పాలీ టెక్నిక్ కళాశాల, ఆర్ట్స్-సైన్సు కళాశాల ఇచట నున్నవి; పాఠశాలలు చెక్కులున్నవి. ఆంధ్రప్రదేశ్ రాష్ట్రములో జనసంఖ్యయందేమి, చారిత్రక ప్రాముఖ్యము నందేమి ఆంధ్రప్రదేశ్ రాజధానియగు హైదరాబాదు తరువాత వరంగల్లునే పెర్కొనవలసి యుండును. వరంగల్లు

ఆంధ్రులకు భావావేశమును కలిగించునదియై దినదినాభివృద్ధి పొందుచున్నది.

ఇ. కృ.

ఓషధులు :

ఓషః = పాకః, కేయతేఽస్మిన్నితి ఓషధిః - అనగా పరిణామవిశేషమును కలిగియున్నవి. అని యర్థము. ఓషధులను ఏదము సామాన్యవాచిగాను - విశేషవాచిగాను కూడ గ్రహించదగియున్నది. సామాన్య వాచియైనప్పుడు ఈ పదమునకు వృక్షజాతులు అని అర్థము - విశేషవాచియైనపుడు వృక్షజాతులలో నంతర్గతమైన మూలికలు అని అర్థము. వృక్షజాతులను అయిదు విధములుగ విభజించిరి. (1) తృణములు, (2) ప్రసరములు, (3) వల్లి, (4) గుల్మములు, (5) వృక్షములు :

తృణములు : రెల్లు, పరి మొదలగునవి.

ప్రసరములు : భూమిపై ప్రాకెడి చిన్న మొక్కల జాతి - వాకుడు, గలిజేరు మొదలగునవి.

వల్లులు : తీగలు, ఆనుగ (సొర), కాకర మొదలగునవి.

గుల్మములు : గుబురుగానుండు పొదలు - వాక, గచ్చ పొదలు మొదలగునవి.

వృక్షములు : పెద్దచెట్లు - వేస, రావి మొదలగునవి.

ఈ వృక్షములు వనస్పతులు, వానస్పత్యములని రెండు తెగలుగా జెప్పుదురు. పువ్వులు లేకుండగనే కాయలు గాచునవి వనస్పతులు : పుష్పములు కలిగిన పిమ్మట ఫలించునవి వానస్పత్యము లని నిర్ణయము. పువ్వులు లేకుండగనే కాయలు కాచుట అసంభవము కనుక, పూలు మనకు కనబడవు గాని పుష్పించును. ఇవి అంతః కోటర పుష్పియని చక్రపాణి వ్రాసియున్నాడు - 'వృక్షాన్ మూకాః ప్రాణిణోవదంతి' యని ఇవి ప్రాణముకలిగియు మూకము అనగా మాటలేనివిగ నుండునవి యనియు 'సేంద్రియంచేతనంద్రవ్యం' యని యుండుటచే వీటికిని ఇంద్రియములు కలవనియు ప్రొద్దుతిరుగుడు సూర్యుని ఉదయాస్తమయములను గమనించును గనుక, సేత్రేంద్రియమున్నదనుటకును, అశోకము స్త్రీ, పాదస్పర్శ గలుగుటచే పుష్పించును గనుక స్పర్శసేంద్రియము ఉన్నదనుటకును, మేక నెత్తురు పోయుటచే ద్రాక్షతీగ ఫలించును గనుక రససేంద్రియ మున్నదనుటకును, కొన్ని ద్రవ్యములను

చెచ్చి పొగవేయుటచే ఫలించెడిజాతులుండుటచే గంధ గ్రహణశక్తిగలదనుటకును, ఛేదించినపుడు చుక్కలుగ రసి కారుటచే బాధను తెలుపు మనస్సున్నదనియును, భావించు టకు అవకాశముండుటచే పీటి సేంద్రియత్వమును అనుమానింపవలసియున్నది యని శ్రీ చక్రపాణిదత్తుడు చరక టీకలో వ్రాయుట జూడ వింతగొలుపకపోదు.

వృక్షజాతులలో గూడ దైవాంశములు గలవి చాల యున్నవి. వాటిని గ్రహించుట చాల కష్టము. ప్రాచీన మగు గ్రంథములలో వాటి చరితములు, మహిమలు వర్ణింపబడినవి. ఓషధులు ముఖ్యముగా మహౌషధులు లేక దివ్యౌషధులు అనియును, సామాన్యౌషధులనియును విడ దీయుట మనకు ప్రస్తుతవర్ణనకు సౌకర్యమును గలిగించును.

మహౌషధులు జనించుటకు ప్రదేశములు ముఖ్యముగ హిమవత్పర్వతము, వింధ్యపర్వతము అనిచెప్పబడియున్నది. తత్రాపి హిమవత్పర్వతమునందలి మహౌషధులు అత్యంత మహిమోపేతములు. ఈ మూలికలకు చాల ప్రకాశము గూడ గలదని 'మహౌషధీన్ రక్తమివాత్మ భాసః' యను కారిదాస వాక్యము తెలియజేయుచున్నది.

ఇంద్రుడు తొల్లి భరద్వాజాది ఋషిపుంగవులకు రసాయన సేవన కనువగు కాల మయ్యెడి యనియును, దివ్యౌషధులన్నియును హిమవత్పర్వతమునందు జనించి ప్రాప్తవీర్యములయి యున్నవనియును, కనుక వాటిని సేవించవలయుననియు చెప్పుచు, 'దివ్యానా మోషధీనాం యః ప్రభావస్సభవద్విదైః | శక్యం సోధు మశక్యం తుస్యాత్ సోధుమకృతాత్మభిః' యని పలుకుటచే- దివ్యౌషధులయొక్క ప్రభావమును పూజ్యులును, అతి పవిత్ర గాత్రులును అగు మహర్షులే భరియింప నోపుదురుగాని, దుష్టాత్ములకు అది యలవికాదని తెలియుచున్నది. దీనిం బట్టి సామాన్య మానవులు గొప్ప మహిమగల మూలికలను ఉపయోగింపగోరుట వినాశహేతుకమని తెలియుచున్నది. ఇట్టి సామాన్యుల కుపయోగించుటకై 'వాస ప్రస్తైః గృహౌశ్చైశ్చ ప్రయతైః నియతాత్మభిః | శక్యా ఓషధయో హ్యేతాః సేవితం విషయాభిజాః||' తమ తమ దేశములయందు బుట్టు మూలికలను నియమములతో సేవించ వలయునని యుపదేశించెను.

ఇంద్రుడు దుపదేశించిన మూలికలు (దివ్యౌషధులు) :

1. బ్రహ్మసువర్చలా : ఇది పచ్చని పాలను గల్గి తామరపువ్వు వంటి యాకులు గలిగి యుండును.

2. ఆదిత్యపర్ణి : ఆదిత్యపర్ణి యను నోషధి సూర్య కాంత యని గూడ చెప్పబడును. బంగారపు రంగుగల పాలను, సూర్యమండలమువంటి ఆకారముగల పూలను కలిగియుండును.

3. నారీ : దీనినే అశ్వబలా యని గూడ చెప్పుదురు. వల్వజములతో సమానమైన పత్రములను కలిగియుండును.

4. కాష్ఠ గోధా : ఇది ఉడుమువంటి ఆకారముగలిగి.

5. సర్పా : ఇది సర్పమువంటి ఆకారమును కలిగి యున్నది.

6. సోమము : ఇది పదునైదు ఆకులు కలిగియుండును. చంద్రునివలె వృద్ధిజయములను గలిగియుండును. ఇది ఓషధీరాజము అని చెప్పబడుచున్నది. 'ఓషధయ స్సంపద నై సోమేన సహ రాజ్ఞా' యన్న వాక్యములోగూడ సోమ శబ్దమునకు సోమలత యర్థమని కొందరు పెద్దలు చెప్పుచున్నారు.

7. పద్మా : పద్మమువంటి ఆకారము, ఎరుపు, వాసన కలిగియుండును.

8. అజా : దీనిని అజశృంగి యనుచున్నారు.

9. నీలా : నీలవర్ణమైన ఓరములను, పుష్పములను కలిగి విస్తరించిన లతవలె నుండును.

పీటి ప్రయోగ విధానము : ఈ మూలికలతో ఏది ఏర కిన దానిరసమును తృప్తిగ సేవించి, స్నేహభావితమైన ఆర్ద్రోపలాశద్రోణి (పచ్చిమోదుగ చెక్కతో చేసిన తొట్టి)లో దిగంబరుడుగ శయనించి తొట్టిమీద గాలి పోకుండా లిగుతుగ ఆ చెక్కతోనే మూత మూయించి యుండవలెను— ఇందు వాని శరీరము నశించి ఆరు మాసము లలో దివ్యశరీరము— దివ్యచతు శ్రోత్రాదీంద్రియములు కలిగి దేవతానుకారిగ నుండును. ఈ ద్రోణిలోనున్నపుడు మేకపాలతో ప్రాణధారణ చేయవలయును. ఇతనికి సర్వ సిద్ధులు కలుగును—సర్వ విద్యాపారంగతుడగును. పదివేల సంవత్సరములు జీవించును.

ఇంత మహిమను కలిగించు మూలికలు ప్రస్తుతము మనకు దొరకుట సులభముకాదు—దొరికినను మనయర్హత చాలదని లోగడ సూచించియేయుంటిమి.

మణిమంత్రోపధములనుమాట యొకటి పిశేష ప్రచారములో నున్నది. అసగా సాధించుటకు సామాన్యముగ శక్యముకాని విషయములను మణులచేతను—మంత్రముల చేతను—ఓషధులచేతను సాధింపవచ్చునని తెలియుచున్నది. ఓషధుల ప్రభావములను గూర్చి వేదములోను, వాటి యుపబృంహకములైన పురాణాదులలోను, మంత్ర, తంత్ర శాస్త్రములలోను వర్ణింపబడి యున్నది.

పతివశీకరణకు మూలికను వేదము ఇట్లు చెప్పుచున్నది:

ఇమాం ఖనా మ్యోషధీం
 వీరుధాం బలవత్తమామ్ ।
 యయాస పత్నీం శాధతే
 యయా సంవిందతే పతిమ్ ॥
 ఉత్తానపర్ణే నుభగే దేవజాతే
 సహస్వతి । సపత్నీం మే పరా
 ధర్మపత్నీం మే కేవలాంకురు॥

ఋ. వే. 10 మం-146 సూ. 1 ఋ.

రామాయణాదులలో విశల్కరణి, సంధానకరణి, సంజీవకరణి మొదలగునవి ప్రకరణపశాత్తుగ జెప్పబడినవి. ధారానగరాధిపతియగు భోజునకు కల్గిన శిరోశాధకు అప్పటి వైద్యులెవ్వరు చికిత్సింపలేక యున్నప్పుడు అశ్వినీ దేవతలు వచ్చి మోహినీచూర్ణముచే అతనికి మత్తుబెట్టి, విశల్కరణితో కపాలముల విడదీసి, అందలి దోషకారణమైన మత్స్యములను దీసివైచి సంధానకరణితో మరల కపాలముల నతికిరని చెప్పుదురు. రామరావణ సంగ్రామములో నిహతుడైన లక్ష్మణస్వామిని, ఇతర వానరులను గూడ ద్రోణాద్రి (హిమవత్పర్వతమునందలి భాగము) నుండి తేబడిన సంజీవిమూలికచే బ్రతికించెనని వర్ణింపబడినది. ఇటులనే విచిత్రమైన శక్తులను ప్రదర్శించుటకు ఒక్కొక్క మూలికగాని, సమిష్టిగ కొన్ని ద్రవ్యముల యుపయోగముగాని ఆవశ్యకమగుచున్నది. వీటిని ప్రయోగించుటకు ప్రత్యేకసమయములు, ప్రత్యేకమంత్ర సంపుటికరణములుండును. ఓషధీగ్రహణమునకు విధానములు గూడ ఉపదేశింపబడినవి.

ఇట్టి మూలికలను వశ్య, ఆకర్షణ, విద్యేషణ, స్తంభన, ఉచ్ఛాటన, మారణ యను షట్కర్మల యందును ఉపయోగించుచు మనపూర్వులు చాలలోకోపకారమునుగావించిరి.

అశవులలో నివసించు కోయవాండ్రు బహువిధములైన నూలికల విజ్ఞానమును గలిగియుండుటచే సర్వవ్యాధి క్రూరజంతువుల భయమును పొందక ఇతరులకు కూడను అట్టి అభయమును కలిగించుచున్నారు. శ్రీశైలాది యాత్రలకు వెళ్ళునపుడు ఇప్పటికిని కోయవాండ్రు అట్టి యుపకారమును చేయుచుండుట సర్వజన వివేకమే.

ఆకలిదప్పులను శమింపజేయు నోషధులుగూడ ఇప్పటికిని ఆటవికులకు తెలిసియున్నవి.

తైరాగులలో కొందరు దుష్టబుద్ధిగలిగి కొన్ని కొన్ని మూలికలను తామెటులుగ నిచ్చి ఆడువాండ్రను మోసగించుచుండుటకూడ అచ్చటచ్చట వినబడుచుండును. ఇవి యన్నియును బాషధీ ప్రభావములే. ఉదాహరణార్థము కొన్ని ఓషధీయోగములను క్రిందిచాక్యములలో ఉదాహరించుచున్నాము.

మాషులుంగస్య మూలంతు ధూస్తూరబీజకేనచ ।
 పలాండు పుష్పమాదాయ సూత్త చూర్ణంశుకారయేత్ ॥
 యోస్యగంధం సమాప్రూతి సచ స్నేహేనపశ్యతిః ।

... ..
 సచాగ్నిర్దహ్యతేవేశ్మయతైవసో గదోభవేత్ ॥
 మాదీఫలపువేరు, ఉమ్మొత్తవిత్తులు, ఉల్లిపూలును తేర్చి చూర్ణముచేసి వాసన చూపించినచో వాసనచూచిన మనుజుడు వశంవడుడగును. ఈ బాషధమున్న గృహమునకు అగ్నిభయములేదు. ఈ మూలికలన్నియు తేలికగ దొరకు నవిగనే కన్నడినను, పీటిని సంగ్రహించుటకు వలయు కాలభేదము, నియమములను అనుసరించి సిద్ధముచేసినచో గుణవత్తరముగానుండును. ఇంతియగాక దీనితోబాటుగ చెప్పబడిన మంత్రమును అనుష్ఠించి, ప్రయోగించిన కార్య సిద్ధి యగును.

విజయముకలుగుటకై
 'గోజీహ్వ శిఖిమూలంవా ముఖేశిరసిసంస్థితా ।
 కురుతే నర్వవాదేషు జయంపుష్పే సముద్భవేత్ ॥
 మార్గశ్శివై పౌర్ణమాస్యాం శిఖిమూలం సముద్భవేత్ ।
 బాహు శిరసివా ధార్యం వివాదే విజయోభవేత్ ॥
 గిరికర్ణి శమీగుంజా శ్శైతవర్ణ స్సమాచరేత్ ॥
 చందనే నాంకితంచైవ తిలకేన జయీ నరః ॥

కనకార్క వటావహ్ని ర్విద్రుమః పంచమస్తధా ।
తిలకం కురుతే యస్తుపశ్యేత్తం పంచధారిభుః॥
ఆర్ద్రాయాం వటవందాకం గృహీత్వా ధారయేత్తరే ।
సంగ్రామే జయమాప్నోతి జయాంస్సృత్వా

జయీభవేత్ ॥'

ఇందు విజయసిద్ధికై అయిదు యోగములు చెప్పబడినవి. మొదటిదానిలో గోజిహ్వా యనుదానినిగాని, శిఖిమూలమును గాని పుష్యమీ నక్షత్రములో ఉద్ధరించి ధరింపవలయుననియు, రెండవయోగములో ఒక శిఖిమూలమునే మార్గశిర పూర్ణిమనాడు సంగ్రహించి ధరించవలెననియు, దానివలన వివాదమునందు జయము కలుగుననియు, మూడవ యోగములో గిరికర్ణి, శమీ, శ్వేతగుంజా యను వానిని జేర్చి నూరి, అందులో చందనమును గూడ చేర్చి తిలకముగ ధరించినను, నాల్గవ యోగములో కనక (నల్ల ఉమ్మెత్త) అర్క, వట, వహ్ని-విద్రుమములు చేర్చి తిలకముచేసి ధరించినను, ఆర్ద్రా నక్షత్రమున వటవందాకమును గ్రహించి దానిని హస్తమునందు ధరించినను, శత్రువులను ఓడించు నని చెప్పబడియున్నది.

'పుష్కొద్ధృతం సితార్కస్య మూలం వామేతరేభుజే ।
బద్ధ్యా సౌఖాగ్య మాప్నోతి దుర్భగాపి నసంశయః॥'
పుష్యమీ నక్షత్రమునందు ఉద్ధరింపబడిన సితార్కములమును (తెల్ల జిల్లేడు) దక్షిణ భుజమున ధరించినచో సౌఖాగ్యవతి యగును.

వ్యాఘ్రనివారణమునకు—

'ముఖస్థం బృహతీమూలం, హస్తస్థం వ్యాఘ్రభీతిజిత్' బృహతీమూలమును హస్తమునందును, ముఖమునందును, ధరించిన వ్యాఘ్రభీతి యుండదు. దీనికిని వైవానికివలెనే వేరే మంత్రముగూడ జెప్పబడినది. దానిని పురశ్చరణ చేసిన పిమ్మటనే ఇది ఫలించును.

'మూలం కృష్ణచతుర్దశ్యాం గ్రాహయేల్లాంగలీభవం ।
హస్తస్థంవ్యాఘ్రభీతాది భయహృత్పరి కీర్తితమ్ ॥'
కృష్ణచతుర్దశినాడు యథాకల్పముగ లాంగలీమూలమును ఉద్ధరించి హస్తమునందు ధరించినచో వ్యాఘ్రభయము తొలగును.

'పుష్యార్చే మధువందాకం గృహీత్వా ప్రక్షపేద్బుధః ।
సఖామధ్యేచ సర్వేషాం ముఖస్తంభః ప్రజాయతే ॥'

పుష్యమీనక్షత్రము క్త భానువారమునాడు మధువందాకము (ఇప్పబదనిక)ను సంగ్రహించి యుంచుకొని సఖామధ్యమున వైచినచో సఖలో నుండువానికి ముఖస్తంభన గలుగును.

నౌకాస్తంభనము—

భరణ్యాం ఊరకాష్టస్య కీలం పంచాంగులం ఓషేత్ ।
నౌకామధ్యే తదానౌకాస్తంభనం జాయతే ద్రువమ్ ॥
భరణినక్షత్రమున ఊరకాష్టము (పాలకట్టె) యొక్క పంచాంగుల పరిమితమైన కీలమును నౌకయందు మధ్య ప్రదేశములో నుంచిన నౌకస్తంభించును.

శస్త్రస్తంభనము—

కపిమశ్యసవందాకం కృత్తికాయాం సమాహరేత్ ।
వక్త్రసంస్థంతు దేవస్య శస్త్రస్తంభనకం పరమ్ ॥
కరేసుదర్శనా మూలం బంధనాత్ స్తంభనం భవేత్ ।
గృహీత్వా శుభనక్షత్రే అపామార్గస్య మూలకం ।
తేవమాత్రే శరీరాణాం సర్వశస్త్ర నివారణమ్ ॥
పుష్యార్చే శ్వేతగుంజాయా మూలముద్భృత్య ధారయేత్ ॥

హస్తే కాండభయం నాస్తిసంగ్రామేచ కదాచన ॥
కృత్తికా నక్షత్రమునందు కపిమవందాకమును గ్రహించి ముఖముం దుంచుకొనినను - హస్తమునందు సుదర్శనామూలమును బంధించుకొనినను, శుభనక్షత్రమున అపామార్గ మూలమును గ్రహించి, నూరి దానితో శరీరమునకు లేపము చేసికొనినను, పుష్యార్కయోగమున శ్వేతగుంజా మూలము నుద్ధరించి హస్తమునందు ధరించినను, యుద్ధమునందు శస్త్రభయ ముండదు.

విజయనగర సంస్థానమునకు చెందిన అరణ్యములలో కోయవాండ్రను జయించుటకు ప్రయత్నము జరిగి, అందు వాయకుని పట్టికొట్టునపుడు వానికి శస్త్రబాధ కలుగకుండుటను జూచి వాని శరీరమును, కేశములను వెదకి అందున్న మూలికలను దీనివైచి కొట్టుటచే వెంటనే మృతి చెందెనని చెప్పుదురు. అటులనే ఒక దొంగలనాయకుని విషయముగూడ చెప్పుదురు.

అంకోల తైలము : "శవముఖే బిందుమాత్రం తతైలం ప్రక్షిపేద్ద్యది । ఏకయామం భవేజ్జీవోనాన్యథా శంకరో దితం ॥" అంకోలతైలము నౌక బిందుమాత్రము శవ

ముఖమునందుంచినచో నిజముగ ఒక యామపర్యంతము జీవించునని చెప్పబడినది.

దేవతాది దర్శనమును కలిగించెడి యోగములు గూడ కలవు.

“మాతులుంగస్య బీజాని పురో సౌవీర మంజనమ్ ।
ఏకీకృత్యైవ జుహుయాత్ । ధాత్రీకాష్టాన్వితే ౨నతే ।
సందృశ్యతే రుద్రగణః లంబమానేసితే పురే ॥”

“సుణిపుష్పర సే పుష్పే దృష్ట్యా స్రోతోంజనం తపః ।
అంజితాక్షోనరః పశ్యేత్ మధ్యాహ్నే తారకాగణమ్”

“మాతులుంగస్య బీజోత్థం తైలంతామ్రస్య భాజనే ।
స్థాపయేదాతపే పశ్యే నృధ్యాహ్నే సరథం రవే ॥”

“బిల్వపత్ర రసైస్సిద్ధం గుంజామూలం జనాంతికే ।
అంజితాక్షోనరః పశ్యేత్ పిశాచానాంచ కాతుకమ్ ॥”

మాతులుంగ బీజములు, గుగ్గిలము, సౌవీరాంజనములను చేర్చి, ధాత్రీకాష్టము (ఉసిరిక) లచే చేయబడిన అగ్నిహోత్రమునందు హోమము చేసిన, వేలాడుచు కనుపడు శ్వేతపురమునందలి రుద్రగణములు కనబడును.

స్రోతోంజనమును మణిపుష్ప రసములో భావనచేసి యంజనము చేసికొనిన, మధ్యాహ్నమున సక్షత్రములు కనుపించును.

మాతులుంగ బీజములనుండి తైలమును దీసి తామ్రపాత్రలో పోసి ఎండయందుంచి చూచిన, సూర్యుని రథము కన్పడును.

బిల్వపత్ర రసములో సిద్ధమైన గుంజామూలమును ఏకాంతప్రదేశమున గూర్చుండి నేత్రముల కంజనము చేసికొనినచో పిశాచముల క్రీడలు కనుపించును.

ఇటుల మూలికలను గూర్చి వ్రాయుటకు చోటు చాలదు. హోమములలో అభిష్టభేదముచే భిన్నభిన్నములయిన మూలికలను వేసి హవనము చేయుటచే కోరికలన్నియు ఫలించును. పలాశపుష్పములను హోమము చేయుటచే మేధాప్రజ్ఞలు—నీలోత్పలముల వలన రాజవశ్యము—సురభి ద్రవ్యములవలన లక్ష్మీప్రాప్తి—మరికొన్నింటివలన శత్రువిజయము మొదలగునవి వర్ణించబడి యున్నవి.

ఇవియన్నియును విశ్వసించదగినవే. కాని వీటి ప్రయోగములను సంప్రదాయ పూర్వకముగ గ్రహింపవలసి

యున్నది. మూలికల పేర్లవల్ల సామాన్య సస్తువులుగ గోచరించినను, కాలము, పుంశ్రోపాసన, మూలికా గ్రహణ పధానముచే దానియందలి వైవాంశములు నశించకుండగ గ్రహించి యుక్యయోగించుట వలన తక్కువము చేయవలయును. ఇట్టివాటిని గ్రహించి పాశ్చాత్యులు దేశవాసులు ఏమర్చించి ఏదియైన ఏకేషమును చేసి చూపించిన యపుడు మనము గుటకలు మ్రింగుచుంచుము. దృగ్విపర్యయము నిషిద్ధము గనుక “మంత్రే తీర్థే తథా దైవే దైవజ్ఞే భేషజే గురౌ । యాద్యశీ భావనా యజ్ఞసిద్ధి ర్భవతి తాదృశీ” యని నమ్మకముమీద ఆధారపడి యున్నవి కనుక అది అవసరము.

నో. రా. ఛా.

ఓస్ట్ వార్డ్ ఫీడ్రిచ్ విల్హెల్మ్ (1853-1932) :

ఈ ప్రఖ్యాతజర్మను రసాయనశాస్త్రజ్ఞుడు తాను జరిపిన పరిశోధనములు, రచించిన పుస్తకములు, స్థాపించిన పత్రికలు మొదలగువాని ద్వారా భౌతిక రసాయన శాస్త్రము లోని ఎన్నో శాఖలకు పునాదులు వేసెను. రిగా (లాట్వియా) లోను, తిప్పిగ్ (జర్మనీ) లోను ప్రాధానముగా పనిచేసెను. 1909 వ. సం॥ లో నోబెల్ బహుమానము బడసెను.

ఓస్ట్ వార్డ్ 1853 నెప్టెంబరు 2 వ తేదీన రిగా లో జన్మించెను. అచటనే 1884 వ సం॥లో బడిలో చేరెను. చదువుకంటె, చిత్రకళ, ఫోటోగ్రఫీ, మతాశాలుచేయుట, ఇంటిలో రాసాయనిక ప్రయోగములు జరుపుట మున్నగు వ్యాపకములలో పెచ్చుక్రద్ద చూపించెను. కాని చివరి రోజులలో చదువునందు పట్టుదలవహించి డోర్పటు (ఎస్టోనియా) విశ్వవిద్యాలయములో చేరుటకు అవసరమైన పరిశ్రయం దుత్తిర్లుడయ్యెను.

డోర్పటులో రసాయన శాస్త్రముభ్యసించి, కార్ల్ స్మిట్ట్ (Karl Schmidt) ఒద్ద ప్రయోగ రసాయనములో శిక్షణము పొందెను. 1875 వ సం॥లో డిగ్రీ పుచ్చుకొని, వైచదువు సాగించుటకు వీలు లేకపోవుటచే ఉద్యోగములో చేరెను. తరువాత స్మిట్ట్ వద్ద అసిస్టెంటుగా చేరెను. వివిధఆప్లుముల, లవణాధారముల బలములు (strengths) కొలుచుటతో తన పరిశోధనములు ప్రారంభించెను. ఈ పరిశోధనముల ద్వారా డోర్పటు విశ్వవిద్యాలయము నుండి మాస్టరు, డాక్టరేటు డిగ్రీలను పొందకలిగెను.

1831 వ సం॥ లో రిగా పాలిటెక్నిక్ లో ప్రొఫెసరు పదవి భాగీఅయినపుడు, దానికి ఓస్ట్రాల్డ్ ఆహ్వానింప బడెను.

ఇది మొదలు రిగా వదలు వరకు (1887) ఓస్ట్రాల్డ్ తీవ్రతతో పరిశోధనములు సాగించెను. ఇతనికి మొదటి నుండి ద్రవ్యముల రసాయనికాకర్షణమును పరిశీలించుట యన్న యొక్క వశ్రద్ధయుండెను. పూర్వము ద్రవ్యములు రాసాయనికముగా సంయోగముచెందుటకుగల కారణము వాటిమధ్యనున్న బంధుత్వమని తెలుపుచుండిరి. కాని 1799 లో బెర్తోలే (Berthollet) తన ప్రయోగముల ద్వారా, సంయోగకార్యము కేవలము ద్రవ్యములమధ్య నున్న బంధుత్వమేగాక వాటి పరిమాణములనుబట్టి కూడ ఉండునని నిరూపించెను. అనగా బంధుత్వములోని లోటును

ద్రవ్యరాశి (Mass) తీర్చగలదని స్పష్ట మయ్యెను. రసాయన క్రియలు ఒకే సాంద్రతగల ద్రావణములలో జరిపిన రాసాయనిక బంధుత్వము సులభముగా పరిశీలించవచ్చునని, ఓస్ట్రాల్డ్ ఆభి ప్రాయవడెను. ఇంతకుపూర్వమే ఇతడు, (డోర్నటులో) వివిధ ఆమ్లములు ద్రావణ రూపములో, ఒకే ప్రక్రియలో వేరు వేరుగా పాల్గొనినపుడు భౌతిక ధర్మములలో తెచ్చు మార్పులనుబట్టి వాటి బలములను నిర్ణయించెను. ఇప్పుడు కొన్ని రసాయన క్రియల వేగములో

ఆమ్లములు తెచ్చుమార్పునుబట్టి వాటి బలమును కొలిచెను. మీథెల్ ఎసిటేటు జలవిశ్లేషణము (hydrolysis), పంచ దార ద్రావణము గ్లూకోస్, ఫ్రక్టోస్ క్రింద విశ్లేషించ బడుట, మొదలగు ప్రక్రియలు చాల నెమ్మదిగా నడచును. కాని వాటిలో ఆమ్లము చేరినచో అవి త్వరగా పూర్తి అగును. ఈ ప్రక్రియల వేగములో వివిధ ఆమ్లములు తేగల మార్పులు వాటి బలములపై ఆధారపడి ఉండునని తన ప్రయోగముల ద్వారా నిరూపించెను. ఈ పరిశోధనముల ఫలితములే కొన్ని సంవత్సరముల తరువాత ఓస్ట్రాల్డ్ ను ప్రచేరక ప్రక్రియలు (Catalytic reactions) పరిశీలించు టకు ప్రోత్సహించెను.



ఓస్ట్రాల్డ్

ఈ రోజులలోనే ఓస్ట్రాల్డ్ జర్మనీ వెళ్ళి అచ్చటి విశ్వ విద్యాలయములను సందర్శించెను. అర్హీనియస్ ను కలిసి కొనుటకు స్వీడను వెళ్ళెను. అతని పనిని మెచ్చుకొని తన లేబొరేటరీకి ఆహ్వానించెను. అర్హీనియస్ ఓస్ట్రాల్డ్ తో కలిసి రిగాలోను, తదుపరి లీప్సిగ్ లోను ప్రయోగములు జరిపెను. వీరిద్దరు కలిసి జరిపిన ప్రయోగములు భౌతిక రసాయన శాస్త్రములో ఎన్నియో పరిశోధనములకు దారితీసెనని చెప్పవచ్చును.

ఓస్ట్రాల్డ్ రిగాలో నుండినపుడు సాధించిన కార్యము లలో రెండింటిని పేర్కొనక తప్పదు. మొదటిది భౌతిక రసాయన శాస్త్రముపై తాను రచించిన పుస్తకము ప్రక టించుట - ఈ పుస్తకములో అప్పటివరకు ఈ శాస్త్రమును గురించి తెలిసిన విషయములను, కనుగొనబడిన సిద్ధాంత ములను సమగ్రముగా అతడు విశదీక రించెను. రెండవది, భౌతిక రసాయన శాస్త్రములో జరుగు పరిశోధనముల ఫలితములు ప్రచురించుటకు ఒక పత్రి కను స్థాపించుట. ఈ రెండు పనులు భౌతిక రసాయన పురోగమనమునకు ఎంతో తోడ్పడినవి.

1887 వ సం. లో ఓస్ట్రాల్డ్ కు జర్మనీలోని లీప్సిగ్ విశ్వ విద్యాలయ ములో భౌతిక రసాయన ప్రొఫెసరు పదవి లభించెను. లీప్సిగ్ కు ఆహ్వానింప బడుట ఒక గౌరవమేగాక, గొప్ప అదృష్టముగా ఓస్ట్రాల్డ్ భావించెను. లీప్సిగ్ నకువచ్చిన కొలదికాలములోనే అక్కడ ఎన్నియో మార్పులను తెచ్చి ఒక నూతన వాతావరణ మేర్పరచెను. అక్కడ ఇతనితో పనిచేసినవారందరు ప్రసిద్ధ శాస్త్రజ్ఞులే. అర్హీనియస్, బ్రెడిగ్, బోడెన్ స్టైను, ఫ్రోయిండ్లిష్ సెర్నస్టే, బెక్మన్ మొదలైన వారిని భౌతిక రసాయన శాస్త్ర ప్రధానస్థాపకులనవచ్చును. ఓస్ట్రాల్డ్ పరిశోధనములు జరుపుటేగాక అచ్చటికి ఆకర్షింప బడ్డ వందలకొలది విద్యార్థులకు శిక్షణమునిచ్చి పరిశోధన ములు జరుపుటకు ప్రోత్సహించుచుండెడివాడు.

— లీప్సిగ్ లో ఓస్ట్రాల్డ్ జరిపిన పరిశోధనలు ముఖ్యముగా అర్హీనియస్ అయానికరణ సిద్ధాంతముపై ఆధారపడి

ఉండినవే. ఈ పరిశోధనములద్వారా, వివిధ గాఢతల ద్రావణములలోని అయాన విచ్ఛేదనము (Ionic Dissociation - విద్యుద్వాహక ద్రవ్యద్రావణముండు ద్రవ్యము అయాన్లుక్రింద విడిపోవుట) నకు వర్తించు నొక సమీకరణము కనిపెట్టెను. ఇది నేటికీ 'ఓస్ట్ వాల్డ్ అవమిశ్రణ నియమము' (Ostwald Dilution Law) అని పిలువబడుచున్నది. ఓస్ట్ వాల్డు 1887 వ సం. నుండి 1897 వ సం. వరకు జరిపిన పరిశోధనములు నాలుగు పుస్తకములక్రింద అచ్చువేయబడినవి. ఇతడు లీప్సిగ్ లోకూడ గ్రంథరచన సాగించుచునే యుండెను. భౌతిక రసాయనశాస్త్రములో అనేక విషయములపై గ్రంథములు ప్రచురించెను. 1894 వ సంవత్సరములో విద్యుత్ రసాయన పరిశోధన ఫలితములు ప్రచురించుటకు ఒక ప్రత్యేక పత్రికను స్థాపించెను.

ఓస్ట్ వాల్డ్ ఒత్తిడిపై 1897 వ సం. లో లీప్సిగ్ లో క్రొత్త ప్రయోగశాల (లేబొరేటరీ) నిర్మించబడెను. ఇచట ఓస్ట్ వాల్డ్ ప్రేరక ప్రక్రియలపై (catalytic reactions) పరిశోధనములు ప్రారంభించెను. కొన్ని రసాయన క్రియలు మామూలు పరిస్థితులలో గుర్తింపలేనంత నెమ్మదిగా జరుగుచుండును. కాని వాటికి ఒక ద్రవ్యము చేర్చినచో ఆ ప్రక్రియలో వేగము హెచ్చును. ఈ విధానమును ప్రేరణమందురు. ప్రక్రియా వేగములో మార్పుతెచ్చు (ఈ మార్పువేగమును తగ్గించుటకూడ కావచ్చును) ద్రవ్యములను ప్రేరకద్రవ్యములు లేక ప్రేరకము లందురు. ఈ ప్రేరణ క్రియలను సమగ్రముగా పరిశీలించి, ప్రేరకముల - క్రియావిధానమును గురించి ఓస్ట్ వాల్డు కొన్ని సూత్రములు నిర్వచించెను.

ఈ పరిశోధనములు జరుపుచున్నపుడే ఇతడు బౌయర్ (Bouer) తో కలిసి ఒక ముఖ్యమైన రసాయన క్రియ సాధించెను. అది ప్రేరకముద్వారా అమ్మోనియాను ఆప్లు జనీకరణ మొనర్చుట. వీరు ప్లాటినము ధాతువును ప్రేరక ద్రవ్యముగా మపయోగించిరి. అమ్మోనియాను ఆప్లుజని వాయువుతో కలిపి బాగుగా వెచ్చచేసి ప్లాటినముపై పంపినచో అమ్మోనియా ఆప్లుజనీకరణముచెంది వైట్రిక్ ఆక్సైడ్ క్రింద మారును. దీనినుండి నత్రికామ్లము తయారు చేయుట చాల సులభము. ఈ విధానమునకు త్వరలోనే

పారిశ్రామిక ప్రాముఖ్యము లభించుట ఆస్పర్ధకరమైన విషయము కాదు.

ఓస్ట్ వాల్డ్ ప్రేరణ విధానముపై జరిపిన పరిశోధన ములకు 1909 వ సంవత్సరములో ఇటలీకి నోబెల్ బహుమానము ఈయబడెను; సైన్సు ఆకాడమీలు, విద్య విద్యాలయములు మొదలైన 87 సంస్థలు ఇతనిని గౌరవించినవి. ఎన్నియో పతకములు బహూకరింపబడినవి.

పని తీవ్రతవలన ఇతని ఆరోగ్యము నన్నగిల్లెను. అప్పుడప్పుడు ఇంగ్లండు అమెరికా దేశములకు ఉపన్యాసము లిచ్చుటకు వెళ్ళినప్పుడు నొరకిన విశ్రాంతి తప్ప ఎల్లప్పుడు ఏదో ఒకపనిలో నిమగ్నుడై ఉండెడివాడు. ఓస్ట్ వాల్డ్ అభిరుచికేవలము రసాయనశాస్త్రమునకేగాక ఎన్నియో శాఖలకు వ్యాపించియుండెను. సంగీతము, చిత్రలేఖనములలో పాఠశాలలలో చదువుచున్న కాలమునుండి ప్రవేశముండెను. లీప్సిగ్ లో నున్న చివరిరోజులలో ఇటలీకి రక్ష్యశాస్త్రముపై అభిరుచి కలిగెను. ఈ విషయములపై ఎన్నియో ఉపన్యాసము లిచ్చుటేగాక పుస్తకములనురచించెను. ఒక తత్వశాస్త్ర పత్రికకు సంపాదకత్వము కూడ వహించెను.

ఓస్ట్ వాల్డ్ 1906 వ సంవత్సరములో బ్రొఫెసరు పదవి నుండి విరమించుకొనెను. కాని యితనికి విశ్రాంతి లభించలేదు. విజ్ఞాన సంస్థలనుండి ఉపన్యాసములు ఇచ్చుటకో లేక క్రొత్త సంఘములు స్థాపించుటకో పిలుపులు వచ్చుచునే యుండెను. శాస్త్రీయ విజ్ఞానవ్యాప్తికి సహాయపడుటకు ఓస్ట్ వాల్డ్ ఎన్నడూ వెనుదీయలేదు.

చివరిరోజులు చిత్రలేఖనములో గడిచెను. ఈ రోజులలోనే రంగుల ఛాయలపై పరిశోధనములు జరిపి ఒక పుస్తకము కూడ రచించెను.

1982 ఏప్రిల్ 4 వ తేదీ రాత్రి ఇతడు లీప్సిగ్ లో మరణించెను. ఓస్ట్ వాల్డ్ గృహజీవితము సుఖవంతముగా నుండెను. 1879 వ సంవత్సరములో తాను ప్రేమించిన స్త్రీని వివాహమాడెను. ఈమె అతనికి చివరివరకు ఎంతో భక్తితో నేవచేసి గృహభారము కడుసమర్థతతో నిర్వహించెను. ఇతని సంతానములో ఒక కూతురు చిత్రకారిణి గను, కొడుకు వుల్ఫ్ డాంగ్ ఓస్ట్ వాల్డ్ భౌతిక రసాయన శాస్త్రజ్ఞుడుగను విశేష ఖ్యాతి గాంచిరి.

జె. జో.



కంచెర్ల గోపన్న :

చారిత్రకాంశములు : కంచెర్ల గోపన్న క్రీ. శ. 17 వ శతాబ్దమునకు చెందినవాడు. 1658 నుండి 1687 వరకు గోలకొండ రాజ్యమును పరిపాలించిన తానాషా అను పేరుతో ప్రసిద్ధికెక్కిన అబుల్ హసన్ తానాషా కాలమునకు చెందినవాడు. ఆనాటి మొగలు చక్రవర్తి అయిన ఔరంగజేబువలె గాక ఈ దక్కను సుల్తానులు కొంతవరకు మతసహనము కలిగి హిందువులను గూడ మిక్కిలి ఆదరించుచుండిరి. గోలకొండనవాబు అగు తానీషాకు అక్కన్న, మాదన్న అను నిరువురు బ్రాహ్మణసోదరులు మంత్రులుగా నుండిరి. మాదన్న ప్రధానమంత్రిగను, అక్కన్న సేనాధిపతిగను ఉండెనని తెలియుచున్నది. కంచెర్ల గోపన్న అక్కన్న, మాదన్నలకు మేనల్లుడు. మేనమామల ప్రాపువలన తానీషా కొలువులో తాను గూడా ఉద్యోగియై, భద్రాచలప్రాంతమునకు తహశీలు దారుగా క్రీ. శ. 1670 నుండి 1674 వరకు పనిచేసెను.

కంచెర్ల గోపన్న ఆంధ్రులకందరకు సుపరిచితుడు. కాని ఇతడు ఈ పేరుతోగాక, 'రామదాసు' అను బిరుదముతోడనే ప్రసిద్ధిచెంది, ఆ బిరుదముతోడనే నేటికిని వ్యవహరింపబడుచున్నాడు. ఈతనిని గురించిన చారిత్రకాంశములు గాని, జీవిత విశేషములు గాని మనకు రెండుగ్రంథముల వలన లభించుచున్నవి—రామదాసు రచన లని పిలువబడు (1) కీర్తనలు, (2) దాశరథీశతకము. ఖమ్మంమెట్టు జిల్లాలోని నేలకొండపల్లి గ్రామము ఇతని జన్మస్థానము. దాశరథీ శతకములో నీతడు

“అల్లన లింగ మంత్రినుతు డ్రిజ గోత్రజు డాదిశాఖ కంచెర్ల కులోద్భవుం డన ప్రసిద్ధుడవై భవదంకితంబుగా నెల్ల కవుల్ నుతింప రచియించితి గోవకవిండ్రుడన్ జగద్వల్లభ నీకు దానుడను దాశరథీ కరుణావయోనిధి.”

అని తననుగురించి చెప్పుకొని యుండెను. దీనినిబట్టి ఇతడు ప్రథమశాఖ నియోగిబ్రాహ్మణుడనియు, ఇతని తండ్రి కంచెర్ల లింగనమంత్రి యనియు, ఆత్రేయగోత్రుడనియు తెలియుచున్నది. “రామదాస చరిత్రము” అను

గద్య పద్య గేయాత్మకమైన గ్రంథమునందు ఇతనితల్లి కామాంబ యని పేర్కొనబడియున్నది. ఈతడు బాల్యమునుండియు శ్రీరామభక్తుడై రామనామ సంకీర్తనమునందే తన కాలమును బుచ్చుచుండెను. ఈతనికి వివాహ మొనర్చినతరువాత ఈతని తలిదండ్రులు దివంగతులైరి. గోపన్నకొక కుమారు డుద్భవింపగా, నాతనికి రఘురాముడని పేరేడెను. భార్యాపుత్రులతో గోపన్న ఉత్తమ గృహస్థుగా వర్తించుచు, తనకున్నంతలో దానధర్మాధికములు చేయుచు, రామభక్తుల నాదరించుచు జీవితయాత్ర సాగించుచుండెను. ఇట్లుండగా నతనికొకనాడు కబీరను మహమ్మదీయ రామభక్తుడు తటస్థపడి ఇతనిని శిష్యునిగా స్వీకరించి తారకనామమంత్ర ముపదేశించెనని రామదాసు చరిత్రము చెప్పుచున్నది. కాని దాశరథీ శతకములో రామదాసు, “పట్టితి భట్టార్య గురుపాదము నిమ్మొయి నూర్వపుండ్రమున్ బెట్టితి మంత్రరాజ మొడి బెట్టితి.....” అనియు, “ఆర్యులకెల్ల మ్రొక్కి విన తాంగుడవై రఘునాథ భట్టరాచార్యుల కంజలెత్తి” అని శతక ప్రారంభమున గురుజనస్తుతి చేయుచు, తన ఆచార్యుడు రఘునాథ భట్టరాచార్యుడయినట్లు తెలిపియున్నాడు. గోపన్న జననీజనకులు పరమపదించిన తరువాత తనకున్నదంతయును దానధర్మములకును, బ్రాహ్మణులకును, భక్తజనులకును, భక్త సమారాధనమునకును వెచ్చించివైచెను. నిరతాన్న దానము వలన కొంత కాలమునకు గోపన్నకు, భార్యాపుత్రులకు, కట్టుగుడ్డలు మాత్రము మిగిలినవి. దారిద్ర్యబాధ తలమునుకలుగా నుండెను. అందువలన ధారాపుత్ర పోషణార్థమేదేని కొలువు చేయ నెంచి గోలకొండకు వచ్చెను. గోలకొండలో మంత్రులుగానున్న అక్కన్న మాదన్నలు తమ మేనల్లని రాకకెంతయు సంతసించి, ఆతని ఇక్కట్టులకు వగచి గోలకొండ సంస్థానమునం దొక ఉద్యోగము నిప్పించిరి. ఆనాడు రాజ్యము సర్దారులుగను, సర్దారులు పరగణాలు గను, పరగణాలు పట్టణములు విభజింపబడి ఒక్కొక్క భాగము ఒక్కొక్క ఉన్నతోద్యోగి యధీనమునం దుంచబడుచుండెను.

ఆట్టి ఉద్యోగమే గోపన్నగారికిచ్చి, ఆయనను భద్రాచల ప్రాంతమునకు తహశీలుదారుగా నియమించిరి. తన ఇష్టమైన శ్రీరామచంద్రుడచ్చట వెలసియుండుటయు, తన కాతని దర్శనభాగ్యమును, నిరంతర సేవాభాగ్యమును అబ్బుటయు గోపన్నకు బ్రహ్మానందము కలిగించెను. ఆ కాలమున భద్రాచల ప్రాంతమంతయు కీకారణ్యమయ్యె భక్తుల రాకపోకలకు మిక్కిలి అననుకూలముగా నుండెను. శ్రీరామచంద్రునికి ఆలయమైననులేక దీనుడై నిలచియున్నట్లు గోపన్నకు తోచెను. ఎట్లయినను ఆ దేవునకు ఆలయము కట్టించవలయుననియు, వస్త్రభూషణములతో శ్రీ సీతారాములను అలంకరింపవలయుననియు అతనికి దృఢ సంకల్పము కలిగెను. అచటనున్న స్రజలందరను సమావేశపరచి వారికి భక్తి ప్రబోధమొనరించి తన సంకల్పమును వారికి తెలియజేసెను. అతని అభిప్రాయమున కందరును సంతసిల్లి తమ యంగీకారమును తెలియజేసిరి. కాని గోపన్న తలపెట్టిన కార్యమునకు మాటలు కావలయునుగాని మాటలతో తీరునదికాదు. తనకు సహాయులై వచ్చినవారిచ్చినదియు, తన స్వంత ధనమనునదియు గూడ పూర్తిగా వెచ్చింపబడెనుగాని ఆవగింజలో అరసగమంతపని అయినను తీరలేదు. రాముని యందు భక్తి బలీయ మగుటచే తహశీలుదారుగా తాను వసూలుచేసిన ప్రభుత్వ ధనమునుగూడ ఆలయ నిర్మాణాది కార్యములకై వెచ్చించి వైచెను. అరణ్యమును నరికించి, గుట్టమిట్టలను చదును చేయించి, చుట్టు ప్రాకారములుగల రామాలయమును, కల్యాణ మంటపము ఇత్యాదులను నిర్మింపించెను. చింతాకుపతకము, పచ్చల పతకము, కలికి తురాయి మొదలగు నెన్నియో ఆభరణములతో సీతారాములక్షణులను అలంకరించి చూచి మురిసెను. కాని ఈ విషయము లన్నియు మెల్ల మెల్లగా తానీషా చెవిని బడెను. నేరస్తుడైన తమ యల్లుని అక్కన్న, మాదన్నలు కూడా ఏవిధముగను సమర్థింపజేకపోయిరి. ఇంతేగాక గోలకొండను కబళింపవలె నని ఔరంగజేబు పాదుషా గోలకొండలో అంతఃకలహములు, హిందూ మహమ్మదీయ ద్వేషములు రగులుగొలుపజేసి, తానీషాకు అమాత్యులైన అక్కన్న మాదన్నలకు మనస్పర్ధలు కలుగునట్లు చేసెను. తత్ఫలితముగా, సహజముగా ఉత్తముడైన తానీషా ప్రభువే

గోపన్న సత్కార్యమునకే ధనమును వెచ్చించెనుకాని, అన్యథా కాదను విషయము స్పష్టముగా గోచరించుచున్నను, అతనిని ఊహించలేకపోయెను. వక్షణమే అతనిని బండిగా గోలకొండకు తీసికొని వచ్చిరి. ఖైదులో గోపన్నగారు పండ్రెండు సంవత్సరములు నానా యానల సనుభవించిరి (క్రీ.శ. 1674-1686). చివరకు శ్రీరామలక్షణులై మానవాకారులై వచ్చి గోపన్న కుటుంబమును తానీషాకు చెల్లించి వైచిరనియు, తానీషా గోపన్న మాహాత్మ్యమునకు ముగ్ధుడై ఆతనిని ఖైదునుండి విడిచి మరల ఎన్నటి ఉద్యోగమునకు పంపె ననియు చెప్పుదురు. మరి కొందరు గోపన్న అట్లే చెరసాలలోనే మరణించెనని చెప్పుదురు. ఏది ఎట్లున్నను గోపన్న ఆ జన్మాంతము రామభక్తుడై, రామదాసుడై తన సర్వస్వమును ఆ దేవునకు సమర్పించి ముక్తిని పొందిన ధన్యజీవి యనుట మూత్రము నిశ్చయము.

భాషాసేవ : భక్తుడుగనేకాక రామదాసు కవిగాగూడ ఉన్నత స్థానము నలంకరించుచున్నాడు. దాశరథి శతకముయొక్క చివర చెప్పిన 'అల్లన లింగమంత్రీ' అను పద్యమువలన ఈ శతక మీకని దనియే స్పష్టమగుచున్నది. రామదాసు (కంచెర్ల గోపన్న) దాశరథి శతకమునే గాక రంగళాయి, జానకీవతి, మహిజాధిపా, భావనారాయణ, రామతారక, ఆర్తరక్షామణి, మానసబోధ మొదలగు శతకములు గూడ రచించినట్లు అనుమానింపబడుచున్నది. ఇవిగాక రామదాసు కీర్తనలనబడు పాట లనేకములున్నవి. వీని చివర రామదాసు పేరు వచ్చుచుండుటచే నివి యన్నియు రామదాస విరచితములే యని చెప్పవచ్చును. పాట చివరనున్న అంకితమేగాక ఈ పాటల యందలి భావముగూడ రామదాసు భక్తి భావమును, శాధలను వ్యక్తమొనరించుచున్నది. 'శ్రీ రామనామాం మరువాం మరువాం', 'అడుగుదాటి కదలనివ్వనూ', 'ఏతీరుగ నను', 'ఇక్షాకుకులతిలక' మొదలగు పాటలు అతివృద్ధయంగ మములై ప్రతి ఆంధ్రునిచేతను స్మరింపబడుచునేయున్నవి. త్యాగరాజస్వామి కీర్తనలవలెనే రామదాసు కీర్తనలు గూడ కొన్ని శాస్త్రసమ్మతమైన సంగీత సాధనమునకు గూడ సాధనములగుచున్నవి. ఈయన రచనలలో లలితమైన భాషామార్గములు, అనర్గళ ధారాకుద్ధి దోర్బితకమగు

చుండును. ఇతడు కేవలము రామభక్తుడు. నిరంతర రామపదారవిందధ్యానమగు మైన ఈతని మనమునందు ఇతర దైవతములకు తావులేదు.

“చక్కెర మాని వేము దిన
జాలిన కైవడి మానవాధముల్,
పెక్కురు బక్క దైవముల
వేమరు గొల్చెద రట్లుకాదయా,
మ్రొక్కిన నీకు మ్రొక్కవతె
మోక్ష మొసంగిన నీవ యీవలెన్,
తక్కిన మాట లేమిటికి
దాశరథి కరుణాపయోనిధి.”

అనియు,

“.....
.....రామమూర్తికిన్
రెండవ సాటిదైవ మిక
లేడనుచున్ గడకట్టి భేరికా
డాండ డాండడాండ నిన
దమ్ము లజాండమునిండ మత్తవే
దండము నెక్కి జాశెదను
దాశరథి కరుణాపయోనిధి.”

అనియు గోపన్న రామ పారమ్యము ను ఎలుగెత్తి చాటినాడు.

ఇప్పటికిని గోలకొండలో రామదాసు ఇతడేనని ఒక శిలావిగ్రహమును, రామదాసు బంధిఖానా అని ఒక చీకటి కొట్టును చూపుదురు. రామదాసు రామభక్తిలో ఆంధ్రులకు చైతన్యనివంటివాడు.

నే. ఖా. ర.

కందికల్లు గుట్టలు :

ఈ గుట్టలు సహ్యాద్రి పర్వత పంక్తులలోనివి. పడమటి కనుమలు హైద్రాబాదు రాష్ట్రములో “సహ్యాద్రి పర్వతములు” అని వ్యవహరింపబడుచున్నవి. ఈ సహ్యాద్రి పర్వతములు ఔరంగాబాదు, నాందేడు, ఆదిలాబాదు, కరీంనగరము, వరంగల్లు జిల్లాలలో వ్యాపించి ఉన్నవి. ఆయా జిల్లాలలో వీటికి వేర్వేరు నామము లున్నవి. వరంగల్లు జిల్లాలోనివి “కందికల్లు గుట్టలని” పిలువబడుచున్నవి.

ఈ గుట్టల వరుస వరంగల్లుజిల్లా, ములుగు, ఇల్లెందు, బూర్గుంపాడు తాలూకాలలో వ్యాపించియున్నవి. ఇవి వరంగల్లు ఈశాన్యభాగమున కరీంనగరము, వరంగల్లు సరిహద్దున చెల్వాయి గ్రామమునకు సుమారు 10 మైళ్ళ దూరమున ప్రారంభమగుచున్నవి. చెల్వాయి ములుగు తాలూకాలోని గ్రామము. అక్కడినుండి దక్షిణముగా కామవరము, కాటాపురము, పగిడేరు, కూనవరము, అమ్రుకా గ్రామాల మీదుగా బూర్గుంపాడు తాలూకాలో కృష్ణసాగరవరము, ఆపైని ఇల్లెందు తాలూకాలో కిష్టాపురము, గుండాల సమీపముగా, మరల ములుగు తాలూకాలోనికి మరలుచున్నవి. శ్రద్రాచలమునుండి ఇవి సుమారు 12 మైళ్ళ దూరమున ఉన్నవి. కొత్తగూడెము (శ్రద్రాచలం రోడ్డు స్టేషను- సింగరేణి కాలరీస్ బొగ్గు గను లచటనే ఉన్నవి.) నుండి వీటి దక్షిణాగ్రభాగము 10 మైళ్ళలో ఉన్నది.

ఈ గుట్టలు సముద్రపు నీటిమట్టమునకు 500 మొదలు కొని 1,000 అడుగుల ఎత్తువరకు మాత్రమే ఉన్నవి. వరుసలోని నడిమిగుట్టలు అచ్చటచ్చట 1,000 అడుగుల కన్న ఎత్తుగా కూడ ఉన్నవి. కిన్నెరసాని, ఆలేరు అను నదులు ఇంకను 8,9 చిన్న నదులు వీటిలో ఉద్భవించుచున్నవి.

ఈగుట్టలలో బొగ్గుగను లున్నట్లు భావించబడుచున్నది.

ఉ. రా.

కందుకూరు :

కందుకూరు నెల్లూరుజిల్లాలో నున్నది. నెల్లూరు జిల్లాలో కందుకూరు, కావలి, గూడూరు అను మూడు డివిజనులు కలవు. కందుకూరు, కనిగిరి, పొదిలి, దర్శి, ఆత్మకూరు, కావలి, కొవ్వూరు, ఉదయగిరి, గూడూరు, నుల్లూరుచేట, వేంకటగిరి, రావూరు, నెల్లూరు అను 18 తాలూకాలు కలవు. నెల్లూరుజిల్లా వైశాల్యము 7960 చ. మైళ్ళు. 1951 వ సం. జనాభా లెక్కలప్రకారము జనసంఖ్య 17,95,682. ఇందు 15,91,998 మంది గ్రామ వాసులు, 2,03,684 మంది పట్టణవాసులు. 9,02,794 మంది పురుషులు, 8,92,888 మంది స్త్రీలు ఉన్నారు. 1561 గ్రామములు, 12 పట్టణములు, 3,88,018 గృహములు కలవు. ఈ జిల్లాలో అధికసంఖ్యాకు లగు హిందువులు

15,46,946 మంది కలరు. పీఠతరువాత గణించితగినవారు ముసల్మానులు, క్రైస్తవులు. ఈ జిల్లాలో 25 మాతృభాషలు కలవారు ఉన్నారు. వీరిలో అధికసంఖ్యాకులు 16,41,350 మంది తెలుగువారు ఉన్నారు.

కందుకూరు డివిజన్ : ఈ డివిజన్ లో కందుకూరు, కనిగిరి, పొదిలి, దర్శి అను నాలుగు తాలూకాలు కలవు. డివిజన్ వైశాల్యము 2956 చ. మైళ్ళు. జనాభా 5,80,100 మంది.

కందుకూరు తాలూకా : ఈ తాలూకాలో ఉత్తరమున పొదిలి, పడమట కనిగిరి, దక్షిణమున కావలి తాలూకాలున్నవి. తూర్పున బంగాళాఖాతమున్నది. సముద్రతీర ప్రాంతము గుటచే ఇందు ఇసుకబయళ్ళు కలవు. తాలూకాయందు అంతటను పొదలఅడవి కలదు. మధ్యమధ్య నారికేళ వనములు, తాటితోపులు, సరుగుడుతోటలు కలవు. ఆచటచట విడివిడిగా గుట్టలున్నవి. మన్నేరునది ఈ తాలూకాగుండ ప్రవహించుచున్నది. ఉప్పుచేరు, పాలేరు, మూసీనది ఇందలి ఇతరములయిన చిన్ననదులు. తాలూకా విస్తీర్ణము 801 చ. మైళ్ళు.

ఈ తాలూకాలో 74.65 చ. మైళ్ళు అరణ్యము కలదు. సగటున ఇందు 33.05 అంగుళముల వర్షపాతముండును. నల్లరేగడి, ఎఱ్ఱమట్టి భూమి, కలగలుపు భూమి, ఇసుక పఱ్ఱలు దాదాపు సమాన విస్తీర్ణము కలవిగా నున్నవి. మాచవరము, మోపాడు, పొన్నలూరు, కారేడు, ప్రభృతి గ్రామములందలి చెరువులు తరి వ్యవసాయమునకు ముఖ్యధారములు. 1,30,325 ఎకరములు ఆహార ధాన్యముల పంటకును, 11,768 ఎకరములు వాణిజ్యపు పంటలకును వినియోగింపబడును.

ఈ తాలూకా జనసంఖ్య 2,01,316. ఇందు 1,01,364 మంది పురుషులును, 99,952 మంది స్త్రీలును ఉన్నారు. 1,89,409 మంది గ్రామవాసులును, 11,907 మంది పట్టణవాసులును కలరు (1951). కందుకూరు, సింగరాయికొండ అను ఈ రెండును జాతరలు జరుగు ప్రదేశములు. చుండి కందుకూరు సీమకు రాజధానిగా నుండెను. ఈ తాలూకాలో 3 హైస్కూళ్ళు, 180 ఎలిమెంటరీస్కూళ్ళు, 5 వయోజన పాఠశాలలు కలవు. 9797 మంది బాలురును, 5208 మంది బాలికలును విద్యను అభ్యసించుచున్నారు.

1986 కు చేర చరిత్రములు కలవు. పీఠిలో 4776 మంది జనులు జనించేయుచున్నారు. చుండి ప్రాంతములో "క్యానైట్" అను లోహము (Kyanite) అధిక ప్రమాణములో దొరకును.

ఈ తాలూకాలో 1 పట్టణము, 160 గ్రామములు కలవు. జలుగుతల్లి, పాకేల, కారేడు అను గ్రామములు మాత్రమే 5000 లకు మించిన జనసంఖ్యను కలిగియున్నవి. ఇందు 89,768 ఇండ్లు గలవు.

షడుమూడవశతాబ్దములో కాటమరాజు అను యాదవ సంఘ వల్లభునకును, నెల్లూరు నేలుచుండిన మనుమసిద్ది నృపాలునకును పసుల పుల్లరి విషయములో తగవులు ఏర్పడి ఉభయులకు గొప్ప యుద్ధము జరిగినది. ఆ యుద్ధముతో సంబంధముగల కాటమరాజు చరిత్రకును ఈ తాలూకాకును సంబంధము కలదు. ఈ విషయమును నూచించెడు శిలాశాసనము ఈ తాలూకా యందలి గుండ్ల పాలెములోని బ్రహ్మేశ్వరస్వామి ఆలయమున కలదు. ఆ శాసనమున ఈ క్రింది వక్కాణము గలదు :

“వోరుగంటి ప్రతాపుని కాలమున కాటమరాజు రిరి రాజ్యంచేసి లింగాలకొండ ఎర్రగడ్డ పాటను నలసిద్ది రాజుంగూడి యుద్దంబుచేసి బడుగులవారు జనిపొయ్యే నాంటికి కలియుగంబొచ్చి 3965 యేండ్లాయెను”..... “స్వస్తిశ్రీ శాలివాహనశక వర్తంబులు 1170 అగునెంటి కాళయుక్తి సంవత్సర కార్తిక శు. 5 గు. నెల్లూరి నలసిద్ది రాజు నర్వనన్నాహం మెరసి లింగాలకొండ ఎర్రగడ్డపాటి కూడలి సోమేశ్వరుని సందలి నానఅత్రియగోత్ర యాదవ ఉత్రియ మధురాపురమం దీశ్వర శ్రీవిష్ణుయోగమాయ దివ్య శ్రీపాదక బ్రకట శాత్రవ భంజన నచ్చెరవుంది పాత్రలాయత్తనం గౌరవ పౌరవుండు ద్వారకాపురి గోవికావల్లభుని పౌత్రుండు వల్లురాజు, అతని సుతులు పోలురాజు పెద్దురాజు వారి పుత్రులు మొదలైన యాదవులు నలసిద్దింగూడి యుద్దమునేసి మృతులైరి... భాగీరతి దుర్గస్తానం కొండయ్య కొడుకు రామయ్య వుద్ధరించిన శాసనం”

కందుకూరు పట్టణము : కందుకూరు పట్టణము కందుకూరు డివిజనుకును, తాలూకాకును ప్రధానస్థలము.

1. కాటమరాజు చరిత్రకు శ్రీ మల్లంపల్లి పోతుకేటర శర్మగారు రచించిన పీఠికనుండి ఉద్ఘాతము.

ఇచ్చట పంచాయితీ సభ కలదు. 11,907 మంది జనులున్నారు. ఇందు 6,112 మంది పురుషులు, 5,795 మంది స్త్రీలు కలరు. గవర్న మెంటువారి ఆనుపత్రి కలదు:

కందుకూరు చాల పురాతన గ్రామము. పల్లవులు, చాళుక్యులు ఏలినారు. చాళుక్యుల కాలములో ఈ గ్రామము రాజ్యమునకు ప్రధాన రక్షణస్థానముగా నుండి వైభవ మనుభవించి యుండెను. చాళుక్యుల తరువాత రెడ్లు కందుకూరు రాజధానిగా ఆ ప్రాంతమును ఏలినారు. కందుకూరి రెడ్లు కొండవీటిరెడ్లకు బంధువులే. కొండవీటి రెడ్డిరాజ్యమును స్థాపించిన వేమారెడ్డి సోదరుడగు మల్లారెడ్డి కందుకూరు రెడ్లవంశమునకు మూలపురుషుడు. మల్లారెడ్డి వంశమువారిచ్చట కొండవీటి రాజ్యమునకు సామంతులుగ రాజ్యపాలనము చేసిరి. కొంతకాలము స్వతంత్రరాజ్యముగ కందుకూరురాజ్యము ప్రబలెను. తరువాత ఇది విజయనగర సామ్రాజ్యమునకు సామంత రాజ్య మయ్యెను (1424).

కందుకూరు రెడ్డిరాజులు పెక్కు దేవాలయములను నిర్మించినారు. గొప్ప తటాకములను ప్రతిష్ఠించిరి. శాసనాలలో ఈ రెడ్డిరాజులు కవీంద్ర ప్రకర సురతరువులనియు, సంగీత సాహిత్య గుణజ్ఞులనియు ప్రశంసించబడినారు.

కందుకూరులో పెక్కు శాసనములు కలవు. వీటిలో చాళుక్యశాసనమొక్కటి ముఖ్యమైనది కలదు. ఇది 9 వ శతాబ్దమునాటిది. అనగా, నన్నయభట్టునకు పూర్వము వేయించినట్టిది. ఈ శాసనపాఠము సీనపద్యమని తెలియుచున్నది. చరిత్ర దృష్టిచే భాషాదృష్టిచే, ప్రాముఖ్యముగల ఈ శాసన పాఠమును ఇచ్చుచున్నాము :

మొదటిప్రక్క

1. శ్రీనిరపద్యుణ్ణు
2. సిత్త.....సముణ్ణుశివ
3. పదపర... సేవతుణ్ణు
4. భిలుణ్ణ ప్రత రిపుభ
5. లు ణ్ణాహవ రాధరణ్ణ
6. యోగ్యుసీఘ సముణ్ణ

2. శ్రీ మల్లవల్లి పోమకేశవరకర్మగారిచ్చిన పాఠము.

7. గణితద (? దా) నా (?) సవణ్ణుగ (? జ)

8.

రెండవప్రక్క

9.లయుణ్ణు.....హవణ్ణు (?)
10. సవణ్ణ రంగువ్వి...యుగ్నాన్వి
11. కొలదిలేనికో (ట్ట) ంబుల్వొది (? డి) (చి)
12. గొణకెనలాత పక్షపాతి
13. సలలిత...(?) ద) గఁ
- 14.....

మూడవప్రక్క

15. తారోణవిద (? డ) వ గొరన్ల వ్ర (?)

ఈ శాసనములో గొణకేనల్లాతని పేరును, పండరంగని పేరును కనబడుచున్నవి. గొణకేనల్లాతడు వేంగీదేశములో క్రీ. శ. 848 మొదలు 892 వరకు రాజ్యము చేసినాడు. ఇతడు కలివిష్ణువర్ధనుని కుమారుడు. ఇతనికి మూడవ విజయాదిత్యు డను పేరు కలదు. పండరంగడు ఈతని మంత్రియై యుండెను.

రెడ్లు పూర్వమిచ్చట బలిష్ఠమైన దుర్గము కట్టించినారు. ఆ దుర్గ శిథిలావశేషములు ఇప్పటికిని కనబడుచుండును. కందుకూరునకు స్కంధపురియను మరి యొక పేరున్నట్లు తెలియుచున్నది.

కా. సీ.

కంపనములు - తరంగములు :

సమాన వ్యవధిలో ఆవృత్తమగుచు ముందునకు వెనుకకుపోవు కదలికయే కంపనము. ఈ కంపనముల తరచుదనము తక్కువగా నున్న యెడల వానిని డోలనము లందురు. వాటివేగము నేత్రము గ్రహించలేనంత అధికమైనచో వాటిని కంపనము లందురు. లోలకము, వలయాకారముగానుండు స్ప్రింగునకున్న ద్రవ్యరాశియు, ఈకదలికకు మంచి ఉదాహరణములు. ప్రతి ఉదాహరణమందు ద్రవ్యరాశి యొక్క మధ్యబిందువు A O B మార్గముగుండా సమానకాలములో (T) సంపూర్ణముయిన ఒక ఆవృత్తిని (OB, BA మరియు AO) పూర్తిచేయుటకు ముందు వెనుకలకు కదలును. సమతాస్థితినుండి వస్తువు పొందిన

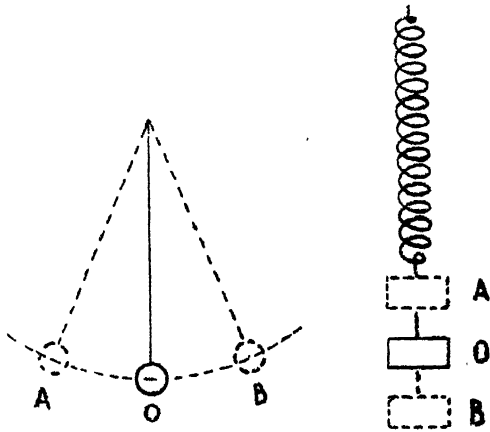

పటము 1.

అధికస్థానశ్రంఖమును “కంపనవిస్తార” మందురు. పటములో చూపినట్లు OA లేక OB అనునది కంపన విస్తారము. ఒక సెకనులో ముందువెనుకకు జరుగు ఆవృత్తుల సంఖ్యయే కంపనముయొక్క “తరచుదనము” (n). కనుక $nT=1$ అగును. వస్తువుయొక్క యేదేని నిర్దిష్ట స్థాన శ్రంఖస్థితియే కంపనముయొక్క “అవస్థ” (Phase) యగును.

కొంతవరకు ఈ కంపనములను మానవ దేహము గ్రహించగలదు. కాని శరీరమందలి వివిధ భాగములు కంపనములయొక్క వివిధ తరంగ సముదాయములకు (bands) అనుగుణముగా ప్రవర్తించును. ఉదాహరణమునకు ఒక సెకనుకు కంపనముల సంఖ్య 20 నుండి 40 కు మించిన యెడల, నేత్రము వాటిని గ్రహింపజాలదు.

సెకనుకు కంపనములసంఖ్య 32 కంటె ఎక్కువ యున్నను, శ్రవణేంద్రియము వాటిని గ్రహించగలదు. ప్రవణగోచరమగుటకు సరమావధి సెకనుకు 35000 కంపనములు. 370 మిలియన్ల మిలియన్ల కంపనములు కల విద్యుదయస్కాంత కిరణములను ‘అధోరక్త’ లేక ‘ఉష్ణకిరణములు’ అనవచ్చును. పిటిని స్పృశ్యేంద్రియముచే గ్రహింపవచ్చును. దీనికన్న కంపనసంఖ్య ఎక్కువైనచో అది నేత్రములు గ్రహింపకల్గి ‘వర్ణసంవేదన’ మగును. నేత్రము వర్ణముగా గ్రహించుట కుండవలసిన హద్దు సెకనుకు 880 మిలియన్ల మిలియన్ల కంపనములు. ఈ హద్దును గూడ మించిన కంపనములు ‘పారనీలలోహిత’ (Ultra-violet) కంపనము అనబడును. పారనీలలోహిత హద్దునుకూడ మించిన కంపనములు ‘రంజన కిరణములు’ (X-Rays) మరియు ‘గామా కిరణము’ లని పిలువబడును.

ధ్వనిని పుట్టించు కంపనములకు అధోరక్త, పారనీలలోహిత, రంజన కిరణములను కలుగజేయు కంపనములకు కొద్ది భేదము కలదు. ఈ రెండవ రకమైన కంపనములను వాటికి నూన్యప్రదేశమందు గల ప్రత్యేక వేగమును (సెకనుకు 186000 మైక్యు లేక 3×10^{10} సెం.మీ.) బట్టి అవి విద్యుదయస్కాంత తరంగము అనబడును. ఈ విద్యుదయస్కాంత తరంగములు నూన్యములో కూడ ప్రయాణము చేయగలవు. మరియు శ్రవణగోచరమైన తరచుదనము వద్దకూడ నివి శ్రవణేంద్రియమున కేవిధమైన ఫలితమును తిన్నగా నీయజాలవు. ఈ క్రింది పట్టిక సంక్షిప్తముగా విద్యుదయస్కాంత తరంగముల తరచుదనమును సూచించును.

తరంగము పేరు	తరచుదనము (సెకను 1కి ఆవృత్తులు)
నిస్తంత్రీ తరంగములు (తక్కువ రకము)	— 1000 నుండి - 100,000 వరకు
“ ” (మధ్యరకము)	— 10^5 „ - 10^6 „
అధిక తరచుదనము	— 10^6 „ - 10^7 „
అత్యధిక „	— 10^7 „ - 10^{11} „
అధోరక్తము	— 10^{11} „ - 10^{15} „
దృశ్యకాంతి (ఎరుపునుండి ఊదావరకు)	— 4×10^{14} „ - 7.5×10^{14} „
పారనీల లోహితము	— 7.5×10^{14} „ - 10^{16} „
రంజన కిరణము (X-Ray) గామాకిరణము	— 10^{15} „ - 10^{20} „

ఈ విధమైన కంపనముల యొక్క తరచుదనమున కేదైన హద్దు యున్నదో లేదో తెలియదు. దివ్యజ్ఞానము, ఇతరుల మనోవృత్తిని తెలిసికొను శక్తి మొదలగు నీదృగ్విషయము లత్యధిక కంపనముతో సంబంధము కలిగి యున్నవని నేత్రవైద్యులు నమ్మడివారు. కాని ఇవి మనకు అనుభవములేని విషయములు.

ఈకంపన సిద్ధాంతము తరంగచలనముతో జతపడి యుండుటచే ఈ తరంగ చలనమును గూర్చి విపులముగా తెలిసికొందము.

తరంగములు - తరంగ చలనము : శక్తి ఒకచోటు నుండి ఇంకొకచోటుకు రెండువిధములుగా పంపబడును. మొదటిది శక్తినిచ్చు పదార్థమునకు శక్తిని తీసికొను పదార్థమును కలుపుటవలన జరుగును. ధూమశకట యంత్రము వెనుకనుండు పెల్లెలకు ఇదేవిధముగా శక్తి నిచ్చుచున్నది. రెండవవిధము కిరణప్రసారము వలన జరుగుచున్నది. సూర్యుని వేడి భూమికి కిరణప్రసారము వలననే వచ్చుచున్నది. రేడియోస్టేషనునుండి ధ్వనికూడ కిరణప్రసారముల ద్వారానే మనకు వచ్చుచున్నది. ఈ కిరణప్రసారము తరంగరూపములో జరుగుచున్నది.

ఏదైన పరిస్థితి ఒక యానకముయొక్క సరాసరి స్థానమున కెట్టిమూర్పును కలిగించకుండా దాని పొరలను ముందువెనుకలకు కంపింపజేయుచు దానిగుండా ప్రసరించుటను తరంగమందురు. ఈ తరంగములు రెండు విధములు : 1. అనుదైర్ఘ్య తరంగములు (Longitudinal waves), 2. తిర్యోక్ తరంగములు (Transverse waves) మొదటిరకమందు తరంగముల దిశయు, కంపనముల దిశయు ఒకేవిధముగా నుండును. రెండవరకమందు తరంగములదిశ కంపనముల దిశకు లంబముగా నుండును. తరంగనూర్ణములోనే శక్తి ఒక పొరనుండి మరొక పొరకు అందించబడుచుండును. ఏదైన రాయిని తటాకమందు వేసినచో అది పడిన బిందువునుండి యనేక తరంగములు బయలుదేరి కొంతదూరములో నున్న కాగితపు పడవను క్రిందికి పైకి కదుపును. కాని ఆ పడవ తరంగములతోపాటు ముందునకు కదలజాలదు. దీనినిబట్టి తరంగనూర్ణములో యానకము మొత్తముగా కదలకపోయినను శక్తిప్రసారము జరుగునని తెలిసికొనవచ్చును.

తిర్యోక్ తరంగము ప్రయాణించుచున్నపుడు ఒక స్థితిలో యానకమందలి వివిధ అణువుల స్థానములను మన మూహింపవచ్చును.

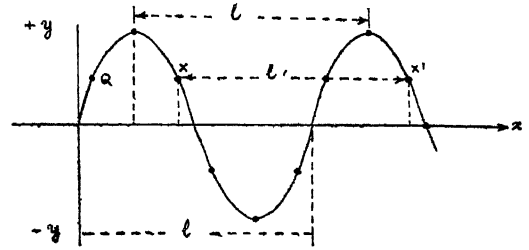

పటము 2.

ఎడమవైపునుండి కుడివైపునకు తరంగము కదలుచున్నపుడు ఊతిజరేఖయందున్న అణువులు క్రిందికి పైకి కదలును. ఇందలి అణువుల గరిష్ఠ స్థానభ్రంశము (Q) కంపనవిస్తారము (amplitude) అనబడును. ఒకే అవస్థలో వరుసగా నున్న రెండు మిట్టల మధ్య దూరమును (X నుండి X') తరంగ దైర్ఘ్యము (λ) మని అందురు. ఊతిజరేఖ యందున్న ఏదైన యొక స్థిరబిందువుగుండా ఒక సెకనులో పోవు తరంగ సంఖ్యయే "తరచుదనము" లేక "పౌనఃపున్యము" అనబడును.

వేగము (V) = తరంగ దైర్ఘ్యము \times తరచుదనము (λn) అను సమీకరణమువలన వాటికి గల సంబంధము విశదమగును. ఈ సూత్రము అనుదైర్ఘ్య తరంగము, తిర్యోక్ తరంగము, ధ్వని తరంగము లేక విద్యుదయస్కాంత తరంగము - వీటిలో నే తరంగమునకైనను వర్తించును.

ఒక అనుదైర్ఘ్య తరంగము ఏదైన యానకములో నుండి పోవునపుడు అందలి యణువులు ఎట్లుండునో నీ పటములో చూపబడినది. కొన్నిచోట్ల అణువులు దగ్గరకు వచ్చుటచే అచ్చటి సాంద్రత ఎక్కువగా నుండును. కొన్నిచోట్ల నవి దూరముగా పోవుటచే సాంద్రత తక్కువగా నుండును. ఇట్లు ఊణఊణము సాంద్రత భేదముల కలిగించుచు తరంగము ముందుకు సాగిపోవుచుండును. ఊతిజరేఖయొక్క వైభాగమును అణువుల పురోగమన స్థానభ్రంశముగను, క్రిందిభాగమును వెనుకకుపోవు స్థానభ్రంశ

ముగను తీసికొన్న యెడల (పటము ౩) కూడ దీని కనుప దించును.

ములపై నాధారపడియుండును. యానకము యొక్క సాంద్ర, హెచ్చిన కొలది తరంగ వేగము సగ్గును. స్థితి

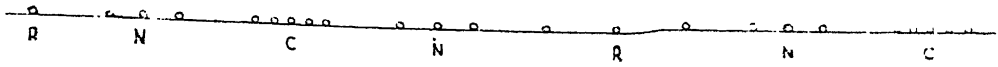

పటము ౩. ఆనుదైర్ఘ్య తరంగములలో ఆణువుల స్థానచ్రంగము

సమస్వర తరంగములు (Harmonic Waves): కంపించుచున్న సంస్వరణ ద్వీభుజి (Tuning Fork) యొక్క చివరిభాగమున కొక కలముకట్టి దానిని కాగితముపై కదలునట్లు చేయుటవలన, రెండవ పటములో చూపిన తరంగరూపము లభించును. ఈ విధమైన తరంగమును సమస్వర తరంగ మందురు.

స్థావకత హెచ్చినకొలది తరంగవేగము హెచ్చును. పిశాల మగు అవధులమధ్య, ఈ వేగము కంపనవిస్తారముపై నను, తరచుదనముపై నను ఆధారపడి యుండదు. కాని కంపన విస్తారము, తరచుదనముల విలువలు ఆ హద్దులకన్న అత్యధికమైనచో, తరంగవేగము మార్పు చెందును. ఈ మార్పు ఉష్ణోగ్రతవలనకూడ సంభవించును.

ప్రకృతిలో పలురకములైన తరంగరూపములను మనము చూచుచున్నాము. వాటిలో కొన్ని 4 వ పటములో చూప బడెను. అనవరుద్ధ (undamped) సంస్వరణ ద్వీభుజివలన కలిగిన సమస్వర తరంగము (4) పటములో చూపబడెను.

ద్రవతరంగములు, వాటి స్వభావములో ఆనుదైర్ఘ్య తరంగములుగను, తిర్యక్ తరంగములుగనుకూడ ఉండును.

ఈ సరిస్థితిలో తరంగవేగమును $(V^2 = \frac{2\pi s}{e\lambda} + \frac{g\lambda}{2\pi})$ అను

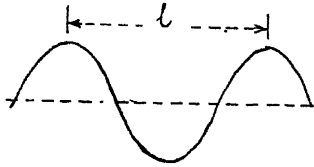

(a) కుద్దస్వరము : సంస్వరణ ద్వీభుజి

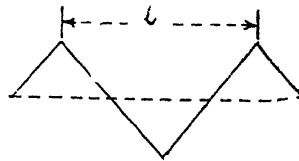

(b) ఆదేస్వరము : పిడేలు

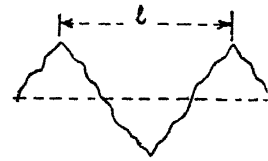

(c) ఆదేస్వరము : వన్నాయి

అట్టి సంస్వరణ ద్వీభుజివలన లభించు శబ్దము కుద్దస్వరము. అనేక యితర తరంగరూపములు, సంగీతపరికరముల వల నను మానవధ్వనివలను ఉద్భవించును. వీటిని అనేక స్వర తరంగ సమూహముచే చిత్రింపబడినవనవచ్చును. మొదట నీ యుద్దేశము ప్రాచీన శాస్త్రవేత్తయైన 'జోసెఫ్ ఫూరి యిర్'కు తప్పెను. ఈతని సిద్ధాంతము ప్రకారము ఎంత క్లిష్టమైన శబ్దమైనను, వివిధములగు తరచుదనములు గల సమస్వర తరంగముల సమూహముగా నెంచవచ్చును. వివిధ సంగీత వాద్యములకు వివిధ రకముల స్వరములు వచ్చుటకు కారణము అవి ఇట్టి వివిధ తరంగసమూహము లగుటయే.

తరంగ వేగము (Wave Velocity): పడైన నొక యానకమందు ఆనుదైర్ఘ్య తరంగముయొక్క వేగము యానకము యొక్క సాంద్రత, స్థితిస్థావకత అను లక్షణ

సమీకరణముచే సూచించవచ్చును.

$$T = \text{ద్రవ 'తలతన్యత'}$$

(Surface Tension of liquid).

$$g = \text{గురుత్వాకర్షణ వేగాధికృత.}$$

$$P = \text{ద్రవసాంద్రత.}$$

$$\lambda = \text{తరంగదైర్ఘ్యము.}$$

ఎక్కువ లోతైన సముద్రమందలి తరంగ విషయము లలో వాటికున్న కొద్దిపాటి ప్రకతనుబట్టి తలతన్యత యొక్క ప్రభావమును ఉపేక్షింపవచ్చును. ద్రవమందు అన్ని సందర్భములయందును రెండు విధములైన తరంగము లుండును. కాని పూర్తిగా ఆనుదైర్ఘ్య తరంగములుగాని, తిర్యక్ తరంగములుగాని యుండవు. కాని ద్రవ ఉపరి తలమందలి 'అలల' (చిన్నతరంగముల) విషయములో 'తలతన్యత' ప్రభావము చాలప్రబలముగా నుండును.

స్వభావములో, ఈ అలలు తిర్యక్ తరంగములే. ఈక్రింది పట్టికలు వివిధ యానకములందలి ధ్వనితరంగవేగమును తెల్పును.

(1) ఘనపదార్థములలో 20°C (సెంటీగ్రేడు) వద్ద :
[అన్ని పట్టికలలోను వేగము సెకనుకు మీటర్లలో తెల్పబడెను.]

అల్యామినియము

లేక స్పృహము	ఇత్తడి	ఉక్కు	యశదము	గాజు
5100	3400	5100	3700	5000

(2) ద్రవపదార్థములలో ఉష్ణోగ్రత 20°C వద్ద :

సారాయి	పీడ
1210	1457

(3) వాయుపదార్థములలో మామూలు ఉష్ణోగ్రత, పీడనములవద్ద :

పొడిగాలి	కర్పన ద్వితీయ అక్షరము	ఉడజన్	ఆప్టజన్
331.4	259	1262	316

తరంగముల పరస్పర సంఘటనము (Interference of waves): ఒకే సమయమునందు ఒకే యానకము గుండా వేర్వేరు స్థానములనుండి రెండు తరంగములు స్వతంత్రముగా ప్రయాణము చేయవచ్చును. కాని ఒక స్థలములో ఈ రెండింటి ఫలితము వాని కంపనవిస్తారముల ఖిగణిత మొత్తముచే సూచించబడును. ఈ విధముగా ఒక స్థలములో రెండు తరంగముల యొక్క కంపన విస్తారములు అభిముఖదిశయం దున్న యెడల ఆ రెండింటి యొక్క ఫలిత కంపనవిస్తారము తగ్గును. ఒకేదిశయం దున్న యెడల రెండింటి యొక్క ఫలితకంపనవిస్తారము ఎక్కువగును. అందువలన కొన్ని బిందువుల యొద్ద మొదటి తరంగము యొక్క స్థానభ్రంశము (Displacement) రెండవ కిరణము యొక్క ఉనికి వలన ఎక్కువగుట గాని తక్కువగుట గాని జరుగును. ఈ విధముగా తరంగములు ఒకదానితో మరియొకటి జోక్యము కలిగించుకొనుటను 'పరస్పర సంఘటనము' అని అందురు. దీనికి ఈ రెండు తరంగములను ఉద్భవించజేయు కంపనము యొక్క తరచుదనము సమానముగాను, అనుగుణముగాను ఉండవలెను.

ఆఘాత స్వరములు : (Beats) తరచుదనము 312, 316 గల రెండు సంస్వరణ ద్వితీయములలో రెండు తరచుదనముల విలువలు దరిదాపు సమానముగా ఉన్నప్పుడు వానినుండి బయలుదేరి ఒక సమయములో మన చెవిని తాకు ధ్వనిపుంజముల వలన ధ్వని విస్తారతలో మార్పు కలుగును. ఈ మార్పును 'ఆఘాతస్వర' మందురు. ఈ ప్రత్యేక సందర్భములో ఆఘాతస్వరముల విలువ సెకనుకు నాలుగు. అనగా సెకనులో నాలుగు పర్యాయములు ధ్వనివిస్తారత (Loudness) లో హెచ్చుతగ్గులు వినబడును. సమాన కాలవ్యవధిలో నుండి ఎక్కువ ధ్వని నిచ్చుటయు, ఈ వ్యవధి మధ్యలో సరిగా ఈ రెండును వ్యతిరేక అవస్థలో నుండి మృదువైన ధ్వని నిచ్చుటయు ఆఘాతస్వరము యొక్క యునిక్వియండుండు ధ్వనివిస్తారతలోగల మార్పుకు కారణము. పటము (5) చూడుము.

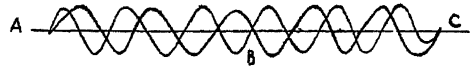

పటము 5. (అ)

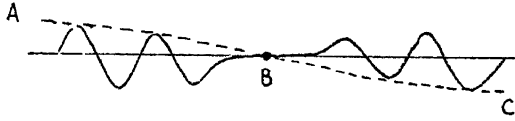

పటము 5. (బి)

వర్గవేగము (Group Velocity): పై సందర్భములో వేగము తరంగదైర్ఘ్యముపై నాధారపడిలేదు. ఆఘాత తరంగము (మిశ్రమతరంగము) A, C బిందువుల యొద్ద గరిష్టప్రమాణముకలిగియుండి దానియందలి అంతరతరంగముల వేగముతోనే ప్రయాణము చేయును. కొన్ని సందర్భములలో శూన్యముకాక ఇతర పారదర్శక యానకములో ప్రయాణము చేయు కాంతివిషయములో వలెను, లేక నీటి యుపరితలమందున్న తరంగ విషయములలో వలెను, వేగము తరంగ దైర్ఘ్యముపై నాధారపడి యుండదు. అటువంటి సందర్భములలో మిశ్రమ తరంగము 'వర్గవేగము' అను మరియొక విధమైన వేగముతో ప్రయాణము చేయును. పటము 5 (a) లో రెండు అంతర తరంగములు చూపబడినవి. పటము 5 (b) లో ఒక స్థితియందున్న 'ఫలిత తరంగము' పూర్తిరేఖవలన చూపబడినది. ఏదైన

చిన్న అల (EFG) వేగము 'V' తో ప్రయాణము చేయు చున్నదనుకొనుము. వర్గవేగము 'V' తో ప్రయాణము

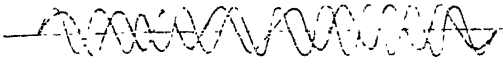

పటము 6. (ఎ)

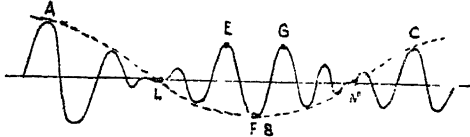

పటము 6. (బి)

చేయుచున్న మరియొక తరంగమునకు వివిధ బిందువుల వద్దనున్న కంపన విస్తారమును చుక్కలతో గీయబడిన ABC అను వక్రరేఖ తెల్పును. కంపన విస్తారము శూన్యముగాగల L, M అను రెండు వరుసబిందువులవద్ద నున్న తరంగములే వర్గతరంగములు.

స్థిర తరంగములు (Stationary Waves): ఇది రెండు తరంగముల పరస్పర సంఘటనము యొక్క ప్రత్యేక దృష్టాంతము. ఒకే యానకమందు ఋజుమార్గములో సమాన కంపన విస్తారము తరచుదనము గల రెండు తరంగములు అభిముఖ దిశలో ప్రయాణము చేసినచో 'స్థిర తరంగము' లేర్పడును. పురోగమన తరంగము, దాని పరావర్తన తరంగము ఒకదానితో నొకటి కలియనప్పుడు కూడ స్థిరతరంగము లేర్పడును. యానకమందలి ప్రతి భాగము తన స్వస్థలమును విడిచిపెట్టకుండ, ముందు వెనుకలకు కదలు నన్న విషయముతో స్థిరతరంగము మామూలు తరంగముతో భేదించును. ఒక దండము యొక్క ఒక కొనను (B) స్థిరముగానుంచి, రెండవకొనను బిగువుగానున్న (దారము రెండవచివర భారముండుట వలన) దారముయొక్క ఒక చివరిభాగమునకు కట్టి ఆ దండమును స్పందింపజేసినయెడల కలుగు స్థిరతరంగము పటము (7a) లో చూపబడినది.

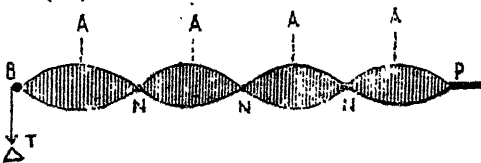

పటము 7. (a)

దీనియందు ప్రతిబిందువు ఒకే తరచుదనముతో B, P కి లంబమార్గములో స్పందించుచుండును. కాని "N" అను కొన్ని బిందువులకు కంపన విస్తారము లేదు. A అను మరికొన్ని బిందువులకు గరిష్ఠ కంపన విస్తారమున్నది. మధ్యతరగతిలోనున్న కంపన విస్తారములు A, N బిందువుల మధ్య యుండును. N బిందువును అస్పందన స్థాన (Node) మనియు, A బిందువును ప్రతిద్రువము (Anti-node) అనియు అందురు. రెండు వరుసల అస్పందన స్థానముల మధ్యదూరము గాని, రెండువరుసల ప్రతిద్రువముల మధ్యదూరము గాని పురోగామి తరంగముయొక్క తరంగదైర్ఘ్యములో సగముండు నని చూపవచ్చును. 7 (b)

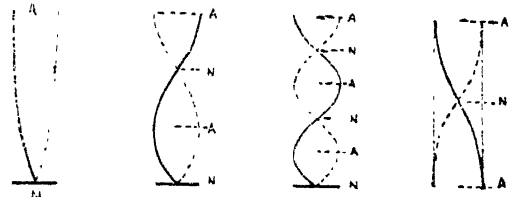

పటము 7. (b)

పటములో చూపినట్లు గాలిలోకూడ స్థిర తరంగము లేర్పడును. పురోగమించుచున్న అనుదైర్ఘ్య తరంగము, దాని పరావర్తన తరంగము - రెండును కలియుటవలన ఇవి యేర్పడును.

వక్రీభవనము (Re-refraction): తరంగము ఒక యానకమునుండి మరియొక యానకములోనికి పోవు నపుడు దాని వేగములో కలుగు మార్పును వక్రీభవన మందురు. ఇది ధ్వని తరంగములందును, కాంతితరంగము లందును కూడ కానబడును.

విశ్లేషణము (Diffraction): తరంగములు మార్గ నిరోధకములను తాకినయెడల అవి ఆ సస్తువుయొక్క 'ఛాయ' లోనికి వ్యాపించుట చాల సహజమైన విషయము. దీనినే విశ్లేషణ మందురు. వస్తువుయొక్క పరిమాణము తరంగ దైర్ఘ్యమునకు దరిదాపులో నున్నయెడల ఇది సంభవించును, ఒక పెద్ద రాతి వెనుక భాగమున చిన్నచిన్న అలలవలన కలుగు ఛాయ దీనికి సహజ దృష్టాంతము. కాని పెద్దపెద్ద సముద్రకెరటములు ఒక రాతివెనుక భాగమున ఛాయలను కలుగజేయలేవు. రాతివెనుక భాగము నిలకడగా నుండదు.

ద్రువకరణము (Polarization): ఒక త్రాడులో తిర్యక్ తరంగప్రసారములో కలిసియున్న కంపనములు, ఆ త్రాడునందలి యేదైన సమక్షేత్రములోనుండవచ్చును. ఆ సమక్షేత్రములో వేగము యొక్క మార్పు లేకపోవచ్చును. వివిధ అక్షములలో కంపనములు కలిగియున్న తరంగములు, వివిధ ద్రువకరణస్థితులలోనున్న వనబడును. త్రాడుయొక్క ఒక చివరిభాగమును వలయాకారముగా త్రిప్పినచో త్రాడుగుండా తరంగములు ప్రయాణము చేయును. మరియు త్రాడులోనున్న ప్రతి అణువు వలయాకారములో తిరుగును. అటువంటి తరంగములు 'వలయాకార ద్రువకరణము' (Circularly Polarized) చెందిన వనబడును. దీనికి భిన్నముగా కంపనములు సమక్షేత్రమునందున్నచో ఆ తరంగములు 'సమక్షేత్ర ద్రువకరణము' (Plane Polarized) నొందిన వనబడును. ఈ రెండు సందర్భములలోను, ప్రతి అణువు దీర్ఘవృత్తములో తిరుగును. ఇవి దీర్ఘవృత్త ద్రువకరణము (Elliptically Polarized) యొక్క దృష్టాంతములు. విద్యుదయస్కాంత తరంగము లీ విధముగా 'ద్రువకరణము' నొందును. 'అనుదైర్ఘ్యతరంగములు' ద్రువకరణము నొందవు. కాబట్టి శబ్దతరంగముల కీ ద్రువకరణలక్షణము లేదు.

దృఢీకృత కంపనములు - పరిమన్దనము - అనునాదము (Forced Vibrations, Damping, Resonance):

కంపించుచున్న యొక వస్తువును అదేస్థితిలో వదలిపెట్టినచో ఘర్షణలక్షణములు గల శక్తుల వ్యయమువలన క్రమక్రమముగా నది నిశ్చలస్థితికి వచ్చును. ఇది పరిమన్దనమనబడును. సంఘర్షణవలన వ్యయమైన శక్తిని, సరఫరాచేయు ఒక బాహ్య శక్తినిచ్చినతర్వాతవచ్చు తరచుదనము కంపించు వస్తువు యొక్క సహజమగు తరచుదనమునకు సమానమైన యెడల ఆ కంపనవస్తువు యొక్క కంపనవిస్తారము చాల ఎక్కువగును. ఈ దృగ్విషయమునే అనునాదము అందురు. ధ్వని శాస్త్రమందును, రేడియో యందును, ఈ అనునాదమున కెక్కువ ప్రాముఖ్యము గలదు.

కంపనముయొక్క వివిధ విధములు: మన మిప్పుడు ప్రకృతిలో సహజముగా సంభవించు కంపనముయొక్క వివిధవిధములను పరిశీలించుము.

(1) తంతువుల (సన్నని త్రాళ్ల) యొక్క తిర్యక్ కంపనములు: రెండు స్థిరబిందువుల మధ్యగాని లేక వంతెనలమధ్యగాని బిగువుగా సాగదీయబడిన తంతు నొక దానిని తిర్యక్ మార్గములో లాగి వదలుటవలన అది తిర్యక్ కంపనములను జేయును. తంతువులయందు అభిముఖదిశలో ప్రయాణముచేయు తిర్యక్ తరంగముల వలనను, స్థిరమగు వంతెనల మధ్యనుండి వచ్చు పరావర్తనములవలనను ఇది సంభవించును. అటువంటి కంపనము యొక్క తరచుదనము $n = \frac{1}{2b} \sqrt{\frac{T}{m}}$ అను సూత్రము ద్వారా తెలియును.

n = తరచుదనము.

l = స్థిరబిందువులు లేక వంతెనల మధ్యదూరము.

T = తంతుయందలి బిగువుతనము.

m = ఒక ప్రమాణము పొడవుగల తంతు యొక్క ద్రవ్యరాశి.

(2) స్థితిస్థాపకత్వము గల దండమునందు తిర్యక్ తరంగము: దండములలో వాటి బిగువుతనము ప్రబలమై యుండుటవలన, బిగువుయొక్క ప్రాధాన్యముండదు. ఈ సందర్భములో తిర్యక్ కంపనము యొక్క తరచుదనము $n = c \frac{k}{l} \sqrt{\frac{E}{d}}$ అను సూత్రము ద్వారా కనుగొనవచ్చును.

k = తటస్థ సమక్షేత్రములో గిట్టునతిరుగు దండభాగము యొక్క వ్యాసార్థము.

l = దండముయొక్క పొడవు.

E = పదార్థముయొక్క 'యంగ్సు మాడ్యులస్'.

d = పదార్థ సాంద్రత.

c = దండము యొక్క ఆధారమును బట్టి యుండు స్థిరాంకము.

(3) స్థితిస్థాపకత్వముగల దండమునందలి అనుదైర్ఘ్య తరంగములు: ఇందు దండముయొక్క ముఖతలము ముందు వెనుకలకు కంపించుచున్నను, దండముయొక్క అక్షము స్థానచలనము నొందక స్థిరముగా నుండును. ఇచ్చట ప్రధానమగు తరచుదనముయొక్క విలువను $n = \frac{1}{2l} \sqrt{\frac{E}{d}}$ అను సూత్రము ద్వారా కనుగొనవచ్చును.

(4) దండమందలి పురివలన ఏర్పడు (Torsional) కంపనములు : ఒక ఘనపదార్థపు దండమునుగాని, వృత్తాకారముగ ముఖతలముగల గొట్టమునుగాని, ప్రతి తిర్యక్తలము దాని సహజస్థానములో నుండునట్లు మెలిపెట్టవచ్చును. ఇచ్చట తిర్యక్తకంపనములయొక్క ప్రధానముగు తరచుదనముయొక్క విలువను $n = \frac{1}{2l} \sqrt{\frac{u}{d}}$ అను సూత్రముద్వారా కనుగొనవచ్చును.

n = తరచుదనము.

l = దండము లేక గొట్టము పొడవు.

d = పదార్థ సాంద్రత.

u = పదార్థముయొక్క దార్ద్య (rigidity) గుణకము.

ఇవిగాక పలుచని చర్మపు పొరలు, రేకులు, గంటలు, వాయుకుహరములు, వెజయో - విద్యుత్ స్పటికములు మున్నగువాటిలో కంపనములు అనేకవిధములుగా కాననగును.

యం. సూ.

కంపిలి :

క్రీ. శ. 14 వ శతాబ్ది ప్రథమమున దక్షిణాపథమున వెలసిన సుప్రసిద్ధ హిందూరాజ్యములలో కంపిలి పేరు మోసినది. బళ్లారి జిల్లాలోని కంపిలి యను చిన్నపట్టణము ఈ రాజ్యమున కుత్పత్తిస్థాన మగుటచేత నీ రాజ్యమున కా పేరు వచ్చినది. దేవగిరి యాదవరాజైన రామచంద్రరాయల సామంతులలో ముమ్మడిసింగయ యనునాతడొకడుండెను. ఇతడు జాతిచే బోయవాడు. నిజజన్మస్థానమైన మలెనాటిని విడిచిపెట్టి దేవగిరికిబోయి రామచంద్రరాయల కొలువులో జేరి స్వశౌర్యపరాక్రమములవలన ఖ్యాతి గడించెననియు, నిధియొకటి దొరకుటవలన ధన సంపన్నుడై వర్ధిల్లె ననియు, రామచంద్రరాయలు మహమ్మదీయులచే నోడి వారి కరిగావైన పిమ్మట ముమ్మడిసింగయ స్వదేశమునకువచ్చి కంపిలిని రాజధాని జేసికొని తత్పరిసర రాష్ట్రమును వశపరచుకొని యొక రాజ్యమును స్థాపించెననియు కుమారరాముని చరిత్ర, పరచారాసోదరరామ నాథనేకథ మున్నగు అర్వాచీన కన్నడ గ్రంథములందు తెలుపబడియున్నది. ఇంచెంత సత్యముగలదో నిశ్చయించి చెప్పటకు వీలులేదు. శాసనములనుబట్టి చూడగా ముమ్మడి

సింగయ మహమ్మదీయుల దండయాత్రలు ప్రారంభమగుటకు పదునై దేండ్లు ముందునుండియు కంపిలి ప్రాంతదేశమును పాలించుచుండినట్లు తెలియుచున్నది. ఇతడు చుట్టు ప్రక్కల రాజ్యము చేయుచుండి. యాదవసామంతులతో తరచుగ యుద్ధములుచేయుచు రాజ్యముసఖివృద్ధిచేయుచు నుండి క్రీ. శ. 1300 ప్రాంతమున మృతినొందెను.

ముమ్మడిసింగయ కైపుడు ; కంపిలి సోమేశ్వరదేవుని పావభక్తుడు— ఆ దేవుని కృపవలన నితనికొక పుత్రుడు కలుగగా నతనికి కంపిలిరాయుడని పేరుపెట్టెను. కంపిలి రాయలు క్రీ.శ. 1300 మొదలు 1325 వరకును రాజ్యము చేసినట్లు శాసనములవలన తెలియుచున్నది. మొట్టమొదట నతడు దేవగిరి యాదవ రామచంద్రరాయల కొలువున సేనాధిపతియై యుండి హొయ్యల ముమ్మడి బల్లాళ దేవునితో దేవగిరి హొయ్యల రాజ్యముల గడిదేశమున యుద్ధముచేసెను; కాని తరువాత మల్లిక్ నాయబ్ కాఫూరు రామచంద్రరాయలను యుద్ధమునం దోడించి బందీకృతుని జేసి ఢిల్లీకి గొనిపోయిన పిమ్మట స్వతంత్రుడై రాజ్యము చేయగడగెను. చుట్టుపట్లనున్న సంస్థానములను పెక్కింటిని జయించి తన రాష్ట్రమున గలుపుకొనెను. తత్కారణమున నితనికి హొయ్యులులతోడను, కాకతీయులతోడను పోరాటము సంభవించెను. మరియు క్రీ. శ. 1313-14 లో రామచంద్రరాయలు కాలగతినందిన విదప, ఢిల్లీ సుల్తాను దేవగిరి యాదవరాజ్యమును తన సామ్రాజ్యమున గలుపుకొని, మల్లిక్ నాయబ్ కాఫూర్ ను మహారాష్ట్రదేశమునకు పాలకునిగ నియమించి దేవగిరి కంపెను. కాఫూర్ రామచంద్రరాయల యేలుబడికింద నుండిన దేశమంతటిని వశపరచుకొనుటకు ప్రయత్నము చేయుటవలన కంపిలిరాయడు నిజస్వాతంత్ర్యమును నిలువజెట్టుకొనుట కతనితోడను, అటుతరువాత ఢిల్లీ సామ్రాజ్యమును పాలించిన తుఘ్లూకు సుల్తానులతోడను యుద్ధము చేయవలసి వచ్చెను. ఈ యుద్ధములలో నెల్ల నితని పుత్రుడైన కుమారరాముడు తన శౌర్యమును ప్రదర్శించి తండ్రికి జయమును చేకూర్చి తుదకు ఢిల్లీ సుల్తానుతో రణమున నిహతు డాయె నని యర్వాచీన కన్నడ గ్రంథములలో జెప్పియున్నను, నమకాలిక శాసనాదులలో ఆతని ప్రస్తావమెందును గానరాదు. కాని క్రీ. శ. 15 వ

శతాబ్ది పూర్వార్థమున వ్రాయించిన యొకానొక శాసనములో కంపిలిరాయల పుత్రుడైన కుమార రాముడు పేర్కొనబడి యుండుటవలన నతడు కన్నడ గ్రంథములందు చెప్పినట్లు ఆప్రతిమప్రతాపుడైనను, కాకపోయినను చారిత్రక పురుషుడనిమాత్ర మొప్పుకొనక తప్పదు.

శాసనములనుబట్టి చూడగా కంపిలిరాయలు క్రీ. శ. 1808 మొదలు 1825 వరకును హొయ్యల ముమ్మడి వీరబల్లాలునితో తరచుగ యుద్ధములు చేయుచుండినట్లు తెలియవచ్చుచున్నది. “కుమార రామన సాంగత్యము” నందును పరదారా సోదర రామనాథుని కథయందును కంపిలిరాయలకే ఎల్లప్పుడును జయము చేకూరినట్లు చెప్పి యున్నను వాని సాత్యమును సంపూర్ణముగ విశ్వసించుటకు వలనుపడదు. ఏలయనగా క్రీ. శ. 1820 నాటి యొక శాసనమున వీరబల్లాళుడు కంపిలిరాయల రాజధానిపై నెత్తివచ్చి యుద్ధము చేసినట్లు చెప్పియున్నది. మరియొక శాసనమునందు ముమ్మడి బల్లాళుడు కంపిలిరాయల రాజ్యముపై నెత్తివచ్చి బల్లారిజిల్లాలో సిరిగుప్పకడ విడిసె ననియు అప్పుడచట జరిగిన యుద్ధములో బల్లాళుని పక్షపు దళనాయకులు కొందరు మడిసిరనియు గలదు. ఇందువలన బల్లాళుడే యెత్తిరాగా కంపిలిరాయలు తన రాజ్యమును సంరక్షించుకొనుటకై పోరాడవలసినట్లు తెలియుచున్నది. ఈ యుద్ధములలో జయము తుదకెవ్వరివంకకు మ్రొగ్గోచెప్పటకు సాధ్యముకాదు.

కుమారరాముడొకప్పుడు ఓరుగంటికి పోయి బల్లాళునితో తాను చేయ తలపెట్టియుండు యుద్ధమున తనకు సహాయము రమ్మని ప్రతాపరుద్రుని వేడుకొనగా నతడు నిరాకరించె ననియు, అందుమీదట వారికి యుద్ధము సంభవించె ననియు, యుద్ధమున కుమారరాముని పరాక్రమము వలన తెలుగువారిడి సంధి చేసికొనిరనియు వైన పేర్కొనబడిన కన్నడగ్రంథములందు గలదు. ఇదియు విశ్వాస పాత్రమని యెంచుటకు పిలుకాదు. శ్రీనాథుని భీమఖండమున కాకతీయ ప్రతాపరుద్రుని సైన్యములు దండెత్తి పోయి కంపిలిరాయల రాజధానియైన కుమ్మతమును ముట్టడించి తప్పిరసోద్యోగములను నాశనము గావించె నని తెలుపబడినది. దోనేరుకోనేరునాథుని బాలభాగవతము నందు తాతపిన్నమరాజు పుత్రుడైన కొటికంటి రాఘవుడు

కంపిలిరాయలను పరాజితుని గావించి అతని సప్తాంగములను హరించె నని యున్నది.

వైన పేర్కొన్న యుద్ధములలోని జయాపజయముల మాట ఎట్లున్నను కంపిలిరాయల కీర్తి దశదిశల ప్రాకినది మహమ్మదీయులతోటి పోరాటమువలననే. ప్రప్రథమమున జగదేకవీరు డని ఆ కాలమున ప్రఖ్యాతినందిన మల్లిక్ నాయబ్ కాఫూర్ తో నతడు డీకొనవలసినవచ్చెను. రామచంద్రరాయలు పరలోకగతుడైనపిమ్మట ఢిల్లీ సుల్తాను దేవగిరి రాజ్యమును తన సామ్రాజ్యమున గలుపుకొని కాఫూర్ ను దానికి పాలకునిగ నియమించెనని మీద చెప్పి యున్నాముగదా! కాని కంపిలిరాయప్రభృతులైన యాదవసామంతులనేకులు ఢిల్లీశ్వరుని యాధిపత్యము నంగీకరింపక ప్రతిఘటించిరి. కావున మల్లిక్ నాయబ్ కాఫూర్ వారినణగద్రొక్కి దేశమును వశపరచుకొనుటకు తలపెట్టి కంపిలిరాయలపై నెత్తివచ్చి అతని రాజధానిని ముట్టడించెను. వారముదినములదాక ముట్టడి సాగినను, కాఫూరునకు కోట స్వాధీనముకాలేదు. అంతట నత డా ప్రయత్నమును మానుకొని వచ్చినదారినే మరల తిరిగి పోయెను. ఇది మహమ్మదీయులపై కంపిలిరాయలుపొందిన ప్రథమవిజయము. దానివలన అతని కీర్తి దేశమంతటను పర్వకొన్న పలుకుబడి పొచ్చినది; రాజ్యము విస్తరిల్లి ఉత్తరమున కృష్ణాతటమును దాకినది. క్రీ.శ. 1828 వరకు కంపిలిరాయలకు తురకలతో మరల ఘర్షణ కలుగలేదు. ఈలోపల హిందూదేశమున రాజకీయములైన మార్పులు పెక్కు సంభవించినవి. ఢిల్లీలో ఖల్జీలయధికార మంతరించి పోయినది. వారి స్థానమున తుఘ్లూకు వంశజులు సామ్రాజ్యాధిపత్యమును వహించిరి. దక్షిణదేశమున కాకతీయ పాండ్య రాజ్యములు నిర్మూలము లాయెను. కాకతీయ ప్రతాపరుద్రుడు కప్పముగట్ట నిరాకరించినందున సుల్తాను ఘయాస్ ఉద్దీన్ తుఘ్లూకు క్రీ. శ. 1828 లో తన పుత్రుడైన మహమ్మదును ప్రచండ సైన్యముతో ఓరుగంటిపై కంపెను; ప్రతాపరుద్రుడు యుద్ధమునందోడి మహమ్మదీయులచే ఖైదుగావించబడెను; తెలుగుదేశమంతయు ఢిల్లీ తురుష్కు సామ్రాజ్యమున గలసిపోయెను. ఓరుగంటిని సాధించినపిమ్మట తుఘ్లూకు సైన్యము ద్రావిడదేశముపై నెత్తిపోయి పాండ్యుల అధికారమును కూలద్రోసి రామే

శ్వరపర్యంతము గల రాష్ట్రమును వశపరచుకొనెను. మధురలో ఢిల్లీ సుల్తాను యొక్క ప్రతినిధి యొకడు నెలకొల్పబడెను. మహమ్మదీయుల విజయములవలన కర్ణాటమున దప్ప తక్కిన దక్షిణదేశమందంతటను హిందూ స్వాతంత్ర్య మడుగంటిపోయినది.

సుల్తాను ఘయాస్ ఉద్దీన్ తుఘ్లూకు క్రీ. శ. 1325 న సంవత్సరమునం దాకస్మికముగా మృతినొందెను. అతని స్థానమునం దాతని పుత్రుడు రాజ్యాధిపతియై మహమ్మదు బిన్ తుఘ్లూక్ అను పేరువహించి ప్రజాపరిపాలనము చేయ గడగెను. ఇతడు రాజ్యాధిపతియైన వెంటనే దక్షిణ దేశముపై దండయాత్ర వెడలవలసి వచ్చెను. సుల్తాను ఘయాస్ ఉద్దీన్ తుఘ్లూకునకు బహోవుద్దీన్ అను మేనల్లుడొక డుండెను. ఇతడు మహోపరాక్రమశాలి. మొగలాయీలతో సంభవించిన యుద్ధములలో నతడు చూపిన శౌర్యమునకు మెచ్చి ఢిల్లీశ్వరు డతనిని కృష్ణాతటమునందలి సాగరపట్టణమున కధిపతిగ నియమించెను. సుల్తాను ఘయాస్ ఉద్దీన్ మృతినొందిన పిమ్మట బహో ఉద్దీను సుల్తాను మహమ్మదు బిన్ తుఘ్లూకు నాధిపత్యము నొప్పుకొనక స్వతంత్రుడగుటకు నిశ్చయించి దళములను సమకూర్చుకొని తన యిరుగున రాజ్యముచేయుచుండిన కంపిలిరాయలతో సఖ్యము గావించుకొనెను. ఈ వృత్తాంతము తెలియ వచ్చినంతటనే సుల్తాన్ మహమ్మద్ బిన్ తుఘ్లూక్ గొప్ప సైన్యమును బహోఉద్దీనును రూపుమాపుట కంపెను. సుల్తాను సైన్యముచే పరాజితుడై బహో ఉద్దీను కుమ్మతమునకు పారుతెంచి కంపిలిరాయని శరణువేడెను. శరణాగత త్రాణపరాయణు డగుటవలన కంపిలిరాయడు బలవద్విరోధమునుగూడ సరకుచేయక అతని కాశ్రయమొసగి సుల్తానుతో వైరము దెచ్చిపెట్టుకొనెను.

సుల్తాను కుమ్మతమునకు దూతలనంపి బహో ఉద్దీనును తన కప్పగింపవలెనని కోరెను; కంపిలిరాయ లందు కీయకొనలేదు. కావున సుల్తా నాగ్రహపరవశుడై, కంపిలిరాయలపై దండయాత్రను ప్రకటించి, సైన్యము నంపి కుమ్మతమునకు ముట్టడివేయించెను; కాని కంపిలిరాయలు బంకక, కోట వెలువడి సుల్తానుసేనపై గవిసి దానిని జెల్లొచెదరుగావించి తరుమగొట్టెను. సుల్తానంతట దనకడ కను మానుకొనలేదు; మరియొక సైన్యమును గూర్చి

కుమ్మతముమీది కంపెను. కాని యిదియును కంపిలిరాయల ధాటి కాగజాలక పలాయన మొకయైనది. సుల్తానునకు కోపము ప్రజ్వరిల్లెను. ఎట్లయినను కంపిలిరాయని మట్టు పెట్టి అతని రాజ్యమును నిరూలము గావించెద నని ప్రతిపక్షి, స్వయముగా ఢిల్లీనుండి దేవగిరికి వచ్చేసి, తనకార్యమునకును గర్తయై అహమద్ అయాస్ ఖ్వాజా-జిహోనను సేనాధిపతిని గుజరాతునుండి రప్పించి, సైన్యముతో గూడ కంపిలిరాయలమీది కంపెను. అతడును ముందు వచ్చిన సేనాధిపతులవలెనే కుమ్మతమును ముట్టడించెను. ఎప్పటివలె కంపిలిరాయ లవక్రపరాక్రమముతో శురకదళములపై పలవడెను; కాని జయము గలుగలేదు; అహమద్ అయాస్ కడుచేర్చుకొని ముట్టడిని సాగించుటవలన కోటను రక్షించుట దుస్సాధ్యమని తోచెను. అంతట కంపిలిరాయలు బహోఉద్దీనును వెంటబెట్టుకొని కోటను త్యజించి మూడేనుగల సంధియందు హోసమలె దుర్గమునకు బోయి చేరి దానిని గాపాడుటకు దగిన ప్రయత్నములను గావించుచుండెను. అంతట అహమద్ అయాస్ కుమ్మతదుర్గమును కైవసము గావించుకొని అచటినుండి దండుతో బయలువెడలి హోసమలెదుర్గమునకు కూచిచేసివచ్చి ముట్టడివేసెను. నెలరోజుల పర్యంతము సాగినది ముట్టడి; రానురాను మహమ్మదీయుల యాటోపము పాచ్చజొచ్చెను; కంపిలిరాయల బలము నన్నగిల నారంభించెను. కోటను శత్రువులబారి పడకుండ కాపాడుటకు వీలుకాదని తోచినంతటనే కంపిలిరాయలు బహోఉద్దీనును పిలిపించి అటువై నతనిని సంరక్షింప శక్యము గాదని చెప్పి దోడిచ్చి ముమ్మడి బల్లారునికడకు ద్వారసముద్రమున కంపెను. తరువాత శత్రువులచే జిక్కుట కంటె వారికి దనపోటు రుచిజూపి వీరోచిత రణమరణము మేలని నిశ్చయించెను. మీది వృత్తాంతమును సమకాలిక మహమ్మదీయ యాత్రికుడు ఇబ్నె బత్తూతా యిట్లు వర్ణించి యున్నాడు :

“తరువాత కంపిలిరాయలు ఒక గొప్పగుండమునం దగ్నిని ప్రజ్వరిల్లజేసి తన ధనకనక వస్తువాహనములను అందువైచి తగులబెట్టెను, అంత సతడు భార్యాపుత్రికలతో నిట్లు చెప్పెను. ‘నేను మృతినొందుటకు సిద్ధపడినాడను. మీయందెవ్వరికైనను నా మార్గము ననుసరించుట కిచ్చ

యున్నచో నట్లుచేయవచ్చును.' అటుతరువాత నతని భార్య లందరును స్నానమొనర్చిరి. ముకనరి చందనము నొడల నలదుకొనిరి. ఒక్కొక్కరె వచ్చి అతని పాదములకడ సాగిలపడి మ్రొక్కి తేచిపోయి అందరును అగ్నిలోపడి నమసిరి. తన కొలువున నుండిన అమీరులు, వజీరులు, దొరలు మున్నగువారి కాంత లెల్లరును రాజ శుద్ధాంత కాంతల ననుసరించిరి. సామాన్యస్త్రీల నేకులు నట్లే వడిసిరి. కడపట కంపిలిరాయలవంతు వచ్చినది. అతడును స్నానము చేసి దేహమునకు రక్తగంధమును బూసికొనెను. కవచమును విసర్జించి కైదువులను ధరించెను. అతనితోగూడ చావునకు తెగించిన యనుచరులెల్ల నట్లేచేసిరి. తరువాత కోటద్వారములను తెరపించి బయలు వెడలి సుల్తాను నైన్యముపై బడిరి. గతాసువులై నేలద్రెళ్లువరకు శత్రువులతో బోరి నిశ్చేషముగా హతులైరి. సుల్తాను ఫౌజు లంతట పట్టణముపైబడి అచటి జనులను చెరబట్టిరి. కంపిలి రాజు పుత్రులు పదునొకండుగురు పట్టుబడిరి. వారిని అహమదాయాజు, సుల్తానుసముఖమున కంపగా నతడు వారందరిని బలాత్కరించి మహమ్మదీయమతమున కలుపుకొనెను."

ఇట్లు బతూతాకు సమకాలికుడైన దక్కను మహమ్మదీయ చరిత్రకారుడు ఈసామీ ఈయుద్ధమును జక్కగ వర్ణించియున్నాడు. కాని హిందూస్త్రీల యగ్నిప్రవేశము నతడు ప్రస్తావించలేదు. అహమద్ ఆయాసు రణనిహతులైన హిందూవీరుల శవములను పరిశీలించి కంపిలిరాయలను గుర్తించి అతని శిరమును గొట్టించి సుల్తానుకడ కంపెనట! క్రీ. శ. 16 వ శతాబ్ద పూర్వార్థమున విజయ నగరమునకు వచ్చియుండిన న్యూనిజను షోర్పుగీసు వర్తకుడు కంపిలిరాయలును, అతని యనుచరులును, తురకలతో గడపటిమారు యుద్ధమునకు బయలు వెడలుటకు ముందు తమతమ స్త్రీజనమును సంహరించినయియు, తరువాత నడచిన రణమున నైదుగురు తప్ప దక్కినవారెల్లను సమసిరనియు తెప్పియున్నాడు. ఈ యైదుగురిలో సంగమ రాజపుత్రులైన హరిహరబుక్కలిరువురు. వీరే తరువాత సుల్తానుచే గంపిలిరాజ్యమునకు పాలకులుగ నియమింపబడిరి. వీరేపిమ్మట విజయనగర సామ్రాజ్యమును స్థాపించి హిందూధర్మమును రక్షించినవారు.

నే. వేం. క.

కంబము :

కంబముతాలూకా: కంబముతాలూకా కర్నూలుజిల్లాలో తూర్పుభాగమున నల్లమలై, వెలిగొండ కొండలమధ్య నున్నది. ఇచ్చట కుందునది ప్రవహించుచున్నందున దీనిని కుందులోయ యందురు. కంబము తాలూకాలో దక్షిణ భాగమున గల భూమి, సాగిలేరు, పెన్నారు నదులవైపు దక్షిణముగా వాలుచుండును. ఉత్తరభాగమునగల భూమి తూర్పువైపునకు వాలుచుండును. నల్లమలై పర్వతశ్రేణి కంబము తాలూకాకు పడమటి భాగమునుండి వ్యాపించుచుండును. ఎఱ్ఱమలై పర్వతశ్రేణి కంబము తాలూకా చివరయందు గలదు.

గుండ్లకమ్మ నది నల్లమలై గుట్టలలో జన్మించి కంబము తాలూకాగుండ తూర్పుగా ప్రవహించును. నల్లమలైలోను, ఎఱ్ఱమలైలోను జిల్లాయందంతటను నీటిబుగ్గలు కలవు. ఇందు కొన్ని వేడిగానుండును. వాటిలో రాసాయనిక ద్రవ్యము లున్నట్లు తెలియుచున్నది.

కంబము తాలూకాలో 861.04 చ.మై. రిజర్వు అడవి కలదు. గుట్టలమొదల ముండ్లపొదలును, గుట్టలమీద కలపకుపనికివచ్చు మంచి వృక్షజాతులును, వంటచెరకును, వెదుళ్ళును నిండియుండును.

ఈ తాలూకాలో ఏప్రిల్, మే నెలలలో ఉష్ణము అధికముగానుండును. ఇచట సగటున 25.24 అంగుళముల వాన కురియును. వర్షర్తువులో 44.00 అంగుళముల వర్షము పడును.

ఈ తాలూకాలో రేగడి, భూములును ఎఱ్ఱనున్న గరప భూములును కలవు. ఎఱ్ఱమట్టివేల అధికముగా కలదు.

కంబముచెరువు ఈ తాలూకాలో వ్యవసాయమునకు పెద్ద నీటివనరు. ఊటకాలువలు, బావులు, చిన్నచిన్న చెరువులు మాగాణి వ్యవసాయమునకు ఆధారములుగా నున్నవి. కొన్ని యేండ్లు వరుసగా వానలేని సందర్భములో తప్ప ఇచ్చట ఊమము వచ్చుటకు అవకాశమే లేదు. చిన్నతరగతి నీటివనరులు 91 కలవు. వీటికింద 8759.15 ఎకరముల ఆయకట్టును, పెద్దతరగతి నీటివనరులకింద 7625 ఎకరముల ఆయకట్టును కలవు. జొన్న, నజ్జ, కొఱ్ఱ, రాగి, వరిగె, ఉలవ, సెనగ, వేరుసెనగ, ప్రత్తి, మిరపకాయ

ముఖ్యమైన యెట్టపంటలు. వాటిలో కొఱ్ఱలు, వరి, అలవలు అత్యధిక భూభాగమున పండించెదరు.

ఈ తాలూకాలోని రోడ్లు త్వరగా చెడిపోవుచుండును. సమీపముందు నీరు కొరకుట దుర్లభమగుటచే వాటిని చుంచిస్థితిలో నుంచుట కష్టమగుచున్నది.

1951 జనాభా లెక్కలప్రకారము ఈ తాలూకా జనసంఖ్య 1,63,845. ఇందు పురుషులసంఖ్య 83,113. స్త్రీల సంఖ్య 80,732. ఇందు 1,46,282 మంది గ్రామములందును, 17,563 మంది పట్టణములందును నివసించుచున్నారు. జనసాంద్రత చదరపుమైలుకు 156.

ఈ తాలూకా విస్తీర్ణము 1045 చ. మైళ్ళు. ఇందు 95 గ్రామములు, 2 పట్టణములు కలవు. 31,159 ఇండ్లు కలవు. వాటిలో 27,652 ఇండ్లు గ్రామాలయందును, 3,507 ఇండ్లు పట్టణములందును కలవు. 5,000 జనాభాకు మించిన పట్టణములు కంబము (9,489), గిద్దలూరు (8,074) అనునవి రెండే కలవు. కంబములోను, గిద్దలూరులోను పంచాయతీసభలు కలవు.

విద్యాస్థితి ఈ క్రిందివిధముగా నున్నది :

	సంఖ్య	బాదరు	చారికల
బాలుర హైస్కూళ్లు	4	1511	46
బాలుర ప్రైవేటుస్కూళ్లు	1	88	
మిడిల్ స్కూళ్ళు	1	370	23
ఎలిమెంటరీస్కూళ్ళు	183	11,614	5,178
పయోజన పాఠశాలలు	4	103	
మొత్తము	193	13,666	5,247

కంబము, గిద్దలూరు, తురిమెళ్ళ, అర్ధవీడు—ఇవి హైస్కూళ్లు గల చోట్లు.

ఈ తాలూకా ప్రధాన కార్యస్థానము గిద్దలూరు. ఇచ్చటనే పెద్ద ఆసుపత్రి గలదు. తాలూకాలో చిన్న ఆసుపత్రులు నాలుగు కలవు. కంబము తాలూకాలో సర్వజనుల ఉపయోగార్థము ప్రభుత్వమువారు త్రవ్వించిన మంచినీటి బావులు 39 కలవు. మండలపాడు యాత్రాస్థలముగా ప్రసిద్ధమైనది.

నూలు వడుకుట, రంగుల అద్దకము, చాప లల్లుట, పాడి వస్తువులు, తోలుపని, కుండలుచేయుట, గంప లల్లుట ఈ తాలూకాలో ముఖ్యమయిన కుటీర పరిశ్రమలు. ఈ

పరిశ్రమలు 1,123 కలవు. వాటిలో 2,014 మంది సహాయము చున్నారు. కంబము తాలూకాలో భారీ పరిశ్రమలు లేవు.

కంబము చెరువు : ఈ తాలూకాలోనే గాక మొత్తము కర్నూలు జిల్లాలో పేరెన్నికగన్న పెద్ద చెరువు కంబము చెరువే. ఇది నాలుగు మైళ్ళ కంటే ఎక్కువ వైశాల్యము కలిగి నున్నది. ఈ చెరువు క్రింద 15 గ్రామములలో 3,221 ఎకరముల భూమికి నీరు పారును. జనులన్నియును మహర్షి దీని నిర్మాణ కార్యక్రమమును ప్రారంభించినట్లు తెలియుచున్నది. జనులన్ని మహర్షి బానోక కొండ మీద గుండ్ర బ్రహ్మేశ్వరస్వామికి ఆలయమును కట్టించి, దానికి అంగముగా గుండిక నదీ తీరమున తన ఆశ్రమమును ఏర్పాటుచేసికొని యుండెనట !

14 వ శతాబ్దములో కంబ గజపతులు ఈ ప్రాంతమును ఏలుచుండినపుడు ప్రాంత పరిపాలనాధికారి అయిన గోపన్న ఒడయరు ఈ చెరువును అభివృద్ధిపరచెను. కాని చెరువుకట్ట తరుచుగా గండ్లు పడుచుండుటచే జలదేవతా ప్రీత్యర్థము పెద్ద కంబడు, చిన్న కంబడు అను నిద్దరు గొల్లసోదరులను బలిపెట్టిరట ! వారి జ్ఞాపకార్థము పెన కంబము, చినకంబము అను గ్రామములు కట్టబడినవి.

కొండమీద ఉత్తరమున గుట్టువునువలె నున్న వంపును నక్కలగండి అందురు. ఈ నక్కలగండినే అనవసర జల పరీవాహముగా (అలుగుగా) ఉపయోగించిరి. పెద్ద కంబము, చిన్న కంబము అను పేర్లు గల తూములు నిర్మితము లయినవి. ఈ తూములనుండి వెడలు నీటికాలువలలో మొదటిదానివలన ఉత్తరమందున్న భూములకు నీరు లభించును. రెండవదానినుండి గుండ్లకమ్మ నదికి దక్షిణ భాగమున గల భూములకు నీరు లభించును.

తరువాత నరేంద్రు డనువాడు బుద్ధిపూర్వకముగా చెరువుకట్టను తెగగొట్టెను. ఏది యేండ్లవరకు ఆ గండి అట్లే పూడ్చబడక ఉండెను. అయితే, గజపతివంశ రాజకుమారియు, శ్రీకృష్ణ దేవరాయలవారి భార్యయు అయిన వరదరాజమ్మ తన పుట్టింటివారు తన కొనగిన అరణ్యపు ధనముతో గండిని పూడ్చించి ఈ చెరువునకు దిట్టముగా మరమ్మతు చేయించినది.

చెరువు గల ప్రాంతము కొండల మయము. అడవి ప్రాంతము కాదు. చెరువు గర్భములో రెండు మూడు

చిన్న కొండలు గలవు. కొండల మధ్య నుండుటచే చెరువు సహజమైనదిగా కనిపించును. తూర్పు కొండను, పడమటి కొండను కలుపుటవలన ఈ చెరువుకట్ట ఏర్పడినది. చెరువు కట్ట పొడవు దాదాపు 860 గజములు, వెడల్పు 90 అడుగులు. చెరువుకట్టపై రహదారి బంగళా యొకటి కలదు. ఊరినుండి చెరువుకట్టవరకు మట్టిరోడ్డు కలదు. కట్టయొక్క తూర్పు చివర ఒక దేవాలయము కలదు. అందు శ్రీకృష్ణ దేవరాయల యొక్కయు, ఆయన సతీమణుల యొక్కయు విగ్రహములు చెక్కబడి యున్నవి. దేవాలయమునకు దాపుననే పోలేరమ్మ గుడి కలదు. ఈ దేవతకు ప్రీతిగా గ్రామీణులు పొంగళ్ళు పొంగించుచుందురు.

కా. సీ.

కట్టమంచి రామలింగారెడ్డి :

I

పాకనాటి రెడ్డికులపు సోముపంటగా శ్రీరామలింగా రెడ్డిగారు 1880 సం॥ డిశంబరు 10 వ తేదీయందు జన్మించిరి. భాస్కర శతక కర్తయైన పెదరామలింగా రెడ్డిగారు వీరి ముత్తాత. భాగవతసార ముక్తావళి, భారత సార రత్నావళియను గ్రంథముల రచించిన కట్టమంచి సుబ్రహ్మణ్యరెడ్డిగారు వీరి తండ్రి. వీరితల్లి నారాయణమ్మ. చిత్తూరునకు దాదాపు మైలు దూరములోనున్న “కట్టమంచి” వీరి స్వగ్రామము. వీరి యింటివారు శివమతస్థులు.

కాని వీరు కొలువని దేవతలులేరు. “మాకు దేవతలందరు సమానాదరణ పాత్రులే” అని రెడ్డిగారే వ్రాసినారు.

తరతరాలుగ వీరివంశమందున్న దైవభక్తి, సదాచార సంపత్తి, గురు ప్రీతి యను సుగుణములే రామలింగా రెడ్డిగారిని తీర్చి దిద్దినవి. “భారత, భాగవతముల నెక్కువ గజిబిజి లేక చదువగలట్లు నాతండ్రి నన్ను తీర్చిరి. తన తక్కినకొడుకులకంటె నేనర్థజ్ఞానముతో చదువువాడననియు, పాదాది విభాగముల నన్వయ సౌలభ్యము కల్గినట్లు చేయుదుననియు వారి వాత్సల్య జనిత ప్రేమ”మని రామలింగారెడ్డిగారు



వినయ విధేయతలతో వ్యాసమంజరి యందు వ్రాసిరి. ఇంకొక సందర్భములో “నాఫాలపట్టికయందలి యొకా నొక చిహ్నము నా భావిపాండిత్య సూచకమని గ్రహించి కుప్పనయ్యంగారు నా ముత్తాతపేరు నాకిడిరట” యని వ్రాసినారు. వీరి ముత్తాత శిష్యులైన కుప్పనయ్యంగార్లు వీరి ఇంటి పురోహితులు; మీదుమిక్కిలి వీరి చిన్ననాటి గురువులు. కుప్పనయ్యంగార్లు రచించిన “సర్వలక్షణ సార సంగ్రహ” మను గ్రంథమును పునరుద్ధితముచేసి “అస్మద్గురు బుణమును ఈమాత్రము తీర్చగలిగినందులచే ధన్యుడను, ముమ్మాటికి ధన్యుడ”నని రెడ్డిగారు తమ గురు భక్తిని చాటినారు.

అక్షరాభ్యాసమునుండి ఉన్నతపాఠశాలా విద్య పూర్తి యగువరకు వీరి విద్యాభ్యాసంగము చిత్తూరు పాఠశాల యందే జరిగినది. తరువాత వీరు ఉన్నతవిద్యకై మదరాసు క్రైస్తవ కళాశాలలో ప్రవేశించి 1901 లో మదరాసు విశ్వవిద్యాలయమునుండి తత్త్వశాస్త్రమునందును, చరిత్ర యందును బి. ఏ. పట్టమును పొందినారు. 1905 లో కేంబ్రిడ్జి విశ్వవిద్యాలయమునకు సంబంధించిన సెయింటు జాన్సు కళాశాలలో చదివి చరిత్ర విషయమునందు ప్రథమశ్రేణిలో విశిష్టస్థానమున (First in History tripos) ను తీర్చులై ఆంధ్రయువకుల కొక గర్వచిహ్నమై వరలినారు.

అపరిచిత వాతావరణములో కూడ ఉత్సాహవంతమైన రెడ్డిగారి మానసికశక్తులు సర్వదా వికసించి విజృంభించినవి. 1905 వ సం. న కేంబ్రిడ్జి యూనియన్ సొసైటీకి ఉపాధ్యక్షుడుగను, కేంబ్రిడ్జి యూనివర్సిటీ లిబరల్ క్లబ్బునకు కార్యదర్శి గను ఎన్నిక పొందినారు.

పువ్వునకు తావివలె బహుదేశ పర్యటనముకూడ రెడ్డిగారి మేధస్సునకు విశేషజ్ఞతను చేకూర్చినది. కార్యరంగములో తలదూర్చక ముందే, జర్మనీ, ఫ్రాన్సు, కెనడా, అమెరికా సంయుక్త రాష్ట్రములు, చైనా,

జపాన్, పిల్చివైస్ మున్నగు దేశములందు పర్యటించి ఆయా దేశములందు విద్యాసంస్థల ఏర్పాటులను, స్థానిక పరిపాలనా పద్ధతులను, యంత్ర పరిశ్రమకై, వాణిజ్యాభివృద్ధికై ప్రభుత్వమువారు చేయు ఏర్పాట్లను పరిశీలించి సంపూర్ణానుభవమును సంపాదించినారు. రెడ్డి గారి విజ్ఞానము ఎంత విపులమైనదో, హృదయ మెంత విశాలమైనదో, వీరి జీవిత మంత వివిధోపేతమైనది.

వీరు 1908 వ సం. లో ఆరంభమునందే బరోడా మహారాజుగారి కళాశాలయందు ఉపాధ్యక్షులుగా పని చేసిరి. 1918-18 లో మైసూరు మహారాజుగారి కళాశాలకు ప్రధానాచార్యులుగను, 1918-21 లో మైసూరు రాష్ట్ర విద్యాశాఖాధిపతిగను సేవచేసి మున్ననలను పొందినారు. తరువాత 1921 వ సం. న ఆఖరిభారత విద్యాసంఘ సభ్యులుగ ఎన్నుకొనబడిరి. అదే సంవత్సరము మదరాసు విశ్వవిద్యాలయమునుండి, ప్రథమ, ద్వితీయ శాసనసభలకు సభ్యులుగ ఎన్నుకొనబడిరి. ఇట్టి ఉన్నతస్థానప్రాప్తి రెడ్డి గారికిగల దక్షతకును, పలుకుబడికిని ప్రబల నిదర్శనము. 1926-30 సం. ల నడుమ ఆంధ్ర విశ్వవిద్యాలయ - ఉపాధ్యక్ష పదవిని స్వీకరించి ఆర్థికముగా ఆ విశ్వకళాపరిషత్తునకు పుష్టిని కూర్చిరి. 1930 వ సం. నుండి వీరు అంతర్విశ్వ విద్యాలయ సంఘమునకు అధ్యక్షులుగ ఎన్నుకొనబడినారు. వీరికి 1937 వ సం. న ఆంధ్ర విశ్వకళాపరిషత్తు డి. లిట్ (D. Litt) అను బిరుదము నిచ్చి సన్మానించినది. 1937 వ. సం. ముననే రాష్ట్రీయ నూతనోన్నత శాసనసభకు వీరి పేరు ప్రతిపాదించబడినది. ఇంతేకాక విశ్వవిద్యాలయ నిర్మాణరీతులపై, అర్థశాస్త్రముపై అనేక ఉపన్యాసములను గావించిన ప్రముఖ విద్యావేత్తలలో నొకరుగ నెన్నదగిన వారు శ్రీ రామలింగారెడ్డిగారు. పి. య. రె.

II

శ్రీ రామలింగారెడ్డి పాశ్చాత్య సారస్వతములో నెట్టి కృషిచేసెనో ప్రాచ్య వాఙ్మయములో నంతకుమించి కృషి చేసిన రచయిత. చదివి పట్టము గట్టుకొన్నది యాంగ్లభాష లోనేకాని, ఆయన ఆంధ్ర సాహిత్యసాగరము లోతులు పట్టుకున్న దిట్ట. ఇంగ్లాండునకు బోయి యున్నతవిద్యపై గన్ను పెట్టినను మాత్రం భారతిపై మనసు వీడినవాడు కాడు. కవిత్వయమువారి భారతము, కళాపూర్ణోదయము

రామలింగారెడ్డి నిత్యపారాయణ గ్రంథములు. విశేషించి, భారతకవుల కతడు బ్రహ్మరథము పట్టెను. అసహ్యమైన కృంగారవర్ణనములు చేసిన కొన్ని ప్రబంధముల తీరు రెడ్డి దృష్టికి రోత యనిపించెను. ఆరని యీ వాడి విమర్శనమునకు గురికాక ఆగినది కవిత్వయమే. ఆ మూపురిలో కవిబ్రహ్మ తిక్కన గురియు వివిష్టుడు. “ఆంధ్రలోక పరిశుద్ధ తపఃపరిపాక రూపుడు - కవితాప్రపంచ రవి. తిక్కన యొక్కడే” అని రెడ్డి హృదయము.

ఉదార హృదయుడైన శ్రీ రామలింగారెడ్డి తెలుగునకు చేసిన సేవలవైభవము మరచిపోరానిది. అనేక గ్రంథముల కాతడు వ్రాసిన భూమికలు. పత్రికలలో ప్రచురించిన వ్యాసములు వాఙ్మయమునకు చెరుగని యాశరణములు. పూర్వఖండము, ఆభిజనఖండము, భాషాఖండము, ఆధునిక కవితాఖండము, సాంఘిక ఖండము- అని యైదు భాగములుగా వింగడించి ప్రచురింపబడిన ‘వ్యాసమంజరి’ రామలింగారెడ్డి విషయ విమర్శన చాతుర్యమునకు స్పష్ట సాక్ష్యమైన గ్రంథము. గద్య రచనలో నొక క్రొత్తతెన్ను రెడ్డి ప్రదర్శించెను. లక్షణమునకు విరుద్ధమైన రచనయే యతడు స్వీకరించెను. తన సిద్ధాంతమును సూటిగా తియ్యని మాటలతో మొగమోటమిపిడి చెప్పగలుగుటలో శ్రీ రెడ్డి నేర్పు తీర్పులు గొప్పవి. మృదువైన హాస్యదృష్టి-మధురమైన ధ్వనిపుష్టి శ్రీ రెడ్డి వ్రాతలలో, వక్రృత్వములో మనము కనుగొనవచ్చును.

పింగళి సూరనార్యుని కవితాసార సర్వస్వమును గుర్తించి ఆవిష్కరించినవారిలో అగ్రస్థానము కట్టమంచి రెడ్డికే దక్కినది. ఆతడు రచించిన “కవిత్వ తత్వ విచారము” విమర్శన సారస్వతమునకు బంగారు తొడవు. వేమన కవిని గూర్చి రెడ్డి వెలువరించిన అభిప్రాయము మిక్కిలి యుదార గంభీరమైనది. జాతీయ కవితాభిమానము గల రెడ్డి యూహలో “వేమన కారణ విమర్శనశక్తికి పట్టాభిషేకము చేసిన మహాత్ముడు, ప్రతిభాశాలియు నగు మహాకవి.” ఆతనినిగూర్చి శ్రీ రెడ్డి యిచ్చిన మరియొక వాఙ్మయమిది: “ఆంధ్రలోక గురువులలో వేమన మొదటి వాడందుమేని సుమతి రెండవ వాడు.”

ఆధునిక రాజ్యాంగమున అక్కర గుర్తించి “అర్థ శాస్త్రము”ను రామలింగారెడ్డి తెలుగున సమర్థముగా

ననువదించెను. ఈ యనువాదముచే నతడు సరస్వతికి మేలి సేవగావించిన సుకృతాత్ముడయ్యెను, 1936 సం॥ లో కట్టమంచి రచయిత 'నవయామిని' యను ఖండకృతి రచించెను. అది పూర్వపు "ఖిల్లాణీయ కథను మార్పు చేసి వ్రాయబడిన సుందరరచన. ఆయన కవితారచనలలో "ముసలమ్మ మరణము" చక్కనిస్మిత్తి నాణ్ణించుకొన్నది. ఈ కావ్యము చెన్నపురి క్రైస్తవ కళాశాలకు సంబంధించిన ఆంధ్రభాషాభివృద్ధిసమాజము వెలకొల్పిన బహుమాన కావ్యపద్ధతిలో నెగ్గినది.

పెక్కు సంవత్సరములు ఆంధ్ర విశ్వవిద్యాలయోపాధ్యక్షుడై రామలింగారెడ్డి అనుపమానమైన యభినివేశముతో విశ్వవిద్యాలయ పతమున నెన్నో యమూల్యగ్రంథముల నుద్ధరించి ప్రచురింపజేసెను. ఆ గ్రంథపరిపరలో "రంగనాథ రామాయణము" శిరోమణి యనదగినది. అఖినవాంధ్ర కవిలోక ప్రసిద్ధులైన పింగళి - రాయప్రోలు-రాళ్ళపల్లి ప్రభృతులకు కట్టమంచి రెడ్డి చేయాత లభించెను. శ్రీ విశ్వనాథ సత్యనారాయణ 'బుతుసంహారము' రామలింగారెడ్డి కంకితము చేయబడెను.

పాశ్చాత్య సారస్వతమును పుడిసిలించి, ఖండాంతరఖ్యాతి నార్జించి, తెరపిచూపని పనులు కల్పించు నున్నత పదవులలో నుండియు, శ్రీ రెడ్డి తెలుగు కలకండపు తియ్యదనమువై వలపుగొన్న భాషాభిమాని. వ్యాస రచయితగా, విమర్శకుడుగా, ఖండ కావ్యకర్తగా, విశ్వవిద్యాలయోపాధ్యక్షుడుగా ప్రోత్సాహకుడుగా, శ్రీ రామలింగారెడ్డి ఆంధ్రభారతికి కావించిన సేవా ప్రాథవములు శ్లాఘనీయము లైవవి.

మ. న. శా.

వా. రా.

కట్లాట :

ఇది దేశీయమైన ఒక యాట. తూర్పుగోదావరి జిల్లాలో కొన్ని తావుల ప్రచారములో నున్నది. నల్లెటూరి పిల్లలును, పసుల కాపరులును దీని సాడుదురు. ఆట ఆడదలచిన వారిలో నొకడు దొంగగా నిర్ణయింపబడును. ముగ్గురు ముగ్గు రొక్కొక్క మారుగా ఒక అరచేతిలో రెండవ అరచేతిని బోర్లించి కాని, వెల్లకిలచేసి కాని వంట నిర్ణయము చేయుదురు. ఇద్దరు రెండవ అరచేతిని బోర్లగిలవేయగా

ఒకడు వెల్లకిలచేసినచో చివరివాడు పండెనందురు. ఇట్లొక్కమాటు ఒక్కొక్కడు పండగా తుద కిద్దఱు మిగులుదురు. అదివరలో పండినవా డొకడు పీరితోచేరి తుది వంట ఆట ఆడును. అప్పుడు తుది ఇద్దరిలో నొకడు దొంగ యగును.

దొంగను నిర్ణయించుకొన్న తరువాత, ఆటకు ఒక చెట్టునో, స్తంభమునో, రాతినో తల్లిగా నిర్ణయింతురు. తల్లికి కొంతదూరములో నేలమీద ఒక కొయ్యముక్కును పాతి, దానికొక త్రాడుకట్టి ఆ త్రాటికొనను దొంగ చేతి కిత్తురు. దొంగ ఆ త్రాటికొనను పట్టుకొని చుట్టు నొక వర్తులాకారపు గీతమీద ముందు వెనుకలకు బరుగెత్తుచుండును. వాని చేతిలో నొక చిన్న ఆకుండును. ఆ ఆకుతో దొంగ, మిగిలిన ఆటగాండ్రను ముట్టుకొన యత్నించును. ఆకులు గాని, చిన్న రెమ్మలు గాని, చిన్న కట్టలుగా గట్టి, వెలుపలి ఆటగాండ్రెందరుండురో అన్ని కట్టలు, మధ్య పాతిన కొయ్యముక్కు దగ్గర పెట్టుదురు. దొంగ, చుట్టుగీతమీద తిరుగుచుండగా, ఆటగాండ్రు కొయ్యముక్కు దగ్గరనున్న కట్టల నొక్కొక్క డొక్కొక్కటి యెత్తుకొనిపోవ యత్నింతురు. ఈ యత్నములో దొంగచే ముట్టుకొనబడినవాడు దొంగ యగును. అతడంతటనుండి ఆట సాగింపవలెను. దొంగను తప్పించుకొని అందరును అన్ని కట్టలును ఎత్తుకొని పోగలిగినచో దొంగ శిక్షార్హుడగును. అతడు తల్లిని ముట్టుకొనుటకు పరుగుపెట్టును. అతడు తల్లిని ముట్టుకొనగలుగు లోపున ఇతరులు తమ చేతులలోని కట్టలతో దొంగను తరిమికొట్టుచుండురు. చివరకు దొంగయైనవాడు కట్టదెబ్బలు తినవలెను. ఇది కట్లాట.

కడవ జిల్లా :

కడవ మండలము : ఉత్తర అక్షాంశరేఖ 13°-40' నుండి 15°-15' వరకును, తూర్పు రేఖాంశము 77°-55' నుండి 79°-30' వరకును వ్యాపించి నముద్రమట్టమునకు నాలుగు వందల ఏబది అడుగుల ఎత్తున నున్నది. ఉత్తరమువ కర్నూలు మండలము, తూర్పున నెల్లూరు మండలము, దక్షిణమున చిత్తూరు మండలము, పడమర అనంతపురము హద్దులుగా ఈ మండల మేర్పడియున్నది. ఈ మండలమున

ప్రలివెంచుల, కమలాపురము, జమ్మలమడుగు, ప్రొద్దుటూరు, బద్వేలు, రాజంపేట, సిద్ధవటము, రాయచోటి, కడప అను తొమ్మిది తాలూకాలు కలవు. ఈ మండలమై శాల్యము 5929 చదరపు మైళ్ళు.

నదులు : పినాకినీనది, మండలమునందలి నదులను ప్రవహించుచున్నది. పాపఘ్ని, కుందు, చిత్రావతి, సగిలేరు, చెయ్యేరు మొదలగునవి పినాకినీనది ఉపనదులు.

అడవులు : 1888.80

చదరపుమైళ్ళ అడవి ప్రదేశము కలదు. ఈ అడవిలో ఎక్కువభాగము రాజంపేట, బద్వేలు, రాయచోటి, సిద్ధవటము తాలూకాలలో ఉన్నది.

శీతోష్ణస్థితులు : ఈ మండలమున నాలుగు మాసములు మాత్రము దుస్సహమగు వేడియుండును. మార్చి-మే నెలలందు వేడిమి 106° వరకుండును. వాయవ్య పవనము గాని ఈశాన్య పవనముగాని ప్రసరించుటకు వీలులేని పరిస్థితులలో ఈమండలమున్నది. నవంబరునుండి జనవరి

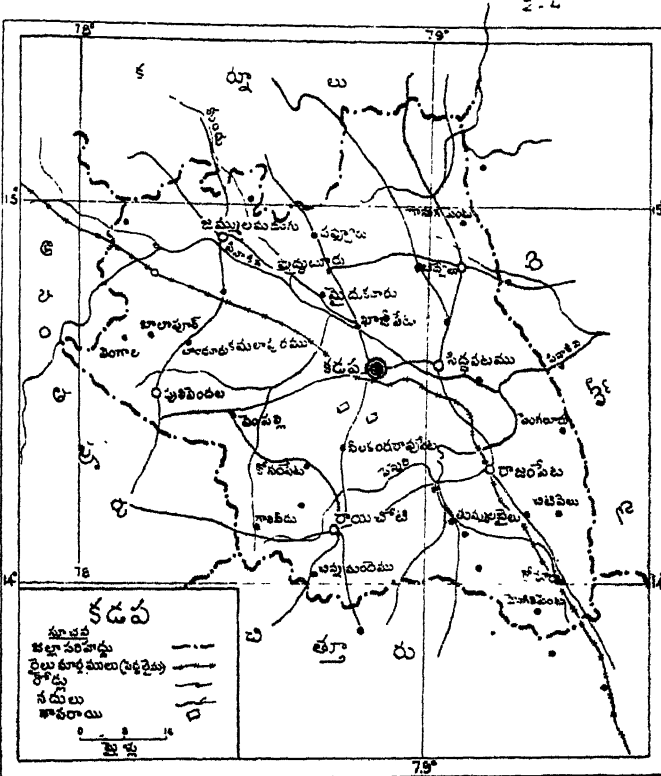

వరకు మిక్కిలి చలియుండును. ఈ మండలములో సంవత్సరమునందు సగటున అధికోష్ణము 95.2 డిగ్రీలు, అత్యోష్ణము 75.7 డిగ్రీలు ఉండును. మొత్తముమీద అత్యధికోష్ణము 109.0 వరకు, అత్యల్పోష్ణము 80° వరకు కనబడును (1951). వర్షపాతము 20.17 అంగుళములు. అధిక వర్షపాతముగల తాలూకాలు సిద్ధవటము, రాజంపేట, రాయచోటి అనునవి.

భూతత్వము : నల్ల రేగడభూమి 29.7 శాతము, ఎఱ్ఱ నేల 25.4 శాతము, ఇసుక తెరనేల 27.5 శాతము కలదు. మొత్తముమీద నల్ల రేగడభూమి ప్రశస్తమైనది. ఈ భూమి

జమ్మలమడుగు, ప్రలివెంచుల, కమలాపురము, ప్రొద్దుటూరు తాలూకాలయందు ఎక్కువగా కలదు. ఎఱ్ఱనేల రాయచోటి, బద్వేలు, కడప తాలూకాలయందు కలదు. ఈ ఎఱ్ఱనేల నిరుపయోగకరమైనది. మండలము మొత్తమున సగము ఎఱ్ఱనేల రాయచోటి తాలూకాలో కలదు.

నీటిపారుదల సౌకర్యములు : కన్నులు-కడపకాలువను కన్నులుకు 17 మైళ్ళ దూరమున శుంగభద్రానదికి ఆన

కట్ట కట్టి పర్యామిచేసి యున్నారు. ఈ కాలువ పొడవు 190 మైళ్లు. ఈ కాలువవలననే కాక నదులయందు ఊట కాలువలు పలుతావు లందు త్రవ్వకొని తన్నూల మున జనులు పంటలు పండితురు. జావుల ఆధారమునను పంటలు పెక్కు స్థలములందు పండును. వర్షాధారము గల చెరువులు అనేకము లీ మండలమున కలవు. పోరుమామిళ్ల చెరువు, బద్వేలు చెరువు పేర్లైన దగినవి. మొత్తముమీద ఈ కడపమండలమున జల వనతులు 2,322 కలవు.

ఈ వనతుల క్రింద 40,608.45 ఎకరములభూమి సాగుబడి యగును. ఇది అల్ప జలాధారముల మూలమున సాగు చేయబడు భూమి. అధిక జలాధారములవలన సాగు చేయబడు భూమి విస్తీర్ణము 69,208.48 ఎకరములు.

పంటలు : వరి, జొన్న, సజ్జ, రాగి, కొఱ్ఱ, వరిగె, చామ-ఇవి ఆహారసంబంధములైన పంటలు. కంది, సెనగ, పెసర, మున్నగు పప్పుధాన్యములు, వేరుసెనగ, ప్రత్తి, మిరప కాయలు, నూగులు, చెఱకు మున్నగు వ్యాపార సంబంధములగు వస్తువులు ఫలించును. ఈ పంటలలో ఎక్కువగా వేరుసెనగ, జొన్న, ప్రత్తి, వరి పండునని చెప్పవచ్చును.

ప్రయాణ సౌకర్యములు : ఈ జిల్లాయందు, 1022 మైళ్ల పొడవుకల రోడ్లు గలవు. నెల్లూరు, చిత్తూరు, బెంగుళూరు, బళ్లారి, మదరాసు, కర్నూలు, కంబము, గిద్దలూరు, మదనపల్లె, కదిరి, అనంతపురము అను తావులకు ప్రధాన మార్గములు కలవు. మదరాసునుండి బొంబాయికి వెళ్ళుటకు వేయబడిన ఇనుపదారి ఈ మండలములో సుమారు 122 మైళ్ళు పొడవున కలదు. చెక్కు రైలుస్టేషనులు లేవు. తాలూకాలు రైలుబాటకు దూరముగా నున్నవి. మొత్తముమీద ఈ మండలమున ఇనుపదారి సౌకర్యము లేదనవచ్చును. బస్సు సౌకర్యములు బాగుగానున్నవి.

వైద్యసహాయము : ప్రతి తాలూకాయందును దొర తనమువారి వైద్యశాలలు కలవు. 10 వైద్యశాలలు స్థానిక పరిపాలనా శాఖకు చెందినవి. కడప పట్టణమున సర్వ పరికర సమృద్ధమగు ప్రభుత్వపు వైద్యశాల యొకటి కలదు.

సంతలు, ఉత్సవములు : పుష్పగిరి శంకరశ్రీశ్రీమన చైత్ర బహుళ 18 మొ॥ వైశాఖ శుక్ల సప్తమి వరకు ఉత్సవము జరుగును. రాయచోటియందు గంగమ్మ జాతరయి, జమ్మలమడుగు తాలూకాయందు వైశాఖ పూర్ణిమకు ఏడు దినములు ముందునుండి ఉత్సవములును జరుగును.

విద్యాసంస్థలు : కడపలో గవర్నమెంటు ఆర్ట్సు కళాశాల ఒకటి కలదు. బాలురకు 28 ఉన్నత పాఠశాలలును, బాలికలకు 8 ఉన్నత పాఠశాలలును కలవు. బోధనా భ్యనన పాఠశాలలు బాలురకు 2, బాలికలకు 2 కలవు. మాధ్యమిక పాఠశాలలు 8, ప్రాథమిక పాఠశాలలు 1081, బేసిక్ పాఠశాలలు 21, వయోజన పాఠశాలలు 48 కలవు. ఒక అంధ పాఠశాలయు కలదు.

విద్య :

మాధ్యమిక విద్య పురుషులు	6,708	స్త్రీలు	1,885
హైయర్ సెకండరీ	3,786	..	575
ఇంటర్మీడియేట్	580	..	77
పట్టభద్రులు	1,892	..	214

కుటీర పరిశ్రమలు : ఇచటి నూలు నేత పరిశ్రమ మాత్రము శేషించిన పరిశ్రమలన్నిటికంటె మిన్నయన వలయును. రంగుల పరిశ్రమ మిగుల స్వల్పము. పట్టు నేత

పరిశ్రమ పులివెందుల తాలూకాలో కలదు. చెప్పలు కుట్టు పరిశ్రమ, కుండలను తయారుచేయు పరిశ్రమ అన్ని తాలూకాలందును కలవు. రాగి, ఇత్తడి, కంచు మొదలగు లోహపాత్రల పరిశ్రమ బద్వేలు తాలూకాలోను, ప్రొద్దుటూరులోను కలదు. బండ్లు పులివెందుల, కమలాపురము తాలూకాలలోను, బెల్లము రాయచోటి తాలూకాయందును తయారుచేయబడును.

గ్రామములు : ఈ మండలమున 909 గ్రామములున్నవి. ఇందు పట్టణములు తొమ్మిదికలవు. గృహములు 2,10,986 కలవు. ఇచటి జనసంఖ్య 11,61,781. ఇందు పురుషులు 5,95,060 మంది. స్త్రీలు 5,66,671 మంది.

ఈ జిల్లాలో వ్యవసాయము జీవనముగా గలవారును వారి పోషణముననుండు వారును 5,89,659 మంది. ఇందు పురుషుల సంఖ్య 2,79,909; స్త్రీల సంఖ్య 2,59,750. చదువు వచ్చిన పురుషుల సంఖ్య 13,789; చదువగల స్త్రీల సంఖ్య 2,648.

భాషలు : తెలుగు మాతృభాషగా గలవారే ఈ మండలములో అధికసంఖ్యలో నున్నారు. వీరి సంఖ్య 10,06,250. ఇందు పురుషుల సంఖ్య 5,14,922; స్త్రీలసంఖ్య 4,91,328. తెలుగు భాష తరువాత రెండవ స్థాన మాక్రమించునది హిందూస్థాని భాష. హిందూస్థాని మాటాడువారు 1,26,983 మంది కలరు. ఇందు 65,871 మంది పురుషులును, 61,112 మంది స్త్రీలును ఉన్నారు. తరువాత కన్నడము, మరాఠీ, హిందీ, తమిళము, లంబాడీ, ఎరుకల, మలయాళము, గుజరాతీ, బెంగాలీ, ఒరియా, ఇంగ్లీషు, పోర్చుగీసు, డచ్చిభాషలు మాటాడువారు ఉత్తరోత్తరము తక్కువ సంఖ్యలో నున్నారు.

మతములు : ఈ జిల్లాలో మతములను బట్టి జనసంఖ్య ఈ క్రింది విధముగా నున్నది :

1. హిందువులు	9,50,047
2. ముసల్మానులు	1,55,408
3. క్రైస్తవులు	56,227
4. జైనులు	47
5. సిక్కులు	2

మొత్తము 11,61,781

విజయములు : కడప సమీపమున చెన్నూరు దగ్గర పినాకిసీనేదీ తటమున గుఱ్ఱముపాడు అనుచోట వజ్రములు లభించును. నంద్యాలముపేట, ఎఱ్ఱగుంట్లకోట, చిట్టిపేలు. మడిచెరువు అను గ్రామముల ప్రాంతములందు ఇనుము లభించును. బద్వేలు గ్రామమునకు పడమటగా నుండు జంగమరాజుపల్లె పరిసరములందు సీసము, వెండి, రాగి, దొరుకు నందురు. కడప, కమలాపురము, ప్రొద్దుటూరు తాలూకాలలో నల్లని పరపురాళ్ళు విరివిగా లభించును. పులివెందుల, కడప తాలూకాలయందు రాతి నార దొరుకును. అచట సున్నపు రాయి విరివిగ దొరుకును. ఎఱ్ఱగుంట్ల దగ్గర నిడుజువ్వి యను గ్రామము కలదు. అచట చాపరాయి పుష్కలముగ త్రవ్వబడి, నునుపు చేయబడి దేశాంతరములకు ఎగుమతి చేయబడుచున్నది. చింతకుంట గుట్టలయందు నిగనిగ మెరయు రాళ్ళు కలవు. వీనిని పలుగురాళ్ళనియు, ముగ్గురాళ్ళనియు అందురు. పులివెందుల తాలూకా యందు బాణగుట్టయను స్థలమున నేటికిని సిద్ధులు సిద్ధపరచిన అనేక రసములు కుండలయందు నిక్షిప్తములై కలవు. అవి తెలిసికొనుటకు సాధ్యము గానివయ యున్నవి. రససిద్ధుల కీ మండలము ఆశ్రయమని యందురు. సిద్ధపటము సిద్ధుల చరిత్రమునకు నిలయము. ఇప్పటికిని అనేక సిద్ధ పురుషులు పర్వతములయందు గుహలలో నివసించుచున్నట్లు నిదర్శనములు గలవు. ఇప్పటికి బొంబాయి మొదలగు దూరదేశములనుండి ధనవంతులు ఈ మండలమునకు వచ్చి మేంగనీసు మొదలయినవి భూ గర్భమునుండి త్రవ్వించి వ్యాపారము సాగించుచున్నారు. బైరేట్సు అను పదార్థము, అల్యూమినియము అను పదార్థము, కావిరాయి, గోపీచందనపుసుద్ద ఎక్కువగ పర్వత ప్రాంతములందు లభించును. ఇనుపరాయి వెక్కు స్థలములలో లభించుచున్నది. వ్యాపారము చేయువారు పర్వత ప్రాంతములను త్రవ్వి దానిని ఎగుమతి చేయుచున్నారు.

చరిత్ర : క్రీ. శ. నాలుగవ శతాబ్దినుండి కొంతవరకు ఈ మండల చరిత్ర తెలియవచ్చుచున్నది. మొదట పల్లవులనువారు కడప మండలము నాక్రమించి అయిదవశతాబ్ది వరకు పరిపాలించిరి. అయిదవ శతాబ్దియందు, కరికాల చోళరాజులు పల్లవుల నోడించిరి. ఈ ప్రాంతము చోళుల పరిపాలనమున నాల్గు తరములు పాలింపబడినది.

ఆరవ శతాబ్ది యర్ధభాగమున కంద్రచోళులు కడప, కన్నులులను ఆక్రమించిరి. రాష్ట్రకూటులు 783-814 నుండి 814 వరకు రాజ్యము చేసిరి. తొమ్మిదవ శతాబ్ది యందు బాణులనువారు తెలుగు చోళరాజ్యమును నుండిరి. ఈ శతాబ్దిమునందే వారు కడప మండలమున ప్రవేశించిరి. రాష్ట్రకూటులు 940-958 ప్రాంతమున రాజ్యము చేసిరి. మూడవ కృష్ణుడు మరణించిన తరువాత రాష్ట్రకూటుల యధికారము క్షీణించినది. అప్పుడు వైదుంబులు ప్రబలిరి. 1070 నుండి 1118 వరకు కుళొస్తంకుడు ఈ భాగము నాక్రమించి పరిపాలించెను. 1268 సం. న మూడవ రాజేంద్రుడు మరణించిన తర్వాత పాండ్యులు చోడ రాజ్యము నాక్రమించిరి.

కాకతి గణపతిరాజు కడపమండలమును స్వాధీనపరచు కొనెను. పదునాల్గవ శతాబ్ది ప్రారంభమున కడపమండలమున రాయచోటిభాగము తప్ప, కక్కిన మండలమంతయు కాకతీయుల వశమునందే యుండెను. 1309 లో మహమ్మదీయులు దక్షిణదిక్కు నాక్రమించుటకై దండయాత్ర నారంభించిరి. పదునాల్గవ శతాబ్దినుండి పదునేకవ శతాబ్ది వరకు కడపమండలము విజయనగరరాజుల ఏలుబడిలో నుండినది. తరువాత కడపమండలము గోలకొండ కుతుబ్ షాహీ సుల్తానులకు నశమయ్యెను. పిదప మొగలులు వచ్చిరి. ఔరంగజేబు కడపను పరిపాలింప ఏర్పాట్లుచేయ ప్రయత్నించి మహారాష్ట్రీలతో యుద్ధ మేర్పడ, ఢిల్లీకి తిరిగి వెళ్ళెను (1652). తరువాత పాలెగాండ్రు విజృంభించిరి. పిదప కడపను నవాబు లేలిరి. 1740 ప్రాంతమున మహారాష్ట్రీలు దాడివెడలిరి. 1759 లో బసాలిజంగ్ ఫ్రెంచి సేనలతోవచ్చి కడపలో ప్రవేశించెను. 1769 లో నైజాముతో చేసికొన్న యొడంబడిక ననుసరించి కడప, కర్నూలులు హైదరాబాద్ లోబడినవి. 1791 మొదలు 1794 వరకు కడపరాజ్యము కొన్నాళ్ళు మహారాష్ట్రీల వశమునను, కొన్నాళ్లు టిప్పుసుల్తాన్ చేతులలోను, కొన్నాళ్ళు నైజాం స్వాధీనములోను మారుచుండినది. 1795 లో నైజామునకు మహారాష్ట్రీలకును యుద్ధము జరిగెను. నైజాం ఫ్రెంచి రైమండ్సు సహాయునిగగొని సేనల సాహాయ్యముకొరకు ఆతనికి కడపప్రాంతము నొసగెను. 1799 లో శ్రీరంగపట్టణము నైజామునకు

లోబడు సమయమున ఆంగ్ల సైనికుల కీయవలసిన జీతము లకు గాను కడప మండలము బ్రిటిష్ వారికి అర్పింపబడెను. (12-10-1800). ఇది మొదలు కడపమండలమునకు క్రొత్త శక మారంభమయ్యెను. బ్రిటిష్ వారి తరువాత భారత జాతీయ ప్రభుత్వ భాగముగా ఆంధ్ర రాష్ట్రములో నున్నది ఈ మండలము.

కడపజిల్లాలోని తొమ్మిది తాలూకాలు మూడు డివిజనులక్రింద విభజింపబడినవి. ప్రస్తుత కాలమున ఆంధ్ర ప్రదేశ్ ప్రభుత్వమువారి ఆదేశానుసారము డివిజనులు. అందలి తాలూకాలు ఈ క్రింది విధముగా నుండును, (28-5-1958) —

1. కడప డివిజన్ - ఇందలి తాలూకాలు కడప, రాయ చోటి, కమలాపురం అనునవి.

ప్రధాన నగరము - కడప.

2. రాజంపేట డివిజన్ - ఇందలి తాలూకాలు రాజంపేట, సిద్ధవటము, బద్వేలు అనునవి.

ప్రధాన నగరము - రాజంపేట.

3. జమ్మలమడుగు డివిజన్ - ఇందలి తాలూకాలు జమ్మలమడుగు, ప్రొద్దుటూరు, పులివెందుల అనునవి.

ప్రధాన నగరము - జమ్మలమడుగు.

1. కడప తాలూకా : ఈ తాలూకా విస్తీర్ణము 510 చ. మై. ఇందు 109 గ్రామములు కలవు. జనాభా 1,47,389. ఇందు పురుషుల సంఖ్య 75,326. స్త్రీల సంఖ్య 72,063. కడప పట్టణము జిల్లాకును, తాలూకాకును ముఖ్యస్థానము. ఇచ్చట మ్యునిసిపాలిటీ గలదు. పట్టణ జనసంఖ్య 37,438 (1951). 1570 సంవత్సరమున దీనిని నేక్ నామాబాదు అను పేరున నేక్ నామ్ భాన్ అను నతడు కట్టించెను. కొందరు దీనిని దయ యను నర్థ మిచ్చు “కృప” యను శబ్దముచే పిలుతురు. దీని కాధారము - ప్రాత కడప యనునది “కృప” యను పేరున క్రీ. పూ. రెండు శతాబ్దముల క్రిందట నుండినదని యందురు. 1890 లో ఈ పట్టణమునకు నీటి సదుపాయ మేర్పరచబడినది. 1902 లో కొళాయిలు ప్రారంభము చేయబడినవి. హైస్కూళ్ళు, క్రైస్తవ మిషనరీలు నిర్వహించు స్కూళ్ళు కలవు. 1821 లో కడప కంటోన్మెంటు సైనిక స్థల మయ్యెను. 1868 వరకు ఈ సేనానివాస ముండినది. అటు

తరువాత కంటోన్మెంటు బళ్ళారికి మార్చబడినది. కడప నుంచి వ్యాపార స్థలము. చెన్నూరు, వల్లూరు, పుష్ప గిరి, పెండ్లిమట్టి, చిన్న దాసరిపల్లె. చింతకొమ్మడిస్నే, ఖాజీపేట, సుంకేసుల నంది మండలము పేర్కొనదగినవి. ఇందు పురుషుల సంఖ్య 62,394; స్త్రీల సంఖ్య 59,883.

2. రాయచోటి తాలూకా : విస్తీర్ణము 1108 చ. మై. ఇందు 119 గ్రామములు కలవు. జనాభా 1,90,172. ఇందు పురుషుల సంఖ్య 98,433; స్త్రీల సంఖ్య 91,739. రాయ చోటి పట్టణ జనసంఖ్య 10,655. (1951) రాయచోటికి ప్రాచీననామము “రాచవీటి.” ఈ తాలూకాలో చుండు పల్లె, లక్క రెడ్డిపల్లె, గాలివీడు, నూలివీడు, సానిపాయ, వీరబల్లి, వంగిమళ్ళ, గడికోట, మట్ల, చిన్నమండెము పేర్కొనదగిన గ్రామములు.

3. కమలాపురము తాలూకా : విస్తీర్ణము 303 చ. మై. 65 గ్రామములు కలవు. జనాభా 75,588. ఇందు పురుషుల సంఖ్య 38,670; స్త్రీల సంఖ్య 36,918. ఇందు పాలిగిరి, ఉప్పలూరు, అనిమెల, నిడుజువ్వి, ఎఱ్ఱగుంట్ల చేరినవి.

4. రాజంపేట తాలూకా : విస్తీర్ణము 1088 చ. మై. 128 గ్రామములు కలవు. జనాభా 1,85,942. ఇందు పురుషుల సంఖ్య 95,607; స్త్రీల సంఖ్య 90,335. పుల్లంపేట, చిత్త్యేలు, పొత్తపి, కోడూరు, నెట్టగుంట, నందలూరు, పెద్దజీరంపాడు, పెనగలూరు, టంగుటూరు పేర్కొనదగిన గ్రామములు.

5. సిద్ధవటము తాలూకా : విస్తీర్ణము 606 చ. మై. గ్రామములు 80 కలవు. జనాభా 75,704. ఇందు పురుషుల సంఖ్య 38,953; స్త్రీల సంఖ్య 36,751. ఈ తాలూకాలో ఒంటిపిట్ట, మాధవరము, కురుగుంట్లపల్లి, కోటపాడు, గీబుళము, కొండూరు, విప్పిరాల, గంగవేలూరు, పేర్కొనదగిన గ్రామములు.

6. బద్వేలు తాలూకా : విస్తీర్ణము 757 చ. మై. 141 గ్రామములు కలవు. జనాభా 1,08,711. ఇందు పురుషుల సంఖ్య 55,159; స్త్రీల సంఖ్య 53,552. బద్వేలు పట్టణ జనసంఖ్య 7,085. ఈ తాలూకాలో పోరుమామిళ్ళ, శంఖవరము, కలసపాడు, కొత్తకోట, మున్నెల్లి, పలుగు రాళ్ళపల్లె పేర్కొనదగిన గ్రామములు.

7. జమ్మలమడుగు తాలూకా : విస్తీర్ణము 613 చ. మై. 125 గ్రామములు కలవు. జనాభా 1,22,277. ఇందు

భ్రాతృవినాశ హేతువగు యుద్ధము మొదలయ్యెను. ధ్రువుడు గెలుపొందెను. వాని కొడుకు మూడవ గోవిందుడు క్రీ. శ. 798 ప్రాంతమున సింహాసన మధిష్ఠించెను. ఆతడు దక్షిణోత్తరదిక్కులలో దండయాత్రల సాగించెను. ఉత్తర దండయాత్రలో గుజరాతు ప్రభువగు ప్రతిహారినాగభట్టును, పాలంశ్యుడగు ధర్మపాలుని జయించి, ఇంకను ఉత్తరముగా పోయి హిమాలయ శృంగముపై “విజయ చిహ్నము”ను వ్రాయించెను. దక్షిణమున తన ఆగర్భ శత్రువులగు పల్లవులను అనేక యుద్ధములలో జయించి కడకు మాల్వేడునందలి రాష్ట్రకూట రాజునకు కప్పము చెల్లించునట్లేర్పాటుచేసెను. మూడవ గోవిందుని పెద్ద తమ్ముడు కంబుడు 12 మంది రాకుమారులతో కలిసి కుట్రపన్ని తిరుగుతాటు చేసెను. గోవిందు డా కుట్ర దారుల నణచి తమ్ముని తుమించి గంగమండలమునకు ఆతనిని అధికారిగా నియమించెను. చాళుక్యుల పరనా సంకరము గాంగులు క్రొత్త ప్రభుత్వముతో సఖ్యము చేసికొనలేకపోయిరి. చత్పతితముగా అమోఘవర్ష నృపతుంగుడు తన కూతురును బుతుగునకిచ్చువరకు గాంగులకు రాష్ట్రకూటులతో యుద్ధము సాగుచునే యుండెను. ఈ వివాహముతో వారి సంబంధ బాంధవ్యములు బలపడెను. మరికొన్ని వైవాహిక సంబంధములు ప్రసరిల్లెను. మూడవ గోవిందుని అనంతరము అతని కొడుకు అమోఘవర్షుడు క్రీ. శ. 814 లో రాజయెను. పినతండ్రియగు కర్కరాజును, అనుభవజ్ఞుడు మంత్రియు నగు పాటలమల్లుడును అమోఘవర్షునకు పరిపాలనము నందు తోడ్పడుచుండిరి. ఆతని పాలనము మొదట కొంత కాలము కల్లోలభరితమైయున్నను మొత్తముమీద ప్రశాంతముగా నున్నదని చెప్పవచ్చును. ఆతడు కవులను, పండితులను పోషించెను. స్వయముగ పండితుడయి యుండెను. ఆతని సుదీర్ఘ పాలన కాలమున జనసేన, గుణభద్ర, శాకటాయన మహావీరాచార్యులు విలసిల్లిరి. ఆతడు తన ప్రజలకు కలుగనున్న ఆపదను నివారించుటకై తన ఎడమ చేతివేలు నరకి మహాలక్ష్మికి అర్పించెనని ప్రతీతి కలదు.

తై నమతమునందు తనకు గల అభిమానము వలన మొదటి అమోఘవర్షుడు అనేక పర్యాయములు రాజ్యత్యాగ మొనర్చెను. అతని తరువాత అతని కొడుకగు

రెండవ కృష్ణుడు రాజై క్రీ. శ. 878 నుండి 912 వరకు పాలించెను. ఇతడు కన్యాకుబ్జనగర పాలకులైన ఘోర్జర ప్రతిహారులతో యుద్ధములు చేసెను. నాగభట్టు మనుచుడగు ఒకటవ భోజుని ఓడించెను. మహారాజాధిరాజున కర్కరాజాధిపత్యమున లాటమండలాధిపత్యమును వహించిన ప్రథమ గుజరాతి శాఖియులగు రాష్ట్రకూటులను సమూలముగ నాశన మొనరించెను. మూడవ గోవిందుడు లాటమండల మందలి ఒక భాగమునుండి పిరిని తొలగించి తన సోదరుడగు మూడవ ఇంద్రరాజును రాజప్రతినిధిగా నియమించెను. రెండవ కృష్ణుని పాలనా కాలములోనే వారు సంపూర్ణముగ తరిమిపేయబడిరి. వారి దేశము రాష్ట్రకూట రాజ్యమున నంతర్భాగముగ జేయబడెను.

ఇంద్ర గుజరాతు దేశములు (క్రీ. శ. 880) : ప్రాచీన కాలమునుండియు గుజరాతు (లాటదేశము) కర్ణాట రాజ్యపాలకుల క్రిందనే యుండెను. తన దిగ్విజయయాత్రా సంతరము (క్రీ. శ. 610-611) రెండవపులకేశి లాటమండలమునకు తన తమ్ముడగు ధర్మశ్రయ జయసింహ వర్మను అధిపతిగా నియమించెను. రాష్ట్రకూటవంతుడు రాజగు వరకును అతని వంశస్థులు అచ్చట పాలించిరి. 8వ శతాబ్ది మధ్యభాగమున లాటదేశ చాళుక్యులకు చెందిన అవని జనాశ్రయ పులకేశినో, వాని కొడుకువో అప్పటి గుజరాతు రాష్ట్రకూట రాజగు మహారాజాధిరాజ కర్కరాజు ఓడించి ఖేటకముతోడి లాటదేశమాక్రమించి యుండును (క్రీ. శ. 758). తన ఉత్తర దిగ్విజయయాత్రలో మూడవ గోవిందుడు లాటదేశమును జయించి తన సోదరుడు మూడవ ఇంద్రుని “లాళేశ్వర మండలాధిపతి”గా నియమించెను. లాటమండలమందలి హర్షపుర ప్రాంతమునకు కర్ణాటక దేశపు మహాసామంత ప్రచండుడు రాజప్రతినిధిగా నుండెను. తరువాత కొంతకాలమునకు మూడవ ఇంద్రుడు రెండవ గుజరాతు శాఖను స్థాపించగా ఈ రాజ్యము ఆతనిక్రిందికి పోయియుండును. వారు కర్ణాటకమునే మాతృభూమినిగా నెంచుచుండిరి. పారమారముంజుడు రాజగువరకు అనగా ప్రధానరాష్ట్రకూటశాఖ పతనమగువరకు ఇట్లే పాగెను. రాజ్యము రెండవతైలుని అధీనము కాగా ఆతడు ముంజుని నిర్మూలించెను (క్రీ. శ. 978). అస్తిలవాడ చాళుక్యులకు

మూలపురుషుడగు మూలరాజు, రెండవ తైలుని ప్రతినిధి యగు బరప్పను చంపి, లాటదేశము నాక్రమించెను. అప్పటినుండి 12వ శతాబ్దమున, ఉత్తరమునుండి మహమ్మదీయ దండయాత్రలు హిందూ సామ్రాజ్యములను ముంచెత్తువరకు ప్రాచీన బాదామి చాళుక్యుల గుజరాతు శాఖయులగు పారమారులకును, దేవగిరి యాదవులకును లాటదేశము సామంతరాజ్యముగ నుండెను. ఇట్లు గుజరాతు నందు 5 శతాబ్దముల కాలము (7-12 క్రీ. శ. మధ్య) రాజకీయ ఖద్రతకును సాంస్కృతికోన్నతికిని కర్ణాట దేశము కారణమాయెను. అట్లే తూర్పు చాళుక్యవంశమును వేంగినాట నిలిపి శోషించుచున్న ఆంధ్రదేశమునకు అది పుష్టిని కలిగించెను.

రెండవకృష్ణుని యనంతరము ఆతని మనుమడు మూడవ ఇంద్రుడు క్రీ. శ. 912 లో రాష్ట్రీకూట సింహాసన ముక్రమించెను. ఈ వంశమున లబ్ధప్రతిష్ఠుడైన మరియొక రాజు మూడవకృష్ణుడు. ఇతడు క్రీ. శ. 939-940 లో సింహాసన మెక్కెను. ఇతడు ఉత్తరమునకు దండెత్తి మధ్యభారత మందలి మైసోర సంస్థానమందలి జురా అనుచోట తన దండయాత్రల ప్రళస్తీని, బిరుదావళిని అచ్చపు కన్నడ లిపిలో వ్రాసి ప్రకటించుకొనెను. అది ఆతని ఉత్తర దిగ్విజయయాత్రకు ప్రబల నిదర్శనము. ఆతడు దక్షిణమున తక్కిలము యుద్ధమున రాజాదిత్యుని చంపి చోళదేశము (తొండై మండలము) నాక్రమించి అనేక సంవత్సరము లేలెను. ఆతని పాలనము రాజ్య విస్తృతమయిండును, కళా పోషణమునందును ప్రసిద్ధి వహించెను. ఆతని పాలనా కాలమున రాష్ట్రీకూట రాజ్యము ఉత్తరమున చేది రాజ్యము (మధ్యభారతము) వరకును, పడమట ఖేటక మండలము (గుజరాతు) వరకును, దక్షిణమున తొండై మండలము (తంజావూరు) వరకును, తూర్పున వేంగి రాజ్యము (కృష్ణా గుంటూరు జిల్లాలు) వరకును వ్యాపించెను. అంతటి విశాల సామ్రాజ్యమును అతడు పాళియ గాండ్ర యొక్కయు, ప్రతినిధుల యొక్కయు సహాయమున పాలించెను. తలకాడు గాంగులు ఆతని విశ్వాస పాత్రులైన సేవకులు. వారి రాజగు బుతుగునకు మూడవ కృష్ణుడు తన చెల్లెలు 'రేవకనిమ్మడి' నిచ్చెను. బుతుగుడు తన శావకు ఉత్తర దక్షిణ దండయాత్రలలో పాయముచేసి

ఘనమగు నిధులతో అతని బొక్కసమును నింపెను. మూడవ కృష్ణుని మనుమడగు రాచమల్లు కాలమున బాహుబలియొక్క బృహ ద్విగ్రహమును శ్రావణ తెల్లోలా వద్ద చాముండరాయ పురాణకర్తయగు చాముండుడు ప్రతిష్ఠించెను.

కల్యాణిచాళుక్యుల ప్రాలనలో కర్ణాటక ప్రాబల్యము : పశ్చిమ చాళుక్యరాజ కుమారుడగు రెండవ తైలుడు మూడవకృష్ణుని ప్రతినిధి. ఇతడు బిజాపూరును పాలించెడి వాడు. మూడవకృష్ణుని తమ్ముడగు కక్కాలుని దుర్బల పాలనాకాలమున రెండవ తైలుడు స్వాతంత్ర్యమును ప్రకటించెను. ఈతడు కక్కాలుని, పారమారముంజుని, గాంగపాంచాలుని నాశనమొనరించి రాష్ట్రీకూటరాజ్యము నాక్రమించెను. పారమారులు శియకహర్షుని ఆధిపత్యమున మాన్యభేటముపై దండెత్తి కక్కాలుని పూర్వపాలకుడగు కొట్టిగుని పాలనాకాలమున లాట మండలము నాక్రమించిరి. తుదకది రాష్ట్రీకూటుల వశమయ్యెను. ఇట్లు 220 సంవత్సరములు వైభవోపేతముగ రాజ్యపాలనము కావించి రాష్ట్రీకూటులు దక్కను కర్ణాటక రాజకీయ రంగమునుండి అంతర్ధాన మొందిరి.

క్రీ. శ. 10 వ శతాబ్దపు తుది భాగమున ప్రాత ప్రభుత్వములు మాయమయ్యెను. కర్ణాటక మండలి రాజకీయ వ్యవస్థయందును, ఆర్థిక మత జీవితములందును, పునరుజ్జీవనము కలిగెను. వీలైనంతవరకు గెల్పిన మండలములలో పాళియగాండ్రను నియమించు పద్ధతి తొలగింపబడెను. పరిపాలనాసౌకర్యార్థము దేశవిభాగములు పునర్వ్యవస్థీకరింపబడెను. ఒక విభాగమునుండి మరియొక విభాగమునకు బదిలీయొనర్పదగు పద్ధతిపై సామంతులను రాజు నియమించెను. రాణులకు, రాజకుమారులకు రాజకీయములలో అనుభవపూర్వకమయిన శిక్షణము నిప్పించి రాజు వారిని ఒక్కొక్క ప్రాంతమున శాంతిభద్రతలను నెలకొల్పుటకై అధికారులనుగా నియమించెను.

కల్యాణి చాళుక్యులకు ప్రబల శత్రువులు తంజావూరు చోళులు. వీరు పల్లవుల చోళికావిషయమును లేక తొండ మండలమును 9 వ శతాబ్ది చివరిభాగమున ఆక్రమించిరి. చాళుక్యులు, చోళులు ఒకరితో నొకరు తరచుగ యుద్ధములు చేయుచు ఒకరి భూభాగములపై మరొకరు

దండెత్తుచుండిరి. క్రొత్తగా జయించిన రాజ్యమున శాంతిని నెలకొల్పుటకై, రెండవ నైలుడు, కల్లొలపరచుచున్న కరహోట, కొంకణ, మాల్యవప్రభృతి ప్రభుత్వములను అణచివైచెను. ఇతని చుమారుడు ఇరివడెడంగ సత్యాశ్రయుడు కొంకణదేశ ప్రభువగు అపరాదిత్యుని ఓడించెను. ఇతని పాలనమున చోళరాజగు రాజరాజుతో అనేక యుద్ధములు జరిగెను. రాజరాజు నవలతా సంఖ్యాకమగు నైన్యముతో బిజాపూరు జిల్లా గోనూరువరకు సాగెను. చాళుక్యరాజ్యము యొక్క సరిహద్దును దాటుకుండ సత్యాశ్రయుడు వేంగిరాజు నైన్యములకు నేతయై ఈతని నిరోధించెను. కల్యాణీ చాళుక్యుల కాలములో చాళుక్యులకును చోళులకును ఎడతెగని వైరము సాగుచుండెను. ఇందు చోళులే కలహకారకులై ఎత్తైనను తమ శాస్త్రవచాళుక్యుకుటుంబమున భేదములు కల్పింప ప్రయత్నించుచుండిరి. ఐదవ విక్రమాదిత్యుడు, రెండవ జయసింహుడు, మొదటి సోమేశ్వరుడు, చోళుల బలప్రవాహోద్ధతి నరికట్టవలసి వచ్చెను. చోళరాజు (రాజాధిరాజు) కొప్పం యుద్ధమున చంపబడెను. ఒకటవ సోమేశ్వరుని యనంతరము రాజైన రెండవ సోమేశ్వర భువనైకమల్లుడు తన సోదరుడగు విక్రమేంద్రవర్యుతో విరోధించి తన ఓటమిని ఒప్పుకొని రాజ్యమును పంచుకొనెను. ఆరవ త్రిభువనమల్లు విక్రమాదిత్యుడు చోళచాళుక్య రాజకీయములలో పాల్గొనుచే కాక తూర్పున గుంటూరుజిల్లా వరకును, ఉత్తరమున నాగపూరు వరకును చాళుక్య రాజ్యమును వ్యాపింప చేసెను శాలివాహన శకమును త్రోసిరాజని చాళుక్య విక్రమశకమును ప్రారంభించిన దితడే. ఈ శకము ఒక వంద సంవత్సరములు కర్ణాటకమునందేకాక విక్రమాదిత్యుని ప్రాబల్యముకల ఇతరరాజ్యములందును వాడుకలో నుండెను. ఆరవ విక్రమాదిత్యుని సుదీర్ఘ పరిపాలనము చోళులతోడను వేంగి చాళుక్యులతోడను యుద్ధములు చేయుటతోడనే గడచిపోయినది. ఈతని కాలమున పాళియ గాండ్రుగానున్న కాలచుర్యులు, హోయిసలులు, యాదవులు, కాకతీయులు, పరిసర రాజ్యములలో యుద్ధములు చేయుచు, స్థిరపడి కడకు కేంద్ర ప్రభుత్వము బలహీనమై పతనోన్ముఖమగుచున్న కాలమున స్వతంత్ర రాజ్యములనే స్థాపించుకొనిరి.

కాలచుర్య యాదవ హోయిసలుల స్వతంత్ర రాజ్య స్థాపనము : క్రీ. శ. 1168 ప్రాంతమున కాలచుర్య క్షిత్తులునిచే చాళుక్య ప్రభుత్వము కూలద్రోయబడెను. ఇతని వంశమువారు 20 సం. లు సింహాసనము నాక్రమించిరి. తరువాత నాలుగవ పీఠ సోమేశ్వరవర్యు, కొలదికాలము పాటు చాళుక్యప్రభుత్వమును పునరుద్ధరించెను. కాని ఆ వెంటనే హోయిసల, యాదవ, కాకతీయ రాజ్యము లేర్పడెను. ఇట్లు 12 వ శతాబ్ది చివరిభాగమున దక్కను కర్ణాటకములలో క్రొత్తరాజ్యములు కలలెత్తి నిరంతర యుద్ధములకు దారితీసెను.

కల్యాణీ చాళుక్యుల యుగము పునరుజ్జీవనమునకును, సంస్కరణమునకును ప్రసిద్ధమైనదనవచ్చును. పీఠికి పూర్వ మందున్న రాష్ట్రకూటులు, గాంగులు జైనమతాను యాయులు. పిరుమాత్రము వైదిక పౌరాణిక మతంప్ర దాయానుయాయులై దానిని పునరుద్ధరించుటకై శిల్పమును, చిత్రకళను ప్రోత్సహించిరి. అసంఖ్యాకములయిన శివకేశవాలయములను నిర్మించిరి. వాటి శిల్పపురీతి ప్రత్యేకమై, విశిష్టమైన చాళుక్యరీతియని భారతీయ శిల్ప రీతులలో ప్రసిద్ధి గాంచెను.

చాళుక్యులు గొప్ప శాషాపోషకులై బిలసిల్లిరి. వారు కవులకు, పండితులకు భూరిదానములు చేసిరి. పంపకవి చాళుక్య రెండవ అరికేసరి ఆస్థానకవి. పొన్నకవి రాష్ట్రకూటు మూడవ కృష్ణుని ఆస్థానకవి. రన్నకవి రెండవ తైలుని ఆస్థానము నలంకరించెను. వాగవర్మ, దుర్గా సింహుడు, చంద్రరాజు మొదలగు కవులు రెండవ జయ సింహుని కాలమున వర్ణిల్లిరి. ఆరవ విక్రమాదిత్యుడు బిల్వణుడను కవిని, విజ్ఞానేశ్వరుడను స్మృతివ్యాఖ్యాతను పోషించెను. అతని తరువాత మూడవ సోమేశ్వరుడు ప్రఖ్యాత పండితుడై అఖిలపితార్థ చింతామణి అను విజ్ఞానకోశమును రచించెను.

బనవేశ్వరుని ఆధిపత్యమున నెలకొల్పబడిన వీరశైవ మతమునకు కాలచుర్యులు పోషకులు. ఇది కర్ణాటకమందలి మత, శాస్త్రీయకవాక్యాయమున ఒక క్రొత్తపంథ త్రొక్కినది. నూతనవచనశైలిలో గ్రంథరచనముచేసి, కులవర్ణ వివక్షత లేక సామాన్య ప్రజలకు అందజేయుట, శివభక్తి ప్రచారము అనునవి ఈ పునరుజ్జీవనము యొక్క ముఖ్యలక్షణములు.

ఒకటవ చాళుక్య సోమేశ్వరుని యొక్కయు, ఆరవ విక్రమాదిత్యునియొక్కయు కాలములలో ప్రబల సామంతులుగా నుండిన దేవగిరి యాదవులు క్రీ. శ. 1187-91 మధ్య ఖిల్లముని నాయకత్వమున కృష్ణకు ఉత్తరమున స్వతంత్రులైరి. హోయసలులు తుంగభద్రకు దక్షిణప్రాంతమును ఆక్రమించిరి. కృష్ణా తుంగభద్రలకు మధ్యభూభాగమును ఆక్రమించుటకై చాళుక్యులకు, యాదవులకు ఎడతెగని యుద్ధములు జరుగుచు నేయుండెను. ఇట్టి యుద్ధములలో నొకటగు సోర్ తూర్ యుద్ధమున హోయసల రెండవ వీరభల్లూడు ఖిల్లముని పారద్రోలెను. హోయసల వంశములోనివాడగు సింహణుడు మిక్కిలి ప్రబలడై హోయసలరాజ్యము దక్షిణమున పి.మోగా జిల్లావరకు చొచ్చుకొనిపోవునట్లును, తూర్పున కాయస్థ చోళ సామంతులు లోబడునట్లును, గుజరాత్ రాజగు లావణ్యప్రసాదు సంధి కొడబడునట్లును చేసెను (క్రీ.శ. 1231). ఈ వంశ వైభవము కృష్ణుడు, మహాదేవుడు అనువారి పరిపాలనలో ఇతోధికముగా విలసిల్లెను.

మహమ్మదీయ దండయాత్రలు : మహాదేవుని పరిపాలనలో శ్రీమఘాచార్యులు ద్వైతభావముకల విష్ణుభక్తిని ప్రబోధించెను. దీనితో ప్రజలకు జీవితముపై గల దృక్పథము మారెను. అయినను, ఐహిక భోగపరాయణత్వము బలవత్తరము కాజొచ్చెను. రామచంద్రుని పరిపాలనా కాలమున అల్లాఉద్దీన్ ఖల్జీయొక్క సేనానియగు మాలిక్ కాఫర్ అనువాని దండయాత్రల ఫలితముగా రాజ్యము విచ్ఛిన్నమైపోయెను. ఇట్లే హోయసల కాకతీయ రాజ్యములును మహమ్మదీయ దండయాత్రలవలన ఛిన్నాభిన్నములై పోయెను. దీనితో దక్షిణ హిందూస్థానమంతయు అల్లకల్లోలమై, అవ్యవస్థితముగ నుండెను.

విష్ణువర్ధనుడు, రెండవ వీరభల్లూడు, మూడవ భల్లూడు మొదలగువారి విజయపరంపరల మూలమునను, వైష్ణవమతాచార్యుడయిన శ్రీరామానుజస్వామివారి ప్రచారము మూలమునను హోయసలవంశము ప్రసిద్ధమయ్యెను. వీరికాలమున విశిష్టాద్వైతము కర్ణాట తమిళదేశములందు ప్రచారము గాంచెను. బేలూరు సమీపమున హాలేడువద్దగల దేవాలయ శిల్పము హోయ

సల శిల్పరీతి యనబరగెను. వైష్ణవకవి రుద్రభట్టు రెండవ వీరభల్లూడునకు ఆశ్రితుడు.

వైన పేర్కొనబడినట్లు యాదవులు హోయసలులతో తలపడి ఉత్తర మైసూరువరకు పి.మోగావైపునకు చొచ్చుకొనిపోగా హోయసలులు మూడవ భల్లూడుని కాలమున తూర్పున అనంతపురమువరకు తమ రాజ్యపు సరిహద్దును నిలుపుకొనగలిగిరి. ఇట్లే ఓరుగల్లు కాకతీయులు యాదవులతోను, హోయసలులతోను తరచుగ యుద్ధములు సాగించిరి. ఈ యుద్ధములు దక్కనులోని హిందూ ప్రభువుల సామర్థ్యమును కుంతిత మొనర్చెను. కావుననే దండెత్తుచున్న మహమ్మదీయులకు దక్షిణాపథమంతయు ఒక్కసారిగా వశమయ్యెను.

విజయనగర సామ్రాజ్య స్థాపనము : మహమ్మదీయ అధికారులు ఢిల్లీలోని కేంద్రప్రభుత్వమును ధిక్కరించుటతో హిందూరాజ్య స్థాపనమునకు అనుకూల వాతావరణము ఏర్పడెను. సంగముని కొడుకు లిద్దరు హుక్క (హరిహర I) రాయలు, బుక్కరాయలు I అనువారు కుమ్మటి దుర్గముయొక్క పాలకుడగు కంపిలి రాయని యొద్ద రాజోద్యోగులుగా నుండి కంపిలిదేవుని పతనానంతరము రాజ్యమునకు స్వతంత్ర పాలకులమని ప్రకటించుకొనిరి. మొదట వీరి రాజ్యము కంపిలి రాజ్యమునకు పరిమితమయ్యు కాలక్రమమున 14 వ శతాబ్దమున దక్కనునందేర్పడిన మహమ్మదీయ రాజ్యములు తప్ప మూడు సముద్రముల మధ్యగత దేశమంతటను వ్యాపించెను. విజయనగర సామ్రాజ్యమును 300 సంవత్సరములు సంగమ వంశము, సాళువ వంశము, తుళువ వంశము, ఆరవీడు వంశము పరిపాలించెను. మొదటి వంశములోని రెండవ దేవరాయల (1426-1446) కాలమున ఈ రాజ్యము తెలుగు తమిళ దేశములలో విశేషముగా వ్యాపించెను. దాని వైభవము అత్యుత్తమస్థాయి నందుకొనెను. కృష్ణ దేవరాయల (1509 - 1580) అజేయమైన ప్రభుత్వము దక్షిణభారతమున గుర్తింపబడువరకు ఈ విజయపరంపర సాగుచునే యుండెను. కృష్ణదేవరాయల తమిళోత్కల దండయాత్రలను గూర్చి దేవాలయముల మూలమునను, దేవతల కిచ్చిన దానముల మూలమునను మనకు తెలియుచున్నది.

మొదటి వంశము కైవమువైపు మొగ్గు చూపెను. సాకువ, తుకువ వంశములకు వైష్ణవమువైపే చూపు ప్రసరించెను. మధ్యమతాచార్యులగు శ్రీ వ్యాసతీర్థులు వీరనరసింహ, కృష్ణదేవరాయ, అచ్యుతదేవరాయ ప్రభువులకు రాజగురువైనట్లు తెలియుచున్నది.

వీరకైవయోగుల వచనములవలె వైష్ణవదాసుల గీతములును వాఙ్మయమున క్రొత్తపుంతల త్రొక్కెను. బాదామి కల్యాణిచాకుక్యులవలెనే తుకువవంశపు రాజులు కూడ పురాణప్రసిద్ధములయిన విరల, కృష్ణ, రంగనాథ, శేషనాయి ప్రభృతి విష్ణుదేవతారాధనము నుద్ధరించిరి. పురందరదాసు, కనకదాసు మొదలగువారు దానకూటమునకు చెందిన వైష్ణవస్వాములు. వీరు దేశీయ కర్ణాటక సంగీతమును పునరుద్ధరించి తమ ప్రతిభచే మెరుగులు దిద్దిరి.

రామరాయల ఆధిపత్యమున ఆత్యంతో చురక ననుభవించిన విజయనగర సామ్రాజ్యము కొలదికాలములోనే దక్కను సుల్తానుల కలయకవలన దుర్బలమై రక్షనతండ్రి యుద్ధమున (1565) చిన్నాభిన్నమైపోయెను. విజయనగరమున రాజ్యమేలుట అసాధ్యమని గ్రహించిన రామరాజయొక్క సోదరుడగు తిరుమలరాయలు పెనుగొండకు మరలెను. ఈ వంశపు వారసులు మహమ్మదీయ దండయాత్రా సంక్షోభమునుండి తెప్పరిలి చంద్రగిరినుండి పాలించిరి. ఇచ్చటినుండియే శ్రీరంగరాజు ఇంగ్లీషువారికి మద్రాసు ప్రాంతమును దత్తము చేసెను (1689). ఈ శ్రీరంగరాయల మరణముతో విజయనగర సామ్రాజ్యము అస్తమించెను (1680).

తురుష్కుల దాడులనుండి దేశమును రక్షించుటకు శివాజీ ఆధిపత్యమున మహారాష్ట్రీరాజ్యము స్థాపింపబడెను. ఇది ఉత్తర కర్ణాటకమునందలి అధికభాగము నాక్రమించి యుండెను. వారితరువాత నేలిన బ్రాహ్మణ మంత్రులగు పీష్యాల కర్ణాటకప్రభువుల నైనికబలము నాధారముగా చేసికొని సామ్రాజ్యము వృద్ధిగావించిరి. కాని మొదట వ్యాపారస్థులుగా దేశమునందు ప్రవేశించి, విదప రాజకీయములలో పాల్గొనిన పాశ్చాత్యుల మూలమున కడకు బ్రటిటీషు పరిపాలనము మిగిలిన భారతదేశమందువలెనే కర్ణాటకమునందు కూడ స్థిరపడెను.

ఉపసంహారము : పరిపాలనా వ్యవస్థయందు రాజులు "త్రిభోహాభ్యంకరాసిద్ధ" ననుసరించి పాలించినట్లు పర్షియంబడినది. అనగా వారు తమ రాజ్యాదాయమును విద్యా వ్యాప్తికొరకును, దేవాలయములందలి దేవతా పూజాభివృద్ధి కొరకును, ప్రజల సౌఖ్యసంపాదనము కొరకును వినియోగించిరి. ఆదాయములో ఆరవవంతును రాజులు సొంతమునకు ఉపయోగించుకొనెడివారు. గ్రామము బలవత్తరమై స ప్రాతిఃపదిక. అచటనే పరిపాలనావిధానము కేంద్రీకృతమైనది. కొన్ని గ్రామముల సముదాయము మహాగ్రామమని వ్యవహరింపబడెను. ఇట్లే విషయము, నాడు, మహానాడు, మండలము అను దేశవిభాగములుండెను. నాడు, మహానాడు అనునవి రాష్ట్రీకము, మహారాష్ట్రీకము అని వ్యవహరింపబడుచుండెడివి. భారతీయ సంపదను సంరక్షించు వర్తకసంఘములే గ్రామ వ్యాపారమును నిర్వహించెడివి. ఇవియన్నియు బిజాపూరు జిల్లాలోని ఐహోలెనందున్న కేంద్ర వర్తకసంఘమునకు అనుబంధ సంఘములుగా నుండెను. ఆ కేంద్రసంఘమున ఏనూరు సభ్యులు ఉండెడివారు. వారి శాసనము తెలుగు, తమిళనాడులందంతటను చెల్లుబడి యగుచుండెను. వర్తక కేంద్రమునకు నఖరము లేక నగరము అని పేరు. వారిచే నిర్మింపబడు ఆలయములకు నగ రేశ్వరాలయములని పేరు. ఉర్రోదేయుడను రాజప్రతినిధి కాక, మహాజనులను సభ్యులు కల గ్రామపాలక సంఘము లుండెడివి.

వి. దా. శా.

కన్నడదేశ చరిత్ర - II :

మైసూరు ఒడయరులు: మైసూరునగరమునకు కొంచెము దూరములో "హదినాడు" అను గ్రామ ముండెను. ఆ గ్రామ ప్రభువునకు మొదడు చెడినందున దేశము వదలి పోయెను. ఈ రాజున కొక్క కుమారిత యుండెను. ఆ రాజకుమారిని పెండ్లియాడి ఆ రాజ్యమును కబళింపవలెనని కారుగహాళి గ్రామ ప్రభువునకు సంకల్పము కలిగెను. కాని కారుగహాళి ప్రభువు హీనజాతివాడగుటచే హదినాడు వారు తమ కన్యను ఆతనికిచ్చి పెండ్లిచేయుటకు సమ్మతించకుండిరి. అయినను, కారుగహాళి ప్రభువు బలవంతుడగుటచే విధిలేక ఆతని కోరికకు సమ్మతించిరి.

ఇట్టి సమయమున విజయుడు, కృష్ణుడు అను ఇద్దరు సోదరులు హదినాడునం దుండుట తటస్థించెను. వీరిద్దరు

(క్రీ. శ. 1399). ఈ మైసూరు రాజ్యము సహ్యావర్షతము లకును, కావేరినదికిని మధ్యగల ఎత్తయిన పీఠభూమిలో వర్ధిల్లినది.

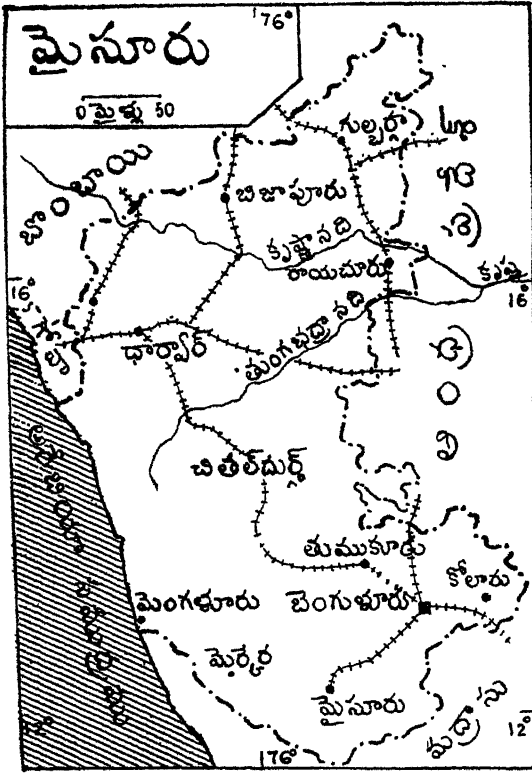

యందు వంశజులు. ద్వారకనుండి బయలుదేరి, దక్షిణమున నొక రాజ్య మేర్పరుచుకొనవలయు నని సంచారము చేయుచు హదినాడు వచ్చియుండిరి. ఈ సోదరులు హదినాడువారు శమ రాజకుమారి వివాహ విషయములో పడుచున్న దుర్భర పరిస్థితిని గమనించిరి. అంత సోదరు లిద్దరు హదినాడువారికి ధైర్యము పురిగొల్పి, వారికి సాయము చేయుదుమని జానట చేసిరి. వారు కారుగహాళి ప్రభువుపై దండెత్తి, వానిని మడియించిరి. విషమసమయ ములో సహాయముచేసి తమ వంశ గౌరవమును కాపాడి నందులకు రాజపుత్రిక కృతజ్ఞురాలై, సోదరులలో పెద్ద వాడగు విజయుని వరించెను. హదినాడు, కారుగహాళి అను రెండును విజయుని స్వాధీనమయ్యెను. అప్పుడతడు "ఒడయరు" అను బిరుదు వహించెను. విజయుడే మైసూరు ఒడయరు రాజవంశమునకు మూలపురుషు డయ్యెను

ఈ ఒడయరు రాజవంశమునందు 25 గురు క్రీ. శ. 1399 మొదలుకొని 1956 వరకు, 557 సంవత్సరములు కన్నడదేశమునుపరిపాలించి కన్నడరాజ్యవిస్తీర్ణమునకును, భాషా సాహిత్యముల యభివృద్ధికిని, ధర్మప్రతిష్ఠాపనము నకును ఇతోధికముగ కృషి సలిపిరి. ఈ రాజ్యము విజయ నగర సమ్రాజ్యములకు సామంతరాజ్యముగా నుండెను. ఈ ఒడయరులలో ఆరవవాడగు తిమ్మరాజ ఒడయరు II (1552-1571) విజయనగర సామ్రాజ్య పతనానంతరము (1565) స్వాతంత్ర్యము ప్రకటించి పరిమితమయిన కన్నడ దేశమును పాలించసాగెను. ఈ రాజులలో తొమ్మిదవ వాడగు రాజ ఒడయరు (1578-1617), పన్నెండవ వాడగు కంఠీరవ నరసింహ ఒడయరు (1638-1659), పదు మూడవవాడగు దొడ్డ దేవరాజ ఒడయరు (1659-1672), పదునాల్గవవాడగు చిక్కదేవరాజ ఒడయరు (1672-1704) ప్రేర్కొనదగినవారు. వీరు రణధీరులు, యశోవంతులు. కంఠీరవ నరసింహరాజ ఒడయరు తనపేరిట కంఠీరవ హొన్నులు, పణములు అను నాణెములను ముద్రింపించెను. మైసూరు రాజ్యసీమయందు హైదరాళివరకును ఈ నాణె ములు చెలామణి యగుచుండెను. ఈ రాజే మైసూరు నందు నేటికిని జరుగుచుండు దసరా ఉత్సవములను నెల కొల్పినవాడు. చిక్కదేవరాజు తపాలా వసతులను ఏర్పాటు చేసెను. నేల పన్నులను తగ్గించెను. దొడ్డదేవరాజు కాలములో మైసూరురాజ్యము తూర్పున సక్కెరపట్టణము మొదలుకొని నేలమువరకును, ఉత్తరమున చిక్కనాయ కుని హాళి మొదలుకొని ధారాపురము (కోయంబత్తూరు జిల్లా) వరకును వ్యాపించియుండెను. చిక్కదేవరాజు కాలములో దక్షిణమున వళని, అన్నామలలు మొదలు కొని ఉత్తరమున మిడగేశివరకును, తూర్పున కర్ణాటక ఘరము మొదలుకొని పడమట కొడగు బాలముల సరి హద్దులవరకును వ్యాపించియుండెను.

పదునారవవాడగు దొడ్డకృష్ణరాజ ఒడయరు I (1718-1781) రాజ్యమునకు వచ్చునప్పటికి మొగలాయి పారు పాలు దక్షిణ హిందూదేశము నాక్రమించి యుండిరి.

పాదుషా ప్రతినిధుల దృష్టులు భాగ్యవంతులమయిన మైసూరు రాజ్యముపై ప్రసరించెను. ఆర్కాటు నవాబొక్కడు ఏర్పడెను. మహారాష్ట్రులు బలవంతులుగా నుండిరి. మైసూరురాజులు పీఠికందరకు తలయొగ్గవలసి వచ్చెను; కప్పము లిచ్చి తప్పించుకొనవలసి వచ్చెను.

ఈ సమయముననే ఇంగ్లీషువారు, ఫ్రెంచివారు దేశీయ రాజుల కలహములలో జోక్యము కలిగించుకొని ఏదో యొకరాజు పక్షము వహించి యుద్ధములు చేయసాగిరి. నిజాము ముజప్పరుజంగు, నాజరుజంగుల మూలమునను; చందాసాహెబు, అన్వారుద్దీనుల మూలమునను; ఫ్రెంచి వారికిని ఆంగ్లేయులకును యుద్ధము జరుగుచుండెను. మంత్రియగు నంజరాజు రెండుపక్షముల యెడను సమయానుకూలముగ కలుగజేసికొని పనిచేయుచుండెను. నంజరాజు సైన్యములోనుండిన హైదరాళి అను నీపాయి దేవనహళ్లికోట ముట్టడినందర్భమున మహాపరాక్రమము జూపి విజయము చేకూర్చెను. ఇతడు పెక్కుప్రాంతములను జయించి, రాజమన్ననల నందుచు, క్రమక్రమముగా పృథ్విచెంది ఫౌజుదారు పదవిని పొందెను. ఈ విధముగా హైదరాళి అనువాడు మైసూరు రాజ్యరంగమున ప్రవేశించెను.

అప్పటి మైసూరు ఒడయరులలో పందొమ్మిదవవాడగు నంజరాజు ఒడయరు II (1766-1770) బాలుడగుటచే రాణి వాసమువారు వ్యవహరింపుచుండిరి. వారు మంత్రియగు నంజరాజు యొక్క అహంభావపూరిత అధికారమును సహించక, ఆ మంత్రిని తొలగించుటకై హైదరాళి సహాయ మర్థించిరి. వెంటనే హైదరాళి మైసూరునకేగి మంత్రి నంజరాజు నోడించి తొలగించుటతో తృప్తిచెందక తానే ప్రభుత్వాధికారమును గైకొని చండశాసనముడై శ్రీరంగ పట్టణమును రాజధానిగ జేసికొని మైసూరు నేలసాగెను. హైదరాళి నంజరాజు ఒడయరు రాజుపేరిటనే ప్రభుత్వము చేయసాగెను.

మైసూరు రాజరికములో హైదరాళిని ఎదిరించువారు లేరైరి. బల్లిదులైన మహారాష్ట్రులు క్రీ. శ. 1761 పాని పట్టు యుద్ధమున పొందిన యసజయముతో కొంతకాలము వారి విజృంభణము మందగించెను. ఈ యదనున హైదరాళి మైసూరురాజ్యమును విస్తరింపజేయసాగెను. క్రీ.శ. 1768

లో మైసూరున కుత్తరముగనున్న చెన్నూరురాజ్యము నాక్రమించెను. ఈ ముట్టడిలో లభించిన 12కోట్ల రూపాయల ధనరాసులతో హైదరాళి తన కోశమును నింపెను. ఆర్కాటు రాజ్యమునకు చెందిన శారామహల్ మండలమును, నిజామునుండి కడప, బళ్ళారి మండలములను పలు యుద్ధములతో జయించి, ఉత్తరముగా ధారవాడ వరకును మైసూరు రాజ్యమును పెంచుటతో దాదాపు కన్నడ ప్రజానీకము హైదరాళి పరిపాలనలోనికి వచ్చెను. ఆతని విజృంభణమున కోర్వక మహారాష్ట్రులు క్రీ. శ. 1765లో దండెత్తి వచ్చిరి. హైదరాళి ఓడిపోయి వారికి చౌత్ పన్నును చెల్లించి సంధి కావించుకొనెను. ఏమ్మట్ల క్రీ. శ. 1766 లో హైదరాళి మంగుటూరు, కళ్ళకోట, మలబారు మండలముల నాక్రమించుటతో పశ్చిమసముద్రమువరకును కన్నడుల రాజ్యము విస్తరించెను. ఆ సంవత్సరమే యనగా 1766 లో మైసూరురాజు కృష్ణరాజఒడయరు II మరణించగా, హైదరాళి రాజవంశమునకు చెందిన యొక బాలునినంజరాజు ఒడయరు అనువానిని. రాజుగచేసి తాను దళవాయిగ (సర్వసేనాని) నేర్పడి ప్రభుత్వాధికారమును సంపూర్ణముగా హస్తగతము జేసికొనెను. హైదరాళి మహమ్మదీయుడైనను కన్నడులనే యున్నత పదవులందు నియోగించి ప్రజారంజకముగ పరిపాలించెను. దక్షిణమున దిండిగల్లునుండి యుత్తరమున కృష్ణవరకును కన్నడ రాజ్య మాతని పాలనలో విస్తరించినది.

ఆర్కాటు రాజ్యమును తాకిన హైదరాళి విజృంభణమును ఆంగ్ల కంపెనీవారు తట్టుకొనలేక నిజాముతో మరియు మహారాష్ట్రులతో త్రైపక్ష కూటమి (Triple coalition) నేర్పాటుచేసి హైదరాళితో (క్రీ. శ. 1766) యుద్ధములకు దిగిరి. హైదరాళి చాకచక్యముగ నా త్రైపక్ష కూటమిని భగ్గుము కావించెను. ధనమొసంగి మహారాష్ట్రులను బంపివేసెను. కడప మండలము నొసంగెద నని నిజామును తన పక్షమునకే త్రిప్పుకొనెను. హైదరాళి, నిజాముల సంయుక్త సైన్యమును ఇంగ్లీషు సేనాని కల్నల్ స్టీట్ 1767 లో తిరువన్నామలై కడ నోడించుట జరిగినది. అంత భయముతో చలచిత్తుడగు నిజాము హైదరాళి పక్షమును విడనాడి, యుద్ధము నుండి విరమించి, తరువాత నాంగ్లేయులతో సంధి

చేసికొనెను. హైదరాబాద్ యొక్క డే కంపెనీ హారితో యుద్ధములను సాగించి సాహసముతో మద్రాసును సమీపించెను. మద్రాసు గవర్నరు భయపడి 1769 లో హైదరాబాద్ సందేశిని యుద్ధము లాపుజేసెను. ఇరుపక్షములవా రాక్రమించిన భాగముల నిచ్చి పుచ్చుకొనుటకును, ఇకముందు పరస్పరము సైన్య సహాయము చేసికొనుటకును ఆ సందిలో నంగీకరింపబడెను.

క్రీ. శ. 1771 లో మహారాష్ట్రులు మరల హైదరాబాద్ వైకి దండెత్తిగా మద్రాసుకంపెనీ సహాయము నాతడు కోరెను. కాని వివేకాలమున ఇంగ్లీషువారు తోడ్పడక కృతఘ్నులయిరి. మద్రాసు సంది నిట్లు భగ్గుముచేసినవారి మిత్రద్రోహచర్య నెన్నడు హైదరాబాద్ మరచిపోలేదు. మహారాష్ట్రుల కాతడు అధిక ధనమును చెల్లించుటయే గాక 'చౌతు' పన్ను బాక్రీంద ధార్యాడ మండలమును వారిపరము చేసెను. పిమ్మట హైదరాబాద్ 1772 లో కొడగురాజ్యమును జయించెను. మహారాష్ట్రుల కొసంగిన మండలము నాతడు తిరిగి యాక్రమించగా నాతని వైకి రఘునాథరావు అను సేనాని పంపబడెను. పీఠాపదవి నాక్రమించుటకై కుట్రలు చేయుచున్న రఘునాథరావు నకు హైదరాబాద్ కొంత ధన మొసంగి మంచిమాటలు చెప్పి పంపివేసెను.

మిత్రద్రోహులైన ఇంగ్లీషువారిని సాధించుటకై హైదరాబాద్ వారి విరోధులగు ఫ్రెంచివారిని తనకొలుపుతో జేర్చుకొని వారిచే తన సైన్యమునకు తగు శిక్షణము నిప్పించుచుండెను. యూరపులో నా రెండుజాతులవారు పోరాటములకు దిగగా మద్రాసులోని ఆంగ్ల సైన్యములు హైదరాబాద్ రాజ్యముద్వారా నడచి పశ్చిమతీరమందలి ఫ్రెంచివారి స్థావరమగు 'మాహీ'ని ముట్టడించిరి. అనుమతి పొందక తన రాజ్యమున కాలిడిన ఇంగ్లీషువారిపై 1780 లో హైదరాబాద్ యుద్ధమును ప్రకటించెను. 80,000 సైన్యముతో - ఇందు 400 మంది యూరపియను ఆఫీసర్లు గలరు - హైదరాబాద్ ఇంగ్లీషువారి రాజ్యముపై బడెను. ఆర్కాటుసీమను కొల్లగొట్టుచు కల్నల్ 'చైలీ' అను ఆంగ్ల సేనానిని ఖైదుగ బట్టెను. 1780 లో ఆర్కాటుకోటనే వట్టుకొనెను. 'పోర్టువోవో' రేవు యుద్ధమున, 1781 లో 'సర్ ఐర్ కూటు' సేనాని

హైదరాబాద్ సేనల నొకసారి యోడించెను. తరువాత హైదరాబాద్ ఇంగ్లీషువారిని ఓడించి కడలూరు నాక్రమించెను. ఆతని కుమారుడు టిప్పుసుల్తాను కల్నల్ బ్రైట్ వైట్ నోడించి ఖైదుగా గైకొనెను. ఇట్టి విజయ పరంపరల మధ్య, రెండవ మైసూరుయుద్ధము జరుగుచుండగానే 80 సంవత్సరముల వయసున హైదరాబాద్ యాకస్మికముగ 1782 లో మరణించెను.

సిపాయిగ చేరి సుల్తానని పిలువబడిన హైదరాబాద్ గొప్ప యోధుడు. చదువను, వ్రాయను రాకపోయినను ఆతడైదుభాషలను ధారాళముగ భాషించెడివాడు. ప్రభుత్వ నిర్వహణము నాతడే స్వయముగ జూచుకొనెడివాడు. ఆతడు ముస్లిమైనను కన్నడులనే యున్నతపదవులకు నియమించెను. పూర్ణయ్యయను బ్రాహ్మణు డాతని దివానుగ నేవించెను. హైదరాబాద్ తన యుద్వ్యోగుల విశ్వాసమును బడసియుండెను. ఇంగ్లీషువారలను ముప్పుపెట్టులు పెట్టిన హైదరాబాద్, నాటి భారత స్వాతంత్ర్యదీక్షకు నిదర్శనము. హైదరాబాద్ గోరి శ్రీరంగపట్టణములో నిర్మించబడెను.

హైదరాబాద్ పిమ్మట, ఆతని కుమారుడు టిప్పుసుల్తాన్ మైసూరు పాలకుడయ్యెను (1782). ఇతని కాలమున కూడ పూర్ణయ్య దివానుగ నుండెను. టిప్పు కంపెనీవారితో బద్ధవైరమును పూని, వారి నెట్లులన నీ దేశము నుండి తరిమివేయ యత్నించుచుండెను. ఇంగ్లీషువారును టిప్పుతో తమ బలమును తేల్చుకొన్ననే తాము నిలువ గలుగుదుమని భావించుచుండిరి. కంపెనీ మిత్రరాజ్యమగు తిరువాన్కూరును టిప్పు ముట్టడించినాడను కారణము చెప్పి, ఇంగ్లీషువారు టిప్పుపై 1790 లో మూడవమైసూరు యుద్ధమును ప్రకటించిరి. వారిసారి మహారాష్ట్రులను, నిజామును గూడ తమతో కలుపుకొనిరి. గవర్నర్ జనరల్ లార్డ్ కారన్ వాలిస్ స్వయముగ సేనలు నడిపించి బెంగుళూరు నాక్రమించెను. పిమ్మట మూడు సైన్యములును జేరి శ్రీరంగపట్టణమును ముట్టడించెను. టిప్పు నిలువలేక 1792 లో 'శ్రీరంగపట్టణము సంది' గావించుకొనెను. దానిప్రకారము టిప్పు తన సగము రాజ్యమును విశేతలకు బంచియిచ్చి, ధనము నొసంగుటయేగాక, తన కుమారులను హామీగా కంపెనీవారికి వప్పగించెను.

టిప్పుబల మట్లు క్రుంగిపోయినను, అతడు పట్టుదలను, ధైర్యమును విడనాడలేదు. అంగ్లేయులను సాధించుటకై, వారి ప్రబలశత్రువైన నెపోలియన్ బోనపార్టీతో మంతనములు సాగించెను. 1799 లో గవర్నర్ జనరల్ గా లార్డు వెలెస్లీ "నీ కొలువులోనున్న యూరపియనులను తొలగింపు" మని కోరగా, టిప్పు తిరస్కరించెను. అంత నాల్గవ మైసూరుయుద్ధ మారంభమయ్యెను. నిజాము సేనలను కలుపుకొని ఇంగ్లీషు సేనానియైన జనరల్ హారిస్ టిప్పును 'మాలవెల్లి' కడ నోడించెను. అంత టిప్పు శ్రీరంగపట్నమున నిలిచెను. 1799 మే నెల 4 వ తేదీన హారిస్ శ్రీరంగపట్నమును భేదించెను. టిప్పు ఘోరముగ పోరుచు వీరమరణము పొందెను.

టిప్పుసుల్తాన్ పరమతద్వేషియై ప్రజలను హింసించిన మహాక్రూరుడని ఇంగ్లీషువారుచిత్రించిరి. కాని వీరివ్రాతలు సత్యములుకావని తెలియవచ్చినది. తండ్రివలెనే, టిప్పు హిందువులను ఉన్నతపదవులయందు నిలిపి, కన్నడులను ప్రజారంజకముగనే వీలెనను నిదర్శనములు గలవు. హైదరాళి నాటినుండి సేవించిన దివాను పూర్ణయ్య టిప్పు కాలమున ఆతని కుడిభుజముగ పనిచేసెను. టిప్పుసుల్తాన్ పారసీ, ఉర్దూ, కన్నడ భాషలందు వక్త. ప్రభుత్వ నిర్వహణమును ఆతడే స్వయముగ నిర్వహించెను. కన్నడుల, హిందూదేవాలయముల కాతడు దానము లొసగెను. రైతులను సహృదయముతో జూచెను. విరోధులపై త్రాచుపగ వహించెను.

కన్నడుల మైసూరు రాజ్యమును కొంత ఇంగ్లీషు వారును, నిజామును పంచుకొనిరి. మిగిలిన మైసూరు రాజ్యమునకు పూర్వపు హిందూ రాజవంశమునకు చెందిన ఇరువదిరెండవ ఒడయరు అగు అయిదు వర్షముల వయస్సు గల కృష్ణరాజ ఒడయరు III (1796-1888)ను లార్డువెలెస్లీ రాజుగ ప్రకటించి, సైనిక సహకార విధానమునకు ఒప్పించి, బాల రాజు తల్లిని, దివాను పూర్ణయ్యను సంరక్షకులుగ ఏర్పాటుచేసెను. నాటినుండి మైసూరు రాజ్యము కంపెనీవారి సామంతరాజ్యమయ్యెను. బెంగుళూరు ఆంగ్ల సైన్యమునకు స్థావరమయ్యెను.

టిప్పు పతనకాలమున జరిగిన రాజ్య పంపకమువలన, వివిధ రాజ్యములలో ప్రజలు వేరువేయబడిరి. బొంబాయి,

హైద్రాబాదు, మద్రాసు రాష్ట్రములలో కొందరు అల్ప సంఖ్యాకులుగ నుండవలసివచ్చెను.

మైసూరు రాజవంశములో 22 వ వాడగు కృష్ణరాజ ఒడయరు III బాలు డగుటచే, దివాను పూర్ణయ్య 1811 వరకు మైసూరు ప్రభుత్వమును పడిపి, రెండు కోట్ల రూపాయల నిలువ ధనమును కృష్ణరాజ ఒడయరునకు వప్పగించెను. ఆ రాజు మూడు సంవత్సరములలోనే బొక్కనమును శూన్యము గావించి, దుప్పరిపాలనమునకు దిగెను. 1881 లో గవర్నర్ జనరల్ బెంటిక్ ఒడయరును తొలగించి, మైసూరు పాలనకై ఇంగ్లీషు కమిషనరును నియమించెను. ఏబది సంవత్సరములు మైసూరు ఇంగ్లీషు వారి పరిపాలనములో నుండెను. క్రమముగ ఇంగ్లీషు వారు ఆంగ్ల పద్ధతులను మైసూరులో ప్రవేశపెట్టి అభివృద్ధికి తెచ్చిరి (1881-1881).

కృష్ణరాజ ఒడయరు III దత్తపుత్రుడైన శ్యామ రాజేంద్ర ఒడయరునకు మైసూరు రాజ్యము 1881 లో తిరిగి ఇవ్వబడెను. నాటినుండియు మైసూరు సర్వవిధముల అభివృద్ధిచెంది, స్వదేశ సంస్థానములలో పేరున కెక్కెను. సుప్రసిద్ధులైన రంగాచార్యులు, శేషాద్రి అయ్యరు, మాధవ రావు, విశ్వేశ్వరయ్య మొదలగు దివానులపరిపాలనములో వ్యావసాయక, పారిశ్రామిక రంగములందు మైసూరు పురోగమించినది. 1916 లో మైసూరు విశ్వవిద్యాలయము స్థాపింపబడినది. కృష్ణరాజ సాగరమువంటి నీటి వనతులు నిర్మింపబడినవి. భద్రావతి ఐరన్ వర్క్స్, కోలారు బంగారు గనులు, ఇతర పరిశ్రమలును నెలకొనబడినవి.

1947 లో భారతదేశమునకు స్వరాజ్యసిద్ధి కలిగెను. బ్రిటిష్ వారు మూటముల్లై కట్టుకొని ఇంగ్లండునకు వెళ్ళి పోయిరి. బ్రిటిష్ ప్రభుత్వ విమోచనానంతరము హిందూ స్థానములో నున్న చెక్కు దేశీయ రాష్ట్రములు స్వాతంత్ర్యము వహించుటకు ఉవ్విళ్ళూరుచుండెను. ఆ సమయమున భారత ప్రభుత్వపు ఉపప్రధానిగానున్న సర్దారు వల్లభ భాయి పటేల్ ఈ రాజన్యులనందరను పశపరచుకొని, ఈ దేశీయ రాజ్యములన్నియు భారతప్రభుత్వములో విలీనమగునట్లుచేసి, తన రాజకీయ దురంధరత్వమును, చాతుర్యమును ప్రకటించి కృతకృత్యుడయ్యెను. దేశీయ రాజులందరు 'రాజప్రముఖ్' నామముతో భారత ప్రభుత్వ

మునకు సామంతులైరి. మైసూరు మహారాజవంశములో 25 వ వాడగు శ్రీ జయచామరాజ ఒడయర్ మైసూరు రాజ్యమున 'రాజప్రముఖుడు'గా పరిపాలన నిర్వహింప సాగెను (1950).

తరువాత హిందూదేశము ప్రజాసత్తాక రాజ్యముగ రూపొందెను. అప్పుడు రాష్ట్రముల పునర్నిర్మాణ పథకము తయారయ్యెను. ఈ పథకము ననుసరించి రాచరికము లన్నియు నిర్మూలించబడెను. స్వదేశ సంస్థానాధిపతులకు ముండ్సంగబడిన 'రాజప్రముఖ' బిరుద పదవి, రాజ్య వారసత్వమును తీసివేయబడెను. హిందూదేశమంతయు భాషామూలకముగను, భౌగోళిక దృష్టితోడను 14 రాష్ట్రములుగా విభజనమయ్యెను. (1956 నవంబరు 1 వ తేదీ) రాష్ట్రాధిపతులు గవర్నరు లనబడిరి. అప్పుడు మైసూరు రాజ్యము కన్నడరాజ్యముగ పరిణతి చెందెను.

ఈ నూతన వ్యవస్థప్రకారము కన్నడ రాజ్యములో బొంబాయి, మద్రాసు, హైద్రాబాదు రాష్ట్రములలో నున్న కన్నడ ప్రాంతములన్నియు మైసూరురాష్ట్రములో చేర్చబడెను. విడివిడి రాష్ట్రములలో పలుకుబడి లేక మ్రగ్గుచున్న కన్నడిగులందరు ఏకరాష్ట్ర పాలనలోనికి రాగలిగిరి.

ఇండియన్ యూనియనులో రాష్ట్రముల పునర్నిర్మాణ ఫలితముగా ఏర్పడిన నూతన మైసూరురాష్ట్రము యొక్క వైశాల్యము 74,847 చ. మైళ్ళు. జనాభా 1,94,01,407. రాజ్యభాష కన్నడము. జనసాంద్రత చ. మైలుకు 808 మంది. రాజధాని బెంగుళూరు. రాష్ట్రాధిపతి గవర్నరు. పశ్చిమదిశయందు అరేబియా సముద్రమును ఆనుకొని గొప్ప సముద్రతీర ప్రాంతముగలదు. చందనము, ఇనుము, ఉక్కు, సిమెంటు, కాగితము, ఉన్ని, పట్టు, మొదలగు పారిశ్రామిక కర్మాగారములు కలవు. హిందూస్థాన్ ఎయిర్ క్రాఫ్ట్, హిందూస్థాన్ మెషిన్ టూల్స్, భారత్ ఎలక్ట్రానిక్స్, ఇండియన్ తెలిఫోన్ ఇండస్ట్రీస్, గవర్నరు మెంటు సిల్కు పీవింగ్ ఫ్యాక్టరీ, మైసూరు ల్యాంప్ వర్క్స్ అను ప్రతిష్టాపనలు కలవు. బంగారు గనులు గూడ కలవు.

ప్రస్తుతపు మైసూరు రాష్ట్రమున 4 డివిజనులు, 19 జిల్లాలు ఈ క్రిందివిధముగ నున్నవి :

1. మైసూరు డివిజన్ - మైసూరు, కూర్గ్, మాండ్య, హసన్, దక్షిణ కెనరా, చికమాల్ఘర్, పి.మోగా జిల్లాలు (7)

2. బెంగుళూరు డివిజన్ - బెంగుళూరు, తుంకూరు, కోలూరు, చితల్ దుర్గ్, బళ్ళారి జిల్లాలు (5)

3. బెల్గాం డివిజన్ - బెల్గాం, ధార్వాడ, బిజాపూరు, ఉత్తర కెనరా జిల్లాలు (4)

4. గుల్బర్గా డివిజన్ - గుల్బర్గా, రాయచూరు, బిదర్ జిల్లాలు (3)

బెంగుళూరు (7,78,977), మైసూరు (2,44,828), కోలూరు గోల్డ్ ఫీల్డ్స్ (1,59,084), హుబ్లి (1,29,608), మంగుళూరు (1,17,088) అనునవి మొదటి తరగతి పట్టణములు.

మైసూరు మహారాజుల పాలనములో విద్యా, వైజ్ఞానిక రంగములలో ఎంతో అభివృద్ధి చెంది, మైసూరు రాష్ట్రము ప్రసిద్ధికెక్కి యున్నది.

డా. న.

కన్నడ భాష :

క్రీ. శ. ఆరంభమునకు ముందే కన్నడభాష ఉండి యుండెనని సాధించుట కాధారములు కలవు. తమిళ గ్రంథస్థము లయిన ఆధారములు, ఈజిప్టుదేశమున ఉపలబ్ధమై, గ్రీకు భాషలో రచింపబడిన హాస్య ప్రధాన నాటకము ఈ విషయమును బలపరచుచున్నవి. శిలాశేఖనములు క్రీ. శ. ఐదవ శతాబ్దమునుండి ఉపలబ్ధము లగుచున్నవి. హమ్మిడి యను స్థలమున దొరకిన కన్నడ శాసనము క్రీ. శ. ఐదవ శతాబ్దమున లిఖింపబడినదని విద్యాంసులు తెలిపియున్నారు. ఆ శాసనమున నుపయోగింపబడిన కన్నడ భాషయందు సంస్కృత శబ్దములు నూటి కేబది చొప్పున కలవు.

ప్రసిద్ధమగు వంచద్రావిడ భాషలలో తమిళము తరువాత కన్నడము భాషాప్రాధాన్యము వహించునని చరిత్రజ్ఞులు, కన్నడము యొక్క ప్రాచీనతనుబట్టి, అభిప్రాయమును వ్యక్తపరచియున్నారు. ప్రాచీన కన్నడమునకును, తమిళ భాషకును సాదృశ్య మధికముగ నున్నది. కన్నడ భాషయందు పూర్వదహళ గన్నడ (పూర్వజాను కన్నడ), హళగన్నడ (జానుగన్నడ), నడుగన్నడ, హొనగన్నడ

(ఆధునిక కన్నడ) అని నాలుగు అవస్థాంతరము లున్నట్లు విద్వాంసులు నిశ్చయించినారు. క్రీ. శ. ఎనిమిదవ శతాబ్దమువరకు పూర్వదహళ గన్నడయు, తరువాత 10, 11 శతాబ్దముల వరకు హళగన్నడయు, అటుతరువాత 15, 16 శతాబ్దముల వరకు నడుగన్నడయు, ఆ పైన హొస గన్నడయు ప్రాబల్యము వహించినవి చెప్పవచ్చును.

కన్నడ భాషయందు దేశీ శబ్దములు, సంస్కృత శబ్దములు, హిందుస్థానీ శబ్దములు వాడుకలో నున్నవి. సంస్కృత శబ్దము లధిక ప్రమాణమున గ్రంథస్థ భాషయందు కాననగును. వేదాంతశాస్త్ర పరిభాష కొరకు సంస్కృత శబ్దములు విశేష సంఖ్యలో వాడబడినవి. హిందుస్థానీ పదములు రాజకీయములందును, భూ సంబంధపు వ్యవహారములందును ఉపయోగింపబడినవి. ఇంగ్లీషు శబ్దములు ఇటీవల రాజకీయ వ్యవహారము నందును, ఇతర శాస్త్రము లందును వాడుచున్నారు.

వర్ణములు - స్వరములు : అచ్చగన్నడమున అ, ఆ, ఇ, ఈ, ఉ, ఊ, ఎ, ఏ, ఐ, ఒ, ఓ, ఔ అను స్వరములు కలవు. ఐ, ఔ అను స్వరములను ఆయ్, అవ్ లుగా వాడినయెడల కన్నడవర్ణమాలలో నీ రెండు స్వరము లక్కరలేదు. కిప్టెల్ నిఘంటువులో అయు, అవుదల అని వ్రాసియున్నది. కన్నడ వైయాకరణులు బిందువు నంగీకరించి యున్నారు. ఆధునిక పండితులు బిందువునకు స్వతంత్రముగు ఉచ్చారణము లేదనియు, అది వర్గాక్షరమునకు పిమ్మట నుండిన యెడల దాని యుచ్చారణము ఆ వర్ణపంచమాక్షర ఉచ్చారణమువలె నుండుననియు చెప్పుదురు. కన్నడమున వినర్గము లేదు. అః మొదలయిన ఖేదాశ్చర్య సూచక నిపాతమున వచ్చు ఉచ్చారణము సంస్కృత వినర్గోచ్చారణము కాదు. ఋ, ౠ అను స్వరములు సంస్కృత శబ్దములందు మాత్రము వచ్చును.

వ్యంజనములు : కన్నడమున వైయాకరణులు వర్ణ ద్వితీయ చతుర్మాక్షరముల నంగీకరించి యున్నారు. అచ్చ కన్నడమున మహాప్రాణముల యావశ్యకత లేదు. అనుకరణశబ్దములందును, సంఖ్యావాచకములైన ఇచ్చాసిర, ఎచ్చాసిర అను శబ్దములందును, కొన్ని ప్రాకృత శబ్దములందును, కొన్ని మహాప్రాణాక్షరము లగపడును. అవర్గాక్షరములందు శ, షలు లేవు. హళకన్నడమందు

రళ, కుళ, ఊళ మని శకారక్రభేదము కలదు. ఆధునిక కన్నడమున శకారముమాత్రము కలదు. హళకన్నడమున ముండిన జకారము ఇప్పుడు వాడుకలో లేదు.

ప్రసిద్ధ వైయాకరణుడైన కిరణాజు కన్నడభాషా లక్షణమును గురించి ఈ క్రింది అభిప్రాయమును దెలిపినాడు. గమక సమాసము, రళ, కుళ, ఊళములు, కృతి సహ్యసంధి సతిసప్తమి, సమసంస్కృతిలో క్తి, ప, మ, హ, ప - భేదము, నిరహితావ్యయ సంస్కృతలింగము, శిఖిల ద్విత్యము, యతివిలంఘనము అను నీ ణొమ్మిది కన్నడభాష యొక్క ముఖ్యలక్షణములు. హళ కన్నడమున, ణ, స, య, ర, ల, శ, ఆ, ణ, అక్షును వర్ణము లంతమున నుండిన శబ్దములు సాధారణముగా వ్యంజనాంతములు. ఇప్పుడు కన్నడమున హలంతములు లేవు. ఆధునిక పద్యములందు కొన్నిమాత్రమే హలంతశబ్దములు వాడబడును. పదము లలో మూలశబ్దములనియు, నిష్పన్న శబ్దములనియు రెండు భేదములు కలవు. నిష్పన్న శబ్దములలో కృదంతములు, తద్గితాంతములు, భావనామములు మొదలగునవి కలవు.

కన్నడ భాషయందు పుంలింగ, స్త్రీలింగ, నపుంసక లింగములని మూడు లింగములు కలవు. లింగ వ్యవస్థ వివేక ప్రధానముగా నున్నది. ఇది తెలుగునందలి మహాదమహాద్యేదమును పోలియున్నది. చేతనములలో వివేక చూచువ్యములగు ప్రాణులన్నియు నపుంసకములు. అచేతనములందన్నియు నపుంసకములే. కన్నడమున ముఖ్యముగా సప్త విభక్తిప్రత్యయములు కలవు. పంచమీ విభక్తి అపురూపముగా వాడబడును. విభక్తిప్రత్యయములు ఒకానొక కాలమున స్వతంత్ర శబ్దములుగా నుండి ప్రత్యయరూపములుగా నుండి మార్పుచెందినవని భాషా తత్వవిజ్ఞుల యభిప్రాయము. ఈ విభక్తి ప్రత్యయములు ప్రకృతుల యొక్క అంతములను బట్టి చేరును. అంతములను బట్టియు, సర్వనామ, సంఖ్యా, దిగ్వాచక శబ్దములను బట్టియు సందర్భానుసారముగా ప్రకృతి ప్రత్యయముల నడుమ ఉచితాక్షరాగమము లగును.

కన్నడమున ఏకవచనము, బహువచనములని రెండే వచనములు ప్రసిద్ధములు. ద్వితీయవచనము ఉచితముగా వచ్చునని కేశిరాజు అభిప్రాయపడెను. బహువచన ప్రత్యయమే ద్వితీయవచనమునకును వచ్చును.

విభక్తి ప్రత్యయములు బహువచన ప్రత్యయములకు నేరుగా చేరును.

సంధి : స్వర సంధి, వ్యంజన సంధి యని రెండు విధములు. నామ రూఢికి హానికలుగనియెడల రెండు స్వరములలో మొదటి స్వరము లోపించును. అర్థమునకు హాని కలుగునపుడు పూర్వ పదాంతమును బట్టి య, వ, ఆ గమము లగును. వ్యంజన సంధిలో ప్రధానముగా ఉత్తర పదాదియందున్న వర్గ ప్రథమాక్షరములు తృతీయాక్షరములుగా మారును: చ, ట, వర్ణములకు జ, డ, వర్ణములు కన్నడమున రావు. క, త, ప లకు గ, ద, బ లు మాత్రము వచ్చును. కొన్నియెడల నవపాదమును కలదు.

సమాసము : సమాసమున, ప్రసిద్ధమైన సంస్కృత సమాసముల పరిభాష కన్నడ వ్యాకరణములలో కలదు. తత్పురుష, కర్మధారయ, ద్విగు, ద్వంద్వ, బహువ్రీహి, అవ్యయీభావము లీ సమాసములు. ఈషడ్విధసమాసములు గాక క్రియాసమాసము, గమకసమాసము, అరి సమాసము అనునవి వేరుగా కలవు. క్రియాసమాసమున పూర్వపదము కారకము; ఉత్తరపదము క్రియయై యుండవలెను. సంఖ్యా, సర్వనామ, గుణవచన, కృదంతములు పూర్వపదములుగా నుండి ఉత్తరపదము కారకముగా నుండిన యెడల గమకసమాస మగును. కన్నడ, సంస్కృత పదముల సమాసము అరిసమాస మనబడును.

సంఖ్యావచకములు : సంఖ్యావచకములు సంఖ్యలను తెలుపును. ఇవి నపుంసక లింగములు, వీనినుండి పుంలింగాస్త్రీలింగములు సాధింపబడును.

సర్వనామములు : ప్రథమ పురుష నపుంసక సర్వనామములనుండి పుంలింగ, స్త్రీలింగ సర్వనామములను నియమానుసారముగా సాధింపవచ్చును. ఉత్తమ, మధ్యమ పురుష సర్వనామములు స్వతంత్రములు. సంబంధవచకము కన్నడమున వాడుకలో లేదు.

క్రియాపదములు : ధాతువులకు కాలవచకము చేరిన తరువాత పురుషవచక ప్రత్యయములను చేర్చి క్రియాపదములను సాధించుకొనవలెను. కన్నడమున భూత భవిష్యద్వర్త మాసములను కాలత్రయము కలదు. ఈ ప్రత్యయములలో హాగన్నడ వర్తమానకాల ప్రత్యయమిప్పుడు పడిపోయి క్రొత్త ప్రత్యయము రూఢికి వచ్చి

నది. వర్తమానకాల క్రియా ప్రత్యయములు హాస గన్నడములో వేరుగా నున్నవి. వాడుకభాషలో సామాన్యముగా భవిష్యత్కాలము వ్యవహారమందు లేదు. గ్రంథస్థ భాషయందు కలదు. భవిష్యత్కాలము గ్రంథములలో వర్తమానకాలముగాను, వర్తమానకాలము భవిష్యత్కాలముగాను ఉండును. ఆఖ్యాతప్రత్యయములు వచనమును, పురుషమును చూపును. ప్రథమపురుష పుంలింగ, స్త్రీలింగ, నపుంసకలింగ ప్రత్యయములు వేరుగా నుండును. పుంలింగ, స్త్రీలింగ బహువచన ప్రత్యయము లొకటే. కన్నడమందు విద్యర్థప్రత్యయములు కలవు. ఆఖ్యాతప్రత్యయములను నేరుగా ధాతువులకు చేర్చిన యెడల నిషేధార్థ మగును.

అవ్యయములలో కొన్ని అవ్యయములకు నామ విభక్తులు లేవు. కొన్ని అవ్యయములకు నామవిభక్తి ప్రత్యయములు చేరును.

విశేషములు : కన్నడభాష కాలక్రమమున వర్ధిల్లుచు వచ్చినది. జీవద్భాషయొక్క ముఖ్యలక్షణము మార్పు నొందుట. కన్నడమున ఇట్టి మార్పు కాలక్రమమున జరిగి ఈ భాషయందు అవస్థాభేదములు కలిగినవి. కన్నడమందు భాషాదృష్టిని బట్టి కొన్ని ప్రాంతీయ భేదములు కనబడుచున్నవి. ఇది విస్తృతమగు ప్రదేశభాషకు సహజము. ధారావడ, మైసూరు, హైదరాబాదు, మంగుళూరు ప్రదేశములందు వాడుకలో నున్న కన్నడభాషయందు ప్రాంతీయ భేదములు కలవు. స్వరభేదము, ఉచ్చారణ భేదము కూడ కాననగును. ఐనను, గ్రంథస్థ భాషయందెక్కుడు వ్యత్యాసముండదు. ఈ దృష్టినిబట్టి కన్నడభాషయందు సామ్యమున్నది. ప్రవర్తమానమగు భాషయందు కాలక్రమమున భాషములను బట్టి ప్రాత శబ్దములు పడి పోవుటయు, క్రొత్త శబ్దము లావిర్భవించుటయు సహజముగ జరుగుచుండును. వేరువేరు జాతుల సంపర్కములను బట్టి ఆయా జాతులయొక్క భాషాశబ్దములు కన్నడమున ప్రవేశించినవి. ఇది భాషాభివృద్ధికి, పుష్టికి సాహాయ్యకము. కన్నడమందు సంస్కృత, ప్రాకృత, హిందుస్థానీ, ఇంగ్లీషు మొదలగు భాషాశబ్దములు వాడబడునని మొదటనే చెప్పబడినది.

కన్నడ సాహిత్యము :

కన్నడ సాహిత్యముయొక్క ఆరంభకాలమును నిర్ణయించుటకు నిష్కృష్టమైన ఆధారములు ఇదివరకు ఉపలబ్ధములు కాలేదు. క్రీ. శ. 5 వ శతాబ్దమునందు దొరకిర హమ్మిడిశాసనము కన్నడభాషయందు లిఖింపబడి యున్నది. ఈ శాసనముయొక్క లిపి కన్నడలిపియై యున్నది. 5 వ శతాబ్దమునుండి 9 వ శతాబ్దమువరకు కన్నడ శాసనములు అధిక సంఖ్యలో లభించుచున్నవి. సంస్కృత కవియగు దండిచే స్తుతింపబడిన శ్రీ వర్ణదేవుడు కన్నడమందు తొంబదియారు సహస్రగ్రంథ సంఖ్యగల 'చూడామణి' వ్యాఖ్యానగ్రంథమును వ్రాసినాడు. ఈ గ్రంథ కర్తృకాలము 6 వ శతాబ్దికి పూర్వమని చెప్పవచ్చును. ఇప్పు డీ గ్రంథము అనుపలబ్ధము. కన్నడ, కై నకవులు సాధారణముగ తమ కావ్యారంభమున సమంతభద్ర, పూజ్యపాద, కవివరమేష్ఠులు అను నీ ముప్పురను స్తుతించురు. కాని ఈ కవిశ్రయమువారు కన్నడమందు గ్రంథములను వ్రాసినన్ని విషయము సందిగ్ధము. రాష్ట్రకూట చక్రవర్తియగు నృపతుంగుడు కన్నడ కవులను పదిమందిని పేర్కొని యున్నాడు. వీరు గద్య పద్య గ్రంథములను రచించిరి. ఈ కవులు వ్రాసిన కావ్యములు ఉపలబ్ధములు కాలేదు. నృపతుంగుడు కావ్యప్రభేదములలో చెత్తాణ, బెదండె అను రెండు కావ్యప్రక్రియలను ప్రస్తావించి, వీటి లక్షణములను సూత్రీకరించినాడు. ఈ కావ్యస్వరూపములను నిరూపించు గ్రంథములు లభింపలేదు.

నృపతుంగుడు (క్రీ. శ. 814-77) : అత్యంత ప్రాచీన గ్రంథములలో నృపతుంగుడు వ్రాసిన కవిరాజమార్గ మొకటి, రాష్ట్రకూట చక్రవర్తులు కన్నడ సాహిత్య సృష్టికి చాల ప్రోత్సాహ మొసగిరి. వారు స్వయముగ గ్రంథములను వ్రాసిరి. నృపతుంగుడు మాన్యభేట (ప్రస్తుత మళిఖేడ) మందు సుమారు 83 సంవత్సరములవరకు అభ్యంత వైభవముగా వీలెను. ఇతని కాలమందు కన్నడ సాహిత్యము అభివృద్ధి చెందెను. నృపతుంగుని 'కవిరాజ మార్గము' సాహిత్యదృష్టిలో మహోదా త్తమైన గ్రంథము. ఇది లక్షణగ్రంథమగుటచే ఆ కాలమునకు పూర్వమునందే కన్నడ సాహిత్యము ప్రవర్ధమానదశయందు ఉన్నట్లు నిర్ణయింపవచ్చును. శబ్దాలంకార, అర్థాలంకారములను గురించి

ఈ గ్రంథమందు సవిస్తరముగ ప్రతిపాదనము గలదు. కవిరాజమార్గమందు రామాయణ, సునోభారతి గ్రంథములకు సంబంధించిన లక్ష్యములకొరకు ఉద్ధరింపబడిన గద్యములు గలవు. కర్ణాటక ప్రాంతముయొక్క విస్తీర్ణము సునోహారమై, కన్నడభాష ప్రచారమందుండిన ప్రదేశము. ఆ ప్రదేశము నందలి ప్రజల భాషా పరిజ్ఞానము, కన్నడ కావ్యపరిణతి మొదలయిన గొప్ప విషయములు ఈ గ్రంథమువలన తెలియుచున్నవి.

క్రీ. 10 వ శతాబ్దము : ఈ శతాబ్దియందు పీఠరస ప్రభావము అయిన కావ్యములు రచితము లయ్యెను. రాజులు స్వీయరాజ్య విస్తరణ కాంక్షాపూరితులై పరస్పరము సంహించుచుండిరి. దిగ్విజయములు, పోరాటములై పోరాటములు జరుగుచుండెను. ఆ కాలమందలి ప్రతిభా విరాజిత్యలైన కవులవై ఈ సంగ్రామముల ప్రభావము సహజముగ ముద్రితమయ్యెను. ఈ ప్రభావముయొక్క ఫలితము పంప, పొన్న, రన్నకవుల కావ్యములలో క్రతి కింబితమయ్యెను. పంప, రన్న అను కవులు తాము వ్రాసిన కావ్యములను తమ పోషకులకే అంకిత మొనర్చిరి. పంపకవి 'విక్రమార్జున విజయము', రన్నకవి 'సాహస భీమ విజయము' ఆ కాలమునందలి పీఠరస ప్రతిపాదక కావ్యములకు ప్రకృష్టోదాహరణములు.

పంపకవి (941) కన్నడ కవి శ్రేణియందు ప్రథమ స్థానము నలంకరించుచున్నాడు. ఈ కవికి కన్నడ సాహిత్యమున 'ఆదికవి' యను ప్రసిద్ధికలదు. పంపకవికి తరువాత వచ్చు కవులు అతని కవితా సామర్థ్యమును గొనియాడి కావ్యారంభ మొనర్చిరి. ఇది పంపకవి ప్రభావమునకు నిదర్శనము.

పంపకవిశ్వరుడు వేములవాడ అను ప్రదేశమును ఏలుచుండిన చాళుక్య శాఖా సామంత చూడామణియైన రెండవ అరికేసరియొక్క ఆస్థాన కవిశ్వరుడు. ఇతడు కై నమతావలంబియై యుండెను. 'విక్రమార్జున విజయ' మను లౌకిక కావ్యమును, 'ఆది తీర్థంకరపురాణ' మను ధార్మిక కావ్యమును వ్రాసెను. ఈ రెండును చంపూ ప్రబంధములు. విక్రమార్జున విజయమునకు 'పంప భారత' మని పేరు కలదు. ఈ భారతమందు కవి తన పోషకుడగు అరికేసరిని అర్జునునితో పోల్చి కథా నాయకునిగా

పర్ణించెను. వ్యాసకృత భారతమునకును పంప భారతము నకును వ్యత్యాసము కలదు. పంప భారతమున ద్రౌపది పంచవత్ని కాదు. అర్జునుడు మత్స్యయంత్రమును భేదించి ద్రౌపదిని పాణిగ్రహణమును చేసికొనెను. ద్రౌపదీ వస్త్రావహరణ ప్రసంగము పంప భారతములో లేదు. అర్జునుడు సన్న్యాసివేషమున సుభద్రయొక్క చిత్తమును హరించుట ఇందుకానము. మహాభారత యుద్ధానంతరము అర్జునునకే పట్టాభిషేకమగును.

ఆదిపురాణమందు జైన ప్రథమతీర్థంకరుని జీవితము అత్యంత గంభీరముగా, ఉదాత్తముగా వర్ణింపబడినది.

పంపకవి హితమితవచనము, అతని అనన్యసాధారణ మైన ప్రతిభ, ప్రసన్నతాగుణము, సమతుల్యముగ వచ్చు సంస్కృత కన్నడ పదబంధము, ధృనిపూర్ణత మొదలయిన కావ్యగుణములు అతనికి కన్నడ సారస్వతములో అగ్ర స్థానమును సమకూర్చినవి.

పొన్నకవి (950) జైనుడు. రాష్ట్రీకూట చక్రవర్తి యగు మూడవ కృష్ణుడు ఇతనికి 'ఉభయకవి చక్రవర్తి' అను బిరుదము నొసగెను. ఇతడు కన్నడ సాహిత్యమందు ప్రథమకవి చక్రవర్తిగా వాసిగాంచెను. శాంతిపురాణము, జినాక్షరమాల, భువనైక రామాభ్యుదయము, గత ప్రత్యాగత అను గ్రంథములు ఈతని రచనలు. వీటిలో మొదటి రెండే ఉపలబ్ధములు. పొన్నకవికి తన కవితాశక్తి యందు పూర్ణవిశ్వాసము కలదు. కన్నడ కవితా రచన ములో అనగకవికి శతగుణము శ్రేష్ఠమనియు, సంస్కృత కవితారచనలో కాశిదాసకవికి చతుర్గుణ మధికమనియు నుద్ఘోషించినాడు. పొన్నకవి సంస్కృతగ్రంథములు లభించుట లేదు. శాంతి పురాణమందు పొన్నకవి 16 వ జైనతీర్థంకరుని జీవితచరిత్రను వర్ణించినాడు. పొన్నుని కావ్యమందు సంస్కృతప్రభావము అధికముగ కనిపించును.

చాముండరాయడు (978) కన్నడమందు త్రివృత్తి శలాకా పురుష పురాణమును గద్యగ్రంథమును రచించెను. ఈ కవి గంగరాజుల యాస్థానమందు మంత్రిగ నుండెను. శ్రావణ బెల్గోళమున జైన గోమతేశ్వర విగ్రహమును ప్రతిష్ఠించి కీర్తనంచెను. కన్నడమందు గద్యగ్రంథకర్త లుండవట్లు నృపుతుంగుడు ప్రస్తావించినాడు. ఆ గద్య

గ్రంథము లీవరకు దొరకలేదు. చాముండరాయని కృతి ప్రకటింపబడినది.

ఈ శతాబ్దియందే శివకోట్యాచార్యుడు వడ్డారాధన మను గ్రంథమును గద్యమున రచించెనని తెలియుచున్నది.

మొదటి నాగవర్మ (990) కన్నడమందు ఛందోబుధి అను ఛందో గ్రంథమును వ్రాసెను. గుణగాంకియకర్తృ కముగా ఛందో గ్రంథ మొకటి కన్నడమందుండినను, ఆ గ్రంథము నాధారముగా అమృతసాగరుడు (10 శతాబ్దము) తమిళ ఛందో గ్రంథమును వ్రాసెనని చెప్పియున్నాడు. గుణగాంకియ గ్రంథము దొరకలేదు. ఆ గ్రంథ కాలము 9 వ శతాబ్దము. ఈ నాగవర్మయే బాణుని కాదంబరిని కన్నడమున చంపూ ప్రబంధముగా వ్రాసెను.

కవి చక్రవర్తి రన్నుడు జైనమతావలంబి. కళ్యాణి చాళుక్య చక్రవర్తి యగు ఆహంపుల్లుడు 'కవిచక్రవర్తి' అను బిరుదముతో రన్నకవిని గౌరవించెను. పంపకవికి తరువాత కన్నడ సాహిత్యమున రన్నకవికి ఉన్నత స్థానము కలదు. రన్నకవి పంపకవి ననుసరించి 'సాహస భీమ విజయ' మను కావ్యమును 'అజిత పురాణ' మును వ్రాసినాడు. 'రన్నకండ' మను నిఘంటు వొకటి ప్రకటింప బడినది. సాహసభీమ విజయము (గదా యుద్ధము) నందు భీమ దుర్యోధనుల గదాయుద్ధము వర్ణింపబడినది. ఇది చంపూకావ్యము. వీరరస ప్రధానమైనది. రన్నకవి 'ఇతీవజెడంగ' అను పేరుగల చాళుక్యచక్రవర్తిని భారత భీమ సేనునితో పోల్చి అభేదముగ వర్ణించెను. రన్నకవి యొక్క వాటకీయ రచన శ్లాఘనీయము. పాత్రపోషణ మందీ కవి శక్తి అసాధారణము. అజితపురాణము అను నది జైనమతమున ద్వితీయ తీర్థంకరుడైన అజితనాథుని చరిత్రము. ఈ పురాణము జైనపురాణ లక్షణానుసార ముగ రచితమైన చంపూగ్రంథము.

11 వ శతాబ్దిము : ఈ శతాబ్దియందు చోళుల దాడుల వలన రాష్ట్రీమందు శాంతిభద్రతలు లేకపోవుటచే గ్రంథ రచన కన్నడమందు అధికముగా జరుగలేదు. కల్యాణి చాళుక్యచక్రవర్తి యగు ఆరవ విక్రమాదిత్యుని కాల మిది. ఈ రాజుయొక్క శాసనము లనేకములు కర్ణా టాంధ్రదేశములందు లభించినవి. ఈ చక్రవర్తి కాశ్మీర దేశమునుండి వచ్చిన బిల్హణ, విజ్ఞానేశ్వరాదులకు ఆశ్రయ

మిచ్చి వారిచే గ్రంథములను వ్రాయించెను. ఖిల్జారుడు (1085) విక్రమాంకదేవ చరితమును, విజ్ఞానేశ్వరుడు మితాక్షర గ్రంథమును సంస్కృతమందు రచించిరి. శాంతినాథ, శ్రీధరాచార్య, చంద్రరాజ, నాగచార్య చార్య ప్రభృతులగు అనేక కవులు కన్నడమందు గ్రంథములను వ్రాసిరి. చంద్రరాజు తన 'మదనతిలకము' న కావ్య శాస్త్రమును వర్ణించెను. ఒక్కొక్క వృత్తమును విభజించి నచో అనేక వృత్తము లగుట దీని వైశిష్ట్యము. ఇది చిత్ర గ్రంథము. దీనియందు షట్పదియొక్క ప్రస్తావము కలదు.

12 వ శతాబ్దిము : పదిరెండవ శతాబ్దిమును పూర్వార్ధము, ఉత్తరార్ధము అని రెండు విభాగములు చేయవచ్చును. పూర్వార్ధమందు జైనకవుల సంఖ్య అధికము. ఉత్తరార్ధమున వీరకైపులసంఖ్య చెదదది. ఈ శతాబ్దిము యొక్క ఉత్తరార్ధారంభమునందు వీరకైవ మతమును బసవేశ్వరుడు ఉద్ధరించెను. దీనివలన వీరకైవ సాహిత్య రచనకు పుష్టి చేకూరినది. ఈ శతాబ్ది పూర్వార్ధమున జైనమతావలంబియైన నాగచంద్రకవి రామచంద్ర చరిత పురాణమును, మల్లినాథ పురాణమును చంపురూపమున రచించెను. నాగచంద్రుడు ప్రతిభాశాలియైనకవి. రామచంద్రచరిత పురాణమందు రామాయణ కథ వర్ణింపబడి యున్నది. వాల్మీకి రామాయణకథకును, ఇందలి కథకును కథాంశములలో అనేక భేదములు కలవు. (1) ఇందు రామలక్ష్మణులు కారణపురుషులు. కథానాయకుడు లక్ష్మణుడు. లక్ష్మణుడే రావణవధ చేయును. (2) విశ్వామిత్రునిపేరు లేదు. (3) నారదుడు సీతాదేవిని మోహించెను. (4) రాము డనేక వివాహములు చేసికొని జితేంద్రియుడని ప్రసిద్ధి నొందెను. (5) సుగ్రీవాదులు కవులుకారు; కవిధ్వజులు. (6) రావణునకు దశగ్రీవములులేవు. దశగ్రీవుడనుపేరు మాత్రముకలదు. ఇందు అనేకములైన మార్పులు గావించబడెను. కన్నడ సాహిత్యమందు ఈ కవి ఉన్నత కవిశ్రేణికి చెందినవాడుగా పరిగణింపబడుచున్నాడు.

నయసేనుడు (1112) : ధర్మనాథ పురాణమును చంపూప్రబంధముగ రచించెను. ఇందు జైనమతతత్వములు కథారూపమున చెప్పబడినవి.

రెండవ నాగవర్మడు (1145) : ఇతడొక సుప్రసిద్ధ లక్షణకారుడు. కావ్యాలలోకనము, కర్ణాటక భాషా

భూషణము, వస్తుకోశము అను గ్రంథములు కన్నడమును వ్రాసినాడు. కావ్యాలలోకనమునందు వ్యాకరణ, కావ్య ప్రయోగ, అలంకారవిషయములు ప్రతిపాదించబడినవి. కర్ణాటక భాషాభూషణము: సంస్కృత భాషయందు వ్రాయబడిన కన్నడవ్యాకరణము, వస్తుకోశము సంస్కృత శబ్దములకు కన్నడమునందు అర్థములనిచ్చు పద్యనిఘంటువు.

బసవేశ్వరుడు (1140) కలచురి విజ్ఞలచక్రవర్తి ఆస్థానమునందు భండారి, ప్రధాని అను అధికార స్థానముల నలంకరించి కన్నడ సాహిత్యమునకు గొప్పసేవ చేసెను. ఇతడు పీఠకైవమతమునుద్ధరించి శివశరణులందు భక్తిప్రచారము చేసెను. ఇది కన్నడ సాహిత్యమందు క్రాంతికాలము. కారకుడు బసవేశ్వరుడు. ఇదివరకు జైనకవులు గ్రంథములను హళగన్నడ భాషయందు వ్రాసిరి. కావ్యము ముఖ్యముగ చంపూ ప్రబంధరూపమున నుండెను. భాషయందు సంస్కృత భాషాసాహిత్యముల ప్రభావము అత్యధిక ప్రమాణముగ అగపడును. బసవేశ్వరుడు తన భావములను, మతతత్వములను జనుల వ్యవహారభాషయందు మనోహరముగ వ్రాసెను. ఈ సాహిత్యమునకు "వచన సాహిత్య" మనుపేరుకలదు. బసవేశ్వరుని ఈ పద్ధతి ననుసరించి శివశరణులు అనేక వచనములను వ్రాసిరి. మడివళ మాచయ్యి, కిన్నెరి బొమ్మయ్య, మహాదేవి, అక్క మొదలగువారు వచనములను అందముగ రచించిరి.

హరిహర, రాఘవాంక, కెరెయపద్మరసలు - అను నీ ముగ్గురికాలము వివాదగ్రస్తముగ నున్నది. క్రీ.శ. 1165 ఈ కవులయొక్క కాలమని తెలియుచున్నది. హరిహరుడు 'గిరిజా కల్యాణ' మను చంపూకావ్యమును వ్రాసినాడు. పురాతనుల చరిత్రమును 'రగడె' బంధమునందు మనోహరముగ రచించినాడు. వీరకైవ కవులి కవిత్వయమునందు మిక్కిలి గౌరవమును చూపుదురు. రాఘవాంకుడు హరిశ్చంద్ర కావ్యము, సిద్ధరామ పురాణము, సోమనాథ చరిత్ర మొదలగు గ్రంథములు షట్పదిబంధమున రచించెను. రాఘవాంకుడు షట్పదిని ప్రప్రథమమున కావ్య రచనకు ఉపయోగించి కృతార్థుడయ్యెను. దీనివలన ఇతనికి కన్నడసాహిత్యమున విశిష్టస్థానము లభించెను. హరిశ్చంద్రకావ్యము ఒక ఉత్కృష్టమైన షట్పదికావ్యము. రాఘవాంకుని మార్గము అనుసరించి తదనంతరులయిన

కవులు పట్టుదిలో వ్రాసిరి. ఈ శతాబ్దమున జైన మతస్తుడును శృంగార కవియు నైన నేమిచంద్రుడు (1170) లీలావతీ చంపూప్రబంధము వ్రాసి ప్రఖ్యాతిగాంచెను.

ఈ శతాబ్దియందు బ్రాహ్మణ కవులందు సుప్రసిద్ధులయినవారు దుర్గసింహ (1145), రుద్రభట్టు (1180) లు. దుర్గసింహకవి కన్నడమున పంచతంత్రమును చంపూ రూపమున రచించెను. రుద్రభట్టు మహాకవులలో ఒకడుగ పరిగణింపబడెను. ఇతడు జగన్నాథ విజయమును చంపూ కావ్యమును వ్రాసెను. సంస్కృత, కన్నడ భాషలందు ఈ కవికి అసాధారణమైన ప్రౌఢి కలదు. మహాకావ్యమునకు ఆవశ్యకములైన అష్టాదశ వర్ణనములు ఈ కృతియందు చక్కగ కాననగును. శ్రీకృష్ణుని కథ ఈ కావ్యము నందలి పస్తువు.

పదమూడవ శతాబ్ది ఆరంభమున నున్న తృతీయ కవి చక్రవర్తి యగు జన్నుడు (1209-30) యశోధర చరిత్రను, అనంతనాథ పురాణమును రచించెను. వీరబల్లాళ చక్రవర్తి జన్నునకు 'కవిచక్రవర్తి' యను బిరుదుము నొసంగెను. జన్నుని కథాపోషణ శక్తి అనన్యసాధారణము. యశోధర చరిత్రమునందు "చిత్ర మపాత్రే రమతే నారీ" అను విషయమును ఈ యశోధరుని చరిత్రమును పస్తువుగా నంగీకరించి, మనోజ్ఞముగ చిత్రించినాడు. ఇది కందపద్య ప్రధానమైన కావ్యము. జన్నుడు జైన మతావలంబి. కనుక అతడు జైన తీర్థంకరుడైన అనంతనాథుని పురాణమును చంపురూపమున వ్రాసినాడు. దీనియందు చండశాసుని దుష్ప్రణయ కథ మిక్కిలి కుశలతతో వర్ణితమైనది. అండయ్య (1235) "కబ్బిగరకావ" అను గ్రంథమును రచించెను. సంస్కృత పద మిశ్రణరహితముగా రచింపబడియుండుట దీనికి గల విశిష్టత. జైనకవి కులోదేందుడు (1275) తన రామాయణమును వివిధ పట్టుదులతో రచించెను. చౌండరస కవి (1300) బ్రాహ్మణుడు. ఇతడు దండి కవి ప్రణీతమైన దశకుమార చరిత్రమును చంపూ ప్రబంధముగ రచించెను. ఇది పండరీపుర విఠలస్వామికి అంకితమైనది.

ఈ శతాబ్దమున మల్లికార్జునుడు (1245) తనకు పూర్వమందుండిన ప్రసిద్ధకవుల కావ్యములనుండి అష్టాదశ వర్ణనలకు సంబంధించిన ఉత్తమమైన పద్యములను సంకలనము

చేసి "సూక్తి సుధార్ణవము" అను గ్రంథమును రచించెను. కన్నడమందు వెలసిన ప్రథమ పద్య సంకలన గ్రంథ మిది. మల్లికార్జునుని కుమారుడగు కేశిరాజు (1260) 'శబ్దమణి దర్పణము' అను వ్యాకరణగ్రంథమును వ్రాసెను. ఇది కన్నడభాషలో ప్రమాణబద్ధమైన వ్యాకరణముగ పరిగణింపబడుచున్నది. 14, 15, 16 శతాబ్దములందు కన్నడ సాహిత్యమునకు విజయనగర ప్రభువు లాశ్రయములై, పోషకులై వరలిరి. జైనకవులకు వీరశైవ కవులకు, బ్రాహ్మణ కవులకు రాజాశ్రయము లభించెను. భీమకవి (1369) బసవపురాణమును కావ్యమును పట్టుదిలో రచించెను. ఈ బసవపురాణము పాల్కురికి సోమనాధుడు రచించిన తెలుగు బసవపురాణము ఆధారముగా రచింపబడినది. మధురకవి (1385) ధర్మనాథ పురాణమును చంపూప్రబంధముగ వ్రాసెను. ప్రాథమికవరాయల కాలము (1419-1446) నందుండిన కుమార వ్యాసుడు కన్నడమున మహాభారతము యొక్క దశమ పర్వమువరకు వ్రాసెను. కన్నడ సాహిత్యమందు బహుజనాదర పాత్రమైన కావ్యము ఈ మహాభారతము. పండిత పామరులకు ఈ కావ్యము సులభగ్రాహ్యమై యుండుటవలన దీనికింత ప్రాశస్త్యము కలిగినది. ఈ కావ్యమును పఠించు సందర్భమున శ్రోతలు హర్షపులకితులై వివిధ ఉదాత్త భావావిష్ట హృదయ లగుదురు. పాత్రపోషణమునందు కవి మిక్కిలి నిపుణతను చూపినాడు. భీముని పరాక్రమము, దుర్యోధనుని కౌటిల్యము, భారత నాటక సూత్రధారుడుగా శ్రీకృష్ణుని కౌశల్యము, ద్రౌపది వీరపాతివ్రత్యము తత్ప్రతిజ్ఞా నిర్వహణదక్షత సముచితముగ పోషింపబడినది. పాండవుల కష్ట సహనశీలము, వారి భ్రాతృవాత్సల్యము, విదురుని నీతి పారగత్వము మిక్కిలి మనోజ్ఞముగ వర్ణితములైనవి. కుమారవ్యాసుని కవితాధార అనర్గళము, నిస్తులము. ఆతని శృంగార, వీర, కరుణ, శాంతరస పోషణము సందర్శించితము, సముచితము. ఇందలి సంస్కృత శబ్దముల కంటె కన్నడపదములే సామాన్యజనులకు సులభ గ్రాహ్యము లగుచున్నవి.

వీరశైవ కవియైన చామరసుడు ఈ కాలమునందే ఉన్నవాడు. ఈ కవి వ్రాసిన ప్రభులీల అను గ్రంథము తెలిసింపబడినది. కుమార వాల్మీకి (1500) అను కవి వాల్మీకి

రామాయణమును కన్నడములో వ్రాసెను. సింగిరాజు (1500) "అమల బసవచరితము"ను, నిజగుణ శివయోగి "వివేకచూడామణి"ని ఈ కాలమునందే వ్రాసిరి. శ్రీకృష్ణ దేవరాయల ఆస్థానమందుండిన కవి సార్వభౌమ బిరుదాంకితుడైన తిమ్మకవి, మహాభారతము యొక్క పదునొకండవ సర్వము మొదలుకొని శేషించిన రి సర్వములను రచించి రాయల కర్పితము చేసెను.

"నిత్యాత్మ శుకయోగి" కన్నడమున భాగవతమును రచించెను. ఇది సర్వజనాదరణ పాత్రమైనది. రత్నాకర వర్ణి "భరతేశ వైభవము" అను కావ్యమును సాంగత్య ఛందమునందు వ్రాసెను. ఈ సందర్భముననే లక్ష్మీశ కవిని గూర్చి ప్రస్తావింపనగును. లక్ష్మీశకవి రచించిన 'వైమిని భారతము' కుమార వ్యాసుని భారతమువలె సర్వజనాదరణము నొందినది. ఈ కవికాలము అనిశ్చితము.

కృష్ణదేవరాయల కాలమునందు కన్నడ దేశములో విష్ణుభక్తికి మిక్కిలి ప్రోత్సాహము లభించెను. శ్రీరామానుజాచార్యులు హోయిసల విష్ణువర్ధనునికి శ్రీవైష్ణవ దీక్ష నిచ్చిన తరువాతను, శ్రీమన్మధ్వాచార్యులు ద్వైత సిద్ధాంతమును ప్రతిష్ఠ చేసిన పిమ్మటను వైష్ణవభక్తికి కర్ణాటకమున బలము చేకూరెను. ఈ ఆచార్యుల అనుయాయులైన వైష్ణవదాసులు, యతివరులు, కర్ణాటక మున ఉదయించి వైష్ణవభక్తిని ప్రచారము చేసిరి. వైష్ణవ దాసులలో అగ్రగణ్యులయిన పురందరదాసులు విజయ నగరమునందు శ్రీ విజయ విఠలస్వాములవారి దేవాలయ నిర్మాణమునకు కారకులైరి. పురందరదాసులును, వీరిని అనుసరించిన మిగిలిన దాసులును కన్నడభాషయందు అనేక కీర్తనములను రచించి కన్నడ సాహిత్యమునకు మహోపకారము చేసిరి. కనకదాసు, విజయదాసు, గోపాలదాసు, జగన్నాథదాసు మొదలయినవారు వేల కొలది కీర్తనములను రచించిరి. కన్నడ దేశములో వీరికీర్తనములను జను లిప్పటికిని పాడుచున్నారు. యతివరులలో శ్రీ పాదరాజు, శ్రీ వ్యాసరాజు, శ్రీ వాదిరాజు, శ్రీ రాఘవేంద్రస్వాములవారు కన్నడమునందు భక్తి భావపూరితములైన కీర్తనలను రచించి కన్నడ భాషకు పవిత్రతను చేకూర్చిరి. పురందరదాసు సంగీత శాస్త్రమునకు చేసిన ఉపకారము సర్వవిదితము.

విజయనగర సామ్రాజ్య పతనానంతరము కన్నడ సాహిత్యమునకు ఆక్రమములు మైసూరు ప్రభువులైరి. ఈ రాజులకాలమునందు హళగన్నడ సాహిత్యము పునరుజ్జీవితము పొందెను. తిరుమలార్య, చికుపాథ్యాయులవంటి వండితకవులు హళగన్నడమునందే గ్రంథములను రచించి తమ పాండిత్యమును ప్రదర్శించిరి. కింగరాజ్యుడు "మైద్ర విందాగోవిందము" అను నాటకమును వ్రాసెను. ప్రాచీన కన్నడ సాహిత్యమునందు నాటకములు లభింపవు. 17 వ శతాబ్దారంభమున నుండిన ఖట్టాచలంకుడు కన్నడమున సర్వసాహిత్య విషయక గ్రంథములును, నాటకములును కలవని తన శబ్దానుశాసన వ్యాకరణమున చెప్పినాడు. కాని ఆనాటకములు లభింపలేదు. అందువలన కింగరాజ్య కృతమయిన "మిత్రవిందా గోవింద"నాటకమే కన్నడ మందు ప్రథమనాటకము. ఇది 17 వ శతాబ్ది అంతమున రచితమైనది. మైసూరు రాజులలో చిక్కదేవరాజు, మూడవకృష్ణరాజు, చామరాజు మొదలయిన ప్రభువులు కన్నడ సాహిత్యమునకు అధికముగ హస్తావలంబన మొనగిరి. చిక్కదేవరాజు కాలమున పొన్నమ్మయను కవయిత్రి కన్నడమందు 'హదిబదెయ ధర్మము' అనుకృతి సాంగత్య ఛందములో రచించినది. ఇందు పత్రివ్రతాధర్మము ప్రబోధింపబడినది.

సర్వజ్ఞకవి కాలమురూడ అనిర్ధారితముగ నున్నది. సర్వజ్ఞ త్రిపదలు కన్నడదేశమున చాల ప్రచారములో నున్నవి. తెలుగుభాషకు వేమన ఎట్లో, కన్నడభాషకు సర్వజ్ఞకవి అట్లు అని చెప్పవచ్చును.

శతక రచనకూడ కన్నడ సాహిత్యమందు చాల ప్రాచీన కాలమునుండియే సాధింపబడినది. హరిహరుని పంపాశతకము, సోమేశుని సోమేశశతకము కన్నడ దేశ మందు ఆ తాలిగోపాలముగ పరిచితమైన కావ్యములు.

సామాన్యముగ 19 శతాబ్దమునందు కన్నడమున సుప్రసిద్ధులైన కవులు ఉదయించిరి. స్వతంత్రముగ ఏకలియు ఏ కావ్యమును రచించినట్లు సాహిత్య చరిత్రనుండి తెలియదు. ఈ శతాబ్ది ఉత్తరార్ధమునందు పాశ్చాత్య పండితులు డా॥ కిటిల్ మొదలగువారు కన్నడమును పునరుద్ధరించి, తత్సేవ గావించిరి. ఈ శతాబ్దాంతమునందే దక్షిణ కన్నడజిల్లాలో ముద్దణు డను ఒక కవి ఉదయించెను.

ముద్దణు డనునది కావ్యనామము. ఈ కవి హళగన్నడ మున రెండు గద్యకావ్యములను రచించి, కన్నడ గద్య రచనా పద్ధతిలో క్రాంతి చేకూర్చెను. ఇతడు రచించినది ప్రాచీనమైన రామాయణ విషయము. ఉపయోగించినది "హళగన్నడ" భాష. ఐనను ఇతని కైలియందు నవీన సంప్రదాయము గోచరించుచున్నది.

భరతవర్షమునందు అన్ని ప్రాంతములలోను ఇంగ్లీషు సాహిత్య వ్యాసంగమువలన, నవసంప్రదాయములు సాహిత్యములో అడుగు పెట్టినవి. పాశ్చాత్య సంస్కృతి నాగరకతా ప్రభావము మన దేశమునందలి అన్ని ప్రాంతములపై సహజముగ ముద్రిత మయ్యెను. దీని పరిణామముగ నవీన సంస్కారములు, నవీన భావములు, జనించెను. ప్రాచీన సంప్రదాయములు, పద్ధతులు, ప్రాత నడవడికలు మనదేశమువారికి రుచించవయ్యెను. జీవన విధానములో, ఆచార వ్యవహారములో, విచారనరణిలో మార్పులు కలిగెను. వాటియొక్క పరిణామము సాహిత్యమునందును కలుగుట సహజము. ఇంగ్లీషు సాహిత్య వ్యాసంగ ప్రభావముతో ఆ సాహిత్యమునందుగల స్వాతంత్ర్యము, వైవిధ్యము, సౌందర్యములను సాహిత్యములో ప్రవేశపెట్టుటకై కొన్ని ప్రాంతములలో ప్రయత్నములు జరిగెను. యువకులు, వయస్కులు అందరు నవీన మార్గాన్వేషణముకొరకు ప్రయత్నించిరి. ప్రొ. బి. యమ్. శ్రీకాంతయ్యగారు ఇంగ్లీషు "గీతెగళు" అను ఇంగ్లీషు భావగీతములను కన్నడములోనికి అనువదించిరి. ఇది కన్నడ కావ్యప్రపంచమున విశేష క్రాంతికి కారణమైనది. ప్రాచీన ఛందస్సు నాధారముగగాని నవీన ఛందోవిధానములను కనిపెట్టి ఈ కృతిలో దైర్యముగ ప్రకటించిరి. ఆ మార్గము ననుసరించి కన్నడభాషయందు అనేకకవులు కవిత్వమును సాగించిరి. కె. వి. పుట్టప్ప, వి. సీతారామయ్య, గోవిందపాంత్, శంకరభట్టు, డి. వి. గుండప్ప, మాస్టి వేంకటేశయ్యంగారు, జేన్వై, పూ. తి. నరసింహాచార్యులు మొదలయిన ప్రతిభావంతులగు కవులు కన్నడమందు శ్రేష్ఠమైన భావగీతములను, దీర్ఘగీతములను రచించిరి. ఆధునిక కావ్యప్రపంచమును ప్రవర్ణమానము చేసిరి. కె. వి. పుట్టప్ప (కావ్యనామము కువెంపు) వ్రాసిన శ్రీ రామాయణదర్శనము మహాకావ్యమని ప్రసిద్ధి కాంచి

నది. సామాజిక నాటకములు, విడంబనములు, సమాజమందున్న లోపములను నిషేధించుటకై వ్రాయబడుచున్నవి. కైలాసము, జేన్వై, ఆర్. వి. జాగీర్దారు, శివ రామకరంతు, మొదలగువారు ఉత్తమ సామాజిక నాటక ప్రణేతలుగా వాసిగాంచిరి. కథానికలలో మాస్టి వేంకటేశయ్యంగారి పేరు అగ్రగణ్యమై యున్నది. నవతారచనములో (కాదంబరి) శివరామకరంతు, కె. వి. పుట్టప్ప, ఇనాందారు, నిరంజను (తా. రా. సు.) మొదలగువారు సుప్రసిద్ధులు. జీవితచరిత్రలు, విమర్శనగ్రంథములు, వైజ్ఞానిక గ్రంథములు, కన్నడమందు అసంఖ్యాకములుగా వ్రాయబడుచున్నవి. కన్నడసాహిత్యము కైన సాహిత్యమనియు, వీరకైవ సాహిత్యమనియు, బ్రాహ్మణసాహిత్యమనియు, ఆధునిక సాహిత్యమనియు, సామాన్య విభాగములున్నవి. కన్నడమున అలంకార గ్రంథములు, వ్యాకరణ గ్రంథములు, రసప్రక్రియల ప్రతిపాదించు గ్రంథములు, కోశములు, వేదాంత, వైద్య, ఆయుర్వేద, హస్తీగణ, గోవైద్య, జ్యోతిశాస్త్ర, గణితశాస్త్ర, సూపశాస్త్ర, సంగీతశాస్త్ర విషయములనుగూర్చి ప్రాచీనకాలమునుండి అనేక గ్రంథములు రచింపబడినవి. ఆండయ్యకవి సంస్కృత శబ్దములను ఉపయోగింపక ("కబ్బిగరకావము" అను కావ్యమును వ్రాసినసంగతి ఈ మొదటే చెప్పబడియున్నది) సంస్కృత కన్నడ శబ్దముల మిశ్రణమును ప్రాచీనకవులు కటువుగా నిషేధించిరి. వీటియొక్క మిశ్రణము ముత్యాల, మిరియాల పోలికవంటి దనియు, ఘృతతైల మిశ్రణమువంటి దనియు ఖండించినారు. ఇటీవల కవులు సాధ్యమైనంతవరకు దేశ్యపదములనే వాడుచున్నారు. భారతదేశమునకు స్వాతంత్ర్యము లభించిన తరువాత కన్నడ సాహిత్యమునందు రాష్ట్రీయభావము లెక్కువగా ప్రతిబింబితము లగుచున్నవి.

డి. కె. డి.

కన్యూషియస్ :

చీనా విజ్ఞాన ప్రపంచమునకు ద్రువతారయై వరలిన పురుషుడగు కన్యూషియస్ క్రీస్తునకు పూర్వము 560 వ సంవత్సరమున లూ అను రాష్ట్రములో జన్మించెను. ఈతని తండ్రిపేరు లియంగ్ హై అనునది. లియంగ్ హై ఒక వైనికోద్యోగిగ నుండెడివాడు. ఈయనకు స్త్రీసంతానమే

కాని పురుష సంతానములేదు. అందుచే ఇతడు తన డెబ్బ దవయేట చింగ్ సై అను మరియొకయువతిని వివాహమాడెను. కన్యూషియస్ విరిపుత్రుడై జన్మించెను. మహాపురుషుల జన్మమునుగూర్చి విచిత్రమగు గాథలు ప్రతీతిగాంచునట్లే, ఈతని జన్మమునుగూర్చిగూడ కొన్ని అతిమానుషాంశములు వ్యాప్తిగాంచెను. ఈయన మానవులకు జ్ఞానోదయమును ప్రసాదించి అఖండ ప్రఖ్యాతిగాంచునని తల్లిదండ్రులకు దేవతలు ఇతని పుట్టుకనుగూర్చి పూర్వమే తెలియచేసిరట!

కన్యూషియస్ జనించినప్పుడు ఆయనను రక్షించుటకై దైవ ప్రేరితము లగు అపూర్వ జంతువులు కొన్ని సూతికా గృహముకడ కావలియుండెనట! దేవతలు దివ్య సంగీతమును వినిపించి రట! అశరీరవాణి ఈతని భావి జీవితము ఉజ్జ్వలమైనది గనుండు నని వక్కానట! ఏది ఎట్లున్నను వార్ధక్యములో పుట్టిన కుమారు డగుటవలన తండ్రికిమాత్ర మీతడు దైవ వరప్రసాద లబ్ధుడుగ కనిపించుటలో ఆశ్చర్యములేదు. కాని లేకలేక జనించిన ఈ కుమారుని దినదినాభివృద్ధి గాంచి సంతసించు అదృష్టము లియంగ్ పైకి లేకపోయెను.

కన్యూషియస్ యొక్క మూడవయేటనే తండ్రి పరలోకమున కేగెను.

కన్యూషియస్ చిన్నతనమండే అద్భుతమగు ప్రజ్ఞను చూపసాగెను. అతనికి విద్యయందు మిక్కిలి ఆసక్తియుండెను. పదునేను సంవత్సరముల వయస్సు వచ్చునప్పటికి తాను జ్ఞానబోధకుడు కావలెనని ఇతడు నిశ్చయించుకొనెను. తండ్రి మరణమువలన కుటుంబమునకు పేదరికము సంభవించినందున కన్యూషియస్ చిన్నతనము

నుండియే ధనార్జనముకై యుట్టుంపవలసివాడయ్యెను. ఈతనికి బంహమ్మిడవ యేటనే వివాహ సుద్యోమము. ఒక కుమారుడును, ఇరువురు కుమార్తెలును జన్మించిరి. కాని బాల్యమునుండియు ఉన్నతాదర్శప్రాప్తికై ఉజ్జ్వలభావమును ఇతనికి గృహస్థ జీవితమువై ముక్కువ దృష్టి లేకుండెను. జ్ఞానియగువాడు సంసారమలోనుండియు తామరాకువై నీటిబొట్టువలె నిర్లిప్తుడై యుండునని మగ్రంథములు తెల్పుచుండును. కన్యూషియస్ కూడ

అట్లే ఉండియుండవచ్చును. వివాహమైన కొలదికాలమునకే ఈయనకు తనరాష్ట్రములో ఒక ఉద్యోగము దొరకెను. ఉద్యోగమునందు ఇతడు క్రమక్రమముగ అభివృద్ధి గాంచ జొచ్చెను. కాని ఇతని మనస్సు నకు సంస్కృతి లేకుండెను.

ఇరువది రెండవయేట కన్యూషియస్ తన సిద్ధాంతములను బోధించుటకై యొక కళాశాలను స్థాపించెను. సత్రవర్తనము, సత్సరిపాలనము అను విషయములను గూర్చి ఈతడు బోధించెడివాడు. ఈ కళాశాలకు అనేకులు విద్యార్థులు జ్ఞానసంపాదనమునకై పతించెడివారు. విద్యార్థులలో బీదవారును ధనికులును కూడ

నుండెడివారు. ధనికుల కడనుండి ఈతడు విశేషధనమును గ్రహించెడివాడు. ధనపైన్యమును పురస్కరించుకొని ఏవిద్యార్థిని బహిష్కరించువాడుకాదు. "ఇదంతే నాతపస్థాయ నాభక్తాయ కదాచన న చాకుశ్రూషవే వాచ్యం నచమాం యోభ్యసూయతి" అని శ్రీకృష్ణభగవానుడు గీతయందు పల్కియున్నట్లు క్రద్ధలేని వానికిని, కుశాగ్రబుద్ధి కాని వానికిని ఈతడు తన కళాశాలలో తావోనగువాడుకాదు. క్రమక్రమముగ ఇతని భ్యాతి నల్లదల వ్యాపింప జొచ్చెను.



కన్యూషియస్

వేదాంతము, దేశచరిత్ర మున్నగు విషయములం దీతడు సంపూర్ణముగ పాండిత్యమును సంపాదించెను. ఇతడు గొప్ప సంస్కర్తయనియు, దురాచారములను, దుష్టులను ఎట్టి మొగమోటము లేక తీవ్రముగ ఖండించి ధర్మస్థాపనమును కావించు ననియు ప్రజలెల్లరును చెప్పుకొనసాగిరి. ముప్పదిమూడు సంవత్సరములు వచ్చునరకి ఇతని కీర్తి చీనాలో అనేక ప్రాంతములలో విస్తరించినందున ఉన్నత వంశజులగు పలువురు విద్యార్థులు ఈతని కళాశాలకు రాజొచ్చిరి. ఈ కాలములోనే ఇతడు రాజధానికేగి అచ్చటి విఖ్యాత ఖాండాగారములో దేశచరిత్రయందును, సంగీతమునందును విశేషముగ పాండిత్యమును సంపాదించెను.

కన్యూషియన్ యొక్క ఖ్యాతి దేశమం దెల్లడల వ్యాపించెను. రాజులకునైతము ఆయన బోధనల నంగీకరింప మంచి తరుణము సమీపించెను. కాని ఈ సమయమున కొందరు ప్రజలు 'లూ' రాష్ట్రపాలకుని పదభ్రష్టుని కావించి దేశమునుండి తరిమి వైచిరి. రాజుడోహులైన ప్రజలతో నివసించుటకు ఇచ్చగింపక కన్యూషియన్ "లూ" రాష్ట్రమునకు పమీపముననున్న 'టీ' రాష్ట్రమున ప్రవాసము కావించదొడగెను. ఈ సందర్భము నందలి సంభాషణ మొకటి కన్యూషియన్ అభిప్రాయములను విస్తృతము గావించును. కన్యూషియన్ ను, అతని శిష్యులును ఒక పర్వత సమీపమున ప్రయాణించుచు ఏకాకినియై రోదనము చేయుచున్న ఒక స్త్రీని గాంచిరి. "నీ విచారమునకు కారణమే"మని కన్యూషియన్ ఆమెను ప్రశ్నించెను. "ఈ ప్రాంతములలోనే నా మామ గారిని, నా భర్తను ఒక పులి చంపివైచెను. ఇటీవలనే నా కుమారుడు కూడ ఆ పులివాత బడెను" అని యామె బదులు చెప్పెను. "ఇట్టి ప్రాంతమును వీడి మరియొక ప్రదేశమున కేల పోలే"దని కన్యూషియన్ మరల ప్రశ్నించెను. "ఇచ్చటి ప్రభుత్వము దుష్టమైనది కాదు" అని యా స్త్రీ సమాధాన మొనగెను. అప్పుడు కన్యూషియన్ శిష్యుల నుద్దేశించి, "చూచితిరా! క్రూరమృగముల జాధయైన నహింపవచ్చును కాని దుష్పరిపాలనము గల రాజ్యములో నివసించ పాధ్యముకాదు" అని వచించెను. "టీ" రాష్ట్రమును పాలించు రాజు కన్యూషియన్

కీర్తినిగూర్చి విని ఉపకారవేతనముగ కొంత ధనము నొసంగెదనని ఆతనికి తెలియపరిచెను. కాని తన బోధనల నంగీకరించి తదనుసారముగ రాజ్యపాలనము కావించిన వారి ధనమునే కాని ఇతరుల ధనమును స్వీకరింపజాలనని కన్యూషియన్ ధనము నంగీకరింపలేదు. అతడు ఒక ప్రదేశమునుండి వేరొక ప్రదేశమునకు ప్రయాణించుచు, శిష్యబృందమునకు జ్ఞానోపదేశము చేయుచు సుమారు సదునేను సంవత్సరములు ప్రవాస మనుభవించెను.

తన ఏబదిరెండవ సంవత్సరమున స్వస్థలముగ "లూ" రాష్ట్రమునకు తిరిగి వచ్చిన పిదప కన్యూషియన్ చుంగ్ టూ అను పట్టణమునకు గవర్నరుగ నియమింపబడెను. క్రమక్రమముగ నీతడు రాష్ట్రముందలి అత్యున్నత స్థానముల నాక్రమించెను. రాజ్యాంగయంత్రము కన్యూషియన్ హస్తములలోనికి వచ్చెను. ఈ కాలములో నీతడు తాను బోధించెడి ఆదర్శప్రభుత్వ పద్ధతులను నెలకొల్పెను. రాజ్యమునం దెల్లడల సర్వతోముఖముగ సంస్కరణములు కావింపబడెను. అన్యాయము, అధర్మము పూర్తిగా నశించెను. పురుషులెల్లరును సత్కార్యాసక్తులును, స్వామి భక్తిపరాయణులు నయిరి. స్త్రీలయందు పాతివ్రత్యమును, వినయాది సద్గుణములును వృద్ధిచెందెను. ఈతని ప్రభుత్వములో చోరులును, దుష్కార్యాసక్తులును శిక్షింపబడిరి. ఇతడు ఎంత బలవంతుడగు దోషినైనను నిర్మికుడయి దండించెడివాడు. దేశమందు శాంతిభద్రతలు నెలకొనెను. వాణిజ్యము విశేషముగ అభివృద్ధి గాంచెను. రాష్ట్రాధాయముతో మంచి రోడ్లు నిర్మింపబడెను. బీదలగు ప్రజలకు తగు నహాయ మొనగబడెను. ప్రజలెల్లరును సంతుష్టులై కన్యూషియన్ ను వేనోళ్ళపొగడజొచ్చిరి.

కన్యూషియన్ కావించిన సంస్కరణములవలన ప్రజలలో కొందరు అసంతృప్తిచెందిరి. అసూయాపరులయిన ధనవంతులు ఆతని నెట్లయిన పదభ్రష్టుని కావింపవలెనని యత్నింపసాగిరి. 'లూ' రాష్ట్రమునకు పొరుగున నున్న 'టీ' రాష్ట్రముందలి రాజునకు కన్యూషియన్ కావించిన సంస్కరణములును, ఆయనకు ప్రజాసామాన్యమున గల అఖండ కీర్తి గౌరవములును కంటకముగ దోచెను. మరియు కన్యూషియన్ యొక్క రాష్ట్ర ప్రజలు సర్వ విధముల సుఖవంతులుగ నుండుటచూచి, అతడు కావించిన

సంస్కరణములు స్వరాష్ట్రముందు ప్రవేశపెట్టవలెనని స్వరాష్ట్ర ప్రజలు ఆందోళన కావించుచుండగా 'బ్రి' రాష్ట్ర ప్రభువు భీతుడై అత్యంత లావణ్యవతులగు వార కాంతలను; హయరాజములను, 'లూ' రాష్ట్ర ప్రభువునకు బహుమాన రూపమున పంపెను. 'లూ' రాష్ట్ర పతియును, అతని ఉద్యోగులును వారకాంతల మాయావాగురలో తగుల్కొని, విషయసుఖానక్షలయి రాజ్య కార్యముల విస్మరించి యభేచ్ఛముగ విహరింపజొచ్చిరి. కన్యాశ్రమ యస్ గావించెడు సద్బోధలు వారికి విషప్రాయము లయ్యెను. తన బోధనలను రాజును, ఉన్నతోద్యోగులును వెదచెవిని పెట్టుచుండుట గమనించి, ఇక తనకు రాజ్యాంగ నిర్వహణమునందు తావులేదని తెలిసికొని, కన్యాశ్రమ యస్ ఉద్యోగమును విరమించుకొనెను. కాని రాజును, అతని ఆనుచరులును తమ పొరపాటును గ్రహించి తనను మరల పిలిపించు రని ఆయన అభిప్రాయ పడెను. కాని అట్లు జరగలేదు. సత్పరిపాలనములేని రాష్ట్రములో నుండ నొల్లక, కన్యాశ్రమయస్ మరల ప్రవాస మనుభవించ నేగెను.

కన్యాశ్రమయస్ 'లూ' రాష్ట్రములో నాలుగు సంవత్సరములు మాత్రమే రాజ్యాధికారమును వహించెను. రెండవసారి పదమూడు సంవత్సరములు ప్రవాసమనుభవించెను. ఈ కాలమంతయు ఇతడు ఒక్కచోట నుండక ఒక రాష్ట్రమునుండి వేరొక రాష్ట్రమునకు పోవుచుండెడివాడు. తన బోధనల నంగీకరించి రాజ్యాంగ నిర్వహణము నంతను తన హస్తములయందు దిడి సత్పరిపాలనము స్థాపించదలచెడి ఉత్తమ రాజన్య డెవ్వడైన నుండెనాయని కన్యాశ్రమయస్ నిరంతరమును వెదకుచుండెడివాడు. దురదృష్టవశమున అట్టి ప్రభు వెవ్వడును ఆయనకు లభింపలేదు. ఒక రాజు ఆయనకు ధనరూపముగ సహాయము చేసెదనని తెలియజేసెను. కాని తన బోధనల నంగీకరింపని వారికడనుండి తాను తుచ్ఛముగు ధనమును స్వీకరింపవని కన్యాశ్రమయస్ ధనరూప సహాయమును నిరాకరించెను. ఈ ప్రవాసకాలములో ఈయన చాలకష్టము లనుభవించెను. వార్ధక్యము కూడ సంభవించెను. దారిద్ర్యమువలన జీవితము మిక్కిలి దుర్భరమయ్యెను. అయినను సంతృప్తిని కోల్పోవక ఈతడు కాలము గడిపెను.

ఇట్లుండ, చిరకాలమునకు, 'లూ' రాష్ట్రమునకు తిరిగి రావలసినదని కన్యాశ్రమయస్కు ఆహ్వానము వచ్చెను. ఆనాటికి 'లూ' రాష్ట్ర ప్రభుత్వములో మార్పు సంభవించెను. కన్యాశ్రమయస్ బోధనలను వెదచెవినిపెట్టిన రాజు పదభ్రష్టుడయ్యెను. అతనియందు భక్తి ధారవములు గల వేరొక ప్రభువు సింహాసనము నధిష్టించెను. కన్యాశ్రమయస్ స్వస్థలమునకు మరలివచ్చెను. కాని రాజ్యాంగ విషయములయందు అతడు జోక్యము కల్గించుకొనలేదు. అప్పటి కాతనికి డెబ్బది వత్సరములు. జీవితశేషమును ఆయన గ్రంథ రచనమునకై వినియోగించెను. "సన బోధనల నంగీకరించి తన్ను గురువుగ గైకొనెడి వివేక వంతుడగు ప్రభు వెవ్వడును లేడయ్యె" నను నిరంతర విచారముతో మహాజ్ఞానియగు కన్యాశ్రమయస్ డెబ్బది రెండవ యేట (478 క్రీ. పూ.) శిష్యవర్గమును, చీనా ప్రజలను దుఃఖసాగరమున ముంచి కీర్తిశేషుడయ్యెను. శిష్యు లీతనిని మిక్కిలి ధారవముతో సమాధి కావించిరి. కొందరు తమ గురుపాదుల సమాధి కడనే పర్ణశాలల నిర్మించుకొని మూడు సంవత్సరము లాతనిని స్మరించుచు కాలము గడిపిరి. వారిలో కన్యాశ్రమయస్ నకు ప్రియ శిష్యుడగు కీకుంగ్ అను నచ డొకడు.

కన్యాశ్రమయస్ సమాధి స్వవంశ్యుల సమాధికంటె భిన్నమై, విశిష్టమైనది. ఈ సమాధికి ఉన్నతమును గంభీరము నగు ద్వారము కలదు. సమాధికడ చలువరాతితో చేయబడిన ఇతని శిలా ప్రతిమ యొకటి కలదు. ఆ శిలా ప్రతిమపై "మహా వివేక సంపన్నుడును, సనాతనుడు నగు గురువు; సర్వవిద్యాపారగుడును. సర్వజ్ఞుడు నగు పురుష శ్రేష్ఠుడు" అని వ్రాయబడినది. మరియు ఈ మహాజ్ఞానిని పొగడుచు చైనా చక్రవర్తు లనేకులు శాసనములను చెక్కించిరి. చీనాదేశీయుల కిది యొక పుణ్యక్షేత్రము. ఈ సమాధికి సమీపముననున్న ఒక పట్టణములో కన్యాశ్రమయస్ వంశస్థులు ఏబదివేల మంది నివసించిరి. ఈయనకు పలు పురు శిష్యులుండిరి. వారిలో మూడువేల మంది మిక్కిలి ప్రసిద్ధులు. వీరు తమ గురువర్ణునిగూర్చిన పలువిషయములు సమగ్రముగ నేకరించి గ్రంథస్థమొనర్చిరి. ఆయన జీవహింస యొనర్చువాడుకాడు. ఇతడు అన్నపానాదుల విషయములో నియమయుక్తుడై ప్రవర్తించెడివాడు. ఎన్నడును

అమితత్వదోషమునకు గురియై యెరుగడు. కన్యాప్యియస్ తన శిష్యులతో మిక్కిలి చనువుతో ప్రవర్తించెడివాడు. వారందరును ఆయనను మిక్కిలి లత్య గౌరవములతోడను, భయభక్తులతోడను నేపించెడివారు. ఉజ్జ్వలమును, పవిత్రమునైన సూర్యబింబమును దూరమునుండి కాంచి నమస్కరించునట్లే, అందరును ఆతని జ్ఞానసంపదను, ధర్మపరాయణతను పురస్కరించుకొని, ఆతని నొక మహాత్మునిగ నెంచి పూజింపదొడగిరి.

కన్యాప్యియస్ దేవతాంశ సంభూతుడు కాడు. ఈయన తనయందెట్టి అతిమానుష శక్తులున్నట్లును చెప్పుకొనలేదు. ఇతడొక మతస్థాపకుడు కాడు. మానవులకు ఈశ్వరునితో మండవలసిన సంబంధమునుగూర్చి కూడ ఈయన బోధింపలేదు. సత్త్వవర్తనము, సత్పరిపాలనము అను నీరెండు విషయములనే ఈ మహాజ్ఞాని బోధించెను. ఈ విషయములలోనైనను తానెట్టి నూతనాంశములను స్థాపించినట్లు ఈతడు చెప్పుకొనలేదు. జ్ఞానులును, మహాసీయులునైన ఆర్యులు తెల్పిన విషయములనే తాను మరల బోధించుచుంటినని ఆతడు వల్కుచుండెడివాడు. మానవసంఘము భగవన్నిర్మితము, ఈసంఘమును ఆశ్రయ, ఆశ్రిత సంబంధముగల అయిదు ద్వంద్వములుగ విభజింపవచ్చును. పాలకుడు, పాలితుడు; భర్త, భార్య; తండ్రి, కుమారుడు; శ్రేష్ఠపితృ, కనిష్ఠపితృ; మిత్రుడు, మిత్రుడు; వీరి పరస్పరసంబంధమే మానవసంఘమునకు పునాది. ఇందు ఆశ్రయభూతులైనవారు ధర్మబుద్ధితోడను, కరుణార్థి హృదయముతోడను ఆశ్రితులను రక్షింపవలెను. ఆశ్రితులైనవారు భక్తివినయములతో ప్రవర్తించవలెను. మిత్రులతోనొకదానినొకదానిని సంబంధములను వృద్ధి నొందింపవలెను. ఎవరి ధర్మమును వారు సక్రమముగ నిర్వర్తించినయెడల భూలోకము స్వర్గతుల్యమగును. ప్రపంచములో పలువురు తమ తమ ధర్మములను సక్రమముగ నిర్వర్తించనిమాట వాస్తవమేగాని, మానవసంఘభావము సహజముగ దుష్టమైనది కాదు. శ్రేష్ఠులగువారు ధర్మమార్గము ననుసరించినయెడల సామాన్యప్రజలెల్లరు వారిని అనుసరింతురు. రాజు ధర్మపరాయణుడైననాడు ప్రజలెల్లరును సన్మార్గావలంబకులగుదురు. "ఆదర్శప్రాయుడగు ప్రభు వెట్లుండవలెనోనే చెబుదును. నా బోధనల ననుసరించి వర్తించెడు రాజు

లభించినచో నా ఆదర్శము లభ్యమగును." అని కన్యాప్యియస్ పల్కెడివాడు.

ఆత్మోదాహరణముచే ధర్మమును పెంపొందింపవచ్చునని కన్యాప్యియస్ యొక్క దృఢమైన విశ్వాసము. కావుననే పాలకుడు సర్వసద్గుణోభిక్షుడై యుండవలెను. గుణహీనుడు రాజత్వమున కనర్హుడు. "ఇతరులు మన విషయమున ఎట్లు ప్రవర్తించవలయునని మనము కోరుదుమో, ఆ రీతిగనే మనము ఇతరులయెడ ప్రవర్తించవలయును" అనునది ఆయన కావించిన ముఖ్యమైన హితబోధనలలో ఒకటి.

'మానవసంఘభావము భగవదాజ్ఞకు ప్రతిబింబము. మానవసంఘభావము ననుసరించి వర్తించుట భగవత్ప్రీతికరము; తద్విరుద్ధముగ మెలగుట భగవంతుని యెడల అపచారము కావించుటయే. సత్కర్మలకును, దుష్కర్మలకును తగిన ఫలము ఇహముననే లభించును. ఆ ఫలము మనకు కాకపోయినను, మన వంశస్థులకైన చెందితిరును' అని కన్యాప్యియస్ బోధించెను.

ఈ మహాజ్ఞాని అతీంద్రియ విషయములనుగూర్చి ఎట్టి బోధనను కావించలేదు. దైవప్రీతికై కావించవలసిన క్రియాకలాపమును ఆతడు సక్రమముగ నిర్వర్తించెడివాడు. కాని ఈ దైవతములనుగూర్చి మనకు విశేషముగ తెలియదు. కావున ఆ విషయములో నెట్టి జోక్యమును కల్పించుకొనక విధ్యుక్త స్వీయధర్మమును నిర్వర్తించుటయే బుద్ధిమంతుని కర్తవ్యమని కన్యాప్యియస్ అభిప్రాయపడెను.

ఈశ్వరునిగూర్చి, ఈశ్వరమానవులకునుగల సంబంధము మున్నగు విషయములనుగూర్చి మౌనమును వహించి, మానవధర్మములపైననే దృష్టిని కేంద్రీకరించి, అనశ్వరమగు ఒక నైతిక సంప్రదాయమును స్థాపించిన బుద్ధ భగవానునితో కన్యాప్యియస్ నుపోల్చుట అసమంజసము కానేరదు! వీరిరువురును ఇంచుమించుగ సమకాలికులే.

ఖం. ఖా. శే.

కస్తూరీ :

కస్తూరీ గుహలు బొంబాయి పట్టణ పరిసరముగు బోరి విల్లికి రి మైళ్ళ దూరములో నున్నవి. ఈ శౌద్ధ గుహలు కలిగిన రాతిగుట్ట చెట్లుచేములులేని కూన్య శిఖరమును

గలిగియున్నది; దీని మిక్కిలి ఎత్తయిన కొన సముద్ర మట్టమునకు రమారమి 1,000 అడుగుల ఎత్తున నున్నది. ఈ గుహలు దాదాపు 109 వరకు ఉన్నవి; కొండలపై మలచబడిన దేవాలయములలో నిది బహుశః అత్యంత విస్తీర్ణమైన పరంపర కావచ్చును; కాని వీనిలో వెక్కువ భాగము చిన్నవి. దూరమునుండి వచ్చు ప్రేక్షకులకు నివి ప్రసిద్ధములగు దావుననున్న ఎలిఫెంటా గుహలవలెను లేదా బాగా దూరముననున్న అజంతా, ఎల్లోరా గుహల వలెను అధిక ఆకర్షణీయములుగా లేవు.

శాసన సాక్ష్యమును బట్టి యీ గుహలలో నొకటి యగు నొక చైత్యశాల క్రీ. శ. 180 ప్రాంతమున మలచ బడినట్లుగా రుజువగుచున్నది. వాస్తుశైలిలో నది కార్లీవద్ద నున్న గుహకంటె ఎక్కువ విభిన్నముగా లేదు. పరిమాణములో మాత్ర మిది సుమారు దానిలో మూడింట రెండు వంతు లుండును. ఏ కారణమువల్లనో ఇది మొదట అసంపూర్ణముగా వదలిపెట్టబడినట్లును, హీనయానశాఖకు చెందిన బౌద్ధ సన్యాసులచే కొంతకాలము వాడబడిన తర్వాత నిది నిరుపయోగ స్థితిలో ఉన్నట్లును కనబడుచున్నది. వెక్కు శతాబ్దముల తర్వాత క్రీ. శ. ఐదవ శతాబ్ది ప్రాంతమున నడవకు రెండు కొనలయందును సుమారు 25 అ. ఎత్తు గల బ్రహ్మాండములగు బుద్ధ శిలా విగ్రహములతో గూడిన అనేక శిల్పరూపములను ప్రవేశ పెట్టి మహాయాన సన్యాసులు ముఖద్వారము, గుహ యొక్క వెలుపలి భాగములందును, విస్తీర్ణములగు మార్పులను కావించిరి. అదృష్టవశమున లోపలిభాగము మాత్రము స్పృశింపబడక, హీనయాన శైలిలో కట్టకడపటి శిల్పరీతులకు అది చక్కని యుదాహరణముగా ఉన్నది.

ఈ గుహలలో కనుగొనబడిన యనేక శాసనములను బట్టియు, ఈ గుహలయందలి ప్రతిదాని యొక్క విశిష్ట లక్షణములను బట్టియును ఇది సుమారు క్రీస్తు శకారంభము నుండి క్రీ. త. తొమ్మిదవ శతాబ్ది మధ్యభాగమువరకును చారిత్రకముగా విస్తరించి యున్నట్లు తెలియుచున్నది. ఈ పరంపరలో మిక్కిలి ప్రాచీన తరగతికి చెందినవిగా తేటపడుచున్న సామాన్యపు గదులు కొన్ని కలవు. మరి కొన్ని నన్నని ద్వారానుబంధ నిర్మాణము, లేక గోడల

పొడవునను అరుగులను గలిగి, క్రీ. త. రెండునుండి నాలుగవ శతాబ్దములకు సంబంధించిన గుహలై యున్నవి. ఇంకను కొన్ని గుహలు క్రీ. త. తొమ్మిదవ శతాబ్దమువరకును విస్తరించుచు. మహాయాన విశిష్టశిల్పమునకు దృష్టాంతములు కాదగిన రచనలు కలిగియున్నవి.

ఫెర్గసన్ దీని నీ క్రిందివిధముగా వర్గీకరించుచున్నాడు: (1) నన్ననిలోతైన కొండదారిలోనున్న గుహలు క్రీ. త. 4 వ శతాబ్దికి చెందినవి; (2) మహాగుహకు రెండువైపులను నున్నవియును, మరియు "చర్బారు" గుహ కెదురుగా నున్నవియును, అగు గుహలు క్రీ. త. 5 లేక 6 వ శతాబ్దికి చెందినవి. (3) మహాగుహ వైన చెప్పబడిన రెండవ వర్గము కంటె చరువాతి కాలమునకు చెందినవి. (4) గుట్టను మనము సమీపించగానే మొట్టమొదటగా కనబడెడి అసంపూర్ణముగా వదలిపెట్టబడిన గుహ. ఇది అదేకాలమునకు చెందినట్లున్న స్తంభములను వెలుపల భాగమున కలిగి యున్నది.

రూపకల్పన, నిర్మితాకృతి, వాస్తువివరముల యొక్కయు, శిల్పకేంద్ర వస్తువుల యొక్కయు రచనా నిర్వహణమున కస్తేరీవద్దనున్న చైత్యశాల నిర్మాణములో కార్లీగుహలవద్దనున్న సుప్రసిద్ధ చైత్యశాలను పూర్తిగ అనుకరించినను, ఆ యనుకరణము కొంతవరకు లోప భూయిష్టముగా నున్నదని చెప్పెదరు. అయినను శిఖరము విరిగిపడి, రెండువైపులను సమత్వముగా నుండు రూప కల్పన నాశనము కాక పూర్వము, కార్లీ యొక్క ముందు భాగమున నుండెడి ఏర్పాటును ఇది మనకు వెల్లడి చేయుచున్నది: అంతేకాక ఈ చైత్యశాలల బయటి భాగమున నుండు ఏర్పాటులను గూర్చికూడ, కస్తేరీ చైత్యశాల మనకు కొంత ఉపయోగకరమైన విషయపరిజ్ఞానమును సమకూర్చుచున్నది.

కస్తేరీవద్ద బయటిభాగమునకు ముందు సుస్పృష్టముగా ఏర్పాటైన ఒక సభాంగణము ఒకానొక పొట్టిగోడచే నావరింపబడి రచింపబడియున్నది. ఒక మెట్లవరుస దానిలో ప్రవేశించుచున్నది. రెండు వైపులను ద్వారపాలకుల బొమ్మలను ఉబ్బెత్తుగా నుండునట్లు చెక్కబడిన తోరణ స్తంభముల వరుసలతో కలిగిన గోడలతో ఈ మొత్తపు నిర్మాణ విధానము ముందునుండి ప్రవేశించునప్పుడు ఆకర్షణీయ

ముగా నున్నది. సభారంగపు ముందుభాగములో, రెండు వైపులను కార్ణీవద్దవలెనే సింహ స్తంభము లున్నవి; కాని అనేక సూక్ష్మాంశములయందు భేదములు ఉండుటయే కాక, ఈ స్తంభములు స్వతంత్రముగా నిలబడునట్టివికాక, పెద్దవియును, ప్రముఖములును అగు చతురపు టాకారము కలిగి రాతిలోనికి చెక్కి రాతినుండి వ్రైకి మలచిన రచనా విశేషములవలె కొండరాతితో అనుబంధితములై యున్నవి. ఎనిమిది భుజములుగా చెక్కబడిన యీ స్తంభ కాండముయొక్క మధ్యప్రదేశమున “దిండు” వంటి ఉపాంగ మున్నది. గణనఫలకమువైన రచింపబడిన తదితర ఆధార శిల్పములు లేక ధన పితాచములవంటి పురుషాకృతిగా చెక్కబడిన స్తంభ శిల్పముల శిథిలములు దృష్టి సరికట్టుచున్నవి.

ఈ కళారీతులు భావివికాసమునకు ఆధారములై సుప్రసిద్ధములగు మధ్యయుగములోని గోడలనుండి చదును ప్రదేశమువై నమర్చిన చిత్ర విశేషములకు త్రోవతీసినట్లు కనబడుచున్నవి. ఆ స్తంభముల కావల జాహ్య ముఖ ద్వారము కలదు. ఇది ఒక సామాన్యమైన అడ్డగోడగా నున్నది. ఈ గోడకు దిగువభాగమున చతురపుటాకారము కలిగిన మూడు పొడవుద్వారములు కలవు; వై భాగమున ఐదు కిటికీల వరుసతో ఒక వై అంతస్తుగల నిర్మాణ మేర్పడు చున్నది. ఈ గుట్టయొక్క ఉపరితలము వేరొక నిర్మాణమున కుద్దేశింపబడిన రంధ్రములను చాల కలిగియుండుటచే, విశేష పరిమితిగల కట్టపని నిర్మాణముల ఆధారముగా నిది యుండెడిదని తెల్లమగుచున్నది. ఈ కట్టపనిలో నొకటి గాయకులకొర కేర్పరచిన వ్రేలాడెడి ‘గేలరీ’ అయియున్నది.

ముందుగోడకు వెనుక ఒక నడవకలదు. దాని వెనుక గోడలో వైన చైత్య - వాతాయనములతో గూడిన మూడుద్వారములు కలవు. ఇక్కడి చైత్య వాతాయనము సాధారణముగా నుండెడి విశేషమగు చెక్కడపు వనిని కలిగియుండక, సామాన్యమగు నర్థవర్తులమగు ద్వార వివరమును మాత్రము కలిగియుండి, అసంపూర్ణముగా నున్నట్లు స్పష్టమగుచున్నది. లోపలిభాగము సర్వ సామాన్యమై, సంప్రదాయానుసారమగు వైన నర్థవర్తులాకృతిగా వంచి కట్టబడిన శాల స్తంభములచే నావరింపబడి

యున్నది. దీనికొలతలు 86 అ. పొడవు, 40 అ. వెడల్పు, 50 అ. ఎత్తు అర్థవర్తులాకార నిర్మాణము (Dagoba) 49 అ. ల పరిధిని కలిగియున్నది. గుహను పూర్తిగా వర్తులాకృతిగా చుట్టియున్న 34 స్తంభములును దగ్గర దగ్గరగానున్నవి. పొట్టివియు, బరువుగలవియు నగు వీనిలో కొన్నిమాత్రమే అలంకారికరచన కలిగియుండి, కార్ణీవద్దనున్న విధానమునే చాలవరకు పోలియున్నవి. ఈ చైత్యశాలను పరిశీలించినప్పుడు వాస్తుశాస్త్ర ప్రక్షిప్తన లక్షణములను సూచించుచున్నను, మలచి, కూర్చినఅలంకారము—ముఖ్యముగా బొమ్మలకు సంబంధించినది— తన గుణ విశేషమును నిలబెట్టుకొన్నదన్న అభిప్రాయము కలుగుచున్నది. మొత్తముమీద నీ చైత్యశాల కార్ణీవద్దనున్న మూల రూపముయొక్క ఉన్నత ప్రమాణమునుండి కలిగిన పతనమును స్పష్టముగా సూచించుచున్నది. హీనయాన శౌద్ధమత ఓణితకు ఫలితముగా శిలా - వాస్తు శాస్త్రముయొక్క ప్రాథమికదశ అంతము నొందుటకు ముందు కావింపబడిన ఒక తుది ప్రయత్నముగా నీ చైత్యశాల స్పష్టముగా కనబడుచున్నది.

దర్బారు గుహ కొన్ని గదులు కలిగియున్నను, అది సాధారణముగా నుండెడి విహారము కాదు. బహుశః ఇది దీనిని పోలిన అజంతా గుహలలోని 20 వ గుహవలెను, ఎల్లోరాలోని సుప్రసిద్ధమగు మహార్యాడి గుహవలెను, ఒక సభారంగమై యుండియుండవచ్చును.

ఈ శాల యొక్క మధ్యభాగమున ప్రముఖస్థానము వహించెడి ఒక పూజా మందిరము గలదు. అచట 590 సన్యాసుల అవసర సమావేశమునకు సులభముగా నధ్యక్షస్థానము వహింపదగు ప్రదేశములో నొక బుద్ధ విగ్రహము కలదు. ఒక ప్రక్క బుద్ధ విగ్రహము అట్టిదే ఒక యర్థవర్తుల నిర్మాణమువై పద్మపాణితో ఉన్నది. వేరొక ప్రక్క చౌరీ (Cauri) ని ధరించిన మరొక బోధిసత్తుని విగ్రహము కలదు. శాల యొక్క క్రింది భాగములో గదులులేని ఒక ఖాళీస్థలము మత బోధకుడు నిలబడువేదికకు. చక్కగా సరిపడియున్నది. 100 మంది మాత్రము కూర్చుండగలిగిన రెండు రాతి “బెంచీలు” మాత్రమే ఉన్నను, శాలయొక్క మధ్యభాగము 78 అ. పొడవు 32 అ. వెడల్పు కలిగినదై 500 సన్యాసులు సుఖముగా

శిల్పం - ప్రత్యామ్నాయము 9 న ను

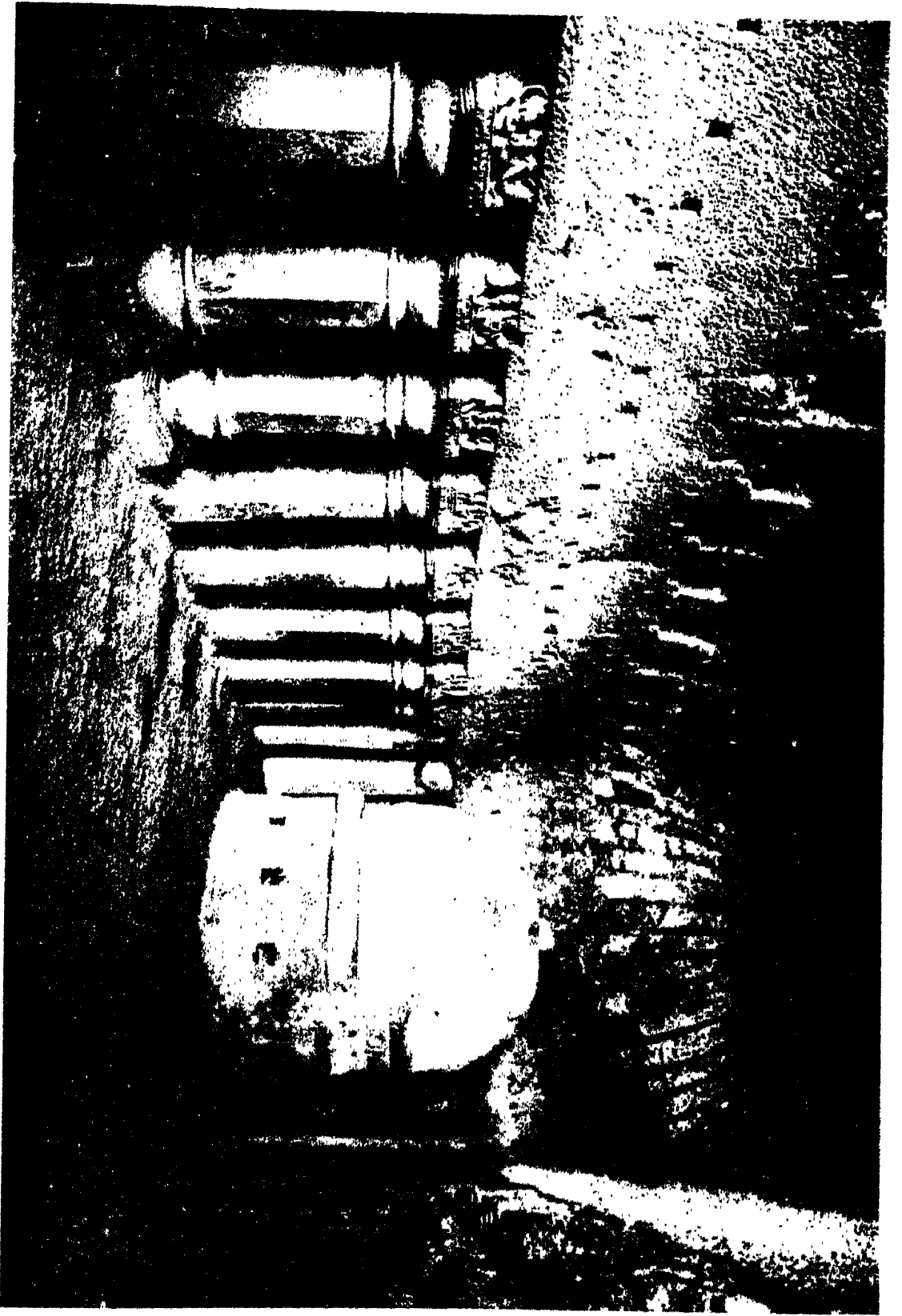

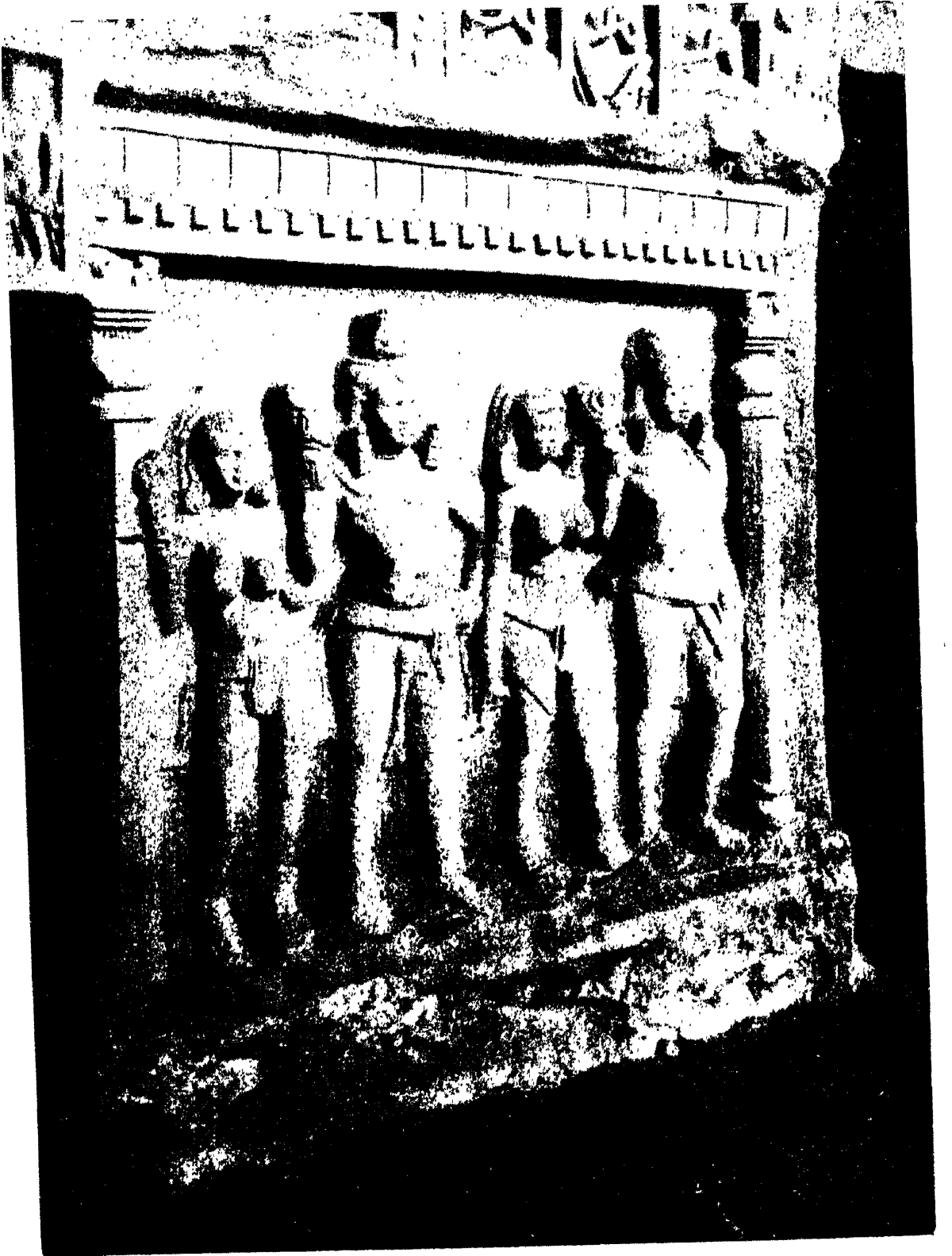

కన్కేరి - దాతల విగ్రహములు

గూర్చుండదగిన వనతిని కలిగియున్నది. వరండా స్తంభములు అష్టభుజాకారముగలిగి, పేదకకు, స్తంభకాండమునకు మధ్యనుండు భాగములు కాని, స్తంభశిరోభాగములు కాని లేక నిరాడంబరవలగా నున్నవి. తోకలి స్తంభములు దిగువ, వై భాగములయందు చతురస్రాకారము కలిగియున్నవి; పీనిలోనికి మలచబడిన గుండ్రని గూరనిర్మాణము లున్నవి; మధ్యభాగమున వంపు కలిగిన 16 దిశలుకలవై సామాన్యమైన శిరోభాగములను కలిగియున్నవి.

పీని రచనా శైలి ఎల్లోరావద్ద 10 నెం. గుహయగు విశ్వకర్మను స్మరణకు తెచ్చుచున్నది.

కస్తేరీ శిల్పము అఙఠా మొదలగు తదితర స్థలములతో పోల్చుటవలన తక్కువ స్థాయిలో నున్నదను నభిప్రాయము కలిగించుచున్నది. ఫెర్నాన్ డీనిని గూర్చి ఇట్లు చెప్పుచున్నాడు: "అవి బౌద్ధ కళయొక్క చాల ప్రాథమిక శైలిని కలిగియున్నవి. నిజమునకు ఇంక దౌర్భాగ్యస్థితిలో నున్న గుహ మహాకటి నాకు తెలిసినంతలో లేదు" తరువాత ఇంకొకచోట వ్రాయుచు ఈ యభిప్రాయమును అతడు కొంచెముగా నవరించుకొన్నాడు: "చైత్యశాల ముందు గోడవై నున్న శిల్పము ఒక కొంత ప్రశస్తతరముగానున్నది; నిజమున కవి యీ గుహలోని చెక్కడపు బొమ్మలన్నిటిలోను మేలిరకముగా నున్నవి. ఈ స్థలములోని శిల చిత్రముగా అత్యంత సన్నిహితములైన అణువులను కలిగియున్నది. ఈ బొమ్మల వస్త్రధారణశైలి మహాశాకవాహనుల యుగమునకు సంబంధించి యున్నది."

"వస్త్రధారణమును, అలంకారములనుబట్టి ఈశిల్పము చాల తొలికాలమునాటి దనియు, గుహయొక్క తొలి చెక్కడముతో నమకాలిక మనియు తేటబడుచున్నది. కర్ణకూషణములు బిరువుగాను, కొన్ని పొడవెక్కువ, వెడల్పు తక్కువగలవిగాను ఉన్నవి. స్త్రీల కాలియందెలు చాల బిరువుగా నున్నవి. గలపాగలు మిక్కిలి క్రద్దతో మలచబడి యున్నవి" వస్త్రధారణశైలి శాకవాహన రీతికి దృష్టాంతముగా నున్నది. తరువాతి కాలపు గుహలో కాని, రంగుబొమ్మలను మలచుటయందు కాని యిది మనకు తిరిగి కనబడుటలేదు.

వానివై నున్న ప్రాచీనముల స్మృత్యముగా పరివాహకాండమునకు సంబంధించినవి; వానిలో ననేకములకు స్మృత్యములును, పోధినర్తన - అదనోకితేర్వరుడు. నిలబడి యున్న రెండు ప్రాచీనములును కలవు. ముందు గోడలో వరండాకు ఎడను చివర నున్న ఒక బుద్ధ ప్రాచీనము స్తంభ బుద్ధమోక్షుని పేరు కలిగి. ప్ర. క. ఆరవ శతాబ్దపు తిప్పిలో వ్రాయబడిన ఒక శాసనము కలదు. వరండా యొక్క సభారంగములో ఎడనువై నున్న తరువాతి కాలమునకు సంబంధించి, సాధారణమైన శిల్పమునో గూడిన రెండు గడు లున్నవి.

సహస్రశాఖలు లోకేశ్వరుని ప్రత్యేక శిల్పమొకటి పేర్కొన వలయున్నది; 21-వ గుహలో ద్వారానుబంధ నిర్మాణమునకు కుడిప్రక్కనున్న పెద్ద భాగీస్థలములో గల ఆసీనమగు బుద్ధవిగ్రహమునకు ఎడమభాగమున చెక్కబడిన సద్మపాణి రూపములలో నిదియొకటి. పద్మ పాణియొక్క యీ ప్రత్యేకరూపము చాల బాగువులను (తెక్క ప్రకారము 1000) కలిగి యుండువలెను. అంతే కాదు. ప్రధాన శిరస్సువై తూర్పుబడిన పది అడవపుటలలు కూడ గమనింపదగి యున్నవి. ఈ శాల కావలిదిక్కున రెండువైపులను నాలుగేసి గదులతోడి సాముదాయిక ప్రార్థనాస్థలము గలదు.

21-వ సంఖ్యగల గుహవద్దనున్న సన్ననిలోతైన కొంత దారి ముఖమువద్దనున్న గుహసమూహములో కనబడుచున్న ప్రాచీనవిగ్రహములు బౌద్ధశిల్పములో గుహయొక్క నిర్మాణమునకు తరువాతికాలమునాటి వనుట నిస్సంశయము. 64, 66, 67 సంఖ్యలుగల గుహలలోనున్న బహు సంఖ్యాకములగు శిల్పములు ఇదే తరగతికి తెందియున్నవి. పీనిలో 66 వ సంఖ్యగల దానిలో, రెండు వైపులను ఒక్కొక్క తారయును, సాముదాయిక ప్రార్థనా స్థల విషయమున వర్ణించబడిన యెనిమిది వేర్వేరు దృశ్యముల యొక్క చిత్రఫలకములు గల అవలోకితేశ్వరుని చక్కని రూపరచనకూడ గలదు.

చిట్టచివర గమనింపదగిన విషయ మేమనగా-ఎలిఫెంటా వద్దనున్న రాతిలో మలచబడిన దేవాలయములనుండి, సేనెటిలోని కస్తేరీ దేవాలయముల చుట్టుప్రక్కల చెక్కడో అంతమై బొంబాయి దగ్గరనున్న భారత దేశపు

పడమటితీరరేఖ, వాస్తు కళయొక్కయు, శిల్పకళ యొక్కయు, రూపములు, అల్లికలు, వివరములు, రచనలు మొదలగువాని ప్రయోగ క్రమపరిణామములకు ముఖ్య ప్రయోగరంగములలో నొకటియై యుండినట్లుగా కనబడుచున్నది. ఈ మహాప్రయోగములో 'అనుకరింప బడిన' దేవాలయ విషయములో కళా సంబంధమైన అపజయమునకు మహాచైత్యశాల సాక్ష్యముగా నున్నది. ఈసాక్ష్యము వాస్తుకళా విద్యార్థులకు చాల ఆసక్తి జనకమై ప్రాముఖ్యము కలదిగా నున్నది. దర్బారుల జౌద్ధభవనపు ఛేర్పాటులనుగూర్చి మనకుకలిగించు పరిజ్ఞానము వలన సమానమైన లేక అధికతరమైన ప్రాముఖ్యమును కలిగియున్నది. ఇట్లు కన్వేరీ భారతకళ, వాస్తుశాస్త్రముల చరిత్రలో మరొక అత్యంత ప్రధానమైన అధ్యాయముగా విలసిల్లుచున్నది.

డా. పు. శ్రీ.

కపిస్థలం దేశికాచార్యులు:

జననము : క్రీ. శ. 15-10-1855.

మరణము : క్రీ. శ. 7-1-1988.

కుటుంబము : 'మహామహోపాధ్యాయ' 'కళాప్రపూర్ణే' త్యాది బిరుద విరాజితులగు ఈ సుప్రసిద్ధ విద్వాంసులు తిరువతిలో శ్రోత్రియ విద్యకుటుంబమున జన్మించిరి. వీరిది కౌశికసగోత్రము. వేంకటరాఘవమ్మ, గోపాలాచార్యులు వీరి తల్లిదండ్రులు. వీరి తమ్ముడు శ్రీ రంగాచార్యులు సరసవిద్యవృత్తివీశ్వరుడు. అతడు కొంతకాలము తిరువతి కళాశాలలో పండితుడుగ నుండి, అలంకార సంగ్రహము మున్నగు గ్రంథములను రచించెను. శ్రీ దేశికాచార్యులవారికి మొదటి భార్యయందు ఇరువురు సుతులును, ఒక సుతయు; రెండవ భార్యయందు ఇరువురు పుత్రులును, ఇరువురు పుత్రికలును కలిగిరి.

విద్యాభ్యాసము : శైశవమునుండియు సునిశిత శేముషీ విలాస సంవత్సరలగు వీరన్నదమ్ము లిద్దరును, రామలక్ష్మణులవలె నున్నట్లునై, క్రుంగడియు దారిద్ర్యక్షేపమును సరకుచేయక, సంతతము విద్యావ్యాసంగ తప్పరులై, బాల్యముననే సంస్కృత సాహిత్యమున సంపూర్ణ ప్రావీణ్యమును సంపాదించుకొనుటయే కాక, సరసకవితారచన యందును బాగుగ నారితేరిరి. ఆటువై విద్యార్థి

జన కల్పతరువు అని ప్రసిద్ధిచెందిన, సర్వతంత్ర పారావార పారీడేశ్యాది బిరుద విరాజితులయిన శ్రీమాన్ పురిశైశ్రీ రంగాచార్యస్వామివారి సన్నిధిలో 18 వ సంవత్సర ప్రాయమునకే తర్కవ్యాకరణాది శాస్త్రములందు అసమాన పాండిత్యమును గడించిరి. పిమ్మట తిరుచానూరిలో శ్రీమాన్ లాడవరం గోపాలాచార్యస్వామివారి సన్నిధానమునను, వారి ప్రోద్బలమున శ్రీమత్పరమహంస పరివ్రాజకాచార్య (కేతాండపట్టి) శ్రీరంగ రామానుజయతీంద్రులవారి దివ్యసన్నిధానమునను సకల వేదాంత సంప్రదాయ రహస్యముల నధిగమించి సకలశాస్త్ర పారగులైరి.

వాదగోష్ఠులు : 27 సంవత్సరముల ప్రాయముననే 1882 లో తిరువనంతపురమున మహారాజుచే నేర్పాటు గావింపబడిన వేదాంతవాదగోష్ఠిలో నవనవోష్ఠేష యుతయుక్తి జాలముల ప్రయోగించి, ప్రతివాదులను నిరుత్తరులను జేసి, జయభేరిని మ్రోగించి, శ్రీ విశిష్టాద్వైత సిద్ధాంత విజయధ్వజమును నెలకొల్పి, వీరశృంఖలమును, ఏబది శంఖపద్మనాభ నామాంకిత స్వర్ణపతకములను బడసిరి. కొచ్చి సంస్థానమున తోడా, దుశ్శాలువ మొదలగునవి స్వీకరించిరి. మైసూరు, గద్వాల, వనపర్తి, రీచా మొదలగు సంస్థానములయందును, ద్వైతాద్వైత విశిష్టాద్వైత మత మందిరములయందును అనేక విధ సత్కారములను బొంది జగద్విఖ్యాతులైరి. 1892లో నర్ ఎస్. సుబ్రహ్మణ్య అయ్యర్ వీరి ముఖమున అద్వైత సిద్ధాంత పరమ రహస్యములను విని, అత్యాశ్చర్యకరమగు వీరి ప్రతిభావిశేషమునకును, సకల దర్శన ధురంధరత్వమునకును ఆబ్బురపడి వీరిని విశేషముగ సత్కరించిరి. 1911-1918 లోపల మూడు పర్యాయములు కొందరు విద్వాంసుల ఆహ్వానముపై కాళికేగి అద్భుతరీతిని వాదించి, ప్రతివాది పంచాననులై సకల విద్యజ్ఞనముల బహుమానమునకు పాత్రులై గజారోహణోత్సవమును బొందిరి. 1-1-1917 నాడు ప్రభుత్వము వారు వీరికి 'మహామహోపాధ్యాయ' బిరుదము నొసగిరి. 1927 లో మైలాపూరు శ్రీనివాసస్వామి దేవాలయమున ఏబది గంభీర వేదాంతోపన్యాసములనిచ్చి అందరికిని శ్రీ విశిష్టాద్వైత సిద్ధాంత రహస్యముల క్రుతిస్ఫుటి సూత్రాది సమన్వయ పురస్కరముగ కరతలామలక మొన

రించిరి. ప్రిన్సిపాల్ వేల్పు (ఎనిమిదివ ఎడ్యర్లు) భారతదేశమునకు వచ్చి మద్రాసుకి వచ్చినపుడు (1922) రత్నఖచిత సువర్ణకంకణము, దుశ్శాలువలు మొదలగు బహుమానములతో వీరిని సత్కరించిరి. 1931 లో 'శ్రీరుక్మిణి దేవి' ఉపన్యాసముల నిచ్చి సకల సహృదయ హృదయముల పల్లవింపజేసిరి. 31-8-1934 లో కాంచీనగరమున శ్రీ విశిష్టారైవత సిద్ధాంతసభలలో "శ్రీ రామానుజ సిద్ధాంత విజయధ్వజ" అను గొప్ప బిరుదమును, విశేష సత్కారములను బడసిరి. 1937 లో ఆంధ్ర విశ్వవిద్యాలయము వారు వీరికి "కళాప్రపూర్ణ" బిరుదము నిచ్చిరి.

ఉద్యోగములు: మొదటకొంత కాలము కాళహస్తిలో నుండిరి.

1885 లో శ్రీ మహాంతువారి ఆహ్వానముపై శ్రీ రంగాచార్యస్వామివారిచే నారంభించబడి శ్రీ తేవ రంగాచార్యులవారి పర్యవేక్షణలోనున్న శ్రీ వేంకటేశ్వర సంస్కృత పాఠశాలలో పండితులుగ జేరిరి. తదుపరి ప్రధానపండితులై, పాఠశాల కళాశాలగ మారగా, ప్రిన్సిపాలై, కళాశాలను సర్వతోముఖముగ అభివృద్ధికి దెచ్చిరి. 40 సంవత్సరములకు పైగా నచ్చట అమోఘముగు సేవచేసి 1925 లో నివృత్తులైరి. శ్రీ మహాంతుగారు వీరిని దేవస్థానమునందు ఆస్థాన విద్వాంసులుగ నియమించి పరమపదించువరకును వీరికి ప్రతిమాసము సమ్మానవేతనము లభించు ఏర్పాటు చేసిరి.

వీరి గ్రంథములు: 1. కార్యాధికరణాశ్వాసము మూడు సంపుటములు (1909), 2. శ్రావణీ నిర్ణయము, 3. శ్రుతి సిద్ధాంత చంద్రిక — ఉపనిషద్వ్యాఖ్యానము (1930) 4. సిద్ధాంతత్రయ, సంగ్రహము — అరవము (1934), 5. వ్యాససిద్ధాంతమార్తాండము (1928), 6. శారీరక



కవివలం దేశికాచార్యులవారు

మును అనుసంధించుచు భాష్యరూపమున గ్రంథమును ప్రసాదించిరి. నమాప్తి మంగళశ్లోకమును పెదవులతో నుచ్చరించుచు 7-1-1938 నాడు పరమపదమునకు విచ్చేసిరి. ఇట్లు 82 సంవత్సరముల పరిమితికల వీరిజీవితమంతయును వేదాంతశాస్త్ర విమర్శనమునందే గడచెను.

టి. కే. వి. యన్. సు.

కపోతేశ్వర డేత్రము :

ఆంధ్రప్రదేశ్ మునందలి గుంటూరు మండలమున నరసరావుపేట తాలూకాలో గల చేతెర్లయను గ్రామము కపోతేశ్వర డేత్రమని ప్రసిద్ధి గాంచినది. ఇది నరసరావుపేటకు వైర్యతిభాగమున పండ్రెండుమైళ్ళ దూరమున నున్నది. ప్రస్తుతమిది మూడువేల జనసంఖ్యగల సామాన్య గ్రామము. ఇందు కపోతేశ్వరాలయము కలదు. ఆ దేవుని కిరీచీ నిది దక్షిణకాళియని వాసిగాంచిన శివడేత్రము. ఆలయము చతుర్భుజాకారముగ నుండి, ప్రాకారమునందు ఆగ్నేయభాగమున మూడుగజముల యెత్తుగల

ఆధారణ రత్నమాల (1937), 7 న్యాయసాహిత్యము (1937), 8. నారాయణానువాక భాష్యము (1938). ఇవి ముద్రితములు. అముద్రితములు గురికొన్ని గలవు.

శిష్యులు: శ్రీవాంశయ్య చెంపి చమప్పకొన్నవారు కలువురు దిగంధ విశ్రాంత యశో విరాజమానులైరి. అట్టి వారిలో శంకరబాడి కృష్ణమాచార్యులు, మాడఘూరి వేంకటవరదాచార్యులు, వట్టుపల్లి నరకంఠీరప శాస్త్రి, విజయేంద్రాచార్యులు, వేదాంతం జగన్నాథాచార్యులు ముఖ్యులు.

ఉపసంహారము: వీరు తమ మరణకాల మాసన్న మైగధని తెలిసికొని అంతిమనారాయణ స్మృతికై నారాయణానువాక

సహస్రలింగ శిలావిగ్రహమును, నైర్వృతీశాగమున సప్త మాతృకల శిలావిగ్రహములను కలిగియున్నది. దీనికి దక్షిణమున నున్న 'మల్లికాగుంట' మను పుష్కరిణి, పశ్చిమముననున్న తటాకమును పేర్కొనదగినవి. ఈ గుడి ప్రక్కన నొక వాగు కలదు. దానిని 'ఓగో'రని పిలచెదరు. దీని అసలుపేరు ఓంకారనది యనియు, పూర్వ మిచట మునులాచరించిన యభిషేకజలము నదీరూపమున ప్రవహించెననియు దీని పూర్వగాథ. ఇచ్చట శివరాత్రి, ముక్కోటి ఏకాదశి పుణ్యపర్వములం దుత్సవములు జరుగుచున్నవి. పూర్వమునుండి ఇది నరసరావుపేట జమీందారులగు శ్రీ శ్రీమల్రాజువారి యాధిపత్యమున నుండెను. క్రీ. శ. 1950 ప్రాంతమున ప్రభుత్వ దేవదాయ శాఖ క్రిందికి వచ్చినది.

కపోతేశ్వరాలయమునకు ముందు భాగమున 1938 వరకు నొక గొప్ప వృక్షముండెను. దాని యాకులు బిల్వ దళములవలె శి చీలికలు మొదలు 11 చీలికలవరకు జేసి సంఖ్యలో చీలి యుండెడివి. ఆ చెట్టున అనేకవిధములగు పూవులు పూచెడివి. కాయలు, పిండెలు ఎన్నడును కనపడవు. 12 సం. ల కొకసారి ఒక ఫలము కాయ ననియు అది దేవతలచే నీళ్ళరునకు సమర్పింపబడుచుండెననియు వాడుక. ఈ వృక్షమును 'పేరులేని చెద్దమ్రాను' అని జనసామాన్యము వ్యవహరించుచుండెను. ఈ మ్రాని మొదలునం దొక

తొట్టి యుండెను. అందుండి భూమిలోనికి సొరంగములుండెననియు, అందొకత్రోవ గుత్తి కొండకు, మరియొకటి శ్రీకైలమునకు, వేరొకటి కాశీక్షేత్రమునకు గొంపోవుననియు ప్రసిద్ధి. 1881 సం. వరకు జీవించియున్న శ్రీ మంగదుర్తి బుచ్చ

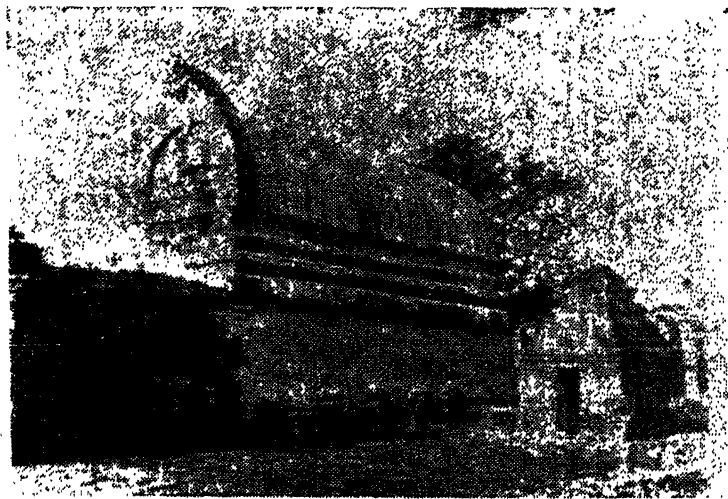

కపోతేశ్వర క్షేత్రము

య్యగారు అనునొక సిద్ధపురుషు డీ క్షేత్రముననే విశేషము గ నివసించుచుండెను. ఆ మహనీయుడు జనులు చూచుచుండగానే ఈ చెట్టుతోరలోనికిపోయి అదృశ్యుడగుచుండెను. తిరిగి 6 నెలలకో, సంవత్సరమునకో అందుండి వెలుపలకు వచ్చువాడట. ఆ మధ్య కాలమున కొందరకు కాళి యందును, కొందరకు శ్రీకైలముందును, మరికొందరకు గుత్తికొండ యందును శ్రీ బుచ్చయ్యగారు దర్శన మిచ్చుచుండిరట. పైని చెప్పిన పేరులేని చెద్దమ్రాను గత రాక్షసనామ సంవత్సరమున ప్రజానీకమునకు వింతకొల్పుచు భస్మమయ్యెను. ఎట్లన : మొదట సన్నకొమ్మలు చెద్దకొమ్మలలోనికి ప్రవేశించెను. చెద్దకొమ్మలు మ్రానిలోనికి ముడుచుకొని ఒక చెద్ద మొండెమువలె తయారయ్యెను. అంతట దిక్కులు పిక్కటిల్ల ఘోష ఘోష ధ్వనితో ఆ మ్రాను ఉత్తర దక్షిణ ములుగ క్రిందపడెను. సుమారు మూడుమాసికల నెత్తురు క్రిందపడెను. అందుండి స్వయముగనే అగ్ని రగులొకొని మ్రాను తగులబడజొచ్చెను. అది తగులబడినంతసేపు శవ దహనమువలె దుర్వాసన నలుగడల వ్యాపించెను. ఈ యద్భుతస్థితిని బాచుటకు ప్రజలు తండోపతండములుగా వచ్చి ఆశ్చర్య విషాదములను చెందిరి. సుమారు రది పది పదునై చుదినములు తగులబడి బూదియయ్యెను. ఈ లక్షణములను బట్టి ఆ వృక్షరాజము శాపగ్రస్తుడగు మానవుడో,

దాన వుడో యై యుండునని తోచెడిది. ఇప్పుడాచెట్టుండిన ప్రదేశముతక్క తక్కిన వెవ్వియు గానరావు.

చేజెర్ల యొక పురాతన దుర్గము. పల్లవు లీప్రాంతమును జాలించినట్లు శాసనాధారములు కలవు. ఆనందఋషి గోత్రజుడును, అత్తివర్మ తండ్రియు

నగు కందరనృపతి వేయించిన సింగ్లెట్టానాన మొకటి ఇచ్చట శాసనగుటచే క్రీ. శ. 3 వ శతాబ్దికి పూర్వమే ఈ దేవాలయము కట్టబడినదనియు, చేజెర్ల చరిత్రప్రసిద్ధముగు నగరమనియు తెలియుచున్నది. ఈ మఠమును చాళుక్య రాజవంశపు మూలపురుషుడగు కుబ్జ పిడువర్ల నుడు పరిపాలించెనని చరిత్ర ప్రసిద్ధము. ఇతని తిచ్చాపుర శాసనమునుబట్టి ఈతని రాజ్యము విశాఖపట్టణ మండలపర్యంతమువ్యాపించియుండెననివిశదమగుచున్నది.

చేజెర్లకు చేరుంజర్లయను నామము పురాతన ప్రసిద్ధము. ఇచ్చట క్రీ. శ. 1165, 1140, 1247 సం. ల ప్రాంతమున వేయించిన శాసనములు దేవాలయమున గానబడుచున్నవి. ఇందు 1247 నాటి శాసనమున “చేంజర్ల” గ్రామమున కపోతేశ్వరుడు 4,444 లింగములచే పరివృతతుడై యుండెనని తెల్పబడినది. దీనినిబట్టి ఆనాటికి “చేరుంజెర్ల” అను పదము “చేంజర్ల”గా నూరినదని ఇందుమూలమున తెలియుచున్నది. తరువాత నదియే ‘చేజెర్ల’ అయినది.

శా. శ. 1085 (క్రీ. శ.-1163) నాటి ఇచ్చటి శాసన మొకటి ‘మరుమ’ వంశజుడగు కేతిరెడ్డి యొసర్చిన దీప దానమును వివరించుచున్నది. శ్రీ పుంగదుర్తి బుచ్చయ్య గారి శాసనమువలన పూర్వ షీక్షేత్రము మహాపట్టణ మనియు, అందు అనేక దేవాలయములున్నట్లును తెలియుచున్నది. కోటిలింగములు, 78 గుళ్ళు, 28 పీఠులు, 11 వినాయకులు, 10 భైరవులు, 1 కుమారస్వామి, 1 మాధవుడు, 1 గరుత్మాంతుడు, 63 దుర్గలు, 20 పీఠులు, 20 నాగన్నలు, 7 సూర్యులు, 11 చంద్రులు, 1 పీఠన్న, 24 అక్కదేవతలు, 2 కృష్ణవిగ్రహములు, 4 రామలక్ష్మణులు, 3 హనుమంతులు, 2 వెంకటేశ్వరులు, 6 శాసనములు, 1 వృక్షము, 8 ద్వారపాలకులు, 1 శూలము, 5 స్తంభములు, 4 గుహలు, 4 మఠములు, 101 బావులు, 1 ఓగారు, 3 చెరువులు, 3 కుంటలు ఇవన్నియు మన్నట్లూ శాసనము తెల్పుచున్నది.

కపోతేశ్వర షేత్ర మాహాత్యమునుగూర్చి యొక అద్భుతగాథ కలదు. కాశ్మీరమునేలుచున్న సూర్యవంశజుడు, యయాతిపౌత్రుడు, మాంథాత్య పౌత్రుడు నగు శిచిచక్రవర్తి తన పెద్దతమ్ముడగు మేఘాడంబరుడు, రెండవ తమ్ముడగు జీమూతవాహనుడు అనువార లిద్ద

రును సిద్ధిపర్వతంబులై పడిరి. భారతమునకున్న ‘కేరుంజర్ల’ పర్వతమునందు కపోతేశ్వరుల దేవాలయమునర్చి లింగాకారులై వెలయుటనుగాంచి యిచ్చటకు విలక్షణ స్తైర్యము వచ్చెను. మేఘాడంబరు లింగాకృత్యము, శేత్ర మాహాత్యమును వెలసికొని ఇచ్చట శతయజ్ఞ దీక్షా రుదయ్యెను. మట్టపాటి యజ్ఞమును ప్రారంభించుట కనేక దేవతలు, దానితో నారడు సిద్ధి ప్రహ్వారోపప్రాప్తి నందునీ కలవరమందిరి. త్రిపూర్ణులూనినీ కరీక్షిం వెంచి రూప రేఖలు మార్చికొని ‘రూపెన గుంట’ గ్రామము ప్రవేశించి, నిద్రవై క్రమంబు చారించిరి. అచ్చోటనే నేటి ‘కండ్లగుంట’ గ్రామ మున్నది. అచ్చటనుండి త్రిపూర్ణులు విస్వర్లకు చేరి అచ్చట ప్రజ్ఞా బాణముగను, శివుడు కిరాతుడుగను, విష్ణువు పావురముగను మూరికని కొంద రందురు. కొందరు పరీక్షార్థము ఇంద్రాగ్ను లకు వెంచి డేజిపాకరములుగ రూపొందిరని రఠంచుచున్నారు.

పట్టెనను శివ లనను కరణువేడిన పావురమును రక్షింప నమకట్టి, దాని పుస్త్ర మూసమును పరిహారముగా నిచ్చుట కొడంబడి, దానినొక త్రాసున నుంచి తూచుచు వన యొడలి మాంసము నెంత యుంచినను దానికి నరి చూగకపోవుటచే, చివరకు తానే స్వయముగా నందు కూర్చుండెననియు, అప్పుడు దేవతలు ప్రత్యక్షమై కీర్తించి రనియు ననేడి ఈతని గాథ జగత్ప్రసిద్ధము.

ఆ సమయమున శివుడు శివకి పరము ప్రసాదించ సిద్ధ పడగా నారడు తనకు, తన పరివారమునకు కైలాస సుఖమును, చేరుంజెర్లలో తన శరీరములు లింగాకృతులై ఆచంద్రతారార్కముగ నిలచుటను అభ్యర్థించెను. అందు వలననే ఇచ్చట కోటిలింగములు వెలసెనని ప్రసిద్ధి. ఇట్లు కపోతమును రక్షించిన కారణమున శివ లింగాకారముగు రూపమును దాల్చి ధన్యుడగుటచే నాతని దేహము పొందిన లింగమునకు కపోతేశ్వరుడని నామము వహించెను. ఆ స్వామి మాహాత్యము కారణముగా నా షేత్రము కపోతేశ్వర షేత్రమని ప్రసిద్ధిపడసినది.

ద. శే.

కప్తాన్ చార్లెస్ స్ట్రీట్ (1765-1869) :
కప్తాన్ చార్లెస్ స్ట్రీట్ ఇంగ్లీషు పరిశోధకుడు. ఇంగ్లాండులో 1795 ఏప్రిల్ 28 వ తేదిన జన్మించినాడు. నైతిక

వృత్తిలో ప్రవేశించి 39 వ రెజిమెంటులో పాటు ఆస్ట్రేలియా వెళ్ళి 1828 లో ఆ దేశ వైసర్లక వివరముల తెలిసికొనుటకు ప్రయత్నించి ముందు డార్లింగు నదిని కనుగొనినాడు. తరువాత అలెగ్జాండ్రీనా సరస్సు యొక్క ఉనికిని కనిపెట్టినాడు. మూడవ సర్వేయము ముగ్రే నదీలోయను కనిపెట్టుచుండగా (1844-1845) అనేక శారీరక క్షేత్రముల ననుభవించి, దృష్టిభాగ్యమును పోగొట్టుకొనెను. చివర వరకు అతనికి కనుచూపు లభించలేదు. ఇతడు దక్షిణ ఆస్ట్రేలియాకు సర్వేయరు-జనరలుగా 1838 లో నియమింపబడినాడు. ప్రజాస్వామ్య ప్రభుత్వము వచ్చిన తరువాత 1856 వరకు ఫీఫ్ సెక్రటరీగా పనిచేసినాడు. కప్టాన్ ఛార్లెస్ స్ట్రోట్ ఇంగ్లాండులో చెల్టన్ హాంలో 1899 జూన్ 16 వ తేదీన మరణించాడు.

పు. హ. రా.

కప్టాన్ జేమ్సుకుక్ :

కప్టాన్ కుక్ పేరుపొందిన నావికుడు. ఇతని జీవితము సముద్రయానమునకు, కొత్తకొత్త ద్వీపములను, ప్రదేశములను కనుగొనుటకు అంకితమైపోయినది. ఇతడు క్రీ. శ. 1728 లో ఇంగ్లాండులో జన్మించినాడు. ఇతనికి 'ఎండవర్' అనెడు సొంతటడ ఒకటి యుండెను. అదే అతని ప్రియతమమైన యానసాధనము. ఆ 'ఎండవర్' లో ఎక్కి తన జీవిత కాలములో మూడుసార్లు సముద్రాలమీద పయనించినాడు. మొట్టమొదటిసారిగా 1768 లో ఇంగ్లాండులో బయలుదేరెను. అతని ప్రయాణము దక్షిణ పసిఫిక్ మహా సముద్రముమీద. అక్కడ తిరుగుచు తిరుగుచు వెక్కు ద్వీపములను కనుగొన్నాడు. న్యూజిలాండ్ చుట్టును ప్రయాణముచేసి 'చాటనీజే' దగ్గర ఆగి గుడ్ హోప్ అగ్రముమీదుగా ఇంటికి చేరుకొన్నాడు. ఇది మొదటి ప్రయాణము. రెండవ ప్రయాణము 1772 లో జరిగినది. ఈసారి కొత్త ప్రదేశాలను, కనుగొన్న ద్వీపాలను గూర్చి నికరమైన అంచనా వేసుకోవాలనే ఆశయము అతనిది. ఈ ఆశయముతోనే అంటార్కిటిక్ సముద్రముదాక ప్రయాణముచేసి దక్షిణాఫ్రికా మీదుగా మళ్ళీ ఇంటికి తిరిగవచ్చినాడు. మూడవసారి ప్రయాణము 1776 లో జరిగినది. ఇదే అతని జీవితములో చివరి ప్రయాణము. ఈసారి అతని ముఖ్యాశయము పసిఫిక్ సముద్రములో

ఉత్తర ఖల్జిమాలుగా ఒక దారి కనుగొందామని—అట్లా బయలుదేరి డేరింగ్ స్ట్రెయిట్ అంతయు అవలోకనము చేయుచు, కమ్ చాట్కా (Kam Chatka), అలూషియన్ ద్వీపాలు తాకుచు, ఇంటికి వస్తువస్తూ దారిలో హవాయి ద్వీపములో ఆగినాడు. ఆ ద్వీపవాసులకును, అతనికిని జరిగిన సంఘర్షణములో కప్టాన్ జేమ్సుకుక్ వారికి దొరికి పోయినాడు. వారిచేత ఘోరముగా చంపబడినాడు.

నా. కృ. కు.

కవీరు :

ప్రసిద్ధ హిందీకవులలో కవీ రొకడు. ఇతడు హిందీ సాహిత్యమున నిగ్గుణశాఖకు సంబంధించిన శక్తివాఙ్మయ ప్రవర్తకుడుగా భావింపబడుచున్నాడు. అతడు అసాధారణ శక్తి సంపన్నుడు; సంఘసంస్కర్త; సూఫీ వేదాంతి యని ముస్లిములును, వీకేశ్వరోపాసకుడని హిందువులును భావించుచున్నారు. ఇతడు హిందూ-ముస్లిం మత సామరస్యమును చేకూర్చినవారిలో నగ్రగణ్యుడు.

ఇతని జనన మరణ స్థల కాలములను గుఱించి వాదములు కలవు. ఇతని జన్మస్థానము మగహార్ అని కొందరు, ఆజమ్ గఢ్ కు చెందిన జేలహారా గ్రామమని కొందరు, కాళీ యని కొందరు భావించుచున్నారు. కాని ఇప్పుడు లభించుచున్న ఆధారములను బట్టి కవీరు విక్రమశకము 1455 లో కాళీలో జన్మించెనని పెక్కురు సమ్మతించుచున్నారు.

ఇతడు ప్రహ్లాదుని అపరాపతార మనియు, వైష్ణవ మత ప్రవక్త యగు శ్రీ రామానందులవారి యాశీర్వాదముచే హిందూదేవాంగస్త్రీ యగు ప్రతీతి యను వితంతు గర్భమున జన్మించెననియు ప్రతీతి కలదు. ఆమె తనకు గలిగిన విప్లవమునకు వగచి, లోకభీతిచే నాశికువు నెత్తుకొని పోయి కాళీకి సమీపమున నున్న 'లహార్ తారా' అను చెరువుగట్టుపై నొక తామరకుపై నుంచి నిశీధమున పారిపోయెను. ఆ మార్గమున పోవుచున్న నూర్ అలీ, నీమాయను మహమ్మదీయ దంపతు లాశికువును భగవత్ప్రసాదముగా భావించి, పోవ్యపుత్రునిగా పెంచి, ఆ యూరి కాజీచేత 'కవీర్' అని నామకరణము చేయించిరి. ఈ వృత్తాంతమును గూర్చిన సత్యాసత్యము లెట్లున్నను కవీరును పెంచినవారు నూర్ అలీ, నీమా దంపతు లనుట నిర్వివాదము.

కవీరునకు లోయీ, ధనియా అను నిద్దరు భార్యలుండెడివారు. కమాల్ అను పుత్రుడు, కమాలీ అను పుత్రిక ఇతని సంతానము. ఇతడు తన కులవృత్తి యగు సాలె పనిని చేసి తనస్థూలమున కుటుంబపోషణ మొనరించుకొనెడివాడు. ఈతని జీవితమంతయు వేదరికముననే గడచినది.

కవీరునకు గురు వెవ్వరను విషయమున కొన్ని గాథలు కలవు. కవీరు పన్ననాటినుండియు భక్తియుక్తుడగుటచే హిందూ మతానుసారము గురూపదేశము పొందవలెనని తలంచెను. అందుకై సద్గురువు నన్వేషించుచుండెను. మహానీయులగు శ్రీ రామానందులు నిత్యము కాశీ యందలి పంచగంగా ఘట్టమున గంగాస్నాన మొనరింతురని తెలిసికొని ఒక వేకువన కవీరు ఆ స్నానఘట్టపు సోపానముపై పరుండెను. రామానందులు అలవాటు చొప్పున నచటి కరుదెంచగా వారిపాద మాతనికి సోకెను. రామానందుడు 'రాం రాం' అని స్మరించెను. దానినే కవీరు మంత్రోపదేశముగా భావించి వారిని గురువుగా నెంచి స్మరించెను. రామానందులు కవీరుయొక్క పవిత్ర హృదయమునకు మెచ్చి అతనికి గురుదీక్ష నిచ్చెను. కవీరు తనగురుదేవునికిని, కాశీ పండితులకును జరుగు వాదోపవాదములను వినుచు వేదాంత, సాంఖ్య సూత్రార్థములు గ్రహించెను. ప్రఖ్యాత సూఫీయును, ముస్లిం ఫకీరును అగు షాక్ తాకీ అనువాని వలన ఇస్లాముమత విషయము లీతనికి జ్ఞాతము లయ్యెను. కాని ఇతనికి రామానందులవారివైనను, ఫీర్ పీతాంబులపై నను గొప్ప గౌరవ భావములు కలవని సూచించుట కీతని రచనలే సాక్షి.

కవీ రనేక పుణ్యక్షేత్రములను, సత్పురుషులను సందర్శించెను. అందువలన భారతదేశమునందు వ్యాపించి యున్న అప్పటి వివిధ సంప్రదాయ రహస్యములను, మత తత్వములను నీతని కవగతమాయెను. ఈతని కాలమున మన దేశమున దాదాపు పదునాలుగు ముఖ్యమైన ధార్మిక సంప్రదాయములు ప్రచారమున నుండెను. హిందూధర్మమున కైవ, వైష్ణవ, శాక్తేయ నాథ సంప్రదాయములు, మహమ్మదీయ మతమున షియా, సున్నీ ఖేదములు సూఫీ సంప్రదాయము మొదలగునవి వానిలో ప్రధానములు. వీటి మూలసూత్రము లుత్తమములయి

యున్నను, సదనుయాయులయందు పెక్కు సూక్ష్మ నస్మకములు, మూఢాచారములు ప్రబలియుండ వానిని కవీరు తీవ్రముగా విచుర్చించెను; జనసామాన్యమున సదాచారములను స్థాపించుటకు ప్రయత్నించెను. అందు వలన హిందువులు, మహమ్మదీయులు ఇద్దరును కవీరును ద్వేషించెడివారు. ఇది కారణముగా నతడు కాశీని వదలవలసి వచ్చెను. అయినను తాను సత్యమని నమ్మినదానిని కవీరు వదలడయ్యెను. తన ముప్పదియవ సంవత్సరమున నాతడు వైరాగ్యవృత్తి నవలంబించెను. హిందూ మహమ్మదీయ మతములలో దేనినికూడ ననుసరించలేదు.

ఏకేశ్వరవాదము, సామ్యవాదము, భక్తివాదము, జన్మాంతరవాదము, అహింసావాదము, ప్రకంఠ నిస్సారత్వము, మాయావాదము, అవతారవాదము, హింసావాదము మున్నగువాని నీతడు ప్రతిపాదించెను. కర్మ కాండ, వ్రతములు, తీర్థయాత్రలు, విగ్రహారాధన, వర్ణాశ్రమధర్మములు అతనిచే నిరసంపబడినవి. వైష్ణవులు శ్రీరాముని సాకేతనివాసియని కీర్తించు విధముననే ఈతడు తనప్రభువును 'సత్యలోకవాసి, మాత, పిత, పత్ని, మిత్ర,' అని సంబోధించెను. తన రచనలలో దేవుని హరి, నారాయణ, సారంగపాణి, సమర్థ, కర్త, కరతార, బ్రహ్మ, పరబ్రహ్మ, నిరక్షర, సత్యనామక. మురారి - ఇత్యాది నామములచే కొనియాడెను. ఇతడు భక్తికి అగ్రస్థానమిచ్చెను. మక్కా-యాత్రకు పోవుటను, మసీదులో 'అల్లాహ్ అక్కర్' అని అరచుటనుకూడ ఇతడు నిరసించెను. తాను దేవదూత నని నమ్మించి, హిందూ మహమ్మదీయ మతములకు సామరస్యము కల్గించి మతసంబంధమైన అశాంతిని పోగొట్టినాడు. హిందూ మహమ్మదీయమతాధిపతులను, పవిత్ర మతగ్రంథములను నిరసించి రెండు మతములవారును నిస్సంశయముగా అవలంబింపదగిన నూతన మతమును నెలకొల్పెను. సంఘ సంస్కారదృష్టితో పరిశీలించినచో నిష్కళంకమగు నితనిరచనలు అమూల్యము లని చెప్పవచ్చును. ఇతడు తారక సంత్రమును జపించుచుండుటచే తురక లితనిని 'కాఫీర్' (విగ్రహారాధకుడు) అనియు, మహమ్మదీయుడైయుండి హిందూ దేవతలను స్తుతించుచుండుటచే హిందువులును ఇతనిని దూషింపసాగిరి. దానికి సమాధానముగా 'నానాల్కవైని విష్ణువు,

న్నులలో నారాయణుడు, హృదయములో గోవిందుడు నివసించెద' రని జవాబుచెప్పెను.

కవీరు విద్యావంతుడు కాడు; శాస్త్రసంచయము లేదు. కాని తాను సంపాదించుకొన్న జ్ఞానమును, తనకు కలిగిన అనుభవములను ప్రజల కర్ణముకు పద్ధతిలోను, భాషలోను వివరించు విషయమున నాతని కతడే సాటి. కవీరు పెక్కు పదములను, కేయములను, పాటలను రచించెను. ఇవి వంజాబీ, రాజస్థానీ, అవధి, ఖడీబోలి, వ్రజభాష, పూరభిభాష అనువానిచే మిశ్రితములయి యున్నవి. రస పూరితములును, భావగర్భితములును వైన ఈతని పాటలలోని పవిత్రభావములు జనుల నాకర్షించుటచేత పెక్కు రీతని ననుసరించిరి. ఈతని రచనలు 'కవీరు వాణీసంగ్రహ' మనుపేర బిజక్, ఇనిరమైనీ, సబ్ ద్ సాఖి అని మూడు భాగములుగా విభజింపబడినవి. ఇందు బీజక్ ప్రథమగ్రంథమును, కవీర్ అనుయాయుల మత గ్రంథమునువై వరలు చున్నది. ఈతని రచనలలో మూడు పద్ధతులు గోచరించును. అవి సాఖి, రమైనీ, సబ్ ద్ అనునవి. సాఖి అనగా సాక్షి యని అర్థము. సాక్షివలె నుండి తన అనుభవములోనికి వచ్చిన పరమార్థతత్వమును వ్యక్తపరచుటకు కవీరు ఈ సాఖి విధానము నుపయోగించెను. కొన్ని చేపాయిాల తరువాత ఒక దోహోను చేర్చుటయే రమైనీ విధానము. సబ్ దులు గానానుకూలములు. కవీరు రచన లింకను పూర్తిగ దొరుకలేదు. లభ్యములైన వాటియందును ప్రక్షిప్తములు లెక్కకు పెక్కు. ఇంకను నిర్బుష్టములైన పాఠములు వెలువడవలసి యున్నది.

ఇతని యుపదేశములలో నన్నిమతముల సారము, వానిలోని మంచి విశేషములు మనకు లభించును. ఇదియే కవీరుపంథయందలి ప్రత్యేకత. ఇతని యుపదేశములు ఆధ్యాత్మికములుగను, సాంఘిక సమస్య పరిష్కారాత్మకములుగ నున్నవి. కవీరు పరమాత్మ జీవాత్మలు భిన్నులని భావించువాడు కాడు. శరీరస్థుడయిన జీవుడు తెలిసికొనెడి వాడు, తెలిసికొనబడెడివాడు నని యాతడు నిర్వచించెను. తన నిర్వచనమును స్పష్టపరచుటకు ప్రతిబింబ సాదృశ్యమును గ్రహించెను. జీవాత్మ పరమాత్మ లొక్కరే యను భావము కలుగకుండ మాయాతత్వము జనులను క్రమంలో చేయుచున్న దనెను. మాయ త్రిగుణాత్మక

యనియు, విశ్వమోహిని యనియు ఒకచోట నుడివెను. ఈ తత్వ నిర్వచనమునుబట్టి చూచినచో కవీరు సంపూర్ణముగా నద్వైతవాదియని చెప్పవచ్చును. అద్వైతసిద్ధి నొందుటకు సహజయోగ నువసరమనియు, సహజసమాధి ముఖ్యమనియు నుపదేశించెను చిత్తవృత్తినిరోధాదులను నిరసించి, భగవన్నామస్మరణచే సహజ యోగమును సాధించవచ్చుననెను. కవీరు తరచుగా తన రచనలలో సహజసమాధిని గురించి చర్చించినాడు. సమాధియందు ధ్యానము చేయువాడు, ధ్యానించబడెడి లక్ష్యము ఈ ద్వయమును ఏకాకృతి దాల్చును. అట్టి స్థితిని కృత్రిమోపాయముల మూలమునగాక సహజముగనే సాధించవలెనని కవీరు సిద్ధాంతీకరించెను. భగవత్సాక్షాత్కారమునకు 'భావభక్తి' అవసరమని యాతని యుపదేశము.

సాధన ప్రక్రియలో సహజశీలముల ప్రాధాన్యము నీతడు వివరించెను. సతీశ్వుము, సంతోషము, జాగరూకత, శబ్దభేదనము (శబ్దరహస్య సరిచయము), నుచితారము అనునవి సహజశీలములు. సాధకుడు వీటిని సదా తన జీవితమున అనుసరించవలెనని కవీరు సుస్పష్టపరచెను.

కవీరు శిష్యులు మధ్యప్రదేశ్, బీహారు, సంయుక్త రాష్ట్రములలో బహుసంఖ్యాకులుగా నున్నారు. ఈ పంథీయులు 12 తెగలవారు. ఆవి: కవీరు, మూలకవీర్, సంతకవీర్, రాంకవీర్, దాసకవీర్, హాలాకవీర్, సామెబు కవీరు, గురుకవీర్, బాబా, సాధు, నానాశీ మాల కవీర్ అనునవి. వీరిలో నన్నాస్యులును, గృహస్థులును కలరు. ఈతని శిష్యులలో ప్రధానులు కమాల్, జమాల్, విమల్, బోధనుదాదు, పద్మనాథ్, ధర్మదాసు, సురజగోపాల్, రాంవిలాసు అనువారలు.

కవీరు వి. శ. 1505 సం॥లో మగహర్ గ్రామమున ఆశ్వీయుజ శుద్ధ ఏకాదశినాడు పరమపదించెనని 'భక్త సుధాబిందు స్వాద'మను గ్రంథమువలన తెల్లమగుచున్నది. అచ్చట అతని గోరికలదు; ప్రతియేట నక్కడ మేళా జరుగును.

హిందూ మహమ్మదీయు లితనిభక్తులై యుండుటచే ఇతడు మరణించినప్పుడు శవసంస్కార విషయమున చేసిన వచ్చినది. మృతకాయమును దహనము చేయవలయునని హిందువులును, ఖననము చేయవలయునని ముసల్మాను

లును పట్టుపట్టిరి. కాళీరాజు వీరసింగు బిజిల్లిఖాను కత్తులతో పోరాడసాగిరి. ఆదారిని పోపుచున్న ఒకమహా త్ముడు ఆజగడము చూచి, 'శవముపై కప్పియున్న దుప్పటిని తీయు'డనెను. అంతట ఆ దుప్పటిక్రింద పూవులు కనపడెను. వారందరు వాటిని చెరిసగము పంచుకొనిరి. కాళీలో నితనిశిష్యులు ఆపూవులను దహనముచేసి, ఆభస్మమునుపూడ్చి దానిపై సమాధి నిర్మించిరి. మిగిలిన సగము పూవులను తురకలు మగహార్ లో పూడ్చి గోరినికట్టిరి.

కబీరు సప్యసంధుడు, సరళస్వభావుడు. సాధుత్వము, నిశ్చలభక్తి మున్నగు గుణసముచ్చయము కారణముగా భక్తులీతనిని 'భక్త ద్రువతార'గా పరిగణించుచున్నారు. విదేశీయులుగూడ ఇతని మహత్తును తెలిసికొని గౌరవించుచున్నారు.

వే. ఆ.,
యం. రా.

కమీనియస్ జాన్ ఆమస్ (1592-1671):

జీవితసంగ్రహము : ఆధునిక బోధన విధానమునకు మూలపురుషుడనదగు జాన్ ఆమస్ కమీనియస్ 1592 లో మొరేవియా దేశమందలి "నివిన్జ్" (Nivinitz) గ్రామమున జన్మించెను. బాల్యమునం దీతనికి సరియగు పోషణ లభింపకపోవుటచే గాబోలు పదునారవయేటి వరకును ఇతడు లాటిన్ భాషాభ్యాసమును ప్రారంభింపజాలక పోయెను. ఆ కాలమున లాటిన్ భాషాజ్ఞానమునకు ప్రాముఖ్యము మెండు. పెద్దవాడైన తరువాత ఆ భాషను నేర్చుకొన మొదలిడినందున అనాటి బోధన విధానముందు గల యనవసర వ్యాకరణ ప్రాబల్యమును, అసహజ బోధన పద్ధతులను గ్రహింపగలిగెను. లాటిన్ పాఠశాలలో విద్య పూర్తిచేసికొని యతడు "హెర్బోర్న్" (Herborn) పట్టణమందలి కళాశాలలో రెండు సంవత్సరములు చదివి పిమ్మట "హీడెల్బర్గ్" (Heidelberg) విశ్వవిద్యాలయ మందు ఉన్నతవిద్యను, దానితోపాటు ప్రోఫెస్సెంటు మత విద్యను బడసెను. తరువాత నాలుగు సంవత్సరముల పాటు "ప్రెరౌ" (Prerau) యందలి పాఠశాలలో ఉపాధ్యాయుడుగా పనిచేసెను. తన ప్రథమ గ్రంథముగు (Precepts of Easier Grammar) "సులభ వ్యాకరణ సూత్రములు" అనుదాని నిచ్చటనే రచించెను. పిమ్మట 1618 నుండి 1621 వరకును "ఫుల్నెక్" (Fulneck)

పురమున మతబోధకుడుగా నుండెను. యూరపుసం దా తరువాత నేర్పడిన యుద్ధపరిస్థితులలో వెన్నియో ఇక్కట్లు లకు లోనయి తుదకు 1627 లో పోలెండునందలి "లెజ్నో" (Lejno) పట్టణమందు నివాస మేర్పరచుకొనెను.

ఈతని రచనలు : కమీనియస్ ఈలెజ్నో పట్టణమందు గల "మొరేవియస్ జిమ్నాజియం" అను పాఠశాల యందు 14 సంవత్సరములు ప్రధానోధ్యాయుడుగా పని చేసిన కాలములో నూతన పద్ధతులపై లాటిన్ బోధించుటకై వాచకములను వ్రాసెను. ఇందలి ప్రథమ గ్రంథము "భాషా కవాటములను తెరచుట" (Janua Linguarum) యను దానియందు అతిసామాన్య భావము లకును, వస్తువులకును తెందిన సుమారు ఎనిమిదివేల పదములను వాక్యములద్వారా ప్రవేశపెట్టెను. ప్రతి పుటకును కుడివైపున, లాటిన్ పదమును ఎడమవైపున మాతృభాషలో దాని యర్థమును ఇచ్చెను. ఈ వాచక ముల యుపయోగము వలన విద్యార్థులకు లాటిన్ భాషతో పాటు సామాన్య వస్తుజ్ఞానముకూడ కలుగగలదు. ఈ వాచక రచనలో నీతనిపై పూర్వ విద్యావేత్తలగు రాటిక్ (Ratick), బేటస్ (Baetus) ల ప్రభావము గన్పడును.

ఈ వాచకము ప్రారంభకులకు కఠినమని గ్రహించి కొలదికాలములోనే ప్రవేశిక (Vestibule) గ్రంథమును రచించెను. దీనియందు అతి సాధారణమగు కొన్నివందల పదములను మాత్రమే యుంచెను. 1642 నుండి 1650 వరకును నీ రెండు గ్రంథములను బోధించుటకు కావలసిన నిఘంటువులను, వ్యాకరణములను గూడ ప్రకటించెను. తరువాత 1950 లో "సరొస్ పాటక్" (Saros-Patak) పురమున నివసించుచు, "జాన్యూవా" గ్రంథమునకు తరువాతిదగు "ప్రవేశహాలు" (Atrium) అను పుస్తక మును రచించెను. దాని తరువాతిదగు "జ్ఞానసాధము" (Palace of wisdom) అను పుస్తకమును రచించ నెంచెను గాని కొనసాగలేదు. ఈ తుది పుస్తకమందు వివిధ ప్రఖ్యాత రచయితల గ్రంథములనుండి సేకరణలు పొందు పరుపనెంచెను. పిమ్మట "పాఠశాలా నాటికలను", "చిత్ర మయ జగత్తు" (Orbis Pictus) అను ఉద్ద్యోగమును రచించెను. ఈతడు "జాన్యూవా" నే చిత్రములతో చేర్చి "చిత్రమయ జగత్తు" అనుచేర ప్రకటించె ననవచ్చును.

దీనియందు ఒక్కొక్క చిత్రమునందు వివిధ వస్తువులను, వానిపై కొన్ని సంఖ్యలను వ్రాసి, వాని సహాయమున వస్తువులకు సంబంధించిన పదములను తెలియజేసెను. ఇట్లు పటముల సహాయమున బాలురకు భాషాబోధనము చేయుటలో నీ గ్రంథమే మొట్టమొదటిది. నేటికాలమున చిన్నపిల్లలకు బొమ్మలులేని పుస్తకము లరుదైనవి. ఈ పద్ధతికి మూలపురుషు డీ మహానుభావుడే.

ఇట్టితడు భాషాబోధన పద్ధతులపై పరిశోధనలను నల్పుచు గ్రంథరచన జేయుచు, సమగ్ర విద్యావిధానమును గురించి యోచించుచునే యుండెను. ఈతని విద్యావిషయ కాభిప్రాయముల నన్నిటిని “మహాబోధనము” (Great-Didactic) అను గ్రంథమున వెల్లడిచేసెను. దీనియందు కమీనియస్ తన స్వంత యభిప్రాయములనేగాక, ఇతని పూర్వపు “ఇండ్రియ వాస్తవికాదుల” (Sense Realists) సూత్రములనుగూడ గ్రహించి, సక్రమబోధన విధానమందు అన్నిటిని పొందుపరచెను. ఈ గ్రంథము నీతడు మొదట మొరేచియా భాషయందే వ్రాసి, 1657 లో లాటిన్ లోనికి భాషాంతరీకరించి ప్రకటించెను. విద్యాబోధనమును గురించిన ఈతని సర్వసూత్రములును, అభిప్రాయములును దీనిలో మనకు తెలియుచున్నవి. ఈతడు ఈ గ్రంథము నందలి శిశుశిక్షణ సంబంధమగు సూత్రములను విపులీకరించి యొక ప్రత్యేక “సహాయ గ్రంథము” (Hand book) ను, “జాన్యువా” పద్ధతిపై మాతృభాషా వాచకములను గూడ రచించెను.

(1) ఈతని విద్యావిధానము : ప్రతి వ్యక్తికిని సకల విషయములను గురించిన ప్రాథమికజ్ఞాన మావశ్యకమని ఈతని మతము. ఈ “సకలవస్తుజ్ఞానము” (Pausophie) ను గురించి కృషిచేసి రచించిన గ్రంథమంతయు “లెజోన్” పట్టణమును పోలెండుదేశీయులు తగులబెట్టినపుడు నాశనమయ్యెను. వృద్ధాప్యమున దాని నంతటిని తిరుగ వ్రాయ జాలడయ్యెను.

(2) త్రివిధ విద్యోద్దేశములు : విద్యకును, మతమునకును నన్నిహితసంబంధము కల్గించి మానవసంస్కారము గావింపవలెనని సూచించెను. “మహాబోధన” మను గ్రంథమున అనేక అధ్యాయములలో ఈ విషయము నిట్లు తెల్పెను. (a) నృప్తిలో మానవుడే ఉత్కృష్టుడు.

(b) మానవ బీభిష పరమార్థము బీభిషాసంపరముతో సంబంధించినది. (c) ఐహికబీభిషము అముష్మిక బీభిషమునకు సిద్ధపరచును. (d) ఇందులకు మానవ పురోగమనము మూడు దశలలో జరుగును. అపృష్టజ్ఞానము, అస్మదిజ్ఞయము, దైవోపగమనము. (e) ఇందులకు విద్య, శీలము, మతము సాధనములు. ఇట్లు విద్యయొక్క త్రివిధోద్దేశములను జ్ఞానము, శీలము, భక్తియని నుడిచెను. దేహశోషణము వలన గాక, మనోవిజయమువలన నీ లక్షణములను సాధింపవలెనని యీతనియభిప్రాయము. దీనికై బాలబాలిక లందరికిని “సార్వజనీన విద్య” యావశ్యకము.

3. పాఠశాలలందు నాలుగు దశలు : ఈతడు విద్యాభ్యాస కాలమును ఆరేసి సంవత్సరముల చొప్పున 4 దశలుగా విభజించెను. (a) పుట్టినప్పటినుండి 6 సంవత్సరముల వరకు ఉల్లియొడిలోని పాఠశాల. (b) 6 నుండి 12 సంవత్సరముల వరకు ప్రాథమిక పాఠశాల. (c) 12 నుండి 18 సంవత్సరముల వరకు ఉన్నత పాఠశాల. (d) 18 నుండి 24 సంవత్సరముల వరకు కళాశాల. మొదటి దశ “ఉల్లియొడి పాఠశాల” ప్రతి యింటను ఉండవలెను. దీనియందు శిశు మానసికశక్తికి తగినంత గణితము, భూగోళము, చరిత్ర, వ్యాకరణము, జ్యోతిషము, అర్థశాస్త్రము బోధింపదగును. ఆటపాటలు, నిర్మాణ కార్యక్రమము మూలమున బాలురు విషయముల కార్యకారణ సంబంధములను తెలిసికొని అభిప్రాయ ప్రకటన గావింపగల్గుట, సదభ్యాసములను అలవరచుకొనుట ఈ దశయందలి లక్ష్యములు. రెండవదశ ప్రాథమిక పాఠశాల ప్రతి వల్లెయందును ఉండవలెను. దీనియందు మాతృభాషలో విద్యాబోధనము జరుగవలెను. ఇంతటితో సమాప్తి చేయు బాలురకు ప్రణాళికలోని విషయములే గాక, వాఙ్మయము, మతవిద్య, నీతివర్తనము బోధింపవలెను. తమ దేశము వరకు భూగోళము, చరిత్ర అతి సామాన్యయంత్ర సంబంధ మగు జ్ఞానమునుగూడ బోధింపవలెను. ఉన్నత పాఠశాలలో లాటిన్, గ్రీకు, హిబ్రూ భాషలను, వృత్తివిద్యను బోధింపవలెను. ఈ పాఠశాలలు ప్రతి పట్టణమందును ఉండవలెను. కళాశాలలు ప్రతి రాష్ట్రమునందును ఉండవలెను. విభులమగు ప్రణాళిక గల్గి ప్రజ్ఞావంతులగు విద్యార్థులు కళలను, శాస్త్రములను నభ్య

సింఛుటకు అవకాశము లుండవలెను. కళాశాలానంతరము సమర్థులగు విద్యార్థులు శాస్త్రపరిశోధన గావించుటకు పరిశోధనసంస్థను (Research Institute) ఒకదానిని కొన్ని రాష్ట్రములు గలిసి స్థాపించుకొనవలెను.

బోధన పద్ధతి : బోధనపద్ధతులందు గూడ నేటి విధానములకు మార్గదర్శి యీతడే యనదగును. నిర్మాణానియమును, అభిరుచి రహితమును అగు బోధనవిధానమును త్యజించి, ప్రకృతి పద్ధతిని శిశుత్వమునకు తగినట్లు బోధింపవలెనని చెప్పెను. ప్రకృతియందువలె సహజతరుణములలో బోధనము జరుగవలెను. జీవిత వసంతమగు బాల్యమున బోధన ప్రారంభము కావలెను. జ్ఞానార్జనకు ఇంద్రియములే సహాయకారులు. నిర్దీప్త పుస్తకములవలన గాక, యధార్థ వస్తుప్రదర్శనము, మోదిరిపటముల మూలమున బాలురకు వస్తుజ్ఞానము కల్గింపవలెను. కాని డేకన్ నిర్వచించిన ప్రతిష్ఠాపన పద్ధతి జ్ఞానార్జనకు ఎల్లప్పుడు ఉపయోగకరము కాదని ఈతడు భావించెను. ఆచరణాభ్యాసముల యావశ్యకతను చాచెను. బాలురను శిక్షించవలసియే వచ్చినయెడల అది వారి మంచినీరకేయని వారు బాగుగ గ్రహించునట్లు చూడవలెను. విద్యాలలోపములకై గాక తప్పడు నడవడికిని, అవినీతికర ప్రవర్తనమునకును దండన తగునని ఈతని మతము.

ఈతని ప్రభావము : ఈతడు ఆధునిక విద్యాపద్ధతులకు మూలపురుషుడు. నేడీతని సూచనలన్నియు ఆచరణలో ప్రయత్నింపబడుచున్నను ఈతని కాలముననేకాక తరువాత రెండువందల సంవత్సరములవరకు కూడ వాని ప్రభావము విద్యావిధానమందు ఏమాత్రము కలుగలేదు. ఆతని పాఠ్యగ్రంథములు ముఖ్యముగా “చిత్రమయప్రపంచము” (Orbis Pictus) విశాలముగ నుపయోగింపబడుచుండెను. ఈతని తరువాత ప్రముఖ విద్యావేత్తలందరును నీతని సూత్రములలో ఏ కొన్నింటినో యాధారముగా జేసికొని వివిధ సంస్థలను స్థాపించిరి. “ఫ్రాంకి” అనునతడు “సుఖజీవన ప్రణాళిక” ను, రూసో తన ప్రకృత్యనుగుణ బోధన విధానమును, జేస్సో తన నకల వస్తుజ్ఞానపద్ధతిని ; పెన్సిలాక్వి “కరుణామయ శిశుబోధన విధానమును” హార్వార్డు “శిలప్రధానమగు విద్యాబోధనమును”, ఫ్రోబెల్ “కిండరు గార్టెన్” లేక “బాలక వనము” అను పద్ధతిని

విపులీకరించుకొని రని చెప్పుట సత్యదూరము కాజాలదు. ఇవియన్నియు గాక విద్యాబోధనమందును, ఇతర శాస్త్రపరిశోధనలందువలె పరిశోధనావశ్యకత కలదని చూపి, ఆధునిక విద్యాపరిశోధనల కీ మహాత్ముడే దారిజూపెను. ఇందువలననే ఈతనికి విద్యావేత్తలందు అగ్రస్థాన మీయబడుచున్నది.

సో. రా.

కర్మశాలా నిర్వహణము (Work-shop Management) :

కర్మశాలా నిర్వహణ చరిత్రకు పారిశ్రామిక క్రమపరిణామ చరిత్రతో సన్నిహిత సంబంధము కలదు. అది ఎప్పుడును, సాంఘిక, ఆర్థిక, రాజకీయములైన మార్పులచేతను, దేశమందలి పరిస్థితులచేతను ప్రభావితమగుచుండును. 19 వ శతాబ్దియొక్క ఉత్తరభాగమున భిన్న భిన్నములయిన పారిశ్రామిక సంస్థలమధ్య పోటీజరుగుట ప్రగతికిని, దేశాభివృద్ధికిని ఆవశ్యకముగా భావింపబడెను. ఆ సందర్భమున కర్మశాలానిర్వహణముయొక్క ప్రాముఖ్యము గుర్తింపబడెను. కర్మశాలా నిర్వహణము ఒక శాస్త్రముగాను, వాస్తుశాస్త్రమందలి ఒక విశిష్టమయిన శాఖగాను పరిగణింపబడెను. ఈ శాస్త్ర నిర్వహణక్షేత్రమందలి నేటి వికాసమంతయు యఫ్. డబ్ల్యు. మైలర్, గిల్ బ్రెత్, కాంట్, ఎమర్సన్ మున్నగువారు చేసిన అమూల్యమైన సేవవై ఆధారపడి యున్నది. వీరు ఈ శాస్త్రమును శ్రద్ధతో అధ్యయనముచేసిరి. కర్మశాలా నిర్వహణమునకు సంబంధించిన సూత్రములను, సాంకేతిక పద్ధతిని వీరు ప్రతిపాదించిరి. పెట్టుబడి ద్రవ్యము, కూలి, ముడివస్తువులు, యంత్రము మున్నగువాటిని ఉపయోగించుటచేత గరిష్ఠలాభమును పొందుటయు, ఉత్పత్తివిధానమునగల వీటియొక్క తరుగును తగ్గించుటయు కర్మశాలా నిర్వహణముయొక్క ముఖ్యోద్దేశములు. అనగా ఉత్పత్తియొక్క తగులుబడిని ఇతర పోటీరంగమందలి తగులుబడి కంటె తక్కువ పరిమితి కలదానినిగా నిర్ణయించుట.

పరిశ్రమను స్థాపించుట, దానిసంఘటనమును నిర్ణయించుట, పరస్పర సహకారమును కల్పించుట, ఉత్పత్తిని అదుపులో నుంచుట అనువాటికే కర్మశాలా నిర్వహణమని పేరు. ఈ క్రింది విషయములు ఆరంభదశలో ఆలోచింపదగినవి :

1. కర్మశాల యొక్క స్థిరత్వము.

2. లభ్యముకాగల మూలధనము.

ఉత్పత్తి విధానమును సూక్ష్మీకరించుటకు ఈ క్రింది మరొకొన్ని అంశములు ముందుగా పరిశీలించదగినవి :

1. ఎడతెగక ఉత్పత్తిని సాగించుట.

2. వస్త్రాత్పత్తి పరిమాణము.

3. ప్రమాపణము(standardization)నందలి విశిష్టత.

4. పనితనమందలి నాణెము.

5. వస్తువులందలి గుణము.

ఎడతెగక ఉత్పత్తిని సాగించుట (నిరంతరోత్పత్తి సాధనము) యందు మూడు మిశ్రమ (mashed) దశలు కలవు.

(అ) చిల్లర పనుల యొక్క నిర్వహణము (job production).

(ఆ) జట్టు ఉత్పత్తి (batch production).

(ఇ) సామూహికోత్పత్తి (mass production)

చిల్లరపనుల నిర్వహణము : ఇందు ప్రతి చిల్లరపనియు ఒక పర్యాయమే పురమాయింపబడును. ఇందు పునరావృత్తి యుండదు.

జట్టు ఉత్పత్తి: ఇందు ఉత్పత్తికొరకైన పురమాయింపులలో పునరావృత్తి సంభావ్యము ; కాని నిరంతరోత్పత్తి సంభావ్యము కాదు. దీనిచే విశేషముగా ధరలను తగ్గించుటకై చేయు ఏర్పాట్లు సమర్థనీయమగును.

సామూహికోత్పత్తి : ఇందు నిక్కచ్చిగా సమాన ధర్మముగల వస్త్రాత్పత్తి ఎడతెగక జరుగుచుండును. పని యందు పొల్గోను ప్రతియంత్రము, ప్రతివ్యక్తి ఒకే వస్తువును ఉత్పత్తి చేయుటయందు వ్యాప్యతని కలిగియుండును.

వస్త్రాత్పత్తి పరిణామము : చిల్లరపనుల నిర్వహణముందు వస్త్రాత్పత్తి యొక్క పరిమాణము గరిష్ఠముగా నుండును. సామూహికోత్పత్తి యందు వస్త్రాత్పత్తి నిర్వహణము కనీసముగా నుండును.

ప్రమాపణ (Standardization) మందలి విశిష్టత : ప్రమాపణమువలన ఉత్పత్తియందును, భాగముల మార్పిడి యందును సౌకర్యము చేకూరును. ఇది సామూహికోత్పత్తియందు సామర్థ్యమును, విడిభాగములను ఉపయోగించు అవకాశమును కల్పించును. ప్రమాపణముందు పని

యొక్క కల్పన (designing), ఉత్పత్తి యొక్క కల్పన అను రెండు అంశములు చేరియున్నవి.

పనితనమందలి నాణెము : పనితనమందలి నాణెమును తయారగు వస్తువుల యొక్క పరిమాణ గుణమునుబట్టి నిర్ణయించెదరు. నామమాత్ర పరిమాణము, సహన పరిమాణము (Tolerance dimension) అని పరిమాణము ద్వవిధము. పనితనమందు తప్పనిసరిగా ఘట్టిల్లు లోపముల యొక్క పరిహారముకొరకు ఈ పరిమాణములు ఉద్దిష్టములై యున్నవి. ఎక్కువ సహనమును చూపి పనితనమందు వైశిష్ట్యమును అపేక్షించినచో, ఉత్పత్తి యందలి విధానము, వ్యయము ప్రభావిత మగును.

వస్తువులందలి గుణము : ఒక వస్తువు యొక్క సరియగు గుణము దానికగు ఖర్చుపై గాని, పదార్థముపై గాని, ఆధారపడి యుండదు. ఆ గుణము తయారగు వస్తువు యొక్క యోగ్యతపై ఆధారపడి యుండును. అనగా దాని మన్నిక అన్ని భాగములందును ఏక రీతిగ నుండవలయును.

ఉత్పత్తి కార్యక్రమమును సార్థకముచేయు కార్యాంశములు : (1) కల్పన (design); గుణనియమనము (quality control) (2) పనిని అమలులో పెట్టుపద్ధతి (3) ప్రగతి నియమనము (4) వస్తునియమనము (5) పని యొక్క నిర్ణయము (lay-out); యంత్ర నిర్వహణము.

కల్పన (Design); గుణనియమనము (quality control): ఉత్పత్తి చేయదగిన వస్తువుల భాగములకు సంబంధించిన బొమ్మలను వ్రాయుటయే దీని భావము. బొమ్మలు చేయుటకై ఇయ్యబడు సూచనలకంటె వేరైన ఈ క్రింది సూచనలు గమనింపదగును.

1. ఉత్పత్తి పురమాయింపు సంఖ్య (Manufacture order No.)
2. ఎస్సెంట్లీ లేక నాట్ ఎస్సెంట్లీ యూనిట్ ను గుర్తు పట్టుట,
3. యూనిట్ల యొక్క మొత్తము సంఖ్య.
4. పనియందలి లోపములో త్రోసివేత (allowance for defective work).
5. ఉపయోగింపబడు సామగ్రి.
6. పని యొక్క విధానక్రమము.

7. సనితనమును పరీక్షించు దశలు.
8. నిర్ణయము చేసికొనవలసిన ప్రశ్నేక పనిముట్లు.

ఉత్పత్తికి సంబంధించిన గుణము ఈ క్రింది నాలుగు శీర్షికలలో విభజింపబడును.

1. భౌతిక గుణములు
2. ఉత్పత్తి పరిమాణములు
3. పూర్తి తయారీ (Finish)
4. పని నిర్వహణము.

ఈ శీర్షికలలో ఒక్కొక్కదానిక్రింద ఉత్పత్తి సామర్థ్యమును బట్టి ఒక గుణప్రమాణము నిర్ణయింపబడి, తనిఖీ చేయబడి సరిచూడబడును.

పనిని అమలులోపెట్టు పద్ధతి : అనగా పురమాయింపబడిన వస్త్రాత్పత్తిని పూర్తిచేయుటకు వలసిన అన్నిపనులను ఏకకాలమున సమీక్షచేయుట, అనవసరమయిన కార్యకలాపమును తగ్గించి, సప్రమాణమయిన కార్యక్రమమును నిర్ణయించుటకై, కాలము యొక్కయు, చలనము యొక్కయు పరిశీలనము అవేషితమగుచున్నది. ఇట్టి పనిని సాధించు నిమిత్తము కార్యవివరణపత్రము (process chart), విపులచిత్రము (flow diagram) తయారు చేయబడును. ఎనుము చర్మముతో చేయబడిన బప్పింగ్ చక్రములకు (buffing wheels) కురువిందశిలా చూర్ణముతో మరల పూత పూయుటకై ప్రోసెస్ చార్ట్, ప్లోయింగ్ డయాగ్రామ్ చూపబడును.

ప్రగతి నియమనము : జాబితా ప్రకారము ఉత్పత్తి వస్తువులను అప్పగించుకొనుట ప్రగతినియమనము యొక్క ఉద్దేశమైయున్నది. ప్రగతియందున్న పనివలన లాభమును సాధ్యమైనంత శ్రీఘ్రముగా పొందుట, యంత్రపు పనిచానికాలము వ్యర్థముకాకుండ చూచుట, సక్రమముగ నిర్వహింపబడిన ప్రగతినియమనము యొక్క ఫలితములు. ఇందుకొరకు నిర్దిష్టవిధానమున కార్మికులయొక్కయు, యంత్రములయొక్కయు ఈక్రింది వివరణపత్రిక (man and machine chart) ఉపయోగింపబడును.

ఉత్పత్తి సామర్థ్యము (turnover efficiency) యొక్క మరియొక ముఖ్యాంశము ఉత్పత్తియందు సమతూకమును (balancing) ఏర్పరచుటయైయున్నది. గొప్పగొప్ప ఉత్పత్తి కర్మాగారములయందు 'చేజర్స్'

(chasers) అను ప్రశ్నేకోద్యోగులు నియమింపబడుదురు. నిర్ణయింపబడిన జాబితా ప్రకారము క్రమవిధానములో పని జరుగుచున్నదో లేదో కనిపెట్టుచు, లోపములను సరిదిద్దుచు, పనియందలి ఆలస్యమును వై అధికారులకు తెలియజేయుచుండురు. ప్రోగ్రెస్ ఆఫీసు (అభివృద్ధిని రికార్డుచేయు కార్యాలయము) సందుంచబడిన 'గాంటు' వివరణ పత్రికను (gant chart) పరిశీలించినతోడనే, వేరువేరు శాఖలలోని పనులన్నియు ఎట్లు నడచుచున్నవో స్పష్టమగును.

వస్తు నియమనము : కొనుగోలు : ఈ అంశము ఆరు ప్రధాన శీర్షికలక్రింద విభజింపబడినది.

- (1) ఎన్నుకొనుట
- (2) వ్యయనిరోధము
- (3) నిలువసరకును అదుపుచేయుట
- (4) సరకులను నిలవచేయుట
- (5) కొనుగోలు
- (6) రవాణా.

ఎన్నుకొనుట : సరకులను ఎన్నుకొనుట నిర్వహింపదలచిన పనిపై ఆధారపడియుండును.

వ్యయనిరోధము : అవసరమైన ముడిసరకుల పరిమాణమును ముందుగా అంచనా వేయుటవలన ఈపనిచేయుట సాధ్యమగును.

నిలువసరకును అదుపుచేయుట : అమ్ముడుపోక నిలువసరకు రూపములో పెట్టుబడి ధనము చిక్కుబడి, ఆ సరకులవిలువ కాలక్రమమున తగ్గుట ఒక్కొక్కప్పుడు తటస్థించును. కావున సరకును నిలువచేయుటలో వివేకముతో తగు నుపాయము వెదకుట మిక్కిలి ముఖ్యమైన విషయము. కాబట్టి ఈ విషయములో నిలువచేసికొనవలసిన కనిష్ఠ, గరిష్ఠ, పరిమాణపు సరకుల జాబితాను అప్పుడప్పుడు తయారు చేసికొనుటచే ఈకార్యము సాధ్యమగును.

సరకులను నిలువచేయుట : పదార్థములను సేకరించి భద్రపరచుట ఈ కార్యక్రమములో ప్రధానాంశము. తరచుగానితోటపయోగములోనుండుసరకులను ముఖ్యమయిన జనరల్ గిడ్డంగులలోను, నూనె, కలప, బొగ్గు మున్నగు వస్తువులను అప్రధానమైన గిడ్డంగులలోను, తయారైన

రవాణా అడుగులలో	గుర్తు	వివరణ	వ్యవధి
-------------------	--------	-------	--------

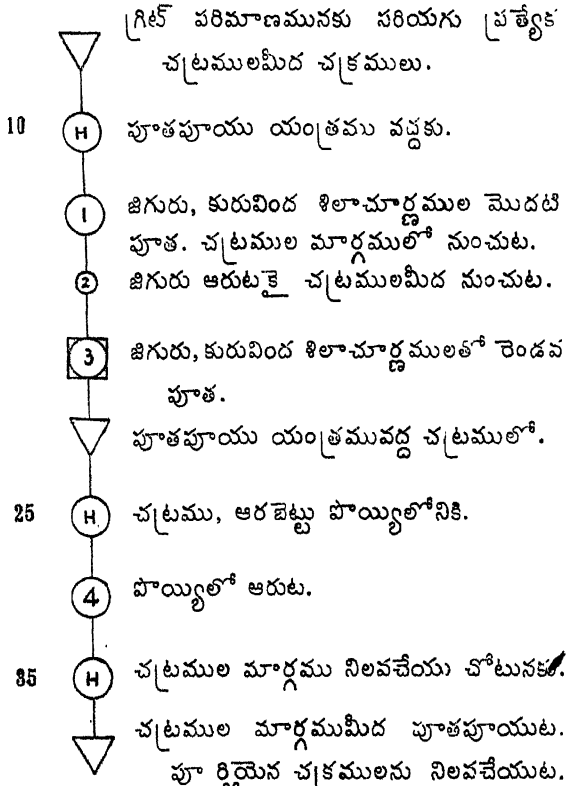

పటము 1
విధానసూచి
(Process Chart)

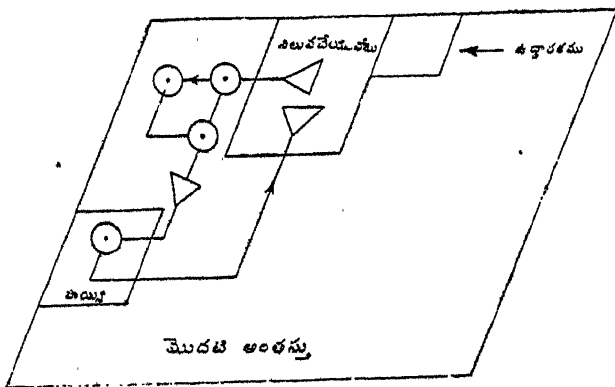

పటము 2
వివరణచిత్రము
(Flow Diagram)

చేతిపని	యంత్రముపని
1. వస్తువును వైకి తీసి తొలిచెడి యంత్రము వైనుండి సిద్ధము చేయుట. వ్యవధి $\frac{1}{3}$ నిమిషము	విరామము
విరామము	2. వస్తువునకు $\frac{1}{2}$ రంధ్రమును తొలుచుట. వ్యవధి 2.5 నిమిషములు. (do)
3. తొలిచెడి యంత్రమును వైకి తీసి శుభ్రము చేయుట. వ్యవధి $\frac{1}{3}$ నిమిషము.	విరామము

పటము 3
చేతిపని - యంత్రముపని
(man & machine chart)
పోతరంధ్రములు తొలచుట

	మనిషి	యంత్రము
పనిలేని వ్యర్థ సమయము	2.5 నిమిషములు	1.25 నిమిషములు
పనిచేయు కాలము	1.25 నిమిషములు	2.5 నిమిషములు
మొత్తము కాలము	3.75 నిమిషములు	3.75 నిమిషములు
ఉపయోగ శాతము	పనివాడు = $\frac{1.25}{3.75} = 33\%$	యంత్రము = $\frac{2.5}{3.75} = 67\%$

పటము 4
సంగ్రహపట్టి
(Summary)

పని యొక్క ప్రక్రియ	రవాణా	నిలవ	తపస్తి
○	○	▽	□

పటము 5
వివరణచిత్రము
(Chart)

(finished) వస్తువులను అంగభూతములయిన గిడ్డంగుల లోను (Component stores) నిలువచేయుదురు. కొంత వరకు తయారైన వస్తువులను వర్కు డిపోలలో నుంచుదురు. సరకులను నిలవచేయుటలో ఈ క్రింది పనులు ఇమిడియున్నవి : (1) సరకులను కోరుట (2) సరఫరాలను గ్రహించుట, పరీక్షించుట, సంగ్రహము చేయుట (3) సరకులను పంపిచేయుట, (4) నిలవచేయబడిన సరకులను లిఖిత పూర్వకముగ నమోదుచేయుట.

కొనుగోలు : కర్మాగారము కొరకు సరకులను కొనుట మిక్కిలి ముఖ్యమైన విషయము. సరకులను కొనుట యందు వివేకము చూపనియెడల ఉత్పత్తి సామర్థ్యము కొరకై చేయు ప్రయత్నములన్నియు వ్యర్థము కావచ్చును.

కొనుగోలు ఈ క్రింది రీతులలో జరుగవచ్చును :

1. పెద్ద మొత్తములను సరసమైన ధరలకు జేరము చేయుట.

2. దఫాల వారీగా సరకును కొనుట.

3. అవసరమైనంతవరకే సరకును కొనుట.

వై మూడు పద్ధతులలో కర్మాగార నిర్వహణమునకు ఏది మిక్కిలి ఉపయోగకరమైనదో దాని నవలంబింపవచ్చును. తెండర్ల ద్వారామున సరియగు సరకులను నియమిత కాలములో సరఫరా అగునట్లు జాగరూకత వహింపవలెను.

రవాణా : ఏవనియందైనను సరకులను ఉపయోగింపవలసిన స్వభావమును అనుసరించియు, కాలమును, గమనమును బట్టియు రవాణా సాధనములను ఏర్పాటు చేసి కొనవలయును. ఈ క్రింది రవాణా పద్ధతులలో ఏదే నొక దానిని అనుసరింపవచ్చును.

1. బరువులను ఎత్తిదించు యంత్రము.

2. చెయిన్ మరియు బెల్టు కన్వేయర్లు (Chain and belt conveyors).

3. చిన్న డిజిల్ ట్రాలీలుగాని, లేక పెట్రోలుతో నడచు ట్రాలీలుగాని.

4. వైపులైనులు, చూట్లు (Chutes).

పనులను విర్ణయించుట (Layout): యంత్ర నిర్వహణము: పనియొక్క నిర్వహణమునందు ఈ క్రింది అంశములు పరిశీలించదగినవి :

(1) స్థలనిర్ణయము (2) కట్టడముల పనులు (3) సహజము, కృత్రిమముగు వెలుతురు, గాలి ప్రసారము, వేడిమి మున్నగువాటి ఏర్పాటు (4) కక్తి (power) ని ఏర్పాటు చేయుట (5) వేర్వేరు శాఖలకు చెందిన పనుల కవసరముగు స్థలములను పొదుపుగా నిర్ణయించుట, (6) కర్మాగారమందు సరకులను ఒకచోటునుండి మరియొక చోటుకు చేర్చు సౌకర్యములు.

యంత్ర నిర్వహణ మనగా యంత్రమును ఏర్పాటుచేసి దానిని నిర్వహించుట. ఉత్పత్తి సామర్థ్యమును సాధించుటయందు యంత్ర నిర్వహణము ప్రధానమైన సాధనము. ఇందు ప్రత్యేక విద్యానుభవములుగల ఉద్యోగులు నియమింపబడవలయును.

అన్ని రకములకు చెందిన యంత్రములయొక్క చరిత్రను వ్రాయించు విధానమును ప్రవేశపెట్టి, యంత్ర నిర్వహణమును వశమందుంచుకొన వలయును. కర్మాగారమందు ప్రమాదములు జరుగకుండుటకై తగు రక్షణలు కల్పింపబడ వలయును. ఉదా: మూవింగ్ బెల్టులు (moving belts), గోలుసులు, త్రాళ్ళు సేకరింపబడి ఎప్పటికప్పుడు పరీక్షింపబడవలయును. ఎట్టి ప్రమాదములు ఘటిల్లినను రక్షణమునకై వెంటనే తగిన ప్రభువు చికిత్సా సాధనములు కల్పింపబడవలెను. చాలినన్ని అగ్ని మాపక యంత్రములు సిద్ధముగా నుండవలెను. అగ్నిమాపక యంత్రములను ఉపయోగించుటయందు కొందరికి శిక్షణ మొనగుట అవసరము.

కర్మాగారమందలి వస్తూత్పత్తికిని, కార్మికుల కార్య శక్తికిని అవినాభావ సంబంధము కలదు. కావున కార్మికులకును, నిర్వాహక వర్గమునకును నడుమ చక్కని సామరస్యము పెంపొందుట అత్యవసరము. దొరతనము వారు ఈ సంధర్భమున వలసిన శాసనములను నిర్మించి యున్నారు. ఉదా: కార్మిక చట్టములు, ఫ్యాక్టరీ ఆక్టు, వేతనపు చట్టము (Wage Act), వర్కుమెన్స్ కంపెన్సేషన్ ఆక్టు మొదలయినవి.

ఆధునిక కాలమున కర్మాగారమందలి సమస్యలు మనస్తత్వశాస్త్ర దృష్టి ననుసరించి పరిశీలించబడుచున్నది. ఒడుదుడుకులు లేకుండ కర్మాగారములను నిర్వహించుటకై కొన్ని సదుపాయములు గుర్తింపబడినవి. సమర్థ

లయిన కార్మికులను చేర్చుకొనుట, వారికి శిక్షణ మొనగుటకై వలసిన సౌకర్యములను కల్పించుట, కార్మికులలో నూతన కల్పనాశక్తి గలవారికి బహుమానముల నిచ్చుట, పనిపాటులకు అవసరమైన ఉత్తమ పరిస్థితులను ఏర్పాటు చేయుట, నిరపాయకరమైన పోటీలను సాంఘికముగ ప్రోత్సహించుట, కార్మికునకు మానసికముగ సంతృప్తి నొసగు ఇతర పరిస్థితులను కల్పించుట మున్నగునవి అట్టి సదుపాయములలో చేరయున్నవి.

యస్. పి. ఆర్. వి.

కర్ణాటక గానము :

గానమందు నేడు రెండు పద్ధతులు కలవు. అవి కర్ణాటక గానము, హిందూస్థానీగానము అనునవి. దాక్షిణాత్యులు అనుష్ఠించు గానమునకు కర్ణాటకమనియు, ఔత్తరాహులు అనుష్ఠించుదానికి హిందూస్థానీ అనియు పేర్లు. ఈయంశమే క్రీ. శ. 1809-1812 ల మధ్య హరిపాలుడు రచించిన 'సంగీత సుధాకరము' అను గ్రంథమునం దిట్లు చెప్పబడినది :

శ్లో॥ తదపి ద్వివిధం జ్ఞేయం దక్షిణోత్తర భేదతః ।

కర్ణాటకం దక్షిణే స్వాత్ హిందూస్థానీ తథోత్తరే ॥

ఆనెగొంది సంస్థానమును పుక్కరాయలు, బుక్కరాయలు అనువారలు పరిపాలించుచున్న కాలమున విద్యారణ్య స్వామివారు తుంగభద్రా నదీతీరమున తప మొనరించి, దేవ్యనుగ్రహమును సంపాదించినవారై ప్రభువుల సాయమున గురుపీఠమును స్థాపించి యుండిరి. శ్రీ స్వామివారు తపమొనరించిన ప్రదేశమునందు ఏర్పడిన మహాపట్టణమే విద్యానగరము అనబడినది. విద్యానగర సామ్రాజ్యమును పరిపాలించిన ప్రభువులు కర్ణాటకులు. అచట గురుపీఠము కర్ణాటక సింహాసనాధిపత్యము క్రిందనే స్థాపింపబడినది. అందువలననే గురు పరంపరలో శ్రీ స్వామివారి శ్రీముఖమునందు 'శ్రీమద్రాజాధి రాజగురు భూమండలాచార్య ఋష్యశృంగ పురవరాధీశ్వర, కర్ణాటక సింహాసన ప్రతిష్ఠాపనాచార్య' అనుక్రమము ఏర్పడి యుండెను. అట్టి కర్ణాటక ప్రభువుల ఆదరమునవృద్ధిచొందిన గానమగుటచే దక్షిణభారతమందు ప్రచారమునొందిన గానము నాటినుండియు కర్ణాటకగాన మనబడుచున్నది. కర్ణాటకగానము దక్షిణభారతమున, ఆంధ్ర, ద్రవిడ, కర్ణాట, మళయాళాది రాష్ట్రములలో ప్రచారమున నున్నది.

కర్ణాటక గానపద్ధతిలోని విశిష్టత అపారమైనది. 'అనంతా వైరాగాః' అన్నటుల రాగములేమి, తాళము లేమి, అనంతములుగాగలవు. వాగ్గేయ కారకులు కర్ణాటక గానవిషయమున అనేకులు వెక్కువరిశోధనములు నలిపి, సర్వతోముఖముగా అభివృద్ధి గావించి, స్వయముగా గాన మొనర్చి ఐహికాముష్మిక ఫలములను పొందిరి. కనుకనే ఎట్టి యిక్కట్టులలోనైనను సంగీతమును వినినచో జనులు తన్నయలై, ఆ కొలదికాలము చిత్తరువులవలె నిశ్చేష్టితు లగుదురు. నాదామృత రసాస్వాదనముచే అవ్యాజానందమును అనుభవించుదురు.

కర్ణాటక గానమునందలి సప్తస్వరములు : పడ్డము, రిషభము, గాంధారము, మధ్యమము, పంచమము, ధైవతము, సిహదము అనునవి సప్తస్వరములు. గానక్రియ యందు వ్యవహరించుటకై వాటికి స, రి, గ, మ, ప, ద, ని అనునవి సంజ్ఞలు ఏర్పడినవి.

కర్ణాటక గానమునందలి శుద్ధ వికృతస్వరములు : సప్త స్వరములలో స, ప అనునవి ప్రకృతి (మార్పు చెందని) స్వరములనియును, మిగిలిన రి, గ, మ, ద, ని అనునవి వికృతి స్వరములనియు (అసగా మార్పు చెందునవనియు) తెలియ నగును. ఈ మార్పులచే ఇవి షోడశ (16) స్వరములుగా నిర్ణయింపబడినవి. అవి 1. పడ్డము, 2. శుద్ధరిషభము, 3. చతుశ్రుతి రిషభము, 4. షట్శ్రుతి రిషభము, 5. శుద్ధ గాంధారము, 6. సాధారణ గాంధారము, 7. అంతర గాంధారము, 8. శుద్ధమధ్యమము, 9. ప్రతి మధ్యమము, 10. పంచమము, 11. శుద్ధ ధైవతము, 12. చతుశ్రుతి ధైవతము, 13. షట్శ్రుతి ధైవతము, 14. శుద్ధసిహదము, 15. కైశికి నిసాదము, 16. కాకలి నిసాదము.

పూర్వసంప్రదాయము ననుసరించి ఒకస్థాయియందు గల ద్వావింశతి (22) శ్రుతులను గానము చేయునపుడు రాగములకు జీవకళల నిచ్చి రక్తిని కలుగజేయుటకై ఆ 22 శ్రుతులలో కొన్నిటిని సందర్భానుసారముగా గమకములచేత కల్పించి వాడుకొనవలయునని కొందరు చెప్పుచున్నారు. నేటి ఇరువదిరెండు శ్రుతులలో 12 శ్రుతులు స్వరములను ఆశ్రయించియున్నవి. ఈ 12 శ్రుతులనుండియే కర్ణాటక సంగీతమునందలి కనకాంగి, రత్నాంగి, గాన మూర్తి మొదలగు 72 మేళకర్తృరాగములును, తజ్జ

స్యము లయిన ఔడవ, షాడవ, భాషాంగ, మిశ్ర, వక్ర రాగములును ఏర్పడియున్నవి. వీనిలో సంపూర్ణరాగములు, షాడవరాగములు, ఔడవరాగము లని మూడు విధములు. వీటిలో మరల సంపూర్ణ షాడవము, షాడవ సంపూర్ణము, షాడవషాడవము, సంపూర్ణ ఔడవము, ఔడవసంపూర్ణము, షాడవఔడవము, ఔడవషాడవము, ఔడవఔడవము అను భేదములు గలవు.

ఈనాటి కర్ణాటక గానమందలి విశేషములు : శాస్త్రీయ సంగీతము, సినిమా (చలనచిత్ర)సంగీతము, లలితసంగీతము, అనునవి ప్రస్తుతములో చాల ప్రచారమున నున్నవి. వీటిలో శాస్త్రీయమైన కర్ణాటక గానమునకుగల విశిష్టత సార్వకాలికము. అనాదినుండియు సంప్రదాయానుసారముగా కర్ణాటక పద్ధతియందు విద్వాంసులు శ్రావ్యముగా గాన మొనరించుచు దాని ఔన్నత్యమును నిలుపుచు వచ్చుచున్నారు.

కర్ణాటకసంగీతమందలికొందరుప్రాచీన వాగ్గేయకారులు: శ్రీ. వాజ్ఞాతురుచ్యుతే, గేయం ధాతురిత్యభిధీయతే

వాచం గేయంచ కురుతే య స్స వాగ్గేయకారకః.

సంగీత సాహిత్యములందు మంచి పాండిత్యము కలిగి యుండి గీతములను, కవనమును చేయగలిగిన పండితుడు వాగ్గేయకారుడు.

1. **పురందర విఠలుడు :** ఇతడు కర్ణాటక సంగీత లోకమునకు మహోపకార మొనర్చెను. దైవకృపవలన ఇతడు పండరినాథుని భక్తుడయ్యెను. పాండురంగ విఠలుని చేసోళ్ళ కీర్తించి, తన మాతృభాషయైన కన్నడములో అనేక భక్తిబోధకములగు కీర్తనలను రచించి, తాను గానముచేసి, ముక్తుడాయెను. ఇప్పటికిని ఆయన కీర్తనలు అనేకులు గానము చేయుచున్నారు.

2. **నారాయణతీర్థులు :** ఇతడు భాగవత దశమస్కంధము యొక్క పూర్వభాగము నంతయు గద్య, పద్య, పదాత్మకముగా గీర్వాణభాషయందు చెప్పి గానముచేసి తరించిన మహానీయుడు. వీరి కీర్తనలకు తరంగము లని పేరు. ఆంధ్రదేశమందు గల పుణ్యక్షేత్రములను దర్శించి, అచటి దేవతలమీద అంకితములుగా గూడ తరంగములను చెప్పి యున్నాడు. ఆకిరిపల్లి శోభనాద్రిస్వామివారి మీద శ్రీ శోభనాద్రి అను తరంగ మొకటి కలదు.

3. **క్షేత్రయ్య :** ఇతడు మొవ్వ గోపాలస్వామివారికి అంకితములుగా శృంగారరసాత్మకములగు పెక్కు పదములు రచించెను.

4. **జయదేవుడు :** గీర్వాణభాషలో అష్టపదులు అను శృంగారకావ్యమును రచించి, తన అర్థాంగియైన పద్మావతి నాట్యము చేయుచుండగా, తాను పాడి నరించిన మహానీయు డితడు.

5. **సంగీత త్రిమూర్తులు :** శ్రీ శ్యాగరాజు, ముద్దు స్వామి దీక్షితులు, శ్యామశాస్త్రీ-వీరలకు సంగీత త్రిమూర్తు లని ప్రసిద్ధి కలదు. వీరు సమకాలికులు. మహాపండితులు. మహాభక్తులు. ఈ ముగ్గురి జన్మస్థానము తిరువారూరు. వీరు కర్ణాటక గానమునకు అపూర్వ సేవయొనర్చి యశఃకాయులైరి. వీరి శిష్యులు, సోదరులు, పుత్రులు గూడ అనేక కీర్తనలు రచించి కీర్తి కాయులైరి. శ్రీ శ్యాగరాజస్వామివారి శిష్యులలో పిణకుప్పయ్యరు, వారి కుమారుడు, తిరువొత్తియ్యారు శ్యాగయ్య, పట్నం సుబ్రహ్మణ్యయ్యరు, మానాంబుచాపండి వేంకటసుబ్బయ్య అనువారు ముఖ్యులు. శ్రీ ముద్దుస్వామి దీక్షితుల సోదరు డయిన సుబ్బరామ దీక్షితులు అనేక దేవతలకును, ఎట్టియా పురం మహారాజునకును అంకితముగా అనేక కీర్తనలను రచించిరి. శ్రీ శ్యామశాస్త్రీ పుత్రుడగు సుబ్బరాయశాస్త్రీ అనేక కీర్తనలు రచించెను.

స్వాతితిరుణాళ్ మహారాజు తిరువనంతపురం పద్మనాభ స్వామి కంఠితముగా అనేక భాషలలో కీర్తనలను రచించెను. పొన్నూరు వాస్తవ్యుడును, గాయకవరేణ్యుడు నగు శ్రీ వారణాసి రామసుబ్బయ్యశాస్త్రీ, మచిలీపట్టణ వాస్తవ్యుడు గరికపర్తి కోటయ్యచేవర, రామనాథపురం శ్రీనివాసయ్యంగారు, పెదకళ్ళేపల్లి వాస్తవ్యుడగు సునర్ల దక్షిణామూర్తి, ధేనుకొండ చిన్నయ్య, పాపట్లకాంతయ్య, నారుమంచి చినసీతారామయ్య, రాజనాల వేంకటప్పయ్య, విరాట్ల శంకరశాస్త్రీ, పారుపల్లి రామకృష్ణయ్య, దుడ్డు సీతారామయ్య, బలిజేపల్లి సీతారామయ్య, తాడిగడవ శేషయ్య, పురాణం కనకయ్యశాస్త్రీ ప్రభృతులు పెక్కురు అర్వాచీనులు ప్రసిద్ధ విద్వాంసులుగా వేర్వేరు దగి యున్నారు. వీరుగాక మహావిద్వాంసులలో వాగ్గేయ కారరత్న శ్రీవారి నాగభూషణము, శ్రీ ద్వారం

వేంకటస్వామినాయుడు, శ్రీ వారణాసి బలరామయ్య, శ్రీ వారణాసి బ్రహ్మయ్యశాస్త్రి, శ్రీ సునర్ల గంగాధరశాస్త్రి, శ్రీ పర్వతనేని వీరయ్యచౌదరి, శ్రీ చిలకలపూడి వేంకటేశ్వరశర్మ మొదలగువారెందరో కలరు.

సంగీతము నవరసభరితమైనది. రాగములు ఆయా రసములకు తగియున్నవి. శిఖాక్షరముల సంపుటిచే నేర్పడిన మంత్రము యొక్క పునశ్చరణముచే నేర్పడినట్టి అనేక మహిమలను మనము కాంచగలుగుచున్నాము. అటులనే స్వరముల మేళనమువలన నేర్పడిన రాగమును గాన మొనర్చుటచే కలిగిన మహిమలచే రోగనివృత్తి అగుటయు, ఇష్టఫలసిద్ధి చేకూరుటయు కలదు. ఒకానొకపుడు ద్వాదశ వర్ణ తామము సంభవింపగా నీరు లేక పైర్లు ఎండి, ప్రజలు దాహముచే పీడింపబడుచుండగా సంగీత త్రిమూర్తులతో నొకరగు శ్రీ ముద్దాస్వామి దీక్షితులు 'అమృతవర్షిణి' అను రాగమును ఆలాపించి దయాసరయైన జగదీశ్వరిని స్తుతించగా కుంభవర్ష ముకురి సెనను ప్రతీతికలదు. ఘనుడైన అకృరు యొక్క ఆస్థానగాయకుడైన 'తాన్ సేన్' అనునతడు ఒకపుడు ప్రమిదలో చమురువేసి, వత్తి తడిపియుంచి 'దీపక' రాగమును ఆలాపించగా వత్తి స్వయముగా దివ్య జ్యోతియై వెలిగినట్లు తెలియుచున్నది. ఇటులనే శ్రీ త్యాగ రాజస్వామివారొనర్చిన అద్భుతములు వెక్కులు గలవు.

సంగీతలక్షణ గ్రంథములు : (1) సంగీత మకరందము. ఇది నారదునిచే రచింపబడినది. (2) సంగీతరత్నాకరము. ఇది దాలతాశాద్ (దేవగిరి)ను పాలించిన శింఘన భూపాలుని ఆస్థానపండితుడును, కాశ్మీరదేశస్థుడునగు 'నిశ్శంక' శార్లదేవునిచే రచింపబడినది. (3) సంగీత పారిజాతము. ఇది అహోబిలకృతము. (4) స్వరమేళ కళానిధి. ఇది రామామాత్యకృతము. (5) రాగవిభోధ. దీనిని సోమ నాథుడు వ్రాసెను. (6) చతుర్లంఠి ప్రకాశిక. ఇది వేంకట మణి వ్రాసినది. ఇవిగాక సుబ్బరామ దీక్షితులు రచించిన సంగీత సంప్రదాయ ప్రదర్శిని యను ముఖ్యమైన కర్ణాటక సంగీత లక్ష్యగ్రంథ మొకటి కలదు.

ఫలక్రతి, సంగీత మాహాత్మ్యము :

శ్లో. గీతన ప్రీయతే దేవః సర్వజ్ఞః పార్వతీపతిః
గోపీపతి రనంతోఽపి వంశధ్వని వశంగతః.

సామగాన రతో బ్రహ్మ వీణానాసక్తో సరస్వతీ
కిమన్యే యక్ష గంధర్వ దేవదానవ మానవాః.
అజ్ఞాతవిషయాస్వాదో బాలః పర్యంకికాగతః
ఋణం గీతాస్పృహం వీత్వా హర్షోత్కర్షం ప్రపద్యతే.
వనేచరః తృణాహార శ్చిత్రం మృగశిఖః పశుః
లుప్తో లుబ్ధకసంగీతే గీతే త్యజతి జీవితం.
తస్య గీతస్య మాహాత్మ్యం కే ప్రశంసితు మీశతే
ధర్మార్థ కామమోక్షాణా మిద మేకైక సాధనం.

సం. రత్నా.

సర్వజ్ఞుడైన మహేశ్వరుడు గానముచేతను, సర్వాంశ ర్యామియైన గోపాలకృష్ణుడు వేణుగానముచేతను, సృష్టి కర్తయైన బ్రహ్మ సామగానముచేతను, విద్యాధిదేవత యైన సరస్వతి వీణాగానముచేతను ప్రీతిని పొందుచున్నారు. ఇక యక్ష, గంధర్వ, దేవ, దానవ, మానవుల మాట వేరుగ చెప్పవలె? విషయాస్వాదన మెరుగని ఊయెలలో నూగు పసిబిడ్డ సంగీతమును విని సంతోష పడును. అమాయికమగు లేడిపిల్ల అడవులలోని పచ్చిగడ్డి సరకలను మేయుచు కిరాతుని గానమును విని మైమరచి, వాని నిశితశరమునకు గురియై ప్రాణములను విడుచుచున్నది. ధర్మార్థకామమోక్షములకు ఏకైక సాధనమైన సంగీతము యొక్క నూహాత్మ్యమును ప్రశంసించుట ఏరికి సాధ్య మగును!

శ్లో. నాదోపాసనయా దేవః బ్రహ్మ విష్ణు మహేశ్వరాః
భవంతు్యపానితానూనం యస్మాదేతే తదాత్మకాః.

సం. రత్నా.

'నాదోపాసన చేసి శంకర, నారాయణ, విధులు వెలసిరి. ఓ మనసా'. 'భృంగి, నళేళ, సమీరజ, ఘటజ మతంగ, నారదాదులుపాసించే సంగీతజ్ఞానము భక్తివినా సన్మార్గముగలదే?' 'నాదలోలుడవై బ్రహ్మానంద మందచే, స్వాదు ఫలప్రద సప్తస్వర రాగ నిచయసహిత, హరి, హర, ఆత్మభూ, సురపతి, శరజన్మ, గణేశాది, వరమోసు లుపా సించరే! ధర త్యాగరాజు దెలియు' 'నాద ... త్యాగరాజు. నో. నా.

కరీంనగరం జిల్లా :

శ్రీ బమ్మెర పోతనామాత్యుడు రచించిన శ్రీమ ద్భాగవతగ్రంథము కొన్ని యెడల స్థానిత్యము చెందగా

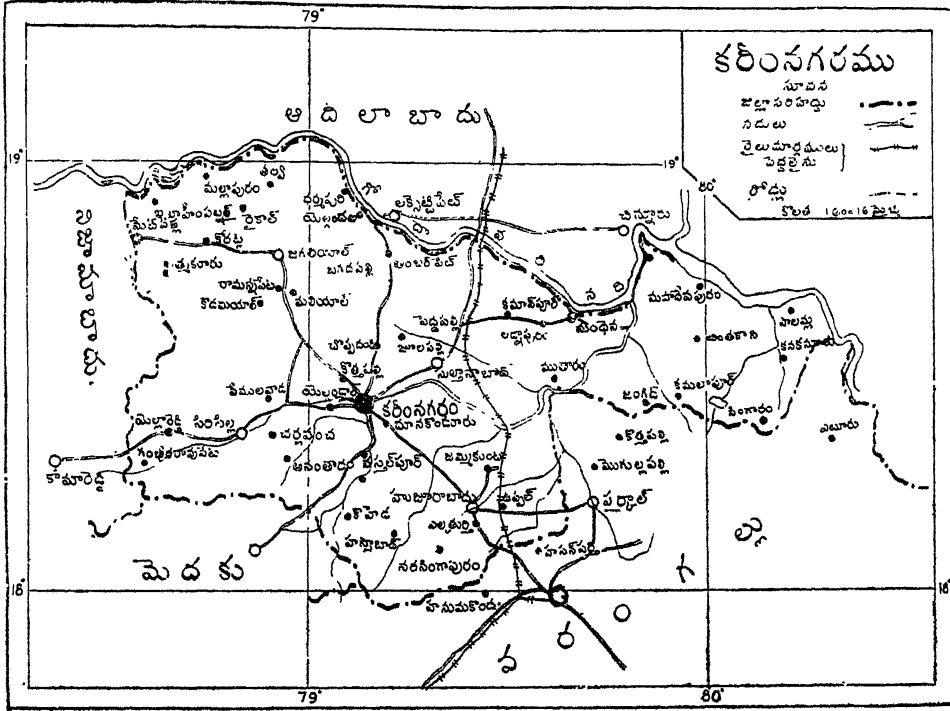

అట్టి భాగమును పూరించిన వెలిగందల నారయకవి, ఈ జిల్లా నివాసి. వెలిగందల గ్రామమును ఇప్పుడు ఎలగందల అనుచున్నారు. కరీంనగరము జిల్లాకు 1905 సం. పూర్వము ఎలగందల జిల్లాయనియే నామధేయ ముండెను. కాక తీయరాజుల సామ్రాజ్యాంతర్యాగముగానుండి, కాలవశమున బహుమని, కుతుబ్ షాహి రాజస్థల పరిపాలనలోనికి వచ్చి పదునెనిమిదవ శతాబ్ద మధ్యకాలమున ఆనఫ్ జాహి రాజ్యములో చేరినది. 1948 సం. సెప్టెంబరు 18 తేదీ తరువాత స్వతంత్ర భారతదేశములో అంతర్భాగముగా చేరినది. కరీంనగర పట్టణమునకు పశ్చిమముగ ఎనిమిది మైళ్ళ దూరములో నేటికిని ఎలగందల ప్రాతకోట వెలసి యున్నది. ఈ కోటలో 1754 సంవత్సర ప్రాంతమున జఫరుద్దౌలా (Zafar-ud-daula) చే నిర్మించబడిన మసీదు గలదు. ఈ మసీదు గోపుర మొకటి తాకినచో కదలు చుండును; చూడతగినది. శాజగూరు, మాలంగూరులోని కోటలు 700 సంవత్సరములు, 1000 సంవత్సరములు ప్రాచీనమైనవి గలవు. ఓరుగల్లు ప్రతాపరుద్ర చక్రవర్తి పరిపాలన కాలములో క్రీ. శ. 1229 గుర్కాల, కటకూరు లలో రెండు సుప్రసిద్ధదేవాలయములు నిర్మింపబడినవి.

అందలి రాతిచక్కడపుపని నేటికిని సుస్థిరముగ, దర్శనీయముగ నున్నది. దేవాలయపు వెలుపలిభాగమున ఒక స్తంభమువై ఓరియాభాషలో శాసన మొకటి కలదు. జఫరుద్దౌలా ఆదేశానుసారము 1747 లో ఫ్రెంచి ఇంజనీయర్లు జగత్కాలకోట నిర్మించియుండిరి. జగత్కాలతాలూకాలో చేరి, పావన గోదావరి తటమందు ధర్మపురియను ప్రాచీనపట్టణము గలదు. ఇచ్చట నొకదేవాలయము, ధర్మకుండమను స్నానఘట్టము ప్రసిద్ధములు. పూర్వ మొక రాజకుమారిని సర్పరూపముననున్న రాజకుమారుని కిచ్చి వివాహము చేయగా, ఆమె తన సర్పభర్తను ఒక బుట్టలో పెట్టుకొని, అనేక తీర్థములలో స్నానముచేయుచు తిరిగి తిరిగి చివరకు ధర్మపురిలోని ధర్మగుండములో స్నానము చేసినదట. ఆధర్మగుండమాహాత్మ్యమున ఆపాము చక్కని రాజకుమారుడుగా మారినట్లు ఒక గాథకలదు. ఈ గాథ "పాముపాట" అను గ్రంథములో గానము చేయబడినది. స్త్రీలు ఈపాటను పాతివ్రత్య మహిమకు నిదర్శనముగా పాడుచుందురు. గోదావరీ తీరమందు మంథెని, మహాదేవపురములు రెండు సుప్రసిద్ధ బ్రాహ్మణ అగ్రహారములు వేదపాండిత్యమునకు ప్రసిద్ధి గాంచినవి గలవు. మంథెని

తాలూకాలో ప్రతాపగిరికోట కాకతీయ ప్రతాపరుద్రునిచే నిర్మించబడినదని ప్రతీతి. ఇదే తాలూకాలో కాళేశ్వరము, సోనిపేటలలో, ఔరంగజేబు చక్రవర్తిచే రెండు మసీదులు కట్టబడినవి. సిరిసిళ్ళ తాలూకాలో అనంతగిరి మీద నొక కోట గలదు. మరియు వేములవాడలో శ్రీ రాజరాజేశ్వరస్వామి దేవాలయము గలదు. ఇచ్చట ప్రతిభివరాత్రికి గొప్ప ఉత్సవములు వారమురోజులపరబడి జరుగును.

కరీంనగరం జిల్లాకు ఉత్తరమున ఆదిలాబాదు జిల్లా, పశ్చిమమున నిజామాబాదు, మెదకుజిల్లాలు, దక్షిణమున వరంగల్లుజిల్లా, తూర్పున చాందాజిల్లా, బస్తర్ స్టేటులు గలవు. ఉత్తరమున, తూర్పున గోదావరీనది (176 మైళ్లు) సరిహద్దుగా ప్రవహించుచున్నది. సిరువంచవద్ద వార్ధా ప్రాణహితనది, పలమాలవద్ద ఇంద్రావతీనది గోదావరిలో వచ్చి కలియుచున్నవి. మాసేరు ఉపనది. (నిడివి 145 మైళ్ళు) జిల్లా పశ్చిమభాగమునుండి తూర్పు భాగమునకు ప్రవహించి, ఉత్తరవాహినిగా మంథెని తాలూకాలో, గోదావరిలో కలియుచున్నది. సిరిసిళ్ళ తాలూకాలో మాసేరునదికి పెద్ద ఆనకట్ట నిర్మించబడి, కొన్ని వేల యెకరములు సేద్యములోనికి తేబడినవి. చెల్లవాగు (నిడివి 12 మైళ్ళు), పెద్దవాగు (నిడివి 10 మైళ్ళు) అను మరిరెండు నదులు గోదావరిలో కలియుచున్నవి. వీనిపై గూడ ఆనకట్టలు నిర్మింపబడనున్నవి. మాసేరు ఆనకట్ట వ్యయము 6 లక్షల 80 వేల రూపాయలు. సేవ్యమగు భూమి 2200 ఎకరములు.

ఈ జిల్లాలో మూడు పర్వతపంక్తులు గలవు. మొదటిది గుర్రపిల్లినుంచి జగత్కాలవరకు ఈశాన్యదిక్కుగా వెళ్ళి, గోదావరీతీరమున వేములకు ర్తివరకు వ్యాపించియున్నది. రెండవది మొదటిపంక్తికి 82 మైళ్ళ సమానదూరములో సునిగ్రాంనుంచి మల్లంగూరువరకు వ్యాపించి యున్నది. మూడవది జిల్లా నైర్వృతిమూలనుంచి ప్రారంభమై, సునిగ్రాం కొండలను దాటి ఈశాన్య దిక్కుగా గోదావరీ తీరమున రామగిరి వరకు వ్యాపించియున్నది. గోదావరీ నదీతీరప్రాంతము దట్టమైన అడవితో నిండియున్నది. పెద్ద పులులు, చిరుతపులులు, ఎలుగుబంట్లు, గుంటనక్కలు, తోడెళ్ళు, అడవిపందులు, ముళ్ళపందులు, జింకలు,

దుప్పలు, ఎనువోనులు అడవులలో గాన్పించును. చెరువులలో కొంగలు, బాసులు, బుడుచుబుంగలు కన్పించును. తేకు, జిట్టరేగు, చిరుమాను, చండ్ర, కొడిశ, పచె, నల్ల మద్ది, చెన్నంగి, మామిడి, సీతాఫలము, సుమ్మ, తంగేడు చెట్లు విరివిగా గాన్పించును.

జిల్లాలో ఇనుపరాళ్ళు గలవు. కోససముద్రం, ఇబ్రహీం పట్టణములలో పూర్వము గట్టదనము, పదునుగల కత్తులు చేసేడివారు. జిల్లా అంతటను సాలెముగ్గములు విరివిగా గలవు. పట్టు, నూలు, బట్టలు ప్రశస్తముగా నేయుదురు. మెట్టుపల్లి కేంద్రము ప్రసిద్ధము. మానకొండూరు, కరీంనగరములలో వెండితీగతో అల్లికఃని మిగుల నైపుణ్యముతో చేయుదురు. దీనికి ఫిలిగ్రీపనియని పేరు (Silver filigree work). కరీంనగరములో తోళ్ళను పదునుజేయు కిర్రాగారము క్రీ. శ. 1869 నుంచి పనిచేయుచున్నది. కోరట్లలో చేతికాగితము చేయుదురు. పట్వారీ లెక్కలకు, మార్యాడీ ఖాతాపుస్తకములకు, ఇప్పుడు ప్రభుత్వ కార్యాలయములలో ఈ చేతికాగితమును వాడుచున్నారు.

గోదావరీ తీరప్రాంతము, మాసేరు నదిలోయ, చాల సారవంతములైన భూములు గలవి. మాసేరు కాలువల క్రిందను, అసంఖ్యాకమైన చిన్న, పెద్ద చెరువుల క్రిందను వరిపంట విరివిగా సేద్యము చేయబడుచున్నది. వరి, జొన్న, నువ్వులు, ఆవాలు, ఆముదాలు, పొగాకు, ప్రత్తి, మిరపకాయలు ఇవి ముఖ్యమైన పంటలు.

వైశాల్యము చ. మై. (1851 వరిగణనము) జనసంఖ్య

కరీంనగరం జిల్లా	4,504.1	14,28,168
1. కరీంనగరం తాలూకా	720.0	3,02,172
2. సిరిసిళ్ళ తాలూకా	721.9	2,28,847
3. మెట్టుపల్లి తాలూకా	388.0	1,20,685
4. జగత్కాల తాలూకా	677.8	2,08,865
5. సుల్తానాబాదుతాలూకా	706.6	2,48,802
6. మంథెని తాలూకా	834.6	86,846
7. హుజూరాబాదుతాలూకా	560.0	2,42,001

1042 వాసయోగ్యమైన గ్రామములలో 18,00,018 జనులును, 14 నగరములలో 1,28,150 జనులును వాసము చేయుచున్నారు.

ముఖ్యసంగ్రహములు	జనసంఖ్య (1951)
1. కరీంనగరము	28,826
2. జగత్యాల	21,046
3. పెద్దపల్లి	11,518
4. సిరిసిళ్ళ	10,260

ఈ జనసంఖ్యలో 7,20,768 పురుషులు, 7,07,400 స్త్రీలు. వేయిమంది పురుషులకు 981 స్త్రీల నిష్పత్తిలో నున్నారు. వ్యవసాయముపై 57.9 శాతము (8,26,907 మంది) ఇతర వృత్తులపై 42.1 శాతము (6,01,261) ఆధార పడియున్నారు. 35.7 శాతము (5,10,097) స్వంత వ్యవసాయదారులుగాను, 4.5 శాతము (63,866) కౌలుదార్లుగాను, 16.8 శాతము (2,39,838) వ్యవసాయ కూలీలుగాను, 0.9 శాతము (13,106) భూస్వాములుగాను, షీవింతువులుగాను, వ్యవసాయేతర వృత్తులలో నిమగ్నులైనవారు 27.4 శాతము (3,91,002), వర్తకము 3.8 శాతము (47,525) బండ్లు తోలుట 0.4 శాతము (5, 712), కాయకట్టము 11.0 శాతము (1,57,022).

వర్షపాతము : 1953-54 లో 45.29 అం. గత (93) సంవత్సరముల సగటు 36.62 అంగుళములు.

ఈ జిల్లాలో 7,17,282 ఎకరముల అడవిలో 5,89,804 ఎకరములు సంరక్షిత అటవీ ప్రాంతము.

	ఎకరములు
జిల్లా వై కాల్యము	30,29,151
అందు అడవులు	7,17,282
వ్యవసాయ యోగ్యముకాని బంజరుభూమి	2,15,542
వ్యవసాయ యోగ్యమై, సేవ్యముకాని భూమి	77,587
వ్యవసాయేతర ఉపయోగములోనున్న భూమి	1,70,712
సాముదాయిక, గ్రామీణ, పచ్చికబయళ్ళు	1,53,474
ఫలవృక్షములు	26,108
పశువులమేతకై ప్రత్యేకముగ వదలిన బీళ్ళు	3,47,931
ఇతరములగు బీళ్ళు	67,852
వ్యవసాయముక్రింద విత్తునాటిన భూమి	12,59,713
జిల్లాలో మొత్తము మాగాణి సేవ్యము (1953-54)	3,09,242
అందు ప్రభుత్వ కాల్యలక్రింద	25,171
వైయక్తిక కాల్యలక్రింద	3,571

చెరువులక్రింద	1,87,665
పంపులున్న బావులక్రింద	255
మోటబావులక్రింద	40,358
ఇతర నీటివనరులక్రింద	16,713
రెండవపంట భూములు	95,500

పంటల వివరములు	సేవ్యమైన భూమి (ఎకరములు)	పంటరాబడి (టన్నులలో)
తీసుగ్రాసములు :		
1. వరి	2,73,531	84,933
2. జొన్న	3,01,523	34,832
3. సజ్జలు	1,193	75
4. గోధుమ	868	60
5. మొక్కజొన్న	1,34,661	22,248
6. ఇతర తీసుగ్రాసములు	6,025	494
మొత్తము	7,17,741	1,42,642

పప్పులు :		
7. మినుములు	15,995	734
8. కందులు	15,464	1,283
9. పెసలు	1,37,112	8,036
10. ఉలవలు	39,250	575
11. ఇతర రకములు	25,218	1,864
మొత్తము	2,23,039	12,482

నూనెగింజలు :		
12. వేరుసెనగ	95,042	19,851
13. ఆముదాలు	24,592	1,545
14. నువ్వులు	1,86,604	7,195
15. కుసుమ - ఇతరములు	4,952	189
మొత్తము	3,11,190	28,780

ఇతర పంటలు :		
16. ప్రత్తి	14,115	1,265
17. చెరకు	24	34
18. పొగాకు	1,881	688
19. ఉల్లిగడ్డలు	749	1,950
20. మిరపకాయలు	16,175	1,088
21. వెల్లిపాయలు	920	1,198
22. పసుపు	268	105

28. జనుము	2,847	214
24. మామిళ్ళు	3,780	
25. నిమ్మ, వారింజ, బత్తాయి	852	
26. కూరగాయలు, తదితరములు	2,692	

కాశీపేటనుంచి, బలార్నాపోపు రైల్వేలైను, (Grand Trunk Express Line) ఈ జిల్లా దక్షిణమునుండి ఉత్తర దిక్కునకు పోవుచున్నది. ఈ లైనుమీద జమ్మికుంట, పెద్దపల్లి, స్టేషనులు ముఖ్యవర్తక కేంద్రములు. 305 మైళ్ళ (మెటర్) పక్కారోడ్డు, 68 మైళ్ళ మొరంరోడ్డుగలవు. 87,087 ఎంబి బండ్లు, 20 బస్సులు, 70 లాకీలు, 2 టాక్సీలు, 119 ప్రైవేటు మోటారుబండ్లు, 28 మోటారు సైకిళ్ళు గలవు. కరీంనగరం, జగత్యాల, జమ్మికుంట, మెట్టుపల్లి, కోరట్ల, పెద్దపల్లి విటీయందు మార్కెట్లు ఏర్పడియున్నవి.

	ప్రతి వస్తువు	నూనె గింజలు	మిరప కాయలు	చానకము
(ధర వేలరూపాయలలో)				
1. కరీంనగరం	3,64	10,70	6,37	16,28
2. జగత్యాల	2,24	3,21	8,64	4,74
3. జమ్మికుంట	20	34	12,61	14
4. మెట్టుపల్లి	1,37	2,01	98	76
5. కోరట్ల	2,19	4,31	4,67	1,44
6. పెద్దపల్లి	103	4,26	15,07	14,97
మొత్తము	123	14,04	47,91	35,72
				24,52

ఈ జిల్లాలో 59 గ్రామపంచాయితీలు గలవు. పురుషులలో అక్షరాస్యత 11.0 శాతము (79,816), స్త్రీలలో అక్షరాస్యత 1.6 శాతము (10,993). సగటున 6.8 శాతము వ్రాయను, చదువను వచ్చినవారుగలరు.

ఈ జిల్లాలో విద్యాపరిస్థితి (1954):

	ఉపాధ్యాయులు	విద్యార్థులు
4 ఉన్నత పాఠశాలలు	130	8,880
16 మాధ్యమిక పాఠశాలలు	268	6,990
890 ప్రాథమిక పాఠశాలలు	1,901	52,207

ఈజిల్లాలో 14 ఆసుపత్రులు, 78 మంచముల ఏర్పాటుతో గలవు. 15 మంది డాక్టర్లు ప్రభుత్వపక్షమున పనిచేయుచున్నారు.

జిల్లాలో 10 రైసు మిల్లులు, 12 పొగాకు ఫ్యాక్టరీలు గలవు. 250 ప్రైవేట్ గింజలు తీయు నురలు, 15,988 నూలు నేస నుగ్గములు, 101 కలంకాచి అద్దకపు కేంద్రములు, 2,175 గింజళ్ళు నేయు నుగ్గములు, 22 పట్టుమగ్గములు, 147 జననార నేస కేంద్రములు, 2,309 త్రాళ్ళు వేసు కేంద్రములు గలవు. 49 పీడిలు నయారుచేయు కేంద్రములు గలవు. 46 తోళ్ళు సదునుచేయు కార్ఖానాలు, 206 సంచరించు కేంద్రములు గలవు. 1509 కంసలివారి దుకాణములు, 2100 కుమ్మరి ఆవములు గలవు. 1285 వద్రంగివనివారలు, 978 మేదరిప్పత్తిగలవారు గలరు.

శీతోష్ణస్థితి : కరీంనగరంలో, జమ్మికుంటలో అత్యధిక ఉష్ణత 110° వరకు పోవును. ఇతర గ్రామములలో 100° నుండి 105° వరకు ఎండకాలములో ఉష్ణత ఉండును. డిసెంబరు నెలలో కనీసపు వేడిమి 60° ఉండును.

98 శాతము జనులు హిందువులు, తెలుగు మాతృ భాషగా గలవారు, 4 శాతము ఉర్దూ భాష మాట్లాడు వారు గలరు.

- ముఖ్యనగరములు :
1. కరీంనగరం : జిల్లా ముఖ్యస్థానము. పెద్దపల్లి రైల్వేస్టేషన్ నుండి 28 మైళ్ళు; హైదరాబాదు ముఖ్య పట్టణమునుండి కామారెడ్డి, లేదా వరంగల్లు ద్వారా 135 మైళ్ళ దూరములో గలదు. ఇచ్చట వెండి తీగలతో నగిషీ అల్లకము చేయుదురు. ఇచ్చట తోళ్ళ కార్ఖానా గలదు. ఇప్పుడు నీళ్ళవసతి, విద్యుద్దీపములు ఏర్పరుప బడినవి.
 2. నాగునూరు : కరీంనగరమునకు ఆరుమైళ్ళ దూరములో గలదు. ఇచ్చట ప్రతాపరుద్రదేవుని కాలములో నిర్మించబడిన దేవాలయము గలదు. నల్లరాతి చెక్కడము పనిలో నృత్యభంగిమములు సజీవముగ చూపబడినవి.
 3. ఎలగండల : కరీంనగరమునకు ఎనిమిది మైళ్ళ దూరములో గలదు. ఇచ్చట ప్రాచీనమైన కోటగలదు. బురుజులు ఇప్పటికిని దృఢముగా నున్నవి. కోటలో 200 అడుగులు ఎత్తుగల గుట్టుపై 1754 సంవత్సరంలో జఫరుద్దౌలా నిర్మించిన మసీదు గలదు. మసీదుగోపుర మొకటి తాకినచో కడలుచుండును. ఈ గ్రామము 1905 వరకు జిల్లా కేంద్రముగా నుండెను. కరీంనగరము జిల్లాను పూర్వము ఎల

గందల బిల్లాయనియే పిలుచుచుండిరి. కోటలో నరసింహ స్వామి దేవాలయముగలదు. కోట వెలుపల “ఈద్ గాహ” యను రాతిగోడగలదు. దూరమునుండి చూచిన నిదియొక చతురస్రాకారముగల మసీదువలె కాన్పించును.

4. హుజూరాబాద్ : ఇది కరీంనగరంనుండి 24 మైళ్ళు, వరంగల్లునుండి 18 మైళ్ళ దూరములో గలదు. తాలూకా కేంద్రము. గుర్జాల, కటకూరు దేవాలయములు ఈ తాలూకాలోనివి. బాజగూరు, మలంగూరు కోటలు ఈ తాలూకాలోనివే.

5. సుల్తానాబాదు : తాలూకా కేంద్రము.

6. మంథెని : తాలూకా కేంద్రము. గోదావరి తీరమున గలదు. గోదావరి నిచ్చట గంగ యందురు. ఈ పట్టణము కరీంనగరంనుండి 42 మైళ్ళు, పెద్దపల్లినుండి 24 మైళ్ళు దూరమున గలదు. గౌతమేశ్వరుని ప్రాచీన దేవాలయము నదీతీరమునగలదు. ఇతర దేవతల దేవాలయములుగూడ చాలగలవు. గంగాతీరమున కాళీవట్టణము వలె, మంథెని వేదవిద్యకు ఆస్థానముగా నుండెను. నేటికిని గొప్పవేదవిద్యాపారంగతులు గలరు.

7. పెద్దపల్లి : రైల్వే స్టేషను. వర్తక కేంద్రము. డిప్యూటీ కలెక్టరు ఆఫీసు గలదు.

8. మహాదేవపురం : పెద్దపల్లి స్టేషన్ నుండి 54 మైళ్ల దూరమునగలదు. కాళేశ్వరము ఇచ్చటికి 12 మైళ్ళ దూరములో గలదు.

9. జమ్మికుంట : రైల్వే స్టేషను. వర్తక కేంద్రము.

10. జగత్యాల : తాలూకా మరియు డివిజన్ (డిప్యూటీ కలెక్టరు) కేంద్రము. కరీంనగరంనుండి 32 మైళ్ల దూరమున గలదు. 1747 లో ఫ్రెంచి ఇంజనీర్లచే, జఫరుద్దౌలా ఆజ్ఞానుసారము నిర్మించబడిన కోటగలదు. వర్తక కేంద్రము. ఫిలిగ్రీ (వెండి తీగతో) పనిచేయబడును. నేతపనివారలు విరివిగాగలరు.

11. ధర్మపురి : గోదావరి తీరమున నున్నది. పాము పాటలో ప్రసిద్ధిచెందిన క్షేత్రము.

12. సిరిసిళ్ళ : తాలూకా మరియు వర్తక కేంద్రము. కరీంనగరంనుండి 24 మైళ్ళు, కామారెడ్డినుండి 30 మైళ్ళు దూరమునగలదు. మానేరు ప్రాజెక్టు ఈ తాలూకాలోనే గలదు.

13. వేములవాడ : సిరిసిళ్లనుంచి 7 మైళ్ళ దూరమున గలదు. ఇచ్చట రాజరాజేశ్వర స్వామివారికి శివ రాత్రికి గొప్ప ఉత్సవములు జరుపబడును.

14. కోరట్ల : వర్తక కేంద్రము. చేతితో కాగితము చేయుదురు.

15. మెట్టుపల్లి : గొప్పచేనేత పారిశ్రామిక కేంద్రము. వర్తక కేంద్రము. తాలూకా ముఖ్యస్థానము.

ప. పేం.

కర్నూలు జిల్లా :

ఆంధ్ర ప్రదేశ్ మందు రాయలసీమ లేక దక్షిణమండలము అసబదు ప్రాంతమున కర్నూలు జిల్లా కలదు. ఇది 14°55' - 16°20' ఉత్తర అక్షాంశముల మధ్యను, 77°20' - 79°35' తూర్పు రేఖాంశముల మధ్యను కలదు. దీనికి ఉత్తరమున గుంటూరు, మహబూబనగరము, రాయచూరు జిల్లాలు, పశ్చిమమున బళ్ళారి జిల్లా, దక్షిణమున అనంతపురము, కడప జిల్లాలు, తూర్పున గుంటూరు నెల్లూరు జిల్లాలు సరిహద్దులుగా నున్నవి. దీని విస్తీర్ణము 7886 చ. మైళ్ళు (50,15,222 ఎకరములు) (1951).

ఈ జిల్లాయందు మూడు రివిన్యూ డివిజనులు కలవు. వీటిలో ఈ క్రింది పది తాలూకాలు కలవు.

1. కర్నూలు డివిజన్ : దీనిలో కర్నూలు, పత్తికొండ, నందికొట్కూరు, ధోనే తాలూకాలు కలవు.

2. నంద్యాల డివిజన్ : దీనిలో నంద్యాల, కోయిల కుంట్ల, బంగనపల్లి, సిరివెళ్ళ తాలూకాలు కలవు.

3. మార్కాపురము డివిజన్ : దీనిలో కంబము మార్కాపురము తాలూకాలు కలవు.

ఈజిల్లాలో 839 గ్రామములు, 14 పట్టణములు కలవు. జనాభా 12,70,843 మంది. ఇందు 6,43,594 మంది పురుషులు, 6,27,249 మంది స్త్రీలు కలరు. జనసాంద్రత 162.

కర్నూలు రాజధానిగా ఆంధ్రరాష్ట్రము ఏర్పడినప్పుడు బళ్ళారి జిల్లాలోని ఆదోని, ఆయూరు తాలూకాలు ఈ జిల్లాలో కలుపబడినవి (1953). అప్పుడు తాలూకాల సంఖ్య 12 అగును.

ఈ జిల్లాలోని తాలూకాల వివరము (1951) :

1. కర్నూలు తాలూకా : దీని విస్తీర్ణము 641 చ. మై. దీనిలో 91 గ్రామములు, 3 పురములు కలవు (కర్నూలు,

కర్నూలు జిల్లా

కోడుసూరు, సూడూరు). మొత్తం జనాభా 1,98,288; పురుషులు 99,866; స్త్రీలు 98,422; జనసాంద్రత 309.

2. నందికోట్కూరు తాలూకా : దీని విస్తీర్ణము 1092 చ. మై.; గ్రామములు 103; పురములు 2 (ఆస్మకూరు, నందికోట్కూరు); మొత్తము జనాభా 1,49,738; పురుషులు 75,336; స్త్రీలు 74,402; జనసాంద్రత 137.

ప్రస్తుతము ఈ తాలూకాలో ఆస్మకూరు ముఖ్యపట్టణముగా నొక నవ్ తాలూకా వేరుగా నున్నది.

3. మార్కాపురము తాలూకా : దీని విస్తీర్ణము 1366 చ. మై.; గ్రామములు 99; పురము 1 (మార్కాపురము); జనాభా 188,120; పురుషులు 70,122; స్త్రీలు 67,998; జనసాంద్రత 101.

4. పత్తికొండ తాలూకా : దీని విస్తీర్ణము 747 చ. మై.; గ్రామములు 69; పురములు 2 (మద్దికర, పత్తికొండ); మొత్తం జనాభా 126,922; పురుషులు 64,194; స్త్రీలు 62,728; జనసాంద్రత 170.

5. ధోనే తాలూకా : దీని విస్తీర్ణము 836 చ. మై.; గ్రామములు 75; పురము 1 (ధోనే); మొత్తం జనాభా

127,294; పురుషులు 65,322; స్త్రీలు 61,972; జనసాంద్రత 152.

6. నంద్యాల తాలూకా : దీని విస్తీర్ణము 664 చ. మై.; గ్రామములు 76; పురము 1 (నంద్యాల); మొత్తం జనాభా 125,393; పురుషులు 63,123; స్త్రీలు 62,270; జనసాంద్రత 189.

7. కంబము తాలూకా : దీని విస్తీర్ణము 1048 చ. మై.; గ్రామములు 95; పురములు 2 (కంబము, గిద్దలూరు); మొత్తం జనాభా 163,845; పురుషులు 83,113; స్త్రీలు 80,732; జనసాంద్రత 156.

8. బంగనపల్లి తాలూకా : దీని విస్తీర్ణము 256 చ. మై.; పురములు 2 (బంగనపల్లి, కొండాపేట); మొత్తం జనాభా 43,447; పురుషులు 22,032; స్త్రీలు 21,365; జనసాంద్రత 170. ఈ తాలూకా కోయిలకుంట్ల తాలూకాలోని నవ్ తాలూకాగా నున్నది.

9. కోయిలకుంట్ల తాలూకా : దీని విస్తీర్ణము 573 చ. మై.; గ్రామములు (పై తాలూకాలో కలిసి) 140; పురము 1 (కోయిలకుంట్ల); మొత్తం జనాభా

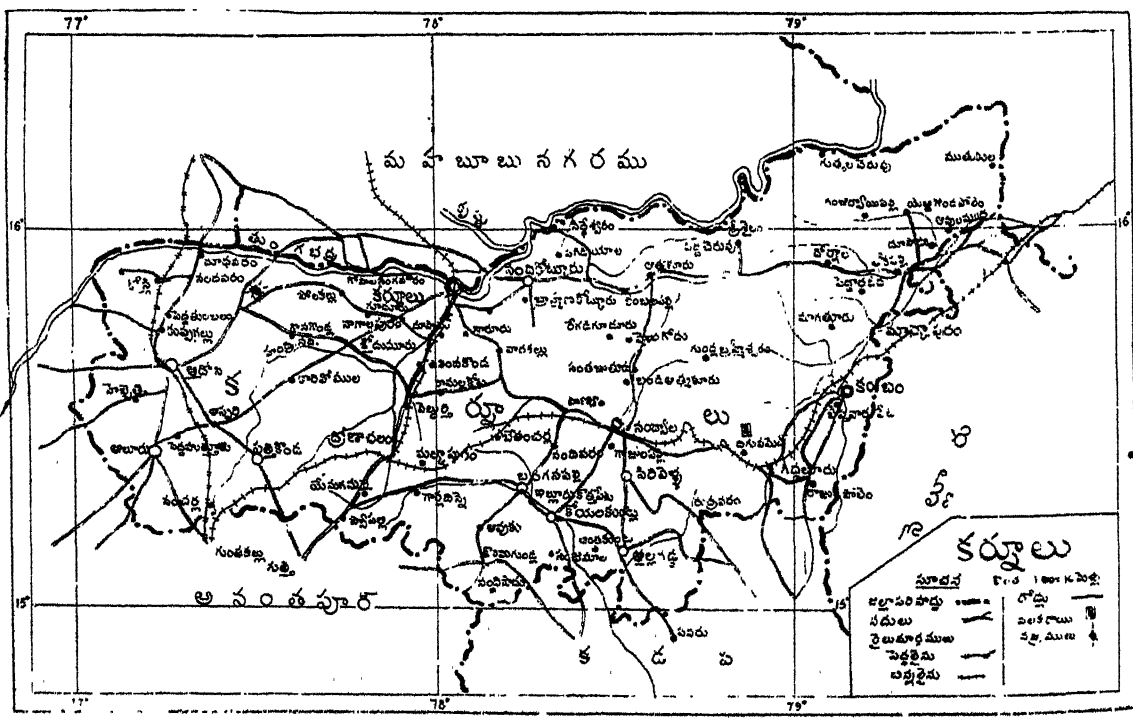

93,132; పురుషులు 47,190; స్త్రీలు 45,942; జనసాంద్రత 163.

10. సిరివెళ్ళ తాలూకా : దీని విస్తీర్ణము 618 చ. మై.; గ్రామములు 91; మొత్తం జనాభా 104,724; పురుషులు 53,246; స్త్రీలు 51,478; జనసాంద్రత 171.

11. ఆదోని తాలూకా : దీని విస్తీర్ణము 766 చ. మై.; గ్రామములు 147; పురుషులు 3 (ఆదోని, ఎమ్మిగనూరు, కోసిగి); జనాభా 2,25,220; పురుషులు 1,13,996 మంది; స్త్రీలు 1,11,824 మంది; జనసాంద్రత 294.

ఆదోని మొదటి పేరు ఆదవాని.

12. ఆలూరు తాలూకా : దీని విస్తీర్ణము 613 చ. మై.; గ్రామములు 80; జనాభా 1,22,558; పురుషులు 61,718 మంది; స్త్రీలు 60,840 మంది; జనసాంద్రత 200. (1951)

శీతోష్ణ పరిస్థితి : ఈ జిల్లా దక్కను పీఠభూమిలో నముద్ర మట్టమునకు 3086 అడుగుల ఎత్తున ఉండి చక్కని శీతోష్ణస్థితిని కలిగియున్నది. సంవత్సరమునకు ఈ జిల్లా లోని సగటువర్షపాతము 50 దుక్కులు.

ఎత్తుమల, నల్లమల, వెలిగొండ అనునవి ఈజిల్లాయందలి ప్రధానమగు పర్వతశ్రేణులు. వీటి ఎత్తు సగటున 2000 అడుగులనుండి 3000 అడుగుల వరకు ఉండును.

నదులు : ఈ జిల్లాలో కృష్ణ, తుంగభద్ర, హంద్రె, కుండు, గుండలకమ్మ, సగిలేరు అను ముఖ్యమైన నదులు ప్రవహించుచున్నవి. కృష్ణ, తుంగభద్రా నదులు జిల్లాకు ఉత్తర సరిహద్దుగా ప్రవహించుచున్నవి. హంద్రెనది పత్తికొండ, కర్నూలు తాలూకాలగుండా ప్రవహించి కర్నూలు పట్టణమునకు దిగువన తుంగభద్రలో కలియుచున్నది. ఇంకను దిగువన తుంగభద్ర కృష్ణలో కలియును. కుండునది నంద్యాల, కోయిలకుంట్ల తాలూకాలగుండా ప్రవహించి కడపజిల్లాలో పెన్నానదిలో కలియుచున్నది. గుండలకమ్మ నల్లమలై కొండలలో వుట్టి కంబము, మార్తా పురము తాలూకాలగుండా ప్రవహించి గుంటూరుజిల్లా గుండా పోవుచున్నది.

అడవులు : అడవుల విస్తీర్ణము 16,60,142 ఎకరములు.

నీటి పారుదల : ఈ జిల్లాలో కర్నూలు - కడప కాలువ చాల పెద్ద ప్రణాళిక. కర్నూలునకు పశ్చిమముగా 17 మైళ్ల

దూరమున తుంగభద్రకు సుంకేశులవద్ద ఆనకట్ట నిర్మించి అటనుండి దీనిని త్రవ్విరి. ఈ కాలువ కర్నూలు, నంది కోట్కూరు, నంద్యాల, సిరివెళ్ళ, కోయిలకుంట్ల తాలూకాల గుండా పోవుచున్నది. దీనివలన ఒంటిన్నర అడవిల ఎకరములభూమి సాగు కాగలదని అంచనా వేయబడెను. ఇదిగాక కంబం చెరువుక్రిందను, ఇంకను అనేకములైన చిన్న చెరువులక్రిందను చాల భూమి సాగు చేయబడుచున్నది.

పంటలు : ఈ జిల్లాయందు వరి, చోళ్ళు, రాగులు, కొఱ్ఱలు, వరిగలు మున్నగు ఆహారధాన్యములు, పప్పు ధాన్యములు పండును. వేరుసెనగ, పొగాకు ఆర్థికపు పంటలు. వాటి వివరము లీ దిగువవిధముగా నుండును.

వరి 75,524 ఎకరములు; చోళ్ళు 457,818 ఎకరములు; రాగులు 20,285 ఎకరములు; కొఱ్ఱలు 4,17,021 ఎకరములు; వరిగలు 98,579 ఎకరములు; వేరుసెనగ 548,579 ఎకరములు; పొగాకు 36,669 ఎకరములు; కందులు 36,772 ఎకరములు.

ఖనిజములు : పూర్వము రత్నాలకోట, (ఇప్పుడు రామళ్ళకోట) జొన్నగిరి మొదలగు గ్రామములలో రత్నములు లభ్యమయ్యెడివట. ఇనుము, ముగ్గురాయి, రంగురాయి, పలక, సీసము మొదలగు ఖనిజములకు ఈ జిల్లా పేరెన్నికగన్నది.

రహదార్లు : ఈ జిల్లానుండి బళ్ళారి, గుత్తి, తాడిపత్రి, ప్రొద్దుటూరు మున్నగు తావులకు రోడ్లుకలవు. మొత్తము 1312 మైళ్ళ పొడవుగల రోడ్లు కలవు.

రైలుమార్గములు : 165 మైళ్ల రైలుమార్గములు కలవు. బందరునుండి హుల్లి పోవు మీటరుగేజీ, మద్రాసునుండి బొంబాయి పోవు పెద్దలైను ఈ జిల్లాగుండా పోవును.

ఆయా మాతృభాషా మాటాడువారు: తెలుగు-10,87,425 మంది; హిందుస్తానీ-152,071 మంది; కన్నడము-9,209 మంది; లంకాడి-5,800 మంది; మరాఠీ-5,676 మంది; తమిళము-3,646 మంది; హిందీ-3,194 మంది; ఎరుకల, కొరవ మొదలగునవి-2,547 మంది; గుజరాతీ-722మంది; మలయాళము-479 మంది; సింధి-56 మంది; బెంగాలీ-15 మంది; తుళు-3 మంది.

మతములు : హిందువులు-992,850 మంది ; క్రైస్తవులు-158 మంది ; మహమ్మదీయులు-186,004 మంది ; క్రైస్తవులు-91,882 మంది.

వైద్యశాలలు : జిల్లా ప్రధాన నగరముగు కర్నూలులో 128 మంచములు గల ఒక ప్రభుత్వ వైద్యశాల కలదు. ఇదిగాక 46 పడకలుగల సెయింటు థెరెసా వైద్యశాల, ఒక ఆయుర్వేద వైద్యశాల, ఒక యునానీ వైద్యశాల కలవు. ప్రతి తాలూకానగరముందును వైద్యశాలలు కలవు. నంద్యాలలో 88 పడకలుగల మిషను వైద్యశాల కూడ కలదు. వై ప్రజాసౌకర్యములన్నియు 1953 లో కర్నూలు ఆంధ్ర రాష్ట్రమునకు ముఖ్యపట్టణముగా ఏర్పడిన తరువాత మిక్కిలి అభివృద్ధి గావించబడినవి.

యాత్రాస్థలములు : దేశమందంతటను అత్యంత ప్రసిద్ధమైన కైవశ్చేత్రముగు శ్రీకైలము ఈ జిల్లాలో నందికొట్టూరు తాలూకాయందు కృష్ణాతీరమున కలదు. ఇచటికి దేశమునం దన్నిభాగములనుండి యాత్రికులు ఎచ్చుచుండురు. మహాశివరాత్రుత్సవ సందర్భమున ఇచట గొప్ప ఉత్సవము జరుగును. ఇచటి దేవునిపేరు మల్లికార్జున స్వామి. శ్రీకైలశిఖరమును సందర్శించినంత మాత్రముననే మోక్షము ప్రాప్తించునని పురాణోక్తి. నీరివెళ్ల తాలూకాలోని రుద్రవరమువద్దనున్న అహోబిలము ఒక ప్రసిద్ధ వైష్ణవశ్చేత్రము. ఇచటి దేవుడు నరసింహస్వామి. మహానంది, ఓంకారము, సంగమేశ్వరము, త్రిపురాంతకము, పెదకోటకొండ అను ప్రసిద్ధమైన యాత్రాస్థలములుకూడ కలవు. త్రిలింగదేశమున కైవ వైష్ణవ పీఠముల విశాసమునకును, కైవ వైష్ణవమత వ్యాప్తికిని ఒకప్పుడు ఈ జిల్లా కేంద్రస్థానముగా నుండెను. ఆదోని తాలూకాలో తుంగభద్రాతీరమునందలి మంత్రాలయము మాధ్యుల పవిత్ర స్థలము. ఇచ్చట రాఘవేంద్రస్వామి వెలసి యున్నారు. ఆగస్టులో రథోత్సవము జరుగును. ఆదోనిలో ఒక గొప్ప మసీదు అలంకరణ శిల్పముందు ప్రసిద్ధిగాంచి యున్నది.

విద్య : ఈ జిల్లాయందు ఒకకళాశాల (కర్నూలులో), 24 బాలుర ఉన్నత పాఠశాలలు, రెండు బాలికోన్నత పాఠశాలలు, ఒక మైనింగు కళాశాల, ఆరు మైనింగు పాఠశాలలు, 1,183 ప్రాథమిక పాఠశాలలు కలవు(1951).

పరిశ్రమలు : ఈజిల్లాలో పేర్కొనదగిన పెద్దపరిశ్రమలు లేవు. కర్నూలునందు ఒక డాల్టా ఫ్యాక్టరీకలదు. కర్నూలు, నంద్యాల, పత్తికొండ, ధోనె (ద్రోణాచలము) తాలూకాలలో అనేకనులగు నూనె కర్మాగారములు కలవు. గృహ పరిశ్రమలలో చేనేత, అద్దకము, ఉన్నిపరిశ్రమ మున్నగువి చేరియున్నవి. నూర్జాపురమువద్ద పల్లెలను తయారుచేయు పెద్దపరిశ్రమ కలదు. ఆదోని తాలూకాలో 87, ఆబూరు తాలూకాలో 18 నూదిమిల్లులు కలవు. ఈ నూదిమిల్లులలో మొత్తము 1720 మంది కార్మికులు పనిచేయుచుండిరి.

చరిత్ర : కర్నూలుజిల్లా చారిత్రక ప్రాముఖ్యము కలది. చెంచులు, కిరాతులు పూర్వము ఇచ్చట నివసించుచుండిరట. పాండవపంశ్యుడగు ఉత్తుంగభోజుని కుమారుడైన నందచక్రవర్తి ఉత్తిరాపథమునుండి ఈ ప్రాంతమునకు వచ్చెనట. ఆయన తనవెంట వచ్చిన 500 బ్రాహ్మణకుటుంబములకు నందవరమును అగ్రహారముగ నిచ్చినాడందురు. వారలకు నందవరములోని చౌడేశ్వరి కుల దేవత. క్రీ. శ. 225-340 లలో ఆదవాని రాజధానిగా ఏలినట్టి పల్లవరాజ్యములో ఈ జిల్లా చేరియుండెను. ఆతరువాత కొన్ని శతాబ్దముల చరిత్ర తెలియదు. పశ్చిమ చాళుక్యరాజుల ఆధీనములో ఇది కొంతకాలముండినది. క్రీ. శ. 1060 సంవత్సరములో చోళులు ఈ జిల్లాపై దండెత్తివచ్చి ప్రజలజీవితమును చిన్నాభిన్న మొనర్చినారు.

భౌగోళికముగ ఈ జిల్లా ఎట్టుమల, నల్లమల అను కొండలచే మూడు విభాగములగుచున్నది. 12 వ శతాబ్దారంభమున ఎట్టుమలకు తూర్పుననున్న భాగమును చోళులు, పశ్చిమముననున్న కొంతభాగమును యాదవులు ఆక్రమించిరి. 13 వ శతాబ్దముందు ఈ జిల్లా కాకతీయుల హస్తగతమయ్యెను. ప్రతాపరుద్రుని తరువాత ఈ జిల్లాలో పెక్కురు సామాన్యరాజుల యొక్క పరిపాలనము కొనసాగినది. 1328-1460 సం. ల మధ్య నల్లమలకొండలకు తూర్పుగనున్న ప్రాంతము అనవేమారెడ్డి వంశ్యుల పాలనములోను, పశ్చిమభాగము విజయనగర రాజ్యపరిపాలనములోను ఉండెను. 1525 కృష్ణదేవరాయలవాటికి జిల్లాఅంతయు అతని ఏకచ్ఛత్రాధిపత్యముక్రిందికి వచ్చినది. తళ్ళికోట (1565) యుద్ధానంతరము ఇది బీజాపూరము సుల్తానుల కైవసమయ్యెను. తరువాత 1775-79 లో

మైదరు కర్నూలుజిల్లాను వశపరచుకొనెను. అప్పటికే నైజాం స్వతంత్రుడై తన రాజ్యమును వశపరచుకొనుట జరిగినది.

నేటి కర్నూలుజిల్లా దండకారణ్యములో నొక భాగముగ నుండెననియు, రాక్షసుల సామ్రాజ్యమున కొంత కాలముండెననియు, అర్య నాగరికతాప్రభావము ఇచట మెలమెల్లగ వ్యాపించెననియు ఒక ప్రతీతి కలదు. సీతాదేవిని వెదకుటకై పంచపటినుండికిపింధకు వెళ్లుచు శ్రీరాముడు ఈ ప్రాంతమందు అడుగిడెనని చెప్పుకొందురు. కంచిన దర్శించుటకై హ్యూయాన్ త్సాంగ్ కర్నూలు మీదు గనే ప్రయాణించెనట! మార్కాపురంజిల్లా త్రిపురాంతక గ్రామములోని శాసనమొకటి విక్రమునిచేరిట కనిపించుచున్నది. ఈ భాగము క్రీ. శ. 5 వ శతాబ్దమునుండి 10 వ శతాబ్దమువరకు చాళుక్యుల స్వాధీనమందున్నట్లు తెలియుచున్నది. కుంతలదేశమందున్న (Modern Deccan) ఒక శిలాశాసనము వలన ఈ కర్నూలుజిల్లా క్రీ. శ. 1059 ప్రాంతమందు కంచి చోళరాజు యొక్క స్వాధీనమందున్నట్లు అధికారపూర్వకమైన ఆధారమొకటి కలదు. గోరెంట్ల దేవాలయమునందలి శాసనమువలన స్థానికులైన యాదవులు చాళుక్య విక్రమునకు కొన్ని బాధలు కలిగించినట్లు తెలియుచున్నది. తరువాత కాకతి గణపతిదేవుడును, రెండవ ప్రతాపరుద్రుడును తమ అధికారమును జిల్లాయంతటను సాగించిరి. క్రీ. శ. 1686 వ సం. బిజాపూరు సుల్తానులనుండి ఈ ప్రాంతమంతయు ఢిల్లీ చక్రవర్తికి స్వాధీనమయ్యెను. ఆతరువాత కర్నూలుజిల్లా స్థానిక రాజులచేతను, పాలెగాండ్రచేతను, ఖండికలుగా పరిపాలింపబడి కొంతకాలము మైద్రాబాద్ నవాబు స్వాధీనమందుండి చివరకు ఈస్టిండియా కంపెనీవారికి దత్తమయ్యెను. 1800-01 నాటికి అది బ్రిటిషువారి సామ్రాజ్యములో నొక భాగముగా నేర్పడెను.

క్రీ. శ. 11 వ శతాబ్దమునుండి సాంస్కృతికరంగమందు ఈ జిల్లాకొక ప్రత్యేకత కనిపించుచున్నది. మల్లికార్జున పండితుని గ్రంథములు మొదలుకొని అనేక ప్రసిద్ధాంధ్ర రచనలు ఇచ్చట సాగింపబడెననియు, మింగళి సూరన్నవంటి కవిముఖ్యులకు కొంతకాలము ఈ జిల్లా నివాసస్థానమయ్యెననియు చరిత్ర చాటుచున్నది.

కర్నూలుపట్టణము : ఈజిల్లాకు కేంద్రస్థానము కర్నూలు పట్టణము. కేంద్రప్రభుత్వము యొక్క శాసనము ననుసరించి 1953 అక్టోబరు ఒకటవ తేదీ మొదలు 1956 నవంబరు ఒకటవ తారీఖువరకు (మైద్రాబాదు రాజధానిగా ఆంధ్ర ప్రదేశ్ రాష్ట్రము ఏర్పడువరకు) ఆంధ్రరాష్ట్రమునకు కర్నూలు రాజధానిగ నుండెను. కర్నూలుపట్టణము సముద్రమట్టమునకు 900 అడుగుల ఎత్తుననుండి ప్రాగుక్షర దిశలయందు తుంగభద్రానదిచేతను, దక్షిణమందు హంద్రినది చేతను, పశ్చిమమందు కడప - కర్నూలు కాలువ చేతను కూడుకొనియుండి సహజప్రకృతిసౌందర్యముచే కళకళలాడుచు నొక ద్వీపమువలె విలసిల్లుచున్నది. ఈ పట్టణపు వైశాల్యము 3.75 చ॥ మైళ్ళు. జనసంఖ్య 60,222. ఇందు పురుషులు 30,699 మంది, స్త్రీలు 29,583 మంది (1951).

చాళుక్యరాజులు 11 వ శతాబ్దమందు ఇచ్చటికి 7 మైళ్ల దూరమందున్న అలంపూరు (ఇది దక్షిణాది దిశలో ప్రసిద్ధి)లో దేవాలయనిర్మాణము చేయునపుడు రాళ్ళకొరకు బండ్లు ఇప్పుడున్న కర్నూలు ప్రదేశమునకు తుంగభద్రను దాటి వచ్చెడివనియు, కొంత విశ్రాంతి తీసికొన్న తరువాత బండ్లను తోలువారు తమ బండ్లకు కంచెనవేసికొని పోవుచుండి రనియు అందుచేత ఆ ప్రదేశము “కంచెనమెట్ట” అని వ్యవహరింప బడినదనియు ఒకటి రెండు కుటుంబములు ఏర్పడుటచేత అది “కంచెనపల్లి” గా మారినదనియు తెలియుచున్నది. ఆ తర్వాత “కంచెనోలు, కంచెనవోలు” గాను బ్రిటిషువారిమూలమున “కర్నూలు” గాను మార్పు చెందినది. కొన్ని శాసనములలో “కన్నాడు” అని కూడ వ్యవహరింపబడినది. కొందరు కల్లు = రాయి, నాడు = భూమి అను రెండుపదముల కలయికచే నేటి కర్నూలు అనుపద మేర్పడె ననుచున్నారు.

శ్రీకృష్ణదేవరాయల కాలమువరకు కర్నూలునకు ఒక ప్రత్యేకత లేదు. ఆయన అనంతరము వచ్చిన అచ్యుత రాయలు కర్నూలుకోటను కట్టించినాడు. 1590 లో రామ రాజు మనుమడైన గోపాలరాజునుండి కర్నూలును స్వాధీన పరచుకొనుటకై బిజాపూర్ నవాబు అబ్దుల్ వాహాబ్ అను అబిసీనియాదేశస్థుని పంపెను. ఆయన కర్నూలు పట్టణమును అభివృద్ధిపరచెను. రాజబీథిలో కమానులతో

అంగళ్ళు కట్టించెను. సింహాద్వారము(నేడిచ్చట మునిసికల్ ఆస్పత్రికలదు) నిర్మించెను. ఆతడు 1618లో మరణించెను. ఆ

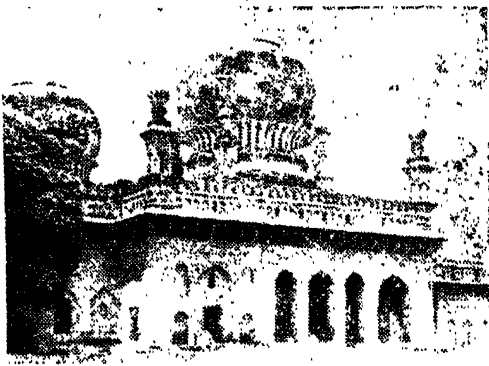

అల్బర్త్ వాహల్ నమాది - కర్నూలు

సంవత్సరమున హంద్రినది యొడ్డున ఒక పెద్ద జ్ఞాపక చిహ్నము నెలకొల్పిరి. ఆగడే పూర్వము వేణుగోపాలస్వామి దేవాలయమును మసీదుగా మార్పించెనందున, కర్నూలు 1664 సంవత్సరమువరకు బీజాపూరము ఆధీనములోనుండి ఆ తరువాత ఢిల్లీ సింహాసనాధిపతియైన ఔరంగజేబు ఆధిపత్యము క్రిందికి వచ్చెను. ఔరంగజేబు పంపిన ఘయాసుద్దీన్ ఖాన్ అను అధికారిచేత 17 వ శతాబ్దమందు చివరిభాగమున కర్నూలు దాహూద్ ఖానుకు సమర్పింపబడెను. ఆయనయే కర్నూలునేలిన పఠాన్ రాజవంశమునకు మూలపురుషుడు. తర్వాత ఢిల్లీతో సంబంధము పోయి నైజాంసవాబుల ఆధిపత్యము ఏర్పడెను. 1800 వ సంవత్సరములో కర్నూలును నిజాము బ్రిటిషువారికి దత్తము చేసెను. 1899 వ సంవత్స



కొండా రెడ్డి బురుజు - కర్నూలు

రము సెప్టెంబరు 13 వ తేదీ బ్రిటిషువారు కర్నూలును స్వాధీనము చేసికొని నవాబును సరభ్రష్టుని కావించిరి.

1866 సంవత్సరములో పురపాలకసంఘ మేర్పరచబడినది. నే డే పురపాలక సంఘ మండలముకొద్దీ అధీనములోని ప్రాంతము 10 చదరపు మైళ్ల విస్తీర్ణముకలది. జనాభా కొంచె మించుమించు ఒక లక్షవరకు పెరిగినది. పట్టణము కొండా రెడ్డి బురుజుతోను గదిజరములయిన చారిత్రక శిథిలములతోడను, మసీదులతోడను, దేవాలయములతోడను కళాకళలాడుచుండును. ఒక ఖక్కునిచేసిన సుంగళద్రానది ఒడ్డున నాల్గు సంవత్సరములక్రింద కర్నూలునందు నిర్మింపబడిన సాయిబాబా దేవాలయము దర్శనీయమై యున్నది. సుంగళద్రయొక్క ఆవలియొడ్డు, ప్రాదరాబాదురాష్ట్రపు సరిహద్దు. రుచ్యము, ఆరోగ్యకరము అయిన నీరు, అన్ని ఋతువులయందు జనులకు బాధాకరముకాని వాతావరణము కర్నూలుపట్టణ విశిష్టలక్షణములు.

దం. పే. సు.

కలనగణితము (Calculus) :

క్రీ. పూ. 4, 5 శతాబ్దములలో గణితశాస్త్రము గ్రీసు దేశీయులచే శాస్త్రీయపద్ధతులవై అభ్యసంపబడెను. వారు వేరువేరు విచిత్రపద్ధతులను ఉపయోగించి క్రిందివిషయములకు సంబంధించిన సమస్యలను వివరించుటకు ప్రయత్నించిరి.

- (1) శంకుచేదము (Conic) నకు స్పర్శరేఖలు.
- (2) వృత్తపరిధి. (3) వృత్త వైశాల్యము. (4) శంకువు యొక్క ఆయత (Cone) ఘనము. (5) పరవలయ (Parabola) ఖండ (Segment) వైశాల్యము మున్నగునవి. కాని క్రీ. శ. 17 వ శతాబ్దమువరకు ఇట్టి విషయములకు సంబంధించిన సమస్యలను సరిష్కరించుట కనువైస సర్వసాధారణ పద్ధతి లభించలేదు.

17 వ శతాబ్దమున గణితశాస్త్రజ్ఞుల వాకర్షించిన ముఖ్యమగు సమస్యలు రెండు. (1) స్పర్శరేఖలకు సంబంధించిన సమస్య. (2) వైశాల్యగణనము. ఈ రెండు సమస్యలు కలనగణితమునకు మూలాధారములు. కలనగణిత వికాసమున న్యూటన్ (Newton), లీబ్నిజ్ (Liebnitz) అను గణితశాస్త్రజ్ఞులను ముందు పేర్కొనకతప్పదు. వీరు స్పర్శరేఖాసమస్యకును, వైశాల్యగణనమునకును గల సంబంధమును విశదముగా గుర్తించిరి.

ఒక వక్రరేఖ (Curve) పై నుండు ఏ బిందువువద్ద నైనను గీయబడిన స్పర్శరేఖయొక్క వాలు (Slope) ను గనుగొనుటయే స్పర్శరేఖాసమస్య. వక్రరేఖ C పై P అను బిందువునకు దగ్గరగా నున్న మరొక బిందువు P' అను కొనుము (పటమును చూడుము).

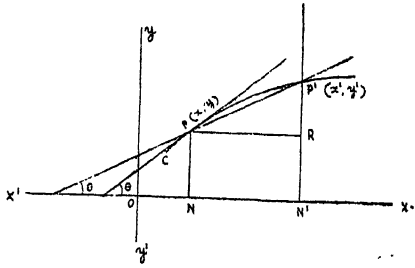

పటము 1

XOX', YOY' అను దీర్ఘచతురస్రాకార అక్షరేఖల ననుసరించి P, P' యొక్క నిరూపకములు (X, Y), (X', Y') అనుకొనుము. P', P ల గుండా పోవు సరళరేఖ X - అక్షరేఖయొక్క ధన దిశలో 'θ' కోణమును చేయు ననుకొనుము. PN, P'N' లంబములను x - అక్షము నకును, PR లంబమును P'N' కును గీయుము. RPP' = θ అని సులభముగా గ్రహింపవచ్చును.

మరియు $RP' = (Y' - Y)$; $(PR = X' - X)$

కాబట్టి $\tan \theta = \tan RPP' = \frac{RP'}{PR} = \frac{Y' - Y}{X' - X}$

P' బిందువు వక్రరేఖపై చలించుచు, P ను చేరుకొలది PP' సరళరేఖ తన అంతిమస్థానమున, వక్రరేఖకు, P వద్ద స్పర్శరేఖ యగును. X - అక్షరేఖలో, P వద్ద గీయబడిన స్పర్శరేఖ, θ కోణమును జేసిన, tan θ యొక్క విలువ tan θ యొక్క అంతిమవిలువకు సమానము. అనగా $\frac{Y' - Y}{X' - X}$ యొక్క అంతిమవిలువకు సమానము. ఈ అంతిమ విలువనే P వద్ద గీయబడిన స్పర్శరేఖయొక్క "వాలు" అందుము.

ఒక బిందువువద్ద స్పర్శరేఖ వాలు నిశ్చయింపబడిన యెడల, ఆ బిందువువద్ద స్పర్శరేఖ గీయవచ్చును.

ఇప్పుడు (y' - y) ను (δy) చేతను, (x' - x) ను (δx) చేతను గుర్తించుము. P' బిందువు P ను చేరిన, δy, δx

యొక్క విలువలు సున్నను చేరును. కావున P వద్ద స్పర్శరేఖయొక్క వాలు = $\lim_{\delta x \rightarrow 0} \frac{\delta y}{\delta x} = \frac{dy}{dx}$

అనువక్రరేఖయొక్క సమీకరణము $y = f(x)$ అను ఏక విలువ (Single Valued) ప్రమేయముచే తెలుపబడు ననుకొందము. x లో వచ్చిన మార్పు δx అయిన, ప్రమేయము f(x) యొక్క విలువ f(x + δx) నకు మారును. కావున $\delta y = f(x + \delta x) - f(x)$

లేక $\frac{\delta y}{\delta x} = \frac{f(x + \delta x) - f(x)}{\delta x}$

P యొక్క స్పర్శరేఖయొక్క వాలు =

$\lim_{\delta x \rightarrow 0} \frac{f(x + \delta x) - f(x)}{\delta x}$

ఈ అంతిమవిలువ (ఉండినచో) f(x) యొక్క వ్యవకలన గుణకము (differential coefficient) అందురు. దీనిని f'(x) అను సంకేతమున గుర్తింతురు. ప్రమేయము f(x) యొక్క వ్యవకలన గుణకమువలన, $y = f(x)$ అను వక్రరేఖపై (x, y) అను బిందువువద్ద గీయబడిన స్పర్శరేఖయొక్క వాలును గ్రహింపగలము.

ఉదా. $y = x^2$. ఇచట $f(x) = x^2$.

కావున $\frac{f(x + \delta x) - f(x)}{\delta x} = \frac{(x + \delta x)^2 - x^2}{\delta x} = 2x + \delta x$

∴ $\lim_{\delta x \rightarrow 0} \frac{f(x + \delta x) - f(x)}{\delta x} = 2x$

అనగా $y = x^2$ అను వక్రరేఖపై (x, y) బిందువు వద్ద గీయబడిన స్పర్శరేఖ యొక్క వాలు = 2x అగును. ఒకవేళ $x = 3, y = 9$ అయిన, $y = x^2$ వక్రరేఖపై (3, 9) బిందువు వద్ద గీయబడిన స్పర్శరేఖవాలు = $2 \times 3 = 6$ అగును.

x యొక్క ప్రత్యేక విలువ x₁ ఇచ్చినపుడు f'(x) యొక్క విలువ f'(x₁) అగును. ఈ విలువ $y = f(x)$ వక్రరేఖకు (x₁, y₁) వద్ద గీయబడిన స్పర్శరేఖ యొక్క వాలును తెల్పును. కావున (x₁, y₁) వద్ద $y = f(x)$ వక్రరేఖకు గీయబడిన స్పర్శరేఖ యొక్క సమీకరణము $(y - y_1) = (x - x_1) f'(x_1)$ అగును. కాబట్టి f'(x) ను కనుగొనగలిగినపుడు, ఏ బిందువు వద్ద నైనను స్పర్శరేఖను నిశ్చయింపవచ్చును.

δx శూన్యమును జేరునపుడు, $\frac{f(x + \delta x) - f(x)}{\delta x}$

యొక్క అంతిమ నిష్పత్తి (ఉండినచో) కనుగొనుటచే, $f(x)$ ప్రమేయము యొక్క వ్యవకలన గుణకమును కనుగొనగలము. అందుచే $y=f(x)$ అను ఏకరేఖకు ఏ బిందువు వద్ద వైనను స్పృశరేఖను నిర్ణయించవగును.

ఈ క్రింది సూత్ర ఫలితములను సులభముగా కలనము చేయవగును :

ప్రమేయము	వ్యవకలన గుణకము
(1) ఇచ్చిన స్థిరరాశి K .	శూన్యము
(2) x^n (n యిచ్చిన యేదైన స్థిరరాశి)	nx^{n-1}
(3) $\sin x$	$\cos x$
(4) $\cos x$	$-\sin x$
(5) $\tan x$	$\sec^2 x$
(6) $\cot x$	$-\operatorname{cosec}^2 x$
(7) $kf(x)$	$kf'(x)$
(8) $f(x)+g(x)$	$f'(x)+g'(x)$
(9) $f(x)g(x)$	$f'(x)g(x)+g'(x)f(x)$
(10) $\frac{f(x)}{g(x)}$	$\frac{f'(x)g(x)-f(x)g'(x)}{[g(x)]^2}$

వై ఫలితముల నుపయోగించి, ప్రతి సాధారణ ప్రమేయము యొక్క వ్యవకలనగుణకమును కనుగొనగలము.

$f(x)$ యొక్క వ్యవకలనగుణకము $f'(x)$ ను మొదటి క్రమవ్యవకలనగుణక మందురు. $f'(x)$ యొక్క వ్యవకలన గుణకముండినచో రెండవ క్రమవ్యవకలనగుణకమందురు. దానిని $f''(x)$ చే గుర్తింతురు. $y=f(x)$ అను ప్రమేయము యొక్క మొదటి, రెండవ క్రమవ్యవకలనగుణకములను $\frac{dy}{dx}$, $\frac{d^2y}{dx^2}$ అను సంకేతములచే వరుసగా గుర్తింతురు. ఇట్లే $f(x)$ యొక్క n వ క్రమ వ్యవకలన గుణకమును $f^{(n)}(x)$ అనియు, y యొక్క n వక్రమ వ్యవకలన గుణకమును $\frac{d^ny}{dx^n}$ అనియు గుర్తింతురు. $x=0$ వద్ద, $f(x)$ యొక్క n వ క్రమ వ్యవకలనగుణక ప్రత్యేక విలువ $f^{(n)}(0)$ అగును.

వ్యవకలన గణితమున (differential calculus) మొదటి సగటు విలువ సిద్ధాంతము (First Mean Value Theorem) క్రింద నివ్వబడినది. $f(b)=f(a)+(b-a)f'(x_1)$.

ఇచ్చట $x_1, (a, b)$ ల మధ్య x కు గల ఉచితమగువిలువ. ఈ ఫలిత సాధారణీకరణము నిట్లు వ్రాయవగును.

$$f(b)=f(x_1)+(b-a)f'(x_1)+\dots+\frac{(b-a)^n}{n!}f^{(n)}(x_1)$$

ఇచ్చట గూడా $x_1, (a, b)$ ల మధ్య x కు గల ఉచితమగు విలువయే. ఈ సిద్ధాంతము కొన్ని నిబంధనములకు లోబడి, $f(x)$ ను అనంత శ్రేణి (Infinite Series) గా వ్రాయుట కుపయోగించును. తప్పితిష్ మీ క్రింద నివ్వబడినది.

$$f(x)=f(0)+xf'(0)+\frac{x^2}{2}f''(0)+\dots$$

అనంతము వరకు.

మొదటి, రెండవ క్రమ వ్యవకలన గుణకముల సహాయమున మహాత్తమ న్యూనతమ దశలకు సంబంధించిన సమస్యలను సరిష్కరించవగును. $y=f(x)$ అను సమీకరణముగల యొక వక్రరేఖను పరిశీలింపము. వక్రరేఖపై A_1 బిందువు యొక్క y -నిరూపకము (ordinate) దాని దగ్గరి ప్రతిబిందువు యొక్క y -నిరూపకము కంటెను పెద్దది. ఇట్టి నిరూపకమును $f(x)$ యొక్క మహాత్తమ విలువ యందుము. $f(x)$ నకు ఒకటికంటె యొక్క మహాత్తమ విలువలు గల బిందువు లుండవచ్చును.

ఉదా॥ పటమున A_1, A_2, A_3 బిందువులు.

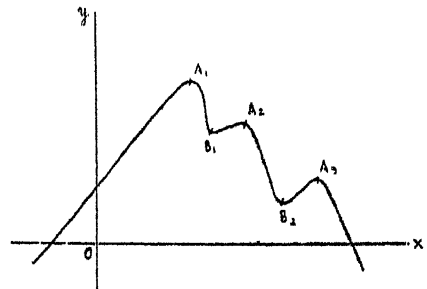

పటము 2

ఇట్లే B_1 బిందువు యొక్క y -నిరూపకము దాని దగ్గరి ప్రతి బిందువు యొక్క y -నిరూపకముకంటెను చిన్నది. ఇట్టి బిందువును న్యూనతమ బిందువందురు. పటమున B_2 బిందువుగూడ న్యూనతమ బిందువే. మహాత్తమ విలువ న్యూనతమ విలువకంటె ఎక్కువగా నుండవసరము లేదని పటము జూచి గ్రహింపగలము (చూడుము B_1, A_3). అంతేగాక ఒక ప్రమేయమునకు మహాత్తమ న్యూనతమ విలువ లుండినను, ఆ ప్రమేయమునకు మహాత్తమ విలువ లన్నిటికంటె పెద్ద విలువయు, న్యూనతమ విలువ లన్నిటి కంటె చిన్న విలువయు లేకుండవచ్చును. మహాత్తమ,

న్యూనతమ విలువలను 'అత్యంత' (extremum) విలువలనియు అందురు.

మహాత్తమ నిరూపకము గల A_1 వంటి బిందువువద్ద $f'(x)$ సున్న విలువను, $f''(x)$ బుణ విలువను గలిగి యుండునని రేఖాగణిత విచారణముల వలన తెలియును. అట్లే న్యూనతమ విలువగల B_1 వంటి బిందువువద్ద $f'(x)$ సున్న విలువను, $f''(x)$ ధన విలువను గలిగియుండును. ఈ ఫలితములవలన అత్యంత విలువలుండినచో, చానిని పరిశోధించనగును.

ఉదా. $f(x) = x^2 - 3x^2$ $f'(x) = 3x^2 - 3$.

అత్యంత విలువవద్ద $f'(x) = 0$ కావున $3x^2 - 3 = 0$ లేక $x = +1$ మరియు $f''(x) = 6x$: ఇది $x = +1$ అయిన ధన విలువను, $x = -1$ అయిన బుణ విలువను గలిగి యున్నది. కావున $f(x) = x^2 - 3x$.

$x = +1$ వద్ద న్యూనతమ విలువను ($= -2$), $x = -1$ వద్ద మహాత్తమ విలువను ($= 2$) గలిగియున్నదని గ్రహించ గలము.

మరొకవిధమైన అత్యంత విలువలకు సంబంధించిన సమస్యలను వివరించుటకు, ఒక ప్రమేయమును గాని లేక ప్రమేయములను గాని నిర్ణయించవలసి యుండును. ఉదా హరణ కీ క్రింది సమస్య గమనించనగును.

“నిర్దిష్ట పరిధి గలిగి, మహాత్తమ వైశాల్యమును గలిగిన బంధరేఖ (closed curve) ను నిర్ణయించుట.”

అట్టి బంధరేఖ, వృత్తమని వైశేషిక కలనగణిత (calculus of variations) పద్ధతులచే వివరించనగును.

వ్యవకలనము (differentiation) యొక్క ప్రతికల్పము నిక విచారితము. $F(X)$ అను ప్రమేయము యొక్క వ్యవకలన గుణకము $f(x)$ అనుకొందము. అప్పుడు $F(X)$, $f(x)$ యొక్క ప్రధాన (primitive) మందుము. K ఏ స్థిరరాశియైనను, $[F(x)+k]$ గూడా $f(x)$ యొక్క ప్రధానమే యగును. $f(x)$ యొక్క ప్రధానమును నిర్ణయించుటనే, $f(x)$ యొక్క సంకలన (integration) మందురు.

నిర్దిష్ట ప్రమేయమగు $f(x)$ యొక్క ప్రధానముచే, $y=f(x)$ అను వక్రరేఖాబద్ధమగు వైశాల్యమును, x అక్షమును, $x=a$ $x=b$ అను నిరూపక రేఖలను కనుగొన

వచ్చును. ఈ వైశాల్యమును $\int_a^b f(x) dx$ అను సంకేతముచే గుర్తింతురు. దీనినే $f(x)$ యొక్క నియమ సంకలితము (definite integral) అందురు. $\int_a^b f(x) dx = F(b) - F(a)$ అని సులభముగా నిరూపింపవచ్చును. సంకలన గణితమునకును, వ్యవకలన గణితమునకును గల సంబంధ మిదియే.

కలన గణిత వికాసమునకు పూర్వము వైశాల్యమును కనుగొనవలసిన ప్రతి సమస్యకును నొక ప్రత్యేక పద్ధతి నుపయోగించవలసియుండెను. కలనగణితమునకు మూలాధారమైన సిద్ధాంతమును కనుగొన్న న్యూటన్, లీబ్నిజ్ మహోశయులు తప్పక పొగడదగినవారే.

వైపద్ధతియొక్క మహిమ నుదహరించుటకు, $y = \cos x$, $x = \frac{\pi}{4}$, $x = \frac{\pi}{3}$ అను నిరూపక రేఖల మధ్యస్థ వైశాల్యమును కనుగొందము.

వలసిన వైశాల్యము = $\int_{\frac{\pi}{4}}^{\frac{\pi}{3}} f(x) dx = F\left(\frac{\pi}{3}\right)$

$- F\left(\frac{\pi}{4}\right) = \sin \frac{\pi}{3} - \sin \frac{\pi}{4} = \frac{\sqrt{3}}{2} - \frac{1}{\sqrt{2}}$

ప్రక్క పటములో జూపినరీతిని, వై వైశాల్యమును, y -నిరూపక రేఖలచే అనేక చిన్న చిన్న భాగములుగా చేయదగును.

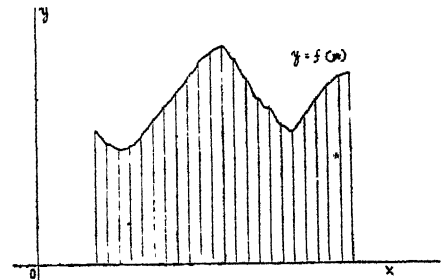

పటము 8

ఈ భాగముల సంఖ్య అనంతముగా పెరిగినపుడు, ప్రతిదాని యొక్కయు వైశాల్యము శూన్యమును జేరును. ఇట్టి సూక్ష్మరాసుల మొత్తము యొక్క అంతిమవిలువయే యీ వైశాల్యమగుట స్పష్టము. ఈ విషయమును గ్రహించుట కలన గణితమున నతి ముఖ్యము.

భా. మొ.

కల్పము :

“శిశు. వ్యాకరణం, ఛందః, నిరుక్తం, జ్యోతిషం తథా కల్పశ్చేతి షడంగాని వేదస్యాహుర్మనీషణః.”

అనునటుల వేదాంగములుగా కీర్తింపబడుచున్న షడంగాములలో ఆరవ యంగము కల్పము. వై గణనాక్రమమున కడపటిదైనను, పురుషునకు హస్తమువలె, వేదపురుషునకు హస్తస్థానీయమై, పరమోపకారకమై యుండుటచే ఇది వేదాంగములలో ప్రధానమై అలరారుచున్నది.

వేదపురుషునకు ఛందస్సు పాదములనియు, కల్పము హస్తములనియు, జ్యోతిషము నేత్రములనియు, వ్యాకరణము ముఖమనియు,

“ఛందః పాదౌలు వేదస్య
హస్తః కల్పోఽథవత్సత్వే
జ్యోతిషామయనం చక్షుః,
ముఖం వ్యాకరణంస్మృతమ్.”

అనుదానిచే తెలియుచున్నది. కనుక ఈ కల్పవిజ్ఞానము వైదిక విజ్ఞానమునకు కల్యాణకల్పకమై వెలుగొందుచున్నది.

మరియు ఈ కల్పసూత్ర వాఙ్మయము వైదికవాఙ్మయమున విశేషస్థలము నాక్రమించుకొని యాజ్ఞికాదులకు అప్యంతోపకారియై వెలయుచున్నది.

జ్ఞానమార్గ మెటుల ఆరణ్యకముల అంశమ భాగమున అభివృద్ధమై, ఉపనిషత్తులుగా పరిణతినీ చెందెనో, అటులనే కర్మమార్గము గూడ బ్రాహ్మణములయం దభివృద్ధమై, ఈ కల్పమున ప్రధాన విభాగమైన శ్రౌతసూత్రములుగా పరిణతినీ చెందెను. కాని ఉపనిషత్తులకు సిద్ధించిన అపౌరుషేయత్వము గాని, వేదత్వము గాని వీటికి సిద్ధింపలేదు.

కల్పము, సూత్రమయ గ్రంథనిబద్ధ మగుటచే “కల్ప సూత్రములు” అను ప్రసిద్ధి గలిగియున్నది. ఈ కల్ప సూత్రములు—శ్రౌత, గృహ్య, ధర్మ ప్రభేదముచే ముద్రై రగులుగ నున్నవి. అయినను, లోకమున శ్రౌత సూత్రములకే “కల్ప” మను ప్రసిద్ధి అధికముగా నున్నది.

మెడ్డానిల్ (Meedonell) మొదలగు పాశ్చాత్య విమర్శకులు — “బౌద్ధాది నాస్తికమతము లావిర్భవించిన కాలమున బ్రాహ్మణులు స్వమతసిద్ధములైన ఆచార వ్యవహారములను సంరక్షించుటకై, యజ్ఞ

కర్మప్రయోగ వైశద్య సంపాదకములును, నిరవద్య హృద్య రచనాసమన్వితములును అగు ఈ కల్పసూత్రములను విరచించియుండురు. ఆ విశిష్టమైన సూత్రకైతీ బ్రాహ్మణమును పరికించి, ముగ్ధులై, బౌద్ధాదులను పాశ్చిమముఖములగు భాషలలో గనుతమ మతపిషయముల విపుల స్రచారమునకై ఆ సూత్రకైతీ సనుసరించుచు సూత్రగ్రంథములను నిరచించియుండురు” అని వక్కాణించుచున్నారు.

యాగాది వైదిక కర్మాచరణము బౌద్ధాది మతావిర్భావకాలముననే తలయెత్తినదని నిరూపింపగలిగినచో వారి యూహ సముచితమై యుండెడిదేమోగాని, అట్లు నిరూపించుటకు వలనుపడదు. ఏలనన—ఋగ్వేద సంహితా కాలమునకు మున్నే యాగాదికర్మము లాచరింపబడుచుండినటుల ఋక్ సంహితాదులవలననే స్పష్టముగా తెలియుచున్నది. సామ, యజుస్సంహితలును యజ్ఞాది కర్మాచరణ ప్రబోధకములై యుండుట సువ్యక్తమైన విషయమే. మరియు వైదికమతమునకు ప్రతిపక్షిగా బౌద్ధాదిమతములు బయలుదేరినవిగాని, బౌద్ధాదిమతములకు ప్రతిద్వంద్విగా వైదికమార్గ మావిర్భవించలేదు.

మంత్రములందు చెల్లాచెదరుగా నుండిన యాగాది కర్మములను బ్రాహ్మణములు కొంతవరకు విశదపరుపగా, కల్పసూత్రము లింకను విరదతరముగా ఎల్లయంశములను నిరూపించుచున్నవి. కల్పసూత్రము లన్నియును ఆయా శాఖల బ్రాహ్మణములను అనుసరించి వచ్చినవి. ఇవి యజ్ఞములందు హోత, ఉద్ధాత మొదలగు ఋత్విక్కులు చేయు కార్యములను బోధించుచున్నవి.

శ్రౌతసూత్రముల పౌర్వాపర్యము : శ్రౌతసూత్రముల పౌర్వాపర్య నిర్ణయ మంత సులభసాధ్యమగు పనికాదు. ఋగ్వేదమునకు సర్వానుక్రమణీవృత్తిని విరచించిన షడ్గురుశిష్యుడు దాని అవతరణకలో “శానకస్యతు శిష్యోభూత్, భగవాన్ ఆశ్వలాయనః” అని కీర్తించి యున్నాడు. దానినాధారముగ జేసికొని ఆశ్వలాయనుడు శానకశిష్యుడను నొక ప్రతీతియు, ఐతరేయారణ్యకమున పదునేను వాక్యముల నాల్గవ అధ్యాయమును ఆశ్వలాయనుడు విరచించెనని మరియొక ప్రతీతియును బయలుదేరినవి. కాశ్యాయనముని ప్రశంసకై అవతరించిన షడ్గురు

శిష్యుని అవతారికలోని విషయము ఏమాత్రము ప్రమాణమన్నను, శౌనక, ఆశ్వలాయన, కాత్యాయనులు మువ్వురును కొంచెమించుమించుగా సమకాలికు లని చెప్పవలసి వచ్చుచున్నది. ఇది సంగతియు కానేరదు. మాక్స్ ముల్లర్ (Maxmuller) మహాశయుడు గూడ ఈ యవతారికను చర్చించి ఇది అసంగతమని అభిప్రాయపడెను.

ఆశ్వలాయనుడు తన సూత్రముల కడపటి అధ్యాయమున “అపి నానాగోత్రాః స్యురితి శౌనకః” అని శౌనకుని పేరెట్టుచు, ఆచార్యపదప్రయోగముచేతనైనను గౌరవింపలేదు. కనుక మొదటి ప్రతితి నమ్మదగినది కాదు. ఇక రెండవ ప్రతితి మిక్కిలి నిరాధారము. కాని, దీనివలన శౌనకుని పేర్కొన్న ఆశ్వలాయనుడు ఆతనికన్న అర్వాచీనుడు అని మాత్రము స్పష్టముగా సిద్ధించుచున్నది.

ఏది ఎట్లున్నను, ఆపస్తంబ, ఆశ్వలాయన, బోధాయన, కాత్యాయనాది ప్రధాన సూత్రకర్తల క్రీస్తుపూర్వము ఐదవ శతాబ్దికి ఆవలివారేగాని ఈవలివారు కారనుట తధ్యమగు విషయము. పాశ్చాత్య పరిశోధకులలో డాక్టరు బుల్హర్ (Bulher) మహాశయుడు ఏకేష పరిశోధనములను జేసి, ఆపస్తంబుడు క్రీస్తుపూర్వము పంచమశతాబ్దికి గూడ పరుడు కాడనవచ్చునని నిశ్చయించెను.

ఈ అభిప్రాయమునే సుదర్శనభాష్యముతో ఈ సూత్రములను బ్రకటించిన మహాదేవశాస్త్రిగారు బలపరచియున్నారు. మరియు హరదత్త, సుదర్శనభాష్యములతో ఈ సూత్రములను ప్రకటించిన శ్రీ చిన్నస్వామి శాస్త్రిగారును ఈ అభిప్రాయమునే అంగీకరించుచు, ఇంకను వెనుకకు పోదగిన సూచనలను గూడ కొన్నిటిని చేసియున్నారు.

ఆపాణినీయములైన ఆర్షప్రయోగములు ఆశ్వలాయన, బోధాయనాది సూత్రములలో కూడ కొన్ని కలవుగాని, ఆపస్తంబ సూత్రమున అట్టివి ఎక్కువగా నున్నవి. ఆపస్తంబుడు పాణినికిని తరువాతివాడైనచో “రాతా - వృక్షనామాః - త్రిస్పతైః పుంస్యః” ఇత్యాది కములగు పాణినీయ విరుద్ధప్రయోగములు (ఆ. గృ. ఖం. ౩, 2, ౩-18; 9-5; 6-11) కావించియుండడనుట సమంజసము గాన, ఇతడు పాణినికిని పూర్వుడని ఊహింపవచ్చును. పాణిని క్రీ. పూ. సప్తమశతాబ్దికి తరువాతి

వాడు కాడని వెక్కండ్రు వినుర్భకులు అభిప్రాయపడియున్నారు.

ఇది ఇట్లుండ, ఆపస్తంబుడు బోధాయనుని శిష్యుడని వైదిక సంప్రదాయ మొకటి ప్రసిద్ధమై యున్నది. దీనికి ఆధారములు కానరావు; కాని, గృహ్యసూత్రములలో బోధాయనుడు చెప్పని “నాకబలి” మొదలగు కొన్నిటిని ఆపస్తంబుడు చెప్పుటయు, శ్రౌతసూత్రములలో బోధాయనుడు “ఇషేష్వోర్జైత్యా, శాఖామాచ్చినత్తి” అని చెప్పియుండ, ఆపస్తంబుడు “ఇషేష్వోర్జైత్యా, శాఖామాచ్చినత్తి, ఊర్జైత్యనుమ్మార్జి” అని మంత్రమును విభజించుటయు ఆతనికర్తలై ఇతడు పరుడగుటకు హేతువని చెప్పుచున్నారు. కాని ఈ మతభేదము పీఠి పౌర్యాపర్వము నిర్ణయింప ననుకూలముగాదు సరిగదా, ఇదియే పీఠి గురు శిష్య భావమున కెంతయు ప్రతిపూలమగుచున్నది. కనుక. శ్రౌతసూత్రకర్తలలో ఎవరు మొదటివారను విషయము తీర్మానించుటకు శక్యముగాకున్నది.

కల్పసూత్రము విభాగము : ఈ కల్పసూత్రములు మూడువిధములుగా విభక్తములై యున్నవి. అందు మొదటిది శ్రౌతకర్మలను ప్రతిపాదించుచున్నందున ‘శ్రౌతసూత్ర’ మనియు, రెండవది గృహసంబంధములగు కర్మలను ప్రతిపాదించుచున్నందున ‘గృహ్య సూత్ర’ మనియు, మూడవది ధర్మములను ప్రతిపాదించుచున్నందున ‘ధర్మసూత్ర’ మనియు వ్యవహరింపబడుచున్నవి.

ఋగ్వేద శ్రౌతసూత్రములు : ఈ శాఖకు సంబంధించినవి ఆశ్వలాయన, శాంఖాయన నిర్మితములుగా రెండు సూత్రములు ప్రసిద్ధములై యున్నవి. శౌనకుడు గూడ ఒక సూత్రమును విరచించినటుల తెలియుచున్నదిగాని, అది కనబడుటలేదు.

ఇందు మొదటిది—ఐతరేయారణ్యకము ననుసరించినది; అందు 12 అధ్యాయములున్నవి. రెండవది—కౌషీతకీత్రాహ్వాణము ననుసరించినది; అందు 18 అధ్యాయము లున్నవి. అందు కడపటి అధ్యాయమును తరువాత ఎవరో చేర్చిరిగాని, శాంఖాయనకృతము గాదని ఊహింపదగియున్నది. ప్రయోగవిషయమున ఈ రెండునుసమానముగ నేయున్నవి. శాంఖాయన సూత్రములలో రాజసూయాది ఙ్గత్రయోచిత యాగములు సవిస్తరముగా ప్రతిపాదించబడియున్నవి.

ఆశ్వలాయన సూత్రమునకు మొదట దేవస్వామి 'అనాకులము' అను పేరుగల భాష్యమును విరచించెను. దాని ననుసరించి తన వృత్తిని రచించినటుల నారాయణ గార్గ్యుడు,

“ఆశ్వలాయన సూత్రస్య, భాష్యం భగవతా కృతమ్ దేవస్వామి సమాఖ్యేన విస్తీర్ణం నదనాకులమ్.

వత్సాసాదాన్మయే దాసిం, క్రియతే వృత్తి రీదృశీ నారాయణేన గార్గ్యేణ నరసింహస్య సూనునా.

అని తనవృత్తి యొక్క ఆరంభమున పేర్కొనియున్నాడు.

వీరలేగాక ఈ సూత్రమునకు సిద్ధాంతి, వడ్లరుశిష్యుడు అనువారలు వ్యాఖ్యలను నిర్మించియున్నారు. వీరప, విష్ణుభట్టు, తాళవృంత నివాసియగు త్రైవిద్యవృద్ధుడు ప్రయోగవృత్తులను విరచించియున్నారు. మరియు ఈ త్రైవిద్యవృద్ధుడు శ్రౌతవిషయమున వివిధ సూత్రములకు ప్రయోగవృత్తులను, ప్రయోగ దీపికలను విరచించి యున్నాడు. ఇతడు అన్ని గ్రంథములయందును,

“ఏషా త్రైవిద్యవృద్ధేన తాళవృంత నివాసినా సోమచేన కృతావృత్తిః”

అని తన నామాదులను పొందుపరచియున్నాడు. కొన్ని లిఖిత పుస్తకములలో “తాళబృంద నివాసివా” అను పాతాంతరమున్నది. ఇచ్చట అన్నియును విశేషణములుగా కనబడుచున్నను, త్రైవిద్యవృద్ధుడు అనునదే ఇతని ప్రసిద్ధనామమై ఉండనోపు నని తోచుచున్నది.

ఈ సూత్రమును అవలంబించి అనేకములగు శ్రౌత గ్రంథములు ఉద్భవించినవి—ప్రయోగప్రదిపిక, నర్వ పృష్ఠాప్తోర్యామ, సప్తహశాత్ర ప్రయోగము, శ్రౌత ప్రయోగవృత్తి, శ్రౌత ప్రాయశ్చిత్త ప్రయోగము, కూష్మాండహోమ ప్రయోగము, గణహోమ ప్రయోగము, కుండలేష్టి ప్రయోగము, పాండరిక హశాత్రప్రయోగము మొదలయినవి చెక్కులున్నవి. శాంఖాయనుడు మహా కౌషీతకీమతము ననుసరించి 'జ్యోతిష్ఠోమ పద్ధతి' యను గ్రంథమును రచించినటుల తెలియనగుచున్నది.

శాంఖాయన సూత్రప్రయోగమునకు 'బ్రహ్మదత్త మత' మొకటి ప్రాచీనమైనది. ఉన్నటుల ఈ సూత్రమునకు పద్ధతిని రచించిన శివపుర గ్రామనివాసియగు నారాయణ గార్గ్యుడు పేర్కొనుచున్నాడు —

“బ్రహ్మదత్త మతం నర్వం సంప్రదాయ పురస్కరమ్ శ్రుత్వా నారాయణాఖ్యేన స్థతిః కథ్యతేస్సుటమ్. అని 'శాంఖాయన ద్వాదశాహపద్ధతి' అను మరియొక వ్యాఖ్య రఘునాథాధ్వరి రచించినటుల కనబడుచున్నది.

“కౌషీతకీం ప్రణమ్యాదౌ మునిం శాంఖాయనం గురూన్ క్రియతే రఘునాథేన ద్వాదశాహస్య పద్ధతిః.”

అని తదారంభమున అతడు కీర్తించియున్నాడు.

దీనినిబట్టి 'కౌషీతకీ' యనువాడు శాంఖాయను డని తెలియనగుచున్నది. ఇందు ద్వాదశస్తూత్యాహ దీక్షలు వివరింపబడియున్నవి.

సామవేదీయ శ్రౌతసూత్రములు : సామవేద శాఖకు సంబంధించిన శ్రౌతసూత్రములు మూడు ప్రసిద్ధములై యున్నవి. అందు 'మహాకాచార్య' కృతమైన 'ఆర్షేయ కల్ప' మనునది మొదటిదని తోచుచున్నది. మరి రెండు—ద్రాహ్యోయణ—లాట్యాయన కృతములుగా ప్రసిద్ధములై యున్నవి. ఇందు మొదటిదానికి 'వరదరాజు' ను రెండవ దానికి 'ధన్వీ' యును, మూడవదానికి 'అగ్నిస్వామి' యును వ్యాఖ్యానములను రచించియున్నారు.

ఈ మూడుసూత్రములు గూడ తాండ్య బ్రాహ్మణమును, సంఘవింశ బ్రాహ్మణమును అనుసరించినవిగాని, యాగప్రయోగములను వివరించుటలో ద్రాహ్యోయణ సూత్రము—'రాణాయణీయ' శాఖను, లాట్యాయన సూత్రము—కౌధుమశాఖను అవలంబించియున్నవి. ఆర్షేయ కల్పమునందలి విషయములను అనుసరించి ఇతర సూత్రములు ఉండుటచే, అది మొదటిదని సిద్ధించుచున్నది. ఇక ద్రాహ్యోయణ, లాట్యాయనములలో కొన్నివందల సూత్రములు సమానముగా నుండుటచే ఏదిముందో నిర్ణయించుటకు శక్యముగాక యున్నది. అయినను వాటిలో లాట్యాయనమే తొలుతది అవి చెప్పుటకు అవకాశము కొంచెమున్నది. ఇందు గౌతమ, శాండిల్య, ధానంజయ, ఖండితాయన, లామకాయన, శాండిల్యాయన, శౌచివృక్షి, రాణాయనిపుత్రాదులు పేర్కొనబడియున్నారు.

ఆర్షేయకల్పము 11 అధ్యాయముల గ్రంథము. ద్రాహ్యోయణము 82 పటలములు కలది. లాట్యాయనము 10 ప్రపాఠకములు కలది.

దీనికి సంబంధించిన గ్రంథములు పెక్కులున్నవి. 'ప్రతిహారనిధానము' అను 15 ఖండికల గ్రంథమొకటి యున్నది. దీని వ్యాఖ్యాతయగు వరదరాజపండితుడు ఈ సూత్రము కాత్యాయనకృతమని వర్ణించుచున్నాడు. "అథ భగవాన్ కాత్యాయనో వక్ష్యమాణం వస్తునిర్దిశతి" అని. జైమిని నిర్మించిన ప్రతిహారలక్షణమునకు వివరణముగా ఆహిశ్రేణ్యుడను నాచార్యుడు 4 పటలముల ప్రతిహారసూత్రమును విరచించినటుల తెలియుచున్నది. దీనికి వై నతేయుడు భాష్యము వ్రాసినటుల,

"భగవదాచార్యేణ జైమినినా ప్రతిహార లక్షణం సామాన్య రూపేణ ప్రతిపాదితమ్ ;... తావతాగ్రంథేన అధునాతనానాం అల్పమేధసామ్...సామప్రతిహారావగతి రశక్యేతి మత్వా భగవాన్ ఆహిశ్రేణ్యో నామ ఆచార్యః ...సామాన్యం వ్యక్తతరం ప్రతిహార్యా ఆచిఖ్యానుః ఏవ మారబ్ధవాన్" అని నిరూపించుటచే తెలియగుచున్నది.

మరియును 'పుల్ల సూత్ర' మనుషేర 182 ఖండముల గ్రంథమును వరరుచి రచించినటుల వ్యాఖ్యాతయైన 'ఉపాధ్యాయాజాతశత్రువు' తెలుపుచున్నాడు. ఇవిగాక ప్రస్తావసూత్రము, ఉపగ్రంథ సూత్రము, శుద్రకల్పము మొదలగు మరికొన్ని సూత్రగ్రంథములును సామప్రయోగ వృత్తి మొదలగు వ్యాఖ్యలును కనబడుచున్నవి.

కాత్యాయన ప్రాతికాఖ్య వ్యాఖ్యలో వరదరాజు కల్పసూత్రములు పది కలవని పేర్కొనియున్నారు :

"లాట్యాయన మనుపదం నిదానం కల్పమేవచ ఉపగ్రన్థాశ్చ శుద్రాశ్చ తం విలక్షణమేవచ సూత్రం పంచవిధేయంచ కల్పానుపదమేవచ అనుస్తోత్రం చ విజ్ఞేయం దశసూత్ర ప్రకీర్తనమ్" అని. పీనిలో 'కల్ప' మనునది అర్షేయకల్పమనియు, ఇతరములు లాట్యాయన, ద్రాహ్యాయణములచే గతార్థములైన అల్ప గ్రంథము లనియును తెలియుచున్నది.

కృష్ణ యజుర్వేదీయ శ్రోతసూత్రములు : కృష్ణ యజుర్వేదీయ శ్రోతసూత్రములును వీటి వ్యాఖ్యానములును అనంతములుగా నున్నవి. వీటిలో ఆపస్తంబ శ్రోతసూత్రము మొదటిదిగా కన్పట్టుచున్నది. ఏలనన, "అథాఽతో ధర్మ పూర్ణమాసౌ వ్యాఖ్యాస్యామః" అను దీని మొదటి సూత్రము బ్రహ్మ యజ్ఞ పాఠమున చేరియుండుట యొక

నిదర్శనము. ఇది 80 ప్రపాఠకముల గ్రంథము. ఇది యంతయును శ్రోతపరమేయని కొందరి అభిప్రాయము. కాని ఇందు మొదటి 24 ప్రశ్నలును కడపటి 'శుల్బ' ప్రశ్నయు మాత్రమే శ్రోతమునకు సంబంధించినవి. తక్కిన ఐదు ప్రశ్నలలో 25, 26, 27 ప్రశ్నలు గృహ్య సూత్రాత్మకములు ; 28, 29 ప్రశ్నలు ధర్మసూత్రాత్మకములు. ఈ రెండువిధములైన భాగములును ఖండము అను విభాగము లతో వేరువేరుగా ముద్రితములై యున్నవి. అందుచే 24 ప్రపాఠకములే ఈ సూత్రమనుట యుక్తమైనవివయము. ఇందులో 24 వ ప్రశ్న పరిభాషాప్రవరఖండ హౌత్రమంత్రి ములను తెలుపుచున్నవి.

ఈసూత్రములకు 'రుద్రదత్తుడు' మొదలగువారనేకులు వ్యాఖ్యానములను రచించి యున్నారు. అందు రుద్ర దత్తుడు రచించిన 'సూత్రదీపిక' అను వ్యాఖ్య మొదటి 15 ప్రశ్నలకు మాత్రమే లభించుచున్నదని తెలియుచున్నది. 'ధూర్తస్వామి' భాష్యము పరిభాషకు సంబంధించినది మాత్రమే లభించుచున్నది. ఇటులనే తక్కిన వ్యాఖ్యానములుగూడ అసంపూర్ణములుగనే లభించుచున్నవి. దీనికి గురుదేవస్వామి, కరవిందస్వామి, చౌండపాచార్యుడు, అహోబిలసూరి, సుందరరాజు అను నై దుగురును వ్యాఖ్య లను వ్రాసి యున్నారు. ఇందు గురుదేవస్వామి రచించినది ప్రాచీనమని కొందరి అభిప్రాయము. మూలమును సక్రమముగా వివరించునది చౌండపాచార్యుని 'ప్రయోగ రత్నమాల' ఇందలి అవతారికలో విజయనగరరాజుల వంశావళి కనబడుచున్నది.

శ్రోతసూత్రములలో ఆపస్తంబుని కంటె 'బౌధాయన' మే ఎక్కువ ప్రమాణమని అందరి అభిప్రాయము. 'యజ్ఞతంత్ర సుధానిధి' అను గ్రంథమున సాయణాచార్యుడు బౌధాయనమును అధ్వర సముద్రమును చాటు నావగా రూపణముచేసి, మిక్కిలి ప్రశంసించియున్నాడు.

"అస్తి బౌధాయనం సూత్రం ఆద్య మాధ్వర్య వాశ్రయమ్." అని మహాదేవయజ్ఞ శ్రోతచంద్రికలో నిరూపించియుండుట చూడ బౌధాయనము మొదటిదని తలపవలసియుండగా, "ఆదిమం బ్రాహ్మణం ఘేమ మధ్యస్థిత పరావరమ్ అపాస్తాశేషపాస్తానం ఆపస్తంబమునిం స్తుమః"

అను రుద్రదత్తుని సూత్రదీపికావతరణమునుబట్టి బ్రాహ్మణులలో నాపస్తంబుడు మొదటివాడని తలవవలసియున్నది. కనుక ఈ ప్రళంపలు పీని సౌర్యాపర్య నిర్ణయమునకు అధికముగా ఉపయోగించుట లేదు. కాని శ్రౌత గ్రంథములలో బోధాయనము ప్రళస్తము అను విషయము మూర్ఖుల నిశ్చప్రచసగు విషయము.

బోధాయనసూత్రము : శిల ప్రశ్నల గ్రంథము. దీనికిని అనేక వ్యాఖ్యలు కన్నట్లు చున్నవి. వాటిలో భావస్వామి, నవహస్త, శేషనారాయణ, ద్వారకానాథయజ్ఞు, మహాదేవయజ్ఞు, యజ్ఞేశ్వరశాలదీక్షిత, వాసుదేవదీక్షిత, వేంకటాధ్వరి, గోపాల, అనంతదేవ, సింగణ, సాయణాది కృతములు ప్రసిద్ధములై యున్నవి.

భారద్వాజ శ్రౌతసూత్రము : ఇది భారద్వాజ మహర్షి కృతము అను వైదికలోక ప్రసిద్ధిని అనుసరించి, సప్త మహర్షు లందరును సూత్రస్మృతి కర్తలే యైయుండవలసినందున అంగీకరింపవలసియున్నది గాని గ్రంథరీతి యట్లు లేదు. ఇందలి భాగములను ప్రశ్నలుగానే యున్నవి.

పారణ్యకేశి శ్రౌతసూత్రము : దీనికి 'సత్యాపాఠ'మనియు ప్రసిద్ధికలదు. ఇది మైత్రాయణీయశాఖకు సంబంధించినది. పీనికి 'వాంఛేశ్వర సుధి' వ్యాఖ్యానమును రచించెను. 'మాతృదత్త విరచిత' మగు ప్రయోగము అంతుముందే ఉండెనుగాని, అది సూత్రార్థ సమ్మతము కానట్లు ఇతడు నిరూపించుచున్నాడు.

ఇవిగాక సప్తసోమపద్ధతి, మానవసూత్రము, వాధూన సూత్రము, వైఖానస సూత్రము, లౌగాఢి సూత్రము, మైత్రసూత్రము, కతసూత్రము, వరాహసూత్రము అను నవి కృష్ణయజుశాఖకు సంబంధించినవిగా ప్రతీతములై యున్నవి. ఇవి అన్నియును ఆపస్తంబబోధాయనాది ప్రధానసూత్రములకు అర్వాచీనములు. వైఖానస సూత్రము శ్రీనివాస దీక్షితీయ వ్యాఖ్యలో కాననగుచున్నది. ఔఖేయశాఖకు సంబంధించిన ఈ సూత్రమును విఖనసుడు విరచించినట్లుగా "ప్రణీతం సూత్రమౌఖేయం తస్మై విఖనసే నమః" అని వ్యాఖ్యాత కీర్తించుచున్నాడు.

ఇటుల ఆపస్తంబ, ఆశ్వలాయన, బోధాయన సూత్రములు ఆధారముగాగొని ఉద్భవించిన శ్రౌత సూత్ర ప్రయోగగ్రంథములు ఆసంఖ్యాకములుగా నున్నవి.

కుక్కు యజుర్వేదీయ శ్రౌతసూత్రము : ఈశాఖకు సంబంధించిన సూత్రములలో 'కాత్యాయన' మని విరచితమగు శ్రౌతసూత్రము ప్రసిద్ధమైయున్నది. ఇందు 28 అధ్యాయములు కలవు. ఈ గ్రంథమునకు స్కంధపాఠ్యాయుడు భాష్యమును పఠించెనుగాని, అదియును సూత్రప్రాయముగనే యున్నది.

కాత్యాయనుడు 'వశాన్తి' మనుషేర మరియొక సూత్రమును విరచించినటుల "కాతీయం కల్పసూత్రంచ వశాన్తం కాతీయ మేవ చ । అసయోః కర్క భాష్యం చ సంప్రదాయాది నిర్ణయాన్, ఏతా నాలోచ్య పదార్థాదర్శ సంజ్ఞం తు గ్రంథం కుర్వే" అను శ్లోకములవలన తెలియనగుచున్నది. ఇదిగూడ పూర్వసూత్రములవలె దర్శపూర్ణ మాసాదియాగముల నిరూపించుచున్నది. ఇందు ప్రథమాధ్యాయమున వాతస్య, కార్ణాజవ్యాధి పూర్యాచార్యులలో లౌగాఢి భారద్వాజులు గూడ నున్నారు. వీరలకంటె కాత్యాయనుడు పరుడని తెలియుచున్నది.

అధర్వణ శ్రౌత సూత్రములు : వైతానసూత్రము, కౌశికసూత్రము అనునవి అధర్వణశాఖలకు సంబంధించిన శ్రౌతసూత్రములు. పీనికి వ్యాఖ్యానములున్నటుల కనబడుట లేదు. ఈ రెండును యాగక్రియాచరణమున ప్రమాణములుగా గ్రహింప బడినట్లు కనబడుటలేదు. కౌశికసూత్రము అధర్వణవేదమందలి మంత్రములను ఎత్తుకొని ఆయా కర్మలను ప్రతిపాదించుచు వచ్చినది. కౌశిక మతమును ఉదాహరించుచున్న వైతానసూత్రము దాని కన్న అర్వాచీనమని సిద్ధించుచున్నది.

శ్రౌతసూత్ర విషయ సంగ్రహము : శ్రౌతసూత్రము లన్నియును అగ్నియధాన, అగ్నిహోత్ర, దర్శపూర్ణి మాసాది సప్తహవిస్సంస్థలను, అగ్నిష్టోమ, వాజపేయ అతిరాత్రాది సప్తసోమ సంస్థలను ప్రతిపాదించునవిగా నున్నవి. ఈ యాగములలో అగ్నిహోత్రము ప్రతిదినము సాయంప్రాతస్సమయములయందు ఆచరింపదగినది. తక్కినవి వివిధ ఫలాపేక్షచే అనుష్ఠింపదగినవి. సోమయాగములు ఒకటి మొదలుగా 12 రోజులవరకు చేయదగినవి. సత్ర యాగము సంపత్సరములకొలది ఆచరింపవలసిన యాగము.

ఈదృశమైన యాగపద్ధతి కేవలము స్వర్గాది ఫలాపేక్షచే కల్పింపబడినదని తలవరాదు. కాకపోగా, కర్మా

చరణము చిత్తశుద్ధికిని, వైరాగ్యమునకును కారణమై జ్ఞాన భక్త్యాదులను కలుగజేసి భగవదనుగ్రహ సంపాదన మూలమున మోక్ష సామ్రాజ్యానుభవమునకు మూల కంద మగు చున్నదని షరమార్గము.

గృహ్యసూత్రములు : శ్రాతసూత్రములవలెనే గృహ్య సూత్రములును ఆపస్తంబాది మహర్షి ప్రణీతములు అనేకములు కలవు. మరియు వాటి వ్యాఖ్యానములును వాటిని ననుసరించి ఉద్భవించిన స్మార్తగ్రంథములును అసంఖ్యములు.

గృహ్యసూత్రములును వివిధ వేదశాఖలకు సంబంధించి షలు శాఖలుగా ఎల్లెడల వ్యాపించి యున్నవి. వీటిలో ఆపస్తంబసూత్రము దక్షిణదేశమునను, అందును ఆంధ్ర దేశమునను అనాదిగా మిక్కిలి ప్రచారముతో నున్నది. ఆపస్తంబుని సూత్రములను ప్రకటించిన గార్భి, బుల్లర్ మహాశయులును తమ పీఠికలలో “ఆపస్తంబుడు ఆంధ్ర దేశనివాసి” యని సిద్ధాంతీకరించి యున్నారు.

“బోధాయనము, ఆపస్తంబము, సత్యాపాధము, ద్రాహ్యోయణము, ఆగస్త్యము, శాండిల్యము, ఆశ్వలాయనము, శాంభవము, కాత్యాయనము అను 9 సూత్రములు పూర్వసూత్రములు. వైఖానసము, కౌనకీయము, భారద్వాజము, ఆగ్నివైశ్యము, శైమిసీయము, వాధూలము, మాధ్యందినము, కౌండిన్యము, కౌషీతకము అను 9 సూత్రములు ఆర్వాచీనములు” అని ‘ఆగ్నివైశ్య’ సూత్రము తెలుపుచున్నది. ఇవియేగాక, ఇంకను కొన్ని గృహ్యసూత్రములు కలవు.

గృహ్యసూత్రనామ నిర్వచనము : గర్భాధాన, పుంసవన, జాతకర్మ, నామకరణ, అన్నప్రాశన, చౌల, ఉపనయన, వివాహాది గృహ్యకర్మలను, ఔర్షవైహిక కర్మలను ప్రతిపాదించునవగుటచే వీటికి ‘గృహ్యసూత్రము’ అని పేరు ప్రసిద్ధులు కలిగినవి. వీటియందు మొత్తము 40 కర్మలు చెప్పబడినవి. అందు 18 గర్భాధానము మొదలుగా వివాహపర్యంతముగల కర్మలు. 5 పంచమహోయజ్ఞములు. 3 పాకయజ్ఞములు ; ఇవి నిత్యానుష్ఠేయములైన గృహ్యకర్మలు. తక్కిన 14 శ్రాతములైన యజ్ఞకర్మలు.

వీటిలో ఆశ్వలాయన, శాంభాయన (కౌషీతక), శాంభవములు మూడును ఋక్ శాఖీయములు. ఇందు

మొదటిది ఆశ్వలాయన శ్రాత సూత్రమునకు అనుబంధమైనది. ఇది 4 కాండముల గ్రంథము. రెండవది కౌషీతకీ. బ్రాహ్మణోక్తములైన ఆయా గృహ్యకర్మల నొక్కొక్కో చేర్చి వాటిని సవిస్తరముగా వర్ణించిన గ్రంథము. దీని తరువాతిదగు శాంభవసూత్రమున పితృయజ్ఞము వర్ణింపబడినది. ఈ మూడింటిలోను ఆశ్వలాయనమే ఎక్కువ ప్రమాణమై ఆచరణములో నున్నది.

దీని ననుసరించి ‘శుక్లవిశ్రామ’ పుత్రుడైన ‘శివరామ’ శాస్త్రి ‘బహ్మచ్ఛాహ్నికము’ను రచించెను. “శాకలోఽహం ప్రయోగంచ వక్ష్యే బహ్మచ్ఛాచ కర్మణాం” అను దానినిబట్టి శాకలుడు తనపేర ఒక కారిక రచించి నటుల తెలియుచున్నది. మరియు భట్ట కుమారిలస్వామి ‘ఆశ్వలాయన సూత్రప్రదీపిక’ అను పేర మరియొక కారికను రచించెను. ఈ కారిక ఆశ్వలాయన గృహ్య సూత్రవృత్తికి సంగ్రహమై యున్నట్లు తెలియుచున్నది.

సామశాఖీయ గృహ్య సూత్రములలో లాట్యాయన మతానుసారియైన గోఖిలీయసూత్రము మొదటిదిగా కనబడుచున్నది. ఇది 4 ప్రపాతకముల గ్రంథము. ఇందు గృహ్యవిషయము లన్నియును విశదీకరింపబడియున్నవి. దీనికి ఛాందోగ్య గృహ్యసూత్రమనియు పేరు కలదు. దీనికి నారాయణపండితుడు వృత్తిని రచించెను. మరియు శివరామపండితుడు ‘కృత్య చింతామణి’ అను గ్రంథమును రచించెను.

ఖాదిర గృహ్య సూత్ర మనునది రాణాయసీయశాఖకు చెందినది మరియొకటి కలదు. ఇది ‘ద్రాహ్యోయణమతము’ ననుసరించినది. కాని విషయమునందీది గోఖిలసూత్రమునే పోలియున్న దని విమర్శకులు తెలుపుచున్నారు. ఇందు 4 పటలము లున్నవి. ఖాదిరసూత్రమందు దర్శపూర్ణ మాస, ఆగ్నేయ, స్థాలీపాక, పుంసవనాది కర్మలు ప్రతిపాదించబడినవి. గోఖిలసూత్రమును అవలంబించి వచ్చినది ఛందోగపరిశిష్టము. దీని కర్త కేశవమిత్రుడు. ఈపరిశిష్టమునకు నారాయణపండితుడు ‘ప్రకాశ’ మను వ్యాఖ్యను వ్రాసెను. ఈ పరిశిష్ట ప్రకాశమునకు ‘సారమంజరి’ అను వ్యాఖ్యను శ్రీనాథాచార్యుడు వ్రాసెను.

మరియు శైమిని గృహ్యసూత్రము, ద్రాహ్యోయణ గృహ్యసూత్రము గూడ ఉన్నటుల వాటి ననుసరించినవచ్చిన

గ్రంథములనుబట్టి తెలియనగుచున్నది. ఇవిగాక, శైమిని, గోభిల సూత్రములను అనుసరించి 'కర్మప్రదీపము' అను కారికాగ్రంథ మొకటి యున్నది. అందు 500 ఖండాకములు 10 ఖండికలుగా నున్నటుల 'నైకార్' అను పరిశోధకుడు తెలుపుచున్నాడు. దీనికి 'అశార్కమిత్రుడు' ఖాష్యమును విరచించెను. ప్రకరణాంత్య గద్యములవలన ఖాష్యకర్త అశాదిత్యమిత్రుడనియు, అతని తండ్రి 'చక్రధరమిత్రు' డనియు తెలియుచున్నది. ఇంకను ఈ శాఖియములగు గ్రంథములు అనేకములున్నవి.

కృష్ణ యజుశ్శాఖీయ గృహ్యసూత్రములు : శైత్తిరీయ శాఖలో 'ఆపస్తంబ సూత్రు' లనియు, 'శౌధాయనసూత్రు' లనియు ఇరు తెరగులవారు కలరు. ఆంధ్రదేశమునందలి శైత్తిరీయ లందరును ఆపస్తంబ సూత్రులే. అటులనే మైత్రాయణీయశాఖలో హైరణ్యకేకులు మానవులు అను భేదము గలదు. ఆయా శాఖలవారు భవతమ సూత్రములనే గృహ్యకర్మలందు ప్రమాణముగా స్వీకరింతురు. అట్టి సూత్రములు ఆపస్తంబము, శౌధాయనము, హిరణ్యకేశి, మానవము, కథము, వైభానసము అనునవి. ఇవిగాక, భారద్వాజ, శాట్యాయన గృహ్యసూత్రములు రెండు శైత్తిరీయ శాఖకు చెందినవి కలవు. కాని ఆ సూత్రములవారెచ్చట నున్నారో తెలియుటలేదు.

ఆపస్తంబసూత్రము 23 ఖండముల గ్రంథము: ఇందు 405 సూత్రములున్నవి. దీనికి 'హరదత్తు' డు అనాకుల వృత్తిని, సుదర్శనాచార్యుడు తాత్పర్య దర్శనమును, కపర్దిస్వామి ఖాష్యమును రచించిరి. ఈ గృహ్యసూత్రము దీని శ్రాతసూత్రములోని 27 వ ప్రశ్నయే అని కొందరనుచున్నారు. శ్రాతసూత్రము 24 ప్రశ్నముల గ్రంథమే. తరువాతివి గృహ్య ధర్మములను బోధించుచున్నవి. వీటి నన్నిటిని చేర్చి ఒక భాగములో వ్రాసియున్నారు. దానిని బట్టి శ్రాతసూత్రమునందలి భాగమని ప్రతీతి కలిగినదిగాని, అది సరికాదు. అని మరికొందరు చెప్పుచున్నారు.

శ్రుతిలక్షణములు, ఆచారలక్షణములు అని కర్మలు ద్వివిధములు. మొదటివి యాగాదులు, ఆచారగమ్యములైన వివాహోదికర్మలు, ఆచారలక్షణములు.

శౌధాయన గృహ్యసూత్రములు : ఇది 4 ప్రశ్నల గ్రంథము. ఇందు 12 అధ్యాయములు గలవు. దీనితోబాటు

రెండు ప్రశ్నల పరిభాషయం, 3 ప్రశ్నల గృహ్యశేషము, 3 ప్రశ్నల విప్రమేధము అను మూడు సూత్రగ్రంథములును బోధాయన నిర్మితములుగా ఉపలభ్యములగుచున్నవి.

దీనికి వ్యాఖ్యానములెందును కనబడుటలేదు. 'శిష్టి వ్యాఖ్యాన' మని అనమగ్రము, అసరిచుస్థిము, అతి సంక్షిప్తము అయినకొకటి లభించినదిగాని, తృప్తికరముగా లేదని గృహ్య సూత్రప్రకాశకులు వ్రాసియున్నారు. మైత్రాయణీయ మానవసూత్రము రెండు పురుషములుగా విభజింపబడినది. ప్రథమపురుషమున 23 ఖండములును, స్థితియపురుషమున 18 ఖండములును కలవు. బ్రహ్మచారి నియమములతో ఆరంభమున ఈ సూత్రము వుత్తేష్టి యాగముతో ముగియుచున్నది. దీనికిని వ్యాఖ్యానము కనబడదు.

కథగృహ్యసూత్రము లభింపలేదు. డౌఖేయశాఖకు చెందిన వైభానససూత్రము 11 ప్రశ్నల గ్రంథము. ఇది "అథ నిషేకాది సంస్కారాన్ వ్యాఖ్యాస్యామః" అని ఆరంభమయి వివిధ గృహ్యకర్మలను తెలుపుచున్నది. ఇవిగాక శైత్తిరీయమునకు ఆపస్తంబ గృహ్య సూత్రకారిక, ప్రయోగప్రదీపిక, గృహ్యరత్నము, విప్రమేధ ప్రశ్న ఖాష్యము, విధానమాల, సంస్కార నిర్ణయము, పాకయజ్ఞ నిర్ణయము మొదలగు గ్రంథములున్నవి.

కుక్షయజుశ్శాఖీయ గృహ్యసూత్రములు : వీటిలో పారస్కర గృహ్యసూత్రము ప్రసిద్ధమై యున్నది. దీని కర్తయగు పారస్కరుడు, వాక్యకారుడైన వరరుచియు, శ్రాతసూత్రకర్తయనైన కాత్యాయనుడేగాని, అన్యుడు కాడని పెద్దలు చెప్పుచున్నారు. ఇది 3 కాండముల గ్రంథము. దీనికి చేరిన పరిశిష్టకండిక, శౌచసూత్రము, స్నానసూత్రము, శ్రాద్ధసూత్రము. భోజనసూత్రము అనునవి కలవు.

ఈ సూత్రమునకు కర్కాపాధ్యాయుడు, జయరామాచార్యుడు, హరిహరాచార్యుడు, గదాధర దీక్షితులు అనువారు ఖాష్యములు వ్రాసిరి. వీరిలో మొదటివాడే ప్రాచీనుడు.

ఆదర్శశాఖీయ గృహ్యసూత్రములు : ఈ 'శాఖకు "కౌశిక" సూత్రమని ప్రసిద్ధి కలదు. ఈ కౌశిక సూత్ర

ములలో వివాహాది కర్మలేగాక, అధర్వవేదీయములైన ఆభిచారికకర్మలుగూడ ప్రతిపాదించబడుచున్నవని మెగ్డానల్ మహాశయుడు వ్రాసియున్నాడు.

మరియును 'కమలాకరభట్టు' రచించిన అగ్ని నిర్ణయము, నారాయణభట్టు రచించిన గృహ్యాగ్ని సారము, గృహ్య కల్పతరువు మొదలుగాగల కొన్ని గ్రంథములును అర్యాచీనములు, ఉపలబ్ధము లగుచున్నవి.

ధర్మసూత్రములు : ఇవి 4, 5 మాత్రమే ప్రసిద్ధములై యున్నవి. ఇందు ఆపస్తంబ, హైరణ్యకేశీయ, బౌధాయనములు, కృష్ణయజుషాశాఖీయములు. గౌతమ సూత్రము, సామశాఖీయము. 'వైఖానస ధర్మప్రశ్నము' అను పేరనొక సూత్రగ్రంథము యుద్రితమై యున్నది.

పై సూత్రములయందు ఉదాహరింపబడిన మతాంతరములనుబట్టి మరికొన్ని ధర్మసూత్రము లుండి యుండవలయు నని తెలియుచున్నది. గద్యపద్యాత్మకముగానున్న 'వాసిష్ఠస్మృతి' యొకటి పూర్వధర్మశాస్త్రములలో పరిగణింపదగి యున్నది. అది స్మృతియైనను సూత్రగౌరవమునకు తగియున్నది.

ధర్మసూత్రముల పౌర్వాపర్యము : మను, హారీతములను ఉద్ఘాటించిన ఆపస్తంబము వాటికంటె పరము, పాణినీయమునకు పూర్వమని తెలియుచున్నది. 'భాల్లవు' లను పురాతనులనుగా నిర్వచించిన పాణినీయ మతమునకు ఆధారభూతమయిన 'భాల్లవిగాఢ' ను ఉదాహరించుటచే వాసిష్ఠము పాణినీయమునకు పూర్వమైయుండవలయును. దీనిని గౌతమముని పేర్కొన్న బౌధాయనము, హిరణ్యకేశి సూత్రమునకంటె పూర్వముగా కనబడుచున్నది. క్రీ. పూ. 5 వ శతాబ్దిలోని శిలాశాసనములో హిరణ్యకేశి శబ్దముండుటచే అంతకుపూర్వమై యుండవలయును. గౌతమ. ఆపస్తంబములలో నేది ప్రాచీనమో నిశ్చయించుటకు వీలు లేకున్నది.

వాసిష్ఠస్మృతి : 30 అధ్యాయముల గ్రంథము. ఇందు మను, హారీత, గౌతమ, ప్రజాపతి, యమ, వసిష్ఠుల మతములును, కారిక, భాల్లవి, వాజన, కాయక మతములును ఉద్ఘాటించబడియున్నవి.

ధర్మసూత్రములలో ఉత్తమోత్తమమైనది ఆపస్తంబము. ఇది దక్షిణదేశమున సకల వర్ణాశ్రమాచారము

లకును పరమప్రమాణమై యున్నది. ఇది ౩ ప్రశ్నల గ్రంథము. ఈ రెండును శ్రాతసూత్రములోని 28, 29 ప్రశ్నలని కొందరును, వేరుగ్రంథమని మరికొందరును భావించుచున్నారు. ఇంబొక్కొక్క ప్రశ్నమునకు 11 పటలములు గలవు.

ఈ ధర్మసూత్రములు, సామయికాచారములను బోధించును. సమయ మనగా మనుష్యులు చేసిన వ్యవస్థ. అదివిధి, నియమ, క్రతిపేదభేదములచే తివిధమగుచున్నది.

ఆపస్తంబమువలెనే హైరణ్యకేశి ధర్మసూత్రముగూడ తన కల్పసూత్రమునకు అనుబంధము. 27 అధ్యాయముల శ్రాతసూత్రములలో 26, 27 అధ్యాయములు ధర్మసూత్రములు. ఇది మనదేశమున వ్యాప్తిలో లేదు.

గౌతమధర్మసూత్రము : ఇది 3 ప్రశ్నల గ్రంథము. ఇది యును దక్షిణదేశమున ఎక్కువ వ్యాప్తిలో నున్నది. ఇది జన్మచే సామవేదీయమైనను, ఇందలి విషయము సర్వశాఖా సామాన్యమై వెలయుచున్నది. ఇందలి 26 వ అధ్యాయము సామవిధాన బ్రాహ్మణము ననుసరించుటచే ఈ సూత్రము సామశాఖీయమని స్పష్టమగుచున్నది.

దీనికి 'హరదత్తుడు' 'మితాక్షర' వ్యాఖ్యను రచించెను. ఇందలి తౌకికధర్మములు హింమాకోడలో ఉదాహరింపబడియున్నవి. 'క్రియాకాండ' మనుపేర ఈ సూత్రములకు పరిశిష్టగ్రంథ మొకటిగలదు. కాని ఇది గౌతమ నిర్మితము కాదు.

బౌధాయన ధర్మసూత్రము : ఇది 4 ప్రశ్నల గ్రంథము. ఇందలి విభాగములకు అధ్యాయము అని పేరు. దీనికి గోవిందస్వామి రచించిన వ్యాఖ్య ప్రసిద్ధమైయున్నది. 'ఇతర శాఖీయములును బౌధాయనము ననుసరించిన స్వసూత్రము ననుసరించిన ట్లగును' అని వృద్ధమనువు చెప్పి యున్నాడు. దానినిబట్టి ఈ సూత్రమునకుండు పరమ ప్రామాణికత్వము, మహిమయు వ్యక్తములగుచున్నవి.

శ్రాతగృహ్య సూత్రములందువలెనే ధర్మసూత్రము లందును సంప్రదాయ భేదములు కొన్ని కనవచ్చుట మాత్రమే గాక, దేశభేదమునుబట్టి వచ్చిన ఆచారములును కొన్ని కనిపించుచున్నవి. వాసిష్ఠమువలెనే ఆపస్తంబము షడ్విధవివాహములను చెప్పగా, గౌతమము 8 విధములను చూపుచున్నది.

ఇంకను ఈ విషయములను విప్రులముగా పోషించు స్మృతి గ్రంథములు లెక్కకు మీరియున్నవి.

సూత్రము లన్నిటియందును సాధారణముగా పఠ్యాశ్రమ విభాగములు, సర్వపఠ్యాశ్రమాచార సంబంధము లయిన సాంఘిక ధర్మములును వివరింపబడుచున్నవి. ధర్మ సూత్రములు ఉపదేశించిన పాపనశోచనము ఇప్పుడు కాలలోని వార్తయయినది.

తి. డు. వేం. న. ను.

కల్పణుడు :

భారతీయ సాహిత్యమున సక్రమముగా చారిత్రక గ్రంథములు దాదాపు లేవనియే చెప్పవలయును. కొన్ని చారిత్రక కావ్యము లున్నను, విమర్శ పూర్వకముగా చరిత్రను తెల్పు గ్రంథములు అల్పసంఖ్యాకములు. ఇందు లకు కారణము లనేకు లనేకవిధములుగా తెల్పుదురు. నిజమునకు భారతీయులకు చారిత్రకదృష్టియే తక్కువ యని కొందరందురు. ఇది కొంతవరకు నిజమేయగును. పురాణములలో కొంత చరిత్ర కలదు. కాని వానియందు వర్ణితములగు రాజకుటుంబములు, వారి రాజ్యకాలము మొదలగునవి చారిత్రక విమర్శనమునకు నిలువఁబడవు. చరిత్ర నిర్మాణమున కవి ఉపకారకము లనిమాత్రము చెప్పక తప్పదు. శాతవాహన చరిత్రమునకు వాయు పురాణాదులయందున్న చారిత్రకవిషయము లత్యంతోపకారకము లైనవి. మహాభారత రామాయణములును చరిత్రములుగానే భారతీయులు గ్రహించిరి. చరిత్రమొక ప్రత్యేక విజ్ఞానశాఖగా భారతీయులు భావింపలేదు.

కేవల చారిత్రకకావ్యములను గూర్చి యాలోచించిన పక్షమున, కల్పణ విరచితముగు రాజతరంగిణియే వీనికెల్ల తలమానికము. అంతకు పూర్వమున్నవాటిలో హర్ష చరితాదులలో కొంత చారిత్రకసామగ్రి యున్నను, అవి కావ్యభక్తి నుండుటచే అందు కావ్యభాగ మెంతకలదో చరిత్రభాగమెంత కలదో నిర్ణయించుట కష్టసాధ్యము. ఆంధ్ర వాఙ్మయమునకూడ గ్రంథపీఠికలు చెప్పుచరిత్రము కాక, కేవల చరిత్రాత్మకమైన గ్రంథములు చాల తక్కువ యనియే చెప్పవలెను. మహావంశము, గౌడవాహము మున్నగు తొద్ద, జైన గ్రంథములలో కొంత చారిత్రక సామగ్రి యున్నను అది పురాణవిషయములతో నమ్మితి

నివ్వై యున్నది. చారిత్రక కావ్యరచయిల దృష్టి కావ్య త్యముపై ప్రసరించినంతగ, చరిత్రముపై ప్రసరించి యుండలేదు. అట్టి గ్రంథముల నన్నిటిని కావ్యములుగా మాత్రమే పరిగణింపవలెను గాని చరిత్రములుగా భావించరాదు. ఈ గ్రంథములవలెగానే కల్పణుని రాజతరంగిణి సూత్రము కావ్యత్యముతోపాటు చరిత్రత్యమును కూడ సాధించినది. ఇట్టికీర్తి ఒక్క కల్పణునికి మాత్రమే దక్కినది.

రాజతరంగిణికి పూర్వము వెలసిన చారిత్రక కావ్య ముల గూర్చి ఇప్పటి సంగ్రహముగ తెల్పుట అవసరము. “చరితము” అనుపేర బరగువానినన్నిటిని చరిత్రలుగా పరిగణింపజాలగు. దశకుమారచరిత్రమును చరిత్ర యన గలమా? హర్షచరితమునందు కూడ చరిత్రాంశములు కొరవడియే యున్నవి. శంకుకుడను నొక కాశ్మీరకవి వ్రాసినట్లు చెప్పబడు భువనాభ్యుదయమును నొక యుద్ధ వర్ణన కావ్యము లభ్యమగునానందున, దానినిగూర్చి పునఁకెక్కువ తెలియదు. అది క్రీ. శ. ఎనిమిదవ శతాబ్దినాటి దని చెప్పబడుచున్నది. నవసాహసాంక చరిత్రమునుపేర పద్యగుప్తుడు రచించిన కావ్యమొకటి కలదు. అది క్రీ. శ. పదునొకండవ శతాబ్దాదిని రచింపబడినది. దీని రచయిత పద్యగుప్తుడు. నవసాహసాంగుడన ధారానగరము నేలిన పరమార సింధురాజు. ఆ కావ్యమున కావ్యత్యమే అతిశయించి యున్నది. తరువాతి గ్రంథము విక్రమాంకదేవచరితము. ఇది బిల్హణకవి విరచితము. ఇందు కవినీగూర్చిన విషయములలోను, విక్రమాంకదేవుని విజయవర్ణనములలోను కొంత చరిత్ర కలదు. (విక్రమాంక దేవుడు పదునొకండవ శతాబ్దారంభమున కళ్యాణి నగరము నేలిన త్రిభువనముల్ల బిరుదాంకితుడగు ఆరవ విక్రమాదిత్యుడు.) ఇయ్యదికూడ చారిత్రక గ్రంథముగా విలువ కలదనుటకు వలనవడదు. బిల్హణుడు కూడ కేవలము చారిత్రకుడు కాడు. ఆతనిని కవియని వర్ణించుటయే యొక్కడు సమంజసము.

తరువాత వెలసిన చారిత్రకగ్రంథము రాజతరంగిణి. కల్పణుడు చారిత్రకవిషయములను తెల్పుచు, ప్రసంగంబు నకు కావ్యత్యము కొరవడకుండ సంతరించినాడు. ఆతని గ్రంథమును చక్కగ పఠింపబడినయెడల, ఆతడు అందు

కావ్యత్వమునకంటె చరిత్రత్వమునకే ప్రాముఖ్యము నిచ్చినట్లు కనబడును. ఆతడు వ్రాచినములగు మహాభారత రామాయణాదులను, హర్షచరిత్ర, విక్రమాంకదేవచరిత్రములను, కాళిదాసనాటకాదులను బాగుగా చదివినట్లు నిదర్శనము లాతని గ్రంథమున కనబడును. కల్లాణుడు కాళిదాసాదులవలెగాక తన గ్రంథమునందు చననుగూర్చి కొంత తెల్పుకొనియున్నాడు.

కల్లాణుడు బిల్లాణునివలెనే కాశ్మీరదేశ బ్రాహ్మణుడు. పరీహాసపురము వీరి కాపురమని కొన్ని నిదర్శనములవలన తెలియుచున్నది. ఆయన తండ్రి పేరు చంపకుడు. చంపకుడు కాశ్మీరదేశమున క్రీ. శ. 1089-1101 సంవత్సరముల నడుమ రాజ్యపాలనము కావించిన హర్షుని కాలమువాడు. ఈ బ్రాహ్మణుడు హర్షునికి తుదివరకు సలహాదారుగ నుండెను. ఈ హర్షుని హత్య రాజతరంగిణియందు వర్ణింపబడినది. హర్షుని తరువాత చంపకుడు విశ్రాంతి తీసికొనుట చేత, కల్లాణునికి రాజకార్యములతో నెట్టి ప్రసక్తియును లేకపోయెను. కల్లాణుని వంశమువారు పలువురు రాజోద్యోగులుగ నుండిరి. కల్లాణుడు కైవుడు. కాని ఈతనికి బౌద్ధధర్మములగు అహింస మున్నగువాని యెడల చాల అభిమాన ముండెను.

ఇతర వ్యాసంగమేదియును లేనందున కల్లాణుని దృష్టి చరిత్రవైపు మరలెను. కాశ్మీరరాజ్యమును కొలదికాలము పాలించిన అలకదత్తుని ప్రేరణమున కల్లాణుడు చరిత్ర రచనకు కడగెనని మంఖడనుకవి వ్రాసెను. కాని ఇందెంత నిజమున్నదో చెప్పజాలము. ఈ రాజకాలమున కాశ్మీర రాజ్యము చాల అలజడితో నుండెను. హర్షుని హత్య తర్వాత అతని శత్రువులయిన ఉచ్చల, సుశ్యలులు రాజ్యమును పంచుకొని పాలించిరి. తరువాత ఉచ్చులునికి హర్షునిగతియే పట్టెను. నడుమ కొందరు తాత్కాలికముగ పరిపాలనము నెరపినను తుదకు సుశ్యలుడు యావద్రాజ్యమునకును ప్రభువయ్యెను. కాని అతడు ప్రశాంతముగ రాజ్య మేలలేదు. తుద కతడు క్రీ. శ. 1128 వ సంవత్సరమున హతుడయ్యెను. ఆతని కుమారుడు జయసింహుడు. ఈతడు రాజ్యతంత్ర మెరిగినవాడు. మొదట కష్టములపాలయినను, జయసింహుడు మొత్తముమీద విజయవంతముగనే రాజ్యము చేసెను. కల్లాణు డీతని

ఆస్థానమున నుండకపోయినను, ఈ రాజు ప్రోత్సాహముచే క్రీ. శ. 1149 వ సంవత్సరమున తన కావ్యమును వ్రాయవారంభించెను. జయసింహునికి పూర్వము రాజ్యమున సంభవించిన అల్లకల్లాలములు కల్లాణుని గ్రంథమున వర్ణింపబడినవి. కల్లాణుడు తాను స్వయముగ చూచిన యంశములను వర్ణించి యున్నందున, ఆతని వ్రాతలను విశ్వసనీయములుగ మనము భావింపవచ్చును. కాశ్మీర దేశము నెడలను, అచ్చటి ప్రజలయెడలను, కల్లాణుని కత్యంతాభిమాన మున్నను, ప్రజల చిత్తవృత్తులను, వారి గుణావగుణములను ఆతడు దాచలేదు. ఆతని కావ్యము వలన కాశ్మీరీయులు స్థిరచిత్తులు కారనియు, పట్టుదలలేని వారనియు, యుద్ధమున ధీరులు కారనియు వ్యక్తమగును. అచ్చటి రాజులపై బయటినుండి దండెత్తి వచ్చిన రాజపుత్రుల ధైర్యసాహసములను ఆతడు కొనియాడెను. పట్టణవాసులు సుఖానక్తులుగను, సోమరులు గను వర్ణింపబడిరి. ఆకవి డాసురులు మొదలయిన తెగల వారిని మిక్కిలి నిశితముగా విమర్శించినాడు. వారు క్రూరులుగను, దోపిడిదారులుగను వర్ణింపబడినారు. అచ్చటి పురోహితు లించుకయు దైవభక్తియు, పాపభీతియు లేనివారని కల్లాణుడు తెల్పుచున్నాడు. కాని కొందరు సమకాలికవ్యక్తులను గూర్చి ఆతడు మిక్కిలి సానుభూతితో వ్రాసినాడు. రిల్లాణుడు, అలంకారుడు అను మంత్రులను పొగడినాడు. ఉదయుడను సేనానిని వీరునిగ కొనియాడినాడు. మొత్తముమీద కల్లాణుడు సత్య పక్షపాతము కలవాడని తెలుపనగును. వ్యక్తుల ప్రకృతులను తెల్పుటలో కల్లాణుడు మిక్కిలి సమర్థుడు. తన చుట్టుప్రక్కల జరుగుచున్న సంఘటనల నాతడు కండ్లు తెరచి చూచి, వివేచనతో పరీక్షించి, వానికి గల కారణాదులను చర్చించి, చారిత్రక దృష్టితో వానిని తన గ్రంథమున వర్ణించియున్నాడు.

తనకు పూర్వము కాశ్మీరదేశమును గూర్చి వ్రాయబడిన అన్ని గ్రంథములను పరీక్షించియే తాను రాజతరంగిణిని వ్రాసినట్లు కల్లాణుడు తెల్పుకొనియున్నాడు. కాని ఆతనికి పూర్వమున్న కాశ్మీరదేశ చరిత్ర చాల లోపభూయిష్టముగా నుండెను. కల్లాణు డా గ్రంథములను తాను విమర్శించినట్లు తెలిపియున్నాడు. ఆతనికి సహాయ

పడిన గ్రంథములలో నీలమతపురాణ మొకటి. అది ఇప్పుడు ప్రచురింపబడి యున్నది. దానియందు చరిత్రాంశములకంటె, ఆ దేశమునందలి క్షేత్రతిర్థాదుల వర్ణనమే విశేషముగ నున్నది. కల్లాణునికి సామగ్రిగా నుపయోగపడిన గ్రంథములలో నీ క్రిందివానిని పేర్కొనదగును.

1. క్షేమేంద్రుని నృపావళి.
2. పాశుపతహేలరాజ కృతగ్రంథముపై నాధారపడి రచించిన పద్మమిహిరుని గ్రంథము.
3. చావిల్లికరుని గ్రంథము.

ఇవియేకాక కల్లాణుడు శాసనములను, దేవాలయములు, ఇతర కట్టడములు నిర్మింపబడిన కాలములను, భూదాన పత్రములను, ప్రశస్తులను, ఇతర లిఖిత గ్రంథములను తాను పరిశీలించి తని తెల్పుకొనినాడు. ఇట్టివాటి ప్రశంస ఈతని గ్రంథములో అనేక స్థలములందు కలదు. అతడు నాడెములను పరిశీలించి, కట్టడముల దగ్గరకు స్వయముగా పోయి పరిశీలించి, వాని నిర్మాణ కాలమును తెలిసికొనినట్లు దృష్టాంతములు కలవు. ఈ విషయము లన్నియు ఆతని చారిత్రకదృష్టికి తార్కాణములు. నిర్దుష్టమైన చరిత్రను వ్రాయుట ఆతని యుద్దేశమైనట్లు స్పష్టము. శృంగార వీరరసములు రెండును ఈ గ్రంథమున కవి పోషించినాడు. వర్ణనలు కావలసిన పట్టున నాతడు దీర్ఘవర్ణనలు కావించినాడు. అనవసరమగు స్థలమున వర్ణనలు చేయలేదు. తనను రచనకు ప్రోత్సహించిన జయసింహునిపై “జయసింహోభ్యుదయము” అను పేరనొక కావ్యమును కల్లాణుడు రచించినట్లు రత్నాకరుడు తన “సారసముచ్చయము” లో నుల్లేఖించినాడు. ఈ రాజతరంగిణిని వ్రాయుటకు రెండు సంవత్సరములు పట్టెను. కల్లాణుడి గ్రంథమును క్రీ. శ. 1148 లో ప్రారంభించి 1149 లో పూర్తిచేసెను.

ఇక కల్లాణుని రచనా విశేషములను పరికింపము. అతడు తన చరిత్రమును గోనందుడను రాజుతో నారంభించెను. అతడు కలిశకము రివరి వ సంవత్సరమున సింహాసన మధిష్ఠించినట్లు తెలుపబడినది. ఇదియే యుధిష్ఠిరుని పట్టాభిషేక సంవత్సరమని చారిత్రకులు తెల్పుదురు. ఇచ్చట కల్లాణుడు చరిత్రకును, పురాణమునకును సంబంధము కలిపినాడు. గోనందుడు మధురా

నగరముపై దండెత్తెననియు, నిలరాము డాతని చంచెననియు ప్రతీతి కలదు. కృష్ణుడు, హతుడైన గోనందుని భార్యను రాణిగా చేసెననియు, అప్పటికి గర్భిణిగానున్న గోనందుని భార్య యొకప్పుడనుని కనెననియు, ఆ పుత్రుడే తరువాత రాజయ్యెననియు తెలుపబడినది. ఇది పుక్కిటి పురాణముగా కన్నట్టకమానదు. గోనందుని తరువాత ఏబదియిద్దరు రాజుల చరిత్ర నీతడు తనకు పూర్వ గ్రంథములనుండి గ్రహించినాడు. నీలమత పురాణమునుండి మొదటి నల్వరి గాథను గ్రహించెను. తరువాత ముప్పది యైదుగురు రాజు లుండిరని తెల్పి, పదపడి ఎనమండుగురు రాజులను హేలరాజు గ్రంథమునుండియు, తదుపరి ఐదుగురు రాజుల చరిత్రమును చావిల్లికరుని గ్రంథము నుండియు ఈ కవి గ్రహించెను. భారతీయ చరిత్రతో కాశ్మీర చరిత్రను కలుపుటకై, గోనంద యుధిష్ఠిరుల సమకాలికత్వము నల్పింపబడినది. రాజతరంగిణిలోని ప్రథమభాగమున (తరంగమున) అశోకుని ప్రశంస కలదు. అతనికి జలౌకుడను సుత్రుడున్నట్లు తెలుపబడినది. ఇది చారిత్రకముగ ధ్రువపడలేదు. కుషాన్ రాజులైన హుష్క, జుష్క, కనిష్కుల ప్రశంస ఈ గ్రంథమున గలదు. వారు బౌద్ధులని తెలుపబడినది. వీరి వరుస తలక్రిందుగా నున్నది. ఈ భాగమున కొన్ని కథలు ఆకాలపు సంప్రదాయము ననుసరించి యున్నవి. బ్రాహ్మణుడగు అభిమాన్యుడను రాజు కాలములో, బౌద్ధ స్మర్యచే అపవిత్రములైన తీర్థములు పవిత్రములు చేయబడినట్లు తెలుపబడినది. ఈ గ్రంథమున తెలుపబడిన రాజులు భిన్నవంశములకు చెందిన వారుగా కన్పింతురు. మొదటి ఏబది యిద్దరు రాజుల చరిత్రములోని సత్యాసత్యములను పరిశీలించుటకు కల్లాణుని కవకాళములేకపోయెను. అందులకు సామగ్రియు మృగ్యము. కేవలము సంప్రదాయబద్ధముగా వచ్చు కథలను, అప్పటికి ప్రచారములోనున్న అసంపూర్ణ గ్రంథములను సామగ్రిగా నీ కవి గ్రహించెను. అశోకుడు క్రీ. పూ. 1260 వ సంవత్సరమున నుండెననియు, గోనంద వంశమునకు చెందిన రణాదిత్యుడను రాజు మున్నూరు సంవత్సరములు పాలించెననియు, మున్నగు నమ్మదగని యంశములిందు పొందుపరచబడినవి. ఇందులకై కల్లాణుని నిందింపరాదు. ఆకాలమున నట్టి నమ్మకములుండెననియు,

చానిని సంప్రదాయానుసారముగ కల్పణుడు గ్రంథస్థములుగ కావించె ననియు మనము తెలిసికొనవలెను. కర్కోట వంశముయొక్క చరిత్రమున కొంత సత్యము కలదు. నిజమైన కాశ్మీర చరిత్రము అవంతి వర్మతో నారంభమగుచున్నది. క్రీ. శ. 1008 లో చనిపోయిన దిడ్డారాణి వరకు గల చరిత్రము విశ్వసనీయముగనే యున్నది. తరువాత లోహోర వంశ మారంభించును. అనంతరము 1781 క్లోకములలో తరువాతి చరిత్ర క్రీ. శ. 1101 వ సంవత్సరమున హర్షుని హత్యవరకు సక్రమముగా నీయబడినది. తుది రెండు తరంగములును మిక్కిలి రసవంతములును, ముఖ్యములును అయి యున్నవి. ఇందు ఉచ్చలని రాజ్యాగమనమునుండి కథ వర్ణింపబడినది. ఈ విధముగా మొదటి భాగముకంటె గ్రంథోత్తరభాగము చారిత్రక విషయములతోనిండి, విశ్వసనీయమై యలరారుచున్నది. ఇందులకు కవియొక్క స్వానుభవమే ముఖ్య కారణము. రెండవ భాగమున గల పెక్కు వివరములు మొదటి భాగమున లేవు. ఉండుటకు వీలును లేదు. చారిత్రక దృష్టితో వ్రాయబడిన మొదటి గ్రంథము రాజతరంగిణియే! ఇందలి పూర్వభాగము ప్రాచీన రచనలపై ఆధారపడియున్న కారణమున నా భాగము చారిత్రక విమర్శనమునకు నిలువజాలదు. సామగ్రి తక్కువగా నున్న అన్ని చారిత్రక గ్రంథములకును ఇది సామాన్య లక్షణము.

కల్పణుని కావ్యమును పరీక్షించుటలో కావ్యదృష్టి యెక్కుడుగా నుపయోగింపవలసియుండును. ఆ గ్రంథమును పరిశీలించినయెడల కవియొక్క ఆశయమేదియో మనకు స్పష్టమగును. చారిత్రకుడు కాదలచిన కల్పణుడు తన కవి ధర్మమున కొంత కొరవడినట్లు స్పష్టము. అతని భావనాశక్తి కిష్టమువచ్చిన యెత్తున కెగురుట కాతనికి పీలులేకపోయెను. అయినను వలయు స్థలములం దాతడు తన శక్తిని చూపినాడు. కల్పణుడు సామాన్యముగా అనుష్టుప్ ఛందస్సునే ఉపయోగించెను. చరిత్రకు కావలసిన వేగ మాతని రచన యందు కాన్పించును. ఒక్కొక్కచో నాతడు కావ్యశైలిలోనికి పూర్తిగా చొరబడవలెనని యుత్సించెను. కాని అతడు వ్రాసిన విషయ మాతని కవరోధకమయ్యెను. ఒక్కొక్కచో రసము కొరవడి

యున్నది. అందుల కచ్చటి విషయమే కారణము. కాని మొత్తము మీద నీతడు “ఇదం బ్రాహ్మ్యం ఇదం ఊత్రం” అనునట్లు కవి గుణములను, చారిత్రక గుణములను—రెండింటిని కలవాడని చెప్పకతప్పదు. కల్పణుడు వ్రాసినకథలో మహమ్మద్ గజినీ దండయాత్ర యొక్క ప్రశంస కూడ కలదు. మహమ్మద్ గజినీని భారతీయ సాహిత్యము హమ్మీరుడని పేర్కొనుచున్నది. ఆ హమ్మీరుని దండయాత్ర నాపుటకై కాశ్మీరరాజు తుంగుడను సేనాని ద్వారమున త్రిలోచనపాలుని కంపిన సహాయమును కల్పణుడు పేర్కొనుచున్నాడు. కాని దాని పర్యవసాన మేమయ్యెనో, క్రీ. శ. 1015 వ సంవత్సరమున కాశ్మీరముపై మహమ్మదీయుల దండయాత్ర యొక్క పరిణామ! మేమయ్యెనో ఈతడు తెలుపలేదు. కల్పణుని కాలము నాటి కా దండయాత్ర లాగిపోయెను.

కల్పణుని శైలి మిక్కిలి లలితమై, సమయోచితమై యున్నది. అతడు రసవంతముగా వ్రాయగల సమర్థుడు. క్రీ. శ. 1144 వ సంవత్సరమున భోజుని పర్వతయాత్రయు, అనంతుని భార్య యగు సూర్యమతి సహాగమనమును, జయాపీడ బ్రాహ్మణుల సంభాషణమును, హర్షుని దుఃఖమును, హంతకుని రక్షించుటయు, మున్నగు స్థలములందు కల్పణుడు తన కవితాశక్తిని వినియోగించి, సహృదయుల నానందసాగరములో ముంచినాడనుట అతిశయోక్తి కాదు. సంభాషణముల సందర్భమున నాతని శక్తి మిక్కిలి యుజ్జ్వలము. శైలి మధురము. అలంకారముల నుపయోగించుటలో నాతడు సమర్థుడు. చరిత్ర యొక్క ప్రాముఖ్యమును వర్ణించుచు, కల్పణు డీట్లు పల్కి యున్నాడు :

భుజ తరువనచ్చాయాం యేషాం నిషేవ్యమవశాజసాం
జలధి రశనా మేదిన్యా సీదసావకుతోభయా,
స్మృతమపినతే యాంతి ఉనూపా వినా యదనుగ్రహం
ప్రకృతి మహతే కుర్వే తస్మై నమః కవికర్మణే.
రాజతరంగిణి క్రీ. శ. 1149 లో పూర్తిచేయబడినట్లు వెనుక తెలుపబడినది. కాని ఈ గ్రంథము 1150 వ సంవత్సరమున ముగిసినట్లు కొందరు చెప్పుచున్నారు. క్రీ. శ. 1421 వ సంవత్సరము రాజతరంగిణిలో కొంతభాగము పారసీక భాషలోని కనువదంపబడెను. మిగిలిన భాగాను

వాదము క్రీ.శ. 1594 వ సంవత్సరములో పూర్తియయ్యెను. అక్కరు కాలమున వరలిని అబుల్ ఫజల్ రాజనరంగిణిని పేర్కొనినాడు.

బెర్నియర్ అను పాశ్చాత్యు డీ గ్రంథము ననువ దించెనని తెల్పుదురు. కాని అది ఉపలభ్యమానము కాదు. ఈ గ్రంథము యొక్క సంపూర్ణ ప్రథమ భాషాంతరీకరణము క్రీ.శ. 1852 వ సంవత్సరమున ఫ్రెంచిభాషలో వెలువడెను. క్రీ.శ. 1879 వ సంవత్సరమున దీనిని యోగీశ చంద్రదత్తు ఆంగ్లములోని కనువదించెను. కాని పాశాంతరములతో సరియైన పాఠమును ప్రచురించు గౌరవము సర్ ఆరెల్ స్టీన్ అను పాశ్చాత్యు పండితునికిని, దుర్గాదాసు పండితునికిని దక్కెను. అప్పటివరకు పాఠనిర్ణయమైయుండలేదు. సర్ ఆరెల్ స్టీన్ క్రీ. శ. 1900 సంవత్సరమున దీని నాంగ్లభాషలోనికి చక్కగ అనువాదము చేసెను. మరల క్రీ. శ. 1935 వ సంవత్సరమున రాజనరంగిణిని శ్రీ ఆర్. యస్. పండిట్ గారు సాధికారముగా ఆంగ్లములోని కనువదించెను. ఇది ఈ గ్రంథానువాద చరిత్రము.

కల్లణుని తరువాత ముగ్గురు కవులు మూడు భాగములను రచించిరి. మొదటి భాగమును జీవ రాజను కవి రచించెను. ఈయన క్రీ. శ. 1417-1437 సంవత్సరముల మధ్య కాశ్మీరమునుపాలించిన ముసల్మానురాజగు జైనులాబుద్దీన్ వద్ద ఆస్థానకవిత్వముగా నుండెను. కల్లణుడు విడచిన నాటినుండి ఈ ముసల్మానురాజు కాలము వరకుగల చరిత్ర మీ భాగమున కలదు. అతని శిష్యుడైన శ్రీవరుడు, గురువుగారి రచనను సాగించెను. ఇందు క్రీ. శ. 1459-1488 సంవత్సరముల మధ్యమన్న చరిత్ర కలదు. తరువాత అక్కరు చక్రవర్తి కాశ్మీరమును జయించి దానిని తన రాజ్యమున కలుపుకొను నంతవరకు అనగా క్రీ. శ. 1588 వరకుగల చరిత్రను ప్రాజ్య భట్టుడును, ఆయన శిష్యుడు కుకుడును రచించిరి. ఈ నల్లరి రచనలకును, కల్లణుని రచనకును మాస్తిమకాంతరమున్నది. వీరు రచించిన భాగములు బొత్తుగా రసవంతములు కావని చెప్పజాలము. కాని శైలిభేదము మాత్రము కనబడును.

రాజనరంగిణి తరువాత సోమపాలవిలాసము, వృశ్చీయ రాజ విజయము, కుమారపాలచరితము మున్నగు చారి

త్రక రచనలు వెలసినను, అయ్యవి కల్లణుని గ్రంథము యొక్క స్థాయికి రాలేకపోయెను. ఒక్క కావ్యము సుత్రము చెప్పుకొనదగినది కలదు. సంజావూరు రఘునాథ రాయల ఆస్థాన కవయిత్రయగు రామభద్రాంబ రఘునాథాభ్యుదయ మను కావ్యమును చక్కని చారిత్రక దృష్టితో రచించినది. దీనిని దాస్ గుప్తగారు కూడ మెచ్చుకొనినారు. ఎన్ని గ్రంథము లున్నను రాజనరంగిణి కదియే సాటి.

కు. సీ.

కల్లినాథుడు :

కల్లినాథుడు సంగీత విద్యాప్రపూర్ణుడు. ఇనికి చతుర కల్లినాథుడను వ్యవహారము కలదు. ఇతడు నియోగి త్రాప్తయిడు. శాండిల్యగోచ్ర వరిష్ఠుడు. తండ్రితోడరమల్ల లక్ష్యుణాచార్యుడు. సల్లి నారాయణదేవి. తాత జ్ఞాన వైరాగ్యోపేతు డగు తా (నక) తేశ్వరదేవుడు. మహారాజాధిపుల యొద్ద మంత్రిపదవి నలంకరించి మంత్రిత్వమున పేరున్న తోడరమల్లుని యొక్క వంశబిరుదమును ఆశతో దన పేరునకు చేర్చికొనినాడు కల్లినాథుడు. తన పాండిత్యగరిమకు కర్ణాట దేశాధీశు డగు ఇమ్మడిదేవ (తేక మల్లికార్జున) రాయలవల్ల అనేక గౌరవములను వడసెనట. అందుచే కల్లినాథుడు క్రీ. శ. 1448-65 మధ్యకాలమున నుండినట్లు తెలియుచున్నది. కర్ణాట దేశము కావేరి, కృష్ణానదులకు మధ్యగల దేశముగ నీతడు పేర్కొనెను.

కల్లినాథుడు గీతవాద్య సృత్యములతో గూడిన సంగీతము నభ్యసించి అందు చతురుడై చతుర కల్లినాథు డను పేరును సార్థకము చేసికొనెను. అతడు ముఖ్యముగ సృత్యమున ప్రజ్ఞావంతుడై భరతాచార్యుడై భ్యాతి గాంచెను. "ప్రత్యక్ష భరతాచార్యో కల్లినాథో విరాంచరః" అనియు, "శ్రీమదభినవ భరతాచార్యః" అనియు తనను గూర్చి అతడే సగర్వముగ చెప్పికొనినాడు. నాట్యమును గురించి లోకమున ప్రబలియున్న నీచభావమును తొలగించుటకు కాబోలు అతడు భరతాచార్యుడై నాట్యకళ న్నత్యమును చాచెను.

తెండు శతాబ్దములకు వైగా తనకు పూర్వమందు శ్రీ శార్లదేవుడు రచించిన "సంగీత రత్నాకరము" నకు

కల్లినాథుడు “కలానిధి” అను వ్యాఖ్యానము రచించెను. ఆ గ్రంథము మన దేశమున సర్వత్ర వ్యాప్తినొంది యున్నది. సంగీతరత్నాకర గ్రంథమునకు మున్నే సింహ భూపాలునిచే వ్రాయబడిన వ్యాఖ్యానముకన్న కల్లినాథుని కలానిధి భాష్యమే దేశవిశ్రుతి నొందెను. ఇట్టి భ్యాతికి కారణము ఆతని వ్యాఖ్యానము సమగ్రము, సంప్రదాయ సిద్ధమునై యుండుటయే. వ్యాకరణ, వేదాంత, అలంకార, ఆయుర్వేదాది శాస్త్రములందు అతనికి గల ప్రజ్ఞ “కళానిధి” యను సార్థక బిరుదమందు తెల్లము కాగలదు. శార్ఙ్గదేవుని కాలమునాటి సంగీతము దేశకాల పరిస్థితుల ననుసరించి కల్లినాథుని కాలమునకు కొంత మారినట్లు తెలియగలదు. కాలానుసరణమున లక్ష్యలక్షణములకు వ్యత్యాసములు కలుగుచుండును. వానిని తిరిగి కల్లినాథుడు తన వ్యాఖ్యానమున మార్గ, దేశి, సంగీతము యొక్క లక్ష్యలక్షణములను నిరూపించియున్నాడు.

శార్ఙ్గదేవుని సంగీతకళా విశేషములను దృఢపరచుచు కల్లినాథుడు వెక్కు పూర్వశాస్త్రజ్ఞుల సూక్తుల నుల్లేఖించెను. ప్రాచీనులైన భరతుడు, కోహలుడు, మతంగుడు, రుద్రటుడు, కళ్యపుడు మున్నగు ఆచార్యులచే చెప్పబడిన శాస్త్రములను, శ్లోకములను ఉదహరించుచు సంగీత విషయమును సమన్వయ మొనర్చెను. ఇట్లు స్వర, రాగ, ప్రకీర్ణ, ప్రబంధాధ్యాయాదులందు భరత మతంగాదుల మతములను విశేషముగా ప్రతిపాదించెను. అందు విశేషముగా మతంగుని అభిప్రాయము లుదహరించెను. శార్ఙ్గదేవుడు తెలిపిన గ్రహాంశాది త్రయోదశ గానలక్షణములను విపులముగా వ్యాఖ్యానించెను. రాగలక్షణ విషయమునను, రాగ, గీత భేదము లెంచుటలోను మతంగ, కళ్యప మతములను సాదరముగ నుదహరించెను. రాగాంగ ఉపాంగాది లక్షణవివరణమున మతంగోక్తుల నుల్లేఖించెను.

కల్లినాథుడు తన కభిమాన విద్యయగు నృత్యము గూర్చి తెలుపునపుడు, కోహలుని మతము నభిమానించి నట్లు తెలియుచున్నది. నర్తనములను గూర్చి వర్ణించు కోహలుని శ్లోకములు అధికముగా వ్రాసెను. భరతముని నృత్యహస్తములను శార్ఙ్గదేవుడు తెలుపుటలో ఆతనికి తృప్తి కలుగనందున కాబోలు ఆతడు కోహలుని “సంగీత

మేరువు” లోని ఈ విషయము గూర్చిన అధ్యాయమును పూర్తిగ ఉల్లేఖించెను. కరణ సముదాయపూర్వక అంగహారము ప్రయోగించనగు రంగస్థల నిరూపణమున “భావ ప్రకాశ” కర్త యగు శారదాతనయుని శ్లోకములు కల్లినాథుడు ఉదహరించెను. దేశీయములైన విధములు గూర్చిన భరత శార్ఙ్గదేవుల మతములనే గాక, కోహలుని కావ్యమును సహితము ఉల్లేఖించెను.

వి. వ. స.

కవిత్వము :

కవిత్వము - లలితకళలు : కవిత్వము కళ. కార్యకౌశలమే కళయని సాధారణముగా నిర్వచింపవచ్చును. కార్య వైవిధ్యమునుబట్టి యివి యసంఖ్యాకములగును. భారతీయులు స్థూలముగా కళలు అఱువదినాలుగు అన్నారు. వీనిని పరిశీలించినచో వీనిలో వెక్కు మానవుని జీవయాత్రను సుఖప్రదము గావించుట కుపయోగపడునవి గానే కనబడును. కాని పునఃపరిశీలనము చేయగా ఈ కళలలో కొన్నింటి లౌకిక ప్రయోజనముకంటె భిన్నమైనదియు, విశిష్టమైనదియు నగు వేరొక ప్రయోజనము గోచరించును. అది హృదయానందము. కళలలో హృదయానంద దాయకములగు వానిని కొన్నింటిని వేరుపరచి వానికి లలితకళలని పేరుచెట్టినారు. చిత్రవిద్య, సంగీతము, కవిత్వము, నాట్యము, శిల్పము అనునవి లలితకళలు. వీనికన్నింటికిని మనోహరత్వము సమాన ధర్మమనునది స్పష్టము. ఉత్తమ చిత్రము చూచినను, కమ్మవి పాట విన్నను, రసవంతమగు కావ్యము చదివినను, నృత్యమును కాంచినను, శిల్పము పరిశీలించినను మానవునకు కలిగెడి లాభమేమి? భోజనము చేసినందువలననో, కర్పూరపు వత్తి కనుల వేసికొనినందుననో, చందనము పూసికొనుట వలననో, మరియు ఇట్టివానివలననో కలిగెడి ప్రయోజనములలో ఏ ప్రయోజనము కలుగుచున్నది? నిజమునకు కాయమున కెట్టి ప్రయోజనము కలుగుటలేదు. కావుననే “బుభుక్షితైః వ్యాకరణం నఖుజ్యతే | విపాసితైః కావ్యరసోనిపీయతే” అన్నారు. వ్యాకరణమును దిని యుద్బాధను తొలగించుకొనలేము - కావ్యరసమునుత్రాగి దప్పిక పోగొట్టుకొననులేము - కాని మానవుడు కేవల

తౌకిక ప్రయోజనములతోనే తృప్తిపడువాడు కాడు. పశుపక్ష్యాదులకులేని పితృపితృ లాతనికున్నవి. ఊహా పోహలున్నవి. మేధ యున్నది. భావన యున్నది. భాష యున్నది. ప్రకృతిలో మానవుడు పరమేశ్వరుని సూక్ష్మ రూపము. అతడు ప్రకృతిని సంస్కరించుచును. ప్రతి సృష్టిచేయ బూనును. ఆనందము నాశించును. ఇతరుల కద్దాని నందింప నభిలషించును. ఈ లక్ష్యసాధనముకొరకు చేయు మేలి ప్రయత్నమే కళ. మనోజ్ఞులులయిన కళలు కావున ఇవి లలితకళలయినవి. "ప్రియశిష్యా లలితే కళా విధా" అని లలితకళలమును కళకు విశేషణముగా కాలదాన మహాకవి వాడుటకాడ లలితకళలుగా ఇవి భారతీయులకు ప్రాచీనకాలమునుండియు పరిచితములైనట్లుగా స్పష్టపడుచున్నది. లలితకళలలో కవిత్వము మిన్నాకు.

కవిత్వ స్వరూపము : కవియొక్క ఉత్కృష్ట వర్ణనా వ్యాపారము కవిత్వము. కవనము కవివ్యాపారములలో ముఖ్యమైనది. కవ - వర్ణనే యను ధాతువునుండి నిష్పన్న మగు కవికల్పము ప్రధానముగా వర్ణనశీలుని బోధించును. సుందరముగా విషయమును వ్యక్తీకరించుటయే వర్ణనము. అదియే కవిత్వము, కావ్యము. ప్రకృతిలో తాను చూచిన దృశ్యములను, పొందిన యనుభవములను భావనలో తీర్చి దిద్ది రమణీయముగా, రసవంతముగా శబ్దద్వారమున ప్రదర్శించు నొకానొక విలక్షణమైన శక్తికలవాడు కవి. అట్టివాని సృష్టి కవిత్వము. రమణీయార్థ ప్రతిపాదకమైనచో ఒక వాక్యమైనను ఒక పద్యమైనను అది కవిత్వమే. కవిత్వము పద పరిమాణమునుబట్టి కాక భావపరిణతినిబట్టి యెన్నుబడును. విన్నంతనే హృదయమును ఆనందపర వశము చేయునది యుత్తమ కవిత్వము. చమత్కృతి విశేషముచే తల యూహించునది మేలి కవిత్వ. కావుననే,

'ముదమున సత్కవి కావ్యము

నదరగ విలుకాని పట్టినమ్మును బర హృ

ద్విదిమై తలయూహింపని

యది కావ్యమె మలరి పట్టినదియుం గరమే ?'

అని నన్నెచోడకవి కవితాప్రసారమును శరప్రసార ముతో పోల్చి చెప్పినాడు. ఇట్ల కావ్యపక్షమున హృద్యేద మనగా మనోవికాసమే. ఉత్తమ కవితాస్వరూపమును పింగళి సూరవార్యుడు హృద్యముగా ఇట్లు తెలిపెను :

వాసంగ నుత్కృష్ట సిరుల్ పోహణించినలీల

నమలోన దొరయు శబ్దములఁగుంఱి

అర్థంబు వాచ్య లక్ష్య వ్యంగ్య భేదంబు

తెరిగి నిర్దోషన నెసఁగఁజేసి

రసభావములకు సర్వంబుగ వైదర్భి

సేవలైన రీసు లిమ్ముగ నమర్చి

పనుల కుచితంబులై తనరారెడు

ప్రాణంబు లింపుగఁ బాదుకొల్చి

అమర నుపనూదులును యమకాదులునగు

సట్టి యర్థశబ్దాలంకరియలు ఘటించి

కవిత చెప్పింగ నేర్చు సత్కవివరునకు

వాంఛితార్థంబు లీయని వాగు కలరె !

ఇది శబ్దార్థవృత్తిరీతిరసాలంకారాది సర్వాంగశోభితమైన కావ్యస్వరూపమును తెలుపుచున్నది.

కవిత్వోత్పత్తి హేతువులు :

ప్రతిభ : లాడణికులచే కవిత్వోత్పత్తికి హేతువులుగా పేర్కొనబడిన వానిలో ప్రతిభ, పురుషృత్తి, అభ్యాసము అనునవి ముఖ్యములు. ఈ సూడింటి సమష్టి రూపమే కవిత్వకు కారణ మనియు నందురు. ప్రతిభనే శక్తియని వ్యవహరింతురు. కావ్య నిర్మాణమునకును, తదాస్వాదనమునకును ఈ బుద్ధి విశేషమువలననే మానవుడు సమర్థు డగును. అందువలన శక్తిపదము సార్థక మగుచున్నది. అప్పటప్పటికి క్రొత్తక్రొత్తగా పికసించు బుద్ధియే ప్రతిభ యనబడుచున్నది. ఈ ప్రతిభ సామర్థ్యము అతి విచిత్రమైనది. లోకములో సాధారణ ముగా కనబడు పదార్థములే ప్రతిభావంతుని భావనలో ప్రవేశించినంతనే పరుసవేది స్పర్శమున లోహపస్తువులు బంగారుపన్నె కలిగి మెరయునట్లు లోకోత్తరములుగా ప్రకాశించును. కావ్యపస్తువులుగా స్వీకరింపబడి కవిభావనలో భావ్యమానమైనది సహజముగా చక్కనిదే యైనచో దానికి ఈ ప్రతిభావహిమచే మరింత చక్కదనము కలుగును. అల్పపస్తువు అయినచో అనల్పముగా భాసించును. లోకములో ఏవగింపు కలిగించు పస్తువు - సంఘటనము కూడ కవితలో చేరి రమణీయమై ఆస్వాద్యమగును. కావుననే లోకములో భయమును, దుఃఖమును కలిగించు సందర్భములు కూడ కవితలో ఆనందదాయకములుగానే

పరిణమించుచున్నవి. అచేతనములు చైతన్యవంతములగును. ఒక లత సుందరియై లాస్యముచేయును. ఒక వాగు అభిసారికయై అభినసించును. దానిని సముద్రుడు కౌగిలిలో పొదివికొనును. అంచ రాయబారము నడపును. ఇట్టి లోకాతీత స్థితికి, ఇంద్రజాలమునకు ప్రతిభా మహిమయే కారణము. ప్రతిభాసంపత్తికల కవికి శాస్త్రాధ్యయనాదులు విశేషముగా లేనందువలన రచనలో ఏవేని దోషగులు దొరలినను అవి ఆ ప్రతిభా మహోత్పత్త్యమున కప్పువడి పోవును. ప్రతిభాహీనుని కవితలో అట్టి తప్పులు కొట్టవచ్చినట్లు కనబడును.

ప్రతిభ పూర్వపుణ్య విశేషమువలననో, ఈ జన్మములో ఏమంత్ర జపాదుల వలననోయైన దేవతానుగ్రహ ఫలితము గానో కలుగును. కాళిదాసుని అప్రతిమాన ప్రతిభాదులకు కాళి కాదేవి యనుగ్రహము కారణ మందురుగదా! శ్రీహర్షుడు తన కావ్యము 'చింతామణి మంత్ర చింతన ఫలము' గా వాకొన్నాడు. సంస్కృతములోను, తెలుగులోను ఇట్టివారు లెక్కకు మిక్కిలి కలరు. ఐం, క్లిం, సాం, ఓం సరస్వత్యై నమః అను మంత్ర జపముచేయుట వలన వాణి ప్రసాదము లభించి, ప్రతిభాదులు కలిగి మహాకవి యగుటకు వీలున్నదని ఊమేంద్రుని వంటి లాక్షణికులు నుడివిరి. ఆంధ్రకవులలో బ్రాహ్మీరత్న వరప్రసాదమున కవితా సామ్రాజ్యములేలిన శ్రీనాథాదులు కలరు. కారయిత్రి - భావయిత్రి యని ఈప్రతిభ రెండు రూపములుగా విలసిల్లును. కారయిత్రి ప్రతిభ గలవాడు మహాకవి యగును. భావయిత్రి ప్రతిభ గలవాడు కావ్యరసాస్వాదనైపుణ్యము గల ఉత్తమభావుకు డగును.

వ్యుత్పత్తి : కావ్యోత్పత్తి హేతువులలో రెండవ యంశము వ్యుత్పత్తి. వ్యుత్పత్తి యనగా బహుముఖమైన శాస్త్రపాండిత్యము. శబ్ద సాధుత్వాసాధుత్వములయు, వివిధ వృత్తములయు పరిజ్ఞానము కొరకు వ్యాకరణ ఛందః శాస్త్రములు చదువవలెను. నిఘంటువు పఠింపవలసియుండును. చతుష్షష్టి కళలలో ప్రవేశము కలిగించుకోవలెను. ధర్మార్థ కామమోక్షములను చతుర్విధ పురుషార్థములకువకరించు మను, యాజ్ఞప్రవల్కాద్విస్తృతులు, గర్గ, భాగవ, కౌటిల్యాదుల అర్థశాస్త్ర గ్రంథములు, వాత్సయనాదుల కామశాస్త్రము, వ్యాస కవిత కణా

దాక్షపాద పతంజలులచే ప్రణీతముయిన పేదాంబ సాంఖ్య తర్క న్యాయ యోగ గ్రంథజాలమును అధ్యయనము కావించవలెను. శాలి హోత్రాదుల గజ తురగశాస్త్రము, సాముద్రికము, ఆయుర్వేదమువంటి శాస్త్రములను పఠింపవలెను. ఇట్టి శాస్త్రపాండిత్యమే కాక మహాకవులగు వాల్మీకి కాళిదాసాదుల కావ్యములయు, భారతాదులగు ఇతిహాసములయు, పురాణములయు పఠించుము కలిగి యుండవలెను. వీని నన్నింటిని మించి స్థావరజుగమాస్త్రికమైన ఈ లోకము యొక్క స్వరూపమును, స్వభావాదులను గుర్తింపవలెను. ప్రకృతి పఠింపన మెంత చేసిన అంతగా కవి వర్ణనానైపుణ్యము పుష్టినొందును.

బహుముఖ వైదుష్యరూపమైన ఇట్టి వ్యుత్పత్తి ప్రయత్నసాధ్యము. వ్యాపారమునకు మూలధన మెట్టిదో కవిత్య వ్యాపారమున కీ వ్యుత్పత్తి సంపద యట్టిది. కవిత్యము చిరస్థాయి కావలెనన్న ప్రతిభతోపాటు వ్యుత్పత్తియు తన్నిర్మాతకు మిక్కిలి యవసరము. ఇవి యొండాంటికి పోషకములై ప్రకాశించి కవిత్యప్రాప్తిని కలిగించును.

అభ్యాసము : అభ్యాసము కావ్యోత్పత్తి హేతువులలో తృతీయాంశము. నిరంతరముగా రచనా వ్యాసంగము కావించుచుండుటయే అభ్యాసము. దీనివలన ధారాశుద్ధి యేర్పడును. రచనలో వేగ మలవడును. ప్రతిభావ్యుత్పత్తుల వైభవమెంత మహితముగా నున్నను కావ్యరచన సాగింపనిచే యట్టి వానివలన లోభి ద్రవ్యమున బోలె లోకమునకు ప్రయోజనము కలుగదు. మహర్షులలో ప్రతి భావంతులును, శాస్త్రజ్ఞులును గానివారెవరు? కావ్య రూపముననో, శాస్త్రరూపముననో రచనలు సాగించిన వారి మూలముననే కదా విజ్ఞానవ్యాప్తి కలిగినది! లోకమునకు మేలు చేకూరినది! శాణోల్లిధమైన వజ్రము వలె అభ్యాసము వలన కవిత్య రచనాపాటవము మెరుగెక్కును. అక్షర రమ్యత యీ యనకృతభాషాసంపాద్యమే. కవితలో ఒక భాగమైన ఆశువు నిరంతర రచనాభ్యాసము కావించనివాని కందరాని ఫలమనవచ్చును. శతలేఖనీ పద్యసంధానధారేయులకు, ఘటికా శతగ్రంథ కరణధుర్బులకు, అష్ట శత సహస్రాది వివిధావధాన కర్తలకు ధ్యేయమైన దీ యభ్యాసదైవమే. 'అనభ్యాసే

విషం విద్యా' అను సూక్తి కవితావిద్యకును సమన్వయించును. ఇట్టి ప్రతిభా పుష్పవృక్షాభ్యాసప్రయ యేక రూపమై ప్రకృప్త కవిత్య సృష్టికి కారణమగును.

కవిత్యప్రపంచము - కవిసృష్టికర్త : కవితాప్రపంచము లౌకిక ప్రపంచముకంటె అన్నివిధములను విలక్షణమైనది. కావ్య ప్రకాశకారు డీ కవిసృష్టి బ్రహ్మసృష్టిల స్వరూపమును చక్కగా నిరూపించి వీనిలో కవిసృష్టియే సుందర తరమని తేల్చినాడు. బ్రహ్మ సృష్టించిన ప్రపంచములో పద్మాదులలోనే పరిమళాదిగుణము లుండునని నియమము కలదు. కవి నిర్మించిన జగత్తులోనో, కాంఠాముఖాదులలో కూడ పరిమళ ముండును. వాస్తవ ప్రపంచములో జడము లుగానున్నవి కవి సృష్టిలో చైతన్యవంతములై వ్యవహరింపగలవు. దేవతలు, మానవులు - తిర్యక్కులు, స్థావరములు-జంగమములు అన్నియు పరస్పరప్రేమ సానుభూతులు గలిగి యేక కుటుంబములోని వ్యక్తులవలె మెలగు సుందర దృశ్యములు కావ్యప్రపంచములోనే కననగును. లోకము సుఖదుఃఖాది మయముకాగా, కావ్యలోకము సుఖమయమే. అందు దుఃఖస్పర్శము లేనేలేదు. బ్రహ్మ నిర్మించిన రవి సోకని స్థలముండిన నుండునేమోకాని కవి ప్రతిభారవి స్ఫులింపని చోటే యుండదు. భౌతిక ప్రపంచములో ఆరు రసములే రసన కందుచుండగా కావ్య విశ్వమున నవరసము లాస్వాద్యము లగుచు ఆసందింపజేయుచుండును. చతుర్ముఖబ్రహ్మ తన సృష్టికి అణ్వాది కారణములపై ఆధారపడవలసినవాడై పరాధీనుడుకాగా కవిబ్రహ్మ స్వతంత్రుడై వెలయును. బ్రహ్మ నిర్మితిలోని వ్యక్తులకు స్వర్గాది సుఖానుభవము కొరకు సూక్ష్మశరీర ధారణ చేయవలసిన యవసరము కలుగుచుండగా కావ్య జగన్ని వాసుల కాయాస్వస్వదేహములతోనే తత్సృజానుభవ యోగ్యత కల్గుచున్నది. ఇట్టి పాతువులచే కావ్య ప్రపంచము విలక్షణమైనదని గుర్తింపవచ్చును.

కవి : అద్భుతమైన యిట్టి కావ్యప్రపంచమునకు సృష్టికర్త యైన కవి మహామహిమోపేతుడు. దివ్యదృష్టి గలవాడు. అతిక్రాంత విషయములను, ఆగామి విషయములను గూడ స్పష్టముగా జూడగలిగినవాడు. అదికవి శ్రీవాల్మీకి జరిగిపోయిన శ్రీరామ వృత్తమును ప్రతిచీ దృష్టితో కరబదర నమానముగా చూచియే రామాయణ

కావ్యమును రచించెనని ప్రతీతి. కవి పదము తొలుత సర్వశక్తి సంపన్నుడగు సరమావృక్షు వాచకముగ వైదిక వాఙ్మయములో ప్రయోగింపబడినది. భగవద్గీతలో అక్షర బ్రహ్మయోగమునందును - 'కవిం పురాణమనుశాసితారమునోరణీయాంస మనుస్మరేదన్యః' అనుచు సరమావృక్ష కవిగా పర్ణింపబడినాడు. ఇట కవిశబ్దమును 'సర్వజ్ఞుడు' అని వ్యాఖ్యాతలు వివరించినారు. భగవద్వాచకమైన యీ కవిశబ్దము క్రమముగా విశేషజ్ఞాన సంపన్నుడైన కావ్యకర్తకు సర్వాయముగా వ్యవహారములోనికి వచ్చినది. దివ్యదృష్టిగల ఋషులరును ఆ కవిశబ్దము వాచకముననిది. ప్రకృతి గుం విచిత్ర ధర్మాంశతత్వములను ప్రతిభచే దర్శించి వివరించి చెప్పగలుగువలన కవియు ఋషి యగుచున్నాడు. 'నా సృషిః కురుతే కావ్యమ్' అని ప్రసిద్ధి. ఋషి కానివాడు కవి కాడనుట యుక్తము. ఋషివలె కవియు లోక శ్రేయస్సునే వాంఛించువాడు. స్థితస్రజ్ఞుడు. దివ్యదృష్టి గలవాడైనను ఋషు లందరును కవులుగా ఖ్యాతినందలేను. దర్శనశక్తితోపాటు వర్ణనా నైపుణ్యము గూడ వెలసినప్పుడే వారికి కవులను ప్రసిద్ధి కలిగినది. కావుననే ఈ యుభయశబ్దాలు గల వాల్మీకి, వేదవ్యాసాదులగు ఋషులు కొందరే కవులుగా విఖ్యాతులైనారు.

కవుల వైవిధ్యము : రసనా విధానమునుబట్టి కవులను కొందరు వర్గీకరించినారు. సత్యుపి, వివగ్ధకవి, అరోచకి కవి, సత్యణాభ్యవహారక కవి యను కవిభేదములను సాహిత్య మీమాంసాకారుడు పేర్కొనెను. వీణానాదము వలె శ్రవణానందకరమగు వైదర్భీరీతి నాశ్రయించి రసవంతమైన కవిశ్యమును చెప్పెడివాడు సత్యువి యనబడును. వాల్మీకి కాళిదాసాదులు ఈ శ్రేణికి చెందినవారు. వక్రోక్తి ప్రధానమైన కవితారచనము కావించు కవికి విదగ్ధుడనిపేరు. వ్యాసబాణాదు లిట్టివారు. అలంకారముల మీద ఎక్కువమక్కువ చూపుచు అర్థగాంభీర్యము వెలయకావ్య నిర్మాణముచేయు కవి అరోచకి యన ప్రసిద్ధుడు. మాఘుడు, భారవి మొదలైన కవు లీ క్రోవలో చేరుదురు. శబ్ద ప్రధానములైన యమకానుప్రాసాదులు, చిత్ర బంధాదులు గలుగు కబ్బము గూర్చునతడు సత్యణాభ్యవహారక కవి యనబడును. కావ్యాలంకార చూడామణి

రచయిత విన్నకోట పెద్దనయ్య, వాని ననుసరించి అప్ప కవియు సప్తవిధ కవులను జేర్చొన్నారు. వాచికుడు, ఆర్థుడు, శిల్పకుడు, రౌచికుడు, భూషణార్థి, మార్దవాను గతుడు, వివేకి యనువార లీ యేడుగురు కవులు. పదా డంబరముగల ప్రాథకవి వాచికుడు. మితశబ్దములతోనే విపులార్థస్ఫూర్తి కలిగించు శక్తికలవా డార్థికుడు. బహు విధ యమకాదు లగు శబ్దాలంకారముల నభిమానించు వాడు శిల్పకుడు. వెదకి వెదకి మృదు మృదు పదముల గూర్చు నేర్పరియైనవాడు రౌచికుడు. అలంకారభూయిష్ఠ మయిన రచన సాగించు నాతడు భూషణార్థి. సరళము లగు శబ్దములను విరళములగు నర్థములను వీనుల కింపు దసరగూర్చి రసభరితముగ కావ్యమును రచించువాడు మార్దవానుగతుడు. శబ్దార్థ గుణదోష వివేకపూర్ణుడును, బహుముఖశాస్త్రజ్ఞున సంపన్నుడును, రసపదు త్తమ కావ్య నిర్మాణ చాతురీధురీణుడు నగువాడు వివేకి. ఈ వివేకి సర్వకవిమూర్త్యుడు. మహాకవిభ్యాతుడు.

రాజశేఖరు డింకొకరితి కవి భేదములను జూపి యున్నాడు. శాస్త్రకవి, కావ్యకవి, ఉభయకవి అని యొక విభాగమును జెప్పి ఈ మువ్వురిలో పూర్వ పూర్వ కవికంటె ఉత్తరోత్తరకవి మిన్నయని శ్యామదేవుడను శాస్త్రజ్ఞుడన్నట్లును, అది సరికాదని యాయావరీయుడను విమర్శకుడు తలంచినట్లును తెలిపినాడు. కేవల శాస్త్ర రచయితయ్య, శాస్త్రమునందు కావ్యసంపత్తిని చూపు వాడును, కావ్యమునందు శాస్త్రార్థమును గూర్చువాడు నను తీరున శాస్త్రకవులును త్రివిధులు. ఇక కావ్యకవులలో ఎనిమిది తెగలవారున్నారు. 1. రచనాకవి, 2. శబ్దకవి, 3. అర్థకవి, 4. అలంకారకవి, 5. ఉక్తికవి, 6. రసకవి, 7. మార్గకవి, 8. శాస్త్రార్థకవి అనువారు. ఈ పేర్లను బట్టియే ఆయా కవులు కవితలో ప్రదర్శించు పద్ధతి తెలియుచున్నది. స్వభావములను బట్టియు కవి వర్గీకరణ మును రాజశేఖరు డిట్లు కావించినాడు :

స్నాతకకవి - హృదయకవి - అన్యోపదేశి, సేవిత - ఘట మానుడు - మహాకవి - కవిరాజు - ఆవేశికుడు - అవిచ్ఛేది - సంక్రామయిత అనువారు పదిమంది కవులు. వీరిలో కావ్య విద్యాగ్రహణార్థము గురుకులమును జేరి సాధన చేయు కవి విద్యాస్నాతకుడు. తన హృదయములోనే

కవిత్యము అల్లుకొనుచు వైకి రానీయనివాడు హృదయ కవి. తాను రచించిన కవితనే అందులో ఏ దోషములు దొరలినవో యని భీతిచే ఆ కవిత మరియొకరి దెవరియో యని కప్పిపుచ్చి సభలలో చదువువాడు అన్యోపదేశికవి. కావ్యరచనా నైపుణ్యము కలిగియు, స్వతంత్రింపక పూర్వలైన కవులలో ఏ యొక్కరి ఛాయనో అనుసరించు నతడు సేవిత. ఎవడు చక్కని కబ్బము చెప్ప కల్గియు ఏవో యనిబద్ధములైన ఖండికలనేకాని పూర్ణమైన కావ్య రచనకు పూనడో యాతడు ఘటమానకవి. ఖండాఖండ కావ్యములన్నింటిని, రచింప నమర్తుడైన రచయిత మహా కవి. ఆయా వివిధ భాషలలో ప్రావీణ్యము గలిగి గద్య పద్యోభయోత్పకములును, కావ్య నాటకాది బహు రూపములను, నవరసభరితములునగు కృతులను నిర్మింప జాలు మేటి కవిరాజు. అట్టి మహాకవులు, కవిరాజు లీ విశ్వములో మిక్కిలి తక్కువసంఖ్యలో నుందురు. ఇట్టి వారిని గురించియే శ్రీమదానంద వర్ణనాచార్యుడు— 'అతి మహతి సంసారే ద్విత్తాః పంచపావా మహాకవయః కాళిదాస ప్రభృతయః—' అని యీ విశాల విశ్వములో కాళిదాసు మున్నగువారు ఇద్దరో, ముగ్గురో లేదంటే ఏ అయిదారుగురో మహాకవులున్నారని తన ఆభిప్రాయము వెలిబుచ్చెను. మంత్రోపదేశ ఫలితముగా ఆవేశము గలిగి కవితను చెప్పువాడే ఆవేశికకవి. తాను తలచినపుడెల్ల అసర్గళముగా కవిత్యము నల్లుకొనిపోవునతడు అవిచ్ఛేదికవి. మహాక్షేత్రములలో మంత్రోపాసనము కావించి సరస్వతీదేవి యనుగ్రహమును గడించి కావ్య నిర్మితి కావించు కవి సంక్రామయిత. ఇట్టి విభేదము లెన్ని యున్నను కవులందరిలోను జీవనాళికగా భాసించునది ప్రతిభయే.

కవిత్యము-చతుర్విధము : ఆశువు, మధురము, చిత్రము, విస్తరము అని కవిత్యము నాలుగు విధములుగా నుండును. ఆశువుస్థానమున కొందరు 'మృదువు' అను పదమును కూడ వాడినారు. ఆశు, బంధ, గర్భ, చిత్రములు అను విధ ముగా కవిత్యభాగములను జేర్చొన్నవారును గలరు. బంధ గర్భ కవిత్యములు చిత్రకవిత్య విభాగములోనే చేరి పోవుటచే రెండవ విభాగముకన్న మొదటి విభాగమే యుక్తముగా నున్నది. ఆనుపూర్వికముగా ఈ చతుర్విధ

కవిత్వములను ఒక్కచో నిరూపించి చెప్పకపోయినను ఈ ప్రక్రియలు సంస్కృతమునను ప్రాచీనకాలమునుండి వచ్చుచున్నవియే. ఏక ధాటిగా కవులు అప్పటికప్పుడు వెనినేని వర్ణించుచు శ్లోకములు చెప్పుటయు, సమస్యలు పూరించుటయు తొల్లియు గలదు. మధుర విస్తర కవిత్వములుగా చెప్పబడునట్టి గీతకావ్యములు, పద్యకావ్యములు పూర్వ వాఙ్మయమునను కొల్లలుగదా! ఇక మిగిలిన చిత్రకవిత్వమునే గుణిభూతవ్యంగ్య మనుచు కుద్ర ప్రబంధశాఖలలో చేర్చినారు.

తెలుగులో ఈ చతుర్విధ కవిత్వములు నన్నయనాటికే పరిచితములైనట్లు కనబడుచున్నది. భారతావతారికలో రాజరాజనరేంద్రుని విద్యావిలాసగోష్ఠిని వర్ణించుచు నన్నయభట్టారకుడు 'మృదుమధుర చిత్ర విస్తర నవరస భావభాసుర కవితారచనావిశారదులైన మహాకవులును' అందున్నట్లు చెప్పెను.

శ్రీనాథమహాకవియు తన శృంగారనైషధములో 'మృదుమధురచిత్ర విస్తర కవితావిలాస వాగీశ్వరులగు కవిశ్యరులును' అని ఈ చతుర్విధకవిత్వములను ప్రస్తావించి యుండెను. ఈ నాల్గింటిలో ఏయొక్క సరణిలో విశేష నైపుణ్యము గలిగినను అద్దానికి సూచకముగా కవుల యాపేక్షతో వ్యవహరింపబడుటయు గనబడుచున్నది. ఆకుకవి, చిత్రకవి, మధురకవి, ప్రబంధకవి అనుచు బిరుదుములు పాడుకొనిన కావ్యకర్తలున్నారు. కొందరింకను ముందంజవైచి ఈ నాలుగు తీరులలోను మేము సిద్ధహస్తులమునుమా! అని భుజాస్ఫాలనముచేసినట్లు కనబడుదురు. 'చతుర్విధ కవితానుతల్లి కాల్లసాని చొక్కయా మాత్య పుత్ర పెద్దనార్య ప్రణీతంబైన' యని యాశ్వాసాంత గద్యము చెప్పికొనిన పెద్దనాడు లట్టివారు.

చతుర్విధ కవిత్వముల స్వరూపము నిరూపించిన లాక్షణికులలో ముఖ్యుడు వార్తకవి రాఘవయ్య. ఈ రాఘవయ్య రచించిన 'లక్షణ దీపిక' అముద్రితము. ఇది మద్రాసు ప్రాచ్య లిఖిత పుస్తకశాలలో నున్నదట. ఆ లాక్షణికుడు ఆకు, మధుర, చిత్ర, విస్తరములని చతుర్విధ కవిత్వములను వివరించినాడు.

శ్రీనిడుదవోలు వెంకట్రావుగారు లక్షణదీపికనుండి యుద్ధరించుకొని తమ ఉదాహరణ వాఙ్మయచరిత్రలో

ప్రకటించిన ఆ చతుర్విధ కవిత్వముల వర్ణనను ఇందు పొందుపరుచుచున్నాము :

“అభుకవిత్వంబన్నది : ఏకపాద త్రిపాద కఠినప్రాస విషమ సమస్యాపూర్తులు, వ్యస్తాక్షరీ సంఘటిత పద్యంబులును, ఇష్టార్థదేవతావర ప్రతిపాది నిషేధాక్షర రచనాచమత్కృతియు, అష్టావధానంబులు, ఘటికాశతగ్రంథ కల్పనయు, ఆకాశపురాణంబులని తత్కాలోచితాతిత్వరిత గతిని రచియింపబడునది యాశుకవిత్వంబును,

మధుర కవిత్వంబన్నది : నాటకాలంకారంబులు, కళికోత్కళికలు, విభక్త్యధిదేవతోదాహరణంబులు, సప్తతాళ నటనలు, నట్లోట్లు, గీత ప్రబంధములు, చతుర్బుద్ధిక అష్టభుద్ధికలు, బిరుదావళి, నామావళి, భోగావళి, రంగఘోష, జయఘోష, చతురుత్తర సంఘటనలు, యక్షగానంబున వెలయు పదంబులు, దరువులు, లీలలు, ధవళంబులు, మంగళహారతులు, శోభనంబులు, ఉయ్యాలబోలలు, జక్కులరేకు పదంబులు, చందమామ సుద్దులు, అష్టకంబులు, ఏకపద ద్విపద త్రిపద చతుష్పదషట్పదాష్టపదులు నివి యాదిగా నన్నియు లయ ప్రమాణంబుల నొప్పి మృదు మధుర రచనలన బ్రసిద్ధంబయిన యవి మధుర కవిత్వంబులు.

చిత్ర కవిత్వంబన్నది : పాద గోపనంబును, పద్యభ్రమకంబును, పాద భ్రమకంబును, నామ గోపనంబును, అనులోమ విలోమగతి పద్యంబులు, కందగీత గర్భిత వృత్తంబులును, కందద్యయ గర్భిత మణిగణ నికరంబును, క్రొంచ పదగర్భిత కందద్యయంబును, ద్విపద చౌపదలాలి సువ్వాల మంగళహారతి ధవళంబులు, శోభనార్థ చంద్రికాది పదదర్శులాది లయగర్భిత సీసంబును, కంక పటహ మండూక తురంగ నట భేరి నినాద నాలుకరంప వృత్తంబులును, ఓవ్యన్తి నిరోవ్యన్తి సంకరజిహ్వ అచలజిహ్వ వృత్తంబులును, రగడ భేదంబులును, శాళగతులును, దండక వృత్తంబులును, అష్టదశ షోడశదశ ద్వాత్రింశద్దశ పద్మ బంధంబులును, నవావరణ ద్వాదశావరణ చక్ర బంధంబులును, రథ, నాగ, ద్వివాగ, కులాలచక్ర, అందోళికాచ్చత్ర బంధంబులును, గోమూత్రికా పుష్పమాలికా పుష్పగుచ్ఛ మృదంగ డమరు ఖడ్గ త్రికూల కంకణ నర్యతోభద్ర కవి కల్పిత కల్పవల్లరి నివి యాదిగాగల్గు

బహువిధ చమత్కారంబుల చిత్రంబులు రచించుటం జేసిన నిది చిత్రకవిత్వము.

విస్తర కవిత్యంబన్నది : ఇష్టదేవతా ప్రార్థనయు, కృతికర్త వంశావళియు, పురగిరి మృగయాయాత్ర వన జల నిధివర్ణన, ద్యూత విసోద రాయశార వివాహోత్సవ సురతక్రీడ పుత్రోత్సవ సూర్యోదయ సూర్యాస్తమయ చంద్రోదయ చంద్రోపాలంభన విరహవర్ణనలు, షడ్రతు పుల వర్ణనలు, జలక్రీడలు, మధుపాన దండయాత్ర రణ క్రీడ దిగ్విజయంబులు నివి యాదిగా గలుగు నష్టాదశ వర్ణనలు, అలంకారములు, రీతులు, శయ్యలు, వృత్తులు, పాకంబు లుత్పేక్షలు, శ్లేషోల్లేఖలు, ధ్వనులు, వ్యంగ్యములు నివియాదిగా గలుగు కావ్య లక్షణంబులు గలిగి పంచలక్షణ, దశలక్షణంబుల నొప్పి కథాసరణి వర్తిల్లుటం జేసి యది విస్తర కవిత్యంబన్నది మహా ప్రబంధంబు.

ఇట్టి కవిత్యంబు కావ్య లక్షణంబునఁ జెప్పిన వాక్య పద దోషంబులు చతుర్వింశతి దోషంబులు పరిహరింప వలయు. దోషంబులు వర్జించి, కవి సమయసిద్ధి ప్రయోగంబు లరసి, అభినవ కావ్యంబువక్రమించు నతడు భారత భాగవత రామాయణా ద్యనేక పురాణ ప్రసిద్ధంబులైన యితిహాసంబులంగల కథ విస్తరించుట యిహాపర సాధనంబని మహాకవిశ్రేష్ఠుల కభిమత మది కవిత్య రచన నన్నార్గంబు.....”

కవితామూర్తి శరీరాత్మల వివేచనమున కావ్య తత్వ జ్ఞులు విభిన్నాభిప్రాయములను దెలిపియున్నారు. అట్టి వానిని గూర్చిన విశేషాంశములు “కావ్యాత్మ” యను వ్యాసమున వివరింపనగును.

చె. రం.

కవితలె భాండాగారములు (Archives) :

కవితలె భాండాగారములు : వర్తమాన (నవీన) యుగలక్షణము జ్ఞానాభివృద్ధి చేయుటయైయున్నది. అన్నవస్త్ర సమస్యలు, గృహసమస్యలు తీర్చినతరువాత జ్ఞాన విస్తరణము కావించుట ప్రతి రాష్ట్ర ప్రభుత్వముయొక్క ముఖ్య ధర్మముగ పరిగణింపబడుచున్నది. ప్రతిపౌరుని అక్షరాస్యుని చేయుటకొరకును, ఆతడు తనజ్ఞానమును అభివృద్ధి చేసికొనుటలోను తన మనస్సును సంస్కరించుకొనుటలో ఆతనికి తోడ్పడుటకొరకును, ప్రభుత్వములు, చిత్రవస్తు

ప్రదర్శనశాలలను, కవితలె భాండాగారములను, గ్రంథాలయములను నిర్మించుటకు పాటుపడుచున్నవి. 1947వరకు భారతదేశముయొక్క అభివృద్ధి బహుముఖముల నిరోధింప బడినది. కాని స్వతంత్ర భారతము హఠాత్తుగా ఉద్బుద్ధమై జ్ఞానసూర్గము లగు కవితలె భాండాగారములు, చిత్రవస్తు ప్రదర్శనశాలలు మున్నగువాటిని రూపొందించుటకును, నిర్మించుటకును యత్నించుచున్నది.

కవితలె భాండాగారములు, పత్రములు అను పదములు సమానార్థకములుగా సామాన్య సంభాషణమందు ప్రయుక్తములగుచున్నవి. కాని పత్రములు (రికార్డులు) అనుపదము కవితలె భాండాగారములు అను పదముకన్న విపులమైన అర్థముకలదియై యున్నది. కవితలె భాండాగారములు అనుపదము శబ్దివ్యుత్పత్తి ప్రకారము న్యాయాధికారి సంబంధమైన నివాసగృహము అను అర్థమును ఇచ్చును. కాని కాలక్రమమున అది ప్రభుత్వ పత్రములు భద్రపరచబడిన స్థలము అను అర్థమున పర్యవసించినది. అట్టి ప్రాచీనపత్రములు సాధారణముగా ప్రజాసామాన్యమునకును విశేషించి చారిత్రక పరిశోధకులకును గొప్ప ప్రయోజనకారు లనుటలో దోషము కనిపించదు.

హిందూదేశచరిత్ర మిక్కిలి విపులమైనది. ఈదేశము నైసర్గిక స్వరూపముచే నొక ఖండమువంటిది. దీనిచరిత్ర గతించిన వేలకొలది సంవత్సరములనుండి వివిధజాతుల తోను, మతములతోను, వలసవచ్చిన వారితోను, దేశాటన పరులతోను, రాజ్యస్థాపనలతోను, రాజ్య విచ్ఛిత్తులతోను సంఘటితమై ప్రవర్తించుచు వచ్చినది. ఈ రాజవంశముల యొక్కయు, రాజ్యముల యొక్కయు, పరిపాలనకు సంబంధించిన పురాతనపత్రములు మన భారతదేశమునకు ముస్లిములు వచ్చువరకు మనకు లేకుండెను. బ్రిటనువంటి దేశములయొక్క పరిస్థితి మాత్రము మన దేశపరిస్థితి కంటె పూర్తిగా భిన్నమైనది. బ్రిటనుదేశము ఇట్టి పత్రములను సమీకరించుట కొరకును, విస్తరింప చేసికొనుటకును, వాటిని క్రమపద్ధతిలో జాగ్రత్త పెట్టుకొనుటకును అన్ని అనుకూల్యములను కలిగియుండెను. పాశ్చాత్యదేశములో కవితలె భాండాగారములు అను విషయము మిక్కిలి పరిశీలనముతో అధ్యయనము చేయబడినది. తల్లక్షణములు పరిష్కరింపబడినవి. కవితలె సంరక్షణము కార్యాలయ విధు

లలో ఒక భాగమైనది. కవితెలకు ప్రాచీనపత్ర గౌరవము లభించినది. కవితెలు కార్యాలయములలో పూర్వవిషయ పరామర్శనమునకై భద్రపరచబడుచున్నవి. ఒకవ ర్తమాన రాజ్యము మరియొక రాజ్యముపై యుద్ధ ప్రకటనమును చేసినచో దానికి సంబంధించిన లిఖిత సమాచారము వివిధ ప్రభుత్వ శాఖలలో భద్రపరచబడినదై దొరకును. రాష్ట్ర కార్యదర్శులకును, రాయశారులకును జరిగిన ఉత్తరప్రకృత్య ఉత్తరములు మనకు లభించును. యుద్ధకార్యాలయము దానికి సంబంధించిన జమాఖర్చులను, నివేదికలను, నిర్వహణ మునకును, పరిపాలనమునకును సంబంధించిన వ్యవహారముల పత్రములను సమకూర్చియుంచును.

పైని చెప్పబడిన విషయమును దానికి సంబంధించిన ఇతర సామగ్రియు ఏ అభిప్రాయమునుగాని ధ్వనినిగాని, ఊహనుగాని, ప్రతిపాదించవు. ఏ సంఘటనలైతే వాస్తవముగా జరిగినవో, వేనివలన అవి స్వయముగా కవితె భాండగారములలో ఒక భాగముగా పరిణమించినవో అట్టివానికి అవి సామాన్య లిఖిత ఆధికారిక భద్రతాచిహ్నములు మాత్రమే. అవి కార్యాలయములలో భద్రపరచబడుటచే సాధికారము లగుచున్నవి. ఆ కార్యాలయములకూడ అట్టి సంఘటనలయందు భాగస్వాములు. తరువాత వచ్చు చరిత్ర రచయిత తన గ్రంథనిర్మాణము కొరకు ఈ పత్రములను పరిశీలించుట, అర్థకల్పనము చేయుట, విభజించుట, క్రమపరచుట మున్నగు పనులు చేయవచ్చును. కావున కవితె భాండారములకు సంబంధించిన పత్రములకు వలసిన ముఖ్యాతిముఖ్య లక్షణము నిష్పక్షపాత దృష్టియై యున్నది.

కవితె భాండారములు సాధారణముగా లిఖిత పత్ర మయములు. కాని ఇవి మనకు దస్తావేజులు అను మరియొక ముఖ్యపదమును స్ఫురణమునకు తెచ్చుచున్నవి. ముద్రిత సామగ్రి కూడ ఇందు చేరవచ్చునా అను ప్రశ్నయొకటి జనించుచున్నది. యుద్ధవ్యవహారములకు సంబంధించియుండి జాబితాలో చేర్చబడిన "హిందూ" పత్రికవంటి పత్రిక కూడ దస్తావేజుగా పరిగణింపదగునా? అను ప్రశ్న మరియొకటి ఉదయించుచున్నది. ఆ పత్రిక సంధి నిబంధనములతో కూడి యుండవచ్చును. ఏ శాఖా కార్యదర్శి యైనను దానిని కోరవచ్చును. అట్టి సందర్భములలో

ముద్రిత సామగ్రికూడ ఆధికారికపత్రము కాదగును. ఏవిధమైన సాధన సామగ్రితో నిర్మితములై నప్పటికిని లేఖనములన్నియు దస్తావేజులుగానే పరిణమించుచున్నవి. వ్రాతయంత్రములతో అచ్చొత్తబడిన లేఖనములు, పైపు యంత్రములచే యాంత్రికముగా పునర్ముద్రితములైనవి, పైపు బ్లాకులు, చెక్కడపు ఫలకములు, లేక వీటికి చేరువయైన బ్లాకులు, తదితర సాక్షిసామగ్రిలన్నియు దస్తావేజుల పరిగణనములోనికి వచ్చును.

పైన చెప్పబడినవి-అక్షర సంబంధమైన గుర్తులు, లేక సంఖ్యాసంబంధమైన గుర్తులు కలవి. అట్టివి కాకున్నను పై నిర్వచించబడిన రూపముగల దస్తావేజులలో భాగములుగా నున్నవి-వాటితో అనుబంధించి యున్నవి, లేక వాటి అనుబంధములనిగాని, భాగములనిగాని ఊహించుటకు పీలుకల్గించునవి-ఇవన్నియు దస్తావేజులకిందనే లెక్కింపబడుచున్నవి.

సాధారణముగా కవితె భాండగారములలో మూడు రకముల దస్తావేజులు జమ అగుచుండును. (1) ఆఫీసు లోనికి వచ్చునవి. (2) ఆఫీసునుండి బయలు వెడలిన వాని ప్రతులు. (3) ఇతర కార్యాలయములతో రాకపోకల సంబంధము కలవికాకున్నను, సదరు ఆఫీసులోమాత్రమే ప్రచారము కలవి.

కవితె భాండగారికుని మొట్టమొదటి ధర్మము కవితె భాండారములను భద్రపరచుటకును, తన అధీనములో నుంచుకొనుటకును వలసిన అన్నివిధములైన అధికార చర్యలను అనుష్ఠించుట. అనగా వాటి ముఖ్యలక్షణములను గూర్చి జాగ్రత్త వహించుటయై యున్నది. ఆతని రెండవ ధర్మముకూడ తుల్యప్రాధాన్యము కలదియే. తన శక్తి వంచన లేకుండ చరిత్రకారులకును, పరిశోధకులకును, అవసరమైన తోడ్పాటును కల్పించుట ఆతని రెండవ ధర్మము.

కవితె భాండగారికుడు తన కవితె భాండారముల యొక్క భౌతికము, నైతికమునైన రక్షణమునకు తగు శ్రద్ధను వినియోగించవలసి యుండును. కవితె భాండారములను పదిలపరచు గృహములు అగ్నిప్రమాదము నుండియు తేమనుండియు సురక్షితములుగా నుండవలెను. వీటిని పదిలపరచు భవనములు ప్రమాదములకు గురియగు

ఇతర గృహములనుండి ప్రత్యేకింపబడి యుండవలెను. నీళ్ళుచిమ్ము రబ్బరుగొట్టములు ఇసుకను చల్లు ఉపకరణములు, అగ్నిప్రమాదమును తెలియజేయు సైరనులు అగ్నిమాపకదళములతో నేరుగా తెలిపాను సంబంధము కలిసియుండుట, భాండాగారిక దళమునకు క్రమమైన అగ్నిమాపక శిక్షణ మిప్పించుటయు మున్నగు ప్రమాద నిరోధక చర్యలు ఆవశ్యకములు.

కవితె భాండాగారముల నిలయములో వాతావరణము యొక్క ఉష్ణోగ్రతను క్రమబద్ధ మొనరించుటకు తగిన ఏర్పాటు ఉండుటకూడ అవసరమే. కొన్ని శీతల దేశములలో వేడినీటి గొట్టముల ద్వారమున భవన వాతావరణమును వెచ్చచేయుటకు వలసిన ఏర్పాటులు కలవు. దీనికి సంబంధించిన కొలిమి గృహ బహిర్భాగమున ఉంచబడును. శీతోష్ణవాయు నియంత్రణయొక్క భవనములు(Air-conditioned houses) కవితె భాండాగారము లుంచబడుటకు ఆదర్శప్రాయములు. విద్యుద్దీపములు ఉపయోగింపబడవలెను. విద్యుత్తంత్రులన్నియు బాహ్య లోహనాళములందు గుప్తములై యుండవలెను. చర్మమునకును, కాగితమునకును ఉత్తమ రక్షకము ధారాళమైన వాయు సంచారమని కనుగొనబడినది. దస్తావేజులు లేక పత్రములు ఉంచదలచిన గదిలోనికిగాని, ప్రదేశములోనికిగాని వాయు ప్రవాహము ఉరవడితో వీచుటకు వలసిన ఆనుకూల్యమును కల్పించుట అవసరము. దీనిని పీల్చై నంత తరచుగా ఉపయోగించుటకు తగిన ఏర్పాట్లు చేయబడవలెను. ఇట్టి వాయుతరంగములు దుమ్మునుగాని, మురికినిగాని రికార్డులలోనికి ప్రవేశింప జేయును అను అనుమాన మున్నయెడల గాలిని రద్దుదూది ద్వారమునగాని, మరి యే ఇతర పదార్థము ద్వారమునగాని వడపోయు పద్ధతి అవలంబింపబడవలయును. తెరలు ప్రవేశ పెట్టబడునెడల వాటిని తరచుగా పరిశుభ్ర పరచుచు మార్చుచు ఉండుట అవసరము. వెలుతురుకూడ ఈ సందర్భమున విలువ కలదేకాని ప్రాత ప్రతులను నేరుగా సూర్య కిరణముల కంతగా గురిచేయుట ఉచితమైన పనికాదు. చర్మమునుగాని కాగితమునుగాని చుట్టచుట్టి యుంచుటయు తగదు.

రికార్డులకల గదులు ఏ సందర్భమునను క్రిక్కిరిసి యుండకూడదు. గదులను శుభ్రపరచునప్పుడు రికార్డులను

పత్రములను బీరువాలలోనికిని నేలమీదకును చేరవేయుటకు అనువుగా అపకాళములు కల్పింపవలెను. అట్లు కానిచో పత్రముల మనికి వాటి జీవితము తగ్గిపోవును. ప్రతి నిలయమునకును ఒక వాక్యూమ్ ప్లెన్సరు (ఖాళీ స్థలములను శుభ్రపరచు యంత్రము) అవశ్యకము. కవితె భాండాగార మందిరములు జనులు పనిచేయుటకును, మొసలుటకును అనుకూలములై యుండవలెను. భవనము యొక్క అన్ని భాగములనుండియు రాకపోకలకు సులభావకాళములు కల్పింపబడవలెను. స్థలమును పొందువుగా ఉపయోగించుట అత్యవసరమే. అయినను అది దస్తావేజుల యొక్క సంరక్షణమునకును భద్రతకును వ్యతిరేకమై యుండకూడదు. సులభముగా అందుబాటులో బీరువాలు ఉండుట వాంఛనీయము. బీరువాల ప్రక్కభాగములు ఉక్కుతోగాని, ఇనుముతోగాని చేయబడినవిగా నుండవచ్చును. కాని అడ్డచెక్కలు ఇనుముకంటెను, ఉక్కుకంటెను మృదువైన ద్రవ్యముతో చేయబడి యుండవలెను. వేక్సువంటి చర్మము కప్పబడిన పలకలు కొన్ని దేశములలో ఉపయోగించబడుచున్నవి. కొన్నిచోట్ల చెక్కలవంటి దళసరి అద్దములుకూడ వాడబడుచున్నవి. ఈ సమస్య పరిశీలించబడినది. కాగితములను కట్టలుగా బట్టలలో మూట కట్టుటవలనను, వాటిని దస్త్రముల అట్టల మీదవేసి కట్టుటవలనను, పెట్టెలలో పెట్టుటవలనను కలుగు లాభనష్టముల తారతమ్యము గుర్తించబడినది. పత్రముల పరిమాణము పరిగణనకు తీసికొనినప్పుడు ఈ చెప్పిన దంతయు ఆవశ్యకమే. సులభముగాతీసి చదువుకొనుటకు అవి మనకు అందుబాటులో ఉండవలె నను విషయము జ్ఞాపక ముంచుకొనవలెను.

విద్యార్థులు పరామర్శచేయుటకును. పఠనముచేయుటకును పత్రములను చేత పట్టుటకూడ చెరువును కలిగించును. కొన్ని కవితె భాండాగారములలో షాగ త్రాగుటయు, సిరా వాడుటయు నిషేధింపబడినవి. పత్రములపై పెక్కు రకముల వ్రాతలు వ్రాయుటయు, గుర్తులుంచుటయు కచ్చితముగా నిషేధింపబడుచున్నవి. విద్యార్థులు అట్టి అవిచేకమునకు పాల్పడినచో తక్షణమే అది రసాయన శాస్త్రజ్ఞుని ఎరుకకు తేబడవలెను. పత్రములను మోటుగా త్రిప్పట మొదలగు పనుల వలన కలుగు నష్ట

మును వ్యాసపీఠములు, నిలుపుపీఠములు ఉంచుటచే తగ్గించవలయును. కవితే భాండారారికుడు ఇట్టి ప్రమాదములను ప్రతిఘటించుటకు ఉపయోగింపతగిన కవచము, (డాలు) ఒక్కటియే. అదియే దన సంపూర్ణమైన పర్యవేక్షణ. ఛాయాగ్రహణముచే స్థిరీకరింపబడిన దస్తావేజుల నకళ్ళను సరసరా చేయుటయే అట్టి ప్రమాదములనుండి తప్పకొనుటకు ఉత్తమ పద్ధతి. పరిశోధన విద్యార్థులును, పరామర్శముకొరకు దస్తావేజుల నుపయోగించువారును, దస్తావేజులను అక్రమముగా ఉపయోగించుటయో వానిని అపహరించుటయో చేయుచుండురు. విద్యార్థులు సమావేశమైన గది వారి ఉపయోగము కొరకు తెరచియుంచబడినంతవరకును కవితే భాండారమునకు చెందిన ఒక అధికారి అచ్చట పర్యవేక్షణ చేయుచుండుట అవసరము.

కవితే భాండారముల భౌతిక రక్షణమునకై ఛాయాగ్రహణపద్ధతి మైక్రోఫిల్మ్ నిర్మాణము మున్నగు వాని ద్వారమున పతితలకు చీకటి గదులలో చదువుకొనుటకు తగు సేర్పాటు కావించవలెను. అటు తర్వాత మూల ప్రతులను మరమ్మతు చేయుట, బాగుచేయుట, బైండింగులను మరమ్మతుచేయుటకును, బాగుచేయుటకును ఉపయోగించు ద్రవ్యములు, ఉపయోగింపదగిన జిగురు వస్తువులు జాగ్రత్తగా ఆలోచించబడినవి. రంగు తగ్గి, (కగ్గి) పోయిన సిరాలను పూర్వ స్థితికి తెచ్చునట్టి దుర్బల ద్రావకములు పత్రములకు ఉపయోగించు విషయమై ప్రయోగములు చేయబడుచున్నవి. కాని కొన్ని సందర్భములలో ఈ ప్రయోగములు మంచికన్న చెరుపునే ఎక్కువగా కలిగించినవి.

కవితే భాండారముల రక్షణముపట్ల భాండారారికుని ధర్మములను పూర్తిగా నిర్వచింప శక్యముకాదు. అవి పరిస్థితుల వైవిధ్యమువై ఆధారపడి యుండును. ప్రభుత్వ శాఖ లెట్లు, నిర్వహింపబడుచుండెడివో తెలిసికొనుటకు కుఱూహాలముగల సామాన్య ప్రజాసీకము యొక్కయు, గతకాలమును ప్రత్యక్షీకరించుకొనుటయందు ఆసక్తి గల చరిత్ర పరిశోధకుల యొక్కయు అవసరములను తీర్చుటకై అవలంబింపవలసిన సూత్రములను విధానములను తాను ఏర్పరచుకొనుట కవితే భాండారారికుని రెండవ కర్తవ్యము. కవితే భాండారమున చేర్చుకొనబడిన పత్ర

ములను కేటలాగుచేయుట, సమోదుచేయుట, వర్గీకరించుట, విభజించుట, విషయ విశ్లేషముచేయుట అను వివిధ విధానములు భాండారారికుని ధర్మములలో చేరి యుండును. భాండారారికుడు తన యధీనమున సేకరింపబడియున్న వస్తువులలో ఉత్తమమైన వాటిని ఉత్తమపద్ధతిననుసరించి బహిరంగపరచవలెను. అన్ని దస్తావేజులను ప్రసిద్ధమైన క్లిరికలక్రిందికి రాజాలవు. వాటిని ఒక్కటొక్కటిగా తీసికొనినచో వర్గీకరించుటయందును, సంఖ్యాబద్ధము చేయుటయందును అంతులేని శ్రమకలుగును. పూర్వతర శతాబ్దములకు సంబంధించిన దస్తావేజులు సాధారణముగా సులభముగా చిక్కు విడదీయరాని లిపులలో వ్రాయబడియున్నవి. అట్టి ప్రతులు ప్రోగైయుండవచ్చును. కాని ఇటీవలి రికార్డులను జాగ్రత్తగా సరిచూడబడిన జాబితాలతో సక్రమముగా స్వీకరించి కవితే భాండారములలో చేర్చవలెను. కవితే భాండారములలోనికి వానిని చేర్చుకొనుటకుముందు అవి సరిగా లెక్కింపబడి యుండవచ్చును, లెక్కింపబడి యుండకపోవచ్చును. అమర్చుట, సంఖ్యాబద్ధముచేయుట, జాబితా చేయుట మున్నగు పనులు జరిగియుండవచ్చును, జరిగి యుండకపోవచ్చును. అట్టిస్థితిలో భాండారారికుడు తాను ఏవిచేర్చుకొనదగినవో, ఏవి స్వీకరింప దగినవికావో గుర్తించుటకు సర్వవిధముల జాగరూకతను వినియోగించవలెను.

భాండారములలో దస్తావేజులను తన యధీనములోనికి తీసికొనిన తరువాత భాండారారికుడు సత్యమును కప్పి పుచ్చుట లేక అణచివేయుట, అసత్యమును స్ఫురింపజేయుట, అను దోషముల వలన కలుగు నిందలకు గురికారాదు. భాండారారికుడు ప్రవేశ సంఖ్యలను ప్రతి దస్తావేజునకు లేక దస్తావేజుల సముదాయమునకు కల్పింపవలెను. అట్లు చేయుటచే నడదు పత్రముల ప్రవేశము కవితే భాండారములో రిజిస్టరు (జాబితా) చేయబడినట్లగును. సాధ్యమైనంతవరకు పాత జాబితాలు, పాత అంకెలు, పాతవరుసలు చెడనియకూడదు. సముదాయ రూపములో లిఖించిన జాబితాలనుగాని అట్ట కట్టబడిన వానినిగాని చెక్కు చెదరకుండ ఉంచవలెను. ప్రతి పత్రము వైనను కవితే భాండారపు ముద్ర యుండవలెను. ముద్రణ సాధనము లోహనిర్మితమై యుండవలెను.

ఉపయోగించిన సిరా చెరపరానిదై యుండవలెను. ప్రారంభ పరిశీలనములో దస్తావేజులను గురించి కొన్ని గమనింపదగిన యంశములను భాండాగారికుడు గుర్తు పెట్టుకొనవలెను. తాను వాటినిబట్టి గమనికలు తయారు చేయించి అవి దస్తావేజుకు అతికించబడి యుండునటుల చూడవలెను. ఏవిధముగను దస్తావేజులకు చెరువు కలుగ కుండా ఈ పని జరుగవలెను.

ఈ నిరోధక చర్యలు తీసికొన్న తరువాత భాండాగారికుడు తన వశముననున్న పత్రముల విషయమై నిశ్చయ జ్ఞానమును కలిగి యుండగలడు. కార్యమునకు కడగునపుడు తాను అవలంబించిన విధానమున పొరపాట్లున్నచో అవి చక్కబెట్టుటకు వీలులేనివిగా నుండకూడదు. దస్తావేజులు సరియైన క్రమములో లేకున్నను, ఎట్టి క్రమము కలవిగా లేకున్నను వాటిని వర్గీకరించవలెను. స్వాభావికమైన కవితల భాండాగార లక్షణమును ప్రక్కనున్న వాటితోడి సంబంధమును సాధ్యమైనంత స్పష్టముగా దస్తావేజులు తెలుపునట్లు అవి మునుముందుగా తీర్చబడవలెను. కవితల భాండాగారములు స్వప్రయోజనములను నిర్వహించుటకును, విద్యార్థులు వాటిని అర్థము చేసికొని పఠించి కృతార్థులగుటకును ప్రశస్తతమైన అవకాశమును అట్టి ఏర్పాట్లు కల్పింప గలవు.

పత్రములను అమర్చు విధానము దస్తావేజుల ఉత్పత్తి స్థానము సులభముగ తెలిసికొనుటకు అనువుగా నుండవలెను. ఏ పరిపాలనా లక్ష్యములను ఉద్దేశించి సదరు పత్రములు బయలుదేరినచో అట్టి లక్ష్యములను వెలువరించునట్లు దస్తావేజులను అమర్చుటయే సవ్యమైన పద్ధతి. కవితల భాండాగారమును ఉత్పత్తిచేసిన పరిపాలనా విధానమును గూర్చి పఠించయములేనిది కవితల భాండాగారముల తత్త్వము సరిగా బోధపడదు.

కవితల భాండాగారములతో సన్నిహిత సంబంధము గలవారు ముగ్గురు కలరు. పరిపాలకుడు, భాండాగారికుడు, చరిత్రకారుడు అనువారు ఆ ముగ్గురు. ఈ మువ్వురి యొక్క కార్యరంగములు, అభిరుచులు జాగ్రత్తగా విభాగించినచో కవితల భాండాగారికుని జవాబుదారీలను సులభముగా మనము గ్రహింపవచ్చును. ఒకడు కవితల భాండాగారములను సృష్టించును. మరియొకడు వానిని

క్రమప్రకారముగా భద్రపరచును. మూడవవాడు తన అక్కరకొరకు వానిని మధించి వినియోగపరచుకొనును. చరిత్రకారునకు అనేక దృష్టికోణములున్నవి. అతని ఉపాదాన విసర్జన పద్ధతులు భాండాగారికుని శ్రద్ధకు మిక్కిలి హానికరమైనవి. భాండాగారికుడు తన కవితల భాండాగారములను భద్రపరచుటయందు అత్యంతాధునిక, శాస్త్రీయ పద్ధతులను అవలంబింపవలెను. కాని ఆతని కాలము, దృష్టికోణము నవీనులతోకాక కవితల భాండాగారములతో తాదాత్మ్యమును పొందవలెను. అనగా ప్రాచీనముగా నుండవలెను. ఆతనికి అన్ని పత్రములును తుల్యప్రాధాన్యము గలవే. అతడు ప్రజలకుకాక కవితల భాండాగారమునకే నేవకుడగుచున్నాడు. భాండాగారికునకు సాధ్యమైనంత జాగరూకతతో తయారుచేయబడిన మార్గ దర్శినులు (guides), విషయసూచికలు, వృత్తాంతకోశములు, పంచాంగములు ఉండవలెను. ఇవి కవితల భాండాగారములోని యావద్విషయములను బాహాటముగా సమగ్రముగా పరిశోధకునికి కరతలామలకము చేయునవిగా నుండవలెను. కవితల భాండాగారములోని విషయములు వర్గీకరింపబడి, వర్ణింపబడి యుండవలెను. అట్టి విషయముల క్రమసూచికయు, కాలక్రమానుసారముగ ఏర్పరచబడిన ప్రదేశముల యొక్కయు, వ్యక్తుల యొక్కయు, పట్టికలను అన్వేష్య నిర్దేశముతో కూడినవై కవితల భాండాగారమునకు పఠనముకొరకై వచ్చు ప్రతి వ్యక్తికిని సులభముగ విషయబోధ కలిగించును.

దస్తావేజులకు టిప్పణులు వ్రాయుట ఒక ప్రత్యేక స్వభావముగల పని. దస్తావేజు రచింపబడిన భాషలోనే దానికి టిప్పణి వ్రాయుట ఉత్తమపద్ధతి. మూలపత్రము వెలిపుచ్చు వాతావరణమునే టిప్పణి సృష్టించవలెను. కాని అది సంగ్రహరూపముగా నుండవలెను. భాండాగారికుడు ఎట్టి ముఖ్యవిషయమును విడనాడకూడదు. శక్యమైనచో ఆ వదవిన్యాసమునే ఉపయోగించవలెను. వీలైనంతవరకు సంగ్రహరూపములో మూలగ్రంథమును క్లుప్తపరచవలెను. భాండాగారికుడు మూలగ్రంథము నుండి సందర్భానుసారముగా ఏదైన నొక ఆవశ్యకమైన సమాసమునో, వాక్యభాగమునో ఉద్ధరించుచు, అనవసర భాగములను తగ్గించవచ్చును.

ఒకప్పుడు దస్తావేజుల నకలు ప్రతులు అచ్చు వేయబడ వచ్చును. కాని నకలు వ్రాయుటలో వ్రాయసగాని ఆత్మీయత సాధ్యమైనంత తక్కువగా ప్రత్యక్షము కావలెను. కాని మూలప్రతులవ్రాహ పోల్చుకొన రానిస్థితిలో నున్నచో వ్రాయసగాని కౌశలము తప్పక అపేక్షితమగును. ఛాయా గ్రహణ ప్రతులను తయారు చేయవచ్చును. కాని అవి అధిక వ్యయ సాధ్యములు. పత్రములకు నకళ్ళు వ్రాయించు పద్ధతివలన దూరప్రాంతములనుండి కవితల భాండారము లకు చదువరులు రావలసిన అవశ్యకము తొలగును.

వర్తమాన, భౌతిక శాస్త్రయుగమున కాగితపుటకప్పత్తి, వ్రాతసాధనములు అతి సులభములై పోయినవి. అనే కాంగములతో సంకీర్ణమైన ప్రభుత్వ విధానము యొక్క సూక్ష్మాతీసూక్ష్మ చర్యలన్నియు కాగితముపై వ్రాసిపెట్ట బడవలెను. కావుననే నవీన పరిపాలనము పత్రముఖమున జరుగునని జనులు వాకొనుచుండుదురు. అనంతముగా పత్రములు జమ అగుచుండును. అందువలన దస్తావేజుల నాశములేక పరివేతలను సమస్యను మనము ఎదుర్కొన వలసి యున్నాము. ప్రభుత్వ యంత్రమునుండి బయలు వెడలు ప్రతి కాగితపుముక్కయు ప్రత్యేక ప్రాముఖ్యమును కలిగియుండజాలదు అని చెప్పుటలో వివేకము లేకపోలేదు. పత్రముల యొక్క అట్టినాశము స్రవించినము పరిపాలనలో ఎట్టిసంప్రతింపులు లేకయే జరుగుచుండును.

భాండారముకు తన వశములోనికి పత్రములు వచ్చిన తర్వాత వానిని నాశముచేయుతలంపు మానుకొనవలెను. అధికారియైనవాడు పత్రములను తాత్కాలిక వ్యవహార దృష్టితోమాత్రమే పరిగణించును. భాండారముకు పరిశోధకుల భవిష్య దవసరములపై దృష్టిమంచవలెను. నకళ్ళు తొలగింపబడవచ్చునని. యొకవాదము కలదు. కాని వ్రాత దస్తావేజులలో మాటకుమాట వ్రాయబడిన నకళ్ళు మిక్కిలి అరుదు. అప్పుడు భావానుగుణమైన నకళ్ళనుసమస్య ప్రాధాన్యమును గైకొనును. మాటకు మాటగా ప్రతి వ్రాయబడినప్పుడుతప్ప ఒక దస్తావేజునకు మరియొకటి దగ్గర నకలు అని భావించుట ప్రమాద బహుళమే అగును. కొన్ని దస్తావేజులు శాశ్వతముగా భద్ర పరచదగినంత విలువను కలిగియున్నట్లు తాత్కాలికముగా తోచకపోవచ్చును.

కాని ఏ వ్యక్తియైనను శాశ్వతముగా కవితలను ధ్వంసముచేయు జవాబుదారీని తీసికొనునప్పుడు, తన తోచనలనుగాని; అభిరుచులనుగాని తన సమకాలికుల అక్కరలకు మాత్రమే పరిమితము చేయకూడదు. ఇక నేమంటే రానున్న తరములకు చెందిన వ్యక్తుల అక్కరల యెడ తనకుగల శాధ్యతనుకూడ అసదు గుర్తింపవలయును. భవిష్యత్తు నెవరు సులభముగా ప్రత్యక్షము చేసికొనగలరు? భవిష్యత్తు యొక్క అక్కరలను ఊహింప ఎవరికి తరము?

పాత దస్తావేజుల శోధనమునకు కడగినపుడు దస్తావేజులన్నియు చక్కగా భద్రపరచబడి యుండలేదను భావము బాధాకరముగా నుండును. పత్రముల ధ్వంసమునకు పూనుకొన్న భాండారముకు కూడా బాధాకరుడే అనదగును. దస్తావేజుల అస్తీత్వము నిరుపయోగకరమని తాను భావించినందున వాటిని ధ్వంసముచేయు భాండారముకు తన వ్యక్తిత్వమును ఆ సేకరణ విషయములోనికి చొప్పించుచున్నాడు. అట్లు చొప్పించుట అన్యాయము.

గత పరిపాలనము యొక్క కృత్రిమస్మృతిని నిలిపి యుంచుటకు వీలగునట్లు దస్తావేజులు భద్రపరచబడుచున్నవి. భవిష్యత్తునకు ఎట్టి సందేశమును అందించు ప్రత్యేకమైన తలపులేకుండగనే అవి దస్తావేజుల రూపము నందుచున్నవి. దస్తావేజులు స్వకృత్యమును నెరవేర్చిన పిదప కూడ వాటి మనుగడకును, వాటి కృత్యనిర్వహణమునకును ఊతిలేకుండ వాటికొక నూతన ప్రయోజనమును కల్పింపబూనినవాడు భాండారముకు. అతడు వాటి వర్తమాన నిత్యత్వమును గమనించును. వాటి ధ్వంసమునకును, ఉపేక్షకును కారణములైనవాటిని నివారించును; సులభముగా పారదర్శకమైన వర్గీకరణ విధానము నవలంబించును; తన్మూలమున గత పరిపాలనమునకు సంబంధించిన గుప్తజ్ఞానమును ఆతడు పాఠకులకు కరతలామలకము కావించును.

ఆర్. ఎమ్. జో.

కనరత్తులు :

మానవజాతికో, మృగజాతికో సంబంధించిన శత్రువును తట్టుముట్టాడకుండ (కడలకుండ) పట్టుకొను విద్య ప్రాచీన

యుగమునాటనే ప్రారంభించినది. చరిత్ర కందని కాలము నాటి ప్రాచీన మానవుడు ముఖాముఖ వన్యమృగము లతో తరుచుగా పెనుగులాడవలసి యుండు నని, ముట్ట బంధపు బిగువును గూర్చిన పరిజ్ఞానము ముఖ్యమని తెలిసి కొన్న వాడయి స్వకుటుంబ జనులతోనో, ఇరుగు పొరుగులవారితోనో పోరాడు విధములను సాగించుచుండెడు వాడు. ఈ విధముగా ప్రతివాడును మృగములను ఎట్లు వట్టి బంధించి అడుపులో నుంచుకొనవచ్చునో నేర్చుకొన సాగెను.

సభ్యతా చరిత్రమును తెలిసికొన గలిగినంత ప్రాచీన కాలములో కుస్తీ ఒక వేడుక క్రీడగా నుండెను. మెసపటోమియాలో త్రవ్వకము పని జరుపుచున్న డాక్టరు ఎస్. ఏ. స్వీజరు చేతను, ఆతని అనుచర బృందముచేతను 1988 లో ప్రాచీన సాహ్య వివరములు బహిర్గతము చేయబడెను. బాగ్దాదు సమీపమందున్న 'క్యాఫాజె' (Kyafaje) లోని దేవాలయ శిథిలములలో రెండు పలకలు దొరకెను. అందొక దానిమీద ఇద్దరు మల్లులు సరి సమానముగా పోరాడుచున్నట్లు విగ్రహములు కలవు. రెండవదానిమీద ఇద్దరు మల్లులు తమ ప్రతిపక్షి తుంటిని తమ చేతులతో బిగవట్టినట్లు కంచుపోత విగ్రహములు కలవు.

పేర్కొనబడిన పలకలు సుమేరియనులచే నిర్మింపబడినవి. సుమేరియనులు ఒక పురాతన జాతివారు. సుమేరియను జాతి అత్యంత ప్రాచీన కాలముననే అంతరించినది. ఈజాతి నాశనము 5000 సంవత్సరములకు పూర్వము జరిగె నని గుణింపబడినది.

చక్రప్రయోక్తకు (Discus Thrower) పిదప పేర్కొనదగిన జెట్టినే మల్లయోధాగ్రగణ్యునిగా గ్రీకులు భావించుచుండెడివారు. గ్రీకులు ప్రయోగించు విధానమును పంక్రాషియం (Pancratium) అందురు. ఇది యొక కరకైన, విలంబనమైన విధానము. ఎట్టి వట్టునకును నిషేధములేదు. పెనుగులాడ వచ్చును. కరవ వచ్చును. మెలిపెట్టవచ్చును. గట్టిగా పట్టుకొన వచ్చును. గొంతు పిసుకవచ్చును, కుమ్మవచ్చును, తన్నవచ్చును. ఇంతయేల ఇష్టమువచ్చిన పని నేదయినను చేయవచ్చును. పురాణ కథలనుబట్టియు, వాస్తవిక వృత్తాంతములను

బట్టియు గ్రీకు మల్లయుద్ధ ప్రవీణులలో గొప్ప మొనగాడుగా ప్రసిద్ధిచెందినవాడు 'క్రోటన్' కాపురస్థుడైన 'మైలో' (Milo) అను నాతడు. ఇతడు ఒలింపిక్, ఇస్టిమియన్ క్రీడలయందు ఆరుసార్లు జయించి కీర్తి గడించిన వీరాగ్రణి. హోమరు మహాకవి "ఇలియడు" అను పీఠకావ్యమునందు చేసిన యుతిస్సిజు - ఎజాక్యుల ద్వంద్వయుద్ధవర్ణనము, మల్లయుద్ధ కథనమును గూర్చిన అపూర్వ రచనయైయున్నది.

రోమనులు గ్రీకులను జయించి ఒలింపిక్ క్రీడల ఆధిపత్యమును వహించినపుడు మల్లయుద్ధ నిబంధనలను మార్చి పాన్ క్రేషియమ్ లోని మోటు విధానములను తీసివేసిరి. రోమనులు గ్రీకుల మూలవిధానములతో తమ మల్లయుద్ధవిధానములను మిశ్రణముచేసి "గ్రీకు-రోమన్" మల్లయుద్ధ విధానము నొకదానిని వ్యాప్తికి తెచ్చిరి. ఈ విధానమే ఇప్పటికిని ఐరోపాఖండమునందు నిలిచియున్నది.

ప్రాచీన యూదులు అంతగా క్రీడా విసోద లాలసులు గారు. అయినను వారు మల్లయుద్ధము విషయములో అమితోత్సాహము గలవారుగా నుండిరి. 5000 సంవత్సరముల క్రిందటి సుమేరియన్ యుగమునకు సమీపకాలమున యూదులలో క్రీడావిసోదము లుండియున్నట్లు శిల్పవిద్యా విదులు (స్థపతులు) శిథిలావశేషములను బట్టి సూచించుచున్నారు.

క్రీస్తు శకమునకు పూర్వము కొంతకాలము నుండి జపానీయులకు మల్లయుద్ధము "జాతీయ క్రీడ"గా నున్నది. రాక్షసాకారులయిన 'సూమో' (sumo) మల్లులు చక్రవర్తి ప్రీత్యర్థము ఏర్పాటగు ఉత్సవ సమయములందును, ప్రజానంబంధమగు మరి యే ప్రముఖ కార్యకలాపమునందయినను, ప్రదర్శనములు చేయుచుండిరి. ఆధునిక శతాబ్దములలో జపానీయులు "జ్యూ-జిట్సు" (Jui-Jitsu) అను మల్లయుద్ధమునందు అత్యంత కుశలులై యున్నారు.

ప్రాచీన భారతదేశములో మల్లవిద్య ఒక క్రీడగమ, ఒకానొక వ్యాయామసాధనముగను వృద్ధిలోనికి వచ్చినది. వేదయుగములో ఆర్యులు (వైదికార్యులు) ప్రజా సామాన్యము నందు పరిపాటిగా నున్న క్రీడలలో నొకటియగు మల్లయుద్ధము యొక్క ప్రదర్శనములందు తమ కారీరక శక్తి సామర్థ్య ప్రకటనమున మించియున్నట్లు కనబడును.

నింపించులో చాతుర్వర్ణ్య వర్ణతి ఏర్పాటుయిన కారణమున విధులును వేర్వేరుగా విభజింపబడినవి. సైనిక వ్యవహార సంబంధమున ఎల్లప్పుడును యుద్ధ సన్నద్ధులయ్యుండవలసినవచ్చుటచే ఊత్రియ వర్ణమువారు టిస్సలము, క్రమబద్ధము అయిన శారీరక శిక్షణములను అవలంబింపవలసివచ్చినది. అట్లు అవలంబించినవాటిలో మల్లయుద్ధ మొకటియై అత్యంత సాధారణమైనదై యుండెను.

సృరాణ యుగమున నలందా, తక్షశిలా విశ్వవిద్యాలయములందు శారీరక శిక్షణ క్రమములో మల్లయుద్ధ మొక్క భాగముగా నుండెను. ఇక ఊత్రి యుగములో భీమ కీచకుల మధ్యను, భీమ దుర్యోధనుల మధ్యను, భీమ జరాసంధుల మధ్యను ప్రవర్తిల్లిన మల్లయుద్ధోదాహరణములు— ముష్టాముష్టిగ శాహోశాహిగ జరుగు పోరాటములలో మల్లయుద్ధమున్నట్లు రుజువుచేయుచున్నవి.

నేటికాలమున మల్లయుద్ధ ప్రవీణులలో నుత్తముడుగా ప్రపంచమునందు కీర్తి వహించినవాడు 'గామా'. భారత దేశమున ఇప్పుడు జరుగు మల్లయుద్ధ ప్రయత్నములను గూర్చిన విధులు పాశ్చాత్య దేశములలో ఆచరించువానికంటె కొంచెముగా భేదించియున్నవి. ఇచ్చటిదొక ప్రత్యేక విధానము. దీనిని భారతీయ విధానమని అందురు.

వి. జి. ప్ర. రా.

కళ :

ఇప్పుడు కళయను పదము జీవితమును పదమువలె సాధారణమైపోయినది. జీవితమున కసంఖ్యాకములైన నిర్వచనములును, వర్ణనములును ఉండవచ్చును. కాని యం దే యొక్కటికాని, అన్నియుకాని విషయము యొక్క సంపూర్ణమైన స్ఫూర్తిని కలిగింపజాలవు. ప్రతి వ్యక్తి భేదమునుబట్టి జీవితము, ప్రత్యేకమును, సంపూర్ణమునై ఉండును. ఆ వై విధ్యమనంతమైనది.

జడపదార్థమునుండి బ్రహ్మపదార్థము వరకు జీవితమున్నది. ఈ క్రమమునకు సంబంధించిన ప్రతి సిద్ధాంతముతోడను జీవిత నిర్వచనము భేదించుచుండును. అనంతమైన ఈ క్రమములో అసంఖ్యాకములైన విభాగము లుండుట కవకాళమున్నది. అందు ప్రతిదానికీని నై జమైన చై తన్య సిద్ధాంతముండును. అందు తక్కువ తరగతులన్నియు ఇమిడిఉండును. ఇట్లనంతముగా సాగు క్రమములో ప్రతి

ఘట్టమందును మరల అనంతమైన వై విధ్యము గోచరించును. ఏ ఒక ఘట్టమును ఇతరఘట్టమును బోలియుండదు. రెండు మానసిక ప్రవృత్తు లొకమాదిరిగా నుండవు. ఏ వేలుపును తన తోడివానిని పోలియుండదు. పునరుక్తి వ్యర్థమగుటయేకాక ఫలింపరాని బరువుగా నుండును. అదియుగాః ప్రతి వ్యక్తి యొక్క జీవితమును ఒక చిన్న ప్రపంచము. సృష్టి యొక్క అవస్థల సకలాంశములు అందుండును. దీనిలోని ప్రతి అంశము అనంతమైన వర్ణములలో నుండి నన స్వభావ పరిస్థితులకు తగినట్టుగా వస్తువులను గ్రహించుటయందును ప్రతిక్రియ గావించుటయందును సామర్థ్యము గలిగియున్నది.

కళకుడ ఇట్టిదే. అది జీవితమునకు మూలమును ప్రాథమికమునైన చిహ్నము లేక గుణము. అది దాని అతిముఖ్య మూలనూత్రములందొకటి. అందుచేతనే కళా నిర్వచనములు అసంఖ్యాకములుగా నుండుటయు వానిని గూర్చి పెక్కు వాదోపవాదములుండుటయు సంభవించినది. కళకుగల ప్రతి నిర్వచనమును - అది అసలొక నిర్వచనమే యైనచో - దానిస్థానమున క్రమమైనదియే. దానిస్థాయిలో వాస్తవమైనదికూడ. నిజమునకు ప్రతి నిర్వచనము పరిపూర్ణ నిర్వచనములో ఒక భాగము. ఇది అప్పుడప్పుడు జీవితమునకు సంబంధించిన ఇతర వస్తువులతో మిశ్రమై, సంకీర్ణముగ నుండిన నుండవచ్చును. కళ యొక్క యే నిర్వచనము కాని, వర్ణనము కాని నిరంకుశమైన ప్రామాణికత్యమును వహింపరాదని జ్ఞప్తియందుంచుకొనవలెను. నమగ్రమైన నిర్వచన మెచ్చట నైన నుండుచో అది ఒక్కటే అట్లు చేయజాలును.

ఆధునిక ప్రపంచము మిక్కిలి క్రమరహితమైయున్నది. మానసికముగను, భౌతికముగను మనలో పెక్కు విభాగములున్నవి. పరస్పరమన్నియు అపూర్వమైన వైరుధ్యముతో గూడియున్నవి. ఈ కలతను తొలగించి స్వచ్ఛమైన క్రమమును సిద్ధపరచుట బుద్ధియొక్క తీవ్రమైన కర్తవ్యము. విషయములు అసంఖ్యాకములు. అవి కళ; కళ - సద్యోబుద్ధి; కళ - పాతువాదము; కళ-ఉద్రేకము; కళ - సంస్కృతి; కళ - తత్త్వము; నీతి, మతము, రాజకీయము, ఆర్థికశాస్త్రము, దైవము, సంఘము, భూగోళము, శీతోష్ణస్థితి, (ఇంకను వీనినుండి బయలుదేరిన

అనంత విభాగములు) అనునవి. వీనిపై అనంతములైన వాదములు కలదు.

స్వచ్ఛకళలు (Pure Arts), లలితకళలు, చేతిపనులు, పారిశ్రామిక కళలు, అకళలు (Non Arts) మొదలైన విభాగములుగా కళ విభజింపబడుటకును కళకు నిర్వచనము లధికముగా నుండుటకును ఇది మరియొక పాత్రు.

కాని ఇది తర్కముల గందరగోళము మాత్రముకాదు. మానవ సంస్కృతి, నాగరకతా శైలియము లన్నియు శాసములు కావు. ఇవి కొంతవరకు శ్రేష్ఠమైన వరములు కూడ. ప్రాతవిలువలనుండియు, ప్రమాణములనుండియు, జీవిత విధానముల నుండియు, రూఢసంస్కృతి ప్రకారములనుండియు తొలగిపోవుట ఊహిత యనబడును. దీనినుండియే జాతి అభ్యుదయమును గాంచును. అది స్వప్రయోజనములను నెరవేర్చిన పురాతన పద్ధతులను చిన్నముగావించి వానిని విస్తృతములైన నూతన రూపములను పొందచేయును. అట్లు చేయుటలో అది శిశువు పూర్వ పరిణామావస్థల నన్నిటిని తనలో ఇముడ్చుకొను నట్లు పూర్వావస్థలన్నిటిని క్రమముగా ప్రతిఫలింపజేయుచుండును. ఈవిధముగా అది పూర్వపద్ధతులను విలీనము గావించుకొని, ఉన్నతస్థితికి వచ్చి, అభివృద్ధిగాంచును. నేడు కాల్పోర్నియాలో నిర్మింపబడిన ఒక భవనము అచ్చటి సూర్యచంద్రులు, ఋతువులు, భౌగోళిక పరిస్థితులు నగర నిర్మాణ విధానము మున్నగువానితోసన్నిహిత సంబంధము కలిగియుండుటేగాక, అమెరికా, జపాన్, భారతదేశము, ఇండోనీషియా, పశ్చిమ ఆసియా, చైనా, ఫ్రెంచి, జర్మనీ, ఆంగ్లదేశములతోను, ఆదేశపు సంస్కారయుతమైన ప్రజల జీవనతత్వము, పద్ధతులు, నడవడి, జ్ఞానము, నీతి, మతము మొదలగువానితోను అత్యధిక సాన్నిహిత్యము కలిగియుండును. ప్రపంచమునందే భాగమున నిర్మింపబడిన భవనము పరిస్థితియైనను ఇట్లే ఉండును. ఒకవేళ ఇది సిద్ధమైన సత్యము కాకపోయినను మన అనుభవ జ్ఞానమునకు దూరమైనదికాదు. శాస్త్రప్రపంచముతోగల సామాన్య సంబంధముతోపాటు ఈభవనము మానవుని వ్యక్తిత్వముతోను అతని అసంఖ్యాకములయిన అవసరములతోను సన్నిహితసంబంధము కలిగియున్నది.

ఆధునికమైన చిత్రకళ, చేతిపనులు, పారిశ్రామికకళ, పాకకళ, నగరనిర్మాణ ప్రణాళిక, నాటకము, నృత్యము మొదలైన జీవితమునకు సంబంధించిన విషయములపట్లను, ఈ పద్ధతియే వర్తించును. అనుభవసిద్ధమగుటకై అవి ఇది వరకు సంచరించిన పద్ధతయందో, ఇప్పుడు సంచరించు పద్ధతయందో, కొంతభేదముండిన ఉండవచ్చును. కొన్నివిషయములు అధికాభ్యుదయమును గాంచిన, మరికొన్ని వెనుకబడి యుండవచ్చును. అవి అభ్యుదయముచెందు పద్ధతి వాని స్వభావపరిస్థితులకు అనుగుణముగా ఉండును. ఒక బ్రహ్మాండమైన ఊహావస్థతో మనము విశాలమై అనంతమైన ఐక్యము యొక్క ఆరంభమును చేరుకొనుచున్నాము. వాస్తవముగా కళకు పరిధులులేవు. కళ ఏవస్తువునందైనను ఉండును. నై సర్గికముగా ప్రతివస్తువును తనయందు కళాసారమును కలిగియుండును.

ఐనను మన పరిసరములందుండు అసంఖ్యాకములైన వస్తువులను కళాత్మకములని గాని, కళాఖండములని గాని పేర్కొనుట అసాధ్యము. పెక్కుమంది చిత్రకారులు తమ కితర జీవనోపాధి లేకపోవుటచే చిత్రరచన చేయుదురు. వంటవారిలో పలువురు జీవన సంవాదనమునకు వంటచేయువారే. వారికి నిజముగా ఆ పనియందాసక్తి ఉండదు. ఇటువంటివారు తమజీవితమునంతను అదేపనిలో వ్యయముగావించినను కళాత్మకమైన ఒకవస్తువునునైతము సృష్టించలేరు. ఉపయోగము జీవిత ప్రాథమిక సూత్రము. నిరుపయోగమును, అనావశ్యకమును అగు వస్తువునకు వాస్తవికతలేదు. ఉపయోగమే సృష్టించబడుచున్న వస్తువులకును ఇదివరకే సృజించబడిన వస్తువులకును సంబంధమును కల్పించి వానికి వాస్తవికత్వమును చేకూర్చును. ఒక మల్లనికీ కనరత్తువై నుండు ఆసక్తికన్న చిత్రకారునికి బొమ్మలు చిత్రించుటయందు కల ప్రేరణ అధికముగా ఉండవచ్చును. సోమరి ఒకగుడ్డవై రంగుపూసి చిత్రమును వ్రాసినా ననుకొనును. కాని అది చిత్రముకాదు. నిజమైన కళాకారుని చిత్రము ఆధ్యాత్మిక, మానసిక, భౌతికావశ్యకములను తీర్చజాలును; సోమరు లట్లుకాక చిత్రమునుపేర రంగులరాశిని జనులమొగములపై వేయుదురు. కళకు ప్రయోజనము ఉండవలయును. లేనిచో అది అపవిత్రమై కళయే కాకపోవును.

రసజ్ఞుడైన ఒక యథార్థ కళాకారుడుకు కళ హాస్యము కాని, కాలయాపన మార్గముకాని కాదు. వస్తువును సృష్టించి యథార్థమైన ఆవశ్యకమును తీర్చు తృప్తిని కలిగించుటే ఆతని వృత్తి. మహోన్నత కళాకారుడు ఎప్పుడును నిపుణుల సాధించుటకు ప్రయత్నించును. పొరుగు వారికో, జాతిలో లేక మానవకోటికో ఒక వస్తువును నిర్మించి ఈ నైపుణిని ఉపయోగపరచును. యథార్థమైన కళాకారుడు వైవారి ప్రయోజనముల నన్నిటిని తన సొంతముగా భావించును. ఇక వస్తువును తయారుచేయుట యందు చూపబడు శాస్త్రమైన యుక్తినికూడ నైపుణి యనవచ్చును. కాని నైపుణితత్వమును, నిర్మించబడు వస్తువును ఐక్యము పొందవలెను. అప్పుడే ఆ వస్తువు సరియైనదిగానుండి వ్యంజనయోగ్యమగును. ఈవిధముగా నిజమైన కళాకారుడు సహజముగా కళాకారుడే ఐనను ఆతడు సృజననైపుణ్యమును ముఖ్యముగా అలవరచు కొనవలయును. గత నాగరికతా కాలములలో జీవితమున ఐక్యముండెడిది. సంయోగమును, ఉదాత్తతయు సాధింప బడినవి. అప్పుడు ఒక కళాత్మక వస్తూత్పత్తికి యొక్కటే మిక్కిలి నైపుణి ఆవశ్యకముగా నుండెను. ప్రాచీన కళాకారులకు నైపుణిని ప్రయోజనకరమైన వస్తునిర్మాణము నందుపయోగించుటయే కళగా నుండెను. కళాకారులు తప్పనిసరిగా నైపుణ్యమును కలిగియుండవలెను. అజంశాచిత్రములు మొదలుకొని, వేదాంతోపదేశములనుండి బిండి చక్రముల నిర్మించుటవరకు ఇదియే పద్ధతి. ప్రయోజనకరమైన ప్రతివస్తువునందును వారు జీవితపు దృష్టినంతను జొప్పించుచుండిరి. వారి తత్త్వము, వస్తువుయొక్క విలువ, మతము, రసము, నీతి మొదలైనవన్నియు అందుండెడివి. ఈ విధముగా వారు నిర్మించిన వస్తువులు కళాత్మకములును మతసంబంధములును, మనములును, సాంకేతికములు నైయుండెను. వానిని విభజించినచో ఏ విభాగముననైనను చేర్చవచ్చును. వారికి మాత్రము కళ ముఖ్యముగా వేదాంత సంబంధియే. దానికి వారును వారి నైపుణియు నిమిత్త మాత్రములు.

ఆధునిక ప్రపంచమున ప్రతివస్తువు అనంత విభాగములు కలిదిగ విభజింపబడి, స్వచ్ఛముగా సమవర్గములలో నుండవలె నని మనము వాంఛింతుము. మనకు కళ

రససంబంధమైన సమస్య. మన కళాకారునిదృష్టి, ఒక కళాకారునిదిగాక ఒక కళావిమర్శకునిదిగా నున్నది. ఏదో బ్రతుకుబ్రతికి, తల్లభ్యమైన సందవనలను కొల్లగొట్టుటయే సుసదృష్టికాదు. ప్రాచీన జీవితపు పునాదులను పోగొట్టుకొని మనము జీవితపు సంతోషసారమునకై అన్వేషింతుము. కళ నైపుణితోనున్నదని మనము భావించుము. రహదారులు, యంత్రములు, చాయాచిత్రములు, భారీ పరిశ్రమలు, అనేకములైన యాంత్రిక శాస్త్రీయ వస్తుజాలములు మన కున్నవి. పీనియన్నిటిలో అధికమైన నైపుణి కావలయును. కాని పీనిలో నొక్కటియు కళాఖండముకాదు. పీనిలో నేదియు ప్రాథమిక వాంఛను తీర్చు ప్రేరణచే ఉప్పత్తిచెందినది కాకపోవుటయే ఇందుకు హేతువు. పీనియున్నట్టికి ఆవశ్యకములయిన వీజములు మనజీవితములలో కానిపించవు. ఇవి పరోక్షములు, అప్రధానములు, బాహ్యములునైన అవసరములనే తీర్చుచున్నవి. ఇవి తమతమ స్థానములందును, మానవ చరిత్రయందును అత్యధిక ప్రాముఖ్యమును కలిగియుండవచ్చును. మానవుడు తన ఆనందం చైతన్యముచే తన నివాసమును ప్రపంచ విజ్ఞానకేంద్రముగా మార్చుటకు పూర్వము, తాను నివసించుటకును, నిలుచుటకును, ఈ విశాల భూభాగములందు సంచరించి తన అధికారమును సంపాదించుకొనుటకును తన అవసరములను వినియోగించెను. కాని అప్రధానములైన ఈ అవసరములన్నియు జీవితపు ప్రాథమిక ప్రేరణలో లీనముగాకుండ నుండలేవు. ఇవి వానిశీలమును, స్వభావమును అధికముగా పరివర్తన మొందించును. ఒక సంకన్నుడైన మనుష్యుని భౌతిక సౌఖ్యముకొరకు తయారుచేయబడిన కుర్చీకిని, మానవునిచే సృష్టించబడి కళావస్తువుగా ఉపయోగింపబడు వేరొక వస్తువునకును చాల భేదముకలదు. మానవునిచే సృష్టించబడినవస్తువు ఆత్మయొక్క సంపన్నత్వమునకు ప్రాతినిధ్యము వహించును.

ప్రాథమికావసరముగా రూపొంది ఆత్మయొక్క భాగముగా మారుటతో కళావస్తువు జీవితానందమున నొక భాగమగును. ఇది జీవితమూలమున వెలుగు సంతోషకాలం. ఇది సమస్త వస్తువులను విలీనముగావించి ఐక్యమును సాధించును. ప్రతివస్తువును ఆత్మీయతా భాగముగా

జేసి జ్ఞానపరిథులను విప్రులీకరించును. ఇదియే కళాకారుని నాశడు పరిశీలించు వస్తువులవై సర్వాధికారిగాజేయును.

ఈ ఆనందమే సౌందర్యమునకు సారము. ఆనందము సౌందర్యమున కేంద్రీకృతమైయున్నది. భౌతిక సౌందర్య జన్యమైనది భౌతికానందము. ఆధ్యాత్మిక సౌందర్యమున కేంద్రీకృతమై యుండునది ఆధ్యాత్మికానందము. ఇటు లనే ఇతరావస్థల యందుకూడ ఊహింప వలయును. ఇది వరలో సూచించినట్లు ఈ అవస్థలన్నియు నొండొంటితో సంబంధము లేనట్టివికావు. భౌతికానందమున ఆధ్యాత్మికానందము ప్రకటితము కావచ్చును. నిమ్మమైన ప్రతి యుత్పత్తి సూత్రము ఉన్నతమైనదానియందు పరిపూర్ణత నొందును. ఆధ్యాత్మికమైన భౌతికముకూడ మనకు నిత్యము కనిపించు ఆధ్యాత్మిక మనస్తత్వము కలిగిన వ్యక్తులవలె సంభవమైనదియే. చైతన్యరహితము, జడము వైన దానియందు జీవితమునకెంత అవకాశముకలదో భౌతికమున నాధ్యాత్మిక ముండుటకుకూడ అంత అవకాశ మున్నది. సమస్త వస్తువులు, అవి మానసికములైనను, భౌతికములైనను, సృష్టిజీవితముల మూలమున కేంద్రీకృతమైన ఆనందముయొక్క స్వరూపములే. కళ ముఖ్యముగా అఖ్యుదయోద్యమము. ఇది వస్తువులందు కేంద్రీకృతమైన సంతోషమున వైవిధ్యము కలిగించుటకును అపార్థపు తెరలను తొలగించుటకును అవలంబించిన వైపుణ్యము. భౌతికముయొక్క ఆధ్యాత్మిక సౌందర్యమును వర్ణించుటకు మార్గమిది. మొత్తముమీద కళ సంపూర్ణతనొసంగు సౌందర్యమును వ్యక్తీకరించును.

పదార్థానుభవజన్యమైన సంతోషమువలనగల్గు మానసిక భౌతిక ప్రతిక్రియయే రసము లేక అభిరుచి అని పేర్కొనబడుచున్నది. రసమునకు ముఖ్య విషయము సౌందర్యము. ప్రియునిప్రేమానందములవలె కళాకారునికి రసము, ఆనందము, సౌందర్యము అనున వన్నియుఁకకటే. కాని ఇవి కేవలము కళాపోషణము వల్లనే పరిమితములు కావు. ఇవి ప్రపంచమందలి సమస్త వస్తువులలో వ్యాపించి యుండును. రస సంబంధమైన ప్రతిక్రియ లేకుండ మనము దేనిని అనుభవింపజాలము.

వృక్షములు, పుష్పములు, పక్షులు, జంతువులు రసానుభవమును పొందుచున్నవి. ఆ రసానుభవము మలయ

మారుతము, సూర్యాతపము మున్నగు ప్రకృతిలోని విచిస్టీతుల వలన కలిగిన భౌతిక ప్రతిక్రియయే. సృష్టిలో ప్రముఖుడైన మానవుడు దీనిని సహజానుభవముగా వహించియున్నాడు. మనమున్న ఏ స్థాయినుండియైనను కళను సాధించవచ్చును. మన రసానుభూతి వివిధ పరిస్థితులలో ప్రకటికృత మగుచుండును. అది సౌందర్య-విహీనత, సౌందర్యము, ద్వేషము, ప్రేమ, ఆకర్షణము, పితారము, దుఃఖము, ఆనందము అను భిన్నమార్గముల ప్రసరించును. పరమానంద మెల్లప్పుడు సహజమైన మూలానందమును పొందుటకు చిహ్నము. అట్టి మూలానందమును మన కొసంగునదియే యథార్థమైన కళ.

మనము మానసిక సూత్రము నతిక్రమించినప్పుడు ఉన్నత జ్ఞానస్థాయికి చేరుదుము. అచట మనకు సంకుచిత బుద్ధికి మారుగా విశాలమైన విలువలు కనిపించును. మాతనమైన ఈ ఉన్నత సూత్రము క్రమముగా విశాలమైన శక్తిని పొందును. ఇంక నిచ్చట బ్రహ్మానందమునకు దారిచూపు ఆధ్యాత్మిక సౌఖ్య సంతోషములకే కాని తామసికమైన ప్రవృత్తులకు తావులేదు. రసికు డందు పరమానంద సముద్రము సదిగమించి విభిన్నమైన ప్రత్యేకానందములను పొందును. అచ్చట దైవ్యతభావమును, సమస్త విభేదములును నశించి, విశ్వజనీన భావము సిద్ధించును. సామాన్య భౌతిక ప్రపంచమునకు చెందిన అల్పావస్థలలో ఇట్టి ఆనందస్థితిని పొందుట అసంభవము. దానిని అనుభవించి నిల్చుకొను సుస్థితి లభించిన కాని అది సుస్థిరముగా నుండజాలదు.

సౌందర్యానందములతో గూడిన ఈ రసప్రపంచముననే మనము ప్రథమముగా "సౌందర్యమే సత్యము, సత్యమే సౌందర్యము" అను విషయమును కనుగొందుము. ఇచటనే కళ-నీతి, కళ-సౌందర్యము మొదలైన కళాతత్త్వ సంబంధి వాదోపవాదముల నన్నిటికిని ప్రకాశవంతమయి నటువంటి సమన్వయము లభించును. దీనిని బట్టి ఈ స్థితి అన్య సంబంధ మేమియు లేనిదని తలంపరాదు. ఇది అల్ప ప్రకృతియొక్క అనేక దైవ్యతములను కూడ చూచును. కాని అది ప్రతివస్తువుయొక్క అత్యుత్తమమును పరిశీలించి, దాని నిజమైన విలువను, ప్రాముఖ్యమును గమనించును. దీనిని మనస్సు చేయలేదు. ఈ స్థాయినందిన

కళాకారునినుండి ప్రతివస్తువునందు సర్వసామాన్యమైని ప్రేమ ప్రసరించును. అతడు ప్రపంచముల నుత్పత్తిచేసి దాని కాధారముగానున్న ఆనందమును పొందును. అతడు కనుగొన్న సమస్తవస్తువులు ఆ యానందము యొక్క ప్రత్యక్షరూపములే. అన్నియు దాని రూపమున కూర్చబడినట్టివే. ఇటువంటి పరిస్థితిలో రూపము (Vision) లేక వైపుణి నువయోగించు ఉద్వేగము, కళ, ప్రాకృతిక వస్తువులను నిజమైన రూపములతో పునస్సృష్టి గావించు శక్తి, సరియైన శబ్దములను, భావములను, ఎన్నుకొను విధానము, రూపమును సరిగా వ్యక్తముచేయు ప్రతివస్తువుయొక్క స్వధర్మము, ప్రకృతిమైన సంతోషము యొక్క వైవిధ్యము, వీని శక్తి, స్వచ్ఛత-ఇవన్నియు ఇందు ఇమిడిఉండును. ప్రతిభావంతములైన రచన లన్నిటి యందును ఈ లక్షణములు కానిపించును. స్వతంత్రమైన రసాత్మయొక్క సృష్టియే సమస్త కళారచనల మూల శక్త్యము. ఈ లక్షణములు మహోదాత్తములుగానుండి, ఔన్నత్యమును, సౌందర్యమును సృజించి, తృప్తితో గూడిన పారవశ్యమును కలిగించును. ఎచ్చట ఐక్యము గలదో అచ్చట సౌందర్య మున్నది. అచటనే విశ్వజనీనమైన రసము పనిచేయును. దీని ప్రాముఖ్య మెట్టిదైనను రూపములో కూడ ఒక పరిపూర్ణత్వము కానిపించును. అది అన్నిటియందు సమన్వయమును చూడజాలును. అల్ప ప్రకృతి అట్లు చూచుటకాని దానిని గ్రహించుటకాని చేయజాలదు.

రసము, సౌందర్యమునకును కేవలసౌందర్యవస్తువులకును మాత్రమే చెందియుండునది కాదని వైని చెప్పితిమి. ఉన్నత ప్రకృతి, సౌందర్య సత్యముల అభిన్నతను కనుగొన జాలుననియు చెప్పితిమి. ఈస్థాయిలోనే ఏకత్వములో వాని భిన్నత్వము కనుగొనబడును. సత్యమునకే రస సంబంధమైన ఒక సమన్వయ మున్నది. ప్రేమ, మనోహరత్వము, ఆంతరమైన ఆకర్షణ, పరమానందము దీనిలో నున్నవి. ఈ సత్యమునే గాంధీజీ దర్శించెను. శ్రీ రామ కృష్ణుడు దీని నారాధించెను. ఒక కళాకారుడు కూడ సౌందర్యమునువలె సత్యమునుకూడ అన్వేషింపజాలును. సౌందర్యమును చిత్రించుటయందువలె సత్యప్రకటన యందు అతడు రసానందమును పొందును. "నిర్వాణ

వాంఛ" యొక్క వర్ణన, జగన్నర్తకి వర్ణనవలెను, ఊర్వశి పురూరవుని సన్నిధిని చేసిన విలాసముయొక్క వర్ణన వలెను కళాత్మకమై, రసపారవశ్యమునుకలిగించును. అల్ప విశృతియందును రసానంద ముండవచ్చును. ఉపయోగించిన వంటపాత్రలను బాగుగా శుభ్రపరచి చూచుట కింపుగా చేయుటయందు కూడ ఆనంద మున్నది. ఈ విధముగా పాత్రలను శుభ్రపరచినవాడు నైతము అజంతా చిత్రములు చిత్రించినవానివలె ఒక కళాకారుడే. అల్పమైన పనిని కూడ విశ్వజనీన భావముతో ఆచరించి రసానంద సంధానము కావింపవచ్చును. బ్యాంకు నోటును తయారుచేయుటయందును, యంత్ర నిర్మాణమునందును, బ్రహ్మాండమైన కర్మాగార నిర్మితియందును, అద్భుత దోస రించిన యుద్ధమువంటి మహాయుద్ధకర్మమునందును కూడ అట్టిది కలుగవచ్చును.

తె. డా. రె.

కళ - పరిశ్రమలు :

హిందువుల సంప్రదాయములో అంచులేని పంచెకట్టుట, చెక్కడములేని చెంబువాడుట అనాగరికుని లక్షణములు. దీనినే పాశ్చాత్య కళావేత్తలు మరొకవిధముగా 'Industry without art is brutality' అనిరి. ప్రాచీన మానవుడు తాను నివసించు గుహలను, వేటాడుట కువయోగించు ధనుస్సును, రాతివస్తువులను మలచియో చెక్కియో, చిత్రించియో సుందరతరముగా చేయుటకు పెక్కుపాట్లు పడెనని చరిత్రకారులు ప్రత్యక్షప్రమాణములచే నిరూపించియున్నారు. కోతిబుట్టులోని కవితారసజ్ఞతయే నాటినుండి నేటివరకు పరిణమించి సఖ్యమానవుని సృజించినది. మానవునకును పశువునకును కొన్ని సమానధర్మములు కలవనుట సత్యమేయైనను, సౌందర్యోపాసనయందును, జ్ఞానార్జనమునందును, మానవుడు చూపునట్టి ఆసక్తి ప్రయత్నములు ఆతని ప్రత్యేకధర్మములవచ్చును. సౌందర్యమును తిలకించినపుడును, స్మరించినపుడును మానవుని హృదయము రసభరితమై ఆతడానంద సాగరమున నోలలాడును.

ఆకలితీరుటకు మనుష్యునకు అన్నమే కావలయును. కాని ఆతని నాలుక రుచులకై వేటాడును. చలికి బలికాకుండ కప్పుకొనుటకు కావలసినది బట్టయ్యెయుండ,

మానవుడు కాశ్మీరుశాలువకై కాంక్షించును. వార్తను వినిపించుటకు, పోయి చెప్పటకు బదులు ఫోను చేయుటకు యత్నించును. కాలినడకకంటె, మోటారుకారెక్కిపోవుట కాంక్షించును. వీటిలో ఆకలితీర్చుకొనుట, చలిని బాపుకొనుటకై బట్టలు కప్పకొనుట మున్నగునవి ప్రయోజనములు. రుచులకోరుట, కాశ్మీరుశాలువ మున్నగువాటికై యత్నించుట మున్నగునవి కళాపిపాసా చిహ్నములు.

ప్రతివ్యక్తియు అపేక్షించు వస్తువులు అత్యవసరములనియు అవసరములనియు రెండువిధములు. గాలి, నీరు, వెలుతురు ఆహారము అనునవి అత్యవసర వస్తువులు. కట్టుబట్ట, గృహిణి, గృహము మున్నగునవి అవసరవస్తువులలో చేరును. విషయోపభోగములు, దుఃఖరాహిత్యము, ఆనందప్రాప్తి అనునవి అధికావసరములు. గాలి, నీరు, వెలుతురు మనకు శ్రమలేకయే ప్రాప్తించుచున్నవి. జన సముదాయము విశేషముగా పెరుగుచుండుటచే మనము ఆహారమును శ్రమించి సంపాదించుకొనుచున్నాము. ఇతరములన్నియు ప్రయత్నసాధ్యములు. మానవసంఖ్య పెరుగుచుండుటచే అవసరవస్తువుల సంఖ్యకూడ పెరిగినది. ప్రతివ్యక్తియు తనకవసరమైన వస్తువులన్నింటిని స్వయముగా తయారుచేసికొనజాలడు. ఒక్కొక్క వ్యక్తికి ఒక్కొక్కవృత్తియే అవలంబింపదగినది. ప్రతివ్యక్తియు తానుత్పత్తిచేయు వస్తువులను స్వలాభమునకై వినియోగించుకొనుటయేకాక సమాజ లాభముకొరకు కూడా వాటిని పంచవలెను. ఇట్టి వస్తువులలో కొన్ని చేతితోను మరికొన్ని యంత్రవహాయమునను నిర్మింపబడుచున్నవి. మనుష్యుని శక్తికిమించిన పనులను యంత్రములు నెరవేర్చును. మనుష్యుడు ఏకకాలమున ఒక వస్తువును మాత్రమే నిర్మింపగలుగుచుండ, యంత్రములు అనేక వస్తువులను స్వల్పకాలములోనే తయారు చేయగలుగును. మానవుని బుద్ధికౌశలమే యంత్రమునందు అనేకరెట్లుగా వ్యక్తమగుచున్నది. అతని కళానైపుణ్యమే యంత్రమున కెక్కి వర్ణిల్లుచున్నది.

అవసరములేకయే యే వస్తువు కొనబడదు. ప్రజల అవసరములను దృష్టియందుంచుకొనియే వస్తువులు ఉత్పత్తి చేయబడును. వస్తూత్పత్తి చేయుటలో సామాన్య ప్రజలయు, ధనికులయు ఉపయోగములను అనుసరింప

వలసి యుండును. బీదవారు సూలుబట్టలను, ద్రవ్యము కలవారు పట్టుబట్టలను ఉన్ని మొదలగు మేలికరపు దుస్తులను ధరింపురు. వాటికై వారు డబ్బును వెచ్చించుదురు. కొనుగోలునుబట్టి వస్తువుల ప్రమాణమును, సంఖ్యను, గుణమును నిర్ణయించవలయును. మట్టితో తయారుచేయబడిన రాధాకృష్ణులు మొదలగు బొమ్మలను మధ్యతరగతి జనులు ప్రీతితో అధికసంఖ్యాకముగా కొనగలుగుదురు. కట్టెతో చేయబడిన బొమ్మలను కొనువారు అల్పసంఖ్యాకులే ఉండురు. లోహవిగ్రహముల కొనువారి సంఖ్య మరియు తగ్గియుండును. కొనువారిసంఖ్య అధికమైనపుడు ఉత్పత్తిచేసిన వస్తువులు ఎక్కువగా అమ్ముడు పోవును. అట్లు కానిచో ఉత్పత్తి చేసినవారికి కష్టనష్టములు సంభవించును. వస్తువుల నుత్పత్తి చేయుటలో ఈ క్రింది విషయములను గమనించినచో పరిశ్రమలు కళావంతములై ప్రజల ఆమోదమును బడయగలవు.

1. అవసరము : ప్రజల మానసికవృత్తి, మతము, జాతి, సభ్యత, దేశము, కాలము మున్నగువాటిని అనుసరించి చేయబడిన వస్తూత్పత్తిచే ప్రజలకర్షించు బడుదురు.
2. పదార్థము (Material) : కొనువారి సంఖ్య ననుసరించి వస్తుజాతమును సేకరింపవలయును. కట్టి, వివిధ లోహములు, రబ్బరు, ప్లాస్టికు మున్నగువాటితో చేయబడిన వస్తువులు, కొనువారి శక్తిరక్తుల ననుసరించి అమ్ముడుపోవును.
3. స్థాయిత్వము (Durability) : ఎక్కువకాలము చెడక మనునట్టి వస్తుజాతమును కొనుటకు జనులు ఉత్సాహపడుదురు.
4. లఘుత్వము, గురుత్వము : శూకమున వస్తువు ఎంత తక్కువగానున్న అంత సులభముగా నదియొక చోటునుండి మరియొక చోటునకు తీసికొనిపోబడగలదు. గురుత్వమునుబట్టి కొన్ని వస్తువులకు గౌరవము అధికమగును.
5. భద్రత : వాడుకలోలేని వస్తువులను సంరక్షించుటకై వాటిని చుట్టిగాని, మడతపెట్టిగాని వాటిపైన గవి సెనలను ఏర్పాటు చేయవలయును. ద్రవపదార్థములతో నిండియున్న జాడీలు మున్నగువాటినుండి ఆద్రవపదార్థము కారిపోకుండా తగుసేర్పాటు చేయదగును.

6. వలుచన, సాంద్రత (దళనరి) : ఈ రెండు గుణములను వస్తువుయొక్క ఉపయోగమునుబట్టి కూర్చవలయును. ఇట్లే చిక్కదనమును (Texture) వస్తువువైభాగమున రూపొందింపవలయును.

7. చిక్కదనము (Texture) : వస్తువు చేతినుండి జారి పడకుండా ఉండవలయునన్నచో నది బిరుసుదనమును కలిగియుండవలయును. దీనిచే వస్తుగతమైన కాంతిత్వగి కంటికి హాయి ఒనగూడును. వస్తువులకు మెరుగుపెట్టినచో నవి నున్ననై సుందరముగ నుండును.

8. ఆకృతి (Shape) : మనుష్యుడు ఆకర్షింప బడునది వస్తువుయొక్క ఆకృతియందలి సౌందర్యముచేతనే. ఎట్టి వస్తువునైనను సిద్ధము చేయునపుడు దానిఆకృతి, ప్రమాణము, లావణ్యము, వర్ణలేపనము సరిగా సుండునట్లు చూడవలయును. కంటికగపడు వస్తువుయొక్క ఆకృతి విశేషము గుండ్రముగానో, భుజములు కలదిగానో, ఎత్తుకలదిగానో, పొడవుకలదిగానో, మందముగానో, త్రిపార్శ్వము కలదిగానో ఉండును. వస్తువు త్రిపార్శ్వము కలదిగా నున్నపుడు దానిని ఏభాగమునుండి చూచినను కంటికి దానియెత్తు, పొడవు, వెడల్పు ఒకదానికొకటి పరిమిత ప్రమాణములతో సరిగానుండునట్లు చేయుటచేనది రమ్యముగా నుండును. ఈ ప్రమాణములు వస్తుగగ ద్రవ్యమునందలి గట్టిదనమును, బిరుపును, ద్రవ్యశక్తిని అనుసరించి యుండును.

9. పరిష్కృతి (Finish) : వస్తునిర్మాణము పూర్తియైనతరువాత దాని పరిష్కృతిని దోషరహితముగా చేయుటకై యందలి సంధులు, వంపులు, సూటిదనము, రంగులయందలి సమత, మెరుగుపెట్టుట, కళాయిపూసలు కచ్చితముగాను, సప్రమాణముగాను ఉండవలయును. దీనిచే తీర్చిదిద్దుట అందురు.

10. ఉపయోగార్హత : అవసరమున కనుగుణముగ వస్తు రూపమును పొందించుట యనునది అన్నిటికంటె ముఖ్యమయిన విషయము. ఇది యేపరిశ్రమ కళయొక్క ప్రథమ సూత్రము. వస్తువుయొక్క ఉపయోగమును ప్రధానముగా నెంచియే సౌందర్యమును సృష్టించవలయును.

పరిశ్రమలలో ఆదిదశయందు నమూనా (design) చేయుట అనునది లేకుండెను. నేటి యంత్రయుగమునందు

ఈలోపమును తొలగించుటకు వెక్కు ప్రయత్నములు జరుగుచున్నవి. వస్తునిర్మాతలు, వ్యాపారస్తులు, కొనువారు వస్తువునందలి కళావిశిష్టతను గుర్తించినపుడే పరిశ్రమలలోని అరుచిరములైన ప్రాచీనమూనాల స్థానమందు నూతనరీతులు సృష్టియగును. ప్రతిమనుజుడును వస్తువునందలి ప్రయోజనమును, సౌందర్యమును మాత్రమే కాంక్షించు చుండును. నునదేశమునందలి కళావారుల ప్రతిభా వ్యుత్పత్తులు పరిశ్రమల విషయమున మిక్కిలి తక్కువగా ఉపయోగపడుచున్నవి. ప్రాచీనకాలమందు తంత్రజ్ఞుడే (craftsman) శిల్పియై (artist) యుండెను. ప్రకృత కాలమున కళాభిజ్ఞత, తంత్రజ్ఞత అనునవి ప్రత్యేక వ్యక్తుల నాశ్రయించినవి.

- పరిశ్రమలోని కళ మూడువిధములు :
- (1) పారిశ్రామిక వస్తు నిర్మాణ కళ (Industrial Design).
 - (2) వాణిజ్యకళ (Commercial Art).
 - (3) పారిశ్రామిక వాస్తుకళ (Industrial Architecture).

1. పరిశ్రమల యందలి కళ (Industrial Design) : ద్వీవిధవస్తువులపై ఆధారపడియుండును. మొదటి విధమునకు చెందిన వస్తువులు సామాన్యముగా ఫ్యాక్టరీలలో తయారయినట్టివి. లేక మన గృహపరిశ్రమలకు చెందినవై మన నిత్యజీవితములో ఉపయోగింపబడునట్టివి. రెండవ తరగతికి చెందినవి నావలు, యంత్రములు, దీపస్తంభములు, ఆటోమోటిక్ టికెటు మెషినులు మొదలగునవియై యున్నవి.

వస్తునిర్మాణమునందు (అ) ఆకారము (ఆ) ప్రయోజనము (ఇ) పరిష్కృతి అను నీమూటిని దృష్టియందుంచుకొనవలయును.

(అ) ఆకార మనునది ప్రయోజనము, పరిష్కృతి అను రెండింటిపై తన ప్రభావమును ప్రసరింపజేయును. ఉదా : కెటిలు (Kettle), సేప్టిరేజరు, రేడియోసెట్టు, గ్యాస్ కుక్కరు, బిజిలి ఇస్క్రీపెట్టె.

(ఆ) ఇది యంత్రశిల్పము (Machine Design) ద్వారమున తయారగు వస్తువుల ఆకృతివైనను వాటి పూర్తి పరిష్కృతివైనను, తనప్రభావ ముద్రను వేయును.

ఉదా : లోకోమోటివ్ (Locomotive), లాన్ మూవర్ (Lawn Mover), కుట్టుయంత్రము (Sewing Machine), టైపురైటరు (Typewriter) - ఇట్టి యంత్రములు ఆయా ఉద్దిష్టములయొక్క పనులను నెరవేర్చగలుగుట, వాటి నిర్మాణము వైసను, ఆకృతులవైసను, వాటి పరిష్కృతుల వైసను ఆధారపడియుండును. యంత్రశిల్పము యొక్క ప్రణాళి వము దానిలో కయారగు వస్తువునందు ముద్రితమై దానికొక ప్రత్యేకరూపము నొసగును.

(ఇ) పరిశ్రమలలో అలంకార కళ (Industrial Decoration Art) - ఇందులో రంగులు, చిక్కదనము (Texture) అల్లికలు, పలురకముల నేతలు, మట్టిపాత్రలు, పింగాణి పాత్రలు, అద్దపుసామానులు, గాజుసామానులు మున్నగు ప్రసాధక (decorative) వస్తువులు చేరును.

2. వాణిజ్యకళ (Commercial Art) : వాణిజ్యకళ ప్రధానముగా వస్తువుల వంకకమునకు సంబంధించి యుండును. సర్వసాధారణముగా పత్రికా ప్రకటనలు, పోస్టర్లు (posters), విండో బిల్లు (window bills), సైను బోర్డులు, వాణిజ్యసారస్వతము (Commercial Literature), చిన్నపుస్తకాలు (booklets), కరపత్రములు, ప్రదర్శనశాలలు, పాకేజింగు నమోనాలు మొదలగునవి వాణిజ్యకళలో చేరును. పాకేజీ డిజైనులు చేయుట వస్తు నిర్మాణ కళావర్గమునకు సంబంధించియుండును. ఏదేని వస్తువును కొనిన పిదప యజమాని ఆ వస్తువువైసనున్న కప్పును (package) పూర్తిగానో కొంచెముగానో తెరచి తొలగించియుంచి ఆ వస్తువును వాడుకొనుచుండును. ఉదా : పాడరు డబ్బీలు, లిప్ స్టైకు కంపెయినర్లు, మొదలగునవి. ఈ వస్తువుల నిర్మాణమునందు కూడ రంగుల ఎన్నిక, అలంకరణము, చిక్కదనము, ద్రవ్యము మున్నగునవి గమనింపదగియుండును. ఈ వస్తువైవిధ్యము, నిర్మాణ వైవిధ్యము, పారిశ్రామిక కళానిర్మితి - అను సమన్వయము క్రమముగా లేవదీసినది. కొనువారిని ఆకర్షించు నిమిత్తమై ప్యాకేజీయందలి సౌందర్యము, అలంకరణసౌష్ఠ్యము కల్పింపబడుచున్నవి.

3. పారిశ్రామిక వాస్తువు (Industrial Architecture) : కర్మాగార నిర్మాణముతో పారిశ్రామిక వాస్తువు సంబంధించి యున్నది. మిల్లులు, ఫౌండరీలు, ఫ్యాక్టరీలు, కార్మి

కుల నివాసములు, సాధన యంత్ర నిముదాయము, రైల్వేవాస్తువు, వంతెనలు, స్టేషనులు, సిగ్నల్ కాబినులు, నౌకా నివాసస్థానములు, డాక్యు. నదులయొక్క కాల్యలయొక్క లాకులు, ఆనకట్టలు, విద్యుచ్ఛక్తిని సృష్టించి వంకకము చేయు కేంద్రములు, యంత్ర వాస్తువులు మొదలగునవి పారిశ్రామిక వాస్తువునందు చేరును. సంక్రహోక్తిచే యంత్ర సంబంధముగల అన్ని నిర్మాణములలోను వాస్తు కళ ఇమిడియున్న దనవచ్చును.

యంత్రయంత్రము యొక్క ప్రారంభదశయందు ఫ్యాబ్ రీలు, కర్మాగారములు మున్నగునవి దాదాపుగా 'వెనీసు' భవనముల నిర్మితివిధానమునుగాని, సుధ్యయగమునందలి దుర్గముల నిర్మితి విధానమునుగాని అనుసరించి నిర్మింపబడినవి. ఇట్టి నిర్మాణములలో కైలికి ప్రాధాన్య మొసగబడెను.

ఇవన్నియు నొక డ్రాయింగు బోర్డుపై వ్రాయబడిన నమోనా ననుసరించి నిర్మింపబడుచు వచ్చెను. ఇట్టి నిర్మాణములచే - ప్రయోజనము, ఆనుకూల్యము, కార్మికుల ఆరోగ్యము - అనువానికి భంగము వాటిల్లెను. కాలక్రమమున నూతనము లయిన ఊహలును, నూతన సృష్టికౌశలము, ఆరోగ్యశాస్త్రము, ఇంజనీరింగు, నైపు మున్నగు వాటి జ్ఞానము పెరిగిపోవుటచేతను, పరిశ్రమలయందలి ఎదుగు బొదుగులు అనుభవమునకు వచ్చుటచేతను, యంత్ర శిల్పములయొక్క యంత్రాగారములయొక్క వాస్తువునందు గొప్పమార్పులు ఘటిల్లెను. సిమెంటు, కాంక్రీటు, ఉక్కు, పంజరములు, సీకులు మొదలగునవి సృజింపబడుటచే పారిశ్రామిక వాస్తువునందు దేర్పడిన బ్రహ్మాండమైన మార్పు కారణముగా మొట్ట మొదట రైల్వేస్టేషనులు ప్రాచీన భవన నిర్మాణ సంప్రదాయానుసారముగా నిర్మింపబడెను. కాని కాలక్రమమున సిమెంటును, ఇనుమును ఉపయోగించుచు క్రొత్త డిజైనులను సృష్టించి సాగిరి. నేటి వాస్తువునందు సరళతకు (Simplicity), ప్రయోజనమునకు విశేషమయిన ప్రాధాన్య మొసగబడినది. సరళతయే సౌందర్యమును సూత్రము ఆదరణీయమైనది. ఆధునిక వాస్తువునందు ఒక ప్రత్యేకత గాంచవచ్చును. మహానగరములలో జనాభా పెరిగిన కొలది భూమిపై స్థలము లభింపని కారణముచే ఉన్నచోటుపైనే వందలకొలది

అంశములు ఉక్కు సంజరములవైననే ఒకదానివై నొకటి ఎత్తగా గట్టుట అమెరికాలో ప్రారంభించబడెను. ఏటికి అమెరికన్ వైక్రో స్కేప్ వర్కు అనిపేళ్ళు. ఈ కట్టడములు స్థలవైశాల్యము, గాలి వెలుతురు అను వాటి సమృద్ధితో అంగళ్ళు, రోడ్లు మున్నగువాటి సౌకర్యములతో కట్టబడినవి. ఒక్కొక్క సాధ మొక్కొక గ్రామమువలె భాసిల్లు ననవచ్చును. నిమిసములో శ్రమలేకుండా అంతస్తుల వైకి ఎక్కుటకును, వాటినుండి దిగుటకును అనుకూలములైన ఎలెక్ట్రిక్ లిఫ్టులు ఏర్పరుపబడినవి. ఇయ్యది అతి గంభీరము, నత్యాశ్చర్యకరమునైన సౌధనిర్మాణ వైఖరి. శాస్త్రపురోగితిని బట్టి నేడు అణుశక్తి యుగ మేర్పడినది. ఇకముందీ శిల్పమున రానున్న పరిణామలు అనూహ్యములు.

కావున పరిశ్రమలయందలి రీతులు సైన్సు, ఇంజనీరింగు తదితరశాస్త్రములు మున్నగువాటియందలి విజ్ఞానాభివృద్ధినిబట్టి మారుచుండును. పరిశ్రమల అభివృద్ధి ఆర్థికోపపత్తి, శాంతిభద్రతలు మున్నగు వాటివై ఆధారపడి యుండును. కేవలము వినోదకళలవై ఆధారపడి యుండు రాజ్యములు యుద్ధము మొదలగు నసాధారణ పరిస్థితులను ఎదుర్కొనజాలక ప్రమాదమునకు గురియగుచుండును. ఇందులకు నిదర్శనము ఆంకర్ వాటుపంటి మహోన్నతమైన దేవాలయ శిల్ప నిర్మితి యొసర్చియున్న కంబోడియా రాజ్యపతనమే. ఏదేశమున కేవలము ఉన్నత తరగతివారు ఉపయోగించుకొను వస్తువులు మాత్రమే తయారగుచుండునో ఆ దేశమున సామాజిక విప్లవము అనివార్య మగుచుండును. ఏదేశము ఈయంత్రయుగము నందు వస్తూత్పత్తి చేయుటయందును దానిని సరిగా వంపకము చేయుటయందును అత్యంత నిపుణులైన కళాకారులను ఉపేక్షించునో ఆదేశము సర్వతోముఖమైన స్వీయాభివృద్ధికి అటంకములు కల్పించుకొనినది కాగలదు. పరిశ్రమాభివృద్ధికి తోడ్పాటు గావింపగలది వస్తునిర్మాతలు గడించిన అమూల్యమైన అనుభవమే. ఇంగ్లండు దేశము చిన్నదైనను అది పరిశ్రమలు, వాణిజ్యము, ఆదాయము మున్నగు విషయములలో యావత్ప్రపంచమున ప్రాధాన్యము వహించి యున్నది. ఇందులకు కారణము ఆదేశమందలి నిత్యనూతనమును సర్వజనాదరణీయమునైన పరిశ్రమలలోని కళయే. రెండవ ప్రపంచయుద్ధమునకు

పూర్వమున జపానునందలి పరిశ్రమ తంత సుప్రసిద్ధములై పరలెనో, ఆబాలగోపాలమునకు విదితమే. జర్మనీయందు తయారగు వస్తువులు గట్టిదనము విషయమున సుప్రసిద్ధములు. ఇసుడు ప్రపంచ రాజకీయములు మారినవి. విదేశపు సరకులవై అంక్షలు, కంట్రోళ్ళు అమలు పరచి స్వదేశవస్తూత్పత్తికి దోహద మొసగుటకు భారత ప్రభుత్వము ప్రయత్నించుచున్నది. నేటికిని మన దేశమందు అనేక వ్యక్తులకు పరదేశీయవస్తువులవై ప్రీతి మెండుగనే ఉన్నది. దానికి కారణము మన దేశమునందు సిద్ధమగుచున్న వస్తువులలోని కళ నిత్య నూతనముగా లేకుండుటయే అనవచ్చును. ఈ రహస్యమును మన దేశమునందలి పరిశ్రమదారులు గ్రహించిననాడు మన కళయందలి శక్తియే మనలను విదేశవస్తు దాస్యమునుండి విముక్తుల గావింపగలదు. సంప్రదాయసిద్ధమైన కళను కొనియాడుట ప్రజలకును, కళాకారులకును బాగుగ నలవాటైనది. సంప్రదాయము నూతనసృష్టి కావించువారివైకూడ ప్రభావముద్ర వేయుచుండును. పరిశ్రమదారు లెప్పుడును నూతనత్వమును కళాభిజ్ఞులను ప్రోత్సహించుచుండవలయును. అపుడే ఇతర దేశములందలి ఉత్పత్తి నెదుర్కొనగలిగి మన పరిశ్రమలు వర్ధిల్లును.

కొం. శే.

కళ - వేదాంతము :

కళ యనునది సర్వసాధారణముగ కల్పకములు (plastic) లేక దృశ్యమానముల (visual) తో సంసర్గము చెందియుండును. కాని నిజమాలోచించినచో, కళయను పదము సాహిత్యమునకును, సంగీతమునకును గూడ అన్వయింప వలయును. ఒక్క సంగీతమందు తప్ప తక్కిన అన్ని కళలకు ప్రేక్షకులయందు భావోద్వేగము కలుగ చేయుటకు ఏదేనొకసాధనము అవసరమై యుండును. సంగీతమందు అట్టి సాధనాపేక్ష లేకుండ శ్రోతలమనస్సును సూటిగ రంజింపజేయుట సాధ్యముకావచ్చును. కవులు, తమ ప్రసంగములలో పదములను ప్రయోగింపవలసి యుండును. ప్రయోజనకరమై, సుందరమైన భవన నిర్మాణము వలన, శిల్పితన భావమును ఆవిష్కరణము చేయవలసి యుండును. దృశ్యమాన ప్రపంచమును చిత్రించుట వలననే చిత్రకారుడు తన ప్రతిభను వ్యక్తీకరింపగలిగి

యుండును. ప్రజలను ఆనందింపజేయుటయే కళాకారుల యొక్క ఆశయమై యుండవలయును. మనోహర రూపములను సృజించు ప్రయత్నమే కళయగుచున్నది. ఆ మనోహర రూపములు మానవుని సౌందర్యపిపాసకు తృప్తికలిగించును. మనము ఇంద్రియ పరిజ్ఞానముల యొక్క పరస్పర సంబంధముల ఏకత్వమును లేక మైత్రిని గ్రహింపగలిగినపుడు, ఆ సౌందర్యపిపాస తృప్తిచెందును. కాని సౌందర్యమును పదము ప్రధానముగా సాపేక్ష మయినది. (Relative) సౌందర్య పరిజ్ఞానము నిలుకడ లేని దృగ్విషయము (Phenomena). అందలి ఆవి ర్భావములు (manifestations) యుగములనుండి ప్రవర్తిల్లిన చరిత్రమునందు మిక్కిలి సందిగ్ధములును, అస్థిరములునై యున్నవి. ఏ ప్రత్యేకమైన సౌందర్యమును గూర్చిన విజ్ఞానముతో నిమిత్తము లేకుండగనే, కళ యనునది అన్ని కళావిభాగాలకును అన్వయించును. ప్రాచీనమైన గ్రీకుకళ, లేక చైనాకళ, లేక ఇటాలియన్ కళ మన సౌందర్యాభిరుచికి తృప్తిని కలిగింపలేకున్నను, ఆవన్నియు నిస్సందేహముగ కళలే యగుచున్నవి. కాబట్టి కళయూ, సౌందర్యమును తుల్యములు కావు. కళ విధిగా సౌందర్యము కానక్కరలేదు. నిజమునకు కళ గత యుగములందు సౌందర్యాత్మకమై యుండలేదు. ఏ ఆదర్శమునైనను, కల్పకరూపములో (plastic form) చిత్రించుట కళ యనిపించుకొనదు. కల్పకరూపములో కళాకారుడు సాధింపగల ఏ ఆదర్శ భావప్రకటనయైనను కళగా భాసించును.

సౌందర్య చైతన్యము తరచుగ కళయందు ప్రవేశము కల్గించుకొనును. అయితే, ఈ సౌందర్య చైతన్యము ముఖ్యముగ నిరాకారమార్గమున (abstract) ప్రవేశించి, కళావిషయక ప్రవృత్తికి ప్రాధమికాధారముగ నేర్పడు చున్నది. అది ఏ ఉపకరణ సామగ్రియందైనను, లేక గుణముల అవబోధమునందైనను కాననగును. అవి రంగులు, శబ్దములు, చేష్టలు, సంక్లిష్టములు, అనిర్దిష్టములు నగు అనేకములైన భౌతికనిర్మాణములై యున్నవి. ఆ సౌందర్య చైతన్యము అట్టి ఉపలబ్ధులను మనోహరము లైన ఆకృతులుగ రచించుటయందు కానవచ్చును. కావుననే సౌందర్య రసజ్ఞానము (aesthetics) విశేషముగ కళతో

సంబంధము కలిగియున్నది. సౌందర్య రసజ్ఞానము అనునది ఇంద్రియగోచరము (perception) నకు సంబంధించిన శాస్త్రమైయున్నది. దానికి వై పేర్కొన్న రెండు విధాన ములతో సంబంధము కలదు.

కాని బ్రహ్మానందమును, లేక బ్రహ్మజ్ఞానమును పొందు టకు భావసంచలనము (emotion) అవిష్కృతమైనప్పుడు గాని, లేక కళ ప్రదర్శితమైనప్పుడుగాని, కళ కేవల భావ విషయక ప్రాముఖ్యమును అతిక్రమించును. యథార్థ మునను షెల్లింగ్ (schelling) వంటివారిచే కళ యొక తాత్వికసాధనముగ పరిగణింపబడెను. వాస్తవముగ, ఆ ఏకైకసాధనముచేతనే, కళావిడుడగు తాత్వికుడు సర్వ ప్రాణులయందును తాళబద్ధముగ పరిస్పందమానసుగు పదార్థముల సమైక్యము (harmony) ను తెలిసికొనగలు చున్నాడు. విశ్వదైవైక్యవాదియగు చిదాత్మకత్వవాదికి (pantheistic idealist) ప్రకృతి - ఆత్మలయొక్క ఐక్యమే నిరుపాధిక బ్రహ్మమగుచున్నది. ఈ బ్రహ్మాండ మొక కళా శిల్పకృతియై యున్నది. ప్రకృతియే యొక బృహత్కావ్యము. ప్రకృతి చేతనముకాదు; అది అచేత నమే. దానికి మానవునితో సంబంధము కలదు. అది వికాసమునొంది, మానవునియందు ఆత్మచైతన్యము కలది యగును. కళావిషయక సహజజ్ఞానమున (intuition) నిరుపాధికబ్రహ్మము సంపూర్ణముగ స్వీయ సృజనాత్మక శక్తిని తెలిసికొనును. హెగెల్ (Hegel) అను తత్వ శాస్త్రవేత్త అనుభవ ప్రపంచపు కాల्పనిక పక్షము (Romantic side) కంటె విలక్షణమైన సహేతుకపక్షము (Rational side) నకు అధికతరమైన ప్రాముఖ్యము నిచ్చెను. అతడు వేదాంతతత్వమును సవికల్పక జ్ఞానముగ (Conceptual Knowledge) భావించునేగాని, కళా విషయక సహజ జ్ఞానముగ గుర్తింపడు. స్వతంత్రమైన బుద్ధి సహేతుకముగను గతితార్కికముగను (dialectical) కళయందును, మతమందును, తత్వశాస్త్రమందును స్వాత్మ ప్రకటనము గావించుకొనును. కళ అంతిమశ్రేణికించెందినదై యున్నది. కారణమేమన, అది ఆత్మను ప్రతిపాదింపక, ఇంద్రియ గ్రాహ్యజ్ఞానమును వివరించును.

కళాదర్శమే సౌందర్యము. అదిమ విశ్వదైవైక్య వాదమందు దాని వికాసము ప్రాద్దేశీయకళకు చిహ్నము.

అది రూపవిషయములందు (form and Content) అసమగ్రణము చూపును. సౌందర్యము, దాని ప్రాచీన (classical) వికాస దశయందు సగుణవాదకక్ష్యకు (anthropomorphic) చెందినదైయుండెను. కాని, దాని (సౌందర్యము) యొక్క అంశ్య లేక కల్పన దశయందు, కళ దానినే అతిశయించుచున్నది. ఈ విధముగ కళ యొక్క విజయమే దాని యొక్క సరాజయము గూడ నగుచున్నది. కళ ఆత్మజ్ఞమై, తాత్విక సంబంధమైన నిరుపాధిక 'భావన' గా మారినపుడు ఇది సంభవించును.

ఇట్లు రసమీమాంసా విషయకమైన వేదాంతము సౌందర్యము యొక్క సహజ స్వభావమును (intrinsic nature), శాశ్వతమైన ప్రయోజనమును వాస్తవికత యొక్క ప్రధానగుణముగా స్థిరపరచునేగాని, దానిని మాయామయమైన (మిథ్య) రూపముగ ప్రతిపాదించదు. కురూపత (ugliness) యే ప్రత్యక్షానుభవము (empirical experience) అగుచున్నను, ఇంద్రియాతీతస్థితి (transcendental state) యందు మాత్రము అట్లు కాకూడదు. ప్లేటో అను తత్వవేత్త నిరుపాధిక బ్రహ్మమును ఆరోహణ కక్ష్యలలో (ascending stages) సౌందర్యముగ భావించును. ఇట్లేని విచారము హిందూ వేదాంత విచారమునకు పూర్తిగ నన్నిహితముగ నున్నది. సౌందర్యము రూప రహితమైనది. అయినను దానికొక స్వీయరూపము కలదు. సౌందర్యము యొక్క రూపము దాని పదార్థమునుబట్టి మారుచు, దాని ప్రయోజనమును నిర్ణయించుచుండును. సౌందర్యము యొక్క ఆత్మ స్వీయ ఆదర్శకృతమైన లేక ఆధ్యాత్మిక కృతమైన (spiritualized) సాధనమందు మూర్తినంతము కానిచో, అట్టి సౌందర్యము అదృశ్యమగును. సౌందర్యము సాధనము యొక్క ఆకారమందును, స్వరూపమందును కలదు. ప్రకృతిశోభలు వాస్తవముగ ఆకర్షకములు. వీటికంటె పశుల యొక్కయు, జంతువుల యొక్కయు రూపములు ఎక్కువ మనోహరముగను, రమ్యముగ నుండును. గహనతాస్థైర్యోపేతమయిన మానవాకృతి యొక్క నిర్మాణము సౌందర్యము యొక్క విజయమగును. నిరుపాధిక సౌందర్యము (absolute charm) ఇంద్రియాతీతమయిన రమణీయతను, శాశ్వతమయిన ప్రయోజనమును కలిగియున్నది. విశిష్టాద్వైత

వేదాంతము రూపము యొక్కయు, పదార్థము యొక్కయు సాపేక్షతను గుర్తించును. అది భూమ్మాకాశముల కొక సౌందర్య శ్రేణిని నిర్మించును. దాని నిరుపాధిక సౌందర్యదృష్టి తుదకు వ్యామోహకమయిన దృశ్యముగ పరిణమించును. పరిచ్ఛిన్నాత్మ భోగాశక్తిచే నులినమగు పరిణామదశయే కురూపత (ugliness) యనబడును. కాని ఆచ్ఛమాలిన్యమునుండి విముక్తమయినపుడు తాను ప్రసన్న దివ్యసౌందర్యము ర్తినిగా గ్రహించును.

వేదాంతశాస్త్రమందలి బ్రహ్మము, నీతిశాస్త్రమందలి శాశ్వదుడు, విశిష్టాద్వైత వేదాంతమునకు చెందిన భాగవత 'భువన సుందరుడు' గా మారుచున్నాడు. వేదాంతమందలి నిరుపాధిక బ్రహ్మము రసజ్ఞానవిషయక సుతము (aesthetic religion) నందలి సుందరదైవముగ మారుచున్నది. స్వయంప్రకాశమును, నిరతిశయమునగు బ్రహ్మము యొక్క సౌందర్యము విశ్వాకృతిని ధరించుచున్నది. కాని అది పితృము యొక్క పరిచ్ఛిన్నతను, అసంపూర్ణతను అతిశయించును. బ్రహ్మము అవయవ రహితము. అది సత్వమీమాంసాదృష్టిచే ప్రకృతి యొక్క మానసిక-భౌతిక (psychophysical) పరిణామములను అతిక్రమించును. అది నిర్గుణము. నైతికశాస్త్రదృష్టిలో బ్రహ్మమునందు కర్మబద్ధుడగు జీవుడు దోషములనుండి విముక్తుడై, అనంతములయిన సుగుణములే కలిగియుండును. అది సత్య సత్యము; పశయాతీతము; అసంపదము; సవికల్పకాతీతము; అనంతసుగుణవిరాజితము. కాని ముముక్షువును, సంసర్గ పరిచయాన్వేషియినగు అపరోక్ష జ్ఞానవాదికి (mystic) సత్వమీమాంసాదృష్టికి, అతీతమైనట్టి (antological beyond), నైతికముగ దోషరహితమైనట్టి బ్రహ్మము రుచింపదు. వేదాంత, నైతిక శాస్త్రములయెడ మాధ్యస్థ్యము వహించునది, స్వర్గమును భూమికి దింపునది, భూమిని స్వర్గమన కెత్తునది ఒక్క రసమీమాంసయే (Aesthetics). రసజ్ఞానము విషయ లౌల్యమునకును, ఆధ్యాత్మికతకును మధ్యస్థమై యున్నది. అది పరిచ్ఛేద్య, అపరిచ్ఛేద్యములను కలుపుచున్నది. ఈ భావము, బ్రహ్మము స్వరూప-రూపగుణములనుకలిగియున్నదను గుణాత్రయాత్మక భావముచే చక్కగ ఆవిష్కృతమైనది. దాని స్వరూపము అద్వితీయమైన

'సత్తు' గను స్వయంహేతుకముగను, జగత్కారణముగను, విషయాతీతముగను వైరాగ్యభావమును కల్పించును. దాని గుణములు పావిత్ర్య, గౌరవ భావములను రేకెత్తించును. కాని భువననుండరమును, మన్మథ మన్మథమునగు దాని రూపము, దాని స్వరూపముగకును గుణములకును మధ్య నొక సంధానము (couple) గా వర్తించి, భావయాగిక సంవిత్తునకు ముఖ్యములయిన పరిచయ గుణములను, మనోహరత్వమును కలుగజేయును.

బ్రహ్మముయొక్క సౌందర్యము స్వయం ప్రకాశత్వము. అది ఆత్మను సంస్కరించి, తనయొడలు మరపించు ఆనందమును ప్రపంచమందు వ్యాపింపజేయును. గూఢ పత్త్యజ్ఞులచే (mystics) ఆధ్యాత్మిక రసవాదమనబడు కళవలన ఇది జరుపబడును. విషయకామముచే కళకలతమై కురూపమైన స్వకీయ అంతరంగమును సౌందర్యవంత మొనర్చుటకై దివ్యకళాకారుడు సమ్మోహితములైన అయిదు ఆకృతులను ధరించును. ఈ అయిదు రూపములివి : పరరూపము లేక అవ్యావహారికరూపము; పూర్వరూపము లేక అనంతరూపము; అంతర్యామి రూపము లేక అత్యుత్తమరూపము; అవతారరూపము లేక రామకృష్ణాద్యవతారములలో ధరింపబడిన రూపము; అర్కరూపము లేక శాశ్వతరూపము.

పరరూపమందలి సర్వోత్కృష్ట సౌందర్యము పరమజ్యోతి. ఆ సౌందర్య ప్రసంచమున, దూరస్థ ప్రకృతి శుద్ధ సత్త్వస్థితియందు పరిణామచ్ఛాయారహితముగ సంపూర్ణానంద విషయక ఆశయములను మూర్తీభవించుచు సర్వదా ప్రకాశించును. సౌందర్యముయొక్క రెండవ ఆకృతి - అనగా పూర్వరూపము - పాంచరాత్ర మూలగ్రంథములలోను, పురాణములలోను ప్రశంసింపబడినది. ఈ గ్రంథములందు వర్ణింపబడిన క్షీరాబ్ధిశయనుడగు శ్రీమహావిష్ణువుయొక్క అనంతమైన నిద్రాసౌందర్యమును బట్టియు, సర్వకళామయమైన విశ్వముయొక్క సృష్టిసౌందర్యమును బట్టియు, ఆ దివ్యకళాకారుని ఒక ధూర్తమాయావిగను, దినదిన ప్రవర్ధమాన సంకల్ప నిరతుడుగను, విశ్వరూపాతీతుడుగను, (extra-cosmic personality) గాక, ఒక రసవాదిగ గ్రహింపవలయును. ఈ రసవాది మానవుని యందలి వర్ణ్యమైన మాలిన్యమును ఊళనముచేసి, విషయా

నిక్తిని నిర్మూలించి, ఆత్మయందు విశిష్టమైన ప్రేమ భావమును ప్రతిష్ఠించును.

అంతర్యామి రూపము సర్వసుందరమైనది. అది సర్వ ప్రాణులయొక్క హృదయకమలమలంబు సమ్మోహింపజేయు శక్తిగా నివసించును. అది తన ఉత్పాదకజీవముచే ప్రాణులు స్పందించునట్లును, తన అంతరానందమును అవి పంచుకొనునట్లును చేయును. శరీరము దివ్యసౌందర్యము వసించు దేవాలయము. అదియే బ్రహ్మపురి అనబడుచున్నది. దేనిని కొందరు రజోనిర్మితమైనదానినిగా గాని, పాప సంభవమైనదానినిగా గాని నిందింతురో, అట్టి మానవదేహమును దేవతలు నివసించు కుతూహలపడెదరు. ఆ దేవదేవుడే భువననుండరమూర్తియై, ఈ దేహముందు (దహరాకాశము) నివసించి, దానికి నైతికజీవము పోసి, అమరత్వమును ప్రసాదించును. శరీరమును పాపకూపముగ విసర్జించు యోగి కూడ, మరులుకొలుపు భాగవత సౌందర్యముచే భావాంతరము చెంది, పరవశుడగును. అవిద్యా ధిష్ఠితుడై, పరిచ్ఛేద్య, అపరిచ్ఛేద్యరూపమైన ఆత్మ విప్రతిష్ఠిచే బద్ధుడగు జీవునికి ఇది యెంతమాత్రము లొంగి నటుల కాజాలదు. కాగా, అది అతీంద్రియ సౌందర్యముయొక్క అవతారము. ఆ సౌందర్యము ఆత్మను మోహింపజేయును. జీవుని రూపితు నొనర్చు మన్మథుని ఐహిక సౌందర్యము భువననుండరునియొక్క ఐహికాతీతమైన సౌందర్యముచే జయింపబడును. కావున, అతడు మన్మథ మన్మథుడని లేక మదనమోహనుడని పిలువబడునుగాని, మదనదహను డనబడడు. మదనదహనుడు మన్మథుని రూపాంతరమొనర్చి అతిశయించునేగాని, అతనిని నిర్మూలించడు.

విషయప్రధానములైన రూపములలో బ్రహ్మముయొక్క అతీంద్రియమును, శారీరకమును అగు సౌందర్యముయొక్క మూర్తిగ్రహణమే అవతారము అనబడుచున్నది. రామాయణ, మహాభాగవతములు ఈ అవతారములను ప్రశంసించుటయేగాక, సర్వ సుందరమూర్తియయిన వేదపురుషుని లీలలను ప్రత్యేక శ్రద్ధాసక్తులతో గ్రహించెను.

అవతారముయొక్క సుందరరూపము అప్రాకృతము. అది వినాశమును ప్రకృతిచే నిర్మితమైనది కాదు; అది కర్మ

యందు మున్నెన్నడును లేని సౌందర్యముయొక్క దర్శనమును లీలామాత్రముగ పొంది, తన పదములను ఇంద్రజాలముచే తదంతర్గతమైన రామణీయకమును ఇంద్రులకు ఎరుకపరచును. రామాయణముయొక్క శాశ్వత సౌందర్యము ఉపజ్ఞాన్వితము. దానియందలి అనంతమైన ధ్వని, తియ్యదనము, అంతరసౌందర్యము (inner grace) కారణములుగా, అందలి సౌందర్యము శబ్దశాస్త్రానుసారముగ వివరింపరానిదై యున్నది. ఈ గుణములు మానవుల హృదయములను శాశ్వతముగ రంజింపజేయును.

సౌందర్య మీమాంస (aesthetics) ఇట్లు ముఖ్యముగ కళకు సంబంధించి యున్నదనియు, సౌందర్యమీమాంసా వేదాంతము(Philosophy of aesthetics), వేదాంతమువలెను, నైతికచింతనవలెను క్రమమైనదనియు తేటపడుచున్నది. అందులకు కారణము, అది సుందరమును, ఆనందమయమునగు బ్రహ్మమును గూర్చిన విమర్శనమై యుండుటయే. చింతనాత్మక వేదాంతముగా, అది సౌందర్యముయొక్క వాస్తవిక - ఆదర్శపూర్వకరూపములను (realistic and idealistic aspects of beauty) గూర్చిన మాతనమైన అంతర్లప్తి నొసగుచు, లాంఛనప్రాయమైన ఐహికశీలమును సంధానించును. విశిష్టాద్వైత రసమీమాంసగా అది బ్రహ్మమును, భువనసుందరమును, మన్మథ మన్మథమునైన దానినిగా నిర్వచించును. అది విశ్వసౌందర్యమును, ఆత్మయొక్క అంతరసౌందర్యముకంటె అభిన్నముగ జూచును.

అంతట అది బ్రహ్మముయొక్క అయిదు సుందరరూపములను, రసభేదములను వ్యాఖ్యానించును. అది పవిత్రీకృతమైన శృంగారరస రూపమునకు అత్యంత గౌరవభావము నొసగును. సౌందర్యము ఆనందసాధనము. బ్రహ్మము భువన సుందరమనియు, ఆనందమయమనియు, రసమీమాంసావిషయక నిర్వచనమై యున్నది. వేదాంతమందలి పరమాత్మయే కళావేదాంతమునకు చెందిన ఆనందమయ బ్రహ్మమని రసమీమాంస నిర్వరించును. సౌందర్యముయొక్క శాశ్వత ప్రయోజనమును గుర్తించి, బ్రహ్మమును సుందరముగను, ఆనందమయముగను నిర్వచించనగును.

పు. శ్రీ.

కళింగదేశ చరిత్రము :

1. కళింగులు - వారి వివాసములు (1185-1585) : మహాభారతమున, కళింగులు మూడు పర్యాయములు వేరువేరు జనులతోపాటు వేరువేరుగ వర్ణింపబడిరి. ఆకాలమున వింధ్య, హిమాలయ పర్వతముల మధ్య ప్రదేశమునందును, గంగాసాగర సంగమ ప్రదేశమునకు దక్షిణమున వైతరిణీనది మొదలు సముద్రతీరము వరకునుగల దేశమందును, కళింగులు వ్యాపించి యుండిరి. కళింగులు పుండ్ర, మగధ జాతులకు సామీప్యమున నివసించినట్లు విష్ణు పురాణమందును, కోసల, విదేహ, పాంచాల జాతుల వారికి చేరువగ నివసించినట్లు మార్కండేయ పురాణమందును చెప్పబడినది. భరతఖండమందలి మధ్య ప్రదేశమున కళింగ, మగధ ఉత్కళ మొదలగు జాతులవారును, తూర్పుదేశమున అంగ, వంగ, పుండ్ర మొదలగు జాతులవారును, దక్షిణాపథమున కళింగ, పుళింద, విదర్భ, ఆంధ్ర మొదలగు జాతులవారు నివసించినట్లు బ్రహ్మాండ పురాణమందు చెప్పబడినది. రఘువంశమున రఘు మహారాజు సైన్యము కపిశానదిని దాటి ఉత్కళదేశము మీదుగా కళింగముచేరినట్లు వర్ణింపబడినది. ప్లినీ, టోలమీ మొదలగు పాశ్చాత్య చరిత్రకారులు కళింగులు గంగానదీ ప్రాంతములవారని వ్రాసిరి. గంగా, గోదావరుల మధ్య ప్రదేశమున క్రమముగ కళింగులు నివసించిరి. మహాభారతమున, బలిరాజు భార్య సుధేష్ఠకు దీర్ఘతమస్సువలన కల్గిన పుత్రులలో నొకడగు కళింగునివలన కళింగ దేశమున కావేరు వచ్చినట్లు వ్రాయబడినది.

కళింగులలో మూడు ముఖ్య శాఖలు, మక్కోకళింగై, కళింగై, మోడోగనింగమ్ అనునవి గలవు. అందుచేతనే త్రికళింగమను పేరు వాడుకలోనికి వచ్చెనని కొంద రభిప్రాయ పడిరి.

2. కళింగదేశపు నైసర్గికస్వరూపము : ఈ దేశముయొక్క పశ్చిమభాగమున తూర్పు కనుమలు గలవు. దేశము పశ్చిమ దిశనుండి తూర్పునకు వాలియుండుటచేత నదులన్నియు పశ్చిమమున బుట్టి తూర్పుగా ప్రవహించుచున్నవి. తూర్పు కనుమలు వేయి మొదలు ఐదువేల అడుగుల ఎత్తువరకునున్న మహేంద్రగిరి, ఖండగిరి, మొదలగు శిఖరములను, సువర్ణరేఖ, బ్రాహ్మణి, మహానది,

ఋషికుల్య, వంశధారి, గాంగుల్య మొదలగు నడులను కలిగియున్నవి. గంజాం, పూరి జిల్లాలను సుధ్య చిలుక నముద్రము కలదు. దీని పొడవు 42 మైళ్ళు. దీని వెడల్పు 10 మైళ్ళు. ప్రాచీనకాలము నుండియు కళింగదేశమున పెక్కు రేవుపట్టణము లుండెను. వాటిలో పార్తాశీస్, అంధాం, తామ్రలిప్తి, గంజాం, కళింగపట్టణము, విశాఖ పట్టణము అనునవి ప్రసిద్ధములు.

3. కళింగము - పరిశ్రమలు : క్రీ. శ. ౪29 మొదలు 645 వరకు మన దేశమున సంచారముచేసిన చైనా ఔట్టో యాత్రికుడగు యూవాన్ చంగ్ కళింగదేశము 5000 'లి' అనగా, 714 మైళ్ళ చుట్టుకొలత కలదనియు, దాని రాజధాని 20 'లి' అనగా 3 మైళ్ళ వైశాల్యము కలదనియు వర్ణించెను. ప్రజలు మొరటువారైనను న్యాయము తప్పని వారనియు, దేశమున జనసమృద్ధము హెచ్చుగ లేకుండె ననియు, ప్రజలు జైన, బౌద్ధ, హిందూమతముల నవలంబించుచు, బౌద్ధ, హిందూ దేవాలయములను దర్శించుచు ఉత్తర మధ్యదేశముల వారి భాషకన్న వేరుభాషను వాడుచు, నాగరకులై యుండిరినియు ఆతడు తెలిపెను. ఈ దేశమున కొండలలో అనాదిజాతులు నవరలు, కోయలు, కోదులు, గడవలు, మొదలగువారు నివసించుచుండిరి. వీరందరును కొండ లేక పోడు వ్యవసాయము చేయుటలో కడుసమర్థులు. అనేక చిన్నచిన్న పరిశ్రమలను అవలంబించి జీవించెడివారు, సూర్యు కనుమలకును. సముద్రమునకును, ఉత్తరమున వైతరణీనదికిని దక్షిణమున గోదావరీనదికిని మధ్యనున్న ప్రదేశము సారవంతమై, వ్యవసాయమునకు మిక్కిలి ఉపయోగించునదిగ నుండెను. కావలసిన ఉష్ణాధిక్యము, ఎక్కువ వర్షము, సారవంతమగు బయళ్ళు ఉండుటచేత పల్లపు ప్రాంతము లందు ధాన్యము, చెరకు, వైరుదినుసులు, ప్రత్తి మొదలగు పంటలు ఎక్కువగ పండుచుండెను. బంగారము, వజ్ర వైడూర్యాది రత్నములు మొదలగు ఖనిజములను, ఆడవి ఏనుగులను, సన్ననూలు బట్టలను విదేశములకు వీరు ఎగుమతి చేయుచుండిరి.

4. కళింగదేశము నేలిన రాజవంశములు : పురాతనపు తమిళగ్రంథములను బట్టియు, పురాణములను బట్టియు, ఆంధ్రులు మగధరాజ్యముతోపాటు కళింగమును గూడ

పరిపాలించిరని తెలియును. ఆంధ్ర, కళింగ జాతులు పేర్వేరై నప్పటికిని, కళింగ ఆంధ్రదేశములందు ఉభయు లును నివసించుచుండిరి. ఆంధ్రరాజుల నాణెములు కళింగ దేశమున లభించినవి. పతాకపురము, కొడవోలు, శంఖ వరము, రామతీర్థము మొదలగు స్థలములందు ఇట్టి నాణెములు దొరికినవి. కళింగమున అంధార, ఆంధ్రగుడ, అంధవరము, అంధవల్లి మొదలగు గ్రామములు కలవు. ఈ ఆంధ్రసామ్రాజ్యము క్రీ. శ. 3 వ శతాబ్ది మధ్యభాగమున ఏడించినవరువాత, వారి సామంతుల రాజులైన ఆంధ్ర భృత్యులు అనేక వంశములుగా అనేక ప్రదేశములలో రాజ్యమేలిరి. క్రీ. శ. 4 వ శతాబ్ది ప్రారంభమున కళింగ, మహిష, మహేంద్రప్రాంతదేశములు గుహునిచే పాలింపబడెనని, పురాణములవలన తెలియును. ఈ కాలమునందే గుప్తవంశపురాజులు మగధ నేలిరి. సముద్రగుప్తుని అలవోబారు శిలాశాసనమును బట్టి దక్షిణాపథరాజులు సముద్రగుప్తునిచే జయింపబడి రనియు, వారు ఆతనికి కానుకలను సమర్పించినతోడనే అనుగ్రహించి ఆతడు వారిని విడచిపెట్టెననియు తెలియుచున్నది. దక్షిణకోసలమున పిష్టపురము నేలిన మహేంద్రుడు, గంజాం జిల్లాలోని గిరికొత్తూరు నేలిన స్వామిదత్తు, ఏరండపల్లిని (శ్రీకాకుళం పగ్గరనున్న ఆముదాలవలసను) ఏలిన వసుడు, దేవరాష్ట్రము నేలిన కుజేరుడు మొదలగు వారు, ఈ దండయాత్రాకాలమున (క్రీ. శ. 360) సముద్ర గుప్తునిచే నోడింపబడి ఆతనికి వశపడిరి. కళింగదేశమున అనేక చిన్నచిన్న రాజ్యము లేర్పడినట్లు కనబడును. ఆపైన ఈ చిన్నచిన్న రాజ్యములు నశించి, వాసిష్ఠి, మాగధి బిరుదములు గల వర్మరాజులక్రింద ఒకేరాజ్యముగా పాలింపబడెను. పితాపురము రాజధానిగ చేసికొని కళింగ విషయాధిపతి యను బిరుదముతో రాజ్యమేలిన మాగధ కులాభరణుడును, వాసిష్ఠిపుత్రుడును అగు శక్తివర్మ శ్రీకాకుళమునకు చేరువగా, నాగావళి నదీతీరముననున్న రాకలువ గ్రామమును బ్రాహ్మణులకు దానము చేసెను. ఈరని తరువాత, ఉమవర్మ, ఆతనితరువాత చంద్రవర్మ, ఆతని తరువాత నందప్రభంజనవర్మ, కళింగాధిపతు లను పేర రాజ్యమేలిరి. వైరాజులు పల్లవులకును, శాలం కాయనులకును సంబంధించినవారై యుందురని కొందరి

అభిప్రాయము. క్రీ. శ. 950 నుండి 460 వరకు వీరు పరిపాలనము సాగించిరి. వీరు వేదాధ్యయనపరులగు బ్రాహ్మణులకు దాన మిచ్చియుండుటచేత వైదిక మతావలంబకులని నిశ్చయింపవచ్చును. వీరు గంజాం జిల్లాలోని దక్షిణ భాగమును మాత్రమే పాలించిరి. (అనగా శ్రీకాకుళం, చర్ల కిమిడి తాలూకాలు). దానము పొందిన బ్రాహ్మణులు తెలుగువారు. వీరి రాజ్యానంతరము కళింగము గాంగవంశపు రాజుల పాలనలోకి వచ్చెను.

5. కళింగ గాంగవంశపు రాజులు : వీరు ఉత్తరమున గాంగవాడి విషయమున కోలాహలపురమును పాలించి, ఆ తరువాత ఆ దేశమునువదలి, సూర్యుగాపోయి మహేంద్రగిరిని సమీపించి, అందుండు గోకర్ణస్వామి నారాధించి వారి వలన సకల రాజ్యలాంఛనములను సంపాదించి, కళింగము నేలు బలాదిత్యునోడించి, కళింగమును స్వాధీనపరచుకొని, దంతపురము రాజధానిగా చేసికొని కళింగ దేశమును పాలించిరి. కళింగగాంగులును, మైసూరులోని పశ్చిమ గాంగులును, వారి వారి తామ్రశాసనములనుబట్టి ఆదియందు ఒకే దేశమువారనియు, ఒకే జాతివారనియు, ఒకే కుటుంబమువారనియు, మైసూరు గాంగులు మూలవంశమువారనియు, కళింగగాంగులు వారినుండి విడిపోయిన ఒక శాఖవారనియు తెలియును. తూర్పుగాంగుల శాసనములనుబట్టి వారు వైదిక మతోద్ధారకులుగనుండుట తెలియుచున్నది. పశ్చిమగాంగులు, జైనుల సహాయమున రాజ్యము సంపాదించుటచేత జైనమతస్థులైరి. వారు సూర్యవంశపు రాజులు. తూర్పు గాంగులు చంద్రవంశపు రాజులు. వారు మహేంద్రగిరిపై నున్న గోకర్ణేశ్వరుని పాద భక్తులు.

ఈ గాంగరాజులు గాంగేయ శకమును స్థాపించిరి. గాంగశకము క్రీస్తుశకము 5 వ శతాబ్దాంతమున అనగా, క్రీస్తుశకము 498 వ సంవత్సరమున స్థాపింపబడెనని నిశ్చయింపబడినది. వీరి రాజధానియైన కళింగనగరము ముఖలింగమేయని స్థిరపడినది. ఈ రాజులలో జిర్ణింగి దాన కర్తయగు త్రికళింగాధిపతి ఇంద్రవర్మ క్రీ. శ. 585-590 ప్రాంతమున నొక దానశాసనము వేయించెను. అంతటినుండి వరుసగ 24 గురు రాజులు క్రీస్తుశకము 900 సం॥ వరకు పూర్వ గాంగరాజులనుపేర రాజ్యమేలిరి. వీరి

వంశక్రమము రెండు మూడు పురుషాంతరములు మాత్రమే వారి దానపట్టాలలో వేర్కొనబడెను. తరువాతి గాంగరాజులు, మొదటి వజ్రహస్తుడు (క్రీ. శ. 895 మొదలు 934 వరకు) మొదలు 24 గురు రాజులు క్రీస్తుశకము 1485 వరకు కళింగ, ఉత్కలదేశములపై రాజ్యమేలిరి. వీరి శాసనములన్నియు "దక్షిణ హిందూదేశ శాసనములు" 4, 5, 6 సంపుటములందు చూడదగును. ఇదిగాక, రమారమి 30 తామ్రశాసనములు ఈవంశమునకు చెందినట్లు ప్రకటింపబడినవి. ఈ రాజులందరును శైవ మతస్థులు; చంద్రవంశమునకుచెందిన క్షత్రియులు. తత్పూర్వము జైన బౌద్ధమతముల కాటవలెనే కళింగమున శైవమతమును స్థాపించి శైవాలయముల నెక్కువగా నిర్మించి, శివదీక్షాపరులును, వేదాధ్యయన సంపన్నులును అగు బ్రాహ్మణులను ఆహ్వానించి, దేశమున వారికనేక అగ్రహారములు దానమిచ్చి, దేశమున నాగరకత, జ్ఞానము వృద్ధిచేయుటకై ఈ ప్రభువులు పాటుపడిరి. ఈ పూర్వ గాంగరాజుల శాసన ముద్రికలపై చెక్కబడిన శంఖ, నంది, అర్ధచంద్రిక మొదలగువానిని బట్టియు, శాసనమున గల పరమనూపేశ్వర బిరుదములను బట్టియు ఈ రాజులు శైవమతస్థులని రూఢి యగుచున్నది. వీరి శాసనములు ప్రాచీన దేవనాగర లిపిలో చెక్కబడినవి. సాధారణముగ వారి భాష సంస్కృతము. దానగ్రామ నామములు తెలుగున వ్రాయబడినవి. ఈ రాజులకు మహారాజాధిరాజ పరమేశ్వర బిరుదము లుండుటచేత కళింగరాజ్యము అన్ని దిశలకు వ్యాపించె నని తెలియును. సిరికాలమున వేంగి తూర్పుచాళుక్యవంశమున అంతఃకలహములు హెచ్చుట చేత కొందరురాజులు కళింగమున సామంతరాజ్యము లేర్పరచుకొనిరి. దేవేంద్రవర్మ యను రాజు తరువాత కళింగము నేలిన మధుకామార్జవుని తామ్రశాసనములో 528 గాంగశకము అని వాడుటచేతను, ఈతనికి పూర్వము రాజ్యముచేసిన అనంతవర్మ వజ్రహస్తుని శాసనములో శకవర్షము వాడుటచేతను, వాటిని క్రీస్తుశక వర్షములుగ మార్చుటకు వీలుకల్గినది. ఇంతటినుండి గంజాం, విశాఖ జిల్లాల నేలిన ఈ రాజుల శాసనములు రాగి రేకులపై ననే గాక, రాళ్ళపై గూడ చెక్కబడుటచే వీరి చరిత్ర ఎక్కువ బాగుగ తెలియుచున్నది. ఇంతటినుండి ఈ రాజుల శిలా

శాసనములు “దక్షిణ హిందూ దేశ శాసనముల” (సంపుట ములు 4, 5, 6)యందు వందలుగ ప్రకటింపబడుటచేత, పీఠికా లు ఆర్థిక, సాంఘిక, రాజకీయ విషయములు బాగుగ తెలియుచున్నవి. మూడవ (ణద్య) వజ్రహస్తుని నడగాం, నరసీపట్నం మొదలగు తామ్రశాసనములను బట్టి, ఈ రాజుల మత, గోత్ర, రాజ్య చిహ్నములు బాగుగా తెలియుచున్నవి. ఈతడుసార్యభౌమ బిరుదములనువహించి క్రీ. శ. 1087 మొదలు 1070 వరకు రాజ్యము చేసెను. ఈతని తామ్రశిలా శాసనములు చాలభాగము తెలుగు భాషయందున్నవి. ఈతని తరువాత ఇతని కుమారుడు రాజరాజు (1070-77) కళింగము నేలెను. అతడు మొదట ద్రమిశాహవోత్సవమందుయ జలక్ష్మికి భర్తయై, పిమ్మట రాజేంద్రచోళుని కుమార్తెను రాజసుందరిని పెండ్లియాడెను. చోడసముద్రమున మునుగుటకు సిద్ధముగ నున్న వేంగిరాజగు విజయాదిత్యుని (ఇతడు రాజరాజ నరేంద్రుని సవతి తమ్ముడు) రాజరాజు రక్షించెను. ఈ రాజరాజు యొక్కయు, అతని తండ్రి వజ్రహస్తుని యొక్కయు రాజ్యకాలమున కళింగదేశమును కదంబ వంశమువారు సామంతరాజులుగ పరిపాలించిరి. ఈ కదంబులుకూడ కదంబవంశశక మొకదానిని స్థాపించిరి. పీఠికా మహేంద్రాచలప్రాంతమున పంచవిషయ మండలాధిపతులుగా నుండి అనేక యుద్ధములందు శత్రువులను జయించి, దేశమును సంరక్షించి, అనేకవందలమంది బ్రాహ్మణులకును, అనేక దేవాలయములకును అగ్రహారముల నొసంగిరి. ఇట్లే కళింగమున మత్స్యవంశీయులు, మన్నెరాజులు, కదంబ, నల, వైదుంబ, పల్లవ, చాళుక్య వంశములు సామంతరాజ్యముల నేలుచు, గాంగులతో సంబంధములు చేయుచుండిరి. రాజ్యము పలువిషయములుగను (జిల్లాలు), ప్రతి విషయము అనేక భోగములుగాను (నాడులు), ప్రతిభోగము-అనేక గ్రామములుగాను విభజింపబడియుండెను. ఆకాలమున మహాసామంత, శ్రీసామంత, రాజానక, రాజపుత్ర, కుమార, అమాత్య, ఉపరిక, దండనాయక, విషయపతి, గ్రామపతి, పురోహిత, దండపాళి, అక్షశాలి మొదలు గాగల రాజకీయ ఉద్యోగీయులుండినట్లు శాసనములను బట్టి తెలియుచున్నది. రాజునకు భూమి, నీటి, వృత్తి, యుద్ధ వస్తువులును, కప్పములు, సుంకములు, అపరాధ

ములును చెల్లించబడుచుండెడివి. కళింగులును తెలుగువారి వలె, ఆ భాషనే మాట్లాడుచుండిరి. కొన్ని శాసనములు సంస్కృతభాషయందే వ్రాయబడుచుండెను.

అనంతవర్మ చోడగంగదేవ : (క్రీస్తు. 1076 మొదలు 1147 వరకు.)

అతని పరిపాలనావిధానము : ఇతడు గాంగవంశపు రాజులలోకెల్ల గొప్పవాడు. రాజాధిరాజ, రాజవరమేశ్వర పరమమాహేశ్వర, పరమవైష్ణవ, పరమబ్రహ్మణ్య మొదలగు బిరుదములుగల శ్రీ చోడగంగదేవు రాజరాజ కుమారుడు. 72 సం.లు రాజ్యముచేసెను. 1184 లో కేసరి వంశపు కడపటి రాజగు సువర్ణకేసరి నోడించి అతని రాజధాని కటకమును స్వాధీనపరచుకొని ఉత్కలాధిపతి యయ్యెను. వంగదేశమునొని కొంత భాగమును జయించెను. ఈతడును, ఈతని వంశమువారును, పదునేనుగురు రాజులు వరుసగ 300 సం.లు (క్రీస్తుశకము 1132-1434) రాజ్యముచేసిరి. ఈతని శాసనములు ముఖలింగ, దాడారామ, సింహాచల, నీలేశ్వర ఆలయములందు ఎక్కువగా దొరకినవి. ఇవిగాక చాల తామ్ర శాసనములును దొరకినవి. ఈతని సేనాధిపతి బణపతి చాల విజయములను సాధించి రాజ్యాభివృద్ధి చేసెను. చోడగంగ చిన్ననాడే విద్యల నేర్చి వేదశాస్త్రములందును, సమస్తకళలందును ఉత్తీర్ణుడయ్యెను. గంగా గోదావరీ నదులమధ్య నున్న భూములనుండి అనేకరకముల సన్నులను తీసికొనెను. భువనేశ్వరమునను, జగన్నాథమునను, అనేక దేవాలయములను కట్టించెను. మహానదీ తీరముననున్న కటకమును జయించిన తరువాత తన రాజధానిని ముఖలింగమునుండి అచ్చటికి మార్చివేసెను. రాజ్యమునంతను కొన్ని మహామండలములక్రిందను, ఒక మహామండలమనేక మండలములక్రిందను, ఒకమండల మనేక నాడులక్రిందను, ఒకనాడు అనేక గ్రామములక్రిందను విభజింపబడెను. ఆయా ప్రదేశములలో అనేకులు ఉద్యోగులుగ నియమింపబడిరి. అనేక దేవాలయములు నిర్మాణమయ్యెను. వాని పోషణ కొరకును, దేశమున విద్య, జ్ఞానము, నాగరకత, వృత్తులు అభివృద్ధిచెందుటకై వారివారికి భూములను, ధనమును ఇచ్చుట జరుగుచుండెను. అనేక రకముల బంగారు, వెండి, రాగి నాణెములు ముద్రింపబడుచుండెను. పూలతోటలు,

చెరువులు, బ్రాహ్మణులకు అన్నసత్రములు, మఠములు, చలి పందిళ్ళు నెలకొల్పబడెను. ఇంకను ప్రజాతేమముకొరకై ప్రభువు దానధర్మములను విరివిగా చేయుచుండెను. ఈతని కాలమున సింహళముతోను, తూర్పుదీవులతోను, విరివిగ వర్తక, రాజకీయ సంబంధములుండెను. కనుకనే తూర్పు దీవులయందును, సింహళమునందును, కళింగ నాగరికత ప్రబలెను. ఈతని తరువాత, ఈతని కుమారుడు కామార్జవ (1147-1156), ఆతనితరువాత ఆతని తమ్ముడు రాఘవ (1156-1170), ఆతని తరువాత ఆతని తమ్ముడు 2 వ రాజరాజు (1170-1194) క్రమముగ రాజ్యమేలిరి. ఈతని కాలమునను, ఈతనితమ్ముడు అనంగ భీమదేవు(1194-1198) కాలమునను ప్రజానురంజకముగ దేశమంతయు పరిపాలింపబడె రాజులు రాజకీయ వ్యవహారవేత్తలనియు, కావ్యములు చదువుట, వినుటయం దతికుతూహలము కలవారనియు, యుద్ధమున కడు శూరులనియు, ధర్మ పరిపాలనా నిరతు లనియు, ఉత్కలమున ముఖ్యముగ పూరి, భువనేశ్వరము, కోణార్కాది అలయ నిర్మాత లనియు శాసనములనుబట్టి తెలియుచున్నది. ఈతనికి గోవిందుడను బ్రాహ్మణమంత్రి సమస్త రాజకీయ వ్యవహారములందు తోడ్పడుచుండెను. ఈతనితరువాత ఇతని కుమారుడు 3 వ రాజరాజు (1198-1211) రాజ్యమేలెను. ఈతని కాలముననే మహమ్మదీయులు ప్రప్రథమముగ ఉత్కలముపై దండెత్తిరిగాని, ఓడింపబడి తరునుగొట్ట బడిరి. ఈతని తరువాత ఈతని తనయుడు 3 వ అనంగ భీముడు (1211-1238) రాజ్యమునకు వచ్చెను. ఈతడు బీదలపాలిటి కామధేనువనియు, కలిబాధలను తొలగించి, బ్రాహ్మణులకు తులాపురుషదానమును, భూదానములను చేసెననియు తెలియుచున్నది. ఈతడు త్రికళింగేశ్వర బిరుదముతో గంగానది మొదలు గోదావరివరకు రాజ్యమేలెను. ఈతని ప్రధాని విష్ణువు. అతడు తుమ్మాణ పృథ్వీ పతిని, వంగదేశము నేలు మహమ్మదీయులను ఓడించి తరిమి వేసెను. తుమ్మాణదేశము చేదిరాజుల యధీనములోనున్న కోసలరాజ్యములోనిది. ఈతడు తన రాజ్యమునందలి భూములనున్నీటిని కొలిపించెననియు, నీటివసతులను కల్పించెననియు, భూమి, నీటి వగైరా పన్నులవల్ల చాల ధనమును సేకరించెననియు, అనేక పెద్దపెద్ద తటాకములను క్రవ్వించి

వాటి తీరములందు వైష్ణవాలయములను కట్టించెననియు తెలియుచున్నది. టంకపాలల వృద్ధిచేసి వెండి, బంగారు, సీసము, రాగి నాణెములను చలురకములు పరకలు, మాడలు, గవ్యలు మొదలగునవి ముద్రింపించెను. క్రీ. శ. 1238-1434 వరకు అనగా 200 సం. లు తుదిగాంగరాజులు ఎనిమిదిమంది నరసింహభానుడేవ నామకులు పాలించిరి. ఈ రాజులు ఒరియాభాషను, సంస్కృతభాషను, ఆయా పండితులను ఎక్కువగా ఆదరించి, ఆ భాషలలోనే శాసనములు చెక్కించుటయు ఈ కాలమున ఒరియా, సంస్కృత తెలుగు వాఙ్మయములు అభివృద్ధిగాంచుటయు జరుగుచుండెను. అప్పటి మహమ్మదీయరాజులు మాల్యా, బెంగాల్ దేశములనుండి ఉత్కలముపైకి పలుమార్లు దండెత్తిరిగాని ఓడింపబడిరి. దీనికి ప్రతీకారముగా గాంగరాజులే రాధ, వరేంద్ర అను దేశములను జయించిరి. ఈ రాజులలో మొదటిరాజగు నరసింహ తన ఆస్థానకవివిద్యాధరుడు 'ఏకావళి' యను అలంకారశాస్త్రము రచించగా దానిని కృతినండెను. వ్యాకరణములు, కావ్యములు, ఇతర శాస్త్రములు, సంస్కృత, ఓడ్ర భాషలందు వ్రాసిన కవులకు బహుమానము లీయబడుచుండెను. ఇట్లే మహాధర్మమును బోధించు కబీర్, చైతన్య, రామానంద, నరహరతీర్థ మొదలగు మతగురువులు గాంగరాజులవలన అనేక సన్మానములను పొందిరి. ఇట్లే మొదటి భానుడేవు (1264-1278) విఖ్యాతుడగు దాతయనియు రాజకీయ వేత్తలగు మంత్రులనేకులు గలవాడనియు, కనకాచల, కామధేను, కల్పద్రుమాది బహుమానములను, శత సహస్ర గృహ భూదానములను చేసినవాడనియు తెలియును. ఈ రాజులు శ్రీకూర్మ, సింహాచల, దాణారామ దేవాలయములను సందర్శించి, వానికి భూదానము లిచ్చుట, ఆలయములు వృద్ధిపరచుట, వేదాధ్యయన సంపన్నులగు బ్రాహ్మణులకు దానములిచ్చుట జరుపుచుండిరి. ఈ ప్రభువులలో తుదివాడగు నాల్గవభానుడు (1414-1434) దక్షిణదేశ దండయాత్రకై వెడలినపుడు ఆతని మంత్రులు, సేనాధిపతులు కుట్రవన్ని, కపిలేశ్వర గజపతిని సింహాసన మెక్కించిరి. ఈతడు 1435-1469 వరకు రాజ్యము చేసెను. ఈతని తరువాత ఈతని కుమారుడు పురుషోత్తముడు (1469-97) ఆ తరువాత ఆతని పుత్రుడు

ప్రతాపరుద్ర గజపతి (1497-1539), ఆ తరువాత అతని తనయులు కాలు ఆదేవ, కఖారు ఆదేవ అను వారిద్దరు వరుసగ కళింగమునుండిపరిపాలించిరి. ప్రతాపరుద్రుడు కృష్ణ రాయల ననుకాలికుడు. ఈతని కాలమున కృష్ణరాయలు కళింగముపై దండెత్తి, ప్రతాపరుద్రుని నోడించి, అతనితో సంధిచేసికొని, కృష్ణకు దక్షిణభాగ మంతయు తీసికొనెను.

గజపతిరాజ్య ఊహకును, నాశనమునకును ఈ క్రింది విషయములు ముఖ్యకారణములు :

క్రీ. శ. 16వ శతాబ్ది ప్రారంభమున కృష్ణదేవరాయలు ప్రతాపరుద్రగజపతి నోడించి గోదావరినదికి దక్షిణమున నున్న దేశమును తన రాజ్యములో కలుపుకొనెను.

క్రీ. శ. 16 వ. శతాబ్ది అంత్యభాగమున బెంగాలు నవాబులు ఒరిస్సాదేశముపై దండెత్తి జాతిపురం, జగన్నాథం మొదలగు పట్టణములను కొల్లగొనిరి. దక్షిణమున గోల్కొండ నవాబులు శ్రీకాకుళము వరకును గల దేశమును జయించిరి.

ఒరిస్సాదేశమున చైతన్యమతము ప్రబలియుండుటచేత రాజులును, మంత్రులును, ముఖ్యాధికారులును భక్తిమార్గ పరాయణులై యుండి రాజకీయవ్యవహారములను సరిగా జరుపలేకుండిరి.

వైష్ణవ మతస్థులగు రాజులకును, శైవమతస్థులగు ప్రజలకును పరస్పర వైషమ్య మేర్పడెను.

ఒరిస్సాలోని కొండజాతులవారును, ఆంధ్రదేశములోని సామంతరాజులును తమ స్వతంత్రతను ప్రకటించుకొనిరి.

ప్రతాపరుద్రుని మరణానంతరము (క్రీ. శ. 1540) గోవింద విద్యార్థరుడు భోయీ వంశమును స్థాపించెను. 'మాదలపంజీ' గ్రంథమునుబట్టి, బెంగాలు నవాబులు ఉత్తరము నుండియు, గోల్కొండ నవాబులు దక్షిణము నుండియు గజపతిరాజ్యముపై దండెత్తగా గజపతిరాజు మంత్రి యగు గోవిందుడు వారితో కుట్రజేసి వారి సహాయమున క్రీ. శ. 1541 లో భోయీ వంశమును స్థాపించి 7 సంవత్సరములు రాజ్య మేలెను. ఈ వంశమువారు క్రీ. శ. 1559 లో ముకుందదేవు డను తెలుగురాజుచే ఓడింపబడిరి. ఈతడు క్రీ. శ. 1568 వరకు రాజ్యమేలెను. ఇతని కాలముననే బెంగాలునవాబు ఒరిస్సాదేశమును పూర్తిగా జయించెను. గోల్కొండనవాబు కులీకుతుబ్ షా

శ్రీకాకుళము వరకు గల దేశమును జయించెను. ఈ కాలమున ఉత్తర ఒరిస్సా ఖుర్దారాజుల స్వాధీనమున నుండెను. క్రీ. శ. 1573-74 లో అక్బరుచక్రవర్తి బిహారు, బంగాలు, ఒరిస్సా దేశములను జయించుటకై ముసీంఖాన్, రాజా తోడర్ మల్లు అను నిద్దరు సేనానుల యాధిపత్యమున ఒక గొప్ప సేనను పంపెను. వారు కొంతవరకు జయమును పొందిరి. క్రీ. శ. 1592 లో పతానులను పూర్తిగా ఓడించి, రాజా నూన్ సింగు మొగలాయిల వక్షమున ఒరిస్సాదేశమును పూర్తిగా స్వాధీనపరచుకొనెను. ఉత్తర ఒరిస్సాదేశమును పలుచున్న ఖుర్దారాజు గు రామ చంద్రదేవుడు తుదకు అక్బరునకు పశుడయ్యెను. ఈ రామ చంద్రదేవుని సంఘటివారే రమారమి 20 మంది రాజులు క్రీ. శ. 16 వ శతాబ్దాంతము మొదలుకొని ఇప్పటి వరకును వంశసరంపరగా ఖుర్దారాజులనుపేర, మొదట మొగలాయిలకును, తరువాత మహారాష్ట్రీలకును ఆతరువాత బ్రిటిషువారికిని సామంతులుగా నుండి, ఇప్పటికిని 'గజపతిమహారాజు' బిరుదము నొందుచు, జగన్నాథ దేవాలయ ధర్మకర్తలుగా పాలించుచున్నారు.

అక్బరు క్రీ. శ. 1605 లో చనిపోయినప్పటినుండియు 1752 వరకు ఒరిస్సా ఉత్తరమున తామ్రలిప్త, మిథున పురములు మొదలు దక్షిణమున రాజమహేంద్రవరము వరకును వ్యాపించి ఏ జిల్లాలు లేక సర్కార్లు క్రింద విభజింపబడియుండెను. శ్రీకాకుళము, రాజమహేంద్రవరము జిల్లాలు గోల్కొండ నవాబుల స్వాధీనముననుండి బెరంగ జేబు కాలమున క్రీ. శ. 1688 లో పూర్తిగా మొగలాయిల స్వాధీనమునకు వచ్చెను. ఢిల్లీ మొగలాయిరాజ్యము క్రీ. శ. 1724 లో ఓడించిన వెంటనే, ఆసఫ్ జా హైదరాబాదునందు స్వతంత్రుడై శ్రీకాకుళము వరకు గల సర్కార్లను పరిపాలించెను. ఇతని తరువాత రెండవ నైజాముగు నిజాములిఖాన్ కాలమున ప్రాచీనవారి నోడించి ఇంగ్లీషువారు నిజాములిఖాన్ తో సంధిచేసికొని క్రీ. శ. 1765 లో ఉత్తరసర్కార్లు అయిదింటిని కౌలుకు తీసికొనిరి. తరువాత కొంత పెద్దమొత్తము నైజామునకు చెల్లించగా ఉత్తరసర్కార్లు కంపెనీవారి స్వంత అధికారము క్రిందికి వచ్చెను. అసగా చిలుక సరోవరమువరకు గల ప్రదేశము ఇంగ్లీషువారి స్వాధీనమయ్యెను.

ఒరిస్సా దేశమున బాలసూరు మొదలు కటక్ మువరకు గల ప్రదేశము మొగలాయి రాజ్యములో కలుకబడినను ఉత్తర ఒరిస్సా దేశము బెంగాలు నవాబుల స్వాధీనమున నుండెను. వారిని ఓడించి మహారాష్ట్రులు క్రీ. శ. 1755 లో ఉత్తర ఒరిస్సా దేశము నంతను పాలింపసాగిరి. ఈ కాలముననుండి క్రీ. శ. 1808 వరకు మహారాష్ట్రులే ఒరిస్సాపై పరిపాలన మొనర్చిరి. ఆ సంవత్సరమున తుది మహారాష్ట్ర యుద్ధమున మహారాష్ట్రులు ఓడింపబడుటచే, ఇంగ్లీషువారు క్రీ. శ. 1804-1805 నుండి ఆ దేశమును కూడ తమ స్వాధీనములోనికి తెచ్చుకొనిరి. క్రీ. శ. 1757 లో జరిగిన ప్లాసీ యుద్ధమునను, క్రీ. శ. 1764 లో జరిగిన బక్కారు యుద్ధమునను ఇంగ్లీషువారికే జయము సమకూరుటచే, తత్ఫలితములుగా ఇంగ్లీషువారు బెంగాలుతో పాటు ఒరిస్సాను పూర్తి స్వాధీనములోనికి ఢిల్లీ చక్రవర్తి అనుమతితో తెచ్చుకొనగలిగిరి. (చూ. ఉత్కలదేశ చరిత్రము)

రా. సు.

కాంక్రీటు - సామాన్యము, దృఢీకృతము :

సిమెంటు యొక్క ఉపయోగములు : పూర్వకాలము నుండి గృహనిర్మాణమునకు తదితర కట్టడములకు ఇటుక, సున్నము, ఇసుక, రాయి, మొదలగునవి వాడుకలో నున్నవి. ఎక్కువ బరువు మోయవలసి వచ్చినపుడు ఇనుప స్తంభములను, ఇనుప దూలములను ఉపయోగించుచుండిరి. కాని గత 100 సం॥ ల నుండి సిమెంటును కట్టడములకు విరివిగా వాడుచున్నారు. సిమెంటు కట్టడములలో ఇతర కట్టడములలో కన్న యీక్రంది లాభములు కలవు.

1. తక్కువ వ్యయముతో బలమైన, చాల సాంపైన కట్టడములను సిమెంటుతో నిర్మింపవచ్చును.

2. సిమెంటు కట్టడము నిర్మించిన తరువాత ప్రతిసంవత్సరము మరమ్మతులకగు ఖర్చు చాల తక్కువగా నుండి, అనేక సంవత్సరముల వరకు కట్టడములు స్థిరముగా నుండును.

3. అగ్ని, భూకంపములు మొదలగు వాటినుండి ప్రమాదము లేకుండ సిమెంటు కట్టడముల నిర్మింపవచ్చును.

సిమెంటు కాంక్రీటునకు అవసరమైన పదార్థములు :

1. రాతికంకర : దీనిలోని రాళ్లు 1/2 అం. నుండి 1 1/2 అం. వరకు మందము కలిగి యుండవలెను. కఠినమైన శిలలను

పగులగొట్టి యీ కంకరను తయారుచేయవలెను. చెత్త, చుమ్ము మొదలగునవి లేకుండ పరిశుభ్రముగా నుండునట్లు చూడవలెను.

2. ఇసుక : ఇదికూడ చుమ్ము, భూ-లేక పరిశుభ్రముగా నుండవలెను. ఇసుక రేణువులు గట్టివిగా నుండవలెను.

3. సిమెంటు : బది కాక్రీయ పద్ధతులలో ఫ్యాక్టరీలో తయారు కాబడును. ఈ సిమెంటులో తగిన బలమున్నది, లేనిది నిర్ధారణచేసి అది సక్రమముగా ఉన్నప్పుడే వాడుకలోనికి విడుదల చేయబడును.

4. నీరు : నీరు పరిశుభ్రముగా నుండవలెను.

5. ఉప్పుకణ్ణీలు : ఇవికూడ కర్మాగారములో తయారు కాబడి, వాటి బలము పరీక్ష చేయబడి విడుదల చేయబడును.

సిమెంటులోని వివిధ రకములు : సున్నపురాయి, గులకరాయి మిశ్రమము చేసి, సన్నని పొడిగా నూరి, కాల్చి, సిమెంటును తయారు చేయుదురు. ఇట్టి సిమెంటులో ఈ క్రింది రకము లున్నవి.

1. పోర్టులెండు సిమెంటు : ఇది సాధారణముగా అన్ని పనులకు ఉపయోగపడును.

2. అతిత్వరలో గట్టిపడు సిమెంటు : ఈ సిమెంటు వాడినచో తక్కువ దినములలోనే గట్టిపడును. సాధారణ సిమెంటు నుపయోగించిన తరువాత మూడు దినములలో కలుగు బలము ఈ సిమెంటు వాడినచో నొకే దినములో కలుగును. నీటిలో నిర్మింపవలసిన పునాదులకు సాధారణ సిమెంటుకన్న త్వరలో గట్టిపడు సిమెంటును వాడిన యెడల పని సులభముగా పూర్తిచేయవచ్చును.

3. పై రెండు రకముల సిమెంటు కాకుండ సిమెంటు గట్టిపడు సమయములో చాల తక్కువ వేడిని పుట్టించు సిమెంటు, ఊర నిరోధక సిమెంటు మొదలగునవి యున్నవి.

సిమెంటు యొక్క బలము : పోర్టులెండు సిమెంటు నీటిలో కలిపిన తరువాత గట్టిపడుట ప్రారంభించును. ఈ గట్టిపడుట చాలాభాగము పదిగంటల లోపుగా పూర్తి అయినను కాలము గడచినకొలది సిమెంటు ఇంకను గట్టిపడుచు ఎక్కువ బలము చేకూరుచుండును. ఒక సంవత్సరము

మించిన తరువాత సిమెంటు గట్టివడుటలో ఇంక నట్టి మార్పు ఉండదని భావించవచ్చును.

సిమెంటును, ఇసుకను వివిధ నిష్పత్తులలో మిశ్రమము చేసి, చిన్న యిటుకలుగా తయారుచేసి వాటిని పరిశోధనాగారములలో పరీక్షించి వాటి యందు ఏర్పడిన వివిధ బలములను నిర్ణయించవచ్చును. సిమెంటు ఒక భాగము ఇసుక మూడు భాగములు కలిపి ఇటుకగా తయారుచేసి పరీక్షించవలెను. సిమెంటు యొక్క బలమును నిర్ణయించుటకు పనిలో వాడిన సిమెంటు ఎంత సంపీడన (Compressive) బలము, ఎంత బిగువు (Tensive) బలము కలిగియుండునో పరిశోధనాలయములలో నిర్ణయించవచ్చును. సామాన్యముగా 3 దినములు గడిచిన తరువాత ప్రతి అంగుళమునకు 1600 పౌండ్ల సంపీడన బలమునూ, 300 పౌండ్ల బిగువు బలమునూ కలిగియుండవలెను. 7 దినములు గడిచిన తరువాత ప్రతి చతురపు అంగుళమునకు 2700 పౌండ్ల సంపీడనబలమునూ, 375 పౌండ్ల బిగువు బలమునూ కలిగియుండవలెను. 28 దినములు గడిచిన తరువాత సంపీడనబలము ప్రతి అంగుళమునకునూ 3000 పౌండ్లవరకు ఉండవలెను.

సిమెంటు ఒక్క ఘన అడుగునకు 90 పౌండ్లు ఉండవలెను. సాధారణముగా అమ్మకమయ్యే సిమెంటు సంచి యొక్క బరువు 112 పౌండ్లు ఉండును. దీనిలో 14 ఘన అడుగుల సిమెంటు వచ్చును.

సిమెంటు కాంక్రీటు యొక్క బలము మిశ్రమములో వాడిన సిమెంటు, ఇసుక, రాతికంకర- పీటి నిష్పత్తి మీదను, మిశ్రమమును పనిలో వాడుటకై కలుపుచున్నప్పుడు ఉపయోగించిన నీటి పరిమితిమీదను ఆధారపడి యుండును. సాధారణముగా ఒక్క సిమెంటు బస్తా వాడినప్పుడు 5 లేక 6 గ్యాలన్ల నీటిని వాడవలసియుండును. సిమెంటు కాంక్రీటు ఈ క్రింది నిష్పత్తులలో నుండును.

సిమెంటుకు మూడు రెట్లు ఇసుకయు, సిమెంటుకు 6 రెట్లు కంకరయు కలిపినప్పుడు 1:3:6 నిష్పత్తి ఏర్పడును. ఇట్టి నిష్పత్తి కలిగిన సిమెంటు కాంక్రీటును పువ్వాదులలో వాడుదురు. సిమెంటునకు రెండింతలు ఇసుకయు, సిమెంటుకు నాలుగు రెట్లు కంకరయు ఉపయోగించబడిన 1:2:4 నిష్పత్తి కలిగిన కాంక్రీటు

ఏర్పిడును. దీనిని స్తంభములకును, దూలములకును, కప్పులకును వాడుదురు. వివిధ సలలైన పనులకు, వివిధ నిష్పత్తులలో సిమెంటు, ఇసుక, కాంక్రీటు కలుపవలసియున్నది. సామాన్యములో వేయు కాంక్రీటునకు సాధారణ కాంక్రీటు అని అంటారు. కప్పులకు, దూలములకు, స్తంభములకు వాడు కాంక్రీటును ఉక్కు కడ్డీలతో దృఢీకృతము చేయవలెను. దీనిని దృఢీకృతమైన కాంక్రీటు (Reinforced concrete) అని చెప్పుదురు. కాంక్రీటులో వాడబడు ఉక్కు కడ్డీల మొత్తము అది మోయవలసిన బరువుమీద ఆధారపడి యుండును.

కాంక్రీటును కలుపుట, స్థానములో ఉంచుట : అవసరమైన బలము కాంక్రీటులో ఉత్పన్నమగుటకు కాంక్రీటులో వాడబడు పదార్థముల నిష్పత్తి సక్రమముగా నుండవలెను. అందుకొరకు ఇసుకను, కంకరను, పెట్టెలతో కొలిచి లెక్కప్రకారము సిమెంటులో కలుపవలెను. సిమెంటు కాంక్రీటు కలుపుటకు యంత్రములు గూడ ఉన్నవి. సిమెంటు, ఇసుక, కంకర పీటిని పోసి తగిన నీటిని కలిపి యంత్రముతోగాని, మనుష్యులు పారలతోగాని కలుపవలెను. ఇట్లు కలిపినప్పుడు గట్టి ముద్దగా నుండరాదు. బహు పల్కుగాను ఉండరాదు. కప్పులకు, దూలములకు, స్తంభములకు వేయుసందర్భమున ముందు చెక్కలు పేర్చవలసియుండును. ఆ చెక్కలను కడ్డీలకు బిగించి కాంక్రీటు వేసినప్పుడు అవి కదిలిపోకుండా చూడవలెను. ఈ విధముగా చెక్కలు పేర్చి బిగించిన తదుపరి లెక్కప్రకారము ఇనప కడ్డీలను వంచి స్థానములో పేర్చినన్ని ఉక్కు తీగతో బిగించవలెను. అప్పుడు సరిగా మిశ్రమమైన సిమెంటు కాంక్రీటును తెచ్చి పోయవలెను. నీరు పోసి కలిపినతర్వాత 45 నిమిషములలో కాంక్రీటును స్థానములో పోయవలెను. పెద్ద పెద్ద కట్టడములు నిర్మించునప్పుడు, లేదా పెద్ద మొత్తములో కాంక్రీటు పోయునప్పుడు యంత్రసహాయముతో దానిని కుదించ (Vibrate) వలెను. ఈవిధముగా చేసినయెడల సందులు ఏవి లేకుండ సిమెంటు కాంక్రీటు కూరుకొనును. కాంక్రీటును స్వస్థానములో ఉంచిన తరువాత దానిని నీటిలో నానబెట్టవలెను. అందుకొరకు 15, 20 దినములవరకు దాని మీద నీరు ఉండునట్లు చూడవలెను. కాంక్రీటు స్తంభము

లను తేమగునుంచుటకు గడ్డితోగాని, పాచగోనెనంచులతో గాని చుట్టి తరచుగా నీరు పోయుచు పడిగా ఉంచవలెను.

కె. వి. శ్రీ.

కాంచీపురము :

భారతదేశములోని సప్త పుణ్యక్షేత్రములందు కాంచీపుర మొకటి. కాంచీపురమునకు కంచి, సువర్ణపట్టణము, దక్షిణకాశీ యనునవి నామాంతరములు. మద్రాసురాష్ట్రమున కాంచీపురము, చెంగల్పట్టు జిల్లాలోని కంజీవరము తాలూకా ముఖ్యపట్టణము. భౌగోళికముగా కంచి 12° 50'N - 79° 42'E న మద్రాసునగరమునకు 45 మైళ్ళ దూరమున నై రృతిదిక్కున రైలుమార్గమున నున్నది. శాసనములలోను, సాహిత్యమునందును, కచ్చిప్పేడు, కచ్చి, కాంచి, కంచి, కాంచీపురము అనుపేర్లు కనుపించుచున్నవి. ఆంగ్లేయులు దీనిని కంజీవరమనిరి. పాలారు నదీ తీరమున ఈ పట్టణము కలదు. దీని చుట్టుకొలత ఆరు మైళ్ళని చైనాయాత్రికుడు హూయన్ త్సాంగ్ వ్రాసియున్నాడు. జ్ఞానప్రకాశ దేశికుల కచ్చి కలంబకము, పెరియపురాణము, కాంచీపురాణము, కాంచీపుర మాహాత్మ్యమును వర్ణించినవి. కవిపార్యభౌముడగు శ్రీనాథుడు కాశీఖండమున కాంచీపురమును వర్ణించినాడు.

ప్రాచీనకాలమున పట్టణములు దేవాలయముచుట్టు అభివృద్ధిచెందెడివి. కంచిలో దేవాలయముచుట్టు నాలుగు వీధులందు ఆలయభృత్యులును, ఇతరకులస్థులును, తమ వృత్తులనుబట్టి నిర్ణీతవీధులంధు నివసించుచుండిరి. దేవుని రథము ఊరేగువీధులు విశాలముగ నున్నవి. తటాకముల చుట్టును, వీధుల ఇరువైపులను మామిడి మొదలగు ఉన్నత వృక్షములుండెడివి. పూర్వము ఒకప్పుడు వర్షములు కురువక కంచిలో కరువేర్పడె నట. నీరు దొరకక తాధ పడుచున్న అచ్చటి ప్రజలు చేర రాజధానియైన నంజి (కరూరు) పట్టణమునకు వలస వెళ్ళినట్లు. అప్పుడు కంచిని పాలించుచున్న రాజు ప్రజల కష్టములను తొలగించుటకై, మహర్షులను సంప్రదించి పట్టణమునకు నై రృతిదిక్కున, నిరంతరము నీటిని కలిగియుండు విశాలమగు చెరువొకటి నిర్మించి, గట్లమీద ఫలవృక్షములనువేయించెనట. తరువాత కంచిరాజుల భృత్యుడైన గుండు గోపాలరావు పాలారు నదిని రాజధానికి సమీపముగ ప్రవహింపజేయుటకై

ప్రవాహగతిని మార్చెనట. ఆంగ్లేయుల కాలమునుండి గొట్టములద్వారా వేగవతీనదినుండి మంచినీరు సరఫరా చేయబడుచున్నది.

కురుంబజాతినుండి పల్లవరాజులు వచ్చిరను కథనము కలదు. కురుంబుల ప్రభువు పులికట్ నుండి కడలూరువరకు గల దేశమును ఇరువదినాలుగు భాగములుచేసి యొక్కొక భాగమున కొక కోట కట్టించె నట. పడవీడు, మహేంద్రవాడి, అంబూరుపేట, నారాయణవనము, వల్లిమల్లికోటలు ఇటువంటివే. వీరి ముఖ్యపట్టణము కాంచీపురము.

క్రి.శ. మొదటి శతాబ్దముండి ఎనిమిదవ శతాబ్దాంతము వరకు కాంచీపురము పల్లవరాజధానిగా నుండెను. కాంచీపుర పల్లవుల మూలపురుషుడు తొండైమాన్ ఇళింది అయ్యా. త్రితీయన పల్లవుని యుద్ధమున జయించి, కరికాల చోళుడు, ఎంతయో సువర్ణమును వెచ్చించి కాంచీపురమును చక్కపరచెను. గంగాతీరమునుండి కుటుంబములను రప్పించి వారికి తొండమండలమున స్థిరనివాసములు కలుగజేసెను ఒకటవ ఇతని తరువాతి రాజుల కాలమున. కుమార పల్లవవిష్ణువు కాంచీపురమును వశపరచుకొనెను. ప్రథమ మహేంద్రవర్మ లలితకళా ప్రపిణుడు, కళాపోషకుడు. పల్లవరాజులు సారస్వత పోషకులు, సంగీత స్రష్టలు, నృత్యకళా విశారదులు.

కాంచీపుర పల్లవుల సమకాలికులైనవారిలో కదంబ రాజులు, చోళులు, పల్లవులు చాళుక్యులు గలరు. ఈ వంశముల మధ్య పరస్పర వైరుధ్యము వంశపారంపర్యముగా ప్రబలి యనేక యుద్ధములు జరిగెను. కడకు ఎనిమిదవ శతాబ్దాంతమున యుద్ధముల ఫలితముగ చాళుక్యులు నశించిరి. అప్పుడు రాష్ట్రకూటరాజులు వారి స్థానము నాక్రమించి పల్లవరాజ్యమును కబళింప జూచుచుండిరి. పల్లవులను గాంగు లీ సమయమున దక్షిణమున రాజ్యమును నిర్మించుకొని పల్లవరాజ్యమువై దండయాత్ర సాగించిరి. పల్లవుల ముఖ్యశత్రువులు పాండ్యరాజులు. వీరు చోళ రాజ్యము నాక్రమించుకొని పల్లవులను దక్షిణమున వ్యాపించకుండ అరికట్టిరి. పల్లవ, పాండ్యులమధ్య ఘోరమైన యుద్ధము జరిగెను. చివరకు పల్లవసామంతులుగా నుండిన చోళులు, పాండ్యుల అంతర్ముద్దకారణముగా సామ్రాజ్యమును స్థాపించగలిగిరి.

రాష్ట్ర)కుటరాజు వృషభయకృష్ణుని (937-968) కంచి విజయమును చెప్పు శాసనములు గలవు. ఇందు గలించిన సరువాత సుందరచోళుడు రాష్ట్ర)కుటలనుండి కంచినీ గెలిచెను. పశ్చిమచాళుక్య పిత్రమాదిత్యుడు కంచిలో చోళరాజు పట్టాభిషేకము జరిపించెను. కాని ఆరాజు వెంటనే హత్యచేయబడి తూర్పు చాళుక్యరాజగు రెండవ రాజేంద్రచోళుడు రాజయ్యెను. మూడవ రాజరాజ చోళుని కాలమున సామంతులు స్వాతంత్ర్యమును ప్రకటించుకొనిరి. వారిలో పెరుంజింగడు కొంగ చోళరాజ్యమును వశపరచుకొని రాజరాజును బంధితునిగావించెను. అపుడు హొయసల రెండవ నరసింహరాజు ననయల్లుడైన రాజరాజును విడిపించెను.

ఇదేసమయమున 13వ శతాబ్దిలో కాకతీయ గణపతి దేవుడు దక్షిణమున విజయముల నందెను. ఈయని శాసనములు, కంచి, కాళహస్తియందు గలవు. నెల్లూరు రాజధానిగ పాలించుచున్న తెలుగు చోళులు పండ్రెండవ శతాబ్దాంతమున కంచినీ వశపరచుకొనిరి. వీరిశాసనములు కంచిలో గలవు. మూడవ కులోత్తుంగుడు విజయముతో కంచినీ ప్రవేశించెను. ఈనవవలస అజయము పొందిన తెలుగు చోళులు సామంతులుగ కంచి ప్రాంతమును పాలించుచుండిరి. మొదటి చోడతిక్కడు పల్లవ శాంబువ రాయలనుగెల్చి కంచినీ వశపరచుకొనెను. క్రీ.శ. 1233-34 నాటి ఈతని శాసనము కంచి అరులాల పెరుమాళ్ దేవాలయములో గలదు. క్రీ.శ. 1249 నాటి గణపతి శాసనములో సేనాధిపతి సామంతభోజుడు పేర్కొనబడియున్నాడు. ఇతడుకంచిలో తెలుగుచోళులనుజయించెను.

మలిక్ కాఫరు దండయాత్ర ఫలితముగ దేశమున కలిగిన కల్లోలము నదనుగాగొని కేరళ రవివర్మ కులశేఖరుడు పాండ్యులను, ఉత్తరాది తెలుగు చోళరాజును జయించి కంచినీ వశముచేసికొనెను. ఈతడు క్రీ. శ. 1318 లో వెగవతి తీరమున పట్టాభిషేకము చేసికొనెను. క్రీ. శ. 1318వ సంవత్సరమున కాకతీయ ప్రతాపరుద్రునిచే పంపబడిన ముప్పిడి నాయకుడు రవివర్మను తరిమి మానవీరుని కంచినీలో కాకతీయ ప్రతినిధిగా నెలకొల్పెను. ఈ సందర్భమున కాకతీయులు తిరుచినాపల్లి వరకును జయించిరి. పాండ్య చక్రవర్తులందరైనరుడైన జటావర్మ సుందర

పాండ్యుడు ప్రతాపరుద్రుని కాలమునకు ముందే మరణించెను. ఇతడు తెలుగు చోళుడైన పేరగండ గోపాలుని జయించి పెరుంజింగని జయపరచెను.

14వ శతాబ్దాంతమున కంచి విజయనగరరాజుల పాలనకు లోబడెను. విజయనగరరాజులు కంచిలో దేవాలయములు నిర్మించిరి. శాసనములు వేయించిరి. తులాభారములను దూగి ప్రజల నానందింపజేసిరి. అచ్యుతరాయల కాలమున నీగులాభార మహోత్సవము జరిగినది. తరువాత క్రీ. శ. 1646 లో గురకలు, 1677 లో మహారాష్ట్రులు, 1752 లో మొగలులు కంచినీ వశపాలనలోనికి తెచ్చుకొనిరి. 1752 లో కాంచీపురము ఆంగ్లేయుల వశమయ్యెను. 1757 లో ఫ్రెంచివారు కంచిదేవాలయమును చుట్టు చుట్టి పురమునకు చిచ్చుపెట్టిరి. కాని త్వరలో నోడింపబడిరి. 1801 నుండి కంచి బ్రిటిష్ వారి పరిపాలనలో నుండెను. 1947 ఆగస్టు 15 తేదినండి ఇది చెన్నరాష్ట్రములో చెంగల్పట్టు జిల్లాలో నున్నది.

పూర్వము కాంచీపురముచుట్టు లోతైన కందకముండెడిది. మురికినీరు అందుచేరుటకు అవకాశముండెడిది. ఈ పట్టణము దాదాపు ఆరుమైళ్ళ నిడివిలో శివకంచి (పెదకంచి) విష్ణుకంచి (చినకంచి) యని రెండుభాగములుగ నున్నది. ఇచట తైన, బౌద్ధ, వైష్ణవ, క్రైస్తవదేవాలయములు గలవు. పల్లవుల కాలమున ఇచట తిరుక్కులకున్రం, మామల్లపురములందు శిల్పలక్ష్మి తాండవమాడినది.

కాంచీపురములోని కైలాసనాథ, వైకుంఠపెరుమాళ్ దేవాలయములు క్రీ. శ. 890-800 మధ్య నిర్మింపబడినవి. కైలాస నాథాలయము మూడవ మహేంద్రవర్మచే పూర్తి చేయబడినది. ఈ ఆలయ ప్రాకారము చతురస్రముగా నున్నది. ఇందలి శిల్పములు మహేశ్వరుని సర్వజ్ఞతను చూపుచున్నవి.

శాసనములలో పరమేశ్వర విన్నగరమని పేర్కొనబడిన వైకుంఠ పెరుమాళ్ దేవాలయము కంచినీలోని ప్రాచీన వైష్ణవాలయములందు ముఖ్యమైనది. దీనిని పరమేశ్వర బిరుదాంకితుడైన నందివర్మ పల్లవ మల్లరాజు 8వ శతాబ్దమున కట్టించెను. మహావిష్ణువు యొక్క దశావతార దృశ్యములు గర్భాలయపు గోడలపై చెక్కబడియున్నవి. పల్లవరాజ్య చరిత్రమంతయు గర్భాలయము చుట్టునున్న

ప్రాంగణపు నాలుగు గోడలవై రెండు వరుసలుగ శిల్ప ప్రస్తరములలో చెక్కబడియున్నది. ఈ దేవాలయ శిల్పమునకును, మామల్లపుర శిల్పమునకును పోలికలు గలవు. పల్లవవంశోదయము, రాజవంశావళి, రాజులవేట, పట్టాభిషేకములు, రాజు అశ్వమేధయాగముచేయుట, దేవాలయములో రాజులు పూజలుచేయుట, రాజసభ, రాజసమక్షమున నృత్య గీత వ్యాయామ ప్రదర్శనములు, కిరాతార్జునీయము, యుద్ధరంగ దృశ్యములు, రాజశిబిరములు, ఏనుగుల యుద్ధము, నదీదృశ్యము, పూజాసమయములందు దేవాలయములలో నృత్య గీత వాద్య ప్రదర్శనము, రాజప్రాసాదములు, రాజులు రాణులతో సింహాసనముననున్న దృశ్యములు, సింహాళ, చాళుక్య, పాండ్య, గాంగ, రాష్ట్రీకుట రాజులతో కల్లవుల యుద్ధములు, రాజ్యమున అరాచకము, మత అసహనము, కరమేశ్వర విష్ణుగృహాలయము, అలంకృత విష్ణు విగ్రహములు, ఇంక నెన్నియో విన్యాసము లీ శిల్పములందు కాన్పించును.

కంచీయందు బహు పురాతనమైన యేకామ్రనాథాలయములోని ఇసుక లింగము దక్షిణదేశమందలి పంచలింగములలో నొకటి. గర్భాలయము, వెనుక బ్రహ్మాండమయిన సహకారవృక్ష మొకటి గలదు. పార్వతి యిచట శివుని పూజించె నట. కావుననే యిచట దేవుడు ఏకామ్రేశ్వరు డని పిలువబడుచుండెను. దేవి ఆతని కామము చూరగొనినది కాబట్టి కామాక్షి దేవి యైనది. ఈ ఆలయము కృష్ణదేవరాయలచే కట్టబడినది. విజయనగర శిల్పమును ప్రదర్శించు ఈ ఆలయ గోపురము దక్షిణదేశమందలి గోపురము లన్నిటికంటె ఉన్నతమైనది. దీని యొన్నత్యము 188 అడుగులు. పది అంతస్తులున్నవి. శిఖరమున తొమ్మిది కలశము లున్నవి. ఆలయప్రాంగణమున అనేకమండపము లున్నవి. ఇందొక మండపముందు 540 స్తంభములున్నవి.

కామాక్షి దేవి ప్రత్యేకాలయము ఏకామ్రనాథాలయమునకు సమీపముననే కలదు. తెలుగుదేశమున కాంచీపుర ప్రాముఖ్యము ఈ దేవినిబట్టియే కలిగినది. "కంచీకామాక్షి, మధుర మీనాక్షి" అని వాడుక కలదు.

ఏకామ్రనాథాలయమునకు నాలుగుమైళ్ళ దూరమున విష్ణుకంచీలో హస్తగిరివై వరదరాజస్వామి ఆలయము

గలదు. బాహ్య ప్రాకారకుడ్యములవై గజపతి, విజయనగర సామ్రాట్టుల శాసనము లున్నవి. దేవాలయపు గోడలవై భాగవత కథాఘట్టములు, ఇతర గాథలును శిల్పాంకితములై యున్నవి. ఒకచోట వైకృష్ణులకు బంగరు బల్లి పెట్టబడినది. ఆలయమున విశేషముగ బల్లి శిల్పము ప్రదర్శింపబడినది. ఇందలి కల్యాణమంటపము పేలూరు నందలి జలకంఠేశ్వరాలయ కల్యాణమంటపమును బోలి యున్నది. వరదరాజస్వామి, దేవీ నూల విగ్రహములు చెద్దగా ఆకర్షణీయములుగా నున్నవి.

కాంచీపురము పూర్వము గొప్ప విద్యాకేంద్రము. వైదికవిద్య, బ్రాహ్మణ మతము లచట నిల్చినవి. దూర దేశములనుండివచ్చిన విద్యార్థు లిచట వేద వేదాంగాదుల నభ్యసించువారు. క్రైస్తవ, బౌద్ధ మతములకును కంచి పీఠమైనది. వైకుంఠ పెరుమాళ్ ఆలయములో చేతన శిల్పములు కాన్పించును. పలువిధములైన మతములు కంచీలో నభివృద్ధి చెందినవి. యాదవ ప్రకాశకులకడ అద్వైతము నభ్యసించినవారిలో వైష్ణవమత ప్రవక్త రామానుజాచార్యు లొకరు. ఈయన తన విశిష్టాద్వైత మత వ్యాప్తనమునకై కంచీలో మతమేర్పరచెను.

శంకారాచార్యుల కామకోటి పీఠమును ఇచటనే గలదు. ఇచట వేదమతమున రామాయణ వ్రచారము జరుగుచుండెడిది.

కాంచీపురమున 1866 వ సంవత్సరమున పురపాలక సంఘము ఏర్పాటైనది. వరదరాజస్వామి పూజవిషయమై వైష్ణవ తెంగలై, వడగలై తెంగల మధ్య తగాదాలు ప్రవీకాన్పిలుచే తీర్చబడెను. చేనేతవృత్తి యిచట అధికము. కంచి చీరలు, పట్టు, నూలు, దేశమంతట వ్రశస్త్రమైనవి. 1908 లో చెంగల్పట్టు జిల్లాలోనున్న 11,000 మగ్గములలో సగమువైగా కంచి కాలూకాలో నుండెను.

కాంచీపురమున కిప్పటికిని చారిత్రకముగను, సాంఘికముగను ప్రాముఖ్యము గలదు. దక్షిణదేశమున పర్యటించు యాత్రికులు తప్పక కాంచీపురమును దర్శింతురు. కాంచీపురమునకు సరిపోలిన నగరము హిందూదేశముననే గాక, మరెచటను గానరాదని యొక పాశ్చాత్య పండితుడభిప్రాయపడెను.

వి. య.

కాంటు ఆగస్టు (Augustu Comtu) :

ఆగస్టు కాంటు ఒక మాతన శక ప్రారంభమున ఉన్నవాడు. ఈశ్వర ప్రతిపాదకములును, ఆధ్యాత్మికములు నయిన ప్రాచీన నాగరికతలనుండి మానవజాతిని సురక్షియొక మాత్ర జీవితపథమునకు ఆహ్వానించినవా డితడు. ప్రాచీన విప్లవము ప్రాచీన నాగరికతను భయంకరముగా ధ్వంసము గావించిన కాలములో ఇతడు జన్మించెను. ఇతడు సహజజ్ఞానముగాని, ఆంతరశ్రవణముగాని కల ప్రవక్త కాడు. మానవజీవితమునందలి లోతును పరీక్షించి నట్టియు, సాంఘికమైన క్రమభంగమునకును, వైఫల్యమున కును గల కారణముల నరసినట్టియు తిరుగుబాటానర్పి నట్టియు మేధావి ఇతడు. ఇతడు బాల్యమునుండియే అసామాన్యమైన స్వభావ, ప్రతిభలను ప్రదర్శించినవాడు. అందుచేత ఇతనిని సహాధ్యాయులు తత్వజ్ఞుడని పిలుచు చుండిరి. విద్యావివేకక్షేత్రములందు ఇతడు పెద్దపెద్ద అంగలువేసి, వాస్తవిక తత్వవిద్య (Positive Philosophy) ను ప్రజలకు ప్రకటించెను. ఈ దర్శనము మానవ జీవిత రహస్యగ్రహణమునకు మాతనదృష్టిని ప్రసాదించెను. ఇతడు ఈశ్వరవిశ్వాసమును, ఆధ్యాత్మికశాస్త్ర తత్వ మును నిరాకరించి సంఘక్రమసిద్ధికి అవసరమగు మహావిధి భారమునంతయు దుర్బలములు, సద్యోజనితములు అయిన “సంఘశాస్త్రము” యొక్క భుజములపై వదలేసెను. ఈ సంఘశాస్త్రమునే సంఘ భౌతికశాస్త్రము (Social Physics) అనికూడ అందురు. కాంటు “మానవత్వము” అను క్రొత్తమతమును ప్రవేశపెట్టి, దానికి “సమాజా రాధనము” (Sociolatri) అని నానుకరణము చేసెను.

అందరివలెనే కాంటు ఇతరులవలన ప్రభావితుడు కాక పోలేడు. తమ కాదర్శపురుషులగు వారిని సంపూర్ణ ఉపక్షోభేతులనుగా ప్రకంపించుట యన కొందరకు పరమ సంతోషము. కాని నిజమేమనగా, గొప్ప యోజనాపరులు దృశ్యమానములగు సంఘపరిస్థితులపై తమ లక్ష్యము నంతయు కేంద్రీకరించి వాటినుండి కావలసిన సాధన సంపత్తిని సేకరింతురు. అట్లే కాంటుకూడ కండోర్ నెట్ (Condorcet), సంటుసిమన్ మొదలగువారివలన అనేక విషయములను గ్రహించియున్నాడు. సంఘవ్యవహారమును ముఖ్య దర్పణమును ఇతడు అవలోకించి మానవసంస్క

ములు, సంఘవ్యవస్థలు, సంఘాభివృద్ధి అను వాటిని అర్థము చేసికొనుటకు క్రొత్తశాస్త్రము అవసరము అని గ్రహించెను.

కాంటు పెక్కు గ్రంథములు వ్రాసినాడు. వీటిలో “వాస్తవిక తత్వవిద్య”, “ప్రత్యక్ష వాస్తవిక రాజ్య వ్యవస్థ” (Positive Polity) అనునవి స్మరణీయము లయినవి. ఇవి విజ్ఞానక్షేత్రములో గొప్ప సంచలనమును కలిగించినవి.

కాంటురచనలలోని సర్వతోముఖ దృష్టిని చూప బూనుట వ్యర్థప్రయత్నమే యగును. అయినను, భౌతిక శాస్త్రముల ఆచార్యకత్వము ఇతనికి బాగుగ గోచరించెను. సంఘాభ్యుదయమునకును, సహృదయకత్వమునకును సాంఘికశాస్త్రము అవసరమని ఇతని దృఢాభిప్రాయము. ఇతడు మూఢవిశ్వాసముల బారినండి సాంఘికాభివృద్ధిని రక్షించుటకు ప్రయత్నించెను. ఆధ్యాత్మిక, ధార్మికతత్త్వాంశములను తిరస్కరించెను. సంఘపరిస్థితులను చక్కగ పరీక్షించి, వర్గీకరణముచేసి చూచుట అవసరమని ఇతడు గట్టిగ వాదించెను.

“సంఘశాస్త్రము” “సంఘభౌతికశాస్త్రము” అను వాటిని “సాంఘికస్థితిస్థాపకశాస్త్రము” (Social Statics), “సాంఘికగతిశాస్త్రము” (Social dynamics) అని విభజించినాడు. ఇందు మొదటిది సంఘక్రమమునందలి వివిధభాగముల క్రియాధర్మములను, ప్రతిక్రియాధర్మము లను పరిశీలించునది. ఇక రెండవది ప్రగతిధర్మములను విచారణ చేయునది.

ఈ క్రొత్తశాస్త్రమును సంస్థాపనచేయుటలో కాంటు మానవుల విచారక్రమమును పృథక్కరించి దాని నంతయు మూడు దశలక్రింద నిబంధించి స్పష్టీకరించెను. అవి ధర్మజ్ఞాన విషయకములు (Theological), ఆధ్యాత్మికములు (Metaphysical) వాస్తవికములు (Positive) అనునవి. మొదటి దశలో మానవుడు అలౌకికమైన దృశ్యములయొక్క ఆధిక్యమును అంగీకరించెను. రెండవదశలో అతడు కొలది నవరణలతో దేవతల వంశపరంపరను, మతమును విశ్వసించసాగెను. తుట్టుతుడకు మానవుడు అంతిమదశకు చేరెను, దీనినే కాంటు “శాస్త్రీక దశ” అనెను.

వాస్తవికతను గూర్చిన ఇతని యూహా సాంఘిక పరిస్థితుల యొక్క సూక్ష్మదృష్టి మీదను, వర్గీకరణము మీదను ముఖ్యముగా ఆధారపడియున్నది. ఇతని అభిప్రాయము ప్రకారము తాత్త్విక విచారణలుగాని, ఆధ్యాత్మిక విచారణలుగాని, ప్రకృతిశాస్త్ర ప్రమాణములముందు నిలుచునట్టివి కావు. అవి వట్టి కల్పనలగుటచే నమ్మదగినవి కావు. కాబట్టి ఇతడు వాస్తవికవిధానమును ప్రవచించెను.

ప్రతిదశయు ఒకానొక నిర్మాణ విధానమునకు దారితీయునని ఇతడు చెప్పదొడగెను. ఉదా : వాస్తవికదశ సైనిక వ్యవస్థకుగాని, లేదా భగవంతుడే ప్రధానాచార్యుడుగా గల రాజప్రధానైక వ్యవస్థకుగాని దారితీయును. ఆతని నిబంధనలే దైవాజ్ఞలగును. సిద్ధాంతములు అవశ్యముగా శిరసాధార్యములగును. ఆధ్యాత్మిక దశ విశిష్టస్వత్వ బోధకములగు సిద్ధాంతములతో ప్రభుత్వమును కల్పించును. దైవస్వత్వముల స్థానమున సహజస్వత్వములు నిలుచును. ఈ రాజ్యలంఛనమున శాస్త్రోక్తము, సక్రమము, అసంతృప్తికరము నగు నొక సాంఘికవ్యవస్థ రూపొందును. వాస్తవికదశవలన సాంకేతిక కర్మసాధనములతో, ప్రకృతిశాస్త్ర పరిశోధన కల్పనలతో (inventions) బహుళముగ పారిశ్రామికయుగము ప్రభవించును.

ప్రకృతిశాస్త్రములను వివిధములుగా వర్గీకరించుచుండుట కాంటుచేసిన మరియొక ఘనకార్యము. వీటిలో అన్నిటికంటె శ్రేష్ఠమైనది సంఘశాస్త్రము. ఇతడేర్పరచిన క్రమ మీవిధముగా నుండును : గణితశాస్త్రము, ఖగోళ శాస్త్రము, భౌతికశాస్త్రము, రసాయనశాస్త్రము, జీవ శాస్త్రము, సంఘశాస్త్రము.

సంఘములో 'నిరంతరముగ జరుగుచున్న పోరాటమును, నాశనమును, దినక్రమముగ అభివృద్ధియగుచున్న ఆరాజకత్వమును కాంటు గ్రహించి, వానిని గూర్చి తర్కించెను. చివరకు సాంఘికచట్టములందు గల గొప్ప లోపముల నితడు గుర్తించెను. అందుచేత దృఢమైన సాంఘిక సిద్ధాంతముయొక్క విలువను ఇతడు నొక్కివక్కాణించెను.

ఇతడు నిరీశ్వరవాదమును ప్రతిఘటించెను. ఇతనికి సంఘమును నైతికముగా నిర్మించుటలో విశ్వాసము కలదు. కారణము - ప్రకృతి శాస్త్రములు సాంఘిక నమస్యల

ప్రాముఖ్యమును నిర్లక్ష్యము చేసినవి. సంఘవ్యవస్థలను నమస్యలయరచుటయందలి అవశ్యకమును ఇతడు నొక్కిచెప్పెను. పూర్వ ప్రబోధమును, ప్రకృతిశాస్త్రమును జోడించి వాటిని సమాజపరముగా అనువర్తింపజేసినచో సాంఘికాభ్యుదయము ఫలించునని ఇతని దృఢవిశ్వాసము. వ్యక్తి ఎప్పుడును సంఘజీవితముయొక్క ఫలమని కాంటు విశ్వసించెను. ఇతడు సహజముగా సమాజమును నిరసించువాడు. కాని సాంఘికకక్షులు ఇతని కృత్యములను నరిదిద్ది, నవరింపగల్గును. తత్ఫలితముగా సంఘనమస్యలకు ఉన్నతి చేకూరగలదు.

ఎఫ్.యస్. మార్షిస్ ఇతని ఉత్తమభావములను నాలుగు భాగములుగా సంగ్రహించినాడు. అవి మానవత్వము, భౌతికశాస్త్రము, సంయోగము, విశ్వాసము అనునవి. ఇతని రచనలు ఆచరణాత్మకములుగా చాల విలువగలవి.

కాంటు బోధించిన విషయములలోని దోషములను పూర్తిగా విస్మరింపతగదు. ఈ నూతన శాస్త్రరంగమున ఇతడు తొలిగా ప్రవేశించినవాడగుటచేతనే దోషములు దొరలినవి. సంఘశాస్త్రమును వాస్తవిక దర్శనముగా రూపొందించుటలో ఇతడు కొంత గజిబిజిపడి, సంఘ నిర్మాణ తత్త్వశాస్త్ర (Social Philosophy) రంగమున దానిని పదలివేసెను. అట్లే ఇతడు ఇంతకుముందు అద్భుతవస్తు విజ్ఞానవాదమును (Phenomenalism), స్థూల ప్రపంచ తత్త్వవాదమును (Objectivism) నిర్వచించి ప్రతిపాదించుటలో పొరపాటు పడినాడు. అయినప్పటికిని ఇతడు అద్వితీయుడే. ఇతడు హృదయపూర్వకములయిన సర్వుల ప్రశంసలకు పాత్రుడగుచున్నాడు.

ఎమ్. మ. సి.

కాంటు ఇమాన్యుయల్ :

కాంటు ఇమాన్యుయల్ కోయిన్స్ బర్గ్ (Koeingsberg) నందు క్రీ. శ. 1724 వ సం. ఏప్రిల్ 22 వ తేదీన జన్మించెను. అతడు జొహాన్ జార్జియొక్క సంతతిలో నాలుగవ వాడు. ఆతని తల్లి నుశీలయు, దైవభక్తి తత్పరయు నైయుండెను. ఆతని తలిదండ్రులు భక్తివాదమునకు (Pietism) చెందినవారై యుండిరి. భక్తివాదముయొక్క ప్రబల సంస్కరణము ఆతని విమర్శనమున స్పష్టముగా గోచరించుచున్నది. కాంటు తలిదండ్రులు

దారిద్ర్య మనుభవించుచుండిరి. ప్రత్యహాభుక్తికై వలసినంత ద్రవ్యమునే వారు సంపాదించుకొనగలుగుచుండిరి.

కాంటు మెల్లగా ఉన్నతస్థితిని పొందెను. నలుబదియారు పత్యరముల పరిమితిలో అతడు యథాక్రమమైన ఆచార్య పదవి నధిష్ఠించెను. పెక్కురు సుప్రసిద్ధ తత్వజ్ఞులవలె అతడు బ్రహ్మచారియై వరలెను. వివాహమునెడనూత్ర మాతనికి ప్రతికూలాభిప్రాయము లేదు. ఆతని దీవితము సుశిక్షితమై యుండెను. అతడెన్నడును స్వీయరాష్ట్రమును త్యజించిపోలేదు. 1804 సం. ఫిబ్రవరి 12 వ తేదీన అతడు క్షీణింపబడినది.

స్వదేశీయుడగు క్రిస్టియన్ ఫుల్పుచే ప్రతిపాదించబడిన యుక్తి నిరపేక్షముగు (dogmatic) వస్తుస్వాతంత్ర్యవాదమును (Realism) కాంటు విశ్వసించి దాని ప్రభావమున తత్వవేత్తగా వర్ణిలెను. విచారమున (thought) కవసరమైనదెల్ల సత్యముగనుండునని ఫుల్పు ఆశయము. కాని హ్యూము పేత్యర్థక సామాన్య ప్రత్యయము (causal concept) ను గూర్చి చేసిన సవిమర్శాన్వయము (critical analysis) అతనిని యుక్తి నిరపేక్షావాదము నుండి ప్రబుద్ధు నొనర్చుటయే కాక కోపర్నికన్ తత్వ శాస్త్రమున లేవనెత్తిన సిద్ధాంతరూప విప్లవోద్యమమున కైకూడ పురికొల్పెను. 'జానులారే' కాలమునుండియు జ్ఞాన సమస్య తత్వ శాస్త్రమునందు ప్రధాన చర్చా విషయమై యుండెను. తత్వశాస్త్రమునకు జ్ఞానవాదము మూలాధారమగుట ఆవశ్యకమని తలపబడెను. లారే ప్రత్యక్షికవాది. (Empiric). ఆతని సంప్రదాయస్థులు కేవల సామాన్య ప్రత్యయములవలన (concepts) యథార్థ నిర్మితి కాజాలదని దృఢముగ విశ్వసించిరి. లారేయొక్క సమకాలికుడగు లైబ్ నిట్జ్ (Liebnitz) పేతువాదమును ప్రబలముగా సమర్థించెను. అతడు పేతువు జ్ఞానమునకు ప్రధాన బీజమని తలచెను. కాంటు ఆ రెండు మతములను సమన్వయించి ఇట్లు సరిదిద్దెను. ఉపలబ్ధిఫలరహితము (Precepts) లయిన సామాన్యప్రత్యయములు (concepts) రిక్తములు. సామాన్య ప్రత్యయ



రహితములయిన ఉపలబ్ధి ఫలములు గ్రుడ్డివి. 'జ్ఞానము అనుభవముతో నారంభించును. అది అనుభవమున నుత్పన్నముకాదు' అని కాంటు వాదించెను.

కాంటు రచించిన ప్రథమ బృహద్గ్రంథము స్వచ్ఛ పేతుతత్వమరేష (The Critique of Pure Reason) అనునది. అందు కాంటు జ్ఞానముయొక్క సాధ్యఫలను సీమలను విలువకట్టి, దాని రహస్యనిరయైన నియమములను సిద్ధయించెను. కాంటు తన పద్ధతిని అతీతపద్ధతి (Transcendental Method) అనెను. ఆపద్ధతి అననుభూత నియమములను (apriori conditions) సూచించును. ఈ నియమములు అనుభవ సిద్ధములుకావు. ఇవి మొదట అనుభవమును సాధ్యముగా నొనర్చును. అందుచే నివి అననుభూత నియమము లగుచున్నవి.

కాలము, దిక్కు అనునవి ప్రమేయములో చేరవు. అవి ప్రత్యక్షానుభవమునకు వలసిన నియమములు, అంచర్ జ్ఞానముయొక్క అతీతరూపములు. ఏ సంవేదన (sensation) విషయమైనను ఒక అవ్యక్తరాశిగా మనకులభించుచున్నది. అది దిక్కాలములు

అను వానియొక్క అతీతరూపముల సాయమున మూర్తి మంతమగుచున్నది. అపి రంగుపూయబడిన దృష్టిసాధనము లగు సులోచనములవంటివి. అంతర్ జ్ఞానము (intuition) నందలి ప్రత్యక్షగుణము ప్రతిపత్తు (understanding) నకు చెందిన సామాన్య ప్రత్యయముల ద్వారమున నొక శాస్త్రీయ విషయస్థాయి నొందుచున్నది. అవి విషయాంతర్వర్తులు కావు. అవి జ్ఞానవిషయమునకు, సంవిత్తు (consciousness) నకు సంబంధించినవి. ఈ విషయములలో ముఖ్యాతిముఖ్యమైనది కారణశక్తి (causality). కారణశక్తి సహచారమూలక మనశ్శాస్త్ర విజ్ఞాన క్రమోత్పన్నమని హ్యూము తలచెను. కాంటు కారణశక్తి అట్టిదని అంగీకరింపలేదు. కాంటు మతమున అది అనుభవ విరుద్ధమయి ప్రతిపత్తు (understanding) సాధనమయిన విచార (thought) రూపము. ప్రపంచము మనకావిధముగనే అవగతమగుచున్నది. కావున మనకు గోచరించు ప్రపంచము యథార్థముకాదు. అది ఆభాసము.

మన మెరిగిన వస్తుస్వరూపము దాని సిద్ధాంతరూపము కాదు. అది అంతర్జ్ఞాన రూపములచేతను, ప్రతిపత్తు (understanding) విషయములచేతను నిర్ణయింపబడిన వస్తువు. సత్యము తెలియబడనిదిగను తెలియరానిదిగను ఉండును. కావున సత్యము యొక్క స్వరూపమును తత్త్వశాస్త్రము లోతుగా పరిశీలన మొనర్చునని వచించు సాటోపవృత్తులు ఆధారరహితములు. ప్రాతిభాసిక ప్రపంచమున మాస్రమే మనకు ప్రవేశము కలదు. అవగతి, కాలము, దిక్కు అను విషయములు ప్రాతిభాసిక ప్రపంచమునకు వర్తించునవి. అనుభవసీమల కావల వానికి ప్రామాణ్యము లేదు. ఆసీమల కావల విచారము గమింప సాహసించినచో, అయ్యది విధి విరోధములతోను ఆత్మవిరోధముల (self contradictions) లోను తగుల్తానును. ఈ సిద్ధాంతమును (thesis) మన మిట్లు నమర్చింపవచ్చును. “ప్రపంచారంభము కాల గతమై యుండవలెను. దాని ద్రవ్యము అవిభాజ్య భాగములు కలిగిగా విభాజ్యము కావలయును. అనిశ్చితారంభములు కల స్వేచ్ఛయుండవలెను. నిరుపాధికంగా ఆవశ్యకుడగు దేవుడుండవలెను.” వ్యతిరేక సిద్ధాంతమందు ఈసిద్ధాంతాంశముల నన్నిటిని ఖండింపవచ్చును. ఈ విప్రతిపత్తిని తొలగించు సాధనములు మనకులేవు. కాంటు ప్రతిపాదించిన ఈ సవిమర్శ వేదాంతశాస్త్రమునకు అతీత విజ్ఞానవాద (Transcendental idealism) మని పేరు. ఎందుచేతనన ఈ వాదముప్రకారము జ్ఞానము స్వతంత్రమయిన ఉనికిగల ప్రపంచము యొక్క ప్రతిఫలముకాదు. అది ఇంద్రియముల మూలమున తాను గ్రహించిన పదార్థమున కాకృతి నొనగును. జ్ఞానలబ్ధమయిన ప్రపంచము ఆత్మయొక్క సృష్టికూడ కాదు. మన స్పృశేదనము (sensation) నకు గుర్తమూలమయిన వస్తువు స్వతః ఒక అవ్యక్తరాశిగా నున్నది. విశ్వాసమునకు అవకాశమును కల్పించుటకై జ్ఞానసీమలను తాను నిర్ణయించియున్నట్లు కాంటు స్వయముగా ప్రకటించు కొనెను.

కృత్యబుద్ధి (Practical reason) పరీక్ష (The Critique of Practical Reason) అను తన రెండవ మహావిమర్శనమందు కాంటు నైతికసమస్యను సమగ్రముగా చర్చించియున్నాడు. నైతికసంవిత్తు (moral consciousness) నందు అనౌపాధిక (unconditional)

మయిన విధి యొకటి మనకు గోచరించుచున్నది. అదే నికృత్యార్థకమగు (categorical) ఆజ్ఞ. అంతరాత్మచే అనౌపాధికములయిన కర్తవ్యములు మనుజునివై విధింపబడుచున్నవి. తన కభిరుచి యున్నను లేకున్నను వాని నాతడనుష్ఠింపవలయును. మనుజుడు సుఖాహ్లాదై యుండుటకు యత్నింపవలయునేగాని సుఖాస్వేపి కాకూడదు. స్వాతంత్ర్యమనునది జ్ఞానవిషయము కాదు. అది కృత్యబుద్ధి యొక్క స్వీకృతపక్షము (Postulate).

నీతిసమస్యా పరీక్షాంతరము కాంటు దేవుడు, మతము, అను సమస్యలను చేపట్టెను. దేవుడు కలడనికాని లేడనికాని మనము సోపచుత్తికముగ నిరూపింపజాలము. కావున దేవుని అస్తిత్వమునకు సంబంధించిన సంప్రదాయాగత నిదర్శనములన్నియు సప్రమాణములు కావు. అముష్మిక జీవనమును సప్రమాణముగ నిరూపింపను జాలము. దేవుడు, ఆత్మ, యావత్ప్రపంచము అనునవి స్రుతి వత్తు (understanding) కంటె ఉన్నతతర కృత్యమగు వివేకముచే మార్గోపదేశ రూపమున సూక్ష్మీకరింపబడిన భావనలు. ఇట్లు మన జ్ఞానమంతయు అంతర్జ్ఞానముతో ఆరబ్బమై సామాన్య ప్రత్యయములతో పురోగమించి, భావనా (ideas) రూపమున పరిణమించును. భావనలకు మానసిక శాస్త్ర విషయకస్థాయికంటె గురుతరమైన స్థాయి లభించుచున్నది. అవి సామాన్య ప్రత్యయములు. తదను గుణమైన అంతర్జ్ఞానము మనకు లభ్యముకాదు.

కాంటు వేదాంతమువలన (1) నేను తెలిసికొనగలదేదీ? (2) నా కర్తవ్యమేమి? (3) నేనాసింపదగినదేదీ? అను మూడు ముఖ్యప్రశ్న లుత్థితములగుచున్నవి. పీనికి కాంటు సమాధానములివి. (1) మన జ్ఞానము దృగ్గోచరమగు ప్రపంచమునకు పరిమితమైనది. (2) మనమనుష్ఠింపవలసినది అనౌపాధిక కర్తవ్యత్వరూపనిధి. 3. మన మాశింపదగినవి భగవంతుడు, ఆముష్మికజీవనము అనునవి.

తన మూడవ (తత్త్వ) మహాపరీక్ష (His Third Great Critique) అను దానియందు కాంటు సౌందర్యము, కళ, ఉద్దేశము (purpose) అను ఆకర్షకమగు సమస్యల నెదుర్కొనెను. అతడు ప్రతిపత్తు (understanding) కల్పన (imagination) అనువాని స్వేచ్ఛాగతి యందు సౌందర్యమును లక్షించుచున్నాడు. ప్రకృతివలె

ప్రవృత్తమగు పృథివీకేంద్రము ప్రతిభాప్రవృత్తి కళ కాధారము అని అనడము. మనకు సౌందర్యవిషయమునగుల అభిరుచి అచేదారహితము. మనము కాపించు ఉదాత్తాంశ విషయకనిర్ణయమున నైతికాంశ ప్రవృత్తి ముందే గోచరించును. ప్రకృతియందలి మీమాంసా నిషయక పరామర్శలు (considerations) నియామక మూల్యత్వములకు మార్గదర్శకములు. ఆమూల్యత్వములు మనజ్ఞానాభివృద్ధికి తోడ్పడునవికావు. సుసంపాదము (thought) క్రమబద్ధ ప్రకృతితో వ్యవహరించువట్ల - దానిని నియమించుటకు అవి ఆవశ్యకములు. అతీంద్రియ విషయమున స్వయంప్రవర్తకత్వము (Mechanism) యొక్కయు మీమాంసయొక్కయు (teleology) ఏకత్వమును సుదకు కాంటు గుర్తించవలసిన వాడయ్యెను.

కాంటు ఇమాన్యుయల్ రచనలు వేదాంతశాస్త్రచరిత్రయందొక నూతన శకమును సృజించినవి. శాశ్వత శాంతి (The Perpetual Peace) అను అతని గ్రంథము చిన్నది. ఐన నది ప్రాముఖ్యముకలది. అందాతడు ప్రపంచ మండల (federation) స్థాపనయొక్క అవసరమును ధైర్యముతో సమర్థించియున్నాడు. అందుచే నతడు మనకు కృతజ్ఞతతో స్మరణీయుడు. అతిజాతీయ సంవిధానము నందే శాశ్వత శాంతికై పూచీ లభింపగలదు. డా. వ.

కాంతి - జ్యామితికాంతిశాస్త్రము : (Geometrical Optics)

దూరదర్శనులు, సూక్ష్మదర్శనులు, స్పెక్టోస్కోపులు, ఛాయాగ్రహణకటకములు (Photographic lenses) మొదలగు దృగ్గోళములు (Optical Instruments) పనిచేయువిధానములనుగూర్చి తెలుపు శాస్త్రము జ్యామితి కాంతిశాస్త్రము (Geometrical optics) అని పిలువబడుచున్నది. ఈ పరికరములు పనిచేయువిధానమును గూర్చి తెలిసికొనుటలో జ్యామితి పద్ధతులు (Geometrical methods) విరివిగా ఉపయోగింపబడుటచే ఈ శాస్త్రమునకు జ్యామితి కాంతిశాస్త్రము (Geometrical optics) అను పేరు సార్థకము అయినది.

'ఒకే సజాతీయ యానకములో' (Homogeneous medium) పోవు కాంతికిరణములు సరళరేఖలలో ప్రయాణము చేయును' అను ముఖ్యమూలసూత్రముపై

జ్యామితి కాంతిశాస్త్రము ఆధారపడి యున్నది. రెండు విభిన్న యానకములు ఉన్నపుడు కాంతికిరణము మొదటి యానకములో ఒక నిర్దిష్టమైన దిక్కులో పోయి, రెండు యానకముల సరిహద్దునుతాకి తిరిగి మొదటి యానకమును ప్రవేశించి వేరొక దిక్కుగా ప్రయాణము చేయవచ్చును. ఇట్లు జరిగినచో కాంతికిరణము రెండు యానకముల సరిహద్దువద్ద పరావర్తనము చెందినది అని అందురు. అట్లుకాక కాంతికిరణము రెండవయానకమును ప్రవేశించి విభిన్నమైన దిక్కులో పోయిన, కాంతికిరణము వక్రీభవనము చెందినది అని అందురు. పరావర్తనముగాని, వక్రీభవనముగాని జరుగుటకు పూర్వమున్న కాంతికిరణమును పతనకిరణము (Incident ray) అని అందురు. రెండు యానకముల సరిహద్దువద్ద పరావర్తనము చెందిన కాంతికిరణము పరావర్తనకిరణమనియు (reflected ray), వక్రీభవనము చెందిన కాంతికిరణము వక్రీభవనకిరణము (refracted ray) అనియు పిలువబడును.

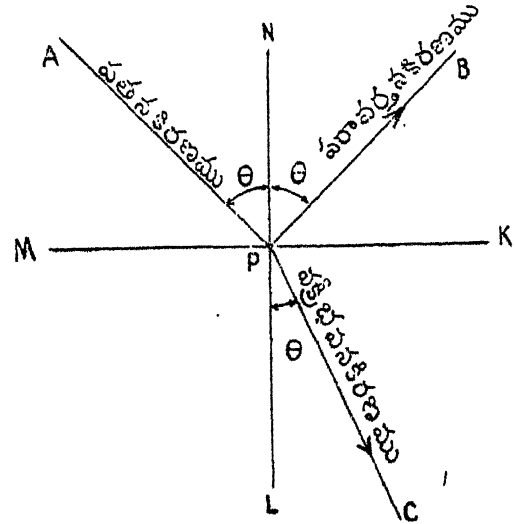

పటము 1.

పరావర్తనముగాని, వక్రీభవనముగాని చెందినతరువాత కాంతికిరణము పోవలసిన మార్గము జ్యామితి నియమములచే నిర్దేశింపబడును. పరావర్తన సూత్రములు ఏవన-
1. పతనకిరణము, పరావర్తనకిరణము. పతనశింధువు వద్ద ఉపరితలమునకు గీయబడిన లంబము ఒకే సమతలములో నుండును.

2. పతన, పరావర్తనకరణములు లంబమున కిరువైపుల ఉండును.

3. పతనకోణము (అనగా పతనకరణము లంబముతో చేయుకోణము) పరావర్తనకోణము (అనగా పరావర్తన కరణము లంబముతో చేయుకోణము) లు సమానము.

వక్రీభవన సూత్రములు ఈ క్రింద పేర్కొనబడినవి :

1. పతనకరణము, వక్రీభవనకరణము, పతనబిందువు వద్ద ఉపరితలమునకు గీయబడిన లంబము ఒకే సమతల ములో నుండును.

2. పతన, వక్రీభవనకరణములు లంబమున కిరువైపుల ఉండును.

3. పతనకోణము యొక్క జ్యా (Sine) కును, వక్రీ భవనకోణము యొక్క జ్యా (Sine) కును గల నిష్పత్తి స్థిరముగా నుండును. ఈ నిష్పత్తిని వక్రీభవనగుణకము (refractive index) అని అందురు. వక్రీభవనగుణకము రెండుయానకముల స్వభావముమీదనే ఆధారపడి యుండును.

కటకములు : వస్తువులను చూచుటకు ఉపయోగించు దృగ్గోచ్రములను సాధారణముగా ఒకటిగాని అంతకంటె ఎక్కువగాని కటకములచే నిర్మించుదురు. అందుచే వివిధ రకముల కటకములను గురించియు, అవి పనిచేయు విధానమునుగూర్చియు మనము తెలిసికొనవలసి యున్నది. రెండు వక్ర ఉపరితలముల మధ్యనుండు పారదర్శక యానకములోని (Transparent medium) భాగమును కటకము (lens) అని పిలుచుదురు. రెండు వక్ర ఉపరి తలములలో ఒకటి సమతలముగా నుండి రెండవది వక్ర ముగా నుండవచ్చును. లేదా, రెండును వక్రముగా నుండ వచ్చును. సామాన్యముగా ఈ వక్ర ఉపరితలములు గోళా కారము (Spherical) లో నుండును. ప్రత్యేక సమయ

ములలో స్థూపాకారము (Cylindrical) లో నున్న కటకములు గూడ ఉపయోగించబడును. రెండు ఉపరితల ములకును లంబముగా గీయబడిన సరళరేఖను కటకము యొక్క అక్షము (axis of the lens) అని అందురు. ఈ అక్షముగుండా పోవు కాంతికిరణము (axial ray) కటకములోనుండి పోయిన తరువాతగూడ వక్రీభవనము చెందకుండా అక్షమువెంబడి పోవును. అంచువద్ద పలుచగా నుండి మధ్య అక్షము సమీపములో దళసరిగానున్న కటక మును కుంభాకారకటకము (Convex lens) అనియు, అంచువద్దకంటె మధ్య తక్కువ దళసరిగానున్న కటకమును పుటాకారకటకము (Concave lens) అనియు అందురు.

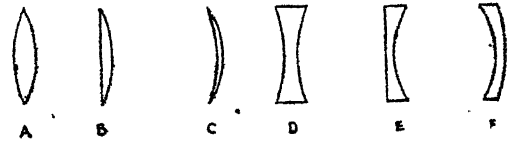

పటము 2.

కటకములలోని వివిధరకములు 2 వ పటములో చూప బడినవి. అందులో (A) ద్వికుంభాకారకటకము (Double convex lens), (B) సమతల కుంభాకారకటకము (Plano convex lens), (C) కుంభాకార మెనిస్కస్ (Convex-meniscus) (D) ద్విపుటాకారకటకము (Double concave lens) (E) సమతలపుటాకారకటకము (Plano concave lens) (F) పుటాకార మెనిస్కస్ (concave-meniscus.)

గాఱతో చేయబడిన ద్వికుంభాకారకటకముపై, అనంత దూరములోనున్న వస్తువునుండి కాంతి కిరణములు ఒక దానికొకటి సమాంతరముగా వచ్చివడిన అవి వక్రీభవనము చెందినతరువాత కటకమునకు ఆవలభాగమున అభిసరించి (converge) ఒక బిందువువద్ద కలియును. అందుచే

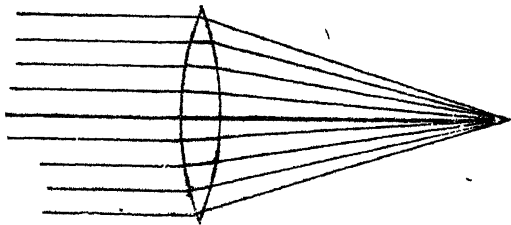

పటము 3.

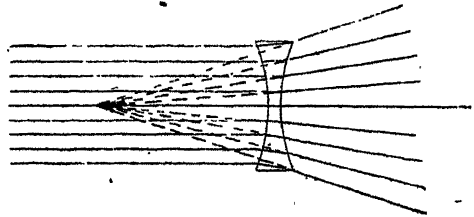

పటము 4.

ద్వికుంభాకార కటకమును అభిసరణ కటకము (convergent lens) లేక ధనకటకము (Positive lens) అనియు అందురు. ఇదేపరిస్థితులలో ద్విపుటాకారకటకమును ఉపయోగించిన, కాంతికిరణములు అవసరించును (Diverge). అందుచే ఈ కటకమును అససారికకటకము (Divergent lens) లేక బుణకటకము (Negative lens) అని అందురు.

ఒక దృగ్గోచ్రములోని కటకములయొక్క ఉపరితలముల కేంద్రములన్నియు ఒకే సరళరేఖమై ఉండునట్లు కటకములు అమర్చబడి యుండును. ఈ సరళరేఖ సౌష్ఠ్యవముతో కూడిన అక్షము (axis of symmetry). దృగ్గోచ్రము దానిచుట్టునున్న ప్రాంతమును రెండు భాగములుగా విభజించునని చెప్పవచ్చును. అవి వస్తువు అవకాశము (object space), ప్రతిబింబపు అవకాశము (image space). కాంతిమంతమైన వస్తువునుండి బయల్పడెడి దృగ్గోచ్రమును ప్రవేశించు కాంతికిరణములు వస్తు కాంతికిరణములనియు (object rays), దృగ్గోచ్రము నుండి బయటికివచ్చు కాంతికిరణములు ప్రతిబింబపు కాంతికిరణములనియు (image rays) పిలువబడును. వస్తువుయొక్క అవకాశములో నుండు ప్రతి బిందువునకును సంబంధించిన ప్రతిబింబము ప్రతిబింబపు అవకాశములో ఏదో ఒక నిర్దిష్టమైన బిందువువద్ద ఏర్పడును. వస్తువునకును, దాని ప్రతిబింబమునకును గల సంబంధము నిర్దిష్టమైనది (unique), పరివర్తనీయమైనది (reversible). దృగ్గోచ్రమునుండి బయటికివచ్చు ప్రతిబింబపు కిరణములు నిజముగా ఒక బిందువువద్ద కలియుచున్నట్లయిన అది వాస్తవిక ప్రతిబింబము (real image) అని పిలువబడును. అట్లుకాక ప్రతిబింబపు కిరణములు ఆ బిందువునుండి అవసరించుచున్నట్లయిన (Diverge) అది మిథ్యాప్రతిబింబము (virtual image) అనబడును.

గాస్ యొక్క సిద్ధాంతము (gauss theory), కార్డినల్ బిందువులు (cardinal points) : కటకముల సంపుటిచే నిర్మింపబడిన దృగ్గోచ్రములో ప్రతిబింబము ఏర్పడు విధానమును సి. యఫ్. గాస్ (C. F. Gauss) అను శాస్త్రజ్ఞుడు 1841 వ సంవత్సరములో ప్రచురించెను. ప్రతి బింబముయొక్క స్థానము కటకములకు సంబంధించిన

పొన్ని ముఖ్యబిందువుల (cardinal points) స్థానముపై ఆధారపడియుండును. ఈ బిందువులలో ప్రధానబిందువులు (Principal points) H, H' , సంగమ బిందువులు F, F' , అనునవి ఎక్కువ ఉపయోగకరమైనవి. అందుచే వీటిని గురించి తెలిసికొనవలసిన అవసరము ఉన్నది. 4 వ పటములో $A B, A' B'$ అను రెండు సముచ్చిత సమతలములు (Conjugate planes) అక్షమునకు లంబముగా చూపబడినవి. ఈ సమతలముల విశిష్టలక్షణమేమన. ఈ రెంటి సమతలములలో వస్తువు, దాని ప్రతిబింబము, తాదాత్మ్యముగా నుండును. అనగా వస్తువు, ప్రతిబింబముల పరిమాణములు ఒకటిగానే ఉండును. అందుచే ఈ సమతలములలో దృగ్గోచ్రముయొక్క పార్శ్వపు అధికికరణ (Lateral magnification) ఒకటికి (unity) సమానమై యుండును. అట్టి సమతలములు ప్రధాన సమతలములనియు (Principal planes), ఈ సమతలములు అక్షమును ఖండించు బిందువులు H, H' ప్రధానబిందువులనియు (Principal points) పిలువబడును. వస్తువు అవకాశములో అక్షమునకు సమాంతరముగానున్న Q వంటి కిరణములన్నియు అనంతదూరములో అక్షముపైనున్న వస్తువునుండి వచ్చినవనియు అనుకొనవచ్చును. అందుచే ఈ కిరణములన్నియు కటకమువద్ద వక్రీభవనము చెంది F' అను బిందువువద్ద కలియుటచే, వస్తువు ప్రతిబింబము F' వద్ద ఏర్పడును. ఈ F' బిందువును రెండవ సంగమబిందువు (Second focal point) అని అందురు. దూరము $f' = H'F'$ కటకముల సంపుటియొక్క రెండవ నాశ్యం తరము (second focal length) అని పిలువబడును. ఇదేవిధముగా కుడివైపునుండి వచ్చు సమాంతరకిరణముల వలన ప్రతిబింబము F వద్ద ఏర్పడును. F ను మొదటి

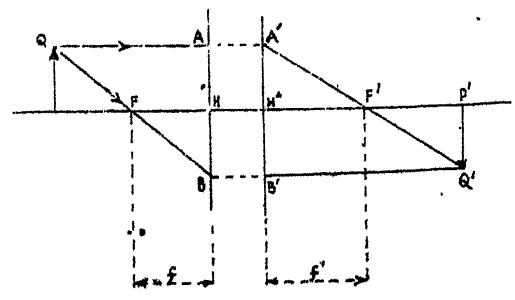

పటము 4.

సంగమమిందువు అనియు, దూరము $f = HF$ ను కటకముల సంపుటియొక్క మొదటి నాభ్యంతరమనియు పిలుతురు.

ప్రతిబింబమును నిర్మించు విధానము : వస్తువుయొక్క స్థానము, కటకముల సంపుటియొక్క కార్డినల్ బిందువుల (cardinal points) స్థానము తెలిసినచో, ప్రతిబింబము యొక్క స్థానము, పరిమాణము తెలిసికొన వీలగును. ఉదా : Pp ఒక వస్తువు ; F_1, F_2 ; H_1, H_2 లు క్రమముగా సంగమ సమతలములు (Focal planes), ప్రధాన సమతలములు (Principal planes) అని అనుకొందము. ప్రతిబింబముయొక్క స్థానము, నైజ తెలిసికొనుటకు ఈ క్రింది విధానమును అనుసరించవలెను : P గుండా అక్షమునకు సమాంతరముగా ఒక కిరణమును గీయుము. ఈ కిరణము H_1 సమతలమును B వద్ద కలియనిమ్ము. $P B$ అక్షమునకు సమాంతరముగా నుండుటచే దాని సముచ్చిత కిరణము (conjugate ray) F_2 గుండా పోవలెను. అది H_2 ప్రధాన సమతలమును A అను బిందువువద్ద కలియును. మరియు అక్షమునుండి A యొక్క దూరము, B కును అక్షమునకును గల దూరమునకు సమానము. అందుచే A యొక్క స్థానము స్థిరముగా తెలియును. PF_1 ను కలిపి H_1 సమతలమును బిందువు C లో కలియునట్లు పొడిగింపుము. H_2 సమతలముపై D అను బిందువును (D నుండి అక్షమునకుగల దూరము C కును అక్షమునకుగల దూరమునకు సమానము) తీసికొని $q D$ కిరణమును అక్షమునకు సమాంతరముగా గీయుము. ఈ కిరణము $c p$ కిరణమునకు సముచ్చితముగానుండును. అనగా బిందువు q కనుగొనబడినది. q , బిందువు p కు ప్రతిబింబము. Pp వస్తువు అగుచో Qq దాని ప్రతిబింబము.

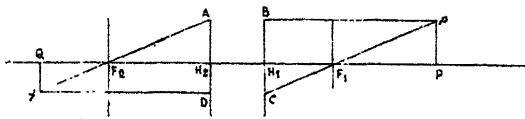

పటము 5.

కార్డినల్ బిందువులు (Cardinal points) ప్రయోగముచే గాని, లెక్కలవలన (Calculation) గాని తెలిసికొనవచ్చును.

కటకముల వివరణములు (Aberrations of lenses): ఇంపర్వరకును ప్రతిబింబములను ఏర్పరచుటలో, పతన కిరణములు అక్షములో చాల చిన్నకోణమును చేయుచున్నవని మనము చెప్పియుంటిమి. అందుచే ఒక బిందువును వస్తువుగా తీసికొన్నచో దాని ప్రతిబింబము కూడ ఒక బిందువు అగును. అట్లుకాక కాంతికిరణములు అక్షములో పెద్దకోణమును చేయుచున్నట్లయిన ప్రతిబింబము వస్తువునకు యథాతథముగానుండదు. అనగా ప్రతిబింబములో కొన్ని లోపములు కానిపించును. అవి ఏవన :

1. గోళీయ వివరణము (Spherical aberration).
2. ఏస్టిగ్ మేటిజమ్ (Astigmatism).
3. కోమా (Coma)
4. ప్రతిబింబముయొక్క వక్రత (Curvature of the image).

5. ప్రతిబింబములో వికారము (image distortion). ఇవికాక పతనకాంతి ఒకేరంగుగల కాంతి (Monochromatic light) కాకపోయినచో వర్ణవివరణము (chromatic aberration) అను లోపముకూడా ప్రతిబింబములలో కానవచ్చును.

గోళీయ వివరణము : అక్షమునకు సమీపములో కటకముపై పతనమగు కాంతికిరణములను అక్షమునకు దూరముగా పతనమగునవియును, వక్రీభవనము చెందిన తరువాత ఒకే బిందువువద్ద కలియకపోవుటచే ప్రతిబింబములలో గోళీయవివరణము అను ఈ లోపము కలుగుచున్నది. ఈ లోపములను సాధ్యమైనంతవరకు తగ్గించుటకు దృగ్యంత్రములలోని కటకముల దళసరి, వాని ఉపరితలముల వ్యాసార్థములు, వాని మధ్యదూరములు మొదలగు విషయములను తగు శ్రద్ధతో నిర్ణయింపవలసియున్నది. ఏస్టిగ్ మేటిజము, కోమాలవలన ప్రతిబింబములు స్పష్టముగా నుండవు. ప్రతిబింబమును ఒక తెరపై పడునట్లు చేసినపుడు ప్రతిబింబములో వక్రత కాన్పింపవచ్చును. అక్షమునకు వివిధదూరములలో నున్న ప్రతిబింబపు వివిధ భాగములు అసమానమైన అధికీకరణమునకు (Magnification) లోనగుటవలన ప్రతిబింబములో వికారము (Distortion) కలుగుచున్నది. ఈ లోపములన్నియు ఒకే రంగుగల కాంతిని ఉపయోగించినప్పటికిని ప్రతిబింబము

అలో రలుగును. ఇనికాక పతనకౌంతి ఒకేరంగు కలది కానిచో వస్తువులో లేని కొన్నిరంగులు ప్రతిబింబములో కూడ కనిపించును. ఈ లోపమును వర్ణవివేకము అని అందురు. దీనికి కారణము, కాంతికిరణపు వక్రీభవనము దాని రంగునుబట్టి నూరుచుండుటయే వైనచెప్పిన వివిధ లోపములు సవిన దృగ్గోత్రములలో సవరింపబడినవి.

దృగ్గోత్రములు (Optical Instruments); సూక్ష్మ దర్శిని (Microscope): పంటికి అప్పట్టముగా కన్పించు నట్టి వస్తువుల వివరములు కాగుగా కన్పించునట్లు, పెద్ద నైజాలో వస్తువుల ప్రతిబింబములను ఏర్పరచు దృగ్గోత్రమును 'సూక్ష్మదర్శిని' అని అందురు.

సూక్ష్మదర్శినులలో రెండురకములు కలవు. మొదటిది సరళ సూక్ష్మదర్శిని (Simple microscope). రెండవది మిశ్ర సూక్ష్మదర్శిని (Compound microscope). పీటిలో మొదటిరకము తక్కువ అధికికరణము (magnification) కావలసినపుడును, రెండవరకము చాలా ఎక్కువ అధికి కరణము కావలసినపుడును ఉపయోగింపబడును. సరళ సూక్ష్మదర్శినిలో ఒకేఒక కుంభాకార కటకము సహాయ మున వస్తువుల ప్రతిబింబములు పెద్దవిగా కనిపించును. 7 వ పటములో A B అను కుంభాకార కటకము (తక్కువ నాభ్యంతరము కలది) చూపబడినది. F దాని సంగమ బిందువు. P p అను వస్తువు దాని నాభ్యంతరములోపల నుంచబడినది. వస్తువునుండి బయలుదేరు కాంతికిరణములు కటకమువద్ద వక్రీభవించుటచే, వస్తువుకంటె పెద్దదైన ప్రతి బింబము Q q వద్ద ఏర్పడినది.

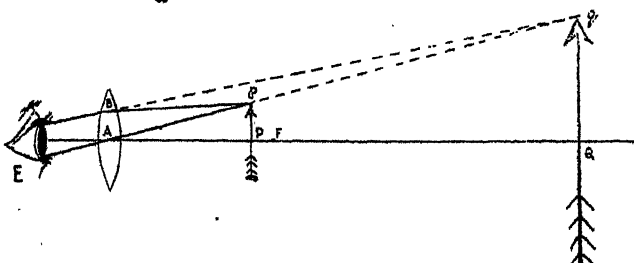

పటము 6.

ఎక్కువ అధికికరణము కావలసినపుడు మిశ్రసూక్ష్మ దర్శినిని ఉపయోగింపవలసి యున్నది. ఇది పనిచేయు విధానము 7 వ పటమునుండి తెలిసికొనవచ్చును. మిశ్ర సూక్ష్మదర్శినిలో రెండు కటకములు లేక కటకముల

సంపుటి (System of lenses) సహాయమున వస్తువు కంటె ఎన్నో రెట్లు పెద్దదైన ప్రతిబింబము ఏర్పడును.

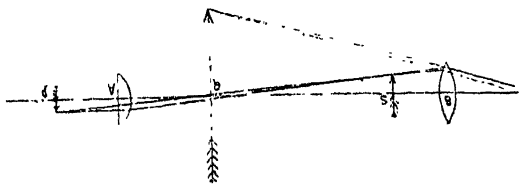

పటము 7.

7 వ పటములో P అనునది వస్తువు. వస్తువునకు సమీప ములోనున్న కటకము A, వస్తుకటకము (object glass) అనియు, కంటికి సమీపములోనున్న కటకము B అక్షికట కము (eye-piece) అనియు పిలువబడును. వస్తువు P యొక్క ప్రతిబింబము S వస్తుకటకము A వలన ఏర్పడినది. S యొక్క ప్రతిబింబము Q అక్షికటకము B వలన ఏర్పడి నది. ప్రతిబింబము Q మిథ్యా ప్రతిబింబము, వస్తువు P కంటె ఎన్నో రెట్లు పెద్దది.

దూరదర్శిని (Telescope): దూరముగానున్న వస్తువు యొక్క ప్రతిబింబమును పెద్దదిగా కనపడునట్లు చేయు దృగ్గోత్రము దూరదర్శిని అని పిలువబడు చున్నది. దూరదర్శినులలో అనేక రకములు ఉన్నవి. పీటిలో ఖగోళ దూరదర్శిని (Astronomical Telescope), గెలిలియో (Galileo) చే నిర్మింపబడిన భూదూరదర్శిని (Terrestrial Telescope) అనునవి ముఖ్యమైనవి. ఇవి పనిచేయు విధానము 8, 9 పటములవలన సుస్పష్టమగును. 8 వ పటములో A B వస్తుకటకము, C N అక్షికటకము.

కటకము A B దాని సంగమ తలము (Focal plane) లో నున్న వస్తువుయొక్క ప్రతిబింబము E M ను ఏర్పరచును. ఇది చాస్త్రవిక ప్రతిబింబము; తలక్రిందులుగా నుండును. ఇది అక్షికటకము C N యొక్క నాభ్యంతరములోపల ఏర్పడుటచే, దీని

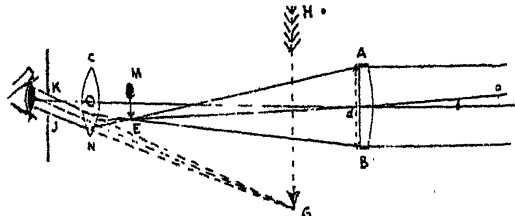

పటము 8.

మిథ్యాప్రతిబింబము GH పెద్దనైజులో ఏర్పడును. ఇది KJ వద్దనున్న కంటిచే చూడబడును.

9 వ పటములో చూపబడినట్లు గెలిలియో దూర దర్శనిలో అక్షికటకము CN ద్విపుటాకారకటకమై యున్నది. దూరముగానున్న వస్తువుయొక్క ప్రతిబింబము EM తలక్రిందులుగా ఏర్పడును. EM నుండి వచ్చు కాంతికిరణములు ద్విపుటాకారకటకము వద్ద వక్రీభవించుటచే మిథ్యా ప్రతిబింబము GH నిటారు (erect) గా ఏర్పడును.

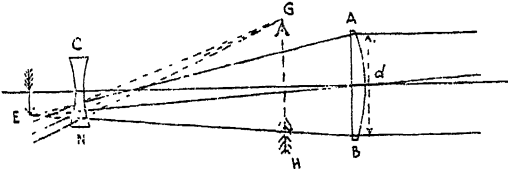

పటము 9.

ఈ రెండు దూరదర్శనులకు రెండు ముఖ్యభేదములు కలవు. ఒకటి భూదూరదర్శనితో ప్రతిబింబములు నిటారుగా కనిపించును. అందుచే భూమిపైనున్న వస్తువులను తలక్రిందులుగా కాకుండా చూచుటకు అది ఎంతో ఉపయోగకరము. రెండవది సమాన అధికీకరణమునిచ్చు భూదూరదర్శని పొడవు ఖగోళ దూరదర్శని పొడవు కంటె తక్కువ.

ఛాయాగ్రహణయంత్రము(Photographic camera): ఛాయాగ్రహణ యంత్రములో ముఖ్యముగా ఒక దీర్ఘచతురస్రాకారపుపెట్టె ఉండును. ఈ పెట్టెకు ఒకవైపున ఛాయాగ్రహణపు ప్లేటు (plate) గాని, ఫిల్ము గాని ఉండును. రెండవవైపు మధ్యగా వస్తుకటకము అమర్చబడియుండును. ప్లేటునుండి కటకమునకుగల దూరమును మార్చి ప్లేటుపై వస్తువు ప్రతిబింబము స్పష్టముగా ఏర్పడునట్లు చేయవచ్చును. కాంతి కెమెరాలోనికి కటకముగుండా మాత్రమే పోవలెను. కటకముద్వారా పోవు కాంతిని తగ్గించి, హెచ్చించుటకు వీలగునట్లు కటకముయొక్క ద్వారము (aperture)ను మార్చవచ్చును.

ఛాయాగ్రహణ కటకములలో, ఏస్టిగ్ మేటిజము (astigmatism), ప్రతిబింబపు వక్రత, (curvature of the image), వికారము (distortion) మొదలగు

లోపములు ఎంతమాత్రమును ఉండుటకు పీలులేదు. అందుచే ఈ లోపములను సాధ్యమైనంతవరకు తగ్గించు ప్రయత్నములో వివిధ రకములైన ఛాయాగ్రహణ కటకములు తయారు చేయబడినవి. ఏనిలో రెండు ముఖ్య రకములు కలవు. మొదటిది పెట్జ్ వల్ చిత్రచుక్చు కటకము (Petzval portrait lens); రెండవది శ్రీఘనరళ రేఖాత్మక కటకము (Rapid rectilinear lens). ఈ రెండును 10, 11 పటములలో చూపబడినవి. మొదటి రకపు కటకములో వికారము (Distortion) తప్ప తక్కిన లోపములన్నియు నిర్మూలించబడినవి. అందుచే ఈ రకపు కటకములు ఇప్పుడు కూడా సాధారణముగా చిత్రచుక్చు శాలల (Portrait Studios) లో ఉపయోగించబడుచున్నవి. శ్రీఘనరళ రేఖాత్మక కటకము రెండు నిర్వర్ణ

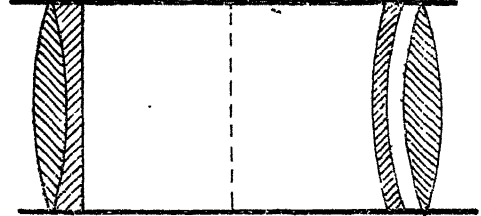

పటము 10.

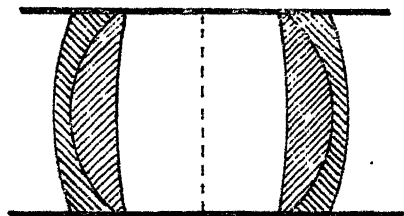

పటము 11.

కటక ద్వంద్వము (achromatic doublet) లచే నిర్మింపబడును. ఒక్కొక్క నిర్వర్ణ కటక ద్వంద్వములో క్రొను గాజుతో చేయబడిన కుంభాకార మెనిస్కస్ (Convex crown meniscus) ప్లింట్ గాజుతో చేయబడిన పుటాకార మెనిస్కస్ (Concave flint meniscus) ఉండును. రెండు నిర్వర్ణకటక ద్వంద్వముల మధ్య కాంతినిరోధకము (stop) ఉండును. రెండు నిర్వర్ణకటక ద్వంద్వములు ఒకే మార్దిగా నుండుటచే ఈ కటకము సౌష్ఠవమును కలిగి యున్నది. ఈ కటకములో కోమా (coma), వికారము (distortion) మొదలగు లోపములు చాలావరకు

తగ్గించబడును. ఇటీవల ఇట్టి పటకముల నిర్మాణములలో చాలా అభివృద్ధి జరిగినది.

టి. శే.

కాంతి - తరంగవాదము :

17 వ శతాబ్ది నడిమికాలమువరకు కాంతి యనునది అణుధారా నిర్మూలముని (Stream of corpuscles) సర్వ సాధారణముగా పిశ్యసింహితము. ఈ అణువులు కాంతి మూలమునుండి ప్రసారితములై అచ్చటినుండి సరళరేఖలలో బయటికి ప్రయాణించెను. ఈ అణువులు పారదర్శక (Transparent) పదార్థములగుండా చొచ్చుకొని, అపారదర్శక (Opaque) పదార్థముల ఉపరితలములనుండి ప్రతిబింబించును. ఈ అణువులు కంటిలో ప్రవేశించి చక్షు రింద్రియమును (Sense of Sight) ఉత్తేజిత మొనర్చును. ఈ సిద్ధాంతమునకు 'కాంతి అణుసిద్ధాంత'మని (Corpuscular Theory) పేరు. ఇది ఇజాక్ న్యూటన్ చే ప్రతిపాదించబడెను. ఇది ఋజురేఖావిశిష్టకాంతి ప్రసారణము (Rectilinear propagation), కాంతి పరావర్తనము (Reflection), కాంతివక్రీభవనము (Refraction of Light) వంటి దృశ్యీషయములను (Phenomena) తృప్తికరముగా సమాధానించెను. సాంద్రతరయానముల గుండా కంటె, అల్పతరయానములగుండా (rarer Media) కాంతి ఎక్కువ నిదానముగ ప్రయాణము చేయును అని చెప్పు ప్రయోగఫలితములకును, న్యూటన్ సిద్ధాంతమునకును విరోధము ఘటిల్లినది. ఈ కారణముచే ఈ సిద్ధాంతము స్థాపనీయము (untenable) కాలేదు. 'కాంతి యొక్క జోక్యము' (interference of light), 'కాంతినమనము' (Diffraction of Light) 'కాంతిద్రువకరణము' (Polarisation of Light) వంటి ముఖ్య విషయములను ఈ సిద్ధాంతము వివరింపలేకపోవుట వలనగూడా ఇది అప్రతిపాదనీయ మయ్యెను.

17 వ శతాబ్ది మధ్యకాలమున, కాంతియనునది ఒక విధముయిన తరంగచలనము (Wave Motion) అను భావము వృద్ధిచెంద నారంభించెను. ఒక యానము (medium) ద్వారా ఊభముయొక్క ఉత్పత్తిస్థానము (Source of disturbance) నందలి కంపనగతికి చెందిన శక్తియొక్క ప్రేషణమునకు ఒనగబడిన పేరే తరంగ

చలనమునునది. క్రిస్టియన్ హైజెన్స్ అనునతడు 1678 సం. లో ప్రప్రథమముగా ఒక కాంతి తరంగ సిద్ధాంతమును ఉపపాదించెను. ఈ సిద్ధాంతము ప్రకారము, ఆకాశము (Space) అంటును వ్యాపించియున్న 'ఈథర్' (Ether) అనబడు ఉపస్థితిస్తయానము (Hypothetical Medium) నందలి ఊభమునకా (disturbance) మూలము స్వయం ప్రకాశకముగు పదార్థము అని తెలియుచున్నది. ఈ ఊభము తరంగముల రూపములో ఆకాశముంటును ప్రస్ఫూసగును. కాంతియొక్క శక్తియంతయు అన్ని దిక్కులకు సరేతిగా వ్యాపించును. ఈ తరంగములు కంటినింప వడినప్పుడు నేత్రనాడి (Optic Nerve) రేఖబడి చక్షు రింద్రియ మేర్పడును (Sense of Vision). ఈ తరంగములు వాటితో శక్తినికొనిపోవును. హైజెన్స్ సిద్ధాంతమునుబట్టి, ఘన ప్రసవపదార్థములయందు సంభవించు కంపనములవలె ఉపస్థితిస్తయానమునందలి (Hypothetical Medium) కంపనములు నూడ యాంత్రిక స్వభావము గలవి. ఇట్లు 'ఈథర్' అను పదార్థమందు స్థితిస్థానకతరంగములను (Elastic Waves) ప్రేరణము చేయు ధర్మము (property) కలదు. పిటినే మనము కాంతిగా దర్శించుచున్నాము. ఈ తరంగములను హైజెన్స్ ఆనుదైర్వ్యతరంగముల (Longitudinal)ని భావించెను. అనగా, ఈ తరంగములు ధ్వనితరంగములవలె సుండునని అర్థము. ధ్వని తరంగములలోని కంపనములు, వాటి

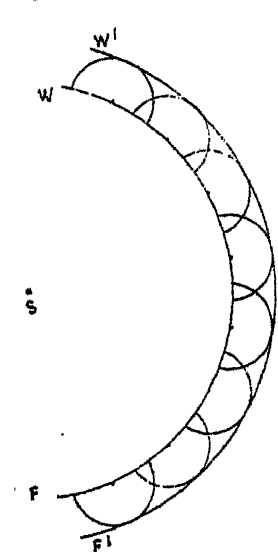

ప్రసారమార్గమునకు సమానాంతరము (parallel) గా సుండును.

తరంగచలనము, యానములో (medium) ప్రసారము నొందు విధానమును గూర్చిన భావన హైజెన్స్ దే. అందుచే దీనికి 'హైజెన్స్ సూత్రము' (principle), అను పేరుకలిగెను. పటములో చూపబడినట్లు 'W.F' ఆకాశము (Space) నందలి తరంగములలోని ఒక భాగముగును

'S' ఊభమునకు ఉత్పత్తిస్థానముగను గుర్తించవచ్చును. 'W.F', ఒకే కంపనస్థితియందున్న బిందువుల యొక్క పథము (Locus). దీనికి తరంగముఖ (Wave front) మని పేరు. 'W.F' వంటి తరంగముఖముపైని ప్రతి కంపన బిందువును నూతనమయిన ఊభ (Centre of fresh disturbance) కేంద్రముగ హైజెన్స్ పరిగణించెను. అది బాహ్యప్రదేశమునకు పూర్వపుమార్గముననే తరంగ శక్తి ప్రసారవేగముతో ప్రయాణించును. ఈ నూతన ఊభము (fresh disturbance) 'అప్రధానతరంగములు' (secondary waves) అని పిలువబడుచున్నవి. ప్రతి దిక్కునను అవేలక్షణములు గల యానములో (medium) పదార్థధర్మములున్నపుడు నిర్ణీతమయిన కాలము జరిగిన తరువాత మొట్టమొదటి తరంగముఖమునందలి విభిన్న మగు బిందువుల చుట్టును ఏకవ్యాసార్థము (common-radius) గలవిగా గీయబడియున్న గోళాకారముగల అనేకములయిన ఉపరితలములపై ఈ అప్రధాన తరంగముల శక్తి వ్యాపించును. ఈ అప్రధానమైన తరంగములు మొట్టమొదటి తరంగముఖముతో తుల్యధర్మములు గల ఒక ఉమ్మడి ఉపరితలము (common surface) చే కప్పివేయబడును. ఈ తరంగ ముఖమే అప్రధానతరంగములకు ఉత్పత్తిస్థానము. 'W.F' అను ఈ ఉమ్మడి ఉపరితలమే నూతన తరంగముఖమగును. ఈ విధముగా, తరువాత ఎట్టి సమయమందయినను, ఈ అప్రధానతరంగముల సహాయమున తరంగముఖము యొక్క స్థానమును గ్రహింపవచ్చును.

తన తరంగ సిద్ధాంతముయొక్క ప్రాతిపదికపై, హైజెన్స్, కాంతియొక్క పరావర్తనము (Reflection) వక్రీభవనము (Refraction) అను విశేష ఘటనలను తృప్తికరముగ వివరించి, వీటిని నడపించు సూత్రములను (laws) ఊహించెను. 1670 సం. లో బార్లోలిన్ అను వానిచే కనుగొనబడిన క్వార్టెజ్, శిలాస్ఫటికము (quartz) వంటి స్ఫటికములయందు గల ద్వివక్రీభవనము (double refraction) ను గురించిన విషయములను గూడ అతడు తృప్తికరముగ వివరింపగలెను. కాని కాంతి ద్రువకరణము (Polarisation) అను విశేషదృశ్యమును (phenomenon) హైజెన్స్ వివరింపలేకపోయెను. అందు

లకు కారణము, అనుదైర్ఘ్యతరంగము (Longitudinal Waves) లో నిర్మించబడిన కాంతి, దాని ప్రసార మార్గముచుట్టును అసౌష్ఠ్య ధర్మములను (unsymmetrical properties) చూపవలసిన విధానమును ఊహింప జాలక పోవుటయే. ఇదియేకాక, ఇరదు ఋజుమార్గ కాంతిప్రసారము (Rectilinear propagation of Light) ను గూడ వివరింపలేకుండెను. ఇది న్యూటన్ కనిపెట్టిన కాంత్యణుసిద్ధాంతము నుండి తేటపడిన విషయము. కాంతి ఒక తరంగచలనమైనచో, కోణముల ఆవలివై పునగూడ మనము దానిని చూడగలిగి ఉండవలెను గదా అను ఆశ్చర్యముగూడ చేయబడెను. ఇందుకు కారణము ధ్వనితరంగములవలె కాంతితరంగములు వాటి మార్గమునకు అడ్డువచ్చు పదార్థములచుట్టు వంగి ప్రయాణము, చేయగలుగుటయే. కాంతితరంగముల యొక్క తరంగ దైర్ఘ్యములు చాల పొట్టిగా నుండును. ఆవి వంకరలు తిరిగినను, ఆవంపులు సాధారణముగా లక్షింప బడనంత అతి స్వల్పముగ నుండును. యథార్థమునకు, ఒక పదార్థముయొక్క అంచులచుట్టు కాంతితరంగము వంగి ప్రయాణముచేయునను దృగ్విషయము 1665 లో గ్రిమార్డి అనునాతనిచే గమనింపబడెను. దీనినే కాంతినమనము (Diffraction) అందురు. కాని ఇతని వివరణముయొక్క ప్రాముఖ్యము ఆరోజులలో అనుభవములోనికి రాలేదు.

కాంతితరంగవాదము సర్వసామాన్యముగ అంగీకరింప బడుటకుగల చిక్కులన్నిటిని ఎ. కె. ఫ్రెస్నెల్, థామస్ అనువారలు తొలగించిరి. కాంతితరంగములు అనుదైర్ఘ్యములు (Longitudinal) కావు. అవి తిర్యక్ గమనము కలవి (Transverse) అని వీరిద్దరు ఊహించిరి. నీటి తరంగములయందువలె తిర్యక్ గమనయుత తరంగము లందు 'ఈధర్' అణువుయొక్క కంపనములు కాంతి ప్రసారగమన దిశకు నిట్రనిలువుగ ఘటిల్లును. ప్రధాన మయిన తరంగముఖముయొక్క వివిధ బిందువులనుండి బయలుదేరు అప్రధాన తరంగముల ఫలితములను నిర్ణీత మయిన ఒక బాహ్య బిందువునొద్ద మేళవించుటవలన, ఋజుమార్గ కాంతిప్రసారమును ఫ్రెస్నెల్ జయప్రద ముగ వివరించెను. కాంతితరంగముయొక్క తిర్యక్ గమనస్వభావ (Transverse nature of Light)

నెయిక్కలే కాంతిరణము ధ్రువీకరణ మొందుస్పృశు (polarised) దానిలో గల అసౌష్ఠ్యము (Dissymmetry) ను తృప్తికరముగా వివరించగలిగినది. 'కాంతి జోక్యము' (Interference of Light) అను విషయము దీనికివైస్టాయిలోగల సూత్రము (Principle of Superposition) వలన వివరింపబడుటకు సాధ్యమయ్యెను. రెండు కాంతితరంగముదాయములు ఒక నిర్దిష్ట బిందువు ద్వారా ఒకే సమయమున ప్రసరించుచున్నట్లు, దీని ఫలితముగ ఏ తుణమునవైనను కలుగు స్థానచ్యుతి (displacement) ఒకదానిపై మరియొకటి ఆధారపడక, స్వతంత్రముగా ప్రయాణించు ఈ రెండు తరంగసముదాయముల వలన ఏర్పడు స్థానచ్యుతుల యొక్క బీజగణితరాశి (Algebraic sum) అని ఈ సూత్రము వివరించును. కాంతిజోక్యము (Interference of Light) ను గూర్చి 1800 లో 'ఎంగ్' అను శాస్త్రవేత్త జరిపిన ప్రయోగము అవశ్య తత్వనిర్ణాయక (crucial) మైనది. కారణమేమన, కాంతి యొక్క తరంగ రూప స్వభావ విషయమున పెంపొందుచున్న విశ్వాసమునకు ఇది అధికమైన ప్రాముఖ్యమును కల్పించి, ఈ సిద్ధాంతమును పెక్కుమంది గుర్తించు నట్లు చేసెను. విద్యుత్, అయస్కాంత తీవ్రతలు (Electric & magnetic intensities) రెండును ఒకదానికి మరియొకటి సమకోణములో నుండి, కాంతిప్రసరణ దిశకు నిట్రనిలువుగానున్న పరిస్థితులలో లోలకమువలె ఊగులాడెడి విద్యుద్వలయము (oscillating electrical circuit) ఏకకాలముందు - తిర్యగ్గమన విద్యుత్తరంగములను (transverse electric waves), అయస్కాంత తరంగములను ప్రసారముచేయునని 1873 లో జె. సి. మాక్స్ వెల్ నిరూపించెను. ఈ తరంగముల ప్రసార వేగము కాంతి ప్రసరణము యొక్క ప్రమాణవేగముతో (Measured Velocity) ఏకీకరించుటచే కాంతియొక్క విద్యుదయస్కాంత సిద్ధాంతము (The electro-magnetic theory of Light) ను మాక్స్ వెల్ ప్రతిపాదించ గల్గెను. ఈ సిద్ధాంతము ననుసరించి కాంతియందు అత్యంత ప్రాస్థతరంగ దైర్ఘ్యము (Extremely short wave length) గల విద్యుదయస్కాంత తరంగములున్నవని స్పష్టపడెను. మాక్స్ వెల్ చే ప్రతిపాదించబడిన కాంతి విద్యు

దయస్కాంత సిద్ధాంతమును పోచే. పోర్ట్ అను నతడు విద్యుదయస్కాంత తరంగములను ఉపయోగించి ప్రయోగాత్మకముగా నిజమని నిరూపించెను. ఈ ప్రయోగ మూలమున కాంతియందుగలవని చెప్పబడిన ధర్మముల (properties) నన్నిటిని భాండు జయప్రదముగా, ప్రత్యక్షముగా చూపించెను. పైజెన్ సిద్ధాంతమునుబట్టి తరంగములలో ఛార్జర్ అణువు అటునిటు ఊగుచుండుననియు, మాక్స్ వెల్ సిద్ధాంతము ప్రకారము తరంగములలోని ప్రియత్, అయస్కాంతశు తీవ్రతలు ఊగుచుండుననియు నెలియుచున్నది. 19వ శతాబ్ది చివర, కాంతియొక్క స్వరూప స్వభావములను గూర్చి విద్యుదయస్కాంత సిద్ధాంతమే అంతిమ సిద్ధాంతమని అందరును సాధారణముగా విశ్వసించిరి.

అయినను, ఇట్లవల గనుగొనబడిన 'ఫోటో ఎలెక్ట్రిక్ ఎఫెక్ట్', 'కాంప్టన్ ఎఫెక్ట్' అను అంశములను విద్యుదయస్కాంత సిద్ధాంతము వివరింపలేకుండెను. ఈ రెండింటిని పరిశీలించవలెనుచో సురల కాంతి అణు సిద్ధాంతములను (Corpuscular theory of light) తిరుగవోడి, దానిని సవిమర్శముగ పరించవలెను.

నేటి భౌతిక శాస్త్రజ్ఞులు కాంతికి ద్వంద్వ (Dualistic) స్వభావముగలదని అంగీకరించుచున్నారు. అనగా, కాంతి యనునది తరంగముగను, అణువుగను గుర్తింపబడుచున్నది. కాంతి ప్రసరణము అను దృగ్విషయము (Phenomenon) విద్యుదయస్కాంత సిద్ధాంతమువలన సమర్థవంతముగ వివరింపబడవచ్చును. ఉద్గార, శోషణముల నొందుదశలో కాంతియొక్కయు, పదార్థము యొక్కయు అన్యోన్యక్రియ అణువిషయక దృగ్విషయమై యున్నదని ఆధునికులగు భౌతిక శాస్త్రవేత్తల అభిప్రాయము.

పి. స. కా

కాంతివిశ్లేషణ శాస్త్రము : (Spectroscopy)

విచ్చిన్నకిరణము (Spectrum); విచ్చిన్న కిరణదర్శని (Spectroscope) : పెక్కు శతాబ్దములు 'ఇంద్రధనుస్సు' అను విషయము శాస్త్రజ్ఞులను కలవరపరచెను. కాని 17 వ శతాబ్ది ఉత్తరార్థమువరకు 'ఇంద్రధనుస్సు' అను

పదమునకు శాస్త్రీయమయిన వివరణము లభ్యము కాకుండెను. క్రీ. శ. 1672 వ సంవత్సరములో సర్ ఇజాక్ న్యూటన్ అను విఖ్యాత శాస్త్రవేత్త, దూరదర్శని యొక్క అద్దపుబిళ్ళలవలన ఉత్పన్నమగు వర్ణపుటంచులను (coloured fringes) తోసివేయ (eliminate) ప్రయత్నించు చుండెను. ఆ సందర్భములో, ఈ దోషమునకు కాంతి యొక్క వైజగుణమే కారణమై యుండవచ్చునని ఆతడు నిశ్చయించెను. ఈ నిశ్చయమును పురస్కరించుకొని, కాంతి, రకరకములయిన రంగులను ఉత్పాదనముచేయు రీతులను, గాజుపట్టకముల (Glass prisms) ను విశ్లేష సాధనములుగా గొని పరిశీలించ ప్రారంభించెను.

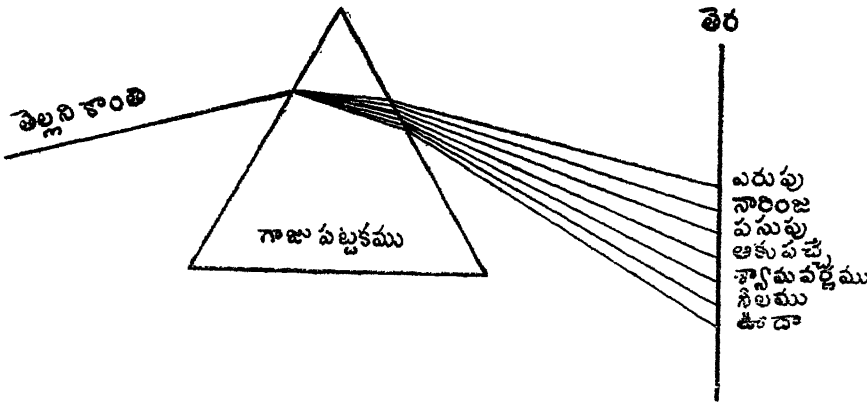

పటము 1.

కాంతివికిరణము : తన పరిశీలనమువలన, అంధకార మయమైన ఒక గదిలోనికి ఒక తెల్లని కాంతికిరణము ప్రవేశపెట్టబడి ఒక గాజుపట్టకముగుండా చొచ్చుకొని పోవునట్లు చేయబడినచో అది కచ్చితముగా ఇంద్రధనుస్సు నందలి రంగులవంటి రంగులయొక్క సముదాయమును ఉత్పన్నము చేయువని న్యూటన్ నిరూపించెను. ఇట్లు ఉత్పన్నమయిన రంగుల కిరణములలో, ఒక్కొక్కదానిని ఇతర గాజుపట్టకములగుండా చొచ్చుకొనిపోనిచ్చి, వాటిలో ఎట్టి మార్పును సంభవింపకుండుట గమనించెను. కాని మొదటి గాజుపట్టకముకంటె భిన్నముగా, తలక్రిందులు చేయబడిన మరియొక పట్టకముగుండా కిరణముల సముదాయమును పోనిచ్చినప్పుడు, బయటికి వచ్చిన కిరణము మరల తెల్లని సూర్యకిరణముగనే కనిపించెను. దీనినిబట్టి తెల్లని కాంతిలో ఏడురంగులు సమ్మిళితములై యున్న

వనియు, ప్రతిరంగును గాజు పట్టకముగుండా చొచ్చుకొని పోవునపుడు భిన్నప్రమాణముగా వంగియుండుననియు అతడు నిశ్చయించెను. అట్టి రంగుల సముదాయమునకే విచ్చిన్నకిరణము (Spectrum) అని పేరు.

కాంతివికిరణము (Dispersion of Light) : కాంతి, అందలి రంగులలోనికి విడదీయబడుట వికిరణమనబడు చున్నది. కాంతి గాజు పట్టకముగుండా చొచ్చి వక్రీభవించుటచే ఇది సిద్ధించుచున్నది. వర్ణసహితమైన కాంతిరేఖ (beam of coloured light) గాజు పట్టకముగుండా చొచ్చుకొని పోవునపుడు, తరంగదైర్ఘ్యము (wave length) ను బట్టి, దానిమార్గము మారును. ఎఱ్ఱని కాంతి

కిరణముయొక్క మార్గము కనిష్టము గాను, ఊదా రంగు కాంతిరేఖయొక్క మార్గము గరిష్టముగాను వక్రీభవనము చెందును. నిర్ణీతమయిన కోణమువద్ద కాంతికిరణము గాజుపట్టకమును డీకొన్నప్పుడు, ప్రతి వర్ణకిరణముయొక్క వక్రీభవనము ఎల్లప్పుడును సమానముగానే ఉండును.

అందుచేత ప్రతి వర్ణకిరణము, తెరపైన కచ్చితముగా ఒక స్థలముమీద పడును. కాబట్టి దానిని గుర్తించుటకు అది పడు స్థానమే చాలియుండును.

విచ్చిన్న కిరణదర్శని (Spectroscope) ; విచ్చిన్న కిరణాలేఖ్యము (Spectrograph) : విచ్చిన్న కిరణమును ఉత్పాదనము చేయు పరికరము విచ్చిన్న కిరణదర్శని అనబడును. సామాన్యమైన విచ్చిన్న కిరణదర్శనియందు కాంతిని లోనికి ప్రవేశపెట్టుగొట్టమును, సమాంతరిత్ర (collimator) యు, ఒక గాజుపట్టకమును, ఒక దూర దర్శని యంత్రమును ఉండును.

కాల్లిమేటర్ అను ఈ గొట్టమునకు ఒక తుదయందు కాంతిని ప్రవేశపెట్టుటకు ఒక బీట (slit) యు, మరియొక చివరయందు కాంతి సమాంతరితమయి కేంద్రీకరించుటకు అనువగు ఒక కటకము (lens) ను ఏర్పరుపబడియుండును.

ఈ కటకము (lens) కాంతిని గాఢ పట్టకముపై సూటిగ పడునట్లు చేయును. గాఢ పట్టకము కాంతి కిరణములను

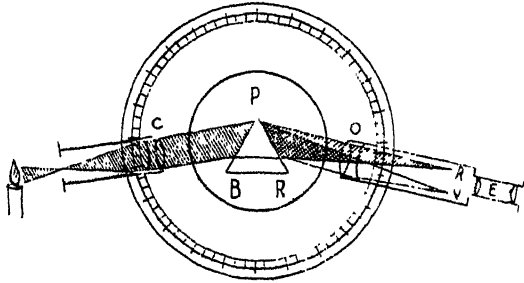

పటము 2. విచ్చిన్నకిరణదిర్శని (SPECTROSCOPE)

సదంశీభూతములైన వివిధవర్ణములలోనిక విశ్లేషణమొనర్చును. ఒక్కొక్కప్పుడు కాంతివికిరణములను వెంపుచేయుటకు అధిక సంఖ్యలో గాఢ పట్టకము లుపయోగించబడును.

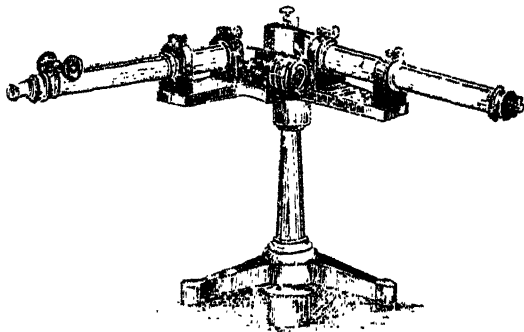

పటము 3.

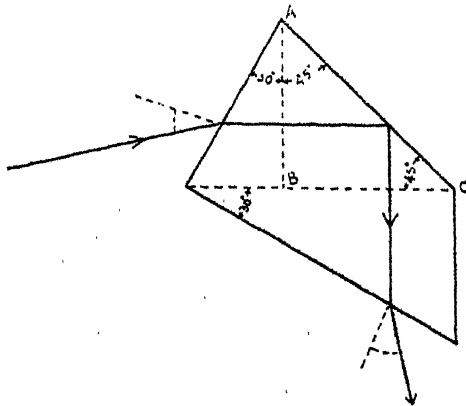

పటము 4. నిరంతరాతిక్రమణ విచ్చిన్న కిరణ దర్శని (Constant Deviation Spectroscope)

కిరణములు గాఢపట్టకమును వీడి వెదలిస తరువాత అవి దూరదర్శనియొక్క వస్తుకటకము (object glass)పై

కేంద్రీకృతములగును. ప్రతికిరణరేఖయు - దానిరంగును ఐట్టి పోల్చబడి, దాని తరంగ దైర్ఘ్యమును ఐట్టి కొలువబడునది. కాల్డిమేటర్ బీటు (slit) యొక్క ప్రత్యేకమయిన ప్రతిబింబమువలె కనిపించును. కిరణరేఖలను ఛాయా చిత్రము తీయుటకై దూరదర్శని స్థానములో ఛాయా గ్రహణ యంత్రమును ప్రయోగించు తంత్రమే (device) విచ్చిన్న కిరణాలేఖ్యము (spectrograph) అనబడును.

కాంతి తరంగముల కొలత : తరంగ దైర్ఘ్యములు కొన్ని ప్రత్యేకమైన మూలపరిమాణముల (Special units) చే కొలువబడును. అతి దీర్ఘమైన దశాంశ భిన్నముల క్లిష్టతను నొలగించుకై ఈ మూలపరిమాణములు సాధనములుగ శాస్త్ర విజ్ఞానముచే ఆమోదించబడినవి. తరంగ దైర్ఘ్యములను, కాంతి తరంగ దైర్ఘ్యములవలె సంతతి ప్రముగ వివరించుటకు దశాంశ భిన్నములు అవసరముగుచున్నవి. సాధారణముగ ఉపయోగించు ఈ మూల పరిమాణములు సహస్రసాంశ - అణుమానములు (millimicrons) అని పిలువబడుచున్నవి. ఇవి 'mb' అను సాంకేతిక చిహ్నముచే తెలియజేయబడుచున్నవి. ఈ చిహ్నము సహస్రసాంశమీటరు (millimetre) పదిలక్షలవంతు (millionth) పాకు సమానము 'ఆగ్ స్ట్రామ్' (Augstrom, A or A u) అను మూలపరిమాణము సహస్రసాంశ మీటరులో నూరు లక్షలవంతులకు సమానము. ఊదారంగు (violet light) కాంతి 410 సహస్రసాంశ అణుమానముల (millimicrons)

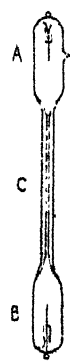

లేక 4100 'ఆగ్ స్ట్రామ్' మూలపరిమాణముల తరంగ దైర్ఘ్యమును కలిగి యున్నది. విచ్చిన్న కిరణముయొక్క (Spectro) ఉద్ధార (emission) శోషణములు (absorption): గాఢపట్టకముయొక్క వర్ణ విశ్లేషణ క్రియ (dispersive action) కాంతియొక్క వర్ణమాల (spectral) యొక్క సమూహాను నిరూపించును. అది ఉత్పత్తిస్థానము ఉద్ధార, శోషణ మీద ఆధారపడియుండును. సూర్యుని వర్ణమాలలు నుండి వెడలు వెలుగు, దీపభిన్ననుండి (Emission and Absorption Spectra) వెడలు కాంతి, ద్రవీభూతమైన లోహ

ములనుండి ప్రసరించు కాంతి- ఇవన్నియు అవిచ్ఛిన్నమయిన శ్రేణితో వర్ణమాలలను ఉత్పత్తి చేయగలుగును. అందు ఇంద్రధనుస్సు నందలి అన్నివర్ణములుండును. ఇట్టి నమూనా అవిచ్ఛిన్నవర్ణమాల (continuous spectrum) అనబడును.

లోనే నల్లనిరేఖలు ప్రవేశపెట్టబడెను. దీని మూలమున రెండవ రకమయిన ఆవిరి (శీతలమైన ఆవిరి), మండుచున్న ఆవిరియొక్క సహజలక్షణమయిన కాంతిని సనలోనికి పీల్చుకొనెనని తేలినది. ఇట్లేర్పడిన వర్ణమాలయొక్క నమూనా 'శోషణవర్ణమాల' (absorption spectrum) అని పిలువబడెను.

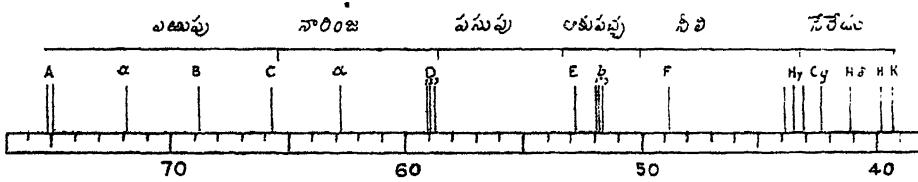

పటము 8. విద్యుదయస్కాంత తరంగవర్ణమాల (Spectrum of electromagnetic waves)

వర్ణమాలలయొక్క యు (Spectra) విచ్ఛిన్న కిరణ దర్శిని (Spectroscope) యొక్క యు ఉపయోగములు (uses),

ప్రకాశించెడి వాయువుల (Luminous gases) నుండి కొన్ని రంగులు మాత్రమే బహిర్గతములగును. ఈ వర్ణమాలలో తీక్షణమైన రంగులరేఖ లుండును. వీటికి 'రేఖా వర్ణమాల' (Line spectra) అని పేరు. రేఖావర్ణమాలయు, అవిచ్ఛిన్న వర్ణమాలయు ఒక పదార్థమునుండి బహిర్గతములగు కాంతులగుటచే అవి 'ఉద్గార వర్ణమాల' (Emission spectra) అని వర్ణింపబడుచున్నవి.

అన్వయములు (applications): కిర్చాఫ్, బున్ సెన్ అనువారలు భిన్న భిన్నములయిన మూలపదార్థములు భిన్నభిన్నములయిన వర్ణమాలలను ఉత్పత్తిచేయునని గమనించిరి. ఉదా: మండెడు సోడియము అను పదార్థము నుండి సర్వదా పసుపురంగుగల కాంతిరేఖలు కొన్ని పుట్టును. మరి ఏ యితర పదార్థమునుండియు ఇట్టి రేఖలు ఉత్పన్నము కానేరవు. ఇందుపలన ఈ పదార్థము దీనికి సహజమయిన వర్ణమాలా రేఖలవలన (characteristic spectral lines) గుర్తింపబడగలదు. ఈ పదార్థము పరిమాణములో ఎంత స్వల్పమైనదైనను, ఇట్టి కాంతిరేఖలను బహిర్గతము చేయగలదు.

19 వ శతాబ్దియొక్క తొలిభాగమునందు జోసెఫ్ వాన్ ఫ్రాన్ హోఫర్ (1787-1828) అను బవేరియాదేశపు దృక్ శాస్త్రజ్ఞుడు (Optician) సూర్యకాంతియొక్క అవిచ్ఛిన్నవర్ణమాల తీక్షణమైన వెక్కు నల్లనిరేఖలచే ఎదుర్కొన (crossed) బడెనని చెప్పెను. ఇట్టి 700 ల కంటె మించిన నల్లనిరేఖలను ఆతడు పటముగా గీచి చూపెను. కాని ఇట్టిరేఖ తేర్చుదుటకుగల కారణములను ఆతడు వివరింపలేకపోయెను. ఆతడు కనిపెట్టిన ఈ రేఖలు ఆతని న్నామముననే వ్యవహరింపబడుచున్నవి.

విచ్ఛిన్న కిరణదర్శిని యొక్క ఇతర ప్రయోజనములు: వివిధ మూలద్రవ్యముల యొక్కయు, నక్షత్రముల యొక్కయు రాసాయనికనిర్మాణమును (constitution) తెలుపుటయేగాక ఏదైన నొక నక్షత్రము భూమివైపు ప్రయాణించుచున్న విషయము, లేక భూమినుండి దూర దూరముగా పోవుచున్న విషయమునుగూడ ఈ విచ్ఛిన్న కిరణదర్శిని ఖగోళ శాస్త్రజ్ఞులకు 'వారం విపాకము' (Doppler effect) సహాయమున తెలియజేయగలదు. భూమివైపు నక్షత్రము ప్రయాణించునపుడు, దానియొక్క సహజమైన రేఖ ప్రాస్వతరతరంగ దైర్ఘ్యమువైపు జరుగును. నక్షత్రము భూమినుండి ఎడమై, దూరముగా పోవునపుడు అది దీర్ఘతర తరంగ దైర్ఘ్యమువైపు జరుగును. ఈ జరుగుడుయొక్క పరిమాణము నక్షత్ర చలనము యొక్క వేగమును తెలియజేయును; కాని, కాంతి

ఫ్రాన్ హోఫర్ కనిపెట్టిన ఈ నల్లని రేఖలయొక్క భావమును ఆతని అనంతరము ఏబది సంవత్సరముల తరువాత 'గ్లెస్టన్ కిర్ చాఫ్', 'రాబర్ట్ బున్ సెన్' అను వారలు వివరించిరి. వీరిద్దరు బహిర్గత మయిన కాంతి కిరణమును ఒక పదార్థముయొక్క శీతలముగు ఆవిరి గుండా పోవునట్లుచేసి, ప్రజ్వలితమైన కొన్ని ఆవిరులయొక్క (incandescent vapours) వర్ణమాలను పరిశీలింప దొడగిరి. మండుచున్న ఆవిరియొక్క ప్రకాశ వంతముగు రేఖావర్ణమాలలయొక్క స్థానములో ఆ దశ

ఉదాహరణకు 1,86,000ల మైళ్ళ వేగముతో ప్రయాణము చేయుచుండుటవలన గణనీయమైన ఫలితమును కలుగజేయవలెనన్నచో నక్షత్రము అతివేగముతో తప్పక ప్రయాణము చేయవలసి యుండును.

విచ్చిన్న కిరణదర్శని, లోహచుంబకత్వమునకును, కాంతికిని నడుమ గల సంబంధమునుగూర్చి గూడ అద్భుత విషయములను వెల్లడిచేసినది. శక్తిమంతమయిన విద్యుద్దయాస్కాంత చుంబక శక్తిత్రముగుండా కాంతి చొచ్చుకొని పోవునపుడు, దీని ఫలితముగా ఏర్పడు వర్ణమాలయందలి కాంతిరేఖలు రెండు లేక మూడు ఉపరేఖలుగా విచ్చిన్నమగునని హాలెండుచేసిన భౌతిక శాస్త్రవేత్తయైన పీటర్ జీమన్ 1890 సంవత్సరములోకనుగొనెను. కాంతిపై లోహచుంబకత్వమునకు గల ప్రభావము పీటర్ జీమన్ చే కనుగొనబడుటచే, దీనికి "జీమన్ ఎఫెక్టు" అని పేరు గలిగినది. సూర్యబింబములో గల లోహచుంబకత్వమును కనుగొనుటకును, దాని పరిమాణమును కొలుచుటకును జీమన్ కనిపెట్టిన సిద్ధాంతము అత్యంత ప్రయోజనకారి అయ్యెను.

విచ్చిన్న కిరణములు (spectra); భౌతికపదార్థముయొక్క స్వభావము : వివిధములయిన వర్ణమాలలలోని కాంతి రేఖలయొక్క పరిశీలనము, భౌతిక పదార్థమునుగూర్చి ఆధునిక సిద్ధాంతమును నిర్మించుటకు మిక్కిలి సహాయకారియైనది. బున్ సెన్, కీర్ చాఫ్ లు రాసాయనిక విశ్లేషణ సాధనముగా వర్ణమాలా రేఖలయొక్క ప్రయోజనము (use)ను అభివృద్ధి చేయగానే, ఉష్ణముయొక్క ఉత్తేజకత్వముచే వేర్వేరు ప్రమాణములలో కంపనము చేయు అణువులవలన వివిధములయిన కాంతిరేఖలు బహిర్గతములు చేయబడెనని శాస్త్రజ్ఞులు అభిప్రాయపడిరి. అణువుల కంపనము శీఘ్రతరమగుకొలదియు, తరంగముల దైర్ఘ్యము ప్రాస్థతరమగుచుండునని గూడ వారు తలచిరి. స్వీడిష్ శాస్త్రవేత్తయైన బాల్మర్ 1885 సం.లో మండుచున్న ఉదజని ద్రవ్యరాశిలోని వేరువేరు కంపన ప్రమాణములు ఒక దానితో నొకటి సామాన్యమగు గణిత శాస్త్రీయ సంబంధములు (simple mathematical relations) కలిగి యుండునని కనుగొనెను. వేర్వేరు తరంగ దైర్ఘ్యములను బహిర్గతముచేయు ఉదజని అణువులలో వేర్వేరు

ప్రమాణములలో ఒక విధమయిన యాంత్రిక విశేషము (Type of mechanism) సనిచేయునని ఈ స్వీడిష్ శాస్త్రజ్ఞుడు సూచించెను. కాని ఈ యాంత్రిక విశేషము యొక్క స్వరూప స్వభావములను ఇతడు ఊహింపజాలడయ్యెను. బె. ఆర్. రిక్ టర్న్ (1854-1919) అనువాతడు ఈ విషయమునుగూర్చి పరిజ్ఞానమును విస్తృతపరచి తన పేర ఒక నూతన సూత్రమును (formula) ఆవిష్కరించెను. ఆ సూత్రము అనేకములగు లక్షణములైన సంబంధములను వివరించెను. కాని అణువులో కంపనము కలిగించెడిదేదీ అను విషయమును కనుగొనుటలో బాల్మర్ కంటే ఇతడు ఒక్క అడుగైనను ముందునకు వేయలేక పోయెను. డోపెన్ హేజెన్ డెన్హార్ కు రాజధాని నగరము వాస్తవ్యుడయిన 'నీల్స్ బోహర్' (Neels Bohr) అను శాస్త్రవేత్త 1913 సం. లో ఈ ప్రశ్నకు సమాధాన మొసగెను.

గూధర్ ఫర్డు అను మరియొక శాస్త్రజ్ఞుడు 'సూర్యుని' చుట్టును, లేక కేంద్ర ఆద్య జీవకణముచుట్టును గ్రహము సరిభ్రమించునట్లు ఉదజని అణువులో ఋణవిద్యుత్కణము సరిభ్రమించుచుండునని ప్రతిపాదించెను. అణువు శక్తిని (energy) పీల్చుకొను కొలది ఋణవిద్యుత్కణము యొక్క అక్షమండలము (orbit) నిర్ణీతమైన ప్రమాణములలో ఖస్ట్రతి చెందుననియు, ఒక్కొక్కసారి చెందిన విస్తృతి, ఒక శక్తి రాశియొక్క శోషణమును (absorption of one quantum of energy) తెలియజేయుననియు 'బోహర్' విశ్వసించెను. కాంతిరూపమున శక్తి బహిర్గతమైనప్పుడు, విద్యుత్కణము క్రమముగా అంతర అక్షమండలములలో పడును. కాంతియొక్క తరచుదనము (Frequency), అతిక్రమింపబడు అక్షమండలముల సంఖ్య మీద ఆధారపడి యుండును. విద్యుత్కణము ఒక అక్షమండలము చొప్పున లోపల పడినపుడు, దీనివలన కలిగిన శక్తి విశేషము (energy splash) కొంత తరచుదనము గల కాంతిగా బహిర్గతము చేయబడును. విద్యుత్కణము రెండు అక్షమండలముల చొప్పున లోపలగా పడినపుడు గాని, లేక మరియొక అణువులోని విద్యుత్కణము ఈ తర్యను జరిపినపుడుగాని, భిన్నమయిన తరచుదనముగల కాంతి బహిర్గతమగును. విచ్చిన్న కిరణదర్శనిలో ఉదజని

వలన బహిర్గతము చేయబడు కాంతి రేఖాసముదాయము ఉపస్థితములైన ఉదజని అణువులలో జరుగు ఈ చర్యలను సంగ్రహించును. ఇదిగాక, స్థిరముగా నుండెడి గ్రహములను, విద్యుత్ స్వభావముగల శక్తులను, వాటికి సంబంధించిన ఇతర అంశములను ప్రయోగించి బొహ్ర్ శాస్త్రజ్ఞుడు సాధింపగలిగిన వివరణమంతటికిని విద్యుచ్ఛక్తులని పేరు చెట్టెను. ఈ విధముగా ఉదజనియొక్క విచ్చిన్న కిరణము (Spectrum) అణువులో గర్భితమైయున్న విద్యుత్కణ సంబంధమైన శక్తులయొక్క ఫలితముగా వివరింపబడినది. పదార్థ నిర్మాణమును పరిశీలించుటకు విచ్చిన్న కిరణదర్శని ప్రయోజనకారి అయ్యెను.

పి. జి. ఫు.

కాంతివేగము :

ప్రకృతియందు భౌతికముగా ముఖ్యమైన స్థిరమగు విలువలను కలిగియున్నవాటిలో కాంతివేగము ఒకటి. కాంతివేగమును నిర్ణయించుటకై పెక్కు సంవత్సరములు పరిశోధనలు సాగింపబడెను. ప్రస్తుతము పరిశోధకులచే అంగీకరింపబడిన దీనివిలువ సెకనునకు 2,99,790 కిలో మీటర్లు లేక 1,86,000 మైళ్ళు. కాంతివేగము దానియొక్క రంగునుబట్టియు ఉత్పత్తిస్థానమును బట్టియు ఉండదు. కాంతిలోని అన్ని వర్ణములు కూన్యప్రదేశముందు ఒకే వేగముతో పోవును. అన్నివిధములగు పదార్థ యానకములలోను కాంతిలోని వివిధములయిన రంగులు వివిధ వేగములతో పోవును. సప్తవర్ణములలో ఊదా వర్ణపు కాంతి కనిష్ఠవేగముతోను, ఎఱుపువర్ణపు కాంతి గరిష్ఠ వేగముతోను, మధ్యవర్ణముల కాంతులు మధ్యతరగతి వేగములతోను పోవును. కూన్యప్రదేశములోకంటె ఏదైన పదార్థయానకములో కాంతివేగము తక్కువగానుండును. ఆ రెండువేగముల నిష్పత్తి ఆ పదార్థపు వక్రీభవన గుణకమునకు సమానము. ప్రస్తుతమునకు కూన్యప్రదేశమునందు కాంతివేగము సెకనుకు 299,790 కిలోమీటర్లు. అనగా అది సుమారు సెకనునకు 1,86,000 మైళ్లని ఆమోదింప బడినది. ఇంతకుమించిన వేగముతో పోవు పదార్థముగాని, శక్తిగాని వేరొకటి లేదు. ఏదైన పదార్థ యానకములో కాంతివేగము ఆ పదార్థపు గమనమును, పదార్థ వక్రీభవన గుణకమును బట్టి స్వల్పముగా మారుచుండునని

కనుగొనబడినది. కదలుచుండు యానకములో కాంతి వేగముయొక్క మార్పు $(1 - \frac{1}{\mu^2})\omega$ అను సూత్రముచే కనుగొనబడును. (μ పదార్థముయొక్క వక్రీభవన గుణకము ; ω = పదార్థవేగము) గాఢ, నీరు మొదలగు పదార్థములలో కాంతి అన్నిదిక్కులకు ఒకేవేగముతో పోవును. స్ఫటికాకృతి గల క్వార్ట్జ్, అభ్రము మొదలగువాటిలో కాంతి వేగము దిక్కునుబట్టి మారుచుండును. విద్యుదయస్కాంత తరంగములగు రేడియో తరంగముల వేగము, కాంతివేగము ఒకటియే.

ప్రయోగాత్మకముగ కాంతివేగమును కనుగొనుటకు కాంతి నియమితదూరము పోవుటకు పట్టు కాలమును కనుగొనవలసి యుండును. కాలదూరముల సరియైన కొలతపై ప్రయోగశుద్ధత (accuracy) ఆధారపడి యుండును. కాంతి వేగము అత్యధికమగుటచే నిర్ణీత దూరము అధికముగ నుండుటయో లేక సూక్ష్మ కాల పరిమితిని సరిగ తెలుపు పరికరములుండుటయో అవసరము.

ప్రప్రథమముగా కాంతి వేగమును నిర్ణయించుటకై ప్రయత్నించినవాడు ఇటలీదేశస్థుడగు గెలిలియో. అతని ప్రయోగమందు ఇద్దరు పరిశీలకులు చెరియొక దీపమును పట్టుకొని కొంతదూరము ఎడముగా నిలుచుందురు. మొదటి పరిశీలకుడు తన దీపమును తెరచినవెంటనే ఆ వెలుగును చూచి రెండవ పరిశీలకుడు సాధ్యమైనంత త్వరగా తన దీపమును తెరచును. ఈ ప్రయోగములో మొదటి పరిశీలకుడు తన దీపమును తెరచినది మొదలు కొని రెండవవాని దీపపుకాంతిని చూచువరకు పట్టు కాలము, కాంతి మొదటివానినుండి రెండవవానివరకు పోయి తిరిగి మొదటివానిదగ్గరకు వచ్చుటకు పట్టు కాలమునకు సమానమని తలచవలెను. కాని కాంతికి గల అపరిమిత వేగమునుబట్టి పరిశీలకులు దీపమును తెరచుటకు గాని, చూచుటకుగాని పట్టు కాలముకంటె, కాంతి వారి మధ్యనున్న దూరమును ప్రయాణము చేయుటకు పట్టు కాలము చాల తక్కువగుటచే ఈ పద్ధతి విఫలమాయెను. అయినప్పటికిని దీనియందు అనుసరింపబడిన ప్రయోగ విధానము క్రింద వర్ణింపబడిన సూక్ష్మపద్ధతులలోని విధాన

ములను సరిగా పోలియున్నది. అట్టి అధికవేగములను కొలుచుటలో కచ్చితమగు కాలపరిమితులను సులభముగా పరిశీలించుటకు పీలుగా, కొలువబడెడు దూరమైనను ఎక్కువగా నుండవలెను; లేక చాల తక్కువయగు కాల పరిమితులను కొలుచుటకు పీలుగానుండు విధానమైనను కనిపెట్టబడవలెను. పీటిలో మొదటి వికల్పమునకు అనువగు పరిస్థితులు ఖగోళశాస్త్రమునకు సంబంధించిన దూరములలో లభ్యమగును. ఈ విధానము ననుసరించి డెస్కార్సు దేశీయుడగు రోమర్ అను శానిచే మొట్టమొదట 1676 లో కాంతియొక్క వేగము నిర్ణయింపబడెను.

కను కాలభేదమే దీనికి కారణమని చెప్పబడెను. ఈ కారణమ్యమును కనుగొని, భూత్రమణ కణ్వావ్యాసమును

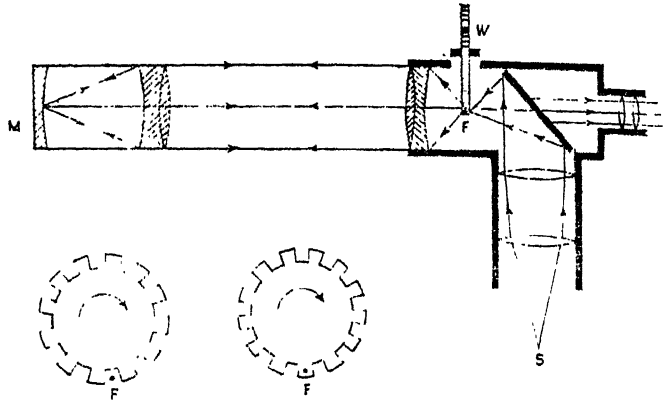

పటము 2.

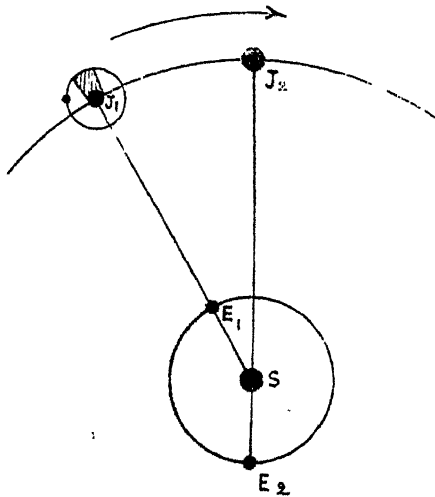

పటము 1.

పయనించుటకు కాంతికి పట్టు కాలమును గుణించి, కాంతి వేగమును రోమరు నిర్ణయించెను.

ఫిజా ప్రయోగము : ప్రాన్సు దేశస్థుడైన ఫిజా క్రీ. శ. 1849 వ సంవత్సరములో ప్రయోగశాలా పద్ధతిద్వారా కాంతివేగమును కనుగొనెను. ఈ పద్ధతిలో సూర్యు కాల పరిమితులను సరిగాకొలుచు సరికరముగా ఒకే వేగముతో తిరిగెడి పళ్ళచక్రము ఉపయోగింపబడెను. S వద్దనుండి బయలుదేరు కాంతి పళ్ళచక్రములోని F నుండి ఒక దూరప్రదేశమునకు పోయి తిరిగివచ్చుసరికి చక్రపు ప్రక్కవంటిచేత అడ్డగింపబడునటుల చక్రము తిరిగెడి వేగము సరిపెట్టబడెను. చక్రవేగము, చక్రమునందలి పళ్ళసంఖ్య, కాంతిపోయివచ్చెడి దూరము— ఇది తెలియుటచే కాంతి వేగము కనుగొనబడెను.

రోమరు ప్రయోగము : క్రీ. శ. 1676 వ సంవత్సరమున డెస్కార్సు దేశీయుడగు 'రోమరు' ఖగోళదూరములను ప్రయోగించి కాంతివేగమును కనుగొనెను. బృహస్పతి గ్రహమునకు చెందిన ఒక ఉపగ్రహము యొక్క (దేని కణ్వాతలము బృహస్పతియొక్క కణ్వాతలముతో ఏకీభవించునో) వరుసగావచ్చు గ్రహణముల మధ్యనుండు కాలమును రోమరు పరిశీలించెను. భూమి బృహస్పతిని సమీపించునపుడు ఈ గ్రహణముల మధ్యగత కాలవ్యవధులు తగ్గుటయు, భూమి బృహస్పతికి దూరముగ పోవునపుడు ఈ గ్రహణముల మధ్యగత వ్యవధులు హెచ్చుటయు కనుగొనబడెను. కాంతి ఆకాశములో పయనము చేయుట

పూకాల్లు ప్రయోగము : ప్రాన్సుదేశీయుడైన పూకాల్లు క్రీ. శ. 1850 వ సంవత్సరమున తిరిగెడి దర్పణము యొక్క సహాయముతో సూర్యుకాలపరిమితులను సరిగా నిర్ణయింప కలిగెను.

S వద్దనుండి బయలుదేరు కాంతి, తిరిగెడి దర్పణము R వద్ద పరావర్తనముచెంది, పుటాకారదర్పణము M మీద కేంద్రీకరింపబడును. అచ్చట మరల పరావర్తనముచెంది కాంతి వెనుకకు మరలి R స్థిరముగ ఉన్నచో I ఒద్దను, R తిరుగుచున్న యెడల I ఒద్దను సంకేంద్రీకరింపబడును. II₁ దూరమును, R తిరిగిన కోణమును కొలచి, వాటిని

బట్టి కాంతి R నుండి M వరకు పోయివచ్చుటకు వక్రము కాలమును తెలిసికొని కాంతివేగము కనుగొనబడెను.

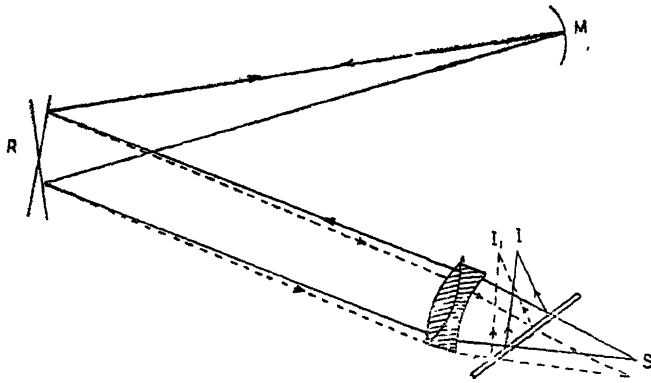

పటము 3.

పూర్వార్థము ఇట్టి ప్రయోగము ద్వారా గాలిలోకంటె నీటిలో కాంతి వేగము తక్కువ అని కూడ నిరూపించెను. గాలిలో కాంతి వేగము = నీటి యొక్క వక్రీభవన గుణకము నీటిలో కాంతి వేగము అని అమెరికా దేశీయుడైన మైకేల్ సన్ కనుగొనెను.

స్థిరముగా నున్నప్పుడు R యొక్క ప్రాంతిక వేగము (critical speed) కచ్చిరముగా కొలువబడును. అప్పుడు కాంతి పోయివచ్చు కాలములో దర్పణము యొక్క ఒక ముఖమున్న స్థానమును దాని ప్రక్కననుండు ముఖము ఆక్రమించును. దర్పణ వేగమునుబట్టి కాంతివేగము కనుగొనబడెను. ఈ పద్ధతిచే కాంతివేగము కనుగొనుట ఉత్తమ పద్ధతిగ పరిగణింపబడెను.

ఇతర ప్రయోగములు : ఆధునిక కాలమునకు చెందిన పద్ధతులు పెక్కులు కలవు. అందు కొన్ని విద్యుత్ పద్ధతుల సహాయముమీద ఆధారపడి యున్నవి. ఇంగ్లండు దేశీయుడైన హూస్టన్ 1949 వ సం.న 'పీజ్ క్వార్ట్జ్' స్ఫటికమును వికల్ప విద్యుత్ క్షేత్రమును అమర్చి, పళ్ళచక్రము తెలిపెడి కాలపరిమితిలో 200 వ వంతు కాలపరిమితిని సరిగా తెలిసి కొనగల్గెను. దీనివలన ప్రయోగదూరములు తగ్గుటయే కాక సరియగు ఫలితములు కూడ చేకూరెను.

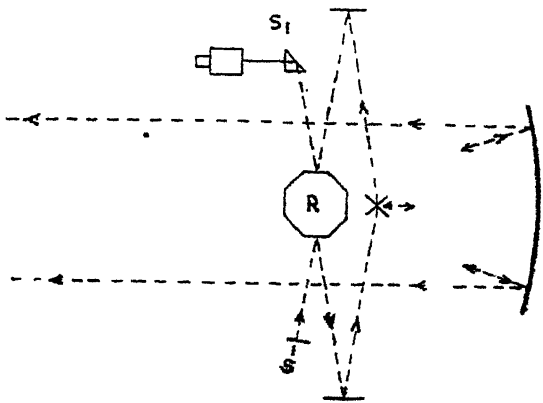
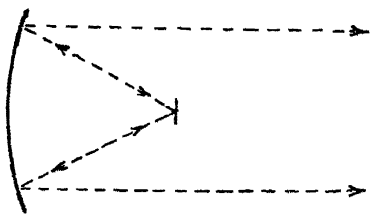

సి. ప.

పటము 4.

మైకేల్ సన్ ప్రయోగము : క్రీ. శ. 1928 వ సంవత్సరమున అమెరికాలోని హాంట్ విల్సన్ పరిశోధనాలయములో మైకేల్ సన్ బహుముఖదర్పణమును ఉపయోగించి కాంతివేగమును కనుగొనెను.

S వద్దనుండి బయలుదేరు. కాంతి 22 మైళ్ళదూరమున నున్న హాంట్ ఆంటోనియో వరకు పోయి తిరిగివచ్చి S, వద్ద ప్రతిబింబ మేర్పడునటుల చేయబడెను. R అను నది ఒక బహుముఖ దర్పణము. S వద్ద ప్రతిబింబము

కాంతిస్వభావము : కాంతి, మనము సర్వసామాన్యముగా భావించునట్లు, విశ్వవిజ్ఞాన ప్రదాయిని అగు స్వాభావిక దృగ్విషయము. శూన్యప్రదేశముగుండా ప్రయాణము చేయునపుడైనను ఋజుమార్గముననే ప్రసరించుచు అనంతదూరముల నధిగమించునదై యుండు ఈ కాంతియొక్క అనుభవప్రసారము జరుగు విధానము అత్యధిక వేగవంతమై యుండును. అట్టి కాంతివిషయకజ్ఞానమును కలిగించు సాధనము

అగుటవలన దృష్టి సంచేంద్రియములలో అతి ప్రాధాన్యమును వహించుచున్నది.

కాంతి రెండు దృక్పథములను కలిగి యున్నది. మొదటిది పదార్థవిషయిక జ్ఞానము సచ్చు దృష్టికిని, శ్వార్థ్యమున శాస్త్రముకాని మనస్సునకును సంబంధించినది. ఇది ఈ వ్యాసమునకు విషయము కాజాలదు. రెండవది స్థూలప్రపంచమునకు సంబంధించినది. కాంతియొక్క పుట్టుక ఉత్పత్తి, ఆకాశముగుండా ప్రయాణముచేయు విధానము, పదార్థములతోటి దానియొక్క స్పర్శ మొదలగు విషయములు శాస్త్రప్రపంచ దృక్పథమునకు సంబంధించినవి. ఈ పై విషయములను సరిగా అవగాహన చేసికొనుటయే కాంతిని, దాని స్వభావమును తెలిసికొనుటయగును.

శక్తి నిత్యత్వ (conservation of energy) సూత్రములకు లోబడిన అన్ని శక్తులవలెనే, కాంతియును ఒక రకమగు శక్తి. పదార్థములయందు జరుగు శక్తియొక్క మార్పులవలన కాంతి ఉత్పత్తి యగుచున్నది. అనేక విధములగు విద్యుదయస్కాంత కిరణ ప్రసరణములలో కాంతి ఒక రకమైనదని నవీనాభిప్రాయము. కాంతియొక్క ఈ విద్యుదయస్కాంత కిరణప్రసరణములు ఒక వైపున నిస్తంత్రీవార్తా ప్రేరణ ప్రసారమునందు ఉపయోగించబడు విద్యుత్తరంగములనుండి, మరియొకవైపున రేడియో ఫ్రీక్విన్ పదార్థములనుండి బహిర్గతములగు 'గామా' వికిరణముల వరకును గలవు. నూనవునకు తెలిసినంతలో ఈ విద్యుదయస్కాంత వికిరణములే, ప్రకృతిలో ఎక్కువ విరివిగానున్న శక్తి. జంతు, వృక్షసంబంధములగు ప్రాణులకు సంబంధించినంతమట్టుకు వాటియొక్క జీవనాధారపు టునికి యందును, వాటి పెరుగుదల యందును ఈ విద్యుదయస్కాంత వికిరణములు మిక్కిలి ప్రధానమగు పాత్రను వహించుచున్నవి.

కాంతి సెకండునకు 1,86,000 మైళ్ళ వేగముతో ప్రసరించును. ఆకాశమునందు గరిష్ఠవేగముతో ప్రయాణము చేయగలదు. కాంతియొక్క మరియొక ముఖ్యలక్షణ మేమనగా దాని వేగము న్యూటనుయొక్క సాపేక్షిక గతి సూత్రములతో ఎట్టి సంబంధమును లేక, ఇతరపదార్థముల చలనములతో సంబంధములేని స్థిరమగు విలువను

లిగియున్నది. ఐన్ స్టీనుచే కాంతియొక్క వేగమును గూర్చి సిద్ధాంతీకరింపబడిన ఈ నూతన భావన పదార్థముల యొక్కయు, శక్తులయొక్కయు, పదార్థములకును శక్తులకును మధ్యగల పరస్పర సంబంధముల యొక్కయు విషయములను గూర్చి నూతన దృక్పథమును కలుగచేసినది. ఐన్ స్టీను యొక్క ఈ సాపేక్షసిద్ధాంతమును బట్టి కాంతివేగము ఏ వస్తువుయొక్క వేగమునకైనను సమానంబు అయినది. "పరమార్థము యొక్కయు, శక్తియొక్కయు నిత్యత్వమునకు సంబంధించిన సూత్రములు వేరువేరు" అను ఊహ వదలబడి పదార్థమునకు శక్తికి సమత్వమును తలిపెడి నూతన భావన స్థాపించబడినది. నిశ్చల స్థితియందుండు m_0 అను పదార్థము $m_0 c^2$ కు సమానమగుగూఢ (లేకసంభావ్య). శక్తి నికలిగి యుండును. ($c =$ కాంతియొక్క వేగము,) ఇదియే అణుశక్తియొక్క ఉనికి (సంభావ్యత) కి నాంది ప్రస్తావన అగుచున్నది.

2. కాంతియొక్క ఉత్పత్తి : పదార్థమునందలి పరమాణువులలోగాని, అణువులలోగాని జరుగుచుండు శక్తియొక్క మార్పులవలన కాంతి ఉత్పత్తి యగుచున్నది. ప్రతి పరమాణువునకుగాని, అణువునకుగాని కొన్ని స్థిరమైన శక్తియొక్క దశలను కలిగియుండు సామర్థ్యము గలదు. ఉన్నతదశనుండి హీనదశకు పరమాణువుల లేక అణువుల శక్తి మార్పులను చెందునపుడు, ఆ శక్తులయందలి తారతమ్యత, ఆ భేదముయొక్క విలువపై నాధారపడి యుండు ఏదో ఒక విధమగు శక్తియొక్క కిరణ ప్రసరణముగా బహిర్గతమగును. ఈ భేదము తగినంత విలువను కలిగియున్నపుడు, అదియే కాంతిరూపముతో బయల్పడును. స్వాభావికస్థితిలో నుండు సామాన్యమైన పదార్థము కిరణ ప్రసరణమును చేయలేదు. కాని తగినంత ఉష్ణము లేక విద్యుచ్ఛక్తి సహాయము వలన ఆ పదార్థము ప్రకోపింప చేయబడినపుడు, ఆ పదార్థమునందుండు శక్తి ఉన్నత దశకు చెందిన శక్తిగా ఉద్రేకపరచబడును. ఈ పదార్థ ఘటకములగు కొన్ని కణములు మరల వాటి స్వాభావికస్థితికి వచ్చినపుడు అవి సాధారణముగా కాంతిని ప్రసరింపచేయును. ఉష్ణము లేక విద్యుచ్ఛక్తివంటి శక్తిజనకముల ప్రభావము ఆ పదార్థములపై పడునంతకాలము, ఆ ద్రవ్యములు కాంతిని ప్రసరింపచేయుచునే యుండును.

ఇట్లు పదార్థములు ఇరవిధములగు శక్తులను కాంతి రూపముగా శక్తిగా మార్పు నొందింపజేయుటకు సాధన మగుచున్నవి.

ఈ విధముగా ప్రసరింపజేయబడిన కాంతియొక్క వర్ణ సంఘటనము, ఆ ద్రవ్యము ప్రకోపింప జేయబడిన ఉష్ణోగ్రత వైనను, ఆ ద్రవ్య స్వభావముపైనను ఆధారపడి యుండును. తగినంత విద్యుత్ పీడనము (Electric Potential difference) గల విద్యుత్తును రెండు కర్పన విద్యుద్ధార్వరములకు కలుపుటవలన విద్యుచ్ఛాపము (Electric arc) జనించును. ఆ చాపమునుండి ప్రజ్వలింప జేయబడిన కాంతి సూర్యునినుండి వికిరణమొందు శక్తివంతమైన తెల్లని కాంతిని పోలియుండును. వర్ణమాల దర్శక (Spectroscope) సహాయమున ఈ కాంతిని విభజించి నపుడు, ఆ కాంతి వివిధవర్ణములగు విశ్లేషణము చెందుటను ఆ వర్ణమాల (Spectrum) లో చూడగలము. ఆ కాంతి అనేక వర్ణముల వికిరణములను కలిగి యున్నట్లుగాను, క్రమక్రమముగా అవి ఒకదానితో ఇంకొకటి కలియునట్లు, గాను, ఈ రంగుల వికిరణములన్నియు వేరువేరు నిష్పత్తులలో నున్నట్లుగాను పొడచూపును. అట్లుగాక అదే విద్యుత్పీడన భేదమును రెండు తామ్ర విద్యుద్ధార్వరముల మధ్య ఉపయోగించి, విద్యుచ్ఛాపమును ప్రజ్వలింపజేసినచో దానినుండి వెలువడు కాంతివికిరణములు పూర్తిగా భిన్నమైన రంగును కలిగియుండును. ఈ కాంతిని విశ్లేషణము చేసినపుడు ఈ వికిరణములు లెక్కలేని రంగుల కాంతి వికిరణములను కలిగియుండక, రంగునందును, గాఢత్వము నందును, పూర్తిగా భిన్నవర్ణములు గల కొన్నిటిని మాత్రమే చూపించును. ఇట్టివానిని ఏకవర్ణ కిరణ ప్రసరణము (Monochromatic radiations) అందురు.

౪. కాంతి ప్రసరణ విధానము: సెకండునకు 1,86,000 మైళ్ళ వేగముతో కాంతి వికిరణములు ఆకాశములో ప్రయాణము చేయును. ఈ ప్రసరణమునకు ద్రవ్య సంబంధ మగు యానకము ఎట్టిదియు అవసరములేదు. ప్రసరణము, పరావర్తనము, వక్రీభవనము, పరస్పర సమాఘాతము (Interference), విశ్లేషణము (diffraction) మున్నగు విషయములందు ధ్వని తరంగములు ఎట్టి దృగ్విషయములను కనబరచునో, అట్టి దృగ్విషయములను కాంతికిరణము

అందును సమన్వయకరచుటకు, ధ్వని తరంగముల ప్రసరణమునకు తగిన యానకమువంటి యానకము కాంతికిని అవసరమగుచున్నది. విశ్వవ్యాప్తమైనదని ఊహించబడుచున్న 'ఈథరు' అనెడు ఆకాశము ఇట్టి యానకముగా సిద్ధాంతీకరింపబడినది. అది కాంతిప్రసరణమునకు అనువగు యానకమని భావించబడుచున్నది. ఒక నిర్దిష్టమైన తరచుదనము (frequency) లో నుండు డోలనములు (Oscillation) గల కాంతికిరణములు ఈథరు అను యానకములో వై తరచుదనపు తరంగములుగా జనించి సరళావర్తగతియందు ప్రయాణముచేయుచున్నవని ఊహించబడుచున్నది. ఈ ఊహించబడు ఆకాశయానకము యొక్క భౌతిక ధర్మములను కనుగొనుటకు చేయబడిన ప్రయత్నము లన్నియు నిష్ఫలమగుటకాని లేక పరస్పర విరుద్ధములగు అసమగ్రమైన నిర్ణయములతో అంతమగుట గాని సంభవించినది. తరువాత కొంతకాలమునకు కాంతియొక్క తరంగవాదముచే వివరింపబడలేని నూతన దృగ్విషయములు కొన్ని బయల్పడినవి. వాటిలో ముఖ్యమైనది 'ఛాయా విద్యుత్ప్రభావము' (photo electric effect). శూన్యప్రదేశమందుంచబడిన ధాతువు యొక్క ఉపరితలముపై కాంతికిరణములను పడఁనట్లు చేసిన, ఆ లోహపు ఉపరితలమునుండి విద్యుత్తుయొక్క ఋణశక్తి పూరక మూలాధారమగు ఋణ విద్యుదణువులు (electrons) బహిర్గతము చేయబడుచున్నవి. కాంతియొక్క తరంగవాదము ననుసరించి, ఆ ఋణ విద్యుదణువుల (ఎలెక్ట్రానుల) శక్తి, ఆ లోహపు ఉపరితలముపై పడు కాంతి పరిమాణమునకు సంబంధ సామ్యములో నుండక, పతన కాంతి వికిరణ (Incident light radiation) పు తరచుదనము యొక్క ప్రమేయము (function) గా నుండునని కనుగొనబడినది. కాంతియొక్క తరంగవాదముచే సమన్వయము చేయబడలేని మఱియొక భౌతిక సిద్ధాంత దృగ్విషయము గలదు. అది నల్లని వస్తువుచే వికిరణము (radiate) చేయబడు శక్తి. ఒక నిర్దిష్టమగు అధికోష్ఠోగ్రత దగ్గర నల్లని వస్తువు ప్రసరింపజేయు శక్తి, తరంగవాదము యొక్క సిద్ధాంతము ననుసరించి ఊహించబడిన విధానమునకు ఏమాత్రము సంబంధములేని సామ్యములలో వేరు వేరు రంగులందు విభజింపబడుచున్నది.

ఈథరు అను ఊహాయానకము యొక్క శౌతిక ధర్మములను కనుగొనుటకు జరుపబడిన పరిశోధనలనుండి బయల్పడిన పరస్పర విరుద్ధములును, అసందర్భములును అగు పై రెండు అంశములు 'కాంతి తరంగవాదము ప్రమాణాత్మకమేనా?' అను ప్రశ్నను కలిగించి జేసినవి. అందుచే తరంగవాద సిద్ధాంతము, కాంతి యొక్క ఓరావర్తనము, వక్రీభవనము, పరస్పర సమాఘాతము (interference), విశ్లేషణము (diffraction) లను సంతృప్తికరముగా వ్యాఖ్యానించినప్పటికిని, ఈ సిద్ధాంతమును త్రోసిపుచ్చి, మణియొక నూతనభావమును సిద్ధాంతీకరింప చేయవలసి వచ్చినది. ఈ క్రొత్తగా సిద్ధాంతీకరింప చేయబడినదానినే 'తేజః పరిమాణవాదము' (Quantum Theory of Light) అందురు. ఈ సిద్ధాంతము ప్రకారము కాంతిజనకమునుండి కాంతిశక్తి పరిమాణములలో అనగా తేజః పుంజములుగా వికిరణము చేయబడుచున్నదని ఊహించబడినది. ఈ కాంతి పరిమాణములు నిర్దిష్టముగు తరచుదనమును లేక రంగులను కలిగిన కిరణములకు నిర్దిష్టముగు విలువలను కలిగియుండునని ఊహించబడుచున్నది. సంప్రదాయ సిద్ధమైన అవిచ్ఛిన్న కాంతితరంగ వాదమును, ఈ కాంతియొక్క విచ్ఛిన్న స్వభావము లేక పరిమాణవాదపు స్వభావము వెనుకకు నెట్టినది. కాంతియొక్క పరస్పర సమాఘాతము (Interference), కాంతి విశ్లేషణము (diffraction) లను వ్యాఖ్యానించుటకు తరంగవాదము ఎక్కువ ఉపయోగకరముగా నున్నది. వీనిని సరిగా వ్యాఖ్యానించలేక పోవుట, ఈ తేజఃకణ వాదమునందలి లోపము

ఈ విధముగా కాంతి ద్వివిధ పాత్రలను నిర్వహించుచున్నదను విషయము గుర్తించబడినది. కాంతియొక్క పరస్పర సమాఘాతము (Interference), విశ్లేషణము (diffraction) లను చక్కగా విశదీకరించగల అవిచ్ఛిన్న తరంగవాదము ఒకవైపునను, నల్లని పదార్థపు వికిరణ ప్రసరణము (Black body radiation)ను, ఛాయా విద్యుత్స్వభావమును (Photo electricity) ను విపులీకరించగల విచ్ఛిన్న తేజః పరిమాణ వాదము (Quantum Theory), ఇంకొకవైపునను ఉన్నవి. వివిధ పరిమాణపులు, అణువులనుండి వచ్చు వర్ణమాలా వికిరణముల

(Spectral radiations) ను సంబంధించిన దృగ్విషయములను సులభముగా వివరింపజేయుట ఈ తేజః పరిమాణ సిద్ధాంతమునకు అనుకూలముగు మరియొక ముఖ్య సాక్ష్యము. కాంతియొక్క తరంగ యాంత్రిక సిద్ధాంతము (Wave Mechanical Theory of Light) ఈ రెండు విధిన్న దృక్పథములను సమన్వయ పరచుచున్నది. కాంతికి సంబంధించిన దృగ్విషయముల నన్నిటిని చక్కగా సమన్వయము చేసికొనుటకు ఈ క్రొత్త సిద్ధాంతము వీలుగా నున్నది. కాంతి, స్థూల ఫలితముల సందర్భములలో తరంగ రూపము నొందు నియు, అణుపరిమాణపులలో సంబంధము కల్గిన సూక్ష్మఫలితముల సందర్భములలో తేజః పరిమాణ రూపమును పొందుననియు ఈ క్రొత్త సిద్ధాంతపు సారాంశము. ఈ విధముగా కాంతియొక్క సర్వ సమన్వయ సిద్ధాంతము స్థాపించబడినది.

4. కాంతియొక్క రంగు : సూర్యుడును పలురకములగు కాంతిజనకములును తెల్లని కాంతిని ప్రసరింపజేయును. ఈ తెల్లని కాంతి పట్టకముగుండా ప్రసరింప చేయబడినప్పుడు, అది దాని ఘటక వర్ణములుగా విభజింపబడును. ఈ కాంతిజనకము లన్నిటినుండి బహిర్గతముగు కిరణప్రసరణములలో వర్ణమాల యందలి ఎఱుపునుండి ఊదారంగు వరకుగల కాంతి ప్రసరణములు మాత్రమే కంటికి కనిపించును. ఒక చివర అరుణవర్ణము తరువాతను, రెండవ చివర ఊదారంగు తరువాతను కంటిని ఉత్తేజపరచలేని కిరణములు గలవు. వర్ణమాలకు చెందిన శాస్త్రీయ విజ్ఞానమునందు ఈ అదృశ్య భాగములోని వాటిని అతిరక్త కిరణము (Infra red) అనియు, అతి నిలరోహిత కిరణము (ultra violet) అనియు పిలిచెదరు. తరచుదనము యొక్క లేక తరంగదైర్ఘ్యముల సహాయమువలన వేరువేరు రంగులను గుర్తించుదురు. కాంతి తరంగముల నిడుపులనుబట్టి ఆయా రంగుల కిరణములను గుర్తించవచ్చును. వివిధ కిరణ ప్రసరణముల యొక్క వర్ణమాలా లక్షణములనుబట్టి వివిధములగు కాంతిజనకములను గుర్తించవచ్చును. విద్యుద్దీపమునుండి, కర్పన విద్యుత్ ధనువునుండి వెలువడు కిరణముల వర్ణమాలలు అవిచ్ఛిన్నముగానుండి అందలి ఘటక వర్ణములు క్రమముగా నొకదానితో నింకొకటి కలియుచు ఉండును. సోడియము

జ్వాల, పాదరస దీపము మున్నగు కాంతిజనకముల వికిరణముల వర్ణమాలలు ప్రత్యేకమైన స్ఫుటమగు రంగులను కలిగియుండును. ఇట్టి వాటిని ఏకవర్ణ ప్రసరణము (Monochromatic radiations) అని పిలిచెదరు. పిటి వర్ణమాలలు ఒకదానిపై నొకటి పడనట్టియు, ఒకదానితో నింకొకటి కలియనట్టియు, విడివిడిగా స్పష్టమగు నిర్దిష్టమైన రంగులను కలిగియుండును.

సూర్యకాంతి యందుండు భిన్నవర్ణముల సంఘటిత స్వభావమువలన ప్రకృతియందు అనేక విధములయిన వింతవింతలు గొలుపు రంగులు ఏర్పడుచున్నవి. ఆకులు, హరితపురంగు తప్ప మిగిలిన రంగుల ప్రసరణముల నన్నిటిని విలీనము చేసికొని ఆకుపచ్చరంగును మాత్రము ప్రసరింపజేయుచున్నది. ఈ హరితపురంగు అప్రధాన హరిత కిరణ (Secondary green) ప్రసరణముగా వ్యాపించును. అటులనే అరుణపుష్పము, పీతవర్ణఫలము తమకు సంబంధించిన రంగులను మాత్రము వ్యాపింపజేసి మిగిలిన వానిని విలీనము చేసికొనును. రంగులు గల వివిధ పదార్థముల యొక్క వివిధ వర్ణప్రసారములు ఈ వ్యాపన సాదృశ్యమునే కలిగి యుండును. ఒక ఎఱ్ఱని గాఱ, మిగిలిన రంగుల నన్నిటిని విలీనము చేసికొని అరుణకాంతిని మాత్రము తనగుండా ప్రయాణము చేయనిచ్చును. పైకి స్పటికములవలె స్వచ్ఛముగ కనిపించు పదార్థములు, వాటి మందము ఎక్కువగా నున్నపుడు రంగును కల్గి యున్నట్లు కనిపించును. గాలి, సముద్రము, ఇట్టి సిద్ధాంతములకు సుస్పష్టమైన ఉదాహరణములు. కొలది పరిమాణములలో తీసికొనబడిన గాలి, సముద్రపు నీరు పూర్తిగా పారదర్శకము (Transparent) లుగా కనిపించును. కాని వాతావరణముచే ఆవరించబడిన ఆకాశము, ఎక్కువలోతుగల నీటిలో నిండియున్న సముద్రము, రెండును దట్టమగు నీలపురంగును కనబరచును. వీని యందుండు ఆ యణువులచే సూర్యకాంతి వెదజల్లబడినపుడు ఏర్పడు దృగ్విషయమే ఈ నీలత్వము. విడివిడిగా గాని లేక చిన్న చిన్న సమూహములుగా గాని తీసికొనబడిన అణువులు కాంతిని చాల బలహీనముగా వెదజల్లును. దానిని గుర్తించవలయుననిన, ప్రత్యేకమగు ప్రయోగాత్మక సాంకేతిక విధానము కావలయును. గాలియందు గాని,

సముద్రమునందు గాని ఉండునట్లు వెద వెద మొత్తములలో అణువు లున్నచో, వాటిచే వెదజల్లబడునట్టి మొత్తము కాంతి మాసూాలు కంటికి స్పష్టముగా కనిపించునంత ఎక్కువగా నుండును.

కాంతి - పదార్థములతో దాని సంబంధము : అతి నీల రోహిత (ultra violet) వికిరణముల (Radiations) తోను, ఉష్ణముతోను సమ్మిళితమయి సూర్యునినుండి బహిర్గతమగు వెలుగు భూమికి బయటనుండి వచ్చుచున్న అతి ముఖ్యమైన దృగ్విషయము. ఇది మృతజీవులయందును, సజీవులయందును అతి ప్రధానమగు ఫలితములను కలుగజేయుచున్నది. భూమియందు ఉత్పన్నమగు వివిధములయిన సకల జీవరాసుల పరిణామమునకు అది పూర్తిగా జాధ్యతను కలిగియున్నది. అంతేకాక భూమ్యుపరితలముపై నుండు పదార్థముల యొక్క సామ్య పరికల్పన యందు (distribution) అనంతమును, అవిచ్ఛిన్నమును అగు ఫలితములను కలుగజేయుచున్నది. వృక్షసముదాయమునకు, జంతు సముదాయమునకు అనుకూలమగు ఉష్ణోగ్రతను, గాలియందు ఆర్ద్రతను మున్నగు భౌతికపు మార్పులను వాతావరణమునందు ఉత్పన్నము చేయుచున్నది. ఈ రెండువిధములగు జీవరాసులకును అత్యవసరమగు రాసాయనిక ప్రక్రియలను జరిగించుటకు తోడ్పడుచున్నది. సూర్యకాంతియే లేకపోయినచో భూమిపై ఈ జీవరాసుల మనుగడ ఉండెడిదిగాదు. మనుగడ ఒకవేళ ఉండినను, ఇంతకాలము సజీవముగా ఉండెడిదిగాదు. సకల జీవరాసులకు భూమి ఆధారభూతముగాను, కాంతి వాటిని పోషించు శక్తిగాను, ఉన్నది.

పదార్థములతో సంబంధము కలిగినపుడు నునుపైన ఉపరితలములందు కాంతి పరావర్తనము చెందును. గటుకైన ఉపరితలములపై పడుటవలన వాటి వర్ణలక్షణములతో ఆ పదార్థములను వ్యక్తము చేయునట్టి కాంతి వ్యాపనము జరుగును. పారదర్శక (transparent) పదార్థములగుండా ప్రయాణము చేయునపుడు కాంతి కిరణము తన మార్గమునందు మార్పునొందుచు పక్రీణవనము (refraction) చెందుచున్నది. అనుకూల పరిస్థితులలో నీటికణముల వలన ఏర్పడిన ఇంద్రధనుస్సులోని రంగులవలెను, సూర్యచంద్రుల చుట్టును గుండ్రముగా

నేర్పడుచుండు సరివేట్టసముల వలెను, కాంతి విక్లేషణము (diffraction) చెందును. పదార్థములయందు రాసాయనిక క్రియలను జరుపుచు వాటి సంఘట్టనములయందు విపరీతమగు మార్పులను జరుపును. ఈ విధముగా కాంతి భౌతిక పదార్థములయొక్క మనుగడయందు అత్యంత ప్రధానమగు పాత్రను వహించుచున్నది.

కా. సి. ఆం.

కాకినాడ :

కాకినాడపట్టణము కాకినాడ తాలూకాలోను, తూర్పు గోదావరిజిల్లాకును ముఖ్యపట్టణము. పాశ్చాత్యదేశీయ వర్తకసంఘములు భారతదేశములో వర్తకముకొరకు క్రీ. శ. 1600 ప్రాంతమున నెలకొనిన నాటినుండియు ఈ నగర ప్రాముఖ్యము క్రమముగ పెంచుచువచ్చెను. 1871 వ సంవత్సరమునాటికి జనసంఖ్య 17,889 వరకు పెరిగెను. 1951 నాటికి 99,952 మంది జనుల సంఖ్య తోను, ఎనిమిది చదరపుమైళ్ళ భూవిస్తృతితోను సముద్ర తీరమున ఇది ఒక సుందరపట్టణమై 1866 వ సంవత్సరమునాటికి మ్యునిసిపాలిటీ యైనది. బంగాళాఖాతమున కోరంగినముద్ర మనెడి గుఱ్ఱపుడెక్క ఆకారముగ నుండెడి యైదుమైళ్ళ వెడల్పును, యైదు మైళ్ళ పొడవును గల సముద్రపు రేవుభాగములో నైర్మతిమూలగా ఈ పట్టణ మున్నది. గోదావరీనది సప్తశాఖలుగా విడిపోయి సముద్రమున సంగమించుచున్నది. ఈ శాఖలలో మిక్కిలి యుత్తరమున నున్న తుల్యభాగాశాఖ సముద్రమున చేరుచున్న చొల్లంగి తేత్రమునకు ఆరుమైళ్ళలో కాకినాడ యున్నది. రెండవశాఖ యగు కోరంగినది (అత్తిశాఖ) కోరంగి యొద్ద సంగమించుచున్నది. కోరంగి, కాకినాడకు పది మైళ్ళ దూరమున గలదు. ఇది ప్రాచీనకాలము నుండియు ఓడలకు రేవుస్థలముగా నున్నది. నదియొక్క వండుచే ఈ రేవు క్రమముగ పూడిపోవుటచే దీని ప్రాముఖ్య మంతయు కాకినాడకు సంగమించినది. కోరంగి, సముద్ర తీరపు అగ్రమని 'ప్లీనీ' యను చరిత్రకారుడు వ్రాసెను. ఇప్పుడు కోరంగి సముద్రమునకు కొన్ని మైళ్ళ దూరములో నున్నది. కోరంగి యొద్ద ఓడలు నిల్పుటకు బలమైన రాతిగోడ కట్టబడినది. అది ఇప్పుడు శిథిలమైనది. ఇప్పుడు కాకినాడకు అయిదు మైళ్ళ దూరమున సముద్ర

మున అంగరు చేసికొని ఓడలు నిల్పుచున్నవి. ఈ యోడల నుండి కాకినాడ రేవునకు నూరేసి టన్నుల పెద్ద పడవలు సరకులను చేర్చును. ఓడల గుర్తుకొర కి ప్రాంతమున నాలుగు దీపస్తంభములు కట్టబడెను. కాకినాడ దగ్గర నున్న దీపస్తంభము 1877 నుండి ఉపయోగరహితమై యున్నది. కాకినాడకు ఉత్తరమున అయిదు మైళ్ళలో నున్న వాకలపూడి దీపస్తంభములోని తిరుగుడు దీప మిప్పుడు ఓడలకు గుర్తుగా నిలిచేయుచున్నది. మిగిలినవి ఉపయోగరహితములు. ఓడలనుండి పెద్ద పడవలు కాకినాడకు ప్రక్కగ సముద్రములో చేరుచున్న ఉప్పుతేరుగుండా రేవునకు చేరును. ఈ ఉప్పుతేరునకు రెండు వైపులను రాతిగట్లు కట్టబడినవి. కాకినాడ, చానుర్లకోటల కాలువలనుండియు, ఏలేరునది నుండియు వండునీరు ఉప్పుతేరులో చేరునుగాన ఈ యోడరేవు కాలువ పూడిపోకుండ శ్రవ్య పడవలు పనిచేయుచు దీనిని మరమ్మతు చేయుచుండును.

8 చదరపు మైళ్ళు వ్యాపించి, శాఖానగరములతో కాకినాడ విశాలమైన పట్టణముగా నొప్పుచున్నది. ఉప్పుతేరునకు పడమరగానున్న భాగమును జగన్నాథపుర మందురు. ఉప్పుకొటారులు, క్రైస్తవ మిషనరీలు, పాశ్చాత్యులు, దేవాలయములు, హిందువుల నివాసములు, నుల్లాడి సత్యలింగమునాయకరు అను మహాదాతయొక్క సత్రములు, విద్యాలయములు మున్నగువానితో ఇంపుగ నుండి ఈ శాఖానగరము ఉప్పుతేరుమీద వంతెనచే ముఖ్య నగరమునో రలియుచున్నది. ఈ ఉప్పుతేరు వంతెనమీద ఒక దాత కట్టించిన ఎత్తైన గడియారపు స్తంభ మున్నది.

క్రీ. శ. 1600 కు పూర్వము కాకినాడ చరిత్ర అంతగా తెలియదు. పూర్వమిచ్చట కాకుల సంఖ్య అమితముగా నుండుటచే దీనికి కాకినాడ యని పేరు కలిగెనందురు. ఒకమారొక వర్తకుడు తన బియ్యపుకొట్లలోనికి కాకులను రావించి 978 కాకులను పట్టి చంపెనట! పూర్వ మొకప్పు డిది నాటు ఓడల వ్యాపారము జరుగుగ్రామమై యుండనోపును. ఆంధ్రదేశము క్రీ. పూ. 225 నుండి క్రీ.శ. 225 వరకును శాతవాహనుల పాలనలో నుండెను. శాతవాహనుల నాడెములమై నుండిన ఓడ బొమ్మనుబట్టి నాటి నౌకా వాణిజ్యసక్తి తెలియగలదు. క్రీ. శ. రెండవ

శతాబ్దపు రోము దేశపు నాడెసములు నెల్లారు ప్రాంతమున దొరకెను. క్రీ. శ. రెండవ శతాబ్దపు చరిత్రకారుడగు టాలెమీ పూర్వనందలి ఆంధ్రతీరమున రెండు రేవుపట్టణము లుండెనని వ్రాసెను. అవి మసాలియా (మచిలీపట్టణము), మోటుపల్లి, కోరంగి, అను చానిలో ప రెండో కాదగును. ఆంధ్ర రాజులు అరేబియా, ఈజిప్టు, గ్రీసు, రోము, పారశీకము అను దేశములతోను, తూర్పు దీవులతోను వర్తకము సాగించిరి. 14 వ శతాబ్దివాడగు మార్కోపోలో అను యాత్రికుడు ఆంధ్రదేశమునుండి వజ్రములు, రవనెల్లలు మొదలగునవి ఎగుమతి యగుచుండెనని వ్రాసెను.

పిమ్మటి కాకినాడ చరిత్ర డచ్చి, ఫ్రెంచి, ఇంగ్లీషు వారి యుద్ధములతో సంబంధించియున్నది. కాకినాడలోని జగన్నాథపురములో గోలకొండ సుల్తానుల యనుమతిపై క్రీ. శ. 1628 లో డచ్చివారు ఫ్యాక్టరీ కట్టుకొని ఓడల వ్యాపార మారంభించిరి. కోరంగిరేవు వూడిపోవుటచే డచ్చి, ఫ్రెంచి, ఇంగ్లీషు వారి ఓడలు కాకినాడ రేవునకు చేరుచుండెను. ఆంధ్రదేశపు కూలీలు బర్మాకు కాకినాడలో ఓడ యెక్కి పోయెడివారు. నైజాము రాజ్యము 1748 వ సంవత్సరములో అల్లరులకు గురియగుటచే ఫ్రెంచివారు దక్కను నందును, తీరపు జిల్లాల యందును అధికారబలమును సంపాదించిరి. 1757 లో ఫ్రెంచి గవర్నరు బుస్సీ కోస్తా జిల్లాలపై అధికారపు ఫర్మానా సంపాదించెను. 1758 లో ఆంగ్లేయ వైస్రాయము కర్నల్ ఫోర్డు నాయకత్వమున పితాపురమున కీశాన్యముగా ఏడు మైళ్ళలో నున్న చందూరువద్ద గొప్ప యుద్ధములో ఫ్రెంచి సేనల నోడించి తరిమివేసెను. దానిచే కోస్తా జిల్లాల అధికారము ఆంగ్లేయులకు సంక్రమించెను. ఫ్రెంచివారు చామర్లకోట, కాకినాడలో కొంత కుట్ర సాగించి తుదకు తొలగిపోయిరి. యూరపులోని యుద్ధముల ఫలితముగా 1825 సం. నుండి డచ్చివారు కూడ కాకినాడను వదలిపోయిరి. కాకినాడతోపాటు గోదావరి జిల్లా ఆంగ్లేయుల ప్రభుత్వములో స్థిరపడిపోయెను. కాకినాడ ఓడల వ్యాపారముచే క్రమవృద్ధి నొందెను. 1861 లో అమెరికాలో జరిగిన అంతర్వర్ష కారణమున కాకినాడనుండి దూది నూలుకు, బట్టలకు సంబంధించిన

యెగుసుచులు అధికమై పట్టణము అభివృద్ధి యయ్యెను. కలకత్తా-మద్రాసులను కలుపు రైలుమార్గములో సామర్ల కోట యను జంతును నుండి ఈపట్టణమునకు సుమారు 10 మైళ్ళ శాఖామార్గ మొకటి కలదు. ఈ మార్గము కాకినాడ రేవు వరకు పోవుచున్నది.

ఈ నగరమందు పితాపురము రాజుగారిచే నిర్మింపబడి పోషింపబడుచువచ్చిన చెద్ద కళాశాల యొకటి కలదు. ప్రస్తుతమిది ప్రభుత్వాధీనములో నున్నది. ఇదికాక ఒక ఇంజనీరింగు కళాశాలయు, పాలిటెక్నిక్ కళాశాలయు, ప్రభుత్వముచే నిర్వహింపబడుచున్నవి. వైద్య కళాశాల యొకటి స్థానిక యాజమాన్యమున 1958 లో నెలకొల్పబడెను.

వా. రా.

కాగితపు పరిశ్రమ :

కర్రగుజ్జువంటి వృక్షసంబంధములైన నారదారములతో, ఉన్ని లేక నూలు వస్త్రములయొక్క చిక్కని నేతవలె తయారుచేయుట కాగితపు నిర్మాణములో మొదటి దశ. తరువాత దానికి తగిన దళనరితనము, బలము, రంగు, చక్కని యుపరితలము సేర్పరుపవలసి వచ్చును. అందులకై మొట్టమొదట నారదారములను (fibres) నీటిలో దంచుదురు. అనగా వాటిని ముక్కలుచేసి చితుక గొట్టుదురు. ఇట్లు చేయుటవలన వాటిలోగల కర్రనార నీటిని పీల్చికొని సార్ద్రీమగును (hydrated). ఇట్లదివలసి నంత జిగురుపాకమునకు వచ్చి తడిగుజ్జుగా (Pulp) తయారగును. ఆ తడిగుజ్జును హెచ్చుతగ్గులులేని సన్ననిలోహపు తీగల అల్లిక (wire fabric) పై పరుచుదురు. ఇందు వలన అందలి అనవసరమగు నీరు తొలగిపోవును. ఆ పిమ్మట దానికి తుది మెరుగులుదిద్ది సముచితరీతిగా ఆరబెట్టుదురు. అప్పుడు వాడుకొనుటకు పనికి వచ్చు రూపములో కాగితము తయారగును.

ఈ క్రియా విధానములను చేతితోనైనను, యంత్రముతోనైనను చేయవచ్చును. పూర్వకాలమున రోలు, రోకలి నువయోగించి చేతితోడనే దంచుచుండెడివారు. కాని నే డిది యంత్రసహాయమున జరుగుచున్నది. తడిగుజ్జును తీగల అల్లికపై పరచుట ఇంకను చేతితోనే జరుపుచున్నారు. కాని ఈ విధానము చేతికాగితములో మేలి

రకము తయారుచేయుటయందే నేడుపయోగపడుచున్నది. ఈ పరిశ్రమయందభివృద్ధి, విలువలు ప్రధానముగా పనివాని నేర్పరితనముపై సాధారణమిడియుండును.

వీటికి తోడు కాగితమునకు రంగు, చాయ తచ్చుట, చదును చేయుట, బయవెక్కించుట, ఉపరితలమలనకు మెరుగుపెట్టుట, మెరుగుపనులు ముఖ్యములు. చదును చేయు పిధానము (sizing) ననుసరించి కాగితపు టుపరితలమును కొన్ని సమయములలో చేతితో తయారుచేయుదురు. దీనిని 'టప్ నైజింగు' విధాన మందురు. దీనిని యంత్రముతోగూడ చేయుదురు. దానిని 'ఇంజిన్ నైజింగ్' అందురు. రంగు, చాయను తీసికొనివచ్చుట, ఖనిజపదార్థముతో బరువెక్కించుట, మెరుగు పెట్టుట (glazing) అను పిధానములనుగూడ సాధారణముగా యంత్రములతో చేయుచున్నారు.

ప్రస్తుతము అధికోత్పత్తికి, కొద్ది వెలలో లభించుటకు, కాగితము చాలవరకు యంత్రములతోనే తయారుచేయుచున్నారు.

అర్థ ద్రవ్యము (Half stuff): నీటిలో కరుగక దాదాపు 25% ప్రమాణమున విడివడి వ్రేలాడు నారదారముల మిశ్రమమును అర్థద్రవ్యమందురు. దీనినుండి కాగితము తయారు చేయుదురు. దీనికొరకు అనేక విధములగు కర్రనారపదార్థములు లభ్యము లగుచున్నవి. కర్రనారలేని పదార్థభాగములను తొలగించి పూర్తిగా శుద్ధిచేసి, దానిని అల్లికవలె దగ్గరగా కూర్చి తరువాతి నిర్మాణక్రమమును ముగించినచో వడపోత లేక అద్దుడు కాగితపు రక ముత్పత్తి యగును. ఈ కాగితము కొద్ది బలము మాత్రము కలిగియుండి, ద్రవములను పీల్చుకొనుచుండును. దీనికి రెండు వైపులను ఒకేరూపము ఉండును. ఉపరితలమున నునుపుదన ముండదు. దీనిని తయారు చేయుటకు అర్థద్రవ్యమును పదను కత్తులుగల 'నలుగ గొట్టు యంత్రము' (breaker) న కొలదిపాటి యొత్తిడితో చిరుకొట్టి, పొడిచేసి, నారదారములను వలసినంత చిన్నవిగా నరికి, తడిగుఱ్ఱుగా మార్చెదరు. దానిని లోహపు తీగల అల్లికపై పరతురు. అప్పు డది చాల నీటిని సులభముగా కోల్పోవును. ఇది 'నిరాటంకమైన' (free) ప్రక్రియ యని పారిశ్రామికముగా నందురు. సాధారణ

ముగా కొంత యొత్తిడి చేయుట, చిరుకొట్టి పొడి చేయుట ఇందెల్లప్పుడును ముఖ్యవసరములు. అట్లు చేయనిచో కాగితపుటల్లిక మందములో హెచ్చు తగ్గు లేర్పడియుండుటయేగాక అందలి యణువులు సంకక్తములై యుండుటకే సమర్థములు కాకపోవును. అందుచే ఇట్టి సందర్భములో గూడ గుఱ్ఱు తగినంత కొలదిగా మాత్రమే దంచబడును (beaten). అప్పు డది కొంచెము జిగురుతో కూడినదై నీటిని అధికముగా నిలుపుకొనగలిగి, తగుమాత్రపు తడిగానుండును. కర్రనారగల పదార్థము కొలదిగా మాత్రము సార్ద్రీతను పొందును. అద్దుడుకాగితము తయారగు 'నిరాటంక' ప్రక్రియలో తేలికగా దంచుటయు, కర్ర నారగల పదార్థమును జల సంయోగము నొందించుటయు దానికి వలయు ప్రత్యేక లక్షణము లేర్పడునంత కొలదిప్రమాణములో మాత్రమే చేయబడును. అట్లుగా మనకు కావలసినచో ఈ దంచుటను, సార్ద్రీతము చేయుటను, ఇంకను దీర్ఘ కాలము సాగింపవచ్చును. గుఱ్ఱులోని నారదారము లన్నియు రూపుచెడి చాల మెరుపులో కూడిన ఒక ముద్ద తయారగువరకు ఇట్లు చేసినచో చాల బలముతో కూడిన తోలుకాగితము (parchment) తయారగును. వైచి, దంచుటచేతను, ఆర్ద్రీకరణము చేతను లభించు, మిక్కిలి విపరీత లక్షణములతో కూడిన రెండు భిన్నమైన రకములు. మధ్యమ రకములు గూడ దంచుట, ఆర్ద్రీకరణము తగు నిష్పత్తులలో నొనర్చినచో తయారగుననుట తేటతెల్లము.

ముక్కలు చేయుట - దంచుట : అర్థపదార్థము నీరు, నారదారములను కల్గియుండును. నారదారములు అనగా ఒండొంటితో వేరుపరుపబడి మనకనుకూలమైనంత సూక్ష్మ భాగములుగా చేయబడిన కర్ర నారగల పదార్థము. అది పూర్తిగా శుభ్రపడిన తర్వాతగాని గుఱ్ఱుగా చేయుట, లేక దంచుట చేయరాదు. ఇది అర్థపదార్థమును తయారు చేయుటలో గమనింపవలసిన ఒక ముఖ్యవిషయము. అట్లు గమనింపనిచో ఉన్న మాలిన్యము తయారైన సార్ద్రీమగు కర్రనార లోనికి పీల్చుకొనబడును. ఆ తర్వాత అది తయారగు కాగితములో శాశ్వతముగా నుండిపోవును. సహజములైన నారదారముల సూక్ష్మభాగములు ఒక్కొక్కప్పుడు పొడుగుగా నుండవచ్చును. ఉ : ప్రత్తి, జనుము,

“ఫ్లాక్సు” (Flax), ‘రామి’ (Ramie) అను చైనా గడ్డియొక్క మొ. వానిలో నివి అనేకములగు మిల్లిమీటర్ల పొడవుండును. అట్టి సందర్భములో అర్ధద్రవ్యమును తయారుచేయనపుడు వాటిని చిన్నముక్కలుగా ఖండన యంత్రములోని కత్తులచే నరుకవలసి యుండును. అట్లు కాక సహజములైన నారదారముల సూక్ష్మభాగములు కర్ర, ‘ఎస్పార్టో’ (Esparto) లలో వలె ఒకప్పుడు రెండు మూడు మిల్లిమీటర్లకు మించక పొట్టిగానుండును. అట్టి సందర్భములో ముక్కలుగా నరుకుట అనవసరమగును. అందుచే వానిని వేరుగా ఖండించుట మానుదురు. కాని కనీసము కొంత పరిమితి వరకైన ఒత్తిడిచేయుట, చితుక కొట్టుట, చూర్ణము చేయుటయును అవసరమగును. అందుచే చాల తక్కువరకపు కాగితములైనచో తప్ప తక్కినవాటి విషయములో దంచుట ఎప్పుడును తప్పని సరిగా చేయుదురు. అందుచే ఖండించుట, దంచుట, అను నీ క్రియావిధానముల వలన ఈ క్రింది సమస్తి ఫలితములు సిద్ధించును. నారదారముల నొండొంటిని విడదీయుట, చితుకగొట్టుట, చదునుచేయుట, జల సంయోగితము చేయుటయు కూడ వీనిచే చేకూరును. ఈ ఫలితముల కలయికను మనకు కావలసినవిధముగా మార్చి ఈ క్రియా విధానమును సవరించుట సాధ్యపడును. ఇట్లు చేయుట వలన మనకు కావలసిన ఏ ప్రమాణము లోనికైనను తయారుచేయబడు కాగితము యొక్క గుణవిశేషములను మార్పుచేయగలము. ముతకరకమగు అద్దుడు కాగితము నుండి నాజూకైన శ్యాంకు నోటుకాగితము, సిగరెట్ కాగితము వరకును గల రకరకములైన కాగితముల నిట్లు తయారుచేయవచ్చును. తుదకేర్పడు నారదారములు సూక్ష్మదర్శినితోగూడ గుర్తింపరానంత సూక్ష్మ భాగములుగా దంచుటవలన శ్యాంకునోటు కాగితము, సిగరెట్ కాగితము తయారుచేయబడును. అట్టి వివిధ నిష్పత్తులతో కూడిన ఫలితములను సాధించుటకు కావలసిన సవరింపుల విధానము కేవలము ఖండించు విధములోను, దంచెడి విధములోను మాత్రమే కాదు. అసలు నారదారముల యొక్క నిర్మాణ లక్షణములమీద కూడ ఇది ఆధారపడి యుండును. ప్రతి నారదారమును స్వకీయమైన ప్రత్యేక లక్షణములను కలిగియుండును. తనకు కావలసిన సవరణ

లను చేయుటలో కాగితపు నిర్మాణ వీటిని మనస్సులో నుంచుకొనును. బలమైన కాగితమును చేయుటకు, ఖండించుటకు తక్కువ ప్రాధాన్యమును చితుకకొట్టుటకు ఎక్కువ ప్రాధాన్యమును బసగవలెను. ఈ పరిస్థితులలో ప్రత్తి, జనుము, ఫ్లాక్సు (Flax) మొ. వాని నారదారముల పొడవుల చివరలను ఖండించి, విడబరచి, పెనవేసికొను నట్లు చేయుదురు. ఇట్లు చేయుటవలన అల్లిబిల్లిగా పెనవేసికొనుట, బలముకలగి యుండుట అను లక్షణము లభివృద్ధి యగును. ప్రత్తి నారయొక్క నులిపోగులను ఇట్లు తయారు చేసినచో అల్లిబిల్లిగా నున్న వలవలె లేక కిటికీ జాలరిపనివలె కనబడును. “ఫ్లాక్సు” జనుములయొక్క నారదారము లట్లు గాక నార నులిపోగులు ముద్దలు కట్టి రంగువేయు కుంచె ఆకారముగా కనబడును. రోటిలో (beater) చితుకగొట్టుటచే నీటిని పీల్చుకొనుటవలన కలుగు సార్ద్రితాఫలితము కొన్ని నారదారముల రకము లలో తక్కినవాటికంటె ఎక్కువ సులభముగా సిద్ధించును. “ఫ్లాక్సు” (Flax) జనుములయొక్క నారదారములు త్వరగా జలసంయోగము నందును. అప్పుడవి ఎప్పుడును రొంపివలె అంటుకొనునట్లగును. ప్రత్తి ఆ విధముగా అగపడకపోవుటచేత, చేతితో తాకుటవలన దానిని సులభముగా గుర్తింపగలము. పండ్రెండుగాని, అంతకు ఎక్కువ గాని గంటలవరకు దంచిన పిమ్మట, పదార్థము తడిని గ్రహించి పనికీవచ్చునట్లు నలుగును. అట్టి పరిస్థితిలో కాగితము చేయు లోహ తంతువులపై పదార్థము ఎక్కువ నీటి పరిమాణమును తనలో నిలుపుకొన గలిగి యుండును. ఎండినపిదప పదార్థము అధిక నంకోచమును పొందును. అట్లు పూర్తిచేసి తయారు చేయబడిన కాగితము గలగల మను చప్పుడును, గట్టితనమును ఎక్కువగా కలిగి యుండును. దాని చేత మందము ఎక్కువ దగ్గరగా నుండును. సచ్చిద్రత (porous) తక్కువగా నుండును. సిరాను నిరోధించుటకై చేయవలసిన ఉపరితల నిర్మాణము యొక్క పరిమితి కూడ స్వల్పతరముగా నుండును. అడుగురేకు (bed plate), మీదను, గిరగిర తిరిగెడి డ్రమ్ము (revolving drum) వంటి దానిమీదను గల కత్తుల యొక్క కోణములను సరిచేయుటవలన, నరకుట యొక్క యు దంచుటయొక్కయు ఫలితములు సాధింపబడుచున్నవి.

'నిమ్నకోణము'ను (Angle of Inclination) ఎక్కువ చేసిన కొలదియును తెగకొట్టెడి ఫలితము ఎక్కువ వేగంతమై నారదారములు చిన్న చిన్న తుంపులు అగు నట్లుగా ఏర్పడును. నిమ్నకోణము తక్కువైనకొలది ఎక్కువ నెమ్మదిగా చినుకగొట్టు చర్య అధికతరమగును. నరుకుటకును, చితుకగొట్టుటకును గల ప్రధానమైన భేద మిదియే. కాని ఆచరణములో నరుకుట, తరచుగా కడుగుట, తెలుపుచేయుట (Bleaching) అనువాటితో కలిపి చేయు క్రియావిధానమై యున్నది.

తక్కువగా కాని, ఎక్కువగా కాని వంచబడిన అర్థ ద్రవ్యము నేరుగా కాగితముగా చేయబడును. అంచే అర్థము కాగితము మొదలు బ్యాంకు నోటు కాగితము వరకును మధ్య వివిధ తరగతుల కాగితములు చేయుటకు పలయు పదార్థమందుండి తయారగుచున్నది. నరుకుట, దంచుటతోపాటు మరొకన్ని పరిపూర్తి చేసెడి క్రియా విధానములు కలవు. ఉపరితలమునకు ప్రత్యేక లక్షణము లను గూర్చుట వీనిలో నొకటి. ఇదివరలో చెప్పినట్లు రంగుచాయ కల్పించుట, ఉపరితలమును సరిదిద్దుట (sizing) బరువెక్కించుట (loading) మెరుగుపెట్టుట (calendering) ఇట్టి క్రియావిధానములై యున్నవి. కాని విలువల ననుసరించియు, వాటి యుపయోగ ఫలితముల ననుసరించియు, ఈ సహాయక క్రియావిధానము లలో వాడుకచేయు వస్తువులు సహజముగా ఎన్నుకొన బడుచున్నవి.

ఉపరితలమును సరిచేయుటకొరకు జెలటిన్ (gelatine) కర్పూరద్రవమును బట్టిపట్టుటచే మిగులు రాసిన్ (Rosin) పటికతో కలిపి తరచు వాడబడుచున్నవి. ఇవిగాక పాల విరుగుడు (casein), గంజి, సిలికేట్ ఆఫ్ సోడా (silicate of soda) (వీనిలో ఎక్కువ అష్లులక్షణము గల రకములు మంచివి), సబ్బులు (పటికతో కూడినవి), "విస్కోస్" (viscose) కూడ మొదట చెప్పబడినవానికంటె కొంత తక్కువ ప్రమాణములో ఉపయోగింపబడుచున్నవి. బరు వెక్కించుట (loading) - దీనికొకటై చై నామట్టి (కాడిన్) ని, 'పెర్ల్ హార్డెనింగ్' (pearl hardening) (కాల్షియం సల్ఫేటు)ను సామాన్యముగా వాడుచున్నారు. 'కొంతతక్కువ ప్రమాణములోను, ప్రత్యేక ప్రయోజనములకొరకు, ఇతర

పదార్థములుకూడ పూర్వము వాడియున్నారు. కొన్నిటిని నేడుకూడ వాడుచున్నారు. ఉదాహరణమునకు 'అగెల్ షెప్ట్రాస్' తు సన్నిహితమైన ఎగలైట్ (Agalite స్వచ్ఛమైన మెగ్నీషియం సిలికేట్), ఫ్రెంచ్ సీమ నున్నను మరియు సోప్ స్ట్రాసు - ఇవి కాగితము యొక్క ఉపరితలమునకు చాల యెక్కువయైన పరిపూర్ణతను చేపూర్చుటకై సహాయపడుచున్నవి. 'పాపిస్టార్' (జేరియం సల్ఫేట్) ఛాయాచిత్రములకు పనికివచ్చు కాగితమును బరువెక్కించుటకు వినియోగపడుచున్నది.

అత్యుత్తమ గుణవిశేషములు గల కాగితమును చేయు నప్పుడు తప్ప, గదితర సమయములలో రోటి (beater) లోని కాగితపు గుఱునకు చై నామట్టి లేక 'పెర్ల్ హార్డెనింగ్' వంటి చొకరకపు ఖనిజ భారక పదార్థమును కొలది ప్రమాణములో చేర్చుట పరిపాటియై యున్నది. ఇది కేవలము తప్పి చేయుటగా భావింపరాదు. ఏమనగా కాగితపు రంధ్రములను పూరించుట, నిర్మాణపు మంచమును దగ్గరపడునట్లు చేయుట, దీనివలన ఏర్పడి, కాగితము అచ్చువేయు సీరాను ఎక్కువ సమాస వ్యాప్తిగా పీల్చుకొన గలదు. మెరుగు పెట్టుటవలన శ్రేష్ఠతరమైన ఉపరితలము సిద్ధించుటకు అది పలుకలిగించును. అన్నిటి కంటె ముఖ్యలాభము, అది కాంతి నిరోధకత నెక్కువ చేయును. అందువలన రెండువైపులను వ్రాయుటకు పొలగు చొకరకపు కాగితములను తయారుచేయుటకు అవకాశమును కల్పించును. ఖనిజపదార్థముచే బరు వెక్కించుట అధిక ప్రమాణములలో చేసినయెడల కాగితపు బలమును అది సహజముగా తగ్గించును. ముఖ్యముగా మడచపెట్టుటలో కలుగు కై థిల్యమును నిరోధించు శక్తులను ప్రత్యేకముగా తగ్గించును. రంగుపదార్థములను గాని, రంగువస్తువులయొక్క ద్రావణములగాని రోటిలో నున్న గుఱులో కలుపుటవలన కాగితమునకు రంగుకలుగు చున్నది. స్పష్టముగా రంగు వేయబడిన కాగితముయొక్క ఉత్పత్తి కొలదిగా నుండును. మనకు ఇష్టముకాని రంగు చాయను సరిచేయు నుద్దేశ్యముతో చాల కాగితములందు రంగుపదార్థముయొక్క కొంత కలయిక యుండును. ఇట్లు తెలుపుచేయబడిన గుఱులుకూడ ఒక వస్తువుచాయను నిలుపుకొని యుండును. కాని ఎరువును, నీలమును తగిన

ప్రమాణములలో కలుపుటవలన దానినుండి మంచి తెలుపు గల కాగితమును తయారు చేయవచ్చును. నిజమునకు అది తృప్తికరముగా సమమైన బూడిదవర్ణమే (Grey). నేటి వార్తాపత్రికల కాగితములో తెలుపుయొక్క భ్రమను జయప్రదముగా కల్పింపగలుగుట గొప్ప పారిశ్రామిక విజయసాధనము.

యంత్రముతో చేయబడు కాగితము : ప్రాన్సులోని 'ఎస్సోన్' కాగితపుమిల్లుల యజమానులగు మెస్సర్స్ డిడో కంపెనీ కొలువులో ఒక గుమాస్తాగా పనిచేయు లూయీ రాబర్టు అనునాతడు కాగితపు యంత్రమును కనిపెట్టెను (1798). ఈ కనిపెట్టుట ఈ పరిశ్రమకు గొప్ప ప్రోద్బలము నిచ్చెను. కాగితమును చౌకపరచుట, గుండ్రని చుట్టలుగా లభింపజేయుట, దీనివలన ప్రాప్తించిన ఫలితములు.

ఈ నూతన కల్పన ఇంగ్లండులో హెన్రీ ఫోర్డి నియర్ చే ప్రవేశపెట్టబడెను. నేడతని పేరుమీదుగానే ఈ యంత్రము పిలువబడుచున్నది. అత్యుత్తమ రకగతికి చెందిన ప్రత్యేకపు కాగితముల విషయములో తప్ప, తక్కిన అన్ని సందర్భము లందును యంత్రముతో చేయబడు కాగితము చేతికాగితమును ఈనాడు పూర్తిగా రంగమునుండి తొలగించియున్నది.

కాగితమును తయారుచేయు యంత్రము : కాగితపు యంత్రముయొక్క మొదటి భాగములో గుఱ్ఱయొక్క జారుడుముద్ద తడి అల్లికగా చేయబడును. దీనిని 'తడికొన' (wet end) అని పిలుచుచున్నారు. ఎండించుట, తుది మెరుగులు పెట్టుటయును జరుగు ఆవలి చివర దీనికి వ్యతిరేకముగా 'పొడికొన' (dry end) అని పిలువబడుచున్నది. లోహతంతువు ఒక పొడుగైన అంతులేని ఇత్తడి తీగల వల యల్లికతో నిర్మింపబడిన వస్త్రమై యున్నది. ఇది సుమారు 40 నుండి 50 అడుగుల పొడవును, 70 నుండి 90 అంగుళముల వెడల్పును సామాన్యముగా కలిగియుండును. ఒక్కొక్కప్పుడు ఇది 240 అం. వెడల్పు వరకునుగూడనుండి, అంగుళమునకు 60 నుండి 70 వరకు లోహపు తీగలను కలిగియుండును.

గుఱ్ఱయొక్క జారుడుముద్దలో గుఱ్ఱ 2-3% బలము కలిగిగా నుండునట్లు తయారు చేయబడును. అప్పు డది పదార్థపు పెట్టెనుండి ఎక్కువ యెత్తులో నున్న ఒక చిన్న

పెట్టెలోనికి గొట్టముద్వారా వైకి పోడబడును. కలగలిపిన లేక తెల్లని నీటితో (white water) అది. 75%-1% బల మేర్పడునట్లు పలుచన చేయబడును. అక్కడినుండి అది ఒక ఇసుకబోను (sand trap) లోనికి ప్రవహించును. ఈ యిసుకబోను మెలికలు తిరిగెడి కాలువగా నుండి, బరువైన సూక్ష్మపదార్థభాగములవై న యున్నచో వానిని దిగబడునట్లు చేయును. అక్కడినుండి ఆ ప్రవాహము వీలైన కొద్ది పెద్దపెయగు సూక్ష్మపదార్థభాగము లున్నచో వానిని ఆపుచేయుటకొరకై ఒక జల్లెడగుండా ప్రవహింపజేయబడును. జల్లెడనుండి గుఱ్ఱ 'బ్రెస్టు బాక్సు' (Breast Box) అను పెట్టెలోనికి పోవును. ఈ పెట్టెయొక్క వెడల్పు యంత్రములోని లోహతంతువు యొక్క వెడల్పుతో సమానముగా నుండును. అప్పు డా ద్రవము అంతులేని లోహతంతువునొద్దకు ముందుకు ప్రవహించును. ఈ లోహతంతువు ముందునకు కదలుచుండగా దాని మీదకు ఒక చిన్న వెడల్పయిన పరికరము (spreader or slice) గుఱ్ఱను హెచ్చుతగ్గులులేక సమానముగా నుండునట్లు పరచును. ఇట్లు ఒక ఎడతెగని తడిపొరలే: 'వస్త్రమువంటి నిర్మాణము' (web) లోహతంతువుతో సమానమైన వెడల్పుకలిగినచై క్రమముగా నేర్పడును. నీరు లోహతంతువుగుండా కారిపోవు వ్యవధిలో లోహతంతువుయొక్క రెండు చివరలనుండియు కాగితపు గుఱ్ఱను కారిపోనీయకుండ జేయుటకై రెండు వైపులను 'డెకల్' (deckle) పట్టి అమర్పబడి యుండును. ఇది 'వల్కనైజ్డ్ రబ్బరు' (vulcanised rubber) తో చేయబడి యుండును. మరియు దాని కనుబంధమైన ఉపరితలముతో దగ్గరి సంబంధము కలిగి ఇది లోహతంతువు యొక్క వేగముతోనే కదలుచుండును. అక్కడినుండి ఈ కాగితపు వస్త్రము పొడి కొనయొద్దకు పోవును. ఆ యంత్రభాగము నీటిని తొలగించి కాగితపు టల్లికను దృఢపరచెడి గుండ్రముగా తిరుగు ముద్రాయంత్ర (press rolls) పరంపరను కలిగి యుండును. అక్కడి నుండి ఆవిరిచే వేడిచేయబడిన స్తూపముల వద్దకు పోయి అది ఎండి, కాగితము తయారగును. అక్కడినుండి మరి కొన్ని రోల్లమీదుగాపోయి, అది మెరుగుపెట్టబడును. ఆవిరిచే వేడిచేయబడి, ఎండించుటకు వినియోగపడు

స్తూపములు సామాన్యముగా రెండు, అంశకంబై ఎక్కువ భాగములు లేక వేడి గాలిగొట్టములుగా విడదీయబడి యుండును. వీనిమధ్య 'ఒత్తడి స్తూపములు' (Nip rolls) ఉండి, ఇంకను వడి ఆరకుండగనే కాగితమును నునుపుగా జేయును. డెకల్ పట్టీలు (Deckle Straps) కాగితపు వెడల్పును స్థిరపరచుటకై ఏర్పాటు చేయబడుచున్నవి. గుఱ్ఱుగా చేయబడిన అర్ధద్రవ్యము లోహతంబు వువై పరుపబడినది మొదలుకొని, అది 'బ్రెస్టుశాక్సు' ద్వారా వెలువడి వచ్చునప్పుడు కాగితపు టల్లిక తన అంచులను నిలబాటు చేసికొన గల్గునట్లు ఎండువరకును ఈ డెకల్ పట్టీలు (Deckle Straps) కాగితపు గుఱ్ఱు ద్రవము వెంబడి దానికి మార్గదర్శకముగా అనుసరించుచు వచ్చును. ఈ డెకల్ పట్టీల మధ్యదూరమునకు కావలసినట్లుగా హెచ్చించవచ్చును, లేక తగ్గింపవచ్చును. ఇట్లు చేయుటవలన కాగితపు వెడల్పును కావలసిన విధముగా మార్పుచేసికొన వచ్చును.

లోహతంబువును దాని స్థానమునందు నిలుపుటకై 'ట్యూబ్ రోల్స్' యొక్క పరంపర యుండును. వీనికిని లోహతంబువునకును మధ్య ఇవి కలియు శాపుల వెంబడినే చదువైన ఒకరాగి లేక కర్రతోట్టి (tray) అమర్చబడి యుండును. దీనిలోనికి లోహతంబువునుండి జారెడు నీరు ప్రవహించును. ఈ తెల్లని నీటిలో కాగితపు గుఱ్ఱుయొక్క తునకలుండును. ఈనీరు లోతైన తొట్టెలోనికి ప్రవహించునట్లు చేయబడును. అందుండి దానిని తోడి గుఱ్ఱుతునకలను సురల ఉపయోగించెదరు. లోహతంబువు యొక్క ఆవలి కొన యొద్ద రెండు లేక అంతకంటె ఎక్కువ పీల్చెడి పెట్టెలు (Suction Boxes) ఉండును. నీటిని ఇంకను ఎక్కువగా తొలగించుట వీని ప్రయోజనము. వీనికి మధ్య 'డేండ్ రోల్' (Dandy Roll) అనబడు ఒక లోహతంబువుతో చేయబడిన స్తూపము నంటి ఆకారముండును. ఇది నీటి గుర్తును, అలను లేక ఉంచబడిన గుర్తులను కాగితమున కిచ్చుట కువకరించును. లోహతంబువు కొక కొన నున్న బ్రెస్ట్ రోలు ఆధారము నుండి వేరొక కొన నున్న మొదటి 'పీల్చెడి పెట్టె' వరకును ఉన్న యంత్రముయొక్క చక్రము ఒక బలమైన జత కీళ్ల మీద వ్రేలాడునట్లు చేయబడును. ఇది యిటునటు ఊతిజ సమాంతరముగా సంచల

నమునందుటకు శక్తి గలిగిండుండును. సవరించుటకు వీలైన 'ఎక్స్‌ప్రోటిక్' అగు యంత్రభాగమునకు సీలచే తగు విధముగా బిగించబడునదై ఊతిజ సమాంతరముగా సంబంధము కలిపెడి ఒక కడ్డి ఈ సంచలనము కలిగించుటకు సాధనముగా నుండును. చేతికాగితమునకు చేతితో వలెనే ఈ సంచలనమిచ్చుట కాగితపుటల్లిక ఏర్పడుటకు తోడ్పడుచున్నది.

రెండవ 'పీల్చెడి పెట్టె' నుండి తడితో నున్న గుఱ్ఱు యొక్క అల్లిక 'చదునుచేయు' స్తూపములకు (Couch Rolls) మధ్యనుండి పోవునట్లు చేయబడును. చేతికాగితము తయారుచేయుటలోని 'చదునుచేయుట' తో గల పోలికను బట్టి వీని కీ పేరు పెట్టబడినది. వీటివలన ఇంకను మిగిలిన నీరు ఒత్తి, ఓడ్చబడి, శద్ధావారా కాగితపు టల్లికకు తగిన గట్టిదనము కలిగి, లోహతంబువు నుండి విడివడుటకు వీలు కలుగును. ఇదియే ఈ స్తూపముల వలని ప్రయోజనము. ఈ చదునుచేయు స్తూపములను మీట (levers) ల తోను, బరువులతోను కప్పట వలన కాగితపు టల్లిక మీద నున్న ఒత్తిడిని సరిచేయుచుండురు. ఆధునిక యంత్రములలో వై చదును స్తూపము లేక క్రింది చదును స్తూపముమాత్రముండును. దీనికి సగపీల్చుట (suction) ద్వారా నీటిని తొలగించు ఏర్పాటు ఉండును. కాగితపు టల్లిక యిప్పుడు పూర్తిగా ఏర్పడి తడికాగితముగా తయారగును. అప్పుడది రెండు ఒత్తుడు స్తూపముల ఏర్పాట్ల ద్వారా పోయి యంత్రపు పొడి కొనకు చేరును. ఎండించుట ఎంత నృదువుగా, ఎంత క్రమస్థుగా చేసిన, అంతిమ ఫలిత మంత జాగుండును. త్వరగా నెండించుట అంత లాభదాయకము కాదు. అట్లుచేసినచో సంకోచము హెచ్చుతగ్గులుకలిగినదై మితిమీరి యుండును. అందుచే కాగితము పెళుసుగా వచ్చును. వేడిచేయు ప్రదేశపు వై శాల్యము అందుచే సాధ్యమైనంత పెద్దదిగా చేయబడును. ఇది దానికొక కారణము. అంతియగాక యంత్రములు చాలవేగముతో నడుపబడును. కావున ఎండించు స్తూపములు బహు సంఖ్యాకములుగా వాడబడును. మొదటి రెండు మూడు స్తూపములలో మిక్కిలి యెక్కువ ఇగురుట లేక ఆరుట జరుగును. ఇవి తప్ప తక్కిన స్తూపములన్నియు ఎడతెగని సంచారము చేసెడి ఉన్ని అల్లికల (felts) వంటి వానిచే ఆవరింపబడి

యుండును. ఒకనూరు ఒక తలమును, రెండవనూరు కాగితపు రెండవ తలమును వేడిచేయు ప్రదేశమును స్పర్శించునట్లు వేడిగాలి గొట్టములు ఈ స్తూపములకు అనుర్బంధింపబడుచుండును. ఎండించెడి స్తూపములు సాధారణముగా రెండు లేక మూడు కూర్పులు లేక వేడిగాలి గొట్టములుగా విడదీయబడియుండును. పినిమధ్య ఒత్తెడి స్తూపములు (Nip Rolls) ఉండును. ఇవి కాగితము ఇంకను తడిగా నుండి మార్పునొందు స్థితిలో నుండగనే దానిని చదునుచేసి, నునుపుపరచుటకు వినియోగించును.

ఎండించిన తర్వాత మెరుగుపెట్టుట జరుగును. మెరుగు పెట్టు స్తూపముల యొక్క రెండు మూడు కూర్పులు, లేక వేడిగాలిగొట్టములు సాధారణముగా దీనికొఱకు అనుర్బంధింపబడును. కావలసిన తలము యొక్క ప్రమాణము (grade) ననుసరించి, ఈ యేర్పాటు చేయబడును. ఈ మెరుగుపెట్టు స్తూపములు దృఢీకృతమైన ఇనువరోలర్ల (chilled Iron Rolls)తో చేయబడిన నిట్టనిలువు గొట్టములుగా నుండును. సామాన్యముగా నివి అయిదు ఉండును. ఒకదానిలో నొకటి గిరగిర తిరుగుచుండును. వీనిలో కొన్ని ఆవిరితో వేడిచేయుటకు వీలుగా రగిలములుచేయబడి యుండును. ప్రతి గాలిగొట్టమువైనను ఉన్న మీటలు (levers) సరి చేయుటవలన కావలసినప్పుడు వానిపై నొత్తిడి యుపయోగింపబడును. నుదకు కాగితము చల్లబరచెడి స్తూపములవద్దకు పోవును. అవసరమైనచో నీటిని చల్లి, కాగితమును చల్లబరచి, దానిని ఒక రిలుమీద గుండ్రముగా చుట్టుదురు.

కడలుచుండగా యంత్రము యొక్క వేగము తరచు మార్చవలసి వచ్చును. వివిధభాగములయొక్క వేగము పరస్పరము కొద్ది మార్పు చెందుటకు వీలుగా నవరించుటకు తగిన యేర్పాట్లు చేయబడి యున్నవి. వేరువేరు దశసరితనములకొరకును, వేరువేరు గుణుపదార్థముల కొరకును కావలసిన రీతిగా కాగితపు టల్లిక వేరువేరు విధములుగా సంకోచ వ్యాకోచములు పొందుటకు ఈ ఏర్పాట్లుపకరించును.

శ్రేష్ఠతరమైన తరగతికి చెందిన కాగితములను తయారు చేయు కర్మాగారములలో 90 అం. వెడల్పుగల యంత్రములను సాధారణముగా నుపయోగింతురు. అంతకంటె

నెక్కువ వెడల్పుగల యంత్రములుంటెచూడ అవి ఎక్కువ చిక్కని నేతగలిగినట్టియు, సహజవ్యాప్తి కలిగినట్టియు కాగితములను తయారుచేయును. కాని వార్తా పత్రికలకు నయోగించు కాగితములు 240 అం. ల వెడల్పువరకు ఉండి, నిమిషమునకు 1200 అ. వరకును తయారగును. మొదటి రకపు యంత్రములు వారమునకు 20-40 టన్నుల వరకును, రెండవ రకపు యంత్రములు 750 టన్నుల వరకును కాగితము నుత్పత్తి చేయును.

వి. యస్.

కాటన్, సర్ ఆర్థరు థామస్ :

సర్ ఆర్థర్ థామస్ కాటన్ మహాశయుడు ఇంగ్లండు దేశములో ఆక్స్ ఫర్డునుకు సమీపములోనున్న ఉడ్ కోట్ గ్రామములో 15-5-1808 తాదీఖున జన్మించెను. స్థాపత్య విద్యలో (Engineering) పట్టభద్రుడయిన తరువాత కాటన్ 1821 మే నెలలో ఇండియాదేశమునకు తూర్పు ఇండియా కంపెనీ ఉద్యోగిగా పంపెను. కంపెనీవారాతనిని కన్యాకుమారి ఆగ్రముదగ్గరకు కొన్ని ప్రణాళికలను కూర్చిన ప్రాథమికాన్వేషణములు గావించుటకై పంపిరి. పాంబళ్ జలసంధిని లోతుచేసి, ఓడలు పోవునట్లు చేయవచ్చునని కాటన్ ఒక పథకము వేసి పంపెను. కాని కంపెనీ అప్పటిలో ఆ పథకమును ఆమోదించలేదు. 1824 లో బర్మాయుద్ధము వచ్చెను. కంపెనీవారి పనువున కాటన్ ఆ యుద్ధములో పని చేసినాడు. యుద్ధము ముగిసి కాటన్ ఇండియాకు వచ్చినతరువాత 1828 లో కంపెనీవారాయనను దక్షిణ భారతదేశములో నీటివనరులను కల్పించి అభివృద్ధిచేయు పనిలో నియమించిరి.

దక్షిణ భారతములో ఎన్నో నదులున్నవి. అయిన నేమి? ఏచేటా కరవులు వచ్చుచునే యుండెడివి. ఆ కరవుల వాతబడి అసంఖ్యాకులయిన ప్రజలు మరణించుచునే యుండెడివారు. ఇదంతయు చూచి, నదులకు ఆనకట్టలు కట్టి, కాలువలు తీసి, నీటివనరు లేర్పాటుచేసి ప్రజల బాధలు తొలగించవచ్చునని ఇంజనీర్ కాటన్ ఊహచేసెను. కొన్ని పథకములను వేసి తూర్పుఇండియా కంపెనీవారిముందు ఉంచెను. అప్పటి రాజీయ ప్రయోజనములను పురస్కరించుకొని, రైల్వేలను నిర్మించుటయే తోడుగా కర్తవ్యమని భావించుచున్న కంపెనీ అధికార

వర్గములతో వాదించి, కాటన్ వారిని ఒప్పించి, నీటి పారుదల సౌకర్యములను కలిగించు ప్రయత్నములను ఆచరణనులోనికి తెచ్చెను.

మొట్టమొదట తమిళనాడులోని కావేరి, కొలరూ- అను నదులమీద ఆనకట్టలను కాటన్ నిర్మించెను. పీటివల్ల వరదల ప్రమాదము తొలగిపోవుటేగాక తిరుచ్చిరళ్ళి, శంజావూరు జిల్లాలకు నీటిపారుదల వసతు లేర్పడినవి. ఈ రెండు ఆనకట్టలు 1886 లో పూర్తిచేయబడినవి. ఇవి గాక కొలరూ- నదిపైన 70 మైళ్ళు దిగువగా సురొ- ఆనకట్టను నిర్మించి దక్షిణ ఆర్కాటుజిల్లాకు కూడ కాటన్ నీటివసతులు కల్పించెను.

గోదావరీనదికి ఆనకట్ట పథకము 1845 లో నయారు చేసి ఇతడు మద్రాసు ప్రభుత్వమునకు సమర్పించెను. ధవళేశ్వరము దగ్గర ఈ ఆనకట్టను కట్టదలచినచోట మొత్తము పొడవు 6287 గజములు. కాని సదిమధ్య మూడు లంక లుండుటచే నిర్మించవలసిన ఆనకట్ట మొత్తము పొడవు 3946 గజములే. ఇదిబ్రహ్మాండ మయిన పనియే! గోదావరీ ఆనకట్ట నిర్మాణము 1847 లో ప్రారంభ మయినది. ఐదేండ్లలో (1852) ఆనకట్ట నిర్మాణము పూర్తి అయినది. ఈ లోగానే కాలువల త్రవ్వకము పనులుకూడ పూర్తి గావించబడినవి.



సర్ ఆర్థర్ కాటన్

దిగువ గోదావరీ ప్రాంతములో కరపురాకాసికి ఉద్ధావన చెప్పబడినది.

కృష్ణానదిమీద బెజవాడవద్ద ఆనకట్టకు పథకము తయారుచేసినవాడు సర్ హెన్రీ ఆప్టేల్ లేక్ అను నాతడు. ఆ పథకమును కాటన్ బలపరచినాడు. సర్ లేక్ ప్రారంభించిన కృష్ణ ఆనకట్టను చాల్లెసు ఆర్ పూర్తి గావించినాడు. ఈ చాల్లెసు ఆర్ అనునాతడు కాటన్ కు శిష్యుడే. కృష్ణానది ఆనకట్ట నిర్మాణము కూడ కాటన్ సలహాతోనే పూర్తి అయినది. దీని నిర్మాణకాలము 1852-1855.

ఆతరువాత పెన్నునదిమీద నెల్లూరుదగ్గర ఆనకట్ట నిర్మాణమునకై కాటన్ కృషి గావించినాడు. నెల్లూరు ప్రాంతము ఇందుమూలముగా ధాన్యాగారముగా ప్రసిద్ధి కెక్కి. ఆ ప్రాంతపు ప్రజలు సుఖించుచున్నారు. పిమ్మట పాలార్, టేయార్, చెల్లార్ అను నదులమీద కూడ ఆనకట్టలు నిర్మించుటకు అతడు కృషి గావించినాడు. గోదావరీ, కృష్ణా, కావేరీదులకంటె ఇవన్నియు చాల చిన్నవి. అయినను, పీటివల్లకూడ ఆయా ప్రాంతీయ ప్రజలకు యానుభాధ తొలగిపోయినది. మధురజిల్లాకు జీవన ధాత్రయైనది పెరియార్ నది. పెరియార్ ప్రాజెక్టుకు కూడ ప్రణాళికను తయారుచేసినది కాటన్ మహాశయుడే.

1877 లో ఆంధ్ర, దక్షిణ జిల్లాలలో మహా జామము వచ్చినది. “దొక్కల కరవు” అను పేరుతో ఇది ప్రసిద్ధమయినది. ఈ కరవువల్ల 77 లక్షలగుంది చనిపోయిరి. అయితే ఈ కరవు బాధలు నీటి పారుదల సౌకర్యము లున్న ప్రాంతములకు ఏమాత్రము సోకలేదు. అంతేగాక, ఆనకట్ట లున్న జిల్లాలనుంచి ఆహార సాధారణములను కరవుచే పీడితములయిన ప్రాంతములకు పంపుటకు అవకాశము కలిగినది. ఈవిధముగా కాటన్ మహాశయుడు దీర్ఘ దృష్టితో నిర్మించిన ఆనకట్టలవల్ల అసంఖ్యాక జనులకు మహాోపకారము జరిగినది.

1882 లో కాటన్ పదవీవిరమణ గావించెను. కాని, అటు తరువాత కూడ ఇతడు ఇంజనీరింగు సలహాదారుడుగా పని చేయుచునే యుండెను. కృష్ణాపై కర్నూలు దగ్గర ఆనకట్ట నిర్మాణమునకు ఆయన పథకము వేసినాడు. కాని ఆయన ఉద్యోగకాలములో అది జరుగలేదు. తరువాత ఈ ఆనకట్ట విషయములో ఆయన సలహాలను ఇచ్చుచునే యుండెను. దీని నిర్మాణ విషయమై శ్రద్ధ వహించినాడు. కర్నూలు సమీపములోని సుంకేటలదగ్గర ఆనకట్ట తయారయినది. కాని ఆ ప్రాంతపు ప్రజలు నీటిని వాడుకొనక దాని యుపయోగము సరిగా పొందజాలకపోయినారు.

భారతదేశములోని నడులన్నింటిని కాలువల ద్వారా మున కలిపి సాగుకును, ప్రయాణ సౌకర్యమునకును ఉపయోగించవలెనని కాటన్ పెద్ద పథకమును తయారు చేసినాడు. 'బాబం' ఉపన్యాసములలో కాటన్ ఈ పథకమునుగురించి వెల్లడించగా, చాలమంది బ్రిటిషు ఇంజనీరులు రాజకీయవేత్తలు పరిహసించి త్రోసిపారవేసినారు. కాని కాటన్ మహాశయుడు ఈ ప్రణాళికను భారతదేశములో అమలు చేయించవలెనని జీవితాంతమువరకు ప్రయత్నించుచునే యుండెను. తరువాతికాలములో భారతదేశములోని వివిధ ప్రాంతములలో చెలరేగిన దారుణ ఊమములను చూచిన కాటన్, అప్పటి రాజప్రతినిధియైన కర్ణమప్రభువు తన (కాటను) ప్రణాళికను అమలులో పెట్టియున్నచో ఊమబాధలు తప్పిపోయెడివి అని ప్రాసినాడు.

కాటన్ కు 1861 లో 'సర్' అను బిరుదమును, 1866 లో 'కె. సి. యస్. ఐ. అను బిరుదమును భారతప్రభుత్వము వారు ఇచ్చినారు. 1877 లో సర్ కాటన్ జన్మభూమికి చేరి, ఉడ్కోట్ లో నివాస మేర్పరచుకొన్నారు. సైన్యములో ఆయనకు జనరల్ హోదా ఉండెడిది. పదవినుంచి విరమించిన తరువాత ఆయన వ్యవసాయములో నిమగ్నుడాయెను.

వివిధ భాషల నభ్యసించుటయందు సర్ కాటన్ కు ఆసక్తి మెండు. ఆయన తమిళము, తెలుగు, ఉర్దూ భాషలలో అవసర పదముల నన్నిటిని కోశములుగా ప్రాసినొనెడివాడు. దక్షిణభారతదేశపు భాషలలోను, హిందూస్థానీ భాషలోను సర్ కాటన్ చక్కగ మాటలాడగలిగెడువాడు.

వార్షికములో ఆయనకు చెవుడు వచ్చినది. ఏకైక కుమారుని అకాల మరణమువలన ఆయన చాల దుఃఖపడెను. 1899 జూలై 24 వ తేదీని ఆయన అనాయాసముగా మరణించినాడు.

ఈ విధముగా 96 సంవత్సరములు సార్థకముగా జీవించిన సర్ అర్థు భామస్ కాటన్ మహాశయుడు తన జీవితమంతయు లోకోపకారార్థమై గడిపి తన విద్యను, ఉపజ్ఞను, కృషిని నిర్మాణాత్మకముగా ఉపయోగించి దక్షిణభారతదేశములోని అసంఖ్యాక ప్రజల మన్ననలకు పాత్రుడయినాడు.

గోదావరి, కృష్ణ, తుంగభద్ర, పెన్న సదీజలములచే పవిత్రముయిన తెలుగుదేశ మందలి ప్రజలకు సర్ కాటన్ చిరస్మరణీయు డయినాడు. ఆయన శిలాస్మారణము ధవళేశ్వరము ఆనకట్టవద్ద ఈనాటికిని మనము చూడగలము. భౌతిక స్మారకచిహ్నమును మించి ఈ మహాశయుడు ఆంధ్రప్రజల హృదయసీమలలో శాశ్వత స్థానమును సంపాదించుకొని యున్నాడు.

మ. జ.

కాటయ వేమారెడ్డి :

కాటయ వేముని వంశము : కాటయ వేముని పూర్వులలో కాటయ యనుచానిని ముందుగా శాసనము పేర్కొన్నది. ఈ కాటయ మహాప్రతాపశాలియై యున్నట్లు కీర్తింపబడినాడు. ఈతడు కాటయవేమునికి ముత్తాత. బహుశః ఈతడును కాకతీయుల కడ చమూఠియై యుండును. ఈతని కుమారుడు మారయ. ఈ మారయ పుత్రుడు కాటయరెడ్డి. కొండపిటి రాజ్యమును స్థాపించి, క్రీ. శ. 1320-49 వరకు పాలించిన దేసటి ప్రోలయ వేమారెడ్డి తన కూతురగు దొడ్డాంబికను ఈ కాటయరెడ్డికిచ్చి వివాహము గావించెను. ఈ దొడ్డాంబికా కాటయల పుత్రుడే సుప్రసిద్ధుడగు వేమయ. ఈ రెడ్డి వంశీయులలో వేమయ నామము గలవారు పెక్కురుండుటవలన స్పష్టముగా తెలియుటకు తండ్రిపేరు గలిపి యాతనిని కాటయవేముడని వ్యవహరింతురు. కొండపిటి రాజ్యమును క్రీ. శ. 1350-61 వరకు పరిపాలించిన అనపోతారెడ్డి తన మేనల్లుడయిన ఈ కాటయవేమునకు తన కూతురైన దొడ్డాంబికనిచ్చి పరిణయము గావించెను.

కాటయ వేమునకు దొడ్డాంబికయే గాక మల్లాంబిక, తల్లాంబిక యను మరి యిరువురు భార్యలు కూడ నుండిరి. కాటయవేముడు వీరిలో దొడ్డాంబికయందు కాటయ యను పుత్రుని, అనితల్లి యను పుత్రికను, తల్లాంబికయందు కుమారగిరి యను కుమారుని బడసెను. మల్లాంబికకు సంతానమున్నట్లుగా తెలియరాలేదు. మల్లాంబిక కన్నెబోరాజును ఉత్రియుని కూతురు. ముక్కంటిరాజును వాని సోదరి. మల్లసానమ్మ యనియు నీమొకు పేరుగలదు. తల్లాంబిక తలిదండ్రులెవరో స్పష్టముగా తెలియరాలేదు. విజయనగర రాజుగు హరిహరరాయల కూతు రీమె యై

యుండునని కొంద రూహించినారు. కాని యా యా ప్రాయము సరకాదని విమర్శకులు నుడివినారు. కాటయ వేమారెడ్డి పెద్ద కుమారుడగు కాటయకు విజయనగర ప్రభువగు హరిహరరాయలు తన పుత్రిక నిచ్చి యుద్వాహము చేసెను. ఈ వియ్యము రాజకీయ ప్రాసంగ్యము గలదియై కొండపిటి రాజ్యములో కాటయవేమునిది గల విశిష్ట స్థానమును సూచించుచున్నది. కొందరు చరిత్రకారులు కాటయవేమునకు కాటయయను పుత్తుడున్నట్లు విశ్వసించి కాటయవేమునకే హరిహరరాయలు తన దుహిత నిచ్చి పెండ్లిచేసెనని వ్రాసినారు. కాని యది యనంగతమనియు, కాటయవేమునకు కాటయ యను పుత్తుడుండెనని గోదావరి మండలములోని సర్పవరము నందు లభించిన యుక శాసనము వలన (దక్షిణ హిందూ దేశ శాసన సంపుటము 6. సంఖ్య 2.) స్పష్టపడుచున్న దనియు ఆంధ్రకవి తరంగిణి కర్త సిద్ధరించెను. కాటయ వేముని కొడుకైన కాటయకు హరిహరాంబయను వాక పుత్రిక యుండెననియు, ఆమె అల్లాడరెడ్డి పెద్దకుమారుడైన వేమారెడ్డి భార్యయనియు తెలియుచున్నది. కాటయ వేముడు తన విద్వయైన అనితల్లిని రెడ్డిరాజ బంధువర్గములో ప్రముఖమైన దువ్వూరి రెడ్డిశాఖకు చెందిన దేవటి అల్లాడ రెడ్డి కుమారులలో రెండవవాడైన వీరభద్రారెడ్డి కిచ్చి, పాణిగ్రహణము గావించెను. ఈతడే కాటయవేముని పిమ్మట రాజమహేంద్రవరరాజ్యమునకు ప్రభువై శ్రీనాథ మహాకవి రచించిన కాశీఖండమును కృతిగా గొన్న నుకృతి. కాటయవేముని ద్వితీయ పుత్తుడైన కొమరగిరి వివాహితుడైన కొలది కాలమునకే దివంగతుడైనందున కాటయవేముని రాజ్యము ఆతని కూతురైన అనితల్లికి చెంది తన్మూలమున వీరభద్రారెడ్డికి సంక్రమించెను.

కాటయవేముని వంశవృక్షము

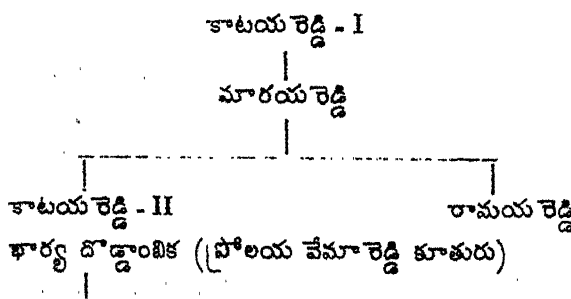

వేమారెడ్డి (కాటయవేముడు) ముగ్గురు భార్యలు

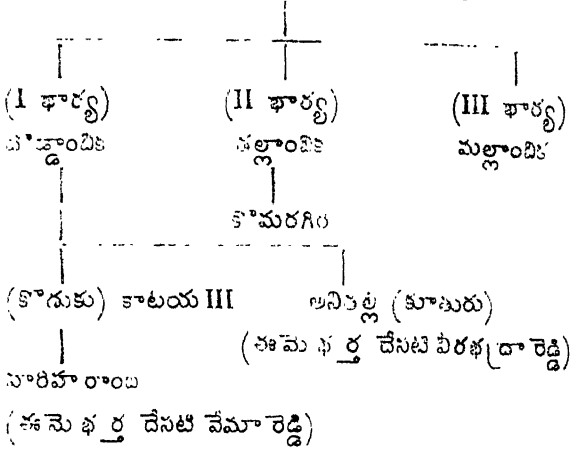

కొమరగిరిరెడ్డి రాజ్యములో కాటయవేముడు : కొండపిటి నేలిన రెడ్డిరాజులలో అనపోతారెడ్డి రెండవవాడు. ఈతడు తన సోద్రుడైన ప్రోలయవేముని వలనే మహాకూరుడు. అనేక యుద్ధములుచేసి రాజ్యమును విస్తరింపజేసెను. ఈతడే అద్దంకినుండి కొండపిటికి రాజధానిని మార్చిన వాడు. అనపోతారెడ్డి క్రీ. శ. 1253 నుండి 1264 వరకును రాజ్యమేలెను. ఈతని యల్లుడే కాటయవేముడు. ఈ అనపోతారెడ్డి కుమారుడైన కొమరగిరిరెడ్డి సోద్రుడైన ప్రోలయవేముని చిరుతప్రాయమువాడు. అనాటికి రెడ్డిరాజ్యము స్థిరపడుచు స్థిరపడుచు నుండెను. గట్టిగా వేరూనలేడు. ఒకవైపు విజయనగరరాజులు, వేరొకవంక రాచకొండ వెలమరాజులు కొంతకొంతగా ఆక్రమించుచుండిరి. అట్టి స్థితిలో బాలుడైన కొమరగిరిని రాజుగాచేయుట ప్రమాద కరమని మంత్రులును, దండనాథులును తలచిరి. కావున అనపోతారెడ్డి తమ్ముడును, మహావీరుడు నగు అనవేమారెడ్డిని రాజుగా నెమ్మకొనిరి. కొమరగిరి యువరాజుగనే యుండెను. ఈ వ్యవస్థ అనపోతారెడ్డి బావయైన కాటయ రెడ్డికిని, ఆతని కుమారుడును కొమరగిరికి బావయైన కాటయవేమునకును అంత యిష్టమైనది కాకపోయెను. కాని అప్పటి ప్రమాదపరిస్థితులనుబట్టి దూరదృష్టితో వారా వద్దతికి తమ యంగీకారమును చూపుటయే గాక, అనవేమునకు చేదోడై రెడ్డిరాజ్య విస్తృతిస్థైర్యములకు కారకులైరి. అనవేముడు క్రీ. శ. 1264 నుండి 1286 వరకును రెడ్డిరాజ్యమును ప్రశంసనీయముగా పరిపాలించెను.

అనవేమారెడ్డి యనంతరము కొమరగిరిరెడ్డి క్రీ. శ. 1886 ప్రాంతమున కొండపిటి రాజ్యమునకు రాజుయెను. తాను రాజుకాగనే కొమరగిరిరెడ్డి తనకు పట్టుగొమ్మయు తన సోదరిభర్తయు, మహాశూరుడు సగు కాటయవేముని ప్రధాన మంత్రిగా నియమించెను. కాటయ వేముడు ప్రధాన మంత్రివడికి సర్వధా అర్హుడు, అమాత్య శైఖరున కుండవలసిన సర్వ లక్షణములు నాతనికి గలవు. ఆతడు కాకలుదీక్షిన కడనవీరుడు. రాజనీతిలో అందెవేసిన చేయి. వివేకము గలవాడు. మహా పండితుడు. ఆర్య ధర్మరక్షణకై దీక్షితుడు. ప్రభుభక్తి ప్రరాయణుడు. తరతరములుగా రాజ వంశముతో ననుబద్ధమైనదాచనివంశము. అన్నిటికిని పైన ఆతడు కొమరగిరిని ప్రాణాధికముగా ప్రేమించువాడు. తన శ్యాలకునిపై కాటయవేమునకు గల ప్రేమ యెంత గాఢమైనదనగా ఆతడు తన కుమారునకు కొమరగిరి పేరు పెట్టుకొని ఆనందించినాడు. ఆతనిపేర నెన్నియో గ్రామ ములను దానము చేసినాడు. కొమరగిరి ప్రభువునకును తన బావపై అట్టి ప్రేమవిశ్వాసములుండుట సహజము. కావుననే కాటయవేముని తన రాజ్యమునకు ప్రధాన మంత్రిగాను, సర్వసేనాధ్యక్షునిగాను చేసి ఆతడు గౌర వించినాడు.

నిజమునకు కొమరగిరికి రాజ్యప్రాప్తికూడ కాటయ వేముని మూలముననే కల్గినది. శ్రీకృష్ణుడు ధర్మరాజును కౌరవ సింహాసనాధిష్ఠితుని గావించినట్లు కాటయవేమ శూరుడు కొమరగిరిని రెడ్డి రాజ్యశ్రీకి పట్టభద్రుని గావించె నని శాసనమున ప్రశంసించబడినాడు. ఈ శాసనవాక్యము కేవల ప్రశంసాపరము కాదు. కొమరగిరి రాజౌట అంత సుకరముగా జరిగిన పనికాదని ఇది సూచించుచున్నది. దాయాదులవలన ఎన్నియో యడ్డంకులు వచ్చినట్లును, వానినెల్ల నమర్చుడగు కాటయవేమకౌరి తన బాహు, ధీ పాటవములతో తొలగించి కొమరగిరిని రెడ్డి రాచగద్దెపై నిల్పినట్లును చరిత్రకారులూహించుచున్నారు. కొమరగిరికి గాక తనకే రెడ్డి రాజ్యాధిపత్యము సంక్రమింపవలసి యున్నదని యెదురుతిరిగినవాడు కోమటి వేమారెడ్డి. ఈతడు రెడ్డి రాజ్యస్థాపకుడైన ప్రోలయ వేమారెడ్డి అన్నయగు మాచారెడ్డి మనుమడు. మహా విద్వాంసుడు; శూరుడు. ఈతని తాతతండ్రులు చందవోలు ముఖ్య

పట్టణముగా కొంత ప్రదేశమునకు రాజప్రతినిధులై కొండ పిటి రాజ్యమునకు పెట్టనికోటలై యుండిరి. అనవేమ శూపాలునకు సంకతి లేనందున ఆతని పిమ్మట రాజ్యాధి కారము, రాజవంశములో పెద్దకుమారుడైన మాచారెడ్డి మనుమడగు తనకే సంక్రమించుట న్యాయమని కోమటి వేమారెడ్డి వాదులాడబోడగెను. తాను ప్రభువునకు బౌరసు డగుటచే తనదేరాజ్యముని కొమరగిరి పట్టు. ఈతగవులాటలో కొందరు చండనాథులు కోమటివేముని పక్షమున నిల్చిరి. కాటయవేమాదులు కొమరగిరికి ప్రాప్తై యుండిరి.

రెడ్డి రాజ్యసింహాసనము కొరకై బయలుదేరిన యీ దాయాదుల కలహములు పెరుగుటకు ముఖ్యహేతువు కొమరగిరి కాటయవేముని ప్రధానమంత్రిగా నియమిం చుటయై యున్నది. మొదటినుండియు రెడ్డిరాజులకు బ్రాహ్మణులే ప్రధానమంత్రులై యుండిరి. ప్రోలయ వేమారెడ్డికి రామాప్రెగ్గడ, మల్లనాథులనువారు మంత్రు లుగా నుండిరి. అనపోతరాజునకు సోమయప్రెగ్గడ మంత్రి. అనవేమ మహీపాలునకు ఇమ్మడిమంత్రి ప్రధానిగాను, పెద్దనమంత్రి చండనాథుడుగాను ఉండిరి. ఇట్టి పూర్వ చారమునకు విరుద్ధముగా కొమరగిరి కాటయవేముని ప్రధానిగావించుట బ్రాహ్మణమంత్రులకు కోపకారణమై వారు కోమటివేముని పక్షము వహించుటకు దారితీసి యుండును. మొత్తముమీద రాజ్యములో పలుకుబడిగల వర్గము రెండు పక్షములుగా చీలి యొక పక్షమువారు పెదకోమటిని, మరియొక పక్షమువారు కొమరగిరిని బలపరచుస్థితి యేర్పడెను. ఇట్టి పిషమపరిస్థితులలో కాటయ వేమసింహుడు ధీరుడై కొమరగిరి పక్షమున నిల్పినందుననే యీ యాపదను గడచి యాతడు రెడ్డి రాజ్యసింహాసనము నెక్కగలెను. అప్పటికి కోమటివేమునకు కాటయవేము నంతటి ప్రజ్ఞాశాలితో డీకొనజాలినంత అంగబలము గాని, అర్థబలము గాని లేనందున ఆతడప్పటికి కాటయవేమ పక్షమువారు తనకొసగిన పరిమిత స్వాతంత్ర్యము వంగీక రించి చందవోలు ప్రభువుగా నుండజొచ్చెను. కాని యాతని డెందమునమాత్రము పగ నిపురుగప్పిన నిచ్చై యుండెను. కాటయవేముని పలుకుబడి పొచ్చి యాతడు మహామంత్రియై ప్రాభవము గనుట కోమటివేమునకు కంటిలో నలునై యుండెను.

కాటయవేముని విజయయాత్రలు (1886 - 1890)

1. పశ్చిమ దండయాత్ర : కొమరగిరి రాజ్యమునకు పచ్చులోగానే విజయనగరరాజు రెండవ హరిహరరాయలు రెడ్డిరాజ్యములోని పశ్చిమభాగముపై దాడివెడలి శ్రీశైల ప్రాంతము నాక్రమించుకొని యుండెను. త్రిపురాంతకము పినుకొండ దుర్గములను కూడ ఆతడు వశపరచుకొనెను. కాటయవేముడు తన ప్రచండమైన వాహినీతో వెడలి త్రిపురాంతకముకడ హరిహరరాయల సేనలను ముట్టడించెను. ఉభయ సేనలకును సంకులనసురము జరిగెను. కాటయవేముని ప్రతాపాగ్నికి హరిహరరాయలు నిలువలే పోయెను. అపజయము సిద్ధమని నిశ్చయము కాగనే యాతడు కాటయ వేమునితో సంధి చేసికొనగోరెను. కాటయ వేముయు రాజనీతిజ్ఞుడు కావున విజయనగరము వంటి పొరుగు రాజ్యములో దీర్ఘవైరము నగడని ఆ రాజు తన మిత్రవర్గములో నుండుటయే శ్రేయమని సంధికియ్యగోరెను. సంధిఫలితముగా శ్రీశైలప్రాంతములో కొంత భాగము విజయనగరరాజుల వశముకాగా, తక్కిన భాగము త్రిపురాంతక దుర్గము, పినుకొండదుర్గము ఆ పరిసరప్రాంత మంతయును తిరిగి కొండవీటి రాజ్యమున చేరెను. ఈ సందర్భముననే కాటయవేమునితో శాశ్వత మైత్రినికోరి హరిహరరాయలు తన పుత్రికను కాటయవేముని పుత్రుడగు కాటయకిచ్చి పెండ్లి చేసెను.

2. తూర్పు దండయాత్ర : పశ్చిమ దండయాత్రలో విజయము పొందివచ్చిన యుత్సాహపు పొంగులోనే కాటయవేముడు తూర్పు దండయాత్రకు బయలుదేరెను. ఆతడితడవ తనతో కొమరగిరి రెడ్డికుమారుడును, యువరాజునగు రెండవ అనపోతారెడ్డిని తీసికొని వెళ్ళెను. యుద్ధవిద్యలో యువరాజునకు ప్రత్యక్షానుభవ మొనగుటకే యాత డిట్లు చేసెను. ఈ తూర్పు దండయాత్ర చాలముఖ్యమైనది. వేరెన్నికగన్న చమూపతులెందరో ఇందు పాల్గొనిరి. మహావీరులైన అల్లాడరెడ్డియు, ఆతని కుమారులు వేమారెడ్డి, పీఠభద్రారెడ్డి, దొడ్డారెడ్డి కాక వారి మంత్రులు అరయేటి లింగనమంత్రివంటివారుకూడ ఈ దండయాత్రకు నడుములు గట్టినారు. ఈ దండయాత్రలో కాలుపెట్టిన చోటెల్ల కాటయవేమునే జయలక్ష్మి వరించినది. అహవవిద్యలో ఆరితేరిన కొండవీటి వీరసైన్యము

ముందు కిగరురు నిలువలేక పోయిరి. నల్లెరుమీద బండివలె కాటయవేముని సేనలు సరదుర్గములపై ప్రాకి పోయినవి. మొట్టెటి దుర్గము, కిమ్మూరుకోట, కాటమరేనికోట, ఐండపూడి, వజ్రకూటము, రానుగిరి, పీఠకూటము, నిలనుంచిలి, ఝాడఖండము, మన్నెన ప్తమాడియలు, (పిప్పకొండ - పాలకొండ - పొట్టునూరు - కళావెండి పురములుకూడ) పాండువ, నుండువ, బారహదొంతి, జంతుగునాడు, ఒడ్డాది, రంప మొదలగు దుర్గములను కాటయవేముడు జయించెను. ఈ ప్రసిద్ధ దండయాత్ర పలన కంగము, బడ్డెరాజ్యమంతయు, వంగదేశములో హూడ వంతప్రదేశము దాదాపు తూర్పు సముద్రతీర మంతయు కొండవీటి రాజ్యములో చేర్పబడినవి. విజయ భేరులు మ్రోయించి ఆంధ్రవీర సేనానులు పెక్కుచోట్ల విజయ స్తంభములు నిల్పినారు. కాళిఖండ, భీమఖండముల లోను, కొన్ని శాసనములలోను అల్లాడరెడ్డి, వేమారెడ్డి, పీఠభద్రారెడ్డి, దొడ్డారెడ్డి, లింగనమంత్రి మున్నగువారివని పర్ణింపబడిన విజయములు చాలవరకు కాటయవేముని నాయకత్వమున వెడలిన ఈ తూర్పు దండయాత్రకు సంబంధించినవేయని గుర్తింపబడినవి. తూర్పు దండయాత్ర ముగించుకొని అసంఖ్యేయములగు గజతురగాదులతోను, అపారమగు ధనముతోను, విజయలక్ష్మి విలాసములతోను కాటయవేముడు కొండవీటికి తిరిగివచ్చి తన ప్రభువునకు ప్రమోదమును గూర్చెను. మహాకూరుడగు కాటయవేమునకు జగనొబ్బ గండకేశాదిరాయ- ఆనేయమండలకరగండ- అప్పయ- గొప్పయదిశాపట్ట- చెంచుమల చూరకార- రాయచే కోలుగండ- జగదగోపాల- పాండ్యరాయ గజ సింహ- సంగ్రామ ధనంజయ- పల్లవత్రినయన- పల్లవాదిత్య- జగరక్షపాల- కటక చూరకార మొదలైన తిరురులు కలవు. ఇవి మణిభూషణై యా మహాకూరు నలంకరించినవి.

కొమరగిరిరాజేంద్రుడు విజయముగొనివచ్చిన కాటయవేముని, తక్కిన సేనాధిపతులను సముచితముగా సత్కరించెను. తూర్పుదేశమునకు రాజమహేంద్రవరమును ఉపరాజధానిగా జేసి, అచట తన కుమారుడైన అనపోతారెడ్డిని రాజప్రతినిధిగా నియమించెను. లింగనమంత్రి సోదరుడగు అన్న మంత్రిని ఐండపూడి దుర్గమున కధిపతిని

జేసెను. అల్లాడరెడ్డి, ఆతని కుమారులు రాజమహేంద్రవరమున రాజప్రతినిధికి సహాయులుగా నియుక్తులైరి. వీరుడగు అల్లాడరెడ్డిని మరొక సన్నిహితసంబంధముగోరి కాటయ వేముడు తన పుత్రిక యగు అనితల్లిని అల్లాడరెడ్డి రెండవ కుమారుడగు వీరభద్రారెడ్డి కిచ్చి పరిణయము గావించెను.

కాటయవేముని వాఙ్మయసేవ : కాటయవేము డొక వంక విస్తృతమగు కొండపీటి సామ్రాజ్య నౌకకు కర్ణధారియై యుడుదొడుకులు లేకుండ దానిని నడుపుచుండియు, అందులోనే కొంత తీరికచేసికొని లేఖనీ వ్యాపారమును గూడ సాగించెను. కత్తి, కలములను సమానముగా బట్టి ప్రాధిమ జూసగల కవ్వడి యాతడు. సంస్కృత భాషలో ఆ వీరళిఖామణి మహా విద్వాంసుడు. అలంకార శాస్త్రతత్త్వవిదుడు. కావుననే మహాకవియగు కాళిదాసు రచించిన మాళవికాగ్ని మిత్రము, విక్రమోర్వశీయము, అభిజ్ఞాన శాకుంతలము నను నాటకత్రయమున కి విద్యదగ్రేసరుడు వ్యాఖ్య రచించెను. అద్దానికి వసంతరాజీయమని తన ప్రభువు పేరు పెట్టెను. కాళిదాస నాటకములకు గల వ్యాఖ్యలన్నింటిలోను కాటయవేముని వసంతరాజీయ వ్యాఖ్యయే కన్నాకుగా నున్నదని పలువురు విద్వాంసులు ప్రశంసించియున్నారు. ఈ వ్యాఖ్యకు విశేష వ్యాప్తికలదు. కాళిదాస హృదయపు లోతులకు పోయి, యమూల్యములగు భావరత్నములను వెలార్చి సహృదయానందమును సంధిపజాలియున్న వసంతరాజీయ వ్యాఖ్య కాటయవేముని పాండితీ రసకతలకు తార్కాణము. కాళిదాసుని కావ్యములపై నున్న వ్యాఖ్యానములలో వ్యాఖ్యాతృచక్రవర్తి మల్లినాథసూరి సంజీవినీ వ్యాఖ్యకు జగత్ప్రసిద్ధికలదు. ఆ కవీంద్రుని నాటక వ్యాఖ్యలలో కాటయవేముని వసంత రాజీయ వ్యాఖ్య కంటటి ప్రతిష్ఠయు కలదు. ఉభయులును ఆంధ్రులగుట ఆంధ్రులకు గర్వకారణము గదా! కాటయవేముడు స్వయముగా విద్వాంసుడు కావుననే పలువురు విద్వాంసుల కాశ్రయ మిచ్చి విద్యాపోషణము కావించెను. కాటయవేముడు తనకు హితవరులుగా బ్రాహ్మణమంత్రులనే నియమించుకొనెను. ఈతని మంత్రివర్గములో నొకడు జతనము పెద్దయ. ఈతడు అప్పన కుమారుడు. ఈ పెద్దయమంత్రి తన యజమానుని

ఠేముము కొరకు అమరావతి ఠేత్రమున అమ రేశ్వరస్వామి వారికి పూజోత్సవము చేయించి శాసనము వ్రాయించెను. విద్వాంసుల నాదరించెను. మహాదావలలో నొక్కడని పేరు గడించిన రాయని భాస్కరమంత్రి కాటయవేముని కడ మహాద్వోగియై యుండెను. భాస్కరమంత్రికే బాచడను వ్యవహారము చాటుపులలో కన్నట్టును. ఈ కాటయవేము భాస్కర మంత్రులు కవులను పోషించి కీర్తిగాంచిరి. కవిసార్వభౌముడగు శ్రీనాథుడు బాల్యమున వీరిరువురిని కొండపీటిలో సంవర్షించి గౌరవింపబడియుండునని చారిత్రకులు తలంచుచున్నారు. ప్రసిద్ధమైన 'కాళికా విశ్వేశు గలిసె వీరారెడ్డి రత్నాంబరంబు లే రాయడిచ్చు' అనిన శ్రీనాథుని చాటుపులో 'భాస్కరుడు మున్నె దేవుని పాలి కరిగె' నన్నది ఈ రాయని భాస్కరుని గురించియే యని విపర్యయము చెప్పుచున్నారు. కాటయవేమునికడ భాస్కరమంత్రి పసిడి గంటముతో వ్రాయుచుండెనని యొక చాటుపు కలదు. అది శ్రీనాథునిదే యని కొంద రభిప్రాయపడినారు.

రాజమహేంద్రవర రాజ్యాధినేత కాటయవేముడు : కొమరగిరి రాజునకు ప్రతినిధిగా రాజమహేంద్రవరరాజ్యమును పరిపాలించుచుండిన యాతని యేకైక పుత్రుడు రెండవ యనపోతారెడ్డి అకాలమరణము నొందుటవలన కొండపీటి రాజకీయములలో పెద్దమాయ్య వచ్చినది. దెబ్బతిని కనిపట్టియున్న గజపతులును, తక్కిన నరేంద్రులును ఎప్పుడదనుదొరకునా, కొండపీటిపై తిరుగు దెబ్బ యెప్పుడు తీయుదమా! యని పొంచియుండిరి. ఇట్టి సమయములో అతి సమర్థుడు, విశ్వాసపాత్రుడు నైన రాజప్రతినిధి రాజమహేంద్రవరమున నియుక్తుడు కావలసిన యవసరము కలిగినది. సామ్రాజ్యములోని ఈ తూర్పు భాగము సురక్షితముగా నున్నగాని కొండపీటికి భద్రములేదు. ఆలోచింపగా ఈపదవి కన్నివిధములను తగినవాడు తనకు కుడి భుజమైన కాటయవేమునయే యని కొమరగిరికి తోచినది. అంతియేగాక 'తన్ను రాజుచేసి, శత్రువుల నణచి, రాజ్యమును విస్తరింపజేసి, కంటికి రెప్పవలె గాపాడుచున్న తన బావకు- కాదు. తన రక్షకునకు తానేమిచేసెను? ఆతని ఋణ మీగుకెట్లు? ఇదియే సరియైన యదమ'— అని యాలోచించుకొని కొమరగిరి భూపాలుడు కాటయ

వేమునకు రాజనుపేంద్రవర రాజ్యమును సర్వాధికారములతో నొసగి గౌరవించెను. భవిష్యత్తున కొండపిటి రాజ్యవిచ్చిత్తికి కారణమైనను కొమరగిరి చూపిన యాయుదార బుద్ధి అస్పటికి నముచితముగా నుండెను. కాటయవేమునివంటి పీఠనకు, స్వామిగర్తునకు తగిన యుపదాన మిది. ఆరీతి కాటయవేముడు రాజై శ్రీ. క. 1898 లో రాజనుపేంద్రవరము వచ్చి ప్రభుత్వము నెరవసాగెను. కాటయవేముడు తన ప్రభువుపేరను, తన పేరను అగ్రహారములు పెక్కింటిని విప్రులకు, దేవాలయములకు దానము చేసెను. ఆతని ప్రోత్సాహము వలననే 'గృహరాజు' సాధమువంటి యద్భుత భవనము కొండపిటిలో లక్ష్మీకామేశ్వరి యమ్మవారి కొరకు నిర్మించబడినది. ఇది పుష్పక విమాన శాఖకు చెందిన మహాదేవాలయము. అద్భుత శిల్ప లక్ష్మికి నిలయము.

కాటయవేముని శత్రువులు - ఆతని చరమదశ : కాటయవేముడు రాజనుపేంద్రవరము చేరిన పిమ్మట కొలది కాలములోనే కొండపిటి రాజ్యములో కొమరగిరికి వెళ్ళు చిక్కులు తటస్థించెను. దేశమున పెద్ద కాటకము వచ్చెను. రాజు పన్నులు పోచ్చించెను. ప్రజలలో అశాంతి ప్రబలెను. ఈ యదను చూచుకొని కాటయవేముడు తేనెందున నిర్భయముగా కోమటివేముడు విజృంభించి కొమరగిరిని పారద్రోలి కొండపిటి రాజ్యము నాక్రమించి కాటయవేముని రాజ్యముపై కన్నువైచెను. కాటయవేముని ప్రబల శత్రువులలో కోమటివేముడును, అన్నెదేవచోడుడును ముఖ్యులు. అన్నెదేవచోడుడు ప్రోలవరము రాజు ధానిగా భద్రాద్రి దిగువభాగమున గోదావరీతీర భూముల నేలుచాడు. కోమటివేముడు తొలినుండియు కాటయవేమునిపై ఆసూయకల్గియుండెను. ఎఱ్ఱైన రాజనుపేంద్రవర రాజ్యమును కొండపిటి రాజ్యములో కల్పకొనవలెనని యాశడు ప్రయత్నించుచుండెను. ఇక అన్నెదేవచోడుడు తాను మున్ను కోల్పోయిన తన రాజ్యభాగము నెవ్విధముననైన రాజనుపేంద్రవర రాజ్యమునుండి తిరిగి రాబట్టుకొనవలెనని భగీరథ యత్నము చేయసాగెను. శత్రుని శత్రువు మిత్రమున్న న్యాయముతో కోమటివేముడు - అన్నెదేవచోడుడు మిత్రులై కలిసి కాటయవేముని రాజ్యముపై దండయాత్రలు సాగించిరి. ఈ యుద్ధ

ములలో కొన్నింటు కాటయవేముడు విజయమును బడసెను. కాని శ్రీ. క. 1416 దుర్భుఖ సంవత్సరమున జరిగిన మహాయుద్ధములో పిరాగ్రేవరదైన కాటయవేముడు పిరస్వర్గ మలంకరించెను. రాజనుపేంద్ర రాజ్యము శత్రు రాజుల వశమాయెను. కాని యది వారిచేతులలో ఎంతో కాలము నిలువలేదు. కాటయవేముని వియ్యంకుడును మహానూరుడునగు అల్లాడరెడ్డి శత్రువులను పారద్రోలెను. కాటయవేముని రెండవకుమారుడు కొమరగిరి చంద్ర రాజ్యమును కొలదికాలము పాలించి చనిపోయెను. పిమ్మట కాటయవేముని కుమారులైన అనితల్లిపేర ఆమె భర్త పిరభద్రారెడ్డి రాజనుపేంద్రవర రాజ్యమును పాలించడాడగెను. ఆంధ్ర చరిత్రలో మహాపీరుడుగా, పండితాంధలుడుగా, పరిపాలనా దక్షుడుగా, ధార్మికుడుగా కాటయవేముడు వెలుగొంది శాశ్వతకీర్తిని గడించినాడు.

చె. రం.

కాన్వోపాత్ర :

సంగళవేడు అను గ్రామమున శ్యామ అను కులీన వేళ్య ఒకఁడె కలఁడు. ఆమెకు మాతురై కాన్వోపాత్ర జన్మించెను. ప్రావృత్యోపన యగు నామె హడుపువృత్తిచే పొట్టపోసికొనుట హేయమని తలచినది.

కాన్వోపాత్ర నిస్తులసౌందర్యవతి. తల్లి ఈమె సౌందర్య మూలమున గొప్ప ధనము నార్జింపవచ్చునని తలచుచుండెను. కాని కాన్వోపాత్ర ఆ యూరిలో నమవయస్కుయైన విదుషీమణిచే కావింపబడుచున్న శ్రీకృష్ణ విగ్రహ పూజను చూచెను. తానుకూడ ఒక కృష్ణ విగ్రహమును తెప్పించుకొని భక్తితో ఆ మూర్తిని పూజింపదొడగెను. ఏ శ్రీమంతునైనను చేబట్టి ధనమార్జించి సకలసంపదలతో కులకూగుచు సాటి వేళ్యల ననుకరింపుమని తల్లి ఆమెకు బోధించెను. కాని ఆమె, తల్లి యుపదేశమును పెడచెవుల బెట్టెను. కుపితయై తల్లి ఆమెను ఇంటినుండి బహిష్కరింప యత్నించెను. అప్పుడు "అనురూపుడగు వరుడు దొరకినచో ఆతనిని పెండ్లి చేసికొనెదను. లేనిచో పండరిపురమునకు పోయి అక్కడ పాండురంగ విఠలుని చరణదాసినై భజన చేయుచు కాలక్షేపము చేసెదను" అని కాన్వోపాత్ర తన తల్లికి సమాధానము చెప్పెను.

బీదర్ నవాబు ఈమె గొప్ప చక్కదనమును గూర్చి విని ఈమెను ఎటులనైనను అనునయవాక్యముల రావించి తన హజారములో నుంచుకొనవలయునని తలచెను. తలచి తన సిపాయిలను పంపుచు “కాన్వోపాత్ర సంఘోషముగ వచ్చుట కంగీకరింపనిచో బలాత్కారముగ నామెను కొనితెం”డని అతడు వారికి ఆనతిచ్చెను.

నవాబుయొక్క ఆజ్ఞప్రకారము సిపాయిలు కాన్వోపాత్ర యొద్దకేగి ఆకని ఆజ్ఞను ఆమెకు నివేదించిరి. పిడుగువంటి ఈ వార్తను విన్న కాన్వోపాత్ర బెదరక సమయస్ఫూర్తితో “దయచేసి ఒకసారి నన్ను సందరి నాధుని దర్శనము చేసికొననిండు. స్వామిదర్శనము లభించిన వెంటనే నేను మీ వెంట వచ్చెదను” అని సిపాయిలకు విన్నవించుకొనెను. అంతట వారు కనికరించి ఈమెను పందరినాధుని దేవాలయమునకు కొనిపోయిరి. అంత కాన్వోపాత్ర వితలుని మూర్తిని దర్శించి, భక్త్యావేశముతో లోకప్రసిద్ధములైన 5 అభంగములను పాడెను. సురియు “ఓ దేవా! నేను నీ చరణదాసిని. ఈ దుర్మార్గులు నా శిల భంగమొనర్చ నిశ్చయించినారు. ఈ త్రిభువనమున నీవు తప్ప నా కొరుడు రక్షకుడు లేడు. కాన త్వరితముగ నన్ను నీలో ఐక్యము చేసికొని నాకు ముక్తినిమ్ము” అని ప్రార్థించుచు ఆమె స్పృహతప్పి పడిపోయెను. ఆమె యందున్న జ్యోతి వితలనాధుని జ్యోతిలో లీనమైపోయెను. పిదప ఆమె అస్థులు స్వామివారి మందిర ప్రాంగణపు దక్షిణ భాగములో పూడ్చి పెట్టబడెను.

యం. రా. శా.

కాపాలికము - కాపాలికులు :

కపాల మనగా పుణ్ణి. దానిని ధరించెడువారు కాపాలికులు. వారి సిద్ధాంతము కాపాలికము. కాపాల శబ్దమును, కాపాలిక శబ్దమును దాదాపు సమానార్థములే యని మాసియర్ విలియమ్స్ తన నిఘంటువున తెలిపి యున్నారు. (పే. 281) కాపాలికము శైవమతమునందలి యొక ఏకదేశభేదము. శైవాది భక్తిమతములన్నియు ఆర్యులు దక్షిణ దేశమునకు రాకపూర్వమే ఇచ్చట నుండెననియు, అవి యుత్తరమునకు వ్యాపించిన తర్వాత ఆర్యులు వానిని వైదికములుగా మార్చిరనియు హిరాసు పండితుడు, గార్బే మొదలైన పాశ్చాత్య పరిశోధకుల

సిద్ధాంతము. శైవమత చిహ్నములు మొహంజోదారో త్రవ్వకములలో బయటపడినందున అచ్చటి నాగరికత ఆర్యులదానికంటె ప్రాచీనమైనదనియు, అది దక్షిణము నుండి అచ్చటికి వెడలినదనియు వారి యభిప్రాయము. ఇది ఇంకను పరిశీలించవలసియే యున్నది. శ్వేతాశ్వతరోగ నిషత్కాలము వరకును శివుడు ఆర్యులదైవము కాలేదని వారి ఆశయము. వైదికకాలమున శివుడు అటవికులగు ఆనార్యుల దైవముగా నుండెనని శా రమచున్నారు. శైవముమూత్రము ప్రాచీన మనుటలో నెట్టి విప్రతిపత్తి యును లేదు. శాక్తమును సశ్చే యనదగును. ఇవి రెండును పరస్పర సంబంధము కల్గియున్నవి. దక్షిణ దేశమున అనాదిగా ‘శక్తి’ యేదో యొక రూపమున ప్రతి గ్రామమునందును ఆరాధింపబడుచుండెను. పంచాయతన పూజలో శైవులు శివలింగమును, శాక్తులు దేవచక్రమును నడుమనుంచి పూజింశురు.

శివ పంచాయతన మీ క్రిందివిధముగా నుండును :

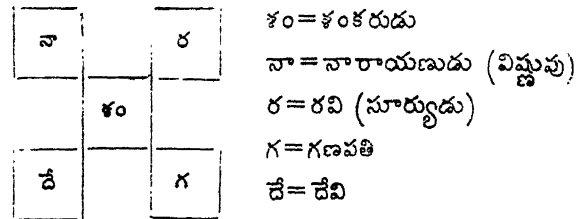

శైవము నీ విధముగా విభజింపవచ్చును :

1. శుద్ధశైవము.
2. కాశ్మీరశైవము.
3. దక్షిణదేశ శైవసిద్ధాంతము.
4. మిశ్రశైవము.
5. సామాన్యశైవము.
6. వీరశైవము.

వైవాటిలో మొదటిదైన శుద్ధశైవమున ఈ క్రింది భేదములు కనబడుచున్నవి.

1. పాశుపతము.
2. కాపాలికము.
3. కాలాముఖము.
4. గోరక్షనాథము.
5. రాసేశ్వరము.

వైవిగాక గోళకీయమను ఘరియొక భేదము కలదు. ఈ సిద్ధాంతము వారు దక్షిణదేశమున 13, 14 శతాబ్దములలో వ్యాపించిరి. ఈ సిద్ధాంతమునకు సంబంధించిన విశ్వేశ్వర శివాచార్యులను నొక మహానీయుడు కాకతీయ గణపతిదేవ చక్రవర్తికి మతగురువైనట్లు మల్కాపుర శాసనము నందలి ఈక్రింది శ్లోకము తెల్పుచున్నది.

“విద్యామంటట వర్తినం గణపతి త్మాపాలదీక్షాగురుం ।
శ్రీవిశ్వేశ్వర శంభు మీక్షితవతాంతేచఽఽపీ చతుషీ॥”

వై మనములలో కాపాలిక మొకటి. పాశుపతము నుల్లేఖించినపుడు “లకులీక పాశుపత”మను దానిని గురించి చెప్పవలెను. లకుల మనగా “గద - లేక - దండము.” ఈ పాశుపతమున శివుడు గదా దండధారిగా నిర్వచింపబడినాడు. అందుచే ఈ మతానుయాయులు దండమును ధరింతురు. వై పట్టికలోని మతముల కన్నింటికంటె లకులీక పాశుపతము ప్రాచీనమనియు, దానిలోనుండియే మిగిలినవి ఉద్భవించిన వనియు భండార్కరు పండితుని అభిప్రాయము. లకులి యను నొక యాచార్యుడు క్రీ. శ. మొదటి శతాబ్దమున నుండెననియు, అతడు “పంచాధ్యాయ” అను మతగ్రంథ మొకటి రచించెననియు అతని పేర ఆ మతము “లకులీక”మని నిర్వచింపబడెననియు దానినుండి మిగిలినవి యుద్భవించినవనియు, మరి కొందరనుచున్నారు. ఉత్తర హిందూస్థానమున లకులీక విగ్రహంబొకటి దొరకినదట! లకులీక పాశుపత ప్రశంస మాధవాచార్యులవారు తన సర్వదర్శన సంగ్రహమున చేసియున్నారు. పంచాధ్యాయలోని విషయము లీ యైదు. 1 కార్యము, 2 కర్మ, 3 యోగము, 4 విధి, 5 దుఃఖాంతము. వైన పేర్కొనబడిన కైవసత భేదములకన్నిటికిని నీ యైదును సమానములు. కాని “విధి” (పూజాచారము)లో మాత్రము భేదములున్నవి. పూర్వోక్తములయిన యైదు కుద్ధ కైవసత భేదములలో కాపాలిక కాలాముఖములు రెండును నొకటే అని కొందరును, భిన్నము అని మరికొందరును అభిప్రాయపడుచున్నారు. భగవద్రామానుజులు తన సూత్రభాష్య వ్యాఖ్యానములో చెప్పిన ధర్మములు (కపాలమును ధరించుట, శ్మశానమున సంచరించుట మొదలైనవి) రెండు మతములకును సమానము అని యెంచవలెను. మాధవాచార్యుల వారును, ఆనంద

గిరియు ఉజ్జయినీ నగరమున శ్రీ శంకరాచార్యులవారు కాపాలికులతో వాదము చేసినట్లు తెల్పుచున్నారు. ఒకానొక కాలమున ఉజ్జయినీ నగర మీ మతానుయాయులకు ముఖ్యస్థానముగా నుండెను. దక్షిణమున శ్రీకైలము కూడ వీరికి గొప్ప యాత్రాస్థానమై యుండెను. ఉజ్జయినీ నగరమున మహాకాలాయ మున్నదను విషయమును కాళిదాసుడు తన మేఘ సందేశ కావ్యమున వచించెను. అచ్చట కాపాలికులు శివుని పూజించు నపుడు నరబలుల నర్పించి, మధుమాంసాదులను స్వామికి నివేదించుచుండెదట! ఒక కాలమున కాపాలికులు రాజస్థానమునుండి దక్షిణమున మైసూరు మండలమువరకు వ్యాపించినట్లు పరిశోధకులు తెల్పుచున్నారు. వీరి మతాచారము లీ క్రింది విధముగా వర్ణింపబడినవి.

“నరాస్థిమాలా కృతఘూరి ఘూషణః
శ్మశాన వాసీ నృకపాల భోజనః ।
షశ్యామి యోగాం జన కుద్ధ దర్శనః
జగన్మితో భిన్న మభిన్న మీశ్వరం॥”

వాచస్పత్యమున కాపాలిక శబ్దమున కీ క్రింది యర్థమీయబడినది. “కపాలేన నృకపాలేన చరతి అభ్యవహారాదికం చరోతి” శివుడు కపాలధారి. అందు ఖైతమును చరించుచుండును. శ్మశానమున నివసించును; భస్మమును ధరించును. అందుచే పరమమాపేశ్వరులగు వీరు వైన చెప్పిన నాల్గుపనులను చేయుటలో నాశ్చర్యమేమి? మరియు శివుడు భూతనాథుడు గాన వీరును భూతప్రేత పితాచములతో సంబంధమును కల్గియుండిరి. వారినిగూర్చి ఈ క్రింది శ్లోకముకూడ చెప్పబడినది.

“మస్తిష్ఠా క్తవపాభిఘూరిత మహామాంసాః

పశుత్థిరుహ్వతాం ।

వహ్ని బ్రహ్మకపాల కల్పిత సురాపాసేన నః పారణా ।
సద్యః కృత్త కతోరకంఠ విగళశక్తిలాలధారోక్షితైః ।
అర్చ్యోనః పురుషోపహార బలిభి ర్దేవో మహాభైరవః॥”.

ఇంతకంటె భీభత్సమైన మత ముండునా? ఒక గ్రంథమున నీ మతమొక యతిమార్గిక మతమని తెల్పబడినది. దీనితో పాటు “పాశుపతమును, మహాప్రతమును” కూడ ఈ అతిమార్గిక మతములలో చేర్చినారు. వీరికి వేదములు ప్రమాణములు కావు. వీరు ఆగమముల సంగీకరించిరి.

కాని వీరికి తంత్రములయం దెక్కువ యభినివేశము. గురువరంపరగా వచ్చు దీక్ష వీరికి అతి ముఖ్యము. ఈ మతముల నీశ్వరత్వస్థుడైన రుద్రుడు భూలోకమున ప్రచారము చేసెనందురు. వీరి దీక్షావిధానము చిత్రముగా నుండును. “ఒక్కొక్క దిక్కున జండా నెగురవేయుదురు. అనగా పతాకధ్వజము నెత్తుదురు. ఆ ధ్వజమునకున్న వస్త్ర మేవై పున కెగురునో యావై పుననే భిక్ష మెత్తవలెను. భైక్షాన్నమును మనుష్య కపాలమున నుంచి భుజింపవలెను.” ఈ దీక్షా విధానము ప్రత్యేకము కాపాలికులకు వర్తించును.

శాక్తులలో వామ దక్షిణాచారములని రెండున్నవి. వాటిలో వామాచారమును కాపాలికు లవలంబించిరి. దానికి పంచమకారములు ముఖ్యములు. (మద్యము, మాంసము, మత్స్యము, ముద్ర, మైథునము అనునవి.) కాపాలికులు కూడ వీటిని ముఖ్యములుగా గ్రహించిరి. ఉభయులకును తంత్రములు ప్రధానములు. ఈ తంత్రములు గణనాతీతములు. శైవశాక్తమతముల కత్యంత సన్నిహిత సంబంధమున్నది. శైవులు శివతత్త్వమును పరముగా నెఱుతురు. కాని కేవల శివుడు శక్తి లేనిది సృష్ట్యాదులను చేయజాలడు గాన, శాక్తులకు శక్తి ముఖ్యము. “శివశక్త్యాయుక్తో యది భవతి శక్తః ప్రభవతుం” అని ‘సౌందర్యలహరి’ యందు గలదు. ఉభయులకును మంత్ర, తంత్ర, ముద్రలు ఉపాదేయములు. ఉభయులకును విధానములు సమానములు. ఇవి నాల్గు - దేవాలయము లందు శివశక్తుల పూజ, లింగశ్రీచక్రాది ప్రతీకపూజ, సాధన (యోగసాధన), యంత్రమంత్రములు అనునవి ఉభయములును అణిమాది సిద్ధలకొరకు యత్నింతురు. తంత్రములలో ఈ నాల్గు విధానముల ప్రశంస యెక్కువగా నుండును. మంత్ర యంత్రములను పిశాచోచ్ఛాటనము నందును, శత్రువులకు హాని కలుగజేయుటయందును, జనవశికరణమునందును ఉపయోగింతురు. కాపాలికులకు సాంఖ్య సిద్ధాంతమునందు నమ్మకము.

వీరు ప్రజల సంచారము సామాన్యము కాని స్థలము లందు నివసించుచుండురు. వారి సాధనము లట్టి స్థలములలో తప్ప జరుగవు. అట్లే మనుష్యులులేని స్థలములలో పొంచియుండి యెప్పుడైన తప్పిత్రోవన పోవు

మనుష్యులను ముఖ్యముగా శ్రీలను, జాలకులను తప్పిత్రోవను పట్టించి యెత్తుకొనిపోయి బలల నర్పించి తమ దేవతలను తృప్తిపరచుచుండురు. వీరి సాధన యంతయు నాముష్మికమందుకంటె యైహికమునందు ఉపయుక్తమగుచుండును. వీరి కిట్టి యాచారములు ఆటవికులైన యాదిమనివాసులనుండి వచ్చినవని చారిత్రకుల యభిప్రాయము. ఆటవికులిప్పటికిని అనేక స్థలములలో నరమాంస భక్షకులుగా నున్నారు. ఒక్క మన దేశమునందే గాక ప్రపంచమున నాటవికులున్న యన్ని దేశములందెట్టి యాచారము కలదు. దైవమునకు నివేదించిన మద్య మాంసాదులను మిగిలినవాటిని ప్రసాదముగా భక్షింతురు. శితోష్ణములకు లోబడక యెల్లప్పుడును కాషాయాంబరములను ధరించుచుండురు. ఒక్క గురువుశిష్యు లొక్క గుంపు చొప్పున నివసించుచుండురు. గురువు లేకపోయిన తత్సంప్రదాయము వారందరు నొక్కచో నివసించుదురు. ఒండొరులను తెలిసికొనుటకై వీరికి సంకేతములుండును. జెంగాల్ దేశమున నీ తెగవారిప్పటికిని ఉన్నట్లు చెప్పుదురు. అప్పుడప్పుడు వీరి మోసములను పత్రికల ద్వారమున చదువుచుండుము. వీరు పగటియందుకంటె రాత్రులందు నెక్కువగా సంచరించుచుండురు. ఈ మతమున శ్రీలుకూడ దీక్షను తీసికొనవచ్చును. రుద్రాక్షమాలలును, యెముకల మాలలును వీరి కాభరణములని కొందరందురు. సిద్ధులను పొంది తమ కోరికలను తీర్చుకొనుటయే వీరికి లక్ష్యముగాన వీరి మత మధమమని చెప్పనగును. ఈ మతమును “అఘోర” మతమని కూడ నందురు.

భవభూతి మహాకవి తన మాలతీ మార్గవ ప్రకరణమున ఈ మతమునకు సంబంధించిన పాత్రలను ప్రవేశపెట్టినాడు. భవభూతి క్రీ. శ. 8 వ. శతాబ్దివాడు. ఆ నాటకమున అఘోర ఘంటుడను నొక కాపాలికుని, ఆయన శిష్యురాలగు కపాలకుండలను పాత్రలుగా సృష్టించెను. వీరిద్దరు తమ సాధనలవలన అణిమాది సిద్ధులను పొంది కథానాయికయగు మాలతినీ చాముండిదేవికి బలియివ్వ యత్నింతురు. ఈవిధముగా నా కాలమున నీ మతానుయాయులు విరివిగా నున్నట్లు స్పష్టమగుచున్నది. 10, 11 శతాబ్దులనాటికి కూడ వీరున్నట్లు దృష్టాంతములు కలవు. బ్రిటిష్ ప్రభుత్వము వచ్చి, నరబలి నిషిద్ధమై, దండనార్హమైన తరువాత వీరు

అమ కామ్యములను వెనుకటికంటె ఎక్కువ రహస్యముగా కొనసాగించుకొనుచున్నారు. ఆదిలో కాపాలికమునకు మోక్షము ప్రాప్యముగా నుండెను. వీరు ద్వైతమును స్వీకరించిరి. కాని రానురాను భీభత్సచర్యలే ముఖ్యాచారములగుట పట్టించెను. వీరు జందెములను ధరించుట రూపు కలదని తెలియుచున్నది. ఇప్పుడిమతము నామ మాత్రముగానే యున్నట్లు తెలిసికొనవలెను.

కు. పి.

కామశాస్త్రము :

ధర్మార్థ కామములలో కామము సర్వపిధముల గ్రాహ్యము, సేవ్యము అని పూర్వాచార్యుల యభిమతము. ఆధునిక కాలమున కామము నింద్యమనియు, అనుపాదేయమనియు, త్యాజ్యమనియు అనేకుల యభిప్రాయముగా గోచరించుచున్నది. కామమును నిర్వచించు వాత్స్యాయనుడిట్లు చెప్పెను : “శ్రోతత్వకృతుర్జిహ్వో స్రూణానామాత్మ సంయుక్తేన మనసా అధిష్ఠితానాం స్వేషుస్వేషు విషయేషు ఆనుకూల్యతః ప్రవృత్తిః కామః. స్పర్శ విశేష విషయే త్వన్యాభిమానిక సుఖానువిద్ధా ఫలవత్కర్మప్రతీతిః, ప్రాధాన్యాత్కామః”. అనగా, కామము సామాన్య కామమనియు, విశేష కామమనియు రెండు విధములు. చెవులు, చర్మము, కన్నులు, నాలుక, ముక్కు అను నీ జ్ఞానేంద్రియములు ఆత్మసంయుక్తమగు మనస్సుచే అధిష్ఠితములై స్వస్వవిషయములందు సుఖస్వరూపమగు ప్రవృత్తిని కలిగియుండుట సామాన్య కామము. సుఖానువిద్ధము, స్పర్శ విశేషాత్మకమునగు స్త్రీపురుషుల ఆనందానుభూతి విశేష కామము.

కామము సేవ్యము, స్తుత్యము అనియే ప్రాచీనుల యభిప్రాయము. వారి మతమున కామము సాధారణముగా ఉపాదేయమే. నిషేధింపబడినది అందలి విశృంఖలత మాత్రమే. ఆర్యమత సారభూతమగు భగవద్గీతయందు “వ్రజనశ్చాస్మికందర్శ” “వ్రజననకారకుడగు మన్మథుడను గూడ నేనే” అని భగవానుడు కామము యొక్క ఔచిత్యమును వివరించెను. మరియు “ధర్మార్థవిరుద్ధో భూతేషు కామ్యోస్మి భరతర్షభ” అనగా ధర్మమునకు విరుద్ధముకాని కామము నేనని భగవంతుడు వచించియున్నాడు. ఇందు త్రివర్గము అనగా ధర్మార్థకామములు, పరస్పరాశ్రయ

ములుగా, పరస్పరానుపఘాతకములుగా ఉండవలెనని సిద్ధాంతము.

ఈ సందర్భమున కామసూత్ర ప్రణేతయగు వాత్స్యాయన మల్లనాగుని మతము గమనింపదగినది. కామమును నిరసించునట్టి అనేక వాదములు వాత్స్యాయనుని కాలమున నుండెను. వాటిని వాత్స్యాయనుడు తన గ్రంథమున నీవిధముగా పేర్కొనెను. “కామము నాచరింపరాదు. కామము సదుత్పాదకములగు ధర్మార్థములకు విరుద్ధము. కామి ధర్మము నాచరింపలేడు. కామము అర్థార్జనమునకు విరుద్ధము. సత్పురుషులకు కామము విరుద్ధము. కామము అర్థనాశకము, అసజ్జన సంసర్గదాయకము. కామి అనేకములకు నకార్యముల నాచరించును. కామికి ఆంతరము, శాహ్యమునగు శౌచ ముండదు. కామి శక్తిహీనుడును, ప్రభావకూన్యుడును అగును. కామము వలన అనేక ప్రమాదములు సంభవించును. శరీరము రోగములకు ఆకరమగు నవకాశములు వెక్కులు గలవు. కామి సనూజములో లఘుత్వము నందును. లోకులు కామిని విశ్వసింపరు. కాన కామము త్యాజ్యము. అనేకులు కామవశులై సపరివారముగా నశించిరి. భోజనంక్యుడగు దాండక్యుడను రాజు కామవశుడై బ్రాహ్మణవన్యను పొందగోరి నబంధురాష్ట్రముగా వినష్టుడాయెను. అహల్య కారణముగా దేవరాజుగు నింద్రుడు, దౌపది కారణముగా కీచకుడు, నీత కారణముగా రావణుడు వినష్టులయిరి. ఇటులనే కామము అనర్థదాయకమని చూపుటకు అనేకములయిన ఉదాహరణము లున్నవి. కాన కామము హేయము.”

ఈ వివ్రతిపత్తులను వాత్స్యాయనుడు ఈ రీతిని ఖండించి కామము ఉపాదేయమనియు, సేవ్యమనియు నిరూపించెను. “కామము లోకస్థితి నిబంధనము. సృష్టికి మూల కారణము కామమే. కామమే లేనిచో సృష్టియే లేదు. కామము అనివార్యము. కామము ఆహారతుల్యము. శరీరస్థితికి ఆహారమెట్లు ఆవశ్యకమో అటులనే కామము కూడ శరీరస్థితికి హేతువు. ఆహారములేక జీవించుట ప్రాణి కెటుల అసాధ్యమో అట్లే కామసేవకూడ ప్రాణికి ఆవశ్యకము. అనగా శరీరము, ఆహారము, కామము అను నీ మూడింటికిని అవినాశావ సంబంధము కలదని

గోచరించుచున్నది. ఏవిధముగ ఆహారమును యుక్తముగా, నియమితముగా, పరిమితముగా సేవింపవలెనో, అదేరీతిగ కామమును కూడ ఉచితరీతిచే భోగించుట ఆవశ్యము. ఆహారగ్రహణమునందును, ఆహారపరిత్యాగమందును ఎక్కువతక్కువ లున్నచో శరీరము రోగ నిలయును. అట్లే కామోపభోగము నందును, కామ నివృత్తియందును అనుచితమైన ప్రవర్తన మున్నచో ప్రమాదము ఘటిల్లును. ఆపిపీఠికమగు జీవజాతి చేష్టలు కామానువిద్ధములు. కామము దుర్నివారము. అదియునుగాక ధర్మార్థముల లక్ష్యము కామనీడ్డియే యనుట నిస్సంశయము. కామనీడ్డి లేని ధర్మార్థములు వ్యర్థములు. ధర్మము స్వర్గము నిచ్చును. అచ్చటకూడ అప్పరసల సంభోగమే (కామనీడ్డియే) ధ్యేయమని చెప్పబడినది. ధర్మయుక్తము, ఆనందప్రదము అగు గృహస్థాశ్రమము నరులకు దుర్వారము. అపత్యము కొరకు ఐహికాముష్మికమగు నానందముకొరకు, భోగప్రకర్షముకొరకు, ఉద్దిష్టమగు కామము సర్వవిధముల గ్రాహ్యమే యగును."

"ధర్మార్థ కామములలో కామము గ్రాహ్యమని గుర్తింపబడుట కొన్నిరీతుల ఉచితముగా దోచుటలేదు. కామము యొక్క దుష్పరిణామ హేతుత్వము దుర్నివారము కదా! కామము యొక్క దోషములు విదితములే కదా!" అని వాదించువారికి వాత్సాన్యాయము ఈ రీతిని సమాధాన మిచ్చుచున్నాడు. "నిజము, కామము కేవల నిర్దుష్టము కాదు. సృష్టివిధానమే యది. కేవల నిర్దోషము, కేవల నిర్దుఃఖము నగు వస్తువు లేనేలేదు. అంతమాత్రము చేత కామము త్యాజ్యమనుట అనుచితము. దోషములను యథాశక్తి పరిహరించి సుఖానుభూతి నందుటయే విచేకుల యభిమతము. దుఃఖమున్నంత మాత్రమున సుఖము త్యాజ్యముకాదు. కాన సర్వము దుఃఖ సంఛిన్నమను నీతిని పురస్కరించుకొని సుఖమును త్యజించుట అవివేకము. ధర్మార్థ కామములను ఉచితరీతిని ఉపచరించుచు నరుడు ఇహమునందును, పరమునందును అత్యంత సుఖము నొందును ఏ కార్యమయినను త్రివర్గ సాధనమయి యుండవలెను. అథవా త్రివర్గములో రెండు లేక నొకటియైనను సాధింపబడవలెను. ఈ రీతి సమన్వయదృష్టితో త్రివర్గ సామంజస్యము స్థాపింపబడినది. పురుషుడు శతాయుష్షుడు.

అతడు కాలమును విభజించి షటిస్పృహనుపక్షాతముగ త్రివర్గమును సేవింపవలెను. "బాల్యమునందు ఏద్యాగ్రహణము చేయవలెను. యౌవనమందు కామమును భోగింపవలెను. ముసలికనమున మోక్షపరుడు కావలెను. ఆయువు అనిత్యముగాన, యథావకాశము, యథోచితము త్రివర్గమును సేవింపవలెను. ఏద్యాగ్రహణ కాలమందు బ్రహ్మచర్యమే విహితము." అని వాత్సాన్యాయమని సుతము. ఈ విషయమే కవికులగురువు కాళిదాసు రఘువంశములో నిట్లు విశదీకరించెను. "త్రైశవే లభ్యస్త విద్యానాం యౌవనే విషయైషిణామ్, వార్షకే ముని వృత్తీనాం యోగేనాంకే తమత్యజామ్". ఈవిధమున కామశాస్త్రమునకు శాస్త్రత్వమును నెలకొల్పినవాడు మహాదాస్యనికుడు, మహర్షి వాత్సాన్యాయనుడు.

మరి యొక ముఖ్య ఆక్షేపమిది: "కామము ఉపాదేయ మగుగాక. అంతమాత్రమున కామశాస్త్రము ఉపాదేయ మెటులగును? కామశాస్త్ర రచనయే అనిష్టము. కామ శాస్త్రము లోక కళ్యాణప్రదము కానేరదు. దానిమూలమున అశుభము, అనాచారము వ్యాపించును. కామ శాస్త్రము అనావశ్యకము. ప్రాణులు స్వభావతః విషయ సుఖాభిలాషులు. ఆవులు, గుఱ్ఱములు, చిలుకలు మొదలగు తిర్యగ్యోనులకు కామశాస్త్రము నెవడుపదేశించెను? అవి నిసర్గముగనే కామమందు స్వయం ప్రవృత్తములు. కామము ఉపదేశము నపేక్షింపదు. శిక్షణము లేకుండగనే కామము నిర్దము. మృగపతులకు స్వకాంతా రమణోపాయమును ఏ గురువు ఉపదేశించెను? అదియును గాక ఆత్మ నిత్యము, తద్గుణములు నిత్యములు. ఇచ్చాద్వేషాదు లాత్మగుణములు. ఆత్మగతమగు కామముకూడ నిత్యమే. అదియే ప్రాణుల యొక్క ప్రవర్తకము. కాన కామ శాస్త్ర రచన అనావశ్యకము. అవాంఛనీయము" ఈ విప్రతిపత్తులను వాత్సాన్యాయను డిట్లు నిరస్తము చేసెను. "తిర్యగ్యోనులయందు ఇంద్రియములు కప్పబడియుండవు. కాన కామోద్బోధనము అక్లిష్టము. స్త్రీజాతి స్వతంత్రము. విచాహాది నియమములు లేవు. అవి ఋతువికేషములందుననే అభిగమించును. వాటి ప్రవృత్తి యౌవదర్శమే. మరియు పశుపక్ష్యాదుల ప్రవృత్తి బుద్ధిపూర్వకము గాదు. ఈ కారణములచేత తిర్యగ్యోనులకును

నునుష్య జాతికిని భేదము గలదు. మానవజాతి ఇంద్రియములు గుప్తములును, అవృతములునై యున్నవి. స్త్రీ బాతి స్వతంత్రము గాదు. వివాహోది నియమములచే బద్ధము. స్త్రీ పురుషుల యభిగమనము యుటవిశేషము లందు కాదు. ప్రవృత్తికూడ కేవలము యావదర్థము కాదు. స్త్రీ పురుషులు పరస్పరాపేక్షము. మానవజాతి ప్రవృత్తులు బుద్ధిపూర్వకములు. స్త్రీ పురుషులు సంప్రయోగపరాధీనులు. సంప్రయోగము ఉపాయాపేక్షితము. ఉపాయ ప్రతిపత్తి నేర్పుటకే కామశాస్త్ర రచన. కాన కామశాస్త్రము సర్వవిధముల నుపాదేయమే యగును. శాస్త్రము సర్వాంగీకారముగ నుండవలెను. కావున కామశాస్త్రమునకు సంబంధించిన విషయము లన్నియు నిందు గలవు. అంత మాత్రమున అనగా-కేవలము శాస్త్రములో కలదుగదాయని సర్వము ప్రయోజ్యముగానేరదు. శాస్త్రములు వ్యాపకములు, ప్రయోగములు ఐకదేశికములు, అను నీమూలసూత్రమును మరువరాదు. కామశాస్త్రమందు వివరింపబడిన పారదారికము, వశీకరణము మొదలగునవి ప్రయోజ్యములు కావు." అని వాత్యాయనుని యుపదేశము. ఈశాస్త్రము లోకయాత్రార్థమై యున్నది. రాగార్థముకాదు. కాన సత్త్వజ్ఞుడు ధర్మార్థాపేక్షముగా రాగాత్మకుడుగాక కామమును సేవించుచు సిద్ధుడగును. 'అంగనాలింగనాజ్ఞస్యం సుఖమేవ పురుషతా' అనగా అంగనాలింగన జన్యమగుసుఖమే పురుషార్థము" అను లోకాయత మతము అనర్థదాయకము.

కామశాస్త్రము ఖారతీయుల అతి ప్రాచీనశాస్త్రము లలో నొకటి. ఔపనిషదికము కామశాస్త్రముయొక్క ఒక ప్రధానాంగము. ఇందు సుభగంకరణము, వశీకరణము, వృష్యయోగము మొదలగు విధులు చెప్పబడెను. అథర్వ వేదములో ఇవి పేర్కొనబడియే యున్నవి. పురుషుడు కామసిద్ధికొరకు స్త్రీని, స్త్రీ తన కామసిద్ధికొరకు పురుషుని వశపరచుకొనుటకు అనేకవిధులు చెప్పబడినవి. ఒక వశీకరణమంత్రము ఉపాహారచార్దము ఉల్లేఖంబ బడుచున్నది. తను కామించిన పురుషునియొక్క ప్రతిమను నిర్మించి ఆప్రతిమమీద ఈమంత్ర ప్రయోగము స్త్రీ చేయవలయును. "ఓ మారుతదేవుడా! అతనిని ఉన్నతుని చేయుము. ఓ అంతరిక్షమా! అతనిని ఉన్నతుని

చేయుము. ఓ అగ్నిదేవుడా! అతనిని ఉన్నతుని చేయుము. అతడు నన్నుగురించి శోభితుడు అగుగాక! ఓప్రియుడా! నీవు మూడు యోజనములదూరము పోయిననుసరే, అయిదు యోజనముల దూరమున నున్ననుసరే, ఒకదిన ఎనిన నొకగుట్టము పరుగిడినంతదూరము నీవు పారిపోయి ననుసరే! అక్కడినుండి నీవు వెనుకకురమ్ము, నాపుత్రుల యొక్క తండ్రివికమ్ము." ఈవిధముగు వశీకరణాదివిధులు ఉత్తరకాలమున క్రమబద్ధముగు కామశాస్త్రమునకు అంగముగా పరిణమించెను.

కామశాస్త్రచరిత్ర: కామసూత్ర ప్రదేశతయగు వాత్యాయనుడు కామశాస్త్ర చరిత్రమును ఈవిధముగా వివరించెను:

"ప్రజాపతి ప్రజలను సృష్టించి వారి స్థితి నిబంధనమును, ధర్మార్థ కామము లనెడు త్రివర్గమునకు సాధనమును, శతసహస్రసాధ్యాయ పరిమితము నగు గ్రంథమును ప్రవచించెను. అందేకదేశమగు ధర్మాధికారికమును అనగా ధర్మశాస్త్రమును స్వాయంభువ మనువు వేరుపరచెను. బృహస్పతి అర్థశాస్త్రమును వేరుపరచెను. మహాదేవాను చరుడగు నంది అధ్యాయ సహస్ర పరిమితముగు సూత్రమును వేరుగా నిర్మించెను. ఆ కామసూత్రమునే ఉద్దాలక మహర్షి పుత్రుడగు శ్వేతకేతువు పంచ శతాధ్యాయ పరిమితముగా సంక్షేపించెను. ఆ శాస్త్రమునే నూట యేబది అధ్యాయములలో పాంచాలుడగు బాశ్రవుడు సంక్షేపించెను. ఈ శాస్త్రము ఏడు అధికరణములు కలదిగా నుండెను. అవి సాధారణము, సాంప్రయోజికము, కన్యా సంప్రయు క్తకము, భార్యాధికారికము, పారదారికము, వైశికము, ఔపనిషదికము అనునవి. ఇందలి ఆరవ అధికరణముగు వైశికమును, పాటలీపుత్ర వాసినులగు వేశ్యలయొక్క ప్రార్థనను అనుసరించి దత్తకుడు వేరుగా నిర్మించెను. అదియే క్రమము ననుసరించి చారాయణుడు సాధారణమును, సువర్ణనాభుడు సాంప్రయోగికమును ఘోటకములుడు కన్యాసంప్రయు క్తకమును, గోనర్షి యుడు భార్యాధికారికమును, గోడికా పుత్రుడు పారదారికమును, కుచుమారుడు ఔపనిషదికమును వేరు వేరుగా విరచించిరి. ఇట్లు దత్తకాద్యాచార్యులచే ఈ కామశాస్త్రము ఖండములుగా రచింపబడినది. ఇది రాను

రాను నష్టప్రాయమయ్యెను. దత్తకారులు కామశాస్త్రమును పరిపూర్ణముగా, సకలాంగముగా రచింపక తడవయవములనే రచించిరి. పాంచాల బాశ్రవుని గ్రంథము బృహత్కాయ మగుటచే జిజ్ఞాసువులకు దురభ్యేయము. కనుక సర్వశాస్త్రమును సమగ్రముగా సంక్షేపించి, లఘుపరిమాణములో, అల్పగ్రంథములో ఈకామసూత్రములను వాత్స్యాయనుడు రచించెను."

ఇందు మనకు ప్రజాపతి మొదలుకొని వాత్స్యాయనుని వరకు కామశాస్త్రేతిహాస మీయబడినది. కామశాస్త్రము ప్రజాపతి మూలమనుటవలన ఈ శాస్త్రము అత్యంత ప్రాచీనమనియు, పవిత్రమనియు, ఆదరణీయమనియు స్పష్టమగుచున్నది. ప్రాచీన భారతదేశ సంఘసంస్కర్తలలో శ్వేతకేతువు ప్రముఖుడుగా గానవచ్చుచున్నాడు. ఇతడు ఉద్దాలకుని పుత్రుడు. ఛాందోగ్యోపనిషత్తునందు బ్రహ్మవిద్యను సాంతము అధ్యయనము చేసినవాడు. కామసూత్రవృత్తికారుడగు భాస్కర నృసింహుడు శ్వేతకేతువు బ్రహ్మవిద్యతో తనివించెదక కామశాస్త్రమును రచించెనని చెప్పుచున్నాడు. ఈ విషయమున భేదాభిప్రాయముండుట ఉచితమే. ఏది ఎట్లున్నను శ్వేతకేతువు మహాభారతములో నొక సంఘసంస్కర్తగా వర్ణింపబడెను. శ్వేతకేతువునకు పూర్వము స్త్రీలలో బహువివాహ సంప్రదాయము కలదట. పరదా రాఖి గమనముకూడ ప్రాక్కాలమున నున్నదట. "పశ్యాన్నమివ రాశేంద్ర! సర్వసాధారణాః స్త్రీయః! తస్మాత్తాసు నకుప్యేతనరశ్వేత, రమేతచ॥" అనగా "ఓ రాశేంద్రా! పశ్యాన్నము ఏరితిగ పిరిది వారిది అను భేదములేక సర్వ సాధారణమో అనగా సర్వులకు అనుభవార్హమో అట్లే స్త్రీలును సర్వసాధారణులు. కనుక పురుషులు వారిమీద కుపితులుకారాదు. విరక్తులు కారాదు. కేవలము రమింపవలెను." అనునది ఇట్లప్రమాణము. సమాజమిట్లు అవ్యవస్థితముగా నుండగా మర్యాదా నిబంధనము చేసినది శ్వేతకేతువు. ఈ మహామహుడు లోకులకు మద్యపాన నివృత్తిని, అధమవర్ణము వారు బ్రాహ్మణులు, గురువులు, మున్నగువారి కన్నియలను వివాహమాడునట్టి అనుచితాచారమునుండి నివృత్తిని. పరస్త్రీగమన నిషేధమును ఉపదేశించి, సమాజవ్యవస్థను నిర్మించెను. దత్తకుడు మధురానివాసియగు ఒక బ్రాహ్మ

ణుని కుమారుడు. అతనితల్లి క్రమూతి సమయమునందే మరణించెను. ఆరనితండ్రి అతనితో పాటలిపుత్రమున నివాస మేర్పరచుకొనెను. కొలది కాలమునకు తండ్రి కూడ మరణించెను. ఒక వృద్ధబ్రాహ్మణి ఆబాలకుని పెంచెను. అయచేతనే అతనికి దత్తకుడు అనిపేరు. ఆదత్తకుడు అనతికాలమున సర్వవిద్యలు, సర్వకళలునేర్చి దత్తకాచార్యుడని పేరుగాంచెను. ధనార్జనమునకు సులభోపాయము నన్వేషించుచు దత్తకుడు పాటలిపుత్రనగరమునందలి వేశ్యవాటికయందు ప్రవేశించెను. వేశ్యల ధనార్జనోపాయములను, వారి చతురబుద్ధిని, కాటిల్యమును, కూలంకషముగ నధ్యయనముచేసి అతడు వేశ్యలకే ధనార్జనోపాయములను నేర్చుటలో గురువాయెను. ఆవేశ్యలందఱు ప్రార్థింపగా అతడు "వైశికమును" రచించెను.

చారాయణుడు, ఘోటకముఖుడు ఆర్థ శాస్త్రము నందును, గోనర్షియుడు, గోణకాపుత్రుడు, పతంజలి ప్రాసిన మహాభాష్యమందును పేర్కొనబడినారు.

వాత్స్యాయనుడు, తన కామసూత్ర గ్రంథమును గూర్చి యిట్లు చెప్పెను. "పూర్వశాస్త్రములను, ప్రయోగములను పరీక్షించియు, అనుసరించియు ఈ కామసూత్రము సంక్షేపముగా నిబద్ధమైనది. భాశ్రమీయమగు సూత్రమును గ్రహించి, విమర్శించి, వాత్స్యాయనుడు గ్రంథమును నిర్మించెను. ఈ వాత్స్యాయన కామసూత్రముల నిర్మితికి అనంతరము, తస్మూర్వ కామశాస్త్రములు ఉపేక్షితములై నష్టప్రాయము లాయెను. మహర్షి యగు పాణినియొక్క అష్టాధ్యాయి, వ్యాకరణ శాస్త్రములో ఎట్లు అగ్రస్థానమును అధిష్టించునో అట్టి అగ్రస్థానమునే కామశాస్త్రములో, వాత్స్యాయనుని గ్రంథము ఆక్రమించును.

ఇది సమగ్రమై లోకసాహిత్యములో ఉన్నతస్థానము నలంకరించు గ్రంథ రాజములలో నొకటి. ప్రాచీనభారతము యొక్క సంస్కృతి జీవన విశేషములకు ఈ గ్రంథము ఆకరము. ఇందు ఏడు అధికరణములు, 38 అధ్యాయములు, 34 ప్రకరణములు కలవు. మొదటిది సాధారణాధికరణము. ఇందు శాస్త్రసంగ్రహము, ధర్మార్థకామములలో కామమునకు గల స్థానము, విద్యలు, కళలు, నాగరకుని జీవితము, అతని దూతలు మొదలగునవి కలవు.

రెండవది సాంప్రదాయోగికాధికరణము. ఇందు నాయికాచాయకుల వర్గీకరణము శాస్త్రవృష్టి ననుసరించి చేయబడినది. కామమనకు దశాంగములగు ఆలింగన, చుంబన, నఖచ్ఛేద్య, దళనచ్ఛేద్య, సంజేశన, సీతకృతాదులు విశదముగావర్ణింపబడినవి. మూడవది కన్యా సంప్రయక్తకము. ఇందు వివాహము, కన్యను అధిగమించుట మొదలగు నంశములుకలవు. నాలుగవది భార్యాధికరణము. ఇందుగృహిణీకర్తవ్యములు, దినచర్య, ఆయ వ్యయముల నియమములు, మొదలగునవి పేర్కొనబడినవి. ఆయదవది పారదారికము. ఇందు పరస్త్రి సంపర్కము చెప్పబడినది. వాత్స్యాయనుడు పరదారగమనమును పూర్తిగ నిషేధించెను. ఈ శాస్త్రము కేవలము స్వపిత్నిరతుణముకొరకేగాని ప్రజాదూషణముకొరకు గాదు. శాస్త్రము సమగ్రమై యుండవలెను. కేవలము శాస్త్రములో చెప్పబడినంత మాత్రమున లేక వర్ణింపబడినంత మాత్రమున సర్వము గ్రాహ్యము, ప్రయోజ్యముకాదు. శాస్త్రార్థములు వ్యాపకములు. తప్త్రయోగములు ఐకదేశికములు. ఆరవది వైశికము. ఇందు వేశ్యల ధనార్జనోపాయములు, వేశ్యలకామము మొదలగునవి చర్చింపబడెను. ఏడవది నౌపనిషదికము. ఇందు తంత్రము, ఆయుర్వేదము వర్ణింపబడినవి. ఈ శాస్త్రము కౌచుమారము అనుపేర ప్రసిద్ధికెక్కినది. ఇందుచెప్పబడిన ప్రకరణములు: (1) సుభగంకరణము; ఇందు పురుషుడు తన సౌందర్యమును, యౌవనమును, ఆరోగ్యమును స్త్రీలకు ఆకర్షణీయములుగానుంచుకొను విధానము, తత్సాధనములగు నౌషధప్రక్రియల నెరుగురితి తెలుపబడెను. (2) వశికరణము. ఇందు స్త్రీ వశికరణ మంత్ర తంత్రౌషధములు వివరింపబడినవి. (3) వృష్యయోగము. ఇందు కానూవాప్తి సంపృష్టికరముగనుండుట కుపయోగించు నౌషధములు చెప్పబడినవి. ఆయుర్వేదము, వేదములు, తంత్రములు, మున్నగువాటిని చదివియు ఆపులు, వైద్యులు మొదలగువారి సలహాలను పొందియు ఈ యోగములను ప్రయోగింపవలెను. ఈ కామసూత్రము సర్వాంగ పరిపూర్ణమును, లోక హితకరమునై యున్నది.

వాత్స్యాయనుని కాలము నిశ్చితముగా నిర్ణయింప శక్యముకాదు. వాత్స్యాయన మల్లనాగుని కాలము క్రీ. పూ. రెండవశతాబ్ది అని చెప్పవచ్చును.

కామసూత్ర వ్యాఖ్యలు : కామసూత్రములవై రచింపబడిన వ్యాఖ్యలలో ముఖ్యమైనది యశోధరుని జయమంగళా వ్యాఖ్య. ఈయది విపులార్థమై మహత్వపూర్ణమై నూలసూత్రములకు అత్యంతముగా శోభ నిచ్చుచున్నది. యశోధరుడు పదమూడవ శతాబ్దమునకు చెందినవాడు. కామసూత్ర వ్యాఖ్యాతలలో పదునైదవ శతాబ్దికి చెందిన పేరభద్రుడును, పదునేడవ శతాబ్దికి చెందిన భాస్కరస్వసింహుడును ముఖ్యులు.

వాత్స్యాయనుని యనంతరము కామశాస్త్రమువై అనేకులు వివిధ శాస్త్రగ్రంథములను రచించిరి. వాత్స్యాయనునకును, తదనంత రీయులయిన కామశాస్త్రకారులకును ఒక కిశిష్టభేదము కలదు. వాత్స్యాయనుని దృష్టి సమగ్రము, సర్వాంగీణమునై యొప్పుచున్నది. తరువాతివారి దృష్టికోణము ఐకదేశికము, కేవలము విషయ వాంఛాపాశుకము. వాత్స్యాయనుడు ధర్మార్థ కామములను అనుపమానుకముగా సేవింపవలెననెను. అందుచేతనే “ధర్మార్థ కామేభ్యోనమః” అని అతడు ఆదిని పఠించెను. తరువాతివారు కామమునే ప్రధానముగ సరిగఠించిరి.

కొక్కొకవి : కొక్కొకని రతిరహస్యము మన దేశములో వాత్స్యాయనుని గ్రంథము తరువాత విశేష ప్రచారములో నున్నది. ఇతడు సింహళ దేశీయుడు. తేజోకుని మనుమడు. వైద్య విద్యార్థుని పుత్రుడు. కామశాస్త్రమునకు సూతనఘక్కిలను స్మజించి, తీర్పులను దిద్దినవాడు. ప్రాచీనులతో తన యభిప్రాయ భేదమును దైర్యముగా చాటి గ్రంథరచనకు ఉపక్రమించి క్రొత్త శాస్త్రమునకు పితామహుడాయెను. కామశాస్త్ర ప్రయోజనము నితడిట్లు చెప్పెను. “అసాధ్యాయా స్సఖం సిద్ధిః సాధ్యాయాశ్చాను రంజనమ్ | రక్తాయాశ్చరతి స్సమ్యక్ కామశాస్త్ర ప్రయోజనమ్.” అలభ్యస్త్రీయొక్క లాభోపాయ అన్వేషణము, లభ్యస్త్రీయొక్క అనురంజనము, అను రక్తస్త్రీయొక్క సుఖానుభవము— ఇవి కామశాస్త్ర ప్రయోజనములు. ప్రాచీనుల యొక్కయు, ఆర్యాచీనుల యొక్కయు దృష్టిభేదములను ఈ విషయమే తేట తెల్లము చేయుచున్నది. కొక్కొకని రతిరహస్యము లోకప్రియమగు గ్రంథము.

కళ్యాణమల్లుడు : కళ్యాణ మల్లుని అనంగ రింగము శ్లోకాత్మకము. పదునారవ శతాబ్దమునకు చెందిన అహమ్మద్ ఖానుని పుత్రుడును, అయోధ్య నవాబునకు లాడక ఖానుని కౌతుకనిమిత్తము ఈతడీ గ్రంథమును రచించెను. కళ్యాణ మల్లుడు అశేష కళావిదగ్గుడు.

ఆచార్య దత్తకుని దత్తక సూత్రములు, కుచుమార పంత్రిము ప్రాచీన రచనలుగా తోచుటలేదు. జ్యోతిర్విశ్వ రాచార్యుడు వాత్స్యాయనుని మతము ననుసరించి పంచ సాయకమును గ్రంథమును రచించెను. ఇదిగాక హరిహర భట్టు యొక్క రతిరహస్యము; రుద్రకవి కృతమయిన స్మరదీపిక; ఊమేంద్రుని కామసూత్రసారము, కుట్టినీ మతము; రేవణుని స్మరతత్త్వప్రకాశిక మొదలగునవి పేర్కొనదగిన గ్రంథములు. ఈ గ్రంథము లన్నియు సంస్కృతముననే నిర్మింపబడినవి. భారతీయ దేశభాషలలో కూడ బహు సంఖ్యాకములుగ కామశాస్త్రములు గలవు. ఆంధ్రభాషలో పేర్కొనతగినవి (1) ఎఱ్ఱయకవి కొళ్ళోకము (2) శివరాముని కామకళానిధి, (3) వేంకటకవి బ్రహ్మా నంద కతకము (4) సోమభూపాలుని ఆంధ్ర రతిరహస్యము. అంతిమగ్రంథము హరిహరభట్టు వ్రాసిన రతిరహస్యము నకు సుందరమగు అనువాదము.

కామశాస్త్రము - విషయవిభాగము : కామశాస్త్రము లన్నిటిలోను ప్రాయికముగా నాయికానాయక విభాగము ఒక ముఖ్య విషయముగా పరిగణింపబడుచున్నది. ఈ విభాగము విభిన్న దృష్టికోణములపై నాధారపడి యున్నది. నాయక విభాగము :

1. ప్రమాణ కాలభావములను బట్టి ఉత్తమ, మధ్య మాధములుగా నాయకులు విభాగింపబడిరి. వారు క్రమ ముగా అశ్వ, వృష, శశ అనబడుదురు.

2. ఆకారగుణాదులమీద నాధారపడి మరియొక విభాగ మున్నది. అవి భద్ర, దత్తక, కుచుమార, పాంచాలజాతులు.

3. కేవల ప్రణయ వ్యవహారముమీద ఆధారపడిన విభాగమును అనుసరించి దక్షిణుడు, ధృష్టుడు, అనుకూ లుడు, శతుడు అను నాలుగు తెరగుల నున్నారు.

ఇకనాయికా విభాగము :

(1) ప్రమాణకాల భావములనుబట్టి సాయికలు హస్తినీ, బదల, మృగియని వ్యవహరింపబడుదురు. వీరు క్రమముగా

ఉత్తమ, మధ్యమ, అధమ కడ్యలకు చెందియున్నారు. (2) సౌందర్య గుణాదులనుబట్టి సద్మిని, చిత్రిణి, శంఖిని, హస్తినీ యను విభాగ నెలకటి కలదు. (3) ముగ్ధ, మధ్య, ప్రాథ అను మరియొక విభాగమున్నది. (4) స్వాతం త్ర్యము నాధారముగా గైకొని స్వీయ, అన్య, సామాన్య (వేశ్య) యను మరియొక విభాగము కలదు.

నాయికా నాయకులకు తోడ్పడువారు అనేకులు కలరు. వారిలో విట, నట, గాయక, పీకమర్దాదులు నాయికానుచరులు.

కామముయొక్క దశలు ఐది. ఈ పది దశలయందును కామము వృద్ధిచెందును. 1. శ్రవణము, 2. చక్షుఃప్రీతి, 3. మనస్సంగము, 4. సంకల్పము, 5. జాగరము, 6. కృశత్వము, 7. అరతి, 8. లజ్జాశ్యామము. 9. మూర్ఛ, 10. మరణము. కామశాస్త్రములందు ప్రియుడు, ప్రియురాలు వివిధ కళలయందు సుశిక్షితై యుండవలెనని ఉపదేశ మీయబడినది. కళాభినివేశము అనురాగమును, లోకప్రియస్వప్నమును వృద్ధిచేయును. ఈ కళలు 64 అని పేర్కొనబడెను. అవి ప్రాచీన భారత జీవనమునకు పరిచాయకములు గాన గమనార్హములు. అవి ఇవి: 1. గీతము, 2. వాద్యము. 3. నృత్యము, 4. ఆశేఖ్యము అనగా చిత్రకర్మ, 5. విశేషకచ్చేద్యము (స్త్రీ ముఖమున వివిధరీతుల విచిత్రమగు తిలకము నుంచుట), 6. తండులకునును బలివికారము (ముగ్గులు మొదలగునవి బియ్యము మొదలగువానిచే నిర్మించుట), 7. పుష్పాస్తరణము (పువ్వులతో ఆసనములు, అలంకరణ ములు మొదలగునవి చేయుట), 8. దశనవసనాంగ రాగము (దంతములకు, బట్టలకు, శరీరాంగములకు రంగులు వేయుట), 9. మణిభూమికాకర్మ (మణులతో భూమిని, గృహమును తాపించుట), 10. శయన రచ నము, 11. ఉదకావాద్యము, 12. ఉదకాఘాతము (పిచికారితో నీళ్ళు మొదలగునవి కొట్టుట), 13. చిత్ర యోగములు, 14. మాల్యనిర్మాణము, 15. శేఖరకా పీడయోజనము. మాలావిశేషములు (శిరస్సుమీద ధరించు నవి. వాటిని నిర్మించుట), 16. వేపథ్యము (శరీరాలం కరణము), 17. కర్ణపత్ర భంగములు, 18. గంధ యుక్తి, 19. భూషణయోజనము, 20. ఇంద్రజాలము,

21. కౌమురము (సుభగంపరణము; కామసాధనమునకు వలసిన మంత్రోపదములు) 22. హస్తలాఘవము, 23. విశేషభక్త్యపాన యోజనము, 24. సూచీవాసము, (బట్టలుకుట్టుట), 25. సూత్రక్రీడ, 26. నీడా డమరుక వాద్యము, 27. ప్రహేళికలు (పొడుపుకథలు మొదలగు సవి) 28. అంత్యాక్షరి, 29. దుర్వాచకము క్లిష్టరచన. 30. పుస్తకవాచనము, 31. నాటకాభ్యాయికా దర్శనము 32. సమస్యాపూర్తి, 33. పట్టికా వేత్రవాసము (పేము వెదురుమొదలగు వానియట్లిక,) 34. లర్కకర్మ (కృత్రిమ సాధనలు), వీటిని కామశృప్తికొరకు ఉపయోగించుట, వాటిజ్ఞానము, 35. తక్షణము (చెక్కుట), 36. వాస్తు విద్య, 37. రూస్యరత్నపరిక్ష, 38. ధాతువాదము, 39. సుణిరాగాకరము, 40. వృక్షాయుర్వేదము, 41. మేష సుక్కుట లావకయుద్దము, (గొట్టె, పొట్టేళ్ళు, కోళ్ళు. లావుకపిట్టలు - పిటి పంచెములు, 42. శుకశారికా ప్రలాపనము, 43. ఉత్సాదనము - సంవాహనము - శరీర మర్దనము, 44. అక్షర ముష్టికాకథనము, 45. మైచ్చిత వికల్పము (ఇతరు తెరుగకుండ మర్మభాషలో మాట లాడుట) 46. దేశభాషా విజ్ఞానము, 47. పుష్పకటిక, 48. నిమిత్తజ్ఞానము, 49. యంత్రమాత్మక, 50. ధారణ, 51. సంపాద్యము, 52. మానసీక్రియ, 53. కావ్యక్రియ, 54. కోశము, 55. చందోజ్ఞానము, 56. క్రియాశల్పము, 57. చలితకము, 58. వస్త్రగోపనము, 59. ద్యూతము, 60. పాశకక్రీడ, 61. వై నాయికీజ్ఞానము, (గుఱ్ఱములను, ఏనుగులను అదుపులోనికి తెచ్చుట) 62. వై జయికీజ్ఞానము (విజయవిద్యలు) 63. బాలకక్రీడనకము, 64. వ్యాయా మము. ఈసూచిక ప్రాచీన భారతీయుల జీవనమందలి వివిధాభిరుచులను చాటుచున్నది.

సంప్రయోగము దశాంగమని కామశాస్త్రకారుల మతము, దశాంగములు 1. ఆలింగనము, 2. చుంబనము, 3. నఖతము, 4. నీతస్కృతము, 5. ఘాతము, 6. సంవేశనము, 7. ఉపస్పృష్టకము, 8. దంతక్షతము, 9. బౌపరిష్టకము, 10. పురుషాయితము. కామశాస్త్రములలో నొక్కొక్క అంగము శాఖోపశాఖలుగా వివరింపబడెను. ఉదా: నఖతము. ఇందు నఖములు ఎట్లుండవలెనో, ఉతము లెట్లుండవలెనో, వివిధ ప్రాంతములలోని భిన్న

భిన్న వ్యవహారము లెట్లుండవలెనో వివరింపబడినది. వాత్సాయన శాస్త్రమునందుకూడ బంధములు వర్ణింపబడినవి. ఉత్తరకాలికుల గ్రంథములలో బంధములకు అనుచిత ప్రాముఖ్యము ఒసగబడినది.

నాగరక పుస్తకముననునది మనకు ప్రాచీనకాలపు విలాస పురుషుల జీవితమును తేటతెల్లము చేయును. నాగరకుడు ఆచర్యపురుషుడు. అతడు గ్రామస్థులకుకూడ అనుకరణీయుడు. అతడు గృహీతవిద్యుడై స్వవృత్తి నవలంబించి గృహస్థుడగును. ఆతని నివాసము ఐట్టణమందుగాని నగరమందుగాని సజ్జనాశ్రయ ప్రదేశమందుగాని ఉండును. ఆతని భవనము ఆనన్నోదకమై వృక్షవాటికతో ఒప్పుచుండును. గృహమునందనేకగదులు వేరువేరు షనులకు నియంత్తయిండు భవనమందు రెండు భాగములుండును. బాహ్యగృహమందు పంచము, దానిమీద తెల్లని కోమలమగు దుచ్చుట్లు, దిండ్లు ఉండును. రెండవ ప్రతిశయ్యకూడ నుండును. అచ్చటనే పీఠము, వేదికయు నుండును. రాత్రి ఉపయోగింపగా మిగిలిన అనులేపనములు, దండలు, సుగంధపుపెట్టె, లవంగములు, తమలపాకులుకూడ అచ్చటనే యుండును. చిలుకకొయ్యకు తగిలినపబడిన వీణ, ఆలేఖ్యమునకై చిత్రఫలకము, కుంచెలుగలపెట్టె, ఏదియో యొకపుస్తకము, గోరింట నూలమాలలు ఉండును. అచ్చటనే ద్యూతఫలకము, ఆకర్షకఫలకము కనిపించును. నివాసగృహమునకు సమీపమున శకుని పంజరములు ప్రవేలాడుచుండును. వృక్షవాటికయందు ఉయ్యెలయు ఛాయయు, పువ్వులునుగల శిలాపట్టము నుండును. నాగరకుడు ప్రొద్దునలేచి కాలకృత్యములు నిర్వహించి, దంతధావనముచేసి, అనులేపనము, ధూపము, మాలికలు గ్రహించి, పెదవులకు లత్తుకపూసుకొని అర్ధములో తన ఆకృతిని చూచుకొని, శరీరమునకు అత్తరు రాచుకొని, సుగంధ పూర్ణమగు తాంబూలమును చర్మించవలెను. భోజనానంతరము శుకశారికా ప్రలాపములతో, గొట్టె పొట్టేళ్ళు, కోళ్ళు మొదలగువాని పంచెపు యుద్దములతో, ఆయాశలతో, క్రీడలతో, నాగరకుడు కాలము గడుపును. పిటాది సహచరులతో మాటలాడును. తరువాత నిదురించును. అపరాహ్ణమందు గోష్ఠీవిచారము చేయును. సాయంకాలము సంగీతమును వినును. అనం

నరము సురభిధూపితమును, అలంకృతమును అగు వాన గృహమున అభిసారికలకై ప్రతీక్షించును. అవసరముగచో దూతికలను పంపవలెను. యథాపసరముగ స్వయముగా కూడ నాయికకడకు పోవలెను. అప్పుడప్పుడు ఉత్సవములు, గోష్ఠీసమాజములు, పానము, ఉద్యానగమనము, సమస్యాపూరణము, క్రీడలు ఏర్పాటు చేయించవలెను. అట్లు ఆహూతులయినవారిని సమ్మానింపవలెను. వేశ్యా భవనమునందుగాని, తదితర గృహముందుగాని, సమాస విద్యా బుద్ధి, శీల, విత్తవయస్థులగు మిత్రులతోగూడి వేశ్యలతో అనురూపాలాపములు జరుపదగును. ఆచ్యుట కావ్య సమస్యలు, కళలు చర్చింపబడదగును. మధుమైరేయాసవముల నక్కడ సేవింపవలెను. వేశ్యలను త్రాగింపవలెను. వేశ్యలు వీరిని త్రాగింతురు. ఉద్యానమున విహరింపవలెను. గ్రీష్మకాలమున జలక్రీడ లాచరింపవలెను. వివిధ మిత్రులతో సమస్తోత్సవములను నెరవవలెను. గోష్ఠీయందు సభ్యులు కేవల సంస్కృతమును గాని, కేవల దేశభాషను గాని వాడరాదు. యథోచితముగు భాషను వాడవలెను. ఈ నాగరకవృత్తము ప్రాచీనకాలపు భారతీయ విలాస పురుషుని జీవనమునకు దర్పణము. శాస్త్రములు కేవలము దిగ్దర్శకమాత్రము లనియు, వాటి సహాయము పరిమిత మనియు వాత్సల్యమును వచించెను. "సురత వ్యవహారములందు తత్క్షణ కల్పితములగు భావములు, విభ్రమములు స్వప్నమునందు కూడ గోచరింపవు. మహావేగముతో బరుగిడుచున్న మహాశ్యము మార్గమందలి మ్రాకులను, కొయ్యలను, గుంటలను, గోతులను వేగాంధతచే గమనింపనట్లు రాగాంధులగు కామినీ కాముకులు సురత సమ్మర్దమందు చండవేగులై ప్రవర్తింతురు. ఆ సమయమున వారు సుఖదుఃఖములను, లాభనష్టములను, మంచి చెడుగులను గమనింపరు. నరులు మందరసులుగా నున్నంత వరకే శాస్త్రప్రయోజనము. రతిచక్రము సాగ మొదలిడినచో శాస్త్రము, క్రమము అనుపయు క్తములే."

కామదేవుడు: భారతీయుల కామాధిపతి యగు మన్మథ దేవుని చరిత్ర అద్వితీయ సుందరముగా నుండి వారి కల్పనాచాతుర్యమునకు ఉజ్వల ప్రమాణముగా నున్నది. అమూర్తములగు భావనలు అనేకములు వైదికయుగము నందు దేవీదేవతలగు ఆరాధింపబడుచుండెడివి. ఈ భావన

లకు దేవతార్చ్యము ప్రసాదింపబడుచుండెను. ఉదా: లక్ష్మి, క్రోధము మొదలగునవి. కామదేవుని ఆపర్యావము కూడ ఇట్లే ఏర్పడియున్నది. సర్వప్రాణి స్థితముగు కామము మూర్తీభవించి దేవుడాయెను. అథర్వవేదములో పెక్కు మంత్రములు కామదేవునికి సంబంధించినవి కలవు. అపి కామదేవుని ఆరాధన ప్రచారమునకు ఉపకరించెను. కందర్పపూజ నొనర్చుటకు కామదేవాయతన నిర్మాణము ఒక విశేష మయ్యెను. ఇచ్చట కన్యలు కామదేవుని పూజించుచుండిరి. సంస్కృతమునందును, తదితర దేశ భాషా సాహిత్యములందును కామదేవునికి మహత్త్వ పూర్ణముగు స్థానము గలదు. కామదేవుని ఉపాలంభించుట, స్తుతించుట, ప్రబంధకవులకు అనతిక్రమణీయమైన ఆచారమయ్యెను. కామదేవుని నామధేయములను పఠింపినచో ఈ దేవుడు మొదట ఆకారరహితుడుగను, అమూర్త భావనారూపుడుగను ఉండెనని గోచరింపక మానదు. ఉదా : మదనః మదయతి = ప్రజలను మత్తులను చేయువాడు. కామావస్థలో మత్తత యుండునుకదా ! ; మన్మథః = మన్మథే అనయా ఇతిమత్, చేతనా - తాం మథానీతి = మన్మథః ; మత్ అనగా ప్రాణిలోని చైతన్యము బుద్ధి, దానిని మథించువాడు, కలియజెట్టువాడు ; మారః మారయతి జనాః = లోకులను సంహరించువాడు. ప్రద్యుమ్నః ప్రకృష్టం ద్యుమ్నం యస్య సః = అప్రతిమము, ప్రకృష్టమునగు బలము గలవాడు. సర్వజగత్తు కామనశవర్తి అని అర్థము. కందర్పః - కమిత్యానందే, దర్శేచ. ఆనందమును, దర్పమును కలిగించువాడు ; దర్పకః = గర్వమును కలిగించువాడు. కామి దర్పి యగుట కూడ సంభవమే ; అనంగః = కామునకు శరీరము లేదు. అమూర్త భావనయన్నమాట; కామః = కామింపబడువాడు; స్మరః = స్మృతిపథమున నుండువాడు ; స్మరయతి, ఉత్కంఠయతి = కామినీ కాముకులను అన్వేషణము స్మరించునట్లు చేయువాడు ; మనసిజః = మనస్సున నుద్భవించువాడు, మనస్సును అధిష్ఠించువాడు.

ఇట్లే వివిధములగు అన్వర్థనామములు గలవు. మన్మథుని పత్ని రతియైయున్నది. కామదేవుని కామదేవత్యము రతి సిద్ధి. ఈ కల్పనాపటుత్వము, కోమలత్వము సహృదయ హృదయైకవేద్యము. కామదేవుని నహచరులు కూడ

ప్రకృతినుండి గ్రహింపబడినవారే. వారందరును కామోద్దీపకమగు ప్రకృతిదేవియొక్క సుందర సంతతిలోనివారే. వసంతుడు కామదేవుని పరమమిత్రుడు. మన్మథుడు కుసుమ శరుడు, అపడు పంచబాణుడు. అసని ఈ ఐదు బాణములును కుసుమములే. కుసుమములు కామోద్దీపకములు. పంచబాణుని బాణములచే విద్దులుగాని నాయికానాయకులు లేరు. ఆ బాణములు - కిమలము, అశోకపుష్పము, ఆమ్రమంజరి, నవమల్లిక, కలువపువ్వు. మరికొందరు పంచ బాణముల నిట్లు వివరింతురు—ఉన్మాదనము, శాపనము, సమ్మోహనము, ప్రంభనము, మారణము. ఇవి ఐదును కామదళలనుట స్పష్టము. ధనుర్జాలిమి త్తమీకడు భ్రమరములను ఉపయోగించును. ఈతని ధ్వజముమీది మీసము, మకరము చిహ్నములుగా నుండును. ఇవి సౌందర్యము యొక్కయు, కామశాసనము యొక్కయు అనుల్లంఘనీయత్యమును సూచించును. కామదేవుడు బ్రహ్మదేవుని హృదయమునుండి సంభవించెనని భాగవతము చెప్పుచున్నది. ఈయన అట్టిపుత్రుడని ప్రచారములో నున్నది. ప్రాచీన భారత సమాజము ఉత్సవప్రియముగా నుండెను. అందు సామాజిక జీవనము చక్కని శోభిల్లుచుండెను. అట్టియుత్సవములలో మదనోత్సవ మొకటి. ఇందు కన్యలు మన్మథుని ప్రతికృతిని పూజించు నాచారము కలదు. ఈ మదనోత్సవము చైత్రశుక్ల చతుర్దశియందు పచ్చనట్టి పండుగ. అట్టి సదవకాశముననే రాజవాహనుడు అవంతి నుందరిని కాంచెనని దండి గన దళకుమార చరితమున వచించెను.

సంస్కృత సాహిత్యము మీదను, భారతదేశము నందలి ఇతర దేశభాషా సాహిత్యముల మీదను, అలంకార శాస్త్రము మీదను, కామశాస్త్రముయొక్క అనుష్టుము, అగాధము నగు ప్రభావము గోచరించుచున్నది/ నాయికానాయకుల విభాగము, వేశ్యావృత్తులు, వేశ్యల ధనార్జనోపాయములు, లోకవంచన, కళలు, మదనరేఖ, దూతీ దూతలు, అభిసారికలు, విట విదూషక పీతమర్దకాది నాయకానుచరులు, సంకేతస్థానము, భిక్షుకి, పరివ్రాజిక మొదలగువారి సహాయము, దాక్షిణ్యము, నాయకుడు అనేక స్త్రీలయెడ పక్షహితము లేకుండ, చతురతతో ఆకర్షణీయముగా ప్రవర్తించుట, గోష్ఠీసమాజములు,

సాసము, ఉద్యానవిహారము, బలక్రీడా వినోదములు, ఉత్సవములు, కామదళలు, అనురాగకారణములు, విరాగ హేతువులు, మానినులను అనుసరించుట, గోత్రస్థలము, పాదతాడనము, బాహ్యరతి, ఆలింగన, నఖతూతి తదంగములు, సంప్రయోగము, అలంకరణము, ప్రసాధనము, భార్యావృత్తము, బ్రహ్మలంఘనశృంగారము, ప్రోపిత భర్తృకచర్య, పుష్పలావికలు, నర్మోక్తులు—ఇవి కామ శాస్త్రమునుండి సాహిత్యములన గైకొనబడినవి. సంస్కృత పులు. దేశభాషా కవులును కామసూత్రములను అధ్యయనము చేయుచుండిరి. విశేషముగా వాత్సల్యయనుని కామసూత్రములను ముందడికొని కవు లనేకులు కవితారచనమునకు ప్రవృత్తులైరి.

కాళిదాస మహాకవి కామశాస్త్ర సిద్ధాంతుడు. ఈతని కావ్యము లన్నిటియందును ఈ విషయము గోచరించుచున్నది. అభిజ్ఞాన శాకుంతలములోని చతుర్థాంకమందలి “శుశ్రూషస్వ గురుః.... భూయిష్ఠంభవ దక్షిణా పరిజనే భాగ్యేష్వను త్సేకినీ...” ఇచ్చట కాళిదాసు వాత్సల్యయన వృత్తమైన కామసూత్రములలో భార్యాధికరణమునగల సూత్రముల సనువదించెను. “భోగేష్వను త్సేకః, పరిజనే దాక్షిణ్యమ్ 4-1-39; 40” కుమార సంభవమునగూడ నీ విషయము గోచరించును. కామబాణ ప్రభావమున హరుడు కించిత్పరిలు న్న చై ర్యుడయి మరల సమాహితుడయ్యెను.

అపరవాల్మీకియు, వేదమూర్తియు నగు భవభూతి మాలతీమోధవమున కామశాస్త్రమును పేర్కొని అందుండి సూత్రములను ఉటంకించెను.

దండి మహాకవి చాణక్యుని అర్థశాస్త్రముయొక్కయు వాత్సల్యయనుని కామసూత్రముల యొక్కయు ఒక అపూర్వ సమ్మేళనమని చెప్పుట సర్వధా ఉచితము. ప్రతి కథయందును అర్థశాస్త్రము, కామశాస్త్రము ఇమిడి యున్నవి. కామశాస్త్రము దళకుమార చరితమునందు ప్రతిబింబించినట్లు మరి యేకావ్యాంతరమందును ప్రతిబింబించి యుండలేదని చెప్పినచో సాహసము గాజాలదు. ఇందు అపహారవర్మ చరితము పరికింపదగినది. ఉపహార వర్మ చరితము, దూతీసంప్రేషణము, అనురాగవ్యావర్తనము, కల్పసుందరి ప్రాప్తి, ఉపహారవర్మ విజయము మున్నగునవి కామశాస్త్ర ప్రభావము సూచించును.

జయదేవుని గీత గోవిందము లోకప్రియమైనది. ఇందు జయదేవుడు కామశాస్త్రమును, భక్తిని సమన్వయపరచి యలౌకికమగు దివ్యప్రేమను సృష్టించినాడు.

అలంకారశాస్త్రములందును, తదనుసారి లక్ష్యగ్రంథము లందును గూడ కామశాస్త్ర ప్రభావము సుస్పష్టము.

“అ”

కారర్, పాల్ :

కారర్ (పాల్) అనునతడు 1889 వ సంవత్సరము ఏప్రిల్ 21 వ తేదీయందు మాస్టానగరమున స్విస్ దంపకు లకు జన్మించెను. 1892 లో ఈ స్విస్ కుటుంబము స్వదేశ మునకు మరలివచ్చెను. కారర్ 'ఆరా' నందు 1908 లో తన ఉన్నతపాఠశాలా విద్యాభ్యాసమును ముగించి ముఖ్యముగా రసాయన శాస్త్రమును పఠించు ఉద్దేశముతో, జ్యూరిక్ విశ్వవిద్యాలయములో ప్రవేశించెను. అచట ఆతనికి ఆల్ఫ్రెడ్ వెర్నర్ అను పండితునివద్ద శిక్షణమును పొందు అదృష్టము లభించినది. 1911లో కారర్ రసాయన శాస్త్రమునందు డాక్టరుడిగ్రీని పొందెను. 1912-13 లలో వెర్నర్ కు సహాయాధ్యాపకుడుగా పనిచేయుచు, కారర్ స్వతంత్ర పరిశోధనములను సాగించెను. అతడు మొదట ఆర్నినిక్ కలిగియున్న జీవరసాయన పదార్థములను గూర్చి పరిశోధనములను ప్రారంభించెను. ఆ కాలములో వైద్య శాస్త్రములో పేరెన్నికగన్న పాల్ ఏర్లిఖ్ అను మహాశయుడు జర్మనీ యందలి ప్రాంక్ ఫర్ట్ పట్టణములో పని చేయుచుండెను. ఏర్లిఖ్ కు కారర్ చేయుచున్న పరిశోధనమునందు అభిమానము జనించి, 1913 లో అతనిని తన వద్దకు ఆహ్వానించెను. అంతట కారర్ వెర్నరు, ఏర్లిఖ్ ల వంటి మహానీయులతో కలిసి పనిచేసి గొప్ప అనుభవమును పొందెను. క్రమముగ పరిశోధనా రంగములో ప్రావీణ్యమును సంపాదించెను. రజతముతో కూడిన 'కాల్యర్ సాన్'ను ఔషధముగా ఉపయోగించుటకై, అతడు తొలిసారిగా తయారుచేసెను. అతడు మొదట ఏర్లిఖ్ కు సహాయకుడుగా పనిచేసెను. పిదప అతనికి ఆధ్యాపక పదవి లభించెను.



కారర్

అతడు తన పరిశోధన ఫలితములను విజ్ఞానశాస్త్ర పత్రికలలో తరచుగా ప్రచురించుటకు మొదలుపెట్టెను.

కారర్ 1918 లో జ్యూరిక్ విశ్వవిద్యాలయమునకు తిరిగివచ్చెను. మరుసటి సంవత్సరమునందే వెర్నర్ స్థానమున రసాయన శాస్త్రములో ఆచార్యుడుగను, రసాయన శాఖకు డైరెక్టరుగను, జ్యూరిక్ విశ్వవిద్యాలయములో అతడు నియమింపబడెను. ఇప్పటికిని ఆ పదవినే అతడు నిర్వహించుచున్నాడు. పిండిపదార్థములు, మాంసకృత్తులు మొదలగు శరీర పోషక పదార్థములకు సంబంధించిన పరిశోధనములతో అతని సుదీర్ఘమగు రసాయన శాస్త్ర పరిశోధనము మొదలైనది.

1928 నుండి కారర్ వృక్షసంబంధముగు రంగు పదార్థములను గురించియు, ముఖ్యముగా ఒనుపుదంగు కలిగియున్న పదార్థములను గురించియు కృషిచేయ నారంభించెను. ఈ రంగు పదార్థములును, కారల్ దుంపలలోని రంగు పదార్థములును ఒకే తరగతికి చెందవని అగుటచే, కారర్, పీటికి 'కారోటీనులు' అని నామకరణమొనర్చెను. ఈ కారోటీనులు ఏమూలద్రవ్యములతో ఏర్పడియున్నవో, వీటి నిర్మాణాకృతి ఎట్టిదో, అతడు తన అవిరళ పరిశోధన సాహాయ్యమున తెలిసికొనగలిగెను. మరియు కారోటీనులకును, విటమిను "A" కును గల సంబంధమును, శరీరములో కారోటీనులనుండి విటమిను "A" తయారగు చున్న విధమును, కారర్ లోకమునకు తెలియజేసెను. ఇట్లేపాలలోనున్న పసుపుపచ్చని "లాక్టో ఫ్లావీన్" అను పదార్థమునుగురించియు, దానికినివిటమిన్ "B" కును గల సంబంధమును గురించియు అతడు విశదీకరించెను. మరియు 'A', 'B', 'C', 'E', 'K' అనువిటమినుల యొక్క రాసాయనిక నిర్మాణమును, గుణవిశేషములను గురించిన మిక్కిలి ఉపయోగకరములగు సమాచారములను కారర్ మహాశయుడు తన పరిశోధనల మూలమున వెల్లడిచేసెను.

1927 వ సంవత్సరములో జీవ రసాయనశాస్త్రముపై కారర్ ఒక ఉద్గ్రంథమును రచించెను. ఈ గ్రంథము.

అనే భావలలోనికి అనువదించబడి ఇప్పటికిని విశిష్టమైనదిగా పరిగణింపబడుచున్నది.

కారర్ కావించిన అపూర్వమగు పరిశోధనల ప్రాముఖ్యమును ప్రపంచమందలి అన్ని దేశములును గుర్తించినవి. 1988 లో "నో బెల్" బహుమానము నిచ్చి, స్విడిమ్ విజ్ఞాన సమితి కారర్ పండితుని సన్మానించింది. బ్రెస్లా, బాసెల్, లోసాన్, జ్యూరిక్, లైయన్స్, పారిస్, సోఫియా పిళ్ళ విద్యాలయములు కారర్ కు గౌరవబిరుదుల నిచ్చి కొని యాడినవి. స్విట్జర్లాండ్ "మార్సెల్ బెనాయెస్ట్" బహుమతిని; ఇటలీ "కెనిజారో" బహుమానమును ఇచ్చి కారర్ మహాశయుని సత్కరించినవి.

సుమారు 70 సంవత్సరముల ప్రాయముననున్న కారర్ పండితుడు ఈనాటికిని అకుంతితమైన దీక్షతో రసాయన శాస్త్రములో పరిశోధనలు కావించుచున్నాడు. దీనిచే అతని అసమాన ప్రతిభ, కార్యదీక్ష, విజ్ఞాన పురోభివృద్ధికై అతడు కావించుచున్న నిరంతరకృషి లోకమునకు వెల్లడియగుచున్నవి. కారర్ సలిపిన పరిశోధనముల ఫలితములు సుమారు 1000 శీర్షికలు కలిపి విజ్ఞానశాస్త్ర పత్రికలలో ప్రచురింపబడినవి. వీటిమూలమున రసాయనశాస్త్రమునకు అతడు చేసిన మహోత్సాహమును సేవ విశదమగుచున్నది.

సి. వి. ర.

కారెంపూడి :

ప్రదేశము : కారెంపూడి అను గ్రామము గుంటూరు జిల్లా, పలనాడు తాలూకాలో ఒక ఫిర్కాకు కేంద్రముగా నున్నది. దీనికి కారెంపూడి, కార్యమపూడి అనియు నామాంతరములు కలవు. తాలూకా ముఖ్యపట్టణమైన గురజాలకు కారెంపూడి 10 మైళ్ళ దూరమున నున్నది. ఎగువన కొండల నీరు 'నాగులేరు' పేరున కారెంపూడికి తూర్పువైపుగా ప్రవహించి, భట్టపాలెమునకు సమీపమున కృష్ణానదిలో కలియుచున్నది. పలనాటివీరుల చరిత్రలో ప్రసిద్ధిచెందిన యుద్ధము ఈ కార్యమపూడి వద్దనే జరిగినది. వెనుకటి వీరగాథలు, చిహ్నములు ఇప్పటికిని నిలిచియున్నవి.

నర్మదానదీ ప్రాంతమునుండి ఉత్తరమైహాయలు 12వ శతాబ్దమున విచ్చేసి పలనాటిలో స్థిరపడిరి. వీరు కొలది కాలమే రాజ్యమేలిరి. కొన్ని తటాకములు, కోటలు

నిర్మాణము చేసిరి. ఇచ్చటి ప్రజల సాంఘిక, మతవిషయక, నాగరిక పరిస్థితులందు మార్పులుచేసి, స్థానిక ప్రజల విశ్వాసమునకు పాత్రులైరి.

చరిత్ర : గురజాల రాజధానిగా నేలిన నలగామరాజు నును, అతని సవతితల్లి పుత్రులైన మలిదేవరాజు సోదరులకును సుగ్య రాజ్యాధికారమునకై కలహ మారంభమైనది. నలగామరాజువద్ద మంత్రిగా నున్న బ్రహ్మనాయడు రాజు సవతి తమ్ములకు మార్చెల్లసీమ నిప్పించి వారితో అతడును అచ్చటికి తరలిపోయెను. నలగామరాజునకు నాగమ్మ యను ప్రజ్ఞావతి మంత్రిణిగా మండెను. పలనాటి యుద్ధమునకు బీజాంకురములు నాటి ప్రజ్వరిల్లజేసిన దీ నాగమ్మయే. ఈమెయే నాయకురాలుగా పేరుగాంచినది. నాయకురాలు కవ్వింది, కృత్రిమమైన కోడిపందెముల నేర్పాటుచేసి పందెములలో బ్రహ్మనాయని ఓడించెను. బ్రహ్మనాయడు పందెపు సమయము ననుసరించి తన శ్రమకు మలిదేవరాజుతో, సహచరులతో అరణ్యావాసమునకు వెడలెను. వలస గడువు 7 ఏండ్ల, 6 నెలలు ముగిసిన అనంతరము గూడ, మార్చెల్లరాజ్యమును తిరిగి ఇచ్చుటకు నలగామరాజు అంగీకరింపనందున ఉభయ సైన్యములకు కార్యమపూడివద్ద ఘోరయుద్ధము జరిగినది.

నలగామరాజు సహాయార్థమై ఓరుగంటి రుద్రదేవుడు 2000 గుట్టపురౌతులను పంపినట్లును, కన్నడ, ఘూర్జర, చేది, కళింగరాజులు యుద్ధములో పాల్గొనినట్లును శ్రీనాథుడు వర్ణించినాడు. మహాభారత యుద్ధమువలె పలనాటి యుద్ధమునకుగూడ అన్నదమ్ముల రాజ్యకాంక్షయే మూల కారణమైనది. ఈ యుద్ధమునకు మత, సాంఘిక పరిస్థితులు కూడ కొంతవరకు తోడ్పడినవి. బ్రహ్మనాయడు వైష్ణవ మతస్థుడు. అతడు కులభేదములు పాటించక 'చాపకూడు' అను సహపంక్తి భోజనాదికమును ప్రోత్సహించుట, మాల కన్నమనీడును ప్రధాన సేనాపతిగా చేయుట మున్నగు సంస్కరణల మూలమున ప్రజానురంజకుడయినాడు. రెండవపక్షమువారైన నలగామరాజు, నాయకురాలు వైవమతస్థులు. నాయకురాలు మంత్ర, తంత్రజ్ఞుగా గణుతి కెక్కినది. యుద్ధములో ఆమె పక్షమున వీర జంగము లనేకులు పాల్గొనినారు. ఇట్లు 12 వ శతాబ్దమున దక్షిణదేశములో చెలరేగిన వైష్ణవ, వైవమతోద్ధ

మములుగూడ పలనాటి యుద్ధమునకు కొంతవరకు కారణభూతము లైనవి.

శౌర్యవ్రతాపములు : బ్రహ్మనాయని కొడుకు బాల చంద్రుడు, అతని భార్య మాంచాల, సేనాని కన్నమనీడు మున్నగువారి శౌర్యవ్రతాపములు మహాభారత యుద్ధ పీఠల శౌర్యవ్రతాపములవలె శాశ్వతత్వమును సంపాదించుకొన్నవి. వ్రాహ్మణుల పీఠచరిత్ర ఆంధ్రులందరికి గర్వకారణము.

శ్రీబ్రాహ్మణముననే వీరోచితమైన యుద్ధప్రతిభను చూపిన బాలచంద్రుడు, యుద్ధభూమికి పోకుండ తనఅల్లని ఆపవలదని కుమార్తెకు ఉపదేశించిన రేఖాంబ, భర్తయగు బాలచంద్రుని చేతికి ఖడ్గమిచ్చి, యుద్ధమునకు ప్రోత్సహించిన పీఠపత్ని మాంచాల, సంధి రాయభారమునకు వచ్చిన తనఅల్లని నలగామరాజు మోసముతో చంపించినందులకు రోషముతో చంద్రుని నిందించుచు భర్తచిత్తిపై తన శరీరమర్పించిన రాకుమారి రత్నాలపేరేదేవి, బ్రహ్మహత్యాపాతక మాపాదించునని తలచి, యుద్ధమునకు పోవలదన్నందున దుఃఖించి తనపొట్టును కత్తితో పగులదీసి ప్రేగులను, యజ్ఞోపవీతమును, రావియాకుదొన్నెలో బాలు సకుబంపిన బ్రాహ్మణ పీఠుడైన అనపోతన ఈ విధముగా ప్రతిఙ్కరును ఆయా యుద్ధఘట్టములందు తమ తమ వీరోచిత పాత్రలను నిర్వహించి చిరస్మరణీయులైనారు.

యుద్ధావసానము : ఈ యుద్ధావసానమును గురించి విభిన్న రీతులుగా తెలియుచున్నది. బ్రహ్మనాయని కొందరు విష్ణ్వాంశ సంభూతునిగా పేర్కొనిరి. బ్రహ్మన్న యుద్ధములో చచ్చిపోయిన వారిక శేబరములను, సమీపముననే యున్న గుత్తికొండ బిలములో ప్రవేశపెట్టగా, వారు నిజరూపములు గైకొనిరినియు, బ్రహ్మనాయడు మరి యొక అవతారమును ధరించెననియు, నాయకురాలు ఒక యోగమాయరూపమును ధరించెననియు శ్రీ పీఠ భద్రకవి వ్రాసినాడు.

బ్రహ్మనాయని అజ్ఞానుసారముగా రీరి గురు యుద్ధ పీఠల స్మారకములుగ లింగములు ప్రతిష్ఠితములైనట్లు చెప్పుదురు. కార్యమపూడి యుద్ధమున బ్రహ్మనాయడే విజయమును పొందెను. అయినను అతడు విరక్తిచెంది, తపస్సు చేసికొనుటకు అడవులకేగినట్లు తెలియుచున్నది.

ఈ పలనాటి యుద్ధముతో వ్రాహ్మణుల రాజ్య మంశరించి పోయినది. జరధనములకు నష్టము వాటిల్లినది. యుద్ధ జర్యవసాన మెట్టిదైనను, ఉభయత్ర అద్వితీయ దైర్య సాహసములు ప్రదర్శింపబడి యుండుట గమనార్హమైనవి. ఈ యుద్ధపీఠల జ్ఞాపకార్థమై కారెంపూడిలో నాగులేటి యొడ్డున పీఠల గుడులు వెలసినవి.

యుద్ధకాలము : పలనాటి యుద్ధము శాలివాహన శకము 1098-1104 (క్రీ. శ. 1178-1182) సంవత్సరముల మధ్య జరిగినట్లు తెలియుచున్నది.

గోరీల వృత్తాంతము : పీఠల గుడులలో రెండు మహమ్మదీయుల గోరీ లున్నవి. పీఠాలయము మహమ్మదీయులచే కట్టబడినదని ప్రతీతి. ఆ వృత్తాంత మిట్లున్నది: సుహమ్మదీయుల రాజ్యకాలమున నైవ్యము నాగులేటి యొడ్డున విడిసి, పీఠల లింగములపై పొయిగడ్డలుపెట్టి వంటచేయుచుండగా, నై నికులు మూర్ఖిల్లినభంగి నేలపై వ్రాలిరట్ట. వెనుకటి గాథలను తెలిసికొని, పీఠల కళచారము చేసినందులకు పరిహారముగా ఆలయము కట్టించెదమని మ్రొక్కుకొనగా, యథాప్రకారము నై నికులకు స్పృహవచ్చి, లేచిరట్ట. అంతట ఈ దేవళము కట్టించినారట్ట. పల్నాటిపీఠల చరిత్రను వినివిని, ఆ నై నికులలో ఏరాగ్రేసరులగు సహోదరు లిద్దరు కత్తులతో పొడుచుకొని చనిపోయిరట్ట; ఆ ఇరువురి గోరీలుకూడ పూజలందుకొనుచున్నవట.

ఈ ఆవరణములోనే పంచమకుల సంజాతుడైన యొక యుద్ధపీఠునికి ప్రత్యేకముగ నొక గుడి యున్నది. కుల, మత సామరస్యమున కిది ఒక తార్కాణముగా కనిపించుచున్నది. కాలక్రమమున ఈ పీఠలను దేవతలనుగా భావించి, పూజించుట ఆచారమైపోయినది.

ఉత్సవములు : ప్రతిపీఠ కార్తిక బహుళ అమావాస్యనాడు కారెంపూడిలో పీఠల ఉత్సవము లిట్లు 5 రోజులపాటు జరుగుచుండును :

మొదటిరోజు : రాచగావు (ప్రారంభము)

రెండవరోజు : రాయభారము (అలరాజు)

మూడవరోజు : మందపోటు (ఆవులుకాచెడి 'లంక' న్ననుచంపి ఆవులను తోలుకొని పోవుచుండగా, శత్రు నైవ్యములను ఆవులే ప్రతిఘటించినవట.)

నాలుగవరోజు : కోడిపోరు (వేషములుధరించి, కోడి పంచెములు వేయుదురు.

ఐదవరోజు : శల్లిపోరు (ఆయుధములతో పం గేడు చెట్లపైన ఒరిగిపోవుదురు. పోతురాజుగుడివద్దను, యుద్ధ రంగమువద్దను రాళ్ళు పాసుదురు)

వెనుక యుద్ధములో ఉపయోగించిన ముఖ్యమయిన ఆయుధములు కొన్ని ఆలయములో భద్రపరుపబడి యున్నవి. అనేక గ్రామములనుండి పంజలవాండ్లు, పిచ్చి గుంటవాండ్లువచ్చి ఈ రోజులు పలనాడు పీఠచరిత్రను కళ్తులుత్రిప్పించు సీరావేళముతో పోవభావయుతముగా చెప్పుట సంప్రదాయముగా నున్నది.

ఈకారెంపూడి తిరునాళ్ళను చూచుటకుయావదాంధ్ర దేశమునుండి వేలాదిప్రజలు వచ్చెదరు వీరులకు సేవలు చేయుదురు. వీరంగముజేయుచు, 'హారాహారా!' యని బొబ్బలుపెట్టుచు నారసములు పొడుచుకొనుచుందురు. వీరులగుడిలో కొబ్బరికాయలుకొట్టి, సాంబ్రాణి ధూపదీప వై వేద్యము లర్పించుదురు. శుభకార్య సందర్భములో వీరుల నారాధించుపద్ధతి అనుశ్రుతముగా వచ్చుచున్నది.

ఈ ఉత్సవములకు ఆచార్యులు పడుగువారు. వారి సంతతివారే నేటికిని ఆచార్యత్వమును వహించి, ఉత్సవ మును నిర్వహించుచున్నారు.

రాక్షస గుహలు : ఖరదూషణాచు లేలినది కావున ఈ గ్రామమునకు కారెంపూడియని పేరువచ్చెనని కొందరు చెప్పుదురు. మొదట, ఈ పేరు 'ఖరపూడి' గానుండెనేమో! ఊరికి సమీపమున 'రాక్షసబండ' అను పెద్దబండ యొకటి కలదు. ఈ ప్రాంతమును రాక్షసులు పాడుచేయు చుండెడి వారనియు, దేవేంద్రుడు నిప్పులవాస గురియించెననియు, అప్పుడు భూతములు గృహములు నిర్మించుకొన్నవనియు వీరు చెప్పుదురు. నిప్పులవాస దెబ్బకు తట్టుకొనజాలక, భూమిక్రింద గుహలు నిర్మించుకొనినారట! దీనికి దృష్టాంతముగా ఊరి వెలుపలనున్న ఈ పెద్దబండను చూపు చుందురు. 'నేలమాన్యం' బావి యొకటి ఉన్నది. దానిపై పెద్దబండ కనిపించును. ఇది ఆయుధములు దాచినచోటుగా చెప్పుదురు.

నాయకురాలి కనుమ : కారెంపూడినుండి వినుకొండకు పోవు రోడ్డుమీద 4 మైళ్లు దక్షిణముగా రెండు ఎత్తైన

కొండలమధ్యగా నాగులేరు ప్రవహించుచుండును. దీనినే "నాయకురాలి కనుమ" అని పిలుచుచుందురు. యుద్ధ సమయమున బాలచంద్రుని పోనియ్యకుండ అడ్డుగా నాగమ్మ లింగచాచెననియు, అంతట బాలుడు కత్తి ప్రేటుతో కొండను రెండు వ్రయ్యలుగా నరకి దానిగుండ దాటిపోయెననియు ఆ ప్రదేశమును గూర్చి చెప్పుదురు.

గంగధార మడుగు : కారెంపూడి ప్రక్కగా పారు నాగులేటిలోనిదే ఈ "గంగధార మడుగు". దీనికి ప్రక్కనే వీరుల గుడులున్నవి. గంగధార మడుగు ఒడ్డుననున్న గుడిలో లింగములున్నవి. వీటికి పూజలు చేయుచుందురు. గ్రామస్థులు మంచితీర్థమునకు ఉపయోగించు నీరు ఇచ్చటిదే.

వీరులపేరున గ్రామములు : పలనాటి వీరులపేరట ఈ తాలూకాలో కొన్ని గ్రామములున్నవి. 1. అనుగురాజు పేర - అలుగురాజుపల్లె.

2. అలరానమల్లుపేర - మాచెర్లకు 8 మైళ్ళ దూరమున రాచమల్లుపాడు (రచ్చమల్లుపాడు).

3. ఝట్టిరాజుపేర - సుమ్మకోటకు 4 మైళ్ళ దూరమున ఝట్టిపాలెం గ్రామము.

4. నాయకురాలిపేర - నాయకురాలి కనుమ.

5. మలిదేవారులపేర - మల్లవరము మొదలయిన గ్రామములున్నవి.

కారెంపూడిని గూర్చి శ్రీనాథకవి యిట్లు పద్యము చెప్పెను :

6. వీరులు దివ్యలింగములు పట్టుడు చెన్నుడు కల్లిపోతురా జారయ కాలభైరవుడు, నంకమకత్తియె యన్న పూర్ణగా

గేరెడు గంగధార మడుగే మణికర్ణికగా జెలంగు నీ కారెంపూడి పట్టణము కాశికదా పలనాటివారికిన్.

గ్రామములోని దేవాలయములు : కారెంపూడి గ్రామములో బ్రహ్మనాయనిచే ప్రతిష్ఠ గావించబడిన చెన్నకేశవాలయము గలదు. సూర్యేశ్వరస్వామి లింగము, మహిపాసుర మర్దని విగ్రహము కలవు. భద్రకాళీ సమేత వీరభద్రాలయ మొకటి కలదు. లింగాకారములోనున్న నగరేశ్వరస్వామి, పార్వతీదేవి, వీరాంజనేయులు, ప్రసన్నాంజనేయులు మొదలయినవారి కంకితములయిన

పురాతన దేవళములున్నవి. పిటికి నిత్య నైవేద్య ధూప దీపారాధనలు జరుగుచున్నవి. గుడి అర్చకులకు మాన్యములున్నవి.

గ్రామములో హరిజనులు, మహమ్మదీయులు నైశము హిందువులతోపాటు వీరుల ఉప్పువములలో పాల్గొనుచు పల్నాటివీరులయెడ తమకుగల గాఢ భక్తి శాస్త్ర్యములను ప్రకటించుచుందురు. కులమతభేదము లేకుండ అందరు శివ, విష్ణువులకంటె వీరులనే ఎక్కువగాభావించెదరు.

శాసనములు : ఈ దేవాలయముల లోను, మండస్తంభముల మీదను అనేక శాసనములు శాసనగును.

వీరులగుడిలో : (1) కన్నమరాసు మండపమునకు వెనుకనున్న బండమీద అయోధ్యరాజు శాసన మున్నది. అది స్ఫుటముగా కనిపించుటలేదు..

“స్వస్తిశ్రీమన్మహామండలేశ్వర అయోధ్యపురపరాధీశ్వర...ల సింగు మండలేశ్వరుని సన్నిధికి చెన్నరాయల వారి గుడియొత్తించ ... దుకొనిలమన్యంది శకవర్షంబు ౧౨౪౯...క్రోధి సం. కాస్తీ...గు. చండప్రసిద్ధ గరుడగంబ”.....

(2) శక 1538 (క్రీ. శ. 1614) న నొక స్తంభమును నిర్మించినట్లు వీరుల మండపమునకు దక్షిణముగా నున్న రాతిమీద శాసన మున్నది.

(3) గుడియొక్క ముఖమండపము, స్తంభముమీద మండప నిర్మాణమును గూర్చి శక 1255 (క్రీ. శ. 1333) నాటి శాసన మున్నది.

(4) వీరులగుడి ఆవరణములో ఒక రాతిమీద చెక్కబడి యున్న శాసనము చాల ముఖ్యమయినదని చరిత్రకారుల అభిప్రాయము. ఇది గవర్నమెంటు శాసన శాఖవారి 1909 సం. వార్షిక నివేదికలో 558 వ నంబరు శాసనముగా ఈయబడినది. ఇది శక 1318 (క్రీ. శ. 1396) నాటిది.

శాసనపాఠము :

చంద్రుడు సూర్యుడు
శంఖము చక్రము

1. స్వస్తి [II] శకవరుషంబులు ౧౩౧౮ అగు నేం
2. టి యువ సం[వ] త్వర ఆపాధ కు ౧౧ శు
3. శ్రీ నల్లని చక్రవర్తులు ఇచ్చిన

4. శాసనము [I]
5. నై దళనే శి సం త్తి వివాదో సవ్యవాదినా [I] సమ్మతం సవ్యలోకానా
6. దళకనం చక్రవర్తికాం [I] స్వస్తి శ్రీమతు నేదమాగక ప్రతిష్ఠా
7. చాయకం చక్రగౌల పిజయచూడానుడి దుష్ట
8. నిగ్రహ సి (శి) ష్ట స్రతిపాలక మాయావాది కోభా హళ మం
9. శ్రవది భయంకర గరమవైదిక సావ్యభామ మర కరవా
10. దిగ్ జకేసరి త్రిభువనికుళ సముద్ర విళంబతాళ గతశ్రీ
11. గా ర హం కరణాగత వజ్రపంజరశ్రీ అహో బల దేవవిభవ విరో
12. ధిమానమనకన తిరువెంగళశాభదేవ దివ్య శ్రీపాద పద్మారా
13. ధులై న శ్రీ నల్లను గోపందచక్రవర్తిక అయ్యం గారు అఖలలో
14. లోకాల పదునెట్టి నాంటి శ్రీవైష్ణవాలకును ఆసతిచ్చి పుత్రైంచిన
15. శ్రీముఖం బడగుల సివాలవారు తమకుం గుంక్కుమ వస
16. త్తంము గల్దని దేవచక్రవర్తిక అయ్యంగారికిని మఱుగువడ విన్నపం
17. సేసి శ్రీముఖాలు తెచ్చి వసంత్తమాడే మసంగాను పలినా
18. ంటివారు వసంత్తం ఆడనీక అడ్డుపెట్టితేను సేము శ త్తం
19. డ్డమువారిన్ని మా ముంద్దటికి రప్పించి విచారింపు
20. గాను పలినాంటివారు పూర్వకమందు కుంక్కుమ వస
21. తం బడగులవార్కిం గలుగం దెలుపుకోని ఆడ
22. నిమ్మంట్టేను ఆ బడుగులవారు పూర్వకమండ్లు గలు
23. గం దెలుపరయిరి. గాన దేవచక్రవర్తిక అయ్యంగా
24. రు యిచ్చిన శ్రీముఖాలు మడుగం బుచ్చికో
25. ని సేము పలినాంటివార్కి మహాదేవరకుం డెల్లెటి

- 26. వైభోగాలు అన్నిన్నిం జెల్లించ్చి ఉప్పురపు గొనుగులు
- 27. ఆలవట్టాలాను కనకదండె అందలమూను
- 28. ...కామశిగిళ్ళూను నీలిగొడుగులూను చొడ ప
- 29. ...ంది గూను తిరుండు పకచాంతులును తిరు
- 30. వళి కొలులున్ను తిరువిడిపోతులును అనుమ
- 31. ...రేగలున్ను యిస్తీమి. వారి శ్రీముఖాలు
- 32. విట్టమిగాన మీరు యెక్కడ బడగుల మరుగు
- 33. ంకునువసం త్త ఆడినాను నదినేటినాంటి శ్రీవై
- 34. ఘూలలోను కుంకుమ వసం త్తం ఆడనీక అడ్డ
- 35. పెట్టెది. యీశాసనం మద్దగిలో నుండగితే
- 36. నాటివారు సంబనాయంకున్ను మేడపిజేతువో
- 37. ఇండున్ను మంగళమహా శ్రీశ్రీశ్రీన్ జేయు.
- 38. శ్రీ.

శాసనవివరము : కుంకుమ వసంతము లాడుకొనువిషయములో పలనాటివారికిని, బడగుల సీమవారికిని వివాదము సంభవించినది. అంతకుపూర్వము రివాజు ననుసరించి, ఏయే కులములవారికి ఈకుంకుమ వసంతము లాడుకొను మర్యాదకలదో, వారేకాని ఇతరు లాడుకొనరాదని పూర్వపు సాంఘికనియమము. ఇట్టివి పూర్వపు కులమర్యాదలు (Social privileges). బడగులవారు కుంకుమ వసంతములాడుకొను మర్యాద తమకు గలదని దేవచక్రవర్తి అయ్యంగారితో నిజము కప్పిపుచ్చిచెప్పి, వారియొద్దనుండి శ్రీముఖములు తెచ్చుకొని, వసంతము లాడుకొనుచు, పలనాటివారిని వసంతము లాడనీయక అడ్డుపెట్టిరి. అంతట చక్రకుల విజయచూడామణి శ్రీమాన్ నల్లాను గోవిందచక్రవర్తి అయ్యంగారు చాత్తాండమువారిని తమ సమక్షమునకు పిలిపించి హక్కును నిరూపించుకొన్నచో వారిని ఆడనిండనిచెప్పగా, ఆలాబడగులవారు తమ కట్టి మర్యాదయున్నట్లు రుజువు పరచుకొనజాలక పోయిరి. అంతట గోవిందచక్రవర్తి అయ్యంగారు బడగులవారికిచ్చిన శ్రీముఖములు మరల తీసికొని పలనాటివారికి బిరుదునిశానీలు మొదలయిన మహాదేవరకు చెల్లనట్టివైభోగములు ప్రసాదించి, బడగులవారు ఎక్కడెక్కడ కుంకుమ వసంతమాడినను అడ్డుపెట్టునట్లు ఆనతిచ్చి, 18 రేళ శ్రీవైష్ణవులకు శ్రీముఖ మంపిరి. ఆ శ్రీముఖమే ఈ శాసనము.

పల్లినాటి వారికి, బడగుల వారికి మధ్య కుంకుమ వసంతము లాడుకొను విషయములో వచ్చిన వివాదమును విచారించి శ్రీవైష్ణవ గురుస్వాములైన శ్రీమాన్ నల్లాను గోవిందచక్రవర్తి అయ్యంగారు రిచ్చిన తీర్పు ఇది:

(5) గ్రామములోని విష్ణుగుడి బయట ప్రాకారములో గల రాతిమీద శక 1540 (క్రీ. శ. 1627) నాటి శాసనమున్నది. పలనాటి వీరులచేత కట్టబడిన దానిని ఆపడు ఒక నాయడు పాగుచేయించినట్లు వ్రాయబడి యున్నది.

(6) సూరేశ్వరస్వామి గుడియొక్క ముఖమండపపు స్తంభముమీద శక 1186 (క్రీ. శ. 1264) నాటి రుద్రమదేవి గవర్నరు జన్నిగదేవ మహారాజులు ఇచ్చిన దానశాసనమున్నది.

(7) ఆ గుడియొక్క మరొక స్తంభముమీద రెండవ ప్రతాపరుద్రుని కాలమున శక 1299 (క్రీ. శ. 1377)నాటి దానశాసనమున్నది. ఇంకొక స్తంభముమీద మరొక దానశాసనమున్నది.

(8) ఈ గుడి తూర్పు ప్రాకారమువద్ద శక 1076 (క్రీ. శ. 1154) కుళోత్తుంగ చోళుని ప్రధానమంత్రి దీపారాధన కిచ్చిన భూదానశాసనమున్నది.

(9) మరొక స్తంభముమీద రెండవ ప్రతాపరుద్రుని పేరు నుదాహరించుచు శక 1225 (క్రీ. శ. 1303) నాటి శాసనమున్నది.

కారెంపూడి ఖనిజసంపద : కారెంపూడి కొండలవద్ద లభ్యమగు "సీసము"ను గూర్చి బాస్వెల్ (నివేదిక జి. ఏ. ఆక్టు 1870 D. 7-11-1870) "I may mention that lead is found in considerable quantities near Karempudy in Palnad, but the mines are not worked. Copper is found both in Palnad and Vinukonda Taluqs" అని వ్రాసియున్నారు.

పల్నాడు వీరుల స్మారకార్థమై గుడులు కట్టి గౌరవించిరి. వారిని దేవతలుగా పూజించి ఆరాధించిరి. రాళ్లపై యుద్ధవీరుల ప్రతిమలు చెక్కిరి. గ్రామముల కావీరులపేర్లు పెట్టుకొనిరి. వేయేల, ఇచ్చటి ప్రతి రాతికి, ప్రతి మడుగునకు ప్రత్యేక స్థలపురాణము లున్నవి. చారిత్రకముగాను, ఖనిజసంపత్తి దృష్టిచేతను, ఆధ్యాత్మిక,

మత, సాంఘిక సామరస్యముల విషయమునను, జాత్ర విషయమునను, కారెంపూడి పట్టణము ఎంతయు విశిష్టత గడించుకొని యున్నది.

మా. పి.

కార్మికులు :

“తమ ఇచ్చలను సాధించుటకు, ముఖ్యముగా జీవితావ సరముల సేకరించుటకు, ప్రతి ప్రాణి కొంతవరకైన శ్రమించక తప్పదు. భూమియందు పాతబడిన బీజము సహితము గాలినిపీల్చి, వెలుతురు ననుభవించుటకు, నేలను చీల్చి బయల్పెడలుటకు ప్రయత్నించును. సముద్రపు శయ్యలపై పరుండి ముత్యపుపురుగు తనకు అవసరమైన పుష్టిసాగంబు వస్తువులనెల్ల వాతావరణమునుండి సంపాదించుకొనును. సాలెపురుగు గూడు నల్లును. నక్క, తోడేలు వేటకు పోవును. మానవుడును ఆహార సముపార్జనకై చేయవలసిన ఈ శ్రమమునుండి తప్పించుకొనజాలడు. నిరంతరము ఎడతెగని కాయకష్టము చేయుటవలననే అతడు తన కోర్కెల నెరవేర్చుకొనగల్గుచున్నాడు. వృక్షములలో నిగూఢము, జంతువులలో స్వాభావికము, మానవులలో ఆలోచనాసమన్వితము - అగు ఈ కృషియే శ్రమము అని పిలువబడుచున్నది” — ఛార్లెస్ జిడ్.

కార్మికులన నెవ్వరు ? ‘శ్రమ’ నిర్వచనము : భూమి, శ్రమము, పెట్టుబడి, నిర్మాణము అనబడునవి నాలుగును ఉత్పత్తి సాధనములని ఆర్థిక శాస్త్రవేత్తల అభిప్రాయము. శ్రమించువారు శ్రామికులు లేక కార్మికులు. కావున ఆర్థికోపయోగకరములైన వస్తువుల నుత్పత్తి చేయుట యందు మానవులు సాగించు కార్యకలాపములన్నియు శ్రమముగనే పరిగణింపబడుచున్నవి. అట్టి కృషి మానసికమైనది కావచ్చును ; కేవలము కండరముల కష్టము కావచ్చును. ధనరూపకమైన ఫలితమును పొందుటకై ఆర్థికరంగమునందు మానవుడు పడు పాట్లన్నియు శ్రమమనియే ఎన్నదగును. కచ్చేరీలలోని గుమస్తాలు, వైద్యాలయములలోని వైద్యులు, విశ్వవిద్యాలయములలోని అధ్యాపకులు కూడ ఆర్థిక సిద్ధాంతము ననుసరించి శ్రామికులనియే చెప్పవలసియుండును. కాని శ్రమను ఇట్లు నిర్వచించుటయందు ఒక కష్టము గలదు, ఉత్పత్తి సాధనములలో ఒకటి నిర్మాణము. పారిశ్రామికవేత్తను

శ్రామికునిగా లెక్కింపజాలము. అతడు పొందునది లాభము ; కార్మికుడు సంపాదించునది కూలి. ఇట్లే మధ్య తరగతి మేధావులకు చెందునది వేతనము. ఆర్థిక పరిభాషను విడచి ఎట్టివారిని కార్మికులని వ్యవహరింపమో తెలిసికొనుటయు యుక్తము. భూమి భామందుగాని, పెట్టుబడిదారుడు గాని, పారిశ్రామికవేత్త గాని కార్మికుడని ఉదాహరింపబడడు.

శ్రమ బాధాజనకమైనదా ? వాస్తవమునకు బాహ్య స్థితిగతుల ప్రాబల్యము వలననే మానవాసికమంతయు శ్రమించి పనిచేయుచున్నది. పిల్లలు బహుమానములను పురస్కరించుకొని పని చేయవచ్చును. ఆర్థికలాభమునో, ఉన్నతినో పొందవలయునను ఆశతోనో, వృత్తిగౌరవము కాంక్షించియో పెద్దలు పనిచేయుదురు. ఆర్థికావసరములైన సరకులను పెంపొందించుటకుగాను వలసిన శ్రమయంతటిలోను కొంత బాధ తప్పదు. పని చేయుటయే బాధతో కూడిన విషయమని చెప్పజాలము. ఐనను విలాసమునకై నౌకావిహారమున కేగి పడవనుడుపు ఉత్సాహవంతునకు, జీవనోపాధికై నీటిలో తెడ్లనువేయు పడవవానికి, ప్రకృతి సౌందర్యమును జూచి ఆనందించుటకై ఆల్పు పర్వతముల నధిరోహించు యాత్రికునకు, అతని వెనువెంట పోవు ‘గైడ్’ కు ఒక ముఖ్యమైన భేదము గలదు. తన ఆనందమునకై ఒకడు కాలమును వెళ్ళబుచ్చుచున్నాడు. పర్వతముల నెక్కుట, పడవ నడుపుట, కొందరు వృత్తిగా కల్గియున్నారు. తోటపని చేయుట యందు ఒక వ్యక్తి ఒక సంతోషకారణమైన సంతృప్తిని పొందియుండవచ్చును. కాని అంగడిలో అమ్ముటకై కూరగాయలు పండించుటయే అతని జీవనమైనచో అది అంత సంతోషదాయకమైనదిగా అతడు భావించి యుండక పోవచ్చును.

సిద్ధాంతవికాసము : శ్రమయొక్క విలువను సూచించు ఆర్థిక సిద్ధాంతములు ఫిజియోక్రటిక్ ఆర్థిక తత్వవిజ్ఞుల కాలమునాటినుండి మార్జినల్ యుటిలిటీ వాదమునకు చెందిన తత్వవేత్తలనాటి కాలమువరకు వికాసము చెందుచునే యున్నవి.

వ్యవసాయరంగమునకు సంబంధించిన శ్రమ మాత్రమే ఆర్థికోపయోగకరమైన శ్రమయని ఫిజియోక్రటిక్ (Physio-

crates) అభిప్రాయము. గనులు త్రవ్వట, మత్స్య పరిశ్రమ, వ్యవసాయమువంటివే అని వారంగీకరించిరి. కాని, వాంఛ్య పారశ్రామిక రవాణా సౌకర్యముల రంగములయందు కార్మికులు వినియోగించు శ్రమ ఆర్థికముగా లాభకరము కావని వారి వాదన. ఆర్థిక మూల్యమును నిర్ణయింపటయందు వ్యావసాయక రంగమునందు మాత్రమే ప్రకృతి వగానవునితో సహకరించుచున్నదని, ఈ కారణమువలన వ్యావసాయక రంగమునందలి శ్రమ మాత్రమే శ్రమయని ఫిజియోక్రాల్ల సిద్ధాంతము.

ఆడమ్స్ స్మిత్, డేవిడ్ రికార్డ్లొ మున్నగు సనాతన వాదమునకు చెందిన శాస్త్రజ్ఞులు, మిగిలిన ఉన్నత సాధనములతో పోల్చి చూచినచో, ఆర్థికముగా ఒక సరకునకు విలువ ఏర్పడుటకు శ్రమయే మూలకారణమని ప్రవచించిరి. ఎదేని ఒక సరకునకు ఆర్థికముగా విలువ ఏర్పడవలెననినచో, అది వస్తువు ఉపయోగకరమైనదియై యుండవలెనను అంశమును వారు నిరాకరించలేదు. అనను ఎంతయో ఉపయోగకరమైన వస్తువులు అంత అల్పమైన మూల్యమును కల్గియుండుటకు కారణమేమని వారి ప్రశ్న. (ఉదాహరణమునకు పుష్కలముగా నాగరిక సమాజమునకు ఎల్లడల లభించునీరు.) కావున విలువల నిర్ణయమునకు ప్రతి వస్తువు తయారు చేయుటయందు వినియోగింపబడిన శ్రామిక శక్తియే కారణభూతమని సనాతన ఆర్థిక శాస్త్రవేత్తల మతము.

కార్ల మార్కుసి మరియొక అడుగు ముందుకు వేసెను. మార్కుసి తత్వము ననుసరించి పెట్టుబడిదారీ విధానము యొక్క పునాదులు శ్రామికవర్గమును పీడించుటపై నిర్మింపబడి యున్నవి; శ్రామికులు శ్రమించి నిర్మించిన అదనపువిలువలు వివణియందలి వస్తువులవెలల వెనుక నున్న అత్యధిక లాభములు నొసగగా అవి పారిశ్రామిక వేత్తల జేబులలోనికి పోవుచు, కార్మికులను దారిద్ర్యపు అగాధములోనికి త్రొక్కుచున్నవి. వస్తువుల విలువల నిర్ణయమునకు సంబంధించిన అనేక ఆర్థిక సిద్ధాంతముల యందు శ్రమకు ఇట్లు మిక్కిలి ప్రధానమగు స్థానము ఒసంగబడినది.

శ్రామికుల సామర్థ్యము నభివృద్ధిచేయుట ఎట్లు; అనేక వస్తువులలో శ్రామికుని సామర్థ్యము కండరములపుష్టి,

సరములయందు అనగా బలము, ఆరోగ్యముతో నిండి యున్న శరీరమును కల్గియుండుటవై ఆధారపడియున్నది. ఇనుము ఉక్కు యంత్రకాలలలో కనిచేయు కార్మికుల విషయముల ఈ అంశమునకు నుంచి తార్కాణము. సామర్థ్యము, అభివృద్ధి, ఆరోగ్యము అనువానివై కూడ ఆధారపడి ఉండును. కొంతవరకు అది జాతికి సంబంధించినదై యున్నది. సరియైనదియైతే, చక్కటి గృహవసతులు కల్గియుండుట శ్రామికుల సామర్థ్యమును పెంపొందింప గలదు. ఉగినంతకాలి, విశ్రాంతి, ఆశాభావము, స్వాతంత్ర్యము ఈసందర్భమున పేర్కొనదగిన మరికొన్ని అంశములు. యంత్రములకు సంబంధించిన విజ్ఞానము నొసగగల పాఠశాలలు కాని, అట్టి వాతావరణముకాని నేర్పరులైన కార్మికుల యొక్క సమర్థత నభివృద్ధిచేయును. చాచక్యముతో ఉపనిసితాను నిర్వహించుకొనగల సమర్థత శ్రామికుని యొక్క నీతి, విజాయితీలవైనకూడ ఆధారపడి యున్నది.

శ్రమవిభజనము : పారిశ్రామిక విప్లవానంతరము ఆర్థికవ్యవస్థయందు కల్గిన మార్పులు అనేకములు. ముఖ్యముగా ఉన్నత రంగమునందు శ్రమవిభజనము అధికమాయెను. ఆధునిక ఆర్థిక సమాజము యొక్క ఉన్నతికి శ్రమవిభజనమే ఎన్నదగిన కారణములలో నొకటి. ఈనాడు జూట్లజత పోలదానిని తయారు చేయుటకు ఒకజోళ్ళ కాష్టానాయందు కనీసము 80 మంది పనివాండ్రు పనిచేయుదురు. ఆదాము భూమిని త్రవ్వించుండగా, అవ్వ చరఖా త్రిప్పిననాటినుండియు మానవకోటిమధ్య శ్రమవిభాగము కలదని ఆర్థికతత్వజ్ఞులు చమత్కారముగా చెప్పుదురు. కాని ఇది యంత్రముల ప్రాబల్యము ఎక్కువగాగల నేటి పారిశ్రామిక వ్యవస్థయొక్క ప్రత్యేక లక్షణమని గమనించవలెను. శ్రమవిభజనము ప్రవేశపెట్టబడక పూర్వము దినమునకు ఒకపనివాడు 20 సూదులకుమించి చేయజాలకయుండగా, అట్టివిధానము అమలులోనికివచ్చినపర్యాంత ఒక గుండుసూదుల కాష్టానాయందు కొద్దిమందిజేరి రోజునకు 12పానులపిమ్ములు ఎట్లుచేయగల్గుచున్నదియు ఆడమ్ స్మిత్తు 'ది వెల్ ఆఫ్ నేషను' అను తనగ్రంథమునందు వివరముగా వర్ణించెను. శ్రమవిభజనము వలన క్రొత్త యంత్రములను పారిశ్రామిక రంగములోనికి

ప్రవేశపెట్టుటకు పార్లమెంటుకు వేర్వేరు చట్టములు వ్రాయవలసి ఉత్పత్తియు అత్యధికముగా అభివృద్ధియగును. విశేషించి కార్మికులయొక్క ప్రత్యేకములైన క్రమీకామ్యములు ఆయా రంగములలో హార్షవికాసము నొందును.

శ్రామికవర్గ చరిత్ర : 15 వ శతాబ్దపు ఆరంభమున యూరపు సమాజమునందు రమారమి 200 వృత్తులు గలవని కార్ల్ బూచర్ అంచనా కట్టెను. చరిత్ర పురోగ నమునందు సామాన్యుని జీవన మెట్టిది? మొహంజో దారో, హరప్ప భవనముల నిర్మాణమునకు, ఈజిప్టు పిరమిడ్ల ఆవిర్భావమునకు కారణకూతులుగా రాళ్ళు మోసిన కూలీలు, పనిచేసిన కళాకారులు ఎవ్వరు?—అని ఆలోచనాపరుడైన ఆర్థిక శాస్త్రవేత్త ప్రశ్నించుకొనుట సహజము.

ఆదిమ యుగముల జనులు, ముఖ్యముగా యుద్ధక జీవనములై శ్రమయనిన ఉరచు నొక తీవ్ర విముఖతను ప్రదర్శించుట కానవగును. చేయవలసిన పనియంతయు స్త్రీలవైన, యుద్ధ సందర్భములలో శైధీలుగా చిక్కి బానిసలుగా చేయబడిన పరదేశీయులవైన పడుచుండెను. పురాతనకాలమున, ఆసియా, యూరపు రాజ్యముల నిరంకుశత్వముల యందు, ప్రజాస్వామికముల యందు, బానిసత్వము ఒక సాంఘిక వ్యవస్థగా రూపొందెను. ఈజిప్టు, పశ్చిమ ఆసియా ప్రాచీన నాగరకతయందు చరిత్రాత్మక భవనము అన్నియు బానిసలు కట్టినవే. స్పెయిను వెండిగనులు, రోమనుల ఓడలు పనిచేసినది— బానిసల శ్రమమూలముననే. గ్రీసునందలి నగర రాజ్యాం గముల ప్రభువర్గపు సంస్కృతి బానిసత్వపు పునాదులపై నిర్మింపబడినదే. మధ్యయుగముల భూస్వామిక విధానము నందును వ్యావసాయక కార్మికుడు ఇంచుమించు బానిస గనే పరిగణింపబడుచుండెను.

క్రైస్తవ మతవ్యాప్తితో ప్రాచీన యుగమునాటి బానిసత్వపు బంధములు చాలవరకు సడలగా, మధ్యయుగ ముల మొదటి భాగమునందే వర్దిల్ల నారంభించిన 'గిల్డు' సంస్థలు శ్రమకు ఒక విశిష్టమైన స్థానము, ప్రత్యేకమైన అర్హత, గౌరవము కూర్చిన వాయెను. ఈ గిల్డు సంస్థలు ప్రాచీనకాలమునాటి ఏ సంఘములు ఎరుగని రాజకీయ స్వాతంత్ర్యముతో, రక్షణ హక్కులతో, అభ్యుదయము

నొందసాగినవియై, అనతికాలముననే ఒక ఉదాత్తమైన శ్రామిక నీతిని వ్యాప్తిచేయుచువిగా పరిణామము చెందెను. శ్రమకట్ల నొక ఇచ్చ, వృత్తిగౌరవము, క్రమించి పనిచేసి ధనమును సంపాదించుట యందలి ఆదరము మున్నగు భూస్వామిక మనస్తత్వమునుండి బూర్జువా మనస్తత్వమును చేరువచు ఆర్థిక ధర్మములు పెంపొందించినవి ఈ గిల్డుసంస్థలే. ప్రోటెస్టెంటు మతోద్భవముతో మతేతర, సామాజిక సంస్థలయందును క్రైస్తవ ధర్మముల పాటింప పిలగునను భావము వ్యాప్తిచెందుటతో శ్రమకట్ల జనులకు గల గౌరవము అధికమాయెను.

యూరపు ఆర్థిక చరిత్రయందు వివిధ కాలములలో ప్రాబల్యము వహించిన సంస్కృతిస్వరూపములపై ఆధార పడి ప్రత్యేకపు వృత్తులు మాత్రమే, గౌరవప్రదమైనవిగా ఎన్నికబడసెను. నగరములలో పునపించిన పాశ్చాత్య సంస్కృతి, పల్లెటూళ్ళను చిన్నచూపు చూచెను. యూరపు భూస్వామిక విధానము నిర్మించిన భావజాలము ననుసరించి క్రైస్తవయోధుని జీవనమే ఉత్తమమైనది. వ్యవసాయ దారు డొక 'మొద్దు'; పల్లెటూరి గిల్బిలాయి'. ఉన్నత వంశ సంజాతులనబడు ప్రభువులకు, లాటిను విద్యాపారం గనులకు, మతాధిపతులకు మాత్రమే అధిక్యము కట్టబెట్టిన మధ్యయుగముల సంస్కృతి నగరము లందలి వర్తకుని, చిల్లర వ్యాపారస్తుని, కార్మికుని సంస్కృతి విలువల నెరు గని, ధనార్జనయందే కాలమును వెళ్ళబుచ్చు 'ఫిలిస్టీన్'గా పరిగణించెను.

నవీనయుగమునందు అర్థశాస్త్ర రచనముసాగి శ్రమకు ఒక స్వతంత్రమైన స్థానము ఏర్పడెను. ఆడమ్స్మిత్, డేవిడ్ రికార్డోల భావనలతో ఉత్పత్తిసాధనములందు శ్రమయే విలువను నిర్మించుచుంది. కార్ల్ మార్కుస్ ననుసరించి శ్రమ అదనపు విలువను కూర్చును మరియు ఆధునిక కాలపు పార్లమెంటుక నాగరకత కార్మికులయందు వర్గచైతన్య మును సృష్టించినది.

కొన్ని కార్మికుల సమస్యలు : నవీనయుగమున ఉత్పన్నమైన కార్మిక సమస్యలు, అవి పరిష్కరింపబడు విధాన ములుకూడ నేటి ఆర్థిక సమాజమునకే ప్రత్యేకమైనవి. కార్మిక సంఘముల స్థాపన, కార్మిక పెట్టుబడిదారీ వర్గ ములవారి నడుమ సుస్పృహ్యవ సంబంధముల పెంపుదల,

తగవుల పరిష్కారము, లేబరు బ్యాంకులు, కార్మికులు శ్రమించు కాలమును నిర్ణయించు చట్టముల నిర్మాణము అనునవి వానిలో కొన్ని మాత్రమే.

కార్మిక సంఘములు : పారిశ్రామిక విప్లవము తరువాత యజమానులు— కార్మికులమధ్య స్వేచ్ఛగా ఎట్టి ఆటంకములేక ఉద్యోగ విధానమును నిర్ణయించుకొను ఒప్పందములు అమలులోనికి వచ్చెను. కాని ఆర్థిక విషయందు జేరము పెట్టుపట్ల శ్రామికుని వద్దగల సరకు శ్రామికశక్తియే. పనిచేయని రోజున ఆతడు పస్తుపడి యుండవలెను. ఈ కారణము వలన జేరము చేయగల ఆతని శక్తి యజమానుని విషయము నందువలె అంత బలమైనదికాదు. కావుననే శ్రామికులు ఒక సంఘముగా ఏర్పడి తమ శ్రమ మూల్యమును ఏకముగా, ఒక్కమ్మడి జేరముచేయు హక్కును చట్టరీత్యా పొందియున్నారు. కార్మిక సంఘముల వెనుకగల నైతికశక్తి ఇదియే.

పెట్టుబడిదారులు-కార్మికుల నడుమ సహకారము : శ్రమ, పెట్టుబడి రంగముల మధ్యగల లక్ష్య - ఐక్యతను సాధించుటయే ఈ ఆర్థిక నినాదముయొక్క ఆశయము. కార్మికులు కూడ లాభములలో పాలుపంచుకొనుటయు ఈ ప్రణాళికలలోని ఒక భాగము. ఇట్టి ప్రణాళికలు అమలు పరచు సందర్భమున, అమెరికా సంయుక్తరాష్ట్రములలో అంతర్మధము తరువాత జరిగినటుల, ఒక్కొక్క సమయమున పెట్టుబడికి పూర్తిగా వైచేయి, శ్రమకు క్రిందిచేయి లభించుటయు జరుగును. జర్మనీ ఆర్థికచరిత్రలో ఈ రెండు రంగముల నడుమ సహకారమును అధికముచేయు ప్రయత్నములు ఎక్కువగా సఫలమాయెను. ప్రథమ ప్రపంచ సంగ్రామానంతరము జర్మనీ మిత్రమండలికి పరిహారములు చెల్లించుపట్ల పారిశ్రామికరంగమున యుక్తీకరణ విధానమును అమలుపరచుటకై జర్మను పెట్టుబడిదారులు శ్రామికుల సహకారమును వాంఛించిరి. నిజమగు వేతనములు ఎక్కువ కావలెను. కార్యగారముల నిర్వహణము కార్మికసంఘముల సలహాలపై జరుగవలెను; నిరుద్యోగ భీమా అమలుజరుపబడవలెను; యుక్తీకరణ విధాన ఫలితములైన సాంఘిక కష్టనష్టములకు పరిహారము ఒసగబడవలెను — అను షరతులపై జర్మను శ్రామికులు తమ పెట్టుబడిదారులతో చేతులు కలిపిరి.

తగవులు - పరిష్కారము : పెట్టుబడిదారు - శ్రామిక వర్గముల నడుమ సహకార సహృద్యావముల వెంపు చేయుటకు విశ్వప్రయత్నము లొనరించినను పారిశ్రామిక రంగమున యేబియో తగాదాలు బయలుదేరుచునే యుండును. వేసనములపట్ల కార్మికులకుగల అసంతృప్తియే ఇట్టి తగవులకు ఎక్కువగా కారణమైనట్లు కన్పడును. ఈ వివాదములను సరిష్కరించుటకు ముఖ్యమగు మార్గములు స్వయం రాణివిధానము, మధ్యవర్తి పరిష్కార మార్గము అనునవి. భారతదేశమున 1947 వ సంవత్సరములో చేయబడిన పారిశ్రామిక కలహముల చట్టము ప్రకారము, ఏదేని ఒకపక్షము అర్జీని దాఖలు చేసినచో, తగాదా విషయములు సరిష్కరించుటకు, ప్రభుత్వము ఒక బోర్డును నియమించును. అంతట ఇరుపక్షములు ఒకచో చేరి వివాద కారణములను పూర్తిగా చర్చించుకొని తమంతతాము, ఒక పరిష్కారమునకు వచ్చుటకు వీలగును. మధ్యవర్తి పరిష్కారమార్గము ననుసరించి తగాదాను మధ్యవర్తుల నిర్ణయమునకు వదులుదురు.

లేబరుబ్యాంకులు : ఇవియు సహకార సంఘములును ఒకటి కావు. సహకారోద్యమము మధ్యతరగతి ప్రజల నిర్మాణము. లేబరు బ్యాంకులు, కార్మిక సంఘములు పెట్టుబడి పెట్టి నడిపించు బ్యాంకింగు సంస్థలు. వ్యక్తిగతముగా ఎవ్వరును ఈ బ్యాంకులందు వాటాలు కల్గియుండుట అంగీకరింపబడదు. 1918 వ సంవత్సరములో మొదటి లేబరుబ్యాంకు ఔట్లియమునందు స్థాపింపబడినది. లేబరు బ్యాంకింగు విధానము ఉన్నతశిఖరముల నందుకొన గల్గినది అమెరికా సంయుక్తరాష్ట్రములలో. కాని అమెరికా బ్యాంకులు, లేబరుబ్యాంకు లనిన మొదటినుండియు విరోధ భావమునే పూనెను. లేబరుబ్యాంకుల స్థాపనమువలన, కార్మికులు నిలువ చేసికొనకగల్గిన ధనము దాచుకొనుటకు, అట్టి ధనము పెట్టుబడిగా పారిశ్రామికరంగమున వినియోగింపబడుటకు అవకాశములు కల్గును. నమ్మెల సందర్భములలో కార్మిక సంఘములకు ధనసహాయము చేయుట, కార్మికోద్యమమునకు మిత్రులైన పారిశ్రామిక వేత్తలకు పెట్టుబడి నొసంగుట వీని ముఖ్యోద్దేశములు.

శ్రామికులు శ్రమించుకాలమును నిర్ణయించు చట్టముల నిర్మాణము : గత కతనంవత్సరముల కార్మికోద్యమ చరి

త్రను పరిశీలించినచో శ్రమించుకాలమును తగ్గించుకొనుటకు, విశ్రాంతికాలమును అధికము చేసికొనుటకు, కార్మికులు శ్రయత్నించుచుండుట కననగును. 1840.50 లలో కార్మికులు 10 గంటల కాలము పనిచేయు రోజు కొరకు అపేక్షించుచుండిరి. మొదటి ప్రపంచయుద్ధము కాలము నాటికి వారు 8 గంటల రోజు కొరకు ఆందోళనము చేయుచుండిరి. 1930 నాటికి 8 గంటల రోజును సంపాదించిన కార్మికులు వారమునకు 40 గంటలు పనిచేయు పద్ధతిని వాంఛింపసాగిరి. పారిశ్రామిక విప్లవముల తరువాత వలసలు, సామ్రాజ్యములు కల్గిన పశ్చిమయూరపు రాజ్యములలో అధికోత్పత్తివలన జీవనస్థాయి పెరుగ నారంభించెను. కార్మికులయందును విద్యావ్యాప్తి జరిగిన కొలది కర్మాగారములలో ఎల్లప్పుడు ఒకే పనిని చేయుట వలన సహజముగా నేర్పడు ప్రవర్తనకై మనస్తత్వము పట్ల ఒక విముఖత, విశ్రాంతికాలమును వినోదములకు, సాంస్కృతిక ప్రయోజనములకు వినయోగింపవలెనను కాంక్ష, ఎక్కువ కాసాగెను. ఈ కారణములే శ్రామికులు శ్రమించుకాలమును తగ్గించు చట్టముల నిర్మాణమునకు దారితీసినవని చెప్పనగును.

కార్మికోద్యమములు: ఫ్రాన్సిస్ ఫ్లేస్, జోసెఫ్ హ్యూమ్, రాబర్టు ఓవెన్ వేసిన పునాదులపై ఆంగ్లేయ కార్మికోద్యమము ఛార్టిస్టుల అలజడివంటి రాజకీయ కారణములు కూడ ఆధారముకాగా ఒక రాజకీయ పక్షముగా వెలువడి ఇంగ్లండు రాజకీయములందు ఒక ప్రముఖపాత్రను వహించుచున్నది. ఈనాడు బ్రిటనులోని పెద్ద కార్మిక సంఘము ట్రేడ్ యూనియను కాంగ్రెసు. 1945 వ సంవత్సరములో అట్లీ ముఖ్యపంత్రిగా అధికారమునకు వచ్చిన కార్మిక ప్రభుత్వము దేశ పరిపాలనయందును, విదేశాంగ వ్యవహారములను చాకచక్యముతో నడుపుట యందును కూడ అభ్యుదయమార్గమున పోగల్గినది.

రూజువెల్టు అధ్యక్షుని 'న్యూడీల్' ఆర్థిక విధానములతో అమెరికా కార్మిక చరిత్రయందు సరిక్రొత్త అధ్యాయము ఆరంభమాయెను. 1935 వ సంవత్సరమునందు అమలు జరుపబడిన వేగ్గురుచట్టము ననుసరించి కార్మికసంఘముల విధానములు శంఖములో పోయబడిన తీర్థముగా చలామణియగుట తటస్థించెను. అనగా కార్మికులు తమ శ్రమ

విలువను సంఘముగా ఒక్కొక్కటి జేరముచేయుహక్కును న్యాయసమ్మతము గావించుకొనిరి. ఆర్థికముగా అమెరికాయందు జీవనస్థాయి యేవేరు. న్యూయార్కు ఒడరేవులలోని ఓడకళాసి, మధ్య అమెరికాగనుల గనిపనిమనిషి, దక్షిణపు ప్రత్తితోటలలో పనిచేయు నీగ్రోపనివాడు, అమెరికా అంతటగల కర్మాగారములలో శ్రమించు కార్మికులు— అందరు ఈనాడు ప్రపంచ కార్మికులలో నెల్ల ఒక పిశిష్టమైన ఉన్నతికి సంబంధించిన జీవనసౌకర్యముల ననుభవింప గల్గుచున్నారు.

కార్మికోద్యమములు ; సామ్యవాద సంస్కృతి : పారిశ్రామిక నాగరికత కార్మికులలో సృష్టించిన వర్గవైతన్యము, గతించిన కొలది దశాబ్దములలో అంతర్జాతీయమగుచున్నది; మరియు కార్మికోద్యమములు సామ్యవాద ప్రభావమునకు ఎక్కువగా లోబడుటయు జరుగుచున్నది. గతి తార్మిక భౌతికవాదము, అదనపువిలువ ఆర్థిక సిద్ధాంతము, చరిత్రకొక ప్రత్యేక అర్థము, వర్గ - కలహము, విప్లవము, కార్మిక నియంతృత్వము మార్కుస్ సామ్యవాదమునకు ప్రాథమిక సూత్రములు. కాని ప్రతి దేశమునందును నిత్యముగా విప్లవమే సామ్యవాద సమాజోద్యమమునకు పురుటినిప్పులు కానవసరములేదు. నాగరికత, నీతినియమములు, సౌందర్య మీమాంస, శ్రమ విలువను అర్థము చేసికొనుట— అనునవి కారణములుగ సామ్యవాద సంస్కృతి నిర్మించబడవచ్చును.

భారత దేశము: కార్మికులు : భారతదేశమున ఆర్థికసమాజమునందు కార్మికులు నేడొక ప్రత్యేకమైన శక్తి. మన దేశమునందలి కార్మికోద్యమము జాతీయోద్యమమునకు అంతర్భాగము. నేడు మనదేశమునందలి ముఖ్యమైన కార్మిక వ్యవస్థలు— భారత జాతీయ ట్రేడ్ యూనియన్ కాంగ్రెసు, అఖిలభారత ట్రేడ్ యూనియన్ కాంగ్రెసు, హిందూ మజూదూర్ సంఘ, ఐక్య ట్రేడ్ యూనియను కాంగ్రెసు అనునవి. భారతరాజ్యాంగ చట్టమునందలి 43 వ సూత్రము ననుసరించి, ప్రభుత్వము అవసరమగు కాసన నిర్మాణమువలన, సరియైన ఆర్థికవ్యవస్థను నిర్మించుటవలన ఇతర పద్ధతులవలన వ్యావసాయక, పారిశ్రామిక కార్మికులకు అందరికి వృత్తి, జీవనభృతి, పనిచేయుటకు కావలసిన చక్కటిపరిస్థితులు, అనువగు జీవనస్థాయి, విశ్రాంతిని

పూర్తిగా అనుభవించుటకు స్వేచ్ఛ, అన్నివిధములై సాంఘిక, సాంస్కృతిక అవకాశములు ఒకగుటకు కల్పించబడునట్లును.

ఎన్. కె. ఎన్.

కాశీ గుహాలయములు :

బొంబాయి, పునహా పట్టణముల మధ్యనున్న గుహాలయములు అను గుట్టలలో పెక్కు గుహాలయబృందములు కలవు. వాటిలో కాశీ గుహాలయములు అత్యంత ప్రసిద్ధి కెక్కినవి. ఈ గుహాలయములు క్రీస్తుశకారంభమునకు 100 సంవత్సరములకు ఇటో, అటో చెందియుండునని చెప్పవచ్చును.

కాశీ గుహాలయములు బొంబాయి, పునహా దండు బాటకు ఉత్తరముగా సుమారు రెండుమైళ్ళ దూరమున నున్నవి. బొంబాయినుండి 78½ వ మైలుదగ్గరను, లేక పునహానుండి 35½ వ మైలు దగ్గరను రోడ్డుదిగి ఈ గుహాలయములకు పోవలెను. పరిసర మైచానమునుండి 500 అడుగుల ఎత్తు ఎక్కవలెను. మంచిదారి కలదు. ఈ గుహాలకు అత్యంత చేరువనున్న రైల్వేస్టేషను మలావ్లి (Malavli) అనునది. ఈ గుహాలలో ఒక గొప్ప చైత్యము, పెక్కు విహారములు కలవు.

ఇచ్చటి చైత్యము అత్యంత విశాలతల సమాక్రాంత మయినదనియు, సాటిలేని సౌందర్యకలిత మయినదనియు నిస్సందేహముగా నుడువవచ్చును. దీనిని సుస్థితిలో నుంచుటకు ఎక్కుడు శ్రద్ధ గైకొనబడినది. గుహాలలోను, గుహా పరిసరములందును పెక్కు శాసనములు గలవు. నహాపానా బుషభవత్త నామములు ఈ శాసనములందు గనబడును. బుషభదత్తుడు కొన్ని భూములను దానము చేసి, ఆ భూములపై గల రాజస్వమును (Revenue) భిక్షువుల మేలుకొరకు ప్రత్యేకించినట్లు తెలియుచున్నది. ఇది క్రీ. శ. 120 వాటిది. ఇంక ఇందలి రెండు శాసనములు భూత పాలుడను మహారాజును పేర్కొనుచున్నవి. ఇతడు క్రీ. పూ. సుమారు 70వ సంవత్సరమందుండిన సంగవంశపు డేవభూతీయయి యుండును. ఇచ్చటి వాస్తు శిల్పకైలీ విధానమును బట్టియు, శాసనములలోని అక్షరరూపములను బట్టియు క్రీస్తుశకమునకు పూర్వమే ఈ గుహాలు బిక్కబడినట్లు తలంచుట అసంభవము కాదు.

శిల్పకళ అత్యంత పరిశుద్ధాశ్రయముగా నున్న సమయముననే ఈ గుహాలయము జరిగినది. పూర్వకాలపు వాస్తు శిల్పీ దాహారణములలో గల దోషము లన్నియు ఇందు పరిహరింపబడినవి. గాలయచుధ్యము నందలి స్తంభములు చక్కగ నిలుపుగా నున్నవి. ప్రాచీన కాలపు తెర పద్ధినినే సెట్టివేసి, పుత్రస్థానమున శిల్పకళావిన్యాస భూషిత గుగు శిలాఫలకము చెక్కబడినది. అట్టిది మొట్టమొదటి సారిగా నిచ్చట గనుపడుటయు, వాస్తుశిల్ప వైఖరియు గణనీయములు. ఈ శిల్ప వైభవస్థానము తరువాత వెలసిన ఎచ్చలెచ్చటి శిల్ప వైభవముచేతను అతిశయింపబడలేదు" అని ఫెర్గూసన్ పండితుడు ఇచ్చటి చైత్యమును గూర్చి వ్రాసియున్నాడు.

ఈ చైత్యము యొక్క ప్రవేశ ద్వారమున ఒక స్తంభము కలదు. ఆ స్తంభాగ్రమున నాలుగు సింహములు కలవు. కుడిచేతి దిక్కునందు ఇప్పుడొక శివాలయము గలదు. దీని స్థానమున పూర్వము రెండవ స్తంభ ముండెననియు, ఆ స్తంభాగ్రమును న్యాయచిహ్నముగా 'ధర్మచక్రము' అలంకరించుచుండె ననియు నిశ్చయముగా చెప్పవచ్చును. చైత్యములోని చావడిలో కుడివైపున గల ఎనిమిదవ స్తంభమును పరిశీలించినచో ఈ స్తంభముల రూపరేఖా కల్పనా విధానములు కనుగొనవచ్చును. మందిర ముఖ్య భాగముకంటె తలవాకిటి వసారా మిగుల విశాలమైనది. ఇది 52 అడుగుల వెడల్పు, 15 అడుగులఎత్తు కలిగియున్నది. దీనిని మరుగుపరచుచు ముందట తెరగా రికోణములు గలిగి అత్యంత స్థూలాకృతిలో నున్న రెండు స్తంభములు నిలిచి యున్నవి. ఈ స్తంభములకు వేదికలు గాని, స్తంభాగ్రము నందు కుదుళ్ళు గాని లేవు. ఇచ్చట పూర్వ మొక దారు తాశ్వారము (gallery) గుహా ముఖభాగమునకు ముఖ్యాలంకారముగా మండెనని ఉహించవచ్చును. దీనికి వై భాగమున నాలుగు పొట్టి స్తంభములమీదుగా ఒక అటకగలదు. ఇది ప్రధాన గవాక్షమునకు వెలుతురును ప్రసరింపజేయును. ఈ గవాక్షముకూడ కొంత అలంకారసంగతమై యుండును. ఇందలి శిల్పములయందు తరువాతి కాలములో ఎంతో మార్పుచేయబడినది.

వేదికమీద నిలుచుండియున్న లావుపాటి మూడు ఏనుగుల యెదుటిభాగమున చట్రబద్ధమైన అలంకార చిత్ర



కార్ - ప్రత్యగుహాంతర్గామి

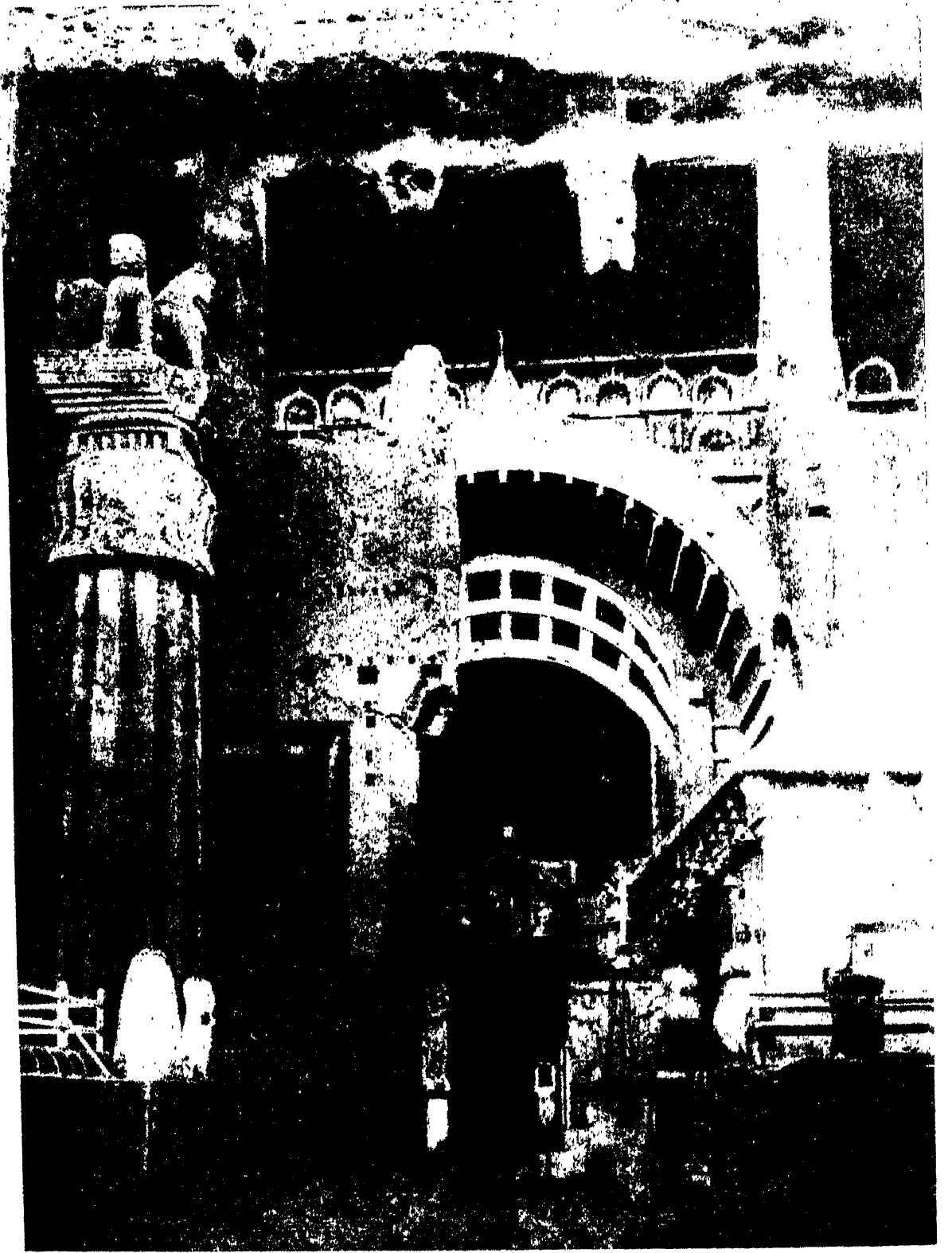

కార్తి - ప్రకాశమానమగు సింహారాధ స్తంభము

ములు గలవు. గజములచుట్టును చిత్రాలంకార ఘాయిష్టమైన గ్రాదులు (కంచెలు) రెండు గోడల చివరలయందు కలవు. మొదటి గుహను తొలిచినప్పుడు ఎట్టి విగ్రహములును లేకుండెను. తరువాత బుద్ధుని యొక్కయు అతని పరివారము యొక్కయు విగ్రహములు గ్రాదుల యంతమున చేర్చబడినవి. దీనిపై చిన్న వర్తులాకారమున చట్టమైన ఖిత్తిశిర్లము (moulding) కలదు. దీనికి ప్రతిగా, రెండవ గ్రాదియందు గొప్ప వాతాయనపు గడప (sill) కలదు. ఇట్టి ప్రదేశములయి అల్పాకారపు ఆలయ ముఖభాగములు కలవు. ఈ గుడికి చైత్యవాతాయనము శిఖరాలంకారముగా నున్నది. ఆలయ ముఖభాగముల మధ్య విగ్రహముల జంటలు గలవు. వీటిలో కొన్ని హిందూస్థానమందలి అత్యుత్తమ శిల్పచిత్రములను తలదన్నుచున్నవి. దీనిపైనే చైత్యతోరణమును, గ్రాదివిధానమును పైకప్పువరకు పౌనఃపున్యముగ చెక్కబడినవి. తరువాతి కాలములో గుహయొక్క ముందటి కుడ్యమునందుగల అడుగు భాగపు గ్రాదియు, ద్వారముల పై భాగమును తీసివేసి బుద్ధుని యొక్కయు, అతని పరివారము యొక్కయు, పద్మపాణి మొదలగువారి యొక్కయు విగ్రహములను చేర్చి చెక్కడపు పని గావించుట కవకాశము కల్పించినారు. ద్వారబంధముల కిరువైపుల నుండు మహాకాయలగు ద్వారపాలకుల జంటమాత్రమే ఇందు దృగ్గోచరమగుచుండును. నడిమి ద్వారములకును, కుడివైపు ద్వారములకును మధ్యనున్న ప్రదేశమున ఒక శిల్పచిత్రము కూర్చబడినది. ఇచ్చట పద్మపాణి, మంజుశ్రీ (కాశోలు) పరివేష్టించుచుండగా బుద్ధభగవానుడు సింహాసనముపై నధిష్ఠించియుండును. బుద్ధదేవుని పాదములు ధర్మచక్రము మీది కమలముపైనే ఆనియుండును. సింహాసనమును రెండు హరిణములు మోయుచుండును. ధర్మచక్రము క్రింద దానిని నిలుపు వారధిస్తంభము (pier) కలదు. ఆ వారధిస్తంభము యొక్క భారమును నాగవిగ్రహములు వహించియున్నవి. బుద్ధుని శిరమునకు పై భాగమున ఇద్దరు విద్యాధరులు కిరీటమును పట్టుకొని యుండినట్లు కనిపించుచున్నారు.

ఈ చైత్యమునకు మూడుప్రవేశ ద్వారములుకలవు, ఒక ద్వారము మధ్యభాగమునకు గొంపోవును. ఒకటి రెండు

పైపుల నుండు ప్రక్కభాగములకు (aisles) గొంపోవును. తావ్వారముపైన చైత్యకాలా ప్రాంగణమునకును తెరచియుండును. ఈ విధముగా అది గాలికిని, వెలుతురునకును ప్రవేశము కలిగించును. ఈ మహాచైత్య మందయు గర్భభాగపు విశాలాంగణము, ప్రక్కభాగములు కలిగియుండి గోపుర భాగముతో అంతమొందును. ఈ గోపుర భాగము చుట్టుననే చావడి ప్రక్కభాగములు (aisles) ఉన్నవి. ప్రవేశ ద్వారమునుండి వెనుకభాగపు గోడవరకును 124 అడుగుల పొడవు గలదు. దీని మొత్తము వెడల్పు 46 అడుగులు. ప్రక్కభాగపు పడసాలల (వరాండా) అంతరములు అల్పవిస్తీర్ణము కలవి. మధ్యభాగము 25½ అడుగు లుండగా మిగతవి స్తంభముల సాంద్రతను గలుపుకొని 10 అడుగు లుండును. ఎత్తు 48 అడుగులు. మధ్యభాగమును, పడసాలలను విడదీయుచు ఒక్కొక్కవైపు 16 స్తంభము లున్నవి. ఈ స్తంభములమీద శౌద్ధమతాంతరార్థములను దెలుపు చిహ్నములు గలవు. ఇవి విరాజమాన శృంగాలంకారములకు ప్రబలోదాహరణములు. స్తంభముల అధోభాగములు పూర్ణకుంభ లక్ష్మీవలసితములు. స్తంభపు నిడుపు (shaft) అష్టకోణాకృతి గలిగి "శౌద్ధసంఘము"ను సూచించును. స్తంభాగ్రము (capital) పవిత్ర కమలబీజ చిహ్నము. దక్షిణదిశా సంరక్షకములగు రెండు గజములు రెండువిగ్రహముల భారమును వహించియుండును. ఈ రెండు విగ్రహములలో ఒకటి పురుషుడు గను, రెండవది స్త్రీ గను ఉన్నవి. కొన్ని సమయములందు ఇద్దరు స్త్రీలుండురు. వీటి పనితనము సామాన్యాలంకారములను మించియున్నది. కుడివైపున నుండు ఎనిమిదవ స్తంభమునకు 16 పలకలు గలవు. దీనికి మధ్యమందలి యుత్తర ముఖభాగమున ఒక చిన్న దాగోబా, స్తంభాకార రేఖాసముదాయమును కలవు. ఎడమవైపున నున్న అయిదవ స్తంభముమీద ఒక గూడు గలదు. ఈ గూటియందు "సోపార" (sopara) అను భిక్షు మహాశ్శుని ధాతు సంతతిని నిక్షేపించి యుండిరి. దాగోబా వెనుక భాగమున నుండు ఏడు స్తంభములు నిరలంకారములయి ఎనిమిది పలకలతో నొప్పుచుండును. స్తంభాగ్రముల మీది శిల్పవిన్యాసముపైనే నున్న కప్పుభాగము అర్ధ వలయాకారమున (semi-diameter) నుండును. కప్పుభాగము

ప్రకృతిలకు కొంచెము వాలి, వ్యాససరిమితికంటె ఎక్కువగా సుండునట్లు చేయుచుండును. కప్పునకు క్రింది భాగమున ఆధారముగనో, అలంకారముగనో కొయ్య పలకలు రూర్పియున్నారు. నీటి పుమాత్తుననే కానోలు ఇతర గుహలందువలె ఇచ్చట ప్రతిధ్వనిలేదు. ధనురాకార గోపురముక్రిందనే దాగోజా నిర్మించుయినది. ఇచ్చట నిది నిరలంకారమై రెండంతస్తులు కలిగి వర్తలాకారముననున్న ఖేరీవలె నున్నది. వైభాగపు అంచులు గ్రాది (కంచె) అలంకారములతో నొప్పారుచుండును. దీనిపై ఆసనాకారమున ఒక సామాన్యరూపము కల్పింపబడినది. ఈ ఆసనముపై దారుఢత్రమమర్బబడియున్నది. శిశానమువృత్తాకారము. దీని లోపలిభాగమున అతి సూక్ష్మరూపములలో చిత్రములు చెక్కబడినవి. ఇవి ముందు, వెనుకల రెండు వైపులకు మాత్రమే వాలియుండును. ప్రక్కలనున్న గోడలు వర్ణచిత్రాలంకారయంతములై యుండియుండవచ్చును. అట్టి విధమును సూచించు కొన్ని గురుతులు కనబడుచున్నవి. అంతర్భాగమంతయు గంభీరమును, దివ్యమును నై తనరారుచున్నది. వెలుతురు ప్రచేళించుటకు చేసిన నీలు అత్యంత పరిపూర్ణతాకలితము. వైభాగమున నున్న ఒకేయొక రంధ్రమునుండి కాంతిపుంజము లోపలికి చొచ్చి సరిగా మందిర ప్రధానస్వామిమీదనో, దైవపీఠము మీదనో పడుచుండును. మిగత భాగమంతయు అంధకార మయమై యుండి కనబడకుండును. దీనికి తోడుగా, మూడు ప్రక్కభాగములను విడదీయు లావుపాటి స్తంభ చయము ప్రాకార కుడ్యములను కనపడకుండ చేసి కాంతి పుంజ ప్రసార ప్రభావమును అధికము చేయుచుండును. గోడలలో తెరపి భాగములు లేనందున స్తంభముల మధ్య నుండి దృశ్యము అపరిమితముగ సంభావితమై యుండును.

కాల్లీలోని గుహలు ఏదేనొక క్రమప్రకారము సంఖ్యా సూచకములై యుండలేదు. ఇంతవరకు వర్ణితమైన చైత్యము మొదటిగుహ. రెండవగుహ మూడంతస్తుల విహారము. ఇది చైత్యమునకు ఎడమవైపున నున్నది. మూడవ అంతస్తునకు నాలుగు స్తంభములుగల పడసాల గలదు. స్తంభముల అగ్రములయందు కొంత చెక్కడపు షనితనము గలదు. మూడవ అంతస్తులో ఎడమవైపున ఒక ఉన్నతవేదిక కలదు. ఇది అయిదుఅరలకు ముందున్నది.

ఈ అరలకు ముందుభాగమున వెలుతురుకొరకు నిడుపాటి రంధ్రములున్నవి. అగలలో ఒకదానితో మరియొకదానికి సంబంధము లేదు.

నూడవగుహ రెండంతస్తుల విహారము. చైత్యమునకు దక్షిణమున నాల్గవగుహ నెలకొనియున్నది. అంచలి ఒక శాసనమునుబట్టి అది “హరసాన” అను పారసీకునిచే ఆంధ్రరాజగు గౌతమీపుత్ర పులమావి రాజ్యకాలమున (క్రీ. శ. 20) ప్రదత్తమయినట్లు తెలియుచున్నది. ఇది యొక నిరాడంబర విహారమై, గణనకు రానిదై యున్నది.

ఇందు వర్ణితమైన గుహలేకాక కొన్ని కొట్టిడిలును, భిక్షుగృహములును ఉన్నవి. వీటికి ప్రాముఖ్యమేమియు లేదు.

ఆ. పీ.

కారోన్ నికలస్ లియోన్ హార్డు సాధి (1796 - 1832) :

ఫ్రెంచి భౌతికశాస్త్రజ్ఞుడు కారోన్ పారిస్ లో జన్మించెను. (1796). ఇతడు L. N. M. కారోన్ యొక్క ద్వితీయ పుత్రుడు. ఇతడు ప్రథమమున తండ్రియొద్దనే గణితమును అభ్యసించెను. క్రీ.శ. 1812 వ సంవత్సరమున ఇతడు ‘ఎకోలి పాలి టెక్నిక్’ నందు విద్యార్థిగానుండెను. క్రీ.శ. 1814 అంతమునకు ‘మెట్స్’ నందు ‘ఇంజనీర్ల దళము’ లందు చేరెను. ఇది అతని వృత్తియందు త్వరితపురోగమనమున కవకాశమిచ్చెను. ఇతని తండ్రి ‘పాటర్లు’ యుద్ధానంతరము నై న్యమునుండి విరమించుకొనెను. క్రీ. శ. 1819 లో కారోన్ ‘సిబ్బంది దళము’ ప్రవేశపరిక్షకు కూర్చుండి, దానిలో సహాయ కప్తాను పదవిని (lieutenancy) పొందెను. అప్పుడు అతడు గణితము, రాసాయనిక శాస్త్రము, ప్రకృతి చరిత్ర (Natural History), సాంకేతికశాస్త్రము, రాజకీయార్థిక శాస్త్రముల నభ్యసించెను. సంగీతము మరి ఇతర లలితకళలందు కూడ ఇతడు త్యాహి. అన్నిరకముల ఆటలు, క్రీడలను కూడా సాధనముచేసెడివాడు. నెపోలియను పతనానంతరము పదవినుండి విశ్రమించునప్పటికి ఇతడు సేనయందు ఇంజనీర్లకు కప్తానువోదాలో నుండెను. పూర్తిగా శాస్త్రము నభ్యసించుటయందు నిమగ్నుడయ్యెను. అప్పటికి ఆపిరియంత్రములపై కచ్చితమైన సిద్ధాంతికరణము లేమియు

లేకుండాను. ఇదియే అతడు ఉష్ణమును గురించి కృషిచేసి, తన భావములను వ్రాయుటకు దారితీసెను. ప్రపంచము సంఘ వ్యక్తిగతాలోచనము అధికముగా గలవారిలో నొకడుగా నితడు పరిగణింపబడుచున్నాడు. ఉష్ణయంత్రముల సిద్ధాంతములనుగూర్చి మిక్కుటముగా ఆలోచించు అసాధారణముగు అభిరుచి ఇతనికి ఉండెను. అతడు 'Reflexions Sur be Pinsance motrice du la fen et Surresmoyens properes a developper' అను గ్రంథమును మాత్రమే ప్రకటించి తన భావములను అందుబొందుపరచెను. దీనిలో ఉష్ణయంత్రముల అభివృద్ధికి మార్గములను సూచించెను. ఇతని కృషి ఎవ్వరి దృష్టిని ఆకర్షించలేదు. ఇతని స్వయంకృషి ఫలితమైన 'క్లాపేరన్' (Clapeyron) ప్రథము లార్డ్ కెల్విన్ (Lord Kelvin) దృష్టికి రాకుండున యెడల అతని గొప్పతనమే మట్టిపాలయ్యెడిది. ఇతని తరువాత దొరికిన ఆధారములను బట్టి ఇతడు కాలోరిక్ (caloric) ఉష్ణసిద్ధాంతమును ఉపేక్షించెననియు, శక్తి నిత్యత్వమును గుర్తించెననియు తెలియును. (1) చక్రియక్రియ, (2) ఉక్రమణియక్రియ (Reversibility) ఇమిడియున్న ముఖ్యమైన రెండు క్రొత్తవిషయములను ఇతడు సిద్ధాంతీకరించెను. ఉష్ణయంత్రములందు జరిగిన పనియొక్క గణన కిది తోడ్పడెను. మనకు వినియోగపడు శక్తి అంతయు ఉష్ణశక్తి కాదని అతడు చూపించెను. ఉక్రమణియ యంత్రముయొక్క సమర్థత అది పనిచేయు ఉష్ణముల భేదములమీద ఆధారపడియున్నదను ఇతని సూత్రము ఉష్ణ-చలన శాస్త్రమున కొక మూలము. ఇది అతడు కనుగొన్న శాస్త్రవిషయములలో నొకటి మాత్రమే. ప్రథమశ్రేణి శాస్త్రవేత్తగా నితని నెంచుట కిది చాలును.

క్రీ. శ. 1878 నందు ఇతని సహోదరుడగు L. H. కార్బోచే అతని చరిత్ర వ్యాసముగా ముద్రింపబడెను. సాదీకార్బోచే క్రీ. శ. 1882 నందు కలరా వ్యాధితో స్వర్గస్థుడయ్యెను.

ఎల్. జె. రె.

కార్బో హైడ్రేటులు :

కర్బనము, హైడ్రోజను అను రెండు మూలద్రవ్యముల సమ్మేళనముచే ఏర్పడు పదార్థములను సామాన్య

ముగా కార్బో హైడ్రేటులందురు. ప్రకృతిలో స్వతస్సిద్ధముగా లభించు ఆంకాసిక పదార్థజాల (Organic materials) మందు కార్బో హైడ్రేటులు ఒక ప్రధాన వర్గము. శర్కరలు, శర్కరోత్పాదితములు, స్ట్రాకోసు పిండి, కాగితము, కర్రగుట్ట, నారలు, ప్లాస్టిక్కులు, ఆహారద్రవ్యములు, వాటి నిర్మాణము మున్నగు పలుకరకములగు పరిశ్రమలు, అట్లే కొంతమట్టుకు ఔషధములు, విటమినులు, ముఖ్యముగా రాసాయనికములు - వీటి కన్నిటికిని కార్బో హైడ్రేటులు ప్రాతిపదికలవంటివి.

కార్బో హైడ్రేటులు వృక్షజాలమందొక ప్రత్యేకతను కలిగియున్నవి. చెట్లయొక్క శుష్కు పదార్థముతో సామాన్యముగా 50 నుండి 80 శాతమువరకు కార్బో హైడ్రేటులుండును. చెట్లలోని నిర్మాణాత్మక పదార్థము ప్రధానముగా సెల్యులోసుతోను, ఒకవిధముగు హెమీ సెల్యులోసుల (Hemicelluloses) తోను సంబంధించి యుండును. స్వల్పమైనను ముఖ్యముగు పిండిపదార్థము - చెక్కినులు, శర్కరలు - ఇవియున్నయివ్వృక్షభాగములే కనుక, తద్వారానే అవి ఉప్పత్తి చేయబడుచున్నవి. మాంసముగల జంతువుల శరీర నిర్మాణమందు కార్బో హైడ్రేటులకంటె ప్రోటీనులే అధికముగా నుండును. జంతుసంబంధమైన కార్బోహైడ్రేటులు ప్రోటీనులతోను, ఇతర పదార్థములతోను విడివిడిగాగాని, లేక కలిసిగాని గట్టిగ మిళితమై యుండును. జీవకణముల మధ్యనుండు నిరాకారమైన పదార్థము (amorphous ground) చాల భాగము పాలీసేకరైడ్, హియలరోనికామ్లములతో (polysaccharide, hyaluronic acid) నిర్మింపబడి యుండును. వృక్ష, జంతుసంబంధమైన రెండు విధములగు క్రొవ్వు పదార్థములు, చక్కెర సారాయము, గ్లిసరాలు (glycerol) యొక్క స్నేహామ్లములు (fatty acids), ఎస్టరులు (Esters) గా నుండును.

తెలిసినంతవరకు, జీవకణము లన్నిటియందును రాసాయనిక క్రియలకును, శారీరక (mechanical) క్రియలకును వలయుశక్తిని సంపాదించుటకు కార్బోహైడ్రేటులే ప్రధాన కారణములుగా నుండును.

లేక్టోసు, సుక్రోసు, పిండి, సెల్యులోసు మున్నగు సామాన్య కార్బోహైడ్రేటుల మూలక విశ్లేషమును

పరిశీలించగా, వాటి కనిష్ట అణుసూత్రము (empirical formula) $C_x(H_yO)_y$ అని తెలుతుచే, వీటన్నిటిని కార్బో హైడ్రేటులని యనుచున్నారు. ఈసూత్రము కార్బో హైడ్రేటులతో అధికభాగమునకు వర్తించినను, ఈ సామాన్య కనిష్ట లేక సూక్ష్మరూపములోనికి రాజాలని సంఘటనము గలవిగూడ చాలగలవు. ఇట్టి బహుళవ్యాయకమైన సమ్మేళన వర్గమునకంపటికి సర్వగ్రాహకముగా వర్తించు సూక్ష్మరూప నిర్వచనమును చెప్పట కష్టము. అయినను ఇవి కర్బనము, ఉదజని, ఆమ్లజనిగల సమ్మేళనములగుటను బట్టియు, ఉదజని, ఆమ్లజనులసామ్యము నీటిలోవలె నుండుటనుబట్టియు, వీటిని సేక్రోసు (Sac-

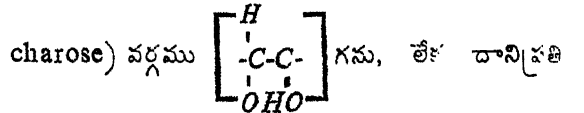

క్రియాజన్యములుగను చెప్పవచ్చును. కార్బో హైడ్రేటులలో అధికసంఖ్యాకములు హైడ్రోసి ఆల్డి హైడులుగను, లేక హైడ్రోసి కెటోనులుగను లేక ఉదజని కరణము (హైడ్రాలిసిస్) వలన వాటిని ఉత్పత్తి చేయు పదార్థములుగను ఉండును. గ్లైకో ఆల్డిహైడ్ అన్నిటికంటె మిక్కిలి చిన్నదియగు కార్బో హైడ్రేటు రూపమని తలపబడుచున్నది. కాని దీనికంటె గ్లినరాల్డి హైడ్ (గ్లినరోసు $OHCH_2.CHOH.CHO$) అను పదార్థము కర్బన పరమాణువుయొక్క సౌష్ఠ్యము కలిగి యుండుటనుబట్టియు, కాంతికిరణముల విషయమున చురుకైనదిగ నుండుటనుబట్టియు, సామాన్య కార్బో హైడ్రేటు అని చెప్పవచ్చును. ఏలనన, ఆల్డిహైడ్ వర్గము నకుచెందిన గ్లినరోసు ఆల్డోసు పరగతికి చేర్చబడెను. దాని యందు మూడు కర్బన పరమాణువులుండును గనుక, అది ఆల్డో ట్రైయోస్ (Aldo Triose) అనబడును. ఈ విధముగా ఆల్డో ట్రైటోసులు, ఆల్డో పెంటోసులు, ఆల్డో హెక్సోసులు మున్నగునవి కలవు. క్షైలోసు (xylose), అరబిన్రోసు (arabinose) అనునవి సాధారణముగు ఆల్డో పెంటోసులు. అట్లే గ్లూకోసు, మానోసు, గాలెక్టోసులు సాధారణపు ఆల్డో హైక్సోసులు (aldohexoses) కార్బో హైడ్రేటులలో కీటోనులు (Ketones) మరొకవర్గము. వీటిలో డైహైడ్రాక్సి ఏసిటోన్ (dihydroxyacetone)

($HOCH_2CO.CH_2OH$) అనునది మిక్కిలి చిన్నదైన (simplest) పదార్థము. ఈ పదార్థములు కీటోసు (ketoses) అనబడును. డైహైడ్రాక్సి ఏసిటోను ఒక కీటోట్రైయోసు. అట్లే కీటో ట్రైటోసులు, కీటో పెంటోసులు, కీటో హెక్సోసులు ఇంక ఏటికంటె గూడ పెద్దవియు, ఈ వర్గమందు కలవు. ఫ్రక్టోసు (fructose) సార్బోసు (sorbose) అనునవి సాధారణ కీటో హెక్సోసులు.

పై తెప్పబడిన కార్బో హైడ్రేటులన్నియు ఒక సెక్కురోసు సంఘటనమును (saccharose group) కలిగి యుండుటచే, అవి మోనోసెక్కురైడు అనబడును. ఉదజని కరణము (hydrolysis) జరిగినపుడు రెండు మోనో సెక్కురైడులుగా విచ్ఛిత్తినొందు క్లిష్టతర కార్బో హైడ్రేటులు డై సెక్కురైడులనబడును. ఇట్లే ఒక్కొక్క అణువు ఉత్పత్తిచేయు మోనోసెక్కురైడుల సంఖ్యనుబట్టి కార్బో హైడ్రేటులతో ట్రై సెక్కురైడులు, టెట్రాసెక్కురైడులు మొదలగు ఉన్నతవర్గమునకు చెందినవిగూడ గలవు. అలిగో సెక్కురైడులు (oligo saccharides) అను పదము మోనోసెక్కురైడుల పరిమాణములను (mono saccharide units) రెండుమొదలు ఆరువరకు కలిగియుండు కార్బో హైడ్రేటులను తెలుపు సామూహిక వాచకము. పదికంటె ఎక్కువ మోనోసెక్కురైడు పరిమాణములను కలిగియుండు కార్బో హైడ్రేటులన్నియు పాలీ సెక్కురైడు (poly saccharides) అనబడును. వీటిలో పిండి, పెక్టిను, గ్లైకోజను, సెల్యులోసు అనునవి ముఖ్యోదాహరణములు.

మోనో సెక్కురైడులు పుర్తిగను, ఓలిగో సెక్కురైడులలో అధికసంఖ్యాకములును శర్కరలు (sugars) అనబడును. మోనో సెక్కురైడులు తరచుగా సాధారణ శర్కరలు (simple sugars) అనికూడ పిలువబడును. శర్కరలన్నియు నీటిలో సులభముగా కరగును. కాని తీపిదనములో మిక్కిలి భేదించుచుండును. అన్నిటికంటె అత్యంత మధురమైన ఫ్రక్టోసు (fructose,) సుక్రోసు (sucrose) అనబడు సాధారణ చక్కెరకంటె సుమారు 1.5 రెట్లును, గ్లూకోసుకంటె సుమారు 3 రెట్లును ఎక్కువ మధురముగా నుండును. మిగిలిన శర్కరలు తక్కువతీపి దనముకలిగియుండును. కొన్నిటిలో తీపిదనమేగోచరింపదు.

మోనోసెక్కరైటులు : ఈ వర్గమునకు చెందిన శక్రణీలు గుంపుటికి సుమారు డెబ్బదివరకు కనుగొనబడెను. వాటిలో ఇరువది శర్కరలు ప్రకృతిలో లభించును. ఇంక విస్తృత సంఖ్యాకములైన సమ్మేళనము లుండుటకు కారణము, వాటిలో సౌష్ఠవ నిర్మాణము (assymetric) గల కర్బన పరమాణువు ఉండుటయే.

మిక్కిలి సాధారణమైన ఆల్డోసు (aldose), గ్లికోలిక్ ఆల్డిహైడ్ (glycollic aldehyde), సామాన్య కీటోసు (simplest ketose) అయిన డైప్రాక్రాఫిన్ - పసిటోసు తప్ప మిగిలిన మోనోసెక్కరైడు లన్నియు ఒకటిగాని, అంతకంటె ఎక్కువగాని సౌష్ఠవ నిర్మాణము గల కర్బనపు పరమాణువులను కలిగియుండును. కనుక అవి పలురకములగు సరూపతలను (sterioisomeric forms) కలిగి యుండును. గ్లైకోసు, అరబినోసు, స్ట్రాకోసు, గాలెక్టోసు, మన్నోసు, రైబోసు, ఫామ్మోసు, ఫ్రక్టోసు అనునవి మోనోసెక్కరైడులలో ముఖ్య పదార్థములు.

డి-గ్లైకోసు (D-Xylose) అనునది ప్రకృతిలో అరుదుగా లభించును. కాని అనేక వృక్షములందు పోలీసెక్కరైడు గ్లైకులు (polysaccharide xylan) లో సమృద్ధిగా నుండును. ఎల్-అరబినోసు (L-arabinose) ప్రకృతిలో లభించును. కొన్ని సందర్భములలో ఇది డి-గ్లైకోసు పరిమాణముల (D-xylose units) తో కలిసి పోలీసెక్కరైడులలోను, అంతకంటె తరచుగా పోలీసెక్కరైడు జిగురుల (polysaccharide gums) లోను, పెక్టినుల (pectins) లో పోలీసెక్కరైడు ఘటకము (polysaccharide component) గాను లభించును. డి-రైబోసు (D-ribose) అనునది వృక్షములయొక్కయు, జంతువుల యొక్కయు జీవకణములతో నుండు నూక్లియిక్ ఆమ్లముల (nucleic acids) లో ముఖ్యఘటకముగానుండును.

డి-గ్లూకోసు (D-glucose) అనునది ఆల్డోహెక్సోసెస్ (aldohexoses) లో కెల్ల మిక్కిలి అధికముగా లభించు నట్టి ముఖ్యమైన పదార్థము. అది పండ్లలోను, వృక్ష రసముల యందును, మకరందముల యందును, మస్తీష్కరసముండును (cerebros pinal fluid), మూత్రమంచును, రక్తమందును అసమ్మిళితముగానుండును. సాధారణ మానవుని రక్తములో 100 ఘ. సెం. మీటరులకు 70 నుండి

100 మిల్లి గ్రాములకకకు ఉండును. డి-గ్లూకోసు అనునది సుక్రోసు, పిండి, తదితర కార్బోహైడ్రేటులయొక్క జీర్ణక్రియా ఫలితముగా ప్రేవులనుండి (intestines) రక్తములోనికి గ్రహింపబడుచుండును. అది శరీర కణములకును, ఉండరములకును శక్తినిచ్చుటకై రక్తముద్వారా అందించబడును. అది ఎంజైమాటిక్ గ్లైకోలిసిస్ - సిట్రిక్ ఆమ్లముల సైకిల్ (Enzymatic glycolysis and citric) ద్వారా శరీరమునకు వలయు శక్తిని ఇచ్చుచున్నది.

డి-గారెక్టోసు (D-Galactose) అనునది లాక్టోసు (lactose) అనబడు డై సెక్కరైడుయొక్క ఘటకము. లాక్టోసునుండి దానిని ఉదజనీకరణము (Hydrolysis) ద్వారా పొందవచ్చును. ప్రకృతిలో డి-మాన్నోసు (D-mannose) అనునది మాన్నోసు (mannaus) అను పోలీసెక్కరైడులలో అంశస్వరూపముగా విస్తరించి యున్నది.

కీటోహెక్సోసులలో డి-ఫ్రక్టోసు (D-fructose) అను పదార్థము మిక్కిలి విస్తారముగా లభించును. అది మిక్కిలి ముఖ్యమైనది. అది తేనెలో డి-గ్లూకోసుతోను, సుక్రోసు యొక్క హైడ్రాలిసిస్ వలన ఉత్పన్నమయ్యెడి 'ఇన్వర్ట్ సుగర్' తోను ఉండును. ఎల్-సార్బోసు (L-Sorbose) అనునది విటమిను యొక్క సంశ్లేషణ ప్రక్రియలో (synthesis) ఒక మాధ్యమిక పదార్థముగ నుండును. ఇది సార్బిటాల్ (sorbital) అనబడు పదార్థము మీది సూక్ష్మజీవుల (bacterial oxization) క్రియవలన తయారుచేయబడును.

డై సెక్కరైడులు (Disaccharides) : ఒకటి లేక రెండు కార్బోనిల్ వర్గముల (carbonyl groups) యొక్క కలయిక ద్వారా రెండు మోనోసెక్కరైడులు సంయోగము చెందినపుడు డై సెక్కరైడు అనబడు పదార్థము లేర్పడును. ఈ క్రొత్త సంయోగము ఆమ్లము (acid) వలన సులభముగా విడిపోవును. తరచుగా ఊరము (alkali) వలన గూడ అట్లు విడిపోవుట జరుగును. ఆమ్లములు డై సెక్కరైడులను దాని ఘటకములగు మోనోసెక్కరైడులుగా ఉదజనీకరణ (hydrolyze) మొనర్చును. విడిగానుండు కార్బోనిల్ వర్గముగల డై సెక్కరైడులు ఉదజనీకరణ ధర్మములను (reducing

properties) కలిగియుండును. మాల్టోసు (maltose), సెలోబియోసు (cellobiose), సెక్టోసు అనునవి ఈ వర్గమునకు చెందిన ముఖ్యపదార్థములు. పిండి (starch) యొక్క ఎంజైమాటిక్ హైడ్రాలిసిస్ వలన గాని లేక ఆమ్లముల హైడ్రాలిసిస్ వలనగాని మాల్టోసును సులభముగా తయారు చేయవచ్చును. సెలిబియోసును సెల్యులోసు యొక్క ఆంజిక ఆమ్ల ఉదజనీకరణము వలన గాని (partial acid hydrolysis), ఎసిటికరణము వలనగాని పొందవచ్చును. ఊరళర్కర (milk sugar) అనబడు లేక్టోసు పాలతరగను (whey) ఇగురశెట్టినచో, అది స్ఫటికరూపములో ఘనీభవించును.

రెండు కార్బోనిల్ వర్గములు (carbonyl groups) సమష్టిగా సంయోగము చెందియున్న డై సెక్కరైడులు తక్కువ ఉదజనీకరణ ధర్మములను (reducing properties) కలిగియుండును. సుక్రోసు (sucrose), ట్రెహాలోసు (trehalose) అనునవి ఉదజనీకరణ ధర్మములేని రెండు ముఖ్యముగు డై సెక్కరైడులు. సుక్రోసును చెరకునుండి గాని, షీటుదుంప (sugar beet) నుండి గాని వ్యాపారముగా తయారుచేయుదురు. వాటిని చినుకగొట్టి సుక్రోసు రసమును తీయుదురు. తడినున్న ముతో కలిపి ఆ రసమును వేడిచేయుటవలన దానిలోని కల్మషములు వైకి సురుసు వలె తేలుట గాని లేక ఆడుగున పేరుకొనుట గాని జరుగును. ఇట్లు పరిశుభ్రము చేయబడిన రసమును చిక్కబరచినచో శర్కర స్ఫటికరూపములో నేర్పడును. దానిని మరల స్ఫటికీకరణ మొనర్చి స్వచ్ఛముగు పంచదారను (శర్కర) తయారు చేయుదురు. d, d - ట్రెహాలోసు 'రై' ధాన్యములో గాని లేక కుక్కగొడుగులలో గాని లభించును. కాని వై ర్యతి అమెరికా సంయుక్తరాష్ట్రములలో పెరుగు సెలజినెల్లా (selaginella), జెపిడోఫిల్లా (gepidophylla) అనబడు మొక్కలనుండియు, సిరియాలో నుండు ఒక రకముగు క్రిములనుండియు ఇది ముఖ్యముగా తయారు చేయబడును.

ట్రై సెక్కరైడులు (trisaccharides) : కార్బోహైడ్రేటులలో ఈ వర్గమునకు చెందినవి కొలదిగమాత్రమే కలవు. రాఫినోసు (raffinose) అనునది వీటిలో ముఖ్యమైనది. ఇది షీటుదుంపలలో లభించును. వాటిని ఉదజనీకరణము

(hydrolysis, హేసిటయెడల సింఘాసి పరిమాణము గల డి - స్రక్టోసు, డి - గ్లూకోసు, డి - గాలెక్టోసు అను పదార్థముల మిశ్రరూపముగు రేఫినోసు వెలునడును.

పాలీ సెక్కరైడులు (polysaccharides) : ఈ తరగతికి చెందిన పదార్థములు జంతు, వృక్షజాలములందు విస్తారముగా లభించును. కాని జంతుపదార్థములందు గ్లైకోజెను (glycogen) సెల్యులోసు (cellulose) వంటి కొద్దిపదార్థములు మాత్రమే ఇప్పటికి కనుగొనబడినవి. వృక్షజాలములో ఇవి అధికముగ నున్నవి. వృక్షములలో ఇవి కార్బోహైడ్రేటు రూపముగు ఆహారపదార్థముల నిల్వలుగనే గాక, జీవకణముల పొరగాను, టిస్యూల నిర్మాణకములుగాను ఏర్పడియున్నవి.

జంతు సంబంధమైన పాలీ సెక్కరైడులు అధికభాగము గ్లైకోసుతో నిర్మితమవుతును. కాని వృక్షసంబంధమైనవి ఉదజనీకరణము (hydrolysis) జరిగినమీదట ఇతర మోనో సెక్కరైడులను గూడ వెలువరించును.

పాలీ సెక్కరైడులలో కెల్ల పిండి (starch), సెల్యులోసు, అతి ముఖ్యమైనవి. సెల్యులోసువంటిది క్షైలన్ (xylan) అను మరియొక పదార్థము గలదు. ఇది స్థల వృక్షములన్నిటియందును, సముద్రపునాచు (marine algae) జాతి మొక్కల యందును ఉండును. చిటిన్ (chitin) అను మరియొక పదార్థము గూడ సెల్యులోసును అనేకవిధములుగా పోలియుండును. ఇది ఆమినో శర్కరలు (aminosugars) గల పాలీ సెక్కరైడులలో కెల్ల మిక్కిలి విస్తారముగా లభించు పదార్థము. ఇది కీటకముల (insects) యొక్కయు, ఎండ్రకాయల యొక్కయు పొలనుల నిర్మాణములో ప్రధానమైన భాగము. అట్లే 'ఫంగి' అనబడు పాచి యొక్క వివిధ భాగములలో గూడ ఇది యుండును. చెక్కిములు అనబడు పదార్థములు జిగురుగల సమ్మేళనములు. ఇవి ప్రకృతిలో పండ్లరసములందు విస్తారముగా లభించును.

వృక్షములలో పిండిపదార్థము అతి ముఖ్యమైన కార్బో హైడ్రేటుల నిల్వలు. ఇది కిరణజన్య సంయోగ క్రియ (photo synthesis) జరుగునపుడు ఉత్పత్తికాబడి, దుంపలయందును, కాడలయందును, గింజలయందును నిల్వచేయబడును. పిండిపదార్థములు ఎమిలోసు, ఎమిలో

పెక్టిన్ అను రెండు పాలీసెక్యూరైడులను కలిగి యుండును. పిటిలో ఎమిలోసు పిష్టమువలె కాక, నీటిలో కరిగి, అయొడినుతో కలిపినపుడు స్వచ్ఛమైన నీటిరంగు నిచ్చును. కాని ఎమిలోపెక్టిన్ అనునది వేడినీటిలో పిష్టమువలెనేర్పడి, అయొడినుతో కలిపినపుడు ఊదారంగునిచ్చును. కొన్ని ఎంజైముల (enzymes) యొక్క క్రియవలన పిండిని శర్కరలోనికి సులభముగా మార్చవచ్చును.

వృక్షములలో జీవకణముల (cells) ఖిత్తికలయొక్క నిర్మాణమందు సెల్యులోసు అను పదార్థము ముఖ్యమైనది. కనుక అది ప్రకృతిలో లభించు అనేక పదార్థముల నుండి పొందబడుచున్నది. వాటిలో కట్టె, ప్రత్తి, ప్లెక్సి, నార మున్నగునవి అతి ముఖ్యమైనవి. స్వచ్ఛమైన సెల్యులోసును పొందుటకై వృక్షములయొక్క సెల్యులో టీస్యూలను, ముఖ్యముగా ప్రత్తిని, పిలిన ఛారములోను, విలిన ఆప్లములోను, నీటిలోను, ఆల్కహోలు, ఈథరులలోను వరుసగా కడుగుదురు. ఈ క్రియలవలన దాని యందలి కల్మషములు మొదలైనవి తొలగింపబడి, తెల్లని స్వచ్ఛమైన సెల్యులోసు తయారగును. ప్రత్తి, జనుము మొదలైన నారలుకూడ పూర్తిగా సెల్యులోసును కలిగి యుండును. స్వీడను దేశములో తయారగు అద్దుడు కాగితము రాసాయనికముగా పరిశుభ్రము చేయబడిన సెల్యులోసు యొక్క రూపమే. కాగితములు, సెల్యులాయిడు, కృత్రిమ సిల్కు మున్నగు పరిశ్రమలలో సెల్యులోసు విస్తారముగా వాడబడును.

సి. ఆ. శా.

కాలమాపనము (Measurement of Time) :

ప్రాచీనకాలమునుండియు కాలగమనమును గుర్తించుట సాంఘిక జీవితములో ప్రాథమిక అవసరముగ పరిగణింపబడెను. సహజమయిన సామాజిక జీవిత సంఘటనలన్నిటిలో 'అంతరము' (Space), 'ద్రవ్యరాశి' (Mass) కంటెను ఎక్కువ సర్వసాధారణముగా 'కాలము' అను అంశము ప్రవేశము కలుగజేసుకొనెను. కాలమానమును గుర్తించు గడియారములు కనుగొనబడుటకు పూర్వము మానవులు పగటికాలమందు సూర్యుని గమనముమీదను, రాత్రికాలమందు నక్షత్రముల గమనముమీదను ఆధార

పడెడివారు. మానవులు కేవలము వ్యావసాయకవృత్తిలో నిమగ్నతై యున్నంతవరకు పగటికాలమును స్వల్పప్రమాణముగల విభాగములుగా విభజించు అవసరము లేకుండెను. కాని సామాజిక జీవనము అంతకంకకు క్లిష్టపరమైనపుడు, పగటికాలమును స్వల్పవిభాగములుగా విడదీయుట అత్యవశ్యకమాయెను. క్రీ. పూ. సుమారు 3 వ శతాబ్దముండి మధ్యయుగము వరకును, నీటి గడియారము, క్రొవ్యువత్తి గడియారము, ఇసుక గడియారము, కాలమానమును గణించుటకును, పగటి కాలమును ఇంచుమించుగా లెక్కగట్టి, దానినిబట్టి ఖిన్నాంశములను విడగొట్టుటకును సాధనములుగా ఉపయోగింపబడెడివి. భూమినే (సన్ డయల్) గడియారముగా పరిగణించి కాలమును గణించ ప్రయత్నించుట 'మూరులు' అను ఆఫ్రికన్ జాతీయుల నాగరిక లక్షణమని తెలియుచున్నది. భూభ్రమణముకంటే కాక, ఖగోళశాస్త్రమందలి చంద్రబింబము, గ్రహములు, బృహస్పతి యొక్క, ఇతర ఉపగ్రహముల యొక్క పరిభ్రమణములు ప్రకృతిసిద్ధమైన గడియారములుగా వ్యవహరించెను.

ఇతర మౌలిక (fundamental) ప్రమాణములకంటె, కాలప్రమాణమును ఎన్నుకొనుట కష్టతరమైన విషయము. యథార్థమునకు కాలమును నూటిగను, ప్రత్యక్షముగను కొలువలేము. ఒక ప్రమాణముగల దైర్ఘ్యము (length) గాని, ద్రవ్యరాశి (mass) గాని, మరొక తరగతికి చెందిన స్వరూపములో ఎటుల నిర్వచింపబడదో, అటులే ఒక విరామకాలమును వేరొక విరామకాలములో వివరించుట అసాధ్యము. ఒక కార్యవిధానము చర్చితచర్చణముగ జరుగుటవలననే కాలమును గణించుట సాధ్యపడెను. భూమి తన అక్షముమీద తన చుట్టును తాను తిరుగుచుండుట విశిష్టమైన ఏకరూప ప్రామాణిక చలనముగా (standard of uniform motion) పరిగణింపబడుచున్నది. ఇట్టి ఏకరూప ప్రామాణిక చలనము కాలము యొక్క మౌలిక అంకము (Fundamental Unit) ను నిర్వచించుటకు తోడ్పడుచున్నది. ఒకనాటి సూర్యోదయము మొదలు మరుసటి దినము సూర్యోదయము వరకు గల కాలవ్యవధి సౌరదినముగా వర్ణింపబడుచున్నది. అనేకమైన కారణములవలన ఈ సౌరదినము

యొక్క కాలవ్యవధి కచ్చితముగ సమానముగ నుండదు. అందువలన సంవత్సర సంవత్సరాలలో సౌరదినము అన్నింటా యొక్క సగటు కాలము “మాధ్యమిక సౌరకాల మానముగ” (Mean Solar day) ప్రామాణ్యము చేయబడియున్నది. సౌరభ్యముకొరకు ఈ మాధ్యమిక సౌరదినము 24 గంటలుగను, మరల ఒక్కొక్క గంట 60 నిమిషములుగను, ఒక్కొక్క నిమిషము 60 క్షణములుగను విభజింపబడినది. ఈ లెక్క ననుసరించి మౌలికాంకమయిన ఒక క్షణము మాధ్యమిక సౌర దినములో 1/86,400 వ విభాగ మగుచున్నది. అయితే ఇంగ్లీషు శాస్త్రవేత్తలు “నాక్షత్రికక్షణము” అను భిన్న మగు వేరొక అంకమును (Unit) ఉపయోగించుచున్నారు.

ఒక నాక్షత్రిక దినము = 23 గంటల, 56 నిమిషముల, 4.095 క్షణములు. సౌర.

ఒక మాధ్యమిక సౌరదినము = 24 గం. 59 నిమి. 56.55 క్షణములు. నాక్షత్రిక.

పూర్వము గడియారములను నిర్మించుటలో పెక్కు చిక్కులు ప్రత్యక్షమయినవి. ఈనాడు చిక్కులన్నియు అధిగమింపబడినవి. కాలమును గణించుటకు అది కాలములో నీటిగడియారములు వాడుకయందుంచెడివి. కాలము గడచినకొలది అంతకంటె శాస్త్రీయముగ తయారైన ‘సన్ డయల్’ గడియారములు అనుభవములోనికి వచ్చెను. ఈ రెండు తరగతుల గడియారములను మినహాయిందినచో, కాలమానమును తెలిపెడి సాధనములు పూర్వము చాల అరుదుగానుండెడివని చెప్పకతప్పదు. మానవునకు తెలిసియున్న అతిననాతనమైన రెండునమూనా గడియారములు ఇప్పటికిని దక్షిణ కెన్సింగ్టన్ న్యూజియంమ్లో భద్రపరుపబడియున్నవి. ఇవి ఇప్పటికిని మంచి స్థితియందే ఉండి, కాలమును చూపుచున్నవి. ఈ గడియారముల యందలి చక్రములు లోహముతో అత్యంతనిపుణముగా నిర్మాణముచేయబడినవి. అతిక్లిష్టమైన యీ గడియారముల యందలి చక్రముల కూర్పు, వీని పనితనము, ‘విడుగడ’ (Escapement) అను తంత్రప్రయోగము వలన సాధ్యమయ్యెను. ఈ తంత్రమును గడియారముల యొక్క నిర్మాణకలందరు ప్రయోగించుటవలన వారినిర్మాణకర్తలకు ఇతర ధికమై గడియారములోని యంత్రనిర్మాణము ఒడుదుడు

కులులేకుండ, సాఫీగానడచుటకు సాయపడెను. ఈ తరగతికి చెందిన గడియారములన్నియు ‘లోలకపు’ (Pendulum) గడియారములను కనుగొనక పూర్వమే అమలునందుండెడివి. 17 వ శతాబ్ది ప్రారంభములో, రోజును గంటలలోపెరిచి, నిమిషములలోపెరిచి, క్షణములలోపెరిచి కచ్చితముగ పేజికించు కపాయముగ (Device) ‘లోలకము’ ఉపయోగపడినది. నౌకాయానము అభివృద్ధిచెందిన కొద్దియే సముద్రమందు విషువాంశ (Longitude) ను నిర్ణయించుటకై కచ్చితమైన కాలమానమును తెలిసికొనుట అత్యవసరమాయెను. ఉత్తమశ్రేణికి చెందిన లోలకగడియారముగూడ ఈ అవసరమును ఏమాత్రమును తీర్చలేకపోయెను. భూమి యొక్క గురుత్వాకర్షణ శక్తివలన లోలకము యొక్క కాలపరిమితి అదుపులో నుండును. అయితే స్థలభేదమునబట్టి లోలక గడియారములు చూపెడి కాలము మారుచుండును. 1714 వ సం.లో నావికాయానమున కవసరమయిన గడియారము యొక్క ప్రాముఖ్యము అత్యధికమయ్యెను. దీనిని గమనించి బ్రిటిష్ ప్రభుత్వముచే నియమింపబడిన “నోర్త్ ఆఫ్ లాంగిట్యూడ్” (విషువాంశ సమితి), ‘వెస్ట్ ఇండిస్’లో అంతమగు సముద్ర గ్రయాణమరిమితిలో 30 మైళ్ళలోగల విషువాంశను లెక్కకట్టగల గడియారపు సాధనమును కనుగొనినవారికి 20 వేల పౌనుల భూరిభజనమూన మియబడునని ప్రకటన చేసెను. హారిసన్ అనునతడు 1761 వ సం.లో లోలకమును ప్రయోగింపకయే, దాని స్థానములో కాలమును కచ్చితముగా తెలిపెడి లక్షణములుగల ‘శీగచుట్టు’ను అమర్చి, ఏదియో ఒకలోపము మాత్రమే కలిగిన ‘నావికా గడియారము’ (chronometer) ను ప్రదర్శించి దానిచే పనిచేయించి చూపెను. నావికాయానమున కత్యవసరమయిన గడియారము యొక్క నిర్మాణము ఈవిధముగా సాధ్యమాయెను. దాదాపు ఇదేసమయములో ‘లెరాయ్’ (Leroy) అనునతడు ఆధునికమైన ‘క్రోనోమీటర్’ ను పోలు మరియొక గడియారమును నిర్మించెను. 1785 వ సం.ములో ఇగ్లాండునందు థామస్ ఎర్నోషో అనునాతడు అనేకములయిన క్రోనోమీటర్లను తయారుచేసెను. ఆధునికమైన క్రోనోమీటరు వికాసమయిన ఒక చక్కని గడియారము. ఈ గడియారము, ఒక పెద్ద ఉంగరముతో

సంధింపబడిన సనుకోణములయిన జేరింగులమీద స్థిరముగ అమర్పబడియుండును. ఓడ అటునిటు ఊగినను, ఈగడియారము సమతలముగనే యుండును.

19 వ శతాబ్ది ఉత్తరార్ధమందు శాస్త్రీయ పరిజ్ఞాన మధికమాయెను. ఈ కారణముచే, ఊణికకాలమును సమానమయిన వెయ్యి భిన్నాంశములుగా (మిల్లి సెకండ్లు) విభజించు అవసర మేర్పడెను. ఒకపదార్థము భూమిమీద పతనముచెందు దూరమును ప్రాతిపదికగాగొని, నైపుణ్యము, సరళత్వముతో కూడకొన్న పెక్కు విధానములు, ఊణికమును వెయ్యిభిన్నాంశములుగా విభజించుటకు అభివృద్ధి చేయబడెను. కాని ఈవిధానముల నన్నింటిని మించిన విద్యుద్విధానములు ఈనాడు అమలునందుండెను. ఆధునికులైన శాస్త్రవేత్తలు ఈ విషయములో తమ సృజనాత్మకమైన శక్తిని ప్రదర్శించుటయందు అంతకంతకు అధికమైన ఉత్సాహమును చూపుచున్నారు.

పెక్కుకార్యముల సాఫల్యతకు, స్వేచ్ఛాప్రవర్తనము, వైవిధ్యము ఉపప్రదవకరముగా ఉండును. అందుచే 'స్లేప్' తరగతికిచెందిన గడియారములలోని 'మాస్టర్ పెండ్యులమ్' యొక్క శక్తిమంతమయిన కంట్రోలునకు ఇతోధికమయిన ప్రాముఖ్యము కలిగినది. "కౌంటింగ్ ట్రెయిన్" (Counting Train) స్థానములో 'స్లేప్' గడియారమును ఉపయోగించుటవలన లోలకము (Pendulum) నకు విరామము (Relief) కలుగును. రవాణా సాధనముల సమ్మర్షమునకు దూరముగా 'మాస్టర్ పెండ్యులమ్'ను ఉంచుదురు. ఈ పెండ్యులమును, ఏస్టియం దుంచినను, దానియొక్క చిహ్నములను ఒకేకాలములో అది చూపగలదు. దురదృష్టవశాత్తు, అధికమయిన క్లిష్టత లేకుండగనే, స్థిరత్వము సాధింపబడదు.

1919 సం.లో "ఎక్స్కల్స్" అనునతడు ఒక 'వాల్వ్' సాయముతో నిర్విరామమయిన కంపనస్థితియందు క్రుతి దండమును (Tuning fork) నిల్పుటకై ఒకతంత్రమును పన్నెను. ఈ విధానమునందు, 'వాల్వ్', 'బాటరీ వోల్టేజ్' అను రెండును, క్రుతిదండముచే ఉత్పాదనము చేయబడిన తరచుదనము (frequency) వైన ఎట్టి ప్రభావమును ప్రసరింప చేయజాలదు. ఈ విధానమువలన కలుగు ఫలితాంశము, విద్యుద్గడియారము యొక్క స్వరయుక్తమగు

చక్రమును కదిలించి నడుపుటకు ఉపయోగించును. దీనివలన దినము మొత్తముపైన ఒక నిమిషమిటో లేక ఒక నిమిషముటో నడచును. విద్యుచ్ఛక్తితోనడచు ఇట్టి గడియారము లోలక గడియారమంత కచ్చితముగా నడువలేదు.

1922 సం. లో 'కాడి' (Cady) అనునతడు ఒక శిలాస్ఫటికమునుండి తీసిన ముక్కను రెండు సమమయిన చెక్కలనడుమ ఉంచి, వాల్ట్స్ సహాయముచే బాటరీనుండి ఉత్పన్నమగు శక్తితో ఈ ముక్కను నిర్విరామముగా ఊగులాడు (oscillate) నట్లు చేయగల్గెను. ఇట్టి ఊగులాటలో దాని తరచుదనమునకు సంబంధించిన స్థిరత్వములో అనేకమయిన అద్భుత లక్షణము లుండెనని తెలిసెను. ఇట్టి ఏర్పాటు స్వరసంబంధమగు గడియారములను కంట్రోలు చేయుటకు ఉపయోగింపగలదు. దీనివలన నూరుదినముల కాలవ్యవధిలో 0.2 ఊణికములకంటె తక్కువగా గల హెచ్చుతగ్గులతో మాత్రమే ఈ గడియారము పనిచేయును. 1945 సం. లో ఇట్టి గడియారము వలన భూభ్రమణము రోజునకు $4\frac{1}{2}$ మిల్లి సెకండ్లు తక్కువ కాలపరిమితిలో జరిగినట్లు బోధపడినది. ఈ గడియారము ఆనాడు లేకున్నచో, ప్రపంచమందలి నక్షత్రశాలల అధికారులకు ఈ విషయము ఎంతోకాలము గడచిన తర్వాత గాని తెలిసెడిదికాదు.

1939 - 45 సంవత్సరముల నడుమ విమానముల యొక్కయు, ఓడలయొక్కయు గమనవేగమును రాడార్ అను సాధనము అభివృద్ధిచెందుటవలన తెలిసికొనుట సాధ్యమయ్యెను. ఈ అభివృద్ధివలన, కాలమానములో అత్యంత స్వల్పమైన భిన్నాంశములను సహితము కచ్చితముగా నిర్ణయించగల ఆవశ్యము మున్నెన్నడును కనివిని ఎరుగనంతగా జయలుదేరెను. దీనిలో ఇమిడియున్న ప్రధానాంశ మొక్కటే. రేడియో ట్రాన్స్మిటర్ ప్రేషకము నుండి లక్ష్యమును చేరుటకును, మరల అవతీనుండి బయలుదేరు స్థలమునకు తిరిగివచ్చుటకును పట్టు కాలవ్యవధిని కొలచుటయే ఈ సిద్ధాంతములోని ఆంతర్యము. విద్యుచ్ఛక్తిని ప్రసారముచేయు విద్యుదయస్కాంత తరంగముయొక్క వేగము ఊణమునకు 186,000 మైళ్ళు. అనగా, విమానమునుండి నూరుమైళ్ళ వేగముతో పయ

నించు ఒక ధాతువు (pulse) గమ్యస్థానమును చేరిన తరువాత, సుమారు ఊణములో వెయ్యవవంతు కాల వ్యవధిలో మరల వెనుకకు తిరిగివచ్చును. రాడార్ విధానములు, అనేకములయిన ప్రయోజనమును సాధించుటకు కనుగొనబడెను.

కాలమును గణించుటకై శిలాస్ఫటికపు ముక్కలు పెక్కు రీతులుగా అత్యంత ఉపయోగకరములగుచున్నవి. దీర్ఘ, ప్రాప్యకాలవ్యవధులలోని తరచుదనము (frequency) యొక్క స్థిరత్వమును నిలుపుటలో ఈ స్ఫటికపు ముక్కయొక్క సహజలక్షణములు మిగుల గొప్పవి. ఈ కారణముచే కచ్చితమయిన కాలనిర్ణయము చేయుటకు ఈ పదార్థము మిగుల తోడ్పడును. దీని ప్రయోగముచే ఊణకములో పదిలక్షలవ భాగమును గూడ శాస్త్రజ్ఞులు గణంపగల్గుటచే, ఈ పదార్థముయొక్క ప్రభావ మెట్టిదో చోధపడగలరు.

ఎల్. జె. రె

కాలము (ఖగోళ శాస్త్రానుసారము):

క్రమమగు కాల వ్యవధులలో పునరావృత్తమగుచు వరుసగా సంభవించు రెండు దృగ్విలాసముల (Phenomena) మధ్యనుండు వ్యవధి కాలపరిమాణము (unit of time) గా గ్రహింపబడుచున్నది. ఏవేని రెండు దృగ్విలాసముల మధ్యనుండు వ్యవధి ఉచితమగు నొక కాల పరిమాణముగా చెప్పబడును.

భూమి తన అక్షము చుట్టును పూర్తిచేయు దైనిక క్రమణము, పై నుదహరించిన కాలపరిమాణమును పొందుట కుపయోగపడుచున్నది. భూమి యొక గోళాకృతిలో నున్నదనియు, అది తన ఉపరితలమును అనుసరించి ఏర్పడియున్న ఒక స్థిరవ్యాసము మీద పడమరనుండి తూర్పునకు తిరుగుచున్నదనియు మనకు తెలియును. భూమి యొక్క ఈ క్రమణపు ఇరుసు (వ్యాసము) ఆకాశమందొక నిశ్చితదిశయందు చలించుచుండును. ఆ ఇరుసు భూమ్ము పరితలమును ఖండించుస్థానములు ధ్రువములనబడును. క్రమణాక్షము వెంబడి ధ్రువములగుండా పోవుచు బృహద్దర్శనములుగా భూతలమును ఖండించు సమతలములను రేఖాంశ వృత్తములందురు. భూమిమీద నొక నిర్దిష్ట స్థానముగుండను, క్రమణాక్షముగుండను పోవు సమ

తలము ఆ స్థానముయొక్క రేఖాంశమనబడును. గ్రీనిచ్ వద్దనుండు రేఖాంశమునకును ఏదేని స్థానమువద్దనుండు రేఖాంశమునకును మధ్యనుండు కోణముతో ఆ స్థానము యొక్క ఉనికినిబట్టి, దానిమీది రేఖాంశము గ్రీనిచ్ నకు తూర్పున ఉన్నదనిగాని, లేక పశ్చిమమున ఉన్నదనిగాని తెలుపబడును.

భూమి యొక్క అక్ష క్రమణమునుబట్టి, ఆకాశమందున్న సూర్య చంద్రాది గ్రహములు, నక్షత్రములును భూమిచుట్టు తూర్పునుండి పశ్చిమమునకు పరిభ్రమించుచున్నట్లుగపడుచున్నవి. ఒక స్థానముమీది రేఖాంశముపై ఒక నక్షత్రము వరుసగా రెండుసూర్యుల దాటుటకుపట్టు కాలవ్యవధి స్థిరముగా నుండును. దానినే నాక్షత్రదిన (siderial day) నుందురు. జ్యోతిశ్శాస్త్ర ప్రయోజనమునకై ఈ నాక్షత్రదినము ఒక సరియైన కాల పరిమాణముగా నేర్పడియున్నది. మన మామూలు గడియారములతో కొలచినచో ఈ నాక్షత్రదిన పరిమితి దాదాపు 23 గంటల 56 నిమిషములుండును.

మానవుని దైనందిన కార్యకలాపములలో సూర్యుడొక ప్రముఖస్థానమును వహించుచున్నాడు. ఆ కారణముచే అతి ప్రాచీన కాలమునుండి ఆకాశములో దృశ్యమానమగు సూర్యగ్రహముయొక్క దైనిక చలనము కాలమాపకము (Measuring of time) గా నుపయోగపడుచున్నది. మానవజాతికి వ్యవసాయము, వేట అనునవి ప్రధానమైన వ్యాసంగములై, కాలగణన మంత కచ్చితముగా అక్కరపడని ఆదిమకాలమందు దృశ్యమాన సౌర దినమే కాలపరిమాణముగా గ్రహింపబడుచుండెడిది. దానిని అల్ప విభాగములుగా చేయవలసిన అవసరముండెడిదికాదు. మానవజాతి అభివృద్ధి గాంచిన కొలదియు, దినమును అల్ప విభాగములుగాచేసి కచ్చితముగా కొలువవలసిన అవసర మేర్పడెను. ఇందుకొరకై సౌరచక్రము (sun-dial), సైకళాయంత్రము (sand glass), జలఘటి (water clock), ఘంటపత్తులు (hour candles) మున్నగు తంత్రములు (devices) వాడబడెను. వీటియన్నిటిలో సౌరచక్రమే మిక్కిలి ప్రధానమైనది. ఆకాశములో సూర్యునియొక్క దృశ్యమాన చలనము ననుసరించి, దిన ప్రమాణముకంటె అల్పతర పరిమాణము

గల కాల వ్యవధి లనుకూలించుటకు ఈ సౌరచక్ర ముప యోగపడును. కాని కాలమును కచ్చితముగా కొలువవలె నన్నచో ఈ సౌరచక్ర మంతగా తోడ్పడదు.

కాలమానమునుగూర్చి ఇంకను ఎక్కువగా పరిశీలించి వలె నన్నచో, తగు వ్యాసార్థముతో ఒక గోళమును తీసి కొని, దాని కేంద్రము భూమిమీద నేదేనొకచో నుండు నట్లు అమర్చవలెను. ఈ గోళము ఆ ప్రదేశముయొక్క ఖగోళ ప్రతిరూపము (celestial sphere) అనబడును. నభోమండలముపై గ్రహతారలయొక్క దృశ్యమాన గతులు అంతరాళమందొక వ్యాసముపై తూర్పు పడ మరలుగా భ్రమించు ఈ ఖగోళ ప్రతిరూపము యొక్క లోపలి తలమందు స్థిరముగా నున్నట్లు లోచించుచుండును. ఈ ఖగోళ ప్రతిరూపము వ్యాసము చుట్టును భ్రమణము చేయుచున్న ట్లగపడును. ఈ వ్యాసమే ఖగోళాక్షము (celestial axis) అనబడును. గ్రహ నక్షత్రములయొక్క దృశ్యమాన దైనిక గతులు నిజమునకు భూమి తన ఇరును చుట్టును తాను భ్రమించుటను బట్టిగదా ఏర్పడుచున్నవి ! కనుక ఖగోళాక్షము భూ భ్రమణాక్షమునకు సమాంతర ముగా నుండును. ఖగోళ ప్రతిరూపముయొక్క కేంద్రము గుండ పోవునట్టియు, ఖగోళాక్షమునకు లంబముగా నుండు నట్టియు తలము, ఖగోళ ప్రతిరూపముయొక్క ఉపరి తలమును ఒక బృహద్వలయము వెంబడి ఖండించు చుండును. ఇది ఖగోళ నిరక్షరేఖ (celestial equator) అనబడును.

ఖగోళ ప్రతిరూపముమీద నక్షత్రముల యొక్క పరస్పరాపేక్షను బట్టి, అవి ఇంచుమించుగా స్థిరమగు స్థానములలో నుండును. కనుక ఇవిస్థిరనక్షత్రములనబడును. ఈ స్థిరనక్షత్రముల ననుసరించి సూర్యుని స్థానము దిన దినమునకు మారుచుండును. సూర్యగోళముయొక్క కేంద్రము ఖగోళ ప్రతిరూపము యొక్క ఉపరితలము మీద, నక్షత్రము నడుమగా పడమరనుండి తూర్పునకు ఒక బృహద్వలయము వెంట చలించుచున్న ట్లగపడును. ఈ బృహద్వలయమును సూర్యకక్ష (ecliptic) అందుదు. ఈ సూర్యకక్ష ఖగోళ నిరక్షరేఖను రెండు స్థిరస్థానముల వద్ద ఖండించును. ఆ స్థిరస్థానములు మేషాదిబిందువు (first point of Aries) అనియు, తులాదిబిందువు

(first point of Libra) అనియు అనబడును. ప్రతి సంవత్సరము సూర్యగోళముయొక్క కేంద్రము మేషాది బిందువుగుండా మార్చి 21 వ తేదీ ప్రాంతములోను, తులాది బిందువుగుండా సెప్టెంబరు 23 వ తేదీ ప్రాంతము లోను దాటుచుండును.

సూర్యగోళముయొక్క కేంద్రము మేషాదిబిందువు గుండా రెండు మార్లు వరుసగా దాటిపోవుటకు పట్టు కాలవ్యవధిని ఒక సౌరాబ్దముందురు (Solar year). దీని పరిమితి సుమారు 365 $\frac{1}{4}$ సౌరదినము లుండును.

మేషాదిబిందువు ఒక నిర్దిష్టస్థానముయొక్క రేఖాంశము మీదుగా రెండుమార్లు వరుసగా దాటుటకు పట్టు కాల వ్యవధి ఒక నాక్షత్ర దినమునకు సమానము. ఒక స్థాన మందు మేషాదిబిందువు అచటి రేఖాంశముమీద నున్నపుడు అచటి నాక్షత్ర దినము ప్రారంభమగును. ఈ నాక్షత్ర దినము 0 మొదలు 24 వరకు లెక్కింపబడు 24 గంటలుగా విభజింపబడును. నాక్షత్రదినము జ్యోతిశ్శాస్త్రగణితమందు ఉపయోగించును. కాని ఆకాశమందు దృశ్యమానమగు దైనిక సూర్యచలనము ననుసరించి యుండని కారణము చేత, ఇది ప్రజల నిత్యజీవితమం దుపయోగించదు.

ఖగోళమందు నక్షత్రములగుండా సూర్యుడు చలించు చున్నట్లగపడుట, భూమి సూర్యుని చుట్టు ఒక కేంద్రాభి వృత్తకక్ష (ecliptic orbit) యందు పరిభ్రమించుటను బట్టి ఏర్పడుచున్నది. భూమి సూర్యుని చుట్టును ఇట్లు పరిభ్రమించుట ఒకే రీతిగా ఉండదు. సూర్యగోళము యొక్క మధ్య బిందువు ఒక ప్రదేశమందలి రేఖాంశము మీదుగా రెండుమార్లు వరుసగా దాటుటకు పట్టు కాల వ్యవధి రూపమగు దృశ్యమాన సౌరదినము ఆ ప్రదేశ మందు సంవత్సరమంతయు ఒకేరీతిగా స్థిరమైయుండదు. అందుచే ఈ సౌరదినమును ఒక కాల ప్రమాణము (unit of time) గా గ్రహింప విలుకాకున్నది.

సూర్యునితో సంసర్గమై (associated) యుండు ఒక కాలప్రమాణమును పొందుటకై మాధ్యమిక సూర్య బింబము (Mean Sun) అనునొక ఊహించుచు గ్రహింప బడెను. ఆబిందువు ఖగోళనిరక్షరేఖ (celestial equator) మీద సమవేగముతో చలించుచు, సూర్యగోళమందలి మధ్యబిందువు కేంద్రాభి (elliptic) కక్షయందు ఒకవల

యము పూర్తిచేయు కాలవ్యవధిలోనే ఖగోళ నిరక్షరేఖ మీద ఇరిగూడ నొకవలయమును పూర్తిచేయును. పై తెప్పిన 'మాధ్యమిక' సూర్యుని చలనమునకును, నిజ సూర్యుని చలనమునకునుగల అంతరము ఎల్లప్పుడు స్వల్పముగా నుండును. కనుక నిజసూర్యుని ననుసరించి లెక్కింపబడు సౌరకాల పరిమితికిని, కృత్రిమసూర్యుని అనుసరించి లెక్కింపబడు సౌరకాలమునకును భేదమెక్కువగానుండదు. యథార్థమునకు, ఈ రెండింటిమధ్య భేదమెప్పుడును 17 నిమిషములకంటె తక్కువగనే ఉండును. మాధ్యమిక సౌరకాలము (mean solar time) మామూలు గడియారములవలన తెలియును. నావికా పంచాంగమందు (Nautical Almanac) సంవత్సరమంతయు ప్రతి దినమునకు ఇవ్వబడెడి కాలసమీకరణము (equation of

time) ననుసరించి వ్యక్త సౌరకాలమును (apparent solar time) సగటు సౌరకాలములోనికి మార్చుకొనవచ్చును. దృశ్య సౌరకాలమునుండి మాధ్యమిక సౌరకాలమును తీసివేయగా, శేషించినదానితో నావికా పంచాంగమందు వివరింపబడిన కాలసమీకరణము సమానమగును. దృశ్య సౌరకాలమును పొందుటకై, మాధ్యమిక సౌరకాలమునకు (సరియగు చిహ్నముతో) సంకలనరూపమగు సవరణయే కాలసమీకరణమగును. ఈ కాలసమీకరణము యొక్క విలువ -14 ని. 20 సె; +16 ని. 28 సె. మధ్య భేదించుచుండును. ఈ అంతిమవిలువలు వరుసగా ఫిబ్రవరి 11 వ తేదీన, నవంబరు 3 వ తేదీన సంభవించుచుండును. కాల సమీకరణము ప్రతిదినము మారుచుండును. ఈ మార్పులు దిగువ పటమునందు చూడవచ్చును.

కాల సమీకరణము

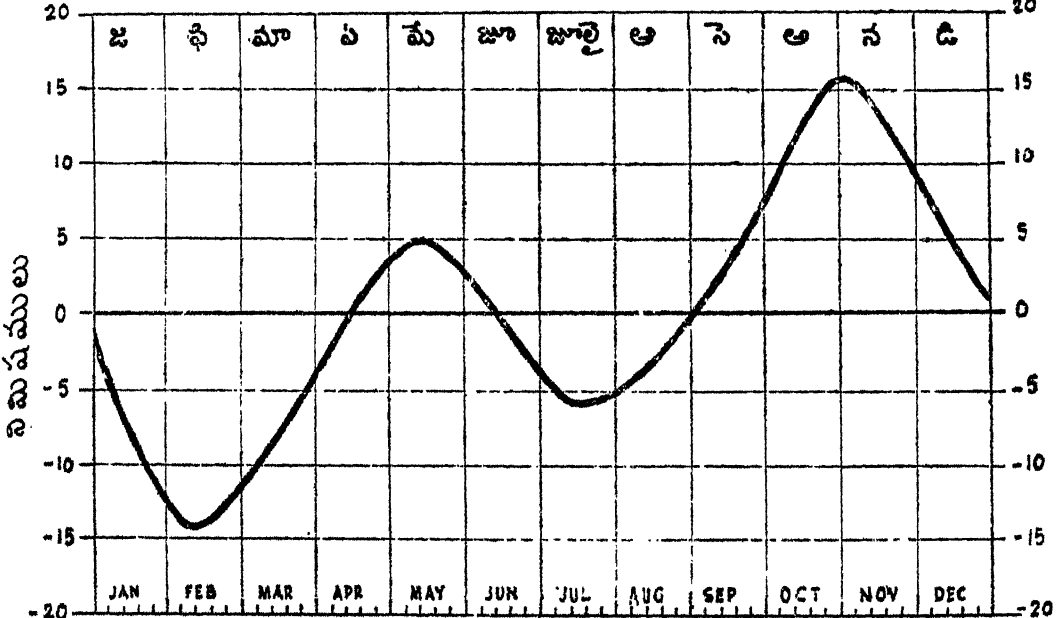

పటము 1

పై పటము నుపయోగించిగాని, నావికాపంచాంగమును బట్టిగాని, ఏదినమందైనను మధ్యాహ్నసమయమున కాల సమీకరణమును నిర్ణయింపవచ్చును. దానికి వలయు సరియగు సవరణ నుపయోగించి మాధ్యమిక సౌరకాలమును, దృశ్యసౌరకాలమును పరస్పరము (vice versa) మార్చవచ్చును. సంవత్సరములో ఏప్రిల్ 16, జూన్ 15,

సెప్టెంబరు 1, డిసెంబరు 25 - ఈ నాలుగు దినములందు కాలసమీకరణము అదృశ్యమగును.

ఏ ప్రదేశమందైనను మాధ్యమిక సూర్యుడు అచటి రేఖాంశమును దాటునపుడు అచట మాధ్యమిక మధ్యాహ్న (mean noon) మగుచుండును. భూమి తన అక్షముమీద పడమరనుండి తూర్పునకు తిరుగుటను బట్టి సూర్యుడు

వివిధ రేఖాంశములను వరుసగా చాటుచుండును. మధ్యాహ్నముకూడ భూమిచుట్టును తూర్పునుండి పడమరకు 24 గంటలలో ఒక వలయమును పూర్తిచేయుచు పయనించుచుండును. ఒక ప్రదేశమందలి స్థానికకాలము దానికి పశ్చిమమందుండు మరియొక ప్రదేశములోని స్థానికకాలముకంటె ముందుగా నడచుచుండును. వాటి రేఖాంశములలో ఒక్కొక్క డిగ్రీని 4 నిమిషముల వంతున ఈ భేదముండును.

వేర్వేరు భూతలప్రదేశములందలి పరిశీలనములను పోల్చవలెనన్నచో, అయా ప్రదేశములయొక్క రేఖాంశముల భేదమును కనిపెట్టవలెను. రేఖాంశములను నిర్ణయించుటకై గ్రీనిచ్ వద్ద నుండు యామ్యోత్తరరేఖ '0' రేఖాంశముగా గ్రహింపబడి, అక్కడనుండి తూర్పు లేక పడమరదిశగా వేర్వేరు ప్రదేశముల యొక్క రేఖాంశములు '0' నుండి 180 వరకు డిగ్రీలలో గ్రహింపబడెను. ఈ రేఖాంశములు ఒక్కొక్క డిగ్రీకి 4 నిమిషముల చొప్పున కాలభేదముగా కూడ తెలుపబడుచుండును. ఈ రేఖాంశములను ఈ క్రింది విషయములపై ఆధారపడి అనేక విధములుగా నిర్ణయింపవచ్చును :

(1) చంద్రుని ఉచ్చస్థానము (culmination) (2) జ్వాల (flame) లేక రాకెట్ సిగ్నల్స్; (3) క్రోసో మీటరు (నావికా గడియారము), (4) టెలిగ్రాఫ్ లేక రేడియో సిగ్నల్స్. టెలిగ్రాఫిక్ సిగ్నల్స్ విధానము 19 వ శతాబ్ది మధ్యమునను, రేడియో సిగ్నల్స్ విధానము 1906 లోను మొదట వాడుకలోనికి వచ్చెను. ఈ వర్ణతులలో ఎ అను ప్రదేశమందుండు స్థానికకాలము బి అను వేరొక ప్రదేశమందలి స్థానిక కాలముతో ఎ నుండి బి కు మరియు బి నుండి ఎ కు పంపబడు ఎలెక్ట్రిక్ సిగ్నల్స్ సహాయమున పోల్చబడును. ఇట్లు ఒకచోటునుండి మరియొక చోటుకు ఎలెక్ట్రిక్ సిగ్నల్స్ పోవుటకు పట్టు కాలవ్యవధి వలన కలుగు లోపము తొలగింపబడును.

వివిధ రేఖాంశములపై నుండు వివిధ ప్రదేశములందలి స్థానిక కాలములు భేదించుచుండును. ఈ భేదము ప్రతి డిగ్రీ రేఖాంశమునకు 4 నిమిషముల చొప్పున ఉండును. రైళ్ళలో అతి వేగముగా ప్రయాణముచేయుట సర్వసామాన్యమైనప్పుడు వివిధ స్టేషనులలోని స్థానిక

కాలభేదము మిక్కిలి ప్రతిబంధకమగుచు వచ్చెను. కాని ఒక సెంట్రల్ స్టేషనులోని గాని, ఒక పెద్ద పట్టణములోని గాని స్థానిక కాలమే ఆ రైలుమార్గమున కంతకును చాడుకయం దుండుటచే, ఈ యిబ్బంది తొలగిపోయెను. కొన్ని సందర్భములలో పశ్చిమమునుండి తూర్పునకు ఎక్కువగా వ్యాపించిన దేశములో ఆ దేశపు రాజధాని నగరముయొక్క గాని, ఏదేని యొక ముఖ్యనగరము యొక్కగాని స్థానిక కాలమే దేశమంతట వాడబడుచుండెడిది. ఈ విధముగా గ్రీనిచ్ లోని స్థానికకాలము ఇంగ్లండునందంతటను, పారిస్ లోని స్థానికకాలము ఫ్రాన్స్ నందంతటను వెక్కు సంవత్సరములవరకు వాడబడెను. అయినను, ఒక దేశమునుండి మరియొక దేశమునకు పోయినపుడు గాని, పశ్చిమమునుండి తూర్పునకు ఎక్కువగా వ్యాపించిన దేశములో ప్రయాణము చేసినపుడు గాని, కాలమును గూర్చిన చిక్కు అట్లే యున్నది.

ఈ యిబ్బందులను అధిగమించుటకై 1884 లో వాషింగ్టన్ నగరము దొక అంతర్జాతీయ సమావేశము జరుపబడి, అందు గ్రీనిచ్ నందలి యామ్యోత్తరరేఖ మొదలుకొని 15 డిగ్రీలు అంతరముండునట్లు 24 ప్రమాణిత రేఖాంశములు అంగీకరింపబడెను. ఇట్లేర్పడిన ప్రతి అంతరములోని స్థానికకాలము గ్రీనిచ్ నందలి స్థానికకాలముకంటె పూర్తి గంటలలో (whole hours) మాత్రమే భేదించి యుండును. మరియు భూగోళముమీది ఏ ప్రదేశము యొక్క స్థానికకాలమైనను, దానికి మిక్కిలి సమీపములో నుండు రేఖాంశముమీద స్థానిక కాలమే వర్తించునని గూడ అంగీకరింపబడెను. ఈ విధముగా భూగోళమంతయు 24 ప్రమాణిత రేఖాంశములు మధ్యగా గల 24 మండలములుగా విభజింపబడెను. ఆయా రేఖాంశమునకు చెందిన స్థానికకాలమే ఆ మండలమున కంతకు ప్రమాణితకాలము (standard time) గా వర్తించును. ఒక మండలమునుండి ప్రక్కనుండు మండలమునకు జరుగునపుడు ఒక గంట వ్యత్యాస మేర్పడుచుండును. ఏ ఒక్క మండలములోని ప్రదేశముయొక్క స్థానికకాలమునకు, ప్రమాణిత కాలమునకును ఒక అర్ధగంటకంటె ఎక్కువ వ్యత్యాసముండదు. ప్రతి మండలమందును ప్రమాణితకాలమును చట్టసమ్మత మొనర్చుటకై వెక్కు దేశములు శాసనములు చేసినవి.

ఒక్క ప్రాస్తుదేశములో మాత్రము ఇంకను పారిసే కాలమే వాడుకయందున్నది. కొన్ని దేశములందు వాడుకలోనున్న ప్రమాణిత కాలము లిచట చూపబడెను :

భారతదేశము	-5 గం. 30 నిమిషములు.
సులయా	-7 గం. 30 నిమిషములు.
పాకిస్తాన్ (తూ)	-6 గం.
పాకిస్తాన్ (ప)	-4 గం. 30 నిమిషములు.
ఇండోచైనా	-8 గం.
జాంబిజారు	-3 గం.
హవాయిదీప్వములు	+10 గం.
గ్రీన్ లాండ్	+4 గం.
అస్ట్రేలియా	+3 గం.
చైలీ	+4 గం.
మెక్సికో	+6 గం.
మిచిగాన్	+5 గం.
సెయింట్ హెలీనా	0 గం.

గ్రీన్విచ్ నందలి సగటు కాలము రావలెనన్నచో, ఈ దేశముల కెదురుగా చూపబడిన ప్రమాణిత కాలములను ఆయాదేశముల ప్రమాణిత సగటు కాలములకు కలుపవలసి యుండును.

భారతదేశమువంటి కొన్ని దేశములు ప్రమాణిత కాలమునకు అర్థగంటవంటి గుణిజముల (multiples) ను ఉపయోగించుచున్నవి.

సాగరిక దేశము లన్నిటియందును సాధారణ పౌర (civil) దినము అర్ధరాత్రి సమయమునం దారంభమగును. మధ్యాహ్నము తరువాతి గంటలు 13, 14...అని అర్ధరాత్రి 24 గం. వరకు లెక్కింపబడుచు, అటువై కొత్త దినము ప్రారంభమగును. కాని ఖగోళశాస్త్రజ్ఞులు మాధ్యమిక సూర్యుడు యామ్యోత్తరరేఖనుదాటు మధ్యాహ్న సమయముతో దినము సారంభించెదరు.

ఎం. కె. ఎం.

కాలము (భారతీయ సిద్ధాంతానుసారము) :

“లోకానా మంతకృత్ కాలః
కాలోన్యః కలనాత్మకః
సద్విదాస్థూలనూక్షుత్వా
స్మార్తశ్చామూర్త ఉచ్యతే”

అని సూర్య సిద్ధాంతములో కాలస్వరూపము నిర్వచింపబడినది. ఆస్పష్టప్రళయాంతముగనుండు కాలము మహాకాలమనియు, నూనవుడు కొలువదగు కాలము కలనాత్మకకాలమనియు చెప్పి తిరిగి ఆ కలనాత్మకకాలమును మూర్తకాలమనియు, అమూర్తకాలమనియు రెండు విధములుగా ప్రతిపాదించియున్నారు. మహాకాలమెట్లు అమేయమో అనగా కొలుచుటకు సాధ్యవడదో అట్లే అమూర్తకాలముకూడ అమేయమే. ఈ అమూర్తకాలము సూక్ష్మకాలమని జ్యోతిష్కులు చెప్పుచున్నారు. ఇక మనము కొలుచు స్థూలకాలము మూర్తకాల మనబడును. ఈ మూర్తకాలమును వివిధదేశములందు వివిధముగా కొలుచు మానములు గలవు.

ప్రాచీన భారతములో వాడబడిన కాలమానము,
“అష్టాదశనిమేషాస్తు ||
కాష్ఠాత్రింశత్తుతాఃకలా |
శాస్తు త్రింశత్తణస్తేతు |
ముహూర్తో ద్వాదశ...||”

అని అమరకోశములో నిర్వచింపబడినది. వదునెనిమిది రెప్పపాట్ల కాలమునకు కావ్యయనియు, ముప్పదికాష్టలొక కలయనియు, ముప్పది కల లొక తుణమనియు, ముహూర్తమన ద్వాదశకలాత్మకమనియు వైశ్ణోకమందలి భావము. ముహూర్తమనగా రెండు గడియల కాలమనియు, గడియయనగా ఇరువదినాలుగు నిమిషములనియు ప్రసిద్ధ వ్యవహారము. రెండున్నర గడియలొక గంటయగును. సూర్యసిద్ధాంతమందు కాలమాన మిట్లు ప్రతిపాదించబడినది.

“షడ్భిః ప్రాచైర్వి నాడీ స్యాత్
తత్ షష్ట్యా నాడికా స్మృతా |
నాడీ షష్ట్యాతు నాక్షత్ర
మహోరాత్రం ప్రకీర్తితం.”

అనగా ‘ఆరు ప్రాణములొక విఘటిక, అరువది విఘటిక లొక ఘటిక, అరువది ఘటిక లొక నాక్షత్రాహోరాత్రము’ అని యర్థము. ఉచ్చాస్వ నిశ్వాసాత్మక కాలమునకు ప్రాణకాలమని చెప్పుదురు. విఘటిక యనగా ఇరువది నాలుగు సెకండ్లకాల మగుటచేత ఆరు ప్రాణములొక విఘటిక అనగా నాలుగు సెకండ్ల కొక ప్రాణకాల

మగుచున్నది. అనగా సామాన్యముగా నొక మానవుడు నాలుగు సెకండ్లకాలములో ఒకతూరి ఉచ్చాస నిశ్వాసములు చేయుచుండును. ఇక నాక్షత్రాహారాశ్రమనగా ఈనాడొక నక్షత్రముదయించి తిరిగి రేపుదయించుటకు పట్టుకాలము. అనగా భూమి తనచుట్టు తాను ఒకసారి తిరుగుటకు పట్టుకాలము. రెండు సూర్యోదయముల మధ్య కాలమునకు సావనాహస్సు అని పేరు. ఈ సావన దినము నాక్షత్ర దినముకంటె కొంచెము అధికముగా నుండును. దానికి కారణము సూర్యునికి నక్షత్రములందు గమనముండుటయే. ఈసావనహారాశ్రమ కాలము నియత పరిమాణము కలదికాదు. దానికి కారణము సూర్యుని గతికి నియత పరిమాణము లేకపోవుటయే. కావున మధ్య సావనకాలమునది జ్యోతిష్కులచేత కల్పించబడినది. మన గడియారములు చూపు కాల మీ మధ్య సావనకాలము. సూర్యునిచూచునుండి గణించి తేల్చిన కాలమునకు స్పష్ట సావనకాలమనిపేరు. మధ్య స్పష్టసావనకాలములకు గల యంతరమునకు ఆంగ్ల ఖగోళ శాస్త్రమందు 'Equation of Time' అని పేరు. అనగా అది కాలభేదమనవచ్చును. ఈ కాలభేదము రెండు కారణములచేతపుట్టును. వాటిలో సూర్యుడు విషవద్వృత్తమందు తిరుగక క్రాంతి వృత్తమందు తిరుగుటచేత, సమానక్రాంతి వృత్తియభాగములు సమాన కాలములందు ఉదయించకపోవుట ఒకపాటువు. ఈకాలభేదము యరమక్రాంతి జన్యమనబడును. ఇక రెండవ పాటువు సూర్యునికి కాంతివృత్తమందుగూడ నియతగతి లేకపోవుట. ఇందువలన పుట్టినకాలభేదమును 'చ్యుతిజన్య' మందురు. పరమక్రాంతియనగా 'Obliquity of the Ecliptic' అనియు, వ్యుతియనగా 'Eccentricity of the Sun's orbit' అనియు నవిన ఖగోళ శాస్త్రమునందలి పరిభాష.

సూర్యుడు మేషరాశిలో ప్రవేశించు నాటినుండి సంవత్సరము ప్రారంభమగును. సూర్యుడొక రాశినుండి బయలుదేరి మరియొక రాశిలోనికి చేరుకాలము ఒక నెల అనబడును. దీనినే సౌరమాసమందురు. సూర్యుడు మేషరాశి నుండి బయలుదేరి ద్వారకరాసులలో పరిభ్రమించి తిరిగి యథాస్థానము చేరుకాలము ఒక సంవత్సరమగును. దీనిని సౌరసంవత్సరమందురు. సూర్యుడు తిరుగడు. భూమియే

సూర్యునిచుట్టు తిరుగుచుండును. భూమిమీదనున్న మనకు సూర్యుడు తిరుగుచున్నట్లు శ్రమకలుగును. అందుచే వ్యవహారభాషలో సౌరసంవత్సరము సూర్యుడు తిరుగుచున్నట్లు వాడెవరు. భూమి సూర్యునిచుట్టు ఒక్క ప్రదక్షిణము చేయుకాలమే సౌరసంవత్సరము. అనగా 365 దినముల 6 గంటల 12 నిమిషముల 30 సెకనులు. ఇది సౌర సంవత్సర కాలపరిమితి. ఈ సంవత్సరమును సాయన సంవత్సరమందురు. సూర్యుడు అశ్విని నక్షత్రమునుండి తిరిగి అశ్విని నక్షత్రమును చేరుకాలమును నిరయన సంవత్సరమందురు. రెండువిధములైన సంవత్సరములకునుకొద్ది భేదముకలదు. దానికి కారణము విషవద్వృత్తము చలనమే. విషవద్వృత్తము 27,000 సంవత్సరముల కొకసారి నక్షత్ర చక్రమును వెనుకకు తిరిగివచ్చును. ఈ చలనమునకు భారతీయ సిద్ధాంతములందు అయన చలనమనిపేరు. ఈ అయన చలనము చేతనే నేడు ఋతువులు, అయనములు వెనుకకు జరిగినవి అను ప్రవాచము పుట్టినది.

మాసమునది చంద్రగతిచేత పుట్టినది. చంద్రుడు అశ్విని నక్షత్రమునుండి, తిరిగి అశ్విని నక్షత్రము చేరు కాలమునకు నాక్షత్ర మాసమనిపేరు. అమావాస్యనుండి, తిరిగి అమావాస్య వరకుగల కాలమునకు చాంద్రమాసమనిపేరు.

చాంద్ర మాసములకు చైత్రాదుల పేర్లుకలవు. ఈ పేర్లు ఎట్లు ఏర్పడినవి? ఇవి నక్షత్రములనుబట్టి ఏర్పడినవి. అనగా, పూర్ణిమనాడు చంద్రుడు ఏనక్షత్రమందుండునో ఆ నెలకు ఆ నక్షత్రనామము ఇయ్యబడినది. పూర్ణిమనాడు చంద్రుడు చిత్రా నక్షత్రమునందుండును. అది చైత్ర మాసము. పూర్ణిమనాడు చంద్రుడు విశాఖ నక్షత్రమందుండును. కావున అది వైశాఖమాసము. అట్లే ఇతర మాసములకును పేర్లు వచ్చినవి. చాంద్రమాస పరిమితి పాచ్చు తగ్గులుగా నుండును. మధ్యమ మాసమున 29 దినముల 12 గంటల 44 నిమిషముల 2.8 సెకనులు ఉండును. ఇట్టి మాసములు పండ్రెండయినచో ఒక చాంద్ర సంవత్సరమగును. చాంద్ర సంవత్సర పరిమితి 354 దినముల 8 గంటల 48 నిమిషముల 34 సెకనులు. అనగా సౌర సంవత్సరముకన్న 10 దినముల 21 నిమిషముల 29.5 సెకనులు చాంద్ర సంవత్సరము తక్కువగా నుండును, అనగా సౌర సంవత్సరము పెద్దది. చాంద్ర

సంవత్సరము చిన్నది. అందుచే చాంద్రసంవత్సరమును సౌర సంవత్సరమునకు పీలయినంత సమీపమున నుంచవలయునని రమారమి 3 సంవత్సరముల కొకసారి చాంద్రమాసములలో ఒక అధికమాస మేర్పరచబడినది. అనగా, ఆసంవత్సరమున పండ్రెండు నెలలు కావు: పదమూడు నెలలు. 5 చాంద్రమాసమున సంక్రాంతి యుండడో అదియే అధిక మాసముగా నుండును. 228 సౌరమాసములు (19 సంవత్సరములు) 235 చాంద్రమాసములతో సమానము. 19 సంవత్సరములలో 7 అధిక మాసములు వచ్చునని గ్రహించవలెను. కాలగణనమంతయు సౌరసంవత్సర కాల సరిమితితో సరిపెచ్చవలెను. అందుచే చాంద్రమాసములలో ఊయమాసముకూడ గణించబడినది. ఏచాంద్రమాసములో రెండు సంక్రాంతులు వచ్చునో అది ఊయమాసమనబడును. అట్టి ఊయమాసమును అణచి వేసెదరు. ఊయమాసము వచ్చినప్పుడు ఆసంవత్సరము అధిక మాసము వచ్చును. కావున మాసములు పండ్రెండు పూర్తియగును. పూర్ణిమయు, అమావాస్యయు ఆబాల గోపాలమునకు వేద్యము లగుటచేత ప్రప్రథమములో మానవునకు చాంద్రమాసజ్ఞానము కలిగెను.

నా ఊత్రమాసము సైద్ధాంతికము. అనగా సిద్ధాంతులు (Astronomers) గుర్తించుకాలము. సాయన సంవత్సరమునుబట్టి ఋతువులు పర్యావృత్తము లగును. చూతము పుష్పించు వసంతకాలము— అనగా సూర్యుడు వసంత విషువద్దొందువును చేరుకాలమునుండి తిరిగి వసంత విషువ ద్దొందువునందు ప్రవేశించుసరికి ఒక సంవత్సరము పూర్తి యైనదని గ్రామ్యజనులు తెలిసికొందురు. కావున ఈఋతు పర్యావర్తక సంవత్సరము అనుభవ గోచరము. ఇది ప్రకృతిలోనున్న కాలమాసము. ఇక నిరయనసంవత్సర మన్ననో, అదియును సైద్ధాంతికమే.

సిద్ధాంతములందు మహాకాలమిట్లు ప్రతిపాదించబడి యున్నది. 4,32,000 సంవత్సరములు కలియుగ ప్రమాణ మనియు, రెండు కలియుగ ప్రమాణములు కలిసి ఒక ద్వాపరయుగము అనియు, మూడు కలియుగ ప్రమాణములు ఒక త్రేతాయుగము అనియు, నాలుగు కలియుగ ప్రమాణములు ఒక కృతయుగము అనియు, ఈకృత, త్రేతా, ద్వాపర, కలియుగములు నాలుగు కలిసి

ఒక మహాయుగము అనియు, అట్టి 71 మహాయుగములు ఒక మన్వంతరము అనియు, 14 మన్వంతరములు కల్పము అనియు, మన్వంతరమునకు మన్వంతరమునకు మధ్య కృత యుగ ప్రమాణముగల సంధికాల ముండుననియు, అట్టి సంధికాలములు పదునై దింటితో కలిసి మొత్తము కల్ప ములో 1000 మహాయుగము లుండుననియు, కల్పమనగా 4,32,00,00,000 సం. కాలమనియు నిర్వచించబడియున్నది. ఈ కల్పమునందు సృష్టి జరుగును, కాని కల్పాది మొదలు 474 వందల దివ్య సంవత్సరముల అనంతరమందు గ్రహాది సృష్టి ప్రారంభమగునని సూర్య సిద్ధాంతము చెప్పుచున్నది. తిరిగి అంతకాలము ప్రళయకాలమనియు, తిరిగి సృష్టి కల్పము, తిరిగి ప్రళయ కల్పము, ఇట్లే కాలము నడచు ననియు సిద్ధాంతములందు చెప్పబడియున్నది. మరియు సిద్ధాంతములందు

“కల్పో బ్రాహ్మ మహాః ప్రోక్తం
శర్వరీ తస్య తావతీ.”

అని చెప్పబడినది. అనగా కల్పమన బ్రహ్మకొక పగ లనియు, ప్రళయకల్ప మతనికొక రాత్రియనియు, ఇట్లు బ్రహ్మయొక్క ఆయుర్ధాయము నూరు సంవత్సరము లనియు, అట్టి బ్రహ్మలు తొమ్మిండుగురుండురనియు, ఇప్పుడాద్యబ్రహ్మ యొక్క ద్వితీయ పరాధమందు అనగా 51 వ సంవత్సరమున, ప్రథమ మాసమున, ప్రథమ దివ సము (పాడ్యమి) అగు శ్వేత వరాహకల్పమున, ద్వితీయ యామమున, తృతీయ ముహూర్తములో ఆరు మన్వంతరములు గతించగా ఏడవదగు వైవస్వత మన్వంతరమందు, ఇరువదియేడు మహాయుగములు గతించగా, ఇరువదిఏనిమిదవ మహాయుగమునందు కృత, త్రేతా, ద్వాపరములు గతించగా, కలియుగమునందు ఇప్పటికి 5060 సంవత్సరములు గతించెనట! మహాకాలగర్భములో మానవుని ఆయుఃకాల మెంత ఊణభంగురమో దీనివలన విదితమగుచున్నది. అట్లే మహాదేశగర్భములో కూడ మానవుని స్థాయి బిందురూపమే యని ఖగోళశాస్త్రము నందు విశ్వస్వరూపవర్ణనములో ప్రతిపాదించబడి యున్నది. ఇచట చదువరులకు ఒక సందేహము రావచ్చును. మహాయుగ ప్రమాణము, కల్పప్రమాణము కేవల పౌరాణికమా లేక వాటికి గణితసంబంధమైన ఉపపత్తి

కలదా అని దీనికి గాఢితికోపవత్తి కలదు. అచేదనగా, ఒక మహాయుగములో గ్రహములన్నియు అశ్విన్యాది మొదలు నక్షత్ర చక్రముచుట్టును సంపూర్ణ భ్రమణము చేయును. ఒక కల్పమునందు ఆ గ్రహములే కాక వాటి మందోచ్చలు, పాతలుకూడ సంపూర్ణభ్రమణముచేయుచు, ఇప్పుడు ఉపలబ్ధములగుచున్న పాతమందోచ్చల స్థానములను బట్టియు, వాటి గతివేగమును బట్టియు, వెనుకకు గణితముచేసి, ఆ పాతమందోచ్చలు అశ్విన్యాదియందు సమత్వమును పొందినవని తేల్చినారు. అదియే కల్పాది. అనగా కల్పాదియందు సమస్త గ్రహములు, వాటి మందోచ్చలు, వాటి పాతలు - ఇవన్నియు అశ్విన్యాదియందు సమత్వమును పొందియుండునని గణిత సంప్రదాయము.

వైవక్తవ్యాంశములను బట్టి వైందవులు కాలలక్షణమును ఎట్లు నిరూపించిరో సూత్రప్రాయముగా వివరించియుండుట చదువరులు గ్రహించి యుందురు. ఇప్పుడు ఏతద్విషయములను, కాలగణనమును, సృష్ట్యాది గతాబ్దముల వివరణములను సంఖ్యాసహితముగా ఉదాహరించి చూపుచున్నాము.

1. సృష్ట్యాదుల ననుసరించి—
 - 18 రెప్పపాట్లకాలము 1 కాష్ఠ
 - 30 కాష్ఠలు 1 కళ
 - 30 కళలు 1 ముహూర్తము
 - 30 ముహూర్తములు 1 అహోరాత్రము

(దినము)

- జ్యోతిషసిద్ధాంతముల ననుసరించి—
- 6 ప్రాణములకాలము 1 విగడియ
 - 60 విగడియలు 1 గడియ
 - 60 గడియలు 1 అహోరాత్రము
- (దినము)
- 30 అహోరాత్రములు 1 మానవమాసము
 - 12 మానవమాసములు 1 మానవసంవత్సరము
- (360 దినములు)

2. కాలగణనమున దేవసంవత్సరములు, మానవ సంవత్సరములు అని రెండు విధములుగా చెప్పబడినది. వీటి పరస్పర సంబంధము ఈ క్రింది విధముగా నుండును :

ఒక మానవసంవత్సరము (360 దినములు) దేవతల కొక దినము. ఇందు ఉత్తరాయనకాలము (పుష్యమాసము మొదలు శ్లోష్ఠమాసము వరకు 6 నెలలు) దేవతలకు ఒక అహస్సు (వగలు); దక్షిణాయనము (ఆషాఢమాసము మొదలు మార్గశిరమాసము వరకు 6 నెలలు) దేవతలకు ఒక రాత్రి. ఇట్టి 360 దివ్యదినములు ఒక దేవసంవత్సరమగును. అనగా ఒక దేవసంవత్సరము = 360 మానవసంవత్సరములు.

3. మహాకాలగణనమునందు కృత, త్రేత, ద్వాపర, కలి యుగములనెడు నాలుగు యుగములు చెప్పబడినవి. ఈ నాలుగు యుగముల కాలము మహాయుగమనబడును. ఈ యుగముల ప్రమాణములను దేవసంవత్సరములలోను, మానవ సంవత్సరములలోను ప్రక్క ప్రక్కగా జూపుచున్నాము :

కృతయుగ ప్రమాణము సంధ్య సంధ్యాంశలు కలిసి	4800	— 1728000
త్రేతాయుగ ప్రమాణము సంధ్య సంధ్యాంశలు కలిసి	3600	— 1296000
ద్వాపరయుగ ప్రమాణము సంధ్య సంధ్యాంశలు కలిసి	2400	— 864000
కలియుగ ప్రమాణము సంధ్య సంధ్యాంశలు కలిసి	1200	— 432000
మహాయుగ ప్రమాణము	12,000	43,20,000

చేయి మహాయుగములు ఒక కల్పమగును. కావున ఒక కల్పము = 12000000 దే. సం. 4320000000 మా. సం. కల్పమనగా బ్రహ్మకు ఒక వగలు లేక ఒక రాత్రి. రెండు కల్పములు బ్రహ్మకు ఒక దినము

—8640000000 మా. సం.

ఇట్టి 30 దినములు బ్రహ్మకు ఒక నెల

—259200000000 మా. సం.

మా. సం. ఇట్టి 12 నెలలు బ్రహ్మకు ఒక సంవత్సరము

—3110400000000 మా. సం.

బ్రహ్మ పూర్ణ ఆయుస్సు 100 సంవత్సరములు

—311040000000000 మా. సం.

బ్రహ్మ ఆయుస్సులో ఇప్పటికి 50 సంవత్సరములు ముగిసినవి. దీనిని ప్రథమపరార్థమందురు. కనుక బ్రహ్మజీవితములో ముగిసినకాలము. —155520000000000 మా. సం.

అనగా, ఒకపద్మము, 5 మహాఖర్వముల, 5 ఖర్వముల, 5 న్యర్బుదముల, 2 అర్బుదములు (ఒక కోటి, 55 లక్షల, 52 వేల కోట్లు).

4. ఈ మహాకాలములో మనువులనువారు రాజ్యము చేయుచుందురు. ఈ మనువులు పదునాలుగురు. స్వాయంభువు, స్వారోచిషుడు, ఉత్తముడు, తామసుడు, రైవతుడు, చాకుషుడు, వైవస్వతుడు, సావర్ణి, దక్షసావర్ణి, బ్రహ్మసావర్ణి, ధర్మసావర్ణి, భద్రసావర్ణి, దేవసావర్ణి, ఇంద్రసావర్ణి, అనునవి పదునగా మనువుల నామములు. 71 మహాయుగములు ఒక మన్వంతర మనబడును. కృతయుగము ఎన్ని సంవత్సరములో అన్ని సంవత్సరములు సంధి యనబడును. ఇట్టి సంధికాలము ప్రతి మన్వంతరమునకు ముందును, 14 వ మన్వంతరమునకు ముందును, వెనుకను జరుగును. 14 మన్వంతరములు, 15 సంధులునుచేరి ఒక కల్ప మనబడును. (బ్రహ్మకు ఒక పగలు లేక రాత్రి) మన్వంతరము (4320000 × 71) - 306720000 మా.సం. ఒక సంధికాలము (కృతయుగప్రమాణము)

1728000 మా.సం.

14 మన్వంతరముల కాలము 4294080000 మా.సం.

సంధి సంవత్సరములు (15 సం.లు) 259200000 మా.సం.

14 మన్వంతరముల కాలము 15 సంధుల కాలము కలిసి 4320000000 మా.సం (కల్పము)

5. ఇప్పటికి శ్వేతపరాహకల్పములో ఆరు మన్వంతరములు గడిచినవి. ఇప్పుడు ఏడవదగు వైవస్వత మన్వంతరము నడచుచున్నది. కావున,

6. మన్వంతరములకు గడచిన కాలసంఖ్య—

(306720000 × 6) - 1840320000 మా.సం.

గత 6 మన్వంతరములలో గత 7 సంధుల కాలము—

12096000 మా.సం.

ఏడవదగు వైవస్వతమన్వంతరములో 27 మహాయుగములు గతించినవి. 28వ మహాయుగములో కృత, శ్రేత, ద్వాపరయుగములు మూడును గతించినవి. నాలవదగు కలియుగములో 5080 సం. గతించినవి. (క్రి.శ. 1959-1960). కాబట్టి వైవస్వత మన్వంతరములో గతాబ్దములు.

27 మహాయుగములకు (4320000 × 27) - 116640000 మా. సం.

6. బ్రహ్మతనయొక్క 100 సంవత్సరముల ఆయుస్సులో 50 సంవత్సరములు గతించిన అనంతరము ఈ కల్పాది యందు నిదురనుండి లేచి 17064000 సంవత్సరములు (స్వమానమున ఇంచుమించుగా 7 విఘడియల కాలము) ధ్యానయోగమునుండి తరువాత చరాచర స్వరూప మయిన ప్రళయమును సృష్టిచేయ నారంభించెను.

7. ఇప్పుడు వర్తమాన వికారి నామ సంవత్సర పంచాంగము నందు “అస్య సంవత్సరస్య సృష్ట్యాది గతాబ్దాః 1955885060 అని యున్నది. ఈ సంఖ్య ఎట్లు వచ్చినదో క్రింద బాపబడినది.

గతించిన 6 మన్వంతరముల

కాలము — 1840320000

గతించిన 7 సంధుల కాలము — 12096000

వైవస్వత మన్వంతరములో

గతించిన 27 మహా

యుగములు — 116640000

గతించిన కృతయుగ

ప్రమాణము — 1728000

గతించిన శ్రేతాయుగ

ప్రమాణము — 1296000

గతించిన ద్వాపరయుగ

ప్రమాణము — 864000

గడచుచున్న కలియుగ కాలము 5080

మొత్తము

1972949060 మా. సం.

బ్రహ్మతన 51 వ సంవత్స

రములో ధ్యాన

యోగమునందుండిన

కాలమును తీసివేయ

వలయును.

— 17064000

(474 వందల దివ్యవర్షములు)

సృష్ట్యాది గతాబ్దములు — 1955885060 మా. సం.

195 కోట్ల, 58 లక్షల, 85 వేల అరువది సంవత్సరములు, క్రి. పూ. 3102 వ సంవత్సరము ఫిబ్రవరి నెల 20 వ తేదీ రాత్రి 2 గంటల 27 నిమిషముల 30 సెకనుల కాల మప్పుడు కలియుగ ప్రవేశమయినటుల హైందవ గణిత శాస్త్రజ్ఞులు స్ఫుటన మొనర్చి చెప్పియున్నారు.

8. హిందువుల యీ సృష్టికాల విధానమును ఒకాడగా పాశ్చాత్యుల గుండెలు గుభేలుమన్నవి. వారి కాలగణన మంతయు బైబిలులోని ప్రవచనములను అనుసరించి నిర్ధారణ చేయబడెను. అది ప్రాస్వదృష్టియే.

సర్ మానియర్ విలియమ్సు పండితు డిట్లు ప్రవాసినాడు :

“స్వల్ప పరిమితి గల కాలవిధానమున కలవడిన యూరపుదేశీయు లీ యగణ్యంబైన ప్రాచీనతను చిత్త విశ్రమముతో చూచెదరు. ఆరువేల సంవత్సరములు మించిన పరంపరను విననట్టి చెవులకు అర్బుదముల లెక్కనిశ్చయముగ అవిశ్వసనీయమని తోచక తప్పదు. కాని పరిస్థితులు ఉన్ముఖము అగుచున్నవి. ఈ జీవులు నయతము కాలక్రమేణ శతాబ్దములను సహస్రాబ్దములుగ లెక్కించు ప్రపంచమున ప్రవేశింతురు.”

9. పాశ్చాత్య భూగర్భ శాస్త్రజ్ఞులు సృష్టి పరిణామమును గూర్చి విమర్శనలు సలిపి ఈ భూమి యొక్క వైఖరినిబట్టి అజాయిక్ యుగము, సిలూరియన్ యుగము, కంబ్రియన్ యుగము, లారెంషి యుగము అని ప్రాచీన కాల విభజనమును గావించిరి. కంబ్రియన్ యుగ ప్రారంభమునుండి యీ కాలమువరకు 60 కోట్ల సంవత్సరములయి యుండునని మాక్ గీ (Mac Gee) పండితుడు చెప్పి యున్నాడు. కంబ్రియన్ యుగమునకు పూర్వము సిలూరియన్ యుగము, దానికి ముందు అజాయిక్ యుగముండెను గదా! అందుచే సృష్టి నిర్మాణము 195 కోట్ల సంవత్సరములకు వైన అయియుండెనని హైందవ సిద్ధాంతము చేసిన కాలగణనములో ఏమియు వివరీతములేదు. పాశ్చాత్య భూగర్భ శాస్త్రజ్ఞుల గణనము, హైందవ సిద్ధాంతముల కాలప్రమాణమును ద్రువపరచుచున్నవి.

ఈ వైన వర్ణింపబడినది సిద్ధాంతిక కాలస్వరూపము. ఇక తాత్త్వికముగా కాలస్వరూప మెట్టిదో పరామర్శించెదము. తర్కమునందు “ఆతీతాది వ్యవహారహేతుః కాలః” అని కాలము నిర్వచింపబడినది. అనగా గడచిన కాలమును గురించి వ్యవహరించుటలో హేతుభూతమైనది కాలమని అర్థము. విలంబిసంవత్సరము గతించినది. వికారిసంవత్సరము నడచుచున్నది అని మనము చేయు వ్యవహారములో

కాలము హేతువగుచున్నదని అర్థము. మరియొకచో “క్రియాత్మకఃకాలః” అని నిర్వచింపబడినది. అనగా క్రియ జరుగుటలో కాలజ్ఞానము పుట్టుచున్నదనుట. క్రియ లేనిచో కాలజ్ఞానము పుట్టదు. నిష్క్రియమగు సుషుప్తిలో కాలజ్ఞానము లేదుకదా! స్వప్నమందుకూడ కాలజ్ఞానముండును. ఒక పెద్దపులి స్వప్నమందు కన్నట్టి కొంతకాలమున కది మనుష్యరూపము ధరించెనను స్వప్నములో ఆ పెద్దపులి కన్నట్టి కాలమునకును మనుష్యరూపము ధరించిన కాలమునకును మధ్య కొంతకాలము జరిగినట్లు మనకు తెలిసిన విషయమే. శుద్ధ చైతన్యస్వరూపమైన నిర్వికల్ప సమాధియందు సుషుప్తియందువలె కాలజ్ఞానముండదని పెద్దలు చెప్పుదురు. కావుననే ఆచార్యకంఠరులు :

“మాయాకల్పిత దేశకాలకలనా

వైచిత్ర్య చిత్రికృతం.”

అని విశ్వస్వరూపమును ప్రతిపాదించుచు దేశకాలభానము మాయాచిత్రితమని చెప్పినారు. దేశభానము ఇంద్రియ జన్యజ్ఞానవిషయము (Objective Knowledge). కాలభానము కేవలమానసికము (Subjective Knowledge). ఇంద్రియజన్యజ్ఞానములోకూడ మనస్సులగించి యున్నది. కావున, దేశకాలముల రెంటి భానములలో కూడ మనస్సు అధిష్ఠానమై యున్నది. మనస్సు లయించినప్పుడు దేశకాలజ్ఞానము పుట్టజాలదు. కావుననే శుద్ధ చైతన్యస్వరూపమైన బ్రహ్మోపదార్థము దేశకాలాతీతమని వేదాంత విదులు నుడివిరి.

ఇక సాంప్రతికగణితశాస్త్రరీత్యా ఉపలభ్యమానమగు చున్న కాలస్వరూపమును తెలిసికొనకపోయినచో కాలస్వరూపము పూర్తిగా తెలియబడదు. కేవలము అసంబద్ధ పదార్థములుగా భాసించుదేశము, కాలము కలిసి ప్రకృతిలో ‘దేశకాలము’ అను ఒక విలక్షణమైన (Space - Time Continuum “దేశకాలము తయో స్వమా హారః దేశకాలం” అను నిర్వచనము) అతిదేశమున్నది. (A space of four dimensions) ఏదేని ఒక క్రియ జరిగినచో అది ఎచ్చట జరిగినదో, ఎప్పుడు జరిగినదో నిర్వచించినగాని దాని నిర్వచనము పూర్తికాజాలదు. కేవల దైశిక నిర్వచనముగాని, కేవల కాలికనిర్వచనముగాని అసంపూర్ణ నిర్దేశకమగుచున్నది. ఒక ఇంటి వైకాల్యమును

నిర్దేశించునపుడు కేవలము దాని పొడవును మాత్రమే చెప్పి విరమించినచో అది ఎట్లు అసంపూర్ణ నిర్దేశకమగునో, అట్లే ఒక క్రియను నిర్దేశించునపుడును దేశికనిర్వచనమును మాత్రమే చెప్పి ఊరకున్నచో అదియు అసంపూర్ణ నిర్దేశమే కాగలదు. మానవుడు మామూలుగా చేయు లోకవ్యవహారములో దేశమువేరుగాను, కాలము వేరుగాను భాసించినను, ఆణవజగత్తునందును, మహావిశ్వమునందును, విద్యుదయస్కాంతిక ష్ట్రములందును, దేశము, కాలము రెండును మిళితములై ఏకవస్తువుగా భాసించును. కేవల గణితశాస్త్రజ్ఞులకే గోచరమగు ఈ విషయమును గూర్చి ఒక్క ఉదాహరణమును ఈ క్రింద వివరించుచున్నాము.

కాళీరామేశ్వరముల మధ్య దూరము 1500 మైళ్ళు అని ఒకవ్యక్తి చెప్పినపుడు ఆ వాక్యము యొక్క యాదార్థ్యమును మామూలుగా మనము సందేహింపము. కాని గణితశాస్త్ర రహస్యమును తెలిసినవాడు ఆ దూరము ద్రష్టయొక్కగతి వేగమునుబట్టి ఉండుననియు, ద్రష్ట భేదముచేత దూరము భిన్నముగా గోచరించుననియు చూపింపగలడు. అట్లే రెండు క్రియల మధ్యగల కాలము కూడ ద్రష్టభేదముచేత భేదించుచుండును. ద్రష్టభేదముచేత భేదించకుండా ఆ కాలమును నిర్వచింపవలయునన్నచో దేశకాలమును విలక్షితాతిదేశమందు ఇష్టకల్పిత కేంద్రాక్షరేఖా వ్యవహారము ద్వారా (Arbitrary Coordinate System) రెండు క్రియల మధ్యగల దూరము అభిన్నమని ప్రతిపాదింప వీలగును. క్రియలకు మధ్య కాలమేగాని దూరమేమి అను ప్రశ్న గణితము తెలిసినవానికి కలుగదు. దైశికముగా బిందుద్వయ మధ్యదూర మెట్లు ప్రసిద్ధమో, కాలికముగా క్రియాద్వయ మధ్య కాల మెట్లు ప్రసిద్ధమో, అట్లే పైన చెప్పబడిన దేశ కాలరూప అతిదేశమందు క్రియాద్వయ మధ్యగత దూరమును ద్రష్టపేక్షా రహితముగా ప్రతిపాదించుటకు వీలగును. పరమేశ్వర కల్పితమైన విశ్వమందు దేశకాలము లిట్లు మాయికముగా మానవుని భ్రమింపజేయుచుండును.

ధూ. అ. సో.

కాలాముఖము :

కైవశమున అనేక తెగలు కలవు. వానిలో 'లకు లిమ్' అనునది యొకటి యనియు, దానినే కొన్ని స్థల

ములలో కాలాముఖమునియు, మరికొన్ని స్థలములలో పాశుపతమునియు పిలుచుచున్నట్లు భండార్కరు పండితుడు నుడివినాడు. లకులీకుడను నొక వ్యక్తిచే ఈ మతము స్థాపింపబడినదనియు, అందులకు శాసనాధారము లున్నట్లును ఆయన పేర్కొనినాడు. కొంతకాలమునకు పూర్వమే పాశుపతము 'లకులీక పాశుపతము' అని పిలువబడుచుండెననియు, తరువాత లకులీక శబ్దము విడువబడి, ఆ తెగ పాశుపతమనబడెననియు ఆయన తెలిపియున్నాడు. ఇప్పుడు కాలాముఖ, పాశుపత నామములచే వ్యవహరింపబడుచున్న కైవశముకంటే అని తెలుతున్నది. లకులీకుడు శివుని అవతారమనియు, ఈ మతమున కాయన 'పంచాధ్యాయి' అనునొక గ్రంథమును వ్రాసెననియు, ఇది బహువిధముల దొరకవచ్చుననియు భండార్కరు పండితుడు తలచియున్నాడు, దీనికి 'పంచార్థవిద్య' యను నామాంతరమున్నట్లును దానిపై నొక భాష్యముకూడ రచియింప బడినట్లాయన తెల్పుచున్నాడు. మాధవాచార్యులు పాశుపతమును గూర్చి తన "సర్వదర్శన సంగ్రహము" న తెల్పినాడు. కార్య, కరణ, యోగ, విధి, దుఃఖాంతములు అనునవి ఆ మతము యొక్క పంచతత్వములు. మాధవాచార్యులు తన గ్రంథమున వీటిని నిర్వచించి విమర్శించియున్నాడు. పాశుపతమును, కాలాముఖమును సమానార్థకములని తెలుపబడినది. ఈ రెండింటి యొక్క సిద్ధాంతములు ఒకటిగనే యుండెను. కాని రానురాను కొంత మార్పు వచ్చినట్లు కనబడును. వీరి తపస్సునకు మూడు ముఖ్యోద్దేశములున్నట్లు కనబడును. మనోజవత్వ, కామరూపత్వ, విక్రమణ ధర్మిత్వములనునవి ఈ మూడు. ఈ శక్తులవలన వీరికి తలచిన కార్యమును చేయుటకును, వివిధ రూపములను దాల్చుటకును, ఇంద్రియముల సహాయము లేకయే మహా కార్యములు చేయుటకును సామర్థ్యము కలుగును. దీనివలన వీరికి మోక్షముకంటె ఈ భౌతికశక్తులపై నెక్కువ యభిమానమున్నట్లు స్పష్టపడుచున్నది.

పై విషయములతోపాటు కాపాలికము యొక్క సిద్ధాంతములను కాలాముఖులు అంగీకరించినట్లు కనబడును. రానురాను కాపాలికమును, కాలాముఖమును ఒకటే యైనట్లు తెలియుచున్నది. కాపాలికము వలెనే

కాలాముఖమును పణ్ణుద్రికల సంగీకరించుచున్నది. ఈ పణ్ణుద్రలను ధరించిన యెడల పునర్జన్మ లేదని వీరి నమ్మకము. ఈ క్రింది కర్మలు ఇహపరములను సాధించుటకు ముఖ్యోపాయములని కాలాముఖము తెల్పుచున్నది.

1. కపాలములో (పుట్టెలో) అన్నమును తినుట.
2. దహనవేదికనుండి భస్మమును గొని శరీరమును అంతటను ధరించుట.
3. భస్మమును ఆరగించుట.
4. చేతదండమును (లకులము) ధరించుట.
5. మద్యపాత్రమును దగ్గర నుంచుకొనుట.
6. అందు శివుని పూజించుట.

అందుకై ఈ క్రిందివస్తువు లవసరము :

- (1) రుద్రాక్షమాల, (2) అల్లకొనిన జుట్టు, (3) కపాలము, (4) భస్మము మొదలగునవి.

వై వాటిలో కపాలములో భుజించుట మున్నగునవి కొన్ని కాపాలికమునకును, కాలాముఖమునకును సమానములుగా కనబడును. దీక్ష యనునది వీరికి మిక్కిలి పవిత్రకార్యము. దీక్ష తీసికొనినతరువాత వంశ, వర్ణ భేదములు లేవు. దీక్షాగ్రహణమైన వెంటనే ఏ జాతి వ్యక్తి యైనను ఉత్తమబ్రాహ్మణుడగునని వీరి సిద్ధాంతము. మరియు కపాలదీక్ష గ్రహించినవెంటనే వ్యక్తి మహర్షి యైపోవునని వీరి సిద్ధాంతము. శ్రీ శంకరులు, శ్రీ రామానుజాచార్యులు తమ గ్రంథములందు కాపాలికము నుల్లేఖించి యున్నారు.

శివ, పార్వతులను ధైరవచండికా రూపములతో వీరు పూజింతురు. వీరు చండికకిచ్చు రూపము మిక్కిలి భయంకరమైనది. ఆమె కపాలమాలను ధరించును. ఆమెకు నరబలి మిక్కిలి యిష్టము. మద్యమాంసములు ముఖ్యమై వేద్య ద్రవ్యములు. ఇట్టివి ఆశయములుగా కాపాలిక, కాలాముఖములనేడి రెండుమతములకును ఉన్నవి. కాలాముఖులు కైవసేతస్థులై మిక్కిలి వామాచారము కలవారని శ్రీ రామానుజాచార్యులువారు అభిప్రాయపడినారు. కైవపురాణములలో వీరు మహోవ్రతములని పిలువబడుచున్నారు. మహోవ్రతమనగా ఉత్తమవ్రతము. కపాలాన్న భక్షణము, నరభస్మధారణము - దీని ముఖ్యాంగములు. వీటిని కాపాలికము కూడ అంగీకరించుచున్నది. భవభూతి

తన మాతీమాధవ నాటకమున సీ "మహోవ్రతము"ను వర్ణించినాడు. స్రస్తుత కాలమున ఈ తెగ విరివిగానున్నట్లు కానరాదు.

కాపాలికులవలెనే ఈ మతానుయాయులును తన కార్యములను ప్రచున్నముగా చేయుచుందురు. ఈ సతానుయాయులు ఇన్ని నరబలు లిచ్చెదమని చండికా దేవికి మ్రొక్కుచుందురు. తమ మ్రొక్కులు చెల్లించుటకు సాధారణముగా పిల్లలను ఎక్కువకొనిపోయి దేవిదగ్గర బట్టయిచ్చి, ఆ మాంసమును భక్షించుచుందురు. మొత్తము మీద ఆంధ్రదేశమున ఈ తెగ వరలినట్లు కానరాదు. బెంగాలు, గుజరాతు ప్రాంతములందు ఈ తెగవారు తమ యత్యాచారములను అప్పడప్పడు పురుపుచున్నట్లు తెలియుచున్నది.

సామాన్య కైవమునందును, వేదములు ఆగమము లతోపాటు సమాన ప్రామాణ్యము కలవి అని వచించునట్టి కైవులే ఆంధ్రదేశమున ఎక్కుడుగా నున్నారు. బ్రాహ్మణేపరులలో లింగాయతు లున్నను, వారు ఇతర ప్రాంతము లందలివారివలె మతోన్మాదము కలిగియున్నట్లు కానరాదు. ఆంధ్రులకు శివుడు ఇష్టదైవముగా తోచును. ప్రతి ఆంధ్రజాలుడును, బాలికయును తన విద్యాభ్యాసము "ఓం నమః శివాయ" అనుదానితో ప్రారంభించును.

కు. సి.

కాల్పలము - I :

ప్రవేశిక : ఇన్ ఫెంట్రీ (కాల్పలము) అను పదము 'శిశువు' అను అర్థమిచ్చు ఇన్ ఫినిస్ (infinis) అను లాటిను భాషా పదమునుండి నిష్పన్నమైనది. కాని ఈ పదమునకు పాద చారులై యుద్ధ మొనర్చు నైనికులు అను అర్థ మెట్లు సంక్రమించెనో ఎంతనూత్రము తెలియరాదు. మొట్టమొదట యుద్ధమొనర్చినవాడు పదాతి (foot-soldier) యేనని అనవచ్చును. కాని రథము లేక అశ్వము యుద్ధ సాధనముగా కలిగినకాల్పలము అశ్వదళము (cavalry)న కంటె చాలా అనంతర కాలముననే తద్విన్నమయిన యుద్ధోపాయముగా గుర్తింపబడినది.

ప్రాముఖ్యము : యుద్ధమనునది వివాదములను పరిష్కరించుకొను తుదిమార్గముగా నున్నంతకాలము, ఏదియో యొక పక్షమువారు ఆయుధ బలముచే విజయ నిశ్చయ

మునకు ఉద్యమించు ప్రమాదము సర్వదా ఉండగలదు. యుద్ధమునగా, రెండు శత్రుబలములమధ్య జరుగు సంఘర్షణము. అందు పదాతిని నికుడు ప్రముఖమైన పాత్రను నిర్వహించుచున్నాడు. అతడు పాదచారియై తుపాకీతో యుద్ధము చేయును. చలనశక్తి (mobility) అతని అత్యుదాత్తమైన లక్షణము. ఎందుచేతననగా, పాదచారియై అతడు ఎక్కడకైనను పోగలడు. పోయినచోట అతడు నిలిచి శత్రువు యొక్క ప్రబలతమమైన దాడినుండి ఆత్మరక్షణము చేసికొనవలసి యున్నాడు. దీనినిబట్టి పదాతి యగు నైనను సైన్యములో చేర్చుకొనుటయందును, అతనికి ఉన్నతమైన శిక్షణము ఒనగటయందును జాగరూకత వహింపవలసి యున్నది.

క్రోత్త సిపాయిలను చేర్చుకొనుట (Recruitment) : ఇందులో రెండు ముఖ్యనియమము లున్నవి. మొదటిది శరీరసౌష్ఠ్యము, రెండవది విద్యాసంపత్తి. విశేషముగా గ్రామములనుండి 17 మె. 25 సం.ల మధ్యనున్న వయస్సు గల యువకులు క్రోత్త సిపాయిలుగా చేర్చుకొనబడుదురు. వారిని ఎన్నుకొనుటలో జాగరూకత అవసరము. ఎందుచేతననగా, వారు అనేక రకముల ఆయుధములను, పనిముట్లను, శకటములను ఉపయోగింపవలసి యుండును. కావున పదాతిని నికునకు ప్రధానముగా ఉన్నతమైన విద్యావివేకములు అవసరము.

తర్కీకు : క్రోత్తగా చేర్చుకొనబడిన మీదట సిపాయిలు పటాల కేంద్రములకు (regimental centres) పంపబడుదురు. అచ్చట వారికి ఉత్తమమైన నియమములతో శిక్షణ మొనగబడును. అచ్చట విద్యావిషయక మైనట్టియు, నైతిక మైనట్టియు శిక్షణమునకు ప్రాధాన్యమొనగబడును. ఒక సంవత్సరమైనపిదప క్రోత్తగా చేర్చుకొనబడిన సిపాయి తర్కీదునొంది ఉద్యోగమునకు సంసిద్ధుడగును. పరిశీలనశక్తి (Power of observation), ఊహాశక్తి (Power of imagination), విలువకట్టుక శక్తి (evaluation), పరామర్శ (deduction), ధారణము (retention), నిర్ణయము (decision)— ఈ మొదలైన గుణములను వెంబడించుకొనుటలో ఎడతెగని సావధానత అవసరము.

నిర్మాణము (Organisation) : కాల్పల పటాలము అనునది వ్యూహప్రధానమైనది (tactical unit). యుద్ధ

ముందు దానికి ప్రముఖమైన పాత్ర గలదు. యుద్ధమున అది నిర్వహింపవలసిన కొన్ని నిర్ణీత కృత్యములు కలవు. పటాలములో (battalions) కొన్ని భాగములు (companies) ఉండును. వీటిలో మరల ప్లాటూనులు కలవు. ఒక్కొక్క ప్లాటూనులో షదిమంది సిపాయిలుకల అంశ ర్భాగములు (sections) కలవు. మూడు లేక మూడుకంటె ఎక్కువ పటాలములు కలిసి యొక బ్రిగేడు (Brigade) అగును. మూడు లేక మూడుకంటె ఎక్కువ బ్రిగేడులు కలిసిన ఒక డివిజను (Division) అగును. రెండు లేక రెండింటికంటె ఎక్కువ డివిజనులు కలిసి యొక దళము (corps) అగును. నేటి కాల్పలము, యుద్ధభూమిలోనికి ఒకానొకప్పుడు వాహనములలో తీసికొనిపోబడును. ఆ వాహనములు మూడు రకములుగా నున్నవి. 1. గ్రామ సీమలలో అడ్డుదారులయందు పయనించు శకటములు. 2. జీప్స్ (Jeeps) వంటి తేలికయైన వాహనములు. ఇవి చులకనగా, వాటముగా, వేగముగా రోడ్లమీద ప్రయాణించును. 3. బరువైన వాహనములు : ఇవి సిబ్బందిని, సామగ్రిలను, సరకులను తీసికొనిపోవును.

యుద్ధము : ఏ యుద్ధములో నైనను స్వీయపక్షమున అత్యల్పసంఖ్య గల ప్రమాదము కలుగునట్లుగాను, శత్రువునకు అత్యధికమైన నష్టములు కలుగునట్లుగాను ఉద్దిష్ట ఫలమును (objective) పొందుటయే ప్రధానోద్దేశము. ఇది యొక కళ. వ్యూహారచనా సాహాయ్యమున కాల్పల పటాలము తన విభాగములు అమోఘముగాను, శక్తిమంతముగాను యుద్ధమొనర్చునట్లు తన శక్తియుక్తల నన్నిటిని ప్రయోగించును. తుపాకీ కాల్పుల యొక్క విధ్వంసక శక్తి, రక్షణశక్తి, ఉపాయప్రయోగ కౌశల్యము. అనునవి కాల్పల పటాలము యొక్క ముఖ్య గుణములు. యుద్ధ భూమిని కాల్పులయందు మొనర్చుటకు కాల్పల పటాలమునకు మూడు రకముల ఆయుధములు కలవు. చదునైన విక్షేపపు (Trajectory) ఆయుధములు. ఇవి భూమికి సమాంతరముగా కాల్పగలవు. ఉదా : తుపాకీ, మర తుపాకీ (machine gun). భూమియందలి నిమోన్నత ప్రదేశములవై, కొండలవై కాల్పుటకు ఫిరంగులవంటి గొప్ప విక్షేపపు ఆయుధములు కలవు. టాంకులను నాశనముచేయుటకై విక్షేపసంబంధముగు మందు దట్టించు

పెద్ద హోలోచార్జి (Hollow charge) ఆయుధములున్నవి. వీటికి లోపలికి చొచ్చుకొనిపోవు శక్తిగల మొనలుండును. కాల్పుల పటాలమునందు సిపాయిలందరు కలిసి కాల్పులు చేసినచో, ఒక గంటలో శత్రువులపై ఒక టన్ను సీసపు గుండ్లను కురిపింపగలరు.

కమాండ్ : 1000 మంది సిపాయిలు గల కాల్పుల పటాలము లెఫ్టినెంట్ కలనెల్ హోదాగల ఒక సైనికోద్యోగి స్వాధీనములో నుండును. ఇతని క్రింద 18 మంది ఆఫీసరులు కలరు. వారిలో 6 మంది మేజర్లు, 7 మంది కెప్టెన్లు, శేషించినవారు లెఫ్టినెంట్లు. లెఫ్టినెంట్ కలనెల్ ను, అతని క్రింది ఆఫీసరులును నేతలుగను, తర్ఫీదునొసంగువారు గను వర్తించుటయే గాక, వారు ఇతర విధులను గూడ నిర్వహింపవలసియున్నారు. ఉదా : వారు సమర్థులగు వకీళ్లుగను, ప్రాసెక్యూటర్లుగను, న్యాయాధిపతులుగను పనిచేయవలసియున్నారు. సైనికన్యాయస్థానము (Court Martial) నందలి సభ్యులుగా కఠినమైన దండనములను విధించు శక్తిని వారు కలిగియుండవలెను. వారు గొప్ప గణకులుగా (accountants), జమాఖర్చు లెక్కలను విమర్శించు అడిటర్లుగా (auditors), కార్యనిర్వాహకులుగా (managers) నుండవలసియున్నారు. అనేక లక్షల మూలధనమును సంభాళింపవలసియుండుట వలన వారు సైనిక వివరింపబడిన అర్హతలు కలిగియుండవలెను. ఇంతేగాక, వారు సమర్థులైన మెకానిక్స్ గను, డ్రైవర్లుగను, టెక్నిషియన్లుగను వ్యవహరించుట అవసరము.

ఎన్. ఎం. ఎన్.

కాల్పులము - II :

ప్రాచీన కాలమునుండియు - మధ్యయుగమును విడిచి పుచ్చి - కాల్పులము శక్తిమంతమయిన ఏకైక యుద్ధాంగముగ పరిగణింపబడెను. కాల్పులముల పుట్టుకకు, ఉనికికి, అభివృద్ధికినిగల పాతువులను తెలిసికొనవలెనన్నచో, వివిధ దేశములయొక్క సామాజిక విధానములను, వేర్వేరు దశలలో వాటి పరిణామములను అవగాహనము చేసికొనవలసియున్నది. అనగా, సామాజిక పరిస్థితులు మారునపు డెల్ల, యుద్ధావసరములకు అనువయిన నూతన పరిణామములు సైనిక రంగమందునగూడ జరుగుచుండెను. ఇది ఎల్ల దేశములందును, ఎల్ల కాలములందును సంభవించిన వాస్తవ

విషయము. గ్రీసు, రోము, స్పెయిన్, ఫ్రాన్సువంటి పశ్చిమ దేశములయొక్కయు, భారత్, చైనా ఇత్యాది ప్రాదేశములయొక్కయు చరిత్రములు ఇందుకు చక్కని తార్కాణములు. అందుచే పురాతన కాలమునుండియు సైనిక నిర్మాణములోను, సమాజములోను జరుగుచు వచ్చిన పరిణామములను, సమాజమునకును సైనికునికిని నడుమగల సంబంధములను సమన్వయపరచిననేగాని కాల్పులముయొక్క సమగ్రమయినచరిత్ర చిత్రింప బడనేరదు. కాల్పులములయొక్క జయాపజయములు సామాజిక, సైనిక పరిణామములమీద ఎప్పటికప్పుడు ఆధారపడి యుండును.

భారతదేశమున, కాల్పులము ముఖ్యమయిన యుద్ధాంగముగ పూర్వమునుండియు పరిగణనము పొందినది. వేద కాలమునుండియు, ప్రప్రథమమున రథములు, ఏనుగులు యుద్ధములో ఎక్కువగా ఉపయోగింపబడెడివి. ఉత్తమా శ్యములను యుద్ధములలో విరివిగా వాడెడి దేశములతో భారతదేశమునకు సంపర్కము కలుగుటవలన, ఆశ్విక దళములు అనాది కాలమునుండియు ఇచ్చట అత్యంత మయిన ప్రముఖపాత్ర నిర్వహించెను. పదాతులు చిట్టచివర శ్రేణికి మాత్రమే చెందెడివారు. కాలము గడచిన కొలదియు, అధిక సంఖ్యాకులయిన కాల్పులముగల సైన్యమే విజయము సాధింపగలదను సిద్ధాంతమునకు ఆచరణ పూర్వకముగ బలము చేకూరెను. అధర్వవేదమందు పదాతి సైన్యముల ప్రసక్తి మెండుగా కలదు. కౌటిలీయ అర్థశాస్త్రములో పదాతి సైన్యములు ఒక ప్రత్యేకోద్యోగియొక్క నిర్వహణక్రింద వ్యవహరించినట్లు ఉల్లేఖంపబడినది. గ్రీకురాయబారియైన మెగస్తనీస్ తనగ్రంథమందు ఈఅంశమును ధృవపరచెను. "మౌల" అను అను వంశికులగు సైనికులు సైన్యములలో అధికసంఖ్యయందుండిరి. వీరుకాక "భృతులు" (కిరాయి సైనికులు), "శ్రేణి" (సామంత ప్రభువులచే సహాయముగా పంపబడు సైనిక బృందములు) "మిత్ర" (మిత్రరాజ్యములుపంపు సైన్యములు), "అమిత్ర" (శత్రువర్గమునుండి పలాయన మొనర్చు సైనికులు), "అటవి" (అడవిజాతులనుండి ఎన్నుకొనబడు సైనికులు) మొదలయిన సైనిక నివహములు పదాతులుగా యుద్ధములయందు వ్యవహరించిరి. పురాతన

గ్రీసు, జర్మనీ దేశములందువలెను, నేటి ఆష్టనిస్థాన మందువలెను, వై జెప్పిన సైనికులు గ్రామములు వారీగా సైన్యములలో చేర్చుకొనబడి, శిక్షణగరఃబడి యుందురని ప్రొఫెసర్ రాఫ్స్ ఆనునచడు తెలుపుచున్నాడు. సైనిక శిక్షణమే వృత్తిగాగలవారు సైన్యములో అత్యధికముగా నున్నను, కొన్ని ప్రత్యేక పరిస్థితులయందు ఇతర వర్ణములవారు గూడ సైన్యమందు చేర్చుకొనబడెడివారు. ఈ వర్గీకరణ విధానము పదాతిదళములందేకాక, ఆశ్విక దళములయందు గూడ ఆనాడు ఆచరణయందుండెను. ఆనువంశికముగా వచ్చు స్థాయి సైన్యముల విలువయు, ప్రభువులందు వారికిగల భక్తి విశ్వాసములును ఆకాలమున బాగుగ గుర్తింపబడెను. యుద్ధరంగమున ప్రత్యక్ష సైనిక చర్యలకు వలయు శిక్షణము పదాతులకు ఇయ్యబడెడిది. సైనిక కందకములనుండియు, నిమ్నోన్నత ప్రాంతముల నుండియు, పర్వతశ్రేణులనుండియు, ప్రత్యక్ష పరోక్ష యుద్ధప్రక్రియలందును, ఎట్టివాతావరణ పరిసరప్రదేశము లందయినను అహోరాత్రములు పోరాటమును సమర్థ వంతముగ సాగించుటకు కఠోరమయిన శిక్షణ గరపబడెను. “నీతిప్రకాశిక” అను గ్రంథముందు ఈ సైనికుల విధు లన్నియు పేర్కొనబడినవి. క్లిష్టమయిన సైనిక శిబిర నిర్మాణముగావించి, గుడారములు వేయుట, జీతబత్తె ములు తేని వెట్టిచాకిరి చేయుట, సైనికోద్యోగములలో ప్రవేశించి పనిచేయు కార్మికుల యొక్క కార్యకలాపములను తనిఖీచేయుట, ధనాగార, ఆయుధాగారములను, ఇతర వస్తువాహనములను పరిరక్షించుట, సైనికవ్యూహ రచన యందు వేర్వేరు దళములను మోహరించుటయందు సహాయపడుట— ఈ మొదలయిన విధులు సైనికు లాచ రింపవలెనని, నిర్దేశింపబడెను. ‘శుక్రనీతి’, ‘కామందక నీతిసారము’ అను గ్రంథములలో శత్రుపక్షమునకు భయ భ్రాంతులు రేకెత్తించు ఉద్దేశ్యముతో స్వసైన్యముల సంఖ్యాబలము పాధ్యమయినంత ఎక్కువగా పెంచబడెడి దని వివరింపబడినది. పదాతి సైనికులు పోరాటముల యందు తుపాకులు ప్రయోగించిరని కూడ ‘శుక్రనీతి’ వెల్లడిచేయుచున్నది.

పదాతిసైనికుడు తన నిలువెత్తు విల్లును ధరించి శత్రువుతో పోరాడెనని తెలియుచున్నది. అంబులు, కవచ

ములను సహితము దూసికొనిపోయెడివట. విల్లు నమ్ములే కాక, మూడు మూళ్ళకు తక్కువకానట్టి పలురకముల పేలికట్టులను, బల్లెములను, ఈటెలను గూడ పదాతులు రెండుచేతులందు ధరించి బాహోబాహీ, ముష్టాముష్టి యుద్ధములలో శత్రువులవై బలమైన దెబ్బ తీసెడివారట. సుశిక్షితులై, అధిక సంఖ్యాకులుగనున్న పదాతిసైన్యము లకే ఎల్లపుడును విజయము తద్యముగ సిద్ధించెడిదని అగ్ని పురాణము స్పష్టము చేయుచున్నది.

చతురంగబలములలో పదాతిసైన్యము ‘స్వాగమ’ అను సాంకేతిక నామముతో పిలువబడెడిదనియు, తక్కిన మూడు అంగములు ‘అన్యాయగమ’ నామముతో పిలువ బడెడిదనియు ‘శుక్రనీతి’ విదితముచేయుచున్నది. చతు రంగ బలములు సమీకరింపబడిన యుద్ధరంగములు పెద్ద రాతిబండలతో, వృక్షములతో నిండియుండవలెననిగూడ ఇందు నిర్దేశింపబడియున్నది.

భారత యుద్ధమందును, గుప్తరాజులనాటి యుద్ధము లందును, రాజపుత్రులు, మరాటులు, మొగలుల కాల మందును, చతురంగబలములలో పదాతి సైన్యముల కత్యంత ప్రాధాన్యమీయబడినది. పదాతుల నిర్మాణ మందును, వ్యూహరచనయందును, యుద్ధకౌశలమందును, వ్యక్తిగతమయిన శౌర్య పరాక్రమములను ప్రదర్శించుట యందును, భారతీయులు అసమానమయిన ప్రతిభను ఆర్జించినట్లు చారిత్రక నిదర్శనములు పెక్కులు కలవు. బ్రిటిష్ ప్రభుత్వమువై భారతదేశమునందలి స్వతంత్ర రాజులు, వారి సైన్యములు 1857 లో సాగించిన ప్రథమ స్వాతంత్ర్య సమరములో పదాతిదళములు ప్రళంసా పాత్రముగ పోరాడినట్లు చరిత్ర చాటుచున్నది.

ఐరోపా ఖండమందు గ్రీసు, రోము, ఫ్రాన్సు, రష్యా మొదలయిన దేశములు పదాతియుద్ధముల యందు అందె వేసిన చేతులు. ప్రాచీన రోమును సైనిక నివహములు పన్నిన వ్యూహములు, ఎత్తుగడలు, చాతుర్యము గ్రీసుకు భిన్నమయినవికావు. శత్రురాజ్యముల యొక్క సైనిక నాయకత్వమునకు రోముక రాజ్యము తీసిపోయినను, రోముక సైన్యములు పెక్కు విజయములు సాధింపగల్గెను. ఈ విజయములకు సైనిక, సాంకేతిక పాటవమొక్కటే కాక, సాంఘిక చైతన్యము, సంఘైక్యత గూడ బలీయ

మయిన కారణములుగా గుర్తింపబడినవి. నెపోలియన్ విదేశ దండయాత్రలు ప్రారంభించిన మొదటి 15 సంవత్సరములలో రష్యన్ సైన్యములు తప్ప ఇతర శత్రుసైన్యములు అతని పదాతి దళములను నిర్ణించి గెలువలేకుండెను. నెపోలియన్ సైనిక నిర్మాణ విధానము, అతని ఆయుధముల పాటవము, వ్యూహములు ఇతర దేశములను పోలినవే. అతని సైనిక బలముల సంఖ్య గూడ శత్రువుల కంటె తక్కువే. కాని అతని సైనిక నాయకత్వము అన్య దేశముల కంటె మిన్నగా నుండెను. అతని సైన్యములలో నగరవాసులు, విశేషించి గ్రామీణులయిన రయతుయువకులు ఉండెడివారు. ఫ్రెంచి విప్లవములో వారు నిర్వహించిన వీరోచితమయిన పాత్రము నుండి ఉత్తేజమును పొందెడివారు. వారి విజయములకు ఈ రెండే ప్రధాన కారణములు.

పదాతి సైనికుడు ప్రాచీనకాలమందు గద చేతను, ధనుర్బాణముల చేతను, కత్తులు, కటారుల చేతను, చేతికి అందిన రకరకములయిన ఆయుధముల చేతను పోరాడెడివాడు. అతడు పర్వతముల పై నను, మైదానములమీదను, ఎడారుల యందును, అరణ్యములలోను, చిత్తడి ప్రదేశముల యందును, సముద్రతీర ప్రాంతములందును పోరాడగల్గెను. భారతదేశము, ఈజిప్టు, అస్సిరియా మొదలయిన ప్రాచీన దేశములలో అనాది జాతులకు చెందిన పలు తెగల వారు పదాతి దళములుగా ఏర్పడి పరస్పరముగ ధనుర్బాణముల తోడను, కంచుఖడ్గముల తోడను యుద్ధములు నల్పిరి. ఈ యుద్ధములలో పదాతి సైనికులు ఒకప్పుడు రక్షణ స్థితియందును, మరొకప్పుడు శత్రువులపై లంఘించు హెచ్చుస్థితి యందును ఉండెడివారు. ఈ పదాతులు స్వల్ప సంఖ్యాకమయిన ముతాల నుండి బ్రహ్మాండమయిన సైనిక నివహముల వరకు అభివృద్ధికొందిరి. ఆ కాలమందు సైనిక వర్గము లన్నింటియందును పదాతి గుండెకాయవంటివాడు. శత్రు సైన్యములోని గుట్టుపు దళమును ఎదుర్కొనుట యందు సైనికుడు భారము నెక్కువగా మోసెడివాడు.

ఈజిప్టు, అస్సిరియా దేశముల పదాతులనుండి పర్షియనులు యుద్ధవిద్య నభ్యసించిరి. పర్వత, సముద్ర యుద్ధములందు గ్రీకులు ఆరితేరిన దిట్టలు. వీరు సహజ మయిన పదాతులని ప్రతీతి కలదు. ఆరు శతాబ్దముల

కాలమువరకు రోమను పదాతినేనలు ఐరోపాఖండ మంతటిలో మిన్నగా నుండెను. ప్రథమమున పౌరసైనికుడుగా నున్న రోమకపదాతి, కాలక్రమేణ యుద్ధమే తన యేకైక వృత్తి కలవాడుగా మారి, అనంతరము కైజీతగాడుగను (mercenary), అనాగరకమైన కిరాత సైనికుడుగను పరిణామము చెందెను. ఎడ తెగని యుద్ధానుభవముల వలన రోమనులు బలవత్తరమయిన సైనిక వీరులుగా చాలకాలమువరకు వాసికెక్కిరి. గ్రీకు, రోమక పదాతిసైన్యములు, సైనికనాయక వర్గములు, అనాదిచే అయినను, కొన్ని కొన్ని లక్షణములలో ఒకరిని మించి మరియొకరు ప్రసిద్ధికెక్కిరి. సీజరు పరిపాలననాటికి, రోమక పదాతిభటుల శక్తి పాటవములు అత్యున్నత శిఖరములను స్పృశించెను. దీర్ఘ కాలికమైన దండయాత్రలందును, దుర్గములయొక్క, రాజమార్గములయొక్క నిర్మాణమందును, తక్కిన ఐరోపా పదాతిసైనికులకంటె రోమక పదాతులు అధిక శ్రమను, సహనమును, శక్తి యుక్తులను ప్రదర్శించెడివారు.

ఇంగ్లండు దేశమందలి సైనికవర్గములు చాలకాలము వరకు పురాతన పదాతి సంప్రదాయములనే పోషించుచు, ఎప్పటికప్పుడు అవసరములయిన ఆయుధములను ప్రవేశ పెట్టుచుండెను. కాని మధ్యయుగమునాటి జమీందారి (feudal) వ్యవస్థ అంతరింపగనే, తానిసలు రైతులుగ స్వతంత్రమును సంపాదించుకొనిరి. ఈ పరిణామదళలో శక్తిమంతమగు పదాతిసైన్యములు ఇంగ్లండునందు అవతరింప నారంభించెను. స్వతంత్రులయిన బ్రిటిష్ ప్రజలు ఐచ్చికముగ సైనికవిద్య నభ్యసించుట తమ విద్యుక్తధర్మముగ పరిగణించిరి. 14 వ శతాబ్ది ప్రారంభదశలో బ్రిటిష్ పదాతిసైనికుడు స్వతంత్రుడై, పార్లమెంటు శాసనము ద్వారా అతని జీవనభృతికి స్థైర్య మేర్పరచుకొన గలిగెను. 1348 లో జరిగిన 'క్రేసీ' యుద్ధములో విలుకాండ్రయిన బ్రిటిష్ పదాతిసైనికులు ఫ్రెంచి ఆశ్వికదళమును ఓడింప గల్గెను. ఆశ్వికదళముల ప్రాభవము ఈ యుద్ధముతో పతనముకా నారంభించెనని కొందరు చరిత్రకారులు వ్రాసినను, అంతమాత్రముననే ఆశ్వికదళముల ప్రాముఖ్యము అంతరింపలేదని తరువాతి చారిత్రక సంఘటనల వలన స్పష్టమయినది.

16 వ శతాబ్దిలో స్పెయిన్, హాలెండు దేశముల పదానులు సైనికజీవితమునే తమ వృత్తిగా స్వీకరించిరి. ఇతరమయిన శిక్షణచైతన్యమును అలవరచుకొనుటవలన స్పెయిన్ పదాతి సైన్యములు అత్యుత్తమ స్థాయిని అందుకొన గల్గినవి. దీనికితోడుగ, పటుతరమయిన నాయకత్వమును, ఆకలిదప్పులను, అలసటను, అధికశ్రమను నిర్ణీంపగల శక్తిని కలిగియుండుటచే పీటికి అఖండమయిన భ్యాతి కలిగెను. ఉత్తేజితలయిన స్పెయిన్ పదాతి సైన్యములు 'మూరులు' అను ఆఫ్రికాజాతీయులను గెల్పుటయు, అమెరికాఖండమును కనుగొని అందు ప్రవేశించుటయు, రాచరికమందును, క్రైస్తవమతమందును మిగుల శక్తిప్రపత్తులు ప్రదర్శించుటయు సంభవించినది. అనంతరము స్పెయిన్ పదాతి సైన్యములు ఆఫ్రికాజాతీయులతో మేళవింపబడిన సంకీర్ణ సైన్యములుగ రూపొందగా, సైనిక నాయకత్వము మాత్రము కేవల స్పెయిన్ జాతీయుల క్రిందనే ఉండిపోయెను. స్పెయిన్, హాలెండు పదాతి సైన్యముల నిర్మాణము క్రొత్త పోకడలతో అభివృద్ధినంది పటిష్ఠమయ్యెను. వాటి సైన్యములలో మధ్యతరగతి రైతువర్గమునకు చెందిన ప్రజలు అధికముగ నుండిరి. సైనిక నిర్మాణము యొక్క స్వరూప స్వభావములు, నాయకత్వము ఈ రెండు దేశముల సైనిక ప్రతిష్ఠను ఇమమడింపజేసినవి.

19 వ శతాబ్ది మొదలు 1914 వరకు సైనిక వ్యూహారచనయందును, పదాతి సైనిక పరిపాలనావిధానమందును కొలిది మార్పులు మాత్రమే జరిగి, సాంకేతిక ఆయుధముల తయారీలో గొప్ప పరిణామములు సంభవించెను. 1870-1914 మధ్యకాలములో యూరపునందు నిర్బంధ సైనికవిద్య గరపబడుటచే, సామాన్యపౌరుడు సైనికవిద్యయందు-విశేషించి పదాతివిద్యయందు-అధికమయిన అనుభవమును, నైపుణ్యమును గడింపగల్గెను. నూతన ఆయుధ ధారణమందు, ఉన్నత శిక్షణయందు, కష్ట నిష్ఠురముల నోర్చుకొనుటయందు, క్రొత్త వ్యూహములు పన్నుటయందు, సామాన్యపౌరునికి అవకాశము లభించెను. 1914 లో జరిగిన ప్రథమ ప్రపంచ సంగ్రామమునాటికి సాంకేతికమయిన పెక్కు మారణాయుధములు, ఇతర సాధనములు, వీటివై ఆధారపడిన నవీన వ్యూహములు

సైనికరంగములో విశేష ప్రాబల్యమునకు రానారంభించెను. జయాపజయములకు ఇవి చాలవరకు కారణభూతములయ్యెను. అయితే, ఇన్నిమార్పులు జరిగిన యుద్ధరంగమున పోరాడుట పదాతి సైనికులకు కొంత కష్టమాయెను. క్రొత్త వ్యూహములు, క్రొత్త ఆయుధములు, అతిశయించిన విధ్వంసకశక్తి రెండవ ప్రపంచ యుద్ధకాలములో ప్రధానమైన పాత్ర వహించుటచే, పదాతి సైనికుడు ఇతోధికమయిన చిక్కులను ఎదుర్కొనవలసి వచ్చినదని సైనికనాయకు లభిప్రాయము వెల్లబుచ్చిరి. ఊహాతీతమయిన చిక్కుల నెదుర్కొని పదాతి సైన్యము లీనాడు పటిష్ఠముగ నిలువగలుగుట ఆశ్చర్యకరమయిన విషయము. నూతనాయుధములు అభివృద్ధియగుటచే, పదాతి యుద్ధవిధానములు మారజొచ్చెను. 19 వ శతాబ్దియందలి జరిగిన యుద్ధములందును, మొదటి ప్రపంచ సంగ్రామమందును వలె, ఈనాటి యుద్ధమున పదాతి సైనికదళము సామూహికముగ కత్తులు వైకెత్తి పట్టి, సాహసముతో శత్రుమధ్యమువై లంఘింపరాదు. ఈనాటి పదాతి సైనికుడు ప్రతి ఊణము అప్రమత్తతతో మెలగుచు, అవసరమును పురస్కరించుకొని తక్షణమే కార్యారంభమునకు కడంగుటకు సంసిద్ధుడు కావలెను. ఎప్పుడెట్టి నూతన పరిస్థితి సంభవించునో గుర్రెరిగి, దాని కనుగుణ్యముగ ప్రవర్తించుచు, సేనాని ఆజ్ఞ ఇచ్చినంతనే కార్యరంగమునకు ఉరుకుటకు సంసిద్ధుడు కావలెను. నిర్విరామముగ ప్రళయాగ్నిని వర్షించు పలురకముల నూతన మారణాయుధముల ఒత్తిడికి తట్టుకొని, ఏ ఊణమందయినను ప్రాణము లొడ్డుటకు సిద్ధముగా నుండవలెను. ఎండవానలకు, గడ్డకపైడి చలికి, ధూళి ధూసరములకు, ఇతరములయిన పెక్కు చిక్కులకు ఇతడు తయారయి ఉండవలెను. నౌకా, వైమానిక, ఆశ్వికాది యుద్ధశాఖలకు చెందిన సైనికులు ప్రమాదకరమయిన యుద్ధరంగములకు టాంకులలోను, విమానములలోను, ఓడలలోను చేరుకొని, అనుకొనునంతలో వడివడిగా సురక్షిత స్థానములకు తిరిగి చేరుకొనవచ్చును. కాని యాంత్రికమొనర్పని సైనిక దళముల కిట్టి సౌకర్యములు లభింపవు.

రెండవ ప్రపంచ సంగ్రామమునాటికి నూతనాయుధములకు తగినట్లు అన్ని దేశములందును పదాతి సైనిక

నిర్మాణము అభివృద్ధి అయ్యెను. దాని వ్యూహారచనా విధానముగూడ దాని కనుకూలముగనే రూపొందెను. రెండవ ప్రపంచయుద్ధము నాటికి పాశ్చాత్య దేశములలోని పదాతి సైన్యములన్నియు యాంత్రిక (mechanised) మొనర్పబడెను. కాని ఇప్పటికిని రష్యన్, జర్మన్ సైన్యములలో పాదచారులై పోరాడు కొన్ని పదాతి దళములున్నవి. రెండవ ప్రపంచయుద్ధము వలన రష్యన్, జర్మన్ పదాతి సైన్యములు ప్రపంచమందలి యే ఇతర సైన్యముల కంటెను బలవత్తరములయినవని రుజువాయెను. సాంకేతిక కార్యకలాపము లాచరించు దళములు గూడ పదాతి సైన్యములో అంతర్భాగములుగా పరిగణింపబడుచున్నవి. వైద్యబృందములు, సిగ్నల్ మెన్, ఇంజనీర్లు, ట్రక్ (లారీ) డ్రయివర్లు, శాపర్స్, మైన్స్ మొదలయిన సిబ్బంది పదాతులతో పాటు యుద్ధరంగమున పురోభాగమందు ప్రమాదము నెదుర్కొనవలసినవారే. తొమ్మిది లేక పదిమంది మగటిమిగల యోధులతో నిర్మాణమయ్యెడి 'స్కాడ్' పదాతిదళమున ముందుండి, ప్రాణమునైనను తెగించి పోరాడవలసియుండును. శత్రువును పసికట్టి, అతనిపై లంఘించి, పరిమార్చుటయే అతని ఏకైక కర్తవ్యము. వీరు రైఫిళ్ళు, మరతుపాకులు, ఆటోమాటిక్ యంత్రములు ధరింతురు. పురోగాములయిన ఈ దళమునకు విశ్రాంతి ఉండదు. సమైక్యముతో రహస్యస్థావరములందుండి శత్రువును వంచించుటయందును, క్లిష్టమయిన ఆయుధములను ప్రయోగించుటయందును, ఈ దళ సైనికులు కడు నేర్పరులు. సోవియట్ రైఫిల్ దళములో టాంక్ విధ్వంసకళతఘ్నులు, విమానవిధ్వంసకళతఘ్నులు ప్రవేశ పెట్టబడుట ప్రత్యేకమయిన విశిష్టత. పురోభాగముననున్న దళములు అటు శత్రువుపై లంఘించి దెబ్బతీయుటకును, ఇటు ఆత్మరక్షణ చేసికొనుటకును సామర్థ్యము, నేర్పు కలిగిఉండవలెను.

సాధారణముగ 18-25 సం. మధ్య వయస్సుగల యువకులను పదాతి సైనికులుగా తర్ఫిదు చేసెదరు. ఆయుధములను ప్రయోగించుట కవసరమయిన ప్రాథమికశిక్షణయు, సైనికజీవితమునకు అలవాటుపడు విధానమును, బ్రహ్మాండమయిన శిక్షణకేంద్రము నొద్ద వీరికి బోధింపబడును. రి నుండి 14 వారముల పరిమితివరకు తర్ఫిదిచ్చిన తరువాత

వీరు డివిజన్ లో యూనిట్లలో ప్రవేశపెట్టబడి, స్కాడ్, ప్లాటూన్, రెజిమెంటు, డివిజన్ అను శ్రేణులవరకు క్రమములో అవసరమైన సమగ్రశిక్షణము, వ్యూహవిధానము బోధింపబడును. వీటిలో సమగ్రమయిన శిక్షణము ఇచ్చిన వెనుక ఆర్టిలరీ, టాంక్, విమానయుద్ధములలో అవసరమయిన శిక్షణ నిచ్చెదరు. అనంతరము సైనికవిన్యాసములలో పాల్గొనుటకు వీరిని సిద్ధపరచెదరు. దీని మూలముగా పదాతి సైనికుడు సైనికతత్వమును అలవరచుకొన గలుగును. సరి అయిన స్థానమునకు సరి అయిన వ్యక్తిని ఎన్నుకొని అతనికి సంపూర్ణమైన శిక్షణ యిచ్చుటయందు సైనికనాయకులు సర్వదా తమ శక్తి యుక్తులను కేంద్రీకరింతురు. ఎన్నికొనబడు వ్యక్తికి పోరాటమందు అభిరుచి కలదా లేదా యనునది ప్రధాన విషయము.

భూసైన్యము లన్నిటిలోను శత్రువుతో జాహోజాహి పెనగి పోరాడుటయు, అతనిని పరాజితుని చేయుటయు పదాతుల ప్రాథమిక ధర్మముగ పరిగణింపబడుచున్నది. ఇందులకై పదాతి సైనికునికి అత్యున్నతమయిన నైతిక బలము, గుండెదిటవు అత్యవసరము.

ప్ర. రా. సు.

కార్మియా :

ఆధునిక యుగమందు మెసోపోటేమియా యను నామము గల భూభాగములో ప్రాచీనకాలమున జాబిలోనియా, అస్సీరియా అను రెండు రాష్ట్రములు నెలకొని యుండెను. ఇందలి మొదటి రాష్ట్రమునందు జగద్విఖ్యాతి గాంచిన జాబిలోన్ నగరము వెలసిన కారణమున ఈ ప్రాంతమునకు జాబిలోనియా దేశమును పేరు కలిగెను. జాబిలోన్ నగరము క్రీస్తునకు 2,000 సంవత్సరములకు పూర్వము 'సెమిటిక్' జాతికి చెందిన 'సుమూ ఆబూ' వంశమువారు పరిపాలన కావించుచున్నప్పుడు విఖ్యాతికి వచ్చెను. మనము పేర్కొనుచున్న దేశమునకు జాబిలోనియా అను నామముగూడ ఇంచుమించు అదే కాలమున కల్గి యుండవచ్చును. జాబిలోనియా దేశమునకు 'కార్మియా' అను ప్రాచీన నామముకూడ ఉండెను. జాబిలోన్ నగరము స్థాపింపబడుటకు పూర్వము ఈ పేరు సర్వసాధారణముగ వాడుకలో నుండియుండవచ్చును. కార్మియా రాష్ట్రము యొక్క దక్షిణ ప్రాంతమునకు సుమేరు రాష్ట్రమునియు,

ఉత్తర ప్రాంతమునకు అక్కాడు రాష్ట్రమునియు కూడ నామము లుండెను. ఈ రెండు రాష్ట్రములును కలిసి కార్షియా దేశమును పేర బరగెను.

ఈ కార్షియా దేశమునందు నివసించిన ఆదిమప్రజలెవ్వరను వంశమును నిర్ణయించుటకు తగిన చారిత్రకాధారములు లేవు. కావున క్రైస్తవమతగ్రంథముగు బైబిలులో తెలుపబడిన అంశములను పునాదిగ జేసికొని విద్వాంసులు కొన్ని నిర్ణయములను కావించినారు. బైబిలు గ్రంథమునందు ఒక గొప్ప జలప్రళయపు గాథ వర్ణింపబడినది. ఆ ప్రళయమునందు సృష్టియంతయు నశించెను. కాని 'నోహా' అను ఒక పుణ్యపురుషుడును, అతని వంశమువారును మాత్రము భగవదనుగ్రహము వలన తమ ప్రాణములను దక్కించుకొన గల్గిరి. నోహాకు పెమ్, హామ్, జాఫెట్ అను ముగ్గురు కుమారు లుండిరి. వారిలో ప్రథముడైన పెమ్ అనువాని సంతతివారు సెమిటిక్ ప్రజలు. ఈ సెమిటిక్ ప్రజలలో కొందరు కార్షియా దేశమునకు వలస పోయిరట. అప్పటికే అచ్చట ఒక విదేశీయ కుటుంబము వారు స్థిరనివాస మేర్పరచుకొని యుండిరట. సెమిటిక్ జాతులవారు కార్షియా దేశమునకు వలసవచ్చినప్పుడు అచ్చటవారికి కానవచ్చిన ప్రజలే ఈ దేశపు ఆదిమ నివాసులు.

కార్షియాదేశపు ఆదిమనివాసులు తురేనియన్ లేక ట్యుర్రానియన్ తెగవారని చారిత్రకుల సిద్ధాంతము. ఈ ట్యుర్రానియనులు పచ్చజాతుల వర్గమునకు చెందినవారు. ఈనాడు మంగోలియా జాతులుగ పరిగణింపబడుచున్నవారు ఈతురేనియా కుటుంబమునందు ఉద్భవించినట్లు తెలుపవచ్చును. కార్షియా దేశమునందలి ఆదిమ ప్రజలకు సన్నిహిత జ్ఞాతులైన కొన్ని తెగలకు చెందినవారు నై బీరియా, తూర్పు రష్యాలలో నేటికిని కానవచ్చుచున్నారు. బష్కిరులు, కిర్గీజులు అని వీరికి వ్యవహారము. తురేనియా తెగవారు ఆదిమ ధంపతులగు ఆదమ్, ఈవ్ గార్ల వంశములోనివారు. కాని వారి మూలపురుషుడగు 'కైన్' అనుసాతడు తన అన్నలను చంపిన కారణమున, అతనిని తలిదండ్రులగు ఆదమ్, ఈవ్ గార్లు ఘోరముగ శపించిరి. అందువలన అతని వంశమువారు నిలువనీడలేక, చెట్టుమీద నివసించు పక్షులవలె అచ్చటచ్చట అల్లాడుచు

కాలముపుచ్చవలసివచ్చెను. శాపగ్రస్తులైన కారణమున ఈ తురేనియా జాతులవారు నాగరకదళ యందలి అత్యుత్తమ స్థాయిని ఎన్నడును పొందజాలరని పాశ్చాత్య క్రైస్తవ విద్వాంసుల నమ్మకము. అనాదియందు తురేనియా కుటుంబమువారు నై బీరియాదేశపు పర్వతపంక్తులలోని ఒక భాగముగు ఆల్టాయి కొండలలో నివసించుచుండెడివారనియు, కాలక్రమమున వారిజనసంఖ్య శాగుగ పెరిగిపోయిన కారణమున, ఆ కుటుంబములో కొందరు ఆల్టాయి కొండలను ఛేదించి బయటపడిరనియు, అట్టివారిలో కార్షియాదేశపు ఆదిమనివాసులు చేరియున్నారనియు చారిత్రకుల విశ్వాసము.

చారిత్రక యుగమునందు అస్సీరియాదేశమున అమూర్ బనిపాలు అను నొక గొప్ప ప్రభువు పరిపాలన కావించెను. ఈ రాజు ఒక చక్కని గ్రంథాలయమును సేకరించెను. ఆ కాలమున ప్రజలు ఇటుకలపై వ్రాయుచుండెడివారు. అవియే వారి గ్రంథములు. అమూర్ బనిపాల్ సేకరించిన గ్రంథాలయమందలి వ్రాతప్రతులలో కొన్నిటి యందు ప్రాచీన కార్షియాభాష వాడబడినది. ఈ భాష తురేనియా శాఖకు చెందినదని విద్వాంసులు నిర్ణయించినారు. ఈ జాతులుభాషలందు విభక్తిప్రత్యయములుండవు. ఆ కారణమున కార్షియా భాషయందలి పదములు ఒండొంటితో సమన్వయము కాక ఉద్దేశకూన్యములగు మాటల ప్రోవులవలెనుండును. అమూర్ బనిపాల్ రాజు సేకరించిన అమూల్య గ్రంథముల సహాయమున ప్రాచీన కార్షియా నివాసుల జీవితమును గూర్చి కొన్ని విషయములు మనకు తెలియవచ్చినవి. అవి ఆనాటి ప్రజల మతవిశ్వాసములు. నై గ్రంథాలయమునందలి రెండునూర్ల ఇటుకలపై ఒక ప్రాచీన కార్షియా మతగ్రంథము రచింపబడినది.

మానవుడును, మానవ నాగరకతయును క్రమపరిణామముచెంది, తుదకు అత్యుత్తమస్థాయినిచెందునను విషయమును ఎల్లరును అంగీకరింతురు. మతవిశ్వాసములు కూడ అట్లే క్రమవికాసమును చెందును. ప్రాచీన కార్షియా నివాసుల మతము కూడ ఇట్లే క్రమముగ పరిణతిచెందెను. మొట్టమొదటి దళయందు ఈ కార్షియా ప్రజలు భూత వ్రేతాదుల యందును, దుష్టశక్తుల యందును విశ్వాసము కలవారై, తమకు కలుగు రోగములు, ఆపత్తులు, తుపా

నులు, భూకంపములు, జలప్రళయములు ఈ దుష్టశక్తుల వలననే కల్గుచున్నవని భావించెడివారు. ఈ దుష్టశక్తులను సంతుష్టిపరచుటకై బలులు అర్పించెడివారు. తాయెతులు, రక్షరేకులు మున్నగువాటిని ధరించి ఈ దుష్టశక్తులను పారద్రోలుటకై యత్నించెడివారు. మాంత్రికులను, భూతవైద్యులను ఆశ్రయించి, దుష్టశక్తులను ఉచ్చాటనము కావించుటకై ఏర్పాట్లు చేసెడివారు. క్రమక్రమముగ వారి దృక్పథము విశాలము కాజొచ్చెను. ప్రకృతీయందు మానవునికి అనుకూలముగు శక్తులు కూడ పెక్కులు కలవను నంశమును వారు గుర్తించసాగిరి. సూర్యుడును, అగ్నియును తమకు అత్యంత సహాయకారులని వారు గ్రహించిరి. కావున ఈ ప్రకృతిశక్తులను దైవతములుగ భావించి, కార్మియా ప్రజలు వాటిని స్తుతించుటయు, పూజించుటయు ప్రారంభించిరి. క్రమక్రమముగ కార్మియా నివాసుల మతములో జిఅనా, ఇయా, మెరిడుగ్, ఇమ్ అను ఉత్తమదైవతము లావిర్భవించిరి. ఈ దేవతలు నిరంతరమును లోకసంరక్షణము కావించుచుండురు. కావున ఈ దైవతములను పూజించుట తమ విధి యని భావించి, కార్మియా ప్రజలు అట్లు చేయదొడగిరి. సూర్యుడు, అగ్ని, వరుణుడు మున్నగువారు లోకభాంధవులే అయినను వారు అప్పుడప్పుడు ప్రజలకు హానికూడ కల్పించుచుండురు. ఇందులకు హేతువేమైయుండునా యని కార్మియా నివాసులు కొంతకాలము జిజ్ఞాస కావించిరి. మానవుడు అహంకారముతోడను, స్వార్థబుద్ధితోడను కావించు పాపకార్యములు ఈ యుత్తమ శక్తులకు ఆగ్రహకారణములగుననియు, దేవతలు కోపించి భూకంపములు, జలప్రళయములు, అగ్నిప్రమాదములు మున్నగు ఆపదలను కల్పింతురనియు ఈ ప్రజలు నిర్ణయించుకొనిరి. కావున మానవుడు సత్ప్రవర్తనము, పాపభీతియు కల్గియుండవలెననియు, పాపములొనర్చినచో, పశ్చాత్తాపము పొందవలెననియు, ఈ కార్మియా ప్రజలు తెలిసికొనిరి. పూర్వోక్తమయిన ప్రాచీన కార్మియా మతగ్రంథమునందు ఇట్టి ఉత్తమభావములును, దైవప్రార్థనాధికములును కానవచ్చును.

ప్రాచీనులగు తురేనియా, కార్మియా ప్రజలను గూర్చిన ఘరికొన్ని విషయముల నివట తెలుపవలసియున్నది. వీరు

తమ వ్రాతకోశల కొరకై ఒక స్వతంత్రముగు లిపిని సృష్టించుకొనిరి. వీరికి లోహముల ఉపయోగము చక్కగ తెలియును. వివిధ భవననిర్మాణములయందు వీరు దిట్టలు. ఈ ప్రాచీన ప్రజలు కాలవలను త్రవ్వి, దేశమునకు నీటి వసతులను కల్పించుచుండెడివారు. ఈ జాతివారు పెక్కు దేవాలయములను నిర్మించినట్లు చరిత్రలు తెల్పుచున్నవి. వీరు కాలపరిగణనము కొరకు చాంద్రమానమును వాడుచుండిరి. ఈ ప్రజలు దినమును పండ్రెండు విభాగములు గను, ఒక్కొక్క విభాగమును అరువది అంశములుగను, ఒక్కొక్క అంశమును అరువది సూక్ష్మాంశములుగను భాగించిరి. సౌరచాంద్రమానములకు గల భేదమును తొలగించుటకై వీరు ఆరు సంవత్సరముల కొక పర్యాయము సంవత్సరమునకు ఒక అధికమాసమును చేర్చుచుండిరి. పచ్చజాతులవారు దశాంశములను వాడరు. చీనావారుకూడ అరువదిని ఒక ప్రమాణసంఖ్యగ భావించుట గమనింపదగిన యంశము. వీరికి 'పండ్రెండు' మిక్కిలి ప్రియమైన విభాజనసంఖ్యయై యున్నది.

ఈ తురేనియా జాతివారు నేటికి ఏడువేల సంవత్సరములకు వైబడిన కాలమునందే కార్మియా దేశమునకు వచ్చిరనియు, వారు ముఖ్యముగ దక్షిణకార్మియాయందు నివసించిరనియు తెల్పుటకు ఆధారములు కలవు. కాలక్రమమున వీరు కుమైట్, సెమిటిక్ జాతులవారితో నన్ని హిత సంబంధములు కల్పించుకొని, వారినుండి అనేక నూతనాంశములను గ్రహించి, వైజ్ఞానికముగ పుష్టిని చెందిరి. తురేనియా తెగవారి రాజకీయ జీవితమునుగూర్చి మనకు విశ్వసనీయములగు నంశములు పెక్కులు లభింపలేదు. బహువిధముల ఆ ప్రాచీనయుగమందు కార్మియా దేశమున చిన్నచిన్న స్వతంత్ర నగరరాజ్యములు (City States) నెలకొని యుండెను. ప్రతి నగరమునందును ఒక దేవాలయము విధిగ నుండెడిది. ఈ పట్టణమునకుగల ప్రాముఖ్యము దేవాలయము మూలముగనే లభించుచుండెడిది. ప్రతి దేవతమునకును అనుబంధముగ మతవిజ్ఞానమును బోధించు కళాకాలయొక్కటి ఉండెడిది. ప్రతి దేవస్థానమునకును పరిపాలకుడైన ఒక పురోహితుడుండెడివాడు. ఈతడు దేవునికి పూజారిగను, రాజ్యమునకు పాలకుడుగను ఉండుచు వచ్చెను. కాలక్రమమున

రాజకవియి, పురోహిత పదవియి విడివడగా, ఈ పద పులు వేరువేరు వ్యక్తులచే నిర్వహింపబడజొచ్చెను రాజులు క్రమముగ బలపడిరి. ట్యుర్రానియాజాతి రాజులు దక్షిణ కాల్డయాయందు మాత్రమే రాజ్యము చేసిరి. వారి నామములు మనకు లభింపలేదు. ఈ కాలమునాటి మూడు ప్రసిద్ధ పట్టణములపేర్లు మనకు తెలియవచ్చినవి. అవి ఎరిధూ, లార్సమ్, ఉగ్ అనునవి. ఇందు వరుసగ ఇయాదేవుడు, సూర్యుడు, చంద్రుడు అను దేవతల గౌరవార్థము ప్రసిద్ధ దేవాలయములు నిర్మింపబడెను.

సేటికి సుమారు 7,000 సంవత్సరములకు పూర్వము కాల్డయా దేశములోనికి మరియొక నూతన జాతివారు రాజొచ్చిరి. వారు సెమిటిక్ తెగకు చెందిన ప్రజలని ఇంతకుముందు సూచింపబడినది. కాని ఈ అంశమును చారిత్రకంబందరును అంగీకరించుటలేదు. తురేనియా తెగవారు కాల్డయాకు వలసవచ్చిన వెనుక చిరకాలమునకు కుమైటులు అను జాతివారు ఆ దేశమునకు వచ్చిరినియు, అటుపిమ్మట సెమిటిక్ జాతులవారు కాల్డయాకు ఏతెంచి యుండవచ్చుననియు ఈ వాదమునందలి సారాంశము. సెమిటిక్ జాతులవారు కుమైటులవలె విజ్ఞానసంపన్నులు కారు. కావున సెమిటిక్ ప్రజలు కాల్డయాదేశపు విజ్ఞానమునకు విశేషముగ పెంపు కలుగజేయలేదనికూడ వైవిధ్యాంసులు తెల్పుచున్నారు. కుమైటులు కూడ సెమిటిక్ ప్రజలవలెనే పురాణపురుషుడగు నోహో వంశస్థులు. నోహో రెండవ కుమారుడు హోమ్ అనునాతడు. ఇతని కుమారుడు కుమ్ అనునతడు. కుమైటులు అనువారు ఈ కుమ్ అను నాతని వంశమువారు. వీరు ప్రాచీనకాలమున మధ్య అసియా యందలి పీఠభూమిలో నివసించుచుండిరి. కాలక్రమమున ఈ కుమైటులు స్వదేశమును విడి అనేక ప్రాంతములకు వలసపోయిరి. వీరిలో కొందరు హిందూదేశమునందు ప్రవేశించి, దక్షిణ భారతభూమిలోనికికూడ చొచ్చుకొని పోయిరి. మరికొందరు ఆఫ్రికాఖండమున కేగి అచ్చట స్థిరనివాస మేర్పరచుకొనిరి. వీరికి ఇథియోపియాజాతి యను నామము కలిగెను. వేరొక భాగమువారు సిరియా, పాలస్తీనములలో ప్రవేశించిరి. హిందూదేశమునందు కొంతకాలము వరకును స్థిరనివాసులుగ నున్న కుమైటు వర్గమువారు సముద్రమార్గమున ప్రయాణము చేయుచు

వచ్చి, పారసీక గుడమునకు ఆనుకొనియున్న కాల్డయా దేశమున ప్రవేశించిరి. ఆర్యీనియా, యూదు, అరబ్బీ అను భాషలను శబ్దతత్వ శాస్త్రజ్ఞులు సెమిటిక్ భాషలని వర్ణించుచున్నారు. పేరున కియ్యవి సెమిటిక్ భాషలని వ్యవహారింప బడుచున్నను, వీటిని వృద్ధికావించినవారు కుమైటు జాతివారే. వీరు జ్యోతిష, గణితశాస్త్రములందు చాల కృషిచేసిరి. ఇంతేకాక మతచివయములలో కూడ వీరి దృక్పథము విశాలమును, విజ్ఞాన సంపన్నములైనవి.

కాలము గడచినకొలదియు కాల్డయాదేశపు ప్రాచీన ప్రజలను, నూతన ప్రజలను సమ్మేళనము చెందిరి. తత్ఫలితముగ నొక సమిష్టి జాతియు, సమిష్టి విజ్ఞానమును పెంపొందెను. మత విషయములందు ఈ నూతన జాతివారు ప్రాచీన సంప్రదాయములను పూర్తిగ త్రోసిపుచ్చలేదు. వారుకూడ తొల్లింటి ప్రజలవలెనే శకునములయందు నమ్మకము కల్గియుండిరి. ప్రకృతి శక్తులలో కొన్ని ఉత్తమములైనవనియు, మరికొన్ని దుష్టములైనవనియు వీరు గుర్తించిరి. ఈ రెండువిధములగు శక్తులకును కూడ నూతన కాల్డయా మతమునందు స్థానము లభించెను. కాల్డయాప్రజలకు అనాదినుండియు నక్షత్ర పరిశీలనము నందు చాల ఆసక్తి యుండెను. నక్షత్రములను పరిశీలించిన కొలదియు అయ్యవి ఉత్తమ శక్తులకును, దేవత్వమునకును నిలయములను భావము వారి మనస్సులలో వృద్ధిచెందెను. క్రమక్రమముగ ఊద్రశక్తులకంటె, ఉత్తమశక్తులే బలవత్తరములనియు, ఉత్తమశక్తులు తమకు ఊమమును కూర్చగలవనియు, కావున నీతినియమములకు అనుగుణముగ జీవించుచు, చేసిన పాపముల విషయమున పశ్చాత్తాపము చెందుచు మెలగుట దైవతములకు ప్రీతికరమును, తమకు ఊమదాయకమును అని వీరు భావించసాగిరి. కాల్డయాప్రజల భాషలో నక్షత్రమునకు “ఇలు” అని పేరు. ఈ శబ్దమే కాలక్రమమున మారి అరబ్బీభాషయందు పరమేశ్వర సూచకమగు “అల్లా” శబ్దముగ మారినదని శాస్త్రజ్ఞులు ఊహించుచున్నారు. కాల్డయా మతములో ఎట్టి మార్పులు సంభవించినను, అందు బహు దేవతారాధనము స్థిరముగ నెలకొనెను. కాని జగత్తు నెల్లను రక్షించుచు, దానినొక త్రాటివై నడపు పరమేశ్వరు డొక్కడు కలడను భావముకూడ వీరియందు

లేకపోలేదు. వీరు చంద్ర సూర్యులను, వాయువును పూజించెడివారు. ఈ దేవతలు తక్కువ శ్రేణిలోని త్రిమూర్తులు. ఉన్నతశ్రేణిలో మరియొక త్రిమూర్తి వర్ణముంచెను. అంబ అనూ, ఇయా, బెల్ అను వారలు చేరియుండిరి. వీరెల్లప్పుడును లోక సంరక్షణము కావించు చుండురని కాల్దియా నివాసుల విశ్వాసము. మెరిడుగ్ అను దేవునికి రూపాంతరుడగు మార్బ్టాకు అను దేవునికూడ ఈ ప్రజలు పూజించెడివారు. చంద్రసూర్యులు, బెల్ మార్బ్టాకు (వ్రభువైన మార్బ్టాకు) అను దేవతల గౌరవార్థమై కాల్దియా ప్రజలును, బాబిలోనియా ప్రజలును వివిధప్రాంతములందు దేవాలయములను నిర్మించిరి. కాల్దియా మతములోని ఒక విశేషము గమనింపదగినది. మానవ సమాజము, పశుపక్ష్యాదులు - వీటియందుగల స్త్రీ పురుషభేదములను, స్త్రీ పురుషులలోగల గుణవిభేదములను గుర్తించి, ఈ ప్రజలు దేవతలలోకూడ ఇట్టి విభాగమును కావించిరి. మానవుల నెల్లప్పుడును మోయుచు, రక్షించు చుండుభూమి స్త్రీదేవత. ఆకాశాధిపతి పురుషదైవము. తేజస్వరూపుడగు సూర్యుడు పురుషదైవము. ఆహ్లాదకరమును, శాంతి పుంజమును అగు చంద్రుడు స్త్రీదేవత.

కాల్దియా వాఙ్మయమును శ్రద్ధతో పరిశీలించిన పక్షమున ఈ ప్రాచీన ప్రజలయందు వ్యాప్తిలో నుండిన అనేక భావములు మనకు తెలియనగును. ఈ ప్రజలకు సృష్టిక్రమమును గూర్చియు, స్వర్గమునుగూర్చియు, జగత్తునందలి ఉత్తమ దుష్టశక్తులను గూర్చియు, కొన్ని నిశ్చిత భావము లుండెను. ఇవికాక ఈ ప్రజానీకమందు కొన్ని విశిష్ట పురాణగాథలు ప్రచారములో నుండెను. వీటిని పరిశీలించిన పక్షమున ప్రాచీన కాల్దియా నివాసుల భావములకును, యూదు, క్రైస్తవమతానుయాయుల భావములకును ఎంత సామ్యం, సామీప్యములు కలవో స్పష్టముగ తెలియగలదు. మరియు, ఈ ప్రాచీనజాతివారు ప్రకృతియందు జరుగు మార్పులు, జీవనమరణరహస్యము, మున్నగు వంశములనుగూర్చి గాఢముగ చింతించి, తమ భావములను చక్కని అలంకారికభాషలో, కవిశారీతిలో వ్యక్తీకరించుటయందు మిక్కిలి నిపుణులు.

కాల్దియాజాతివారి ప్రశంస కావించినప్పుడు వారికి నక్షత్రపరిశీలనమునందును, జ్యోతిష్యాస్త్రమునందునుగల

ప్రత్యేకాభిమానమును తప్పక స్మరింపవలెను. ఈ ప్రజలు ఖగోళశాస్త్రమునకు పునాదివైచిరి. గ్రహసంచారమును పరిక్షించుటయందు ప్రాముఖ్యము వహించిరి. వీరు సూర్యుడు, చంద్రుడు, శని, బృహస్పతి, అంగారకుడు, శుక్రుడు, బుధుడు అను సప్తగ్రహముల నెరిగి యుండిరి. ఈ గ్రహములపేర ఏడు దినములపేర్లు సృష్టించి, ఆ కాల విభాగమును ఒక వారముగ పరిగణింపసాగిరి. ఈ గ్రహములకు వారు భిన్న భిన్న వర్ణముల నాపాదించి, ఆయా వర్ణముల ప్రదర్శించుచు బాల్మిప్పా నగరమున ఏడు అంతరువులుగల ఒక అద్భుతమైన దేవాలయమును నిర్మించిరి. ప్రాచీనకాలపు అద్భుత నిర్మాణములలో ఇది యొక్కటియని నిస్సంశయముగ తెలుపవచ్చును. ఈ అద్భుత నిర్మాణమునే క్రైస్తవమత గ్రంథములు "టవర్ ఆఫ్ బేబెల్" అని వర్ణించెను. ఈ ప్రజలు సూర్య రశ్మిచే నడువబడు నొక గడియారమును నిర్మించిరి.

ఖగోళశాస్త్రము తరచుగ జ్యోతిష్యాస్త్రమునకును, కొన్ని అపూర్వ విశ్వాసములకును దారితీయుట సర్వత్ర కాననగుచున్నది. ఇట్టి పరిణామమే కాల్దియాదేశమున కూడ సంభవించెను. ఈ ప్రజలు వారములో నొక దినము పుణ్యవాసరమని భావించిరి. పుణ్యవాసరమును పాశ్చాత్యులు "సాబత్" (Sabbath) అని పిలుచుచున్నారు. క్రైస్తవులకు ఆదివారమును, యూదులకు శనివారమును, మహమ్మదీయులకు శుక్రవారమును పుణ్యవాసరములు. బహువిధముల ఈ సంప్రదాయము ప్రాచీన కాల్దియా ప్రజల నుండియే కైకొనబడి యుండును. కాల్దియా వాసులు ప్రతి నెలయందును 7, 14, 19, 21, 28 తిథులను పుణ్యతిథులుగా భావించెడివారు. ఈ దినములలో వంటచేయకూడదు. దుస్తులను మార్చరాదు. బలు లోసంగరాదు. బహిరంగముగ నెట్టి ఉపన్యాసమును చేయరాదు. రథమువై కూర్చుండరాదు. రాజకార్యములను నిర్వర్తించరాదు. తుదకు దేహమునందు స్వాస్థ్యము లేకున్నను మందుకూడ తీసికొనరాదు. ఇంచుమించు ఇట్టి నిషేధములనే యూదులును, క్రైస్తవులును నెలకు నాలుగు పుణ్యవాసరములలో పాటించుట గమనింపదగిన యంశము. కాల్దియా దేశమును పాలించిన ఒక గొప్ప ప్రభువుయొక్క చరిత్ర మనకు లభ్యమైనది. ఆతడు

షరూకిన్ లేక సారగాన్ అనునాతడు. ఈ రాజు క్రీ. పూ. 3800 ప్రాంతమువాడని చారిత్రకులు నిర్ణయించినారు. ఈ ప్రభువు ప్రళంస కైస్తవమతగ్రంథ (హోలీబైబిలు) మందలి "కట్ల టెప్టమెంటు"లో కలదు. ఈ సారగాన్ రాజు ముఖ్య పట్టణము 'నిప్పారు' నగరము. ఇది యూఫ్రేటీస్ నదికి సమీపమున నొక కాలువ యొడ్డన నెలకొని యుండెను. ఈ ప్రభువు సిరియా, ఏలామే అను రాజ్యములను జయించి, మధ్యధరాసముద్రము విరకును దండెత్తి పోయెను. ఈతని కాలమున ప్రాచీన ట్యూరానియా ప్రజలును, తరువాత కార్మియాలోని కేతెంచిన కుషైటు, సెమిటిక్ ప్రజలును, ఒండోరులతో కలిసిమెలిసి యుండ జొచ్చిరి. ముఖ్యముగ మతవిషయములలో ఈ సమ్మేళనము సంపూర్ణముగనుండెను. ఈ కాలమునాటికి ప్రాచీన కాలపు ట్యూరానియా భాష వాడుకగా నుండిపోయినందున, సారగాన్ రాజు ఈ ప్రాచీన భాషయందలి మత గ్రంథముల నన్నిటిని జాగ్రతగ ఇటుకలపై వ్రాయించి సంరక్షించెను. ఈ ప్రాచీనభాష పలువుర కర్థముకాకుండుటవలన, గ్రంథముల ప్రతులను వ్రాయనప్పుడు మూలమున కర్థమును కూడ రెండు పంక్తుల నడుమనో, లేక ఇటుకల వెనుకభాగముననో వ్రాయించు నేర్పాటును కూడ ఈతడు కావించెను. అట్లే ప్రాచీన కార్మియాభాషయందలి పదముల నిఘంటువులను, ఈ భాషావ్యాకరణమును గూడ సారగాన్ అను రాజు వ్రాయించెను. గ్రంథముల ప్రతులను వ్రాయించుటయే కాక, వాటిని సంరక్షించు విషయమున కూడ ఈతడు చాల కృషిచేసెను. ఆ కాలమున ఎరిక్ అను పట్టణమున నొక ధార్మిక కళాశాల యుండెడిది. ఆ కళాశాల యందలి గ్రంథఖాండారమున వై గ్రంథములు (ఇటుకలు) అన్నియు పొందుపరచబడెను. ప్రాచీన గ్రంథ సంరక్షణమునందు ఈ రాజునకు మతాధికారులకూడ చాల సహాయముకావించిరి. ఆ కాలమున ఎరిక్ పట్టణమునకు 'గ్రంథనిలయనగరమ'ని విఖ్యాతి కలిగెను. అనేక శతాబ్దములు గడచిన వెనుక అస్సీరియా ప్రభువైన అమూర్ బనిపాలుడు ప్రాచీన గ్రంథముల సేకరించుటకై అనేక ప్రాంతములకు తన వ్రాయనకాండ్రను పంపినప్పుడు ఈ ఎరిక్ నగరమునందే అధికసంఖ్య గల గ్రంథములు లభించెను. సారగాన్ రాజు సేకరించిన

పుస్తకములలో జ్యోతిషము, మంత్రతంత్రములు, శకునములు, వాటి ఫలములు మున్నగు నంశములకు సంబంధించిన గ్రంథములే కాక, వ్యవసాయమును గూర్చిన ఒక పుస్తకముకూడ వెల్లడైనది. మరియొక గ్రంథములో పల్లెపదములు పొందుపరచబడెను.

క్రీ. పూ. ఇరువదినాల్గవ శతాబ్దితో ప్రాచీన కార్మియా దేశపు శోభ నశించెను. క్రీ. పూ. 2300 సంవత్సర ప్రాంతమున ఏలాందేశపు రాజులు కార్మియాపై దండెత్తిపోయి, దేశమును కొల్లగొట్టి, దేవాలయముల నాశనముచేసి, అందలి విగ్రహములను కొన్నిటిని తమ దేశమునకు తీసికొనిపోయిరి. కొందరు ఏలాం రాజులు కార్మియా దేశములో స్థిరనివాస మేర్పరచుకొని రాజ్యపాలనము సాగించిరి. కాని వీరికి ప్రజారంజకులుగ ప్రసిద్ధిలేదు. ప్రజలయందు అసంతృప్తియు, నిరుత్సాహమును ప్రబలెను. మరికొంతకాలము గడచినవెనుక, ఈ నిరుత్సాహము మారి విదేశీయప్రభువులను తరిమివేయవలెననెడి గాఢమగు కోర్కె కార్మియా ప్రజలలో కల్గెను. ఈ స్వాతంత్ర్య సంగ్రామమును నడిపి, కార్మియా దేశమునకు విముక్తి కల్పించినవారు బాబిలోను ప్రభువులు.

ఇరువదవ శతాబ్ది ప్రారంభమున పంజాబు రాష్ట్రమునందలి హరప్పా వద్దను, సింధు రాష్ట్రమునందలి మొహెంజోదారో వద్దను భూమిని త్రవ్వించుటవలన, అతిప్రాచీనమగు నాగరకత యొక్క చిహ్నములు వెలువడినవి. ఆ నాగరకతను హైందవ సుమేరు నాగరకతయనికూడ కొందరు వర్ణించినారు. కాని పౌలభ్యము కొరకై ఆ నాగరకతకు సింధునదీలోయ నాగరకతయని పేరుపెట్టబడినది. ప్రాచీన కార్మియా నాగరకతను, సింధునదీలోయ నాగరకతను పోల్చిచూచినచో, ఈ రెంటి యందును అనేక సామ్యములు కనుగొనుటకును, ప్రపంచ జాతుల చరిత్రయందలి నిగూఢరహస్యము లనేకములు వెలువడుటకును అవకాశము కలదు.

ఐం. బా.

కావ్యాత్మ :

కవిత్వశరీరము-ఆత్మ : యజ్ఞాధికర్మను గురించి చర్చించుటకు కర్మమీమాంసాగ్రంథములును (పూర్వమీమాంస), బ్రహ్మము గురించి చర్చించుటకు బ్రహ్మమీమాంసాగ్రంథ

ములును (వేదాంతశాస్త్రము - ఉత్తర మీమాంస) బయలుదేరినట్లే కావ్యతత్వ పరిశీలనకు కావ్య మీమాంసా గ్రంథములును రచింపబడినవి. ఈ జాతి గ్రంథజాలమునకు సాహిత్యశాస్త్రము, అలంకారశాస్త్రము అని ప్రసిద్ధి. కావ్యమును మానవునితో పోల్చి యాతని కున్నట్లే కావ్యమునకును శరీరము - ఆత్మ (జీవము) - గుణములు - వృత్తులు (వర్తనములు)-అలంకారములు (భూషణములు) పాకములు మొదలైనవి యుండునని, యట్టిదే పుష్పమైన కావ్యమని లాఠాణికులు హృద్యముగా నమర్చించినారు. మానవోదాహరణముతోనే కావ్యములోను ప్రధానమైన దానిని ఆత్మగాను, అప్రధానమైన దానిని శరీరముగాను, తక్కినవానిని శోభామేతువులుగాను నిర్వచించినారు. కాని ఆ శరీర మెట్టిది? ఆ యాత్మ యెట్టిది? అను ప్రశ్న వచ్చినపుడు వారు భిన్నాభిప్రాయములను ప్రకటించినారు. ఈ కావ్యతత్వ చర్చ క్రీస్తుపూర్వముండిన భరత మహర్షి మొదలు క్రీ. త. పదునేడవ శతాబ్దములో నుండిన జగన్నాథ పండితరాయల వరకును దాదాపు రెండువేల సంవత్సరముల కాలము అవిచ్ఛిన్నముగా సాగుచునే వచ్చినది. ఒకవైపు ప్రతిభలోని కారయత్వ మూర్తి కాళిదాసాది మహాకవులచే సుందర కావ్యములను నిర్మింపజేయుచుండగా, మరి యొకవైపు భావయత్వ మూర్తి పండితాఖండలలచే కావ్యానుశాసక గ్రంథములను సృష్టింపజేయుచు వచ్చినట్లు తెల్లమగును. ఈ కావ్య సంబంధి శరీరాత్మలను గురించి చర్చించిన విద్వాంసులలో ముఖ్యులగు కొందరి యభిప్రాయ సారాంశము లిట్లుండును.

భరతమహర్షి : (జతివృత్తము-శరీరము-రసము ఆత్మ) నాట్యశాస్త్రకర్త యగు ఈతని కాలము అనిర్దిష్టముగానే యున్నది. క్రీ. పూ. 800 కు ఈవలివాడుమాత్రము కాదనుచున్నారు. ప్రధానముగ రూపకములను గూర్చియే చర్చించెను. ఇతివృత్తమే రూపకములకు శరీరమని చెప్పెను. ఆయన కంతోక్తిగా చెప్పకపోయినను శ్రవ్యకావ్యములకు కూడ ఆ ఇతివృత్తమే శరీరమనునది యని ఆ మహర్షి యభిప్రాయమై యుండునని విమర్శకు లూహించుచున్నారు. రూపకాదులగు కావ్యములకు జీవిత మిచ్చునది రసమే యని యాతడు చెప్పెను. రసమే కావ్యములో ముఖ్య

మైనది. రసహీనమైన కావ్యము తక్కిన పద లాలిత్యము, అలంకారశోభ మున్నైనవి యెన్నియున్నను శోభింపదు. (జీవములేని) వట్టికట్టెకు పీతాంబరము కట్టిననేమి, నగలు పెట్టిననేమి? కావున రసమే కావ్యాత్మక.

అలంకారశాస్త్ర విస్తృతికి మూలమైన 'విభావానుభావ వ్యభిచారి సంయోగాద్రస నిష్పత్తి' అను రస సూత్రమీ భరతమునిదే. కావ్యమున అత్యంత ప్రాముఖ్యము వహించు ఈ రస స్వరూపమిది: సరసకావ్య నిబద్ధములో, నిపుణ నట ప్రదర్శితములో, పఠితలచేతను, సామాజికులచేతను భావింపబడు విభావాదుల సంయోగమున పరిపుష్టమై ఆస్వాదింపబడు స్థాయిభావమే రస మనబడును. దీని నింకను ఇట్లు వివరింపవచ్చును. కావ్యము వలనగాని, నాటక మూలమునగాని నివేదింపబడు రామాదులకు గలిగిన సుఖదుఃఖాదుల భావనమువలన (అనుభవము వలన) పఠితలకు, సామాజికులకు మనస్సులో ఒకానొక వికారము కలుగును. అదియే భావము, సంస్కారమనియు నందురు. సన్నిహితము, వ్యవహితము అని యీ భావము రెండు విధములు. వీనిలో సన్నిహితభావమునకును, రసమునకును నూలునకు వస్త్రమునకువలె ఆకారమున మాత్రమే భేదము. ఈ సన్నిహితభావమే కావ్యభావలో స్థాయిభావమని వ్యవహరింపబడును. నూలే యెట్లుమగ్గము, పలక మొదలైనవాని తోడ్పాటుతోనే నేయబడి వస్త్ర వ్యవహారమును పొందునో అట్లే ఈ స్థాయిభావమే విభావాదుల చేరికవలన పరిపుష్టమై రస వ్యవహారమును పొందును. ఇక వ్యవహిత భావమో, స్థాయిద్వారమున రస నిష్పత్తిలో నిమిత్తమగుచు విభావాది వ్యవహారము నొందును. కాగా సామాజికుని మనోవికార రూపమైన రస సన్నిహిత పూర్వావస్థయే స్థాయిభావమనియు, అయ్యది విభావాదులచే నముల్లాసితమై రసమగుననియు తేలును.

భరతముని చెప్పిన రస సూత్రములోని 'సంయోగ నిష్పత్తి' శబ్దములను పలువురు పలువిధములుగా అర్థము చేసికొన్నందున భిన్నవాదములు పుట్టినవి. భట్టలోట్లండు రసోత్పత్తివాది. శ్రీ శంకుకుడు రసానుమితవాది. భట్ట నాయకుడు రసభుక్తివాది. అభినవగుప్తుడు రసాభివ్యక్తివాది. సంగ్రహముగా వీరి యభిప్రాయములివి :

రసోత్పత్తివాదము : అనుకార్యులగు రామాదులలో గల రత్యాది స్థాయిభావములకు విభావాదులతో సంబంధము కలుగుటవలన ఆ రామాదులయందు రసము పుట్టును. అయ్యదియే రామాది వేషధారులగు నటులయందున్నట్లు ఆ నటుల నటన సామర్థ్యము వలన వీరే రామాదులనుకొనిన సామాజికుడు భావించును. నిజముగా సర్పము కాకపోయినను త్రాటినో, పూలదండనో చూచి భ్రాంతిలో సర్పమునుకొనినవానికి ఆ త్రాటివలననే, ఆ పూలదండవలననే, భయాదులు కలిగినట్లు భ్రాంతిలో రామాదులు వీరేయనిభావింపబడిన నటులవలనను ప్రేక్షకునకు రసానుభవము కలిగి యాతడానందించునని భట్టలోల్ల టుని యుద్దేశము. ఈతని మతములో రసము నాయక నిష్ఠము. సంయోగపదమునకు ఉత్పాదకమనియు, నిష్పత్తి పదమునకు ఉత్పత్తియనియు ఈతడర్థములను గ్రహించెను.

రసానుమితి వాదము : రామాది వేషధారులగు నటులను చూచి సామాజికుడు చిత్ర తురగ న్యాయమున వారే రామాదులని గ్రహించును. వారియందున్న రత్యాదులను గాంచి అనుమాన ప్రమాణముచే 'ఎక్కడ ధూమముండునో అక్కడ అగ్నియుండును - వంటయింటిలో వలె' అను విధముగా రత్యాదు లెక్కడనుండునో రసమక్కడ నుండునని యూహించి ఈ నటునియందు రత్యాదులున్నవి కావున వీనియందు రసమున్నదని నిశ్చయము చేసికొనును. అట్లు నటునియందున్నదని తాను అనుమాన ప్రమాణముచే గ్రహించిన రసము ననుభవించి సామాజికుడానందించును. రససూత్రములోని సంయోగ మనగ అనుమానకమనియు, నిష్పత్తియన అనుమితి యనియు, శ్రీ శంకుకుని శలంపు. ఈతడు రసము నటుని యందుండుననును.

రసభుక్తి వాదము : కావ్య నాటకాదులలోని శబ్దములకు అభిధాశక్తితోపాటు, భావుకత్వము, భోజకత్వము అను మరి రెండు శక్తులుండునని ఈతడనును. అట్టివానిలో మొదటిదియగు అభిధాశక్తి కావ్యార్థజ్ఞానముకలిగించును. పిమ్మట భావుకత్వశక్తి 'సీతాది విశేషాకారములలో తోచిన విభావాదులందును, ఇది రామాదులకు గల సీతాది సంబంధమైన రత్యాది' అను విశేషాకారముతో తోచిన రత్యాదియందును, ఆయా విశేషాకారమును తొలగించి

కామిన్యాది విషయకమైన రత్యాదియని సామాన్యాకారముగ జ్ఞానమును కలుగజేయును. తరువాత భోజకత్వమును మూడవశక్తి అట్లు సాధారణీకృతములైన విభావాదుల సహకారముతో రత్యాదిని ఆస్వాదింపజేయును. ఈ రీతి రసభోగమే రస నిష్పత్తియని భట్టనాయకుని వాదము. రసము సామాజికునియం దుండుననువా డీనడు. రస సూత్రమైన సంయోగపదమునకు భావుకత్వము-నిష్పత్తి పదమునకు భుక్తి అర్థములని ఈతని యభిప్రాయము.

రసాభివ్యక్తి వాదము : లోకమున రామాదులకు గలిగిన సీతాది విషయకరతికి సీతాదులు ఆలంబనములుగా, చంద్రాదులు ఉద్గీసనములుగా, అబ్రుపాతాదులు కార్యములుగా, చింతాదులు సహకారులుగా వ్యవహరింపబడును. ఇవియే ఉత్పత్తి సన్నివేశములలో రమణీయమైన కావ్యమువలనను, నాట్యమువలనను భోధితములును, ప్రదర్శితములునై సహృదయుని హృదయమును జొచ్చును. సహృదయునిలోనున్న భావన యను నొక విశేషశక్తిచే రామత్వ సీతాత్వాది విశేషాకారముతో ఉపస్థితములైన యవి ఆయా విశేషరూపములను వీడి సాధారణ స్వరూపముతో సహృదయునకు గోచరించును. అప్పుడవి యలౌకికములు. వానికి విభావాది వ్యవహారము కూడ అప్పుడే కలుగును. వీని పరస్పర సమ్మేళనమువలన విలక్షణముగు ఒకానొక వ్యాపారము కలుగును. దాని వలన సహృదయుని హృదయములో ఆనందాంశానుభవమునకు ఆవరణముగా నున్న అజ్ఞానము తొలగిపోవును. అజ్ఞానము తొలగగానే ప్రమాతయగు సహృదయుని పరిమితప్రమాతృత్వాదులుకూడ నశించి స్వరూపధర్మము ప్రకాశించును. అంత సహృదయునిలో ఇదివరకే సంస్కార రూపమున నున్న రత్యాదులు స్వప్రకాశ స్వరూపానందముతో గూడ గోచరించును. ఈరీతిగా రత్యాదుల యభివ్యక్తియే రసమని అభినవగుప్తాచార్యుని సిద్ధాంతము. ఈతడు రససూత్రములోని సంయోగ శబ్దమునకు వ్యంజకమను నర్థమును, నిష్పత్తి శబ్దమునకు అభివ్యక్తియను నర్థమును గ్రహించెను. ఈతని సిద్ధాంతమున రసము సామాజికనిష్ఠమునుట స్పష్టము.

భావహారు : శబ్దార్థములు రెండును కలిసియే కావ్య శరీరము. కావ్యమునకు శోభాహేతువైనందున అలంకా

రమే కావ్యాత్మయని ఈతడనెను. ఈతని గ్రంథమునకు కావ్యాలంకారమని పేరు. ఈతడు క్రీ. శ. 5 వ శతాబ్దికి చెందినవాడు. కావ్యాలంకార సారసంగ్రహకర్త ఉద్భటుడు (క్రీ. శ. 800) కావ్యాలంకారకర్త రుద్రటుడు (క్రీ. శ. 800-850) మొదలైనవారు కావ్యాత్మ అలంకారమని అంగీకరించినారు.

దండి : కావ్యాదర్శ రచయితయగు ఈ లాక్షణికుడు హృదయాహ్లాదకరములగు అర్థములతో గూడిన పదముల సముదాయమే కావ్యశరీరమనెను. నగలు పెట్టుకొన్నంతనే మేనికి చక్కదనమురాదు. అట్లే అలంకారముల వలననే కావ్యసౌందర్యము కలుగదు. వ్యక్తికి శౌర్య దారాది గుణములే నిజమైన సౌందర్యమును చేకూర్చునవి. ఆ రీతిని కావ్యమునకు ప్రసాద మాధుర్యాది గుణములే ముఖ్యము. వానివలననే కావ్యము శోభిల్లును. కావున గుణములే కావ్యాత్మయని ఈతడు నిర్ణయించెను. దండి దాక్షిణామూర్తినియు క్రీ. శ. ఆరవ శతాబ్దివాడనియు నందురు. దశకుమార చరిత్ర ఈతని గద్య కావ్యము. 'దండినః పదలాలిత్య' మని ప్రసిద్ధి.

వామనుడు : కావ్యాలంకార సూత్రవృత్తిని రచించిన యీ వామనుడు ఎనిమిది తొమ్మిది శతాబ్దుల నడుమ నుండెను. కావ్య శరీరము గుణాలంకారములతో గూడిన శబ్దార్థములని ఈతని మతము. భానుహుడు కావ్యాత్మయనిన అలంకారములను, దండి కావ్యాత్మగా చెప్పిన గుణములను ఈతడు కావ్యశరీరములోనే కలిపివైచినాడు. కావ్యములో రచనకు ప్రాధాన్యమిచ్చినవాడు వామనుడు. రీతియే కావ్యాత్మయని ఈతని మతము. ఓజస్సు, కాంతి, ప్రసాదము, మాధుర్యము, సౌకుమార్యము మొదలైన గుణములు గల పదముల కూర్చే రీతియనబడును. ఇట్టి గుణముల స్వభావమును బట్టి ఈరీతి వైదర్భి, గౌడి, పాంచాలి యని మూడు విధములగుననియు, వీనిలో సర్వ గుణ సంపన్నమైన వైదర్భియే కవులకు గ్రాహ్యమనియు, కావ్యమర్దాననే హృద్యమై ఆస్వాద్యమగుట ఆరీతియే కావ్యాత్మయనియు వామనుడు నిర్ణయించెను.

ఆనందవర్ధనుడు : అలంకారికులలో అగ్రగేసరు డన దగిన ఆనందవర్ధనుడు కాశ్మీర దేశీయుడు, 'ముక్తామణి శివస్వామీ - కవీరానంద వర్ధనః - ప్రథాం రత్నాకర

శ్చాగా - త్సామ్రాజ్యే వంతి వర్ణణః' అను రాజతరంగిణి శ్లోకమును బట్టి క్రీ. శ. 855 - 883 వరకును కాశ్మీర దేశమును పరిపాలించిన అవంతివర్మ మహారాజు కాలమున ఆనందవర్ధనుడు ఉండినట్లు తెలియుచున్నది. సాహిత్య దర్శనమునకు శిరోభూషణ మనదగు ధ్వన్యాలోకమును ఈతడు రచించెను. ధర్మోత్తమవివృతి, ఏషమబాణలీల - దేవీశతకము లనునవియు ఈతనికృతులే. ఆనందవర్ధనుడు కావ్యశరీరమును గురించి కంఠోక్తిగా ఇది యని చెప్పలేదు. శబ్దార్థోభయము తన్మతమున కావ్యశరీరముగా అభిమతమై యుండునని కొందరును, చారుత్పాతికయ విశిష్టమైన శబ్దమే కావ్యశరీర మనుటయే యాతని కభిమతమని కొందరును తలచుచున్నారు. సర్వవిధములను ఆనందవర్ధనుని యనుయాయు లనదగినవారును, ఆతని తరువాత అలంకారికులలో ప్రసిద్ధులును అగు విశ్వనాథుడు తన సాహిత్యదర్పణమునను, జగన్నాథ పండితరాయలు తన రసగంగాధరమునను రసాత్మకము, రమణీయార్థ ప్రతిపాదకము అయిన శబ్దమే కావ్యశరీరమని దృఢ పరచినారు.

ధ్వనియే కావ్యాత్మయని యానందవర్ధనుడు సిద్ధాంతము చేసెను. ఈ ధ్వనిస్వరూపమును సంగ్రహముగా ఇట్లు వివరింతురు. శబ్దమునకు అభిధ, లక్షణ, వ్యంజన అను మూడు వ్యాపారము లున్నవి. అభిధావ్యాపారము చేత వాచ్యార్థము బోధింపబడును - వాచ్యార్థానువపత్తి కలిగినచోట లక్షణా వ్యాపారముచేత తత్సంబంధాదు లందు లక్ష్యార్థము బోధింపబడును. ఇట్టి వాచ్య లక్ష్యార్థముల సాయమున వ్యంజనా వ్యాపారముచే సహృదయు లకు తోచు ఒకానొక విశిష్టమైన అర్థమే ధ్వనియనబడును. దీనినే ప్రతీయమానార్థమందురు. ఇది సహృదయైక వేద్యము. స్పష్టముగా తెలియుటకు ఈ ప్రతీయమానార్థము, లేక ధ్వనియనబడు దీనిని స్త్రీలయందలి లావణ్యముతో పోల్చవచ్చును. ఒక స్త్రీకి ఆయా అవయవము లన్నియు నిర్దుష్టములై యున్నవి. నగలున్నవి. కాని ఆమెలో లావణ్యము (చక్కదనము) కనబడదు. కాని మరియొక స్త్రీకి అంగవైకల్య మున్నది. భూషణములు లేవు. అయినప్పటికిని ఆమె ముఖము కళకళలాడుచున్నది. ఆమెను అందరును లావణ్యవతి యందురు.

దీనినిబట్టి ఆయా అవయవ సంస్థానమును, భూషణములును అప్రధానములై వానిచేత ప్రతీయమానమైనదే లావణ్యమనునట్టిదని తేలుచున్నదిగదా! అట్లే కావ్యములోను శబ్దములు, అలంకారాదులు కేవలము శరీరస్థానియములై అప్రధానము వహించి యొక విశేషార్థమును తోపజేయును. అదియే కావ్యాత్మ. అది మహాకవుల వాక్యములకున్న విశేషగుణము.

ఈ ధ్వని వస్త్రలంకార రసరూపమున మువ్విధముగును. వీనిలో రసధ్వనియే ముఖ్యమైనది. వస్త్రలంకారధ్వనులు కూడ రసధ్వనిలోనే పర్యవసించును. ప్రతి వ్యక్తి హృదయములోను రత్నాదిరూపమైన సంస్కార మొకటి విలీనమై యుండును. ఆ సంస్కారము కావ్యాదులలో వర్ణింపబడు విభావాదుల వలన తలయెత్తి పుష్టినొంది చర్వణయోగ్యముగును. అప్పుడే ఆ రత్నాది స్థాయి రసమును వ్యవహారమును పొందును. ఈ చర్వణ వ్యాపారముచే సహృదయుని యందు ఒకానొక ఆనందము కలుగును. అదియే కావ్యానందము.

కావ్యాత్మ ధ్వని యను ఈ ఆనందవర్ణముని సిద్ధాంతమును తదనంతరాలంకారికులలో ముఖ్యులందరును అంగీకరించిరి. అట్లని ఈ మతమును విమర్శించి ఖండించిన వారు లేరని కాదు. కుంతకుడు, మహిమభట్టు అనువారలీ ధ్వనివాదమును ఖండించిరి.

కుంతకుడు (925 - 1025 క్రీ. శ.) : శబ్దార్థములు రెండును కావ్యశరీరమనియు వక్రోక్తి అనునది కావ్యాత్మయనియు ఈ విమర్శకు డభిప్రాయపడెను. వక్రోక్తి జీవితమును గ్రంథమున ఈ కుంతకుడు, ధ్వని కావ్యాత్మయనుఆనందవర్ణముని వాదమును ఖండించెను. ఉక్తివైచిత్ర్యమే వక్రోక్తి. అనగా లోకమున సాధారణముగా చెప్పువద్దతిగాక కావ్యమున కవిశేఖరుడు చూపునట్టి ఉక్తి చమత్కారము. అట్టి ఉక్తి వైచిత్ర్యమువలననే కావ్యమునకు సౌందర్యము చేకూరును. కవి ప్రదర్శించు వాగ్యాపారములలో ఇట్టి వక్రతలు ఆరు విధములుగా నుండుననియు వానిలో ఒకటియైన ఉపచారవక్రతలో ఈధ్వనులు చేరిపోవుననియు ఈతనిమతము.

మహిమభట్టు (క్రీ. శ. 1020-1060) : కుంతకునివలెనే ఈతడును ధ్వని సిద్ధాంతమును దూయబట్టెను. తర్క

శాస్త్రబలమును ప్రదర్శించి ఈవిమర్శకుడు అనునూన ప్రమాణముచేసినే రసము సిద్ధించును కావున శబ్దమునకు వ్యంజనయను షర్యాయముగల ధ్వనన వ్యాపారమును విశేషముగా అంగీకరింపఁజేసినెను. శబ్దార్థోభయము కావ్యశరీరమనియు, రసము కావ్యాత్మయనియు ఈతడంగీకరించును. అట్టి కావ్యాత్మయైన రసము అనుమితి ప్రమాణముచేత అనుమితమై సహృదయునికి ఆనందము చేకూర్చునని ఈతని వాదసారాంశము. ఈతనిగ్రంథము వ్యక్తివివేకము.

జేమేంద్రుడు : పదునొకండవ శతాబ్దికెందిన జేమేంద్రుడు కాశ్మీరదేశీయుడు. బహుగ్రంథనిర్మాత. కవి శిష్యా గ్రంథములలో ఈతని కవికంతాభరణము పేర్కొనదగినది. సువృత్తతిలకము ఛందోగ్రంథము. ఔచిత్య విచారచర్చ కావ్యాత్మను నిర్ణయించు నిబంధము. కావ్య తత్త్వమును అతి సూక్ష్మముగా పరిశీలించి ఈవిద్వాంసుడు ఔచిత్యమే కావ్యాత్మయని నిరూపించెను. స్పష్టముగా చెప్పకపోయినను శబ్దమునే ఈతడు కావ్యశరీరముగా నంగీకరించినట్లు తోచును. ఔచిత్యమే కావ్యాత్మయని ఈతడుచేసిన సిద్ధాంతము ఒక విధముగా భిన్నభిన్నాభిప్రాయములను సమన్వయము చేయుచు వానికన్నింటికి శిరోధార్యమైనది ఈ యౌచిత్యమే యని నిరూపించుచున్నది. కావుననే ఈతడెవ్వరిమతమును ఖండింపనులేదు, ఔనని యొప్పుకొననులేదు. రసమేకానిండు, అలంకారమేకానిండు, గుణమేయనుడు, రీతియేయనుడు, ధ్వనియేకానిండు, ఏదియైనను ఉచితముగా లేనిచో సౌందర్యము నొసగదు. ఏ నగ, ఏ అవయవమునకు ఎట్లుగా కూర్చవలెనో అట్లుగా కూర్చినపుడే ఆ నగ మేని కలంకారముగును; వడ్డాణము మెడలో వేసికొన్నచో పరిహాసము చేయకుండురా? అట్లే గుణాదులును. కావున రసనిర్ణయమైన కావ్యమునకు ఔచిత్యము కావ్యాత్మయనుట యుక్తమని ఈతని యభిప్రాయము.

కావ్య ప్రయోజనము : ఈరీతిగా కావ్యశరీరము, తదాత్మనుగురించి ప్రాచీన భారతీయాలంకారికులు విశేషముగా చర్చలు చేసినారు. కావ్యతత్త్వమును గురించి భారతీయులవలె ఇంతగా మరియేదేశీయులును చర్చలు సాగింపలేదని తద్జ్ఞులందురు. ఇది భారతీయుల వివేచనా

శక్తికిని, కావ్యానందా సక్తికిని తార్కాణ యనవచ్చును. ఇట్టి కావ్యమువలన ప్రాచీన భారతీయులొసించిన చేమి? కావ్యకర్తకు శాశ్వతమైనకీర్తి. కొందరకు ధనాదిలాభము, పతితలకు ధర్మాధర్మ వివేకము, బహువిషయజ్ఞానము అలవడును. సద్గ్రంథపఠనమున పుణ్యము కలుగును. వీని నన్నింటినిమించి ఆనందము లభించును. ఈ కావ్యకళ ఇంతకంటె మహితమయిన మోక్షప్రాప్తికి సాధనమైనదని దీనినొక దివ్యకళగా భావించి సాధనచేసిన మహనీయులు గలరు.

చె. రం.

కాశీనాథుని నాగేశ్వరరావు (క్రీ. శ. 1867-1938):

ఆంధ్రజాతి విజ్ఞాన జీవితమునందు పాలలో తేనెవలె మిళితమై పోయిన మహావ్యక్తి కీ. శే. కాశీనాథుని నాగేశ్వరరావు పంతులు. నేటి కృష్ణాజిల్లా గుడివాడ తాలూకాలోని ఎలకుట్టు అగ్రహారమునందు 1867 మే, 1 వ తేదీన (ప్రభవ, చైత్ర బహుళ ద్వాదశి బుధ వారము) వీరి జననము. తల్లి శ్యామలాంబ; తండ్రి బుచ్చయ్య వీరిది సాధారణ పరిస్థితులుగల అసాధారణ వైష్ణవ కైవల త్రాహ్మణ కుటుంబము. నాగేశ్వరరావు 1885 నందు బందరు హిందూ హైస్కూలులో మెట్రిక్యులేషన్ పరీక్షయందు ఉత్తీర్ణులైరి. గుంటూరు ఎ. ఇ. ఎల్. ఎమ్. కాలేజీలో వీరు ఎఫ్. ఏ. మదరాసు క్రిస్టియను కాలేజీలో బి. ఏ. చదివిరి. కాని దానిని పూర్తిచేయలేదు.

ఆ దినములలోనే వీరికి, ప్రతిభా సంపన్నులు వ్యాపారానుభవజ్ఞులునైన కీ. శే. రెంటాల సుబ్బారావుతో మద్రాసునందు పరిచితి యేర్పడినది వారు వీరి ఉత్సాహ సామర్థ్యములను మెచ్చుకొనిరి. ఆ మెచ్చుటయే బంధుత్వముగా పరిణమించెను. కీ. శే. రెంటాల సుబ్బారావు మేనకోడలు రామా (బా) యమ్మ పంతులుగారికి సహధర్మచారిణి యైనది. ఈ పుణ్యదంపతులకు కూతురొక్కతియే సంతానము. ఆమె శ్రీ శంభుప్రసాదు ధర్మపత్ని శ్రీమతి కామాక్షమ్మ.

కీ. శే. రెంటాలవారితోడి పరిచయమువలన పంతులు గారికి వ్యాపారములో అభిరుచి కలిగినది. విద్యాధికులు స్వయముగా వ్యాపార వృత్తులను నిర్వహించు దినములు

కావవి; ఉద్యోగములకై ప్రాకులాడెడి దినములు. కాని వివాహము వెంట విద్య ముగియగానే, వీరు కలకత్తా వెళ్ళి వ్యాపారముచేయ యత్నించిరి. ఏలనో అది కలిసి రాలేదు. అనారోగ్యమును వెంటబడ్డది. దానితో స్వగ్రామమునకు తిరిగివచ్చిరి. మరల తమ అదృష్టమును పరీక్షించుకోసెంచి బొంబాయిపోయి ఒక వ్యాపారస్థుని యొద్ద ఉద్యోగములో చేరినారు. అదికూడ సాగలేదు. తుదకు తామరమందుకు ప్రసిద్ధి చెందిన “విలియమ్ అండ్ కో” అను యూరోపియనుల బౌషధ వ్యాపార సంస్థయందు ఉద్యోగస్థుడుగా ప్రవేశించిరి. వీరి వ్యాపార కౌశలము ఆ సంస్థ యజమానుని మెప్పించెను. అభిమానముగల ఆ విదేశీయుడు కొన్నాళ్ళకు స్వదేశము పోవుచు, ఆ వ్యాపారమును వీరి అధీనముచేసి పోయినాడు. ఇది పంతులుగారి జీవితము నొకదారికి తెచ్చిన ప్రధాన ఘటనము. తమ నిరంతర కృషిచే వీరు ఆ వ్యాపారములో వేరూను కొనిరి. ఇందుచే వీరిది అస్తికృబుద్ధిబలము వలన నిలబడిన లక్ష్యకుద్ది అనదగును. ముందు ఆ ప్రక్రియ యెవ్వరియొద్ద ఆలవడినదోగాని, 1893 నుండియు వీరిచే అమృతాంజనము తయారుచేయబడుచుండెను. ఇది మొదటి నుండియు తమ అన్నియౌషధములకంటె నెక్కువ ఆదాయమును తెచ్చిపెట్టు చుండెడిది. అందువలన వీరు తమ వ్యాపార సంస్థకు 1893 నాడే “అమృతాంజనము డిపో” అని నామకరణము చేసిరి. విదేశములకుకూడ వ్యాపించిన యీ అమృతాంజనమే వారికి లక్షలు గడించి పెట్టినది.

ఈ శతాబ్దారంభమునుండియు ఆంధ్రులకు ప్రత్యేక రాష్ట్ర మేర్పడవలెనని, భారతదేశ రాజకీయ రంగమున ఆంధ్ర వ్యక్తిత్వము ప్రస్ఫుటము కావలెనని ఆయన ఆశించుచునే యుండిరి. దేశము రాజకీయ భావ కల్లోలితమైనట్టి దినములవి. భారత భూమికి బొంబాయి ఎంత విశాల విపణి వీధియో, స్వదేశోద్యమ జ్వాలావ్యాప్తికి అనాడు అది అంత విశాల రంగభూమియైనది. అటు వ్యాపార పారీణతకును, ఇటు దేశీయోద్యమాభినివేశమునకును కూడలియైన బొంబాయి నగరమునకు మూర్తీ భవమైన ప్రథమాంధ్ర మహాపురుషులు పంతులుగారు. వంగవాసులును, మహారాష్ట్రీలును అచ్చట పత్రికల మూల

మున ప్రజలతో కలిగించు రాజకీయ చైతన్యప్రబోధములు వీరిని అధిక ప్రభావాన్నిపలనుగ చేసినవి.

1907 లో ఇండియన్ నేషనల్ కాంగ్రెసు మహాసభ సూరతులో జరిగెను. అప్పుడు విజృంభించిన జాతీయోద్రేకమనెడి జ్వాలాజిహ్వ పంతులుగారి మనస్సుధను పొంగు లెత్తించినది. ఆ జ్వాలాదీప్తి ప్రసారమునకు పత్రికలే సాధనములు. దీనికి తోడు వంగదేశ విభజనము (1904) భారతీయులకు కళాఘాతమువలె తగిలెను. 'వందేమాతర' నినాదమును మార్మోగించిన 'బిపిన్ చంద్రపాల్' బంధనకు అసమ్మతి సూచకముగ 'ఆంధ్రపత్రిక' అను నొక వార పత్రికను 1908 లో సెప్టెంబరు 9 వ తేదీన పంతులుగారు నెలకొల్పిరి. దీని ద్వారమున ప్రజలకు నూతన రాజకీయ భావములను సూరిపోయుచు వ్యయప్రయాసలకోర్చి దీనిని బొంబాయి నుండి నడపజొచ్చిరి. అమృతాంజనము వలన ధనంజయులై, ఆ బలోత్సాహములచే ఆంధ్రపత్రిక యను దేవదత్తమును పూరించి తన జాతిని మేల్కొలిపిన విజయ శిలరగు ప్రథమాంధ్రులు పంతులుగారు. ప్రజల వార్తా తృప్తిను తీర్చుట మాత్రమే కాక పత్రికా నిర్వహణములో క్రొంగొత్తి రీతులను సంతరించుకొని ప్రజల నాకర్షించినది నాటి ఆంధ్ర వార పత్రిక. ఇది సర్వతోముఖమైన మన జాతి ప్రగతికిగాను త్రొక్కని చక్కని దారిలేదనుట నిజము నొప్పుకొనుట.

ప్రథమ ప్రపంచ సంగ్రామము 1914 లో ప్రారంభమైనది. కొల్లలుగా వచ్చెడి వారలను దూరమున నున్న ఒక వారపత్రిక జాతికెల్ల నెట్లు అందీయగలదు? అందుచేత దానిని మదరాసునకు తరలించి 1914 ఏప్రిల్ మొదటి తేదీ నుండి దినపత్రికగా కూడ ప్రకటింపజొచ్చిరి. ఇది ఆంధ్రుల సంస్కృతి చరిత్రలో ఇంకొక ఘనమైన సంఘటనము. ఇందుమూలమున యావత్ ప్రపంచము ఆంధ్రుల కన్నుల యెదుటకు వచ్చినట్లయినది.

ఈ యాంధ్ర పత్రికతో పాటు పంతులుగారి నినాసము నైతము బొంబాయి నుండి మదరాసునకు తరలించెను. జాతీయోద్యమము, ఆంధ్రోద్యమము మాత్రమే గాక, దేశమున ఎల్ల రంగముల యందు జరుగు కృషికి సమస్త విషయములకును ఆంధ్రపత్రిక నిలువుటద్దమై నెరపిన సేవ నిరుపమానము, నిస్సీమమును. ఈ "ఆంధ్ర పత్రిక" తోలు

దొల్ల వెలువరించిన సారస్వతానుబంధమే కి.శే. పానుగంటి వంటి వారి 'సాక్షి'కి వెలుగు ప్రసాదించిన కర్మసాక్షి. ఈ సారస్వతాను బంధములే ఆంధ్రమున నవ్యకవిత్వ రీతులను ప్రకటించి అందొక రీతికి "భావకవిత్వ" మని ప్రవ్రథ మముగా నామకరణము కూడ చేసినవి. ఇంక నిందు ప్రోగువడిన విమర్శనల రాశిని గూర్చిగాని, వైవిధ్యమును గూర్చి గాని, గుణమును గూర్చిగాని చెప్పలేము. దిన పత్రికలకు అనుబంధములుగ 'ఉగాది సంచికలు' వెలువడుట అనునది ఆంధ్రపత్రిక నెలకొల్పిన యింకొక సముదాచారము. నాటి నుండియు ఉగాది సంచికలు ఆంధ్రుల సంస్కృతికిని, వైదేశిక విషయవ్యాప్తికిని, నాశా విధోద్యమముల యభ్యుదయమునకును, శాస్త్రకళాచర్చలకును, ప్రతిబింబములగుచు వచ్చుచున్నవి. దిన పత్రికలైన యీ రూపాంతరములన్నియు మన దేశమును, జాతియు పొందుచున్న పరిణామమునకును, ప్రగతికిని రత్న దర్పణములు.

వంగ, మహారాష్ట్రములయందువలె గాక, ఆంధ్రావనిలో సవయుగ నిర్మాణము, సాంఘిక వాఙ్మయ రంగములయందు ప్రచలితమై, మితవాద రాజకీయదశను దాటి, జాతీయ రాజకీయదశలో అడుగిడుచున్న బలీయమైన శుభముహూర్త మది. కార్యక్షేత్రమును గాంధీ మహాత్ముడు పదునుగ సేద్యయోగ్యముగ చేయుచున్నాడు. ఆ జాతీయ రాజకీయ ప్రాతస్సవనమునకు ఆంధ్రులలో యాజమాన్యమును వహించిన పంతులుగారు 1920 లో సహాయ నిరాకరణోద్యమములోనికి దుమికిరి. షరోక్షముగ పత్రికల మూలముననే గాక, ప్రత్యక్షముగ సంచారముల మూలమున గూడ, దేశమున నాలుగు చెరగుల యందు ప్రచారము సాగించి మన జాతిని వీరు జాగరితమొనర్చిరి. నాగేశ్వరరావుగా రనగా, ఆ దినాలలో ఆంధ్ర రాష్ట్రీయ మహాసభాధ్యక్షతను, పండ్రెండు సంవత్సరములు అఖిలభారత కాంగ్రెసు కార్యవర్గ సభ్యత్వమును, దక్షతతో, దీక్షతో నిర్వహించిన ధీశాలియన్నమాట.

1919 లో గుంటూరునందు ప్రత్యేకాంధ్రమహాసభయని యొకటి జరిగినది. దానికి వీరు అధ్యక్షులు. అట్లే రాష్ట్రీయ గ్రంథాలయ సంబంధములైనవియు, ప్రాక్ గాంధేయ హరిజనోద్యమ సంబంధులైనవియు, తదితరములైనవియు నగు వెక్కు మహాసభలను వీరు అధ్యక్షించిరి. ప్రతి

నడుద్యమమునకును పోషకులే గాక నాయకు లెవ్వరని ప్రశ్న రాగా, వీరే యనుటకు గు రైనవారు పంతులుగారు. హిందూస్థాన్ బ్యాంకి కార్యవర్గములో వీరొక సభ్యులు. రాజకీయ విషయములలోను, విద్యా విషయములలోను పరిశ్రమ చేయువారికి వీరు ఆనాడు చూపిన వితరణ మును, చేసిన సన్మానములనుబట్టి అనుశీలించగా, ఆయన చేతికి ఎముక యే లేదనవలెను. ఆంధ్రదేశమున జరిగిన ఉప్పు సత్యాగ్రహోద్యమ సందర్భమునందు ఆయన శ్రీకృష్ణజన్మస్థానము నలంక రించెను.

ఆంధ్రభాషలో ఉత్తమ సాహిత్య పత్రికలు లేని లోపమును గూడ తీర్చు టకై వీరు 1924 నందు 'భారతి'ని నెలకొల్పిరి. పుబ్లిలో పుట్టకమునుచే మఘలో మడియుటసాహిత్యక పత్రికలకు ఆంధ్రదేశ మున అలవాటు. 'భారద' వంటి ఉత్తమ సాహిత్య పత్రికకు ఈ పరిపాటితప్ప లేదు. కాని నాటినుండి నేటివరకు శాస్త్రకళా పరి శోధనాదికవిషయములను ప్రకటించుటకు ఇంతింత యనరాని ఆటపట్టెయుండి 'భారతి' అవిచ్ఛిన్నముగా కొనసా గు చు న్న ద నగా, దానికి ప్రధాన కారణ ములు, పంతులుగారి సంకల్పబలము, త్యాగశీలమును. అటు 'భారతి' యశోదానము చేయగా, ఇటు వీరు ధన దానము చేయుచు సాహిత్యపరులకు పారితోషికములను ముట్టజెప్పు ఉదార సంప్రదాయమును నునుముందుగ మన భాషలో వీరే నెలకొల్పిరి. వీరి త్యాగదాద్యము లకు. మెచ్చియే 1924 లో మదరాసునందు జరిగిన ఆంధ్ర

మహాసభా ముఖమున కీ. శే. కట్టమంచి రామలింగా రెడ్డిచాల మంచి భ క్తి గౌరవములతో వీరికి 'దేశోద్ధారక' బిరుదము నిచ్చిరి. 1929 లో విజయవాడయందు జరిగిన "ఆంధ్రమహా సభల" సమావేశమునగాంధీ మహాత్ముడియనకు 'విశ్వదాత' యను బిరుదమును ప్రధానముచేసి గౌరవించినాడు.

విద్యార్థిదశయందే నాటక ములలో వేషమునుధరించిన నాటక కళాభిమానులు వీరు. ఒక "నాటకమండలి"ని



గూడ నెలకొల్పిరి. మన దేశము నందలి ప్రధాన నాటక సమాజములలోనే యొక్కటి గాని, ప్రముఖ నటులలో నే యొక్కరు గాని, ఆయన ప్రోత్సాహ మును, సమ్మానాదరము లను పొందనివారుండరు. సచ్చీలమునకును, వాణిజ్య మునకును వైరుధ్యము లేదని తమ జీవిత వ్యాఖ్య మూలమున రుజువుచేసిన వైతికశ్రేణులు వీరు. "త్యాగాయ సంభృతార్థా నామ్" అన్న నుడికి వీరు ఈ యుగమున లక్ష్యభూ తులు. మరల ఆయన యెంతత్యాగియో అంత భోగియు. విజయవాడ లో వ్యవస్థాపితమైన 'శ్రీ దుర్గా కళామందిర'మే వారి కళాభిమానమునకు పతాక.

చిన్ననాటినుండియు వీరికి విజ్ఞాన సముపార్జనము నందును, తత్త్వ శాస్త్రవిషయములయందును, ఆధునిక విజ్ఞాన శాస్త్రములయందును పిపాస మెండు. సంస్కృతాంగములయందు వీరు జిజ్ఞాసువులు, బహుగ్రంథ ధ్రష్టులు, ఆంధ్రమున-కృతిభర్తలు, కర్తలునేగాక సుప్ర సిద్ధ విమర్శకులుగూడ. వీరిదని రూపు దిద్దుకొన్నది ఒక

తైలియు గలదు. అనేక గ్రంథములకు వ్రాసిన ఉపోద్ఘాతములును, పత్రికలకు వ్రాసిన 'ప్రస్తావన'లును వీరితైలి విశిష్టతకు, రచనాపాటవమునకు సజీవోదాహరణములు. 'ఆంధ్ర గ్రంథమాలా' ద్వారమున కవిపండిత పోషణము, ఉత్తమ గ్రంథప్రకటనమును వీరికి నిత్యకృత్యములు. అన్ని విషయములలోను వీరు శ్రోత్రియులలో శ్రోత్రియులు, సంస్కర్తలలో సంస్కర్తలు.

భారతదేశ కేంద్ర శాసనసభకు వీరు 1934-35 లో ప్రతినిధులుగా నెన్నుకొనబడిరి. వీరి అమేయమైన దీక్షకు, కృషికి ఫలితముగ కుదిరిన "శ్రీ బాగ్ ఒడంబడిక"యే, నేటి "ఆంధ్ర ప్రదేశ్" సంస్థితికి ప్రాతిపదిక; యావదాంధ్రుల యైక్యమునకును పెట్టినభిక్ష. శ్రీశైలమున మల్లికార్జునునకు "పూజనమితి"ని నెలకొల్పియు, భద్రాద్రిరాముని సన్నిధిని విద్యుద్దీపముల నేర్పరచియు, లేపాక్షి శిల్పకళా ఖండములను మనకందించియు, వీరుతమ భక్తి ప్రపన్తులను, అనల్పశిల్పధ్యాయితను నిరూపించుకొన్నారు. 'శిఖి-కర్ణాది' పురాణ పూరుషులయందు మనకు వీరినిబట్టియే నమ్మిక కుదిరినది. వీరి భాషాసేవకు మెచ్చి ఆంధ్ర విశ్వ శాపరిషత్తు వారు 'కళాప్రపూర్ణ' అను బిరుదమిచ్చి తమ్ము తాము గౌరవించుకొనిరి. వీరి యాధ్యాత్మికదృష్టి 'శివానంద అహారి' ననుపదింపజేసి జీవిత సంధ్యావేళలో వీరిచే భగవద్గీతకు తెలుగున ఆధునికపద్ధతియందొక చక్కనివ్యాఖ్యను గూడ ప్రకటింపజేసినది. కీ. శే. కొమ్మణ్ణాజు లక్ష్మణ రావుచే 1912 నందు కూర్పబడిన 'ఆంధ్ర విజ్ఞానసర్వస్వము' వీరు తమ చరమదశలో సంతరించి, దానియందలి రెండవ సంపుటమును సంస్కర్తము చేయించుచు 1938 ఏప్రియలు 11 వ తేదీన లింగైక్యము నొందినారు.

మన రాష్ట్ర నిర్మాణమునకు 'ఆంధ్ర కాంగ్రెస్ సంఘము' వేరిట ఏనాడో శంకుస్థాపన జరుగుటయు, భాషా ప్రయుక్తముగ భారతీయ రాష్ట్రముల ఘనోర్వ్యవస్థీకరణకు కాంగ్రెస్ ఎన్నడో ఆమోదించుటయు, రానురాను "శ్రీ బాగ్ ఒడంబడిక" కుదురుటయు మున్నగు విషయములలో విశేషముగకృషిచేసిన వీరికి విశాలాంధ్రావతరణము విస్పష్టమని వెనుకయే విశదమైనది.

ఆంధ్ర భాషాభివృద్ధికిని, సాహిత్య వికాసమునకును, ప్రాచీనాంధ్ర ప్రాభవ సముద్ధరణమునకును, దోహదము

కాగల 'విశ్వ శాపరిషత్తు' ఒకటి యేర్పడవలయునని 1910 లోనే వీరు కాంక్షించిరి. ప్రముఖులు పూనుకొని విరాళములు సేకరించి యెరి "పిద్యాపరిషత్తు" నేర్పరుచవలెననియు, మునుముందు వ్యవస్థితిము కాగల విశ్వ కళాపరిషత్తునకు ఇది స్తనాది యగుననియు ఆయన సూచించినాడు. భాషావిషయమై ప్రత్యేక పరిశ్రమయు, సాహిత్య విషయమున పరిశోధనలును జరుగుట ఆవశ్యకమని గుర్తించి, ఆ పరిశోధనలు ఈ విశ్వకళా పరిషత్తు పరముగా జరుగగలవనికూడ భావించినవారిలో తొల్లిటి వారు పంతులుగారు. ప్రత్యేకమైన యీఆంధ్రకళాపరిషత్ ప్రతిష్ఠాపనము (1920 లో) వారు కన్నులార చూచుకొనిరి. అందుచే ప్రధానాశయములలో నొకటి విశ్వ దాసలు తీపించియుండగనే ఫలింపినదనవచ్చును.

ఆంధ్రులు తామెచ్చుటనున్నను, తమ తమ రాజకీయ విశ్వాసము లెట్టివైనను, వారెల్లరు పంతులుగారి కత్యంత సొగులు, సన్నిహితులును. ఈ స్వజనుల విషయములో వారి శ్రద్ధాసత్తులు ప్రత్యేకమైనవి. భారతజాతి తత్వమును గాంధీమహాత్ముడు అవగాహనము చేసికొన్నట్లే, ఆంధ్రుల అభిమతాశయములలోని తత్వమును ఆయన అర్థకతాస్థికి మునుపే అవగాహనము చేసికొనెను. తదభిమతాశయములనే ఆయన తమ లేఖని నుండి ప్రవహింపజేసినారు; తమవారిలో ప్రతిధ్వనింపజేసినారు.

మన యార్థిక, సాంఘిక, రాజకీయ, సాంస్కృతిక సారస్వతాభివృద్ధికి చేదోడు వాదోడు అగుటయే వారికి జీవిత లక్ష్యమైపోయినది. నాల్గు దశాబ్దులకు పూర్వమే ఆంధ్ర భూమి యందు పరిశ్రమల స్థాపనకు గల ఆవశ్యకమును, అవకాశమును పరిశీలించిన మేధావులు పంతులుగారు. మన వ్యాపార విస్తరణమునకు రేవుల యభివృద్ధియు, రహదారుల నిర్మాణమును ముఖ్యములని, ఆయా సంగతులను సాకల్యముగ చర్చించిరి. ఏర్పడనున్న ఆంధ్రరాష్ట్ర రాజధానుల సమన్వయ గూడ ముప్పదియేండ్లకు మునుపే విచారించిన దూరదర్శి యీయన. సంఘర్షణములను, విద్యేషములను సహింపలేని సౌమ్యస్వభావము వీరిది. వీరు యావజ్జీవితము ఆంధ్రులెల్లరకును కేంద్రస్థితి వహించిన ఒక 'సమన్వయ శక్తి' గా విరాజిల్లిరి. వారి దృష్టులకు తాము లక్ష్యమై, ఆ దృక్కులను లీనముచేసికొని తిరిగి

సమష్టి కాంతిని వారి యెడ ప్రసారముచేయుచు, నెగడిన వారు వీరు. అందుచే ఆంధ్రు లొక్కరికే గాక, వీరు మానవాళి కెల్ల నాదర్శకులై నారు. దేశభక్తు లెల్లరి జీవితముల వలె గాక వీరి జీవితము సర్వతోముఖ సమగ్ర సుందరమై, విజ్ఞా తార్థభూమియంతట విస్తృతమైనది.

భారతీయ నవజీవన వికాసమునకు దోహదకర్తలై, కారాకేళ జనిత ఊయ చిహ్న కృశీభూతులై, తను ధనములను దేశ సౌభాగ్యమునకే అర్పించిన స్వర్గీయ నాగేశ్వరరావుగారి యశశ్చంద్రికలు అజరామరములు. జాతీయోద్యమ పోషకులై మృతజీవులైన మహా పురుషుల పాలపుంతలో నాగేశ్వరరావుక మహోజ్వలమైన తార; ఆంధ్రుల దివ్య తేజోపుంజము.

టో. వే. కు.

కాశ్మీర భాషాసాహిత్యములు :

కాశ్మీరులోయలో మాట్లాడబడు భాషను కాశ్మీరుభాష యందురు. ఈ లోయకు ఉత్తరమందు 'దార్దు' ఉపశాఖకు చెందిన దార్దు భాషావర్గములోని 'షినా' (Shina) భాషయు, తూర్పున లడఖ్ ప్రాంతమునకు చెందిన బౌద్ధులు మాట్లాడు 'బోధి' భాషయు, దక్షిణమున డోగ్రి, పహారి భాషలును, పశ్చిమమున పహారి, పంజాబీ భాషలును వ్యవహారమున నున్నవి. 'పాంచాల' (Pantsala) వర్ణత శ్రేణులకు అడ్డముగ నున్న లోయకు ఈశాన్యదిశయందు గల 'కష్టవార్' అను ప్రాంతములందు వాడుకలోనున్న 'కష్టవారి' అనబడు మాండలికము (dialect) స్వచ్ఛముగు కాశ్మీరి అనదగును. ఉత్తర భారతమునకు చెందిన సంస్కృత జన్యభాషలకును, ఆవల పశ్చిమమునను వాయవ్య మునను గల ఇరానియా భాషలకును మధ్య నుండుటచే కాశ్మీరి సహజముగా ఆ రెండింటివలనను ప్రభావితమై యుండి యుండవలెను. సర్ జార్జిగ్రయర్సన్ మహాశయుడు "కాశ్మీరభాష 'షినా' భాషకు సంబంధించిన 'దార్దు' భాషా కుటుంబము యొక్క దార్దు భాషావర్గములోని ఒక భాషా మూలమున కలిగినట్టి ఒక మిశ్రమభాష" అని వాదించెను. కాని కొందరు భాషాశాస్త్రజ్ఞులు ఈ వాదమును అంగీకరింపక ఆర్యభాషా కుటుంబమునకు చెందిన భారతదేశము నందలి ఆధునికములైన ఇతర దేశభాషలవలెనే కాశ్మీరి గూడ ఒకానొక అపభ్రంశ భాషనుండి ఉద్భవించియుండు

నని గట్టి పట్టుదలతో వాదించుచున్నారు. ఈ భాషకు చెందిన కొన్ని లక్షణములనుగూర్చి వివాదములేదు. ఐనను దీని ఉత్పత్తి క్రమమును గూర్చి విస్పష్టమయిన పరిశోధన జరుగలేదు. ఉదా : కాశ్మీర భాషయందు ధ్వనించెడు (ఓత్తివలుకబడు) మహాప్రాణములు (Sonant-aspirates) లేవు. పదాంతమందు అచ్చులను ఉపయోగించుటలో గూడ ఈ భాష ఇతర భారతీయ భాషలకంటె భిన్నముగా నున్నది. ఆ అచ్చులు పలుకబడకపోవుట గాని, లేక దాదాపు అట్లే యుండుటగాని జరుగును. కాని వాటివలన పూర్వపు అక్షరము మీది అచ్చుయొక్క ఉచ్చారణము మార్పు చెందుచుండును. ఇతర ఆధునిక భారతీయ భాషలందు కనుపించని అచ్చుల ధ్వనులు కనీసము ఆరయినను ఈ భాషయందు కనుపించుచున్నవి. అట్లే ఇతర భారతీయ భాషలలో పెక్కింటియందులేని హల్లు ధ్వనులుగూడ రెండు ఈ భాషయందును కలవు. కాశ్మీరు భాష యందలి వాక్యరచన కర్త, క్రియ, కర్మ అను క్రమములో నుండును. నామ వాచకముల రూపసాధనము (declension of nouns) విశ్లేషణ విధానము (analytic) ననుసరించి యున్నను, ప్రాచీనపునంక్లిష్ట విధానములోనున్న (synthetic) విభక్తులు కొన్ని సందర్భములలో నిలచి యుండుట ఈ భాషాశబ్ద శాస్త్రములో గమనించదగిన విషయము. విశ్లేషణ విధానమునుండి సంశ్లేషణ విధానమునకు పరిణామమునొందు దశలో నున్న ఆర్యభాషగా కాశ్మీర భాష యొక్కటి మాత్రమే ఉదాహరింపబడుచున్నది.

మొదటి యుగము (1555 వరకు) : ముమ్మందు రచించబడి ఇప్పటికిని నిలిచియున్న కాశ్మీరు భాషోదాహరణము నందు (కల్పణుని 'రాజతరంగిణి' క్రీ.శ. 1150) చక్రవర్త్య మహారాజు పరిపాలన కాలము (క్రీ.శ. 986 - 987) పేర్కొనబడినది. ఈ భాషయందు లభించుచున్న గ్రంథములలో అత్యంతము ప్రాథమికమైన రచన క్రీ.శ. 13 వ శతాబ్దాంతమునకు గాని, 14 వ శతాబ్దిలోని మొదటి దశకములకు గాని చెందియున్నది. 'మహానయప్రకాశము' అను గ్రంథము ఈ కాలముననే రచించబడియుండవచ్చును. ఈ గ్రంథము లోని భాష ప్రాచీనమైనదియు, జటిలమైనదియునై యున్నది. ఇది అపభ్రంశ దశలో నున్న ప్రాకృతము;

నుదకు నేటి కాశ్మీరిగా నూపొందిన భాషలో అప్పుడే సమ్మి
 యొక్క మైనట్టి కాలమునకు చెందినది.

'నువోనయ ప్రకాశము' లో సుమారు 94 పద్యములు
 కలవు. అందు గూఢమయిన మత సంప్రదాయములకు
 చెందిన ఆచారములనుగూర్చి వివరింపబడినది. ఒక్కొక్క
 పద్యమునకు నాలుగేసి పాదము లున్నవి. దానిలో
 సాహిత్యాభిరుచికంటె ఛందోభాషాభిరుచియే గురుతరమై
 గోచరించును. అందలి కవిత్వమును మిక్కిలి మనోహర
 ముగా నుండును. కాని 14 వ శతాబ్దపు పరార్థమందు
 నీవించియుండిన 'లలద్యద్' (Lal Ded) అను కవయిత్రి
 యొక్క 'వాఖ్' (సంస్కృతము : వాక్యాని) అనబడు
 గ్రంథస్థితి అట్టిదికాదు. అది కాశ్మీరములో తొలిసారిగా
 ముసల్మానుల ప్రభుత్వము ఏర్పడిన సమయమునకు చెంది
 నది. అప్పటికి ప్రాచీన సంస్కృత సంప్రదాయము అంత
 రించుట కారంభించెను. నాడు సంఘమువైన సంస్కృత
 మునకు గల పలుకుబడి పర్షియన్ భాషకు లభించియుండ
 లేదు. ఈ పరిస్థితివలన ప్రజలయొక్క స్వర భాషకు
 అనుకూలమైన అవకాశము చేకూరెను. తదనుగుణముగా
 దైవవశమున ఒక మహాకవికూడ లభించెను. ప్రజల
 స్వకీయమగు నుడికారమునకు చెందిన భాషాశంకువుల
 నుండి 'లలద్యద్' అను కవయిత్రి నూతన కవితాప్రక్రియ
 లను, కల్పనలను రచించెను. 'వాఖ్' అను గ్రంథము ఆమె
 యొక్క గూఢానుభవముల ఋజుత్వముచేతను, కవితాభి
 వ్యక్తి యొక్క ప్రామాణ్యముచేతను ముద్రితమైనది. ఈ
 గుణములు భాషీయముల యొక్క పాటవముచేతను,
 రూపకముల (metaphors) చేతను, సంక్షిప్త లలితము
 లైన కల్పనలచేతను విశదీకరింపబడినవి. నీటి మూలమున
 ఆమె కావ్యమునకు చేకూరిన ప్రశంసలు దాని మహత్వ
 మును శాశ్వతము చేయుచున్నవి. 'వాఖ్' అను గ్రంథము
 వలన ఆమె కాశ్మీరకైవమునకు చెందిన కైవయోగినియై
 యుండెనని తెలియుచున్నది. ప్రాణము, అపానము
 అనబడు ప్రధాన వాయువులను వశపరచుకొనుటకై ఆమె
 ముఖ్యముగా అభ్యసించిన నియమములను గూర్చి అనేక
 ఉదాహరణములు అందు కానవచ్చును. కృత్రిమ వృత్తిని
 (hypocrisy), ఏకాకి జీవనమును (exclusiveness),
 కర్మకాండమును (ritualism) ఆమె ఎదిరించెను, ఆమెకు

సమకాలికుడును, పిన్నవయస్కుడును అగు నందఱుఱి
 (కరారి - య - షరీఫ్ కు చెందిన షేక్ నూర్ - ఉద్ - దీన్)
 యొక్క పద్యరచనలు గూడ ఈ కాశ్మీర సాహిత్యము
 యొక్క ప్రథమ యుగమునకు చెందినవి. ఈ మహా
 నీయుడు కాశ్మీరములోని షుహమ్మదీయ ద్రష్టలకు లేక
 బాబాలకు జనకుడుగా ఏకగ్రీవముగా అంగీకరింపబడెను.
 'ఝంషి నామ' లేక 'నూర్నామ' అను గ్రంథములోని విశేష
 భాగము నీత్యుపదేశాత్మకముగ నున్నది. అందలి భాష
 సారవంతములును, సుప్రసిద్ధములునైన సామెతలతో
 సుసంపన్నమైనది. కైవలూబద్దీన్ (1420-1470) అనుమహా
 రాజు యొక్క పరిపాలనకాలములో కాశ్మీర వాఙ్మయ
 మందు ఉత్కృష్టమగు సాహిత్యరచనలు చేపట్టబడినవి.
 సోమపండితునిచే రచింపబడిన 'కైవచరిత్' అనబడు జీవిత
 చరిత్ర నాటకము ప్రకృతమునకు ఉదాహరణము.
 భట్టావతార్ అను కవి 'బాణాసుర కథ' అను కావ్యమును
 రచించెను. ఈ కావ్యమునందు కవి నుడివినట్లు, అనేక
 వృత్తములు ఉపయోగింపబడినవి. ఇందలివస్తువు హరి
 వంశ పురాణోక్తమయిన ఉష, అనిరుద్ధుల ప్రేమప్రవృత్తికి
 సంబంధించినది. ఈ కావ్యమునందు భాషాశాస్త్రమునకు,
 ఛందశ్శాస్త్రమునకు, సాహిత్యశాస్త్రమునకు సంబం
 ధించిన వైశిష్ట్యము గోచరించును. సుల్తాన్ హసన్ షా
 (1472-1484) యొక్క కాలమునందు గణకప్రశస్తి
 నిచే రచింపబడిన 'సుఖదుఃఖచరితము' అను గ్రంథ
 మొకటి కలదు. ఇది ఉపదేశాత్మకమయిన ఒక బృహ
 త్కావ్యము.

ద్వితీయ యుగము (1555-1819) : కాశ్మీర సాహిత్య
 చరిత్రమందలి ప్రథమయుగము రూప నిర్మాణాత్మకమైనది.
 అది సుమారు క్రీ. శ. 1555 వ సంవత్సరముతో ముగిసిన
 దనవచ్చును. అది, సుల్తానులలో కడపటివాడు సింహాస
 నమునుండి తొలగింపబడి 'ఘాజిచక్' అను నతడు రాజైన
 సమయము. ప్రథమయుగమునకు చెందిన 'వాఖ్' అను
 కావ్యము అనేకములయిన అనుప్రాసకల్పనలతో కూడిన
 నాలుగు పంక్తులుకల పద్యములతో అలరారుచున్నది.
 అందు గూఢ మతబోధయు, నీత్యుపదేశమును కలవు.
 అట్టి కావ్యరచనసాగుచునే యున్నది. ప్రథమయుగము
 నందువలె ఇందు రూపకరచన జరుగలేదు. మొదటి యుగ

మునకు చెందిన ప్రధానరచన యథార్థముగ 'లోల్' అను తాళిక గేయమే అని చెప్పనగును. అది ఏకభావాత్మకమైన యొక చిన్నకావ్యము. అంత్యానుప్రాసములతోను, మధ్యానుప్రాసములతోను పదేపదే వచ్చు పల్లవిపదముల (refrains) తోను, యమకములతోను, భాషకు సహజ సులభమైన స్వరసామ్యములతోను (assonances), అసంబద్ధములును, నమ్యములునయిన లయలతోను రచింపబడిన 'లోల్' అను ఆత్మాశ్రయకావ్యము (lyric) గానాత్మకము అని చెప్పదగును. ఆవేదన సూచకములును, ఆశాస్ఫూరకములును అగు నీ గేయములలో భావవైవిధ్యముతో ప్రేమానురాగములనుగూర్చి ఆలాపన చేయునది ప్రియుడుగాక ప్రియురాలై యున్నది. 'లోల్' వంటి ఈ గేయకావ్య నిర్మాణదక్షులగు ప్రసిద్ధు లిద్దరు నిర్వివాదముగ స్త్రీలే యయి యున్నారు. వారిలో 'హజాట టూన్' అను నామె ప్రథమురాలు. ఈమె 16 వ శతాబ్దిలో జీవించి యుండెను. ఈమె గేయరచనమందును, ఆఖ్యాయికా రచనమందును అందెవేసినచేయి. ఈమె రచించిన ఆఖ్యాయికలో, ఒక పల్లెటూరులో బాలికగా పెరిగిన ఒక స్త్రీకిని, యూనఫ్ పా చక్ (1579-1588) అను ముసల్మాను రాజునకును జరిగిన వివాహవృత్తాంతము అభివర్ణింపబడినది. ఆర్నిమాల్ అను నామె ద్వితీయ కవయిత్రి. ఈమె 'బహార్-ఇ-తవీల్' అను పర్షియన్ గ్రంథరచయిత యగు 'మున్నీ ఖవాసీదాసు' అను ప్రతిభా శాలియొక్క ప్రేమను చూరగొనని భార్య. ఇతడు సుమారు క్రీ. శ. 1800 సం. నాటివాడు. భాజాహబిబుల్లా నౌషెహ్రా (1555-1617) అను నతడు అనేకములగు గూఢ మతవిషయక గ్రంథములను పర్షియన్ భాష యందును, అనేకములగు మతవిషయక గేయములను కాశ్మీరభాషయందును రచించి పేరుగాంచెను. రూపా భవాని (1624-1720) అను నామె కాశ్మీరభాషలో స్వరచితములగు గూఢమతాత్మక గేయములలో ప్రబోధ మొనర్చెను. అవి యన్నియు భద్రముచేయబడి యున్నవి. సాహిబ్ కౌల్ అను కవి 'కృష్ణావతారము' అను సుదీర్ఘమైన పద్యకావ్యమును, జన్మచరిత్రము అను స్వీయచరిత్రమును రచించెను. ఈ గ్రంథము లన్నియు రచింపబడినప్పటికిని, ఈ యుగములో కాశ్మీరభాషలో అత్యంత

శ్రేష్ఠముగు గ్రంథమేదియు రచింపబడలేదు. అది పర్షియన్ భాష అంతకంతకు అధికసంఖ్యాకులైన ప్రజలయొక్క సాంస్కృతికభాషగా రూపొందినకాలము. ఈయుగము యొక్క ఉత్తరార్థమున (క్రీ. శ. 1752 నుండి 1819 వరకు) కాశ్మీరును ఆప్టనులు పరిపాలించిరి. ఈ కాలములో కాశ్మీరు భద్రతకు తీవ్రమైన విఘాత మేర్పడెను. మూడవయుగము (1819-1925): 1810 సం. లో సిక్కుల రాకతో కఠినచర్యల ప్రయోగమువలన, కాశ్మీరు నందు శాంతిభద్రతలు ఏర్పడెను. ఇది బహుఫలోత్పాదకమైన యుగము. ప్రముఖులయిన కొందరు రచయితలను గూర్చియే ఇచ్చట సంగ్రహముగా ముచ్చటించెదము. ఈ కాలమందు గణనీయులైన కవులు తమ పద్యరచనమందు పర్షియన్ వృత్తవిధానమును అనుసరించిరి. కాశ్మీరభాషలోని వృత్తవిధానము సహజమయిన నమ్యతను (flexibility) కోల్పోయి రజ్జుబంధనముగావింపబడెను. ఇక బాషయో, సర్వసాధారణముగా సంస్కరింపబడక వాడుకలోనున్న పర్షియన్ పదజాలముతోను, సమాసములతోను వాక్యనిర్మాణములతోను గుప్పివేయబడినది. అంతియే గాదు. మహమద్ గామీ సంప్రదాయమునకు చెందినకవులు పర్షియన్ వాఙ్మయమునందలి పురాణగాథలకును, చరిత్ర విషయములకును, ఆఖ్యాయికలకును సంబంధించిన ఇతివృత్తములపై తమ దృష్టిని ప్రసరింపజేయుటయేగాక, ఓణదళ యందున్న పర్షియన్ కవిత్వమందలి సారహీనమైన కల్పనలను, రాజస భావములను, వర్ణనలను, ఋజుతావిహీనములయిన అతిశయోక్తులను ధారాళముగా గ్రహించి వాడసాగిరి. పర్షియన్ పద్యములను, భాషణరీతులను ఆదరించి, వీరు సుపరిచితమైన కాశ్మీర భాషాపదములను, భావనారీతులను అరుదుగా మాత్రమే ప్రయోగించుచుండిరి. ఇట్లు వీరిభావము లెప్పుడును ఉపజ్ఞానహితములై యుండెను. ఈ కవులు 'మసనవీలు' అను పర్షియన్ కవితా రూపములను అనుకరించుచు తరచుగా 'బాహార్ - ఇ - హజార్' అను పర్షియన్ ఛందస్సును ఉపయోగించుచు, కథాత్మకమైన ద్వీపదలను రచించిరి. కాగా, ఈ యుగమునకు చెందిన గేయములు 'ఘజలులు' (ghazals) అను ఇతర కవితారూపములు అంతకు పూర్వయుగపు 'లోల్' అను గేయరచనల (lyrics) కంటె ఎక్కువగా హేత్యా

భాసయతములును, శృంగార భూయిష్టములునై యుండెను. పర్షియన్ వాఙ్మయమును ప్రసిద్ధులయిన చెక్కురు నాయకులను వీరు కావ్యములలో ప్రవేశపెట్టిరి. గేయములలో పూర్వమునందు గల భావముల సరళత్వము, భావవేదన, శ్రావ్యగుణము గూడ ఈనాడు లోపించెను. పర్షియన్ వాఙ్మయమున ప్రేమవిహ్వలల సంఖ్య ఇప్పు డధికమయ్యెను. విషయ లౌల్యమునకు, అలంకార గుఱు నమునకు ప్రాధాన్య మతిశయించెను. మర్మకవిత యందును (mystical poetry) పరివర్తన మేర్పడెను. పర్షియన్ సంప్రదాయము ననుసరించి మర్మకవులు ఈనాడు మధు పాన గోష్ఠి సంప్రదాయమును సమర్థించిరి. సాంప్రదాయ కాచారములను, జనసమ్మతమైన కర్మకాండమును నిరసించిరి. షేక్ నూరుద్దీన్ పద్యములందలి చాటు కవితా రీతులయందు గాని, 'లలదర్ద్' యొక్క కవితయందలి తీవ్రమయిన నిరాశావాదమునందు గాని, వారికి ప్రేమాభిమానములు మృగ్యములయ్యెను. పద్యరూప-ఆఖ్యాయికలును, పర్షియన్ - భారతీయ వీరకావ్యముల యొక్కయు పురాణముల యొక్కయు అనువాదములును ఈ యుగమందలి ప్రధాన రచనలు. ప్రకాశ్ రామ్ అనునతడు వ్రాసిన రామావతారమునందలి శైలి స్వచ్ఛతరమైనది. మహమద్ గామి (1855) అను కవి 'యూసుఫ్ జలై ఖా' 'షిర్నీ-ఓ-ఖుస్రూ', 'లై లా - వ - మజ్ నూన్,' 'హరూన్ - ఉల్ - రషీద్,' 'షేఖ్ సానన్' వంటి పద్యాత్మకములైన వివిధ ఆఖ్యాయికలను రచించెను. ఇవన్నియు పరిచితములయిన పర్షియన్ కృతులకు అనుకరణములు. ఇతడు అసంఖ్యాకములయిన కీర్తనలను, 'ఘజలులను' రచించెను. నిశ్చయముగా ఇతడు ఒక కవితా సంప్రదాయమును స్థాపించినవాడు. మక్ బూల్ షా అనునాతడు 'గుల్ రెక్' అను గ్రంథమును వ్రాసెను. ఇది యొక పద్యకావ్యము. ఇందు పర్షియన్ నుండి గ్రహింపబడిన 'అజబ్ మాలిక్', 'నూమ్ - లాల్' అను వారిగాథ పొందుపరచబడినది. ఇందు మానవప్రేమ గాఢముగా వర్ణితమయినది. అందుచే నిది యథార్థముగా ప్రసిద్ధ మయ్యెను. ఇతడు 'గ్రీన్ నామా' 'పీర్ నామా' అను ఘాతైన వ్యంగ్యరచనలు కావించెను. 'హిమాల్' అను గ్రంథమును వల్లి - ఉల్లా అనునతడును, 'గుల్ - ఎ - బకావలీ' అను గ్రంథమును హాకీమ్ ఆబ్దిషేక్

అనునతడును, 'వామిక్ - వ - ఆజా' అను కృతిని నైపుద్దీన్ అనునతడును, 'ఇఖా - ఇ-సౌందర్ పరి' అను గ్రంథమును హక్కానీ అను కవియును, 'అకనందన్' అను గ్రంథమును చెక్కుమంది కవులును రచించిరి. ఇవన్నియు 'మననపీలు' అనబడుచున్నవి.

పరమానంద్ (1791-1879) అనునతడు 'లీల' అను కవితారీతిని స్థాపించినట్లు చెప్పినగును. 'లీల' అనునది ఒక విధమయిన కవితాప్రక్రియ. ఇందు జీవితగాథలు వర్ణింపబడును. ముఖ్యముగా అభీష్టదైవమును, అవతార రూపుడును అయిన శ్రీకృష్ణుని లీలలను ప్రతిపాదించు భక్తి పూర్వకములయిన కీర్తనలు రచింపబడును. సామాన్యముగా ఇతర కాశ్మీర కావ్యములలో లేని అత్యద్భుతమైన ఆనందము, పరవశత్వము ఇందు గోచరించుచుండును. జగత్తు కలదు; అది యథార్థమైనది, శ్రేష్ఠమైనది. సృష్టియంతయు ఋరమేశ్వరుని ఆనందావిర్భావము. అదియే 'లీలా' శివతాండవము. 'లీలా' సంప్రదాయబద్ధముగా పరమానంద్ అను కవి 'శివలగన్' (శివుని వివాహము), 'రాధా స్వయంవరము', 'సుదామచరిత' అను సుదీర్ఘమైన మూడు కథాకావ్యములను రచించెను. మొదటి గ్రంథమునందలి రూపకము పాఠకులయొక్క మనఃఫలకమువై ముద్రితమగును. రెండవగ్రంథము శ్రవణసుఖమైనది. మూడవదానిలో రూపకము మృగ్యము. కథాత్మక పద్యకావ్యముగా ఉదాత్తమైన ఆరంభములతోను, మితప్రయోగములతోను, ఆధ్యాత్మిక తత్వగర్భితమగు ఉత్కృష్టభావములతోను రచింపబడిన 'సుదామచరితము' అను కథాకావ్యము అనితరతుల్యమైనది. ఇతర ఖండకావ్యములను గూడ ఇతడు రచించెను. ఇవి ప్రధానముగా భక్తి ప్రతిపాదకములు. వీటిలో కొన్ని గాఢమైన ఆధ్యాత్మిక విశ్వాసములకును, శ్రవణమాధుర్యమునకును పేరుగాంచినవి. వీటిలో అధమము రెండయినను మర్మకవిత్యమందు ఉచ్చస్థాయిని అందుకొనియున్నవి. పరమానందుని శిష్యుడును, మిత్రుడును అయిన లక్ష్మణభట్టు 'నలదమయంతి' అను కృతిని, చెక్కు ఖండకావ్యములను, 'ఘజలులు' (Ghazals) అను గేయ కావ్యములను రచించెను. రసూల్ మీర్ అనునతడు 'ఘజల్' మొదలైన గేయకావ్యరచనలో మీద పేర్కొనబడినవారి నందరిని

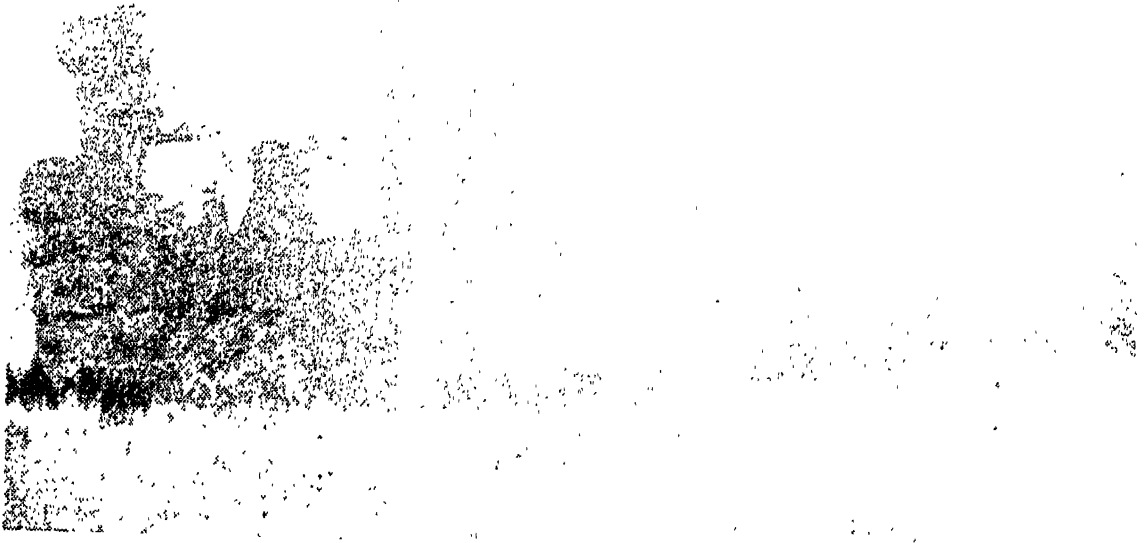

అనంతిప్పర శిథిలదేవాలయములు - కాశ్మీరము



మార్తాండదేవాలయ సింహద్వార శిథిలములు - కాశ్మీరము



హరివర్ణతద్గుణహర్షానము - శ్రీనగర్

మించగలడు. ఈ ఘజలులలోను, ఇతర గేయకావ్యములలోను భాషకు సహజమైన మధురిమ విశేషముగా తిరిగి కూర్చబడినది.

1821 లో 'న్యూఢెస్ట్ మెంట్' అను క్రైస్తవ మత గ్రంథమును ప్రకటించుటతో మొదటిసారిగా గద్యరచనము ప్రారంభమైతట్లు తెలియుచున్నది. ఈ గ్రంథమును సీరంపూరు మిషనరీలు పురాతనపు 'శారదా' లిపిలో అచ్చొత్తించిరి. అట్టి మరికొన్ని బైబిలు భాగముల ముద్రణములు 1827, 1892 సంవత్సరములలో వెలువడెను. 1876 లో యూక్లిడ్ (రేఖాగణితము) కాశ్మీరభాషలోనికి పరివర్తనము చేయబడినది.

వరమానంద్ మరణించుటతో (1879) ఈ యుగమందలి మొదటి అంతర్భాగము (1819-1879) అంతమై, రెండవ అంతర్భాగము (1880-1925) ప్రారంభమైనది. ఈ అంతర్భాగంలో పర్షియన్ భాషయొక్క పట్టు సడలినది. కొంత స్వల్పముగానైనను ఉర్దూ, ఇంగ్లీషు భాషలయొక్క ప్రభావము ప్రసరింపసాగెను. ఈ కాలమున మర్మకవులలో అజీజ్ దర్విష్, షమ్సేఫకీర్, వాహబ్ ఖాన్, అహమద్ బటవోర్, రహ్మాన్ డార్ అనువారును, లీలాకవులలో కృష్ణరాజదాస్, అబ్దుల్ అహద్ నాదిమ్, వాహబ్ పరీ అనువారును ప్రసిద్ధిచెక్కిరి. వీరిలో మొదటి కవి, ఇతర కావ్యములతో పాటు 'శివలగన్' అను వీరరసాత్మకమైన కథాకావ్యమును రచించెను. ఇతర కవులలో పేర్కొనదగిన వాడు సిద్దికుల్లా అనునతడొకడు. ఇతడు 'సికందర్ నామా' అను పర్షియన్ గ్రంథమును అనువదించెను. అబ్దుల్ అహద్ నాదమ్ అను కవి ప్రవక్తయైన మహమ్మద్ ను కీర్తించుచు పద్యమాలికను రచించి పేరెన్నిక కనెను. వీరినందరిని మించిన వాహబ్ పరీ అనునతడు బహుగ్రంథనిర్మాత. ఇతడు అనేక పర్షియన్ పద్యకావ్యములతో పాటు 'షాహనామ' అను ప్రసిద్ధ గ్రంథమును అనువదించెను. ఇతడు 1902-3 లో సంభవించిన వరదలను వర్ణించుచు 'సహలాబ్ నామ' అను గ్రంథమును వ్రాసెను. ఇతడు పద్యరూపమున అనేక కథలను, 787 'ఘజలులు' గల "దివాన్" అను సంపుటమును వ్రాసెను. బైబిలునకు గద్యానువాదములయిన కొన్ని ఇతర గ్రంథములును కలవు.

నాల్గవయుగము (1925) : ఇది ఆధునిక యుగము. దీనిని రెండు భాగములుగా విభజించి, 1925 నుండి 1947 వరకు గల కాలమును 'మహజూర్ యుగ' మనియు, 1947 తరువాతి కాలమును 'స్వాతంత్ర్యయుగ' మనియు వ్యవహరింప వచ్చును. వర్తమాన శతాబ్దము యొక్క ద్వితీయదశకాంత్యమున (1925 లో మహారాజాప్రతాప సింగు మరణించిన పిదప) ఆధునిక కవిత్వారీతులు సుస్పష్టముగా పొడసూపసాగెను. ఈ కాలముననే కీ. శే. గులామ్ అహ్మద్ మహజూర్ అనునతడు తన శృంగారపద్యకావ్యముల ఉపయోగముకొరకు నూతనమైన కథావస్తువులను కనిపెట్టెను. సంప్రదాయనిర్దమైన పర్షియన్ పద్యకావ్యములలోని ప్రణయినీ జనమునకు గల ప్రాధాన్యమును ఇతడు త్రోసిపుచ్చెను. ఇతడు పర్వతసానువునందలి ఒక జానపద కన్యయందు 'కకాసస్' (Cacausus) అను పర్వతమోహినిని దర్శించెను. శరీరమును పులకితమొనర్చు దేశభక్త్యాత్మకములయిన కొన్ని గేయములను గూడ రచించెను. అబ్దుల్ అహద్ అజాద్ అను కవి కొన్ని ఘజలులను, దేశభక్తిప్రబోధకములైన గేయములను రచించెను. ఇందు గాఢమైన సమతావాది (Socialist) పక్షపాతము గోచరించును. ఇతని పిక్చూ-ఇ-ఇబ్రీస్ అను గ్రంథము సనాతన మత విశ్వాసములకు వ్యతిరేకముగా విప్లవాత్మక దృక్పథముతో రచింపబడినదగుటచే ప్రజలలో ఎక్కువగా సంచలనము కలుగజేసెను. ఈ అదమన ఇరువురు కవులు పేర్కొనదగుదురు. వీరిలో దయారామ్ గంజూ అను నతడు సుదీర్ఘమై, నీత్యుపదేశాత్మకమైన 'గరవ్యాజమాల' అను కావ్యమును వ్రాసెను. ఇందీతడు నూతన కాలగతులను అనుగమించుచుండవలెనని స్త్రీపురుషులకుబోధించెను. 1958 లో మరణించిన సమద్ మీర్ అనునతడును, ఇప్పటికిని సజీవుడై యున్న అహద్ జగ్గార్ అను నతడును మర్మకవితా సంప్రదాయములను కొనసాగించినవారు. నందలాల్ కౌల్ అను కవి 'రామన్ రాజ్', 'ప్రహ్లాద్ భగత్', 'సచ్ కాహ్వాట్' వంటి విషయములకు సంబంధించిన హిందూస్తానీ నాటకములను సవరించుచు అనువదించెను. మాస్టర్ జిందాకౌల్ అనునతడు కొన్ని 'ఘజలు'లను, 'సుప్రమన్' అను పద్యకావ్యమును రచించెను. వీటియందు నూతనములైన అంత్య ప్రాసములు, నూతనము

లైన లయరీతులు, పూర్వ మెన్నడును కాశ్మీర గేయ కవిత్వములో సాధింపబడని ఒకానొక కవితాగుణము ప్రవేశ పెట్టబడినవి. గులామ్ హాస్సన్ బేగ్ ఆరిఫ్ 'రుబాయతు' ను, నందలాల్ అంబార్దార్ అనునతడు బాలో చితము లయిన పద్యములను రచించి అమూల్యమయిన కవితా సేవ యొనర్చిరి.

1947 సంవత్సరము అక్టోబరులో కాశ్మీరుపై పాకిస్తాన్ దండయాత్ర చేసెను. దీనితో కవులలో అపూర్వమయిన ఆధ్యాత్మిక శక్తి పెల్లుబిగెను. ఉత్తేజకరమైన నూతన కవితాధోరణులు బహిర్గతము లయ్యెను. ప్రప్రథమముగా నూతన యువకవులు, నాటకకర్తలు, కథానికా రచయితలు, పరివోస కావ్యప్రణేతలు కావ్యరంగముపై ఒక్కొక్క ముడి దుమికిరి. ఆనాటి రచయితలు చేపట్టిన విషయములు కాశ్మీరు యొక్క జీవన్మరణ సమస్య సంబంధములై యుండెను. భవిష్యత్తును నిర్ణయించు మహోప్రయత్నమునకు ఉచితము లైనవి. ఇట్టి అనివార్య పరిస్థితులలో ఉత్పన్నమైన కవితలో కొంత భాగము తాత్కాలిక ప్రయోజనకారి యైనను, విశేషభాగము దీర్ఘకాలము నిలువగలదు. దీనానాథ్ నాదమ్, రహ్మాన్ రాహీ అను నిద్దరు అత్యంత ప్రముఖులైన కవులు. తమ నూతన వృత్తపణుతులలో, పాఠకులను విస్మయచకితుల నొనర్చు కల్పనలతో, కవిత్వమును సుసంపన్న మొనర్చిరి. నాదమ్ అను కవి తొలిసారిగా కాశ్మీర భాషయందు ఎనిమిది పాదములు గల పద్యమును, బాంబుర్ ఎంబార్ జల్ అను నొక యక్షగానమును (opera) సమర్థవంతముగా ప్రవేశ పెట్టెను. కథానిక లందును, ప్రహసనములందును, నాటకము లందును ఉపయోగింపబడిన వచనరచనము యొక్క అభివృద్ధి విశిష్టమైనది. అఖ్తార్ - మొహి-ఉద్-దీన్ ప్రప్రథమముగా కాశ్మీరభాషలో 'దోద్ దగ్' అను నవలను రచించెను. అతడును, అమిన్ కామిలును, మరికొందరు రచయితలును అపుడపుడు రచించిన కథలు లాక్షణిక నైపుణ్యము యొక్కయు, ఇతివృత్త షోషణము యొక్కయు ఆకృతిమ గుణములతో అలరారుచున్నవి. వీరి రచనలయందు గురుతరమైన మానవజీవిత పరమార్థము వాస్తవికముగ చిత్రింపబడిన నమకాలిక సామాజిక విధానము ప్రతిబింబించుచుండును.

జె. ఎన్. కె.

కాశ్మీరము-1 :

కాశ్మీరము భారతావనిలో ఉత్తరాగ్రముననున్న యొక ప్రాచీన సంస్థానము ఇది సింధు నదికి తూర్పుగను, రావినదికి పశ్చిమముగనుండి, ఉత్తర ఈశాన్య దిశలందు రష్యా, చైనా, టిబెట్ సరిహద్దులకును నైఋతి, పశ్చిమ దిశలందు పాకిస్తాన్ సరిహద్దులకును సరసగ నున్నది. కాశ్మీరములోయ సముద్ర మట్టమునకు 5000 అడుగుల ఎత్తునకు వైగా నున్నది. ఈ సంస్థానము విస్తీర్ణము 92,780 చ. మైళ్ళు. 1951 సం. నాటి లెక్కలనుబట్టి కాశ్మీరము జనసంఖ్య 4,410,000; ఆదాయము 4 కోట్ల రూప్యములు. ఇచ్చటి ప్రజలలో నూటికి 75 వంతులు ముస్లిములు. కాశ్మీరీయులు కాశ్మీరి, ఉర్దూభాషలు మాటాడెదరు.

కాశ్మీరము పెక్కు అంతరువులుగల మహా సౌధమని కవులచేతను, చారిత్రకులచేతను అభివర్ణింప బడినది. ఈ మహా సౌధమునకు 'జమ్మూ' అను ప్రాంతము ముఖ ద్వారముగ పరిగణింపబడుచున్నది. ఇది వంజాబు రాష్ట్రమందలి జీలం, గుర్జత్, నయల్కోట, గుర్దాసపూరు మండలములకు ఉత్తరాభిముఖముగ నున్నది. ఈసంస్థానమునకు ఈశాన్యమున మహోన్నతములైన పర్వత మైదానములును, వాటిపై అచ్చట నచ్చట ఉప్పు సరస్సులును కలవు.

కాశ్మీరము ప్రకృతి సౌందర్యమునకు పుట్టినిల్లు. ఇది 'హిందూ నందనోద్యానము'గను, 'భూతల స్వర్గము'గను పొగడ్డగన్నది. సింధూర, సీమశాద, దేవదారు మున్నగు విభిన్న వృక్ష సంతతులతోడను, మధుర సౌరభము గుబాళించు వివిధములైన ఫల పుష్ప గుల్మలతాదులతోడను మనోహరములైన నదులు, నెలయెళ్ళు, జలపాతములతోడను, సేత్రానందముగూర్చు హిమ శిఖరములతోడను, బొగ్గు, బాక్సైట్, ఇనుము, రాగి, సీసము, తుత్తువాగము, నికిల్, నల్లసీసము, చలువరాయి, పలకరాయి, గరుడ వచ్చలు మున్నగు నానా విధములైన అమూల్య ఖనిజ సంపదలతోడను, ఇంగువ, కస్తూరి, పుసుగు, జవ్వాణి కుంకుమపువ్వు వంటి సుగంధ ద్రవ్యములతోడను, లెక్కకు మిక్కిలియగు వనమూలికలు, ఓషధులతోడను, కాశ్మీరము విరాజిల్లుచున్నది.

కాశ్మీరమందలి అపురూపములగు ఉన్నత భూభాగములు 'చీనాబ్' నదీ తోయములతో సస్యశ్యామలమొనర్పబడుచు, అత్యంత సారవంతములైన పంట భూములుగా వన్నె కెక్కినవి. 'పీర్ పంజల్' అను హిమాలయ పర్వత పంక్తులమీదుగా ప్రయాణించినచో కాశ్మీరులోయ కాననగును. సమశీతోష్ణస్థితియందుండి, చిత్ర విచిత్ర లక్షణములుగల ఈ సంస్థానము మూడింట ఒక వంతు పర్వత మయముగను, మిగిలిన రెండు వంతులును జలమయముగను, సుశ్శేత్రములగు భూఖండములుగను విభజింపబడియున్నది. అందుచే అచ్చటి ప్రజల జీవిత చరిత్ర, ఆచార వ్యవహారములు, శారీరక మానసిక ప్రవృత్తులు ప్రకృతి శక్తులచే బలీయముగ ప్రభవింపబడుచున్నవి. కాశ్మీరమందలి సరస్సులలో సంవత్సరమున కారుమాసములు మంచుకొండ లేర్పడి, వాటి మూలమున వ్యావసాయక వ్యాసంగమునకు తీరని అంతరాయ మేర్పడుచున్నది.

మానస సరోవరమును మరపించు 'దాల్' సరోవరమును, ఈ సరోవరమునుండి నిరంతరము ప్రసరించు చల్లని పిల్లగాడ్పులును, కవకవలాడుచు వెరిగి, నలువైపుల నల్లిబిల్లిగ నలుముకొనిన తరులతా నికుంజములును అరుణ కిరణ కాంతులచే వివిధ వర్ణ ప్రభా శోభితములైన ఉత్తుంగ పర్వత పంక్తులును, హిమమావరించు పర్వత సానువులును, నేత్రపర్వ మొనర్పు పచ్చని లోయలును, ఫలపుష్ప భరితములగు నందనోద్యానములును, పకు సంతులకు తనివిదీర ఆహార మొదవు పచ్చిక బయళ్ళును, కిలికీలారావములచే చెవులకు పండువుచేయు నానావిధ పక్షి సంతానములును, పుష్కలముగ మధుర నీరములు లభించు జలాశయములును, ఇత్యాదులు ఖండంతరముల నుండి తండోప తండములుగ వచ్చి దర్శించు యాత్రికులకు స్వర్గధామమువలె కన్నులపండువు కల్పించును. కవికులము కాశ్మీరమును అణిముత్యముల నడుమ పొదిగిన మరకతమణితో పోల్చుటయందు అత్యుక్తియే కానరాదు.

కాశ్మీరమునకు రాజధానియైన శ్రీనగరులో సుందరమైన విహారదృశ్యములు అనేకములుకలవు. దాల్ సరస్సు, మొగల్ గార్డెన్స్, నిషాత్ బాగ్, షాలిమర్ బాగ్, నసీమ్ బాగ్ వీటిలో ముఖ్యములు. ఇవన్నియు మొగలుల

పరిపాలనములో నిర్మాణ మయ్యెను. ఇవి యే కాక శ్రీనగరులో జుమామశీదు, షాహాదున్ మశీదు మొదలైన దివ్య భవనములును, సామాన్యమైన హిందూ దేవాలయములును కలవు. శ్రీనగరు 'కాలువల' నగరమును ప్రతీతి గలదు. నగరమం దేర్పడిన కాలువలవై పడవల నెక్కి ప్రజలు విహారము సల్పుట ఇచ్చటి ప్రత్యేక విశిష్టత.

శ్రీనగరునకు మూడుమైళ్ల దూరమున పూర్వపు శ్రీనగరు రాజధాని యుండెననియు, 'కాని ఆ నగర మంత రించి, దాని స్థానమున ఈనాడు 'పండధన్' అను గ్రామము వెలసియున్నదనియు, ప్రాచీన రాజధాని నగరమును అశోక చక్రవర్తి నిర్మించె ననియు చరిత్రకారులు నుడువుచున్నారు.

పరిహాస పురమును ప్రాచీన నగరము ఆకర్షణీయమైన మరొక మనోహరదృశ్యము. నేడా నగరము పరాసపూరు అనుపేర బరగుచున్నది. ఇది శ్రీనగరుకు సమీపముననున్న షాదిపూరునకు దిక్కు మైళ్లు వై ఋతిదిశగా నున్నది. మహావైభవ మనుభవించిన ఈ నగర మిప్పుడు నాశుమాత్రా వశిష్టమైయున్నది. అలనాటి మహాసౌధములు, దేవాలయములు శిథిలమైపోగా అచ్చటి అవశేషములైన రాతిపండలతో, ఆ సమీపముననే వెలసిన 'పటన్ నగర' మందు నూతన దేవాలయము నిర్మింపబడెను. రివ శతాబ్దములో 'మూర్తాండ దేవాలయము' ను నిర్మించిన లలితాదిత్య సార్యభౌముడే పరిహాస పురమును గూడ నిర్మించినట్లు చరిత్ర వలన రూఢిగా తెలియుచున్నది. ఈ నగరసౌధములయొక్కయు, ప్రాకారము యొక్కయు నిర్మాణపు తీరును పరిశీలించినచో, వాటి కళావైభవము ఎంతటి మహోన్నతమైనదో తెల్లముకాగలదు. మూర్తాండాలయము వలెనే పరిహాస పురము గూడ ప్రకృతి రామణీయకతకు నిర్మాణ చాతుర్యమును మేళవించి తీర్చిదిద్దినటుల స్పష్టమగును. ఇందుచే అపూర్వమైన కళావైదగ్ధ్యము ఈ నగరమున ఉట్టిపడెను.

లలితాదిత్యుడు వెండి విగ్రహముతో విష్ణు పరిహాస కేళవాలయమును, బంగారు విగ్రహముతో విష్ణుముక్త కేళవాలయమును, కవచధారియైన విగ్రహముతో విష్ణుమహావరాహాలయమును, వెండివిగ్రహముతో గోవర్ధన ధరాలయమును, రాగి బుద్ధవిగ్రహముతో రాజవిహారమును

చతురస్రాకార సౌధమును నిర్మించినట్లు 'రాజతరంగిణి' యందు వేర్కొనబడియున్నది. ఇతడు 27 గజముల ఎత్తు గల శిలా స్తంభముపై గరుడవిగ్రహమును గూడ చెక్కించి నట్లు తెలియుచున్నది.

కాశ్మీరమందలి నదులకు అచ్చటి పర్వతాగ్రములపై నేర్పడు హిమముల నుండి సంతత ధారగా జలము లభించును. కాశ్మీరమును ఆవరించియున్న పర్వతములు ఆకార, వర్ణములందు వైవిధ్యమును కలిగియున్నవి. భౌతికముగా కాశ్మీరము రెండు విభాగములుగ విభజింపబడి యున్నది. ఈశాన్యభాగము సింధునదీజలముల చేతను, నైఋతీ భాగము జీలం, చీనాబ్ నదులచేతను సస్యశ్యామల మొనర్పబడుచున్నది. కోల్పోయిన ఆరోగ్యమును పుంజుకొనుటకై ఇచ్చటి కేతెంచు ప్రజలకు కాశ్మీర ప్రకృతి వాతావరణము సోకినంతనే వారు నవ చైతన్యవంతులయ్యెదరని ప్రతీతికలదు.

కాశ్మీరమునందు గతచరిత్రలో తరచుగ భూకంపములు సంభవించెననియు, వరదలమయమై విపరీతమైన నష్టములు సంప్రాప్తమయ్యెననియు చారిత్ర కాధారములు కన్పట్టుచున్నవి. కాశ్మీర పర్వత లోయలలో నివసించు ప్రజలు ఆరోగ్యముగను, బలముగను, సుందరముగ నుండురు.

జనాభా: కాశ్మీరుజనాభాలో ముస్లిములు 92 లక్షలు; హిందువులు 7 లక్షలు; సిక్కులు 90 వేలు; బౌద్ధులు 40 వేలు. 12 వ శతాబ్దిలో ఇస్లాంమతము కాశ్మీరమున ప్రవేశించి బలపడిన ఫలితముగా, ఆధిక సంఖ్యాకులైన కాశ్మీరీయులు ఇస్లాంమత మవలంబించిరి. కాని క్రొత్తమతమును చేపట్టినను, హిందూ సంప్రదాయములను వారు మరువలేదు. హిందువులతో ఊరసీరన్యాయముగ జీవించుచుండురు. హిందూ, ముస్లిము ప్రార్థనామందిరములు ఒకదాని సరసనే మరియొకటి వర్ధిలుచున్నవి. మత సంప్రదాయమందు వలెనే, సాంఘికాచారము లందుకూడ ఇటీవలివరకు కాశ్మీరప్రజలలో ఎన్నదగిన మార్పులు సంభవించలేదు. అచ్చటి ముస్లిములలో షేకులు, సయ్యదులు, మొగలులు, పతానులు అనేడి నాలుగు తెగలున్నవి. హిందూ రాచరికములోను, ముస్లిము పాలనమునందును మౌత్రవిద్యలచే జీవనము కొనసాగించుట వీరికి సర్వసాధారణ మాయెను.

కాశ్మీరములో (1) జమీందారులు, (2) తైఫాదారులు అనేడి వ్యవసాయకార్మికులు, పశువుల కాపరులు, కర్మకారులు, చర్మకారులు, పడవలు నడుపువారు సంఘ నిర్మాణములోని ప్రధాన వర్గములు. కొలదిమంది తప్ప తక్కిన హిందువులందరు 'పండితులు' అను బ్రాహ్మణ వంశీయులు.

వ్యవసాయము, పరిశ్రమలు : కాశ్మీరమందలి శీతోష్ణ స్థితులు బహుభంగులుగా నుండును. అందుచే అచ్చట పండు ఆహారధాన్యములు, ఫలపుష్పములు మున్నగునవి భిన్నములై యున్నవి. ప్రధానముగ నీటిపారుదలవలననే అచ్చట వ్యవసాయము నడచుచున్నది. ప్రాచీనకాలము నుండియు జమీందారీ విధానము కారణముగా, వ్యవసాయక విధానము మిగుల వెనుకబడియున్నది. పెక్కునదులచే పరివేష్టించియుండుటచే, కాశ్మీరమందలి విశాల ప్రాంతములందు వండలి ఏర్పడి భూమిని సారవంతము చేయుచున్నది. పురాతన వ్యావసాయక పరికరములతో రయితులు ప్రధానముగ వరి, మొక్కజొన్న, ప్రత్తి, పొగాకు, కుంకుమపువ్వు, జార్లి, పొప్పి, ఎల్లగినెనార, చిక్కుడు, బటాణి, నూనె గింజలు, ద్రాక్ష, ఆపిల్స్, మల్ బెర్రీలు మున్నగుపదార్థములను శ్రమించి పండితురు. గొఱ్ఱలను పెంచి వాటి మూలమున ఉన్ని తయారు చేయుదురు. కోళ్ళ పెంపకము, తేనె, సిల్కు వస్త్రముల తయారీ వారి చిరకాల పరిశ్రమలు. కాశ్మీరు రైతులును, కాయకష్టముచే జీవించు ఇతర వర్గములవారును ఎట్టి శ్రమనైనను ఊర్పి పనిచేయగలరు. ముఖ్యవృత్తి వ్యవసాయమైనను, దానికి సహకారముగ రైతులు చేతిపనులును చేయుదురు.

కాశ్మీరములో తయారగు ఉన్నివస్త్రములు, కాలువలు, ట్విడ్, సిల్కు, పట్టు తివాచీలు విశ్వవిఖ్యాతి నార్జించినవి. కాని మేలైన ఉన్ని కాశ్మీరములో తయారు కాక, టిబెట్, చైనీస్ - టర్కిస్టాన్ ప్రాంతములనుండి దిగుమతి యగును. కాశ్మీరములో తయారగు ఉన్ని మొరటుగా నుండును. ఇతరములైన చేతి పరిశ్రమలలో దారు శిల్పము, కాగితములు, బుఝేదారీ, జలతారు నగిషీ అల్లకములు మొదలైనవి ముఖ్యములు. ఈ సరకులకు దేశ, దేశాంతరములయందు గూడ మంచి గిరాకీ

కలదు. శ్రీనగరులో నాలుగు ఊలు, సిల్కు కర్మాగారములును, జమ్ములో ఒక సిల్కు కర్మాగారమును, జౌషధ పరిశోధనశాలయు, ప్రభుత్వ యాజమాన్యమున రవానా శాఖయును గలవు. ఇవిగాక, శస్త్రపరికరములు, తుపాకి తాళములు (gunlocks), వెండి, రాగి సామానులు, లక్కరంగులు తయారగు కాగ్ధానాలును గలవు.

కాశ్మీరమునకు అపారమైన అటవీసంపదనుండి ఘనమైన ఆదాయము లభ్యమగుచున్నది. ఉత్తరాభిముఖముగ నున్న పర్వత పంక్తులయందు ప్రధానముగ దేవదారు వృక్షములతో నిండిన కీకారణ్యములు పెక్కులు గలవు. ఈ అరణ్యములన్నియు ప్రభుత్వాధీనమందున్నవి.

కాశ్మీరమందు భూగర్భసంపద పెక్కు రూపములలో నున్నట్లు శాస్త్రజ్ఞులు కనుగొనిరి. జమ్ము రాష్ట్రములో రాక్షసిబొగ్గు, ఇనుము, బాక్సైటు లభ్యమగును. లడక్ యందును, సింధునది, దాని ఉపనదుల లోయల యందును బంగారము దొరకగలదని అంచనా వేయబడినది. కాని కాశ్మీరు లోయయందు ఇనుము అపారముగా నున్నను గణనీయమైన పరిమాణములో దానిని వెలికితీయుట ఇంత వరకును ప్రారంభము కాలేదు. అందుచే కాశ్మీరమందు పారిశ్రామికోత్పత్తి అంతగా అభివృద్ధి నొందలేదు.

కాశ్మీర పర్వతముల వుట్టు పూర్వోత్తరములు : కాశ్మీర ప్రాంతమందలి మహోన్నతములైన హిమాలయ పర్వత పంక్తులు, వాటి శిఖరములు, లోయలు ఎట్లుదృవింపెనో తెలుపు పూర్వచరిత్రను హేడెన్ అనునతడు స్వయముగా చేసిన పరిశోధనములను బట్టియు, తన సహచరులచే తయారుకాబడిన భారత భూగర్భ పరిశోధనా నివేదికలను బట్టియు రచించెను. సజీవమైన మానవాకారము స్పందించినట్లు, బ్రహ్మాండమైన భూగోళము ఒక్కొక్కప్పుడు ఉష్ణోత్పత్తిగా వ్రైకిఉబుకుచు, మరల నొకప్పుడు అణగిపోవుచు, పునర్విజృంభించుచు, మరల నొక్కమారుగా సముద్ర జలముగూడ తనపై ప్రవహించునట్లు అట్టడుగునకు అణగారిపోవుచు, తిరిగి ఉన్నటులుండి భయంకరాకృతిలో విజృంభించి పొంగులు వారుచు జలప్రళయము కావించుచున్నంతలో ఆకస్మికముగ మరల అంతలో పాతాళమునకు కృంగిపోగా, భూగర్భమున భయంకరమైన యొత్తిడికి తాళజాలక, నానావిధపాషాణ, లోహ, రాసాయనిక,

గంధకాదులు ఒక్కొక్కటి భూమిని బ్రద్దలు చేసికొని, ఆకాశమునకు పొగలు, మంటలు ఎగచిమ్ముచు, భీకరాకారముదాల్చి నేడు మనకు సాక్షాత్కరించుచున్న ఉత్తుంగ పర్వతపంక్తులును, ఆకాశమును చుంబించు శిఖరములును ప్రపంచమున సాటిలేనిరీతిగా అవతరించెను.

ఈనాడు ఆకాశము నంటియున్న హిమాలయ పర్వత పంక్తులే వాటి పూర్వచరిత్రను రుజువు చేసికొనుటకు సజీవమైన ప్రబల తార్కాణములు. నిత్రముగా గభీరాకృతితో మనముందు నిలిచియున్న పర్వతములు ఒకానొక కాలమున సముద్రజలములం దణగి యుండెననుట నిర్దిష్ట వాదము. పర్వతమయమగు ఉన్నత సింధునదీలోయ ప్రాంతమును, శ్రీనగరునకు తూర్పుగా కొలదిమైళ్ళ దూరములోనున్న, 'జీవన్' అను ప్రాంతమును ఛరిశీలించినచో, అచట లభ్యమగు శిలారూపములను బట్టియు, ఉద్భిజ్జములను బట్టియు, ఆ ప్రదేశము లొకప్పుడు సముద్ర జలము క్రింద అణగియుండి, అనంతరము ఉపరితలమునకు పొడుచుకొని వచ్చెనని స్పష్టమగును.

పర్వతము లిట్లు ఎంతకాలము క్రిందట పరిణామ మొందెనో ఇదమిత్యమని నిర్ణయించుట దుస్సరము. కాని ఈ పరిణామదశ పెక్కు లక్షల సంవత్సరముల కాలము వరకు కొనసాగెనని మాత్రము చెప్పగలము. భూగర్భ శాస్త్రవేత్తలు వేర్వేరు భూగర్భయుగములకు వేర్వేరు నామము లిడిరి. కాని ఈ యుగముల కాలపరిమాణమును గూర్చి విభిన్నమైన వాదన లుండుటచే ఎట్టి అంత్య నిర్ణయమునకు రావీలులేకపోయెను. ఏదెట్లయినను, కాశ్మీర భూభాగము 10 కోట్ల సంవత్సరముల క్రిందట ఏర్పడి ప్రాణకోటికి నివాసయోగ్యమయ్యెనట !

కాశ్మీర ప్రాంతముపై ఒకప్పుడు ప్రవహించిన సముద్ర జలములకు అవధులెట్టివో ఇంతవరకు ఖచ్చితముగా కనుగొనబడలేదు. కాని భరతఖండము యొక్క దక్షిణభాగ మంతయు జలరహితమైన కర్కశ ప్రాంతము. ఈ ప్రాంతమును, ఆఫ్రికా భూఖండమును కలిసియుండెడివి. బహుశః ఆనాడు సముద్రము పశ్చిమమున ఐరోపావరకును, తూర్పున వై నావరకును విస్తరిల్లి యుండెడిది. ఈ సముద్రము లోనికి నదుల ద్వారా కొట్టుకొనిరాబడి క్రమముగా పేరుకొని పోయిన నానావిధ పదార్థములన్నియు లక్షల

సంవత్సరముల అనంతరము ఘనీభవించి తుదకు కాశ్మీర సర్వతములుగా రూపొందెను. కాశ్మీరముయొక్క అవతరణమునకు ఇదియే ప్రథమదశ. అయితే ప్రారంభమండే సుందరములైన హిమశిఖరములు, మనోహరములైన వనములు అవతరింపక, అగ్నిపర్వత ద్వీపములు (Volcanic islands) మాత్రము తలలెత్తెను. ఇవయినను శాశ్వతముగా నుండక, క్రమముగా సముద్రమున క్రుంగిపోయిన ఫలితముగా ఈ సముద్రమునకు అమెరికా ఖండముతో సంబంధ మేర్పడి యుండవచ్చును.

పెక్కు దశలు దాటిన పిమ్మట కాశ్మీరము క్రొత్త రూపము దాల్చి భారత భూ భాగములో అంతర్గర్భితమైనది. ఆనాటికి భారతదేశము ఆఫ్రికా ఖండముతో కలిసియుండెను. పూర్వము సముద్రము ద్వారమున అమెరికా ఖండముతో కలిసిపోయిన కాశ్మీరము, అనంతర కాలమున భూభాగము ద్వారమున ఆఫ్రికా ఖండముతో కలిసిపోయెను. చలన రహితముగా కన్నట్టు భూగోళము వై విధముగా బ్రహ్మాండమైన సంచలనమునకును, అద్భుత పరిణామములకును లోనగుట ఆశ్చర్యము కలిగించక మానదు.

కాని కాశ్మీరమెంతో కాలమువరకు బాహ్య ప్రపంచమునకు గోచరమై నిలిచి యుండలేదు. మరల 'కార్పోని ఫెరస్' అను యుగమున కాశ్మీరము సముద్రమున క్రుంగిపోయి, కొన్ని లక్షల సంవత్సరముల వరకు ఆస్థితి యండే యుండెను. తిరిగి 'పెర్మియరీ' యుగములో (ఇప్పటికి 40 లక్షల సంవత్సరముల క్రిందట) మరల కాశ్మీరము సముద్ర గర్భమునుండి బయల్పడెను. సముద్రము క్రమముగా టిబెట్, హిమాలయములనుండి వెనుకకు నెట్టివేయబడి 'ఇయోసిన్' యుగమునాటికి టిబెట్, హిమాలయ ప్రాంతమంతయు తుదకు మెట్ట ప్రాంతముగ మారెను. ఇట్లు ఎప్పటికప్పుడు విపరీతమైన భౌతిక పరిణామములకు గురియైన కాశ్మీరము చిట్టచివరకు 40 లక్షల సంవత్సరముల పూర్వము తుదిసారిగా రూపొందెను.

ప్రప్రథమమున సముద్ర జలము నుండి కాశ్మీరము ఉద్భవించినపుడు ఆ ప్రాంతమంతయు గుట్టలమయముగా మాత్రమే ఉండెనని తెలిసికొంటిమి. సముద్రమందు

అల్పప్రాణులున్నను, గుట్టలవై గడ్డిగాని, మొక్కలుగాని, చరరూపమైన ప్రాణికోటి గాని మచ్చునకైనను గోచరింపలేదు. పశుజాతి, పీపిలికము లెచ్చటను కాన్పింపలేదు. తుదకు గాలిలో నైతము ప్రాణి కరవాయెను. క్రమముగా వర్షపాతము వలన చెట్లు చేమలు, గడ్డి గాదము గుట్టలవై మొలదలెత్త నారంభించెను. చివరకు మైదానములలో గూడ వృక్షసంపత్తి అభివృద్ధికా నారంభించెను. ఇవిధముగ 2 కోట్ల సంవత్సరముల క్రిందట కాశ్మీర భూభాగమువై జీవరాసులు బ్రతుకు గెరువును ప్రారంభించినట్లు తెలియుచున్నది.

ప్ర. రా. సు.

కాశ్మీరము-2 :

ప్రాచ్య, పాశ్చాత్య చరిత్రకారులు గావించిన పరిశోధనములనుబట్టి, కాశ్మీరముయొక్క మత, సాంస్కృతిక, కళా వైశిష్ట్యము ప్రధానముగా భారత్, గ్రీస్ వంటి విదేశముల వలన ప్రభవించినట్లు ద్రోశక మగుచున్నది. కాశ్మీరము సుహోన్నతములైన పర్వతములచే పరివేష్టించబడియుండక, బాహ్య ప్రపంచమునకు సముద్ర మార్గము లున్నచో, అచ్చటి ప్రజలు విదేశములతో అధికతరమైన సంపర్కము కల్గించుకొని ప్రపంచ చరిత్రలో ఇతోధికమైన పేరు ప్రతిష్ఠ లాభించెడివారు. పెట్టని కోటగోడలవలె కాశ్మీరమునకు పర్వతపంక్తులు ప్రాకారములుగా నిలచి అన్యదేశములతో రాకపోకలకు ప్రతిబంధకములుగా నున్నను, అచ్చటి సహజ సౌందర్యము విదేశీయుల నాకర్షించి, ముగ్ధులను చేయుటచే, వారి మత, సాంస్కృతిక, కళా సంప్రదాయములు కాశ్మీరీయులవై విశేషమైన ప్రభావమును ప్రసరింపజేయుచు వచ్చెను. భారతదేశమందు గ్రీకుల ప్రభ వెలుగొందుచున్న సమయముననే కాశ్మీరముయొక్క చరిత్ర అవతరించినది.

ప్రాచ్య చరిత్రకారులు మన కందించిపోయిన వివరములనుబట్టి అశోకవర్ధన చక్రవర్తి (క్రీ. పూ. 278-232) ప్రప్రథమముగా తన రాజ్యమును కాశ్మీరము వరకు విస్తరింప జేసికొనెనని విదితమగుచున్నది. ఇతని సామ్రాజ్యము వంగరాష్ట్రమునుండి దక్కను వరకును, పశ్చిమోత్తరమున ఆప్టనిస్థాను, పంజాబులవరకును విస్తరిల్లి యుండెనని నిర్వివాదముగ చెప్పవచ్చును. అశోకుని పరిసాలనా

ప్రభావమునకు కాశ్మీరము రంగస్థలమై, అచ్చట పెక్కు బౌద్ధ దేవాలయములు, స్తూపములు, విహారములు, బౌద్ధ విగ్రహములు వెలసెను. అశోకునిచే నిర్మింపబడిన ఈ కట్టడముల శిథిలావశేషములి నాటికిని మనము చూడ గలము. పురాతన శ్రీనగరును నిర్మించినవాడు అశోక వర్షనుడే. ఇది నేటి శ్రీనగరుకు మూడుమైళ్ళ దూరమున నున్నది.

అశోకుని అనంతరము కాశ్మీర చరిత్రయందు ప్రముఖుడైనవాడు కనిష్కుడు. బౌద్ధము చైనా దేశమునకు విస్తరించిన కాలమున (క్రీ. శ. 40 సం.) కనిష్కుడు కాశ్మీరము నేలుచుండెను. ఇతడు పవిత్రుడైన బౌద్ధ చక్రవర్తిగా బౌద్ధ ప్రపంచమందెల్ల కీర్తిగాంచెను. కల్లణ రచితమైన 'రాజతరంగిణి'ని బట్టి కనిష్కుడు కాశ్మీరమందు నాల్గవ బౌద్ధ 'సంగీతి' (బౌద్ధాచార్యుల పరిషత్తు) జరిపెనని తెలియుచున్నది. కాని బౌద్ధమునకు ప్రత్యర్థిగా బ్రాహ్మణమతము తిరిగి బలము పుంజుకొని ఎదురొడ్డి నిలిచిన ఫలితముగా, బౌద్ధము వెనుకడుగు వేయవలసి వచ్చెను. క్రీ. శ. 631 వ సం. లో చైనా యాత్రికుడైన హియాన్ సీయాంగ్ కాశ్మీరమును దర్శించినప్పుడు అత్యధిక సంఖ్యాకులైన ప్రజలు హిందూమతావలంబకులై యుండిరనియు, కొలది బౌద్ధ విహారములు మాత్రమే మిగిలియున్నవనియు, వాటిలో కొన్నిటియందు జన సంచారమే లేకుండెననియు వ్రాసెను. హిందూ మతావలంబకులైన కాశ్మీరీయులు అతి ప్రాచీన కాలమునుండియు కైవులని విశ్వసించుటకు బలీయమైన ఆధారములుకూడ నున్నవి.

క్రీ. శ. 528 ప్రాంతమందు మిహిరకులుడను నిరంకుశ ప్రభువు కాశ్మీరమును పాలించినట్లును, బౌద్ధులను ఇతడు నిర్మూలించినట్లును తెలియుచున్నది. మిహిరకులుని అనంతరము అతనికి భిన్నశీలుడగు గోపాదిత్యుడను భూపాలుడు నద్వర్తనుడై కాశ్మీరమును ఏలెననియు, ఇతని కాలములో బ్రాహ్మణులు ఉచ్చదశకు వచ్చిరనియు లిఖిత పూర్వకమైన ఆధారము లున్నవి. అతని పిమ్మట ప్రవరసేనుడు రాజయ్యెను. అతని యనంతరము కాశ్మీర ప్రభువులలో కెల్ల ఉత్తముడగు లలితాదిత్యుడను సార్వభౌముడు 8 వ శతాబ్దిమధ్యమందు ఏలికయయ్యెను. లలితాదిత్యుడు

కాశ్మీర జాతీయుడో లేక విదేశీయుడో ఇదమిత్యమని తెలుపు ఆధారము లంతగా లభ్యముకాలేదు. కాని అతని వంశీయులు అప్పటికి రెండు తరముల క్రిందటనే కాశ్మీరులో స్థిరనివాస మేర్పరచుకొనినట్లు తెలియుచున్నది. ఇతని పాలనము మొదలు అక్కరుకాలమువరకు కాశ్మీరమునుండి పాంచాల రాష్ట్రములోని పలు ప్రాంతములమీద దండయాత్రలు సాగినవి; కాశ్మీర రాజుల ప్రభావము అందెల్లెడల విస్తరిల్లెను.

లలితాదిత్యుడు క్రీ. శ. 699 నుండి 796 వరకు రాజ్యమేలినట్లు తెలియుచున్నది. ఇతడు 'విశ్వజిత్తు' అని కాశ్మీరు చరిత్రకారులు వర్ణించిరి. లలితాదిత్యుడు సింహాసనమధిష్ఠించినపుడు చైనా ప్రభువునుండి గౌరవమును స్వీకరించినట్లు చెప్పబడుచున్నది. లలితాదిత్యుడు మధ్యాసియాను జయించిన సందర్భములో, ఇతడు అచ్చటినుండి పెక్కురు ప్రఖ్యాతులైన శిల్పులను తనవెంట తోడైచ్చి, వారిచే 'పరిహాసపురము'ను నిర్మింపజేసెనట. ఇంతవరకు కాశ్మీరమును పాలించిన ప్రభువులలో ఇంతటి శౌర్య పరాక్రమవంతుడును, ఇంతటి ప్రజానురంజకుడును మరొకడు లేడనియు ఇతనిపాలనలో కాశ్మీరము సర్వతోముఖమైనఅభివృద్ధిని, వైభవమును అనుభవించెననియు తెలియుచున్నది.

లలితాదిత్యుని అనంతరము కాశ్మీరము బలహీనులగు ప్రభువుల పాలనలో పడెను. కాని తర్వాత లలితాదిత్యుని మనుమడు (ఇతనిపేరు తెలియదు) 938 సంవత్సరముల కాలము సమర్థవంతముగ పరిపాలించెను. ఇతడు కవులను, గాయకులను, కళాకారులను పోషించినట్లును, నూతన నగరములు స్థాపించినట్లును తెలియుచున్నది. ఇతని తర్వాత, శంకరవర్మ, అవంతి వర్మలను ప్రభువులు (క్రీ.శ. 855-912) కాశ్మీరమును పరిపాలించిరి.

అవంతి వర్మయను రాజు రాజకీయముగను, ఆర్థికముగను కాశ్మీరమును పటిష్ఠ మొనర్చి 'అవంతిపురము' అను నామముగల సుందర నగరమును స్థాపించెను. ఈ నగర మిప్పటికిని కానవగును. కాశ్మీర కళావైదగ్యమున కీ నగర నిర్మాణకౌశలము ప్రత్యక్ష నిదర్శనము.

అవంతి వర్మ యనంతరము 'లోహోర' అను నూతన రాజవంశము కాశ్మీరమును చేజిక్కించుకొనెను. కాని

కేంద్రాధికారము బలహీనమై అంధకలహములు చెలరేగగా 'డమరులు' అను బందిపోటు మూకలు కాశ్మీరు ప్రజలను కొల్లగొట్టసాగిరి. జయసింహుని (సింహదేవ)తో లోహోరవంశ మంతరించెను (1128).

కల్లాణునిచే 1148 సంవత్సరములో రచింపబడిన 'రాజతరంగిణి' అను గ్రంథమందు 9 వ శతాబ్దినుండి పరిణామ మొందిన కాశ్మీర చరిత్రము మాత్రమే వివరింపబడెను. కల్లాణుని అనంతరము ఆతని అసంపూర్ణ గ్రంథమును 'జోనరాజా' అను సుప్రసిద్ధ చరిత్రకారుడు పూరించెను. కడపటి కాశ్మీర హిందూ రాజవంశముల కాలమునాటి కల్లోలిత పాలనా వ్యవస్థయు, వారి అనంతరము మొట్టమొదటి మహమ్మదీయ పాలకులనాటినుండి 1420 లో సింహాసన మెక్కిన శైనుల్లాబుద్దీన్ అను నామము గల ప్రభువు కాలమువరకును గల పరిపాలనా విధానమును, ప్రజల సాంఘిక జీవిత విధానమును ఇతడు తన గ్రంథములో పొందుపరచెను. శ్రీవర అను చరిత్రకారుడు 1485 లో ఫతేషా అను రాజు కాశ్మీరమునకు ఏలిక అయ్యెననియు, 'రాజవాలిపటక' అను రచయిత 1588 లో అక్బర్ కాశ్మీరమును జయించెననియు పేర్కొనెను.

లోహోరవంశ మంతరించుటకు పూర్వము, అనగా 1089-1101 మధ్య, కాశ్మీర చరిత్రములో కెల్ల విశిష్టమైన హర్ష వర్ధనుని పరిపాలన కొనసాగెను. ఇతడు పెక్కు శాస్త్రములలో, కళా విషయములలో అఖండ పాండితీ పరుడు; సంగీతప్రియుడు. ఆతడు తన ఆస్థానములో కవులను, పండితులను, గాయకులను గౌరవించి పోషించెను. ఆతడు మిగుల పరాక్రమవంతుడని కూడ ప్రసిద్ధి. ఇతడు కాశ్మీరమునేకాక పరిసరములనున్న పర్వతప్రాంత మంతటిపై తన అధికారమును చెలాయించెను.

హర్షుడు ప్రజాకంటకముగా పరిపాలన సాగించెను. ప్రజలకు కష్టములు చాలవా అన్నట్లు స్లేగువ్యాధి వారిని పీడింపసాగెను. దేశమంతట బందిపోటులు చెలరేగెను. నదులు వరదలై పారగా, పంటలు నశించెను. ప్రజలు కరవు వాతవడిరి. ప్రజలు సహనమును కోల్పోయి ప్రభుత్వముపై తిరుగబడి హర్షుని వధించిరి.

హర్షుని అనంతరము గూడ పలు శతాబ్దముల వరకు ప్రజారంజకుడైన హిందూ రాజవంశము కాశ్మీర సింహాసన

మధిస్థించలేదు. ఈ మధ్యకాలమందు నలుమూలల నున్న జమీందారులు కాశ్మీర కేంద్ర ప్రభుత్వముపై తిరుగబడుటయు, దేశమెల్ల అరాజకమును, రక్తపాతమగుటయు సంభవించినది. ఈలోగా ముఖ్యముగా మజినీమహమ్మదు సాగించిన దండయాత్రల ఫలితముగా కాశ్మీరమునకు చేరువనే యున్న పాంచాల నుండు ఇస్లాము మతము వ్యాపింపసాగెను.

మరణించిన కట్టకడపటి కాశ్మీర హైందవ చక్రవర్తి యొక్క భార్యను త్రోసిరాజని క్రీ. శ. 1389 లో షామీర్ అను ముస్లిముప్రభువు సూతన మహమ్మదీయ రాజవంశము నొకదానిని స్థాపించెను. మధ్యాసియా నుండియు, భారత దేశము నుండియు ఎడతెగక వచ్చిపడిన దండుమూకల కారణముగా కాశ్మీరములో మహమ్మదీయ పరిపాలనా వ్యవస్థకు పునాదు లేర్పడెను. షామీర్ పాలనములో గూడ రాజకీయ పరిస్థితులు ఎట్టి మార్పును చెందలేదు. షామీర్ అనంతరము 1394 లో కాశ్మీరమును సుల్తాన్ సికందర్ చేతికించుకొనెను. ఇతడు హిందూ దేవాలయములను ధ్వంసమొనర్చి, హిందువులను బలాత్కారముగ ఇస్లాము మతమున కలిపివైచెను.

అనంతరము 1420 లో మత సహనమునకును, ఉదార స్వభావమునకును, నచ్చిలమునకును పేర్వడిన శైనుల్లాబుద్దీన్ ప్రభువు సింహాసన మెక్కి షర్షియన్ భాషను ఆధికారిక భాషగా నొనర్చి, దానితోపాటు సమరసభావముతో సంస్కృత భాషకు సంపూర్ణమైన ప్రోత్సాహ మొనగెను. ఇతడు బ్రాహ్మణులకై జుట్టుడన్ను శీసివైచి, వారికి అగ్రహారము లిచ్చెననియు, మళిదులతో పాటు దేవాలయములను మరమ్మతు చేయించెననియు, హిందూసంస్కృతిని పోషించెననియు, ఇతని ఆస్థానములో కవులు, గాయకులు గౌరవింప బడుచుండిరిననియు తెలియుచున్నది. ఇతడు 'రయితు బాంధవు'డను ప్రతీతి కలడు.

తరువాత క్రీ. శ. 1588 వరకు కాశ్మీరమును బలహీనులగు మహమ్మదీయ ప్రభువులు కొంద రేలిరి. ఇట్టిస్థితిలో అదను కనిపెట్టి, ఆక్బరు చక్రవర్తి 1588 లో కాశ్మీరమును తన సామ్రాజ్యములో అంతర్భాగముగా చేసికొనెను. ఆక్బరు కాశ్మీరమును మూడు పర్యాయములు దర్శించెనట. ఇతడు కాశ్మీరములో మాతన చెవెన్యూ విధానమును

ప్రవేశపెట్టెను. 'హరివర్షతము' అను ప్రఖ్యాత దుర్గమును నిర్మించినది అక్కరే.

ఇతని పిమ్మట, జహాంగీరు అధికారమునకు వచ్చెను. షాలిమార్ బాగ్, నిషాత్ బాగ్ అను ప్రమదావనములను సేత్రానందముగ నిర్మించినది ఇతడే. మొగలుల పాలనము క్రింద కాశ్మీరము అభివృద్ధి పథమందు పురోగమించినది. వారు అమలుపరచిన చట్టములు ప్రజామోదమును బడసిన వని ప్రాచ్య, పాశ్చాత్య చరిత్రకారులు నుడివియున్నారు. ఔరంగజేబుతో మొగలుల పాలనము అంతమొందెను. గవర్నరులు స్వతంత్రముగను, నిరంకుశముగను ప్రవర్తించు సాగిరి. అధికారులు తమలో తాము తగవులాడుకొని దేశమును అరాజకము పాల్పెసిరి. అనంతరము కాశ్మీరము మరల నిరంకుశులైన ఆఫ్ఘను రాజుల వశమయ్యెను - (1750). వీరి కాలములో జుట్టుపన్ను తిరిగి విధించబడెను. కాశ్మీర ప్రజలు అష్టకష్టములకు లోనయిరి.

తమ కష్టముల బావుకోదలచిన కాశ్మీరీయులు పంజాబు సేలుచున్న బల్లిదుడగు రంజిత్ సింగును రక్షణకోరిరి. గులాబ్ సింగు అనునతడు రంజిత్ సింగు వెంట నుండి 1819 లో కాశ్మీరము సేలుచున్న ఆఫ్ఘను గవర్నరును జయించెను. ఇట్టి ప్రబల సహాయమునకు ముదితుడై, రంజిత్ సింగు గులాబ్ సింగుకు రాజా బిరుదుమిచ్చి, జమ్మూ ప్రాంతమును అతనికి ధారాదత్త మొనర్చెను. అయితే ఈ గులాబ్ సింగ్ ఎవ్వడు ?

గులాబ్ సింగ్ 'డోగ్రా' ప్రాంతీయుడైన 'డోగ్రా' రాజవంశీయుడు. ఈతని పూర్వులు అయోధ్య నుండియో లేక రాజపుటానా ప్రాంతము నుండియో పంజాబునకు వలసవచ్చి డోగ్రా అనుచోట స్థిరనివాస మేర్పరచుకొనిరి. వీరిలో ఒక కుటుంబమునకు చెందిన గులాబ్ సింగు యొక్క తాత ముత్తాతలు డోగ్రానుండి స్థానభ్రష్టులై జమ్మునకు వచ్చి చేరిపోయిరి. రంజిత్ సింగున కభిమానపాత్రుడైన గులాబ్ సింగు జమ్మూ ప్రాంతమును ఏలుచువచ్చెను.

గులాబ్ సింగు క్రమముగా పరిసరములనున్న చిన్న రాజ్యములను లోబరచుకొని అనంతరము లడక్, బాల్టిస్తాన్ లను జయించి టిబెట్ వై గూడ దండయాత్ర సాగించెను. 1839 లో రంజిత్ సింగు మరణించునప్పటికి, గులాబ్ సింగు వై ప్రాంతములమీద ఆధిపత్యము చెలాయించుచు,

కాశ్మీరమువై గూడ తన అధికార పూర్వకమైన ప్రభావమును ప్రసరింప జేసికొనెను. గులాబ్ సింగును స్వయముగా చూచిన 'విగ్నో' యను ఒక పాశ్చాత్యుడు 'అతడు నిరంకుశుడైనను, మత విషయములలో సహనశీలు'డని అభిప్రాయము వెలిబుచ్చెను.

రంజిత్ సింగు అనంతరము గులాబ్ సింగు పతనము చెందగలడను వదంతి ప్రబలెను. అతని వలుకుబడి ఊణింప సాగెను. సిక్కు లతనినిపట్టి లాహోరునకు కొంటోయిరి. ఇంతలో ఆతని అదృష్టచక్రము గిరున తిరిగెను. ఆతడు స్వయంశక్తిచే జయించిన రాజ్యములేగాక కాశ్మీరము వంటి సుందరమగు దేశము కూడ ఆతని స్వాధీనమయ్యెడి మహద్భాగ్య మాతనికి పట్టుసూచనలు కన్పట్టెను.

రంజిత్ సింగు అనంతరము, పంజాబునందు అరాజకము చెలరేగి, రాష్ట్రీమంతయు సిక్కు సైన్యముల అధీనమయ్యెను. సిక్కులు సాహసముతో బ్రిటిష్ సైన్యములవై విజృంభింపగా, ఫిరోజ్ పూరు కోటవద్ద ఖీరమైన యుద్ధములు సాగెను (డిశంబరు 1845). చివరకు 1846 జనవరిలో బ్రిటిష్ సైన్యములకు విజయము చేకూరు చిహ్నములు కట్టెను. లాల్ సింగు అను సిక్కు మంత్రి పదచ్యుతుడయ్యెను. ఇట్టిస్థితిలో జమ్ములోనున్న గులాబ్ సింగు, గవర్నర్ జనరల్ అయిన లార్డ్ హార్డింగ్ తో రాయబారము లాడుటకు ఆహ్వానింపబడెను. ఈ సదవకాశమును పురస్కరించుకొని గులాబ్ సింగు బ్రిటిష్ ప్రభుత్వముతో మంతనములాడ మొదలిడెను. అప్పటికింకను సిక్కు సైన్యములు పూర్తిగా పరాజయమొందలేదు. బ్రిటిష్ సైన్యములు లాహోరునగర మూక్రమించుకొనగా, భయభ్రాంతులైన సిక్కులు లొంగిపోయిరి. గులాబ్ సింగు కష్టసమయములో తమకుచేసిన సహాయమునకు ప్రతిఫలముగా బ్రిటిష్ ప్రభుత్వము ఈక్రింది షరతులతో కాశ్మీరమును, హజారా అను ప్రాంతమును గులాబ్ సింగుకు సర్వహక్కులతో శాశ్వతముగా ఇచ్చివేసెను.

గులాబ్ సింగ్ 75 లక్షల రూపాయలు చెల్లించునట్లును, బ్రిటిషువారి సార్వభౌమాధికారమును పురస్కరించుకొని ప్రతినంవత్సరము ఒక గుఱ్ఱమును, 12 ఉత్తమ జాతిమేకలును (ఆరుమగవి, ఆరు ఆడవి) 8 జతల కాశ్మీరు కాలవలును బ్రిటిష్ ప్రభుత్వమునకు ఇచ్చునట్లును ఒప్పం

దము జరిగెను. గులాబ్ సింగు, బ్రిటిష్ ప్రభుత్వ ప్రతినిధులు ఈ ఒడంబడిక వైన సంతకములు చేసిరి. ఈ ఒడంబడికనుబట్టి అవసర సమయములలో ఇరుపక్షములు రక్షణకొరకు ఒకరికొకరు సర్వసైనిక సహాయము అందించుకొనుటకు అంగీకరించిరి.

గులాబ్ సింగు బ్రిటిష్ వారి సహాయముతో కాశ్మీరమును స్వాధీన పరచుకొనెను. అప్పటికి కాశ్మీరు పరిస్థితి మిగుల అధ్వాన్నముగా నుండెను. గులాబ్ సింగు ఈవిషయ పరిస్థితిని సరిదిద్దలేక పోయెను. ఆతడు 1857 లో మరణించగా, ఖుమారుడైన రణజీర్ సింగు సింహాసనమెక్కి ఇటు తన ప్రజల అభిమానమును చూరగొనుచు, అటు బ్రిటిష్ అధికారుల మన్ననలగూడ పొందగల్గెను. కాశ్మీరములో రాజరికమంతరించి, ప్రజాపరిపాలన నెలకొని నంతవరకు గులాబ్ సింగు వంశీయులే రాజ్యపాలనము నిర్వహించిరి. కాని రాజరికములో ప్రజలు సుఖమనుమాట నెరుగరు.

భారతదేశములో బ్రిటిష్ ప్రభుత్వమునకు వ్యతిరేకముగా ప్రారంభమైన సహాయ నిరాకరణోద్యమము వలన ఉత్తేజితమైన కాశ్మీరు ప్రజలు తమదైన స్వస్థితిని బాపకొనదలచి 1931 నుండియు రాజరికమువై పోరాటములు సాగించిరి: అశేషత్యాగము లొనర్చిరి. కాశ్మీరు మహారాజు హరిసింగు పరిమితమైన సంస్కరణములను మాత్రమే ప్రవేశపెట్టెను. కాని సంపూర్ణ బాధ్యతాయుత పాలనకొరకై కాశ్మీరు జాతీయమహాసభ తన పోరాటమును తీవ్రతర మొనర్చెను.

భారతదేశమునకు స్వతంత్రము సంప్రాప్తించుటతో, (1947) కాశ్మీరమహారాజు తన రాజ్యమును భారతదేశములో విలీన మొనర్చెను. అప్పటికే భారతదేశమునుండి విడిపోయిన పాకిస్తాన్ ప్రభుత్వము రాజ్య విస్తరణ కాంక్షతో 1947 అక్టోబరు 20 వ తేదీన తమ పలుకుబడిలోనున్న సరిహద్దు కొండజాతిమూకలచే కాశ్మీరముపై ఆక్రమకముగ సాయుధ దండయాత్రచేయించి పరోక్షముగ యుద్ధము నడపించెను. ఈమూకలు ముజఫరాబాదు, డోమెల్, బారాముల్లా, మున్నగు నగరముల నాక్రమించి శ్రీనగరుదిశగా పురోగమించెను. అట్టి జీవన్మరణ స్థితిలో ప్రజాదండమును కోల్పోయిన మహారాజు పాల

నము ఊగినలాడుచుండగా జాతీయ మహాసభానాయకులు కాశ్మీరు సరిపాలనా బాధ్యతను స్వీకరించి భారతసైన్యముల సహాయముతో శత్రుదాడులను ప్రతిఘటించిరి.

కాశ్మీరు సమస్య 1947 డిసెంబరు 31 వ తేదీన భద్రతా సమితికి ఇండియా నివేదించెను. శత్రుత్వముగా ఇరుపక్షముల నడుమతాత్కాలిక యుద్ధ విరామసంధి మాత్రమే పొసగెను కాని, ఈ సమస్య ఇంతవరకు శాశ్వతముగ పరిష్కరింపబడలేదు. ఆనాటికే కాశ్మీరములో మూడవవంతు ప్రదేశము పాకిస్తాన్ అధీనమై, ఇప్పటికిని అచ్చట 'అజాద్ కాశ్మీర్' ప్రభుత్వము అను పేరుతో పాకిస్తాన్ తన పరిపాలన కొనసాగించుచున్నది. జమ్ము, కాశ్మీరు ప్రజలలో అధిక సంఖ్యాకులు మహమ్మదీయు లగుటచేతను, వారికి కూడ తమదివలెనే ముస్లిము సంస్కృతి యగుటచేతను, వారు పశ్చిమ పాకిస్తాన్ లో అంతర్భాగముగ చేరిపోవుటకు సహజముగ వాంఛించు రని పాకిస్తాన్ వాదములోని సారాంశము.

ఐక్యరాజ్య సమితిచే నియమింపబడు మధ్యవర్తి నిర్ణయముకైనను, లేదా సమితి సర్వవేక్షణక్రింద జరుగు జనవాక్య నిర్ణయము (plebiscite) నకైనను భారత, పాకిస్తాన్ ప్రభుత్వములు కట్టుబడుట సమంజసమని ఐక్య రాజ్య సమితి అధికారులు సూచించిరి కాని అంతకు పూర్వమే కాశ్మీరు ప్రజా పరిపత్తు, శాసనసభల సంపూర్ణామోదముతో చట్ట బద్ధముగ కాశ్మీరము భారత దేశముతో విలీనమగుటచే కాశ్మీర, ప్రభుత్వము వై సూచనలను అంగీకరింపలేదు. ఇప్పటికిని కాశ్మీరు, జమ్ముల రక్షణకై భారత సైన్యములు కాశ్మీరమందు విడిసియున్నవి. నూతనముగ పరిపాలనా బాధ్యతను స్వీకరించిన కాశ్మీరు జాతీయ మహాసభ ప్రప్రథమమున కాశ్మీరమునకు నూతన రాజ్యాంగమును రచింపవలసి వచ్చెను. అందులకై రాజ్యాంగ పరిషత్తు స్థాపింపబడెను. 1958 నవంబరు 17 వ తేదీన పరిషత్తు తన ఏకగ్రీవముగ ఆమోదింపబడిన రాజ్యాంగ చట్టమందు ఈ క్రింది ముఖ్యాంశములు పొందుపరచబడెను :

1. భారత దేశముతోపాటు కాశ్మీరమునకు గూడ సోపలిస్తు సమాజ నిర్మాణమే లక్ష్యము.
2. రాష్ట్రమందు రెండు శాసనసభలు ఏర్పరుపవలెను.

3. న్యాయ శాఖను కార్య నిర్వాహక శాఖనుండి విడదీయవలెను.

4. దేశాధ్యక్షునిచే ప్రాకోర్టు న్యాయమూర్తుల నియామకము.

5. కాశ్మీరమునకు 'నదర్-ఇ-రియాసత్' అను బిరుదు ముతో నొక అధిపతి ప్రజాప్రతినిధులచే ఎన్నుకొనబడవలెను.

6. రాష్ట్రమునకు ప్రత్యేక పతాకము.

7. శాసనసభ (Assembly) కు 100 మంది సభ్యులును, శాసనపరిషత్తు (Council) కు 38 మంది సభ్యులును ఎన్నుకొనబడవలెను.

8. పాకిస్తాన్ ఆక్రమిత కాశ్మీర ప్రాంతమునకై 25 స్థానములను శాసనసభలో భాగిగా ఉంచవలెను.

ఈ రాజ్యాంగము భారత రాజ్యాంగమునకు అనుగుణ్యముగా నుండి 1957 జనవరి 26 వ తేదీనుండి కాశ్మీర మంతటను అమలునకు వచ్చెను. కాశ్మీర ప్రజా ప్రతినిధులు భారత పార్లమెంటుసభలో సభ్యులుగా కూడ నున్నారు.

ప్రజా ప్రభుత్వము అధికారము స్వీకరించుట తోడనే కాశ్మీరమందంతటను అన్ని రంగములలోను పెక్కు సంస్కరణములను ప్రవేశపెట్టెను. కార్యదక్షతతో భీషణ సమస్యల నెదుర్కొని ఆచరణయోగ్యమైన చట్టములను, నిబంధనలను జారీచేయుట ద్వారా నూతన ప్రభుత్వము ప్రజాభిమానమును పొందగలుగుచున్నది. ఏనాటికైనను పాకిస్తాను ఆక్రమణములో నున్న కాశ్మీర భూభాగము మాత్రం కాశ్మీరములో లీనమై, అఖండ కాశ్మీరముగా రూపొందిన నేతప్ప ఆ రాష్ట్రము యొక్క ఉజ్వలభవిష్టత్వ సమగ్రముగను, సర్వతోముఖముగను భాసించదు.

విజ్ఞాన కళా సంస్కృతులు : ప్రాచీన కాలమునుండియు కాశ్మీరము విజ్ఞాన, కళా, సంస్కృతి వికాసమునకు నిలయమయ్యెను. విభిన్నములైన మతాచారములు, తాత్విక భావ ధోరణులు, కళా సంప్రదాయములు సహజీవన మాచరించుచుండెను. విశాల విశ్వములో పలు తావుల నుండి విభిన్నములైన కళా, వాక్యయ సంప్రదాయములను కాశ్మీర ప్రజలు పుణికి పుచ్చుకొని, వాటివలన ఉత్తేజితులై, వాటిని తమ సాంస్కృతిక జీవితమందు లీనమొనర్చుకొనిరి. ఖండాంతరముల నుండి సత్యాన్వేషులు, విజ్ఞాన సంస్కృతీప్రియులు అచంచలమైన మహోన్నత

కాశ్మీర పర్వతపంక్తుల నడుమ నవచైతన్యమును, శాశ్వతానందమును అనుభవింపగోరుటకై కాశ్మీర మేతెంచెడివారు. అచ్చట వికసించి వర్దిల్లిన మతములు, సాంస్కృతిక సిద్ధాంతములు ఆసియాఖండ మంతటను దేదీప్యమానమైన తమ అమరజ్యోతిని ప్రసరింపజేసినవి. ప్రాచీనకాలమునుండియు బౌద్ధ, గాంధార కళా సంప్రదాయములు కాశ్మీరముపై ప్రసరించి, కాశ్మీర జీవితములో లీనమయ్యెను. అదేవిధముగ భారతీయ, బౌద్ధ, హిందూ కళా సంప్రదాయములును, ముస్లిము వాస్తుశిల్ప సంప్రదాయములును కాశ్మీర కళాక్షేత్రమునకు వన్నె తెచ్చెను.

సాంస్కృతిక సంయోగము, ఆధ్యాత్మిక సమైక్యత- ఈ రెండును ప్రాచీనులైన కాశ్మీరు ప్రజలకు గర్వకారణమైన మహా విజయములు. అవంతిపుర దేవాలయమువంటి అద్భుత కళాఖండములు కాశ్మీరము యొక్క అమూల్యములైన ఏకైక శిల్పీదాహరణములుగా చెన్నారుచున్నవి. వైవిధ్యములో ఏకత్వమును సాధించుటయందు కాశ్మీరీయులు సిద్ధహస్తులుగా విఖ్యాతిగాంచినటులలో అత్యుక్తి ఉండబోదు. నలంద, తక్షశిలలతో పాటుగ కాశ్మీరము విజ్ఞాన సంస్కృతీ కేంద్రముగ ఖ్యాతిగాంచుటలో భాగస్వామి యయ్యెను. విజ్ఞాన బీజముల వెదజల్లు పవిత్రాశయముతో కాశ్మీర సాహిత్య సాంస్కృతికోద్యమ ప్రచారకులు అనధికార రాయబారులై నేల నాలుగు చెరగులకు ప్రయాణించి, తమ దివ్యసందేశములనందించిరి. ఈ సందేశముల ప్రభావముచే వారడుగిడిన షేత్రములు సర్వతోముఖముగ ప్రభావితములయ్యెను. అమూల్య సాంస్కృతిక నిధి నిక్షేపములకు నిలయమైన ప్రాచీన కాశ్మీరము ఇస్లాముమత ప్రవేశముతో నూతన ఘట్టమున ప్రవేశించి, తదాదిగా కలుగుచు వచ్చిన పరిణామదశలలో క్రొంగ్రొత్త రూపములు ధరించినది. నవ స్వాతంత్ర్యోదయముతో కాశ్మీరము భారతములో సంపూర్ణముగ వైకృతముచెంది, భారతీయ రాష్ట్రములలో ప్రముఖపాత్ర వహించగలదు.

ప్ర. డా. సు.

కాశీదాసమహాకవి

జన్మదేశము : కాశీదాసమహాకవి భారతదేశమున ఏ ప్రాంతమునకు చెందినవాడో నిష్కర్షగా చెప్పలేము.

మేఘదూతలోని 'రామగిరి' శబ్దము ననుసరించి, ఇది నాగపూరు దగ్గర గల నేటి 'రామలెక్' అనియు, ఇతడు మహారాష్ట్రాధిపతియై కొందరు అభిప్రాయపడుచున్నారు. కాని భారతదేశమున పెక్కు రామగిరులు కనపడగలవు. మల్లినాథుడు రామగిరికి చిత్రకూటమును అర్థమును చెప్పినాడు. కాశ్మీరమునగల కుంకుమపూవును చిత్రించినవాడితడొక్కడే యగుటచేతను, హిమాలయములను ఉత్సాహముతో వర్ణించినవాడగుటచేతను, కాళిదాసు కాశ్మీరమునకు చెందినవాడని వేరొక కొందరనివారు. వంగదేశీయుడను వాద మొకటి కలదు. విక్రమాదిత్యుని ఆస్థానములోని వాడగుటచేతను, ఉజ్జయినిని కొనియాడుటచేతను, కాళిదాసు నేటి మధ్యప్రదేశమునగల ఉజ్జయినీనగరవాస్తవ్యుడని మరికొందరి మతము. మేఘదూతలోని ఉజ్జయినీ ప్రసక్తి (1-28) లో ఈ నగరము రాజధాని యని గాని, గుప్తరాజులకు చెందినదనిగాని చెప్పటకు ఆధారమేమియు కన్పించదు. చక్రవర్తిని గురించి గాని, రాజభవనమును గురించి గాని సూచన యేమియు నిట లేదు. కాని "ప్రథితవిదిశాలక్షణం రాజధానీం" (1-25) అను యడుని పలుకుల ద్వారమున కాళిదాసు కాలమున నేడు 'ఖిల్నా' యనబడు విదిశానగరము ప్రఖ్యాతమైన రాజధాని యని చెప్పవచ్చును. కాళిదాసు భారతదేశమున ఎక్కడ జన్మించినది మనకు తెలియకున్నను, ఇతడు దేశమునంతను బాగుగా చూచినవాడని, కొంతకాలమైనను విదిశలో గడిపినాడని చెప్ప వీలున్నది.

పేరు : శా॥ శక సంవత్సరము 650 ప్రాంతమునకు చెందిన యశోవర్మ ఆస్థానకవులలోనివాడగు వాక్పతిరాజు తన "గౌడవధ" యను ప్రాకృతకావ్యమున భాసుడు జ్వలనమిత్రుడనబడు అగ్నిమిత్రుడనియు, రఘువంశమును వ్రాసినవాని పేరు కుంతీదేవుడనియు (శ్లో. 800) చెప్పినాడు. ఈ వాక్యమును ప్రామాణికముగా నెంచవలసినచో, కుంతీదేవుని దీక్షానామము కాళిదాసు కావచ్చును. ఈ సందర్భమున కాళిదాసకృతమని ప్రాయోగముగా చెప్పబడు "కుంతలేశ్వరదౌత్యము" పరిశీలనార్హము.

కాలము : కాళిదాసమహాకవి ఏ కాలమువాడనునదియు జటిలప్రశ్నయే. బాణుడు (క్రీ. శ. 650) ఐహోలి శాసనమున (క్రీ. శ. 684) కాళిదాసును స్మరించుటచే ఈ

కవి క్రీ. శ. 600 లకు ముందు కలడని చెప్పనగును. మల్లినాథునిప్రకారము ఈతడు దిక్షాగుని సమకాలికుడగును. కాళిదాస నాటకముల ప్రస్తావనలలో కన్పించు విక్రమాదిత్యుడు విక్రమశకారంభకుడని సంప్రదాయము. కాళిదాస కృతమని చెప్పబడు త్యోతిర్విదాభరణమున గ్రంథకర్త తా నీ గ్రంథమును 3068 కలిసంవత్సరమున వ్రాసిననియు, తనతోబాటు వరాహమిహిరుడు మొదలగు సవరత్నములు విక్రమాదిత్యుని ఆస్థానమున గలరనియు పల్కినాడు. ఈ గ్రంథము అప్రామాణికమని చెప్పుకొందరు విద్వాంసులు కాళిదాసగ్రంథములలో కుమార, గుప్తేశ్యాది శబ్దములు తరచు కన్పించుటచే, ఈ కవి చంద్రగుప్త విక్రమాదిత్యుని ఆస్థానములోనివాడనివారు. సంప్రదాయజ్ఞులు క్రీ. పూ. ప్రథమశతాబ్దమనిన, వీరు క్రీ. శ. 380-413 ప్రాంతమువా డీ కవి యని చెప్పుచున్నారు.

కుమారసంభవ కావ్యమున కుమారశబ్దము తరచు కన్పించదు. కాని రఘువంశమున కుమార, స్కంద, సేనాని, శరణస్మృ, గుహ శబ్దములు పెక్కులు కలవు. ఈ స్థలములలో కుమారగుప్తుని స్మరణ కలదని యనుటకన్న రఘువంశమునువ్రాయు సమయమున మహాకవియొక్క భావన కుమారసంభవ వృత్తాంతముపై లగ్నమైనదని ఎంచుటయు క్తము. మహాకవి కుమారసంభవమును కొంత వ్రాసి తరువాత రఘువంశ సృష్టికి వచ్చి, ఆ పైన మొదటి కావ్యమును పూర్తిచేయదలచె ననుటకు కొంత ఆధారమున్నది. కుమారసంభవములోని సన్నివేశములు రఘువంశమున (2-75, 6-2, 7-5) చాల కలవు. రఠీదేవి మరణమును గూర్చి వ్రాయదలచినట్లు రఘువంశమున (7-5) సూచన కలదు. స్కందుని బాల్యదశ (2-36, 3-23, 5-36), వీరత్వము (3-55, 6-4), దేవసేనాపతిత్వము, పార్వతి యొక్క మాతృత్వము (2-36, 3-23) రఘువంశమున సూచింపబడినవి.

కుమారశబ్దము తరచుగా నున్నంతమాత్రమున కాళిదాసు కుమారగుప్తుని కాలమువాడని నిర్ణయించితిమేనీ, అశ్వఫోషుని బుద్ధచరితలో కూడ ఈ పేరు విరివిగా ఉపయుక్తమైనదని జ్ఞాపకముంచుకొనవలెను. పైగా, ఒక్క రఘువంశపు మొదటిసర్గలోనే అగ్నిశబ్దము నాల్గుసారులు

(1-6, 10, 49, 53)కన్పించుటచే కాళిదాసు అగ్నిమిత్రుని కాలమువాడని ఏల ఎంచరాదు ?

మిగిలిన నాటకములలోవలెగాక, మాలవికాగ్నిమిత్ర మందలి భరతవాక్యమున పూర్వార్థము కథావస్తువులోని భాగము. ధారణితో అగ్నిమిత్రుడనిన మాటలివి: మాయూ లుగా ప్రజాశ్రేయమును ఆశీర్వదించుట ఇచట లేదు. సంప్రదాయముగా వచ్చు ఆచారమును ఉల్లంఘించుటకు కారణము ఉత్తరార్థమున కలదు. అగ్నిమిత్రుడు రాజగు టచే, విశేషించి కోరదగినదేమియు లేదని ఉత్తరార్థమున భావము. ఈ నాటకమున నాయకుడు, విదూషకుడు ఇతర నాటకములలోని పాత్రలవలె లేదు. ఇచట చాల వరకు సమకాలిక వాతావరణమునే కవి చిత్రించినాడు. మేఘదూతలో ప్రస్తుతించబడిన “ప్రథితవిదిశాలక్షణాం రాజధానీం” అను మాటలలో అగ్నిమిత్రుని ముఖ్యపట్టణ మైన విదిశానగరము పేర్కొనబడినది. శుంగ వంశీయుల కాలమునకు చెందిన ఒక ఫలకమువై శాకుంతలములోని ప్రథమాంక సన్నివేశము చిత్రించబడినదికూడ. కావున కాళిదాస మహాకవి అగ్నిమిత్రకుంగుని కాలమునకు చెందినవాడు కాళిదాసమహాకవి అనవచ్చును.

రఘువు యొక్క దిగ్విజయమునకు సముద్రగుప్తాదుల దిగ్విజయమునకు సామ్యము ఈషన్మాత్రమే. రఘువు పారశీకులను జయించి (4-60) హళాణులు నివసించు వంతు నదీతీరముల కేగినాడు (4-66-68). క్రీ.శ. మూడు నాలుగు శతాబ్దములకు హళాణులు వంతునదీతీరమునుండి సింధునది వరకు వ్యాపించిరి. ఈ కారణములనుబట్టి కాళిదాస మహా కవి క్రీ. పూ. మొదటిశతాబ్దమువా డని చెప్ప వీలున్నది.

గ్రంథములు : కాళిదాస కృతములని చెప్పబడువాటిలో ఋతుసంహారము, మేఘదూతము, కుమారసంభవము, రఘువంశము, మాలవికాగ్ని మిత్రము, విక్రమోర్వ శీయము, అభిజ్ఞాన శాకుంతలము, శ్రుతబోధ, శృంగార తిలకము, పుష్పకాణ విలాసము, శృంగార రసాష్టకము, నేతుకావ్యము, కర్పూరమంజరి, శ్యామలాదండకము, ప్రశ్నోత్తరమాల, జ్యోతిర్విదాభరణము కన్పించుచున్నవి. వీటిలో మొదటి ఏడుగ్రంథములు ఒకేఒక వ్యక్తిచే రచింప బడినవనియు, అతడే సుప్రసిద్ధుడైన కాళిదాస మహాకవి యనియు చెప్పగలము. కాళిదాసు అను ఒక మహాకవి

కవితోకమున ప్రఖ్యాతి వహించిన పిమ్మట, అదేనామమును పలువురు ధరించుట సహజము. భోజ ప్రబంధాయలలో కన్పించు కాళిదాసు మిగిలినవాటిలో కొన్నిటిని రచించి యుండవచ్చును. ఇట్లే ఉత్తర కాలామృతకర్త వేరొక కాళిదాసు.

రఘువంశ, కుమారసంభవ, మేఘదూతములలోను, శాకుంతలాది మూడు నాటకములలోను కన్పించు సన్నివేశములు, పాత్రపోషణ, శైలి మొదలగునవి సన్నిహిత మైన పోలికలు కలిగియుండుటచే ఇవి యొకని కావ్యము లని వ్యవహరించ వీలున్నది. వీటిని రచించుటకు పూర్వము చెప్పినది ఋతుసంహారముగా కన్పట్టును.

ఋతుసంహారము : ఋతుసంహారము ఖండకావ్యము. ఆరు ఋతువులను చిత్రించు లభ్యకావ్యమిది. ప్రకృతిలో భావనాదృష్టికి గోచరించు సౌందర్యము ఈ ఋతు సంహారమున ప్రతిఫలించుచున్నది. మానవునకును ప్రకృతికిని అవినాభావ సంబంధమున్నదని, ప్రకృతిలో ఆధ్యాత్మిక తత్త్వము కలదని చెప్పి ఈ కావ్యమున భావనాపటిమ, లాలిత్యము, ప్రసాదగుణము కలవు. కాళిదాసుని తర్వాతి కావ్యనాటకములకు ఈ ఖండకావ్యమొక నాందివంటిది.

మేఘదూతము : సందేశ కావ్యములకు ఆదర్శము, ప్రియావియోగజనితమగు ఆక్రాంతముతో సహృదయ హృదయానుప్రవేశము గలదియగు మేఘదూత మహోన్నత మగు కావ్యము. కుబేరశాపము వలన ఒక ఏడాది భార్యనుండి ఎడబాటు ననుభవించుచున్న యతుడు రామగిరి యందు ఆషాఢ మేఘమును కాంచును. కామార్తుడై చేతనాచేతన వివేకమును కోల్పోయి, తన భార్య కొక సందేశమును తీసికొనిపోమ్మని మేఘుని యాచించును. పూర్వమేఘమున అలకాపురికి గల మార్గ వర్ణన, ఉత్తరమేఘమున సందేశమును కలవు. హృదయ మున రగుల్కొనిన వియోగాగ్ని మందమందముగా యతుని జీర్ణింపజేయుటచే, మందాక్రాంతమున రెండు భాగములను మహాకవి నడిపినాడు. భావమును, భావనను సమన్వయింపజాలిన వృత్తముతో మేఘదూతము సుందర కావ్యముగా, లలితముగా పరిణమించినది.

మేఘముతోబాటు గిరి, నదీ, కానన, నగరాదులు ఇటు చేతనములై నవి. వివ్రలంభమున తగుల్కొనిన నాయకుని

సోదరుడు మేఘుడు. సూనవుని హృదయము ప్రకృతితో సంవలితమైనది. శ్రావ్యకార్యమున నియుక్తుడైన మేఘునకు పూర్వార్థమున తీర్థయాత్రాచరణ కూడ విధింపబడినది. ఈ యాశ్రయ ఫలమే పతివ్రతను దర్శించుట.

కుమారసంభవము : తారకాసుర వధకు నాయకుని వాంఛించిన దేవతలు బ్రహ్మవద్దకు వచ్చి, తదుపదేశానుసారము శివపార్వతుల వివాహమునకు ఇంద్రుడు చేసిన యత్నము, శివపార్వతుల తనస్సు, వారి శుభ వివాహము ఇతివృత్తముగాగల మహాకావ్యము కుమారసంభవము. ఎనిమిది సర్గలవరకే కాళిదాసమహాకవివ్రాసి, ఏకారణములవలనో దీనిని వదలినాడు. దీనిని పూర్తిచేయదలచినట్లు రఘువంశమున కొంతవరకు తెలియుచున్నది.

భారతీయ సంస్కృతికి, జాతీయతకు ప్రతీకయై, దేవతాత్మయగుటచే, హిమాలయ వర్ణనతో కావ్యమారంభమగుచున్నది. సాందర్భోపాసన ఉద్దిష్టార్థ విషయమగుటచేతను, ఆదర్శవంశమగు మాతృత్వమునకు మూలభూమమగుటచేతను, తర్వాత పార్వతివర్ణన వచ్చినది. ఆధ్యాత్మిక శక్తియే ప్రబలమైనదని చెప్పటకు వసంతవర్ణన కలదు. నైష్ఠిక సుందరునిగా శివుని నెలకొల్పినాడు. భౌతికవికారములకు లొంగక, తపోమహిమచే శుద్ధమైన శివపార్వతుల వివాహము వివరింపబడినది. 'నీ లవస్సులచే క్రీతుడనైన నీ దాసుడను' అని శివుడు పార్వతిని చేపట్ట నంగీకరించెను.

వియోగినీ వృత్తములో నడచిన రతీవిలాపము, అనుష్టుప్పందమునగల ఋషుల రాయజారము, పార్వతి తనస్సు నిత్యము స్మరింపదగిన సన్నివేశములు.

రఘువంశము : వాగర్థముల అనన్యత్వప్రతిపత్తికి పార్వతి పరమేశ్వరులను నమస్కరించి వ్రాయ నెంచిన రఘువంశమహాకావ్యమున కావ్యకళను సమగ్రముగా అవగాహన చేసికొనిన ఋషితుల్యుడగు మహాకవి కన్పించును. అతిసులభమైన, నిత్యవ్యవహారమున నున్న పదములలోని కవితావాహిని అభివ్యక్తమగుచు నిట గోచరించును. కావున, సంస్కృతమును అభ్యసించువారు మొట్టమొదట ఈ మహాకావ్యమును పఠించుట గలదు. పాండిత్యమును కొంత సంపాదించిన తర్వాత, మరల ఈ కావ్యమును చదువుట తప్పనిసరి. అప్పుడే ఇందలి సౌబగులు పూర్తిగా అర్థము కాగలవు.

జన్మాంశముదాక శుద్ధమైనవారు, ఫలోదయమువరకు కర్మల నాచరించువారు, విధిపూర్వకముగా అగ్నిహోత్రములను కాపాడువారు, అపరాధులను దండించువారు, దానమునకై ఆర్జించువారు, సత్యపాలనకు మితముగా భావించువారు, కీర్తిగాను జయించువారు, శ్రేణివమున విద్యాభ్యాసము గలవారు, యౌవనమున విషయైషులు, వార్ధకమున హునివృత్తి నందినవారు, చివరకు యోగిగ్నిలో దేహమును శ్మశించినవారును అగు రఘువుల వంశమును చెప్పదలచితినిని గ్రంథారంభమున ప్రతిజ్ఞా వాక్యముల నిచ్చినాడు.

దిలీపుడు సందినిధేనువునకు శుక్రూషచేయుట, రఘువు యొక్క దిగ్విజయము, ఇంద్రుమతీ స్వయంవరము, అజివిలాపము మొదటి ఎనిమిది సర్గలలోను ప్రధాన సుట్టములు. తర్వాతి కావ్యమున 13, 14 సర్గలలో రామాయణగాథ మనోహరముగా చిత్రింపబడినది. అగ్నివల్లని పీడితముతో కావ్యము సంపూర్ణముగా అంతమగుచున్నది.

నాటకములు : ధారణి, ఇరావతులను భార్యలు గల అగ్నిమిత్రుడు విదర్భ రాకుమారి యగు మాలవికను వివాహము చేసికొనుట మాలచిరాగ్నిమిత్రము నందలి ఇతివృత్తము. అస్సరస యగు ఊర్వశిని తన విక్రమము ద్వారా ప్రేమించిన పురూరవసుని ప్రేమగాథ విక్రమోర్వశియనుందలి విషయము. శకుంతలను ఆశ్రమమున ప్రేమించి, తర్వాత ఆమెను విస్మరించి, అంగుళీయక దర్శనము ద్వారా పూర్వగాథను అవగతము చేసికొని దివ్యాశ్రమమున సతీపుత్రులను తిరిగి పొందిన దుష్యంతుని కథ అభిజ్ఞానశాకుంతలము. ఈ మూడు నాటకములలోను సమాససన్నివేశములు, తుల్యమగు పాత్రపోషణ, సుందరమైన కవితావాహిని కన్పించుటచే వీటిని విడదీసి పరిశీలించుట దుస్తరము.

రఘువంశ, కుమారసంభవములకును ఈ నాటకములకును కొంత దగ్గర సంబంధము కూడ కన్పించుచున్నది.

ఇతివృత్తము : కాళిదాస గ్రథిత వస్తువు : వివేకులైన సత్పురుషులు అను అగ్నిచే పరిశీలంపబడిన కావ్యము అను సువర్ణమునకు మంచి వన్నె రాగలదని రఘువంశమున (1-10) పలికి, సత్పురుషుడే మహాకావ్యమును ఆస్వాదించు

టకు యోగ్యుడని మాలవికలో (1-2) చెప్పి, విద్వాంసులు మెచ్చినపుడే కవికి ఆత్మ తృప్తి రాగలదని శాకుంతలమున (1.2) అనినాడు. ఈ ఆశయములతో ప్రాచీనులలో కన్పించు ఇతివృత్తములను మొట్టమొదట వదలినాడు కాళిదాసు. తన మూడు నాటకములలోను కాళిదాస గ్రథితవస్తువు కలదనినాడు. ప్రసిద్ధమైన ఇతివృత్తమును ఆనవాలుగా గ్రహించి, తన భావనాకక్తి ద్వారా సన్నివేశములను కల్పించి, క్రొత్త విషయమును సృష్టించినాడు. క్లిష్ట సన్నివేశములలో నాయికా నాయకులను చూపుట ఒక సన్నివేశము. స్వాతంత్ర్యమును కోల్పోయి ధారణి వద్ద నిస్సహాయగా నున్నది మాలవిక. దైత్యుల చేతులలో చిక్కినది ఊర్వశి. మధుకరమునకు చిక్కి వలపించినది శకుంతల. కేవలము భౌతికముగా, ఇచ్ఛాజనితమై బయలుదేరిన శృంగారమున సుఖము గాని, సౌందర్యము గాని లేదని తెలుపుటకు గర్భసంధిని వినియోగించినాడు. ఆధ్యాత్మికముగా శృంగారము పరిణమించుటకు ఆంతర సంఘర్షణ అవసరము. “దుల్లహోపి ఓమే తస్మిం భవహీఅ అణిరాసం” అనినది మాలవిక. “సురాంగనా కర్షతి ఖండి తాగ్రాత్ సూత్రం మృణాలాదివ రాజహంసీ” అనినాడు పురూరవసుడు. గాలి కెదురుగా బోవు పతాక వెనుకకు తిరుగునట్లు దుష్కర్మముని మనస్సు భ్రమించినది. తన నిజ స్వరూపమును వ్యక్తముచేయలేనిది మాలవిక. పుత్ర దర్శనముతో పురూరవసుడు తన కెడముకాగలడని దుఃఖించినది ఊర్వశి. భావ స్థిరములగు జననాంతర సౌహృదములను సరిగా తెలిసికొనజాలని దుష్కర్మము తీరని మహోపేదనకు లోనైనాడు. పతి పరిత్యక్తయై, సహజమైన ప్రకృతికి వేరై ఏ కాకినిగా విలపించినది శకుంతల.

నాయికా నాయకులు : మూడు నాటకములలోను నాయికలను అపూర్వ సౌందర్యమూర్తులని భావించినారు నాయకులు. మాలవికను చిత్రించిన శిల్పికి కళాసృష్టిలో నుండవలసిన సమాధి కుదరకపోవుటచే చిత్రము కాంతి వినంపాదమైనది. ‘ఆభరణస్యా భరణ’మైన ఊర్వశి ‘స్త్రీ రత్న సృష్టిరపరా’. శకుంతల అనాప్రూత పుష్పము, అలూనకిసలయము, అనాస్వాదిత మధువు, పుణ్యముల అఖండ ఫలము. ఇట్టి ప్రీయురాలిని వీడి ఉండజాలని నాయకుడు పునర్దర్శనమునకు యత్నించును. పొంచియుండి

ప్రియుని పరిశీలించినది ఊర్వశి; శకుంతలను గమనించిన వాడు దుష్కర్మము.

రస చిత్రణము : ఈ శృంగారము పరిశుద్ధమై, ఆధ్యాత్మికముగా భాసించి, శాంతమున పర్యవసించుటకు కుమార సంభవమున తపస్సు అవేక్షితమైనది. మాలవికకు బంధనము, ఊర్వశికి భరతుని శాపము, శకుంతలకు దుర్వాసుని శాపము విధింపబడినవి. శాపము లనినంతమాత్రమున కథా విషయమున కళంకమున్నదని ఎంచరాదు. నాయికా నాయకుల ఎడబాటుకు గల కారణములను కొంతవరకు సామాజిక లకు వివరించుటకే శాపము ప్రస్తుతింపబడినది. మాలవికకు బంధనము విధించిన మహాకవి శాపమునే కోరి, ఆధ్యాత్మిక జగమున గల క్లిష్టతను కొంతవరకు చూపినాడు. తమతమ ధర్మములను వదలి, స్వసౌఖ్యములను కోరి, స్వవిషయములనే పరమావధిగా ఎంచినవారికి ఇతరులతో వైమనస్యములు వచ్చుట సహజము. స్వార్థము నశించనంతవరకు నిజమైన సౌఖ్యము లేదుకనుకనే ‘రమ్యాణి వీత్య...’ అని దుష్కర్మముని స్థితి వివరించబడినది. స్వార్థ ప్రవృత్తిలో విస్తృతికి ప్రధాన స్థానమున్నది. విస్తృతికి బదులు మాలవిక విషయమున మౌనమును చూపినది కాళికి.

ఇరావతి మూలమున ఉద్విగ్నుడై నాడు అగ్నిమిత్రుడు. ఉన్మాదియై పలవించినాడు పురూరవసుడు. చిత్రగతమైన శాంతను నిజమైన వ్యక్తిగా దలచి భావోన్మాదమున తగు లోనినాడు దుష్కర్మము. ఈ ఉద్విగ్నత నుండి బయలుదేరినది నిర్మలమైన, శాంత రసోపక్షేపకమగు శృంగారము. ఈ నాయికలు ప్రకృతిలోని సౌందర్యమునకు ప్రతికలు. మాలవికను అశోకముతోను, శకుంతలను నవమాలికతోను తాదాత్మ్యముగావించిన కవి ఊర్వశిని లతగామార్చినాడు. ఇట్టి నాయికల నైష్ఠిక సౌందర్యమును దర్శించుటకు నాయకులను విషాదమున ఊలనచేసి, శాంత స్వరూపమును ప్రేమకు వారి ధర్మసంతానమే ఆధారమని, ప్రాణమని నిరూపించినాడు.

ముఖ్యమగు కొన్ని యంకములు : దుష్కర్మముని వ్యభక్తి, శకుంతల వడిన బాధకు మూలము ఖాల్గవ అంకము. నాటకమున మరెచ్చట కన్పింపని కణ్ణుడిట కలదు. శకుంతలను అత్తవారింటికి పంపు సన్నివేశము గల ఈ ఒక్క అంకమే మహాకవి ప్రతిభకు, మానవ స్వభావ పరిశీలనకు గొప్ప

ఉదాహరణము. గేయముగా నడచిన ఈ అంకమును చదివినకొలది హృదయ స్పందన మెక్కువ కాగలదు. యక్షుడు, రతి, అజుడు కావించిన విలాపగీతములకు ఘల్గముగా పురూరవుని ఉన్మాదముగల త్రోటకములో నాల్గవ అంకము, దుష్టంఘని మనోవైక్లబ్యము గల ఆరవ అంకము, మాలవికాగ్నిమిత్రములోని మనోవేదన గల ఋషాడవ అంకము గలవు.

రచనారీతి. వర్ణనలు : సామాన్యముగ కాళిదాస మహాకవి పునరుక్తులకు చోటు ఈయడు. ఒకవేళ పునరుక్తి కన్పించినచో, ఇట్టిభాగమున కొక నూతన సౌందర్యము, స్వాభావికత, మౌలికత్వము కన్పింపగలవు. శబ్దపునరుక్తి నాశ్రయించుకొనిన అనుప్రాసాదులు ఇతని కవితలో కన్పించక పోవుటచే రఘువంశమందలి తొమ్మిదవసర్గ ఇతనిది కాజాలదని కొందరనినారు.

వర్ణనకు దిగినపుడు ప్రధాన విషయమును వీడి విహరించడు. రఘువంశమున నాల్గవ సర్గలోగల గ్రీష్మవర్ణన దిగ్విజయమునకు చెందినది. కుమార సంభవమండలి వంశ వర్ణన, భౌతిక శృంగారము అప్రధానమని చెప్పుటకు ఉద్దిష్టమైనది. దీలీపుడు రాజ్యభారమును వీడకమునుపే రఘువును మనముందు ప్రధానముగా నిలిపినాడు. రఘువు వీడవనర్గలో రాజ్యమును వదలినాడుకాని, ఐదవసర్గనుండి అజుడే ప్రధానపాత్ర, కథను చెప్పుటలో ఇట్టి క్రమము నాదరించుట సామాన్యని వ్రాసలో కన్పింపదు.

పాత్ర పోషణలో మానవులను తాను సృష్టించుచుంటి నని మరచిపోడు. తౌకిక వైఖనాదులకన్న ఉత్తమపురుష గుణములే రాజులకు అలంకరణములని, రాజులుకూడ మానవులే అని చెప్పుటయేగాక, కోట, ప్రాసాదము, పైన్యము మొదలగునవి రాజుల దోషములకు ఆచ్ఛాదకములని ధ్వనించినాడు. దీలీపునకు రాజభవనమున మంత్రి మొదలగునవి కేవలము పరిచ్ఛద మాత్రములు (1-19,20.)

శివపార్వతుల వివాహము మానవుల సాంఘిక వ్యవస్థకు ఆదర్శముగా చిత్రీకరించినది. శివునివైపు రాయబారమునకు వచ్చిన సత్తులు, పరమసాధ్యులు ముఛ్చైదు పునుకూడ తమవెంట తెచ్చిరి (6-11). కుమారై వివాహ

మునకు తల్లి అనుష్ట అవసరము. సామవంటున కీ వివాహము ఇష్టమైనను, భార్యయెట్లు అభిప్రాయమును తెలిసికొనగోరి, ఆమెవంక చూచినాడట (6-85). భారతీయసంస్కృతి, సంప్రదాయములలో విరివైతమైన ఈ వివాహము ఆంధ్రముగు భాషానినము.

వాగర్థములు : వాగర్థముల సంబంధమున ఈ రెండింటికి అనన్యత్యమున్నది. ఇట్టి సంబంధమునే భావమునకు, రూపమునకు సంపాదించిన మహాకవి కాళిదాసు సౌందర్య పోషణకు, లలితకళను ప్రవంఖస్థానము నిచ్చినాడు. నాటకత్రయమున సంగీతప్రసక్తి, మాలవికలో నాట్య ప్రసక్తి బాగుగ కలవు. విలాపములను, వియోగినీ వృత్తమున సార్థకముగా పాడగల మహాకవి, హృదయనిహిత భావమును స్పష్టముగా చెప్పజాలని యటనిచే మందాక్రాంతను ఆలాపించేసినాడు. ఉపమ, అర్థాంతరన్యాసములను వాడుటలో అద్వితీయ ప్రతిభను చూపినాడు.

కళలు : పార్వతి సౌందర్యసూత్రి. నాటకములలోని నాయికలు సుందర స్త్రీలు. సౌందర్యమే అలంకారములకు అలంకరణత్వము నిచ్చునదని ఊర్లొని కొనియాడినాడు. 'సరసిజనువిద్ధం' అని కళుంశలను ప్రస్తుతించినాడు. సుందరవస్తువులను నిర్మించిన విధాత ఆదర్శ సౌందర్యవలను నిర్మింపలేడు. కావుననే ఊర్లొని, కళుంశలలు విధాతృ సృష్టకన్న భిన్నములట! 'రూపోచ్చయేన విధినా మనసాకృతాను', 'చిరన్నస్పృష్ట రసరా', 'తస్మిన్ విధానాతికయే విధానూః'. ఈ మొదలుగాగల పంక్తులనేకములీ కావ్యములలోనున్నవి. విధాతయొక్క చిత్రలేఖనము గూడ కళుంశలా సౌందర్యమును సరిగా చిత్రించజాలదు. ('చిత్రే నివేశ్య.....')

యముడు తన భార్యను చిత్రించుచు, సుందరావయవములన్నిటిని ఒకచో సమావేశపరచి, ఇందులో సౌందర్యప్రతితి పూర్తిగా కలుగకపోవుటచే ఆమె బ్రహ్మయొక్క మొట్టమొదటి సృష్టియని హృదయమును సమాధాన పరచుకొనినాడు (2-21). సౌందర్యసృష్టికి లలితము, విజ్ఞానయుతము నగు యోజన అవసరము (మా. 2-18). మౌలికచే ఉన్నీలితమైన చిత్రమువలె, సూర్యకిరణముల స్పర్శచే వికసించిన అరవిందమువలె సౌష్ఠవములగు అవయవములతో నలరారు పార్వతి ఆకా,

రము నవయావనము ద్వారా అభివ్యక్తమైనది(1-32), ఈ సౌందర్య చిత్రణలో భౌతికలక్షణములను ప్రధానముగా భావించక, ఆనవాది శబ్దములను ప్రయోగించి, పార్శ్వతినీ భావించినాడు. పుష్పమునగాక, అందలి ఆనవమున సౌందర్యమున్నదట (కు. సం. 1-31, 32). ఇంతేకాదు. తన మహాకావ్యమున శివుని నైస్థికనుందరునిగా భావించిన కాళిదాస మహాకవి శాకుంతలమున ఆశ్రమములలోని యజ్ఞములలో రమ్యతగలదనినాడు.

వైదికదృశ్యతము : వైదికక్రియలపై, ఆశ్రమములపై కాళిదాస మహాకవికి గొప్ప ఆదరము, భక్తి కలదు. శ్రమ ప్రధానులగు తపోధనులలో తేజస్సు అంతర్లీనమని చెప్పి, వార్ధకమున ఆశ్రమమునకు రావలసినదిగా శకుంతలకు కణ్వునిచే చెప్పించినాడు. భూలోకమున ఆశ్రమములలో ప్రారంభమైన శాకుంతల నాటకము ద్యులోకమందలి ఆశ్రమమున పూర్ణమైనది. రఘు మహారాజు కౌత్సుని గౌరవించిన ఘట్టముకూడ కవియొక్క దృశ్యతమును చాటుచున్నది. ఇట్టి మహాకవి, శ్రుతులలో ప్రసిద్ధిచెందిన సరస్వతి వర్ణిల్లుగాక యని ప్రార్థించుటయే గాక, పునర్జన్మ లేకుండచేయుమని ఆత్మభువినీ వేడుట ఆశ్చర్యకరముకాదు.

సౌజన్యము : సత్పురుషులు అను అగ్నిచేత తన కావ్య సువర్ణమునకు నన్నె రాగలదని, విద్వాంసులు మెచ్చనంత వరకు తన కావ్యసృష్టిపై తన కాత్మవిశ్వాసములేదని పల్కిన మహాకవి కాళిదాసు రచనలలో అహంకారము కన్పించదు. విశేషమగు వినయము, వేదవాఙ్మయముపై భక్తి శ్రద్ధలు. అదైవత వేదాంతమున గాఢమగు నమ్మకము ఈ మహాకవికి గలవని ఈ కావ్యములు వ్యక్తము చేయుచున్నవి.

పో. సు.

కాశేశ్వరము :

కాశేశ్వరము కరింనగరము మండలమునందలి మంథెన తాలూకాయందు మంథెనకు తూర్పుగా 28 మైళ్ళ దూరమున గోదావరి నదియొక్క దక్షిణ తీరమునందున్నది. ఇక్కడనే “ప్రణీత” యను ఉపనది గోదావరియందు కలిసినది. కాశేశ్వరము ప్రాచీన కాలమునుండి చాల ప్రసిద్ధమయిన శైవక్షేత్రము. నేడిది చాల కుగ్రామముగా

నున్నది. ఇక్కడికి చేరుటకు సరియయిన సౌకర్యములు లేవు. ఇచ్చటి దేవాలయములు చాల జీర్ణావస్థయందున్నవి. అయినను యాత్రికులు దూరదూర దేశముల నుండి వచ్చుచునే యుందురు. కాశేశ్వరమునకు, మంథెన, మహాదేవ పురముల మీదుగా వెళ్ళుటకన్న సిరివంచనుండి గోదావరిని దాటి వచ్చుటయే చాల సులభము. కాశేశ్వరమును దర్శించు యాత్రికులలోగూడ కొంతవారు బస్తరు రాజ్య నివాసులే అధిక సంఖ్యాకులుగా నుందురు. ఈ ప్రాంతము చాళుక్య, కాకతీయ సామ్రాజ్యముల వైభవ విశేషములను జూపుచుండును.

కాశేశ్వరమును “దక్షిణకాళి” అని పృథవహరించుటయు గలదు. ఈ వ్యవహారము దీని ప్రత్యేక మహిమకు చిహ్నము కాకపోయినను, ముఖ్యములయిన శైవ క్షేత్రములలో నిదికూడ నొక్కటి అని తెలియుచున్నది.

భౌగోళికముగా నేటి ఆంధ్రదేశమునకు కాశేశ్వర మొకవైపు సరిహద్దుగా నున్నది. ఇది చాల ప్రాచీన కాలమునుండియు నిల్లే కలదని కొందరి యాహా. ఇందుకు మన దేశమునకుగల “తెలుగు” అను పేరును వారాధారముగా జూపుచున్నారు. ఈ తెలుగు పదము “త్రిలింగ” శబ్ద భవమనియు, ఆ త్రిలింగములు శ్రీశైల, దాక్షారామ, కాశేశ్వరములందలి వనియు, అహోబలవతి, అప్పకవి, విన్నకోట పెద్దన స్పష్టముగా చెప్పియున్నారు. త్రిలింగములను గూర్చియు, తత్సంబంధమున కాశేశ్వరమును గూర్చియు మన మెరిగినంతవరకు మొట్టమొదట చెప్పినవాడు ప్రతాపరుద్ర మహారాజుకడ ఆస్థానవిద్వాంసుడయిన విద్యానాథ మహాకవి. ఆతడు ప్రతాపరుద్ర యశోభూషణమను తన అలంకార గ్రంథమున ప్రతాపరుద్రుని సంబోధించినట్లుగా

“యై ర్దేశ స్త్రిభి రేషయాతి మహతీం
 భ్రాతిం త్రిలింగాఖ్యయా
 యేషాం కాకతి రాజకీర్తి విభవైః
 కైలాస కైలాః కృతాః
 తే దేవాః ప్రసర త్ప్రసాద మధురాః
 శ్రీశైల కాశేశ్వర
 దాక్షారామ నివాసినః
 ప్రతిదినం త్వచ్చేయనే జాగ్రతు.”

అను శ్లోకమున కాళేశ్వరమును పేర్కొనెను. ఆంధ్రదేశము నందలి కాళేశ్వరగ్రామమును జేర్కొన్న మొదటి చారిత్రక కాధారము విద్యానాథుని శ్లోకమే యని తెలియుచున్నది.

విద్యానాథుని వై శ్లోకమునుబట్టి కాకతీయ యుగము నందు కాళేశ్వరము మిగుల ప్రసిద్ధమయిన శైవ షేత్రమయి, శ్రీశైల దాక్షారామ షేత్రములతో సమానమయిన మహాత్వముకలదిగా నెంచబడెననుట నిశ్చయము.

“అభినవదండి” కేతనరచితమైన “దశకుమారచరిత్రము” నకు పీఠిక వ్రాయుచు శ్రీ శేషాద్రిమణి రవులు దశకుమార చరిత్రయందు ఆంధ్ర నగరములు కొన్ని పేర్కొనబడినట్లు వచించి వాటియందు “కాళేశ్వరము” కూడ నున్నట్లు చెప్పిరి. ఇది సత్యమయినచో విద్యానాథునకు ముందుకూడ దండికాలమునందే ఆంధ్రదేశస్థమయిన కాళేశ్వరము ప్రసిద్ధమయి యుండెనని తెలియగలదు.

దశకుమార చరిత్రమునందలి మంత్రగుప్త వృత్తాంతము నందు ఆంధ్ర నగరమును, ఆంధ్రరాజును జేర్కొనబడుట యథార్థమేకాని, యందు కాళేశ్వర ప్రళయ కానరాదు. మరియొకచోట దానియందే పుష్పొద్భవ చరిత్రమునందు రాజవాహనుడు “సోమదత్త! మహా కాళేశ్వరారాధనానంతరం భవదర్శలభాం... నిజకటకం ప్రాపయ్య ఆగచ్ఛ” అని సోమదత్తునితో పలికినట్లు గలదు. ఇక్కడి మహా కాళేశ్వరుడు ఉజ్జయినియందలి మహా కాళనాథుడేకాని కాళేశ్వరమునందలి శివుడుకాడని ఆకథా సందర్భమునుబట్టి తెలిసికొనవచ్చును.

ఇవితప్ప మరియొకచోట కాళేశ్వర ప్రసక్తి మన యాంధ్రదేశస్థమయిన దానినిగురించినది దశకుమారచరిత్రమునందు తెనుగునగాని, సంస్కృతమున గాని ఉన్నట్లు కానరాదు. ఇదికాక నర్మదానదీతీరమునందు నొక కాళేశ్వర షేత్రమున్నట్లు పురాణములు చెప్పుచున్నవి. వీటినిబట్టి ఉత్తర దేశస్థమయిన కాళేశ్వర షేత్రమునకు అనుకరణముగా ఆంధ్రదేశమునందు గోదావరి యొడ్డన నీకాళేశ్వర షేత్రము తరువాతికాలమున వెలసెనని యూహించుటయు ననమంజనముకాదు. అట్టి షేత్రములు కొన్ని దక్షిణదేశమున నేర్పడెననుటకు మధురాది నగరనామములే సాక్షి.

కాళేశ్వరములో శైవ, బౌద్ధనిర్మాణముల అవశేషములుకలవు. అందుచే ఈ షేత్రము రెండువేల సంవత్సరములనాడే గుర్తినదై షేత్రముగా ఎలసిల్లినట్లుాహించవచ్చును. తరువాత క్రమక్రమంగా ఇది శైవ షేత్రముగా మారినట్లు చరిత్రకారులు భావించుచున్నారు. నిఘంటువును రాజసుడు కాళేశ్వరప్రాంతమును పరిపాలించుచుండగా, ఆంధ్రవిష్ణువు ఆ దానవుని జయించి, దానిని తన వేంగిరాజ్యమునందు కలుపుకొనె ననుటకు చారిత్రకాధారములున్నట్లును, ఈ ఆంధ్రవిష్ణువు శ్రీ. శ. 1 వ శతాబ్దివాదని ఊహించబడినట్లును విప్పబడినది. కాని కొందరు చారిత్రకు లీయాంధ్రవిష్ణువు సాతవాహన రాజులకన్న ప్రాచీన కాలముననే ఆంధ్రదేశము నేలినట్లు భావించుచున్నారు. “ఆంధ్రవిష్ణువు నిఘంటునిచంపీ ఋష్యాశ్రమములకు వానినుండి భయమును మాపెను. మరియు మహేంద్ర సర్వతమును, భీమేశ్వరమును, కాళేశ్వరమును, శ్రీశైలమును కలిపి యాంధ్రవిష్ణువు తన రాజ్యమునకు ప్రాకారమును నిర్మించెను.” ‘ఆంధ్రులచరిత్ర - సంస్కృతి’ (101, 102 పుటలు) అను గ్రంథమునుబట్టి కాళేశ్వరము బ్రహ్మాండ పురాణ కాలమునుండియు సుప్రసిద్ధమయి యున్నట్లు చెప్పవచ్చును.

శ్రీరాముడు పసవాసముచేయుచు కాళేశ్వరప్రాంతమున చరించినట్లు అక్కడ స్థానికధనములున్నట్లును, స్కాంద పురాణాంతర్గతమయిన కాళేశ్వరఖండమునందు కాళేశ్వరస్థలమాహాత్మ్యమునే కథల మూలమున నిరూపింపబడినట్లును తెలియుచున్నది. దీని యాధార్థ్యము విచారణీయము.

కాళేశ్వరమునందలి లింగమునందొక ప్రత్యేకతకలదు. ఇక్కడ నొకే పానవట్టమువై రెండులింగములు గలవు. అందొకటి కాళేశ్వరలింగము, రెండవది ముక్తిేశ్వరలింగము. అందు మొదట కాళేశ్వరుని పూజించి తరువాత ముక్తిేశ్వరుని పూజింపవలయుననియు, ఇట్లు పూజించినవారు యమలోకబాధలను అనుభవింపక మోక్షమును జొందుదురనియు విదితమగుచున్నది. ముక్తిేశ్వర లింగమునకున్న రెండు బిలములలో నెంత నీరుపోసినను అవి నిండవనియు, ఆరంధ్రములనుండి నీరు గోదావరిలోనికి చేరుననియు, భక్తుల విశ్వాసము.

ఇచట బ్రహ్మోలయముతోపాటు వేంకటేశ్వరాలయము, సరస్వత్యాలయము, అన్నపూర్ణాలయము, బిందు మాధవ

ములనాడే గుర్తినదై షేత్రముగా ఎలసిల్లినట్లుాహించవచ్చును. తరువాత క్రమక్రమంగా ఇది శైవ షేత్రముగా మారినట్లు చరిత్రకారులు భావించుచున్నారు. నిఘంటువును రాజసుడు కాళేశ్వరప్రాంతమును పరిపాలించుచుండగా, ఆంధ్రవిష్ణువు ఆ దానవుని జయించి, దానిని తన వేంగిరాజ్యమునందు కలుపుకొనె ననుటకు చారిత్రకాధారములున్నట్లును, ఈ ఆంధ్రవిష్ణువు శ్రీ. శ. 1 వ శతాబ్దివాదని ఊహించబడినట్లును విప్పబడినది. కాని కొందరు చారిత్రకు లీయాంధ్రవిష్ణువు సాతవాహన రాజులకన్న ప్రాచీన కాలముననే ఆంధ్రదేశము నేలినట్లు భావించుచున్నారు. “ఆంధ్రవిష్ణువు నిఘంటునిచంపీ ఋష్యాశ్రమములకు వానినుండి భయమును మాపెను. మరియు మహేంద్ర సర్వతమును, భీమేశ్వరమును, కాళేశ్వరమును, శ్రీశైలమును కలిపి యాంధ్రవిష్ణువు తన రాజ్యమునకు ప్రాకారమును నిర్మించెను.” ‘ఆంధ్రులచరిత్ర - సంస్కృతి’ (101, 102 పుటలు) అను గ్రంథమునుబట్టి కాళేశ్వరము బ్రహ్మాండ పురాణ కాలమునుండియు సుప్రసిద్ధమయి యున్నట్లు చెప్పవచ్చును.

శ్రీరాముడు పసవాసముచేయుచు కాళేశ్వరప్రాంతమున చరించినట్లు అక్కడ స్థానికధనములున్నట్లును, స్కాంద పురాణాంతర్గతమయిన కాళేశ్వరఖండమునందు కాళేశ్వరస్థలమాహాత్మ్యమునే కథల మూలమున నిరూపింపబడినట్లును తెలియుచున్నది. దీని యాధార్థ్యము విచారణీయము.

కాళేశ్వరమునందలి లింగమునందొక ప్రత్యేకతకలదు. ఇక్కడ నొకే పానవట్టమువై రెండులింగములు గలవు. అందొకటి కాళేశ్వరలింగము, రెండవది ముక్తిేశ్వరలింగము. అందు మొదట కాళేశ్వరుని పూజించి తరువాత ముక్తిేశ్వరుని పూజింపవలయుననియు, ఇట్లు పూజించినవారు యమలోకబాధలను అనుభవింపక మోక్షమును జొందుదురనియు విదితమగుచున్నది. ముక్తిేశ్వర లింగమునకున్న రెండు బిలములలో నెంత నీరుపోసినను అవి నిండవనియు, ఆరంధ్రములనుండి నీరు గోదావరిలోనికి చేరుననియు, భక్తుల విశ్వాసము.

ఇచట బ్రహ్మోలయముతోపాటు వేంకటేశ్వరాలయము, సరస్వత్యాలయము, అన్నపూర్ణాలయము, బిందు మాధవ

మందిరము, బాలరాజేశ్వరాలయము, వీరభద్రేశ్వరాలయము, రామాలయము, చంద్రేశ్వరాలయము మున్నగు ఆలయములు మిక్కిలి శిథిలావస్థయందున్నవి. కాశేశ్వర దేవాలయములోని శిల్పకళాఖండములు కొన్ని బహు రమణీయములుగా నున్నవి.

పై ఆలయములన్నియు నొకేకాలమున వర్తిల్లినవని చెప్పలేము. మన దేశమునందు అతి ప్రాచీనకాలము నుండియు కైవము అధికముగా వ్యాప్తియందుండి యున్నట్లు అనేక చారిత్రకాధారములు చెప్పుచున్నవి.

తరువాత జైన బౌద్ధమతములు మరల కైవము, వైదికము, వీరకైవము, వైష్ణవము, మహమ్మదీయమతము ఒకదాని యనంతరమింకొకటి క్రమముగా వృద్ధిపొందినవి. ఏమతమెక్కువ ప్రచారమునందున్నప్పు డా యా మతము లకుజెందిన ఆలయములు వెలసినవి. ఇన్ని ఆలయము లొకే స్థలమునందున్న కాశేశ్వరము అన్ని కాలములందు అన్ని మతములవారికి పవిత్రమయిన యాత్రాస్థలముగా విరాజిల్లెనని చెప్పవలసి యున్నది. కాశేశ్వరము పూర్వము మహావైభవము ననుభవించిన గొప్ప పుణ్యక్షేత్రము.

అ. రా. శ.



కిరణ ప్రసరణము (Radiation) :

ఒక కేంద్ర బిందువునుండి ఏదేని యొక శక్తి నలు దిక్కులకు వ్యాపించుటయే 'కిరణప్రసరణ' మనబడును. దీనినే ఇంగ్లీషులో 'రేడియేషన్' అందురు. భౌతిక శాస్త్రములో, ఉష్ణధారణ కిరణ ప్రసరణము (Thermal radiation), బ్రహ్మాండ, కిరణప్రసరణము (Cosmic radiation), రేడియో అక్టివ్ కిరణప్రసరణము (Radio active radiation) మున్నగు పలురకములైనవి శేషఘటనల (Phenomena) ను కిరణప్రసరణము (Radiation) వివరించును. వీటిలో మొదటిది, అనగా ఉష్ణకిరణ ప్రసరణము సంక్షిప్తముగ ఈ వ్యాసమునందు వివరింపబడినది.

ఉపోద్ఘాతము : ఎండలో నిలబడినప్పుడు మనము పొందు ఉష్ణత, మంచుగడ్డకు (Ice Block) సమీపములో నిలబడినప్పుడు మనము పొందు శీతలత్వము, ఉష్ణధారణ కిరణ ప్రసరణమును విశేషఘటనను గూర్చి మనము అత్యంత సామాన్యముగ గడించు ప్రయోగానుభవము. ఉష్ణపదార్థములనుండి బయలు వెడలు ఒక విధమైన కిరణ ప్రసరణము, మన శరీరములో ప్రవేశించి శోషణము (absorption) చెందుటవలననే 'ఉష్ణము' అను భావము మనకు గోచరించుచున్నది. శీతలత్వము అను భావము శీతల పదార్థముల నుండి ఉత్పన్నమగు వేరొక విధమగు కిరణ ప్రసరణము వలన కలుగునని ఇంతకు పూర్వము శాస్త్ర

జ్ఞులు ఊహించిరి. కాని 1782 లో 'ప్రివోస్ట్' (Privost) అనునతడు తన 'వినిమయ సిద్ధాంతము' (Theory of exchanges) లో పైన ఉదాహరించిన రెండు విధములయిన అనుభవముల యొక్క ఐక్య చిత్రము (Unified picture) ను ప్రతిపాదించెను. ఇతని సిద్ధాంతము ననుసరించి, పరిమితమయిన ఉష్ణోగ్రత గల ప్రతి పదార్థము నిర్విరామముగ ఉష్ణధారణ కిరణప్రసరణమును బహిర్గతము చేయును. ఈ ప్రసరణము యొక్క తీవ్రత (Intensity) ఆ పదార్థముయొక్క ఉష్ణోగ్రతపై ఆధారపడి యుండును. ఉష్ణోగ్రత అధికమైనకొలది, ప్రసరణము యొక్క తీవ్రత అధికమగును. మానవ శరీరములు ఈ సిద్ధాంతమునకు అపవాదములు (exception) కావు. అగ్నికి దగ్గరగా కూర్చున్నప్పుడు మనము బహిర్గతము చేయు కిరణ ప్రసరణముకంటె ఎక్కువ కిరణ ప్రసరణమును మనము గ్రహింతుము. దీని ఫలితాంశము ఉష్ణతాలాభము, తదనుభవము. మంచుగడ్డ సమీపమున కూర్చున్నచో, పై అనుభవమునకు భిన్నముగా, మనము పొందగలుగు శక్తికంటె ఎక్కువ శక్తిని బహిర్గతమొనర్చుటయు, తత్ఫలితముగా ఉష్ణత్యమును కోల్పోయి, శీతలత్వమును అనుభవించుటయు జరుగును.

విద్యుదయస్కాంత వర్ణమాల (Electromagnetic Spectrum): క్రీ. శ. 1792 నుండి 1900 వరకు, కిరణ

ప్రసరణము యొక్క ధర్మమును అధ్యయనమొనర్చి దాని స్వభావమును తెలిసికొనుటకై ప్రయోగాత్మకమును,

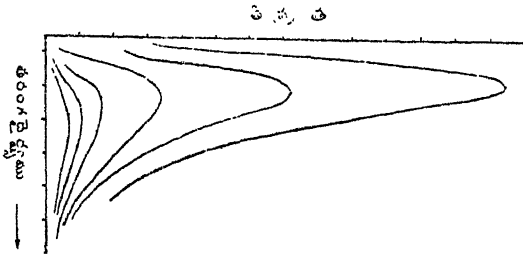

సిద్ధాంతరూపమును వైన పని బహుళముగా జరుపబడెను. దీని ఫలితముగ, ఉష్ణ పదార్థములనుండి బహిర్గతమైన విద్యుదయస్కాంత తరంగములు కిరణ ప్రసరణములో ఉన్నట్లు ఇప్పుడు స్థిరపడినది. ఈ తరంగములు, ఉత్పత్తి స్థానమునుండి బయలుదేరి ప్రయాణించునపుడుకూడ శక్తిని కొనిపోవును. ఈతరంగములు ఏదేని యొక ఉపరితలముపై పడి దానిలో శోషణము (Absorption) చెందునపుడు, ఈ శక్తి ఉష్ణముగ మారును. “సూర్యుని ఉష్ణతాగుణము విద్యుదయస్కాంత ప్రసరణము వలన కలుగుచున్నచో, సూర్యకాంతి కూడ విద్యుదయస్కాంత స్వభావము కలిగి యున్నదా? కలిగియున్నచో, రెండింటినిగల భేదమేమి?” అను రెండు ప్రశ్నలు పుట్టుచున్నవి. వీటిలో మొదటి ప్రశ్నకు అవుననునది సమాధానము. రెండవ ప్రశ్నకు సమాధాన మిచ్చుటకు పట్టకము (prism) గుండా పోవు సౌర కిరణ ప్రసరణము (solar radiation) యొక్క ఫలితమును పరిశీలించవలసియున్నది. పతన కుళ్ల ప్రభను (Incident white light) తదంతర్గతములై యున్న ఎరుపు, ఊదారంగు మొదలయిన అనేక భిన్నవర్ణములుగ గాఢపట్టకము చీల్చునని న్యూటన్ నిరూపించెను. దీనికి వర్ణమాల (spectrum) అని పేరు. ఈ వర్ణములు వేర్వేరు తరచుదనముల (frequencies) తో తరంగ దైర్ఘ్యముల (wave lengths) తో నొప్పు విద్యుదయస్కాంత తరంగముల వలననే కలుగుచున్నవి. ఊదారంగు కిరణతరంగ దైర్ఘ్యము కంటె అరుణ కిరణతరంగదైర్ఘ్యము అధికము. కాని దృశ్యపరిమితుల (visible limits) వద్ద వర్ణమాల అంతమొందదు. అరుణ కిరణముల కావల అంతకంటె ఉన్నతతరమైన తరంగ దైర్ఘ్యమండలములలో హెర్షెల్

అనునతడు క్రీ.శ. 1800 లో నూతనమయిన ప్రసరణము నొక దానిని కనిపెట్టెను. ఇది 'పరారుణ కిరణ ప్రసరణ' మని (Intra-red radiation) అనబడును. రిట్టర్ అను మరియొక శాస్త్రజ్ఞుడు తరంగ దైర్ఘ్యములతో కూడిన మరియొకరీతి ప్రసరణమును కనుగొనెను. ఇది ఊదారంగు దాని కంటె చిన్నది, దీనికి పూర్వ నీలలోహిత కిరణ ప్రసరణము (Ultra.violet radiation) అని పేరు. పరారుణ కిరణ ప్రసరణము, పూర్వ నీలలోహిత కిరణ ప్రసరణము— ఈ రెండును వర్ణమాల యొక్క పరిమిత వైశాల్యములపై వ్యాపించుచున్నవి. వీటిలో మొదటిది, దాని యొక్క గురుతర తరంగ దైర్ఘ్యములు కారణముగా బాహ్య దృశ్యములగు పూర్వనీలలోహిత ప్రసరణముల కంటె అధికతరముగా పదార్థమందు శోషణము చెందును. వాటికంటె అధికతరమైన ఉష్ణతాశక్తిని ఉత్పత్తిచేయును. ఇది విద్యుదయస్కాంత వర్ణమాలలోని భాగము. దీనికి సాధారణముగ ఉష్ణధారణ ప్రసరణము (Thermal radiation) అని పేరు. పూర్ణమయిన విద్యుదయస్కాంత వర్ణమాల యందు దీర్ఘ తరంగములన్నియు, ప్రాస్యతరమయిన నట్టియు రెండు విధములయిన తరంగ దైర్ఘ్యములు గల మండలములుండును. దీర్ఘ తరంగదైర్ఘ్యము (Longer wave length) వైపున రేడియో తరంగములును, ప్రాస్య తరంగ దైర్ఘ్యము (short wave length) వైపున x కిరణములు, y కిరణములును మనకు లభించును.

ఉష్ణధారణ కిరణ ప్రసరణ ధర్మములు : తరంగ దైర్ఘ్యములలో గల భేదము తప్ప ఉష్ణధారణ కిరణ ప్రసరణము వెలుతురు (light) ను పోలినచే యగుటచే, వీక్షణశక్తిని కల్పించు ధర్మము తప్ప తక్కిన వెలుతురు యొక్క ధర్మములు, (Properties of light) అన్నియు దాని యందు కలవను విషయము సత్యమని (correct) ధ్రువపడెను. ఈ ముఖ్యధర్మములలో కొన్ని క్రింద వివరింపబడినవి.

1. కాంతి వలెనే కిరణ ప్రసరణము (Radiation) గూడ సరళ రేఖలలో ప్రయాణించునట్లు కనిపించును.
2. కాంతి వేగముతోనే కిరణ ప్రసరణము గూడ శూన్యము గుండా (అనగా ఊణమునకు 1,86,000 మైళ్ల వేగముతో) ప్రయాణింపగలదు.

3. కాంతి ప్రసరణము స్నిగ్ధములైన ఉపరితలముల (Polished surfaces) నుండి ప్రతిఫలించును; కాంతి పరావర్తన సూత్రముల (Laws of reflection of light) కు అది లోబడియుండును.

4. రెండు కిరణ భేద్యయానకములు (Transparent media) కలియు సరిహద్దువద్ద ప్రసరణము వక్రీభవనము (refraction) ను చెందును; కాంతియొక్క వక్రీభవన సూత్రములనే ఇది అనుసరించును.

5. దృశ్యప్రసరణమువలె, ఇది జోక్యము (Interference), నమనము (diffraction), ధ్రువీకరణము (polarization) అను గుణములను ప్రదర్శించును.

6. అది, తా ప్రసరించు ఉపరితలములపై ఒత్తిడి కల్పించును.

కిరీచాప్ సూత్రము : ఇదివరలో పేర్కొనిన నట్లు ఒక పదార్థమునుండి ఉత్పన్నమగు ఉష్ణధారణ కిరణ ప్రసరణముయొక్క తీవ్రత దాని ఉష్ణోగ్రతపై ఆధారపడి యుండును. ఇంతేకాదు. ఒకే ప్రమాణముగల ఉష్ణోగ్రత గలిగియు, నల్లనైన, తెల్లనైన, స్నిగ్ధ (polished) మైన, అస్నిగ్ధ (dull) మైన— ఇట్టి భిన్నములైన ఉపరితలములుగల పదార్థములనుండి, వేర్వేరు ప్రమాణములలో ఉష్ణధారణ కిరణ ప్రసరణము బయల్పడును. నల్లనైనట్టియు, ప్రకాశరహితమైనట్టియు ఉపరితలములు, తెల్లనైనట్టియు, స్నిగ్ధమైనట్టియు ఉపరితలములకంటె అధిక తరమైన ఉష్ణధారణ కిరణ ప్రసరణము కావించును. బాహ్యస్థానమునుండి అట్టి ఉపరితలముల మీద కాంతి ప్రసరణము జరిగినపుడు, తెల్లనైన, స్నిగ్ధమైన ఉపరితలములకంటె, నల్లనైన, కాంతి రహితములైన ఉపరితలములే (black and dull surfaces) కాంతి ప్రసరణమును ఎక్కువగా శోషణము చేసికొనునని గమనింపబడినది. ఉద్గారము (emission) నందును, శోషణమునందును నల్లని ఉపరితలములే మిగుల సమర్థముగ కనిపించును. తళతళలాడెడి ఒక లోహపు పళ్ళెరము తీసికొని దానిపైన నల్లగా ప్లాటినము అను పదార్థముచే పూత పూసినచో దానిపై నల్లని మచ్చ ఏర్పడును. ఆ పళ్ళెరము తెల్లనగువరకు కొలిమిలో కాచి ఉష్ణోగ్రతను కల్పించినచో దానియందలి తక్కిన భాగముకంటె, వై చెప్పబడ్డ నల్లని

మచ్చ ఎక్కువ ప్రకాశవంతముగ మెరయును. దీనినిబట్టి కిరీచాప్ అను శాస్త్రవేత్త విభ్యాతమగు తన సిద్ధాంతములో ఉష్ణధారణ కిరణ ప్రసరణము ఉపరితలముల యొక్క స్వభావముపై ఆధారపడు విధానమును బహు చక్కగ సంగ్రహించెనని ప్రాయశాన్యముగా చెప్పవచ్చును. దీనికై అతడు పూర్తిగా నలువైన పదార్థ భావన (conception) ను ఉపయోగింపవలసి వచ్చెను. సూటికి నూరు వంతుల సామర్థ్యముతో, తనపై బడిన ప్రసరణమును శోషణము చేసికొనునదియే పూర్తిగా నల్లని పదార్థమగును. దీపపు మసిని (lamp black) ఇట్టి ఆదర్శమైన నల్లని పదార్థములకు అత్యంత సన్నిహితమైన దానినిగా పరిగణింపవచ్చును. నిర్ణీతమయిన ఒక ఉష్ణోగ్రతా పరిమాణ దశయందు, ఉద్గార శోషణ శక్తుల మధ్యగల నిష్పత్తి అన్ని పదార్థములందును సమానమగుననియు, పూర్తిగా నల్లనైన పదార్థములయొక్క ఉద్గార శక్తితో తులనాగుననియు కిరీచాప్ సిద్ధాంతము వలన సులభముగ తెలియుచున్నది.

'ఉద్గారశక్తి', 'శోషణశక్తి' (emission power & absorption power) అను పదములు ఈ దిగువ నిర్వచించబడినవి. నిర్ణీతమయిన ఒక పదార్థపు ఉపరితలముయొక్క ప్రమాపకాంశ విస్తీర్ణము (unit area) నుండి ఒక ప్రమాపకాంశ కాలములో (unit time) ప్రసరించు శక్తియొక్క మొత్తము 'ఉద్గారశక్తి' అనబడును. ఒక పదార్థముచే శోషణము చేసికొనబడిన కిరణ ప్రసరణశక్తిలోని ఒక భాగమే 'శోషణశక్తి' అనబడును. పెక్కు భౌతిక (physical), ఖగోళభౌతిక (astro physical) నిరీక్షణముల (observations) ను వివరించుటయందు ఈ సూత్రము (Law) అత్యంత ప్రాముఖ్యము వహించి యున్నది. వై వివరించబడిన సూత్రము, అన్ని వర్ణముల (colours) యొక్కయు లేక అన్ని తరంగదైర్ఘ్యముల యొక్కయు పూర్ణప్రసరణమునకు అన్వయించును. ఇంతే కాక వ్యక్తిగతమైన తరంగదైర్ఘ్య విషయములయందును ఈ సూత్రము అన్వయమైనది. ప్రేషణమొందు (Transmitted) తెల్లని కాంతితో, గాఢముక్క ఆకుపచ్చగా అగపడును. అందుకు కారణము, ఆ గాఢముక్క ఎఱ్ఱని రంగును తనలోనికి పీల్చుకొనుటయే. ఆ గాఢముక్కను

మిక్కుటమైన ఉష్ణోగ్రత వచ్చువరకు వేడిచేసి, దానిని చీకటి గదిలో పరిశీలించినచో, అది అత్యంతమైన అరుణ కీరణ వికిరణముతో ప్రకాశించును. ఇట్లు సమర్థవంతముగా ఖరీదుకాంతిని శోషణము చేసికొను పదార్థము, ఆ వర్ణమునే సమర్థవంతముగా ఉద్ధారము గూడ చేయగలదు. ఇది కిర్చాఫ్ సిద్ధాంతమునకు అనుగుణముగ నున్నది. ఈ సూత్రమును పరమాణువులకు అన్వయించినచో దానివలన మరియొక చిత్రమయిన ఫలితము కలుగును. ప్రకోపస్థితి (Excited state) యందున్నపుడు ఒక నిర్ణీతరేఖావర్ణమాల (Spectra)ను బహిర్గతముచేయు పరమాణువులు (atoms) ఇతర స్థానములనుండి కాంతి ప్రసరణముతో వాటిపై పడినప్పుడు, ఆ తరంగదైర్ఘ్యములనే శోషణము చేసికొనును. పరమాణువులయొక్క ఉద్ధార, శోషణ వర్ణమాలను అధ్యయనముచేయు సందర్భమున పైన వివరింపబడిన విషయము తేటపడినది.

ఇతర నక్షత్రములనుండి వచ్చు సూర్యకాంతి యొక్కయు, వెలుతురు యొక్కయు వర్ణమాలనల్లని రేఖలచే అడ్డగింపబడినట్లు తెలియుచున్నది. వీటికి 'ప్రాంహోఫర్ రేఖలు' అని పేరు. వీటిని కిర్చాఫ్ సూత్రము నిపుణముగా వివరించెను. భగ్గున మండెడు సూర్యగోళమునుండి ప్రసరించు తెల్లని కాంతి సౌర వాతావరణము (Sun's atmosphere) గుండా ప్రయాణము చేయవలసి యున్నది. ఈ వాతావరణము, తరతమభేదములతో అనేక మూలద్రవ్యముల యొక్క శీతల శాష్పములతో ఏర్పడియున్నది. ఇందువలన వాతావరణ రేఖలలో శోషణము సంభవించుచున్నది. ఈ వాతావరణ రేఖలు అందుగల పరమాణువులకు స్వాభావికమైనవి కావుననే 'ప్రాంహోఫర్ రేఖలు' అను నల్లని రేఖలు ఉత్పన్నమగుచున్నవి.

కృష్ణవర్ణ పదార్థ కీరణ వికిరణము - కీరణ వికిరణ సూత్రములు : (Black body radiation and radiation laws). ఈ విషయమునకు సంబంధించిన సిద్ధాంత అధ్యయనమందు ఆదర్శమైన కృష్ణవర్ణపదార్థ భావన (Concept of an ideal black body) మిగుల ప్రాముఖ్యమును వహించినది. పరిమితమయిన ఉష్ణోగ్రత యందు ఈ నల్లని పదార్థము తత్సహజమయిన కీరణ

ప్రసరణమును బహిర్గతము జేయును. ఈ కీరణ ప్రసరణ మందు స్వల్పమైన విలువగల తరంగదైర్ఘ్యమునుండి అధికమైన విలువగల తరంగదైర్ఘ్యమువరకు అన్ని తరంగములు ఇందుండును. ఉద్ధారమైనతరంగదైర్ఘ్యముయొక్క తీవ్రత (intensity) పదార్థముయొక్క ఉష్ణోగ్రతను బట్టి అధికమగును. నిర్ధరింపబడిన ఒకానొక ఉష్ణోగ్రతవద్ద తరంగదైర్ఘ్యముయొక్క తీవ్రత గరిష్ఠముగ నుండును. ఉష్ణోగ్రత మీదనే ఆధారపడి యుండును. గరిష్ఠ తీవ్రత గలిగియుండు ఈ తరంగదైర్ఘ్యము ఉష్ణోగ్రత అధికమయిన కొలది స్వల్పమైన విలువల (smaller values) స్థాయికి మారుచుండును. వైనున్న పటము వేర్వేరు ఉష్ణోగ్రతలలో ఉన్న నల్లని పదార్థముయొక్క వర్ణమాలా తీవ్రతయొక్క వ్యాప్తిని చూపును (Distribution). ఈ సమాచారము ప్రయోగాత్మకముగా పొందబడెను. 19 వ శతాబ్దాంతమున భౌతిక శాస్త్రనేత్రలను ఎదుర్కొన్న సమస్యలు రెండు (Two fold). మొదటిది: ప్రసరణమయిన మొత్తము శక్తి కిని, నల్లని పదార్థముయొక్క ఉష్ణోగ్రతకును గల సంబంధమును చారు తెలిసికొనదలచుట. రెండవది: ఈ సంఘటన వెనుకనున్న భౌతిక యంత్రాంగము (Physical mechanism) ను కనుగొని వర్ణమాలలోని వేర్వేరు విభాగములందుండు శక్తి కీరణములను నిర్దాంతరీత్యా చారు పరిగణింప కొరుట. 1879 లో ప్లెఫాన్ అను నతడు తన ప్రయోగములద్వారా, నల్లని పదార్థము బహిర్గతముచేయు మొత్తము శక్తి, దాని ఉష్ణోగ్రత యొక్క చతుర్థాతమునకు (Proportional to fourth power) అనురూపముగనుండునని తెలిసికొనెను. 1884 లో బోల్ట్జ్మాన్ (Boltzman) అను నతడును శాస్త్రసిద్ధాంతానుసారముగ ఈ సూత్రమునే కనిపెట్టెను. వీరి అనంతరము జరిగిన ప్రయోగములు, ఈ సిద్ధాంతము క్రమమయినదని ధ్రువపరచెను. ఈ సిద్ధాంతమునకు "ప్లెఫాన్-బోల్ట్జ్మాన్" సూత్రమని పేరువచ్చెను.

వైన ఉదాహరింపబడిన రెండవ సమస్య యొక్క సిద్ధాంతరూపమైన అధ్యయనము క్లిష్టమైన విషయమయ్యెను. 'వియెన్ రెయిలి' (Vien Rayliegh), 'జీన్స్' (Geans) అను వారలు ఈ సమస్యను పరిష్కరింప ప్రయత్నించిరి. వీరు కొంతవరకే విజయమును సాధింపగలిగిరి.

1900లో నూతనమయిన, విప్లవకరమయిన సూచనయొక్క సాయముచే ప్లాంక్ (Planck) అను నతడు అంతిమ పరిష్కారమును కావించెను. 'శక్తి' అనునది స్వల్పమైన మొత్తములలోగాక, వివేకముగల (Discreet packets) కొలది ప్రమాణములలో కట్టలుగా ప్రసారితములైన వస్తువులచే శోషణ మొనర్చుకొనబడును అని తలచెను. కట్టలనే అతడు క్వాంటాస్ (Quanta) అనెను. ఊహాజనితమయిన వాదముయొక్క ప్రాతిపదికపై ఆధారపడి, ప్లాంక్ కృష్ణవర్ణ పదార్థముయొక్క ప్రసారణ ఆకారము (Black body radiation) లన్నిటిని వివరించగలెను. తరువాత చేయబడిన ప్రయోగము లన్నిటివలనను ఇతడు సాధించిన ఫలితములు పూర్తిగా అవిరుద్ధములై యున్నట్లు తేటపడెను. ఈనాడు ప్రసారణము అను సమస్యపై ప్లాంక్ కనిపెట్టిన సిద్ధాంతమే తుది సిద్ధాంతమువలె కన్పట్టుచున్నది. ఈ విషయమున ఈతడు వివరింపని అంశ మొక్కటియునులేదు. 'క్వాన్లియమ్ ఊహావాదము' (Quantum Hypothesis) అను సిద్ధాంతము నవశకోదయమునకు నాందివంటి దయ్యెను. పరమాణువులయొక్కయు, న్యూక్లియర్స్ (కేంద్రకణ) యొక్కయు భౌతికశాస్త్రముల అభివృద్ధికి 'ఈ క్వాన్లియమ్' సిద్ధాంతము ఇప్పుడు వెన్నెముకగ పరిగణింపబడుచున్నది.

ప్రసారణ అగ్నిమాపకశాస్త్రము (Radiation Pyrometry) : ప్రసారణ సిద్ధాంతములను అన్వయించుటలో ముఖ్యమయిన అంశము యొక్కటి కలదు. అది అత్యున్నతమయిన ఉష్ణోగ్రతలను కొలుచు విధానమునకు సంబంధించినది. ఈ కార్యమునకు ఉపయోగించు పరికరములను అగ్నిమాపకము (pyrometers) అని అందురు. రెండు రకములయిన ప్రసారణ అగ్నిమాపకములు (radiation pyrometers) ప్రస్తుతమున అమలునందున్నవి. 1. పూర్ణ ప్రసారణ అగ్నిమాపకములు (total radiation pyrometers). 2. దృశ్యబంధి అగ్నిమాపకములు (optical pyrometers). మొదటిది 'స్టెఫాన్ - బోల్ట్జ్మాన్' సూత్రముపై నను, రెండవది 'ప్లాంక్' సిద్ధాంతముపై నను ఆధారపడియున్నవి. 'స్టెఫాన్ - బోల్ట్జ్మాన్' సూత్రమునందు, ఉష్ణపదార్థమునుండి ప్రసారణమయిన పూర్ణశక్తి, దాని ఉష్ణోగ్రతయొక్క చతుర్థామాత (proportional to

fourth power) మునకు అనురూపముగ (proportional) నుండునని చెప్పబడినది. నిర్ణీతమయిన కాలవ్యవధిలో, పరిచితమయిన స్థలముమీద పడు ఒక ఉష్ణపదార్థమునుండి ప్రసారితమయిన శక్తిని సేకరించి కొలుచుట సాధ్యమైనచో బహిర్గతమయిన పూర్ణశక్తిని గణించి నిర్ణయించుట గూడ సాధ్యమే. వైద్య పేర్కొనిన పూర్ణ ప్రసారణ కిరణ అగ్నిమాపకము ఈ పనిని చేయును. ఇట్లు పూర్ణశక్తిని కనుగొనినపుడు ఉష్ణోగ్రతను గణింపవీలగుచున్నది. ప్లాంక్ సూత్రము ఇట్లుగాక, ఒకానొక వర్ణముగాని, లేక తరంగ దైర్ఘ్యముగాని కలిగియున్న ఒక నల్లని వేడిపదార్థము (black body) చే ప్రసారితమయిన శక్తియొక్క పరిమాణమును నిరూపించును. ప్రత్యేకమయిన ఒక వర్ణముగల శక్తిని మాత్రమే కొలుచుటకు ఏర్పరుపబడిన సాధనము ఈ కార్యమునకు ఉపయోగింపబడగలదు. పదార్థముయొక్క ఉష్ణోగ్రతను దీనిచే కనుగొనవచ్చును. ఈ సాధనము 'దృశ్యబంధి అగ్నిమాపకము'ని పిలువబడుచున్నది. ఉష్ణోగ్రతను కొలుచుటకు ఇట్టి సాధనములు అనేకములు ఏర్పడి ఉపయోగమందున్నవి. అట్టి విధానముల సహాయముతో సూర్యబింబముయొక్క ఉష్ణోగ్రత కచ్చితముగ 6000° ఉన్నదని కనుగొనబడినది.

వి. టి. దే.

కిరీటి వేంకటాచార్యులు :

శ్రీ శ్రీమత్తిరుమల బుక్కపట్టణం కిరీటి వేంకటాచార్యులవారి జనన మరణములకు సంబంధించిన తేదీలు సరిగా తెలియరావు. కాని వారు శా.శ. 1656 ప్రాంతము లందున్నట్టివారు. వీరి జన్మస్థలము సురపురము (పోలాపూర్). వీరి తండ్రిగారు శ్రీమత్తిరుమల బుక్కపట్టణం అణ్ణయ్యగిడిపితుల వారు (పెద్దయ్యవార్లవారు). శా. శ. 1628 తారణ సంవత్సర వృషభమాసము హస్తానక్షత్రమున జన్మించిరి. ఈ పెద్దయ్యవార్లవారి తమ్ములు (చిన్నయ్యవార్లవారు) శ్రీ మన్నిగమాంత దేశికుల యపరాపకారముగా భావించబడిన శ్రీమత్తిరుమల బుక్కపట్టణం శ్రీనివాస మహాదేశికుల వారే వేంకటాచార్యులవారికి సమస్త శాస్త్రములు నేర్పిరి. ఈ యిరువురు సోదరులు ధర్మవరం (ఆనంతపురంజిల్లా)నుండి సురపురమునకు పామనాయక భూపాల్ గారి కాలమున వచ్చి రాజగురువులుగా నిలచిపోయిరి.

మును గొను డనెనట! వేంకటాచార్యులవారు అది గాంచి-

“మత పరిపాట్యా వాట్యా
వీట్యాదానం విదీయతాం స్వైరం
విద్యా పరిపాట్యా పితు
నిటలాక్ష స్వాపి నఘటతే పిటి”—

అనుచు తాంబూలమును గొనిరట!

వేంకటాచార్యులవారు ఈ యాస్థానమున 12 సంవత్సరములు వరుసగా వచ్చిన పండితుల నందర నోడించి తాంబూలము గొనిరట! వేంకటాచార్యులపై కోపము వహించిన పూనాపండితులు కాశీనుండి 40 సంవత్సరములు కేవలము ఒక్క న్యాయశాస్త్రవ్యాసంగ మొనర్చిన పురుషోత్తమశాస్త్రి యను పండితుని వేంకటాచార్యుల నెదుర్కొనుటకు రప్పించిరట! పురుషోత్తమశాస్త్రిగారు వచ్చులోపల జనార్దన భట్టాచార్యుల మనుమ లిరువురును ఆచార్యులవారి గదాధరీయ ఖండన మను నామాంతరము గల “ఝంఝూమారుతము”ను ఖండింపవచ్చి పరాభూతులై పోయిరట! పురుషోత్తమశాస్త్రి గదాధర భట్టాచార్యుల మనుమడట. ఆత డొంటికంటివాడట. పురుషోత్తమశాస్త్రి గారిని చూచి వేంకటాచార్యులవారు—

“ఆఖండల స్సహస్రాక్షః
విరూపాక్ష స్త్రిలోచనః
అస్యే ద్విలోచనా స్స ర్షే
కో భవా నేకలోచనః”

యని వేశాకోశము చేసిరట! పురుషోత్తమశాస్త్రిగారు 18 దినములు వాక్యార్థము చేసి ఆచార్యులవారి నోడింప జాలక బగళాప్రయోగ మొనర్చిరట! ఆచార్యులవారు హయగ్రీవ దండకమును చెప్పి తమ్ము రక్షించుకొనిరట! పురుషోత్తమశాస్త్రిగారు చనిపోయిరట!

వేంకటాచార్యులవా రొకప్పుడు తిరుపతికి పోయిరట. వీరు పోవుసరికి స్వామివారి గుడితలుపులు మూయబడె

నట. అప్పు డాచార్యులవారు, స్వామివారి నీ రీతిగా నుపాలంబించిరట—

“ఐశ్వర్య మద మత్నోసి
సాం నజానాసి కేశవ
పరైః పరిభవే ప్రాప్తే
మ దధీనా తవ స్థితిః”—

ఇట్టి శ్లోకములే ఉదయనాచార్యుల (9 వ శతాబ్ది) పేరు తోడను, వేదాంతదేశికుల పేరుతోడను ప్రచారమం దున్నవి.

వేంకటాచార్యులవారి సంస్కృత గ్రంథములు :

1. ఝంఝూమారుతమ్ - ఇది గదాధరీయఖండనము.
2. గజనూత్రవాదమ్ - ఇది యొక వ్యాకరణగ్రంథము.

“ఢేరణా” అను సూత్రార్థమును ప్రపంచించునట్టిది.

ఈ గ్రంథాంతమున—

“ఢేరణావితి సూత్రార్థం
భగవాన్ వేదపాణినిః
అహం చ భాష్యకారస్తు
తత్త్వతో నేత్తివా నవా”

యని కలదు. కాని ఇట్టి శ్లోకమే భట్టోజీ పేరుతో కూడ ప్రచారమం దున్నది.

3. శృంగార తరంగిణీ, 4. అలంకార కాస్తుభమ్,
5. రసికజన మానసోల్లాస భాణమ్, 6. శుకాభివతన నాటకమ్,
7. ఉషాపరిణయ నాటకమ్, 8. యతిరాజ దండకమ్,
9. హయగ్రీవ దండకమ్, 10. దశావతార స్తోత్రం,
11. భావశతకమ్ మొదలగునవి.

ఇందులో కడపటి మూడు మాత్రమే ముద్రితములు. ఇవికాక ‘అచలాత్మజాపరిణయ’ మను ద్వ్యర్థికావ్యము నాంధ్రములో వ్రాసిరి. ఇది ఏలూరు మంజువాణి ప్రెస్ లో ముద్రితము.

బి. డా.

సూ

కీస్సు. జె. యం. (జాన్ మేనార్డు కీస్సు):

సంప్రదాయ ఆర్థిక సిద్ధాంతమునకు ప్రథమ ప్రపంచ సంగ్రామమువలన పెద్ద డెబ్బయే తగిలినది. అంతర్జాతీయ

వాణిజ్యము చిన్నాభిన్నమై, చరిత్రలో ఇంతకు ముందెన్నడు ఎరుగనంత ఎక్కువగా ప్రభుత్వము ప్రయివేటు ఆర్థికరంగముపై అజమాయిషీ చేయుట తటస్థించెను,

ఖండాంతరములలో బ్రిటనుకుగల పెట్టుబడినిధులు చాల వరకు యుద్ధావసరములకుగాను కరగిపోగా బ్రిటను ఋణగ్రస్త రాజ్యమాయెను. యుద్ధకాలమునందును, తరువాతగూడా ద్రవ్యోల్బణము ఫలితముగా ప్రపంచమందంతటను ధరలు విపరీతముగా పెరిగిపోయెను. ఇంతలో ఆర్థికమాంద్యము తెచ్చిపెట్టిన నిరుద్యోగసమస్య మన ఆర్థిక వ్యవస్థను పునాదులతో కదల్చివేసిన దాయెను.

సమస్య పరిష్కారమును సూచించు మేధావి ఏ దేశీయుడైనను ఆతనిమాటను శిరసావహించుటకు ప్రపంచము తహతహపడుచుండిన రోజులవి. వాస్తవమునకు ప్రాంచి విప్లవము తరువాత భావనాప్రపంచములో అంతటి సంచలన మెన్నడును కలుగలేదు.

రెండు యుద్ధముల నడిమి కాలమున (1918-1938) అర్థశాస్త్రములో రెండు కీలకస్థానములయందు సిద్ధాంతము పునఃపరిశీలనము కావించబడుట జరిగెను. ఒకటి—ద్రవ్య సిద్ధాంతము (Monetary Theory). ద్రవ్యోల్బణము, మిన్నంటిన ధరలు, అంతర్జాతీయ వాణిజ్య, విదేశీయద్రవ్య వినిమయ సమస్యలు ఈ రంగమునందలి ఒడుదొడుకులకు సంబంధించినవే. రెండవది—నిరుద్యోగసమస్యను పరిష్కరించుటకు జాతీయ ప్రభుత్వములు ఎంతవరకు ప్రయత్నము చేయుటకు ఆర్థికవిధానముతో ప్రయోగము పెట్టుకొనవలయును అనునది. ఏలనన మన సాంప్రదాయక ఆర్థికవ్యవస్థ 'పడమ్ స్మిత్తు' కాలమునుండి 'అల్ఫ్రీడ్ మార్షల్' నాటివరకు వ్యప్తిసాహసమువైనను యథేచ్ఛా వ్యాపారమువైనను ఆధారపడి యున్నదే. ఈ రెండు కీలకసమస్యలను కూడ ఒక రాజకీయ ఆందోళనకారునివలె కాక సాంప్రదాయక ఆర్థిక సిద్ధాంతవాదుల ఆమోదముద్ర లభించునటుల సంపూర్ణముగను, సమగ్రముగను, శాస్త్రీయముగను చర్చించిన కీర్తి అనాటి కేంబ్రిడ్జి విశ్వవిద్యాలయమునకు సంబంధించిన అర్థశాస్త్రవేత్తయ్య, ప్రొఫెసరు మార్షల్ లు శిష్యుడునగు జాన్ మేనార్డు కీన్సునకే దక్కినది.

1888 వ సంవత్సరము జూన్ నెల 5 వ తారీఖున జాన్ మేనార్డు కీన్సు జన్మించెను. ఆతని తండ్రి జాన్ నెవెల్లీ కీన్సు ఆర్థిక, తర్కశాస్త్రములలో సుప్రసిద్ధుడగు రచయిత. ఆతని తల్లి కేంబ్రిడ్జినగర పురపాలక సంఘమునకు మేయరుగా పనిచేసెను.

జాన్ మేనార్డు కీన్సు విద్యార్థిదశ మహోజ్వలమైనది. కింగ్సు కళాశాలలో ఆతడు విద్యాభ్యాస మొనర్చునపుడు ఆతనికి వ్యాసరచనా మూలమున బహుమతియు, విద్యార్థి వేతనమును లభించెను; కేంబ్రిడ్జి విద్యార్థి సంఘమునకు ఆతడు అధ్యక్షుడుగా ఎన్నిక అయెను; మరియు బర్క్ యొక్క రాజకీయ అభిప్రాయములపై ఆతడు వ్రాసిన బహుమతి వ్యాసము పండితుల మన్ననలను పొందెను. గణితశాస్త్రమున పట్టభద్రుడయ్యు ఆర్థిక, వేదాంత శాస్త్రములలో ఆతడు చేసిన విశేషక్రిమి ఆతనిని ఆచార్యులయిన సిడ్డవిక్, వైట్ హెడ్, ఆల్ఫ్రీడ్ మార్షల్ లు వంటి విజ్ఞాన వేత్తల ప్రాబల్యమునకు గురిచేసెను. ఇండియా ఆఫీసులో ఉన్నతోద్యోగము సంపాదించుకొని ప్రభుత్వోద్యోగము నందే స్థిరపడదలచిన కీన్సుదృష్టిని ఎటులైన కేంబ్రిడ్జి విశ్వ విద్యాలయము దెస మరలింపవలయునని మార్షల్ లు యొక్క సంకల్పము; దీని ఫలితముగా కొంతకాలము కేంబ్రిడ్జిలో కీన్సు, ద్రవ్య సిద్ధాంతవిషయమున ఉపన్యాసకుడుగా పనిచేసెను.

అర్థశాస్త్రమునందలి ద్రవ్య సిద్ధాంతమును శోధించుటలో ఆతడు నిర్వహించిన పాత్రయొక్క ప్రాముఖ్యము గురుతరమైనది. క్రీ. శ. 1913 లో ఆతడు "ఇండియన్ కరెన్సీ అండ్ ఫైనాన్సు" అను గ్రంథమును రచించెను. మరియు 'ఇండియా ఆఫీసు'లో నుండగా భారతీయ ద్రవ్యవిషయములలో ఆతడు చూపిన శ్రద్ధ కారణముగా ఆతడు 1913-14 సంవత్సరములలో భారతీయ ద్రవ్యమును పరీక్షించుటకు ప్రభుత్వముచే ఏర్పాటు చేయబడిన సంఘములో సభ్యుడుగా నియుక్తుడై పనిచేసెను. 1915 నుండి 1919 వరకు బ్రిటిష్ ప్రెజిడెన్సీ అధికారిగా నుండెను. తదుపరి రిడింగు ప్రభువుతో ఆర్థిక సమాలోచనలకై అమెరికా సంయుక్త రాష్ట్రముల కేగెను. మొదటి ప్రపంచయుద్ధము ముగిసిన తర్వాత పారిస్ శాంతి సమావేశములో బ్రిటిష్ ప్రెజిడెన్సీ అధ్యక్షిగా ఆతడు చూపిన అర్థశాస్త్ర విజ్ఞానము శ్లాఘనీయమైనది. యుద్ధాంతరము జర్మనుప్రభుత్వము మిత్రమండలికి చెల్లించవలసినదిగా నిర్ణయింపబడిన పరిహారముల సమస్యవిషయమై ఆతడవలంబించిన వైఖరి వివాదగ్రస్తమైన దయ్యము ఆతని దూరదృష్టినే రుజువు చేసినది. 1919 లో ఆతడు

రచించిన "ది ఎకనామిక్ కాన్సెక్వెన్సెస్ ఆఫ్ పీస్" అనునది ఒక ఉద్గ్రంథమునక తప్పదు. యూరపు ఆర్థికాభ్యుదయమున జర్మనీ నిర్వహింప వలసిన పాత్రప్రముఖమైనదనియు జర్మనీ ఆర్థిక వ్యవస్థ కుటుంబడినచో ప్రపంచ ఆర్థిక సుస్థిరతకే భంగము వాటిల్లననియు ఇందాతని వాదనయైయున్నది.

కీన్సు ఉపాధ్యాయవృత్తికి మరలి కింగ్స్ కళాశాలలో బర్నారుగా పనిచేసెను. ఈకాలమున కళాశాల ఆర్థిక వ్యవహారములను ఆతడు మిక్కిలి సమర్థతతో చక్కదిద్దెను. మరియు 1912 నుండి అర్థశాస్త్ర సంచికకు సంపాదకుడుగా ఆతడు చేయుచు వచ్చిన కృషి అనల్పము. 1928 లో ఆతడు "ది ట్రాక్ట్ ఆన్ మానిటరీ రిఫారమ్" అను గ్రంథమును ప్రకటించెను.

1925 ఆతని జీవితములో మరువరాని సంవత్సరము; ఏలయన రష్యను ఇంపీరియల్ బ్యాంకెట్ కు చెందిన నాట్వ్య తారయగు లిడియా లోప్టాకోనా అను నామెను కీన్సు ఆసంవత్సరము వివాహమాడెను. ఈసంగతి వినిన మార్షలు సతి "మా మేనార్డు చేసిన పనులలో నెల్ల చాలా మంచిపని ఇదే" అని వాత్సల్యపూర్వకముగా అన్నదట. ఆతని సంసార జీవితమును ఆనందమయ మొనర్చి హృద్రోగము వలన బాధ పడుచుండిన ఆతనికి తుది దినములలో ఎనలేని సేవజేసిన గృహిణి లిడియా కీన్సు.

ఆసంవత్సరమే 1. రష్యావారి సంకచితదృష్టి (A short view of Russia) 2. చర్చిలు ఆర్థిక విధాన ఫలితములు (The Economic Consequences of Churchill) అను రెండు గ్రంథములను ఆతడు రచించెను. ఈ రెండు పుస్తకములును విమర్శనాత్మకములే. మొదటి పుస్తకమును బట్టి కమ్యూనిస్టు ఆర్థిక వ్యవస్థను, రష్యను ఉత్పత్తి విధానమును ఆతడెన్నడును మెచ్చియుండలేదని తేటపడుచున్నది. ఇక రెండవ పుస్తకమునందలి విషయమిది: అప్పుడు బ్రిటిష్ ప్రభుత్వములో ఆర్థిక శాఖకు విన్ స్టన్ చర్చిల్ ఛాన్సెలర్ గా నుండెను. చర్చిలు సూచనప్రకారము యుద్ధమునకు పూర్వము బ్రిటిష్ పొండుకుగల బంగారు విలువ ననుసరించి బ్రిటను స్వర్ణద్రవ్య ప్రమాణమును (Gold Standard) తిరిగి అవలంబించెను. ఇందువలన కలుగు ఇబ్బందులను కీన్సు ముందుగనే గ్రహించెను. ఆర్థిక మాంద్యము ప్రగాఢమగునని, నిరుద్యోగ సమస్య విషమ

మగునని, ఎగుమతి పరిశ్రమలలో ఉత్పత్తి పడిపోవునని, బ్యాంకుల బంగారము కేటాయింపులలో కొరత ఏర్పడునని ఆతడూహించి తెలియజేసెను. యుద్ధమునకు పూర్వము గల మారకము రేటు ననుసరించి, ఒక పొండునకు 4 డాలర్ల 80 సెంటులు వచ్చుచుండెను. అప్పటి మారకము రేటు ననుసరించి ఒక పొండునకు 4 డాలర్ల 40 సెంటులు మాత్రమే వచ్చుచుండెను. కావున ఈ మారకపు రేటు ఉన్నంత కాలము బ్రిటనులో ఎగుమతి పరిశ్రమలు విస్తృతములు కావలెనని, సాంప్రదాయక ఆర్థిక సిద్ధాంతము ప్రకారము ఉత్పత్తి ఖర్చులును అందుకుగాను జీతగాళ్ళ బతైము డబ్బులును తగ్గవలయును. వేతనముల తగ్గింపునకు అంగీకరించని శ్రామికవర్గము నిరుద్యోగ సమస్య నాహ్వోనించవలయునని దీని అర్థము. స్వర్ణ ద్రవ్యప్రమాణము అను దానిపేర బ్రిటిష్ శ్రామిక వర్గము ఈకష్టనిష్ఠురములను ఎందుకోర్వవలెనో కీన్సుకు అర్థము కాలేదు.

నిజముగా సమకాలిక ఆర్థిక సంఘటనలపై ఇంతటి ప్రాబల్యము కలియుండిన వ్యక్తి అర్థశాస్త్రవేత్తలలో ఏడమ్ స్మిత్ తరువాత ఇతడే. వ్యక్తిగతమైన ఈతని ఉపజ్ఞ వలననే బ్రిటనునందలి ఉదారవాదుల రాజకీయ పక్షము (The Liberal Party) 1929 లో నిరుద్యోగ సమస్యను పరిష్కరించుటకై పబ్లిక్ వర్కుస్ చేపట్టట, దేశీయద్రవ్యమును విస్తృతపరచుట అను అంశములను తనపార్టీ కార్యక్రమములలో చేర్చుకొనెను.

ఎగుమతి పరిశ్రమలలో ఉత్పత్తి ఊత నానాటికి హెచ్చుచుండ, బ్రిటిష్ పారిశ్రామిక సమస్యను, పెట్టుబడి సమస్యను పరిశీలించుటకు ప్రభుత్వము మేక్మిలను కమిటీని నియమించెను. ఈ సంఘసభ్యుడుగా ద్రవ్యసిద్ధాంతముపై తనకు గల ఊహలను కీన్సు యథేచ్ఛముగా వెల్లడిచేసెను; మరియు 1930 వ సంవత్సరములో ద్రవ్యశాస్త్రమున తన విప్లవాత్మక భావములను "ప ట్రీటైజ్ ఆఫ్ మనీ" అను గ్రంథముయొక్క రెండు సంపుటములను ప్రపంచమున కందజేసెను. ఇంగ్లండు బ్యాంకులకెల్ల కీలక స్థానమును ప్రభుత్వ సంస్థయు అయిన బ్యాంక్ ఆఫ్ ఇంగ్లండుకు ఆతడు డై రెక్టరుగా నియమింపబడెను.

1931, 1938 సంవత్సరములలో "ఎస్సేస్ ఇన్ పెర్సు ఏషన్" (Essays in Persuasion), ఎస్సేస్ ఇన్ బయో

గ్రఫీ (Essays in Biography)" అను గ్రంథములను కీన్సు ప్రకటించెను. మొదటి పుస్తకమునందు కీన్సు తనకు గల రాజకీయ సిద్ధాంతములను వెల్లడించెను. రెండవ పుస్తకమున మార్కెట్, ఎడ్జివర్తు, జెవన్సు, మార్వలు మున్నగు అర్థశాస్త్రవేత్తల యొక్క సంగ్రహ జీవితములు, భావములు విశదీకరింపబడెను. చర్చిలువంటి రాజనీతిజ్ఞుల ప్రశంసయు ఈ రెండవ పుస్తకమునందు కలదు.

కాని సాంప్రదాయక ఆర్థిక విధానముపై కీన్సు విప్లవ దృఢమెత్తినది 1936 వ సంవత్సరములోనే. ది జనరల్ థీరీ ఆఫ్ ఎంప్లాయి్మెంట్ (The General Theory of Employment), ఇంటరెస్ట్ అండ్ మనీ (Interest and Money), అను మహాగ్రంథములను అతడు ప్రకటించెను. ఇవి ఆర్థిక శాస్త్రవేత్తలను ఉట్టుతలూగించిన విప్లవాత్మక రచనలు. మారుచున్న సమాజ వ్యవస్థకు అనుగుణముగా ఆర్థిక సిద్ధాంతమునుకూడ పెంపొందించుటయే కీన్సు చేసిన పని. విజ్ఞానశాస్త్రమునందలి అభివృద్ధితో ప్రభుత్వ యంత్రాంగములో వచ్చు మార్పులతో, అంతర్జాతీయ స్థాయిలో విస్తృతమగుచున్న విపణితో, వర్గశక్తుల సమైక్యముతో, క్లుప్తముగా చెప్పవలెననిన—సమాజ వ్యవస్థలో శరవేగముతో వచ్చుచున్న మార్పులను ప్రతిఫలించునట్టి తుల్య ప్రాబల్యముతో— అర్థశాస్త్రము పెరుగలేక పోయినది. సాంప్రదాయవాదుల ఊహాలోకమునందు మాత్రమే కల ఆర్థిక స్వేచ్ఛావిధానము పాతబడిన విధానము. పెట్టుబడి దారీ వ్యవస్థయందలి విషభాగములను ఛేదించక తప్పదు. ద్రవ్యపరిమితి, ధనముయొక్క నిల్వలు, పరిశ్రమలలో పెట్టుబడి, వడ్డీరేటు, అవేతను హెచ్చుచేయుట మున్నగు విషయములలో ప్రభుత్వ ప్రమేయము ఎంతేని అవసరము. ఆర్థిక సమస్యల విషయములో తెలివితేటలతో వ్యవహరించుటకు ఏకైకమార్గము వాటి జోలికి పోకుండుటయే అను పాతపాటకు స్వస్తి చెప్పి ఆర్థిక సుస్థిరతను కాపాడుటకు ప్రభుత్వమువద్ద గల ఆయుధాగారము అజేయమైనది అను సిద్ధాంతమునకు నాందిని పలికినవాడు కీన్సు.

కీన్సు రచించిన తుదిపుస్తకము 1940 లో ప్రకటింపబడినది. అది యుద్ధవ్యయములను భరించు తెట్లు? (How to pay for war?) అనునది. కీన్సు లక్ష్యము పెట్టుబడి దారీ విధానమును పునరుద్ధరించుట కాని, దానిని నిర్మూ

లించుట కాదు. సర్వదా స్వేచ్ఛాయుత సమాజము సమష్టివిధానముకంటె, వర్గవిధానముకంటె ఉత్తమోత్తమమైనదని ఆతనియొక్క దృఢమైన నమ్మకము.

1942 లో బ్రిటిష్ ప్రభుత్వము ఉత్తమపౌరుడగు జాన్ మేనార్డు కీన్సును 'ప్రభువు' ను చేసి, గౌరవించెను. బ్రిటిష్ పార్లమెంట్ లో ప్రభువుల సభయందు అప్పటినుండి ఆతడు చట్టనిర్మాణమున ఆర్థికాంశముల చర్చలకు ఎంతయో దోహదము చేసెను.

అంతర్జాతీయ ద్రవ్యనిధిని ఏర్పాటు చేయుటకు, ప్రాశివదిక చర్చనీయాంశముగా 1943 లో ప్రపంచ ఆర్థికశాస్త్రవేత్తలు సూత్రప్రాయముగా అంగీకరించిన సమూహ కీన్సుచే తయారుచేయబడి కీన్సు ప్రణాళికగా చలామణి యైనది. 'బెట్టునుపుడ్డు' మహాసభలలో ప్రాముఖ్యమును వహించిన వ్యక్తి కీన్సే. తుది దినముల యందును అంతర్జాతీయ ద్రవ్యనిధికిని, ప్రపంచశ్యాంకునకును అతడు గవర్నరుగా ఉద్యోగ బాధ్యతలను నిర్వహించెను. సమకాలిక ఆర్థిక సంఘటనలపై ఆతని పలుకుబడి అట్టిది.

కీన్సుకు గల కళాభిమానము తక్కువదిగాదు. నేషనల్ గ్యాలరీ ట్రస్టీగా, లలితకళలను ప్రోత్సహించుటకు ఏర్పాటు చేయబడిన కౌన్సిలునకు అధ్యక్షుడుగా అతడు చాలా కాలము కళారంగమున ప్రాముఖ్యమును వహించెను. కెమార్గో బ్యాలెట్ నృత్యమండలిని స్థాపించి నిర్వహించెను. కేంబ్రిడ్జిలో కళాప్రదర్శనశాల నొకదానిని నిర్మించి ఆవిష్కరించెను. "న్యూ స్టేట్స్ మన్ అండ్ ది సేషన్" పత్రిక యొక్క పాలకవర్గములో ముఖ్యుడై ఆ పత్రికను విజయవంతముగా నడపెను. వ్యవహారవేత్తగా, కళాభిమానిగా అతడు మరియొక ప్రముఖ అర్థశాస్త్రవేత్త యగు "డేవిడ్ రికార్డ్" ను జ్ఞప్తికి తెచ్చును.

కీన్సు జీవితమును గూర్చి ప్రస్తావించునపుడు ఆతని వ్యక్తిగతాదర్శములను, సద్గుణములను పేర్కొనకతప్పదు. విధేయుడైన కుమారుడుగా, తాను పనిచేయు కళాశాల యొక్క పాలకవర్గములోని సభ్యులలో కళాశాలను ప్రేమించువాడుగా, ఆప్తమిత్రుడుగా, భవిష్యత్తుగల యువకుల నాదరించి పోషించుటలో దానపరుడుగా, కీన్సు మన హృదయముల నాకర్షించి తీరును.

అయితే కీన్సు— సారస్వతాభిమాని, కళాప్రియుడు, మహా మేధావి, గొప్ప ఆర్థికశాస్త్రవేత్త, మహావ్యక్తి అని అనుకొనినంత మాత్రమున చాలదు. మీదు మిక్కిలి ఆతడు మానవత్వవాది (Humanist). మానవుని అవధిలేని పురోభివృద్ధిలో, అభ్యుదయగామి యగు మానవుని మను గడలో, అచంచలమైన విశ్వాసము గల మానిసి ఆతడు.

ఆర్థికశాస్త్రమున ఒక తీవ్ర సంచలనము కలిగించి, ఒకానొక క్రొత్తవాదమునకు మూలపురుషుడైన కీన్సు, వ్యక్తిగా మహనీయుడైన కీన్సు 1948 వ సంవత్సరము, ఏప్రిల్ 21 వ తేదీన, ససెక్సు రాష్ట్రములో ఫిల్లి టీల్లను నందు హృద్రోగమువలన మరణించెను.

(i) ఆర్థిక వ్యవస్థ: కీన్సు తన మహా గ్రంథముగు సామాన్య సిద్ధాంతము (The General Theory) ను చాల చాచకవ్యమతో గూడిన ఉపోద్ఘాతముతో ప్రారంభించెను. సాంప్రదాయిక ఆర్థిక వాదులు- క్లాసికల్, నియోక్లాసికల్ అర్థశాస్త్రవేత్తలు తమ గ్రంథములలో వర్ణించిన ఆర్థిక వ్యవస్థ వారి ఊహలోకమునందు మాత్రమే గల వ్యవస్థయనియు, వాస్తవ పరిస్థితులకును, ఆకాశ హర్యమనునకును ఎంతేని వ్యత్యాసము గలదనియు ఆతని ఉపోద్ఘాతము. ఆర్థిక స్వేచ్ఛా విధానమున ఉత్పత్తి, సప్లయ, అపేక్షల సూత్రానువర్తినియై ప్రవర్తింపనియు అట్లు సప్లయ, అపేక్షల శక్తుల బిగవలన ఏర్పడిన నైశ్చల్యములో (equilibrium) కాయకష్టము చేయగల ప్రతి వానికిని తప్పక దొరకుననియు సంప్రదాయ వాదుల సిద్ధాంతము. అనగా స్వచ్ఛందముకాని నిరుద్యోగ సమస్య కలుగనే కలుగదని వారి మతము (involuntary unemployment). డేవిడ్ రికార్డోను ఆతని ప్రత్యక్షాను యాయులను, మిల్లును, మార్షల్ ను పిగూసు కూడ క్లాసికల్ వేదాంతులనుగా కీన్సు నిర్వచించెను. ఉత్పత్తి సాధనములుగా వ్యక్తిగతమైన ఆస్తులు, వ్యక్తిసాహ సము పునాదులుగా గల స్వేచ్ఛాయుత ఆర్థికవిధాన ములో సంపూర్ణోద్యోగావకాశముల బిందువువద్ద నున్న ఆర్థికశక్తులు, స్వయముగా నిశ్చలతనొందును అనువారి వాదము, ఒకానొక ప్రత్యేక ఆర్థిక సంఘటననుమాత్రమే వర్ణించుననియు, పెట్టుబడిదారీవిధానముయొక్క పరిణా మమున ప్రకృతదశయందు సాధారణముగ ప్రవర్తింప స్థితి

బహుళవ్యాప్తమైన నిరుద్యోగమునుండి అసమగ్రమైన ఉద్యోగము (under employment) వరకు ఏదైన కావచ్చుననియు ఆతడు సమాధానించెను. సాంప్రదాయిక ఆర్థికవాదుల వర్ణనలు ప్రత్యేక సంఘటనను మాత్రమే వర్ణించునవియై యుండగా తన రచనలయందే సర్వ సామాన్యమైన సిద్ధాంతము (General Theory) పొడగ బడి యుండెనని ఆతని నవాలు.

వాస్తవ మేమన క్లాసికల్, నియోక్లాసికల్ అర్థశాస్త్ర వేత్తలు నిరుద్యోగసమస్యను గూర్చి ప్రస్తావించలేదు. వాస్తవ పరిస్థితులకును, వారి రచనలయందు గల పెట్టు బడిదారీ విధానమునకును నడుమ పెద్ద అభాతము గలదు. “అనుభవమున గల నేటి వాస్తవ పరిస్థితులను అర్థముచేసి కొనుటకు క్లాసికలు ఆర్థిక సిద్ధాంతములను ఉపయోగించి నచో అది ఎంతయు అసర్థదాయకమే యగును. ఏలయన అది మనలను తప్పుత్రోవ పట్టించును.” అని కీన్సు వక్కా ణించెను. ఆర్థిక సంక్షోభములను గూర్చియును క్లాసికలు వేదాంతులు ప్రస్తావించి యుండలేదు. జె. బి. సే యొక్క వివణుల సూత్రమును ఈ సందర్భమున ఉదాహరింప వచ్చును. ఉత్పత్తి తన గిరాకీని తానే సృష్టించుకొనును అనునది ఈ సూత్రము. ఈ సూత్రముననుసరించి అధికో త్పత్తి ఉండజాలదు. తమ అర్హత ననుసరించి వేతనముల స్వీకరించుటకు కార్మికులు అభ్యంతరము చూపనిచో నిరు ద్యోగ సమస్యయు ఉద్భవించదు. అధిక వేతనములకై సమ్మోచేయు కార్మికులు స్వచ్ఛంద నిరుద్యోగమునకు మాత్రమే తార్కాణము. ఉత్పత్తి చేయబడినదంతయు అమ్ముడుపోవును. నిలువ చేయబడినదంతయు ఉత్పాదక వస్తువులను (Producer's Goods) ఉత్పత్తిచేయు పరిశ్రమ లలో మూలధనముగా వినియోగింపబడును. ఇట్లు రాబడి అను ప్రవాహముయొక్క గమనమున అడ్డంకు లుండుటకు అవకాశమే లేనందువలన సార్థక వస్తువుల ఉత్పత్తి తన గిరాకీని తానే సృష్టించుకొనునని క్లాసికలు అర్థశాస్త్ర వేత్తలు చెప్పుదురు. కాని ఇది అంతయు వాస్తవమునకు ఎంతేని దూరము. ఏలయన గడచిన ఆర్థిక సంక్షోభ సందర్భ మున, అమెరికాలో, గిరాకీ పడిపోయిన వస్తువుల నమ్మలేని విక్రేతలు, ధరలపాటు నరికట్టుటకు గాను, వస్తురాశినే కొంత నాశనముచేయవలసి వచ్చినది. 1982 నాటి ఆర్థిక

మాండ్యపు గడ్డురోజులలో సంయుక్త రాష్ట్రములందు 15 మిలియన్ల నిరుద్యోగులుండిరి. ఉద్యోగార్థులు అయినవారందరికి “భాళిలులేవు” అన్న ప్రకటనలే ఎల్లెడల ఎదురైనవి.

ఈ నిరుద్యోగ సమస్యకు కారణమేమి? మన చెట్టుబడి దారి విధానమున ఆర్థికశక్తుల భ్రమణపు విరాడ్రూపమును కీన్సు ఇట్లు వర్ణించెను :

ఏ ఆర్థిక విధానమునం దైనను ఆదాయము వర్తల న్యాయమున ప్రవర్తిల్లును. ఒకరి రాబడి వేరొకరికి వ్యయము; వేరొకరి రాబడి మరియొకరికి వ్యయము. సమాజముయొక్క మొత్తము అపేక్షయందు తగ్గుదల కనిపించినచో ఆదాయ ప్రవాహము సంకుచితమైనదని అర్థము. ఎవరో విత్తమును వినియోగ పరంపరనుండి తొలగించి రాబడి ప్రవాహముయొక్క గమనమునకు అవరోధము కల్పించిరన్నమాట. ఎవరు? ఎందులకు? వినియోగదారులచే ఖర్చు చేయబడిన సొమ్మంతయు ఆదాయ ప్రవాహమునే చేరును; తాత్కాలికముగనైనను నిలుపుచేయబడినది, నిల్వచేయబడిన సొమ్మే. వ్యక్తిగతమైన పొదుపు ఫలితముగా ఏర్పడిన నిల్వలన్నియు మూలధన రూపమున పారిశ్రామిక రంగములో తిరిగి ఖర్చు పెట్టబడునని సాంప్రదాయికార్థికశాస్త్రవేత్తలు అభిప్రాయపడిరి. ఈ భావమును కీన్సు ఖండించెను. పొదుపరితనముతో ధనమును నిలువచేసిన వారును పరిశ్రమలకు పెట్టుబడి ధనమును సమకూర్చినవారును ఒకరుకారు. మధ్యతరగతి ఉద్యోగిగా నేను నా నిల్వధనమును భీమాకంపెనీ రుసుముగా కాని బ్యాంకులో డిపాజిట్టుగా గాని ఉంచుకొనవచ్చును. జాతియొక్క ఇట్టి నిలువ అంతయు పరిశ్రమలలో వినియోగింపబడి, ఉత్పాదకశక్తులు అతిశయించుననియు, ఉపభోగ్యవస్తువులు వృద్ధిపొందుననియు చెప్పటకు రుజువేదీకలదు? నిల్వలు (Savings), చెట్టుబడి (Investment) ఎట్లు సమమగునో సాంప్రదాయికార్థికవాదులు నిరూపించి యుండలేదు. ఏ ఆర్థికశక్తుల గమనమువలన అవి రెండును సమమగునో ఆ పథమును పూర్తిగా వివరించినవాడు కీన్సు.

ఒక జాతీయ ఆర్థిక విధానము నందలి ఉత్పాదక శక్తులన్నియు పూర్తిగా వినియోగింపబడ 'నంతవరకు, సంపూర్ణ ఉద్యోగస్థితిని ఆ సమాజము అందుకోనంతవరకు,

ముందు ఆదాయపు మట్టములు హెచ్చుటవలన, వినియోగ శక్తి, చెట్టుబడి పరిమితి, నిల్వల రాశికూడ పెరుగును. వీటి మధ్యగల సంబంధమును ఇట్లు సూచింతుము—

- (1) ఎప్పుడును ఆదాయమునుండి వినియోగింపబడిన ధనమును తీసివేయుట వలననే నిల్వలరాశి వచ్చును.
- (2) హెచ్చిన ఆదాయపుమట్టము, వృద్ధిచెందిన వినియోగ శక్తి చెట్టుబడి పరిమితుల మొత్తమునకు సమానము.
- (3) మరియు హెచ్చిన ఆదాయపుమట్టము వృద్ధిచెందిన వినియోగశక్తి నిల్వల మొత్తమునకును సమానము.
- (4) కావున హెచ్చిన చెట్టుబడి పరిమితి హెచ్చిన నిల్వల రాశితో సమమగును. ఉద్దేశింపబడిన నిల్వలు ఉద్దేశింపబడిన చెట్టుబడి పరిమితికి, సమానమైనప్పుడు మన వ్యవస్థ నిశ్చల స్థితిని పొందును. క్లాసికలు అర్థశాస్త్రవేత్తలు ఊహించిన దానికిని కీన్సు వివరణమునకును చాల భేదము గలదు. సంపూర్ణ ఉద్యోగస్థితి అందుకొనని ఆర్థికవ్యవస్థలో ఆదాయపు మట్టములు హెచ్చుటవలన, వినియోగశక్తి, నిల్వలరాశి, చెట్టుబడి పరిమితి పెరిగి, అభివృద్ధిచెందిన నిల్వలరాశి, అభివృద్ధి చెందిన చెట్టుబడి పరిమితితో సమానమగునట్లు ఆర్థిక శక్తులు ఎట్లు గమనించునో ఆ పథమును ఆతడు వివరించెను. కాని, సంపూర్ణ ఉద్యోగ స్థితిని పొందిన ఆర్థిక సమాజమును ఊహించి అందు ఎల్లప్పుడు నిల్వల రాశి చెట్టుబడి పరిమితికి సమమగునని మాత్రము సూచించి వాస్తవ పరిస్థితులకు సుదూరమైన వారి ఊహో నిర్మిత వ్యవస్థలో వాస్తవమైన నిరుద్యోగ సమస్యను విస్మరించిన వారు క్లాసికల్ అర్థశాస్త్రవేత్తలు. తమ సిద్ధాంతములకు సంప్రదాయ వాదమునకు శారతమ్యము గమనించలేని వారిని కీన్సు ఇట్లు హెచ్చరించెను. “నేను వారిని సరికొత్త అంగీని తొడుగుకొనుమనుచున్నానని పాత పద్ధతుల బడిలో చదువుకొన్నవారికి తెలియకున్నది. పాత అంగీనే చిత్ర విచిత్రాలంకరణచేసి, వారికి అందించుచున్నానని వారు భ్రమపడుచున్నారు.”

ఆదాయపు మట్టములను హెచ్చుచేయు రీతిని రాబడి హెచ్చుచేయబడుటవలన, వినియోగశక్తిలోను, చెట్టుబడిలోను, కల్గు మార్పుల పరిమితిని— ఈ కార్యక్రమముల నన్నిటిని ప్రభుత్వము నిర్వహించవలసిన విధానమును, శాధ్యతను కీన్సు ఇట్లు వివరించెను.

ఆదాయపు మట్టములో పెరుగుదల కన్పట్టినపుడు వినియోగ శక్తియందుకూడ వృద్ధి కన్పించుట నిజమే యైనను వినియోగశక్తియందు ఎంత అభివృద్ధి కలిగినది- అను విషయము తెలిసికొనుట ఆవశ్యకము. ఆదాయము 50 శాతము పెరిగినదనుకొనిన, వినియోగశక్తికూడ అంత శాతము పెరుగదు. సమాజమునందలి బీదజనులుతప్ప తక్కిన తరగతుల జనులందరు వారి రాబడిలో కల్గిన పెరుగుదల నంతము వెనువెంటనే పూర్తిగా ఖర్చుచేయరు.

ఆదాయము పెరిగినపుడు ఆదాయపు పెరుగుదల శాతమంత వినియోగశక్తి పెరుగుదల శాతముండదు. నిల్వల శాతము పాచ్చును. మన ఆర్థిక వ్యవస్థయందలి అనేక శక్తులతో పోల్చి చూచినచో వినియోగశక్తి అంత చంచలమైనదిగాదు. దీనికి కారణము గలదు. వినియోగ శక్తి సామాజిక నిర్మాణము, సాంఘిక పద్ధతులు, మానవ స్వభావము, మన స్తత్వరీతులు అను అంశములపై ఆధార పడియుండును. ఏదేని ఒక సాంఘిక విప్లవము, విపరీతమైన ద్రవోల్బణము, ఇతరములైన ఇట్టి అసాధారణ పరిస్థితులు ఏర్పడినగాని సాధారణముగా పైని చెప్పబడిన అంశములు అంత సులభముగా మారునవిగావు. కావున వినియోగ శక్తి చాలవరకు స్థిరమైనది. ఇక నిల్వలు ఆదాయపు పరిమితులపై ఆధారపడియుండును. బీదలకు నిలువచేయుటకు తగిన ఆస్కారమే ఉండదు. ధనిక వర్గములలో పాచ్చుసొమ్ము నిల్వచేయుటకు వీలుండును. రాబడి పరిమితి వృద్ధి యగుచున్నకొలది నిల్వల శాతము పాచ్చుచుండును. కావున సమాజపు మొత్తము ఆదాయములో కాని సమాజమునందలి విత్తపు విభజనయందుకాని మార్పులు రానియెడల ఆ సమాజపు మొత్తము నిల్వల యందును మార్పుండదు. వినియోగశక్తి ఎంత స్థిరమైనదో పెట్టుబడి అంత అస్థిరమైనది.

ముందుముందు ఎంత సరకు అమ్ముడుపోగలదని పారిశ్రామిక వేత్తలు ఊహించురో ఆ ఊహపై ఆధారపడి పెట్టుబడి ప్రవర్తిల్లును. భవిష్యత్తున సంకుచితమగు విపణి ఎదురగునని వారూహించినచో ఎంత తక్కువ వెలకు వారికి మూలధనము లభించినను, అనగా ఎంత తక్కువ వడ్డీరేటున్నను నారు ఉత్పత్తిని అధికము చేయజాలరు. ఈ సందర్భమున మూలధనపు అంత్య సామర్థ్యము (The

Marginal efficiency of Capital) అను సాంకేతిక పదమును కీన్సు అర్థశాస్త్ర పరిభాషకు చేర్చెను. ఏదేని ఒక పరిశ్రమయందు ప్రస్తుతము 'ఎక్కు' పరిమితిగల మూలధనము కలదనుకొందము. మరియొక క్రొత్త యూనిట్ మూలధనము పరిశ్రమకు చేర్చబడవలెనన్న రానున్న కాలములో ఈ క్రొత్త యూనిట్ మూలధనముపై తమకు ముట్టగలదని పారిశ్రామిక వేత్తలు ఊహించు ప్రతిఫలము వడ్డీకన్న పాచ్చుగా నుండవలెను. అది పాచ్చుగా నున్నంత కాలము పరిశ్రమలయందు మూలధనము పాచ్చుచునే యుండును. అవి రెండును సరిసమాన మయినపుడు పరిస్థితులు నిశ్చలస్థితియందుండును.

పెట్టుబడి వృద్ధిచేయబడినపుడు ఎంత ఎక్కువ పెట్టుబడికి ఎంత ఎక్కువ జాతీయాదాయము లభించును అను ప్రశ్నకు కీన్సు ఒనగు జవాబు ఆతని ఆర్థికాభి ప్రాయము లలో మిగుల ముఖ్యమైనవానిలో ఒకటి. ఒక పారిశ్రామికవేత్త తన పరిశ్రమలయందు ఒక క్రొత్తయంత్రమును ప్రవేశపెట్టుచు 10 లక్షల రూపాయలు ఖర్చు చేసెననుకొందము. ఈ యంత్రమును పనిచేయించుట యందు అతనిచే నియమింపబడిన శ్రామికులు, ఈయంత్రమును ఆతనికి అమ్మిన కంపెనీవారు, వారివారిఉత్పత్తి సాధనములతో పరిశ్రమలో ఆతనికి సహాయపడు అనేకులు—వీరందరికి 10 లక్షల రూపాయలు చేరును. పారిశ్రామిక వేత్త వ్యయము వీరికి రాబడి. వారివారి ఆదాయముల వారందరు తిరిగి ఉపభోగ్యవస్తువుల (Consumer goods) కొనుటకై ఖర్చుచేసినచో ఆసొమ్మంతయు ఆవస్తువుల విక్రేతలకు చేరును. ఇట్లు ఒక పదిలక్షల రూపాయల ప్రాథమికవ్యయము అనంతముగా వృద్ధి చెందవచ్చును. కాని ఒక ఆర్థిక వ్యవస్థయొక్క ఉత్పత్తి సాధనములు వినియోగింపబడు మేరకును దానికిని ఒక హద్దుండును. మొదటి 10 లక్షల రూపాయలు, 40 లక్షల రూపాయల మొత్తము ఆదాయము అగువరకు వృద్ధిచెందినచో ఆదాయపు గుణకము (Multiplier) 4 అని అందుము. పెట్టుబడి పాచ్చుచేయబడినపుడు జాతీయాదాయపు పెరుగుదల పెట్టుబడి పెరుగుదలంత మాత్రమే ఉండక—ఆదాయపు పెరుగుదల పారిశ్రామికుని ప్రాథమిక వ్యయము నకు కొన్ని రెట్లుండునని ఈ ఆదాయపు గుణకమున

కుడ్యచిత్రణము

కర్ణము. పణ్యచక్రముల (Trade Cycles) వివిధ దశలలో తగుమార్పులు పొందుచు, సామాన్యముగ, అమెరికా సంయుక్త రాష్ట్రములలో, ఇంగ్లండు దేశములో ఈగుణము 2-3-4-5 లకు మధ్యనుండునని కీన్సు లెక్కకట్టెను.

(ii) ప్రభుత్వములపాత్ర - ద్రవ్యవిధానము, పణ్యచక్రములు : వ్యష్టి ఆర్థికసాహసముపై ఆధారపడి పనిచేయుమన ఆర్థిక వ్యవస్థయందు మూలధనపు వినియోగమును ఇట్లు ప్రయివేటు పారిశ్రామిక వేత్తలు ఒక ఉన్నత స్థాయిలో జరుపునటుల చూచుటయే ప్రభుత్వ ఆర్థికవిధానముయొక్క మొదటి ఉద్దేశము. కాని వ్యష్టి ఆర్థిక సాహసముపై ఆధారపడి ఊరకుండుట శ్రేయోరాజ్య దృష్ట్యా అంత ఊచితమైనది కాదు. ప్రభుత్వము ప్రజోపకారకములయిన ప్రాజెక్టులను చేపట్టి ఆదాయ ఉద్యోగ గుణకములను అభివృద్ధి చేయవలసి యున్నది.

ఆర్థిక వ్యవహారములలో ప్రభుత్వము తెలివి తేటలతో వ్యవహరించుటకు ఏకైకమార్గము వాటిజోలికి పోకుండుటయే అను 19 వ శతాబ్దపు ఆర్థికనీతికి భరత వాక్యము పక్కిన కీన్సు ఆర్థిక సుస్థిరతను కాపాడుటకు ప్రభుత్వము వద్దగల ఆయుధాగారము అశేయమైనదని నిరూపించెను. అట్టివాటిలో ద్రవ్యవిధానము (Monetary policy) ఒకటి. ప్రజలు పాతరవేసిన ధనపునిల్వలు (Money hoards) ఉత్పాద శక్తుల ప్రతిష్ఠాంశనకు ఎట్లు దారితీయునో 1918 లో, భారతీయ ద్రవ్యమును శోధించిన సందర్భమున ఆతడు వివరించి యుండెను. కేంద్ర బ్యాంకింగు విధానము ద్వారమున ద్రవ్యపు పరిమితిపై ప్రభుత్వము అజమాయిషీ చేయవచ్చును. గతమున బ్యాంకింగు పద్ధతులు సమాజమునకు ఎక్కువ ద్రవ్యము కావలసినపుడు తక్కువగను, తక్కువ కావలసినపుడు ఎక్కువగను అందించినవి. మొదటిది నిరుద్యోగమునకు, రెండవది ద్రవ్యోల్బణమునకు దారితీయును. వడ్డీరేటు

ద్రవ్యముయొక్క సప్లయ, అపేక్షలపై ఆధారపడి యుండును కావున ఉత్పత్తి వృద్ధియగుచున్న సమయములో ద్రవ్యపరిమితిని అధికముచేయని బ్యాంకింగు విధానము వడ్డీరేటును పైకి నెట్టును.

పైకెగసిన వడ్డీరేటు అంత సులభముగా దిగజారదు. వినియోగ శక్తి అన్ననో అది స్థిరమైన నడవడికలది. కావున పణ్యచక్రములయందు అతిముఖ్యమయిన పాత్ర నిర్వహించునది మూలధనపు అంత్య సామర్థ్యమే. పెట్టుబడి వినియోగము ఎక్కువ కావలసిన పారిశ్రామిక వేత్తల దృష్టిలో విస్తృతమగుచున్న వివణు లుండవలెను. ఉత్పత్తియైన సరకును కొనుటకు వినియోగదారునిచేతిలో పైసా అవసరము. కొనుగోలు శక్తిని అధికము చేయవలెనుకదా! దీనినే సమర్థనీయమైన అపేక్ష లేక నిజమైన గిరాకీని (effective demand) సృష్టించుటయని కీన్సు అనెను. అనగా వినియోగదారుని ఆదాయమును అధికము చేయవలెను; అందులకు సమాజమున విస్తారముగా ఉద్యోగావకాశములను సృష్టించవలెను. ప్రయివేటురంగము చేయలేని ఈవనికి ప్రభుత్వము పూనుకొనవలెను. లాభసాటి బేరము కానిదే, ప్రయివేటు పారిశ్రామిక వేత్తలు ముందంజ వేయజాలరు. మూలధనపు వినియోగము (Investment) ఊడించుచున్న ఆర్థిక మాంద్యపులోతుల నుండి బయల్పడుటకు ప్రభుత్వములు తమ యాజమాన్యమున నిర్వహింపబడు ప్రజాహిత ఆర్థిక కార్యకలాపముల చేపట్టవలయును.

కీన్సు చెప్పినట్లు, పిరమిడ్ల నిర్మాణము, భూకంపములు, యుద్ధములుకూడ సంపదను ఎక్కువ చేయవచ్చును. కాని జాతీయసంపదను వృద్ధిచేయు కార్యక్రమము లెవ్వీ అను విషయము ఆజాతి నాయకుల విద్యాగంధము ననుసరించి యుండును.

య.క. కృ. కా.

కు

కుడ్యచిత్రణము (Mural Paintings):

గోడలపై చిత్రించుట కుడ్య చిత్రణ మనబడును. మందిరములలోను, ప్రాచీనగృహములలోను మనము జూచు

చిత్రములే భిత్తిచిత్రములు. ఈ భిత్తిచిత్రకళ ప్రాచీన మానవుని గుహలనుండి ప్రారంభమైనది. పూర్వచరిత్ర యుగమునకు చెందిన మానవుడు రాతిగుహలలోని గోడలపై

తానునిత్యము వేటాడుజంతువులను పరిసర ప్రదేశములలో లభించురంగురాళ్లతోను(జాజు మొ.నవి),నలుపురంగుతోను చిత్రించెడివాడు. వాటిని నేటికిని ప్రాప్యలోను, స్పెయిన్ లోని అల్మీరా(Almeera)గుహలలోనుకాంచవచ్చును. అటులనే భారత భూభాగములో దక్కను ప్రాంతమందు నివసించుచుండిన ఆదిమానవుడొనర్చిన చిత్రణములు రాయ చూరు జిల్లా మొదలగు ప్రాంతములలో కనుగొనబడినవి.

కాలక్రమమున మానవుని సభ్యత, సంస్కృతి అభివృద్ధి చెందినవి. వాటికితోడు నివాసయోగ్య గృహనిర్మాణము అభివృద్ధి అయ్యెను. రాతికట్టడములనుండి ఇటుకల కట్టడముల వరకు కౌశల్యము అభివృద్ధి అయ్యెను. అటులనే చిత్రములు వేయు భూమికలలోను, వాటికై ఉపయోగించు రంగులలోను మార్పులు ఏర్పడెను.

కుడ్యచిత్రమును ఫ్రెస్కో (fresco) అందురు. ఇది యొక ప్రాచీనపద్ధతి. చిత్రము వేయుట కుపయోగించు గోడభాగము భూమికయనబడును. ఈ భూమికలు నాలుగు విధములుగా నున్నవి.

(1) రాతిగోడ, (2) ఇటుకగోడ, (3) మట్టిగోడ, (4) సిమెంటుగోడ. గోడలపై నుండు చిత్రములలో ప్రాచీనమానవుడు వ్రాసినవే అధికసంఖ్యలో కనిపించును. నేరుగా శిలపై చిత్రించిన చిత్రములు గాలివానల ధాటికి అగణాలక చెదరిపోవును. గుహలలోని చిత్రములు నేటికిని నిలచి యున్నవి. దానికి కారణము అవి గాలివానలకు లోనుగాకుండ మరుగున నుండుటయే. చిత్రములు చెడి పోవుటకు కారణములు రాపిడి, పొగ, మంచుదెబ్బ, ఎండ అయి యున్నవి. ఈ భిత్తిచిత్రములు రెండు విధములుగా నున్నవి :

1. బువ్నా ఫ్రెస్కో(Buon fresco) : తడి యారని భూమికపై చిత్రము.

2. సకో ఫ్రెస్కో (Succo fresco) : తడి యారిన భూమికపై చిత్రము.

బువ్నా ఫ్రెస్కో అనునది స్థలము యొక్క తడి ఆరకమునుచే చిత్రించు చిత్రము. ఈ చిత్రములో నుపయోగించు రంగులు భూమికలో నొక భాగమైయుండి నీటికి తట్టుకొని యుండగలవు. ఇవి గోడయున్నంత కాలము భద్రముగా నుండగలవు.

తడిగా నున్న సున్నపు గిలాబాపై రంగులు నీటితో నైనను లేక సున్నపునీటితో నైనను కలిపి వేయబడును. నీరు ఆవిరియై లేచిపోవును; సున్నము ఇంకిపోవును. ఇట్టి సున్నము రంగును మాసిపోనీయదు. సున్నమునకును, రంగునకును సంధాన మేర్పడును. సున్నము, కార్బోనేట్ ఆఫ్ లైమ్ (carbonate of lime) గా గాలిలోనున్న కార్బాలిక్ డ్రావకము (carbolic acid) చే మారిపోవును. దీనిచే రంగుపదార్థము అతికిపోవును. ఈ పద్ధతి అతి ప్రాచీనమైనది. నాసెస్ రాజభవనములోని చిత్రములు ఇట్టి కుడ్యచిత్రములకు గొప్ప ఉదాహరణములుగా తీసికొనదగును.

కోడిగుడ్డు సొన, చుమ్మబంక, సరేసు (glue), మైనము అనువాటితో రంగులను కలిపి ఉపయోగించు పద్ధతిని ప్రాచీన ఈజిప్షియనులు, గ్రీకులు, రోమనులు ఎరిగి యుండిరి. పాంపీలోని ఫ్రెస్కోస్ (Pompeian Frescoes) చిత్రణములను గూర్చి అనేక భేదాభిప్రాయములు గలవు. గ్రీకుల పద్ధతికిని, రోమనులు గిలాబను తయారుచేయు పద్ధతికిని గల భేదములను విరోవియస్ (Virovius) అనునతడు విపులముగా విశదీకరించెను. రోమనులు వేసిన గచ్చు (Plaster) అనేక అంగుళముల మందము కలిగి యుండెడిది. అందు మొదట ఇసుక, సున్నము, ఇటుక పొడి వాడి, వాటిపై చివరకు గిలాబ సున్నము, చంద్ర కాంతశిలపొడి (ఇసుక) కలిపి వేసెడివారు. సున్నమును చాలా కాలమువరకు నీటిలో నానజెట్టి, పిదప వడియ పోనీయు, దంచీయు, కలిపియుంచెడివారు.

సున్నమును, చంద్రకాంతశిలపొడియు కలిపి బాగుగా నూరి, నున్నగా గచ్చుచేసి బాగుగా మెరియునట్లు చేసెడివారు. విరోవియస్ వ్రాతలవలన రంగులను అధికముగా నీటిచే తడిపి తడిగానున్న భూమికపై వాడెడి వారని తెలియుచున్నది. నీటితో కలుపు ఈ పద్ధతి కేవలము రంగు భూమికల విషయమున మాత్రమే ఉండెడిదనియు, అసలు చిత్రములపై కాదనియు, మైనపు మిశ్రణముచే గూడ రంగులు వేసెడివారనియు, ప్రొఫెసర్ బర్గర్ (Burger) గారు అభిప్రాయపడుచున్నారు. రోమనులు గోడలపై నుపయోగించెడి మైనమును కాచి వాడుచుండిరి అని విరోవియస్ వ్రాసెను. ప్లినీ (Pliny)

మొదలగువారి వ్రాతల వలనగూడ ఈ విషయము తెలియుచున్నది.

అత్యాధునికుల అభిప్రాయములు నిజమయిన ప్రెస్కో (genuine fresco) నే బలపరచుచున్నవి. మధ్యమయుగ (mediaeval period) సంబంధమైన ప్రెస్కోలను గురించి థియోఫిలస్ (Theophilus), మౌంటు ఆథస్ (Mount Athos) రచనలు తెలుపుచున్నవి. ఈ కాలములో ఆరిన గచ్చు భూమికను తాగుగా తడిపి సున్నముతో గలిపిన రంగులచే చిత్రించెడివారు.

పదునేడవ శతాబ్దమున ఇటాలియనులు సక్రోప్రెస్కో పద్ధతిని ఉన్నతదశకు తెచ్చిరి. రంగులను కోడిగ్రుడ్డు సొనతో కలిపి వాడెడివారు. వారు గ్రుడ్డు సొనను అతుకుడు పదార్థముగా వాడెడివారు. అటులనే బువన్ ప్రెస్కోలో (అనగా తడిగానున్న ప్లాస్టరుపై చిత్రించు విధానము) వారు రంగులను నీటితో కలిపి తడిగానున్న గచ్చు భూమికపై చిత్రించెడివారు. మొత్తము చిత్రమును మొదట ఆరిన భూమికపై వ్రాసెడివారు. దానిపై నిత్యము పలుచని గచ్చుపొర ఆరోజు చిత్రించగల భాగము వరకు వేసి ఆరకముందే నీటితో గలిపిన రంగులను వాడెడివారు. ఆ రోజు సాయంత్రము చిత్రము వేయగా మిగిలిన భాగమును గీకివేయువారు. మరుసటి రోజు జోడించి మిగతా ప్లాస్టరువేసి చిత్రించెడివారు. కావున నేటికిని ఆ అతుకులను మనము గోడలపై కాంచవచ్చును.

సున్నము : సున్నము, ఇసుక ప్రమాణములు సినినో సెన్నినీ (Cenino Cennini) సూచించిన ప్రకారము (Sectrans...by C. J. Herringham 1899) ఒక భాగము సున్నమును, రెండుభాగములు ఇసుకయు కలుపవలయును. బట్టిపెట్టిన సున్నమును (Slaked lime) నీటిలో కొన్ని వెలల పర్యంతము, ఒక సంవత్సర కాలము వరకుగూడ నానబెట్టిన జిగట సున్నము (lime putty) వక్ర్యమగువరకు (mature) కాపాడవలయును.

రంగులు : రంగులు (pigments) సున్నముచే భిన్నము గానివిగను, వెలుతురుచే వెలవెల పోనివిగను ఉండవలయును. తెలుపు రంగును ఆ సున్నముచేనైనను, లేక సున్నపురాళ్ళను నీటిలో ఉడకబెట్టి (నీటిలో వేసినంతనే

ఉడుకును. నిప్పుపై బెట్ట నవసరములేదు) యైనను తీసి గాలికి ఆరబెట్టి కొంత కాలమునకు కేకులు (ముద్దలు)గా జేసి గాలికి ఆరబెట్టవలయును. అట్టివాటిని తెలుపునకు బదులు ఉపయోగించవచ్చును. ఇతర వర్ణములలో మట్టి లేక శిలలనుండి తీసిన రంగులు (ochres) జాజు (red-ochre), పచ్చమట్టి (Yellow ochre), ఆకుపచ్చరాయి (Terreverte), అంబరుమట్టి (umber), రాసేవా (పచ్చమట్టిలో కొంచెము నలుపు వర్ణము గలది), నల్లజాజు (Burnt Seina), నల్లరంగు (మసి), స్థిరవర్ణమగు నీలి, ఆకుపచ్చరంగులు, ఆక్సైడ్ వర్ణములు (ఉదా : క్రోమియమ్, వలీడియన్ గ్రీన్, కొశాట్టు బ్లూ, మరియు సెరూలియన్ బ్లూలు) ఉపయోగించవలయును. ఇటాలియనులు స్మాల్టు (Smalt) ను కనిపెట్టుటకు పూర్వము ఆజురైట్ (Azurite) పలుచని నీలవర్ణమును ఉపయోగించెడివారు. ఈరంగు, సున్నపు సంపర్కముచే క్రమముగా ఆకుపచ్చగా మారెడిది. ఇదిగాక విలువగల అల్ట్రామెరన్ (గాఢమైన నీలము) సుపయోగించెడివారు. వీరు బహుళః నీలవర్ణములను గ్రుడ్డుసొనలో కలిపి వాడెడివారు.

జయపుర కుడ్యచిత్ర విధానము (Jaipur Fresco) : జైపూర్ (రాజస్థాన్) సంస్థానములో ఈకళ ప్రాచీన కాలమునుండి అభివృద్ధి చెందియున్నది. కాని అచ్చటి చిత్రకారులు ఈ కళను కేవలము అలంకరణ కళగానే పరిమిత మొనర్చిరి. లతలు, చెట్లు, పక్షులు వేయుట యందు లేక అద్దమువలె మెరయునట్లు గోడలను గిలాబు చేయుటయందు వారు తమ వైపుణ్యమును చూపసాగిరి. కాని కొలదికాలము క్రితమే శ్రీయుత నందలాల్ బోసు గారు ఈ విషయమును గ్రహించి ఈ పద్ధతిని ప్రెస్కో-చిత్రములలోనికి మార్చిరి. ఇట్టి చిత్రములు కొన్ని శాంతినికేతనములో లైబ్రరీకి ముందున్న వరండాలో చిత్రించబడియున్నవి. వర్షపాతమువలన వీటి కెట్టిహానికలుగనేరదు. కాని అద్దమువలె తళతళలాడు ఇవి పొగచేతను, పిల్లలు మేకులతోను రాళ్ళతోను గీకివేయుటచేతను, గీతలుపడి చెడిపోవును. ఈపద్ధతికిని ఇటాలియన్ ప్రెస్కోల పద్ధతికిని భేదములేదు. జయపురపద్ధతిలో మాత్రము మెరుగుచేసి నునుపుచేయు ఆచారము గలదు. ఇట్టిఆచారము ప్రాచీన ఈజిప్షియనులలోగూడ ఉండెనని తెలియుచున్నది.

ఇట్టి చిత్రములు వేయు సందర్భమున నాలుగు విషయములు ముఖ్యముగా గమనింపదగి యున్నవి.

(1) Carrier [ప్రధానభూమి (గోడ)], (2) భూమిక (రంగులువేయు ప్రదేశము) (3) రంగుపదార్థములు (చిత్రములువేయు పదార్థములు) (4) బైండింగు మీడియము- (అతుకు పదార్థము- The means by which the pigments are attached to the ground so as to make the work firm and lasting). సున్నపు గోడపై వేయు చిత్రములు పలుచనిపొరలుగా విడివడును. సిమెంటుగచ్చుపై వేసినచో అది నీటినిగ్రహించి భూమికను పట్టజాలదు. కావున తదుపరి బైత్తికలుగా ఊడివడును. గచ్చుచేసినచో గోడలలో సందులులేకుండ చేయవలెను. అట్లు చేయనిచో, గోడలలో గాలి నిలిచియుండి ఎప్పుడైనను ఆభాగము ఊడిపడు ప్రమాదము సంభవించవచ్చును. గిలాబ (plaster) లో సిమెంటు పరిమాణము కొంచెముగానుండి ఇసుక ఎక్కువై యుండును. ఇట్టి భూమిపై గిలాబవేసినచో నీటిని లోనున్న ఇసుక గ్రహించగలుగును. కాని సిమెంటు జాస్తీయైచో దానికి నీటిని గ్రహించుశక్తి యుండదు.

ఎట్టిసున్నము ఉపయోగార్హముగ నుండునో అట్టి సున్నమును తయారుచేయు విధమెట్టిదో తెలిసికొనుట ముఖ్యము. తాంబూలములో నుపయోగించు సున్నము లేక ఇంటికివేయు సున్నము వాడనగును. సున్నపు రాళ్ళను ఒక్కొక్కటిగా నేరి నీటికుండలో వేసి కట్టెతో కలుపుచుండవలయును. దీనివలన రాళ్ళన్నియు ఉడికి, విచ్చి మంచిగా సున్నము నీనును. రాళ్ళన్నియు ఒకే సారి వేసినచో లోనచేరి గట్టిగా ముద్దకట్టును. సున్నమును ఒకసంవత్సరము పాతదిగా చేయవలయును. ఎక్కువ కాలమైనచో సున్నము మిక్కిలి మంచిదిగా తయారగును. కుండలోనున్న సున్నపునీటిని రెండు లేక నాలుగు దినముల కొకసారి పారబోసి క్రొత్తనీటిని నింపి కలియబెట్టుచుండవలయును. ఇట్లొక సంవత్సరము నిరంతరము చేయవలయును. దీనివలన రంగును తినుశక్తి నశించి కేవలము ఒక తెల్లని తిగురుగల రంగుగామాత్రము తయారగును. ఎంత పాతసున్నమైన నంత మంచిది. రంగులో ఎక్కువకలిపినను నష్టము వాటిల్లదు. సున్నము ఒకసంవత్సరమునకు తక్కు-

వది యైనచో రంగు పలుచన అగుటయేగాక భూమిలో పగుళ్ళు ఏర్పడును.

సున్నములో కలుపుటకు జయపురపు చిత్రకారులు జయపూరు దగ్గరనున్న మక్రానా చంద్రకాంత శిలలగని యందలి రాళ్ళపొడిని (Marble dust) ఉపయోగించుచున్నారు. దీనినిజయపురప్రాంతములలో "ఆరస్" అందురు.

గోడపై భూమికనువేయుటకు పూర్వము సహజముగా భూమికపై నను, ఇటుకపై నను, మందపు ఇసుకతో $\frac{1}{2}$ " నుండి 1" మేరకు సున్నపు మిశ్రమముతో చదునుచేసి దానిపై వెంటనే జల్లెడపట్టిన చంద్రకాంతశిలపొడిని పై సున్నమును 4:1 పరిమాణములో బాగుగా కలిపి తాపీచేయవలయును. (మందము 1" లేక $\frac{1}{2}$ "). అన్నిమూలలు గట్టిగానదిమి నింపవలయును. దీనిని చదునైన "జీడ్" కట్టముక్కుతో తడుపుచు చదును చేయుదురు. ఈ నీరు క్రిందివ్లాస్టరు వరకు జారి రెండు భూమికలు ఒకటియగును. ఇట్లు కొంతసేపు చదునుచేయుటచే భూమితడి కొంచెము ఆరిపోవును. తరువాత చదునైన బరుపురాతితో దానిపై చదునుచేయుట వలన లోనున్నగాలి బయటికివచ్చి భూమి గట్టియగును. సున్నము రాయి కంటుకొనుట మాని రాయి అవలీలగా తిరుగులాడిన యెడల వైభాగము క్రిందిభాగముతో ఏకమైనట్లు భావించవలయును. అప్పటికిని లోన గాలియున్నట్లు అనుమాన మున్నచో, భూమిపై తాపీయొక్క అంచుతో చిన్న చిన్న చెబ్బలుగొట్టి కీమాచేసి మరల రాతితో చదును చేయవలయును. ఇట్లు చేసిన తరువాత సున్నమును, పాలరాతి పొడిని పై ప్రమాణములో గలిపి చదునైన రాతిపై వేసి నూరవలయును. దీనిచే "ఆరస్" (చంద్రకాంతశిలపొడి) మిక్కిలి నన్ననిదగును. ఈ మిశ్రమమును కుంచెచేత పలుచగా రెండు మూడు పర్యాయములు భూమికపై పూయవలయును. తరువాత మరల చదును రాతిచే అణచి చదునుచేయదగును. ఈ భూమి కొంచెము ఆరగానే బాగుగా వడియబోసిన సున్నముచే పలుచగా రెండు మూడు పూతలు కుంచెతో పూయవలయును. పనిలో ఎంత చిన్న ఇసుక రేణువు కలిసినను పాలిమిచేయునపుడు చిత్రమును చెరచివేయుచుండును. పై సున్నపుపొర మందము (Thickness of film) ఒక దారపు మందమును మించి యుండగూడదు. ఒక

పూత ఆరగానే దానిని "అక్రిక్" రాతితో (పాలిషుచేయు రాయి. ఇది అంగుళమునుండి అంగుళమున్నర వరకు పొడవు, అర అంగుళము వెడల్పు గలిగి అంచులు గుండ్రముగా నుండి గుమ్మడిగింజయొక్క ఆకృతిగలిగి యుండవలయును) అణచవలయును. ఇట్లు రెండు మూడు పర్యాయములు ఒత్తవలయును. వై పొరమీద పాలిషు రాకుండునట్లు సున్నపుకోటింగు (coating)నియ్యవలయునే కాని పాలిషు చేయగూడదు. పాలిషు చేసినచో చిత్రము బాగుగా రాదు. ఇప్పుడు చిత్రభూమిక సంపూర్ణముగా తయారైనది. సంపూర్ణముగా తయారైన భూమికపై కెమికల్ రంగులు (chemical colours) పనికిరావు. అనగా సున్నముచే, వెలుతురుచే బాధింపబడు వర్ణములు త్యాజ్యములు. భూమినుండి లేక రాతినుండి తీసినరంగులే పనికివచ్చును. ఇటాలియన్ ప్రెస్కోలలో వాడబడు రంగులన్నియును దీనికి పనికివచ్చును. చిత్రించుటకు పూర్వము అవసరమైన రంగులన్నిటిని ఒక్కొక్కటిగా సున్నముతో కలిపి యుంచవలయును.

కుంచెతో భూమికపై నైనను, లేనిచో కాగితముపై నైనను రేఖాచిత్రమువ్రాసి, గుండుసూదులచే నన్నని బొక్కలు పొడిచి, నన్నని బొగ్గుపొడిని మూటగట్టి, భూమికపై వరచి, మూటచే కాగితముపై ఒకటి రెండు సారులు కొట్టి తీసినచో, చిల్లులనుండి పొడి, భూమికపై వ్రాలి ఆకృతి విశేషములను తెలుపును. కుంచెచేత మొదట పలుచని రంగులను నీటిభాగ మెక్కువగునట్లు కలిపి దానిపై వేయవలయును. వెంటనే నీరు ఇంకిపోవుచుండును. మరొకసారి రంగునువేసి ఆరగానే తిపాయిచే (ఇదొక చిన్న తాపీ) రంగు భాగమును అణచవలయును. రేఖలు వేయవలసినచో పాలిషు చేయుటకు ముందే వేయవలయును.

అన్ని వర్ణములు తొందర తొందరగా వేసిన తరువాత ఆరకపూర్వము, తిపాయిచే జాగ్రత్తగా వత్తుచు కొంచెము కొంచెము పాలిషుచేయుట కారంభించవలయును. పాలిషు అక్రిక్ రాతిచే చేయుట ఉచితము. పాలిషురాయియందైనను, తిపాయియందైనను ఏమాత్రమును కరకుదనము ఉండకూడదు. లేనిచో చిత్రము ఖేదింపబడును. చిత్రము ముగియగానే అదేరోజు కొబ్బరి

కుడుకపై పొట్టును నులిపి నీటితో రంగరించి, అనీటిని కొబ్బరితో నుడికించి రంగులేని మల్ మల్ గుడ్డచే అచ్చుటచ్చుట చిత్రమును ఓడిపి ఆ మల్ మల్ గుడ్డనే ముడుతలు లేకుండ మడతబెట్టివెంటనే తుడిచివైచి దానితో చిత్రముపై పాలిషు చేయదగును. తరువాత అక్రిక్ రాతిచే మరల పాలిషు చేయదగును. అప్పుడు చిత్రము అర్థమువలె మెరయును. నీటిచే ఏమాత్రము రంగులు పోజాలవు. కొన్ని సందర్భములలో నన్నని మొలతో గీతలుగీచి, తెల్లని రేఖలు వేయు ఆచారముగూడ కలదు. ఎండిన తదుపరి నల్లని గీతలుకూడ అవసరమైనచో బంక నీటి సహాయముచే వేయుట గలదు. ఈ విధానమందు అతిజాగ్రత్త వలయును. శ్రమకూడ కలుగును. కాని చిత్రములు మాత్రము మెరుగు కలిగి చాలాకాలము మనగలవు.

వీటిలో నుపయోగించు నలుపురంగు, మసితో చేసినదైనచో, బాగుగా నుండును. ఈ నలుపుపొడిని నీటితో కలుపకూడదు. బంకనీటితో కొంచెము కొంచెము వ్రేలితో రంగరించి, కలిపి యుంచవలయును. తెలుపురంగు నిమిత్తమై సున్నమే ఉచితమైన వర్ణము. అనేకులు అజంతా విధానమును ప్రెస్కోయని అనుచుండురు. కాని అది ప్రెస్కో విధానమెన్నటికిని కాజాలదని ఆపద్ధతి నెరిగినవారు తెలిసికొనగలరు.

అజంతా విధానములో ఈ క్రింది విధముగా భూమికను సిద్ధముచేసినట్లు ప్రవీణులైనవారు తలచుచున్నారు. పెండు = 1 తట్ట వీటిని బాగుగా కలిపి పుట్టమన్ను = 1 తట్ట 15 దినములు నానబెట్టుచు, ఉముక (వరిధాన్యపు రోజు ఆరకుండ నీరు పోయు పొట్టు) = 1 తట్ట చుండవలయును. ఇట్లు చేయు మెంతిపొడి = 1 చంచా టుచే, మిశ్రణము మురిగి జిగట ఏర్పడును.

ఈ మిశ్రణమును రెండు భాగములుగాజేసి ఒక భాగములో నారపీచును తునుకలుగాజేసి బాగుగా కలుపవలయును.

"Carrier" భూమి రాయియైనచో దానిని బొక్కలు గొట్టి బరుసుగా చేయవలయును, దానిపై నార కలిపి యుంచిన మిశ్రణమును ఒక అంగుళపు మందమువేసి,

మూడురోజులవరకు ఆరబెట్టి యుంచినచో భూమిక ఎండి, దానిలో కొన్నిపగుళ్ళు ఏర్పడును. రెండవమిశ్రణమును దానిపై వేసి $\frac{1}{2}$ నుండము చదును చేయవలయును. పగుళ్ళను దీనిచే బాగుగా పూడ్చవలయును. భూమికను బాగుగా చదును చేయవలయును. ఈ భూమికపై అజంతాలో, శంఖభస్మముతో జేసిన తెలుపురంగును బెల్లెపు నీటితోకలిపి భూమికపై వేసినట్లు తెలుపుచున్నారు. నేటి కాలములో "Zinc white" ను కూడా వాడనగును. రంగులలో, నలుపును మసితోను, తెలుపును శంఖ భస్మముతోను, ముత్తెపు చిప్పలను, కౌచిప్పలను కాల్చిన తెలుపుతోను చిత్రించవచ్చును. ఇతర వర్ణములలో మట్టి రంగులు (ochre colours), పసుపు, ఆకుపచ్చరాయి (Terre verte) జాజులోని వివిధచాయలు ఉపయోగించి నట్లు కలదు. నీలపురంగునకై పర్షియా దేశమునుండి దిగుమతియగు (Lapislazule) "లాపిస్ లాజూల్"ను ఉపయోగించు చుండినట్లు చరిత్రకారులు వ్రాయుచున్నారు. మొదట జాజురంగుచేత రేఖలువ్రాసి, దానిపై రంగులు వేయుచుండెడివారని కొన్ని అసంపూర్ణ చిత్రములనుండి తెలియుచున్నది.

ప్రాచీనకాలములో అనేక కుడ్య చిత్రరీతులుండినట్లు విష్ణు ధర్మోత్తరమునుండియు, కొచ్చిను భిత్తిచిత్రములవలనను తెలియుచున్నది. విష్ణుధర్మోత్తరమునందున్న విధానము ననుసరించి రేగడిమట్టితో లేక పుట్టమట్టితో ఇటిక పొడినికలిపి చేయు వాడుకయున్నట్లు తెలియుచున్నది. రేగడిమట్టితో మూడువిధములగు ఇటికపొడిని $\frac{1}{3}$ భాగము కలిపి యుంచవలయును. కుంకుమపూపు (Saffron) ను అవిశ్రమానెలో కలిపి వేరుగా నుంచవలయును. దీనిలో గుగ్గిలము (gumresin), తే నెటిగలమైనము (Bees waz), గురిజింజలు (lequorice), బెల్లెపునీరు (molasses) ముద్గ (mudga) "ఓటానాగింజలు" నమభాగములుగా కలిపి, $\frac{1}{3}$ భాగము ఎండిన కరక్కాయలు (burnt - yellow myrolealan) ముక్కలుచేసి కలుపవలయును. చివరకు అవంగతైలమునైనను కలుపవలయును. దీనిచే అన్ని రకముల వినాశకర కీటకములు చచ్చును. దీనిని 2 : 1 నిష్పత్తిలో కలుపవలయును. ఒక భాగము ఇసుకను చేర్చవలయును. ఇసుక ప్రమాణము మొత్తము మిశ్రము

నకు సరిపోవు రీతిగా నుంచవలయును. ఈ మొత్తము మిశ్రమును నీటిలో కలిపి, కరగించి బాగుగా మర్చించి ఒక నెల పర్యంతము తడిగా జాగ్రత్తగా నొకచోట భద్రపరచవలయును. చిత్రకారుడు ఈ మిశ్రము ఎండిన తరువాత (తడి యారక ముందు) గోడపై పూసి, చదునుచేయవలయును. ఏమాత్రము బొక్కలు క్రిందు మీదులు గాకుండునట్లు పూత పూయవలసి యుండును. ఎక్కువ మంద ముండరాదు. మిక్కిలి పలుచగా నుండరాదు. ఒకసారి చదును చేసిన తరువాత పగుళ్ళు పాసినను, మరే మైనను, పూర్తిగా ఎండిన తదుపరి అదే మిశ్రమును మరొకసారి ఆయా ప్రదేశములందు పూసి చదునుచేసి, నున్నగా చేయవలయును. ఇట్లు రెండు మూడుసార్లు సాలవృక్షము (Shorea robusta) నుండి తీసిన బంకతో కలిపిన తైలములో మిశ్రమును గలుపుచు, నునుపుగా భూమికను తయారు చేయవలయును. అప్పుడప్పుడు నీరు చల్లుచు పాలిషు చేయుచుండవలయును. ఈ విధముగా భూమికను సిద్ధము చేసినచో నూరు సంవత్సరముల వరకు గూడ చిత్రములు చెదరనేరవని విష్ణుధర్మోత్తరకారుడు వ్రాసియున్నాడు.

కొచ్చిన్ భిత్తిచిత్రములు దాదాపు ప్రాసోక్కి పద్ధతి ననుసరించి వేయబడినవని తెలియుచున్నది. కానివాటిలో అతుకులు కనబడనందున ఆ పద్ధతి కాదేమోయని సందేహములుకూడ కలిగినవి. ఇటాలియన్ ప్రాసోక్కికును వీటికిని భేదము ఒకటిగలదు. ఇటాలియనులు చంద్రకాంతశిల పొడిచే భూమికను సిద్ధముచేసిరి. కాని కొచ్చిన్, పద్మనాభ పురము, తిరువాన్తూరు, మొదలగు తావులయందలి భూమికలు సున్నము, ఇసుకతో చేయబడినవని తెలియుచున్నది.

జయపురసంస్థానములో ఒక సాంప్రదాయపు భిత్తిచిత్రకారునివలన ఒకపద్ధతి తెలియవచ్చినది. ఆతడు చెప్పినవిధముగా ఒక తట్టనిండ పాతసున్నము (ఒకసంవత్సర పర్యంతము నానినది) ను తే నెకన్న పలుచగాజేసి, వడియబోయవలయును. దానిలో నొక అర్ధపాపు బంకమట్టి (కుగ్ర మైనది) ని చిన్న చిన్న ఉండలు (సెనగింజల ప్రమాణము కన్న కొంచెము పెద్దవి) చేసి వేయవలయును. ఈ మిశ్రమును ఒక గట్టికుండలోవేసి, ఆ రోజంతయు నొకతెద్దతో ఎడతెగకుండా కలియబెట్టవలయును.

చిత్రించవలసిన గోడ గచ్చుచే కట్టబడినదై యుండవలయును. ఒక గ్లాసునీటిలో క్రి ప భాగముపై పాత సున్నము వడియబోసి, కలిపియుంచవలయును. ఈ నీటిని గోడపై నాలుగైదు సారులు పూసినచో నొక తెల్లనిరంగు తయారగును. దానిపై, పై నుదాహరించిన మిశ్రణమును ఒకేసారి పూయవలయును. మట్టి రంగులలో కొంచెము బంకమన్ను, సున్నము కలిపి పలుచనైన రంగులతో (Water colour Painting) ఇటాలియన్ పద్ధతిలో చిత్రించవలయును. చివరకు మల్ మల్ గుడ్డతో అదేరోజు బాగుగా పాలిషు చేయవలయును. ఇట్టిచిత్రమును నీటితో కడిగినను, అది గోడనుండి వేరుగాకుండును. పైగా మెరయుచుండును.

ప్రాచీన చిత్రకారులకు కొన్ని ప్రత్యేక పద్ధతులు తెలిసి యుండెడివి. కాని వారు వాటిని అతిరహస్యముగా దాచియుంచెడివారు. కావున ఆపద్ధతులు వారితోనే సమసిపోయినవి. ప్రాచీన దేవాలయములను, సభామందిరములను చిత్రించునప్పుడు గోడలయందేగాక, వైకప్పుల యందును, స్తంభములయందునుకూడ అట్టి చిత్రములనేకములు వేసెడివారు. శిల్పములపై గూడ చిత్రించు ఆచారము మెండుగా నుండెడిది.

నేటి కాలములో చిత్రకారులు ప్లాస్టరు గోడలపై ఒకబకెట్టు నీటిలో నొక కోడిగ్రుడ్డును పగులగాట్టి బాగుగా నురుగువచ్చునట్లు కలుపుదురు. ఆ నీటిని ఒకరోజు మొదటనే నీటిచే తడువబడిన భూమిపై పూసెదరు. తరువాత రంగులను ఉడుకైన సరచ్చు నీటితో గలిపి టెంపరా పద్ధతిలో చిత్రించు నాచారముగలదు. ఇది సులభమైనది. కాని నీటి తాకిడికి చిత్రము చెడిపోవును. ఫ్రెస్కో చిత్రణమునకు అనుభవమున్న చిత్రకారులే పనికివత్తురు.

కుడ్యచిత్రముల బంధము (Composition): సామాన్య చిత్రములకున్న సూత్రములే ఈ చిత్రములకుగూడ పనికి వచ్చును. కుడ్యచిత్రముల ప్రయోజనము బహుకాలికము. వీటి ప్రమాణములు పెద్దవి. ఒకేచోటున నిలుచుండి చూడబడునవిగాక, ఇవి ఒకచోటునుండి మరొక వైపునకు నడచి చూచునంత పొడవును, వైశాల్యమును కలిగి యుండును. ఈ చిత్రములందు ఒకే ప్రధాన వస్తువు అనేక స్థలములందు చూపబడును. కావున గోడపై అనేక

స్థలములు ప్రధానాంశములుగా చూడదగియుండును. విశాల స్థలమును రమణీయముగాను ఆకర్షకముగాను చేయుటకు చిత్ర వివరములు పెంచవలసియుండును. ఉదా : బట్టలలోని అలంకరణములు, భూషణములు, చెట్లు చేమలు, పర్వతములందలి జంతువులు, పక్షులు, పూలు మొదలగునవి. కొంచెము స్థలములో అధిక కథా భాగమును చూపించవలసి యుండుటచే సుదూరములు, ఎడములు తగ్గి కొన్ని ఆకృతులు సహజప్రమాణములు మారి, ఒకచోట చిన్నవిగాను, మరొకచోట పెద్దవిగాను కనిపించును. ఉదా : అజంతాలోని బోధిసత్వుని (అవలోకి తేశ్వరుని, పద్మపాణిని) తిలకించుడు. లేపాక్షిలోని పార్శ్వశివరమేశ్వరులవేట, అర్జున చిత్రము ఈ విధముగానే చిత్రింపబడినవి. పరిపేక్షితి సిద్ధాంతము (perspective) ఈ చిత్రములయందు సఫలము కాజాలదు. వాటికన్ ప్యాలెస్ లోని కుడ్యచిత్రములను చూచినచో గూడ నీ విషయమే ద్యోతకమగుచుండును. ఒకేకథ అనేక భాగములుగా చిత్రింపబడునప్పుడు ఒక సన్నివేశమునకును మరొక సన్నివేశమునకును మధ్య కథా సందర్భమునుబట్టి వచ్చు చెట్లు, గుట్టలు, భవనములు, జంతువులు, నీరు మొదలగు వానిచే స్థలమును విభజించు నాచారము గలదు. మధ్య ఒక కథ పూర్తియైనచో చక్కని నిలుపు గీతలచే కొంతస్థలమునిచ్చి అలంకారము చేయుట బాగుగ నుండును. అవసరముననుసరించి పట్టిలు కల్పించవచ్చును. చిత్రము కంటికి ఉపరిభాగమునందుండి చాలా ఎత్తైనచో ఆకృతులు పెద్దవిగా నుండదగును. అవి దూరమునుండి చూచుటచే చిన్నవిగా గోచరించును. ఇట్టి చిత్రముల పై భాగములలోని ఆకృతులు పెద్దవిగా చిత్రించవలయును. కుడ్య చిత్రములలో ఎన్నికథలున్నను, ఎన్ని విషయము లున్నను అన్నియు ఒకేయూనిట్ గా గోచరించవలయును. చిత్రములోనుండి ఏ ఒక ప్రత్యేక భాగము రంగులచేసినను, ఛాయలచేసినను, గోడనుండి విడివడి పైకి దూక వచ్చినట్లుండగూడదు. నలుపు తెలుపులు చిత్రించునపుడు అవి గోడలపై మచ్చలు గానో, రంధ్రములుగానో గోచరించ గూడదు. స్థాయిని (Balance) చక్కగా నుండునట్లు చిత్రించవలయును. మొత్తము చిత్రములో ఏకత్వము వైతలియండును, రంగులయండును, ఉండునట్లు చిత్రించ

వలయును. వ్యంగ్య చిత్రములను (cartoons), ఊచిక ప్రయోజనములు కలిగిన వస్తువులను గోడలపై చిత్రించ కుండుట చాలా మంచిది. ఎందుకనగా గోడలపైని చిత్రముల సందేశము సార్వకాలికమై యుండవలయు ననునదే చిత్రకారుని యొక్క యు, భవననిర్మాత యొక్క యు ఉద్దేశమై యుండును. పటములు అప్పటి కప్పుడు మార్పు వీలగును. కాని కుడ్యచిత్రము లట్టివిగావు. వందలు, వేల సంవత్సరముల పర్యంతము కూడ చిత్రములు సురక్షితము లుగా నుండగలవు.

కుడ్యచిత్రములలోని వర్ణములు అధిక సంఖ్య కలవిగా నుండుటలో చిత్రకారునికి పెక్కు ఇబ్బందులు గలవు. కావున ప్రాచీన కాలమునుండి ఏ ఐదారు వర్ణములతో మాత్రమే ఉపయోగించు నాచారము ఏర్పడినది.

జనుల సందడి గల స్థలములు, దేవాలయములు, ఆఫీసులు, పురపాలక సంఘములు, లైబ్రరీలు, శిక్షణాలయములు, విశ్వవిద్యాలయములు, సభలు, మొదలగు స్థలములలో ఇట్టి చిత్రములు వేయించవలయును. సభ్యతా ప్రపంచములో వీటికి ఎక్కువ స్థానము కలదు. ప్రాచీన ఈజిప్టు, గ్రీకు, రోము, చైనా, జపాన్, ఇండియా, పర్షియా, మున్నగు దేశములలోని ఆరాధనా మందిరములలో, గుహాలయములలో, రాజభవనములలో, సమాధులలో, మతములలో, నేటికిని ప్రాచీన సభ్యతా చిహ్నములుగా ఈ చిత్రములను చూచి, ఆ కాలపు చరిత్రను, సభ్యతను మనము వేనోళ్ళు శ్లాఘించుచున్నాము. కుడ్యచిత్రములు మానవుని శిల్పకళా కౌశల్య చరిత్రను బాహ్య టముగా చాటుననుటలో ఏమాత్రము సందేహములేదు.

కొం. శే.

కుమారిలభట్టు :

మనుష్యబుద్ధికి అగోచరమై ప్రతిక్షణము రూపాంతరముపొందు విచిత్రమైన ఈజగత్తుతో ఆయా పరిస్థితులనుబట్టి జగదుద్ధరణార్థమై అపుడపుడు మహామహిమాన్వితుల నేకులు జన్మించి ఇతరులకు అసాధ్యమయిన గొప్పకార్యములుచేసి లోకహితము గావించిరి. ఇట్టి మహాపురుషులలో కుమారిలు డొకడు. కుమారిలభట్టు అతి సూక్ష్మబుద్ధి గలవాడు. సకల శాస్త్రములయందు సంపూర్ణమయిన పాండిత్యము సంపాదించిన మహావైదిక సార్వ

భౌముడు. అమిత ధైర్యముగల వాడినింహుడు. ధర్మ సంస్థాపనముకొరకు అత్యంత విషమపరిస్థితులయందుగూడ అపూర్వమయిన ఊహలను కల్పించి ప్రతిపక్షులనోడించి స్వమతస్థాపనచేయు మహా శక్తి గలవాడు.

చార్యాకము, జైనము, బౌద్ధము మొదలయిన సంప్రదాయముల ప్రాబల్యమువలన ప్రాచీన వైదికధర్మము పూర్తిగా లోపించియుండుట చూచి పరితపించి, ఆతిసాహసము చేసిన విలక్షణ ప్రతిభాశాలి కుమారిలుడు. ప్రాచీన వైదికధర్మ సంస్థాపనముకొరకు “ధర్మస్య పాదాశ్చత్వారః సత్యం శౌచం దయా తపః” అను ప్రమాణవచనము వనుసరించి తన సత్యవ్రతత్వమునుమాపి దుస్త్యజమైన ప్రాణములనుగూడ త్యజించినవాడి మహాత్ముడు.

రాజవీషణమున మిక్కిలి అభివృద్ధిపొంది భారతదేశ మందేకాక బ్రహ్మదేశము, త్రివిష్టపము (టిబెట్) చీనా, జపాను, మలయా మొదలయిన దేశములయందుగూడ వ్యాపించిన బౌద్ధమతమునకు చెందిన మహాపండితులతో వాదములుచేసి, వారి నోడించి వైదికకర్మమార్గమును స్థాపించినవాడు కుమారిలభట్టే.

“ఆంధ్రో త్కలాలానాం సంయోగే పవిత్రే జయ మంగళే గ్రామేంతికే మహానద్యా భట్టాచార్యః కుమారిలః ఆంధ్రజాతి స్తిత్తిరికో మాతా చంద్రగుణాసతీ యజ్ఞేశ్వరః పితా యస్య.....” అను శ్లోకమునుబట్టి కుమారిలభట్టు ఆంధ్రోత్కల సంగమ స్థానమందలి జయమంగళ గ్రామమువాడనియు, ఆంధ్ర జాతీయుడనియు, తల్లి సాధ్వియగు చంద్రగుణయనియు, తండ్రి యజ్ఞేశ్వరుడనియు తెలియుచున్నది.

ఇదిగాక—

“ఆంధ్రదేశ సముత్పత్తిః ప్రాభాకర పరిశ్రమః ! తత్రాపి యాజుషీశాఖా నాల్పస్యతపః ఫలమ్ || అని అప్పయ్య దీక్షితులవారు చెప్పియున్నారు. ఇందు పేర్కొనబడిన ప్రభాకరమిత్రుడు కుమారిలనికి శిష్యుడని ప్రసిద్ధి. దీనివలన సాధారణముగ దేశనిర్ణయము ఏర్పడును. శంకరాచార్యులు కుమారిలని సన్నిధికి వచ్చి యుండిరనునది ఇతిహాస సిద్ధమైనవిషయము. కనుక కుమారిలని కాలము ఇంచుమించు ఏదవ శతాబ్దియని చెప్పవచ్చును.

కుమారిలుని బాల్యావస్థ, గురుకుల వాసము, వివాహము, గృహస్థాశ్రమము మొదలయిన విషయములు తెలియవు. ఆ కాలమందు అనేక రాజాధిరాజులయొక్క ఆశ్రయము కారణముగా అనేక దేశములందు అత్యంత వ్యాప్తి నొందిన బౌద్ధమతముయొక్క ప్రచారమును గావించుచున్న మహాపండితులలో అనహోయుడై వాదము చేసి జయమునొందుట తనకు శక్యముగాదని యోచించి కుమారిలుడు ఒక అపూర్వమైనయుక్తిని పన్నెను. వైదిక మతమునందు ఏమాత్రము స్వార్థస్యము లేనికారణముచే తాను వైదికమతమును విడిచిపెట్టితనని జనులకు వ్యక్త పరచి, తాను ఒక గొప్ప బౌద్ధ భిక్షునన్నిధికి జేరి “బుద్ధ శరణం గచ్ఛామి” అను శరణాగత మంత్రము పఠించి, బౌద్ధమత సిద్ధాంతములను అధ్యయనము చేసెను.

ఈ ప్రకారము స్వమత పరిత్యాగపూర్వకమైన సాగత మత స్వీకారమును నటించి, ఆ శాస్త్ర రహస్యములు, యావన్నిగ్రహస్థానములు చక్కగ నెరిగి తిరిగి వైదిక మతమే తనదని ప్రకటించి, గొప్ప నభలలో మహాపండితులతో వాదములుచేసి, వారి నోడించి, అప్రతిహతమైన వైదిక సామ్రాజ్యమును స్థాపించి జనులకు వైదిక దీక్ష లిచ్చి ప్రతి ఇంటిలో త్రేత (దక్షిణాగ్ని, గార్వాపత్యము, ఆహవనీయము అను మూడు క్రౌత్యాగుల సముదాయము) ను ప్రబల్పింపజేసెను కుమారిలుడు.

కుమారిలభట్టు, పూర్వమీమాంసా శాస్త్రమునందు ప్రత్యేకాభిమానము కలవాడు. కుమారిలుని ఇతిహాసమే పూర్వమీమాంసాశాస్త్రముయొక్క ఇతిహాసమని చెప్పవచ్చును. కుమారిలునకును పూర్వమీమాంసకును ఈ రీతిగ అవినాభావసంబంధ మేర్పడెను. మీమాంసా శాస్త్రీతిహాసము మూడు ప్రకరణములుగా విభజింపబడియున్నది. 1. కుమారిల పూర్వయుగము, 2. కుమారిలయుగము, 3. కుమారి లోత్తరయుగము.

విచారణచేయుట అను అర్థముగల ‘మాన్’ ధాతువు వలన ‘మాన్ బధదాన్ శాన్ భ్యో దీర్షశ్చాభ్యాసస్య’ అను పాణిని (అష్టాధ్యాయము III-1-2) సూత్రము వలన నన్నంతమయిన మీమాంసా శబ్దము నిష్పన్నమగుచున్నది. మీమాంస అనగా విచారము. ఈ శబ్దము బహు ప్రాచీన కాలమునుండి-అనగా వైదిక కాలమునుండి- వాడుకలో

నున్నది. “తత్ సృజ్యానో తృజ్యామితి మీమాంసంకే” (కృష్ణయజుర్వేదము VII-5-7-1) “వేదోఽఖలో ధర్మ మూల” మను ప్రమాణరీత్యా ధర్మమునకు మూలమయిన వేదవాక్యముయొక్క అర్థవిచారమే మీమాంసాశాస్త్రమునకు ముఖ్యవిషయము. వేదవాక్యమునకు అర్థనిర్ణయము చేయునపుడు, ఉపక్రమాది తాత్పర్యలింగ విచారము, శృత్యాది ప్రాబల్య ధర్మల్య విచారము అర్హిం తావశ్యకములు. ఇట్టి ఆశయసిద్ధిని పూర్వమీమాంస మే కల్పించుచున్నది.

మీమాంసా శాస్త్రమునకు సూత్రకారుడు జైమిని మహర్షి. ఈ సూత్రగ్రంథము నందు 12 అధ్యాయము లున్నవి. ఈ సూత్రములపై ప్రథమములో ఉపపల్లుడు వృత్తి వ్రాసెను. ఈ వృత్తిపై వెలసిన భాష్యములలో శబరస్వామి భాష్యమే ఇప్పుడు ఉపలబ్ధమై యున్నది. కుమారిలుడు ఈ శబరభాష్యముపై వార్తికము వ్రాసెను. ఇందలి ప్రథమాధ్యాయస్థమయిన ప్రథమ పాదమునకు తర్కపాదమని పేరు. ఈ తర్కపాదముపై కుమారిలుడు శ్లోకవార్తికము రచించెను. ప్రథమాధ్యాయ మందలి ద్వితీయ పాదము మొదలుకొని తృతీయాధ్యాయము నందలి నాలుగు పాదములవరకు వ్రాయబడిన వ్యాఖ్యకు తంత్రవార్తికమని పేరు. శేషించిన భాష్యముపై రచింపబడిన వార్తికమునకు టువ్ టీక యని నామము. ఈ విస్తృత వార్తిక గ్రంథమే మీమాంసా శాస్త్రసిద్ధాంత ములను ప్రతిపాదించు ముఖ్యప్రమాణ గ్రంథము.

ప్రభాకర మిశ్రుడు కుమారిలునికి శిష్యుడని ప్రసిద్ధి. ప్రభాకరుడు అత్యంత సూక్ష్మబుద్ధి గలవాడు. ఒకనాడు పాఠము చదువు సమయమున గ్రంథములో “అత్ర తు నోక్తం తత్రాఽపి నోక్తం” అను ఒక పంక్తి వచ్చెను. ఎంత విచారము చేసినను దీని తాత్పర్యము తెలియలేదు. కనుక ఆనాడు పాఠ ముక్కడికే అపుడల చేయబడెను. రెండవ నాడు తిరిగి ప్రభాకరుడు తన గురువైన కుమారిలునితో “ఈ వాక్యములో తెలియని విషయ మేమియు లేదు. సులభమయినది. అర్థము తేలికగా నున్నది” అత్ర‘తు’ నా ఉక్తం”=ఇక్కడ తు శబ్దము మొదలుచేసి చెప్పబడినది. “తత్ర ‘అపి’ నా ఉక్తం”=అక్కడ ఆపి శబ్దముతో చెప్పబడి యున్నది” అనెను. కుమారిలుడు ఈ చమత్కారగర్భిత

మైన అర్థమును విని అతిశయముగా సంతోషించి తన శిష్యుడయిన ప్రభాకరునకు “గురు” అని బిరుదమునొసగెను. అప్పటినుండి ఇతడు ప్రభాకర గురువని ప్రసిద్ధి చెందెను. ప్రభాకరుడు శాబరభాష్యము మీద “లఘ్య” (చిన్నది), “బృహతీ” (గొప్పది) అను రెండు వ్యాఖ్యానములు వ్రాసెను. ఇతడు భాష్యకార మతమును యుక్తిప్రయుక్తులతో నమర్చించి దానికి బహు సుందరమయిన వ్యాఖ్యలు వ్రాసి గూఢార్థములను వివరించెను. కుమారిలుడు సమయానుసారముగా భాష్యకార మతమును ఖండించి క్రొత్త విషయములను కనిపెట్టి వివరించెను. ఈ కారణములవలన కుమారిల ప్రభాకరుల మతములు పరస్పర విరుద్ధములై యున్నవి. కుమారిలుడు ప్రభాకర మతమును ఖండించి నాడు గాని ప్రభాకరు డెక్కడను కుమారిల మతమును ఖండించి యుండలేదు. ప్రభాకరుడు తన సిద్ధాంతములను సులభమైన శైలిలో స్థాపించినాడు. కారణములు బహు తేలికగా, స్పష్టముగా తెలియనట్టి విధముగ చూపినాడు. కుమారిలుని శైలి క్లిష్టమైనది. ఇతని ప్రతిపాదన ప్రకారము గంభీరము దుర్బోధము. ప్రభాకర కుమారిల మతములు భిన్నములు. వీరిద్దరును గొప్పవారే. వైదిక వాక్యవిచారమునందే కాక, లౌకిక వాక్యవిచారమునందు కూడా వీరిద్దరి సిద్ధాంతములును ఉపయోగపడగలవు.

కుమారిలుని మరియొక శిష్యుడుగా ప్రసిద్ధి చెందిన వాడు మండన మిశ్రుడు. ఈయనతోనే శంకరాచార్యులు వాదము చేసినారు. కుమారిలుని మూడవ శిష్యుడు ఉంపేకుడు. కుమారిలుని పుత్రుడు జయమిశ్రుడు. ఇతడును, ఉంపేకుడును కలసి శ్లోకవార్తికమునకు వ్యాఖ్యానము వ్రాసినారని ప్రసిద్ధి. తరువాత గొప్పగొప్ప మీమాంసకు లందరు, ఖాట్ట (కుమారిల) మతము ననుసరించియే గ్రంథములు వ్రాసినారు. “వ్యవహారే భట్టనయః” అని వాడుక కలదు. శాస్త్ర వాదములలో, వ్యవహారములలో అనగా న్యాయశాస్త్ర (Law) వివాదములలో, అన్ని విషయములలో, ఖాట్టమతమే ప్రమాణముగా వాడుకలో నున్నది. ఖాట్టమతము ప్రచారము చేసిన మహాపండితులు : 1. వాచస్పతి మిశ్రుడు (8-9 వ శతాబ్ది); 2. పార్థసారథి మిశ్రుడు (1050); 3. భట్ట సోమేశ్వరుడు (రాణక వ్యాఖ్యాకర్త-1200); 4. మాధవా

చార్యుడు (1270-1380); 5. వేదాంత దేశికుడు (1270); 6. అప్పయ్య దీక్షితులు (1520); 7. విజయేంద్ర తీర్థుడు (1540); 8. ఆచార్యుడు (1580); 9. ఖండచేపుడు (1590); 10. రాఘవేంద్ర తీర్థులు (1600); 11. నాగభట్టు (1650); 12. భాస్కరరాయడు (1700).

ఈ ప్రకారముగ పూర్వ మీమాంసా శాస్త్రమనగా కుమారిల మతమే యని ప్రసిద్ధ మయినది.

మిక్కిలి అభివృద్ధిచెంది శౌద్ధ శైలినాది మతములు వ్యాపించియుండగా, తదవలంబమున సులభముగ నిర్వాణ ప్రాప్తి కలుగునని జనులకు సాధారణముగ నమ్మకము కలిగి యున్నప్పుడు, అతి శరీర క్లేశముతో, బహుద్రవ్య వ్యయముతో కూడిన వైదిక యజ్ఞాచరణమునందు జనులకు ప్రవృత్తిని కలుగజేయుట చిన్న పనికాదు. వృత్తి కారుడయిన భవదాసు, భాస్కరారుడయిన శబరస్వామి, మహా పండితుడగు భర్తృమిత్రుడు నెందలయినవారు సాధింపజాలని మహాకార్యమును కుమారిలుడే చేయగలిగెను. ఇతడు భాష్యములోలేని పెక్కు విషయములను ఉపయుక్తములై యుక్తియుక్తములయిన సిద్ధాంతములను స్వయముగా కల్పించి, శాస్త్రమందున్న న్యూనతను తొలగించి, పరమతములను పూర్తిగ నిరసించి, వైదిక ధర్మమును స్థాపించెను. తంత్రవార్తికములో ఎన్ని యొక్రొత్త విషయములు భాష్యములోలేనివి వర్ణకాంతర మనిచేర్చి, శాస్త్రమును సర్వాంగపూర్ణము చేసినాడు.

పూర్వమీమాంసా శాస్త్రమునందు యజ్ఞయాగాది కర్మానుష్ఠానమే ధర్మమని ప్రతిపాదించబడుటవలన, జగత్కారణమైన బ్రహ్మము యొక్క స్వరూపజ్ఞాన విషయకమైన చర్చ ఎక్కువగా ఇందు కన్పింపదు. కనుక ఇది నాస్తికవాదమని పూర్వకాలమునుండి ఒక ప్రతీతికలదు. ప్రభాకరుడు, జగజ్జ్ఞాని కారణమును, సచ్చిదానంద స్వరూపమును అగు పరబ్రహ్మము యొక్క అస్తిత్వమును అంగీకరింపలేదు. కుమారిలభట్టుకూడ బ్రహ్మాస్తిత్వమును ప్రతిపాదించలేదు. ఈరీతిగ మీమాంసా శాస్త్రము బ్రహ్మాస్తిత్వమును ఒప్పలేదుకనుక, దానిని నాస్తికశాస్త్రమని తర్కవేదాంతాది శాస్త్రకారులు చెప్పుచున్నారు. ఇంతే గాక శ్రీహర్ష మహాకవి తన నైషధీయ చరితములో

దమయంతి స్వయంవర సందర్భమున ఈరీతిగా స్పష్టముగా చెప్పియున్నాడు :

“వేదై ర్యవోభిరఖైః కృతకీర్తి రత్నే
పేతుం వినై వ ధృతనిత్య పరార్థయత్నే
మీమాంసయేవ భగవత్యమృతాంశుమౌతా
తస్మిన్మహీభుజి తయానుమతినభేజే.” నై.సర్గ. 11.6
తా. ననుస్త వేదములందలి మహా వాక్యములచే ప్రతిపాదించబడినట్టియు, నిర్దేశితముగనే పరమకారుణికుడైనట్టియు చంద్రావతంసుడునగు ఈశ్వరుని పూర్వ మీమాంసాశాస్త్ర మేరీతిగా నంగీకరింపలేదో ఆట్లే ఆరాజును (కుశ ద్వీపాధిపతిని) దమయంతి సమ్మతించకపోయెను.

ఇట్టి దుర్వాది మతములను ఖండించి నిజమయిన శాస్త్రార్థమును తెలుపుటకొరకే కుమారిలుడు,

“ప్రాయేదైవహీ మీమాంసా లోకే లోకాయతీకృతా తా మా స్తికవభేకర్తుమయం యత్నః కృతోమయా” అని ప్రతిజ్ఞ చేసి విస్తృతమయిన శ్లోకవార్తికమును రచించి, పూర్వ మీమాంసామతము చార్యకమతమువలె నా స్తిక మతము కాదని ప్రతిపాదించెను. కాని ఇతడు బ్రహ్మము జగత్కారణమని ఎక్కడను తెలుపలేదు. కనుక పూర్వ మీమాంసాశాస్త్రము నా స్తికశాస్త్రము అను ఇతర శాస్త్ర కారుల ఆక్షేపణము ఆపాతతః చక్కగానే కన్పించును గాని, వస్తుస్థితి దీనికంటె భిన్నముగానేయున్నది. ఎందు చేతనన కుమారిలుడు తన శ్లోకవార్తికములో,

“విశుద్ధ జ్ఞానదేవోయ, త్రివేదీ దివ్య చతుషే

శ్రేయః ప్రాప్తినిమిత్తాయ, నమః సోమార్థ ధారిణే”.

అను శివపరమయిన మంగళ శ్లోకములో ఆ స్తికతను స్పష్ట పరచెను. ఇదిగాక I-1-6. అధికరణాంతమునందలి

- (i) అవినాశి స్వరూపేణ,
పురుషోయాతు నాశితాం ।
మాత్రాణాం సాధికారాణాం,
భూతాదీనా మనంజ్ఞితా॥

- (ii) ఇత్యాహనా స్తిక్య నిరాకరిష్టుః
ఆత్మాస్తితాం శావ్యకృదత్ర యుక్త్యా ।
దృఢత్వమేత ద్విషయ ప్రబోధః
ప్రయాతివేదాంత నిషేవణేన ॥

—1148

అను శ్లోకములచే ఆ స్తికతయే విశదీకరింపబడినది.

దీనిని మించిన ఆ స్తిక్యవాదము మరియొకటి కావలయునా? ఇదిగాక, దేవతాధికరణములో నవమాధ్యాయము నందలి ప్రథమ పాదములో నాలుగవ అధికరణమునగల “దేవతావాప్రయుక్తత్వాత్” అను సూత్ర విషయము పరిశీలనార్హము. వేదోక్త ప్రకారముగచేయు యజ్ఞము దేవతారాధనము కాదని సిద్ధాంతము. అగ్నింద్రాది దేవతలు వైదికమంత్ర ప్రతిపాద్యమయిన స్వర్గాది ఫలముల నొసగగలరు. గాన వారిని సంతోషపెట్టుటకొరకు యజ్ఞాదులు చేయబడును అను తత్త్వము మీమాంసా శాస్త్ర సమ్మతమైనదికాదు. దేవతలు ఫలమును ఇయ్యజాలరు. “యాగస్య ద్వే రూపే-ద్రవ్యం దేవతాచ” అను వాక్యము యజ్ఞమునకే (చేయబడుకర్మకే) ప్రాధాన్య మిచ్చుచున్నది. ద్రవ్యము, దేవత- ఈ రెండును గూడ ఆ యాగాంగములే. “అగ్నయేస్యాహో” అను మంత్రముతో అగ్ని దేవత కొరకు ఆజ్యాహుతి అర్పింపబడును. ఆ ఆహుతి అర్పించు కర్మ ముఖ్యమైనది. అది సక్రమముగ చేసిన యెడల అపూర్వ ముత్పన్నమగును. దానివలన స్వర్గాది ఫలము గలుగును. అర్పింపబడు ఆజ్యమెంతో అగ్నిగూడ అంటే. దేవత తృప్తిచెంది ప్రసాదమిచ్చు నను అపేక్షలేదు. యాగజన్యమయిన అపూర్వమే ఫలమియ్యగలదు. దేవత గౌణము; ఫలము ప్రధానము. “భూతభవ్యసముచ్చారణే భూతం భవ్యాయోపదిశ్యతే” అనునది శావ్యకార సిద్ధాంతము. భవ్యమనగా, చేయబడు క్రియ—అనగా యాగము. భూతమనగా, నిర్దవస్తువు—అనగా ఆజ్యము, పాలు, చెరుగు మున్నగు ద్రవ్యములు. అగ్ని, ఇంద్రుడు అను దేవతలనుగూర్చి “యశేత” యాగము చేయవలయును అను సాధ్యముతో ద్రవ్యమును దేవతలను కలిపి చెప్పటచే నిర్దము కూడ సాధ్యము కాగలదని దీని తాత్పర్యము. దీనివలన దేవతా ప్రాధాన్యము తగ్గి అపూర్వజనకమైన యాగకర్మకే ప్రాధాన్యము కలుగుచున్నది. దీనివలన యజ్ఞయాగాదులు దేవతారాధనములు కావు. యాగ సాధన ద్వారమున ఫలప్రాప్తికి ఉపయోగపడినంత మాత్రముననే దేవతలకు ప్రాధాన్యము కలుగజాలదు.

దేవతల శక్తికంటె మనుష్యుని జీవాత్మ యొక్క శక్తియే గొప్పది. మనుష్యుడు కర్తవ్య పరాజ్ఞులుడు కాగూడదు అనునది బోధ. జీవుని స్వరూప స్వభావములు

వేదాంతశాస్త్రమువలన తెలియగలవు. పూర్వమీమాంసలో ఆత్మజ్ఞానము, లేక జీవమోక్ష విచారము అనవసరము అనియు “ఆత్మా జ్ఞాతవ్య ఇత్యేతత్ మోక్షార్థేన చ చోదితం । కర్మ వ్రవృత్తి పాతుత్వ మాత్మజ్ఞానస్య లక్ష్యతే” అనియు స్పష్టముగ తెలుపబడియున్నది. స్వమత స్థాపన కొరకు పరమత నిరాకరణము ఆవశ్యకము. పరమత నిరాకరణార్థమై పరమతములోని దోషముల యొక్కయు, హేత్వాభాసముల యొక్కయు జ్ఞానము ముఖ్యము. ఇట్టి జ్ఞానము, పరమతము చక్కగ అభ్యసించినచో, లభింప జాలదు అను దృష్టితో తాను పరమత రహస్యములను అధ్యయన మొనర్చి, అధ్యాపకమతోన్మూలన మొనర్చి యుండుట ద్రోహరూపమైన మహాపాతకమని కుమారిలుడు గ్రహించెను. వేదముల అపౌరుషీయత్వమును స్థాపించుటకై బ్రహ్మవిచారముచేయకుండుటలే తనకు నాస్తిక తానిరూపణ రూపదోషము గూడ సంక్రమించెనని తెలిసికొనెను. తెలిసి కొని ఇట్టి దోషద్యయము పూర్తిగా నశించుటకై ప్రాయ శ్చిత్తముగా తుపాగ్ని ప్రవేశ మొనర్చి అసువులజాసిన మహాత్మాగి కుమారిలుడు అని శంకర విజయమువలన తెలియుచున్నది.

“న ఏష యజ్ఞాయుధీ యజమానోక అంజసా స్వర్గ లోకం యాతి” అను వాక్యము యొక్క తాత్పర్యము, “ఈ పురుషుడు యజ్ఞమును ఆయుధము ధరించి నిశ్చయ ముగా స్వర్గమునకు పోగలడు” అనునది. యజ్ఞాయుధీ అనగా యజ్ఞ పాత్రధారియగు యజమానుని శరీరము. ఆ శరీరము నశించి దగ్ధమయిన తరువాత యజమానుడు స్వర్గమునకు ఎటుల పోగలడు? అను ఆక్షేపణ మొకటి కలదు. దీనికి ఉత్తరమిది : ఆత్మవిభుడు నిత్యుడు. ఇట్టి ఆత్మ శరీరమునాశ్రయించి యజ్ఞాయుధి అనబడుచున్నాడు. ఈ ఆత్మ శరీర, ఇంద్రియాదులకంటె వ్యతిరేకమైన యావత్ జ్ఞానమునకు మూలభూతమయిన “అహం” బుద్ధికి ఆశ్రయము యున్నది, విషయజ్ఞానశక్తి స్వభావుడును, మానస ప్రత్యక్ష గమ్యుడును ఐయున్నాడు అని కుమారిలుడు విశదముగ చెప్పియున్నాడు. ఈ విషయమును ప్రతిపాదించు శ్లోక వార్తికము బహు గంభీరమైనది. దీనిచే జీవాత్మ యొక్క సత్త(వేదాంతశాస్త్రమువలెనే) ప్రతిపాదించబడు చున్నది.

జ్ఞానము ఆత్మయొక్క గుణము. ఆత్మ ప్రతి శరీర ములో భిన్నమైయున్నది. ఏ జ్ఞానమందయినను జ్ఞాత, జ్ఞానము, జ్ఞేయము అను మూడు అంశము లుండును. ఆత్మకూడ ఇట్టి జ్ఞానకరణమయిన ప్రామాణ్యమునకు విషయమై యుండును; మానస ప్రత్యక్షమునకు విషయమై ఉండదు అను ఈమతమును ప్రకరణ చంచికలో ప్రభా కరుని ప్రత్యక్ష శిష్యుడైన శావికనాథ మిశ్రుడు చక్కగ విశదీకరించి యున్నాడు. ఏమయినను చార్యుక, బౌద్ధాదుల మతములవలె, మీమాంస నాస్తిక వాదము కాదని చెప్పవచ్చును. కర్మయొక్క ప్రాధాన్యమును ప్రతిపా దించునపుడును, మంత్రత్రాహ్మణ వాక్యముల యొక్క ప్రామాణ్యసాహాయ్యమున విధినిషేధార్థవాదముల విచారమును చేయునపుడును, ఉపనిషత్ ప్రతిపాద్య సచ్చిదా నందస్వరూప బ్రహ్మవిచారము అనవసరమని ఉపేక్షించి నంత మాత్రమున పూర్వ మీమాంస నాస్తికవాదమని భావింపకూడదు.

గుం. హ.

కుమ్మరము :

ఎంత ప్రాథమికావస్థయందున్న మానవునకైనను ఏదోయొక రకపు పాత్ర లవసరమగుచున్నవి. ఈపాత్రలు వెదురు, పేము మున్నగు వాటితోడను, చర్మముతోడను, గుమ్మడి, సొరకాయలు మున్నగు సహజ వస్తువులతోడను నిర్మింపబడుచున్నవి. కాని వీటి యన్నిటికంటె మృణ్మయ పాత్రలు మానవునకు అధికముగ ప్రయోజనకారులుగ నున్నవి. ఏలయన, వీటికి అగ్ని సోకినను నశింపవు. అందుచే వంట పాత్రలుగా నివి మిగుల విలువ గలవి.

మృణ్మయ పాత్రలు అయిదు దశలలో నిర్మాణమగు చున్నవి. మొదటి దశలో ఈ పాత్రల శరీర నిర్మాణము నకు అనువగు మట్టిని భూమినుండి త్రవ్వి తీయుదురు. ఈ మట్టిని పాకము వచ్చునట్లు చక్కగా పదునుచేసి, దీనిలో మృదువుగా నుండని ఇసుకనుగాని లేక బొగ్గు మసినీగాని మేళవించుదురు. లేదా, గోమయమునుగాని, కాకున్నచో చిన్న ముక్కలుగా నరికిన గడ్డినిగాని కలుపు దురు. రెండవ దశలో పాత్రకు ఆకార మొసగబడును. తొలుత చేతితో కొన్ని సులభమైన ఉపకరణముల సాయముతో పాత్రలకు కుమ్మరి ఆకారము కల్పించెడివాడు.

ఆకృతిని నిర్మించుటకై నున్నని కొయ్య చెక్కను, చదువైన రాతిముక్కను, మృణ్మయ పాత్రయొక్క ఉపరితలమును చదునుచేయుటకై నొక గుల్లకత్తిని, ఉపరిభాగముపై మెరుగు దిద్దుటకు కరుకైన కుంచెను, మట్టిని తడుపుటకొక నీటి పాత్రను ఉపకరణములుగ కుమ్మరపు పరిశ్రమయందు ఉపయోగించెడివారు. ఈ సాధనములను ఉపయోగించుట ప్రగతి నొందిన నిర్మాణ విధానమై (technique) యుండెను.

కుమ్మరి సారైపై మృణ్మయ పాత్రకు ఆకార మేర్పరచుట ఆధునిక కాలమునకు పూర్వమే సాధింపబడిన అత్యుచ్చ దశయై యున్నది. ప్రాథమికములయిన ప్రజలు ఈ సాంకేతిక విధానమును ఎంతమాత్రము ఎరుగరైరి. మట్టిపాత్రను ఎండబెట్టుట, కాల్చుట, మూడవ దశకు చెందిన విధానము. కుండ చేయుటకు ఉపయోగించిన మట్టి యందలి చెమ్మ దానిని ఎండలో కొంతసేపు ఎండించుటచే తొలగిపోవును. అటుపిమ్మట కనీసము 350° C-400° C ఉష్ణోగ్రతగల ఆవములో ఈ మృణ్మయ పాత్రలను కాల్చుటచే అందు లీనమైయున్న నీరు ఇంకిపోవును. కుమ్మరము ప్రాథమికమైన దైనను లేక ప్రగతి చెందినదైనను అందలి అనేక రకములలో అలంకరణము, రంగు తప్పక కనిపించుచుండును. వీటిలో గీయబడిన మోటురేఖలు మొదలుకొని అతిశ్రమతో నిర్వహింపబడిన ఉత్తమ చైనా పాత్రలయందలి అలంకరణము వరకును పనుపువచ్చు, లేక నారింజపండు, లేక ఎరుపురంగుయొక్క మోటుచాయ మొదలుకొని 'కాంగ్ హింగ్' ముతక లోహమునందు లభించు క్లిష్టమై, సూక్ష్మమయిన రంగు నమూనావరకు మారుచుండును. కుమ్మరమునందలి ఆఖరుదశ మృణ్మయ పాత్రలకు మెరుగునూనె పూయుటయు వాటిని సూక్ష్మరంధ్రములులేనివిగా చేయుటయై యున్నది. అత్యంత ప్రాచీనులైన పెక్కుమంది కుంభకారులు ఇట్టి మెరుగునూనెను ఉపయోగించు స్థితికి వచ్చియుండలేదు. ఆవమందు కాల్చబడిన కుండలు నీటిని పీల్చుకొనవు. కాని అవి కారుటయో, లేక చెమ్మగిలుటయో సంభవించును. అందుకై ఈ పాత్రలకు మెరుగునూనె పూయుదురు. ఈ మెరుగునూనె శోభనోసగుచు ప్రయోజనకారి యగుచున్నది. కుండలకు పూయదగిన మెరుగు

నూనెకు బదులు ప్రాచీనులు దేవదారు - గుగ్గిలము - సగ్గబియ్యపుగంజి - ముండ్లజెముడు రసమును తదితర పదార్థములను ఉపయోగించిరి. మెరుగునూనె పూయుట వలన లేక మెరుగు ఇచ్చుటవలన మృణ్మయ పాత్రలకు ఒక చనుత్కారమయిన సౌందర్యము అభివృద్ధి, తస్మాత్ మున అంతగా ఉపయోగము చేకూరజాలదు.

ప్రపంచమున కాననగు భిన్నసాంకేతిక విధానములను బట్టి అనేక ప్రాంతములలో స్వతంత్రముగా కుమ్మరము కనిపెట్టబడినట్లు సాధారణముగ విశ్వసించబడుచున్నది. మృణ్మయపాత్ర ఉత్పత్తిని గూర్చిన వాదములనేకములు కలవు. అవి కేవలము నమ్మదగినవి కావు. ప్రాచీనమానవుడు సూక్ష్మరంధ్రములు లేకుండుటకై తట్టలకు, బుట్టలకు మట్టిని పూతగా పూసెననియు, అవి ఆకస్మికముగ నిప్పంటుకొనగా మిగిలిన మట్టికుండ అతనికి మృత్యాత్ర నిర్మాణకళను సూచించెననియు చెప్పబడుచున్నది. ఈ వాదన అంతతృప్తి కరముగాలేదు. ఎందుచేతననగా, మట్టితోపూయబడిన బుట్టకాలినంతమాత్రముననే అది కుండకాజాలదు. చక్కగా పాత్రకరీరమును చేయుట, దానిని ఎండబెట్టుట, దానిని అనుకూలపరిస్థితులలో ఆవమందు కాల్చుట మొదలగు కార్యకలాపములు పెక్కులు జరిపిననేగాని సినలైనకుండ తయారుకాదు.

కుమ్మరము-చరిత్రయందును, పురావస్తుశాస్త్రమునందును దాని ప్రాముఖ్యము :

కుమ్మరము ప్రతిదేశముయొక్క పురావస్తు శాస్త్రముయొక్క ప్రధానమైన వర్ణమాల యని పిలువబడినది. మృణ్మయపాత్ర మిక్కిలి సులభముగ పగిలిడి స్వభావము గలది. అందుచే, రానున్నతరములవారికి సామాన్యములై, అనలంకృతములైన రకములను తప్ప తదితరములైన మృణ్మయపాత్రలను అనుకరించుట, ఉపయోగించుట సాధ్యవడదు. మృణ్మయపాత్రలలోగల వైవిధ్యము అసమానమై యున్నది. ఒక్క ఈజిప్టుదేశముయొక్క పూర్వచారిత్రక యుగమందే కుమ్మరమునందు సుమారు వేయి భిన్నరూపములు కలవు. అనుభవమునుబట్టి చూచినచో మట్టిపాత్ర నశ్వరముకాదు. కాలముగడచినను, లోహపాత్రలవలె మృణ్మయపాత్రలు లేక ముతకలోహములు చెడిపోవు. భూగర్భశాస్త్ర వేత్త గత ప్రపంచ చరిత్రను నిర్మించుటకు

ఆధారములయిన శిలాఖచితములవలె (Fossils) సక్రమముగ వివరింపబడినచో, మృణ్మయపాత్రలుగూడ మానవుని యొక్క గతచరిత్రకు శాశ్వతమయిన నిదర్శనములై యున్నవి. వేర్వేరుదేశములందలి కుమ్మరములను సంయోజన మొనరించినచో యొక ప్రమాణ సూత్రము ఏర్పడును. దాని సాయమున ప్రాచీన అవశేషములయొక్క కాలమును, లక్షణములను, గతకాలికములైన ఇతర స్మృతి చిహ్నములకు గల సంబంధములను నిర్ణయింపవీలగును. మృతపాత్ర పురావస్తుశాస్త్రరీత్యా కాలనిర్ణయమునకు లంగరు వంటిది. శ్రవణ బయటికి తీయబడిన కుండపెంకు ఎంతవనికీరానిదిగా కనిపించినను, అట్టి ప్రతికుండముకూను జాగరూకతతో పరిశీలించి రికార్డు చేయుట అత్యంతము అవశ్యకమైన విషయముగా పురావస్తుశాస్త్రము నిర్ణయించి యున్నది.

ఈజిప్టు కుమ్మరము : ఈనాటివరకు కనుగొనబడిన మృణ్మయపాత్రములలో మిక్కిలి ప్రాచీనమైనవి ఈజిప్టు దేశమందలి నైలు లోయలో లభ్యమైనవే. 'మెంప్టెటిల్' కాలములో (క్రీ. పూ. 5000-3000) మృదువైన వారి పదార్థముల నుంచుటకై నిర్మింపబడిన ఎఱ్ఱమట్టి పాత్రలు ఈజిప్టు సమాధులను శ్రవ్యగా దొరకెను. వీటికితోడు చేతితో నిర్మితమైన ఎఱ్ఱని, నల్లని రంగులతో నునువై విచిత్రమైన మృణ్మయ పాత్రలు కొన్ని క్రీ. పూ. 5000-3500 సం. నడిమికాలమునకు చెందినవి లభించెను. కనీసము క్రీ. పూ. 3500 సం. ల క్రిందట మన్ను-ఇసుక సమ్మేళనముతోడను, నీలిరంగుల తామ్రపు మెరుగు తోడను నిర్మితములైన పెంకులను ఈ జిప్సీయనులు వాడియుండిరి.

'తేబన్' యుగములో (క్రీ. పూ. 3000-1700) సమాధుల గోడలపై నున్న చిత్తరూపులు ఈజిప్టు కుమ్మరము యొక్క జీవిత విశేషములను ఆవిష్కరించుచున్నవి. వీటిని పరిశీలించినచో ఈజిప్షీయనులు చేతితో మట్టిపాత్రల నెట్లు రూపొందించి ఆవమందు కాల్చిరో బోధపడగలదు. ఆకాలమందే నిర్మితములైన కూచిగానుండు దిబ్బల (Pyramids) లో నునుపుగా మెరుగులు దిద్దబడిన అత్యంత ప్రాచీనములైన వివిధ రకముల మట్టిపాత్రలు దొరకెను.

క్రీ. పూ. 1700 - 500 నడుమ ఈజిప్టులో మృణ్మయ పాత్ర నిర్మాణకళ అత్యున్నత సంపూర్ణస్థాయి నందుకొనెను. ఈ కాలమందలి దేవాలయములనుండి ఆశ్చర్యకరమయిన అనేక సాలంకృతఖండములు కనుగొనబడెను. రామ్ సెస్ (III) చే నిర్మింపబడిన 'తెల్ - ఎల్ - యాదోయ్' అను ఆలయమునుండి లభించిన ఖండములు విశిష్టమైన శిల్ప నైపుణ్యము కలిగిగానున్నవి.

బాబిలోనియా . ఆస్సిరియా దేశములందలి కుమ్మరము : క్రీస్తు పూర్వము పెక్కుకళాఖండాలు పూర్వమే మెసో పోటేమియా నాగరికతకు గొప్ప కేంద్రములైన బాబిలోనియా, ఆస్సిరియా దేశములలో కుమ్మరపుకళ అత్యున్నత సంపూర్ణతను పొందినటుల తెలియుచున్నది. నిస్సం దేహముగా ఆ దేశముల ప్రజలు ఈ కళను స్వయంకృషిచే అభివృద్ధిపరచి, పరిణతికి తెచ్చిరి.

'నినేవా', 'బాబిలోన్' శిథిలములను పరిశీలించినచో, వివిధవర్ణములతో కాలినఇటికలు కన్పించును. ఈ ఇటికలు నీలి, బూడిద-నీలి, పసుపు, తెలుపురంగుల సమ్మేళనములతో మెరుగులు దిద్దబడినవి. ఒకేపదార్థముతోగాని లేక రెండు పదార్థముల సమ్మేళనముతోగాని నిర్మితమైన శవపేటికలు ప్రాచీనకాలములో కుమ్మరపుకళ పొందిన అత్యున్నతమైన కౌశల్యమును, వికాసమును రుజువుచేయుచున్నవి. అట్టి శవపేటికల ఉదాహరణములను మూడింటిని బ్రిటిష్ మ్యూజియములో ఈనాటికిని చూడవచ్చును. ఇవి పసుపు రంగు మన్నుతోచేయబడినవి. బాహ్యమున కగపడు ఉపరితలమంతయు ఆకుపచ్చని అనామిల్ లోహాద్రవముచే పూత పూయబడినది. అండాకారముగ నుండు అంతర్భాగ మంతయు నీలిరంగుచే పూతపూయబడినది.

క్రీ. పూ. 9 నుండి 6 వ శతాబ్దివరకు అస్సిరియనులు, బాబిలోనియనులు కూడ గోడపెంకులను, ఇటికలను తయారు చేసిరి. ఇవి పైకి ఉజ్జియుండునట్లు చెక్కబడి, రమ్యముగా అలంకరింపబడి, తగరపు పూతతో మెరుగులు దిద్దబడెడివి. 'ఎకో బటానా' అను నగరము మేడియాదేశ మునకు రాజధాని. ఈ నగరముచుట్టును గల ఏడు ప్రాకారములు తెలుపు, నలుపు, ఊదా, నీలి, నారింజ, రజితము, బంగారము అను ఏడు వర్ణములలో పూత పూయబడెనని ప్రాచీన గ్రీకు చరిత్రకారుడు చేసియున్న

ఉజ్జ్వలమైన వర్ణనములో, ఆ ప్రాకారములు ఇటికలచే నిర్మింపబడి, వాటి ఉపరితలములు వివిధ వర్ణములలో అనామిల్ పూత పూయబడినట్లు తెలియుచున్నది.

వర్ణియా కుమ్మరము : అస్సీరియనులకంటెను, బాబిలోనియనుల కంటెను, పర్షియనులు మృణ్మయ పాత్ర నిర్మాణమును ఇంకను అత్యున్నత స్థాయికి కొంపోయిరి. వారు ఉపయోగించిన ముడిపదార్థము (body) అధికముగా ఇసుకరాయి మయమై, నునువైన శిలాకృతిలో నుండెడిది. ఈ పస్తువులో ఇసుక-భాగము అత్యధికముగా నుండుటచే, దాని మార్దవము చాల హీనస్థాయిలో నుండెను. కఠినమైన అట్టి పదార్థముతో కోరిన ఆకారమును కూర్చి, పాత్రలను అతి నిపుణముగ నిర్మించి యుండుటచే, ఈ ప్రాచీన కళాకారులు విశేషమైన ప్రశంసకు తగియున్నారు.

వీరు ఉపయోగించిన ఊరసంబంధమైన మెరుగులు మిక్కిలి ఉజ్జ్వలమైనవి. ఈనాటి కుంభకారులవలె, ప్రాచీనులైన పర్షియను కళాకారులు ఎల్ల ప్రపంచము నందలి ఆధునికకాలపు కుంభకారులవలె అనువైన లోహ భస్మములను చేర్చి పసుపు, నీలము, ఆకుపచ్చ మున్నగు వివిధ వర్ణములను కల్పించు విధానము నెరిగి యుండిరి.

మెరుగులు దిద్దబడిన పెంకుల స్థానములో, క్రొత్త రకపు గోడ కప్పు అచ్చులను (Wall coverings) వీరు తయారుచేసిరి. ఈ కల్పిత ఫలకములపై బొమ్మలు అలంకరణములుగ గావింపబడెను. జాడీలు, కూజాలు గూడ క్రీస్తుకు పూర్వమునుండి (సహస్ర వత్సరములు) మృదుతరమైన మట్టితో, చేతితోగాని, కుమ్మరిసారెపైగాని నిర్మింపబడెను. ఆకాలమున నిర్మితములైన అంత్యకర్మ పాత్రలు కూడా రమ్యముగ అలంకృతములైన మనోహరముగ రూపొందింపబడెను.

చైనాకుమ్మరము : చైనీయులు తమ కుమ్మరము అత్యంత ప్రాచీనమైనదని చెప్పుకొందురు. 'పకోంగ్-టి' అను సుప్రసిద్ధుడగు చక్రవర్తి పాలనములో ఈ కళ ఆవిర్భవించినట్లును, అతని కాలమందే దిక్కుచి, పంచాంగము, పొగయోడ, ఖగోళశాస్త్రము, రేఖాగణితము మున్నగువి కనుగొనబడినట్లును చైనావారు చెప్పుదురు. కాని యథార్థమునకు క్రీ. పూ. 2800 సం. క్రిందట

గానీ, తదనంతరము 2000 సం. ల వరకుగాని ఈ కళ చైనాలో పుట్టినట్లు రుజువుచేయగల మృణ్మయ శిథిలములు చైనాలో లభ్యముకాలేదు. చైనాలో తొలు దొల్ల క్రీ. పూ. 5 వ శతాబ్దియందు మాత్రమే కుమ్మరపు పరిశ్రమ ప్రారంభమైనట్లు త్రవ్వకమువలన, ఇతరములైన శిథిలములవలన తెలియుచున్నది. ఈ శిథిలములనుబట్టి ప్రాచీనకాలమున కుండలు కుమ్మరిసారెపై తయారై, ఆవమందు కాల్యబడెననియు, వాటిపై మెరుగులు దిద్ద బడెననియు బోధపడుచున్నది. ఇట్టివే ఇటికలు గూడ లభించెననియు, అవి నిర్మాణమైన తేదీలు వాటిపై చెక్కబడెననియు తెలియుచున్నది.

'హన్' వంశీయులు రాజ్యమేలిన కాలము (క్రీ. పూ. 185-80) చైనా కుమ్మరపు చరిత్రమున ప్రముఖమైన తొలి సమయము. ఆ కాలమున గోధుమ - నీలి - ఆకు పచ్చ - మీగడరంగులుగల మెరుగులతో ఒకరకపు రాతి సామానులు తయారుచేయబడినవి. వాటి నమూనాలు 'షెన్సి' రాష్ట్రముందలి త్రవ్వకములలో బహుగతమైనవి. ఈ రకమైన సామానును 'పోర్సిలెయిన్' సామాను అని పిలువవలెనా! లేక పోర్సిలెయిన్ సామానునకును రాతి సామానునకును మధ్యగానున్న ఏదియో యొక సామాని పిలువవలెనా? అను విషయమున భిన్నాభిప్రాయములు కలవు. కారణమేమన, ఈసామానుపోర్సిలెయిన్ అనిపిలువ బడదగినంత తెల్లగాను, ప్రకాశ భేద్యముగాను (Translucent) లేదు. కాని క్రీ. పూ. 5 వ శతాబ్దినాటి తొలి కుమ్మరపు పాత్రలకంటె, ఆసామాను అధికతరమైన శిల్ప కౌశల్యమును ప్రదర్శించుచున్నవి. అయిదారు శతాబ్దల కాలము వరకు అనగా 'సూయ్' వంశపు రాజ్యపాలనము (క్రీ. శ. 581-617) వరకు ఆ సామాను నిరతిశయముగా చలామణి యగుచుండెను.

స్థానికముగా లభ్యమైన 'కాలిన్' (Kaolin) మున్నగు ముడిపదార్థముల సాయముతో చైనాలో గాఢవస్తువులు నూతనముగా నిర్మాణము కానారంభించెను. దీని ఫలితముగా 5 వ శతాబ్దాంతమందు అత్యంత విశిష్టమయిన కాంతి భేద్య లక్షణములుగల మృణ్మయ పాత్రలు గొప్ప వైపుణ్యముతో ఉత్పత్తి కాబడి విశేషముగా అభివృద్ధికి తేబడెను. వెలుగు చొరనియ్యని (opaque) గాఢ వస్తువు

అను తయారు చేయుటలో చైనీయులు విజయము సాధించిరి. ఆదేశమందు ప్రప్రథమముగా చేయబడిన యథార్థమైన చైనా సామాను ఒకవేళ ఇదియే యై యుండవచ్చును.

అనంతరము రాజ్యపాలనము చేసిన 'టాంగ్' వంశీయుల కాలములో (క్రి. శ. 688-908) చిత్రలేఖనము, కవనము మొదలైన ఇతర లలితకళలతోపాటు కుమ్మరమునందు ఇతోధికమైన అభివృద్ధి ఘటించెను. చైనాలో క్రీ. శ. 8 వ శతాబ్ది మధ్యమందు 'టి' త్రాగు అలవాటు ప్రారంభమై నట్లు తెలియుచున్నది. దీని మూలమున కిరణభేద్యమైన పోర్సిలెయిన్ గిన్నెలను, ఇతర అవసర పాత్రసామగ్రిని తయారుచేయుటకై ప్రోత్సాహము లభించెను. ఈ సామా నుకు తోడుగా మెరుగులు దిద్దని ముతక శిల్పఖండములు కొన్నియును, పసుపు-తెలుపురంగులతో మిశ్రితమై మెరు గుతో రూపొందిన కళాత్మక శిల్పఖండములు మరికొన్ని యును తయారు కాబడెను.

క్రి. శ. 960-1290 మధ్యకాలములో జరిగిన 'సంగ్' వంశ పరిపాలనమందు అత్యంత సుందరమైనట్టి, ఉదాత్త మైనట్టి, శావనోధకమైనట్టి మృణ్మయ పాత్రలు నిర్మింప బడెను. ఆకాలముననే పసుపు, ఆకుపచ్చ, నీలివర్ణముల అలంకారములతో విశేషతరముగా కిరణభేద్యమైన పోర్సి లెయిన్ వస్తువులుగూడ తయారయ్యెను. 'ప్లాంబే' అని పిలవబడు తొలి పాత్రల యొక్కయు ప్రసిద్ధికెక్కిన 'నాంకింగ్' మృణ్మయపాత్రల యొక్కయు ఉత్పత్తి ఈ కాలముననే ఆరంభమైనట్లు చెప్పబడుచున్నది.

చైనా కుమ్మరమును ప్రసిద్ధికి తెచ్చిన ఉన్నత సాంకేతిక పరిపూర్ణత 'మింగ్' వంశపు రాజులకాలములో (క్రి. శ. 1368-1644) సాధింపబడెను. ఆ కాలమందు నీలి, తెలుపు వర్ణములతో తయారైన పోర్సిలెయిన్ పాత్రలు, అతి మాత్రముగా ఎనామెల్ మెరుగులతో అలంకరింపబడెను. రంగుల మెరుగులు కూడ పుష్కలముగా వాడబడినను, ఈ అలంకరణము కొంతవరకు ప్రమాణాధికముగా జరిగినను, వర్ణశ్రేణి విస్తృతమగుటతోపాటు రూపము నిరాదంబరముగా చిత్రింపబడుటవలన, ప్రేక్షకుల మీద అదిసర్వదా అనుగుణమైన ప్రభావమునే ప్రసరింప జేసెను.

'కాంగ్-హి' లేక 'కాంగ్-హి' (క్రి. శ. 1662-1722) అను చక్రవర్తి కాలములో నిర్మాణ విధాన మందును, పనితనమునందును చైనా కుమ్మరము అత్యున్నత సాంకేతిక కౌశల్యము నార్జించెను. ఆ కాలమున అత్యాశ్చర్యకరములైన మెరుగులు, తక్కువ మెరుగుల రంగులు, ఆన్ గ్లెజ్ (onglaze) ఎనామెల్ ద్రవ ములు ఉపయోగింపబడెను. అనేకములయిన అందమైన మెరుగులు సొంపుకు, పూర్ణత సాంకేతిక దృష్టిచే నిరతి శయములై యుండెను. సాంకేతిక శాస్త్రీయ నిర్మాణ పరిజ్ఞానము అభివృద్ధిచెందిన ఈ ఆధునిక కాలమునగూడ అవి అవిగనే యున్నవి. ఉదాహరణమునకు 'ఆక్స్-బ్లడ్' (ox-blood), 'పీచ్-బ్లూమ్' (Peach-bloom), 'టూర్కాయిస్' (Turquoise), నీలి, 'ఆన్ బర్ గిన్ పర్పుల్' (anborgive purple), 'గోల్డెన్ బ్రౌన్' (Golden brown), 'బ్లాక్ అండ్ సిలడెన్ గ్రీన్' (black and celaden green) అను మెరుగులు అత్యుత్తమమైనవి. 'కోబాల్ట్ బ్లూ' (Cobalt blue), 'కాపర్ రెడ్' (Copper red) అనునవి తక్కువ మెరుగు కాంతులు. అవి 'బిస్కె' (bisque) సామానులపై పూయబడెను. జల్లుగా చల్లబడెను. మృణ్మయ పాత్రలపై పూయు వాటికి తుది రూపురేఖలు దిద్దుటకును ఉపయో గించెడివి. తెల్ల మెరుగుగల పోర్సిలెయిన్ పాత్రలపై మాత్రమేకాక, నీలి, నలుపురంగులుగల బ్యాక్ గ్రౌండు (back ground) మీద సహితము ఎనామెల్ అను మెరుగు అలంకరణము ఉపయోగింపబడెను. అన్నిహో త్రపు రంగును, (fire colour) ఆకుపచ్చ, ఎరుపు, నీలము, పసుపు, ఊదా చిత్రించుటయందు ఎనామెల్ అలంకరణము తరచుగా జరుపబడును. 'యుంగ్ చెన్', 'చియన్ లింగ్' అను చక్రవర్తుల కాలము (క్రి. శ. 1728-1795) చైనా కుమ్మరమునకు వైభవదశయై వర లెను. అననుకరణీయములై ఆశ్చర్యకరములైన మెరుగు లనేకములు వాడబడెను. ఆధునికులైన స్టూడియో కుంభకారులు తయారుచేయు అత్యంత లలిత నిర్మాణము లలో తులతూగల శైలిలో పాత్రలు, పశ్యములు, గిన్నెలు మున్నగువాటిని ఆనాటిచైనా కుంభకారులు తీర్చి దిద్దెడివారు.

ఉత్పత్తి బాహుళ్యమునకును, కళాకల్పనకును పరస్పర వైరుధ్యము లేదనుటకు చైనా కుమ్మరమే ప్రబల నిదర్శనము. చైనా కుమ్మరపు పరిశ్రమ వెలమంది శ్రామికులకు పెక్కు శతాబ్దముల పరకు జీవనాధారముగ నేర్పడెను. చైనా కుంభకారులు అత్యున్నతమైన శిల్పనైపుణ్యప్రమాణమును, కళా సంస్కృతిని మొక్కపోసీయక పరిరక్షించిరి.

జపాన్ కుమ్మరము : జపానీయులు తాము చక్కని పోర్సిలెయిన్ పాత్రలను, విగ్రహములను క్రీ. శ. 1 వ శతాబ్దియందే నిర్మించినట్లు చెప్పవచ్చును, నిజమైన అభివృద్ధి క్రీ. శ. 7 వ శతాబ్దియందే జరిగెను. ఆ శతాబ్దిలో 'కాటోసిరో' అను జపానీయుడు చైనాలో కుమ్మరపు విద్య నభ్యసించి, పోర్సిలెయిన్ నిర్మాణ విధానమందలి రహస్యములను జపానుకు కొనివచ్చెను.

జపానునందలి కుమ్మరము యొక్క ప్రాచీనకాలికత, తొలివికాసము ఎట్లున్నను, ఆ కళయందు జపానీయులు మధ్యయుగములో 'అండాకారపు చిప్పలు' (egg-shell) అనేది కిరణ భేద్యములగు మృణ్మయ పాత్రలను, పశ్చిమములను ఉత్పత్తి చేయుటలో కాంచిన ప్రగతి ప్రపంచ విఖ్యాతమైనది. వారు కిరణభేద్యమైన మెరుగులతోను, అండర్ గ్లెజ్ అలంకారములతోను సాధారణమైన మట్టి కుండలను, రాతి సామానులనుగూడ నిర్మించిరి.

జపానుదేశమందు 'రకు' అను నొక విధమగు సాధారణమైన కుండ సామానునుగూర్చి ప్రత్యేకముగా ఇచ్చట పేర్కొన నగును. ఈ సామానును స్వల్పమైన ఉష్ణోగ్రతయందు కాల్చెదరు. ఈ పాత్రలపై సీసము, వెలిగారము అనువాటి మిశ్రమముతో మెరుగులు దిద్దబడెను. 'రకు' అను పదమునకు హోయి, సౌఖ్యము, భోగము లేక ఆనందము అని అర్థము. 'టీ' ఉత్సవమునకు (Tea ceremony) అత్యుత్సాహముగల పోషకుడగు 'తైకో' అను నతనిచే 1598 లో, చోజీరోకు (Chojeiro) ప్రసాదించబడిన బంగారుముద్ర (Gold seal) మీద 'రకు' అను పదము చిత్రలిపి (ideograph) లో చెక్కబడియున్నది. చోజీరో అను నతడు కొరియాదేశీయుడైన 'అమేయ' అను నతని కుమారుడు. అమేయ 1525 సం. లో క్యోటోనగరమందు స్థిరనివాస మేర్పరచుకొని ప్రవ్రథమముగా ఈ సామానును చేసెను.

గ్రీకు కుమ్మరము : గ్రీకులు పర్షియాదేశముతోను, తదితర దేశములతోను వాణిజ్యాది సంబంధములు కలిగియుండిరి. ఐనను గ్రీకు కుమ్మరముమీద పర్షియా దేశము యొక్కగాని, ఏ ఇతర దేశముయొక్కగాని ప్రభావము ప్రసరింపలేదు. అది పూర్తిగా స్వతంత్రముగ అభివృద్ధిచెందినదే. ఈజిప్షియనులు తమ మృణ్మయపాత్రలకు మెరుగుపెట్టు విధానమును, జాబిలోనియనులు, పర్షియనులు పెంకులు, ఇటికలుచేయు విధానమును గ్రీకులు బాగుగా ఎరిగియుండిరి. ఐనను వారు తమ పాత్రలకు మెరుగులు దిద్దెడివారుకారు.

గ్రీకులు తాము నయారుచేసిన పాత్రలకును, గిన్నెలకును ఇసుకరాతిలో మిళితమైన ఊరమునుండి ఉత్పత్తి చేయబడిన మెరుగుపదార్థముతో అందచందములు చేకూర్చునుండరమైన రూపము కల్పించెడివారు. ఆపాత్రలనుకాల్చునపుడు, వాటికి లోహాభస్మమును చేర్చుటవలన, నల్లనివర్ణమేర్పడి, ఈ కాంతికి అపురూపమైన శోభ చేకూరెను.

గ్రీకులు నిర్మించిన పాత్రలయొక్క సౌష్ఠవమునుబట్టి వారు ఉపయోగించిన మట్టి అనువైన పాకములో తయారయ్యెడిదని తెలియుచున్నది. ఆ పాత్రలను స్వల్పమైన ఉష్ణోగ్రతలో కాల్చెడివారు. అందుచే పాత్ర శరీరము మృదువుగను, నున్నగనుండి దానిమీద కత్తితో గీకుటకు అనుకూలముగ నుండెను. హస్తనైపుణ్యము కారణముగా, అలంకరణము అత్యంత కౌశల్యముతో చేయబడి తడిగానుండు ఉపరితలములపై లోహపు అచ్చులతో అలంకారములు నహితము మనోహరముగ చిత్రీకరణ జడెను. గ్రీకులు తమ కుమ్మరమందు సర్వ సాధారణముగా నలుపు, పసుపు, గోధుమ వర్ణములను ఉపయోగించెడివారు. పుష్కలాలంకరణ వైవిధ్యమును, ఆకృతి సౌందర్యమును గ్రీకు కుమ్మరమందు ప్రధాన లక్షణములు. గ్రీకు కుమ్మరపు నమూనాలు క్రీ. పూ. 8 వ శతాబ్దము నుండి క్రీ. శ. 2 వ శతాబ్ది వరకు లభించుచున్నవి. కాని క్రీ. పూ. 6 వ శతాబ్దినుండి క్రీ. పూ. 4 వ శతాబ్దివరకు తయారైన కుమ్మరపు పాత్రలు అత్యుత్తమమైన గ్రీకు కుమ్మరమునకు ఉదాహరణములై యున్నవి.

రోమను కుమ్మరము : తక్కిన సాంస్కృతిక జీవిత దశా విశేషములందువలెనే కుమ్మరపు కళయందుగూడ

రోమనులు గ్రీకు కళాకారులను అనుకరించిరి. రోమనులు తమచే పరాజితమైన బాబిలోనియనులు, ఈజిప్షియనులు, పర్షియనులువంటి జాతులు సృష్టించిన చిత్రమగు మృణ్మయ పాత్రోదాహరణములను లక్ష్యముతో పరిగణింపలేదు. ఇటీకలను తయారుచేయుటలోను, భవనములను నిర్మించుటయందును రోమనులు గొప్ప పరిణతిని గడించిరి. వారి కళా ప్రాధిమ్యము, శాస్త్రవిజ్ఞానమును, వారివలనరాజ్యములైన స్పెయిన్, జర్మనీ, ఫ్రాన్సు దేశములలో ప్రవేశపెట్టిరి.

విశేషించి ఒక ప్రత్యేకమై అందమైన ఎట్టని 'సరేరియన్' శ్రేణికి చెందిన పాత్రలను, మరియొక తరగతికి చెంది నల్లనై అపురూపమై 'ఎస్ట్రస్కన్' అను పేరను ప్రసిద్ధములైన పాత్రలను నిర్మించుటయందు రోమనులు అద్వితీయులైరి. రోమను కుమ్మరము అత్యున్నతమైన ప్రామాణిక స్థాయి నందుకొనెను. రోమనులచే తయారుచేయబడి ఫ్రాన్సు, జర్మనీ, ఇంగ్లండులవంటి దూర దేశములందు సహితము వాడుకయందున్నప్పటికిని రోమను మృణ్మయపాత్రలయొక్క వన్నెయు, నిర్మాణ సౌష్ఠ్యమును సాంద్రతయు మొక్కపోవక చిరకాలము నిలిచియుండెను. రోమను నిర్మాణ విధానమును బట్టి ఆ కాలములో మృణ్మయ పాత్రలను బహుళముగా ఉత్పత్తి చేయుటయందు వారు ఉన్నత స్థాయిని అందుకొని యుండిరి తెలియుచున్నది. ఆధునిక యుగములో కుమ్మరపు కళయందు పెద్ద మొత్తములలో ఉపయోగింపబడుచున్న పాత్రలకు ప్రకాశవంతమైన ఎట్టదనము, బూడిదరంగు—ఎట్టదనము సంక్రమించుటకై, ఇనుమును, మాంగనీస్ భస్మమును మినహాయించినచో నాటి రోమను కుమ్మరము నిర్మాణవిధానమందు నేటి కుమ్మర విధానమును పోలియున్నది. 'డోలమైట్' సమ్మేళనముద్వారా, మెగ్నిషియమ్ భస్మము అధికపరిమాణములో వాడుటచే, కుండలు ఆవములో కాలునపుడు పాత్రలకు వెళుసుదనము, కాఠిన్యము, జిగితనము చేకూరెను. పచ్చి కుండలను ఆరబెట్టిన అనంతరమును, కాల్చుటకు పూర్వమును వాటిపై అత్యంత నూత్రాణువులు కూడ తొలగింపబడిన బంకమున్న వండును రుద్దిన యెడల, పాత్రలకు మెరుగుదనము, కాంఠియు కల్గెడివి.

అపురూపమయిన 'ఎస్ట్రస్కన్' అను రకపు సామాను నకు మృత్తికలో బొగ్గుమసిని చేర్చుటవలనను, పాత్రలను తక్కువ ఉష్ణోగ్రతయందు కాల్చుట వలనను నలుపుదనము కలుగును. కాని ఇనుము, మెగ్నిషియమ్, మాంగనీస్ మున్నగు లోహములు మేళవింపబడిన బంకమున్ను వాడబడుటవలనను, స్వల్ప ఉష్ణోగ్రతయందు అట్టి రంగులచే అలంకరింపబడిన పాత్రలు కాల్చుటవలనను, వాటికి వేరొక విధమైన నల్లని అలంకరణములు సిద్ధించెను.

రోమనులకుగల వాస్తుశిల్పాభిరుచి కారణముగా, వారు నీటి పారుదల గొట్టములను, స్నానపు తొట్లను, అట్టి ఇతర పనిముట్లను మట్టితో చేసెడివారు. రోమనులు గాఢ లక్షణములుగల రాతితో నీటిపారుదల గొట్టములు గూడ తయారుచేసి, ఇప్పటివలె ఒకదాని చివరయందు మరొక గొట్టమును దూర్చి సిమెంటుతో తాపటముచేయుటకు వీలుగా నుండునట్లు ఆకార మేర్పరచెడివారు. దక్షిణ ఫ్రాన్సు దేశమందును, ఇటలీయందును రోమనులు నిర్మించిన కొన్ని జలవాహకములు ఇప్పటికిని మంచినీటిలో భద్రపరుపబడి ప్రజలకు వినియోగపడుచున్నవి. ఉన్నత పరిపూర్ణత నందుకొనిన ఆరోగ్య సంరక్షణమునకు సంబంధించిన కుమ్మరపు కళాప్రావీణ్యము, వాస్తుశిల్పచాతుర్యము రోమన్ సామ్రాజ్య పతనముతో అంతరించి, 19 వ శతాబ్ది మధ్యభాగములో మరల తలయెత్తెను.

క్రీ. శ. 4-8 శతాబ్దుల కాలములో పెక్కు ఇతర సాంస్కృతిక రూపములతోపాటు, కుమ్మరపు కళగూడ ఐరోపాఖండములో నిర్మూలంపబడెను. శతాబ్దుముల అనంతరముననే ఈ కళ పునరుద్ధరింపబడెను. ఈ పునరుద్ధరణము గూడ ఉత్తరాఫ్రికా, స్పెయిన్ దేశములనుండి ప్రస్ఫుతమైన విదేశీయ ప్రభావమునుబట్టియే జరిగెను.

స్పెయిన్ కుమ్మరము : రోమన్ సామ్రాజ్యము అంతరించిన పెక్కు శతాబ్దుల అనంతరము స్పెయిన్ నుండియు, ఆ దేశమును జయించిన 'సోరనెజా' లు జనగిన దోహదము వలనను కుమ్మరపుకళ ఐరోపాఖండములో పునరుద్ధరింపబడెను. అతి ప్రాచీనకాలమునుండి ఆరబ్బులు, సోరనెమలు 'లస్టర్డ్ మెజొలికా' (Lustered Majolica) అను నొక విశిష్టమైన కుమ్మరపు కళావిధానమును ఆచరణయందుంచిరి. వారిచే జయింపబడిన ఆన్ని నూతన

దేశములందును సహజముగా ఈ విధానము ప్రవేశపెట్టబడెను. వీరు కుమ్మరములో తగరపు భస్మమునుండి కిరణాభేద్య లక్షణముగల పాలవలెనుండు తెల్లని మెరుగు పదార్థమును సాధించి, దానిని కుమ్మర పరిశ్రమయందు వాడెడివారు. ఈ విధానమును వారు బహుశః ప్రాచీనమైన శాఖిలోనియనుల వలన గ్రహించియుండిరి.

“మెజోర్కా” అను ద్వీపము (ఈ పదము ఒక కుమ్మరపు కళారూపమైన ‘మెజోలికా’ అను పదమునకు అపభ్రంశరూపము; ఇది ఒక రీతి కుమ్మరము పేరు) వైభవోపేతముగ అలంకృతమైన ఒక ప్రత్యేకరీతికి చెందిన పెంకులు, పాత్రలు ఉత్పత్తిచేయు కేంద్రస్థానము. ఈ వస్తువులు వెలుగు చొరనియ్యని తెల్లని మెరుగును కలిగి నీలివర్ణము గల ఎనామెల్తో అలంకరింపబడినవి. ఇవి బంగారు కాంతులతో విశిష్టములై యున్నవి. మెజోర్కానుండి ఈ మృణ్మయ పాత్రలు ప్రపంచమందలి అన్ని ప్రాంతములకు, ముఖ్యముగా ఇటలీ దేశమునకు ఎగుమతి అయ్యెడివి. ‘మెజోలికా’ అను మృణ్మయ పాత్రలు ‘మీలగా’ (mealaga) అను మరియొక కేంద్రమునగూడ ఉత్పత్తి చేయబడెడివి. విరివిగా అలంకరింపబడిన పాత్రలలో కొన్ని ఇచ్చటనుండియే ఎగుమతి అయ్యెడివి. ఇవియే గాక, మెరుగుకాంతులను మూరిషు (ఆఫ్రికా జాతీయవిశేషము) మట్టి సామానులకు చెందిన అత్యుత్తమమైన నమూనాలు ఈ కేంద్రమునే ఉత్పత్తి అయ్యెను. ‘అచాంబరా’ కు సంబంధించిన పాత్రము ఇందలి ప్రఖ్యాతమైన కళోదాహరణముగా నున్నది.

ఇటలీ కుమ్మరము: ఇటలీ దేశము ప్రథమమున స్పెయిన్ దేశమును అనుకరించుచు మృణ్మయ పాత్రలు తయారు చేయ ప్రారంభించెను. కాని 15 వ శతాబ్దిమండి అది స్వతంత్రముగా తన కుమ్మరపు పరిశ్రమను అభివృద్ధి చేసికొనెను. ఆ కాలమున ఇటాలియన్ సంస్కృతికి సంబంధించిన ఇతర విషయములతోపాటు, వారి కుమ్మరపు పరిశ్రమ గూడ స్వతంత్రప్రతిపత్తితో వికసించసాగెను.

ఇటలీ దేశములో ఫెయిన్ జా, పెసారో, వెనీస్, నేవీల్స్, ఉర్బివో, కాస్టెల్ దురాబ్జే మున్నగు పట్టణములు ఉన్నతమైన కళాకౌశల్య స్థాయిగల మృణ్మయ పాత్రలను తయారుచేయుటయందు ప్రసిద్ధికెక్కెను.

ముఖ్యముగ ‘ఫెయిన్ జా’ నగరము ప్రాచీన కుమ్మరపు పరిశ్రమలుకల పట్టణములకు మాత్రమేగాక, సిసలైన సూక్ష్మ రంధ్రములుగల గ్లేజు కుమ్మరపు పాత్రల నిర్మాణమునకుగూడ వాసికెక్కెను. కనుకనే, ఇక్కడ తయారైన మట్టిపాత్రలకు ప్రాన్సు దేశములో మొదట ‘పెయిన్స్’ అను నామము కలిగి కాలక్రమముగ ఈపేరు ప్రపంచమందెల్లడల పరిపాటి అయ్యెను.

ఇచ్చట కొలదిమంది ప్రసిద్ధికెక్కిన కుంభకారుల నామములు పేర్కొననగును. వారిలో తొట్టతొలుతటివాడు ‘లూకా డెల్లా రొబ్బియా’. ఇతడు క్రీ. శ. 1400 వ సం.న ప్లారెన్స్ నగరమందు జన్మించిన కుంభ కళాకారుడు, ఇతడు తన శిల్ప కళాఖండములను తగరపు మెరుగు సహాయముతో కిరణాభేద్యములుగ నిర్మించెను. ఇతడు ముఖ్యముగా ఒంటరి విగ్రహములను, బృంద విగ్రహములనుగూడ తయారుచేసెడివాడు. ఈ నిర్మాణములు చిల్లులుగనుండు బిస్కొత్తునుపోలిన మట్టితో తెలుపు, నీలము, ఆకుపచ్చ లేక పసుపు వర్ణములలో ఒక్కొక్క విగ్రహము తుదివరకు ఒకే వర్ణములో కొనసాగెడివి. ఇతడు రూపొందించిన ప్రఖ్యాత నిర్మాణములలో 10 అడుగుల 7 అంగుళముల వ్యాసముగల పెద్ద పతకమొకటి కలదు (medallion). ఇది వివిధ వర్ణములతో సాలంకృతముగ తయారు చేయబడిన కళాఖండము. లూకా అనంతరము ఆతని మేనల్లుడైన ఆండ్రీయా అనునతడును అతని పుత్రులును విఖ్యాతులైన కుంభకారులుగ గణుతికెక్కిరి, వారుగూడ లూకావలెనే చిత్ర విచిత్రములైన వర్ణములలో వైకి ఉబుకునట్లు చెక్కబడిన కళాఖండములను తయారుచేసిరి. గియోర్జియో ఆండ్రీయోలి అనునతడు పయారా నగరమునకు చెందిన మరియొక సుప్రసిద్ధ కుంభకారుడు. ఆతడు గుబ్బియో అను ప్రదేశమున తన వ్యాసంగమును కొనసాగించెను. అతడు తన స్వంత కళాఖండములనేగాక, ఇతరులు తయారుచేసిన వాటిని కూడ కెంపు, పసుపు వర్ణములు గల లోహాకాంతులతో అలంకరించెడివాడు. విశిష్టమైన ఈ కళారహస్యమును ఎరిగిన వ్యక్తి ఆత డొక్కడే.

డోసీయా నగరమునకు చెందిన ‘గిసారి’ అను నతడు ప్రసిద్ధుడైన మూడవ ఇటాలియన్ కుంభకారుడు. ఇటలీలో

కుమ్మరపు పరిశ్రమను అభివృద్ధికి తెచ్చుటలో ఇతని కుటుంబము గణనీయమైన పాత్ర నిర్వహించెను.

హాలెండు కుమ్మరము: మొట్టమొదట హాలెండు దేశములో 'డెట్టెఫ్' అను నగరమున క్రీ. శ. 16 వ శతాబ్ది తుది యందు మెరుగులు దిద్దెడి కుమ్మరి పరిశ్రమ స్థాపింపబడెను. క్రమముగా సెయింట్ లూక్ అను వ్యాపారసంస్థ (guild) యొక్క పర్యవేక్షణక్రింద కుమ్మరి పరిశ్రమ ముఖ్యముగా మెరుగుప న్నెగల కుమ్మర పరిశ్రమ (faience) - మిక్కిలి అభివృద్ధి నొందినది. ఒక శతాబ్ది అనంతరము ఆ నగరములో కుంభకారుల సంఖ్య 300 వరకు పెరిగెను. వైన పేర్కొనబడిన వ్యాపారసంస్థ కుంభకారులకు లై సెన్సుల నిచ్చుటలో కఠిన నిబంధనములను అమలు చేసెను. మృణ్మయ పాత్రలు బహుళ సంఖ్యలో అతి నైపుణ్యముగ తయారగుటవలన, ఈ పరిశ్రమ గొప్ప అభివృద్ధిని సాధించెను. సామొనీ, చైనాలవంటి దూరదేశము లందలి - ముఖ్యముగా జపాన్ - పోర్చుగెల్లెస్ పాత్రల అనుకరణములతో, వివిధరకములైన మట్టివస్తువులు అచ్చట ఉత్పత్తి అయ్యెను.

18 వ శతాబ్ది మధ్యమువరకు, ఇంగ్లాండులో గూడ నిపుణులైన కుంభకారులు పెక్కుమంది ఉండి యుండిరి. ఇంగ్లాండు కుమ్మరపు పరిశ్రమ వేగముగా అభివృద్ధి చెంది, స్వదేశముందును, విదేశముల యందును హాలెండు యొక్క ఎగుమతి వ్యాపార పరపతికి భంగము కల్గించెను.

17 వ శతాబ్దిలో ఇంగ్లాండునందు తయారైన మేలిరకపు గ్లేజు కుమ్మరపు పాత్రలవంటివే హాలెండు నందలి 'డెట్టెఫ్' నగరమందు గూడ అభివృద్ధి చెంది, పేరు ప్రఖ్యాతులార్జించుకొనెను.

పు. శ్రీ.

కుఱుళ్ :

"అల్పాక్షరముల వనల్పార్థరచనః

గల్పించుటయకాదె కవి వివేకంబు."

అను పాలకురికి సోమనాథుని హాక్యమునకు లక్ష్యప్రాయముగ తమిళమున ఏదేని గ్రంథ మున్నదన్నచో అది తిరుక్కుఱుళ్ అనదగును. నాడును నేడును కూడ తమిళుల యాదరాభిమానములను చూరగొనిన యీ గ్రంథరాజము తమిళ వాఙ్మయమున తలమానికముగ వెలుగొందు

చున్నది. తమిళుల కిది ఛరమ పవిత్రము., ప్రామాణికమునగు గ్రంథము. కనుకనే తిరుక్కుఱుళ్ తమిళ వేదమని పేరు వెంపులు గడించినది.

రెండు పాదముల పద్యమునకు కుఱుళ్ (ద్విపద) అని పేరు. మొదటిపాదమున నాలుగు గణములును, రెండవ పాదమున మూడుగణములు నుండును. కుఱుళ్ లో 1888 అధ్యాయములు గలవు; ఒక్కొక్క అధ్యాయమునందును పది పద్యముల చొప్పున మొత్తము 1,888 పద్యములు గలవు. నీత్యుద్దోధకముగ సంతరింపబడిన ఈ గ్రంథము నందలి భావములు మనోజ్ఞములును, మహోన్నతములును. త్రవ్వినకొలది చెలమలో క్రొత్తనీరు ఏర్పడునట్లుగా, చదివినకొలది ప్రతికుఱుళ్ నుండును మధురభావము స్ఫురించుచుండును. "నీటి చుక్కలో తాళవృక్షము ప్రతిబింబించునట్లు ప్రతి కుఱుళ్ లోను ఉదాత్తభావము గోచరించుచుండును" అని ఒక సహృదయుడు నుడివెను. కుఱుళ్ ను కొనియాడుచు మరియొకరు ఇట్లనిరి— "అవగింజను తొలిచి కవి అందులోనికి సప్త సముద్రములను చొప్పించెను". ఇది అత్యుక్తిగా కనబడును; కాని కుఱుళ్ రచనా విధాన మట్టిది. రెండు పాదములలో అలతి యలతి మాటలలో కొండంత భావము కుదించి రచింపబడెను. కుఱుళ్ లోని సూక్తులు సుధారసోక్తులేకాక సార్వజనీనములును, సార్వకాలికములును. అందువలన కుఱుళ్ ప్రాచ్య పాశ్చాత్య భాషలలోనికి పరివర్తించబడినది. తెలుగునకూడ దీనికి యథామూలానువాదములు వెలసి యుండుట హర్షింపదగు విషయము.

తిరుక్కుఱుళ్ ను రచించిన మహనీయుడు తిరువళ్ళువ నాయనార్. నాయనా రనగా పూజనీయుడు. కాని ఈతని నిజ నామధేయము నేటివరకు తెలియరాకపోవుట శోచనీయము. వై పెచ్చు వళ్ళువరును గూర్చియు, ఆతని కృతిని గూర్చియు కట్టుకతలు కొన్ని చెప్పబడుచున్నవి. వళ్ళువన్ అను మాటకు అంత్యకులజుడు, ఆది ద్రావిడుల పురోహితుడు, రాజాజ్ఞలను ప్రజలకు తెలియజేయు నుద్దోగి మున్నగు నర్థములు ప్రయుక్తములు. మరి తమిళ వేదకర్త ఎవరో స్పష్టముగ తెలియరాలేదు. అయినను వళ్ళువరు నేతవృత్తి నాధారముగ చేసికొని జీవించెననియు, మదరాసులోని మైలాపూరులో జన్మించె

ననియు పండితుల నమ్మకము. అందువలననే కాబోలు మైలాపూరులో వళ్ళువరు వేరిట నొక గుడి కట్టబడెను. ఈతని కాలము, మతము మొదలగునవి కూడ వివాద గ్రస్తములైనవి. వళ్ళువరు జైనుడని కొందరు, శైవుడని మరికొందరు తలచుచున్నారు. ఇతడు సంగ (ఘ) కాలపు కవులలో ప్రముఖుడని పండితుల యభిప్రాయము. అనగా వళ్ళువరు క్రీస్తునకు పూర్వము జీవించి యుండెనని నుడువ వలెను. కాని పరిశోధకులు భిన్నముగ తలచుచున్నారు. వారి దృష్టిలో వళ్ళువరు క్రీస్తుశకము తొలి మూడు శతాబ్దాలలోనో, లేక 800-1000 సంవత్సరముల ప్రాంతము ననో జీవించియుండెనని చెప్పవలసియున్నది. ఏది యెట్లున్నను వళ్ళువర్ చాల ప్రాచీనుడనియు, కుఱుకో అతి ప్రాచీనమైన గ్రంథమనియు తలంచుట సపంజనము.

వళ్ళువరు జీవితగాథ ఒక మధురగేయము. దుఃఖ భూయిష్టమని భావింపబడు సంసార మఱినికి స్వర్గముగ తోచెను. సన్న్యాసము కంటెను సాంసారిక జీవనమే మహోత్కృష్టమని అతని జీవితము తేటతెల్లము చేయును. వళ్ళువరు భార్యచేరు వాసుకి. భర్తృమనఃప్రవృత్తి ననుసరించి సంసారము సాగించిన సాధ్వి యామె. వాసుకి మరణానంతరము వళ్ళువరు సన్న్యాసము స్వీకరించెను.

ఆధ్యాత్మిక సంపన్నుడు, అమలిన మనస్కుడు నగు తిరువళ్ళువర్ మహోన్నత భావములనుగాని, ఆతని జీవిత సందేశమునుగాని తెలిసికొనుట కాతని తిరుక్కుఱుకో మిక్కిలి తోడ్పడును. ఈ ఉద్గ్రంథమే అతనిని సాహితీ లోకమున చిరంజీవిగ చేసినది. కుఱుకో వెలసిన నాటి నుండియు నేటిదాక వ్యాఖ్యాన గ్రంథము లెన్నియో వెలసినవి. వానిలో పరిమేశగర్ అనునతడు వెలయించిన వ్యాఖ్యానమే ప్రశస్తమని పండితులు భావించుచున్నారు.

తిరుక్కుఱుకోలో ధర్మార్థకామములకు సంబంధించిన విషయములు మనోజ్ఞముగ వివరింపబడినవి. ఈ హేతువుచే దీనికి ముప్పాల్ (త్రివర్గము) అను పేరు కలిగెను. ధర్మార్థ కామములు సక్రమముగ నిర్వర్తించబడుచో మోక్షము సిద్ధించునను తలంపుతో కాబోలు వళ్ళువరు మోక్షమును గురించి చెప్పలేదు. కనుకనే కుఱుకో మూడు భాగములుగ విభజింపబడినది. అవి ధర్మార్థకామఖండములు.

దైవస్తుతితో ప్రారంభమైన ధర్మఖండమునందు ప్రవృత్తి నివృత్తి మార్గములు విశదీకరింప బడినవి. వళ్ళువరు దృక్పథమున గృహస్థ జీవితము పరమోత్కృష్టమయినది. విద్యుక్త ధర్మ నిర్వహణము, అతిథి సత్కారము, భూతదయ మున్నగునవి గృహస్థుని లక్షణములు. విద్యుక్త ధర్మములను సక్రమముగ నిర్వర్తించునట్టి గృహస్థు మానవ సంఘమున భగవంతునిగా భావింపబడును. బ్రహ్మచారులకు, వానప్రస్థులకు. సన్న్యాసులకు దిక్కులేని వారికి, దరిద్రులకు, మొదలగువారికి గృహస్థు మిత్రుడు. ఇక వళ్ళువర్ చిత్రించిన గృహిణిని పరికింపము. సహధర్మచారిణి సుగుణాలవాల యైనచో దారిద్ర్యమునకు తావులేదు. సుగుణసంపన్న కానప్పడు ధన రాసులుండి పూత్రము లాభమేమి? గౌరవనీయయగు గృహిణి వరప్రసాదములతో కెల్ల శ్రేష్ఠము. సత్సంతానము శ్రేష్ఠతమము. సత్సంతానమును బడసిన సాధ్వి దేవలోకమున గూడ గౌరవింపబడును.

ధర్మఖండమునందు సాంసారిక జీవనమును, సన్న్యాసాశ్రమమును వివరించినట్లుగ, అర్థ ఖండము నందు రాజ్యాంగ విధానము, కోశపద్ధతి, మిత్రత్వము మొదలగు విషయములతో పాటు పాలకులకును, పాలితులకును సంబంధించిన యంశములు కూడ పేర్కొనబడినవి. ఈ ఖండమునందు వ్యవసాయమును గురించి బహుధా చెప్పబడుట గమనార్హము. అన్ని వృత్తులలోను సేద్యమే శ్రేష్ఠమయినది. భూమిని దున్ని నివసించువారే నివసించుదురు; తదితరులు వారిపై ఆధారపడి యున్నారు. కర్షకుడు కనుక పొలము దున్నకున్నచో సర్వసంగపరిత్యాగ మొనర్చి సాంద్రాటవీ సీమలలో నివసించు సన్న్యాసులు కూడ జాధావహులగుదురు.

కామఖండము నందు ప్రేమమూర్తులైన ప్రేయసీ ప్రియుల ప్రథమ సమాగమము, దినదినాభివృద్ధిచెందు వారి ప్రేమవల్లరి, పిమ్మట వారి పెండ్లిపేరంటములు, ఆ దంపతుల నడుమ విధివశమున ఏర్పడు దుర్భర వియోగము, తద్వియోగ సంజనిత దుఃఖము మొదలగునవి మనోహరముగ వర్ణింపబడినవి. వళ్ళువరు కవితా శక్తిని, కల్పనా చాతురిని గ్రహించుట కీ భాగము తోడ్పడును.

తిరుక్కుఱుకును పఠించిన మీదట పఠిత కీ విషయా దికము ప్రధానముగ స్ఫురించును. పాలకులు, పాలితులు ఎల్లరు ధార్మికులై యుండవలెను. శాశ్వత సౌఖ్యమును ప్రసాదించు ధర్మపథమునే మానవు డనుసరింపవలెను. మానవుని దుఃఖములకు కారణభూతములు కామక్రోధ మోహములు. ఇవి నశించిననాడే మానవుడు కష్టజలధి నుండి గట్టెక్కగలడు.

కుఱుకు సర్వస్వతంత్ర గ్రంథము. అయినను సంస్కృత వాఙ్మయ ప్రభావము కొంతవరకు కుఱుకుపై కానవచ్చు చున్నది. తిరువళ్ళువరునకు మనుస్మృతి, చాణక్యని అర్థ శాస్త్రము, హితోపదేశ పంచతంత్రములు, కామందకుని నీతిసారము మున్నగు గ్రంథములతో పఠించుముండి యుండునని విద్వాంసులు కొందరు తలచుచున్నారు. కుఱుకు షడ్వర్గరచనా విధానము సంస్కృతమునందలి సూత్ర రచనను తలపించుచున్నదనియు ఈ సందర్భమున పేర్కొనదగును. ఏమయినను, తిరుక్కుఱుకు స్వతంత్ర రచన మనుట సమంజసము.

ఇక తమిళవేదములోని కొన్ని భావములను పఠింపము:

“శిష్టుఁడైనట్టి దేశికుఁ గొల్వకున్నఁ
గప్పించి నేర్చిన కళతల్లె సున్న.
వర్షమే నరునకు పతన భూతమ్ము
వర్షమే యతని సంపదకు మార్గమ్ము.
పరదైవముల వీడి పఠిఁ గొల్పు చాన
కురియు మన్నంతనే కురియదే వాన.
చిట్టి చేతులతోడఁ టిటిపాప కలుపు
పట్టెడన్నమె సుధా ప్రాయమ్ము గొలుపు.
కసరి యిచ్చినదానికంటె రమ్యోక్తిఁ
బసమించు మోముతోఁ బలుకుచేరక్తి.
మునుముందు పొగడి వెన్నెనుక నిందించు
మనుజు మోయునొ యేమొ మహి విధియంచు.
పూని ద్రాక్షాసవం బానగాఁ దీపి
కాని ప్రేమరసమ్ము కనినంతఁ దీపి.”

ఈ ద్విపదలు శ్రీ చల్లా లక్ష్మీనారాయణశాస్త్రిగారి తెలుగుసేత నుండి గ్రహింపబడినవి.

ఉపసంహారమున మహానీయుడు, మహాకవియు నగు తిరువళ్ళువరు ప్రసాదించిన తిరుక్కుఱుకు తమిళ సాహి

త్యాకాశమున ద్రువతారవలె ప్రతిభాసించుచున్నదని నిస్సంశయముగ నుడువ దగును

చ. రా. క.

కులములు - వర్ణములు :

కుల మనగా తెగ, వంశము. ప్రాచీన కాలములో ఆర్యులు వేర్వేరు తెగలుగా నివసించుచుండిరి; వేర్వేరు వృత్తు లవలంబించుచుండిరి. ఇట్టివారు అముక కులము వారు, అనగా అముక వంశమువారు, అముక తెగవారు అనబడిరి. వర్ణ మనగా రంగు. ఆర్య, అనార్య జాతులకు గల భేదములను బట్టియు, గుణకర్మ విభాగమునుబట్టియు, బ్రహ్మ, ఊత్రియ, వైశ్య, కూద్రవర్ణములుగా సాంఘికులు విభజింపబడిరి. సంఘాభ్యుదయమునకు ప్రాచీనార్యులు చేసికొనిన వీ కట్టుబాట్లు. కులము, వర్ణము అను పదములు సమానార్థకములు. సజాతీయమైన ప్రాణుల గుంపు అని ఆ పదముల భావము.

ఈ పదములు జాతి, తెగ, వంగడము అను అర్థముల నిచ్చుచు, హిందూ సాంఘిక వర్గీకరణమును నిరూపించు చున్నది. ఒక తెగలోపలనే వివాహ సంబంధములుచేయు విధానము (endogamy), వంశపారంపర్యము (heredity), కులవ్యవస్థకు ప్రాథమిక (మౌలిక) సిద్ధాంత ములుగా పరిగణింపబడుచున్నవి. పురుషుడు స్వకుల మందలి స్త్రీనిమాత్రమే వివాహ మాడవలెను. ఇంతటితో ఆగక, ఈ కులములలో, స్వశాఖలో మాత్రమే వివాహము లాడు పెక్కు అంతశ్శాఖలు గూడ బయలుదేరినవి. ఈ అంతశ్శాఖలలో మరల చిలవలు, పలవలు ఉద్భవించినవి. భిన్నులైన ఈ ఉపశాఖయులు ఒండొరులతో వివాహ సంబంధములు చేసికొనెడి ఆచారము కలదు. హిందూ న్యాయచట్టమందు 'సపిండ' సిద్ధాంతము ఆచరణయందు కలదు. ఈ సిద్ధాంతము ననుసరించి రక్తస్పర్శగల సన్ని హితులు ఒండొరులను పరిణయమాడరాదు; తల్లిదండ్రుల యొక్కయు, సోదరుల యొక్కయు, అక్కచెల్లెండ్ర యొక్కయు సంతతివారు అశోన్య్య వివాహములు చేసి కొనగూడదు. సాధారణముగా, ఆరు తరములవరకు పితృ పక్షమున ఒకే పూర్వ వంశీకుడున్నను, నాలుగు తరముల వరకు మాతృపక్షమున ఒకే పూర్వ వంశీకుడున్నను, అట్టి వారు ఒకరి నొకరు వివాహ మాడకూడదను నిషేధము

కలదు. ప్రాచీన కాలముందు కులీనులు సాంఘికముగా తక్కువ అంతస్తు గల వర్ణములయందలి కన్యలను వివాహ మాడెడి ఆచారము కలదు; కాగా, కులీనులు తమ ఆడు పిల్లలను క్రింది కులములవారి కిచ్చి వివాహము చేయుట నిషిద్ధమయ్యెను.

జాత్యేతర వివాహవిధానము (exogamy) అనంతములైన భిన్న స్వరూపముల దాల్చి యుండెను. ఈ విధానము 'గోత్ర' సిద్ధాంతము ననుసరించి నిర్ణయింపబడుచుండెను. స్వజాతి వివాహము లాడెడి తెగకు (endogamous group) సంబంధించిన ఉమ్మడి (common) వంశీయుల నుండియే గోత్రనామములు గల అన్యజాతి వివాహ వర్ణములు (exogamous groups) ఉద్భవించినవి. ఈ గోత్ర వర్ణము ఒక తెగగా వ్యవహరించుచున్నది. పెక్కు సంఖ్యలో ప్రాచీన ఋషుల నామములనే ఈ గోత్రములు ధరించుచున్నవి. సామాన్యముగా, ఒకే గోత్రముగల రెండు వర్ణములు అన్యోన్యముగా వివాహము లాడగూడదు. కొన్ని సందర్భములలో ఇట్టి వివాహములు జరుగుచునేయున్నవి. అయినను, సన్నిహిత బంధుజాలములో మాత్రము ఇట్టి సంబంధములు వర్ణింపబడుచున్నవి. గోత్రము పారంపర్యముగ సంక్రమించునదికాదు. బ్రాహ్మణ జాతిలో ఉపనయన కాలముందు పురుషుడు గోత్రనామము పొందును.

వివాహ నియమములందేకాక, ఆహార, పానీయ విషయములందుకూడ కుల వ్యవస్థ కొన్ని కట్టుబాటులను విధించెను. ఈ కట్టుబాటులు ప్రాచీన కాలమునాటి నిషేధ భావములకు సంబంధించి యున్నవి. ఇట్టివి ఏడు నిషేధములు ముఖ్యమైనవిగా పరిగణింపబడుచున్నవి :

1. సహపంక్తి భోజన నిషేధము : ఎవరెవరు సహపంక్తిలో భుజింపవచ్చునో ఈ నిషేధ సిద్ధాంతము వివరించును.

2. పవన నిషేధము : భోజన పదార్థములను ఎవరు పచనము చేయవలయునో ఈ సిద్ధాంతము తెలియజేయును.

3. భోజన విధాన నిషేధము : భోజనసమయముందు ఎట్టి కర్మకాండను ఆచరింపవలెనో ఈ సిద్ధాంతము విదితమొనర్చును.

4. పానీయ నిషేధము : ఎవరినుండి పానీయము గ్రహింపవచ్చునో ఈ సూత్రము తెలుపును.

5. ఆహార నిషేధము : ఈ నిషేధ సూత్రముందు మానవుడెట్టి ఆహారము భుజింపవలెనో స్పష్టము చేయబడినది.

6. ధూమ నిషేధము : ఎవరెవరి పొగగొట్టములనుండి ధూమము పీల్చనగునో, ఎట్టివారి నడుమ పీల్చనగునో ఈ నిషేధ సూత్రమువలన తెల్లమగును.

7. పాత్ర నిషేధము : వంట చేయుటకును, భుజించుటకును, పానము చేయుటకును ఎట్టి పాత్రలుపయోగింపవలెనో ఈ సూత్రము నిర్ధరించును.

అన్యజాతీయులను వివాహమాడు ఒకే వర్ణము వారందరు సహపంక్తి భోజనము చేయవచ్చును. ఇటులనే, జాత్యేతర వివాహములాడు వర్ణములన్నియు-వారు అంతర్వివాహములు చేసికొనినచో - సహపంక్తి భోజనము లాచరింపవచ్చును. అన్యజాతి వివాహములాడు రెండు విభిన్నవర్ణములు (exogamous groups) పరస్పరముగా వివాహ సంబంధములు విరమించుకొన్నచో, ఆవర్ణములు స్వజాతీయ వైవాహిక (endogamous) వర్ణములగును. అట్టియెడ, వారు సహపంక్తి భోజనములుగూడ మానివేయుదురు. ఈ తీరున, వైవాహిక, సహపంక్తి భోజన నిషేధములనడుమ అవినాభావ సంబంధము కలుగుచున్నది.

పచననిషేధములో పెక్కు రూపములు కలవు. అన్ని కులములలోను ఒకే ప్రధానభేదము కలదు; 1. నీటితో వంటను తయారుచేయుట; 2. పాలు, లేక నేతితో తయారుచేయుట. పాలుగాని, నేయిగాని, మిళితమైన ఆహారము పవిత్రమైనదిగ భావించబడుటచే, అట్టి పాకము నిర్మలమైనదిగ పరిగణింప బడుచున్నది. హిందువై జన్మించినవాడు స్వకులమునకు చెందినవానిచేగాని, లేక బ్రాహ్మణునిచేగాని ఆహారము నీటివలన పచన మొనర్పబడినచో, అట్టి ఆహారమును ఆతడు భుజింపవచ్చును. భోజన నిషేధముగూడ ఇంతకంటె తక్కువ క్లిష్టమైనదికాదు. పచన మొనర్పబడిన ఆహారమును ఎన్నిధమైన మైలయు సోకకుండ భద్రముగ రక్షింపవలయును. భోజనమునకు పూర్వము పురుషుడు స్నానమాచరించి శుచియై యుండవలెను. తోలు, కాగితము మొదలైన పదార్థములను స్పృశింపరాదు; గాడిద, పంది; కుక్క మొదలైన జంతు

వులనుగూడ అంటరాదు. పానీయ నిషేధముగూడ ఇంచుమించుగా ఇట్టిదే.

కులమొక సాంఘిక ప్రమాపకాంశము (social unit) గా వ్యవహరించు చున్నది. ప్రతికులము తమ కవనరమగునైతిక సూత్రములను నిర్ణయించుకొనుటకును, అనుసరించుటకును స్వేచ్ఛకలదు. స్వకులమునుండి ఒక సభ్యుని వెలివేయుటకుగాని, లేక తిరిగి చేర్చుకొనుటకుగాని స్వాతంత్ర్యము కలదు. ఇట్టి విధానము 'పంచాయతీ' వలనగాని, 'కులసంఘము' వలనగాని నిర్వహింపబడును. అన్నికులములకును విధిగా బ్రాహ్మణుడు మతాధికారిగా ఎంచబడుచున్నాడు. బ్రాహ్మణ, క్షత్రియ, వైశ్య, శూద్రులను ప్రధాన వర్ణములేకాక, హిందూసంఘము లోని ఈ వర్ణములకుచెందిన 3,000 ఇతర కులములను కలపు. వీటిసంఖ్యా, పరిమాణములు. విభిన్నములైనవి. మనుస్మృతి ప్రకారము ప్రధానములైన మొదటి నాలుగువర్ణముల నడుమను, ఆతరువాత వారి సంతతుల నడుమను జరిగిన సంస్కరములచే పెక్కుకులము లుద్భవించెను. మనుస్మృతిలో ఇట్టి సంకరజాతులు 29 ఉన్నట్లు పేర్కొనబడెను. వ్యక్తిగతముగ కులవర్ణ వ్యవస్థ వలన, మానవుడు జన్మించినది మొదలు తన కర్తవ్యమైన సాంఘిక స్థానము సంక్రమించు చున్నది. భాగ్య భోగములుగాని, పేదరికముగాని, జయాపజయములు గాని, ఆ స్థానమునుండి అతనిని తొలగింప నేరవు. దాదాపు ఆతని ప్రవర్తనమంతయు ఇతరులతోగల సంబంధములను బట్టియు, కులసిద్ధాంతములను బట్టియు నిర్ణయింపబడును. వృత్తి, వివాహాది విషయములందు ఆతని కులమర్యాదలు, కులనియమములు ఆతనికి మార్గమును చూపి ముందునకు నడుపును. వ్యక్తియొక్క సాంఘిక స్థానమును నిర్ణయించుటయందును, కులములు అన్యోన్యముగా మెలగు విధానమును రూపొందించుటయందును, కులసిద్ధాంతము బలీయమైన పాత్రను నిర్వహించును.

కులవ్యవస్థ నిర్వికారమైనది (immutable) గా భావింపబడినను ఆచరణయందు అది ఇప్పడును, ఎప్పుడును మార్పులకు గురియగుచునేయున్నది. కాలము గడచినకొలదియు, అన్యజాతీయులతో వివాహ సంబంధములు గల్గ వర్ణము (exogamous group) అప్పు

డప్పుడు అలవిగాని పరిణామము దాల్చినపుడు, అది విభిన్నమైన స్వల్పతర బృందములుగా విచ్ఛిన్నమయ్యెను. అట్టిచో, స్వజాతీయులతో వివాహసంబంధములు ఏర్పరచుకొను నూతన వర్ణములు రూపొందెను. ఇవియే నూతన కులములుగను, వాటియొక్క అంతశ్శాఖలుగను వ్యవహరింపజొచ్చెను. కులములు స్థానభ్రష్టతనుచెంది నూతన ప్రాంతములకు వలస పోవునపుడు, వాటియందును, వాటి అంతశ్శాఖలయందును సాధారణముగా మార్పులు సంభవించును. ఇంతియేకాక, వృత్తుల మార్పులవలనను, కొన్ని మతసాంఘికాచారములను స్వీకరించుటవలనను, లేదా విసర్జించుటవలనను మార్పులు సంభవమగును. ఒక్కొక్కసమయమున సాంఘిక గౌరవ ప్రతిష్ఠలు అతిశయించినప్పుడు గూడ మార్పులు జరుగును. పూర్వ మొకప్పుడు విధవా పునర్వివాహములను అంగీకరించుటవలన, లేదా నిరాకరించుటవలన, ఒక కులములోగాని, దానియొక్క అంతశ్శాఖలలోగాని మార్పులు జరిగెను. వర్ణవ్యవస్థయందు ఒక్కొక్కతరి, ఒక కులమునకు చెందినవారు తమ కుల ప్రతిష్ఠను అతిశయింపజేసికొనుటకై సామూహికముగ కృషిచేయుదురు. కులనిర్మాణము విభిన్నములైన ఈ క్రింది సుమారు ఆరు క్రమవిధానములచే రూపొందెను.

1. 'అబొరిజనులు' అను ఆదిమజాతి మొత్తముగా గాని, వారిలో నొక పెద్ద వర్ణముగాని ఆతెగకు సంబంధించిన అధికారిక నామముక్రిందనో, లేక నూతన కుల నామముక్రిందనో హిందూ సంఘములో సభ్యులుగా చేరిపోయిరి. ఈ కులనామములు ఉత్తర వంగరాష్ట్రములోని 'రాజబస్సీలు', మధ్య భారతములోని గోండులు' అను ప్రామాణిక వర్ణములకు (standard castes) భిన్నములైన నూతన కులనామములు.

2. వ్యావహారిక (functional), వృత్తి (Occupational) కులములు బహుళ సంఖ్యాకములుగానుండి విశాల ప్రదేశమందు విస్తరిల్లి యుండెను. వాటి లక్షణములు అతి ప్రాధాన్యము వహించియుండెను. అందుచే, కులపరిణామములో వృత్తి విశేషము సాధారణముగా ముఖ్యాంశముక్రింద భావింపబడెను. ప్రారంభ ప్రేరణ మేదియైనను, వర్తమాన యుగమున ప్రతికులమువారును ఆనువంశికముగా వచ్చు వృత్తినే అవలంబించుచుంటిమని

ఒక వంక ప్రకటించుకొనుచునే, మరొక వంక పెక్కు కులములకు చెందినవారు తమ పూర్వవృత్తులను వినర్జించుచున్నారు. క్రొత్త వృత్తులను చేపట్టుట వలనను, లేదా, ప్రారంభ వృత్తులలో అనంతరము మార్పులు కలుగుట వలనను, ఆయా కులములలో అంతశ్శాఖలు తప్పిస్తూ, చివరకు ప్రత్యేక లక్షణములుగల కులములుగా పరిణామము చెందెను.

3. మతావేళపరులైన వర్గములో స్వల్ప సంఖ్యగల కులములు వ్యవహరించుచుండెను. ప్రారంభదశలో ఈ కులములు దయాళువులైన జౌత్సాహికుల (philanthropic enthusiasts) చే స్థాపింపబడిన మత కడలుగా తమ జీవితమును ప్రారంభించెను. ఈ జౌత్సాహికులు జన్మ పరంపరనుండియు, కర్మసిద్ధాంతమునుండియు త్వరిత గతిలో శాశ్వత విముక్తి నొందుటకై ఒక తాత్విక విధానమును రూపొందించి లోకమున కందించిరి. మానవులందరును - విశేషించి తమ బోధనలను విశ్వసించువారందరును - సమానులుగ నుండవలెనని పీఠ దృఢముగ నమ్మిరి.

4. జాతీయ శ్రేణికి (National type) చెందిన కులములు : ప్రాచీనమయిన రాజాధికారిక సంప్రదాయములను అభిమానించుచు, సర్వ సాధారణమైన తెగకంటె మిగుల విస్తృతముగ సంస్థయొక్క ఛాయలను, చిన్నాములను భద్రముగ పరిపోషించుచున్న కొన్ని వర్గములు, ఈ కాలమున సామాన్యముగ జాతీయ కులములను పేరుతో వ్యవహరించుచున్నవి.

(5) ఒక ప్రదేశమునుండి మరొక ప్రదేశమునకు వలసపోవుటచే నేర్పడు కులములు : స్వస్థలమును వీడి భారత ప్రదేశములో మరొక ప్రాంతమున స్థిరనివాస మేర్పరచుకొన్న కులములు స్వజాతీయులనుండి సర్వవిధములైన సంబంధములు తెంపుకొని, నూతన ప్రదేశమున విస్తృతమైన ఒక కులముగా రూపొందు స్వభావముకలిగి యుండును.

(6) ఆచారవ్యవహారములలో మార్పులు సంభవించినప్పుడు కులముల స్వభావముగూడ మారి, నూతనతల్లము దాల్చును. అతిప్రాచీనకాలమునుండి పూర్వులు విధించిన మంత్రతంత్రాది వైదిక కర్మకాండను అలక్ష్యము చేయుట వలననో, లేక నూతన క్రియాకలాపములను అవలంబించుట

వలననో, కాక తొక్కిక వృత్తులను చేబట్టుట వలననో, నూతన కులము లావిర్భవించుట పరిపాటియైన సంఘటనముగా వచ్చుచున్నది.

కులముల పుట్టుకకు ఐదు ముఖ్యమైన సిద్ధాంతములు ప్రతిపాదించబడినట్లు తెలియుచున్నది. ఈ అయిదు సూత్రముల నడుమనున్న స్వల్ప వ్యత్యాసములు, వాటి సమ్మేళనములే కార, మనుస్మృతీయందు కులముల పుట్టుకను గూర్చిన సంప్రదాయ సిద్ధమగు నొక దృఢపథము అభివర్ణింపబడినది. వృత్తులనుబట్టి కులము లేర్పడినట్లు నెస్ఫిల్డ్ అను నతడు అత్యుత్తమమైన నొక సిద్ధాంతమును ప్రతిపాదించి, వివరించుచున్నాడు. ఇబ్బెట్సన్ అను మరియొకడు తెగ, మతము మున్నగు వాటినుండి కులము లావిర్భవించినట్లు పేర్కొనియున్నాడు. సెనార్డ్ అను పేరొకడు కుటుంబ వ్యవస్థనుండి కులము పుట్టుకనొందెనని వ్రాసియున్నాడు. రిస్లియను ఇంకొకడు జాతి లేక తెగనుండి కులము పరిణామ మొందినట్లు తెలిపియున్నాడు. ఇట్టి వేర్వేరు సిద్ధాంతములను మరల రెండు విశాలమైన తరగతులక్రింద వర్గీకరణము చేయవచ్చును. (1) సాంస్కృతిక వివరణముగల సిద్ధాంతము; (2) జాతివివరణము గల సిద్ధాంతము. బహుళ వ్యాప్తియందుండి, తరచుగ పేర్కొనబడు ధర్మ శాస్త్రములు, స్మృతులు, పురాణము లన్నిటియందును, ఋగ్వేద మందలి పురుష సూక్తమనబడు (10 వ మండలము, 90 వ మంత్రము, 11, 12 ఋక్కులు) మంత్ర పఠనమందును కులముల పుట్టుకను గూర్చిన గాఢ యొకటి పేర్కొనబడి యున్నది. కులమునుగూర్చిన పుట్టు పూర్వోత్తరములు వాటియందంతగా లేకపోయినను, అత్యధిక సంఖ్యాకులైన భారతీయులు నిస్సంశయముగ పురుష సూక్తమును పఠన ప్రామాణిక గ్రంథముగా అంగీకరించుటచే, దానివై శిష్ట్యము, ప్రాముఖ్యము స్థిరపడిపోయినవి. ఇవిగాక, కులమునుగురించి ఇంకను పెక్కు సిద్ధాంతములు, కల్పనాకథలు ప్రచారమందున్నవి. ఇవన్నియు పురుష సూక్తముయొక్క విభిన్నములైన స్వరూపములే. వేర్వేరు యుగములయొక్క అవసరములనుబట్టి ఈస్వరూపము లేర్పడెను. ఈసందర్భమున శతపథ బ్రాహ్మణము, తైత్తిరీయ బ్రాహ్మణము, హరివంశము, మహాభారతము, భగవద్గీత, యజ్ఞవల్క్య

సంహిత, నారద, విష్ణుపరాశరసంహితలు, రఘునందన, నాగభట్టు విరచిత గ్రంథములు మున్నగునవి పేర్కొన నగును.

కుల వర్ణములకు తెగ, జాతి మూలకందమని రిస్టి ప్రభృతులు అంగీకరించిరి. విభిన్నజాతులనడుమ కలుగుచు వచ్చిన సంఘర్షణములు, సంపర్కముల వలననే, కుల వర్ణము లేర్పడినవని వారు విశ్వసించిరి. అనగా, వారు ఆర్య - ద్రావిడ సంఘర్షణములను దృష్టియందుంచుకొని ఇట్లు అభిప్రాయపడి యుండవచ్చును.

సెనార్ట్ నిర్వచనమునుబట్టి, ప్రాచీన ఆర్య వ్యవస్థ యొక్క సాధారణ పరిణామమే కులమని తెలియవచ్చు చున్నది. భారతదేశములో అసాధారణమైన ప్రత్యేక పరిస్థితులవలన, ఆవ్యవస్థ అసాధారణమైన స్వరూపము దాల్చినది. ఇండో - ఇరానియను చారిత్రకదశలో కుల, వర్ణ వ్యవస్థ తలయెత్తినది. ప్రాచీన ఇరాన్ దేశములోగూడ భారతదేశమందువలె వర్ణవ్యవస్థ యుండెడిది. కుటుంబము, తెగనుండిమాత్రమే కులవ్యవస్థ ఆవిర్భవించినదను సిద్ధాంతమును ఆమోదించిన సెనార్టు ప్రభృతులు, భారత దేశమందలి కులవర్ణ విధానమునకును, ప్రాచీన గ్రీకు, రోమక సాంఘిక వ్యవస్థలకును నడుమ కొన్నిపోలికలున్నవని కనుగొనిరి.

ఇబ్బెట్సున్ యొక్క అభిప్రాయమునుబట్టి కులమనునది ప్రాచీనకాలపు వర్షశీలమగు సాంఘిక వ్యవస్థ కంటె ఎక్కువ కఠోరముగ (rigid) రూపొందింపబడెను. అంతియేగాక, అది తెగకు, వంశమునకు సంబంధించిన 'గోత్రము' యొక్క ఘనీభవ స్వరూపము. (ossified form). నెస్ ఫీల్డ్ అనునతడు ఈ కులసమస్యను సాంస్కృతిక, వృత్తి, వ్యాపార వ్యాసంగములదృష్ట్యా చర్చించెను. ప్రారంభములో, ఆచార్యత్వము (priest hood) ఒక్క బ్రాహ్మణవర్ణమునకే సర్వాధికారముగా సంక్రమించియుండలేదని ఆతని అభిప్రాయము. యజ్ఞ సంబంధమైన కర్మకాండకు ఊత్రియులు గూడ ఆచార్యత్వము వహింపనధికారము, అర్హత కలిగియుండిరి. దీర్ఘ కాలము గతించినచెనుక, యజ్ఞకార్యములు, అందలి మంత్రతంత్రములు, కర్మకాండ విధానము మిగుల జటిలమైనందువలనను, వాటియందు ప్రత్యేకమైన శ్రద్ధాసక్తులు

అవసరమగుటచేతను, ఆ వృత్తియందు విశిష్టమైన దీక్షా దక్షతలతోకృషినల్పినవారు బ్రాహ్మణులైరి. ఈవిధముగా బ్రాహ్మణులు ఉన్నతలతణములతో అధికారస్థాన మధిష్ఠించి సర్వాధికారములు అనుభవించుచున్న తరుణములో హిందూ సంఘమందలి ఇతరవర్ణములు తమకు అందుబాటులోనున్న హక్కులను సంపాదించుకొనుటకై విధిలేక తగు జాగ్రత పడవలసివచ్చెను. కుల సమస్యను గురించి మరియొక భావముగూడ ప్రచారములోని తెగబ్రాక నారభించెను. భారతీయులలో అత్యధిక సంఖ్యాకులు 'ద్రవిడ', 'ముండ' జాతీయులగుటచే, హిందూ సంస్కృతి వైసను, హిందూ సాంఘిక నిర్మాణమువైసను వారి ప్రభావము అత్యధికముగ ప్రసరించెను. 'పాలెనిక్' పూర్వ స్మృతి చిహ్నములను గురించియు, మినోన్, క్రిటన్ సంస్కృతులను గురించియు ఇటీవలజరిగిన పరిశోధనముల వలనను పై అభిప్రాయము ధృవమగుచున్నది.

భారతదేశచరిత్రలో కుల, వర్ణ వ్యవస్థానిర్మాణమునకు వ్యతిరేకముగా పెక్కు సంస్కరణోద్యమములు బయలుదేరెను. ఇట్టి ఉద్యమములలో బౌద్ధ, జైనములు అతి ప్రాచీనములు. మహమ్మదీయుల పాలనములో పెక్కురు సంఘసంస్కర్తలు హిందూ మహమ్మదీయుల నడుమ సఖ్యతను నెలకొల్పవలెనని యత్నించుచు, కుల, వర్ణ విధానముపై తిరుగుబాటు చేసిరి. ఈ సందర్భములో దక్షిణభారతమున తలయెత్తిన వీరశైవ, లింగాయతు ఉద్యమముల ప్రసక్తి గూడ పేర్కొనబడుచున్నది. ఇవి కాక, కుల, వర్ణ లింగ భేదములను నిరసించిన వైష్ణవోద్యమముగూడ భారతదేశ మంతటను విస్తృతరూపము దాల్చెను. ఉత్తర భారతములో రామానంద్, కశీర్ అను వారలు ఈ వర్ణ వ్యతిరేకోద్యమమునకు నేతలైరి. ఈ ఉద్యమములతో నానక్, దాదు, నామ్ దేవ, చైతన్యమున్నగు ప్రముఖులకు సంబంధమున్నట్లు తెలియుచున్నది. ఆధునికయుగమున హిందూసంఘములో పెక్కు సంస్కరణోద్యమములు తలెత్తినవి. ఇట్టి మాతనోద్యమములలో 'ప్రార్థనా సమాజము', 'బ్రహ్మసమాజము', 'ఆర్యసమాజము' ముఖ్యములైనవి. ఇటీవల కొలిదికాలముక్రింద మేధావివర్ణమునకును, సంస్కరణోద్యమమునకును చెందిన చెనడే, గాంధీ వంటివారు కులవర్ణ విధానములో సంస్కర

ణములు ప్రవేశపెట్టుటకు పూనుకొనిరి. కాని విచిత్ర మేమన, ఈ సంస్కరణోద్యమములలో అధిక భాగము ఒకప్పుడో లేక మరి యొకప్పుడో తమతమ కులవర్ణ వ్యవస్థా చక్రములోనికే తిరిగి తిరోగమించినవి. భారతదేశ ఆర్థిక వ్యవస్థలో కులము ప్రేక్షాని స్థిరపడిపోవుటయే, ఈ విచిత్ర పరిణామమునకు కారణము.

ఇటీవల కొలది సంవత్సరములలో కుల వ్యవస్థను గూర్చి పెక్కురు పెక్కు పరిశోధనములు చేసిరి. ఈనాడు శక్తి సంపన్నమైన కులవ్యవస్థ రెండు ప్రమాణముల (levels) వై ఆధారపడి వ్యవహరించుచున్నది. (1) మంత్ర బద్ధముగు కర్మకాండ ప్రమాణము (Level of ritual); (2) సిద్ధాంతశాస్త్ర ప్రమాణము (Level of ideology). కులమునకు సంబంధించిన ఆచార కర్మకాండ ప్రాచీనమును, సంప్రదాయ బద్ధమును కాగా, సాంఘిక, ఆర్థిక, రాజకీయ ప్రయోజనములకు ఉపయోగపడు కులవ్యవస్థ బలీయమైనట్టియు, ప్రధానమైనట్టియు సిద్ధాంతముగ పరిణమించెను. నాగరక (urban), పాశ్చాత్యమిక (industrial) ప్రభావములు కులవర్ణ విధానముపై పనిచేయుచుండెను. కులవ్యవస్థ కొరకై విధిపబడిన ఆచార కర్మకాండ ఈనాడు క్రమముగా ఊణించుచున్నదని చెప్పవచ్చును. కాని, ఈనాటి పార్లమెంటరీ ప్రజాస్వామిక దశయందు, తాకిక వ్యవహారములలో సిద్ధాంత శాస్త్రము (ideology) అను పేరుక్రింద, కులము క్రొంగ్రొత్త బలమును పుంజుకొనినది. ప్రాచీన కులధర్మములు, విధులు, కట్టుబాటులు చాలవరకు పరివర్తనము చెందినవి. కాని ఈవర్ణ వ్యవస్థ యను చక్రములో కుల నిర్మాణమందు ఒక విధమైన వర్ణచైతన్యము (class consciousness) క్రమముగా ప్రవేశము కల్గించుకొనినది.

న. ప్ర.

కులోత్తుంగ చోళదేవుడు :

చోళ చక్రవర్తులు మున్నూట పీఠి సంవత్సరములు (క్రీ.శ. 850-1200) దక్షిణాపథమును పాలించిరి. ఈ వంశమునకు మూలపురుషుడు విజయాలయుడు. చోళ చక్రవర్తుల రాజధాని తంజావూరు నగరము. కులోత్తుంగ చోళుని తండ్రి తూర్పు చాళుక్య ప్రభువును, విమలాదిత్య తనూజుడును, ఆంధ్ర మహాభారత కృతిభర్తయనగు రాజ

రాజనరేంద్రుడు. రాజరాజనరేంద్రుని తల్లి చోళ ప్రభువగు రాజరాజయొక్క కుమార్తె. ఆమె పేరు కుందచాంబ. రాజరాజచోళుని కుమారుడు రాజేంద్రచోళుడు. చాళుక్య రాజరాజనరేంద్రున కాతడు మేనమామ. రాజరాజనరేంద్రుడు తన మేనమామ కుమార్తెయగు అమ్మంగదేవిని ఉద్వాహము కావించుకొనెను. ఈదంపతుల పుత్రుడే రాజేంద్రచోళుడు. అత్తవారి యెడల అభిమానముచే చాళుక్య రాజరాజనరేంద్రుడు తన కుమారునకు తన మామగారి పేరు పెట్టుకొనెను. చాళుక్య రాజేంద్రచోళుడు తన మేనమామ రెండవ రాజేంద్రచోళుని బిడ్డయగు మధురాంతక దేవిని వివాహ మాడెను. ఈవిధముగ తూర్పు చాళుక్య రాజులలో మూడు తరములవారు చోళ రాజకన్యకల పరిణయ మాడుట ఒక విశేషాంశము.

చాళుక్య రాజేంద్ర చోళదేవుని మామయు, చోళ సామ్రాజ్యమున కధిపతియునగు రెండవ రాజేంద్రచోళునకు పురుష సంతతి లేదు. చాళుక్య రాజేంద్రచోళుడు చోళవంశమువారి దౌహిత్రుడు. కావున చోళరాజ్యమునకు వారసుడగుటకు ఇతడు జతనములు చేయసాగెను. ఈతడు తన బాల్యమును మాతామహస్థానమగు చోళ రాజ్యమునందే గడపెను. ఈతని మాతామహియు, గంగై కొండచోళునిభార్యయునగు రాజమహిషి రాజేంద్రచోళుని యందు మిక్కిలి అభిమానమును చూపుచుండెను. ఇతడు చక్రవర్తి లక్షణ సమన్వితుడనియు, ఉభయ వంశోద్ధారకుడు (చోళ చాళుక్య వంశములు) కాగలడనియు ఆమె పలుకుచుండెడిదట. ఈవిషయము “కళింగస్త్రపురణి” అను గ్రంథమునందు తెలుపబడినది. ఈరాకుమారునకు వైత్యక రాజ్యముగు వేగిదేశమునందుకంటె మాతామహారాజ్యముగు చోళరాజ్యమునందే ఎక్కుడు అభిమానము. ఇది ఇట్లుండగా క్రీ. శ. 1061 వ సంవత్సరమున రాజేంద్రచోళుని తండ్రియగు చాళుక్య రాజరాజనరేంద్రుడు మరణించెను. తండ్రి అనంతరము రాజేంద్రచోళుడు వేగి రాజ్యమునకు అధిపతి కావలసియుండెను. కాని అట్లు సంభవింపలేదు. రాజరాజనరేంద్రుని సోదరుడు విజయాదిత్యుడు వేగిరాజ్యమునకు అభిషిక్తుడయ్యెను. ఆకాలమున చోళరాజ్యమును పాలించుచున్న వీరరాజేంద్రుడు విజయాదిత్యునియెడ అభిమానమునుపూని, ఆతనిని వేగి

రాజ్యమునందు రాజునుగా నిల్వెను. వైత్యక రాజ్యముగు వేగిదేశమునుగూర్చి రాజేంద్రచోళ చాళుక్యుడు పిన తండ్రితో వివాదపడలేదు. చోళ సింహాసనముపై ఆతని దృష్టి కేంద్రీకృతమై యుండుటయే ఇందులకు కారణము కావచ్చును. కొంతకాలము వరకును ఈ రాకుమారుడు చోళ సామ్రాజ్యములో ఒక రాజప్రతినిధిగ మాత్రము ఉండి, వేగిరాజ్యమునందలి దక్షిణ ప్రాంతమును, చోళ రాజ్యమందలి ఉత్తర ప్రాంతమును పాలించియుండెనని కొందరు చారిత్రకులు భావించుచున్నారు. రాజేంద్ర చోళుడు చాల పరాక్రమశాలి. ఈతడు పిన్నవయస్సుననే, అనగా రాజప్రతినిధిగానున్న కాలమందే అనేక యుద్ధములలో పాల్గొని శూరుడుగా గొప్ప విఖ్యాతిని సంపాదించెను. ఈ రాకుమారుడు సాధించిన విజయములలో ముఖ్యమైనవి రెండు : వైరాగరం అను ప్రాంతమును జయించి, శత్రురాజుల గజసేనను వశపరచుకొనుట ఒకటి. ధారాప్రాంతపు ప్రభువు నోడించి చక్రకొట్ట దుర్గమును జయించుట రెండవది.

క్రీ. శ. 1070 వ సంవత్సరమున చోళ ప్రభువగు వీర రాజేంద్రుడు మరణించెను. అంతట వీరరాజేంద్రుని అల్లుడును, పశ్చిమ చాళుక్య ప్రభువును అగు విక్రమాదిత్యుడు తన స్వాలు (వీరరాజేంద్రుని పుత్రుడు) డగు అధిరాజరాజును చోళ సింహాసనమున ప్రతిష్ఠించెను. కాని వీరుడగు చాళుక్యరాజేంద్రచోళుడి ఏర్పాటు సంగీకరింపక, ససైన్యుడై చోళరాజ్యమును ప్రవేశించి అధిరాజరాజును తొలగించి చోళసింహాసనమును అధిష్ఠించెను. ఈ రాజ్యాభిషేకము కూడ క్రీ. శ. 1070 వ సంవత్సరముననే జరిగెను. చోళరాజ్యమున కధిపతియై చాళుక్య రాజేంద్రచోళుడు కులోత్తుంగ చోళుడను నూతన నామముతో వైత్యక మాతామహా రాజ్యముల రెండింటిని కూడ పాలింప సాగెను. ఈ ప్రభువు పినతండ్రియగు విజయాదిత్యుడు క్రీ. శ. 1077 వ సంవత్సరమువరకు వేగిరాజ్యమును పాలించెను. కులోత్తుంగుడు ఈతనిని ఏవిధముగను బాధింపలేదు. కాని విజయాదిత్యుని అనంతరము వేగి రాజ్యము చోళసామ్రాజ్యములో లీనమైపోయెను. కులోత్తుంగుని కుమారులు ఈ ప్రాంతమును రాజప్రతినిధుల హోదాతో పరిపాలించిరి. మొదటి కాకతి ప్రోలరాజునకు

అనుచరుడైన రేచెర్ల బమ్మసేనాని చోళసింహాసనమును వశపరచుకొనుటలో కులోత్తుంగునకు తోడ్పడి, కాంచీ కవాటముల భేదించి “కాంచీకవాట మాఱకాఱ” అను బిరుదును గడించెను. ఆకాలమున కాంచీపురము చోళ రాజన్యలకు ముఖ్యపట్టణముగ నుండెను.

కులోత్తుంగుడు వీరుడైనను శాంతి ప్రియుడు. కాని తన సామ్రాజ్యమును సంరక్షించుటకై ఆతనికి కొన్ని యుద్ధములు చేయక తప్పినదికాదు. క్రీ. శ. 1076 వ సంవత్సరమున పశ్చిమ చాళుక్య ప్రభువగు ఆరవ విక్రమాదిత్యుడు చోళరాజ్యముపై దండెత్తివచ్చెను. కులోత్తుంగు డాతనిని ఎదిరించి తరిమివేయుటయే గాక గంగ మండలమును, సింగణమును గూడ జయించెను. 1076-1078 సంవత్సరముల మధ్య కులోత్తుంగుడు దక్షిణమున పాండ్య, చేర రాజ్యములతో యుద్ధములు కావించి అచ్చట తన అధికారమును స్థిరపరచుకొనెను. ఈ ప్రాంతములలో ఇతడు నైనిక స్థావరముల వేర్పరచి, తిరుగుబాటు లేకుండునట్లు ఏర్పాటు చేసెను. కులోత్తుంగుడుఉత్తరమున కళింగరాజ్యముపై రెండు పర్యాయములు దండయాత్ర కావించెను. వీటిలో మొదటి దండయాత్ర క్రీ. శ. 1098-99 సంవత్సరములలో జరిగెను. ఈ యుద్ధమునందు తెలుగుసీమయందలి సామంత ప్రభువులు పలువురు చోళప్రభువునకు సాయపడిరి. కళింగరాజు యుద్ధమున పరాభవముండెను. ఆతని రాజ్యమునందలి దక్షిణప్రాంతము చోళ సామ్రాజ్యములో చేరిపోయెను. అయినను కులోత్తుంగుడు ఖడ్గవాదికాడు. కళింగ గాంగులను తనకు మిత్రులుగ కావించుకొనుటకై ఆతడు తన కుమార్తె రాజసుందరీదేవిని గాంగరాజునకిచ్చి వివాహము కావించెను. వీరి కుమారుడు కళింగరాజుగు అనంతవర్మ చోడగుండు. క్రీ. శ. 1110 వ సంవత్సర ప్రాంతమున చోళులు కళింగరాజ్యముపై మరియొక దండయాత్ర సాగించిరి. దీనిని నడపినవాడు కులోత్తుంగుని సేనాధీశుడగు కరుణాకర తొండమానుడు. కులోత్తుంగుని కళింగ విజయములగాథ ‘కళింగక్షుప్తపరణి’ అను కావ్యమున వర్ణింపబడినది.

కులోత్తుంగచోళుడు సమర్థతతో తన రాజ్యమును సంరక్షించెను. ఈతడు ఆంధ్రదేశమునందలి వెలసాటి

చోడులను తనకు మిత్రులనుగ కావించుకొనెను. వీరు తెనుగు సీమయందు చోళుల అధికారమునకు విశ్వాసముతో తోడ్పాటు కావించిరి. కులోత్తుంగునకు పశ్చిమ చాళుక్య రాజగు ఆరవ విక్రమాదిత్యుడు ప్రబల విరోధిగ నుండెను. విక్రమాదిత్యుని ప్రోత్సాహమువలన సింహళ ప్రభువగు విజయభాహుడు స్వాతంత్ర్యమును ప్రకటించుకొనెను. ఇంతవరకును సింహళ ప్రభువులు చోళులకు సామంతులుగ నుండుచు వచ్చిరి. కులోత్తుంగుని రాజ్యావసాన కాలమున మైసూరు రాజ్యములోని కొంతభాగమును హొయసలులు ఆక్రమించిరి. ఈ విధముగకూడ చోళరాజ్యము నష్టపడెను. అయినను కులోత్తుంగుడు చోళరాజ్య గౌరవమును చక్కగా కాపాడినట్లు భావింపవచ్చును. ఈరాజు సాధ్యమైనంత వరకు యుద్ధములనుండి తప్పించుకొని, రాజ్యమున శాంతినిస్థాపించి, ప్రజాశాంతియు నక్షయపాటుపడెను.

కులోత్తుంగుడు క్రీ. శ. 1070 నుండి 1118 వరకును వైభవముతో పరిపాలనము కావించెను. చోళరాజ్యమునందు చిరకాలమునుండి అమలులోనున్న ఆచారము ప్రకారము ఈరాజు క్రీ. శ. 1088వ సంవత్సరమున రాజ్యమందు వ్యవసాయము చేయబడుచున్న భూమిని కొలిపించి న్యాయసమ్మతమగు పన్నులను విధింపించెను. కాలానుగుణముగ పన్నులను మార్పుట ఆకాలమున పరిపాటిగ నుండెను. ఈరాజు విజ్ఞానప్రియుడు. జయంకొండనే అనుకవి కులోత్తుంగుని ఆస్థానకవిగ నుండెను. ఆస్థానకవికి చోళరాజ్యమున 'కవిచక్రవర్తి' వ్యవహార ముండెడిది. ఈకవి సుప్రసిద్ధమగు 'కళింగత్తుప్పరణి' అను కావ్యమును రచించెను. విఖ్యాత తమిళగ్రంథమగు "శిలప్పాధికారం" అను గ్రంథమునకు వ్యాఖ్యానము రచించిన "అడియారుక్కునల్లర్" అను పండితుడు జయంకొండన్ కు సమకాలికుడుగ కానవచ్చుచున్నాడు. పెరియ పురాణమును రచించిన "సెక్కిలార్" అను శైవవిద్వాంసుడుకూడ

కులోత్తుంగుని ఆస్థానమున నివసించెను. కులోత్తుంగుడు మొదటినుండియు తమిళ దేశముననే నివసించినందున ఇతనికి ద్రావిడభాషమీదనే అభిమానము మెండుగ నుండెను. తండ్రియగు చాళుక్య రాజురాజనరేంద్రుడు పోషించినట్లు ఇతడు ఆంధ్రభాషను పోషింపలేదు. విశిష్టా ద్వైత మతస్థాపకుడగు శ్రీరామానుజాచార్యుడు కులోత్తుంగునకు సమకాలికుడు. కాని కులోత్తుంగునకు విశిష్టా ద్వైతమువై అభిమానములేని కారణమున శ్రీరామానుజుడు చోళమండలమునువీడి, హొయసల రాజ్యమునకు వెడలిపోవలసి వచ్చెను.

కులోత్తుంగుని బిరుదులు శాసనముల నుండియు, 'కళింగత్తుప్పరణి' అను కావ్యము నుండియు తెలియవచ్చుచున్నవి. అవి రాజకేసరి, త్రిభువన చక్రవర్తి, సర్వలోకాశ్రయ, విష్ణువర్ధన, పరాంతక, పెర్మానడిగలు, విక్రమచోళ, కులశేఖర, పాండ్యకులాంతక, విరుద రాజభయంకర, అకలంక, అభయ, జయధర మున్నగునవి. ఈ ప్రభువుకాలమున గంగాపురి యనబడు గంగైకొండ చోళపురము చోళ రాజధానిగ నుండెను. కాంచీపురమున పెక్కు రాజధానములును, అభిషేక మండపమును ఉండుచు వచ్చెను.

కులోత్తుంగ చోళునకు మువ్వురురాణు లుండిరి. వీరు దిన చింతామణి (బహువిధముల ఈమె మధురాంతకదేవి కావచ్చును) పళికై వల్లభి, త్యాగవల్లి అనువారలు. కులోత్తుంగునికి కుందావై, మధురాంతక అను తోబుట్టువు లుండిరి. ఈతని కుమార్తెలగు రాజసుందరి, సూర్యవల్లి అనువారలు కళింగ సింహళ రాజకుమారులకు క్రమముగ రాణులైరి.

వీరుడును, మహా నమర్దుడును అయిన ఈ ప్రభువు క్రీ. శ. 1118 వ సంవత్సరమున దివంగతుడయ్యెను. ఈతని అనంతరము చోళ రాజ్యశోభ క్రమముగ ఊడించెను.

వి. య.

కూ

కూచిపూడి నాట్యము :

తెలుగుదేశపు నాట్యచరిత్రను రెండు యుగములుగా విభజింపవచ్చును : 1. కూచిపూడి నాట్యమునకు పూర్వ యుగము. 2. కూచిపూడి నాట్యయుగము.

ప్రాచీన చరిత్ర : హోలుని గాథాసప్తశతినబట్టి క్రీస్తు శకమునకు పూర్వమే ఆంధ్రప్రదేశ్ములో నృత్యము, నాటకము, సంగీతము, మురజ - వీణాది వాద్యములును ప్రచారమునందున్నవని స్పష్టమగుచున్నది. తెలుగుభాషలో లేకపోయినను శాతవాహనాంధ్రుల కాలమున రచింపబడిన ప్రథమ గ్రంథములలో నొకటి యీ గాథా సప్త శతి. ఒక ఉదాహరణము : హరిశాల (అర్థశము) మండిత ముఖముతో మెరిసెడి నటివలె జనపచేను అందగించుచున్నదట! (I-9) క్రీ. పూ. 200 - క్రీ. శ. 200 మధ్య కాలములో రచింపబడినదిగా తలంపబడుచున్న నాట్య శాస్త్రమందు ఆంధ్రుల ప్రశంస కలదు. ఆంధ్రులు దాక్షిణాత్య ప్రవృత్తి నవలంబించి యుందురనియు, దాక్షిణాత్యులు బహువృత్తగీత వాద్యప్రియులనియు, ఆంధ్రుల దేశభాష 'ఆంధ్ర' అనియు, మధ్యమ గ్రామాశ్రయములగు పదునొకండు జాతులలో 'ఆంధ్ర' ఒకజాతి (నేటిరాగము) అనియు నాట్యశాస్త్రమందు పేర్కొనబడెను. ఇంచుమించుగా నేటి భారతీయ నృత్య సంప్రదాయములకెల్ల ప్రమాణగ్రంథములగు అభినయదర్పణ - భరతార్ణవములను రచించిన నందికేశ్వరుడు ఆంధ్రుడని విశ్వసంపబడుచున్నది. బెంగాలు మొదలగు దేశములందు లభించిన అభినయ దర్పణపు వ్రాతప్రతులు కూడ తెలుగులిపిలోనే యుండుట ఈ విశ్వాసమును మరింత బలపర్చుచున్నది. అమరావతి మొదలగు ప్రదేశములందు బయలుపడిన ప్రాచీన శౌర్ధ శిల్పాదులను పరిశీలించినచో, ఆ శిల్పములందలి నృత్య భంగిమ లన్నియును శాస్త్రానుగుణములైనవే అనియు, ఆ కాలమున తెలుగుదేశమున నృత్యకళ అత్యున్నతస్థితి యందుండెననియు తెలియుచున్నది.

నాట్యము, నృత్యము : భరతుని నాట్యశాస్త్రము ప్రధానముగా రూపక - రచనాప్రదర్శనములకు సంబంధించినది. 'నాట్య' మనగా రూపక ప్రదర్శనము. నృత్యము దీనికంటె భిన్నమైనది. అభినయదర్పణాదులు కేవలము నృత్యకళకొరకే పుట్టినవి. కాని, అర్వాచీనకాలములో నాట్యపదము నృత్యపదమునకు పర్యాయపదముగా ప్రయుక్తమగుట ఆరంభమైనది. తెలుగు కవులుకూడ అట్లే వాడినారు. తెలుగు కావ్యములందు బహుళముగా నాట్య వర్ణనలు కలవు. కాని, పరిశీలించి చూచినచో ఆ వర్ణనలలోని నాట్యకాలలన్నియును నృత్యకాలలే అనియు, అందు చెప్పబడిన తెర లన్నియును నర్తకీప్రవేశమునకు ముందు వట్టెడి తెరలే యనియు తెలియగలదు. పాలకురికి సోమ నాథుని పండితారాధ్య చరిత్రలో రాజాస్థాన నృత్యమును, బనవపురాణములో శివతాండవమును, పూజానృత్యమును విపులముగా వర్ణింపబడుట గమనార్హము. శ్రీనాథాది కవులెందరో నృత్యవర్ణనములను చేసియున్నారు.

నృత్య సంప్రదాయములు : ఆంధ్రదేశమందలి నృత్య సంప్రదాయములను క్రింది విధముగా విభజింపవచ్చును. ఆంధ్రదేశమందలి ప్రాచీన నృత్యసంప్రదాయము రెండు శాఖలుగా వర్ణిల్లినది. మొదటిది నట్టువమేళ సంప్రదాయము ; రెండవది నాట్యమేళ సంప్రదాయము. ఈ రెండు సంప్రదాయములకును భరతార్ణవాదులే ఆధార గ్రంథములైనను ప్రదర్శన క్రమములో భిన్నములై రెండు శాఖలుగా వర్ణిల్లినవి. ఆలయములో స్వామి సన్నిధిని జరిగెడి ఆరాధనా నృత్యములు, కళ్యాణ మంటపములో జరిగెడి కేళికా నృత్యములు నట్టువమేళ సంప్రదాయమునకు చెందినవి. వీనిని దేవదాసీలే చేయుదురు. అందున స్వామి సన్నిధిని, జలిపీఠముపై నృత్యము చేయు నర్హత అధికార ముద్రలను పొందినవారికే కలదు. తన జీవిత సర్వస్వమును దేవదేవుని సేవకే అంకితముచేసి, తదైక్యమునకు తహతహపడి, భగవంతునిలో లయించిన

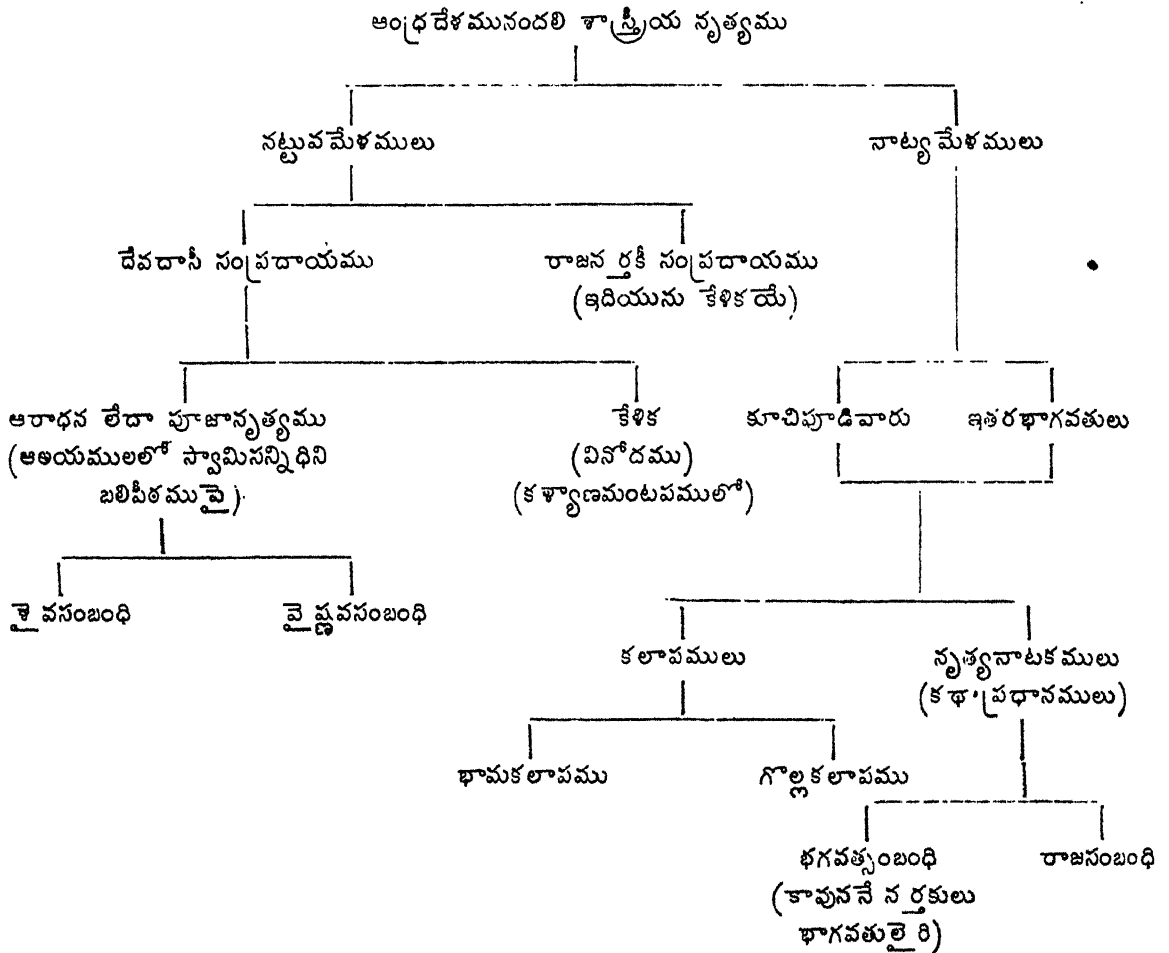

దేవదాసీ (గిరిక) శ్రీవిశ్వనాథవారి 'వేయిపడగల'లో వర్ణితమైనది. అట్టివారే నిజమైన దేవదాసీలు. ఆలయావరణములో కళ్యాణమంటపమునందు స్వామివేంచేయున్నప్పుడు దేవదాసీలేగాక నృత్యవిద్యా పారంగతులైన వారాంగనలును నృత్యము చేయవచ్చును. ఇది వినోదార్థమేర్పడినదికాన దీనికి 'కేళిక' అనిపేరు.

దేవాలయములందు పెక్కుమంది దేవదాసీలుండురు. కాని, రాజాస్థానములందు సాధారణముగా ఒక్కతెయే రాజనర్తకీ యుండును. ప్రతాపరుద్రుని ఆస్థానములో మాచలేవి, కుమారగిరిరెడ్డి ఆస్థానములో లకుమాదేవి, శ్రీకృష్ణ దేవరాయల ఆస్థానములో రంజకం కుప్పాయి, రఘునాథ నాయకుని ఆస్థానములో ముద్దు చంద్రరేఖ అట్టివారు. ఈ నట్టువమేళములందు పురుషులు హంగుదారులుగా నుండురు. సాధారణముగా గురువు బ్రాహ్మణుడే అయియుండును. ఈ దేవదాసీ, రాజనర్తకీ నృత్యములు ఏకపాత్ర హార్యములు (Solotype Dances). ఇంక నృత్యనాటకము లాడువారిని నాట్యమేళములందురు. ఇందు నర్తకులసంఖ్య అధికము. వీనిలో కలాపములు ఒకజాతికి చెందినవి, నృత్యనాటకములు ఇంకొక జాతికి చెందినవి; ఈ నాట్యమేళములందు కూచిపూడి బ్రాహ్మణభాగవతులు స్వప్రసిద్ధులు. అటుపిమ్మట వారి నుండి వేర్పడిన ఇతరులుకూడ కలాపములను, నృత్యనాటకములను ప్రదర్శింప నారంభించిరి.

తెలుగు దేశమున వీరకైవసమత విజృంభణముతో నృత్యములు, నాటకములు సాంఘిక కళలుగా రూపొందినవి. ఆ మత విజృంభణ మణగుటతో ఈ కళలు అసంస్థారులైన తక్కువ జాతివారి పాలబడిన వని యూహించుట కవకాశము కలదు. అట్టిస్థితులలో పవిత్రమైన దేవదాసీ

లుడే అయియుండును. ఈ దేవదాసీ, రాజనర్తకీ నృత్యములు ఏకపాత్ర హార్యములు (Solotype Dances). ఇంక నృత్యనాటకము లాడువారిని నాట్యమేళములందురు. ఇందు నర్తకులసంఖ్య అధికము. వీనిలో కలాపములు ఒకజాతికి చెందినవి, నృత్యనాటకములు ఇంకొక జాతికి చెందినవి; ఈ నాట్యమేళములందు కూచిపూడి బ్రాహ్మణభాగవతులు స్వప్రసిద్ధులు. అటుపిమ్మట వారి నుండి వేర్పడిన ఇతరులుకూడ కలాపములను, నృత్యనాటకములను ప్రదర్శింప నారంభించిరి.

తెలుగు దేశమున వీరకైవసమత విజృంభణముతో నృత్యములు, నాటకములు సాంఘిక కళలుగా రూపొందినవి. ఆ మత విజృంభణ మణగుటతో ఈ కళలు అసంస్థారులైన తక్కువ జాతివారి పాలబడిన వని యూహించుట కవకాశము కలదు. అట్టిస్థితులలో పవిత్రమైన దేవదాసీ

సంప్రదాయమును, ఉత్తమమైన రాజనర్తకీ సంప్రదాయమును పతితములైనవనియు, అసంస్కారులైన గ్రామీణుల వీధినాటక ప్రదర్శనములు హేయస్థితిలోనున్నవనియు, అందుచే నటనర్తకులు నిందులైన నారనియు ఊహించుటకుకూడ అవకాశము గలదు. అట్టిస్థితిలో 18 వ శతాబ్ది మధ్యలో, కాకతీయుల కాలములో, నృత్యకళకు రాజాస్థాన ప్రవేశ గౌరవములు కలిగించుటకు ప్రయత్నములు జరిగినవి. అసలీ ఉద్యమమునకు బ్రాహ్మణులు గురువులైనారు; మహారాజులు, రాజబంధువులు పట్టుగొమ్మ లయినారు.

గణపతిదేవ మహారాజు శావమరది యగు జాయసేనా పతి స్వయముగా నాట్యవిద్యా ధురంధరుడయి క్రీ. శ. 1258-54 లో 'నృత్యరత్నావళి'ని రచించెను. ఇందు మార్గనృత్యమే కాక, నాడు కాకతీయ సామ్రాజ్యమున ప్రసిద్ధిలో నున్న దేశీనృత్య వద్దతులుకూడ వివరింపబడుటచేత దీనికి ప్రత్యేక విశిష్టత కలదు. జాయసేనాపతి గురువు బ్రాహ్మణుడైన గుండమాత్యుడట. వెన్నెల అన్నయ తండ్రియును, అన్నయ రచించిన షోడశకుమార చరిత్ర కృతిపతియును అయిన సూరామాత్యుడు సంగీత సాహిత్య ధురంధరుడేకాక నూత్న భరతాచార్యుడట. ఇతడు ఆరు వేల నియోగి బ్రాహ్మణుడు. ఆనాడు నాట్యకళను బ్రాహ్మణులు చేపట్టిననుటకు వైరెండుదాహారణములును చాలు. అట్టివారు నాటి నట్టువ (నర్తకీ) మేళములకు గురువులై యుందురు. ఆ గురువులు స్వయముగా నర్చింపక పోయినను శాస్త్రవిషయమున వారు ఎదురులేనివారు. కూచిపూడి నాట్యకళకు గురుస్థానము వహించిన సిద్ధేంద్రయోగి యును నాడు నాట్యకళోద్ధరణమునకు పూనుకొనిన బ్రాహ్మణులలో ఒకడు అయియుండును. అతడు పూర్వ జన్మ సంస్కార బలముననో, భగవత్కృపవలననో, గురు శుశ్రూషవలననో వాగ్దేయ కారకుడగుటయే కాక, నృత్య కళాధురంధరుడు కూడ వై, క్రొత్తవద్దతిని త్రొక్కి, జాయనలక్షణమును రచింపగా, తాను లక్ష్యముగా భామకలాపమును రచించియుండును. ఇందులకు జయ దేవుని గీతగోవిందము కూడ కొంతవరకు మార్గదర్శకమై యుండవచ్చును. భామకలాప రచనకు మోక్షదృష్టియో, మరేదియో ప్రేరకమయినను అది ఒక అపూర్వసృష్టి. కళా

వేత్తయగువాడే కాక తపస్సంపన్నుడు కూడ నగువాడే అట్టి రచన చేయగలడు. "నా నృషిః కురుతే కావ్యమ్" అను సూక్తి ఇప్పట్ల నూటికి నూరుపాళ్ళు అన్వర్థము.

తన నూత్నరచనను ప్రయోగింపగలవారి కొరకు సిద్ధేంద్రుడు ఆస్వేషణము మొదలుపెట్టెను. ఆ ప్రయత్నములో కూచిపూడివారు ఆయన కంటపడినారు. కూచిపూడి బ్రాహ్మణులందరును వేదాధ్యయనపరులు, తపస్సంపన్నులు; యజనయాజన పరతంత్రులు; సామగానమున సాటిలేని మేటులు. కూచిపూడి బాలుర సుకుమార దేహములును, కమ్మొచ్చులు తీసిన కంఠస్వరములును సిద్ధేంద్రుని ఆకర్షించినవి. అంతట అతడు పెద్దలను అంగీకరింపజేసి, వారి అనుమతితో, భగవత్సన్నిధానములో కూచిపూడి బాలురకు నృత్యశిక్షణమును ఆరంభించెను. అదియే తెలుగు వారికి గర్వకారణమగు 'కూచిపూడి నాట్యకళ'కు నాంది పూజ జరిగిన శుభముహూర్తము. 'భామకలాపము' తమ కీ విధముగానే లభించినదనియు, కూచిపూడి నాట్యకళాప్రారంభమదియే అనియు, అంతకుముందు తమ పూర్వులకు నృత్యకళతో కాని, నాటకప్రదర్శనములతో కాని ప్రమేయములేదనియు కూచిపూడివారి విశ్వాసము. సిద్ధేంద్రుని ప్రేరణమువలన, ఆయన శిష్యులతోనే కూచిపూడివారు నర్తకులైనారు. అట్లు నర్తకులైన వీరిని ప్రజలనాడు బహిష్కరించుట కవకాశమున్నది. కాని, అట్టి బహిష్కారము లేకుండునట్లుగా సిద్ధేంద్రుడు శ్రీ శృంగేరి పీఠాధిపతుల ఆదేశమును సంపాదించెనట. అంతట సిద్ధేంద్రుడు తన జీవితసర్వస్వమును భామకలాపము చిరకాలము వర్దిల్లవలె ననెడి కోరికతో కూచిపూడివారి నుండి క్రిందివిధముగా వాగ్దానమునుపొందెను— "ఆ గడ్డ మీద పుట్టిన ప్రతి బిడ్డకును (మగపిల్ల వానికి) సిద్ధేంద్రుని పేరుచెప్పి, ముక్కుకుట్టి, కాలికి గజ్జకట్టవలయును. స్త్రీలు ఈ కళతో ప్రవేశింపరాదు. ఇంక పురుషు డే వృత్తి నవలంబించినను, ఒకసారి యయినను, స్వామినన్నిధిని భామవేషమును ధరించి తీరవలయును." కూచిపూడివారును ఈ నియమమును విధిగా, భక్తిశ్రద్ధలతో పాటించిరి.

సిద్ధేంద్ర యోగినిగూర్చి పరంపరాగతముగా వినవచ్చేడి ఐతివ్యాములు పెక్కులు కలవు. కాని, చారిత్రకాధారములు మాత్రమెవ్వరికిని లభింపలేదు. సిద్ధేంద్రుడు 17 వ

శతాబ్దిలో నుండెనని కొందరు కొందరు విమర్శకులు సిద్ధాంతీకరించెనున్నారు. కాని అది విశ్వసనీయముగా కన్పట్టదు. మొకటి సేకరణములలోని మూచుపల్లి కైఫీ యత్తునుబట్టి క్రిందివిషయములు తెలియుచున్నవి :

శ్రీకృష్ణదేవరాయల సవతి అన్నగారైన వీరనరసింహరాయలు (క్రీ. శ. 1508-1509) విజయనగర సామ్రాజ్యమును పాలించుచున్న కాలములో సంజెట గురవరాజును సామంతుడొకడు కలడు. కూచిపూడి బ్రాహ్మణభాగవతులు సంచారము చేయుచు ఒకసారి గురవరాజు ఆస్థానమునకు వచ్చిరి. కాని, గురవరాజు శిస్తువసూలు సమయములో ప్రజలను భయపెట్టుటకై స్త్రీల స్తనములకు చిరుతలు పట్టించుట మొదలగు అతిదారుణమైన శిక్షలు విధించుచుండెడి వాడట. కూచిపూడి బ్రాహ్మణ భాగవతులు అదిచూచి ఏవగించుకొని, అచ్చటినుండి విజయనగరము వచ్చి తమ కేళికా ప్రదర్శనమునకు అనుమతి నీయవలయునని రాయలను వేడిరి. కూచిపూడి మేళమువారు చాల విద్యావంతులని ప్రసీద్ధి కెక్కియుండుటచేత రాయలు స్త్రీలుకూడ చూడవలెననెడి ఆశయముతో నగరులో కేళికనుప్రదర్శింపజేసెను. కేళికా ప్రదర్శన సమయములో, ఒక అవాంతర ఘట్టముగా, గురవరాజు చరిత్రను వారు ప్రదర్శించిరి. రాయలవారు వివరములడిగి తెలిసికొని గురవరాజు అకృత్యమునకు చాల కోపముచెందిరి. పిమ్మట కేళిక పూర్తి అగువరకును ఉండి, మరునాడు గురవరాజును శిక్షించుటకు తమసేనానిని పంపిరి. అతడు గురవరాజు కోటను నాశనముచేసి వానితలను కొట్టి తెచ్చెను.

దీనినిబట్టి క్రీ. శ. 1500 నాటికే కూచిపూడి బ్రాహ్మణ భాగవతులు సుప్రసిద్ధులై నారనియు, వారి మేళమొకటి దూరదేశములందు సంచారము చేయుచు కేళికా ప్రదర్శనముల నొసంగుచుండెననియు స్పష్టమగుచున్నది. సిద్ధేంద్రుని శిక్షణములో భామకలాపమునే ప్రప్రథమముగా నేర్పియున్న కూచిపూడి భాగవతు లానాడు వీరనరసింహరాయల యెదుట ప్రదర్శించిన కేళిక సుప్రసిద్ధమైన 'భామకలాపమే' అని విశ్వసించవచ్చుచున్నను, అయినచో సిద్ధేంద్రుడు విధిగా క్రీ. శ. 1500 నాటికి పూర్ణుడగును; అనగా క్రీ. శ. 14 వ శతాబ్దికో, లేదా 18 వ శతాబ్దికో చెందినవాడగును.

భామకలాపము : సిద్ధేంద్రుని భామకలాపము నృత్యకళ పరమకోటినిపొందిన అపూర్వస్పష్టి; వడపట్టిన యలంకార భరతశాస్త్రములు. కవిసామ్రాట్ విశ్వనాథవారు పేర్కొన్నట్లుగా సత్యభామయే శృంగారరస సర్వస్వమున కాలంబన మని తెలిసినవారు సృష్టిలో ముగ్గురన్న ముగ్గురే— మొదటివాడు శ్రీకృష్ణదేవుడు, రెండవవారు తెలుగుకవి నందితిమ్మన (పారిజాతాపహరణకర్త); మూడవవారు సిద్ధేంద్రయోగి (భామకలాపసప్త). భామకలాపమందలి కథ నిమిత్తమాత్రము; నిజమునకు కృష్ణదేవునకుగాని, రుక్మిణి లేదా రాధకు గాని ప్రాముఖ్యములేదు. ఇంక ఇది ఆద్యంతమును ప్రణయకలహకుపితుడగు భర్తకు దూరమైన సత్యభామా విరహోభినయమే. ఈ విప్రలంభ శృంగారాభినయమందు అష్టవిధ నాయికా భేదములు, తత్తదవస్థా భేదములు, ధీరాధీరాది భేదములు, దశవిధ కామావస్థలు, దశవిధ లాస్యాంగములు, స్త్రీలకు సహజములైన అంగజ - స్వభావజ - అయత్నజ వికారములు మొదలగువానితో నుడిన అలంకారశాస్త్ర సర్వస్వమును నృత్య-గాన-వాద్యములతో సమన్వయమగుచున్నది. ఈ అభినయము నంతటిని భామ ఒక్కతెయే చేయును. అలంకారశాస్త్రమును, చతుర్విధాభినయములును, సంగీతమును సమానములగు పాళ్ళలో మేళవించబడిన భామకలాపము ఏకపాత్రాభినయమునకు ఉత్తమనిదర్శనము. ఇదిఅంతయును లాస్యాభినయ మనియు, ఇందు తాండవమునకు స్థానములేదనియు మరచిపోరాదు.

ఒకనాడు సత్యాకృష్ణులు మాటాడుకొనుచుండగా ఇరువురిలో ఎవరు ఎక్కువ సౌందర్యవంతులనెడి ప్రశ్న కలిగెను, నేనే ఎక్కువ సౌందర్యవంతురాలను అని ముందు ఆలోచన లేకయే సత్య సగర్వముగా పలికెను. అది కృష్ణునకు కోపకారణమయ్యెను. అంతట ఆతడు దిగ్గునలేచివెడలిపోయెను. అప్పుడు ఆమెకు తన తప్పిదము తెలిసెను. విరహోర్తయై విలపించును. చివరకు విరహ బాధను భరింపలేక దూతిని స్వామి సన్నిధికి రాయబార మంపును. ఎట్టకేలకు కృష్ణుడు రుక్మిణి లేదా రాధా సహతుడై వచ్చును. అది మరల సత్యకు అసూయాకారణ మయ్యెను. అప్పుడా ఇరువురి మధ్యను సుప్రసిద్ధమైన సవతుల కయ్యము సాగును. చివరకు కృష్ణుడు సత్యను

మన్నించును; ఇరువురు భార్యలతోను సుఖముగానుండును. ఇది భామకలాపమందలి కథకాని కథ. ఈ భామకలాప ప్రదర్శనమునందు నాట్యమేళమునకు గురువు లేదా నాయకుడు సూత్రధారుడై కథకుడుగాను, భామకు చెలి కత్తెయగు మాధవిగాను, కృష్ణునకు చెలికాడగు మాధ పుడుగాను మారుచు, సమయోచితముగా కథాసంధా నము చేయుచుండుటయేగాక చక్కని హాస్యమును వెద జల్లుచుండును. మాధవి సత్యభామకు అంతరాత్మతుల్యము. సత్య భగవదై కృష్ణమునకు తపించు జీవాత్మ— ఇది ఇందలి వేదాంతార్థము.

భామకలాపమునకు 'పారిజాత' మనెడి పేరుకలదు. కాని, ఆపదము దీనికి అన్వర్థముగాదు. ప్రారంభమునుండి అంతము వరకును సత్యభామయే అష్టవిధ నాయికలుగా మారి తత్తదవస్థాభేదములను అభినయించుచున్నది. ఇది అంతయును సత్యభామ విరహ 'కలాప' మగుటచేతనే దీనికి 'భామకలాప' మను పేరు వచ్చియుండును. ఇందు పారిజాతాపహరణ ప్రళంసయేలేదు. సిద్ధేంద్రుని అనుస రించి మరికొంద రర్వాచీనులు భామకలాపములను రచించియున్నారు. కొందరు పారిజాతాపహరణ కథను కూడ జోడించి నృత్యనాటకములను రచించియున్నారు.

ప్రదర్శన విధానము: ప్రదర్శన ప్రారంభమునకు ముందు సుదీర్ఘమయిన పూర్వరంగ విధానము నిర్వర్తింప బడును. ఇది అంతయును భరతనాట్యశాస్త్ర విహితమైన పద్ధతి. ఇందులో తప్పనిసరిగా విచారక ప్రార్థనయును అంజాస్తుతియును చేయుదురు. పూర్వము జాలగోపాల వేషము, అర్ధనారీశ్వర - ఇంద్ర - సరస్వతుల వేషములకు కూడ ఇందు ప్రవేశము ఉండెడిది. ఇది అంతయును నృత్య ప్రధానము. రానురాను అవి సంక్షిప్తములైనవి. అటు పిమ్మట కథాప్రారంభమగును.

ఈ భామకలాపములో వేణీ ప్రబంధమనునది ఒక విచిత్రఘట్టము. భామ రంగస్థలముమీదికి వచ్చుటకు ముందు ఒక తెరను పట్టుదురు. దానికిరువైపులను కాగ డాలు వెలుగుచుండును. అంతట భామ తన పొడుగుపాటి జడను తెరపై వేసి నభలోని పండితులను సవాలుచేయును. కూచిపూడి నర్తకులు (ముఖ్యముగా భామవేషధారి) నృత్యమండేకాక సంగీత సాహిత్యములందును, వేద-

వేదాంగములందును నిష్ణాతులుగా నుండెడివారు. ఆ జడ నట్లు వేయుట యనగా శాస్త్రార్థ చర్చయందుకాని, భామ వేషాభినయమందు కాని, తనతో సాటియెవ్వరును లేరని తెల్పుట! అంతియేకాక అనూయతో మంత్రప్రయోగ ములు చేయువారిని సవాలు చేయుట కూడను!! (కూచి పూడి నర్తకులు మంత్రశాస్త్రమందు కూడ నిష్ణాతులు.) ఈ జడయొక్క పుట్టుకనుగూర్చి కూడ కొన్ని ఐతిహ్య ములు కలవు. అది దేవశిల్పియగు మయుడు సృష్టించిన దట. అట్లు భామ తెరమీద జడవేసి, జడయొక్క పుట్టు పునుగూర్చి చెప్పి, శాస్త్రార్థ చర్చచేసి, స్వవిషయమును తెల్పును. అంతట రెండు కాగడాలమీదను చల్లిన గుగ్గి లము మెరుపులో భామ తన మొగమును చూపును. రెండవసారి తెరను నడుమువరకును దింపుదురు. ఇంక మూడవసారి పూర్తిగా తీసివేయుదురు. అప్పుడు ప్రావేశికి ధ్రువను పాడుచు భామ రంగస్థలమును ప్రవేశించును. ఈ నర్తకి ప్రవేశమును చెక్కురు తెలుగు కవులు అనేక సందర్భములలో వర్ణించియున్నారు; ఒక ఉదాహరణము; మ. హరిదంభోరుహలోచనత్

గగనరంగాభోగరంగ త్రమో,
భర నేపథ్యము నొయ్య నొయ్య
నడలింపన్ రాతికై లూపికిన్
వరుసన్ మౌక్తిక పట్టమున్
నిటలమున్, వక్రంబునుం దోచె నా
హరిణాంకాకృతి వొల్పెరేకయి,
నగంజై, బింబమై తూర్పునన్.

(వసుచరిత్ర - IV.17.)

ఈ తెరను ప్రధానమైన ప్రతిపాత్ర ప్రవేశమునకును ముందు పట్టుచుండురు. ప్రవేశసమయమున ప్రావేశికి ధ్రువయును, నిష్క్రమణ సమయమున వైష్కామికి ధ్రువయును, ఇతర సమయములందు తక్కిన ధ్రువలును, భరతశాస్త్ర విహితముగా గానము చేయబడును. ఇంకొక ముఖ్యవిశేషము: భామయు, తక్కినవారును కూడ వచన మును చెప్పుటయేగాక నృత్యము చేయుచు స్వయముగా పాడుదురు. కాగా,

కంఠేనాలంబయేద్గీతం ।
హస్తేనార్థం ప్రదర్శయేత్,

చతుశ్చాంద్ర్యయేద్భావం ।

పాదాభ్యాం తాళ మాచరేత్ ॥

అనెడి భరతసూత్రము కూచిపూడి నాట్యమున నూటికి నూరుపాళ్ళు అన్వర్థము. భామాకలాపములో ఇంకొక విశేషపుట్టము 'దశావతార నృత్యము' సాధారణముగా దీనిని భామయే నిర్వహించును. ఏకహార్య ప్రధానమైన భామకలాపములో మరి ఏకపాత్రాభినయము (Solo type dance) ఈ 'దశావతార నృత్యము'. ఇది చాల మనోహరముగ నుండును. కూచిపూడివారి భామకలాప విశిష్ట ప్రదర్శనమును గాంచి, ముగ్ధుడై, గోల్కొండ నవాబు క్రీ.శ. 1675 ప్రాంతమున ఆ నర్తకులకు కూచిపూడిని అగ్రహారముగా దానమొసంగెనట. కుటుంబములు పెరుగుటచేత సుమారు 150 సంవత్సరముల క్రిందట వారు అగ్రహార భూములను పంచుకొనినారట.

నృత్య నాటకములు : కూచిపూడి నాట్యము భామకలాపముతోనే ఆరంభమైనదని తెలిసికొంటిమి. నేర్పినది మొదలు బహుకాలమువరకును కూచిపూడి నర్తకులు భామకలాపమును ఎల్లడలను అభినయించి దేశము నుజ్జూతలూగించినారు. కాని ఒకేపద్ధతి ఎంతకాలమని ఆనందము నొసంగగలదు? ఎంత భక్తులును, ఎంత రసకులును అయినప్పటికిని భామకలాపమునే వదేపదే చూచుటకు ప్రజలును, వదేపదే ప్రదర్శించుటకు చక్కని భామ వేషధారిని తయారుచేసికొనుటలోను కూచిపూడివారును విసిగియుండురు. అప్పటికి దేశములో ఆసంస్కారులచే ప్రదర్శింపబడుచున్న వీధినాటకములపై కూచిపూడివారి దృష్టి పడినది. అంతట వా రా వీధినాటకములను చేపట్టి, సంస్కరించి, శాస్త్రీయ నృత్య గానములను జోడించి ప్రదర్శించుటకు పూనుకొనినారు. కథాప్రధానములైన ఈ నృత్యనాటకములు మరల నొక నూత్నోత్సాహమును ప్రజలలోను, నర్తకులలోను కలిగించెను. కాని, వీనిని వారు ఎప్పుడు చేపట్టినారో నరిగా నిర్ణయించి చెప్పట కష్టము. నేడు వారు ప్రదర్శించుచున్న ప్రహ్లాద, ఉషాపరిణయాది నృత్యనాటకములు నూరు నూటయేబది సంవత్సరముల క్రింద మాత్రమే రచింపబడినవని తెలియుచున్నది.

గొల్లకలాపము, పగటివేషములు : కూచిపూడివారు నృత్య నాటకములనేగాక గొల్లకలాపమునెడి విశిష్ట

ప్రయోగము నింకొకదానిని చేపట్టిరి. ఇది సిద్ధేంద్రుని రచనయే యని కొందరందురుగాని, అందులకు తగిన ఆధారములులేవు. ఇది అర్వాచీన రచన యని తెలియుచున్నది. సంస్కృతమునందు వేదాంతపరములైన ప్రబోధ చంద్రోదయాది నాటకములు కలవు. మందబుద్ధులకుకూడ వేదాంతమును సుబోధకమగునట్లు చేయు ప్రయత్నములో ఇట్టి నాటకరచన లొక భాగము. గొల్ల కలాపమునందు పిండోత్పత్తి మొదలుకొని అనేక విషయములు చర్చింపబడును. ఇందు ఇరువురు ప్రధానము. ఒకరు గొల్లభామ; రెండవవారు హాస్యగాడు (బ్రాహ్మణుడు). నృత్యము, సంగీతము, సాహిత్యము ఆలంబనముగా తెలుగునాట వేదాంత ప్రచార మొనర్చిన ఉత్తమ కళానృప్తి యీ గొల్లకలాపము. అటు సత్యభామ వేషమునకుగాని, ఇటు గొల్లభామ వేషమునకు గాని నృత్య సంగీతములు ముఖ్యములు. సంగీతమునందు ప్రావీణ్యములేని కొందరు ఆకాలములో పగటివేషములను చేపట్టినారు. మొత్తముమీద కూచిపూడి వారు క్రింది ప్రదర్శనములందు సిద్ధహస్తులు.

1. కలాపములు - భామకలాప - గొల్లకలాపములు;
2. నృత్యనాటకములు - ప్రహ్లాదచరిత్రము, ఉషాపరిణయము, శశిరేఖాపరిణయము, మోహినీ రుక్మాంగద, గయోపాఖ్యానము, హరిశ్చంద్రనాటకము, ఉత్తరరామచరిత, రుక్మిణీకళ్యాణము; 3. ఇతర వేషములు - దాదినమ్మవేషము, బాలింతవేషము, కురవంజి వేషము (సింగి, సింగడుల కలాపము).

ఇతర మేళములవారు : కూచిపూడివారి కాణాచియనదగిన భామకలాపమును, గొల్లకలాపమును అర్వాచీన కాలములో ఇతరులు, ముఖ్యముగా కళావంతుల స్త్రీలుకూడ నేర్చి ప్రదర్శింపసాగిరి. కూచిపూడి బ్రాహ్మణులు కొందరు, వారి శుక్రూషచేసిన మరికొందరు వీరికి గురువులైనారు. ఈ గురువులందరును మూర్తిభవించిన సంగీత సాహిత్య, నృత్యవిద్య లనదగినవారు; పవిత్ర జీవనులు. ఇంక శిష్యురాండ్రును వారియొడ వినయ విధేయతలు గలిగి నియమపూర్వక జీవితములను గడుపుచుండెడివారు. ఇదే విధముగా యానాదులు, గొల్లలు, పిచ్చుక కుంట్లు మొదలగువారు కూచిపూడి నృత్య నాటక పద్ధతులను నేర్చి వానిని ప్రదర్శింపసాగిరి. పిచ్చుకకుంట్లలో

భానువేషముందు ప్రసిద్ధులైన పురుషులుకూడ కలరు. కూచిపూడివారివలెనే పిచ్చుకకుంట్లలోకూడ అందరును పురుషులే యగుట ఇంకొక విశేషము. ఇంక రాజాశ్రయాదులు లేని దేవదాసీ - రాజనర్తకి సంప్రదాయముల వారు క్రమముగా దిగజారి బజారులలో మేజువాణీలకు దిగినారు. ఈ మేళములవారికి ప్రత్యేక శిక్షణమేమియును ఆక్కరలేదు. అట్టివారిని పిలిపించి, తైత్తికలాడించి, ఆనందించి, వారినికూడ అనుభవించెడి సరసులు ఎక్కువైనారు. దీనితో ఈ కళ పతనమైనది.

కథాకళి : తెలుగుదేశమునకు కూచిపూడి నాట్యకళ యెట్టిదో మళయాళ దేశమునకు కథాకళి అట్టిది. ఇది కూచిపూడివారి నృత్యనాటకములను పోలినది. కాని, ఇందు నటులు వాచికాభినయమును పరిహరించుటచే తెలుగు నృత్యనాటకములవలె ఇది సమగ్ర నృత్యకళ కాదు. ఈ కథాకళి నాట్యమునకు క్రీ. శ. 1575-1650 నాటివాడగు కొత్తరక్కరరాజు మూలపురుషుడని తెలియుచున్నది. ఇతడు వాగ్గేయకారుడే కాక నృత్య విద్యా నిపుణుడు కూడను. క్రీ. శ. 1508-1509 ప్రాంతమున విజయనగరములో ప్రదర్శనములిచ్చిన కూచిపూడి వారు తరువాతి కాలములో మలయాళ దేశమును కూడ సందర్శించి ప్రదర్శనము లిచ్చినట్లు ఆధారములు కలవు. కూచిపూడివారి నాట్యకళ ప్రేరకముకాగా, అంతకు ముందే దేశమందున్న 'కుడియాట్టమ్' ను సంస్కరించి ఆయన నేటి కథాకళికి రూపులుదిద్దెను.

దక్షిణదేశమునకు వలస : క్రీ. శ. 1565 లో జరిగిన తల్లికోట యుద్ధానంతరము విజయనగర సామ్రాజ్యము చిన్నాభిన్నమైనది. అదే సమయములో తంజావూరు నాయక రాజులు బలపడినారు. క్రమముగా విజయనగర సామ్రాజ్య వైభవము తంజావూరులో నెలకొనెను. లలిత కళలన్నింటికిని అది ఆటపట్టయినది. రఘునాథనాయకుడు (క్రీ.శ. 1614-33) స్వయముగా విద్వత్కవియై, నాట్యసంగీత వేత్తయై, కవి-పండిత-గాయక-నర్తకపోషకుడై రెండవ కృష్ణదేవరాయలనిపించుకొనెను. ఈ రఘునాథ నాయకుని తండ్రియగు అచ్యుతప్ప నాయకుని కాలము (క్రీ.శ. 1561-1614) లో కళలకు పట్టుగొమ్ములైన కొన్ని వందల కుటుంబములు రాజాశ్రయము నర్థించి తెలుగు

దేశమునుండి తంజావూరునకు వలసపోయెను. అందులో కూచిపూడివారు, దేవదాసీ - రాజనర్తకి సంప్రదాయములకు చెందినవారు కూడ కలరు. ఊత్తుక్కాడు అను చోట మేలట్టూరు వేంకటరామశాస్త్రిగారి భాగవత మేళనాటకములకు ముందు భామకలాపమును ప్రదర్శించెడి వారట; వలసవచ్చిన కూచిపూడివారిసంప్రదాయమే అది. విజయరాఘవుని ఆస్థానకవయిత్రయును, నర్తకియును అగు కృష్ణాజీ (కృష్ణమాంబ) గుంటూరుప్రాంతములనుండి వలసవచ్చిన రావినూతుల తిరుమలయ్యకుమార్తెయట. మన్నారు దాసవలస నాటక రచయిత్రయగు పసుపులేటి రంగాజమ్మయును ఇట్లు వలసవచ్చిన కుటుంబములలోనిదే. రఘునాథనాయకుని ఆస్థాన నర్తకియగు ముద్దు చంద్రరేఖ వీరవెంకటపతి రాయలచే సన్మానింపబడిన బిరుదు పాత్రయట. మువ్వ గ్రామవాసీయును ఆంధ్రవాగ్గేయకారుడును అయిన క్షేత్రయ్య విజయరాఘవుని ఆస్థానములో సుండెననుట ప్రసిద్ధమే. వాగ్గేయకారులగు నారాయణ తీర్థులును, శ్యాగరాజును పదహారణాల ఆంధ్రులు. మేలట్టూరు భాగవత మేళములకు పితామహుడైన వేంకటరామ శాస్త్రియును ఆంధ్రుడేయని విశ్వసించబడుచున్నది.

మేలట్టూరు భాగవత మేళములు : ఇట్లు తెలుగు దేశమునుండి వలసవచ్చిన కుటుంబముల నాదరించి కళాపోషకుడగు అచ్యుతప్ప నాయకుడు 'అచ్యుతపుర' మనెడి గ్రామమును వారికి అగ్రహారముగా నొసంగెను. అదియే నేటి మేలట్టూరు. నట్టువ, నాట్యమేళములవారి కొసంగబడినదగుటచేతనే ఆగ్రామమునకు (మేలట్టూరు) అనుపేరు వచ్చినది. కూచిపూడివారి నాట్యము ప్రేరకము కాగా వేంకటరామశాస్త్రి తెలుగు భాషలో 12 నృత్య నాటకములను రచించెను. అవి దైవోత్సవములందు ప్రదర్శింపబడుటకే ఉద్దిష్టములైనవి; వానిని ప్రదర్శించువారు భాగవతులనబడిరి. కాగా ఇవి 'భాగవత మేళనాటకము' లని ప్రసిద్ధి నందినవి. వీనిని మేలట్టూరునందే కాక, శూలమంగళము, ఊత్తుక్కాడు, కుటనూరు, నల్లూరులలో కూడ చిరకాలమునుండియు ప్రదర్శించుచున్నారు.

భరతనాట్యము :- ఇంక తంజావూరు రాజాస్థానముల నాక్రమించిన నర్తకిమణుల ఏకపాత్రాభినయము ఇంకొక

కొత్త సంప్రదాయమునకు దారితీసినవి. నాయకరాజుల అనంతరము తంజావూరు నేలిన మహారాష్ట్ర రాజులు కూడ స్వయముగా తెలుగులో కవులై, కవి-పండిత-గాయక-నర్తకులను పోషించినారు. శరభోజీ (క్రి. శ. 1798.1892) ఆస్థానగాయక - నర్తకులగు చిన్నయ, పొన్నయ, వడివేలు, శివానందం, (సుబ్బరాయ నట్టవ నారు పుత్రులు) అనేడి నలుగురు సోదరులు నృత్యమును ఏకపాత్రాభినయ రూపమైన ఒక ప్రత్యేక సంప్రదాయ ముగా రూపొందించినారు. అదియే నేటి 'భరత నాట్యము'. ఇందు సుమారు మూడుగంటలసేపు ఒకే నర్తకి నృత్యము చేయును. ఆమె పాటను నోటితో పైకి అనదు. నట్టవనార్ ప్రక్కను కూర్చుండి పాడుచుండగా ఆమె నృత్యమును, అభినయమును చేయుచుండును. కాగా, నేటి ప్రసిద్ధ 'భరతనాట్యము' సుమారు 150 సంవత్సరముల క్రిందటనే రూపొందినదనుట స్పష్టము. దీనికి నాయకరాజుల, మహారాష్ట్ర రాజుల ఆస్థానములందలి తెలుగువారి రాజనర్తకి సంప్రదాయమగు కూచిపూడివారి భామకలాపమును మార్గదర్శకమగుట నిస్సంశయము. తమిళదేశమునకు కూడ స్వీయమైన ప్రాచీన నృత్య సంప్రదాయము కలదు. కణ్ణికి చేసిన నృత్యము శిలపవదికార మందు (క్రి. శ. 2 వ శతాబ్ది) వర్ణితమయినది. అంతియే గాక, వారిభాషలో ఈ శాస్త్రమునకు సంబంధించిన ప్రత్యేక రచనలు కూడ కలవటం. కాని, ఆ సంప్రదాయము తంజావూరు నాయకరాజుల ఆస్థానములందు కాని, మహారాష్ట్ర రాజుల ఆస్థానములందు కాని ఆనాడు ప్రచారమందున్నదని చెప్పటకు ఆధారములు లేవు. ఈ రెండు రాజవంశముల కాలములోను తెలుగు నర్తకిమణులే, వారి గురువులే, వారి నృత్యసంప్రదాయమే ఆ రాజాస్థానములను, ఆ దేశమును ఆక్రమించుకొని యుండెనని చరిత్ర, సాహిత్యమును ఘోషించుచున్నవి. కాగా, త్యాగయ్య గారి తెలుగుకృతులే కర్ణాటసంగీతమును తీర్చిదిద్దివట్లు శ్రేత్రయ్య పదములు, నారాయణతీర్థులవారి తరంగములు సారంగపాణి పదములు, ముఖ్యముగా భామకలాప - దేవదాసీ - రాజనర్తకి సంప్రదాయములలోని ప్రత్యేక భాగములు నేటి భరతనాట్యమును తీర్చిదిద్దినవి. దీనిని క్రమబద్ధము చేయుటయే ఆ నలుగురు సోదరుల ప్రత్యేకత.

కూచిపూడివారిది కేవలము పురుషనృత్యము. ఇంక భరతనాట్యము దేవదాసీ - రాజనర్తకి సంప్రదాయముల వలె స్త్రీలనృత్యము. స్త్రీల నృత్యమగుటచేతను, అందున రాజనర్తకి నృత్యమువలె విలాస ప్రధానమగుటచేతను ఆకర్షణము కొరకు వారి కటి, మాస్త, వక్షో విన్యాసాదులు విపులముగా నుండును. అట్టి ప్రత్యేకమగు ఆకర్షణము లేని కూచిపూడివారి నృత్యమందలి విన్యాసములలో సంక్షిప్తత కన్పట్టును. భామ స్వయముగా పాటపాడును. ఈ నర్తకి పైకి పాడదు. కూచిపూడి నాట్యమునకు వలసినంత సంగీతజ్ఞానము భరతనాట్యమునకు అవసరము లేదనియే చెప్పవచ్చును. ఇట్టివే మరికొన్ని భేదములు కలవు. అంతకుమించి శాస్త్రవిషయమున కూచిపూడి నాట్యమునకును, భరతనాట్యమునకును భేదములేదు. రెండుసంప్రదాయములును ఒక కుదురులోనివే. రెండింటి కిని అభినయదర్పణ, భరతార్ణవ, రసమంజరులే ప్రమాణ గ్రంథములు. భరతనాట్యమందలి శబ్దములు, పదాభినయము, నృత్య అనునవి యెల్ల భామకలాపమందున్నవే. కాగా, కూచిపూడివారి నృత్యనాటక సంప్రదాయము నుండి కథాకళి, మేలట్టూరు భాగవత మేళ నాటక సంప్రదాయములును, భామకలాప, రాజనర్తకి సంప్రదాయములనుండి భరతనాట్యమును రూపొందినవనుట విజ్ఞులెరిగిన సత్యము.

పో. శ్రీ. అ.

కూచిపూడివారు :

కూచిపూడి గ్రామము కృష్ణాజిల్లా దివితాలూకాలో ఉన్నది. విజయవాడనుండి అవనిగడ్డకుపోవు బస్సు కూచిపూడి మీదుగానే పోవును. దీనికి పూర్వపు నామము కుచేల పురమట! అందలి రామలింగేశ్వరస్వామిని కుచేలుడే ప్రతిష్ఠించెనని చెప్పుదురు! కూచిపూడివారి నాట్య సంప్రదాయమునకు సంబంధించిన నర్తకులమగూర్చి ఈ వ్యాసమున వివరింపబడును.

కూచిపూడి నర్తకులలో, హరివారు, చింతావారు, బుక్కావారు, వెంపటివారు, వేదాంతమువారు, భాగవతులవారు, ఇంగువవారు, పసుమర్తివారు, మహంకాళివారు, జోస్యులవారు, చల్లవారు మొదలగువారు సుప్రసిద్ధులు. భాగవతులవారి వంశములో రామదాసు,

రామయ్య, దశరథరామయ్య, నాగలింగయ్య, సుబ్రహ్మణ్యం, విస్వయ్యగార్లు చాల ప్రసిద్ధులు. వేదాంతం వారి వంశములో సాంబయ్య, చలపతి, లక్ష్మీనారాయణ శాస్త్రి, రామకృష్ణయ్యగార్లు ముఖ్యులు. చింతావారి కుటుంబములో రత్నయ్య, వేంకటరామయ్యగార్లు ప్రముఖులు. హరివారి యింటిలో రామయ్య, చలపతిగార్లును, బుక్కావారిలో పార్వతీశంగారును, వారి కుమారులైన రామబ్రహ్మంగారును, వెంపటివారిలో వేంకటనారాయణ, సత్యనారాయణగార్లును, ఇంగువవారిలో పట్టాభిరామయ్య గారును సుప్రసిద్ధులు. ఇంక చల్లావారు కర్నూలు మండలమునకుపోయి కోటకొండ, కొప్పట్రాళ్ళ అనెడి గ్రామములలో స్థిరపడినారు. ఈ చల్లావారిలో సుప్రసిద్ధులైనవారే శ్రీ చల్లా భరతశాస్త్రిం కోటకొండ లక్ష్మీనారాయణ శాస్త్రిగారు.

వైవారిలో కవులు, గాయకులు, మంత్రశాస్త్ర వేత్తలు, నాట్యశాస్త్ర పారగులు, పండితులు గలరు. ఇటీవలి వారిలో వెంపటి వేంకటనారాయణగారు గొప్ప నాట్యచార్యుడు ; లయబ్రహ్మ ; గొప్ప సంగీత విద్వాంసుడు. వీరు భామవేషమును నిరుపమానముగ అభినయించిన ప్రజ్ఞాశాలి. వేదాంతం చలపతిగారు శ్రీ వేషములకు పెట్టినదివేరు. చింతా వేంకటరామయ్యగారు కూడ గొప్ప నాట్యచార్యులు. ఇతర వేషములకు గూడ వారు ప్రసిద్ధిచెందినారు. హరి చలపతిగారి హిరణ్యకశిపు వేషము పేర్కొనదగినది.

మంత్రశాస్త్రమందును, ప్రయోగోపసంహారముల యందును, భాగవతుల దశరథరామయ్యగారు మలయాళ దేశము వారిని కూడ జయించిన దిట్టలు. వీరు బాలాత్రిపురసుందరి ఉపాసకులు. కూచిపూడిలో తత్రప్తిష్ఠాపకులలో వీరొకరు. నాట్యారంభమున కూచిపూడి అంజాస్తుతి ఈ బాలాత్రిపురసుందరీ ప్రార్థనయే.

చింతా వేంకటరామయ్యగారికి, వేదాంతం లక్ష్మీనారాయణశాస్త్రిగారికి శిష్యప్రశిష్యులనేకులు ఏర్పడి, వారికి విశాలయశస్సు నార్జించిపెట్టిరి. లక్ష్మీనారాయణశాస్త్రి గారు ఇటీవలనే యశశ్శరీరులై నారు. వీరు నృత్యసరస్వతీ పీఠముగా వెలసినవారు. వీరికి 1948 లో మద్రాసులో గొప్ప సన్మానముజరిగినది. ప్రపంచవిఖ్యాత నర్తకుడయిన

శ్రీ ఉదయశంకర్ ఒకప్పుడు శ్రీ లక్ష్మీనారాయణ శాస్త్రిగారిని హైదరాబాదులో కలియుట తట్టించెను. అప్పుడు శాస్త్రిగారు వృద్ధాప్యములో భామవేషమును గట్టి కూచిపూడి సంప్రదాయ విశిష్టతను వారికి ఎరుకపరిచినారు. శాస్త్రిగారు ధరించిన ఏడువారాల నగలను, వారి హస్త, పాదాది విన్యాస లాఘవమును కాంచి, దిగ్భ్రమచెంది శ్రీ ఉదయశంకర్ శ్రీ శాస్త్రిగారికి పాదాభివందన మూచరించె నట!

ఇచ్చట ఒక ముఖ్యవిషయమును గమనింపవలెను. ఉత్తరాది, దక్షిణాది నాట్యచార్యులలో సంప్రదాయము నెరిగినవారేకాని, శాస్త్రమును గూడ నెరిగినవారుకారు. అచ్చటి నర్తకిమణులును అంతియే. కాని, కూచిపూడి నాట్యచార్యులును, నర్తకులును సంప్రదాయమునందెంత నిష్ణాతులో శాస్త్రమునందును అంత గొప్ప పండితులు. ఈ అపూర్వ సమ్మేళనమే కూచిపూడి నర్తకులను దేశమందలి నర్తకులందరికంటె విశిష్టులను గావించుచున్నది.

ఇటీవలి వరకు కూచిపూడిలో చింతావారి మేళము, వెంపటివారి మేళము, వేదాంతము వారి మేళము, పసుమర్తివారి మేళము అనెడి నాలుగు మేళములుండెడివి. కాని, అవి అన్నియును కలిసిపోయి "వేంకట్రామ నాట్యమండలి" అనెడి పేరుతో ఒకే సమాజముగా చింతా వేంకటరామయ్యగారి యాజమాన్యమున వర్ధిల్లినది. నేడు దీనిని శ్రీ చింతా కృష్ణమూర్తిగారు నడపుచున్నారు. వీరు ఉత్తమ నాట్యచార్యులు. వీరి మేళములో శ్రీ వేదాంతం సత్యనారాయణశర్మ ఉపావేషము సుప్రసిద్ధమైనది.

ఇప్పుడుకూడ మధ్యవయస్సువారు సుమారు ముప్పది నలుబదిమంది నాట్య, సంగీత, వాద్య విద్వాంసులు కూచిపూడి వారిలో కలరు. చింతా కృష్ణమూర్తి, వేదాంతం రాఘవయ్య, వెంపటి సత్యనారాయణ(సత్యం), మహంకాళి సత్యనారాయణ, పసుమర్తి కొండలరావు, పసుమర్తి సుబ్రహ్మణ్యం, పసుమర్తి కృష్ణమూర్తి, పసుమర్తి వేణుగోపాలకృష్ణమూర్తి, వేదాంతం పార్వతీశం, భాగవతుల రామకోటయ్య, వేదాంతం సాంబయ్య (ఫిడెలు వాద్యము) భాగవతుల సుబ్బారావు (మృదంగవాద్యము), వేము పూర్ణచంద్రరావు మొదలగువారు ఈ కోటికి చెందినవారు.

పరిలో సుప్రసిద్ధులైన వేదాంతం రాఘవయ్య, వెంటి సత్యంగార్లు సినిమాలలో చేరినారు. మరెందరు నట్టణములందు స్థిరపడి కూచిపూడి నాట్యమును నేర్చుచు శిష్యులను ప్రయాణం చేయుచున్నారు. సక్కినవారు కూచిపూడిలోనే ఉండి వ్యవసాయము చేసికొనుచున్నారు. అచ్చటి యువకులందరను చేరి "లిలిత కళాసమితి" అను పేర ఒక సంఘమును స్థాపించిరి. వీరు సుసూచు పదిసంవత్సరములుగా ప్రతిసంవత్సరమును రామలింగేశ్వరస్వామి సన్నిధిని ఐదేసిరోజులపాటు సిద్ధేంద్రయోగి ఉత్సవములను జరుపుచున్నారు.

కూచిపూడివారు తమ నాట్యమును ఇతరులకు నేర్పుటకు అంగీకరింపరు. కాని, శ్రీ వేదాంఠం లక్ష్మీనారాయణ శాస్త్రిగారు ఇతరులకు కూడ చెప్పటకు మొదలు పెట్టినారు. అంతియేగాక, నేటి భరతనాట్యము వద్దతిలో ఏకపాత్రాభినయమునకు కూచిపూడి నాట్యప్రణాళిక నొకదానిని కూడ రూపొందించుటకు ప్రయత్నము చేసినారు. వీరి సన్నిధిలో కూచిపూడి నాట్యమును నేర్చినవారిలో శ్రీ అయ్యంకి తాండవకృష్ణ, కుమారి కాంచనమాల, శ్రీ నటరాజ రామకృష్ణ, కుమారి కనకదుర్గ, కుమారి రాజకుమారి, కుమారి అఖిలేశ్వరి అనువారు చేరియున్నారు.

కూచిపూడి నర్తకుల అభ్యాసనక్రమము చాల కష్టతరమైనది. శరీరము మౌనపుముద్దపలె ఎటు కావలెనన్న అటు లొంగిపోవలెను. తెల్లవారుజామున నాలుగుగంటలకు లేపి సాధకమును ప్రారంభింపజేయుదురు. దండెములు, ఒంటికాలి దండెములు, కాలిసాము, కుప్పీలు, నిలుపు మొగ్గలు, ఆళి, ప్రత్యాళి, చక్రదండెములు, సమహస్త పాదచలనాదులు, అడవుసాము, చొకము, ముడికొప్పు, కత్తెరనాటు, జారడవు, తోయమంగళము, చుట్టడవులు మొదలగునవి యీ ప్రారంభ సాధకములోని అంశములు. ఇట్లు ప్రారంభ సాధకమైన తరువాత అపర కాయ శిక్షణము జనంగుదురు. వినియోగపూర్వకముగా హస్తాభినయమును నేర్పుదురు. భూ, నేత్ర, శిరోభేదాదులను అభ్యసించజేయుదురు. అటుపిమ్మట గాత్రసాధనమునకు సంగీతమును అభ్యసించజేయుదురు. ఇందు ఉన్నంత ప్రారంభసాధకము భరతనాట్యమునకు అవసరములేదు. కావుననే, భరత

నాట్యమును నర్తకి సుమారు యూడుగంటలు కాలము వంటు అధిఃముగా చేయలేదు. కాని, అభ్యాస దశను డయిన కూచిపూడి నర్తకుడు రాత్రి తెల్లవారువరకును అలపుతే అభినయము చేయగలడు. కథాకళి, భరత నాట్య నర్తకులను కూచిపూడి నర్తకులకున్నంత సంగీత జ్ఞానమును ఉండదు. కూచిపూడి నర్తకుడు గాయకుల, వాద్యకుల అదృశ్యలోనుండన తాను స్వయముగా సంగీత వేస్త యగుటచేత వారిని సహ అదృశ్యలో నుంచుకొనగల సమర్థుడుగా నుండును. నృత్యశిక్షణము పూర్తి అయిన పిమ్మట నర్తకులు వారివారి యోగ్యతల ననుసరించి కల్యాణమేళమునందు కాని, నృత్యనాటక (యడగాన) మేళములందు కాని పరి ప్రదర్శనము లిచ్చుచుండును. నర్తకుని ప్రథమప్రదర్శనము కూచిపూడిలోని రామలింగేశ్వరస్వామి సన్నిధిని జరుగును.

కూచిపూడివారి అపార్యము ప్రత్యేక విశిష్టతగలది. భామవేషమునకు ఏడువారాల సొమ్ములు పెట్టుదురు— పెద్దజడ, చిన్నజడ, శిఖి, రాగిడి, చంద్రవంక, సూర్యుడు, తమిలపాకులు, మొగలిరేకులు, కేసరి, మరాయి, పాకట పిండినీలు, కన్యలు, చేల్లు, బొంకాలు, కర్ణపత్రములు, తాయెత్తులు, బాజుబండులు, దండకడియములు, మన్యములు, పోచీలు, గంపణములు, కడియములు, చిన్నవలకము, పెద్దవలకము, పట్టెడ, లిక్లల మొలత్రాడు, అడ్డ బాస, కట్టడపు, బుర్రాకీ, ముక్కుపుడక మొదలగునవి ముఖ్యముగా పేర్కొనదగిన ఆభరణములు. ఈ నగలలో చాలవరకు నేడు రాజుల ఇంట్లలో బంగారు ఆభరణముల రూపమున కన్పట్టగలవు. కాని, కూచిపూడివారు వీనిని తేలికగా భకుకు కాగితములతో చేయుదురు. ఈ నగలను తయారుచేయుటకు వారిలో నొకరు సిద్ధహస్తులుండురు. శిరోభూషణముగు పెద్దజడలోని (భానుజడ) బిక్లలు భూగోళ, భగోళ శాస్త్రముల ననుసరించి, సూర్యచంద్రులను, నక్షత్రముదాయమును తెలుపునట్లు! ఇంక రాజు వేషమునకు కిరీటము, శంఖచక్రములు లేదా భుజకీర్తులు, కర్ణపత్రములు, గండభేరుండము (వలకము) మొదలగునవి ప్రధాన భూషణములు. భుజకీర్తులు మొదలగునవి తేలికగా నుండుటకు బాడిదచెక్కతో చేయుదురు. శ్రీ వేషమునకు చీరెలను, లంగాలను, పురుష వేషమునకు

పాత్రల స్వభావము ననుసరించి కోట్లు, కందువాలు మొదలగువాటిని ఉపయోగింతురు. కొన్ని వేషములకు వీరు ప్రతిశీర్షములను (కృత్రిమ ముఖములను) ఉపయోగింతురు. చతుర్ముఖ బ్రహ్మ, నృసింహమూర్తి, శక్తి, హనుమంతుడు మొదలగు వేషములు ఈ జాబితాలో చేరును. ఈ ప్రతిశీర్షములను వీరు కరాళములందురు. ఇంక ముఖాదులకు స్వభావము ననుసరించి దేశీయమైన గైరిక ధాతువులనే ఉపయోగింతురు. ఆహార్యమునకు సంబంధించిన వస్తువులన్నిట వీరు ఒక పెట్టెలో ఉంచుదురు. దీనికి "గళియంపెట్టె" అని పేరు.

ఈ వేషములలో వేషధారులుకాక, సూత్రధారుడు, హంగునకు వంతపాటగాడు, శ్రుతికి తిత్తియూడువాడు, మార్దంగికుడు ఉండురు. తాళమును సూత్రధారుడే వేయును.

ఇంక వీరి రంగస్థలముకూడ చాల సామాన్యమైనది. ప్రదర్శనమునాటి సాయంకాలము ఏ చతుష్పథమునందో తాటియాకుల పందిరి వేయుదురు. తెరలు ఉండవు. ఏవిధమయిన ఆడంబరమును, అట్టహాసమును లేకయే కేవలము అభినయ సామర్థ్యముచేతనే సామాజికులను మంత్రముగ్ధులట్లు కావించి, తెల్లవారు వరకును అట్లే కూర్చుండ జెట్టుదురు.

కూచిపూడి భాగవతులు సంచార సమయములందు కూడ స్నాన సంధ్యానుష్ఠానములందును, వైదిక కర్మలయందును అప్రమత్తులుగానుండురు. ప్రదర్శనమున్న రోజున మధ్యాహ్నమే రెండు గంటలకు భోజనము చేయుదురు. ఇంక రాత్రి ఏమియును తినరు. ఇంక నృసింహ వేషధారి నిజముగా నృసింహోపాసకుడే. నా డాత డేమియును తినడు. నిరంతర ధ్యాన తత్పరుడయి యుండును.

సాధారణముగా ఏయూర ప్రదర్శనము జరుగునో ఆయూరి పెద్దయే నాడు సఖానాయకుడుగా నుండును. ఆతని అధ్వర్యవములోనే వారు సన్మానితులగుచుండురు. టికెట్ల పద్ధతి వారికి తెలియదు.

నాట్య సరస్వతికి కూచిపూడి గ్రామమును వీరముగా నొనర్చినవారు కూచిపూడివారు. భరతనాట్యమునకు ఆంధ్రదేశమును క్షేత్రముగా వెలయించినవారు కూచిపూడివారు.

పో. శ్రీ. ఆ.

కూలి :

మానవుడు బజారులో అమ్ముడుపోవు వస్తువేదియ కాదు. ఐనను నిర్ణీతమయిన ఒక మూల్యమునకు శ్రామి కులు తమకీ సామర్థ్యముల వెలపెట్టుదురనునది అందరికి తెలిసినదే. శ్రామిక శక్తికిగల ఖరీదే కూలి లేక వేతనము. మరియొక ప్రపంచమునందలి వస్తువుల వెలలన్నిటి కన్నను అదియే మిక్కిలి మిన్న. ఏలయన వేతనమునందైనను అధిక సంఖ్యాకులు కూలి లేక వేతనముల మూలముననే తమ కుటుంబాచార్యమును సమకూర్చుకొనుచున్నారు. వ్యవసాయపు కూలి, కర్మాగారపు కార్మికుడు, పల్లెటూరి బడిపంతులు, పట్టణవాసియైన యన్. జి. వో. నుద్యతరగతి ఉద్యోగస్తులు, మరియొక పెద్దపెద్ద జీతములు తెచ్చుకొను ప్రొఫెసర్లు, డాక్టర్లు, లాయర్లు, ఇంజనీర్లు, ప్రభుత్వోద్యోగులు, వ్యాపార సర్కనడుపు అధికారులు- అందరును తమ రాబడిని కూలి, లేక వేతనములనుండియే గ్రహింతురు.

వీరి వేతనములమధ్య ఎంతేని వ్యత్యాసము గలదు. ఈ విషయమును తెలిసికొనుటకు అర్థశాస్త్ర పరిజ్ఞాన మవసరములేదు. కాని అర్థశాస్త్ర పరిభాషలో ఈ విషయమును సూచించుటకు, వేరువేరు వృత్తుల నడుమ శ్రమస్వేచ్ఛా గమనమునకు సంపూర్ణావకాశము లేదు అని అందుము.

ఇట్లే, వివిధములగు జాతీయ ఆర్థిక వ్యవస్థల నడుమ కూడ వేతనములు భేదించును. అసియాయందలి వేతనములకన్న యూరపునందలి వేతనములు, యూరపునందలి వేతనములకన్న అమెరికాలోని వేతనములు హెచ్చుగా నున్నవి. అత్యల్పముగు వేతనములు సంపాదించు చైనా కూలీలుగాని, జెకోస్లవేకియా తోళ్ళ పనివాళ్లు గాని తమ దేశమునందలి కూలి మొత్తములను హీనపరచుట అమెరికనులు ఇచ్చగింపరు. కావుననే మొదటి ప్రపంచ యుద్ధము తరువాత ఇతర దేశములనుండి తమదేశమునకు వలసవచ్చు జాతులపట్ల అమెరికా ప్రభుత్వము ఒక వలస విధానము నేర్పరచుకొని కోటాపద్ధతిని అమలు జరిపినది. శ్రామికవర్గము నష్టయి, పరిమితమైన వేతనములు, పటమున ప్రకృపుటలో చూపబడినవి.

ఒక ఆర్థిక వ్యవస్థయందు శ్రామికులకు గల గిరాకీని సూచించు చాపము వాయవ్యమునుండి ఆగ్నేయమునకు

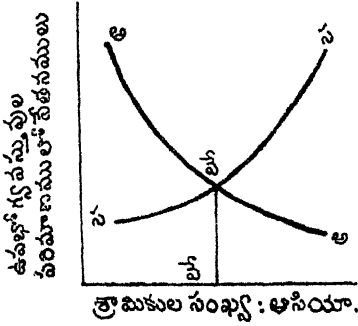

పటము 1.

అల - శ్రమ అనేకలేక గిరాకీ చాపము.

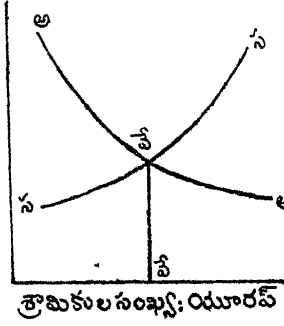

పటము 2.

సన - శ్రమ సప్లయ చాపము.

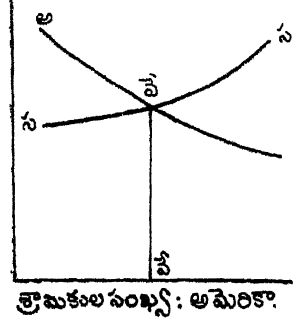

పటము 3.

వేవే - వేతనములరేటు.

వ్రాలుటకు కారణమేమి? తదితర ఉత్పత్తి సాధనములను స్థిరముగ నుంచి శ్రామికుల సంఖ్య హెచ్చుచేయుచు పోయినచో, హీనవృద్ధిన్యాయముప్రకారము శ్రమ ఉత్పాదకశక్తి క్షీణింపవారంభించి వేతనములు అల్పమగుట జరుగును. శ్రమసప్లయ చాపము నైఋతిదిశ నుండి ఈశాన్యమునకు ఎగయుట పటమున చూపబడినది. ఇవి సర్వసాధారణమగు సప్లయ అవేక్షల చాపములు. ఇట్లుగాక వేరువిధమున సప్లయ చాపముండునా?

సామ్యూల్ సన్ వ్రాసిన్లు - మార్లస్, యక్కు అక్షమునకు సమానాంతరముగా పోవుచు జీవనాదాయమును మాత్రము సూచించు వేతనము లంతఎత్తున గీయబడిన శ్రమ సప్లయ చాపమును ఊహించెను. బ్రతుకుటకు పిల్లలను కని తమవర్గపు సంఖ్య భూమిపై నిలుపుటకు మాత్రము చాలినంత వేతనములవి. నూటపబది సంవత్సరములకు పూర్వము అర్థశాస్త్రము భయంకరముగా చిత్రింపబడుటకు కారణములలో నొకటి వేతనములు కేవలము ప్రాథమిక జీవితావసరముల స్థాయిని మాత్రము సూచించునను ఈ సిద్ధాంతమే. జీవనాదాయ వేతనముల సిద్ధాంతము - లేదా 'ఇనుపసిద్ధాంతము'ని అపహాస్యము చేయబడిన ఈ సిద్ధాంతము-వేతనములెట్లు నిర్ణయింపబడునో సూక్ష్మీకరించు సిద్ధాంతములలో నొకటి.

జీవనాదాయ వేతనముల సిద్ధాంతము: ప్రప్రథమమున ఈ సిద్ధాంతమును ప్రవచించిన అర్థశాస్త్రవేత్తలు 18 వ శతాబ్దములో ఫ్రాన్సునందు వర్దిల్లిన్ ఫిజియోక్రాట్లు, ఇంగ్లీషు అర్థశాస్త్రవేత్తలు స్మిత్తు, రికార్డోలును ఇంచుమించు ఇట్టి భావములనే వెలిబుచ్చిరి. ఈ సిద్ధాంతము

ననుసరించి జీవించుటకు, తమజాతిని నశించకుండ భూమిపై నిలుపుటకుమాత్రము సరిపోవు కనీసవేతనములు శ్రామికులు సంపాదిరతురు. ఈ జీవనాదాయ స్థాయికి మించిన వేతనములు వారికి లభించినఎడల, ఒక్కతరముకాలములో శ్రామికుల జనాభా అధికమై వేతనములు తగ్గును. ఈ జీవనస్థాయికన్న తక్కువగా వేతనములున్నచో శ్రామికులు వెండ్లిండ్లు చేసికొని, ఇండ్లు నిలుపుకొనజాలరు; ఫలితము: ఒక్కతరముకాలములో వేతనములు తిరిగి జీవనాదాయ స్థితికి ఎగయును.

ఈ జీవనాదాయ వేతనముల సిద్ధాంతము ఆశానిరాశాచాదముల రెంటిని ప్రతిబింబించుచున్నది. జీవనాదాయ స్థాయిని మించిన వేతనములు శ్రామికులు పొందజాలరు అని వచించుటలో ఈ సిద్ధాంతము నిరాశాజనకముగనే యున్నది. శ్రామికవర్గము భవిష్యత్తు నిట్లు అంధకారము చేసిన ఈ సిద్ధాంతమునకు లాసేల్ అను అర్థశాస్త్రవేత్త వట్టి 'ఇనుపసిద్ధాంత'మని పేరిడెను. ఎబ్బెట్టుగ తోచి, కర్కశముగ ధ్వనించినదగుటచే ఈ జీవనాదాయ వేతనముల సిద్ధాంతము ఇట్లు వేళాకోళము చేయబడినది. అప్పటినుండి 30 సంవత్సరములవరకు ఈ 'ఇనుపసిద్ధాంతము' సామ్యువాద రణభేరిపై మ్రోయింపబడిన యుద్ధగీతి పల్లవిగా చలామణి అయెను.

జీవించుటకు కావలసినదానికన్న తక్కువ వేతనములను శ్రామికుల నెత్తిపై పారిశ్రామికవేత్తలు ఎన్నటికిని రుద్దజాలరు అని చెప్పుటలో ఈ సిద్ధాంతము ఒకవిధముగ మిక్కిలి ఆశాజనకముగనేయున్నది. జీవనాదాయస్థాయికి ఎంతయో తక్కువగా వేతనములుపొందు అనేక దేశముల

లోని పరిస్థితులు గణనకు వచ్చినపుడు, ఈ సిద్ధాంతము వాస్తవమునకు దూరమైన ఆదర్శపరిస్థితులనే వర్ణించుచున్నది. ఇంతేగాక జీవనాదాయమును భావము జీవన ప్రమాణమును భావమునకు చోటిచ్చినపుడు, శ్రామికులు తమ కోర్కెల హెచ్చుచేసికొని, ఎక్కువ ఖరీదైన జీవితముల నడపుటకు అలవాటుపడినంతమాత్రమున అతిశయించిన వారి వాంఛలను తీర్చుటకు వలసినంతగా వేతనములు ఎగయినను అర్థమును ఈ సిద్ధాంతము స్ఫురింపజేయుచున్నది. అట్లయిన 'జీడ్' వ్రాసినట్లు ఈ సిద్ధాంతమును 'ఇనుపసిద్ధాంత' మనుటకన్న బంగారు సిద్ధాంతమనియే పిలువవచ్చును.

నిజమునకు 19 వ శతాబ్దపు రెండవ అర్థభాగము నాటికి జీవనాదాయమును భావము పోయి జీవనప్రమాణమును భావము అర్థశాస్త్ర పరిభాషలో ఎక్కువగా చలామణి యగుచుండెను. జీవనాదాయ స్థాయికన్న జీవన ప్రమాణపు స్థాయి చాల హెచ్చు. కేవలము ప్రాథమిక జీవితావసరములను తీర్చుకొనుటకు కావలసినంత వేతనములనే కాక, విద్య, విశ్రాంతి, విజ్ఞాన, వినోద కార్యక్రమములు మున్నగు ఉదాత్త జీవనవ్యాపారము సాగుటకు కావలసినంత వేతనములను జీవనప్రమాణస్థాయి సూచించును. జీవనప్రమాణపు పట్టిలో ఏడమ్స్మిత్తు కూడ విద్య నొక అంశముగా పరిగణించియుండెను.

ఒక జీవన ప్రమాణమునకు అలవాటు పడిన శ్రామికులు ఎటులైనను అంతకన్న తక్కువ వేతనముల తీసికొనుటకు ఇష్టపడరని దీని అర్థము. ఇంతేగాక, లభించిన ఉన్నత జీవన ప్రమాణము శ్రామికుల కొనంగు పుష్టికరమైన ఆహారము, పరిశుభ్రమైన ఇండ్లు, విచారమునకు దూరమైన మనస్తత్వము వారి ఉత్సాదకశక్తి నభివృద్ధి పరచి వారికి ఎక్కువ వేతనములు దొరకునటుల చేయుటకు కూడ పీలుకలదు.

ఏమైనను, జీవనాదాయ వేతనముల సిద్ధాంతముగా కాని, జీవన ప్రమాణవేతనముల సిద్ధాంతముగా కాని, ఈ సిద్ధాంతము శ్రామికవర్గపు నష్టము చాపమునే పరిశీలించుచున్నది కాని, అపేక్ష చాపముజోలికి బోవుటలేదు.

వేతనముల ఘండు సిద్ధాంతము : నష్టయి, అపేక్షల రెంటిని గణనకు తీసికొని, కూలి యెట్లు నిర్ణయింపబడునో

పరిశీలించిన సిద్ధాంతము వేతనముల ఘండు సిద్ధాంతము. ఈ సిద్ధాంతపు పూర్తిపరిణామము జాన్ స్టూఆర్టు మిల్లు చేతులలో జరిగెను. ఒక దేశమునందలి జనాభాలో - పని చేయగల వయస్సు, శరీరదార్భ్యము, నిర్ణీతమైన ఒక మూల్యమునకు తమ శ్రామిక శక్తిని అమ్ముటకు ఇచ్చకల వారందరు ఆ ఆర్థిక వ్యవస్థయందలి శ్రమయొక్క నష్టయిని సూచింతురు. పారిశ్రామికవేత్తల పెట్టుబడి ధనములో శ్రామికులకు కూలి యొసంగుటకుగాను కేటాయింపబడిన మొత్తము శ్రమకుగల గిరాకీని సూచించును. ఈ మొత్తమునే వేతనముల ఘండు అందురు. అట్టి మొత్తమును శ్రామికుల సంఖ్యచే భాగించిన సరాసరి కూలి లేక వేతనము రేటు వచ్చును.

ఈ సిద్ధాంతము ననుసరించి వేతనముల రేటు పెరుగవలెనని (1) వేతనముల ఘండు హెచ్చుకావలెను; లేదా (2) శ్రామికుల సంఖ్య తగ్గవలెను. మొదటిది అంత అల్పకాల వ్యవధితో జరుగునది కాదు. శ్రామికులు తమ ఆర్థిక పరిస్థితులను చక్కదిద్దుకొనదలచిన కుటుంబ నియంత్రణమును అమలు జరుపవలెను.

లాంగే, జెవన్ను, థారన్ టన్ మున్నగు అర్థశాస్త్ర వేత్తలు ఈ సిద్ధాంతమును విమర్శించిరి. వేతనముల ఘండు అనునది శాస్త్రీయముకాని భావములలో నొకటి. జాతీయాదాయము ప్రవాహమువంటిది కాని ఘండుకాదు. ఇంతేగాక వేతనములుగా శ్రామికులకు చేరు ఆదాయ పరంపర వ్యాకోచ సంకోచములు పొందు స్వభావము కలది. లాభనష్టముల దూరాలోచనపై ఆధారపడి పారిశ్రామికవేత్తలు వ్యాపార సరళిలో చేయగల సాహసము ననుసరించి అదియుండును. బ్యాంకుల పరపతి విధానము నకును దానిపై ప్రాబల్యము గలదు. అన్నింటినిమించి ఈ సిద్ధాంతమువలన మనకు తెలివిడి యగు వరమనత్య మేమియులేదు. వేతనముల మొత్తమును శ్రామికుల సంఖ్యచే భాగించిన, వేతనముల రేటు వచ్చునని తెల్పుటయు ఒక సిద్ధాంతమగునా? ఐనను కొద్ది మార్పులతో ఈ సిద్ధాంతము నంగీకరించువారిలో కెయిర్నో, టాసిగ్, కీన్సుకూడ గలరు.

శేషాదాయ పరిగృహీత సిద్ధాంతము : వేతనముల ఘండు సిద్ధాంతమును విమర్శించిన అర్థశాస్త్రవేత్తగా

మనచే వైన పేర్కొనబడిన దెవన్ను, శేషాచార్యుని సరి గృహీత సిద్ధాంతమును మరియొక పేరువలన సిద్ధాంతము నిట్లు వివరించును : "శ్రామికుడు స్వస్థించినని కరాదాయ యిచో అద్దె, పన్నులు, వడ్డీ పోగా మిగిలినసొమ్మే ఆతని వేతనము."

ఈ సిద్ధాంతమును వ్యాప్తి చేసినవారిలో ముఖ్యముగ చెప్పికొనదగినవాడు అమెరికను అర్థశాస్త్రవేత్త వాకర్. ఆతని వాదన ననుసరించి అద్దె, వడ్డీ, లాభములు మున్నగు నవి తమ తమ సూక్ష్మముల ననుసరించి నిర్ణయించబడును కావునను, వేతనములెట్లు నిర్ణయించబడునో తెల్పుటకు ప్రశ్నేకించి సూత్రములు లేనందువలనను అద్దె, వడ్డీ, లాభములుపోను, మిగిలిన దానిని శ్రామికులు తీసికొందురు. శ్రామికుల ఉత్పాదక శక్తి అతిశయించి అంతేమంది శ్రామికుల వలన ఎక్కువ ఉత్పత్తి జరిగినచో, వేతనము లుగా వారికి వచ్చు భాగమును హెచ్చును. జీడ్ చెప్పినట్లు ఈ సిద్ధాంతము వేతనము ఉత్పాదకశక్తి సిద్ధాంతమే. ఏలయన జాతీయాదాయమును హెచ్చుచేయుటకు శ్రామికులు ఎంతటి విలువగల పాత్రను నిర్వహించిరో ఆ విలువ ననుసరించియే వారి వేతనములుండును. శ్రామికుడు ఎక్కువ ఉత్పత్తిచేసిన ఎక్కువ ప్రతిఫలము నొందును. కష్టము ననుసరించి ఫలము.

వాస్తవమునకు మరి ఏ ఇతర ఉత్పత్తి సాధనమునకు చెందు ప్రతిఫలము కన్నను లాభములుగాపారిశ్రామికవేత్తలకు చేరు జాతీయాదాయ భాగమును వివరించుటకు ఈ సిద్ధాంతమును వినియోగించినచో నమంజనముగనుండును.

కార్మిక సంఘముల ప్రాబల్యము వేతనముల నిర్ణయ విషయమున నెట్లుండునో ఈ సిద్ధాంతము నిర్ణయించదు. శ్రమ, సప్లయి గిరాకీల ప్రసక్తియురాదు. ఈ సందర్భమున ఉత్పాదకశక్తి సిద్ధాంతమును పరోక్షముగ నవలంబించి, ప్రకృతి సంపద, పెట్టుబడి, పారిశ్రామిక వ్యవస్థ మున్నగు ఉత్పత్తి సాధనములకు పోవు ప్రతిఫలములకు మినహాయింపు జరిగిన తరువాత మిగిలిన ఆదాయము శ్రామిక వర్గమునకు చెందు ననుటకన్న, సూటిగా ఉత్పాదక శక్తి సిద్ధాంతమును శ్రమకే ఏల వర్తింపజేయరాదను ప్రశ్న నహజముగ ఉద్భవించును. దీనికి సమాధానమే అంతిమ ఉత్పాదకశక్తి వేతనముల సిద్ధాంతము.

అంతిమ ఉత్పాదకశక్తి వేతనముల సిద్ధాంతము: మూల్య సిద్ధాంతము యొక్క ప్రాథమిక సూత్రమును శ్రమకు వర్తింపజేయుటయే ఈ సిద్ధాంతము యొక్క ముఖ్యోద్దేశము. ఒక పారిశ్రామికవేత్త తక్కిన ఉత్పత్తి సాధనములను స్థిరముననుంచి శ్రమయూనిట్లను సూత్రము హెచ్చుచేయుచు పోవుచున్నాడనుకొందము; శ్రామికుని నగటు ఉత్పాదకశక్తి హీనవృద్ధివ్యాయముననుసరించి తగ్గుచుండును. చివరకు, మరియొక శ్రమయూనిట్లను ఉద్యోగించుటవలన వస్తుమూల్యములో కలిగిన అభివృద్ధి అట్టి శ్రమయూనిట్లకు ఒనంగు వేతనములకు సరిసమాన మగు స్థితివచ్చును. అట్టి శ్రమయూనిట్లను అంతిమ యూనిట్ అందుము; మరియు ఆ యూనిట్లకు ఒనంగు వేతనములే పరిశ్రమయందు వినియోగింపబడు శ్రమ యూనిట్లన్నిటికి ఈయబడును. అంతిమ యూనిట్లలో నున్న శ్రామికుడు అసగుద్ధుడై పారిశ్రామికుడు కాడు. సాధారణమైన సామర్థ్యము కలిగి, ఆతని నుద్యోగించుటవలన వస్త్రావృద్ధిలో కలిగిన అభివృద్ధి పారిశ్రామికవేత్తలకు సాధారణ లాభములు మాత్రము అందుజేయునట్లుల చేయువాడతడు.

వివచించుండు సమగ్రమైన పోటీ కలనసి, పణ్యపు అసమగ్రతలు ఏ విధముగను లేవని ఈ సిద్ధాంతము ఊహించును. కాని ఆర్థిక ప్రపంచమున ఇది నిజముకాదు. కార్మిక సంఘముల ఉనికి శ్రామిక వివచించుండు పణ్యపు అసమగ్రత కొక ఉదాహరణము.

కార్మిక సంఘములు - వేతనములు: కార్మిక సంఘములు వేతనములను హెచ్చుచేయుటలో ఎంతవరకు జయ ప్రదము కాగలవను ప్రశ్న ముఖ్యమైనది. వేతనములను హెచ్చు చేయుటకు కార్మిక సంఘములు అవలంబించు మూడువిధానములను కామ్యూల్ నన్ ఇట్లు పేర్కొనును.

(1) తమ సంఘములోనికి క్రొత్త నభ్యులను జేర్చుకొనుటకు నిరాకరించి సంఘసభ్యులనే పారిశ్రామికవేత్తలు ఉద్యోగములోనికి తీసికొనునట్లుల చేయవచ్చును. శ్రమ సప్లయిని ఈ విధముగా పరిమితము చేయుటవలన వేతనములు హెచ్చును.

లేదా, (2) యజమానులు ఒక ప్రమాణవేతనము నొసగునట్లుల కార్మికసంఘములు నిర్బంధము చేయ

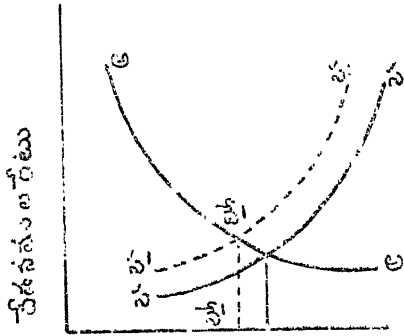

శ్రమ సప్తయి

పటము 4.

- అఅ - శ్రమకుగల అవేక్ష లేక గిరాకీచాపము.
- సస - స్వేచ్ఛావిపణియందలి శ్రమ సప్తయి చాపము.
- అస - కార్మికసంఘములచే పరిమితము చేయబడిన శ్రమ సప్తయి చాపము.
- వేవే - స్వేచ్ఛావిపణియందలి వేతనములు.
- వే'వే' - వేవేపై అధికముగా కార్మికసంఘములు సాదించిన అధిక వేతనములు.

వచ్చును. శ్రమ చానంతట సదియే పరిమితమగును. ప్రమాణవేతనమున ఉన్నతవేతన మొసంగునపుడు సహజముగా యజమానుల పక్షమునుండి శ్రమకు గల గిరాకీ తగ్గును. ఫలితము నిరుద్యోగము. కాని అదవేరువిషయము.

వేవే కన్న అధికమగు వే'వే' ఉన్నత వేతనమును శ్రామికులు ఇట్లు సంపాదించుటవలన—

యక్కు అక్షముపై వే' నుండి వే వరకు గల శ్రామికులు ఉద్యోగమును కోల్పోవుదురు.

యక్కు అక్షమునకు సమానాంతరముగా వే'వే' ఎత్తిన గీయబడిన రేఖ ప్రమాణ వేతనమును సూచించును.

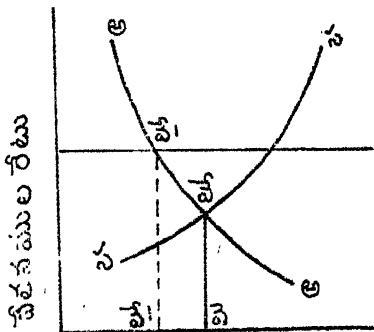

శ్రమ సప్తయి

పటము 5.

(9) శ్రామికుల ఉత్పాదకశక్తిని అభివృద్ధి చేయుట వలనను కార్మికసంఘములు వేతనములను హెచ్చుచేయ వచ్చును. అమెరికాయందు ఇటీవల 'ది ఇంటర్నేషనల్ లేడీస్ గార్ మెంట్ వర్కర్స్ యూనియన్' ఇట్లు చేసినది. శ్రమ గిరాకీ చాపము పటమున చూపబడినట్లు మారి వేతనములు హెచ్చును.

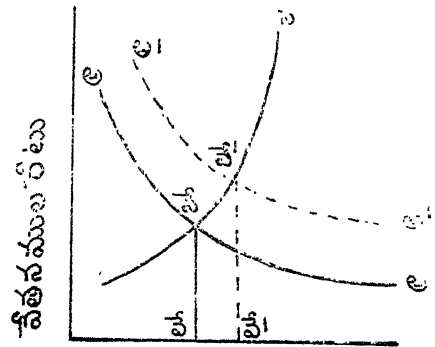

శ్రమ సప్తయి

పటము 6.

శ్రమ, అవేక్ష లేక గిరాకీ చాపము అఅ నుండి అ'అ' కు మారుటవలన వేవే కన్న ఎక్కువగు వే'వే' వేతనములు కార్మికులకు లభించును.

కార్మికసంఘములు సర్వత్రా వేతనములను హెచ్చు చేయజాలవు. ఏ పరిస్థితులలో అవి వేతనములను హెచ్చు చేయగలవో ఇట్లు వివరింపవచ్చును. ఏ వస్తువుకైనను గల గిరాకీ లేక అవేక్ష ఒక ముఖ్యలక్షణమునుకలిగియుండును. వెలలలో వచ్చు మార్పులతోకాటు విస్తరించు లేక సంకోచించు లక్షణముగల గిరాకీ ఒకటి. అట్లు అంతమార్పు చెందని గిరాకీ మరియొకటి: వీనిని మార్పుచెందు గిరాకీ, అంతగా మార్పుచెందని గిరాకీ యని పిలువవచ్చును.

- (1) కార్మికసంఘములు ఎక్కువ వేతనములు సంపాదించుటకు అనువైన పరిస్థితులలో నొకటి శ్రమజీవులకు గల గిరాకీ-ఆ పరిశ్రమకు సంబంధించినంతవరకు - అంతమార్పు చెందనిదిగా నుండవలెను.
- (2) ఇట్లే ఆ శ్రామికులు ఉత్పత్తి చేయు సరుకుకూడ అంతమార్పు చెందని గిరాకీ కలదిగా నుండవలెను.
- (3) మరియు పారిశ్రామికవేత్తలు వేతనములకు కేటాయించిన మొత్తము ఉత్పత్తిఖర్చుల పట్టిలో అంత ఎక్కువగా నుండరాదు.
- (4) మిగతా ఉత్పత్తి

సాధనములకు ముట్టు ప్రతిఫలము సంకోచింపజేయుటకును వీలుండవలెను.

భారతదేశము నందలి కార్మికులకు వేతనములు మరియు జీవన ప్రమాణములు : వేతనముల అంకెలను తెల్పు పట్టికలు 1875 వరకు మనదేశములో తయారు చేయబడనేలేదు. 1880 నుండి 1988 వ సంవత్సరము వరకు ఈ 58 సంవత్సరములలోను కొన్ని ముఖ్యమైన పరిశ్రమలలో వేతనములు పొందుచున్న మార్పులను సూచించు ఘాతసూచీ (index) సంఖ్యలు ఈ క్రింద ఈయబడినవి.

సంవత్సరములు	కొన్నిపరిశ్రమలలోని నూలుబట్టలు	వేతనములు	జేసిక్ సంవత్సరములు
		గనుల	1900 - (100)
		త్రవ్వకము	కాఫీ తేయాకు మున్నగు ప్లాంటేషన్ల కోటలు
1880-89	80	71	-
1890-99	90	81	100
1900-09	106	119	104
1910-19	142	176	122
1920-29	278	255	170
1930-38	242	191	121

ద్వితీయ ప్రపంచ సంగ్రామ కాలమునందును, తరువాతి సంవత్సరములలోను, సంఘటితపరుపబడిన కార్మికులు తమ వేతనములలో ఎక్కువ పెరుగుదలను సాధింప గలిగిరి. కాని పెరిగిపోవుచున్న జీవన వ్యయముతో సమానముగా ఈ వేతనములు పెరుగనేలేదు. 1939 జేసిక్ సంవత్సరముగా తయారు చేయబడిన అంకెల ననుసరించి కార్మికుల జీవనవ్యయ ఘాతసూచీ (Cost of living index) సంఖ్యలు బొంబాయిలో 292, అహమ్మదాబాదులో 319, షోలాపూరులో 410, కాన్పూరులో 478, నాగపూరులో 377, మద్రాసులో 380 అయియుండగా, హెచ్చిన వేతనముల సగటు 245.5 మాత్రమే.

1948 'కనీస వేతనముల చట్టము' ప్రకారము ఆంధ్ర, బీహారు, మద్రాసు, రాజస్థానము రాష్ట్రములలో కనీసపు వేతనములు నిశ్చయింప బడినవి. మద్రాసునందలి 1 రూపాయినుండి (ఇండస్ట్రీయల్ ట్రేబ్ల్యూనల్ అవార్డు ననుసరించి ఇది హెచ్చు చేయబడినది.) బీహారులోని

రూ 1-5-9 వరకు దినము ఒక్కొంటికి కూలిగా కనీస వేతనములు ప్రాంతీయ ప్రత్యేకతను పురస్కరించుకొని అనేక విధములుగానున్నవి. వైన చెప్పబడిన కనీస వేతనములలో జేసిక్ వేతనముతోపాటు కరువుబత్తెముకూడ కలదు. గనులలో పనిచేయుకూలీలకు ఈ కరువుబత్తెము రేటు హెచ్చు. జేసిక్ వేతనము రూ. 100 లు. అగుచో అది రూ. 12½ అగును. బీహారు, షశ్మిమజెంగాలు, మధ్యప్రదేశ్ రాష్ట్రముల బొగ్గుగనులలో పనిచేయు కార్మికులకు జేసిక్ వేతనమునకు నాలుగురెట్లు సొమ్ము బోనసుగా సంవత్సరమున కొకసారి ఈయబడును. ఇంతేగాక ఆహారధాన్యములు ప్రత్యేకపు రేట్లకు వీరి కొసంగబడును. ఇట్లే అస్సాము తేయాకు తోటలలో పనిచేయు కూలీ వేతనములు తక్కువ గను, అజమాయిషీ కఠినముగను ఉన్నను, గృహవసతులు మున్నగు ప్రత్యేకపు సదుపాయములు గలవు.

ఇక వ్యవసాయ కూలీల ఆర్థిక పరిస్థితులకు సంబంధించిన పరిశీలనములు ఈ క్రింది విషయములను రుజువు చేయుచున్నవి. యన్. జి. రంగా 1928 లో జరిపిన పరిశీలన ననుసరించి ఆంధ్రదేశపు గ్రామములలోని హరిజన కుటుంబములలో తొమ్మిదింట అయిదు ఆహార ధాన్యముల కొరతవలన బాధపడుచుండినవే. అనగా ఈ అయిదు కుటుంబములవారికి కడుపునిండ తిండిలేదన్నమాట. జీవించుటకు చాలినంత ఆదాయములో కివ వంతు మాత్రమే భూమిలేని వ్యవసాయ కూలీలు సంపాదించుచున్నారని థామస్ మరియు రామకృష్ణన్ అను చారలు దక్షిణ భారత గ్రామములలో జరిపిన పరిశీలన వలననే తెలుచున్నది. కుమారప్పకమిటీ (లేక కాంగ్రెస్ భూ సంస్కరణముల సంఘము) రెండవ ప్రపంచ యుద్ధ కాలములో వ్యవసాయ వేతనములు 260% నుండి 360% వరకు పెరిగినవనియు (జేసిక్ సంవత్సరము 1939 లో 100 అనుకొనిన), కాని జీవన వ్యయము దేశమునందలి వివిధ ప్రాంతములలో 356 నుండి 764% వరకు పెరుగుటచే ఈ వేతనముల పెరుగుదల వలన లాభము లేకపోయినదనియు తెలుపుచున్నది.

నాగరికత చరిత్ర యనగా వేతనముల పెరుగుదల చరిత్రయే. ఏమైనను ధరలు హెచ్చుచున్న రోజులలో సంఘటిత ప్రామితుల ఆందోళన ఫలితముగా వేతనములు

పెరిగినను జీవనవ్యయము పెరుగుదలతోపాటు సమానముగా అవి పెరుగవు. ధరలు పెంచుటవలన పారిశ్రామిక వేత్తలకు సమకూరు పెచ్చు లాభములు కార్మికులకుగల ఉద్యోగావకాశముల పెచ్చుచేయుననునది నిర్వివాదాం

శము. ద్రవ్యోల్బణము (inflation) చిన్నచిన్న మోతాదులలో మంచిది. కాని, విస్తరించు వలయములుగా పెచ్చిపోవు ద్రవ్యోల్బణ విషవృత్తములు ప్రజాస్వామికముల మనుగడకే దెబ్బ కాగలవేమో? యస్. కృ.

కృ

కృష్ణదేవరాయలు :

కృష్ణదేవరాయలు క్రీ. శ. 1509 నుండి 1529 వరకు విజయనగరసామ్రాజ్యమును పాలించిన తెలుగురాయడు. తుళువ ఈశ్వరరాయని కుమారుడైన నరసరాయనికి రెండవ భార్యయైన నాగాంబికయం దీతడు జన్మించినాడు. నరసరాయని ప్రథమభార్యయగు తిప్పాంబికయందు జన్మించిన వీరనరసింహరాయడును, తృతీయ కళత్రమగు ఓజాంబికకు ఉదయించిన అచ్యుతరాయలును, రంగరాయలును ఈతని సోదరులు. వీరనరసింహరాయల మరణానంతరము కృష్ణదేవరాయలు సింహాసన మధిష్ఠించెను. (క్రీ. శ. 1509).

కృష్ణదేవరాయలు సింహాసనమునకు వచ్చునప్పటికి సుమారురువదేండ్లవాడు. కావున ఇతడు క్రీ. శ. 1489 వ సం. ప్రాంతమున జన్మించియుండవచ్చునని విశ్వసంపవచ్చును. పారిజాతాపహరణము, మనచరిత్రము, ఆముక్తమాల్యద, క్రీ. శ. 1587 లో చిత్తూరు మండలమునందలి నారాయణ పురమున అచ్యుతదేవరాయలు ఒక బ్రాహ్మణునకు వ్రాయించియిచ్చిన తామ్రశాసనము, అచ్యుతరాయాఖ్యుదయము అను సంస్కృతకావ్యము - ఇత్యాదులను బట్టి రాయల తల్లియగు నాగాంబిక రాజపుత్రి అనియు, ఆమె 'సాగి' వంశపు రాచబిడ్డయనియు చరిత్రకారులు నిశ్చయించినారు.

రాయల బాల్యము ఎగుడుదిగుడులతో సాగినది. ఒక వైపు కన్నతండ్రి యొక్క అపారవాత్సల్యము, గురువర్యులు బోధించు విద్యాబుద్ధులు; మరీయొకవైపు నవతిత్లయగు తిప్పాంబికాటిల్యము, సోదరుడగు వీరనరసింహరాయలు చేయు హత్యప్రయత్నము— ఈతని బాల్యచరిత్రము నావరించుకొనినవి. కాని పుట్టుకవచము

వలె తిమ్మరుసుమంత్రి రేబవ లీతని రక్షించుచుండుటచే, ముంచుకొనివచ్చిన ఎట్టి కష్టమైనను మంచువలె కరగిపోయెడిది. రాయలు పదునెనిమిదవ యేటికే గీర్వాణాంధ్ర-కర్ణాటక-పారసీక భాషలయందు అసమానభాషాపాండిత్యమును గడించెను. ధనుర్వేదమునందును, అశ్వా రోహణాదులందును, రాజనీతి దండనీతులయందును, కుశలుడయ్యెను.

రాయల దినచర్యయందు వ్యాయామమునకును, విజ్ఞాన సముపార్జనమునకును చక్కని కలయికయున్నట్లు తెలియుచున్నది. తెల్లవారకమునుపే ఒక చటాకు నువ్వుల నూనె త్రాగి, శరీరమంతయు నూనె పట్టించుకొని నూనె అంతయు చెమటగా మారునంతవరకు కసరత్తులు, కుస్తీలు కత్తిసాములు చేసెడువాడు. ఏమ్మట గుఱ్ఱపుస్వారి యొనరెడివాడు. సూర్యోదయమునకు మున్నె సుగంధ జలస్నాతుడై దేవతార్చన ముగించెడివాడు. ఆపై విద్యాసాధన మొనరెడివాడు. రాచకార్యములు, విద్యాగోష్ఠులు, విలాసములు, నియమిత కార్యక్రమానుసారముగ నిర్వహించుచు ప్రజాపాలనమునకు తన జీవిత మంకిత మొనర్చినవాడు రాయలు.

కృష్ణరాయలు తాను రాజ్యభారము వహింపక పూర్వమే వెక్కు యుద్ధములందు వీరనరసింహరాయనికి సాయమొనరించుచుండెను. కర్ణాటదేశ సామంతులు నరసింహ రాయలవై తిరుగబడి కప్పములు కట్టుట మానివేయగా, అన్నగారి పక్షమున కృష్ణరాయలు దిగ్విజయ యాత్ర చేసెను.

శ్రీకృష్ణదేవరాయలు మనోహరాకారుడు. చూచుటకు గంభీరుడయినను, దరిజేర భయంకరుడైనను, నగుమోముతో ఉత్సాహముతో నుండెడివాడు. అసమాన

రిపాలనాదనుడు; న్యాయపక్షపాతము కలవాడు. యుద్ధమునందు నైన్యధిపత్యమును స్వయముగా స్వీకరించెడివాడు. కష్టముల నెదుర్కొను సమయములందు రాయలు ధైర్యనైర్దయములను, సమయస్ఫూర్తిని, పరాక్రమమును ప్రదర్శించి దుర్లభ కార్యములను సాధించువాడు. సైనిక వ్యవస్థయందు ఏమరుపాటు లేనివాడు. ఉత్తగాత్రులను స్వయముగా దర్శించి వారికి ఆదరముతో సదుపాయము లొనర్చెడివాడు.

కృష్ణ దేవ రాయలవారి పట్టాభిషేకము క్రీ. శ.1509 సం. ఫిబ్రవరి 4 వ తేదీకి సరియగు శుక్లనామ సం. మాఘ శుద్ధ చతుర్దశినాడు విజయనగర పట్టణమందు జరిగెను. ఆనాడు సభకు ఆర్వీటి బుక్కరాజు, సాళువ మేకరాజు, శ్రీవతివారు, బూదహల్లివారు, నంద్యాలవారు, ఔకువారు, తొరగెంటివారు, రాయచూరి తిమ్మరాజు, సంగరాజు, వెలుగోటివారు, పెదసాని అక్కప్పయ్యనాయడు, కమ్మదొరలు, తుళువదొరలు, కురాసానివారు, పెమ్మసానివారు, దండనాథులు, కవి పండితులెందరో వచ్చియుండిరని 'రాయవాచకము'న తెలుపబడియున్నది. కృష్ణరాయ విజయమున కుమార ధూర్జటి కవి ఈ ఘట్టమును కన్నులకు కట్టునట్లు వర్ణించినాడు. ఈ మహోత్సవ సందర్భమున భూరిదానములతో పాటు హంపీగ్రామమందలి పంపా విరూపాక్ష దేవాలయమును, ఒక సభా మండపమును రాయలు కట్టించినట్లు దేవాలయ శాసనము తెల్పుచున్నది. తమ్ములగు ఆచ్యుత, రంగరాయలకు చంద్రగిరివద్ద కొంత దేశమును తద్రక్షణార్థమై కొంత సైన్యమును ఓనగి వారి నచటికి పంపివైచెను.

రాజుమారునపుడు దేశమందు అలజడులు బయలుదేరుట సహజము. కంచి నగర సమీపమున శంబువరాయడు, ఉమ్మత్తూరునేలు గంగవంశపు రాయాధీశుడు మొదలగు సామంతులు రాయలపాలనమునుండి వైదొలగయత్నించిరి. రాయచూరు దుర్గమును గూర్చి కలతలేర్పడు చుండెను. గజపతిరాజులు తూర్పుతీరమున కావేరివరకును, నైర్దయందు బహమనీ రాజ్యములోని తెలంగాణ దేశమున కొంతయును, ఆక్రమించుకొని విజయనగర రాజ్యమును కబళింప యత్నించుచుండిరి. బహమనీ రాజ్య మంతకు పూర్వమే అంతఃకలహములకు లోనై బీజపూరు, గోలకొండ, అహమ్మదునగరు, బీరారు, బిదరు అను ఐదుభాగములుగా విభక్తమయ్యెను. పోర్చుగీసువారు అప్పటికే వర్తకకారణమున 'కల్లికోట' చేరి 'కన్నూరు' నగరమున కోట కట్టుకొని కొచ్చిను, కల్లికోట, గోవా, బీజపూరు అనుతావుల రాజకీయములలో జోక్యము కలిగించుకొనుచుండిరి. రాయలనాటికి ఆల్బుకర్కు పోర్చుగీసు గవర్నరై యుండెను.



కృష్ణదేవరాయలు, రాజులు (తిరువతి వేంకటేశ్వరస్వామివారి ఆలయములోని కాంస్యవిగ్రహములు).

కృష్ణ దేవరాయలు అధికారమునకు వచ్చిన తోడనే బహమనీ సుల్తానుల నెదుర్కొనవలసి వచ్చెను (1509). బహమనీ సుల్తానులు బిదరునం దేశమై రెండవ మహమ్మద్ శాహా నాయకత్వమున విజయనగర రాజ్యపు సరిహద్దులలోనికి చొచ్చుకొని వచ్చిరి. రాయలు 'దివానీ' వద్ద వారి నెదుర్కొని రెండవ మహమ్మదును తీవ్రముగా గాయములకు గురిచేసి మహమ్మదీయ సైన్యమును తరిమివైచెను. కోయిలకుంటవద్ద బిజాపుర సుల్తానగు యూసుఫు ఆదిల్ ఖాను రాయలపై తిరుగబడెను. రాయల్లాళని ప్రాణములతో పాటు కోయిల

కుంటను గూడ గ్రహించెను. బహుమనీ సైన్యము బిదరునకు పారిపోయెను.

ఈ యుద్ధకాలమందే కళ్ళికోట యుద్ధమున పోర్చుగీసువారికి రాయలు తోడ్పడుచో ఆతనికి యుద్ధములందు సైన్యసహకారముతోపాటు అరేబియా, పర్షియా గుఱ్ఱముల నిప్పీంతునని ఆల్బుకర్కు రాయబార మంపెను. దానికి రాయలు సమాధాన మిచ్చులోపలనే పోర్చుగీసువారు గోవాకోటను పట్టుకొనియుండుటచే (1510) ఆతడు వారి రాయబారము నంగీకరించి వారితో స్నేహము పెంచికొని, అశ్వసైన్యము నభివృద్ధిచేసెను.

ఆ తరువాత దాదాపు రెండు సంవత్సరములపాటు రాయలు రాజధానియందే యుండి దేశమందు శాంతి భద్రతలను కాపాడుటకై తగిన ఆర్థిక రక్షణ స్తోమతులను అభివృద్ధిపరచుటకు పూనుకొనెను. అప్పటిలో రాజ్యకోశమున విద్యారణ్యులవారు సింహాసనస్థునికై నిక్షేపించిన మూలధనము 99,56,00,000 రూప్యములు; భూషణముల వెల 4,00,000 రూప్యములు; రత్నములవెల 6,00,000 రూప్యములు; పూర్వికులు మిగిల్చినధనము 19,56,00,000 రూప్యములు; కర్ణాటక రాజ్యసంబంధి రూప్యములు రు. 10,84,00,000 లు; దేవదాయ, బ్రహ్మదాయ సర్వ మాన్యముల బాపతు ధనము రు. 10,00,00,000 లు ఉండెను. అమరనాయకులవద్ద 24,000 గుఱ్ఱములు; 1200 ఏనుగులు; 2,00,000 కాల్బలపు సైనికసంపద ఉండెను.

వీటి నభివృద్ధిచేయుటకై రాయలు క్రొత్తసంస్కరణలు కొన్ని ప్రవేశపెట్టెను. వాటిలో ముఖ్యమైనవి పరిపాలనా సౌలభ్యమునకును, సైన్యాభివృద్ధికిని సంబంధించినవి. సామ్రాజ్యమును 'నాయకములు'గా విభజించి అందొక్కొక్క దానియందు రాజాజ్ఞానువర్తియగు ఒక్కొక్క నాయకుని పాలకునిగా నియమించెను. ఈ నాయకులు రెండు తరగతులవారుగ నుండిరి. జీతములపై నున్నవారు మొదటి తరగతివారు. ఆనువంశ్యులుగా నున్నవారు రెండవ తరగతివారు. ఈ రెండవ తెగవారు అమరనాయకు లనబడిరి. వీరే సైన్యపోషణ భారమును వహించుచు రాజునకు యుద్ధమునందు సాయమొనర్చుచుండెడివారు. రాయలీ పద్ధతిని సంస్కరించి వేతన నాయకులు కూడ సైన్య మేర్పాటుచేయునట్లు కట్టడి

చేసెను. అందరు నాయకుల స్వాధీనములో నున్న సేనకంటె బలవత్తరమైన సేనను జీతముల నిచ్చు పద్ధతిపై సమకూర్చి రాయలు దానిని తన స్వాధీనమునం దుంచుకొనెను. వేతననాయకములందలి ధనమంతయు సగరికి పంపునట్లును, సైన్యపుఖర్చులు అమరనాయకులు భరించునట్లును నియమించి కోశాగారముతోపాటు సైనిక బలమును గూడ రాయలు అభివృద్ధిచేసెను. అప్పుడు సామ్రాజ్య సైన్యమునందు 38,000 గుఱ్ఱములు, 17,000 ఏనుగులు, 8,00,000 కాల్బలము ఉండెను. రాయలే సైన్యాధ్యక్షుడుగ నుండెను. విజయనగర రాజులు కాల్బలము అధికముగా కలవారగుటచే నరపతు లనబడిరి. సైన్యములనే కాక దుర్గములనుగూడ రాయలు బలిష్ఠమైన వానిగా నొనర్చెను.

దిగ్విజయ సన్నాహములు పూర్తిఅయిన తోడనే రాయలు రాయచూరు దుర్గమును ముట్టడించి స్వాధీనపరచుకొనెను. యూసుఫ్ ఆదిల్ ఖాను తరువాత ఆతని కుమారుడైన ఇస్మాయిల్ ఆదిల్ షా నామ మాత్రముగా రాజై యుండెను. కాని 'కమాల్ ఖాను' అనువాడు ప్రబలుడై పరిపాలనము నిర్వహించుచు రాజ్యము కబళింపచూచుచుండెను. ఇతనికినిబహుమనీ సుల్తానులకును పడలేదు. ఇంతలో ఇస్మాయిల్ తల్లి కమాల్ ఖానును 1511 మే నెలలో చంపించుటతో రాజ్యమున అంతఃకలహములు చెలరేగెను. ఈ అదనున రాయలు రాయచూరును హస్తగతము చేసికొనెను. అచ్చటినుండి గుల్బర్గా దుర్గమునుపట్టి రెండవ మహమ్మదుషాకు కుడిభుజమైన అమీర్ బరీదు నోడించెను. ఆపై బిదరునే ఆక్రమించి రెండవ మహమ్మదుషాను చెరపట్టియు, వదలి 'యవనసామ్రాజ్య స్థాపకు'డను బిరుదము దాల్చెను.

ఈ సమయముననే ఉమ్మత్తూరు, శివసముద్రమునేలు గంగరాజు కప్పముకట్టుట మాని పెనుగొండ నాక్రమించి రాయలను ధిక్కరించెను. శ్రీరంగపట్టణపు రాజైన చిక్కరాయలు సాయమై రాగా రాయలు పెనుగొండను జయించి తరువాత ఉమ్మత్తూరు శివసముద్రముల కోటలను స్వాధీనపరచుకొనెను. రాయలు తాను జయించిన ఈ భూభాగము నంతయు ఒక పరగణాగా నిర్మాణముచేసెను. దీనికి శ్రీరంగపట్టణమును కేంద్రస్థానముగా నొనర్చి ఆ

పరగణాకు సాళువ గోవింద రాజును ముఖ్య పరిపాలకునిగా నియమించెను. ఈతని క్రింద ముగ్గురు ప్రాంతీయ పాలకులు నియమింపబడిరి.

పిమ్మట రాయలు కూర్చు, మళయాళ దేశములను స్వయం ముగ జయించెను. రాయల పక్షమున విజయప్ప, వెంకటప్ప అను నాయకులు పాండ్య, చోళ, చేర దేశములను జయించిరి. ఆ యా దేశముల వారీయవలసిన కప్పములు నిర్ధారణ పూర్వకముగా కట్టుదిట్టము లొనర్చి జయింప బడిన ఈ దక్షిణ దేశమును మూడు భాగములుగా చేసి, వాటియందు కృష్ణప్ప - విజయ రాఘవ - వెంకప్ప నాయకులను నిల్పి, రాయలు రాజధానికి తిరిగివచ్చెను.

ఉదయగిరి నేలు ప్రతాపరుద్ర గజపతిపై రాయలు క్రీ. శ. 1518 లో దాడివెడలి, ఆతనితో పదునెనిమిది మాసములు ప్రచండముగ పోరి దుర్భేద్యమైన ఉదయగిరి దుర్గమును వశపరచుకొనెను. ఉదయగిరిలోని కోట వల్లభ రాయనికి రాయలు శా. శ. 1488 వ సంవత్సరమునకు సరియగు భావనామ సంవత్సర శ్రేష్ఠ బ॥ దళమినా డొక గ్రామము దానమిచ్చినట్లు శాసనము వేయించెను. (క్రీ. శ. 1514) ఉదయగిరి కోటలో దొరకిన కృష్ణ విగ్రహమును తనవెంట గొనిపోయి ఆ సంవత్సరమందే హంపిలో పెద్ద దేవాలయమును కట్టించి అందా కృష్ణ విగ్రహమును ప్రతిష్ఠించెను. రాయలు కందుకూరును జయించి త్రోవలో తిరువతి వేంకటేశ్వరస్వామిని దర్శించి 30 వేల వరహాలతో కనకాభిషేకము గావించి నిత్యదీపనైవేద్యములకై తాళ్ళపాక గ్రామమును దానమొనర్చినట్లు 6-7-1514 వ తేదీన వేసిన శాసనము తెలుపుచున్నది. ఈతనివెంట వచ్చిన దేవేరులు తిరుమలదేవీయ, చిన్నమాంబయ నిత్యనైవేద్యమునకై గుడియారు, పిరాటికలత్తూరు అను గ్రామములను దానము చేసిరి. ఈకాలముననే రాయలవారు హంపిలో హజార రామస్వామి దేవళమును కట్టించిరి.

కృష్ణరాయలు అంతటితో ఆగక ఉత్తర దిగ్విజయ యాత్రకై బయలుదేరి త్రోవలో కనిగిరి, కందుకూరు కోటలను జయించి, వీర రుద్రగజపతిని సపరివారముగ బంధించి రాజధానికి వంపెను. ఆకాలమున అద్దంకి, వినుకొండ, శెల్లముకొండ, వాగార్జునకొండ, తంకేడు, కేతవరము మొదలైన దుర్గములకెల్ల కొండవీడు కూడలి

స్థలముగా నుండెను. అద్దంకినుండి కోటలన్నిటిని రాయలు జయించుటలో గజపతుల సైన్యమునకు ఒక కొండవీడే గతియైనది. రాయలు కొండవీటిని నెలల తరబడి ముట్టడి చేసి చిట్టచివరకు ఆకోటను సాధించెను. గజపతిని సకుటుంబముగా బంధించి కోటను సాళువ తిమ్మరుసు పాలనక్రింద నుంచెను. తరువాత రాయలు రాణులతో అమరావతిని, శ్రీకైలమును, అహోబిలమును దర్శించి తిరిగి కొండపల్లిపై నడచెను. మధ్య అడ్డుపడ్డ ప్రతాపరుద్ర గజపతిని మరల నోడించి రెండు నెలలు ముట్టడిచేసి దురాపమగు కొండపల్లిని వశపరచుకొనెను (1515).

అటుతరువాత రాయలవారికి కళింగముపై దృష్టి మరలెను. రాయలవారు విజయవాటిక వద్ద ఆంధ్ర శ్రీవిష్ణువును దర్శించి, ఉత్తరముగా పయనించి, రాజమహేంద్రవరము నాక్రమించి, విజయ పరంపరలతో పొట్నూరు చేరి, అచ్చట విజయ స్తంభము నాటించెను. (1516). కళింగరాజధానియగు కటకమువరకును రాయల సైన్యము నడచినదికాని గజపతి రాయలతో సంధిచేసికొని కుమారైయగు అన్నపూర్ణాదేవిని ఆతని కిచ్చి వివాహము చేసి లొంగిపోవుటచే ఆతనిపై రాయలు దయదాల్చి కృష్ణానదికి ఉత్తరమున నున్న ప్రాంతమంతయు ఆతనికి వదలి వేసెను. పేరెన్నికగన్న ఈ దండయాత్ర 1517 జనవరి 2 వ తేదీతో ముగిసెనని శాసనమువలన తెలియుచున్నది. తరువాత రాయలు దక్షిణ ఆర్కాటు జిల్లాలోని కాటూరు కోటను స్వాధీన మొనర్చుకొనెను.

కృష్ణదేవరాయలు కళింగ యుద్ధమున నిమగ్నుడై యుండగా విజాపూరు పాలకుడగు ఇస్మాయిల్ ఆదిల్షా రాయచూరు దుర్గమును మరల ఆక్రమించుకొనెను. రాయలు పదిలక్షల కాలలముతో, 500 గజబలముతో క్రీ. శ. 1520 లో రాయచూరుపై దండు వెడలెనట. ఇస్మాయిల్ ఆదిల్షా అశ్వసైన్యముతో కృష్ణానదిని దాటి బదుమైళ్ళు వచ్చి రాయచూరునకు తూర్పున విడిసియున్న రాయల సైన్యమును 1520 సం. మే 19 వ తేదీనాడు డీకొనెను. ఇస్మాయిల్ ఆదిల్షా యుద్ధములో ఓడిపోయెను. రాయలరాజునివి రాయచూరు కోటవరకు తరిమి వేసెను. అచ్చట ఫిరంగిదళముతో ఆ సుల్తాను రాయల సైన్యమును చిక్కువరకు చుండగా రాయలు అప్రతిహత

పరాక్రమముచూపి రాయచూరు దుర్గమును స్వాధీనపరచుకొనెను. ఇస్మాయిల్ ఆదిల్ షా పలాయనమంత్రము పఠించి ప్రాణములను రక్షించుకొనెను. ఈ రాయచూరు యుద్ధము చరిత్రాత్మకమయినట్టిది. రాయలవారి యుద్ధతంత్ర విశారదత్వమును, నిర్వహణదక్షతను వెల్లడిచేయునట్టిది. భారత రామాయణీయ యుద్ధములను బోలినట్టిది. శత్రువుల కీతని పేరు వినగనే గుండె జల్లనునట్టు చేసినట్టిది. హిందూదేశ మంతటను కృష్ణదేవరాయలవారి కీర్తి ప్రసరించునట్లు చేసినది రాయచూరు యుద్ధమే.

పిమ్మట రాయలు వైస్యముతో గుల్బర్గావై దండెత్తి కోటను కూల్చి, ఫిరోజాబాదు, సాగర్ దుర్గములను వశపరచుకొని శిజాపూరును ముట్టడించి దానిని ధ్వంసము చేసెను. గుల్బర్గాలో “మహమ్మదు II బహమనీ” యొక్క ప్రథమ పుత్రుని నిలిపి మిగిలిన ఇద్దరు పుత్రులను విజయనగరమందు గౌరవ మర్యాదలతో నుంచుకొనెను.

ఇస్మాయిల్ ఆదిల్ షా సంది సూత్రములను లక్ష్యము చేయక మరల రాయచూరును ముట్టడింప యత్నించెను. కాని రాయలు యుద్ధ సన్నద్ధుడై వచ్చుచున్నాడను విషయము తెలిసి కోట విడిచిపారిపోయెను. ఆదిల్ షాయొక్క దుర్నయమునకు తగిన గుణపాఠము చెప్పటకై, బెల్గాముపై దండయాత్రచేయ యత్నించుచున్న రాయలరోగగ్రస్తుడై క్రీ.శ. 1530 సంవత్సరారంభమున దివంగతుడయ్యెను.

రాయలకు మువ్వరు భార్యలు. వారు తిరుమలాదేవి (పట్టమహిషి), అన్నపూర్ణాదేవి, చిన్నాదేవి అనువారలు. వీరుకాక రాయలకింకను తొమ్మిదిమంది భార్యలుండిరట. రాయలకిద్దరు కుమారులు, ఇద్దరు కొమార్తెలుండిరి. పెద్ద కొమరిత తిరుమలాంబను అళియ రామరాయలకును, రెండవ కొమరిత వేంగళాంబను తిరుమలరాయలకును ఇచ్చి వివాహమొనర్చెను.

రాయలకాలమున విజయనగరము విద్యానగరమై సర్వసౌఖ్య విలాసములకు ఆవాసమయ్యెను. రాయలు తన పట్టాభిషేకానంతరము విరూపాక్షదేవాలయ గోపురము, రంగమండపము నిర్మింపించెను. ఉదయగిరి దుర్గ విజయనంతరము కృష్ణస్వామ్యాలయమును (1513) హజార రామాలయమును కట్టించెను. అటుపిమ్మట తన తల్లిపేర నాగలాపురమును కట్టించెను. కృష్ణరాయలు

శిల్పకళానిలయముగా విఠోజా దేవాలయమును నిర్మింప దొడగెను. ఆ నిర్మాణము సదాశివరాయల కాలమువరకు సాగుచుండెనట! నాగలాపురమునకు ఈశాన్యముగా నొక విశాలమైన రాజమార్గమును కమలాపురము గుండా విజయనగర రాజమందిరమువరకు వేయించెను. ఇతడు నాగలాపురప్రాంతమున అనంతశయనాలయము, అష్టకోణాకృతి విరాజితముయిన ఒక మహలు, మజ్జనశాల ఏర్పరచెను. గజపతుల నోడించినతరువాత ‘భువనవిజయ’ మందిరము గట్టించెను, దీనిని ‘దసరాదిబృ’ అవియు నందురు. రాణివాస మందిరములను, మంత్రాలోచనా మందిరములను, గజశాలలను, ఏకశిలయందు ఉగ్ర నరసింహస్వామి విగ్రహమును (1528) నగరలక్ష్మికి ఆభరణములుగా నుండునట్లు నిర్మించెను. ఈ నిర్మాణములందెల్ల రాయల శిల్పకళా పోషణ ప్రీతి సువ్యక్తమగుచున్నది.

సామ్రాజ్యమున రాయలు సర్వస్వతంత్రుడై యుండెను. రాయలకు ప్రధానామాత్యుడు తిమ్మరుసు. విజయనగర రాజ్య భారమంతయు తిమ్మరుసు మహామంత్రి చాకచక్యముతో నిర్వహించుచు రాజుచేత తండ్రితలె గౌరవింపబడుచు, ‘అప్పాజీ’ అని పిలిపించుకొనుచుండె ననియు, అమరనాయకులందరు ఆతని కనుసన్నల మెలగుచుండి రనియు తెలియుచున్నది. తిమ్మరుసు రాయలకు మహామంత్రియై యుండుటయే గాక, పిన్ననాటి నుండియు రాయల ప్రాణరక్షకుడనై యుండెను. ఇతడు గాక ఇంకొక ఉపప్రధానియు, ఒక భాండాగారాధ్యక్షుడును ఒక ధర్మాసనాధికారియు మంత్రులుగా నుండిరని రాయ వాచకము తెలుపుచున్నది. మంత్రులతోపాటు రాజకార్యములను చక్కబెట్టుటకై ఒక రాజనభ (కార్యనిర్వాహక సభ) ఉండెడిది. ఇది యొక రాజసభ. ఈ సభా భవన నామము ‘భువన విజయము’. ఈసభకు అమరనాయకులు, జీతమువైచున్న నాయకులు, ఉద్యోగులు, సామంతులు, ప్రభువులు, సేనాపతులు, వర్తకులు, రాయబారులు, పండితులు, కవులు, తత్వజ్ఞులు, వివిధ మతాధికారులు హాజరయ్యెడి వారు.

శ్రీకృష్ణదేవరాయలవారు వ్యవసాయాభివృద్ధికై ‘కొఱ్ఱ గల’ వద్ద తుంగభద్రా నదిపై ఆనకట్ట (1521) కట్టించెను. అందుండి కొఱ్ఱకాలువ, బసవన్న కాలువ అను రెండు

కాలువలు త్రవ్వించెను (1520). దీనివై నొక పోర్చుగీసు ఇంజనీరు పనిచేసెను. ఆరోగ్య పరిపోషణమునకై ప్రభుత్వ చికిత్సాలయములను పెక్కింటిని స్థాపించి ముక్కు, చెవి, కన్ను మొదలయిన వ్రత్యేక శరీరభాగముల యొక్క చికిత్సల కేర్పాట్లు కూడ చేయించెను.

శ్రీకృష్ణ దేవరాయలు 'ముదిరిన'వైష్ణవుడైనను పరమత సహనము అతనికి ఉగ్గుతో బెట్టిన విద్య యయ్యెను. ఒక వైపు కృష్ణాలయమును, మరియొక వైపు విరూపాక్షాలయమును ఇంకొక వైపు మసీదును నిర్మించిన సర్వమత సహిష్ణుతాయుతు డీ మహారాజు.

కృష్ణదేవరాయలు అత్యంత సమర్థు డయిన మహా చక్రవర్తి, రాజకీయవేత్త, నిర్మాత, కళాపిపాసి, పరాక్రమ శాలి, వివేకశాలి, మతప్రబోధకుడు, పండిత కవిప్రకాండుడు, యుగకర్త. ఇతడు తెలుగు భారతికి విద్యానగరమున పెండ్లి పందిళ్ళు కప్పించెను. కవితామతల్లికకు ప్రబంధాలంకారములతో కనకాభిషేకము చేయించినాడు.

కళింగదేశ విజిగీషామనీష నేగుచు, రాయలు విజయవాటికకు సమీపముననున్న శ్రీకాకుళపు ఆంధ్రీ విష్ణు దేవాలయమును దర్శించి, హరివాసరోపవాస వ్రతము నాచరించి, ఆరాత్రి దేవునిచే గోదాదేవి చరిత్రము కావ్యముగా రచించుటకు ఆజ్ఞాపితు డయ్యెను. పదవ వేంకటేశ్వరుడు భర్తగా 'ఆముక్తమాల్యద లేక విష్ణుచిత్తీయ' మను ప్రబంధరాజమును రచించెను. విష్ణుచిత్తీయము విశిష్టాద్వైత ప్రబోధాత్మకమును, రసవంతము నగు మహా కావ్యము. ఇది ఆంధ్ర పంచమహాకావ్యములలో నొక్కటిగా పరిగణింపబడినది. రాయలవారి వైదుష్యము, ప్రకృతిపరిశీలన కౌశల్యము, భావగాంభీర్యము, వర్ణనా సామర్థ్యము మున్నగు గుణములు 'ఆముక్తమాల్యద'కు అప్రతిహూన కృతిరాజముగా భ్యాతి నార్జించినవి.

శ్రీకృష్ణదేవరాయలు సంస్కృతాంధ్రములందు తుల్య ప్రతిభావ్యుత్పత్తులతో కావ్యరచన కావించిన సవ్యసాచి. ఈతడు రచించిన మదాలస చరిత్ర, సత్యావధూప్రీణనము, సకల కథాసారసంగ్రహము, జ్ఞానచింతామణి, రసమంజరి మున్నగు సంస్కృత కావ్యములు ఇప్పుడు లభించుటలేదు.

కృష్ణరాయ లిట్లు సంస్కృతాంధ్ర కావ్య ప్రణేత యగుటయేగాక కావ్యభర్తయు, కవిపండితపోషకుడునై

పరలెను. ఈ రాజన్యుని సభ నలంకరించిన అల్లసాని పెద్దన, నంది తిమ్మన, అయ్యలరాజు రామభద్రుడు, మాదయగారి మల్లన, ధూర్జటి, పింగళి సూరన, తెనాలి రామకృష్ణుడు, రామరాజభూషణుడు అను ఎనిమిదిమంది కవులు అష్ట దిగ్గజములని పేరందరి. రాయల ప్రోత్సాహోత్సాహముచే వీరు కావ్యనిర్మాణమున నూతన పథము త్రొక్కినారు. ఇందు చివరి ముగ్గురు కవులును రాయల కాలమున నున్నట్లు తోచదు. పెద్దన మనుచరిత్రము, తిమ్మన పారిజాతాపహరణము రాయలకు అంకిత మొసగబడిన ప్రబంధములు. ఆంధ్ర కవితా పితామహుడగు పెద్దన కాలికి రాయలు గండపెండేరము తొడిగియు, అనేక అగ్రహారము లిచ్చియు, ఆతడెక్కిన పల్లకిని తనకేలబట్టి యెత్తి ఊరేగించియు గౌరవించెను. మరియు తాళ్లపాక చిన్నన్న, సంకుసాల నృసింహకవి, కంసాలి భద్రయ్య, కుమ్మరి మొల్ల, వెన్నెలకంటి సూరన, వెల్లంకి తాతంభట్టు, కోట శివరామయ్య, పిడపర్తి సోమనాథుడు, పిడపర్తి బసవకవి, రాయల సమకాలికులై యుండిరి. వీరిలో కొందరు రాయల మన్ననల నందినట్లు తెలియుచున్నది.

రాయలు సంస్కృతాంధ్ర భాషలకే కాక కన్నడ సాహిత్యమునకును ఉచితమైన సేవ నొనర్చెను. రాయల ఆజ్ఞానుసారము కుమారవ్యాసులవారు కన్నడమున ప్రారంభించిన మహాభారతమును తిమ్మణ్ణకవి పూర్తికావించెను. ఇతడు కాక, చాటు విఠలనాథుడు, మంగరస, సాల్యకవి, రాయల మర్యాదల నందుకొనిరి. కావ్య సారమును అలంకార శాస్త్రమును రచించిన అభినవ విద్యానందుడను జైనకవియొక్క పాండిత్య కవితాశక్తులను మెచ్చి రాయల తాతనిని రత్నాభిషేకముచే సత్కరించెను. రాయలు సంస్కృత కవిపండితులను, అరవ కవిపండితులను గూడ గౌరవించెను. రాజకీయ చరిత్రలో రాయల కెంత ప్రాముఖ్యము కలదో సాహిత్య చరిత్రయందు నాతని కంత ప్రసిద్ధి యున్నది. ఇట్టి మహనీయుడు 'సాహితీ సమరాంగణ సార్వభౌమ', 'కవితాప్రావీణ్యఫణిక', 'భోజక్షమాపతి' 'విద్యాపరిపక్వ' అని కీర్తింపబడుటలో అతిశయోక్తిలేదు. 'దేశభాషలందు తెలుగులెన్న' అని నిర్ణయించిన తెలుగువల్లభుడు శ్రీకృష్ణదేవరాయల వారే.

శ్రీమన్మహారాజాధిరాజ, రాజ పరమేశ్వర, మూరు రాయరగండ, అరిరాయ విభాడ, పూర్వ పశ్చిమ దక్షిణ సముద్రాధీశ్వర, యవనరాజ్య స్థాపనాచార్య, గజపతి దళ విభాడ, శ్రీవీరప్రతాప శ్రీవీరకృష్ణదేవరాయలు దాక్షిణా త్యులకు దేవసమానుడు ; ప్రాతస్సంస్కరణీయుడు.

జి. వి. సు.

కృష్ణదేవరాయాంధ్రభాషానిలయము :

ఆంధ్రుల సర్వతోముఖవికాసమునకును, జాతి పునర్నిర్మాణమునకును ఉద్దేశింపబడిన నిజాంరాష్ట్ర ఆంధ్రోద్యమమున గ్రంథాలయోద్యమము ప్రముఖము, ప్రాథమికమువై యున్నది. గ్రంథాలయోద్యమము వెను వెంటనే వైజ్ఞానిక, సాంఘిక, రాజకీయ చైతన్యము లుబికినవి. నిజాము పరిపాలనముక్రింద నున్న హైద్రాబాద్ రాష్ట్రమున సగముకన్న వెక్కువ భాగమును తెలంగాణము ఆక్రమించి యున్నది. తెలుగు మాతృభాషగా గలవారి సంఖ్య సుమారు నూటి కరువది. ఐనను రాజకీయముగ ఉర్దూభాషకు గల ప్రాధాన్యము మూలమున తెలుగు భాషా ప్రభలు నన్నగిల్లినవి. తెలుగుభాష హీనాతి హీన దళకు వచ్చినది. ఇట్టి దుర్దశను చూచి బాధపడి జాత్యభిమానము, భాషాభిమానము గల మహానుభావులు కొందరు రాష్ట్రమునకు రాజధానియైన హైద్రాబాదు నగరమున గ్రంథాలయ మొకటి స్థాపించి తస్మాత్మున భాషా సేవ చేసి జాతిని మేల్కొల్పవలయునని నిశ్చయించుకొనిరి. విజయనగరసామ్రాజ్యమును, ఆంధ్రభోజుడును అగు శ్రీకృష్ణదేవరాయల మహాత్యమెరిగి ఆ మహారాజు పేరుతో గ్రంథాలయమును స్థాపించుటకు సంకల్పము జరిగినది. హైద్రాబాదు నగరమున శ్రీ రావిచెట్టు రంగారావుగారి భవనము ఇట్టి సత్సంకల్పములకు వసంతారామము. మునగాల జమీందారులగు శ్రీరాజా నాయని వెంకటరంగారావు బహదరువారు తోటమాలి. రాజాగారి మంత్రిమాణిక్యమును, మహాపరిశోధకులు వైన శ్రీ కొమఱ్ఱాజు లక్ష్మణరావు పంతులుగారు దోహదక్రియ తెరిగిన సచివులు. శ్రీ ఆదిపూడి సోమనాథరావు, శ్రీ మైలవరపు నరసింహశాస్త్రి గారలా వసంతారామమున గొంతెత్తి జాతీయగీతములాలపించిన పుస్తకాలములు. ఈ మహానుభావుల సత్సంకల్పముల ఫలితముగా ప్లవనామ సంవత్సర

శ్రావణ బహుళ తదియ భానువారము (క్రీ. శ. 1-9-1901) నాడుసాయంకాలము 5 గంటలకు శ్రీరావిచెట్టు రంగారావు గారి బంగళాలో పాల్వంచ సంస్థానాధీశ్వరులగు శ్రీ రాజా పార్థసారథి అప్పారావు సవాయి అశ్వారావు బహదరువారి ఆధిపత్యమున ఈ భాషానిలయ స్థాపనోత్సవము జరిగినది. శ్రీరఘుపతి వెంకటరత్నంనాయుడు, శ్రీ డాక్టరు ఎం. జి. నాయుడు, శ్రీ శ్రీనివాసాచారివంటి మహానుభావులు ఆ సభ నలంకరించుచుండిరి. ఆ నాటి నిజాంరాష్ట్రమున కిది ప్రథమ గ్రంథాలయము. ఈ నాటి ఆంధ్రప్రదేశము నకు గూడ ఇదియే ప్రథమ గ్రంథాలయము.

కీ. శే. శ్రీరావిచెట్టు రంగారావుగారు తొలిసంవత్సరములందు కార్యదర్శిగా పనిచేసిరి. తమ చెంతనున్న గ్రంథములను పెక్కింటిని, బీరువాలను, ధనమును, భాషానిలయమునకిచ్చి దానియభివృద్ధి కెంతయు తోడ్పడిరి. కీ. శే. ఆదిపూడి సోమనాథ రావుగారును, కీ. శే. మైలవరపు నరసింహశాస్త్రిగారును తమ రచనలచేతను, ఉపన్యాసములచేతను భాషానిలయోద్యమమును ప్రజలందు వ్యాప్తి గావించిరి. గద్వాల, వనపర్తి, పాలవంచ, బొబ్బిలి వెంకటగిరి, మున్నగు సంస్థానాధీశ్వరుల చేయూత లభించినది.

తొలిదినములందు ఈ భాషానిలయము పెక్కు ఇడుమలను గుడిచినది. ఆంధ్రులు తమ స్వస్థాన వేషభాషాదులందభిమానము కలిగియుండుట ఇచ్చటి నిజాం ప్రభుత్వము వారికి ద్రోహముగా కనబడు దినములవి. అందుచే నిజాం ప్రభుత్వమువారినుండి ఎట్టి అలజడి కలుగకుండ నుండుట కయి, బ్రిటిషువారి అధికారములో నుండిన రెసిడెన్సి బజారు (ఇప్పుడు సుల్తాన్ బజారు) నందు నిలయము స్థాపితము కావింపబడినది. ఆనాడు మన పూర్వారాచారపరాయణులగు కొందరికిది సంఘ సంస్కారోద్యమముగా తోచినది. పరభాషా వ్యామోహమున మునిగినవారికిది వికటముగా నుండినది. 'ఆర్భతునాటు' కంపెనీ దివాలా తీయుటతో, దాచుకొన్న ధనము దోచుకున్నట్టులైనది. భాషానిలయమున కనుబంధముగా నొక తెలుగు పాఠశాలను కూడ శ్రీ రావిచెట్టువారు, శ్రీ మునగాల జమీందారుగారు, శ్రీకర్పూరం పార్థసారథి నాయుడుగారు స్థాపించి యుండిరి. డబ్బు ఇబ్బందివలనను క్రీ. శ. 1908 సంవత్సరపు

మూసీనది జలప్రళయము వలనను పదునాలుగు నెలలకే ఈ బడి మూలబడినది. ఆంధ్రభాషాజీవనీ నాటక సంఘమును మరియొక యనుబంధ సంస్థకుకూడ ఋణానుబంధము తీరినది. ఆంధ్రభాషకు ఎట్టి ప్రోత్సాహము కూడ లభించ నట్టి పరిస్థితు లప్పు డుండెను. కేవలము ప్రేళ్ళవై లెక్కిడ దగిన భాషాభిమానుల యాదరముతోడనే బాలారిష్టములు గడచి ఈ నిలయము గట్టెక్కినది.

శ్రీరావిచెట్టు రంగారావుగారు కీర్తిశేషులైన పిమ్మట వారు భాషానిలయమునకొనర్చిన సేవలకు స్మారక చిహ్నముగా ప్రస్తుతమున్న భవనమును నిర్మించుటకు క్రీ. శ. 1910 లో తీర్మానము జరిగినది. వారిధర్మకృతి కీ.శే. రావి చెట్టు లక్ష్మీనరసమ్మగారు విరాళముగా మూడువేల రూపాయలు ధనమిచ్చిరి. ఆ సాధ్యమణిగూడ 1918 లో కీర్తిశేషురాలైనది. శ్రీమునగాల రాజావారిచ్చినది కొంత, కీ. శే. కర్పూరం పార్థసారథినాయుడుగారి స్మారకనిధి కొంత, విరాళముగా పోగై నది మరికొంత—దాదాపు రూ. 12,000 ధనము కూడినది. శ్రీమాడపాటి హనుమంతరావు పంతులు గారు, శ్రీసింగపెరుమాళ్ళు నాయుడుగారు శ్రీ నాంపల్లి గౌరీశంకరవర్మగారు, శ్రీ ఆదిరాజు వీరభద్రరావుగారు నడుములుకట్టి భవన నిర్మాణము చేయించినారు. క్రీ. శ. 30-9-1921 నాడు కీ. శే. కట్టమంచి రామలింగారెడ్డిగారు ఆధ్యక్షులుగా నూతన భవన ప్రవేశోత్సవము జరిగినది. మరి కొన్నాళ్ళకు కీ. శే. వేలూరి రంగధామనాయుడుగారి కృషిఫలితముగా శ్రీలకొరకు బాల్యనీ నిర్మాణము జరిగినది. భాషానిలయమున కవసరమగు ఫర్నిచరు శ్రీ భోజరాజులు నాయుడుగారు సమకూర్చిరి. రావిచెట్టు రంగారావు, రావిచెట్టు లక్ష్మీనరసమ్మ, అప్పదిగ్గజములు, శ్రీకృష్ణదేవరాయలు, మునగాల రాజాగారు, అళియ రామరాయలు మున్నగువారి పటములు నూతన భవనమున కలంకారములై నవి.

జయంతులకు, వర్ధంతులకు, ఉత్సవములకు, సన్మానములకు భాషానిలయము పట్టుగొమ్మయైనది, ఏచేట కృష్ణదేవరాయల పట్టాభిషేకోత్సవము జరుపుకొనుట పరిపాటియైనది. ఆంధ్రవాఙ్మయాకాశమున తేజోమూర్తులై వెలుగొందు వారి జయంతులు, వర్ధంతులు హైదరాబాదు తెలుగువారికి సాముదాయికోత్సవములై నవి. శ్రీ ధర్మ

వరం కృష్ణమాచార్యులవారికి (1912), శ్రీ చిలకమర్తి లక్ష్మీనరసింహంగారికి (1915), శ్రీ చెళ్ళపిళ్ళ వెంకటశాస్త్రి గారికి, శ్రీకాశీనాథుని నాగేశ్వరరావుగారికి (1925), శ్రీ పానుగంటి లక్ష్మీనరసింహారావుగారికి (1925), మాస్టరు మనోహర్ బర్దేగారికి, శ్రీ కోడి రామమూర్తినాయుడు గారికి భాషానిలయపక్షమున ఘనసన్మానములు జరిగినవి. ఆంధ్రదేశములనుండి వచ్చెడు, పెద్దలందరకు భాషానిలయము ఉపన్యాసవేదిక యైనది.

“ఆంధ్రసోదరీ సమాజము,” “లక్ష్మణరాయ పరిశోధక మండలి” వంటి సంస్థల కీ భాషానిలయమున నిలువ నీడ లభించినది. కార్యకూరులైన కార్యదర్శుల సేవాభాగ్యమున మెలమెల్లగా “ఇంతింతై వటుడింతయై” యనినట్లు భాషానిలయమాంధ్రోద్యమ వికాసమునకు దోహదమొస గినది. 1927 వ సంవత్సరమున ఫిబ్రవరి 16, 17, 18 తేదీ లందు భాషానిలయపు రజతోత్సవములు మహావైభవముగా జరిగినవి. ఆనాడు భాషానిలయాధ్యక్షులు శ్రీ మునగాల రాజావారు, కార్యదర్శులు శ్రీ బూర్గుల రామకృష్ణారావుగారు, ఉత్సవములకు అధ్యక్షులు మహాముని కావ్యకంఠ అయలసోమయాజుల గణపతిశాస్త్రిగారు. ఆ రజతోత్సవ జ్ఞాపకచిహ్నములుగా భాషానిలయ కార్యవర్గమువారు రెండు సంపుటములు ప్రచురించిరి.

భాషానిలయపు రజతోత్సవమునుండి దాదాపు స్వర్ణోత్సవము వరకు కడచిన మధ్యకాలము భారతదేశమంతటను ఆందోళనాత్మకమైన విప్లవకాలము. భారతస్వాతంత్ర్య సమర ప్రభావము హైదరాబాదు రాజ్యముపై కూడ పడినది. హిందువుల స్వభాషాభిమానము కూడ రాజాపచారముగా పరిగణింపబడు ముస్లిం ప్రభుత్వములో భాషా నిలయమున జరుగు వివిధ సాంస్కృతిక పునరుజ్జీవన, మానసిక, చైతన్య ప్రబోధాత్మక కార్యకలాపము లపై సర్కారువారి దృష్టిపడుట వింతకాదు. మూలైదు నక్కవై తాడిపండు పడినట్లు భాషానిలయమున కీ “సర్కారీనిగ్రానీ” ‘దినదినగండ’ మైనది. దానితో సారస్వతాభిమానుల అవిరళకృషి ద్విగుణితమైనది. తత్ఫలితముగా శ్రీకృష్ణదేవరాయాంధ్ర భాషానిలయ మహా పటవృక్షము తన యూడలతో శాఖోపశాఖలతో తెలంగాణ మంతటిని ఆక్రమించినది. ఈభాషానిలయ మాదర్శముగా

తెలంగాణ మంతటను నూర్లకొలది గ్రంథాలయములు ఉద్భవించి భాషానిలయమును, దేశాభిమానమును ప్రబోధించినవి. తెలంగాణముం దెచ్చట చూచినను జయంతులు, వర్ధంతులు, వార్షికోత్సవములు, ఉపన్యాసములు, కావ్య గానములు, సన్మానము లధిక మైనవి.

ఈ భాషానిలయమున క్రీ. శ. 1940 లో పోతనవర్ధంతి, సారస్వత సప్తాహము కీ. శే. చిలుకూరి నారాయణరావు గారధ్యక్షులుగా జరిగినది. ఈ సందర్భమును పురస్కరించు కొని 'తెలుగుతల్లి' అను మాస పత్రిక ప్రత్యేక సంచికగా వెలువడినది. క్రీ. శ. 1942 లో భువనవిజయ సప్తాహము శ్రీమాన్ రాళ్ళపల్లి అనంతకృష్ణకర్మ గారధ్యక్షులుగా జరిగినది. ఇట్లే రెడ్డియంగ సారస్వత సప్తాహములవంటి కార్యక్రమము లేటేట జరుపబడుచు వచ్చెను. హైద్రాబాదు తెలుగు ప్రజాసాహిత్య తదాకృష్ణమై ప్రబుద్ధ మయ్యెను.

సభలు, సమావేశములు జరిగినప్పుడు భాషానిలయము కిటకిట లాడిపోయెడిది. స్థలము చాలకుండెడిది. భవనమును విస్తృత మొనరింప ప్రయత్నములు సాగినవి. ఇంతలో 1947 లో భారతదేశమునకు స్వాతంత్ర్యము లభించినది. 1948 లో హైద్రాబాదుపై పోలీసుచర్య జరిగినది. రాజ్యపరిపాలనా విధానములో మార్పువచ్చినది. ఆంధ్ర ప్రజల మాతృభాషకుగల నిర్బంధములు వీడినవి. ఇనుమడించిన ఉత్సాహముతో భవన విస్తరణ కార్యక్రమము సాగినది. ఇప్పుడున్న విశాల వేదికా నిర్మాణము జరిగి భాషానిలయము పడమటికి పెరిగినది. క్రీ. శ. 30-31-1949 నాడు నూతనభాగావిష్కరణము జరిగినది.

హైద్రాబాదునందు ఆంధ్ర జాతీయ ప్రభుత్వ మేర్పడుటచే భాషానిలయమునకు తొలిసారిగా ప్రభుత్వమునుండి ఆరువేల ధనము లభించినది. భాషానిలయమున కనేక విధముల సేవచేసిన శ్రీ బూర్గుల రామకృష్ణారావుగారు హైద్రాబాదు విద్యామంత్రిగానున్న కాలమున ప్రతి సంవత్సర మీ సంస్థకు ఆరునూర్ల రూపాయల సహాయ విరాళ మిచ్చుటకు ప్రభుత్వమువారును, ప్రతియేట ఆరువది రూపాయ లిచ్చుటకు హైద్రాబాదు పురపాలక సంఘము వారును అంగీకరించిరి. ఈవిధముగా శ్రీకృష్ణదేవరాయాంధ్ర భాషానిలయము అన్నివిధముల వృద్ధిపొందినది.

1951 లో భాషానిలయమున కేబడెండ్లు నిండినవి. అర్ధశతాబ్ది మీ భాషానిలయము తెలంగాణవాసుల భాగ్యములు పండించినది. ఏతత్కారణముగా క్రీ. శ. 1-9-1952 నాటి నుండి మూడు దినములు స్వర్ణోత్సవము లతివైభవముగా జరిగినవి. రజతోత్సవములప్పుడు భాషానిలయమునకు కార్యదర్శులుగానున్న శ్రీ బూర్గుల రామకృష్ణారావుగారు స్వర్ణోత్సవకాలమున భాషానిలయాధ్యక్షులుగా నుండిరి. కీ. శే. వడ్లకొండ నరసింహారావుగారు కార్యదర్శిగా నుండిరి. మహామహోపాధ్యాయ శ్రీపాద కృష్ణమూర్తిశాస్త్రిగారు, కీ. శే. శ్రీ గాడిచెర్ల హరిసర్వోత్తమ రావుగారు, శ్రీ చెరుకువాడ నరసింహం పంతులుగారు, శ్రీ డాక్టరు భగవంతుంగారు హైద్రాబాదు రాష్ట్ర మంత్రివర్గులు మున్నగు పెద్దలీ కార్యక్రమమునందు పాల్గొనిరి. భాషానిలయపక్షమున స్వర్ణోత్సవ సంచిక ప్రకటింపబడినది. ఈ భాషానిలయ స్థాపకులం దొకరైన మునగాల రాజు గారే రజతోత్సవ, స్వర్ణోత్సవములకు ఆహ్వానసంఘాధ్యక్షులుగా నుండు గౌరవమును పొందిరి. భాషానిలయ స్థాపన కాలమునుండి ఈనాటివరకును దానికి సేవచేయుచున్న ముదివగ్గు లిరువురు. ఒకరు శ్రీ మాడపాటి హనుమంత రావుగారు; రెండవవారు శ్రీ ఆదిరాజు వీరభద్రరావుగారు. ఈ ఇరువురు చేసినసేవ అపారము.

ఈ భాషానిలయము అభ్యుదయాత్మకముగ పురోగమించుచున్నది. సంచారశాఖ యొకటి బయలుదేరిఇండ్లకు పోయి గ్రంథము లీయబడుచున్నవి. పిల్లలకొరకొక ప్రత్యేకశాఖ తెరువబడినది. శ్రీ బూర్గుల రామకృష్ణారావు, శ్రీ సురవరం ప్రతాపరెడ్డి, శ్రీ వడ్లకొండ నరసింహారావు గారల చిత్రపటావిష్కరణములు జరిగినవి. మైక్రోఫోను వంటి పరికరములు సమకూరినవి. కార్డు ఇండెక్సు సిద్ధము చేయబడి గ్రంథాలయము ఇటీవల నవినపద్ధతులపై నడపబడుచున్నది. ఆంధ్రప్రదేశ్ రాష్ట్ర మవతరించినప్పటినుండి (1956) ఆంధ్రప్రదేశ్ రాజధానియగు హైద్రాబాదులోని సారస్వత సాంస్కృతిక సమావేశములకు భాషానిలయము కేంద్రమైనది.

1-4-58 నుండి 31-3-59 నాటి నివేదికా కాలమునాటికి భాషానిలయ సభ్యులసంఖ్య 420. గ్రంథసంఖ్య 9956. భాషానిలయమునకు వచ్చు ప్రతికల సంఖ్య 40. సగటున

ప్రతిదినము పాఠకులుగా 200 మంది భాషానిలయమునకు వచ్చెదరు. సభలకు స్థలము చాలుటలేదు. భవనము ఉత్తరాభిముఖముగా వెంచుట నిలయ కార్యనిర్వాహకుల ఆశయము. విరాళములు ప్రోత్సాహమునున్నవి. నిజాం ట్రస్టుఫండువారు దీనికై పదివేల దానము దయచేసినారు. భాషాభిమానుల ప్రోత్సాహమునుచో త్వరలోనే భవన విస్తరణము జరిగి శ్రీకృష్ణదేవరాయాంధ్ర భాషానిలయము ఇతోధికాభివృద్ధి నంది సమస్త వస్తువరికర సమేతమై, పరిపూర్ణమయి కేంద్రగ్రంథాలయముగా పరిణమింపగల దనుటకు అవకాశముకలదు.

బి. రా.

కృష్ణాజిల్లా :

కృష్ణాజిల్లా ఆంధ్రప్రదేశ్ములో నున్నది. ఇది ఉత్తర అక్షాంశరేఖ 15°-43' నుండి 17°-10' వరకును, తూర్పు తులారేఖ 80° నుండి 81°-33' వరకును విస్తరించి యున్నది. ఖమ్మంమెట్టు జిల్లాలోని భూభాగములను వినిమయము చేసికొనుట కారణముగ 1950వ సంవత్సరమునుండి భూమి హద్దులలో ఈజిల్లా స్వల్పమైన మార్పులకు లోనై యున్నది. మొదటినుండి కృష్ణాజిల్లాకు చెందియున్న ఈ క్రింది గ్రామములు ఖమ్మంమెట్టు, నల్లగొండ జిల్లాలలో చేర్చబడినవి : లింగగిరి సూరవరం, కలవపల్లి, లక్కవరం, అమరవరం, గానుగబండ మొలుగుమాడు, రొంపిమళ్ల, మల్లవరం. వీటికి ప్రత్యామ్నాయముగా కొడవటిగల్లు, ఉస్తేపల్లి, పరిటాల, గనిఆతుకూరు, మోగులూరు, బత్తినపాడు, గానుగుపాడు, బోరవంచ, మల్లపల్లి, పుల్లంపాడు, అను గ్రామములు కృష్ణాజిల్లాలో చేర్చబడినవి.

ఈ జిల్లాకు ఉత్తరమున ఖమ్మంమెట్టు జిల్లాయు, పశ్చిమ గోదావరి జిల్లాయు, తూర్పున పశ్చిమ గోదావరి జిల్లాయు బంగాళాఖాతమును, దక్షిణమున, బంగాళాఖాతము, గుంటూరు జిల్లాయు, పశ్చిమమున గుంటూరు జిల్లాయు సరిహద్దులుగా నున్నవి. దక్షిణము, నైర్వృత్తి దిశలందు కృష్ణానదియే సరిహద్దుగా వర్తించును. ఉత్తరము, ఈశాన్యములందు తమ్మిలేరు, కొల్లేరు సరస్సు, ఉప్పులేరు సరిహద్దులుగా నున్నవి.

ఈ జిల్లాకు క్రమమైన ఆకారములేదు. ఇది ఇంచు మించు పశ్చిమోత్తరమునుండి ఆగ్నేయమునకు పొడవుగా

వ్యాపించి యున్నది. నందిగామ, తిరువూరు తాలూకాల మధ్య ఖమ్మంమెట్టు జిల్లాలోని భూమి ఈ జిల్లాలోనికి విశేషముగా చొచ్చుకొని యున్నది. బందరు, దివి తాలూకాలు సముద్రతీర ప్రాంతములు. జిల్లాను స్థూలముగా డెల్టా, మిట్టలు అను రెండు సహజమండలములుగా విభజించ వచ్చును. బందరు, దివి, గుడివాడ, కైకలూరు, గన్నవరము, విజయవాడ తాలూకాలు డెల్టా మండలములో చేరును. శేషించిన భాగము మిట్ట మండలములో చేరును. మొదటిది కృష్ణానది డెల్టాలో నొక భాగము. రెండవది దక్కను పీఠభూమిలో అంతర్భాగము. అది యొక నిమోన్నతమైన మైదానము. దానిలో బయటి తూర్పుకనుమల శాఖలగు ఎత్తులేని కొండల వరుసలు అచ్చటచ్చట కనిపించును, నందిగామ తాలూకా తూర్పు సరిహద్దు నందలి కొండపల్లి కొండలును, తిరువూరు తాలూకా యొక్క దక్షిణ భాగమందు జమ్మలవాయి దుర్గపు కొండలును ప్రధానమైనవి. నూజివీడు తాలూకాలోను, గన్నవరం, నందిగామ తాలూకాల భాగములలోను కొండల వరుసలు కలవు.

కొల్లేరు సరస్సు పశ్చిమగోదావరి జిల్లాలోని ఏలూరు తాలూకాలో దక్షిణభాగమునను, కృష్ణాజిల్లాలో, కైకలూరు తాలూకాలో ఉత్తరభాగమునను కలదు. అది యొక లోతులేని నీటిపల్లము. దాని విస్తీర్ణము 150 చ. మైళ్లు. ఆ సరస్సు ఋతుపవన కాలమందు చుట్టుపట్టుల నున్న మురుగునీటికి ఒక తొట్టివలె నుపయోగపడును. వేసవిలో అది ఎండిపోవును. డెల్టా సాధారణముగా చదునుగా నున్నను సముద్రతీర సామీప్యమున కొన్ని తాలూకాలలో వ్యవసాయమునకు పనికిరాని బంజరు భూములున్నవి. డెల్టా విశాలమై పంటభూములతో నలరారుచుండును.

నదులు: కృష్ణానదియు, దానికి ఉపనదియైన మునేరును జిల్లాయందలి ముఖ్యనదులు. అరేబియా సముద్రమునుండి నలుబదిమైళ్ల దూరమునగల మహాబలేశ్వరమునకు సమీపమందున్న పశ్చిమ కనుమలలో పుట్టికృష్ణానది ఆంధ్రప్రదేశ్ములోగుండా పోవుచు కృష్ణాజిల్లాకు నైర్వృత్తి సరిహద్దుగా ప్రవహించి సముద్రములో కలియును. నందిగామ తాలూకాకు ఆడముగా ఉత్తర దక్షిణముగా ప్రవహించుచున్న ఉపనదియగు మునేరు కృష్ణానదికి పోషకముగా నున్నది.

తమ్మిలేరునది తిరువూరు, నూజివీడు తాలూకాల తూర్పు సరిహద్దులవెంబడి ప్రవహించుచు వశ్చిమ గోదావరిజిల్లాలో ప్రవేశించుచున్నది. బుడమేరు చిన్ననది. అది విజయవాడ గన్నవరము, గుడివాడ, కైకలూరు తాలూకాలగుండా ప్రవహించి కొల్లేరులో పడుచున్నది.

అడవులు : ఈ జిల్లాయందలి తాలూకాలలోని రిజర్వు అడవుల ఏర్పాటు ఈదిగువ విధముగా నున్నది. నందిగామ తాలూకాలో 60.83 చ. మైళ్ళు; విజయవాడ తాలూకాలో 56.17 మైళ్ళు; తిరువూరు తాలూకాలో 24.74 చ. మైళ్ళు నూజివీడు తాలూకాలో 30.18 చ. మైళ్ళు గన్నవరం తాలూకాలో 10.94 చ. మైళ్ళు; బందరు తాలూకాలో 44.15 చ. మైళ్ళు; దివి తాలూకాలో 68.29 చ. మైళ్ళు రిజర్వు అడవులు కలవు. మొత్తము జిల్లాలో 295.15 చ. మైళ్ళు రిజర్వు అడవులున్నవి. దివి తాలూకాలోని రిజర్వు అడవులలో మాన్ గ్రోవ్ చెట్లు పెరుగును.

శీతోష్ణము - వర్షపాతము : ఏప్రిల్, మే, జూన్ నెలలు అత్యుష్ణముగా నుండును. వశ్చిమతీర నైర్వృతి మేఘ వాయువులు వీచుట సాగగనే జులై నుండి ఉష్ణోగ్రత తగ్గును. నైర్వృతి, ఈశాన్య ఋతుపవనములు వీచుచుండగా వానలు పడును. నవంబరు మొదలుకొని ఫిబ్రవరివరకు శీతోష్ణస్థితి బాగుగా చల్లగానుండును. ఈ జిల్లాలో మొత్తముమీద వర్షపాతము సగటున 37", నందిగామ తాలూకాలో సగటున 32" లును, దివి తాలూకాలో 40" లును వర్షము కురియుచుండును, ఈశాన్య ఋతు పవనములవల్ల సముద్రతీరపు భాగములలో డిసెంబరునెల వరకు వర్షములు కురియుచుండును.

నేలలు : ఈ జిల్లాలో మూడు రకముల నేలలున్నవి. అవి ఒండు నేలలు, నల్లరేగడి నేలలు, ఎఱురేగడి నేలలు. తీరము నానుకొని ఇసుకనేల (arenaceous) గల చిన్న మండల మొకటి కలదు. నల్ల రేగడినేల ఎక్కువ విస్తీర్ణము కలదిగా నున్నది. అది కైకలూరు, విజయవాడ, నందిగామ తాలూకాలలో విశేషముగా నున్నది. నల్లరేగడి తరువాత ఒండునేల ఎక్కువ విస్తీర్ణమును కలిగియున్నది. అది కైకలూరు తాలూకాలో తప్ప అన్ని తాలూకాలలోను కనిపించును. మిట్టలలో భూమి ఎఱుగా నుండును.

నీటి పారుదల : ఈ జిల్లా కంతటికీ నీటిపారుదలకు కృష్ణానదియే ప్రధానమైన ఆధారము. విజయవాడ వద్ద కృష్ణానదికి అడ్డముగా నొక ఆనకట్టను కట్టి ఆ ఆనకట్టకు వై భాగమునుండి ఇరుప్రక్కలనున్న భూములకు కాలువల ద్వారమున నీరు సరఫరా చేయబడుచున్నది. తూర్పు వైపున ఉన్న కాలువలును, వాటి శాఖలును కృష్ణా, వశ్చిమగోదావరి జిల్లాలకును, పడమటివైపున ఉన్న కాలువలు గుంటూరు జిల్లాకును ఉపయోగపడుచున్నవి. మునేరు, బుడమేరు, తమ్మిలేరు అనునవి మెట్ట తాలూకాలలో నీటిపారుదలకు కొంతమట్టుకు ఉపయోగించుచున్నవి. మిట్టలలో చెరువుల మూలమున నీటిపారుదల ఏర్పడుచున్నది. మెట్ట పొలములలోని బావుల నీరు మెట్ట వైరులకును తోట వైరులకును పనికివచ్చుచున్నది. మెట్ట వైరులను పెంచుటకై తీరప్రాంత భూములలో చెలమలు తాత్కాలికముగా త్రవ్వబడుచుండును. కొల్లేరు, ఉప్పు తేరుల నీటితోకూడ వ్యవసాయము జరుపబడుచున్నది. దివి తాలూకాలోని భూభాగమునకు నీటిపారుదలకొరకు కృష్ణానదివై పులిగడ్డ వద్ద అక్విడక్టు నిర్మింపబడి దాని గుండా బందరు కాలువ తీసికొనిపోబడెను.

పంటలు : ఈ జిల్లాలో వరిపంట ముఖ్యమైనది. చోళ్లు, కంబు, వరిగ, రాగులు, కారుజొన్న కొలది మొట్టభూములలో పండించ పడుచున్నవి. వేరుసెనగ, పొగాకు ముఖ్యమైన వాణిజ్యపు పంటలు.

రహదారులు : విజయవాడనుండి నల్లగొండ, గుంటూరు, వశ్చిమ గోదావరి జిల్లాలకు పోవు రహదారులు కలవు. మద్రాసు, కలకత్తాలను కలుపు జాతీయరహదారి (ట్రంకు రోడ్డు) ఈ జిల్లాగుండా పోవును. ఈ జిల్లాయందలి రోడ్ల పొడవు 1474 మైళ్లు. ఇందు 94 మైళ్లు జాతీయ రహదారులు; 78 మైళ్లు రాష్ట్రీయ మార్గములు, 448 మైళ్లు జిల్లా పెద్ద బాటలు; 208 మైళ్లు జిల్లా ఇతర బాటలు; 454 మైళ్లు గ్రామ మార్గములు; 2 మైళ్లు పబ్లికువర్కు శాఖకుచెందిన రోడ్లు; 192 మైళ్లు స్థానిక సంస్థలకుచెందిన రోడ్లు. మొత్తముమీద ఈ జిల్లాలో రోడ్ల సౌకర్యములు తగినంతగా లేవు.

రైల్వేలు : ఈ జిల్లాలో 55 మైళ్ల పొడవుగల బ్రాడ్ గేజి రైలుమార్గము, 77½ మైళ్ల పొడవుగల మీటరుగేజి రైలు

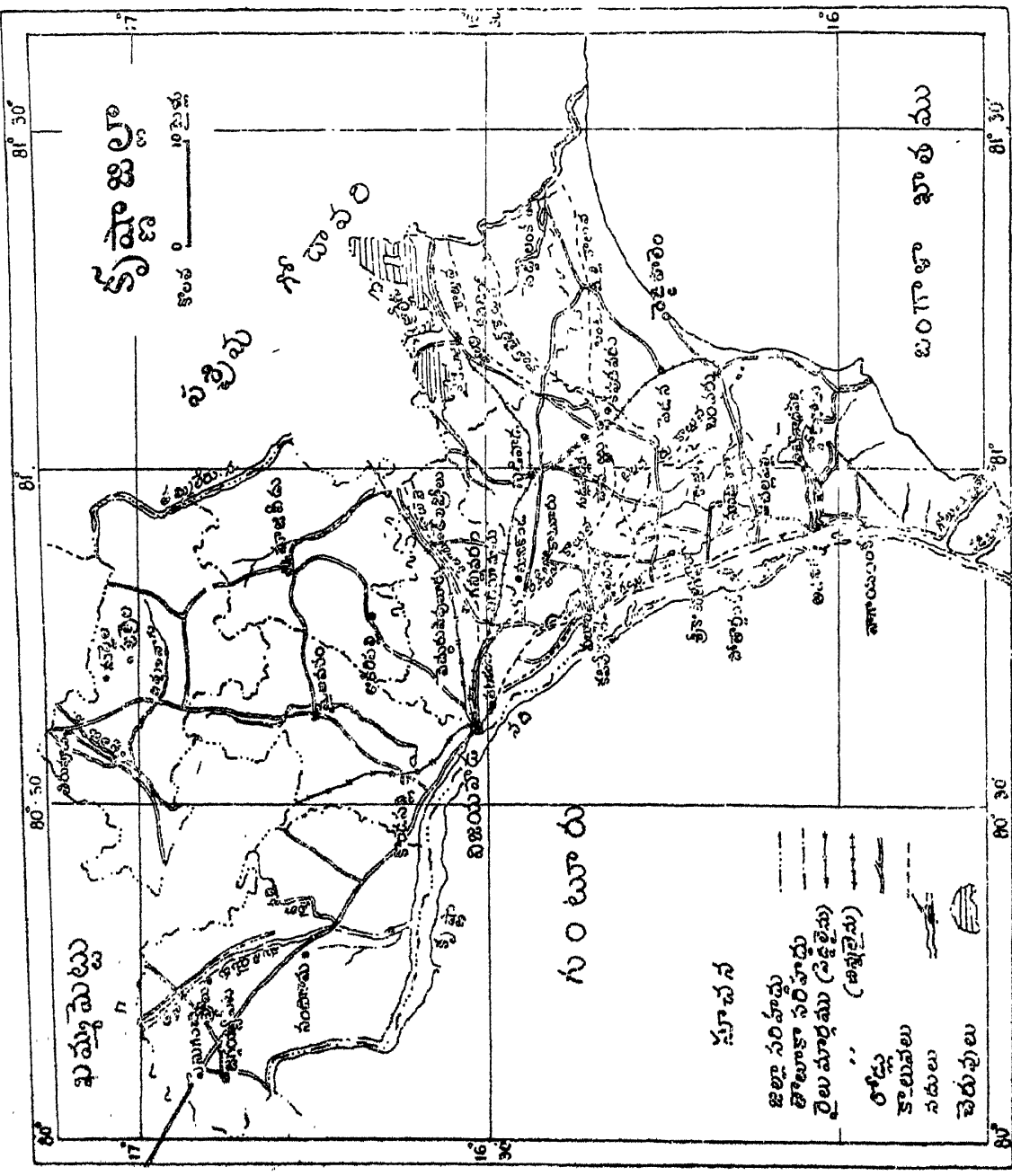

మార్గము కలవు. విజయవాడ వద్ద మదరాసు - కలకత్తా ; మదరాసు - ఢిల్లీ రైల్వే శాఖలు విడిపోవును. భీమవరము నుండి, బందరునుండి వచ్చు మీటరుగేజీ రైలుమార్గములు గుడివాడ వద్ద కలిసి విజయవాడకు వచ్చును. గుంటూరు నుండి కూడ ఒక శాఖ విజయవాడకు చేరును. ఈ విధముగా విజయవాడ గొప్ప రైల్వేల కూడలియై యున్నది. ఉత్తర భారతమును దక్షిణ భారతముతో కలుపు ప్రధాన రైలుమార్గము మీద నుండుటచే గూడ విజయవాడ గొప్ప ప్రాముఖ్యమును వహించుచున్నది. విజయవాడ, నూజివీడు, గన్నవరము, గుడివాడ, కైకలూరు, బందరు తాలూకా పట్టణములు రైల్వే మార్గములచే కలుపబడి యున్నవి.

జలమార్గములు : విజయవాడ వద్ద కృష్ణాపై నిర్మించబడిన ఆనకట్ట వద్దనుండి బయలుదేరు కాలువలు బందరు, ఏలూరు పట్టణములకు జలమార్గముల నేర్పరచుచున్నవి. వీటిద్వారాను, కృష్ణానదిగుండాను సరకుల రవాణా విరివిగా జరుగుచుండును.

తంతి - తపాలా : డిపార్టుమెంటు తంతికార్యాలయము 1, తపాలాతంతి ప్రధాన కార్యాలయము 1, సబ్ పోస్ట్ - తెలిగ్రాఫ్ కార్యాలయములు 16, నాన్ కంబైన్డ్ సబ్ పోస్టాఫీసులు 29, బ్రాంచి పోస్టాఫీసులు 270 ఈజిల్లాయందు కలవు.

1951 లెక్కల ననుసరించి ఈ జిల్లాలోని తాలూకాల వివరములు :

కృష్ణాజిల్లాలో 9 తాలూకాలు 4 రెవెన్యూ డివిజనుల క్రింద విభజింపబడి యున్నవి.

1. విజయవాడ, నందిగామ, తిరువూరు తాలూకాలు విజయవాడ డివిజను.
2. నూజివీడు, గన్నవరము తాలూకాలు నూజివీడు డివిజను.
3. గుడివాడ, కైకలూరు తాలూకాలు గుడివాడ డివిజను.
4. బందరు, దివి తాలూకాలు బందరు డివిజను.

1. నందిగామ తాలూకా : దీని విస్తీర్ణము 679 చ.మై; గ్రామములు 164 ; పురము 1 (జగ్గయ్యపేట); జనాభా 2,89,639 ; ఇందు పురుషులు 1,26,668 మంది; స్త్రీలు 1,17,971 మంది; జనసాంద్రత 353.

2. విజయవాడ తాలూకా : దీని విస్తీర్ణము 486 చ.మై; ఇందలి గ్రామములు 105; పురములు 3 (విజయవాడ, వల్లూరు, కొండపల్లి); జనాభా 3,56,572; దీనిలో పురుషులు 1,82,208 మంది; స్త్రీలు 1,74,364 మంది; జనసాంద్రత 818.

3. తిరువూరు తాలూకా : దీని విస్తీర్ణము 480 చ.మై; ఇందలి గ్రామములు 86; జనాభా 1,21,860; ఇందు పురుషులు 62,989 మంది; స్త్రీలు 58,871 మంది; జనసాంద్రత 283.

4. నూజివీడు తాలూకా : దీని విస్తీర్ణము 385 చ.మై; ఇందలి గ్రామములు 76; పురము 1 (నూజివీడు); జనాభా 1,07,227; దీనిలో పురుషులు 54,708 మంది; స్త్రీలు 52,524 మంది; జనసాంద్రత 320.

5. గన్నవరము తాలూకా: దీని విస్తీర్ణము 295 చ.మై; ఇందలి గ్రామములు 117; పురము 1 (వుయ్యూరు); జనాభా 1,98,579; దీనిలో పురుషులు 1,00,343 మంది; స్త్రీలు 98,236 మంది; జనసాంద్రత 673.

6. కైకలూరు తాలూకా : దీని విస్తీర్ణము 286 చ.మై; ఇందలి గ్రామములు 97; జనాభా 1,19,596; దీనిలో పురుషులు 60,677 మంది; స్త్రీలు 58,919 మంది; జనసాంద్రత 418.

7. గుడివాడ తాలూకా : దీని విస్తీర్ణము 280 చ.మై; ఇందలి గ్రామములు 108; పురములు 2 (గుడివాడ, పామిట్ల). జనాభా 1,98,940; దీనిలో పురుషులు 1,00,378 మంది; స్త్రీలు 98,562 మంది; జనసాంద్రత 865.

8. బందరు తాలూకా : దీని విస్తీర్ణము 348 చ.మై; ఇందలి గ్రామములు 113; పురములు 2 (బందరు, పెడన); జనాభా 2,18,982; దీనిలో పురుషులు 1,10,509 మంది; స్త్రీలు 1,08,473 మంది; జనసాంద్రత 688.

9. దివి తాలూకా : దీని విస్తీర్ణము 465 చ.మై; గ్రామములు 96; పురములు 2 (అవనిగడ్డ, చల్లపల్లి); జనాభా 2,18,089; దీనిలో పురుషులు 1,10,447 మంది; స్త్రీలు 1,07,642 మంది; జనసాంద్రత 469.

జిల్లా మొత్తము వివరములు : ఈ జిల్లా విస్తీర్ణము 3499 చ.మై; ఇందలి గ్రామముల సంఖ్య 982; పురములు 12; జనాభా 17,79,484; దీనిలో పురుషులు 9,08,872

మంది; స్త్రీలు 8,75,612 మంది; నగరవాసులు 3,70,092 మంది; గ్రామీణులు 14,09,392 మంది; జనసాంద్రత 509.

వైద్యము : బందరు, విజయవాడ, గుడివాడ, నందిగామ, నూజివీడు తాలూకాల ప్రధానస్థానములలోను, మునగాలలోను, ప్రభుత్వ వైద్యశాలలు కలవు. వీనిలో మొత్తము 294 పడకలు కలవు. ఇవిగాక జిల్లాలో 10 లోకల్ ఫండు వైద్యశాలలు, 8 గ్రామీణ వైద్యశాలలు కలవు. బందరు, విజయవాడలలో నున్న ప్రభుత్వ వైద్యశాలలలో ఎక్కువే సెట్లున్నవి. గన్నవరము తాలూకాలో కేసరిపల్లిలో 16 పడకలు గల కుష్ఠరోగ చికిత్సాలయము కలదు.

నీటి వనతులు: కృష్ణాకాలువలనీరు చాలా గ్రామములకు త్రాగెడి నీరుగా ఉపయోగపడుచున్నది. మెట్ట తాలూకాలలో చెరువులు, బావులు జలాధారములైయున్నవి. బందరు, విజయవాడలలో పురపాలక సంస్థలచే గొట్టముల గుండా త్రాగెడినీరు సరఫరా చేయబడుచున్నది.

సంతలు : ఉత్పన్నములు : నందిగామ తాలూకాలోని దామలూరులోను, ముక్త్యాలలోను, మహాశివరాత్రికి తిరునాళ్లు జరుగును. పెనుగంచిప్రోలు, విజయవాడ, చనుబండ, అగిరిపల్లి, బలివి, ఐలూరు, కొల్లేటికోట, భోగేశ్వరము, మోటూరు, మంగినిపూడి, తవినీపూడి, కృత్తివెన్ను, చిలకలిపూడి, మోపిదేవి, హంసలదీవి, పెదకళ్ళేపల్లి, విశ్వనాథపల్లి, శ్రీకాకుళము, గణపేశ్వరము అనుగ్రామములు వివిధములగు ఉత్పన్నములు జరుగు ముఖ్యప్రదేశములు.

కుటీర పరిశ్రమలు : నూలునేత, అద్దకము జిల్లాలో పలుచోట్ల అనేకులకు జీవికగానున్నవి. పెడనలో నేత పరిశ్రమ చాల ప్రాముఖ్యము నొందినది. పొగాకు పదను చేయుట, చుట్టలు చుట్టుట, ఇత్తడి, రాగి సామానులు చేయుట, నూనెగానుగలు నడుపుట కూడ కుటీర పరిశ్రమలలో చేరియున్నవి. కొండపల్లిలో బొమ్మలు, ఆటవస్తువులు చేయుట ప్రధానమగు కుటీర పరిశ్రమగానున్నది.

భారీ పరిశ్రమలు : దివి, బందరు, గుడివాడ, గన్నవరము విజయవాడ, నూజివీడు, నందిగామ తాలూకాలలో భారీ పరిశ్రమలు కలవు. బియ్యపు ఫ్యాక్టరీలు, నూనెయంత్రములు, వంచదార ఫ్యాక్టరీ (వుయ్యూరులో), సిమెంటు

ఫ్యాక్టరీలు (విజయవాడలో) అల్యూమినియము పనులు, అచ్చయంత్రములు మున్నగునవి భారీపరిశ్రమలుగా పేర్కొనదగి యున్నవి. బిస్కట్ ఫ్యాక్టరీలు, ఔషధములు తయారుచేయు ఫ్యాక్టరీలు, సబ్బు ఫ్యాక్టరీలు కూడ కలవు. బందరులో ఆంధ్రవైంటిఫిక్ కంపెనీయు, నేషనల్ కెమికల్సు కంపెనీయు కలవు. వీటిలో శాస్త్ర పరిశోధనా పరికరములు, రసాయన పదార్థములు తయారు చేయబడును. ఈ భారీ పరిశ్రమలలో మొత్తము 7797 మంది కార్మికులు పనిచేయుచుండిరి. ఇటీవల జగ్గయ్య పేటవద్ద ఇనుపగనులు త్రవ్వబడుచున్నవి.

విద్య : ఈ జిల్లాలో 4 కాలేజీలు ; 2 ప్రాచ్య కళాశాలలు, 62 ఉన్నత పాఠశాలలు (బాలురకు), 9 ఉన్నత పాఠశాలలు (బాలికలకు); 1 ఆంగ్లో ఇండియను ఉన్నత పాఠశాల ; 1 ప్రాచ్య పాఠశాల, 9 ప్రాచ్య సాధారణ శిక్షణ పాఠశాలలు (బాలురకు); 4 శిక్షణ పాఠశాలలు (సాధారణ) బాలికలకు ; 1 బేసికు శిక్షణ పాఠశాల బాలికలకు ; 9 బాలమాధ్యమిక పాఠశాలలు ; 9 బాలికా మాధ్యమిక పాఠశాలలు ; 1770 ప్రాథమిక పాఠశాలలు ; 4 బేసికు పాఠశాలలు ; 93 వయోజన పాఠశాలలు కలవు. కాలేజీలలో 2,989 మంది యువకులు, 108 మంది యువతులు, ప్రాచ్య కళాశాలలో 52 మంది విద్యార్థులు ; ఉన్నత పాఠశాలలో 26,853 మంది బాలురు, 2,984 మంది బాలికలు, మాధ్యమిక పాఠశాలలలో 2,130 మంది బాలురు, 587 మంది బాలికలు, ప్రాథమిక పాఠశాలలలో 89,838 మంది బాలురు, 71,980 మంది బాలికలు, వయోజన పాఠశాలలలో 992 మంది పురుషులు, 98 మంది స్త్రీలు విద్య నభ్యసించు చున్నారు.

మతము :

హిందువులు	15,08,472	మంది
క్రైస్తవులు	1,77,607	,,
మహమ్మదీయులు	97,992	,,
జైనులు	885	,,
ఇతర మతస్థులు	78	,,
మొత్తము జనాభా	17,79,484	

భాషలు - మాట్లాడువారు :

తెలుగు	16,79,580	మంది
--------	-----------	------

ఉర్దూ	76,655	,,
లంబాడీ	8,705	,,
తమిళము	5,728	,,
హిందీ	1,834	,,
మరాఠీ	667	,,
హిందుస్థానీ	528	,,
మళయాళము	1,279	,,
కన్నడము	768	,,
గుజరాతీ	880	,,
సింధి	278	,,
ఇంగ్లీషు	188	,,
జర్మను	129	,,
ఎరుకల	1,842	,,
ఇతర భాషలు	1,528	,,

సాధారణ ప్రాముఖ్యము : విజయవాడలో ఒక విద్యుదుత్పాదక కేంద్రము (ధర్మల్ స్టేషను), ఒక ఆలిండియా రేడియో బ్రాడ్ కాస్టింగ్ స్టేషను కలవు. బందరు ఒక చిన్న ఓడ రేవు. ఇది సిలోనుతోను, ప్రాచ్యదేశములతోను వ్యాపార సంబంధము కలిగియున్నది. బట్టల అద్దకమునకు, రంగుల పరిశ్రమకు ప్రసిద్ధమైనది. బందరులో ఆంధ్ర వైంటిఫిక్ కంపెనీయు, నేషనల్ కెమికల్సు కంపెనీయు కలవు. పెడనలో చీరలనేతయు, కొండపల్లిలో బొమ్మల పరిశ్రమయు ప్రసిద్ధి గాంచినవి. కొండపల్లిలో క్రోమైట్ గనులు కూడ కలవు. దివి తాలూకాలోని ఘంటసాల లోను, గుడివాడలోను, జగ్గయ్యపేటలోను, విజయవాడ లోను బౌద్ధ శిల్పావశేషములు కలవు.

ముఖ్యపట్టణములు : 1. విజయవాడ : ఇది కృష్ణా జిల్లా కంతకూ పెద్ద పట్టణము. దీనినే బెజవాడ అని కూడ అందురు. దీని జనాభా 1,81,198. ఇది యొక మునిసిపల్ పట్టణము. ఇచట కృష్ణానదికి 1851 లో ఆనకట్ట నిర్మింపబడెను. పట్టణముగుండా మూడు పెద్ద కాలువలు పోవును. వాటి ద్వారమున పెద్దమొత్తములో వ్యాపారము జరుగుచుండును. ఈ నగరము ఆంధ్ర ప్రదేశమున కంతకు పెద్ద రైల్వే కూడలి. ఇచటనుండి ఢిల్లీ, మద్రాసు, కలకత్తా, బందరు, గుంతకల్లులకు పోవు రైలుమార్గములు కలవు. దక్షిణ రైల్వేశాఖకు చెందిన

కార్యాలయము లనేకము లిచట కలవు. మద్రాసు - కలకత్తాలను కలుపు ట్రంకురోడ్డు ఈ నగరముగుండా పోవును. ఇచట ఈ రోడ్డు కొరకై రెగ్యులేటరు బ్రిడ్జి 1956 లో నిర్మింపబడెను. ఇచట ఆలిండియా రేడియో బ్రాడ్ కాస్టింగు స్టేషను కలదు. కై నులకు, బౌద్ధులకు, హిందువులకు చెందిన శాసనము లిచట లభ్యము లయ్యెను. అర్జునుడు ఇచట తపస్సుచేసి పాశుపతాస్త్రము పొందెను పురాణగాథనుబట్టి విజయవాటిక అని పేరు ఏర్పడె నందురు. వేంగిరాజైన యుద్ధమల్లుని (927-984) శాసన మిచట కలదు.

2. బందరు ఇది కృష్ణాజిల్లాకు ప్రధాన కార్యాలయ స్థానము. దీనికి మచిలీపట్టణమని నామాంతరముకలదు. ఇది యొక చిన్న ఓడరేవు. 1611 లో తూర్పుఇండియా కంపెనీవారు ఇచటనే ఆంధ్రలో ప్రవ్రథముగా ఫ్యాక్టరీ నిర్మించుకొనిరి. ఇది గోలకొండ నవాబుల నాటినుండియు ప్రధానమగు ఓడరేవుగా నుండుచుండెను. బందరు-వైదరా బాదు రోడ్డు అప్పటిదనియే చెప్పుదురు. ఇచటనుండి ప్రసిద్ధ మైన మస్లినులు ఎగుమతియగుచుండెడివి. దక్కనుకంతకు ఇదియే ప్రధానమగు రేవుగానుండెను. డచ్చివారు, ఫ్రెంచి వారుకూడ ఇచట ఫ్యాక్టరీలను నిర్మించుకొనిరి. ఇచట నొక లైట్ హౌసు, 3 లక్షల బస్తాల పట్టు గిడ్డంగులు గలవు. ప్రస్తుతమిచటనుండి ముడియనుము ఎగుమతియగు చున్నది. ఈ పట్టణము 77,958 జనాభాగల మునిసిపాలిటీ.

చరిత్ర : క్రీ. పూ. మూడవ శతాబ్దములో అశోకుని మరణానంతరము శాతవాహనాంధ్రులు మౌర్య సామ్రాజ్యమును ధిక్కరించి స్వతంత్రరాజ్యమును స్థాపించిరి. వీరికి కృష్ణాజిల్లాలో కృష్ణాతీరమందున్న శ్రీకాకుళము రాజధాని నగరముగా నుండెను. ఇది విజయ వాడకు దిగువన 20 మైళ్లు దూరమున ఉన్నది. ఆకాలములో నిర్మించబడిన ఆంధ్రవిష్ణువు ఆలయ మిప్పటికిని ఇచట కలదు. క్రీ. శ. మూడవ శతాబ్దము మొదటి భాగములో శాతవాహన రాజ్యము పతనమైనది. ఈ కాలములో ఈ ప్రాంతమందు బౌద్ధమత ప్రాబల్య మధికముగా నుండెను. జగ్గయ్యపేట, నందిగామ, ఘంటసాల, గుడివాడ, గుంటు పల్లి అను చోట్ల బౌద్ధ స్తూపములు కలవు. శాతవాహనుల తరువాత పల్లవులు, బృహత్పలాయనులు కొలది కాలమి

ప్రాంతమును ఏలిరి. అనంతరము క్రీ. శ. నాలుగవ శతాబ్దములో శాలంకాయను లీ రాజ్యమును ఒక శతాబ్ది పరిమితముగా పాలించిరి. వీరి రాజధాని కొల్లేటి సరఃప్రాంతమందలి పెదవేగి. వీరి తరువాత విష్ణుకుండినులు రెండు శతాబ్దాలేలిరి. వీరి కాలములో విజయవాడ రాజధానిగా నున్నట్లు నిదర్శనములు కలవు. విష్ణుకుండినుల కాలమున జౌద్ధమతము ఊఁగింది వైదికమతము ప్రబలము కాజొచ్చెను. వీరిలో కడపటి రాజగు మాధవవర్మను ఓడించి చాళుక్య చక్రవర్తియగు రెండవ పులకేశి క్రీ. శ. 618 లో వేగినాడున కథివతి యయ్యెను. వేంగిచాళుక్యులు సుమారు 4 శతాబ్దాలు పాలించిరి. యుద్ధ మల్లుని జెజవాడ శాసనము ఈ కాలమునాటిదే. 12 వ శతాబ్దములో ఈ ప్రాంతమంతయు వెలనాటి చోడుల రాజ్యములో చేరి పోయెను. ఈ శతాబ్దియొక్క అంతములో నీరాజ్యము కాకతీయుల వశమయ్యెను. తరువాత ఢిల్లీ సుల్తానులు వారిని పారద్రోలి రెడ్డిరాజులు క్రమముగా పాలకులయిరి. ప్రోలయవేమారెడ్డి కొండపీటి దుర్గమును నిర్మించెను. 16 వ శతాబ్దారంభములో విజయనగర సామ్రాట్టగు శ్రీకృష్ణదేవరాయలు విజయవాడను, శ్రీకాకుళమును, కొండపల్లిని వశపరచుకొనెను. తల్లికోట యుద్ధానంతరము (1565) కోస్తా ప్రాంతమంతయు గోలకొండ నవాబుల యధీనమయ్యెను. వీరియనుమతితో 1611లో ప్రథమముగా బందరులో తూర్పు ఇండియా కంపెనీవారు ఫ్యాక్టరీని నిర్మించుకొనిరి. తరువాత ఫ్రెంచివారు, డచ్చివారు కూడ ఫ్యాక్టరీలను నిర్మించుకొనిరి. నిజాముల్ ముల్కు మరణానంతరము చెలరేగిన వారసత్వపు తగాదాలను అవకాశముగా చేసికొని కోస్తాజిల్లాలను ఇంగ్లీషువారు వశపరచుకొనిరి (1766).

గ. ల.

కృష్ణానది :

నదీశ్రవణమార్గము (Course): దక్షిణ భారత ప్రదేశమున గల మిక్కిలి పెద్దనదులలో కృష్ణానది రెండవది. బొంబాయి రాష్ట్రమున సముద్ర మట్టమునకు 4000 అడుగుల, యెత్తున ఆరోగ్యప్రదమగు మహాబలేశ్వరమునకు సమీపమున గల నిట్రపుకొండల అడుగుభాగమున ప్రాచీనపుణ్యమహాదేవాలయము కలదు. ఈ మహాదేవా

లయము నొద్ద గోముఖాకారము గల యొక రంధ్రమే ఈ నది యొక్క జన్మస్థానము. ఇక్కడినుండి కృష్ణానది వేగవంతముగా దక్షిణపువైపు ప్రవహించును. బొంబాయి రాష్ట్రమునందలి బెల్గాము, సతారా మండలములగుండా 150 మైళ్ళు ప్రవహించిన పిదప ఇది మైసూరు రాష్ట్రములో ప్రవేశించుచున్నది. పిదప దీని ప్రవాహమార్గము తూర్పువైపునకు తిరిగి, మైసూరు రాష్ట్రమునందలి బిజాపూరు, రాయచూరు మండలములగుండా పోవును. ఇట్టి సమయమున ఈ నదిలో అనేక ఉపనదులు కలియుచున్నవి. వాటిలో యేరాల్, వార్నియా, ఇడ్ గాంగ్, ఘటప్రభ, మలప్రభ, భీమ, తుంగభద్ర అనునవి ముఖ్యమైనవి. ఆంధ్రరాష్ట్రములోనికి చొచ్చుటకు ముందు కృష్ణానది షోలాపూరు, రాయచూరు జిల్లాల అంతర్వేదిల (doabs) లో పడుచున్నది. సుమారు 8 మైళ్ళ దూరములో దీని పతనము 408 అడుగులవరకు గలదు. పైని పేర్కొనబడిన రెండు అంతర్వేదిలలో, షోలాపూరు అంతర్వేది భీమానది సంగమించుటతో నేర్పడుచున్నది. భీమానది అహమ్మదాబాదు, పూనా, షోలాపూరు జిల్లాలనుండి పరీవాహజలము (drainage) ను తీసికొనివచ్చుచున్నది. రాయచూరు అంతర్వేది, ఆంధ్రప్రదేశమున దీనితో తుంగభద్రానది కలియుటతో నేర్పడుచున్నది. తుంగభద్ర మైసూరురాష్ట్రమునందలి ఉత్తర, పశ్చిమ దిశలనుండియు బళ్లారి, కర్నూలు జిల్లాలనుండియు పరీవాహజలమును తోడితెచ్చుచున్నది.

395 వ మైలువద్ద కృష్ణానది ఆంధ్రప్రదేశములో ప్రవేశించుచున్నది. తదాదిగ అది సంపూర్ణముగా మరి 380 మైళ్ల పొడవు వరకు ఆంధ్రప్రదేశములోనే ప్రవహించి తుదకు బంగాళాఖాతములో పడుచున్నది. దీనికి మూసీయను నది ముఖ్యమైన తుది ఉపనదియై యున్నది. ఈ మూసీనదీ తీరముననే హైదరాబాదు నగరము నెలకొని యున్నది.

కర్నూలునకు కొన్నిమైళ్ల దూరమున తూర్పుగానున్న సిద్దేశ్వరమువద్ద కృష్ణానది ఒక గుట్టలవరుసను ఎదుర్కొని, పర్వతములమధ్యగా ఇరుకైన మార్గములద్వారా సుమారు 180 మైళ్ళ దూరము ప్రవహించుచు, చివరకు పులిచింతల వద్ద కోరమాండల్ (Coromandal) తీర మైదానము

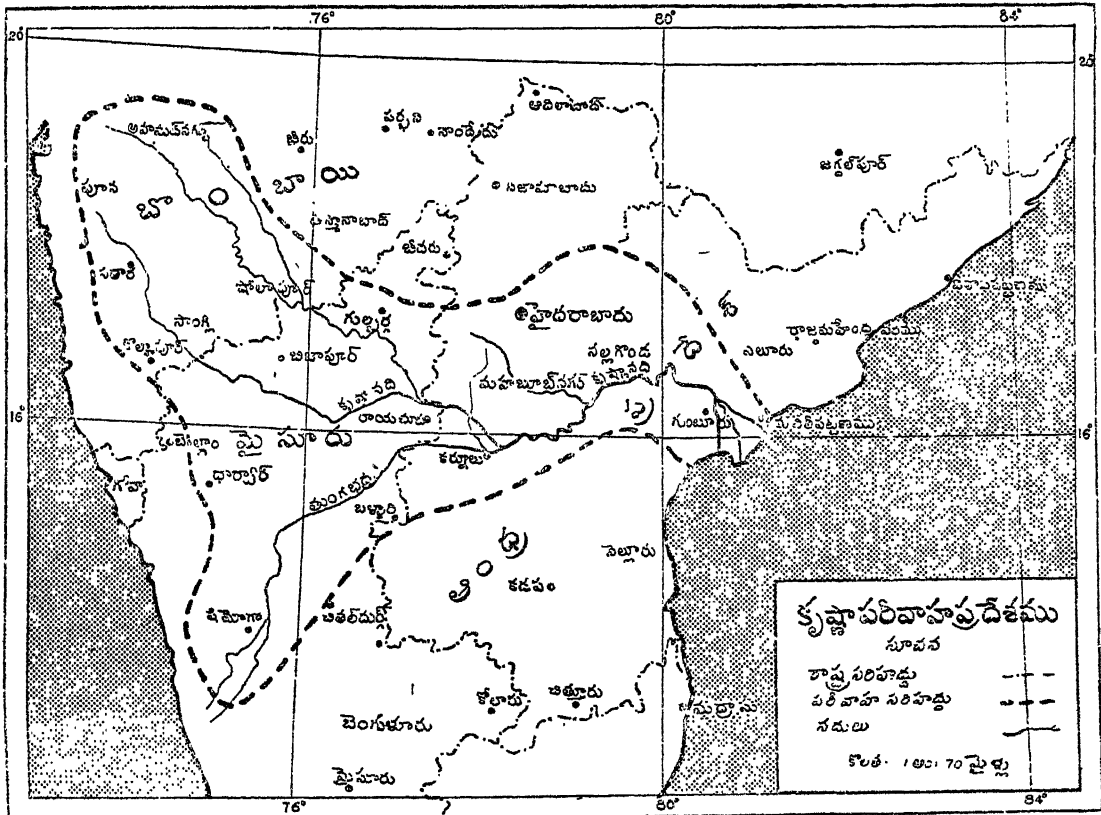

లలో ప్రవేశించును. దీనికి ఇరుదరులయందును అచ్చటచ్చట విజయవాడ వరకు కొండలు తగులుచునే యుండును. విజయవాడకు ఆవల ఈ నది యొక్క దరులవెంబడి విశాలమయిన వండలి డెల్టా మైదానములు ఏర్పడి యున్నవి. విజయవాడను చాటిసపిదప కృష్ణానది డెల్టా గుండా 38 మైళ్ల దూరము ప్రవహించును. అచ్చట అది పులిగడ్డ అను ఒక శాఖగా చీలి దివిసిమ (లంక) ను ఏర్పరచును. ప్రధానమయిన కృష్ణానది మరిరెండు శాఖలను కల్పించి, పులిగడ్డ కావల 28 మైళ్ళ దూరము ప్రవహించి నముద్రములో కలియుచున్నది.

మొత్తముమీద కృష్ణానది బొంబాయి, మైసూరు, ఆంధ్రప్రదేశ్ ములగుండా 775 మైళ్ళ దూరము ప్రవహించును.

కృష్ణానది మాగాణము (River Basin): ఈ నది యొక్క ఆరగాణి వైశాల్యము (total catchment area) 97,050 చ. మైళ్ళు. అది బొంబాయి, మైసూరు

రాష్ట్రములలోను, ఆంధ్రప్రదేశ్ మునందును విస్తరించి యున్నది. అది ఇండియన్ యూనియను (Indian Union) యొక్క మొత్తము విస్తీర్ణములో 1/3 వ వంతుగా నున్నది.

ఈ క్రింది వివరణము, కృష్ణానది యొక్క ముఖ్యమైన ఉపనదులను, వాటియొక్క ఆరగాణిని, అవి విజయవాడ నుండి కృష్ణానదితో సంగమించు తావుల దూరమును తెలుపుచున్నది.

ఉపనది	ఆరగాణి చ. మైళ్ళలో	విజయవాడనుండి ముఖ్యనదితో అవి సంగమించు తావుల దూరము-మైళ్ళలో
1. కొయ్ నా (Koyana)	800	604
2. యర్ల	1172	564
3. యెర్నా	940	520
4. పంచగంగ	977	498

కృష్ణానది

సంగ్రహ ఆంధ్ర

క్ర. సం.	ప్రాజెక్టు పేరు	దనవ్యయము రూపాయలలో	పాడుదలవిస్తీర్ణము ఎకరములలో
5.	దూడ్ గంగ	995	487
6.	ఘటప్రభ	3628	421
7.	మలప్రభ	4580	398
8.	భీమ	23,964	297
9.	తుంగభద్ర	27,259	219
10.	దిండి	1530	132
11.	పెద్దవాగు	780	119
12.	హాలియా (అహల్య)	1540	101
13.	మూసి	9330	86
14.	పాలేరు	1310	45
15.	మునేరు	2610	20
16.	ప్రధానమైన కృష్ణానది; ఇతర అల్ప ఉపనదులు	18,635	
	మొత్తము	97050	
1.	ఎక్ రూక్ ఆనకట్ట	23,68,279	16,942
2.	మేనీ	5,98,126	1,500
3.	పింగ్లీ	2,80,665	1,000
4.	మతోబా	1,61,000	2,708
5.	షిర్ సుఫల్	2,24,568	1,109
6.	ఖడక్ వస్లా	39,00,000	12,582
7.	నెహార్	7,45,314	3,063
8.	బాదల్ వాడి	5,21,817	1,857
9.	అప్పి	8,41,708	11,280
10.	ముచకంది	1,58,707	5,417
11.	మహాస్ వాద్	20,96,016	24,800
12.	శేట్ ఫల్	6,46,061	6,230
13.	వాణివిలాస సాగర్	18,50,000	12,000
14.	లోనవాల్	85,17,111	48,000
15.	వాల్ హ్వస్		
			పవర్ కి. వా.
16.	సిద్దాపూర్	9,48,600	1,000
17.	ఉస్మాన్ సాగర్	46,28,889	గృహవినియోగము వరదనిరోధకము
18.	షిరాతా	82,56,145	48,000
			పవర్ కి. వా.
19.	తోకర్ వాడి	97,79,009	వరదనిరోధకము
20.	హిమాయత్ సాగర్	79,76,837	నీటిసరఫరా
21.	పాలేరు	25,38,751	19,650
22.	లాయడ్	1,72,00,000	1,71,079
23.	ముల్లీ	2,49,64,450	84,000
			పవర్ కి. వా.
24.	వైరా	35,90,276	17,500
25.	విసాపూర్	40,44,132	4,220
26.	అంజనపూర్	20,50,000	10,294
27.	రూటీ	5,74,076	40,000
28.	దిండి	40,34,280	15,000

కృష్ణానది లోయ మాగాణము (Drainage Basin) :

ఇది ప్రధానముగా నై రృతి ఋతుపవనములచే (జూన్ నుండి అక్టోబరు వరకు) ప్రభావితమగుచున్నది. విజయవాడ వద్ద రికార్డు చేయబడిన తెక్కలప్రకారము 11.94 లక్షల క్యూసెక్కుల వర్షపునీరు కృష్ణానది చేకూర్చుచున్నది. ఈ మొత్తము ఈజిప్టుదేశములోని నైలునది యొక్క, లేక కావేరీ నది యొక్క నముద్రములో పడు నీటి మొత్తపు గరిష్టప్రమాణముకంటె రెండు రెట్లు గొప్పది. వేనవియందు ఈ నీటిప్రమాణము సుమారు 100 క్యూసెక్కుల వరకు తగ్గును.

విజయవాడవద్ద శాస్త్రీయముగా జరుపబడిన పరిశీలన ముల (observations) ననుసరించి కృష్ణానదికి సంవత్సరమునకు సుమారు 1715 టి. యస్. ఘనపు అడుగుల (39.37 మిలియన్ ఎకరముల అడుగులు) వర్షజలము నమ్మకముగా లభించుచున్నది. 51 సంవత్సరములలో 44 సంవత్సరములు ఈ వర్షజలముపై ఆధారపడవచ్చును.

సాగుక్రిందనున్న భూమి వైశాల్యము : 18 వ శతాబ్దిపు తుదిపాదమునను, 19 వ శతాబ్దిపు ప్రథమ పాదమునను నిర్మింపబడి ప్రస్తుతము అమలునందున్న ఈ దిగువ ప్రాజెక్టులు కృష్ణానది లోయయం దంతటను వేర్వేరు ప్రాంతములలో చెదరియున్నవి. ఈ ప్రాజెక్టులు పంటసాగుకొరకే గాక, విద్యుదుత్పత్తికి గూడ ఉద్దేశింపబడినవి.

29. రాధానగర్ ఆనకట్ట 1,70,00,000 7,000
48,000
కి. వా.

(గృహవినియోగ మునకై నీటిసరఫరా

1951 వ సంవత్సరము వరకు నిర్మింపబడిన ప్రాజెక్టుల వలన సుమారు 900 మిలియన్ ఎకరముల అడుగులు మాత్రమే, అనగా కృష్ణానదియందలి సగటు ప్రవాహములో 18% మాత్రమే నిర్మింపబడిన ప్రాజెక్టులకు ఉపయోగింపబడినది. అదనముగా సరఫరాకాబడు 15.6 మరియు 2.6 మిలియన్ ఎకరముల అడుగుల నీరు ప్రథమ (1951-1956), ద్వితీయ (1956-1961) పంచవర్ష ప్రణాళికల దశలలో నిర్మింపబడు ప్రాజెక్టులు పూర్తి అయిన ఏమ్మట్ట వినియోగింపబడును. దీనికి ఫలితముగా, ఉపయో

గింపబడిన నీటియొక్క శాతము 1961 సం.లో 54.4% కు అభివృద్ధికావచ్చును. లోయలో ప్రథమ పంచవర్ష ప్రణాళిక క్రింద నాగార్జునసాగర్, ఘటప్రభ మున్నగు అనేక పెద్ద నీటిపారుదల ప్రణాళికలు ప్రారంభింపబడినవి. వాటిలో కొన్ని బహుళార్థసాధక స్వాభావాత్మకములు (multi-purpose). వాటిలో ఋతుపవనప్రవాహములను నిలువ చేయుటకై ఆనకట్టలు, జలాశయములు (reservoirs) నిర్మింపబడవలయును. కొన్ని ప్రాజెక్టులలో పని ఇప్పటికిని సాగుచున్నది. వాటిలో పెక్కులు ద్వితీయ పంచవర్ష ప్రణాళిక తుదియగునాటికి (1961) పూర్తి కాగలవు. ఈ క్రింది పట్టిక ప్రథమ, ద్వితీయ పంచవర్ష ప్రణాళికల క్రింద నిర్మింపబడు ముఖ్యమయిన నీటిపారుదల ప్రాజెక్టులను గూర్చిన వివరములను తెలుపగలదు :

వరుస సంఖ్య	పథకము పేరు	రాష్ట్రము	వ్యయము లక్షలలో	ద్వితీయ ప్రణాళికలో పాడుదల	వెయ్యి ఎకరములలో కలుగు ప్రయోజనము	
				వ్యయము లక్షలలో	పూర్తియైన విదప	రెండవ ప్రణాళిక దశలో
1.	తుంగభద్ర (ఆంధ్రప్రదేశ్ మరియు మైసూరు)	మైసూరు	రు. 6,000	రు. 550	700	370
2.	భద్ర (మైసూరు)	..	1,775	1,102	224	179
3.	తుంగభద్ర మైలెవెల్ కెనాల్ (ఆంధ్ర & మైసూరు)	..	1,896	620	380	24
4.	ఆర్. డి. యస్.	..	433	195.22	87	—
5.	నాగార్జునసాగర్ మొదటిదశ	ఆంధ్రప్రదేశ్	9,112	3,230	—	2,060
	,, పూర్తి అయిన ఏమ్మట్ట	..	12,455	—	3500	—
6.	ప్రకాశం బారేజీ (పూర్తి అయినది)	..	284	—	117	117

నాగార్జునసాగర్ ప్రాజెక్టు : ఈ ప్రాజెక్టు నందికొండ వద్ద కృష్ణానదికి అడ్డముగా 'గ్రావిటీడామ్' అను పేరుతో నిర్మింపబడుచున్నది. కృష్ణానదీ జలములను ప్రయోజనాత్మకము గావించుటకై తయారుచేయబడిన పూర్ణ పథకము (integrated) లో ఉద్దేశింపబడిన నదీలోయ ప్రాజెక్టులలో ఇది మొదటిది. ఇది నదిగర్భమునకు 370 అడుగుల ఎత్తున నుండును. ఇండియాలో గల అత్యున్నతమైన ఆనకట్టలలో ఇది రెండవది. భాక్రా ఆనకట్టతరువాత

దీనినే పేర్కొనవలయును. దీని నిర్మాణము ఆసాంతముగు నప్పటికి, దీని గరిష్ఠ జలగ్రహణశక్తి (storage capacity) 9.18 మిలియన్ ఎకరముల అడుగులుండగలదు ; భాక్రా యొక్క జల గ్రహణశక్తి 7.4 మిలియన్ ఎకరముల అడుగులు మాత్రమే. కావున నాగార్జునసాగరము, జల గ్రహణశక్తి విషయమున, దేశములోని వాటిలోకెల్ల పెద్దది. కుడిదరికాలువ 21,000 క్యూసెక్కుల నీరును గొనిపోవును. కాలువలద్వారా పోవు ప్రవాహ ప్రమాణ

మున ఇది మిక్కిలి గొప్పది. ఆ కాలువయొక్క పొడవు 276 మైళ్ళు. అది పెన్న (పినాకిని) నదిలో వడును. అది గుంటూరు, కర్నూలు, నెల్లూరు జిల్లాలలో 21 లక్షల ఎకరముల మొత్తము విస్తీర్ణములో గల వరిపంటకు నీరు అందజేయును. ఎడమదరికాలువకు 15,000 క్యూసెక్కుల నీరును గొంపోవుకత్తి కలదు. దీని పొడవు 205 మైళ్ళు. ఈ కాలువక్రింద నల్లగొండ, ఖమ్మము, కృష్ణా, పల్నిమ గోదావరి జిల్లాలలో 13.5 లక్షల ఎకరములకు నీరు పారుదల అగునట్లు ప్రతిపాదించబడినది.

నీటిపారుదల ప్రయోజనములకు తోడుగ, ఆనకట్టవద్ద 75,000 కిలోవాట్ల విద్యుచ్ఛక్తి ఉత్పత్తి చేయబడును. ఇట్లు సుమారు 35 లక్షల ఎకరముల భూమికి నీటిపారుదల ఏర్పడును. సాలీనా 10 లక్షల 75 వేల టన్నుల ఆహార ధాన్యములు పండింపనగును. ఈ పథకము పూర్తియగుటకు 125 కోట్ల రూపాయలు వ్యయము కావలసియుండు నని అంచనా చేయబడినది.

దశలవారి పథకము (Phase Scheme): ఈ ప్రాజెక్టును రెండు దశలలో (phases) పూర్తిచేయునట్లు నిర్ణయింప బడినది. మొత్తము ప్రాజెక్టు పూర్తికాకమునుచే, ముందుగా లాభములను పొందగలుగుటయే దీని యుద్దేశము. మొదటిదశలో ఆనకట్ట రాతికట్టడము ఎఫ్.ఆర్.యల్. + 525 (తుట్టతుదకు ఎఫ్. ఆర్. యల్ 590) ఎత్తునకు లేవబడును. కృష్ణానదియొక్క కుడి ఎడమ ఒడ్డులయందు క్రమముగా 135 మరియు 108 మైళ్ళ నిడివిగల రెండు కాలువలు శ్రవ్యబడును. వీటివలన 20.8 లక్షల ఎకర ములకు నీటిపారుదల ఏర్పడును. అందు కృష్ణా డెల్టాక్రింద 1 1/2 లక్షల ఎకరములలో మొదటిపంటయు, 1 1/4 లక్షల ఎకరములలో రెండవపంటయు చేరియున్నవి. మొదటిదశ యందలి పథకమునకు రు. 91 కోట్ల రూపాయలు వ్యయ మగును.

ఈ ప్రాజెక్టుపై పని 1955 డిసెంబరులో మొదలుపెట్ట బడెను. ఆనకట్ట 807 అడుగుల ఎత్తువరకు లేవవలయునను మొదటి దశావిధానము 7 సంవత్సరములలో పూర్తి అగునని ఊహించబడుచున్నది.

తుంగభద్ర ప్రాజెక్టు: ఇది పూర్వపు మైదరాబాదు రాష్ట్ర ప్రభుత్వము, పూర్వపు మద్రాసు రాష్ట్ర ప్రభుత్వము

కలిసి ప్రారంభించిన పని. ఇప్పుడీ తుంగభద్ర ఆనకట్ట ప్రాంతము మైసూరు రాష్ట్రములో చేరిపోయినది. ఆంధ్ర, మైసూరు రాష్ట్రములలో 8 లక్షల 30 వేల ఎకరములకు నీటిపారుదల కాగలదని తలసబడుచున్నది. తుంగభద్ర జలాయములో 31.05 మిలియను ఎకరపు టడుగుల నీరుండగలదు. పథకము ప్రకారము ఆనకట్ట ఎత్తు సునాదుల వైన 160 అడుగులుండును. రెండుదశలలో జలవిద్యుచ్ఛక్తి (Hydro Electric Power) ఉత్పత్తి కాగలదు. మొదటి దశలో ఆనకట్టవద్ద 36,000 కిలోవాట్లు, రెండవదశలో హంపివద్ద 36,000 కిలోవాట్లు విద్యుచ్ఛక్తి ఉత్పత్తి కాగలదు. ఈపథకమునకు రు. 46.94 కోట్ల రూపాయలు వ్యయముకాగలవు. దీనివలన 1,40,000 టన్నుల ఆహార ధాన్యములు, 80,000 టన్నుల వ్యాపారపుపంటలు పండు నని అంచనా వేయబడినది. ఆనకట్ట నిర్మాణము పూర్తి అయినది; కాలువల నిర్మాణము గూడ దాదాపు పూర్తి అయినది. ఆనకట్ట యొద్ద పవర్ హౌస్ పై పనియు, కుడి వైపు కాలువ శ్రవ్య పనియు చురుకుగా నడచుచున్నది. ఇంకవరకు కుడివైపున (ఆంధ్రప్రదేశ్) 30,200 ఎకర ములు, ఎడమవైపున (మైసూరు) 14,600 ఎకరముల భూమి సాగుక్రిందకు వచ్చినది.

తుంగభద్ర హైలెవెల్ కాలువ: తుంగభద్ర జలమును ఇంకను ఎక్కువగా ఉపయోగించుకొను నిమిత్తమై హైలెవెల్ కానాల్ స్కీము ఉద్దేశించబడినది. దీనిచే ఉత్పత్తి స్థానమున (at its head) 4,000 క్యూసెక్కుల నీటిని గ్రహించుచున్నది. దీనిలో 35% మైసూరు రాష్ట్రము లోను, 65% ఆంధ్రప్రదేశ్ములోను ఉపయోగింపబడును. 116 వ మైలువద్ద ఈకాలువ, ఉరవకొండ కాలువద్వారా పెన్న నదిలోనికి 1584 క్యూసెక్కుల నీటిని వదలిపెట్టు చున్నది. 'కొనమనయానిపల్లి' వద్దనున్న మధ్య-పెన్నా రెగ్యులేటరు సాయమునను, గండికోటవద్దనున్న ఆనకట్ట సాయమునను ఈ నీరు ఉపయోగించుకొనబడుచున్నది. దీనివలన మైసూరు రాష్ట్రములో 1,36,000 ఎకరముల ఆయకట్టునకును, ఆంధ్రప్రదేశ్మున గల అనంతపురము, కడప జిల్లాలలో 2,51,676 ఎకరముల ఆయకట్టునకును నీటిపారుదల సదుపాయ మేర్పడుచున్నది.

ఈ పథకము క్రింద తుదకు కాగల వ్యయము రు. 21.97 కోట్లు. వై పథకమునకు సంబంధించిన కార్య కలాపములన్నియు చురుకుగా సాగుచున్నవి.

భద్ర ప్రాజెక్టు : ఇది బహుళార్థసాధకమయిన ప్రాజెక్టు. ఇది మైసూరు రాష్ట్రములో, చిక్కగలూరు జిల్లాయందలి నదీగర్భముపై 192 అడుగుల ఎత్తుగల ఆనకట్ట నీటి నిలువకై కట్టబడును. దీనికి 71,500 మిలియనుల ఘనపు టడుగుల నీటిని నిలువచేయు శక్తి ఉండగలదు. పూర్తిగా నిర్మింపబడిన పిమ్మట 2,34,200 ఎకరముల మొత్తమునకు నీరు పారుదలచేయగలదు. 38,200 కిలోవాట్ల విద్యుచ్ఛక్తి ఉత్పత్తి కాగలదు. మొత్తము ప్రాజెక్టు వ్యయము రు. 17.75 కోట్లు కాగలదని అంచనాకట్టబడినది. 1981 లో ఇది పూర్తికాగలదని ఆశింపబడుచున్నది. సిమెంటు కాంక్రీటు ఆనకట్ట నిర్మాణము సాగుచున్నది. ఎడమ ఒడ్డు కాలువ దాదాపు పూర్తియయినది. కుడి ఒడ్డు కాలువ పని ముందునకు సాగిపోవుచున్నది.

కృష్ణాడెల్టాలో నీటిపారుదల : 1852వ సంవత్సరములో విజయవాడవద్ద కృష్ణానదిపై ఆనకట్ట నిర్మింపబడినది. డెల్టాలోని ప్రాకృతికమౌనములకు నీటిని సరఫరాచేయు ముఖ్యమైన రెండు కాలువలు నదియొక్క రెండు పార్శ్వముల యందును ప్రవహించుచున్నవి. ఆనకట్ట పొడవు 7 ఫర్లాంగులు. డెల్టాయొక్క అవసరముల ననుసరించి, ఎత్తుటకు దింపుటకు వీలైన 8 అడుగుల తలుపులు పిమ్మట అమర్పబడినవి. వీటి స్థానములో ఇప్పుడు 12 అడుగుల తలుపుల (shutters) బారేజీ నిర్మింపబడినది. వీటి శిఖరభాగము ఆనకట్ట శిఖరభాగముకంటె రెండడుగులు తక్కువగా నుండును. 1160 చ. మైళ్ళ విస్తీర్ణముగల తూర్పు డెల్టా కొల్లెరు సరస్సువరకు వ్యాపించియున్నది. ఈసరస్సు కృష్ణా గోదావరుల లోయలలో సహజముగా ఏర్పడిన నిమ్న ప్రదేశము (depression). కుడిపార్శ్వమునందలి పశ్చిమ డెల్టాకు బకింగ్ హాము కాలువవలన నీరు సరఫరా యగుచున్నది. ఈ కాలువలు, వీటిలోనుండి చీలిన శాఖలు

కలిసి రెండు డెల్టాలయందు నీటిపారుదలకును, పడవ ప్రయాణమునకును, సరకుల రవాణాకును అనుకూలముగా ఉపకరించుచున్నవి.

1935 వరకు దివిసీసు (దీవిసీసు) కు డిసిల్ ఇన్జన్ చే నడుపబడు పంపులద్వారా కృష్ణానదీజలము సరఫరా యగుచుండెను. 1935 లో కృష్ణానదికి అడ్డముగా కృష్ణా తూర్పుదరి కాలువను దివిసీసుకు తీసికొనిపోవుటకై పులిగడ్డ వద్ద 'కాంప్ బెల్ ఆక్వెడక్టు' (Campbell Aqueduct) నిర్మింపబడెను. ఇది ఆర్. సి. సి చే నిర్మింపబడిన ఆక్విడక్టు. దీనిపై 18 అడుగుల వెడల్పుగల రహదారియు, 4 అడుగుల వెడల్పుగల కాళిత్రోవయు కలవు. ఈ ఆక్వెడక్టు ముమ్మరముగా వరదలు వచ్చినపుడు మునుగుట సంభవించును.

ఈ ప్రాజెక్టుక్రింద సుమారు 12,00,000 ఎకరముల భూమిలో వరి సాగు అగుచున్నది. దీనిక్రింద పండు పంట సుమారు 12 కోట్ల రూపాయల విలువ గలిగియుండును. మొత్తము ప్రాజెక్టు పెట్టుబడి 3.04 కోట్ల రూపాయలు. లాభము 12.3%.

వ్రకాళం బారేజీ వివరములు : దీనివలన ఒక లక్ష ఎకరముల అదనపుభూమి సాగుకాగలదు. ఈ బారేజీ మద్రాసు, కలకత్తా నగరముల మధ్యనున్న జాతీయ రహదారిని (national highway) కలుపుటలో ప్రాధాన్యము వహించుచున్నది. ఈ రహదారి సరకుల రవాణాకు రాజమార్గము. ఈ బారేజీ 11 లక్షల ఎకరముల ఆయకట్టుతో పల్లపు వ్యవసాయమును స్థిరీకరించుచున్నది. అంతియే గాక, కృష్ణానదిపై నొక వంతెనగా ఏర్పడినది. ఈ వంతెనపై 24 అడుగుల వెడల్పుగల రహదారియు, ఇరువైపుల అయిదేసి అడుగుల వెడల్పుగల కాళిత్రోవయు కలవు. దీని మొత్తముపొడవు 4,045 అడుగులు. ఈ పథకముయొక్క మొత్తము వ్యయము 2.81 కోట్ల రూపాయలు.

కె. సో.



అనుబంధము

సూచిక

అండయ్య 512	అనంతపట్టనాయక 442	అభినవ విద్యానందుడు 790
అంబార్డార్ 710	అనంతవర్మచోడ గంగదేవ 152, 594	అభిమన్యు సామంత సిహ్నార 437
అక్కన్న 493	అనపోతన 655	అమిన్ ఖాన్ 112
అక్కప్పనాయకు, పెదసాని 786	అనపోతరాజు 637	అమీర్ 248
అక్కర్ 246, 564, 596, 716	అనపోతారెడ్డి 636	అమీర్ అల్ హజ్ 121
అక్కర్ మైద్రె, నర్ 288	అనపోతారెడ్డి, రెండవ 638	అమీర్ ఇమాదుద్దీన్ 111
అఖలేశ్వరి, కుమారి 778	అనవేమారెడ్డి 546, 636	అమీర్ ఖుస్రూ 247, 482
అగస్త్యన్ నీజరు 79, 119	అనితల్లి 636	అమీర్ బరీదు 787
అగ్నిమిత్రుడు 721	అనీస్ 249	అమీర్ షాహ మొహమ్మద్ 111
అగ్ని వేకుడు 225	అన్నపూర్ణ 788, 789	అమృతసాగరుడు 510
అగ్నింధ్రులు 308	అస్టాయిన్-వి.నాయిన్ 416	అమెన్ హోటల్ 118
అచ్చన్ మహారాజు 481	అస్వారుద్దీన్ 503	అమోఘవర్ష నృపతుంగుడు 497
అచ్యుత దేవరాయలు 501	అన్నె దేవచోడుడు 640	అమ్మంగదేవి 766
అచ్యుతప్పనాయకుడు 775	అప్పయ్యదీక్షితులు 156, 747	అమ్మరాజు, రెండవ 491, 493
అచ్యుతరాయలు 600	అబుత్ కలాం ఆజాద్, మౌలానా 252	అయల సోమయాజుల
అచ్యుతానందాసు 496	అబుల్ ఫజల్ 246, 564	గణపతిశాస్త్రి 792
అచ్యుతానందశాస్త్రి 443	అబుల్ హసన్ తానాషా 247, 458	అయ్యంగి తాండవ కృష్ణ 778
అజిత్ మాలిక్ 708	అబూ తమ్మావ్ 103	ఆర్ నదా శంకరరాయ 441
అజాద్ 248	అబ్రహం 114	అరికేసర కవి చాళుక్య, రెండవ 499
అజితనాథుడు 510	అబ్బాస్ 136	అరిస్టాటిల్ 202, 231
అజీజ్ 121	అబ్బాసి ఖాలిఫాముతా 103	అర్షిమాల్ 707
అజీజ్ అహ్మద్ 251	అబ్బాసిద్ 103	అర్షీనియస్ 456
అజీజ్ దర్విష్ 709	అబ్దుల్ మజీద్, మౌలానా 252	అర్షెస్టు 127
అజ్ఞాతుల్లాఖాన్ 251	అబ్దుల్ రహీంఖానె ఖానాన్ 246	అర్కేడిస్ చక్రవర్తి 79
అట్టెలా 79	అబ్దుల్ హక్, డాక్టరు 252	అలావుద్దీన్ ఖల్జీ 233, 500
అడియారుక్కు నల్లర్ 768	అబ్దుల్ హాలీం షరర్ 250, 251	అలీ అహ్మద్ 252
అణ్ణయ్య దీక్షితులవారు, తిరుమల	అబ్దుల్లా 252	అలీఖన్ అజీజుల్లా 110
బుక్కపట్టణం 731	అబ్దుల్లా కుతుబ్ షా 247	అలీరజా 103
అధర్వణుడు 363	అబ్దుల్లా మౌదూదీ 252	అలెగ్జాండరు 118, 119, 133, 231
అనంగ భీముడు, మూడవ 595	అబ్దుస్సలాం నదీర్ 252	అలెగ్జాండరు గ్రాహం బెల్ 330
అనంతదేవుడు 556	అభినవ గుప్తాచార్యుడు 698	అల్టాఫ్ హుసేన్ హాలీ 250

అల్లాడరెడ్డి 696, 698
 అసంతోషవర్మ మహారాజు 699
 అవెన్, ఎం 446
 అశోకుడు 562, 715, 798
 అశ్వినీకుమార ఘోషు 442
 అషుర్ బనిపాలుడు 696
 అస్క 248
 అహద్ నాదిమ్, అబ్దుల్ 709
 అహన్ లక్కవీ 252
 అహమద్ బిన్ హంబ 108
 అహమ్మద్ బటవోర్ 709
 అహిశ్రేణ్యుడు 555
 అహోబల సూరి 555
 అహ్మద్ గుజరాతీ 248
 అహ్మద్ నదీం ఖాసిమీ 252
 అహ్మద్లీ 251
 అశియ రామరాజు 986, 789, 792
 ఆంటోనీ 78
 ఆండ్రియా 758
 ఆంధ్రవిష్ణువు 726
 ఆక్టేవియను 78, 79
 ఆక్టేవియస్ సీజరు 79
 ఆగామైదరు 252
 ఆటో 44, 80
 ఆటోకారు 44
 ఆడమ్ 417
 ఆతిష్ 249
 ఆదిల్ ఖాన్ 786
 ఆదిల్ షా 789
 ఆనందవర్ధనుడు 690
 ఆనందశంకరరాయుడు 485
 ఆనందల్యాన్, ఎం. ఎ. 15
 ఆసీని 45
 ఆబ్లి షేక్, హాకిమ్ 708
 ఆర్. చార్లెసు 684
 ఆర్. యస్. వండిట్ 564
 ఆర్జూ 251
 ఆరెట్ స్ట్రీట్ 564

ఆర్థరు 127
 ఆర్థరు ట్రెజెన్ 126
 ఆర్థరు ఫిలిప్ 49
 ఆల్ బ్రెక్స్ డూరల్ 414
 ఆలివర్ 420
 ఆలీశాస్త్రా) మిజోజో 70
 ఆల్బర్ట్స్ మేగ్నస్ 16
 ఆల్బుకర్కు 786, 787
 ఆశార్కమిశ్రుడు 558
 ఆస్లర్-విలియం 56
 ఆహవమల్లుడు 510
 ఇంగువ పట్టాభిరామయ్య 777
 ఇందుమతి 722
 ఇంద్రజిత్ శర్మ 251
 ఇంద్రవర్మ 593
 ఇనాందారు 514
 ఇస్లా 248
 ఇబ్రహీం ఆదిల్ షా 248
 ఇబ్ని-అబిర్-రబీ 108
 ఇబ్నిఖద్దూన్ 105, 106
 ఇబ్నిబతూతా 107
 ఇబ్నెట్సున్ 764, 765
 ఇబ్రహీం కుతుబుషా 108
 ఇబ్రహీంజిలీస్ 252
 ఇవాట్, డాక్టరు 53
 ఇవిగోజోన్స్ 417
 ఇస్మత్ 252
 ఇస్మత్ చుగ్తాయి 251
 ఇస్మాయిల్ ఆదిల్ షా 787, 788
 ఈశ్వరరాయలు, తుళువ 785
 ఉదయశంకర్ 777
 ఉన్నత్తనీంహ 151
 ఉపేంద్రనాథ్ 252
 ఉపేంద్రభంజ 437
 ఉపేంద్రమహారథి 442
 ఉమర్ 120
 ఉమవర్మ 592
 ఉమాళంకర్ వండ 448

ఉమేశచంద్రసర్కార్ 480
 ఉలఫ్ ఖాన్ 449
 ఉల్ఫటన్ 429
 ఋషభదత్తుడు 664
 ఎంగ్లర్ 204
 ఎంగ్ 614
 ఎం. జి. నాయుడు 791
 ఎంబ్రాయిషేర్ 824
 ఎక్బాల్, డాక్టర్ 250
 ఎక్కిల్స్ 673
 ఎడారులు 825
 ఎడిసన్ థామస్ ఆల్వా 929, 931
 ఎడ్మండ్ బార్న్ 52
 ఎడ్వర్డు కార్నన్ 426
 ఎడ్వర్డు ఫిట్జెరాల్డ్ 933
 ఎడ్జివర్లు 736
 ఎడ్డింగ్సు 931
 ఎడ్విన్ కానన్ 934
 ఎఫ్సెయిన్ 421
 ఎబినెండ్రో మేంజోసి 91
 ఎమండెస్ రోల్లు 943
 ఎమర్సన్ 531
 ఎమిజానుగ్రాసు 934
 ఎమిరు 934
 ఎయిలాండు 425
 ఎరపోతసూరి 932
 ఎరియస్టా 90
 ఎరుకదేవరాజు 447
 ఎర్నెస్టు హెస్రీ, షాకల్ టన్, సర్ 960
 ఎట్టయకవి 649
 ఎట్టాప్రగడ 932
 ఎలకూచి బాలసరస్వతి 935
 ఎలిజబెత్తు 45, 422
 ఎలిసెస్టోగిడి 90
 ఎల్గ్వికో 971, 415
 ఎవిలిన్ బేరింగు, సర్ 122
 ఎహెరన్ బర్గు, సి. జి. 934
 ఏక్నాథ్ జీ 988

ఏడవేసిస్ట్రీ 735, 781
 ఏడమ్మ, జె. సి. 254
 ఏర్రిగో, పాల్ 653
 ఏళ్ళకై వల్లభి 768
 ఐన్ స్టెన్ ఆల్పర్ట్ 403
 ఐర్ కూట్, సర్ 504
 ఒప్పార్ట్ 254
 ఓనీల్ 429
 ఓబాంబిక్ 785
 ఓర్గాజు, కౌంటు 371
 ఓలాఫ్ ది వైట్ 422
 ఓవెన్, రాబర్టు 663
 ఓస్టువార్ట్ ఫీడిష్ విల్లెట్ 455
 ఔరంగజేబు 479, 540, 548
 కంచెర్ల గోపన్న 458
 కంతిరవ నరసింహ రాజు ఒడయరు 502
 కండోర్ నెట్ 602
 కంపిలిరాయలు 500
 కంబుడు 497
 కక్కాలుడు 498
 కట్టమంచి రామలింగారెడ్డి 474, 792
 కణ్ణికి 776
 కనకదాసు 501, 513
 కనకదుర్గ, కుమారి 778
 కనకయ్యశాస్త్రి, పురాణం 537
 కనన్ ఆర్ 402
 కనిమ్మడు 715
 కన్యాయలాల్ 482
 కన్యచరణ మహాంతి 443
 కన్యూషియన్ 514
 కప్తాన్ చార్లెస్ స్ప్రిట్ 525
 కప్తాన్ జేమ్సుకుక్ 526
 కప్తాన్ మాత్యువెల్ 127
 కపిస్థలం దేశికాచార్యులు 522
 కబీరు 526, 595, 765
 కమలాకరభట్టు 559
 కమలాకాంతదాసు 443
 కమార్ 528
 కమార్ ఖాన్ 787
 కమాలీ 527
 కమీనియన్ జాన్ ఆమస్ 529
 కరవిందస్వామి 555
 కర్ణనుభ్రువు 635
 కర్కాపాధ్యాయుడు 556
 కలి విష్ణువర్ధనుడు 462
 కల్లాయిడు 560, 705
 కల్యాణమల్లుడు 649
 కల్లినాథుడు 564
 కవివరమేష్ఠి 509
 కవిసూర్య బలదేవరథ 437
 కపూరు 82
 కళికాప్రసాద్ 481
 కాంగ్ హ్వి 755
 కాంచనమాల, కుమారి 778
 కాంటు 531, 404
 కాంటుఆగమ్ము 602
 కాంటుజమాన్యుయల్ 603
 కాంతయ్య, పాపట్ల 537
 కాటన్, సర్ ఆర్థర్ థామస్ 633
 కాటమరాజు 461, 494, 495
 కాటయవేమారెడ్డి 635, 636,
 637, 639, 640
 కాడి 673
 కాత్యాయన 552, 556
 కాన్స్టేబుల్ 417
 కాన్వోపాత్ర 640
 కామపాలమిశ్ర 439
 కామాక్షమ్మ 701
 కారర్, పాల్ 653
 కారల్ రెన్నరు 48
 కార్ల్ మార్కుస్ 660
 కార్ల్ స్మిట్ట్ 455
 కార్నెట్ 255, 256
 కార్డుషి 91
 కార్లెల్ 419
 కారోన్, ఎల్. ఎన్. ఎమ్. 666
 కారోన్, ఎల్. పాచ్. 667
 కారోనికలన్ లియో-హోర్ట్ సాధి 666
 కాత్తెగో 412
 కాలచర్య బిజ్జలుడు 499
 కార్మియా 691
 కాశకృత్సుడు 153
 కాశీనాథుని నాగేశ్వరరావు 701, 792
 కాశించీచరణ పాణిగ్రాహి 435, 441
 కాశిదాసు 368, 567, 652, 697,
 719, 436
 క్రామ్ వెల్ 423
 క్లాడ్ లాట్టేయిన్ 416
 క్లాడియన్ చక్రవర్తి 79
 క్లాస్ 394
 క్లిట్, డా 513
 క్రిస్టాఫ్ గస్టవ్ 404, 617, 729
 క్లిబోర్న్ 394
 క్రింతాండు 421
 క్రిస్టాఫర్ రెన్ సర్ 417
 క్రిస్టియన్ ఫుల్ఫ్ 604
 క్లియోపాట్రా 79
 క్లిన్ 733, 736, 737, 781
 కు. జెడ్. వై. 206
 కుంజబీహారీదాస 442, 443
 కుంతకుడు 700
 కుంతదేవుడు 720
 కుందకుందాచార్యుడు 495
 కుప్పనయ్యంగారు 474
 కుప్పయ్య, వీణ 537
 కుబ్జవిష్ణువర్ధనుడు 496, 526
 కుమారగిరిరెడ్డి 770
 కుమారరాముడు 489
 కుమారచ్యూసుడు 512, 790
 కుమారస్వామి, కె. ప. 15
 కుమారిలభట్టు 747
 కులీకుతుబుషాహా (సుల్తాను) 108,
 109, 451
 కులోత్తుంగ చోళదేవుడు 596, 766

కులోత్తుంగుడు 479
 కులోత్తుంగుడు, మూడవ 600
 కులోదేందుడు 512
 కుసుమభార 151
 కూడలి సోమేశ్వరుడు 461
 కృపాసింధు మిత్రుడు 435, 441
 కృష్ణచంద్ర 251
 కృష్ణచంద్రత్రిపాణి 448
 కృష్ణచరణ పట్టనాయక్ 438
 కృష్ణదేవరాయలు 388, 473, 474,
 498, 500, 501, 513, 546,
 596, 770, 772, 785, 786,
 787, 788, 789, 790, 791,
 792, 799
 కృష్ణప్ప 438, 788
 కృష్ణప్రసాద్, పాద్ 250
 కృష్ణమాచార్యులు, ధర్మవరము
 792
 కృష్ణయార్యుడు 366
 కృష్ణరాజదాస్ 709
 కృష్ణరాయఒడయరు II 503
 కృష్ణరాయఒడయరు III 505
 కృష్ణసింహ 437
 కృష్ణాచార్యుడు 225
 కృష్ణాజీ 775
 కృష్ణుడు 500, 502
 కృష్ణుడు, ఒకటవ 496
 కృష్ణుడు, మూడవ 479, 600
 క్వాక్ పాంక్ 420
 కెయిర్స్ 781
 కెల్లయరన్, లార్డ్ 69
 కెల్విన్, లార్డ్ 667
 కేట్ గ్రన్ ఎవే 420
 కేతిరెడ్డి 525
 కేవెండిష్ 158
 కేశవమిత్రుడు 557
 కేశిరాజు 507, 512
 కైగు 895

క్లెమోట్ మార్కాంసర్ 360
 క్రైన్ 692
 కొండయ్య దుర్గస్తాను 461
 కొక్కోకుడు 648
 కొత్త రక్కరరాజు 775
 కొంపరగిరిరెడ్డి 636, 637,
 638, 639, 640
 కొన్నూతు 47
 కోటయ్యదేవర, గరికిపల్లి 537
 కోసుటి వేముడు 637
 కోర్ బెట్ 418
 కోహలుడు 565
 కోమ్ 417
 కాంటురూఫర్డు 260
 కాటిల్లుడు 567
 కాలి సందలాల్ 709
 కాపీతకి 554
 క్షేత్రయ్య 537, 775, 776
 క్షేమేంద్రుడు 567
 ఖడ్గతిక్కన 495
 ఖదీజా మసూర్ 252
 ఖలీక్ అహమ్మద్ నిజామీ 252
 ఖాండికాయనుడు 554
 ఖాన్ ఆరుజా 247
 ఖాన్ సాహెబు 249, 450
 ఖాయం 248
 ఖానింబేగు పిరాజి 111
 ఖుద్రత్ 248
 ఖుద్రతుల్ ఐన్ హైదర్ 251
 ఖోరోషాహ ఖబాదుల్ హుస్సేన్ 111
 ఖ్వాజా అబ్దుల్ గఫార్ 252
 ఖ్వాజా అహమద్ అఖ్వాస్ 251
 ఖ్వాజా గేసూదరాజ్ 251
 ఖ్వాజా మీర్ దర్ద్ 248
 ఖ్వాజా హసన్ నిజామీ 252
 గంగరాజు 787
 గంగాధరకవి, అద్దంకి 112
 గంగాధరమెహర్ 440

గంగాధరశాస్త్రి, సునర్ల 588
 గంగులి, డా. ఓ. సి. 15
 గంగులి 150
 గడశంకర్ 481
 గణపతిదేవుడు 448, 479, 547, 771
 గణపతిశాస్త్రి 368
 గదాధర దీక్షితులు 558
 గయాడ 151
 గర్గుడు 507
 గాంగపాంచాలుడు 498
 గాంధీజీ 582
 గార్విన్ 419
 గారిశాల్లి 82, 91
 గారెట్ ఫిట్లు జెరార్డ్ 422
 గార్స్ 557
 గాలిజ్ 249
 గ్యాకామోలియోపాస్ట్ 91
 గ్లాడ్ స్టన్ 426
 గిన్ నెప్పె పెరిసి 90
 గినారి 758
 గిబ్బన్ వేక్ ఫిల్డు 91
 గియోర్గియో నెటి టియస్ 412
 గిరిజా ప్రసన్నముఖర్షి 202
 గిరిజా శంకరరాయకవి 444
 గిత్ క్రిస్టు, డా 247
 గిల్ బ్రెట్ 531
 గిల్టాస్ 425
 గినపీ మేజిస్ట్రేట్ 91
 గ్రెమార్లి 613
 గ్రియర్సన్ బార్ని 705
 గుండప్ప, డి. వి. 514
 గుండామాత్యుడు 771
 గుండావిజయాదిత్యుడు 491
 గుండాభద్రుడు 497
 గురూధ్యుడు 496
 గురుదేవస్వామి 555
 గుల్ 248
 గులాంమహ్మద్ నర్దార్ 402

గులాబ్ సింగ్ 717	గౌతముడు 228, 554	చికుపాధ్యాయుడు 513
గులాముస్సయ్యుడైన్ 252	గౌతమీపుత్ర పులమావి 667	చిక్కదేవరాజ ఒడయరు 502
గ్రూజ్ 417	గౌరీశంకరవర్మ, నాంపల్లి 792	చిక్కరాయలు 787
గెబ్రియలు, డి. ఎ. 91	గౌస్ 608	చిన సీతారామయ్య నారుమంచి 537
గెబ్రియల్లె డి అనన్ జియో 92	గ్రాసు 394	చిన్నన్న తాళ్ళపాక 451, 790
గెయిస్ బో 417	ఘయాన్ ఉద్దీన్ 471	చిన్నయ 776
గెయిటీ 90	ఘయాసుద్దీన్ ఖాన్ 543	చిన్నయ్య ధేనుకొండ 537
గెలిలియో 90	ఘాజిచక్ 706	చిన్నాదేవి 768, 790
గైక్వార్ 558	ఘోటకముఖుడు 646	చెంగీజుఖాను 136
గైలాంగ్ 61	చంద్రగుప్తుడు 244	చెకోవ్ 252
గైలావకం 126	చంద్రరాజు 511	చెన్-గ్యు-అన్ 151
గాజ్డోలీ 412	చంద్రవర్మ 592	చైతన్యుడు 595, 765
గాణకేనల్లాతడు 482	చందాసాహెబులు 503	చోడతిక్కడు I 600
గోడికాపుత్రుడు 646, 647	చంద్రావతి 244	చౌండపార్వ్యుడు 555
గోదావరీశ మహాపాత్రుడు 435	చక్రధర మహాపాత్రకవి 444	చౌండరసకవి 512
గోదావరీశ మిత్రుడు, పం. 435, 441	చక్రధర మిత్రుడు 558	జగన్నాథ్ అజాద్ 251
గోనర్దీయుడు 646, 647	చక్రపాణి 451	జగన్నాథదాసు 435, 436, 518
గోపన్న కంచెర్ల 458	చక్రపాణి దత్తుడు 451	జగన్నాథ పండితరాయలు 697
గోపబంధుదాసు, పం. 435, 440, 441	చర్చిల్ విన్ స్టన్ 735	జగన్నాథాచార్యులు, వేదాంతం 523
గోపాదిత్యుడు 715	చల్లా భరతశాస్త్రం కోటకొండ	జగమోహనలాలకవి 442
గోపాల కానుంగో 442	లక్ష్మీనారాయణశాస్త్రి 777	జటావర్మ సుందరపాండుర్లుడు 600
గోపాలకృష్ణ పట్టనాయక్ 438	చాడ్రిన్ 416	జనమేజయకేసరి 152
గోపాలచంద్రమిత్ర 442	చాణక్యుడు 761	జనమేజయ మహాభవగుప్త I 151
గోపాలఛోత్రే 442	చామరసుడు 512	జనసేనుడు 497
గోపాలదాసు 518	చాముండరాయడు 510	జన్నుడు 522
గోపాలరావు, గుండు 599	చాముండుడు 498	జమాల్ 528
గోపాలవల్లభదాస 439	చారాయణుడు 646	జయంకొండదే 788
గోపాలాచార్యులు 522	చార్లిమేన్ 44, 80	జయకృష్ణమిత్ర 443
గోపాలాచార్యస్వామి లాడవరు 522	చార్లెస్-I 48	జయచామరాజ ఒడయరు 506
గోపీనాథ మహాంతి 443	చార్లెస్-II 45, 127, 417	జయదేవుడు 587, 658, 771
గోపీనాథరావు, టి. 15	చార్లెస్-VI 46	జయరామాచార్యుడు 558
గోర్గి 47	చార్లెస్ స్ట్రీట్ 51	జయలాల్ 482
గోవర్ధన్ 482	చాసర్ 248	జయసింహుడు 581, 716
గోవిందపాయ్ 514	చింగ్ పై 515	జయసింహుడు, రెండవ 499
గోవిందచక్రవర్తి, నల్లాన్ 658	చింతా కృష్ణమూర్తి 777	జర్నార్ అహద్ 709
గోవింద విద్యాధరుడు 596	చింతామణి 768	జలంధరదేవుడు 444
గోవిందుడు, రెండవ 496	చింతా రత్నయ్య 777	జలాలుద్దీన్ రూమీ 186
గోవిందుడు, మూడవ 497	చింతా వేంకటరామయ్య 777	జవహర్ లాల్ నెహ్రూ 70

జనాంగీరు 717
 జాకీర్ హుసేన్ డా. 252
 జాగీర్దారు, ఆర్. వి. 514
 జాన్ డ్యూయీ 233
 జాన్ నిసార్ 251
 జాన్ మార్షల్ సర్ 20
 జాన్ సిగడెనన్ 481
 జాన్ స్టూఆర్ట్ మిల్లు 781
 జాప్సెనీ 417
 జాఫెట్ 692
 జాయపసేనాని 450, 771
 జాయెసీ 246
 జిందాకాల్ 709
 జిడ్, చార్లెస్ 659
 జినో 80
 జిబ్రీల్ 103
 జీద్ 781, 782
 జీన్స్ 780
 జీమన్, పీటర్ 618
 జీమూత వాహనుడు 525
 జీసెన్ 114
 జుజుబీ 151
 జుర్రీజై దాస్ 103
 జువూరి 248
 జూత్ 257
 జూలియన్ సీజర్ 78
 జెంపీదు 110
 జెవన్స్ 736, 781, 782
 జేమ్సుకుక్ 49
 జేమ్సుమాక్నల్ విజ్జర్ 419
 జేమ్సుస్టర్లింగ్ కాప్టెన్ 51
 జైనులాబుద్దీన్ 564, 706, 716
 జొహాన్ బార్జి 603
 జోనరాజు 664, 716
 జోనా 45
 జోర్, డా. 252
 జోష్ 251
 జోషిమలిహాదా 250

జోమవా. ఎ. యస్. 202
 జోసెఫ్ 81
 జోసెఫెలాస్కో-ఇబ్రా 118
 జ్యూలాప్రసాద్ బర్కె 250
 జ్యోతిరీశ్వరాచార్యుడు 649
 జెకెడ్ 62
 జెర్ క్వార్టోసేన్ 90
 జెర్నర్ 417
 జెగోర్, డా. ఎ. ఎస్. 15
 జెమరసేన్ 105
 జెలమీ 492, 627
 జెనిగ్ 781
 జెస్టన్ 49
 జెన్ జెరెట్ 412, 415
 జెమ్సుసల్తాన్ 479, 504, 505
 జెబెరియస్ 79
 జెగోకెల్ 423
 జెబాకో 126
 జెన్నియెల్ 420
 జెర్ బాప్ 414
 జెకో 756
 జెలరు, ఎఫ్. డబ్ల్యు. 581
 జెయిన్ బి 107
 జెబ్రాజన్ చక్రవర్తి 79
 జెంగాల్ 425
 జెన్ స్టన్ 425
 జెర్నం ప్రభువు 52
 జెంటి ఎలిఫియరి 88
 జెంపియర్ 49
 జెఫిలి కేయియా 90
 జెమియర్ 420
 జెర్విన్, చార్లెస్ 168
 జెక్విల్ 425
 జెలూసీ 422
 జెచాలెరా 425
 జెప్రీన్ 162, 168
 జెబార్డిన్ 394
 జెమూరియర్ 420

జెగాస్ 418
 జెమెల్లో, ఎ. ఎస్. 402
 జెవై నైను 394
 జెరియన్ 133
 జెవిడ్ 114
 జెఫ్రే 257
 జెనాల్జెల్ 412
 జెబయీ 247
 జెల్లాంబిక్ 635, 636
 జెస్సీం సలీం 252
 జెశంభట్టు, వెల్లంకి 368
 జెన్ సేన్ 481, 538
 జెక్కన 362, 363, 450, 475
 జెప్పాంబిక్ 785
 జెమ్మకవి 513
 జెమ్మణ్ణకవి 790
 జెమ్మయ జగవతి 400
 జెమ్మరాజు ఒడయరు 502
 జెమ్మరుసు 785, 788, 789
 జెరుమలదేవి 788, 789
 జెరుమలయ్య 365
 జెరుమలరాయలు 501, 789
 జెరుమలార్యుడు 513
 జెరువళ్ళువ నయనార్ 759
 జెంగదుర్తి బుచ్చయ్య 524, 525
 జెంగుడు 563
 జెఫ్రిల్ జేగ్ 135
 జెలగనార్యుడు పొన్నకంటి 112
 జెజోకుడు 648
 జెలేంగాగోపాల 437
 జెమ్మూరు 136
 జెలుడు, రెండవ 498, 499
 జెండమానుడు కరుణాకర 767
 జెగ్రారాజు 587, 588, 775, 776
 జెగ్రవల్లి 768
 జెదండలుపి 447
 జెభువన మహాదేవి 151
 జెమన్ 784

థామస్ బ్రెన్ జేన్, సర్ 51
 థామస్ రెనాల్డ్ 333
 థారన్ డైక్ 208
 థియోడోర్, డాక్టరు 49
 థియోడోర్ 80
 దండి 652, 699
 దండి మహాదేవి 151
 దంతిదుర్గడు 496, 497
 దక్షిణామూర్తి, సుసర్ల 537
 దత్తకుడు 646
 దక్షిన్ 249
 దయానారాయణ నిగమ్ 250
 దయారామ్ గంజూ 709
 దాండకృష్ణుడు 644
 దాదు 765
 దాన్ 250
 దామోదరుడు 496
 దాశరథి దాసు 487
 దాస్ గుప్త 564
 దిలీపుడు 722
 దివోదాసుడు 225
 దివ్యసింఘ దేవు (డు) 485
 దీనకృష్ణదాసు 487
 దుర్గసింఘుడు 512
 దుర్గాదాసు పండితుడు 564
 దుర్విసీతుడు 496
 దేవభూతి 664
 దేవరాయలు, రెండవ 500
 దొడ్డకృష్ణరాజు ఒడయరు 502
 దొడ్డదేవరాజు ఒడయరు 502
 దొడ్డాంబిక 685
 దొడ్డారెడ్డి 688
 డాలిట్ 248
 ధనియా 527
 ధర్మదాసు 528
 ధరాశ్రయజయసింహవర్మ 497
 ధానంజయ్యుడు 554
 ధారన్ టన్ 781

ధూర్జటికవి 786, 790
 ధూస్ డైడ్ 107
 సంజరాజ ఒడయరు 508
 సంజరాజు 508
 నందఋషి 706
 నందకిశోరకాలుడు 440
 నంద ప్రభంజనవర్మ 592
 నందికేశ్వరుడు 769
 నందితిమ్మన 772, 790
 నందివర్మ పల్లవమల్ల రాజు 600
 నగడనాయక 442
 నజీ 258
 నజీర్ అక్బరాబాద్ 249, 250
 నటరాజ రామకృష్ణ 778
 నన్నయభట్టు 362, 363, 462, 570
 నన్నెచోడకవి 586
 నయనేనుడు 511
 నరసరాయలు, తుళువ 785
 నరసింఘరాజు 438
 నరసింహ ఒడయరు 502
 నరసింహము, చెరుకువాడ 798
 నరసింహరాజు, రెండవ 600
 నరసింహవర్మ 496
 నరసింహశాస్త్రి, మైలవరపు 791
 నరసింహోచార్యులు, పూతి 514
 నరహరతీర్థులు 595
 నలసిద్ధిరాజు 461
 నసీరద్దీన్ హాషిమీ 252
 నహపానా 664
 నాగచంద్రుడు 511
 నాగభట్టు 497
 నాగభూషణం, హరి 537
 నాగవర్మ 510, 511
 నాగవర్మడు, రెండవ 511
 నాగాంబిక 785
 నాగార్జునుడు 498
 నాదమ్ దీనానాథ్ 710
 నాదిర్ 137

నాదిర్ షా 137
 నాఫ్ సర్ షాద్ పం. రత్న 250
 నాసక్ 765
 నామ్ దేవ్ 765
 నాయకురాలు 655
 నారాయణ గార్జ్యుడు 554
 నారాయణతీర్థులు 537, 775, 776
 నారాయణ పండితుడు 557
 నారాయణమ్మ 474
 నారాయణరావు, చిలుకూరి 798
 నారాయణామాత్యుడు 481
 నారాయణదేవి 564
 నారాయన్ 482
 నాసిక్ 249
 నింబార్కాచార్యులు 154
 నికోటో మేకియానెటి 89
 నిగమాంత దేశికులు 781
 నిజగుణ శివయోగి 513
 నిజామ్ ఉల్ ముల్క్ 135, 451
 నిజామలీఖాన్, మీర్ నిజాము 596
 నిజాముద్దీన్ ఆఫ్ఘలియా 288
 నిజాముల్ ముల్క్ 799
 నిత్యాత్మ శివయోగి 513
 నిత్యానంద మహాపాత్రుడు 448
 నియాజు ఫతేహ్ పూరి 252
 నియాల్ 421
 నిరంజను 514
 నిరో 79
 నీలకంఠదాసు, పం. 485, 441
 నూర్ ఆలం 402
 నూరుద్దీన్, షేకు 708
 నూమ్ లాబ్ 708
 నృపతుంగుడు 509
 నెపోలియన్ 47, 51, 81, 91,
 121, 505
 నెపోలియన్ (నూడవ) 82
 నెర్నెస్ట్ 257, 405
 నెస్ ఫిల్డు 764

సేమిచంద్రుడు 512
 సేమెడ్ 421
 సోచైల్, జనరల్ 344
 సోవి 395
 సోహా 694
 సోహాకూపెమ్ 692
 న్యూటన్, ఐజాక్ 612, 615
 న్యూటన్, హె. జి. 254
 పండరంగడు 462
 పండిట్, ఆర్. యస్. 564
 పంపకవి 499, 509, 510
 పతంజలి 15, 20
 పద్మనాభ 528
 పద్మనాభ నారాయణదేవుడు 442
 పద్మాచరణ పట్టనాయక కవి 440
 పరమానంద్ 708
 పల్లాడిన్ 424
 పసుపులేటి రంగాజమ్మ 775
 పసుమర్తి కృష్ణమూర్తి 777
 పసుమర్తి కొండలరావు 777
 పసుమర్తి
 వేణుగోపాల కృష్ణమూర్తి 777
 పసుమర్తి సుబ్రహ్మణ్యం 777
 పాంపే 78
 పాటలమల్లుడు 497
 పాడిసి 647
 పారమారముంజుడు 497
 పారస్కరుడు 558
 పార్థసారథినాయుడు,
 కర్పూరం 791
 పార్థసారథి మిత్రుడు 749
 పాశ్చరు 394
 పికానో 421
 పిగూను 797
 పిట్ 49
 పిసానెల్లో 412
 పిసిసో 89

పిటర్ డిహలాద్ 414
 పిటర్ బ్రూగెల్ 414
 పితాంబరదాసు 497
 పుట్టప్ప, కే. వి. 514
 పురందరదాసు 501, 513
 పురందర విఠలుడు 537
 పురుషోత్తమదేవుడు 484
 పురుషోత్తమశాస్త్రి 733
 పురుషోత్తముడు 245, 595
 పులకేశి, మొదటి 493
 పులకేశి,
 రెండవ 495, 496, 497, 799
 పులమావి, గౌతమిపుత్ర 666
 పుశ్చియన్ 202
 పూజ్యపాదుడు 509
 పూర్ణయ్య 505
 పృథ్వీపతి, శుమ్మూలు 595
 పెట్రార్కు 81
 పెడ్రో 105
 పెదరామలింగారెడ్డి 474
 పెద్దన, అల్లసాని 481, 570, 790
 పెద్దిరాజు 494
 పెద్దురాజు 461
 పెహీన్ 80
 పెలిక్యుడ్ జార్జిను 394
 పేరిచేవి, రత్నాల 655
 పేస్కోబీ 91
 పాన్నకవి 509, 510
 పాన్నమ్మ 518
 పాన్నయ 776
 పోతన, బమ్మెర 369, 450, 481
 పోతాంబ 362
 పోలురాజు 461
 పాస్పిన్ 416
 ప్రకాశరామ్ 708
 ప్రతాపరుద్రగజపతి 788
 ప్రతాపరుద్రదేవుడు 485, 448, 450,
 547, 596, 720, 770

ప్రతాపసింగ్ మహారాజు 709
 ప్రతీచి 526
 ప్రతీహారి నాగభట్టు 497
 ప్రభాకరమిత్రుడు 748, 749
 ప్రభాకరశాస్త్రి, వేటూరి 368
 ప్రసన్న కుమారాచార్య 15
 ప్రాక్సిపెలెస్ 408
 ప్రేమచంద్ మున్షీ 251
 ప్రోలయనాయకుడు 451
 ప్రోలయ వేమారెడ్డి 362, 363,
 637, 799
 ప్రోలరాజు, రెండవ 447, 448
 ప్రాధదేవరాయలు 512
 ప్రాస్కో 781
 ప్రాన్సి 405
 ప్రండర్పు (కాపెన్) 49
 ప్రెసి, అగ్రమని 626
 ప్రేటో 89, 281
 ప్రేన్, ఫ్రాన్సిస్ 663
 ప్రెసి 492
 ఫకీరు మోహనకవి 435, 440
 ఫకీరు మోహనసేనాపతి 439, 440
 ఫజల్ 248
 ఫణింద్రనాథ్ బోస్ 15
 ఫరహతుల్లాజీన్ 252
 ఫాగజేరో 91
 ఫానీ 251
 ఫట్టెరల్లు 383
 ఫిరాక్ 246
 ఫిర్దాసీ 135
 ఫిలిప్ 45
 ఫిలిప్ రాజు 87
 ఫెరోజ్ 111
 ఫెర్రినాండ్ 45
 ఫెర్రినాండ్ (మూడవ) 105
 ఫెర్నెస్ 251
 ఫ్రెజీ 246
 ఫ్రెజ్ 248

ప్రాంశ్ 531
 ప్రాగోనార్డు 416
 ప్రాజెట్ 233
 ప్రాన్స్ నియోరెడి 76, 90
 ప్రాన్స్ హోల్స్ 414
 ప్రాన్స్ 88
 ప్రాన్స్ సో 118
 ప్రాన్స్ సో గ్యూషియార్డిని 90
 ప్రాన్స్ సో పెట్రార్కా 88
 ప్రెడెంట్ 46
 ప్రెడిగావిల్ 127
 ప్రెస్నెల్, ఎ. జే. 613
 ప్రెయింగ్ గల్ 126
 ప్రోజెక్ట్ 531
 ప్రోయిండ్లిక్ నెర్నస్ట్ 456
 బచాదాసు 435
 బట్స్ చ్చి 394
 బడేరామదాస్ 482
 బణవతి 594
 బడై భూపాలకవి 481
 బయాస్ 248
 బరప్ప 498
 బరోలోమ్యు 421
 బలదేవాచార్యులు 154
 బలరామదాసు 435, 436
 బలరామయ్య, వారణాసి 538
 బలవంతుసింగ్ 252
 బల్లవంతు 447
 బసవకవి, విడవర్తి 790
 బసవేశ్వరుడు 511
 బసాలిట్ జంగ్ 479
 బహార్ 249
 బహింగుర్ 37
 బాబర్ 246
 బాభ్రవ్యుడు 646
 బాట్స్ 420
 బారీ 394
 బాలచంద్రుడు 655

బాలముకుంద్ ఆర్ట్స్ 251
 బాల్మర్ 618
 బావుదాయి 63
 బింబాధరవర్మ 442
 బిచంద్రచరణ పట్టనాయక్ 442
 బిజలిఖాను 529
 బిల్లులు 510, 511
 బిస్మార్కు 47
 బీర్బల్ నహాని 202
 బుక్కరాజు 786
 బుక్కరాయలు 500
 బుక్కా పార్వతీశం 777
 బుక్కా రామబ్రహ్మం 777
 బుఖారీ 103
 బుకేఖాన్ 481
 బుతుగుడు 498
 బున్ సెన్, రాబర్ట్ 617
 బుల్లర్ 557
 బుస్నీ 627
 బృందాదీన్ 481
 బెంటింక్, లార్డు 505
 బెక్కును 456
 బెనక్టో 412
 బెనాయిస్ 420
 బెర్నార్డ్, ఎల్. 208
 బెర్నియర్ 493, 564
 బెర్రోవే 456
 బేడీ 252
 బేన్ద్రో 514
 బేరకాపీరెడికంబెర్నిన్ 446
 బేస్ 395
 బేసూంఘర్ 136
 బేస్టో 531
 బైజుబావర 481
 బొకాపియో 81, 88
 బొట్టసెల్లి 412
 బోడిన్ 106

బోడైకాస్ట్రెన్ 456
 బోధనుదాదు 528
 బోధాయనుడు 553
 బోపదేవుడు 304
 బోర్ట్మాన్ 257, 730
 బోసు, నందలాల్ 742
 బ్రన్ సెన్ 404
 బ్రహ్మనాయకుడు 654
 బ్రహ్మయ్యకాస్త్రి, వారణాసి 538
 బ్రియాస్ బోరున్నా 422
 బ్రునెట్టో లాటినో 88
 బ్రూటన్ 78
 బ్రూమ్ ఫెల్ 202
 బ్రూస్ 394
 బ్రెడెక్ 456
 బ్రైట్ వైట్, కల్లులు 504
 బ్రోకెల్మాన్ 103
 భంజిశోరపట్టనాయక 442
 భండార్కర్ 684
 భక్తచరణదాసు 435, 436, 437
 భగవంతుం, డాక్టరు సూరి 793
 భగవతి పాణిగ్రాహి 442
 భట్టనాయకుడు 697
 భట్టలోల్లతుడు 697
 భట్టసోమేశ్వరుడు 749
 భట్టాకలంకుడు 513
 భట్టావతార్ 706
 భద్రయ్య, కంపాలి 790
 భద్రాచార్యులు, కవి 493
 భర్తృహరి 366
 భవభూతి 652
 భవానీదాసు 707
 భాగవతుల దశరథరామయ్య 777
 భాగవతుల నాగలింగయ్య 777
 భాగవతుల రామకోటయ్య 777
 భాగవతుల రామదాసు 776
 భాగవతుల రామయ్య 777
 భాగవతుల విస్వయ్య 777

భాగవతుల సుబ్బారావు 777	మనోరంజనదాస 442	మాంతుస్కు 106
భాగవతుల సుబ్రహ్మణ్యం 777	మనోహరబర్వే 792	నూక్ గీ 688
భామహాండు 696	మల్ల నాథుడు 637	నూక్ మీలు 895
భారవి 496	మల్ల భూపాలుడు 867	నూక్స్ వెల్, జె. సి. 614
భార్గవుడు 557	మల్ల సానమ్మ 635	నూక్స్ మిలియను 45
భావస్వామి 556	మల్లాంబిక 695, 636	నూక్సు ముల్లరు 15, 553
భానుడు 368, 720	మల్లారెడ్డి 462	నూన్డూనల్ 206
భాస్కర స్పృసింహాడు 647	మలిక్ మహమ్మద్ 246	నూచత్తేవి 450, 770
భాస్కరమంత్రి, రాయని 699	మలిక్ రాం 252	నూక్యూ-వి-నాయిన్ 416
భాస్కరాచార్యులు 154	మలిక్ షా 185	నూక్యూ వెబ్, కెప్టాన్ 127
భికారి చరణపట్టనాయక 439, 442	మల్లిక్ నాయబ్ కాపూరు 469	నూదన్న 458, 459
భిల్లముడు 500	మల్లికార్జునుడు 512	నూదయగారి నల్లన 790
భీమకవి 363, 512	మన్ గ్రేవు 395	నూధవవర్మ 447, 799
భీమనమంత్రి 362	మహాంకాళి సత్యనారాయణ 777	నూధవాచార్యులు 684
భీమభోయి 438	మహా...ర్, గులాం అహ్మద్	నూధవి 773
భీమరథ మహాభవగుప్త II 151		నూధవుడు 773
భూతపాలుడు 664	మహాదేవుడు 500	నూధవేంద్రుడు 245
భూపతి పండితుడు 437	మహాచూడు 111	నూంగ్ లివిస్, యు. 402
భృంగీశ్వరుడు 382	మహమ్మదు 115	నూనసింగ్ రాజా 596
భోజరాజులునాయుడు 792	మహమ్మదు కుతుబ్ షా 246	నూనియర్ విలియమ్స్, సర్ 683
భోజుడు 304	మహమ్మదు గజినీ 482, 563	నూనెట్ 418
భోజుడు, ఒకటవ 497	మహమ్మదు ఘోరి 482	నూయధర మాన్సింగ్ 435, 441
మంఖుడు 561	మహమ్మదు సిన్ తుఘలక్ 106,	నూరయ 635, 636
మంగరస 790		నూర్కండదాసు 435, 436
మంటో 252	మహమ్మదు షేరానీ 252	నూర్కూన్ ఆలెయిన్ 79
మండనమిత్రుడు 749	మహమ్మదు హట్టాన్ 69	నూర్షలు 786
మక్ బూల్ షా 708	మహమ్మదు హుశేన్ ఆజాన్ 250	నూర్షిన్ లూథర్ 81
మఖ్లిం 251	మహాదేవయజ్ఞ 556	నూర్షిన్, ఎఫ్. యన్. 608
మజహర్ 248	మహాపాత్ర నీలమణి 443	నూర్స్కోపోలో 450, 627
మఖ్మాన్ 248	మహా వీరాచార్యుడు 497	నూలవిక 723
మతంగుడు 565	మహిమభట్టు 700	నూల్స్ 736, 780
మధురకవి 512	మహేంద్రనాథ్ 252	నూలిక్ కాఫర్ 500, 600
మధురాంతక దేవి 766	మహేంద్రవర్మ 496	నూషియ వెల్లి 107
మధుసూదనరాయ 439	మహేంద్రవర్మ (వ్రథమ) 599	మికెనా 404
మధ్వాచార్యులు 154, 214,	మహేంద్రవర్మ (మూడవ) 600	మిల్ 737
500, 513	మహేంద్ర శ్రీపాదులు 447	మీనెస్ రాజు 118
మనాజరుల్ హాసన్ గిలానీ 252	మాంచాల 655	మిర్ తకీమిర్ 248
మనుకునిద్దిరాజు 494	మాంటిసోరి 233	మిర్ హాసన్ 249

సిరాడేవి 486	మైకేల్సన్ 821	రఘుమహారాజు 725
మిర్జా అమీన్ ఖాన్ 247	మైలో 577	రజాఖాను 138
మిర్జా రఫీ సాదా 248	మెయిసుల్ హాఫ్ 402	రణబీర్ సింగు 718
మిర్జా నిరాజుద్దీన్ ఖానే ఆర్జునా 248	మొల్ల, కుమ్మరి 790	రచాదిత్యుడు 562
మిర్జా హదరుస్వా 251	మొహమ్మద్ ఆలీ 121	రత్ననాథ సర్ షా, పం. 251
ముక్కంటి రాజు 835	మొహమ్మద్ పిరాజి 111	రత్నాకరవర్ణి 513
ముకుందదేవుడు 596	మొహి-ఉద్-దీన్-అఖ్టార్ 710	రన్నకవి 509
ముజప్పరు బంగు, నిజాము 503	మోహనలాల్ 482	రఫీయుద్దీన్ పిరాజి 110
ముజుందార్ 150	మోహపాత్రుడు 443	రవికీర్తి 496
ముద్దుడు 514	యశ్వికేశ్వర శాలదీక్షితుడు 556	రవివర్మ కులశేఖరుడు 600
ముద్దరాజు రామన్న 368	యదుమణి మహాపాత్రకవి 437, 438	రషీద్ అహమ్మద్ సిద్దికీ 252
ముద్దు చంద్రలేఖ 770, 775	యన్. జి. రంగా 784	రషీద్ అల్లీ 251
ముద్దుస్వామి దీక్షితులు 537, 538	యయాతికేశరి 152	రషీదు 136
ముప్పసాన్ 252	యయాతి మహాశివగుప్త II 151	రస్కి 249
ముమ్మడి సింగయ 469	యక్వంకదాను 436	రహ్మాన్ డాక్ 709
మురిల్లో 415	యద్ధమల్లుడు 798, 799	రాంబాబు సక్సేనా 252
ముసోహిఫీ 248	యువాన్ చ్యాంగ్ 493	రాంబిలాసు 528
ముసోహిపు ఫిరాక్ 249	యూజీను బ్యూహార్నే 81	రాఘవ 595
ముస్సోలిని 48, 83	యూవన్ చంగ్ 592	రాఘవయ్య 570
మెక్ ఆర్థర్ 49	యూసఫ్ షాచక్ 707	రాఘవాంకుడు 511
మెకంజీ 772	యూసుఫ్ ఆదిల్ షా 787	రాఘవేంద్రస్వామి 513
మెకియవెలి 81	యోగీశ చంద్రదత్తు 564	రాజ ఒడయరు 502
మెక్లానల్ 552	రంగడు 245	రాజకీశోర పట్టనాయకకవి 443
మెటర్నిక్ 47	రంగనాథరావు 504	రాజకుమారి, కుమారి 778
మెటిస్సా 421	రంగరామానుజ యతీంద్రులు 522	రాజరాజనరేంద్రుడు 766
మెత్రిడేట్సు 78	రంగరాయలు 785	రాజరాజు 499, 594
మెథియన్ కార్నివల్ 45	రంగాచార్యులు 505	రాజరాజు, రెండవ 595
మెట్టాపసియో 90	రంగాచార్యులు, కపిస్థలం 522	రాజరాజు, మూడవ 595
మెస్సెల్ 420	రంగాచార్యులు, శేవ 523	రాజవాహనుడు 726
మెహోనీ, హార్జిత్ 250	రంగీన్ 249	రాజశేఖర శతావధాని 481
మెహ్మతలీ 121	రంజకం కుప్పాయి 770	రాజసుందరి 768
మేఘనాథసహా 16	రంజిత్ సింగ్ 717	రాజా నాయని వేంకట రంగారావు 791, 792
మేయరు 394	రఘునాథనాయకుడు 770, 775	రాజా పార్థసారథి అప్పారావు నవాయిఅశ్వారావు బహద్దరు 791
మేరియా అంటాయి వెబ్ 46	రఘునాథ శంజి 437	రాజేంద్రచోళుడు 229, 766, 767
మేరియా థెరెస్సా 46	రఘునాథ భట్టరాచార్యుడు 458	రాజేంద్రలాల్ 150
మేరి 45	రఘునాథరాయలు 564	రాజేంద్రుడు, మూడవ 479
మేలట్టూరు వేంకటరామశాస్త్రి 775	రఘునాథ వేంకటరత్నంనాయుడు 791	

రాడన్, లాడ్లు 333
 రాధ 772
 రాధానాథరాయ 439
 రాధానాథుడు 435, 439
 రాధామోహన్ రాజేంద్రదేవుడు 442
 రాప్సన్, ప్రొ 688
 రాఫీలు మైకేల్ ఆంజెలో 81, 412
 రాఫెలిటస్ 418
 రామ్ బ్రాస్ 414
 రామ్ రాజ్ 15
 రామ్ నెన్ 753
 రామకృష్ణన్ 784
 రామకృష్ణ పరమహంస 582
 రామకృష్ణయ్య పారుపల్లి 587
 రామకృష్ణరావు, బూర్గుల 792, 793
 రామకృష్ణుడు, తెనాలి 790
 రామచంద్ర మిత్రకవి 443
 రామచంద్రమిత్రుడు 443
 రామచంద్రరాయలు 469
 రామచంద్రుడు 500
 రామదాసు 487
 రామన్ రాజ్ 709
 రామనాథరాయ 439
 రామభద్రకవి, అయ్యలరాజు 481, 790
 రామభద్రదాంబ 564
 రామమూర్తి, కోడి 792
 రామరాజభూషణుడు 365, 790
 రామరాయలు 501
 రామశంకర్ 482
 రామశంకరరాయ కవి 439, 442
 రామసుబ్బశాస్త్రి, వారణాసి 587
 రామానంద 526, 595, 765
 రామానంద సాగర్ 251
 రామానుజస్వామి 500, 518
 రామానుజాచార్యుడు 154, 214, 788
 రామానుజులు 642, 685
 రామాప్రెగ్గడ 637
 రామాభాయమ్మ 701
 రామ్మే 417
 రాయచూరి తిమ్మరాజు 786
 రాయప్రోలు సుబ్బారావు 476
 రాయాధీశుడు 786
 రాల్ఫు డార్లింగ్, సర్ 51
 రావిచెట్టు రంగారావు 791, 792
 రావిచెట్టు లక్ష్మీనరసమ్మ 792
 రావినూతుల తిరుమలయ్య 775
 రాపిదుర్ ఖైలి 251
 రాస్ 394
 రాహీరహ్మాన్ 710
 రాళ్ళపల్లి అనంతకృష్ణశర్మ 793
 రికార్డో 780
 రికార్డో, జేవిడ్ 637, 660
 రిచర్డు 127, 422
 రిడ్ బెర్గు, జె. ఆర్. 618
 రియాజు 251
 రి 492
 రీహార్డు 334
 రుక్మిణి 772
 రుడోల్ఫు 44
 రుద్రకవి 649
 రుద్రగజపతి 788
 రుద్రటుడు 565
 రుద్రదత్తుడు 555
 రుద్రభట్టు 512
 రూంఫర్డు 257
 రూంఫర్డు, కౌంటు 260
 రూజువెల్లు 663
 రూబెన్స్ 414
 రూసో 46, 238, 531
 రెండవ మహమ్మద్ శాహా 786, 787
 రెక్స్ విక్టర్ 420
 రెగురో, వి. 402
 రెనాయిర్ 418
 రెయినాల్డ్స్ 417
 రెయిలీ, వి. యా. 780
 రేఖాంబ 655
 రేబర్న్ 417
 రేవక, నిమ్మడి 498
 రొబ్బియా, లూకాడెల్లా 758
 రోమర్ 620
 రోలాండ్స్ 417
 రౌనక్ బనారసి 252
 లకుమాదేవి 770
 లకులీశుడు 684
 లక్ష్మణరావు, కొమ్మరాజు 704, 791
 లక్ష్మీనారాయణశాస్త్రి, చల్లా 761
 లక్ష్మణాచార్యుడు 564
 లక్ష్మీనరసింహము, చిలకమర్తి 792
 లక్ష్మీనరసింహారావు,
 పానుగంటి 792
 లక్ష్మీనారాయణ మహాంతి 443
 లక్ష్మీకవచి 513
 లచ్చామహారాజ్ 481
 లడావికో ఎరియస్టో 90
 లబద్యద్ 707
 లలితాదిత్యుడు 715
 లాంక్రెట్ 416
 లాంగే 781
 లాంబర్టు సిమ్మెల్ 422
 లాటిసో 88
 లాడకభాను 649
 లామకాయనుడు 554
 లాయడ్ జార్జి 427
 లారెంజోడి మెడిసి 89
 లారెన్స్ 417
 లాల్ సింగు 717
 లామ్యూప్రసాదు 500
 లాసెల్ 780
 లింగనమంత్రి 458, 688
 లింగమూర్తి,
 వరశురామపంతుల 450
 లియంగ్ హై 514
 లియోనార్డో దావిస్సి 81, 412
 లియోపాల్డ్ 44, 46

లీన్ 420
 లూకస్ క్రానల్ 415
 లైబ్ నిట్జ్ 604
 లోకనాథదాసు 487
 లోయీ 527
 వంశీధరభూషణ 448
 వజీర్ 249
 వజ్రహస్తుడు, మూడవ 594
 వడివేలు 776
 వడ్లకొండ నరసింహారావు 798
 వరకంఠీరవశాస్త్రి, వట్టువ 528
 వరదరాజమ్మ 478
 వరరుచి 555, 558
 వరాహమిహిరుడు 720
 వశీ 248
 వల్లభరాయలు 788
 వల్లభాచార్యులు 154
 వల్లభభాయిపటేల్ 505
 వలీఉల్లా 708
 వశ్యువరు 760
 వాకర్ 782
 వాఖదీ 108
 వాచస్పతిమిశ్రుడు 749
 వాట్సన్ 208
 వాట్యా 416
 వాత్స్యాయన మల్లనాగుడు 644,
 645, 646
 వాదిరాజు 518
 వాన్ గోఫ్ 419
 వాన్ డైక్ 417
 వాన్ ప్రాన్ హాఫర్ , జోసెఫ్ 617
 వాన్ సియబోల్డు 894
 వామదేవుడు 92
 వామనుడు 699
 వార్గన్, జార్జి, బి. 401
 వార్టర్ క్రేన్ 420
 వామ్మికి 568
 వాల్టేరు 48

వాసుదేవ దీక్షితుడు 556
 వాసుదేవ మహాపాత్రుడు 485
 వాహబ్ ఖాన్ 709
 వాహబ్ పరీ 709
 వ్యాసతీర్థులు 501
 వ్యాసరాజు 518
 విందోనాయక కవి 448
 విక్టర్ ఎమాన్యులు 82, 83
 విక్రమాదిత్యుడు 720, 768
 విక్రమాదిత్యుడు, ఒకటవ 496
 విక్రమాదిత్యుడు, రెండవ 496
 విక్రమాదిత్యుడు, ఐదవ 499
 విక్రమాదిత్యుడు, ఆరవ 510
 విక్రమేంద్రవర్మ 499
 విక్టోరియా మహారాణి 52
 విక్టోరియో ఎల్ ఫియరీ 90, 91
 విగీ-లి-బ్రన్ 417
 విఘ్నేశ్వర చరణ పట్టనాయకకవి
 448
 విజయదాసు 518
 విజయప్ప 788
 విజయరాఘవ 775, 788
 విజయాదిత్యుడు 496, 594, 767
 విజయుడు 502
 విజయేంద్రాచార్యులు 528
 విజ్ఞానఖితు 154
 విజ్ఞానేశ్వరుడు 510
 విఠలనాథుడు, చాటు 790
 విద్యానాథ మహాకవి 886, 450,
 725, 726
 విద్యారణ్య యతీంద్రులు 5, 216,
 221, 222, 787
 విద్యుత్ప్రభాకరీ 448
 వినాయకకవి, పండిత 444
 వివోదనాయక 442
 విన్నియస్ 202
 విలియం హాగార్ట్ 417
 విలియమ్సు, మానియర్ 688

విల్సన్ 247, 419
 విల్సన్, డా 860
 విశ్వనాథఖంటియా 487
 విశ్వేశ్వరయ్య, మోక్షగుండం 505
 విష్ణువర్ధనుడు 500
 విష్ణువర్ధనుడు, మూడవ 498
 వీకో 107
 వీరగండగోపాలుడు 600
 వీరనరసింహారాయలు 772, 785
 వీరనరసింహుడు 501
 వీరభద్రకవి 655
 వీరభద్రరాజు 152
 వీరభద్రరావు ఆదిరాజు 792, 798
 వీరభద్రారెడ్డి, దేవటి 686, 688,
 640
 వీరభద్రుడు 648
 వీరభల్లూలుడు 500, 512
 వీరయ్యచౌదరి, పర్వతనేని 588
 వీరరాజేంద్రుడు 767
 వీరవెంకటపతిరాయలు 775
 వీరసింగు 529
 వీరసోమేశ్వరశర్మ 499
 వీరారెడ్డి 689
 వీరేశలింగము కందుకూరి 888
 వెంకటప్ప 788
 వెంకట్రావు, ని 570
 వెంకప్ప 788
 వెంపటి వెంకటనారాయణ 777
 వెంపటి సత్యనారాయణ, (సత్యం) ✓
 777, 778
 వెన్నెల అన్నయ్య 771
 వెన్నెలకంటి సూరన 790
 వెర్మీర్ 414
 వెర్నర్, ఆల్ఫ్రెడ్ 658
 వెర్నా 91
 వెలస్లీ, లార్డు 505
 వెలాస్కెజో 415
 వెల్లంకి శాశంకట్టు 790

వేంకటకవి 649	వ్రజనారాయణ దత్తాత్రేయ త్రై	శేషనారాయణుడు 556
వేంకటప్పనాయక్ 782	ముస్లి 250	శేషయ్య, తాడిగడప 537
వేంకటప్పయ్య, రాజనాల 597	శంకరభట్టు 514	శేషాద్రిలయ్య 505
వేంకటమఖ 588	శంకరశాస్త్రి, పిరాట్ల 537	శేషాద్రిరమణకవులు 720
వేంకట రాఘవమ్మ 522	శంకరస్వామి 362	శేషాద్రిశర్మ, జనమంచి 481
వేంకట వరదరాజాచార్య	శంకరాచార్యులు 21, 153,	శౌచిప్యకీ 554
మాడభూపి. 528	214, 601, 642, 685, 749	శ్రీకంఠయ్య, బి. యమ్. ప్రో 514
వేంకటశాస్త్రి, చెళ్ళపిళ్ళ 792	శంకుకుసు 560	శ్రీకంఠాచార్యులు 154, 216
వేంకట శేషశాస్త్రి,	శంకువరాయడు 786	శ్రీకృష్ణదేవుడు 772
గడియారము 481	శంభూమహారాజు 481	శ్రీధరాచార్యుడు 511
వేంకటసుబ్బయ్య,	శక్తివర్మ 592	శ్రీనాథాచార్యుడు 557
మానాంబుటావడి 587	శరభోజీ 776	శ్రీనాథుడు 567, 570, 599,
వేంకటస్వామినాయుడు,	శరీరతముఖపణి 441	689, 656, 769
ద్వారం 588	శాంతినాథుడు 511	శ్రీనివాస మహాదేశికులు 781, 782
వేంకటాచార్యులు, కిరీటి 781	శాకటాయనుడు 497	శ్రీనివాసయ్యంగారు,
వేంకటాధ్వరి 556	శాకలుడు 557	రామనాథపురం 587
వేంకటేశయ్యంగారు, ముస్లి 514	శారదా తనయుడు 565	శ్రీనివాసాచారి 791
వేంకటేశ్వరశర్మ, చిలకలపూడి 588	శార్లదేవుడు 226, 588, 584, 585	శ్రీపతి 154
వేంకటాంబ 789	శాలికనాథ మిశ్రుడు 751	శ్రీపాదకృష్ణమూర్తిశాస్త్రి 798
వేదాంతం చలపతి 777	శ్యామదేవుడు 569	శ్రీపాదదాసు 518
వేదాంతం పార్వతీశం 777	శ్యామలాంబ 701	శ్రీరంగరాజు 501
వేదాంతం రాఘవయ్య 777, 778	శ్యామశాస్త్రి 537	శ్రీరామారణ్య త్రిపాదులు 447
వేదాంతం రామకృష్ణయ్య 777	శ్యామసుందర్ 482	శ్రీవర 716
వేదాంతం లక్ష్మీనారాయణశాస్త్రి	శింగార్యుడు 513	శ్రీవరుడు 504
777	శింఘనభూపాలుడు 588	శ్రీవర్ణదేవుడు 509
వేదాంతం సత్యనారాయణశర్మ 777	శివకరదేవుడు 151	శ్రీశంకుకుడు 697, 698
వేదాంతం సాంబయ్య 777	శివకుమార సూంధాత్రి 495	శ్రీహర్షుడు 486, 567
వేమన 475	శివగుప్త-1 151	షమ్సేఫకీర్ 709
వేమారెడ్డి 482	శివరామకరంతు 514	షా ఇస్మాయిల్ 186
వేము పూర్ణచంద్రరావు 777	శివరామ పండితుడు 557	షాక్ తాకీ 527
వేలూరి రంగధామనాయకుడు 792	శివరామయ్య, కోట 790	షాకల్ టన్ 360
వైకుంఠనాథ పట్టనాయకరు 485	శివరామశాస్త్రి, వేలూరి 364	షాజహాన్ 246
వైకుంఠప్పనాయక 441	శివరాముడు 649	షాతొహమాసివ్ 186
వైద్య సి. వి. 150	శివసుందర్ 482	షాద్ అజీమాబాది 250
వైష్ణవపాణి 489	శివాకోట్యాచార్యుడు 510	షామీర్ 716
వోవదేవుడు 94	శివాజి 501	షితాబ్ ఖాన్ 451
వ్రజనాథ వాదశేషె 488	శివానందం 776	షిల్లీ 250
వ్రజనారాయణ చక్రస్తు 250	శుభకరదేవుడు 151	షియావళి 254

పిల్లలు 90	సాకిజ్ 251	సుబ్బరాయశాస్త్రి 537
పెలియన్ మాక్సిమస్ 77	సాగర్ నిజామీ 251	సుబ్రహ్మణ్య అయ్యర్, ఎస్. 522
పెల్లింగ్ 587	సాదీ దక్కనీ 248	సుబ్రహ్మణ్యయ్యర్లు, పట్నం 537
పెవిలియర్ ఆర్లెండో 90	సాదుల్లాఖాన్ గుర్ప 247	సుబ్రహ్మణ్యరెడ్డి, కట్టమంచి 474
పేఫ్ అల్ బలద్ 121	సామంతభద్రుడు 495	సుబ్బారావు, రెంటాల 701
పేఫ్ సాదీ 186	సామంతభోజుడు 600	సురజగోపాల్ 528
సౌకత్ థానవీ 251	సామ్యూల్ సన్ 780, 782	సురేంద్రమహాత్మి 443
సంకుసాల నృసింహకవి 790	సాయణుడు 556	సురేశ్వరాచార్యులు 216
సంగముడు 500	సారంగపాణి 776	సులేమానద్వీ, డా. 252
సంగరాజు 786	సారగాన్ 696	సువర్ణనాథుడు 640
సంత శులసీదాస్ 486	సార్స్ ఫిల్లు 423	సుప్రసాదీ 248
సంతుసిమన్ 602	సాల్వకవి 790	సూరదాస్ 486
సంజెట గురవరాజు 772	సాలార్ జంక్ 293	సూరనార్యుడు, పింగళి 447, 475, 566, 790
సచ్చిదానంద	సాలిక్ 251	
రాతరాయ 435, 442	సాకువ గోవిందరాజు 788	సూరన్న, ఎ. 362
సచ్చిదానందుడు 442	సాకువ మేకరాజు 786	సూర్యనారాయణచాను 444
సజ్జాద్ జహీర్ 251	సింగపెరుమాళ్ళునాయుడు 792	సూర్యమణిచావు పట్టనాయక 438
సత్యనారాయణ విశ్వనాథ 476, 770, 772	సింగిరాజు 513	సూర్యమతి 563
	సింహణుడు 500	సూరామాత్యుడు 771
సత్యభామ 772, 773	సింహభూపాలుడు 565	సూర్యవల్లి 768
సత్యలింగము నాయకర్ 626	సికందర్ సుల్తాన్ 716	సెక్కిలార్ 768
సత్యాశ్రయుడు 499	సికెర్ట్ 419	సెయింట్ ప్యాట్రిక్ 424
సదాశివరాయలు 789	సిక్నీ 127	సెల్యూకస్ 193
సమంతభద్రుడు 509	సిక్నీ ప్రభువు 49	స్ట్రెఫాన్ 730
సమర్ మీర్ 709	సిద్దికుల్లా 709	సేనాద్దు 765
సముద్రగుప్తుడు 592	సిద్దేంద్రయోగి 771, 772, 773, 774	వై ఫుడీస్ 708
సయ్యద్ అహమద్ ఖాన్ 28, 250	సిపియో 78	వై రస్ 133
సయీదు అహ్మద్ 252	సిరియాలదేవి 447	సోపార 665
సర్ ఆరెల్ స్పీన్ 564	స్మిత్ 394	సోకర్స్, డా. 69
సర్ పిటర్ లిలి 417	స్మిత్, ఆడం 660	సోక్రటీస్ 202, 231
సరళదాసు 435, 436	స్మిత్తు 780	సోజు 248
సరళాదేవి 443	సీజరు 78	సోమదేవుడు 447
సర్వజ్ఞకవి 513	సీతారామయ్య, దుడ్డు 537	సోమన, నాచన 481
సర్వగీ, ప్రా 252	సీతారామయ్య, బలిజేపల్లి 537	సోమనాధరావు, ఆదిపూడి 791
సర్దార్ జాఫరీ 251	సీతారామయ్య, వి. 514	సోమనాథుడు 538
సర్కార్, బి.కే. 15	సుందరచోళుడు 600	సోమనాథుడు, పాలకురికి 450, 512, 759, 769
సల్లా 78	సుపొవో 70	సోమనాథుడు, పిడపర్తి 790
ససౌర్ 249	సుబ్బరాయ దీక్షితులు 537, 538	

సోమభూపాలుడు 649	హర్షవర్షనుడు 716	హిట్లర్ 48
సోమయ, ప్రెగ్గడ 687	హర్షాబ్దు 531	హిదాయత్ 248
సోమేశకవి 513	హరిచలపతి 777	హిట్లెబర్గ్ హమాన్ 252
సోమేశ్వర భువనైకమల్లుడు, రెండవ 499	హరిదాసయోగిస్వామి 481, 482	హుక్కరాయలు 500
సోమేశ్వరుడు, మొదటి 499, 500	హరిరామయ్య 777	హునైన్ 103
స్కాట్, ఆర్. ఎస్. 380	హరివర్మ 496	హులగు 136
స్కాప్టోన్ స్పైట్లు 832	హరిసర్వోత్తమరావు, గాడిచర్ల 793	హుశేన్ 249
స్కాప్టర్స్ బెగ్స్ 47	హరిహరభట్టు 649	హుశేన్ అహ్మద్ మదనీ 252
స్వార్థాకూస్ 78	హరిహరరాయలు 635, 636	హుస్సేన్ కులీమీర్జా 111
స్వాతితిరునాళ్ 537	హరిహరరాయలు, రెండవ 638	హూస్టన్ 621
స్వానినోఆబిద్ హుస్సేన్ 251	హరిహరాచార్యుడు 558	హెగెల్ 587
స్యూరట్ 419	హరిహరమహాపాత్ర 441	హుస్నీ II 422
స్పెల్లాంజన 397	హరిహరుడు 511, 513	హెన్రీగ్రాట్టన్ 424
హంటర్ 150	హరేకృష్ణ మెహతాబ్ 448	హెన్రీప్రభువు, VIII 415
హాట్రా మోహానీ 250	హసన్ 249	హెర్ట్ 404
హట్టి, కే 115	హసన్ జేగ్, గులాం 710	హెర్ట్, హెచ్. 614
హడ్సన్, డబ్ల్యు, హెచ్. 421	హసన్ షా, సుల్తాన్ 706	హెల్ము హోస్ట్ 404
హనుమంతరావు, మాడపాటి 792, 793	హజరా ముస్సూర్ 252	హేమ్బ్రె 94
హనుమడు 246	హజారుక్ 68	హైజెస్, క్రిస్టియన్ 612
హఫీజు 251	హతీం 248	హైదరాబాద్ 479, 502, 508, 504, 505
హఫీజు బాలంధరీ 251	హాస్న్ హాల్కెయిన్ 415	హోచిమిన్ 62
హఫీజు హుస్సాన్ పూరి 251	హానిబాల్ 77	హోమర్ 577
హబాటటున్ 707	హామ్ 692, 694	హ్యూగెస్ 52
హమ్మీరుడు 568	హారిస్, జనరల్ 505	హ్యూగోఫాస్కలో 91
హయా 249	హార్డింగ్, లార్డ్ 717	హ్యూన్ త్సాంగు 496, 547, 599
హయాఖుల్లా 252	హరోల్డు, ఎస్, ఉతె 126	హ్యూమ్, శోసెఫ్ 668
హరదత్తుడు 558	హాలుడు 769	
	హాలెన్ 404	
	హాల్కెయిన్ 417	



పారిభాషిక పదములు

Absolute charm - నిరుపాధిక సౌందర్యము	Artistic philosophy - కళాపితయక వేదాంతము
Absolute system of unity - పరమమానము	Assonances - స్వరసామ్యములు
Absolute zero - పరమశూన్యము	Asteroids - అఘుగ్రహములు
Absorption - శోషణము	Astrophysical - ఖగోళ భౌతిక
Abstract - నిరాకార మార్గము	Atlas - కంధరపూస
Achromatic doublet - కటకద్వంద్వము	Auricle - కర్ణిక
Adaptation - ఉపయోజనము	Automatic - స్వయంప్రవర్తకమైన
Aesthetics - సౌందర్యరసజ్ఞానము	Autotrophic - స్వయంపోషకము
Alcohol - మద్యసారము	Axial ray - కాంతికిరణము
Aldohexoses - ఆల్డో హెక్సోసులు	Axis of the lens - కటకాక్షము
Aldo Triose - ఆల్డో ట్రియోస్	Bacteria - సూక్ష్మజీవులు
Algae - కైవలములు	Behaviourism - క్రియాత్మక మనస్తత్వము
Alimentary canal - అన్నవాహిక	Bessemer Converter - అవిధమశ్రాప్తిము
Alkate - ఊరము	Biochemical - జీవరసాయనిక
Allotrophy - బాహ్యభేదము	Blast furnace - అభిధమన శ్రాప్తిము; ఊదరకొలిమి
Alternate current - వికల్ప విద్యుత్ప్రవాహము	Borax bead test - టంకణగుటికావరీక్ష
Alternator - ఏకాంతరీకము	Catalysts - చోదకములు
Amino sugars - ఆమినో శర్కరలు	Calculus - కలనగణితము
Amorphous ground - నిరాకార పదార్థము	Calculus of variations - వైశేషికకలన గణితము
Ampere - ద్యువహి	Capacitor - ధారితకము
Amperemeter - ద్యువహి మాపకము	Capillarity - కేశాకర్షణశక్తి
Amphibians - ఉభయ చరములు	Capillary - కేశతుల్య
Amphibious warfare - స్థలజల యుద్ధములు	Carbon assimilation - కర్బన సమీకరణము
Amplitude - కంపనవిస్తారము	Carbon transmitter - కర్బన సంప్రేషణయంత్రము
Anthropomorphic - సగుణ వాదకత్య	Carbonyl groups - కార్బోనిల్ వర్గములు
Antological beyond-సత్వమీమాంసాదృష్టికి అతీతమైన	Cardinal points - ముఖ్య బిందువులు
Apparent solar time - దృశ్య సౌర కాలము	Catalytic reactions - ప్రేరక ప్రక్రియలు
Arabinose - అరెబినోస్	Causal concept - హేతుర్ధక సామాన్య ప్రత్యయము
Archaeozoic era - ఆదికల్పము	Celestial axis - ఖగోళాక్షము
Armature conductors - కవచ వాహకములు	Celestial equator - ఖగోళ నిరక్షరేఖ
Arsenic oxide - సాషాణము	Celestial sphere - ఖగోళము

- Cell - జీవకణము
- Cellobiose - సెలోబియోసు
- Cellulose - కణ్ణునార
- Cell wall - కణకవచము
- Cenozoic era - నూతన కల్పము
- Centicular transpiration - అవభాసినీ
బాష్పి త్వేదనము
- Chlorophyll - సప్తహరితము
- Chromatic aberration - వర్ణవిపథనము
- Chromation - అభివర్ణకణిక
- Chromosomes - పీత్రియ సూత్రములు
- Chronometer - నావికా గడియారము
- Circuit - పరిపథము
- Closed curve - బంధరేఖ
- Coil - కుండలి
- Coloured fringes - వర్ణపు టంచులు
- Commutator - వినిమయ యంత్రము
- Compound motor - సంయోగచాలకము
- Concave lens - పుటాకార కటకము
- Concave meniscus - పుటాకార మెనిస్కస్
- Concepts - సామాన్య ప్రత్యయములు
- Conceptual knowledge - సవికల్పక జ్ఞానము
- (Vapour) Condensation - (ఆవిరి) ద్రవీకరణము
- Conduction - ఉష్ణవహనము
- Conjugate ray - సముచ్చిత కిరణము
- Connecting rods - యోజకలాకలు
- Consciousness - సంవిత్తు
- Conservation of energy - శక్తి నిత్యత్వము
- Constant deviation spectroscope - నిరంత
రాతిక్రమణ విచ్చిన్న కిరణదర్శిని
- Constituent - ఘటకము
- Consumer goods - ఉపభోగ్యవస్తువులు
- Convection - ఉష్ణప్రసావణము
- Convergent lens - అభినరణ కటకము
- Convex lens - కుంభాకార కటకము
- Convex meniscus - కుంభాకార మెనిస్కస్
- Cornucopias - కాంతాప్రచాయినులు
- Corpuscular theory - కాంతి అణుసిద్ధాంతము
- Cosmic radiation - బ్రహ్మాండ కిరణ ప్రసరణము
- Counting train - కౌంటింగ్ ట్రైయిన్
- Crank shafts - కూర్పరేఖములు
- Critical analysis - సవిమర్శాన్వయము
- Critic of pure reason - స్వచ్ఛ హేతుతత్వ పరీక్ష
- Crucible - మూస
- Crystallise - స్ఫటికీకరించు
- Cylindrical - స్తూపాకారమైన
- Damping - పరిమన్దనము
- Declension of nouns - నామవాచకముల రూప
సాధనము
- Definite integral - నియత సంకలితము
- De-galactose - డిగాలెక్టోసు
- Dialect - మాండలికము
- Dialectical - గతితార్కిక
- Dialectric - పారద్యుతికము
- Dicotyledons - ద్విదళ బీజములు
- Diesel oil - పిడ్యజ్వాలా తైలము
- Differential calculus - వ్యవకలన గణితము
- Diffraction - విక్లేషణము
- Dihydroxyacetone - డై హైడ్రాక్సీపీటోను
- Dilution Law - అవమిశ్రణ నియమము
- Direct current - ఋజు విద్యుత్ప్రవాహము
- Disaccharides - డై సెక్కరైడులు
- Dispersion of light - కాంతి వికిరణము
- Dispersive action - వర్ణవిక్లేషణక్రియ
- Distillation - స్వేదనక్రియ
- Divergent lens - అపసారిక కటకము
- D-Monnose - డిమానోసు
- Dogmatic - నిరపేక్షమైన
- Double concave lens - ద్విపుటాకార కటకము
- Double convex lens - ద్వికుంభాకార కటకము
- Drills - వ్యథనయంత్రములు
- D-xylose units - డిక్సైలోసు పరిమాణములు
- Ecliptic - సూర్యకక్ష
- Ecliptic orbit - కేంద్రాభివృత్తకక్ష
- Ecological - పారస్థిక
- Elastic waves - స్థితిస్థాపక తరంగములు

- Electric charge - విద్యుత్ప్రభావము
- Electric and magnetic intensities - విద్యుదయ స్కాంత తీవ్రతలు
- Electric potential difference - విద్యుత్పీడనము
- Electromotive force - విద్యుచ్ఛాలక శక్తి
- Electron - ఋణవిద్యుదణువు
- Electro plating - విద్యుద్ద్రేవనము
- Electrostatic - విద్యుత్స్థైతిక
- Emission power - ఉద్గారశక్తి
- Emission Spectra - ఉద్గారవర్ణమాల
- Emotion - భావసంచలనము
- Empirical experience - ప్రత్యక్షానుభవము
- Emperial formula - కనిష్ఠ అణుసూత్రము
- Encosmosis - బహిరాస్పతి
- Endemics - స్థానిక వృక్షజాలము
- Endo-crine glands - అంతస్స్రవణ గ్రంథులు
- Endocrinology - నిర్వాహిక గ్రంథికాస్త్రము
- Energy splash - శక్తి నిక్షేపము
- Enzymatic glycolysis and citric - ఎంజైమాటిక్ గ్లైకోలిసిస్ సిట్రిక్
- Epiphytes - పరరోహులు
- Equation of time - కాల సమీకరణము
- Equilibrium - సైశ్వల్యము
- Escapement - విడుగడ
- Esters - ఎస్టరులు
- Evaporation - బాష్పీకరణము
- Excretory system - బహిష్కార మండలము
- Extra-cosmic personality - విశ్వరూపాతీతుడు
- Extremely short wave length - అత్యంత హ్రస్వ తరంగ దైర్ఘ్యము
- Fatty acids - స్నేహోష్ణములు
- Ferric Ammonium citrate - ఆయనిక అమ్మోనియా నింబలియము
- Ferric oxide - ఆయనిక అమ్లజనిదము
- Fire bricks - అగ్నిష్టకములు
- Finish - పరిష్కృతి
- First mean value theorem - మొదటి సగటు విలువ సిద్ధాంతము
- First point of Aries - మేషాది బిందువు
- First point of Libra - తులాది బిందువు
- Fission of uranium - యురేనియము యొక్క కణ విభజనము
- Flow diagram - విపుల చిత్రము
- Flux - స్వందము
- Focal point - సంగమ బిందువు
- Forced Vibrations - దృఢకృత కంపనములు
- Fractional distillation units - విభాజక స్వేదన యంత్రములు
- Fructose - ఫ్రక్టోసు
- Fuel - ఇంధనము
- Fundamental unit - మౌలిక అంకము
- Fungi - శిలీంధ్రము, కుక్కగొడుగు
- Genataphyte - జన్య జనకదళ
- Gene - సృజని
- Genetics - సృజనశాస్త్రము
- Genotype - ప్రాజనికరూపము
- Geological survey - భూశాస్త్రిక సమీక్ష
- Geometrical optics - జ్యామితి కాంతిశాస్త్రము
- Geotropism - భూమ్యాకర్షణము
- Gills - మొప్పలు
- Gliders - జారవిడచు సాధనములు
- Glycogen - గ్లైకోజెన్
- Glycolic aldehyde - గ్లైకోలిక్ ఆల్డిహైడ్
- Gold standard - స్వర్ణ ద్రవ్యప్రమాణము
- Gonad - బీజాశయము
- Group Velocity - వర్గవేగము
- Halophytes - లవణోద్భిజ్జములు
- Hammer - ముద్గరము
- Harmonic waves - సమస్వర తరంగములు
- Hematite - రక్తాయితము
- Hemiceluloses - హెమీసెల్యులోసులు
- Heterozygotes - విగుణులు
- Hoists - ఆరోహణములు
- Homogeneous medium - ఏక జాతీయ యానకము
- Homozygotes - ఏక గుణులు
- Hormic psychology - ఉద్దేశాత్మక మనస్తత్వము

Hormones - మాంసగ్రంథి రస ద్రవ్యములు
 Humanist - మానవత్వవాది
 Hyaluronic acid - హియలురోసి కాస్టుము
 Hydrate - సార్ద్రమగుట
 Hydrolysis - ఉదజనీకరణము
 Hydrophytes - జలోద్భిదములు
 Hydrosopic water - ఆర్ద్రతాసూచక జలము
 Hypothetical medium - ఉపన్యస్తయానము
 Image distortion - ప్రతిబింబ వికారము
 Image rays - ప్రతిబింబపు కాంతి కిరణములు
 Impedance - ప్రతిబంధనత
 Impressionists - వాస్తవిక వాదులు
 Incident ray - పతన కిరణము
 Incident white light - పతన శుక్లప్రభ
 Inductance - విద్యుత్ప్రేరణము
 Induction motor - ప్రరోజన చాలకము
 Inertia of energy - శక్తి మాంద్యము
 Infra red - అతిరక్త కిరణము
 Ingots - పిండకములు
 Inner grace - అంతర సౌందర్యము
 Insulators - వినంపాహకములు
 Integration - సంకలనము
 Interference of waves - తరంగ పరస్పర
 సంఘట్టనము
 Intra red radiation - పరారుణ కిరణ ప్రసరణము
 Intuition - సహజ జ్ఞానము
 Investment - మూలధన వినియోగము
 Ionic dissociation - అయాన విచ్ఛేదనము
 Iron sulphide - తార మాఘికము
 Irritability - ఉత్తేజకత, ఉద్దివ్యత
 Isogamete - సమరూపజనన కణములు
 Ketones - కీటోనులు
 Landscape - దృగ్గోచర చిత్రము
 L-arabinose - ఎల్ అరబిణోసు
 Lateral magnification - పార్శ్వపు అధికీకరణము
 Lichens - క వాస్యములు
 Lift machines - ఉత్తోలన యంత్రములు
 Lining - అంతర పటలము

Locomotives - చలిత యంత్రములు
 Locus - పథము
 Longitude - విషువాంశ
 Longitudinal - అనుదైర్ఘ్య
 L-Sorbose - ఎల్. సార్బోసు
 Lyric - ఆత్మాశ్రయ కావ్యము
 Lyricism - గేయకవిత్వార్థము
 Machine design - యంత్రశిల్పము
 Magnetite - స్కాంతాయుతము
 Magnetic flux - అయస్కాంతస్యందము
 Magnification - అధికీకరణము
 Malpighian tubes - నిసర్గనాళములు
 Maltose - మాల్టోసు
 Manifestations - ఆవిర్భావములు
 Marginal efficiency of capital - మూలధనపు
 అంత్య సామర్థ్యము
 Mass - ద్రవ్యరాశి
 Mean noon - మాధ్యమిక మధ్యాహ్నము
 Mean solar day - మాధ్యమిక సౌర దినము
 Mean solar time - మాధ్యమిక సౌరకాలము
 Mean sun - మాధ్యమిక సూర్యబింబము
 Measured Velocity - ప్రమాణవేగము
 Mechanism - స్వయంప్రవర్తకత్వము
 Megaspores - స్థూలబీజాణువులు
 Mesophytes - మధ్యజాతుద్భిదములు
 Mesozoic era - మధ్యకల్పము
 Metamorphosis - రూపపరిణామము
 Metaphor - రూపకము
 Metaphysical - ఆధ్యాత్మికమైన
 Meteorites - ఉల్కలు
 Microscope - సూక్ష్మదర్శని
 Molasses - చక్కెరపాకు
 Monetary theory - ద్రవ్యసిద్ధాంతము
 Monochromatic light - ఒకే రంగు గల కాంతి
 Monochrome - ఏకవర్ణము
 Monocotyledons - ఏకదళ బీజములు
 Morphology - ఆకార నిర్మాణము
 Multiplier - గుణకము

Mutations - ఉత్పరివర్తనములు	Phenomenalism - అద్భుతవస్తు విజ్ఞానవాదము
Mystic - అపరోక్ష జ్ఞానవాది	Phenomenon - ఘటనాదృశ్యము
Mystical poetry - మర్మ కవిత్వ	Phosphates - స్ఫురితములు
Natural gas - నూనెవాయువు	Photo electric effect - ఛాయా విద్యుత్ప్రభావము
Natural selection - ప్రాకృతిక వరణము	Photosynthesis - కిరణజన్య సంయోగక్రియ
Nautical almanac - నావికాపంచాంగము	Phototropism - కాంత్యావర్తనము
Negative lens - ఋణ కటకము	Physical mechanism - భౌతిక యంత్రాంగము
Nephropia - ఉత్సర్గాంగము	Pietism - భక్తివాదము
New growths - కంతులు	Pig iron - పోతెనుము
Nucleic acids - నూక్లెయిక్ ఆమ్లములు	Plano concave lens - సమతల స్పృశకార కటకము
Objectivism - స్థూలప్రపంచ తత్వవాదము	Plano convex lens - సమతల కుంభాకార కటకము
Object rays - వస్తు కాంతి కిరణములు	Plastics - కల్పకములు
Ohmmeter - ద్యురోధన మాపకము	Poikilothermic - శీతరక్తకములు
Oligo saccharides - అలిగో సేకరైడులు	Polarization of light - కాంతి ధ్రువరణము
Opaque - అపారదర్శకమైన	Polysaccharide - పాలీ సేకరైడ్
Open hearth - వివృత భ్రాష్ట్రము	Polysaccharide component - పాలీ సేకరైడ్ ఘటకము
Optic nerve - నేత్రనాడి	Portrait painting - రూపచిత్ర రచనము
Optical instruments - దృగ్యంత్రములు	Positive lens - ధనకటకము
Optical pyrometer - దృక్సంబంధి అగ్నిమాపకము	Positive philosophy - వాస్తవికతత్వ విద్య
Orbis pictus - చిత్రమయ జగత్తు	Positive polity - ప్రత్యక్ష వాస్తవిక రాజ్యవ్యవస్థ
Orbit - సక్రమ కక్ష్య	Postulate - స్వీకృత పక్షము
Ordinate - నిరూపకము	Potential - శక్తిము
Organic materials - అంగారిక పదార్థజాలము	Potential difference - విద్యుత్పీడనముల భేదము
Organic matter - సేంద్రియ ద్రవ్యము	Power grids - విద్యుజ్జాలము
Oscillation - డోలనము	Practical reason - కృత్యబుద్ధి
Palaeozoic era - పురాణ జంతుశకము	Precepts - ఉపలబ్ధిఫలరహితములు
Palisade tissue - స్తంభావళి	Process chart - కార్యవివరణ సత్రము
Pancreas - వృక్కము	Producer gas - సర్లకవాయువు
Pantheistic idealist-విశ్వరైవైక్య చిదాత్మకత్వవాది	Producers goods - ఉత్పాదక వస్తువులు
Parallel - సమానాంతర	Proterozoic era - ప్రాదికల్పము
Parasite - పరాన్నభుక్కు	Proton - ధనవిద్యుత్కణము
Partial acid hydrolysis-అంశిక ఆమ్లఉదజనీకరణము	Protoplasm - జీవపదార్థము
Pectins - పెక్టినులు	Protozoa - ఏకకణ జీవులు
Pelvis - కటి	Psychophysical - మానసిక భౌతిక
Pendulum - లోలకము	Puddling process - ప్రధూనసక్రియ
Perception - ఇంద్రియగోచరము	Pulse - ధాతువు
Pharynx - సప్తపథ	Pumps - ఉదంచములు
Phase - ప్రావస్థ	

Pyramids - సూచ్యగ్రస్తూపములు
 Pyrometer - అగ్నిమాపకము
 Quality Control - గుణనియమనము
 Quantum theory of light - తేజః పరిమాణవాదము
 Quartz - క్విట్జురాయి
 Radiation - ప్రసారణము
 Radio active radiation - రేడియో అక్టివ్ కిరణ ప్రసారణము
 Raffinose - రెఫినోసు
 Rational - సహేతుక
 Realism - వస్తుస్వాతంత్ర్య వాదము
 Recessive - వినమితమైన
 Rectified spirit - శుద్ధీకృత సారాయము
 Rectifiers - సంశోధకములు
 Rectilinear Propagation - ఋజురేఖా విశిష్టకాంతి ప్రసారణము
 Rectum - మలనాళము
 Reduction - ఆప్లబనిహారణము
 Reflected ray - పరావర్తన కిరణము
 Reflection - కాంతి పరావర్తనము
 Refracted ray - వక్రీభవన కిరణము
 Refraction - వక్రీభవనము
 Refractive index - వక్రీభవన గుణకము
 Refrains - పల్లవి పదములు
 Relative humidity - తారతమ్యార్ద్రత
 Renaissance - పునరుజ్జీవనము
 Reproduction - పునరుత్పత్తి
 Repulsion motor - విముఖత్వ చాలకము
 Resonance - అనునాదము
 Reversible - పరివర్తనీయమైన
 Romantic - కాల্পనిక
 Romanticism - అత్యద్భుత కల్పనాయుగము
 Saccharose group - సెకరొసు సంఘటనము
 Sacrum - త్రికాస్థి
 Saprophyte - పూతిభుక్కు
 Sciophytes - ఛాయోద్భిదములు
 Secondary green - అప్రధాన హరిత కిరణప్రసారణము
 Sensation - చునస్సంవేదనము

Sense of sight - చక్షురింద్రియము
 Sensory - ఇంద్రియ పరిధి
 Sentiments - అభిమానములు
 Series motor - మాలాచాలకము
 Shooting stars - రాలుడు చుక్కలు
 Short circuit - హ్రస్వవలయము
 Siderial day - నాక్షత్రదినము
 Social dynamics - సాంఘిక గతశాస్త్రము
 Social physics - సాంఘిక భౌతికశాస్త్రము
 Social statics - సాంఘిక స్థితిస్థాపకశాస్త్రము
 Solar year - సౌరార్ద్రము
 Sonant aspirates - ఒత్తి పలుకబడు మహా ప్రాణములు
 Sorbital - సార్బిటాల్
 Source of disturbance - ఊరేగింపు యొక్క ఉత్పత్తి స్థానము
 Spathic iron ore - అప్రజారిజము
 Spectra - వర్ణమాల
 Spectrograph - విచ్చిన్న కిరణలేఖ్యము
 Spectroscope - విచ్చిన్న కిరణ దర్శిని
 Spectroscopy - కాంతివిశ్లేషణ శాస్త్రము
 Spectrum - విచ్చిన్న కిరణము
 Spherical aberration - గోళీయ విపథనము
 Spiegeleisen - దర్పణాయనము
 Spiritualised - ఆధ్యాత్మిక కృతమైన
 Spore - బీజాణువు
 Sporophyte - బీజాణు జనకదళ
 Standardization - ప్రమాపణము
 Standard of uniform motion - ఏకగమన ప్రామాణిక చలనము
 Standard time - ప్రమాణిత కాలము
 Starch - పిండిపదార్థము
 Stationary waves - స్థిరతరంగములు
 Statistical Thermo-dynamics - సాంఖ్యికీయ ఉష్ణగతి శాస్త్రము
 Stereoisomeric forms - పలురకములగు నరూపతలు
 Sternum - ఉదోస్థి
 Steam of corpuscles - అణుధారా నిర్మితము

Subtropical - ఉపోష్ణమండలము	Trisaccharides - త్రైసాకారైడులు
Sucrose - సుక్రోసు	Tuning fork - శ్రుతి దండము; సంస్వరణద్విభుజి
Super heaters - అధితాపకములు	Turbines - పరివర్తనములు
Surrealism - అతివాస్తవికత	Ultra-violet - పూర్వనీలలోహిత
Symbiosis - సహజీవనము	Ultra-violet radiation - పూర్వ నీలలోహిత కిరణ ప్రసరణము
Synthesis - సంశ్లేషణ ప్రక్రియ	Under employment - అసమగ్రమైన ఉద్యోగము
Synthetic chemical process - సంకలిత రాసాయనిక విధానము	Unified Field Theory - ఐక్యక్షేత్ర సిద్ధాంతము
Taste buds - రసాంకురములు (స్వాదముకుళములు)	Unit of time - కాలము యొక్క మూలమానము
Telescope - దూరదర్శిని	Unsymmetrical properties - అసౌష్ఠ్య ధర్మములు
Temper - పదనుచేయుట	Urinary bladder - మూత్రకోశము
Terrestrial telescope - భూదూరదర్శిని	Vegetative hybrids - శాఖాసంకరములు
Texture - చిక్కదనము	Ventricle - జఠరిక
Theological - ధర్మజ్ఞాన విషయకమైన	Vertebra - కనేరుక
Theory of exchanges - వినిమయ సిద్ధాంతము	Vertebrates - వెన్నెముకగల జంతువులు
Theory of relativity - సాపేక్ష సిద్ధాంతము	Vestibule - ప్రవేశిక గ్రంథము
Thermal power stations - ఉష్ణ విద్యుదుత్పాదక స్థావరములు	Visible limits - దృశ్య పరిమితులు
Thermal radiation - ఉష్ణధారణ కిరణ ప్రసరణము	Voltage - ద్యుశక్తుత
Thigmotropism - స్పర్శావర్తనము	Volt meter - ద్యుశక్త్యమాపకము
Thyroids - కంఠగ్రంథులు	Wave front - తరంగముఖము
Titration - ఇయడీక్షణ చేయుట	Wave mechanical theory of light - తరంగ యాంత్రిక సిద్ధాంతము
Tolerance dimension - సహన పరిమాణము	Wave motion - తరంగ చలనము
Trade cycles - పణ్యచక్రములు	Wave velocity - తరంగ వేగము
Transcendental method - అతీత పద్ధతి	Wrought iron - చేతయినుము
Transcendental state - ఇంద్రియాతీతస్థితి	Xerophytes - నిర్జలక్షేత్రోద్భిదములు
Transformer - పరివర్తన యంత్రము	Xylose - క్షైలోస్
Transmission - ప్రేషణము	Yeast - మధుశిలింధ్రము
Transparent - పారదర్శకమైన	Zanetophyte - జన్యుజనక దళ
Transverse waves - తిర్వ్యక్ గమన తరంగములు	Zodaic - రాశిచక్రము
Transverse electric waves - తిర్వ్యక్గమన విద్యుత్తరంగములు	Zygote - సంయోగ జీవకణము

