

性理大全書

卷十八之十九

性

九



家廟之圖

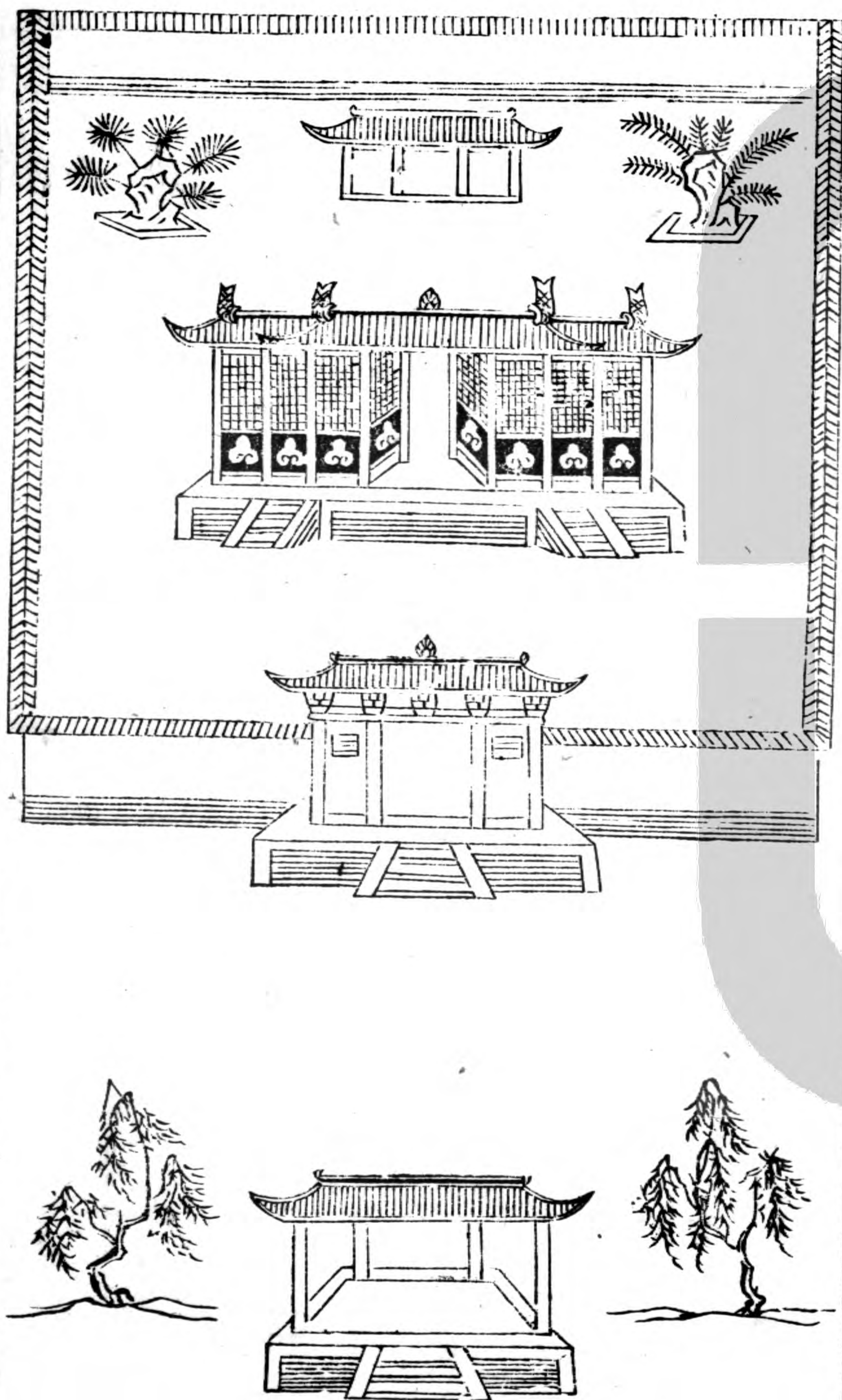

性理大全書卷之十八  
家禮一





祠堂之圖

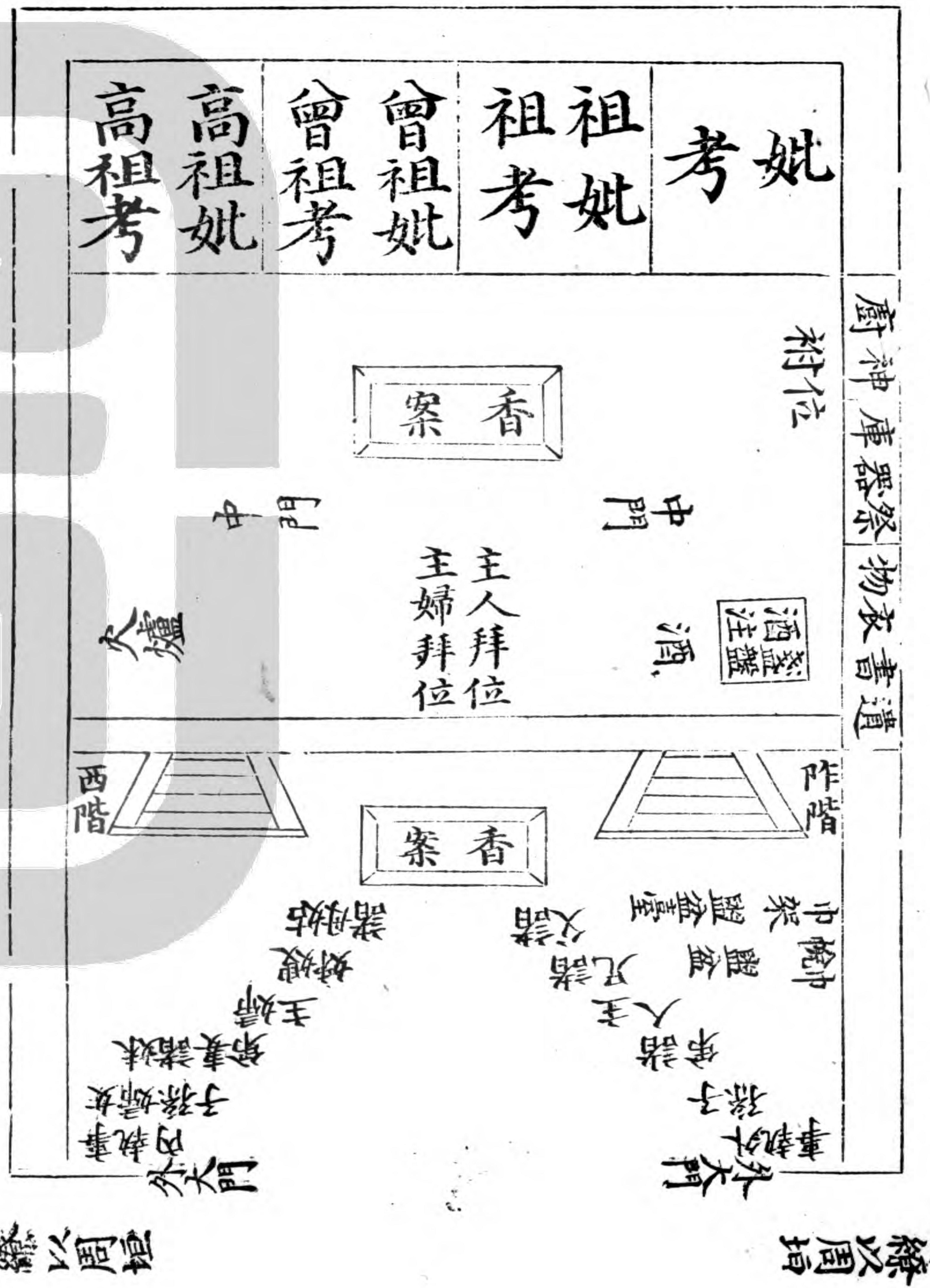

深衣前圖





著深衣前兩襟相掩圖

曲  
也 領交 裕

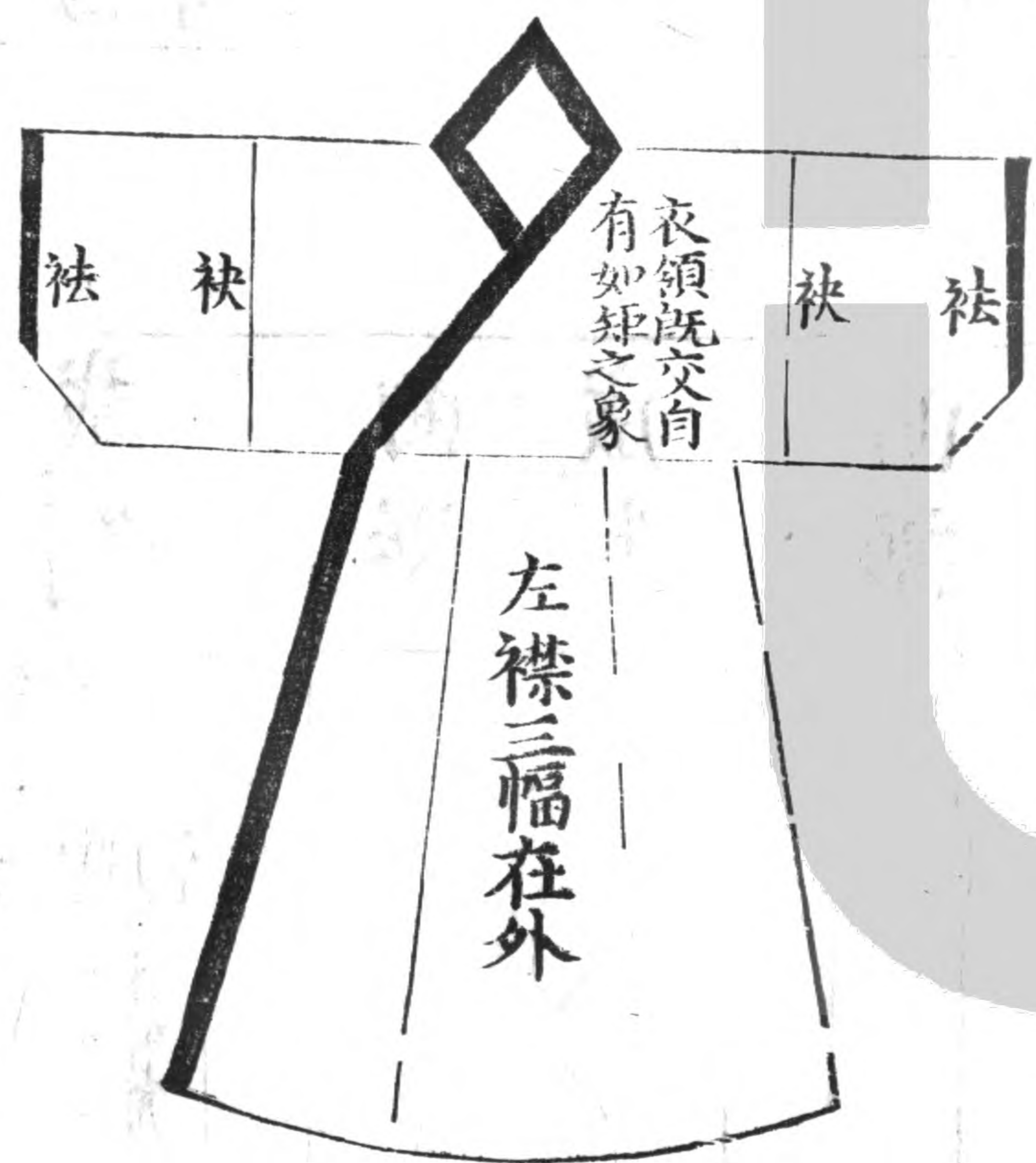

深衣後圖

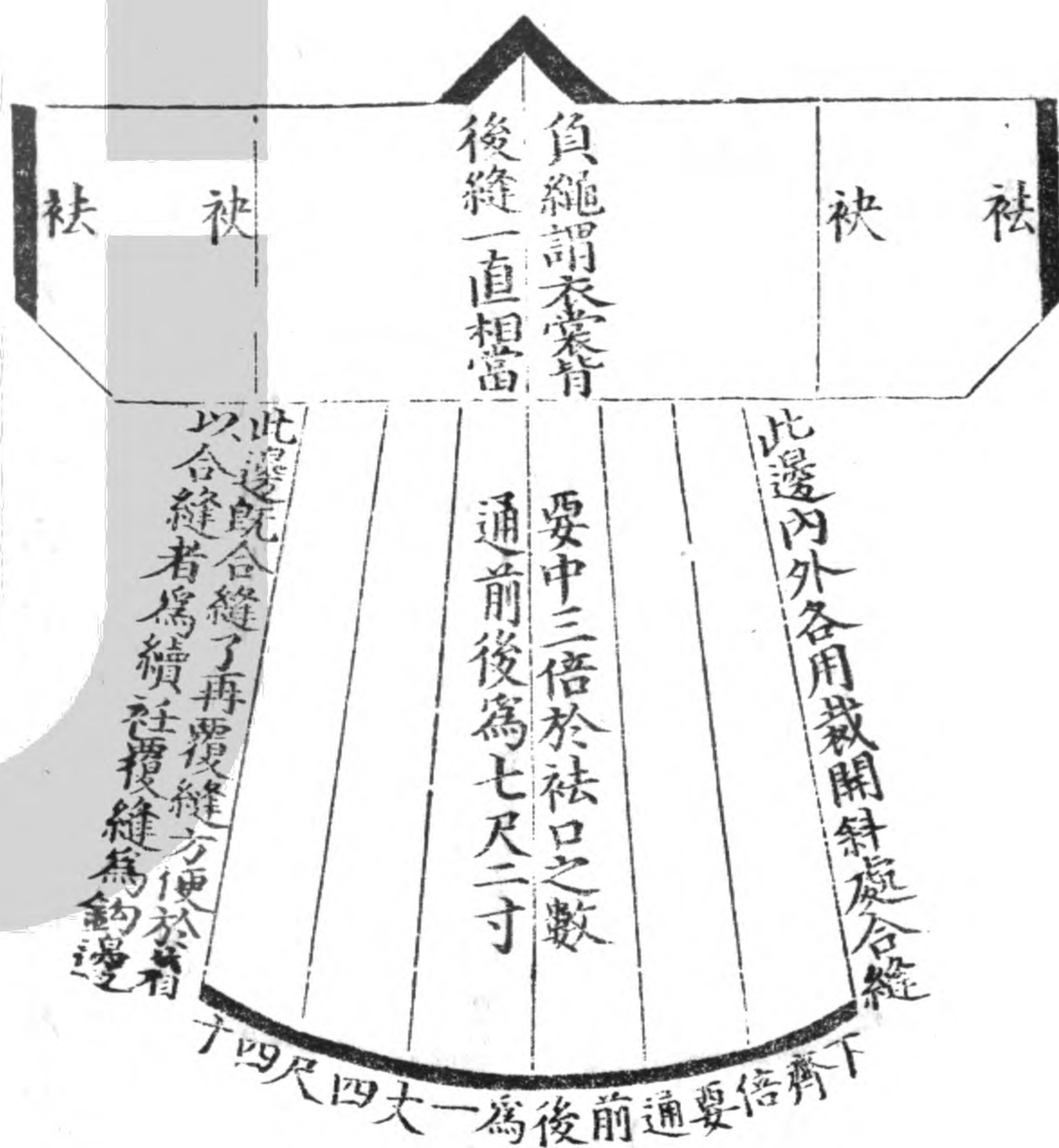



法後衣裁法前衣裁

正身二尺二寸  
中綴領處斜  
長四寸庶綴  
裳相接處平  
正便於著也

正身二尺二寸  
寸中負繩處  
斜長一寸而  
綴裳相接則  
著時腰間綴  
痕平正

曲裾裁制

一闊一尺四寸  
除兩旁各一  
寸縫外實用  
一尺二寸  
一闊八寸  
一闊四尺四寸

曲裾成制

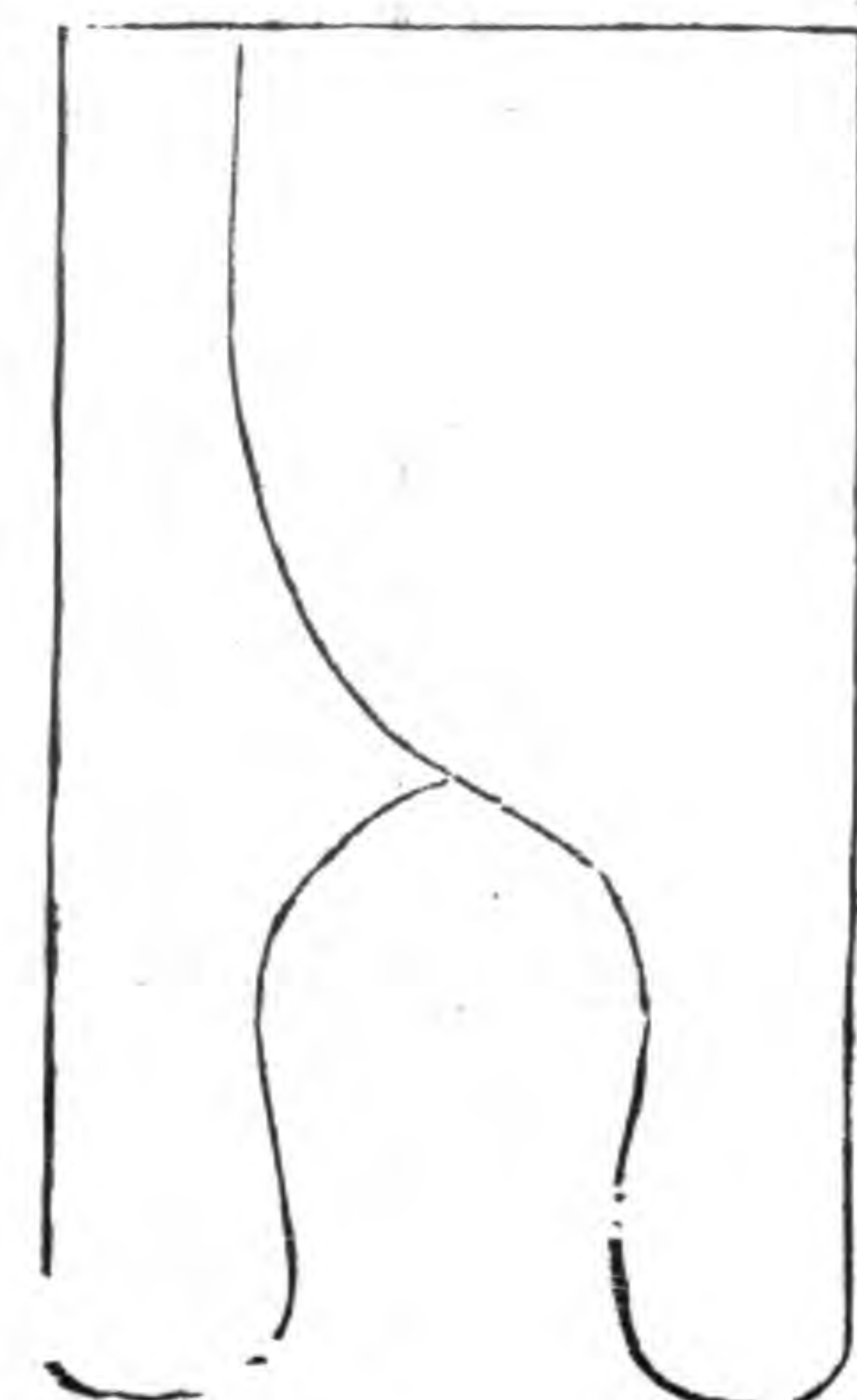

曲裾



縫制



深衣冠



玉藻云天子素帶朱裏終辟諸侯素帶終辟大夫素帶辟垂註云大夫辟其紐及末士辟其末而已○按終充也辟緣也充辟謂盡緣之也紐兩耳也天子以素為帶以朱為裏從腰後至紳皆緣之也諸侯亦然但不朱裏耳大夫緣其兩耳及紳腰後則不緣也士惟緣其紳腰及兩耳皆不緣也糊紙為之武高寸許廣三寸袞四寸上為五梁廣如武之袞而長八寸跨頂前後下著於武屈其兩端各半寸自外向內而黑漆之武之兩旁半寸之上竅以受笄笄用齒骨凡白物○王晉制度云縹布冠用烏紗漆為之不如紙尤堅硬



# 冠 行

酒盤注盥者贊

深衣履  
早衫鞋  
襪衫靴  
公服笏

將冠者

雙紒  
四襖社  
勒帛  
采履

房

冠者適房  
初服深衣  
再服早衫  
三服公服  
無官者  
用襪衫

盥者

筵于東序少北此冠義所謂冠於阼也少北者主人位在東序端辟主人也

冠者出房南面

冠者替者  
盥脯

盥者替者

冠者加再同  
冠者加  
執視冠中加三階

盥者加三階

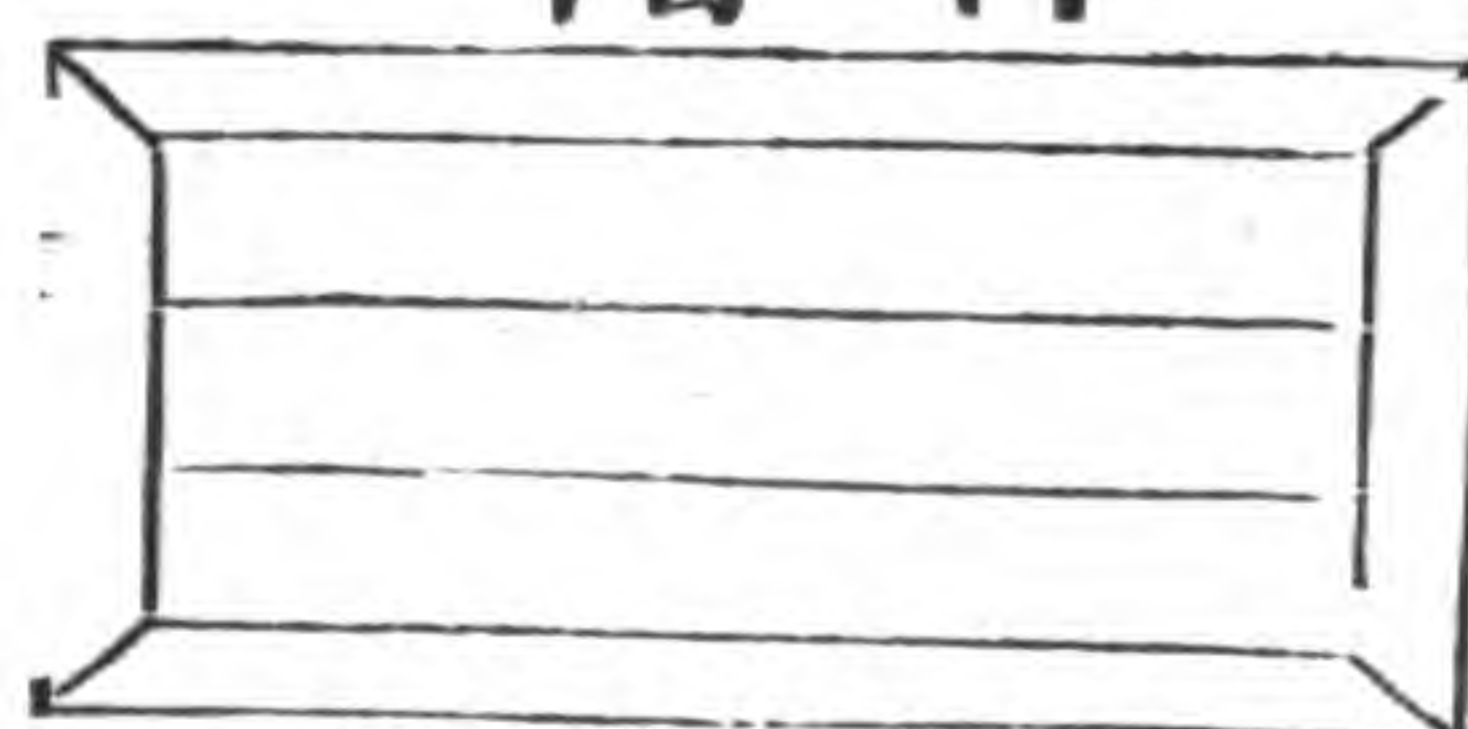

降三讓

長子冠位主人

洗贊者盥

童子冠位主人

主人揖贊者

主人揖贊者主人出門向西再拜

# 履 之 圖

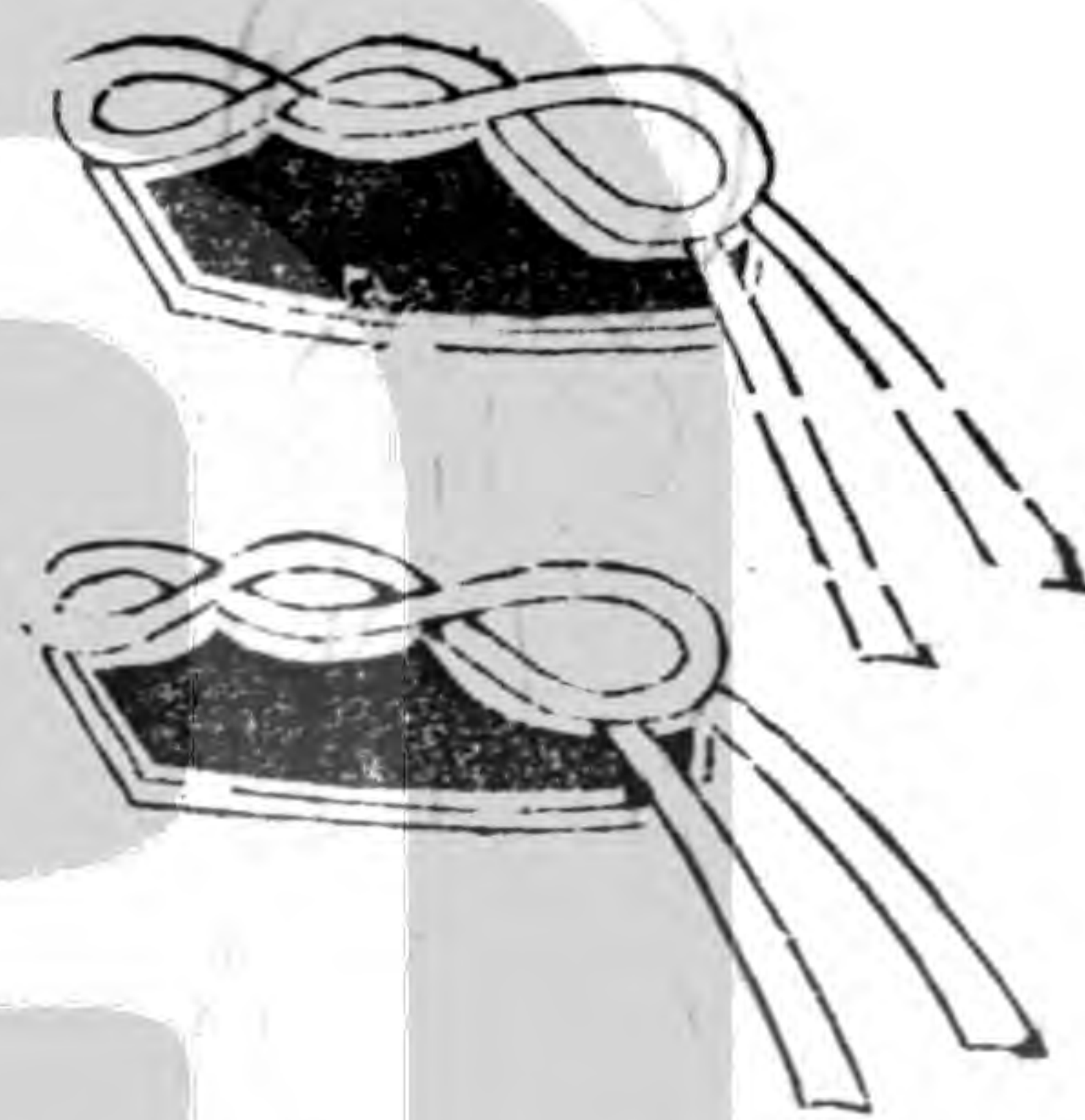

用黑緘六尺許中屈之右邊就屈處為橫帆左邊反屈之自帆左四五寸間斜縫向左圓曲而下遂循左邊至于兩末復反所縫餘緘使之向裏以帆當額前裹之至兩耳旁各綴一帶廣二寸長二尺自巾外過頂後相結而垂之

深衣用白履狀如今之履絢音劬總音益純音準綦音忌四者以緇絢者謂履頭屈修或緘為鼻總者縫中紉音旬也純謂履口緣也綦所以繫履也或用黑履白純禮亦宜然



禮

圖

堂

記云適子冠於  
作以著代也庶  
子不於阼而冠  
於房外南面非  
代故也記云醮  
於客位嘉有成  
也是適子於客  
位也而尊之此  
則成而不尊故因  
冠之處遂醮焉

筵于堂少西堂西乃賓客之位此冠義所謂醴於客位也賈疏云必以西為客位者地道尊右故也

堂  
庭  
碑  
大門

衆子冠位醮仍席

脯醢醢

冠者  
拜升  
受酒  
祭啐  
降拜

長子醮位

揖

東面答拜

賓

階西

受醴中  
受醴上  
受醴下

冠者  
對降

降

贊

贊  
子頭  
中

揖

賓東向答拜  
贊者報揖主

昏禮親迎之圖

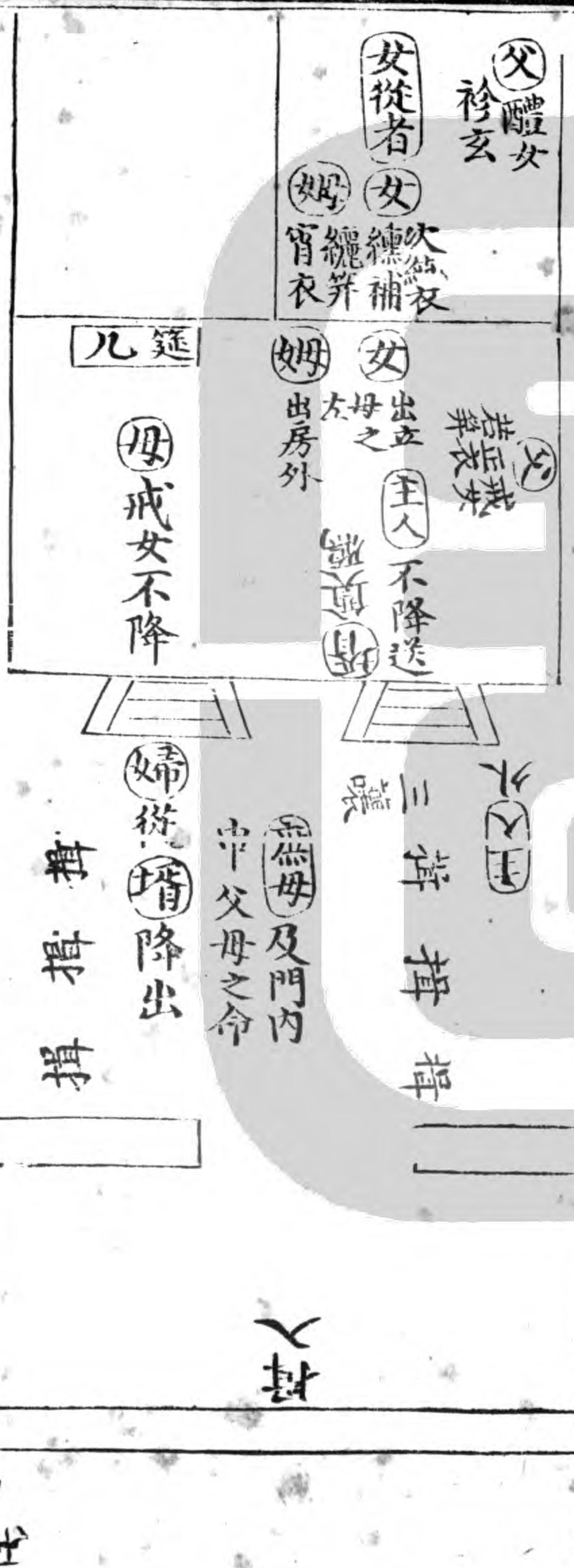

爵弁纁  
黑玄端裳纁袍  
賓客拜  
從車  
車先  
主人  
再拜



圖 梳 揮 筭 篋 鞞 衿

篋

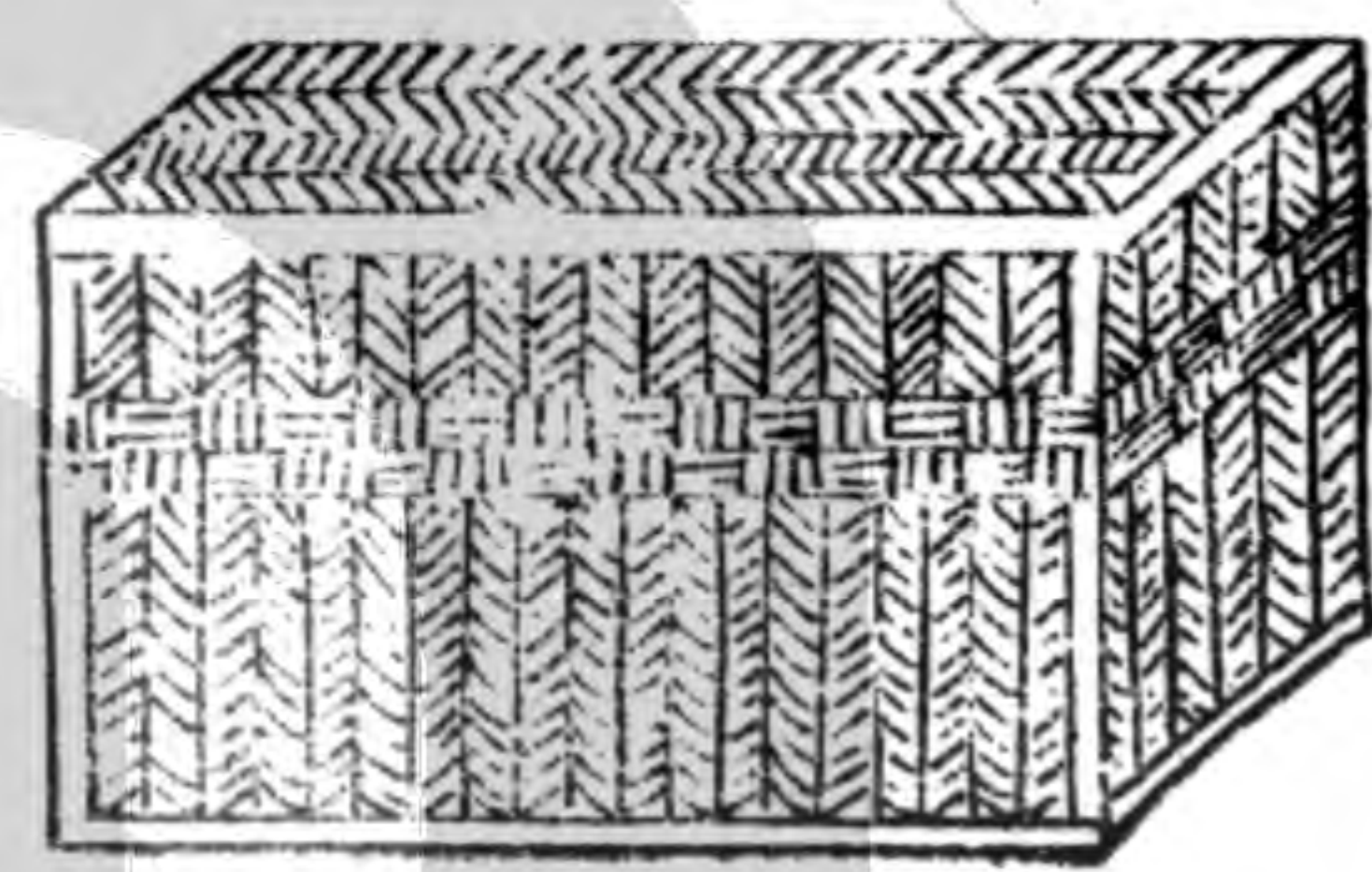

筭

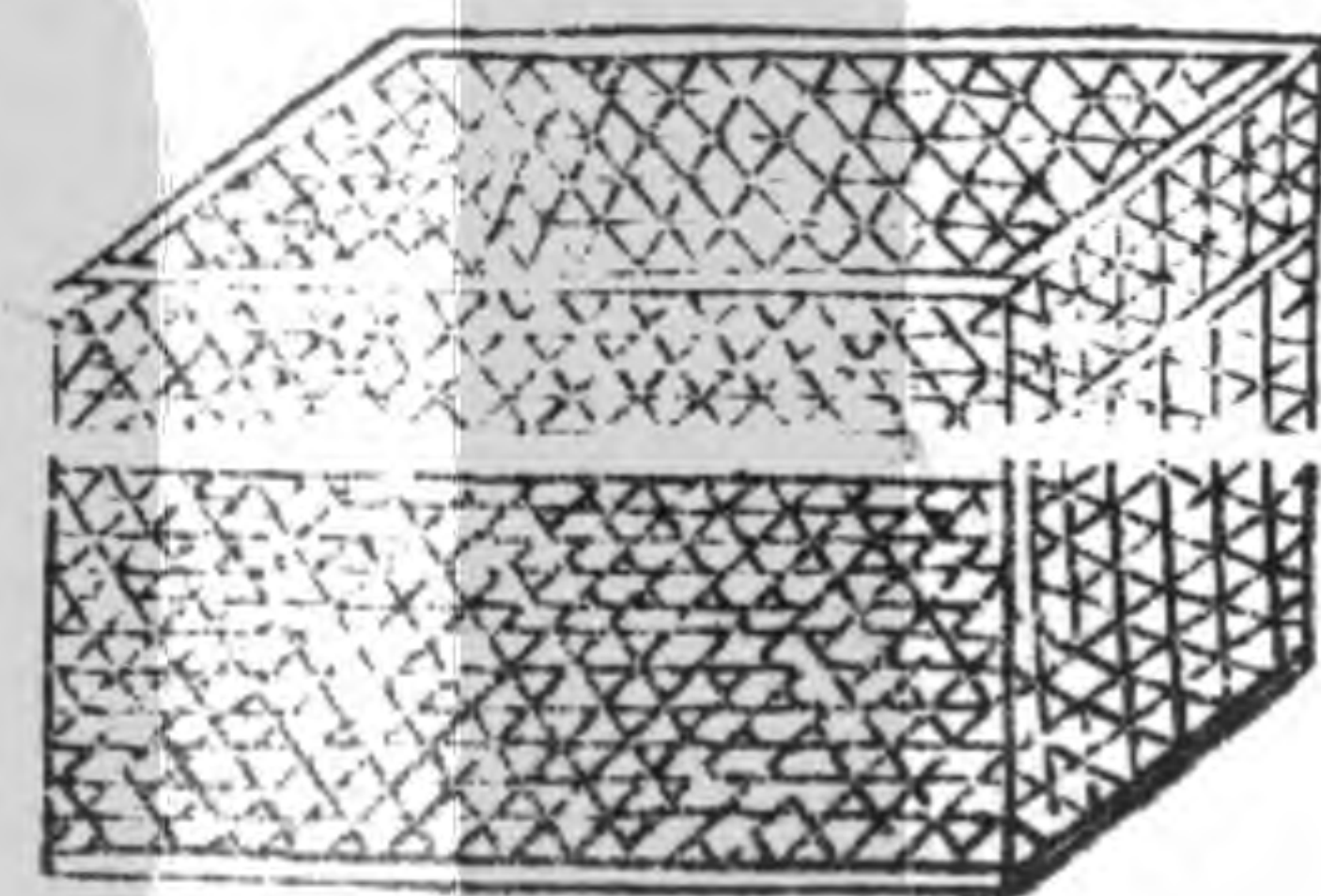

揮

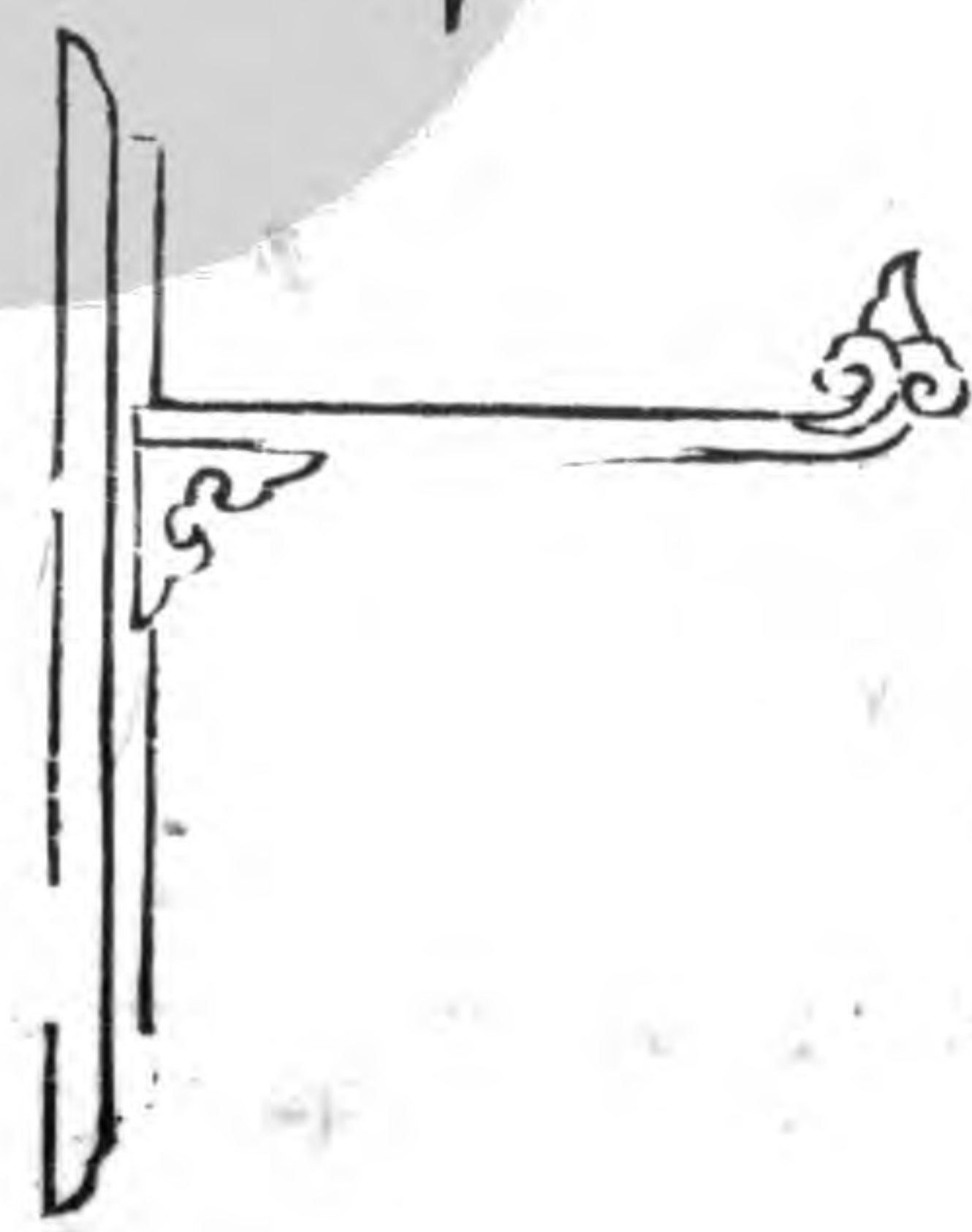

鞞 衿

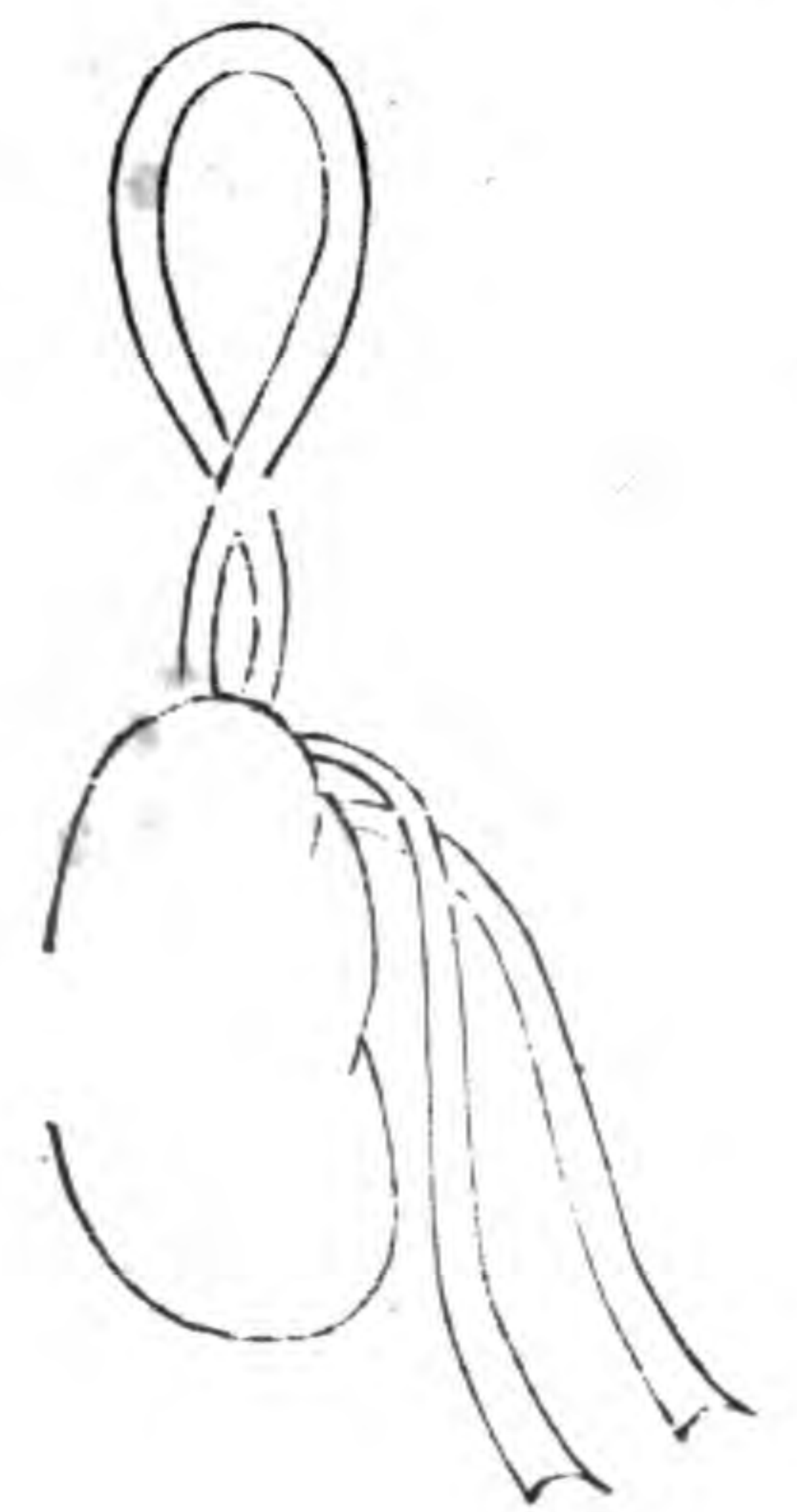

梳

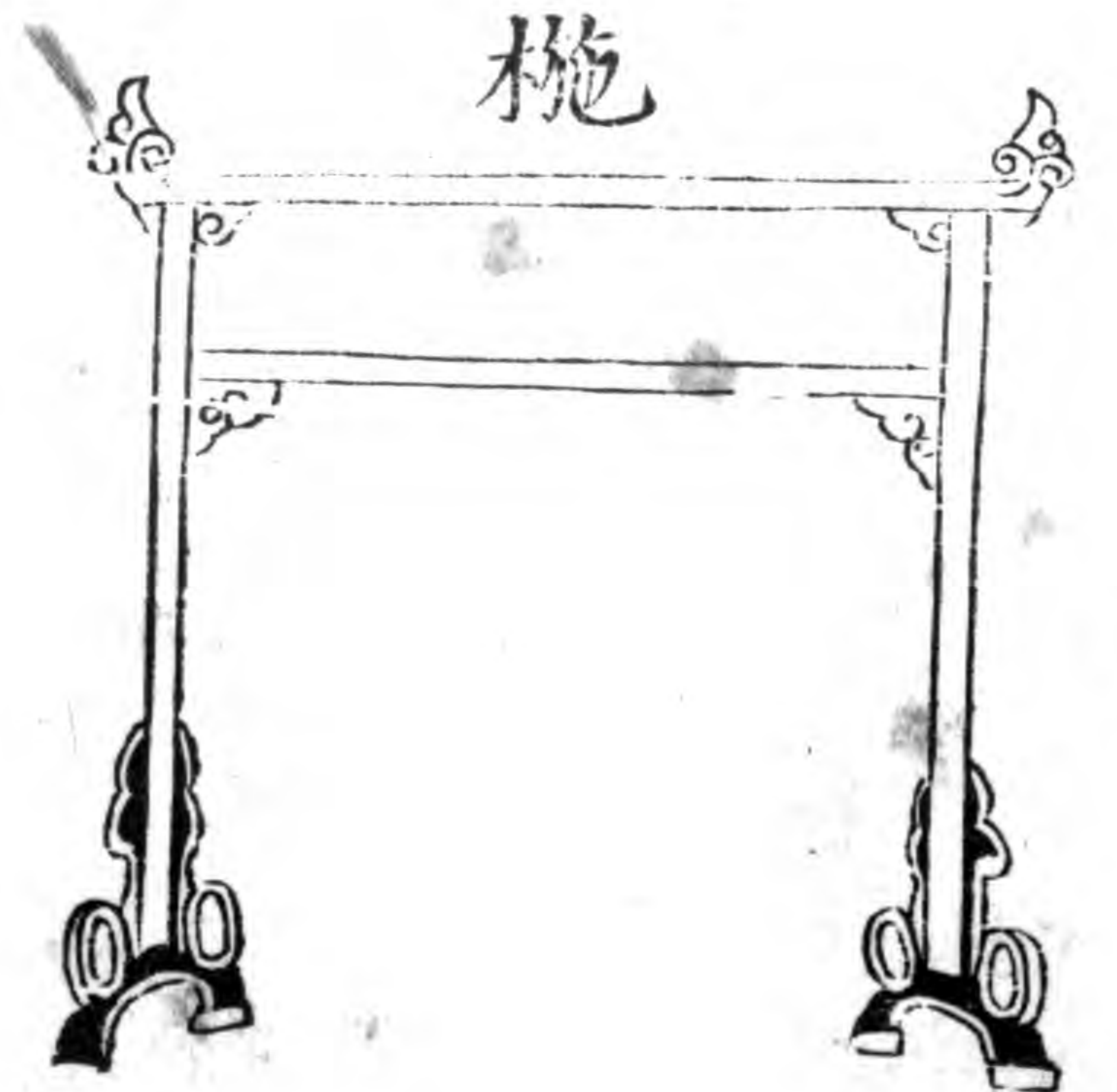

哭 含 襲 圖 斂 小

丈夫尊行

衾衣斂小陳

掉

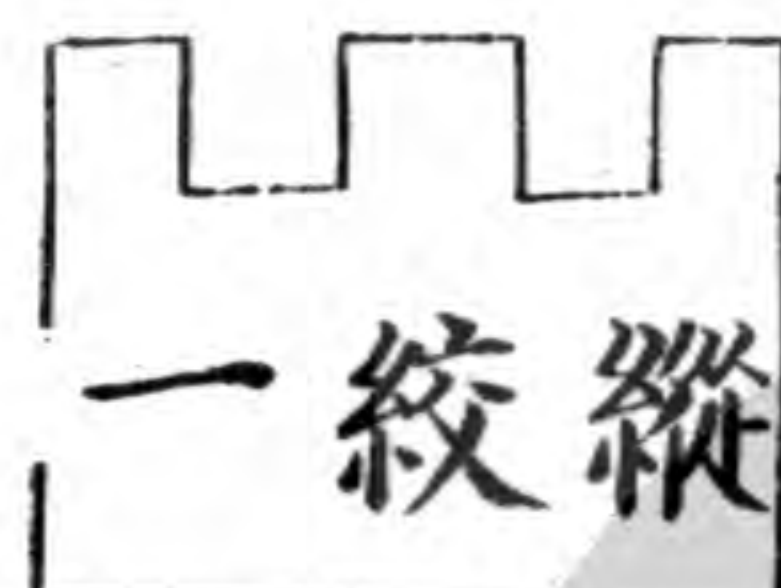

衾



婦

人

下以功期姓同

男眾入主

奠

辨

婦

婦

夫大姓異

小斂先布絞之橫者三於尸  
 次布衾於絞之上於其斂  
 於衾之上然後遷尸其上  
 舒絹疊衣以藉其首卷兩  
 以補兩肩空處又卷衣夾其  
 以脛以餘衣掩尸左衽裏之  
 以衾別又以衾覆之俟將大  
 斂然後去覆衾而結絞先結  
 者然後結橫者

悅巾

潔新  
 拭巾  
 盥盆  
 盥盆  
 奠饌  
 蓋注

掉臺掉

衣 襲 陳  
 職勤之  
 類袍襖  
 衫袴深衣  
 大帶履屨  
 目帛握手  
 帛幅巾一  
 充耳二  
 二上曰贊  
 下曰殺



# 喪服

裁社之圖  
兩社相疊之圖

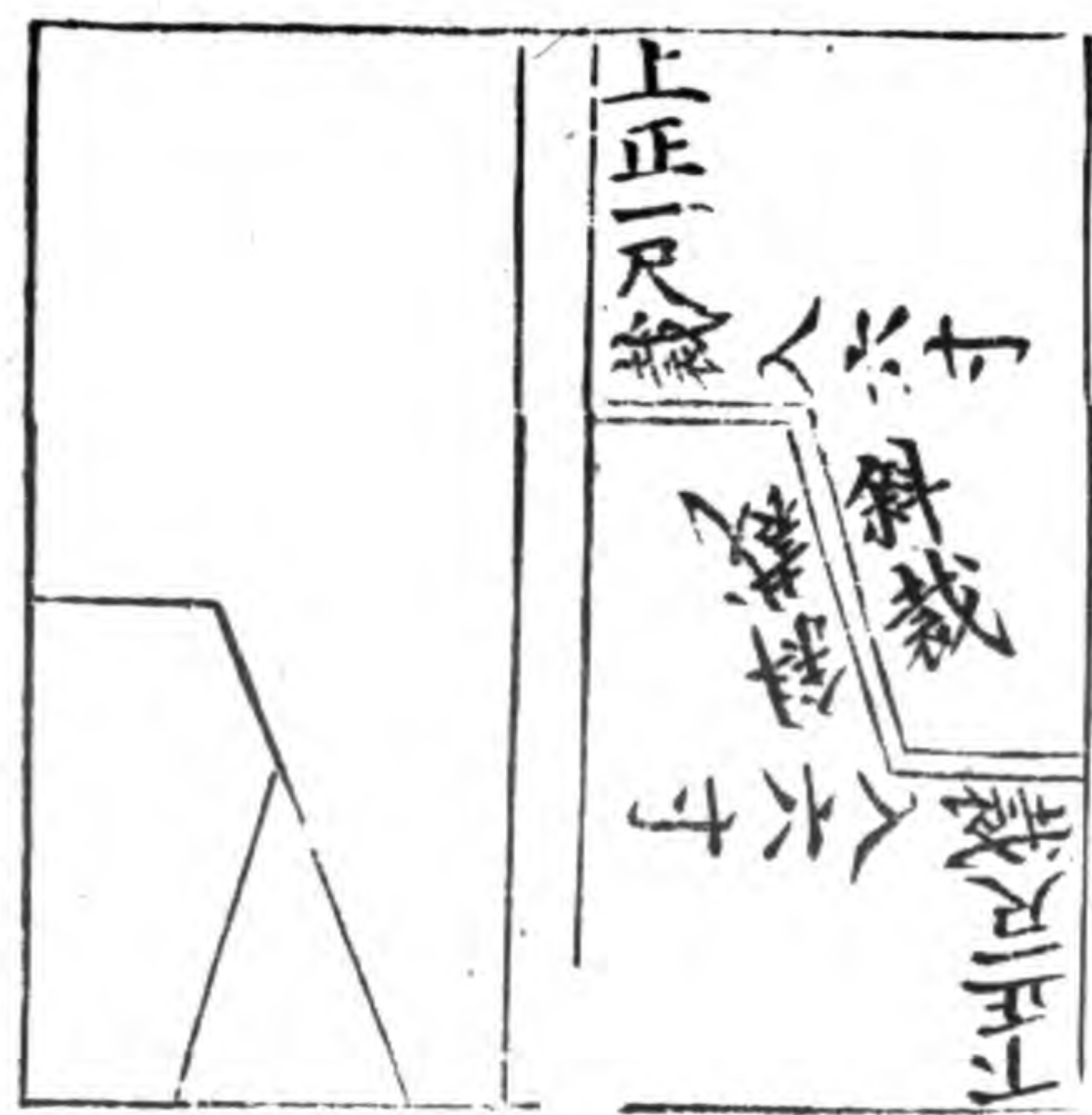

裳制

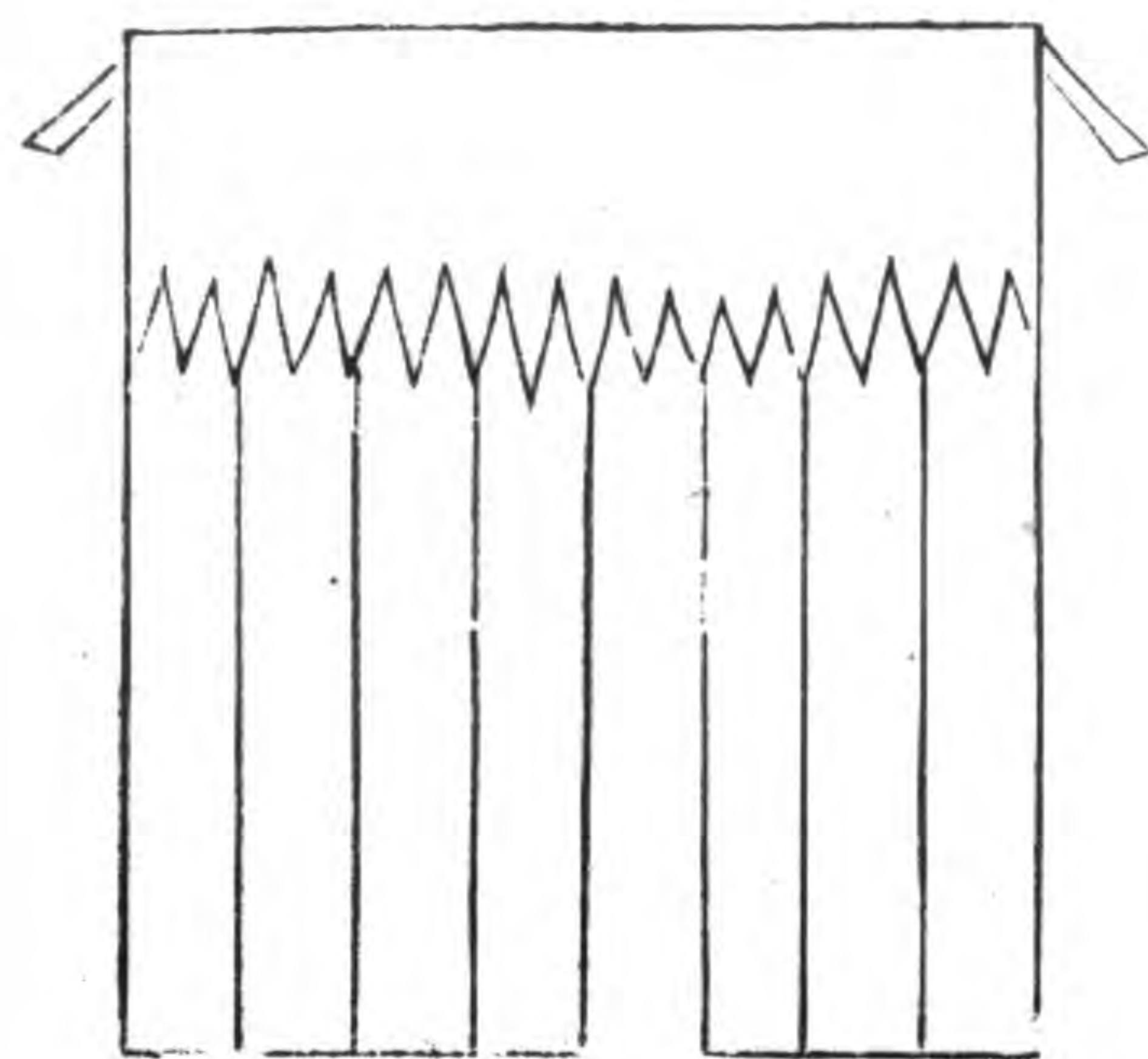

幅三前 幅四後

反摺向前圖

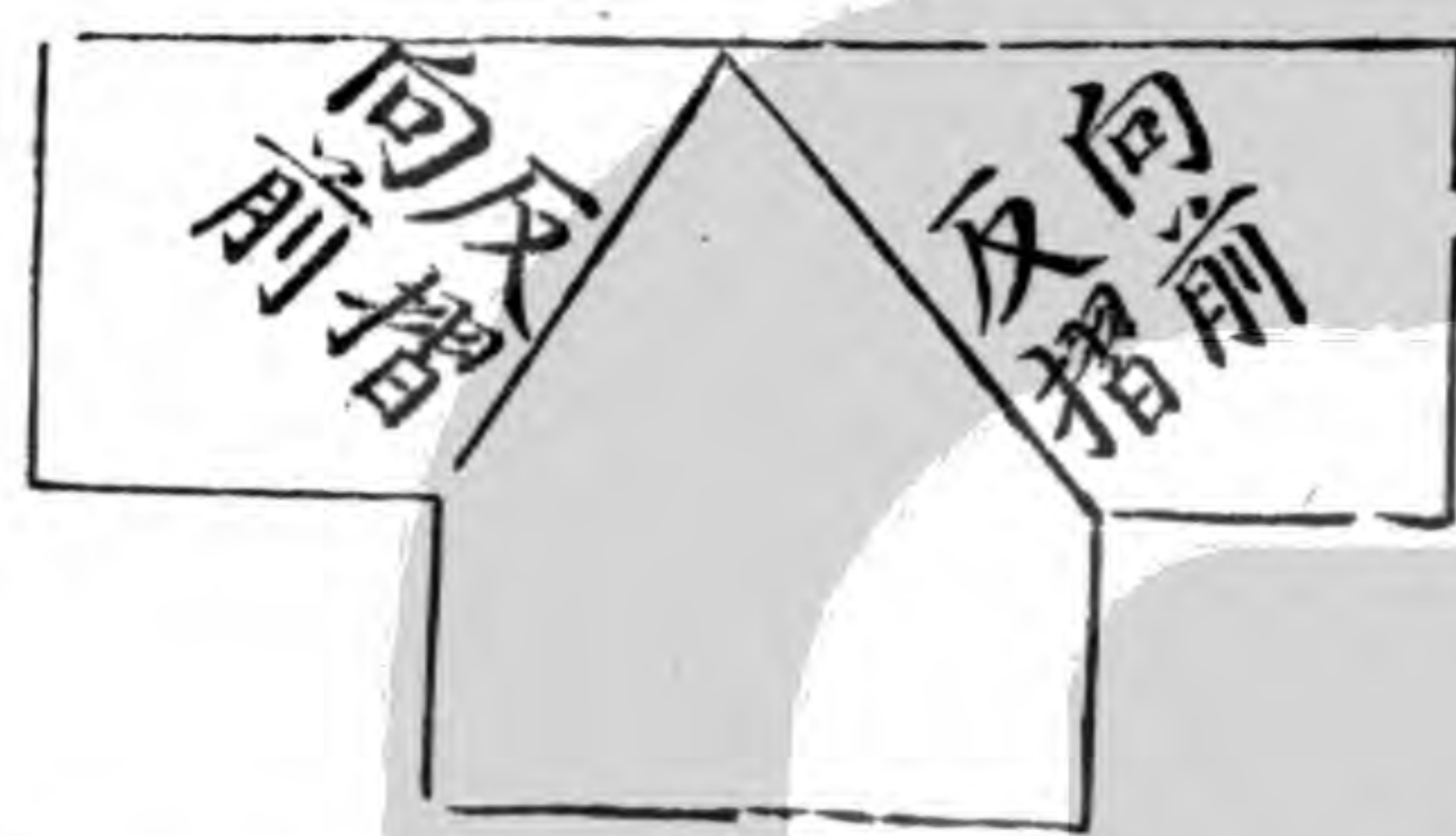

裁辟領四寸圖

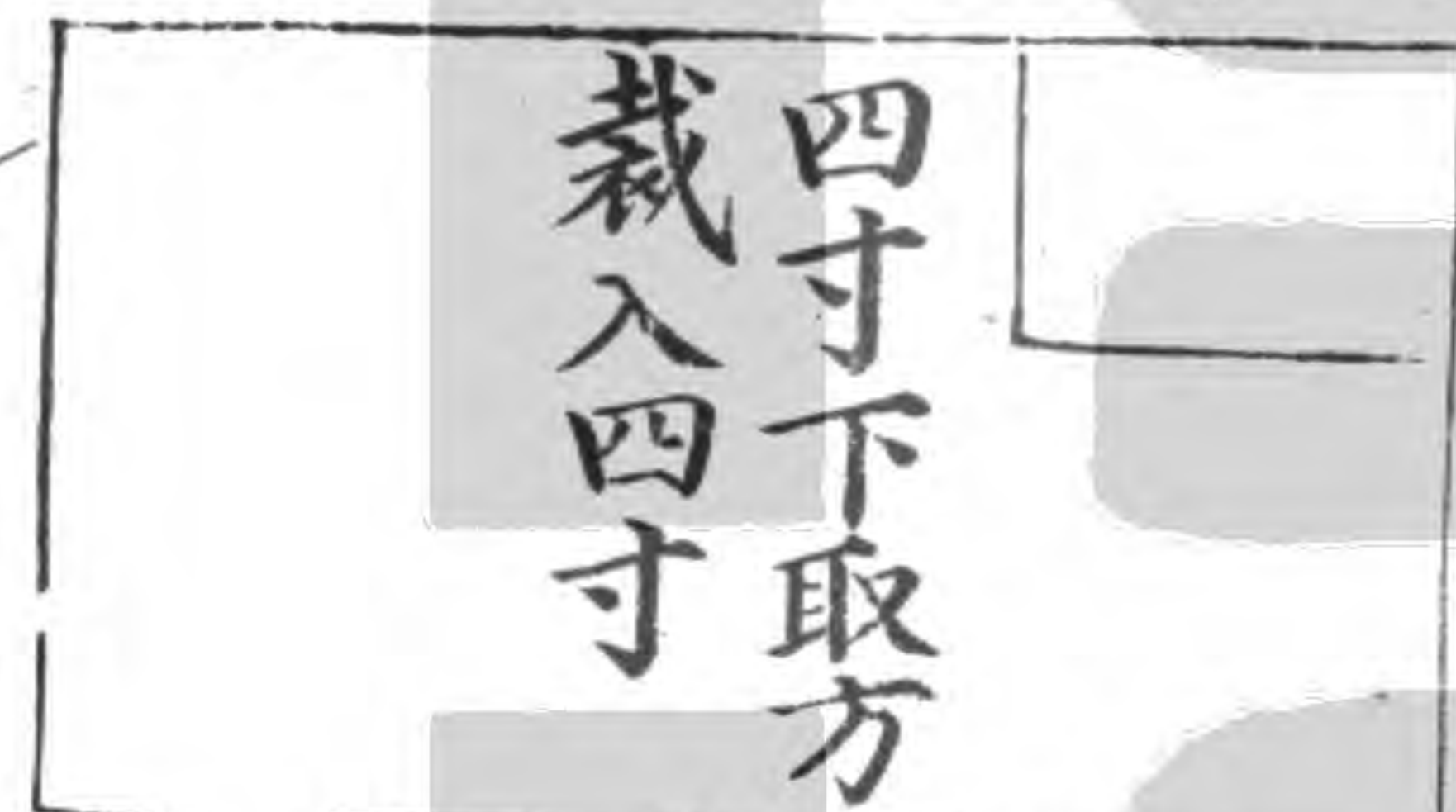

別用布長一尺六寸廣八寸塞中領圖

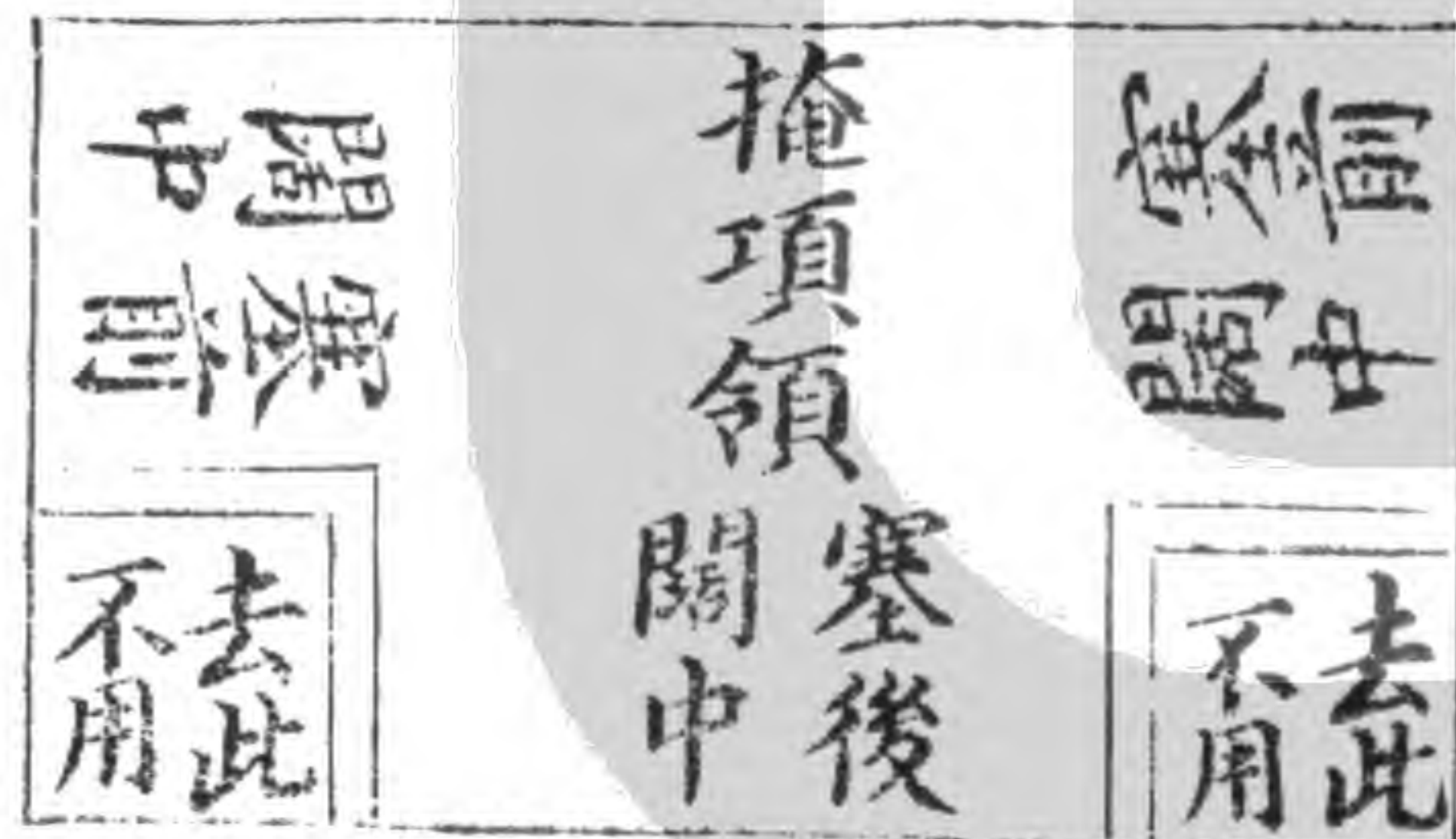

反摺辟領四寸為左右適之圖

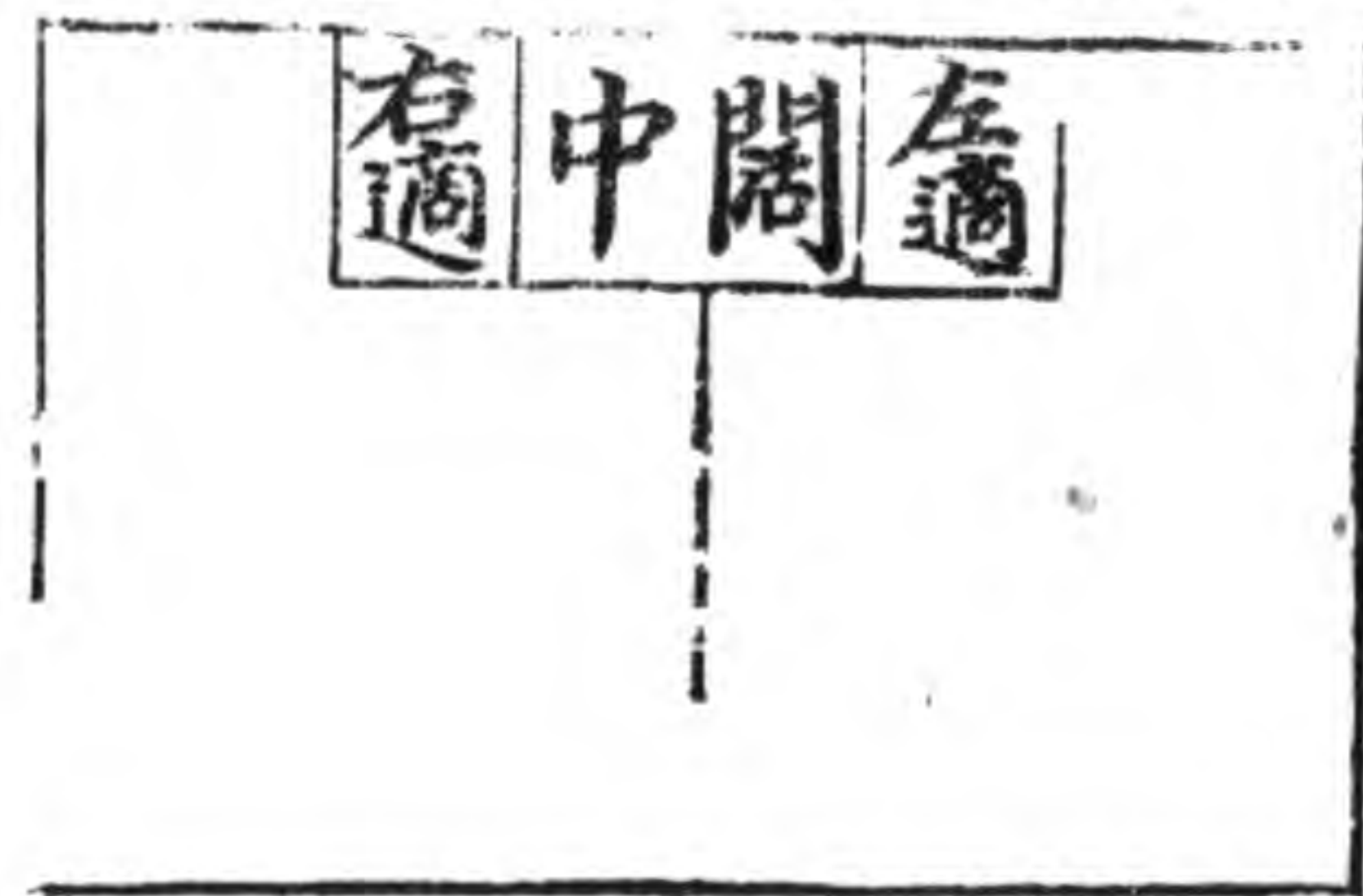

# 位之圖 大斂圖

婦女尊行

婦 葬

一紋縱

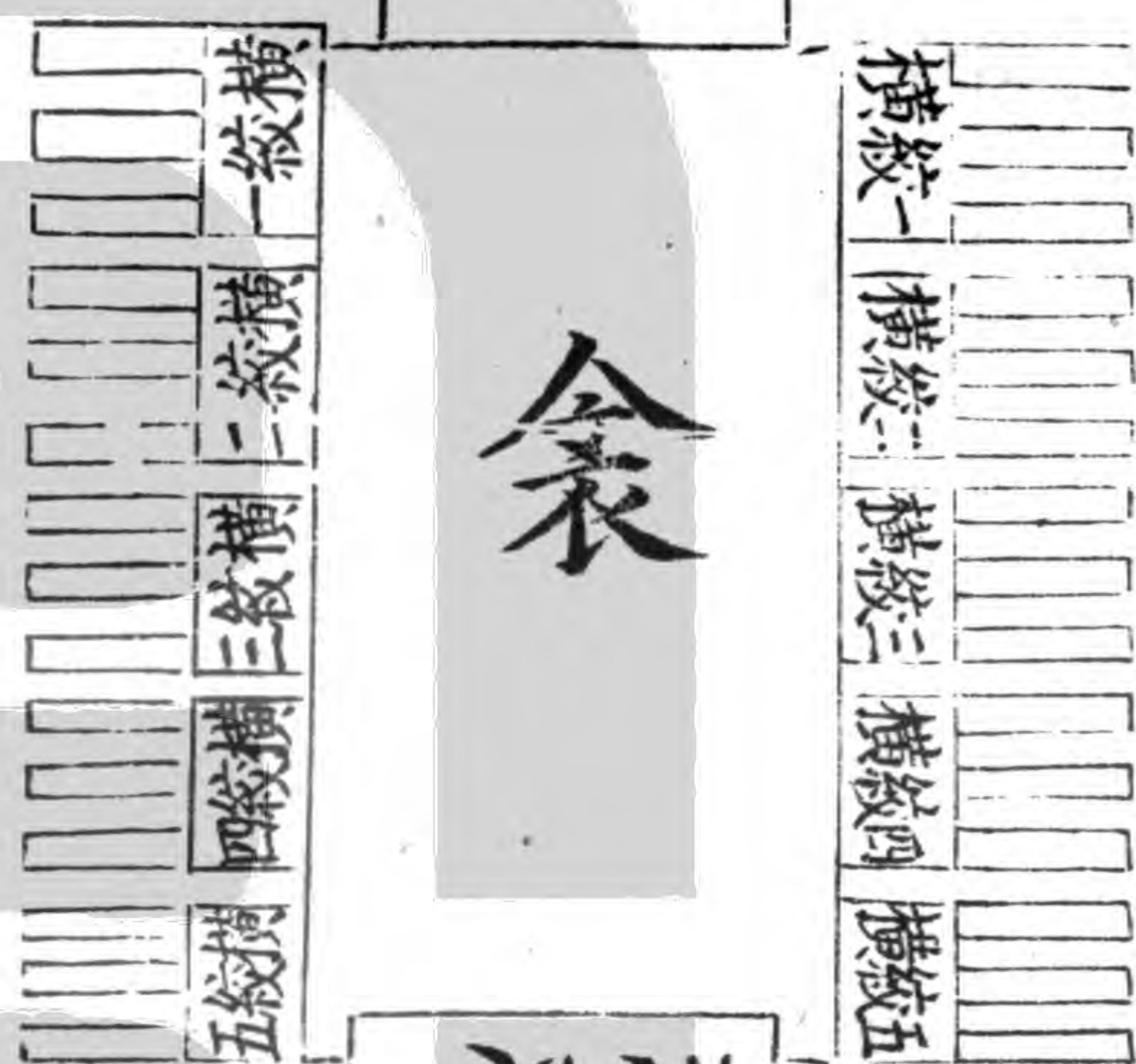

衾

縱紋一

銘旌

婦 葬

碑

大斂先布紋之橫者五於棺中次布紋之縱者於其上次布衾之有綿者於其上各垂其裔於外然後遷尸其中又揣其空闕處卷衣塞之務令充實以衾先掩足次掩首次掩左次掩右結紋先結縱者次結橫者

尸以衾之  
柩倚窆棹  
銘旌

同姓婦女以服為次  
衆婦女  
主婦

異姓婦女

含 飯 陳  
浴中一  
沐中一  
槨一  
米實子椁  
三實子

堂



冠 經 絞

斬衰首經



左本在下

齊衰首經



右本在上

斬衰冠



大功冠

並同齊衰

小功冠

三辟積向左餘與齊衰同

總麻冠

深纓辟積同小功餘與齊衰同

齊衰冠

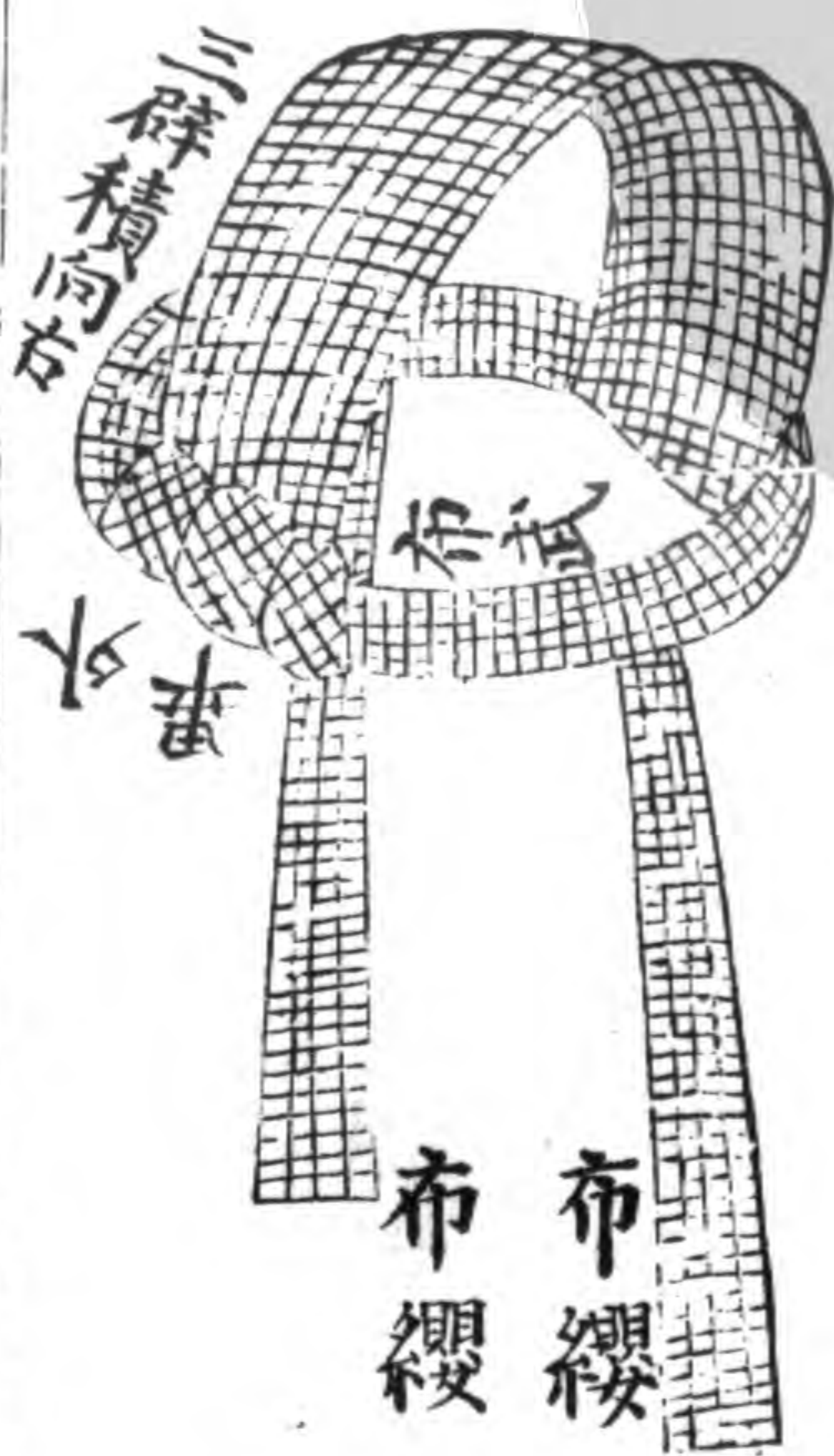

士喪禮疏曰麻在首在腰皆曰經分而言之首曰經腰曰帶○問經帶之制朱先生曰首經大一搯只是拇指與第二指一圍腰經較小絞帶又小於腰經腰經象大帶兩頭長垂下絞帶象革帶一頭有彙子以一頭串於中而束之

圖 式

加領於衣前圖

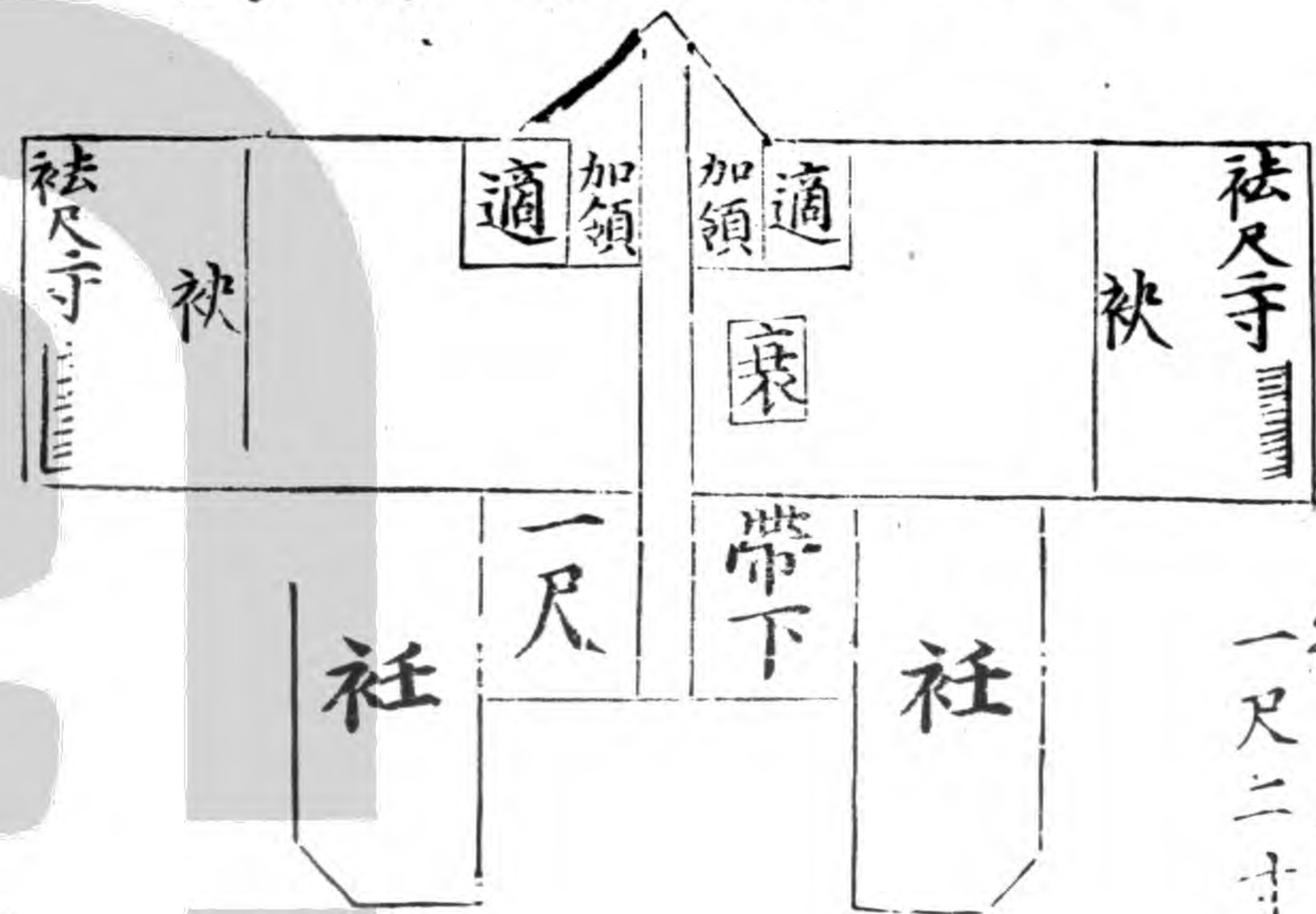

加領於衣後圖

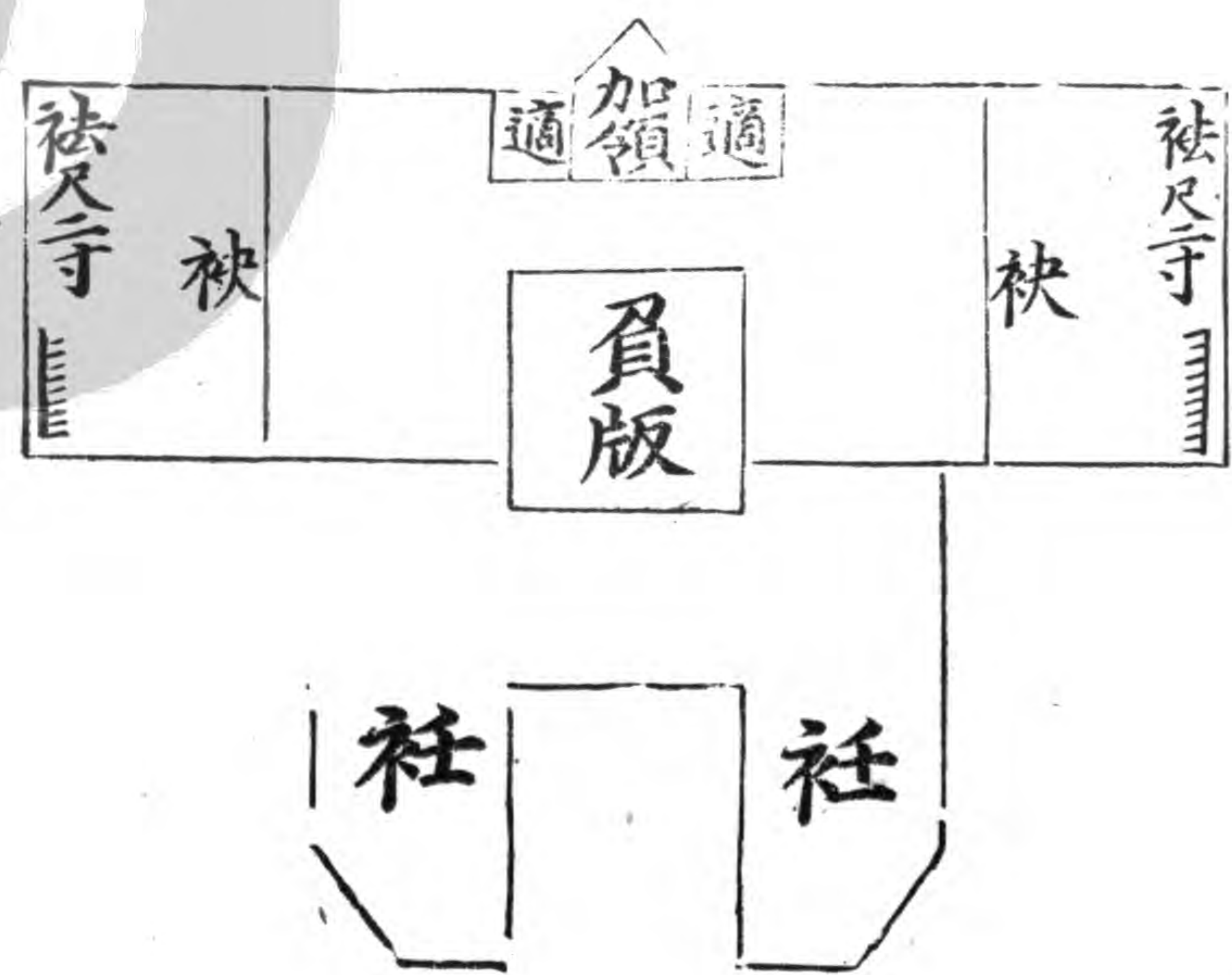

前衰後負版左右適惟子為父母用

縫合其下一尺留上一尺二寸以為袖口

之其餘不用者不裁闊中當如常式



斬衰杖履圖

履管

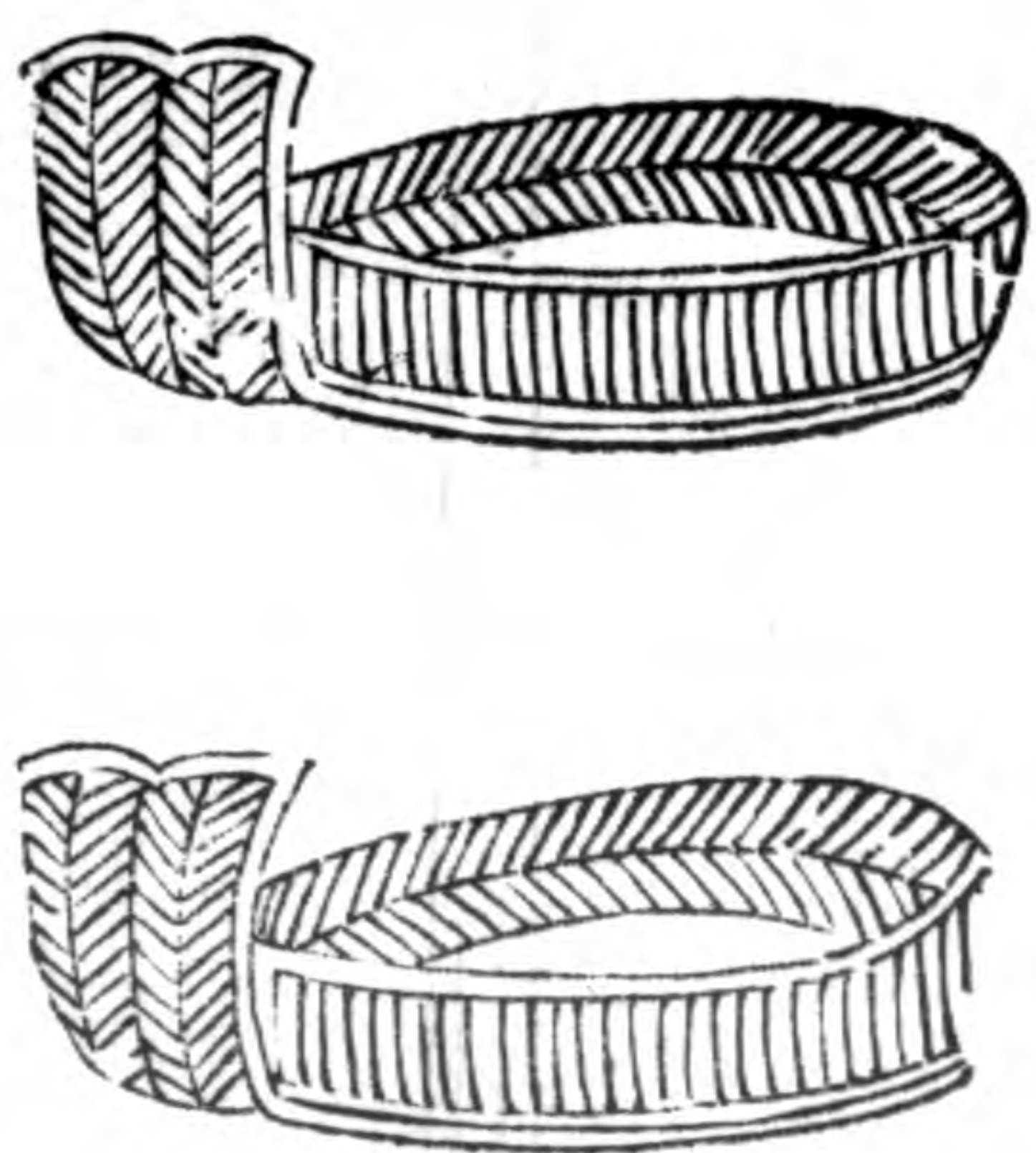

杖直



喪祭器

筥



苞

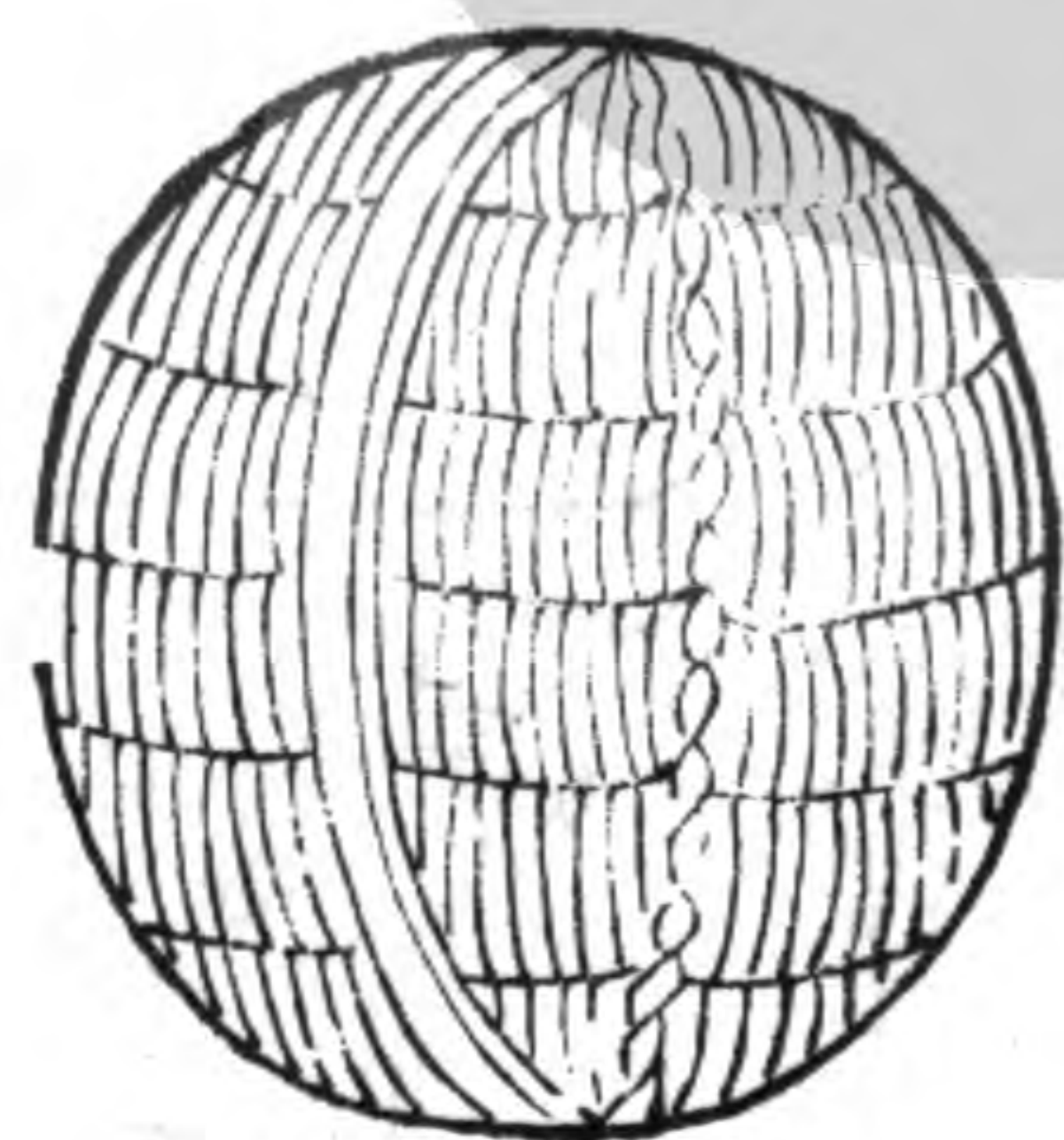

帶式圖

斬衰至大功初皆散垂至成服乃絞

斬衰用麻



其交結處兩旁各綴細繩繫之



散垂

散垂

齊衰以下用布

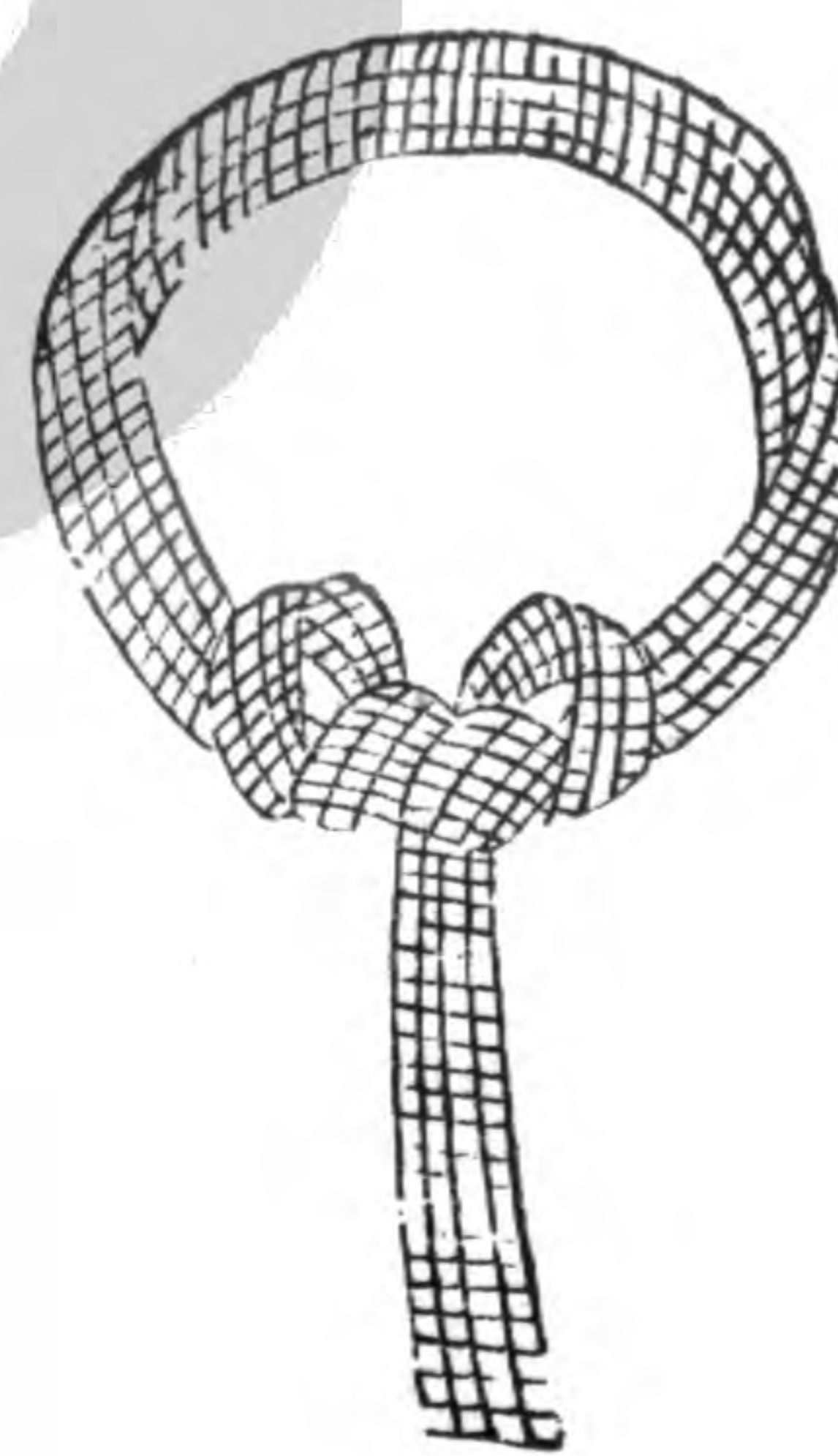

小功以下結不散垂



結本

結本

朱先生曰首經右本在上者齊衰經之制以麻根處著頭右邊而從額前向左圍向頭後却就右邊元麻根處相接以麻尾藏於麻根之下麻根搭在麻尾之上有纓者以其加於冠外須著纓方不脫落也



齊衰杖履圖

削杖



疏屨

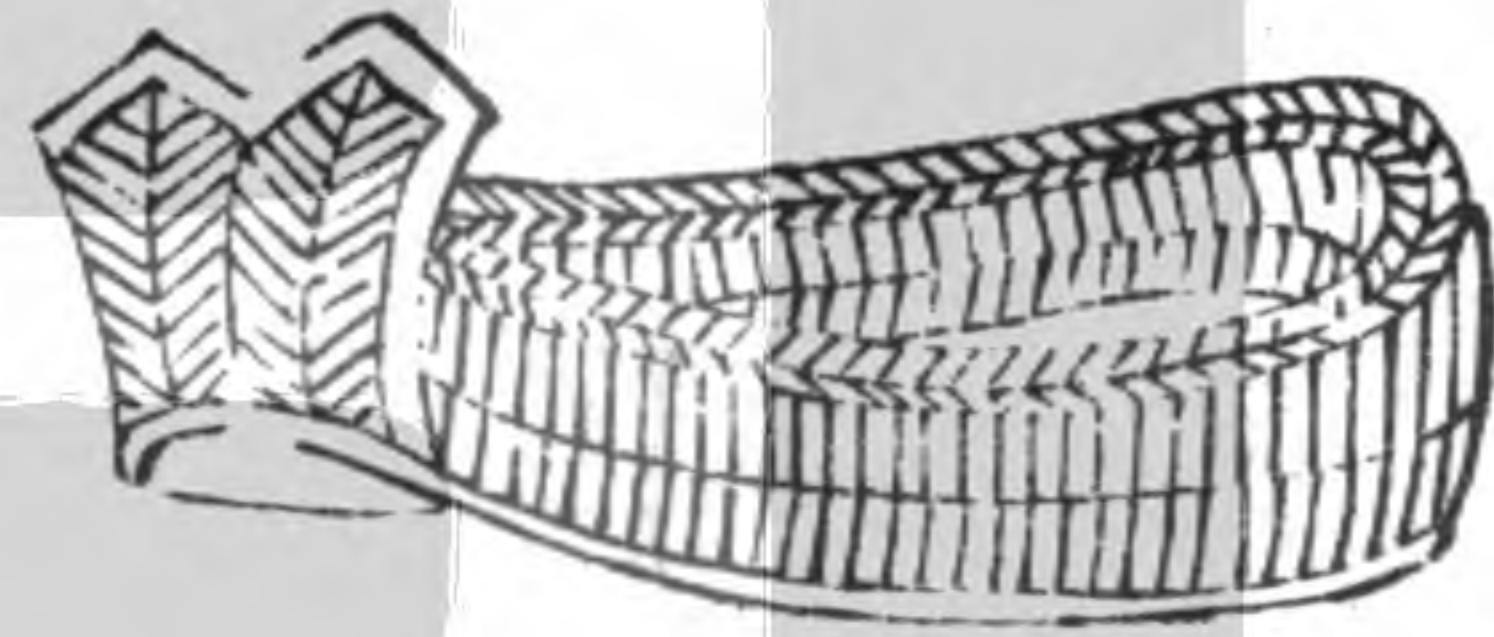
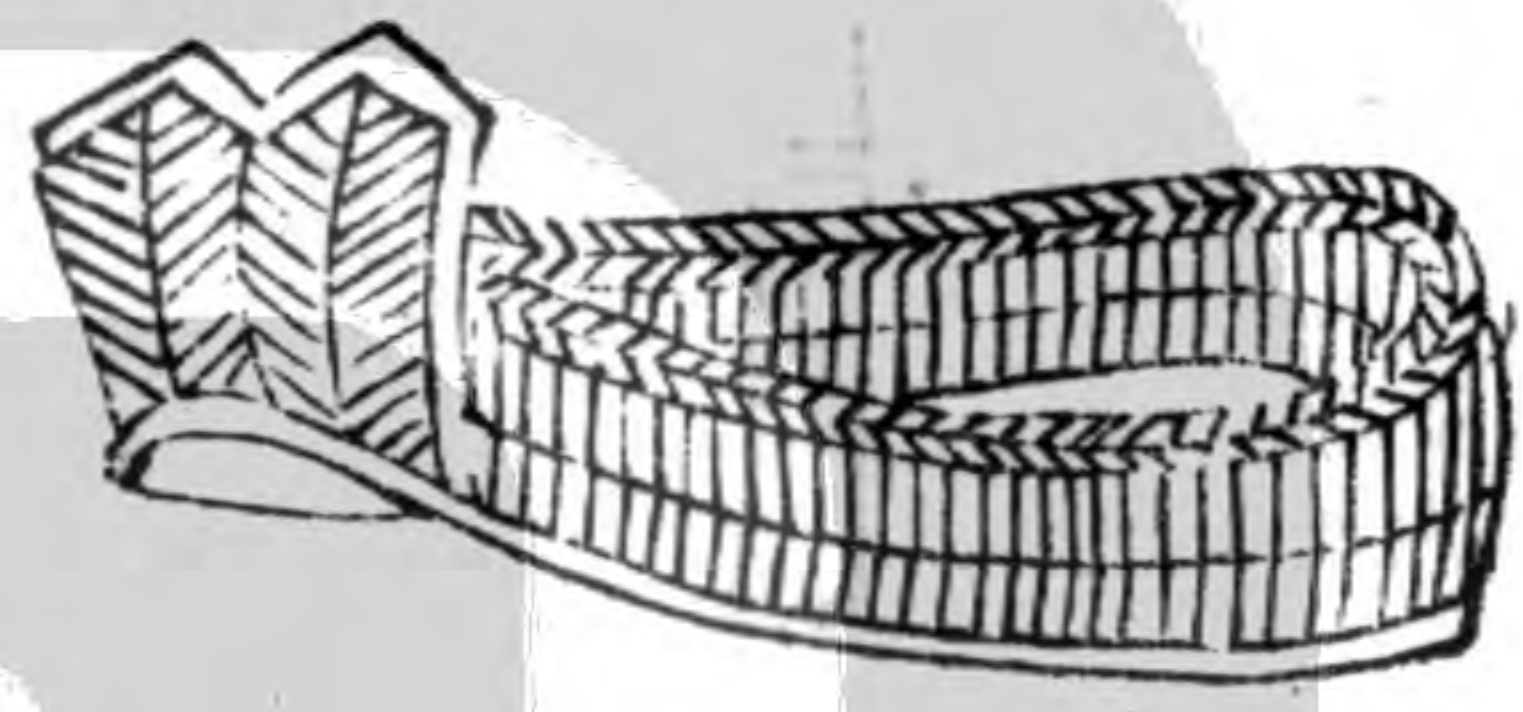

具之圖

以竹為格以絲結之上

竹格

如撮雀亭施帷幔四角流蘇

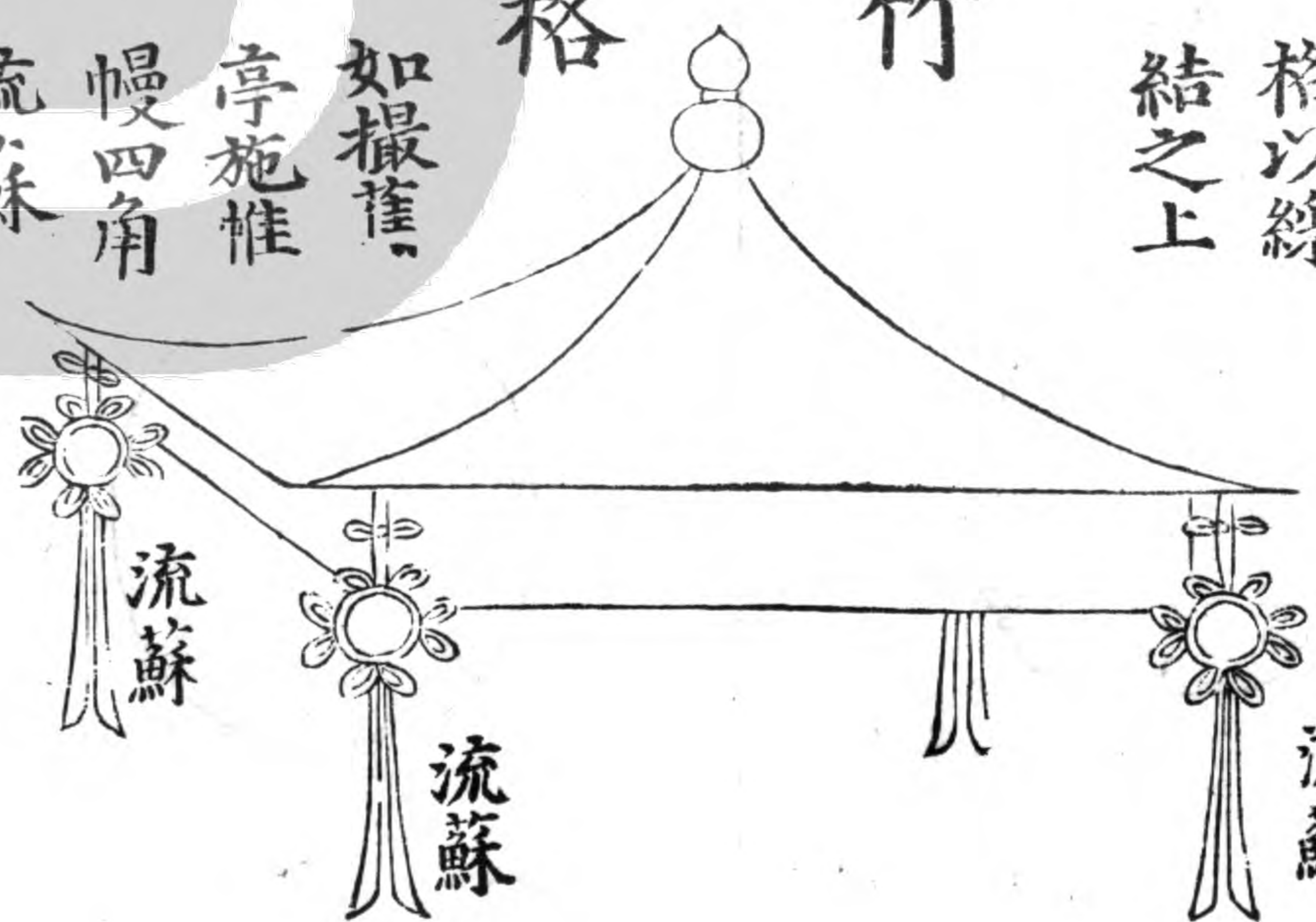

喪輦

翣



喪大記若飾棺翣二翣翣二畫翣二皆戴圭大夫士戴綏註車行持之以障車既窆樹於壙中障柩尺度畫制戴本章註

兩長杠上加伏兔附杠處為員鑿

別作小方牀載柩

旁立兩柱柱外施員

杓入鑿中長出其外

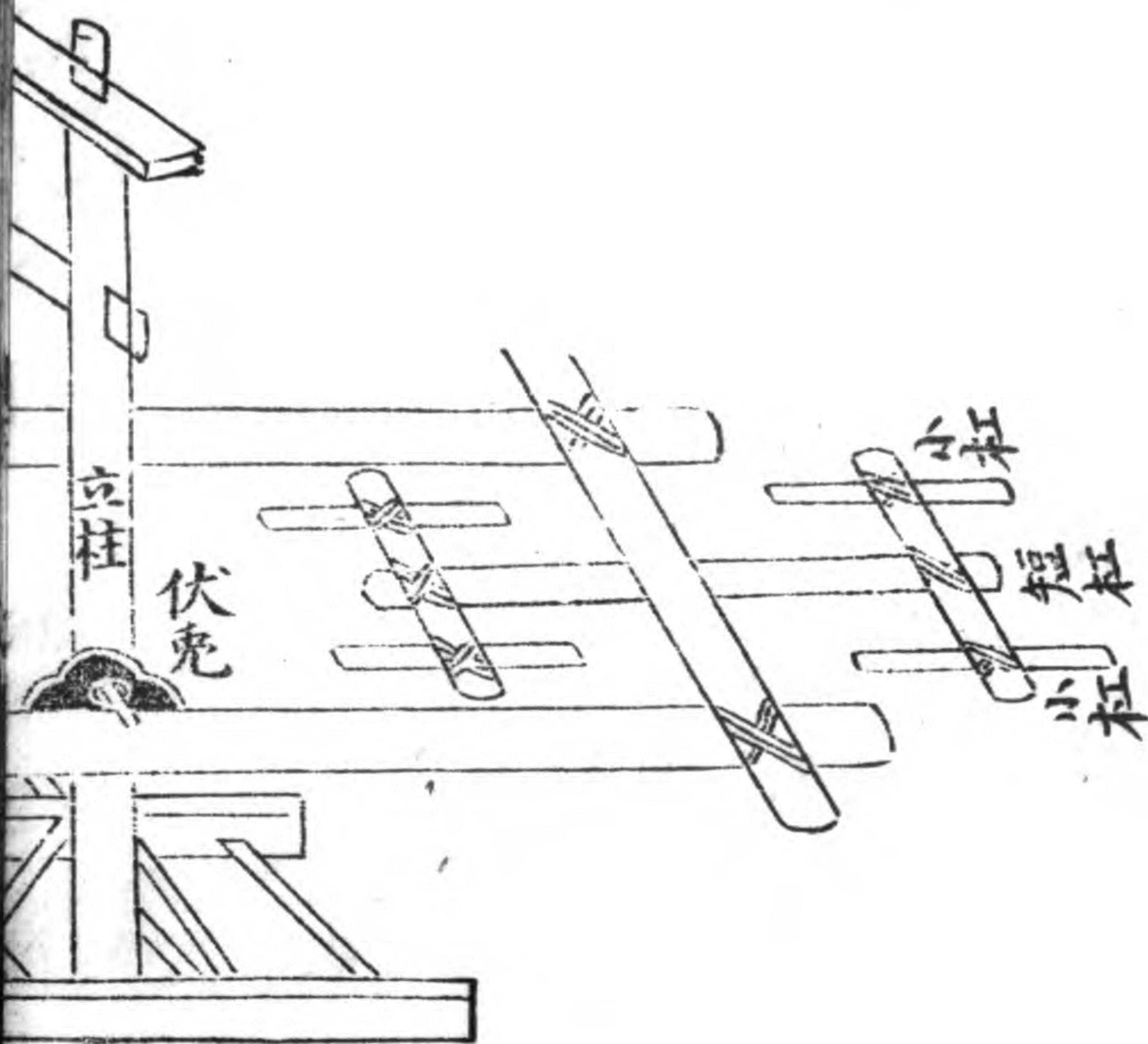



# 本宗五

高祖父 齊衰三月	曾祖父 齊衰五月	祖父 齊衰不杖期	父 斬衰三年	已	子 長婦期 長三年	孫 庶大功 適不杖	曾孫 總麻	玄孫 總麻
曾祖伯 總麻	祖伯 小功	伯叔 不杖期	兄弟 不杖期	姪 不杖期	姪孫 小功	曾姪孫 總麻		
從祖伯 總麻	從祖叔 小功	再從伯 總麻	再從叔 小功	從姪 小功	從姪孫 總麻			
三從兄弟 總麻	再從兄弟 小功	再從姪 總麻	從姪 小功	從姪孫 總麻				
妻無	妻無	妻無	妻無	妻無	妻無			
衰三年	高祖母承重者齊衰三年	曾高祖承重者斬衰三年為祖母曾	嫡孫父卒為祖若					

嫡孫父卒為祖若曾高祖承重者斬衰三年為祖母曾高祖母承重者齊衰三年

凡男為人後者為其私親皆降一等惟本生父母降服不杖期中心喪三年其本生父母亦為之降服不杖期

# 之圖

兩柱近上更為方柄加橫扁扁兩頭出柱外者更加小扁杠兩頭施橫杠橫杠上施短杠短杠更加小杠

大輿

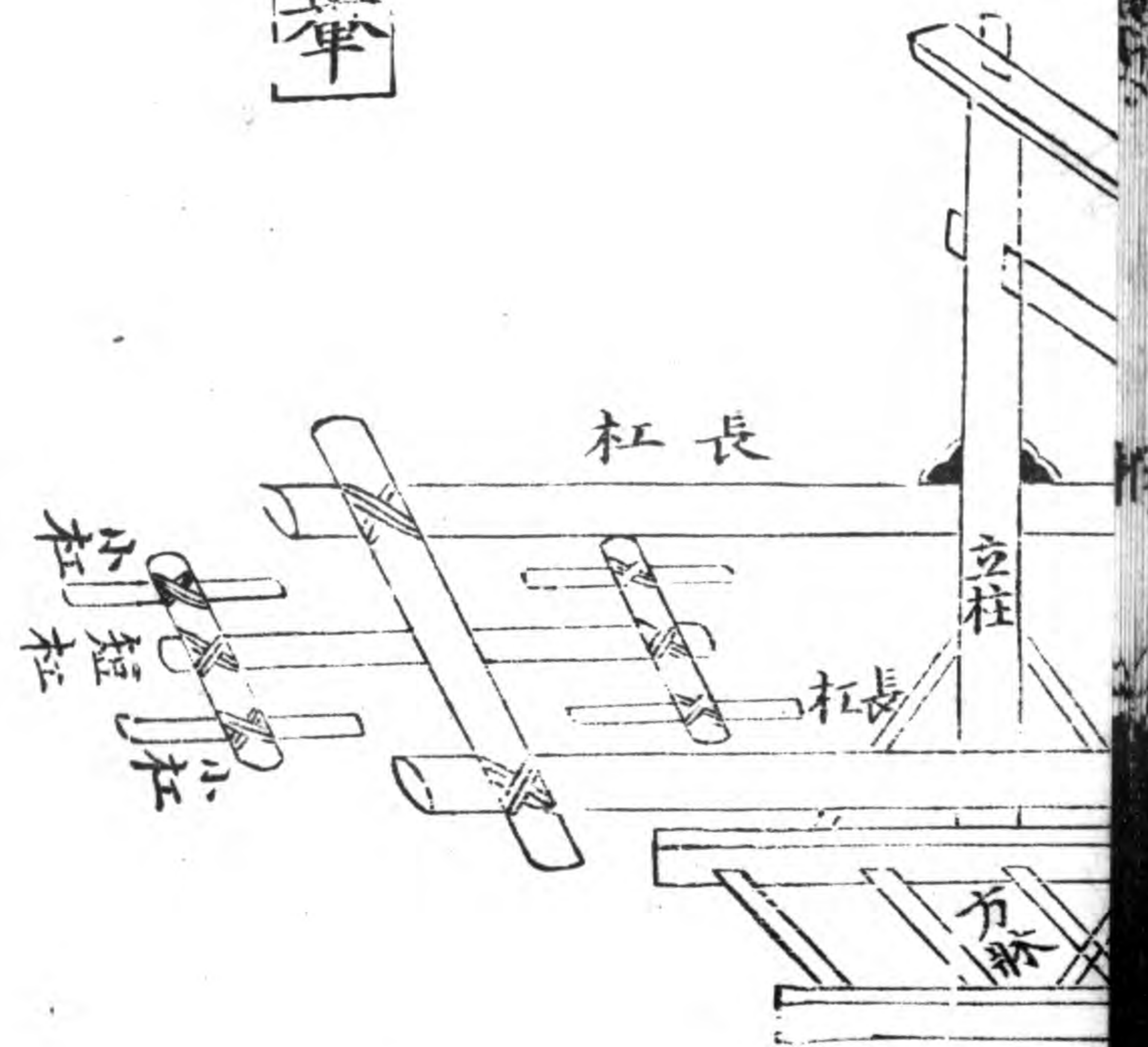

柳車之制具見三家禮圖及書儀註中然書儀云今既難備略設惟慌花頭等不必繁華高大今家禮從俗為輦且為竹格已有其制用以作圖易柳車云



# 三父八母

**繼**  
 同居繼父 父子皆無 大功以上 親乃義服 不杖期謂 先隨母嫁 繼父同居 後異或雖 同居而繼

**嫡**  
 妾生子謂 父正室曰 嫡母正服 齊衰三年 母與嫡子 亦報服○ 為眾子則 服不杖期 庶子為 嫡母之父 母兄弟姊 妹小功母 死不報

**庶**  
 謂父妾之 有子者眾 子謂之義 服總麻○ 士之庶子 為其母齊 衰三年為 父後則降 ○庶子為 父後者為 其母總而 為其母之 姊妹兄弟 服○庶子 之子為父 之母不杖

**慈**  
 謂庶子 無母而 父命他 妾之無 子者慈 已也同 親母義 服齊衰 三年不 命則小 功

**出**  
 謂被父離 棄降杖期 為子降服 杖期○子 為父後者 則不 服○女適 人為出母 乃降 服大功母 為 女亦報服

**乳**  
 謂庶子 無母而 父命他 妾之無 子者慈 已也同 親母義 服齊衰 三年不 命則小 功

# 服之圖









# 外族母黨妻黨服圖

婦人為夫外 外祖父母 祖父母總麻	妻亡別娶亦同妻 妻父母 親母雖嫁出猶服	母之兄弟婦人 舅 為夫之舅總麻	母之姊妹婦人 從母 為大從母總麻	兩姨兄弟 姊妹謂從 從母 母之子也	姑之子曰 外兄弟 舅姑 舅之子曰 內兄弟	姊妹之 甥 甥小功婦總麻 子曰甥	女之子也 外孫 婦服並同
己身	壻 總麻	壻 總麻	甥女 小功 曰甥女				

# 神主式

禮經及家禮舊本於高祖考上皆用皇字大德年間省部禁止回避皇字今用顯可也

全式

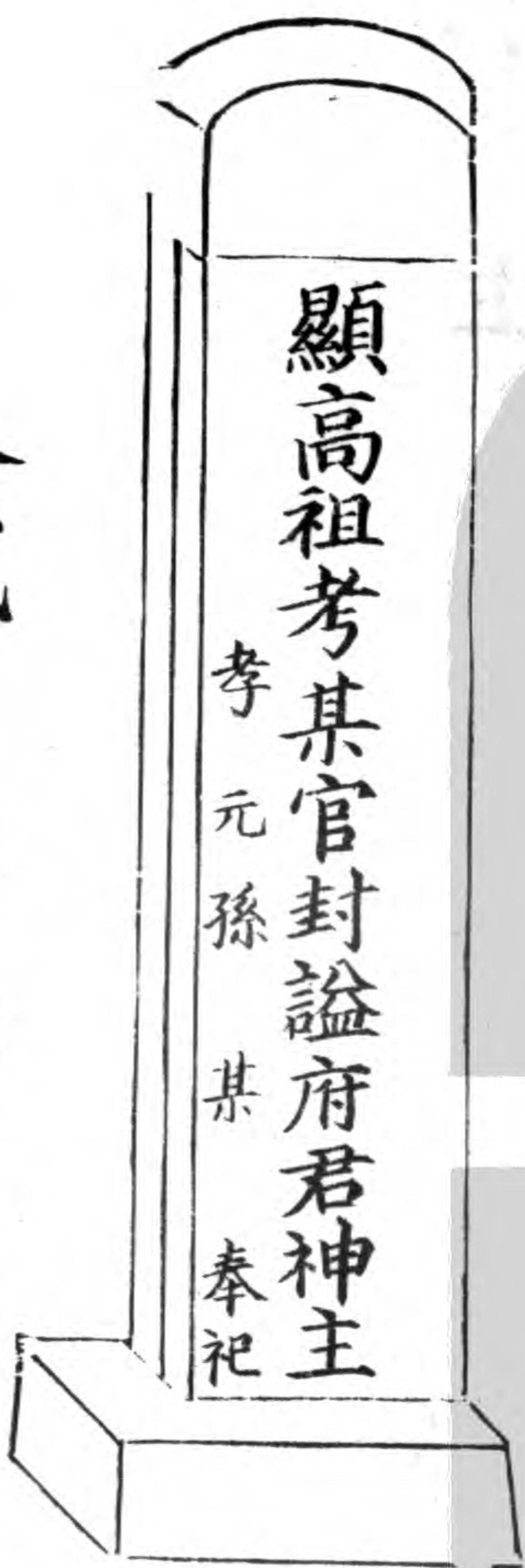

分式 三分之一居前

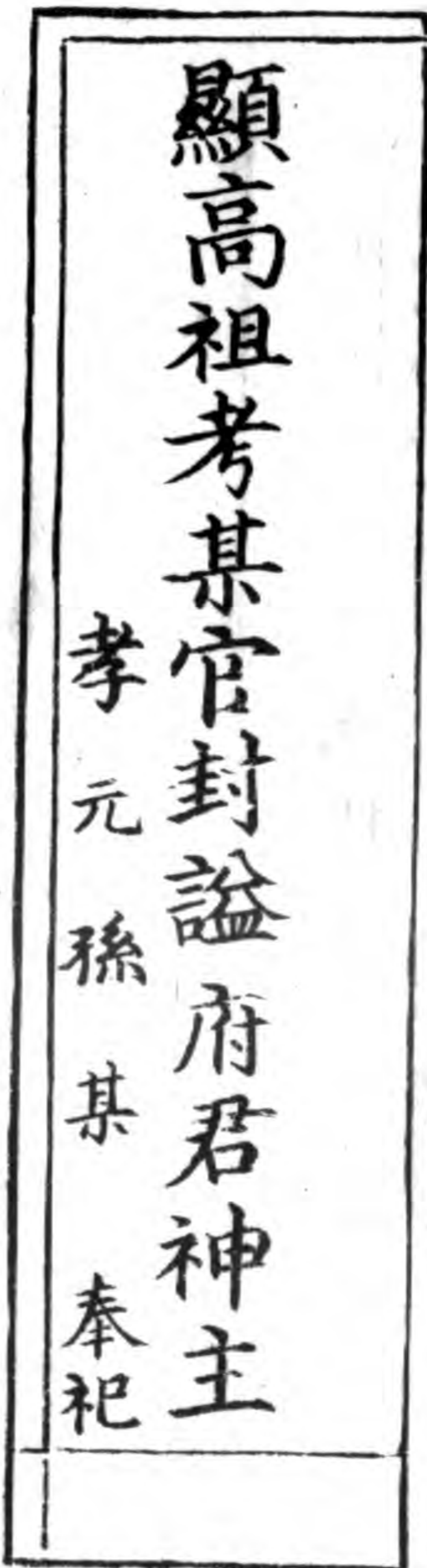

前

顯高祖考某官封諡府君神主

孝元孫某奉祀

伊川先生云作主用

粟取法於時日月辰  
跌方四寸象歲之四  
時高尺有二寸象十  
二月身博三十分象  
月之日厚十二分象  
日之辰一身跌皆厚刻  
上五分為圓首寸之  
下勒前為額而判之  
一居前二居後分前後  
八陷中以書爵姓名



後

連額三分之一居後

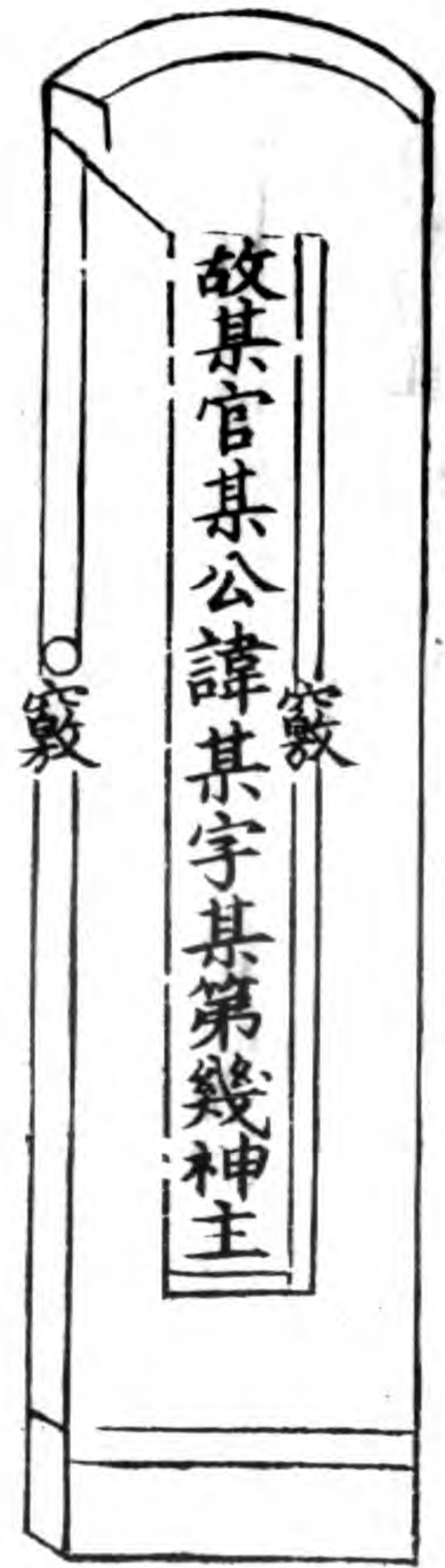

木主  
式

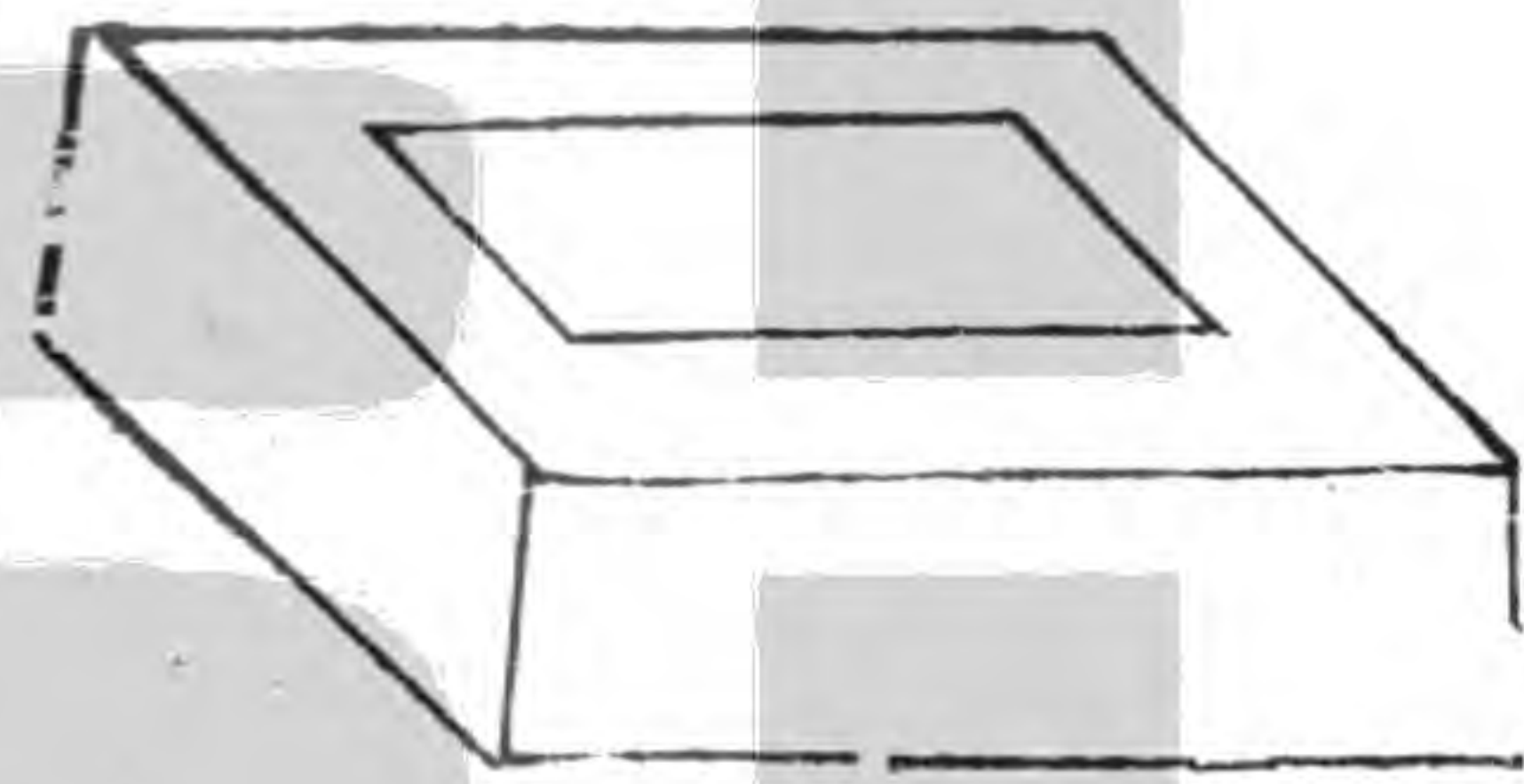

方四寸  
厚二分

行諱某字某第幾神公  
主闊一寸長六合之植  
於跌八分并跌高一尺  
於二竅其旁以通中  
如身厚三之一徑四圓  
分居二分之一上謂寸  
二分粉塗其前以書  
屬稱屬謂高曾祖考  
如處士秀才旁題主  
幾即幾公秀才加贈  
祀之名某奉祀加贈  
易世則筆滌而更之  
水以灑外改中不改

# 櫛韜藉式

按書儀云版下有趺韜之以囊藉之以褥府君夫人共為一匣而無其式今以見於司馬家廟者圖之

面頂俱虛

坐式



四向直下正闊旁狹

平頂

蓋式



蓋座皆以黑漆飾之

底蓋闊厚出令受蓋

程先生木主之制取象甚精可以為萬世法然用其制者多失其真往往不攷用尺之長短故也蓋周尺當今省尺七寸五分弱而程氏文集與溫公書儀多誤註為五寸五分弱而所謂省尺者亦莫知其為何尺時舉舊嘗質之晦翁先生答云省尺乃是京尺



式 櫝

直四頂平

下作平底臺座

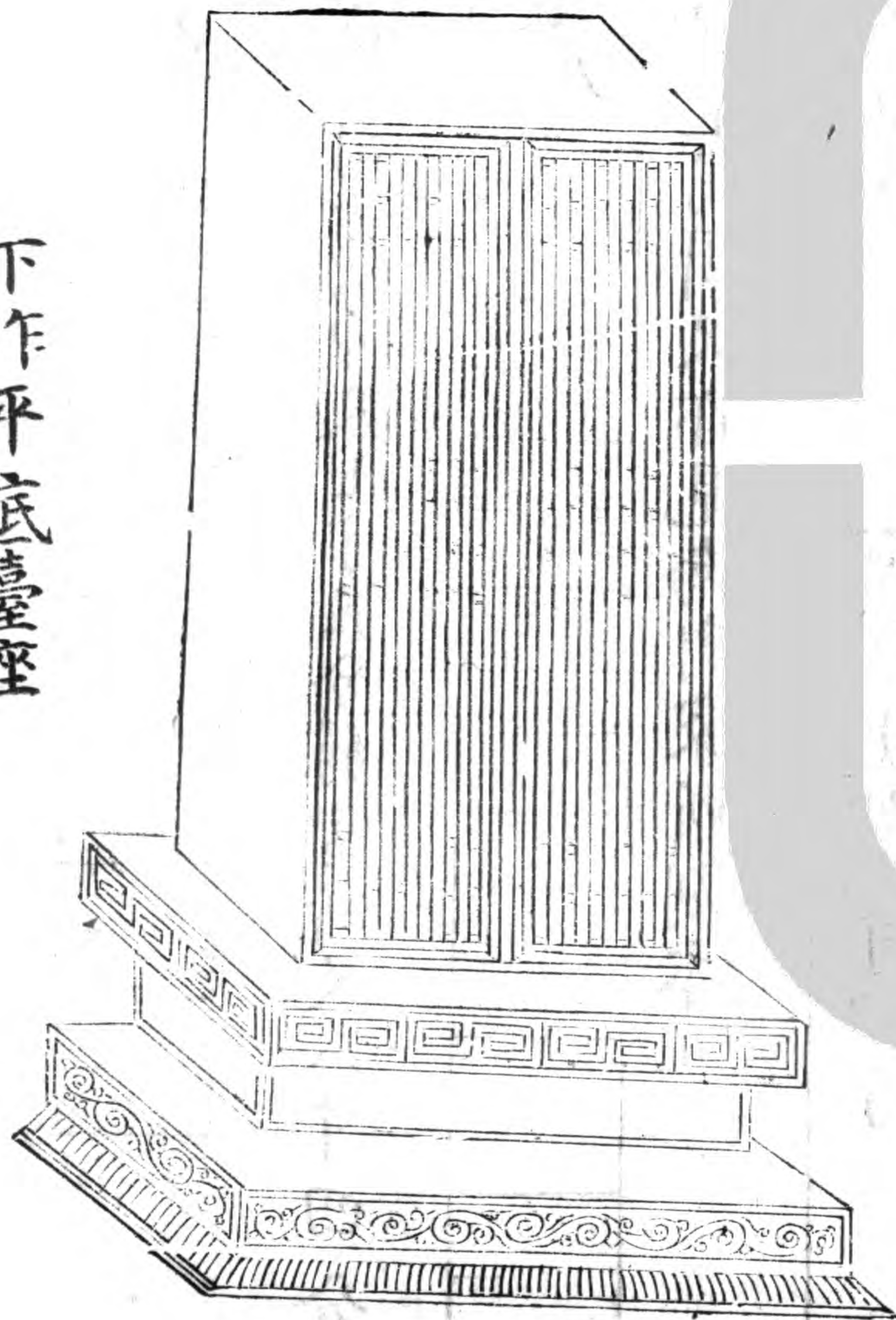

前作兩窻啓閉

八十一

式縫韜

韜式全

藉

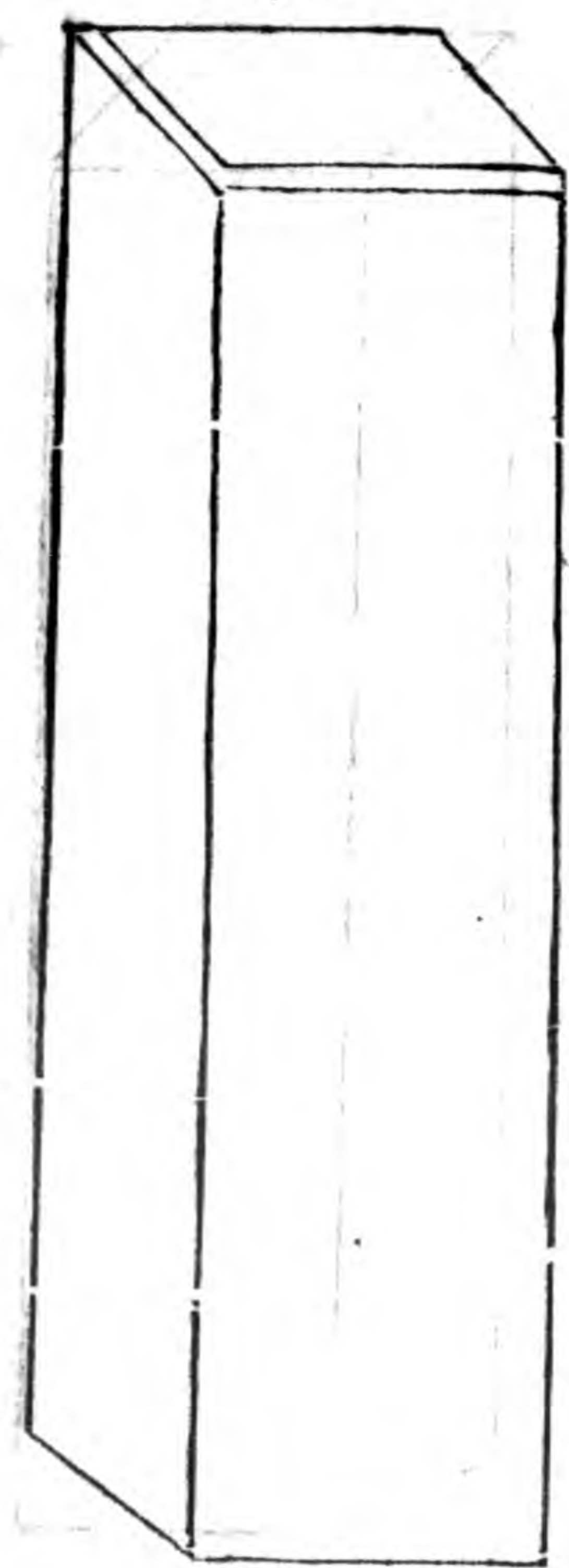
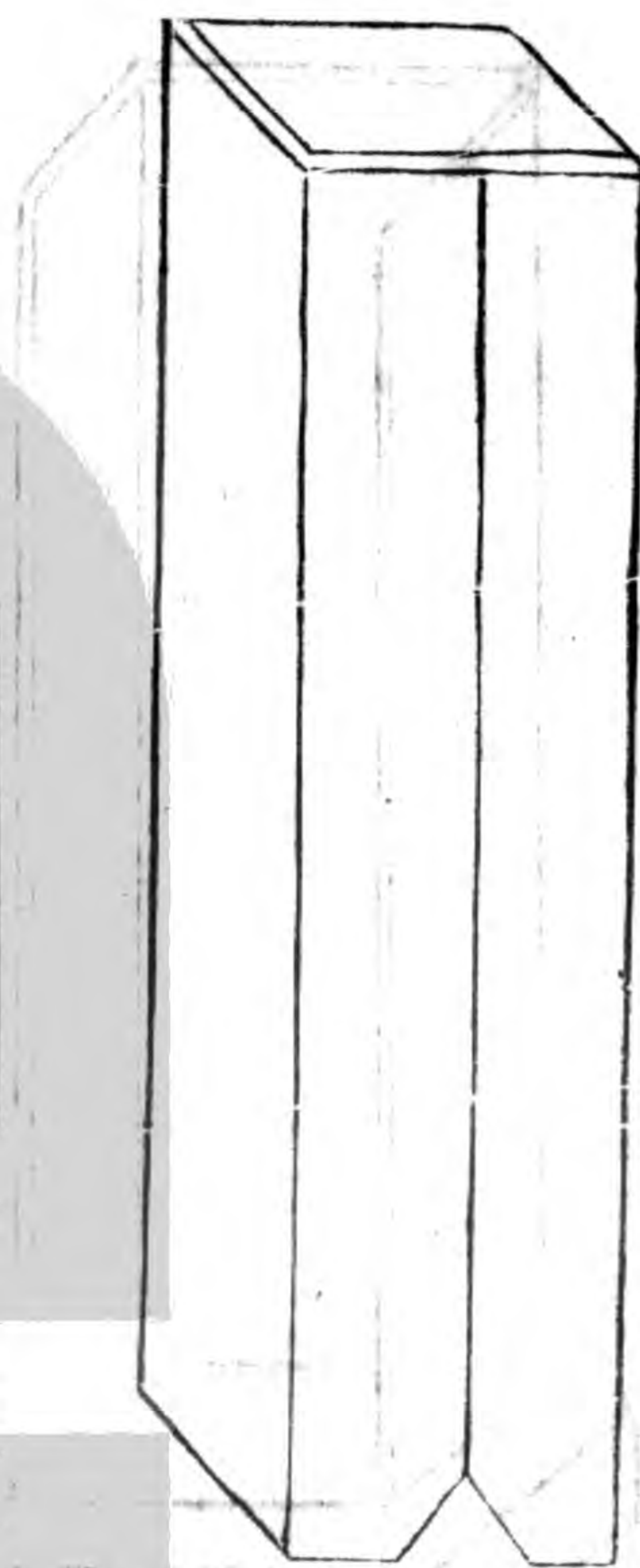

式如斗  
帳合縫  
居後之  
中稍留  
其末頂  
用薄版  
自上而  
下韜之  
與主身  
齊

方闊與櫝內同疊布  
加厚裹之以帛考  
紫妣緋囊亦如之  
温公有圖子所謂三司  
布帛尺者是也繼從會  
稽司馬侍郎家求得此  
圖其間有古尺數等周  
尺居其右三司布帛尺  
居其左以周尺校之布  
帛尺正是七寸五分弱  
於是造主之制始定今  
不敢自隱因圖主式及  
二尺長短而著伊川之  
說於其旁庶幾用其制  
者可以曉然無惑也嘉  
定癸酉季秋乙卯臨海  
潘時舉仲善父識



當今省尺五寸五分弱

# 尺

古尺

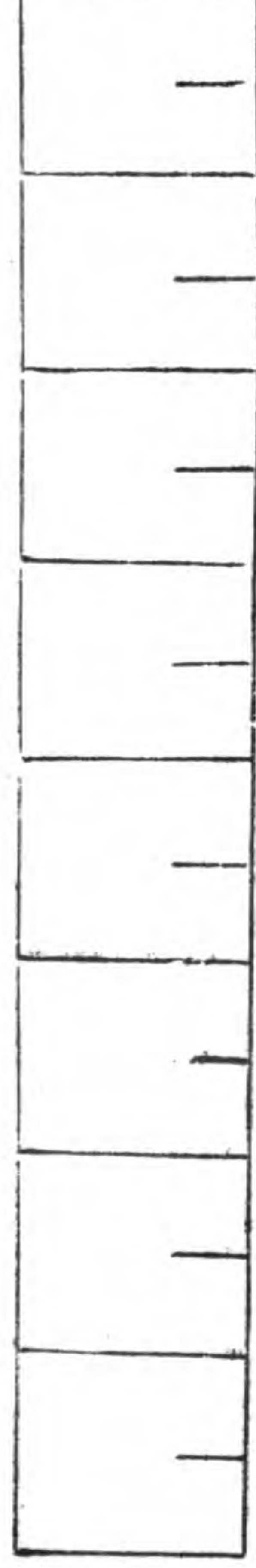

當三司布帛尺七寸五分弱當浙尺八寸四分

周尺

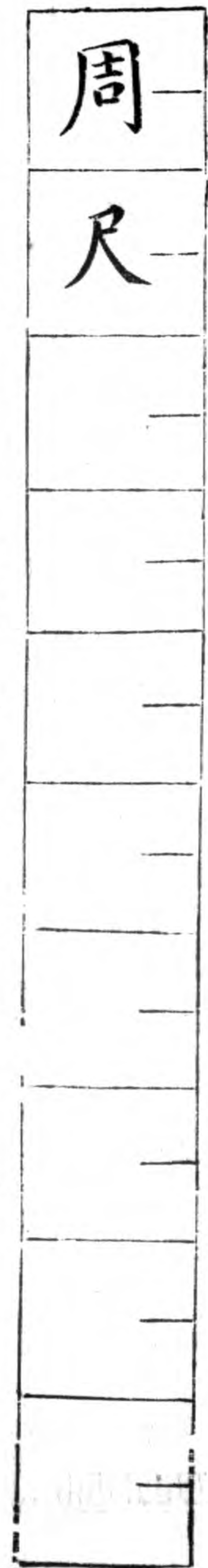

神主用周尺亦見南軒家所刻本

# 式

三司布帛尺

比上周尺更加三寸四分

即是省尺又名京尺當周尺一尺三寸四分當浙尺一尺一寸三分  
右司馬公家石刻本

## 大宗小宗圖

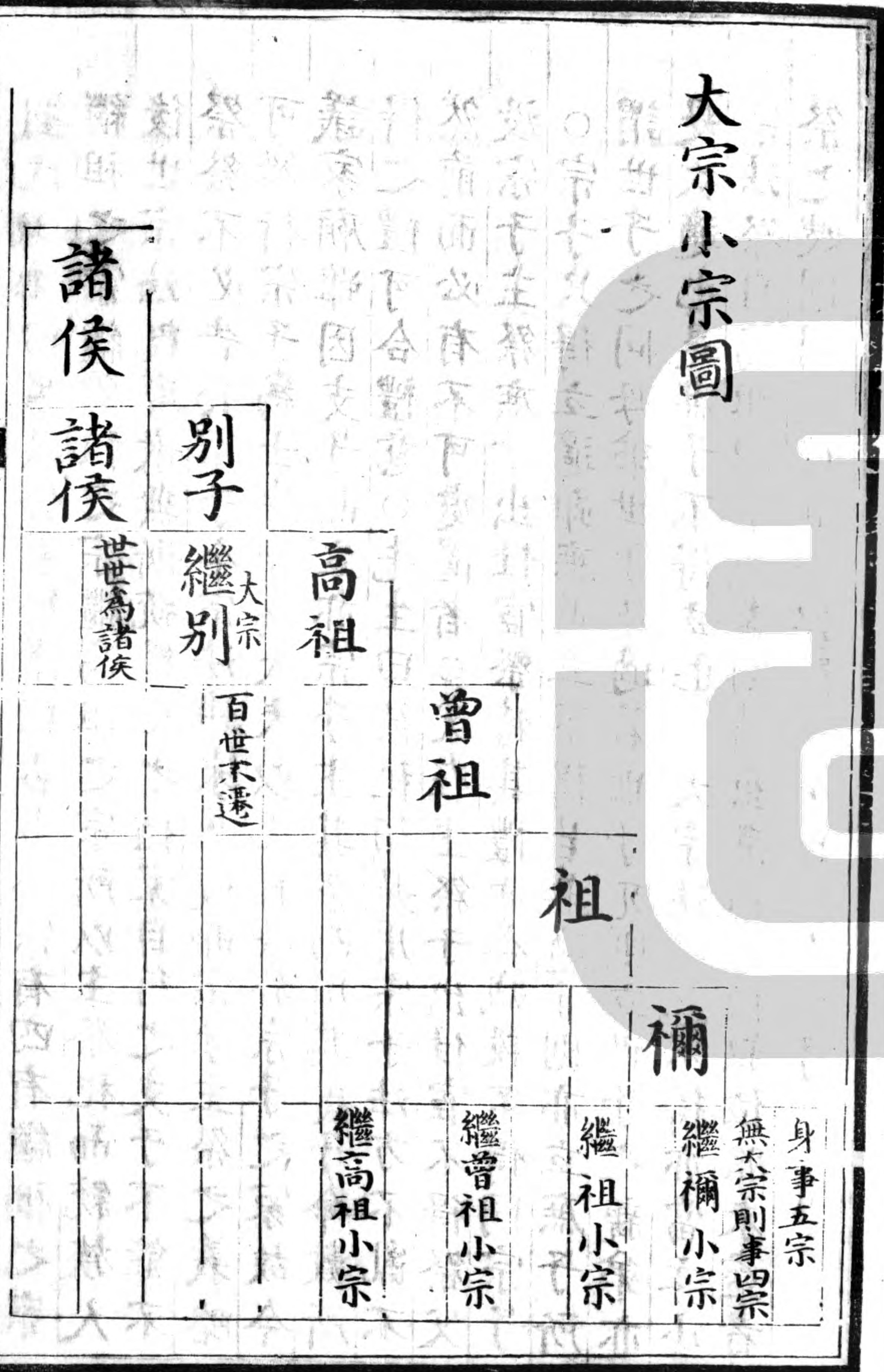



# 正寢時祭之圖

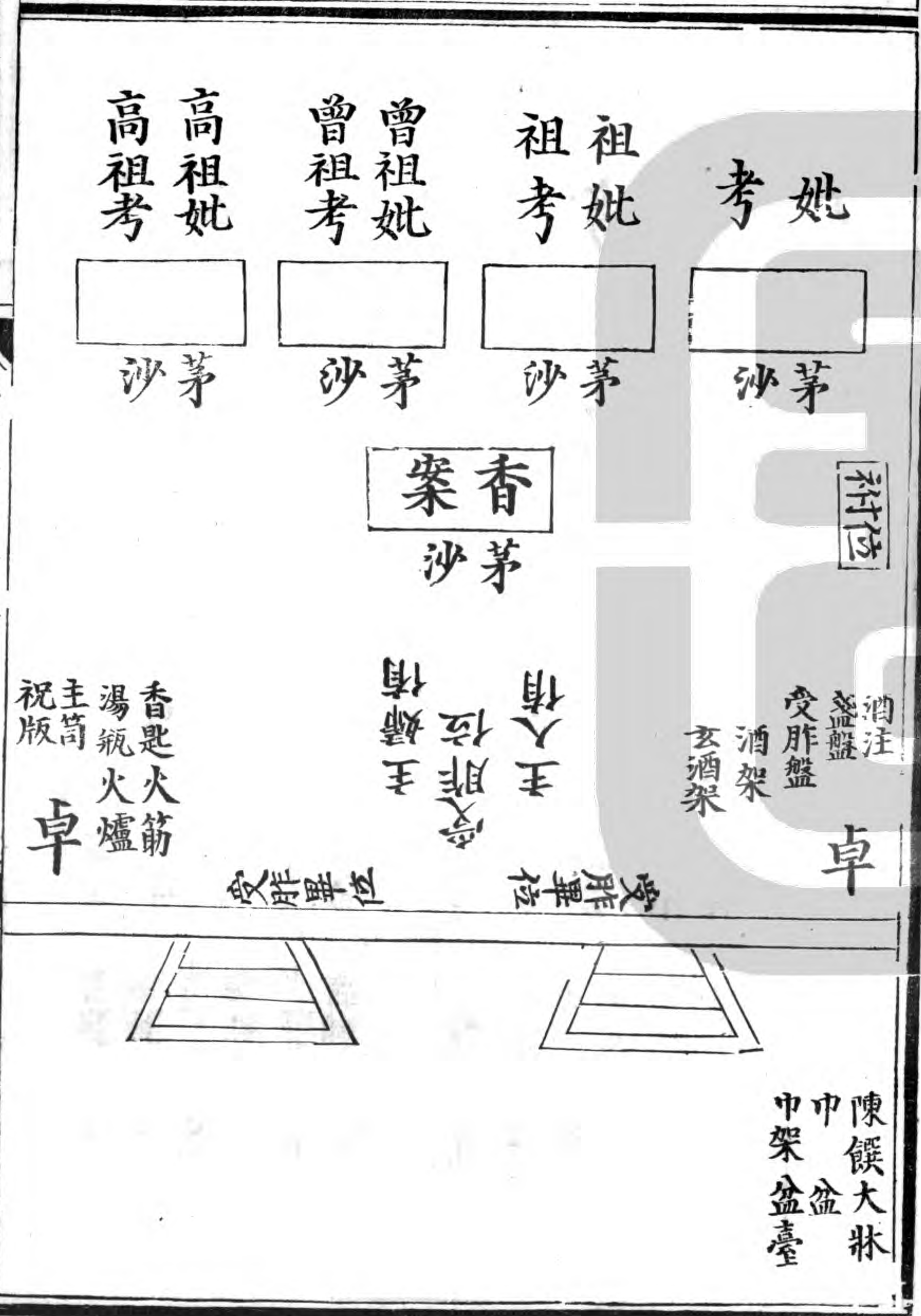

劉氏 塚孫 曰呂汲公家祭儀曰古者小宗有四有繼禰之宗繼祖之宗繼曾祖之宗繼高祖之宗所以主祭祀而統族人後世宗法既廢散無所統祭祀之禮家自行之支子不能不祭祭不必告於宗子今宗法雖未易復而宗子主祭之義略可舉行宗子為士庶子為大夫以上牲祭於宗子之家故今議家廟雖因支子而立亦宗子主其祭而用其支子命數所得之禮可合禮意○先生曰祭祀須是用宗子法方不亂不然前面必有不可處置者○父在主祭子出仕宦不得祭父没宗子主祭庶子出仕宦祭時其禮亦合減殺不得同宗子○宗子只得立適雖庶長立不得若無適子則亦立庶子所謂世子之同母弟世子是適若世子死則立世子之親弟亦是次適也是庶子不得立也○大宗法既立不得亦當立小宗法祭自高祖以下親盡則請出高祖就伯叔位服未盡者祭之嫂則別處後其子私祭之今世禮全亂了







