

兒童世界

第十三卷第八期

中華書局發行



商務印書館發行

一九三二年十月

『客來!客來!』

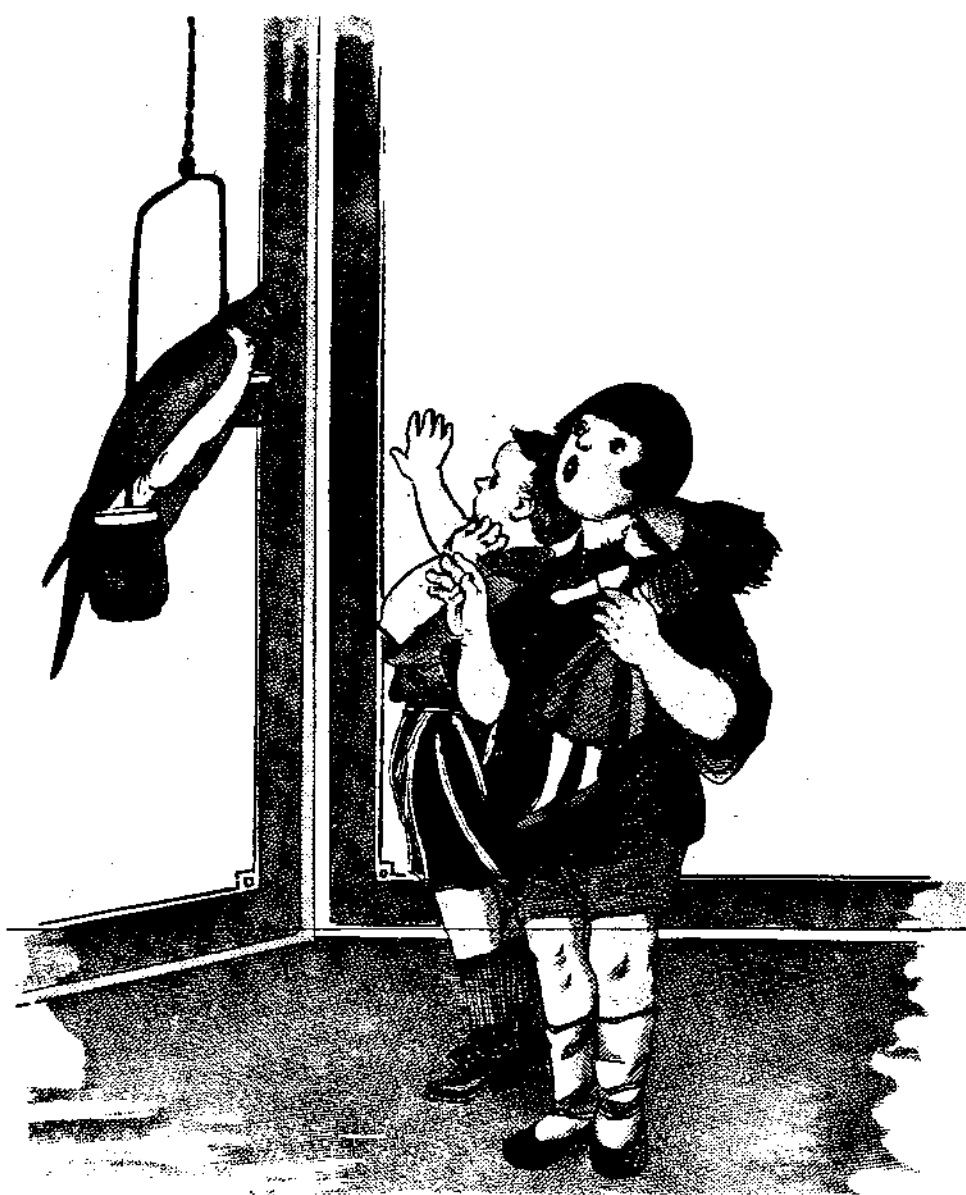

世界最大的塑像



那個島上的，那裏的人用了敗兵所遺的兵器，鑄成功牠，當牠是日神禮拜的。這像的一指大過一人，高立在海邊兩座塔上，足有五百年才給地震毀去。

附近非洲的洛次島上，有一百多個塑像，要算上面的一個為最大。這塑像在耶穌降生以前三百年，就造在

兒
童
自
由
畫

滕王化境
元氏方碑章作





第十三卷第八期目錄

空中的小仙人(彩色畫一).....	封面	阿德利的鐘(外國故事).....	開斯	25
客來客來(彩色畫二).....	封後	樹上怎會有錢(故事劇本).....	子長	31
世界最大的塑像(銅版圖一).....	插畫	十來忙(兒歌).....	子長	35
兒童自由畫(銅版圖二).....	插圖後	哭的功效 一頭看不見的牛(笑話).....	開斯	37
讀者照片(銅版圖三).....	補白	找同伴(歌劇).....	陸仁壽等	39
死樹當活人(滑稽故事).....	袁敦甫	本期附送 童子軍卡片 兩張		
吝嗇的父親(故事).....	張仲麥			
童子軍閒話.....	兆禾			
童子軍智囊.....	亞得	耳朵聽字(幻術).....	履彬	41
童子軍健康談.....	一泓	謎語(二則).....	選	45
化子的來歷(童話).....	汪仁侯	兩個小朋友(長篇小說).....	甘棠	46
熊夫人幼稚園(圖畫故事).....	守一	一隻怪獸(懸賞第五十四).....		53



死樹當活人

——滑稽故事——

袁敦甫

傻子阿五，帶着兒子到他哥哥家裏去，那時正刮着大風，吹得滿山滿嶺的樹木，都呼呼價響。他們在狂風中走着，都很吃力的，被風吹得幾乎回不過氣來。

慢慢的，慢慢的他們來到一個山邊了；山邊一顆年高的松樹，被風吹得支持不住，嘩喇喇的倒了下來，他的兒子躲避不及，竟被松樹壓死了。這時，阿五氣極了，不絕地罵道：『兇惡的松樹！無緣無故的將我的兒子壓死了，這是要抵命的。和我去，去見警官



去，一面罵，一面就拖着松樹走，可是他的力量太小了竟不能將松樹拉動分毫。

他又回轉身來，氣憤憤地罵道：『狡猾的松樹！你打死了人，還敢抵賴麼？』罵着，罵着，又是一頓拳頭，打得松樹一聲也不響，倒將自己的手打痛了。於是他又罵道：『好倔強的松樹，看你能夠倔強到幾時？』又將自己的一條褲帶解了下來，一頭縛住松樹，另一頭縛在近邊的一顆柳樹上。一面縛，又一面罵道：『不怕你強硬，我自有的法子辦你的。』

他將松樹縛好了，一手捧住褲子，一直跑到警察署裏，跳着對警官連聲的喊道：『警官，警官，替我伸冤呀！替我伸冤呀！』他簡直跳得像一個猴子。警官見了他這種情形，很奇怪的問題：『你到底爲了甚麼事，這樣的鬧起來！』



他氣喘的答道：「甚麼事！我的兒子死了，被一棵可惡的松樹壓死了。」

警官又很和緩的問道：「他是甚麼時候死的？死在甚麼地方？」
「就是剛才，就是剛才從一個山邊走過，被那顆兇惡的松樹壓死的。」這是阿五說的。

警官又問道：「那麼，你現在要怎麼樣？」

阿五很氣憤地答道：「怎麼樣？牠壓死了我的兒子，是要抵命的，你難道不知，還要問我麼？」

警官太息地說道：「你的兒子被松樹壓死了，原是很可憐，但是，你要松樹抵命，這命怎麼抵法？」

阿五聽了，哭着說道：「警官呀！你爲什麼要幫助這兇惡的松樹，不替我伸冤呀？你如果不替我伸冤，我這條老命也不要了。」

一面說，一面很悽惶的哭着。

警官想了半天，沒有法子，祇得向阿五說道：『好了，我現在替你伸冤罷。』就派人去將那顆罷樹抬了來。

松樹抬來了，警官很嚴厲的問着：『你爲什麼將阿五的兒子壓死了？這是要抵命的，你照直說罷。』但是那松樹靜靜地躺在那裏，沒有回答。這時，阿五在旁說道：『警官呀！這分明是牠壓死的，牠現在是沒有理由說了，請你定罪罷。』

警官說：『牠既然默認了，不必再問，就抬出去燒燬了罷。』於是許多巡警和工人，又將這松樹抬了出去，放在一個野地裏燒化了。阿五站在旁邊，一直等到燒完了，這才很感激的跑到警官那裏叩謝道：『正直的警官呀！你替我的兒子報了仇，我是永遠不忘記的。』



吝吝的父親

—故事—

張仲麥

煥文的父親，非常吝吝，看一個錢比他的性命還大，周濟貧乏自然是他絕對做不到的。

一天，煥文和他的父親往河邊散步，父親忽然失足墮落河中，煥文大呼求救，並且答應誰人救起他的父親，就酬他一百塊洋錢。

預 告

本誌第十四卷第一期是個
圖畫特刊。內容在第十三卷
第十二期佈告。

父親在水中聽見兒子許一百塊洋錢給人，大聲罵他兒子說：
『花錢事大，淹死事小，我死不要緊，你別花錢！』

第八號



童子軍閒話

兆禾

▲責任爲先 凡人作事能盡職的，這人必能成功；但是，盡職的習慣，必須在小孩子的時期內養成。譬如你替人送一包東西到別處，你見了路旁店家玻璃窗內的美麗的裝飾，受了引誘，你或者會停下來破費幾分鐘工夫去鑒賞一會的，這時，假是你見窗內有一本童子軍遊戲，心裏很想買。但是，這時，你不可受牠引誘，不可在這個時候進去買！這時，你正在服務的時候；你可對自己說：『先責任，後娛樂，去罷！』於是你把手中的東西送到目的地，回來再買那本童子軍遊戲。

你萬不可以為大事要負責任，小事可不必負責任；要是對於小事負責慣了，對於大事也能負責任了。

亞得

童子軍智囊

▲小書架的製造法 這是製造書架的一個簡單方法：用半英寸厚的木板四塊，如圖的甲甲，是九方吋；

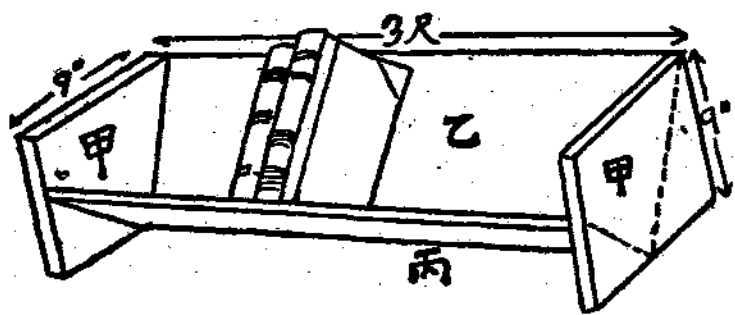

乙塊是三呎長，五吋闊；丙塊是三呎長，五吋闊。那四塊木板的尺寸弄好了，就要依着甲塊旁邊的虛線將乙、丙的兩端釘好；釘好之後，乙、丙兩塊相成的角不是方角，却是銳角。用這種架子來安放書籍，是很好的。

▲輕便的寫生木板 童子軍往野外寫生或繪圖，

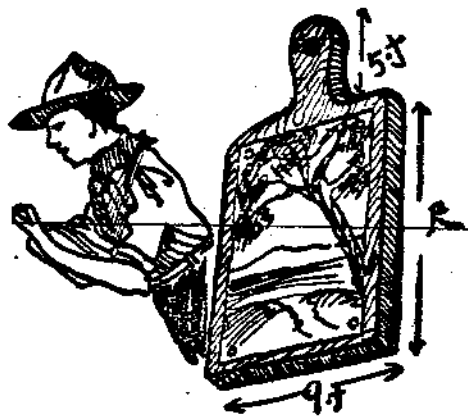

如若沒有相當的物件托住畫紙來繪寫，是很不
便於下筆的。這一塊是手執的小木板，長一英尺，
闊九寸，手執的末柄長約四寸。工夫不難，我們如
若有小斧或小刀，就可以自己製造了。

▲保護地毯法 地毯舖在客堂，或房間裏，是一
件點綴的裝飾品，但是不會保護或料理牠，不久
就壞爛了。地毯的四個角，最容易捲起，捲起就很
容易摺成一條線，如若摺得多次，地毯就會從那
條摺線殘壞了。現在有兩個法子，能夠使牠的角
端不會捲摺起來，請參看圖解就明瞭了。

第一個方法，是用一塊薄鐵片在毯角的底下
互相聯合。

第二個方法，是用小鐵線將毯角圍繞，用線聯
住。

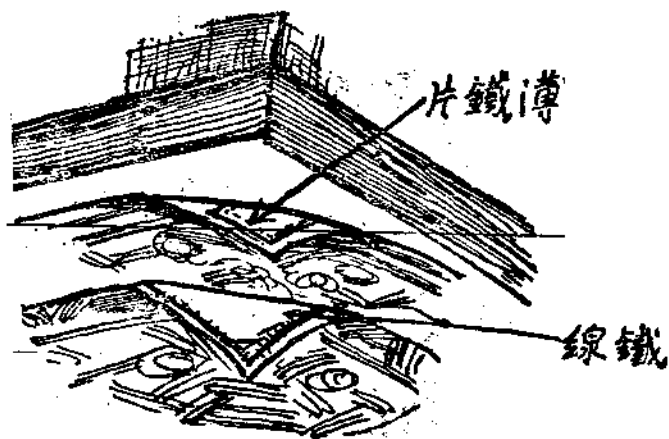



童子軍健康談

一 蛀

▲怎樣保護牙齒 腐敗的牙齒能使人不康健，上期已經說過，想你還記得罷。我們要使牙齒堅固，應設法保護才是。保護的方法，不外下列幾種：

(一) 太堅硬的東西不要咬，因怕把牙齒咬崩了。崩了的牙齒，是很容易蛀蝕的。

(二) 太酸的東西不可吃。甜食不宜多吃。

(三) 每日早起刷牙一次，上床睡時刷一次。食後必須嗽口，並且要用木質牙籤把嵌在牙縫內的食物剔除盡淨。



本期的童子軍欄完了下期接續

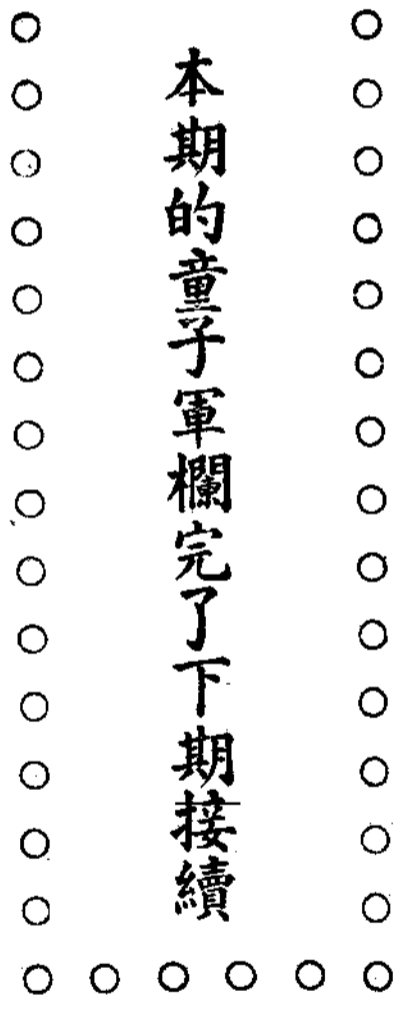

- (四) 粗劣的牙粉，或牙膏不可用，因為能將牙齒外面的琺瑯質磨蝕，宜用精美的。用食鹽刷牙，很好：能使牙齒潔白，並且能消毒；又經濟。
- (五) 刷牙時，宜上下直刷，因為上下直刷比橫刷乾淨。
- (六) 刷牙時，不要只刷前面的幾隻牙，應裏外皆刷，牙縫尤應注意細刷。

(七) 已蛀了的牙齒，應到牙醫生處修補，不能補的就拔去，不可惜費。要是你能照上面的幾條規則去保護牙齒，你的牙齒一定堅強的。



化子的來歷

—童話—

汪仁候

某處鎮上，有一位姓王的富翁，家裏藏着整千整萬的金銀，住着高大華麗的房屋，此外還有無數良田美地，開着好多鋪子，全鎮的人，沒一個不羨慕他的富有。可是他生性吝嗇，地方上舉辦公益事情，向他募捐，終是推託手頭不便，從沒捐過分文。

王富翁只有一個兒子，叫做大富，他爲什麼給他兒子題這個名字呢？原來他貪心無厭，覺得他那樣子，還不能算十分有錢，只好稱做小富罷了；所以很希望兒子長大起來，要比他益發會掙錢，成功大富，這纔快意，也算是他一片苦心。

大富是王家獨生子，從小嬌養慣了，要怎樣便怎樣，沒有人可以違拗他；對於金錢，看得輕如土芥，任情揮霍，絕不愛惜，恰和他爸爸相反。王富翁本來一錢如命，見着兒子這般使用，那有不肉痛之理？不過因爲只生了這一個兒子，又是抱着無限的期望，所以未免稍存姑息，不忍拂逆他的意旨，因此便千依萬順，儘他使用，到底却養成了一個任性放蕩的孩子。

後來王富翁死了，遺留着偌大的家私給大富一人享用。大富沒有一技一能，只知狂使濫用，不上幾年，家產漸漸的消磨完了。最後連他自己住的一所屋子和平日穿着的衣服，家用的器物，都典賣盡絕，只剩着一個光身軀。

大富到了此時，真是走頭無路，後來他想：仙人是專肯幫助人的，要是能找到一位和愛慈祥的仙人，終可求她幫助；可是仙人

在那裏，怎樣去找尋，
 那又不能不使他十
 分躊躇。末了，他爲着
 飢寒所迫，便決意去
 找尋仙人。
 高山之巔，深林之
 中，大海之濱，大富的
 足跡，沒有不到過的
 了，仙人還是不曾找
 到。那時，他已餓得不
 能再走，便昏昏沉沉
 的跌倒在路上。



不多時，他忽然看見面前站着一位美麗的女子，他心想這一定是仙人了，便很悲切的，求她幫助。美麗的女子真是慈愛啊！立刻答應他的請求，便在路旁竹林中，折了一枝竹子，吹了一口氣，授給大富道：『你帶回去，在空地上畫一個圈子，便有不可思議的事情發見，包管可以維持你的生活，使你十分滿意。』大富接了竹子，懷疑似的看着那位仙人。仙人道：『你照着我的吩咐去做，那是決不會上當的！』一面從懷裏取出好些食物給大富吃。大富再想說話時，仙人已經不見了。

大富沒法，只好把仙人給他的食物，吃了一飽，站起身來，帶着竹子，回到家鄉，照着仙人的話，把竹子在空地上畫了一個大圈子，說也奇怪，平地上頓時現出一所房屋。大富看了，目瞪口呆，只見屋中陳列着許多碗盞磁器，以及缸鬮甕罇，明明是個很大的

磁器舖子那時店舖子裏跑出幾個夥計來，向大富道：『王先生，這是仙人送給你的。我們也是仙人差來的，叫我們替你看管舖子，聽你的使喚。』那時，大富心中纔明白，全是仙人的能力，快活得什麼似的，便大模大樣擺出老板的架子，吩咐夥計們好好去做生意，料理店務。大富居然又是一家大磁舖子的老板。

大富安安穩穩過日子，可是他狂使濫用的皮氣，仍舊不改，不上半年。店裏的貨色漸漸賣完，賣到的錢，立即化完，夥計們看看不成樣子，也都走了。到後來，連屋子統統都賣掉，只剩了一隻鉢頭，因為破碎有裂痕的，沒有人要，所以還留着沒賣。大富沒法，只得帶着仙人給他的竹子和破鉢，再去找尋仙人，求她幫助。

這天，大富又找到了仙人，十二分的誠意求她幫助，仙人覺得有些不快意，不過禁不起他的哭泣哀求，激動了她慈悲的心腸，

仍舊答應他的請求，從大富手中取了那根竹子，吹了一口氣，授給大富道：『你帶回去，在空地上畫一個大圈，像上回一般，包管仍舊可以維持你的生活，不過這回你須得好好的保守着。』大富知道仙人的確是幫助人的，連忙接過竹子，很起勁的回去了。



大富回到家鄉，照着仙人的吩咐做去，果然平地上又現出一所竹籃舖子，貨色夥計，一應俱全，所以大富又可以自在地享他的福。

大富的皮氣老不改，竹籃舖子裏的貨色賣完了，夥計走掉了，只剩了一隻沒人要的破籃子。大富心想有專門幫助人的仙人，在那裏，決不會有凍餒的憂愁，只要尋到她，求她幫助，便會立刻成富翁。於是帶着竹子、鉢頭、破籃，再去找尋仙人。

仙人尋到了，大富跪下來，求她幫助，可是這回不對了，仙人睬也不睬他。大富對着仙人磕頭，最後仙人很忿怒的罵道：『你也不必再求我幫助！我的幫助終不能使你常常得到飽暖，我也何必再幫助你！好！你有了竹子、鉢頭、破籃，便有了討飯的傢伙，你便永遠去過你討飯的生涯罷。』說完，仙人不見了。大富這纔知道

讀者照片



李如桂

陳大榕

杜明耀

周維廣

仙人的幫助，不過一回兩回，決不能常常去求她的。只得垂頭喪氣的回去，永永的直到老，做了一世討飯的化子。

諸位請看，討飯的化子，不是都拿着一根竹子，一個鉢頭，一隻竹籃的麼？就是這個來歷。

一 守

(衣紙) 熊夫幼稚園



(一) 天氣很冷，孩子們不願意起來。猿兒道：「時候不早了，先生要催我們起來呢。」
 虎兒道：「我有一個法子，我們把衣服拋去，那就不用不着起身啦！」

(二) 象兒道：「是呀，好法子！」於是孩子們各人把自己的衣服都拋到窗外去了。」
 麒麟道：「我們沒有了衣服，先生也難叫我們起身啊！」





(三)熊夫人正在廚房裏預備孩子們的粥，見孩子們的衣服一件一件的飄來，她道：「我知道了，一定又是孩子們作怪了，等我教訓他們一番才好！」

(四)她拿着一疊彩色畫報走到樓上寢室裏。狗兒道：「好了，我們今天有畫報看了！」這時，虎兒道：「先生，我們的衣服不見了，不能起來呢！」

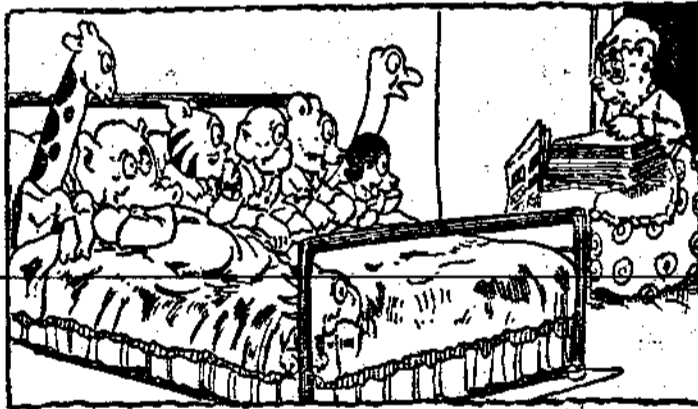

(五)熊夫人答道：「我知道了，你們快些起來！」孩子們離了牀之後，熊夫人道：「把這些畫報用針扣在身上，立刻走下樓去！」



(六)他們穿着畫報做的衣服，多麼好笑！熊夫人道：「今早沒有早餐吃！」唉，孩子們好容易才等到午餐啊！」





阿德利的鐘

——外國故事——

開 斯

古時阿德利有一位仁愛的國王名叫約翰，他希望個個人都愉快，一個人有了過失，他就要不樂。

一天，他說道：『我有一個幫助我的人民的計畫。我要造一座高塔，頂上裝置一隻鐘。打鐘的繩子格外長，使無論那一個人都可拿着，就是小孩子也可以扯着繩子打鐘。』

『人民受了冤屈痛苦時，可以到塔邊去打鐘。鐘塔裏我派有一個法官。他必須受理打鐘人的訴訟。』

『法官審出那人冤屈的理由，他就會知道誰傷害了人，就責罰那有過失的人。』

「這就是教訓我的人民做好人的法子。他們會互相和善起來，不會欺負別人了。」

國王約翰就造了一所大鐘塔，打鐘的繩子長得小孩子也可以拿着。人民都以為這是很好的方法。人們如有冤屈時，就到大

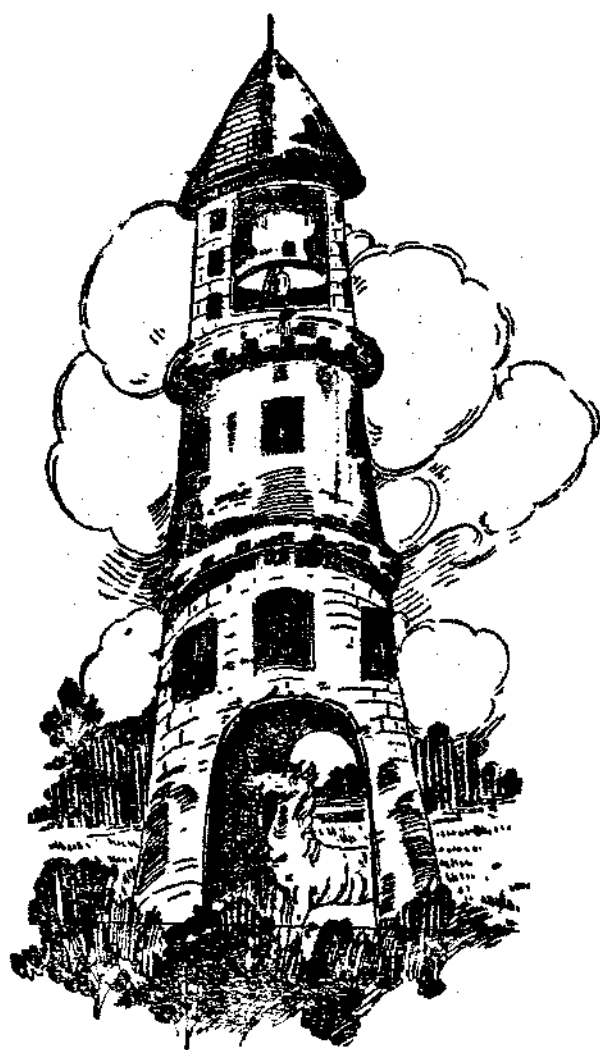

「冤訴來我鐘叮」

鐘前去打鐘。於是一個穿大袍的法官從塔裏跑出來聽那人所說的話判決誰是錯了。如果他有過失，法官就責罰他。

這鐘掛在這塔上有許多年了，常常給人打，所以那條繩漸漸細弱了，因此有一個人拿些乾草紮着，使得這繩子稍為堅實一些。

某年的夏天，太陽在鐘上照得亮煌煌的，這時正是阿德利最熱的時候，人們都在家裏休息。正在這時鐘響了：『丁鐺！我來訴冤！叮鐺，我來訴冤！』

法官小睡中驚醒來，他說道：『什麼冤事來了？我去看一看誰受了冤苦。』他穿着他的大袍，很快地跑下鐘塔來，城裏的人民也來看打鐘的人是誰。

他們到了塔邊，沒有看見一個人，却原來是一頭愁苦的老馬

正在打鐘！牠是在吃繩上繫着的乾草，當他吃乾草的時候，他就扯動繩子。於是這鐘高而清地響了：——叮鐘！我來訴冤！

在先這法官很惱恨，他說道：『將我的小睡驚醒了，我趕快跑出來以爲誰人在訴冤，那知道是一頭餓馬吃這條打鐘的繩子。誰在這繩子上繫了這些乾草？把這人查明拿來。馬牽開去，牠在這裏有什麼意思？』

法官又向着這頭馬一看，原來牠已跛了腳而且瞎了眼睛牠的身子很瘦弱，法官於是知道人家虐待了這匹可憐的老馬了。他說道：『這匹苦馬已是很餓了，牠幾乎要餓死了，牠如此瘦弱就是這個緣故，牠吃些這乾草也是這個緣故。這匹馬是誰的？』

一個老人對他說道：『這匹馬是一個富翁的，看他住在那所華美的屋子裏。他曾經騎了牠上過戰場，牠救他主人的性命也

不止一次。但是現在牠老而無用，牠主人就拋棄了牠。這老馬從此沒有糧食供給，只得自己去找尋。食物何等煩難，所以牠常常餓着肚子的。」

法官聽了這匹忠勇的馬偏受了一個惡的主人的虐待，非常憤怒，他說道：「這匹馬是受冤屈了，牠是該得打鐘的。把牠的主人拿來！」

主人被拿來了。法官說道：「你有沒有拋棄了你的馬以致使牠飢餓麼？牠不是盡力替你工作麼？牠豈不是屢次救你的生命麼？」主人垂着頭沒有一句話可說，臉上現着羞恥的容貌。

法官說道：「這匹可憐的馬活着一天，你必須養牠一天。讓牠回到馬棚裏去，你盡量供給牠的糧食。」

大家聽了拍手道：「這可憐的老馬不會再受飢餓了。我們多

高興啊。」

他們將馬牽入馬棚裏，又說道：『天下沒有像阿德利的鐘一樣，牠能於困難中救助人，甚至馬也有這機會。』

本社啓事

本刊附送的「童子軍卡片」從十三卷第五期至第七期，因為製版及印刷上種種關係，不及附入，本擬在本期一起補送，又因重量過重，郵寄不便，只得先附兩張，九期、十期再各附兩張，至十一期起仍按期附送一張。特此奉告，并道歉忱！



樹上怎會有錢

—故事劇本—

人物： 邴原 農夫

佈景： 原野，臺中種樹一

棵。

邴原：（看見一串錢）這是

誰遺下的一串錢？我等把他掛

在樹上，等遺失的人尋來的時

候，可以取去。

（邴原此時走進幕內。）

農夫：（擲着鋤頭。）咦！樹上

怎會有錢！哦！是了！這是神人放

在上面的！我要去買枝香來拜拜才是！（正要走，衆農夫上。）
 衆農夫：（大家捐着鋤頭。）張哥！你好早！你爲何不到田裏去，在這裏做什麼？

農夫：說也奇怪！你看樹上掛着一串錢，這一定是神人掛的！

衆農夫：是！是！是！

農夫：我想買一枝香，磕幾個頭！

衆農夫：好好！好好！我們請王兄做代表，去買幾枝香來！（此刻一

農夫走進幕裏去，拿着香出來，農夫等拿香燭點起來，圍着樹磕頭。）

邴原：（看見農夫。）咦！奇怪！他們幹甚麼？讓我來問問看！（走

到農夫面前。）喂！你們爲甚麼好好的對着樹磕起頭來！

農夫：（全體說。）先生！這棵樹是神樹！



邴原：怎麼見得？

農夫：你看樹上的那串錢，這就是神人掛的。

邴原：哈哈！哈哈！原來如此！這是我作了孽了！

農夫：（大家作驚愕狀。）什麼！

邴原：我對你們說了罷！這串錢是我在地上拾着的！我預備遺失的人回轉來尋，所以掛在樹上，你們竟當他神仙看待了！我勸你們還是去種你們的田罷！

農夫：（把香燭統統踏了。）謝謝你！我們去種田罷！
衆農夫：我們去種田罷！

（閉幕）



十來忙(見歌)

徐子長

一來忙,早起身精神爽。

二來忙,緊帶拔鞋穿衣裳。

三來忙,頭兒臉兒梳洗光。

四來忙,刷牙漱口嘴不髒。

五來忙,兩塊燒餅肚裏裝。

六來忙,收拾書包進學堂。





七來忙，大家上課鈴聲響。

八來忙，手工做好把歌唱。

九來忙，功課完畢到操場。

十來忙，轉眼天黑又上床。

（註）童謠中有十來忙，是描寫一個女子從小到老忙碌的情況；（見朱天民童謠集）我這首十來忙的兒歌，是描寫一個小孩從早到晚忙碌的情況。

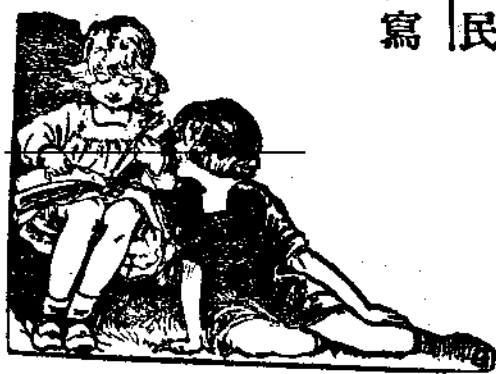

哭的功効

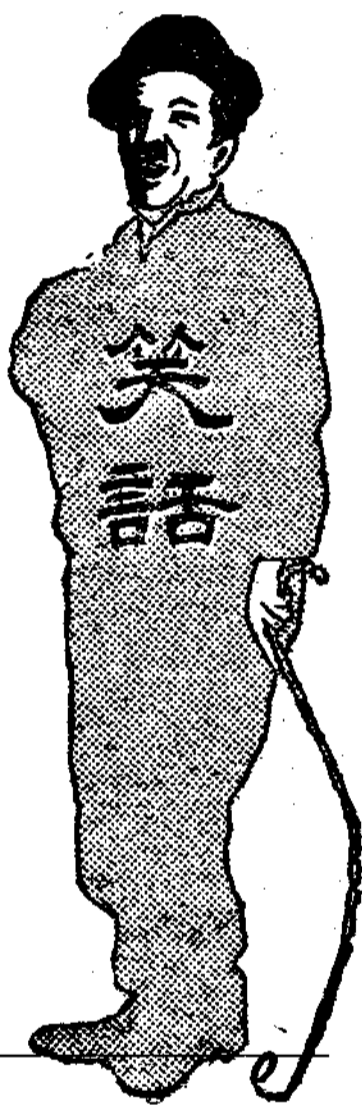

開斯

某老太太的臉很可怕的。有一次，她去訪她的朋友，朋友家裏有一個大約七歲的小姑娘見了她的模樣，大大哭起來。

這老太太對她說道：『你不要哭得這樣；你豈不知道哭會使臉孔變醜嗎？』

這小姑娘立刻不哭了，他仔細向着老太太看。於是她說道：『老太太，你小的時候，我想來你一定哭了不少次數。』

一頭看不見的牛

在某學校裏，一位圖畫教員吩咐學生畫一張牛，限明天繳卷。次日，學生都把作品繳了來，教員就一一批評。後來，他見一張滿塗着墨的畫，一些也看不出。

教員問題：「誰繳了這張黑紙？」一個學生站起來答道：「先生，我繳的。」

教員發怒道：「爲什麼你繳了這樣一張畫？我豈不是對你說畫一張牛麼？」

學生答道：「是的，先生，這是一張牛的畫，先生。」

教員說道：「你說什麼話？明明是一張黑紙，那裏有畫？」

學生答道：「先生，這是一張牛的畫，不過在夜裏罷了。」



找 同 伴

(續第十三卷第七期) 陸仁壽作歌 費錫胤編曲

第 三 回

(燕子穿着淡灰色的舞衣,一背附燕翼一從台的左前面上。)

(燕子唱)

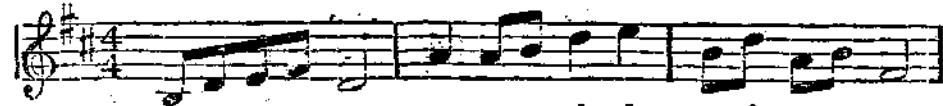

6 1 2 3 1- | 5 5 6 i 2̇ | 6 i 5 6 3- |

D調 4/4 春天到...了! 快活的春天 到.....了!



3 2 1 3 2- | 3 5 6 5 | 6 i 2̇- | 3 2 3 5 3 5 |

我是誰...呀? 我是活潑的燕子。我從...海外...

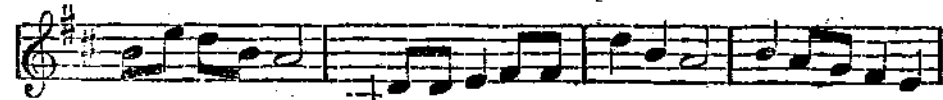

6 2̇ i 6 5- | 5 1 1 2 3 3 | i 6 5- | 6 5 4 3 2 |

歸.....來, 等和暖的春風 來吹我, 吹得我在...

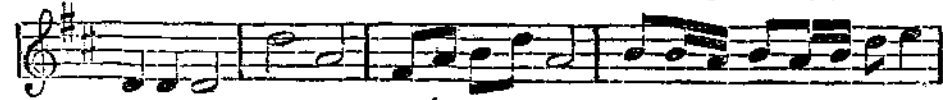

1 1 1- | i-5- | 3 5 6 i 5- | 6 6 5 6 5 6 i 2̇ |

風中笑! 但是, 春...風 呀, 你不是我的...同伴。

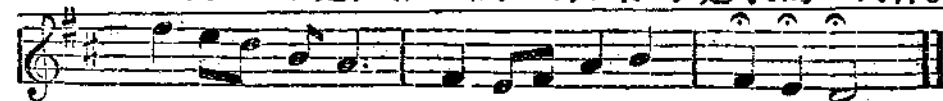

3 2̇ i 6 5. | 3 2 3 5 6 | 3 2̇ 1̇ ||

我的...同伴, 將到...那裏 去.....找!

(唱罷, 從台的右後面下。)

第 四 回

(蝴蝶穿着淺黃色的舞衣,一背插蝶翅—從台的右前面上。)

(蝴蝶唱)



D調 4/4, 春天到……了! 快活的春天 到……………了!



我是誰……呀? 我是美麗 的蝴蝶。我從……草間……

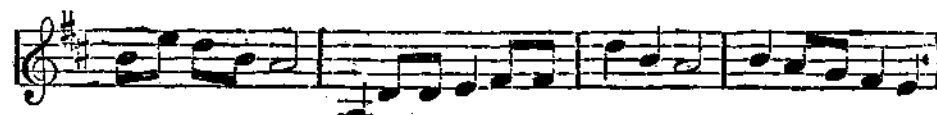

醒……………來, 等和暖的春風 來吹我, 吹得我在……



風中蹈! 但是, 春……風 呀, 你不是我的……同伴。

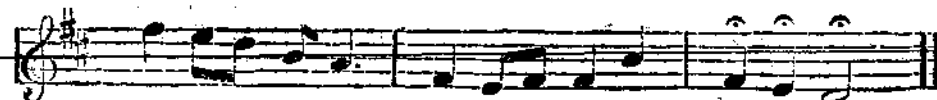

我的……同伴, 將到……那裏 去……找!

(唱罷, 從台的左後面下。)

有一次茶話會，餘興的時候，衆人都推舉慧生演幻術，因為慧生曾學過幾種幻術，頗足引起觀衆的趣味。他所演的當中，有一種名叫「耳朵聽字」，實在很稀奇。



耳朵聽字

(幻術)

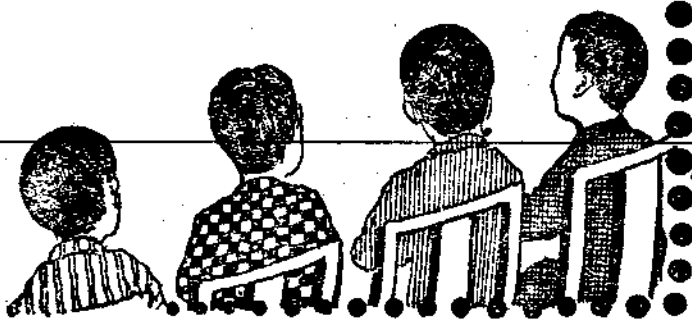

慧生對衆人說：『我們演幻術的人，手脚靈敏之外，耳朵也和別人兩樣的，能够聽得紙上寫的字，……』說完，懷中取出幾張紙片，形式如圖A，分散給衆人，說道：『請諸位在這紙片的中心圓圖裏，寫一個字，然後照這樣一，二，三，四摺好了，交給我；我便能够聽出裏面所寫的是什麼字。』（說時，手裏摺一張紙片的樣子，給衆人看。圖B。）

有十幾張紙片都寫好，也摺好了，都交給慧生，慧生就將牠們疊好，握在左手裏，對

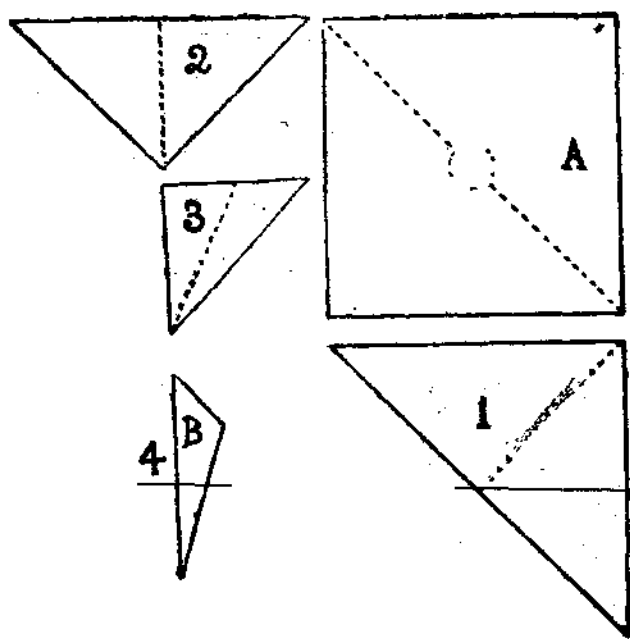

衆人說道：「請大家不要喧嘩，讓我在靜寂點的地方，聽給諸位看……」說好了，就帶了紙片走到門後，遮了身體的一半，（圖）右手的兩指夾一張摺好的紙片，湊在耳朵旁邊聽了兩三秒鐘，對衆人說：「紙裏寫的是「光」字，是那一位寫的！」座中就有陸兒站起來，承認是他寫的。滿座的人都說：「這真奇怪了！耳朵怎會聽字呢？」

慧生陸續都把他們所寫的字，一一聽過，說出來都沒有錯。看的人也有不絕稱讚的，也有滿心疑惑的。

我和慧生是至好的朋友，等散會之後，上前去問慧生道：「你的耳朵真的會聽字麼？是什麼方法呢……」衆客聽見我問，也緊湊攏來，延着頸子希望要聽有什麼秘訣說出來。慧生說：「當我每回取出一張紙片的時候，偷摘去尖端，（寫字的地位）右手

片 照 者 讀



鑑 家 曾



錫 家 曾

的兩指夾住紙片，湊在耳朵旁邊假裝做聽的姿勢；左手却將摘下的尖端，展開來一看，便曉得是什麼字……我的身體用門遮了一半，就是這個作用呵！』衆客聽完了，不覺都大笑，慧生又說：『演這個幻術，要注意，——聽過的紙片，要團起來塞在懷裏，不要落在地下，一給人家看出破綻來，就沒有趣了！』（履彬）



謎語(三則)

選

(一)一隻雞兒,有頭沒尾;黑水池中喝喝水,

白草坡上磨磨嘴。 (文具一)

(二)八角玲瓏,四面相同,當中有洞,諸人可

用。 (字一或建築物一)

謎底: 一, 筆。 二, 井。



兩個小朋友

(續第十三卷第七期)

甘棠

告新讀者：張麗被他的叔叔張克儉先生送到亞彼學校讀書，這樣，張麗就和他的好朋友朱明隔離了。但是，不久，朱明瞞着張克儉先生也到亞彼學校和張麗同學。

一個耶穌聖誕晚上，張克儉先生用的一個女孩子，名叫愷第的，給張麗和朱明從家裏一條秘密甬道帶到學校去吃晚餐。後來，朱明送她回去，他們經過一個結冰的湖，但是，當朱明回校的時候，因為湖上的冰太薄，不能行走，他留在島上。張麗把朱明找着，回家去取他的梯子。

第四十七章 老朱朝家裏的一夜

張麗家裏的園門，已經門了；但是，張麗一會兒就爬到園裏去，把園門開了。

他知道放梯子的所在，一找便把梯子找着；梯子雖然長而且重，但是他能把牠平均地擡在肩上，幾分鐘之後，他已走出園門。風吹在梯上，屢次把他幾乎吹倒。他奮力前進，不久，就到了湖邊，把梯子放在湖的冰上，朱明見了，不禁歡呼起來。

梯子距朱明所站的地方，還短十碼，但朱明並不把這個放在心上，因為他知道自已跑的速率，能在兩三秒鐘裏，跑過薄冰，踏到梯子上。他向後退了幾步，再向前跑下冰去；脚踏到冰上，步步都碎了。但是，他跑得這樣快，一霎眼間，便平安地踏到梯子上，跪下來，一步一步的向前爬去，直至到了岸上。

他們兩人多快活呀！

朱明笑着道：「萬料不到我會在今晚走過湖來。我以為今晚是一定要挨一夜的冷的了。我想格林夫人一定是很憂心的，是不是？」

張麗道：「她擔心極了。我們把梯子送回去了，我們須趕快回到學堂裏；否則，她要到我叔叔家裏告訴的。」

他們兩個人把梯子拿着走，是很容易的，他們到園裏把梯子放到原處後，就立刻出園回校。

格林夫人見他們倆回來，心裏喜慰極了，弄了兩碗稀粥，給他們吃了，好驅去寒氣，才打發他們去睡，他們在要去睡的當兒，



朱明對張麗說：「明天，我一定要回去看看我的爺爺了。你也要去麼？」

張麗很快活的答道：「我是要去。」

朱明道：「好，我們明天一齊去。」

第二天下午，他們到了老朱家裏，老朱見了他們，一張粗繃的臉孔，滿露着笑容歡迎他們。

他笑着道：「我的兩個寶貝，你們來了嗎？」說着，摟住朱明和張麗，在各人的臉上，親了一個嘴。

朱明和張麗走到火爐邊坐，着伸手去烘。

老朱一向是快快活活，喜歡談笑的，這天下午，更其高興。朱明見了，知道他的爺爺又有甚麼東西告訴他們了。

果然不出所料！老朱搓着兩手，兩眼露着喜悅的光芒，對孩子們道：「先前我在園門外告訴你們的話，你們記得嗎？」

朱明和張麗同聲答道：「記得，我們一句也不會向人說過。」

老朱道：「張麗，你對你的叔叔說過嗎？」

張麗很沉靜的搖搖他的頭。

老朱朔微笑道：「很好，你們還記得那兩顆大珠麼？」

孩子們把頭點點，很是激動。

老朱朔道：「我會經把牠們帶到倫敦，給一個紳士看，他是很誠實的，他說這兩顆珠，可賣很高的價錢，並且問我肯不肯賣給他。當時，我答應賣給他——哈哈，你道他給我多少錢呢？」他說到這裏，兩手搓得更利害，輕輕的說：「五千磅！我得着這五千磅，便把牠存在銀行裏。」他說完，就縱聲大笑起來，把手拍拍朱明，一會兒，接着說道：「明兒，我有了這筆錢，自然能把你送到亞彼學校讀書了，自然能把你變成一個紳士的兒子和張麗一樣了。」他又大笑着說：

「今年的運氣真好，我有那筆款，便可買些禮物送給幾個老朋友咧。卽如住在蘇尼灣的老天白，他是一個極好的水手，我送給他一件油布外套，和一雙不入水的長靴。

「老太太奇門，我從前每晨必叨擾她一杯熱茶的，我送給她一頂極好



看的帽子和一件厚絨外套，給她禦寒。我想，天白和奇門見了我的禮物，不知要喜歡到怎樣。——

「呀，我來了，你說我甚麼？」接着，一個人推門進來，大聲說：「朱朔，你這老牛，送我的東西真好！」

老朱朔回頭一看，只見來的不是別人，正是方才所說的老漁夫天白。只見他頭戴着一頂女帽，身上披着一件厚絨女外套。老朱朔和孩子們見了這個樣子大笑。

但是，天白不笑，他很正經的說：「老朱朔，你有意打趣我麼？爲甚麼送這些婦人用的東西給我？」

這時，朱明笑道：「哈哈，這兩件禮物是奇門太太的，你却穿着來了。我想，奇門太太所受的禮物，一定是一件油布外套和一雙長套皮靴了！哈哈，爺，你弄錯了！」

老朱朔把眉縐着，思索了一會，忽然大笑道：「呀，當真是我錯了，是我把受禮人的名字寫錯了！」

（未完）

一隻怪獸（懸賞第五十四）

怪人國博物院裏有一隻怪獸，許多博士都說不出牠的名字，因為說牠是馬，却不是馬；說牠是牛，又不像牛。所以至今還沒有人曉得牠的名字，博士們只得就牠的身體上的各部份，辨別起來：牠的全身，原來是幾種獸類混合而成的！小朋友，請你也替牠的身體的各部份辨別出來，說得不錯的，算是一個小博士。

來稿上須貼上圖上的印花，并須說明姓名，年歲，通訊處寄上海商務印書館編譯所兒童世界社。限陽曆四月五日截止。不貼印花或逾限的，一概無效。

