

續修四庫全書

九〇一・史部・金石類

八瓊室金石補正續編六十四卷（卷五十八至卷六十四）
陸繼輝撰……………一

金石錄補二十七卷續跋七卷
〔清〕葉奕苞撰……………一二七

金石學錄補四卷
〔清〕陸心源撰……………三二一

獨笑齋金石攷略四卷首一卷
鄭業敷撰……………三七一

鐘鼎款識一卷
〔宋〕王厚之輯……………四一九

十六長樂堂古器款識攷四卷
〔清〕錢坫撰……………四九九

積古齋鐘鼎彝器款識十卷
〔清〕阮元撰……………五四五

Handwritten signature or mark

金

經幢類列九十七

任師誨梵字經幢記

高四尺七寸五分四面廣四寸餘經梵文每面五行
行五十一字字徑八分經末一行入題字二行正書
不

□□國夔京仙露寺講經論比丘僧 同委師長奉為 存

亡父母特建大佛頂諸雜陀羅尼幢記 見在父洛州刺史

銀青崇錄大夫檢校功部尚書驍騎□□開國男食邑叁佰

戶前松亭閣都監在 師誨 故妻禮眉使檢校功部尚書

史 世遠 之女也弟觀察使師良□西□君 姓受禮詳
姓高郎姊

天會五年二月十二日庚時立

沙門行章自建經塔

高三尺二寸八面廣六寸餘四行與四十二行相間行二
十一字字徑一寸餘末有題字三行字徑四分五分正書
在東安
觀音菴
不

燕京左街析津□□縣□李福僊院習經沙門 行章

自建 大悲心陀羅尼石塔一座



徑

後二行來僧題名
行首漫漶不具錄

天會六年五月二日

延壽寺陀羅尼經幢記

高二尺九寸八面廣七寸三分與四寸六分相間經五面
六行三行行十九字字徑一寸計三面五行八行行字不
清陳各莊本寺
一

佛頂尊勝陀羅尼曰

錄不

行記首行空次里下
行助七十餘字

□□建□頂尊勝陀羅尼石塔□□顯其□行自銜自

媒是諸佛共說生死融同榮公云古今通始終同窮本極末

□□□□引 助六寸 當村鄭□□弟二箇男獎陽郡人也

年二十二歲告白父母求索出家 助一尺 受具足□□院誦

經至年二十七與諸朋友誦習經論後從延壽寺主僧 助七寸

經因談講稟大師為師自後連續講學上生經菩薩戒經□

師經師陀經大請問 助六寸 因談五十餘遍不□□□論至

年五十九有願講大經三遍十年不輟至七十歲終罷又有

願作都維那建三□佛□□俱□□有□壁佛□□□染

子未了值國□亂不遂本願每時課誦不敢待慢至八十歲

知□世境界如幻如夢如□如□亦如□□色身 助五寸

唯願始從剎洛終至今時所據講演披讀課誦所集福善

儻有毫分冥合聖心□□法界眾生得大覺圓明涅槃樂
 爾更願生身父母師長父母凡祖先亡未離苦者願令離
 苦未得樂者願令□□未□□善提心者願令發善提心未成
 佛者願作成佛

恩深父母其父每日常念上生藥師多心等經已為誦至
 年八十八歲無常母亦每日常念上生多心等諸佛名約
 字八不習有闕至年七十五歲無常見師才至年八十五歲無
 常妻儲氏弟師儒至年七十二歲無常妻□□氏□□者積
 慶妻□□氏次姪積□妻□□氏次姪積福妻趙氏小者積圖
 妻田氏□同師法眷在本師塔上標記

其所度門首具列如後 誦法華經全部沙門善明
 以下及後二行皆傳人題名
 有法性法孫等稱不具錄
 天會八年歲次庚戌十月庚午朔四日祭時建
 此幢窠字訪碑錄作壽延寺寫刊者誤倒也祭時為祭
 時之誤

辯惠大師經幢記
 高三尺八面廣七寸五分與四寸七分相間經五面四行
 三行行二十字字徑一分二分記二面五行八行約三
 十二字字徑九分正書末一行
 淺減在涑水石圭山蓮化寺
 佛頂尊勝陀羅尼曰

故辯惠大師公塔記
 辨貢進士 張□撰
 夫青蓮□相誰開覺路之絨藤□無白馬之文孰發禪門之
 扁鑄自金人□□於帝□□□□始闢於民區九瞻依殊率
 皆度奉者蓋能大施法雨廣被慈雲無間幽明□蒙度脫是
 以釋風泓襲九近□塔必立寶幢憑 無上尊書最勝句非
 特有孟於亡者抑亦取信於將來此故辯惠大師刊石之文
 所不可□也師諱曰迪俗姓□氏其先高陽涑水人也投跡
 于卧龍寺受法金□□海淵深過童之□□□□遁冠之

年助金□從助七講經論而覺助全垂二十載助全天會
 七助十二助月助六助日助全初六助全□□□□之助四助字助三助師助
 德可記□之□因命□□□□
 天會十年仲春十有一日建 當寺□□沙門□□
 書 天水趙□刊

佛頂尊勝陀羅尼曰
 佛頂尊勝陀羅尼曰
 佛頂尊勝陀羅尼曰

錄不
三記
字無
可錄
見二
存

天會十五年歲次丁巳三月癸亥朔

張三姨為寺主建施羅尼塔記

高二尺九寸八面廣五寸與四寸相間
行二十四字字徑一寸記三面四行六行行三十三字
書在易州

佛頂尊勝施羅尼曰

獨樹西保任人俗弟子張三姨奉為 先師寺主特建 佛

頂尊勝施羅尼塔

噫從無生有散有歸萬類之變其理一也法本空寂涉相須
壞至如天地雖大劫火終焚天地尚不能久况於人手如來
憫諸浮生廣演解脫之因言強名曰經中有諸呪之上者無
越於 佛頂尊勝施羅尼也若有人書寫鵠刻持讀誦能
除七返之□□三塗之苦□□惡之因言乃 □生 之
要路凡有志誠無不獲益
師諱□□俗□楊氏□永清 縣高齊里人也 父諱母
董氏昆季二人師之長也□□出家礼□□寺 言□為
師至乾統初遇

恩受具爾後與 帝住諸頭□□□有餘 泊天會十五

年夏五月十三日因疾而□春秋六十有一夏□三十有六

至當年仲秋建石塔於中塋之左英師在生之日多積衆善

以□過去之□□□犯之德須仗威神之力仗願日移

影覆其福也□而生風顛塵需其罪也隨□而滅既其功

就遂假文以述之故序本原用記命

弟講首楞嚴經沙門 智微 門徒二人沙弥寶

德 沙弥寶覺

俗阿姊侯楊氏 俗弟子丁張氏

天會十五年歲次丁巳九月辛卯朔二十四日甲寅辰時

□□

按前幢亦是年所建書三月癸亥朔與金史熙宗本紀
及宋史紹興七年本紀合此書九月辛卯朔二十四日
甲寅政是年無閏月既三月朔值癸亥則九月朔必不
值辛卯矣宋紀辛卯朔在六月至十月為庚寅朔六七
八九四閏月止一月小盡以此推之辛卯當係八月朔
而九月朔當係辛酉二十四日為甲申二者必有一誤
也記首行散有歸無奪無字

于三臣經幢文

高二尺八面廣四十五行與三十餘四行相間經二面文
六面行十九字字徑八分正書在蔚州君子矜履慶寺
若救地獄誦智炬如來心破地獄真言曰

錄不

河內郡于通呈幢文并序

公諱三臣字漢卿蔚羅靈北字人也始幼少時罕為
童戲恒若有所思念計畫及壯至耄果善恢家後事洪範五
福皆得備也其為人者五常檢百行飾身居家國奉國
忠克已而交友信履親謙聞外沉厚精敏未嘗
有弟之歟賓接門下侍側無虛其性也温然如玉其行

也芬然若蘭公始娶妻者乃東平郡呂氏後生子男三人
長女生年丙子嫁武威郡曹氏至甲辰二月二十三日卒季
女庚辰年生嫁清河郡張氏至辛丑八月十一日終男娶妻
濟陰郡董氏後妻瑯琊郡氏其永堅生男三人長觀壽次
藥師幼慈次北公之孫也其先呂氏丁未八月一日生至
辛亥七月七日不幸先卒再娶彭城郡劉氏公所歷春秋七
十有五已酉五月十四日生至癸亥年八月乙酉朔十七
日終復有男供奉班班修武校尉永堅選擇次歲甲子
十月乙亥寅朔七日甲午丁時合葬考妣是時仰思生
鞠之恩返念故勞之力欲報其德昊天罔極嘗聞佛頂

勝施羅尼功德不可思議謹捨財造建立石幢命請人丹
書刻石以憑資薦伏願亡靈考妣五靈擊足速生樂率之
天百寶嚴身早受慈尊之記銘曰

卓哉伊人 恒持十善 不恃富尊 無輕貧賤 天雖
奪工 德音也彰 里人稱頌 于今不忘

維皇統四年歲次甲子十月乙亥寅朔十七日甲午丁
時 男供奉班班修武校尉于永堅 建立記

鄉貢進士史 仲誨撰 翟貴寫石 王世倌姪男興奇

如意院尼道一梵字經幢并記

萬四尺五寸八面廣七十寸與四寸相間皆梵書經文下截
記五行三行行十二三四字不等字徑一寸正書在涑水
白衣

大金燕京易州涑水縣如意院尼道一首座幢記 尼道
一德提范陽人也俗姓邢氏父諱師古業進士也綽有文譽
秀而未實壯年而逝母劉氏端厚慈明崇佛祖也尼調亂之
季天性賢善霜母識其志落髮為尼禮涑水縣如意院淨行
常講大比圖尼智寂為師奉侍有孝習學抱懇未周歲聞妙
法花經熟精而誦明季聲 官給發憑田特詣考試一赴得
捷次季夏初受六法尸羅學律精持復二季間受大比圖尼

戒近後觀學精苦頓著至二十五歲於本院始登猊座闡花
嚴經懸談講是日剖析文義音辯出倫座下高人讚頌者眾
暨年不惑□□能殊毫無犯老長□□□有餘□□六
紀□□□此存□□食衣_游委施本院常任暨諸寺院□□
□法僧一□無□至夜半如□而逝僧臘五十二夏茶毗之
後□□□常信珠數十□由是門人□□□命工刊石建梵
書字陀羅尼幢一坐鑿之于先師塔之右然論正理本絕
罪福之相而至孝之誠望多塵影之利余浮圖氏非文藻之
人親斯美善爭思忘言刻命三復敢用直書云尔維皇統六
幸歲次丙寅十二月丙申朔二十五日乙時建_{門人恒均恒恒}

恒戒恒遍
恒巧恒星

雲居寺僧楞嚴塔記

高三丈八面廣六十七分與四寸四分相間題額一面
一面向行字數莫辨記六面六行四行三十七字
八分正書在房山本寺

石經山雲居寺故楞嚴法師塔

題額二行字
經二寸餘

阿闍如來滅罪障陀羅尼

錄不

石經山雲居寺有楞嚴法師_字八行_下二德三年

疾而終□□□_{行四五六}園□□□□大師□求
之□至乾統四年_游大帳公主□_下庭下開大乘講聞者見者
率皆欽仰次於雲中□天德□起栖禪道院一所聚徒二百
餘眾所□供應未嘗少有所闕至天□四年自天德_游
主三□而□□_下管勾寺□百度唯貞內外二□心悅誠服
有□□_下德惠然肯來以弟子之禮奉之請詣真定府
攝度四眾_下所言必信行必果故摠運兩衙及諸檀信敬
而重之其總管特進請為本府僧錄判官□終□□因暇遂
寺更不□往在昔日有所施道友風從至無不納應有所□

無不□盈始終如一後子固安縣禮讓村建道院一所諸□

學者聞風而至供侍□□次有□□□郭□□矜其善風

請於本州開大乘壇所得淨施_下雲堂一坐五間□□有
字_下完聖事欲補其闕乃隨方化□□□門人□□二_十
字檀信□_三施錢壹萬餘緡遂刻經琬圓滿三十□□皇統七
年天災大水平地丈餘摧壞訖西洞房二十二間兼打壞了

善薩全身二十四尊師遂捨衣蓋重行修葺及塑粧全又當

寺坤位有故□理師藏所造經碑舍利塔一坐其功未完師

又緝之使完若無非常之善安成不世之功師慈悲風賦定
慧兩全相窮言□深含清涼之心性契真筌實得達磨之髓

故所至之方人皆影附故本州同泰天開園業在京仰山并
奉聖州維摩共五寺並請任持攝度凡所營為不日而就謂
能事既畢知天數將終故于天德三年十二月內將平生傳
法淨施馳馬車與衣物等盡數施納常住至三年二月一日
因疾而終僧臘五十二俗年七十一至當月五日具儀茶毗
訖門人善□等念

先師之厚德無以仰答適于奉寺先塋建塔□之以□□□
□□前涑水縣令龍山王 章 記

天德三年歲次辛未四月甲午一日壬寅□□日下涉後
空三行
不辨有
字無字

龐思言經幢記

高一尺五寸五分八分廣三寸六分與二十二分相間
三行四行二行行二十字字徑七分記五面四行三行
在房山白帶村關王廟

大金中都涑州范陽□□鄉□□里龐思言幢記

□□□貞元之初年十月有五日也□□王里龐鑿奉為

□□葬之□□馬 公諱思言其□□出于燕郡弟五而泐

守靜公為先考及兄思信并嫂具□葬後□□悲感五泐

□□□有子□□□和尚仲興壽季德壽及女一□□

□□劉氏□德□□ 公有姪三孝政且長曰鑿妻鄭

氏次曰識妻王氏幼□經出家宗唯識論請道洪鑿有一子
黑兒及女曰千哥識有女一曰師姑 鑿嗟維考妣久□召
矣而□其叔早以大馬率弟兄弟等□力營玉磬一坐塵影弥
綸布此風山岵而高水浩而長者也

姪龐鑿□□謹建

檀山村殘經幢

高一尺九寸八分廣四寸六分三行與三十一分二行相
間經五面唐梵兼有行八字字徑一寸四分記三而三行
在涑水炭山大佛寺

佛頂心真言曰

大金國中郡大興□□豪鄉檀山村□□□□右妙□□

亡過父□□母任氏特建生天佛頂心真言石幢一坐所

□□今具家屬姓名開立如後

時貞元二年二月十四日

大興府縣即遠之析津府縣貞元元年改燕京為中都
析津府為大興二年改縣亦曰大興即建幢之年也

貞元殘幢

高存一尺七寸八面廣四寸與二十七公分相間經三面二
三行又四面一行行十一字經一寸二分記一行又四
面二三行不等字大小不一

正書在房山上洛村寶僧寺
缺□□世音菩薩大尊聖陀羅尼九行
缺□□塔子之記記及題名并一

貞元三年二月十日

北刻剝蝕已甚其存者文字俱劣不瑣錄

惠奇為定公建幢辭

高二尺二十六分八面廣六寸的與五寸四分相間各四
行經一面又半梵書餘皆記行十八字字經八分正書在
房山金

阿閼如未滅罪密言

故□□定公法□□□

公□□易州涿□□水東人姓張自非歲登額禮□寺□

華嚴為□□宗為事解不同它□氣以□氣之清而

不欲隨顯仁藏用之道有惠其所學於是以□坐□法□

□機心□冠年也師以學解居上大□今□宜□法□

撫勞艾□美於皇統中□□□天□滄海無風之月鏡

用方同既而老終身以金剛般若梵本心行願等經竟為香

火薰修之課也越貞元二年季冬晦日夕恭方畢扁戶就寢

明日以鄰房間安連呼不應乃發視于牖而已奄矣具茶毗

於亂山之陰門徒習經沙門惠奇收靈骨於明年四月附先

壠而石塔改之辭曰

維雲居於山河將百代之不磨訶妙理之其故有行人於無
何非千碩之古鼎豈非歲而馴魔連洪鍾之遍告復吹貝與
鳴螺騰妙辯以雲飛鼓學海之風波疑雷湧於春谷舞頑礦
之婆娑我□□其道克瞻四方□云何浮秋江之孤月增冰
質之峨二□晚年以學□果獨□於六和既理均以無逆為
誰起於塔婆神呪之義利屢影統於蟬贏或庇後之門嗣
亞甘棠之繁柯謹告實於未蒸期永圖芳無它

門人 忠智 忠奇

泐名施羅尼幢記

高二尺九寸八分廣七寸四分與四寸相間經七面五行三行
行二十字字徑一寸第八面記八行約六七十字字徑四
分正書
在東女

佛頂尊勝施羅尼曰

錄不
□□安次□北□□化□僧□師起建石幢刊佛頂尊
勝施羅尼

師詳□□俗姓賀字師自字其志字法師為師所字

至九歲自□□君學肆至年二十誦傳大經□□□戒

行精慧六時無倦寸遍遊二寸易□忽生忽滅□如雷

擊□之常道豈可云乎至正隆三年五月□日知□□□狀

其故□大化也□前度門人四十有餘各收靈骨至正隆六

年三月故命良工建□□於先□之□永建□言寸

此後上載求僧題名五列每列二人下載俗邑眾首題名

四行人第七兩末行空處題名二行人第一兩末行空處題名

均不具錄

正隆六年三月十一日 成造刻石匠陳□□此行在第八字

之

高安民等經幢題名

高一尺六寸五分廣三寸四分與二寸五分相間四正四

五行四隅三四行不等行二十九字字徑五分正書在四

讓安店

經一而淺補餘七面有大麻□年衡山□令列氏女身亡

列明司見開羅天子開女子曰汝何不受奉都計五百三十

字九記取從如是我聞至信受奉行都計五百三十須四提

二六善佛下界念人字四句不備等云云後又有每十

齊某日某佛下界念人字四句不備等云云後又有每十

共八道正未詳何經略記於道字下接題名如後

父高安民母高阿季男高興□男興立男興□

□□高亡門致高蟾致高詮□□□□張河高孟何高

□□□□已上眷屬君得生天 正隆六年

建

優婆夷清河氏經幢記

高一尺五寸三分八面廣三寸七分三行行十九字經

二面又一行餘皆經文字字徑七分正書在房山上

佛頂心觀世音真言錄

竊以紛紛六趣成流轉於無常擾擾四生盡輪迴於有□□

優婆夷姓清河氏乃永清縣梁村人也自亡遠時信緣遊出

遂止樂深一旦表從塵累內積善緣凡遇四方僧侶遠近

遊動縫院以忘疲奉蔬饋而靡倦此外誦持佛語聽受經文

如是聯綿僅五十載况人壽七十甚為希有幸□□□□

□□□□

□□□□

□□□□

□□□□

□□□□

□□□□

其所有於正隆三季孟夏十五日就斯勝地□□高流□辨
修齋七次第無遺修設□□□□上下執事僧日□昔於
皇統^字七任^字邦國公之女賜□□安為師^字家之□復思
幸□□濫□□非^字三衣語□□日臨命終時願求披
剃用結當□出家之種也乘後復乞歸葬於時由斯□許立
□□□建山之允位也斯蓋覺悟無常跡除有□□難
生而已生善心難發而已發歸□□聖逆順□輒能詳可謂
唯飲水者知冷暖欣後至 月 日而年其年
月 日復開葬□□□

清信女龐氏經幢記

八面而前幢
窄七分餘卷同
錄不
□□心觀世音真言
□以紛紛六趣成流轉於無常擾擾四生盡輪迴於有結此
一清信女乃易州流井之人也姓龐氏因父母從居良鄉縣
樂深村故從生於彼也洎成長已未身累塵緣心遊善境由
昔行檀恒豐財願也於四隣名山大刹及此止方型畫尊容
齋設僧□□無仲□十餘載况人生百歲七十尚稀□
□□□我遂喜捨所有之資於正隆三季□月十五日
□□地□□修齋七□□無遺□□□□上□□齋僧

日□昔嘗皇統間禮韓開府之女善安□師為師訓名妙深
當□出家之後思耄□之季身□空門□□落髮今□潛□
三衣投知識日臨命終時願求披剃用結當來出家之種也
乘後復乞歸葬□此由斯蒙許立塔□□山之允也斯蓋欲
□無常□除有結怖心難生而已生善心難發而已發既然
聖凡送順輒能□其深與淨行止頗同故此所書首尾稍
異後 年 月卒具 年 月而開葬之云爾

闕名經幢記

高三尺八面廣各九寸經一而八行上多闕初存字不一
記第二面六行三四面八行五面五面五面五面五面五
師諱祥□俗姓張□□里人也父曰公俊母曰董氏世業為
農母始娘惡聞常茹之氣既生室有光^二子戲時□聚土石
為塔廟之像年十歲許自求出家父母不^三寸山依當寺
故通慧 大師得公為師方以讀經受具^一寸一 律身嚴謹
精進無怠濟生行道一遵教法不捨晝夜^九寸九 可加恩者
師年尚少眾推之賜紫方袍 師□讓法先善^三寸餘授
傳妙大師時以僧尼無依者建□□之^三寸一 推 師始官
日食百人 師既即事道^四寸餘日食千人無問僧俗不復
仰給於□□所^三寸一 凡十餘次徇眾所請為設懺度推

利四一寺提點寺遭大火焚毀無遺 師為設□□□□
興之於興禪寺因示疾陞座辭眾悉以衣鉢三十一
謂其徒曰吾目觀彌陀來迎道跏趺而逝春秋一眾哀慕
如亡津糧依法闡維之靈骨如玉雪齒舌不五等建□塔
于□□□隅嗚呼 師之勤苦而不息豈非率人以精進
師之供施而不怠豈非示人以喜捨 師之隨方懺度豈不
敬普度群生遠離泥垢 師之示見彌陀豈不敬廣揚□□
歸於淨土或者覩 師有為跡而求 師於名相之間殊不
知 師之六不在此况其生也有光明雨花之異其滅也
有齒舌不壞之相始終□□□可測耶 師所度弟子七十

餘人俗弟子千人許其辭曰

覺□□□□□□仰 寂湛真常絕運為 至人發起無緣
慈 因入塵勞度群品 □□□應利他際 百千妙行
以莊嚴 見為一切人所難 開道群迷故如是 我聞
住世法王子 其數六十二恒沙 能以一善利眾生
當知即是菩薩行 □士行化乃如後 示必應身無所
疑 護持諸佛秘密因 混迹不令人異觀 涉入世間
雖幻化 其道闊然而日彰 初生天雨曼陀花 火浴
齒舌皆不壞 當此遷流生死界 大士何道乃如斯
譬如燃火加膏油 成光燿二不可掩 凡爾見前修學

上徐州□□□□□□□□
其大也季日仲□□

人 對師靈塔當勤念 選持密行為利益 是名知恩
報恩者 同入圓寂解脫門 即知大士常不滅
大定二年歲次壬午甲辰月辛酉日丁時建
中散大夫行太原府榆□□令隴西開國子食邑七百戶
賜紫金魚□□輪 隴西郡張氏長男孝若虛妻張氏次
男修□□尉前授雄州趙部都監李德華妻張氏記後題
及六七八面諸題名惟弟六面下載有葉銜者
摘存之餘皆僧俗男女凡數百人 不具錄
太原府榆下泐蓋榆次縣也

雲居寺善師殘經塔記

高二尺三寸八分廣五寸經六面四行第六面五行十
六字字徑八分記二面西七行行二十餘字字徑五分十
書在房山西三
十五里福威寺
佛頂尊勝陀羅尼
錄不

上錄經不
君寺故善師墳塔之記

上泐之□也封樹建廟孝之□也往古來今以高□□□
里人也俗姓張氏父曰孝廉母劉氏□□釋門年繞一紀禮
石經寺寄座主為師□□□□至天慶元年二十二試經
受具多以下□□誦觀世音經二□卷并餘課務未曾有闕
無何至正隆□□□□泐月二日因疾而卒化于□庄俗□家

內春秋七十有口口

口口神骨口葬于寺之先塋門人義口口

口先師之口口命良工造容言石塔一坐所冀日移影口口

利口昏蒙永無窮矣

沙門題名一行半不具錄

大定二年閏二月十二日建

大興寺尼善正經塔記

高二尺八面廣四寸三四分經七面梵書各三行行十五字記一面六行行二十五字字徑六分正書在涿州馮村

佛頂尊勝陀羅尼

涿州范陽縣永福鄉西馮村大興寺門徒智性等奉為亡師

特建石塔一坐 師諱善正俗姓程年滿九十夏臘七十有

七乃固安縣孝村程郎中次女也時既趣於非家年未盈而

受具每日常誦其花嚴經也於大定六年六月十九日因

疾化於本寺後有門徒三人智性智俊智松至今年三月初

八日各捨已財仰奉

師恩以建靈塔 大定七年三月初八日門徒智性建

兵部令史張吉造幢記

高三尺八寸八面廣六寸餘與三寸餘相間經一面六行記一而四行題名五面行字均不一字徑七八分正書在涿州馮村天真觀

大金中都易州涿水縣口口鄉落口村清河郡特建滅罪生

天口口幢記口口口以為標目 伏願 先祖考妣及

於後代承茲功德若生 天上長親 萬德之尊或在人

間增益二嚴之報

大定三年二月廿四日尚書兵部令史修武校尉

故高祖守能妻口口氏男三人長男曾祖得泰妻朱氏二男長

男房祖奉顯妻郭氏四兒一女房叔永福

口口氏妻傅氏男七姐二王郎婦蘇姑房叔永仙妻子氏男榮

超妻牛氏一兒口口孫黑口口仙口口妻劉氏孫元壽孫口口

孫女口口房妹牛郎婦

房祖長民妻祖氏男奔俗雲遊口口道士 志明 審母龐

氏男榮嵩妻劉氏口口孫三女孫郎婦口口曾祖得詠 男

房祖奉約妻李氏二男 馬留妻趙氏 次男四兒

親曾祖得祐 男祖父奉棟妻劉氏男故父口口母董氏六男

一女長兄晏次兄建口口次吉口口修武校尉故妻

口口見妻口口氏三男二女 長男亨妻孫氏 孫女口口四人

提行

大女召到趙履珪為婿 次娥兒 次口兒 次金仙 女
 仙口下 以上弟 三西 吉於大定六年正月職滿蒙 恩授泰
 安軍事判官兼監東嶽廟遷帶忠顯校尉武騎尉供職下
 至八年六月未滿聞 口口前來口祭祖墳見幢子口口再
 行袋正 大定八年七月十一日記此弟四西題名之後二
七面皆家屬 題名不悉錄
 按全地理志泰安軍大定二十二年升為泰安州張吉
 授軍事判官在大定六年故猶為泰安軍也忠顯校尉
 從七品下古以修武校尉遺帶是由從八品上進階者
 也迂達之俗

蔡氏為男和兒建幢記

高一尺六寸三分廣二寸六分三行與二寸一分二行相
 間經五面唐梵行書記三面行十九字子徑八分正書
 在東安留精村寶國寺

不空羅索毗盧遮那佛大灌頂光真言曰

錄不

大金中都大興府安次縣惠北鄉舊留精里蔡氏昨於大定
 四年甲申因通附藉坊市今為亡男和兒慮有身世之愆欲免
 冥宮之責特建破地獄滅罪生天幢一座時大定八年歲次
 戊子丙辰月癸酉日申時建

副庚穴記耳 母

蔡氏建

卿貞律科 堂姪名 天保 書唐
 大延壽寺講經沙門 瓊肅 書梵

沙門道昇經幢實行記銘

高二尺三寸廣六寸二分與三分四分相間第一面鐫阿
 彌陀佛像二四六面經各三行三行三行三行三行
 十字梵文七八面記十行六行三行三行三行
 字徑六分正書在東安西北七十里某村

佛頂尊勝陀羅尼

經梵

維大金國中都安次縣正覺寺故儀淨大師賜紫誦經沙
 門道昇實行記

嘗聞一期化物拔沉溺起於有海百歲科生誘炎童出於火
 宅故儀淨大師者本縣常壽鄉安樂里久居人也俗姓姜氏
 熊國望父名君才母天水郡趙氏俗年五十有九僧臘三十
 六夏自童子位依在縣正覺寺律師裕滿出家訓到法名道
 昇讀四大部經為口至口十三歲試經得度受具足戒又十
 年任中都右街奉恩寺律宗成名講四分律行口口口口宣
 師之義開金剛般若經點印玉峯之心又二十載自元元年
 授臨壇冥戒大德口口口口大定四年改賜紫儀淨大德勅於
 大定八年仲夏誕生十三葉向中都口化寺枕肱右脇而化
 嗚呼夢幻春後死常忽至遂逝水而東流終無返浪之波卷

日而西沉豈有再迴之路信步大方去來无定三光有影遺
誰繫万籟傳吟何處尋論云未得真覺恒處夢中不能越生
死悔不能超四瀑流人人盡落去來中人人難逃生死界昇
上人不如是矣一生清淨獨步通遙講行事鈔一千遍開金
般若經三遍住圓教報德等寺五所槐持念誦旦夕不忘開
閉一切生死之門開示人天涅槃之路真□□□□齊修
□即具多多即□文隨於義義隨文亡念銘曰
□□至德 坦坦行藏 耳順光紀 倏忽无常 枕肱
□足 撒手空亡 念念孤征 獨步大方 弟子門人
鳴噎□□ 凝眸洒泪 千行万行 門資 講經

沙門 德嚴 習經沙門 德存 習律沙門 德信
習律沙門 □泉 法弟習經沙門 道恢 法姪誦經
沙門 德□ 習經沙門 德林 大定八年

雲居寺某公經塔記

高二尺五寸七分八面廣各五寸四分經六面各四行行
十六字字徑一寸記自六面第三行起歷七八面各六行
正書在房山本寺

佛頂陀羅尼

石經山雲居寺故□公靈塔

夫水□易壞風燭難傳乃有□之常□而物理之所以□也
□今故□□□謹□□俗姓□氏乃范陽縣□方里人也父
□□安□□氏自童年出家幼不□□□於石經寺乃拜正
公座主為師_字讀四大部經至天會十三年試經具戒尔
後□□□方_字名德_後行_六字_又常不幸至大定六年□月
□□日□□而終□於本院次日茶□于寺之東南隅俗年
八十六僧夏□十一嗚呼□而_逝者□矣□□□師之
□世□□不□□□公_字亦何異奔驥騁力中塗□足
高鴻輒舉在□陸□凡所知者豈勝哀悼至大定九年有門
人義性與俗姪女□哥并王氏等欲報先師之德遂命良工

刊石作塔為記乃葬于寺之祖塋所□□□影覆常放光明
□觸塵靈祇增道力□□□永□□□□
門人講經沙門 □性 姪女二人_逝
大定九年歲次己丑二月丁卯二十九日丙辰庚寅時建

封崇寺釋崇辯塔銘

高三尺三寸五分八面廣七寸各七行經四面行三十七
字記四面行四十字字徑七八分正書在行唐縣東一里
佛頂尊勝陀羅尼經

大定十年八月二十七日立 曲陽張□元刊在經

真定府行唐縣封崇寺釋充河北西路臨壇首座傳戒賜紫
崇辯大師塔銘并序

儒林郎充真定府行唐縣酒稅使武騎尉賜緋魚袋范楫
撰

宣威將軍行真定府行唐縣令上騎都尉河東縣開國子
食邑伍伯戶□□書并題額

游孔氏之門者以仁義禮樂輔時主扶世導俗名為丈夫奉
釋氏游號為達者捨此無以為丈夫也背此無以為達者也
於戰師其達道者乎 大師字六覺悟俗姓王氏本邑玉
山鄉高陵村人也其全德法器奉天授之自為兒童時未嘗

處字五中既長不喜聲色父母異之年十一乃送出家依本
寺洪濟大師為沙彌十五度受具戒以為非遠遊不足
□學問非廣問不足以為人師乃杖錫四方遍參名士探道
觀奧通幽洞微自是經律論□□□□下囊括川注逢原
委□□□然莫能濟其畔岸矣二十五歲遂開講於真定福
聖寺發明妙理敷演□□□海之大航蓋迷徒於彼岸學
者羗肩翕然風靡其後□赴五臺大名南京真定等處大會
四方縉徒動□千計師匠百餘位講十數座演論說法持律
傳戒莫不以師為宗主所獲供施不下數萬字八無一物之私
已又每字八講席不□法供無盡凡十年而後已皇統二年

為牟路□□座度必萬萬餘人字七師號師謂字下號即

故宋所賜之師字下本寺自兵革之字下國朝興平字下一弛陸

閣一字下定戊子歲二月五日示寂於本寺春秋八十八僧臘

七十三州間赴字八法教□□以其月七日遷座於城

東北之原縣宰已字八茶毗已煙□一時西北而去門人四

眾各獲舍利者甚多是年真定福聖寺字十師代而作□也

師字下者皆當世名士字下持勤至其餘片善細行何足言嘗

造百法顯義鈔及刪補舞陽鈔各一字六因字以詮義因義

以明理實述達之要津學者之指南也余字下南唐之歲師始

告寂越明字五立石塔於其墓其弟子惠琳等持師之行事

屬余為文余素□□名久矣稔聞師之善熟矣字四行業

之詳矣隨喜讚嘆固無愧詞銘曰 佛教之興始□

□乾 □以經束 □以法□ □□□燈不絕字

聞有傑出 號□聖□ □□□□物先 願

袖萬僧 □聞普□ □□□微言載宣 釋宮斯

聞字二入三字邊 本不生滅字一沒 泉安仰焉

門人思慕字二入三字川 恒沙劫壞字二勒銘此言

梁公遇經塔記

高二尺八面廣四寸至五寸不一各四行經二面唐梵夫
行註六面行十五字字徑一寸正書在涑水樓村三清觀
錄不

故梁公石塔實錄記

梁公諱公遇涑陽北樓村里人也汾下弘天書計射御操汾下國

大徵兵以□從征是時公年□十有八天會三年乙巳□季
冬二十七日去不復迴未知存亡惟存妾婦年三十有七孀
居守志潔白冰玉雖化不石古來節婦未可比也自一離永
別終無復合觀春花發而秋月圓衾枕孤而月長缺與□女
謀生事產不慮知前生無圓滿之因發心六齋十齋未嘗有

輟恒持五戒供□三寶以甚勤動大定七年丁亥歲寢疾孟

秋十有二日善終壽七十有七無嫡庶之子惟有女子龐即
婦進念父□深恩孀母守志劬勞鞠育特建石塔葬於先壠

舊墳

大定十□年□卯歲□□□酉二十日女子龐即婦建

野叟楊肅書□張欽立刻

□翁翁諱保和 娘娘任氏 故父諱公遇 □□氏□

水東劉即姑姑以下及後三行題
名均漫漶不悉錄

思誠等建施羅尼幢

幢斷為二合高四尺七寸八面廣八寸四分與四寸七分
二行相間行存二十三字字徑一寸二分正書有隸體

錄不

大定十三年正月初九□男思誠等建

錢經幢

高一尺五寸五分八面廣三寸五分二行與二寸五分
分一行相間經六面字大小多寡不一記二面正書

錄不

金涑州范陽縣政溝□□□記 妹子汾下

大定十四年二月二十五日□□□□□建

欽公經幢誄文

高二尺一十八面廣五寸各四行經三面梵書
行十二字誄五面行十八字字徑一寸正書

□□院欽華嚴塔誄文

必蓄義藏謹□

究公顏淵楚王韓信護法論師此三先生□□為亞初六為

侯王忠義而□□□□□積德可延並三十二歲□□此

及後行工 欽姓劉李此下七字及後
七字俱漫漶不悉錄依本院□□□□□

□上人為師皇統二年遇 恩得戒以華嚴為業既通妙義

及公清溫厚謹□謙和大定十六年二月師以寢疾知不起
四月十七日遂以□□為當院□□□經沙門善琮曰□者
生□□吾執友吾病□此必□不免我無徒□□□為我經
營葬事訖至二十四日_泐年三十九琮公承所屬_{下及後}
□欽公尚縉宗五性了□□_泐甫不惑_泐厥躬委化外
餘煙中□原北□山東□□塔迨英風非有有不空空

楊文忠墓幢題記

高二尺八面廣三十四分至八分不一三行經一面行十
五字記四面行十四字題名三面字數不一字徑一寸正書

智炬如來心破地獄真言

楊公墓石記

公諱文忠世居樓村里以農桑為業祖巨淵父乃楊談大定
十一年歲次辛卯四月十一日因病卒春秋六十有八生乳
統八年甲申歲十二月二十日以大定十六年秋九月十八
日葬於祖塋君天性和樂相待交遊深為厚_情若遇歌舞飲
酒醉笑謔連夜不厭生涯費盡不顧或有分者所□一無
愛惜後日不為毫髮由娶鄭氏生一男一女故記尔
祖公巨淵生二男長男楊該生子文成

文成生楊肅娶王氏生男宗古

宗古娶高氏生男樂天奴

次男楊談生文忠文忠生楊溫

生女出嫁本里張宗貴

先娶張氏生男二長男安□□□兒

張氏生女出嫁高永嗣

溫後娶邢氏

楊肅書 李仁□□石

大定十六年九月十八日□□

建

孫師孝經塔記

高二尺八面廣三十八分至四十二分不等佛龕一面經
六面各二行行十一字字徑一寸四分記一面三行字徑
八分正書

大定十七年十月十九日乙時建立_在第一面

佛頂心陀羅尼曰

唯南□部州大金國中興府易州涿水縣水□鄉□□
村任人亡過父孫師孝母阿成石塔一坐 □孫□妻阿
焦次女字劉軒婦次男_泐

張恕為先忠武校尉建幢記

高一尺四寸五分八厘廣二寸餘至三寸不等三行二行
經五面唐梵夾行十六字記三行十五六七字不等
字徑八九分正書在東安留村南國寺

大金中都大興府安次縣忠化鄉舊留墳里 昨於大定

四年甲申因通檢時附藉坊市奉為 亡兄忠武校尉慮有
身之德特建破地獄滅罪生幢一座記耳

時大定十八年歲次戊戌己未□月壬申日坤時建去穴
記矣

弟張 恕建

重修佛殿記幢

高一尺一寸五分八厘廣四寸七分三厘其三面各三字
字徑二寸六七分八厘三行行十字八字字徑一寸餘正
書四端廣三寸無字在完縣劉楊村真覺寺

佛頂尊勝施羅尼經幢

大金大定十四年十二月內起首重修佛殿十八年八月二
十五日工畢

龍興寺廣惠大師經幢銘

高四尺三寸八分額高一尺四寸面廣八寸四分經四
面記四面各九行行三十一字字徑八分正書在正定
大金國河北西路真定府都僧錄改授廣惠大師舍利經幢
銘額八面凡二十四
字字徑四十分書

尊勝施羅尼啓請

錄不

大定二十年十月一日造經幢功德主門人順道建 匠

人恒歡楊滿 楊顯 楊深 楊演

門人順淨 順應 順教 順理 順行 順果 順

道 順寶 順受 順千 順喜 順成 順高

師孫 宗悟 宗政 宗因 宗遇 宗印

宗闕 宗鎮 宗定 宗仙 宗慙 俗弟子劉

居士順賢

學法傳或弟子數百人以上在弟 四在後

鎮陽龍興寺河北西路都僧錄改授廣惠大師經幢銘并序

本寺傳教簡了沙門 法通 撰 本寺因德沙門洪道

書并題額

原夫如無生無滅智智有慈有悲成事智見三類化身定

果色酬四訶誓願利物緣周故真而已厥後五師傳教十科

捨僧師名義虎亞譯經馬師諱智和本貫祁州角頭村彭城

劉君季子也家世奉佛精嚴歸戒其母崔氏因感禱夢遂誕
異靈師年方推果未逾辯李戲沙為塔旋遠瞻禮時有異僧
謂劉君曰此子當為吾門之偉器也後迺屢斷出家父母愛
念未允次歿師與姊辨誦泣血哀而送之屋喪致毀事亡若
存乃至寢苦枕塊俯制三季啓于姊曰雖伴曾子未階目連
願送出家薦親紹佛初願幸矣其姊不克奪其志遂送真定
府龍興寺傳教院禮感公為師訓師名已付所試經朝讀暮
誦即年就試經優拔萃及甲而飯其師歎曰青過于藍信有
之矣受具之後擔簦汜洛負履德泰隸明門論莫不目覽耳
聆心傳口誦乃至五位百法之義魚忘筌八識三變之文曰

異龍牙

指觀月九出戈言冥符四印演蹟鈞深時無敵者師既學位
名飛八表博州書申三請光宅千部傳燈十載學人輻湊皆
虛未實往時諸方名匠靡弗出師席下翠有趙惶城致師德
學進納紫衣師號持以奉施師辭不獲已撫而受之臻天會
間有真定府耆宿眾德持畫具儀請師飯里師不慢鄉閭遂
還本府于奉恩精舍泊龍興本蓋幾十年間大播宗風時無
階者屈皇統二祀大眾叶心保充副錄其本仲夏旦日授河
北西路都僧錄判官賜紫圓明大德至貞元二載復遷都僧
錄改授廣惠大師余嘗有詩云圓明德號光前後廣惠師名
鎮古今師清畏四知政發三教寔佛宇之棟梁法門之鈐鍵

時友志陳太中贊曰選官選佛臨歧異為人為法到頭同師
嚴職後修六師殿刊百法板不日而成供佛飯僧莫知其數
于大定三年歲次癸未月建乙丑丙寅朔戊子時化緣將畢
涅槃時至謂門人慈和大德曰夜夢庭樹變白題吾入滅之
兆也俟吾入滅後火焚殘軀葬不毛之地言訖辭衆云天門
開口稱彌勒跏趺而逝縞素號吡如喪考妣茶毗之日有異
穀人不期而會或隱或顯方表吾師非凡生也大滅之後獲
舍利莫限其數門人捧靈骨附古塋葬之師享齡七十八僧
臘五十八度門人順淨等共十三人嗣法傳戒者莫克記之
其後門人順道恐湮師跡特建經幢執師行狀揮涕斬文余
性不匿賢况乎知己但嗟塵露詎以蒸流勉叙實錄以為銘

廣惠大師 眾所知識 具慧隣智 九聖叵測 神情
高爽 人質殊特 性潔澄潭 心明浴日 學鎮神州
道嚴佛國 三錫紫袍 兩遷僧職 如水之清 如
絃之直 止諍權衡 决疑繩墨 弋路政風 諸方取
則 宗說知通 戒乘俱愷 夜修正觀 晝遊聲色
六師殿修 百法板刻 月盈漸虧 日中遠昊 根背
緣非 師歸寂照 囑天門開 口稱彌勒 結跏趺坐
氣絕神息 天樂嘗迎 悲嚴愴域 茶毗有終 舍

利無極 地久天長 師名翼翼

梁仲嚴尊靈碑記

高二尺二寸五分八面廣四寸四分五行與二十八分三
行相間經一面唐梵閣格記四行二十字字徑八分三
名三面行字不一字徑六分正
正書在易州約泉村雲集寺

梁公尊靈碑記

公者諱仲嚴世本久友約泉里人是三子也公曰承襲

父藝繪畫為務慈柔好善性□□羣張僧繇重未示現吳道

子再得為人見解機□□□今古廣有清德歎之不盡公娶

張氏所生三男二女□男名公真次名公思幼子為僧名歸

慧此□□□侍二親至大孝也其幼子端惠自小意樂□

□於涿州范陽縣□門院受具尸羅迺□秋訪□□□□

□華□經為業有范陽一郡僧□請充管□□□□清而

更幹住持行解高名遠播今則与兄□□□□曰父母鞠養

之恩如何酬報遂發虔誠□□□□其良功特建陀羅尼

幢一所安於上祖□□□□拔尊靈幽沉罪各普及舍識

速生 天界□□ 祖先已未家屬名号具之于後

時大定二十季歲次庚子九月建丙戌□天福之月十月建
丁亥庚辰朔初五日甲申用□時立
家屬題名
不具錄

善照院滿公塔記

高四尺四寸八面廣六寸五分五行與五寸五分四行相
間額一面記二面題名二面經三面行各三十九字字均
徑八分正書餘
皆行書在曲陽

第四代滿公禪師塔記

定州曲陽縣善照禪院滿公禪師塔記

中山天圖萬壽禪寺傳法住持嗣祖汝門 了字撰

本庵道人 智宗書及題額

禪師姓趙□滿其名本縣鳳羅人也弱冠出家禮慧炬寺善

公禪師為師皇統二年受具足戒常閱華□□覺金剛等經

深解義趣餘疑□□顯偏□知識□鎮陽封龍山彥和尚席以

□嚴上樹因緣詰之密然開悟□蒙□□旋歸慧□本寺□

門養□□令安遠張慈□師德行率眾采僚敬禮堅請

任持善照禪院□不可勝計春秋七十九僧臘四十五至

大定二十七年七月初九□安然坐逝門人智海等建石

浮圖刻尊勝呪海乃□六晰禪師□嗣余之從姪也持師行

狀見託其文義不能辭故作斯記

大金大定二十八年戊申三月三十日慧炬寺住持嗣祖

小師智海立

門人具号於後

不錄

今具助緣緇素列如後凡六行

智德 法孫

照院

不錄

口若

口口氏 楊水部正

錄經不

紀宗為父母建幢

高一尺六寸五分八面廣三寸八分與二寸五分相間經二面共三行字經一寸餘題名六面三行二行行字不一

字較小正書在

錄經不

大金中都涿州固安縣太平鄉禮讓里進義校尉紀宗為父

興吉母馬氏

父母生三男二女

名氏不

大定二十一年四月十六日

郭均墓誌經幢記

高一尺六寸八面廣四寸經三行與二寸弱一行相間額一而經四面誌書行十字記三面行字不一字經八分正

書在

郭均公之墓記

在上歲字經一寸三分正書

破地獄真言曰

大 准提咒

易州涿水縣板城馬興遇奉為亡過外祖父母特建石匣頂

幢一座

祖諱郭均妻 王氏 生二女

大女韓郎婦 小女馬郎婦

大定二十三年歲次壬寅二月二十五日巳時建

尼智明經塔記

高三尺六寸八面廣四寸七分五分行與六寸七分相間額二面行三十字正書記五面行四十字行書字經

五寸八面各廣四寸五分在唐縣

定州唐縣從化鄉北屯村雲臺庵故傳法比匪尼智明之塔

額每面三字字

不錄

故比匪尼智 下有字迹不可辨

大金大定二十三年六月十日^{二十}葬於庵之西北^{二十}普同塔^{二十}之右其門人文遠等狀師之行以告於^一智炬^二宣至行埋滅况予平昔承師要旨^上自^下州時志樂出家處富貴如窳穽慕空寂如飢渴父母教欲強嬪之知不可奪乃稍^上元氏孫神嵩鄉周通家器若識環謂周氏曰^全行^以師之風契喜不自勝乃以息女事^九雖^十未嘗少^一恒微^一洪黃^一諸山求師問法不違^上居^下乃數十人聞師之德同心歸嚮乃構庵於風山之陰唐水之^一日之曰雲基庵^一雲基^一之義也初師聞圓公當^下與^下鄉民保聚於山寨雖丁

□□□說□修佛事不□□大軍欲行攻取乃見如來相於□□由是軍士□兵而不□□全乃□毗盧禮圓公圓公見而奇之即導之以言師言下開悟□□毗盧□□白蓮□開□□心智□然□□自^此道法踴進出乎其類迨夫圓老既化又夢圓□□以□□金字經授之曰汝□以此道□□自時厥後心勤濟度說法利生辨若懸河道崇法重聲□□遊歷以化□衆□□東平^十侍左右者四十餘^三者不可勝^八聽衆七百餘人時外道兇徒數十人□□之化□惡□□既至座下聞師說法皆作禮受□□退初師過元氏縣慕□梁氏懇求演法□□□□說

法之次座下聽者或出而將入師偃息之盧復見□端坐於座中駭而出它日以告師戒以勿□自□莫□見者師居雲臺庵凡四十餘年一日微疾臥□□至夜忽光明滿室可數毛髮如是者三□□□至緣化期□乃詳衆作頌曰從來多少言說今日一時□□虛空打破歸來依舊清風明月頌訖□跌而逝容兒如生享年七十有九戒臘二十有二將葬而禽獸悲號茶毗而異香芬馥四衆送葬者聞□□悲慕嗚呼昔金剛□□親於毗盧遮那佛前受瑜伽最上乘義□數百歲傳於龍猛又數百歲傳□龍智阿闍梨龍智傳金□□阿闍梨金剛智東來傳唐不空三藏又數百歲□山毗盧安公復興其教以傳圓公二傳於師二以比匪尼身聞最上乘義其勳如此不可不銘銘曰

堂室明師 迺真佛子 入不二門 得第一義 如雲在天 如月印水 聳者聳聞 旨者駭視 七十九年 示滅於此 我作斯銘 亘千萬祀

大定二十三年歲次癸卯冬十月壬辰朔三日甲午門人 文遠等 建

元氏縣神嵩鄉姪周 仙 同建

題名漫滅所存字不具錄

文用經幢

高一尺五寸五分八面廣三寸七分二行與二寸四分一行相間經四面題名四處行字不一字徑一寸正書在末

大定二十三年歲次癸卯十月三十日辛酉 立

顯考諱文用 母子氏

生四子 長子身故 次子伯璋 後三不悉錄

李溫建陀羅尼幢記

高二尺三寸八面廣四寸三行與二寸餘二行相間像一面經四面行十五字字徑一寸記三面行字不一字較小

佛頂心陀羅尼經

大金國中郡易州涿水縣累子里李溫 奉為 亡過父

母建立 佛頂心陀羅尼石塔之記

夫佛頂心陀羅尼者 諸佛宣說不可思議塵雲影覆皆得

在天 伏願

亡祖先靈承此勝因 常蒙金色之光永受無生之樂

耶：李端妻傅氏 弟李瞻妻龐氏 房弟李金妻魏氏 女

王郎婦 父諱端妻傅氏長男 溫妻龐出家僧法樞 溫婦女劉郎

婦 女婿李祥妻劉氏 小女傅郎婦 祥劉氏長男長壽

次男留任 長男長壽妻白氏 婦女杜郎婦

大定二十三年十一月二十九日 建

永昌梵經幢題名

高一尺六寸八面廣三寸外各二行像一面經五面梵書題名二面行十三四字字徑七分正書在末水裏村

永昌頂記 像之工

文經梵

公諱□生□長男諱云中妻褚氏生三男長男永昌妻李氏

生三女□□郎婦次劉郎婦 小醜師□

大定二十五年二月二十八日清明節

張公墓梵書經幢

高一尺五寸六分八面廣五寸三行與二十七分行相間第一面篆額二至七面梵書經文末一面年月字徑八分正書在末

上洛村石佛寺

弘治正德
佛頂心陀羅尼

元興之祖

大定二十五年四月二十日 國昌建

沙門文俊建經幢記

高二尺七寸八分 一面廣四寸像一面經五面四行行二十
一字字徑八分記二面五行行四十餘字字徑五分正書
在易州約泉村雲集寺

佛說佛頂尊勝陀羅尼經

錄不

大金國中龍易州崇覺寺習經沙門 文俊

奉為

亡過父母建立 佛頂尊勝陀羅尼石塔之記

諱云鑒于正隆口十一月十一日因疾而終 母王

氏于大定十九年六月二十七日亦因疾而終

夫尊勝陀羅尼者 靈作祖上先靈耳不具錄 祖耶耶諱

子旦 娘娘張氏 耶耶四人 文方 王氏 李口

武氏 李整龐氏 李口盈 王氏 父諱云監 王氏

以下先弟男女子
孫凡二行不具錄

大明院首座監造鐘塔住持沙門義詮 當院習經

沙門義遠書 趙奉先刊

大定二十六年歲次丙午正月庚寅二十七日丙午丙時
建

傳成建真言幢題名

高一尺五寸五分八面廣三寸五分與二十二分相開像
一面經標題一面梵文一面二行題名五面三行二行行
十二字字徑八分正書在
涿州北二十里清江寺

破地獄真言曰

大金涿州范陽縣馮東保居任傳成奉為

亡父母合家建石匣頂幢四坐同建妻魚氏 孫子建幢石

匣

口定二十六年三月初七日傳成建立

天開寺法摠經塔記

高三尺一寸四分各廣一尺一寸五分題額并像一面梵
書經文一面七行記二面各十行行七十八字字徑一寸正
書在房山本
寺北二里

故摠公監寺靈塔之記

觀世音菩薩陀羅尼曰

生天真言曰

天開寺觀音院故摠公監寺靈塔記

監寺諱法摠易州涑水人也姓邱氏父諱元母張氏生一子

韶觀有異不啻髻髮志樂空門遂禮良鄉縣天開寺觀音院

故提點禪師新公為師侍師忘疲業經積雪天春元年季

秋試經登高第明年孟夏具戒後究花嚴奧旨遂依

故山僧錄園法常講洵諸師遠邁洵汰數歲之間方款洞

明伏蒙本寺言啓大花嚴經因談講二席後有

寶巖院狀請啓花嚴經講一周請任寺請涑陽紫

山淨覺寺公本款隨分雲水講演以司請尊宿寺主

固不能辭歷寺事數載本縣大寺院眾請充

管内監寺一任周滿公賦性仁慈天鍾嚴自幼至老以

字未嘗有懈公十六年二月二十一日示微疾安

眠終於本院以表平昔慈悲佛德之勳也春秋六

十有九夏膺四十有三次日茶毗幡花寺之東南隅是

日收其靈骨有法屬法開門人思慶等用酬同氣法

命良工敬造石方塔一坐高一丈一尺藏於先塋之

右前安聖像次置金文左書密語右鐫斯記影覆塵霑悉蒙解脫法

姪斯文固不能辭法迪自愧荒唐以法屬之義謬

為記耳

大定二十六年閏七月十一日門資沙門 思慶等 立石

法兄二人故提點沙門 法嚴 故提點沙門 法斌 法

弟六人 故法遠 故法真 故法泰 沙門法開 沙門

法初 沙門法迪 門資思海 門資童行二人 煇遇

龜齡 俗姓二人 應見 善珠

沙門師政陀羅尼幢記

四高一尺六寸五分廣三寸八分與一十九分相間經七面
行二行行十七字字徑八分記一而三行字特小均正書

在涑

佛頂尊勝陀羅尼

涑州范陽縣永福鄉杜村任人俗姓孟杜村院為僧具戒沙

門師政 亡靈在俗長男在州寶巖寺為僧沙門行過

長女 奉為亡父特提尊勝陀羅尼大定

十八年中三月初二日

馬璘為父母建幢題名

高一尺五寸八分廣二寸五分至八分不一經一面二行
題名七而行字不一字徑一寸至七分不一正書在涿州

報七世父母真言曰

經僅九字不錄
中都大興府涿州范陽縣永福鄉西馮村里馬璘伏為父

母建立頂幢一坐

父諱公方母軒氏故男四人長男馬璘妻張氏

以下皆男女孫曾

等題名不具錄
大定二十八年三月二十四日辛時建

魏村王六經幢題名

高一尺七寸八分廣三寸餘三行與二十七分二行相間
像一面經四面題名三面行各十五字字徑一寸正書在

佛頂心觀世音菩薩□□陀□尼經

錄不

大金國中興府西南易州涿水□水門鄉魏村任人王

六耶耶妻□氏□□所生五男二女長男王彥次男王□

以下不錄

大定廿八年歲次戊申□申月□□日

布政鄉經塔記

拓本末全所見者高四尺餘額右五寸廣六寸餘與八寸
八分相間止見六面第一面七言偈四行見五句末為
標題一行第二面經七行第三面四行見四行見四行
外不第五面亦釋家言二行行見三行第一面題記
錫二行不辨與第五面字各徑二寸餘均徑八分正書在任
縣楊園村

佛頂尊勝□咒額六

稽首三身調主御錄下不

加句靈驗佛頂尊勝陀羅尼曰以上

靈驗佛頂尊勝陀羅尼

錄不

時大金大定二十九年□次已酉三月十八日立
若人欲了知三世一切佛應觀法界性一第下州任

縣布政鄉有慈悲□□言□□年起□□孤

州初造石塔各法界父母一切衆生永為□養

州初造石塔各法界父母一切衆生永為□養

龐俊墓幢記

高二尺三寸八分廣五寸二分經一冊書記五面各四行行十六字字徑一寸餘題名二面各五行行字不辨字

觀自在菩薩甘露施羅尼曰

龐公墓石記

公姓龐氏諱俊乃涑陽北一舍間有里曰木井久邇人也自幼事農桑為業以

足功勤者也年七十有八宿緣福祐於大定十一年受

勅特一官授進

十有九

老而不倦於汗濯乃謹儉淑

適生子三人

大戒法号圖詮

也克竭其力事常任也忠盡其心鳴

父母也昊天罔極

與

數字以

世矣

龐

志錄

大定二十九年三月 日建

僧某自營壽塔經刻并記

高二尺六寸八分廣七寸經五面書各六行記三行

師名

李幼年礼本寺前營

合格過

十有四身強力健眼如點漆頗雪崢嶸別無徒屬自營壽塔

不煩後人以庚戌歲寒食建東坡先生有云百年房舍千年

圖斯言可

兄

婦胡

婦重孫

大定三十年寒食建

太原郡王

刻

信

龐

郎

信

龐

郎

信

龐

郎

信

龐

郎

曰輝為兄某僧建經塔記

高二丈七寸五分八面廣五寸五分經三面梵書各五行記僅見二面五行行二十字經一寸正書餘三面淺減在房山中城寺

尊勝佛頂陀羅尼

先師無畏三藏譯分行

經三面

梵文

見弟四(西)無一字可太祖以燕界宋以(下)胸以華嚴為業(下)見弟五(西)首行亦(下)太祖以燕界宋以(下)胸以華嚴為業(下)

□□公寔俗中(下)及弟五(西)行(下)十有八大定十五年五

月初三日以疾而化門(下)□□明于今亦沒二十九年秋

俗弟曰暉率(下)□□琮為師建石塔□先公之域前僧義藏

記并書

上庚戌年寒食節建

姓彥慶(下)以上弟七(西)後弟八(西)淺減

任永安施羅尼幢記

高二丈一十八面廣三寸六分經三寸相間經五面三行二行行十五字字徑一寸餘記三面三行四行行十九字在易州白馬村

佛頂心陀羅尼

錄不

大金國中都易州易縣北王鄉白馬里□□□□奉為亡

父母特建佛頂心陀羅尼幢記

先亡耶耶任諱不知妻梁氏男二人女二人

亡父任諱永安母梁氏男三人長曰任子興(下)家屬名(下)不其錄

陽趙奉先造

明昌二年辛亥歲 辛丑月□酉日次男任子忠書

忠顯校尉李貞墓碣記

高二丈八面廣四寸二分五行與三寸三行相間記五面正書在宋水累子村大明寺

忠顯校尉李貞墓碣記序

詳夫人倫之道自古以來陰陽配合產其子孫蔓衍承繼先祖家業□亡而不凋弊者是謂有後遂得生侍之以禮能觀其顏色聽其音聲惟其炎涼飲食衣服給奉之死葬之以禮

選風水吉地營以塚墓植以□楸歲□拜掃回廟羅列器皿酒脯餽饌而興祭祀夙夜匪懈世之孝莫過於此者也又能慎終追遠崇以真福薦首生于勝地其為孝之至矣今

易之沫水縣道亭鄉累子村世居民李興仁等謹追編祖父遺迹求子紀之遂原其本末而言之伊祖諱貞始自天會八

年十月間從軍

本朝取汴梁攻城有力命系六班奉職次春五年又功加進
義校尉隨口有勳遂累遷忠顯乃卒于世壽久以便瘞茲擇
吉日時遷奉高原樹石于塚上刻文以表之警其後焉銘
曰

偉哉李貞 以忠以孝 為國為家 惟節惟操 重

死輕生 同相同快 歷官忠顯 錫以勅誥 旌表

門閭 悉以示告 庇及子孫 陽施陰報 口口金

石 堅之不耗 勛其後昆 咸有所好

上易州涿水縣通亭鄉累子村 李興仁

工缺耶耶諱貞 建立施羅尼幢一坐

後二向家
題名不具錄

明昌三年後二月十一日五戒李興仁特建

李興仁建真言幢記

高一尺七寸廣三十八分與二寸七分相間經五面三行
二行行十二字字徑一寸記三面三行四行行字不一
字徑七分正書在末

水梁子村大明寺
口頂心施羅尼真言曰

錄不

夫佛頂心施羅尼者 此三行在第五面後後辭與
李法文後等幢記同茲不錄

大金中都易州涿水縣累子村姪李興仁并尼女 妙淨
奉為亡父建立施羅尼幢一坐

宗耶耶李貞 妻田氏 次妻口氏 長男二人 長男李

欽 妻龐氏 弟李琛 妻王氏 男二人 長男李興

仁 以下家為
名代不錄

明昌三年後二月十一日姪李興仁 并尼女妙淨同
建

李村大明院講經沙門 淨秀書 趙奉先刻

李融為父背建幢記

高二尺九寸八面廣五十四行與三十八分三行相間
五面行二十五字記三面行字不一字徑一寸正書在末
明寺大

佛頂尊勝施羅尼經

錄不

大金國中都易州涿水縣通亭鄉累子里口口李融

奉為先亡宗 父諱貴 建立佛頂尊勝施羅尼幢一
坐

父諱貴 妻張氏 男五人 長男李融 妻龐氏

後家為題名
五行不具錄

明昌三年後二月十四日立

趙熙書 趙顏刊

劉嵩為父母建幢記

高一尺七寸八分廣四寸五分與二十八分相間經二面
三行一行能書記六面三行二行行字不一字經八分正
城在涿水板
村西五里

大堆提呪

八字呪

大金中都易州涿水縣板城里劉嵩等奉為亡過父母特建

石匣頂幢之記

亡考諱君睦亡妣張氏所生三男 長男嵩 妻張氏 次

男僧忠能 次三男 妻張氏 後九行家為 題名不與錄

金山愚魯本里人李 伯真唐楚書 張嗣庭刻

明昌三年正月後二月甲辰朔十四日 建立

張文英墓幢銘

高一尺四寸八分廣三寸餘四分與一尺八分相間
行十三字字徑八分正書在東面西八里碑於法華寺
大金大興府安次縣西儲里張公墓頂幢銘 并序 里人進士

劉全撰

公姓張名文英而儲里明於醫脈難經素問无不通者鄉鄰
有疾必親給救藥解而救瘵之悶里蒙其濟至於暮年以
齋戒持誦經教未_三孫男一名諱亦有祖父之風娶董
氏二日公之孫謙謙然相謂曰弊家舊卜塋 地於寺西南
其地約一十五畝葬事將口約創之以_四今時日甫近子姑
於頂幢之銘今日敬聞命矣乃為之銘曰

賢哉張公 醫學博通 救瘵鄉里 無聞貧窮 陰德
之致 貨殖財豐 助 福祿之助 歷世其隆

明昌三年潤二月庚中日孫君諱立

東安坊市里人陳璧刊造

天開寺上方山王迪公幢記

高二尺六寸四分廣各一尺有奇題額佛像一面經一面
記二面十行行二十六字字徑七分正書在房山本寺
故迪公山主塔 字徑二分

天開寺上方山王迪公記

山王順之生於西山之麓老於西山之阿口知西山口絕之
性口好山水因與之游山水間二十有三年矣故志知

□□□順之性□敬孝義委其知之群居終身□無老幼
 皆云順之□□用力□□□無□□私以是知其□也
字晝夜不怠以是知其敬也□□□其□□大捨施之字
 吾親固有字□□□□祭之資乃刻諸石□□□間必曰
 吾不敢違字□□□是其孝也與人結交緩急字□□以是
 知其義也字□□□□平生無愧於心□□曰撒手便
 行且無字□□□□回想松聲嵐影將歷笑言處恍如一夢於及
後行四
 □□□□夙行清崇 敬親與佛 佛與親同 視物
 也仁 □□□□奉已也儉 待人也豐 結交之
 義 □□□□之風 □□□□夫復何愧於中
 超然長逝 一歸真空 但松竹□□□□□□□□
 □□明昌三年四月二十四日立石 門徒思□書丹
 俗兄□□□□ 俗下不辨

提行

不空

韓福延建梵經塔記
高一丈九寸八分而廣四寸餘錫像一面經四面又一行
梵書記三向各三行行字不一字經一十五書在味水石
鎮
 □頂心陀羅尼
 大金中都易州涿陽縣石亭里韓福延奉為亡過父母特
 建石塔之記
 祖公 妻耿氏所生二男 長男諱誅 妻成氏 次男諱
 友 妻梁氏 諱所生一男二孫 長男諱福迪 妻董氏
以下諸名
氏不具錄
 明昌三年壬子歲戊申月乙酉下
 韓得□墓誌羅尼鐘記
高三尺三寸八分而廣五寸餘四行與四寸三行相間經四
面行三十二字字徑七分記四而存二十八字字略小
正書在永
清新留村
 佛頂尊勝陀羅尼曰
錄不
 中都□□□□清縣景隆鄉字韓得□墓記於十
 □先祖父母留靈骨在於此地并哉靈寒字先□□□妣命
 以□薨哀哀父母生我□勞既深□育之恩豈非焉而志

□□□有富村西一里有曾上故墳一所其乃八祖之墳也今以油又□祖墳東□三里□為其墳遂葬蓋祖父叔等於此各有墓焉祖□□油妻王氏□文仙妻靈氏叔文美妻黃氏若乃觀公之所以焚而見幾油知命者矣□張靈寒才妻甯氏弟熊吼妻董氏次三弟幼為出家禮到本村延慶院講經沙門善輝為師訓到法名思純次四弟幼為出家禮到空中都奉福寺廣慧通理禪師為師訓到法名玉舉重孫瘦兒妻王氏錄人不

明昌三年歲次壬子庚戌月庚午臘十六日乙酉丁時建

奉先亡特建佛頂尊勝陀羅尼碑
記出村豎手多不可曉是年九月庚午朔與章宗本紀合

宗經等為師建梵經幢殘記
高二尺五寸八面廣五寸餘各四行經四面梵書行十四字記四面行二十十字字徑八分正書在房山中城寺
經標題
六字不可連屬不錄
日辰時盥水拒衣坐□於本里之俗舍法子宗經比國義通

捐□□為師建塔俗姓二人長名智用次名智恩皆早世弟三四行從孫三人長曰□次曰油後二十餘年□□師油一弟四行弟明昌五年三月初六日門人宗油

右三部檢法王子春建幢記
高一尺六寸八面廣四寸餘四行與三十餘三行相間經二面凡記前二面均建城五六七八面皆家屬名次字徑六分正書
長男師孝油末行弟長孫子璋故孫婦李氏

見年五十九次孫和尚故孫女福兒見年三十
五子璋女嬰兒見年十二
次男師信見年六十五男婦劉氏年六十七長孫徵事

郎見右三部檢法王子春年四十三次孫王子顏
年二十七未任長孫婦張氏年四十三次孫婦
何氏年二十六油錄不具錄
明昌六年二月十六日徵事郎見右三部檢法王子春

蘇傳氏梵經幢記

高三尺八寸廣五寸餘各四行經四面行十九字梵書
記四面行二十九字字橫經一寸餘分書在易州

獨樹里蘇傳氏幢記

渠易州坊市壘工傳孝寬之女母劉夜蘇敬安落隸口三十
歲先歿東髮傳年十九為敬安之糟糠始不懼婆意在後漸
修婦道竟親睦于寡老誦華嚴行願梵行大悲心白傘瑜伽
字母及通開蓮經神和氣怡臨事通變賦性不口婆致飯僧
園北口溪郡中玉泉石經等處年四十有一考石經陪堂其
後敬安橫遭朋黨時勢逼令削髮褰裳夜竄以避口口明昌
元年十月二十一傳以疾歿郡中清化里壽四十九敬安惟

一子名號明年二十五三月二十七口客死方中都大聖

安寺六年寒食葬傳口號於祖塋傳三女長適楊文昌次適

劉英貴幼招張仲均號一子小名潤奴始十歲敬安衰暮孤

苦每撫其口口感無已也乃作頌云

蘇氏之口一子襲門 敬安先歿 三十冠婚 維傳為

偶 婦道優勤 口滑穠口 騎縵照翠 樂事荆筭 甘

此布衣 婢肌中患 以義歿身 与子俱去 一孫僅存

敬安老德 手戰眼昏 風慈入骨 凌加田貧 自鏡

梵侶 用福幽亮 覺路雖緬 理契則鄰 不贏厥躬

以利嗣人

蘇傳氏梵經幢記

明昌六年二月十八日建

劉善造

鄭興昌等建陀羅尼幢記

高三尺八寸廣五寸餘與三寸五分相間經六面四行二
行又七面二行行二十三字字徑一寸記七面三行八面
四行行字不一字徑六分五
書在涿水金牛山天仙廟
佛說佛頂尊勝陀羅尼經

大金中都易州涿水縣口山村鄭興昌等 奉為亡考妣特

建陀羅尼幢一坐 祖代良鄉十渡今係本村戶貫

曾祖父諱文信妻蔡氏 長男諱德義妻李氏 次男德

運妻趙氏 長男二人長曰福壽妻趙氏 次曰 福

榮妻傅氏 所生男五人女二人 長曰興昌妻李氏

後妻張氏 次曰興貴妻龐氏 次曰興口妻李氏 弟

屬名氏 不具錄

明昌六年十二月二十八日建立 李德淵書

趙顏刊

劉德義等建施羅尼幢記

高二尺一寸八分周三丈八寸五分經五面各四行行十
六字字徑一寸記三面其一五行餘各四行行二十字字
略小正書在泚水北三
十五里板城西五里

佛頂尊勝施羅尼

錄不

大金中都易州泚水

下全

德義劉德容劉德元劉德

為亡過耶耶諱思僅妻孫氏建石

下泚後所存字及七八面
皆家屬名大德義等思僅
之重孫也
不具錄也

不具錄也

明昌七年二月二十八日建立

照偏注

通鑿大師施羅尼真言塔銘

高三尺二寸餘八面廣五寸餘第一面題額經三面而
六行行三十三字記四面行字不等字徑八分正書在正
定西關
月城內

通鑿大師靈塔

額一行字徑
三十五分

佛頂尊勝施羅尼啓請

經多
泚不錄

真定府華嚴寺通鑿大師能公塔

天龍萬壽禪寺
法沙門 善慶 撰
提行低一係
師孫圓

昭書

師處泉之西檀村人俗姓趙□□農為業生而存□□□

提行

詳偏注

□□異於常童志學之年□□素母李氏捨_泚出家□

□順圓為師訓名_{福能執侍}□□誦□□政和元_泚字_泚浮

游講肆初依府之_{嚴福院}□□_泚□□論_泚字_泚空有_泚傳

法報佛深恩無何天會年間寺罹火厄殿堂廊宇頽成灰燼

□□和尙泊師同列寺主大師□□□基□□_泚連月

□已獨師投□□眾曰物□有壞迭相倚伏自然_泚字_泚淵

隙開□_泚字_泚善_泚和_泚尚_泚移_泚建_泚大_泚刹_泚數_泚十_泚華_泚□_泚字_泚之_泚□

無出□□者經年善照老□以年邁寢疾令師繼主_泚席日

名月諸誨人不倦道緣大行眾師經業分化一方者十有餘

人此不具錄度門弟子曰嚴固□九人 正隆四年□□

首座□□ 國恩賜紫□袍授清蘭大德大定三年保

充□□□□授通鑿大師□□十六年九月二十四日辰

時示疾委順俗壽八十六僧□□□明昌七年□□嚴信

嚴行□靈骨起石塔于西城寺之故基□記于□□者人□

□不□□□為銘曰

上_泚格□□□師 釋門龍象 功成不居

示_泚疾長_泚往_泚下 □□□身 無_泚往_泚者_泚真

真道至德 刻之貞珉

明昌七年季秋望日記 十月初一日嚴信立

石鹿泉匠人蘇祐刊

門弟子九人 錄 師孫 不錄 別姓 張小郎

俗孫前任持沙門圓沼

臨壇首座尼妙嚴大德寶號臨壇尼傳妙大德蓋臨壇尼宗印
講經尼宗印 宗誠 洪誠 宋三郎

本寺烟首僧 監庫圓應 都和圓鑑 監寺圓臯 管
勾寺主僧 圓口

一右幢立石華嚴寺正定府縣志並失載嚴福院亦無攷銘
後題名有別號張小郎按別號即外甥字見趙嶠石墨錫
筆謂與甥同別字不見字書龍籠手鑑有別字云即外字
常山貞 石志

幢字多剝劫据常山貞石志補昔所未泐者於旁別姓
二字先見於龍門山李德深造像記中彼為唐刻則其
字之由來舊矣

德信等建施羅尼幢記

高一尺六寸五分八釐廣三寸五分與四寸餘相間經五
面各三行行十二字字徑一寸餘記二面各四行行字不
辨字徑六七分正書末一
面無字在澗水板城村

佛頂施羅尼

錄不

大金口口易州涿水縣口口父口口口母口口氏建頂幢一
寸生二男長男德口口妻口口氏次男德信妻口口孫子三人長
口口口口妻趙氏次孫口口兒妻口口氏德元所生口口妻王氏德信
所生口口及次行泐序
口口及次行泐序

明昌口年二月二十口日 行泐及次

僧圓志經幢實行記

高四尺八寸八釐廣六寸餘與五寸餘相間經五面四行
三行行二十八字字徑一寸記一面五行行六行六十餘
至七十字不等題名二面字均
經六七分正書在口口東港村

佛頂尊勝施羅尼口

錄不

大金國中郡大興府安次縣惠化鄉西義院靈感院傳法長
老和尚實行幢記
前管內監寺講經律沙門 靈琪撰

大興縣大梁宋 仲仙書

□以□□現瑞表不滅之常身□□歸示□□真相古
未如□故我傳法行□長老和高化道俄終□□化大
行難窮靈球略錄師諱法名圖志廼 中都大興府安次縣
西武陵人也俗姓李昆季並無一身孤立生而不群長而異
常知身虛假□劫非堅□空□□入山住於平頂□□
州靈圖縣應仙寺師禮俊英長老和高道眼相見胡然得悟
付傳□法令圖志出世普定四年九月初一日問利物□生
引攝群迷後來迴詣□□□□內開屋敷載於永安□年
閏六月二十四日午時已前淨法披衣世跡跌而逝俗年六

十七歲茶毗之日□□千人哭焰之間□□長空□□□
火□□如白晝僧俗十餘建碑頌聊述實行□遂記耳
永安二年歲次丁巳巳酉月庚寅日異時

□□門人□□ 僧行昭僧行□□行資僧行元僧行仙
講經沙門智□元□僧圓□ 僧通□ 僧法真 俗

衆 進義校尉艾公顯 進義校尉李貞 進義校尉
李興恕 進義校尉馬嗣忠 王興遇在弟七面以
下百人不具

進義校尉□□□ 進義校尉李公政比弟八面首行
下更有十四人
東武陵僧智柔 修武校尉利子良 潘村典國院僧行

□此行工中下 白□廣福院首座惠資 院主德翰

西孫氏寺首座圓淨 俗衆張文遇北行下更
有十二人 北高進
義校尉進義校尉祖文秀文照 張□□此行上有十
五人及次行下十五人俱不錄

念公壽塔銘記

高一尺五寸五分六分廣四寸三分各
四行行十四字徑八分正書在米水
念公設濟壽塔銘記

夫自金容兆夢煥發於宛邦具譯胎文茂實於震域凡所瞻
依率皆虔奉者蓋能人大施法雨廣披慈雲無間幽明例皆
度脫是以釋風弘襲凡近葬塔必立寶幢 憑无上 尊書
最勝白不堆巖峯柱宇求增福而消災抑亦影覆靈塵皆
離苦而獲樂故念公設濟法師者本涿陽西北孤亭里人也
俗姓薛氏父名公亮母名白氏為自幼男生蒙空門八歲於
本村院內引髻落髮禮欽公大經法師為師日後蒙師嚴訓
教習諸經至年二十七歲普遇 皇恩受具沐戒自此已後
恒居學肆赴奉名師宗習花嚴大教數載炎涼不憚至年二
十有三蒙師句換至於本院開演經業稍過因緣日後有時

歲餘飢饉兩次奉 省行設濟鳩集施利設有約十方余
數日後州縣所開壇講五十餘禩冬夏無輟恐非常預造壽
塔一坐專付門人等後以靈骨吉日卜地

十一行

永安三年八月初八日遷化七月二十

杜文興刻張暉書七字雙行在 建塔弟子五人行在

戒慈 戒遠 戒義 戒和 戒幽 劉宗倫三行在

末一行

南尼院石塔記

高二尺三寸六分廣五寸九分鑄像一面記四面題名
一面各六行行二十六字字徑七八分正書在東水南莊
廟藥王

南尼院新石塔記

明帝永平十四年間佛入洛請求梵教較試唯釋教亦

軸黃卷灰爐佛舍利光明五色直上空中旋環如蓋摩

騰正阿羅漢果僧尼寺畫釋迦像優填王梅檀像明帝

令畫工圖寫置清涼興揚焉古有沫陽北一舍間

有里曰木井自大唐貞觀中本僧尼寺三處南尼院古

佛道場繪塑凋朽疎漏造大金天間有弟子

公諱馬妻氏出家後蒙

之思具其或法号恒運尼院大成恒時

詣新城縣李座主法号善智出家大成恒時

闕絕世離俗永割親愛性不苦受捐棄

軀命服出家動為法則不不言念釋教

日卷座主主出家為道至重至難不可自輕不

可自易所謂重者荷德亦死而已矣後大定年

間有涿州定興縣院尼善興將本院應本院家為

主諸物一根後持狀座主講主設度住持與木井南尼

院同上一院往復為主任座師徒固不朽上下二院重

修舍再補聖像繪素金碧五容不數祀院門一切完

具乃二尊宿竭力而成也座主壽年七十有六講主七十

有三數十年間馳驅勞心為道不易慕溪山之下金

之東巨水之化之北曰木井可年有之

地乃命閭里尚書吏部選中術人楊先生選地於院之東南

隅其處土豐尤壤花果繁植水秀山明可以安北域為院

門之幽室作涅槃之林泉命工立石益其壽獲其福利其

土覆其跡生其天化其墳安其人万代不徒乃作斯文記之

者矣 衆門人等

比國尼圖經比國尼圖宗講經比國尼圖

比國尼圖經比國尼圖宗講經比國尼圖

比國尼圖經比國尼圖宗講經比國尼圖

比國尼圖經比國尼圖宗講經比國尼圖

比國尼圖經比國尼圖宗講經比國尼圖

比國尼圖經比國尼圖宗講經比國尼圖

比國尼圖經比國尼圖宗講經比國尼圖

比國尼圖經比國尼圖宗講經比國尼圖

比國尼圖經比國尼圖宗講經比國尼圖

比國尼圖經比國尼圖宗講經比國尼圖

比國尼圖經比國尼圖宗講經比國尼圖

講經比國尼圖口圖口末一而題名五行中有長髮弟子之稱不具錄

永安四年二月 日

張連成建梵經幢記

高一尺五寸八面廣四寸三分三行與二十四分一行相間錯像一面經三面梵書記四面行十二三字字徑九分王書在房山鎮江營村

涿州奉先縣西南懷王鄉西趙里張連成奉為先亡父母特建頂幢一座父諱思俊母王氏長一男蓮成妻邢氏餘家不錄

永安四年三月初一日 建

僧運寬陀羅尼幢記

高一尺九寸八面廣三寸八分三行與二十七分二行相間題額及佛像一面經四寸三分三行行皆十五字字徑八分王書在涿州樂平村慶化寺

運公靈塔之記額二行字徑一寸五分

佛頂心陀羅尼

錄不

大金國易州涿水縣樂平村任人張從善妻魏氏一子正隆

二年出家法名運寬慶化寺為僧禮拜了隱為師至永安

年過國恩受具足戒

門人等 圖深

永安四年三月 日清明即建

法興院理公七佛八偈塔

高三尺六寸八面廣八寸與五寸餘相間題額一面經像五面由三行四行又七面一行行二十八字字徑一寸餘王書在曲陽北六十里王手寺

敬造理公出塔額一行字徑三寸餘

大金定州曲陽縣歸善鄉王子山寺法興院奉為理公和尚敬造七佛八偈之塔

寓定武軍前新樂縣主簿改授蔚州靈仙縣令賜

緋魚袋李仲和篆

毗婆尸佛偈 其一

身從無相中受生猶如幻出諸形象幻人心識本來無

罪福皆空無所有

尸棄佛偈 其二

起諸善法本是幻造諸惡業亦是幻身如聚沫心如風

幻出無根無實性

毗舍浮佛偈 其三

假借四大以為身心本無生因境有前境若無心亦無
罪福如幻起亦滅

拘留孫佛偈 其四

見身無實是佛身了心如幻是佛心了得身心本性空
斯人與佛何殊別

拘那含牟尼佛偈其五

佛不見身知是佛若實有知別無佛智者能知罪
坦然不懼於生死

迦葉佛偈 其六

式切衆生性清涼從本無生何可滅即此身心是幻生
幻化之中無罪福

釋迦牟尼佛偈其七

幻化無因亦無生皆即自然見如是諸法無非自化生
幻化無生無所畏

又付迦葉偈 其八

法本法無法無法法亦法今付無法時法法可曾法
永安四年下淺

中山真老人書丹并篆

唐縣從化鄉灌城下300佛者皆僧人題名不殘錄

牛仁義真言幢記

高一尺七寸八面廣四寸與二寸相間經二面三行一行
又第三面一行梵書記第三面次行起二行四行二行五
面四行題名六八面各一行七面三行行字
不一字經八分正書有行體在末水并上村

觀自在菩薩甘露真言呪曰

竊以始於混沌塞乎天地通人神貫賡賤儒釋皆宗之發揮
孝道酬同極之恩報昊天之神靈者則父母之識性
也是顯之常存既神形不異豈厚薄神乎生存敬之禮沒後

葬之禮懣釋家教影遺塵雷無間重罪幽靈咸蒙生天者

自上稽於歷代於今宗祖以來止并上人也遠祖難知近代
素質耕織為業牛資奉為亡過父母特建靈幢一坐

昔永安五奉歲次庚申五月十八日牛仁義靈幢記

牛仁義 妻李氏 房弟忠信 全房弟 湯 長男資

妻艾氏次男秀妻龐氏以下皆家屬
名氏不悉錄

進義校尉劉氏梵經壽塔記

高二尺四寸八分廣五寸餘第一面佛龕龕上梵書一
圓圍心有一字經二面四行三行行十九字梵書又記標
題一行記四面各四行行二十字題名一
西四行字徑一寸正書在涑水石圭村

佛頂心陀羅尼

大金中都易州涑水縣石龜里校尉劉公壽塔記

隱君子劉公諱氏乃本里久居人也父諱亮母靈氏公為
人耿界個儻不群氣識宏遠量豁如平日治家廉儉為度
負孝為心勤農業五十年間家傳餘慶凡百如意資產尤
足戶門輝華迨承二年中年八十有四歲以鄉老持蒙
國恩受賜進義校尉有妻楊氏體白淑美恭止異常能閑鞠

育之理不幸於承安二年十月十八日因微疾而卒矣壽年
八十有四也孝男彥璋念父壽高八十有七歲身體猶健耳
目尚明孔聖有言曰父母之年不可不知一則以喜一則以
懼預備不虞以發敬心特命良工建斯壽塔伏願生者延生
亡者入聖為之銘曰 涑陽邑北 石龜之峯 峯下故里

人物蔥蔥 東沿栢岸 西接梵宮 南橫長山 仙洞
雲生 北流勝水 魚躍龍昇 登霞掩映 草木欣榮

化出逸士 本祖鼓城 卜居久隱 子孫誥誥 高門之
慶 異日必臻 長男彥璋妻蘭氏次男彥昌妻實氏

錄不具

泰和元年四月十八日丁酉丙時建立

張文信真言壽塔銘

高二尺三寸八分廣五寸四分各三行第一面題額及像
龕經二面梵書記三行行十六字字徑一寸餘正書在涑
水水東村 龍巖寺

張大郎壽塔銘額六字二行字
徑一寸六分

佛說增福壽真言曰

大金高陽之屬涑水縣坊市亭子北巷世居祖業後遷在到

于水東村約及數載大郎諱文信壽同嵩岳魏魏子不腐
之堅命壽椿松森森芳長青永固十州仙客三島蓬人蟾宮
玉兔為侍溟海神龜作侶林巖烏鹿脩竹朱鷄願將斯物同
齊豈改綠顏成皓 祝讚曰

竹栢椿松石 鶴龜烏鹿仙
摠將十個字 壽命壽齊堅

父□□母王氏

□弟弄妹於石龜新遷墳內大幢有名

泰和元年五月初七日 張文信 特 建

盧千為父造幢記

高一尺五寸六分廣三寸六分各三行行十三字字徑一寸正書在涑水某村天仙廟

大金中都易州涑水千奉為考妣敬造頂幢一所考諱盧

專為人吉善□儉為心不說□非無談已是唯以耕稼為務

□□苟利不作欺心真一時之君子也母韓氏平日治家□

惠溫和□□淑美教誨男女深閨長幼之禮長男千公當念

養育之恩哀哀父母生我劬勞欲報之德昊天罔極□長男

二人次男□見早亡長男初盧千 妻邢氏以下家為名

泰和元年□□初涑水

劉維真言幢殘記

高二尺四寸拓本見五面到蝕已甚廣五寸與二十八分相間經一面梵書題名二面四行一行年月一由二行字

徑八分入一面無字在蔚州大炭口石佛寺

觀音滿願真言

大金國西京路蔚州靈縣親仁鄉刘家疇□□劉維真妻李

氏 所生四子女長男善慶梁□□郎婦 次男

仲通妻□氏錄不

泰和二年五月初二日身亡□身□葬

三年二月三日立石 善慶

金地理志蔚州屬有靈仙靈邱二縣此單舉靈字乃靈仙也金靈仙縣即今宣化府蔚州治

進義副尉李昌施羅尼經記

高三尺八面廣六寸與三寸五分相間經七面四行二行行二十三字字徑一寸記一面三行字較小正書在涑水

大明寺

佛頂尊勝施羅尼經

錄不

大金國□□□路易州涑水初

亡父特建香幢一坐亡父進義副尉李昌初

泰和三年三月十五初

李永忠自建施羅尼壽幢記

高二尺三寸八面廣四寸四分與三寸五分相間經六面四行三行入七面一行行二十字字徑八分記二面共七

在涑水西三十里大明寺

佛說佛頂尊勝施羅尼經

錄不

大金易州涿水縣通亭鄉累子里李公諱永忠伏為自身見
在眼前功德今建佛頂尊勝陀羅尼壽幢一坐流傳萬口上
及祖先下至因孫是忠平生願足有妻口氏永安三年十一
月十八日因疾病一經身故男子五人女子一名王郎婦口
口長子李國妻安氏錄不

泰和三車五月日 特建壽幢一坐 趙奉先造

以車為年僅見於此義取千百與唐武后製年字作車
取千千萬萬意同

淨行香同經塔

高三尺一寸餘八面而廣五寸一而鑄寺門雙闕形上有
題額左右二面鑄侍童各一人經五面各四行行二十五
字字經八分
正書在唐縣

淨行香同靈塔 額六字 行字
寸三分

佛頂尊勝陀羅尼

錄不

泰和四年三月二十日 建在經末

此磨舊幢為之故有零星字迹

康伯祿建真言幢記

高一尺八寸拓本五面而廣四寸各三行經三面行
十一字梵書記二面半經七分正書在涿水赤土村

大准提真言曰

大金涿水縣赤土里康伯祿奉為先亡父母特建石口一座

父諱塔母張氏長亡男長男伯祿妻石氏錄不

泰和五年三月八日

趙彥忠建梵經塔記

高一尺八寸八面而廣四寸各三行經六面行十四字梵
書記自六面末行起註於末一面字徑一寸正書在涿州

高村寶興寺

佛頂心陀羅尼

大金涿州范陽縣高梨趙彥忠奉為亡過父母特建石塔一

坐

父諱永璋母孫氏 生二男

長男趙彥忠妻王氏錄不

泰和六年五月口六日

建

宋公進等建真言鐘記

高一尺五寸八分廣三寸餘三行至二寸餘二行不一錫
像一而經二而贊書記五面行字不一字經七分正書在
沫水北關

大准提施羅尼真言

維大金國中興府易州涿水縣新村任人宋公進與弟
兄等與亡歿祖父母同建頂鐘一座

父諱遇母阿王生二男一女又繼母阿孟

長男曰公進妻梁氏生女四人錄不

泰和七年五月初九日丙時建立

張百瓊建施羅尼幢記

高一尺七寸餘八面廣四寸八分與二寸五分相間經四
面四行二行行十二字梵書記四而四二三一行不等行
字不一字徑五分正書
在房山上樂村觀音堂

塵影往生諸施羅尼

大金奉先縣上樂里人也姓張諱百瓊奉為亡父特建施

尼□□一坐

竊聞孝者百行之源名者諸功之本平樂善性格溫柔凡所

作□□□父□恤念孤貧之□視無差 曾祖耶□□□

娶楊氏所生一男 名孝□以下字多
漫滅不錄

提行頂格字

泰和八年三月十五日張百瓊建

此記文多脫落

尼妙政壽塔記

高一尺五寸五分八面廣三寸五分與二寸相間三行
二行行十二十五字字徑八分正書在涿水孤亭對山

妙政設濟壽

自金容兆夢煥發於允邦□譯貽文茂寔於震域蓋□人

□施法兩廣披慈雲是以□風□蒙□近葬塔必立寶鐘□

死上尊書□增福而消災抑亦□影覆雲塵□離苦而獲樂

故妙政花嚴者本是涿陽西南長女□人也俗姓張氏父名

強□母姓韓氏□自幼女生家園門六歲於涿陽聖嚴寺引

推芳落髮禮當寺□容為師□蒙師□訓教習花嚴經至年

壹拾□歲普過皇恩受具大戒自此之後□□□□院住

坐二□有餘炎涼□憚開演□業初過□□□非常預造壽

塔壹坐專□門□□後收靈骨吉日卜地

不錄一行

建塔弟子三人淨□淨圓 淨□戒之書

泰和八年閏四月初一日

此與承安三年念公一刻語句相同設濟為彼法號而亦襲之

可嘆也

劉金等建經塔記

高二尺八面而廣四寸五分各四行經三面梵書
記五面行十六字字徑八分五書在寒水板城村

薦幽真起勝道陀羅尼

維大金國中都易州涿水縣思孝□板城村居民劉金并姪

劉希等奉為亡過父母考妣之靈特建石塔之記

昔亡父劉慶延乃劉思□之孫劉君初之子□母河高是高

陽縣□梨村人也所生子□長曰金(劉真張)□□曰得

熙妻王氏餘皆家屬名

本里布衣隱士馬昌書丹

范陽縣橫歧里張朝□列石

時大安二年歲次庚午二月初三日孝男劉金等特建

壽聖院舊經幢并尼慶榮增刊經幢記

上下二層上層高二尺七寸拓本七面廣六寸與四寸七
分相間題額一面經二面三行四行行二十五六字
經八分第七面題名二人字較大下層高三尺二寸拓本
六面廣七寸與五寸相間經二面五行六行不一記
三面行各三十字字徑八分均正書在唐縣壽聖院

大佛頂尊勝陀羅尼玉石之幢字徑三行十二字

小佛頂真言

錄經不

功德幢主劉元簡

東晉賢院主僧國辯

右

頂尊勝陀羅尼真言曰

錄經不

右重脩立石幢所集

功德□願此左第二

皇風永扇

帝道弥昌河海晏清臣隣歸美金枝榮茂寶祚延長民樂太

平時登大有法輪常轉□運恒膺謹記

大安二年五月二十七□以上弟

大金壽聖院重遷寶幢記

大安庚午五月仲夏日有客見過因謂余曰本邑壽聖之院
舊有石經幢不啻數百年矣哉安置於後殿之東有尼慶榮

一日嘆曰嗟乎寶幢何隱於此耶□先師亦嘗有願欲徙於

前殿之不陽幸謝世遠計工出私銀卅十擇吉日以遷建更

增刊尊勝陀羅尼經一卷余吞曰僕聞慶榮願亦詳矣自幼

年絕俗出家試經顯名今遷建寶幢蓋承先意也容於是究

爾而嘯曰誠哉是言也容請予書之聊復為記□不敏何足

以發揚勝緣客曰但紀其實耳因□其請噫左者恒存善念

亦□有之此能出私銀遷建寶幢世鮮矣哉是歲立夏后五

日將仕□□里左坦謹記并書 以上第五面三行第六面六行

層下

幢有二層下層則尼慶榮遷建舊經幢而作也上層不著年代觀字體及所願云云當是晚唐所立况中坦旁書作且此唐人避睿宗廟諱可證也今姑與下層並列於此左坦作記首稱大安庚午五月仲夏云云而篇尾又稱是歲立夏后五日記殊不可解豈立夏為夏至之誤歟世下十字衍文

法師恩祖地羅尼壽塔記

高二尺八寸而廣四寸餘第一面題額餘各三行記三面又一行經三面行各十八字字經八分題名一面正書在馬村

祖公法師壽塔之記 額二行八字字徑二寸

大金易州延慶寺祖公法師壽塔記

夫生死常理何足噫哉

師諱恩祖白馬里人也父李見母石氏家世純善師幼不茹葷不兒戲父母遂放令出家禮本州延慶寺普安大德為師訓以今名請習經業至宣十七年中選受具戒後遍歷講肆深通奧旨不數年本村堅請開大花嚴經講至今三十餘

載如一日方以六旬自思人生何定終不免最後一朝遂竭誠預造壽塔一坐置於白馬義井院西南隅終為後代軌矣佛頂心陀羅尼

錄不

門□五人曰善義善溫善企善柔善仁

姪男李貴奉資全

大安二年五月二十九日建洙陽田慶刊

李忠直建梵經塔記

高一尺八寸八面而廣四寸二分額像一面經一而梵書記六面各四行行十五字字徑七分正書在洙水朋脂村

大悲菩薩□地獄真言曰

□大金易州洙縣□□□□里□李忠直 奉□□致

父母特建石塔一座父□□母劉氏所生三男 三女 後三兩家屬名氏均勝無幾字不具錄

試過度之 勿宣於口 常思已過之□每□未來之□ 存勝字

大安三年四月二十一日丙時立 在弟八面本行

資甫為祖父母建經幢記

高二尺八面廣三寸五分各三行第一面經梵書次佛
像上亦有梵書六字餘六面皆記行字不一字徑六七
分正書在米
水并上村

大金中都西南高陽正西有里曰并上孝孫資甫奉為亡祖
小四翁耶二娘娘李氏建立石幢壹坐之記

公幼小農桑為艱稼穡為生中年幹家衣食豐足常懷孔聖
之補注儀久習顏淵之禮為人苦已樂他平尋命樹常接杏
善之風万仞福山不改青貞之德塵影所需不隨沉輪風落
鐘慶皆獲利欲公不壽大命豈由人□□記遠年而逝報亡
祖助勞之德命刊石不□其銘

先亡耶二四翁娘二李氏生二子長男諱十次男諱□以下
家為

名氏不
悉錄
昔大安三年辛未歲次五月初九日孝孫資甫特建

企公壽塔銘記

高一尺五寸六面廣四寸餘記三面經三面各三行
十二字字徑一寸正書末一向多年月一行字較小在米
亭山

企公壽塔銘記 弟張善

原夫自幼年十九出家礼 師琮公先 師亡者或礼 淨

公所以今之企公德之彌高有若出谷之孤雲清之彌遠瀾
如離波之素月自六旬已上善遇 皇恩德界後師 濟公

誓報僧俗父母養幼之恩持經
佛說生无經一卷

里人張克翼書
行先行□行秀在經末
丰行下

崇慶元年正月初三日企公遷化親姪張子榮建
界疑得戒之謫書人名偏右示謙始見於此

齊仲甫幢記

高一尺四寸五分八面廣三寸八分四行與二十
二行相間行十六字字徑八分正書在米水炭山
大金國中都易州涿水縣炭山里人孫□慶全姪齊閔長女
安郎婦甘 奉為 亡祖父齊公諱仲甫母高氏特建佛頂

尊勝陀羅尼幢一坐石匠仇□
夫人之死生由命善惡在人為善過福之本為惡過禍之基
古今皆知弗能行也□涿陽之西約十七八里有炭山后

民 齊公者字農桑志勤商字則惠及僧道濟字協
和於兄弟敬愛於親朋遠使鄉閭□重賓友欽服子孫遜順

門戶崢嶸蓋積善之致也帶因則花茂源深而流長信有之

矣忽有疾弗愈藥餌難痊不幸卒時大定十七年歲次丁酉年三十有九迺終 齊公生前長男三□□男珣妻蔡氏次男珪妻溫氏小男□妻王氏錄不

崇慶二年四月二十六日特建

記云建佛頂尊勝陀羅尼幢今幢八面皆記及題名不見有經始刻一幢拓者遺之蒂因當是蒂因之誤衛紹王改元崇慶次年五月又改至甯北幢立於四月故猶崇慶

劉伯昌為叔建幢記

高一尺五寸餘八面而廣三寸刻一面錫像二三四五面記各三行行十四字字經六分正書六七面經各二行行在涑水板城村

大金國中都西南路易州涑水縣北舍之地有壘曰板城村北庄住人劉伯昌奉為亡過親叔一名諱寅特建錄幢一坐之記 先姑亡過諱公俊妻曹氏所生二男長男劉敬次男劉寅妻□氏所生二女張方史郎 有三姪長曰劉伯妻張氏次曰劉子泉妻高氏次三曰伯昌妻李氏錄不錄大准提陀羅尼□

崇慶元年

建立

帝

提行空一格

惠明梵經塔記

高二尺四寸五分八面而廣五寸內外各四行經二面行十三字梵書記六面行十七字字橫經一寸分書

尊勝□□智□陀羅尼書

明公唯識灌師塔記

卷友義藏誤書

灌師名惠明姓趙奔村斯庄人父諱信母王昆仲四人師當其次幼於石經寺禮□□華嚴崇公願師大二十三年□□大帶□□□壽吳天寺方判國□大字五秦壹大帶梁公左錄通性圓明大師字五器凡與師游而不稱善及登戒字五宗預易劍圍國寺全公學肆及字五通□□十□年追戒

之後值本卷奄化□□本字五雲公灌帶字五試中選字五

一寺溪公席□□□舊業更益斯聞豐慶演說大有啓發師言行典足與兒俱清梵音洋洋遠性溫厚喜字五不□亞語加人楷隸行草蕪□後一行及七四字五年□□建字五

法明生前建陀羅尼塔殘字

高三尺九寸八面而廣七寸七分八分與五寸五分相開題額一面經六面三行四行行二十二字字徑一寸餘行字莫辨字經六分正書

法明 生前特建佛頂施羅尼之塔 徑一十三字

佛頂尊勝施羅尼日

錄不

伏聞 如來□□利生妙法能□善□□之 尺下餘二

粵有石經寺 下全 日持諸施羅尼 下 法明 下

尺上餘一 三年四 下

明字缺筆蓋塔為其徒所建而致謹師名也

重建大悲院記

高五尺廣二尺四寸五分二十三行行四十五
字字徑一寸正書在順天東安舊州鎮大悲寺

重建十方大悲禪院之記 篆額

燕京析津府安次縣重建十方大悲禪院記 并序 修正

德賜紫沙門 如智 撰 太子校書郎守安次縣丞王

詔 篆額 沙門 圓瞻 書文

石之義用大矣哉世所由來尚矣厥□理異諸詞賦者弗在
雕蟲粉飾而已青乎直其筆實其事因圖活美於丁世意夫
取信於將來豈小事與愚釋家之流頽物而牆者也抱愁康
之七病有碩鼠之五能自非儒學安敢逮斯事去秋寢疾于

金天會六年三月望日

水北蘭若沙門圓幹與道俗十數人持狀至請屬斯文再三
抑命弗克違蓋不得已而記之庶博雅君子不辜焉夫旭日
不昇六合長冥大覺未興群生莫醒昔 吾師大沙門能
寂如來警優曇花時迺一現出賢劫之九次千佛之四應機
任世開物成務可繫屬者咸入陶誘使任十五有朽生死之
根九十八使斷牽連之業久點之要既說所應度者已訖能
事斯畢留藥而歸所留藥者盡從藥化生者僧僧之居起伽
藍謂與亦日道場迺有道者息心之地且心不息託靜處
以息之處不自靜待善人以擇之粵曩古三乘聖賢未有不
須此而致道者也然有二類故禪師一行曰僧坊西國呼毗

訶囉此譯住處白衣為長福故與諸比國造房舍禦庇風寒
著濕所不饒益事使居人安心行道修戒心慧令檀越受用
淨福晝夜常流無有斷絕是以名焉別有阿蘭若名意樂處
謂空寂行者攸好之所或獨一無侶或二三人去城邑村落
人煙一鼓聲外齊五百弓量造限量小室或施王為造其
山島空澤樹下塚間咸其類也此方所以名寺者由騰蘭始
入漢寄鴻臚寺以待之後白馬覽因以名之隋更道場至唐
復為寺至于今又禪刹之興自達磨遊梁之後五葉已來天
下角炎炎如也安次縣西大悲院古之僧居年禪雖遠
勅額□□會亡遼數盡既遭兵火灰燼而已有 故英慧

大師門人行進等知力不逮仰稟先師之道嗚呼以茲地施
為招提禪院及將院東南隅菜園一所計地三畝以助供費
今此常住體通法界非一眾之局財有十方之分師無攝
度資斷繼承巨無窮時永為定式遂告請列在縣正覺寺賜
號沙門慧偈俗士史信如等同心併力為主園護知善安寺
僧圓幹有愛道崇建之志眾請為供養王經之營之不數年
間佛宇香厨禪室藍垣百一資具事事悉備其心力勞動有
如此者噫靡患處之不興患人之不圖苟處之得人能事因
有不濟者未或聞也宋宣和乙巳季秋有燕京竹林寺
前三學論王賜紫沙門行成世號大悲大師常以頭陀為行

護生救貧是務衣鉢之餘分寸不畜是歲草棚起于累土丁
未中復承燕京化度寺 檢校太尉真戒淨慧大師賜紫
沙門祥楷開大乘菩薩戒壇結化到千人淨社據先於人上
所有積欠一切酬畢為山功成事在今日千古便事具見斯
文莫傳之無窮燈燈續燄庶吾道無墜地之患云爾
時大金天會六年龍集戊申月旅姑洗望日記
當縣何永壽 刻 并男相兒同造
在縣西閭家堡天會六年立
舊聞

智度寺供塔碑銘

高六尺六寸廣三尺四寸五分二十六行行五十三字
經一十未一行題名九十八字字時小正書在涿州南塔

大金國涿州智度寺舍利塔供養邑碑記

大金涿州智度寺邑人供塔碑銘

鄉人將仕郎試大理評事李 瑞謀 撰

同泰寺沙門 法誥 書

伏聞梵語云窣堵波者唐言譯之為高顯其義取之曰塔迺

如未靈骨之所歸也 如未示滅之後大千百國土爭請

分骨而葬之名曰舍利分布郡國不可勝數故 如未真

金天會十年六月

身之所有者一無遺焉具大神通力而不可思議遇有光明

照曜警悟衆生之俗眼令生信敬心而真得供養者獲其福

利為功德之寂勝也昔李唐憲宗詔大達法師率其緇衆迎

真骨於靈山開道場於秘殿親奉香花為人請福則其事也

城東北隅有智度寺者當郡之精利也始遼國之有名焉中

有之塔則 如未具體之一分也寶塔疊起既聳且麗飛

簷平接於青雲金鐙上衝於碧落風傳鐸韻振聞數里天光

轉影大有餘慶而舍生託藉之利不其博哉時已寢遠由未

未詳示見休徵難以具載時故遼大康兩道宗皇帝即位二

十有八載也治平日久人安富庶郡人周永逸楊遵式等而

相謂曰生於其時衣食餘而無事豈非諸佛庇庥之力也當

發一念心興供於佛塔迺以為報不其偉歟應者如響從者

如流而署名齋錢先實於寺庫以日繫月而息其淨利泊每

年春以花開為壯丹會衆集其下周匝圍遶而花錢塗者種

種伎樂幢幡寶蓋螺鼓磬聲明慈荷振耀而已疑天人大

下於其會中心燭齊燃出家藏之珍異陳列次第一一相勝

其諸妙供極嚴豈勝言哉而佛食筵僧有可費者利之供焉

善善相承燈燈不絕其間踵事而增華者歲多有之奈何日

月逾邁時態有違興廢相仍干戈之事作生業有所未保善

事由之中缺十有數年無復於是裝貞石刻在名之幾何而

迄

本朝王者用兵一舉而定掃平寇亂芽孽無遺武功已成而

文事乃修釋教興行養生有賴歲既稔矣人亦安矣時謂太

平之美人興念善之心其郡人多先邑人之後也皆有繼修

之志而不拘聲色之論迺具狀申請 靖河使君張公為

邑長 公勇於義好於善一言則許而唱導之凡在下者

罔不聞命仍謂自經兵火之廢亂靡庶作踐花木斯盡聞然

而無觀者不可以供會繼及前事當於四月八日如未降生

之夜也真可供養而作口念其齋錢息利之用一依舊式期

於是日發慈重心壯觀繁麗當無少讓於彼時也既足以闡

揚佛教又足以報答

國恩也。噫佛者聖人也。以大覺多能稱乎。有道廣以方便力。故誘化群生。歸於浮圖氏之教。不其神乎。契法不移。變興亦時也。亦時也。繫人時而所為之。是知人能圖道。非道圖人。信哉。繫此善跡。繼絕而復興。當示其將來傳之不朽。使見者思齊。聞者生信。非勒碑以紀之。而何為哉。有當寺綱首泊諸邑人請於余。且錄其衆善文之於碑。惟名才大手而已。余不學。踈畧。安能當之。穿讓不已。而為之銘曰。

漢夢而下 教法東被 所有真骨 而名舍利 藏之寶塔 精一純粹 至哉威德 不可思議 忽焉

光明 莫測神異 迺得瞻仰 其福必至 善緣復

生 善道復行 所作皆辦 而無能名 真得供養

莫非克誠 今屬明世 既安且圖 惟善是念

歸依佛靈 法燈相傳 久而愈明 福海相接

流水不停 鮮克有終 刊石作銘 乃至十劫 繼

聞德馨

天會十年六月二十日 建

當郡韓孝成 刻

邑長敦信軍節度使金紫崇祿大夫檢校太保知涿州軍州事清河縣開國子食邑五百戶張 因徵 中散大夫起居

郎同知州涿州軍州事都騎尉東陽縣開國男食邑三百戶 賜紫金魚袋 涿州軍事判官文林郎試秘書省校書郎張 綱

碑載涿州城東北隅智度寺中有塔為如來具體之一郡人周永逸楊遵式倡眾興供佛塔當四月八日如來降生之辰其事最侈陳因以刻石前列鄉人將任郎試大理評事李端謀撰同泰寺沙門法誦書後列邑長敦信軍節度使金紫崇祿大夫檢校太保知涿州軍州事清河縣開國子食邑五百戶張元徵中散大夫起居郎同知涿州軍州事都騎尉東陽縣開國男食邑三百戶賜紫金魚袋 綱

涿州軍事判官文林郎試秘書省校書郎張綱按元徵見 見金史 汝弼傳云父元徵敦信軍節度使元素之兄也 此碑所著銜與史合惟崇祿大夫不載百官志攷遼史百官志崇祿寺避太宗諱光改階光祿大夫者皆易崇祿意 金之初尚襲其制未及釐正也與甯鄉階中散大夫志稱 中散為內侍之階天德創制今加於文職事官大金國志 五品謂文臣中散大夫至朝列大夫是其徵也都騎尉及 秘書省與志騎都尉秘書監不符都騎尉或上石者倒說 又省監亦可互稱故云然 石續跋

馬瓊施香爐記

高九寸廣九寸五分八行行字不一字
徑七分正書在唐縣店頭村香山寺

定州唐縣小東閭鄉南赤村馬瓊將發願心獨管香爐一座

施向中赤村香山聖壽禪院永為供養獨管香爐人馬

瓊妻邛氏長一男三女男馬海妻魏氏長一男不楷

匠人楊孝恭

天會十四年七月十五日建立

金天會十四年七月十五日

趙州石橋洞題刻四

完顏高二尺一寸廣一尺一寸四行行字
不一字徑一寸五分正書在北洞

回謝大齊國信使興義軍節度使完顏高
不一字徑一寸五分正書在北洞

副使游騎將軍知東上閭門使劉君駒

天會十四年十一月二十八日過此

按宋金二史偽齊劉豫以金主天會八年立為帝都大

名十年遷都汴十五年金主廢之此刻在天會十四年

故猶稱大齊入汴過趙道所必由也惟按金熙宗本紀

天會十四年十月使蕭仲恭為齊劉豫回謝并生日正

旦使是奉使者非完顏高
不一字徑一寸五分正書在北洞縣矣然蕭仲恭傳不載此役

金天會十四年十月二十八日

豈初命為蕭而後易完顏歟完顏高
不一字徑一寸五分正書在北洞縣與劉君駒史皆

無攷

中山楊高一尺餘廣一尺四寸五行行四
字字徑二寸四分正書在南洞等題名

中山楊高
不一字徑一寸五分正書在北洞廣平張高
不一字徑一寸五分正書在北洞大定丙午歲寓居汶川暇日全來

太平寰宇記趙州平棘縣下引水經注云汶水今本誤
作汶水

又東逕平棘縣南有石橋跨水闊四十步長五十步即

今大石橋也按水經注此文已佚汶水源委見唐水徽

四年程村水橋碑記跋

平棘令高國忠題名高一尺廣一尺八寸七行
四十五字正單相間在南洞

懷遠高
不一字徑一寸五分正書在北洞行沃州平棘縣令白霄高國忠重建南北二洞昔

安二年六月望日題

安上泐一字按平棘自唐迄宋為趙州治徽宗升為慶源府趙郡治金天會七年改為趙州天德三年更為沃州元仍為趙州明省平棘入趙州此刻稱沃州平棘縣則為金刻無疑泐字筆蹤與承為近蓋承安也白霄北狄國名唐書回鶻傳居鮮卑故地

信都令某題詩并和作高八寸餘廣二尺二十二行詩每行七字字徑寸餘餘每行十二字徑六七分正書在北洞

近蒙

上司下

從弟烏古道由

川偶聞南宋遣使

賀

詔留之方

接伴副使者迺

家兄檢院同知也奉待

下徘徊偶一絕聊誌其來

州信都縣令烏古論思武

使董璞從行昔泰和五年閏

月十四日永紀

石壘跨黃流必問濟舟漲溢驚滿雖拍岸肯教

行者稍為憂

德金教次

公高韻

一見危才猶疑瀑布半才天涯蜀旅行無免得

舟人來往

奇石山磨崖記

高連頭四尺五寸廣七尺二十四行行三十字字徑一寸餘記後街名及碑後捨財人名五行字較小正書在獲鹿

奇石山磨崖記

奇石山磨崖記

朝散大夫尚書虞部郎中權知稟城縣事翠伯棟撰

文林郎尚書都官員外郎權知獲鹿縣事王瑄書

文林郎太子校書郎守獲鹿縣丞郭宗益篆額

太子右翊衛校尉知獲鹿縣尉趙炳温同建

獲鹿自漢以來號稱名邑邑之西北粵有合滋吐潤濃翠如勻不險不夷獨秀而野校之圖經寔所謂奇石山也環邑皆

金天會十五年十月十五日

山而山之大者青嶂碧巘雲岫煙嵐我萬疊一帶屏列而危巔峻嶺又且連亘重複有弗絕者宜睥睨此山為迤邐而不足道然境勝地靈特為逸人高士所愛固異乎它山也里人好事者曹龍劉清於山之阿穴石為二洞命其名曰純陽曰脩真學道者居焉洞之頂有地爽坦坦然如砥平廣袤百步冠褐之侶因識其所以起建 三清殿以崇奉高真其徒五六人與夫掌化緣者分遣四方未幾邑境鄰封人皆輻湊信心喜施財無所惜而富者車載貧者肩擔雜沓而來唯恐其後由是鳩材僦工閱數月告成巍然突兀屹立於上眾所欽戴也顧不遑歟初於殿廡下其無草木如此道眾手植數

樹力於栽培柔枝弱幹今漸扶疎掩映綠陰頗增氣象然則

殿之建也豈徒示覺桶之壯麗措堊之藻飾以為眾人觀美哉蓋使之登其庭瞻仰繪像而咸起好善之心焉先是殿之

始基也其種種靈跡所以信於人者固難以縷陳而悉數之

試舉其略以表希異村民有張氏者乃富農也榆數株方茂許施其一以為之材後斬者竟不副所願化緣渠長欲以

錢易之亦不肯售越三日擊雷迅雷駭人耳目大風飄屋雨

靈如傾轟然霹靂不知其所從來拔張氏所許樹去枝條其家驚惶遽載而施焉洎消日之良扶木以構則適當務農之時從事東作者頃刻弗得息嘗欲借人以助役至是辭以

二

無暇道眾彷徨四顧茫然失措者久之方慮勝緣艱阻不旋踵濃雲布野雨亦隨降而執耕布種者不能趨田畝於是竭屨以赴期會人遂雲集隆棟巨梁成於肇造既構則天乃開霽變化之道孰能測究哉工作之興也先於南坡下取土以供其用人之登躋疲勞方苦其難忽有戈褒衣老叟謂其人曰此山之鞍其上有土甚廣何必遠去以重困爾力遂以杖指示叟導而前乃至其所斫去蕪根果得厚壤十數步內一無拳石蓋惟土功之自起址至于塗墍朽鏝因是取足力不之而功倍以省蕪裡之役美哉斯事也道眾忻然共延於座方烹茗以謝其意俄失所在眾皆奇之法師龐居仁子安

以道行住持率其徒成此善緣躬自董工勞且不憚至誠所
 動有感必通是故始於繕營則有賴人為及其畢事致獲
 神助其於真筌正教又能宣揚之而通究微深造本原細
 繹冲科數□□範而之以開悟衆人使知趨向也一爐香火
 安置清壇幡蓋具陳花燈間列吟詠□□呪執節行道而持誦
 之力垂惠一方期於無天灾無物癘雨暘時叙五穀豐穰俾
 人人多種福□咸躋壽域願豈小補哉蓋余曩時與龐為學
 校友而縣令王公都官亦有同年契因殿之落成也欲刊諸
 崖石而紀之以垂永遠來□余記義不得辭余昔為布衣時
 長邑庠者殆數歲矣每因暇日歷覽此山之勝故余喜導其
 事而為之文也天會十五年十月十五日記 鹿泉南亭

刊 事而為之文也天會十五年十月十五日記 鹿泉南亭

河北西路都□□□□□□□□□□□□□□□□
 河北西路□□錄判官特授賜紫達□大師 善應
 □□□□□□□□□□□□□□□□□□□□□□
 □□前□□□□□□□□□□□□□□□□□□□□□□
 上□□□□□□□□□□□□□□□□□□□□□□
 字□□□□□□□□□□□□□□□□□□□□□□
 太子右翊衛校尉前酒稅都監周元宰 右班殿直前定
 州酒稅都監封倚 本縣監酒稅判官李謙

在縣左班殿□杜已 右承制前主簿趙通 左班殿直
 劉政 左班殿直孫正
 典史陰義 書佐□誠 書佐安成 □□康簡 書佐

孫賢 空

上善衆同發願心各捨淨財塑造供養端依永祈福祐
 此下題名四行皆施主
 姓氏凡四十九人不錄

右記鞏伯壇撰王瑄書郭宗益篆額趙炳温同建案金熙
 宗以天會十三年正月嗣位不改元仍稱天會十三年至
 十五年十二月始詔改明年為天眷元年見熙宗本紀碑

四

書天會十五年正與史合奇石山獲鹿縣志山在縣西北
 二里許石清潤可為碑碣山脈自虎山東北迤邐而來環
 繞城郭上有元人磨崖記即此刻也碑為金刻而志稱元
 人誤伯壇瑄宗益炳温俱無攷伯壇列街為尚書虞部郎
 中瑄列街為尚書都官員外郎宗益列街為太子校書郎
 炳温列街為太子右翊衛校尉皆不見金史百官志案志
 稱漢官之制自平州人不樂為猛安謀克之官始置長吏
 以下天會四年建尚書省遂有三省之制至熙宗頒新制
 及換官格除拜内外官始定勅封食邑入銜而後其制定
 然大率皆循遼宋之舊云云攷熙宗頒行官制在天眷元

年八月即磨崖刻記之明年也百官志於熙宗以後之制頗詳而於天會初之設官甚略蓋亦雜采遼宋之舊矣又金志東宮官有左右衛率府右翊衛校尉疑即其屬官又志云散官高於職事者帶行字職事高於散官一品者帶守字二品者帶試字品同者皆否案文林郎正八品上縣丞正九品宗益以文林為獲鹿縣丞散官高於職事宜題曰行此題守者蓋天眷以前官制尚未畫一故與史有異同也記後銜名可辨者有河北西路都初五判字特授賜紫澄字大師字又有河北西路字錄判官特授賜紫達字大字善應第二行有上純陽洞賜紫下又有前

初七授賜紫字妙大字三諸字案正定龍興寺大定二十一年廣惠大師經幢銘云師皇統二祀保克副錄二僧列銜是河北西路都僧錄判官無疑都僧錄為帥府僧職判官即其屬員大金國志有僧錄而無都僧錄及判官此其漏略矣此後列銜有前酒稅都監右班殿直前定州酒稅都監本縣監酒稅判官在縣左班殿直右承制等官酒稅都監係都麴使司屬官見百官志又志云凡京都及真定皆為都麴酒使司他處酒使司課及十萬貫以上者設使副小都監各一員五萬貫以上者設使副各一員三萬貫以上者設使及都監各一員不及二萬貫者為院務設都監

同監各一員不及千貫之院務設都監一員而無監稅判官之職又左右班殿直及右承制亦皆金志所無案宋史職官志武選官使臣班有內殿承制左右班殿直政和二年改內殿承制為敦武郎左班殿直為成忠郎右班殿直為保義郎碑題右承制當即內殿承制金蓋采用宋武選舊格而又析承制為左右兩階耳常山貞石志沈氏錄此碑文弟十四行脫於殿廡下其五字兩靈如傾靈誤靈其家驚惶惶誤煌忽有戈褒衣老叟戈作一以重困爾力脫力字而為之文也脫之字後銜直歲字六

補註於旁

龍池事因記

高四尺六寸廣二尺四寸五分十六行行三十六字字徑一寸正書在曲陽黃山

龍池事因記

自本院先師法眷僧惠備惠辯審焉等於本院東高會裏起建龍池於五臺山及諸山二十四處龍池內請水投於池內興建龍池遇旱山下之民及本州累獲感應自後遇旱本州官屬累次求水祈禱感應熙圖間本州遇旱取水祈禱而獲感應本州安撫侍郎薛向奏乞朝廷特賜美號奉

勅特賜黃山八會寺華嚴集聖池利民侯之号山下之民虔

天眷二年三月二十四日

仰尋命工立石刻

勅文上石立碑於本院

佛殿內

勅文今

文上碑

本院周之界東至滴水堂西至古跡石南至打鼓臺北至帳子崖院西北有莊良田數頃

法眷僧

僧善喜僧善澄長老僧善通僧善和僧善僧善興僧善寶僧遇

下法眷僧

僧寶清僧寶開僧寶忠僧寶圖僧寶珙僧寶玉僧寶存僧寶貴

時天眷二年歲次己未三月辛巳朔二十四日甲辰乙時立石

錫華藏經目錄

拓本三紙當是兩面刻各高一尺二寸四分廣二尺一寸五分
十行行字不一字徑七分正書在房山西南五十里西城寺

錫華藏經摠經題字號目錄

上羅尼經四經合十二卷同帙 覆字號

上 海經一十卷同帙 器字號

大方佛報恩經七卷於同帙菩薩本

經口口口紙鵲標在馬鞍山洞裏

口口口口造此報恩經請知有

菩薩本行經上中下三卷 欲字號

上經合一十卷同帙 難字號

金天卷三年四月十五日

上經合十卷同帙量字號

上經合十卷同帙墨字號

中口口五經合十卷同帙 悲字號

口口次口經五經合十卷同帙絲字號

口大寶樓閣善住秘密陀羅尼經三經

口九卷同帙 染字號

大口口遮那成佛神變加持經二經合

十卷同帙 讚字號

口口地羯囉經三經合八卷同帙羔字號

口佛所說神呪經七經合十一卷同帙羊字號

智炬陀羅尼經二十六經合十卷同帙景字號

口光太子經二十二經合十卷同帙行字號

菩薩內習六波羅蜜經二十三經合十

口同帙 維字號

十地經三經合一十卷同帙 書字號

口口口界王陀羅尼經十卷同帙 經字號

口口烏樞瑟摩明王七經合十卷 羅字號

右一

一字奇特佛頂經九經合一十卷同帙 將字號

菩提場所說一字頂輪王經十經合十

二卷同帙

佛母大金曜孔雀明王九經合八卷同帙路字號

大寶廣博樓閣善住秘密陀羅尼經十

三經合七卷同帙 俠字號

金剛頂瑜伽千手千眼觀自在菩薩修

行儀軌十三經合九卷同帙 槐字號

仁王般若念誦法十三經合六卷同帙 鄉字號

大聖文殊師利菩薩佛刹功德莊嚴經

五經合七卷同帙

普遍光明清淨熾盛如意輪寶印心無

能勝大明王大隨求陀羅尼七經合

八卷同帙

封字號

金剛手光明灌頂經寂勝立印聖無動

尊大威怒王念誦儀軌法十三經合

八卷同帙

八字號

已上計二十七箇字號此經碑有長有短高下不平當來

出時宜慎謹之

鶴葬藏經施主山西奉聖州保圖寺沙門英俗弟子史

君慶等奉為

先亡生身父母法界眾生承此功德同生花藏親見諸佛

維天眷三年歲次庚申四月乙巳朔十五日己未辰時瘞之

蘆子水道院法堂記

碑中斷連額合高六尺五寸廣二尺四寸五分記十四行行四十三字字徑一寸正書後題名八行字特小在房山西州里金山院

大金國大聖大明皇帝皇后萬歲特建三間法堂一坐永記

碑額八行行三字字徑二寸

大房山口水道院初興三間法堂闕

燕之西南垂百里曰大房山按圖詠云當呂大房為郡小吏

羽化此山因以名焉管如來生依鶯嶽晦廬房山舍利靈圖

苑然斯在古木輪樁寒泉激勝五嶽之嘉祥異三山之秀

氣豁登之蘊風雷巖廊之孕聖賢咽喉諸地襟帶群方寔

吾國之大壯者也向有招提曰蘆子院之巽有香泉一沼

全皇統元年十月

冬溫夏涼每達芳景白蓮菡萏畫鷁翩翩榛栗滿谿菓花盈

塢翠凝香浮別為一天遠拋榮辱之鄉高出科名之地以古

之郡老之所建也先有僧數人但以興園在務恐失軌軌擬

革上院易為禪觀希唯我絕頂上人迺當時之秀器高

標穎世勝繁絕倫白月在天朗然獨出山主祥義等心狀陳

丹懇將此上院一區東隣木口西接陽溪南達九女之安北

據牛家之峪在內山林居中院舍一蓋並施與上人永為

道院任意訖是師不以一方可繫化事以狀授門人次長

禪師上人亦乃道器清芬群髦尚獲心印於韶季脫

凡於冠歲猛風徑草也烈火良金也雖世貫瀟鄉心居房

岳復承 師付風夜務興既結交於他方共成緣於是地師
屆之所老幼忻隨豪俠者願輸其財匱乏希垂其力院之軋
有地坦平固若龍蟠遂致立功日夕無暇刻剡琅^口斲剡塊
北採巨棟於佗山命良工於別郡藻梳繪飭不日告成法堂
一坐三間四筵莫不嚴而整高且麗僧舍禪庵星分左右巨
甚清幽以致大功莫不質良蓋 禪師上人之決剖也非
鬼神之力聖賢之祐其孰能備于是乎^口感此勝事命愚
寶錄刻珉備紀垂于將來俾万世不銷其道而已

維大金皇統元年歲次辛酉十月望日庚時建

後有題名八行平漫莫可辨識

寶教院重修相公堂記

石斷為二共高五尺五寸五分廣二尺九寸六分二十五
行行四十七字字徑一寸正書末另二行字特小在滿城
北陽山
定慧寺

寶教院重修相公堂記 篆額九字

大金保州順天軍抱陽山寶教院重修相公堂記

夫寶教院有之其歲時久矣自隋文帝開皇之間^口焉隋禪
于唐而唐有天下至開元號為極治當是時功名卓犖才業
^口嶒謂賢宰相者 張燕公其人歟公方少事隸業^口此山
寶教院之東巖既富貴而隱於位思念昔日為學之所乃廣
其^口其間規模宏遠建立壯麗舊碑具載其詳所謂石^口之

金皇統八年三月初一日

東別構一堂後人祖公之真於斯堂之左楹號曰相公堂名
自此始矣自唐開元歷宋景德中間更革五代彫弊之餘茲
院不無殘缺有保塞右領軍衛將軍邢公者於景德年間^口
興復之功增而新之鄉人有好事者重其人塑其真次 燕
公對設居堂之右楹燕公之堂因以遷於石廊之南而設次
仍舊焉然則世之相後至今幾百餘歲紹前人之志而^口大
^口者豈謂無其人哉 本朝奄有遼宋四方又安天下
無事真可謂太平至治之世矣其於安百姓撫軍旅鎮方^口
^口 朝廷遴選奇材以付重委者急先務也保塞之
地於燕南最為衝要今者 金吾衛上將軍順天軍節度使

完顏口和尚持節秉旄未鎮是郡 公奉契丹蕭王之族也 以武略輔佐

天子開拓疆土功業無雙 賜姓附 宗光耀

明代年雖六十矍鑠高健公常以平日公治餘閑據鞍 躍馬張弓挾矢凡所決射發無不中謂子孫曰口口此取富 貴口口豈可一日輒忘之且人情易習若一隨其筋力有 事何以報 國乎推此則知 公之忠於 國家

盡可尚也 公之才豈止於雄武過人而已加之刺裁吏事 撫軍容了然明斷於胷中是口大過人者 公性惡卑隘 而樂居英壇因歲時暑坐夏是院駐 旌旆者幾三月矣

王事未嘗暫輟因燕闕之口訪寺舊跡為其堂之棟宇瓦口 無有存者 燕公塑像移置他所唯是石像曝露於頽基之 上 公甚憫焉詢諸山僧得置堂之由口然念前人之口 斯足見 金吾之用心也豈小補哉于時本院山主曾集徒 百八十八年五代傳繼五十有八年趙宋口口天下數歷庚 申口口之距 今皇統八年綿歷歲時揔而合之幾六 百年寺之興廢不免有之昔者 燕公成於開元 領軍繼 於景口時人慕之塑像於堂載德於碑至今奉事不絕矧乃

本院中有州牧張利一祈雨之文姚師回遊山之記猶列諸 石以口其口則我 金吾崇燕公之德繼領軍之事增建堂 宇有過於昔時可不紀其美耶嗚呼起寺于今六百年開時 不為口久古今名宦官高位顯紆紫懸金者不可勝數其間 崇信 佛事建大功德則惟 張燕公 邢領軍與 完顏 金吾口而已豈不難其人哉我當立碑刻石繪公真於相 公堂中朝夕奉事與碑同傳於無窮不亦可乎余曰當哉斯 言乃命愚口之記然記者記其實不記其文愚口撫斯堂之 本末以叙其實云耳俾後之好事者遊斯山登斯堂見其跡 慕其善承口而不忘也時皇統八年三月初一日進士王

高臣 記

本院口內都僧主講經論賜紫沙門慈濟大師 智德

立石

忠翊校尉前蘭州省倉草場都監趙 遵口 書并篆

額

任口講經論僧惠琦 管勾口事僧惠教惠寬惠

口惠賢惠口

惠發惠口惠口惠瑞惠口惠普惠口惠口惠口惠良

惠口惠口 二行在碑末 字徑五分

石口人張平刊人口德全 二行在末 二行之下

開化寺僧文海舍利塔銘

高三尺四分五分八厘而廣六寸七分至七分不等各七
行第一至第四面刻經第五六面及七面前三行刻序銘
年月行各三十七字餘皆題名行字不一
字徑七分題名字略小均正書在元龜本寺

佛頂尊勝陀羅尼經

經文不錄

大金開化寺建殿都功德僧海師舍利塔銘并序

沐陽李□撰并書

師俗姓何氏法諱文海實真定府之元氏董安保人師生知
仁讓幼脫塵勞政和三年春□□得度禮本寺上生院懷
慶為師戒律甚嚴師以嚴慈為心勤捨是行不談人之非是

金貞元元年十月

待貴賤□□重修之餘無他慮真物外人也天會八年冬

一日作大齋會諸僧徒曰本寺九間殿幾千百□昨經兵火

焚毀殆盡惟存基址今日□僧特發重願勸建此殿奉報

國恩啟諸大眾以如何各在會各各避席合掌加首言曰

善哉翌日跣足禮化於□心時當凝□風霜遍體晨夕不怠

人皆驚異師曰佛以財法二施化諸衆生所施無盡所報亦

無盡諸佛子□能作是念福利無邊邑人以是知師行業樂

施者繼踵不絕未久刻楸已施巧製丹楹載煥榮□佛像粧

嚴百色俱備壯麗當時斯 吾師之功也於天德四年正月

十九日曠暮無疾示終于本院文堂春殊六十有五僧臘四

南程營有村字
格和光也

十度弟子四人自證自成自悟自修是時弟子號慟居士涕

零競散香華各申供養經五日神色不變容光轉怡邑人詣

禮者雲集何啻千萬羅列威儀焚師于郊外盡獲舍利而歸

眾議欲以浮圖法塔奠師大殿之西南隅越明年秋有弟子

自悟者風承□訓德業清真率諸善士共建茲塔追報法恩

丐予作銘以旌厥德銘曰

偉哉釋子 幼悟真空 落髮披緇 戒律精通 有大

智慧 寶構興崇 極嚴畢備 寶師之功 六旬有五

無疾而終 海日未出 山月何矇 塔奠斯地 舍

利其中 刻之銘之 昭示無窮

貞元元年歲次癸酉十月丙辰朔十五日庚午建師兄

長老文奇

建殿都維那龍政村劉政妻蘇氏段氏男劉寶妻趙氏男劉

仲妻董氏□塑迦葉佛一尊羅漢一尊 建殿都維那南白

樓村郭宜并妻王氏男郭全妻牛氏同發願心獨施□財粧

塑彌勒佛一尊 建殿都維那井下村趙道妻康氏 副維

那寶相寺尼法敏雲譚周氏三人管粧塑釋迦佛一尊 建

殿副維那杜家庄李遇年九十四歲見帶保義校尉妻吳氏

副維那南程溫崇妻李氏男溫銘男小三施殿中門一座

建殿副維那北白樓廣廣并妻溫氏施大殿上石香爐一

所 副維那沙窩王村李玘妻張氏董氏 副維那沙窩王
村李慶妻高氏 建殿副維那南程村温靖妻史氏男温顯
妻安氏 建殿副維那高邑縣郭興庄公福 副維那冀州
南宮縣平頭樓潘善友 建殿副化主邢州鉅鹿縣團城鎮
乳明院僧惠瞻 維那東韓臺村崔阜續發願粧羅漢五尊
砌三世佛碑花臺座一所 蓋殿木匠都料 贊皇陳和
獲鹿焦村張玘 北泉水曹高 西韓臺張琦 建安村
康真 吳村時過 贊皇張智 趙同村曹善 施口打
繩人本縣習平 看殿維那李温郭口郭富趙口王謹 北
白樓蘇廣化到衆維那建舍利塔一所 劉政 郭全 趙

運 李遇 李玘 温靖 李慶 公福 寶相寺尼雲
密 善固雲寬 雲海 維那井下村趙立妻徐氏塔劉演
常山匠人安奇男安圖刊

右經後舍利塔銘李口撰并書李君名已半漫滅僧文海
無攷題名中有郭立是亮字開筆蓋避海陵名云常山貞石志
常山貞石志無疾示終疾作病誤今搨本漫漶需据志
補註於旁題名十一行沈氏未錄劉政以下八人皆重
見

僧惠秀石匣誌

高一尺二十四面而面廣一尺六寸一刻地獄真言字徑
十許一刺誌及年月七行行七字至十字字徑八分均正
書餘二面廣一尺二寸
刻誌書經咒在房山
石經寺故秀公石匣誌
師諱惠秀禮融公為師至貞元元年十月十八日終
元二年二月十四日 遇仙女

金貞元二年二月十四日

開化寺崔阜塑像記

刻石香爐外高四十八分八厘而面廣四寸各六行
行六字字徑五分正書在元氏開化寺殿前階上

真定府元氏縣東韓臺村奉佛弟子崔阜同弟崔鼎女七

娘新婦鄭氏孫男稱意特發願心捨自己財於本縣開化寺

九間殿粧塑羅漢五尊并龍堂院六部殿塑當陽佛二尊倒

坐觀音懸壁開簷花臺共二坐石香爐三坐皆是崔阜自辦

並不曾轉化他人分文錢物將斯功德追薦父崔望母韓氏

亡兄崔興崔稔亡弟崔智亡妻朱氏亡男崔進新婦靳氏崔

仙超昇淨土特發願心命工鑄造石香爐其□坐開化寺龍

堂院永充供養 仲上祝

金貞元二年十二月

皇帝萬歲重千秋國泰民安法輪常轉四恩三友法界衆

生同登覺岸

大金貞元二年歲次甲戌十二月朔己卯十日戊子奉佛

弟子崔阜建

任持功德主沙門自悟

北白樓村菴□北程村趙進常山安園鑄造男安

潤見同造人李善九原小釋忠海書丹

仰天山白雲洞鑄像題記

王氏題記左高一寸一分正而廣三寸四分七行
右側下廣一寸六分三行字徑四分五分

本縣朱宅門下王氏施一尊匠人王昇

正隆二年八月□左側在

王辰題記一而高一寸三分廣二寸二行斜而廣一寸一行
臨胸縣王辰合宅施羅二尊正隆二年一而一

八月□斜而上不題記之前

匠人王昇一而一前

王六郎題記一而高一寸四分廣三寸一分六行一而
本縣班首王六郎□揚□□公母岳氏施十五尊正隆

金正隆二年八月

二年十二月

公善題記廣一而高一寸三分正而廣三寸七分七行兩側各

益□□左側上中和界公善妻王氏大□界劉□真于氏共

施一尊末二行
左右側

常樂寺重修三世佛殿記碑

高六尺五寸廣二尺八寸五分二十五行行六十
四字字徑一寸正書額失損在武安南四十里

磁州武安縣鼓山常樂寺重修三世佛殿記

宣奉大夫刑部尚書上護軍安定郡開國侯食邑一千戶

食寶封一百戶賜紫金魚袋胡 鵬 撰

朝列大夫充大興府推官騎都尉汾陽縣開國男食邑三百戶賜紫金魚袋郭 源 篆額 相州林慮縣翟 炳 書丹

予舊聞吾鄉鼓山常樂寺多聖賢之遺跡為登臨之奇觀方少年遊鄉校無意於山林之樂故終不果一遊厥後遠去鄉

金正隆四年四月十二日

程行儀一楷字

間二十年間以舊所聞想像其處未嘗不形於夢寐也皇統三年冬會予為河北西路漕司屬官以葬事得省松木始次意一往未至十餘里雪大作寺依山麓林間精舍已在望中而雪勢愈急天意若將助我清興抵暮方至寺主僧宣秘大師師彥迎予館於東軒靜對龕燈萬籟俱寂獨與師彥擁爐夜話時聽打窻想來日之勝遊通夕不寐遊明開戶深已盈尺陰雲蔽空山色晦昧無所觀覽逮至辰巳間雪意殊未已因別師彥以歸所謂聖賢之遺跡登臨之奇觀竟無見焉師彥於本寺方事興修鳩集材用明年春再見於鎮陽因為予備言鼓山之靈異與常樂寺廢興之本末山勢崛起辟立千

初不與他山相連其西則太行諸峯對峙其南則潞水出焉上有二石如鼓形世傳鼓鳴則有兵起實諸傳記北齊之末此鼓常鳴而齊為周所併隋文帝末年鼓又自鳴而唐代隋以興故一名神鉦然則此山之鳴為兵兆其來久矣又聞中有竹林寺五百羅漢所居隱而不見按齊志云文宣天保末嘗使人往此寺取經使使者辭以不知文宣曰卿取我駱駝乘之則自至矣使者入山果見一寺寺門有數僧相謂曰高洋駱駝來也問使者曰尔天子使汝來何求曰帝命於寺東廊從北第一房取經函及尺八黃帕等僧共取與之後不復見至今山中居人時有聞其鐘聲及聞梵音者然皆莫知其

處是知此山為聖賢之居與夫清涼峨眉天台廬阜無以異也文宣帝自鄴都詣晉陽往來山下故起離宮以備巡幸於此山腹見數百聖僧行道遂開三石室刻諸尊像因建此寺初名石窟後主天統間改智力宋嘉祐中復更為常樂自兵興由茲山險固為盜賊淵藪以致梵殿十不存一二我國家應天順人式遏亂略無有遠迹率俾治安百姓樂生成思遷善且像教之設本欲化民况古聖賢棲隱之地興廢有時若不作而新之則日壞月廢舊所存者六將盡矣使數百年古道場終為瓦礫之墟一鄉之民懷敬信心者無所歸向與廢補弊久無其人師彥不才欲辦斯事予應之曰茲誠最

上因緣若非德行堅固懷不退轉志為鄉人所信重者不能成此師其勉之後予以左諫議大夫奉使江南迴道過鄉邑復見師彥於滄陽驛又為予言舊寺基因山高下大殿前楹去三門無二十六步往年僧眾以歲時作大佛事雖常病於狹隘而竟亦無如之何今因其廢壞退舊基一十四步築而廣之庭宇廓然咸快眾志自皇統八年九月乙亥訖天德二年六月甲寅殿成高廣宏曠冠一方又於其中塑三世佛像中尊釋迦當見在賢劫弥勒居左當未來星宿劫迦葉居右當過去莊嚴劫負元二年正月癸亥始立塑像時師彥未能畢其說以予因於傳述之勞夜滿已深與眾宿借退搗其

意若欲得予為之記而未暇言也翌日以使事還

朝正隆二年秋專遣人致書云所造尊像去年九月丁卯亦以工畢因其道所以求為記之意憶三世佛見於浮屠氏之說者多矣故學佛之徒以像示人然佛者覺之稱非色非聲無形可擬非名非數無相可觀非去非來不膠其用非久非近不拘其時而三世三劫又各有一佛名号過去未來又各有百千萬億那由他佛焉知其未來者俱非過去而過去者俱非見在者耶是理也予皆不能知之第以師彥之志勇猛精進卒能成此勝緣使聖賢之居妙蓋莊嚴一鄉之民有所歸向其功德不可勝道因併書其嘗語予者誌歲月云爾正

隆三年二月八日記

大金正隆四年歲次己卯四月乙酉朔十二日丙申本院

受業講經論法門

福源

立石

襄垣張受刊

法興院順師墓碣

高三尺四寸五分八釐而廣六寸五分各刻行三十
四字字徑八分正書在曲陽北六十里王子寺

定州曲陽縣龍泉鎮王子寺法興院順師墓碣

中山縣軒老人李之翰撰

古不誌墓自仲尼書延陵之後此禮始行逮至漢魏以來其
人已亡其善可錄則必勒銘于石以傳不朽後相襲遂為
故事浮圖示寂亦舉其禮晉宋以法為尚故為碑者多法蕭
梁以禪為貴故為碑者多禪至唐柳子厚作南嶽諸碑禪法
兼該無所不備文彩炳蔚冠絕古今然則僧葬刻石其來舊
矣惟師定州曲陽縣龍泉西鎮人也俗姓趙氏風為農夫自

金正隆六年七月初九日

幼及長天資國古眾咸異之一日有道人不知其所從來忽
謁師而謂之曰子與語道若海流浩浩渺無邊人溺其中
歷劫不出蓋緣慾障壁立心火焚如貪著噴癡迷而弗返故
至於此必也背於塵即能合於覺去其妄乃可存其真凡一
切世味不留於心則清淨圓明自然超脫子其記之師惕然
驚釋然悟曰豈天以斯人而教我乎敬受其言何日忘之
遽尔辭家周遊訪道年三十遂投王子寺法興院剃度為比
師禮 進□上人願預弟子之列知庄十載勤勤不
懈歲增數倍以此為常上人既寂師服闋之後錫南遊至
真定封龍山蕭然無桑下之戀而必仰師德挽而留之故栖

□於此者屢閱寒暑建兵火既息

聖朝撫定始還本院堂殿舍宇鞠為榛莽師徘徊周視不覺
興嗟慨然有營作鼎新之意梵音一唱應者如響繼錄以積
始終無倦遂至瓌材雲集巧匠風馳碧瓦朱甍益增於舊壘
飛鏤繡光臨林豔士庶來觀無不欣懌既喜師之復至而又
喜蘭若之復興也師不下山門幾二十載其閒精修梵行堅
如鐵石灰心槁形穢埃不染清風盤礴巖谷增輝有他郡僧
愛其山川之秀適挈徒眾來詣几杖設巧詞示厚利意欲奪
其所居師雍容而笑曰是身如芭蕉中無其實倏尔一旦因
魔使至如象觸臺應時碎壞人之形神尚不可常保矧叢尔

之若何所惜耶拂袖便行灑然無毫髮顧藉意郡僧驚歎服
其曠達以手加額自越而退自後師或處或出隨意無定處
則自修出則化人如空中雲靜而依山則秘跡不露動而作
霖則施澤無窮師之道可謂兩得矣尋夢至人指示法性既
覺之後無所不通默坐焚香益始享寧於經綸而四方道友
或禪或律雖博學俊辯與之談道未有出師之右者蓋其天
然慧悟非人意所能測也師之平生不御車馬常謂物我雖
異一□□思□乘自遠而勞彼哉故有以□與未請者
師必却之至老亦然以樵往返雖遠勿□師又儉於自奉飲
食菲薄見沈麴者則誡之曰天生麴麥氣備四時造物之□

□□□以此養人最為嘉膳更欲滌麤求筋務快口腹豈不
有愧於天耶亦豈如來□鉢乞食之本意耶自今以往可勿
復作凜然有慈覺之遺風師之實德類皆如此實則□□□
□□□故山中之人暨四遠之眾承師之蔭沐師之澤翕然
信服不聞童耄革心易慮而向於善者不可勝計常願師在
以為瞻禮歸依之所正隆庚辰歲孟冬十有七日師蟬蛻于
本院所居之室享年八十有二度僧六人有師姪七人師孫
三人若遠若近遠聞師化皆不禁涕淚交流不勝悲慟送葬
者無慮千數其徒眾暨一方之人思德無已遂錄師之行狀
不遠百里求文于余曰僕□昔□刻諸□匾俾師道範久而

彌彰剛閻境蒙恩心願畢矣余□其意乃採撫行狀而序之
仍為之銘曰

剝髮披緇 □□為釋 □真實□ □□□ □吾師
□異 苦行自持 孤峯爰業 莫克攀躋 風障冰銷
天資悟道 與之談論 源流可考 鏗然振錫 化
服四方 虫虫頑鄙 薰為良善 大限俄窮 超脫自
在 撒手便行 無復留礙 浮世夢斷 真寔已還
高天朗月 白雲青山 眾失歸依 潛焉淚落 慘澹
一團 寒風蕭索 既悲復喜 嘉石鐫銘 師道不泯
昭若日星

昔大金正隆六年歲次辛巳七月壬申朔庚辰初九日壬午
時建

門人 明覺 明廣 先亡

明理 明奇 明壽 明達

師孫 永善 永寬 永喜

中山萬滄丹書 匠人楊俊楊恭楊明張寶刻石

檀山大覺院牒

高一尺五寸廣二尺十一行
正書在宋水西二十五里

尚書禮部 牒字徑一
寸二分

易州涑水縣檀山村院僧惠性狀告本院自來別無名額已
納訖合着錢數乞立院名勸會是實須合給賜者

牒奉 二行字
徑七分

勅可持賜大覺禪院牒到准

勅故牒

大定三年正月拾伍日令史向昇主事安

夫行負外部李

以上五行字
均經八九分

中憲大

郎

侍

正奉大夫禮部尚書兼翰林學士承旨知制誥修國史

此行橫寫橫
徑一寸三分

甯國院牒并記

高三尺七寸廣二尺三寸上截少半刻牒十一行行字大
小正行書皆不一下截刻記二十五行行二十六字行書

在順天東安縣
指村甯國寺

勅賜甯國院碑篆額題六字

尚書禮部 牒 此行字
徑二寸

大興府安次縣 村院僧 定狀告本院自來別無名額

是實須合給賜者 二行字
徑六分

勅可持賜甯國院牒至准

勅故牒

大定三年二月十三日令史向昇主事安

金大定三年二月十三日

朝請大夫行太常丞權負外部劉

中憲大夫 行負外部李

郎

侍

正奉大夫禮部尚書兼翰林學士承旨知制誥修國史王

此行橫寫橫
廣三十一分

維大金國中興府安次縣惠化鄉雷橫村 甯國院碑

記

夫自三五而下至於周公仲尼皆得稱為聖人者無他以其

能垂世立教有益於斯民而已仲尼既沒歷數百年異人不
作迨於東漢永平間天竺之教始入中國其法去貪嗔癡以
除人之罪障修戒定惠以植人之善根考其立教之旨與夫
周公仲尼之道所謂殊塗而同歸始異而終一者也由是流
蔓四方愈久愈熾塔廟精舍徧於天下雖□家之衆亦皆繪
其象而□事之若歲親焉由是言之佛之不可思議功德亦
可見□

方今聲教所加廣輪萬里上由萬雉之□□於十室之邑
苟有佛宇而無名稱者皆得上請爰賜之額蓋將以□聖人
之教而厲釋氏之心又有以助吾治化者也京畿之大縣曰

安次其境有雷積聚者古精舍存焉其正殿宏敞基高數仞
詢之故老不知紀年其規模摹簡朴蓋唐之舊加以叢林之秀
衆所依歸其邑里有大塔越張忠勇者鳩率信士同心協力
上其狀於詞部因錫号曰窟國于是里人踴躍並生歡喜將
託斯文以傳不朽其邑僧祖壽來請銘於余乃銘之曰

□□□ 萬物出 聖人興 群生律 黃虞□ 周孔
述 道德□ 仁義立 俾斯民 惠迪吉 天下□
能事畢 數百年 乃有佛 垂教旨 其歸一 推是
道 徧塵刹 一言蔽 五欲窒 遵大路 由同轍
達彼岸 濟同筏 □□□ 動陰騰 善惡報 有成

說 始精進 終解脫 廟象嚴 香火潔 名号崇
顯勝揭 毋不敬 晴敢褻 信士喜 衆生悅 銘之
曰 期不滅

當縣東關何空□空□空 刻石

良鄉縣園業寺花嚴院講經沙門 利賢書丹并

篆額

□□大夫充翰林修撰同知 制誥著作□揚□仁

撰

大明寺碑

高五尺五寸廣二尺四寸七分二十行
行五十三字字徑八分行書在涑水

大金涑水大明寺碑 篆額題八字

大金易州涑水縣大明寺碑

朝奉大夫前行代州五臺縣令騎都尉龍西縣開國男食

邑三百戶賜紫金魚袋李 撰

中散大夫行尚書刑部員外郎上騎都尉國農縣開國子

食邑五百戶賜紫金魚袋楊 邦基 書

中奉大夫禮部尚書兼翰林學士承 旨知 制誥修

國史上護軍太原郡侯王 競 篆額

金大定三年四月八日

佛道教人遺善遠舉蓋有通于世治前代以來未之或抑也
由是都府郡邑靈壑山林之間在在處處靡不崇修廬宇以
棲其徒然亦有隆替之異者何哉由得人不得人爾得人倡
導則眾伴能協基本能固道教能固苟非其人雖欲切求三
事之集惡可得邪徒未又多擅自營期清混相半莫得而正
焉
國朝爰立新法有能匡攝而非 官建及無舊據所授名者
計立屋楹數若干以為院若干以為寺許等第輸銀以給新
額用正其名要之 非特設此務益 公調蓋亦甄別人材俾
國教法而有助于世治也惟是邑有是道場者由來遠矣經

始之迹莫詳所自按唐開元五年所造石像記刻乃開利寺
之遺緒也五代兵火之餘更為殘缺賴不乏人保護僧完延
歷于茲開利之名久而無聞□由闕地得石羅漢像凡十有
六軀故是院也以羅漢名之因而莫更先是祖德詎克盡
姑自去遼大安間有耆宿曰德敬作新佛宇著厥勞績逮
本朝有傳戒悟寂大德善常勤校大師思□清源長老圖略
講論法師端成此四人者号稱龍象迭為持護由茲以降迄
今上首善聰自餘尊德善琪善才率諸居徒一乃心力共濟
美利土木之功綽有加焉故毗盧擇迦二大殿南北對峙觀
音堂賢聖位列為肘掖饗廚賓次以居于左鐘閣門欄以處

手右至於徒侶宴息之寮錢穀弄藏之室簷椽相接翼翼周
環計之足及為寺之格眾論僉諧應數飛蚨往以 上請用
錫是號又請禮部尚書王公競為書其額製榜高揭振耀
一時非特彼彼慶快榮光抑大為十方信士歡喜讚嘆以滋
歸嚮意然後知佛之為道長明而不墮也其道始末屬余誌
之不獨銜其空言為之夸說又將俾爾儆戒自懼守而勿替
命工鏡石以永昭示其詞曰
天懸日月 是謂大明 張皇寶刹 取象 錫
名 惟佛之道 可兩曜并 宜為徒者 力贊
運行 茲實得人 居上首位 與眾協心 同修善

利制作增新 莊嚴壯麗 未媿前人 衡山所置

陀山之石 礮之作碑 載實其迹 匪誣厥辭

既辱榮幸 亦儆修持 緜綿作炳 垂示無期

大定三年四月八日寺主沙門善定等建

普照院記

高二尺四寸五分廣一尺四寸五分十七行行三十至三十四字不等正書在永清信安鎮龍泉寺

勅賜普照禪院

蓋聞西方之教來自漢明帝釋之宮興於梁武故聖人憫悼衆生欲令觀相廣聞方便門行像教於世俾閭浮提漸而染之厥後在在起或塑其像或繪其容足有歸依者哉切以永清縣南五十有五里曰南信安有古佛刹幾經隳廢不知何年皆曰王若卞耶耶地初建又至大康年分王孝之耶耶重建後至天眷元年有比國去憂上人與其徒衆躬率檀那經之營之再建法堂一坐中繪毗盧四智佛像兩之十

全大定三年十月十六日

六高僧又於西北隅特建土地堂一所及僧房十五餘間皆以五彩彰施七寶嚴飾究其所產堂東有井一所內出甘泉可供十方之衆院內家菓一百餘株四向園林鬱鬱蔥蔥對影交陰曉暝寒煙暮籠翠靄諸方未有其比於茲福地建立蒹林豈不宜哉是以內居清衆一蓋約近二十人外貫檀那四顧方周致伯戶冬宣大教興利他之悲夏坐安居起自利之行禪講兩全性相俱備起衆雖圓奈無名額至大定壬午歲有當今

聖明仁孝皇帝至明至聖御圖秉錄法政施仁憫滿國佛刹未有名額者降普天

恩宣施寺号此院 持賜普照禪院之名永為修行道場之
會內有院主任持之僧慈公者悲心廣大利益深恒懷屈
已之心每抱利他之念率內外眾共讚

皇恩處非小緣難任嘉号眾皆議曰若非刊石恐有泯絕遂
乃刻石一時留名万代永為不朽 僕雖寡陋奈託翹誠難
辭以諾因其本末附而傳之

侯邦達撰 刊石李文選

大定三年歲次癸未十月戊午朔十六日癸酉庚時建

里人清河張子春書

石兩旁各有重書立石題字捐者未盡加墨

靈嵩院牒并僧俗題名

高三尺五寸廣二尺三寸五分上截牒十三行行字多寡
大小正行不一下截右上一行四行下列十一行左十一行
行字均不一字徑五分
至七分正書在唐縣

重修靈巖院記篆額

尚書禮部牒

定州唐縣嫌薄村住院僧洪昇狀告本院自來別無名額
已納訖合着錢數乞立靈嵩院勸會是實須合給賜者

牒奉

勅可特賜靈嵩院牒至准

勅故牒

金大定四年三月

大定肆年參月 日令史向昇押主事安假權宮

押

奉議大夫行太常博士權負外郎劉 押

中散大夫行負外郎李

宣威將軍 郎中 耶律

侍 郎

中奉大夫禮部尚書兼翰林學士承旨知制誥修國史王

右 上 裁

院眾列名

興師法嗣昇公長老

淨公長老

晏公長老

右下截右
半第一列

慶祥無極縣清涼院廣佺

門人

慶圃蒲陰縣廣福院廣昭

道芳 廣義

廣遷

道福 廣澄

廣欽

道辯 廣遠

道壽 廣謹

道鑒 廣順

道普 廣遇

道宣 廣因

廣嚴 龐全

廣定

右下截右
半第二列

院子菜園墳地一段

東至崖西至李三翁南至分水北至分水 和元施到庄南

約一里山荒地一畝 東至分水西至劉安南至分水北至分

水認青苗貳畝

本村維那頭

進義副尉董立 進義副尉董冠 進義副尉王潤 和

福 蘇平 李千 李寬 劉安 劉興 邵牙推 王

立 董益 趙德 李岳 劉澄 □汶 邵昌

□家莊

進義副尉楊元男楊五郎 進義副尉楊玘 宋佺 王

禮 宋安 楊興 宋慶 宋興 李讓 宋進 李淵

宋定

普照院牒并記

廣二尺四寸上截高一尺二寸二分刻牒大小十三行
字不等下截高三尺四寸刻記二十四行行三十七至四
十字不一行徑八分正書
在行唐東十二里南莊村

尚書禮部牒字徑

據真定府□□萬壽禪寺剃度僧子欽子完元平告為行

唐縣玉山鄉使南莊村佛堂一所自來別無名額已納訖合

着錢數請買普照禪院名額勘會是實合行出給者此四行字

普照禪院名額此二行字

大定叁年□月□陸日令史向昇押主事安假權郭此五行字

奉直大夫行太常博士權負外郎劉

金大定五年三月五日

中憲大夫行負外郎李

宣威將軍即中耶律

侍即以上四行字

中奉大夫禮部尚書兼翰林學士承旨知制誥修國史王此

撰寫長一尺七

分廣二寸三分

大金國河北西路真定府行唐縣玉山鄉使南莊村

普照禪院碑記

竊聞氣肇顯於陰陽形始分於天地橐籥乎一化甄陶乎萬
類三才辯而日月明五穀熟而民人育後別九州以齊七政
昔茅草王之後經數千劫至於淨梵王淨梵王之子寔曰能

仁生而足知因遊四者之門憫見多故之苦故行大乘利他
之行也添性海之波□廓法界之疆域非二三之乘也行慈
演法立數萬之正文入聖超凡顯百千之妙頌視之莫識其
指歸挹之罕測其涯際大哀曠濟拔滯溺之沉流一極悲心
整昏迷之失性闡大教於十方證全身於丈六□紹於全輪
王超四大而高視既證於如來體過十地以居尊其教也從
之者不迷於六□之中□□者脫苦於三塗之下驚巖西峙
象駕東驅皆欲速成四德趣樂土之園猷早淨六根□□□
之□□當周穆王即位五十二載仲春十有五日酬因既畢
返本還原應波旬而命卒人天無不悲泣哀哉哀哉佛之去

也本死而不亡則無來無去不生不滅也然經河沙之劫有
功德之大矣哉不可稱而不可量不可拘而不可約愈遠愈
先致小大而無思不服也後至孝明帝永平七年間夢佛於
殿庭興寤而論曰蓋化身而豈可罔哉故一王信心比屋好
善而後而今其行不朽矣有其經論也紀諸佛降靈之際傳
其相貌也感率土懷敬於心東流震旦幾四千年傳習教之
久矣

今皇帝開法請之教原暢佛慈之國略致大邦畏而小邦懷
遠者來而近者悅澤被四海仁及草木休風翔於八表美道
奉於三無明□門之日稟四聰之德遂使群生向善歸經論

四千餘軸歷年永保同天地長久之美致內平而外成得口清而海晏莫不從善教而至焉故偏行

單恩立此以為普照禪院為名額豈曰小補哉感十方信士傾心而向翹首而觀今生於敬仰免有於謗謔者也此間皆在家孝於二親歸寺崇於三寶其寺者先去九墳精藍後建東枕古河彎環浸挾龍之岫西連遠墅依佛接王母之峯南及所屬之縣子曰行唐舊城仍在廟藏五歡之尊古跡而來時越千齡之數北附卧龍之崗飛雲茂露上連叢葉之山喬木多生下接肥濃之地如此四達之境可拭目而觀之矣今也岷興妙會之緣皆使瞻依之樂故銘碑論古立石談

今致永承而不朽哉

大定五年三月冥生五葉立石

進士李邦彥撰

仇之用書 李又刊石

住持沙門僧子欽同住持僧子完同住持僧元平 門

人僧義宣 義圓 義通 村眾維那頭等姓名如

後一 賈五戒 張小大 戎小大 趙小二 趙二

公 乔小大 楊郎 董三哥解大哥解二哥甄元張

明張貴張廉

馬鞍山慧聚寺僧圓拱碑銘

高六尺廣二尺九寸二十四行行五十
六字字徑八分行書在涿州清涼寺

馬鞍山通妙大師之碑 篆額

大金中都馬鞍山慧聚寺第五代門嗣通妙大師塔碑銘 并序

奉政大夫充翰林修撰同知 制誥蔡珪撰

通議大夫守吏部尚書廣陵郡侯高衍書并篆額

昔普賢老人在遼中葉居燕之馬鞍山得梁誌公貳本於異人之手宣揚園持道著遠近緣法之廣度眾萬億是為茲山之第一祖其意蓋欲提挈羣生同入佛地雖草木之微需我法雨無不承恩力者於是四方之人皆以鞍山為真歸依處

金大定五年三月

如禪之宗曹溪教之祖天台餘莫及焉普賢既沒遼主命以

戒本付其上足窺師俾嗣傳之至通妙大師四傳矣其師承

淵源如此則其人可知已師諱圓拱字德明姓蘇氏世家范

陽之西馮里幼有至性不喜俗閑居每求出家父母族黨愛

之不即許稍長魁魁不已竟依智度寺保上人執弟子礼年

二十以明經受具足戒既而一瓶一鉢去之雲中居方廣大

經講肆者五年研晰奧義為眾稱服業成而歸西州道人有

易東之歎馬天會中數夏講於此山寶峰院大叅韓潘公昉

偶至其所聞師法音歎未曾有明日邀師飯于安集寺石僧

錄延洪祥師時亦在焉韓公欲師與祥商推宗旨師以晚進

退讓再四不得已從之揮塵終日聽者忘倦二公喜曰之子才辯冠三學矣韓公它日過祐國佛覺大禪師譽師之能因曰融通禪教不滯不拘圭峰吾不得而見之得見斯人足矣自尔名振京師左僧錄覺山方師聞之引致座下深承印可學徒質問疑義者每令就師剖析之聲實日彰應者千里久之復趨鞍山第三代傳戒敏師會中以師礼事之敏知師法器乃於化度精舍集兩街耆宿俾師升堂演法為經筵師繼居開泰華嚴等寺又往來咸平會園之間作人天眼施大利益弟四代傳戒文悟鉢師以師名德次當補震每分半座待之天德五年春鉢告老命師嗣世且召其兄香林柔禪師使

為證明傳授之際作大佛事者六日瑞光煥發道俗驚異以為冥契諸聖感應之祥師所至之處眾從之者常數千指雖舍宇窄落初無所擇少焉廢者復壞者完齋魚粥鼓用度需然人方傾仰則捨之而去矣正隆初師以既老且倦徇少府監金吾李侯常之請得福勝院居之地因人興遂成名刹已而以院事授其門人宣徽大德行遠燕超然退藏於密盡捨所有分施諸方餘波之廣逮及孤貧悉無遺者大定格行凡經業得度者許改受服号故人賓客同請命于有司得通妙師名且製紫方袍奉之師笑曰吾無心欲此口以無心受之於吾何有哉人益服其高焉三年春正月示疾自謂時至

召行遠等喻以世緣嗚之後事二十八日既夕潔身潔衣而逝世壽六十二僧夏四十二專講授者二十年主戒法者十年平生所居道場無慮五十所傳法稟受分為人師者蓋百餘人而行遠者為其上首火化之日送者悲慕巷無居人是年四月十三日樹塔奠于涿州之東清涼院從遺命也既葬遠等以謂山門諸祖世有豐碑以昭懿行垂之無窮乃磐石塔下以文表告珪珪既叙其事以五字偈為之銘曰

稽首通妙師 具足菩薩行 義天星炳炳 學海波洋洋 能仁道能圓 是為真龍象 後身維摩詰 時現宰官身 諦觀法王法 心生大歡喜 神交默相契

揚擊乃四馳 三乘有津梁 學者所依怙 度歲六十 二 度人數無邊 水月鏡口中 無生亦無滅 金碧 嚴塔廟 灰散四山頭 於師涅槃後 一毫無損益 何況碑之石 刻此文字空 大眾悉當知 於此有一 事 眾生去佛遠 信心漸亦微 見師宰堵波 因敬 生悟入 與師利物意 自謂無所別 欲觀是碑者 當作如是觀 大定五年三月望日門人提點鞍山智度兩寺宣徽大德 賜紫沙門行遠立 石經寺僧義歲刻

開元寺重修圓照塔記

高七尺八寸四分廣三尺五寸二十八
行行七十五字字徑一寸正書在邢臺
重修圓照塔記篆額

大金邢州開元寺重修圓照塔記

文林郎行沃州贊皇縣主簿兼縣尉劉仲尹撰
襄國醫學博士張天祿書丹

安陽閻崧篆額

喬水沮孝恭任邑馮源廣同刊以上皆在第二行

道以濟物為功教以連俗為要嗟摩浮屠氏之教施之於世
其所以建大功德作大因緣警厲群心鼓舞諸漢偉矣哉宏

金大定五年八月十七日

開方便之門廣闊圓通之路津梁庶彙普迷色幻之空軌躅
群邪共入寶花之妙易苦海為甘露變炎劫於青蓮雖曰為
善不同要之乎同歸於治則又焉得謂之無補於教化也歟
夫其教之興也肇自周昭王時按古今述異記云當是時也
國有瑞氣洞貫丹霄周太史蘇繇陳於王曰西域當有聖人
生其教千載之後則入於中國矣而後東漢永平間歲在甲
子果有金人形於帝夢帝意感異因傳殺王遵之言明帝遂
加篤信遣使天竺求索遺像及諸梵法至月支而遇藤蘭輩
因以迎歸加之數譯其法遂著自茲而後東漸於海矣迨至
梁唐枝派愈熾武帝則大通奉開分朝之暇數幸同泰躬升

濃座為四部眾說金宇摩訶般若經義太宗則貞觀年間下

詔為戰陣處崇立閣寺仍命虞世南李伯樂褚遂良岑文本
顏師古許敬宗朱子奢等六人分為碑銘以至四方風動競

廣福田交構蓮宮聚為寶塔塔之為說也以佛經論之則與
佛偕興梵音云窣堵波其義蓋言其高顯今舉其大者而言

之阿育起於白馬之中則見之於釋論澄觀立於清淮之上
則得之於儒書論其所以大意則不過使一切具瞻共生正

信想象于千聖音容之所現恍惚于諸天威神之所移較之
功力則不為不多矣今邢州開元寺大圓照塔者斯塔之初

也寺僧相傳及殘碑所紀大略云有僧文籍鄙諺號之曰皮

裘道者大槩據實而言之也衡漳之間一人而已自定武踰
恒山擁徒而南道過於邢時有文殊院主法僧明則稔習道

者之戒行乃白於伊徒曰必欲求功德主假道力以終事捨
斯人而奚擇哉乃率其徒以塔緣恭請於道者道者乃揚眉

豎拂而言曰汝豈不晤金剛經云若人以音聲求我若人以
色見我是人行邪道不能見如來汝何誘我以有相之事乎

明則徐應之曰不然道者豈不欲推惠心於塵劫假妙手於
法輪哉道者亦將以有相為有乎道者喜其通慧因諾其請

駐錫而為之立緣然猶罄力殫誠始自寶元至於嘉祐積有
年矣方見涯涘而後至和紀元間為風雨摧圮柱棟不支幾

至敬境有主僧棲韞者雖欲繕葺自相緣輕迺請普賢院講
經沙門師安及廣平郡律師用實者全力贊成至嘉祐七年
大緣復集工像方完塔之初簷以泥金斗帳貯以大聖尊儀
故塔之勝名曰大聖宋元豐三年而刻石焉大觀三祀秋八
月己亥宋詔復改名曰圓照爾後政遷俗變屬宋之殘廢易
緇衣崇尚黃冠法道淪夷龍門凋瘵而塔焉能獨固哉迨自
我國家啓運之初化行代虐道契無為雖寺僧稍稍復集而
塔之僅存者獨有其遺基敗棟而已率皆赤白漫漶簷甍崩
漏其何以稱萬日之觀哉噫嘻法緣廢興亦有陰數茲者宣
公上人心觀玲瓏慧根明澈洞六法之淵源精五門之旨趣

深恐道緣輕墜聖法難崇而乃發布金之至願據未寶之堅
誠載集良工一新勝事莫不文塼城獸勢奪妙高紺瓦鋪蓮
樣模兜率跨簷楹於天際倚檀栴於雲間輪相搖金披崇朝
之海日鈴音碎玉撼水畫之松風恍矣神功寄之塵境可謂
繪染竭式時之妙裝嚴極四海之妍夜梵起於層稜聲聞三
界晨香泛於口級芬動九天應使神物護持靈心顧諟而又
鵝巖西揭接太行萬仞之秋鷗水東流顯襄國四平之勝南
望乎應陽之故墟北瞰乎栢林之舊跡一方雄觀千劫聖緣
落成之日士庶駢羅香花散雨師復念其塔之載修今已三
數迺遠視而嘆曰若不礪貞石以識其始末則何以永傳於

後故因求文於士夫之輩於斯之際下走方以職事處沃之
屬寓跡穆壇雖沃之與邢其封相接而聞師之行而未觀師
之法觀何其偶耳而適以家府自沃之鄙邑移宰唐山以事
趨州而暇日好談空多與僧流接因與師有舊邂逅掛及俗
累因舉下走而言之無何數月之間則塔緣告畢師亦不揣
其孤陋獨以其羊面之私迺見祝於斯文辭之再三義不獲
已今勉強敘其歲時之實其於發揚妙理微美大緣斯所謂
圓覺經云若人以思惟心測量圓覺妙旨是由舉螢火而焚
須弥山耳誠亦不免於識者請焉因復以俚語而為之銘曰
昔在西域 挺生聖人 智謝五蘊 慧逃六塵 足履

覺岸 古推法輪 引物歸正 化俗即真 千載而後
教始東至 行之如流 歸者如市 象形旃檀 神顯舍
利 使諸衆生 享此福事 茲者宣公 寶塔是崇 資
以道力 假之神功 彫鏤竭委 高虛楚空 是宰塔波
與法俱洪 陵谷可變 江湖可窮 劫火飛烈而確乎
處中 此行低
五格起
大定五年歲次乙酉八月丁丑朔十七日癸巳邠州開元
寺東石壁院重修塔功德主管內都僧正特授廣明大德
傳戒講經律論沙門 洪宣
儒林郎安國軍節度判官兼觀察判官邊 元

鼎此行首空十三格行間展格

信武將軍安國軍節度副使兼邢州管内觀察副使

蕭 蒲連此行首空十格餘同上

宣威將軍同知安國軍節度使兼邢州管内觀察使

事上騎都尉金源縣開國子食邑五百戶完顏行首同上末顏字與

金吾衛上將軍安國軍節度使兼邢州管内觀察使上

護軍彭城郡開國侯食邑一千戶食實封一百戶唐括

字骨行首空十一格末與上四行齊

同勸緣弥勒院管勾塔主僧 祖靖立石門此行在沙洪宣下

格空一起

普濟院牒并題名

石連額高四尺四寸五分廣二尺三寸上截牒十三行行字不一下截題名偏左三行偏右六行字徑八分正書

勅賜普濟之院正書行字徑三寸餘

尚書禮部牒字徑二寸

尚書戶部差委京兆府發賣所據同州澄城縣甘泉鄉永

內社住佛堂尼惠秀文彦定應連名狀告見住佛堂自來

別無名額已納訖合着錢壹佰貫文乞立普濟院名額勘

會是實須合給賜者字徑四分

係奉

勅可特賜普濟院牒至准

全大定八年五月初九日

勅故牒字徑寸餘至二寸餘不一

大定四年十月二十七日令史向昇押主事開權馮押

奉議大夫行太常博士權負外郎劉押

中散大夫行負外郎李

宣威將軍郎中耶律

侍郎

通奉大夫禮部尚書兼翰林學士承旨閣下

以上在

承信校尉行同州澄城縣尉飛騎尉杜

承奉即行同州澄城縣主簿飛騎尉賜緋魚袋楊
敦信校尉行同州澄城縣令飛騎尉耶律

以上在下
截偏左

祖師發故尼 了珎 小師 法賢 法遠 法立

發故 惠濟 惠江 惠潭 惠秀 道沂

道學 道雲 文倫 文顯 文彥

住持比國尼 定應 智通 雲愈

大定八年五月初九日立牌 石匠党 其

本社邑眾等程万 李安 王具 孫興 張思忠

以上在下
截偏右

董儀造石香炉記

高六寸餘廣三寸八分六行行十字字徑
五六分正書在唐縣西大羊店三官廟

西大口口口

伏為特發願心口

五道廟內口口造石香炉壹座永為供口口養

時大定八年壬戌月 日

謹獻維那頭董儀口

金大定八年九月



白士嚴墳碑記

高一尺六寸八面廣三寸餘與二寸餘相間記六面四行
三行又第七面二行行十六字題名二行又末一面三行
字均徑六分正書在
良鄉劉李村天仙廟

大金國中郡大興府良鄉縣金山鄉劉李里白士嚴墳記

竊聞五行之內金乃為先萬物之中人實最貴惟公姓白諱

吉慶家世大興府良鄉縣山鄉劉李里久居人也父承公崇

祖父口口推孝悌之誠生而精粹長自聰明性口志慈射思

負奇機謀異眾舉錯絕倫積口化惡輸財濟貧誦持佛教克

敬常存以口口門辟難未曾非異同蹈非禮勿循如口口未

口多能不可備記公前娶祖氏既沒口口李氏當里人也能

金大定八年十月

奉姻親克供祭祀口家以儉德訓子以義方可揚清潔之名

口口年八十有六卒於大定八年十月廿口口口遷葬於西

北之新墳焉公每治生之口口口惟寅寒暑不避自勞於已

悅使其口口口口口不廢耕耒嘗奢侈畢至三_{闕六}之所

聞見也有妹弟三有口口各適名家有子三有孫子三有孫

女口口口孝思不口善繼惟次子 整奉為口口口考思口

其恩命口淵再三為之僕自口不能計無可託強勉成文豈肯

以虛飾口詞口撮其事以摭實而言也庶使後嗣一覽而可

知也用立名碑以祈多福可以功垂廣博名播無窮聊紀其

事云爾

承後

有妹弟三人 長趙 次劉 又次孫 有女一人大

姐 有子三人 長子故天畝 妻張氏次子整 妻

孟氏 又次子瓊 妻趙氏 有孫子三氏 長初

孫 妻婁氏次口口 由孫有孫女三人 長揚師

姑係李氏次壽哥又次春哥

昔大定八年歲次戊子癸亥月癸酉口坤時次子整特建

弟瓊同建



竹林寺僧善照碑銘

高二尺六寸三分廣一尺七寸八分
十六行行三十九字字徑七分五分

中都竹林禪寺堂頭懷鑑禪師碑銘

中議大夫中都路都轉運副使上騎都尉武威縣開國子

食邑五百戶賜紫金魚袋賈少冲撰

師潘州章義人也姓馬氏法諱善照字懷鑑幼而聰悟長而

恬澹志慕釋氏父母不許強為之娶季十有九適去團山欲

禮宗主禪師為師其於途次夜夢入海得一七寶小山玲瓏

奇秀宗主聞而異之因命更名佛寶季廿有二復歸舊里時

以皇統普恩受具後再詣團山宗主師謂曰東京有佛曰圓

全大定九年三月

證和尚大振宗風汝往師之師然其言乃詣惠安投誠掛塔

晝夜咨參雖未起證已得正脩行路時廣慧通理禪師初為

立僧以師為侍者嘗謂左右曰此子將為吾家大法器也及

廣慧之游方也師振衣而從之至南京慧林廣慧與定書記

次定以文字數冊問廣慧此是少廣慧曰這賊師聞之

忽有省趣及抵趙家山廣慧普訓學眾一一叩擊較其所見

優劣師探索其妙忘寢食者七日忽於中夜靈機驟發爾後

每於室中辭鋒不可犯皇統四年 太皇妃暨諸 貴戚同

疏請廣慧於北京松林禪院開堂師服勞左右未嘗少息聲

譽已振及廣慧之雲峯一日師入室廣慧舉嚴陽尊者一物

不將來底話師言下大悟超然獨脫和底踢翻更無纖月乃

有頌曰心法難忘一性幽然超卓不同派當陽生斷千老

路舒卷縱橫得自由自茲心始靈光現前湛湛不復間斷廣

慧喟然歎曰哉若人學道之眾無不奉奉至正隆五車廣

慧退堂於竹林師為僧次歲公卿大夫暨諸紫褐同疏請

開堂是日觀者如堵不可勝數但聞師子一吼群獸駭然四

方學道之士聞之輻湊眾嘗半千贊曰之士日盈方丈且廣

慧通理禪師乃天一代大宗師也師為嗣口家風愈振至

大定戊子歲特建海會寮一位馨已所有以畢其功至六月

倏然逝去眾不及追時方暑雨弗克遠邁且遨遊乎山易

水之間漁陽郡侯賢士大夫暨禪教高士懇請住雙峯重巖

院至於再三師不得已遂往焉至中冬初三日因疾中夜召

知事付囑道具訖乃湯沐更衣枕肱而逝迨一七日顏色如

生火後有齒清白不灰舍利可掬俗壽四十有八僧臘廿有

六以次季三月窆於雙峯院之西南隅噫師之生也偉矣哉

至於得眾若獨有大若虛晦而明微而著其於佛祖之道得

其髓者也眾欲廣其法施於無窮故申明陳辭俾刊之茲碑

為之銘曰

達磨西來 面壁何久 一旦西歸 隻履不朽 知音

其誰 懷鑑禪師 竹林提唱 十載為期 法音一震

靈激電馳 佛光一照 雲開霧披 四方高士 聞
 之披靡 臨際一宗 於斯爲美 嗟呼吾師 何去之
 速 音容雖寂 清光在目 聲滿寰區 法無嗣續
 靈骨依然 埋之空谷 吾師之道 雖不在言 銘之
 玩國 傳所不傳
 維大金大定九年歲次己丑三月廿三日
 院主 善榮 山主沙門 口本 建
 銘中法無嗣續句誤刊清光在日後來改正者年月一
 行日字下空四格後人妄加九年歲三字

大明院額牒
高三尺一寸廣二尺四寸上截十一行下截之末年月一行字體大小真行字數多寡均不一在涑水累子村本寺
 尚書禮部 牒 二字徑
 易州涑水縣累子村院僧口口狀告本院自來別無名額已
 納訖口口錢數口口院名口口會是實項口口者 二字徑
 條奉
 勅可特賜大明院條到准
 勅故牒 此三行字徑
 大定參年正月貳拾柒日令史向昇 主事安 此行字
 中憲大夫行負外郎李 金大定十年 徑六分
 郎 中
 侍 郎 此三行字徑
 正奉大夫禮部尚書兼翰林學士承旨知制誥修國史王 此行字
 廣二寸四分
 大定十年村人同口三門 一字徑

大覺院碑

高連頭四尺五寸廣一尺九寸二十三行
行五十字字徑六分正書在固安栢林村

敕賜大覺院碑篆額

大金涿州固安縣栢林大覺院之碑

石經寺宗論義梵學沙門 義藏 撰

石經寺僧道照書刻

之陽段向千餘年金山玉毫之容洪文訓詰之藉爰發蕙河
化行諸夏□□九域西及流沙東漸于海跨三韓極六戎綿
亘山川皆煙霞禪窟練若楫比連接列又名僧開出其所明

金大定十二年五月十日

道有經書數千卷皆清心釋累□要空有兼遺之宗好仁惡
殺持心蠲弊崇善為行古昔以采賢達君子刻意尚行故相
宇文公奩中謂三家之聚環堵之室一□之地香火存焉而
况于稠人廣眾華鳩之屋乎涿郡固安南二舍許厥田豐腴
物產琛麗名栢林者以其前代呼栢麻為越州□□□因植
木而名之于以見乎風俗敦教而從化也有梵宇一區前古
所立為民間請福地考叢石刻旌幢乃遼景福元年紀孫□
□□耆艾之所同建也鑽其佛書所云尊勝明言以追塵影
之力者唐李太白曰天下所立茲幢多臨于闌閣閣旗亭
喧囂湫隘□□□□□水□□有所益唐帝又詔移諸寶

坊俾龍象興嗟仰瞻法印從來尚矣威雍三年鑄範鑄鐘雷
隱疊閣可以□□□□□□□□□□□□□□
不曰壯哉

里人周彥興等重修前堂像設二季李孝忠一已命工圖繪

後堂畫像□□□□□□□□□□□□□□□□□□

藍神宇器用完備廩室需然正隆末年我

應□□□□□□□□□□□□□□□□□□□□□□

安兆庶首以梵宮仙府崇奉為心量出少費以助 經費名

于不名為佛□□□□□□□□□□□□□□□□□□

撤于春官以院額為請春官尚書翰林學士承 旨太原郡

侯王競坐曹事製佛□□□□□□□□□□□□□□□□

欲 勅可為大覺院故曰將以覺悟於群生也妙理司南於

是乎在六年勅釋迦太子殿七□□□□□□□□□□□□

寶函金格工伴龍宮其道日圓其利代博若非揚懿于金石

以垂不朽卒不白天下後世無以發後人□□□□□□□□

□□□□年前陪從故山禪師坦公常游茲刹見諸夙德說

為道隨喜稱善于今未忘斬新如昨日事宋東坡先生高□

有云□□□律講誦其書崇飾塔廟雖吾佛之化行其亦係

乎人之行止理必而然乃作是詩

丹 賈 參 日 皇 考 寫 寫) 石 刊

□皇覺□□群夢故 群夢維昏覺為用故 覺若不
施夢為縱故 若微覺力愚夢重故 覺從它求為衆
共故 為從□覺□□種故 為是先覺以言動故
為當後覺能博綜故 謂一覺多一能統故 謂多覺
一同力控故 □□□思□□善故 因大覺名金石
頌故 重微覺義學爾眾故 覺後人兮同雷諷故
昔大定□□年歲次壬辰五月己巳朔十日丙辰時
建

□座講經沙門 道聖立石 同立石講經沙門 道琳
同立石周彦興妻孟氏 同立石傳德興妻高氏

檀山大覺禪院記

連額高一尺六寸廣二尺十八行行四
十字字徑一寸正書在涑水西二十里

涑水縣檀山十方大覺禪院之記

距涑川之西十七八里號檀山者北望嶄然列屏特起比龍
蟠虎抱巖腹圍揜八達中開□明□毗有佛屋二□初京師
大昊天寺□□師駐紮於茲雷□之經為人天眼久而化去
維昔空山□□水居□□於□汲□□□或有議曰莫
若平田□□□□之區得以晨夕瞻依便□香火之奉不
□□乎經始於比屋之南□林深□之下以厝之時耆老□

金大定十二年八月

□等四十餘人□□狀疏□□□□大□□□師
□□□□主□□同□并連北山□□□□勸□迎之□
□□□□師□至□□□□□□營□□□
□□□□室四周□□□□井闢蔬圃□置□□水□
□□田□□□□既足□□故□□□有林□
□□□□古昔以來□□門林□□□□
□□□□以□□□大定□□□佛宇入□□名□
師□比國惠性授□□□□□□□□至也初鄉
老□□□□□□□□主不許度□□□□□□

教猶是佛道巨興儒風大顯修設寺觀學校使人歸奉焉大
唐天寶六載村衆建祠於長清溝之南至十月後三日畢又
至大定三年請本州天園寺僧善照本院僧明道村衆甄寶
等共贖名額

勅賜曰法雲鳩集資賻命工摸刻于石以記之

時大金大定十三年歲次癸巳二月四日立

僧善照明道惠全 石匠人石寶刊

碑陰

高二尺二寸廣同前十四行
行十九字字徑一寸正書

易曰善不口口足以成名故善積而名顯矣今口口口龔先

代口口風敦崇三教口其祠而設其像勅加名額維那頭等

清名豈不偉歟今具諸維那頭姓名如右 何道 何寬

何崇 甄寶 何之 張清 蘇堅 卽準 張玘 何沂

蘇元 蘇全 李口 卽榮 張方 鄭興 董榮 張

和 劉口又 劉榮 何登 張方 張全 蘇寬 口勉

杜明 何直 何資 張遂 卽俊 杜口口史張氏 1

欽 張口希 蘇清 杜口哥 孟元董真 史張氏

張林 口善

特授進義校尉何圻

特授保義校尉口進

供奉班祇候前蠶州商酒稅使常口貞

永平院祖師塔記并宗派圖

拓本五面高三尺六寸廣一尺一寸第一二面額下經咒
各十行行三十餘字不一第三四面記各十行行三十五
字字均徑七八分正書雅行

佛頂尊勝祖師之塔額刻兩面經咒之上各二行
佛頂尊勝陀羅尼

不經文

奉為祖師并諸合識刊斯秘呪伏願見聞者脫離幻塵速
登覺岸

右一
二面

永平院祖師塔記

金大定十二年七月

大定十二年秋七月以講僧維本緣講終歸本院會住持維
脩論及祖師并諸徒弟亡殁多載但土穴星葬月往歲深難
記其跡然以先師恩厚塔無所建碑無所刊則孝悌無所彰
報恩無所聞當共捨金帛為祖師四靈同建一塔維字下徒
弟共封一塔兼使後寂滅者有所歸焉其僧維脩遂遍諸法
屬皆稱曰善由是斯緣得成辨矣 茲塔所定者祖師名
彥師翁諱智海師伯諱惠懷三位高躅歲遠難追先師諱慧
澄姓鄭氏世居濟南家代以奉持五禁崇孝義以清修不仕
不商植桑田而自濟師誕而相異父母因許出家既分桃李
之季卓異常童之操不喜謳曲之聲不視幻惑之色慈孝

儉發乎天然年十五厭世出家依本府開元寺東羅漢院禮
智海為師崇圖二年比試經業得度既受戒已德辯儀蓋敬
謹無虧志潔冰霜童真梵行三衣備受不衣綾緞糲食必齋
慎無過午克意義學聽習經論緣阻歸本院修大殿一所造
釋迦靈像一龕後於卧牛山建永平院雖隆寒酷暑勇猛逾
堅竭力數年殿堂倫煥鍾魚集雲嶠之賓覩座昇弥天之匠
檀越樂施師心無怯凡得厚味必奉眾僧敬侍講師雖胼胝
手足未曾告勞於建炎間遇飢饉之際隨有所積給濟孤獨
死而復生者其數頗多皇統二年過 皇恩普度度弟子五
十一人常教門人曰今既拔俗出家當習聽經論自濟兼人

無得以世利縈纏妄逐塵染由是盡令依名德師友採聽脩
學其後徒中講法住持者數十人皆師慈誥有所得矣天德
三年十二月十一日無疾而終春秋八十二僧臘五十五四
眾哀送葬於此山之陽今復建塔茲地師立行清高終老無
變其性剛直無諂無佞其心慈仁有救有歸昔以陳口少欲
弊複五錢慧休知足世唯一履師衣估唱僅及于文母遺一
被終身敷設宿止無所繫之房坐卧無纖曠之觀杜多上行
孰可繼乎清風令德恐隨塵湮敬勒貞石以旌億劫云

右三
四面

東羅漢院宗派圖 橫額 七字

智因傳道揚州

此一面剝蝕已甚額下

祖師彦和尚口口口

凡八列第一列見此三

智海口口口口

行弟二列似有字數行

附諸塔題字五

莫可辨識第三列以下

一高六寸廣一寸正書

一高廣同上字徑

師無外和尚

直歲戒心

之門公禪師

典座成定

塔

維那成通

立

性口 監寺道藏

浮

首座性真

真旺

書記惠通

知客戒南

殿口口安

進公律師之塔

一高五寸五分廣一寸三行

一高九寸廣一寸五分三行

一高九寸廣一寸五分三行

詮和尚塔

一高九寸廣一寸五分三行

灌師輩普同塔

一高九寸廣一寸五分三行

開元寺提點法性德行碑銘

高四尺六寸三分廣二尺二十二行

提點性公德行之碑

篆額

開元寺故提點性公德行之碑銘并序

當寺參學沙門 恒伸 撰并書篆額

昔如來將入涅槃付囑國王大臣有力檀那建立道場莊嚴
佛境法王所以遺教於後使護持祈福之地迴向由聖之門
也蓋眾生以貧著之愛雖金玉滿堂唯能潤屋口口知口度
波羅蜜莫先於檀施也若乃祇承佛意心發菩提如給孤布
金於祇園者見其比國性公上人夙廣福田能從事於斯矣

金大定十四年二月

師諱法性字真空定興縣容城鄉劉村人也其本以農桑力

穡為務乃父劉遠母曰佟氏家世相襲質樸柔善時慶雲呈

瑞乃生我師初弄泥沙戲作佛事幼學文字口口金經長至

十五容貌若愚內敬於行異於常見因擬議出家語曰鸞鳳

不棲棲則高梧鯢鵬不化化則巨海我為佛子歸依大寺越

明年落髮于易州開元寺寺口唐室開元中重建也爰及有

遠經之營之僅六百年凡蘭若勝地莫之與京基布星環二

十四院翠瓦朱楹金碧交映屹屹巍巍如地踴出師口錫於

西應氏院禮惠上人為師適當亡遠建福間承恩具戒心逸

日休惟念作德及于遠季士卒擾攘日往月來十有餘年烽

煙不息土木於是乎鼓□□於是乎凋弊加以急征暴斂
 財用不給僧眾遑遑又何暇願力必以葺之皇統間師為都
 和提揔寺事往考山之園用已衣資添栽栗樹歷年盡皆□
 □□□□□有言曰燕秦千樹栗可同千戶侯吾信而行之
 良有以也每歲鹽利供給常住庶幾不失其所迺重修北張
 毗盧殿易上釋迦堂贖當寺□□□□力建西高水碾一
 □問寺□典庫一所及施子本錢貳千貫常年息利以為九
 間殿旦望供佛及大眾永遠齋粥之費凡計青蚨不啻數十
 萬□□□□□絲必假過戶□化師法力自然有神鬼
 之加賴如泉貨源流散而復聚酌之而無數用之而不竭於
 是百工敲藝歲無虛月為力修東西五□□□□□十五
 間弊則新之修十方三世佛殿金瑤畫簷寶塔之類弊則新
 之修西經藏弊則新之修本院慈氏堂弊則新之又施錢貳
 伯貫□本院□□□□利寶塔土址廟欄之類弊則新
 之修前後三門至於埽壙崇峻內外華飾儼若天宮又於本
 院門外特建舍利石塔一座如是功德舉□大□其□妙□
 實以難名於戲非羅漢菩薩示現天神假手孰能致於此耶
 師於大定十三年十月三十日示疾遺誠寺中尊宿三綱曰
 善謹常住勿令凋弊□□□□也又迺整其衣資盡與常住
 凡百後事一一囑下復云我乃往日常歸依慈氏菩薩今已

見兜率天眾慈氏菩薩來迎吾必生於兜率天宮也言訖□
 然坐化其了悟如是尊宿三綱與俗孫沙弥定現并姪劉慶
 祥等具威儀茶毗於郡之西郊傾城縑素送行咸皆傷感洒
 淚焉師俗壽七十九夏臘五十五三綱門人等收靈骨葬之
 于碑堂墳起塔立碑紀其先師德行求文於恒伸不敢固辭
 勉乃述其本末以為銘曰

佛老慈悲 作大誓願 救度群迷 說諸方便 將入
 涅槃 付囑垂勸 卓哉吾師 應化出現 莊嚴佛境
 施心不倦 諸天之樂 圓覺有岸 巍巍功德 示
 衆生見 怡然坐化 高天月轉 □□碑堂 松楸為

伴 行刻貞石 千古不變

大定十四年歲次甲午二月二十五日寅時尊宿三綱

而俗孫沙弥 定現等 建

天宮院 三字特大在
年月一行下

白馬寺舍利塔記

高一丈五尺廣二尺三寸六分行四十七字字徑一丈五尺

大全國重脩河南府左街東白馬寺釋迦舍利塔記

河南府學正李中孚撰

男鄉貢進士 變書

浮圖氏之教大矣哉本西方聖人之設教也迨乎東漢明帝時則有若三藏曰摩騰竺法蘭以白馬馱經四十二童始流傳教法至于中州是時適卜府皇城之東二十餘里建精舍度僧徒創曰白馬寺中州之人奉釋氏者此自始厥後敬供香火相傳魏晉隋唐而下迄于有餘歲不絕洎五代之後粵

金大定十五年五月初八日

有 莊武李王施已淨財於寺東又建精藍一區亦號曰東

白馬寺并造木浮圖九層高五百餘尺塔之東南隅有舊碑

云功既落成 太祖親王之樂善賜以相輪王之三子又施

宅房廊廡角龜頭等僅百間每遇 先大王夫人遠忌等日

逐季齋僧一千五百人以崇追薦又一百五十餘季至丙午

歲之末遭劫火一炬寺與浮圖俱廢維留餘址鞠為瓦子堆

茂草場者今五十載矣往來者視之孰不咨嗟嘆息焉噫天

壤之間古今而來事之廢興何代無之莫不係時與數而使

之然爾又奚足怪物極必反無何果 慶大士自濁河之北

底此觀是名利荒榛園墟傍徨不忍去一夕遽發踴躍特達

心迺鳩工食造覺緣行如派四方雲會不勞餘刃而所費辦

集因塔之舊基剪除荒埋重建塔浮圖一十三層高一百六

十尺徘徊界宇洞并龜頭一十五所護塔墻垣三重甘露井

又立古碑五通左右焚經臺兩所叔子并塔門九座下砌脩

屋宇二十八間門總大小三十七座其餘不可具紀不踰奉

而悉就所願恭以臨濟之宗無畏之壇謹持六齋幸遇

明天子在上太守百里賢士大夫在位抑又天時物數若合

符節焉可見非我 棲巖素來時一舉手孰能起廢嗣興致

巍巍之功德能如是乎於告成之明日丐李中孚以記其事

中孚于 莊武王係六代孫祖知其要義不當辭是可書也

皆大定十五年五月初八日子是乎書

文林郎行河南府洛陽縣主簿馮煥

武義將軍行河南府洛陽縣尉駝騎尉孫 口

宣威將軍行河南府洛陽縣令上騎都尉廣陵郡開國子

食邑五百戶高 師旦

定遠大將軍河南府判官輕車都尉漆水郡開國侯食邑

七伯戶耶律 重哥

金吾衛上將軍河南尹上護軍彭城郡開國侯食邑壹仟

戶食實封壹伯戶唐括 烏也 建

修塔會首忠顯 口 忠顯 口 忠翊海岳 立石

本寺主口化緣僧文口

本寺尊宿僧沙門尼及題街三行之下半就磨滅

壽聖院僧雲潤塔記

高一尺七寸五分廣一尺四寸六分十七行
行十九字正書在唐縣西二十里北羅村

大金國定州唐縣東眉鄉北羅村壽聖院塔記

竊以人生而靜外物所誘好惡無節天理滅矣况慕空門而識性者乎其僧姓張諱雲潤本村人氏自童年師定州開元寺觀音院賜紫僧文惠至二十一受戒三十傳法無經不通名振河北自遠方來參問者無數弟子一十六人出倫傳法者四人為本院僧堂狹小化緣持脩不日而成安喜縣陳村善知識聞其感化特請住持塔院又建佛殿僧堂不勞力而一新後歸本院作資戒大會三十餘日歡喜布施者無限其

化緣有如此矣奈何大定十五年三月二日歸真年五十四

泣淚送喪僧俗十萬瞻仰隨從者數不能計嗚呼聰明過人

不及天壽自古有之願回聞一知十無終食之間違仁短命

死矣孔子傷云不幸何彼此異乎哀哉哀哉故刻石以記之

大定十六年三月日門人 智善 智深 張平

張旦 大姐張氏二姐張氏眷屬等

本村院主普仁

石峽懸空寺記

高一尺五寸廣一尺八寸二十二行行十九字至二十四字不等字徑七分末題名二行字較小正書間有行草體在潭源州南十里大峪口本寺

大定拾陸年重九後一日天晴氣爽日朗風輕因與□□同游邑之南六七里石峽橋棧頗若巴蜀之道則經商大驛路也風迴路轉仰有臨壑之數峯猶美目不暫捨□懸空之巖古之遺迹□自建興於何代又不知棲隱者誰也山巍巍之萬丈中焉鑿石為龕插木為樹上不至於山之巔下□於陸地懸空置屋四山掩映如博壁之翠解流水□漫瀉清聲之漱玉非丹青而圖畫者哉嗟乎一廢一興迄今幾壹百年矣

金大定十六年九月十日

余閉目想之昔時遊行樂所了然可數若比於斯未之有也真物事所輟之地也居此者以息其心俱忘物我久滯富貴於浮雲甘受貧窶不憂戚弃骨肉侶棲枝宿鳥時暫同居凭欄下視行人往還有如移蟻不生七情屏絕六慾衣麻布食□以草木實為吾有形已知是患體輕清而圓同太虛遺骨骸而復歸地大逢患難而不屈臨死生而不懼然後與天相終是為常也訪二禪者乃敦朴之人也係雲中宣寧縣石佛院僧也善慈四十有九住持不入俗門行滿七十二歲荷負未嘗有憚相挈八奉水乳難分順味猶同一日真大善知識也始我樂而忘歸高述其極焉故為記耳

識破塵緣萬事休
儵然歸去罷
追求踈人壘
壁鑿石磴
厭俗懸崖置屋樓
明月清風真
衙用鉞松瘦
栢是吾傳
經年掩戶絕賓客
獨樂園中園更幽

不顯名施板橋壹坐在望村內頭陀僧 □□立石望岩村
施主王公□ 馬信 馬□□ 馬□□

左丞相貞憲王完顏希尹神道碑

高九尺四寸廣四尺五寸兩面刻正面二十七行陰二十四行行五十六字字徑一寸六分正書篆額未見在甯古塔

大金故左丞相金源郡貞憲王完顏公神道碑

翰林直學士中大夫知制誥兼行秘書監 虞王府

□輕車都尉□□開國伯食邑七百戶賜紫金魚袋

王呂奉 教撰

奉直大夫大名府路兵馬都總管判官□騎尉賜緋魚袋

臣任詢 書

明威將軍東上閣門使兼行 太廟署令上騎都尉□□

□開國子食邑五百戶 臣左履 篆額

金大定十七年

今天子紹休 聖緒圖任今太尉□丞相漢國公守道□

□股肱心膂□□□□□□□□亦重其世功耳

上嘗因清燕顧謂丞相曰朕觀 祖宗寶錄見乃祖丞□

□烈深用嘉歎丞相□□□□開國莫不踈然推重其世

家而□□子□□□□□□孟子曰所謂故國者非謂有喬

木之謂有世臣之謂詩□□武□□召公維翰□□□□

召公是似書曰世選爾勞予不掩爾善茲予大享于先王爾

祖其從與享之豈不然哉故左丞相贈金源郡王□□□□

□□□□□□□□名與 昭祖同諱以其賢明

昭祖與之為友國人□稱之曰賢某贈開府儀同三司邢

國公祖□遜事□□□□□□□□國公父□篤

事 世肅穆康四朝數有大功見任如手足自 世祖

嘗曰吾有□篤何事不成贈開府儀同三司□□□□

□□□□□過□□ 太祖以祭禮會於移懶河部長神

徒門家因與其兄弟建伐遼之□時王與 明肅皇帝泰

王宗翰皆侍行與胥□□□□□□王以□指結納江

鐵驪兀惹諸部鐵驪長奔高刺於是獻款曰謹奉約比其還

也師圍圍江州命王以軍□整因攻克之及出河□□□

□□□克天輔五年依本國語製字以進 太祖嘉悅賜

襲衣御馬 詔領行之 皇弟遼王杲□統內外諸軍攻

下中京王與□□□□□□多□招降□□知遼將兵屯襲

擊之將已遁去悉獲其牧園□衆從秦王宗翰駐兵北安□

招集□□□□士□□烈□遼未報附詳□□□□□

取之□宗翰□□□□□□遼兵拒闕我前軍□□王以

□軍□至戰敗之勦殺其衆□獲其甲冑輜重軍及鴛鴦濼

□王已□□□王□□□急追至白水濼相去不遠遼主□

之以輕騎與戰得其內帑貨□追至乙室王所居之□不及

而還杲遣王□諸帥捷奏 太祖□□南路都統招□□

□遷向內地□宜而還 太祖以王從義征以來功多賜

之金器天會二年遼王越在陰山宗翰統諸帥以銳師掩襲

一高 一丁 升 賣 參 日 庫 全 書 第 7 版 文 外

騎出軍前窮追日所復及之遼王帥百餘騎逆戰比昏王之
其不備而及之遼主驚遁惟一二兵從
王群侍從與諸部族之人為先經略使才西
路都統初言遼為援探有天德雲內六館之地
并招我已獲奚契丹人我方事滅遼姑置之弗取夏
所侵求援於我始者辭意不遜王
復書責讓且理索當還之人尚復遷延至克宋建立張楚畫
大河為界遂盡復舊還我官民田先
東所至城邑關口拒守者攻之降則撫之分道諸將破宋之
諸路援兵先原明年將舉師不留既克汴諸將帥爭
取珍異王獨先收宋圖籍捷奏太宗嘉其功賜誓券以
寵異之無何宋康王構自立於睢陽我軍復渡河
諸城攻拔者或屠之師次東平王勸宗翰曰此行止為
行耳何多殺為自是攻下者多蒙全釋追至淮陽道精騎逾
淮及揚州構僅以輕舸渡江遁去還軍駐雲中王偕
宗翰如燕就石副元帥議再南伐前重九二日王往
山閱馬道見騎者二人物色頗異遂戰懼失次搜衣領中

得元帥都監耶律余篤反書約燕京統軍使高六邀元帥
九日出獵因伏兵舉事王馳報二帥遂執高六鞠之辭伏
驛一日而至西京窮治反者無遠近悉捕誅之遣兵追捕
余篤已為達靺鞨所殺函首以獻結連者前後凡
數十百輩約同日俱獲王摘發擒捕方略神速則事未易
定借宗翰還奏請以上
開府儀同三司監軍仍舊萌古斯擾邊王偕太師宗磐奉
辭日太王曰若獲畜牧當留備邊用王

謂是詔意遵之宗磐悉以所獲士又
表乞還政帝未有以答太傅進曰希尹自祖宗
服勞今且有請者正畏罪耳詔允其請先是儲副
虛位宗磐自太宗元子太傅密令左右元帥與王
來朝相與協心主建儲立熙宗宗磐心不能無
動帝既即位罷宗磐尚書令以為而相王任政宗
磐知謀出於王憾焉至是交惡深矣會東京留守左副
元帥捷懶來朝昏黨附宗磐同力以擠王出為興中尹宗偁
代左丞相令人告發王北征日多私匿馬牛羊奏遣使鞠

之無狀告者伏□明年召還拜尚書左丞相封許國公宗磐
 蓄不臣心連結黨與宗雋與□同惡王與太傅揣知陰為之
 備已而宗磐等反逆事發朝則執之於□□內 詔詰之
 伏罪王舉措閒暇而宗磐等已正刑典以定亂功進封陳王
 天眷中 車駕幸燕 帝當服袞冕乘玉輅以入后欲
 共載王□□曰法駕所以示禮四方在禮無 帝后同輅
 者后歲怒未有以□□都元帥宗弼與王因酒有隙方辭還
 軍中 帝夜遣使召至諭之曰□尹嘗有姦狀又召
 明肅諭以王罪 明肅諫曰希尹自 太祖朝立功且
 援立 陛下亦與有力願加 聖念 帝怒甚至拔

劍斥之明日 詔并其二子賜死諸孫獲宥王奕世勲開
 機權方略以戰則克臨事果斷乃能增多前功扶翼 聖
 統孜孜奉國知無不為自□后正位中宮以巧慧當 帝
 意頗干預外政王杜遏其漸每以正理□□由是大忤后旨
 得罪曖昧或者以為后之諧焉性尤喜文墨征伐所□儒士
 必禮接之訪以古今成敗諸孫幼學聚之環堵中鑿園竇僅
 能過飲食先生晨夕教授其義方如此天德初進封豫國王
 諡曰□憲以雪其□□正隆二年改封金源郡大定十六年
 詔圖像於慶宮明年配享 太宗廟庭命詞臣□次
 之以為銘臣彥潛再拜稽首竊惟

國朝之興由 昭祖以來克篤 前烈至 太祖太
 宗受命以有天下

今天子丕承基緒以延功臣之賞王之先自邢公而下世篤
 忠貞至王則□□□遂為世家今丞相守道亦克負荷用
 光輔

興運君臣感遇所從來久矣銘曰
 古人有言 所謂故國 非謂喬木 臣食舊德 □□
 一門 世濟其美 邢公之孫 戴公之子 維時戴公

碩大孔武 固濟艱難 佑我世祖 肅穆□□
 風烈彌劬 鳩鳩堂堂 王□□□ 武元載旆 從以

周旋 奉命有允 料敵無前 奮銳涉漠 以□□
 □ 移檄請夏 復舊疆土 文烈嗣服 問宋□□

帝命王曰 爾監師征 克汴之日 先收圖籍 明
 略□□ 鄴侯自昔 軍中不震 亡國凶豎 禍心滔

天 陰構□附 王叢摘之 如神之捷 火未及燄
 先事撲滅 天眷繼統 與定策勲 創制立法 作

新人文 無何師保 交構內艱 如周管蔡 如漢胥
 旦 乃心皇家 繫王之忠 執訊悖逆 繫王之功

王曰子職 惟正之從 私謁不行 豈予□□ 予
 職當然 患匪予恤 明明天子 灼見前失 迺命

王孫 仍世作相 無念爾祖 其猷克壯 維其有之 是以然之 死而不亡 於王見之

碑敘事多與史合且多可糾繆補缺處按守道傳大定二十年修熙宗實錄成帝因謂曰卿祖古新行事有未當者尚不為隱見卿直筆尋進拜太尉尚書令改授左丞相碑敘守道官相同又世宗嘗諭守道曰乃祖勲在玉室朕亦悉卿忠謹即碑上嘗因清燕云云也按罕都原作都傳祖舒嚕與昭祖同時同部同名土人呼昭祖曰勇舒嚕呼舒魯日賢舒嚕其後別去至景祖時舒嚕之子嚕順舉部來歸罕都嚕順子世祖初襲節度使罕都事四君出入四十年

征伐之際遇敵則先世祖嘗曰吾有罕都何事不成天會十五年追贈儀同三司代國公明昌五年贈開府儀同三司即碑所敘三代也但立碑時罕都已贈開府儀同三司史乃云明昌五年此可以證其繆矣又史敘舒嚕無贈開府儀同三司邢國公事此亦可以補史之缺按實圖美原作美石土傳漢字一作神徒門扎蘭路完顏部人世為其部長弟阿棠美卒終喪大會其族太祖率官屬往焉就以伐遼之議訪之方會祭有烏自東而西太祖射之即碑太祖以祭禮云云也考世紀扎蘭原作耶懶碑作移懶蓋音之轉惟實圖美傳止弟阿棠美一人史云卒會祭之前碑云與

其兄弟建伐遼之議殆不止一第矣太祖本紀二年九月進軍甯江州諸軍填塹攻城十一月烏舍原作元鐵驪降以碑證之蓋希尹曾奉命先往結納也鐵驪王史作回离保碑作奪高刺蓋所云者其長即十月未送款之人與十一月降者係兩人也依本國語製女直字及招降奚部事傳較碑為詳按遼史天祚本紀保大二年正月金克中京二月耶律瑪格等將兵屯鴛鴦濛金師敗奚王瑪哈爾於北安州遂降其城又羅索傳景取中京與希尹等襲走達魯和尚伊勒希等即碑知遼將兵屯及宗翰駐兵北安事也又希尹本傳宗翰駐軍降北安州使希尹徑略近地又遼

王景傳獲護衛耶律實訥垺言遼主在鴛鴦濛獵可襲取之即碑招集至取之云云也實訥垺史原作習泥烈是碑文烈上缺二字為習泥無疑又希尹本傳遼兵屯古北口希尹羅索請以千兵破之盡獲甲冑輜重即碑遼兵拒鬪至獲其甲冑輜重事也又太祖本紀天輔六年三月都統景等追遼主於鴛鴦濛遼主奔西京宗翰復追至白水樂不及獲其貨寶希尹追遼主於伊蘇原作蘇部不及即碑軍及鴛鴦濛至不及而還云云也又遼王景傳景使希尹等奏捷且請徙西南招討司諸部於內地上嘉賞之即碑景遣王至賜之金器云云也惟希尹傳希尹將八騎與遼

主戰一日三敗之在追遺主至伊實部之前據碑在天會二年蓋傳之誤也按西夏傳西北西南兩路都統宗翰也希尹傳宗翰入朝希尹權西南西北兩路都統碑所敘兩路都統未知何指按北盟會編宣和七年即金天會三年十二月夏人陷天德雲內河東八館之地初粘罕遣使盧母使夏國許割天德雲內武州及河東兜答斯刺曷董野鵲神崖榆林保大裕民八館約入麟府以牽河東之勢至是夏人取天德雲內八館又西夏傳初以山西九州與宋人而天德遠在一隅割以與夏後破宋獲二帝乃畫陝西北鄙以易天德雲內以河為界即碑據有天德至盡復舊疆事又

太宗本紀天會三年十月詔諸將伐宋宗翰兼左副元帥希尹為元帥右監軍十二月宗翰圍太原耶律伊都破宋河東陝西援兵於汾河北即碑宋人輸盟至諸路援兵事也克汴賜券傳與碑同又本紀天會五年宋康王即位於歸德又宋史建炎三年二月辛亥金人陷天長軍帝被甲馳幸鎮江府是日金兵過揚子橋癸丑金人入真州庚午金人去揚州碑所敘宋康王至渡江遁去蓋即此三年中事又松漠紀聞余睹姑之降金人以為西京大監軍明年九月約燕京統軍反時晤室為西監軍徵聞其事而未信與通事同行見二騎馳甚追獲之搜其鞞中得余睹書晤

室即回燕統軍來謁縛而誅之余睹父子以游獵為名遁入夏國不納投鞞鞞鞞先受晤室命以兵圍之余睹父子皆死凡預謀者悉誅即碑前重九二日以下云晤室即谷神譯語惟取對音無定字各以所聞者著之故不同耳萌古斯擾邊一事本紀與宗磐希尹傳均未載按大金國志盲骨子契丹謂之勝骨建炎朝野雜記蒙古國在女真之東北唐謂之蒙兀部金謂之萌骨紹興初始叛都元帥宗弼用兵連年卒不能討蓋當時征討不止一次無大勝負故紀傳未載碑特著之者為表乞還政所由本傳止言天眷元年乞致仕又宗磐傳宗磐日益跋扈嘗與宗翰

爭論於上前其後於熙宗前持刀向宗翰非碑文尚存幾莫知其故矣熙宗本紀天會八年安班貝勒景亮太宗意久未決十月左副元帥宗翰右副元帥宗輔右監軍完顏希尹入朝與宗幹議曰安班貝勒虛位已久若不早定恐授非其人即碑儲副儲位至謀出於王事又希尹傳二年復為左丞相俄封陳王與宗幹共誅宗磐宗萬據碑誅宗磐等以定亂功進封陳王則傳稱封王在誅宗磐前者誤矣車駕幸燕一事紀傳亦皆未載惟熙宗悼皇后傳有干預政事宗弼傳上幸燕京宗弼見於行在所居再旬宗弼還軍已啟行四日召還至日希尹誅是希尹之死不特后

之譜宗弼亦與有謀焉考希尹傳皇統三年贈希尹儀同三司刑國公據碑邢公乃希尹之祖又大定十五年謚貞憲據碑天德初追封豫王已經于謚又碑大定十六年圖像衍慶宮按薩哈宗雄傳均大定十五年圖像疑皆傳之誤也又碑前後所謂明肅皇帝者宗幹也按宗幹傳熙宗即位拜宗幹太傅海陵篡立追謚皇帝廟號德宗大定二年除去廟號改謚明肅皇帝二十二年追削帝號今碑中所敘與希尹援立熙宗及謀誅宗磐二事亦宗幹事而文不曰明肅曰太傅殊不畫一按寰宇訪碑錄金貞憲王完顏希尹碑在甯古塔大定十六年王彥潛撰任詢書彥潛

無可考任詢字君謨易州軍市人書為當時第一畫亦入妙品登正隆二年進士第歷益都都司判官北京鹽使中州集應省掾大名摠幕益都都司判官北京鹽使課殿降泰州節廳其敘官較傳為詳碑稱大名府路兵馬都總管判官據百官志皇統五年定判官推官為幕職官也又考奉直大夫為從六上判官亦從六則騎尉上一字應是飛字元遺山評任南麓書如老法家斷獄網密文峻未免嚴而少恩此碑純用平原法一種莊肅氣象令人目悚南麓蓋詢別字篆額者左姓其名□慶檢金史有左企弓孫名光慶字君錫以蔭閣門祗候遷西上東上閣門副使再轉

西上東上閣門使兼太廟署令善篆隸尤工大字世宗行郊祀受尊號及受命寶皆光慶篆凡宮廟勝署經光慶書者人稱其有法此額篆法道勁具有斯水法度詢不虛也

李桂

右完顏希尹碑搨本李子丹同年自瀋陽攜還京因以贈余越兩載始得暇日錄其文紙薄劣有損失字時客粵東馳書子丹又以釋文及後跋寄示跋殆子丹所作也按孫氏寰宇訪碑錄有壯義王完顏公神道碑大定十六年在甯古塔王彥潛撰任詢正書與此碑同而謚則迥異此碑標題貞憲二字完好孫氏不應誤讀子丹

謂訪碑錄有金貞憲王完顏希尹碑云云孫書實無是條不知因何而誤也孫氏所錄疑別有一碑攷金史完顏婁室天會八年薨追封莘王正隆間改贈金源郡王謚莊義與希尹皆配享太宗廟庭莊壯形相近孫錄偶遺草首歎然則甯古塔有兩完顏碑皆王任二君手筆子丹方修盛京志又何以遺之希尹金史有傳本名谷神史或作晤室今作固新一作古新其曾祖名石魯今作舒嚕碑以昭祖廟諱未舉祖□遜父□篤並見歡都傳□篤即歡都今作罕都□遜傳作劼孫今作噶順譯取音同清濁輕重長短隨地而異故無定字也碑敘

希尹及三代官位勳績皆與史合其間有互異者子丹
攷證詳核茲弗復及北蘭原作耶懶碑作移懶按太祖
本紀正作移懶奪高刺者太宗本紀天會四年七月以
鐵勒部長奪高刺不從其兄夔里本叛賜馬豕及錢即
其人也夏據天德雲內六館之地見於史者皆作八獨
碑作六字甚顯則碑之誤矣碑不著立石年月但云大
定十六年圖像衍慶宮明年配享太宗廟庭命詞臣
次之以為銘是碑撰在大定十七年也史敘守道進拜
太尉在大定二十年修熙宗實錄成之後而彥潛於十
七年已稱今太尉左丞相濮國公守道云云碑係是年
奉敕撰必不遲至二十年後始成文則其為史家敘事
失次可知也守道封濮國公傳亦脫漏

薊州三泉院公據暨四至題名

高四尺廣二尺三寸上截公據行書下截四至三行題名
十五行字徑七分至九分不一大地畝等四至及地產自
碑右空處錯落雜向每行凡二十二字正書在薊州

薊州公據此行字一

尚書下泐約

都省劄付

聖旨前為首人等不行覺察

月二十日

奏奉

聖旨創造到冊無名額寺觀等合罪泐

訖神佛容像不忍除毀特許存留罪與免於今

本人科罪司縣官知而不糾依制斷罪並見

任委官拘檢司縣州府分明附籍仍沒各州府排立字號

出給合同公據付住持人照用並造合同文簿州

府印合同字號申部尋下常委宜親自

點檢申除合創造寺院管委是端的各得結罪文

在案今立字號除別行外漁陽縣東上東三泉

院一所合行出給者以上行書

字徑五分

右仰東園上東三泉院住持人收執不得透失

大定二十年四月 日給上二行字

□住持僧下泐 此行 字徑六分

武略將軍倉同權廳大

忠顯校尉軍事判官高

武功將軍同知軍州事裴滿以上三行字 徑一寸一分

廣威將軍薊州刺史兼知軍事烏林荅以上 公據 押

三泉寺古代山林四至具列於後

東至黃草峪南至古道西至分水嶺西下澗北至神樹橫分

水嶺

地產內諸般樹木此行在首行之右 地字與四字平

王家東□□地二畝油渠東三步地至□家地此段在 右下角

地產塔臺一段地□□東至馬義陽子南至古道西至張祿

陽子北至墳東北至山張家陽子道務一段六十畝東至山

河南至河西至山北至河寺門前一段荒地東至杏園陽子

南至河西至張家陽子北至寺臺北一段五畝東至陽子

南至□西至王家地北至古道此段首行在首段末行之下 空三格次行高與首段齊平

三行讓後改標題低八字四行以下又低三字

王家東南北下車道至河此行在碑左 題名後空處

今具內眾開列于後

泰學沙門 志淵 泰學沙門 志鑑

泰學沙門 志良 泰學沙門 志常

泰學沙門 志閑 泰學沙門 志不

習學沙門 同修 持誦沙門 志義

空一

志定 志成 志□ 志幽 志璞 志雲 志雪

志琮 志顯 志深 志存 志□ 志勤 志寶

志璋 志忍 志純 志青

今具外眾檀越開列於後 王憲

馬琛 王仲仁 劉成 劉瞻 賈廓 賈全 馬

俊 丁友成 王仲瞻 賈賢 王仲允 王□

史仲元 王子成 安甫 王民 呂全 丁永

全 王子云 □富 馬公臣 宗瞻 史仲淵

安永昌 安永全 馬君和 賈永聚 張興才

呂興順 以永元 以友進 以六見 斬

仲章 高貴

空一行王家東南云 云一行在此下截

女弟子王阿預施財

乙卯年造 此在左下角乙字之上約有 十字及前一行均為人磨去

灌城曠彌庵公據

連額高二尺八寸廣一尺八寸五分十
八行行二十字字徑八分正書在唐縣

灌城曠彌庵公據

使衙

會驗近准刑案開准奉

尚書刑部符節文承

都省劄付備奉

聖旨創造寺觀神祠然是合斷罪仍令除去緣其門有繪
塑訖神佛容像者不忍除毀特許存留其創造罪犯亦与免
放若今後有犯本人科違制司縣官知而不糾依制斷罪仍

金大定二十年六月

並解見任符仰委正官點檢如係自來已有繪塑訖神佛容

像具執結申覆所屬州府附籍排立字号出給圓簽印署合

同公據付住持寺觀人收執照用使衙為此行下隨司縣委

自正官准口拘刷到有神像寺觀神祠執結保明是實數內

唐縣灌城曠佛堂壹坐內有佛像 僧洪遠住持須合出給

公據者 背字号

右使衙除已附籍施行外今出訖背字号分印合同公據付

唐縣灌城曠 僧洪遠收執照用准

大定二十年六月口口

使此字

使此字

丑

檢和手添家類一行

八會寺文殊殿碑

高五尺七寸廣三尺三寸五分二十七行行五十字字徑
一寸正書在曲陽少容山

山口少容山八會寺文殊殿碑

鄉貢進士中山邱說撰

鄉貢進士汾陽郭德謙書丹

中山李銖篆額

按中山圖口口容山在曲陽南二十里蓋殷女昌容服食隱
居之所也而耆舊相傳目為黃山且云黃石公隱處故山之
朝陽淨巖之左有黃公口口馬又云嘗見臺於淨品院僧普

金大定二十年

圓二按臺穴地得石像其言不經故不復述山之巔曰八會

寺肇建於齊周間寺有八院曰上閣院口閣院菩薩院鐘樓

普同資福壽聖等院故請寺名者指以為八會云歷唐洎五

代院頗殘廢逮宋景德初遭契丹之亂焚燬殆盡口開皇石

經龕歸然存焉天聖明道間年穀屢豐居人稍安富而歸功

釋氏寺宇勃興十族之鄉百家之聚必有精舍而河朔之郊

殿口相望故皇祐初詔佛祠擅興者皆徹毀之是時僧審焉

者有勇力善射又能見鬼神始却群盜鋤榛莽巖棲谷汲仍

八會之故基口口與殿又因巨壘剝為大佛像架石為龕

以覆之且謂少容山能口納雲雨為一境之望而無像設禱

薦之所迺詣五臺大茂葛洪言□九二十四所請水滸而為
龍池目曰華嚴集聖池治平熙豐中祈禱輒應故定州路安
撫薛向條其事奏請於朝得錫爵利民侯以□其靈時熙圖
九季也是後每中元日或八月旦歲方有秋縣僚多率吏民
伎樂登山賽謝士女群集為鄉邑勝遊予少為兒童時猶及
見其遺俗焉

本朝皇統間真州建塔僧清萬者以寺□南殿議作新之迺
率居人符普光及先人之道友張永實協心同力經營始終
凡十季殿成而未有□□為瞻依之所寺僧實圖者故大師
善智之法嗣也欲補其闕而大備之迺縮衣節食銖積寸累

凡二十三季而造文殊師利大菩薩像及于闐王凡四軀不
待三生七十二現而巍二真相如天童子楞伽寶冠五百種
色如現金剛頂上又造層閣以護之其椽栴椽楹朱軒旋題
金碧璀璨真化人之居也將使遠近瞻仰之人觀像而生敬
因敬而得悟為大饒益不可思議功既告成求文於予以記
之予視圖碩軀而貌野其言啞啞若不出於口無當世姣姣
譽而能鳩貨役眾成此大事因緣其中必有過人者因相與
攝衣登山瞻仰眸容再拜稽首而讚之曰

往昔遊多林 善住樓閣中 文殊及眷屬 遊行來人
間 清淨妙好身 天人莫能議 所行左右路 八步

皆平坦 所住諸道場 十方常隨逐 世主供具雲
諸佛說法光 供養及照曜 無時或暫息 海覺及淨
行 寂慧諸□圖 一歷菩薩尊 聞法得三昧 今我
與眾生 當此末法世 得瞻仁者像 禮拜及圍遶
合掌作□悅 我此幻假身 一切罪業本 六賊不暫
停 請趣所迷惑 復為世網纏 云何得解脫 願放
大光明 破我愚癡闇 願對大法雨 救我貪愛燃
願戴大慈航 得渡煩惱海 願被忍辱鎧 降此諸魔
軍 天龍及四眾 一神鬼人非人 等於一念間 同得
無生忍

大定二十季歲次庚子秋 月

武功將軍行定州曲陽縣尉驍騎尉僕散
奉直大夫行定州曲陽縣主簿驍騎尉張
昭信校尉定州曲陽縣令雲騎尉不木魯

僧善賑石匣誌

高一尺七寸廣一尺三寸八
行行十一字字徑九分正書

師諱善賑姓安龍泉人家傳儒素童年遇恩受戒逾七旬而

化二十年後姪興甫立石匣一坐 門人惠高惠仲 法

弟一名善恒從孫曰吉 從孫曰慶 從曾孫二人

掌珠 瑣珠

□定二十年中冬朔日建

金大定二十一年十月

天開寺無止齋記石斷缺中間存三尺三寸廣一尺九寸五分

分行書下截施錢題名二列第一列二十二行十六字字徑七分

十行行字不一字徑四分五六分正書在房山西南五十里

無止齋記額

天開寺上方無止供記 □□義藏刻

大定十五年六月六月上弦山主□公上人曰山門在昔□□□

□清信□□以浮質若干數歸之□□山宜諸質肆歲增子

錢延生於慶誕之朝薦亡於哀忌之日飯僧輟福所願雖殊

會同乎發善也已矣故□歲禪師仁公常欲斲之園石以昭

厥後勸為善者繼踵乎哉師既告寂□□湮隊于□聞良可

金大定二十一年以後

惜也山主不以義藏蕪隨俾序而書之方石云

危□者身 得難失易 同幻漚□雷影

身外浮雲 世財聚□ □石火之一等

拔彼巨溺 廣此遐齡 非破慳而莫拯

施門有限 福德無□ 由願□其□永

積善餘慶 不□我□ □□□而已省

施一僧飯 勝設千□ 其優劣而自烟

八踏衢頭 架屋善居 崑險甚于邱井

郊□僧坊 士女駢萃 永□誼卑之境

歛迹煙霞 諸聖欣賀 通□胡之頂顛

吾佛滅後 寂膳福田 當從山□□請

典□思勤 外□圓□

山一沙門 圓暉 立石

右

當寺聰唯識施尔五十貫折利供□□未來□

聰唯識自身六月七日忌辰茶 □□□□□九月□日

忌辰

先考梁玘六月十一日忌辰茶 先妣吕氏三月十一日

忌辰茶

西菴知□禪師施尔一伯貫正月二十四日忌辰茶

故介山主施尔五十貫十一月十七日忌辰茶

園業□寺主施尔一伯貫為父母□月十三日設茶

園業□首座施尔一伯貫永遠合醬供眾

常□首座施尔五十貫十月十一日忌辰茶

永清縣蕭娘子施尔一伯貫為冷二郎君八月二十日忌辰

茶

固安縣吳□□校尉施尔五伯貫自身五月十九日忌辰茶

先考三月二十三日忌辰茶 先妣四月十五日忌辰茶

妻花氏十月十一日生辰茶

涿州定興縣成□□□劉齡施尔二伯貫正月八日忌辰

茶

涿州行□寺李□主施五十貫為老娘劉氏十二月一日忌

辰茶

曹張□娘二施二十五貫為姐二正月八日生辰茶

樂深中保□郎婦施二十五貫為師叔十月初三日忌辰茶

樂深中保董開母宋氏施二十貫二月十日忌辰茶

涿州豐財坊園農郡夫人王氏施錢壹伯貫文奉為故奉國

上將軍同知壽州軍州事護軍園農郡開□□食邑壹仟戶

食實封壹伯戶楊貞吉大定十八年九月十九日忌辰作茶

當寺當山主□錢□拾貫文四月十八日忌辰作茶

□□□門□□施□伍拾

右

下

主

涿州

貫文二

新城縣□

施錢五十貫

范陽縣□頭

范陽縣蓮泉村劉

范陽縣上樂□張□施□

自大定二十一年正月三十日

妻康氏正月二十日忌辰

男張國昌

涿州清慧大德

天開寺僧恩

樂深

當寺

新城縣

又奉為

當口大

忌辰八月

辰七月

右下截
弟二月

大字若中作
再行字

沙門智果善事記

高廣並二又一寸記七言十四行行二句字極寸餘前標
題後年月各一行字徑五六分均正書在定州慈氏寺

上勅龍興寺

事記

十五隨親入大城 依止龍興靠摘星二十受具叅師聽

三十講法利衆生四十九歲傳師戒 鎮陽門下共分燈六

場大啓龍華會 一次精筵百位僧三期資戒高人滿十

度千華上士盈 講貫華嚴為上業 化人同入一佛乘瑜伽

大論親開演 携率天宮願往昇 展討院門崇殿宇 賢聖

安排次第精 跣磨難思三百遍 行化功成兩藏經 大小

三門修蓋已 佛寺重新瑞氣生 他年若就凌雲塔 鎮國

安民屬老僧 上祝吾皇添聖壽 滿宮天眷福彌增 恒受苦

辛方契道 軟暖修行未是能 莫學出家空回首 普願同

倫似我行

大定二十二年歲次壬寅二月一日建塔都功德主門人
慧常立

興國院記篆額橫刻四
字行二十餘
檢一
行
此
字
篆
文

興國院牒記并碑陰題名

石高三尺七寸廣一尺八寸五分上載牒十行字大小不一
下載記二十二行行二十一字字徑七分均正書在曲
陽北五里
興國寺

尚書禮部牒興國院字徑一寸七分
下三字徑八分

悚奉

興國院 悚至謹

故牒以上三行字徑一寸
及一寸五分不等

大定四年正月十四日令史向昇主事安假

權郭此行字
徑五分

奉直大夫行太常博士權負外郎劉此行字扁
廣一寸

金大定二十二年五月

中憲大夫行負外郎李

宣威將軍郎中耶律

侍郎三行字徑
一寸餘

中奉大夫禮部尚書兼翰林學士承旨知制誥修國史王

此行橫扁與上三
行齊廣二寸五分

右

北馬村興國院記

在縣田穎饌文

原夫 無為覺祖成正道於

西方 是大空王流法言於

東土始自興於漢室迨及

今朝世世歸崇方方重繇是模容設像念善修功遵之者

脫滅□□敬之者消除□□生存感惠動植蒙恩□此勝因

筆舌罔盡今見北馬村久有

佛堂一座雖為梵宇似有卑微□念道場寔為狹隘定四季

初置名額號曰興國院又至十四季有住持僧惠崇善和五

戒劉興等本村龍維那何□雷明同推善願共施鍊金初建

前大殿一座重磨□□碧瓦朱□約費資金幾及三萬又至

十六年詣定州法華□□到

慈□佛一堂共一十三尊招當州瑠瑠院使李俊興運施工

巧遠載來□及命畫工精加彩繪可謂慈風再顯惠燭重明

遠近村民寔為厚幸所修

功德上祝

皇圖永固

聖壽遐長四夷不戰以來王萬國無私而自化次願重臣賢

佐位專千秋文武官僚恒居祿位更願雨暘協序垂穀大豐

災珍永消生存獲祐命工簡記願無泯焉

時大金國大定二十二年歲次壬寅五月庚午朔日立石

在縣田邦基書丹并篆額 北陽石匠楊智鷲并史興

碑陰

十四行字徑
一寸正書

初建南大殿功德主僧惠崇

都維那何□ 雷明 楊因

進義校尉劉深 進義校尉何通

進義校尉□□ 進義校尉陳倚

楊江 劉道 元平 張安 何明

□元 雷□ 何紀 何清

副維那楊□ 劉成 楊恭 劉安

楊□ □□ 何興 楊憲 楊仁

石嵩 劉宝 □□ 李□ 李貴

李□ 李□

□石灰都維那崔□ 翁 崔琮

□功德都維那 何明 劉□ 楊

□□ 楊□

立石都維那 馬明 楊□ 何真

□宅元氏口心口 小字在何
上據土周歲了畢 真之下

螻窟二大字

高一尺四寸廣二尺二寸二字橫列字徑一
尺正書跋三行行廿二字字徑五分行書

螻窟

宗上人示 師晚年墨蹟疎而無間密而有餘肥不□肉瘦

不露骨觀者如對影想見其人矣方丈屬□□□□

大定廿二年□八十月中山天圖小師智宗□□□

□□

金定二十二年

觀稼亭記

高二尺五寸七分廣二尺七寸五分二十二行行
二十一字字徑九分正書有行筆在田陽縣署

觀稼亭記

自三代已還五等既罷有人民者撫之育之導之齊之則守
令之職為尤劇也嗚呼在其位者可不勉哉比口微才來宰
是邑孜孜矻矻日慎一日惟恐上尸

天子之祿下失吏民之望以是於簿書獄訟征賦勸課未嘗
少懈也一日因暇登縣署之北城以觀禾稼所以閱民勤墾
而樂有年也城舊有亭曰增明隘而且陋其址不固將就傾
仆登者慄慄慨然有意新之未遑也越二年會

金大定二十三年五月望

朝廷命諸郡邑完堵城壁度為若干尸用人之力亦若干不
催督而役徒雲集增卑而高培薄而厚土實石堅可永可久
而民不知倦城既成矣遂出已俸徹其亭而新之而易其名
為觀稼落成之日揖僚佐諸賓客而告之曰自僕之來因二
子之禱贊歲數頗豐訟者益少於是我等亦得宴安今此亭
之作也豈徒以縱宴賞娛賓客引清風避煩暑者乎亦欲使
後來作邑登是亭者憺惜名器退思自公觀禾稼之茂茂知
民之勤墾然後誘導之懲激之則足以擅試才之譽副
朝廷之意而振其職事者也不其偉歟眾曰唯唯因書之以
告來者

大金大定二十三年龍集癸卯仲夏望日武義將軍行定州
曲陽縣令飛騎尉不木魯 記

太原王口口口 六字在左下
角當是刻石人名

重修文宣王廟記

高八尺八寸五分廣三尺八寸二分三十二行行七十四字字徑一寸正書在涿州學宮

涿州重修文宣王廟記

少中大夫左諫議大夫兼尚書禮部侍郎翰林直學士知

制誥上輕車都尉江夏郡開國伯食邑七百戶賜紫金

魚袋黃弘約撰

承德郎充翰林修撰同知

制誥兼修

起居注

國史院編修官飛騎尉賜緋魚袋懷英篆額

昔吾

夫子真天縱之能蘊生知之聖生於晚周歷聘

全大定廿七年元月

不遇會其弟子門人傳道授業於洙泗之上德至博無位而不得施衛至大無時而不得行於是刪詩定書繫周易作春秋使夫後世之人達三綱明五常知君臣父子之禮夫婦長幼之序仰事頌育養生送死優游以長而無鬪爭傷殘之患不然則生人之類異乎禽獸者幾希是以孟軻氏稱其德以謂出乎其類拔乎其萃自生民以來未有如孔子者韓愈氏稱其尊以謂天下通祀惟社稷與孔子然社稷其位所不屋而壇未若孔子用王者事魏然當座以門人為配自天子之尊皆北面拜跪禮如親弟子者世靡然宗之無有異議孔子既沒秦漢以降時君世主褒

揚尊大准懼不至崇飾祠宇肖像容貌春秋祭祀務極其奉

承之意以稱徽烈三方麗邑之廣承流宣化亦莫不然蓋不

如是則聖師範模百代鈞陶萬類之功安在其為追

敬而展報也頃罹兵難數十年間黔黎失業百神乏祀前日

之崇階宏構或變而為榛莽瓦礫之場不則其存者僅足庇

風雨過者徘徊咨嗟而去可勝歎哉

國家開創之初方以混一車書削平僭偽除苛解曉易法更

制未遑庠序之事然於吾

聖人之道未嘗不嚮意焉

主上即位之十六年文恬武嬉天下安又

追述

先猷

潤色

鴻業由是禮隆樂備百盡一新

乃

詔有司開設學校教養士類內自

京師外

周藩府士有常數官給所須方領矩步之徒振振洋洋抱負

墳素四復畢至文風載郁復見太平自爾遠近慕效一時費

舍與夫

宣聖祠廟飾陋扶傾稍見隆就真

至

德之舉也獨范陽舊有天子廟在州城東南唐貞元五年

靈龍節度劉公所建連統和間始移置於此年禩縣遠不時

繕完將就傾圮前為守者亦非無意於更新之徒以州治當

南北之衝四方行李取道往來十率八九使容冠蓋旁午晨

夕疲於應接以為常又欲訟簿書視他州為繁倥偬日不暇

給故視之漠然以為餘事大定二十三年冬汾陽郭侯預自

尚書郎出殿是邦下車之初以令從事伏謁

祠下既

而周覽庭宇憫其敝陋為甚愀然變容退而歎曰為政之先

獨不在於斯乎矧今

明天子在上闡彌文緝墜典凡所以尊禮先儒誘進多士繼

德意助宣 風化況踈遠者哉於是命工繪

圖亟議改築計所當費約用錢二十餘萬即日移文計司以

乃得報減削三分之一既不足於用方左籌右度未

有以為計其儉有顯武將軍梁劬先者為主倉庫官毅然以

身任其責造黃堂而請曰劬先里人也上世以儒學取科名

享爵位小子不肖亦幸賴先人餘蔭入官秩登五品迹所由

來非治心行已仰遵 聖師遺訓何以臻此今廟在鄉

里廢毀如是以貽使君之憂心實耻之願因斯時會里中一

二大姓及子弟之業儒者各出私財以佐用度劬先雖不敏

苟畢力悉心勸督工徒期辦此事若無難者惟公圖之俟聞

其言而義之即為割月俸并所得於官者盡付之授之以成

須厥効於後起二十五年夏四月廿日祭酉訖五月八日庚

寅總為屋十有八楹制度小大廣狹悉因其舊榱棟之腐撓

者則撤而易之垣墉之頽靡者則築而起之階阼之缺罅者

則甃而完之薶薶荒翳塗膜漫漶中奠廟室旁列東西兩序

提行

以達於大門庖廩齋舍各有次第皆備無缺工募於民厚与

之直役夫則用胥靡之徒豐其飲食皆不戒而勤舊圖六十

二從祀弟子及前代名儒之像於殿壁十哲塑像之後則改

繪於兩廡諸費除官給外猶用錢餘四十萬皆出於眾人之

樂輸非有所畏迫勉強而然者落成之日公私改觀父老稱

讚萬口一辭咸謂不有刊勒何以示久遠俟乃遣人走

京師貽書其故人須昌黃久約為之記屢辭不獲因為之

說曰嘗聞昔人有云古者自天子之都至於鄉邑皆有學奠

是且謂曾不足以奠崇聖人而稱其德徒為變先王之法而

已今學之在鄉邑已亾矣學者得見古人奠饗之禮幸廟存

焉爾復又廢焉將遂不復見也則奈何此侯所以日夜疚心

嗷嗷焉思有以修復之凡以此也噫能推

上崇儒右文之治而致之民且使古人事吾 夫子之

禮不墜地於後者侯也能成侯之志者劬先也是故不可以

不書迺粗述其大略而口之銘以諗夫郡人使時歌之以無

忘侯之德与梁之功銘曰

卓哉 素王 百世之師 出逢周衰 大道

陵夷 立言著行 是訓是彝 有國有家 政行令施

祗率 軌範 永作表儀 生為旅人 沒

有嚴祠 衮衣煌煌 巍然面南 春秋奠薦 著令攸

司 范陽遺宮 有年於茲 日毀月壞 風雨弗支

郭侯下車 經之營之 去故取新 付託疇咨 允毅

梁君 造請以辭 願幹葺事 惟公之為 市材傭工

費鉅不貲 弗足於公 競捐其私 屹然崇成 曾

靡愆期 學者用勸 祀事以時 之德之功 去益見

思 後來之人 尚敬勿隳

顯武將軍涿州倉都監兼軍資庫事騎都尉安定縣

開國男食邑三百戶梁劬先同立

西溪李嗣周書

少中大夫行涿州刺史兼知軍事提點 山陵輕車都

尉太原郡開國伯食邑七百戶賜紫金魚袋郭預立石

大定廿七車元日石經義藏刻

范陽舊有夫子廟在城東南貞元五年盧龍節度劉公所

建遺統和中始移置於此大定二十三年冬汾陽郭侯預

自尚書郎出殿是邦周覽庭宇憫其敝陋與僚顯武將軍

梁劬先共謀斯舉起二十五年夏四月二十日癸丑

碑此 訖訖五月八日庚寅前列銜少中大夫左諫議大夫兼尚

書禮部侍郎翰林直學士知制誥上輕車都尉江夏郡開

國伯食邑七百戶賜紫金魚袋黃久約撰承德郎充翰林

修撰同知制誥兼修起居注國史院編修官飛騎尉賜緋

魚袋党懷英篆額後列西溪李嗣周書不與撰文篆額同

名位懸殊故也立石者少中大夫行涿州刺史兼知軍事

提點山陵輕車都尉太原郡開國伯食邑七百戶郭預金

史世宗紀大定八年十月以涿州刺史兼提點山陵與郭

預題銜合顯武將軍涿州倉都監兼軍資庫事騎都尉安

定縣開國男食邑三百戶梁劬先黃久約傳略其階勳及

爵懷英傳亦失載階勳與充翰林修撰兼修起居注官皆

宜以碑補之日下舊聞據涿州志錄此文多刪削亦由未

見石本也 石堂金 石傳跋

馬鈺滿庭芳詞并吳似之跋

高四尺六寸廣三尺二寸五分詞七行行十七字字徑二寸三分跋十二行行四十三字字徑八分五厘石衡各一行四十九字字徑一寸餘均正書在碑陰五清宮

唐括夫人索滿庭芳

鈺楷首上首行行首

冒雪行車迎風訪道授予特地奈同說些修養不論虎和龍講甚嬰兒姪女無龜蛇日月交宮無水火亦無嗷咽更沒按時功的瑞真妙用無為活計清淨家風鎖心猿意馬勿縱狂蹤鍊息絲絲未往自然得子母和同全性命 戴書詔去直赴大羅宮

東晉升平三年女仙萼綠華降於羊權家因曰修道之

大定二十八年五冬望日

士視錦繡如散帛視爵位如過客視金玉如礫石無思無慮無事無為行人所不能行學人所不能學勤人所不能勤得人所不能得何口世人行嗜欲我行介獨世人學俗務我學恬漠世人勤身利我勤內行世人得老死我得長生噫自升平已未至今八百有餘歲矣其間學道之人不為不多有能祖述萼綠華仙之言而脫塵離俗者幾何人哉 靈源姑唐括氏 中國太夫人之女 大丞相文正公之妹可為貴胄矣而自妙年嚮慕真風耽味園理大定壬寅春三月 丹陽真人馬公行化過淮 姑徑往奈禮斯道之妙已得其略矣是年冬十

一月又携其次子崇德往圍海之崑崙山再於 丹陽

師前懇祈要訣師於是授筆授此詞其大旨鍊心猿意

馬之狂蹤鍊清淨無為之妙用 姑乃渙然冰釋如開

青天靚白日捧詞回轅徑還離上即其鄙北 申國夫

人之舊第初庵以居弃金珠之飾而頂幅巾釋綺羅之

服而披麻衣謝膏粱之味而甘糲食盡屏塵務專志順

真其次子亦因 丹陽詞訣雲遊訪道逮今七載而忘

歸嗚呼自古得道之人多因處困事與心違故弃彼而

就此今 靈源母子以外戚富貴之家而能易心悟理

自非往契宿緣孰能臻此千百載中誠無一二矣異時

香雲繞室白晝上昇北海里人必求文以耀其美吾雖

老尚能為 姑叙述其事以綴列仙之傳後云大定戊

申孟冬望日中順大夫前定海軍節副使東平吳楚

跋

皇女宿國公主 昭勇大將軍尚衣局使兼近侍局使上

輕車都尉彭城郡開國伯食邑七百戶駙馬都尉唐括

義立石

碑在濰縣玉清宮朱朗齋以玉清宮建於元初謂建宮時

所摹刻山左金石志從之然碑無摹刻確證也仍以紀年

次之清繪金

石記繪金

山左金石志云唐括元義立石下角刻劉珍模刊四字今元義已泐據以補之下角四字未見殆打本從略耳

如宣立石門樓記

高二尺五寸廣一尺六寸行字不一字徑八分正書在曲陽西南二十里店頭村

定州曲陽縣從化鄉□家疇村居住如宣年三十八歲為人
性善傳學陰陽事父母能竭其力孝道盡於終□□從云□
之前三代家殷吉善

□祖國墳遷於莊北宣嘗思父母恩育之勞又於

間戊申歲仲冬十一月癸巳日重遷父母之□□於靈監西

□葬之以禮恭賀慈恩伏惟 尊享

大男如海 三男一女 一男如宣三男一

金大定二十八年七月

女次男二哥無嗣 大男泰哥 妻西趙輩氏

次男三哥無嗣 次二男如真妻趙氏一女二娘婿劉

郎

曾祖父□□母甄氏□男祖父如海母高氏父如賢母王氏

次男四哥無嗣 次三男如賢 如真男莊見 次五

男如信 一女□姐婿高郎一女□姐

西方淨土呪不錄 婿張郎

一孫女德仙

大定二十八年十一月誌

董寬為父建塔記

高廣各一尺九行十一字字
徑七分正書在曲陽南廿里

定州曲陽縣從化鄉苑內村董寬今為先亡慈父壘世重修

百年坐化婦天孝男□□成心特建

石塔壹所徃於墳側

次建已酉年

月建甲戌月 乙酉日立

昔大定二十九年九月二十八日為誌

□卒張完楊彥造

金大定二十九年九月廿八日

普淨置地記

高一尺一寸五分廣九寸十行十二十三
字字徑七分正書在曲陽西南十五里某寺

維夫金國定州曲陽縣從化鄉西郊村孫五戒法名普淨苑

內村空伏為二人布裘□者空命聖因院請功德主遷建

崇修俱宏普淨誠心用自已錢帛置地三畝

特建玉石之寶塔力寡鳩功願

記永為供養者 昔空空明昌元年歲次庚戌

師兄李□廣作受緣之

命良匠

金明昌元年

開化寺僧文景墳石記

高一尺六寸廣一尺二寸十一行行十六字
字徑七分正書在元氏開化寺佛殿西壁

景公長老記

師景公俗姓張氏本贊皇縣南潘村農家也自前宋崇寧二載出家為僧係父母捨送到元氏縣在城開化寺釋迦院禮僧寶長老為師訓到法名文景具戒之後與本寺常住充尚坐寺主勾當師自幼年習讀法華經菩薩戒經上生經等齋戒精嚴未嘗有闕俗壽至七十有六歸化其師剃度到門人宗滿營葬師於本寺之墳

開化寺住持前管內監寺講經傳大乘戒沙門僧宗

金明昌二年五月

滿立石 此行特寫
字較小

大金明昌二載辛亥五月 日

重修州學宣聖廟碑

高四尺七寸八分廣二尺八寸二十五行行
五十五十一字字徑九分正書在邢臺文廟

廟記

登仕佐郎邢州教授 下泐不
知幾字
忠勇校尉邢州 稅務都監
邢下
奉直大夫右司 監丞
邢下
三百戶借紫金魚袋李 書丹
昔韓忠 有言曰自天子至于郡邑守長
而
惟吾夫子巍然 用王者
以門人為配其來久矣
後天地而生則知天地之始先天地而沒則知天地之

金明昌三年三月一日

終仰之 高鑽之而彌堅用之者
尊之者王

今上龍飛即位之元年紹述 先猷增養士之 詔京府

州郡分八 以經史
廩餼作斯人材

草生於殿庭 者以為文
之應又以祠廟載祀

典者咸 命惟新於是郡邑 宣聖廟例 至為

要地 繁雄
八縣戶十萬 人物

重厚山水明秀異材間出 不絕從古以來目為巨鎮名

卿良牧多駐車於此故為河 列城之最郡城
西北隅

有 本朝才定之際鞠為榛區天會十三年節度使班公

子成同知田公穀植僊補壞 未
于明昌二年同知

前國子監丞黃公子雄郡幕高公舉□提舉學校事□政
 □胥會於學命學正李□淵輩至□下□□而言曰宣聖廟
 學殘缺如此今墮而不修幾無以避風雨亦不足以備登行
 奠禮則神不以□有司其何以將□甚懼不稱 國家尊師
 重道興學養士之意及守臣所以承流宣化之職諸生其如
 何哉眾曰諾遂乃考古之制經□揆度□諸生司□□□
 五百□□僚士庶共為協力以錄事判官□□精□練達命
 董其事乃即舊址之北為新殿棟而□之凡五□□轉□
 □□□□□□□□尺南北廣三丈有尋東西闊稱是而加
 又有筵殿之南創為兩廊分列十楹充後祀位并齋室廚庫
 門墉例加完葺□□□□之型者盡則補之六十二賢像
 之石者缺則完之其餘二十四大□像之繪者故則新之經
 始於明昌二年春三月□成於明年春二月觀其上棟下宇
 高峻壯麗丹雘鮮明不豐不儉□□圖□大□曰二公繕
 修之功或相什百學既成矣閩郡□僚士庶觀者莫不歎美
 秀艾之士咸願服儒衣冠進業於其間歲時行祭禮□獻跪
 拜則有其廟于以真之俎豆蓋則有其庫于以盛之弦歌講
 誦則有其堂問以辨之藏脩游息則有其齋學以聚之飲食
 餼饌則有其厨寬以居之啓閉出入則有其門仁以行之以
 日繼月以時繼年鋪席上珍涵泳聖涯而使此邦之人入孝

而出悌□行而□趨變襄國之風為洙泗之俗則賢倅幕所
 以□掖之方豈曰小補之哉昔蜀有楊雄相如然後知文翁
 之化不□□士□內□□然後知常衮之力將見有光明
 碩大之士經□□以□□異日登 金門上玉堂如宋
 廣平以柱石王室為已任而□□□三者□出於其間未必
 不錄致學始而後世□□□□□文翁常衮必曰邢亦
 有焉斯也叨預學官涵泳太平之 聖化□親治績如此□
 可以不書明昌三年三月一日記
 信武將軍邢州錄事判官□都尉西河□開國男食
 邑三百戶□□□立石行首空二
十一格

奉政大夫安國軍節度判官提舉學校飛騎尉賜緋魚
 袋高舉□行首空十四格
行末展格到底
 □□大夫同知安國軍節度使兼邢州管内觀察使事提
 舉學校上騎都尉江夏縣開國子食邑五百戶賜紫金魚
 袋黃□□□□
 碑多漫漶撰書人名俱不可辨金石分域編云季敬義
 書歸審揭本書丹者季某非季也

壽聖寺興化院牒并題名

高四尺二寸廣二尺五寸
下層題名二十二行前五層刻上層行字多寡大小不等
均經名少不一後十四行每行十二字在宛縣東北十五里
本寺

尚書禮部

牒字徑一
寸六分

定州永平縣安全村壽聖寺管勾大眾僧雲興諄沼等狀
告緣本寺自來別無官司正賜名額亦無給到印署憑驗
已納訖合着錢數乞立作興化院勘會是實須合給賜者
牒奉 徑八分

金明昌三年十月

勅賜興化院牒至准

勅故牒三行字徑
一十七分

大定參年捌月初陸日令史向昇 主事安假 權

郭徑一行五分

奉直大夫行太常博士權負外郎劉

中憲大夫行負外郎李

宣威將軍 郎中 耶律

侍 郎 四行字廣
一十一分

中奉大夫禮部尚書兼翰林學士承旨制諱國史王 此一行橫廣
二寸三分

石上

本院僧眾 蒲川李濟書丹

法師僧丹諄慶 僧葛雲興

僧劉諄照 法師僧丹雲湛

僧丹諄沼 僧丹雲普

僧韓諄信 僧蔡雲瑞

右下列五
行之一列 二列

下叔村孫益刊

法師僧郭清秀 僧楊智德 僧王智祥

僧張智超 僧于智震

僧劉智俊 僧劉智惠

僧丹智林 僧陳智朗

僧張智善 僧丹智鑒 此行在後
一行之下

右下列
三列 四列 五列

安遠大將軍烏林荅 妻郡君完顏氏 郡君耶律氏

大男忠翊校尉 次男忠翊校尉 次男忠翊校尉 次

男承奉班校尉

世襲謀克宣武將軍烏林荅 弟將軍

安全村 于期 盧鎮 康章 劉通 劉存 許忠 劉

全 盧口 盧國 李政 何玘 何宝 劉友 劉

興 劉賢 衛平 焦水亨 孫信 何孝清 劉恩

石清	許政	何彥	楊林	康顯	王演	張玘
何仲	劉潤	郭政	孫用	孫周	于靖	邓祐
友	何堅	何瓊	何叢	何國		
吳村	李用	李謹	劉靖	苑珣	劉實	劉謹
丹砂	張佺	劉暈	劉津	劉京	劉澤	劉通
劉恩	劉贊	劉靖	張德	李祐	張彥	吳衍
李元	張溫	舟進	舟政	舟展	劉思	李嗣
何泉	何潤	呂福	劉儀	賈貴	舟德	張宝
張宗	房最	孫安仁	劉樂婆		在城	劉均
魚上村	許甫	許經	許通	劉資	賈弁	劉琪
全	石元	石昌	石才	楊奇	杜興	王彥昌
姚子院	石孝	寺西村	許彬	于演	于源	于溫
于浩						
新莊村	史景	史廣	王全	曹忠	侯平	張興
畢	史成	王清	王平	史祥	史才	王福
珣	史臯	史元	史榮	劉太	侯林	王智
王安	劉通	王□	王□	栢山村	張全	張
明	陳宝	張蓋	賈福	賈榮	賈明	賈德
才良村	忠勇校尉蕭慶贊	呂政	韓倫	新寨	曠	
郭國	郭資	劉振	郭氏	郭太		

大金明昌壬子年十月日 住持傳法比國僧清秀

右下

立石

易州善興寺記并碑陰善興寺榜

高六尺四寸廣二尺七寸十六行行三十八字字徑一寸五分正書在易州北二十五里馬頭村

大金易州玉溪善興禪寺記

中順大夫尚書禮部郎中蔡珪撰

范陽李嗣周篆

進士□應玉書

西山自太行來至碣石入海雖連延不絕然至析木之分勢尤高大易□□□□突兀而特出者謂之馬頭山燕之西有嶺焉橫亘而中凹者謂之馬鞍山皆以其形似而□之也

金明昌四年三月

馬頭山有僧寺額曰善興者所從來遠矣雖形勝具在而淪胥圯壞殘僧三數人左枝右梧日不暇給□聖安西堂善禪師一方有大回緣道俗之心深所歸向大定二年善興僧紹□等與山門檀越以寺及四傷山林列狀為施俾師建立十方道場以革甲乙之弊師嘆曰寺名適與吾名同豈猶待吾而興乎緣苟如是不可以不成之即飛錫至山間周視棟宇故者使新之壞者使復之缺者使補之令悉如叢林制度以得法門人之上首者法雲師主持寺事捐衣蓋資二百萬付雲為營繕費遠近見聞相與來助十年之間遂成寶坊皇伯宋王之子以為功德寺立王祠屋奉以香火無可居士

從善師游久矣聞叢林人談馬頭之勝亦久矣以未得一刹為恨會雲以寺成欲居士記其事適欣然許之異時還家山當枉道過焉容膝通園之庵放目□□之亭以償平昔之志願庶因石刻雅故不為林下生客也大定十四年冬至日謹記

明昌四年三月二十八日輔國上將軍河南路統軍使駙馬都尉僕□

任持傳法嗣祖沙門法雲同立石 涿陽趙□先刻

碑陰下截缺存高五尺四寸五分廣二尺四寸七分行行存四十四字字徑一寸二分正書

易縣榜

據馬頭山善興禪寺勾當人監寺僧□堅狀告伏為本寺周圍有古來老輩尊宿已業山林前來奉

皇姑梁國大長

公主劉付護慘東至黃塌辨空兮水南至南嶺兮水西至馬頭兮水北至燕子崖兮水其山林四至所慘為主至貞

依奉缺下中

聖旨上畔差官行踏申刷訖後至正隆元年九月內却蒙都

綱司旨揮勾追得此日寺主紹霖依奉

聖旨上畔據元刷山林仰勒本寺

見收公驗後來為有安置軍人戶女直撒刺虎等一面

依舊為主占固缺下內

常川採打柴薪燒用出賣止約不得具狀告過本官轉申赴
 安置支撥地土所勾撒刺虎等各招斷訖當面下為主來
 又給到公驗然如此切恐已後更有似此無圖人等不畏官
 法一面於寺家合為主占固山林內採打柴薪下年八月十
 七日於此日 知州駙馬當斤告給到帖付見行收附顯
 驗今來又有隣近流井白馬貯糧白羊等四下寺家合為主
 占固山林內採斫柴薪止約不得有本寺眾僧為見如此因
 近聞官中差官彩畫訖所占山林景物切下內樹木有失元
 畫畫務至日本寺虛負招罪詳狀有無出榜各村并占山林
 周圍省會人戶若有違犯之人收拏赴下告所收執照相同

合行榜示者
 右具如前除已行下各村勒令干首預人等省會人戶已後
 更不得於本寺見告山林四至內將鍊斧一面斫截樹下約
 束切恐諸人不知今出榜曉示人戶不得分毫違犯捉拏赴
 官斷罪施行

大定廿一年閏三月廿三日榜
 首座僧紹初 監寺僧祖悟 副寺僧祖照 典座僧
 福息 直歲僧善淨 檀越梁宗濟

王因等鑄鐘款識

鐘高徑未詳損本八方有開各高一尺一寸上廣一尺二
 寸七分下廣一尺三寸三分十一行行字不等字徑八分
 正書在定
 與縣署前

定興縣都維那吳村王因□□□ 男進義副尉王邦政
 妻張氏 弟王運妻鄭氏男王邦傑 弟進義副尉

王□妻傅氏
 中都仙鹿寺街借屍還魂李白蓮名了正心發願鑄鐘七果
 轉經一百歲今有定興縣十方院檀寺請到了正□功德化

主鑄鐘一果
 燕中都善友等
 以上
 一方
 明昌五年四月

都維那頭吳村王因施办三百貫 任娘 楊氏
 崔德玉 黑□□玉禪師 定興縣十方院僧善徒 監

守思崇 知書圓壽
 郭淵郭瓊郭孝李德□李□李仲斌李福祐劉宗劉資□□

高斌□鄭氏張公立王□王□劉直李公鎮 喬氏□氏
 上方

管佛下項李雲成宗祥成宗明成宗甫成宗義趙崇□君甫

桓秀成阿王成興祖君度祖三哥祖七耶又祖君友成□母

阿張李氏成四郎成五郎成阿□□阿李王及王二郎王阿

趙王小公靈阿張靈阿李王四公王九郎劉寬劉阿張劉最

□陳氏宋氏靈□張在田氏祥通□馬□史戒師魏氏張戒師狗小婆任□見史氏李氏何□通張□任陳陳思劉四

趙氏 以上一方

管佛下項景貴王全任松□馬阿梁男馬个昌馬均馬伯昌

馬阿梁男馬進見馬貴田私義田公义田淵田秀田玉見李

伯昌張貴李均李宗義王彦王阿其劉四郎賈阿王樂阿周

田阿王楊阿王史仲□趙阿張李氏孫子元馬上元孫伯元

趙甫□孫甫慶孫甫仲李君慶孫德史君慶郭大郎郭進史

甫□趙中甫張君立李宗孫子昌 以上一方

管佛下項祖□劉善瑜田□堅趙□善力僧行長趙平李

善□男黑□女舍見善念王善賓田娘

中都望智今

趙慶賢趙慶遇楊氏李氏靈俊興李氏劉氏成氏尹公直李

存□公進尹公才尹公祿崔祐崔慶杜氏田政張子元成徒

政成永昌成淵新氏李氏成君甫成君□成道尹公進賈元

賈士全賈仙桂賈□賈斌賈永慶賈永昌 以上一方

先子村張延唐張二官人

張三校尉張四郎

坊市劉校尉周小郎李大郎

王奉直張保義張七郎

陳娘子王娘子

北關揚娘又李耶又

大田村田四郎

北張

坊市張公□楊二娘又 以上一方

宣武將軍行縣尉乾石烈 □□

保義校尉可主簿□□大吉

縣令押

以上一方

定州唐縣小東閣鄉東高和

鑄鐘大鑑魯祺

母張氏

大男魯小三郎

次男魯小四郎

宋卜士 □□二 宋一□李卜士

本縣王德明 宋四劉卜士

此處

明昌五年四月初五日 以上一方

無住道人羅漢泉詩

高一尺一寸五分廣一尺四寸序低四格十四行行十五
六字詩四行行十五十七字字經六分序及末一行俱較
小行

予自興定二年正月十有三日因詢其請來居是刹乘間有
一舊任老衲謂余曰寺之西南百步之外林壑之間昔有一
泉名曰羅漢其水甘冷其味非常疏渠引于寺中宛轉旋流
大得其用泰和已來歲多苦旱泉遂枯之十三年矣予既聞
之感嘆不已興定三稔中夏廿五日泉乃復出于是老衲重
謂余曰此泉頗靈人皆不知自昔已來有二奇事一表主者
有德一表寺之隆替今則泉湧倍常莫非吾師有德行寺之

全興定四年十月廿五日

復興殿取請和尚下一轉語發揚此一段公案予不肖小時
忻然點筆為書鄙語一章用紀其實可為千古之下松陰
之勝事耳 無住道人 福安 云

羅漢幽栖地寂靈泉因羅漢便為名昔年曾向瓶中瀉今日
還從石罅傾聲雜松風涼枕簟光連山月照簷楹可憐奔走
黃塵客來此誰能整濯纓

興定四年十月廿五日 副寺元浩 監寺福榮立石

淨照禪師香林十詠

高一尺六寸五分廣二尺一寸五分二十一行行二十二
字字經七分跋七行行二十七至三十二字不等字經四
分正
書在

淨照大禪師香林十詠

香林一路少人同步要行即行為直使去前坡後嶺穿雲入
霧是何之路天寒日莫
香林一軒非方非圓纖塵不立誰敢問禪月臨風度簾卷
穿是何之軒雲斂長川
香林一殿金碧交奩世尊指地長者特建功德圓滿光明顯
現是何之殿雙林十勸

全興定四年十一月一日

香林一塔渾無縫罅白玉珍成從天降下國師起樣既源合
殺是何之塔廬陵米僧

香林一松氣勢如龍皮穿古甲鬚掃青銅歲晚自綠夜後歸
風是何之松不西不東

香林一鍾模範罕同象經千古聲震虛空息地獄苦警覺聲
蒙是何之鍾月似彎弓

香林一席無手人織趙州展開百丈卷起縱橫一色坐卧相
得是何之席蘭州鐵器

香林一箭疾如閃電鐵額銅頭魂驚膽顛石葦未詳由基不
見是何之箭石霜白練

香林一燈室內常明不見挑剔無減無增龍潭吹滅靈隱復生是何之燈鼠咬枯藤

香林一心非淺非深竹搖牕月風動松琴三夫毡子井底林橋是何之心罕遇知音

先師淨照大禪師泰和二年歲次壬戌中夏上旬有五日

章宗皇帝詔居漢陽香林禪寺唱道餘暇乃作十詠大

佛祖奧妙之旨其辭平淡超然自得於言語意味之外者

也福安章侍座賜輒錄一本秘之錦囊一日法兄山公座

元見訪謂余曰知公久畜

先師香林十詠獨善其美似非仁者之心乎余聞是語命

工刊石龕於菴陰羅漢法堂壁間不唯諸方衲子一新聞

見亦知吾雲門法道有在焉與定四年歲在庚辰中冬

一日嗣法小師福安謹跋格空五副寺元浩 監寺福榮

立石

竹閣禪院記

高八尺五寸廣二尺八寸十六行行六十七字字徑一寸餘分書額夫好儒在宜陽

嵩州福昌縣竹閣禪院記

自虞人水滄之官廢而天壤之間山林嘉慶皆為佛老者之派所專然其徒有勤惰其□從而喧宋其居之興廢隨之洛邑天下之中西近嶠函山水雄隘關而何之特用莖也墜稍折而南采三數舍至女几山下崇崗阻其陰洛水貫出水原衍天脩竹蒼木彌望泉行竹間冷泠有聲幽其途者頓忘峭函塵土登頓之勞而恍恍如行畫圖異境也其封域古韓介於周秦之間民力穡而能勞苦迄今猶然殿田宜稻與麻極

金元光二年八月吉日

水陸之饒道連高抵三鄉而西得浮屠也居曰竹閣負崇崗而面女几萬竹森然為之衛自門而陟漸而至其堂誇崗之高阜之有二泉出其腹珠璣冰玉頃刻百斛寺仰以清而竹仰曰茂也或曰竹非山石間物性殊慧水凡山之有竹者必泉之所在也階級而多有閣也象合是貳物浮屠所以得名與貞祐初余与友人文士劉景園嘗廬游焉時龜冬之交霜清氣肅南望女几千嶽萬嵒奇峭於風塵之表西眺烏喙白馬諸峰皆嶄然柱天五色連延幾有間斷計卯時史景倏忽變化而窳窳俯視洛水縈紆如綬其灌溉之利不知其幾百千畝慨然念神禹之功手揮竹君歲寒之色凜然可畏降而

酌泉漣乳留牙頰間終席有餘味蓋嘗竊歎曰茲殫天下之
美而浮屠氏終日亨之不飽幸矣乎十幸于今念之不置也
居大梁壹日有僧福汴來謁袖出數詩有島可之姿試與之
語劇談山林之勝而驟及竹閣且避席曰此寺僧德鑒實主
張之顯巧文君為出記茲偃僕□□之也則應出曰吾儒
者也談靈浮屠居之勝不若改其山川風俗也所曰然記靈
夫之懃情不若推本道術廢興之由三代以降田不墾井吾
民之貧者畿口之家至釋屠足之地雖石田□□確下田斤兩
有疇二然終身不餘有尺寸者而浮屠氏方鼓其師之說擅
其膏腴占其名勝飽食煖衣若子若孫交手付畀夫道也

行吾徒實任其責而若等實享其利任其責者固負負而
無可言至於享其利者亦當力求其所以然庶幾不自愧云
竹閣名寺由唐懷簡師則然五代嘗併於三鄉實雲大定間
供因之子白雲智海師居之時
朝命頌三方若寺若觀凡釋古可考者皆勢之遠還舊閣傳
其徒悟公至德鑒崇慶初再入粟助縣官經費錫名仍
舊德鑒王氏子童時以誦經得僧服嘗為本州僧官□錫和
眾大德號既嗣悟公法勤而有立臺方嚮服遂新其門無像
設魚焉靈變余初未嘗面持福汴云元究二季歲在昭陽協
洽壯月初吉奉直大夫應奉翰林文字同知制誥兼英

提行低一按字

王府文學記室參軍潭源雷淵記 資政大夫襲封 行聖
公知集賢院事兼太常丞孔元楷篆額 昭勇大將軍前
南京北一草場監支納官陳仲謙書丹 德鑒 小師
嗣祖沙門文獎同立石 □□僧元靡刺

黃玉圃中州金石攷載此碑於襄城縣引金石續錄云
寺在三鄉之西孫伯淵家字訪碑錄云在湖北襄城蓋
據黃氏云然而又誤河南為湖北也拓本未詳何路得
未按標題云嵩州福昌縣竹閣禪院記福昌唐縣屬河
南府宋因之金屬南京路嵩州其故城在今河南府宜
陽縣西六十里此記云洛邑天下之中西近峭函山川

雄隘稍折而南不三數舍至女几山下崇崗限其陰洛
水貫之又云抵三鄉而西得浮屠之居曰竹閣負崇崗
而面女几是竹閣禪院當介宜陽永甯間今其間有三
鄉鎮者在洛水之陰疑即碑所謂三鄉也中州金石攷
隸諸襄城殆誤惟太平寰宇記女几縣下鄉縣與襄
城連境則黃氏又似不誤然果在襄城則去洛水尚遠
與記所敘不合應再攷定

金石錄補序

婁江錢 殿撰

古人事蹟以金石傳者不可勝數而後世不可概見大都為風雨之所剝蝕兵燹之所摧殘而又無博雅好古之士蒐討而記存之故愈久而愈亡也今歲暮春葉子九來偕王子宛仲過湖南毛斧季汲古閣觀列代名人碑碣斧季盡出其藏奔相與摩挲展玩者久之九來因以其所著金石錄補見示屬予為序予觀趙德甫金石錄上自三代下訖隋唐五季去取褒貶極一時之盛但丁靖康流離播遷其間援據論正有疑誤遺脫讀者不能無憾焉斧季嘗欲博採舊聞網羅散佚斷以德甫以上為一書曰補金石錄宋元以下為一書曰續金石錄今九來所著不謀而同宜其相見之樂相得之深也然則德甫之後又有德甫其有功于學者豈曰小補之哉雖然九來著述甚富名滿詞壇顧不屑屑于當世之文章而獨上下千古之陳迹因其人論其世有不勝感慨于治亂興衰之故豈直是正得失討論譌謬于殘章斷畫之間而已邪書此以復九來其必以予為知言也

金石錄補序

一 別下齋校本

金石錄補自序

崑山葉奕苞九來

天下之物不朽者莫如金石而冰霜凌之風雨蝕之山積川決以滅之下至樵夫牧豎摩挲淪毀大兵大役侵劫之餘幸而存者益少矣而趙德甫氏錄至二千卷何其富也趙氏以為訪求藏蓄凡二十年豐碑巨刻殘章斷畫殆無遺矣而天下有不盡然者人之耳目易窮物之顯晦有數也先文莊磨旌所至輒下令收金石刻文積千餘軸悉已散去家君宦游兩都時效德甫之所為又廢于乙丙閒余少喜臨池得墨碑百本審其拓優之勢而知師承所自妄欲搜訪隱僻以補趙氏之遺王子

金石錄補自序

一 別下齋校本

宛仲出其所藏二十種予舊蓄廿餘種皆漢唐舊碣為趙氏所未錄者仿其例作辨正跋語以誌一時之見嗣是有得即續書之自媿好而無力不克廣羅博覽以資異聞竊意遠近之士有愛我者當不異王子出其所藏以相示使幸存之物不至于終亡也例八則附後
古人首重碑額必擇名手書之近時搨本輒遺其額予跋首及焉無額則書題以冠之
書撰人不錄官秩則于建碑年月處有戾蓋歲月後先轉除亦異全載以備參考
鐫字人尤重如元省已伏靈芝黃仙鶴之類皆李北海手刻而託之也顏魯公書碑必使家僮模刻而米

元章猶謂顏碑多失真故予并錄鑄字人姓名

漢碑自隸釋後遺者絕少予所錄不止補趙且以補

洪三國六朝亦無幾姑俟博訪

唐碑佛家最多而雜且非正史所載考訂殊難

宋刻張旭懷素等帖雖非唐搨猶為舊勒存之

古人墨蹟流傳最著者漸多刻本兵火之餘急宜收

錄予先拔其尤以附後

漢碑絕少如孔子四十七代孫中散公傳于宋紹興

甲寅著東家雜記時則司空孔扶太守孔宏御史孔

翊從事孔君德諸碑尚存而洪文惠公隸釋云俱未

之見至予謁孔林訪孔彪碑尚埋土中三尺況前碑

金石錄補自序

乎恐諸碑名將不存故錄入目中餘仿此

金石錄補題辭

嘗覽李易安所作金石錄後序為之掩卷太息夫以趙明誠好古之篤採輯之勤所得金石文如此而當其身散逸已甚明誠即世遽遭亂離十不存一然則古人手跡其流傳後世不消滅者不亦難哉古人有言一法弊則立一法以救之孔子曰其人存則其政舉昔賢之美未有久而不湮者湮而未盡之時天又必生賢人焉為之補救而接續之以使不墜此豈獨於帝王之大經大法世治世亂之所係即好學稽古之事亦莫不然余生僻縣淺見狹聞又性鈍不能博涉古人書籍所睹趙氏金石錄後僅得見構李曹侍郎金石表曾屬予為之敘

金石錄補題辭

今再見崑山葉子九來之金石錄補遺九來先祖父文莊公性嗜古廣搜至千餘軸遭亂廢失其先君水部公宦遊所至又輒輯之乙酉丙戌又廢九來少喜臨池慨然思繼祖父之學求得墨碑百本漸欲搜訪以補趙氏之遺所謂湮而未盡必有人焉為之補救而接續者非歟九來勤學好古有名當時前年舉博學宏詞以當路敦迫就道既報罷益自喜歸而搜訪古人名跡益勤夫以九來之才又其親從兄弟方貴顯清華為文章宗主而九來卒報罷屈首窗几孜孜然思補古人之缺則九來之為人可知彼其意固有在此而不在彼者耶予與九來交九年庚申秋就醫于吳門九來棹舟訪予者數

反出此書起夏禹衡山神終宋周處廟像記凡若干種皆漢唐舊碣為趙氏所未錄者仍仿其例作辨正跋之語皆簡古有風味足與古金石稱遂援筆題其首亭都同學弟魏禧撰

金石錄補題辭

一 列下齋校本

金石錄補卷第一 跋尾

崑山葉奕苞九來著

古器物銘第一 夏鐘銘 商鐘銘

古器物銘第二 商父乙鼎銘 商爵銘

古器物銘第三 周南仲鼎銘 周師旦鼎銘

古器物銘第四 秦平陽尺銘 漢器銘 漢元嘉刀銘

古器物銘第五 漢儀尊象尊銘 漢雷尊銘

古器物銘第六 漢銅虎符銘 新莽權銘

古器物銘第七 晉尺銘 晉銅參案銘

古器物銘第八 趙氏模本 秦氏模本

古器物銘第一

夏商鐘銘

金石錄補卷第一

一 列下齋校本

右夏鐘一商鐘二大禹以九牧之金鑄鼎及他器物皆鈿紫金為文庾肩吾所謂鵠首仰立蛟腳旁舒者是也鐘之上六字下兩旁各二字商鐘祇一鹿字象形松雪云舒州太湖縣取土得之歸王崧壽茂家又一鐘曰父作旅旅眾也非一鐘可知說文云鐘樂器也呂氏春秋黃帝命伶倫作十二器考工記鳧氏為鐘故六律以鐘名之子謁曲阜至聖廟適遇秋丁見奠獻時所陳樂器其中古鐘高尺餘與三鐘相類而夏鐘口銜雙龍商鐘迴文周徧刻鏤精巧殆非後世可及

古器物銘第二

商父乙鼎銘

右鼎藏吾邑李氏相傳為文王鼎子手摹其文共二行九字云口山口作父乙寶尊彝第一第三字不可識墨子曰夏禹制鼎四足而方此彝兩耳四足其制同鼎而曰彝蓋如考古錄父癸方彝之類祖丁父己薛尚功皆名為商器則此非周鼎可知吳燕上二字未詳

商爵銘

右六爵父丁三己辛癸各一皆趙子昂氏松雪齋拓本薛尚功釋祖己父乙爵謂商之成湯雍己廟中祭器以見其孫與子之作竊意商雖尚質無子孫直呼祖父之名刻于禮器而相傳已久終失其解則以為商之器而已

金石錄補卷第一

二 別下 齋校本

古器物銘第三

周南仲鼎銘

右銘鼎在鎮江府焦山寺中高一尺三寸腹徑一尺五寸八分口徑一尺四寸五分耳高三寸闊四寸二分足六寸一分深八寸二分銘九十三字其文曰惟九月既望甲戌王如于周丙子烝于圖室司徒南仲佑世惠僉立中庭又曰世惠敢對揚天子不顯敬休云云按薛尚功釋毛伯敦銘位為立而楊氏謂古立位同用周禮小宗伯掌神位註位作立鄭司農云立讀為位又古文尚書公即位為即位則是銘亦當作位揚州程穆倩從薛

氏讀為立吾邑顧寧人金石文字記引嘉興朱錫曾跋曰鼎銘其人莫考戊午秋予適京師登焦山摩挲鼎側拓其銘詞後遇錫曾于阮亭王先生邸中謂之曰銘中有司徒南仲即其人也曷云莫考況銘之末云用作尊鼎用享于烈考萬年子孫永寶用此必司徒家廟之器無疑蓋禮部之兄吏部子底從焦山拓歸俾穆倩讀之可識者七十有八字存疑者八字不可識者七字吏部賦長歌禮部和焉以是傳聞于世錫曾又云古之勳在王室者既受之冊歸必銘其器論撰其祖父之德善功烈以示後世與子意合直可名為南仲鼎也又云詩書所載僅千百之一而銘諸器者無窮自秦銷金咸陽為

金石錄補卷第一

二 別下 齋校本

歐冶改煎不可勝數世徒知秦燔書之禍不知銷金之禍最烈也錫曾善讀書尤好金石文字足跡所至于荒山窮谷中訪得一碑必發土出而揚之知予有同好多所資益云

周師旦鼎銘

右周師旦鼎且周公也潯洛遷殷之後召公為太保見于尚書而史記則云召公為保周公為師鼎銘云惟王元年八月丁亥師旦受命作周王太妣寶尊彝蓋文王廟中祭器也文王子公為考他鼎有文考文母之稱而此云周王太妣者公受命造鼎不敢自致其子道之所宜稱也武王追王太王以後文考得稱王冠之日周不

特于家人有嚴君之義亦以別于魯之廟也夫

古器物銘第四

秦平陽尺銘

右銘詞所與薛尚功所錄秦權銘不同者七字後題云平陽尺長谷山人徐獻忠金石文以為權而予直定之為尺按周制寸尺咫尋常切諸度量說苑云度量衡以粟生之十粟為一分十分為一寸十寸為一尺此平陽較量法度所用之尺也平陽在河東杜預曰衛地也平陽東南地名馬陵左傳曰成七年諸侯盟馬陵又云在魏郡元城堯始都晉陽後遷河東平陽即其地漢有平陽侯國蓋此尺在平陽如趙錄金銅鉞藏于平周之說

金石錄補卷第一

四別下高橋本

是也

漢器銘

右銘云五年三月廿日造七字而其器不詳自漢武帝建元紀元以後凡器物無不用當時年號者此必建元以前之物故止稱五年也字畫精妙用以冠漢諸器云

漢元嘉刀銘

右刀銘云元嘉三年五月丙午日造此關一官刀長一尺二關三字宜侯王大吉祥范史與服志佩刀諸侯王黃金錯環挾牛絞黑室意即古之容刀也公劉詩鞞容刀朱註容飾之刀毛傳云言有武事也范書注引鄭箋既爵命賞賜而加賜容刀有飾顯其能制斷也春秋

繁露云佩劍在左青龍之象刀之在右白虎之象劉昭補注以為自天子至庶人皆佩劍故蕭何履劍上殿而此志止言刀為未備觀是銘曰造此官刀復有宜侯王大吉祥之祝似漢世重賜刀故范氏獨著于篇歟按列傳虞延馮石應奉馬嚴鄧遵皆有佩刀之賜至唐貞觀中猶沿其制賜房元齡魏徵是也虞喜志林云古人鑄刀以五月丙午取純火精以協其數其本諸此歟春秋繁露云羊之為言祥也此羊字作祥解

漢延光壺銘

右壺銘云延光四年銅二百筋直錢萬二千隸書朱文字左行按昆吾紂臣作瓦器為壺說文云壺昆吾國器

金石錄補卷第一

五別下高橋本

也禮記禮器門內壺君尊瓦甒註壺大石瓦甒五斗周禮涿壺氏掌除水蟲註壺為瓦鼓涿擊之而疏又云是盛酒之器故周禮司尊彝有壺尊左傳昭十年尊以魯壺又投壺註頸脩七寸腹脩五寸徑脩一寸半容斗五升喪大記狄人出壺乃漏水之器則壺者其用非一初為瓦器未知何時始範以銅也此壺用銅二百斤所容必大疑非祭祀盛酒之具薛氏商弓壺註壺酒之下尊也尊而居下則其所容或越于鼎彝之外視古瓦甒五斗未可知

漢啟封鎗銘

右鎗銘云啟封一斤十二兩十二銖容一斗小篆之上

品歐陽公得蓮勺宮壚林華觀鏡為漢書所不載而此
鏡曰啟封亦無可考未知趙文敏何據乃題為漢鏡也
銘傳字佳不忍棄錄之

古器物銘第五

漢犧尊象尊銘

右犧尊象尊在曲阜夫子廟大成殿案上全作犧象形
而背上負尊旁各有字云孔子廟祭器漢元和二年造
韓敕造廟禮器碑有雷洗觴觚爵鹿相桓遵杉禁壺之
物無不載而不及尊豈非兩尊完好不待更造邪說文
云尊酒器也周禮小宗伯六尊註犧尊象尊著尊壺尊
太尊山尊以待祭祀賓客之禮周官司尊彝春祠夏禴

金石錄補卷第一

六列下齋校本

其再獻用兩象尊是也魯頌閟宮詩犧尊將將毛傳云
犧尊有莎飾也正義阮諶禮圖云犧尊飾以牛象尊飾
以象于尊腹之上畫為牛象之形即毛傳所謂飾也朱
子註云尊為牛形鑿其背以受酒而王肅劉杳云魏太
和中魯郡發地得齊大夫子尾送女器有犧尊直以犧
牛為尊然則象尊為象形可知已禮器云廟堂之上疊
尊在阼犧尊在西君西酌犧象夫人東酌壘尊皆器之
貴重者也故孔子曰犧象不出門蓋古人制器必尙象
此全仿犧象之形之謂也明堂位曰犧象周尊也而薛
氏商器款識有象尊頭目尾足皆具銘一字曰象則周
以前固有之矣予同雲南雷公子玉衡謁廟下雷語子

云大成殿象尊兩牙具八音予疑其謬試之左清右濁
果然命揭碑人張太和摹此數字如右

漢雷尊銘

右尊在曲阜大成殿案上犧象兩尊之中銘文十一字
同其文陽其篆古餘作雲雷回互之形梁孝王傳有雷
尊注鄭司農云上蓋刻為山雲雷之象按漢祭器有山
壘馬融廣成頌山壘常滿宋沈括云銅壘之飾皆古雲
雷字相間構古圖壘閒錯雲雷舊圖無雷止畫雲氣為
近是

古器物銘第六

漢銅虎符銘

金石錄補卷第一

七列下齋校本

右朔方太守右第三銅虎符銀錯小篆極類秦碑藏關
中郭允伯家

新莽權銘

右權銘曰律權石重四鈞同律度量衡有新氏造按漢
志三十斤為鈞四鈞為石為斤一百二十故謂之權石
莽號新室權銘晉末校尉王和掘得圓石其銘如是蓋
同時所造也

古器物銘第七

晉尺銘

右尺背銘云周尺漢志鍾欽銅尺後漢建
前尺並同共十八字作小篆其面分寸如畫按古人治

律一曰審度度長短者不失豪釐度有五分寸尺丈引而尺居中減之爲分申之爲丈故黃鐘而下率以尺起數焉班志曰其法用銅高一寸廣二寸長一丈而五度具雖孝武時樂官考正至元始中條奏取詳卽此銘所謂劉歆銅尺也鋪作劉後漢建字下所闕必初字肅宗元和元年待詔殷彤上言官無曉六十律者待詔嚴崇之子宜補學官生治律不能罷又九十四年爲熹平六年太子舍人張先等閱舊藏乃得其器必尺在其中卽所謂建初銅尺蓋建初九年八月改元元和尺爲未改元時所造故稱建初也晉志云起度之法漢志言之詳矣故此銘以漢志爲準又云武帝太始九年中書監荀勗較大樂不和始知後漢至魏尺長于古四分有餘勗乃令著作郎劉恭依周禮制尺所校五法有七品其七日建武銅尺則予前疑建字下闕者乃武字非初也勗之時用魏杜夔尺而人稱勗精密惟散騎侍郎阮咸譏其聲高非德正至和之音必古今尺有長短所致會咸病卒武帝以勗律與周漢器合用之卽此銘所謂晉前尺竝同也後始平掘地得古銅尺歲久欲腐不知所出何代果長勗尺四分人皆服咸之妙又按章帝時零陵文學史奚景于冷道舜祠下得玉律度以爲尺謂之漢官尺校勗尺短四分比始平尺度同如杜夔所用調律尺比勗尺得一尺四分七釐又魏景元年劉徽注九章

金石錄補卷第一

八別下齋校本

云王莽時劉歆斛尺弱于今尺四分五釐比魏尺其斛深九寸四分五釐卽勗所謂今尺長四分半也蓋勗尺爲調律之用未甚流布于人間元帝後江東所用之尺校勗尺得一尺六分二釐而後知此尺之短止于調律也

晉銅滲槃銘

右槃銘云泰始九年口月七日右尙方治將作府故二斗五升銅滲槃重九斤八兩第三云說文槃爲承槃而篆作盤俗用之此銘作槃隸書也晉將作有事則置而此云右尙方治將作府則宮中所用之槃也滲下漉也封禪書滋液滲漉則此槃爲漉水之用無疑尺與槃皆藏

金石錄補卷第一

九別下齋校本

趙氏

古器物銘第八

趙氏模本

右松雪摹本三十三器皆從器上拓下非石本也去其爲博古圖鐘鼎法帖歐陽永叔劉原父趙明誠所釋者存三之二而獨爲跋者又去其半松雪見聞廣搜討精所有止此信乎古器之存于世者少也夫有形之物雖金石而必弊昔人紀績鼎鐘亦一時自炫之事其所以不朽者惟三立是尙使徒恃堅金巨石卽秦碑斯篆又何庸哉

秦氏拓本

右秦氏摹本題云畢良史少董得古器于盱眙權場墓
十五種寄秦燧燧乃檜之子伯陽也錄其六皆非薛尙
功款識所有者舊藏于嘉興項墨林今歸曹侍郎秋嶽
侍郎好古等于飲食出其所藏助予錄補為多

金石錄補卷一

金石錄補卷第一

別下齋校本

金石錄補卷第二

崑山葉奕苞九來著

夏大禹衡山碑

周立殷比干墓碑

秦羽陽宮瓦銘

秦會稽山刻石

秦泰山無字碑

漢長樂甄字

漢魯孝王刻石

漢鄆縣碑

漢邯鄲君墓甄文

金石錄補卷第二

別下齋校本

漢蜀郡太守何君閣道碑

漢牛跡山茅君碑

漢豫州刺史路君闕

漢張賓公妻穿中二柱文

漢汝伯寧甄文

漢蠶崖石刻

漢南安長王君平鄉道碑

漢永初甄文

漢討羌檄

漢延年益壽題字

漢武陽官壁文

漢賜豫州刺史馬煥詔

漢馬煥碑陰

夏大禹衡山碑

右衡山碑共七十七字其文云承帝曰嗟翼輔佐卿州
渚與登鳥獸之門參身洪流明發爾興久旅忘家宿獄
麓庭智營形析心罔弗辰往求平安華嶽泰衡宗疏事
哀勞餘神裡鬱塞昏徒南濱行亨衣制食備萬國其寧
竄舞永奔王象之輿地紀云禹碑相傳在岫巖峰或云
在衡山縣雲密峰宋嘉定中蜀士因樵人引至其處搗
之得七十二字何致于一模刻于嶽麓書院者多五字
其字非科斗蟲書玉筋文似世傳五嶽真形圖較淳化

金石錄補卷第二

二 別下齋校本

帖中禹篆十二字不相類輿地圖志江西廬山紫霄峰
下有石室室中有禹篆文好事者緝入摹得七十餘字
惟鴻荒漾余乃權六字可識極似此碑唐之劉禹錫則
云傳聞祝融峰上有神禹銘古石琅玕姿秘文龍虎形
韓愈則云岫巖山尖神禹碑字青石赤形模奇崔融則
云於爍大禹顯允天德龍畫旁分螺書匾刻似古來有
之非嘉定中始出也徐靈期衡山記云夏禹導水通瀆
刻石名山之高則此碑為神靈之蹟無疑矣

殷比干墓石

右比干墓碑在汲縣漢隸釋文漢隸字源辨其謬然比
干為千古殺身成仁之第一人而尼父是其族孫為之

標識宜也以疑傳疑存之亦無不可水經云朝歌縣比
干冢前有石銘隸云殷大夫比干之墓今已中折不知
誰人所誌洪氏云大觀中會稽石國佐有此四字比水
經又闕其三字書清勁乃東漢威靈時人所書者如歐
趙皆未之見予按今存四字乃隸書決非宣聖之筆洪
說當不謬也

秦羽陽宮瓦銘

右銘羽陽千歲四字若雲篆元略天驥曰得于鳳翔寶
雞縣狀若今之箭瓦蓋秦羽陽宮瓦也按長安圖志云
羽陽宮秦武王起在東倉司馬氏記武王事甚略但有
力好戲則治宮室或有之去始皇立石頌德之歲前八

金石錄補卷第二

三 別下齋校本

十八年此瓦猶屬周末所造而繫之秦者羽陽為秦之
宮殿也瓦與碑不類以其奇古錄之天驥又云好事者
刻諸石中統二年在鳳翔天慶觀見游轉運模本按轉
運名師雄字景叔宋紹聖間人則此銘流傳已久不止
天驥一人識賞也未有斯籀以前大約近鐘鼎文字銘
若雲篆無足怪焉元陸友仁硯北雜志云宋元祐六年
正月寶雞縣門東百步權氏浚地得古箭瓦五此獨完
好面徑四寸四分隱起四字隨勢為之不取方正子得
模本于雒陽朱希真家

秦會稽山刻石

石會稽刻石元申屠駟跋云攷諸記載始皇及二世抵

越取浙江岑石刻頌于山李斯筆也予以家藏舊本摹勒于會稽巒舍與嶧秦等文並傳于後都少卿云世人稱秦望山碑在會稽縣東南四十里宋書載竟陵王子良尅日登秦望山主簿范雲以山上有始皇石人多不識乃夜取史記讀之明日上山雲讀如流子良大悅以為上賓則晉宋以來石固無恙歐陽公趙明誠皆集古文此獨見遺今之所傳即申屠模本其家藏舊刻當為范雲所讀原本也史記與碑互異數十字云

秦泰山無字碑

右碑在泰山絕頂相傳為秦始皇立願寧人以為立于漢武帝辨駁精確實無可疑而余猶書秦者以此碑為

金石錄補卷第二

四別下齋校本

世所習聞姑狗俗之稱而全錄寧人之辨以證之曰嶽頂無字碑世傳秦始皇立按秦碑在玉女池上李斯篆書高不過四五尺而銘文并二世詔書咸具不當又立此大碑也考之宋以前亦無此說因取史記反覆讀之知為漢武帝所立也史記孝武帝本紀云上泰山高石封祀祠其封禪書云東上泰山泰山之草木葉未生乃令人上石之泰山巔上遂東巡海上四月還至奉高上泰山封而不言刻石是漢石無文字之證今碑是也後漢書祭祀志亦云上東上泰山乃上石立之泰山巔然則此無字碑明為漢武帝所立而後之不讀史者誤以為秦耳

漢長樂甄字

右長樂甄字云長樂大漢五年十月長安都鄉訖工長尺有二廣三之二高半之共三行十四字長樂二字差大為一行餘為兩行其字在篆隸之間乃成甄後所刻以是上諸官為式也順治初長安縣民治墓地獲甄數十枚而有字者二東孝廉收此穴其後為硯色潤質堅攜至京師吾邑宋閔叔見之擊按嘆曰有是哉孝廉問何謂宋曰此西漢刻也簡高帝紀五年五月車駕西都長安後九月徙諸侯于關中治長樂宮正義云宮在長安縣西北十五里長安之民陶以供用此甄為長樂宮物無疑古之為工者有規矩即有度量布指知尺舒肱

金石錄補卷第二

五別下齋校本

知尋積而計之雖王制疆域道里可以頃刻定焉何況宮室高下廣狹總在此一甄之積而已以今尺較之減二寸古尺短也辛氏三秦記云長安地皆黑壤此甄黝而微黃土氣盡矣而光澤可鑒不異于端石之佳者東君子是襲以紋錦與所藏顏魯公真蹟同為珍玩云閔叔拓本寄予曰子為錄補其以是壓卷蓋在趙錄陽朔甄前更遠也

漢魯孝王刻石

右石金高德裔修孔廟掘太子池得之太子者景帝子名餘封于魯俗呼為太子也池在靈光殿基西南三十步曰五鳳二年宣帝號也又曰魯三十四年德裔以為

餘孫孝王時也又曰六月四日成者當時建廟鑿池記其成功之日也歐陽公得林華宮行鐙銘以為始有前漢字補余之闕曾未有石本也趙氏止鄭三益闕銘陽朔碑字居攝墳壇二刻石耳此碑既湮沒而復出豈非神物不終晦歟顧炎武曰上書天子大一統之年而下書諸侯王自有其國之年此漢人之例也三代之時侯國之為史者但書本國之年而不書天子之年漢時諸侯王得自稱元年前書諸侯王表楚王戊二十一年為孝景三年楚王延壽三十二年為地節元年之類是也又考漢時不獨王也即列侯于其國亦得自稱元年史記高祖功臣侯年表高祖十八年平陽懿侯曹參元年

金石錄補卷第二

六別下齋校本

孝惠六年靖侯宿元年孝文後四年簡侯奇元年是也漢牛跡山茅君碑

右碑在江寧府牛跡山西漢永光五年立友人鄭篋谷口報子云順治初年嘗有搨本殘缺存數字黃冠拒人搜索瘞之敗垣下先賢陳芹洪崖詩有絕巘金牛跡元宮玉版書謂此碑也谷口工漢隸為海內名家好金石文字東岱西華孔廟諸碑皆策蹇身至其下手自摹拓許覓此碑見惠姑俟之

漢郫縣碑

右碑云建平五年六月郫五官掾功平史石工數徒要本長廿五丈價二萬五千按郫蜀郡之邑必為治道訖

記石工工價之數前漢哀帝建平五年已改元壽此碑猶書建平者遠在蜀中豈詔猶未至邪如孝獻初平止四年而文翁柱記亦書五年之類是也紀元建平者自漢哀之後凡八皆不在蜀而五官掾又為西漢官名如西京末郭唐為信都五官掾見于後書則此為漢刻無疑趙駿烈紀元類編于建平下遺魯爽宜補入

漢郫君墓甄文

右甄文篆書云建武二十八年北宮衛令郫君千秋之宅其一甄有富貴昌字洪氏隸續云得之蜀中范平闕旁按郫君墓甄署官秩而遺名字似失標識貽遠之意然漢人碑碣往往稱某君之子之孫而亦不詳著祖父

金石錄補卷第二

七別下齋校本

之諱或當時簡樸習俗然也法書要錄載章武二年作一鼎賜魯王銘曰富貴昌宜侯王蓋蜀人不用成語故與此甄同

漢蜀郡太守何君閣道碑

右何君閣道碑蜀中棧路謂之閣道華陽國志云道至險有長嶺楊母閣之峻昔楊氏倡造作閣故名焉蜀人名此碑曰尊樅閣碑建武中元二年立范書建武三十二年四月改元中元而祭祀志云以建武三十二年為建武中元元年宋苞公紀年通譜云紀志俱出范氏而所載不同必傳寫脫誤學者失于精審耳愚按帝紀即位建元大書建武至三十二年四月始改中元其義甚

明若祭祀志總敘祀事三十二年之二月封禪太山四月特告太廟在改元以後故蔚宗行文連而及之諒無深意此碑立于中元二年似不應復書建武洪氏据先石林公避暑錄云韓汝玉家有銅料其銘曰新始建國天黃上戌六年以為當時習俗以即位初元冠于新歷之上不知漢書已有建武中元二年倭奴國奉貢之語與此碑同則洪氏非無徵矣予初意凡歐洪二氏所集之碑皆不入錄以其已見于集古錄釋也友人歸莊元恭曰君補趙氏所遺之碑得于目覩者固快即前賢近哲載記可信者亦須博採况集古錄釋與趙氏先後成書碑或向在人閒與其分著于兩家何若彙收于一錄予承其教始參用跋語而辨論之猶隸釋錄歐趙兩公跋也

金石錄補卷第二

八 別下廣校本

漢豫州刺史路君闕
右闕永平八年立漢明晉惠北魏主恪隋李密蜀主王建皆號永平而無八年者故斷之為漢也

漢張賓公妻穿中二柱文

右張氏穿中記本賓公之妻之穴其子偉伯妻與孫陵葬右方曲內中而偉伯子長仲與少子叔元卒其孫元益又葬其父與叔也宋紹興丁丑年武陽城東彭亡山之巔耕夫斲地有聲等罅入焉石窟如屋中立兩岨岨柱左右各分二室左右有破瓦棺入泥中右方三岨

權泥穢充初以燭視之得題識三所一在門旁為土所蝕屢存其上十餘許字沙石不堅數日間觀者指摩悉皆漫滅其二在兩柱稍高拓之上距漢建初丁丑百八十有一年云范志武陽縣有彭亾聚而非山注云岑彭死處南中志縣南三十里彭望山而非亾在縣南而非東益州記山下有彭祖冢上有彭祖祠而非岑彭死處世遠地僻莫可深考姑列此以俟知者

漢汝伯寧輓文

右輓文六行十八字云建初三年八月廿日汝伯寧關萬歲舍大利善與曹叔文建初七年輓文萬歲署舍同古人塋墓卜築之輓大約有字輒用萬歲于歲千秋等

金石錄補卷第二

九 別下廣校本

語當時風俗淳樸略無忌諱若此

漢蠶崖石刻

右刻在蜀郫縣范功平摩崖之西五十餘步其文云故此省三處間直錢萬二千永元六年口口石共十有六字字縱橫二三寸許大小不等而筆意精妙按洪氏跋郫縣碑云蜀中名之蠶崖碑當是其地名也此刻去前碑甚近故余以蠶崖名之乾道中太守晉原李公作屋護焉崇禎末友人徐蓮生同陸文子敏入蜀搗歸寶愛不以贈人蓮生無子所藏皆不可復問惜哉

漢南安長王君平鄉道碑

右磨崖刻四百餘字云惟平鄉明高大道北與武陽西

與青衣越雋通界回曲危險永元七年扶風王君為民
興利除害遣掾何章史道興修治故書崖以頌之中有
掾史橋義任政楊莫楊宏丞汁即什郝王卿尉繡竹楊
卿按掾史稱名而丞尉不名蓋書崖者尊之也應劭云
小縣命卿二人為一丞一尉此碑稱卿與其說合

漢永初輓文

右輓云永初元年景師造大吉陽宜侯王古文字少每
多假借至漢已備假用尤甚如以羊為祥猶假其字體
之半漢綴民校尉熊君碑治歐羊尚書乃以羊為陽假
其音矣此碑又以陽為祥直從羊字轉借為可異也

漢賜豫州刺史馮煥詔

右詔云告豫州刺史馮煥漢詔之式也漢制有四一曰
策書簡也其制長二尺短者半之策書起年月日稱
皇帝以命諸侯王罪免三公亦賜策而以隸書用尺一
木兩行書之二曰制書其文曰制詔三公皆璽封尚書
令重封露布州郡三曰詔書其文曰告某官云云如此
詔也四曰詔敕其文曰有詔敕某官皆自上行之文
也

漢討羌檄

右檄文云永初二年丁未朔廿日丙寅得車騎將軍莫
府文書上郡屬國都尉二千石守丞廷義縣令三水十
月丁未到府受印綬發夫討畔羌急急如律令馬卅疋

驢二百頭日給共六十五字陽羨張駒跋云宣和中陝
右人發地得木簡一瓮字皆章艸朽敗不可詮次惟此
檄完中貴人梁思成得之乃以入石云予按此檄討羌
歲月與范史不合黃長睿辯之已詳不復述以東漢章
艸絕少故補入焉急急如律令今道家符籙科猶用之

漢延年益壽棹題字

右題字云永初七年四月廿日造焉向是萬歲延年益
壽棹當是壽冢中所刻如梁相孔耽碑之類

漢武陽官整文

右整文云永初十年作官整七字蜀之眉州掘武陽故
城得之洪景伯范至能各藏其一特七官二字反背不

金石錄補卷第二

七 別下 齊校本

同各重十有八斤按說文整未燒輒也儀禮注累整為
之不塗墍所謂聖室也廣韻謂之土整若未燒之輒豈
能築城久而不敝此必造整時刻記年月成碑後以之
築城耳

漢馮煥碑陰

右碑陰殘缺有諸曹史及帳下司馬武剛司馬十餘人
兩漢太守皆得自置僚佐緣事增止而邊郡所置尤濫
即官名亦不必出于官制之所有也如武剛司馬武猛
吏之類是也

金石錄補卷二

金石錄補卷第三

崑山葉奕苞九來著

漢道遙山石窟題字

漢縣三老楊信碑

漢益州太守無名碑

漢韓敎修孔廟碑兩側人名

漢江原長進德碣

漢孝子嚴舉碑陰

漢司徒孔映碑

漢劉讓閣道題字

漢孔君碑

金石錄補卷第三

一 剛下齋校本

漢李翁天井碑

漢東海廟碑陰

漢司隸校尉楊淮碑

漢米巫祭酒張普題字

漢司隸校尉魯峻碑陰

漢婁壽碑陰

漢武都太守耿勳碑

漢鄭子真宅舍殘碑

漢豫州從事尹宙碑

漢金廣延母紀產碑

漢舜子巷義井碑陰

漢深陽長潘乾校官碑

漢道遙山石窟題字

右碑前正書東漢仙集四字另一行隸書漢安元年四月十八日會仙友集十三字後正書留題洞三字按漢安為順帝年號是時尙無正書此必勒在山崖礪壁後人增書之也元吾子行云八分與隸有辨八分漢隸之未有挑法者也比秦隸則易識比漢隸則微似篆此則挑法全備似孔宙孔彪諸碑所謂漢隸也字畫縱橫二寸許精采煥發為毛季公藏帖第一碑在簡州道遙山石室丹竈尙有存者

漢縣三老楊信碑

金石錄補卷第三

二 剛下齋校本

石碑首云故縣三老楊信字伯和剏刻不可句中有惟今和平大漢元年洪氏以惟今為嘆息之詞和平乃威宗紀年似無可疑者第敘紀元在大漢之上為行文之一變耳祭義食三老五更于太學乃優賢之典而非職漢高入關舉民年五十以上有修行能帥眾為善置以爲三老鄉一人此鄉三老之始也百官志鄉置有秩三老游徼本註曰掌一鄉人而縣與侯國無之豈前書有是秩而後不復置邪然趙錄有國三老袁良碑與此碑縣三老可以補漢志之缺後書王景傳父閔爲郡三老則郡亦與國邑同有此秩也

漢益州太守無名碑

右碑以朱雀爲額龜蛇爲趺龍虎啣壁在兩旁一崇碑也首云永壽二年三月十九日益州太守某君卒而闕其姓或云是馮君碑碑之左有功曹故吏四十八人姓之可見者五人而已要皆屬邑建伶牧靡栢棟滇池穀昌俞元之人也栢兩漢書皆作弄碑陰又有牧靡故吏三人在趺之右上刻五玉三獸下一九首漢碑如是者甚多

漢韓敕修孔廟碑兩側人名

右題名在漢韓明府修孔廟禮器碑之側共三十五人不書名者十一人不稱字者三人不書地者二人稱故者三人已見于碑陰者孔建壽一人陰則干而此則二

金石錄補卷第三

三 別下齋校本

百似續出錢者碑陰不及載而書之兩旁也張建平下則云其人處士又有蕃王狼子二百在冢下無論趙氏遺此卽洪氏隸釋亦不載于康熙戊午秋丁日親至碑下拓歸錄入

漢江源長進德碣

右碣云君諱就字進德而亾其姓似碑非碑似闕非闕在蜀中

漢孝子嚴舉碑陰

右嚴舉碑陰主吏督郵八人先書其姓于官秩之上而繼之以諱某字某此他碑所未有也

漢司徒孔峽碑

右碑見于東家雜記洪氏跋司空孔扶碑引碑錄云司農孔峽碑在仙源縣墓前建寧元年立農峽二字乃傳寫之誤洪直以峽爲扶也按闕里祖庭記自有司空孔扶碑祖庭東家二記同出孔氏自應不謬况空農扶峽誤亦不易且峽爲司徒非司農也扶碑建于四月峽碑在八月月日又不同惜雜記止載其目耳

漢劉讓閣道題字

右題云建寧元年十月上旬工榘爲武陽劉讓造共十六字相傳在蜀中閣道上三代以前四民各卒其業事必有成而名亦垂久兩漢去古未遠雖工作之微率欲傳聞于世以示其所治之精此碑是也漢碑榘爲之榘

金石錄補卷第三

四 別下齋校本

皆作榘

漢孔君碑

右孔君碑集古錄云其名字磨滅不可見而世次官闕粗可考云孔子十九代孫潁川君之元子也舉孝廉除郎中博昌長遭太君憂竟拜尙書侍郎治書御史博陵太守遷下邳相河東太守建寧四年十月卒按東家雜記漢孔宏碑所署之官適合則此孔君之名乃宏也雜記成于紹興甲寅後于歐公治平甲辰跋碑之歲蓋已七十一一年而名字尙可識豈集古所收之碑偶殘泐邪抑此孔君非宏也邪姑記之以俟再考

漢李翁天井碑

右碑武都太守治路紀德磨崖碑也翁治武都橋道前
後三處各刻一碑架閣則郡閣鑿崖治路則西狹天井
西狹碑刻于建寧四年郡閣天井兩碑刻于次年六月
趙氏所收三碑有碑陰而非天井洪氏云趙以龜池五
瑞碑為陰乃西狹碑之前數行也曾子固跋西狹碑云
翁與功曹史李旻定策救衛官掾仇審治東坂有秩李
瑾治西坂鑿燒火石人得夷塗其文有二所識一也按
析里橋郡閣頌後刻仇審字孔信而無李旻李瑾知天
井為西坂矣洪氏云天天井吏屬卻有李旻姓名信曾跋
非謬歐趙集碑時天井碑未出武都樵人于近歲斬刈
藤蔓始見石上有天井字倚崖縛架椎拓甚難而寺僧

金石錄補卷第三

五別下齋校本

反以惡木蔽之云云碑文載隸續中碑後有武都丞呂
國已下題名仇靖字漢德書文即郡閣頌亦靖之作

漢東海廟碑陰

右云闕者秦始皇所立名之秦東門闕事在史記凡十
七字在東海廟碑之陰洪氏據碑錄胸山有秦始皇碑
云漢東海相任恭修祠刻于碑陰是此也前碑為東海
相滿君追頌前相桓君而立任恭當又在滿君之後第
所題非修祠事按始皇三十五年作阿房宮後立石東
海上胸界中以為秦東門任君記此不特追溯古蹟亦
見滿君之碑在胸也碑錄竟以為秦始皇碑者誤趙氏
敘碑在永壽元年不知永壽為桓君為相之時若滿君

立碑則在熹平元年相去已十八年矣

漢司隸校尉楊淮碑

右楊淮碑同郡卞玉字子珪以熹平二年二月廿二日
謁墓而立直敘其諱淮字伯邳與從弟諱弼字穎伯各
舉孝廉所歷之官秩而贊之云元弟功德牟盛當究三
事不幸早隕國器名臣州里去覆二君清頌約身自守
俱大司隸孟文之元孫也末則自署姓名而已此古碑
中之矯矯者蔡中郎為郭有道碑自云無媿庶幾近是
洪氏云凡稱元妃元子元兄元舅之類皆以長言之二
楊俱曰元孫猶元士然以為美稱也按淮稱弼為從弟
弼又字穎伯以其祖視之俱為諸子之長孫非美稱也

金石錄補卷第三

六別下齋校本

至獨悼穎伯未登三公之位而卒故稱元弟以美之若
國器二語則總歎二楊之亾也淮為司隸時劾治梁冀
婦家子汝南太守孫訓見華陽國志

漢米巫祭酒張普題字

右題字凡七行六十三字其文云熹平二年三月天卒
鬼兵胡九關二仙歷道成元施延正一元布于伯氣定
召祭酒張普萌生趙廣王盛黃長楊奉等詣受微經十
二弓祭酒約施天師道法无極才按范史劉焉傳云順
帝時張陵客于蜀造作符書受其道者出米五斗陵傳
子衡衡傳子魯其來學者初名鬼卒後號祭酒注云熹
平中妖賊大起漢中張修為太平道張角為五斗米道

使病人處淨室思過祭酒以老子五千言都習為請禱之法此碑題于熹平與傳註合且有天師道法祭酒鬼兵等受微經云云應是妖黨相傳授受而胡九者初入黨之人也語云國將亡聽于神桓靈之際漢祚已衰妖賊橫行覲巫尤劇然有立國之初學士大夫或為禳祥之說所惑使託名仙釋者實緣而進所不解也巴郡太守樊敏碑亦有米巫殉虐之語

漢司隸校尉魯峻碑陰

右魯峻碑陰載故吏四人門生三十七人義士一人按峻碑熹平元年卒明年四月葬于是門生汝南于沛國丁直魏郡馬萌勃海呂圖任城吳盛陳留誠屯東郡

金石錄補卷第三

七 剛下齋校本

夏侯宏等三百廿人刊石敘哀而此載四十餘人其脫略者多矣洪氏隸續載魯峻斷碑陰九十有一人書姓氏而不名有郡者二人與此迥異洪跋云據藏碑者以為魯君碑陰度其石之廣與魯碑合所存止只有七寸乃其下之四橫橫二十有四人計其上當有十橫也蓋洪在南宋與東齊阻絕不見此碑故仍傳文之誤余則身至碑下乃為可信即都少卿穆金薤琳瑯所載闕字以予家藏本較之可識者數十字更遺脫平原王口子行以下八人少卿素稱博洽謬誤乃爾豈當時所收殘失或鏤板脫落否則碑在濟寧並非僻遠曷不稍加考較乎

漢婁壽碑陰

右碑陰共五十八人漫滅者四人南郡汝南止二人婁姓者十二人餘皆南陽人而有葉令蓋當時仕者不避本籍如朱翁子之為會稽太守也諸人皆書字似非所以尊婁先生者豈以其為鄉里而字之邪宋嘉祐中歐陽公自沔陵貶所再遷乾德令按圖經求此碑在壽墓側文忠率縣學拜其墓遷碑還縣立于敕書樓下未知今在否

漢武都太守耿勳碑

右碑云漢武都太守右扶風茂陵耿君諱勳字伯璋其先本自鉅鹿則是耿純耿弇之後又云熹平二年二月

金石錄補卷第三

八 剛下齋校本

到官又云歲在癸丑淫雨傷稼開倉賑贍身冒炎赫至屬縣巡行給餐于有餘人出奉錢賑衣賜給寡獨王佳小男楊孝等三百餘戶減省貪吏二百八十八人百姓樂業云云熹平三年四月廿日壬戌西部道橋掾下辨李璽造按靈帝熹平二年癸丑即勳蒞任之年也給餐即今設粥賑飢之類使勳止于撫循而不減省貪吏則民樂歲終身苦矣語曰去莠去其害苗者也錄是碑不無有感于末造已

漢鄭子真宅舍殘碑

右碑首闕一字下云所居宅舍一區直百萬又云故鄭子真地中起舍一區作錢下又云故鄭子真舍中起舍

一區直七萬又云故潘蓋樓舍并二區又有故呂子近樓一區故像樓舍一區口扶母舍一區口鳳樓一區口口車舍一區口口奉樓一區口口子信舍一區共十有二區其後有妻無適嗣口桃為後之語且列弟郎中及賊曹掾史胡恩胡陽陳景姓名似是敕斷財事官為檢校之文所謂起舍者蓋在故鄭子真地中起舍建宅非即鄭子真之宅舍也竟以鄭子真宅舍為名似未可信

漢豫州從事尹宙碑

右尹宙碑云君諱宙字周南其先出自有殷乃迄于周世作師尹因為氏又云家于鄆陵克續祖業治公羊春秋歷主簿督郵五官掾曾守昆陽令辟從事年六十

金石錄補卷第三

九則下齋校本

有二熹平六年四月己卯卒顧炎武曰碑在鄆陵縣豫字磨滅以其潁川人而言本州知其為豫州也按姓譜尹與伊衡皆本伊尹故云出自有殷也松高詩註云尹官氏也風俗通云師尹三公官也以官為姓夫碑者悲也悲其人銘者名也各其德宙處卑位勒名金石當必有足稱者銘云位不福德壽不隨仁福解作副按福音富與從示省不同壽字隸法亦少異于婁壽張壽諸碑夫漢碑莫備于隸釋而失載豈物之顯晦固有時也歟此碑為山右閭百詩所贈百詩博洽多聞于經史有辨論遇于京師今家淮安

漢金廣延母紀產碑

右碑云光初元年五月中回金廣延母自傷紀考徐氏元初產永壽元年出門托軀金掾季本又云子男恭字子肅年十八口收從孫即廣延立以為後年十八娶婦徐氏弱冠口後歿又云季本平生素以奴婢田地分與季子雍直蓄積消滅責負奔亾其下估計地畝價直又云悉以歸雍直云云蓋為恭與廣延連器而以財產歸幼子雍直直少不類曾廢其家故大書深刻以示宗黨其母亦云苦矣第此碑云從孫而金恭碑跋直以廣延為弟豈為人後者為之子即從孫可以稱其祖邪且雍直季本之子何不云金雍直母而反書亡者廣延使不以亡者為諱亦宜首及長子書金恭之母而竟書廣延何也

金石錄補卷第三

十則下齋校本

漢舜子巷義井碑陰

右碑陰稱五大夫者三十一人稱分子者六十八人殘泐者數人碑係漢靈帝光和中立而猶稱五大夫者蓋漢承秦制爵二十級其第九級為五大夫安帝永初三年三公以國用不足奏令吏人納錢穀得為關內侯虎賁羽林郎五大夫緹騎營士至靈帝光初元年開西邸賣官自關內侯而下入錢有差故此碑五大夫若是之多知是時比屋皆入錢受官也惟分子則洪文惠公引穀梁傳燕周之分子注燕為周之別子孫也而以此碑分子為土豪出分之子恐其義未安蓋以治井公事安得

土表之子獨令出分者助財子按左傳振廩勸分此輩皆無官級因勸分而與者猶之他碑義士義民也且止治一井而五大夫各出本二萬分子各出本三千似其費過多據水經云義井出隨城東南常湧溢而津注下流與澠水合南注于損非穿鑿之井可比故其工費不貲也

漢溧陽長潘乾校官碑

右碑靈帝光和四年造溧陽頌其長潘君諱乾字元卓興學官講賓射碑也首云蓋漢三百八十有七載或謂高祖已亥卽位盡更始庚申光武建武乙酉至光和辛酉共三百八十三年按高祖入關滅秦在乙未卽代統

金石錄補卷第三

十一 別下齋校本

更朔之年碑未嘗誤也後刊丞尉曹掾等姓名而無故字知爲潘君在位時立夫生日頌死日誄而碑有其誄曰何邪溧陽誌潘君字元貞當以碑爲正碑在溧水張子令則搨以見貽字皆完好間有闕文云

金石錄補卷三

金石錄補卷第四 跋尾

崑山葉奕苞九來著

漢司隸從事之碑

漢白石神君碑陰

漢張景題字

漢种氏石廐刻字

漢蕩陰令張君碑

漢蕩陰令張君碑陰

漢外黃令高君碑

漢曹全碑

漢魏鍾繇賀尅捷表

金石錄補卷第四

十一 別下齋校本

漢黃龍甘露碑

漢司徒掾梁休碑

漢啓母石闕題名

漢少室神道石闕銘

漢郎中王君碑

漢李翊夫人碑

漢北屯司馬沈君神道

漢高直闕

漢麒麟鳳凰碑

漢詔賜功臣家五字

漢中部碑

漢平原東郡門生蘇衡等題名
漢是邦雄傑碑

漢司隸從事之碑

右碑立于光和四年文字缺滅其姓氏鄉里歐氏謂之無名碑

漢白石神君碑陰

右白石神君碑陰在無極縣立石者南陽馮巡元氏令京兆王翊漢政既衰巫風日熾所載務城神君李女神君甄石神君壁神君名號殆因白石連類而及之者碑建于光和六年是歲妖人張角起矣

漢張景題字

金石錄補卷第四

二 別下齋校本

右題字四行在高朕石室梁上磨滅殆盡首句云光和六年四月太守張景中有追念先祖孤癸自悲之語蓋造象追遠之作

漢神氏石馬刻字

右刻字云元和七年四月五日己丑孝子神覽元博所造在神氏墓石馬膊上如宗資州輔二墓獸膊刻字之類但此記年月與孝子姓名其意鄭重不同耳

漢蕩陰令張君碑

右蕩陰令張君碑云君諱遷字公方陳留己吾人有周張仲之後治京氏易少為縣吏徵拜郎中除穀城長遷蕩陰令中平二年二月故吏韋萌等刊石立表蓋去思

碑也都少卿云予生去宋數百年一見是碑于景太史伯時再見于文翰林徵仲而歐趙洪鄭諸錄皆弗載苞于願氏購得之碑以殯為賓禽為擒中為忠固矣又有既且于君則析既字為既且何也

漢蕩陰令張君碑陰

右張遷碑陰韋氏二十六人范氏十人汜氏二人孫氏原氏騶氏各一人前碑云故吏韋萌等刊石立表而此自故安國長韋叔珍以下皆從事守令及吏而不名何也不署郡邑豈皆蕩陰之人仕于外如安國者非必張君之所屬邪然故吏范巨范成韋宜忽書名又何也止載助錢之數別無文字故不可深考爾

金石錄補卷第四

三 別下齋校本

漢外黃令高君碑

右碑首行闕十四字其姓氏族里皆磨滅銘有光光高君之句知其姓高元祐中吳郡取土于郭外獲此碑知其為吳人也洪氏引范書文苑傳高彪無錫人去吳郡甚近遂以為彪之碑無疑又云傳以外黃作內黃一字之訛耳予按碑云遷外黃令形不妄濫恩如皓春獄獄生草邦無怨聲中和之化莫與比縱後以舉將穎川太守南陽文君徵詣廷尉捐官赴之受知于太尉汝南許公表薦于光祿勳宏農楊公彪傳止載祖餞第五永于長安觀蔡邕等作詩彪獨作箴遷內黃令帝敕同寮臨送祖于上東門詔畫彪像于東觀不言其政事之美也

使彪而受知于楊許又以文君故去官傳豈能遺之使此為彪之碑則作箴祖送董像之事諛墓者自當詳書何脫略至此且內黃屬陳畱外黃在魏郡豈宜以毫釐之差信其千里之謬乎大約文人好奇穿鑿附會以傳證碑不同乃爾予特改正為高君碑姑俟博考碑以形作刑皓作浩縱作蹤通用也

漢曹全碑

右曹全碑漢靈帝中平二年造碑云君諱全字景完敦煌效款人喻康侯相鳳之孫鳳常上書言燒當事拜金城西部都尉也全以建寧二年舉孝廉光和七年三月除郎中拜西域戊部司馬時疏勒王和德殺父自立君

金石錄補卷第四

四別下齊校本

與師征討攻城野戰謀若涌泉和德面縛歸死諸國禮遺且二百萬悉以簿官拜邵陽令芟夷殘逆絕其本根云云按史疏勒王臣磐為季父和得射殺而碑云和德殺父篡位與史異史又云涼州刺史孟佗遣從事任步戊已司馬曹寬長史張宴合兵三萬攻之不能下夫寬與全字不相類豈相傳之誤以全之字完為寬也邪靈帝光和止六年碑云七年者于七年之冬改元中平也全為永昌太守曹鸞之兄鸞以上書棄市禁錮黨人五屬全遭同產弟憂棄官後遇禁網潛隱家巷七年弛禁全得復官其年月與碑悉合顧炎武曰碑云大女桃斐楊雄反離騷昔仲尼之去魯兮斐斐遲遲而周邁師古

曰斐斐往來貌也列仙傳江斐二女則竟以為妃之異文按魏書刑法志有河陰縣民張智壽妹容妃則固有以民間女而稱妃者又漢郭先生碑銘有娥娥三妃行追太姒碑為季女所立直以為妃而比之太姒何也

漢鍾繇賀克捷表

右鍾繇賀克捷表後云建安二十四年閏月九日南蕃東武亭侯鍾繇上歐公問集賢校理孫思恭此表閏在何月思恭以漢家四分乾象歷推之應閏十月合之陳壽魏志相符又證孫權獲羽在十二月不應于十月先上賀表而疑此書為偽黃伯思云此賀徐晃于閏月之破羽非賀孫權之殺羽也按米元章書史劉次莊釋文

金石錄補卷第四

五別下齊校本

皆不及此表惟宣和御府藏真蹟錄入書譜中如繇尚書宣示白騎諸帖梁武帝評云雲鶴游天羣鴻戲海不能盡錄特以此表為歐公辨證故存之與識者審定焉魏志是年九月相國鍾繇免故此表于十月但稱東武亭侯黃伯思曰東武南蕃之屬蕃音皮讀為藩鎮之藩者誤又漢地理志魯國蕃縣音皮顏師古曰白衰云陳蕃為魯相國故諱之曰皮此非南皮也意郡縣之名土俗各有別稱故相同邪杜佑又音連袁切

漢黃龍甘露碑

右碑大小各一皆有額曰黃龍甘露之碑婁彥發云在眉州彭山縣大碑之首有十九字其小者云惟建安二

十六年餘皆磨滅不可辨碑陰亦皆漫漶存者兩橫每橫三十人隸釋云崇寧中為王時彥所磨以刻其說矣按史建安二十四年黃龍見武陽赤水九日次年曹丕滅漢太傅許靖安漢將軍麋竺等上言武陽龍見君之象也與博士許慈議郎孟光立禮儀上尊號此碑有安漢將軍等官號碑陰有許慈孟光姓名卻與史合彭山即漢武陽地建安二十六年為昭烈章武元年蜀人不稱章武而稱建安應在未改章武之月故追奉舊正朔邪

漢司徒掾梁休碑

右碑云休字元堅察孝廉除郎中光祿主

金石錄補卷第四

六別下齋校本

辟司徒府卒後太守安平趙君請諡休為貞文子而有守節曰貞博聞曰文之語銘三言中有遐尉罔復潛伏似皆謂黨事也碑錄云襄州穀城有司徒掾梁君碑建安廿七年立按建安終二十四年已亥豈吳人于孫權未稱黃武之前不用章武黃初而仍書建安歟洪氏曰中平初黨禁始解梁君應聘更二十餘年卒郡將至于論諡當不在夏恭范丹之下史策既沒而無傳歐趙亦遺而不錄則士之澡身厲操能垂名于後者豈不難哉

漢啓母石關題名

右石關在嵩山崇福宮之左其半已積石方有字皆大篆風雨剝蝕且盡年號上隱隱一光字而戶曹史及辛

癸之閒數字尙可識按紀元靈帝光和少帝光熹餘無號光者家兄慕廬以此關與少室神道關皆斷為安帝時立或有誤焉

漢少室神道石關銘

右題名篆書共十八行行四字可識者首行曰林芝次行曰日天第三行全泐四行曰三月三日五行曰郡陽城縣六行曰興治神道七行全泐八行曰君丞零陵九行曰泉陵薛政十行曰五官掾陰十一行曰林戶曹史十二行曰夏監廟十三行曰掾辛路長十四行曰西河陽十五行曰馮寶丞十六行曰陽祕俊十七行曰廷揚十八行曰曹史張此為族兄登封令封字慕廬所貽且

金石錄補卷第四

七別下齋校本

云在少室東邢家舖西可摹者二十一行郡陽城縣推之郡字上似應尙有潁川二字丞零陵以下與啓母關題名參考之雖大同小異竟無關文皆在漢安帝時但有題名而匹其銘詞其林芝至三月三日似屬所題之尾而郡陽城一行則起手處也予將搨本校按跋語不可解者有三蓋可摹者二十一行今缺三行一也關之勒字處恐不止四字之高郡陽城上應尙有字月日上定有紀元或即在前所泐一行二也銘詞有無雖不可考而興治神道即建關之詞似以三月三日為治道之日未必為所題之尾三也且末幅張字下全關則此關之泐者多矣惜乎出都恩遠不及與慕廬訂之

漢郎中王君碑

右碑歐陽公云名字官闕卒葬年月皆莫可考惟碑首題云漢故郎中王君之銘又曰久而無弊者道隱而終顯者誠此君子之所貴若王君託有形之物欲垂無窮之名其弊金石何異乎瓦礫也而公之為瀧岡阡表也何以列其世譜具刻于碑非即王君欲託無窮之意哉至于今歐陽崇公久而愈著然非文忠之人之文自足不朽豈金石果真不弊乎惟德與言不可以不立若立功則時為之矣

漢南陽太守秦君碑

右碑篆額十六字曰漢故南陽太守秦君之碑其名字

金石錄補卷第四

八剛下齋校本

除拜不可考按天下碑錄秦君碑有二一在宜城一在南陽水經云秦頡以江夏都尉出為南陽太守卒于南陽反葬宜城故有二碑也集古後錄云余昔從事總幕奉饗荆楚道出古郡于荒烟落日弔所謂秦君冢者有碑巋然剝蝕殆盡徘徊其下親視臨搨僅得數百字歐趙二錄止得碑首皆南陽本也余今歷走邊徼探幽索隱無所不到訪南陽之石亾矣惜哉據此則宜城秦君之碑為趙錄所遺補之

漢李翊夫人碑

右廣漢屬國侯李翊夫人臧氏碑隸釋云九九十二之數殊未易曉愚按漢人碑文先敘其年壽及卒之歲月

或互見于銘誄之間碑云敬美誨子節義踰古又云歲在大淵獻飛神天庭蓋歿于翊之後翊以熹平二年卒其歲癸丑則大淵獻應是光和六年癸亥也歎詞云壽十二兮九九期五三未兮衰在姬其意以為願夫人之壽九九為期而止得五十有仁殆隱五字于下句曰五千三猶未及而姬已衰謝也又按邵子云自有天地至于窮盡謂之一元一元有十二會一會有一萬八百年太古之壽皆登十二會九九數之終五帝三王之世猶未夭折也至于姬周而始衰前說似鑿後說似誕然文義皆通洪氏未之思耳

漢北屯司馬沈君二神道

金石錄補卷第四

九剛下齋校本

右神道八分書其一云漢謁者北屯司馬左都侯沈府君神道其一云漢新豐令交阯都尉沈府君神道其上各刻朱雀形相向知是一人如王稚子關書其所歷之官也東漢志官掖每門一司馬有蒼龍朱雀東明北屯之名

漢高直闕

右闕云漢故高君諱直字文王九字漢人題墓所以禁樵採不皆鋪揚德業以欺後世有云神道有云墓道有云闕者惟金恭與此君但書姓名而已

漢麒麟鳳凰碑

右碑凡二石其像高二尺餘刻麒麟鳳凰較他刻二瑞

甚奇偉各以二字題其上字頗大而古非永建元年山陽太守所刻之碑也洪氏云胡承公見山陽碑兩旁有隸書六十九字而趙氏止得篆書與余同

漢詔賜功臣家五字

右字在成都墨寶云郭氏犁地得之又有小石一刻永平五年四字予意即前字所立之年未可知也

漢中部碑

右碑題額中部碑三字題名五十餘人皆主簿門下功曹門下游徼主記史功曹史門下賊曹右賊曹右金曹右戶曹右法曹及諸曹史嗇夫校官校官祭酒之類而缺失者多矣洪氏云謂之中部殊不可曉按漢官都尉

金石錄補卷第四

十 別下 齋校本

屬自三輔而外各分部治如會稽有西部回浦有東部陰平有北部臨洮有南部而北與成宜且如渠搜武舉侯成則皆為中部都尉治關駟十三州志原亭城南中部都尉治司馬僚屬皆不治民此碑則中部所治之地嗇夫游徼與椽曹等吏頌德之碑陰也晉護羌校尉碑陰有中部都督中部督郵中部勸農之名洪氏云不曉何耶今陝西延安府有中部縣漢翟道地姚秦為中部後魏為內部而元明仍中部非此碑之中部也

漢平原東郡門生蘇衡等題名

右碑為平原東郡北海陳留汝南潁川梁國下邳南陽東平十郡之士題名殘闕後可數者三十餘人而東郡

樂平蘇衡在第五其字亦闕名字全者二人平原濕陰馬象字世輔下邳徐祖叔字常真名存者衡之外二人東郡樂平高扶平原股祝脩字存者十二人濕陰本濕陰應劭曰濕水出東武陽東北入海碑作濕前漢書作濕而後漢書作濕般本般前漢書註韋昭曰音通垣反顏師古曰爾雅說九河云鈎般如淳曰音如面般之般碑作股按樂平故清章帝所改則碑為建初以後所立或題云孔府君碑陰又云在孔林駐蹕亭前駐蹕者宋真宗謁孔墓後建也

漢是邦雄傑碑

右碑洪氏以碑首云是邦峻生雄傑峻之上下各闕一

金石錄補卷第四

十 別下 齋校本

字蓋言其山川孕秀也因無名氏故以是邦雄傑名碑然其中有晉楊侯苗由彼適梁捷為武陽則其姓疑是楊而家捷為也班書貨殖傳云纂弒取國者為王公國奪成家者為雄傑又云王孫卿以財養士與雄傑交雄傑之人似非仁義道德之美名而漢人用之讚頌何與

金石錄補卷四

金石錄補卷第五 跋尾

崑山葉奕苞九來著

漢學師宋恩等題名

漢仲秋下旬碑

漢故吏應爾等題名

漢處士嚴發碑

漢五君栢梓文

漢司農劉夫人碑

漢繁長張禪等題名

漢杜宜等題名

漢博士題名

金石錄補卷第五

一 別下齋校本

漢太尉劉寬神道

漢宏農太守張君題字

漢龍門禹廟宗季方題名

漢楊氏墓道

漢平楊府君神道殘字

漢殘碑十三字

漢蒙陰故縣莊碑

漢學師宋恩等題名

右題名石二 一列經師經掾 一列文學師諸曹掾史在

成都府學禮殿高公石室東外壁自學師宋恩而下稱

師者二十人 史二人 孝義掾業掾各一人 易掾二人 易

師三人尚書掾尚書師各三人詩掾四人春秋掾議掾

文學孝掾文學掾各一人文學師四人從掾位集曹法

曹賊曹辭曹穀曹金曹比曹兵曹水曹功曹諸史諸曹

掾及督郵賊捕三十二人不可辨者十三人古者設為

庠序學校自世子以至凡民之子教以人倫及周旋灑

掃進退應對之節又為升造之法與郊遂之移示其黜

陟故州里之善者多不善者勸六經既立遂有經明行

修之士亦必舉專門名家號為師儒以啟迪之自經學

不明乃有申韓雜霸之術流為異端而二氏之說與六

經並行于天壤矣後世以制義取士士借經書為進身

之階幸而獲售即皮之高閣不復省覽所謂經明行修

金石錄補卷第五

二 別下齋校本

者果如是乎蜀自梓潼文翁增設吏舍廣集師徒之後

郡太守多以興崇學校為己任此題名必頌德之碑陰

前列諸師後及諸曹掾史也槩稱師者不以專經教授

也經師之次有掾殆其佐也孝子順孫貞女義婦讓財

救患及學士為民之式者皆扁表其門以興善行故孝

義文學皆有掾也外自集曹以下其名不一官備則事

舉也諸人不序郡邑當是本郡人士集桑梓之賢良任

官師之教養將益檢束其行履而未仕者知愧勵也後

世仕除本籍往往貪汙苟免去其地而不之耻士行不

端官方滋壞錄是碑可勝感嘆

漢仲秋下旬碑

右碑有仲秋下句四字隸釋無額以此為其人卒之月
日据以名碑按婁彥發字源云碑額上二字不可辨第
三楊字第四元字第五似秀字則此碑為楊君無疑王
氏復齋碑目亦作楊元君仲秋下句碑墨寶云俗以為
文處茂碑未知何據銘辭云背爾孀儂洪氏引禮記生
日父母妻死曰考妣孀疑此以妃匹之故不為之避按
爾雅父為考母為妣孀婦也非必死後諱之之稱尚書
孀于虞詩聿孀于京周禮九孀之官同此義

漢故吏應酬等題名

右碑題名者自應酬而下共三十人而兩人之後則曰
右郭口曰右江原二邑隸蜀郡必蜀郡太守碑陰也他

金石錄補卷第五

三 別下 續校本

碑題名必書郡縣官字或出錢之數此止姓名亦題名
之別式也

漢處士嚴發碑

右碑月日之上闕紀年而有彭城下桓譚陳章言處士
嚴發有會閔之行今聽表門閭云云知發為彭城人旌
門之典見范書百官志孝子順孫烈女義婦皆扁表其
門許慎云扁者題門戶之文也後世踵事增華乃有烏
頭綽楔之制然古人里有里魁民有什伍善惡以告應
表之家朝聞夕報而移郊移遂者亦不之赦故舉錯公
而民爭勉于為善今之郡縣豈無節義非行賂請託則
墜于上聞風厲之道不講久矣可勝歎哉碑云戊申朔

五日癸丑洪氏云此碑與武成同義如召誥戊午社于
新邑越七日甲子是從戊至甲為七日畢命六月庚午
肅越三日壬申亦是從肅至壬為三日也武成丁未祀
于周廟越三日庚戌是祀廟之後三日去丁數與召畢
二篇行文不同予按越逾也發語辭也蓋召畢二篇連
數則用發語武成去丁日不數則用逾解如召誥若翼
日乙卯以若字換越字同用發語也此碑果與武成同
而少一越字耳

漢五君梧梓文

右大老君西海君東海君真人君仙人君十五字洛陽
上清宮中祠五君子其旁有椹各三徑三寸餘黃伯思

金石錄補卷第五

四 別下 續校本

長睿洛陽九詠其瞻上清篇云窪梓五兮石栢九註宮
中有方石上列圓穴五楯穴九俗謂之九卯石側各有
題即上十五字其穴殊無刊刻之跡乃漢代所作以祠
真仙之物圓者代梓楯者代栢就石為之若窪尊之類
洪氏云其文惟大老君三字最大蓋尊老子也六經無
真字獨于諸子見之按延熹中蔡邕作王子喬碑及仙
人唐公房碑已有真人之稱矣

漢司農劉夫人碑

右司農夫人碑太尉許毓之室也首行有標題存漢故
二字次行云司農夫人祖自會稽山陰姓劉云云今許
氏兩墓皆在宜興而此碑猶在夫人冢傍吳處厚青箱

雜記云義興許毓廟有碑許邵作唐開元中諸孫重刻
題八字于碑陰云談馬礪畢王田數七徐延休讀之曰
談馬爲言午言午許字礪畢爲石卑石卑碑字王田乃
千里千里重字數七是六一六一立字洪氏云礪碑殘
缺尙存數十字載毓自司農遷衛尉此碑稱劉氏司農
夫人則銘墓時毓猶未爲衛尉也碑當在光和前立

漢繁長張禪等題名

右蜀郡繁長等姓名一石三橫首行云長蜀郡繁張君
諱禪字仲聞其次掾曹五人文學師一人五大夫二人
校官掾一人惟五大夫屈暢校官謝就餘皆楊姓有與
子雲同名者又稱民者三人縣松字即船例掾一人次橫

金石錄補卷第五

五別下齋校本

之首行云夸淺口例掾趙懷字進德次夸侯九人邑長
三人第三橫邑君三人夸民六人後云凡世卽卅八戶
造末四行高出兩字題白虎夸王謝節資偉二人又丞
蜀郡司馬一人左尉一人此蓋蜀郡太守有惠政繁縣
夸漢人等頌德之碑陰洪氏婁氏皆謂之題名者非也
兩漢益州蜀郡之閒夸漢雜處自廩君死世爲白虎巴
氏秦惠王以巴氏爲蠻夸君長又巴夸廖仲射殺白虎
除民害秦昭王刻石要盟之後如漢孝昭時有鉤町侯
率其邑君邑長人民擊反者范志四夸國王率衆王歸
義侯邑君邑長皆比郡縣其來已久洪氏云自安帝時
青衣道夸邑長內屬始加號邑君者特西南夸傳中一

事耳前有民三人故後以夸民別之所謂例掾想以漢
人任夸人事如今日之流官也白馬白狼白虎乃夸人
自立名號取其威武疆悍而已非必其始皆本于獸類
如槃弧之爲狗種廩君死而爲虎出代本不經之書可
盡信哉代本卽世本蓋避諱也

漢杜宣等題名

右題名六在成都高朕石室中刻在梁楹石壁之上其
一云關土城都杜宣字管偉州太守郵審長賓州廣
都公乘伯喬昌守長郵審叔惟其一武陵太守杜伯
持其一武陵令楊林仲和其一中郎將關下太尉三公關下
并州刺史河關其一清白土關下娉土張關下其一楊

金石錄補卷第五

六別下齋校本

子雲司馬相如太守趙關下共十五人土卽土娉卽聘子
雲相如蓋後人追書者洪氏云字清逸可愛邑子何鴻
近自蜀歸云周公禮殿尙存未及揭諸碑也

漢博士題名

右題字七行亦在高朕石室中可識者五十六字不可
識者五十餘字未有博士二字上下皆闕文以仲舒胡
母生爲比蓋治公羊春秋者

漢太尉劉寬神道

右神道二其一曰漢太尉劉公諱寬字文饒其一曰漢
太尉車騎將軍特進昭烈侯劉公神道夫神道爲表墓
而設一書名字一書官諡詳簡得體漢人書法類如此

他碑太字無下一點而此碑有之劉寬有二碑皆中平二年立墓洛陽上東門外復有門生故吏兩碑不知更有此刻為趙錄所遺信乎舊聞放失即篤好者不能盡收也

漢宏農太守張君題字

右題字五行亦在高峽石室中末行云宏農太守張子陽張叔之子也其首行有故孝廉字五陵相君伯高又有著德義方襲父經業云云則張叔疑即伯高而父子皆以經學名家者

漢龍門禹廟宗季方題名

右題名在龍門禹廟自宗季方而下共四十一人洪氏

金石錄補卷第五

七別下齋校本

云尹阿祿郭阿胡王西子桃他郡左池云數人俱非士君子名字按東漢無二字名者此或其字也覆姓四陵仲武一人可以補姓氏書之闕

漢楊氏墓道

右墓道隸書其一曰漢故益州太守楊府君諱宗字德仲墓道其一曰漢故中宮令楊府君諱暢字仲普墓道在四川嘉定州夾江縣

漢平陽府君神道殘字

右平陽府君叔神道七字平字上必曰某平其郡縣也叔之上下必尚有字其字也石缺不全不知為何人洪氏云漢隸存于今鮮矣麒麟一毛虬龍片甲皆可貴

漢殘碑十三字

右殘碑四行第二行多一字字為和弟故修德義休牧伯納康事以也辛酉之冬白下鄭谷口寄子札云故人王山史從華陰來麓中有東漢殘碑十三字高妙醇樸書體酷似酸棗令它碑不及也吉光片羽幸入補錄特摹寄上適山史游吾郡攜此札訪之出搨本相校不失毫髮谷口殆得漢隸之神者耶

漢蒙陰故縣庄碑

右碑在今山東蒙陰縣故縣庄九行二十一字漢隸之僅存者失其上下截矣戊午秋朱竹垞示所記世閉秦漢以來碑目有此碑云從邑志錄得又五年蕃久弟北

金石錄補卷第五

八別下齋校本

游語之適留蒙陰修志以之屬令劉侯德芳拓本見寄且諭庄人翁置公解訪補殘缺使千餘年淪棄之物傳示天下不特見東蒙主人政事之暇樂善好古亦竹垞發于前蕃久求于後使子坐獲異寶庸非厚幸第蒙陰雖小置自西漢廢于建武至晉改入新泰復于至正所謂故縣庄者在縣東北必西漢初置之地惜碑文不成句無以考其事蹟却為趙氏所遺不敢以泐之甚而不錄也蕃久又云蒙陰書堂社有摩崖古篆傳為先秦時刻居民苦拓本酬應鑿以填橋然字有存者以水漲不能搨劉侯許續寄然則予錄之成其得同志仗助敢或忘之耶

金石錄補卷五

崑山葉奕苞九來著

漢李剛墓祠畫像

漢金恭墓闕畫像

漢伏尉公墓中石畫像

漢功曹史畫像

漢雍邱令畫像

漢成王周公畫像

漢孔子見老子畫像

漢董君闕畫像

漢路君闕畫像

金石錄補卷第六

漢王稚子闕畫像

漢范君闕畫像

漢鄧君闕畫像

漢魯峻墓祠畫像

漢李翁龜池五瑞畫像

漢柳孝廉敏碑陰畫像

漢雙排六玉碑畫像

漢單排六玉碑畫像

漢六物碑畫像

漢是邦雄傑碑陰畫像

漢左右生碑額畫像

漢廣漢屬國造橋碑額畫像

漢李剛墓祠畫像

右畫像所圖車馬之上橫列七字云君為荊州刺史時前後有騶騎步卒為導從其間標榜皆湮沒在後一車失其半榜存東郡二字向前一車榜存郡太守三字前後亦有騶騎步卒及榜而字不存矣又一車僅存馬足前六騎形狀結束胡人也有榜存烏桓二字其一圖列女傳三事其一三人車一馬一凡三榜無鹽醜女齊宣王侍郎諸字其一四人三榜梁高行梁使者一榜無字其一四人樊姬楚莊王孫叔敖梁鄭女凡四榜後有一榜闕其人洪氏婁氏皆云像之殘闕多矣按水經云

金石錄補卷第六

別下齋校本

鉅野有荊州刺史李剛墓旁祠堂石室三間隱起雕刻君臣官屬龜龍麟鳳之文即此畫像洪氏得之于闕人李丙仲南以為絕無而僅有恐數十年後紙弊墨渝耽古之士撫卷太息亦猶今日之閱水經子感其意凡闕室畫象彙為一卷皆從隸續碑圖中錄出蓋隸續二十一卷宋乾道戊子刻十卷于越淳熙丁酉姑蘇范至能刻四卷于蜀後二年雪川李秀叔刻五卷于越明年錫山允延之刻二卷于江東其板始備景伯自歐尚云欲合數書為一未能也況今日乎先世藏書甚富僅得七卷聞長洲趙凡夫藏自八卷至末轉借十年不可得趙氏父子沒後此本歸吾家林宗又入錢氏述古堂于

從毛氏汲古閣抄成全書然喪亂之餘趙氏本失第九第十兩卷而第二十五廿一三卷尙多闕葉苟無好事者搜補鏤板不獨原碑久沒卽洪氏所葺名目圖像亦將湮廢豈不痛哉覽者勿謂予襲舊聞而誇爲新得也

漢處士金恭闕畫像

右闕圭首而銳刻一禽三足次題云處士金恭字子一存一筆以恭墓碑及金廣延母紀產碑參之知其字子肅也次刻一人執扇乘馬兩旁龍虎噉環下則銜矣按闕門觀也劉熙釋名曰闕者門旁中央闕然爲道也又曰門闕天子號令賞罰之所出也長安志北闕顏師

金石錄補卷第六

三 闕下 齋校本

古注未央殿雖南嚮上書奏事謁見之徒皆詣北闕未央東門又有東闕建章宮有鳳闕似非墓門神道之所宜名而漢人墓前率造雙闕刻銘畫像于其上按恭墓誌年廿二而卒弱冠不祿在六極之列旣銘于碑復樹之闕漢人喜事誇張乃爾

漢伏尉公墓中石畫像

右畫像凡八石一石橫四尺高二尺有半兩巨人偶右有伏尉公三字左有右將軍韓侯子本七字坐後各一奴下有兩禽又一石七人分坐三席題其左曰高陵侯右曰曲 侯兩螭橫其上三席之下舞劍者戲錢者廡鼎者使令之人凡二十人物字畫較前輩甚小又二立

石高五尺上有朱爵相向右禽之下一人長且三尺衣冠甚偉左右一牛首脚大環又一石有祭樓人坐其下一人前跪後有一器器上有物兩旁一禽四獸又二方石各二尺兩絃僅奴四輩其旁橫畫數路又一石長丈餘車四馬三人六洪氏云出資州內江縣土人謂之燕王墓未知何據凡漢碑書太字皆無下一點字書有伏字與大同音此伏尉卽大尉也按說文伏司也從人從犬徐鉉曰司今作伺風姓伏羲之後爲伏勝毛氏曰從人從犬與伏字不同伏從大音大海中地名洪說本此漢碑隸書減筆者爲省文以太爲泰轉以大爲太是也形聲同者爲假借以大爲太轉以伏爲大是也漢人好

金石錄補卷第六

四 闕下 齋校本

奇故用之非洪氏該博不幾以伏尉公之伏爲姓乎漢志太尉公一人在太師太傅之次官名無尉公者知洪說爲可信

漢功曹史殘畫像

右畫像榜十八有字者五日功曹史曰門下督曰下賊曹曰曹史曰督郵爲旁行者四第一行凡五車車中坐者一御者一次車後一人左執杖右執似扇之狀最後更有一人 第二行導者二人左吹管右 共三車最後又一車纔見其馬之半第三行凡兩車導者四人右持鏡左執管最後又一車則見其人之半面第四行一騎前行次二車前車一介在後最後又一車亦見其馬

之半車各一馬有蓋左方通下三行可見者二大車車後馬二奴隸六婁氏引朱希真云此像與雍邱令成王二像皆齊魯間漢公卿墓中物

漢雍邱令殘畫像

右畫像一榜五字泰山為雍邱令所存者車八馬十有三最後一車石損車上之人十有六馬上之人四奔走于車馬之前者亦四人

漢成王周公畫像

右畫像二榜曰成王周公凡君臣侍御九一馬在後洪氏云政和中歷陽徐兢自濟陽代還所得漢世人物畫頗多則知充豫間家中畫像不一自功曹史而下凡三

金石錄補卷第六

五別下齋校本

碑前一碑得之張安國參考米氏畫史疑是朱浮墓壁者後二碑得之朱希真雖有車馬人物不可得而強名之也

漢孔子見老子畫像

右畫像榜四曰孔子車曰孔子也曰老子後一榜漫滅凡人物七車二馬三孔子面右費雁老子面左曳曲竹杖中閒又一雁一人俛首在雁下一物拄地狀若扇侍孔子者一人其後雙馬駕車一人坐車上馬首外向老子之後一馬駕車上亦一人回首向外太史公曰魯南宮敬叔言於魯君曰請與孔子適周魯君與之一乘車兩馬一豎子俱適周蓋見老子云畫必据此一人俛首

在雁下者必敬叔惜其榜湮矣禮記下大夫相見贊以雁孔子為季氏史又為司職吏為司空蓋從大夫之後故其摯用雁也歟

漢董君闕畫像

右闕文云漢故不其令董君闕其畫像有一冢冢上三物植立若木葉然香爐一二男子拜于前其後一婦人二稚子又有六婦人魚貫于後冢旁大樹一其下繫一馬馬後立一人樹左一婦人前有龜一若雞鶩者三洪氏婁氏引碑錄云濟州任城有童恢墓雙石闕字一云童恢琅邪人一云漢故不其令童君又引恢傳注云謝承書童作僮兩姓異同史氏所疑蓋未常見此闕遂以

金石錄補卷第六

六別下齋校本

董為童與宗均相類當以碑為正此洪氏直以恢之姓為董非童猶均之姓為宋非宗也婁氏字原載入上聲董字下又以董為董子按說文無童董二字省僮為童省董為董漢交趾刺史僮尹鄭夾深氏族略云即童姓或從人以別其族而漢內史童仲又從童籀文作童故此闕上從下從童之形似草而豎筆不下垂與董字異杜林曰藕根也爾雅曰藕葉董至董姓出隴西濟陰二望恐與僮童迥別其義亦非洪氏又引前漢地理志不其屬琅邪注其音基後漢郡國志東萊郡有不期國故屬琅邪者誤予按其之音基為語辭詩夜如何其是也又作期詩云實惟何期箋云猶伊何也期音基則不

期即不其三齊記有不期山鄭元教授山下故以山為
邑名洪氏遠以為誤何耶趙氏于此闕有目無跋子因
畫像故與路君王稚子闕並補入焉

漢路君闕畫像

右路君二闕前闕七行二十一字書其所歷豫州刺史
至徵試博士凡八官後闕亦七行二十一字書會稽東
部官名及造闕年月日在趙錄中第趙以豫州為後闕
耳字畫兼用篆體前闕人物之後小字一行存馬皆食
三字為趙錄所遺也豫州闕前後各一人執杖負劍向
字立後闕之前一人執杖負劍一人正面立腰下垂佩
兩手各有所執末一人執杖負劍其前一人側面向字

金石錄補卷第六

七 別下齋校本

立手中亦有所執蓋漢人為二闕如王稚子之類分書
官秩每屬國置都尉一人比二千石較州刺史六百石
為優然自建武六年省後不常置會稽邊海復置東西
部路君必自刺史為都尉故以後所歷者書于後闕且
以秩之優者另書一闕歟會稽東部又見于衡方碑

漢王稚子闕畫像

右王稚子二闕與路君闕異路闕前後立此則左右並
峙也各書官秩已見于趙錄而遺塚首額上洛陽先置
稚子六字洛陽二字在左闕西面先置二字在右闕南
面稚字在北面子字在南面先靈侍御等十六字則在
西面也其石四周方數尺上琢樓屋為蓋如寺觀中經

幢闕之兩角有斗上鐫耐童兒又作重屋四壁刻坐
蓮之像四左右一小兒其像若今祠刹中所謂天王者
獅象之間僧四乘馬者四人引車者二乘車者以繩曳
獸者一中獸而立者亦一耐童兒二十七神體不具者
三龍一象一師子八其六在五角獸面四半體者五子
見嘉興曹侍郎所藏此二闕銘字今歸白下鄭谷口矣
闕至今猶在成都惜無有椎拓之者

漢范君闕畫像

右闕存府君神道四字下人物五飛鳥一次橫一馬最
下三方有白紋貫其中似嘗刻字上四人皆向右行又
一石其人向左行疑即范君之右闕碑錄云劍州梓潼

金石錄補卷第六

八 別下齋校本

縣東有沛相劍門范皮墓闕字不多記姓名而已圖經
縣東六里有范伯皮闕洪氏據蜀人云范君有二闕周
回十六字多磨滅止存前四字又于闕旁獲輒堅厚如
石其重十斤田夫時或得之上有小篆韻語每輒十行
行一句其一輒云嗟痛明時仲治無年結僮孳孳履踐
聖門知辨賜張 噍孔言寬博 關約性能淵泉帶徒干
人行無遺愆又一輒云德積未報曷九乾 以茂而不實
顏氏暴顛非獨范子古今皆然想貌睹刊列畫諸先設
往有知豈復恨焉闕上姓名雖漫漶而輒文有范子二
字乃知范君名皮字仲治圖經伯字衍文也

漢鄧君闕畫像

右畫像三段一則兩褒衣講相見禮一奴僮而侍一則一馬駕車人坐蓋下有御有驂乘一騎先馳皆左向一則三馬駕車人坐蓋下有御者四人前導各有所執一騎殿皆右向蜀人相傳謂之鄧君墓

漢魯峻墓祠壁畫像

右畫像二石並廣三尺崇二尺其一上下二橫首行一榜云祠南郊從六駕出時次有六車帳下騎鮮明騎凡十六榜六車之上榜三字上兩字畧存左旁似是校尉騎字車前兩旁鮮明八騎步于中者四人一榜鈴下二字三十餘騎如魚鱗然列兩行橫車之後後有駙馬二正榜曰持駙馬又帳下一騎小史持幢四騎次橫一

金石錄補卷第六

九別下諸樹本

人榜曰薦士生又奏曹主佐主簿車各一榜有車馬又騎史僕射二騎鈴下二騎各一榜第三橫冠劍接武十有五人一榜蓋關里之先賢也字而不名其一上橫兩榜云君為九江太守時車前導者八人後騎損其半少前一榜云功曹史導有車馬車前二騎其榜湮沒但刻雲氣下橫十有六人形象標榜與前石同疑亦先賢也又二石長過于前其一之上橫畫圖人物如武梁祠堂畫像主坐客拜侍前後者六人又主客三人列坐侍者四人中橫三車如雍邱令畫一車導騎二一車兩人在前一車一人在後屋下之人三又五賓主三車榜皆湮滅下橫十有七人如前聖門高弟人亦一榜而不可識

其一上橫七騎皆右馳中橫二車一有一導騎一則倍之末有五人在屋下二稚子在屋上下橫兩輿車皆駕以一馬一車有導騎二末有五人在屋下立車皆有榜惟四導騎上下各一字可認上曰君下曰郎水經注金鄉山司隸校尉魯君冢前石祠石廟四壁皆青石隱起自書契以來忠臣孝子烈婦孔子七十二弟子形象邊皆刻石記之按此四石存校尉九江及君郎等字蓋與魯峻碑中所署之官合惜闕失甚多所存孔門高弟姓名有與史記異同者洪氏詳加辨正如梁子魚之為梁鱣叔魚縣子期之為縣成子祺叔子其之為叔仲會子期左子行之為左人郢行又据地皇侯鉦七作束韓

金石錄補卷第六

十別下諸樹本

敕碑漆作凍而以求子歛之求字近來為漆雕哆子巽至云子偃為言游駟子謂其為壤駟赤恐未必獨呼言子之名遺駟上之字且史記七十七子無子服景伯而此有子景伯唐劉懷玉作孔聖真宗錄以子服景伯在七十子之列與史記不符懷玉當必有據漢人去古未遠其傳述各有所自孔子之徒豈盡于史記之七十餘人也耶象中之丘疑子慮至子荀子下子關顏子思襄子魚襄子孺夾子高公子庄不得謂非史記外之人若一一執史記以較其異同迂矣鮮明二字見米氏畫史朱浮墓石壁有鮮明隊若因二字而疑此象為朱墓中物者誤趙氏云曾有是畫象而失載故補之

漢李翁龜池五瑞畫像

右畫像龍鹿禾各一木二榜曰黃龍白鹿木連理嘉禾一人捧盤于喬木之下榜曰甘露降承露人左方題字二行君昔在龜池修嶠嶽之道德治精通致黃龍白鹿之瑞故圖畫其像云云此李翁治西狹磨崖頌德之前所刻也

漢柳敏碑陰畫像

右畫像上一禽若鳳下則麟也其中牛首銜環兩旁凡六玉左則琮璋璜右為瑁圭璧在柳孝廉碑之陰趙氏止錄其碑云

漢雙排六玉碑畫像

右碑額之左狐九尾右鳥三足六玉分三行下有二驢一人跨其右竅下承一大牛首蜀人謂之雙排六玉碑

漢單排六玉碑畫像

右碑上一朱鳥下元武四玉為二行琮璧在下為一行蜀人謂之單排六玉碑洪氏云馮緄墓道中有六物碑上二碑恐亦是馮墓中物

漢六物碑畫像

右碑與六玉同在今渠縣馮緄墓道中土人謂之六物碑上下朱爵元武其中未嘗鐫字非漫滅也

漢是邦雄桀碑陰畫像

右漫字碑是邦雄桀之陰也與六物碑同朱爵在其上

金石錄補卷第六

十一 別下齋校本

龜蛇在其下

漢左右生碑額畫像

右碑額無字穿上方格中立一朱鳥旁夾龍虎上有雙鳳作翔舞之狀刻畫精新為左右生題名之碑在成都蓋左學右學諸生也歐陽公以為漢洪氏以為晉宋開所刻因江夏寧蜀晉原遂寧四郡為地里郡國兩志所無也考四郡乃蜀晉所置去東漢不遠重學校廣生徒字畫亦嚴整可愛而趙氏遺之故錄焉

漢廣漢屬國造橋碑額畫像

右碑額二人坐于上儼若賓主蓋辛李二君也中列一器如鼎各有使令一人在後辛字通達李字仲曾碑

在目中

金石錄補卷第六

十一 別下齋校本

金石錄補卷六

金石錄補卷第七 跋尾

崑山葉奕苞九來著

蜀漢關氏祖宅塋下磚刻

蜀漢張飛八濛山題名

蜀漢張飛刁斗銘

魏太祖湧月臺三大字

魏下豫州刺史修老子廟詔

魏大嚮記殘碑

魏三體石經遺字

魏甄皇后識坐板函

吳周瑜散花巖刻石

金石錄補卷第七

別下齋校本

吳谷朗碑

晉黃庭經

晉王羲之十七帖

晉王羲之快雪帖

晉索靖急就章

晉楊羲和黃庭經

晉顧愷之女史箴

宋文帝神道碑

宋散騎常侍謝公墓銘

宋臨澧侯劉使君墓銘

宋臨澧侯劉使君碑陰

梁永陽太妃王氏墓誌銘

梁孝敬寺刹下銘

梁上清真人壇碑

蜀漢關氏祖宅塋下磚刻

右磚刻在解州錢唐林路記曰康熙戊午昌平于昌讀

書解州塋廟塋廟者里人傳為侯之故居也濬井得巨

磚有文紀兩世生卒年月字諱昌白于州守王君朱曰

乃自為碑其文云祖諱審字問之漢和帝永元二年庚

寅生居解州常平鄉寶池里桓帝永壽三年丁酉卒父

諱毅字道遠桓帝延熹三年庚子六月二十四日產侯

于故里娶胡氏靈帝光和元年戊午五月十三日生子

金石錄補卷第七

別下齋校本

平璐又曰其大略如此獨怪王君既為碑而輒刻全文

不錄璐字鹿庵吾友陸繁昭之戚也知予集古碑以此

記見寄竊嘆侯忠義貫日月肝蠻徧懸夏而本傳不載

祖父名俗又誤以五月十三為侯生日雖未見碑刻然

發于井碑于王記于林而錄于予千古幸事亦快事也

錢虞山尚書重編義勇武安王集年譜考不載侯之生

平但引吳泳鶴林集云張飛卒年五十謂侯傳云長于

益德數歲數歲云者不及十年不過六七年五六年耳

按飛于章武二年被害為壬寅上溯五十年當生于孝

靈之熹平二年癸丑去侯生孝桓之延熹庚子蓋長十

有三年其云數年乃史官約略之詞耳明嘉靖中解州

知州徐作所撰修廟記云州東二十里常平下馬村為王故里父老云王舊居有塙塙下有井王避難出亡父母沈墓于內後人立塙表之則前所云濟井得磚刻必墓時之物第荆楚又相傳侯以六月二十二日生子平生于五月十三日似向來有是說而于昌董傳會之未可知也

蜀漢張飛八濠山題名

右題名在四川渠縣東七里八濠山崖石上題云漢將軍飛率精卒萬人大破賊首張郃于八濠立馬勒銘凡二十二字是時飛領巴西太守曹操破張魯置夏侯淵張郃守漢川郃別督諸軍下巴西進軍宕渠蒙頭盪石

金石錄補卷第七

三 別下 齋校本

與飛相拒五十餘日飛從閒道要郃破之郃以數騎奔南鄭巴西始安先主入蜀得鼎峙數十年皆于此戰破魏人之膽其功為第一飛善畫工八分此雖片羽一鱗百世而下猶得想見其擐甲倚馬虎氣騰上時也

蜀漢張飛刁斗銘

右張飛刁斗銘八分書在涪陵之石壁張士環詩云天下英雄只豫州阿瞞不共戴天仇山河割據三分國宇宙威名丈八矛江上祠堂儼佩劍人間刁斗見銀鈎空餘諸葛秦州表左袒何人復為劉楊用修云張飛刁斗其銘文字甚工飛所書也

魏太祖湧月臺碑

右湧月臺碑正書在武昌黃鶴樓側三字傍題操字陳確庵游楚中搨以見惠初展卷凜凜有生氣可想其運腕時無限鋒鋌也相傳朱考亭學操書所謂不以人廢言者耶

魏下豫州刺史修老子廟詔

右詔云告豫州刺史云黃初三年十月十五日口口下與漢詔式同此碑凡十三行行八字磨滅大半前有魯為孔子立廟援先聖以為比也稱桓帝者再蓋東漢惟威宗尊祀老子故此詔申言之洪氏云紀年月日之下關子上一字按四分歷是年十月壬戌朔則十五日當為丙子也

金石錄補卷第七

四 別下 齋校本

魏大嚮記殘碑

右碑額云大嚮記乃古文非篆隸也黃初二年口月關下關文為書按魏文帝大饗六軍立碑于譙在是年前二載此碑響作嚮假借也受禪諸碑為鍾繇書而紀年下一字左從番而關其右疑是繇書而當時亦謂之鍾繇殘碑

魏三體石經左傳遺字

右魏三體石經左傳遺字古文三百七篆文二百十七隸書二百九十五有一字而三體不具者洪氏曰洛陽蘇望有言曰後漢熹平四年靈帝以經籍文字穿鑿疑誤後學詔諸儒讐定五經命蔡邕書古文篆隸三體鐫

石立于太學今石不存本亦罕見近于故相王文康家得左氏傳揚本數紙其石斷裂字多亡缺取其完者摹刻之凡八百一十九題曰石經遺字即小歐陽集古目中所有者夏文莊公集古文四聲韻所載石經數十字蓋有此碑所無而碑中古文亦有韻所未收者淪落之餘兩家所得自不同耳

魏甄皇后坐板函

右函文云文昭皇后識坐板函洪氏云紹聖丙子鄴民耕地得一綠石匣廣八寸有半長倍之厚三分之一鹿頂笏頭其上有此八字神坐前之物也按魏書黃初二年甄甄夫人于鄴明帝即位追上尊諡別立寢廟此云

金石錄補卷第七

五例下補校本

文昭皇后則刻于太和元年也

吳周瑜散華嚴刻石

右周瑜題字八分書楚人顧景星語余云散華嚴大于虎邱之石場其平如砥字五尺餘勒于平巖相傳為周公瑾赤壁之戰散花犒軍士于此手書以識之也夫古人大書深刻其意將垂不朽而漠然徒見山高水清又未嘗不笑古人之愚也東坡云曹瞞之困于周郎而今安在哉集古錄有唐虬怡亭銘在武昌江中小島上武昌人謂其地為吳王散花灘未知即此巖否

吳谷朗碑

右谷朗碑云府君諱朗字義先其先出自項孫

賜姓嬴氏後封秦谷因氏焉弱冠守揚安長升王府郎中尚書令史郡中正遷劉陽令徵拜立忠都尉尚書朗正身率下不畏疆禦交州叛帝思俾父僉以君往遷九真太守春秋五十四于鳳凰元年卒按吳志建衡三年陶璜破交趾禽殺晉所置守將九真日南皆還屬朗必以是年守九真明年改元鳳凰而卒碑云凡百君子莫不嗟痛又云濟濟搢紳靡瞻靡宗則朗必為朝野所推重而史不立傳其三世皆仕吳為牧守而志亦無考矣

晉黃庭經

右小楷黃庭經相傳為逸少書而黃伯思證其誤然陶隱居啓梁武帝云逸少有名之迹不過數首黃庭告誓

金石錄補卷第七

六例下補校本

等不審猶有存否唐張懷瓘云樂毅黃庭但得幾篇即為國寶至李太白詩山陰道士如相見應寫黃庭換白鷺梁虞和論書表云山陰道士語逸少若能自屈書道德經兩章便合羣鷺以奉即羲之本傳亦云為道士寫道德經而非黃庭按羲之卒于晉穆帝升平五年後二年為哀帝興寧二年黃庭始降于世則非王書可知

晉王羲之十七帖

右王逸少草書以卷首有十七日云云故名凡百七行九百四十三字王草書烜赫著名帖也唐文皇購二王書逸少草有三千紙率以一丈二尺為卷以貞觀兩字印印之開元皇帝又以開元兩字印印之跋尾列當時

大臣姓名黃長睿云世間有二本其一卷尾有勅字及褚遂良校定者為先唐刻本其一為本朝侍書王著模勒上石勢殊疎拙按張彥遠法書要錄論此帖本末更詳云

晉王羲之快雪帖

右快雪時晴帖王右軍真蹟藏涿州馮銓閣老家勒石在近時亦王書之神品

晉索靖急就章

右急就章章草也篆隸之作古矣至漢章帝時乃變而為草或曰秦苦篆隸之難不能投速故作草書書譜云杜度倡之于漢謂之章草黃伯思云凡草書分波磔者

金石錄補卷第七

七別下齋校本

名章草此帖藏宜和御府元宋仲溫摹勒尤為精妙與月儀帖並著于世

晉楊義和黃庭經

右黃素黃庭經行楷數千字神采煥發結構精警董文敏據趙承旨以為飄飄有仙氣乃楊許舊蹟述書賦云方圓自我結構遺名如虛舟之不繫混寵辱以若驚謂義和為書家所重元時真蹟在鮮于伯機家文敏從韓宗伯摹數行刻戲鴻堂帖中陳氏玉烟堂則全刻之義和名義即真蹟所謂上清真人也神仙之蹟不可多得唐時有帶書六行此經多至數千字非異物耶

晉顧愷之女史箴

右女史箴後題顧愷之畫下作押字雲間董宗伯跋云風神俊朗欲與感甄賦抗衡自余始為拈出快事也寶鼎齋自跋所書又云昔年見晉人畫女史箴云是虎頭筆分類題箴附于畫左方則大令書也此箴後有愷之畫字似與後跋相合但大令書女史箴自唐宋以來不聞所據而是箴亦不類大令則仍宗伯原題而已

宋文帝神道碑

右碑云太祖文皇帝之神道凡八大字集古錄云古人刻碑正當如此又云自漢以來碑文務載世德宋氏子孫未必能超然獨見復古簡質疑非宋世所立按文帝為元克劭所弑初謚曰景廟號中宗孝武立改謚曰文

金石錄補卷第七

八別下齋校本

號太祖或更有碑此其神道如漢人墓闕題識也

宋故散騎常侍謝公墓誌

右碑無序文銘辭亦無建碑年月書撰姓名共八行前四行誌祖父母及母之所自出中則誌其爵里名字卒葬年後兩行誌其夫人與夫人之父祖末則誌其嗣孫而已謝公祖父皆顯官身為常侍雖宋書無考豈得無銘序以紀其生平或如宋劉襲有二碑或如唐郭子儀官爵錄于家廟碑陰也祖瑤字球度夫人琅玕王氏父頤之考 字景山給事侍郎常侍光祿勳夫人太原王氏父坦之字文度持節都督平北將軍 關刺史藍田侯侯按坦之為桓溫長史溫欲為子求婚于坦之還家省

父述述愛坦之雖長大猶抱實膝上坦之因言溫意述大怒遽排下曰汝竟癡耶坦之辭溫以他故今適謝者豈卽此女耶坦之亮贈安北將軍與碑平字異中行云宋故散騎常侍揚州丹陽郡秣陵縣西鄉顯安里領瑛州陳陽夏縣都鄉吉遷里謝濤字明遠春秋卅有九元嘉十八年歲次屠維月依林鐘十七日卒其年九月卅日窀穸于揚州丹陽郡建康縣東鄉土山里按申伯封于謝後以國爲氏卽今汝南謝城也過江門第謝次于王世相婚姻于此碑見之古人入籍則書如秣陵西鄉爲濤所居之里而陽夏縣都鄉則祖父之原籍也陳字下缺者必郡字如謝尙謝安輩皆陳郡陽夏人濤必

金石錄補卷第七

九別下齋校本

其族也又汝南郡汝南縣有郡鄉吉遷里見陶宏景冥通記夫人琅琊王氏七十有二大明七年歲次單閏月下關十五日卒十一月十四日合祔父靜之字下關義興太守祖獻之字子敬中書令蓋獻之無子以兄之子靜之爲嗣也碑末云嗣曾孫綽愚意誌墓者應如此式其人果有卓行宏勳國史邑乘當自立傳何必假諛墓之文以欺後世今則子孫富貴輒于達官名人爲祖父作誌率多譽詞詎柳混淆蔡中郎于郭有道碑自信爲無媿良有以矣予前跋唐景昭法師碑辨宋板晉書丹陽郡陽字從阜丹楊縣楊字從木按山多赤柳故名丹楊則郡與縣楊字皆宜從木閱此碑信然

宋臨澧侯劉使君墓誌銘

右碑題云宋故散騎常侍護軍將軍臨澧侯劉使君墓誌銘并序無書撰人姓名序云君諱襲字茂德南彭城人宋高祖武皇帝弟景王之穆秘書郎太子舍人出爲鎮蠻護軍廬江太守遷明威將軍安成太守皇朝策除輔國將軍郢州刺史封建陵縣侯俄徵太子右衛率加給事中未拜遷侍中冠軍將軍改封臨澧縣侯遷右衛將軍未拜仍除中護軍春秋卅有八以泰始六年三月十日薨于位詔贈護軍將軍加散騎常侍侍中如故諡忠侯五月二十七日葬于琅邪乘武岡按史所歷之職視碑甚略封建陵侯時食邑五百戶以建陵屬蒼梧郡

金石錄補卷第七

十別下齋校本

道遠改封乃碑之所遺碑云中流構斿四表迷逆君能以一成之旅剋濟忠節不若史臣直序晉安王子勛爲逆襲據城拒之于勛攻圍不下之爲明暢也史云襲亦庸鄙在郢州暑月露禪上聽事綱紀正伏閣怪之訪問乃知而碑則云神姿韶雅英議獨發兼錄詔文有志行貞純才用理濟之褒夫諛墓者或多飾詞豈王言亦可失實耶抑或史臣毛舉細故而加以庸鄙也歟

宋臨澧侯劉使君碑陰

劉襲有二誌碑題與前同但無銘序二字所誌者其祖父昆弟姊妹與夫人子女也如云曾祖宋孝皇帝卽劉裕父孝穆皇考也祖諱道鄰字道鄰侍中太傅長沙景

王史遺其字妃高平平陽檀氏字憲子謚景定妃父暢道淵祖雅雅能合墓琅邪臨沂莫府山父諱義融字義融領軍車騎桂陽恭侯夫人琅玕臨沂王氏字韶風父簡長仁祖穆伯遠合墓丹徒練壁雩山所生母湯氏宣城人薨雩山兄顓茂道桂陽孝侯夫人廬江濤何氏憲英父愉之彥和祖口叔度合墓練壁雩山第三弟彪茂蔚祕書郎墓江關三夫人河南陽翟褚氏成班父方回祖叔度第四弟_字關三軌史云名寶太子舍人夫人琅玕臨沂王氏淑婉父津景源祖虞休仲_字關二江乘白山第五弟季茂通史名爽海陵太守墓練壁雩山夫人陳郡陽夏_關氏妙_關父淑陽源太尉忠憲公祖豹士蔚按史

金石錄補卷第七

上別下齊校本

袁淑謚忠憲夫人乃淑之女也第一姊茂徽適陳郡長平殷臧憲即父元素祖曠思泰重嫡琅玕臨沂王閔之希損父昇之休道祖敬宏第二姊茂華嫡廬江濤何求子有父鎮長宏祖口之彥德第三姊茂姬嫡平昌安邱孟詡元亮父離靈口祖祖彥遠第四姊茂美嫡蘭陵蕭蕭惠徽父思話祖源之君流第五妹茂容嫡蘭陵蕭蕭叔文父斌伯舊祖譽之仲緒重嫡濟陽圍蔡康之景仁父熙元明祖廓子度第六妹茂姬嫡濟陽孝城江遜孝言父湛徽淵祖夷茂遠重嫡琅玕臨沂王法興父翼之季弼祖楨之公幹夫人濟陽考城汪氏景焄父淳微源祖夷茂遠此襲之夫人也第一男口長暉出後兄桂陽侯

口史云見第二男曼淵高臨禮世子第三男曼淵華第四男曼淵遂出後弟實為史所遺第五男口淵頰第六男曼淵平第一女麗昭第二女麗明第三女小字僧歸前碑云武皇帝弟景王之穆而此上承曾祖以下得互見體自兄顓以下及其配配之父祖與葬處自姊以下及其夫夫之父祖茂徽姊妹所適皆大族而夫亡再適何也豈晉宋之際兵戈擾攘名節在所略也耶予見碑誌甚多凡序列族黨未有如是之詳者與史或有證發故盡錄之以傳于世然碑中他姓祖父皆具爵位已不及錄矣

梁永陽太妃王氏墓誌銘

金石錄補卷第七

上別下齊校本

右碑題故永陽敬太妃墓誌銘尚書右僕射太子詹事臣勉奉敕撰碑云永陽國太妃王氏琅琊臨沂人以天監二年六月十日遣宗室蕭敬實策命永陽王母王氏為國太妃以普通元年十一月九日薨詔給東園秘器其月二十八日祔瘞于琅琊臨沂縣長干里黃鵠山又詔賜嘉謚云口按史天監元年追封兄齊後軍諮議敷為永陽王謚曰昭王氏為敷之妃敷子伯游于二年四月薨封為永陽郡王年二十三薨謚曰恭太妃薨時年五十有九早為孤孀老為嫠母梁武加恩宗戚視諸朝為獨厚矣凡碑題先書國號而此不書豈緣帝族不問而知為梁也耶即奉敕撰文者亦不書姓徐勉傳先為

太子詹事尋遷尚書右僕射亦猶今日書現居之職于前也耶

梁孝敬寺刹下銘

右銘題云孝敬寺刹下銘并序宗士標述序云孝敬寺者公上璉為母楊叔女之所立又云寺初欲監刹曇誕每有雙舍利降之并諸處所送其數有八大同六年五月十五日建序銘皆能手又有誌敘公上璉捨宅建寺監刹祝禱之辭說文云刹柱也音與察同王少頭陀寺碑列刹相望李周翰注列刹佛塔也虞愿傳以孝武莊嚴刹七層帝欲起十層不可立分為兩刹各五層梁簡文同泰寺立刹啓寶塔天飛魏書釋老志募建官宇

金石錄補卷第七

三刻下齋校本

謂為增增亦胡言猶宗廟也故世稱增增廟或稱寺曰上刹則刹不止如柱然北齊陸法和攻侯景將任約約逃不知所之法曰吾前于此洲水乾時建一刹實是賊標今何不向標下求賊果子水中見約抱刹仰頭而禽之亦猶今之旛竿也此碑題刹下二字殊新

梁上清真人壇碑

右碑云上清真人許長史壇貞白先生創立篆書十四字按陶隱居真靈位業圖第二位內左卿仙侯真君許君注諱穆南嶽夫人弟子事晉為護軍長史退居句曲山此碑應為後人所立而追署貞白先生也

金石錄補卷第七

金石錄補卷第八 跋尾

崑山葉奕苞九來著

後魏賈思伯碑

後魏周惠達碑

後魏神龜造像碑記

東魏比邱尼法妃等造像記

東魏永樂十六角題名

北齊風峪石刻佛經

北齊造銀佛像記

後魏賈思伯碑

右賈思伯碑云諱思伯字士休武威姑臧人也太和中

金石錄補卷第八

一刻下齋校本

召拜榮陽太守辭不獲又云青龍中出為幽州刺史齊郡太守其前後已磨滅不可盡識按趙氏錄賈思伯碑跋云思伯與其兄思伯後魏書皆有傳為青州益都人今其墓乃在壽光縣而思伯之碑亡矣此碑官秩與傳合青龍年號則三國之魏非拓拔氏也前魏有賈詡為姑臧人豈即思伯之高曾列在此碑以殘泐而無考耶德父云碑已亡而尚存于數百年後又一奇也但勸進受禪大饗諸碑皆作漢隸此碑忽開隸楷之漸直似褚河南二龍記筆意乃正書之始歟

後魏周惠達碑

石周惠達碑額云大魏故司空匡穆周公之碑銘篆書

十二字宛然如新按碑多與史傳合碑具贈諡而史逸之史但云開皇初追贈蕭國公耳此碑與豆盧恩碑皆在咸陽縣為縣令王公家瑞求得之王公有金石遺文載此碑止缺三十三字

後魏神龜造像碑記

右碑魏神龜三年立集古錄云魏孝明神龜三年七月辛卯改元正光而此碑立于是月之十五日未知辛卯是其月何日也予考北史正光元年春正月己亥朔日有蝕之推至七月去小建或二日三日則辛卯當在十九二十之間立碑前于改元三四日故猶稱神龜也東魏比邱尼法妃等造佛像記

金石錄補卷第八

二 刻下齋校本

右記大魏武定造像碑篆額中云大魏武帝五年十一月廿三日比邱尼法妃法齋法姜等敬造釋迦石像一菩薩二天龍寶璫八部上為皇帝中宮云云當時造像碑記率因是語猶今叢林主僧上堂說法開口即云上祝皇帝萬歲其詞俚鄙其意浮偽古今習俗然也書極楷而小得黃庭樂毅遺意殊可愛玩郡人葛君常所藏後魏永樂十六角題名
右題名為東魏北齊人所書其後云造十六角鎮國大浮圖蓋璫也集古云十六角與常三義七級碑當時俚俗語類皆如此

北齊風峪石刻佛經

右石刻在太原縣之西五里其山曰風峪朱彛尊曰風峪之口風穴存焉相傳神至則穴中肅然有聲風之所從出也愚者捧土塞穴建石佛于內環列所刻佛經凡石柱一百二十有六積歲既久虺蝎居之雖好游者勿敢入焉丙午三月予至其地率土人燎薪以入審視書法非近代所及徘徊久之惜皆掩其三面未獲縱觀其全也又曰通鑑載後唐劉后與李存渥奔晉陽李彥超不納存渥走至風谷為其下所殺注云風谷恐當作嵐谷唐長安三年分宜芳縣置嵐谷縣屬嵐州非也風谷即風峪北人讀谷為裕俗加山作峪按北齊書段韶傳突厥從北結陣而前東拒汾河西被風谷大唐創業起

金石錄補卷第八

三 刻下齋校本

居注煬帝于樓煩置宮因過太原取龍山風谷道行幸則風谷之名已著于前代矣

北齊造銀佛像碑

右碑云天保四年六月二十五日佛弟子李買造銀象一區上為皇帝陛下下為亡父母姻緣眷屬善願從心所求如意象即像區即軀文既簡略書復醜惡以一佛像而上為天子下接父母眷屬殆謂佞之至而忘尊卑之分者耶

金石錄補卷第八

金石錄補卷第九

崑山葉奕苞九來著

北齊摩巖報德碑

北齊龍華寺造浮圖碑

北齊常山義七級碑

後周豆盧恩碑

北齊造石像記

北齊曇始禪師行狀記

北齊婁公造無量壽佛像碑陰

北齊造石像記

隋曇詢禪師碑

金石錄補卷第九

隋伏波將軍陳府君墓誌序

隋勝福寺舍利塔銘

隋羅處士墓誌

隋李淵為子所疾疏

隋榮澤令常醜奴誌

隋梁羅墓誌

隋鉗耳君清德頌

隋緣果道場碑

隋李靖上西嶽書

北齊摩巖報德碑

右碑燕州仙釋書序云鄉郡鄉縣李青為儀同文靜公

趙郡李憲下司空文簡公李希宗二公父子以禮待青于天保六年七月一日百州路側造報德像碑摩巖刻石又云皇后趙國栢仁縣永寧鄉陰灌里人也祖文靜父文簡按北史文宣皇后李氏諱祖娥趙郡李希宗女而遺其鄉縣王父之名碑在今平定州

北齊龍華寺造浮圖碑

右碑不著書撰姓名序云維那劉顯等子雙井邨造龍華浮圖一區爵離一區爵離者寺之別名北朝習俗語也

北齊常山義七級碑

右碑不著書撰人名氏題云慕容儀同魏常山石氏諸

金石錄補卷第九

邑義七級之碑其文云常山太守六州大都督儀同三司基連公以天保九年為國敬造七級浮圖一區天統二年使持節都督瓜州諸軍事驃騎大將軍儀同三司瓜州刺史常山太守六州大都督頻陽縣開國子樂平

縣開國男慕容樂散騎常侍驃騎大將軍前給事黃門侍郎繕州大中正食新市縣幹勳顯貴功曹石子和等增成之集古錄云北齊書有基連猛不為常山太守不知此公為何人而慕容樂官兼刺史兼封兩縣不可詳也食縣幹入官銜當時之制亦不可詳也按高齊大臣率為六州都督基連猛傳云天保九年轉武衛大將軍造塔時或在未轉之先既目外轉內史館舉太守而不

書耶官氏志其連氏改為基氏此基連而非其魏書亦未有姓其連與基者慕容儼傳後附樂官次甚畧嘗以碑為正北齊官制一品至九品皆以帛為秩其祿一分以帛一分以粟一分以錢而又各給事力一品主三十人下流外勲品遞降詔州刺史守令以下幹及力皆聽勅乃給其幹出于所部之人一幹輸絹十八疋本州大中正率以京官為之凡食郡幹縣幹或兩郡三郡至五六縣者積幹力而計多少也赫連子悅為林慮長世宗問所不便于悅對云臨水武安二縣去郡最遠若東屬魏郡則地平路近世宗笑曰卿徒知便民不覺損幹子悅云不敢以私潤負公心即此幹也自宋以後有僅幹

金石錄補卷第九

三 別下齊校本

之制齊永明五年詔二品清官答幹不得過十張融坐鞭幹錢敬道免官梁王茸坐鞭幹曹申免官豈以徵幹過酷而嚴其罰耶或力役之幹而非輸絹之幹未之詳矣

後周豆盧恩碑

右碑八分書在咸陽縣碑云恩字永思按北史豆盧寧傳弟永思而闕其名歷官與碑畧同但碑後截漫滅不可考矣

北齊造石像記

右禪武平元年正月二十六日造佛象作記而不言其地以頌都邑主董洪達率邑徒口人等祈福云云其

署名則有都維那忠正勸化主北面像主都開光明主委主邑子之稱姓氏則有馬黃頭張黃頭張虎子石伏奴之名都維那似係僧官而著姓總之淪于北方種族不類名號俚俗如傅豎眼姚黃眉皆列正史黎庶效尤不足怪也書彙怪誕幾不成字增損任意在篆隸正書之外无作天雷作奇之類世即卅字碑在嵩山登封令長洲張懂牖如所惠也

北齊曇始禪師行狀記

右碑武平元年追述曇始禪師行狀云太原之西約一舍地有山曰虎狼谷乃始棲息之所即于其處立碑按神僧傳曇始關中人晉孝武太元間賈經律數十部往

金石錄補卷第九

四 別下齊校本

遼東宣化義熙初還關中後燕拓跋燾克長安有博陵崔浩少習左道破釋教與天師寇氏說燾廢之以太平七年毀滅佛法統內僧尼追捕梟斬師以元會之日杖錫見燾燾令依軍法屢斬不傷餒餉北園所養之虎虎輒潛伏試以天師虎即鳴吼燾乃延始上殿始為說法皆與碑合而傳又云始足白于面雖跌涉泥水未嘗沾濕天下稱白足和尚長安人王胡有叔死數年忽還將胡遍遊地獄叔謂胡曰既知因果但當奉事白足阿練胡徧訪眾僧見始白足事之赫連勃勃破關中斬戮無數始亦遇害而刃不能傷勃勃嗟嘆悉赦沙門不殺為碑所遺此殆佛圖澄之流以神通示濟度者耶

北齊婁公造無量壽佛像碑陰

右碑陰有唐李北海書龍興之寺四大字在青州府北門外龍興寺俗名大佛寺

北齊造石像記

右碑齊武平七年十一月二十三日嵩岳之南邑師僧智都邑主宋始與合比邱邑子共一百人等造石佛像一區而姓名之異者有訾蘭擯馱子鳳魏阿奴王阿米范山虎陳狗子之類概稱邑子則里巷閒人耳洛陽伽藍記崇真寺比邱惠凝死一七日還活經閻羅王檢閱以錯名放免具說過去之時見一比邱云是禪林寺道宏自云教化四輩檀越造一切經文中像一區閻羅王

金石錄補卷第九

五 別下齋校本

曰沙門之體必須攝心守道志在禪誦不干世事不作有為雖造作經像正欲得它人財物既得他物貪心即起既懷貪心便是三毒不除具諸煩惱付司入黑門獄然則世之借造經像以求財者可猛省矣

隋曇詢禪師碑

右碑題隋栢尖山寺曇詢禪師碑銘隸書無書撰人姓名按碑云禪師姓楊諱曇詢宏農華陰人年二十二逢曇淮法師于霖落泉寺證悟至文皇御宇敕儀同三司元壽齋信香迎入大內云云開皇十九年年八十無疾而逝弟子滯休道願慧方等共勒此碑文體整麗字格工好開唐人哇逕亡友王季寫以此碑見示已二十餘

年矣急為錄入恨吾友不及見之也

隋伏波將軍陳府君墓誌序

右碑題云前陳伏波將軍驃騎府諮議恭軍陳府君墓誌序儀同三司周彪撰無書人姓名序云君諱詡字孟和潁川許昌人祖僧亮齊輔國府行佐父敷前梁儀同若天才備拔有集廿卷起家為岳陽王記室梁國蕃周將佐送款武成元年授則都督衛州東征失律同放督將七十二人浮艦相屬陳王曇瑱于望國門並害諸士君子刑所自陳賁死俄而投招遠將軍加伏波將軍遷驃騎府諮議 國云亡總管秦王招賢募士迎還并州辭老還鄉開皇廿年九月卒于檀溪里年七十六以十

金石錄補卷第九

六 別下齋校本

二月十八日歸葬高陽鄉遺命不許立銘云云而碑陰則載君叔三人爽子暢孝遠遠為梁驃騎大將軍君弟二人某譯息五人孝柴孝騫君卿曜 五敏女五人禮閨藏閨敏閨四閨善才因叔及叔母因女及女夫而息之婦則失載焉君妻瑯琊諸葛氏孝騫所生李夫人文在末行按詡祖父仕于齊梁詡則由梁而周而陳而隋身歷四朝在隋立碑題曰前陳可見古人待蕃國之厚故官之寬元世祖時中書省檄論中外江南既平宋宜曰亡宋何也碑云詡有集二十卷為時所重而唐藝文志不錄其姓名古今抱才之士湮沒無聞者可勝歎哉

隋勝福寺舍利塔銘

右碑題云勝福寺舍利塔下銘孟弼書其畧云惟大隋仁壽元年歲次辛酉十月辛亥朔十五日乙丑皇帝普為一切法界幽顯生靈謹于青州逢山縣勝福寺奉安舍利敬造靈塔願太祖武皇帝元明皇后帝后太子王子孫等內外臣庶六道三塗人非人等生生世世值佛聞法同升妙果云云易曰王假有廟書曰鳥獸魚鱉咸若其道有本其效有漸即孟子所謂親親而仁民仁民而愛物也隋高祖不能累仁積德以貽後人徒托于安舍利建靈塔末矣卒至二世而亡與暴秦無異足為後世事佛之鑒碑特完好可愛都少卿積數十年訪求僅得隋碑四種而予于汲古毛氏又錄此碑在都氏所錄之外信乎古碑之湮沒者多也

金石錄補卷第九

七

隋羅處士墓誌

右隋處士羅君墓誌云君諱靖字禮襄陽廣昌人高祖長卿齊饒州刺史曾祖宏智梁殿中將軍祖養父靖學優不仕有名當代碑字絕類褚河南然父子皆名靖為不可曉字禮下闕一字洪氏云拓跋魏安同父名屈同之長子亦名屈祖孫同名此胡人無足言者羅君不應爾也余按林邑王楊邁死子咄立思慕其父改名楊邁此胡人習俗而羅君為可駭已集古後錄云羅君以仁壽四年卒夫人以龍翔二年葬蓋守志五十有九年而以壽終亦可尚也

隋李淵為子祈疾疏

右疏云鄭州刺史李淵為男世民日患先于此寺求仙蒙仙恩力其患得損云云大業二年正月八日建按新唐書高祖于大業中口歷岐州刺史榮陽樓煩二郡太守召為殿內少監衛尉少卿舊唐書大業初為榮陽樓煩二郡太守徵為殿內監而于大業之前累轉譙隴岐三州刺史並未嘗云為鄭州也据疏可以補二書之漏仙字古今字書所無鎮江甘露寺梁鐵鑊銘佛字皆作仙

隋榮澤令常醜奴誌

右常醜奴誌在興平縣崇寧寺壁閒摩讀其文竊嘆勝國之臣不能自持出而應新朝之命不得志而死者至于今如一轍也醜奴本鄆善右族祖黑獺父歡為魏大

金石錄補卷第九

八

臣醜奴于周保定元年起家建德初遷天官府入隋引退至開皇十九年詔以周代文武普加復選蒙授都督轉為榮澤令以大業元年年八十有六而卒追溯奉詔之時年已八十矣豈難守止足之戒高不仕之節而不然者或門戶計深子孫勸切有所不得已耳碑云扶風始平人始平即今興平也

隋鉗耳君清德頌

右碑題云大隋恒山郡九門縣令鉗耳君清德之頌大業六年建序云君名文徹華陰朝邑人本周王子晉之

後避地西戎世為君長因以地為姓按王氏又有後周
温州刺史烏丸僧修乃梁太尉王僧辯之弟因父神念
為護烏丸校尉即以爲姓江東士族首稱王氏淪陷之
後姓遂改易如鉗耳烏丸兩君身貴名立不思追改良
可怪也

隋緣果道場碑

右碑題隋江夏縣緣果道場七層磚塔下舍利記無書
撰人姓名碑云道場者梁天監十二年長史劉端捨宅
爲寺也以大業九年昭陽之歲江夏緣果鄉長劉大懿
等遵依勅旨共三鄉仕民奉七層磚塔安鎮此地次有
清信弟子黃慧龔慧俊慧達等兄弟四次感得舍利六

金石錄補卷第九

九 剛下齋校本

枚以是年六月八日永寧基下也按漢晉以後僧尼爲
寺道士女冠爲觀隋改法雲慧日爲二道場金洞玉清
爲二元壇至貞觀十二年復寺觀舊名則隋時立寺皆
名道場也葉子奇草木子云僧之有舍利由其心源澄
寂祕耀含靈真積力久結而成之及其火化炳然獨存
此碑云或于食內或行至途中或于所住宅感而得之
斯亦奇矣予何敢盡信

隋李靖上西嶽書

右書無年月自稱布衣李靖則未仕隋殿內直時也藥
師嘗謂所親曰丈夫遭遇當以功名取富貴何至作章
句儒卽書中建義橫行仗劍竭節之意乎劉餗記衛公

以箋訴神請告以官位詞色抗厲卽書中三問不對將
焚其廟之說乎餗又云後有聲曰僕射好去顧不見其
事近怪朱彝尊曰衛公以高祖起兵上書告變則其心
無妄觀神器可知嘗疑此書之偽子謂英雄舉動或有
出人意表者姑錄之行書宕逸絕羣自是俊物人閒有
三本潞州者刻于崇寧爲最佳滕縣者刻于紹聖而嶽
廟則近年所刻爲最下子所收則潞州本也

隋梁羅墓誌

右碑題隋鷹揚郎將義成子梁君墓誌大業四年八月
建今在西安府城外杜曲正書猶帶八分其字率多假
借如鷹揚前作陽後作楊宣政元年作正萬頃作傾羽

金石錄補卷第九

十 剛下齋校本

儀作議不瘳作抽乾坤齊固作個禁旅之禁作禁樊川
之樊亦作樊似非達于文義者而其書頗不俗何也至
有大漸之期春秋六十有一大漸出尙書顧命恐非人
臣所宜稱然列子云季良得疾七日大漸固已先于此
志矣而後人通用之者不一如蔡邕作胡公夫人靈表
云遂大漸兮速流王儉褚淵碑云大漸彌留任昉作竟
陵王子良行狀亦云大漸彌留沈約作安陸王緬碑云
頻焉大漸盧藏用作蘇許公碑云大漸之始遺令遵行
固未足爲此誌病也

金石錄補卷第九終

金石錄補卷第十 跋尾

崑山葉奕苞九來著

唐少林栢谷塢碑

唐褚遂良枯樹賦

唐從幸九成宮長孫無忌等題名

唐褚遂良陰符經

唐汝南公主志

唐砥柱銘

唐文皇屏風帖

唐溫陵侯龍君碑

唐太宗幸慈德寺御製詩

金石錄補卷第十

一 別下齋校本

唐晉祠碑陰

唐淤泥寺心經

唐老子西昇經

唐兒寬贊

唐破邪論序

唐褚遂良摹蘭亭序

唐薛稷蘭亭序

唐岱嶽觀造像記

唐冠軍將軍許洛仁碑

唐騎都尉李君墓誌

唐少林寺栢谷塢碑

右栢谷塢碑題云唐太宗文皇帝賜少林寺栢谷塢莊御書碑記開元神武皇帝御書額所謂碑紀者即少林寺碑上所載太宗為秦王時討王世充宣諭寺僧之文也此碑前錄告文附賜地水碾還寺教書武德八年二月十五日兼記室參軍臨瀋侯房元齡宣又主簿元道白奉行謹詔則答以依諮二字又陝東道大行臺尚書省牒付少林寺并牒秦府留後則武德八年二月二十二日也又司戶牒少林寺則是月廿七日也皆列錄事錄事參軍令史主事判屯田史尉丞姓名後附開元十一年十二月四日內品官陳忠牒少林寺一行則立碑之年月也或云告文非太宗書中間行草世民二字則御書耳按諸牒後凡錄事令史等姓下皆另一筆書名似與告文相類但告文書法迥出諸牒文上而開元皇帝又御書額以紀之為文皇書無疑諸牒文必胥史所作而字畫精拔如此宜學士大夫以書知名者之多也

唐褚遂良枯樹賦

右枯樹賦後云貞觀四年十月八日為燕國公書旁注云肆伯陸拾柒字庾子山此賦有名江左得河南書可稱兩絕絕補之云真蹟藏壽春魏氏開封丁禹錫毘陵胡承之刻之王元美從華補庵處真蹟模勒于石按丹陽蘇頌子容引徐浩書品云中宗以二王墨帖三十卷

賜中書令宗楚客楚客裝作屏風十二扇以褚遂良所書枯樹賦爲脚王元美則云武延秀集右軍大令墨跡于屏風以此書裝脚未知孰是

唐從幸九成宮長孫無忌等題名

右題名在九成宮醴泉銘之碑陰太宗命從幸中書門下及三品文武官并學士自書其官名于碑凡四十六人而太尉長孫無忌等七人亦附列焉

唐褚遂良陰符經

右陰符經河南有草正二書草書題云貞觀六年九月廿八日臣遂良奉勅書五十本正書題云大唐永徽五年正月初五日奉旨造尙書左僕射監修國史上柱國

金石錄補卷第十

三別下齋校本

河南郡臣褚遂良奉旨寫一百廿卷蘇黃米蔡虞薛諸公題名而不著姓河南書夷猶婉暢姿態橫生此經正書小於顏平原仙壇記嚴整中不乏風致草書步伍秩如減繁黜怪神品也但符與符異解陰符作陰符豈二字有通用之說耶

唐汝南公主誌

右汝南公主誌無書撰姓名宣和書譜海岳書史皆云虞世南書本也碑題云大唐故汝南公主墓誌銘又云公主皇帝之第三女也按列傳太宗二十一女汝南公主居第二此云第三豈傳誤耶後云貞觀十年十一月丁亥朔十六日米元章云此蓋卒日猶未言葬也真

蹟在故相張公孫直清處又有小字赫赫高門云云在裴相家是其銘此碑闕焉有幾元題云崔十八丈綽每送予兄弟下第東歸必云此去獲見汝南帖何減于及第耶所惜者闕其銘文耳咸通二年春于存神室輒獻子凝良足嗇愛也幾元不知何許人此誌在唐已爲時所重况今日乎近于嘗熟錢遵王處見宋搨銘文皆全叩碑題之次有諮議參軍柳顏言釋智果秘書監虞世南書三行又改添三字古本之妙如此

唐砥柱銘

右砥柱銘貞觀十二年特進魏徵撰秘書正字薛純書董彛云其字因山鑿鑿就其窪平隨多少置字故不成

金石錄補卷第十

四別下齋校本

行又云唐以書學相高刻石之文此其最大者也按薛純書辨法師碑又名純陀歐陽公評其書似我家蘭臺當時伯施登善皆讓之至于柳誠懸酷愛其書恐失銘次別書于石後人得此者卽以爲柳書而純之名不甚著于後何也

唐文皇屏風帖

右屏風帖南宋祝寬夫云從兄季平于紹興初爲江西漕屬以重價得于北人南渡者凡十一幅皆素絹也後嘉泰中王允初摹勒于餘杭縣鄱陽姜堯章云屏風帖刻于石稍出鋒銳故至今猶不乏丰致按貞觀十四年四月二十三日上自爲真草書于屏風以示羣臣多指

述前代理亂得失之蹟去寬夫題跋之歲為淳熙九年共五百四十二年而真書已不復見草書僅存此數則自淳熙至今又五百有餘歲即此草書未知散亡何處而是帖傳流人間猶足為治朝鑑鑑洵模勒之功難泯也至于筆法道縱神采煥發觀者當自得之石刻在餘杭縣永安寺地中發出置縣廳之左

唐温陵侯龍君碑

右碑題云唐温陵侯龍君碑記太常博士歐陽詢撰并書貞觀十五年九月初四日立碑云國家所賴以康黔首與太平者良二千石也二千石之良在盡物理洞人情持廉秉公宅虛懸照又云將惠安之安用武健而恣

金石錄補卷第十

五 別下齋校本

睢之又云俗何為而醇以務實而醇俗何為而澆以務虛而澆俗之澆虛也士不砥躬行而飾榮悅吏不脩民事而工媵阿議論切至皆中時弊其稱龍君也為政廉平風裁頗峻而存大體號為長者莫之敢私俗信鬼公嚴戢之郡城靈門外空地為豪右築室占有浮梁渡者苦迫迨壅滯輒壞公盡毀豪室民始無患又云公在貴不知有公公去而後知公也此碑從徐學士立齋補入惜系裝成者中有脫簡故失龍君之諱字族里今天下弊極矣安得龍君者數百人散于州縣俾民稍蘇也故節錄其文以見直道在斯民斷無有良吏去而不思者千載之下尚思慕之况當時受其撫綏者乎書為率更

少年之作娟秀拔俗固自不羣也

唐太宗幸慈德寺御製詩

右太宗詩額云大唐太宗文武大聖大廣孝皇帝御製詩題云貞觀六年幸慈德寺舊宅四韻又云貞觀十六年重幸慈德寺故宮十韻按慈德寺在慶善宮側太宗登極後夢太后若平日既寤潛然不自樂詔有司創寺焉寶太后傳云后于諸子中篤愛太宗後太宗過慶善宮覽觀欷歔顧侍臣曰朕生于此今母后永違育我之德不能報眾皆流涕詔有司大發倉賑貧瘠為太后報焉本紀兩至慶善宮與詩合前詩流連故宮後詩鋪揚大業有漢高還沛之思

金石錄補卷第十

六 別下齋校本

唐晉祠碑陰

右晉祠之銘碑陰題名云司徒太子太師上柱國趙國公臣無忌太子太保上柱國宋國公臣瑀特進太子詹事兼左衛率上柱國英國公臣勣光祿大夫刑部尚書上柱國鄆國公臣張亮禮部尚書上柱國江夏郡王臣宗道太常卿駙馬都尉上柱國安德郡公臣楊師道正義大夫守中書令太子左庶子兼攝吏部尚書護軍臣馬周凡七行皆當日侍從祠中書者字體不一必無忌等手書也漢鮑昱怪司隸下著姓魏勸進表自華歆而下幾百人皆不著姓唐李緯云左右僕射師長庶僚宰相表狀之中不著姓意王公與僕射同而此碑之鄭國

著姓又何也晉祠在今太原府西南四十里距太原縣八里蓋唐叔虞之祠也顧亭林云其廟負山東面者晉水之神南面者唐叔之神後晉天福六年封唐叔為興安王臺駘為昌寧公而宋時又封晉水為顯靈昭濟聖母飾為婦人之像今之人但言聖母而不復知唐叔為古先有土之君矣

唐於泥寺心經

右心經後題云大唐貞觀二十二年三月吉日立勅於泥禪寺三藏比丘號錦峯禪師又云宮官張功謹敬德監造無書人姓名按貞觀止二十三年碑誤作三十二以三字改成式字顧炎武曰子見兗州龍興寺修三門

金石錄補卷第十

七 別下 廣校本

記太平興國七年刻亦以八字改成七字古人碑碣之文有草草若此者碑在今京師城內西北隅秀峯寺

唐老子西昇經

右老子西昇經褚遂良書後有裴度柳公權跋米芾云與閣立本書圖同在馮當世家是唐初書畫與柳跋皆真蹟宋熙陵云河南喜作正書西昇經與孟法師碑聖教序為最著其家傳有緒熙陵應不妄也裴所題云元和十四年閏正月三日持平記或云持平其初字也蓋與中立相似云

唐褚遂良書兒寬贊

右兒寬贊褚遂良書真蹟藏楊文貞士奇家刻于吳門

者其鋒鏗盡露贊關五字乃宋時廟諱工真蹟中刮去莫能補也河南時以八分為正書如三龕記孟法師碑皆極嚴重何異大臣冠劍儼立廟廊有不可犯之色此則神道筆緩風致奕然海岳云如熟馭陣馬舉動隨人時有一種驕色庶幾得之

唐破邪論序

右破邪論序太子中書舍人吳郡虞世南撰并書永興小楷世不多見此序尤為永興得意書按序有太史令傅奕學業膚淺識慮非長乃穿鑿短篇憑陵正覺法師愆彼後昆撰破邪論一卷夫胡僧呪人奕破其妖妄識者違之今反以為邪世南從而和焉何也論載釋氏藏

金石錄補卷第十

八 別下 廣校本

經中

唐褚遂良摹蘭亭

右蘭亭序米元章書史云蘇耆家蘭亭三本一本在舜元房題為褚遂良摹子跋云樂毅正書第一此乃行書第一也此書下真蹟一等非真知書者未易道也以其本刻板見而求者即與一本世謂三米蘭亭云

唐薛稷蘭亭敘

右蘭亭敘唐之搨本最多而薛本不甚著晉江曾宣靖公收藏李後主御庫墨帖有薛稷搨定武本為墨池水鑑諸家俗筆鈎勒失其神理此本乃曾氏從真蹟上石猶可想其行筆遺意蓋稷為褚河南甥絕類同州聖教

序而精警勝之所謂何無忌酷似其舅者耶述書賦云少保師精菁華却倍非虛語也

唐岱嶽觀造像記

右記聖歷元年冬大宏道觀主桓道彥奉勅修齋造像充州團練使高晃等所記也顧寧人曰此記有云設金錄寶齋河圖大醮黍黍古七字後人不知妄于左旁添鑿三點口非一筆子按張參五經文字七作漆而唐碑書七字作漆者甚多後人省筆作柒矣此記漆字三點不甚偏似非添鑿蓋用武后所改數目一二三四等字也寧人又云睿宗先天二年詔凡數目作一十二三十四十字是知前此皆用一二等字矣子按碑中景龍三年造記有大德卅九人七日七夜神龍元年記有卅九人九日九夜轉經行道之語當時二十三必皆作廿卅故先天之詔及之不止為一二等字可知也

唐冠軍將軍許洛仁碑

右碑題云唐故左監門將軍冠軍將軍許洛仁字濟博陵安喜人歷敘其從征討逆取汾州平栢壁破宋老生軍擊蒲州大陳及平京城擒寶德降王充平薛仁果皆勲高諸將太宗引于內營授之禁旅貞觀二十年中朝夕趨侍驅馳密勿曾于武軍城下進馭馬一匹聖旨號曰洛仁馭為之刻石圖像及薨贈贈加于常典諡曰勇公陪葬昭陵故此碑猶在今醴泉縣文皇陵內則

金石錄補卷第十

九 別下齋校本

洛仁者亦折衝陷陣之勞臣而唐史不為立傳即高文紀中亦無其名博按洛仁附見許世微此碑幾不知有洛仁名字然則一代之興攀麟附翼依日月之末光當時甚烜赫而其後湮沒無聞者可勝計哉明末苟好善脩醴泉志云昭陵諸碑其字尚有存者僅二十一片許洛仁姜遐各存九百餘字顧亭林曰苟氏脩志在崇禎十一年又二十六年而余至陵下時值雪後空山無人未及徧訪僅見李衛公一碑其下截俱剝去土人云他碑俱不存存者剝其字矣陝右馮孝廉文錫知子好之篤求之勤遠寄數碑皆二十一片中物為亭林身至陵下而不得見者予何其幸乎此碑止存上截除題其十

金石錄補卷第十

十 別下齋校本

九行行四十五字字之在下隱隱可識而剝蝕者每行約十一二字不等其存者與荀氏之志相符亭林所謂皆不存存亦剝盡特土人給之耳子雖老而貧猶願一至陵下摩挲諸碑作一詩弔之又按隋唐之際名字混淆而一字字者絕少予初讀唐宰相世系表房玄齡字喬竊疑玄齡以字行其名乃喬耳證之舊書果名喬輒自快以為此疑可釋及考京師碑又與新唐書合洛仁之字齊或者亦以字行之久且著遂相沿以字為名耳王充去世字因避太宗諱實德亦去建字何也祖彪彪字缺一筆而杖號參墟號字復不缺當時似無一定之例可知已梁師都從父弟亦名洛仁

唐騎都尉李君墓誌

右誌云君諱文字維隴西成紀人卒于永徽二年葬于麟德元年無書撰人姓名字彷彿河南而結構微弱漢以後一字字者絕少而李君字維斯亦奇矣

金石錄補卷十

金石錄補卷第十

七
下
續校本

金石錄補卷十一 跋尾

崑山葉奕苞九來著

唐郭君之碑

唐吳廣碑

唐徐王元禮碑

唐鄭惠王石塔記

唐亳州錄事參軍殘碑

唐九門縣西浮圖碑

唐兗州修孔子廟詔表

唐長子縣白鶴觀碑

唐王君墓誌

金石錄補卷十一

一
下
續校本

唐梁府君墓誌銘

周姜遐碑

周榮德縣丞梁君墓銘

周王方慶萬歲通天帖

周勅使麻先生祭獄詩

周高延貴造佛像疏

周姚元景光宅寺造佛像疏

周百門陂碑

周上騎都尉相里瑤碑

周馬元貞淮濱投龍記

唐郭君之碑

右碑額云郭府君之碑書撰姓名殘闕後云乾封二年
口月口口建朱彝尊曰首二行斷裂君之名字世系皆
闕知為郭君者碑額在也碑有揮霜戈而斬老生之語
蓋從太宗攻霍邑者按舊唐書宋老生棄馬按斬甲士
斬之新唐書則稱為劉宏基所殺温大雅創業起居注
云老生攀繩上城軍頭盧君諤所部人跳躍及而斬之
不知揮刃者之為郭君而君之名以石裂終不傳為可
惜也

唐吳廣碑

右碑不著書撰人姓名集古錄云廣字黑闥與程知節
秦叔寶等從太宗征伐與殺建成有功高宗時為洪州

金石錄補卷十一

二 剛下齋校本

都督以卒然唐書不見其名字惟會要陪葬昭陵人有
洪州刺史吳黑闥亦不知其名廣也予錄許洛仁碑謂
古來勞臣志士苟非碑碣幸存則名字事蹟無以見于
後世此碑當已滅沒得歐公而不朽豈非幸耶

唐徐元禮碑

右徐元禮碑崔行功撰趙仙客書元禮高祖子也以
碑證傳悉同集古錄云傳既簡畧又都無法如碑云持
節徐譙泗三州諸軍事而傳獨為徐州此其失也碑云
贈太尉使持節大都督冀相貝滄德棣魏博等八州諸
軍事冀州刺史傳云贈冀州大都督蓋為一州刺史而
兼督八州軍事都者兼總之名也如碑之書贈官是矣

此特小故而予區區辨之者前史失之久矣蓋歐公與
宋公祁同館託云前史其實指新書之失也又云李靖
傳為慰撫使碑云安撫靖時未嘗有慰撫使之官不可
不正其封衛國公也授濮州刺史為世襲後雖不行皆
史宜書子考舊史濮州之授未嘗遺漏則專指新書可
知以歐宋道合志同猶不能面加詳訂而存其說于集
古錄者不一然後嘆文章得失知之者既少校正者為
更難也

唐鄭惠王石塔記

右石塔題云唐故贈司徒荊州大都督充安二州都督
鄭潞絳三州刺史上柱國鄭惠王石記後云咸亨四年

金石錄補卷十一

三 剛下齋校本

十月八日檢校功德僧洪滿建按敘王諱下闕二字為
高祖第十三子往任潞州日子此山奉為先聖敬造石
舍利塔并安敕賜舍利三七粒造藏經三千卷云云考
本傳王諱元懿子璵嗣而碑列十子名曰璵琛瑋琰現
璿琳璿珩弟五子樂陵公闕其名唐書宗室世系表樂
陵公名球比傳為詳若充安二州大都督則又傳之所
遺也碑在潞安府

唐亳州錄事參軍殘碑

右碑八分書錄事姓名殘闕咸亨四年立顧亭林曰中
有夫人恒農楊氏恒農本宏農避太子宏名改之子按
魏書有恒農郡又有東西恒農隋復改宏農註因魏西

桓農置故李仲璇孔子廟碑曰恒農太守萬紐于瑾華
嶽頌曰恒農楊子所恒農之名自古有之雖唐神龍初
避敬皇帝諱開元十六年已復故名矣此碑立于咸亨
又何拘忌耶或作文者偶用古郡非為國諱也

唐九門縣西浮圖碑

右碑題云大唐九門縣合鄉城人等為國建浮圖之碑
應詔四科舉董行思撰清河傅得節書上元三年建集
古云唐有兩上元碑云歲在丙子乃高宗之上元也浮
圖在智矩寺中寺已廢

唐兖州修孔子廟詔表

右兖州孔廟碑詔表文四道皆隸書後云儀鳳一年訖

金石錄補卷十一

四 剛下 齋校本

功其武德九年二月詔則高祖以孔德倫為褒聖侯也
乾封元年正月詔則高宗封宣尼為太師增修廟貌免
孔氏賦役也其表則太子宏請勒碑而勅依請也其文
則乾封元年二月高宗遣司椽正卿扶餘隆以少牢告
祭也按孔氏侯封漢曰褒成又曰褒亭魏曰宗聖隋曰
紹聖名氏之見于碑者褒成曰損宗聖曰美紹聖曰嗣
愆德倫嗣愆子也推古人立碑之意以金石壽當不朽
然山有時而童巖水有時而回川峴山之碑今安在耶
雖宣尼大聖無俟旌揚而堯陵禹廟碑已散亡惟孔林
歸然如故金明昌中大風拔屋碑仆而字無害若有陰
相焉趙氏錄有孔宣尼碑崔行功撰孫師範書子亦有

之

唐長子縣白鶴觀碑

右碑額隸書大唐潞州長子縣白鶴觀之碑碑文正書
無書撰人姓名并無建碑年月惟文中有垂拱二年長
子縣營創崇基造立尊容等語蓋為則天武后祝釐設
也按趙錄有白鶴觀碑註八分書非此碑明矣然是碑
為友人朱悟庵所惠係裝成者恐割去碑之前後無可
考也

唐王君墓誌

右碑額王君墓誌四字正書然文君諱師字可法并州
太原人晉王濬之後顯慶四年卒與夫人李氏以垂拱

金石錄補卷十一

五 剛下 齋校本

三年合葬子四人英舉英素三朗四朗皆柱國將軍其
文云三韓背誕八部挺炎君橫戈載路挺劍先鳴以功
授上柱國一慎校尉蓋從征高麗將士也夫以唐文
皇之雄武親征不得志高宗命將出師一鼓而滅之當
時高麗秘記曰不及九百年當有八十大將滅之高麗
自漢至唐有國九百年李勣年八十果符斯讖然則帝
王舉動其勝負固有數不可徵倖者耶王君之從征在
貞觀與永徽未之詳矣

唐主簿梁府君墓誌銘

右碑題云大唐故朝議郎行澤王府主簿上柱國梁府
君并夫人唐氏墓誌銘四品孫義陽朱資撰文五品孫

樂陽鄭莊書誌云君諱寺字師曠雍州藍田人咸亨四年授文林郎日者東風爽候西旅不庭二軍之坐甲之資七萃興懸磬之嘆君指困推誠躬親餽餼云云按史是年大風落太廟鴟尾而西南姚州蠻寇邊以梁積壽為行軍總管以代之豈梁君子是時服勞王事乎以垂拱四年十月終年四十有一唐氏名惠兒先一月卒即合葬于終南山信行禪師林側梁君壯年徂謝當未有子朱賓鄭莊異姓稱孫必其母為梁君之女而襄此慎終大事也唐制辨貴賤敘勞能則有品有爵有勳有階官定九品品分正從自正四品以下有上下為二十等如同中書門下三品外更無以品字入銜者此之稱為

金石錄補卷十一

六剛下商板本

四品五品而不言其所守何職殊不可解選舉志國子學生以京官四品帶三品勳封之子為之大學生以五品以上子孫為之或賓與莊皆四品五品官之孫而未入國子監者耶

周姜遐碑

右姜遐碑姪邠國公晞撰書碑已斷裂失其上半截矣而祖父子姓之名尚備碑云公諱遐字柔遠祖慕父行本子陵晦春秋五十有二即以天授二年十月十日葬于昭陵神蹟鄉之舊塋按史行本名確以字顯而碑正書其字遐附行本傳云子柔遠武后時至左鷹揚衛將軍攝地官尚書通事舍人內供奉而已未嘗云柔遠名

遐也且墓傳止云子確而碑云故伯父太子僕嘗指公謂人云云似墓尙有子而史遺之東宮僕寺有僕一人從四品即所謂太子僕也晞為簡之子嗣行本爵史亦不載碑雖殘泐猶足以證史之闕如此

周梁府君墓誌

右誌題云大周故珍州榮德縣丞梁府君墓誌銘無撰文書人姓氏亦無建碑年月按碑云君諱師亮字永徽安定烏氏人萬歲通天元年九月卒二年二月葬序文駢麗初唐佳作也顧炎武曰以本朝年號為字猶漢袁紹之字本初古人之無避忌如此碑在百塔寺

周王方慶萬歲通天帖

金石錄補卷十一

七剛下商板本

右王方慶進晉王右軍已下十帖承傳之詳具岳倦翁跋中文待詔衡山以為法書第一宋之評書家無論及者自建隆以來世藏天府至建中靖國始流傳人間也原本在元岳仲遠處後歸無錫華氏米元章所謂唐之雙鈞下真蹟一等等者

周敕使麻先生祭嶽詩

右詩五言十四韻守博城縣令馬關作麻先生者久視二年記中所稱神都青元觀主麻慈力也武后遣之至觀修醮神都即東都故有伊水嵩巖之句詩在岱觀碑朝東側面其文剝蝕不全矣

周高延貴造佛像疏

右碑無書撰人姓名書極醜惡文用排偶疏云渤海高延貴知滅滅之常樂識空空之妙理眷茲朽宅思樹法橋敬造石龕阿彌陀像一鋪具相端嚴云云長安三年七月十五日敬造自梁隋以來佞佛造像倡于宮闈而臣下效之既知滅滅之樂空空之妙乃執像以為佛在是何耶多見其不知佛也

周姚元景光宅寺造佛像銘

右碑無書撰人姓名銘詞甚古雅書亦勁秀序駢麗中多警拔語乃朝散大夫行司農寺丞姚元景于光宅寺法堂石柱造像一鋪後云長安四年九月十八日書未知即姚丞手筆否

金石錄補卷十一

八別下齋校本

周百門破碑

右百門破碑題云衛州其城縣百門破碑銘前咸均進士隴西辛怡諫文張元琮記又一行字補二元長安四季九匹九又銘後云孫去煩書此碑款式與他碑異古來兩人共為一碑文者如敘頌之類必分屬之既云張元琮記不明書其所記者何事長安為武后年號用其所改年月等字而九字下必日建二字似不應列在銘序之前但碑文洋洋千五百言才子之文也水經注云汲郡其山下泉流百道故謂百門有古碑滅沒信哉

周上騎都尉相里瑞碑

右碑額云上騎都尉相里府君之碑碑文漫滅特甚可

識者諱瑞字鳳威夫人任氏而已卒葬年月書撰姓名俱無考而中有而塋字知為武后時人也碑在今汾陽縣小相里之北太師墓太師者即錄中五代建雄節度使相里金也

周馬元貞淮濱投龍記

右記云天關二年辛卯四月一日口臺觀主馬元貞奉勅大周革命為聖神皇帝五嶽四瀆投龍作功德于此淮濱云云聖神者武氏也庚寅九月改元天授始定國號為周此碑天字下所闕乃授字也元貞于是年二月謁曲阜夫子廟有題意即奉敕而來為一時題識亦羽流之好事者書却不俗存之

金石錄補卷十一

九別下齋校本

金石錄補卷十一

金石錄補卷十二

崑山葉奕苞九來著

唐沂州太清觀造像碑

唐大通禪師碑

唐比邱圓滿碑

唐口部將軍功德記

唐尊勝陀羅尼幢

唐比邱尼法琬碑

唐蕭府君墓誌

唐遣道士楊太希燒香疏勅

唐睿宗賜司馬承禎詩

唐契苾明碑

唐安祿山造彌勒像疏

唐軒轅彌明詩

唐少林寺戒壇銘

唐醴泉寺寶誌公碑

唐法藏禪師碑

唐贈潤州刺史馬公碑

唐華嶽精享之碑

唐岱嶽觀投龍合練記

唐大將軍吳文碑

唐陳昭題名

金石錄補卷十二

別下齋校本

唐沂州太清觀造像碑

右碑在蒙陰縣南樓社太清觀中唐神龍元年九月清信仕顏文達等造老子三尊像而立然碑題則云沂州判新泰縣按蒙陰即魯之嶺與漢為縣唐省入新泰故地理志無之後析新泰復為蒙陰或南樓社故唐新泰地也予從錫鬯朱氏知此碑屬蕃久弟揚之來向者錫鬯但云聞蒙陰有唐碑實未之見故其雜記亦未明注為何碑非予好之之篤蕃久不以予之所好為迂而必致之其不湮沒者鮮矣錫鬯供奉內廷當日見所未見顧不得與予摩挲是碑以慰其向時欲見之心或反羨予未可知也癸亥臘月朔日

金石錄補卷十二

別下齋校本

唐大通禪師碑

右碑額云大通禪師之碑行書碑文張說撰盧藏用八分書凡三十行行五十二字銘後紀元及題名皆殘泐矣中有神龍二年二月廿八日跌坐化滅之語故編于此禪師諱神秀按禪家所謂五祖宏忍傳于能為六祖又傳于秀為北宗即大通也

唐比邱圓滿碑

銘石殘缺不能一半在華嚴寺敗垣中失書撰姓名內有神龍二年及鎮國太平公主等語當是中宗時碑也

唐口部將軍功德記

右碑題云大唐口部將軍功德記郭口口文及書後云

大唐景龍元年十月十八日建序云大唐 兵中軍副使石金吾衛將軍上柱國遵化郡開國公 部珣于神龍二年三月與內子樂浪郡夫人黑齒氏敬造三世佛像又云夫人郡大將軍燕公之中女按諸夷蕃將黑齒常之于垂拱中為武衛大將軍封燕國公百濟西部人

唐尊勝陀羅尼幢

右幢在常熟縣之興福寺景龍八年二月廿日女弟子徐十四娘為亡夫許二郎造陸展行書于順治丁亥過幢下逾三十年而景龍等字已殘泐矣金石必弊信然

唐比丘尼法琬碑

右碑題云大唐故比丘尼法琬法師碑文靈安寺沙門承遠撰後云左衛翊衛府翊衛彭城劉欽旦書景龍二年五月十日比丘尼仙晤迦界等建按碑法師諱法琬神龍皇帝之三從姑鄭王亮之曾孫史稱鄭王元懿為小鄭王又曰惠鄭王以別于亮亮之子孫皆有諡而無傳法琬奉敕為尼創建祠宇又剃度女僧三七為弟子歿則銘碑垂後唐之佞佛此為尤異錄之以示一慨碑有天分斤極斤應是斗字漢隸升升二字易訛故正書改升為斗至唐承襲已久不應如此之謬也

唐蕭府君墓誌

右誌題云唐故朝議郎行雍州長安縣丞蕭府君墓誌

銘中大夫行薛王友顏惟貞撰而無書人姓名又云君諱思亮字孔明祖父皆仕于隋唐為顯官以景雲二年二月葬按顏氏家廟碑魯公之父名惟貞字叔堅受筆法于舅殷仲容氏以草隸擅名此碑字畫工緻當為惟貞書也惟貞書武承規墓誌與此碑相似碑近出西安府城南神和原土中

唐遺道士楊太希燒香疏

右疏在泰山岱嶽觀碑南面第三層其文有景雲二年六月二十三日皇帝敬憑太清觀道士楊太希于名山燒香且曰惟靈蘊秘凝真含幽綜妙云云蓋祈禳疏詞也按帝紀是年三月作金仙玉真觀四月作元元皇帝

金石錄補卷十二

四別下齋校本

廟睿宗之好神仙不啻飲食蓋惑于婦寺而然刊碑勒碣至今未毀後之覽者足以為戒

唐睿宗賜司馬承禎詩

右睿宗賜于微書及送還天台山詩一首都少卿云子游王屋山陽臺宮為司馬承禎修煉之所宮中有睿宗與子微書及詩碑刻揭之而歸遂傳于世按睿宗嘗召子微問其學術賜寶琴霞帔還山不云有書與詩此傳之疎脫也

唐契苾明碑

右契苾明碑題云大周故嶺南大將軍兼賀蘭州都督上柱國京國公契苾府君之碑銘肅政御史大夫上柱

國婁師德製文左肅政御史殷元祚書先天元年十二月立按史明祖葛為莫賀咄特勒碑作物勒父何力碑作河力十二遷為本輦大夫碑作奉輦大夫史云子聳碑作從皆當以碑為正但碑云公三子長曰從次曰嵩次曰崇史云聳襲爵碑稱涼國公從固矣碑末又云涼國公嵩立父碑何也且從古碑文無父碑二字考開元改元在先天二年之十一月立碑在前猶稱二年題云大周者明蓋葬于萬歲通天之元年必葬時製文及書故云大周革命并用武后所製之字也顧炎武曰北史突厥傳大官有葉護次特勒唐書突厥傳可汗者猶古之單于其子弟謂之特勒迴紇傳依託高車臣屬突厥

金石錄補卷十二

五 別下 齊校本

近謂之特勒無君長契苾何力傳父葛隋大業中繼為莫賀咄特勒隋書高祖紀突厥雍虞閭可汗遣其特勒來朝李崇傳突厥遣使謂崇曰若來降者封為特勒史傳中稱特勒者甚多而此碑乃作特勒又柳公權神策軍碑亦云大特勒嗚沒斯皆書者之誤

唐安祿山造彌勒像疏

右疏以大唐先天二年七月十五日安祿山造彌勒像而記之也後有清遠居士題詩云妖胡作逆罪滔天翠輦倉皇幸蜀川千載業緣磨不盡却來邀福向金仙居士不知何許人顏魯公于虎邱題詠同游者亦曰清遠未知即其人否新書祿山傳少孤隨母嫁安延偃開元

初延偃攜以歸國與將軍安道買子偕來乃冒安姓更名祿山觀此疏則祿山來歸蓋在開元之前舊書云與安道買男俱逃出突厥中道買次男貞節為嵐州別駕收獲之年十餘歲以與其兄及延偃相攜而出按造像祈福必非十餘歲時所能為故新書特去此語而此疏有云弟子安祿山則已在改名之後逆臣覆國千古詭厲其初邀福金仙豈殊於庸眾清遠居士追論于後不覺其言之沉痛也恐祿山造像之時亦未必遠計及此塌本雖數言其年月足以証史之誤毛斧季出以見贈漫書復之

唐軒轅彌明詩

金石錄補卷十二

六 別下 齊校本

右石刻衡山道士軒轅彌明謁桂林堯君廟詩開元二年十月彌明自書或言石鼎聯句韓昌黎以彌明自寓其姓名今觀此詩是實有其人矣但距聯句時蓋百年昌黎且未生昌黎云彌明年九十餘張南軒攷其歲以為失實又謂此詩比聯句格力未老以為少作豈亦以年歲推之乎或好事者托彌明以神異其人未可知也

唐少林寺戒壇銘

右碑題云唐少林寺戒壇銘有序三藏法師義淨製括州刺史李邕書開元三年正月十五日建沙門知通立石伏靈芝刻字按趙錄此碑有目無跋注云張傑八分書而子所藏塌本則北海行書豈是銘有二碑耶抑趙

錄刊本之誤耶

唐醴泉寺寶誌公碑

右碑額云大唐齊州章邱縣常白山醴泉寺寶誌公之碑八分書開元三年十二月建而文撰于睿宗時序有今唐太極元年歲次壬子皇帝御天下之三載凡一百九十九年蓋湖誌公寂滅日屈指示衆云某月日去乃梁天監十三年甲午至壬子爲一百九十九年也文人喜作隱語乃爾

唐法藏禪師碑

右碑題云大唐淨域寺故大德法藏禪師塔銘八分書京兆府前鄉貢進士田休光撰文正書無姓名或卽休

金石錄補卷十二

七 刪下齊校本

光書也開元四年五月廿七日建按序俗氏諸葛蘇州吳縣人爲瑾之後曾祖訥吳郡太守蘇州刺史大父穎隨閩州刺史父禮皇唐少府監丞以名賢後裔不應舍族披緇但云年甫二六奉敕爲濮王度則當時爲后主太子諸王荆染者皆搢紳子弟可知也濮王卽太宗子魏王泰泰以貞觀二十一年改封碑云師于開元二年捨生報齡七十有八則剃度在永徽三年正泰開府置僚屬時也泰于貞觀中恃寵構嫡幾奪位皆太宗有以啟之度僧乃其餘事耳

唐贈潤州刺史馬公墓誌銘

右碑篆額云大唐贈潤州刺史馬公墓誌銘題云故銀

青光祿大夫秘書監昭文館學士侍讀上柱國常山縣開國公贈潤州刺史馬公墓誌銘後云維大唐開元六年歲次戊午十月辛酉朔十三日癸酉葬于洛陽縣古城北五里雙樂村之原按碑與兩唐書異者舊書不及公字新書云字惟白碑云諱懷素字貞規又云年甫弱冠以文學優贍對策乙科爲郡尉丁太夫人憂服闋授麟臺正字少監京兆章方直好學愛士善飛白書以公既及冠禮未嘗立字遂大書飛白云懷素字貞規扶風之學士也封以相貽其爲時賢所推重如此則公決不改字未知宋公何據遽曰惟白至于官秩前後爲史遺者甚多碑云以忠鯁除右鷹揚衛兵曹參軍轉咸陽尉

金石錄補卷十二

八 刪下齊校本

則天時授左拾遺歷殿中轉授考功員外郎在中書與李父同掌黃畫檢校吏部侍郎改授大理卿關畿行材除虢州刺史入爲太子詹事判刑部侍郎加銀青光祿大夫兼判禮部尋正除刑部拜光祿卿遷左散騎常侍秘書監夫官非要職史傳不載若殿中侍御及吏刑二部侍郎大理光祿爲政刑所繫苟非其人決不遷改懷素長于吏職不止校勘四部而新書詳列分校秘書各官反累本傳事跡何也馬公爲儒學重臣元宗眷注以開元六年七月卒十月葬卽以葬日立碑易名之典或尙未論定故諡公爲文碑不及載耶如此巨碑八分書不在韓蔡之下而缺書撰姓名蓋家羽遐所藏搨本係

俗工瘞背語句多訛重加是正前幅必為翦裁所失惜哉

唐華嶽精享碑

右碑題云華嶽精享昭應之碑宣義郎行華州華陰縣主簿平陽成興撰殿中侍御史彭城劉升書升素以書名如造觀音像徐州刺史蘇誥碑行于世此碑隸法古勁無唐人習氣可愛也碑以開元八年春舊相尚書許國公蘇頌禱雨于西嶽已事而雨故作頌焉其文刻于後周天和二年頌碑之陰碑之右傍有顏魯公大字題名又太和六年四月姪男宜義郎行華州參軍瑛重修在碑之下方題名同時則朝議郎行華陰令裴賈丞柳

金石錄補卷十二

九 剛下 齋校本

升主簿霍晃也另題則銀青光祿大夫檢校華州刺史上柱國李休光也明季地震後古碑大為俗人所損此碑與韓擇木二通僅存而余所藏又五十年前拓本字字精好更可觀耳

唐岱嶽觀投龍合練記

右記無書撰人姓名中有吾皇有意于神仙內給事梁思施與道士任無名于泰山投龍合練鑿巖壘丹竈列星柱巨虹梁棟宇已來莫籌其遠開元八年七月廿日畢工葢煉丹製藥媚上之所為在宦官羽士亦何足責都督袁君仰祇帝命鄙矣而不著其名子錄開元七年李邕孔子廟碑有兗州牧袁君功曹蓋疑與此記

同則袁君名元珪也袁君不能以道事君同于婦寺勒名金石恬不知耻何耶

唐大將軍吳文碑

右碑開元中為大將軍吳文立宏福寺僧大雅集晉右軍王羲之行書今已斷裂失上截矣後存羽林郎直將作監徐思忠等刻字菩提像一鋪居士張愛造云云字之波磔不及聖教序而結體道緊勝俗書遠甚傍有碑在京興福寺之語故俗稱興福寺碑又名半截碑趙嗣云萬歷末浚西安城濠得之王生堯惠輩昇真頻宮傳揚者衆日就磨泐矣顧炎武曰其文有夫人李氏圓姿替月潤臉呈花唐人寫狀婦人猶有碩人詩意今人以

金石錄補卷十二

十 剛下 齋校本

為嫌豈肯作此語耶

唐陳昭題名

右開元九年進士陳昭等慈恩寺題名昭所書也封氏記神龍已來杏園宴後慈恩塔下題名同年中推善書者紀之柳氏序訓謂韋肇初及第偶于慈恩寺塔下題名後進效之段氏雜俎云慈恩寺題名自張苔于寺中題其同年姓名因為故事按苔登科在天寶十三載今觀此碑則題名非苔始也此碑在河南石氏載題名制度大備明制禮部刻進士姓名于國子監中今以進士姓名天下所共知停其刻石矣

金石錄補卷十二

崑山葉奕苞九來著

唐大盧舍那像龕記

唐長山縣石九級塔頌

唐池州刺史馮公碑

唐淨業禪師塔銘

唐楊將軍新莊像銘

唐高守信造像碑

唐伯夷叔齊碑

唐鄔國長公主碑

唐思恒律師碑

金石錄補卷十三

唐東封朝覲頌

唐李邕端州石室記

唐道安禪師碑

唐少林寺碑

唐李府君墓誌

唐敬節法師塔銘

唐三尊真容像記

唐平蠻碑

唐馮公墓誌銘

唐鄭虔題名

唐北嶽神廟碑

唐北嶽神廟碑陰

唐大盧舍那像龕記

右記進士都仲容撰無書人姓名字從左行咸亨三年高宗造像武后助脂粉錢二萬貫上元二年春置奉先寺中記後有河南縣牒開元十年奉勅龍花寺宜合作奉先寺且有河洛上都龍門山之陽等語按杜工部詩黃鶴注馮翊縣龍門縣俱有龍門山而河南縣有龍門鎮薛仁貴傳云絳州龍門人絳州亦有龍門以魯豈注龍門在東都關塞山俗名龍門為疑閱此碑始知奉先寺正在河南縣工部詩題不謬也

唐長山縣石九級塔頌

金石錄補卷十三

右頌序前有佛頂呪語次題云長山縣張超村石九級塔頌至大唐開元十年歲次丁卯而止共二十九行行書每行存二十餘字上下前後皆缺似勒在塔間非別有碑碣塔主比丘尼王姓失其名祖父皆官族也

唐池州刺史馮公碑

右馮公碑崔尚撰郭謙光書開元十一年十一月十日建碑云名仁字太元又云意得元珠謀參黃石同心戴舜以為天子蓋指其子道力與劉承祖占元宗當受命潛布款誠也開元初封道力為冀國公贈其父朝散大夫池州刺史開元十一年卒即以是年葬按開元十年劉承祖坐姜皎事配雷州詔百官不得與卜祝之人

來往而馮氏尙爾建碑直書前事何也此碑分隸圓潤有骨在戴似胡証之上

唐淨業法師塿銘

右碑題云大唐龍興大德香積寺主淨業法師靈塿銘正字畢彥雄文開元十二年六月十五日建法師闡揚大雄氏之教序之甚詳書亦道整有歐褚法惜缺書人姓名碑云師以延和元年六月見微疾而告滅按睿宗景雲三年正月改元太極五月改元延和八月元宗即位改元先天一年之中三次改元故司馬公通鑑冠以先天而太極延和則附見于其後乃紀事法也若此碑直序法師寂滅之時適當延和初改則以為延和元年

金石錄補卷十三

三則下齋校本

而已碑在香積寺中

唐楊將軍新莊像銘

右碑有銘無序題云楊將軍新莊像銘不具名與字開元十二年十月八日造銘詞溫雅有初唐風致

唐高守信造像碑

右碑八分書廿行前云朝議郎行內謁者監上柱國借緋高守信第二行起則贊頌造佛像之詞共百二十字開元十二年十二月一日則正書也無書撰姓名而八分大類韓擇木

唐伯夷叔齊碑

右碑題云古義士伯夷叔齊二公碑安定梁昇卿篆文

及書開元十有三年惟一月既望立衛鶴趙禮范謙刊序云二公諱伯夷叔齊遼東孤竹君之子也按史記索隱引韓詩外傳呂氏春秋伯夷名允字公信叔齊名致字公達夷齊諡也伯叔為少長之字此碑以夷齊為諱當必有据又按孤竹城在遼西令支縣應劭云伯夷之國其君姓墨胎氏也遼東西以遼水為界孤竹在西不得云遼東唐去古未遠邗伯縣令猶能以政事之暇搜訪古蹟表揚義烈如狄梁公治吳毀廢淫祠特留泰伯季札諸廟可以觀其意矣修此廟者縣令太原王公而佚其名惜哉朱彝尊曰碑在今平陽府浮山縣顧炎武曰在蒲州首陽山二賢廟中其文書于碑之兩面云

金石錄補卷十三

四則下齋校本

唐鄔國長公主碑

右碑題云大唐鄔國長公主神道碑銘明皇隸書撰文姓名殘泐而存中書令修國史等字宰相表開元二十三年張說以右丞相兼中書令則撰文者必說也碑云公主睿宗之第七女而新唐書傳云第八女與碑異又云母崔貴妃薨公主方三歲不食三日哀如成人下嫁薛倣又嫁鄭孝義皆與碑同碑云求之令族嬪于薛氏有男子四女子五又云改嫁鄭氏均養七子休蔭二宗云云夫公主改適名節所繫而當時大臣勒諸碑板恬不知恥至于乃爾可深嘆也

唐思恒律師碑

右碑額篆書鄆縣尉常字一 文無書者姓名及建碑年月以衰成之本必多脫遺也碑云俗姓顧吳郡人祖元隋門下上儀同三司蔡蕪郡開國公自漢以後開封郡邑皆實有其地惟崇德褒聖則製二字以別之隋郡國志無蔡蕪郡而此碑點畫未刊二字無可疑者則何也碑有葬于開元十四年十二月之語故列于此

唐東封朝觀頌

右在元宗紀泰山銘右石崖上蘇頌所撰之文也明季山東巡撫閩人林焯以忠孝廉節四大字鑿于其上毀頌文十之三四觀者無不笑而罵之子同徐季重家敷文坐崖石下俯仰太息謂古人刊碑勒碣蓋欲垂之不

金石錄補卷十三

五 剛下齋校本

朽而自秦以來豈分斯篆鑄磨倒壓廢爲他用者何可勝數惟此崖壁庶幾永存豈意千餘年有如焯者乎或曰焯欲題名岱巔何石不可乃加于燕許手筆之上橫招訕笑予曰不然使焯題名他石孰有過而視者今若此將與大許公並遠矣所謂不能流芳百世亦當遺臭萬年傳曰其愚不可及信然

唐李邕端州石室記

右記在今肇慶府城北七星巖下唐李邕撰張廷珪八分書開元十五年正月十五日建後有宋乾道己丑秋九月等字先文莊撫廣時揭歸原本也

唐道安禪師碑

右碑在嵩山廣平宋僧撰兼書開元十五年建道安爲宏忍大師之弟子忍受法于達摩所謂一花五葉之一也安以隋開皇四年生唐景龍二年卒百三十有四歲碑云是生如雷隨風電盡卽風如我隨電亦空直隕雲氏牙後慧耳書法道緊豐瞻爲唐名家按僧字藏諸廣平人高尚不仕呂摠云僧書如暮春花發夏柳枝低蓋做鍾繇而側戾放縱者開元末舉場中多師之

唐少林寺碑

右碑題云皇唐嵩岳少林寺碑銀青光祿大夫守吏部尙書上柱國正平縣開國子裴淮文并書開元十六年建文極排偶之致洋洋纒纒二千餘言書亦整練不俗

金石錄補卷十三

六 剛下齋校本

亦唐碣之可觀者

唐忠武將軍李府君墓誌銘

右碑題云唐故忠武將軍行薛王府典軍上柱國平棘縣開國男李府君碑工部員外郎賈彥璿撰君諱無慮字思齊隴西人曾祖貴陪大中大夫咸州刺史京國公皇降封隴西公祖斌父曰道皆以州刺史襲封隴西公則宗室也按宗室四十一房隴西渤海二房附見其譜定著二十九房所謂二房仍未見于世系表中惟渤海房始祖名恬而隴西房不著始祖名氏豈卽河東將軍仲翔葬隴西狄道因家而爲隴西之始祖如李府君者乃其系耶碑又云賢王端憂故人啜泣蓋宗支之未遠

者府君卒葬在開元中

唐敬節法師塔銘

右碑無書撰人姓名開元十七年七月建法師盧氏葺古刹造長廊于象教中能作為功德者定于神和原亦陝碑之僅存而僻者也

唐三尊真容像記

右碑題云三尊真容像支提龕記又述義紉乾壽二師記陳留蔡景撰開元十九年九月建義紉至乾陀羅國迎得三藏鄔帝弟婆將真容畫像廿鋪舍利千餘粒三藏梵本二部往來四載途經一萬八千云唐時取經西域迎置大寺翻譯意即元奘諸僧所撰不必盡出于西域也

金石錄補卷十三

七 剛下齋校本

域也

唐平蠻碑

右唐平南蠻碑開元十九年劍南節度副大使張敬忠立書撰人姓名殘泐碑云南蠻大酋長樂浪州刺史楊盛典顛為邊患明皇遣內常侍高守信為南道招慰處置使以討之拔其九城按此事新舊唐書及野史皆不載夫肅宗以魚朝恩為觀軍容處使憲宗用突厥承理為招討使議者譏其以中人主兵柄不知明皇先用守信益有以啟之也

唐馮處士墓誌銘

右碑題云唐故處士馮公墓誌銘并序無書撰人姓名

序云公諱懿字承美高祖子琮齊吏部尚書侍中尚書右僕射昌黎公會祖慈明齊內史以忠烈贈戶部尚書謚忠武祖怵父蹇皆唐刺史以景龍三年卒開元二十年六月葬按傳子琮妻胡后妹也以戚屬輔道太子後出拜鄭州刺史復還鄴授吏部尚書而無侍中俄遷左僕射而非右未嘗封昌黎公似當以碑為正子慈正而非慈明豈子琮有別子耶碑云慈明忠烈贈謚交至而不為之立傳史之闕失多矣

唐鄭虔題名

右題名云開元二十三年四月二十三日榮澤鄭虔彪鄉道人智覺同登華山回步而謝于神云云其詞四六

金石錄補卷十三

八 剛下齋校本

排偶其百五十餘字史子華刻分書仿史惟則骨氣卑下非唐隸之佳者

唐北嶽神廟碑

右碑題云大唐北嶽神廟之碑陳州長史鄭子春纂博陵崔鑲書凡神字作豐下從且郊特牲曰所以交于且明之義也鄭康成曰且當為神篆字之誤也莊子有且宅而無情死亦讀為神顧炎武曰昔之傳書者遺其上字因訛為且耳又曰畢卯乃是昴字省日作單卯已異又加一點則為胎卯之卯豈古人卯卯通用耶金史斜卯字本並作卯而潞州五龍祠明昌癸丑祈晴碑有上黨尉斜外温玉竟作夕傍從乃與此碑同

唐北嶽神廟碑陰

右碑陰紀段公德政崔鏗八分書段公者前碑字而不名此云諱愔字從簡也顧炎武金石志字記無年月可考者以此碑爲首予按碑陰後云我唐二年歲次乙亥閏十一月壬午朔廿二日癸卯建高宗上元二年乙亥無閏月志云開元二十三年閏十一月朔壬午食斗南十一度合朔與此碑同是年明皇欲相張守珪而張九齡曰宰相非賞功之官前碑極言守珪平定之功立碑應在此時決非上元可知所謂二年者爲唐歷第二次之乙亥也文人好作隱語故上無紀元或前碑已有開元年月而殘泐也顧氏考据最詳何未及此

金石錄補卷十三

九別下齋校本

金石錄補卷十三

金石錄補卷十四 跋尾

崑山葉奕苞九來著

唐裴耀卿李林甫等奏

唐進法師塏銘

唐檀法師塏銘

唐無畏禪師塏記

唐本願寺造準提像記

唐本願寺銅鐘銘碑陰

唐大房山碑

唐石臺道德經

唐周府君墓誌銘

金石錄補卷十四

別下齋校本

唐山頂石浮屠後記

唐曹娥碑

唐開元寺陀羅尼經

唐張旭肚痛帖

唐張旭千字文殘碑

唐張旭書庾子山詩

唐褒封四子勅

唐元元靈應頌

唐薛君塏銘

唐隆闢法師碑

唐裴耀卿李林甫等奏

右奏後云開元廿三年二月十二日禮部尚書同中書門下三品上柱國臣李林甫中書令集賢院學士修國史上柱國曲江縣開國男臣張九齡侍中宏文館學士臣裴耀卿為征契丹凱旋請宣付史館勒頌紀功末有臣耀卿等不勝區區之語按李傳帝欲廢太子九齡切諫林甫曰天子家事外人何與二十四年帝在東都欲還長安耀卿建言農人場圃未畢須冬盡可還林甫曰二都本東西宮車駕往幸何所待時則張裴與林甫如冰炭之不入獻媚頌功林甫所為豈張裴與之並奏耶裴傳二十三年間已拜黃門侍郎同中書門下平章事並無侍中宏文館之銜且古來署名以前貫後安有林甫居首而奏章末語反以耀卿為辭竊疑此屬贗本但行楷精妙得大令神理自宋以後名流賞鑒授受有緒勒之貞珉已非一日存之以俟深考者

金石錄補卷十四

二別下齋校本

唐進法師塏銘

右進法師碑題云大唐大溫國寺故大德進法師塏銘并序太子司議郎陳光撰開漢寺沙門智詳敬寫開元廿五年七月八日建按法師姓高氏餘皆磨滅僅存形似銘七言四語殊矯拔唐時名寺住持僧無不立碑文與書不必皆出名手故可愛者絕少也

唐檀法師塏銘

右檀法師碑題云大唐京崇聖寺故翻譯大德檀法師

塏銘并序殿中侍御史姜立祐撰開元廿五年八月八日建後刊弟子十數人作八分書按法師字檀子姓朱氏聖歷元年召入洛陽宮補崇福寺大德改名塵外翻大寶積經一百廿卷著大無量壽經金剛般若經等疏維摩涅槃元章各一部撰經論總章三十餘道金剛經章門兩卷行於世行書筆圓而骨勁富亦其時之知名者

唐無畏禪師塏記

右塏記在咸陽原不空禪師墓前作于開元二十五年書法似顏平原敘述無畏過龍河一駝負經入龍宮講法留三宿又師子國象奔逸見無畏跪伏多與嚴鄂所

金石錄補卷十四

三別下齋校本

撰碑合又辨西域僧奏咒傳奕事曰此好事者為之詞若果爾則邪說不足以疵吾教也佛制戒律不踐生艸况咒斷人命乎其亦可觀錄之

唐本願寺造準提像記

右記鹿泉縣丞北平田垂棘造準提像一軀于銅鑪銘之碑額又造二侍菩薩于像側而為之記八分書係開元廿六年建碑時造

唐本願寺銅鑪銘碑陰

右碑陰乃鹿泉縣本願寺都維那慧仙子開元十七年同邑里清信士曾義纂等造鐘十九年二月八日鑄成十月鐘鑄亦就至廿六年建碑八分書凡諸信施皆正

書而曾義纂以俗士稱五戒何也鹿泉即今之獲鹿縣

唐大房山碑

右大房山碑原無題額張湛詞序云開元廿七年已卯三月府城西南有大房山孔水自廿三年內供奉呂慎盈奉敕投龍璧廿四年又投璧至是而三矣按道家有金龍玉簡學士院撰文具一歲齋醮投于名山洞府則龍璧為二物金石錄所載雲門山投龍詩北海太守于天寶元載歲下元日投金龍環璧于此山是也元宗崇信道家之說祭祀無秩碑云法師平步風張若水高味虛童子延忠等三日三夜登壇投告僕恐陵谷推移封山刊焉不僅廢資祈福為無謂使封山出于臣下尤可

金石錄補卷十四

四 剛下 補本

正 嶺也山在順天府良鄉縣唐志云大防山似當以碑為

唐龍興觀石臺道德經

右道德經唐元宗注開元二十三年用道門威儀司馬秀令天下應修官齋等州皆于大觀中立石臺刊勒邢州龍興觀開元廿七年三月刺史李質立石墓勒如制宋端拱初觀已廢沒知軍州何續始修復之明嘉靖中觀復廢僅存半畝之宮有尼居之太守徐衍祚改為社學而石臺隱于屋內人少知之者吾邑歸震川先生為邢州別駕見此經出之跋云千年之物莫知愛惜計亦不能久矣

唐周府君墓誌銘

右碑云君諱貞字處廉汝南郡人也祖度父玩君廣談八解之門高蹈四禪之域以開元廿八年正月廿日卒二月九日窆于郊西北九里武邱東山則處廉當為吳郡人而云汝南者從周氏郡名之望也避諱故以虎為武祝京兆允明雜記云都元敬得此石于虎邱殿中之佛後石可二尺許四周斲平如面題云唐故周府君墓誌銘始知其姓石在南濠都氏

唐山頂石浮屠記

右記王守泰撰并行書開元二十八年四月建記云金仙公主奏譯經四千餘卷并范陽縣東南五十里上城

金石錄補卷十四

五 剛下 補本

村趙襄子淀中麥田莊并果園一所及環山林麓碑在房山縣

唐曹娥碑

右曹娥碑題後漢孝女曹娥之碑漢邯鄲淳撰唐刺史李邕書開元壬子季冬鐫勒附蔡邕題碑云黃絹幼婦外孫薑白三百季後碑當墮不墮遇王叵另作隸書形方而樸如魏初諸碑體又一碑字絕大而結構疎疎與此碑絕不類然崛強之致仍似北海本色或北海愛尚之文屢為書之也故兩存之

唐開元寺尊勝陀羅尼經碑

右尊勝陀羅尼經碑在邢州開元寺西廡下吾邑歸震

川先生云其西面剝落書人姓名與立石之季月皆不可攷予按其序唐高宗永淳二年始自慈嶺而來此經能滅衆惡業廣利羣生云云蓋寺建于開元當是開元時人書也

唐張旭肚痛帖

右張旭肚痛帖共二十九字極縱處却極緊嚴知草書之狂怪者非至也駱天驤長安志云碑在張金紫宅

唐張旭千字文殘碑

右張旭草書千字文復古碑錄云自學優登仕至卒章凡六百九十五字存者六百七十三複者五亡者二十二又從大觀別本得薄溫清而下四十六字乃併刻之

金石錄補卷十四

六 剛下齋校本

今已殘缺過半縱橫奇詭不可名狀東觀餘論評之詳矣

唐張旭書庾子山詩

右詩石刻在西安府學相傳爲謝靈運書心竊疑之以靈運不應見庾詩也嘉興曹侍郎溶云見真蹟于項氏是張旭書宜其奔放如駿馬下坡虬龍入雲固是書家神品

唐褒封四子勅

右碑褒封四子者莊子文子列子庚桑子也天寶元年二月日建按舊唐書禮儀志天寶元年正月癸丑陳王府參軍田同秀稱于京永昌街空中見元元皇帝以天

下太平聖壽無疆之言傳于元宗仍云桃林縣故關令尹喜宅旁有靈寶符發使求之十七日獻于含元殿二月丁亥御合元殿加尊號爲開元天寶聖文神武皇帝辛卯親附元元廟丙申詔史記古今人表元元皇帝升入土聖莊子號南華真人文子號通元真人列子號冲虛真人庚桑子號洞虛真人改莊子爲南華真經文子爲通元真經列子爲冲虛真經庚桑子爲洞虛真經今人稱莊子書爲南華經本此新唐書禮樂志止載文宣王武成王釋奠之儀而不及元元升附之詔見于元宗紀天寶二年正月作昇仙宮加元元皇帝曰大聖祖與舊書異不及封四子通鑑元季二月辛卯上享元元皇

金石錄補卷十四

七 剛下齋校本

帝于新廟與舊書同或以褒封四子非祀典之正故削而不錄微此碑幾以舊書爲可疑矣李肇國史補曰天寶中天下屢言聖祖見因以四子列學官遂有僞爲庚桑子者其辭俚俗非古人書

唐元元靈應頌

右靈應頌碑倉部郎中戴琬撰序戶部郎中劉同昇撰頌開府儀同三司右僕射曾孫戴叔善天寶元年七月十五日建河南史榮刻分書絕類史惟則而去漢遠甚漢人無意而皆意不法而皆法也按宗聖龍卽尹喜宅元宗夢老子真容得于此玉真公主居之碑序頌皆鋪揚其事以欺後人也元宗侈談隱怪志業荒淫卒召安

史之禍如戴彼者位居僕射不能格其非心又從而附和之宜正史之逸其名也與

唐薛良佐塋銘

右碑題云唐故翊麾副下關十餘字騎都殿薛君塋銘右監門衛長上上柱國良史書再從兄鈞撰序云龍集協洽月缺于臯朔已亥日辛酉君奄然卒于太平里之第春秋廿八惜也人到于今悲之草木衰日月逝觀天地之蕭瑟感幽冥之慘感欲見之不可得將捨之不可得爰起茲塋因誌于行是百二之論也君諱良佐字堯臣河東聞喜人文殊娟秀情亦婉轉塋建于終南山施陀林善知識之次實天寶二季閏二月也夫薛君身入仕林死依僧葬其昂季從之何也書有虞褚風味洵非俗筆

金石錄補卷十四

八 剛下廣校林

唐隆闢法師碑

右隆闢法師碑題云大唐實際寺故寺主懷惲奉敕贈隆闢大律師碑并序開元二年癸未十二月景寅朔景子建無書撰人姓名按碑云法師諱懷惲族姓張氏南陽人大足元季十月二十二日神遷春秋六十有二神龍元年敕贈隆闢大律師弟子大温國寺主思莊等敬想清徽勒茲元石云云則為惲之徒所撰無疑王昇州竟以為懷惲撰及書者謬也蓋以碑題下有懷惲及書四字耳郭允伯金石史云唐又有懷惲禪師姓謝益大覺元和初憲宗召居上寺元和十二季十二月示滅建

塋灑水此云及書豈後懷惲追及書前懷惲碑而以爲幸耶此亦臆度之見也唐時寺主碑題必曰大德無直書其名者或此係奉敕故名之也行書秀潤圓潔得聖教遺意在半截碑之上

金石錄補卷十四

金石錄補卷十四

九 剛下廣校林

金石錄補卷十五 跋尾

崑山葉奕苞九來著

唐崇仁寺尊勝陀羅尼幢

唐封恒山碑

唐章仇府君碑

唐靈運禪師塔碑

唐永泰寺碑

唐施燈功德碑

唐心經

唐張萬頃恒嶽題名

唐旌儒廟碑

金石錄補卷十五

唐杜甫授左拾遺誥

唐憫忠寺寶塔頌

唐通微道訣碑

唐祈雨疏

唐王宥等華嶽題名

唐心經石幢

唐郭敬之廟碑陰

唐李寶臣碑

唐承天軍城記

唐鐵元始讚

唐孔子廟殘碑

唐石敢當碑

唐崇仁寺尊勝陀羅尼幢

右碑小而方額作八佛祿題云佛頂尊勝陀羅尼神呪天寶七載五月建集賢院待制張少悌行書後列燈臺主中散大夫守內侍上柱國賜紫金魚袋太原縣開國男王尙客及姚承慶李孝忠楊敬順張如意四人皆兼議郎朝散將軍其後則直官果毅駕士扶車王待慶等六十人李唐晚季制于家奴天寶開元已兆之矣

唐封恒山碑

右碑題云大唐博陵郡北嶽恒山封安天王之銘左羽林軍兵曹參軍直翰林院學士供奉上柱國李荃撰吳

金石錄補卷十五

一 別下齋校本

郡戴千齡八分書天寶七載五月廿五日建序云開元天寶聖文武應道皇帝登太山躡社首于上元庚寅先封東西二嶽其三岳典禮猶闕北嶽封爲安天王後列范陽節度安祿山博陵太守賈循及從吏馮承相張元瓚鄭耽郝懷玉等職銜皆有頌揚之語而于安賈則云常樂安公曰祿山國之英也八柱承天三門出將武威賈公曰循時之傑也夫以國英時傑出于自稱李荃阿諛必小人之尤況傳稱祿山陽爲愚不敏其姦工于媚上以天寶七載正月羣臣上尊號而祿山卽樹碑恒岳僭封爵爲辭而致其上號之意且夸揚已烈有風順遼海霜明憲秋等語不臣之漸於此可見後附杜南金

韓休烈刻字與碑陰同按天寶五載正月封北岳安天王寶應二年五月改封寧天王

唐章仇府君碑

右碑題云大唐贈東平郡太守章仇府君關學士知史官事章口撰翰林院學士內供奉左衛率關蔡有隣書天寶七載十月二十日立府君諱元素字立素兼瓊之父也兼瓊著績西蜀兩書無傳其祖父名字非此碑幾不聞于後蔡八分書在韓擇木張庭珪之上而此碑巖然標樹于大道之旁西去濟寧州三十里車塵馬矢堆積其下更無有拂拭之者子命工人搗之從游者無不笑其癡而不知世之不癡者視子所得為多焉否也

金石錄補卷十五

三 剛下齋校本

唐靈運禪師塔碑

右碑題云唐少林寺靈運禪師塔碑宣德郎試大理評事崔琪撰聖善寺沙門勤初行書天寶九載四月十五日門人堅順建按碑禪師俗蕭氏蘭陵人武帝之後也碑在少林寺中

唐永泰寺碑

右永泰寺碑題云大唐中嶽永泰寺碑靈昌郡龍興寺沙門靖彰撰穎川處士荀望書天寶十一年壬辰閏三月五日建按魏正光二載孝明帝妹入道為尼勅置明練之寺度尼廿一人唐貞觀二載議以尼寺居山恐非人侵擾移置于偃師縣神龍二載嵩嶽寺僧道瑩奏請

為故永泰公主寘寺一所即以此寺名為永泰許之按公主為中宗第六女不嫁武延基忤張易之為武后所殺帝追贈改葬極其哀憫故道瑩奏中有二后深玉碎之悲凡屬含情莫不悽惻云云且唐制僧尼一七二七三七而止今吳下叢林累百及千去古制遠矣

唐施燈功德碑

右碑題首缺二字下云施燈功德經空五字又云齋世耶舍譯後云天寶十三載正月十五日左驍衛滎陽府折衝關姜如珍等同建按經文義勸人施燈于塔院者有全照一階道二階三階四階或及塔身一級二級以至多級一面二面乃至四面等語且有不容霜索經云

金石錄補卷十五

四 剛下齋校本

云字畫近褚河南碑在香積寺中

唐心經

右心經後云天寶十五年二月一日朝議大夫行尚書武部郎中上柱國徐浩書浩父嶠之善書至浩而益工此經莊嚴中不乏風致所謂怒猊抉石渴驥奔泉者消融始盡華亭董尚書云太宗柏谷塢告文開李北海徐會稽之漸信然也

唐張萬頃恒嶽題名

右題名八分書殘泐已甚存博陵郡諸軍事守關軍使張萬頃奉關四載十月十六日按唐天寶于四季始稱載十五載止至至德復稱載二季此非四載即十四

載也故附于天寶諸碑中

唐旌儒廟碑

右碑賈至撰廟在臨潼縣西南二十里驪山半原橫阮村舊名阮儒鄉引漢書注顏師古曰新豐縣温湯之處號愍儒鄉西南三里有馬谷谷之西岸有阮相傳為秦阮儒處衛宏詔定古文官書序云秦既焚書患苦天下不從所改更之法將諸生到者拜為郎七百人乃密令冬種瓜子驪山阮谷中温處瓜實成詔博士諸生說之人人不同乃命就視之為伏機諸生方相難決發機從上填之此則愍儒之地也唐天寶中改為旌儒鄉立旌儒廟按史記始皇三十五年因盧生侯生亡去遂疑諸

金石錄補卷十五

五 別下 蕭校本

生在咸陽者為詆言以亂黔首于是使御史悉案問諸生諸生轉相告引乃自除犯禁者四百六十餘人皆阮之自除云者猶自首免罪也則所阮者在四百六十餘人之外並無數目未知衛宏所云種瓜冬實七百餘人決難等有何据也碑在廟前

唐授杜甫左拾遺誥

右勅襄陽杜甫爾之才德朕深知之今特命為宣義郎行在左拾遺授職之後宜勤是職毋怠命中書侍郎張鎬齋符告諭至德二載五月十六日行蓋用黃麻紙高廣皆可四尺字大二寸許年月有御寶寶方五寸許今藏湖廣岳州府平江縣裔孫杜富家見錢謙益杜詩注

而予所見石刻則宋紹興中也按少陵奉議至德二載在賊中五月竄歸鳳翔拜左拾遺上疏救房琯上怒詔三司推問張鎬救之仍放就列與此勅年月同

唐憫忠寺寶塔頌

右憫忠寺碑題云范陽郡憫忠寺御史大夫史思明奉為大唐光天大聖文武孝威皇帝敬无垢淨光寶塔頌范陽府功曹參軍蘇靈芝書至德二載十一月十五日建憫忠寺者在今京師昔唐太宗征高麗回念忠臣義士歿于王事建此寺以薦之按史至德元載十一月思明寇太原二載十二月乙丑思明降此碑建于十一月則思明將降悔過之舉也但上皇帝御宣政殿授肅

金石錄補卷十五

六 別下 蕭校本

宗傳國受命符冊號曰光天文武大聖孝威皇帝在乾元元年之正月建碑時尚隔三月不應預書尊號且本紀大聖二字在光天文武之下二年正月復上尊號曰乾元大聖又在光天文武上碑以光天文武四字分開何也又按思明既為歸義郡王復殺烏承恩父子而反使耿仁智張不矜上疏請斬李光弼疏入函仁智獨易去思明捶殺之則不矜者固甘為逆者也以其文詞斐然靈芝之書名籍甚存之

唐通微道訣碑

右通微道訣七十五句前云御製後云大唐乾元元年六月十五日于大同殿奉誥賜無書人姓名按訣為明

皇製碑為肅宗敕道士達觀大師楊重鸞于渭北大化
觀立石歲久字泐知觀楊思聰補上此石訣云善本破
惡不合邀名施本濟人不合求報又云以心為舟以信
為車車用在于運舟用在于虛常取不足勿求有餘又
云爾當慎汝身洗汝心內養五神外合一氣去萬惡增
萬善真經之旨不死之方盡于是爾其勗哉此皆五千
言之糟粕演而成訣耳王者寡欲清心納身軌物自然
清明在躬志氣如神安用孜孜于真經之旨不死之方
也哉

唐祈雨疏

右碑錄書前金州刺史李權書也碑云大唐中興尅復

金石錄補卷十五

七 別下 齋 校 本

兩京後乾元元年季自十月不雨至明年春朝散大夫使
持節華州諸軍事檢校華州刺史平原郡開國公賜紫
金魚袋張惟一與華陰令劉曷丞 岫丞員外置同正
員李緩主簿鄭鎮尉王崇尉高珮尉崔季陽于西嶽金
天王祠祈請云云按華陰一縣子令之外設二丞一簿
三尉有唐官制之濫史所備載語云一羊九牧民生日
蹙天寶之亂所由來也在述聖碑之左旁

唐王宥等華嶽題名

右華嶽題名上元元年季三月華陰令王宥前令王紆丞
王沐尉李齊權領鄭縣簿張彬尉寶或下邳丞李演尉
邢步處士王季友張彪著作郎孟昌原法曹參軍李樞

同謁年月上方用小篆姓名下方用八分皆李樞書不
作俗筆今與顏魯公題名並存云

唐心經石幢

右石幢廣德二年少府裴監施造朝請即趙偃書般若
心經一部在今順天府吉祥庵中萬歷丙午西吳僧真
程葺庵發古甃下得此幢式如燈臺改名石幢庵云

唐郭敬之廟碑陰

右郭敬之廟碑陰記汾陽兄曰瑋弟曰子雲子瑛子珪
幼賢幼儒幼明幼冲皆列顯位而本傳獨載幼明一人
且汾陽初授左衛長上改官封拜至尙書令兼中書令
凡二十四考序次歷歷本傳初授左衛長史而非長上

金石錄補卷十五

八 別下 齋 校 本

或云累遷或云又兼多畧而不錄碑記實封二次止四
百戶本傳則七百戶碑云拜尙書令在廣德二年十一
月而傳云辭尙書令在十二月宜以碑為信是年汾陽
年六十八尙未攝冢宰尊尙父故碑缺焉碑銘為顏平
原撰碑陰行書趙氏失錄故收之并記其與本傳異者
如左

唐李寶臣碑

右碑題云成德軍節度使開府儀同三司檢校尙書右
僕射兼御史大夫恒州刺史充管内支度營田使清河
郡王李公紀功載政碑頌李公者寶臣也予讀其傳每
嘆屬奚附逆反覆不常朝廷輒以偽署為真賜姓名授

鐵券唐之不振至于如此然竊計當時強藩互結不如
此不足以慰來投之心招未歸之賊按碑建于永泰二
年七月追頌其功則曰壬寅歲寶應皇帝嗣位冬十一

月我亞相張公忠志率東諸侯復命兩唐書無月日而
代宗紀與碑合九節度之圍相州也寶臣懼而來歸封

密雲郡公為舊書所遺新書云擢寶臣為禮部尚書封
趙國公又與碑異碑云授禮部尚書兼御史大夫成德

軍節度使封清河郡王賜姓改名此恒州耆老賈審祥
等頌之之碑立于當時必無疑誤何兩書俱不之及而

末載隴西郡王豈寶臣王封有二次耶抑兩書誤以清
河為隴西耶如寶臣以五州來獻開東門納王師而止

封趙公則加于密雲無幾豈足以酬其志似當以碑為
正碑在今真定府公署中歸然巨碣也豈劉宋二公未
之見耶

唐承天軍城記

右碑題云承天軍記道士胡伯成撰大歷元年闕月建
名山記平定州鵲山上有扁鵲廟其峯高峻唐置承天
軍城碑云開府張公至鵲鵲洪中頂四顧在口遂冠小
城于峯巔云云朱錫鬯云城踞險隘有一夫當關千夫
莫過之勢巖崖峭壁多唐宋人題名

唐鐵元始讚

右碑題云鐵元始讚并序潛邱道士胡伯成撰河東節

度既築承天軍城復鑄鐵元都聖容天尊仙衛故伯成
為讚在大歷元季記城成時作也

唐孔子廟殘碑

右碑程浩撰顏真卿書大歷二年立顧寧人曰此文駕
部郎中程浩為扶風縣文宣王廟記載于唐文粹而今
西安府學有僧夢英書與此記文正同但去扶風古縣
也以下半篇其跋云此記刻石原在湖州臨安縣夢英
愛而書之豈駕部作此于扶風魯公又書之于湖州而
去其以下之文耶考唐地里志臨安屬杭州不屬湖州
得非夢英之誤耶今華州有殘碑數十字其文同

唐石敢當碑

右碑云石敢當鎮百鬼歷災殃官吏福百姓康風教盛
禮樂張唐大歷五年闕縣令鄭押記王象之云碑在蒲
田按今人家用石刻此石敢當三字鎮于門首不謂當
時已有之矣信乎物必有所自也然此在南方為多

金石錄補卷十五

十 別下齋校本

金石錄補卷十五

金石錄補卷十六 跋尾

崑山葉奕苞九來著

唐臧希晏碑

唐上元縣福興寺碑

唐永仙觀碑

唐公孫杲贈道士詩

唐泰山造碑樓記

唐孟皞等恒嶽題名

唐華山禪院洪鐘記

唐臧希晏碑

右碑銀青光祿大夫行兵部侍郎上柱國清河郡開國

金石錄補卷十六

一 閣下齋校本

公張孚撰孚字殘泐嘉興曹侍郎溶所藏本隱隱可識乃搨工之優也朝議郎守衛尉少卿淮陽縣開國男賜緋魚袋韓秀弼書希晏為懷恪子字恭靖以太僕卿兼寧州刺史拜金吾衛將軍廣德二年卒大歷五季葬碑中止列弟希讓而佚其兄希崇希旭希忱希愔希景蓋懷恪七子皆貴顯趙氏云臧氏世墓在三原有數碑盡得之此碑應在得中而遺之何也豈以其隸書與文庸下為不足存也邪

唐上元縣福興寺碑

右碑題云大唐上元縣福興寺碑尚書金部郎中兼侍御史許河撰大理評事張從申書并題額後云大唐二

字歲次庚戌六月二日建按寺為梁大同二年造有禪師道融于上元辛丑移舊額肇新居云云自辛丑推至庚戌為大歷五年也從申行書酷似北海麓山寺碑但北海善變化耳此碑雖漫漶其神理風格奕然動人歐公云初得從申書王師乾碑不以為佳及問秦珍知李西臺亦學從申又云從申書絕不用于世止得吳季子崔圓并師乾三碑耳而予復得此碑不亦快乎

唐永仙觀碑

右碑丹州別駕蕭森字從政撰集王右軍行書觀在唐京兆府美原縣即今之富平縣觀主田名德同令柳升奉天寶二季詔書葺治永寧鄉古廟至大歷六季三月

金石錄補卷十六

二 閣下齋校本

落成建碑也自明皇夢見老子真容之後承奉風旨者獻符瑞興土木于文肆起幾至亡國恬不知悔田名德為中宗時景龍觀所度道士季八十餘刻清淨智慧觀身經亦集右軍書與五千言之精粕殊不足觀與此碑並傳于世

唐公孫杲贈道士詩

右五言律詩一首題云贈諸法師乃行博城縣丞公孫杲所作在大歷七季正月廿三日修齋醮記之後詩平平書特秀勁有法其上層有徂徠山人高季良岱嶽山人王寓等題名書更超逸得北海會稽神髓尤為可愛

唐泰山造碑樓記

右記大歷八季九月內府丞劉元信等奉勅于東嶽脩金鏡行道七日夜告高宗元宗紀號并造碑樓六所而附刻于岱嶽觀碑中也唐之封禪於岱宗為最穹碑巨碣森峙琳宮故造碑樓至于六所今摩崖紀銘而外惟此碑尚存然歐趙兩錄俱未之及即于奕正金石志亦在所遺非予搜訪之勤將與寒烟衰艸共滅沒而已天下之如是碑者可勝計哉

唐勅祭使孟暉等恒岳題名

右題名五人而泐其一孟暉以散騎常侍平昌縣開國子奉勅主祭王士則以知州事亞獻王巨源以太僕少卿為勾管祠祭官盧基以監察御史奉勅為監察使後

金石錄補卷十六

三 剛下齋校本

題云大歷九季二月六日王士則書于諸題名中行書矯健不羣翩翩獨秀為可觀也

唐華山禪院洪鐘記

右記將仕郎試秘書省校書郎李翱撰沙門懷用集晉王羲之書大歷十一季乙卯歲之六月望日記子竊疑之翱集有泗州開元寺鐘銘甚古雅此記拖沓絕不類一也翱傳貞元十四季進士授校書郎未聞于二十年前已為此官二也通鑑及紀年諸書大歷十年歲在乙卯此碑為十一年三也趙氏凡夫藏此碑後歸家石君云

金石錄補卷十六

金石錄補卷十七 跋尾

崑山葉奕苞九來著

唐高力士碑

唐平蠻頌

唐妬神頌

唐段行琛碑

唐景教流行中國碑

唐吉逾題雲居寺詩

唐顏真卿送劉太冲序

唐顏真卿遺子帖

唐顏真卿奉使題字

金石錄補卷十七

一 剛下齋校本

唐誌公畫像贊

唐吳嶽祠堂記

唐咸宜公主碑

唐顏真卿移蔡帖

唐景昭大法師碑

唐幽州新置文宣王廟碑

唐賀蘭夫人墓誌

唐高力士碑

右碑止半截題云唐故開府儀同三司內寺監 駕部員外郎知制誥韓 大歷十二年五月奉敕建姓名雖殘闕然碑中有馮之先自北而南者宋懷化侯以至于

益知爲高力士碑傳云力士潘州人馮益之曾孫也碑云智戩爲高州刺史智戴爲恩州刺史 智望爲潘州刺史卽家潘州則力士爲潘州之子後贈潘州廣西大都督傳云李千里以二闖兒上進曰金剛曰力士武后以其疆悟給事左右碑云公以名賢之後遭亂來歸則天矜其覆巢知必成器選內官而母之卽傳所謂高延福收爲假子也力士幼與母麥氏相失嶺南節度使得之迎還碑亦載及以內侍監歷官至冠軍鎮軍輔國驃騎大將軍比傳爲詳嗣子正議大夫前將佺少監渤海郡開國侯承悅禮謂猶子等語傳之所遺力士在宦者之中處決大事悉當上意配流黔中會赦歸聞上皇厭

金石錄補卷十七

二 剛下 齊校本

代北望號慟嘔血而卒代宗以其耆宿保獲先朝特贈揚州大都督陪葬泰陵豐碑屹狀至今猶在長安不知趙氏何以遺之也

唐平蠻頌

右碑韓重卿謹韓秀實八分書李陽冰篆額大歷十二年 月建按西原諸蠻自肅宗正德以後百餘年互相結約乍服乍叛攻桂管十八州所至殘破元道州所謂城池并邑但生荒草登高極望不見人烟者此也碑云大歷十一年賊帥潘長安自稱南安王誘脅諸蠻連跨州邑流毒彌甚隴西縣男昌巖持節招討手擒賊帥并將卒八十四人生獻闕下俘獲二十餘萬盡給牛種令

還故籍云云勳烈可謂雄矣而史無傳歐趙集古亦未之及鄉非此碑其名湮沒久矣惜哉

唐妬神頌

右碑題云妬神頌并序判官游擊將軍守左清道率府奉賜紫金魚袋上柱國李禔撰行書姓名殘缺大歷十三年五月十六日建按序神爲介之推妹以其兄死焚火乃于冬至之後日積一薪烈火焚之其言曰兄則焚火以示誠吾則焚柴以見志歿而爲患于一方鄉人立祠祈賽輒應天寶中遭祿山之亂遺廟歸狀故山南東道節度經畧副使黨公昇修廟祈秋乃爲此頌云云夫古之以死勤事以勞定國有功德于民者則祀之貞女

金石錄補卷十七

三 剛下 齊校本

義婦載在祀典未聞女以妬名而廟食者當在淫祠之列黨公不爲之去而頌之何也祠在河干相傳武后幸此懼欲別開道避之狄仁傑曰一人行幸雨師灑道風伯清塵何妬女之避哉遂止其役則唐之習俗蓋已久矣册府元龜龍星木之精也春見東方心爲火火盛故爲之禁火俗傳介之推以此日被焚而禁也今之所謂寒食一百五日者熟食斷烟謂之龍忌本此子觀左傳史記竝無子推被焚之事以琴操所記子推之死乃五月五非三月三日也况清明寒食初無定日必指爲上已矣碑陰自同經略副使王曇而下二十一人其官將太常卿及節度隨身官之名其姓有僻閭珣之異

唐段行琛碑

右段行琛碑張增書李同系篆額無撰文姓名大歷十四年閏五月建按碑行琛為忠烈公秀實父行琛四子長祥穎次秀實次秀成次同穎史多逸之琛為汧陽人碑在汧陽按趙氏錄行琛碑為楊炎撰蕭正書當是段公有二碑也增無書名而道逸豐滿如此

唐景教流行中國碑

右碑題云景教流行中國碑頌并序大秦寺僧景淨述後云大唐建中二年歲在作噩太族月七日大耀森文日建立朝議郎前行台州司士參軍呂秀巖書碑下及東西三面皆列彼國字式下有助檢校試太常卿賜紫

金石錄補卷十七

四則下齋校本

袈裟寺主僧業利檢校建立碑石僧行通雜于字中字皆左轉弗能譯也按碑三一妙身元元真主阿羅訶者教之主也大秦國上德阿羅本者于貞觀九年長安也京兆府義寧坊建大秦寺度僧廿一人貞觀十有二年也此即天主教始入中國自唐至今其教徧天下矣予讀西域傳拂菻古大秦國居西海上去京師四萬里與扶南交阯五天竺相貿易開元盛時西戎冒萬里而至者百餘國輒貢經典迎入內齋經殿遂使異方之教行于中國然惟建寺可以度僧計當時寺五千三百五十八僧七萬五千二十四尼五萬五百七十六凡兩京度僧尼御史一人涖之僧尼出諭徭者立案止民家不

過三宿九年不還者編諸籍甚嚴也今天下寺不常建而僧尼遂至無筭何耶

唐吉逾題雲居寺詩

右五言律詩五首七言絕句一首范陽縣丞吉逾序云辛酉歲秋八月僕與節度都巡使王潛墨客軒轅偉僕猶子駒駘播潛息益同躋攀于此勒四韻于後刻在山頂石浮圖碑記之下人各為書書左行行書字勢多斜蓋因其空而刻之也碑立于開元二十八年庚辰詩後有元和四年四月八日范惟清呂臣十三字則此詩序所謂辛酉歲者乃建中二年後于庚辰四十有二年而前于元和四年已丑二十有八年也

金石錄補卷十七

五則下齋校本

唐顏真卿送劉太冲序

右敘載魯公集行書筆筆作折釵股法為顏書之冠按宣城戴綬跋云得劉太真墓碑于縣庖下同郡李兼經因出顏公送太冲真蹟遂刻石同置縣齋此碑蓋刻于慶元間趙氏已不及見狀真蹟猶藏于陝西東氏吾邑宋閔叔遇東孝廉于京師獲見之紙碧如玉墨黝于漆歷數百年如初落筆者亦闕劉太冲彭四字與刻本合冲弟太真史有傳登天寶上第文集三十卷神道碑文裴度撰蔣道書史既不為太冲立傳而太真傳又不及其兄微此碑冲幾湮沒無聞矣米元章書史云此序碧牋書王欽臣故物也華陰王宏撰云此序真蹟為渭上

大宗伯南子興先生故物一孝廉借觀未還而逸其姓
豈即東孝廉也耶

唐顏魯公遺子帖

政可守不可不守吾去歲中書言事得罪又不能逆道
狗時為千古罪人也雖貶居遠方終身不耻汝曹當須
謂吾之志不可不守也洪容齋云魯公忠義氣節史策
畧盡此帖是獨赴謫地而與其子孫者無由破其歲月
千載之下讀之尚可畏而仰也按魯公于代宗時為檢
校刑部尚書為元載所惡坐論祭器不修為誹謗貶碭
州而湖州放生池碑陰又云貶碭州旬餘再貶吉州靖
居寺題名云永泰二年真卿以罪佐吉州則此帖在大

金石錄補卷十七

六別下齋校本

歷二季蓋永泰二年之十一月即改為大歷元年也

唐顏真卿奉使題字

右魯公行書云真卿奉命來此事期未竟止緣忠勤無
有旋意朕中心恨恨始終不改游于波濤宜得斯報千
百年間察真卿心者見此一事知我是行亦足達于時
命耳又云人心無路見時事只天知按唐重跋云觀此
筆蹟不顯歲月以事實考之蓋使李希烈時也公奉使
陷賊庭者逾二年度無還期書此以自表云重既摹公
之像于祠又訪得石本刻而寘之祠室靖康元年七月
書今同州有此碑上勒公小像未知原刻在何處

唐誌公畫像贊

右像吳道子畫李曰贊詞顏真卿書誌公即贊誌此碑
燬于宣德中後靈谷寺僧本初以舊榻勒石去原本遠
矣石在揚州

唐吳嶽祠堂記

右記于公異謨冷朝陽書為李西平于興元元年十月
有事吳山而作也按晟傳德宗遣張少宏口詔進晟尙
書左僕射同中書門下平章事此記云鳳翔隴右涇原
四鎮北庭兼管內副元帥司徒中書令西平郡王而不
以僕射平章入銜豈敘後之官爵略前所加而不書耶
抑進至三公則解僕射平章耶唐制率以僕射平章遙
授藩鎮殆為虛名晟拜鳳翔則為節度以中書令出鎮

金石錄補卷十七

七別下齋校本

與僕射平章迥別矣舊書兼鳳翔尹新書遺四鎮北庭
皆當以碑為正記又追述李抱玉鎮鳳翔日以中軍委
晟禱嶽雨降今晟亦鎮鳳翔復舉祠事文筆之工只三
四語盡西平偉績通鑑載公異草露布至梁州上覽之
感涕即其人也朝陽書道媚可愛非俗手可及

唐咸宜公主碑

右碑鄜州節度使武元亨撰蘇州常熟縣令袁中孚書
集賢院學士李陽冰篆額公主元宗第十八女降秘書
監崔嵩而新史列在第二十二當以碑為正史云貞順
皇后所生下嫁楊泗又嫁崔嵩碑為之諱耶

唐顏真卿移蔡帖

右帖為宋人忠義堂所刻云貞元元年正月五日真卿自汝移蔡天也天之昭明其可誣乎有唐之德則不朽耳十九日書按德宗紀真卿被害在貞元元年八月三日舊書傳同而不言自汝移蔡新書有所以移蔡之故而無月日觀此帖知真卿至蔡又逾半年忠貞之志至死不改或謂顏公大臣當早自引決不宜被賊臣刀刃之污不知公奉命宣慰與守土異冀希烈悔禍一也或事機可乘二也拘繫之所賊黨守伺三也想公下筆時精光直冲霄漢故至今猶奕奕射人也

唐景昭大法師碑

右碑題云華陽三洞景昭大法師碑并序朝議大夫檢

金石錄補卷十七

八 剛下齋校本

校國子司業兼御史中丞吳縣開國男陸長源撰朝議大夫檢校尚書兵部郎中兼侍御史上柱國竇泉書并篆額貞元三年四月口日建碑云紫陽真人字懷宣丹楊延陵人按西漢丹陽郡則治宛陵丹陽縣則今之建康也東漢史皆作丹陽如費鳳嚴訢碑亦然惟丹楊太守郭旻碑作楊西晉移都建業元帝改太守為丹陽尹而宋板晉書則丹陽郡為陽丹楊縣為楊註云山多赤柳故名丹楊如顏平原乞恩表祭姪文皆云丹陽縣侯也唐天寶中以京口為丹陽郡改曲阿為丹陽縣皆非漢舊壤他書所載此郡字無從木者而此碑郡名亦作楊似郡縣俱宜作楊後人傳寫之誤即縣亦作陽矣法

師姓韋氏蓋茅山三洞之開道者書極壯偉不在元靜碑之下

唐幽州新置文宣王廟碑

右碑題云幽州盧龍節度觀察等使工部尚書御史大夫幽州大都督^{補入}使劉公新置文宣王廟碑新置云者天下郡縣皆有文宣王廟范陽獨無而劉公創建之也碑不著其名字按史劉濟父子為盧龍節度怍卒于貞元三季又二季而碑始建碑云建中初公宰是邑特與斯廟又云時公年始弱冠與濟傳合濟以貞元五季充幽州節度即以是年立碑追頌其牧宰時事也夫子之教能使蠻貊盜賊感而為善故唐之藩鎮擅自繼襲者皆騁蹇不奉法濟特恭順朝獻相繼殆本崇奉先師之一念而後能遵王度守臣節歟

金石錄補卷十七

九 剛下齋校本

唐賀蘭夫人墓誌

右賀蘭夫人墓誌題曰秘書監陸公夫人墓誌銘姪曾孫贊撰或曰贊書也秘書名齊望贊之曾從祖也按爾雅女子謂舅弟之子曰姪喪服傳曰謂吾姑者吾謂之姪賈公彥疏曰姪者對姑之稱故春秋傳曰姪其從姑以兄弟之丈夫子曰姪者非也顏之推家訓曰兄弟之子北土多呼為姪自晉以後始呼叔姪古人稱兄弟之子皆曰子朱子語類自曾祖而下三代當稱從子此云姪曾孫者亦俗稱也

金石錄補卷十七

金石錄補卷十八

崑山葉奕苞九來著

唐僧懷素聖母帖

唐張氏墓誌

唐李說進甘露表

唐李公墓誌

唐懷素千字文

唐普光明殿碑

唐新府君墓誌銘

唐鑄鼎原銘碑陰

唐劍州長史李公神道碑

金石錄補卷十八

唐許夫人祈氏墓誌

唐時侯墓誌銘

唐懷素藏真帖

唐懷素聖母帖

右聖母帖素書于貞元九年五月而左拾遺裴休試大

理評事柳乘鄉貢進士柳槃大和四年十月十二日同

登則觀此帖署名也董尚書謂孫過庭草書難讀如食

多骨魚得不償失因為注釋于此帖亦云

唐張氏墓誌

右碑序云氏年二八適于范氏春秋五十九卒以貞元

十一季葬于州北皋陶村据長洲徐淳孝云蘇之封門

外皋陶邨耕者得古銅甌二古鏡一古簪器數十皆應

手碎忽得此志其文字古簡因搨以貽好事

唐李說進甘露表

右表在石壁寺甘露義壇碑陰表云臣說言臣所部太

原府交城縣石壁山寺今月二十二日夜甘露降於寺

內戒壇西及寺外栢林上大枝小葉無不周徧凝泣垂

滴甘甜如密當寺臨壇大德僧慎微與僧惠廣等一十

唐普光明殿碑

右素書千字文名于金帖以一字直一金也後題云貞

元十五年六月十七日于零陵書時年六十有三正其

晚年之作脫去狂怪漸趨平淡趙子函以為促而無韻

者謬也

唐懷素千字文

右碑題云唐故寧遠將軍守左金吾衛大將軍隴西李

唐李公墓誌

公墓誌銘并序從姪鄉貢進士慈通撰貞元十三年夏

五月十一日建序云公諱宗卿字同系錄中有段行琛

碑乃李同系篆額豈宗卿常以字行耶抑偶同也耶

唐懷素千字文

右素書千字文名于金帖以一字直一金也後題云貞

右碑題云尚書李公造華嚴三會普光明殿功德碑太常寺協律郎支喬字好古撰書貞元十六年四月十日建尚書者李說也說在鎮六年遇疾不能錄軍府之政故為此增造佛宇以邀福祐卽以是年十月卒碑中頌天人任氏極其揚厲有如月之亘森蘭桂以馨香如山之容寘大椿之壽筭願寧人云蓋用詩如月之恒恒音古鄧反作亘按詩傳恒恒也陸德明釋文恒本亦作恒同古鄧反沈音古桓反考工記弓人恒角而短鄭司農云恒讀爲紮紮之恒是恒恒亘同爲一字陸氏讀爲去聲而此碑用之耳碑在交城縣西北萬卦山天寧寺唐時以太原爲北都交城去府八十里說傳以北都副

金石錄補卷十八

三 別下 齊校本

守代李自良而爲河東節度使檢校禮部尚書碑則云河東 節度觀察支度營田等處置使北都留守銀青光祿大夫檢校禮部尚書兼御史大夫太原尹隴西郡開國公下字關可以補傳之漏行書道踪二王亦藝苑之傑出者

唐新府君墓誌銘

右碑題云大唐故新府君墓誌銘朝議郎試少府監丞張遇撰并書府君諱英希字英希族新氏西河人也楚有大夫新尚卽其後矣以貞元十六年七月十八日卒卽以十七年二月四日與夫人魯氏合葬今少宰孫退谷先生名承澤號北海跋云此誌近出泲縣錠子邨字

仿蘭亭法其石在子硯山齋中聞近日秦豫之間新出賈闓僊志尤佳惜未之見也

唐鑄鼎原銘碑陰

右鑄鼎原銘金石錄載王顏撰袁滄篆書而此則韋諷于貞元十七年識其碑陰也有云得玉珮于原上地深四尺黃帝去今六千四百三十年此上升時小臣遺墜物者其說怪甚司馬遷曰余讀諫記黃帝以來皆有季數然稽其歷譜五德之傳古文或乖異靡同夫子之弗論次豈虛哉予觀邵堯夫經世一書季代世數斷自堯始而此云黃帝至唐貞元中爲六千四百三十季者漢季緯書也緯書出于臆說可盡信乎

金石錄補卷十八

四 別下 齊校本

唐劍州長史李公神道碑

右碑題云唐故劍州長史贈太僕少卿汝州刺史隴西李公神道碑銘并序書撰人姓名殘缺貞元廿年甲申十一月壬申十三日建按公諱廣業字次初我景皇帝爲公之五代祖曾祖淮安王神道祖淄川王孝同烈考雲麾將軍璲子國貞爲王振所害以國貞子錡貴始樹此碑又五年而錡叛據孝同碑云子璡此云璲豈孝同有二子耶抑璲有二名耶國貞原名若幽與弟若水新唐書附見李復傳然不云若水爲國貞嫡弟且遺國貞原名其關略處不及舊史遠甚王弇州謂書撰人竟不可攷而碑中有雲蓬常學舊史之語撰文應是鄭雲蓬

達與筠同時以禮部侍郎為李晟軍司馬而碑之醫撰
處隱隱有侍郎字信為雲遠也陝西趙子函石墨鐫華
及馮孝廉文錫皆云相傳為徐浩書觀其筆致頗似會
稽而無渴驥怒猊態已而發先世廢籠得此碑極墨工
好波磔未泐著撰處確然為雲遠撰并書等字後一行
則袁滋篆額也近搨殘闕過半不可句讀較之此碑殆
如霄壤先文莊碑甚富此為其一王尚書去先公時未
百年而碑已難辨況今日乎

唐許夫人祈氏墓誌

右碑題云唐故許氏夫人祈氏墓誌銘并序鄉貢明經
李師聖述序云夫人字芳太原人也先伊耆氏之胄遠

金石錄補卷十八

五別下齋校本

祖居毗陵今為毗陵人祖觀父昇子仲宣仲康而不及
其夫子之名何也以貞元二十二年安厝于震澤里說
文厝厲石也引毛詩佗山之石可以為厝今詩作錯而
孝經借七互韻為措江左用沈韻乃不從藥而從遇何
也祈姓太原徵音堯伊耆氏之後歐陽公祈衛尉墓碑
云黃帝之裔豈湖堯之所自出也耶

唐時候墓誌銘

右碑題云唐故鉅鹿時公墓誌銘并序鄉賦進士劉通
明述序云公諱侯字鑑其先鉅鹿人家于武清壽不永
年以貞元二十一年卒一子未勝喪禮妻鄭氏弟良鏐
墓公云此碑在薊縣海王邨岸圯而出唐制取土之

科由州縣者曰鄉貢升于有司此曰鄉賦豈即貢之之
意耶唐書裴休從鄉賦登第能為詩鄉賦之年諷誦
多在人口當時固有是語也

唐懷素藏真帖

右藏真帖云恨不與張長史相識逢顏尚書自云頗傳
長史筆法然後知平原亦宗顏旭如爭座位祭伯祭姪
文行草皆極自然也此帖似張伯英以一筆書行斷則
再連續真有霆不暇擊電不及飛之妙

金石錄補卷十八

金石錄補卷十八

六別下齋校本

金石錄補卷十九 跋尾

崑山葉奕苞九來著

唐懷素律公帖

唐鄴都宮陰真人詩

唐胡證題少室詩

唐爛柯山石橋記

唐修諸葛武侯祠碑

唐太原王公墓誌銘

唐范希朝恒嶽題名

唐麟臺碑

唐建周孝侯府君碑

金石錄補卷十九

一 刻下 商校本

唐馬氏墓誌銘

唐內侍李輔光墓誌

唐中天王廟碑

唐羅池石刻

唐季氏都夫人墓誌

唐承天軍裴度題名

唐邠國公功德銘

唐李紳端州石室題名

唐左僕射李光進碑

唐峽石寺遠法師碑

唐卜府君墓碑

唐李諒跋胡證少室詩

唐春城院建華嚴道場碑

唐懷素律公帖

右素貽律公者即今之尺牘也歐公以懷素之徒棄百

事而學書為可笑米海嶽云智永視成日乃到右軍若

穿透始到鍾索則歐公之言似非篤論此帖作游絲筆

法若懸崖墜石驚電遺光觀止矣

唐鄴都宮陰真人詩

右陰真人詩唐貞元中刺史李貽孫書按真人名長生

新野陰氏其學類左元放嘗授太清神丹世傳丹經贊

文甚古雅葛洪曰長生服金液半齊止世間幾千年然

金石錄補卷十九

二 刻下 商校本

後仙去宋元豐四年轉運判官許安世于祠下盡閱石

刻謂此三詩乃陰氏作餘皆後人托之屬知夔州吳師

孟書送觀中于是盡毀諸石惟此本為貽孫原刻也

唐胡證題少室詩

右唐檢校祠部員外郎胡證汝州北樓晚望少室詩詩

云峭拔烟雲外雄居造化工三山慙海上五嶽讓天中

積翠當華甸騰標占太空周臨萬里暮猶掛夕陽紅永

貞元年仲夏記按新舊書證傳皆云貞元中登第繇

瑊舉為從事自殿中侍御史為韶州刺史而已據此碑

先為祠部員外郎可以補史之闕漏

唐爛柯山石橋記

右記衢州刺史陸度撰言簡氣舒多物外之致王象之與地碑記最爲廣備此獨見遺

唐脩諸葛武侯祠碑

右碑題云蜀丞相諸葛武侯祠堂碑節度掌書記侍御史內供奉賜緋魚袋裴度撰營田副使裒校尙書吏部郎中兼成都少尹侍御史賜紫金魚袋柳公綽書元和四年己丑二月廿九日建碑云或秉事君之節無開國之才得立身之道無治人之術兼而行之則諸葛公其人也陳壽崔浩之徒皆以變詐論節制之師以進取語化成之治謬甚余思考亭朱子猶目武侯爲笨况其它乎唐史武元衡帥西川表度掌書記碑中所稱相國臨

金石錄補卷十九

三別下齋校本

淮公者元衡也公綽亦爲節度判官故與晉公相得尤甚唐人去晉未遠書法皆本二王但離去臨仿之蹟便自成家米海嶽云柳與歐爲醜怪惡札祖公綽乃不俗于兄觀此碑固是書中俊鵲名不虛得洵狀

唐太原王公墓誌銘

右碑題云唐故江南西道觀察判官監察御史裏行太原王公墓誌銘并序表姪前諸道轉推官將仕郎試大理評事許志雍撰猶子鄉貢進士楚卿書序云公諱雅字元宏太原祁人也少平爲秘書郎嚴維所知又爲禮部侍郎劉太真舉登甲科爲山南東道嗣曹王皋從事調補左衛率府兵曹參軍爲嶺南連帥韋公丹表遷左

金吾兵曹參軍韋公節制東川奏遷廷尉評兼監察御史府韋公再遷慈晉俄領江西復隨鎮拜監察御史裏行以南康缺牧假行刺史事盡間里之情祛疲茶之疾元和四年正月終于洪州南昌之官舍以其年十月歸窆京兆且有以公之德可以反澆漓以公之仁可以厚風俗等語蓋韋丹治行當時所稱丹之所舉必屬循吏碑文非諛詞矣丹傳河南少尹未至徙義成軍司馬以諫議大夫召授劍南東川節度使代李康召還拜晉慈隰州觀察徙江南西道觀察使碑云丹爲嶺南連帥可以補史之闕

唐范希朝恒嶽題名

金石錄補卷十九

四別下齋校本

右題名云河東節度支度營田觀察處置等使開府儀同三司檢校司空太原尹御史大夫北都留守上柱國成紀郡王范希朝奉詔領馬步五萬人與義武合軍赴恒州討叛得薦誠于安天王 關 領參佐三人大將一百一十五人故拜壇下用祈靈贊遂于縣城南屯軍 關 二而還元和五年二月六日鐫乃行書之逸品按希朝爲當時名將比之趙克國封成紀郡王而新舊唐書皆不載新書諡忠武改宣武而舊書遺之非此題名則希朝之封爵幾湮沒矣中宗封兄千里亦爲成紀郡王

唐麟臺碑

右碑文章表徵撰元和五年十一月表徵以滑之從事

使于鄖陽停驂訪古得獲麟之舊壤後人築臺于此云云其文感先聖之不遇悼麟出之非時大約附會先儒以麟為仲尼而至善乎正義之言曰防風之骨肅慎之矢季氏之殯羊楚王之萍實皆問仲尼而後知豈為仲尼而至乎按左傳西狩于大塗注在鉅野縣大澤此碑云鄖陽訪古得之唐之鉅野為麟州廢隸鄆州後復置鉅塗今因之

唐建周孝侯府君碑

右碑首曰晉故散騎常侍新平廣漢二郡太守尋除楚內史御史中丞使持節大都督塗中京下諸軍事平西將軍孝侯周府君之碑晉平原內史陸機撰文右軍將

金石錄補卷十九

五 剛下齋校本

軍王羲之書唐元和六年歲次辛卯十一月廿六日承奉郎義興縣令陳從諫重樹前試太常寺協律郎黃應書平原華明素篆額琅玕丞仕榮鐫勾當造廟廿一代孫故湖州司士息瓊副元恒宗錄同晁宗典士琳惟良與諸宗子同構造云云子于庚子之春過宜興謁孝侯廟下訪是碑于徐太守暎薇以此本相贈乃舊搨本剝落無幾中有元康九年周疾加增奄捐館舍春秋六十有二天子臨窆至建武元年冬十一月追贈平西將軍雖詳述弦絕矢盡力戰不退並無致危授命之言所弗解也平原在建武初已及成都王穎之難即右軍與平原亦不同時其偽可知也顧炎武曰此碑本唐人之書

故業字晉諱而直書之其于唐諱則世虎基豫等字皆與畫或改用它字至塗中之名亦有可疑晉書王凌詐言吳人塞涂水琅玕王佃出涂中桓温自山陽及會稽王昱會于涂中謝石率舟師屯涂中譙王尚之眾潰逃于涂中並作涂唐人加下為滁即今之滁州也而碑作塗非是按文選任昉彈曹景宗東關無一戰之勞涂中罕千金之費李善本作塗中通鑑嘉平二年吳王遣軍作堂邑塗塘辨誤云塗塘即涂水今滁州之滁河也涂之作塗蓋已久矣顧氏非之何耶

唐馬氏墓誌銘

右碑題云大唐扶風馬氏墓誌銘并序無書撰姓名序

金石錄補卷十九

六 剛下齋校本

云廿三娘即姪扶風人也故侍中太原尹子曾王父故太子諭德兼兵部郎中子大王父故鄂州州從事子之先父也子生于珥貂之家育在執綺之室笄年廿歲灼如舜英何華而不實祉福不臨以元和八年七月三日洪水蜀來浸溢夏汭合郭為患假官航以虞墊溺豈巨舟云覆相次淪沒以八月四日寔于先父塋側云云初疑即姪姪非廿三娘字諱又稱之為子及讀銘文云伏波有女青娥豔陽馬氏有男白眉最長豈春華之煜景同淪沒于舟航始知大水驟至歿者非一故概呼之為子歟即姪為男姪姪為女姪訓少女也又美也唐人多以姪名其女者適閱唐陳直誌女孫二人姪娘

春娘是也憲宗紀八年六月辛卯渭水溢温公通鑑亦云夏六月大水以爲陰盈之象出宮人二百車碑云七月未知孰誤

唐內侍李輔光墓誌

右誌題云唐故興元元從正議大夫行內侍省內侍知省事上柱國賜紫金魚袋贈特進左武衛大將軍李公墓誌銘并序朝議郎行尚書刑部員外郎崔元略撰宣德郎前晉州司法參軍巨雅書按序諱輔光字君肅其祖父皆仕族而爲內侍何也碑內官掖作官踐阼作祚士君子作仕皆誤顧寧人曰碑文云門吏晉州司法參軍巨雅此輔光爲河中監軍所除唐時士人出于內侍

金石錄補卷十九

七 別下齋校本

之門者蓋不少矣輔光少選入內而有夫人輔氏子四人唐之宦官有權位者則得娶婦史載高力士娶呂元晤女李輔國娶元擢女皆奉敕爲之而楊復光至假子數十人後漢劉瑜傳言常侍黃門亦廣妻妾周舉傳言豎宦之人亦復虛以形勢威侮良家取女閉之至于白首歿無配偶單超傳言四侯轉橫多取良人美女以爲姬妾則固不始于唐時也

唐中天王廟碑

右碑題云新修嵩嶽中天王廟碑河南縣尉韋行儉撰河南縣尉攝登封縣令揚儉書元和十二年二月八日建按唐祀事之盛莫如中西二嶽蓋華近長安而嵩在

東都境內也中天王之秩封自天寶碑中所序天王洎夫人纓綬冕服首飾步搖皆閒以金翠章用五色而施于啟母少姨之倫又有操大屈注僕姑執及秉鉞環列廡下者首如鎖目如瞋臂如戟吻如相稽之類其文怪險歷落一洗排偶之習儻雖無書名而波磔督策之閒殊有逸氣

唐羅池石刻

右石刻云龍城柳神所守驅厲鬼出七首福四民制九醜元和十二年 月 日柳宗元書按韓昌黎柳州羅池廟碑序宗元與其部將魏忠謝寧歐陽翼飲酒驛亭謂之曰明年吾將死死而爲神後三季爲廟祀我及期

金石錄補卷十九

八 別下齋校本

而死三季夢翼而告曰館我於羅池云云子厚於羅池流連不忍去也如此觀此石刻行書放縱詞氣壯厲其生前固有沒而爲神之意宋陳思書小史引臨池訣云宗元與劉禹錫得筆法于皇甫閱以柳爲入室劉爲及門宗元願自矜其書狀亦不甚工此刻漸入狂怪似非工于書者

唐季氏都夫人墓誌銘

右碑今在常熟縣梅里鎮王古樵家按序以都氏之女而歸于季長慶元年十一月葬于常熟之珍門邨在縣東五里蓋墓中石也未知何時始見于世石君兒得搨本載楊五川跋乃嘉靖乙巳歲云

唐承天軍裴度題名

右碑云有唐長慶元年秋七月趙人亂其帥宏正為下所弑我公奉詔率諸侯之師問罪冬十月師次于承天軍十有二月入貴泉天子下哀痛之詔庭湊為師以息人也是月班師晉陽公命掌書記元與錄其名爵洎參佐將校凡五十九人刻于承天軍城西石壁公有舅有弟自他府來有二子從行咸附列于後廿一日癸未舒元與題鎮州四面行營都招討河東節度觀察處寘押北山諸蕃等使太原尹北都留守司空兼門下侍郎平章事晉國公裴度其五十九人皆平列而元與在屬吏第六弟名庾子名詡撰按傳記此事在穆宗即位

金石錄補卷十九

九則下高校本

之下有王庭湊名而未嘗顯言田宏正被殺因其加度鎮州招討兼押北山諸蕃使與題合故悞及之傳殊不詳也子識諭各有傳附後而非詡撰度蓋五子云唐宰相勳名赫著令終如度者絕少觀此題名能不起敬

唐邠國公功德銘

右邠國公碑護軍中尉宏農郡開國侯楊承和撰并書朝議郎權撫州長史陸邛篆額長慶二年十二月一日建邠國公者內侍梁守謙也此碑以守謙造經於興唐寺而立且謂淮蔡之功十居其七當時詭譎遂至于此碑在西安府學今已剗去承和姓氏豈以惡其佞而刻之者耶

唐李紳端州石室題名

右題名云李紳長慶四年二月自戶部侍郎貶官至此寶歷元年二月十四日將家累遊按先公跋云此刻至今成化壬午六百三十八年兩廣有唐人名蹟亦僅見云

唐左僕射李光進碑

左碑題云大唐故朔方靈鹽等軍州節度副大使知節度事管内支度營田觀察處置押蕃落等使銀青光祿大夫檢校刑部尚書兼靈州都督府長史大夫安定郡下平章事令狐楚撰嗣子季元書按碑云安定郡王

金石錄補卷十九

十則下高校本

諱光進字耀卿年五十七其先阿跌氏出於南單于十二姓貞觀初祖賀內屬父良臣為雞田州刺史光進以隴西公說榮陽公偃大司空嚴公綬大司徒范公希朝薦云云新唐書有名無字年六十五加封安定郡王及其祖父皆在所遺表薦者王承宗與范希朝而已檢校工部尚書與碑題刑部尚書異皆當以碑為正至兼御史為代州刺史及光顏先娶母死光顏婦藉資財貯納管鑰光進泣而反之碑亦遺焉子季元燧元毅元綬元吉元夫人史氏以乙未六月薨越十一年墓而無紀元傳云元和四年表薦為都將俄振武節度遷靈武當堯在元和十年葬在寶歷元年也唐有兩李光進一為光

弱之弟此則光顏之兄也

唐峽石寺遠法師碑

右碑題云大隨峽石寺遠公遺蹟後云寶歷元年四月沙門紫羽請刻石臺上河東薛重元刊錄故志薛唐夫書按遠公亦名慧遠為燉煌李氏之族歿于開皇十二年在京淨影寺是日較朝高祖曰喪我國寶矣遠公修涅槃義疏絕筆後人名為絕筆臺臺在峽石寺中

唐卜將軍墓碑

右碑在吾邑馬鞍山南北山下掘地得碑方知為墓其略曰府君姓卜名珍字文超西河人敬宗時藩鎮騷然將軍奮孤忠為世所重寶歷元年葬于崑山西鹿城銘

金石錄補卷十九

十一 別下 廣校本

日森森孤栢宛轉龍岡孤雲垂蓋日月懸光千秋萬古嗚呼夜長云云前後磨泐無書撰人姓名嘉靖末年倭寇攻城若有神兵出于卜山助戰寇平表而祠之

唐李諒跋胡證詩

右汝州刺史李諒跋胡證少室詩云寶歷二年冬公自戶部尚書判度支推較受賑出鎮交廣麾旌過汝言訪舊題諒易公所濡翰之板琢于石而志之按證傳寶歷初以戶部尚書判度支證固辭讓拜嶺南節度使觀此跋自戶部尚書判度支則未嘗辭也史家之言可盡信乎

唐春城院建華嚴道場碑

右華嚴道場碑書撰姓名俱已殘闕後云太和元年丁未九月庚申朔癸亥建碑題春城字上闕三字其中敘述南陽張公分鄒魯之鉞及寺在山陽邑東可三四里云云按漢山陽郡在昌邑縣在河內晉山陽府今淮安唐之山陽在楚州今之山陽縣也唐人佞佛每借佛事以頌揚守牧之德政其書撰人必極工故所傳最久後之人無所托而止工詔諛書撰有所不擇宜去思亭內諸碑昔立而今亾也

金石錄補卷十九

金石錄補卷十九

十一 別下 廣校本

金石錄補卷二十跋尾

崑山葉奕苞九來著

唐嵩嶽靈勝詩

唐模集金剛經序

唐僧靈澈詩

唐陀羅尼經序碑

唐武元衡楊嗣復題名

唐贈吏部尚書馮公碑

唐楊嗣復題武元衡舊碑詩

唐國子監石經

唐中書門下國子監牒

金石錄補卷二十

一 別下齋校本

唐天水姜夫人墓誌

唐太尉李光顏碑

唐寂照和上碑

唐尊勝呪石幢

唐曹汾題東林寺詩 跋見後第廿二卷

唐重藏舍利記

唐韋瓘晤溪題名

唐周公祠靈泉頌

唐衡州記

唐顏魯公事蹟敘

唐嵩嶽靈勝詩

右詩題云府尹王侍郎准制拜嶽因狀嵩高靈勝寄呈三十韻朝散大夫守衛尉少卿尉遲汾後云大和三季六月十日刻字人薛元詩中多自註註引白虎通虎作武廟諱也無書人姓名必汾筆也大梁王紳袞被詔禱雨嶽祠獲此碑于圯牆下移寘壁間則湮沒已久歐趙二公弗及錄耳

唐模集金剛經序

右金剛經前云新集金剛經序宏農楊翽述太和四季正月十五日建翰林待詔朝議郎行楚州司兵參軍上柱國賜緋魚袋唐元度篆額朝詩郎前行右衛倉曹參軍唐元序模集將仕郎試太常寺奉禮郎上騎都尉邵

金石錄補卷二十

二 別下齋校本

建刻附贊八人則鄭軍王源中許康佐路羣宋申錫崔鄆李讓夷柳公權進呈一人則楊承和也詞翰皆一時神品按石經在上都興唐寺中初刻八分體讀者多誤故翻集晉王右軍書經文與今本小有同異趙氏錄六譯金剛經係唐元度集義之書乃太和六年立石則此經翻譯甚多即集王書亦不一也

唐僧靈澈詩

右詩云相逢盡道休官去林下何曾見一人此靈澈于東林寺寄陳侍郎絕句也古今稱為絕唱後云太和四年正月下宋慶歷中江淮發運使許元修江岸得此碑于池陽江水中

唐陀羅尼經序碑

右碑題云佛頂尊勝陀羅尼經序內供奉僧敷川文白
閣僧無可書大唐太和六年四月十日建序述婆羅門
僧佛隨波利于儀鳳元年自西國至五臺山思見文殊
大士向山頂禮忽有一老人謂僧曰曾將陀羅尼經來
否僧曰未老人曰空來何益僧還取經至永淳二年迴
具以上聞請日照三藏法師及典客令杜行顛共譯留
在內廷僧復請梵本流行天下遂有二本小小不同後
云行律比邱願證以先大師茶毗哀慟樹是幢而敷川
復為之銘按唐人樹幢多勒是經序托老人九為怪誕
爾時佞佛即達官大人賢人正士有不免者習俗之汚

金石錄補卷二十

三 別下齋校本

為可笑至無可善詩文書寂照禪師碑體極堅秀而此
碑庸下殆疑有異或他人托其名未可知也

唐武元衡楊嗣復題名

右題名在諸葛武侯祠中乃劍南西川節度使臨淮郡
公武元衡也附列者王良會裴堪柳公綽張正宣崔備
裴度盧士致李虛中楊嗣復宇文藉韋同訓裴儉李文
悅渾鉅羅士明史洞王暉李儋劉武韋良金陳孝陽李
廣誠韋端李鎰王日華湯立志趙東義共二十七人是
時嗣復為節度推官試太常寺協律郎碑陰云子以元
和初為臨淮公從事因陪刻石時序在梁二十有七年
今謬膺戎寄仰繼前列謁拜祠宇願瞻遺刻省躬懷舊

不勝感幸太和九年八月八日劍南西川節度觀察處
置雲南安撫等使檢校戶部尚書兼成都尹御史大夫
宏農縣開國伯楊嗣復記附列者郭勤張洙崔源李宏
休肅鉉也

唐贈吏部尚書馮公碑

右碑題云大唐故銀青光祿大夫檢校禮部尚書使持
節梓州諸軍事兼梓州刺史御史大夫充劍南東川節
度副大使知節度事管內觀察處置靜戎軍等使上柱
國長樂縣開國公食邑一千五百戶贈吏部尚書馮公
神道碑銘王起撰柳公權書并篆額書法為公權諸碑
中第一自授華州刺史以父諱不拜徙左散騎常侍兼

金石錄補卷二十

四 別下齋校本

集賢殿學士而後皆殘泐其幸存者證之新舊二史多
異如碑云冀州長樂人史云婺州東陽人豈宿之始祖
漢光祿勳奉世立功于燕奉世之後文儉為婺州紉曹
掾遂家東陽耶文儉者宿之高祖也五代祖惠大父道
儀皆史所遺碑云年廿六舉進士為兵部侍郎陸贄門
人拜比部郎中時為持權者忌以韓愈切諫迎佛骨表
誣宿實為之出為歙州刺史舊書與碑同至碑題所謂
梓州刺史及劍南川東副大使知節度事即舊書亦未
之詳也宿拜河南尹時洛苑使姚文壽縱部下侵欺百
姓吏不敢捕宿于大會日遇而杖之死新史尚不之載
其闕略亦云多矣子三人圖陶籍皆登進士場歷清顯

新史止錄圖何也序之首云開成元年十二月三日宿薨于東川以明年五月歸葬于京兆萬年崇道鄉白鹿原之先塋則馮氏雖家婺州以宿之貴祖父俱墓咸陽其子孫或有存者豐碑巨碣磨滅殆盡矣

唐光福寺尊勝陀羅經幢二

右幢在吾郡吳縣光福山光福寺前之東唐大中五年五月五日里人王真善邵昇張揖朱口建并書按寺為梁天監中建屢廢于火寺前東西二幢皆刊尊勝陀羅尼經在西者惟建碑之歲月可識其餘名字皆磨滅蓋大中六年十二月二十七日也予往來山中三十餘年未識此寺有古碣壬戌十月之望同姪九齡掃墓過此

金石錄補卷二十

五別下齋校本

拂拭苔蘚插剔塵膩見大中二字為之色喜喜補錄中又得一二親見之幢也

唐楊嗣復題武元衡舊碑詩

右碑云丁巳歲八月祠祭畢因題臨淮公舊碑嗣復詩五言六韻和之者乃劍南東川節度使檢校禮部尚書兼御史大夫楊汝士也按嗣復為於陵子與裴度柳公綽皆為武元衡所知汝士為嗣復族舅弟汝士傳云汝士嗣復分鎮東西川對擁節旄世榮其門考太和八年為乙卯又二年丁巳則開成二年也

唐國子監石經

右石經今在西安府儒學九經并孝經論語爾雅字樣

等都計六十五萬二百五十二字後云開成二年丁巳歲月次于元日維丁亥書石學生前四門館明經臣艾居晦書石學生前四門館明經臣陳玠書石學生前文學館明經臣_{字關四}書石官將仕郎守潤州句容縣尉臣段絳校勘兼看書上石官將仕郎守秘書省正字臣栢曷校勘兼看書上石官將仕郎守四門助教臣陳莊士覆定字體官翰林待詔朝議郎權知河王友上柱國賜緋魚袋臣唐元度校勘官兼知都勘定經書檢校刊勒上石朝議郎守國子毛詩博士上柱國臣章師道朝散大夫守國子司業騎都尉賜緋魚袋臣楊敬之都檢校官銀青光祿大夫_{字關十}國子祭酒同中書門下平章事

金石錄補卷二十

六別下齋校本

大清宮使監修國史上柱國榮陽郡開國公食邑二千戶臣單舊唐書開成二年正月月中書門下奏起居舍人集賢殿學士周墀監察御史張次宗禮部員外郎孔溫業兵部員外郎集賢殿學士崔球同勘校經典釋文又云率更令韓泉充詳定石經官新唐書亦列墀等四人而碑不載顧寧人曰文宗紀宰臣判國子祭酒鄭覃進石壁九經一百六十卷時上好文覃以經義啓導折文學之士遂奏置五經博士依漢蔡邕刊碑列于太學創立石壁九經諸儒校正訛謬上又令翰林勒字官唐元度復校字體又乖師法故石經立後數十年名儒皆不窺之以為蕪累之甚舊史之評如此愚初讀而疑之又

見新書無貶詞以爲石壁九經雖不逮古人何遽不賢于寺碑冢碣及得其本而詳校之乃知經中之繆戾非一而劉昫之言不誣也略識于左茲不能盡錄寧人博學多聞考據不苟卽石經辨析處一點畫未或輕易放過真古善讀書人也惜相去數千里不能縮地就正之

唐中書門下國子監牒

右牒係國子監奏覆定石經字體官翰林待詔唐元度狀准太和七年十二月五日勘定九經字體者今所詳覆多依司業張參五經文字爲准云云蓋因古今篆隸體異驚俗而近代文字傳寫非訛故此狀又云與校勘官商較是非取其適中纂錄爲新加九經字樣一卷請

金石錄補卷二十

七 附下 附校本

附于五經文字之末奉敕宣依後云開成二年八月十二日中書門下牒按九經字樣一卷凡七十六部四百二十一字此唐元度所定也劉禹錫國學新脩五經壁記云大歷中名儒張參爲國子司業始詳定五經書于論堂又云積六十載崩剝污穢混狀不鮮今天子尙文章而祭酒臯博士公肅再新壁書懲前土塗不克以壽乃析堅木負庸而比之又云申命國子能通書注者分章按日懸其業而繕寫焉則唐之刻五經也自土塗而木板自木版而石壁凡三易矣禹錫稱參爲名儒而唐書無傳此記當作于太和中而祭酒臯博士公肅皆缺其姓古人之湮沒者可勝道哉

唐故天水姜夫人墓誌

右碑額云大唐故新平公主女姜夫人墓誌序云大唐故駙馬都尉天水姜慶初女適故殿中侍御史劉元質按新平公主爲元宗之女下嫁裴玲又嫁姜慶初其女適劉應云劉氏姜夫人而額冠以新平豈女以母貴可不必從夫也耶

唐太尉李光顏碑

右碑題云唐故河東節度觀察處置等使開府儀同三司守司徒兼侍中太原尹北都留守贈太尉李公神道碑河東節度觀察處置等使金紫光祿大夫檢校吏部尙書同中書門下平章事兼太原尹北都留守上柱國

金石錄補卷二十

八 附下 附校本

彭原郡開國公食邑三千戶李程譔夏綏銀宥等州觀察判官登仕郎監察御史襄行雲騎尉郭虔書序云相國晉公之文書公盛績永誌元堂今之甄述得以略焉光顏之傳視其兄加詳功烈偉矣碑之所述其大凡耳雖有裴晉公文不應若是之略但傳云年六十六而碑則六十五子昌元扶元繼元誠元建元興元榮元奉元播元安元卒于寶歷二年墓于三年碑立于開成五年刻字者翟文制也書仿顏柳而無其跡洵爲上品

唐寂照和上碑

右碑題云大唐安國寺故內外臨壇大德寂照和上碑銘宣德郎守秘書省著作郎充集賢殿脩撰上柱國良

成式撰少華山樹谷僧無可書處士顧元篆額開成六年正月六日建刻玉册官李郢刻字碑文險怪用內典字極夥樊宗師之流亞也有云西方聖人設戒二百五十魏書釋老志為沙門者初修十誡而終于二百五十則具足成大僧婦人道者曰比丘尼其誡至于五百隨事增數在于防心攝身正口古之僧尼未有不從律戒入者今則以禪悟為上乘置戒律于不復道矣書特峭拔秀勁學柳誠懸而姿態過之碑在咸陽西馬跑泉地中武功康子秀遇而識之樹于道傍子秀康對山海之子也

唐尊勝呪石幢

金石錄補卷二十

九別下齋校本

右石幢在西洞庭山包山寺前之左唐會昌元年建沙門契元書書侶張從申徐浩顏不俗吳下古碑絕少此幢在荒山斷澗中惜未有知而搨之者摩挲久之不能去云

唐重藏舍利記

右碑題云重藏舍利記采師倫書會昌六年九月立記云隨仁壽四年幽州刺史竇抗于智泉寺創木浮圖五級安舍利于其下寺為後魏元象中幽州刺史尉萇命所造號尉使君寺後改為智果寺唐則天時改為大雲寺開元中又改為龍興寺太和甲戌歲八月廿日火延寺浮圖颯為烟燼會昌乙丑佛寺盡廢毀節制司空清

源張公推敕于管内留寺一所明年有制度凡三十人秋八月廿一日于浮圖下得石函寶瓶舍利六粒九月廿八日藏之樓記有今丙寅八月之語以長歷考之丙寅為會昌六年此記在憫忠寺所謂憫忠高閣去天一握是也

唐韋瓘晤溪題名

右永州晤溪題云太僕卿分司東都韋瓘大中二年過此余太和中以中書舍人謫康州逮今十六年去冬楚州刺史今年二月有桂林之命纒經數月又蒙除替行次靈川聞改此官分司優閑誠為忝幸按史瓘仕累中書舍人與李德裕善李宗閔惡之德裕罷相貶為明州

金石錄補卷二十

十別下齋校本

長史終桂觀察使以題名證之乃自中書謫康又不終于桂新唐書之誤也由大中二年逆數十六年前為太和七年是時德裕當國八年十一月罷相不知瓘之被謫坐何事也

唐周公祠靈泉頌

右碑題低二字云鳳翔府岐山縣鳳樓鄉周公祠靈泉頌碑係鳳翔節度崔珙所上附宣宗批答手詔及珙謝表後云大中二年十一月廿日鳳翔隴州節度觀察處置等使銀青光祿大夫檢校尚書右僕射兼鳳翔里御史大夫安平郡開國公食邑二千戶崔珙狀新唐書珙傳宣宗立以太子賓客分司東都起為鳳翔節度使正

在大中初年琪具奏靈泉之日何為削其封郡食邑舊書所載與碑同夫靈泉係涸而復通者乃過為褒頌勒石紀銘唐末大臣諛諛成風朝廷反加獎勵論世者能無慨嘆耶

唐衡州記

右衡州記刺史李侗于大中四年立無書撰人姓名必侗所作也記言侗為刺史治郡署立通門刻石記其封域所由來至云衡陽當五領門領卽嶺字其說互有同異裴潛以大庾始安揭陽桂陽為五嶺陸機請伐鼓五嶺表道九真則以南康始安臨賀為北嶺臨漳寧浦為南嶺五都界內各有一嶺以隔南北之水俱通南越侶

金石錄補卷二十

十一別下齋後抄本

唐顏魯公事蹟敘

右敘在宋州八關齋會記石幢後幢為顏魯公書立于大歷七年會昌中有詔大毀佛寺此幢尋廢宋州刺史崔倬訪求前賢事蹟郡從事涂君因言此幢石久湮泐文義乖絕得原模本于前刺史唐氏之家為之補書云云則今之屹然垂後者乃崔君補書之幢而殘缺處猶多八關齋于顏書後詳著之茲不具錄

唐宣州重建小廳記

右碑題云大唐宣州重建小廳記沈頌撰乾寧二年九月八日記有云宏農王方作肥水又云宏農允憫是誠按宏農王者楊行密也行密之進爵為王不見于紀傳但光啓二年三月朱全忠為沛郡王大順二年二月李克用為隴西郡王景福元年董昌為隴西郡王皆在乾寧以前安有行密之爵反下于全忠克用諸人者其後楊渥亦授宏農郡王本于父爵可知已況顏為吳臣殆可信勿疑也則此碑可補史傳之缺

唐包山寺陁羅尼幢

右幢經後序云吳郡信士陸珣身為居士心慕覺王加減高低重修樹立咸通四年歲次癸未四月二十二日建列妻子助緣人姓名中有畫人甘貞想以幢蓋有佛像而及之也子過包山寺見五幢二在山門外之左右為最大二在天王殿前此其一也其一最小在僧寮內

金石錄補卷二十

十一別下齋後抄本

金石錄補卷二十

金石錄補卷二十一 跋尾

崑山葉奕苞九來著

唐敕買莊宅牒并記

唐光福寺尊勝石幢 跋見前第二十卷

唐杜順和上行記

唐閻遷新社記

唐陀羅尼經碑

唐魯府君墓誌銘

唐崑山石井欄遺字

唐吏部題名石柱

唐鄭府君夫人崔氏合墓誌

金石錄卷二十一

一 別下齋校本

唐法雲禪院碑

唐王巨鏞碑

唐主簿范隋告

唐尊勝隨羅尼經

唐脩文宣王廟碑

唐碧落碑釋文

唐卧龍寺大悲隨羅尼經

唐孫自牧校勘石經題名

唐李義先孔林石臺題名

唐黃府君墓誌銘

唐張府君墓誌銘

唐張曙擊甌賦

唐孫府君神道碑

唐李白酒樓記

唐勅買莊宅牒并記

右牒題云敕內莊宅使牒牒云萬年縣涇川鄉陳邨安

國寺金經臺一所及地畝准敕出賣價錢納訖其莊交

割分付仍貼買人知任判牒為憑又署判官內僕局承

彭 副使內府局令賜緋 劉行宣使兼鴻臚禮賓等

使知 田紹宗又云其價錢人門悉是僧正言衣鉢所

出云云中五年正月十三日承 初記按萬年為京兆

府畿縣長安志萬年有洪固龍首少陵白鹿薄陵東陵

金石錄補卷二十一

二 別下齋校本

苑東七鄉而無涇州鄉安國寺在皇城外朱雀街東第

一坊為睿宗藩邸舊宅景雲元年立為寺以所封安國

為名原屬萬年治內此牒係安國寺僧正言出價承買

後列俗弟子姓名若今之市券也當時十六宅各有莊

地以內官主之所謂莊宅使也

唐杜順和上行記

右碑題云大唐華嚴寺杜順和上行記鄉貢進士杜殷

讓朝議郎試左武衛長史上柱國董景仁書大中六年

正月二十四日記鐫玉册官邵建初刻碑文不足觀景

仁行書清勁絕俗存之按神僧傳法順姓杜氏雍州萬

年人碑云京兆人與傳合僧冠以姓與裴大智碑相似

而朱長文碑帖考又有華嚴寺法順大師碑許康位書此碑今在長安縣開佛寺中

唐閩遷新社記

右新社記濮陽寧撰其文云大中十年夏六月關西公命遷社于州城凡築四壇社稷廣倍丈有五尺高倍尺有五寸主以石風師廣丈有五尺高尺有五寸雨師廣丈而高尺云云唐時州縣社稷皆有主惟此碑見之唐書楊發自蘇州刺史為福建觀察使至大中十二年遷嶺南節度以歲月推之關西公者楊發也愚按今之郡縣即古之侯封皆得制社傳曰國無大故不遷社關西公不請于天子而自命遷社何耶況遷社為何等事而

金石錄補卷二十一

三 關下齊校本

記中止稱關西公不書名當時賓從諂佞為可笑矣

唐陞羅尼經碑

右碑題云佛頂尊勝陞羅尼經大中十一年三月建後云男內莊宅使判官王公稚次男內養登仕郎王齊璩為先代婆父亾妣敬立按長安志驪山圖皆有婆父聖磴在天華宮下石婆父墓在露臺祠東建陵中有石婆父廟而無註不得二字之解

唐魯府君墓誌銘

右誌銘題云唐故某州刺史銀青光祿大夫上柱國衛尉卿兼監察御史扶風魯府君墓誌銘銀青光祿大夫檢校太子賓客劉可度撰并書序云君諱某字宗源

風人徙家于燕今為燕人唐左領軍大將軍兼御史大夫南陽郡公曰良至德初驟獻忠略取挫羣克克復宗社尋加戶部尚書兼鄭穎節度使府君之四代祖也按新舊唐書良傳互有同異新傳云安祿山反拜上洛太守將行于帝前畫攻守勢即碑所謂驟獻忠略也而舊傳略之新傳遷南陽太守兼防禦使封金鄉縣公舊傳不載見策勳行賞詔中詔曰特進太僕卿南陽郡公兼御史大夫權知襄陽節度事上柱國金鄉縣公魯良可開府儀同三司兼御史大夫封岐國公兼京兆尹新傳止云封岐國公舊傳乾元元年兼鄭州刺史充鄭陳穎亳等州節度使上元二年為淮西襄陽節度使鄧州刺

金石錄補卷二十一

四 關下齊校本

史新傳云乾元元年又加淮西節度使鄧州刺史其脫落多矣且淮西節度在上元中而即註于乾元元年之下視舊傳紕繆殊甚然兩傳俱無加工部尚書其右領軍碑為左領軍當以碑為信碑云魯君有三子皆貴一女適清河張公貞為名族以大中十一年卒某州諱某二某字以紙斷爛故

唐崑山石井欄遺字

右石井欄在子舍西鄰為顧相公廢圃後屬葛今屬陳從池中旱後得之八角皆有字已鏡去矣止存唐大中十二年二月初七日及次角內鄭貞二字制極壯偉與景德寺前井欄相類未知此圖有井耶抑從他處移至

而湮沒耶唐宣宗大中十二年歲在戊寅至今康熙庚申為八百一十九年石理如新字畫未蝕惜為庸夫剗削致此舊物失其出處而鄭貞何幸獨存姓名于天壤間予特以一金贖之將歸薦嚴寺常住云

唐吏部題名石柱

右石柱題名自唐初迄宣宗諸名臣多在焉 大中十二年十一月書鏤上石柱柱八面每面為三段或四段曰左司郎中曰左司員外郎曰吏部郎中曰吏部員外郎曰司封郎中曰司封員外郎曰司勳郎中曰司勳員外郎曰考功郎中曰考功員外郎曰戶部郎中曰戶部員外郎曰度支郎中曰度支員外郎曰金部郎中曰

金石錄補卷二十一

五 別下齋校本

金部員外郎曰倉部郎中曰倉部員外郎曰禮部郎中曰禮部員外郎曰祠部郎中曰祠部員外郎曰膳部郎中曰膳部員外郎曰主客郎中曰主客員外郎按唐制六部二十四司以左右丞分領之左右司為之副此皆左丞之屬題名不及左丞者自五品以下也郎中改隋諸司員外郎改隋承務郎在武德元年而貞觀龍朔永昌神龍中或改或省或復實此皆從舊制也愚意右丞所屬必別有石柱今不可得矣此柱在西安府文廟門內

唐鄭府君夫人崔氏合墓誌

右誌題云唐故榮陽鄭府君夫人博陵崔氏合祔墓誌

銘給事郎試太常寺奉禮郎攝衛州司法參軍秦賈纂無書人姓名叙云恒字伯常試太常寺協律郎高祖世斌新鄭縣開國男會祖元嘉祖有年皆襲封考探賢魏州昌樂朝城縣令君之夫人博陵崔氏令門清族內則可師子六人頊珮瑾玳瑁威繼遺芳克修至行以大中十二年合祔府君夫人于先塋之側云云孫北海侍郎云萬歷初年此誌石出于石門土中其文其書非唐人佳者以伯常令族崔氏淑德當日著會真記者何乃造此犁舌業耶按鄭恒姓氏偶見于西廂傳奇世遂以此碑為鶯鶯崔氏夫婦之誌宋王銍辨張子野詩云詩人老去鶯鶯在註言張生即張籍為謬乃元微之託而

金石錄補卷二十一

六 別下齋校本

云朕引微之所作姨母鄭氏誌云其既喪夫遭亂軍微之為保護其家備至與傳奇之言合而元氏古豔詩中春詞二首皆隱鶯鶯字或隱作雙文以二鶯字為雙文也予考微之陸氏姊誌云外祖父授睦州刺史鄭濟白樂天作微之母鄭夫人誌亦言鄭濟女則鶯鶯者乃崔鵬之女于微之為中表會真記果為微之所託何疑此碑未詳崔氏家系豈必即為鶯鶯況會真記雖謂鶯鶯委身于人未嘗言某氏王實甫關漢卿所作乃烏有之辭也今以碑中名姓適與烏有之辭同而恒配又適與鶯鶯之氏同遂欲舉而實之恐失古人闕疑之義子故詳錄而辨焉王山史曰崔鶯鶯鄭恒夫人也恒字行甫碑

爲衢州參軍陳貫纂述成化開出于舊魏縣廢塚恒之
字貫之姓與此碑不同未知山史何據卽以此崔氏爲
鶯鶯也予在都門與山史游最久未嘗及此碑爲曾次
未了事後過吳門遇山史示金石史跋此碑甚詳山史
名宏撰華陰人

唐法雲禪院碑

右碑題云唐蘇州華亭縣顧亭林市新創法雲禪院記
大中十四年十月廿五日吳興沈斌述并書今在松江
亭林鎮法雲精舍石蓮房其地近顧野王家又于寺基
見斷碑曰寺南高基顧野王曾于此脩輿地志凡十四
字故市名有顧字碑陰載慶歷七年重修伽藍神梁賢
顧若祠堂僧靈鑑爲侑神詩序云寄顧亭林法雲精舍
云云則今之市鎮去顧字者爲俗人忘其所自也

唐王巨鏞碑

右碑翰林學士中散大夫守中書舍人劉瑒撰先石林
公燕語云唐翰林學士結銜或在官上或在官下無定
制如太和中李藏用碑云中散大夫守尚書戶部侍郎
知制誥翰林學士王源中撰則在官下與此碑異而瑒
不稱知制誥殊不可曉不應當時官名升降麗雜乃爾
也

唐主簿范隋告

右告告身也首一行云將仕郎知幽州良鄉主簿范隋

次行云右可柱國三行云敕朝散大夫尚書水部郎中
穆栖梧云云行慶策勳于是乎在可依前件四行云咸
通二年六月十一日後三行低六字平列檢校司徒兼
中書令使爲一行中書侍郎兼工部尚書平章事臣杜
審權宣奉爲一行駕部郎中知制誥臣王鐸行爲行奉
字爲一行又敕如右牒到奉行爲一行又咸通二年六
月十一日爲一行後三行與咸字平列檢校司徒兼侍
中使爲一行左僕射兼門下侍郎平章事恂爲一行給
事中三字爲一行無姓名又云告將仕郎前權知幽州
良鄉縣主簿柱國范隋奉爲一行又敕如右符到奉行
爲一行後列員外郎其下三行平列主事吳亮令史楊

金石錄補卷二十一

八 別下齋校本

鴻書令史姓名缺後云咸通二年六月 日下此碑嘗
刻在朱性甫鐵網珊瑚集中唐司封掌官吏勳級十二
轉爲一柱國据此先書官秩可加何勳繼以敕命敘其
才能功績合諸人于一敕王言不能單及也牒至中書
門下加以告諸本人謂之曰符使信驗也唐制如此詳
錄之以備參考恂者杜恂也宰相例不著姓而審權著
姓殊不可解狀宰相表審權爲中書侍郎兼工部尚書
在元年九月不帶平章事二年無審權名字與此告異
者表之漏也

唐尊勝陀羅尼經

右尊勝幢前有序宣義郎前建州司戶參軍劉鏞書無

撰序姓名後有朝議郎使持節漳州諸軍事崔袞立則此碑在閩中今秦陝石幢皆書此經出自唐人名手此碑建于咸通四年八月鑄字人湯惟晟又作八分書唐自太宗命三藏求取心經後異方之人必貢經典迎入內殿內外臣子以營創古寺剃度僧人為例譬之漢興以秦焚書下令訪求則諸儒偽作以應書已盡而書愈多六經之旨晦矣唐時翻經何以異此韓吏部所以有火其書之說乎

唐修文宣王廟碑

右碑題云新修曲阜縣文宣王廟記攝鄆曹濮等州館驛巡官鄉貢進士賈防撰無書人姓名後附鄆濮等州

金石錄補卷二十一

九 別下 齋校本

觀察使孔溫裕請修廟奏及中書門下牒鄆濮觀察使奉敕牒咸通十一年三月十日建記云溫裕夫子三十九代孫魯國公也蓋兗州非溫裕本境雖出俸貲必由奏請唐之制也按百官志下之達上其制有六曰表狀牒奏辭牒諸司相質其制有三曰關刺移中書門下似應以相質者報溫裕而亦云牒者據溫裕所奏牒于上得敕而後下之也歐公讀漢孔廟卒史碑知三公奏事與諸司異以為集古未嘗無益余于此碑亦云左傳王子朝之亂晉命諸侯輸周粟宋樂大心不可晉士伯折之乃受牒而歸此行牒之始也

唐碧落碑釋文

右碧落碑釋文鄭承規書咸通十一年七月六日立按碧落碑在絳州其書雜出韻籍鐘鼎款識非釋文莫之辨也碑名有數說段成式謂碑中有碧落二字故名而李肇則以為碧落乃觀名也李漢謂終于碧落字故名而歐陽公則以為其宮有碧落尊像文刻像背而名之也董道攷其地原名碧落觀改龍興宮則李肇之說為有據其文唐宗室李譔撰或以為陳惟玉書或以為李謹書或以為譔自書洛中紀異錄又云刺史李謹為母房太妃追薦造像成有二道士來請書之閉戶三日化二白鶴飛去其說似誕董弁云原刻石像背州將以不便摹搨別刻置廟中與歐說及紀異錄相符碑云有唐

金石錄補卷二十一

十 別下 齋校本

五十三禩歲集敦牂歐陽公謂為高宗總章三年而趙德甫云咸亨元年考之史總章三年三月改元咸亨也趙氏遺此釋文遂以為大篆當時罕見矣有稱說者誤矣

唐臥龍寺大悲陀羅尼經

右碑題云千手千眼觀世音菩薩廣大圓滿無礙大悲陀羅尼咸通十二年孟春弟子王元諗建吾邑張孝廉鴻一曰觀世音以佛出世時應跡西乾現菩薩身助揚佛化實則過去古佛號正法明蓋影響化儀法爾如是互為主伴大轉法輪凡普賢文殊諸菩薩皆然又不獨觀音也亦名觀自在華嚴經偈云勇猛丈夫觀自在世

稱爲女人者齊東之論如經所稱三十二應若凡若聖若男若女隨類現身同時攝化又何獨女人也楞嚴圓通章云八萬四千清淨寶目八萬四千母陀羅臂實則盡大地皆是菩薩手眼碑云千手千眼據成數而言猶約畧之詞也

唐孫自牧校勘石經題名

右題名在五經文字三卷之末云乾符三年孫毛詩博士自牧以家本重校勘定七月十八日書刻字人魚宗會顧寧人曰其字別體與朱梁所刻相類而本文不同當是開成中所刻其中有磨改者意自牧所爲也

唐李義先孔林石臺題名

右題名在夫子墓前石臺下殘泐過半可見者乾符丁酉歲正月十七日奉詔祭東岳迴祇謁先聖節度判官兼殿中侍御史李義先其餘尙存十餘字不成文矣昔孔子歿弟子于冢前以版壁爲壇方六尺至漢永壽元年魯相韓勅易之以石方三尺凡四十有九四面向外者俱有題名而剝落已盡此爲東南角第一石苞叩謁俯首見隱隱有字跡呼張太和搨之張曰某搨碑四十年未嘗及此石今日開生面矣乾符二字幾不可識以唐歷考之凡丁酉五細審字形則乾符四年也

唐黃府君墓誌銘

右碑題云唐故處士江夏黃府君墓誌銘并序鄉貢進

金石錄補卷二十一

十一 別下 齋校本

士張珪撰府君諱公俊字子彥以乾符五年十月歿于義興縣善拳鄉按宜興有善卷洞在國山西南拳與卷說文異解雖卷有先韻未嘗與拳字通也此云善拳鄉非卽善卷洞之鄉耶俟與宜興友人陳其年問之

唐張府君墓誌銘

右碑題云唐故宣義郎侍御史內供奉知鹽鐵嘉興監事張府君墓誌銘并序前荆南觀察支使將仕郎試詹事府司直 蒙撰無書人姓名府君諱中立其先范陽人司空華十五世孫而翰林侍書懷瓌之曾孫懷瓌與兄懷瓌皆以能書著名中立于乾符六年卒于常州義興之私第卽以其年四月墓于許墅村之南娶汝南周

金石錄補卷二十一

十一 別下 齋校本

氏歷官武進尉麗水令永康宰以左丞韋公薦爲臺主簿有韋公卽君之親外丈人之語讀者似不可解按史記刺客傳註小司馬引劉氏云丈人謂主人翁也又韋昭云古者名男子爲丈夫尊婦嫗爲丈人故漢書宣元六王傳所云丈人謂淮陽憲王外王母卽張博母也此云親外丈人必張爲韋氏之所自出然亦長者之通稱如杜少陵詩題寄韋尹丈人之類自俗于呼婦翁爲丈人故今日詩文中不常用此二字至以泰山有丈人峰轉呼婦翁爲泰山者尤可笑也

唐張曙擊颯賦

右張曙擊颯賦序云宋玉九辯曰悼余生之不時今余

崑山葉奕苞九來著

唐池州銅陵縣孚既侯廟碑

唐戴府君墓誌

唐李克用題名

唐孫府君神道碑 跋見前卷

唐中書門下江西觀察使牒

唐重藏舍利記

唐宣州重建小廳記 跋見前廿卷

唐濟安侯廟記

唐王審知德政碑

金石錄補卷二十二

別下齊校本

唐棲霞寺碑

唐乾陵石人姓名一

唐乾陵石人姓名二

唐宗聖觀主尹文操碑

唐鄭萬鈞草書心經

唐清淨經

唐虎邱劍池二碑

唐杜牧之贈張好好詩

唐景昭大法師碑 與十七卷

唐陳居士殘碑

唐褚遂良潭州斷碑

唐心經序

唐王枕蘭亭敘

唐魏國公揚花臺銘

唐楊師謀題名

唐池州銅陵縣孚既侯廟碑

右碑云勅宣歙池等州都團練觀察使牒當道先准詔

旨許行壘勅授管內諸州有功刺史大將等憲官具件

如後晉朝故晉陽太守兼揚州長史張寬牒奉處分當

道先准詔旨許行壘勸功勳雖幽顯不同而褒昇

一致又云軍都願請是行權制謹議褒贈游擊將軍宣

州都督後云中和二年又云使檢校工部尚書兼御

金石錄補卷二十二

別下齊校本

史大夫裴押案此則唐時藩鎮得行壘勅申言晉張寬

事例以示壘勸非始于唐也斜封壘勅出于臣下不止

錄人而以褒神尤為僭竊之漸乎既侯無姓名不知為

何人而裴字下無名有押相傳以為裴休非也

唐戴府君墓誌

右碑序云府君諱芳魯國郡人温良儉讓志惟清雅琴

酒不仕春秋六十三中和三年八月廿五日終其年季

冬之月初五日窆于吳郡東南華亭縣北廿二里去張

管墩五里莞治鄉城山里進賢護洞涇西一百卅十步

新宅之東南凡碑誌葬地未有如此之詳者銘詩有是

誰書雙鯉魚是誰讀雙白鶴之語尤為奇創

唐李克用題名

右李克用題云河東節度使檢校太保同中書門下平章事隴西郡王李克用以幽鎮侵擾中山領蕃漢步騎五十萬衆親來救援與易定司空同伸祈禱翌日過常山問罪時中和五年二月廿一日克用記又一行云易定節度使檢校司空王處存看題後云至三月十七日呂幽州請就和斷遂却班師再謁容兼申賽謝便取飛狐路却歸河東廿一日克用重記按中和五年即光啟元年僖宗以二月至鳳翔三月還京改元之詔未下也五代史不及克用援處存事而見于唐書李茂勳傳蓋克用與處存厚相結李可舉惡其將窺山東遣李全

金石錄補卷二十二

三 別下齋校本

忠園易州以王鎔攻無極揚言易定本燕趙屬得其地且參有之處存求援太原克用自將赴之鎮人懼退保新城克用急攻之鎔引去追破之九門並未言及幽州請和也然傳中止云鎮人懼而不及幽州則請和可知矣又按通鑑載克用遣將康君立救之而題名則云領蕃漢步騎五十萬衆親來救援與通鑑異是時唐綱不振藩鎮橫行自相攻擊不奉朝命克用大書深刻略無顧忌如此豈知千百年後有指而詬訾之者乎

唐中書門下江西觀察使牒

右碑云光啟三年十一月中書門下牒江西觀察使其後列銜者二十四人曰中書侍郎兼兵部尚書平章事

杜遜能門下侍郎兼吏部尚書平章事孔緯又檢校僕射一人檢校司空二人檢校司徒八人檢校太保三人檢校太傅一人檢校太尉二人檢校太師一人皆帶平章事書姓太保中書令昭度不書姓檢校太師兼侍中一人太師兼中書令一人亦不書姓除杜孔韋三正相之外餘皆小書使字蓋使相也又有節度鍾傅兩牒字畫端勁有法非臺省吏所書二十一人者乃張濬朱玫李福李可舉李罕之陳敬瑄王處存王徽曹誠李康威李茂正王重榮楊守亮王鎔樂彥祺朱全忠張全義拓跋思恭時溥王鐸高駢也按僖宗紀及實錄自三相與思恭彥祺溥濬全忠茂正諸人外如李克用朱瑄王行

金石錄補卷二十二

四 別下齋校本

瑜皆是時使相不應遺其名而朱玫王鐸王重榮李福皆已死所謂太師中書令者史策不載惟陳敬瑄檢校此官最後者其是歟他皆不可究質矣

唐重藏舍利記

右碑題云唐重藏舍利記題下空處有葬舍利僧復嚴六字景福元年十二月十八日記僧守因鑄街內殿講論兼應制大德沙門南敘述僧知常書按此即前會昌六年重藏之舍利而遷于閣內也聞舍利為高僧茶毘後所遺光彩燦耀其質如石崇禎末先大夫觀阿育王舍利其色微黃大如小豆客皆稱賀蓋舍利神異各隨其人之福量而為之大小紅白無一定之形色先兄亦

至阿育王寺觀舍利色微暈而卒于亂中先大夫年八十有六無病預知時至坐而遷化亦足見其神異已

唐宣州重建小廳記 跋見前卷

唐濟安侯廟記

右碑諫議大夫李巨川撰拾遺柳懷素書大唐光化二年四月立碑在華州按碑唐昭宗自華還京改華州為興德府封少華山神為佑順侯華州城隍為濟安侯此文述韓建之功稱太傅許國公而不名褒建而及于城隍神也朱彝尊曰巨川為建掌書記撰許國公勤王錄以媚建方昭宗幸華建請誅李筠圍十六王宅皆巨川教之後為朱全忠所殺新唐書附叛臣之列

金石錄補卷二十二

五別下橋板木

唐王審知德政碑

右碑額篆書云敕賜琅琊郡王德政碑題云大唐威武軍節度福建管内觀察使處置三司發運等使特進檢校太保同中書門下平章事使持節福州都督諸軍事兼福州刺史上柱國琅琊郡王食邑一戶食實封一百戶王審知德政碑并序銀青光祿大夫行尚書禮部侍郎上柱國臣于兢奉勅撰將仕郎守京兆府鄠縣尉直宏文館臣王侗書天祐三年丙寅閏十二月一日准敕建立鐫字節度討擊使兼御史中丞臧允按天祐三年錢鏐楊渥朱全忠李克用攻陷州郡節度刺史皆叛附之審知立碑奉勅猶書正朔雖曰具文然有不可掩者

歐公以審知列世家為其不終為唐臣而又非鏐渥全忠克用之叛蓋與之也予就碑書題則直以審知為唐臣而已又按乾寧四年潮卒審知代立碑云三年潮避疾付臣軍旅史或誤也碑載曾祖友名王父玉 玉字下仲兄審邽 圭字下皆史所遺史云固始人碑云瑯琊人觀其郡封碑可信矣碑高二丈餘極穹偉間有一二殘泐尚精好唐共十六帝金石錄闕哀宗天祐子得是碑補入以志快焉

唐棲霞寺碑

金石錄補卷二十二

六別下橋板木

右碑記云陳侍中尚書令宣惠將軍參掌選事菩薩戒弟子濟陽江總持撰陳翊前會稽王行參軍京兆韋肅書賜紫沙門有朋篆額碑後有宋康定元年跋云此碑經唐會昌中毀廢重立至今石斷文缺寺僧契元捨貲購石依本再建刻字袁文雅按碑題之次列書撰人官秩姓名無更書國號者此曰陳侍中必為唐人所加蓋唐明崇儼為梁山賓三世孫碑中齊居士明僧紹仰山賓之父崇儼碑鋪揚祖父于攝山高隱至會昌重建斷碑而加之也王象之輿地碑記載此碑曰唐棲霞寺記陳江總撰高宗御書額故子姑置于唐碑中然此碑云沙門有朋篆額而非高宗何也總持為江總之字豈以字行耶宣惠將軍加于後主至德四年去陳之亡不遠豈此碑立于開皇之初總持不忘故國而書之耶然予

有陳伏波將軍誌立于開皇中者其碑題書曰前陳此無前字非隋時立明矣

唐曹汾題東林寺詩

右絕句一首刻在曇珙碑陰題曰去東林寺詩曰峯頭不住起孤烟池上相留有白蓮塵網分明知束縛要須騎馬別雲泉會昌三年秘書省正字曹汾題按汾開成四年崔蠡下進士後為中書舍人戶部侍郎忠武軍節度使乃丞相確之弟也

唐乾陵石人姓名

右姓名在唐高宗乾陵石人背上順治己丑之春予偶檢從兄晚若書篋中閱先文莊所遺碑刻得兩紙各長

金石錄補卷二十二

七 別下齋校本

二尺許字濶二寸一曰吐蕃大酋贊婆一曰十姓可汗阿史那元慶適休寧族人石農翁至示之石農曰此唐太宗陵上石人蕃酋姓名也華亭陳徵君藏宋揚碑刻甚多歿後散亡畧盡而予于徵君之孫齋中見大兩幅一則蔡京所書元祐黨人碑一則蕃酋姓名幾四五十人當以酒兩甕為君易之別去三年石農再至貽我一卷乃抄錄黨人及蕃酋姓名也問其原碑果為他人攬去而徵君之孫祇博一夕醉耳錄此卷者已許石農換酒姑以是示不負云又十年予為錄補而從兄前卒贊婆兩紙亦失之矣及考唐陵園記宋游師雄唐陵園趙楷記而知石農所謂蕃酋姓名者乃高宗乾陵而非太

宗之昭陵也太宗貞觀中以諸蕃君長琢石肖形止十四人惟乾陵之葬諸蕃來助者衆武后錄其酋長六十一人勒之琬琰皆以姓名刻在石人之背立乾陵獻殿之前左蕃酋二十九人右蕃酋三十二人元祐中游師雄以石人姓名漫滅訪奉天縣舊家所藏搨本完好者摹刻四碑每碑十六人各寫其衣冠像貌元至正中進士張敏編長安圖志已亡其一而三碑殘缺之餘存三十八人陳氏所藏即游公重勒之碑從兄所藏乃石人背上原刻也趙氏昭陵六馬圖贊跋云諸降將名字乃殷仲容書附于卷末故于補錄乾陵蕃酋姓名無使其不聞一世即游公勒碑之意也口都少卿穆使西記云

金石錄補卷二十二

八 別下齋校本

乾陵石人為回紇狀者六十有四與游碑合

唐乾陵石人姓名

游公四碑左第一碑亡左第二碑十人故左威衛大將軍兼金微都督僕固乞突左威衛將軍缺二都督鼠尼施處毒勤德右領軍將軍兼于泉都督泥步設小阿悉吉度悉波故左威衛大將軍兼燕然大都督葛塞訥故右威衛將軍兼潔山都督突騎施傍斬故右衛將軍兼頡頡字一都督拔密幹藍羨故左武衛將軍兼雙河關關字舍提欲護斯故左威衛大將軍兼匄延都督處木昆律啜阿史那益路故右金吾將軍兼俱蘭都督關傍汗阿悉首那斯大首領可汗頡利發關右第一碑十二人故

大可汗驃騎大將軍行左威衛大將軍崑陵都護阿史那彌射故右驍衛大將軍兼龜茲都督龜茲王白素稽故右武衛將軍兼龜茲都督龜茲王白素稽裴夷撻密施康居王泥涅師十姓可汗阿史那斛瑟羅吐谷渾青海王駙馬都尉慕容諾曷鉢右驍衛大將軍兼波斯都督波斯王卑路斯十姓可汗阿史那元慶吐谷渾樂關一徒耶鉢于闐王尉遲琄吐谷關三子石忽那右第二碑十四人故左武衛大將軍關二十姓衛官大首領吐屯社刊波斯大首領南昧木俱罕關斯施勒左威衛大將軍兼堅昆都督結贊蠶匭膚莫賀咄吐蕃使夫論悉曩然吐谷羅葉護咄伽十姓大首領監泊

金石錄補卷二十二

九則下續校本

都督阿史那忠節右金吾衛大將軍兼本洵都督五姓囚麵葉護昆職默啜使移力貪开達干播仙城關一河伏帝延吐蕃大酋長贊婆默啜使葛邏噴達干龜茲大首領那力自阿力碎葉川刺史安車鼻施按諸酋姓名見于唐史者數人皆助祭之臣故史官不能詳記也唐之治不及兩漢而土地之廣雖三代無以過焉太宗嘗謂房元齡等曰曩之一天下克勝四方者惟秦皇漢武耳朕提三尺劍定四海遠夷率服不減二君然彼末路不自保公等宜相輔弼毋進諛言置朕于危亡也審如是太宗可謂明主矣而自營昭陵琢降將以夸示來世又何也武后效尤亦刊像乾陵元宗繼之淫亂頻承唐

祚始弱然碑中所見皆東西與北諸國之人南詔在海外無廣土堅城王師不能時至無積威未必有深怨而唐之亡也反以南詔所謂禍叢于所忽信已要之窮兵及遠本人主好勝一念啟之漢文賜南越王几杖豈力不足哉亦有所不為耳

唐宗聖觀主尹文操碑

右碑員半干撰八分書無書人姓名趙嗣曰敘文操游太白觀異像以為奇益太白名山至今多見靈異不足奇也至謂老子降于壇閱萬眾其睹則近誕矣

唐鄭萬鈞草書心經

右心經石刻世謂右軍書王尚書元美云書雖道逸而疎縱不入格不中懷素作奴况右軍乎此為駙馬都尉鄭萬鈞書按張說序云萬鈞學有傳僻書成草聖萬鈞之能書固矣必以心經為萬鈞書恐會州無所據也

唐清淨經

右清淨經柳公權書字字藏鋒書家共賞米海嶽所謂小字要如大字有尋丈之勢者此也誠懸之論曰尖如錐捺如鑿不得出只得却是非極工于筆者不能但骨力有餘却無變換同一柳書而李西臺愛柳尊師誌歐陽公愛高重碑蔡忠惠公愛陰符經序人之好尚不同固若此乎

唐虎邱劍池二碑

右二碑在虎邱劍池上顏真卿書縱橫三四尺極其壯偉信非魯公不能虎字末筆少缺避高祖諱也歲久殘初萬歷甲申于土中復得劍池二字樹崖壁間有馬之驥者將虎邱二字重摹而虎字末筆竟不復缺失其義矣

唐杜牧之贈張好好詩

右詩載樊川集中書載宣和書譜末有灑盡滿襟淚短歌聊一書二句漫滅不可摹此董宗伯手摹也牧之書瀟灑流逸深得六朝人風韻宗伯云顏柳以後若溫飛卿杜牧之亦名家也予觀小杜流連旖旎放浪低徊讀其詩歌使千載下有情人驚魂動魄何況雲烟滿紙筆

金石錄補卷二十二

三 閣下 廣校本

致絕塵乃爾耶

唐景照大法師碑跋已見十七卷

唐陳居士殘碑

右殘碑額篆書云大唐潁州陳居士塔銘下止數十字有云居士諱生字善慶其姓名尚可識餘磨泐殆盡此碑武功縣人耕而獲之居士必武功人也

唐褚遂良潭州斷碑

右褚遂良湘潭偶題詩云遠山酋翠翠凝烟爛漫桐花二月天游徧九衢燈火夜歸來月挂海棠前後尚有字皆莫辨遂良貶潭州都督行部至道洗筆池上後人立祠榜曰唐大都督褚公洗筆池咸淳閒邑人趙必穆子

池中得斷碑上刻褚公此詩也酋萃即嶠嶭漢碑多用之省文也

唐心經序

右心經序題云唐南陽忠國師述九華山僧省言書書全出虞伯施幾于亂真矣碑在報恩寺壁間

唐玉枕蘭亭序

右蘭亭敘相傳褚河南歐陽率更緒而入石者柳文肅云賈秋壑家有蘭亭數本如玉枕者其客廖瑩中叅校命工王用和以靈壁石刻于悅生堂又謂悅生蘭亭也楊文貞云玉枕蘭亭有二一在南京火藥劉家一在紹興府文衡山云沈石田家藏玉枕本有秋壑印右軍像

金石錄補卷二十二

三 閣下 廣校本

極精按桑世昌蘭亭考備著傳刻本末所疏不下百本而畢少董所藏至三百本並不言玉枕何也

唐魏國公揚花臺銘

右銘題云魏國公揚花臺銘并序判官亳州臨渙縣尉申屠液撰而無書人姓氏及建碑年月日碑係裝成銘詞脫落殊為可恨按序云輔國將軍魏國公楊等皆天子貴臣忠義盡節爰抽淨俸申莊嚴之事也又云華簷覆像盡垂交露之珠玉砌連龜更飾雄黃之寶似非一人獨鑄佛像而不具姓名即魏國公有姓不名而題額中揚花二字連及殆所弗解然臺名揚花亦風韻可喜不必深求之也

子友趙君普齋有此碑題云號國公楊花臺銘并序而銘曰之後卽署判官亳州臨渙縣尉申署液撰原無銘詞非脫落也揚花揚字不從木蓋卽散花之義碑云花雨依微灑輕香于世界是已前又有一碑卽此錄第十三卷中楊將軍新莊像銘也後云開元十二年十月八日無善撰人姓名書仿褚河南與臺銘如出一手而碑之大小亦相等予疑像銘之楊將軍卽臺銘之號國公楊因檢舊唐書宦官楊思勗傳開元初安南首領梅元成叛詔思勗討之卒斬元成十二年五谿首領單行璋作亂思勗復授詔討之生擒行璋以軍功累加輔國大將軍後從東封加驃騎大

金石錄補卷二十二

三 剛下 廣校本

將軍封號國公則此二碑均屬思勗明矣像銘刻于開元十二年在討行璋之後故云受聖寄任聞難經綸英謀貫古韜畧通神一蒙金鉞屢建華勛善代不伐功成不居功歸天子善託真如蓋紀其事也考元宗本紀討行璋時思勗官書鎮國將軍故此碑題曰楊將軍其臺銘稱輔國大將軍號國公及云牛車鹿裘驃騎減中人之產當刻于十三年東封以後也按顧氏金石文字記云號國公主花臺銘在西安府南門內華塔寺以揚作主亭林親至其碑所不應舛謬至此當由亭林文集刻于身後校讎疎畧偶然筆誤耳近時秀水李氏光映刻金石考畧引用古林金石

表遂引唐書順宗女號國公主以實之竟以申屠液爲順宗時人訛以滋訛幾成信讞此孟子所以有不如無書之歎也碑中布衣脫粟有丞相之風相字失寫旁添想字又銘曰之後憂然而止殊不可解思勗本姓蘇羅州石城人爲內官楊氏所養因姓楊氏史稱其殘忍好殺奉命殺牛仙童至採取其心截去手足割而啖之其慘酷至此乃建塔造像以邀冥祐亦愚矣哉乾隆三十五年十一月初二日欽鮑廷博識于知不足齋

唐楊師謀題名

右題名云昔漢丞相蕭何邀淮陰公韓信至此山大唐

金石錄補卷二十二

西 剛下 廣校本

刺史楊師謀記按世家列傳信同諸將于南鄭遁亡何追信還豈南鄭固有山爲昔時追及處耶玉堂閒話興元之南有竹路通于巴州其路則深谿峭巖惟措大嶺稍似平處行人徐步而進若儒之布步其頂謂之孤雲兩角彼中諺云孤雲兩角去天一握淮陰侯廟在焉昔漢高祖不用韓信信遁歸西楚蕭相國追之及于茲山故立廟貌耶

金石錄補卷二十二

金石錄補卷二十三跋尾

崑山葉奕苞九來著

唐李夔登北嶽詩

唐楊君墓誌銘

唐汾州刺史朱邪公墓誌

唐太保李公碑

唐代州刺史李公碑

唐劉光俊墓誌

唐兜率天經石幢

唐夔州都督府記

唐石鼓經呪

金石錄補卷二十三

別下齋校本

唐生公講臺碑

唐元結窪尊題名

唐樂安郡府君孫公墓誌銘

後梁鎮東軍牆隍廟記

吳越崇化寺尊勝石幢 誤入後卷

後梁開化寺陀羅尼經幢

後梁僧彥修草書擣衣篇

後梁吳郡陸夫人墓誌

後晉重修法門寺塔廟記

後梁吳越王題名

後梁尊勝陀羅尼經幢

後唐李存進碑

南唐祈澤寺碑

唐李夔登北嶽詩

右詩題云秋祭恒嶽晨坐有懷定州司馬李夔詩云二儀均四序五嶽分九州靈造良難測神功匪易酬恒山北臨代秀峯東跨幽瀕洞鎮河朔嵯峨冠嵩邱禋祠彰舊典壇廟列平疇古樹侵雲密飛泉界道流從官叨佐理銜命奉珍饈薦玉申誠效鏘金諒有由郊原照初日林薄委祖秋塞近風聲厲川長霧氣收他鄉饒感激歸望切祈求景福如宏願私門當復侯

唐楊君墓誌銘

金石錄補卷二十三

別下齋校本

右碑題曰楊君之志序云君諱愨字仁哲漢太尉公十七代孫以大唐己巳歲八月葬按唐總章二年開元十七年貞元五年大中三年皆次己巳楊君生不逢時無所表見祖父皆仕王府亦無可考不能定其為何時人也銘序古雅書法道勁而逸其名惜哉

唐汾州刺史朱邪公墓誌

右碑額云汾州刺史朱邪公墓誌篆書在晉王墓中止存此額按朱邪赤心賜姓李氏後其子孫俱諱稱朱邪而見于史者惟執宜歸唐從大將軍康承訓討龐勛而為太原行營招討沙陀三部落軍使不言其刺汾州也餘則無可考矣

唐太保李公碑

右碑額云唐故左龍武軍統軍檢校司徒贈太保隴西李公神道之碑篆書題與額同書撰姓名建碑年月殘闕序云公諱國昌字德興世為隴西沙陀人偉姿容善騎射蓋克用之父朱邪赤心所謂赤馬將軍火生頭上者也按唐紀其先本號朱邪出西突厥後號沙陀而以朱邪為姓拔野古為始祖自序曰沙陀者北庭之積也唐太宗時置沙陀府歐陽公曰非也朱邪部族之號耳拔野古與朱邪同時人非其始祖太宗時亦無沙陀府高宗永徽中朱邪孤注為契苾何力所敗後百五十六年當憲宗時朱邪盡忠見于中國赤心者盡忠之孫執宜之子也

金石錄補卷二十三

三 別下齊校本

唐代州刺史李公碑

右碑額云唐故代州刺史李公神道之碑書撰姓名年月殘缺序曰公即太保之次子也其名僅存克字又有公前躍馬彎弓及徐方等數字可識按史克用弟四人次曰克讓為振武軍校從討王仙芝以功拜金吾衛將軍宿衛京師賜親仁里第自克用稱兵雲中殺守將段文楚詔捕克讓讓與僕數十騎彎弓躍馬突圍出奔雁門與碑合則為克讓無疑但史不言其為代州刺史又云與黃巢兵戰敗匿南山佛寺中為寺僧所殺有不可曉者朱彝尊曰太保代州二碑在代州柏林寺東晉王

克用墓上土人相傳舊有碑十三今十一已亡其二存者又散埋土中蓋金石之文自歐陽永叔趙明誠後世無篤好之者宜其斷裂漫漶不可復識如是也永叔去五代甚近沙陀世次已不得詳唐家人傳謂太祖四弟皆不知其父祖名號至國昌字德興紀亦遺之是十三碑者永叔亦未之見也更六百年而予得睹其二非幸與同里曹先生秋岳有歐趙之好出二碑于土而墓之遂書其後

唐劉光俊墓誌

右志高肅撰無書人姓名趙嗣曰光俊無殊績可稱肅文亦卑冗書行草習聖教如不能縛雞人學扛鼎者

金石錄補卷二十三

四 別下齊校本

唐兜率天經石幢

右石幢在明藩邸中趙嗣曰此經大有歐率更書法志川宗尉掘地得之一字不損可玩也

唐夔州都督府記

右碑集古錄云唐世人人工書故其名湮沒者不可勝數如貝靈該繆師愈今人尚不知其姓名况其書乎此記究未知貝繆二君誰書之也

唐石鼓經呪

右尊勝經呪以石為鼓而環刻之書道健有法存者不能強半鼓下作石山山上作天王鬼神以戴之斧鑿工甚奇在醴泉縣趙村廣濟寺後是初建寺時物

以上四碑及儼尊者塔額劉慎徽書尊勝經石幢見于盤屋縣趙子函石墨鐫華為趙錄所遺者子雖未見諸碑以子函身歷碑下其言可信存之

唐生公講臺碑

右生公講臺四大字篆書相傳為李陽冰筆在虎邱千人石上乃生公說法石為點頭處也

唐元結窪尊題名

右窪尊在今永州石上穴以受酒可三甕許約五斗尊旁題云方外子為元子作次山之友必高人逸士惜不得其姓名而方外子七字大書深刻與窪尊長留天壤間觀者為之裴徊不忍去云

金石錄補卷二十三

五 別下齋校本

唐樂安郡府君孫公墓誌銘

右碑額云孫公墓銘篆書題云唐幽州衙前討擊使樂安郡府君孫公墓誌銘并序公諱緒字宗緒五世祖伏伽大理卿大父世元雲麾將軍左驍衛幽州衙前兵馬使檢校太子賓客父諱殘闕有鄉貢進士高哲一行在邊書之次不言書撰人意即哲也先文莊公日記云藁陽武侯家鑿地得石二方一尺二寸四分其蓋四角削稜刻螭文中方七寸篆額四字石在今通判黃諫家按陽武侯薛祿築獨石隆慶諸城洪永間人也

後梁鎮東軍牆隍廟記

右碑題云重脩牆隍神廟兼奏進封崇福侯記大梁開

平二年歲在武辰 曰 啟聖匡運同德功臣淮南鎮海鎮東等節度使檢校太師守侍中兼中書令吳越王鏐記記中有敕云敕鎮東軍牆隍神廟玉前朝名將劇郡良材豈獨遺愛在人抑亦垂名終古况鏐任隆三鎮功顯十臣云云按唐亡于天祐四年丁卯梁太祖朱温稱開平元年後梁紀開平二年八月吳越王鏐遣甯國節度使王景仁奉表詣大梁景仁即茂章也温曾祖名茂琳父名誠故此碑以城為牆以茂為武而茂章亦改名焉薛史梁記元年六月司天監上言請改月辰內戊為武戊本音茂為茂之嫌名至今相傳以戊為武而作茂音者絕少舊唐書哀帝紀天祐二年七月辛巳敕

金石錄補卷二十三

六 別下齋校本

全忠請鑄河中晉絳諸縣印內有城字並落下如密鄭絳蒲例單名為文九月己巳勅武成王廟改為武明王十月癸丑敕改成德軍曰武順臺城縣曰棗平阜城曰漢阜臨城曰房子十一月甲申敕改潞州潞城曰潞子黎城曰黎亭河南告城曰陽邑蔡州襄城曰苞字同州韓城曰韓元絳州翼城曰澮川鄆州鄆城曰萬安慈州文城曰屈邑澤州晉城曰高都陽城曰護澤安州應城曰應陽洪州豐城曰吳高皆避全忠父名也哀帝以天子而諱臣下之名况吳越終其世奉中原之正朔者乎顧炎武曰曾子固跋韓公井記襄州南楚之故城有昭王井故城今謂之故牆即鄆也予按城為成同音在所

必改而以城爲牆又見于此炎武又曰茂字有讀爲武者漢執金吾武榮碑云天降雄彥資才卓茂仰高鑽堅允文允武然則戊之改武非無自矣

後梁開元寺施羅尼經幢

右施羅尼經幢在邢州開元寺後院題曰大佛頂隨永尊勝施羅尼經之幢寺中別有尊勝碑云尉賓沙門佛隨波利奉詔譯此曰特進試鴻臚卿開府儀同三司蕭國公食邑二千戶贈司空諡大辨正廣智大興善寺三藏沙門不空奉詔譯後云梁乾化五年正月日建無書人姓名按翻譯此經俱在永淳間其文微有不同梁大祖乾化元年六月被弒再歲均王誅友珪自立復稱乾

金石錄補卷二十三

七例下齊校本

化三年四年此云五年卽貞明元年也是年唐莊宗入魏梁晉夾河之戰方始邢州未嘗一日安而閻寶等尙能及此此以見晉宋以來至于五季崇奉佛教卽兵戈擾攘猶不廢也

後梁僧彥修草書壽衣篇

右僧彥脩書宋嘉祐中刻石司農少卿李丕緒跋云乾化中僧彥脩善草書得張旭法惜其名字不振模刻以貽好事石在西安府學

後梁吳郡陸夫人墓誌

右碑云時大梁貞明五年正月廿九日上蒼降禍終于此晨夫人娶蘭陵郡蕭府君諱章子七人女二二娘娶

李氏五娘娶吳氏于二月廿八葬于先府君同丙首壙元買妙清院西地哀子珂等立誌云云按妙清院在常熟縣尚湖之南蕭梁時建汲古閣主人毛鳳苞別號子晉于崇禎末重脩大殿發腐柱得此誌石字殊醜惡志云夫人娶蕭府君二女娶某氏古來男曰娶女曰嫁未聞以婦人而曰娶者文字俱不足存特以毛先生好義布金寺院此誌久作柱礎忽著于世不能無感云

後梁吳越王題名

嘉靖庚申春吾邑張石川先生寰登吳山徙倚上方懸崖見數字類顏魯公命從者搨之乃錢王題名也題曰梁龍德元年歲辛巳二月戊午一日朔天下都元帥吳

金石錄補卷二十三

八例下齊校本

越國王錢瑒題無錫趙駿烈紀元覽考云梁五月改元龍德與通鑑同而此于二月已稱龍德何也吳任臣十國春秋是年爲錢氏天寶十二年于三月梁王詔王大舉兵伐吳豈瑒于梁改元詔到之時卽題名奉新號以示恭順耶或石崖殘泐字畫訛異耶

後晉重脩法門寺塔廟記

右碑薛昌序撰王仁恭書在扶風縣按天祐止四年此碑稱十九年史臣以李茂貞能奉唐正朔而此記後雖一稱天祐其中歷序前事並以天復紀年至二十年止與史不合次年莊宗取梁茂貞稱臣又一年茂貞死戰爭之時得舉佛事以梁晉講兵茂貞偷安也茂貞傳先

為岐王莊宗改封秦王據碑則已先為秦王矣

後梁尊勝陀羅尼經幢

右幢在虎邱半塘壽聖寺中江夏郡黃氏十五娘造梁龍德二年九月二十二日建龍德朱友瑱紀年也

後唐李存進碑

右碑題武節度麟勝朔等州觀察處置營田押蕃落等使單于安北都護行營蕃漢馬步使天雄軍馬步軍都指揮使北面行營前幽州節度判官朝散大夫檢校尚書吏部郎中兼御史中丞柱國賜紫金魚袋呂夢奇撰上參軍試太子校書梁邕書并篆額序云公諱存進字光嗣本姓孫樂安人也按史存進在義兒傳振武

金石錄補卷二十三

九別下補校本

人名重進失其字而非樂安碑云曾祖巖振武節度都押衙右散騎常侍祖名父佺振武節度都押衙左教練使銀青光祿大夫左散騎常侍為史所遺史云太祖攻破朔州得之賜以姓名養為子而碑云太祖以公早立戰功補節度押衙左廂衙隊威雄第一副兵馬使奏授銀青光祿大夫檢校太子賓客兼監察御史奏授者朝廷之銜也歷大順至景福二年五月始榮連戚屬補充右廂義兒第一院軍使戚屬者即史所謂賜姓名而碑文其詞也義兒第一者即史所謂養為子而碑據其名也然已歷試之而後充義兒非初得之而即養為子也史云從太祖入關破黃巢從莊宗戰柏鄉為碑所

遺其在太祖時碑云乾寧二年十月除授散騎常侍光化二年除授左廂馬步都虞侯三年正月除授鴈門已北都知兵馬使五月權知汾州軍州事權者代署之謂四年轉右廂押隊都知兵馬使天復元年除授金紫光祿大夫檢校刑部尚書二年三月除授檢校兵部尚書十月加授檢校尚書左僕射八月轉左廂衙隊都知兵馬使三年知石州軍州事昭文睿武光孝皇帝于天祐五年正月制授檢校司空使持節石州諸軍事石州刺史九年二月奉命再知汾州軍州事十年六月奉命權知沁州軍州事與史歷慈沁二州刺史異其間有制加光祿大夫檢校司徒又正授諸道行營蕃漢馬步使碑

金石錄補卷二十三

十別下補校本

云主上駐蹕在鄴補天雄軍都部署巡檢使與史莊宗初得魏博以為天雄軍都部署同碑云劉鄩在莘縣與主上對壘公子南門多排弓矢待之鄩夜攻都城弓弩盡發鄩逃免為史所遺碑云十五年冬大破汴寇十六年三月制授單于安北都護御史充振武節度麟勝朔等州觀察處置營田押蕃落等使史止云節度其餘皆遺上以大兵渡河公埋大木于兩岸作浮橋盡渡七年十月就加檢校太保賜御衣鞍馬與史同而史云以華竿維大艦又與埋木異十九年正月契丹犯境從征二月加檢校太傅封隴西郡開國男食邑三百戶四月授北面行營招討使為史所遺乘勝深入為流矢所中沒

子陣與史同史則詳言李嗣昭戰歿存進代之軍于東垣與張文禮子處球戰歿處球兵殆盡碑所失載年六十七子漢韶漢威漢殷漢關漢筠祿兒歡兒而史止及韶一人同光二年贈太尉以十一月葬蓋太祖置義兒軍如李嗣昭等甚衆與存進異故史于李嗣源僅書其所賜之姓名不以子書也若存進爲太祖所親愛莊宗所信用其除授左右廂等職皆出于已至云制授制加則承制而命之也史于義兒傳最畧故予全錄碑文以記其同異云

南唐祈澤寺碑

右碑在祈澤寺殿角久埋荒翳中磨滅殆盡明萬歷中

金石錄補卷二十三

上別下高板木

金陵盛時秦鋤地得之今陷殿後壁間其首云晉水齊雲山釋無名後云秦正之月元年與德謙及保大諸字可辨時泰云茲寺經會昌之厄昇元初重建故有是作惜今殘缺徒令慨嘆而已寺在祈澤山東出通濟門三十餘里

金石錄補卷二十三

金石錄補卷二十四 跋尾

崑山葉奕苞九來著

吳越崇化寺尊勝石幢

後唐千峯禪院敕一

後唐千峯禪院敕二 敕三 補後

吳越舜井石記

後晉冥福院牒

蜀邛州天慶觀陳希夷詩石刻 補後

後唐朱齊邱詩

後晉溪州銅柱記

後晉建雄節度使相里金碑

金石錄補卷二十四

一 別下高板木

後晉駙馬都尉司匡翰碑

吳越福州宣威感應王廟碑銘

吳越大慈山甘露院牒

後周龍泉禪院記

後周中書侍郎景範碑

後周尊勝陀羅尼經幢

南唐茅山紫陽觀碑

南唐王文秉小篆千字文

吳越洞庭山彌勒寺重脩石井記

南唐周處廟像碑

南漢千佛寶塔記

北漢天龍寺千佛樓碑

五代楊凝式步虛詞

阿明題書

吳越崇化寺尊勝石幢

右幢云天寶四年歲次辛未三月五日建按梁以丁卯
纂唐錢氏猶稱天祐次年戊辰建號天寶蓋以中原喪
亂自行紀年于境中外則仍奉梁之正朔此云辛未為
梁乾化元年以崇化寺在臨安城內故幢書天寶是年
捨安國縣宅基為寺則請額于梁曰光孝明因者未嘗
不用乾化也又如臨安立武肅生祠碑記則曰乾化三
年錢氏家乘載追贈太夫人并敕建三世祖廟于衣錦
軍則曰乾化四年然後知武肅一生智術得以小事大
之效故能歷世久遠與諸鎮迥異無錫趙駿烈編紀元
彙攷最稱詳備獨于武肅天寶寶大二號乃云世次不
可考于故因此幢而考正焉凡不用中原國號之碑即
以吳越冠之

金石錄補卷二十四

二例下編校本

後唐千峯禪院敕一

右碑額云明宗詔書之碑鐘鼎篆文敕澤州千峯禪院
僧洪密後十日敕字大於掌而敕字作卍朱彞尊曰明
宗踐位日洪密具表稱賀以此倉之有日遜避無所愧
惡良多嗚呼五代之季安得此長者之言哉歐陽子謂
明宗武君不通文字觀署尾數大字出自親判更有慶

日書詔新鑄之印可異也

後唐千峯禪院敕二

右敕云據洪密所奏諸山門寺院乞免租稅事作納秋
了分析奏來當別有宣秋熱得安和否遣去不多及一
日敕而加新鑄之印三處夫以武人佞佛遂及其徒制
詔如書札等于僚友惟唐文皇手敕房魏諸臣往往若
此而明宗施于浮屠何也

吳越舜井石記

右記云吳越國王寶正三年八月十九日重開舜井取
得重華石一片竊恐年移代遠莫測端由特令鑄刻用
記年月已丑歲林鐘之月二十九日天下都元帥吳越

金石錄補卷二十四

三例下編校本

王記吳任臣十國春秋云旌教寺僧義恩奏云按圖經
西北去三十五里有舜井二口深三丈舜子生時井為
湧泉即淘金之處也鄉人或遇耕鋤多得古博覽石寶
正三年閏八月初九日奏上十四日王差西都上直官
五十人東都上直官五十人賫大糧舂鑄至井所開掘
得識記寶物一百二十餘件都抽領西都上直廩虞侯
盛瑗東都上直廩虞侯孫宏西都隨身虞侯間邱稔勾
當拜祭內值殿十將于軒十六日鑿西井十九日得銀
環六赤珠一金合一古文錢二千三百四十九琥珀珠一
當十大錢三當五十大錢二十四太平百錢直百三銖
二十四大錢二百五十四五銖錢九百六十貨泉錢二

百八十半兩錢三十石獅子一鑄其背曰重華井天明
可開腹內水晶珠一東井得銀塔一高一尺五層內有
金瓶舍利二顆散金瓶二金鈴六銅鈴一銀環六銀鈴
一水精珠十四琥珀珠九襍珠大小三十五小琥珀獅
子三十瑪瑙珠七玉人一玉環一銅鏡三銅爐一小瑪
瑙珠六玉瓶一以上共三十四件並有石匣盛之題云
唐元徽四年于此造塔鎮井西有重華石一片闊三尺
厚九寸左右有索痕深二寸按順存錄言天慶觀有錢
氏時公移稱兩都都軍糧帖蓋錢氏稱杭為西都越為
東都因號兩都即此記之東都西都已丑為寶正四
年乃唐天成四年也錢氏雖奉中原正朔而輒自稱年

金石錄補卷二十四

四別下齊校本

號寶正之外復有天寶寶大見諸史冊至于台州壁記
有錢鑑天祐十九年之紀而瑪瑙水月寺幢又稱寶貞
者閻氏唐末泛聞錄復作保正想以宋人廟諱改貞為
正總之傳習易訛固不可得而明也元徽為宋蒼梧王
昱紀元此云唐者疑誤

後唐冥福院牒

右碑在泰安州冥福寺顧寧人于牒中隹字考之甚詳
然周禮司裘註隹亦作隹顏氏于隹字書隹通隹正則
未之及也唐時敕牒率皆用之何足異哉

後唐宋齊邱詩

右詩五言三十韻碑題云題鳳臺亭子陳獻司空鄉貢

進士宋齊邱上後題云前朝天祐八年二月二十一日
題後唐昇元三年二月八日奉敕勒石崇英殿副使知
院事檢校工部尚書兼御史大夫上柱國王紹顏奉敕
書銀青光祿大夫兼監察御史王仁壽鑄湘山野錄云
宋齊邱相江南李璟二世皆為左僕射嘗獻鳳凰臺詩
有我欲烹長鯨四海為鼎鑊我欲羅鳳皇天地為網繳
之句皆諷璟跋扈也先主不聽上表乞歸九華山按先
主舊名知誥為徐溫養子以天祐九年遷昇州刺史饒
洞天薦宋齊邱于先主當齊邱因于逆旅鄰娼魏氏女
竊賂遺數緡遂克投費見先主資之以國士合觀此詩
陳獻司空乃鄉貢進士時豈即投費之詩乎碑云天祐

金石錄補卷二十四

五別下齊校本

八年悲記事之誤也又按齊邱歸唐後以陳覺周帝之
命斬嚴續事言于唐主主命殷崇義草詔暴齊邱等事
聽歸九華山後命鎖其第穴牆給食齊邱縊死諡曰繆
醜野錄所載齊邱諷李主跋扈不從而乞歸九華非矣

後晉溪州銅柱記

右銅柱高一丈二尺重五千斤晉天冊上將軍楚王希
範立學士李宏舉撰記希範馬殷子也殷由梁而唐而
晉奄有南夏希範以次襲爵楚王唐廢帝清泰三年賜
弓矢冠劍晉高祖天福四年加天策上將軍開府如殷
故事溪州即今湖廣永順軍民府西接牂牁兩林南通
桂林象郡五溪諸蠻彭氏最大史稱希範遣劉勅劉全

明以步卒五千攻彭士然士然遣子師高降于勃乃立銅柱為表命學士李臯記之按碑曰士愁而非士然曰宏臯而非臯曰師臯而非師高有勃而無全明史云南甯莫彥殊都雲尹懷昌牂柯張萬濟率其本部共三十七州附于希範合彭氏為四而碑云五姓歸明碑中具彭氏誓詞及希範會語後列彭氏子姓從臣之名字殊醜惡以其與史互異錄之吳任臣十國春秋云通鑑作彭仕愁五代史作彭仕然而以此銅柱作士然為可信子所得拓本為士愁字畫顯著並無可疑未知志伊所見又與子異何也

晉建雄節度使相里金碑

金石錄補卷二十四

六 別下 續校本

右晉相里金碑按傳云字奉金而碑云國寶傳云贈太師而碑云贈太子太師封西河郡開國侯當以碑為正顧炎武云碑稱顯項生大業大業生庭堅庭堅仕堯為大理官殷末有理王為殷伯其孫仲明逃紂之禍去王字而稱里氏至周晉有里克其妻同成氏攜小子季連避地居于相城時人遂呼為相里氏相里武為漢御史相里覽為前趙將軍而莊子書言相里勤之弟子作碑者不能引也子尋此碑同行者為相里完極蓋即太師之後考北齊寺碑多相里氏之名至今千有餘年而裔孫猶居于此不獨晉中淳樸而山谷之險猶足以自保故能累代不遷若山東河南兵火之餘人民亡散欲求

元時遺俗已寥寥不可問矣按貞觀中有相里元獎為司農丞趙錄有相里友諒墓誌長慶四年立

後晉駙馬都尉史匡翰碑

右碑題趾功臣義成軍節度滑衛等州觀察處置營田內河解等使冠軍大將軍右金吾衛大將軍員外置同正員檢校司徒兼御史大夫駙馬都尉太保史公神道碑銘并序朝議郎尚書虞部員外知制誥臣陶穀奉敕撰待詔朝散大夫大府卿賜紫金魚袋臣闕光遠書天福八年六月十四日建楊稠鑄字匡翰石敬瑭之婿也尚魯國大長公主而不見于史大王父懷清王父敬思父建 皆任九府都督翰以駙馬歷官通顯並無功績可紀穹碑巨碣止署官階而已

金石錄補卷二十四

七 別下 續校本

吳越福州宣威感應王廟碑銘

右碑陳 撰會同十年七月十日建宋王象之云通鑑晉天福三年戊戌契丹主耶律德光改元會同至後漢天福十二年丁未整整十年是歲福州陷于吳越錢氏自契丹入浙既用會同故福州亦用之按遼史會同無十年以是年二月已改大同也吳任臣曰契丹降赦則稱會同而改元則曰大同改元之後不三月而德光卒大同之號不行于南土故吳越猶稱會同也

吳越大慈山甘露院牒

右牒稱會同十年七月後有吳越國王押字及鎮東軍

節度印文按吳越奉契丹正朔屢見于寺院碑記于是年八月始奉漢制授宏侖鎮海鎮東節度使故此牒文止稱鎮東也吳任臣十國春秋云吳越備史稱忠獻王遺令以宏侖爲鎮海鎮東節度使者誤子按十國紀年馬殷傳云開運四年契丹犯關中國兵亂貢賦不通而不書會同年號則是湖南諸國不奉契丹惟吳越獨行此號耳

後周龍泉禪院記

右碑額云敕賜龍泉禪院篆書題云大周澤州陽城縣龍泉禪院記文林郎前守澤州司法叅軍徐綸口撰鄉貢進士王獻可後序并書沙門師誠篆額顯德三年丙

金石錄補卷二十四

八 剛下齊校本

辰九月七日建記中有大周開基之二載壬子按周太祖郭威稱帝于辛亥改元廣順與碑合內述天祐十九年按此地本屬梁乃追削梁號而改稱天祐者

後周中書侍郎景範碑

右碑翰林學士朝議郎尚書水部員外郎知制誥扈載撰顯德三年十二月十日建通鑑顯德二年八月丁未中書侍郎同平章事景範罷判三司以父喪罷政事碑云以列卿歸第懸車故鄉嗟風樹之忽驚訢昊天兮何極則是罷官歸里而後遭父喪與史異顯炎武曰鄒平縣南五里有景相公墓通鑑後周顯德元年七月癸巳以樞密院直學士工部侍郎常山景範爲中書侍郎同

平章事此地唐時屬常山也景氏之裔自洪武間有兩舉人今亦尚有諸生不能記其祖矣不知何年謬傳爲晉之景延廣而邑誌載之山東通志等書襲舛承訛無不以爲延廣墓遂有令于此者謂延廣在晉爲誤國之臣咎其後人毀其祠宇子至鄒平有諸生兩人稱景氏之孫請問其祖爲誰子取通鑑及周世宗紀示之又示以延廣傳延廣字航川陝州人其官爲馬步軍都指揮使非此明矣又一日視此墓碑云故中書侍郎平章事景公諱範又曰我大周聖神恭肅文武孝皇帝建大功于漢室爲北藩于魏郡又曰今皇帝嗣位登用舊臣又曰封上柱國晉陽縣開國伯贈侍中又曰冬十一月薨

金石錄補卷二十四

九 剛下齊校本

于淄川郡之私第字甚明白因嘆近代士人不學以本邑之人書本邑之事而猶不可信以明白其見之碑而不之視以子孫而不識其先人推之天下郡邑之志如此者多矣

後周尊勝陀羅尼經幢

右幢在吾郡之虎邱一小石柱立于劍池之東千人石水灘上鑿佛像兩層爲蓋題云尊勝陀羅尼經後云下元甲子顯德五載龍集戊午日暉南斗高陽許氏建按吳越于丁卯開鎮雖有寶正天寶寶大等號而奉周正朔故此幢稱顯德也然不直書大周而云下元甲子豈非有碍于國主而隱之耶吾郡古碑甚少雖虎邱爲日

涉之地而失于墓拓庚申閏八月征閩藩旌官兵北上
舳艫橫江子自東洞庭山歸開道登千人座適大水跌
足至幢下病後目眊不能仰視兒子汝濟從游拂苔薛
錄建幢年月姓氏見者莫不目笑之而予之迂癖為難
療矣

南唐茅山紫陽觀碑

右碑南唐為烈祖及元敬皇后重脩紫陽觀而作徐鉉
撰楊元鼎書并篆額己未歲十二月一日建王文秉刊
字按是年為周顯德六年南唐初奉周之正朔而此不
書顯德者碑在國中也然亦不敢冠以本國國號故直
書干支也耶鉉聘其詞辨極為鋪揚若忘國步之蹙時

金石錄補卷二十四

十 別下齋校本

政之非者何也

南唐王文秉小篆千字文

右小篆十字文南唐王文秉書後題云大唐庚申歲按
李煜稱臣于周削去中興年號奉周正朔而世宗許其
稱帝故文秉猶得稱唐云庚申歲者惓惓故國之思不
忍遽書顯德也然是歲宋太祖已受周禪改元建隆文
秉下筆之際當憬然有動于中也歟

吳越洞庭山彌勒寺重脩石井記

右碑在吳縣東洞庭山彌勒寺殿後石牆下題云重脩
常住石井記并序序云今下元壬戌大吳越國洞庭東
山彌勒禪院二月己丑朔十一日己亥建立按吳越自

梁太祖開平元年開國歲次丁卯至此壬戌則為建隆
三年歸宋在前庚申而不稱趙宋紀元何也蓋錢氏于
箋表文移必書所奉正朔至國中碑版誥諭往往自稱
寶正等號或書下元由梁而周皆然虎邱石幢猶云下
元甲子顯德五年而此碑并不稱建隆偏安自大習俗
固然宋方有事南北聲教未能廣被而吳越之民漸摩
于錢氏固深且久也後列會首隨使軍將知洞庭酒坊
陸彥昌隨使軍將知社下酒坊吳津上軍正將知省回
圖石橋酒務蔣口思按十國紀年云錢氏末造官吏濫
設多有品例東山一隅酒坊冗職加以軍將之銜信不
謬矣

金石錄補卷二十四

十 別下齋校本

南唐周處廟像碑

右碑題云晉平西周君廟像贊朝議郎守尚書郎中知
制誥充集賢殿學士知院事賜紫金魚袋徐錯撰後云
唐乾德四年丙寅九月十三日進行義興縣令劉勳篆
額守義興縣尉李思義書按錯字楚金廣陵人與兄鉉
在江南以小篆八分著碑作八分必錯之亞也趙氏石
磐銘跋云王師南征錯卒于圍城中鉉隨後主歸朝貴
顯以壽終集古錄又云宋興違命侯來朝二徐皆得為
王臣中朝人士傾慕其風采與趙跋迥異此碑立于丙
寅則已越建隆而乾德其為宋臣無疑歐公必有所據
趙氏以為誤何耶抑亦未見此碑也耶南唐李景自庚

申歲奉宋正朔至此已七年碑中既稱乾德復冠以唐字何耶豈猶襲土秉文篆字千文之例耶但秉文止云大唐庚申而不書周之顯德尙屬兩存國體今于唐字之下明書乾德而是時不以爲非至乙亥南唐亡後此碑猶存足見宋人寬大也

南漢千佛寶塔記

右記云大漢皇帝以大寶十年丁卯歲敕有司用烏金鑄造千佛寶塔一所七層并相輪蓮花座高二丈二尺以四月乾德節設齊慶贊謹記記皆四六駢麗語按南漢劉鋹于造塔後三年國亡塔猶在廣州光孝寺中

北漢天龍寺千佛樓碑

金石錄補卷二十四

三

右碑題云大漢武皇帝新建天龍寺千佛樓之碑銘推誠佐命保祚功臣特進守尙書左僕射兼中書侍郎平章事上柱國隴西郡開國公食邑三千戶臣李暉奉敕撰翰林書令史劉守清書翰林書令史王廷譽篆額廣運二年歲次乙亥八月廿一日建按史北漢劉繼元殘忍好殺輕役其民當裏劍吮血之餘嬖臣范超冶金爲佛治不急之務憚爲相臣惟事圍棋飲酒不能匡正讀此碑知其諂佞而爲夸大之詞如劉曼之語張元徽曰顧我是何天子爾亦是何節度使則暉之夸大爲可鄙已碑稱承鈞爲睿宗皇帝繼元爲英武皇帝皆史所遺而史又云繼元之立在宋開寶元年戊辰卽改元廣運

故碑云上御宇之八年然碑建于乙亥乃稱二年却有可疑朱彝尊曰偶閱楊夢申撰劉繼顯神道碑亦稱廣運元年歲次甲戌與是碑合則卽位改元之說史亦未詳當以碑爲正但北漢不足當一大郡王朴以爲必死之寇而其亡最後周之世宗宋之太祖百戰不能克諸國鎮率皆西縛歸土卽范超者亦降惟暉至國亡乃降夫以葭爾之地抗百萬之師民爭爲之効死其君臣當有過人之才宜憚之夸大乃爾也文格卑書法陋無足譏焉已

五代楊凝式步虛詞

右步虛詞十九章章五言律八句相傳爲楊凝式書于

金石錄補卷二十四

三

從家藏舊篋中得之失其跋未知承傳何自模勒何處其天真縱逸黃山谷所云散禪入聖非謬也停雲館有神仙起居注八行與此詞極相類但起居注多燥筆耳疑式字景度每不自檢束號楊風子歷後唐周漢保其身名詩歌明哲書記狂其風子之謂與

阿阿題書

南蠻中有兩蠻自曲州靖州西南昆川西輓晉甯喻獻安甯距龍和城謂之西蠻白蠻自彌鹿升麻二川南至步頭謂之東蠻烏蠻南詔閣羅鳳以兵脅西蠻徙戶二十萬于永昌東蠻以言語不通多散依林谷得不徒然兩蠻之部落實繁有徒天寶貞元間皆受封爵其屬亦

行文字故舉人阿毗撰字母凡一千八百四十號曰隸書如科斗文舉人習之碑今在馬龍州

後唐千峯禪院敕三

右首書敕洪密三大字餘皆依奏免稅語也天成元年十一月卅日宣而下有樞密使孔 其名未知勒碑在何時而有蒙城居士被召赴闕投宿靈泉僧惠珣出敕索題乃書數語于後亦不書名無攷矣按明宗紀天成元年四月壬寅左驍衛大將軍孔循為樞密使則此宣敕者循也

蜀邛州天慶觀陳希夷詩石刻

右詩題云攀奉縣尹尙書水南小酌回轡特扣松扃謁

金石錄補卷二十四

古別下齋校本

高公茶話移時偶書二十八字道門弟子圖南上詩云我謂浮榮真是幻醉來捨轡謁高公因聆園論冥冥理轉覺塵寰一夢中太歲丁酉三月按天慶本唐天師觀希夷從本觀都威儀何昌一學鎮真術詩中所謂高公者何昌一也以其道高謂之高公丁酉為孟昶明德四年在石晉則天福二年也

金石錄補卷二十五

崑山葉奕苞九來著

集異

漢石經

尙書

人惟舊器惟新今本有女母翁侮成人今作女無爾口爾乃保后胥高高女未勸憂永女有近則在乃心作萃末於戲戲女比猶念以相從則今分各今翁今女罔台民今無今爾惠朕無德今艾今諛及庶民今乃効乃憲今天命自今

金石錄補卷二十五

別下齋校本

亮以民祗懼亮高宗之饗國百年今有九今惠于矜寡今母兄白今常伯常任今王惟厥今度心今鮮光今以前人之微言今王之鮮光今

毛詩

誰知之蓋亦勿思今欲欲伐輪子今三歲今

論語

意子之與今不以禮節之亦不行今可謂好學今口已矣今人焉廋哉人焉廋哉今書云孝子今

惟孝子今未見好仁惡不仁者今有三年之愛於
父母乎今君子有惡乎子曰有於今惡居下而
訕上者乎今平世見惡焉而今狂者不可諫也來者
猶可追也也今執車者為誰子無今是魯孔
企與曰是是知津矣日今從避世之士我避今
不輟子路以告子懔然夫今其斯以乎已今
賢者志其大志今辟諸官諸今萬方有開在朕躬
多有今賈諸賈之故作今在於蕭蕭之內作今
唐石經

周易

悔吝者存乎其小疵也存今力少而任重少今傷於

金石錄補卷二十五

外者必反於家下今貴亨小利貞貞今

尚書

乃祖先父丕乃告我高后曰作丕刑于朕子孫先今
乃父今臣下罔攸稟命命今王乃循師而誓循今
汝誓誓誓今公位于洛納公今用端命于上帝帝今
釋箕子囚封比于墓式商容廬有今

詩

昔育恐育鞠鞠今不我知者謂我士也驕今不
戎序國人則矜其車田田今舒憂受弓憂今諒日不
可諒今無此疆而介介今其正不獲正今女維維今樂
克從克今自今以始歲其有年年今

周禮

女使八人使今太宰三日邦甸之賦邦今典象掌布
絲纆絲今司市司帥胥師而從胥今肆長掌其戒
禁禁今司常家各相其號相今凡以神士者士今大司
馬旗車卒間車今醫師有疔瘍者疔今野廬氏有相
翔者則誅之則今有邦之大師師今以救日之弓與
救月之矢夜射之夜今

儀禮

燕禮右祭醕醑醑今小臣又請膳爵者二大夫大夫
膳爵如初夫今大射儀賓升成敗敗今士喪禮

金石錄補卷二十五

如筮日之禮禮今主婦被錫衣移袂移今祝筮尸筮今

延主婦洗于房中房今主人降洗洗今主人拜受

尸拜送有今

禮記

御制定月令在曲禮之前月令其器闕以掩掩今

弓周公葬附附今禮器饗帝于郊而風雨寒暑時風今

弔弔今喪大記男子出寢門門今子大夫公子食

庸待其人而後然然今儒行慎靜尚寬尚今大學

若有一介臣介今

春秋左傳

春秋左傳

閔二年從日撫國國今姬實諸公六日公今文元年

王使毛伯衛來賜命賜今宣二年以示諸朝示今

八年凡自內虐其君曰弑丙今成十八年所不嗣是

于齊者是今二十一年樂盈奔楚過于周楚今哀

二十六年四方其順之順今

春秋公羊傳

隱四年隱曰吾否否今六年吾與鄭人未有成也未

未桓六年簡車馬也馬今僖四年南夸與北夸交夸

文六年何以謂之天無是月是月非常月也無

宣六年此非弑君如何如今哀十四年有慶

而角者角今

金石錄補卷二十五

四 剛下齋校本

春秋穀梁傳

僖二十二年春秋三十四戰有今二十八晉師

齊侯宋師秦師齊今文二年內大夫可以會諸侯會

論語

再思可矣思今我三人行我今必得我師焉得今

夫二三子二今何德之衰也也今人藜已以進作今

爾雅

赫兮咺兮咺今河鼓謂之牽牛河今魚之尾謂之丙

之今無上

碑用經語

觀觀虎視張壽稷隋在公聞斯行諸蹇蹇匪躬方

皓天不弔夏承其于鄉黨遜遜如也動乎儉中鬼神

富謙劉修鄉黨遠遠風仁必有勇可以托六無偏

無黨遠王之素發號施憲惟獄降精孔穆若清風

且格費有朋自遠費述而好古惟獄降靈楊有恥

高舉別日夜在公孫鑽前忽後元其存也榮

其亡也哀劉帥由舊章誌報誓祝國高如不危

無為如治孟日月星辰所昭也地理山川所

敬恭明祀華廣被四表民周禮識方氏

金石錄補卷二十五

五 剛下齋校本

有益于人則祀之祭則獲福順民之則辨于羣神稽

民用章笑肅恭明神神含闕光大人道惡盈

而好謙見機而作老乾為物父坤為物母出從幽

谷遷于喬木叔粟如火三五穀熟成白如集

于木如臨於谷繼禹之跡王蕩蕩乎治無能名

焉惟直如矢不侮矜寡唐夙宵在公勉謨弼諧張

約之以禮博之以文魯無君子斯焉取旃劉蓼

蓼者儀蔣

石鼓文

宋薛尚功鄭樵為音釋王厚之施宿董弁各加考正

集錄之按孫巨原于僧寺佛書龕中得古文一卷傳

爲唐人所編其甲乙次第悉與施合故元潘迪從施
本註之名曰石鼓文音訓世行墨本茲不復載而錄
其先後之次云

我車既攻

薛氏次八鄭氏次三董氏次六施氏潘氏次一

汧也沔沔

薛氏次五鄭氏次一董氏次七施氏潘氏次二

田車既安

鄭氏次四董氏次一薛氏施氏潘氏次三

變車

鄭氏次五董氏次十薛氏施氏潘氏次四

金石錄補卷二十五

六 別下商校本

靈雨

薛氏次九鄭氏次八董氏次三施氏潘氏次五

猷作原

薛氏次七鄭氏次八董氏次九施氏潘氏次六

而師

薛氏次一鄭氏董氏次八施氏潘氏次七

微

薛氏次六鄭氏次七董氏次五施氏潘氏次八

我水

薛氏董氏次二鄭氏次十施氏潘氏次九

虞人憐亟

鄭氏次六董氏次四薛氏施氏潘氏次十

碑題一 金石錄 秦漢

詛楚文三

集古作秦誓巫咸朝邠文廣川作湫淵巫咸亞駝金

石畧作祀巫咸大湫文

泰山刻石

廣川作泰山篆金石畧作封泰山碑

之采山刻石

集古作之采山秦篆遺文金石畧一作之采大篆

嶧山刻石

集古一作秦二世詔廣川跋作嶧山銘金石畧作嶧

金石錄補卷二十五

七 別下商校本

山頌德碑

巴官鐵量銘

字原作巴官鐵盆銘

南武陽功曹闕銘

金石畧作南武陽墓銘

王稚子闕銘

集古作後漢人闕銘隸釋字原作洛陽令王稚子闕

天下錄作稚子墓闕文

謁者景君表

集古金石畧天下錄作景君碑字原隸釋皆作謁者

景君墓表

鄭令景君闕銘

集古作景君石椁銘

空室銘

廣川跋作空石銘

麟鳳贊并記

隸釋字原作麒麟鳳凰碑天下錄作麟鳳碑

國三老袁良碑

字原作三老袁良碑水經注作袁梁碑金石畧天下

錄作袁貢碑

張平子碑

集古作張平子墓碑

金石錄補卷二十五

八 刻下齊校本

北海相景君碑陰

字原作景北海碑陰

熒煌長史武班碑

集古作漢班碑字原作長史武班碑

武氏石闕銘

字原作武君闕銘金石畧作武氏石闕記

費亭侯曹騰碑

集古作中常侍費亭侯曹騰碑金石畧作中常侍曹

騰碑隸釋字原作費亭侯曹騰碑陰

司隸楊厥開石路頌

集古作司隸楊君碑隸釋作司隸校尉曠為楊君頌

字原作司隸校尉楊君碑華陽云名渙字原云名淮

孔子廟置卒史碑

集古作魯相置孔子廟卒史碑隸釋作孔廟置百石

卒史孔龢碑金石畧天下錄皆作司徒吳雄等奏孔

子廟置卒史碑

孔德讓碣

隸釋字原天下錄作孔謙碣

東海相桓君廟碑

隸釋字原作東海廟碑金石畧一作東海祠碑

韓明府孔子廟碑

集古作修孔子廟器表隸釋字原作魯相韓敕造孔

廟禮器碑金石畧天下錄作韓敕復顏氏繇發碑

碑題二 金石錄 漢

吉成侯州輔碑

水經注作州苞碑

韓府君孔子廟碑

隸釋字原作韓敕修孔廟後碑

孫叔敖碑

天下錄作楚相孫叔敖碑碑內固始令段君字原作

陂君

封丘令王元賓碑

集古作修王元賓廟碑隸釋字原作王元賓碑

冀州刺史王純碑

水經注作王紛碑

桐柏廟碑

隸釋字原作淮源桐柏廟碑

泰山都尉孔宙碑

金石畧作太山太守孔宙碑

堯廟碑

集古天下錄作堯祠祈雨碑隸釋作濟陰太守孟郁

修堯祠碑字原作孟郁修堯廟碑

堵陽長謁者劉君碑

字原作堵陽長劉子山斷碑

金石錄補卷二十五

十一別下補校本

史晨孔子廟碑

隸釋作魯相史晨祠孔子廟奏銘金石畧天下錄作

魯相史晨等奏出王家穀祠孔子碑

魯相謁孔子冢文

字原作司空孔扶碑隸釋作漢故司空孔公之碑闕

里祖庭記作司空孔公碑

廣漢縣令王君神道

隸釋字原作皆作綿竹令王君神道

慎令劉君碑

字原作慎令劉君碑

武都太守李翁碑

隸釋字原作李翁西挾頌

李翁碑陰

字原作李翁澠池五瑞碑

李翁造郁閣頌

隸釋字原作皆作李翁析里橋郁閣頌集古錄目作李

會金石畧作銘

成陽靈臺碑

集古天下錄皆作堯母祠碑

故民吳公碑

字原作故民吳仲山碑

元儒先生碑

金石錄補卷二十五

十一別下補校本

集古錄字原作皆作元儒婁先生碑隸釋金石畧天下

錄皆作元儒先生婁壽碑

桂陽太守周君頌

集古作桂陽太守紀功碑隸釋作桂陽太守周懋功

勲銘金石畧作桂陽太守周府君碑樂史寰宇記又

作周昕廟碑

堯廟碑

水經作堯祠石屋碑隸釋天下錄皆作帝堯碑

梁相費汎碑

集古作費府君碑

堂邑令費君碑陰

隸釋字原皆作費鳳別碑

斥彭長斷碑

字原作斥彭長田君斷碑漢書作斥章

郎中王君碑

字原作郎中王政碑又云字季輔集古云季輔

碑題三 金石錄 漢

華嶽碑

集古作樊毅修華嶽碑隸釋作西嶽華山亭碑金石

畧作西嶽和山亭碑

樊毅西嶽碑

集古作西嶽廟復民賦頌隸釋字原皆作宏農太守

金石錄補卷二十五

三 別下 廣校本

樊毅復華下民租碑金石畧作乞復華下民田租碑

又作改西嶽廟民賦天下錄作乞改華下民租田算

狀

西嶽碑

隸釋作樊毅修華嶽碑

逢童子碑

隸釋作童子逢盛碑字原云俗作董孝碑

三公山碑

集古錄作北嶽碑

揚州刺史敬使君碑

集古作敬仲碑

葉長蔡君頌

金石畧作葉城長蔡湛碑

安平相孫根碑

金石畧作安平王相孫根基碑

成陽令唐君碑

隸釋字原皆作唐扶碑

都鄉正街彈碑

隸釋字原皆作都鄉正街彈碑金石畧作都鄉正街

彈頌

尉氏令鄭君碑

字原作尉氏令鄭季宜碑

金石錄補卷二十五

三 別下 廣校本

陳君碑

金石畧作大司農陳君碑

周公禮殿記

集古作文翁石柱記隸釋作益州太守高朕修禮殿

記金石畧天下錄作周公禮殿石楹記字原作高朕

修禮殿記集古跋朕作朕

浚儀令衡立碑

集古作元節碑

趙相離府君碑

金石畧作趙國相離勸石闕碑字原作趙相離勸關

文

酸賚令劉熊碑

集古作俞鄉侯季子碑

富春丞張君碑

隸釋字原皆云名湏又云或作湛

益州太守薛君巴郡太守劉君碑

宣和作益州太守中山相薛君巴郡太守宗正卿成

平侯劉君碑字原作中山相薛君成平侯劉君斷碑

巴郡太守張府君功德敘

隸釋字原作張納功德敘

南陽太守秦君碑額

隸釋字原作南陽太守秦頡碑

金石錄補卷二十五

西下清校本

戚伯著碑

集古錄目作周伯著碑天下錄作元孫伯著碑

武氏石室畫像

隸釋字原作武梁石室畫像金石畧作武氏石闕記

膠水縣令王君廟門碑

字原作膠東縣令王君碑

仙人唐君碑

集古書跋作公防碑隸釋字原作仙人唐公房碑天

下錄作仙人唐公防碑

四皓神位刻石

宣和作四老神祚機刻石隸釋字原作四老神位神

祚機

碑題四

蜀郡太守何君閣碑

字原墨寶作何君閣道碑

青衣尉趙君羊寶道碑

字原墨寶作趙君羊寶道碑

江原長進德碣

復齋作進德關

上庸長司馬孟臺神道

墨寶作司馬君神道復齋作上庸長關

縣三老楊信碑

金石錄補卷二十五

五下清校本

墨寶作金溪楊信碑

仲秋下旬碑

墨寶作文處茂碑復齋作楊元君仲秋下旬碑

五君梓文

宣和作真人君石樽刻石

辛李二君造橋碑

字原云蜀人作神水閣碑

碑題五

掾杜峻等題字

字原云總目作先生任君等題名

建平郵縣碑

復齋作建平范功平治道碑

米巫祭酒張普題字

復齋作張普施天師道法記墨寶作洪雅磨崖

南安長王君平鄉道碑

復齋作平鄉明亭開道碑

汝南上蔡令神道

一云蜀人作汝南令闕

沛相范皮闕文

天下錄作沛相劍門范皮墓闕文

張休崖淡銘

一云磨崖險路銘

金石錄補卷二十五

六 闕下磨崖本

江州夷邑長盧豐碑

一云漢夜郎碑

不其令董恢闕

或云雙闕漢書作董恢

益州太守高顯字貫光闕

隸釋云舊無光字

魯峻石壁殘畫像

水經作魯恭隸釋云魯恭即魯峻

碑題六 金石錄 三國 六朝 唐

大饗碑

金石略作魏武帝大饗碑陰隸釋又有大饗記

魏百官公卿奏

隸釋字原作公卿上尊號奏金石畧作羣公上尊號

考

孔子廟碑

隸釋字原作修孔子廟碑金石畧作封議郎孔美為

宗聖侯碑

南郡太守卞統碑

金石畧作南陽太守卞君碑

魏殘碑

字原作漢舜子巷義井碑

魏殘碑陰

金石錄補卷二十五

七 闕下磨崖本

字原作舜子巷義井碑陰

陸階碑

金石畧作宣城內史陸階碑集古云宣城內史

許長史舊館壇記

金石畧作上清真人許長史舊館壇碑

比閭神寶修闕城銘

金石畧作比閭神寶造像記

北巡碑

集古作魏孝文北巡碑

兗州賈使君碑

金石畧作兗州刺史賈思伯碑

金石錄補卷二十五

汝南王碑

金石畧作汝南文宣王碑

啟法寺碑

集古作丁道護啟法寺碑

樂州使君江夏公碑

金石畧作樂州使君江夏徐公碑

西林道場碑

集古金石畧皆作廬山西林道場碑

索法師清德碑

金石畧作索靖法師精行清德碑

崇聖寺佛牙碑

金石錄補卷二十五

金石畧作佛牙寶塔碑

等慈寺碑

集古作顏師古等慈寺碑天下錄作鄭州等慈寺碑

大聖真身塔銘

金石畧作無憂王寺大聖真身塔銘

崇徽公主手痕詩

金石畧作崇徽公主手痕靈石并李山甫詩

郭忠武公將佐畧

金石畧作汾陽王將佐畧

歷城令劉文恪碑

金石畧作劉彥恪碑

太子典膳郎鄭君碑

金石畧作太子翌善鄭君碑

金城寺放生池碑

金石畧作放生石柱文

司命真君碑

金石畧天下錄作天柱山司命真君碑

景陽井銘

金石畧作景陽石井欄銘

辨石鐘山記

金石畧作辨石鐘山鐘記

瘞雀銘

金石錄補卷二十五

東觀一作朱方雀銘

碑立處

桐柏淮源廟碑

集古錄目云在鄆州天下錄云在唐州或云在隨州

棗陽桐柏鎮

張公神碑

字原云在衡州黎陽天下錄云在通利軍

何君閣道碑

墨寶云在榮經縣字原云在雅州

趙君羊寶碑

墨寶云在嚴道縣東三十里字原云在眉州

司隸校尉楊君開石門頌

字原云在興元府墨寶云在褒城縣北五里

李翁西狹頌

墨寶云在同谷縣天下錄字原云在成州

周憬功勳銘

圖經云在韶州字原或云在彬州

馮緄碑

字原云在渠州墨寶云在達州

張表碑

集古金石錄隸釋皆云在冀州諸道錄在瀘州

慎令劉修碑

金石錄補卷二十五 王

集古金石錄釋皆云在下邑縣天下錄云在穀熟

縣字原金石畧云在南京

陳球碑

金石畧云在下邳字原云在淮陽軍

逢童子碑

天下錄云在濰州字原云在昌邑

孫根碑

金石畧字原皆云在密州天下錄云在高密縣

郭究碑

字原云在河陽縣天下錄云在濟源縣

譙敏碑

金石畧字原皆云在冀州東觀云在東州縣

樊敏碑

字原云在雅州隸釋云在黎州墨寶云在廬山縣

綿竹江堰碑

字原云在漢州墨寶云在綿竹縣

街彈碑

金石錄云在汝州舊錄云在葉縣

劉讓閣道題字

字原云在涪州隸釋云在蜀中閣道

米巫題字

字原云在嘉州墨寶云洪雅磨崖

金石錄補卷二十五

進德碣

隸釋云在蜀州字原云在忠州

補唐石經詩

曰商王是常今無蹲背憎今

金石錄補卷二十五終

崑山葉奕苞九來著

傳疑

鉅仲寶醫

劉原父先秦古器記作張仲寶蓋歐陽公集古錄云張仲器四其銘文皆同薛尚功欵識云原父藏其器子錄其文張仲周宣王時人即詩所謂張仲孝友是也呂大臨考古錄圖以隸書偏旁釋之從巨不從長當為鉅趙明誠金石錄云鉅字雖見玉篇然古文與隸多不合黃順伯東觀餘論云鉅其勿反董斧廣川書跋云鉅之忍翻皆以張仲為誤董氏又云方中醫

金石錄補卷二十六

一 剛下齋校本

字不與古文合原父釋曰寶醫醫于禮為橫所以藏弓弩矢也董又云古文医不從竹後人從竹者誤此器為方銅匣類桶蓋為龜古医之制也予按医又作医鉅伯医以医為医而欵識鉅伯医又作医考古文医字方中作从近医廣川云以古較之與蓋同

伯庶父尊敦

銘曰伯庶父作王姑周尊敦考古云稱姑婦辭也王姑夫之母也欵識云或謂王姑者王父之姊妹廣川曰謂吾姪者吾謂之姑禮有王父母無王姑伯庶父必齊之子也齊與姬姓世為婚媾凡以國聘者在名為太姜少姜在序為孟姜叔姜在諡為文姜宜姜穆

美在國為秦姜晉姜衛姜此以國繫姓故曰周姜使疑為王之姑則以周為諡矣而周之世未有以天子之國號為諡者原文周字作月或釋井或釋丹詩云舟人之子顧野王所謂即周字也

毛伯敦

集古作毛伯古敦欵識曰邾廣川曰邾伯宗器其子作也蓋敦銘有毛伯內門立及內史冊命又邾作朕皇考邾伯尊敦集古引史記武王克商尙父牽牲毛叔鄭奉明水此名鄭者毛叔伯者爵史稱叔者字也薛云此字從弁從邑弁史籍作魯敦曰其邾字無疑原父則同集古為鄭考古云邾周大夫也廣川

金石錄補卷二十六

二 剛下齋校本

曰傳云毛伯原伯文王之子原毛之後春秋毛伯錫魯文公命說者謂文王之子而當時無毛國使毛伯仍為文王之子其受封在滅商後今日皇考邾伯則于鄭為可疑

文伯碩父鼎

鼎二黃氏曰形制欵識悉同參讀之可識者四十有三字銘曰惟六年八月初吉己子史伯碩父追孝于朕皇考釐仲王母舟母史伯周宣王臣伯碩父其字鄭桓公問王室于史伯者是也漢表于厲王宣王時皆書史伯疑其一為美文耳古文舟與周同史伯周臣故稱其王母曰周母先釐仲而後周母則釐仲實

門外瓦屋覆之而黃長睿東觀餘論又云在洛官前
御史臺中堂前門外既已無定所謂御史臺者未知
卽漢之太學所改抑後代遷立于其中也况洛陽記
之四十六枚不言爲漢爲魏伽藍記之堂前所列不
分在東在西得無洛陽記但指漢碑而伽藍記則并
水經之魏碑以爲漢未可知已靈帝時博士試甲乙
科爭第高下至有行賂改蘭臺漆書經字以合其私
文蔡邕與堂谿典等奏求正定則所謂三體者以古
文篆存頡斯之遺法而以隸書爲俗儒之通用至于
魏之三體則承漢而爲之也然漢仍有鴻都一字石
經疑卽伽藍記所云表裏隸書者是而隋志亦云一

金石錄補卷二十六 三刻下齊校本

字石經七種七種之外又有一字石經典論一種典
論爲魏文所立並稱石經竟列于七經之後又何也
或者熹平所立爲一字光和所立爲三體耶且隋志
旣以漢鑄爲邕書而又云魏立一字石經相承以爲
七經正字遂使後學紛于聚訟如方勺泊宅編云公
羊傳後馬日磳等名姓乃魏世用其所定之本而存
之幾不自知承隋志之誤也况隋志所云七種三種
至唐未必盡亡而唐志止云三字石經古篆兩種曰
尚書曰左傳反不及宋洪咨齋所收尚書之外更有
毛詩公羊論語三種趙德甫于洪氏諸經之外更有
儀禮何也且隋志注云梁有今字尚書石經唐志亦

六世爲獲麟之歲董氏曰叔繇作鼎考其文曰惟王
二十有三年王在宗周王命叔繇尚書營成周以居
商民王歸西周十一世大戎作難平王始遷曰王在
宗周知其幽王以前也周之歷年久者惟穆王五
十五年昭王雖不見其在位歲月以穆王五十受命
知昭王在位亦久也此鼎作于穆昭二王之間黃氏
曰史記年表宋景公名頭曼漢書古今人表名兜繇
孫炎云繇爲頭曼之合聲汲冢師春書宋之世次曰
景公繇昭公子也與此鼎合至于攷欵識作微廣川
作叔未知孰是然黃氏以爲微字妙也

金石錄補卷二十六 四刻下齊校本

鐘銘秦公曰丕顯朕皇考受天命奄有下國十有二
公按史本紀自非子邑秦而秦仲始爲大夫卒莊公
立襄公文公寧公出公武公德公成公穆公康公其
公桓公景公相次立于本紀襄公始列諸侯至桓爲
十二世銘鐘者景公也若據年表以秦仲爲始則十
二世爲康公此鐘乃其公時作薛氏曰大戎之難襄
公夾輔王室平王賜岐以西之地爲諸侯蓋秦仲初
未稱公莊雖稱公猶然西垂大夫未立國也所謂十
二公者自襄至桓作此鐘者惟景也黃氏曰奄有下
國蓋謂始有土之君當始非子雖曰附庸亦國也况
有周錫命分土之文耶至成公爲十二世是鐘爲成

公作且十二公者由始祖而下至今為公之數歐陽以為先公則作鐘者十三世矣銘之首自稱曰秦公春秋時列國皆然不必以先公為公也楊南仲謂襄公十二世為桓公非子十二世後為宣公董氏曰秦嬴受地襄公名在諸侯其世數可考也秦至成公號為強大諸侯有國推大前世率以公自列周自后稷十五王不密非王而亦稱之則秦嬴稱公無疑和鐘之作其在成公之世與昭按文公下當有靜公出公當作出子德公下當有宣公

叔高公簋
銘曰叔高父作者簋原父曰簋容四升其形外方內圓而小瞻之似甗有首尾足甲腹今禮家作簋亦外

金石錄補卷二十六 五 別下齊校本

方內圓而其形如桶蔡君謨曰禮家傳其說不知其形制故名存實亡此簋可以證其謬廣川云古文高當作郭煮當作旅郭象城郭相通旅猶為中為眾蓋人三眾也歛識云叔高父如伯碩父叔邦父之類旅簋不一器也王楚云簋作象象嘉穀之實三黍稷馨香之氣也

周姜敦

古器記曰此敦得于藍田其銘曰伯冏作周姜寶敦蓋穆王太僕正周畿內食采于周者皆周之裔孫耳集古云此敦周穆王時器也史記年表自厲王以上有世次而無年數共和至春秋年數乃詳自穆傳其

孝懿厲五王而至于共和共和至今蓋千有九百餘年斯敦之作在共和前五世而近也古人欲存久遠必托金石然岐陽十鼓皆在而文字剝落惟古器物銘皆全古人用銅不為燥濕寒暑所受為可貴也原父又云敦者有虞氏之器周禮有金敦玉敦玉敦盛血天子以盟諸侯金敦盛黍稷大夫主婦以事宗廟此敦是也董氏云按銘文伯百父作周姜敦其器無文飾自命士以上皆得用之夫周之世齊姓重于天下故當時語曰姬姜惟伯禽之弟守采地在王畿內世以周自別如宰周公之類是也其謂姜則王畿之公也平王有子封于汝川亦以周為氏此之周姜安

金石錄補卷二十六 六 別下齊校本

知非汝川之周乎伯下一字歛識作自集古讀為冏考古訓作百與廣川同

宋醴鐘

鐘六其銘曰宋公成之醴鐘黃氏曰崇寧三年甲申得于南都之崇福院貢之內府考其文則宋鐘原其出則宋地聖詔有曰得英醴之器于受命之邦是也樂緯叶圖證曰帝顓頊之樂曰六莖宋均註能為五行之道立根莖也博古謂醴即莖周備六代之樂惟五莖六莖無之宋為商後猶得其傳成者宋平公名也自微子二十六世而至平公其名始見于魯昭公之十年春秋曰宋公成與此合其立也以周簡王之

十年至今崇寧甲申凡一千六百八十年而經之器復出本朝受命之地大晟正樂之時豈特為五行之道立根莖哉薛氏曰經鐘五其銘畧無少異特宋自微子有國二十世而有其公成又一世而有平公成又七世而有口公成所謂宋公成者不知其為誰也廣川曰宋本商後而商出自顛頊周樂用六代猶缺莖英疑宋存其禮樂此鐘得而作也襄公作商頌以祀成湯閔馬父曰正考父校商之名頌十二篇于周之太師太史公曰襄公修行仁義欲為盟主其大夫正考父美之以作商頌韓詩章句曰商頌美襄公也馬昭曰宋為殷後郊祭天以契配宋無園丘之禮惟

金石錄補卷二十六

七 剛下

以郊為大祭且欲別之于夏禘故曰大禘然則頌成湯作經樂其宋之制乎

乙毛鼎

博古曰鼎為莖羹之用于是乙毛目之薛氏云毛言其姓乙乃號耳

舉鼎

欵識曰晉杜黃洗而揚解以飲平公謂之杜舉見于獻酬之際其名一字曰舉義或在此黃氏云此鼎非可獻酬之器銘之曰舉乃人名也宋之僖公名舉楚之大夫姓伍名舉蔡有史舉燕有唐舉然史與唐不甚貴又皆周末人驗其銘欵非宋則伍也董彥直以

為杜舉所作且謂古之制器類有所本晉設解于庭以待直言其後改曰白獸尊豈止供耳目之玩而已按爵有已舉自有丁舉舉之為類不一自諸家紛紜而鼎舉竟誰屬耶

秦權

顏氏家訓曰隋開皇二年之推與李德林見長安官庫中所藏秦鐵稱權有銘二因言史記丞相隗林當依此銘作隗狀集古曰秘閣文同自言游長安得二物其上刻銘一乃銅鍍循環刻之不知為何器一乃銅方版可三四寸許亦有銘詞其文與家訓正同欵識載前銘曰廿六年皇帝盡并兼天下諸侯號為皇

金石錄補卷二十六

八 剛下

帝詔丞相狀縮後銘曰元年制詔丞相斯去疾考古云丞相縮者王縮也徐廣曰去疾姓馮古器物銘云世傳秦權至多歐公所謂銅鍍循環刻字者亦權也廣川云田氏有銅方版縱三寸以漢度較之得五寸刻二世詔其銅鍍刻始皇詔予考之即古規矩之器所以為方圓者也一權也顏氏為鐵文氏田氏為銅而趙氏得秦權四其一出濟州又以石為之何耶

石鼓文

石鼓凡十相傳為周宣王獵碣唐貞觀以後蘇勗李嗣真張懷瓘寶泉齋徐浩皆以為史籀書章蘇州韓昌黎載之歌傳述尤詳集古獨設三疑而以韓韋

之說爲無据自後辨者日異如鄭樵則以丞殿二字見于秦之斤權斷爲秦篆董弅則以宣王之蒐狩在敖詩云選徒于敖爲是惟成王有岐陽之蒐杜預謂還歸自奄乃大蒐于岐陽則此鼓作于成王篆爲番吾之跡程氏亦主此說而黃長睿力排衆論釋歐三疑指爲籀作金史馬定國以字畫考之云是宇文周所造作辨萬餘言亦爲黃氏所黜究之金石錄與集古皆云非史籀不能作也唐之虞歐褚三家有墨妙之稱杜工部八分小篆歌序歷代書亦廁之蒼頡李斯之列然而韋蘇州又以爲文王之鼓宣王刻之則其說終未定已

金石錄補卷二十六

九則下篇校本

詛楚文

秦人祀巫咸祀大沈久音湫祀湮馳其文有三皆名詛楚宋張芸叟黃魯直各爲音釋集古以楚王之名有熊良夫熊商熊槐熊元而無熊相廣川又謂姓書熊相爲半姓如熊相祿熊相宜僚熊相祈似熊相非一人之名集古又云自秦穆公與楚成王盟好十八世至惠文王與懷王屢相攻伐此文所詛非懷王卽襄王也史記懷王名槐槐相字形相近或轉寫之訛耳廣川云其文有新郢及郢郢卽商於也張儀以地詐楚王齊與楚合在秦惠文時懷王死項襄王立復與諸侯盟約上溯成王亦十八世則所詛者爲襄王

而王順伯乃云此文作于惠文王之後十二年楚懷王之十六年未知何据

嶧山刻石

史記秦始皇二十六年兼并天下自號曰皇帝二十八年東行郡縣上鄒嶧山立石遂上泰山封祀並渤海以東登之朶又作琅玕臺二十九年又登之朶三十二年之朶石三十七年上會稽並刻石頌秦功德凡六處史載其詞五者惟嶧山刻辭不載未知此石刻于何時唐封演見聞記云魏武登山使人排倒此碑又云後魏太武亦排之豈阿瞞旣排之後有人樹立而復爲太武所排耶太武之後樹立無人遂至淹

金石錄補卷二十六

十則下篇校本

沒也杜甫云嶧山之碑野火焚棗木傳刻肥失真似與封氏所云歷代模拓邑人厭苦積薪焚之之說合而集古則云以李斯所篆泰山數十字相較眞僞立見則所傳刻屬贗本不止在肥瘦間矣廣川云唐人嘗取舊文勒石故謂後世所摹皆新刻夫唐人旣刻棗木不應更有他刻趙氏則云鄭文寶得徐鉉模本刻之長安子所收者是也雖傳摹之餘亦自可貴而集古又得別本于青州字畫差小雖不類太山存者以爲古物難得聊資博覽似遠勝于前刻矣爾雅云嶧山純石相積連屬成山子于戊午秋登之果如所云求始皇立石處渺不可得若云野火焚碑尙有疑

石經

石經之立也一見于范書靈帝紀為漢之熹平一見于晉書衛恒傳為魏之正始其刊定有數漢紀云詔諸儒正定五經其立處有地水經注云立于太學講堂前漢碑在東側魏碑在堂西其書法有體儒林傳云為古文篆隸三體以相叅檢水經又云正始中立古篆隸三字石經與衛恒傳合其書丹有人楊街之雒陽伽藍記云漢國子學堂前三種字石經右中郎將蔡邕之遺跡也隋志亦云漢鑄皆邕書魏江式傳謂魏立三字石經為邯鄲淳書其存毀亦有紀載陸

金石錄補卷二十六

機洛陽記曰講堂長十丈廣二丈堂前石經四部本

碑凡四十六枚西行尚書周易公羊傳十六碑存十二碑毀南行禮記十五碑悉崩壞論語三碑二碑毀上有諫議大夫馬日磾議郎蔡邕名試詳諸說似乎無復可疑然而水經則曰光和六年立石與熹平四年異矣晉書裴頠傳轉國子祭酒奏刻石經似又不止魏之正始若靈紀儒林官者諸傳皆曰五經蔡邕張馴傳乃云六經隋書經籍志又以為七經何也楊龍驪洛陽記載朱超石與兄書曰石經碑高一丈廣四尺駢羅相接竊意漢魏諸碑如伽藍記所云約七十餘石似未必盡列于堂前謝承漢書曰碑立太學

門外瓦屋覆之而黃長睿東觀餘論又云在洛宮前御史臺中堂前門外既已無定所謂御史臺者未知即漢之太學所改抑後代遷立于其中也况洛陽記之四十六枚不言為漢為魏伽藍記之堂前所列不分在東在西得無洛陽記但指漢碑而伽藍記則并水經之魏碑以為漢未可知已靈帝時博士試甲乙科爭第高下至有行賂改蘭臺漆書經字以合其私文蔡邕與堂谿典等奏求正定則所謂三體者以古文篆存頡斯之遺法而以隸書為俗儒之通用至于魏之三體則承漢而為之也然漢仍有鴻都一字石經疑即伽藍記所云表裏隸書者是而隋志亦云一

金石錄補卷二十六

字石經七種七種之外又有一字石經典論一種典

論為魏文所立並稱石經竟列于七經之後又何也或者熹平所立為一字光和所立為三體耶且隋志既以漢鑄為邕書而又云魏立一字石經相承以為七經正字遂使後學紛于聚訟如方勺泊宅編云公羊傳後馬日磾等名姓乃魏世用其所定之本而存之幾不自知承隋志之誤也况隋志所云七種三種至唐未必盡亡而唐志止云三字石經古篆兩種曰尚書曰左傳反不及宋洪容齋所收尚書之外更有毛詩公羊論語三種趙德甫于洪氏諸經之外更有儀禮何也且隋志注云梁有今字尚書石經唐志亦

有今字石經豈卽以三體中之隸爲今字抑別有所謂今字之體耶隸釋云所存諸經字體不一雖中郎能分善隸但文字之多恐非一人所辦今公羊傳後堂谿典馬日碑二人姓名固存別有趙威劉宏張文蘇陵傅楨左立孫表數人竊意其間必有同時揮毫者則隋志皆屬邕書之說似非篤論衛恒云魏初傳古文者出于邯鄲淳至正始中立三字石經轉失淳法因科斗之名更效其形漢書云元嘉元年度尙命淳作曹娥碑時已弱冠自元嘉至正始越九十餘年洪氏謂淳書石經者非則江式傳所云更屬難信已伽藍記云三種字石經二十五碑表裏刻之寫春秋

金石錄補卷二十六

三刻下齋校本

尙書二部復有石碑四十八枚亦表裏隸書寫周易尙書公羊禮記四部又讚學碑一所並在堂前魏文帝作典論六碑太和十七年猶有四碑高祖題爲讚學里碑之數視洛陽記餘三分之一而洛陽記反多一論語何也後魏所存較前必少而北齊文宣帝紀尙有五十二枚則僅毀伽藍記之二十有一隋志乃云齊宣徒碑至鄴不盈大半又何也去古既遙遺經淪落殆不可問予幸及見于都門孫侍郎視山齋中爲煮平舊刻止存尙書盤庚篇三十餘字論語爲政篇七十餘字堯曰篇二十餘字其他斷石或尙在人間惜無摹勒之者如宋蔡望氏刻于洛陽洪适氏刻

于會稽胡宗愈氏刻于錦官樓使鴻都古墨流行字內姑存數語以俟博聞多識者云爾

黃陵廟碑

山海經云洞庭之山帝之二女居之自古謂二女者舜之妃娥皇女英也郭璞以帝舜之后不當降小水爲夫人因以二女爲天帝之女韓昌黎黃陵廟碑非其說黃長睿云凡山海經言帝者皆天帝如列仙傳江斐二女與湘君湘夫人稱帝子者是似以璞之說爲可信然以二女爲湘君者秦博士對始皇之言也劉向鄭元因之則二女無尊卑之義得並稱君離騷九歌于湘君之外復有湘夫人王逸解之乃以湘君

金石錄補卷二十六

西刻下齋校本

爲湘水之神而以湘夫人爲舜妃則二女俱降爲夫人矣而九歌又稱娥皇爲君女英爲帝子似前所謂湘君湘夫人者另有其說而非二妃也昌黎集本皆云不當降小君爲夫人歐陽公云家藏本最善而碑云降小水之類當以碑爲正然韓碑有小君君母明其正自得稱君之語似石本小水或誤蓋承王逸湘君爲水神之解而異之耳邯鄲淳曹娥碑云若堯二女爲湘夫人又承逸解而異于劉鄭也或以爲君或以爲夫人或以爲水神或以爲天帝之女文人好辯吾烏乎定之

金石錄補卷二十六

金石錄補卷二十七

崑山葉奕苞九來著

碑記

宛平孫北海先生名承澤官吏部侍郎家在京師前門之東藏金石文數十函題曰墨緣重輪手自標題印硯山齋圖書記客至焚香展玩言不及塵世事子棧字茂叔有乃父風

北海藏上石軍真跡製鮮味佳一一致君所須可示勿難當以語虞令凡一十九字元兵從南宋內府筆以入燕者前有亡宋南廊庫經手人郭墨印記而歸其名益元中書省徵諭中外江南既平宋宜曰亡宋斯

金石錄補卷二十七

人直書此二字而名不存豈其有深意耶

唐靳英希誌銘石碑于崇禎末年出鄆縣鏡子村碑下有瓦杯三其色如秋山暮雨作純碧色光浮灑漱杯中各有紅點如桃花藏于孫氏之壻而石歸硯山齋中

唐李輔光墓在咸陽縣東北近涇水萬歷中涇岸崩擁水不流三日乃得誌石其銘曰水竭原遷斯文乃傳適符其語奇矣

吾邑寺觀多齊梁間建慧聚寺尤著有天王堂記碑唐王泚撰宋淳熙中燬于雷火寺柱四皆張僧繇畫龍火後二柱忽有天書其一若大篆曰劫燬火三字其

一蟠結若符篆不可識今已蕩盡矣洪武三年改寺為邑神廟今歲秋大雨西廡地忽陷發之得尊勝石幢立于北宋咸平五年壬寅去今庚申蓋六百七十九年沒于地者亦三百年矣書仿虞褚多風姿子攜植薦嚴寺中

唐郭君墓在汾陽縣北七十里郭社村秀水朱彝尊字錫鬯過之行溝中仰見土岡之上碑額微露築塞而登迴環數里始至碑下命從者拓之又在村中掘出任君墓碑劉府君碑錫鬯同曹侍郎歷燕晉之間訪得古碑不憚發地數尺而出之從者皆善摹搨及裝潢諸事文人好古近罕儔匹侍郎名溶時稱秋嶽先生

金石錄補卷二十七

生

漢魯孝王五鳳二年石刻在曲阜縣夫子廟奎文閣壁間櫟園先生惠子拓本云某所藏較俗本迥異子至廟下攜以相較果然或曰櫟園官山左時有人翻刻此石易原石去未知果否櫟園姓周名亮工河南人山東平度州北五十里天柱山有後魏鄭道昭銘此朱錫鬯所記也考趙錄有道昭登雲峯山詩未知即天柱山否

石鼓凡十相傳為周宣王獵碣關中郭宗昌允伯則以為與鼓形了不相似視少華山前石之堅潤者相類然韓昌黎作歌至云陋儒編詩不收入二雅編迫無

委蛇吾邑顧炎武疑其文淺近不足儕于二雅以韓詩爲已甚且據金史馬定國言是宇文周所造又引楊用修云宣王之世去古未遠宜用蝌蚪籀文今石鼓文類小篆此皆文人好異多置辯詞要之其文與書總非晉魏以後所及今在國子監文廟戟門左右守廟人索錢頗橫子典衣應之同嘉定孫愷似侯大年吳江周惟彥摩挲甚久嘆息而出

孔穎達碑螭首嵌空處有至正四年三月顧游特看此碑墨書十四字趙岫子函云在泥土中拂拭之如新子函見時爲萬歷戊午湖至正甲申已二百七十五年而墨書無恙斯足奇也子函又云成道宮龍虎殿

金石錄補卷二十七

三 剛下齋校本

爲元構左壁上有字兩行云粧變功德主本宮提舉孫道和曹漢臣塑胡君貴粧至順三年十二月三日較前甲申又加十二年而字未磨滅不得趙先生其能顯于後耶

太原縣風峪洞中有北齊石刻佛經一百二十柱曹侍郎皆揚之字殊醜劣而無書人姓名故不錄

杭州淨慈寺西壑菴後石壁上刻家人卦乃唐人篆書相傳爲司馬溫公手筆無定評亦不錄

秋嶽先生倦圃收藏古今碑刻名金石表約數百種仿趙氏例自周秦至五代錄入表中侍郎語子云宋以後當另爲一錄而未暇也

孫茂叔爲曹侍郎婿故硯山齋所藏有歸倦圃者如丁道護書啟法寺碑王元宗書華陽觀王先生碑皆人間少有去年春于京師見之今復見于橋李云

後晉史匡翰碑在太原縣王陵庄曹侍郎遣人掘地丈餘始出又在裴晉公墓旁掘得一碑

泰山無字碑在絕頂高三丈餘闊四之一色微黃光潤如蠟或云下有金泥王檢以此石冒之相傳爲始皇立顧寧人力辯其非定爲漢武立余與徐季重家敷文徘徊其下忽蒸雲如絮頃刻間人不相見在雲氣中猿臂蟬聯而下甫下山頂雨飄飄然至矣

唐岱嶽觀在泰山之東南麓王母池上今存小殿三楹

金石錄補卷二十七

四 剛下齋校本

俗稱老君堂前有二碑皆唐時建醮造像之記予回環讀之兩目酸楚足徵精力之耗碑下發土二尺許詢之廟丁則吾邑顧亭林所發也苟非亭林好事必就湮沒矣

泰山御帳坪之南有石經峪石如平臺舊刻金剛經後人刻大學蓋其上字皆徑尺黃花洞內有唐人題名與白蝙蝠詩

唐李存進碑在太原縣鄭村僅露碑頂秋嶽發之樹大道上

山東益都縣南陽寺有北齊無量壽佛碑大雲寺有李邕碑蒙陰縣書堂社有磨崖石刻古文南樓社太清

觀有唐碑莒州孝源泉有唐碑青州府堯山有朱誕撰堯廟碑臨邑縣孫耿鎮慧日院金剛香座有歐陽詢遺字彌陀寺有初唐石幢鄒平縣西南五里有後周景範碑長白山有唐建寶誌公碑壽光縣南十里張孫社有魏侍中司徒賈公碑濟寧州東三十里有唐章仇府君碑以上諸碑皆得于顧寧人朱錫鬯兩君紀述予兩至山左未能一一訪而揚之記此以俟異日

冀州磐山上方寺有唐碑二涿州文廟前有唐碑一陳謨公許拓以見貽久而未至

大倉吳氏以褚河南書文皇哀冊文真蹟索售在順治

金石錄補卷二十七

五例下齊校本

初年價不甚昂留子齋三日紙墨如新後有宋思陵題字及米友仁審定諸跋惜囊中無阿堵舍之病至累日

先大夫購得米元章捕蝗帖上通判書真蹟共三幅為

白下陳于一強求贖去歸王長安子留其一復從宋

閔叔處以十千錢得蘇長公真蹟四十字知為顧氏

物仍歸子豐

曲阜縣舊城東為少昊陵陵下臥崇碑四五處高大異

于常碑土人云皆金天會皇統間欲追宗金天氏為

始祖而製因循至後不果立也

唐張長史旭書郎官石柱記王弇州先生云人間止有

兩本其一藏都少卿穆家子從亂後得并州藏本始知長史正書在草書之上

秦晉間古碑皆為營繕解宇塔廟所用或土人厭苦官長誅求磨滅毀損如漢華嶽廟碑有郭香察書四字者嘉靖中猶存一縣令脩廟門少砌石視殿上碑題皆當時顯者不敢動以此碑剝落斷而用之見石壘

鋪華

南唐周彥崇記孫權時金陵牛頭山自裂有僧出其中

謂文殊辟支佛保大中緣崖而西建佛窟寺碑為王

秉文書又幽棲巖上有延壽寺斷碑為唐大歷中僧

靈樽書洪武間危太僕尚見二寺舊碑今無有問之

金石錄補卷二十七

六例下齊校本

者

泰安州岱廟中古柏相傳漢元狩間植龍蔥如葢皮裂

綻皆左紐柏下一碑根盤覆不可拓土人云係唐人

建東西碑亭漸毀宋徽宗明太祖兩碑最大庭中大

檜下一碑為今巡撫劉公芳詰代祀立長逾中人徐

季重訝其陋家兄學亭云前明立碑有公費近奉裁

革劉不欲擾民因其便故也立碑時家兄適署州篆

而知其詳

明人錄金石文者惟都少卿穆金薤琳瑯見碑錄文雖

少而妙又錄宋元人題跋如潘乾校官碑是也楊升

庵金石文徐獻忠金石古文竟錄蔡中郎輩集內文

字不必親見此碑故不足貴

崇禎末流賊寇山左入曲阜縣盜大成殿儀象二尊行
五十里負尊者暈眩倒仆又一人代負亦倒于是送
還廟中倒者立愈

吳季子廟在丹陽延陵鎮越絕書由毘陵上湖中湖中
冢者季子冢也又名延陵墟廟記碑唐刺史蕭定撰
後人摹刻于縣內驛前

泰山絕頂碧霞元君宮之東廡秦始皇二世刻石存二
十九字州城內岱廟中別刻一石其文同按宋劉跋
序秦篆譜時尚存二百二十二字今止十一宋本
不傳久矣惜哉

金石錄補卷二十七

七刻下齋校本

或謂碑起于漢不知周時已有之檀弓公室視豐碑註
云斲大木爲之形如石碑于柳前四角樹之穿其中
間爲鹿轆下棺以綵繞之劉熙釋名碑被也王莽時
設豈未見檀弓也耶

漢碑上有一孔在墓則引棺在宗廟則麗牲祭義君牽
牲既入廟門麗于碑註云麗繫也至聘禮賓自碑內
聽命又曰東西北上上當碑南此爲賓揖之碑也
古者臣子追述君父之美輒書碑上後人因之建于大

路之旁其見之處然予所見曲阜夫子廟濟寧州學
深水校官諸漢碑高不逾丈空其中間必爲引棺麗
牲之用今既失其制而碑之高大至于無度與古碑

異矣

漢西嶽華山碑在華陰縣嶽廟中嘉靖三十四年地震
碑毀惟郭允伯藏宋拓本文字完好今歸華陰王山
史家郭名宗昌有金石史考據辨論多所發明王名
宏撰以薦至京師與予定交吳天寺中

太原傅山字青主曾行平定山中誤墮崖谷見洞口石
經甚多皆北齊天保間刻字然無名筆亦未有搨之
者

朱周益公得漢光武時梓潼扈君墓碑隸書始知東漢
誌墓用碑後乃刻石也

泰山絕頂有石高四尺許純碧色硃砂文兩行自上貫

金石錄補卷二十七

八刻下齋校本

下最爲奇燦不識何人鐫聰明正直四大字遂減此
石生氣

趙州衙署南門卽古之望漢臺蓋耿純築此以望光武
之至有石刻望漢臺三字

長洲范氏藏唐咸通二年柱國范隨誥文正公云祖宗
積德百餘年始發于吾今觀此誥蓋二百年本原深
厚如此自文正至今又數百年而此誥無恙文獻足
徵豈特有國者然哉

蘇州萬壽寺藏古銅鼎其識有周康穆宮錫宴用鄭伯
姬等語元大德中任陽謝氏欲以玉杯易之住持繁
公不從謝氏後建佛殿予之至正丙申謝道兵失鼎

甲辰愚隱智公復得于軍人之手者嘗言曰山中物也歷百年至天順間猶存

宋虔州天竺寺有白樂天手書詩云一山門作兩山門兩寺原從一寺分東澗水流西澗水南山雲起北山雲前臺花發後臺見上界鐘清下界聞遙想吾師行道處天香桂子落紛紛蘇長公云予年十二先君謂予言此詩墨蹟如新筆勢奇逸今四十七年矣予來訪之則有石刻在耳文忠去今六百餘年未知此石在否

通州學宮古佑聖教寺有塔塔前存石一方唐貞觀中尉遲敬德脩過沙河二十里有新井庵祠狄梁公道

金石錄補卷二十七

九 別下補按本

上有二石幢字類李北海亦貞觀中立

房山縣西南四十里曰白帶山又曰懋題山藏石經唐

金仙公主脩之有隨碑二仁壽元年王臣陳宣即智

泉寺舍利塔銘也又王邵撰舍利感應記碑亦仁壽

元年立唐碑五開元中王大悅碑梁高望碑元和中

劉濟碑景雲中寧思道碑太極中王利貞碑

吾郡城內平江路一帶傳聞有承橋柱石盤上係漢人

題識朱臥庵約于水涸時訪之

閩人余天茂為陝西某府別駕好尋古碑同屬下士某

滅騎從至終南山下古寺中僧初秘惜天茂出白鐵

餉之乃引至寺後越壞厠廁側小坡上臥十餘石皆

唐人墓誌世不及知者揚之歸僧云從近處古墓中出恐當事擾累故秘之臥庵云

湖中雙塔二石幢皆尊勝陀羅尼經咒為錢鏐時建有歲月而無紀年

徽州汪宗孝收藏金石古文法書名畫彝器古玉甚富歿後散落人間獨手書目錄猶在其子權奇裝潢成帙求虞山錢宗伯題識宗伯以長歌答之宗孝字景純富而任俠萬歷間嘗臥病受命于文廟遣治水江淮間七日而寤楚人王同軌作耳譚載其事

唐有兩懷惲一張姓示滅于大足建碑于天寶今在錄中一謝姓示滅于元和二年十二月廿二日諡曰大

金石錄補卷二十七

十 別下補按本

覺建碑瀾水曰大寶相塔碑而趙錄失載郭允伯金石史有此碑名而其文無考惜哉

松江靜安寺在華亭縣西北十里有赤烏碑見陸巖山

外集

楊升庵云四皓有羽翼太子之功其沒也惠帝為之製文立碑文獻通考通典皆不之載歐陽集古錄趙氏

金石錄鄭樵金石畧皆遺之而見于任昉文章緣起

宜興徐氏藏唐虞世南奏草真蹟中云伏蒙聖慈以臣

進呈孔子廟堂記石本特賜臣晉右將軍王羲之黃

銀印一顆臣已祇受蓋在貞觀七年十月後有宋人

題名及賈丞相悅生印于順治庚子三月至宜興

寓徐太守懋曙齋問此帖云在族人適以採茶入山子不能待而歸聞徐文貞公已勒石將訪而錄之鄧少卿云張長史真蹟書春草詩云春草青青千里餘邊城落日見離居情知海上三年別不寄雲間一紙書此帖用白麻紙宋秘府物元季藏吾鄉陳彥廉家陳搆春草堂人多作詩咏之今歸嘉興王廷槐長史為唐人法書第一子于順治己丑聞嘉興徐次桓云神廟中年王氏將此帖轉售勢家屬善雙鈎者鈎一通欲上石而不果云

宜興善卷洞有咸通八年昭義軍節度使李贇贖寺碑載先石林公避暑錄石林公藏古碑千餘帙為金石

金石錄補卷二十七

士別下齋校本

類考五十卷則吾家世世好金石文字也

縉雲縣東四十里有仙都觀相傳黃帝煉丹其上後為道院唐李陽冰為縣時書黃帝祠宇四大字宋末猶存

陶宗儀古刻叢抄有豔陽仙洞四篆長一尺許字極古秀又有康王神道之碑六字似漢以後人篆書長五寸許皆不詳其所在不錄錄自漢至唐五十餘碑在江南者十之一去陶已三百餘年諸碑必皆湮沒即毘陵雲間相去甚近屢屬友人博訪渺不可得況世無好古者陶氏所抄亦將付之羽蠹可勿惜哉元元貞中長安人駱天驥分類編長安志第十卷載碑

目跋自周至唐其百碑為趙所遺者三十碑子皆補入錄中蓋駱去趙未遠且身歷碑下摩挲把翫其跋臧崇云臧氏七碑于至元十五年親披荆棘手自拓錄更有數碑叢荆難造未及抄寫為恨然則物之顯晦固自有數遇好事者名聞于世偶一厭倦如臧氏七碑之外滅沒者不少天驥字飛卿為京兆路儒學提舉

陳先生家太倉之雙鳳里知子作錄補特見報云里中法輪寺前後石橋凡四處橋柱下皆有題字乃永和九年王羲之之蹟于順治中為寺僧穆文拆毀石尙有存者寺內石井欄題字與橋同先生名涑字就列

金石錄補卷二十七

士別下齋校本

子蒙師也誠實不妄俟秋涼往拓之第右軍遊歷未必至此或後人摹勒托其名耳顧伊人又云咸和年間物非永和也未知孰是

宛平劉某知鎮江日購得閣帖夾雪本齋食其墨以素紙裝之如六花之散于几席也朱錫鬯云棗林既裂櫃以銀錠是木補之殆在未櫃之先此賜本之僅存者舊藏顧大理家後歸蔣氏未知劉得之于蔣否也

去邑南二十餘里有土山曰趙陵亦曰趙靈上有寺大中十年建聞有唐碑沒在吳氏菜地中擊舟訪之發吳氏壁得斷碑三段洗剔視其文乃洪武年

撰記大中碑甚悉寺僧乎尹許為撰討姑俟之

北史江式長于篆體撰集古今文字凡四十卷大約依

許氏說文上篆下隸惜其書不傳如式所著甚多在

歷朝經籍志中今皆不存

漢碑書撰人姓名多不著而造碑之人時附碑末如石

經論語工陳興三公山碑石師劉元存無極山碑石

師白石神君碑石師王明孔耽碑治石師同縣朱

適朱祖武氏石闕石工孟季弟卯綬氏校尉熊君

碑碑師春陵程福巴郡太守樊敏碑石工劉盛息操

書李翕鄒閣頌石師南字成民蓋漢人立碑刻鏤

精工有費至十五萬者梁碑後云孝子孝孫躬修子

金石錄補卷二十七

志別下藏校本

道竭家所有選擇名石南山之陽擢取妙好色無斑

黃良匠衛改刻雕文刻畫羅列成行攬騁技巧委蛇

有章可見當時鄭重故石師必欲自炫其技而貽名

于後也

漢碑多刻門生故吏非是二者為處士故民之類然有

義士義民賤民議民復民義工義徒等名至劉熊碑

有好學四十餘人德行一人更有稱順人者在百歲

將軍顯靈碑

雲間陳徵君眉公藏唐顏魯公所書朱巨川告身顯光

祿有唐時兄妹共寫法華經七卷後題云燕子女丁

先大夫從陳氏頊仙廬見法華經楷法甚工細如蠅

鬚若出一手比巨川告為尤異洵乎唐人善書而不

得其姓名為可惜至燕子女丁無有知其義者

錢鏐常于林屋洞投金簡宋淳祐丁未七年大旱山間

人于水濱得之長一尺五寸濶六寸上刻字曰天下

兵馬大元帥吳越錢王十一字

陳眉公云安東縣金剛嘴不知築于何時殘碑上有尉

遲公等數字

吳縣盤門外孫堅同妻吳夫人及孫策三墓宋政和六

年村民發之墓輒皆作篆隸書萬歲永藏四字碑石

斷缺僅餘中平年三字按英雄記堅以初平四年正

月七日死非中平也或是吳夫人前卒耳又紹熙二

金石錄補卷二十七

志別下藏校本

年秋雨墮地牧童入其隧道得銅器數種鄉人往視

之有石刻隸書云大吳長沙桓王之墓赤烏二年凡

十二字按吳志孫權即皇帝位追尊父破虜將軍堅

為武烈皇帝母吳氏為武烈皇后兄討逆將軍策為

長沙桓王在黃龍元年此云赤烏當是又十年而立

碑也又宋嘉興年間于墓旁土中得唐孫德琳誌云

開元十年斃于十四代祖吳武烈皇帝陵東南平地

聞此誌尚在吳門巨族屢訪不得姑記之

漢人碑文云某君之孫之子不著祖父諱隋唐以後率

直書之如陳子昂顏魯公白樂天序先世名并不加

諱字竊笑今之人事事不及古而狀祖父行畧必屬

戚友填諱偶得宋人黃裳墓誌乃其孫中美所撰末云婿進士吳容填諱在光宗嘉定之三年此風固已久矣

唐宦官楊思勗父楊歷碑鍾紹京撰文自稱爲義男按紹京出于胥吏致位宰相乃以詔諛之私父事宦豎勒名金石全不知耻信乎士君子之所以不朽者在德不在藝也紹京雖擅能書之名詎能掩此辱身賤行耶

邑先達顧文康公諱鼎臣藏虞伯施所書夫子廟堂碑其額有大周二字文康所印私記一鼎中間以數臣字作回文式又有味齋印此唐搨也碑立于武德九年

金石錄補卷二十七

五 附 下 齋 校 本

年無額武后命相王旦補書之相王者睿宗也至文宗時從國子祭酒馮審請琢去周字故以後止有夫子廟堂之碑六字爲題未知文康得之誰氏又有聖教序未斷碑與今碑迥異

甲申燕京陷後有監子插稻草爲標持宋搨蘭亭求售胡井研以三十錢易之乃游丞相家經進本也嘗熟口宗伯購得四紙子曾見之

徐州有關壯繆竹石刻宣德四年僧正廣善創建鐵佛寺廟地得之司徒趙欽湯曰侯所寫竹虬枝鐵幹其葉錯綜成文爲五言一絕句不謝東君意丹青獨立名莫嫌孤葉淡終人不凋零或曰此侯降虜筆也今

石刻在肥城關壯繆廟中

朱錫鬯云涿州樓桑村有唐碑無書撰人及建碑年月偶閱金章宗承安四年涿州蜀先主廟碑云涿先主之故家也廟距州西南十里而遠有唐乾寧四年重修碑記因屬真定陳僖搨之

溧陽縣東南一里報恩寺後有石井欄刻云唐元和六年零陵寺比丘澄觀數十字又冶山寺雲版得自山田中有唐貞元二年等字以不成文不入錄

茅山華陽宮有陶隱居井朱政和初道士莊慎修浚之得瓦井欄已破合之尙全環刻大字云先生丹陽陶仕齊奉朝請壬申歲來山棲身高靜自號隱居同來

金石錄補卷二十七

五 附 下 齋 校 本

弟子吳郡陸敬游其次楊王吳戴陳許諸生供奉塔宇湖熟潘遷及遠近宗稟不可具記悠悠歷代詎勿識焉梁天監三年八月十五日錢唐陳宣懋書又得銅爐有柄今藏宮中

周樸園 亮工 云恭順侯吳某藏古碑千餘種子過其墨響齋屋壁皆滿吳有金石文一編錄全文備考孫北海硯山齋自秋嶽倦園郭孝廉傲山樓收藏皆不及吳十之一

江寧府麒麟門外墳頭山中有大石長五丈餘濶半之土人云是明初孝陵碑料旁一石如小山云是碑座此石側立可以晒麥百担

鄭谷口 云山東城武縣有漢張壽碑已斷為俗令去

思碑跌于通碑下見之白諸縣起而樹之署壁

吳漢槎 云寧固塔即金之會寧府也去黃龍府尚

遠一千五百里金曰上京有紫金城城西南角一百

二十步有碑已斷磨滅不可辨別垢讀之識三句備

風盛于東觀俯欄闕廷深契朕懷後云天會某年月

遐荒漢字惟見此碑而已

顧伊人 從廬山歸云 見一碑泉涓涓在碑下出

碑篆神功泉三大字非唐以後人筆許竹隱虬罷永

州太守云柳子厚銘鐫潭上有巨石鑿銘鐫潭三大

字亦非俗筆二碑惜無年月姓氏錄入

金石錄補卷二十七

七 附下齋校本

一篇

黃編修忍庵 黔中典試歸云游桃花源洞止見杜

牧之一碑亦趙錄所遺惜未揚之

吳郡城西二十里有大塚土人稱為歸王墓宋嘉祐中

居民懇土得石如柱礎方一尺五寸厚二寸許中隆

起二寸有八分書三行云唐故陳留郡夫人言氏墓

誌九字按圖經唐山西南道節度使歸融葬地融未

嘗封王土人之稱誤耳聞此石尚在土人鍾氏家中

萬歷初元會稽倪簡家地內掘得晉太康間冢中杯及

瓦券券文云大男楊紹從土人公買冢一邱東極關

澤西極黃藤南極山背北極于湖直錢四百萬即日

交畢日月為證四時為佐太康五年九月廿六日對

其剪破民有私約如律令柳元毅以是二物易徐文

長書雲間范武功詳玩右文即今祀后土之券版耳

後世未嘗以文鑄刻而此刻于瓦歷千有餘年不毀

為可異也

張東海先生汝弼卜葬九峯之鳳凰山發穴得一碑云

費將軍之墓碑後蓋棺有大石石上有並受其福四

字張氏即于字石上疊石加磚舉東海樞安葬至今

至范武功云

康熙甲寅之夏常熱縣開城河得一研如今之方磚兩

旁有足其右已損銘文八分云松操疑烟精英鋪雪

金石錄補卷二十七

六 附下齋校本

豪飲如飛人間四絕順義元年處士汪少微識按順

義為吳睿皇楊溥紀年也元年歲次辛巳去今凡幾

百年至明成化甲申而溫潤如初出坑者家林宗以二

百青蚨售之研質雖石從未有入金石譜者附記焉

金石錄補卷二十七

海昌蔣光煦校

崑山葉九來先生金石錄補二十七卷視續金石錄金石錄其博洽不啻倍蓰誠趙氏後第一功臣惜世鮮傳本是冊爲海鹽張君開福寄贈云自九來先生手彙傳錄竊窺其中譌亂頗多未敢擅易故卷帙之多算標目之屢雜悉仍其舊又鮑綠飲趙晉齋二跋未知從何本闌入亦姑存之然張君亦非親見手蹟意世間當自有善本如同志者得示以所未見俾無疑義是則此書之幸豈特然拜其賜哉戊戌秋日海昌蔣光煦跋

金石錄補跋

一 剛下齋跋本

金石錄補續跋卷第一

崑山葉奕苞九來著

古器物銘

楚鐘銘 商鐘鼎銘 周陽家鐘銘 新莽侯鐘銘

楚鐘銘

楚之僭在王而不在乎自紀其元春秋書隱公元年豈亦不用周之正朔乎三代之時候國之爲史者但書本國之年而不書天子之年春秋隱公元年者何自魯人書之也秦誓十有三年春者何自周人書之也以上皆顧亭林金石文字記中語謹摘錄之

瓶銘

金石錄補續跋卷第一

一 剛下齋跋本

眞宗咸平間乾州獻古銅鼎狀方而四足上有古文二十一字詔儒臣考正而句中正杜鎬以爲史信父瓶考古圖云好時令黃郵獲是器以獻句中正杜鎬驗其文楊南仲以史字不必讀爲史當作中音仲子按墨子夏后鑄鼎四足而方則此瓶爲夏商之器當時人多以伯仲甲乙爲號未常有史姓者楊說近之說文云瓶甑也

秦權銘

宋秘閣校理文同家有二器其一銅鑲上有銘循環刻之歐陽公云不知爲何器趙氏以爲秦權據班固律志五權之制圓而環之令之肉倍好者周旋無端孟康註錘之形如環也予按爾雅肉倍好爲璧好倍肉爲環

肉好若一謂之環李氏云邊曰肉中空曰好邊大而空小璧也此之內倍好者如璧趙氏引康註如環者誤

商雒鼎銘

宋劉原父得鼎于商雒其銘有云惟十有四月蔡君謨嘗問原父十有四月者何原父不能對呂大臨云古器多有是語或云十三月或云十九月疑人君即位居喪踰年未改元故以月數趙氏云古人君即位明年稱元並無踰年不改元之事呂說非也但古語誠有不可曉者予按史記代王歇二十七月齊王十九月小司馬註云因舊月而數也如前鼎銘或因即位之月數起故不稱某年其義亦易曉耳

金石錄補續跋卷第一

銅釜銘

三輔黃圖長信宮漢太后居之太后宮在西秋之象也秋主信故宮殿皆以長信長秋為名漢書天子之天下嫁不自主婚以公主之故曰公主亦曰翁主王曰王主侯曰侯主天子之姊妹為長公主外戚傳文帝立數月封竇皇后女嫫為長公主顏師古曰年最長故為長公主然則顏之說自父封之也姊妹皆得稱長者兄弟封之以別于已之女也歟魏徵云皇帝之姊妹為長公主皇帝之女為公主是也

周陽家鐘銘

漢表趙兼以淮南王舅封周陽侯田蚡傳弟勝為周陽

侯按太子稱家故公主亦曰家如館陶家平陽公主家是也侯亦曰家如衛青父鄭季以縣吏給事侯家是也此曰周陽家未知為誰氏之鐘呂氏考古圖有周陽侯廟可知周陽家即周陽侯也

新莽候鉦

洪氏隸續止釋候鉦重五十黍斤黍字為七字借用而不言候鉦所出按考工記鳧氏為鐘鼓上謂之鉦註云鼓者所擊也鉦在鐘腰之上鐘體之正處采芑之詩有鉦人伐鼓註云鉦音征鏡也獨也鼓以動之鉦以靜之鉦與鼓各有人焉則鉦另為一器之名而周禮鼓人以金錫節鼓以金鏡止鼓又若鼓人所執之物與采芑

金石錄補續跋卷第一

之詩互異此云候鉦足以証鉦人有專司矣說文云候伺望也鉦鏡也似鈴柄中上下通博古圖有周雲雷鉦其形似鈴鐸有柄可以持而擊之

金石錄補續跋卷第二

崑山葉奕苞九來著

漢王稚子闕銘

漢國三老袁君碑

漢西嶽石闕銘

漢北海相景君碑

漢北海相景君碑陰

漢敦煌長史武班碑

漢司隸楊厥開石門頌

漢平都侯相蔣君碑

漢孔子廟置卒史碑

金石錄補續跋卷第二

漢孔德讓碑

漢孔君墓碣

漢韓明府孔子廟碑

漢州輔碑陰

漢郎中鄭君碑

漢丹陽太守郭旻碑

漢王稚子闕銘

右考漢書本傳云舉茂才除溫令遷兗州刺史後徵拜

侍御史永光二年從駕南巡還為洛陽令註從溫補洛

陽令與傳異漢人樹闕歷敘官闕不能盡載則更立一

闕如太尉劉寬是也洪氏載此闕為河南縣令而辨其

卽溫令以河內乃郡非縣溫為河內之屬邑也

漢國三老袁君碑

右袁君碑云諱良字厚卿陳國扶樂人也子光博平令

騰尚書郎璋謁者孫衛尉滂司徒掾宏趙氏洪氏歷辨

袁安與滂非從兄弟甚詳予謂安傳與此碑官闕年代

較然不必辨也碑云良歷郎中謁者將作大匠丞相令

廣陵太守議郎符節令三老梁相以順帝永建六年卒

安傳祖父良平帝時為太子舍人建武初為成武令卽

史或有遺漏何不同至此况安薨于明帝永平四年豈

有其祖之卒反在後七十一年趙氏云在後三十九年

者亦誤蓋永平四年辛酉而永建六年辛未已兩易甲

金石錄補續跋卷第二

子也安子京京子彭彭次子逢在光和二年三月以司

空免而滂之免司徒亦在此月中豈有與從曾孫同時

在三公之位又彭之孫闕二弟忠宏豈有與從高祖父

司徒掾同名之理始知安滂之祖名姓適相同耳至于

水經之袁梁以此碑之梁相而訛袁幹之為貴鄉侯卽

此碑之遺鄉而訛也姓纂姓苑諸書率多附會何足深

論耶

漢西嶽石闕銘

北涼王沮渠牧健闕王王璘皆稱永和不止漢晉後秦

而已

漢北海相景君碑

右景君碑誅後亂曰宜參鼎鞮洪氏云字書無鞮字當作拂解按漢隸多通用如鞮亦作鞮此鞮字應作鞮鄭氏曰山行曰鞮取封土為山之象以祭道神也蓋喻景君之德望重如鼎高如山宜參云者應在台鼎之位樊敏碑模楷後生宜參鼎鉉者是也

漢北海相景君碑陰

漢書循行此碑作脩行都少卿穆曰後漢書皆出傳錄以修為循者特傳錄之誤耳趙氏不信碑本而信漢書且引晉書為證不知晉書修于唐乃仍漢書之誤而云循行也予按孝景將侯王氏脩侯犯色師古曰修音條地里志勃海郡修市應邵曰修音條修條字畫相類亦

金石錄補續跋卷第二

三 刻下

致訛謬則循脩二字其因字畫傳寫之誤無疑兩漢官制郡國屬吏無名午者河南尹員吏有百石卒吏二百五十人碑稱故吏列于書佐後者即此卒吏或謂午字乃卒字之訛予曾至景君碑下詳審午字並無刺文都少卿金薤琳瑯釋此碑陰姓名遺行義劇張敏字公輔故書佐劇字疑字伯度而台巨遷則誤為呂立遷何也韓敕碑有行義掾不知為何官不稱故者惟敏耳古人命官多因前代表志或緣其名或用其義因憶前書註漢官典儀職云刺史周行郡國以六條問事安知不以條行為官名其職至于察治耶條侯條市皆誤為修則此或從條字而訛未可知也趙氏以台巨為複姓之奇

碑又有水巨郎字君石其姓亦僅見爾下又云行三年服者凡八十七人漢自文帝短喪之後苟能斬杖執禮者碑中必特書之此以親喪之戚施于景君似乎矯情踰禮失先王緣情之制或師資之間心喪三年服不忍采而已非必廢苦啜粥為也

漢敦煌長史武班碑

碑中有金鄉長河間高陽史恢銘詞後有尙書丞曹芝成武合曹神豐令徐崇陳留府丞鄒防東長名書此碑嚴祺字伯曾小歐陽云字伯魯集古錄謂氏族州里官闕皆不可見趙氏一一證以為皆備洪氏謂立碑者六人而不及書碑之人蓋嚴祺在六人之外又明言書此

金石錄補續跋卷第二

四 刻下

碑在上文予特拈出使之有聞于世祺視六人不書秩里而獨字之必處士之同里閭者也秦置郡守景帝中二年更名太守凡郡有丞至唐始以大州為府後遂以府易郡兩漢領縣者非國則郡如陳留之丞宜曰郡丞而此碑曰陳留府丞武班之父開明碑除吳郡府丞高頤碑蜀郡北部府丞

漢司隸楊厥開石門頌

予讀鄧騭傳時遭元二之災人士荒饑死者相望章懷註元二應作元元竊疑文人好奇比之陽九百六宜作元二本支直指永初元年二年災害為是即此碑云中道元二西夷虐殘亦見於騭傳而洪氏先得我心疏辨

詳悉又引王充論衡元二之間嘉德播流與此碑皆卽位之元年二年義尤確切善讀書者不以辭害志願以平白曉暢之語轉爲傳會之解所不取也碑中有厥字孟文故歐公與趙氏俱曰楊厥水經註云司隸楊漢與字孟文合

漢平都相蔣君碑

蔣君歷郡五官掾功曹再爲計掾出宰豫章平都平都侯國屬豫章平字下必都也趙氏所收豈盡殘缺而云不可考耶洪氏辨蓼儀卽蓼莪音義甚詳而此碑銘中有皇矣上帝賦命不均淑人君子胡不萬年作你鈞切與詩正是國人胡不萬年同漢書敘傳封禪郊祀登秩百神協律改正亭茲萬年韓詩外傳往而不可返者親也至而不可用者年也其所本如此

漢置孔子廟卒史碑

右碑漢永興元年造司徒臣雄司空臣戒請置孔子廟掌禮器百石卒史一人書名不書姓者以位列三公皆知爲吳雄趙戒也唐宋告身章奏署名凡丞相不著姓者類此按范書百官志東西掾四百石以下秩比命士爲百石屬其後辟除通爲百石但司徒公下凡祭祀掌省牲視濯則有令史屬三十六人司空公下凡祭祀掌掃除樂器則有令史屬四十二人而無卒史之名卒史見此碑隸法與韓敕碑畧同而嚴謹過之敘事簡要尤

爲近古云

漢孔德讓碣

右碣集古錄云其名已磨滅但云字德讓者宣尼公二十世孫都尉君之子也趙氏亦作孔德讓碣按德讓名謙載孔氏家乘都尉君者宙也宙七子知名者謙袁融三人而已融自有傳袁之名見史長碑謙卒于永興二年年二十四又十二年延熹甲辰都尉始卒記此碣者必都尉也其文字簡妙可觀東家雜記云碣在孔子墓林中

漢孔君墓碣

右孔君碣在孔子墓林中其額題孔君之墓文已殘缺前有云元年乙未而元年前上闕二字趙氏以爲東漢惟桓帝永壽元年歲次乙未其他有三乙未皆非元年前碑當爲永壽時立也按史漢高帝元年與昭帝始元元年皆爲乙未安知孔君非西漢時人而趙氏竟以爲永壽鑿矣

漢韓明府孔子廟碑

右韓明府修孔廟禮器碑云明府名敎字叔節歐陽公云春秋傳載古人命名之說不以爲名者頗多故前世見於史傳未有名敎者子觀繁陽令楊君碑陰有故民程敎字伯嚴則漢時不獨韓明府名敎也敎字本音徠去聲今按二君之字皆作飭字解此碑簡古逸宕爲漢

隸第一都元敬楊用修錄碑文缺七字而趙子函石鑿
鑄華本缺五字此多戲與二字蓋先文莊公舊物也隸
釋載碑陰六十一人右韓明府以下涿郡太守魯應至
相史魯周乾八人則正碑非碑陰也

漢州輔碑陰

右州輔碑陰自漢陽太守而下四十九人故京兆尹延
篤叔堅居其次趙氏云輔一宦者碑陰列數十人延叔
堅當代顯人挂名于此為可恥洪氏據碑云鄉人姻族
相與刊石稱邑者八人延篤為南陽讐人不稱邑則知
輔亦讐之人也況身退窮約同塵所以遠害引陳仲弓
弔張讓母喪為叔堅解嘲子謂趙說乃理之正供說亦

金石錄補續跋卷第二

七

情之通皆是也內有小侯新野鄧辰伯臺明帝永平九
年為四姓小侯開立學校袁宏漢紀曰外戚樊氏郭氏
陰氏馬氏諸子弟號四姓小侯以非列侯故曰小侯註
引禮記曰庶方小侯亦其義也桓帝建和二年賜四姓
及梁鄧小侯帛則四姓之外外戚子弟皆得稱小侯可
知已第和熹皇后謙退兄騰終帝世不過虎賁中郎將
至安帝永初中始封上蔡侯弟惲葉侯宏西平侯閻西
華侯不知辰為誰之後也至於州姓必皆輔族內則令
丞郎中外則守上黨相細陽與州從事縣令長共十有
三人范書所謂子弟支附過半于州國奄寺之禍惟漢
獨烈有由來已

漢郎中鄭君碑

白虎通巡者循也通作道晏子有云晏子遠道而對管
子桓公楚然遠道周禮司士註遠道既復位儀禮士昏
禮註辟遠道音旬漢平當贊遠道有恥則遠道即遠巡
明矣項籍傳亦有道巡而不敢進之語註作躡莊子躡
循勿爭不可泥過秦論之註而以為一音也玉篇徒頓
徒昆二切釋道還即退讓之意用本韻亦可

漢丹陽太守郭旻碑

古人治經術各自名家小杜者杜延年也杜周明法律
延年為周少子亦明法律周酷暴延年行寬厚最知名
此云治律小杜者必延年無疑

金石錄補續跋卷第二

八

金石錄補續跋卷第三

崑山葉奕苞九來著

漢孫叔敖碑

漢孫叔敖碑陰

漢冀州刺史王純碑

漢桐柏淮源廟碑

漢祝睦後碑

漢泰山都尉孔宙碑

漢老子銘

漢車騎將軍馮緄碑

漢竹邑侯相張壽碑

金石錄補續跋卷第三

漢冀州從事張表碑

漢金鄉長侯君碑

漢衛尉卿衡方碑

漢中郎馬君碑

漢慎令劉君碑

漢博陵太守孔彪碑

漢李翁析里橋郁閣頌碑

漢成陽靈臺碑陰

漢司隸校尉魯峻碑

漢元儒先生碑

漢桂陽太守周君頌碑陰

漢繁陽令楊君碑

漢梁相費況碑

漢孫叔敖碑

予曾箋此碑以知叔敖之名為快按春秋薦敖為艾猶杜預皆以為叔敖則未必名饒也況碑文可議者三如云叔敖為相庶人有曾閔貞孝之行又云繼伍舉子文之統又云仕于靈王卒後數年莊王封之夫叔敖相楚當魯宣公時曾閔在定哀之際援後贊前猶屬作文者比擬之病至伍舉後于敖四五十年直云繼其統何耶况靈王為莊之曾孫反序在前舛謬極矣彼所云名饒恐未必有所据也

金石錄補續跋卷第三

漢孫叔敖碑陰

右孫叔敖碑陰云期思長光視事一紀趙氏以為失其姓氏按期思縣宰段君諱光字世賢魏郡鄴人已見于叔敖碑中故碑陰不復及其姓豈未之考耶碑云渤海太守字武伯有二子長子字伯尉少子字仲尉伯尉一子字世伯仲尉二子長字孝伯弟世信世伯子字子仲治產於繚虛六男一女大子字長都次子蘭卿次弟字仲陽次弟字叔通次弟字衛公次弟字劉卿此繚虛六父也孝伯子字文一治產于材虛亦六男一女大子字惠明次弟字次卿次弟字聖公次弟字稚卿次弟字彥卿次弟字少卿此材宗六父也世信一子相承季陵

文卿孝公即字虛一父其高祖與材高祖父親兄弟
孫氏宗族譜紀歷歷如此而云不可次第何耶

漢冀州刺史王純碑

右王純碑云君諱純字伯敦年五十九延熹四年八月
廿八日甲寅慎祖五年十一月十八日丙申葬而立此
碑也趙氏以水經須句西有冀州刺史王紛碑為此碑
純字之訛愚按水經王紛碑立於中平四年去延熹已
二十餘年或別有王紛非王純也且隸書純紛二字絕
不類而此碑純字完好更無殘泐若趙氏所云乃好奇
之過君子于其所不知蓋闕如也

漢桐柏淮源廟碑

金石錄補續跋卷第三

三 別下書校本

右碑延熹六年正月八日南陽守躬祀淮廟事吾友朱
錫鬯所藏之本與隸釋同時歐陽公謂中山盧奴君君
上闕其姓而此碑曰張君視隸釋為九全惟靈祇下闕
報佑二字耳水經注桐柏山南有淮源廟廟前有碑是
南陽郭苞立又二碑並是延熹中守令所立此其一也
碑云從郭君以來廿年不復身至豈即郭苞也耶銘後
列春侍祠官屬劉訢劉瑗樂茂任異秋梁懿周謙鄧疑
趙曼謝綜州人足見漢時致敬岳瀆祀事嚴慎春秋官
屬分設如此頌辭彬彬可觀中有陟彼高岡臻茲廟側
肅肅其敬靈祇降福按福音復祐也祥也此叶筆力反
其義則同子觀尚書惟辟作福易並受其福曲禮祭則

受福皆叶偏韻漢去古未遠字亦通用後世以偏字叶
者不多見已

漢祝睦後碑

右碑額云漢故山陽太守祝君碑篆書前碑云君諱睦
字元德濟陰己氏人以延熹七年卒故吏王堂等於三
年禮闕復立此碑故曰後碑碑云故吏王堂等竊聞下
有述上之功臣有敘君之德又引孔子曰民人登祝上
天歎焉僚屬欽熙孰不咨賢代作頌曰伊子祝君兆自
蔡辛祝融苗胄又曰鄭有祝聘者君其允也按睦以孝
察舉歷北海長史郎令北軍中候尚書尚書僕射常山
相山陽太守恭儉仁恕為門生故吏所思慕故立兩碑

金石錄補續跋卷第三

四 別下書校本

碑中屢用論語而鄉黨送遠則與今文不同藝文志論
語十二家二百二十九篇釋文傳不習乎鄭元注云魯
讀傳為專按當時有古讀齊讀魯讀之不同皇覽引魯
讀諸事如未常無誨為悔五十以學身為亦正惟弟子
不能學也正為誠坦蕩為坦湯見衣裳者冕為纁瓜祭
瓜為必賜生為牲詠而歸鄭本作饋魯為歸仍舊貫仍
為仁片言折獄折為制小慧為惠古之矜也廉廉為貶
歸孔子豚鄭作饋魯為歸天何言哉天為夫又崔子為
高子躁為傲室為室車中不內顧無不字不知命無以
為君子無全章則此送遠安知非齊魯之所讀為恂恂
之同音而異解乎若前碑有恥且恪則又格字之借用

非讀音也漢察舉孝廉而安獻皆嘗詔公卿郡國舉至
孝之士故有獨以孝薦者蔡即黎史記重黎居火正索
隱重氏黎氏二官重為木正黎為火正左傳少昊氏之
子曰重顓頊氏之子曰黎此以重黎為一人仍是顓頊
之子孫劉氏云對彼重則單稱黎若自言則稱重黎此
碑單言黎者乃火正非木正也史記註祝大融明也祝
為國名殆以國為氏者祝聘見隱公九年碑首二語用
釋名以見其刊銘之意也

漢泰山都尉孔宙碑

孔子四十七代孫傳官右朝議大夫于宋紹興中著東
家碣記云十九代宙郎中令碑云郎中按郎中令秩千

金石錄補續跋卷第三

五 附下 齊校林

石郎中二百石皆屬中尉宙初舉孝廉未能即除郎中
令而傳為孔氏裔孫援據譜系不應舛誤然碑為當時
所立更屬可信集古又云宙舉孝廉除郎遷元城令百
官志郎與郎中秩自不同蔡質漢儀曰三署郎見光祿
勳執板拜見謂主左右署及五官中郎也他如尚書郎
羽林郎黃門郎小黃門郎議郎治禮郎通謂之郎而郎
中之所屬者如五官謁者及中尉而三耳似不得去中
字以混于諸郎或文中省文抑別有所據也顧憲人曰
孔融傳父伯太山都尉非也名伯者別自一人按魏武
紀豫州刺史孔伯英雄記伯字公緒九州春秋作胄乃
獻帝時人子從常熟錢氏毛氏泰興季氏同里徐氏見

宋刻善本皆作宙示知顧之所据何本也

漢老子銘

右老子銘洪氏云碑在亳州苦縣苦屬陳國故其文陳
相邊韶所作碑云老子姓李字伯陽楚相縣人也史記
則曰楚苦縣蒙陰云苦本屬楚高帝十一年立淮陽國
陳縣苦縣皆屬焉裴氏因以苦屬陳然則洪氏仍其誤
而所謂相縣地里志未之載也碑云孔子以周靈王廿
二年生趙氏云以年表及世家考之孔子以魯襄公二十
一年十一月庚子孔子生此以為二十二年蓋因周
正十一月屬明年故誤其說與碑合碑又云孔子年十

金石錄補續跋卷第三

六 附下 齊校林

七學禮於老聃計其年紀聃時已二百餘歲聃然老聃
之貌按許慎云聃耳曼也故老子名耳字聃此云聃然
老貌未知解從何來且史記孔子年十七孟釐子病誠
其嗣必師孔子故孟懿子同南宮敬叔往學焉又云敬
叔與孔子適周見老子非必在一年中且昭公二十四
年釐子卒孔子年三十有五則學禮亦當在十七歲以
後事蓋此文用史記語未加詳審耳第韶文雖用史記
而又轉訛班書以老子與子西同科不言韓非同傳何
也漢表註張晏云老子元默仲尼所師雖不在聖要為
大賢而在第四按第四等為中上伯陽父在寺人孟子
後而郊子之後老子再見又何也斗星作升星同科作

同稱漢隸分韻升升上音陞下音到後人以二字易混改升作斗俗書作斗

漢車騎將軍馮緄碑

右馮緄碑趙氏證之本傳謂范書顛倒錯謬如碑云字皇卿而史曰馮卿史舉孝廉七遷至屬國都尉而碑共十一遷之類固矣然趙氏割裂傳文不察立碑隱諱之義有可辨者如傳云張敞承官官旨奏緄將傅婢二人戎服自隨又輒于江陵刻石紀功請下吏按理尚書令黃儁奏議以罪無正法不合致糾趙氏削此一段止將碑云以誣言奏河內太守中常侍弟左官坐遜位為史之誤又以傳云山陽太守單遷以罪繫獄緄考致其死

金石錄補續跋卷第三

金石錄補續跋卷第三

中官相黨共誣章詠緄坐輸左校而碑云表荊州刺史李隗南陽太守成瑨太原太守劉瓛不宜以重法論坐法作左校為史之謬亦思桓帝時宦豎弄權黨錮燭虐作文者不敢直書或借他事以實策免得罪之由且傅婢戎服刻石紀功矜誇猥褻有累盛德立碑者非門生故吏即其子孫為親者諱情理宜然史修于宋無所忌諱自當直書而趙氏遽以為史失其實則何也夫緄父被收獨發其詐至詔策云出郊之事不復內制有司祖于國門且緄推功于應奉後輪左校奉疏理得免為緄名節所係碑皆遺之則碑之脫畧者多矣古人常立兩碑互見其行事豈緄尚有別碑也歟碑末云孝桓皇帝

命將軍討此疆夷有桓桓烈烈之姿因諡為桓趙氏以為緄諡桓而傳不載洪氏則云緄歿于永康適當桓帝升遐之日作文者以帝諡書左方非即緄諡也愚按因諡為桓之下並無他語味因字之義正以孝桓之諡初定而緄之諡相因君臣同諡斯亦異數故著於碑若曰帝諡書左方則與緄有何關合而書之乎洪氏駁論者誤也

漢竹邑侯相張壽碑

右漢故竹邑侯相張君之碑隸額諱壽字仲吾晉大夫張老之裔而不言其籍里建宣元年五月卒壽治功曹周憐放濫反為督郵周綜承會表問即棄官歸所謂以

金石錄補續跋卷第三

金石錄補續跋卷第三

義合不合則去者耶今人貪戀名位即屢遭彈劾不之引退世風日下見此碑能勿抱愧耶碑以習為襲婁為屢蚌為蠶觀觀為眈眈顯為曼黎為黎殿為奠此音之假借者也以蓋為蓋忝為忝黎為黎為孔邑為邑堅為野老為老撰為攀傲為感弘為宏皓為皓悌為弔悌為疾毀為哉疏為弼旨為胥則字體之加變也說文眈視近而志遠也引易虎視眈眈又耳下垂為眈俗書引易誤作耽轉作眈不若此碑之觀觀其音相同使人皆知其為借也夫

漢冀州從事張表碑

右額故冀州從事張君之碑篆書碑云君諱表字元異

系帝高辛爰暨后稷張仲孝友雅藝攸載天挺雷侯應
期佐治君其允也又云初仕郡為督郵屬攝盧擊又云
入為主簿歷五官掾功曹后臧其勳俾守犂陽又云度
時否泰舍之則藏春秋六十四以建宣元年三月卒十
有一月葬皆作四言韻語而以五言四句終之銘用騷
體所謂雅藝者詩也犂陽即犂陽后美其功而使官于
冀也歐陽公謂鷹撮盧擊殆以狗喻人洪氏則云失于
深考擊字上微損似霆字予按鷹鷂之逐見左氏盧令
令見齊風漢人近古用此有本正不必借霆字而曲為
之說也

漢金卿長侯君碑

金石錄補續跋卷第三

九別下編校本

右侯君名成碑之謬訛與史異者趙錄論之詳矣第碑
云輔封明統侯趙云漢書功臣表亦不載按西漢表平
帝封侯輔為明統侯疑漢人借輔作輔趙未之考也碑
云夫人以延熹七年十一月三日終此夫人合誌之始
而不著其氏族何也

漢衛尉卿衡方碑

右碑趙錄云製義為參儀蓋漢人各以其學名家所傳
時有同異余按是碑以委蛇為禱隋出韓詩內傳而知
其所傳乃韓氏學也漢碑字多假借大約其音相同未
有如是碑之變者將授緹職以緹作袞庵離寢疾以庵
作奄耀此聲香以聲作馨蹈規履渠以渠作矩讀者須

以意逆而得之銘云樂百君子以盲作只顏氏干祿字
書盲自上俗下正盲字漢人用之而云俗何也

漢郎中馬君碑

右馬君碑趙氏曰文字殘滅可見者字元海而已按碑
云諱江濟陰乘氏人又云中弟字文緒位主簿督郵年
卅二早世豈趙氏所收皆殘滅不可考究耶

漢慎令劉君碑

右碑額隸書劉君諱修字伯麟舉孝廉除郎中去官辟
從事司徒掾掌典邊事遷慎令到官期月勅兒子欲生
見故土終歸于家以建宣四年五月卒說文敢誠也左
傳註執鞭以出教令也爾雅勞也註相約束亦為勞苦

金石錄補續跋卷第三

十別下編校本

光武建武元年九月詔註漢制度曰帝之下書有四其
四曰誡勅謂勅刺史太守之類則勅者為朝廷制詔之
名而兩漢傳如韋賢勅子宏自免太常丙吉數勅乳母
韓延壽勅功曹議罰王尊教勅功曹召勅廐長朱博勅
告吏民趙廣漢勅獄吏趙子賤勅吏殺李固二子李膺
勅門下簡通賓客法雄勅子真助求人材周榮勅妻子
勿得殫殮趙興勅縣出鮑升度向勅軍中秣馬葺食范
式勅縣代孔嵩與此碑勅兒子同猶屬告誡之意古人
行文用字不相避也至陳咸之公移勅書龔遂之移書
勅屬縣趙岐為遺令勅兒子張輔病篤勅其子則有其
文矣不敢竟以為勅也惟孫寶之告督郵何並之遺武

吏曹操之問黃蓋行人孫堅之告吏冠以敕曰二字無異於詔書何也然此猶為自行下之文若陶謙上書獻帝有臣前調穀百萬斛已在水次輒敕兵護送始知此字為上下通用不止用于朝廷也沿至魏晉用者漸少而孟康之預勅督郵國淵之勅功曹何曾敕記室之勿報周訪勅將士不得妄動猶或見之自南北朝而後臣下不敢用此字矣亦作勅或作敕司馬氏曰勅本音賚世以為勅字行之前書敕勅並用東漢專行勅字矣按尙書勅天之命詩既匡既勅皆作勅解亦非賚協毛傳勅通作飭張良傳明飭長吏師古曰讀與勅同碑又云其于鄉黨遜遜如也亦與今之論語異孔氏正義曰

金石錄補續跋卷第三 十一 下 齊校本

論語以口相授受故經焚書而獨存夫口授則音易訛況論語十二家其傳習不能無別解也凡漢碑多立于故吏門生而此碑立于子弟碑云二弟龍純變哀孔懷孤生儻協邵長號思慕為碑中僅見錄其名以傳之

漢博陵太守孔彪碑

右孔彪碑在曲阜孔林中趙氏云彪自博陵再遷河東太守而碑額題博陵不知何謂洪氏以碑陰故吏十三人皆博陵之人追稱博陵固矣第洪氏云可以託六為歇後之甚按其文仁必有勇可以託六授命如毛諾則不宿美之至也莫不歸服蓋用韻也至云拊馬獨害易明夷六二渙初六皆日用拯馬壯拯字于夏傳說文字

林並作拼音升一音承上舉也唐開成以後石經作拯耳若無偏無黨遵王之素與古今文之尙書不同或叶遵王之路當時傳習者自有其說未可知也

漢李翁析里橋郟閣頌碑

右碑歐陽公謂遭遺蹟納及醉故關之漸漂徙朝陽之平慘刻畫完而莫詳其義洪氏據碑言閭道危殆車乘往還人物俱墮則蹟謂墜淵醜與釋同慘即燥字固矣而不解漸漂何也按說文漂字他合反音沓水出東郡東武陽入海從水從暴省文或作漂後人以濕為乾溼之溼而漂又訛為漂矣如孟子淪濟漂而注之海亦後人妄改也此碑漸漂漸峻峭也漂即溼字故下有平

金石錄補續跋卷第三 十二 下 齊校本

燥之對洪氏未及察耳

漢成陽靈臺堯母冢也

右成陽靈臺堯母冢也漢人修祠墓出錢百者皆書之此碑陰記仲氏門宗治黃屋碑頌三十一人異姓四人而呂長仲球出錢三萬七千鉅鹿太守仲詵出錢萬其餘皆二千較他碑出錢之數無有多于此者遂稱美仲氏夸而誌之然後知當時錢重若此後世視錢既輕則行錢滋弊物價愈貴錢數愈多究之錢日益少非上有術以權之恐公私將日益凋也

漢司隸校尉魯峻碑

歐陽公云峻為屯騎而碑首題以司隸二字莫曉洪氏

云漢人所書碑志以所重之官揭之司隸權尊而秩清非列校可比也予至濟寧碑下詳釋其文遺母憂自乞拜議郎服竟還拜屯騎校尉以病遜位守疏廣止足之計樂於陵灌園之潔似峻持服三年起拜屯騎而即歸未常在位故碑首敘其實歷之官也百官志七校尉皆二千石如洪之說以司隸為權尊而特書之則朝廷官秩可任人去留者耶

漢元儒先生碑

右額云元儒婁先生碑篆書諱壽字元考南陽隆人蓋山林栖道之士鄉黨愛之論德處諡而誌銘寥寂反有不修廉隅不飭小行之語稱意當時附勢趨炎習以成

金石錄補續跋卷第三

三 剛下齋校本

俗有人焉翛然高尙則相與追慕而標榜之亦風厲末世之一端也洪氏曰元儒之諡與陳寔之文範法真之元德魯峻之忠惠父皆非諡于朝者羣下標榜借用私諡至于三君八顧之目起而黨禍作矣按郭正以友諡法真為元德先生朱穆以子諡父暉為貞宣先生蔡邕等以門人諡穆為文忠先生廣漢鄉人諡楊厚為文父蓋當時習俗然也碑用經傳率多歇後語此日有朋自遠與孔彪碑可以託六同

漢桂陽太守周君頌碑陰

右周憬碑陰邑長二人守長一人行事一人從事三人督郵一人故吏二十三人工師一人其中宰曲紅者一

人貫曲紅者十六人洪氏據水經以曲紅即曲江辯之詳矣第不解行事為何秩子按後漢西域傳車師後王殺後部司馬刃燉煌行事註行事即行長史索班也又蜀志馬超父騰為軍行事領部眾又南朝以郡太守行州事者稱行事其秩應長于從事明矣

漢繁陽令楊君碑

右額漢故繁陽令楊君之碑銘篆書楊君為太尉震之孫富波相收之少子太尉衷之猶子沛相統之弟高陽令著之從昆弟碑首闕其諱字州郡辟為功曹帝召見拜郎中除右都侯遷繁陽令以叔父太尉喪去官吏民二千餘人守闕上書歷年運穀萬斛助官以乞還君集

金石錄補續跋卷第三

四 剛下齋校本

古隸釋皆謂此事未之前聞蓋以上書歷年輸穀為僅事也豈知漢人近古直道在人即前書魏相為河南太守去官河南卒戍中都者二三千人遮大將軍自言願留作一年以贖太守而河南之老弱守闕上書者萬餘人古之善教得民者爭欲得賢守令以父母之乞留之誠固自不約而同也前後書如乞還楊君者屢見彼經年留戍尚所不辭況輸穀乎今之猴冠虎翼者多人陳乞輒引漢公卿二千石父母之喪不得奔赴為例而干萬吏中得一二循良反視為當門之蘭鋤而去之無一人敢攀號者世道江河至於陷溺讀此碑能不太息乎

漢梁相費汎碑

閔二年傳成季之將生桓公使卜楚丘之父卜之曰男也其名曰友及生有文在其手曰友遂以命之昭三十有二年傳季友桓之季也文姜之愛子也以其有文在手而呼之為友也季氏無單名文者友之子行父諡文子非名也碑云季文為魯大夫者直用姜之愛子之語爾否則古碑殘泐友與文字畫相近而訛也耶

金石錄補續跋卷第三

五 別下齋校本

金石錄補續跋卷第四

崑山葉奕苞九來著

漢太尉陳球碑

漢太尉郭禧碑陰

漢華嶽碑

漢樊毅修西岳廟碑

漢逢童子碑

漢三公山碑

漢殺阮君神祠碑

漢無極山碑

漢涼州刺史魏君碑

金石錄補續跋卷第四

漢成陽令唐君碑

漢白石神君碑

漢都鄉正街彈碑

漢尉氏令鄭君碑

漢周公禮殿記

漢巴郡太守樊君碑

漢綏民校尉熊君碑

漢太尉楊震碑

漢執金吾丞武榮碑

漢富春丞張君碑

漢巴郡太守張府君功德敘

漢戚伯著碑

漢仙人唐君碑

漢相府小史夏堪碑

漢太尉陳球碑

右陳球二碑詳畧不同與史傳多合第范書球為繁陽令拒魏郡太守求賂事二碑皆不載一碑云換東城門侯一碑云換中東城門侯愚按洛陽城有上東門中東門前碑無中字省文也左傳虞闕父為周陶正碑作湯父與史記同敬仲至齊為工正碑作公正漢書太尉橋公碑作喬公借用也球與司徒劉郃衛尉陽球謀誅宦官事碑皆遺之忌諱也

金石錄補續跋卷第四

漢太尉郭禧碑陰

右郭禧碑陰前有故吏人名四大字猶之孔宙碑陰前列門生故吏名五字也自張立度成以下凡百餘人又有右河南郡右河內郡右宏農郡右扶風郡按范書郡國志河南以光武都洛陽建武十五年改曰河南尹漢官曰尹正也不名曰國況曰郡乎漢書自左馮翊右扶風而外更無名左右者故馮翊扶風下裁去郡字此碑河南河內宏農皆曰右而右扶風又加郡字所不解也

漢華嶽碑

右樊毅西嶽碑云惟光和元年歲在戊午名曰咸池又曰時雨不與甘澍弗布念存黔首思關曠素洪氏引淮

南子天官書許慎注咸池之為星名為太歲為水魚之

圍固矣第此碑之用咸池則未究其故也漢書西宮咸池曰天五潢五帝車舍文耀鉤云西宮白帝其精白虎元命包云咸池主五穀其星五者各有所職咸池言穀生於水舍秀舍實主秋垂一名五帝車舍以載穀而販也天官書曰火入旱金兵水水謂火金水入咸池則各致此災宋均云不言木土者德星至此不為害也淮南子云敦牂之歲歲大旱太陰在午名曰敦牂歲星舍胃昂畢劉績云咸池星在畢北五車星中淮南子又云大時者咸池也小時者月建也註子午卯酉皆為咸池二月建卯從右行四仲終而復始也于按華嶽在西實應西宮太陰在午又應咸池樊毅因旱祀嶽葺治山亭漢人文字皆有來歷非泛用天官書也

金石錄補續跋卷第四

漢樊毅修西岳廟碑

右樊毅碑云有漢元舅五侯之胄謝陽之孫曰樊府君諱毅字仲德洪氏据水經泚水西南流謝水注之詩所謂申伯番番既入于謝者樊丹封謝陽侯即其國又云淮水自廣陵出白馬湖逕山陽城西即射陽縣之故城高祖六年封項纏為射陽侯乃其地遂以范書封樊丹為射陽侯者誤按樊宏傳世祖建武十三年封宏弟丹為射陽侯章懷太子註亦引水經竟曰在射水之陽而非謝陽且云別有射陽縣疑遠恐非此地子考前後書

臨淮有射陽河南無射陽當時侯封或邑或城或亭或鄉而申伯之謝去漢已遠故不入地理志水經所據或以此碑有謝字耳夫隸書借用如形邢橋喬五伍邵召之類不一而足左傳楚師伐陳取焦夷注焦即今濉縣焦譙借用安知謝非射之借用乎功臣表又作賁陽侯劉纏小司馬曰賁亦射也顏師古曰作賁者非是

漢逢童子碑

右逢盛碑云諱盛字伯彌年十二而天門人孫理等立此碑漢人立碑之濫施于童稚蔡中郎集袁滿來年十五歲胡根年七歲如盛亦年十有二而褒美之詞比擬非倫酈道元云封者表有德碑者頌有功自非此徒何

金石錄補續跋卷第四

四

用許為逢童子在凶短折之列而其父黨門人伐石銘哀至于如此何也按逢自逢公伯陵封於齊因以為姓左傳有逢丑父古今人表有逢於何數人陽朔中有太僕逢信東漢未有逢萌編古命氏有逢絲為趙王傳至若司馬相如云烏獲逢蒙之技王褒云逢門子彎烏號之弓皆作逢字顏之推刊誤正俗云逢姓之逢與逢迎之逢各為一字此碑逢盛作逢而逢信又作逢抑書碑人誤耶或當時假借通用耶魏元丕碑有逢牧孔宙碑有逢祈高頤碑有逢伯陵皆作逢與此碑同訛也逢音龐逢音馮又音蓬今人讀鄒孟逢蒙學射于羿作鼂鼓逢逢之蓬音者誤

漢三公山碑

洪氏錄此碑不甚殘缺文字簡質聲諧理順所載姓名可見者六人立碑者元氏左尉上郡白土樊瑋而未有石師劉元存至於舉將南陽冠軍君姓馮諱巡字季祖頌之之詞幾二百餘言漢時舉將猶後代舉主聞喪制服有至棄官者如童恢弟翊聞舉將喪棄官是也瑋威巡德借神祠頌之已開後世生祠頌德之漸亦見漢人誠樸不敢另立祠碼也說文諱認也東方朔七諫恐犯忌而干諱故命名者不以國不以山川等使之易于為諱禮有卒哭乃諱之文以見生者之不必諱也故生曰名死曰諱顏氏云名終則諱之馮巡為常山相見無極

金石錄補續跋卷第四

五

白石兩碑與此碑同為光和四年立而稱巡曰諱何耶今人狀述先世事跡至不敢填諱而用達官顯者填之其文愈密其情愈偽要自此碑開其端耳然漢碑中之生稱諱者不一或當時習俗然也

漢殺阬君神祠碑

碑云前世通利吏民興貴有御史大夫將軍牧伯故為立祠以報其功自亡新以來其祀墮廢阬稍堙塞隄防沮潰神怒民怨縣遂以衰仕宦失官路弊不震又云乃復浚治殺阬通利其水紹修舊祀其有徵拜州郡辟召皆當來辭殺阬神尚饗予詳味此文蓋以前世阬治民得貴顯乃有御史將軍等人共報神休阬潰則仕宦不

振今以治阮修祠而祀神饗其義甚明若謂御史將軍大夫牧伯即殺阮神位號未達此碑立祠之意矣且五樓東臺王翦之名碑中未及五部神自有廟恐非即此祠也小歐陽云中條山有石隄樹谷常湧溢為患則非神人之名可知

漢無極山碑

右無極山神廟碑云光和四年某月辛卯朔廿二日王子太常臣耽丞敏頓首上尚書謹按文書男子常山蓋高上黨范遷為無極山神索法食比三公山故事臣耽愚頓頓首頓首上尚書制曰可尚書令忠奏洛陽宮光和四年八月十七日丁酉尚書令忠下太常臣耽丞敏

金石錄補續跋卷第四

六別下齊校木

下常山相云云其章奏如此集古錄云漢時章奏首尾皆言臣某頓首頓首死罪死罪上尚書而此碑所載太常章首尾不稱死罪丞敏又不稱臣莫詳其制愚按孔和碑云司徒臣雄司空臣戒愚誠惶誠恐頓首頓首死罪死罪臣稽首以聞制曰可後魯相平行長史事太守長擅叩頭死罪敢言之司徒司空府云云漢時章奏原無定式且司徒司空稱臣而魯相亦不稱臣此碑太常率丞故丞不復稱臣也靈帝紀熹平三年十月太常陳耽為太尉五年五月罷不言復為太常而光和四年十月又書太常陳耽為司徒則此臣耽者陳耽也尚書令忠不載于紀中列傳上有陳龍子名忠曾為尚書令

然在安帝時此外更無名忠者侯續考之碑又有終南之敦物與岱宗之松楊越之篠簜云云洪氏以敦物為終南所產與松篠同科按前漢地理志註云太乙山古文以為終南垂山古文以為敦物禹貢終南惇物雍州之山也

漢涼州刺史魏君碑

右魏君碑云君諱闕字元丕京兆關牙都尉之屬有畢萬者仕晉封魏此族系名字也趙氏云皆不可考何哉牙字上所闕必虎字也洪氏云漢人書碑廟號如太宗官名如太尉太常太守太中地名如太原太陽山名如泰山皆作太此碑魏君之母卻作泰夫人其用字故相

金石錄補續跋卷第四

七別下齊校木

反如此按孔宙碑泰山都尉仍作泰劉寬碑太尉仍作太亦未必皆相反者惟唐孔泰師碑泰字與此碑同在漢人字多借用太作泰尙或議之至唐字備體分而猶借用所弗解矣今夸字每作彝或疑其無本而此碑夸戎作彝戎亦借用耶抑他有所謂耶

漢成陽令唐君碑

右唐君名扶字正南潁川鄆人歷官至成陽令換昌陽吏民士女攀車作頌若今之去思碑也其文有如山如岱高如不傾如江如海澹如不盈下句如字作而字解漢人用字若此者甚多云司空公在朝透隨正色竭忠為國討暴六侯俱封洪氏謂司空名珍中常侍衡

之弟也按唐珍于熹平二年自太常為司空而衡與單超等誅梁冀五人俱封為縣侯此云六侯者疑誤集古錄云文字雖班班可見而不能得其次第予觀此碑八百餘言洋洋灑灑文從字順豈歐公所收模本或斷缺不完者耶未有處士閻葵斑閻葵之姓不見于他書惟靈臺碑陰有閻葵溢一人

漢白石神君碑

右碑趙氏云其文有居九山之數參三條之一莫曉為何語按水經有九山廟碑云九顯靈府君者太華之元子陽九列名號曰九山府君也南據崧岳北帶洛澗云云尙書正義曰從導岍至敷淺原舊說以為三條地里

金石錄補續跋卷第四

八別下齋校本

志云禹貢北條之荆山在馮翊南條之荆山在南郡馬融王肅則以導岍為北條西傾為中條岍豕為南條自岷山之南至敷淺原不與大別相接則岷非三條也惟散阮神碑云中條之山者蓋華岳之體南通商雒以屬熊耳洪氏謂與正義合子意無極三公封龍諸山在崧華之間二碑皆從太華立說而有據崧嶽通商雒之語是即此九山三條注脚也

漢都鄉正街彈碑

周禮里宰合耦于耒鄭元謂耒耨者里宰治處也若今街彈之室疏云漢時在街置室檢彈一里之民於此水經注建寧三年改新豐為都鄉而百官志凡州所監為都

都鄉者都邑之鄉若今之關廂也故鄉曰某鄉而都鄉則無地名封爵有都鄉侯在關內侯之上正者漢官儀云民年二十三為正一歲以為衛士一歲為材官騎士前漢食貨志月為更卒已復為正師古曰更卒給郡縣一月而更正卒謂給中都官者此都鄉之正也周禮于耒耦以勸農漢人于街彈之室糾彈不法昆陽當喪亂之餘徭役煩苦郡守縣令班董科例收其舊值臨時顧募不煩居民立碑於街彈公所以頌其德也洪氏云趙氏誤認街字為衛改名衛彈碑亦引衛宏漢官儀儀為證無論街彈見於註疏若衛士乃正卒一歲以後所遷之名又一歲為材官騎士百官志註云凡八月都

金石錄補續跋卷第四

九別下齋校本

尉令長相丞尉課試殿最非若正卒亭長之所得糾彈也況去士字似不成語予意仍題街彈為得洪氏碑目云水經作衛為趙作衛彈按水經魯陽縣有南陽都鄉正衛為碑衛為似人姓名在魯陽非昆陽也如以衛字屬之上文則為碑二字題額又何說乎又引劉熊碑慰念蒸民勞苦不均為作正彈按三國志吳張儉為司直表正彈曲二十八專司不法與劉碑之正彈同非此碑之正係卒夫之名也況洪之所辨乃衛字若引劉碑則正彈連合又何關涉乎

漢尉氏令鄭君碑

應邵曰古獄官曰尉氏鄭之別獄也臣瓚云鄭大夫尉

氏之邑顏師古曰鄭大夫尉氏掌獄之官故為族耳按古之治獄官曰理月令命理贍傷註治獄官夏曰大理或曰李皋陶為大理又獄官曰士尚書汝作士周禮士師註士察也主審察獄訟之事未聞春秋時以獄官為尉氏也瓚說得之

漢周公禮殿記

右記在成都刻于殿之石柱其云漢初平五年倉龍甲戌夏天季月爾雅秋為夏天季則九月也又云梓潼文君增造吏寺二百餘間又云烈火飛炎官民寺室合為灰炭說文寺廷也釋名嗣也治事者相嗣續于其內左傳註疏寺司也官所止曰寺漢書注凡府廷所在謂之寺然則寺者公府之名也自西域白馬馱經初止鴻臚寺遂創名白馬寺後世浮屠所居皆名曰寺而官舍不概用之矣漢制官之所立職有九寺如今大理寺光祿寺之類然皆官制職銜而非居舍之謂吏寺官寺僅見於此碑

漢巴郡太守樊君碑

西置下濱近聖禹飲汝茹訪仁宥渠令下布化三載遭離母憂五五斷仁行從事下舉直措枉殫思舊制彈饜糾貪務鉏民穢患苦政俗喜怒作律案罪殺人不顧猖獗告子屬孫敢若此者不入墓門州里僉然號曰吏師十三劉公下二世欽重句巴郡下後表漢中引老乞身

二校尉下君仕不為人祿不為己桓桓大度體蹈箕首當窮台緄字松喬協軌六藏形下凡百咸痛士女涕零臣子褒述刊石勒銘四句以上序也銘二十六句又亂曰十二句上旬造下石工劉盛息悛書按額云漢故領校巴郡太守樊府君碑篆書文字完好子惜趙氏不為跋註而米巫凶虐不得專指張角故為補錄刪去之句而論之樊為仲山甫之後樊宏等五侯封邑在梁楚之境飲汝茹訪隱其籍里也遭離母憂五五斷仁居喪二十五月也在官則鉏強祛穢居家則誥誠子孫故曰吏師也牧伯劉公二世欽重謂焉與璋也表授巴郡後表漢中未奉朝命故額曰領也巴郡妖巫張脩亦療病取

金石錄補續跋卷第四

十一別下齋校本

米五斗又張陵作符書惑眾傳子魯魯傳子修修與魯掩殺漢中守皆謂之米賊惟角未常犯蜀故以碑之所指必修魯也助義褒義漢志所無皆二劉自置之官是時奄豎弄權強藩擅命敏乃見幾高蹈時論褒之一則曰箕山首陽再則曰赤松王喬銘詞有捐陪臣之語者不止不污於米巫亦不附於二劉也若据趙跋似以牧伯為劉表疑誤多矣歲在汁洽為未乃獻帝建安八年卒又二年立碑刻者劉盛書則盛之子悛也

漢民校尉熊君碑

凡漢碑皆云某君之孫之子不著名字此碑云高祖父壽又口祖父曼曾祖父範祖父師又口喬後有同產弟

望長子冉洪氏謂曼者必高伯叔祖祖之下裔者其父也高曾子弟歷歷可稽而能君之名字獨闕以興平元年除桂陽曲紅長歷仕至七十有一歲以廿一年三月廿七日卒而無紀年乃建安也銘後列故長沙茶陵長文春故桂陽重安侯相杜暉二人讚頌各數十言洪氏謂為同郡盛德之士作文者惜其無所記錄故附之左方也古人立碑皆門生屬吏今之顯爵大業非子孫不立表誌安能頌及異姓如此碑也乎洪氏曰灌陽縣以觀水得名譌觀為灌吾友顧景范閉戶三十年著成方輿紀要一書考訂精審引據該博及查此縣註云建安中孫氏析零陵置予告以此碑荆州牧劉表拜熊君為

金石錄補續跋卷第四 三 別下 滿板本

騎都尉受命立灌陽督長非孫氏也吳志建安二十五年魏封權為吳王以大將軍領荆州牧則孫氏之全有荆州在表死十年之後碑為當時所立其云受命立灌陽乃表所置無疑宋書零陵內史屬觀陽男相曰吳立前漢膠東國有觀陽縣應劭曰在觀水之陽恐非此灌陽也瑯琊代醉編据米翌云紅字隸作江字如周憬碑曲江皆作曲紅古文字簡故以紅為江也此云曲紅當與憬碑同

漢太尉楊震碑

右碑震之孫統之門人汝南陳熾等立在建寧以後去震歿已四十餘年矣傳云舉茂才四遷荆州刺史不詳

所遷者何官碑止除襄城令遷荆州其餘自太守至太尉皆同但震性剛言直連時罹禍如劾王聖救趙騰糾劉瓌黜耿寶地震封事尤為愷擊碑無一字及之與關西孔子之號王密暮夜之金無可忌諱而皆不之及何也傳五子碑云長子富波侯牧次讓趙常山相次秉復登上司陪陵京師次奉黃門侍郎凡四人當以碑為正後復詳序牧子統金城太守沛相讓子著高陽令而不及牧孫奇奇子亮秉子賜奉子敷敷子眾又何也楊氏碑甚多皆在閩鄉縣墓中有繁陽令碑亦牧之少子惜遺其名

漢執金吾丞武榮碑

金石錄補續跋卷第四 三 別下 滿板本

右碑在濟寧州學中子至碑下手搗之殘缺過半而姓氏官秩猶存其額隸書黑文曰漢執金吾丞武君之碑君諱榮字舍和治魯詩經章君章句洪氏云漢興魯申公為詩訓故齊轅固燕韓嬰皆為傳又有毛氏之學故曰詩分為四申公授瑕丘江公章賢治詩事江公傳子元成皆至丞相孫賞以詩授哀帝至大司馬碑云治魯詩經章君章句者此也子考之傳志而知洪說之誤藝文志詩經二十八卷魯齊韓三家立博士河間大毛公傳自子夏不得立儒林傳言詩于魯則申培公事浮丘伯為訓故弟子瑕丘江公盡傳之章賢治詩事博士大江公即瑕丘有韋氏學毛詩正義序曰漢氏之初詩分

爲四申公鷹芳于鄆郢毛氏光價于河間貫長卿傳之於前鄭康成美之于後洪氏用此語以申公鞅固韓嬰毛萇爲四與正義乖矣後漢伏湛弟黯定齊詩章句杜撫定韓詩章句張匡作韓詩章句傳魯詩者如楚元王許生徐公王式張長安唐長賓褚少孫薛廣德龔勝龔舍高嘉嘉孫詡李昂曾恭李業魯丕包咸魏應陳重雷義皆無章句章氏世學魯詩使有章句爲榮誦習豈遂遺於載記不與齊韓並存也耶然榮去韋氏未遠似亦不妄或魯詩亡于西晉并此章句失傳未可知也其曰痛乎我君仁如不壽春秋星隕如雨釋者曰如而也歐公子郭輔碑寬舒如好謂施于文章以如爲而者始見之而不知又有此碑也

金石錄補續跋卷第四

西
下
補
跋
木

漢富春丞張君碑

右碑額漢故富春丞張君碑篆書名字殘缺父兄官稱亦不可考但有州從事除吳郡及一丞字知其所歷之官立碑者嚴平李德上下皆闕不知其爲故吏爲門人也洪氏曰其文多不成章而銘詩可讀如三年癸亥景命不祿東都歷年凡三癸亥永平與光和之六年延光之二年是也建光有三年則歲在癸亥但次年壬戌已改延光毫社去雒陽不遠不應踰兩載而不知改元此碑先已裝翦不無顛倒棄去者三年之下蓋有闕文也按兩漢富春俱屬會稽郡高帝六年以東陽郡鄆郡吳

郡五十三縣立劉賈爲荆王註吳郡卽會稽似郡縣之名新舊可以互稱而孝成元始三年歲在癸亥則疑此碑爲前漢立然在初置郡邑之時或引故證新不宜歷世已久猶稱故郡也況此二語在銘詞之前銘內又有垂歌吳域吳字兩見其爲東漢人無疑蓋順帝永建四年始分會稽置吳郡而富春屬焉不得于建光中卽稱吳郡所謂碑係裝翦或有闕文者信矣

漢巴郡太守張府君功德敘

納碑陰題名七十四人後云中平五年三月上旬書君升台祚承天百福子孫千億細審其詞爲張君在位時立故李元等皆掾屬不書故吏可知已趙氏未見碑陰故疑無卒葬年月也

金石錄補續跋卷第四

五
下
補
跋
木

漢臧伯著碑

己未春予在京師于孫氏研山齋見拓本其額周字上有本字異乎他碑之額

漢仙人唐君碑

右唐君碑云字公房成固人居攝二年君爲郡吏啖瓜旁有真人左右莫察而君獨進美瓜又從而敬禮之真人者遂與期智谷口山上乃與神藥曰服之當移意萬里知鳥獸言是時府在西成去家七百餘里休謁往來轉景卽至閭郡驚焉白之府君從爲御史鼠齧車被具君乃畫地爲獄召鼠誅之視其腹中果有被具府君欲

從學道公房頃無所進府君怒收公房妻子公房先歸谷口呼其師告以厄急其師以藥飲公房妻子曰可去矣妻子戀家不忍去師曰豈欲得家俱去乎妻子曰固所願也于是以藥塗屋柱飲牛馬六畜須臾有大風雲來迎公房妻子屋宅六畜儻然與之俱去又曰賢者所存澤流百世使聲鄉春夏母蚊蚋秋冬鮮繁霜癘蠱云云按水經云樂城智水川側有唐公房碑公房升仙之日堦行未還不獲同行以此川為居號曰堦鄉而此碑並無堦居川中之語神仙錄云仙人李八百為公房家傭作惡瘡使公房夫婦及三婢舐之又索美酒三十斛浣瘡因以餘酒浴公房夫婦顏色更少其說近怪豈李

金石錄補續跋卷第四

七

附下齋校本

八百者即碑所云真人也耶博物志云公房得道雞犬皆仙升惟以鼠有惡不得去鼠自悔每月一吐其腸胃更生謂之唐鼠此借書地誅鼠事而神其說也華陽國志云蜀以城固為樂城碑與水經合第云期堦字作聳字而漢隸智字亦近聳字如碑云真人期聳谷口山上及後聳鄉皆當作智字使公房有堦與真人相期碑必詳言之矣夫水曰智水谷曰智谷則鄉為智鄉無疑所謂堦鄉者乃妖妄之說予故全錄碑文以證之

漢相府小史夏堪碑

右夏堪碑云初涉府朝典職首曹洪氏引東都辟公府掾皆上言首曹者東西曹也按後書百官志太尉公下

自東西曹至黃閣主簿皆為公府掾屬比古命士若相府則在司徒公下本注有世祖即位以武帝故事置司直居丞相府晉百官表注云漢丞相府門無闌不設鈴不警鼓言其深大闊遠無節限也古今注永平十五年更作太尉司徒司空府然太尉司空皆稱公府惟司徒稱相府漢舊儀曰元壽二年以丞相為大司徒是也蓋絕少此云娉會謝氏并靈合極合葬誌墓之自也又云古命有之仲泥何恠洪氏責以狎侮夫子之罪按字書尼仲尼之尼下從二與僧尼之尼從工不同尼音奇古文字也尙書隔尼鳥尼萊尼今文皆作夸則夸尼音義

金石錄補續跋卷第四

七

附下齋校本

向矣左傳哀公誅孔子曰嗚呼哀哉尼父直用古文今讀與僧尼同音者已謬而此之作泥尤怪然漢人書碑率多假借亦不足怪也

金石錄補續跋卷第五

崑山葉奕苞九來著

魏受禪表

魏百官公卿奏

魏孔子廟碑

吳天璽元年紀功碑

晉太公碑

偽漢司徒劉雄碑

趙橫山李君神碑

後魏孔宣尼廟記

後魏御射碑

金石錄補續跋卷第五

梁開善寺大法師碑

後魏兗州太守張猛龍碑

後魏張猛龍碑陰

東魏孔子廟碑

後周華嶽廟碑

北齊隴東王感孝頌

隋齊國太夫人楊氏墓誌

隋龍藏寺去碑

隋啟法寺碑

隋孔子廟碑

唐等慈寺碑

金石錄補續跋卷五

唐三龕記

唐益州學館廟堂記

魏受禪表

右魏受禪表云惟黃初元年冬十月辛未皇帝受禪於漢氏蓋記受終踐阼月日也魏志庚午王升壇即阼歐陽公據裴松之註及此碑證庚午之誤固矣漢獻帝紀曰辛未魏王登壇受禪公卿列侯諸將匈奴單于四夷朝者數萬人陪位燎祭天地五嶽四瀆遂制詔以延康元年為黃初元年夫改元在即位以後事不應初受禪時竟書黃初意者與嗣君即位踰年改元不忍沒其親之殘年不同耶其文有云堯舜之事復存於今是言漢

金石錄補續跋卷第五

獻下禪于魏也魏氏春秋曰帝升壇禮畢顧謂羣臣曰舜禹之事吾知之矣是言已之受禪于漢也不直以已

無媿于舜禹故為此言而是時公卿大臣又以天下後世為可欺復勒此表說文云表識也所以揚其事而記之也成湯放桀曰子有慚德恐來世以為口實魏之君臣良心陷溺至于乃爾遂借堯舜為口實唐虞受禪果若是乎歐陽公曰嗚呼漢魏之事讀其書者可為流涕信然也又云受禪碑世傳為梁鵠書而顏真卿又以為鍾繇書莫知孰是宣和書譜據劉禹錫云王朗文梁鵠作字鍾繇刻石世稱三絕云

魏百官公卿奏

按紀延康元年十月乙卯冊詔魏王禪代不上章辭讓再四尚書令桓階等奏亦再四此表則相國安樂侯歆等最後之奏也魏志注載其文甚長碑已殘闕祇拓前一段矣蓋在延康末革命之時趙目列於受禪表後似誤或因黃初中刻石故後之耶

魏孔子廟碑

右碑額篆書魯孔子廟之碑黃初元年命孔子廿一世孫議郎孔羨為宗聖侯奉孔子祀之詔及紀事之文也有云咨可謂命世大聖億載之師表者已咨歎聲一字為句東魏孔廟李仲璇碑亦有咨可謂開闢之儒聖無窮之文宗者矣意當時文體如此虞書二典用咨發端

金石錄補續跋卷第五

三 刻下齊校本

者甚多古人重其事重其詞則為嗟歎之聲以聳人聽非若後世之用噫嘻吁等字止于悲涼感慨也

吳天璽元年紀功碑

此吳巖山紀功德石在江寧府天禧門外俗名三段石宋元祐六年轉運副使胡宗師葺置漕臺後圃自有跋按吳天冊元年吳郡臨平湖開于湖邊得石函函中有小石青白色長四寸廣二寸刻上作皇帝字于是改元天璽立石刻于巖山紀吳功德乃東觀令華嚴文皇象書碑中有東觀令而闕其名必巖也黃長睿曰皇象書人間殊少惟建康有吳時天發神識碑若篆若隸字勢雄偉相傳為象書葛洪曰吳之善書則有皇象劉纂岑

伯然朱季平如中州有鍾元常胡孔明張芝索靖各一邦之妙也巖山即絳巖山舊名赤山唐改今名在句容縣臨平湖上所謂鄱陽言歷陽山石成字者在天璽改元之八月非此也

晉太公碑

小司馬索隱註譙周曰姓姜名牙炎帝之裔伯夷之後掌四岳有功封之于呂子孫從其封姓尚其後也則牙與尚為兩人明矣下又云文王得之渭濱云吾先君太公望子久矣故號太公望蓋牙是字尚是其名後武王號為師尚父又以牙即為尚何也尚書顧命有齊侯呂伋使太公望在安得不敘于召公之前而稱伋乎紀年

金石錄補續跋卷第五

四 刻下齊校本

所謂康王六年卒者謬又有紫微斗數謂太公望一百六十歲者尤誕妄汲縣令盧無忌者太公之裔孫也

偽漢司徒劉雄碑

通鑑晉愍帝建興三年三月漢大赦改元建元是碑立於二月故稱嘉平五年也考吳曰十六國春秋建元二年在晉建興二年同編修劉恕言今晉州臨汾縣嘉泉村有漢太宰劉雄碑云嘉平五年乙亥二月六日立則改元在二月以後從之道譜所謂四年改元者特未註明耳

趙橫山李君神碑

陳鴻大統歷石虎即位改建平五年為延興明年改建

武按三十國晉春秋不記石宏改元延熙虎之立實延熙元年誤云永熙也考異曰鴻所云改建平五年爲延興卽是宏踰年不改年耳按成帝紀石勒死于咸和八年之七月而載紀則曰咸和七年宏讓位於季龍季龍怒遂以咸和七年逼立之改年曰延熙似不踰年卽改元矣帝紀宏之改元在咸和九年之正月石虎之弑宏自立爲天王在十一月通鑑虎之改元建武在明年咸康元年之正月特載記於居攝下連書改元實與帝紀無異證之此碑益信矣

後魏孔宣尼廟記

右記不知何人所撰其文詞古質可喜記云孔子欲北

金石錄補續跋卷第五

五 剛下齋校本

從趙鞅聞殺鳴犢遂祀車而返按禮廣韻云祭禮疑逗字之借說文逗止也逗邇不進之意或作担担掬也曲禮受珠玉者以掬註云兩手承之恐失墜也聖人憑軾敬慎若恐失墜有似兩手捧持之意則担字爲得且手傍與示相近也

後魏御射碑

右後魏宣武御射碑趙氏以碑云維魏定鼎遷中之十載據孝文弔比干文云太和十八年遷都洛陽至宣武景明三年止九載碑作十載者誤予考北史及魏書皆云十七年十月戊寅經始洛京乙巳詔安定王休迎家口于代十一月癸亥宮成作碑者直以孝文宮成臨御

迎家口之年爲遷都之始未嘗誤也至云宣武生于太和七年癸亥至景明三年壬午當年二十而碑云十七當以碑爲據抑知宣武卽位在太和二十三年已卯適當十七作碑者是數其卽位之年也若據碑削去三年可乎趙又以宣武終于延昌四年乙未爲壽三十五歲而以史云壽三十三誤者殆未取甲子紀元詳審之耳

梁開善寺大法師碑

右碑又名智藏法師碑梁湘東王蕭繹撰銘新安太守蕭幾作敘尙書殿中郎蕭挹書世號三蕭碑法師姓顧氏幾挹皆稱弟子歐陽公云衰世之弊遂至于斯余不忍遽棄者以其字畫佳也黃長膚云楷法自鍾元常後

金石錄補續跋卷第五

六 剛下齋校本

惟江左諸賢頗得之故蕭殿中書此碑古雅可嘉是則古碑因書而存者也書碑必屬名手有以哉

後魏兗州太守張猛龍碑

右魏魯郡太守張府君清頌之碑其額正書諱猛龍字神回南陽白水人延昌中奉朝請熙平中除魯郡太守蓋郡人頌德碑也以其興學校尙絃歌碑猶在曲阜先師廟中按猛龍八世祖西平武公軌當晉崇尙莊老之時在涼州徵胄子五百人立學校春秋行鄉禮禮元魏後佛比清諱尤甚而猛龍獨能講德肄業重道隆師繩祖武違俗尙可謂介然特立之君子矣朱彝尊以子過大同問拓跋氏故都觀所鑿佛宮宮碑巨碣已無存者

而斯碑在孔氏之庭歷千年不壞雖更歷千年知莫有
 徒而去之者此子之所深感也嗚呼為政之君子可以
 知所務矣又按道武天興四年釋菜于先聖先師孝文
 延興三年封孔子二十八代孫乘為崇聖大夫孝明正
 光二年幸國子學祀孔子以顏回配此碑立于正光三
 年之正月不獨猛龍之政崇禮讓亦其君有以倡之也
 碑文偽永開齊梁風致所用論語有勝殘不待賒年政
 成期月而已說文賒賈買也一日遠也徐鉉曰遲緩為
 賒以賒代百豈所傳有異詞抑文人好奇之故耶東家
 雜記孔乘為二十七世孫與魏紀異頌辭後列義主十
 人皆郡屬吏所謂本郡二政主簿不知何官即義主亦
 不見於他碑豈義士義民之類耶

金石錄補續跋卷第五

七 刻下 補校本

後魏張猛龍碑陰

右碑陰之額丞一人中正二人功曹史一人督魯弁新
 陽主簿一人督汶陽弁二縣令下魯汶陽鄒陽平弁新
 陽縣令六人下書魯郡士望等一行後列八十餘人次
 郡屬吏次六縣族望各百人而漫滅者多矣弁即卞漢
 舊縣豈弁與卞可通用耶自晉以後中原士族淪陷已
 久此碑明書士望與族望標榜之意寓焉曲禮司士註
 士是官之總名或係魯郡之士大夫也如租曹集曹二
 掾為官之異尾條若雋四姓公乘常邱二姓為姓之異
 白法相李神虎苗桃符張苟生管幽州鮑黃頭為名之

異羌氏亂華屢更官制改竄士籍若輩仰附華風勒名
 碑碣所謂附驥之蠅不止千里且千秋矣顧氏金石文
 字記曰其陰書陽原縣義士州主簿王益生造頌子在
 廟中閱此行在碑之正面非陰也另一行有造頌四年
 諸字在正光三年正月之上似記造頌四年之後始立
 此碑非王益生之文也況同列者十人而王益生下並
 無他字矣

東魏魯孔子廟碑

右碑興和三年十二月兗州丞令士民頌太守李仲琰
 也魏書本傳以改修孔子廟為仲琰一生政績始知當
 時尊崇聖道者鮮矣碑云君姓李字仲琰趙國柏仁人

金石錄補續跋卷第五

八 刻下 補校本

也自晉以後名字不辨或以字行故字與名皆諱之仲
 琰以字為名非別有名也乃李順之族子而順傳為趙
 郡平棘人按柏人屬南趙郡豈以順父系為平棘令因
 家平棘故順傳據之而其初居柏人耶碑係仲琰治兗
 時立不應有誤第柏人為漢縣即魏地形志皆作人此
 曰仁又何也傳云奉朝請定雍二州長史碑則云奉朝
 請俄除定州平北府法曹參軍仍字功曹參軍事定
 相繼三州長史傳云營構將作碑則云營構都將其衛
 將軍車騎將軍衛大將軍金紫光祿大夫左光祿大夫
 為碑所遺至將作大匠驃騎大將軍青州刺史為兗州
 以後除贈之官也顧亭林曰一行之中有篆有分有隸

有草雜亂無倫而以為奇然則作詩者亦當一句駢一句漢魏一句選一句律而後為奇也乎

後周華嶽頌碑

右碑在今華陰縣西嶽廟中周天和二年十月十日立使持節驃騎大將軍開府儀同三司大都督司宗治內史臨淄縣開國公万紐于瑾造此文車騎大將軍儀同三司縣伯大夫趙興郡守白石縣開國男南陽趙文淵字德本奉敕書自隋以前書撰人用官階者始於此碑然猶書在年月之後万紐于山名也在陰山之北見于烈碑烈之遠祖居于山下遂以為姓魏孝文賜改于氏至周而復也按史萬紐于瑾本姓唐以慕于謹賜改為

金石錄補續跋卷第五

九 剛下 齋 校 本

万紐于氏本傳不言臨淄郡公而見于李昶傳又文深傳少學楷隸雅有鍾王之則當時碑榜惟文深及冀儁而已太祖命同黎景熙沈遐等刊定六體行于世及王褒入關貴遊等翕然並學褒書文深慙恨後知時尚難違亦習褒書竟無所成轉被譏議觀此碑文深雖自矜貴既著其名復標其字而筆致庸下雜以俗體所謂鍾王之則特史臣諛詞耳太師大冢宰晉國公者字文護也護為武帝之兄故曰任屬阿衡親惟巨奭也瑾為司宗中大夫兼內史文深為縣伯下大夫與此碑小異

北齊隴東王感孝頌

右碑云開府儀同三司尚書右僕射尚書左僕射尚書

令攝選新除特進賜持節齊州刺史隴東王胡長仁出牧東秦訪郭巨之墓云云按長仁無傳齊紀天統四年五月以尚書左僕射胡長仁為左僕射十月以左僕射為尚書令其餘齊州刺史封隴東王皆不載可以補史之闕當時陸令萱和士開韓長鸞等各引親黨官由賄進超居非次庶姓封王者百數則長仁之封隴東亦當由令萱等所引觀其挾妃息以游覽定非納身軌物者故史臣不為之立傳歟書撰人不直書姓名而于文中見之有中兵參軍梁恭之盛工篆隸騎兵參軍由嗣邕微學摘藻似為碑文變式也

隋齊國大夫人楊氏墓誌

金石錄補續跋卷第五

十 剛下 齋 校 本

右楊氏墓誌跋云夫人字季姜僕射高頴母也蓋趙氏誤以頴作穎子家藏金石錄乃先文莊公手訂抄本為穎字疑其有誤及借王宛仲氏徐原一氏兩家抄刻本皆同始知從趙氏初本遺誤特為跋正無使後學承訛也後有唐贈頴禮部尚書詔跋亦然恐傳寫人之失爾

隋龍藏寺碑

右龍藏寺碑隋開皇六年恆州刺史鄂國公金城王孝儒立齊開府長史兼行參軍九門張公禮撰顧炎武曰齊亡入周周亡入隋而公禮猶書齊官蓋君子之能不降其志而其時之人亦不以為非也余考顏之推仕歷周隋而家訓中猶謂梁為本朝蓋同此意其時南北分

疆與亡迭代為之臣者雖不獲一節以終而心之所主見于稱名之際者固較然不易如此然則今人之不及古者又豈獨書法之陋文字之訛而已哉

隋啟法寺碑

右啟法寺碑儀同三司樂平縣開國子汝南周彪撰開州前從事譙國丁道護書碑云開皇四年四月一日創立此寺開皇八年開府吏部尚書上庸公京兆韋世康魏司空文惠公之長孫周高士道遙公之元子為行臺僕射又云公乃出晉烈宗之世前金像寺道安法師所造丈六金銅無量尊像身既毀石跌猶存又云舍父衣資服翫廿四件并見錢付寺成此尊儀後云大隋仁

金石錄補續跋卷第五

七 附下 補校本

壽二年歲次壬戌十二月甲戌朔十五日建隴西李寶鑄施地主胡粲熊璿等歐公謂開皇仁壽時碑往往不著名氏惟道護能自著之然存者尤少余家集錄千卷止有此耳古人云百不為多一不為少者正謂此也子于京師孫氏見之精采奪目在率更河南以上後至嘉興訪曹侍郎一見即語予曰新得丁道護啟法寺碑天下惟此一本開卷見研山齋圖記知為孫氏物予惜此碑既為希世之珍歐陽公雖愛其書不著立碑始末趙氏有目無趾特畧其文而存之

隋孔子廟碑

右碑額篆書末云大隋大業七年辛未七月甲申朔二

日乙酉濟州秀才前汝南郡主簿仲孝俊文孔子卅十一世孫孔長名卅十四世孫孔子歎監修廟陳明府名叔毅字子嚴陳高宗四十二子八子未及封叔毅其一也是時孔子卅十二世孫嗣慈封紹聖侯長名其叔父行也長名之兄長孫襲封鄒國公自後周改恭聖為鄒國至隋而復名紹聖適叔毅令曲阜時重葺廟廷故立此頌以美之其文有堯之禪舜實釐女子有虞周室封陳亦配姬于媯滿書傳釐理也舜以義理降下帝女之心居于媯水之內此曰釐女子有虞成何解乎滿者陳胡公滿也媯字應屬上句而曰媯滿錯謬甚矣自漢以後秀才為異等文如仲俊豈應察舉及之宜今日自負

金石錄補續跋卷第五

七 附下 補校本

為秀才者總總林林將數見之不鮮也

唐等慈寺碑

右碑係裴成者無額題亦無建碑年月末云通議大夫行秘書省兼輕車都尉琅玕縣開國子臣顏師古奉敕撰新唐書貞觀三年閏月為兵死者立浮圖相營唐書三年十二月癸丑詔建義已來交兵之處為義士勇夫殞身戎陣者各立一寺命虞世南李百藥褚亮顏師古岑文本許敬宗朱子奢等為之碑銘以紀功業此其一也碑云念彼王充偷安假息憑陵齊岱薦食徐宛又云爰立此寺賜號等慈境實鄒州縣稱記水蓋碑立于尼水追薦討王世充陣亡之士也按武德九年六月太宗

居春宮總萬機下令曰依禮二名不偏諱今官號人名
公私文籍有世及民兩字不連讀者並不須諱此云王
充去其世字何也豈上雖弛禁而臣子不敢斥言之也
耶許洛仁碑云王充跨據伊瀍實德并吞趙魏意當時
行文習尚乃爾然貞觀中建成豈在諱名之列而云實
德則又何也或于聲病對偶致工文體別無義例耳

唐三龕記

右記無題額後魏及唐鑿佛像于河南龍門山壁間大
小數百惟三龕最大唐魏王泰為長孫皇后造兼中書
侍郎岑文本撰記起居郎褚遂良書以楷兼隸絕不類
文皇哀冊聖教序諸碑歐公所謂尤奇偉也按史長孫

金石錄補續跋卷第五

三 閣下齊按本

皇后疾亟太子請況度道人后曰佛老異方教耳上所
不為豈宜以我亂天下法古今稱之中庸以繼志述事
為孝而泰為其親之所不欲為文德在天將無恟耶泰
乘太子承乾病蹇起奪嫡之謀既而承乾敗岑文本劉
洎請遂立泰為太子後太宗廢承乾并幽泰史稱家法
之正記云魏王體明德以居宗膺茂親而作屏朝讀百
篇日摘三賦發揮才藝兼包禮樂通神曰孝長人稱善
等語皆泰廣引賓客要結朝臣揄揚才德以窺宗器之
證文本曲筆不能如褚遂良疏諫料物踰嫡魏徵諫止
居武德殿為可媿然遂良亦書此記豈泰狡謀未盡發
露耶年月處殘泐存歲在辛丑四字按長歷為貞觀十

五年正泰乘小輿入朝寵冠諸王之日使太宗裁抑有
素泰之驕險不至乃爾後雖秉正廢黜而恩義乖矣文
王世子之篇所以為千秋龜鑑也

唐益州學館廟堂記

右記顏有意書趙氏云集古錄直以為有意撰非也考
歐陽公集古此目下亦云有意書未知趙氏何以遽謂
集古之誤第歐陽公云高朕之名于義不安疑有意得
於古碑之訛缺爾蓋朕者天子自稱之名故曰不安然
爾雅註云古者貴賤皆自稱朕又云賚朕界予也註賚
界皆賜與猶予也則朕似亦可以命名按洪氏隸釋婁
氏漢隸字源作高朕其釋為幾微萌兆又未知何據也

金石錄補續跋卷第五

四 閣下齊按本

金石錄補續跋卷第六

崑山葉奕苞九來著

唐散騎常侍張後允碑

唐道因法師碑

唐于志宣碑

唐明徵君碑

唐李勣碑

唐天后少林寺碑

唐高士廉塋兆記

周明堂令于大猷碑

周孝明皇后碑

金石錄補續跋卷第六

附下書校木

唐有道先生葉公碑

唐贈歙州刺史葉慧明碑

唐于知微碑

唐易州刺史田仁琬德政碑

唐雲麾將軍李秀碑

唐兗公頌

唐貞一先生廟碑

唐東方朔畫贊記

唐宴濟瀆記

唐梁思楚碑

唐王祭石井欄記

唐太尉李光弼碑

唐小字麻姑仙壇記

唐散騎常侍張後允碑

右碑無書撰人姓名及建碑年月前後磨滅已極中有

金紫光祿大夫張允知為允碑又有顯慶三年正月遘

疾等字知為唐人也趙錄張後允碑有目無跋亦註顯

慶三年三月無書撰姓名予意即此碑但後允係二名

而此單名張字下更無殘泐何也唐書後允傳字嗣宗

蘇州崑山人碑云祿賜防閣陪空昭陵又與傳合豈嗣

宗有二名耶抑後字為衍文耶傳止載後允之子齊正

與鎰而碑中未泐處有第三子謙第四子翼第五子律

歸泗州司馬第六子小師第七子統師太常丞第八子

下闕不獨補史傳之遺亦以證吾邑之誌為未備也邑

誌有張承休為後允之孫恆州刺史多惠政而唐書不

載孔子曰于其所不知蓋闕如也疑以傳疑直以為張

允碑亦可

唐道因法師碑

右多寶寺道因法師碑云中臺司藩大夫隴西李儼字

仲思製文奉義郎行蘭臺郎渤海縣開國男騎都尉歐

陽通書龍朔三年十月十日建唐百官志有品有階有

爵有勳以大夫入銜者惟左諫議大夫諫議大夫御史

臺大夫而已若文官散階自光祿大夫至朝散大夫凡

臺大夫而已若文官散階自光祿大夫至朝散大夫凡

十一階而無司藩大夫自朝議郎至將仕郎凡十六階有奉議宣義而無奉義龍朔二年改尚書省曰中臺自尚書令而下以六尚書爲屬未嘗有司藩也或者在宗正寺之屬然改曰司宗而非司藩也改秘書省曰蘭臺秘書郎曰蘭臺郎其曰行者以奉義之下連用郎字恐階與職不辨也歐陽公云唐之盛時職有常守位有常員其爲法則精而密其施于事則簡而易行至于交侵紛亂者由其時君徇一切之苟且故其官益冗名類繁多莫能徧舉卽此碑司藩奉義在當時爲顯著之名至于今不可考究則官制之弊槩可見已縣開國男從五品爵也而勳級騎都尉亦從五品奉義或卽奉議與秘書郎皆從六品勳爵在階品上二等者或以賢能或以功績轉而上之也當時雖從五品皆有勳爵鼓勵之意寓焉今則貴賤懸殊五等之列無幾人矣

金石錄補續跋卷第六

三 別下齋校本

唐于志寧碑

右碑趙氏据志寧自冠氏縣長歷官同中書門下三品證新舊史之脫漏顛倒詳矣尚有未盡者如碑云曾祖謹祖義父宣道義仕隋爲名臣自有傳史乃遺之以冠氏爲清河者新史也卒于麟德二年舊史與碑同則劉氏之書未敢盡以爲可議已

唐明徵君碑

右碑題云攝山棲霞寺明徵君之碑御製高正臣行書

王知敬篆額上元二年歲次景子四月廿五日建唐有兩上元此景子者高宗之紀年也趙氏曰徵君者梁山賓也高宗朝其裔孫崇儼以方伎進故立此碑唐史言高宗自製文而書之非也顧亭林亦曰崇儼傳潤州栖霞寺是其五代祖山賓故宅帝特製碑文親書于石論者榮之今按此碑乃高正臣書史家以御製并訛爲御書耳曾不据碑駁正予特申其說按碑云南齊徵君明僧紹者太原人也初序其隱遁之高繼言栖霞之勝而以度人賜經錢絹等物終之則立碑者以僧紹非山賓審矣梁書山賓傳父僧紹隱居不仕宋末以國子博士徵不就而山賓官侍中舊書竟以侍中爲處士德甫復以此碑之僧紹爲山賓何耶齊書僧紹傳永明元年以國子博士徵不就卒故此碑云南齊徵君梁書所云宋末徵者亦誤然傳云子元琳字德璋而無山賓齊書修于梁山賓爲梁大臣而反遺之何也碑又云法師僧辨爰來至止別起梵居栖霞之寺由此創名蓋辨依紹建寺並非明氏故宅使高宗寵加崇儼宜于碑末及其名字卽山賓亦未之及未知劉氏何据舛謬至此新書削去製碑一語有以哉

金石錄補續跋卷第六

四 別下齋校本

唐李勣碑

右碑題云大唐故司空太子太師上柱國贈太尉揚州大都督英貞武公李公之碑高宗御製御書英者國封

貞武其謚行文簡淨王言宜爾也趙氏云新舊史皆云
年八十六而碑云七十六按舊書無此語其語諸子曰
我山東田父耳位三公年將八十非命乎固與碑合也
新書改將字為踰誤矣勛本徐氏名世勛傳云至高宗
時避太宗偏諱故但名勛而此碑王世充世字特缺中
一筆未之避也虎嘯龍騰改虎為贊以避高祖諱廣韻
作贊胡猷切削一虎者俗體也亦缺一筆與周孝明皇
后碑號字號字末筆皆不全同爾雅贊有力註出西海
大秦國有養之者似狗多力贊惡沈佺期杜甫詩中皆
用贊字惟蘇文舉開業寺碑用此體耳竊謂勛起降虜
得與顧命高宗廢后立昭儀依回容祿與許李同譏所

金石錄補續跋卷第六

五 刻下唐碑本

謂大臣以道事君者固若是耶雖保首領于生前卒以
其孫敬業舉兵討武氏至于掘冢暴骨亦可哀已若敬
業者事雖不成不謂之蓋愆不可又按勛常具疾醫待
鬚灰太宗乃白剪鬚和藥賜之勛姊病自為粥而療其
鬚一傳之中鬚事兩見君臣誼篤姊弟情真求之今日
蓋亦鮮矣而碑不之及豈傳聞有未實乎碑云先朝東
征大破駐蹕授靈州道安撫大使雖于勛之遷除無甚
關係亦足以補史之缺

唐天后少林寺碑

右碑武后幸少林寺之詩按唐紀永淳二年十二月丁
巳改元宏道碑建于九月猶稱永淳也裴准少林寺碑

云永淳中御札飛白書一飛字于寺壁后必以此時從
駕也后擅朝政預廢立永隆元年立英王哲為太子永
淳元年孫重照生立為皇太孫百官志大孫不置官屬
惟王府傳而下有諸議參軍一人正五品秩至天授二
年始置皇孫府官而碑云太孫諮議者是年皇太子朝
于東都太孫留守或暫置諮議以他官攝之也司門郎
中屬刑部掌門關出入之籍關遺之物尚有詰姦除暴
之意後世關差分屬戶工二部而詰姦除暴為具文矣
此則古今官制之異附記焉

唐高士廉瑩兆記

右高士廉瑩兆記止存上二尺許可拓者額篆書云尚

金石錄補續跋卷第六

六 刻下唐碑本

書右僕射司徒申文獻公瑩兆記蓋陪葬昭陵稱碑者
甚多此獨異也新書封許國公此云申文獻者加封之
國與諡也舊書前云封許國後云太子令曰攝太傅申
國公與碑合士廉名儉以字行畫像凌煙閣撰文思博
要一千二百卷上之皆為新史所遺

周明堂令于大猷碑

右首二行殘缺書異姓名皆無考序云其惟明堂縣令
東海子公平公諱大猷字徽本會祖宣道祖志宣父載
政職許歷官自左千牛衛率蘇州司兵參軍并州士曹
參軍汾州長史隨州刺史以聖歷三年七月卒十一月
葬三原縣萬壽鄉如云二十弱冠回鶻拂羽及安仁七

旬不遇箱中之術殆死而無子其兄兗州刺史辯機葬之故有鶴鶴懷斷鴻鴈悲鳴之語細閱官階無所謂明堂令者而趙氏目則云明堂令于大猷碑豈以其序首之文錄之或當時碑未殘闕其額與題尙有據耶按志宣傳舊書子立政元孫敖休烈休烈子益新書休烈敖益肅球瑤琮如大猷父子兄弟皆不載可以補于氏之軼也正書酷似褚登善于聖歷中不用武后所置諸字尤爲僅見云

周孝明皇后碑

右碑題曰大周無上孝明高皇后碑銘并序特進太子賓客監修國史上柱國梁王惠三思奉勅撰太子左奉

金石錄補續跋卷第六

七 閣下 廣校本

裕率兼檢校安北大都護相王惠且奉勅書此武后追尊其母楊氏之碑相王者睿宗也因即國忠即臣武后所制之字也唐君臣正論武后改易新字內以山水土爲地十千万爲年永主久王爲證長正立爲聖一生爲人一人大吉爲君而此碑君字又作周顧亭林云疑古文君字亦類此劉三吾傳謂太甲上篇自周有終相亦惟終周當爲君字之誤按武后紀天授二年立武氏七廟追尊太皇曰太祖孝明高皇帝楊氏曰孝明高皇后又十一年而立此碑號順陵先天下中詔削士護僞號仍爲太原王七廟遂廢不聞有議及陵者虞世南所書孔子廟堂碑亦相王且書額云大周孔子廟堂之碑文

宗時馮審爲祭酒請琢去周字而土護兩碑至今猶存何也

唐有道先生葉公碑

右碑題云唐故有道先生葉公神道碑括州刺史江夏李邕文并書先生諱國重字惟鎮慧明之父法善之祖也其文云是獻封章願拜墳墓有軫帝念載形王言此必越國請于朝而贈以有道之謚文又云文王之允乃食于沈尹成之子載封于葉而歙州碑則云聘季食沈子高封葉兩碑世系互相發明始信歙州碑亦邕文也毛氏曰姓氏之葉從葉俗作葉歐陽氏曰作葉非而春秋魯論史記諸書皆從葉相承已久惟篆書今或作葉

金石錄補續跋卷第六

八 閣下 廣校本

耳按李傳卒于天寶中世傳越國攝北海竟撰文及書者矣

唐贈歙州刺史葉慧明碑

右碑趙錄云韓擇木撰并八分書按碑題之次行有江夏李國子口太學生則撰文者非擇木也碑云公諱慧明字德昭南陽郡人以子越國公法善貴贈歙州刺史碑立于開元五年之七月是年三月立有道先生碑爲李邕文則此文亦邕撰無疑故有道碑序其祖乾豈考道與子慧明而是碑不及有道名字似出于一人之手故畧之也擇木初爲太學生後爲諸王侍書榮州司馬此碑書法在史惟則梁昇卿上固非韓不能但碑

詳越公道法之高遭遇之遲所謂時更四紀代且五王者高中睿元四宗與天后為五也新舊書皆云開元八年卒又云生于大業丙子死于開元庚子凡一百七歲若卒于八年庚申止一百五歲况開元無庚子必史家傳聞之誤也越公傳云括州括蒼縣人而有道碑又曰南陽葉縣人豈兩碑溯其始封傳則据其譜籍耶吾宗得姓固本子高而南陽舊譜自子高而下二十八世諱濟者渡江居徽州其家處州者諱儉晉折衝將軍括蒼太守十四世至乾昱又四世至法善又五世至刑部侍郎逵居吳中又五世至石林公諱夢得又十三世而至余七世祖文莊公諱盛則越國傳云括蒼人無誤也葉

金石錄補續跋卷第六 九 別下齋校本

氏雖微姓纂姓林皆與崔盧裴李齊列唐文皇之序大姓也謂之京南葉氏然石林公譜序稱七世祖彪是生侍郎逵而石林之子模祠堂記又曰越國五世生信州守雄石雄石孫元為烏程令生侍郎逵父子序記舛異乃爾傳信傳疑付之闕如而已顧亭林云葉字當音式涉反今人讀為枝葉之葉者誤

唐于知微碑

右碑殘缺即姓名亦不可見有五代祖謹知為子氏及考趙錄目註建碑年月始定為知微也父立政見志堂傳知微自釋褐歷官至兗州都督皆有惠政撰文者姚崇也末云平生言行實僕所知掄揚事功則吾豈敢竊

謂不知其人視其友武氏之臣苟為姚宋所與建碑庶幾不媿惜三原之鄉人饒泐其文為無識也公侯子孫非奇才異績不得附見國史向錄大猷碑喜于氏復得三人此碑云子克勤克構克懋皆顯官合知微而四于氏之傳于今者非碑版之故耶于氏諸碑皆在今三原縣墓上

唐易州刺史田仁琬德政碑

右碑趙氏錄目云田仁琬而予所收之碑則名琬字勤禮未知何以去此仁字也豈田琬別有其人而撰文者徐安貞行書為蘇靈芝又與趙錄無異所弗解也宣和書譜云蘇靈芝儒生也嘗為易州刺史郭明肅書侯臺

金石錄補續跋卷第六 十 別下齋校本

記有二王法在當時必書名藉甚考究字體宜詳而此碑有恬淡者道之符按顏氏千祿字書符符上人姓下符契晉蒲洪之孫堅背有草付字改姓符爾雅符鬼目草名本草云一名篇符此云道之符宜從竹如禮記仲尼燕居篇萬物服體註萬物之符是也然漢碑隸字率以竹為竹鮮從竹者如符節字皆然以是正書亦時用竹如前漢書符瑞之符與此碑同而符融之姓又從竹或古者二字蓋通用也

唐雲麾將軍李秀碑

右李秀碑在順天府解中春明夢餘錄曰李秀字元秀范陽人以功拜雲麾將軍左豹韜衛翊府中郎將封遼

西郡開國公開元四年卒葬范陽之福祿鄉靈昌郡太守李邕文并書逸人太原郭卓然模勒并題額趙錄則云明皇以天寶三年改年為載此碑元年正月立而稱元載何哉按蘇題撰涼國長公主碑云開元十二載前此二十年亦稱載者文字中偶一用之與此同也又按李邕撰靈巖寺碑頌在天寶元年亦曰靈昌郡太守而新舊史止云天寶中邕為汲郡北海二太守可以補兩書之闕劉侗帝京景物畧曰萬曆初宛平令李蔭署中掘地得六遮洗視乃此碑存者百八十餘字額存唐故雲三字築室砌之壁間名曰古墨齋後移少京北署中止二礎其四礎相傳萬曆末年王京兆惟儉攜之大梁

金石錄補續跋卷第六

十一 剛下 齋校本

子從嘉興項氏得拓本有額唐故雲三字比今碑字多三之二為項墨林珍玩云

唐充公頌

右碑隸額充公之頌四字橫書朝議郎行曲阜縣令張之宏撰也文該書碑云公姓顏字子泉唐人以高祖諱故陶淵明亦作泉明開元二十七年八月制諡孔子為文宣王贈顏子淵充公閔子騫費侯冉伯牛鄆侯冉仲弓薛侯冉子有徐侯仲子路衛侯宰子我齊侯端木子貢黎侯言子游吳侯卜子夏魏侯又贈曾參顏孫師等六十七人為伯見舊唐書儀禮志此頌乃兗州都督渤海李公誨立其文有曠志鵬海服膺蟻術按學記蛾子

時術左傳蛾析蛾皆讀蟻此直用蟻蓋正書非篆隸也又云猥飛聲于密賤家語史記皆作必不齊字子賤顏氏家訓云子虛子賤即虛義之後俗字為必或復加山今兗州永昌郡為古單父地東門有漢立子賤碑乃云濟南伏生即子賤之後知虛之與伏古來通字今誤以為必耳夫虛之為必尚以為誤轉而加山益又誤矣然唐孫強增減顧野王玉篇亦云必今作密故句容令岑君碑云驅密賤于後塵當時相襲詎知誤乎末有邪王文學文宣公孔璫芝乃孔子三十五代孫字蕺輝襲封褒聖侯改夫子諡時亦改為公也子謁顏子廟奕然輪奐後多名人科甲而此碑反在孔廟大成殿中未知何故

金石錄補續跋卷第六

十二 剛下 齋校本

唐貞一先生廟碑

右貞一先生者司馬承禎也按李元靜碑云陶隱居以三洞真法傳昇元先生昇元付體元先生體元付正一先生正一即貞一貞正二字當時通用如貞觀亦稱正觀也

唐東方朔畫贊記

右記晉夏侯湛撰顏真卿書唐諱御名取重行文至無可避處往往缺一筆以存其意魯公于此記民字一見則缺末筆世字三見宏字一見皆不缺且此記載昭明文選中集古錄云較選本二字不同而義無異按選本

曰神交造化此云神友選本云棄俗登仙此云棄世登仙夫因避諱而改古人之文或有之矣此則改前文以犯諱何也

唐宴濟濟記

右碑額篆書有唐濟濟之記題云游濟濟記吏部侍郎達奚珣文右監門衛兵曹參軍薛希昌八分書其文拖沓義非元遠如所謂四瀆資我而成彼三水者又云似若非深舟楫既加乃知無底等語固不足窺韓柳之藩籬卽元白亦當吐棄之八分肉勝于骨波磔雖橫而古法漸亡矣

唐梁思楚碑

金石錄補續跋卷第六

三國下橋校木

右碑衛秀集王右軍書集古錄云秀筆工之善模者也其自謂集書信矣無足多取也趙云思楚集者誤

唐王粲石井欄記

右石井欄記共三首其一甄濟則彭朝議書其一于頔則胡証書其一盧鈞趙錄于鈞記之下不著書人姓名子考此記乃京兆府武功縣尉李掖書也胡証八分書後有河南公元和二年八月廿六日進封燕國公隨軍屈賁書一行河南公者卽証也

唐太尉李光弼碑

右李光弼碑顏真卿撰張少悌書按史光弼營州柳城人父楷洛爲契丹酋長武后時入朝而碑云京兆萬年

人父楷洛薊郡開國公未嘗言契丹酋長也地理志柳城郡于萬歲通天元年爲契丹所陷開元五年還治大都督府楷洛于武后時入朝柳城陷未久不應卽爲酋長旣陷後又安得入朝也或以入朝後附籍京兆而會長之說魯公爲臨淮諱故并其舊籍而逸之耶史云楷洛贈營州都督諡忠烈碑云贈幽州都督而無諡又云兄遵直遵沂弟光琰光彥光進子義忠彥而史但稱光進與彥詳貴也夫臨淮雖與汾陽齊名戰功尤爲中興第一如斬侍御史崔衆賞邗廷王之碑將援于者壁野水度還軍以避李日越之劫其膽識出諸將上碑皆畧之顏公筆弱不能如司馬子長韓彭諸將傳使于載下

金石錄補續跋卷第六

西國下橋校木

鬚眉如見也

唐小字麻姑仙壇記

右碑高六寸廣尺許相傳爲玉版可入懷袖唐顏魯公真卿撰書共九百餘字字甚小有尋丈之勢爲魯公正書第一碑在麻姑山觀中宋末觀圯吳道士攜置雲崖山遂流落青綬東平間明永樂中爲薊州衛知事雷豫所得其子泰示撫州守謝士元以巨石函置之外刻詠碑諸公如宋曾文定鞏李說書觀劉郎中涇李丞相綱潘邠老大臨明謝戶部磐左吏部贊詩與書皆足附魯公之後而士元則戶部子也集古錄云顏公忠義之節皎如日月而不免惑于神仙釋老之說予觀魯公使李

希烈時見危授命非深于二氏之說者不能夫富貴不
淫貧賤不移威武不屈二氏之教與吾儒同也以魯公
而猶謂之惑乎即此碑石既失復歸諒不止魯公忠義
之所感召抑有神人如麻姑者狡獪于其間乎

金石錄補續跋卷第六

五
下齊校本

金石錄補續跋卷第七

崑山葉奕苞九來著

唐宋璟碑

唐八關齋會記

唐乞題放生池額表

唐徐浩先塋題名

唐兵部尙書王忠嗣碑

唐元靖李先生碑

唐重模延陵季子墓刻

唐重修延陵季子廟記

唐臧懷恪碑

金石錄補續跋卷第七

一
下齊校本

唐顏氏家廟碑

唐李公懋功昭德頌

唐姜嫄公劉廟碑

唐鹽池靈應公神祠碑

唐澄城令鄭君德政碑

唐少林寺廚庫記

唐送李愿歸盤谷序

唐顏杲卿碑

唐西平王李晟碑

唐李祐墓誌

唐義陽郡王符璘碑

唐蔚州刺史馬紆墓誌

唐宋璟碑

右廣平郡公宋璟碑顏真卿撰并書大歷七年建十二年魯公復為碑側記在沙河墓上予讀唐史至文貞傳每歎武后淫亂之朝中宗庸下之主有姚宋毗輔知無不言遂登上理然姚善於應變遠遜文貞守正不阿強哉矯也以碑證傳互有脫漏如史云張易之誣魏元忠引證張說公語說以名義時人呼易之為五郎而稱之曰卿韋月將告武三思亂宮掖不奉詔以救之王仁皎卒諫止用竇孝謀故事皆公志節所繫而碑遺之至遷殿中侍御史同列有博于臺中者天后將黜之公獨引

金石錄補續跋卷第七

二 剛下齋校本

過神龍復辟讓封不受改貝州刺史與數人同辭三思獨揖公住公竟出太平長公主有異謀遂奏婦人干政恐生禍階男又縱橫公執奏之及碑側所記必歷歷在人耳目間修史者有何避忌而不之載也當請窮治易之兄弟時武后蒼皇欲起遽令之出者新史曰姚璿舊書曰楊再思碑止書內史而逸其名若李邕曰陛下坐則天下安起則天下危詳述其詞蓋楊善隱惡之意寓焉以公之忠直諸子皆不肖歿後三十五年孫儼始為樹碑雖公名在天壤不以碑為久遠然過公之里拜公之墓讀斯碑而興起者未嘗不以魯公之文而歛噓長太息也

唐八關齋會記

右碑題云有唐宋州官吏八關齋會報德記行撫州刺史魯郡開國公顏真卿撰并書後題篆書云唐宋州刺史徐向及官吏奉為沐宋觀察使右僕射信都王八關齋會報德記信都王者田神功也神功傳事母至孝收滄德攻相州拒杏園守陳留襲南德信討劉展攻敬釭及所歷官爵皆與碑合又謂神功寢疾宋之將吏為禳祈報恩者即此記也記云八關齋會者公疾良已之所建也宋州刺史李岑為賊所圍破其黨而有造于州人不資齋明何以報德五月八日首以俸錢三萬設大會飯千僧於開元寺州縣官吏長史苗藏實等設一千五百人為一會鎮遏團練官健副使孫琳等設五百人為一會百姓等設五千人為一會按代宗大歷中王縉元載杜鴻漸等喜飯僧徒以福業報應熒惑上聽嘗令僧百餘人于宮中陳設佛像經行念誦謂之內道場州郡將吏尤而效之故雖魯公之賢忘其習俗之陋而為此記良足慨已齊武帝永明元年五月于華林園設八關齋註云釋氏之戒一不殺生二不偷盜三不邪淫四不妄語五不飲酒食肉六不著花鬘纓絡香油塗身歌舞倡伎故往觀聽七不得坐高廣大床八不得過齋後喫食已上八戒故為八關雜錄名義云八戒者俗眾所受一日一夜戒也謂八戒一齋通謂八關明以禁防為義

金石錄補續跋卷第七

三 剛下齋校本

一會百姓等設五千人為一會按代宗大歷中王縉元載杜鴻漸等喜飯僧徒以福業報應熒惑上聽嘗令僧百餘人于宮中陳設佛像經行念誦謂之內道場州郡將吏尤而效之故雖魯公之賢忘其習俗之陋而為此記良足慨已齊武帝永明元年五月于華林園設八關齋註云釋氏之戒一不殺生二不偷盜三不邪淫四不妄語五不飲酒食肉六不著花鬘纓絡香油塗身歌舞倡伎故往觀聽七不得坐高廣大床八不得過齋後喫食已上八戒故為八關雜錄名義云八戒者俗眾所受一日一夜戒也謂八戒一齋通謂八關明以禁防為義

也今日叢林以臘月八日四月八日名冬夏結制而設
戒期自六戒以下不聞于世然有過午不食之說非卽
第八戒之意乎

唐乞題放生池額表

右表云上元元年七月十七日銀青光祿大夫行尚書
刑部侍郎柱國丹陽縣開國侯臣顏真卿上按史真卿
自馮翊太守轉蒲州刺史封丹陽縣開國子而此表與
祭姪李明文皆云開國侯爲史之誤趙氏目云大歷九
年因真卿爲放生池碑文在大歷中也

唐徐浩先塋題名

右徐浩題云至德二年在鳳翔制應扈從

金石錄補續跋卷第七 四 閣下 齋 校 木

門下 閣 二 上各贈父祖一人官 閣 四 任中書舍人兼尚

書右丞集賢殿學士正月廿八日制贈公吏部侍郎蓋

浩在肅宗初以襄陽太守 閣 史 云 召拜中書兼右丞所

云贈公者必其祖也而惜闕其名又云及上還京廣德

元年八月廿一日制復贈公嗣子故銀青光祿大夫洛

州刺史上柱國嶠之左散騎常侍由祖而下故稱父爲

嗣子也又云洛州府君歷典趙衛豫吉湖洛六州開元

廿四年薨葬于洛陽石橋東北十里舊書止云嶠至洛

州刺史新史并闕嶠之官闕又云浩自吏部侍郎貶明

州別駕歸鄉拜掃換山口碣題此額篆仍錄贈官其勅

詞並存于別記云大歷九年十月丁卯朔六日壬申刻

曾孫瑄模勒姪孫璟檢校隴西李坦然鐫按肅宗紀至
德二載十二月靈武元從蜀郡扈從官三品以上子一
子官四品以下一子出身又賜文武官階勳爵不及祖
父非勸也觀此碑正月中已行之特史軼書耳代宗紀
廣德元年賜內外官階勳爵而不及贈與前紀同據此
可以補史之闕

唐兵部尚書王忠嗣碑

右王忠嗣碑中書侍郎元載撰門下侍郎王縉書按忠
嗣初名訓賜今名李林甫惡之陰使人誣告欲奉太子
帝怒付三法司鞠治應死哥舒翰請以官爵代贖罪貶
漢陽太守久之遷漢東郡年四十五而卒碑多不詳忠

金石錄補續跋卷第七 五 閣下 齋 校 木

嗣功在社稷知祿山有亂萌不免以讒死史官惜之載

爲忠嗣女夫碑文宏麗其敘述處多與史合至云借公

爲資動搖國本成公謫居人無不恨以四語易史傳數

行微而顯矣縉書優入晉室惜模拓既久其波磔盡亡

耳

唐元靖李先生碑

右碑在茅山王晨觀中顏真卿撰并書碑云先生諱含
光廣陵江都人從司馬鍊師盡得其道元宗詔居王屋
後請居茅山元靖其賜號也按傳法世系自元靖上溯
陶隱居凡五葉其升元先生爲王遠知體元先生爲潘
師正正一先生爲司馬子微史家皆爲立傳惟元靖無

傳耳予嘗游茅山過雷平池登伏龍岡弔先生墓慨然有遺世之想碑中所謂靈芝甘露固不可復得即紫陽之東鬱岡山上齋壇仙院亦改舊觀惟穹碑屹峙聲施至今使非魯公之書恐亦不能久遠如是故古之銘碑樹碣者必托諸大手筆也歟碑云先生孩提則有殊異晬日獨取孝經如捧讀焉此俗吾吳尤甚凡子女晬日率召親戚筵宴設書冊刀悅果餌之類以試之窮鄉委巷皆然讀此碑而思先王緣情制禮所謂三千三百者朝廟猶存其畧至於家人之禮蕩然無遺而桑弧蓬矢以射四方之意歷千年不變然後歎父母愛子之情取為真摯也夫

金石錄補續跋卷第七

六 別下 廣校木

唐重模延陵季子墓刻

右季札墓碑流傳已久歐陽公疑孔子未嘗至吳以此碑為妄而陶淵明季札贊云夫子戾止爰詔作銘似夫子曾至吳銘此墓也唐蕭定撰季子廟記云哲人其萎表墓著嗚呼之義蓋指此碑或云延陵之墓四字後世妄增者皆文人好辯云爾予謂西漢以後墓碑始有文字皆屬夸詞此十字言簡意盡非聖人不能宋太宗勒入法帖必有以也

唐重修延陵季子廟記

右季子廟記唐潤州刺史蕭定字梅臣撰試大理司直張從申書記云舊以泰伯之廟在干蘇臺季子之祠像

設東面非由典禮云云似有改作而不詳其處今橫山越溪之間臺與祠廟皆不可問閭門內僅有泰伯廟不聞有季子祠碑亦無考記曰泰伯之讓讓以賢季子之讓賢以讓論議甚精用字未醒如曰讓于賢賢而讓不待申其說而豁然矣從申正書大類李北海當時藉甚而集古錄云得其所書之碑輒棄之何也

唐臧懷恪碑

右碑題云唐故右武衛將軍贈工部尚書上柱國上蔡縣開國侯臧公神道碑撫州刺史顏真卿撰并書李秀巖篆額懷恪字貞節東莞人以右武衛將軍封上蔡縣侯其贈尚書則以第七子希讓貴蓋薨于開元十二年

金石錄補續跋卷第七

七 別下 廣校木

而碑立于廣德元年之十月全錄詔書示優異也都少卿穆云臧氏糾宗碑所敘七子與此不同駱天驥糾宗碑跋云自靈州君寵而下悉載于碑据此云祖君寵皇通議大夫靈州長史曾祖滿隋驃騎將軍既曰糾宗曷為遺曾而錄祖豈止敘本朝不及隋以上也耶糾宗碑亦曾公撰書不應互異惜不得模本證之碑敘臧氏信哀二伯文武兩仲其下列丈人子原義和榮緒諸人按莊子文王觀于臧見一丈人釣李軌云臧地名也則其人者乃臧之釣叟非即其姓况下距晉隱公殆四百年不得信以為公子彊之後世民二字至高宗時即非連及並諱之而虎字則諱于貞觀中或全去此字或缺一

筆凡碑皆然此曰世祀宜哉又曰猛奪虢虎竟弗之避何也

唐顏氏家廟碑

此碑大書深刻歷年雖遠字畫完好足貴也真卿為惟貞第七子碑中直書祖父名所謂臨文不諱者然乎今之人文與書遠不及魯公偶述其祖父行畧而輒令他人填諱者又何也

唐李公懋功昭德頌

右頌云大唐鎮國軍隴西節度使右僕射李公懋功昭德頌題云大唐潼關鎮國軍隴右節度使檢校尚書右僕射兼御史大夫華州刺史武康郡王李公懋功昭德

金石錄補續跋卷第七

八 別下齋校本

頌并序張濛撰韓秀弼八分書李彝篆額貞元五年十月十一日建行軍司馬董叔經請于朝而立此頌也序元諒狗國之功十皆隱約其詞與舊書合彬彬郁郁有初唐風新書云贈司空諡莊威碑不之及豈立于元諒未卒時耶元諒安息人少為宦官駱奉先養息姓駱名元光德宗念其勳勞賜姓改名碑亦弗諱舊書初加檢校工部尚書新書實封五百戶皆碑所遺

唐姜嫄公劉廟碑

右姜嫄廟碑唐高郵撰張誼書碑云姜嫄嘗出游見跡而履之按毛公註生民詩履帝武敏歆之句曰帝高辛氏之帝也敏疾也從于帝而見于天將事齊敏也以爲

從高辛氏郊禱求子而生后稷其說本自明白至鄭氏箋云帝上帝也敏母也祀郊禱時有大人之跡姜嫄履之足不能滿其拇指之虎心體歆歆然如有人道感已遂有身而生子說殊怪誕蓋出于司馬子長本紀歐陽公謂稷契非高辛之子毛公于史記既不取其履足之怪而取其訛謬之世次第毛公趙人為河間獻王博士在司馬子長之前數十年未必見史記世次而世次之說出于世本其書在宋時已亡矣朱紫陽幽風集註云后稷生不窋不窋生鞠陶鞠陶生公劉而史記止云不窋卒子鞠立鞠卒子公劉立無下陶字集註云自公劉居幽後十世而大王徙居岐山之陽十二世而文王始受命與史記合而此碑云公劉者周文王之十代祖也未知何據

金石錄補續跋卷第七

九 別下齋校本

唐鹽池靈應公神祠碑

右碑題云大唐河東鹽池靈慶公神祠頌并序將仕郎太常博士崔敖撰將仕郎前試大理評事韋縱書并篆額貞元十三年八月廿日建序云鹽池之數有九七在幽朔二陂河東又云雪野霜地歸于塗潦泉貨之廣沒于齊人皇家不賦百三十載元宗御國五十年姦生薊上嗣聖受命以兵靜之雖田征益加而軍實不足遂收鹽鐵之算食貨志唐有鹽池十八井六百四十皆隸度支則不止九池亦不至肅宗始收其利第有乾元元年

第五琦初變鹽法之語碑之所云似乎指此碑又云戶部尚書裴公延齡權九州之賦林鹽之饒以河中為會府按裴傳極言其橫斂罔上如負庫抽貫苗錢市草陂乃本分錢救索和雇等而未嘗一言鹽權即食貨志列陳少游劉晏包佶李錡李異皇甫鏞張平叔盧宏司空與周墀裴休等而不及延齡豈非言利之臣庸主信任有司側目此碑不得不倚以為重而特舉其名也耶傳曰君子惡居下流有以夫趙錄靈慶作靈應者誤

唐澄城令鄭君德政碑

右碑題云大唐同州澄城縣令鄭公德政碑銘并序司封郎中集賢殿學士陳京撰衛尉卿鄭雲遠書姜濬模

金石錄補續跋卷第七

上圖下書按本

勒并刻字後云左司郎中宇文邈修功善狀守令白潛成立鄉貢進士姜元素篆額貞元十四年正月廿四日建鄭公字叔敖字上當碑裂處缺二字即撰字上亦裂據趙目而知其為陳京也碑云百姓孫上良等報德誠明請命朝省斯頌作焉殆奉詔立碑曾下考功而非後世士民擅立去思也文既簡快書復適逸石雖斷裂丰骨具在亦陝碑之僅存者矣

唐少林寺廚庫記

右碑顯少連撰書史稿篆額其文云少林寺者權輿于太和中廢于承光更名于大象錫田于開皇按夏赫連昌北齊幼主高恒皆號承光夏在太和之前則此

承光為恒也第後主緯武平七年十二月改元隆化即議禪位次年正月乙亥恒即位改元承光乙丑周師至紫陌橋癸巳燒城西門太上皇東走其日幼主禪位于任城王浩令侍中斛律孝卿送禪文於瀛州孝卿以之歸周不應于承光改元數日間廢寺未云時貞元戊寅歲皇帝纘服之廿載也說文廿二十并也古文省後人直以為二十用按德宗乙丑改元貞元至戊寅止十四年從庚申即位至戊寅乃十九年此云廿載亦舉成數以為言耳

唐送李愿歸盤谷序

右碑今在濟源縣解其末云貞元辛酉歲建丑月渤海

金石錄補續跋卷第七

上圖下書按本

高從口口顧亭林曰乃書者之名而石缺之也趙錄云正書無姓名者豈未見此末行耶

唐顏杲卿碑

右碑杲卿弟真卿撰碑言公被害懸首于右金吾街樹有張濬收其髮謁元宗歸之夫人夫人疑之憑牀而哭忽聞聲如鞭牀者髮箱跳而前其事不載于舊史而新史亦簡畧魯公為杲卿弟其說當不誣也偶閱魯公祭姪季明文有元吳興陳繹曾跋云購杲卿尸于洛陽河北僅得一足與張濬所歸髮葬長安鳳樓里按泉明購屍時問之行刑者云杲卿死時先斷一足故泉明啟履謙之瘞以無足者為驗此云僅得一足似誤顏氏一門

忠孝為有唐之冠魯公之文永垂不朽矣

唐西平王李晟碑

右李晟碑裴度撰柳公權書并篆額按晟卒于貞元九年碑立于太和之三年相去已三十七年矣以晟之功蓋天地名震華夷子孫眾多門吏貴盛而卒之日不為建碑墓上何也新舊史晟子十五人碑則十二非聽之請將勞臣茂績不及二氏之碑充滿于紺宮紫觀乎史云上思晟勳力製紀功碑俾皇太子書之刊石立于東渭橋久已滅沒而此碑尚存非晟之幸乎所歷官階碑傳率多不合傳所畧者事王忠嗣李抱玉初署三府右職蓋史書其大不錄宜也至贈太師諡忠武為主恩巨

金石錄補續跋卷第七

主 閣下 齋 校 本

唐李祐墓誌

古誌趙氏云據李憲傳憲候祐獲于野遣史用誠伏壯騎三百擒之而誌云祐潛布欵誠子想以某日歸命其就執也願得傷一支以為解不然妻子之在賊城無遺類矣想許之追至唐州同執者十二人命斬于牙門外次至祐大叫謂想曰公背初約耶釋之與語終日即署為都知兵馬使二說不同未知孰是也子以為誌近是是時吳元璠殺蘇兆囚侯惟清悉兵四出淮蔡魚爛三

輔驛驛德宗雖命烏重允李光顏諸將以重兵壓其境仍使中人監軍王師屢潰不得吳秀琳等之降即裴度李愬無以成功按吳少誠傳愬畧興橋得守將李祐不殺引至帳下計議始謀襲蔡與此誌合始謀云者未得祐之前不知賊之虛實不敢襲也然則祐之降可信矣李愬恃功橫訴至斲韓昌黎平淮蔡頌其家傳墓碑必張大勳伐以降為擒耳如童重質凌朝江等各貶司戶史特為祐立傳固與賊黨異矣况誌行于當日豈容虛謬不比史家得之傳聞于異代也

唐義陽郡王符璘碑

右符璘碑唐中書侍郎李宗閔撰翰林學士柳公權書

金石錄補續跋卷第七

主 閣下 齋 校 本

誠懸書大達法師碑不免有怒張之氣米南宮呼為惡札此碑結構正密神理駿發模刻又極精良可寶也碑云公諱璘字元亮沂州臨沂人傳云瑯琊人蓋傳舉其郡而碑舉其州與縣也碑云璘在田悅軍中并州帥馬燧以犀帶遺公為約而傳畧之傳云璘與父令奇齒臂別而碑不載豈作史者欲形其父子之忠義而粉飾之也耶

唐蔚州刺史馬紆墓誌銘

右碑題云唐故銀青光祿大夫使持節蔚州諸軍事行蔚州刺史兼御史中丞馬公墓誌銘朝請大夫使持節汾州諸軍事守汾州刺史楊倞撰會昌四年七月十日

建序云公諱紆字無畏扶風平陵人曾祖行瑗媯州刺史祖千龍平州刺史父寔右驍騎將軍御史中丞公即中丞廿五子蓋為魏博田氏大將以滄帥李全略死子司提襲位魏師應援紆申欵裴度勸帥歸誠而為中朝官者惜未附見於田裴傳中寔亦有志歐陽詹撰

金石錄補續跋卷第七

西 別下齋校本

葉九來先生金石錄補余既刊入別下齋叢書其續跋則未之見也去年春管君芷湘來言肆中有書二冊題金石錄續跋者未知誰氏所作余意或劉青藜葉石君書耳亟購歸乃先生著也前書收藏家尙多錄本此則并未有稱及之者惟金石萃編載作金石後錄亦不著作者且時屢列金石錄補前意蘭泉司寇亦未深悉也而余一旦獲全書於里閭豈與是書夙有緣耶抑先生之著述將顯而以東萊相感召耶後有周氏仲樾跋言讀書敏求記載金石錄補云云然今所見僅有趙錄而無葉補余嘗徧假敏求記之諸善本蒼萃錄之增補跋漏較刊行者多十之四五亦無此條知也是翁當日所

跋

別下齋校本

記猶不止此益歎劬書之難窮而又何怪此書之未見稱述乎於其刊成聊志數語焉
道光甲辰春暮海昌蔣光煦跋

金石學錄補

書為六藝之一端又書之一端而名之為學

猶諸子之別九流流之中又別其流焉嘉興陸氏

遇孫始本若據閩天西世王氏之說雖古今人之講

求金石者為金石學錄四卷余插架雖有其書未暇

讀也同戶沈冲復廉訪究心金石之學從余借閱因

取而讀之見其舛漏實甚雖以余之謔陋尚可為之

補正遂就見聞所及筆之簡端俾復見而善之余復

加搜討明以前補如干事本朝以後續如干事門人

魏稼孫大令近時之深于金石者也遺書詢之又得

金石學錄補序

如干專編為二卷名曰金石學錄補余于金石之學

未嘗問津掛一漏萬不免李氏之失知我者以為聊

勝博奕也可

光緒五年歲在屠維子開壯月歸安陸心源撰

光緒五年之夏余端居無事輯金石學錄補二卷以
補李金澗氏之缺自漢至今凡得一百七十人今復
搜采羣書証以問見又得一百六十餘人重加編次
定為四卷合之李氏原書都得八百餘人古今言金
石者略備于斯矣李書兼收同時諸公余書斷自己
往懼標榜也光緒紀元之十二年歲在柔兆闔茂則
陽月陸心源識

金石學錄補

金石學錄補目錄

卷之一

晉

陳騫

郭緣生

伏琛

釋道安

鄭緝之

戴祚

宋

盛宏之

裴松之

邱淵之

謝莊

車灌

金石學錄補目錄

齊

蕭鑑

段祖廣

劉澄之

陳

顧野王

梁

釋僧祐

顧烜

周

斛斯徵

唐

顏昭甫

許嵩

吳協

宋

徐鉉

句中正

文彥博

蔡襄

寇準

夏竦

胡恢

楊景略

張舜民

張燾

邢恕

蘇頌

王洙

晏溥

金石學錄補目錄

胡俛

王壽卿

王欽臣

蔡肇

李中祐

胡宗師

邱棠

王楚

張厚

劉瑗

伏乞氏

韓存中

范育

榮啟道

王溥

榮咨道

榮輯

許某

張詢

韓縝

劉釋如	王怡
里之明	楊滙
趙令時	劉昌詩
左盾	吳珏
王錫老	史某
裴煜	胡戡
何頡之	張商英
蔡挺	劉忱
永興軍某縣尉	楊與權
張愔	王玠
王康功	祖博
李宰	呂岷
趙茂曾	吳衍
李誠	眞元弼
宋敏求	李復
丁宏	楚朝宗
姚雄	趙仲忽
趙九成	黃氏
安氏	趙氏
孫默	牟益

金石學錄補目錄

三

鍾瑛	張敦頤
李丕緒	王卿月
卷之二	
宋	
虞仲房	彭大雅
章綽	翟敦仁
李昭玘	翟汝文
薛季宣	莫濟
林師點	洪皓
陸游	汪達
周必大	凌萬頃
晏表	董棻
丁瑞叔	周應合
談鑰	宇文紹奕
鄭宗聖	李孝美
楊鎮	劉克莊
鄭僑	鄭寅
羅榮	潛說友
程勤	樓錫
董材	褚師秀

金石學錄補目錄

四

時佐

岳瑀

徐度

王鉉

張侃

韓澆

尤袤

俞仲遠

周晉

金

孔元措

蔡珪

馬定國

黨懷英

高德裔

王庭筠

許古道真

元

金石學錄補

目錄

五

柯九思

熊朋來

楊桓

吳叡

戴侗

楊鉤

張古城

梁寅

張鉉

鮮於樞

陳翼

成光

廼賢

馮子振

張樞

張樞

敬

其著

雨

羅和齋

董德時

趙伯昂

董頑石

吳文貴

劉耀

李秉彝

李和

廉希貢

喬贊成

趙孟頫

姚燧

焦敏中

王芝

王子明

朱希真

黃伯玉

李處巽

李好文

金石學錄補

目錄

六

唐允文

卷之三

明

陳登

楊士奇

劉智安

梁潛

鄭真

楊璿

洪遵道

吳寬

鄒仲熙
高庭禮

凌湛初

程於行

李應禎

陸深

李東陽

王直

祝允明	徐煥
謝肇淛	沈洪
王世懋	卞袁
湛若水	周宏祖
焦竑	張鳴鳳
董斯張	顧從義
沈懋孝	周思宸
吳炳	朱大韶
張應文	劉同升
程福生	
金石學錄補	目錄
卷之四	七
國朝	
李中馥	潘耒
彭元瑞	徐天柱
查禮	金德瑛
陳孝泳	劉錫信
徐松	趙希璜
袁三綱	袁五常
張瑞木	李宗瀚
萬光燁	方嵩年
	陳萊孝

宋振譽	金忠洵
孟超然	吳穎芳
王念孫	馮敏昌
趙會	郭尙先
社春生	陳文述
趙紹祖	林喬蔭
鄭杰	李鴻瑞
段嘉謨	徐宗幹
車持謙	陸耀燾
沈濤	朱士端
許瀚	王楠
程雲升	馬邦玉
陳宗彝	張寶德
朱緒曾	甘熙
陳暘	姚際恒
方城培	巴樹穀
楊芳荀	鮑桂孫
沈巍皆	胡匡憲
劉寶楠	李宗昉
程學金	牟農
金石學錄補	目錄
	八

馬星垣	王 某
翁大年	汪士祝
王椿源	萬承紀
陳受笙	錢 馥
徐 鼎	楊 栩
李載春	程文榮
貝 墉	翁樹培
董桂科	馮 鵬
葉紹之	李彥樂
周世榮	包世臣
金石學錄補	嚴 觀
目錄	熊象階
	徐 懋
吳榮光	瞿世瑛
夏之盛	姚 晏
李璋煜	沈欽韓
黃安濤	丁 晏
韓克約	吳蘭修
陳慶鏞	魏木唐
黃本驥	劉師陸
夏 寶	
吳式芬	

蔡 雲	張崇懿
馬 昂	初尚階
戴 熙	金錫鬯
李佐賢	鮑 庸
毛式玉	陳樹華
錢泰吉	劉永松
韓 崇	顧 沅
沈復燦	曾載奎
方可中	劉位坦
莫友芝	呂佐孫
金石學錄補	方 朔
目錄	沈樹鏞
	丁彥臣
程慶餘	許宗寅
馮承輝	趙之謙
何慶恩	樊 彬
吳 雲	趙良霽
曹 籀	魏錫曾
溫忠善	汪 鋈
王國均	湯 墩
陳介祺	
陳增祥	
宋祖駿	

韓泰華	邊浴禮
張錫由	張穆
程洪溥	僧達受
徐變鈞	俞變
倪模	王家齊
方履錢	楊翰
李光庭	馬恕
吳汝綸	鄧嘉緝
陳詩	田溥光
毛瀚	甘揚聲
王朝桀	

金石學錄補卷之一

歸安陸心源附補

存錄卷之五

晉

陳騶官將作大匠撰雜碑二十二卷碑文十五卷見隋書經籍志集部總集類注是為金石學之祖李氏遇孫以為始於梁元帝碑英者非也

案隋書經籍志注云梁有碑文十卷謝莊撰釋氏碑文三十卷梁元帝撰雜碑二十二卷碑文十五卷晉將作大匠陳騶撰是釋氏碑文三十卷為梁元帝撰雜碑等為陳騶撰文義甚明鮑氏以文以

金石學錄補卷之一

雜碑等屬之梁元帝誤會注文李氏仍鮑氏之誤

郭緣生撰述征記二卷續征述記隋書經籍志書中載城陽靈臺碑漢建寧五年五月成陽令管遵立堯陵北伍員祠碑是晉永興中水經注建華岳廟前碑段熲所刻其文張景所造仍自書之鍾公題其年月曹真祠在北邙山刊石既精書亦甚工原本北堂書鈔齊文藝部俗類衣冠部俗類鄴之東有一谷谷中有禳禱先生碑原本北堂書鈔鄴城青門外有魏車騎將軍郭淮碑小城最東一門名落索門門裏有司馬京兆碑郡民所立太平御覽居處部門類漢陽嘉元年太學贊碑太尉龐參司徒劉琦太常孔

扶將作大匠胡廣等記御覽 崑崙山有堯碑禹湯

皆籀文下相城西北漢太尉陳琳墓有三碑近墓一

碑記弟子盧植鄭玄管寧華歆等六十八人其一陳登

碑文蔡邕所造御覽

案記地理而敘述石刻李氏以為始于鄴道元之

注水經魏收之志地形不知郭緣生戴祚實創于

前鄴魏乃用其例耳水經注引郭戴之說甚多足

其證也

伏琛撰齊記隋書 載朱虎城東二十里有柴阜其

西南隅有魏獨行君子管寧墓東頭有魏徵士邴原

金石學錄補 卷之十一

墓石碑猶存御覽

釋道安姓衛氏常山扶柳人也符堅攻襄陽為堅所

得住長安五重寺藍田縣得一大鼎容二十七斛邊

有篆銘人莫能識乃以示安安云此古篆書云魯襄

公所鑄乃寫為隸文又有人持一銅斛於市賣之其

形正圓下向為斗橫梁昂者為升低者為合梁一頭

為籥籥同黃容半合邊有篆銘堅以問安云此王莽

自言出自舜皇龍戊辰改正之即真以同律量布之

四方欲小大器鈞令天下取平焉其多聞廣識如此

高僧

鄭緝之撰東陽記隋書 載獨孤山有古冢臨溪其

塋文曰筮言青龜言凶三百年墜水中義熙中猶半

存御覽

案此為記古塋之始

戴祚字延之江東人從劉裕西征姚秦撰西征記二

卷隋書 參封氏見 載洛陽國子堂前有列碑南北行

三十五枚刻之表裏書春秋經尚書二部大篆科斗

三種字碑長八尺今有十八枚存餘皆崩太學堂前

石碑四十枚亦表裏隸書尚書周易公羊傳禮記四

部本石堦相連多崩敗又太學讚碑一所漢建武中

金石學錄補 卷之十一

立時草創未備永建六年詔下三府繕治有魏文典

論六今四存二敗御覽 金鄉焦氏山北數里有漢

司隸校尉魯峻冢前有古石祠堂壁皆青石隱起自

書契以來忠臣孝子貞婦孔子及弟子七十二人形

像皆刻石記之御覽

案隋書經籍志戴延之西征記二卷又戴祚西征

記一卷新唐書藝文志有戴祚無延之愚按封氏

見問記言祚從劉裕西征姚秦水經洛水注言戴

延之從劉武西征是延之祚當是一人蓋名祚字

延之以字行隋志兩見當更正

宋

盛宏之臨川王侍郎撰荆州記三卷隋書經籍志載鄧城

西百餘里穀城伯綬之國城門有石人刊其腹曰摩

兜堅慎莫言藝文類聚居處部華容縣西有陶朱冢樹碑云

是范蠡史記越世家正義冠軍有張詹墓七世孝廉刻其碑

背曰白楸之棺易朽之木銅鐵不入瓦器不藏嗟夫

後人幸勿見傷御覽文部神類

裴松之宋書有傳撰西征記言從征西至洛陽歷觀

舊物見典論石在太學者尚存而廟門外無之三國志魏

少帝

金石學錄補 卷之十

邱淵之宋書有傳撰征齊道里記載瑯琊城始皇立

碑是李斯所刻御覽文部神類

謝莊撰碑集十卷隋書經籍志

車灌撰碑文十卷隋書經籍志

案經籍志尚有荆州雜碑等書不著撰人

齊

始興王蕭鑑齊高帝第十子督益州于州園得古冢

無復棺但有石槨銅器十餘種並古形玉璧二枚金

銀為蠶蛇形者數斗又以朱砂為阜水銀為池南史

段祖廣漢什邡人以淳于獻始興王鑑高三尺六寸

六分圍三尺四寸圓如筍銅色黑如漆甚薄上有鉤

馬以繩系馬令去地尺餘灌之以水又以器盛水於

下以芒莖當心跪注淳于以手振芒則聲如雷清響

良久南史高帝諸子傳

劉澄之都官尚書撰梁州記一卷隋書經籍志載仙人唐

公房祠有碑一所碑文云是其舊宅公房降宅登仙

原本北堂書鈔地部坑門

陳

顧野王陳書有傳撰輿地志三十卷載琵琶折有古

冢半在水中篋有隱起云琵琶筮云吉龜云凶八百

金石學錄補 卷之十一

年墜水中謝靈運取璧至京師御覽家墓門

梁

釋僧祐俗姓俞世居建業齊梁間見重宮省撰諸寺

碑文四十六卷此外又有宏明集釋迦譜等書天監

中終於建初寺隋書參高僧傳

顧烜著錢譜一卷隋書經籍志

周

斛斯微字士亮河南洛陽人樂有淳于者近代絕無

此器或有自蜀得之皆莫之識微見之曰此淳于也

眾弗之信遂依干寶周禮注以芒筒搏之其聲極振

眾乃歎服微乃取以合樂焉周書

唐

顏昭甫字周卿少聰穎工篆楷草隸特為伯父師古所賞凡所注釋必令參定為天皇曹王侍讀曹王屬有獻古鼎者篆書二十餘字舉朝莫能讀昭甫盡能讀之陳思書小史

許嵩著建康實錄其辨吳天璽碑曰案吳錄其文為華覈作其字大篆未知誰書或傳皇象恐非在今縣南四十里龍山下建康實錄

吳協撰大鼎記記古人鑄鼎本源及其形制讀書志

金石學錄補 卷之一

六

宋

徐鉉字鼎臣江南人撰古鉉銘碑一卷叙云建陽有越王餘城臨建溪村人于溪中獲一器狀如鐘長八寸運六寸柄一尺柄端有雙角相向箱重十斤銘四十八字獻之刺史王延政有摹其字以示鉉者惟連鉉二字可識籀史

句中正字坦然益州華陽人孟昶時舉進士及第精于字學古文篆隸無不工太平興國二年獻八體書授著作佐郎直昭文館咸平三年五月同州民湯善德于河濱獲方獻一上有十二字九月好時台黃傳

鄒獲方獻一銘二十一字詣闕以獻詔示中正及祿閣杜鎬中正識其刻書以隸古文訓之少者八字多者七十餘字宋史參籀史

文彥博字寬夫介休人封潞國公藏有王子吳飢鼎乙鼎片旅兩單伯彝伯王盃季姬彝宋史參攷古圖

蔡襄字君謨仙遊人慮古書之磨滅嘗以碑刻畫完好者纂而為十四卷衍極

寇準字平仲華州人封萊國公藏有豐鐘攷古圖

夏竦字子喬江州德安人謚文莊著古文四聲韻祥符中郡國多獻古鼎鐘盤敦之器而其上多科斗文

金石學錄補 卷之一

七

字疎乃學為古文奇字至偃臥以指畫寢衣其勤如此王佳華陽集

胡恢金陵人華州推官工篆籀坐法失官韓魏公琦當國恢獻詩自達公憐之令篆石經因得復官

楊景略字康功揚州人集周秦以來金石刻文至七十卷用以考驗前史疏据與夫考佚之事其辨博通洽抑有資焉蘇魏公集卷五十七

張舜民字芸叟邠州人徽守朝以龍圖閣學士知同州坐元祐黨籍貶生平嗜畫題評精確雖南遷羈旅

中每所經從必搜訪題識藏隴齋五鋒田尚主人舉

爵癸舉爵攷古圖參
書史會要

張燾字景元河南人武宗時判太常知通進銀臺司

藏有漢石經殘石孔父高散敦師灸父旅簋單父彝

古單父從彝姬窳豆攷古圖參東
觀餘論宋史

邢恕字和叔鄭州陽武人徽宗時仕至顯謨待制若

爾雅疏藏有伯作卣攷古圖
參宋史

蘇頌字子容南安人徙居丹陽慶歷二年進士官至

中書門下侍郎贈魏國公藏小子師簋鄒子鐘同上

王洙字原叔睢陽人終南京留臺嘗被旨築五經刻

石于國學皇祐初仁宗召宰執觀書太清樓因閱郡

金石學錄補

卷之一

八

國所上三代舊器命模窳以賜近臣有翰林待詔李

唐卿者以隸字釋之十得二三原叔又釋始通八九

晏溥字慧開丞相元獻公之孫叔厚之子豪傑不羈

之士也好古文邃于楷學作晏氏鼎彝譜一卷載所

親見三代鼎彝及器窳靖康初官河北金賊犯順散

家財募兵扞賊與妻玉牒趙氏戎服率義士力戰而

死楷
史

胡俛字公謹熙甯戊申以司封員外郎知和州取仁

宗所賜器窳五銘鑱石傳世但以辟宮敦為鼎以太

簋為斗以仲信父旅甗為煮甗為未盡善同上

王壽卿字魯翁陳留人祖擇之之外甥召至京師使

篆字說辭以與王氏之學異復以命李孝揚而壽卿

終身布衣趙明誠撰古器物銘碑十五卷壽卿為之

篆壽卿得二李筆意字畫端勁未易及書史會要
參攷史

王欽臣字仲至應天宋城人洙之子官至集賢殿修

撰性嗜古藏書四萬三千卷手自彗正世稱善本藏

號美敦寅簋師餘尊後中尊舉爵伯索孟攷古圖參
宋史却掃

編

蔡肇字天啓丹陽人元豐二年進士官中書舍人顯

金石學錄補

卷之一

九

謨閣學士知明州藏祖丁卣宋史參
攷古圖翟耆年簡史目

有蔡氏鐘鼎款識三卷疑卽肇所著也

李中祐皇祐五年重刊吉日癸巳四字于趙州解而

題其後

胡宗師元祐六年為江東轉運副使遊府南天禧寺

見天璽紀功碑半埋土中輦置漕臺後圃籌思亭而

題其旁石
刻

邱棠眉山崇寧壬午宰眉山時樊敏碑將仆扶而

植之又為屋以庇之而題其陰

王楚政和中主管衡州露仙觀著鐘鼎篆韻一卷馮

振增廣鐘鼎篆韻序集三代秦漢彝器繪其形範辨其款識撰博古圖二十卷增多呂氏十倍郡齋讀

張厚字處道新鄭人平生無他嗜好藏書將萬卷金石刻亦富皆得自幼時無剝盡可喜朋友得見之至于三代尊彝鼎粟之屬則深藏不出戶牖曰吾為一己之奉耳安能伺人之顏色而博其歡笑哉景迂生集張處道墓誌

劉瑗字伯玉開封人宋內臣官至通侍大夫武勝軍承宣使父有方性喜收藏故能攷核真偽論辨古今放筆作雲林泉石頗復瀟灑贈少師諡忠簡藏師矣

金石學錄補卷之十一
父旅簋樂司徒从畝中爵單爵攷古圖參宣和畫譜圖繪寶鑑

伏乞氏扶風人藏東宮方鼎雁侯敦史剝攷古圖

韓存中字持正穎川人為蔡京所不喜宣和間知鄭州蝗不入境建炎初卒藏商見癸籒攷古圖參曲洧舊聞

范育字巽之邠州三水人少从張橫渠學舉進士為涇陽令元祐初官光祿卿藏有牧敦攷古圖參宋史

榮啓道東平人藏從單彝木父己畝攷古圖

王溥字齊物并州祁人仕漢至宋歷官參知政事宋史有傳溥薦何拱為鳳翔帥拱思所以報之問溥所欲溥曰長安故都多前賢碑版願悉得見之拱至分

遣使督匠摹打凡得石本三千餘以獻溥命善書者分錄為宛炎集凡百卷當拱訪求石碑成蹟害稼村民深以為害多鑿鑿其文字或鑄斷擊折為柱礎帛

碑攷古圖榮啓道字詢之元祐初官太常寺協律郎奏天子之樂合用玉磬先帝詔臣製造請今後廟堂之上依舊用編鐘玉磬登歌今年親祠明堂便可施用所貴章明盛典從之長編三百八十六博學多聞試于奉常通判鎮

戎軍樂城累官朝請大夫以薦趙蔭降左朝散郎大所收古器最盛凡百餘種有婦彝單彝彝幾觚父

乙丁爵子父榮長宜子孫洗哀父乙鼎左樂鍾且戊觥蘭席鏗父丁尚各敦嘗以二十萬錢買虞永興夫

子廟堂碑是未剝去大周字時墨本額書大周孔子廟堂之碑八字碑末長安三年太歲癸卯金四月壬辰水朔八日己亥木書額又云朝議郎行豹衛長史

直鳳閣鍾紹京奉相王敘榻勒碑額雍州萬年縣光宅鑄攷古圖翟耆年籒史曰有榮氏攷古編十五

卷宋史藝文志晁陳書目皆未箸錄疑即咨道啟道所著

榮輯字子雍元祐中累官左宣德郎強學力文履行

純茂第進士充西京穎昌學官范太史集廿四終于禮部吏

部郎酷好圖畫務廣藏畜每三伏中曝之各以其類

循次開展滿其家日口更換旬日始了好事家鮮其

比也鄧椿藏有周彝續攷古圖參遊

許某河南人得伯蓋饋盒伯蓋顏盤于太行石室中

續攷古圖參遊

張詢字仲謀咸陽人官至知施州與黃山谷為兄弟

交唱和甚多居官清慎著有詩集嘗于長陵蕭城中

得漢銅鈔文曰武安侯家銅鈔一容一石二升重四

十二斤第一續攷古圖參遊

金石學錄補卷之一

韓縝字玉汝開封雍邱人哲宗時官尚書右僕射兼

中書侍郎藏天鳳料狀如勺其柄有銘云大官乘輿

十凍銅料重三斤九兩新始建國天鳳上戊六年十

二月工遵造史臣閱掾臣岑旁丞相宏令丞相第二

十六料食器避暑錄話

劉繹如東平人字成叔哀次前代金石刻為書不以

世代歲月獨以得之先後為次第取其先大父所藏

著卷首凡得四百裘目曰金石苑年二十餘方以進

士得官時時過劉跋舍所誦說已多鐘鼎間語學易

王怡字彥適滎陽人為縣令而夫妻手裝碑本無虛

日職事曠被拘不得去而不悔學易

董之明字子年少亦收藏古今刻辭壘壘成誦數遺

劉跋東漢以前墨本學易

楊滙字源澈成都人號靖恭先生天資介潔于朝廷

故實士大夫譜牒皆能通貫杜門委巷著書賦詩又

邵伯溫嘗薦之曰學行甚高志節甚苦于本朝典故

故家氏族奇字異書無所不知藏書萬籤古今石刻

本過六一堂集古錄所有者聞見後錄

趙令時字德隣燕懿王後號聊復翁著候鯖錄載家

有古鏡銘曰漢有善銅出丹陽清如明左龍右虎神

金石學錄補卷之一

仙藥名隱訣云銅亦名丹陽又一銘云尚方作鏡真

大巧上有仙人不知老渴飲玉泉飢食棗浮雲天下

散四海壽如金石佳且好東坡云清如明如而也若

左傳星隕如雨穎州顧氏一鏡銘云鳳凰雙鏡南金

裝陰陽合為配日月常相會白玉芙蓉匣翠羽瓊瑤

帶同心相親照心照膽壽千春西京雜記云漢有方

鏡廣四尺九寸高五尺表裏有明人直來照之影則

倒見以手覆心而來則見腸胃五藏歷歷無礙人有

疾病在則掩心照之知人病之所在又女子有邪心

則膽張心動始皇以照宮人膽張心動者即殺之一

鏡云蔡氏作鏡佳且好明而日月世少有刻治六官
悉皆在長保二親利孫子傳之後世樂無極後又得
一面皆大鼻一鼻上有八篆文中有魯國二字可識
奇古如鐘鼎樣亦深入字背上者突出又見一鏡背
花妙麗又有貞字飛霜四篆字宋史燕懿王傳
參候鯖錄

劉昌詩字興伯江西南靖江人箸蘆浦筆記載周益公
出示漢磚五皆得于劍州梓潼縣謝君磚其文云元
和三年五月甲戌朔謝君久造此墓按元和之號惟
漢章帝唐憲宗有之憲宗之三年其五月則壬午朔
也而此甲戌其為漢隸不疑扈君申磚其文云持節

金石學錄補卷之一

西

使者北宮衛令扈君千秋之宅建武二十八年五月
丙午工李邑作乙磚其文云北宮衛令扈君萬秋宅
皆篆文漢北宮衛士令秩六百石以長歷攷之是歲
壬子下到今清熙壬寅一千一百二十載矣范君甲
磚其文云嗟痛明時仲治元年結僮孳孳履踐聖門
智辨賜張缺一 嚙孔言寬博缺一 約性能淵泉帶徒
千人行無遺愆乙磚其文云德積未報曷尤乾《茂
而不實顏氏暴顛非獨范子古今皆然相貌觀形列
畫諸先設生有知豈復恨焉漢范皮闕旁耕者嘗獲
巨磚二皆為當路取去惟拓本傳于好事之家乙磚

僅存此范君墓中之銘晁錯傳公卿言鄧先師古曰
鄧先猶言鄧先生也列畫諸先豈非墓中列畫古賢
如梁武石室之類邪先儒謂謝眺始為誌銘此可証
其誤梓潼城磚其文云梓潼城篆文皆同一磚之重
至十斤歲月雖無所稽然字畫勁奇非近古所能作
者蘆浦
筆記

左虜廬州人元符二年官殿中侍御史言竊聞宗室
果州團練使仲忽得古方鼎一飾以龍文旁有隸識
曰魯公作文王尊彝色正綠伏望宣取詔儒臣博加
考議詔令禮部取納三省看驗長編五百十六
參宋史錢通傳

金石學錄補卷之一

五

吳珏字樛叟宣和中為光州固始令令民有罪皆入
古器自贖既而罷官得五六十器過葉石林于汴上
出以示有三代物數十器遊著錄語
自號錄
王錫老東平人紹興九年金歸河南地商賈往來攜
長安秦漢間碑刻求售于士大夫多得善價錫老貧
甚節口腹之奉而事此清波
雜志
史某不詳豈貫清熙癸卯知綿州聰明而勇于舉事
無細大一以身辨之吏胥既其默無所伸而斯民疾
苦皆得以自達以其暇日博採近郊石刻置之集古
堂秦漢隋唐以至于宋其碑凡十壁立森拱凜然清

金石苑集

裴煜字如晦江西臨川人慶歷

年進士累知吳江縣嘉祐中為禮官詳定祠祭禮終于翰林學士煜文學博正與梅聖俞劉敞歐陽修王安石為友倡酬甚密亦好金石嘗與歐公書曰煜頃嘗謂周秦東漢往往有銘傳於世間獨西漢無有王原叔言華州片瓦有元光字急使人購得之乃好事者所為非漢字也侍坐語及公亦謂家集所闕西漢字耳煜守丹陽日蘇氏者出古物有銅鴈足鎗制作精巧因辨其刻則黃龍元年所造其言榮宮二史間未始概見遂摹之

金石學錄補 卷之一

六

欲寄左右以為集古錄之一事會悲苦不果昨偶開篋見之謹以上獻亦聞原父於秦中得西漢數器不知文字與此類不煜再拜

荆公詩注參西江人物志

胡戡字叔文其城人秘閣校理俛之子自號蘇門居士好古博雅閉門却掃涵肆詩書百氏為文章盡傳俛之學篆刻甚工藏書萬卷集古今石刻千卷仿歐陽集古之例榜其堂曰宛炎蘇東坡為書之一時名士若晁補之黃庭堅張耒皆為賦詩哲宗即位詔求直言一上書不召元祐元年卒著有文集十卷二府拜罷錄二卷大臣家譜二卷續衣冠盛事圖一卷

雞

冊集

何頡之初名頡後以字行字斯舉黃州人黃魯直極推重之聞姜遵毀漢唐碑為浮圖賦詩曰長安古碑用樂石蠶尾銀鉤擅精密缺訛橫道已足哀況復裁鑄代專臂有如天吳及紫鳳顛倒在衣吁可惜

道山清話

張商英字天覺蜀州新津人周重寶為察官請毀民間銅器天覺極論其不可恐官司臨迫因而壞及前代古器乃止

同上

蔡挺字子政宋城人初為富弼范仲淹客熙寧中官至樞密副使藏秦朝那告大沈久湫石

西溪叢話

金石學錄補 卷之一

七

劉忱字明復洛陽人官直龍圖閣山水師李成筆特細秀家藏要冊告亞馳石

西溪叢話參畫繼

永興軍某縣尉姓名里貫皆無攷天聖中姜遵知永興軍詔營浮屠遵毀漢唐碑之堅好者以代專臂時有一縣尉投書啓具言不可力懇不已至于叩頭流血

道山清話

楊與權藏漢館陶釜文曰河東所造三斗銅鹿釜重十斤長信館陶家第二

續攷古圖

張愔字才元藏有父癸彝父乙虎彝綬和元年湯官黃金塗壺舟虎敦父丁鼎

同上

王玠字晉玉河南人政和中黃伯思官于洛陽晉玉所藏淳化閣帖有米元章題跋惜其辨證疏略因著法帖刊誤晉玉為之跋藏有丁舉古父乙鼎持戈局中高母乙占蓋舟度敦道山清話參東觀餘論續攷古圖

王康功字師文于太原孟縣得子父丁匪獸面細文甌于鄴郡宜甲門得乙斗鼎藏有日鼎父乙壘續攷古圖

祖博字孟廣藏有父乙尊競方父彝同

李宰字元均藏有篆日鼎同

呂崕字子功藏有木鼎同

趙茂曾字承規于永豐之醴泉得大夫始鼎文六十五字藏有勳鼎文四十七字父丁壘文四字康局文十二字同

吳衍字松島藏有王伯齋同

李誠字明仲鄭州管城人大觀中中散大夫知虢州工篆籀善畫著有古篆說文十卷營造法式二十四卷藏書數萬卷手鈔者數千卷藏有銅器刻文二十字續攷古圖參北山小集

真元弼元豐中句容令縣有晉紀穆侯碑石斷為二仆于道旁字皆漫滅惟欵尙存文曰晉故僕射散騎常侍驃騎大將軍開府儀同三司紀穆侯之銘元弼

移置縣字東軒至正金陵志

宋敏求字次道趙州人官至龍圖閣學士生平無他嗜好惟沈酣簡牘以為娛樂藏書數萬卷讐校精審著書數十種有寶刻叢章三十卷宋史參攷北雜志

李復字履中號潯水長安人元豐二年進士官至中大夫集賢殿修撰藏有古銅敦乃周成王時物甘人侵扈命正人出師復扈邦賜有功師氏而作困學紀集

丁宏字伯容藏有王子吉金敦舟度鼎續攷古圖

楚朝宗藏有王莽建國元年注水匱同

金石學錄補 卷之一 九

姚雄字毅夫五原人官至檢校司空奉寧軍節度使諡武憲藏有委唐越鼎續攷古圖參宋史

趙仲忽字周臣藏有父癸鼎中姜敦父丁爵母辛占非高伯禾父敦父辛父己二尊伯禾敦文一百十三字續攷古圖參宋書錄

趙九成著攷古圖釋史

黃氏撰古器窳字一卷續史下卷目錄

趙氏撰獲古庵記一卷同

安氏洛陽人撰牧敦圖一卷同

孫默京兆人藏有邗敦續攷古圖

牟益字德彰書入能品晚年尤善篆書深究古文嘗取石鼓詛楚鐘鼎等文為辨證一篇以糾前人釋文之誤

宋書錄卷下

鍾璇字振遠一字叔齊常熟人六歲而孤育於繼祖林適家多書因得縱觀與其孫璟瓌同肆業課率先成璟兄弟登第璇遂棄舉子業取所藏書閱之築室梅里閉戶二十年范成大等薦於朝不報年五十

二卒嘗有秦漢以來鐘鼎文字藏於家

盧熊蘇州府志

張敦頤字養正徽州婺源人紹興八年進士授南劍州教授紹興三十年左奉議郎充江東安撫使幹辦

金石學錄補

卷之一

辛

公事撰六朝事蹟編類分十四門而碑刻一門尤有

資於攷証累官宣州通判知舒衡二州致仕

徽州府志

方楷字敬則號一齋莆田人與劉後村友善酷嗜古

文奇字聞有一善碑一真蹟必高價訪求不得不止

而北碑尤多自嶧山詛楚至隋唐殘碣斷刻積至六

百餘卷

後村元全集一百五卷

李丕緒秦州成紀人以蔭補將作監主簿簽書永興

軍節度判官歷通判同知解州興元府華州累遷司

農卿致仕居官廉靜不為激矯家多圖書集歷代石

刻為數百卷藏之

宋史二百九十九

王卿月字清叔號醒菴又作醒齋先世居開封父思正始居台州乾道五年進士累官中書舍人兼直學士院嘗草胡澹菴制云吾寧身蹈東海惟仲連不肯帝秦至今名重泰山微相如何以存趙人多稱之歷知襄陽瀘州廬州官至大府卿紹熙三年卒年五十五性警敏記誦絕人至於攷辨鼎彝古器游戲翰墨丹青一一造妙

攻媿集王公墓誌

金石學錄補

卷之一

壬

金石學錄補卷二

存齋雜纂之五

歸安陸心源剛甫編

宋

虞仲房善篆隸法尤工家徒四壁藏漢隸刻數千本心摹手追盡其旨趣上同

彭大雅字子文鄱陽人嘉熙進士淳祐三年知重慶府以漢碑四本作橫卷刊于博古堂行極參豫章書

章練字子上蘇州人政和四年致仕歸即舍旁築一堂額曰美蔭聚書萬卷金石刻千卷續吳都文粹

翟敦仁字靜叔韋城人好古博物逢寶鼎奇器不計

金石學錄補卷之二

家有無倒棗易衣志于必得平居治一室案不留塵

列所蓄藏尊閣而嚴奉之自夏商周秦以來鐘鼎彝彝器爵盤洗琫珣仲丁之壺甲父之鼎蟲篆鳥

書隱文逸字粲然畢具客至則導之使觀裴同周覽躬指而告之曰此某時之物距今若干年此得於某

所豕中此吾脫盛寒之裘而獲者也因道古今制度沿革歎識真偽皆歷有次第既病不能興猶取置臥

內寤寐對之竹隱齋士集翟靜叔墓誌

李昭玘字成季鉅野人崇寧初入元祐黨籍嘗以所藏古器款識晉唐石刻唐人遺書名公墨迹緝爲十

帙名曰燕遊十友而爲之序其跋三代款識曰篆隸

出而正書作正書作而行草興非獨古異以爲奇亦

所變之勢然也字畫之工初盛于魏晉魏晉之間江

左惟逸少尤著世數遠絕散落腐壞之餘出于物數

之幸存口力之必能保者時一見于好事之家良可

貴也昔韓退之作石鼓詩以爲俗書失之姿媚亦至

論也紆徐鮮妍粲然動人無復高古之遺態此恣媚

之過也余故以三代款識爲諸帖之冠樂靜先生集

翟汝文字公巽潤州丹陽人官參知政事藏金石刻

千卷嘗上疏曰古者班諸侯宗彛使鎮撫其社稷以

世守之爲寶重矣聶崇儀集腐儒之說著三禮圖以

課後學今商周禮器科斗文字燦然畢出願詔博聞

之士稽正六經考禮于夏商之器正字于鼎彝之間

使六經尊嚴犧象之用六書象形科斗之書昭昭炳

金石學錄補卷之二

煥與六經相表裏以教後人幸甚忠惠集

薛季宣字士龍永嘉人于書無所不讀耽玩鐘鼎古

文攻媿集著浪語集有岐陽石鼓記斷爲周宣時刻史

籀所書考核精詳藏商豆一文曰帝欽崇元祀作豆

旅其典神天子永漢尙方劍一文曰陽朔元年二月

甲辰尙方織工匠某作所著欽崇豆記尙方劍記頗

足以資考證山源語集

莫濟字子齊歸安人紹興十五年進士好奇嗜古乾

道初教授會稽謂始皇刻石唐人張守節司馬貞皆

嘗援以證史紹興初其舅姚令威寬登山弔古見碑

石猶存搜訪尤力有言碑在何山者濟謂何山見于

圖經在秦望東南疑其真秦望也時王十朋簽判紹

興括蒼人梁安世次張爲會稽縣尉濟以語十朋十

朋告安世安世欣然而行登山見碑石尙存字磨滅

已盡墨片紙而還作古風長韵具記始末濟與十朋

皆和焉濟詩序云按會稽誦德碑凡二百九十六字

金石學錄補卷之二

視秦世泰山之采諸刻獨此碑字爲最多唐李嗣真

云斯小篆之精古今妙絕秦望諸山及皇帝玉璽猶

千鈞強弩萬石洪鐘周越法書苑獨載封禪碑數十

字而已至歐陽公趙德甫集錄天下金石遺文殆盡

亦不復有秦望山碑姚令威紀鵝鼻山頂石屋所插

一碑今石屋故在碑亦無有次張所搨片紙指爲秦

碑乃在何山其去鵝鼻尤爲隔絕盡記本末以俟後

之君子宋詩紀事

林師點字詠道號竹邨居士天台人博雅好古遇古

帖祕文斷刻墜簡不齊虞蕭振耳商彝奪目遠購近

求積餘千卷每一卷入手校讐考訂忘日夜名流如

王厚之桑世昌皆與之交赤城集竹邨居士墓誌

洪皓鄱陽人性好古尤能辨別三代鐘鼎彝器見則

必得之而後已盤洲集

陸游字務觀晚號放翁紹興山陰人嘗于建安公署

集中原及吳蜀漢碑爲十四卷命莆陽方士繇親視

裝裱無一字差謬又嘗至焦山親搨瘞鶴銘

汪遠字季路登進士仕至吏部尙書端明殿學士建

集古堂藏奇書祕蹟金石遺文二千卷著淳化閣帖

辨記十卷宋史汪應辰傳參紫桃軒雜錄

金石學錄補卷之二

周必大子充江西廬陵人官至少保左丞相著省

齋文集平園續稿有樊常侍碑跋堯祠碑跋隋西陵

道場碑跋賽山陽文跋李西平神道碑跋顏書杜濟

碑跋獨孤延壽碑跋保母磚志跋均考證甚詳周益公集

凌萬頃清祐中撰玉峯志中載碑記三卷搜羅甚備

其凡例云凡碑記見存者書其名不載其文不存者

載其文玉峯志

晏袤紹熙中爲南鄭令尋獲永平六年郃君開通褒

斜石刻既爲之釋文勒于後又題記焉考證詳明不

純好古之士

董棻字令升道之子也學有原本著廣川家學三十卷紹興中知嚴州撰嚴州圖經每縣之末特列碑碣

一門間附考證嚴州圖經參書錄解題

丁端叔南蘭陵人藏商周以來鼎彝尊高等八十有

六樓攻媿爲之跋攻媿集

周應合武甯人自號溪園清祐間進士官至寶錄院

修撰以劾賈似道謫饒州通判景定中撰建康志五

十卷別立石刻一門記述頗詳景定建康志

談鑰字元時吳興人仕至樞密院編修嘉泰中撰吳

興志二十卷有碑碣一卷于漢唐以來碑刻搜羅甚

金石學錄補 卷之二 五

備各註撰書人姓名並立碑年月間附考證亦頗詳

核吳興志

宇文紹奕字卷臣一作袁臣四川廣都人先以承議郎通

判劍州請蠲除本州和糴以寬民力既而民間乏食

親至外縣遍行山谷隨時措置皆有條理汪應辰薦

蜀中人才稱紹奕博雅好古紹熙二年春邛州蒲江

縣上乘院僧治基增築大殿闢地數仞得古窰焉其

封石刻作兩闕狀中有文二十九字云永熹元年二

月十二日蜀郡臨邛漢安鄉安定公乘校官掾王幽

字珍儒奕紹開之亟命葺致郡齋龕之壁以史堅平

生留意篆刻俾原而釋之守臨邛歷漢有能名卒以

謗黜卒於家著有原隸若干卷臨邛志二十卷補遺

十卷汪文定集學齋估畢參劍南詩稿桐江續集費著氏族譜

鄭宗聖束髮好古資盡于器按經史探傳記旁羅曲

采于圖書歛識又質之于博雅前輩悠然得之于心

作博古考義數十卷一名一物皆有本據沉潛反覆

老而益勇北碕文集卷七

李孝美紹聖間人著歷代泉譜十卷宋史藝文志

張台著錢錄一卷同上

楊鎮字子仁號中齋嚴州人尙理宗女漢國公主官

金石學錄補 卷之二 六

至駙馬都尉諡端孝喜觀圖史字學張卽之藏有周

方鼎周細文大羊鼎周瓠棧壺商小鼎因學齋雜錄參書史會要

劉克莊字潛夫興化人家後村因以自號官至尙書

諡文定其友人陳景升遺以歐書豈禪師塔銘闕後

三行十年始爲補足喜而作詩曰端平曾歎闕三行

瀟湘重來爲補亡收拾一碑勞十載此生凡事不須

忙極

鄭僑字惠叔號回谿興化人乾道五年狀元溈熙間

使金不屈官參知政事諡忠惠著書衡三篇其畧曰

夫三代銘刻鼎彝古文舊篆或移之上下左右隨體

轉變雖畧有工拙而要以心會其妙非若後世之拘限也

上同鄭寅字子敬號肯亭僑之子也官至直寶章閣知漳

州著包蒙七卷謂博古圖所載商卦象占為商之古

文其說甚辨

羅棠字召仲號竹甯海鹽人撰澉水志八卷分十五

門碑記為一門

澉水志潛說友字君高縉雲人淳熙甲辰進士咸淳中權戶

部尚書知臨安軍撰臨安志末卷為歷代碑刻目

程勤眉山人紹興己卯宰眉山得樊敏碑于榛莽中

金石學錄補

卷之二

作大屋覆其上額曰復見而記其後

樓錫字子善嘗見徐公競作篆心顧好之下筆輒工

晚更考證說文仍集張氏復古編與鐘鼎遺文從韻

臚分欲為一書

攻媿集董材江西德興人官縉雲縣令家故多書材復篤好

古法書聚漢魏以降金石刻埒歐陽氏集古錄築室

儲之勝曰博古

程洵尊德性齋集董府君墓誌褚師秀字雪蠟錢唐人宋季天慶觀道士性孤僻以

清行苦節聞至元十四年游顯為浙西宣慰使單騎

從一童至觀請見褚高士觀主王管轄以告師秀拒

之曰我生平不識時貴人欲避而歸已入遂鏡戶與

行廊廡間至雲堂前語顯曰前年有閩州王高士留

此其非其人也長揖竟出其高介如此著有南華真

經義海纂微藏有漢銅虎符編鐘鼎彝諸器所藏古

錢作粉牌綴錢于上下書其文

雲煙過眼錄參牧庵集游顯墓碑遂昌雜

時佐淳熙乙巳官寺丞善小篆書室四壁盡是古器

皆有款識其中一盃鑄寫特精而格制差淺四旁皆

隱水波中有兩魚其間不為水紋處有篆文六字曰

富貴昌宜侯王

程大昌演繁露

岳珂字肅之號倦翁湯陰人居于嘉興鄂武穆王飛

之孫官至戶部侍郎著程史載宋慶元元年五月大

雨溢城山中古冢崩有甓流出字曰晉永寧元年五

月造

程史徐度字敦立穀熟人南渡後官至吏部侍郎著却掃

編載泰山碑甚詳

却掃編王銍字性之號雪溪汝陰人著李伯時古器圖跋

明張備寶慶丙戌官句容令紀穆侯碑在榛莽中買石

作跋置易并堂石

至正金陵志

韓流字仲止號澗泉許昌人寓居湖州著有澗泉日記載隆興法曹任伯厚得二專其一曰晉故尚書譙國桓府君中子泉陵令諱勃字季長墓其一云伯護軍考尚書二府君墓在徐聘君南去此墓七里又載法華人發古冢得晉升平四年周闢字道舒墓塋泉

尤表字延之無錫人紹興十八年進士官至吏部尚書諡文簡酷好古刻與王左丞順伯以收儲之富相角皆能辨別真贋嘗謂西漢石刻文自昔好古之士固嘗博采竟不之見如陽朔甄字要亦非真聞自新金石學錄補卷之二

莽惡稱漢德凡有石刻皆令仆而礮之仍嚴其禁畧不容留至于秦碑乃更營覆遂得不毀故至今猶有存者碑北

俞仲遠紹興十一年官溧水尉得漢潘乾校官碑于固城湖濱置之官舍至正

周晉字明叔湖州人密之父也善書體兼虞柳紹定四年宰富陽畧無科擾民稱之為周佛子酷嗜書籍金石至鬻田以供筆札藏書四萬二千餘卷三代以來金石刻一千五百餘種儲之書種志雅二堂冥搜

極討日事校讐宋書錄參湖

金

孔元措字夢得孔子五十一世孫撰孔氏祖庭廣記十二卷載碑刻三卷自兩漢至金碑刻皆錄全文記載甚詳祖庭廣記

蔡珪字正甫金進士父松年祖靖即以燕山守降金者初兩燕王墓在中都東城外海陵廣京城圍基在內嘗有盜發其墓俗傳六國時燕王及太子丹之墓及啓壙其東墓之樞題曰燕靈王舊乃高祖子劉建葬也其西墓乃燕康王劉嘉之葬也珪作兩墓辨據葬誌銘物欸識甚詳著有續集古錄金石遺文六十

金石學錄補卷之二

卷題跋十卷古器物譜三十卷金史文藝傳

馬定國字子卿荏平人仕至翰林學士作石鼓辨萬餘言引據傳記斷為字文周物

黨懷英字世傑金大定十年進士工篆籀當時推為第一著有鐘鼎集均序參金史

高德裔字曼卿鶴野人工于為文字尤有法累官開州刺史西京路轉運使金章宗明昌中修闕里孔子廟德裔提控修廟事獲五鳳二年石刻題記于後州

王庭筠字子端河東人米元章之甥大定十六年進

士自號黃花老人官至翰林院修撰嘗集所見內府及士大夫家墨迹為古法帖所無者摹刻之為雪溪堂帖十卷

元遺山集王黃華榮誌參解縉書學傳授

許古道真河間人性嗜學藏書數千卷金石遺文人

所不能有者往往有之

元遺山集許古道真墓誌

元

柯九思字敬仲善鑒別金石鼎彝之器吳人陸友號稱博物亦歎為不及

熊朋來字與可豫章人所至考古篆籀文字楊鉤作增廣鐘鼎篆韻朋來為之序

金石學錄補

卷之二

七

楊桓字武子兗州人至元三十一年拜監察御史有得玉璽者桓辨其文曰受天之命既壽永昌即為文述璽本末著六書統

吳淑字孟思杭州人少好學工翰墨尤精篆籀凡歷代古文歎識制度無不考究得其要妙

劉誠意集

戴侗號合溪永嘉南溪人汪季路之甥也列官于朝出典台州父蒙兄仔白相師友著六書故凡分九部其文皆用大篆註用隸書雖不免穿鑿而用功頗深

衛極參六書攷

楊鉤字信文臨江人著增廣鐘鼎篆韻七卷政和中

王楚作鐘鼎篆韻一卷薛尚功廣之為七卷鉤又博采金石奇古之迹益以黨世傑集韻補所未備

馮子振序

張古城藏古器物甚多子君寶尤篤好藏商尚有銘二字梁寅為之記

石門集

梁寅字石門著石門集有商卣記一編攷古頗精

張鉉字用鼎陝西人學古書院山長撰至正金陵志立碑碣一門自秦始皇東巡詔起至宋季碑碣搜采無遺間附考證亦頗精核其于天璽碑移徙鑿損源流記之尤詳

至正金陵志

鮮于樞字伯機漁陽縣人少為郡吏至元間以材選

金石學錄補

卷之二

七

為浙東宣慰司經歷改江浙行省都事每晨出則載筆牘與其長廷爭及日晏歸焚香弄翰取數十年古鼎彝器陳諸階除搜剔斷文廢款若明日急有所須而為之者官至太常寺典簿僑居西湖之斷橋大德五年卒年五十七藏有商父乙鼎銘曰子父乙商州師尚銘曰州師錫朋貝用作父丁尊舉冊商父辛彝銘曰父辛周鄧鼎蓋銘十八字漢尚方鏡一八花透光鏡一李順甫藏周吉父槃銘一百三十字家人折其足用為餅爐伯機見而歸之

戴剡源集參困學齋雜錄觀此雜志

陳翼字冀甫茶陵人大德中屬羅更翁刻考古圖探

諸家考證附于左方而自爲之序

戚光字童工金陵人官建康路學訓導至順中撰集

慶續志于天璽紀功碑陳景陽宮并石欄題字攷證

頗詳句容縣西五里石門村有吳故衡陽太守葛府

君碑仆田野中至元三年光與友人樊楷仲式觀之

可撫者十一字光賦詩曰甘棠陰裏片雲開馬首雲

山一笑回煩過縣西三四里倩人模取古碑來樊楷

項炯陸友仁皆有詩

至正金陵志
參硯北雜志

迺賢字易之蒙古人後居鄞縣官翰林院編修工詩

著河朔訪古記于金石遺文言之尤悉

提

金石學錄補

卷之二

三

馮子振字海粟官至集賢待制于書無所不記其序

楊信文鐘鼎篆均曰政觀豐亨豫大時習尙三代緣

是博古所圖之尤物悉集于尙方所至埋椎發冢恬

不之怪靖康北徙器亦併遷金汁季年鐘鼎爲崇宮

殿之玩毀棄無餘獨岐陽石鼓不能爲厲今猶累京

師夫子廟廷豈歐陽集古千卷之首果希世之寶耶

米元章自言曾見劉原父所藏周鼎篆一器百字刻

迹燦然所謂金石刻文與孔氏上古書相表裏趙仲

忽李公麟收購如楚鐘刻字遠高秦篆咸可冠方今

法書之首云云其于金石源流言之甚詳

鐘鼎篆
韻序

駱天驥字飛卿長安人自號藏齋遺老元貞中官京

兆路儒學教授撰類編長安志十卷卷十爲金石有

石經重立始末記載甚詳

類編長
安志序

張樞字子長幼聰慧受教于父屏岩先生而外家涵

氏藏書數萬卷金石遺文千餘卷子長取而盡讀之

過目不忘且能通其大意

黃文獻集張
子長墓誌

杜敬字行簡藏歷代全石刻及古名人墨迹甚富然

爲好事者持去亦無所吝

費著撰蜀古器譜廣政十四年彭山縣副將頭楊富

得銅印于江岸六面有文宋崇寧九年知府王古修

金石學錄補

卷之二

古

築殿真觀得鼎彝九建炎初盧法原修築羅城得漢

破羌印一著皆圖而爲之說

全蜀藝
文志

張雨字伯雨號句曲外史藏有梁貞明二年謝崇勛

製塗金舍利匣嘗以周鐘奇趙子昂銑間有文象鼻

之形擊之與夷則合是日適立秋子昂記之以詩

雪

齋集參硯
北雜志

羅和齋藏周鳳尊銘曰眾周百乳彝商貫耳彝銘作

鳥形首有冠

困學齋
雜錄

董德時字震齋藏有召公尊且癸鼎尊腹有五指指

款十餘字

雲烟過
眼錄

趙伯昂字仁本灤陽人藏有漢羊燈伯彝燈款曰南

宮羊燈又有兩鼎字尤多雲烟過

董頑石藏商百乳彝商山尊商舉鼎銘曰丹商鼎銘

曰輔商觚周鬯困學齋雜錄

吳文貴字和之延陵人大德間人鮮于伯幾作霜鶴

堂成會者十二人和之與焉輯宣和書譜二十卷藏

商右伯盃商饗餐鼎銘象形一字困學齋雜錄參

劉耀字耀卿山水學馬夏藏商斝商子孫盃商蛟篆

壺銘一字商敦周司空甗漢方壺周大盃困學齋雜錄

金石學錄補 卷之二

五

李秉彝字仲常世家大都通州潞縣十歲能習古篆

隸至元初官工部尚書兩浙轉運使嘗銘其居曰閑

邪世稱閑邪公藏有方圓二敦周禮閑邪公傳

李和錢唐貧士也鬻故書為業尤精于碑刻凡博古

之家所藏必使過目或有贗本求一印識惟邀之酒

食惠以錢則毅然卻之楊瑀藏萬年宮碑有李和鑿

定石刻印識山居新語

廉希貢字端甫號蕪林畏吾人封恆陽文正王希憲

之弟也至元間官浙江行省理問大德中官江東道

治書侍御史後以肅政廉訪使封薊國公致仕藏商

尊一其色如漆五色皆具文曰父已敦二孟一鐸二

漢鏡一文曰田氏作鏡世未有位三公兮凡十字困

齋雜錄參錄雲眼過眼錄

喬贊成字達之號仲山燕人博雅好古所交皆名人

才士山水學李成墨竹學文同元至正中由東曹掾

出使延安歷官祕書郎吏部郎中後由翰林學士出

為東平守藏有正考父鼎周鳳壺周粟紋壺雲烟過

困學齋雜錄錄耕錄二十四雪樓

趙孟頫字子俊吳興人孟頫弟也官劍南州同知雲

過眼錄參藏古銅爵文自火二字雲烟過眼錄愚案

金石學錄補 卷之二

末

張謙字受益濟南人至元中官浙江行省郎中擢祕

書監丞與方虛谷回論文和詩相切磋扁其燕居之

室曰古齋虛谷為作箴題其會清堂詩有彝鼎日玩

弄簡冊日卷舒之句送遷祕監入都詩有科斗字前

尋古器之句藏有周匝商甗月戈周方壺牛彝祖癸

鼎諸器桐江續集參

姚燧字端夫號牧庵營州柳城人後遷洛陽文有西

漢風官至翰林學士承旨諡曰文著有牧庵集五十

卷收古銅器尤多元史參雲

焦敏中字達卿歷官浙江宣慰使經歷藏有伯彝舉

鼎又一鼎底內款字尤多漢書過眼錄參

王芝字子慶號井西錢唐人多聞而博覽藏有商鼎

漢方壺漢山龍壺雲烟過眼錄表

王子明義興人家藏三代彝鼎法書名畫冠浙右後

得汴人夾谷郎中所藏商彝舊藏皆不及至正中寇

起斬黃子明罄所藏埋之地窖中晝夜如牛鳴怪而

出彝寄田家後遭發掘惟彝獨存輟耕錄

朱希真洛陽人工書善談名理勳有秦羽陽宮瓦文

曰羽陽千載碑北

黃伯玉字石翁廬山道士好學多問士大夫多與之

金石學錄補卷之二

游嘗有詩云石刻披秦篆銅章驗漢官其好古如此

上同

李處巽字元讓東平人能小篆至元二十年官江南

行臺治書侍御史命教授宋天與徙金陵官治故苑

諸石刻聚路學止善堂中陳景陽宮石欄題字泰山

秦篆譜皆與焉藏有世母辛酉山敦牛敦周盤夔卣

至正金陵志困學齋

雜錄參書史會要

李好文東明人元至正中官陝西行臺治書侍御史

著長安圖志載咸陽所出漢瓦八日長生無極日長

生未央日漢并天下日儲百未央日萬壽無疆日永

奉無疆日上林曰楚其謂楚字瓦為秦作六國宮室

于咸陽北版用其國號頗為有理長安志

唐允文武川人蓄古圖畫碑刻金玉彝鼎器物于一

室名曰玩古齋邵亨貞復儒為賦玩古行邵亨貞

趙大訥字敬叔宋周王元儼之後徙居金華之浦江

仕元官至婺州路同知著有金石竹帛遺文宋學士集

金石學錄補

卷之二

末

歸安陸心源剛甫編

明

陳登字思孝長樂人舉才學爲浮梁丞永樂甲申詔吏部舉能書者儲翰林思孝工篆籀最先至時吳下滕用亨待詔翰林工篆隸自視天下無愈己者且恃春秋高輕後進思孝就用亨言之戾許叔重者十數事相辨難用亨乃始默然不敢自矜思孝于六書本原精攷詳究周秦以來二千年間其石刻有在而委棄山顛水崖者皆深求而必得之雖殘缺剝落歲月

金石學錄補卷之三

一

名氏無可考審度其某代某人率中七八其收蓄之富歐陽文忠趙明誠之後所僅見也其于金石廣求厚積遇有重複往往以惠友朋編有碑目二卷其論釋山碑翻本云長安第一紹興第二浦江第三應天府第四青社第五蜀中第六鄒縣第七

東里文集陳思孝墓誌參

各跋楊士奇初名寓以字行泰和人建文初以名儒薦累官少師華蓋殿大學士諡文貞嘗取所得周秦以來篆隸行草之書百二十通粹爲一卷名曰法書志著東里文集三十卷續集九十六卷碑跋甚多可資考

證其跋石鼓文曰石石鼓文十元國子司業潘迪考訂音訓刊附于後在今北京國子監此刻鄭夾漈定爲秦篆歐陽公集古錄疑自宣王共和至宋嘉祐千九百年且文細刻淺理不應得存又疑其自漢以來博古好奇之士皆畧而不道余謂石鼓文決非秦漢以下之人所能所謂文細刻淺者安知當時不深刻歷世久遠則磨滅如此而今文字之存者計裁三之一耳其中不可辨識者又三之一則亦久遠之驗也且三代鐘鼎尙彝之屬前未嘗見稱於世而後來田夫牧子往往出于荒野埋沒之中者代有之矣何獨

金石學錄補卷之三

二

致疑于石鼓哉其跋華山廟碑曰右漢碑之佳者蓋郭香書漢魏以前碑多不載書刻人氏名此獨詳焉遂因之有聞於今自古賢德君子泯沒無聞於後者何限而有聞無聞亦何足計哉若李德裕位至宰相猶區區附名其顛欲託不朽歐陽公所以譏其近愚也其跋夏承碑曰右漢滑于長夏承碑無書人氏名中書舍人陳登思孝定爲蔡伯喈書字畫特奇古蓋用篆筆也歐陽公集古錄無之趙明誠金石錄云元祐中洛州因治河得此碑于土壤中刻畫完好如新是宜歐公之未得也而近歲廣平府民又因治河得

此碑廣平古洛地蓋不知元祐之後又何時而埋沒也今視漢他碑尚完好物以晦而全固理之常也其跋孔子廟學記曰右孔子廟學記古隸書碑盛行於今者尊廟受禪及孔子廟學記三碑皆魏人書而尊號受禪世謂出鍾繇梁鵠竟未有適說惟廟學宋人以為偽書亦非碑所載蓋漢魏以前士人多能書不為異也故鮮有著其氏名者後世能書者鮮故必著氏名以自表然凡一代之書必相彷彿論古書之體者考其時代可矣何必拘拘出某人哉其跋吳段石岡紀功德碣曰右吳孫皓天璽元年段石岡紀功德

金石學錄補 卷之三

碣八分書相傳出皇象極高古而其文缺壞不可見者已三之一蓋宋元祐中此碣已斷為三在天禧寺門外時轉運副使胡宗師徙置漕臺今在應天府學又不知何時所徙也考吳志天冊元年吳郡言掘地得銀上有年月字遂改明年為天璽元年是年鄱陽言歷陽山石文理成二十字云楚九州渚吳九州都揚州土作天子四世治太平始又吳興陽羨山有石室之端又改明年元為天紀以協石文此碑不見於志考其文有天發神讖等語則亦當時瑞應之果然天紀四年王濬遂入吳矣其跋智承千文曰右石在

西安府學蓋宋大觀三年所刻永嘗書八百本歐陽文忠公集古金石刻文所得承千文疑其筆法不類者二百六十餘字意是後人所補遂去之此刻出於公沒後數十年使其見之當不寘疑也千文所始蓋梁武帝令殷鐵石於義之書中搨一千字不重者命周興嗣次為韻語以教諸王前志所載如此歐陽公因見法帖有漢章帝書海鹹河淡百餘字遂謂前世已有不始於義之劉後村之說亦然余謂此百餘字亦出梁以來好事者所集不然自漢至梁其間能書多矣何以都不聞有一人見之於書而獨章帝哉其

金石學錄補 卷之三

跋化度寺碑曰區易醴泉皇甫化度其結體各異或莊或逸獨化度最為得中然亦惜其石刻於今最為缺壞也石刻西安府學又跋曰歐陽率更化度帖最宜學書者師法惜今漫滅不可識者幾半矣鄒汝舟庶子見惠此本蓋後來杭州明慶寺所翻刻者紙墨頗佳余去其所不可識而採其可識者表之以為學書者之便其跋漢桂陽太守周府君功勳碑曰右碑漢熹平二年建唐太和三年重刻字雖剝蝕其可辨識處渾然漢意固在也今在韶州府治先師海桑陳先生志其本末甚詳其跋漢廬江太守范存碑曰此

碑未有碑額其前後及下皆缺姓氏名字紀年皆不見碑云爲侍御史冀州刺史亦皆不見於史傳或者史之畧也碑在濟寧州學斷裂多矣夾深鄭漁仲定爲蔡邕書漢碑至雖斷裂訛缺其僅有者無不佳如此碑尤爲難得矣其跋漢郎中鄭固碑曰此碑今在濟寧學中前後無年月其中云延熹元年拜某官文云年四十二則知爲桓靈時所建也但文字磨滅特甚歐陽公集古錄跋尾猶載其中數語今多漫滅不見也其跋漢司隸校尉忠惠魯君碑曰碑在今濟寧州學鄭夾深定爲蔡邕書已斷爲二文字磨滅不可

金石學錄補 卷之三

五

讀者殆四之一其跋漢封龍山碑曰右碑在元氏縣漢延熹七年至今千二百餘年石刻雖頗剝蝕而文字尙可尋究碑首云封龍山者北岳之英也其跋晉平西將軍周府君碑曰右碑陸士衡文王逸少書刻石在今常州宜興縣府君諱處義興人義興今宜興也碑後題云唐元和六年義興縣令陳從諫重樹瑯琊承仕榮鐫蓋至唐再翻刻也其跋岳麓寺碑曰余晚喜北海書最後得此而凡前之所得者皆不及也近於中書舍人劉素家見北海秦望山法華寺碑溫潤清麗蓋又特出也法華故在紹興府寺及碑皆久

燬甚可惜也又跋曰岳麓寺碑石刻在長沙余前後所得十數本皆紙墨糊塗甚至不可辨識蓋打碑必得善工而湖湘善工猶難遇長沙同知李吉特爲余致此本故視前所得差勝也其跋雲麾將軍碑曰李北海雲麾將軍碑永樂丙申用之在北京以寄余者此碑出良鄉縣北海所書有兩雲麾將軍碑其一在陝西陝西者李思訓良鄉李秀也陝西者書法差勝然余畜北海書獨此及岳麓寺碑耳其紙墨又此碑差勝也其跋陶隱君茅山帖右華陽陶隱君茅山帖後有廬山曹士冕跋顏魯公大駕帖米南宮露筋碑

金石學錄補 卷之三

六

文字皆完皆行書之佳者又有南唐李後主行書望固園賦畧米南宮題十字在後疑皆士冕家所刻者余客武昌時得之湖廣參議吳文家其跋九成宮體泉銘曰右石刻在西安府麟遊縣缺蝕多矣凡遇平生所得數十餘本此本得於給事中毘陵胡源潔紙墨特勝故獨存也其跋漢泰山都尉孔君碑此碑延熹七年其故吏門人所建視漢他碑稍完宙融之父也見漢書融傳其跋泰山李斯篆曰右泰山石刻李斯篆今可見者惟此四十六字字畫渾厚而結體差長余得之山東兗憲洪遵道嘗見應天府學有石刻

宋劉跋泰山秦篆譜跋自序其畧曰初宋莒公歐陽文忠公得泰山斯刻皆止於五十許字高不過四五尺形制似方非方四面廣狹不等所謂五十許字者在南面稍平故嘗爲人所撫搨其三面皆殘缺蔽闕跋始刮摩垢蝕而撫搨之凡篆字二百二十有二可讀者百四十有六其文起西面而北而東而南西面六行北三行東六行南七行行各十二字其末行制曰可三字復轉在西南稜上總二十二行跋河間入此譜政和中所爲然今人所得泰山斯刻惟止此四十餘字豈其餘今皆已磨滅歟抑復爲垢蝕所蔽而

金石學錄補

卷之三

七

士大夫未嘗親造其處撫搨之工又皆苟且塞責不肯盡力歟故余志跋所說以見大槩云又跋曰右秦二世東行詔書李斯篆其篆甚佳余在兩京廿餘年求之不能得比連得於洪遵道而楮墨亦佳京師四方之所趨也而好古博雅之士皆在其所收蓄周秦以來金石刻皆富然余獨見鄒仲熙高庭禮陳思孝有此刻固其難得如此也又跋曰余既得泰山秦篆又求得劉跋此譜遂附於後以見秦刻在泰山者其未磨滅蓋不止於今之所傳墨本也應天府學有此譜石刻余得之張士謙云又跋曰考史記所載始皇

東遷頌視劉跋小字譜不同者十字史記臨位跋作臨立二十跋作廿遠方黎民跋作遠黎休助跋作著明後世跋作後嗣躬聖跋作躬聽禮順跋作體順後嗣跋作昆嗣餘皆同鄭文寶及各處嶧山頌皆出徐鼎臣史記不載其書二世詔史記有之其跋寶晉齋帖曰無爲州舊有寶晉齋帖石刻余索之久未得蓋數遇州士子及官于彼者皆云無復存矣今年周恂如員外奉命督賦無爲因託往問周還以此見遺蓋石刻在州學今所存惟此廿帖耳皆右軍書又得米方尺隸書數字良快余意今書學雖廢然安有董治

金石學錄補

卷之三

八

教於斯游學於斯而了不知者世間寶物往往蔽於庸人俗子如此甚可嘆也其跋漢穀城長張君碑曰右額蓋中平二年其故吏所立文辭字畫皆古雅在今東平州學其跋虞恭公碑曰此碑最宜初學者師法然歲久碑石已缺其下三之一而字畫甚好今附於此其跋漢溧陽校官碑曰右碑建於靈帝光和四年蓋長平人潘乾爲溧陽長興學脩教其丞趙勳等爲建此碑今在溧水縣學字多漫滅不可辨識其跋白石神君碑曰右未有額蓋靈帝光和六年所建文多剝落尙可讀而字畫甚佳其跋北京座位帖曰北

京顏魯公座位帖本四幅永樂四年扈從之臣多得之止二幅蓋失其半久矣十一年民有治圃得之者楊學士亟以二紙見遺余并取舊所得於沈民望修撰者通表之遂爲完物譬如延平之劍神物終當復合也其跋孔子廟堂碑曰石刻在西安府學嘗在內府見舊刻本與此迥異蓋歲久碑刻剝蝕失其真也歐陽文忠公童子時得此碑刻畫完好後廿年復得之則已殘缺況今又得三四百年哉其跋右軍書曰此出曹氏星鳳樓帖中不完所存者皆右軍書行書十餘帖草書四帖州民奉橋臨墓田丙舍官奴虞治

金石學錄補

卷之三

九

書裴鮮皆在楷書有樂毅海字本又有全本有東方畫贊無蘭亭序而有宋人題跋數首其跋漢圍令趙君碑曰右碑初平元年立蓋獻帝嗣位初年也在今鄧州南陽縣學中文字磨滅不可見者將半矣其跋漢北海相景君碑曰碑今在濟寧州雖完而字畫漫滅不可讀者多也其跋魏受禪尊號二碑曰右二碑世或以爲梁鵠書或以爲鍾繇不可必而雄麗古雅後之攻隸者必取法焉二碑皆在許州尊號碑其下近跌處皆磨滅不明蓋古碑歷世久遠多如此也其跋洛神賦二帖曰右獻之書洛神賦十三行陳正倫

所贈石刻今在常州而刻手不及又曰洛神舊石刻之佳者今皆不存獨有此在毘陵而刻手甚劣僅存其意耳其跋智永千文曰右遺蹟故藏鮮于伯幾家大德中摹刻在松江郡學永書如精金粹玉此刻於規模結構近之論丰采神韻相去甚遠其效龍伯高而未至者歟其跋唐中興頌曰此頌前三十年見有得者字畫多明白而十數年來有得者其模糊率類此豈其石近又剝蝕歟抑打碑者之不善或有善者而余未之見歟其跋蘭亭帖曰此帖石刻今在頴上縣其首題曰唐臨絹本而臨者刻者皆弱余得之廩

金石學錄補

卷之三

十

子謨又跋曰此福州本余所得多矣獨此有陳膚仲題膚仲三山人晦庵門人張商英兄亦名唐英卒於神宗之世此所稱唐英當別是一人又跋曰近年揚州僧舍發地得二石皆蘭亭舊刻一缺其前一缺其後鹽運使何士英裁齊合之爲一前所存者十八行止猶不二字後存者十行起能不二字兩本肥瘠相近清韻可愛論骨氣當在福州鄭本之次世傳宋思陵駐蹕於揚金人奄至車駕倉猝出避御用物皆不及將所愛蘭亭石刻瘞之而去此豈是耶柴叔輿侍郎几得兩本分一見惠因識其大畧又跋曰此刻今

藏中書舍人胡宜衡家視鄭本微不及視松雪差優
 又跋曰右帖得之王時彥詹事王忘所自得亦不究
 石刻存否當是唐人所臨豈褚河南之蹟乎此本又
 在鄭之下胡之上又跋曰內府所藏刻本有三十餘
 家今石刻存者甚少余所見者汝州本紹興本臨江
 戲魚臺本福州有鄭清之家舊刻本類上唐臨絹本
 北京太學及蜀中有趙子昂臨本嘗多得之此五本
 近一時所得其高下不齊王時彥云蘭亭下者入目
 還自有趣殆不虛語又跋曰前翰林檢討王偁得蘭
 亭墨本以進文華殿蓋唐人鈎摹者唐旨命刻石間

金石學錄補 卷之三

十一

賜大臣及近臣此卷左諭德臣士奇所被賜者謹拜
 手識而藏之東里集案東里集流傳甚罕王蘭泉司寇
 輯金石粹編于前人碑跋搜採甚富東里跋僅收一
 二想亦未見其書耳洪永宣正之時泰山秦碑存四
 十六字雲麾將軍碑未破為柱礎封龍山碑已有傳
 揚華山碑尚無闕佚閣令碑尚在鄧州夏承碑尚在
 廣平皆近來金石家所未聞也

劉智安永豐進士始拓封龍山碑以貽楊東里東里集
 梁潛字用之好古博雅見陳思孝所編碑目即鈔一
 本按目訪求東里集

鄭真字千之鄆縣人研窮六籍旁及百氏洪武四年
 鄉試第一授臨淮教諭升廣信府教授以古文著名
 與宋濂琦著榮陽外史集集中有顏魯公中興頌跋
 爭坐位跋家廟碑跋多寶塔碑跋柳公權元秘塔銘
 跋二重刻司馬溫公碑跋王彥超本廟堂碑跋五白
 石神君碑跋秦王告少林石刻跋皇苻君碑跋三化
 度寺碑跋四虞恭公碑跋博古堂黃庭經樂毅論跋
 昭仁寺碑跋四唐人斷碑跋雁塔本褚河南聖教序
 跋陝石驛山碑跋西平王李晟碑跋郭太保廟碑跋
 雲摩將軍李思訓碑跋武林明慶寺化度禪師碑跋

金石學錄補 卷之三

十二

九成宮碑跋六沈傳師書羅池廟碑跋定陶本夫子
 廟堂碑跋懷仁聖教序跋李衛公上西岳書跋杜陽
 周府君碑跋汝帖跋裴行儉書太原郡王魯國夫人
 楊氏墓誌跋吉安本曹娥碑跋魏受禪碑跋上尊號
 碑跋大饗碑跋王枕蘭亭跋索靖月儀石刻跋智永
 真艸千文跋二夢英篆書偏傍跋華山碑跋歐陽率
 更蘭金詩跋袁正己許陰符經跋龐仁顯書護命經
 淨經跋其跋化度寺碑曰化度寺碑在今平涼府
 董縣丞者得諸蕭寺塔中留秘私室後移諸
 六容有白陝來言碑為人竊載軍士爭奪也

鑿碎據此則化度碑之亡當在明初矣其跋昭仁寺碑以為八法絕類虞世南決為永興書其跋醴泉銘曰醴泉銘今在麟遊縣雖磨滅已久而渾厚勁直之氣殆如見其貌冠肅容為宮僚時也又跋臧九疇所寄醴泉銘曰字畫雖日就磨滅視江南諸刻鋒銳削露高下居然可見又跋寄兒子復昇本曰醴泉銘世所盛傳然重模叠刻失真已久據此則九成宮碑明初覆本甚多矣其跋定陶本廟堂碑云縣有是碑不詳所自始至正間黃河泛溢碑沒入水中縣尹王瑤叔與洩出之視陝刻頗瘦較之錦江石刻則相伯

金石學錄補 卷之三

仲云則廟堂碑又有錦江定陶二刻矣又曰夔夔子山所進金圈兒本今在秘府不可得見據此則元時廟堂碑原拓有金圈兒本今不知猶在世間否其跋司馬溫公碑云舊碑高二十餘尺宋崇寧間蔡京當國黨籍禍興仆碑滅字埋之土中金時有令夏縣者至公墓所見龜跌覆以高樹羣蜂窠穴其上遂蹤迹得舊碑掘而出之購得蘇公真迹鋸石為四段橫刻之作屋龕置壁間主僧打拓無虛日據此則今所存司馬溫公碑亦金時覆本非原刻矣此皆近時金石家所未聞也

楊瑤字叔機無錫人酷嗜文史殘碑斷碣打搨幾遍

明名臣碑版錄

洪遵道鄉仲熙高庭禮與楊東里同時皆好古博雅之士收金石刻甚富各藏泰山碑可見者四十六字

東里集

吳寬字原博長洲人成化壬辰廷試第一官至禮部尚書諡文定著匏庵家藏集七十卷其跋泰山石刻曰蓋始皇東封有頌至是李斯等奏請刻之其文見史記曰丞相臣斯臣去疾御史大夫臣德昧死言臣請具刻詔書刻石因明白矣臣昧死請具刻詔書刻

金石學錄補 卷之三

石此作金石刻又夫上缺大字不同其餘滅丞相臣三字蓋石有四面此其一耳按集古錄本云得之江鄰幾謂鄰幾嘗自至泰山頂上見其石頑不可刻又謂旁無草木而野火不及故能久然風雨所剝其存者纔此數十字及觀金石錄云劉跂亦嘗親見碑四面有字乃摹得之文雖殘缺然首尾完具不可識者無幾而秦篆完本復傳世間則所得字不如趙之多而二說且不同矣吾友徐仲山以工部主事治泉齊魯間因登泰山摹此遺予蓋去歐趙時又數百年其所得止此亦其宜也又後數百年磨滅當益多斯之

真刻傳於世者當益少好古之士宜相與惜之其跋尉氏故吏處士人名曰按金石錄載尉氏令鄭君碑君字季宜聘君之孫年五十有七卒于中平二年餘皆斷裂不成文理亦不知其為尉氏令特以碑陰人名知之其碑至今益殘缺視此尤甚故不模此刻近歲葉文莊公碑日亦不載集古錄且無而予獨得之蓋非仲山好古不能為予致之也其跋廬江太守范府君碑額曰按漢書范式字巨卿山陽金鄉人以獨行聞于時所謂與張劭為死友者式少游太學後舉州茂才四遷荊州刺史卒于廬江太守其碑相傳為金石學錄補卷之三

或集善水者挽出之始徙于使星亭而撤其西壁蓋叙其徙置之難如此所謂使星亭不暇訪獨不知此碑何時復在牖下豈其地即亭之遺址耶夫度侯事具載漢書不假此而傳獨惜古刻之存于世者少若此碑使更歲久將益為風雨所壞其與頑然片石何異此尚知崇善之力足為好古之助而予所欲書者也其跋陳氏甲秀堂帖曰刻于廬山陳氏內有周石鼓文譜秦泰山詔譜并權銘量銘漢鄧騭詩卷竹簡隋煬帝序曹子建帖晉王右軍荀侯帖唐歐陽率更顏魯公做右軍帖魯公祭稿懷素帖李太白醉稿白文公詩宋司馬文正公銘蘇東坡手簡黃山谷詩諸刻予少時藏此一日劉廷美僉憲過予家見之借去後劉公沒從其家索之不可得蓋其三子異居裂而分之矣弘治丙辰予居家三子始各持還仍合于一其刻舊亦不完而石亡且久予故尤惜之耳

金石學錄補 卷之三

末

蔡邕書金石錄載其立于魏青龍三年知其非出一手碑已殘缺故不模獨得其額甚完亦可愛也其跋度尚碑曰此漢荊州刺史度侯碑也在沛縣湖陵城牖下僚友董尚矩過其地見而為予道之適顧崇善工部出理漕渠予因託之加愛護焉崇善欣然既徙置徐州官廨他日乃搦此本見寄觀之則殘缺已甚獨其額完而首尾有君諱尚字博平與永康元年數字可識耳其餘隱隱皆不成文以其殘缺宋人遂磨而題識其間然亦難識矣若謂此碑初在北陵東郊缺裂仆地有欲徙之者不果既而大水至衝入于河

內子簪珥以購人集 程子行好詞翰與古文佳石三代鼎彝之器有吳下名士風人集 李應禎名銜以字行更字貞伯官至太僕少卿長洲

人精識古書畫購揚名賢畫像及金石刻不厭繁劇

吳郡文粹續陸深字子淵號儼山弘治乙丑進士官至詹事華亭

人著儼山集凡十九卷碑帖題跋甚多藏有商父乙

鼎圖而為之跋儼山集李東陽字賓之茶陵人天順八年進士官至戶部尚

書謹身殿大學士諡文正工篆籀著懷麓堂集有碧

落碑跋懷麓堂集王直字行儉江西泰和人永樂二年進士正統中為

吏部尚書贈太師諡文端著抑庵集有石鼓文跋足

金石學錄補卷之三

與趙古則之說相發明抑庵集祝允明字希哲長洲人與陳暉同輯吳中金石新編

提要徐勣字與公閩人著筆精八卷有攷證金石十四則

精筆謝肇淛號在杭閩人撰滇略八卷載南寧縣南十餘

里有爨府君碑此爨碑見著錄之始也滇略

沈洪字雄仲萬三之後善草隸藏薛尚功鐘鼎款識

真迹二十卷後歸史明古萬意編

王世懋字麟洲太倉人與兄世貞皆以收藏金石書

畫著名江南所藏有唐本虞永興孔子廟堂碑宋本

褚河南孟法師碑宋本泰山碑皆有跋載奉常集考

十表著有古器銘釋十卷千頃堂書目

湛若水字元明廣東增城人弘治乙丑進士官至兵

部尚書著有嶽麓書院禹碑釋文一卷同上

周宏祖編古今書刻四卷載各府州縣書刻並及石

刻同上焦竑字弱侯金陵人編欣賞齋碑目二卷同上

張鳴鳳撰桂勝八卷于石刻題名之類搜採尤詳提要

金石學錄補卷之三

董斯張字遐周烏程人撰吳興備志三十二卷內金

石徵一卷于兩漢以來金石記載無遺

顧從義字汝和上海人嘉靖庚戌詔選端行善書從

義名第五授中書舍人隆慶初以修國史擢大理評

事篤志摹古又精賞鑒家居購玉泓館所蓄鼎彝

廬刀劍匣盤皆三代以前物好購古帖得即摹勒上

石鼓文皆為世所重明文海

沈懋孝有石鼓記蔣德璟有石鼓小記均足以資考

周思宸萬曆十五年重摹比干銅盤銘于墓上而題其後

吳炳字彥輝汴人漢淮源廟碑漫漶不可讀杜昭守

唐州乃延炳參用漢隸釋書舊文于石而刻之并州續稿

朱大韶字象元華亭人由莘莊遷郡城嘉靖二十六年成進士選庶常授檢討冊封襄藩分校禮閣時倭

寇起東南大韶以親老乞改南雍遂得司業迎養官

舍未幾解仕歸築精舍構文園以友朋文酒為事性

豪俠軒舉晨起登快閣手丹黃點勘異書數葉始就

櫛盥應賓客座右陳彝鼎盪洗暇則展法書名畫或

金石學錄補 卷之三

左

著述賦詩客至留連不勝杯酌而喜人飲徹夜無情

容騷人墨卿無不履次於戶者卒年六十一松江府志

張應文字茂實號被褐先生蘇州人好學無所不通

藏宮高周方鼎周公卣鐘編鐘諸器著清視藏二

卷論金石頗詳

劉同升字晉卿江西吉水人著有金石寶鑑錄

程福生字梅巖江西玉山人著有金石遺文四卷

金石學錄補卷四

存齋雜纂之五

歸安陸心源剛甫編

國朝

李中馥陝西人著石鼓考陝西通志

潘耒字稼堂吳江人顧亭林門人康熙二十二年薦

舉鴻博授檢討著金石文字記補遺以補亭林所未

備

彭元瑞字雲楣江西南昌人乾隆丁丑進士官至協

辦大學士諡文勤著有恩餘堂三集知聖道齋讀書

跋尾有校官碑跋碧落碑跋溪州銅柱記跋三北宋

金石學錄補 卷之四

一

石經跋銅柱記跋攷證頗精核

徐天柱字學士德清人乾隆三十四年進士著冬心

存十四卷其自序曰鄭氏金石略詮次無法歐趙二

錄差為詳備洪氏兼錄碑文尤為善本惜至黃初而

止耳乙巳之冬舊疴勿藥杜門卻掃取曩時所藏堆

置案上鱗次櫛比每種輒識崖略於後大抵唐以前

咸箸於錄宋元以來或因人而存或因書而存凡十

四卷都為一集視歐陽二公所錄未及半然頗有二

公所未見者湖州府志

查禮字恂叔嘉興人乾隆中由捐納主事官至湖南

巡撫得嘉祐石經周官殘本疏其原委訂其紕繆作

嘉祐石經考二卷沈廷芳為之序隱州齋集

金德瑛號檜門休寧人官至左都御史乾隆元年進

士平生手批經史朱墨圈乙者幾千卷有以考訂相

質者為指摘諸書不奉行幅奉

敕修西清古鑑其間鼎彝尊各銅器德瑛援據經

史百家文集訂正為多在山左購求漢唐以下碑版

石刻考究精覈題跋高簡識者謂不減金石集古兩

錄忠雅堂集

陳孝泳字廣言江蘇婁縣人博雅工篆隸長於鑒別

金石學錄補

卷之四

二

京師公卿交重之乾隆十年

詔修西清古鑑求能識古文奇字者參預討論吏部

尚書汪由敦以孝泳名薦入

齋宮校閱昕暮趨直鈎攷審視不爽毫髮旋舉乾隆

十七年順天鄉試西清古鑑成

內廷大臣奏留供奉

懋勤殿工部尚書裘曰修薦為國子監學正三遷至

陝西道監察御史擢兵科給事中陞鴻臚少卿同南

書房翰林行走官至光祿寺卿孝泳侍直

內廷凡奏御筆札用篆隸八分

內廷儲藏法書名畫鐘鼎法物

詔下詞臣審覆者皆得孝泳一言為定論者謂其考

訂之精可與郭恕先黃長睿相伯仲舉孝廉後七試

春官不第其謝同南書房翰林行走表云舉頭黃榜

昔思成進士之難聯步丹墀今獲從翰林之後一時

稱其雅切婁縣志

劉錫信元名錫侯直隸通州舉人其跋唐瀛洲景城

主簿彭君權殞誌銘曰石一方文為幽州潞縣尉王

諫譔得之潞縣故城北故城在通州潞河東八里土

人呼曰古城元黠敦州大水水退而古城北露出

金石學錄補

卷之四

三

此石子既得唐李丕墓誌因并購之誌云季弟長源

迎神葬于古漁陽北采賁里之原考水經注潞縣故

城為東漢漁陽郡治誌與酈注合詳見予潞縣故

城考誌載彭君世系頗悉惟不詳其郡邑第云廣德

中有季父仕于恆因省遇亂來遊幽薊則說非潞人

也又云太尉遂寧王司徒義陽公魯衛更榮秉旄此

府君嘗儒服曳裾燕語東閣況蓋盧龍使府賓佐又

云無何張惟岳以恆趙叛有詔司徒討逆考唐書朱

泚傳拜盧龍節度封懷遠郡王徙王遂寧進拜太尉

又朱滔傳云泚入朝以滔權知留後李惟岳拒命滔

與成德張孝忠再破之東鹿進檢校司徒遂領節度誌所謂魯衛更榮乘旄此府者泚與滔也惟義陽公之封滔本傳失載此誌固可補史之缺矣又考唐書紀傳均作李惟岳此誌稱張者以惟岳父寶臣元名張忠志賜姓李氏也當日或因惟岳拒命削除國姓仍稱張氏未可知也後泚滔皆不終臣節滔之逆命在建中三年四月涇原之亂在四年十月彭君卒于建中二年十一月固無可訾議耳至若東漢漁陽郡治潞後漢書地理諸家俱無可考僅見于水經注然此誌未出土以前讀鄙注亦不知所指何地也王諫

金石學錄補 卷之四

四

生唐中葉後圖經諸書必猶有存者爰正其名爲古漁陽城令千載下因端竟委古蹟賴以不湮其文有本原如此通志

徐松字星伯大興人嘉慶中官翰林院編修著西域水道記于漢唐以來碑刻皆錄全文並記尺寸于燉煌縣搜得漢沙南侯碑唐索勳碑李氏修功德二碑皆著錄家所未見者

趙希璜長寧人官河南安陽縣知縣與武虛谷億同撰安陽金石錄

袁三綱袁五常安陽人嘉慶中于清涼山修定寺詩

得唐宋金元石刻十種趙希璜列入安陽金石錄補遺

李宗瀚字公博一字春湖江西臨川人乾隆五十八年進士官至工部左侍郎宗瀚無他嗜好癖嗜金石文字所藏多名搨築湖東樓貯之桂林山水奇秀巖壁間多唐宋人手蹟登椒窮遠摩挲嗟玩手自拓殆遍又嘗得元康里氏所藏唐搨廟堂碑及唐搨化度寺碑皆親自鈎摹上石均極神妙南村草堂集李公行狀張端木字崑喬上海人乾隆壬戌進士官諸暨縣知縣著錢錄十二卷

金石學錄補 卷之四

五

方嵩年著錢譜十卷

萬光煒字子昭無錫人著古金錄四卷

陳萊孝字誰園著歷代鐘官圖經卷一古刀布卷二至卷七歷代正品附偽品而以外國錢終焉

宋振譽字葑川著續泉志八卷計五百八十餘圖以補洪氏之書子慶凝字愚村撰續泉志補

金忠清字古述休甯人又號硯雲德瑛子也著古錢錄四卷

孟超然字朝舉又字瓶庵福建閩縣人乾隆庚辰進士官至吏部考功司郎中著有瓶庵居士文鈔第四

卷皆碑跋頗足資攷證

吳穎芳字西林號臨江鄉人仁和人一赴童子試為
役隸所呵自是不復應博覽羣籍務為專一之學嘗
怪鄭氏夾漈之著書務與先儒為難于是取二十略
中之六書七音樂略一一尊先儒而探其源成吹翫
錄五十卷說文理董四十卷音韻詩論四卷文字源
流六卷金石文釋六卷春融堂集
王念孫字懷祖江蘇高郵人乾隆四十年進士博通
聲音訓詁之學尤精于校讎一字之微博及萬卷所
著讀書雜誌八十卷末為漢隸拾遺凡宋以後諸家

金石學錄補

卷之四

六

所已及者略之有其字而未之及與誤指為他字者
補之凡二十五事旁徵博引精確不磨

馮敏昌字魚山廣東欽州人乾隆戊戌進士由庶吉
士改官戶部主事撰孟縣志十卷內金石三卷殘碑
斷碣靡不冥搜細考論者以為有歐趙二錄之遺意

馮志序

趙曾號北嵐山東萊陽人乾隆己酉舉人嗜金石所
得漢人碑版拓本甚富自署為百漢碑齋在嘉定時
與錢竹汀宮詹及其從孫獻之州佐交遊甚密州佐
故多吉金貞石之儲及病一以歸曾故于金石收藏

為最富其在荆溪也公務雜沓中登祝陵訪吳孫皓
封禪碑手搦其文又修石亭覆之以庇風雨勒銘善
權寺壁陳文述頤道堂文鈔

郭尙先字元間又字蘭石福建莆田縣人嘉慶己巳
進士官至大理寺卿長于書法鑒別精審鑑賞家非
得尙先書不為貴著芳堅館題跋

杜春生字禾子山陰人嘉慶丁卯舉人漢建初買地
券為浙江最古之石久埋苔蘚中僅見大吉二字與
錢字土人遂傳為錢武肅王徵時販鹽遇官兵逃避
石室中所題明人漫不加考據以入郡志春生始搜

金石學錄補

卷之四

七

得之嘗集紹興府屬八邑古刻為越中金石記吳榮
光為之序石雲山人集

陳文述字雲伯杭州人著頤道堂文鈔晉孫夫人碑
跋唐温佶神道碑跋考證詳明有神史學所著西嶽
華山碑考于長垣王文孫四明豐熙關中王山史三
本皆嘗寓目序述尤詳

趙紹祖號琴士安徽涇縣人虞貢生署滁州訓導道
光元年保舉孝廉方正著有金石跋四卷金石文鈔
十卷安徽通志

林喬蔭侯官人乾隆舉人著福州石塔碑刻記福建通志

鄭燕侯官貢生著唐陳觀察墓誌考據碑辨證薛史及八閩通志之謬福建通志

李鴻瑞侯官人嘉慶戊午舉人官高淳知縣著校官碑考一卷同上

段嘉謨號襄亭偃師人嘉道間宰武功斬武功所有碑碣及家藏銅器為金石一隅錄首載嘉慶二十四

年邑人掘土所得北周驃騎將軍鞏寶墓志又于學宮廢碑中收獲李北海書任令則碑以長安市上收

得唐吳達墓誌置之縣署皆自來金石書所未載者

金石一隅錄

金石學錄補 卷之四

徐宗幹字樹人通州人道光中知濟寧州與汪孟慈

喜孫許印林瀚楊石卿鐸撰濟州金石志八卷凡金

鄉魚台嘉祥三縣所有金石椎搗殆遍官至福建巡撫

車持謙字子尊上元諸生長于史學著金石叢話同上

上江兩縣志

陸耀通字邵文武進人官淮安府學教授酷嗜金石

文字隨所至披輯摹拓小暇矻矻伏案考記所得過

王侍郎金石粹編者幾半卓然可傳于世養一齋集陸邵文傳

沈濤字匏廬嘉興人道光中官直隸正定府知府訪

數古碑二十餘其中為前人所未見者十之五六鈎摘參稽成常山貞石志二十四卷

朱士端字銓甫江蘇寶應縣舉人官廣德州訓導著

有疆識編說文疏證宜祿堂金石記

許瀚字印林山東日照人精于考古尤嗜金石道光

丙午得漢畫像于山東沂州府一石畫一人對次一

人仰面形阮文達審為伏生傳尚書圖一石畫一鳳

形八分書鳳皇二字一石畫一鳳形八分書一行文

日三日七日風又一行曰東安王欽元又一小石刻

一元字著有別雅訂四卷永建五年孝山堂食堂題

金石學錄補 卷之四

字釋文恪伯敦考理

王楠字任堂居吳江之盛澤好古而善聚自周秦籀

器下至歷代石刻問世有精善者必羅而致之話兩

樓故話兩樓金石之名頗著編有話兩樓碑目考證

亦精

翟雲升字文泉山東人著隸篇四十五卷衡方碑陰

向來未見著錄隸篇錄其文頗詳

馬邦玉山東魚台人嘉慶二十一年獲楊叔恭殘碑

四石移置家塾其跋足資攷證

陳宗彝原名秋濤字雪峯江甯諸生嗜金石古籀所

手拓及校刊之書甚多著有重編金石文跋重編訪

碑錄鐘鼎古器錄古磚文錄漢石經殘字攷蜀石經

殘字攷同治上江

張寶德字容園舉孝廉方正著有鐵硯齋雙鈞石刻

文字以司徒劉愷碑為最工同上

朱緒曾字述之上元人弱冠舉於鄉以浙江知縣用

游升知府著作甚富於爾雅用功尤深著有續文鑑

中論注論語義證金陵舊聞金陵詩匯等書金石文

字記一卷于曹真碑天發神識碑考證尤精同上

甘熙字實庵江甯人類聚古今人題詠金石者為金

金石學錄補卷之四

石題詠彙編四十六卷同上

陳暘上元人著鐘鼎考同上

姚際恆安徽人著金石偽書攷安徽通志

方城梧桐城人著金華金石文字記同上

巴樹穀婺源人著蟬藻閣金石文字記同上

楊芳荀懷遠舉人著金石考同上

鮑桂孫徽州人著石鼓文考同上

沈巍皆字舜卿安徽六安州人進士官御史集金石

二千餘通續王氏之書名曰續金石粹編同上

胡匡憲字懋中績溪廩生博通諸經工詩文著石經

詳考四卷同上

劉寶楠字楚卿寶應人究心漢學官元氏縣搜獲古

碑甚多以錢唐梁氏玉繩志銘廣例吳江郭氏磨金

石例補舉例甚略嘉興馮氏登府金石綜例雖較梁

郭差備而疏略亦多乃本朱氏彝尊之意以東京為

主傳以經術加之博證為漢石例六卷漢石例序

李宗昉字芝齡官至左都御史江蘇山陽人著金石

存十五卷相峴山房集藏有周棘生敦商執戈鼎漢光和

斛

程學金字式如婺源人官戶部主事著金石紀聞安徽

金石學錄補卷之四

通志

牟農字星房棲霞人跋鄭固碑云山左金石志謂瑤

琦當是鄭君二子之名蓋其弟從兄子之請而為此

銘也則是以延字為請銘之辭文義牽強且漢人從

無其子請銘之例琦瑤當是三人列名皆郎中之弟

又跋鄭季宣碑云按此碑及鄭固碑皆不著其貫蓋

當時之族望也二碑並在州學所出之地雖不可考

要其相去不遠皆任城人也以二碑證季宣當是郎

中鄭固之弟于序為季名延字季宣也郎中碑云琦

瑤延當是三人列名郎中兄弟四人長名固字伯堅

仲名琦叔名瑤延字季宣小尔正延散也左傳即宣其氣杜注宣散也名延字季宣義亦協固生元初之初季生于永建四年固卒宣已三十餘矣固之銘辭蓋即季宣所作固碑云著君之子此云聘君之孫按後漢書鄭均傳云東平任城人建初六年公車特徵再遷尚書拜議郎告歸疑聘君即指均也漢人最重公車特徵徵即歷官不顯仍謂之聘君均之子名英東觀記云均遣子英奉章詣闕其即為著令者歟馬星垣字鐵橋魚台人道光十九年訪得永建五年刻石于雨城王鳳林家移至魯橋藏于家著有漢碑金石學錄補

卷之四

幸

錄文考證甚詳

王某字中峰著有濟南金石志

翁大年字叔均廣平子也承其家學篤嗜金石攷據工篆刻交游遍大江南北不輕干謁其所撰金石文字甚具古官印志八卷古兵符考八卷泥封考二卷陶齋金石考二卷陶齋印譜二卷瞿氏印考辨證一卷秦漢印型二卷舊館壇碑攷二卷其所校舊館壇碑攷尤為精力所注論定宋元明今五十餘家之訛瞿中溶序之以為可補歐陽集古錄之缺訂亭林金石記之謬云

汪士祝江蘇無錫人進士嘉慶十四年知四川雙流縣事修雙流縣志金石門載梁新德三年福田寺碑全文孟蜀內侍殘碑為諸書所未見

王椿源字介屏山西靈石縣人道光己酉宰渠縣馮煥神道沈君神道皆建亭覆之以蔽風雨著有嵐溪詩鈔死木果木之難贈太僕卿

同治渠縣志

萬承紀字廉山江西南昌人副貢生嘉慶初由軍功起家知縣官至海防同知署淮揚道篆法似李陽冰畫入北宋之室癖好金石嘗以所藏漢魏碑縮臨刻于端石硯之背凡百種名百漢碑硯鉤摹極精過于

金石學錄補

卷之四

幸

褚千峯金石經眼錄

頤道堂集

陳受笙字敬安海甯人嘉慶庚午舉人精于鑒古及金石之學書畫俱入能品客遊粵東最久卒年五十手拓漢唐古鏡銘識及全形辨釋之為鏡史二卷關中金石志二卷又有客秦隨筆六卷古今奇姓名錄四卷松籟閣詩鈔十八卷

海昌備志

錢馥字廣伯號綠窗又號幔齋布衣著有集古鐘鼎

千文一卷

全上

徐鼎字恭三號庚笙海甯州廩生彙鈔前人題詠金石之詩為吉金貞石詩鈔

全上

楊桐字書巖山東益都人與桂未谷郝蘭皋交善以

樸學著稱著有徒建北齊臨淮王碑記

書巖
橫倚

李載春字和軒江西鄱陽人嘉慶中知山東濟南府

重建北齊臨淮王碑于文昌祠下

全上

程文榮字蘭川號南邨嘉興楓涇人入貲為江蘇候

補理問好金石藏有舊館壇碑著帖攷

貝塘蘇州人聚金石千餘通葺千墨庵儲之彭甘亭

有詩

翁樹培字宜泉大興人方綱子嘉慶癸未進士官至

刑部員外專愛古錢積數十年不倦著古錢彙攷八

金石學錄補

卷之四

卷

董桂科字蔚雲婺源人道光癸未進士著石經攷一

卷

馮鵬字晏海南通州人酷嗜金石文字見收藏家銅

器有款識者輒繪錄之取三代至元鐘鼎戈戟度量

鏡盤壘印泉刀之類為金索六卷碣碑磚瓦之類為

石索六卷皆圖其形而摹其文鈎勒頗精

葉紉之好金石計前後所獲出于王少司寇梓編之

外不少取六朝至五季誌銘造像題名等裝演成冊

手定目次共一百五十餘種而凡豐碑大字皆不與

馮思適

李彥樂字蘭卿福建侯官人翁方綱門人官至廣西

按察使收藏漢魏以來石刻拓本二千餘通著有榕

園文鈔中多碑跋考廖州智誠洞碑最詳

周世熊字清泉餘姚人官光祿寺署正所居客星山

多出古磚皆收藏嵌壁間咸豐壬子訪得漢三老碑

為海內東京石刻之冠築亭度之并攷碑稱掾諱忽

字子儀者為董子儀自為跋記得碑緣起甚詳

包世臣字慎伯涇縣人所著藝舟雙楫表章北碑甚

力

金石學錄補

卷之四

卷

洪頤煊字筠軒台州臨海人孫星衍門人嘉慶十六

年館于星衍糧道署中取平津館所藏碑讀之前人

題跋有所未盡者輒跋于左成平津館讀碑記後又

益自得各碑成績記一卷再續一卷三續二卷

嚴觀字子進江甯人著江甯金石記

吳榮光字伯榮號荷屋廣東南海人官至湖南巡撫

藏辛卯祖乙鼎彝彝筮尊太史盧父己彝兵史

鼎碑版二千餘通著筠清館金石記

石雲山人集

熊象階潛山人官濬縣知縣著濬縣金石錄

夏之盛字松如藏商祖癸卣周知尊周雷甗周臣簋

彝周大蒐鼎

徐楙字尚業錢唐人藏商父癸爵周應公鼎

李璋煜字方赤山東諸城人進士道光中累官揚州知府

薦升布政使藏商父癸爵兕形父乙舉漢大梁鼎

瞿世瑛肅山人藏商咸儼周姬豆小子儻敦蘇公敦周鼎

黃安濤字霽青嘉善人工詩文歷官江西廣信廣東

潮州府知府著有開益齋息耕草堂詩文集藏彙作

敦收入筠清館金石記

姚晏字聖常歸安人文僖公文田子歷官_四部郎中

藏周羨史尊著中州金石目四卷_{筠清館金石記}

金石學錄補

卷之四

夫

韓克約字芸舫介休人官至巡撫藏周於鼎於彝_上

沈欽韓字文起號小宛蘇州木瀆鎮人嘉慶十二年

舉人官甯國縣教諭著兩漢書疏證七十四卷左傳

補注十二卷考異十卷三國注補訓故八卷辨地理

八卷水經注疏證四十卷昌黎集補注四十卷幼學

堂詩集十七卷文集八卷文集之末附駁金石粹編

二十餘條皆極精核

陳慶鏞字乾翔別署頌南福建晉江人道光壬辰進

士由庶吉士改戶部主事歷官工科給事中道光中

疏請申明刑賞指斥貴近得

旨嘉納有抗直敢言之褒時與臨桂朱琦高要蔡廷

魁有三御史之目生平學精漢學而服膺宋儒嘗懸

一聯曰六經宗許鄭百行學程朱著有齊侯罍通釋

二卷籀經堂類彙二十四卷集中有鐘鼎考釋二十

二篇攷訂甚精

丁晏字儉卿山陽人著有北宋汴學篆隸二體石經

記一卷

黃本驥字虎癡湖南長沙人著古誌石華隋唐石刻

拾遺金石粹編補目

吳蘭修字石華廣東嘉應州人著南漢金石記

金石學錄補

卷之四

七

夏寶高郵人著山右金石錄

魏本唐字又瓶福建侯官人官上杭教諭道光中陳

壽祺總纂福建通志本唐分修金石一門訂正甚多

謝道存著漢魏石刻記存

吳式芬字子苾號誦孫山東海豐人道光甲午進士

官至內閣學士酷好金石文字就寰宇訪碑錄補其

未備刪其訛複增入三代秦漢以來吉金各注某氏

家藏如孫錄收甄瓦之例惟不載璽印泉幣鏡銘只

載有年月者孫錄未詳碑額亦並補之書約十六卷

名曰臚古錄又復蒼萃金石目錄分州縣編之其存

者則列爲己見未見者則注明見某書列爲待訪凡古今金石諸書無不備採復取歷代史籍及諸家文集說部以益之墓誌以曾出土著錄者爲斷而不采文集鐘鼎甌瓦流傳本無定所亦不收載地里未詳者別附於後以俟參攷名金石彙目分編約四十卷於欵識古文研究六書多所攷釋於穹碑巨著缺文誤字博訪舊本多所補正皆散見所蓄金文冊子及手校金石各書近時關中漢泥封出土綦多謂足明兩京制度訂史冊沿譌哀集搨本據漢志編次加以攷證成一卷

金石學錄補 卷之四

六

劉師陸字青園又字子敬山西洪洞人嘉慶庚辰進士官至霸昌道著虞夏贖金釋文一卷謂安邑當緩等布爲上古贖罪之金

蔡雲字鐵耕元和人著癖談一卷論刀幣圖法頗能獨抒己見

張崇懿字麗瀛雲間人管錢志新編二十卷

馬昂字昂伯華亭人著貨布文字考四卷

初尙齡萊陽人字渭園著吉金所見錄十五卷

戴熙字館士著古泉叢話四卷

金錫曾字蒨毅仁和人著晴酌館古泉述記

李佐賢字竹朋山東利津人官至汀州府知府所藏刀布至二千餘品藏拓本五千餘品著古錢匯六十四卷分元亨利貞四集元△爲古布亨△爲古刀利△爲圖法正品貞△爲雜泉異品

鮑庸字子年歙縣人官至夔州府知府著觀古閣泉說

毛式玉字伊人山東掖縣人乾隆十九年進士官翰林院檢討嗜金石刻以翰林歸田日嘗騎驢裏糧入

天柱山徧拓元魏高齊碑道旁觀者不知其爲貴人也

潛學堂集
毛君墓誌

金石學錄補 卷之四

七

陳樹華字芳林江蘇元和人著春秋內外傳攷證其字畫悉依唐石經

錢泰吉字警石海鹽人博學好古精于辭讎著甘泉鄉人稿碑跋二卷頗足以資攷證

劉永松字筠川福建侯官人輯烏石山志詳於石刻

韓崇字履卿元和人著江左石刻文編寶鐵齋金石跋尾

顧沅字湘舟長洲人藏書畫碑帖甚富宋拓夏承碑尤爲世間希有之本著吳中金石志

沈復燦字霞西山陰人隱于書肆究心古學山陰杜

不子韜越中金石記霞西實左右之而遺文古蹟爲前記所略者裒積自成一編曰越中金石廣記躬親曹載奎號秋舫居蘇州盤門汲水橋性嗜古鑒別頗精瓷銅玉石無所不好而于金尤甚以所藏鐘鼎尊彝敦匱之屬五十九事刻之于石名曰懷米山房金石圖圖其形象摹其款識注明尺寸鈎勒頗精方可中江陰碑工勤于訪古趙之謙撰續寰宇訪碑錄可中爲之搜訪居多

金石學錄補 卷之四

羊

莫友芝字子偲自號邵亭晚號叟貴州獨山人道光辛卯舉人於蒼雅訓詁六經名物制度靡所不探討旁及金石目錄家之說尤究極其奧竅所爲詩雜文皆出于人又工眞行篆隸書求者肩相摩于門墓誌所著金石筆識附刻宋元舊本書經眼錄之後其蕭澹碑釋文多出金石粹編一千二百二十字尤爲精確

呂佺孫字堯仙常州武進人道光丙申進士官至福建巡撫酷嗜金石收藏三代以來錢布略備秦漢銅印千餘方古鏡百餘著有運甃軒錢譜四十卷金石

存考二卷嘗以所得古磚揭其文字及其旁側所繪藻飾爲按代以釋其時著其長短尺度詳其所得之地並委曲盡其字文所不可通者積成三四巨冊名曰古磚錄李兆洛爲之跋

程慶餘字心齋烏程人究心六書金石之學而文筆艱滯坐是久困童子試不得售嘗欲爲續金石粹編未成同治元年死于難

方朔字小東安徽懷甯人著枕經堂金石題跋

馮承輝字少眉松江人以所藏三代至宋盤敦鼎鑑戈鏡刀布磚瓦之屬有文字可資考證者摹圖上版

金石學錄補 卷之四

羊

爲金石薈一卷

沈樹鏞字韵初南匯人咸豐己未舉人家饒于貴幼卽好名人書畫不惜重值嘗得董北苑眞迹懸其室曰寶董樓兵燹之後家中落專意碑刻所藏劉熊碑漢石經皆世間希有之本近年以來大江南北收藏碑帖之富無以比焉

何慶恩字凱堂廣西人同治三年以四川彰明縣署梁縣事重修縣志于金石一門考證頗詳志稱馮煥墓在梁縣北六十里土溪場側之趙家坪尙存三石闕每闕隔里許高丈餘廣約四尺厚二尺有奇上刻

朱雀下刻龜蛇旁刻人物花草兩闕字跡摩滅其一
文云故尙書侍郎河南京令豫州幽州刺史馮君神
道又載沈君神道二闕在梁縣北八十里之巖峯場
側舊名燕家場

丁彥臣字後農浙江歸安人歷署山東督糧道性喜
金石篆隸藏有伯卿鼎兮仲敦伯癸彝祖辛鼎匿尊
旅伯剛卣井季卣伯魚卣井戾盃伯攻盃魯伯慙鬲
周宮壺卽墨刀範諸器

吳雲署平齋晚號退樓歸安人歷署蘇州府知府篤
學攷古至老不疲攷訂金石文字確有依據一字之

金石學錄補

卷之四

幸

疑窮日夜討索不置儀徵阮氏嘉興張氏蘇州曹氏
藏吉金爲東南最亂後散失往往于市肆中物色得
之不惜解衣質買人以比之王元美云著有兩壘軒
彝器圖釋十二卷古銅印存十二卷古官印考六卷
攷印漫存九卷焦山志十六卷魏季子盤攷漢建安
弩機攷虞温公碑攷華山碑攷各一卷述行
許宗寅字吾田安徽舉人著書頗富于地理水道稽
核尤精道光乙巳尋得遼重熙五年碑檢校司空撰
文金大定二年碑河中張瓚撰文碑陰載金大定二
年勅籀經
堂集

曹籀字葛民仁和諸生與趙之謙同治金石之學
趙之謙字撝叔會稽人咸豐己未舉人官江西鄱陽
知縣工書畫尤長篆隸著有補寰宇訪碑錄

温忠善字元長山西太谷人官刑部主事酷嗜金石
藏碑之富與江蘇沈韵初埒

樊彬字文卿大興人好藏碑刻陳立行墓誌據甲子
四周歲在丁丑二語攷爲大中十一年

王國均字侶樵直隸滄州諸生著滄州金石志藏有
東魏龍驤將軍王僧墓誌補寰宇訪碑錄

趙良衢涇縣人著涇川金石記

金石學錄補

卷之四

幸

陳介祺字壽卿號篋齋山東濰縣人官至翰林院編
修收藏金石之富甲于海內彝器至數百件尤著者
爲毛公鼎文七百餘字爲天下金器之冠三代沙器
數百件周印數十方漢印萬餘秦詔版十餘魏晉六
朝造像數百自來收藏家所未有也

魏錫曾字稼孫仁和人諸生納貲爲福建浦南場鹽
課大使雖處微僚狷介自守惟以金石自娛藏碑極
富粹編所未收者計二千餘通著績敵堂碑錄攷訂
頗精

陸增祥字莘農太倉州人官翰林院修撰著有八瓊

室金石補正藏魏晉磚三百餘

汪鋈字硯山儀徵人工詩善書尤邃于金石管十二

硯齋金石過眼錄十二卷足補粹編之遺

宋祖駿長洲人同治庚午權知東平州得漢無鹽太

守殘石于州之蘆泉山陽土阜中移立學宮明倫堂

湯璈字子厚無錫人博覽強記精研金石之學常佐

沈匏廬濤纂常山貞石志無事為福齋筆記

韓泰華字小亭仁和人道光中官四川潼川府知府

搜得武成三年經幢移置琴泉寺著有無事為福齋

筆記攷證金石者居多

金石學錄補 卷之四

清

邊浴禮字袖石任邱人常佐沈匏廬撰常山貞石志

段錫由字筠坡南樂人常佐沈匏廬撰常山貞石志

常山貞石志序

張穆字石洲號身齋山西平定州人優貢生通經史

精篆籀道光己酉卒年四十五著有魏延昌地形志

蒙古遊牧記身齋詩文集文集有金石跋十三首考

證甚精

程洪溥字木庵安徽歙縣人藏三代以來銅器甚富

竟甯雁足鏡其尤著者

僧達受字六舟海甯人既工于摹拓又善刷剔古銅

器款識嘗游黃山為程木庵別竟甯雁足鏡自厲樊

榭翁覃溪以來所疑為殘匱漫漶者一旦軒器紙上

纖毫畢見因作別鑑圖徵海內詩人歌詠之力齋集

徐燮鈞常州陽湖人官陝西鳳翔知縣得統季子盤

于民間重今權四百七十餘斤自古重器無若斯之

巨者上同

俞燮字理初歙縣人著癸巳類彙據魏書李彪傳禮

田岐陽句定石鼓為魏太武時物

倪模字迂存號非瓶安徽望江人嘉慶己未進士留

心金石之學尤嗜古泉著古今泉略三十二卷

金石學錄補 卷之四

清

王家齊浙江金華人官廣東鹽場大使集金華縣屬

金石八十六種為金華金石志二卷

方履鏡字彥聞嘉慶二十二年舉人署福建閩縣知

縣有政聲年四十二卒于官讀書能貫其源流尤酷

嗜金石文字所積幾萬種多金石萃編震宇訪碑錄

所未載編為富衡齋碑目六卷箬河內縣志二十卷

武陟縣志二十卷游伊闕時居山中匝月編搜石刻

得唐以前造像題名多至八百餘種著伊闕仿碑錄

三卷

楊翰字伯飛號息柯順天宛平人道光二十二年進

士官至辰沅永道工書善畫酷好金石文字官永州時浯溪石刻搜剔無遺如元結石堂銘盧均題名皆前人所未見同治壬申罷官游粵西得大厯平蠻頌諸碑箸粵西得碑記一卷同上

李光庭順天人箸吉金志畧四卷前一卷專錄錢幣後二卷錄及鼎彝鐘鐸之類同上

馬恕道光丁亥官洛陽縣知縣集縣中石刻自魏至宋六十八種建存古閣儲之吏暇次第搜訪自晉至宋待碑一千三百餘種

吳汝綸道光中知冀州訪得北齊天統四年楊奴造

金石學錄補 卷之四

彙

象記唐馬君起暨妻劉氏造石浮圖頌

鄧嘉緝撰上谷訪古記于易州石刻搜訪甚詳直隸新通志

陳詩字愚谷湖北蘄州人乾隆戊戌進士授工部主

事台養歸不出道光丙戌卒箸湖北金石存佚攷二

十二卷四書類攷三十卷人名攷二十卷六律正五

音攷四卷竹書記年集註二卷黃州府志

田溥光字季華原名普賈江都人監生通小學工詩

金石碑版考訂無偽箸有揚州金石志金石話目耕

齋筆記漢學堂詩文集光緒揚州續志

毛瀚揚州人箸有荊花書屋金石錄

甘揚聲字敬符江西崇仁人箸有金石碎跋十二卷漢隸異同十二卷

王朝架字達淦江西萬年人箸有唐石經考正

金石學錄補 卷之四

彙

獨笑齋金石
石鼓略

劉麒祥署

光緒丁亥歲
季夏月開調

獨笑齋金石攷略 題識

題識

學問淵深攷覈詳晰證經注史傳之同異辨別風淮雨之繁芳稽古者服其精泛覽者詫其博吾知此編必與吉金樂石並壽千古弟王之春識

曩余游隴右君從左文襄公於塞外雖覲面殊疏而音問時達及余來嶺南君適於此襄事衡陽彭大司馬幕中昕夕過從尊酒細論致足樂也君出此編屬爲是正得失受讀一過滾歎其博而能精其釋山碑一條魯孝王刻石一條足正馬班二千年來未正之誤釋石鼓文

獨笑齋金石攷略

題識

亞箬字三公山碑鬲并字西狹頌阿鄭字俱發前人所未發他如尹宙碑支判流僊證顧亭林作僊之譌潘乾碑禽姦箋猗證洪盤洲作刻之失高子澄墓誌辨南荆州爲春陵糺王蘭泉之謬曹子建碑辨三窻異於古制摛武授堂之非龍藏寺碑辨省事爲州郡之吏職匡錢曉微胡身之之疏皆援據確鑿直令前賢避席是編也意惟趙氏之金石錄洪氏之隸釋隸續堪與頡頏元明來吾子行都少卿趙子函郭嗣伯諸家殆未足舉以相儼矣今君將北入都爲書梗槩於簡帛而述之因并述

三七一

吾兩人蹤蹟之離合於此光緒丙戌夏弟熊世昌識於五羊城

獨笑齋金石攷略

題識

二

獨笑齋金石攷略初編卷首

叢殘翠墨日摩抄未宵煙雲付眼過歐承趙德甫與洪

盤遺錄在嗜痂今古有同科

斷文疑義費平章為檢陳編細攷量實事竊思求一是

敢騰口說漫雌黃編中多正諸金石家之疏失

參叩得失有同羣啟我時時餉異聞為把嚴詩編杜集

莫疑郭掾注莊文凡論說得之冊輩必為標明不敢掩為己說

橐筆風塵又幾年舊聞深恐轉茫然何時黃葉林間屋

卻歸重尋未竟編此編所論古刻始周訖隋近以奔走於外此事遂廢唐以後俟登諸續編

獨笑齋金石攷略

卷首

光緒丙子秋長沙鄭業敷君覺氏自題於酒泉戎幕

獨笑齋金石攷略目錄

卷一

周

石鼓文

吉日癸巳刻字

散氏銅盤銘

秦

繹山碑

琅邪臺刻石

獨笑齋金石攷略

目錄

漢

魯孝王刻石

漢中太守鄯君開褒余道碑

祀三公山碑

嵩高太室石闕銘

嵩高少室石闕銘

嵩高開母廡石闕銘

孝堂山石室畫象題字

敦煌太守裴岑紀功碑

益州太守北海相景君碑

敦煌長史武斑碑

武氏石闕銘

司隸校尉楊孟文石門頌

魯相乙瑛置孔廟百石卒史碑

益州刺史李孟初神祠碑

孔謙碣

魯相韓勅造孔廟禮器碑

劉平國碑

獨笑齋金石攷略

目錄

二

郎中鄭固碑

蒼頡廡碑

桐柏淮源廟碑

太山都尉孔宙碑

卷二

漢

魯相史晨饗孔廟碑

竹邑侯相張壽碑

衛尉卿衡方碑

澆于長夏承碑

武都太守李翁西狹頌

博陵太守孔彪碑

李翁析里橋郁閣頌

執金吾丞武榮碑

司隸校尉楊淮表記

司隸校尉魯峻碑

聞憲長韓仁銘

豫州從事尹宙碑

獨美齋金石攷略

目錄

三

校官潘乾碑

白石神君碑

尉氏令鄭季宣碑

郟陽令曹全碑

穀城長蕩陰令張遷碑

石人題字

豫州從事孔褒碑

魯相謁孔廟殘碑

仙人唐公房碑

魏

公卿上尊號奏

受禪碑

封宗聖侯孔羨碑

東武侯王基碑

盪寇將軍李苞開閣道題名

吳

九真太守谷朗碑

禪國山碑

獨美齋金石攷略

目錄

四

天發神讖碑

卷三

晉

任城太守孫夫人碑

梁

始興忠武王碑

瘞鶴銘

北魏

孝文帝比干墓文

始平公造象記
楊大眼造象記
石門銘
司馬元興墓誌銘
安定王造象記
兗州刺史鄭義碑
司馬景和妻墓誌
松滋公元萇溫泉頌
齊郡王祐造象記
獨笑齋金石攷略
目錄
五
比邱惠榮造象記
雒州刺史刁遵墓誌銘
崔敬邕墓誌
兗州刺史賈思伯碑
高植墓誌
司馬昞墓誌
魯郡太守張猛龍碑
高使君貞碑
鄭道忠墓誌

懷令李超墓誌銘
熒陽太守元甯造象記
徐景妃造象記
尼道慧造石浮圖記
張元墓誌銘
卷四
西魏
蘇万成造象記
東魏
獨笑齋金石攷略
目錄
六
中嶽嵩陽寺碑記
司馬昇墓誌銘
高子澄墓誌銘
敬使君碑
李仲璇修孔子廟碑
張保洛等造象記
修太公廟碑
北齊
西門豹祠堂碑

隴東王感孝頌

馮翊王平等寺碑

臨淮王南陽寺碑

道興造象記

周

華嶽頌

隋

修龍藏寺碑

張景略墓誌

獨笑齋金石攷略

曹子建碑

鞏賓誌

賀若誼碑

安喜公李君碑

岐山舍利塔下銘

唐高祖爲子祈疾疏

陳叔毅修孔子廟碑

姚辯墓誌銘

元智墓誌銘

目錄

七

元智妻姬氏墓誌銘

獨笑齋金石攷略

目錄

八

獨笑齋金石攷略卷第一



周

石鼓文

循 潘愜山云或作循案作循是卽詩並驅從兩肩之肩也韓非子一搏循而再搏乳虎呂氏春秋知化篇懼虎而刺循循亦作高誘注獸三歲曰循又作狎詩獻狎于公玉篇狎或作循吾子行謂卽說文循字非也

獨笑齋金石攷略

卷一

鱮 夾潒云卽鯁字恐非鯁訓魚骨於義無取且更

从丙从支不从禹也或卽鱮字見說文其作鱮者亦猶漁作漁雷作雷耳

衍 此字兩見錢辛楣云前協原隰陰陽後協或陰或陽當讀戶郎反卽古衍字此論極是章樵古文苑注謂是道字非也道字已鼓及壬鼓凡四見何嘗作衍哉

亞箬其華 亞箬當讀作惡若古亞惡通用卽沃若也詩其葉沃若

吳 王頊伯云吳通作虞是也夾潒謂汧水出於吳

故漁於汧而狩於吳愜山優王說而未摘夾潒之非章氏古文苑注朱竹垞石鼓攷亦兩存之案仲雍以居吳稱吳仲雍而左氏傳論語作虞仲釋名釋州國云吳虞也泰伯讓位而不就歸封之於此虞其志也又詩周頌不吳不敖史記孝武紀作不虞不驚魯頌不吳不揚漢衡方碑作不虞不陽此皆吳虞通用之確據王氏之說可無疑矣

吉日癸巳刻字

獨笑齋金石攷略

卷一

二

此刻相傳爲周穆王書趙德甫以其字類小篆非科斗古文疑之案篆文癸巳之_〇與戊己之己二字絕不相同此巳字直己字耳是卽以小篆而論已違謬如此明爲後人不諳六書者之所爲若必以爲穆王時物所不敢知矣

散氏銅盤銘

是銘有吳氏玉搢樊氏明徵汪氏肇龍俞氏楚江孔氏廣森江氏德量武氏億王氏昶孫氏星衍諸家訓釋其中得失互陳無可據爲定本汪氏王氏定爲殷

物其所據者以其器爲盤且銘中有誓詞耳案武王踐阼記盟盤之銘曰與其溺於人也甯溺於淵溺於淵猶可游也溺於人不可救也是周之盤未始無銘矣至殷人作誓禮經不過言其教令之無本非謂誓惟殷人有之也夏之甘誓周之泰誓不明明見於書乎銘中又有大王之稱殷人必無是語孫氏謂爲六國時物較爲可信

秦

獨笑齋金石攷略

卷一

三

史記秦始皇本紀二十六年更民曰黔首案碑云廿有六年又云黔首康定乃知史公之說全出此碑也然黔首之稱實不始於秦戰國策扶社稷安黔首也魏莊子黔首多疾黃帝氏立巫咸使黔首沐浴齋戒又云黔首不知以爲魅崇也太平御覽五百三十一困學紀聞十是皆在秦之先又李斯上始皇書棄黔首以資敵國在秦未併六國時呂氏春秋成於始皇八年其書中亦屢見黔首字蓋黔首猶言黎首蒼生古自有此語子長謂由始皇始更其名殊未可據禮祭義引孔子語亦有黔首字正義謂由

於記者在後亦混於史氏之說。許浚長亦承史誤

琅邪臺刻石

山左金石志及金石萃編所錄其首行有五大夫三字共十三行近則首三字剝泐僅十二行矣五大夫官名周季迄漢魏俱有之呂氏春秋長見篇荆文王曰覓諱數犯我以義違我以禮於是爵之五大夫國策信陵君使人謂安陵君曰君其遺縮高吾將仕之五大夫漢書曹參傳遷爲五大夫樊噲傳賜爵五大夫夏侯嬰傳賜嬰爵五大夫傅寬傳寬以魏五大夫

獨笑齋金石攷略

卷一

四

騎將從爲舍人食貨志令民入粟受爵至五大夫以上迺復一人百官公卿表爵九五大夫注師古曰大夫之尊也潛夫論實邊篇募民入穀遠郡千斛近郡二千斛拜爵五大夫三國志魏武帝紀注引魏書五大夫爵十五級銅印環紐墨綬始皇以封泰山避雨之樹者卽此至謂封五株松爲大夫始於應劭漢官儀後世詞人多踵其誤楊穆姓名具列而臣斯臣去疾臣德僅著其名者蓋事非一時故題刻各異也畢秋帆論繹山碑云襲作襲譌爲昆者作省省右筆

德作德省中筆此皆於六書之正不合或古今磨泐
鉉臨寫時以意增改未可知今案此刻者作峇鉉所
臨誠誤而襲德二字竝與繹山碑同是知羸氏元刻
固如此也

漢

魯孝王刻石

潛學堂跋尾云魯恭王餘以孝景二年立爲淮陽王
二十八年薨表與傳竝同計其薨年當在元朔元年
而表以爲安王光之元年翁覃溪則謂安王未逾年

獨笑齋金石攷略

卷一

五

改元孝王又承安王之制案史記諸侯年表亦以元
朔元年爲安王光之元年而以恭王薨於元光六年
爲二十六年攷漢書恭王傳孝景前三年徙魯翁氏
漢書諸侯王年表云二年徙魯案史記年表亦以徙
魯在三年與此傳合又孝景紀三年春正月淮陽王
宮正殿災是三年之正月猶稱淮陽可見二
年必無徙封之事表二字特三字之偶譌耳數至元
光六年與史記二十六年之數脗合然則漢書年表
與傳皆誤六爲八遂至齟齬不合耳案孝武紀元朔
元年是魯王餘薨
是以六爲八實班氏紀錢辛楣雖未能訂其舛謬然
載之誤非傳寫之譌也頗疑之翁氏遽謂安王不逾年改元全不卞核殊爲

鹵莽至謂孝王亦承安王之制愈失之遠矣

漢中太守郅君開褒余道碑

斜作余漢碑率如此楚辭九思鷓雀列兮謹譁唯鷓
鳴兮聒余是余古有斜音也案余有餘邪兩音故茶
亦有塗邪兩音後人但知余讀若餘茶讀若塗遂疑
讀若邪者字體必別妄改苦茶之茶爲茶茶姓之茶
爲奈又改賒爲賒不知茶奈賒三字皆古所無漢書
地理志及年表長沙郡之茶音邪陵止作茶也江都易
王傳有男子茶音恬茶姓止作茶也說文賒止作賒

獨笑齋金石攷略

卷一

六

也蓋古音餘與邪本相近如華戶花切亦下都切車
昌遮切亦九魚切是其明證又塗音徒亦音查音
不聞破余彼改字者固不知此而今人相習承用舉
爲奈也世莫悟斯則異矣唐時石刻茶止作茶無作茶者是
喜穿鑿妄生分別當在其時
楊孟文碑云永平四年詔書開余卽指郅君此舉此
碑作六年者殆興役在四年而竣工則在六年也晏
表碑陰記云永平四年楊孟文以詔書通石門則又
從而廣之又云楊孟文治石門於四年辛酉歲郅君

楊君治閣道於六年癸亥歲而王人人當是升建和字之譌二年紀石門之功而不及此橋格事此蓋誤讀孟文碑而分四年六年為兩事也不知孟文碑明謂永平四年開後遭元二西夷之虐橋梁斷絕復循子午孟文因子午險惡力請於朝乃開褒余是孟文之治石門必在永平後無疑洪文惠引順帝紀延光四年詔益州刺史罷子午道通褒余道為即孟文事其說甚覈其時距建和初僅二十三年故王升過谷道而頌其功若在永平四年至建和二年相去幾及百年升

獨笑齋金石攷略

卷一

七

等始勒石紀其事有是理乎

祀三公山碑

乾隆中三通館檄取海內金石刻進之 丙廷元氏縣王令搜得此碑蓋自歐趙以來不著錄者其文若篆若隸亦他刻所罕見碑云蝗旱鬲并民流道荒案後漢陳寵傳天心未得鬲并屢臻注鬲并謂水旱不節也陳蕃傳必生憂悲之感以致鬲并水旱之困翟圃傳注益都者舊傳曰時詔問圃陰陽失序水旱鬲并通鑑五十郎顛上章曰歲無鬲并太平可待碑文

雖模糊二字尙明晰可辨萃編釋作鬲我續古文苑作鬲斥文義不可通矣至鬲作鬲古通用管子明法解疏遠鬲閉而不得聞漢書地理志下置四郡以通西域鬲絕南羌匈奴師古注鬲與鬲同又云乃來道鬲鬲古文要字萃編作叟亦誤

嵩高太室石闕銘

後漢帝紀元初五年三月京師及郡國旱而此闕即其年四月立銘云潤施源流鴻濛沛宣竝天四海莫不蒙恩又云以頌功德刻石紀文蓋因旱禱而得雨

獨笑齋金石攷略

卷一

八

立此以報也

孝武改嵩高為崇高至孝靈熹平五年始復曰嵩高此銘為孝安時立故猶曰崇高也中州金石記云嵩高字作崇見漢時尙無嵩字國語夏之興也融降於崇山韋昭注崇崇高也據此知經典有作嵩或作崧皆後人所改矣案此說殊失攷詩崧高維嶽疏崧高兒爾雅山大而高曰崧皆泛言山之高以崧為嵩誠屬譌誤至謂嵩為中嶽爾雅已然公羊隱公五年傳何休注引尙書曰還至嵩如初禮疏以為舜典文是

則唐虞時蚤號中嶽爲嵩矣又白虎通中央之嶽獨

加高字者何中央居四方之中而高故曰高高初學

帖五白孔六風俗通中央曰嵩山嵩者高也此皆漢人語

亦明非後人所改何謂漢時無嵩字乎且韋昭注云

嵩或通用崇其措語正自不苟又何讀之不審也

銘後題名有潁川太守京兆杜陵朱寵案寵字仲威

篤信好學嘗從桓榮受尚書鄧騭辟之幕中歷官至

大司農騭爲宮人所誣寵上書訟之免官帝旋悟騭

枉起爲潁川太守後遷大鴻臚永建元年拜太尉封

獨笑齋金石攷略

卷一

九

安鄉侯二年罷范史不爲立傳茲就帝紀鄧禹桓榮

列傳中撮其概於此袁宏後漢紀載其守潁川時治

行武虛谷跋開母銘已舉之

嵩高少室石闕銘

古者摹路及祠廟之路皆稱神道漢書霍光傳光薨

光夫人修大其塋制起三出闕築神道此墓路也高

惠文功臣表戚圜侯季信成坐爲太常丞縱丞相侵

神道此宗廟之路也漢時祠墓神道皆建雙闕銘云

興治神道卽立闕之謂

嵩高開母廟石闕銘

碑云盛昨日新案爾雅釋天夏曰復昨釋文昨亦作

昨周語天地所昨韋昭注福也是昨昨明可通用又

說文無昨字新附有之徐鉉曰凡祭必受昨昨卽福

也此字後人所加然則昨乃祚之本字矣兩漢金石

記謂與編槌靜銘諸字俱失六書之義豈其然乎

王虛舟翁覃溪何縉爲繪萃編辨之云鄒妣姓之國

慨禹後之衰故云杞縉漸替縉爲借用字無疑案縉

本通鄒非借用也穀梁僖公十四年傳季姬及縉子

獨笑齋金石攷略

卷一

十

遇於防周語杞縉由太姒注杞縉二國妣姓夏禹之

後史記夏本紀禹爲妣姓其後分封用國爲姓有縉

氏漢書地理志東海郡下有縉縣注故國禹後潛夫

論五德篇桀亡天下武王克殷而封其後於杞或封

於縉此皆其通用之明證

孝堂山石室畫象題字

畫象共十幅近金石家著之已詳其六幅題字有平

原濕陰邵善君云云案續漢郡國志平原郡有濕亦

隸亦省陰縣濕他台切卽溲水也班志作溲陰蓋隸省隸

為景如漢時諸碑顯多作顯可見後輾轉滋譌又誤
潔為潔世遂止知潔為水名而以濕為燥溼之溼矣
攷說文濟潔字本作濕與此刻合則此字乃漢隸中
僅見者又左氏哀公十年傳注濟南有隰陰縣後漢
襄楷傳平原隰陰人則又誤濕為隰
敦煌太守裴岑紀功碑

呼衍王者匈奴之名王呼衍其姓漢書匈奴傳單于
姓孛鞮氏其大臣皆世官呼衍氏蘭氏須卜氏此三
姓其貴種也師古注呼衍即今鮮卑姓呼延者是也

獨笑齋金石攷略

卷一

十一

王深甯姓氏急就篇亦以呼延為匈奴呼衍之裔其
變衍為延譯音無定字耳後漢孝明紀注以呼衍為
王號誤

灰卽灾字許說長云六交覆深屋也又云广因厂為
屋象對刺高屋之形可知六广二文皆訓宮室義本
相近故从宀从广之字亦或互通玉篇字籀文作序
昌黎華山女詩座下廖落如明星寥作廖皆是其證
翁覃溪謂猶寓之為厲攷厲字古今字書無之乃近
世俗體未為典據

四郡皆屬涼州范史所稱河西四郡也安帝紀永初
五年赦涼州河西四郡班超傳遣敦煌太守張朗將
河西四郡兵三千人梁懂傳將河西四郡羌胡五千
騎備變傳世宗拓境列置四郡注前書武帝分武威
酒泉置張掖敦煌謂之四郡案四郡皆武帝得匈奴
地所置酒泉武威元狩二年置漢書地理志注謂酒
泉置於太初元年武威置於四年非張掖敦煌元鼎
六年置地理志注謂張掖置於太初元年敦煌置於
後元元年亦非後漢梁懂傳注謂四郡為金城敦煌
張掖酒泉而無武威案金城郡不在

獨笑齋金石攷略

卷一

十二

河西
注誤

海祠者立祠於蒲類海之上故稱海祠後漢南匈奴
傳匈奴俗有三龍祠常以正月五月九月戊日班史
云匈奴
奴俗日祭天神南單于既內附兼祠漢帝又明帝崩
上戊己祭天神單于上言九月龍祠悉集河上惟陛下
寶太后臨朝單于上言九月龍祠悉集河上惟陛下
裁哀省察蓋岑既破匈奴因夷俗立祠蒲類海上一
以導天驕歸嚮之方一以張漢室聲靈之盛故言以
表萬世也王述菴謂是敦煌郡人為岑建祠失之不
攷至兩漢金石記及萃編俱錄碑文作德祠則孫淵

如續古文苑已覺其誤矣

益州太守北海相景君碑

景君卒於漢安二年萃編錄碑文乃作三年其卷首

碑目亦標漢安三年字檢順帝紀漢安僅二年旋改

元建康安有所謂三年者哉謬亦甚矣

碑云部城十九案續漢郡國志乃云十八則尙遺其

一城疑當時諸縣或有分置後隨省併史未及詳耳

三國吳志是儀本姓氏孔融嘲之曰氏乃民無上儀

遂改姓是後之志氏族者遂皆據此爲是姓得姓之

獨笑齋金石攷略

卷一

三

由今案此碑陰已有故循行營陵是盛故干營陵是

遷二人則知承祚之說未足深信

碑末有諒闇沈思語錢辛楣謂非臣下可用案左氏

隱公元年傳杜預注諸侯以上既葬則縗麻除無哭

位諒闇終喪是古者諸侯亦得稱諒闇非臣下盡不

可用也又晉書山濤傳濤遭母喪詔曰尙居諒闇情

在難奪則人君且以稱之於臣矣古人簡質初不忌

也

敦煌長史武斑碑

碑爲其同歲郎署史恢等立同歲卽後世同年之謂

蓋與斑同歲察舉者也范史李固傳潁川甄邵諂附

梁冀有同歲生得罪於冀亡奔邵三國魏志魏武與

韓遂父同歲舉孝廉故臨陳時與遂交語移時可見

當時同歲分誼之重宜乎其沒而爲之立碑也

斑爲敦煌長史碑與額題載甚明寰宇訪碑錄云敦

煌太守非是

武氏石闕銘

宣張年二十五舉孝廉後漢樊宏傳郡國舉孝廉率

獨笑齋金石攷略

卷一

四

取年少能報恩者宣張之察舉殆亦由此其碑有州

郡貧其高賢幼少語可證也若以爲陽嘉元年詔所

謂不拘年齒者則恐不然其弟武榮之舉年亦僅三

十六嘉平殘碑更有年二十七而官至二千石者顏

淵子奇世不再見何當日若星之多邪陽嘉之詔其

胡廣與郭度史微皆驗之是當時皆

以爲不便思不久卽廢格不行矣

司隸校尉楊孟文石門頌

碑云頗寫輪淵頌字洪文惠隸釋所未釋蓋卽頌字

僅側之爲則莊子物外篇皆是至元道州唐順銘則作亭字用與此異義

升菴墨池錄錄漢司隸楊厥碑選通石門選字洪適

不識爲何字愚案選卽鑿也案今拓本鑿字點畫分

明並不作選不知楊氏所見何本而隸釋亦無不識

選字之語又水經注集古錄誤謂孟文名厥隸釋已

曾論之楊氏猶承其謬則又何也

魯相乙瑛置孔廟百石卒史碑

百石卒史水經注作百夫吏卒三國志通典作百戶

獨笑齋金石攷略

卷一

十五

吏卒闕里志山東通志作百戶卒史顧亭林朱竹垞

吳山夫曾論其誤案魏封孔羨爲宗聖侯邑百戶百

石之譌爲百戶蓋由於此百夫又百戶聲之轉也至

於吏卒二字則非譌後漢安城孝侯賜傳起祠廟置

吏卒魏孔子廟碑置百石吏卒以守衛之此碑末亦

有造作百石吏舍之語是卒史吏卒名雖異而實同

矣又晉書禮志宋書禮志均作百戶其誤與諸書同

此又諸公所未及正者

碑云孔子大聖則象乾坤爲漢制作案漢人多有此

語桂木谷曾歷舉之然未盡也後漢公孫述傳述好

爲符命鬼神瑞應之事妄引讖記以爲孔子作春秋

爲赤制郅惲傳漢歷久長孔爲赤制蘇竟傳孔碑祕

經爲漢赤制楊厚傳吾綿裘中有先祖所傳祕記爲

漢家用班固典引故先命元聖使綴字立制宏亮洪

基又云編孔任之宏圖又云孔猷先命聖學也皆可

以補未谷所未及但漢時讖記世不盡傳無從詳攷

所出其見諸載籍引用者尙考靈耀曰聖生倉際

觸期稽度爲赤制故作春秋漢書注春秋演孔圖

獨笑齋金石攷略

卷一

六

曰赤雀銜書化爲黃玉刻曰孔提命作應法爲赤制

水經注二十五藝文類聚九又曰元理制命帝躬行

也文選春秋感精符曰墨孔生爲赤制後漢書墨

蓋謂孔子聖帝時光紀之精也孔墨古人雖多中候

曰夫子素案圖錄知庶姓劉季當代周見薪采者獲

麟知爲其出何者麟者木精薪采者庶人然火之意

此赤帝將代周居其位故麟爲薪采者所執西狩獲

之者從東方王於西也東卯西金象也言獲者兵戈

文也言漢姓列金刃以兵得天下演孔圖曰得麟之

後天下血書魯端門曰趨作法孔聖沒周姬亡彗東
出秦政起胡破術書記散孔不絕子夏明日往視之
血書飛爲赤鳥化爲白書署曰演孔圖中有作圖制
法之狀孔子仰推天命俯察時變卻觀未來預解無
窮知漢當繼大亂之後故作撥亂之法以授之公羊
十四年春秋說曰聖攬史記援引古圖推集天變爲
漢帝制法陳敘圖錄又曰聖水精治法爲赤制功又
曰黑龍生爲赤必告云象倭知命又曰經十四年春
西狩獲麟亦受命倉失權周滅火起薪采得麟解疑

獨笑齋金石攷略

卷一

七

論曰聖人不空生受命而制作所以生斯民覺後生
也西狩獲麟知天命去周赤帝方起麟爲周亡之異
漢興之瑞俱公羊可攷見者如此而已蓋世祖以赤
伏符卽位篤信圖緯顯宗肅宗復祖述之故陋儒造
此荒謬不經之詞以阿上旨桓譚所謂矯稱孔聖以
誤人主者也而碑直以頌孔子誣聖甚矣宋書符瑞
事當亦本之經書以
未著所出故不錄
益州刺史李孟初神祠碑
賊捕掾不見於百官志漢官儀著之頗詳銚期傳注

引之可證此碑碑中有中大人之稱案鄧皇后紀時
宮婢出入多能有所毀譽其者宿者皆稱中大人亦
鄧禹是中大人乃官婢也不知是碑何以及之惜上
下文利缺太甚莫詳其故

孔謙碣

謙都尉君宙之子都尉有七子其可知者唯謙褒融
三人褒爲元子見於碑融之次弟六出孔融家傳而
謙之行次則無攷案都尉卒於延熹六年年六十一
謙先都尉十年卒而年已三十有四矣則都尉生謙

獨笑齋金石攷略

卷一

六

時年才十有七耳謙當居褒之次無疑也

魯相韓勅造孔廟禮器碑

王虛舟云范史孔僖傳建武十三年封孔志爲褒成
侯志卒子損嗣永元四年徙封褒亭侯而孔緜及此
碑皆後永元六十餘年猶稱褒成當由史誤案安帝
紀延光三年祀孔子及七十二弟子於闕里賜褒成
侯以下帛各有差爾時徙封亦久矣仍云褒成是史
已自相抵牾不待援引諸碑而始知其謬也又孔志
十三年之封光武紀以爲十四年夏四月辛巳日事

則倍傳亦非虛舟蓋未及攷而通鑑胡身之注亦有此誤

碑云於是四方士仁聞君風耀仁即人字論語并有仁焉亦然又觀過斯知仁矣後漢吳祐傳引作人孝弟也者其為仁之本與後漢延篤傳初學記友悌部御覽人事部並引作人易繫辭何以守位曰仁釋文仁本亦作人李鼎祥集解作人朱子本義從之周易音義曰人王肅下伯玉桓卒明僧紹作仁可證康成及王弼本皆作人二字古蓋通用 四庫全書總目

獨笑齋金石攷略

卷一

九

提要論隸辨云韓勅碑於是四方士而方字下引之誤連下文仁字為句是校閱諸臣亦未悟仁即人字也至於士作土漢隸皆如此故土字則右旁加點以別之唐人真書土字猶加點者沿隸體也朱竹垞跋謂前後碑陰所載孔氏苗裔有褒成損等二十三人案後碑今已不存其陰所列孔氏已無可攷若此碑之陰據以較朱所舉則倘有孔彪孔儀甫二人朱氏遺之其數當不止二十三人也

劉平國碑

碑在今阿克蘇所屬賽里木東北二百里山上光緒五年節相湘陰左公既定新置有軍士過其地見石壁有殘字張朗齋節帥聞而使人拓之得可識者數十字知為漢刻時余亦從軍伊吾施均甫補華司馬得數紙見寄并系以跋云文稱永壽四年八月永壽為後漢桓帝年號後漢桓帝紀凡改年號六建和和平永興永壽延熹永康其稱永壽凡三年四年六月戊寅大赦天下改元延熹漢書龜茲國去長安七千四百八十里後漢都雒陽去長安較遠其時當未奉

獨笑齋金石攷略

卷一

十

改元之詔故稱永壽四年耳云龜茲左將軍劉平國漢書龜茲國有左右將左右都尉左右騎君左右力輔左將軍即左將其下尊稱之非官號也云東烏累關城漢書烏壘城都護治所在龜茲東三百五十里案溫宿今阿克蘇姑墨今賽里木拜城龜茲今庫車賽里木至庫車百餘里今至刻石處二百里已越龜茲而東距烏壘城不遠矣云京兆長安酒于某作此誦後漢雖都洛陽長安乃其舊都故仍稱京兆諱頌古今字

郎中鄭固碑

碑云大男孟子有楊鳥之才案法言苗而不育者吾家之童烏乎九齡而與我乎文步里客談謂當從童字絕句蓋子雲之意歎其童蒙而蚤亡故曰烏乎是郎嗚呼二字後世乃謂子雲之子名烏雖東坡張芸叟亦莫能辨東坡有惠州神其子遊詩前而不秀童其夫不使童烏與我乎芸叟公奴終七詩學語能追騷子案此碑勒於漢時去雄未遠必非誤讀法言者客談之說謬矣

蒼頡廟碑

獨笑齋金石攷略

卷一

三

五常之類用前漢刑法志宵天地之類懷五常之性語也然以頽字屬五常為句義不可通不意漢人乃有此杜撰語

趙氏金石錄羅氏路史俱以是碑為熹平六年立吳山夫牛真谷則謂碑並無此文今案碑額有平陵衛君熹平六年題字蓋記其時道出祠下出錢禮神也吳氏牛氏殆未見此額而趙羅即以為立碑之歲亦誤至夾深金石略以為光緒二年又云三年當由未觀拓本但據傳聞之辭耳

桐柏淮源廟碑

五嶽四瀆之祠漢書地理志注例皆載之惟此失載所當據以補其漏也碑有奉祀禱絜語洪文惠謂禱字字書所無以文意推之當是禱字中州金匱記云說文有禱字云纏也蓋禱衰本字借音為禱絜耳案禱字下从示此作禱即移其示於左旁耳不必借禱字也碑在南陽府桐柏縣格古要論以為石唐縣蓋以其地相近而誤

太山都尉孔宙碑

獨笑齋金石攷略

卷一

三

太山都尉孝桓永壽元年暫置案前漢韋賢傳兒安太山都尉後漢夏恭傳光武即位召拜郎中再遷泰山都尉是前漢洎光武初太山元有都尉之官續漢書百官志建武六年省諸郡都尉并職太守太山罷都尉自在其時應劭曰每有劇賊郡臨時置都尉事訖罷之此則太山多盜故復置都尉及范史桓帝紀延熹三年太山賊叔孫無忌殺都尉侯章度尚傳抗徐為中郎將宗資別部司馬擊太山賊公孫舉等破平之案帝紀破賊遷太山都尉然則當日為太山都

尉者亦不止宙一人略以時之先後計之似侯章繼
抗徐之職而宙又繼侯章之職也迨宙卒而官亦旋
罷焉

獨笑齋金石攷略

卷一

獨笑齋金石攷略卷弟一

漢

魯相史晨饗孔廟碑

陳香泉云褒字文禮與孔融爭死者立碑之歲距其
父宙之卒方七年則褒年尙少案褒爲宙之元子其
年必長於孔謙謙卒於永興二年年已三十有四則
褒此時必五十餘矣何謂少乎碑有桐車馬於濱上
語香泉謂桐車馬者以桐木爲車馬錢竹汀引漢書

獨笑齋金石攷略

卷二

禮樂志桐生茂豫訓桐爲通其義似長又廣陵厲王
胥傳母桐好逸師古曰桐音通亦一證也

生曰名死曰諱禮也碑首云史君諱晨以名爲諱殊
爲乖謬然漢碑多有之漢書宣帝紀詔曰天子之名
難知而易諱也其更諱詢是當時詔令亦溷名諱爲
一無怪乎碑刻相沿如此矣

竹邑侯相張壽碑

是碑僅存半段其中復多殘缺可識者才一百八十
餘字碑云建甯元年五月辛酉卒後漢帝紀是年五

月丁未朔則壽卒於望日也朱竹垞跋云竹邑侯者彭城靖王恭之子阿奴明帝永初六年封見熊方後漢書同姓諸王年表案明見范史彭城靖王傳蓋卽熊方所本竹垞必舍此而據彼何邪

衛尉卿衡方碑

萃編載朱文藻校定隸釋云碑云建甯元年二月五日癸丑卒二月當是三月之謫據沛相楊統亦以是年三月癸丑卒又下文云其年九月十七日辛酉葬合計小盡逆推三月辛酉日當是十三日正與五日

獨笑齋金石攷略

卷二

二

癸丑合是又一證也案朱說殊謬是歲三月置閏後漢帝紀及通鑑目錄明著之朱氏特爲推算竟不知此而轉議碑誤是大大可怪也但楊統當卒於閏三月若前三月斷無癸丑日其不言閏者漢碑之例如此如校官碑造於光和四年十月己丑朔改是年十月爲庚申朔己丑朔乃閏十月是其證矣

碑以禕隋爲委蛇隸釋謂出韓詩內傳吳山夫云內傳久不傳未知洪氏何據釋文引韓詩但作透逸案王深甯詩攷亦引韓詩作禕隋與洪說合自非無據

又說文禕字下引爾雅禕禕禕禕徐鉉謂爾雅無此文孫淵如以爲卽釋訓之委委蛇蛇亦卽此碑之禕隋二字是也

涓于長夏承碑

太傅胡公者胡廣也廣以建甯元年九月爲太傅承以三年六月卒碑所云旌招俯就之時當卽元二兩年中矣廣傳云其所辟命皆天下名士是承亦必非錄錄無可見者

漢時太尉司徒司空爲三府或稱五府者并太傅大

獨笑齋金石攷略

卷二

三

將軍也然太傅唯帝卽位置之大將軍亦不常置如質帝紀四府掾屬則謂大將軍太尉司徒司空也虞詡傳四府九卿則謂太傅太尉司徒司空也建甯初胡廣代陳蕃爲太傅大將軍無其人焉碑所云四府歸高者三府及太傅府爾

朽朽同說文朽腐也許久切或从木月令其臭朽鄭注朽亦作朽山海經大荒之中有山名朽塗注朽音朽是也汪氏古石琅玕引洪容齋語謂朽音窶非朽字謬甚

武都太守李翁西狹頌

碑云有阿鄭之化阿鄭謂晏子子產也晏子守東阿子產相鄭皆以政治稱范史胡廣傳鄭阿之政非必章奏

博陵太守孔彪碑

碑云遵王之素用洪範語而借素為路也如孔宙碑於下時雍以下為變白石神君碑地無蠡陽以蠡為愆徒以音近隨意借用漢碑每如此山左金石志楷段氏尚書撰異未及采此不知此等安可以證經邪

獨笑齋金石攷略 卷二

四

王鳳嗜蛾術編博陵郡係桓帝時暫置未久即廢魏晉以下乃復置之案後漢獻帝紀建安十八年徙趙王珪為博陵王趙孝王良傳珪徙封博陵王立九年魏初以為崇德侯是終漢之世博陵未嘗廢王氏殆以不見於續漢郡國志因凡為此說不知續志所載以孝順為斷此延熹中分置例固不載也又碑陰載博陵所領為博陵安平國高陽南深澤五縣攷晉史地理志博陵所屬有南陽縣而高陽則別置高陽國然則晉時郡雖仍其舊而已稍有變置矣亦不得

謂晉即同乎漢也

南深澤故涿郡地續漢志作南深國蓋傳刻之譌李吉甫元和郡縣志定州深澤縣本漢南深澤以涿郡有深澤故加南字以別之據此則加南者當為中山之深澤矣然檢前漢志中山深澤並無南字而南深澤則屬涿郡於碑為合碑刻於漢時不應有誤正當援碑以訂李書之誤耳

李翁析里橋郿閣頌

養新錄云趙岫石墨鐫華謂是蔡邕書特以字體與

獨笑齋金石攷略 卷二

五

夏承碑相似妄意之耳案趙云此碑相傳為蔡邕書馬伯循信之終未的然是子函亦疑非出中郎手錢氏為妄語矣趙又云李君諱翁板本皆作李會或傳寫之誤此蓋指集古錄然集古錄之誤曾南豐集中已言之其誤實出於歐公也野客叢書郿閣頌柔遠而邇而字洪氏無釋乃即能字用書柔遠能邇文也今案碑中並無此文不知何以云然豈其誤記他碑邪 執金吾丞武榮碑

碑辭云內幹三署後漢和帝紀注引漢官儀曰三署
郎謂五官署也左右署也郡國舉孝廉以補三署郎
年五十以上屬五官其次分左右凡有中郎議郎侍
郎郎中四等案榮舉孝廉年方三十六則所分必左
右署矣碑中又有郎中字當卽所補之官奕世作亦
世乃古今字詩亦服爾耕箋大也正義亦奕義通
司隸校尉楊准表記

隸續元孫猶元士然以元爲美稱也金石錄補准稱
弼爲從弟以其祖視之俱爲諸子之長孫非美稱也

獨笑齋金石攷略

卷二

六

至悼穎伯蚤卒故稱元弟以美之案此說殊遷就夫
謂之長者正以別於非長者也弼旣爲弟應獨長准
安得准長而弼亦長乎且元孫則爲長稱元弟則爲
美辭同一文而前後輒殊其義亦必不然是不如仍
從洪說尙不至窒礙不通也

趙一清水經注釋晉書云山簡與譙郡嵇紹沛郡劉
謨宏農楊准齊名卽蜀中晚出碑其人也案此碑紹
興中方出歐趙所未見故隸續謂爲晚出碑然趙以
准卽晉書之楊准則殊失攷據碑云不幸早隕國喪

名臣是淮已死矣何得與簡齊名且由漢歷魏而至
晉時代懸絕縱令彼時未死亦斷無尙存之理簡傳
所云自別是一人趙氏絕不考索遽混而一之殆如
寢語

司隸校尉曾峻碑

碑云博覽羣書無物不稟案甄古有稟音故借稟爲
甄也甄明也揚震碑博學甄微曹全
碑甄極志緯皆與此文意正同如九山葉旅開
母石闕銘作甄旅是其明證隸釋釋稟爲看顧南原
又謂卽葉旅葉木之稟所謂楚矢而齊亦未爲得也

獨笑齋金石攷略

卷二

七

碑謂峻延熹中爲司空王暢所舉案暢字叔茂名在
八俊仲宣祖也後漢帝紀建甯元年四月以長樂衛
尉王暢爲司空八月免是延熹時暢猶未爲司空碑
舉其最後之官耳

是碑金石史節錄其文然多舛誤如云峻字仲嚴碑
實作仲嚴古人名字義取相應故名峻字嚴非嚴也
治嚴氏春秋碑作顏氏案魯人睦孟以公羊春秋授
嚴彭祖及顏安樂故後漢公羊有嚴氏顏氏之學郭
錄作嚴誤屬之彭祖矣辟司徒司空府碑止云辟司

徒府不云司空郭殆因為司空王暢所舉之文而誤不知舉非辟也于商等二百三十人碑及碑陰于商名兩見並作于不作于二百三十人碑作三百廿人凡此皆與碑刺謬者亦可見著錄之不盡足憑矣

聞熹長韓仁銘

司隸校尉初置時蓋寬饒王章鮑宣以風節著京師為之政清可謂賢已今觀此銘韓仁一縣長耳司隸生則表之於朝卒則祭之於墓其勤勤風勸良吏之意尤非專事搏擊者可比乃銘中不著其名今遂無

獨笑齋金石攷略

卷二

八

從攷索可惜也銘有數字結體稍別吳山夫論之已詳又牢作宰史長碑祠孔子以太宰畢嶽頌叡智之所宰籠竝與此同廣韻牢同牢閑養牛馬圈也是牢字固有此體矣

豫州從事尹宙碑

碑云支判流僊僊即遷字釋名仙遷也漢書王莽傳昔符命文立安為新遷王臨國洛陽為統義王又云伏念紫閣圖文太一黃帝皆得瑞以遷後世褒主當登終南山所謂新遷王者乃太一新遷之後也統義

陽王乃用五統以禮義登陽上遷之後也皆以遷為僊可知二字古文通用金石文字記錄作僊翁覃溪論其誤蓋漢隸走多作彳亭林疑此字亦从彳省不知其左旁實作彳也

稜官潘乾碑

碑云禽姦菱得洪文惠謂菱為刻去其刀案當即殘字周易束帛菱菱注引子夏易傳作殘殘攷工記鮑人注或者讀為豬羊菱之菱釋文菱馬融音淺干寶為殘此皆菱可通殘之證其曰殘猶者猶周禮放弑

獨笑齋金石攷略

卷二

九

其君則殘之逸禮王霸記殘滅其為惡也執訊獲首借首為醜以音近故

白石神君碑

詩終焉允臧此碑焉作然與唐石經同養新錄云元雙湖胡氏詩傳附錄纂疏尙作然然則作焉者明以來傳刻之誤也又肅雍顯相碑與皇忘香根相協為韻則作平聲使用亦與釋文音息亮反者異讀兩漢金石記公羊傳山川有能潤于百里者天子秩而祭之觸石而出膚寸而合不崇朝而徧雨乎天下

者惟太山爾據此傳初無雲字唐人類書乃加雲字
誤也觀是碑上言幽讚長育下言澍雨沾洽信知公
羊二語之不指雲矣案文選江賦注引之亦有雲字
不獨類書爲然也又應劭風俗通雲觸石而出膚寸
而合祀三公山碑興雲膚寸徧雨四維太室廟石闕
銘春生萬物膚寸起雲西嶽華山廟碑觸石興雲雨
我農桑此皆漢人語而明有雲字且公羊學漢時盛
行引用不應有誤唐人未可斥其無據矣是碑偶不
用雲字翁氏遂援公羊脫佚之傳以爲說毋亦未深

獨笑齋金石攷略

卷二

十

攷歟

尉氏令鄭季宣碑

尉氏屬陳留郡應劭曰古獄官曰尉氏鄭之別獄也
臣瓚曰鄭大夫尉氏之邑金石後錄春秋時無以獄
官爲尉氏者瓚說爲長案魯襄公十年尉止殺鄭三
卿春秋書曰盜傳曰書曰盜言無大夫焉然則尉氏
固非大夫瓚說失之矣又左氏襄公二十一年傳將
歸死於尉氏注尉氏討姦之官是以尉氏爲獄官春
秋時實有之金石後錄亦殊失攷

郟陽令曹全碑

碑有收養季祖母語潛望堂跋尾謂季祖母爲庶祖
母案古人稱叔父爲季父則叔祖亦可云季祖後漢
西域傳車師後部司馬率特加奴等獲單于季母注
季母叔母也然則季祖母爲叔祖母無疑錢說非是
穀城長蕩陰令張遷碑

金石錄補碑陰安國長章叔珍以下皆不署郡邑豈
皆蕩陰之人仕於外如安國者邪案碑云化流八基
遷蕩陰令吏民頡頏隨送如雲周公東征西人怨思

獨笑齋金石攷略

卷二

十一

奚斯讚魯考父頌殷是明係張君解穀城任吏民所
立之去思碑也則章叔珍以下皆穀城人無疑何有
於蕩陰乎且漢人碑額皆有意義如孔彪爲博陵太
守再遷河東太守碑但題博陵太守者博陵民所立
也王稚子二闕一題河內温令一題兗州刺史雒陽
令一爲温民立一爲雒陽民立也此碑以穀城長冠
於蕩陰令之上其義亦猶是非蕩陰人所立自明著
錄家自金薤琳瑯以下無不題曰蕩陰令張遷碑者
亦未之思爾

碑陰題名凡三列共四十一人第一列及二列俱十
九人第三列三人萃編及馮氏金石索謂三列並十
九人誤也近搨多失陰蓋拓工遺之顧南原全謝山
俱未之見

石人題字

石人題字二種一云府門之卒一云漢故樂安太守
庶君亭長案漢書韓延壽傳還至府門門卒當車願
有所言蓋府門有門卒庶君曾為太守故墓前作石
人象之牛氏金石圖乃不識卒字何也庶氏見於史

獨笑齋金石攷略

卷二

十一

者絕少史記秦始皇紀有庶公徐廣謂以地為姓韓
勅碑陰有庶次公庶季公及平陵令庶恢三人皆係
魯人則此樂安太守或亦魯人也

豫州從事孔褒碑

碑云治家業春秋案孔宙碑孔謙碣俱有此語後漢
質帝紀本初元年令千石六百石四府掾屬三署郎
四姓小侯先能通經者各隨家法乃知褒等所以必
隨其家學者以宙曾補郎中之故郎中三署郎也可
見古人文字其閒間敘述處皆有故事未可以為泛

辭而忽之碑十四行行三十字萬氏分隸偶存云二
十行誤

魯相謁孔廟殘碑

俗呼為吉日令辰碑以碑有此四字故云然諦審實
是吉日非日字既曰吉日矣復曰令辰文義自不應
重複乃爾也碑以況基為祝其案晉史地理志亦作
況其今得此碑乃知史自有據否則豈不疑為傳刻
之譌矣

仙人唐公房碑

獨笑齋金石攷略

卷二

十三

公房事本荒唐世之喜談神怪者復多附益故後人
所記與碑時有不合不足致詰也碑中戀字作戀說
文無戀當以戀為正漢書外戚李夫人傳戀戀顧念
我敘傳上既繫戀於世教矣皆然集古錄載碑文作
戀誤碑云休謁往徠徠从彳甹牖閒評云往徠二字
一也安有往从彳而來不从彳者彳行之省文耳來
字若不从彳乃來牟之來非往徠之徠矣其說雖似
過泥然攷之於古如隸釋所載魏三體石經其古文
來字無不作速他如楚辭前漢諸書亦往往有合或

古人制字之意本亦如此而來固徠之或體歟
魏

公卿上尊號奏

東漢中官用事始孝和時孝和至孝獻凡九傳碑云
漢政在奄祿去帝室七世者謂孝和至孝桓也下文
遂集矢於宮殿始及靈帝時張讓段珪事范史朱穆
傳穆上書曰若死者有知則唐帝怒於崇山重華忿
於蒼墓矣碑中沒者有靈以下數語襲此則知魏廷
諸人不惟善盜人國且善盜人之文矣

獨笑齋金石攷略

卷二

五

發禪碑

璿璣作璿機出尙書大傳然古多止作機漢楊璇字
機平見范晉陸機字士衡其名字皆取此義而不作
璣是其證也

宋書符瑞志漢中平二年洛陽民譌言虎賁寺有黃
人觀者日數萬碑云山見黃人卽此事

封宗聖侯孔羨碑

碑三恪作三恪魯峻碑敬恪恭儉亦如此案說文憲
敬也春秋傳曰備承三憲徐鉉曰今俗作恪然則本

當作憲此碑作恪尙不失六書之指作恪則非矣

趙耘崧陔餘叢攷引後魏元遙傳臣去皇上雖是五
世之遠以爲皇上二字之始見案此碑有皇上懷仁
聖之懿德語則前於遙久矣

碑云咨可謂命世大聖億載之師表者已漢隸字原
云咨義作茲金石存云爾雅釋詁茲斯咨皆已此也
邢昺疏咨與茲同案咨字當絕句蓋歎美辭不必釋
爲茲魏志載此詔亦止作咨也

碑以封羨在黃初元年武授堂跋云宋史孔宜傳胡

獨笑齋金石攷略

卷二

五

三省通鑑注乃以爲四年案魏志亦然隸釋嘗論之
其誤不始於宋史胡注也又晉書禮志宋書禮志及
通典竝同此誤

東武侯王基碑

碑云有成父者出仕於齊獲狄榮如孫湫違難爲萊
大夫案成父卽王子成父孫湫違難者成公十八年
傳齊侯殺國佐王湫奔萊是也又襄公六年傳齊晏
弱圍萊王湫及正輿子棠人軍齊師其云爲萊大夫
蓋以此基爲東萊曲城人殆自春秋時以來世居其

地故述其世系明晰如此其言自屬可信乃杜征南去基時代甚近而注左氏傳不云湫為成父之孫殊為闕漏是可據以補入顧震滄春秋大事表世系門中者也

范史以基為康成高弟案碑謂基卒於景元二年年七十二溯其生年當在初平元年康成以建安五年卒其時基僅十一歲不得在弟子之列蔚宗殆見所撰毛詩駁毛詩問答駁諸書多申鄭而抑王遂因為此說然謂私淑之弟子則可耳

獨笑齋金石攷略

卷二

六

盪寇將軍李苞開閣道題名

潛擊堂跋云盪寇蓋漢魏所置襍號將軍之一張遼

滿寵皆嘗為之晏袤但舉蜀張疑一人所謂知其一

而不知其二也案范史靈帝紀張温破北宮伯玉於

美陽因遣盪寇將軍周慎擊之盪寇之號始見於此

至三國時為此者尚有蜀之關羽魏之張郃吳之程

普蔣欽董襲呂據錢所舉亦未盡也然錢謂滿寵曾

拜此職則本傳無之不知何據又蜀志劉巴傳注巴

將軍

吳

九真太守谷朗碑

石刻存於湘中者禹碑之外此為最古歐趙以來皆曾著錄至兩漢金石記始載全文孫淵如復采入續古文苑中並釋翁氏所闕其文不損一字了然可誦茲取拓本互校乃知孫氏所錄尚多未確如云名冠眾寮碑作眾職萬里肅威碑作肅澄戎車屢起碑作婁駕似孫氏因所見拓本漫漶以意為之補綴也是碑文辭古雅隸體端謹允堪為兩漢諸碑之殿其詳

獨笑齋金石攷略

卷二

七

攷已見瞿氏古泉山館續金石文編及湖南通志不

贅述

禪國山碑

吳志孫皓紀吳興陽羨山有空石長十餘丈名曰石室在所表為大瑞乃遣兼司空董朝兼太常周處至陽羨封禪國山今碑無處名金石家俱謂史之誤萃編據雲麓漫抄所錄有丞相沈兼太常周處奉迎之文力辨其不然案漫抄所錄之文今已剝泐而荆溪外紀則錄作於是丞相沈曰是二錄已自抵牾未審

孰是王果何見而知漫抄必可據乎且沈於史初無
被遺之文何以與於奉迎之役而被遺之董朝又何
以獨遺之是皆可疑者漫抄殆因其殘缺妄取史文
足成文句不覺轉滋刺謬王氏乃援以證史不察已
甚至後幅丞相沈及董朝皆署名而獨無處尤為處
不奉遺之確證王氏謂或緣事中返或未與議禮因
而從略殊為曲說益不足辨矣

天發神讖碑

吳錄云其文東觀令華覈撰今碑末署銜有蘭臺東

獨笑齋金石攷略

卷二

六

觀令字而姓名闕如朱竹垞云覈免官在天冊元年
此必別是一人今攷之信然又謂覈素伉直必不藉
符瑞以取媚案吳志本傳覈上疏曰禎祥符瑞前後
屢臻明珠既覲白雀繼見億萬之祚實靈所挺又韋
曜傳皓收曜付獄覈上疏救曰伏見前後符瑞彰著
神指天應繼出累見一統之期庶不復遠是皆假符
瑞以阿上之實證朱殊失攷碑燬於嘉慶十年秋拓
本頗不易得余家所藏猶舊物也

獨笑齋金石攷略卷第三

晉

任城太守孫夫人碑

碑云振振有麟止之化止古文趾字釋名止趾也儀
禮士昏禮皆有枕北止鄭注止足也詩四之日舉趾
漢書食貨志引作舉止刑法志當斬左止者筭五百
竝以止為趾又司馬遷傳卒述陶唐以來至於麟止
麟止即麟趾武帝年號張晏謂武帝獲麟遷以為述

獨笑齋金石攷略

卷三

一

事之端猶春秋之止獲麟誤矣故吳斗南兩漢刊誤
補遺辨正之

黃氏易跋云殊塗余下隱隱似羊字下文代伯序為
侍中父為侍郎此為同察疑代伯序為侍中者為羊
君與其父同察故為婚姻案代字應為時代之代代
上闕文今不可辨當是魏字或先字言彼時伯序與
其父同官於朝故為同察蓋申明上文以同察辭婚
之語也黃以為夫人締姻之由殊為臆說

梁

始興忠武王碑

是碑磨滅過半就可識者質之史傳尙無抵牾唯碑與南史懣傳俱不著其薨年萃編云懣傳載次子暎普通二年封廣信縣侯丁父憂則懣薨當在其時懣傳乃連接天監十八年開府之下不別書薨年耳案梁書懣傳及簡文帝太子傳俱以懣薨於普通三年十一月檢南史武帝紀亦然然則乃三年非二年也

瘞鶴銘

姜氏韻石齋筆談錄瘞鶴銘全文不闕一字言其友

獨笑齋金石攷略

卷三

二

徐若水唐摹本如此茲取拓本互校殊多不合如所錄爾將何之解化惟甯今本惟甯上有厥土二字左割荆門未下華亭今本華亭上有爽塏勢掩四字又徵君之徵字丹揚之丹字皆姜錄所無近拓雖殘缺漫漶數字尙了了可識不應唐摹轉無之且尋其文義一若銘中本無此數字者豈唐人所拓別一石邪後閱劉昌詩蘆浦筆記載有鎮江別刻本與姜錄正同云不知何人所攷定然則此本乃宋時庸妄人之所爲耳賞鑑家弄藏之物大都如此此米顛所以來

河豚之諷也

北魏

孝文弔比干墓文

魏書孝文紀十八年正月車駕南巡經比干墓祭以太牢十有一月丁丑車駕幸鄴經比干墓傷其忠而獲戾親爲文樹碑刊之卽此碑也又十九年九月遣黃門郎以太牢祀比干墓是孝文致禮於其墓者屢矣碑經後人重撫稍失古意然全文具存亦可貴者魏書稱孝文才藻富贍好爲文章詩賦銘頌任興而

獨笑齋金石攷略

卷三

三

作及其成也不改一字此文孝文自作故劉芳傳言芳爲注解表上之也碑陰列名數十而不著書人名或云崔浩所書案浩以太平眞君十一年被誅前此四十餘年不知何以附會及之直盲說耳碑中別體字極多顧亭林論之詳矣然亦有可資攷證者如云煊淪陰以裨氣兮佩瑤珥而鳴鏘淪陰日沒以後赤黃氣也出王逸楚辭注廣雅作淪陰與王注異得此可證其謬他若豈爲邇見漢書敘傳府爲俯見荀子非相篇顧概詆其紕繆亦偶未審

始平公造象記

記云爲國造石窟□□系答皇恩石窟者鑿山爲窟
建佛像於中也魏書釋老志和平中沙門曇曜白帝
於京城西武州塞鑿山石壁開窟五所鑿佛像各一
高者七十尺次六十尺彫飾奇偉冠於一世此元魏
造石窟之始獻文紀皇興元年八月行幸武州山石
窟寺卽此也又四年行幸野鹿苑石窟寺是又別造
石窟不止武州矣孝文紀太和五年行幸方山建永
固石室於山上八年八月行幸方山石窟寺方山者

獨笑齋金石攷略

卷三

四

文明太后永固陵故孝文造石窟爲太后資冥福而
此始平公石窟乃二十二年造上有好者下必甚焉
其時佞佛之風徧朝野矣世宗景明初詔大長秋白
整爲高祖文昭皇太后營石窟二所於雒南伊闕山
初建之始去地三百一十尺至正始二年中始出斬
山二十三丈大長秋卿王質謂斬山太高費功難就
奏求下移就平去地一百尺南北一百二十尺永平
中中尹劉騰奏爲世宗復造石窟一凡爲三所從景
明元年至正光四年六月用功八十萬二千三百六

十六崇飾之事變而加厲如此及靈太后稱制益營
伊闕帝與太后日臨幸之而朝政日非國遂隨以亡
焉

始平公武授堂據隋書元孝矩祖修義父子竝爲魏
尙書僕射孝矩西魏時襲祖爵始平縣公謂此像乃
子均爲修義建攷北史修義傳亦有孝矩襲爵始平
縣公之文然據魏書汝陰王天賜傳修義並不曾封
始平縣公亦未嘗爲洛州刺史萃編疑別是一人案
魏書本紀修義以正光中爲尙書僕射是太和時尙

獨笑齋金石攷略

卷三

五

無恙也此記云父洛州刺史始平公奄焉蒙放其非
卽修義顯然可見授堂攷之未審耳魏本紀神麀三
年九月赫連定遣弟謂以代寇鄜城平西將軍始平
公隗歸等討之是亦一始平公但神麀至太和末相
去七十餘年亦未定卽其人或其子孫襲爵者歟

揚大眼造象記

記首題仇池楊大眼仇池楊氏始居之地北史西氏
傳漢建安中有楊騰者爲部落大帥勇健多智略始
徙居仇池記云大眼誕承龍躍之資遠踵應符之裔

案大眼為難當之庶子難當於太武時自立為大秦王號年曰建義立妻為王后子為世子置百官故記云然也又云路邏石窟覽先皇之明蹤泣然流感遂為孝文皇帝造石象一區蓋大眼以裴叔業內附凱旋過伊闕見孝文所造石窟因亦造象為資冥福先皇先字不空格皇字空格孝文皇帝孝文字不空格皇帝空格武人不學之過

石門銘

右銘記羊祉開石門事案祉於正始二年假節龍驤

獨笑齋金石攷略

卷三

六

將軍益州刺史以伐蜀旋以本將軍為秦梁二州刺史加征虜將軍銘序著其官悉合惟不云征虜將軍蓋偶略之史置祉酷吏傳中云所經之處人號天狗下出將臨州並懸恩濶然開斜此舉實祉發之不得謂非利濟事也史顧略而不書何邪是銘集古錄已收畢秋帆以為歐趙所未見非也集古錄云漢永平所穿者明帝時司隸校尉楊厥所開蓋不知指鄴君事萃編已論之然萃編謂孟文所開在建和二年則亦不然建和二年乃王升立碑之年非孟文開余之

年也孟文碑云至建和二年漢中太守王升涉歷山道推序本原嘉君明知勒石頌德則孟文事非即其時甚明洪文惠引後漢順帝紀謂在延光四年是矣司馬元興墓誌銘

是誌多可證史之闕馮魚山錢竹汀武虛谷論之甚詳惟魚山引魏書云道壽甯朔將軍丹陽侯今是誌載其父道壽為甯朔將軍宜陽子檢魏書亦同並不云丹陽侯丹陽侯乃元興之祖叔璠馮殆誤記又據誌元興名紹今魏書北史但著其字而不及其名諸

獨笑齋金石攷略

卷三

七

家俱詆史誤案司馬叔和墓誌云淮南王璠璠即之孫宜陽子興興即元興之子敘其先世曾祖稱名父則稱字古無此例蓋元興本以字行字即其名耳史家未可遽非也

安定王造象記

魏有兩安定王一為明元之子彌一為景穆之子休其謚靖王者休也休封於皇興二年其次子變以世宗初襲爵此象即變所造碑陰所稱亡祖親太妃乃休母孟椒房景穆十四男孟椒房所出者三任城

康王雲及休及趙王深也趙王早薨休及任城魏書北史俱有傳

兗州刺史鄭義碑

碑敘三代云曾祖豁後燕中山尹太常卿濟南貞公祖溫燕太子瞻事父曄建威將軍汝陰太守史但言豁燕太常卿而其祖溫并其名亦不之載殊爲漏略曄則云不仕亦失其實瞻事卽瞻事

秀才字始見於史記賈生傳漢書儒林傳公孫宏議有秀才異等輒以名聞此舉秀才之始至東漢之季

獨笑齋金石攷略

卷三

八

而濫後漢黃琬傳時權富子弟多以人事得舉而貧約守志者以窮退見遺京師爲之謠曰欲得不能光祿茂才潛夫論羣僚舉士或以頑魯應茂才抱朴子審舉篇靈獻之世臺閣失選用於上州郡輕貢舉於下故時人語曰舉秀才不知書晉亦置此科六朝泊隋唐尤重之北齊令下州三載一舉秀才樊遜以未及年竟不可得又令中書策秀才濫劣者有罰墨汁脫容刀之例隋開皇中海內舉秀才杜正岑一人楊素曰周孔更生尙不得爲秀才舊唐書杜正倫傳正

倫隋仁壽中與兄正岑正藏俱以秀才擢第唐代舉

秀才止十餘人正倫一家三秀才甚爲當時稱美唐登科記武德永徽每年進士或至二十餘人而秀才止一人二人通典秀才科第最高貞觀中有舉而不第者坐其州長由是廢絕新唐書永徽二年停秀才科蓋秀才之選其嚴如此義以弱冠舉秀才碑與本傳俱書之亦以其難能而可貴也

司馬景和妻墓誌

標題不著夫人之姓而於誌文之首見之此沿漢人

獨笑齋金石攷略

卷三

九

之式後漢司農夫人碑正如此唐以後碑誌絕無此例矣誌云夫人性寡嫗如多於容納敦桃夭之宜上篤小星之逮下故能慶衍螽斯五男三女繹其文意似夫人無出子女皆妾出者又云姻於外親夫人之仁當作親於外姻書石者誤倒也

松滋公元長溫泉頌

嵇叔夜養生論恕可與羨門比壽王喬爭年文選注聲類曰恕人心度物也是恕可訓爲揣量之辭然文中罕用之者頌云願言多士恕因茲以蕩穢正其義

齊郡王祐造象記

文成七男其弟四男為齊郡王簡祐簡之子也此當為祐造象而他人作文記之中多稱頌之語必非其所自為矣記云達成實之通途實即賈之別體成賈猶言成虧萃編錄作貴誤又銘曰超觀淨域亦誤錄超為臨

比邱惠榮造象記

記共九行書體紕繆如仰作仰所作呢其尤甚者謔即庶字李仲璇孔子庶碑謔億載以甯神集韻謔通

獨笑齋金石攷略 卷三

十

作庶

雒州刺史刁遵墓誌銘

北史刁雍傳言明元假雍建威將軍魏書作建義檢魏書官氏志無建義之號惟高祖復次職令世宗所頒行者有之而此在明元時則北史為得

北史謂雍賜爵東安伯魏書則作東安侯案碑於遵卒之下敘其贈官并云侯如故如北史所云但賜伯後又無進封之文安所得侯而襲之是則當從魏書者矣

魏書於遵弟肅之下復敘遵事汲古閣本校云遵字俱疑作肅今以此誌校之皆合實係遵事其錯出肅下者史家變例史記列傳亦時有之但非毛氏所知爾

崔敬邕墓誌

敬邕魏書增見崔挺傳與誌多不合如臨青男史作臨淄延昌四年拜征虜將軍史云熙平二年熙平二年卒史云神龜中贈諡曰貞史作恭凡此皆史之誤當以碑為正者至營州刺史史作管州以字形相近

獨笑齋金石攷略 卷三

十一

而譌

兗州刺史賈思伯碑

潛學堂跋尾碑云思伯字士林而魏書北史俱作士休當從石刻今案石刻實作士休錢又云其書休為然與司馬元興墓誌同晉人草書休下多一畫亦以此是所見拓本亦正作士休耳乃議北史魏書為誤何也揚烈將軍魏書失載其拜兗州刺史碑與魏書同北史無之則北史不若魏書之詳

高植墓誌

植字子建與陳思王名字皆同古建置字亦作植名
植字建蓋取此義論語植其杖而芸漢石經作置是
也碑云茂烈備之國籍家傳不復更錄故敘其事蹟
甚略今案魏書增見其父肇之傳後寥寥數語殊不
能詳即其字亦所失載者

司馬炳墓誌

誌云揚州車騎大將軍府長史帶梁郡太守所謂帶
者加以虛職而食其俸也郡守縣令俱有之魏書鄧
淵傳述為太傅長史帶太原太守崔彥伯傳季柔為

獨笑齋金石攷略

卷三

十二

崔道固長史帶濟南太守此帶太守也裴延儻傳延
儻族兄聿以操尙貞立為高祖所知出為北中府長
史高祖以聿與中書侍郎崔亮並清貧欲以幹祿優
之乃以亮帶野王縣聿帶温縣此帶縣令也至北齊
則居大位者亦食幹祿斛律金以丞相食齊州幹斛
律光以尙書右僕射食中山幹庫欲迴以順陽郡王
食博陵郡幹薛孤延以太子太傅食洛陽郡幹尋改
食河間郡幹見於史傳者不可勝數隋書食貨志自
侯景之亂國用常福京官文武多遙帶一郡縣官而

取其祿秩此指南朝而言據此誌則北朝已先有之
地形志有梁郡有南梁郡誌云梁郡太守其妻孟氏
誌作南梁二者必有一誤或此誌脫南字歟其妻誌
標題具書所歷之官此誌但標贈官所歷不一及若
意取互見者此則自潘昂霄以來言金石例者所未
舉矣

魯郡太守張猛龍碑

是碑所述世系數之史傳多不合碑稱八世祖軌據
晉書魏書列傳軌為安定烏氏人碑云南陽白水人

獨笑齋金石攷略

卷三

十三

其不合一也十世祖瑒魏景初中平西將軍涼州刺
史攷諸史俱不言軌之祖先為涼州刺史十六國春
秋則云軌之祖烈魏外黃令並不名瑒其不合二也
七世祖素軌第三子攷史軌之子曰實曰茂不聞有
三子魏書云軌風病積年二子代行州事十六國是春秋同是
軌實止二子其不合三也疑南北朝以門第相高故
郡人立碑頌太守亦均會名族其文又非出名人之
筆遂至舛錯如此或者不察轉據以議史之疏則謬
矣

魏書地形志魯郡領縣六而所載曰魯曰汶陽曰鄒曰陽平曰新陽僅止五縣今案碑陰所列五縣之外有并縣可據以正其闕

高使君貞碑

碑敘先世不書名猶漢碑之例祖左光祿大夫勃海敬公者高肇之父颺高祖初入魏拜厲威將軍納其女生世宗是為文昭皇后景明初颺已卒世宗追思舅氏徵肇兄弟贈颺爵及謚詔其嫡孫猛襲爵考安東將軍青州刺史莊公者颺次子偃太和十一年卒

獨笑齋金石攷略

卷三

十四

正始中贈官及謚其女世宗納為貴嬪永平元年立為后即貞之同產碑謂君姊有神表淑問拜為皇后是也以碑校魏書悉合又碑云重離載朗東朝始建僉求其可帝曰汝諧遷太子洗馬夙夜惟寅媚茲儲后案世宗紀正始三年正月皇子昌生永平元年三月薨年僅二歲未立為太子皇太子詔生於永平三年延昌元年十月立其為東宮官屬當在其時碑立於正光四年距貞卒已八年殆延昌中高肇見殺以家難而遲久始葬歟

鄭道忠墓誌

是誌道光中始出金石家罕著錄者誌首即標年月誌石中所稀見云君諱道忠字周子熒陽開封人魏將作大匠渾之十世孫案魏書鄭義傳義五兄長白麟次小白次洞林次叔夜次連山叔夜子伯夏司徒諮議東萊太守卒贈冠軍將軍太常少卿青州刺史子忠字周子右軍將軍鎮遠將軍卒贈平東將軍徐州刺史據史道忠即忠也其不作道忠當是史之脫誤可據誌正之義渾之八世孫道忠義之從孫故誌

獨笑齋金石攷略

卷三

十五

稱渾十世孫傳不言叔夜何官誌云祖以清淨為治化洽粉榆葢家居不仕父伯夏為東萊太守故云考以德禮鑄民愛流海曲敘祖父不著名位但以文語敷之亦誌中別體云為高陽王國常侍高陽王名雍獻文子肅宗時進位丞相故下云所奉之主即丞相其人也魏承晉制王國皆置常侍又云轉衛尉丞加明威將軍俄從步兵校尉本邑中正遷鎮遠將軍統軍將軍傳舉所歷官惟云右軍鎮遠兩將軍餘不之及較誌為略而右軍將軍誌無之其所贈官亦未之

載此又可以傳證誌之闕者

懷令李超墓誌銘

周必大二老堂襍志云勅牒準字去十爲准或謂本
朝因寇準爲相而改之又云曾公亮蔡京父皆名準
因避準爲准今此誌云興作成准準亦作准則不始
於宋時避諱也沈約宋書范泰傳潁川陳載卽太尉
准之弟錢辛相攷異云准當作準史家避順帝諱改
準爲准因譌爲准耳而此誌亦非避順帝諱魏書長
孫肥傳仇孺不樂內徙亡匿趙郡推羣盜趙准爲首

獨笑齋金石攷略

卷三

十六

妄造妖言云燕東傾趙當續欲知其名准水不足知
元魏時準固作准矣又漢桐柏淮源廟碑准則大聖
莊子天道篇平中准大匠取法焉亦皆作准然則准
固準之或體歟

銘後書其妻而兼及妻之父書其女而兼及女之夫
於文殊贅稱子爲息本國策賤息舒祺文然亦元魏
時稱謂如此非撰誌者故變文示異也魏書崔彥伯
傳謹遣大息景徽東骸歸闕張彝傳上啟曰息始均
仲瑀等叩請流血又田僧敬洪寶曹續生等諸造象

記皆然案世俗稱子婦爲媳於古無徵良以謂子爲
息則必稱子婦爲息婦後因涉婦字加女爲媳後遂
單稱爲媳輾轉滋譌必由於此

熒陽太守元甯造象記

記云仰爲二聖敬造石象二聖謂靈太后及肅宗魏
書張彝傳伏願二聖加御珍膳楊播傳汝今至京稱
吾此意以啟二聖辛雄傳二聖明詔寢而不遵蓋當
時之稱如此

蛾術編禹貢榮从水漢志河南郡滎陽縣亦从水今

獨笑齋金石攷略

卷三

十七

乃從火古通用案熒當从火其从水者乃淺人以水
名不當从火妄爲改竄非通用段氏尙書撰異論之
極爲詳核南北朝石刻書體最爲紕繆而熒猶無作
榮者如鄭義碑鄭道忠誌及此記皆其證

徐景妃造象記

記云大魏孝三年孝下蓋脫昌字孝昌三年爲丁未
記作癸未亦誤金石錄有北齊天保四年造象記云
歲次己酉而是歲乃是癸酉其誤與此同蓋造象多
出愚民婦女之手故致此差謬也寰宇訪碑錄作朱

景妃審拓本作徐當是徐字

尼道慧造石浮圖記

記云建義元年十一月案魏孝昌四年明帝被弑臨
洪世子釗立改元武泰四月釗被弑長樂王子攸立
改元建義九月又改元永安是建義不得有十一月
蓋其時禍亂相尋年號屢易窮巷細民容有不及詳
者記凡七行刑卽形字仏卽佛字

張元墓誌銘

是誌黃學博古誌石華論之已詳惟云南陽白水人

獨笑齋金石攷略

卷三

六

白水鄉漢光武故里在新野縣案魏書地形志荊州
所領有南陽郡新野郡則新野已升爲郡果係白水
鄉當云新野白水人不應仍屬之南陽且白水係鄉
名誌亦不應去鄉字地形志襄陽有北南陽郡郡有
白水縣元蓋彼地人也誌云太和十七年薨妻河北
陳進壽女俱以普泰元年十月葬於蒲坂城東原之
上案葬時距其卒已三十餘年誌不言遲葬之故或
待其妻卒始合葬或爲遷葬俱不可知合葬誌石存
於今者此爲最先標題但著其夫可爲規式明人暨

配之文殊不與黃梨洲要例識之非過也獲玉參差
羌卽美字復摧良木誤梁木爲良木與李仲珍孔子
廟碑同

獨笑齋金石攷略

卷三

七

獨笑齋金石攷略卷第四

長沙鄭業敦

西魏

蘇方成造象記

記云都督口方成妻趙清信陳九清等造石窟一
萬成缺其姓寰宇訪碑錄有蘇方成造象二種亦在
大統六年當卽此也但彼云二種今止見此記平東
將軍見官氏志四平將軍之一

東魏

獨笑齋金石攷略

卷四

中嶽嵩陽寺碑銘

碑字詭譎不馴文皆彼教之談甚無足觀沙門統元
魏所置僧職初稱道人統和平中更名沙門統
司馬昇墓誌銘

此誌孟縣志攷論已詳言昇爲司馬楚之之孫以史
證之良是其言楚之三子長寶裔仕至雁門太守次
金龍次躍龍俱至尙書案史楚之子曰寶裔曰金龍
曰躍不云躍龍躍字寶龍蓋誤彙合名字爲一金龍
仕至吏部尙書躍爲祠部尙書大鴻臚卿魏書官氏

志列曹尙書弟二品中大鴻臚弟二品上則躍由祠
部晉鴻臚不得與金龍統言官至尙書也

高子澄墓誌銘

山左金石志謂湛字子澄誌載詔書字而不名尊之
之意案六朝人多以字行字卽其名如司馬元興名
紹其子景和名晒見於其誌甚明而史但稱元興景
和是也若制詔稱字示尊古無此體碑有除南荊州
刺史文潛學堂跋云魏書地形志有荊州有北荊州
無所謂南荊州者其時干戈搶攘僞置州名甚多史

獨笑齋金石攷略

卷四

二

家不能詳也王述菴謂洛州太延中置荊州太和中
改洛州或當時因舊名目爲南荊州案洛州屢見於
魏書北史無以南荊爲稱者攷隋書地理志春陵郡
後魏置南荊州通鑑一百五十四胡身之注引五代
及齊周隋氏合爲五代紀傳併目錄凡二百五十二
卷惟有十志斷爲三十卷編入隋書其實別行俗呼
爲五代史志據此則胡又攷北齊書李元忠傳宗人
愍太昌初出爲南荊州刺史當州大都督此州自孝
昌以來舊路斷絕前後刺史皆從間道始得達州愍
勒部曲數千人徑向懸瓠從北陽復舊道且戰且前

三百餘里所經之處卽立郵亭蠻左大服梁遣其南
司州刺史任思祖隨郡太守桓和率馬步三萬兼發
邊蠻圍偏下澁戍愍躬自討擊破之所謂南司州者
卽隋志之安陸郡隨郡卽隋志漢東郡之隨縣下澁
戍卽漢東郡之唐城皆與春陵偏近之地然則魏所
置南荆州乃春陵非洛州也銘詞云六合更暈暈卽
暉字呂氏春秋明理篇其日有暈珥高誘注暈讀如
君國子民之君氣圍繞日周而有似軍營相圍守故
曰暈也又下文云其月有暉珥是暉可通作暈而碑

獨笑齋金石攷略

卷四

三

又以暈爲暉耳

敬使君碑

碑云始資賈詡之計終成李郭之舉時爾朱榮旣誅
爾朱世隆等爲亂故以李催郭汜爲比趙氏陔餘叢
考言李郭有三謂唐李光弼郭子儀宋李汝翼郭倬
明神宗李太后之父偉光宗皇后之父郭維城也今
併此則有四矣又古文苑孔融六言詩有云李郭紛
爭爲非亦謂催汜

潛孽堂跋謂碑陰民望黨司月令三者未詳案魏書

孝文紀詔諸州中正各舉其鄉之民望年五十以上
素守衡門者授以令長文明太后傳禮民望元丕游
明根等頒賜金帛輿馬可見所謂民望當時重之如
此又曹世表傳蕭衍將湛僧珍陷東豫州州民劉獲
鄭辨爲之內應世表曰僧珍所以敢深入者以獲辨
皆州民之望夫以州民而私通鄰國非必行誼爲民
之望不過鄉曲之豪者耳故此碑所列多至二十餘
人孝文紀太和十年二月初立黨里鄰三長定民
戶籍黨司當卽黨長之謂隋書百官志上上州屬官

獨笑齋金石攷略

卷四

四

有市令汲古閣本市下校云宋刻作月然則月令爲
州之吏職今本隋志作市令者誤爾

李仲璇修孔子廟碑

碑書勁肆絲美爲歐褚之先驅涪翁評楊風子書所
謂散僧入聖者斯殆道之字多別寫趙子函顧亭林
極爲詆嫺然南北朝書體大都如此似無庸苛論於
此碑也仲璇爲李順族子魏書增見順傳王弼州謂
其名位不薄史不之載殊失攷碑及史俱作仲璇而
金石家無不錄作仲璇者檢說文有璇無璇自當從

碑爲是

張保洛等造象記

保洛齊書有傳其歷官萃編據傳攷之甚明記云仰願先王叟太妃大將軍令公等案所謂先王者齊神武也叟太妃者神武皇后也大將軍者齊文襄文襄以興和二年加大將軍也令公者齊文宣文宣以武定五年授尙書令也此象專爲神武父子造保洛舊隸神武帳內也萃編云傳不言保洛先世有封某王者其自封敷城郡王亦在齊受禪後則碑所稱先王

獨笑齋金石攷略

卷四

五

叟太妃云云者無從攷矣是直切爲保洛先世之考若妣也亦何謬歟

修太公廟碑

碑爲汲郡太守穆子容撰文尙明暢無南北朝尤碎蹇澀之習子容見魏書北史穆崇傳魏書但稱其名容北史又不言曾爲汲郡太守是二史皆有脫誤碑前錄盧无忌表云康王六年齊太公望卒王深甯朱錫鬯引尙書顧命有齊侯呂伋文言伋已嗣爲侯非卒於康王時而盧抱經題跋則云周公封魯太公封

齊皆其子之國而身留京師故有三年報政之語周

公在而有魯公伯禽甯太公在而不可有齊侯呂伋乎其說甚辨但成王大漸屬嗣王於羣侯其時召公芮伯彫伯畢公衛侯毛公皆在豈有元老如太公身居京師而獨不與者揆之情事殆不其然總之竹書不可據是碑旣誤信之後人又必從而爲之說終未見其能通也碑書方整有法度惟錄虛碑頗有譌字北齊

西門豹祠堂碑

獨笑齋金石攷略

卷四

六

碑爲齊清河王岳修西門豹祠而立刻缺殊甚其年月已不可見中州金石記據太平寰宇記定爲天保五年萃編謂岳本傳天保初進封清河郡王尋除授使持節驃騎大將軍開府儀同三司宗師司州牧五年加太保碑署銜與史合而獨無加太保之文當在元年案碑陰有高叡元詔題名二人齊書俱有傳叙傳云顯祖受禪封爵爲南趙郡王齊書目錄及此碑俱止作趙郡王南字當衍遷散騎常侍與碑銜同二年出爲定州刺史加撫軍將軍六州大都督則碑無之又詔傳魏莊帝時

襲封彭城王齊天保元年降爵為縣公亦與碑彭城縣開國公之銜相符則為元年立無疑也文宣本紀九年夏大旱帝以祈雨不應毀西門豹祠掘其冢是祠修後不久即毀矣碑雖紀修祠事然貪頌神武及文襄文宣功烈殊多曼衍之辭魏郡字俱作魏說文魏高也从鬼委聲徐鉉曰今人省山以為魏國之魏可知魏為魏之本字畢秋帆謂六朝人尚無俗字者指此類耳

隴東王感孝頌

獨笑齋金石攷略

卷四

七

隴東王胡長仁過郭巨墓感而作此頌趙德甫云墓在今平陰縣東北小山頂余自青社如京師屢登其上劉向孝子圖云郭巨河內温人而酈道元注水經云平陰東北巫山之上石室世謂之孝子堂亦不指言何人之冢不知長仁何據以為巨墓案郭巨之孝見於劉向干寶諸家之書而此山又特以孝子之堂名世傳為巨墓自非無因且碑云柱識荆珉寂寥遺字是席中柱石明有題記長仁固非鑿空而言也長仁以外戚致通顯服官無可述者其從兄長祭嘗

奏事內省長仁疑其閒已擠而出之至是亦為和士開所擠出刺齊州小人日事傾軋卒自貽戚亦可哀已王西莊稱北史長仁傳詳於齊書而謂長祭事齊詳而北無之為北不及齊案長祭北史附見胡國珍傳亦較齊特詳王偶未檢及輒言無之非也碑後有二云居士慧朗侍從至能草隸世人稱朗公書是也又云開府行參軍王思尚侍從能文有節操蓋賓僚之從行者慧朗當是沙門題名而兼著其藝能亦石刻所僅見

獨笑齋金石攷略

卷四

八

馮翊王平等寺碑

碑為馮翊王高潤立神武十五子潤弟十四碑稱神武之稚子者其弟十五漢陽王洽已於天保七年前卒此據本紀北齊兩史本傳作五年故於次為最穉也碑後記立石之時為武平三年八月十五日北史及齊書本紀是年八月以太宰任城王湝為右丞相太師馮翊王潤為太尉而是碑書銜云太宰河陽道大行臺錄尚書事馮翊王願無太尉之文案任城王湝既為丞相則代為太宰者當有其人而太尉班下於太師潤不應

降爲之攷本紀是年三月以衛菩薩爲太尉四年四月以太尉衛菩薩爲大將軍以司徒安德王延宗爲太尉然則衛菩薩於三年三月爲太尉至四年爲大將軍始解其職而延宗代之是二年八月潤固無由爲之矣蓋潤實繼潛爲太宰而立碑正在其時故題銜如此兩史俱誤作太尉耳又本紀前後並不見潤爲太宰而本傳敘其歷官有之亦是一證

臨淮王南陽寺碑

臨淮王者婁昭之次子定遠北齊兩史俱有傳而簡

獨笑齋金石攷略

卷四

九

略特甚但稱封臨淮郡王位司空尋除瀛州刺史碑題銜青州刺史云云俱無之齊書和士開傳言趙郡王叡與定遠謀出土開士開賂定遠得留於是詔出定遠青州刺史責叡不臣而殺之案本紀天統五年二月殺太尉趙郡王叡三月以并省尙書令婁定遠爲司空是叡見殺後定遠乃爲司空士開傳言以其時刺青州蓋誤又紀武定元年六月以廣甯王孝珩爲司空定遠當以此時出刺故孝珩代其位碑以四年四月立則在州已歷三載矣碑云南陽寺者正東

之甲寺志不云賜額齊乘據金人題碑云北齊武平四年賜額南陽其說後出殆未可據是碑鋪張揚厲騁藻飛詞若當時實有其事當無不振矜而言之者碑題乃後人妄爲之王暢甫碑版廣例卽據爲賜額之始亦殊未審

道興造象記

六朝碑刻佳者頗少造象記尤多惡札此記書筆端麗饒有晉人風致在當時的爲傑出後題武平六年乙未六月甲申朔功訖萃編錄作六月甲申日殊脫

獨笑齋金石攷略

卷四

十

誤

周

華嶽頌

碑云太祖文皇帝欲甯一區宇治兵河上以講閱之暇親履陰晉周本紀大統五年冬大閱於華陰卽其事也廟修於大統中至天和初已二十餘年蓋以廟爲太祖所修特詔史臣作頌以紀之周自謂以木德王閔帝元年詔曰魏歷告終周室受命以木承水實當行錄故碑亦有水德告終蒼精肇運之語唐瑾從

破沙苑戰河橋有功封姑臧子進爵臨淄伯論平江陵功進爵為公周書北史並同金石文字記謂史不言臨淄為闕文誤矣瑾初賜姓宇文氏後以于瑾學行兼修願與同姓乃更賜姓万紐于氏史但稱唐瑾者周書於賜姓皆不書惟於傳中見之若王傑劉雄韋孝寬鄭孝穆賜姓宇文氏蔡祐賜姓大利稽氏寇儒賜姓若口引氏侯植賜姓侯莫侯氏楊纂賜姓莫胡盧氏皆止書本姓是也北史於唐瑾王傑等仍周書之例而於獨孤楷本姓周楊義臣本姓尉遲等乃更著其

獨笑齋金石收略

卷四

十一

賜姓斯為例不純矣

隋

修龍藏寺碑

碑為開皇六年立文云奉勅勸獎州內壹萬人等共廣福田一佛寺耳至勅勸皮勸募州內修之而是年二月山南荆浙七州水七月河南諸州水八月關內七州旱災祲迭興是之不恤顧汲汲焉琳宮梵宇之是營其朝政蓋可知矣是不待阿廢之凶悖始知其國祚之不永也碑陰題名有恆州前土曹從事省事

獨笑齋金石收略

卷四

十二

李亮真定縣主簿省事趙琛案周書賀拔岳傳尉遲菩薩騎踞令省事傳語岳岳怒曰我與菩薩言卿是何人與我對話省事特隔水答應不遜岳射之應弦而倒隋本紀開皇三年詔曰濟陰太守杜猷身陷賊徒郡省事范臺政傾產營護通鑑一百六十一貞陽侯淵明乃遣省事夏侯僧辯奉啟於上又隋書百官志上上州上上郡其屬官皆有省事名蓋州郡之吏職據此碑真定縣省事則可知縣亦有之潛孽堂跋乃謂百官志州縣吏無省事之名不知何職不已疏乎至

胡身之通鑑一百五十四

注謂省事猶今之通事兩敵相

向使之往來通傳語言望文為訓益失之遠矣

案通鑑一百九十八貞觀十九年遼東城長史為部下所殺其省事奉妻子奔白巖是知唐初尚有此職

張景略墓誌

敘祖父官伐甚具而不著其名漢碑時有此式魯峻衡方等碑皆是云祖驃騎大將軍弟一領民酋長領民酋長元魏時所置有弟一弟二弟三三等又有不長及領民庶長不領民庶長俱有三等高齊時亦有之其子弟可承襲北齊斛律金傳以平襲父爵弟一領民酋長叱列平

傳世爲酋帥襲第一領民酋長皆是其證周隋以來遂無此職隋書百官志載之亦謂魏齊之制如此萃編引隋志而謂隋制因北魏之舊殊攷之未審曹子建碑

碑稱齊皇建二年蒙孝昭皇帝敬立二王崇奉三恪其事見齊本紀史不著備三恪者爲何人據此知曹魏則東阿王之十一世孫永洛足補史之不及其元氏及司馬氏史既無文可徵不可知矣授堂金石跋云曹魏系出自虞故以曹氏備三恪之一當時先復

獨笑齋金石攷略

卷四

十三

古制史文不悉載賴此以知其概是謂三恪爲虞夏商之裔如周之三恪也案齊書魏收傳時詔議二王三恪收執王肅杜預義以元司馬氏爲二王通曹備三恪諸禮學之官皆執鄭氏五代之議孝昭后姓元議恪不欲廣及故議從收其非卽周制顯然可見且曹爲舜後乃高堂隆悠謬之說操之父嵩爲中常侍曹騰之養子魏志云莫能審其生出本末亦何從知其出自有虞乎碑詞皆四字韻語下分注其一其二等字唐人墓誌之銘多用此式

鞏賓誌

涼王無諱沮渠蒙遜之子北史真君二年太武遣使拜無諱爲征西大將軍涼州牧酒泉王尋復規叛遣南陽王奚春討酒泉克之無諱謀度流沙鄯善拒之三年鄯善亂無諱遂度流沙士卒渴死者大半碑云無諱擁戶北遷士女波流生民塗炭正指其事云永安二年從隴西王爾朱天光入關天光封隴西王本傳不載見節閔帝本紀其破万俟醜奴蕭寶夤於關中紀在永安三年蓋入關則在二年也云保定四年

獨笑齋金石攷略

卷四

十四

授司土上士四年遷下大夫天和二年授驃騎將軍石光祿大夫案周太祖令盧辯倣周禮定官制於魏恭帝三年頒行之其大夫士皆分三等內命王朝之臣上大夫六命上士三命中下以次遞降外命謂諸侯及其臣大夫降於內命三等上降於內命一等又視其公侯伯子男之爵以次遞降賓爲內命爲外命俱不可知其驃騎車騎等將軍左右光祿大夫正八命戶三萬官亦顯矣司土未詳何職史無文以明之論語孝子惟孝友于兄弟漢石經及皇侃義疏孝子作孝子銘

云孝子惟孝則知隋時本尙不誤

賀若誼碑

文剝泐不可讀就可識者質之史傳悉合蛾術編云惟傳於除司射大夫上有周閔帝受禪句封霸城縣開國公傳作子又云尋加開府則小異案碑除司射大夫上有周元口三字元下當是年字是正閔帝受禪之時封霸城縣開國子碑與史同並不作公碑加開府上有三口二字當是三年史云尋加亦便文云爾然則與碑正相應無所謂小異也周書北史誼均

獨笑齋金石攷略

卷四

五

見賀若敦傳不及隋書之詳誼為敦之弟弼為敦之子見於三史甚明萃編乃謂敦弼皆誼之兄而弼亦敦之弟亦何謬誤至此邪

安喜公李君碑

碑極殘缺存字無幾敘其歷官有云天官府都上士及司武大夫蓋皆宇文氏時之官周書盧辯傳載其建六官置有天官府都上士當即天官府之屬柳裘李諤皆嘗為之俱見隋書亦六府俱有此職北史陸彜拜地官府都上士隋書令狐熙轉夏官府都上士是也

又北史辯傳建德四年改置宿衛官員其司武司衛之類皆後所增改可證司武大夫為禁衛之職但係武帝以來改置非辯所定之舊耳

岐山舍利塔下銘

文與諸州舍利塔銘同惟皇帝太祖皆不空格王惕甫碑版廣例云琅邪刻石於皇帝始皇帝及成功盛德字皆空格其後丞相斯等奏議則跳行別起今泰山嶧山刻皆無跳行空格可見秦法雖嚴當時跳行空格亦無定例案今嶧山碑乃宋鄭文寶得徐鉉模

獨笑齋金石攷略

卷四

六

本重刻其二世詔文另為一時之事斷無與始皇刻石連書之理鄭本併而為一都元敬趙子函已論其非是其本多更舊式其不跳行不空格原石必不如此泰山刻已燬近世據舊拓重刊之本僅臣斯至昧死請二十九字其文本無可空格跳行者詔書字不刻石亦然至玉女池所得殘石二片僅存十字更無可為不空格跳行之證不知王氏何據而云然漢人質實碑刻率任意為之初無定式甚至御名廟諱亦不知避顧於皇帝高祖字皆必空格跳行以示尊異於楊

孟文舉嶽廟諸碑可見廣例言馮觀碑孝桓帝不空格跳行然碑已久亡但隸釋恐未足據魏晉以來尤致謹於此惟六朝諸造象記時或不拘然多出於愚民婦女不足怪也此銘隋文所頒勅諸州守土者同時入石乃獨不空格異於同州青州諸銘此殆王氏所謂無定例者歟

唐高祖爲子祈疾疏

新舊唐書高祖紀大業初爲滎陽樓煩二郡太守此疏題大業二年而云鄭州刺史與史不合案大業三年改天下諸州爲郡見隋本紀鄭州始改爲滎陽見太平寰宇記

獨笑齋金石攷略

卷四

七

此時有鄭州無滎陽有刺史無太守開皇中廢天下諸郡不置太守

至煬帝罷州爲郡始復之史偶與爲樓煩郡合併叙之遂疊此二

誤萃編謂史記其在後之稱若然其失實不已甚乎

又隋觀德王雄傳授太子太傅元德太子敷檢校鄭

州刺史攷元德太子敷於大業二年七月蓋高祖當

卽以其時去職而雄來代之此益足證鄭州之不爲

滎陽矣碑經重刻書劣甚

陳叔毅修孔子廟碑

叔毅爲陳高宗子陳書僅見其名於四十二男陳本

紀高祖爲吳興長城人碑云潁川許昌人著其祖貫

也隋宣華夫人亦高宗女於叔毅爲女兄弟碑云堯

之禪舜實釐女於有虞正言其爲椒房之戚又云永

嘉分國代歷五朝郭璞有言年終三百案隋薛道衡

傳郭璞云江表偏王三百年還與中國合碑蓋使此

事庚信哀江南賦序亦有江表王氣終於三百年之

語隋本紀大業四年冬十月詔立孔子後爲紹聖侯

有司求其苗裔錄以申上據碑知當時封紹聖者爲

孔子三十二世孫嗣愬唐孔子廟堂碑武德九年詔

獨笑齋金石攷略

卷四

六

立隋故紹聖侯孔嗣愬子德倫爲褒聖侯與此碑合

而新唐書禮樂志載武德詔文以嗣愬爲嗣衍是則

史之譌誤

姚辯墓誌銘

萃編云煬帝紀於大業七年特書三月丁亥右光祿

大夫左屯衛大將軍姚辯卒前此竟無一語及之何

也案隋紀仁壽三年二月戊子以大將軍蔡陽郡公

姚辯爲左武侯大將軍又大業三年三月壬子以大

將軍姚辯爲左屯衛將軍則紀固屢見之特王氏未

檢及耳惟碑以拜武侯大將軍進蔡陽郡公為大業二年以授左屯衛大將軍為四年與史殊不合疑碑多摧剝重刻者妄為足成文句遂致此謬

元智墓誌銘

誌云君字智蓋以一字為字而其諱則闕而不書不知何故述其世系自常山王遵以下俱見於北史史獨不及智其名殆不可考矣敘先世官位與史大致相同其小異者六世祖遵史無撫軍大將軍及冀青兗豫徐州諸軍事之文又但云遷州牧不云冀州曾

獨纂齋金石攷略

卷四

九

祖忠史云孝文時累遷右僕射賜爵城陽公加侍中鎮西將軍卒謚曰宣誌所云散騎常侍相太二州刺史俱無之其賜爵城陽亦不作王祖昂史作壽興史言其自作墓誌云洛陽男子姓元名景魏書同蓋壽興為昂之字昂即昞字北史避唐諱改昞為景魏書此卷闕後人取北史補之故亦作景觀魏書崔亮傳云徐州刺史元昞撫御失和益知誌為可據昂後追贈豫州刺史謚曰莊誌不之及父最史於此有脫文其歷官不可詳封樂平慎王史作洛平當以誌為正

慎乃其謚而史已缺落不可見

元智妻姬氏墓誌銘

夫婦合葬各立一誌北魏司馬景和及其妻已如此唐時亦多有之然或其卒之時有先後隨時立誌亦不妨兩出今此誌與太僕元智誌俱在大業十一年乃必分之為二是不獨言金石例者所不與亦實可以不必矣誌云大業乙亥八月辛酉朔二十四日甲申合葬於大興縣元智誌於朔下空一字四日下空二字俱賴此誌證明之大興為京兆首邑後周曰萬

獨纂齋金石攷略

卷四

十

年隋文於周時封大興郡公故開皇三年改此名

今人之爲學帖括而已進此則稍稍涉獵古人之詩文集樞仿塗澤苟以取悅時俗便侈然自命爲文人傲睨一世試卽以當世劇務與夫措施之方因應之宜成否得失之故輒瞠目不能發一語或與抗談在筮卽尋常習誦書史亦記一而遺八九蓋比比然矣長沙鄭幼惺先生生於方雅之族績學不勦往歲從左文襄公出隴上度大漠晝則急裝駮馬馳驟於沙磧冰雪中夜則支帳焚膏磨盾草檄軍書旁午往往至宵分不得息如是者近十年旣而島夷法蘭西窺伺海上衡陽彭大司馬

獨笑齋金石攷略

卷四

三

視師嶺表禮致先生贊襄軍政論列戰和機宜彼己情狀洞若觀火剴切詳盡悉中窾要每一疏出海內傳鈔爭以先覩爲快乃不知皆先生筆也今先生薄游榕城與培仁同居旅邸時接談論相得甚驩出所著此編相質受而卒讀元元本本殫見洽聞始知先生之學其施諸今而有用者皆由其求諸古而有得也爰請付之手民庶使當今人士知爲學之道貴乎博古以通今而不容安於淺陋焉或亦轉移風會之一助哉

光緒十三年夏六月小弟江甯張培仁跋

周良謹摹

宋拓鐘鼎款識原冊計三十葉宋
復齋王氏所集計五十九器內有
青牋者十五器為畢良史所收末
葉焚公夜雷雨鐘重見玩其題識
皆復之筆也揚州阮氏積古齋
所藏
嘉慶七年秋摹勒成冊



鐘鼎款識



續修四庫全書 史部 金石類

四二〇

鐘鏞

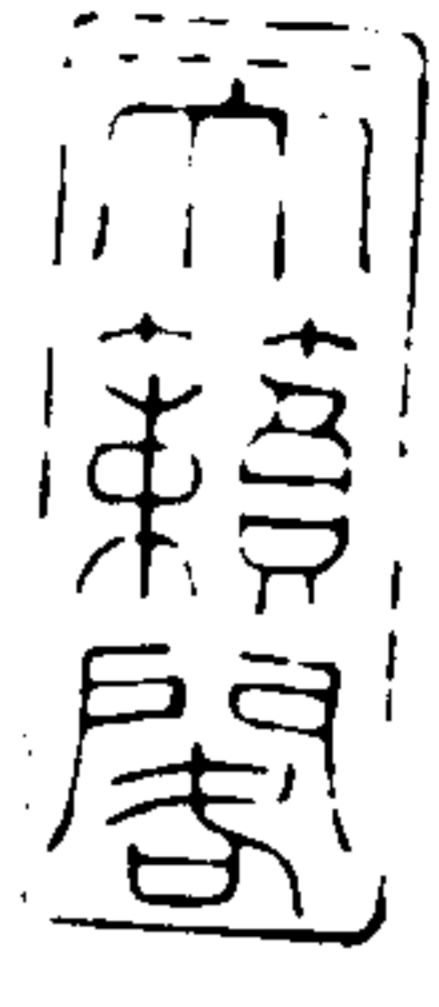

續修四庫全書

續修四庫全書

尺三度三畫長次狀

鐘鼎款識



果
果
果
果

二畫可也長之四畫也

四二一

大篆字舊因曾經松雪魚鑒實定為松雪之筆竹垞先生亦云曾係圃定為松雪書錢竹汀先生跋亦云與所見松雪大道詩石如相類以僕圃之言為然元昔編定內府書畫時見松雪大篆字墨蹟甚多此四字實為松雪篆無疑

此四篆字舊因曾經松雪魚鑒實定為松雪之筆竹垞先生亦云曾係圃定為松雪書錢竹汀先生跋亦云與所見松雪大道詩石如相類以僕圃之言為然元昔編定內府書畫時見松雪大篆字墨蹟甚多此四字實為松雪篆無疑

識 鼎 款



尺三 庚 色 重 長 九 伐

鐘鼎款識

三 鐘 鼎 款 識 卷 之 一

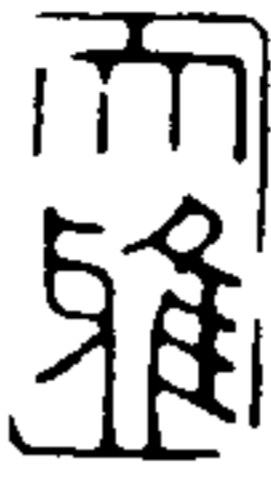
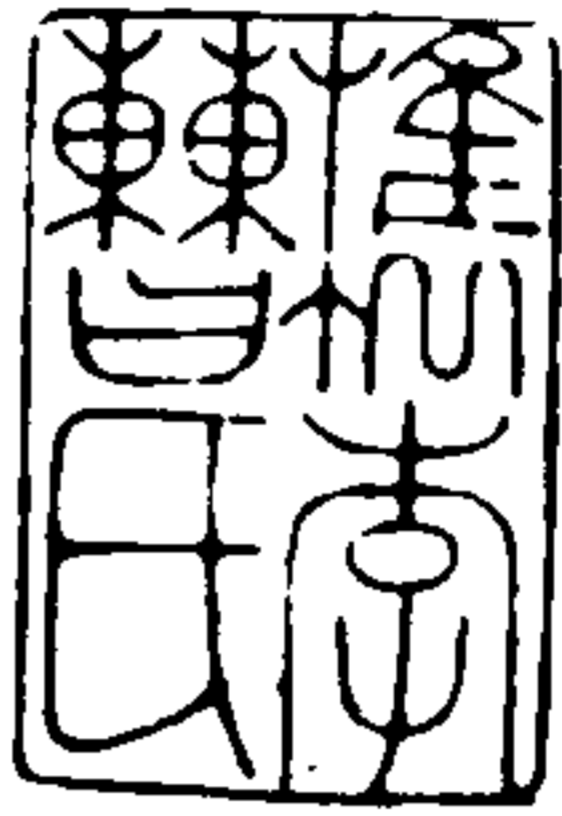

趙孟頫

康熙癸酉秋
醜所叔藏

睡學齋



三
更
三
童
長
大
茂

鐘鼎款識

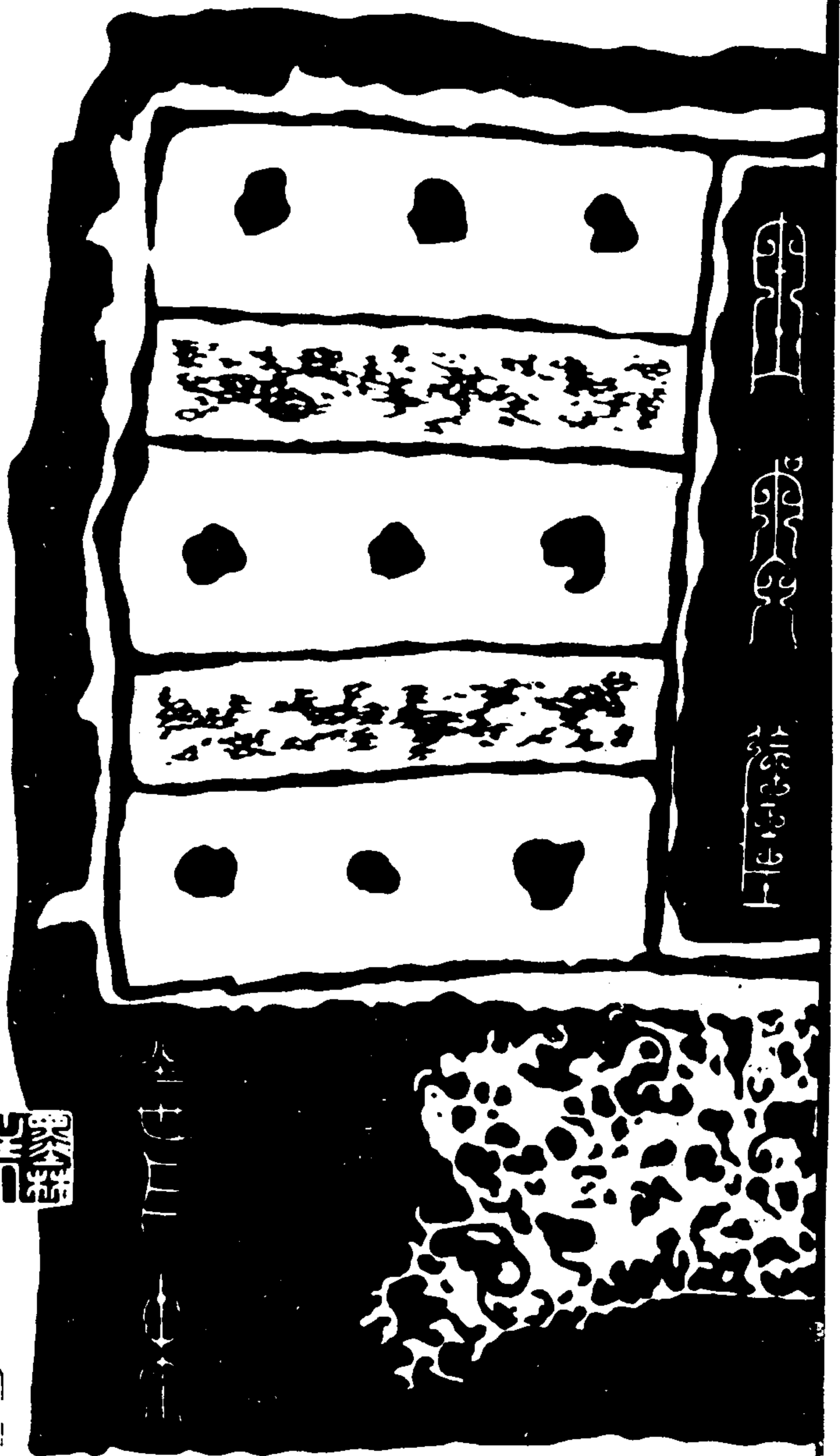

東
中
足
口
五
五

鑿

由
心
德
經
馬
觀

通
通
通

結
難
軒
山
海
定

而
而
而
中
中
中

一
更
三
童
長
大
茂

一

夏三...

...

元謂此等篆額識釋文皆宋渡竺王氏之筆元今所識以隸體別之

商鹿鐘

舒州太湖縣取土得之歸王松壽 家只一字鹿象形

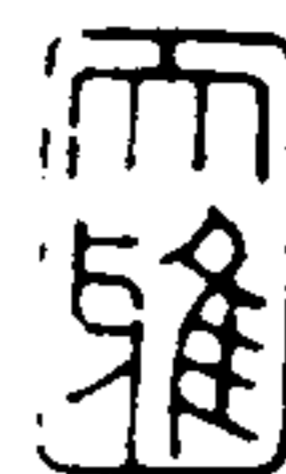

水晶宮

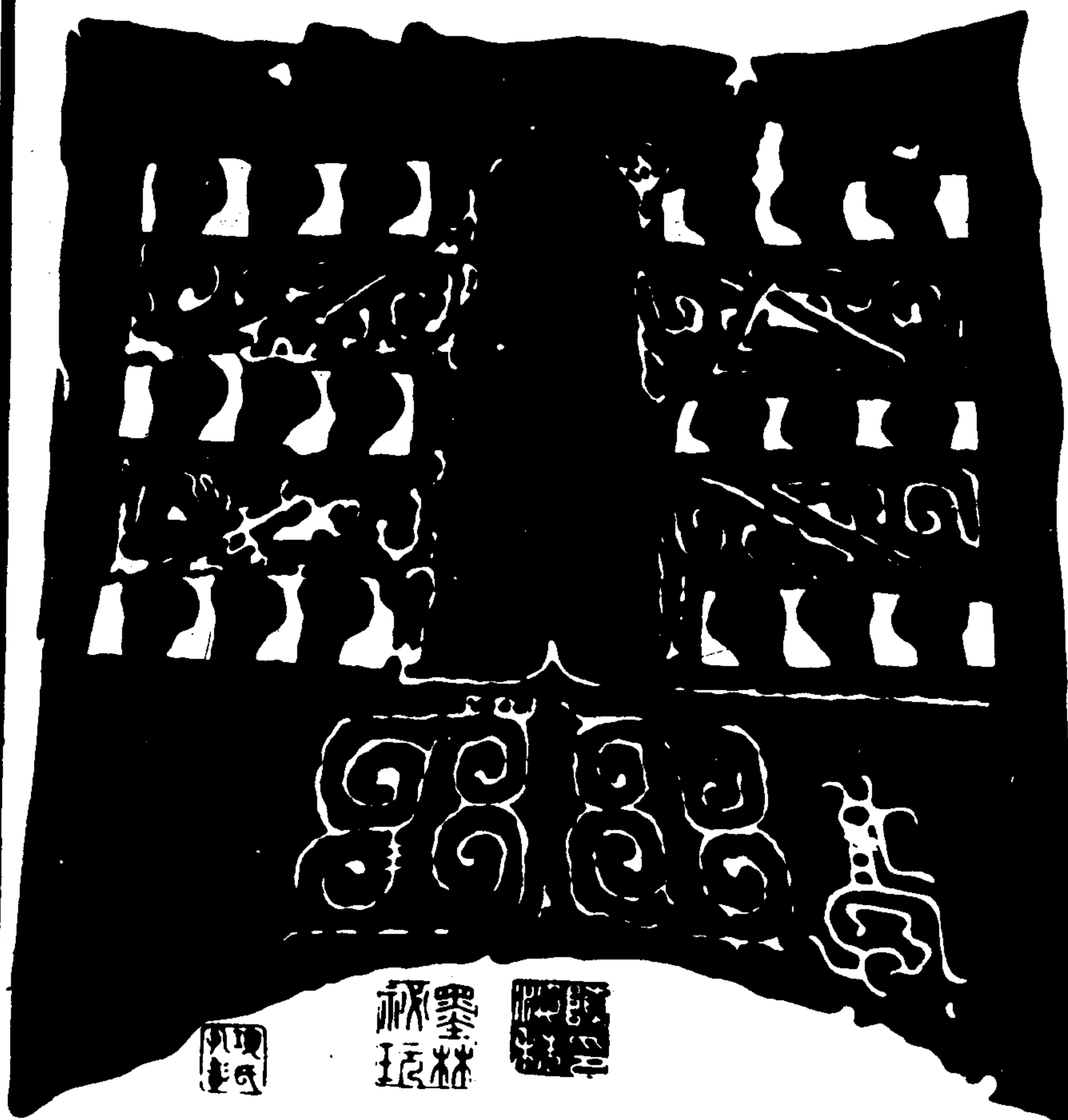

元謂者二鐘其一為董武鐘鐘之鉅間兩行六字其第二為武字
 第五為吳字第六為疆字吳與虞古通借海鹽吳南發云第一字
 為董字周禮春官九拜四曰振動鄭大夫注動讀為董書亦或為
 董春秋昭三年左傳余駘如此種種釋文徐本止董董此鐘文位
 勳伯古董字春秋昭十三年左傳董之以武師是也第三字或云
 數字或云鏞字第四字或云用字然未可定當闕穀鐘之兩樂各
 二字左樂第二為起字第一字錢獻之姑云是戎字古戎戎甲秦
 繹山碑戎戎十本古文甲字此銘字中住一點亦其義也右樂第
 二為末字第一字不可識其第二鐘宋人舊題為商鹿鐘然其字
 形亦未可遽定姑仍其舊名之



第二

鐘鼎款識

鐘鼎款識

四二七

松雪齋
商鍾



父作旅

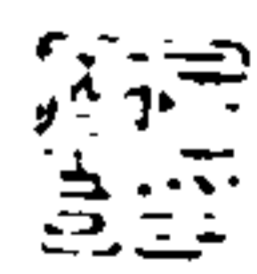

商子父癸鼎

孝宗皇帝賜洪邁

宣和博古圖一

薛尚功鍾鼎法帖一

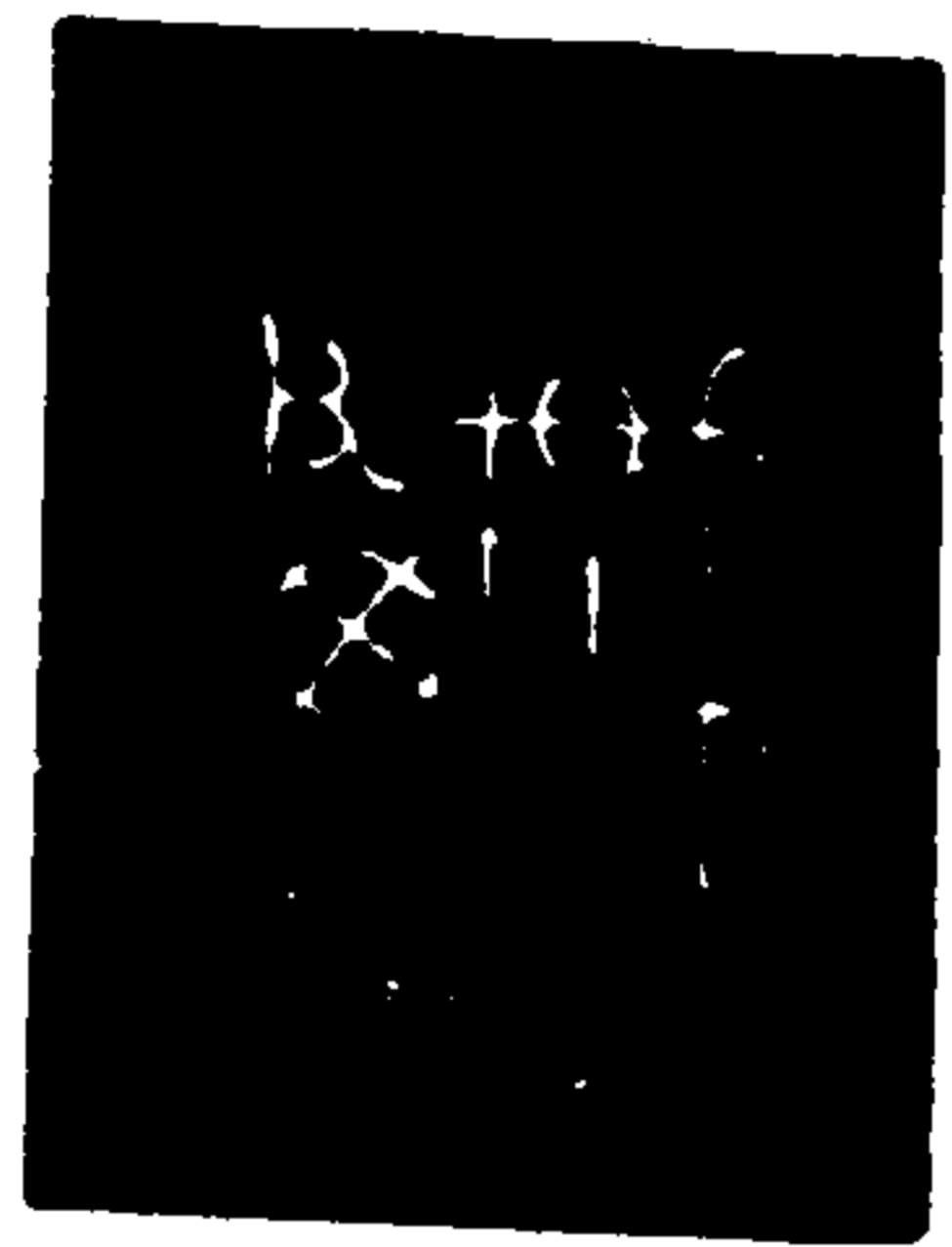

立女形

父癸

吳東發云古文成字林準之象也平也
也一繩之象也直也(1)所攻工記而權
之而得其直象也凡物平則成故左傳
可水可縣之象也凡物平則成故左傳
引書地天平成注云成亦平也長也
後省為休為成注云成亦平也長也
成平也凡二見鄭注周禮成平也凡六
見爾雅釋詁平成也穀梁傳成平也
凡三見不觀此文莫窺其象而漢平
成轉注有以此訓可知經師相傳之義
所由來者遠矣

商兕父癸鼎



兕父
子癸
癸父

商伯申鼎

傳古一法惟一



伯申作
寶彝

又三寶三寶見大氏

鐘鼎款識

六寶三寶見大氏

四二九

弟三

元謂博古圖有飲爵
本文仕會飲
本茂會飲
會者省此
有向省此
有不同上
有同

商飲

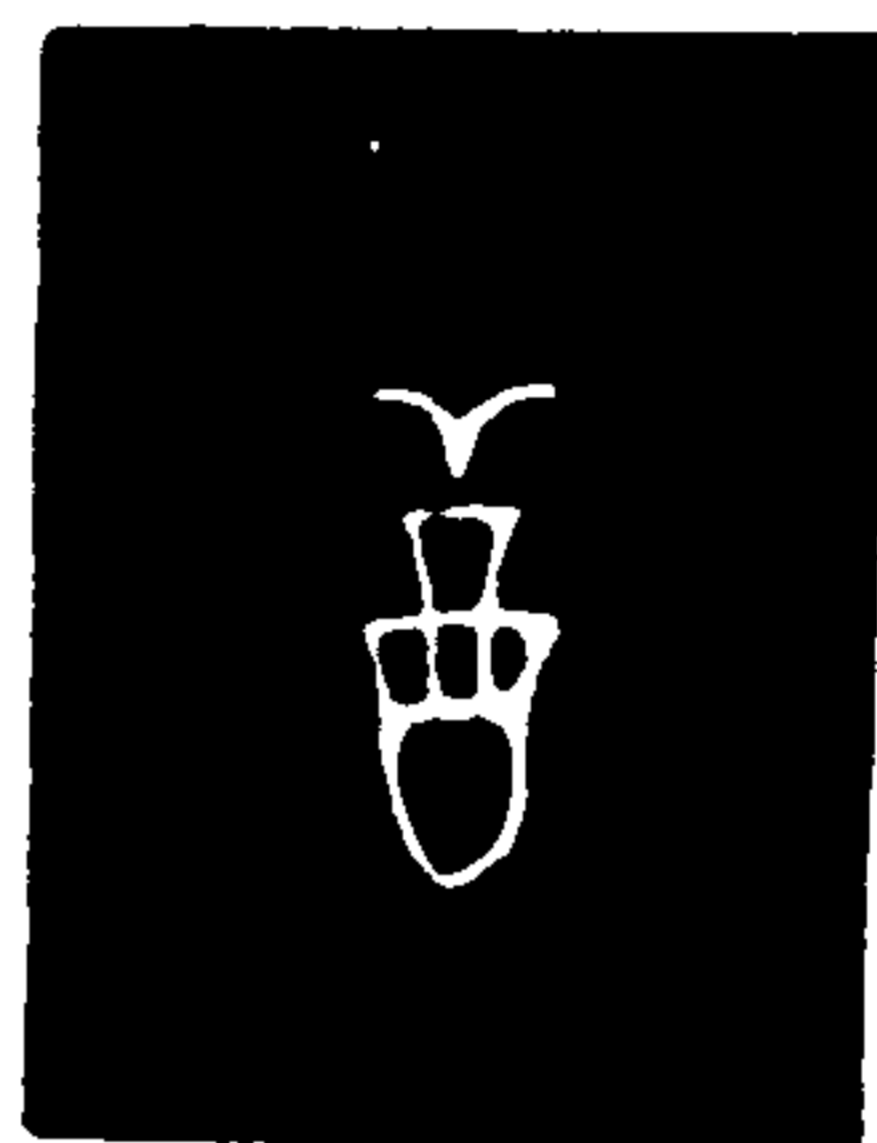
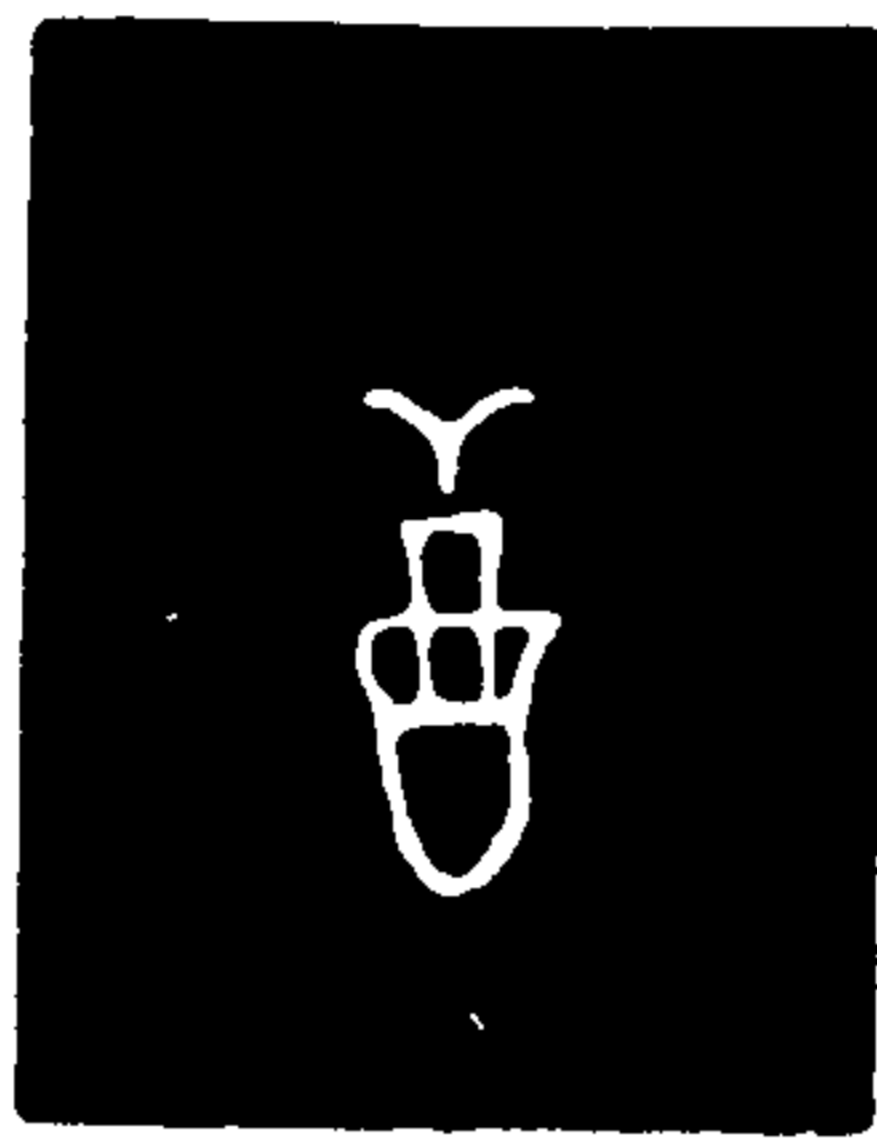

飲

商亞木父丁爵中有亞字此
後各本有亞者尚多宋以朱
皆謂亞形象廟近嘉定錢默
之以為亞乃古黻字兩已相
背取黻冕相繼之義元謂黻
與黼同為畫績之形黼形象
斧明矣兩兩相背之何物耶
蓋亞乃兩弓相背之形言兩
己者訛也漢書車賢師古弗
注曰級畫為亞文亞古弗字
也師古此說必通假音亦近
中彌弗每相通假音亦近
轉說文彌解曰輔也重輔
者以輔庚弓之鄭注即考
工記弓人艾鄭注謂弓

商父丁爵



珍璽

父丁

商亞父丁爵



珍璽

亞

木父丁

禁是也重者二弓也說文弗
 字攷于尸從弓之從車省元謂弗字明
 尸從弓之從車省元謂弗字明
 是從弓之從車省元謂弗字明
 所省無以字兼必後人知
 改之訛弗字明是兩弓相背
 左者手相戾之義此會意之
 惜也凡鐘鼎文作亞者乃以
 輔戾二弓之象正亞者乃以
 亦即銘之弗字武字在輔
 孫當銘之武字二弓在輔
 形者與執弓執戈平族上立
 矢皆同義若執字乃繡亞
 于裳故從肅義又屬後起錢
 氏云黻冕相繼尚非初義也

商穆父丁鼎

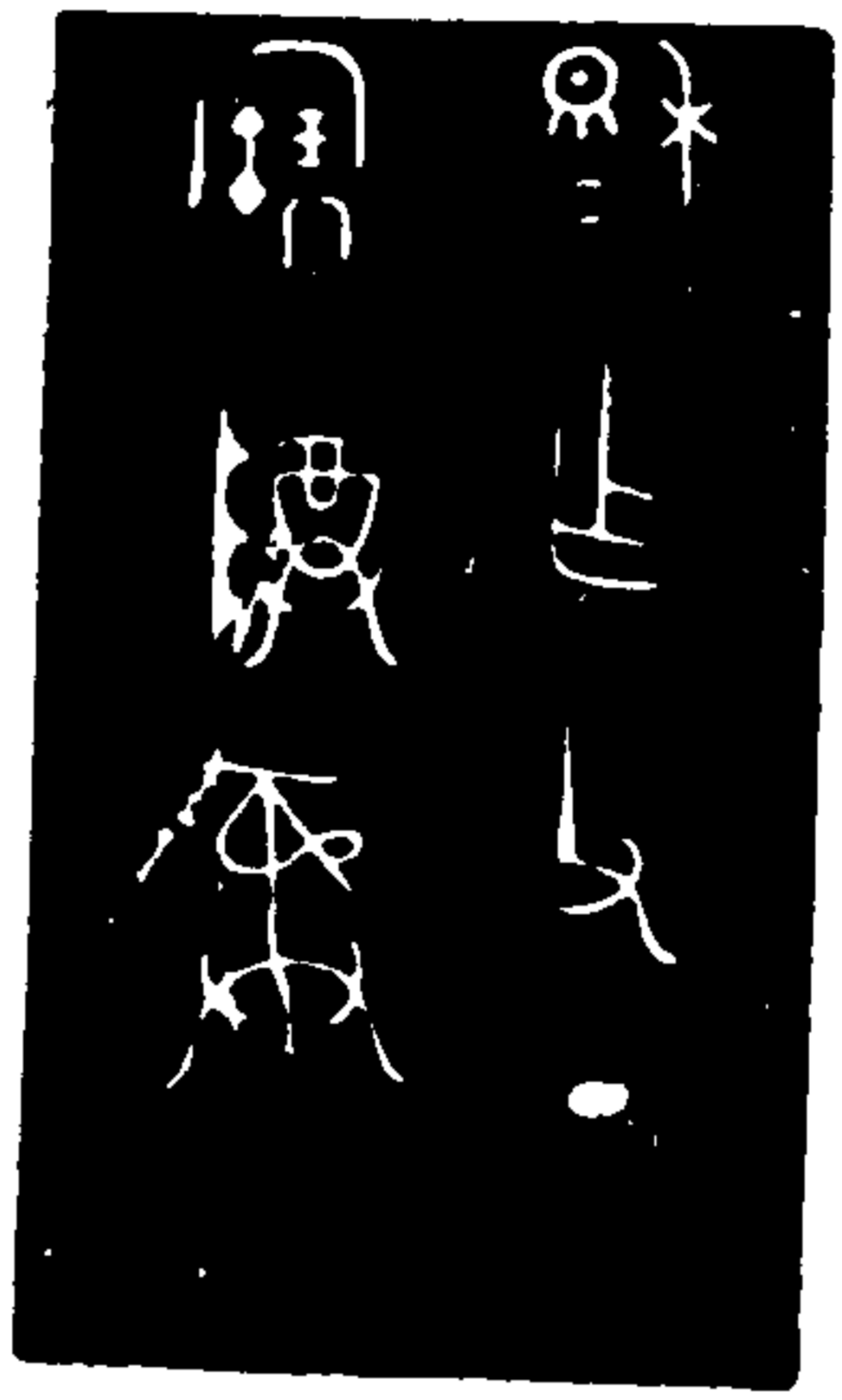

穆作父丁
寶尊彝

吳侃於東莒
云穆非人名
禮祭義君牽
牲穆答君注
穆子姓也

商母乙高

博古十九法帖五



亞形中子執戟
母乙

錢獻之云舊釋子
執戟當是子執平
元案汗簡收古文
平字正如是



商穆父丁鼎

商穆父丁鼎

商舉己酉二

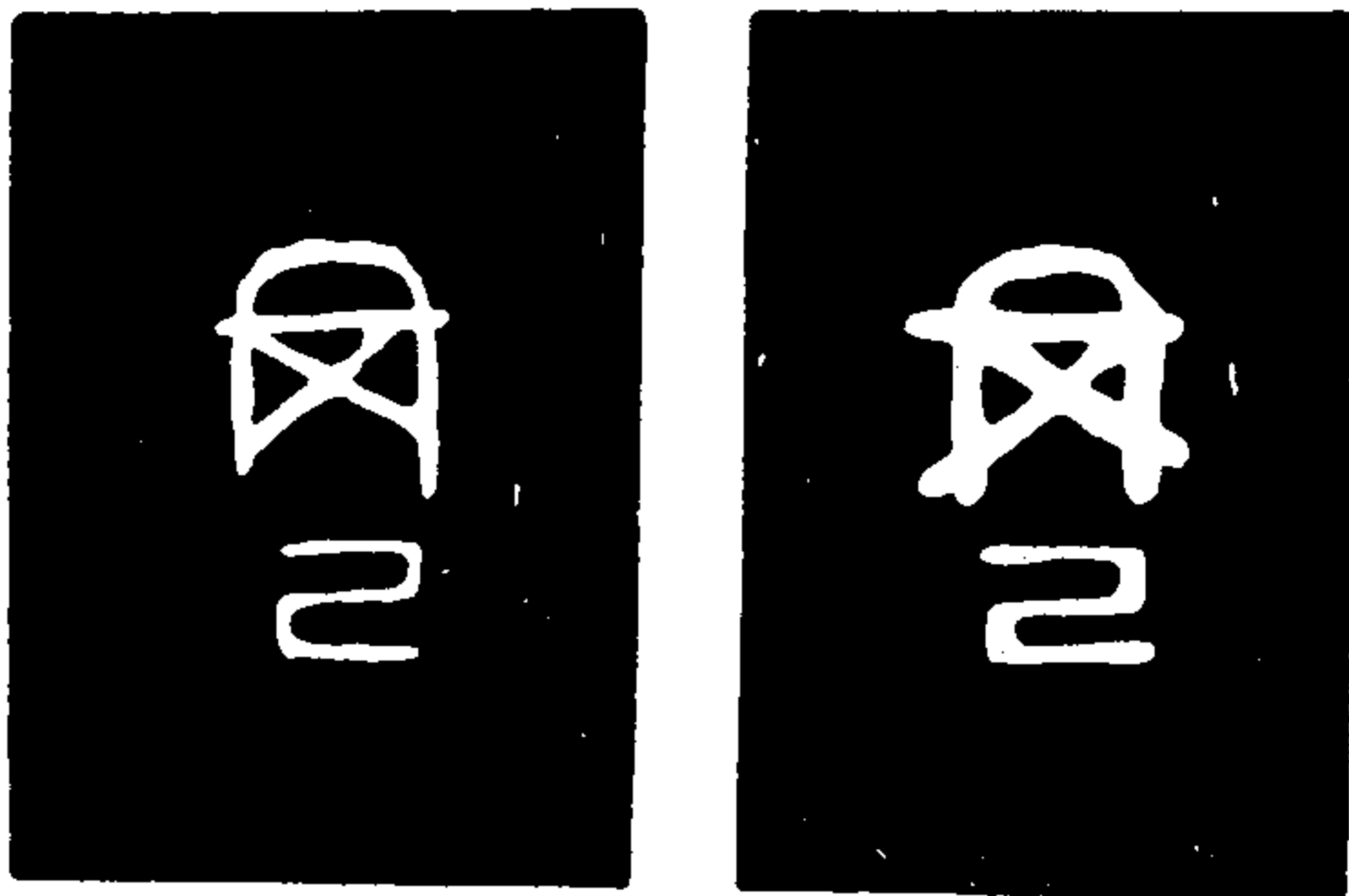

頂舉林氏
藏之自出



舉
己

平湖朱右甫為弼云舉飲酒
 也訓見儀禮特牲饋食禮注
 故古人之爵解旨等器每以舉
 字銘之古文舉形象鬲薛氏
 款識父己舉釋云按集韻鬲
 音舉支鬲也林乃舉省耳按
 說文鬲所吹枝鬲者玆鬲省
 鬲省徐音渠容切六書故引
 說文作支鬲支訓為持義與
 舉同鬲舉二字形亦相近攷
 齊侯鐘銘格字正信鬲字
 爾雅釋訓格格舉也知丁度
 此音必有師說古舉字正玆
 鬲但形有缺省耳

此舉字正玆
 與鬲字相近攷
 齊侯鐘銘格字
 正信鬲字

商子父己爵



子父
雙矢有架

商父辛爵



父辛



吳佩封云雙矢有架竊
謂柶矢之器稽諸六書
象形族字即其形疑即
其器之南宮中鼎族
位肉人即二矢形所
以幹矢其用當與口同
以旌旗之幹也族屬也
謂之族亦讀如秦族之
族說文族束矢族也
元謂格上三矢或二矢
古人銘器用旌武功吳
說可補釋名釋器之
關

周正考父鼎

岳甫家

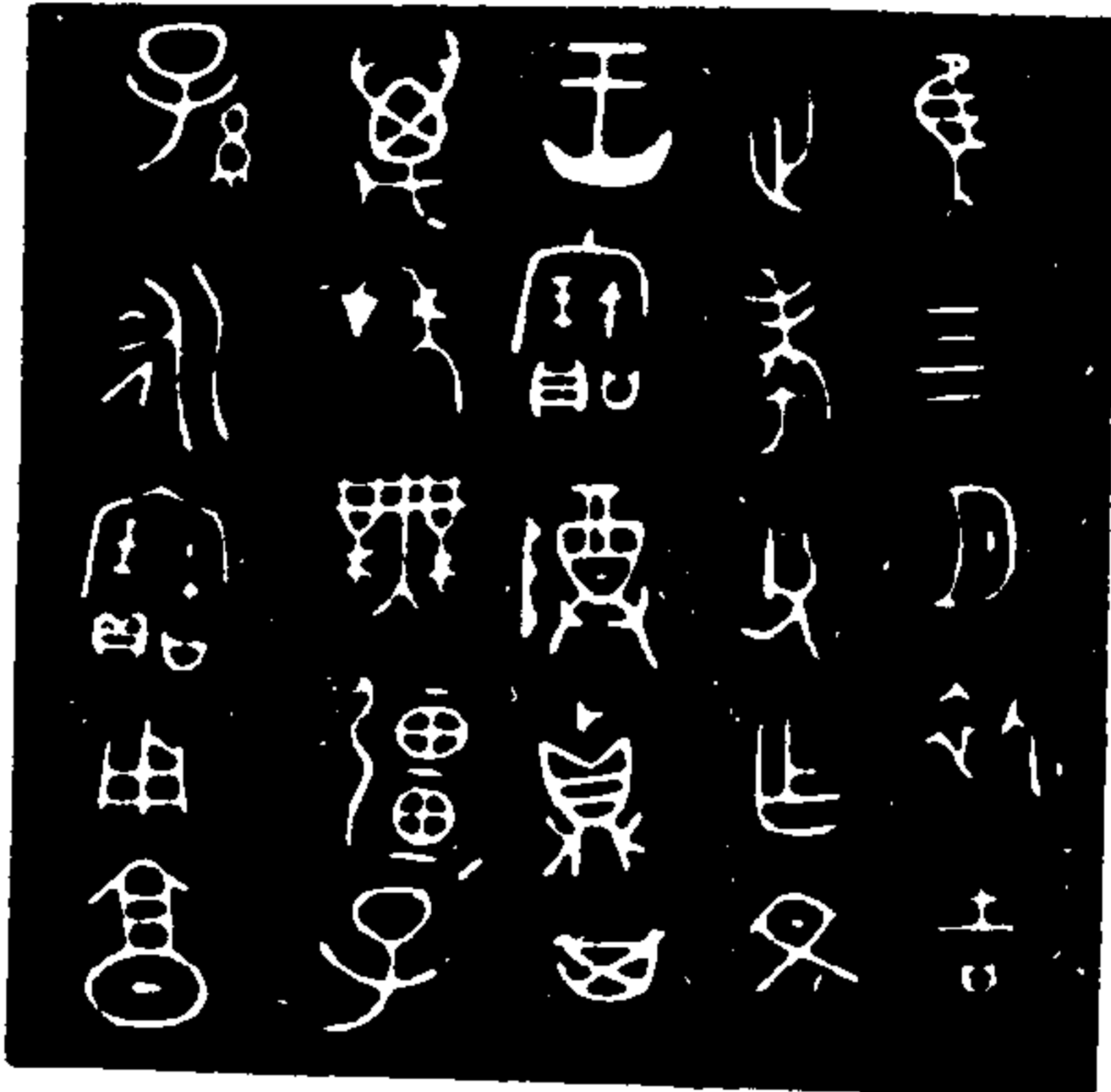

惟三月初吉
正考父作文
王寶尊鼎其
萬年無疆子
孫永寶用享

錢獻之吳侃於並云春秋傳蔡宣公名旂父正長也周
禮太宰建其正注正冢宰司徒宗伯司馬司徒司空也
蔡文之昭也時或為王卿士故稱官曰正元謂以正旂
父為孔子七世祖則不當位文王尊鼎定為蔡侯器良
是

周叔姬鼎

梁伯漢家



金父作
叔姬寶尊
鼎其萬子
孫永寶用

慎行按第一缺文系
雷毛唯字



商按首三字是人
名當闕以俟政者
以為公家體唯字
未共耳



弟七

大邑大氏

鐘鼎款識

十

四三七

月三...

周師旦鼎

翟春年伯壽福史作太妣鼎款文四十一字此器後為秦檜會之取去



惟元年八月丁亥
師旦受命作周
王太妣寶尊彝
敢拜稽首用祈
眉壽無疆子
孫其萬億
年永寶用享

元謂師旦周公也書君奭序周公為師詩節南山缺赫師尹傅師太師周之三公
或疑周公不當祭文王考魯有文王廟鄭有厲王廟並見左傳又周禮春官都宗
人注王弟則立其祖王之廟其祭祀凡祭則王之廟與之居此則周公會
與則賜之禽注王所不與同姓有先王之廟賈疏云魯衛之屬亡居此則周公會
采于周魯公封于魯並立文王廟禮也書洛誥明有禮文王武王之文薛氏款識
有魯公位文王鼎內府所藏有魯公位太任鼎周王太妣鼎無可疑矣
此器復魚注云後為秦檜取去元購得秦檜家廟銅豆一器其銘詞自稱師臣檜
奸妄不臣即此可見及覘此用知所本在此正如魏晉上殿禪受耳

朱者甫為粥云周師旦泉元年八月丁亥元年當是成王之元年何言
 之武王克殷不攻元故書洪範曰惟十有三祀且其時太公為師故詩大
 明云維師尚父周公為師當在武王既歿之後年成王元年祭歲句
 攝政七年之明年正月朔日也亦攝政七年見于漢志鄭明年為成王元年與漢
 注云歲成王元年正月朔日也亦攝政七年見于漢志鄭明年為成王元年與漢
 志合持是名誥曰維二月既望越六日未王朝步自周則至于豐竊意
 五非也名誥曰維二月既望越六日未王朝步自周則至于豐竊意
 王新即政故至豐祭先王且告得營東都史臣特書之猶真書月正元
 日舜格文祖之例詩周頌嗣王朝訪落匪匪在公時故召公之言曰
 王乃初服又曰其基也服初政也洛誥周公曰朕復明言曰周復
 還也又曰其基也服初政也洛誥周公曰朕復明言曰周復
 公行政七年成王長周公反政成王申視卒簡羣臣之史記周本紀云周復
 復營洛邑如武王之意周公復卜成王親政九年漢志成王在位三年
 營洛邑前周公攝政七年即成王親政九年漢志成王在位三年
 年竹書紀年成王在位七年志未周公攝政九年漢志成王在位三年
 時九鼎未定四方未靖武王之志未竟周公踐位九年漢志成王在位三年
 王示天下以有統抗世子之書法教成王不為元年改元示天諸侯稱成王為
 權亦示成王以世子之道竹書法教成王不為元年改元示天諸侯稱成王為

鐘鼎款識

四三九

周季嬭鼎

博古二法帖十

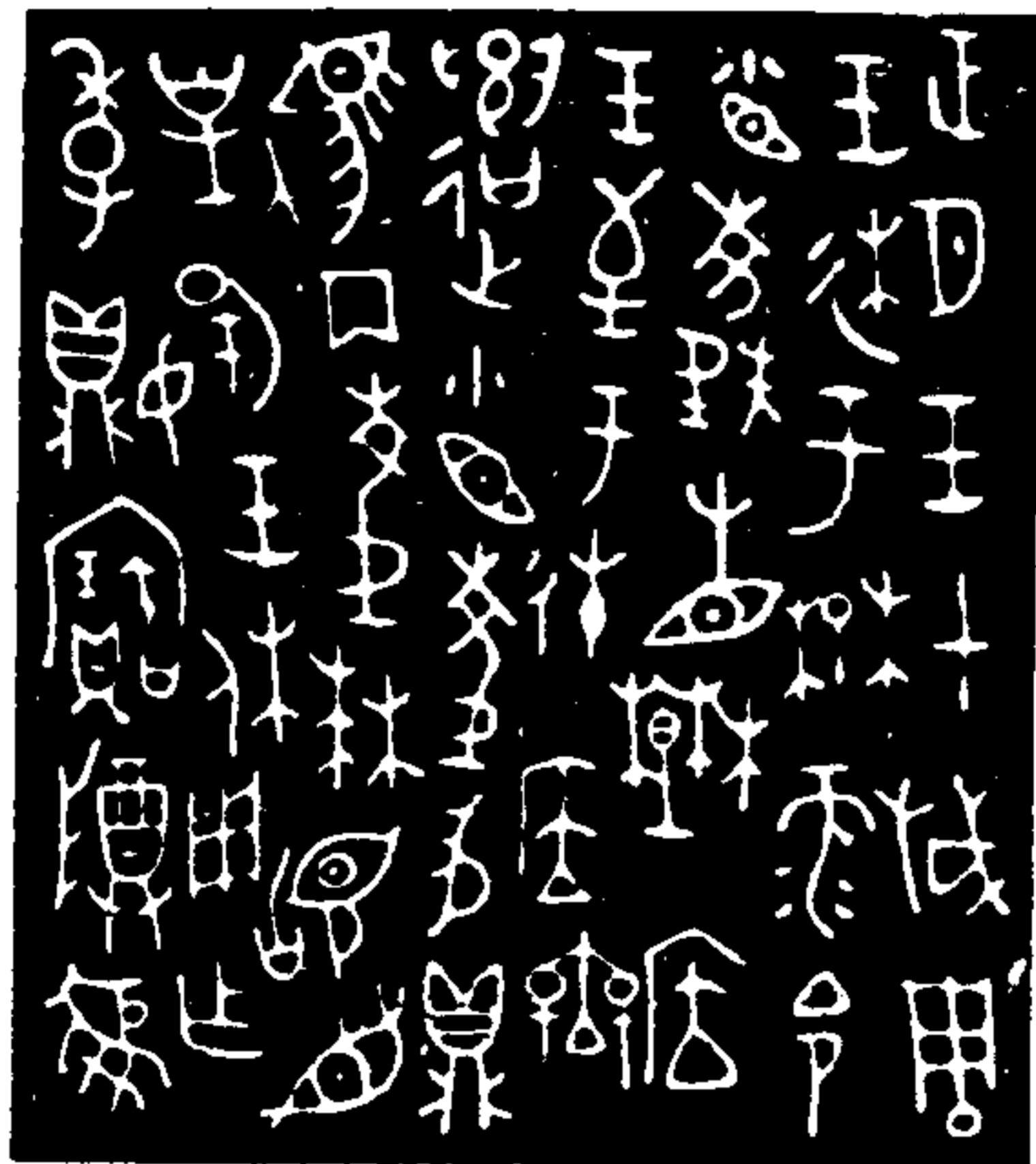

正月王有成周
王徒于楚蕞命
小臣陵先相楚居
王至于徙居燕
遣小臣陵錫貝錫
馬兩陵拜稽首
對揚王休用作
季嬭寶尊彝

慎行按第一行第四字十有言文
在字釋有者詭觀後帳伯據
敦乃惟拜而將二銘文可考而知

又按薛方切款後法帖及
宜和博古圖七釋也存

元謂博古圖薛氏款識皆釋
所釋從彼釋也今攷此銘文
居楚蕞事禾右甫云王疑是
西王將竄荆蠻命臣通使理
後姓也又敷籀文國語祝融
路陽也此季嬭者莫詳何國



八

周麻城二鼎

周麻城二鼎

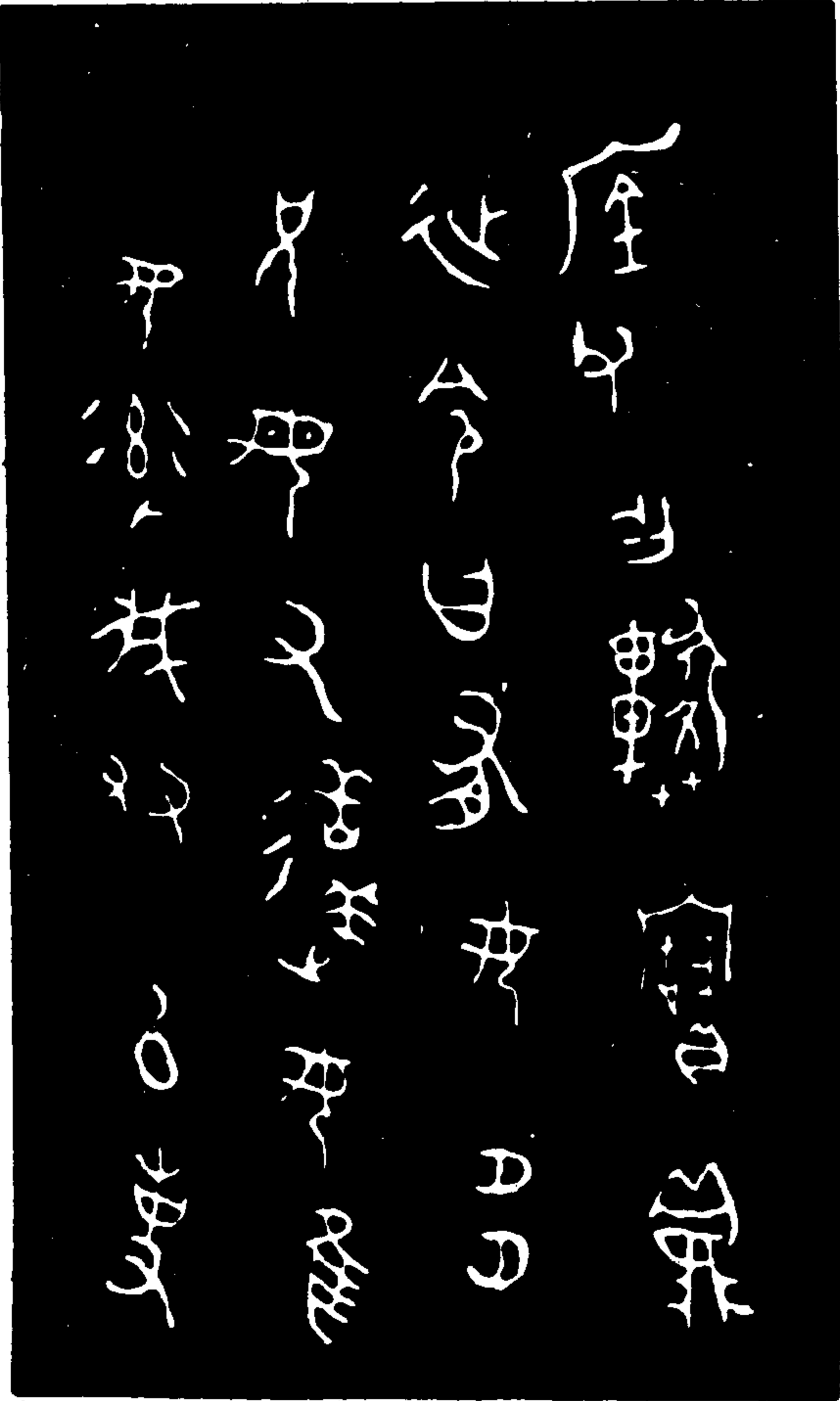

父作

寶鼎

永

命

曰

有

女

多

先

母

又

遣

女

惟

女

司

我

共

以

事

慎行按未行第二字
當是母字餘作母者
恐非
陳

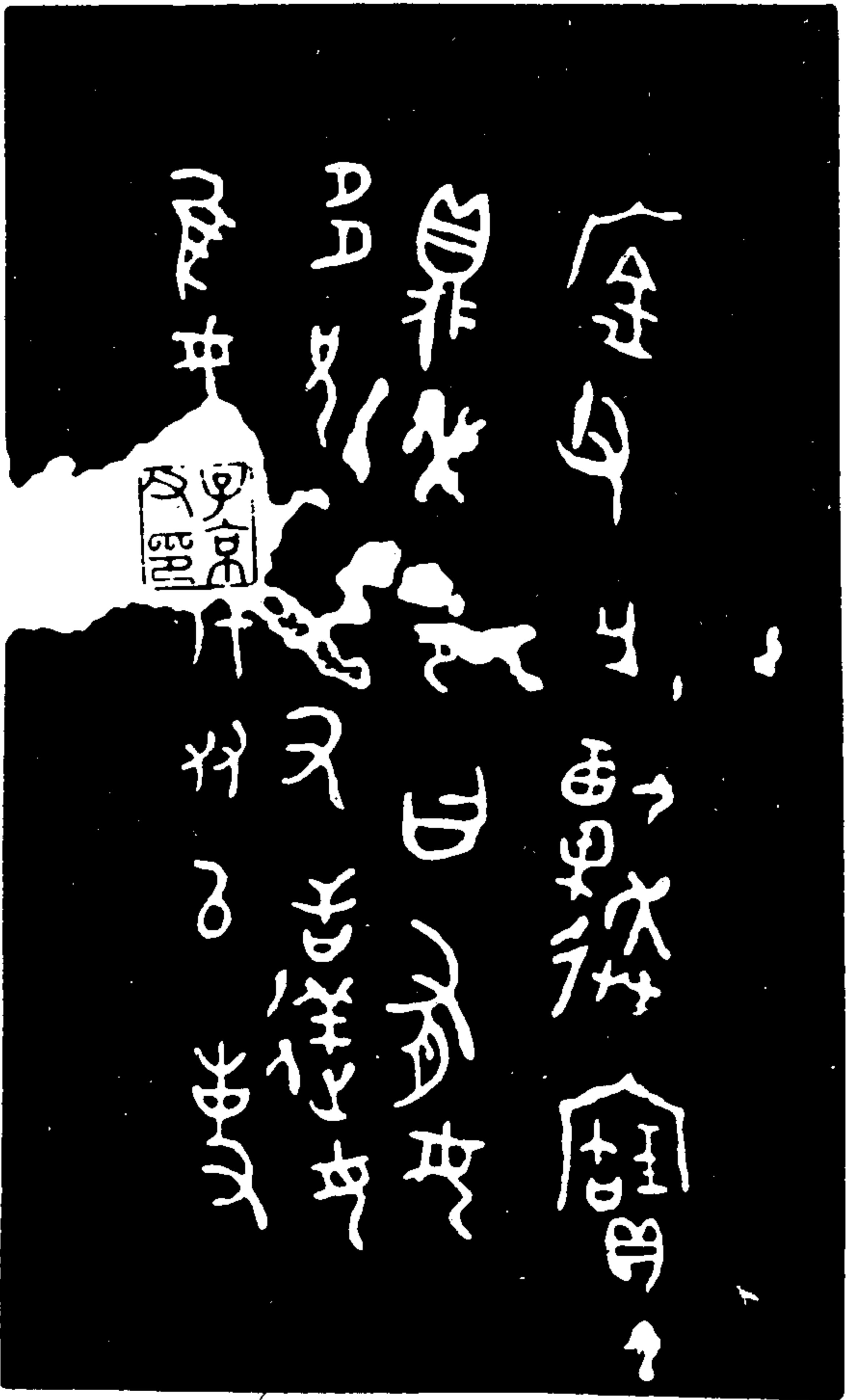

鐘鼎款識

吳侃封云左隱元年傳費伯帥師城郎二年司空無駭入極
 費本父勝出陸父毅即本父元謂全今二字古多通作下一
 字乃連字胡連之連亦作輦上甌也鼎作甌形為甌寶鼎猶
 之鬲鼎孟鼎也戰功曰勿兄古況字通貺母通毋司當作率
 共當作友蓋君錫命出縣遺當關毅

鐘鼎款識

羊九

周楚公鐘

法帖大 趙明誠古器物銘 石公弼云政和三年武昌太平湖所進 石有此銘事 殆不及此之工

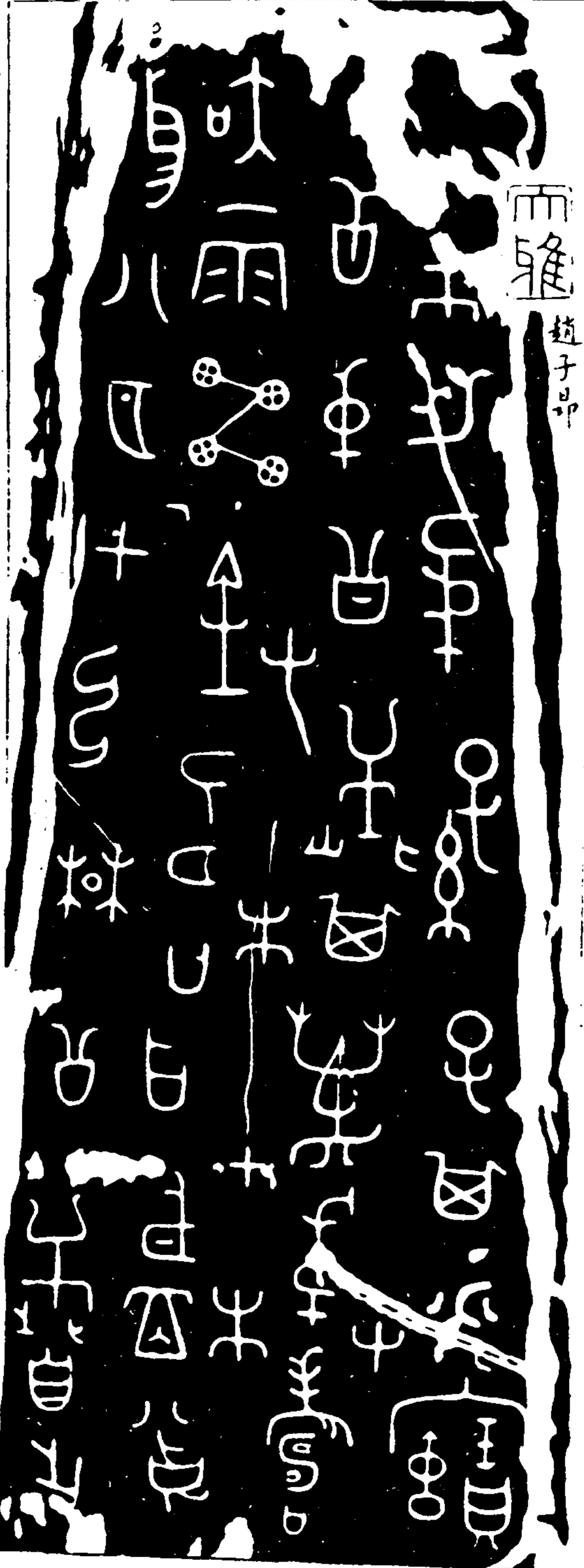

市

孫

子

其

永

寶



惟 夜 兩 雷 金 公 丁 巳 楚 公 自 作

公

其

萬

季

木

壽

八克



吳佩對云丁巳當位甲
 巳十日古甲字甲辰乙碩
 兩日成此鐘也與伯
 父鼎載敦之乙子兄
 旬之丁字是楚公元謂
 下錢一試之字金下當
 故名曰三亦有此故字
 素孟和鐘亦午古當是
 以五證元謂對此即鑄
 字其右非上拓本不綴且
 完全並非拓本不綴且
 此斤似有土范未精對
 義此鐘文有土范未精對
 齊魯可規胡南霸奇不類
 元謂論衡雷虛蕭云圖
 雷一扶靈雷如連鼓又
 圖一人若靈雷如連鼓又
 之雷公按此鐘雷字即
 古連鼓之形鬼即王
 充所謂若力士者也

鐘鼎款識

已長三鐘大狀

紹興十四五年間茂世先兄自成都運判
 除倉部外郎揔領淮東軍餉邵澤民見
 屬云我有雷鍾藏之久矣兩得秦會之
 書見取度不可留為我達之會之償以
 三千緡鍾高二尺有畸紐上坐一裸鬼蓋
 雷神也五色相宣銘在鍾裏今諸霞
 所刊咸其雲仍對之可見後四十年當
 紹熙四年東州榮 記 次新

第十

十三貴可三及之畢見大

周癸亥父己鬲鼎

周癸亥父己鬲鼎

博古二作周父己鼎 卅十 安州六器 張詔家 趙

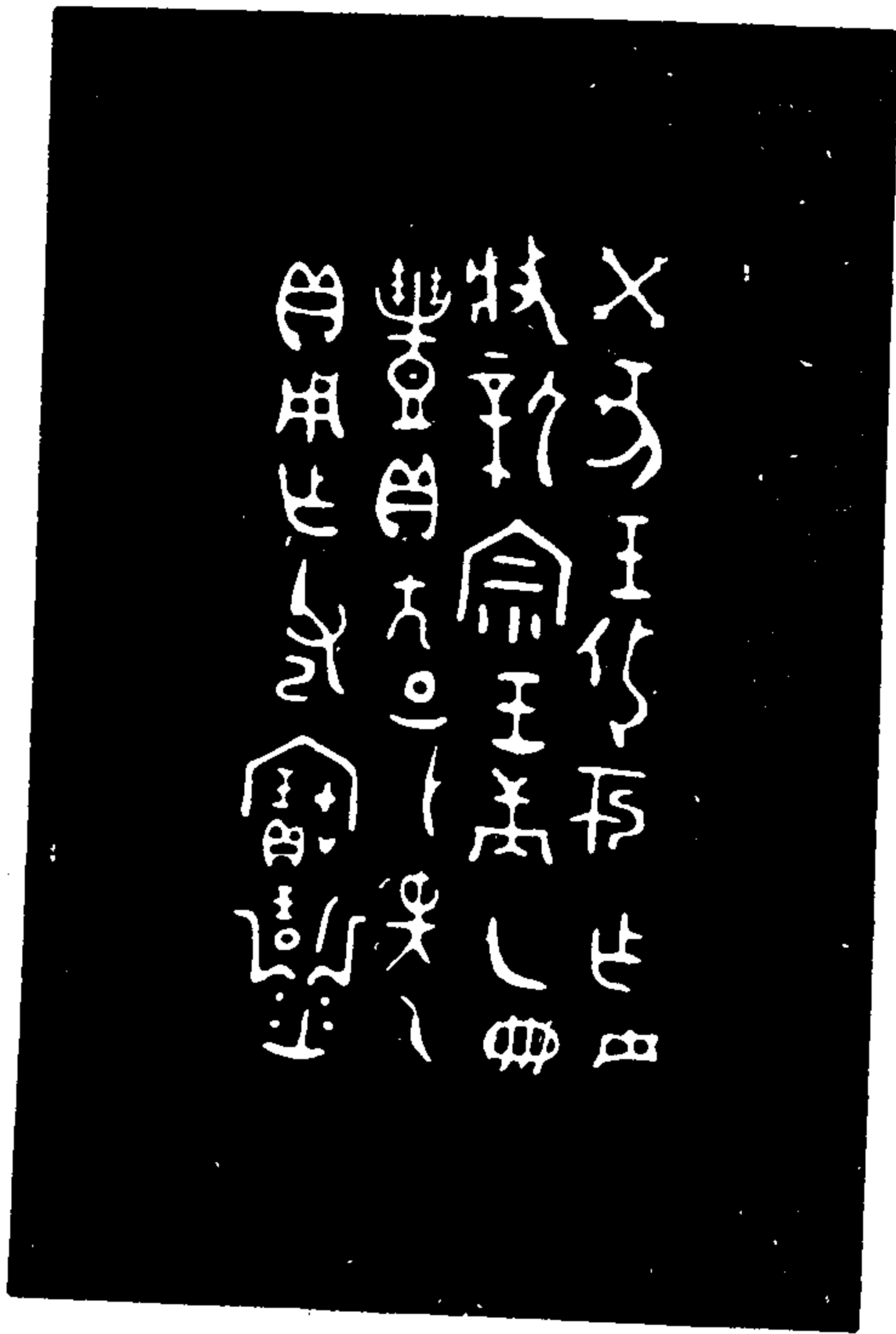

癸亥王徒刊作母
故新室王廢作母
豐貝太子錫練大
貝用作父己寶鬲

慎行按第二行書字宗
訶詮作室應改正
又按陳氏亦詮此室
博古

錢獻之云首行末一字泐決非冊字
 元謂賡爾雅釋詁云續也茂刊二字
 釋亦未確錫練大三字按之銘文全
 不類當闕疑

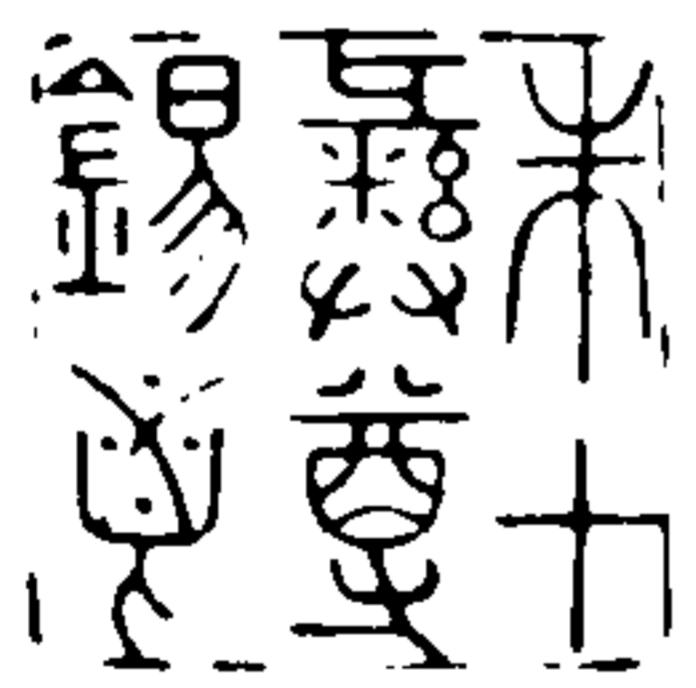
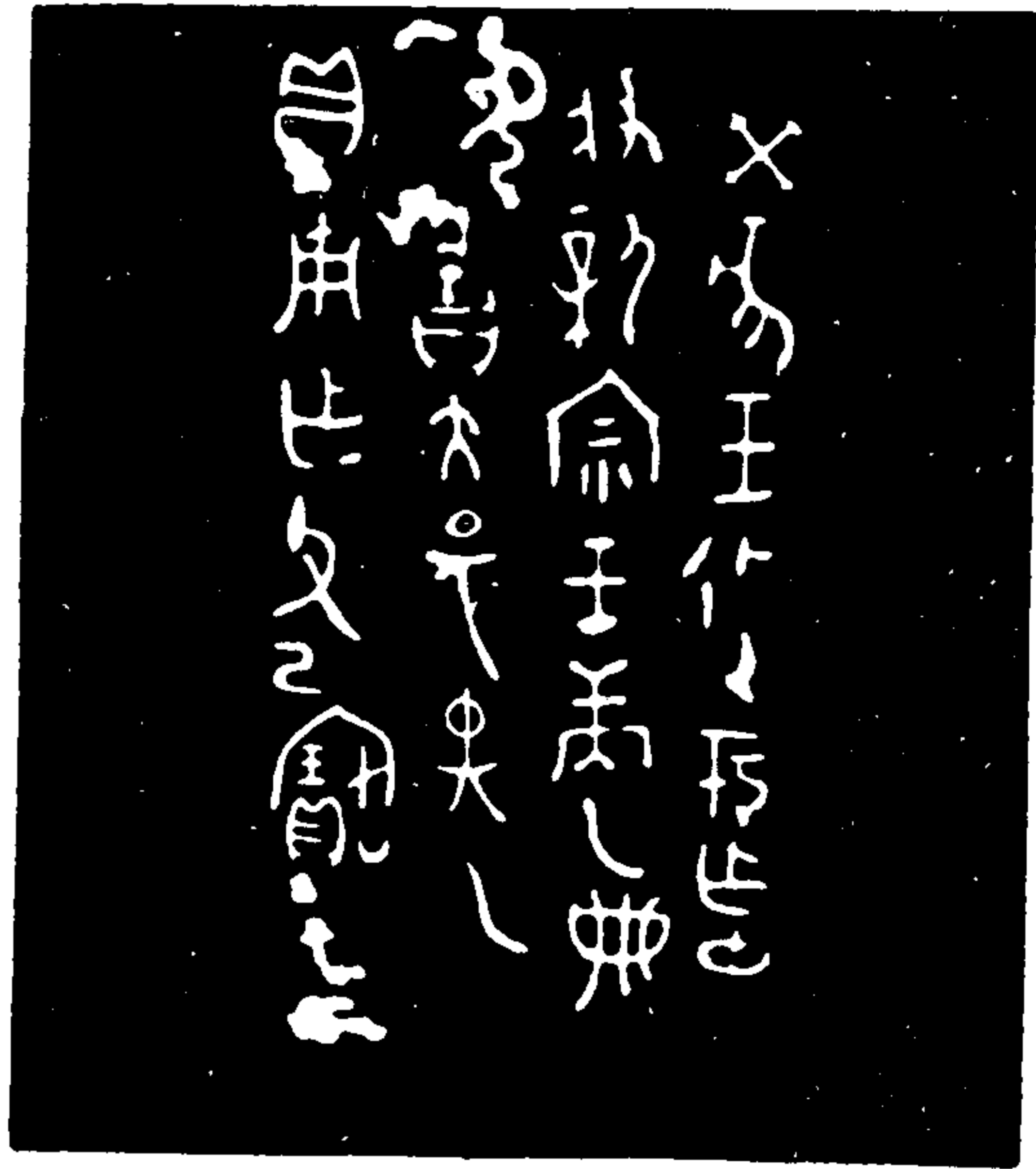

第...

十四廣五長尺四廣...

周得鼎 法帖九

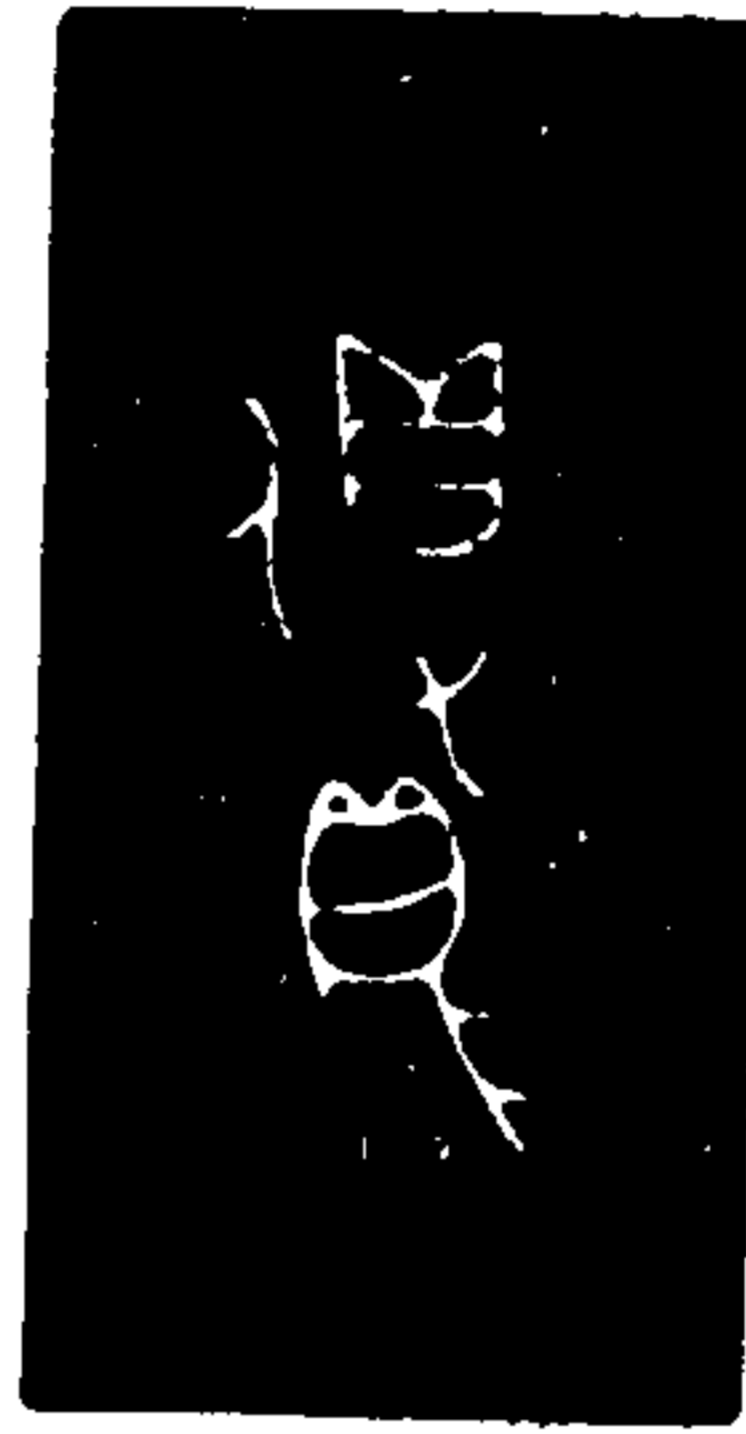

得鼎

得鼎

周燕女鼎 博古二 法帖九

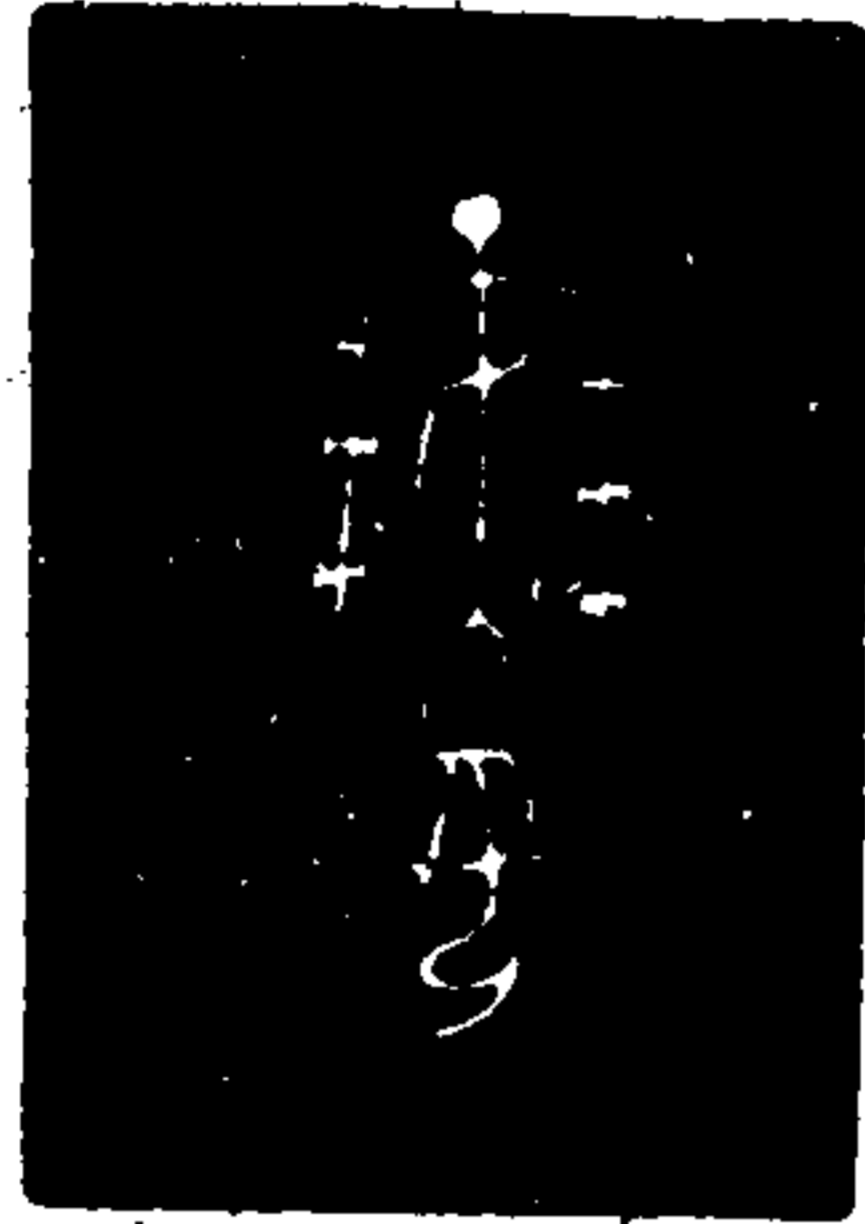

燕女

燕女

元謂緜女疑樂
氏女或齊或晉
不可攷

續修四庫全書 史部 金石類

周仲稱父鼎

傳古三 法帖九作五行今是別本

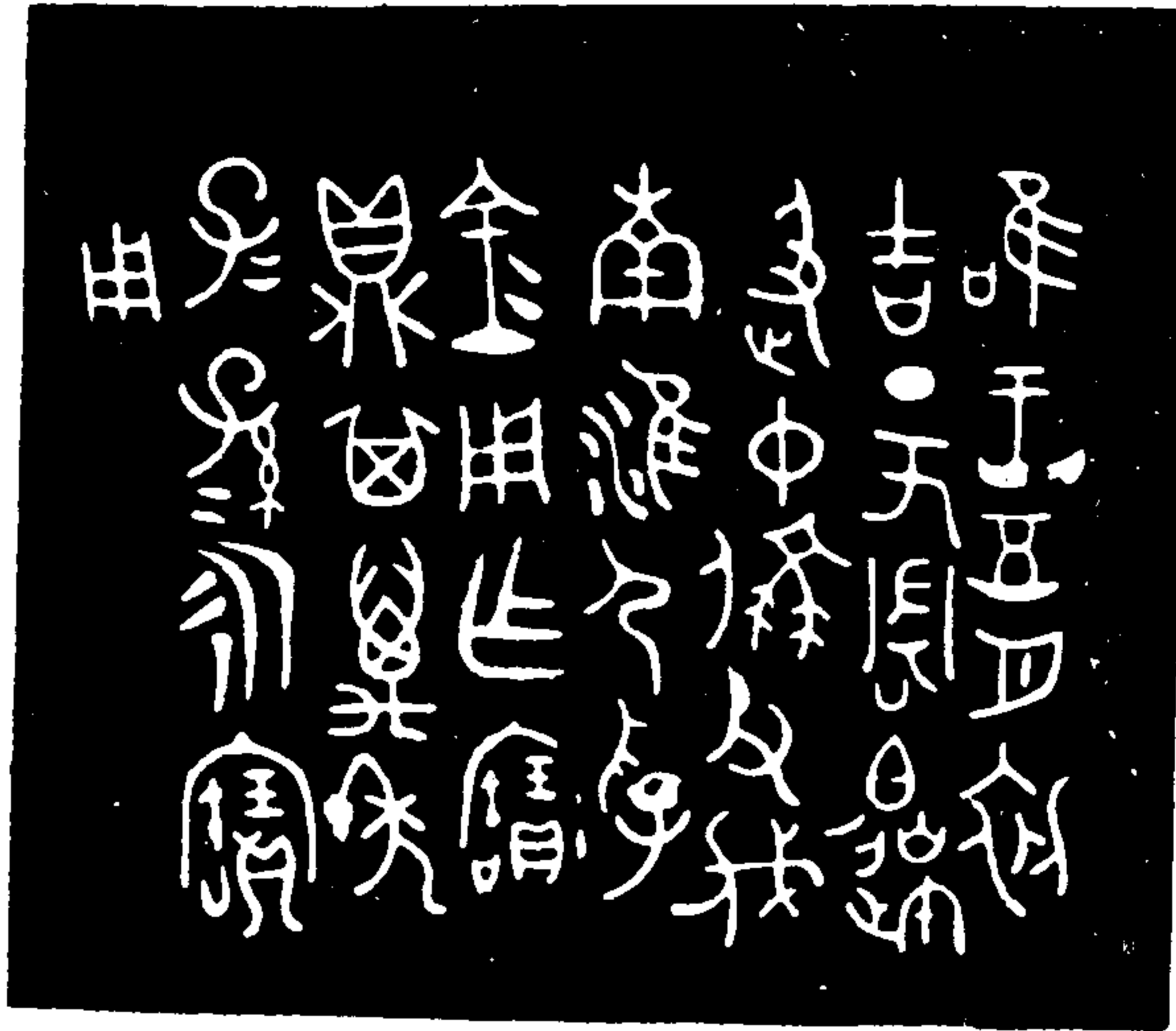

唯王五月初
吉丁亥周伯臯
及仲稱父伐
南淮節季
金用作寶
鼎其萬年
于孫永寶



吳佩封云臯當為邊元謂銘文不類臯字吳說是也
左莊十九年傳周大夫有邊伯始其後與子讀為孚
謂伐淮所俘金以鑄鼎也

尺上度三童辰次錢

鐘鼎款識

十五 責与三或尺 昌系 寸

第十二

齊姜鼎 周器

漢 珍玩

聖 頂

珍玩

元國姓姜姜姓國元
謂名也即周姜
號非號周姜

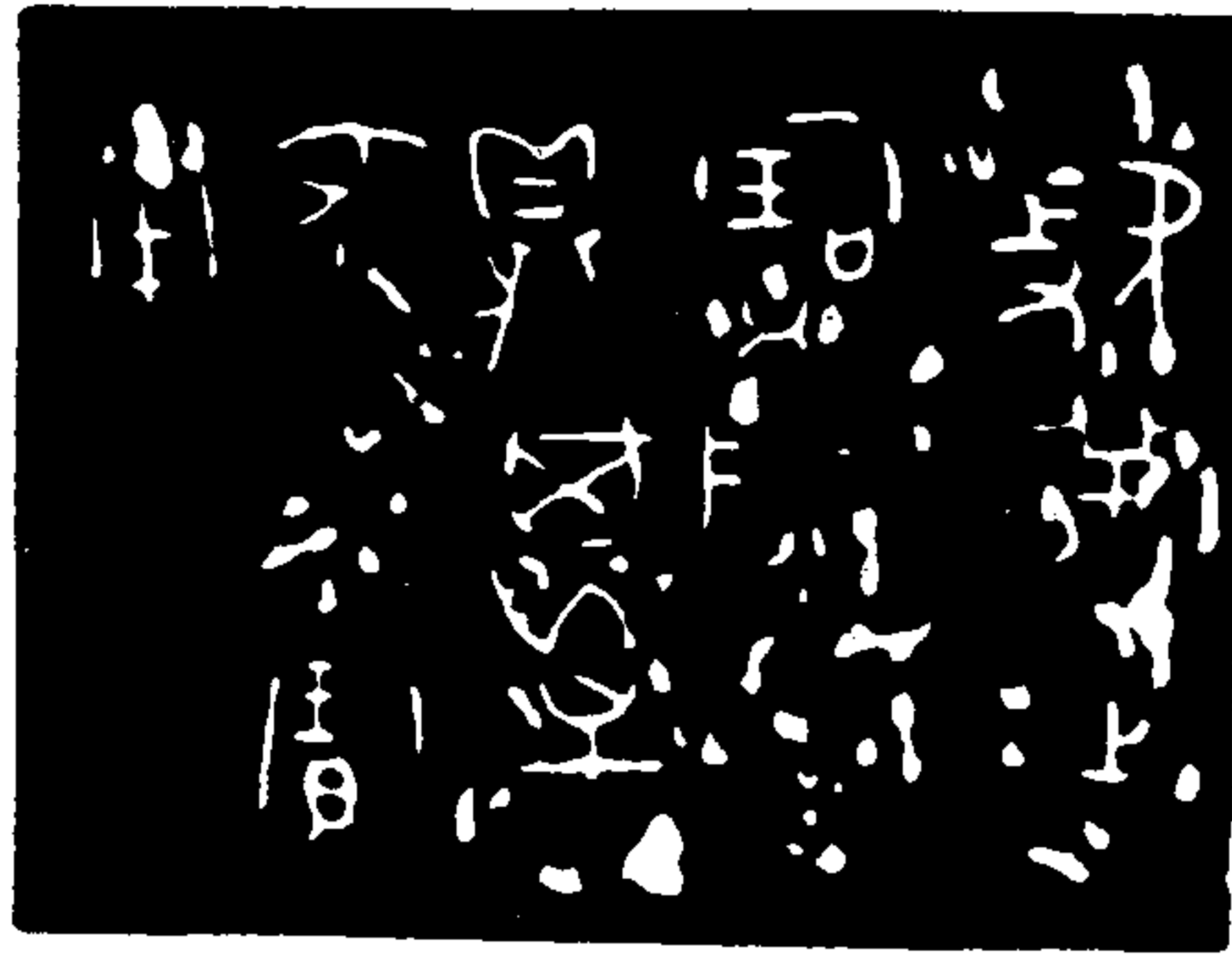

齊姜止
寶尊
鼎其萬
年永寶
用

齊姜作
寶尊
鼎其萬
年永寶
用



周器言齊者甚多齊言其姓也有
所謂齊對作尊鬲有所謂齊對作

齊姜鼎

齊姜鼎

對殷鬲有所謂甝對作鼎今言甝
姜作寶尊鼎按博古諸集所銘甝
姜用禪追孝于皇考惠仲祈亁康
嗣純佑通祿永命也甝姜敦曰甝
姜作寶尊敦其萬年眉壽受福
無疆子孫永寶用享今甝姜
鼎曰甝姜作寶尊鼎其萬年永

第三

寶用蓋與甝姜敦相類也

甝姜之為名如遲父作姬之齊姜

齊侯宗女之晉姜 伯庶父王姑之

周姜 京室婦之京姜 封孫父作

之孟姜 散季作朕王母之封姜之類

是也



商周鼎彝款識多以樽字兼言

之如商之夔鼎曰作尊寶彝 古父

丁彝曰作父丁寶尊彝 如周之言

肇鼎曰言肇作尊鼎 乙公鼎曰乙

公作尊鼎 季嬭鼎曰作季嬭寶

尊彝 晉姜鼎曰作寶尊鼎之類

是也



齊 皇恕百拜上呈



治日大中

第...

凡巨庚金鐘鼎次

貴古金鐘鼎次

周師餘鼎

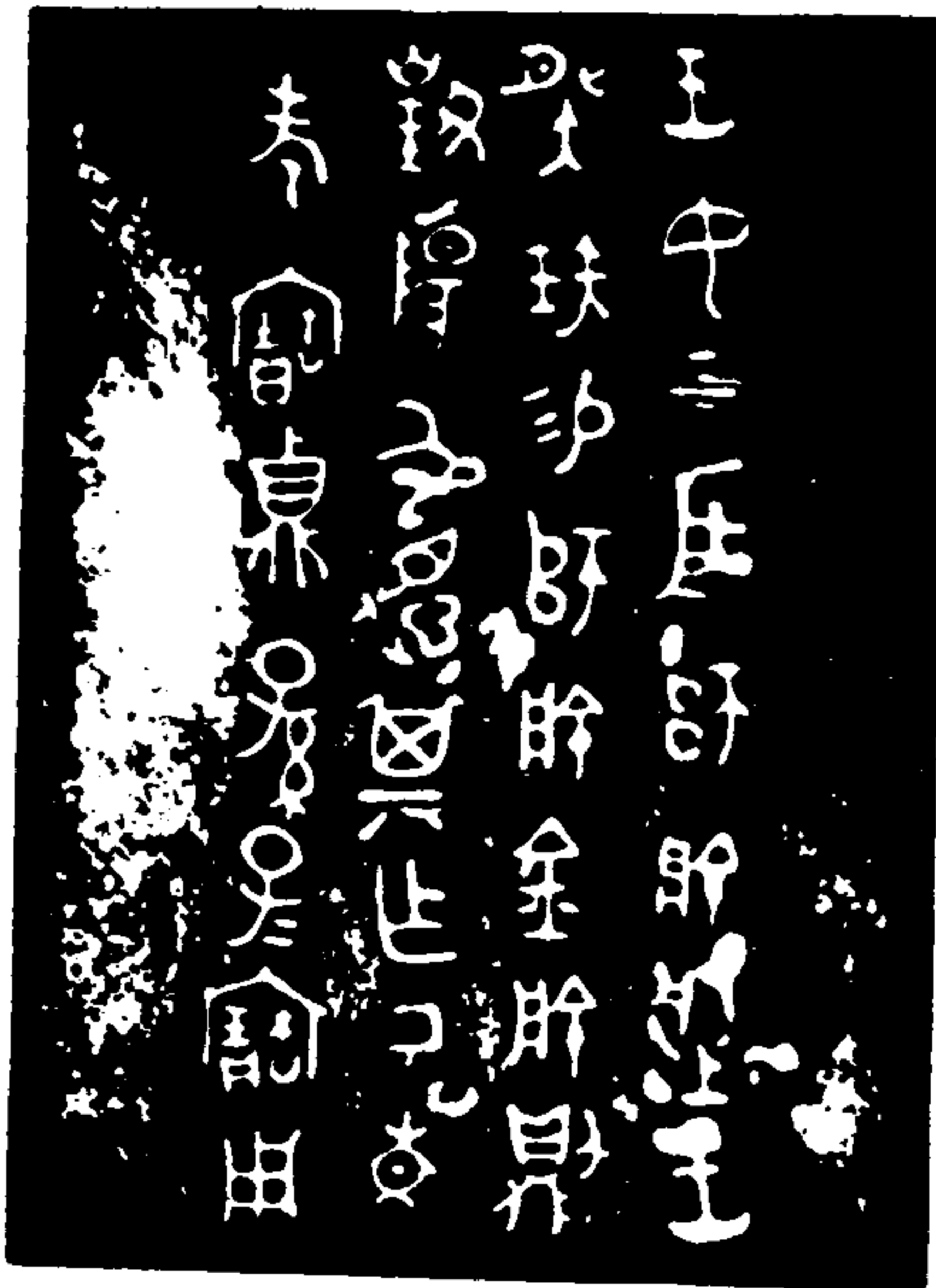

王汝上侯師餘從王
夜功錫師餘金餘則
對揚乃德其作乃文
考寶鼎孫子寶用

博古大漢世之有師餘尊作大行改其作
為用作以寶鼎為寶鼎二字不同當別是



錢獻之吳佩封並云上當釋此工
侯也夜通射左文六年傳狐射姑
瑞矢二字古器兩字合文如庚午
鼎銘云王在和宮大夫始錫文獻
柳雕矢磬注故書雕或為舟周
爾雅玉謂之雕此王珩事也

女工侯者言女工于射
穀梁氏夜姑功當釋此
西夏之類甚多大夫始
亦瑞矢二字攷工記玉
古通鼎銘此周諧聲也

周師淮父貞蓋

傳古十一 淮陽十一 傳古十一 傳古十一

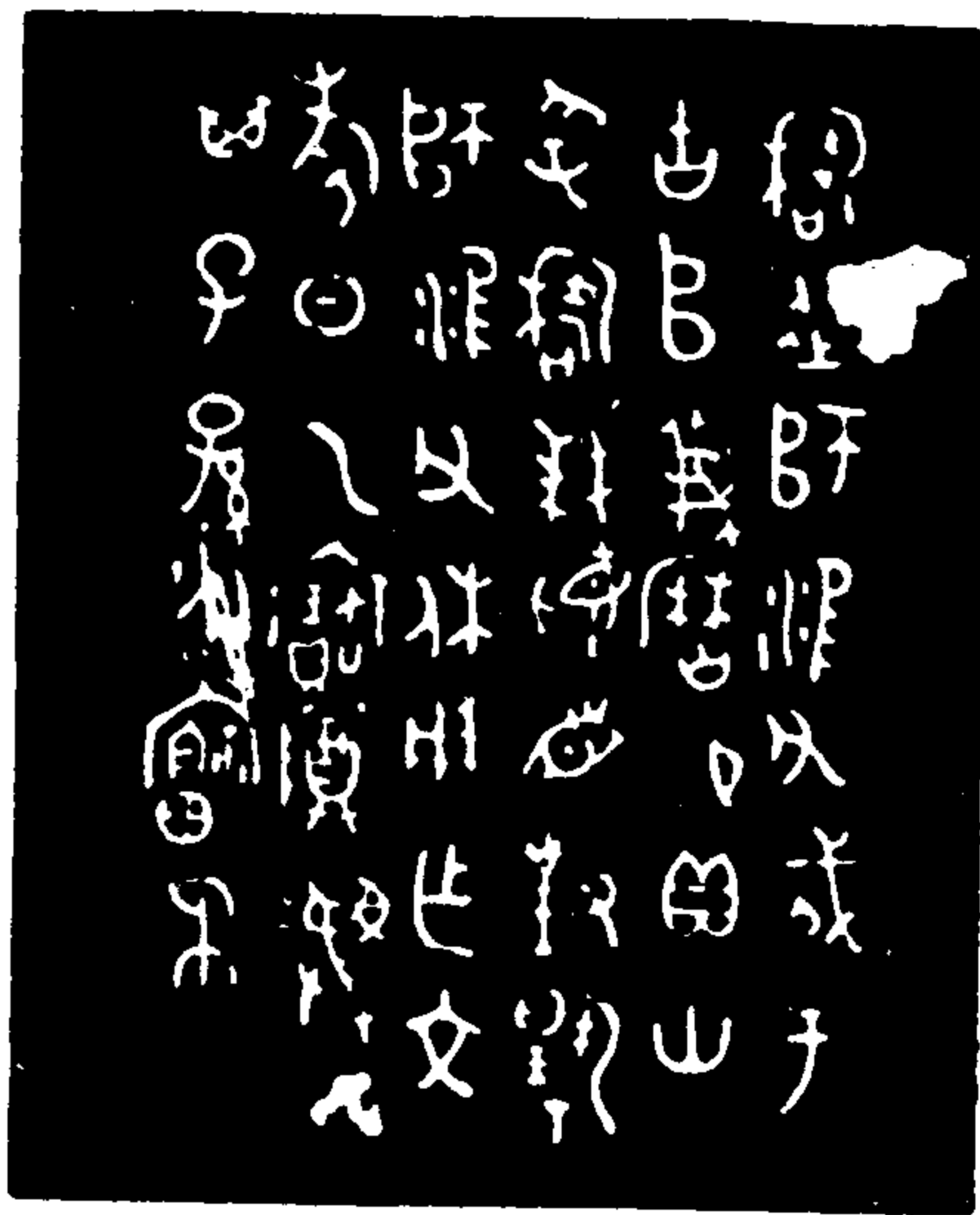

傳古十一

穆從師淮父成于
古卓義歷錫貝山
所稱拜稽首揚
師淮父休用作文
考日乙寶尊彝
其子孫永寶

聖

錢獻心吳侃村並舌穆字當釋為椒
茂又句聲又者攸丑省元謂經傳人
五風賦和句來巢和句曲木當是積
椒字皆省位句吳山當位世古三十
位世埒當位受錢之省書呂刑其罰
工記治氏重三將注引說文云錡錡也
百錡鄭注錡六兩攷

第十五



三史三童長火代

十八書古三史三童長火代

鐘鼎款識

四五五

周禮單與蓋器二銘

形古與單身有考

周禮單與蓋器二銘



蓋



族雞單



博古八法中三合館中皆作雞形是一器
此由漢晉陽法遠景其家精甚有推深

單



錢少詹大昕云此洪適當
是容魚昆弟行

吳侃升云雞當位爵說文嚴禮器也象嚴之形中有鬣
酒又持出也此位爵形從又正與說文合周景王時單
穆公名旗荀子壽于旗翼即其翼其其本字也

周四年號姜敦

周王三子號姜世寶敦其永用享

而

維王四年號姜作寶敦其永用享

此一款識得之於

禮部郎官朱敦儒所

藏者



珍玩



鐘鼎款識

鐘鼎款識

四五六

四五六

四五六

周矩仲簋

法帖十五作張仲簋從劉原父歐陽公釋 呂大臨與叔作矩趙德父黃長睿同之
此乃劉原父蓋蓋刻於權場得之以不全故留於其家劉居湖州

平正三用五有身勇

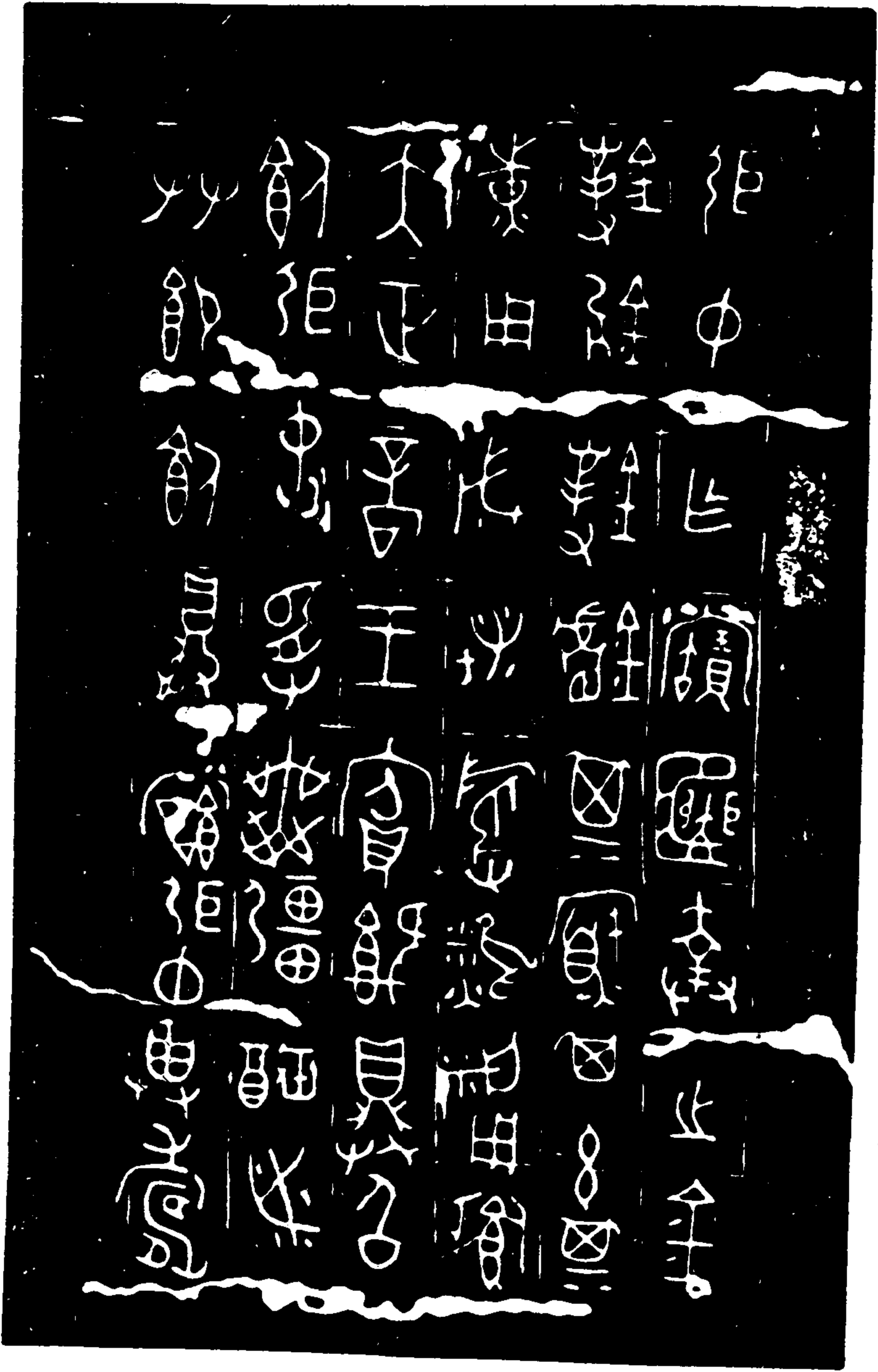

周司彝獻上下二銘



司彝

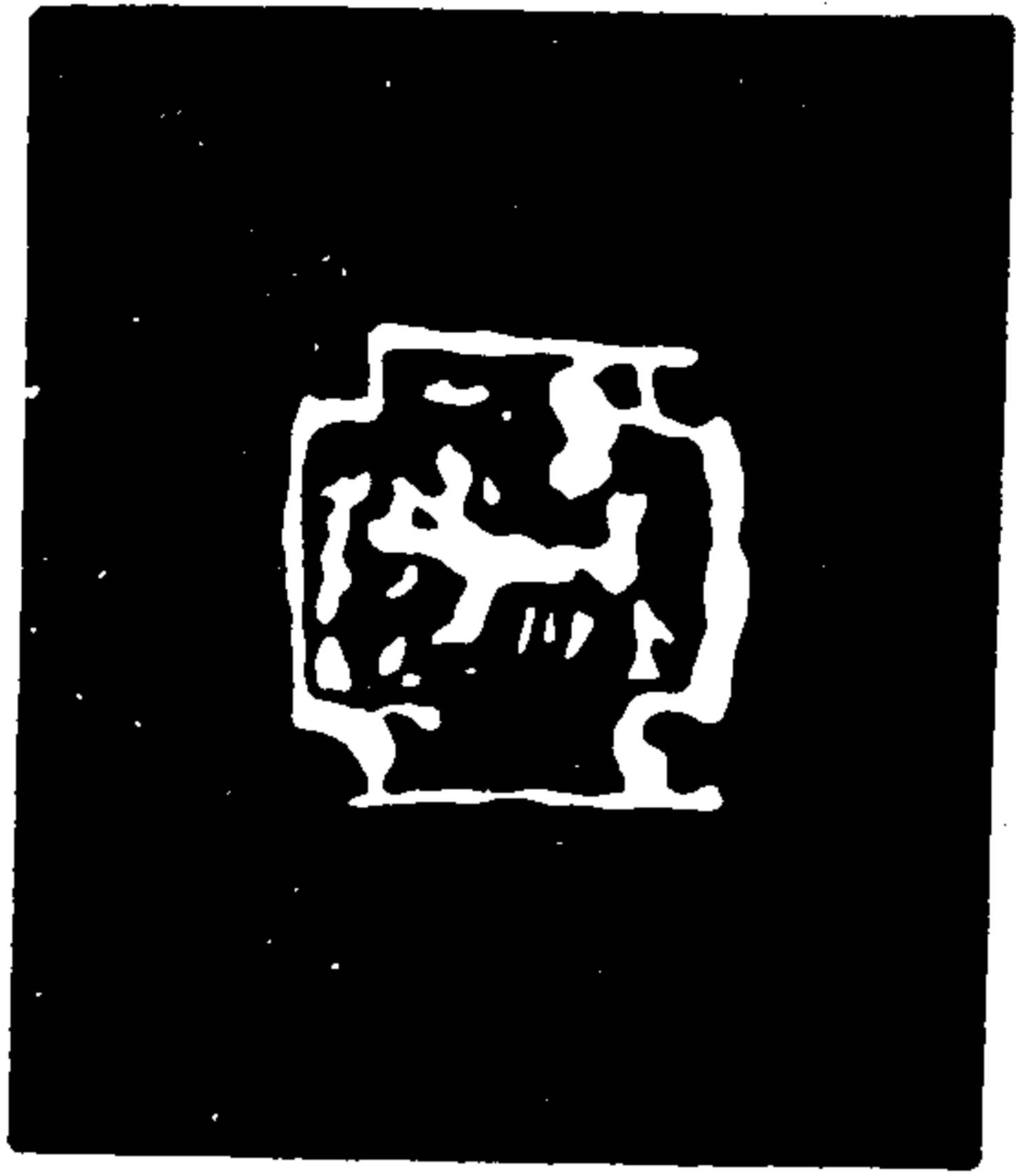

亞形中畫兌形



錢獻出云彝字泐兌
形當佳樣形

續修四庫全書

周帛女帛

傳古十九法帖十六

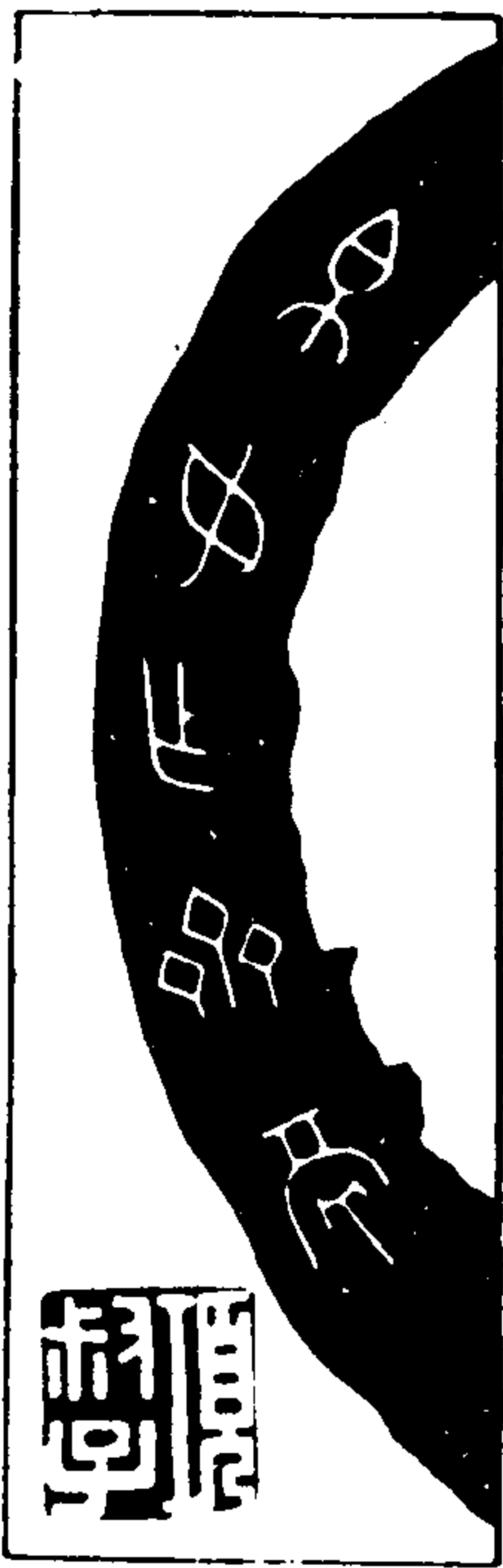

帛女作齊帛



伯	帛	元
嚳	公	謂
論	羊	帛
衡	穀	女
佗	梁	即
帛	佗	伯
喜	子	女
齊	伯	左
讀	史	隱
為	記	二
齋	伍	年
	子	傳
	骨	紀
	傳	子

尺三度三童長尺

鐘鼎款識

十一 賁 五 三 或 尺 寸 長 寸

第廿六

周京姜而

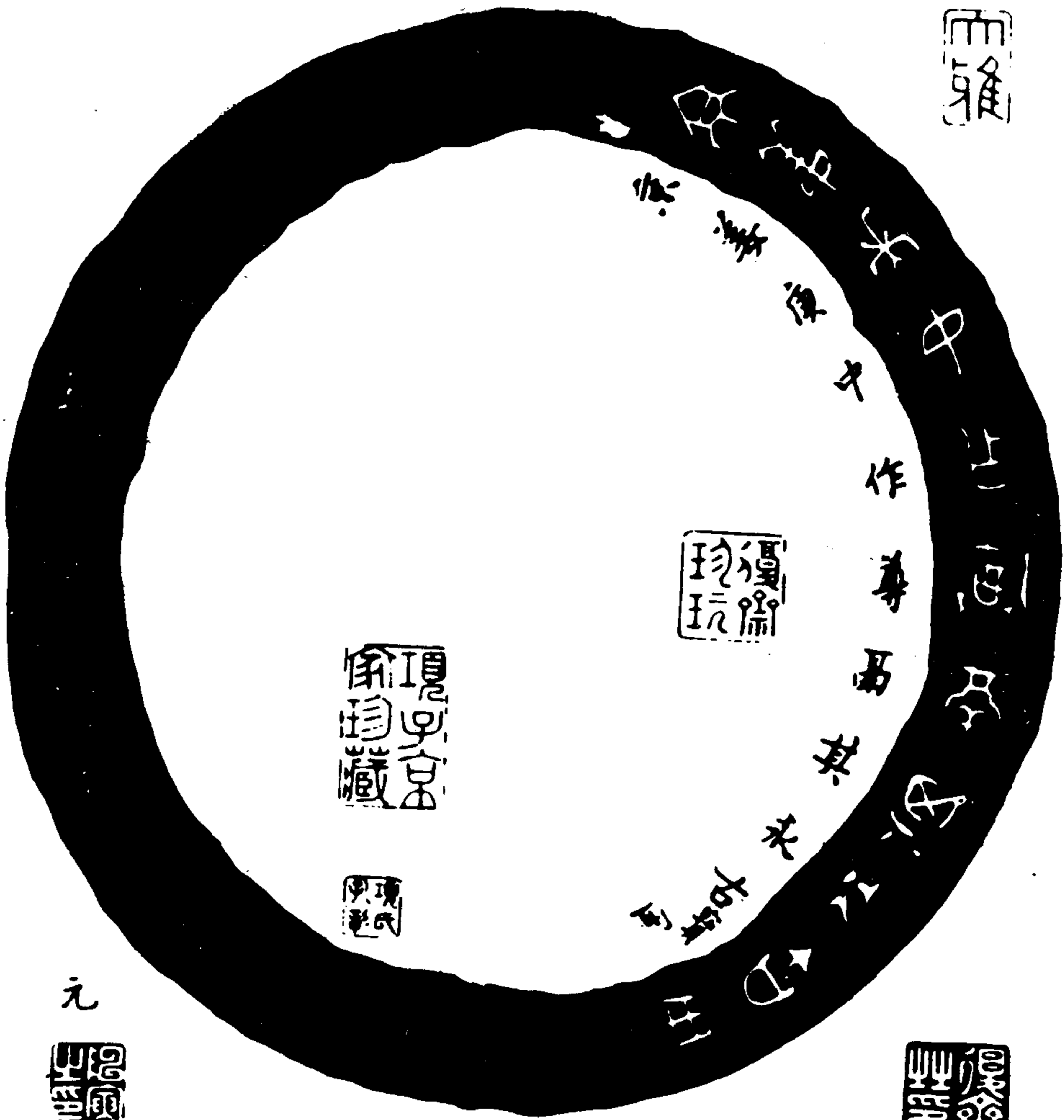
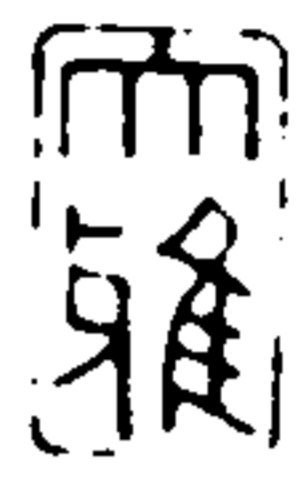

傳古十九法能十大
皆橫列此十一字則
是一器

元



續修四庫全書

元謂京京師也
 當仕女庚女者
 猶母乙婦庚
 子亦有以十干
 為字者寶仕古
 文省
 廟歛程易疇
 出所字皆古寶
 字省文也
 潤文



第十九

天正庚午鐘鼎款識

鐘鼎款識

鐘鼎款識

四六三

後漢延光壺

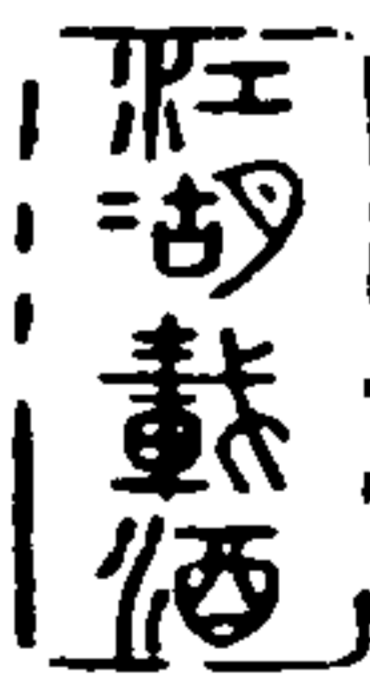
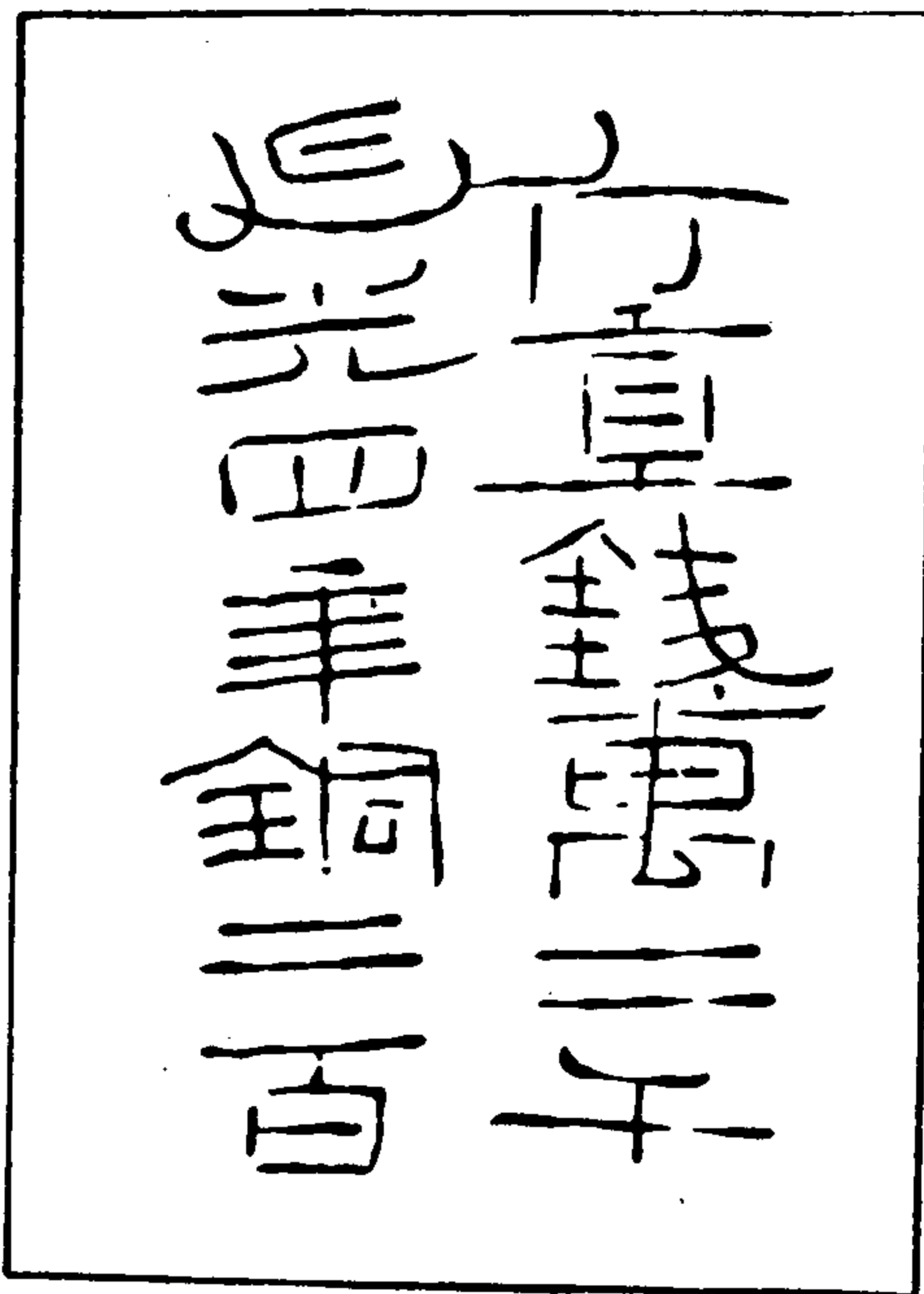

斤直錢萬二千

延光四年銅二百



元謂延光四年乃後漢安帝十九年今銅
百斤約直錢萬五千斤權輕小也

後漢元嘉刀

元嘉三年五月丙午日造此刀長四寸四分

尺二寸五分

元嘉三年五月丙午日造此刀長四寸四分

未右甫云元嘉後漢桓帝號是年四月改元永興是刀必作于四月以前
而曰五月丙午者鑄陽熾必于五月丙午日中火時見王充論衡每見銅
鏡帶鈎款識有此年五月並無丙午而曰丙午者可知此刀實非五月丙
午所造銘文特取其月日火德出盛耳

漢器



五年三月廿日造



第二十

漢樂

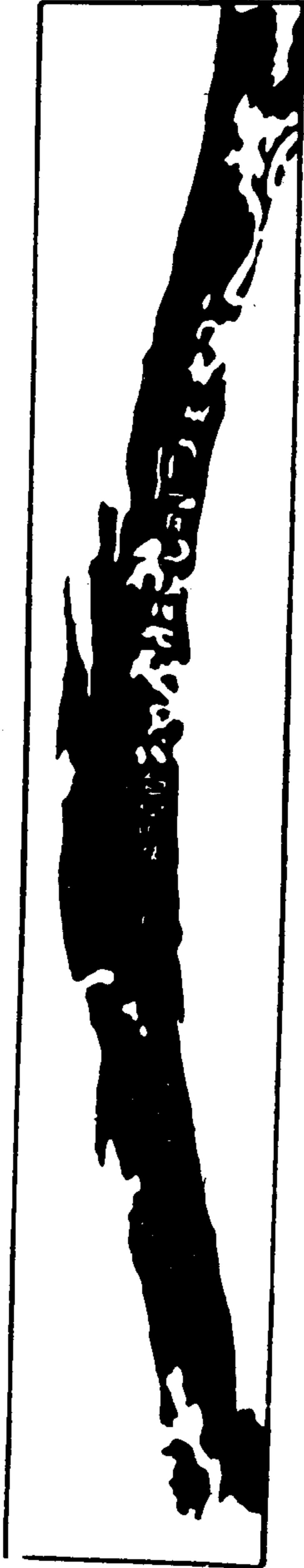

元謂此拓本不繼宋人亦
舊無釋文今隱可辨者
僅一月倉番史守六字

漢啓封鐘

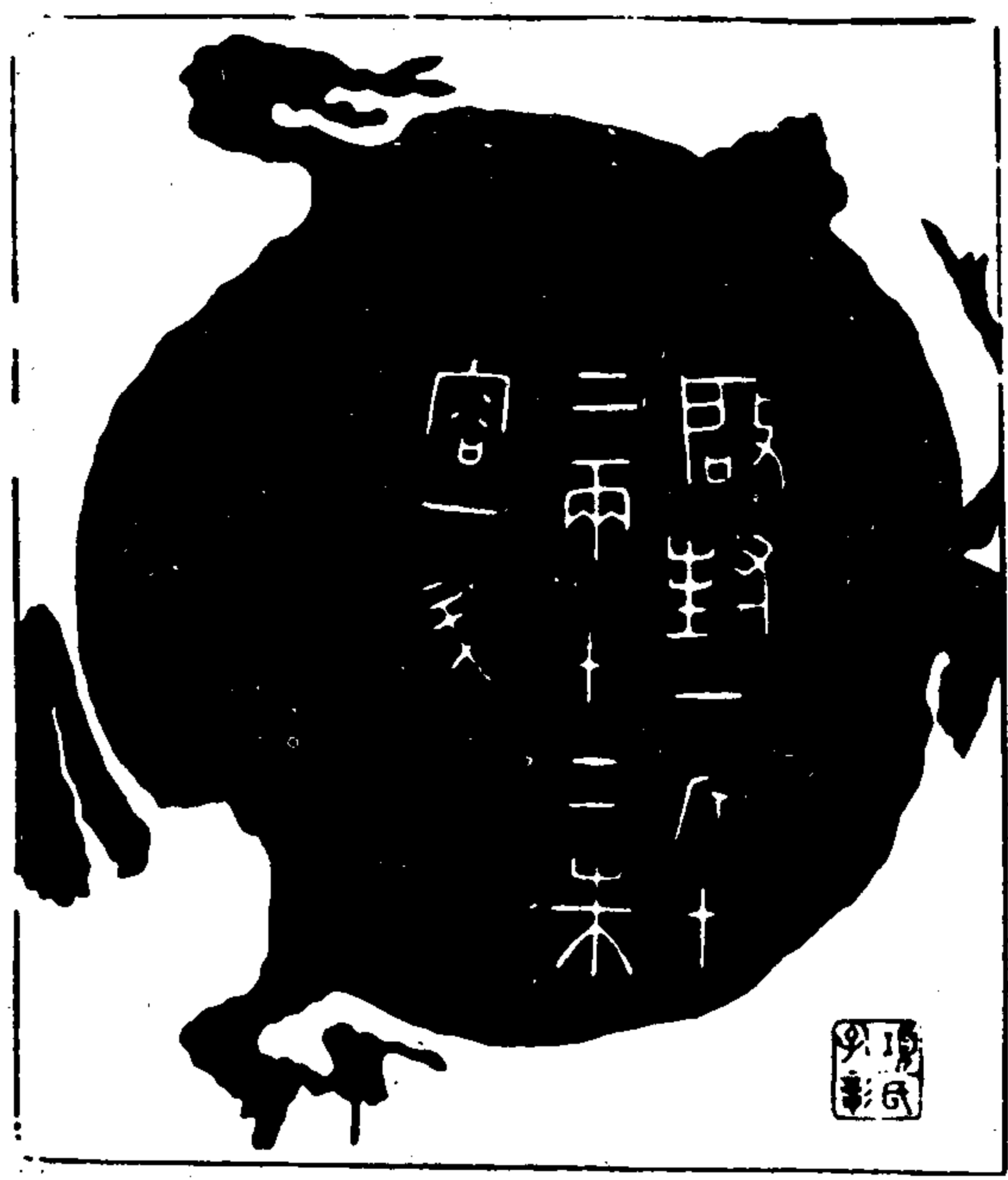

啓封一斤十
二兩十二朱
容一升

項子京
家珍藏

錢獻出吳侃并云啓封當即開封史記功臣侯表陶舍
以高祖十一年封開封侯史記啓封開避景帝諱後漢不
諱故說文啓徹字下不注上諱漢碑立于延熙後者皆書
啓字知版封即開封也元謂開封續漢志屬河南尹

第廿一

夏三庚金鐘長尺餘

二十四 續修四庫全書

鐘鼎款識

四六七

較此晉尺長二分強皆不相合惟瑤田據王莽所造貨布頂泉及大小泉流傳於今擇其邊郭完好者互相比較定為莽時造錢布之尺與此晉尺豪釐不與對歟莽國師也然則尺背所謂對歟銅尺者即余今所定出莽尺於此可見莽所造錢布無不精美也元謂慮虎建初尺獨長二分攷建初六年乃漢章帝即位之六年辛巳距建武五十餘年矣時代既殊尺有贏羨不害其為同也

晉漆木



秦始皇九年七月七日右尚方治將作府故二十五升銅漆樂重九斤八兩第二

元謂秦始皇武帝年號將字下府字甚明實無佞字宋人舊釋云將佞府非也按晉志少府統材官校尉中左右三尚方又曰將佞大匠有事則置無事則罷此云右尚方治將府故知無事時少府兼領將佞也將佞府曰將府省文耳澡盤古謂之盥盤亦謂出類盤樂慕云晉人有銅澡盤自鳴張茂先以為與洛陽鐘聲諧即此類也

鐘鼎款識

二十五升銅漆樂重九斤八兩第二

夏商周書

利下



鍾鼎款識

畢良史少董得古器於盱眙權場募十五種貼以青牋親題其目以納秦燔伯陽

元謂此青牋及後良史拜呈青簡皆良史之筆

夏壺

法帖曰作商較篆壺銘一字彷彿如月 趙氏古器物銘 石國佐



月 元謂此篆不可識



商秉仲鼎

博古一法帖一類



凡三處三處見大錢

鐘鼎款識

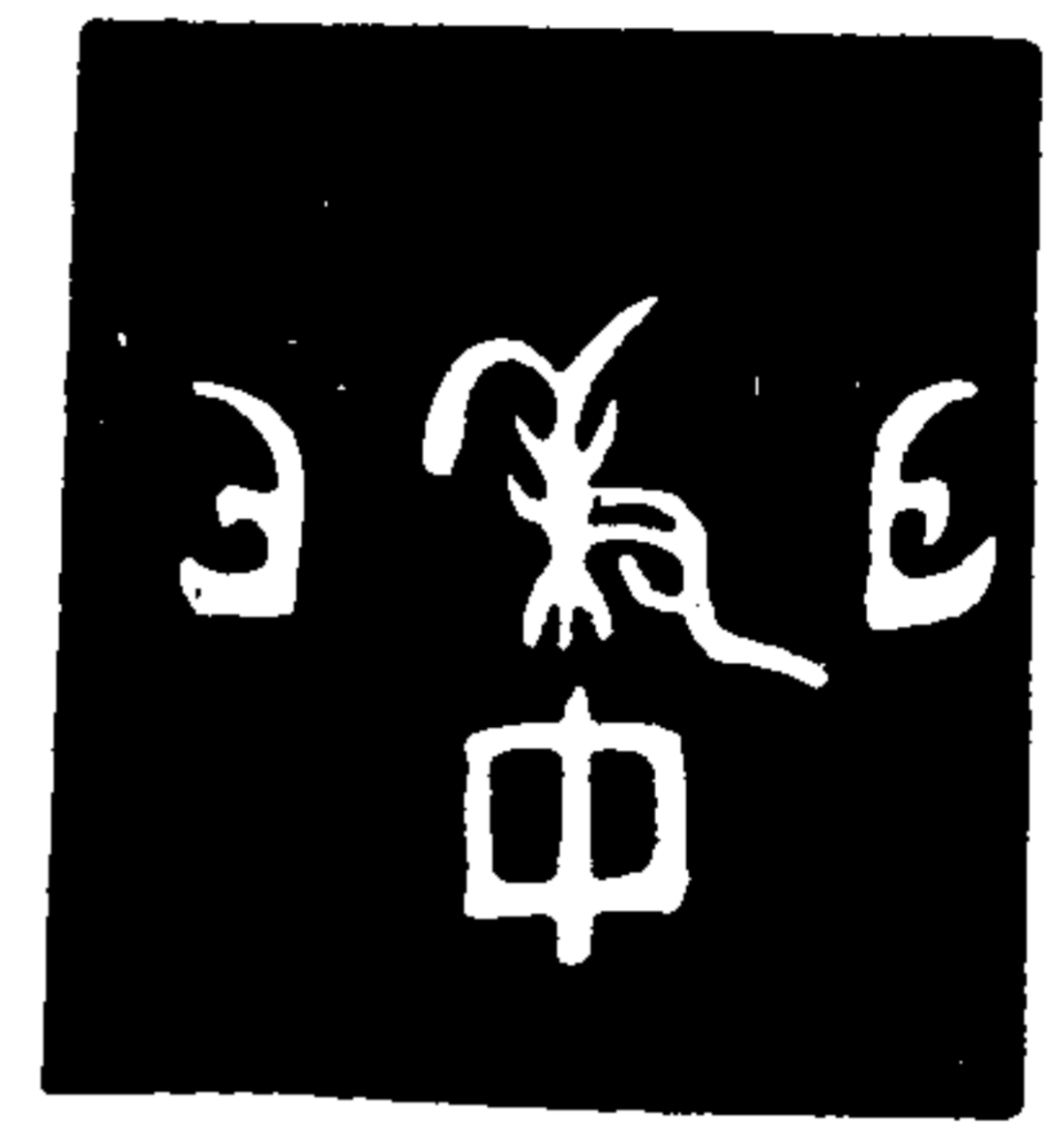

秉仲



元謂秉仲左右之文薛氏
款識以爲析木形也

商册

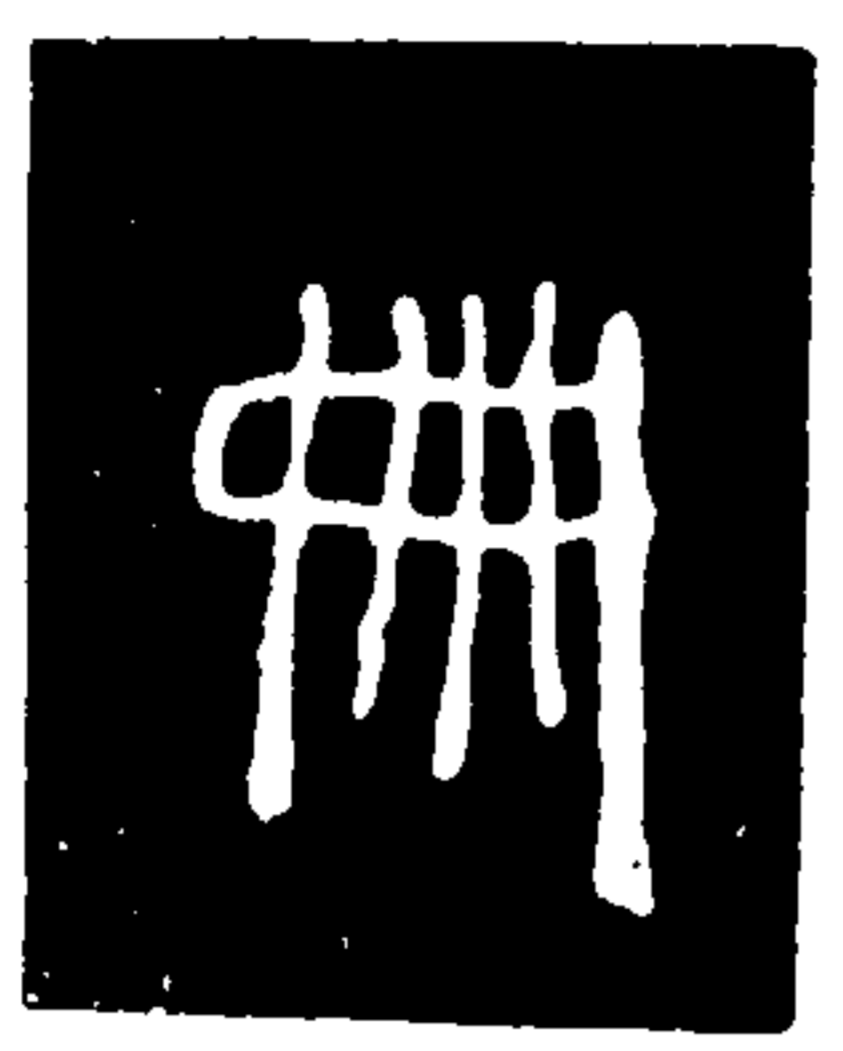

册



博古九法帖三蓋器皆有銘此銘器也 今在秘書省



第廿三

二十六 賈古鐘鼎尺用集丁

四七一

牙三日自金身自來計

利日自利月利身利

商父辛卣

博古八法帖十二並作子孫父辛彝

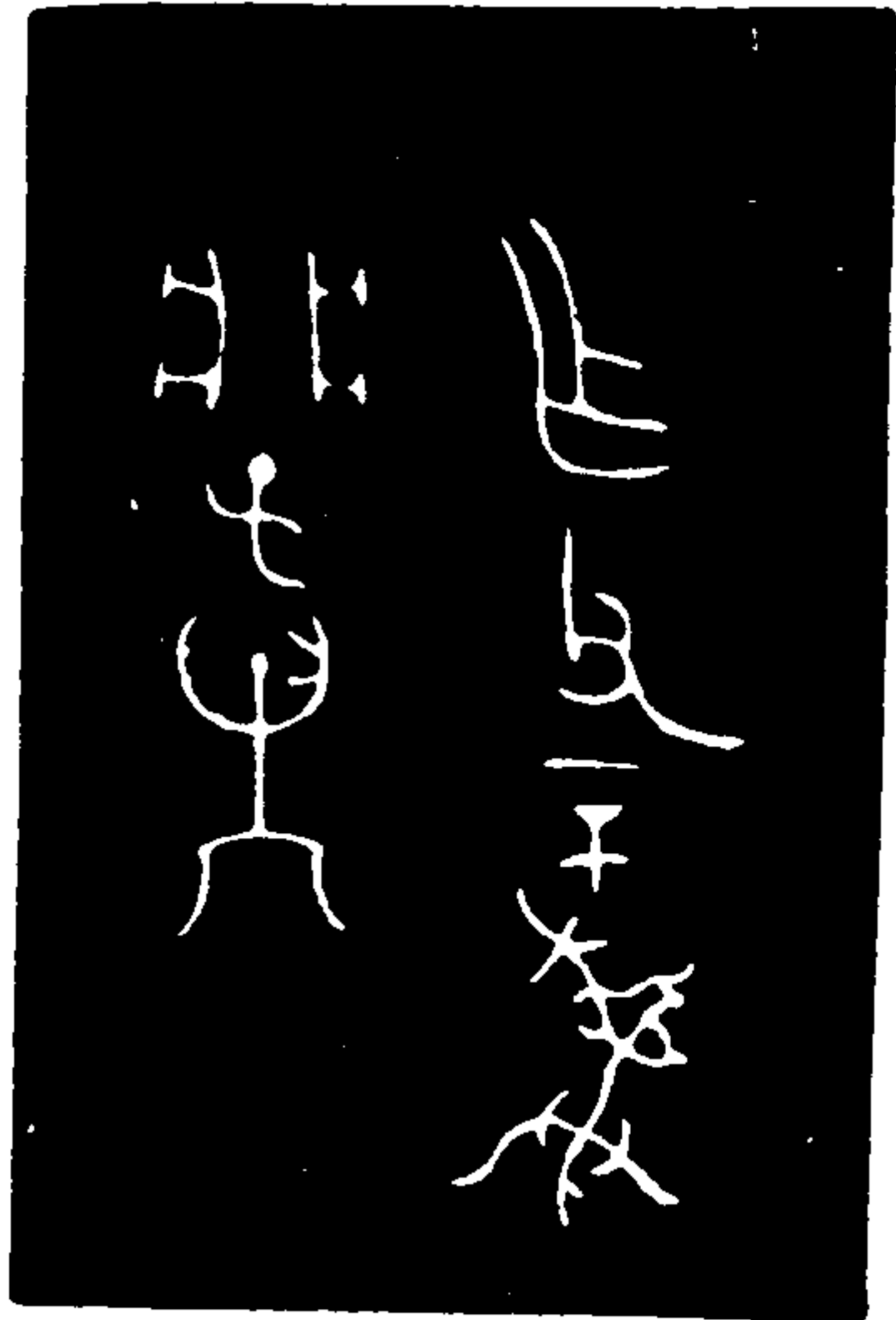

作父辛彝

折子孫



元謂彝器每佗析木形說文解鼎字云易卦巽木於下者為鼎象析木以炊也明以目
 下非字為析木形矣又解片字云判木也茂半木而無片部壯牀等字皆茂片聲京應
 燕此部戴氏六書故云片在更切李陽冰曰右為片左為片徐鍇曰說文無片字李安
 也按唐本說文有片部張參五經文字亦有之李氏未可厚非據此知說文片字義與
 片同合文為鼎字從之今本信有關於文此類事母質之我
 為片不得直于片部下鼎部上云有關於文此類事母質之我

商父己卣

商象盛酒之器也今之瓶上乃喙口中提梁也

商字六面形卣則商之字面形二字可分可

合惟八月建冊之冊了非字相對乃天地門戶

開闢之時說文以感深之而為八月所建之而設矣

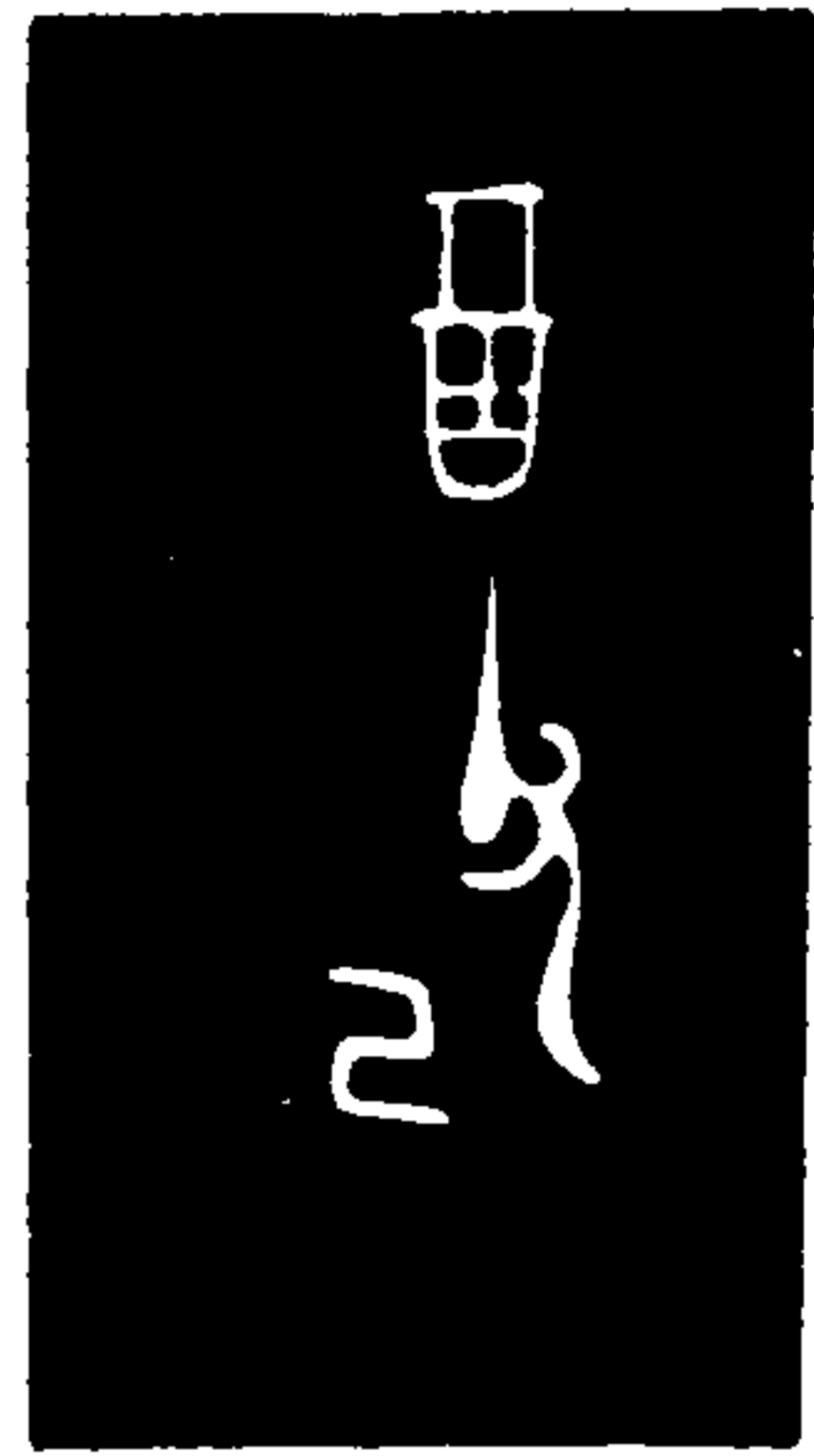

父已

商父丁卣



尊

作父丁

孫承子

錢獻出云首一字
文與酉相近當釋
為卣吳侃辨云卣
為中尊尊字茂酋
說文云酉就也八
月黍成可釀酒
象古文酉之形元
謂此平古稷梁卣
出象形

錢獻之云古器有止是跡形看說文云止下基也象
卣木出有址故以止為足取子孫基址相承之義耳

卣卣卣卣
小果食檣也

第廿四

尺三度三鐘景次錢

鐘鼎款識

二十七 賁与三戈尺冒美丁

四七三

周伯固敦

錄是唐古十二帖十三刻敦皆有此款識今此敦為本小異
石六冊內有初原父萬壽款識

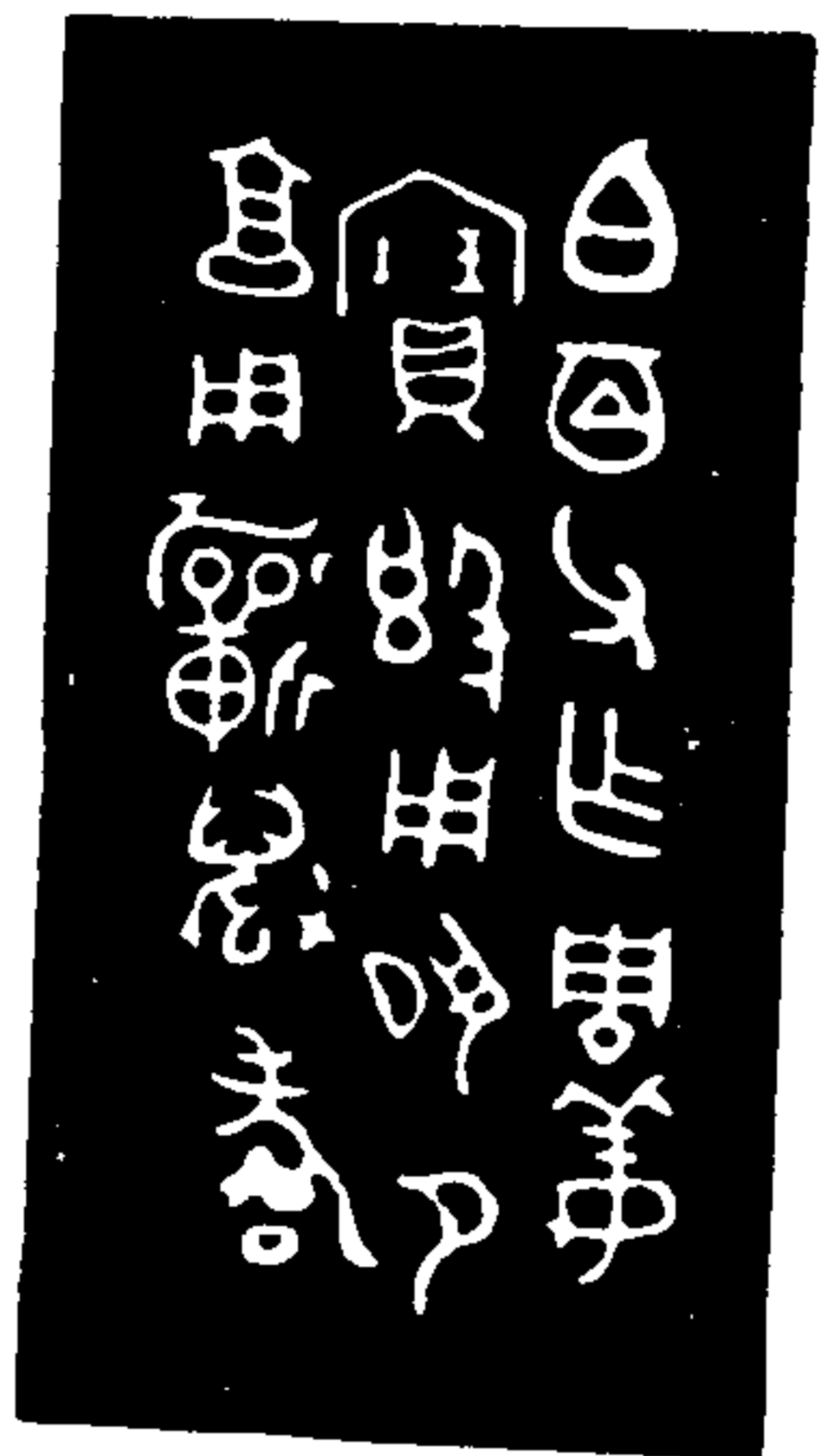

伯固父作周姜
寶敦用夙夕
享用祈萬壽

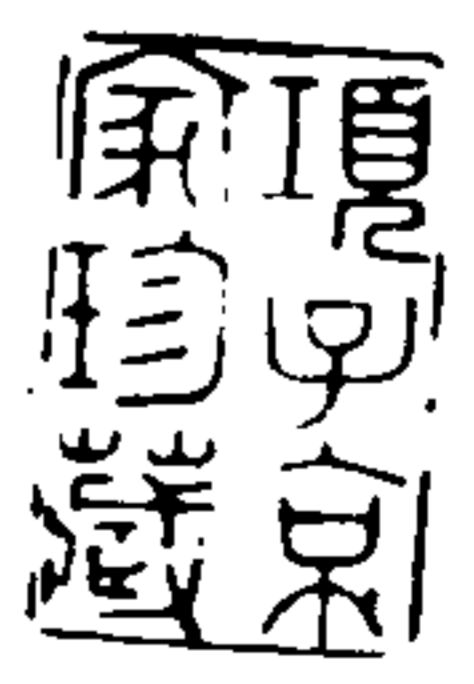

周伯據敦

博古十七世十三作刺公敦有二銘此類第一石氏冊內類第二
二十八字

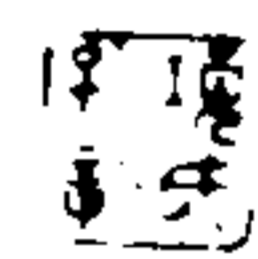
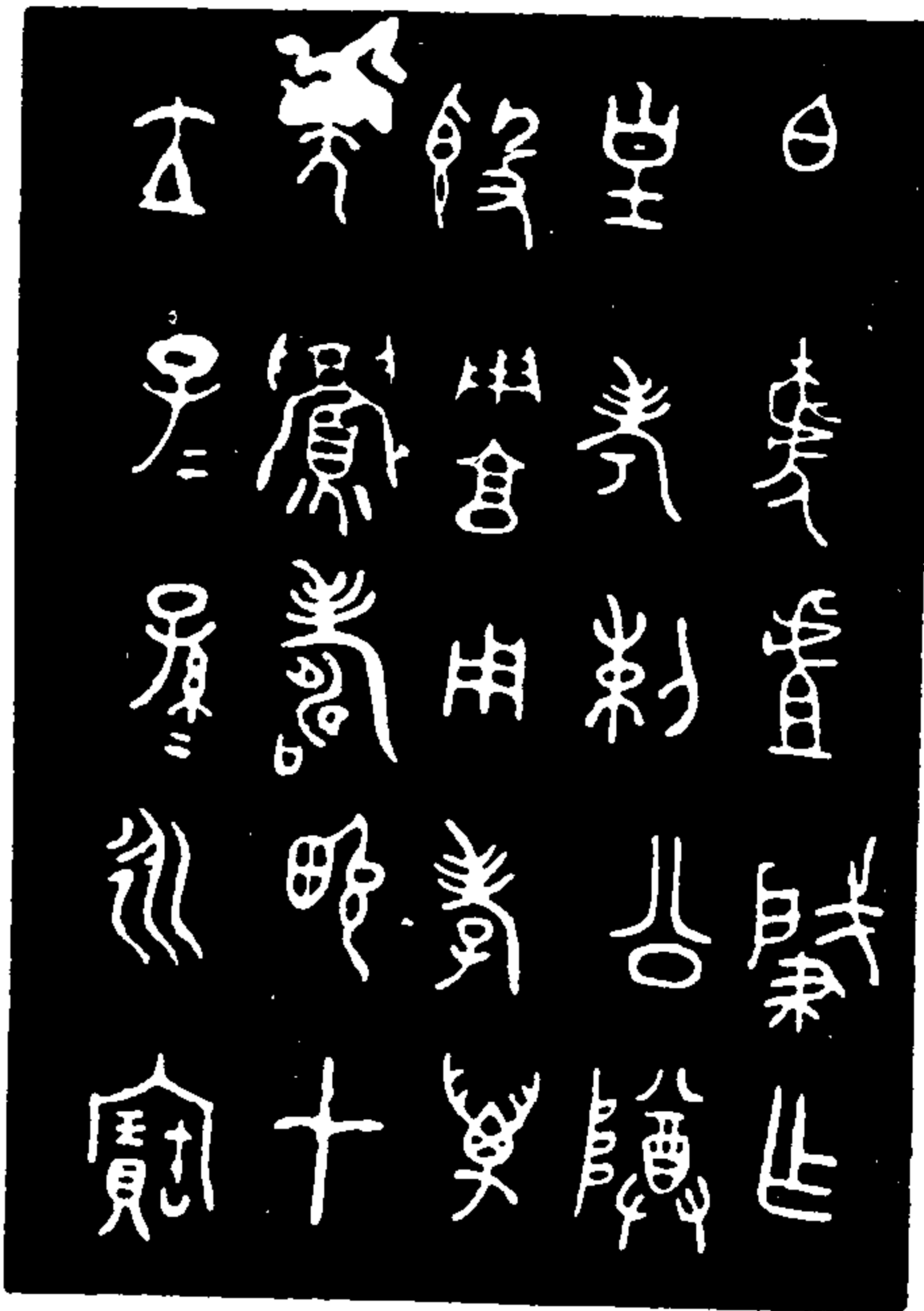

伯據 盧肇作
皇考 刺公 尊
敦用 享用 孝萬
年眉 壽峻 在
位子 孫永 寶



元謂伯下一字木菊虎余臧商父丁角亦有此文櫻說文木部有
說文云虎不柔不伸也又木部植字按直聲此植乃植省竊意植
植乃器者名字蟹始也刺公薛氏執識瓌造敦銘和祖乙伯之
文定為齊丁公族殊未確史記秦始皇本紀悼公子曰和龔公秦
本紀佐厲共公厲刺古通轉此厲公未詳何國

第五

宋平公鐘

傳古廿二法帖六皆作宋公鍾鐘有六

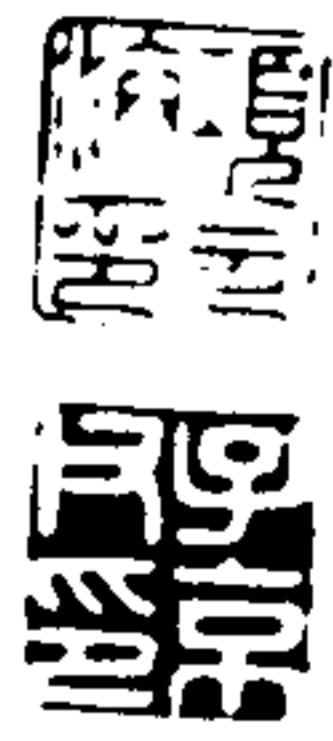

宋公成之經鐘

吳侃林云左昭十年傳宋公成公羊位成史記亦位
成今觀是銘當以公羊為正是平公器也頌壺銘甲
戌豐姑敦丙戌文皆位戌與此同又按左昭二十
傳公子城杜注平公子成與城同若平公名成其子
京得名城也

周果皿鼎

畢少董亦孟字
為二未然當作
孟申鼎



鐘鼎款識



孟申作
鼎彝

錢獻之云鼎當作鑿說文
作鑿字訓同亦作鑿同
有鑿字訓同亦作鑿同
訛史記封禪書云鑄九鼎
皆嘗亨勝

周唯叔鬲鼎



唯叔從王南
征唯歸惟八
月在百位誨
作寶鬲鼎

法帖九作周唯叔鼎

古器物銘

元謂百即說文所訓
二百也

鐘鼎款識

四七七

鐘鼎款識

四七七

第六

周南宮方鼎

博古二法帖十作南宮中鼎有三銘此第三 安州六器 趙

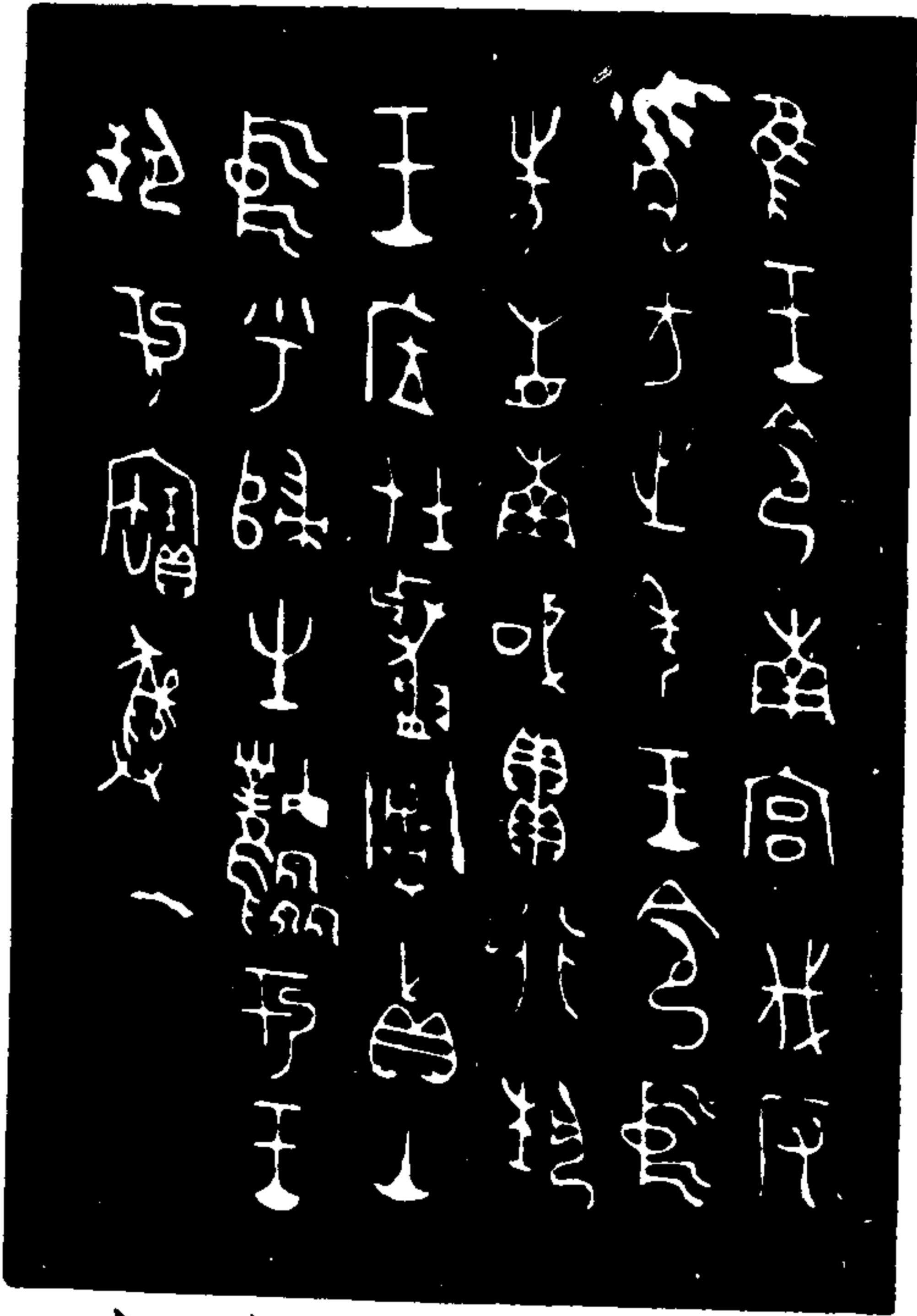

惟王命南宮伐反
虎方之年王命中
先召南國貫行執
王位在射圃真山
中呼歸生原利王
執利寶彝



元謂射圃真原四字釋未確當關毅錢獻之
云原字當釋作對陽二字



一
二
三
四
五
六
七
八
九
十
十一
十二
十三
十四
十五
十六
十七
十八
十九
二十

周未爵

器之在秘書省



未
子工癸



元謂未當佐木木工官名禮王制
天子六工之一也

周敦

博古十七法帖十三作周光敦帖有三器五銘此類第二器蓋
秘書省與此不同

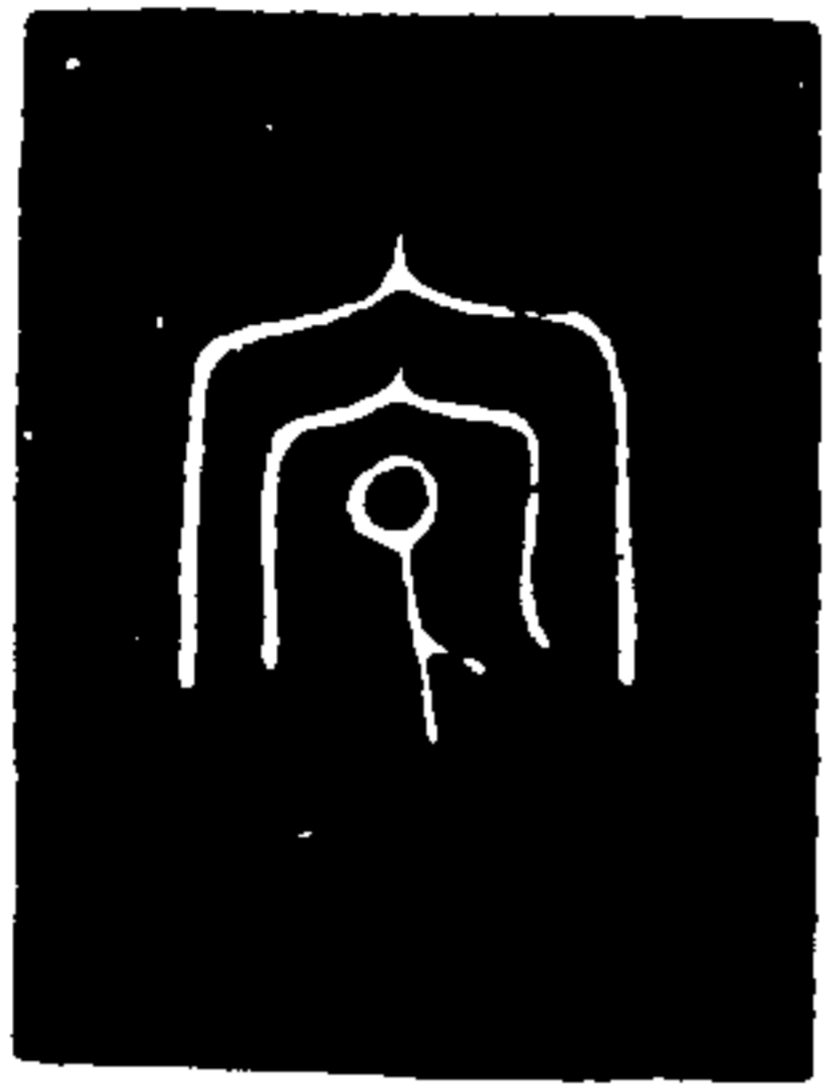

兕

元謂舊釋兕字非是博古書云此器蓋上各
有一屏兕之形故以兕名又薛氏款識亦云
上為屋室之形今按其文明是宗廟重屋之
形吳佩琳云下一字薛氏書一器位與此
同四器並位也即己字古通祀易已事逆
進雲本已位祀祀已也訓見釋名此廟中祀
器也

後漢建武鼎



元謂可辨者有東鼎蓋重容
一斗七字



續修四庫全書

史部 金石類

元謂此青牋即良史呈于秦伯陽春也三朝北
 盟會編云畢良史字少董以買書畫古器得
 悅于思陵食客滿堂號省孟嘗又號單骨董研
 北禱志謂少董凡所服用如玉舍蟬出類皆古
 壙中物命所居曰外軒亦殊異也

良史祥呈

項別京
 余珍藏

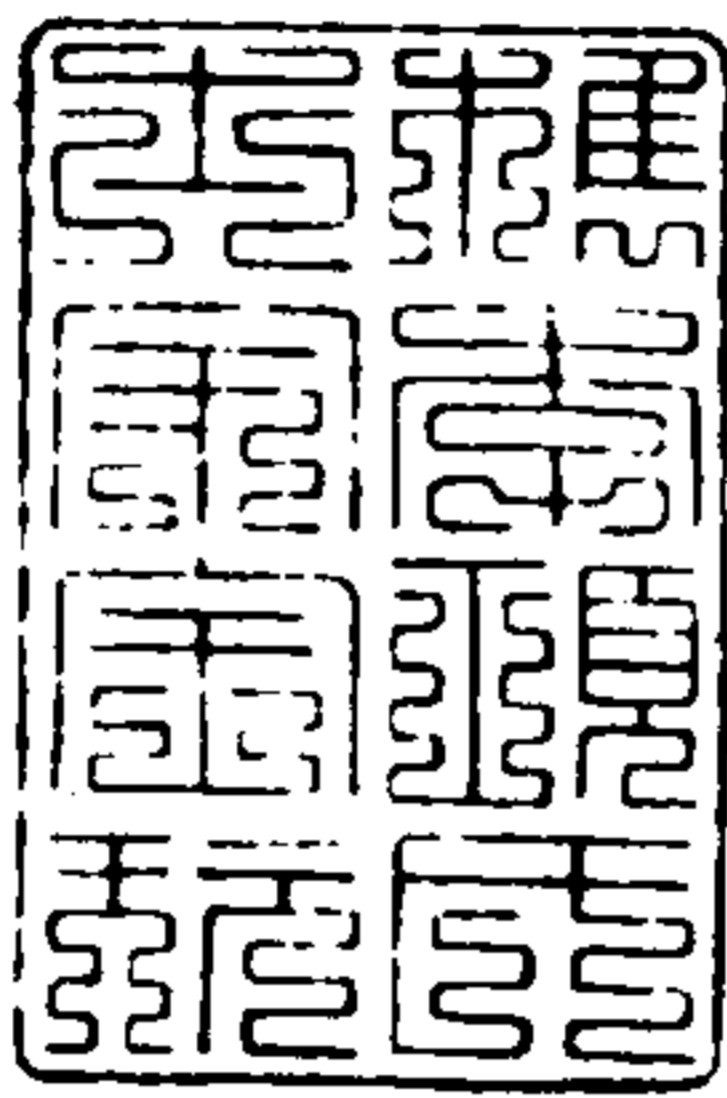
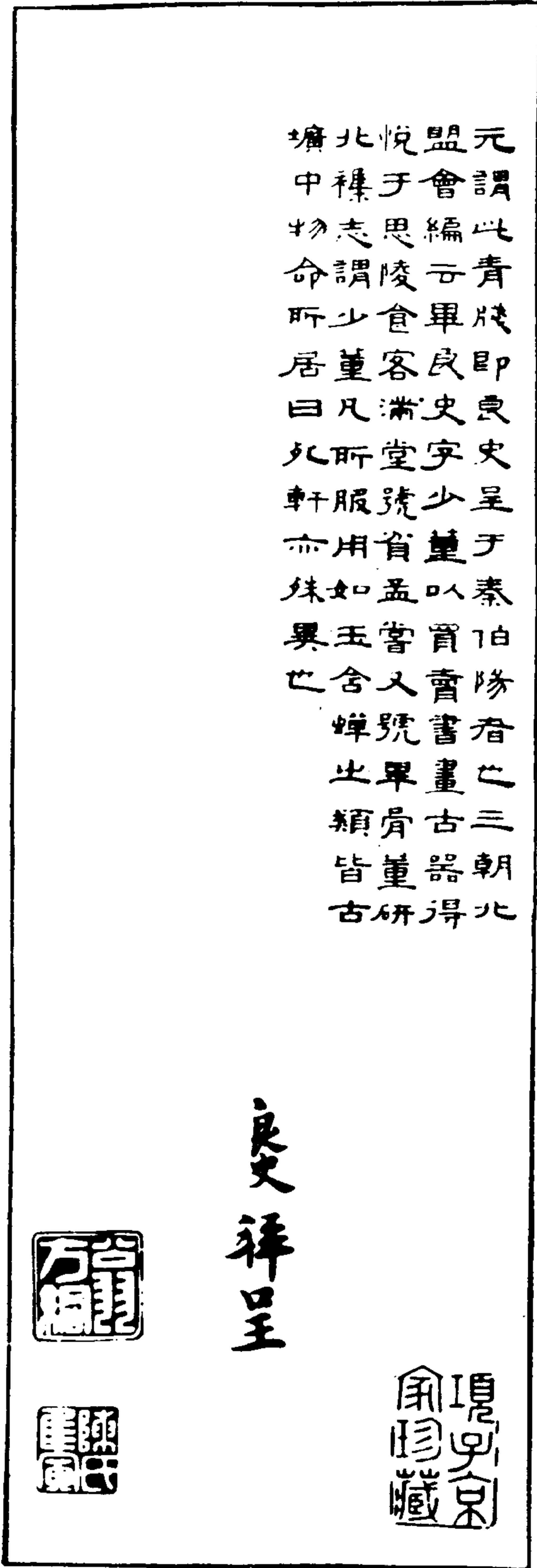

柯氏秘玩

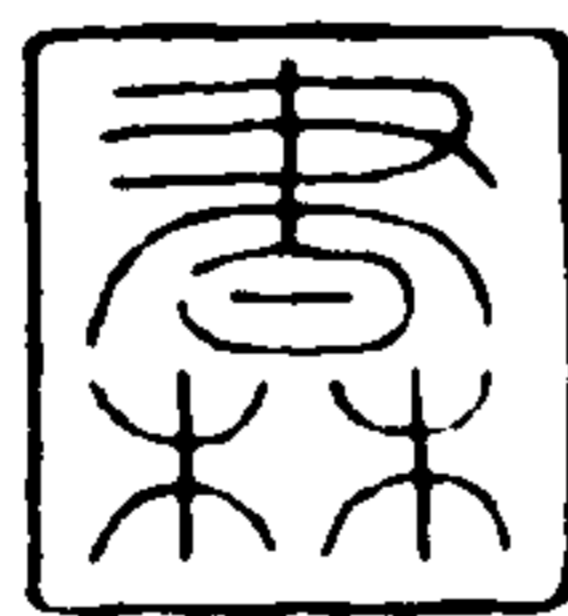

據此曾藏柯丹邱家

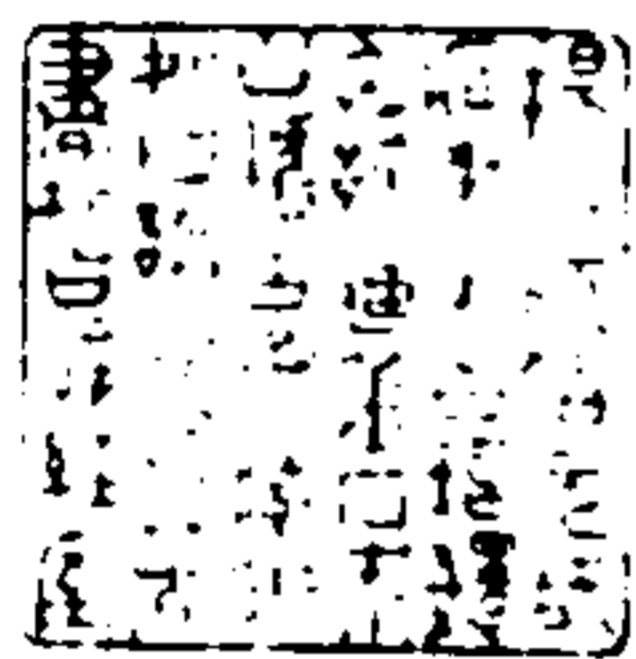

第廿



方城范氏
古鐘銘

曾侯鐘

法帖六有二銘六其一也
趙作楚鐘

增王五
十有六
祀徒自
西陽楚
王韻章
作曾侯
之宗彝
寘之于
西陽其水時用享



平古鐘銘以有身

元謂此二葉有石氏公
 輔印新政石人字公
 北宋初名輔公宗以國
 佐公輔名輔公弼見
 揚公輔名輔公弼見
 宋方里公輔名輔公弼見
 識三城氏然財弼內政
 和年二十三皆公及政
 之本復此葉乃北宋拓
 者之復此葉乃北宋拓

修

鐘鼎款識

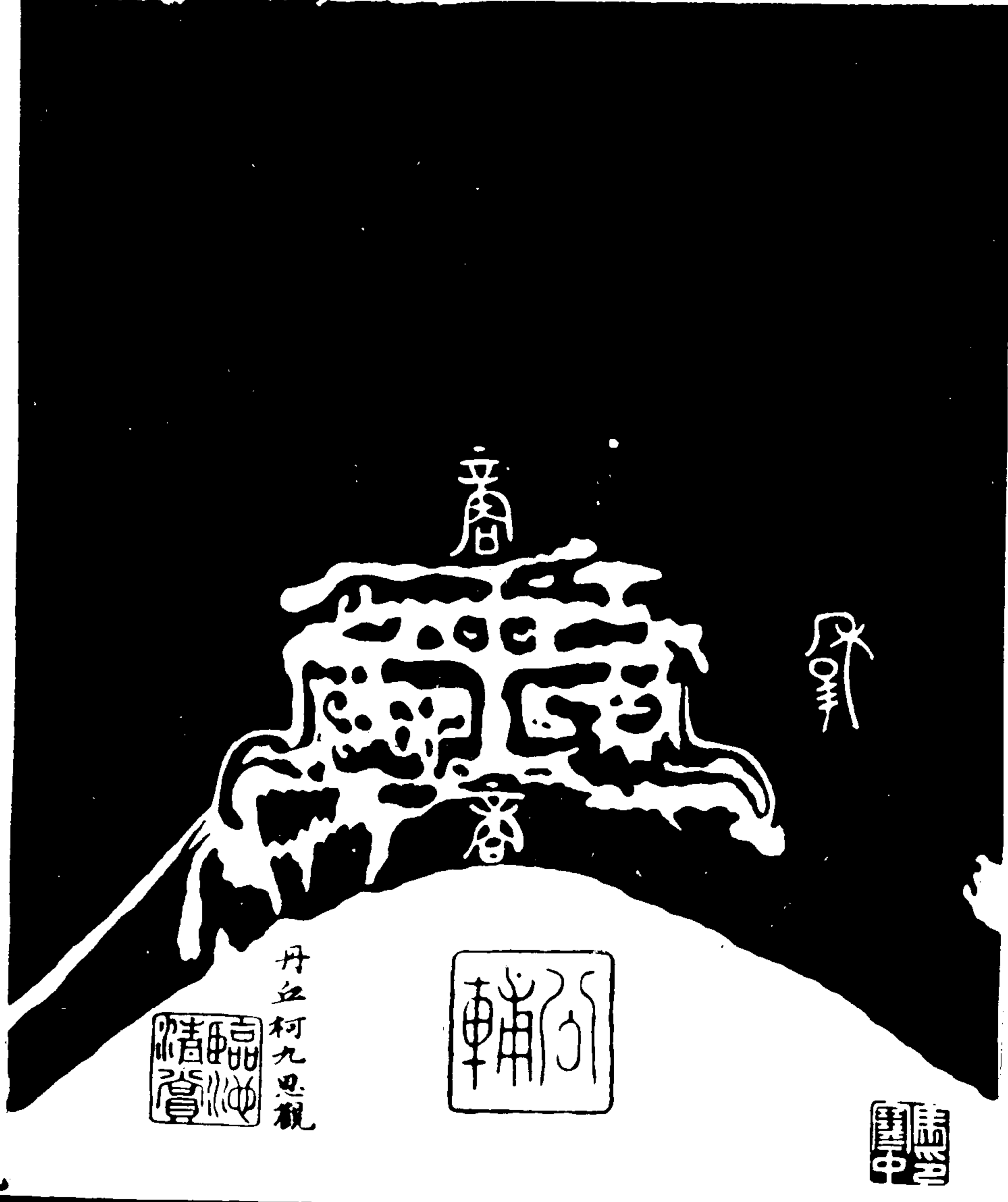

三十二
 貴古色成尺爾康沙
 第九

四八三

丹丘柯九思觀

清室寶

輔公弼

鐘

右曾侯鐘藏方城范氏皆得之安陸古器物銘云惟
 王五十六祀楚王韻章按楚惟惠王在位五十七年又其
 名為章然則此鐘為惠王作無疑也方是時王室衰
 弱六國爭雄楚尤強大遂不用周之正朔嗚呼可謂借
 矣前一鐘有一穆字兩商字其義未曉然恐此鐘所中
 之聲律耳

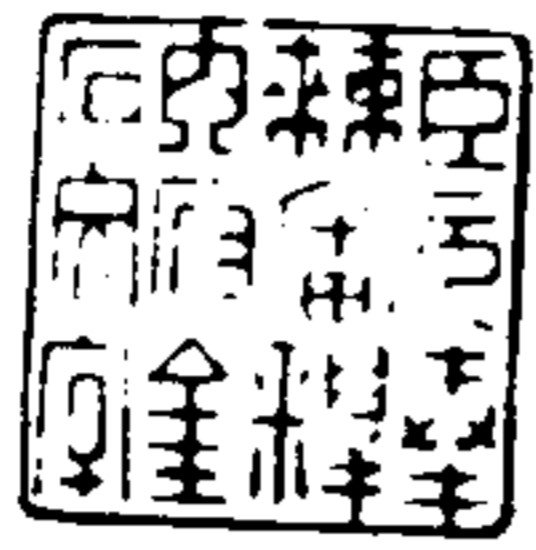

元人



張



國伏

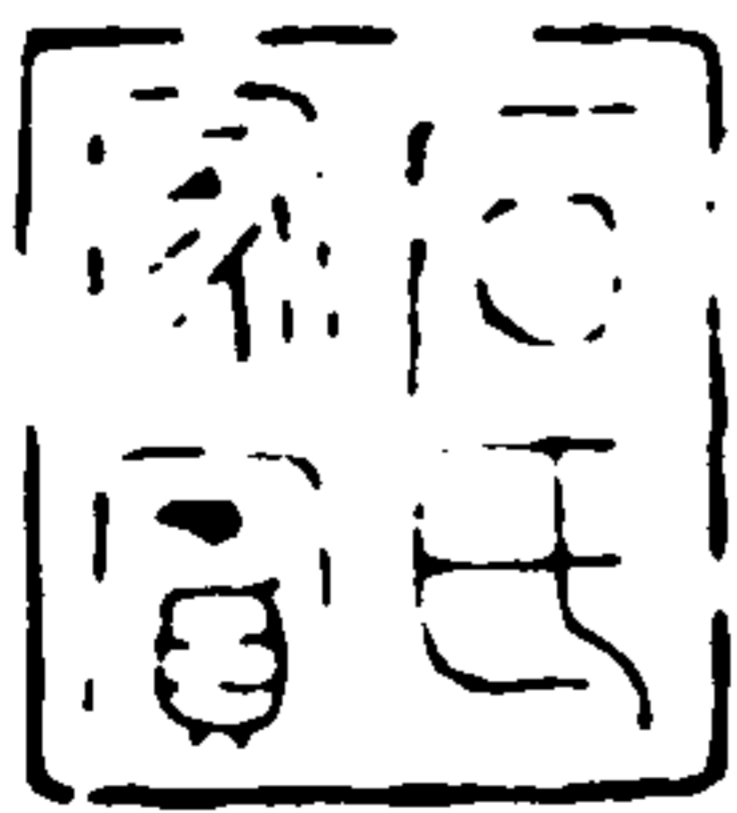

政和三年武昌太平湖所進古鐘

楚公鐘

法帖云：趙州誠古器物，銘云：獲于鄂州嘉魚縣。



市孫子其永寶

公其萬年壽

夜雨雷金 木口十 八克

惟八月丁巳楚公 自作

白陽山中



其值貳百金

欽識共計叁拾葉

明隆慶壬申歲二月朔星林山人頂元

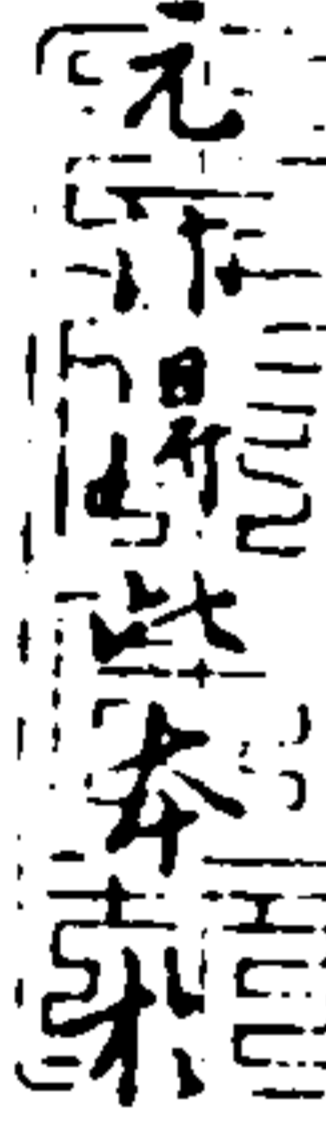

吳門徐氏藏于天籟閣

已三更三鐘是夕

三十三貴古三美尺爾東

鐘鼎款識

四八五

元謂范氏古鐘為楚惠王器按其紀年確然
 無疑惠王名章左傳及史記並同章上一字
 不可識錢獻之曰昭王於魯定公六年遷
 字之省變考左傳楚昭王於魯定公六年遷
 都漢志若屬南郡注云楚昭王畏吳自郢
 徙後復還郢師古曰春秋傳作郢其晉同此
 云徙自西陽者當即自郢還郢之時越
 已滅吳楚東侵廣地至泗上無所畏懼故還
 舊都西陽漢志屬江夏郡去郢甚近其京曰
 徙自郢而曰徙自西陽者西陽有先君廟觀
 下文文伯曾侯宗彝寘于西陽其義可見
 大事告于祖廟而後行禮也楚之僭號久矣
 此曾侯其遠祖曾義為重亦為高凡先祖皆

史部金石類

續修四庫全書

宋紹興中秦相當國其子煥伯陽居賜第十九年日治
書画碑刻甚夥其所集如楚公鐘師旦鼎皆一德格
天閣中物也餘或得之畢少董或得之朱希真或得之曾
大中蓋希真晚為伯陽客而少董視盱眙榷場因募款識
一十五種標以青箋末書良史拜呈以餉伯陽至今裝池冊內
秦氏既敗冊歸王厚之每款鈐以復齋珍玩摩之私印且釋
其文疏其藏弄之所後轉入趙子昂家子昂復用大雅章兼
書薛尚功攷證於曾侯鐘後於時錢德平柯叔仲王仲明陳
維寅均有賞鑒印記隆慶項子京獲之近陽倦圃曹先生康
熙戊申先生出示余余愛玩不忍釋于先生屬余跋之未果也
辛酉冬余留吳下先生寓書及冊再命余跋余仍不果改歲乃

封定字焉先生既逝所儲書畫多散失久之是冊竟歸於余
 歲之守十載字人寒中嗜古成癖見而愛玩之恒念之累日也
 因以界之每嘆書畫金石文銘心絕品恒納諸篋手可熱之人
 乃於秦會之賈師還嚴嚴惟中物之尤者志歸之然千人所指其
 止可立而待曾不為山林寂寞之鄉儲養可久則余記之寒中
 庶其守而勿失也夫冊中所拓鐘七形二十有一飲二爵六鬲四
 卣九敦四蓋一甌二壺二刀一樂二鏡一尺一漢器一中有禁次
 新字書及書林義望公輔諸圖記小長蘆舍風亭長七十七
 公既壽壽識于海上江蘇山房時乙酉月正立春後二日
 頁首出篆字倦園先生
 云是趙王孫書



古器之傳世者惟金石者古文二類以五傳世考以道呂薛諸錄而載今之存者
蓋寡不有獨本三代以來之物後人日可得見此冊自南宋至今凡六易主乃歸衍齋
馬氏長坑一傳受古名古者流傳解真不無好古生晚一嘆玉打考證詳明鑒
賞詳當已矣朱竹垞跋不宜多贊一留吳丁亥除夕前日查慎行識



明日細閱為行正詮釋字義

九日查慎行再跋



戊戌二月長洲何煌陸東鏡同觀

吳門徐曼顏同觀

是日何堂汝至上海與觀

此已全錄前冊所遺入山語所闕中語是冊和
語曰余得此書雖理不於因以物物奈何余考
言發矣今主南音山語在米崖腹外編里重
八世中語別番亦元甚以此册編几檢上燈道
不負以烟翁所對六日主刀慶幸可憐喜
行因數百之往書而識也昔漢兒心初觀兼
多命者其勤初壽禮幼初皆進請得觀
臨宗被元攝



已丑四月語溪胡開泰過行並得觀是冊謹按鑒藏諸印有元時錢氏德手保

山陰人薛尚功手摹款識法帖二十卷藏其家曾見之柯博士跋中又諦審

周京姜高以前鈐建先有白文臨川王厚之伯順父印而上以履坐珍玩蓋之非神

間氣定殆亦未易詳也



戊戌閏八月陳震觀

是日長洲蔣果同明

一
二
三
四
五
六
七
八
九
十

古人范物不可得見其而款識之存其神氣猶百物神此神自始此傳留到今竊先夫其筆有韻

公貴重小虛也所齋以茶

此倦園竹煙癖者既同其情不復遠舉以題余頃仰五十年故友逢玩每摩挲一過概然無種

某字中跡餘所注帖中用字其字異末句家用無用字到

是一冠七款

載壬寅八月小方壺汪森款



玩號姜敦頤識語氣以出伯陽蓋敦儒乃

秦門下士但筆力清拔或非伯陽辨耳畢少董

呈刺用青側理亦見尔時注後可雜別色哉不

若後代觸多忌諱專尚殷紅也已丑五月望後

二日查嗣琛識



乾隆六十年嘉

平明錢唐黃易

撫所藏唐搢武

梁祠石室畫象

宋吳因假此冊

並觀之千幸舊

物如延津雙劍

難而復合非偶

然也是日同觀

者為張瓊純潘

奕馬陸恭陸費

元鑽錢沅識



寒中先生出游又通書畫金石墨拓自隨連編巨冊
捆束塞聖先生凝狀摩挲十指多釋陶岷三月之載
不更數弄丁酉清明節發馬平望示前藏鐘鼎款
識精細神王頓還舊觀平生怡眼陋懷蓋可一雪
同觀者語水袁芾及令子以復淞河後生全司巽謹
跋

辛丑九月陳仲觀



尺三庚之畫長尺錢

鐘鼎款識

三六 庚子色成尺四長

四九一

予年十六七時竹垞太史館於予家見行篋中
携此冊自隨愛護甚至初不知其為倦圃家
藏物也今覩跋語始識源流且知已歸馬子
衍齋，賞竒好古成癖真能守而勿失者可
謂得所惜矣癸巳中春四日坐衍齋寓樓摩
挲展玩如逢故人再觀唐榻武梁祠像黃荃
草蟲花卉簇子曾太尉迎鑿賦序仇山村手

書詩卷皆希世之寶也田居龔翔麟記

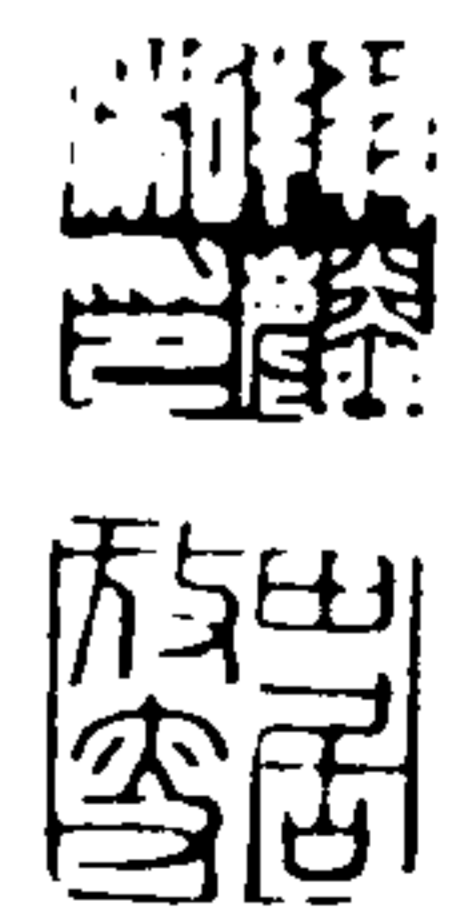

祭已四月立夏前三日與唐榻武梁初像同觀於

湖上之瑪瑙山莊翁蒿年敬識



康輿乙未八月望後四日楊嗣震楊持正楊守謙施謙同觀

嘉慶七年子元既訂此冊呈覽復與徐璧堂聯奎史鞞堂森林嘯雲蘇門庚泉道源

周桓貞璣任右林子盾孫六研坵臧拜經鏞堂焦里堂循許楚生珩何夢華元錫

王實齋聘珍張秋水鑑陳恭甫壽祺顧千里廣圻顧鄭鄉廷綸陳更生鴻壽李尚之鏡

程竹龔邦憲王秋塘文潮賈少虎啟彪林小溪述曾仲雲慰曾朱右甫為術林小桐報雪

方鐵珊廷珣同觀湘回老人承信識兄之子亨孫長生凱福從孫蔭曾侍

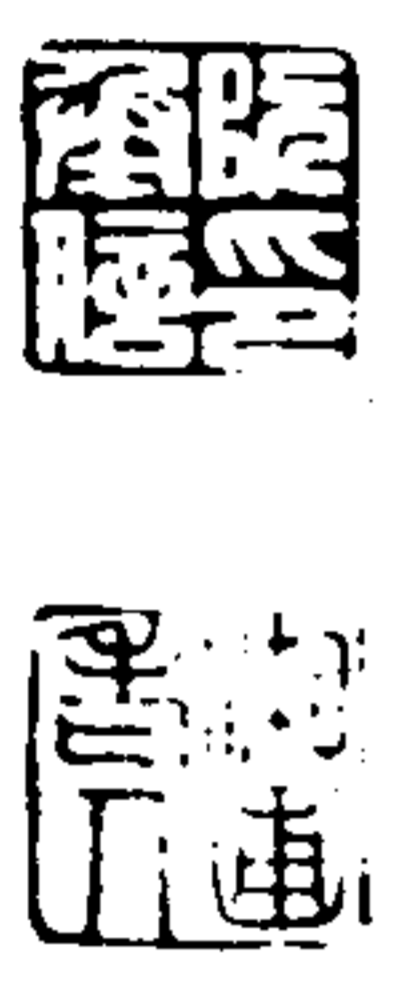

乾隆乙卯嘉平月春舉攜此冊相示古色古香允為
 希世之寶竹垞前年致之憲矣李心傳纂年要錄云
 紹興十五年七月右宣義郎幹辦行在糧料院畢良
 史知盱眙軍良史入辭詔加直祕閣其納古器於秦
 伯陽必在斯時矣此冊當是王厚之順伯所稟稗順伯
 好金石精於賞鑒與番陽三洪善所撰復齋碑錄
 最為容齋所稱此冊有名邃字景裴者當是容齋
 昆弟行也方城范氏鍾以下兩葉恐是松雪翁增入
 其雷鐘已見前幅復齋不應復出也予嘗見松雪翁
 篆書大通歌石刻筆畫與冊首四字相似知倦園
 之言可信竹汀居士錢大昕題於春風亭之左偏是日
 天寒筆凍不能成字



款識一冊卅葉凡六十二種其第廿三葉夏壹以下
有宋人青牋紙書鐘鼎款識之題目故其冊前亦
以此四字篆首也薛尚功鐘鼎款識法帖廿卷
名与此同而薛不集是摹本此則皆就原器
拓得者何啻親對齊桓柏寢之陳矣此冊昔
嘗與宋拓武梁祠冊同在馬衍齋家前人屢
有題記今武梁祠冊歸黃秋盦而此冊歸之
吳門陸氏松下清齋予前歲於泚上访武梁
祠閣得借觀其冊今復得借此冊摩挲二旬
之久古器精靈森然來會信乎有墨緣邪
嘉慶六年歲在辛酉春二月廿有四日北平
翁方綱書於石墨書樓之浚軒



又三...

利古...

黃秋金屋為予言此冊之妙今始得借觀於蘇齋之後軒每晨起展玩數四与日在吾齋何異辛酉春二月廿二日公翁方綱記

男樹培樹岷侍

嘉慶六年五月六日錢唐張易再觀於濟寧河靜州李東琪同觀



此冊款識五十九種為王順伯復齋所輯內畢良史殘識十五器皆秦燔之物此外朱敦儒一器殘識數行以詞意推之亦伯燔葦蓋敦儒子為燔所識宋史本傳所譏詆犢畏逐而節京終者此外周師旦鼎楚公鐘號姜鼎為一德格天閣中之物其

餘數十種乃劉炎張詔洪邃等八所藏皆非秦氏
 之物王復齋名厚之字順伯諸暨人乾道三年進士
 歷官淮西通判改江東提刑直顯謨閣致仕洪容
 齋別有葦云趙明誠全石錄三十卷在王順伯家順
 伯又藏元黨禁中興編年皆載陳思寶如叢編引之
 學之藉其人與之誼學術不可見三代法物自
 足萬古不遇秦氏為辱不可言歸氏為幸周孔
 之書為趙忠定朱子所讀又冊嘗不為秦檜韓侂
 胄所讀我嘉慶七年予所得此冊于吳門陸氏加
 攷釋纂刊成書更因諸跋所未及者略識之揚州
 阮元識





嘉慶元年九月

開雕



十六長樂堂古器款識攷叙

十六長樂堂古器款識攷叙



竟陵王得古器小口方腹而底平容七八升以問陸澂澂曰此名服
 匿單于以與蘇武王詳視器底有字仿佛如所言余謂此不準也云
 仿佛如所言則必不如所言矣漢人器物款識字體近隸取便易明
 卽所稱八分書者非古文大篆也商周彝鼎皆大篆古文奇字猶將
 推本偏旁一一攷證何偶得一漢器偶識一銘文卽因之獲盛名又
 坐諸史冊可見人才之少而學問之陋矣鄭康成一代經師尙不辨
 獻尊有畫朋皇尾婆娑然之語何況魏晉以後世故日繁習俗趨誕
 人皆陸沈學鮮海善沿至齊梁三百年開求一能道古今通典章者
 寥寥其難如范雲之讀秦望山碑與陸澂澂一例論耳吉士瞻獲金
 師比而不知重其妻竊以予父棊母珍之得一三公鏡而卽以爲已
 瑞鄙哉淺之乎丈夫也夫後人不如古人寧知古人亦不如後人耶

彝鼎之書起於宋宣和當時如楊南仲劉原父諸輩卓卓力破空談
 稍知習許叔重書畧能分別篆籀故言款識者皆宗之今博古集古
 及薛尙功法帖諸編俱在咸爲後來之俎豆惟是見聞既淺肆攷多
 誤僅隨偏執終不得真夫三代之制詳於諸經兩漢之制詳於三史
 倘不本諸經三史而欲鄉壁虛造不可知之言以誣古欺人斯爲整
 矣余自少留心斯業每欲彙輯博古等書遞加匡正但恐數經傳刻
 於形制筆畫再失再譌既枉費掣精又無補實用乾隆癸卯以後宦
 游秦甸至今十餘歲矣開得商周秦漢器物必緝其故事故言使合
 於魏顛孔愷之典時大府鎮洋畢公得周召鼎銘五百餘字余爲之
 釋解因以入之歌咏茲索居已久年過無聞衰顏荏苒將至念諸器
 物中有足証文字之原流者有足辨經史之譌舛者皆有裨於學識
 因裒其稍異見所臧弄者刻爲一編鼎彝籀爵尊區隨手記之不復

四九九

次第至於泉刀小品有可發明史書者載入否者不載魏晉至唐時者並附焉李少君識齊桓柏寢之陳一坐皆驚劉之遊在荊州得一甌上有金錯字人無能知者古今人之不相及如此豈不可慨嘉慶元年正月十日錢坫叙

款識叙

二

十六長樂堂古器款識目次

卷一

商父乙鼎

商父辛鼎

商父執刀觚

商父丁觶

商父丁角

商父父爵

商父癸爵

周太祝鼎

款識

周甕鼎

周小鼎

周饗飪獸鼎

卷二

周癸子彝

周祖罕彝

周百直彝

周平仲簋

周遲簋

周立象簋

周貞簋
周遽仲解
周獸爵
周甕卣
周甕尊
卷三
周饗鈇罍尊
周獸甗
周甕甗
周饗鈇獸盃
<small>一欵器口次</small>
周犧匝
周羹斗
周匕首
秦金師比
漢銅虎符
漢魚鷺洗
漢雙魚洗
卷四
漢尙浴府金行燭盤
漢安昌車釭

十六長樂堂古器款識攷 目次

漢鳩杖
漢雙吉羊杖
漢鳩車
新莽銅虎符
新莽大布
新莽序布
新莽錯刀
新莽契刀
新莽泉范
新莽泉范
<small>一欵器口次</small>
魏造象
隋魚符
唐魚符
唐傳信符
右共四十九器分爲四卷其云幾寸幾分者並用漢建初慮虎銅尺尺今藏曲阜聖公府拈并記

商父乙鼎

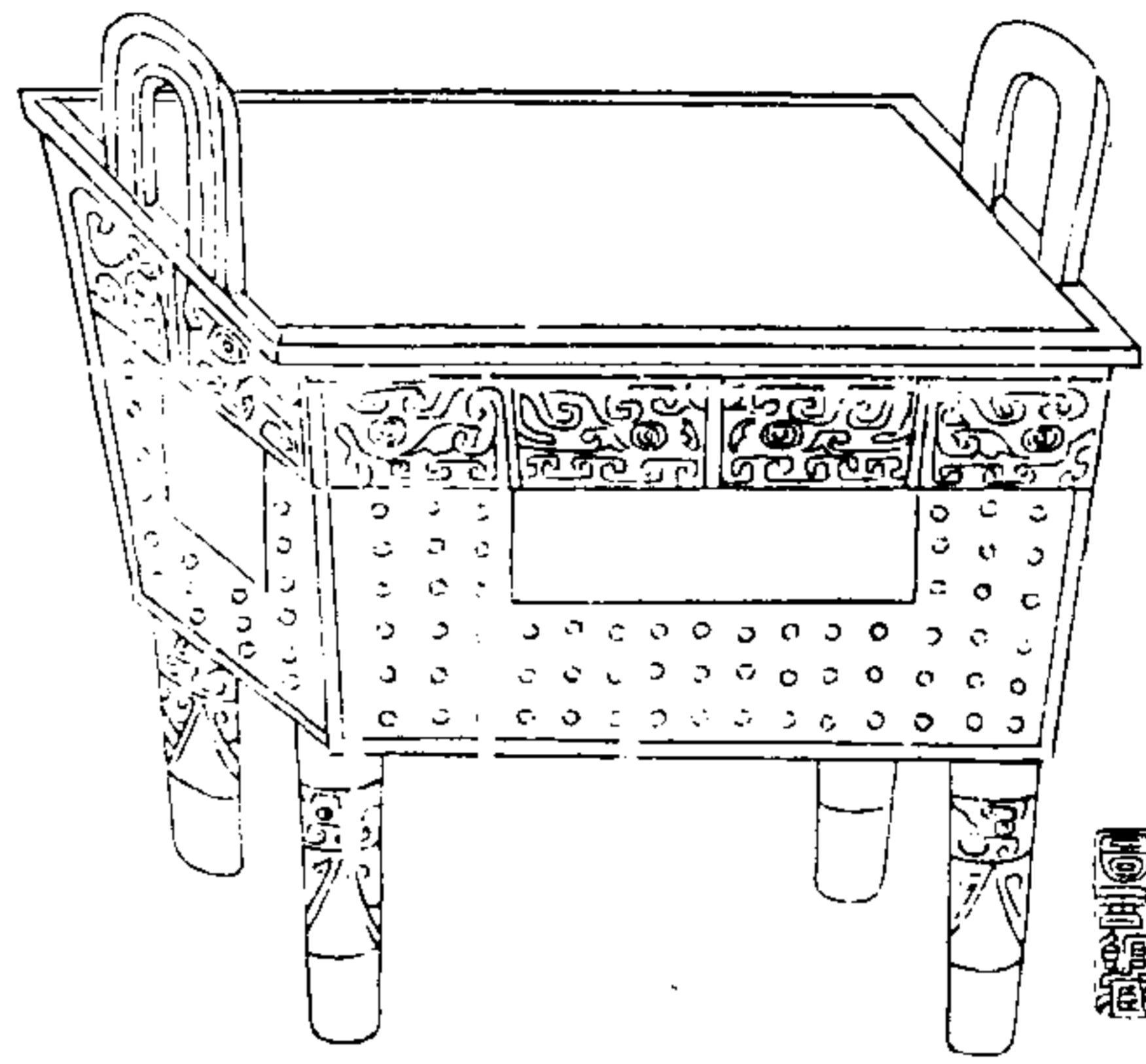

欽定四庫全書

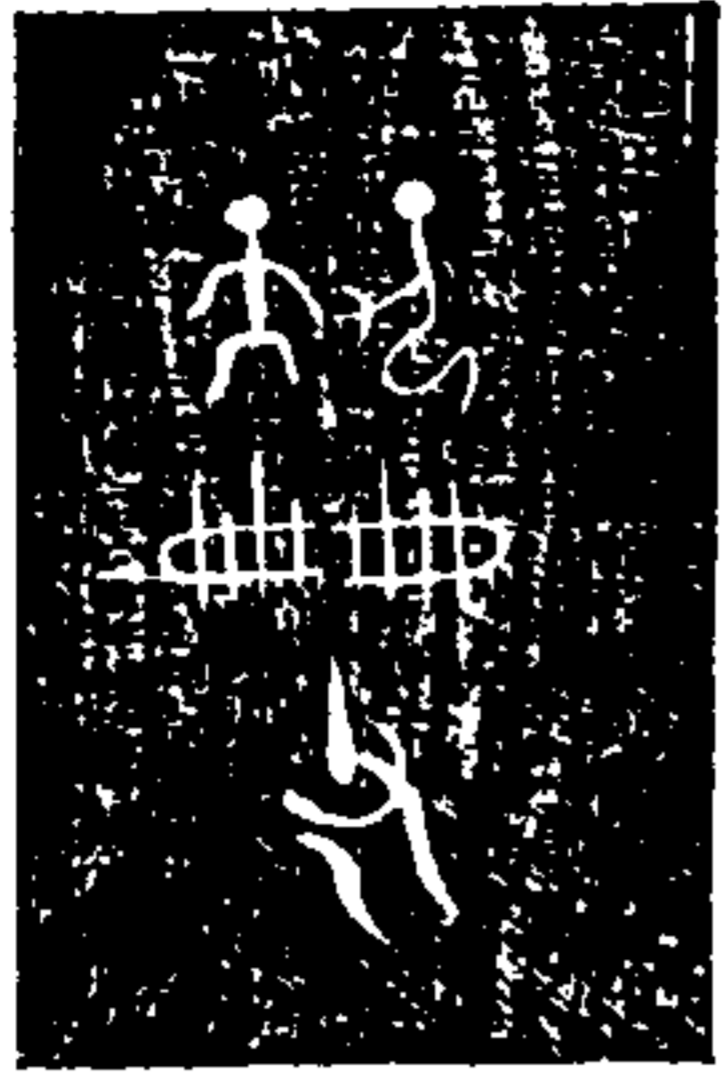

子孫冊父乙

右父乙鼎高九寸五分身高四寸三分足高三寸四分耳
高一寸八分口前後徑六寸六分左右徑七寸八分叨脣
獸面紋前後各六十三乳左右各五十七乳足有獸面垂
花銘六字曰子孫冊父乙子孫對坐下作兩冊者取子
子孫孫世世有符命之義父乙則其人名也

欽定四庫全書

商父辛彝



款識卷一

三



父辛

右父辛彝高六寸六分身高四寸五分底高二寸一分口徑八寸底徑六寸三分耳高四寸獸面夔紋要花一道底有素帶兩道銘二字曰父辛

款識卷一

四

商父執刀觚

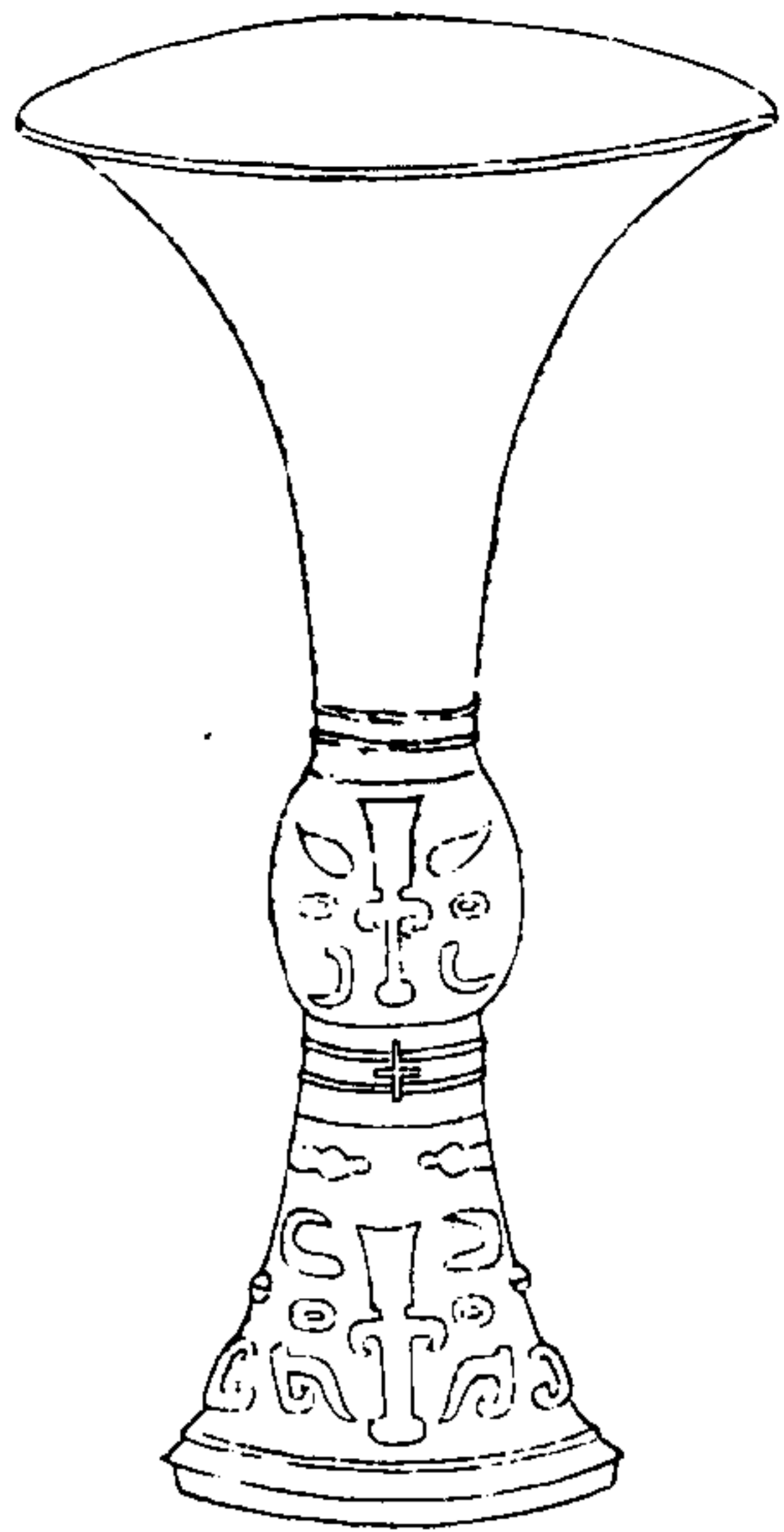

欽定四庫全書

五



父執刀

右觚高一尺一寸五分口徑六寸五分底徑四寸上截素
要以下饗飧獸面紋前後有十字銘作父執戈形博古書
商器多執刀執戈諸象此與彼所錄立戈觚制度正同斷
為商時物無疑

欽定四庫全書

六

商父丁解

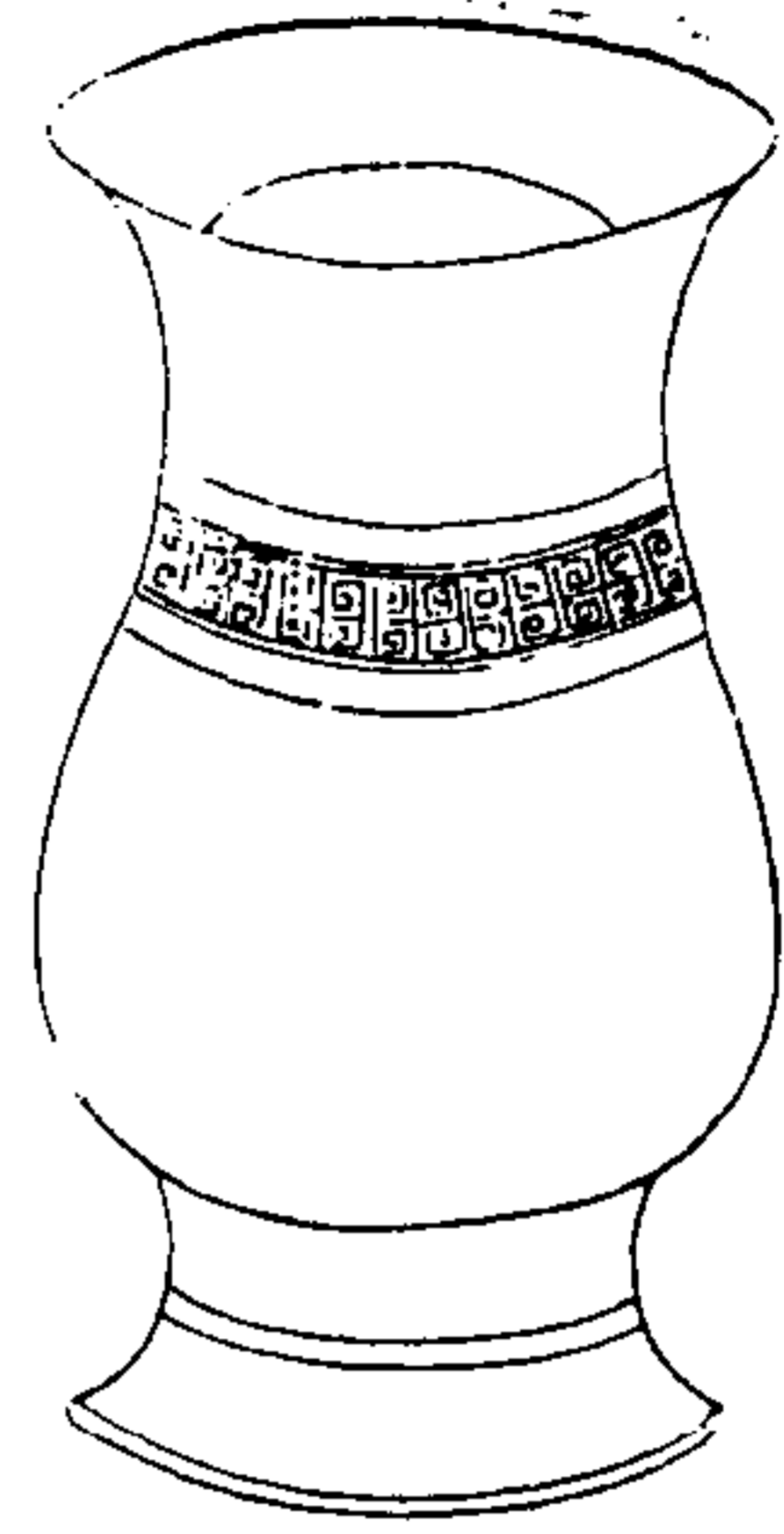

款識卷一

七



父丁

右父丁解高五寸七分身高四寸三分底高一寸四分
形口左右徑三寸七分前後徑三寸一分山鼻紋要花一
道底素帶一道銘二字曰父丁

款識卷一

八

商父丁角

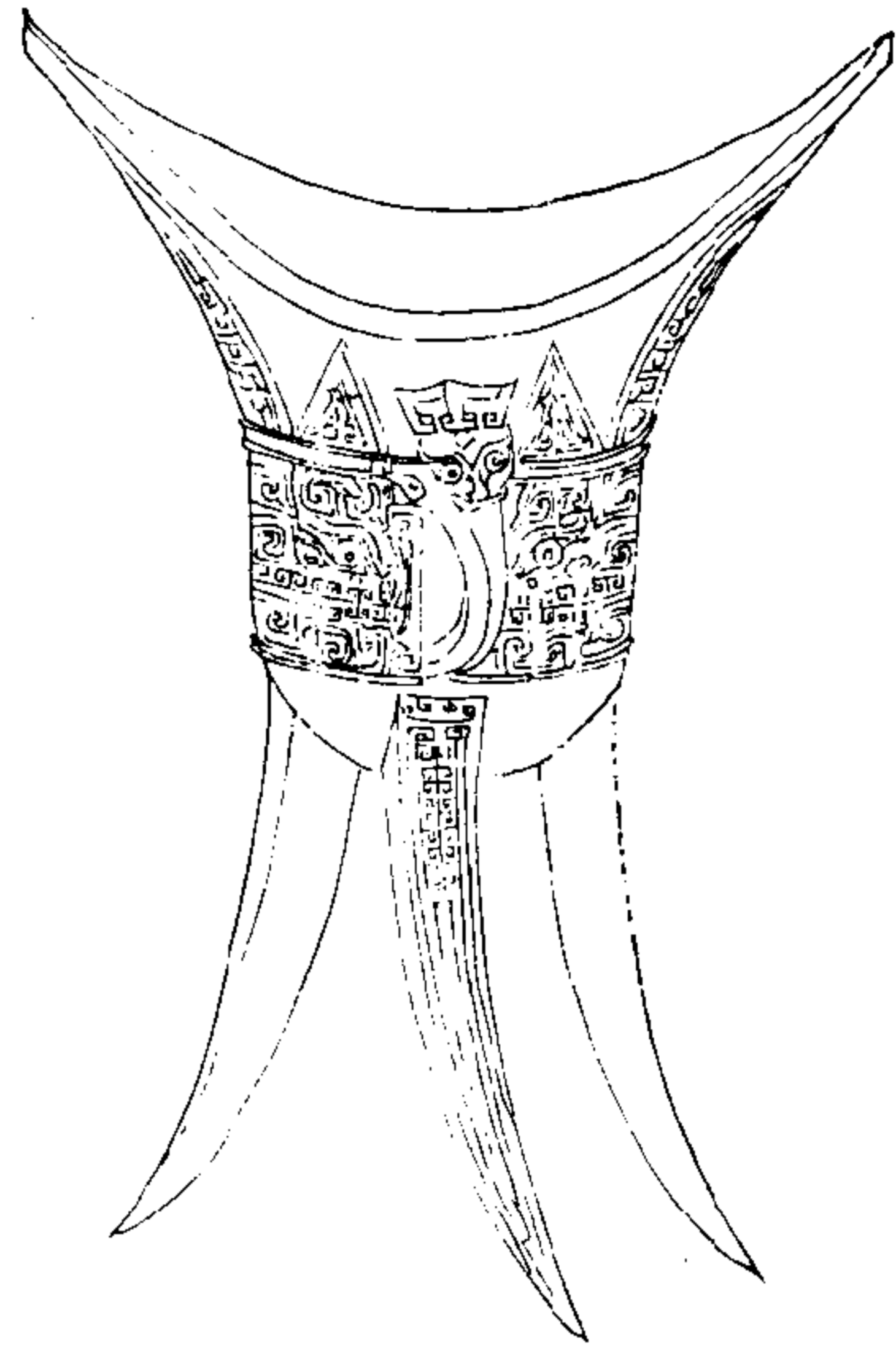

欽定

九



庚申王在東閒
王格宰榭從
錫貝五朋用作父
丁尊彝十六月惟
王乙祀角又五



庚丙册

右父丁角高九寸五分身高六寸足高四寸八分口左右
徑三寸五分前後徑六寸八分有蓋高二寸並饕餮獸面
山疊花紋身內銘三十字曰庚申王在東閒王格宰榭從
錫貝五朋作父丁尊彝十六月惟王乙祀角又五蓋內銘
三字曰庚丙册其稱年為祀而名父丁知為商器也其格
字用各榭字從木旁虎雌之形

欽定

十

商癸父爵

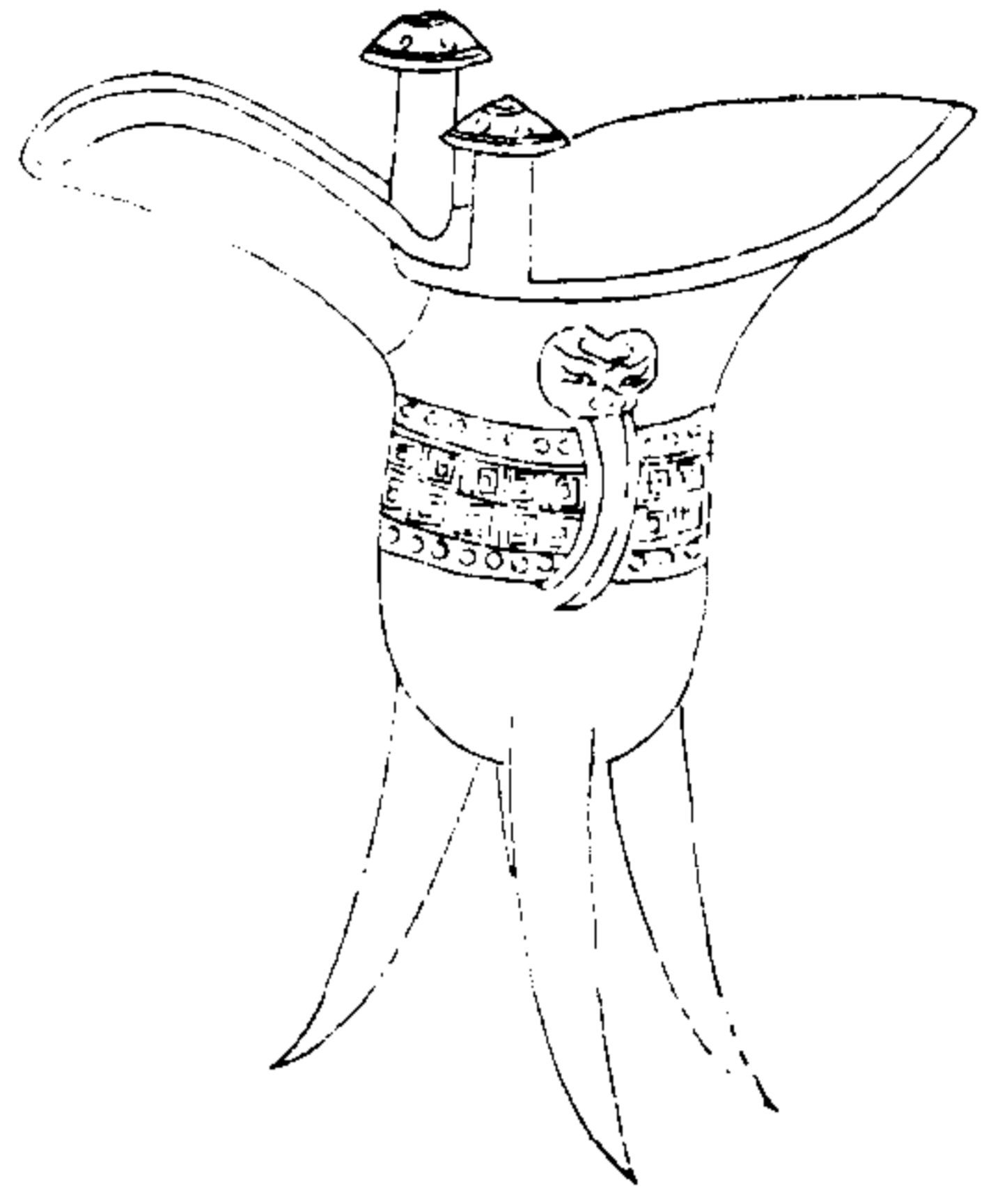

欽定四庫全書

十一



子癸父

右癸父爵高八寸六分身高三寸五分足高三寸五分耳
高一寸六分有蓋有流口左右徑三寸二分流前後徑七
寸山髹紋要花一道銘三字日子癸父在蓋內

欽定四庫全書

三

商父癸爵

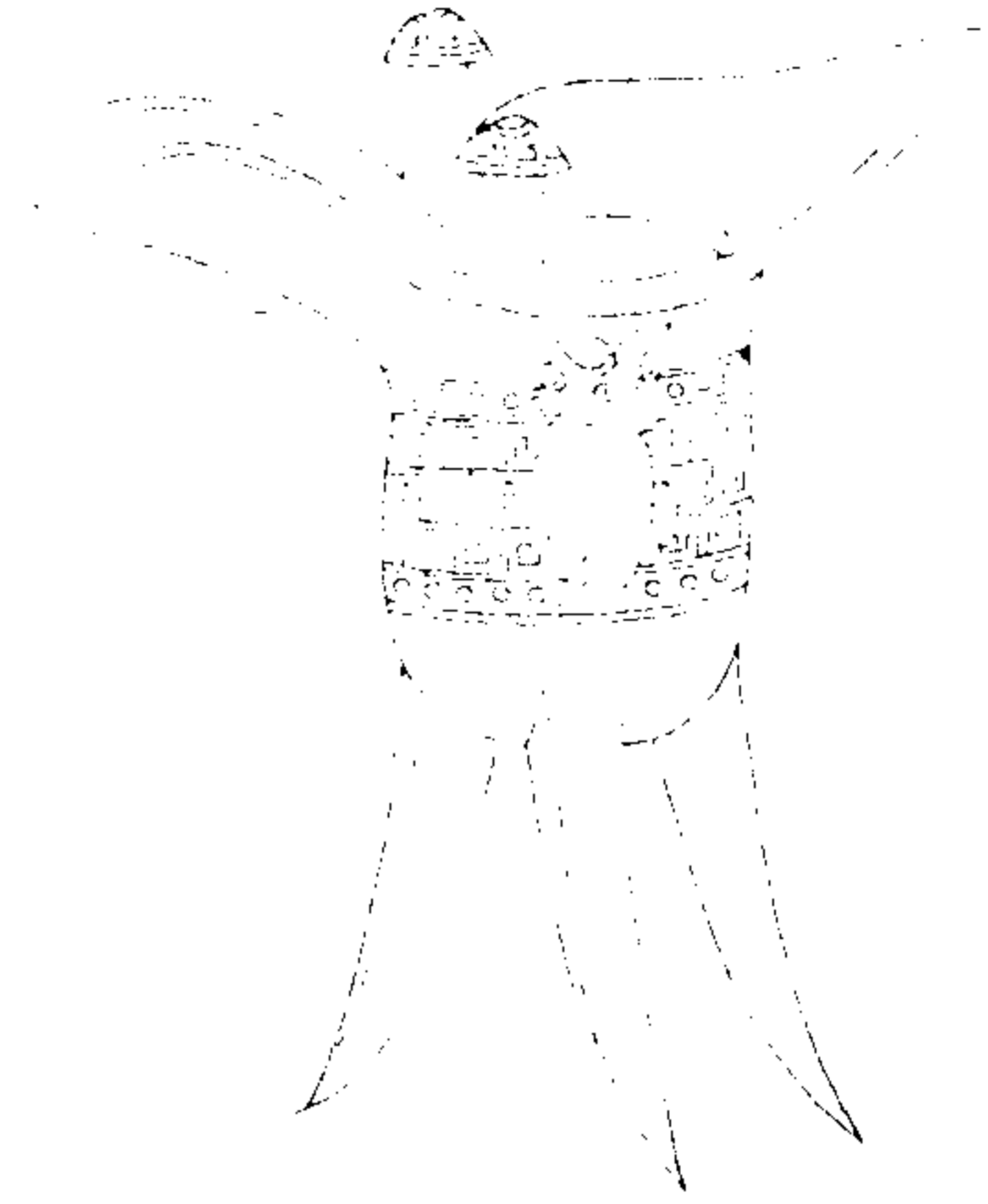

欽定四庫全書

十一



孫父癸

右父癸爵高八寸八分身高三寸五分足高三寸五分耳高一寸八分有鑿有流口左右徑三寸五分流前後徑八寸山鼻紋要花一道銘三字曰孫父癸在鑿內

欽定四庫全書

十二

周太祝鼎

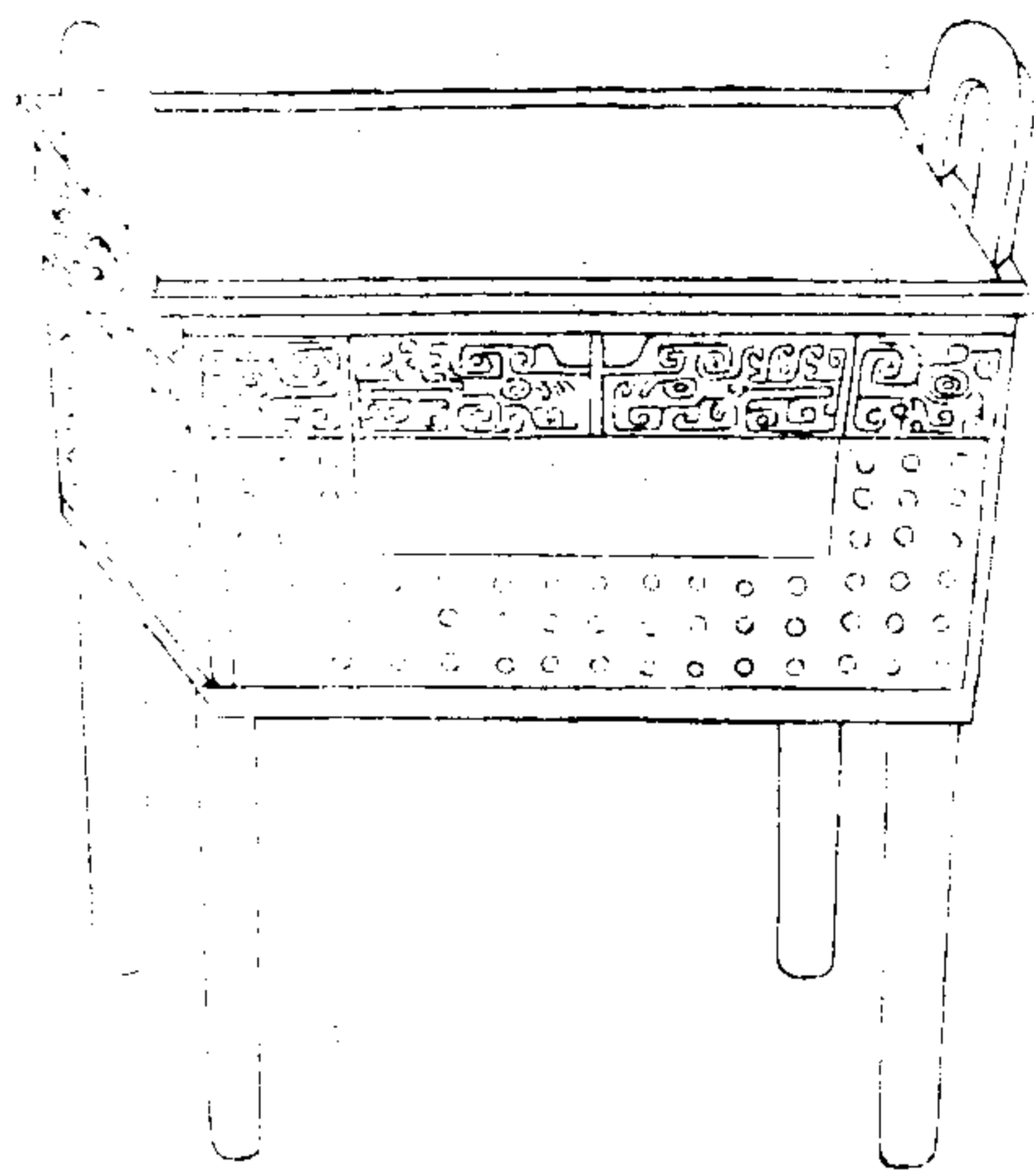

款識卷一

五



大祝
祖 罍 鼎

右太祝鼎高一尺八分身高四寸七分足高四寸一分耳
高二寸口前後徑六寸一分左右徑七寸九分叨侈獸面
紋前後各六十三乳左右各五十七乳銘五字曰太祝祖
罍鼎余先得祖罍彝後得此蓋一人之物也製作嚴整青
綠鮮麗諸周器中推此為上乘

款識卷一

六

周竟鼎

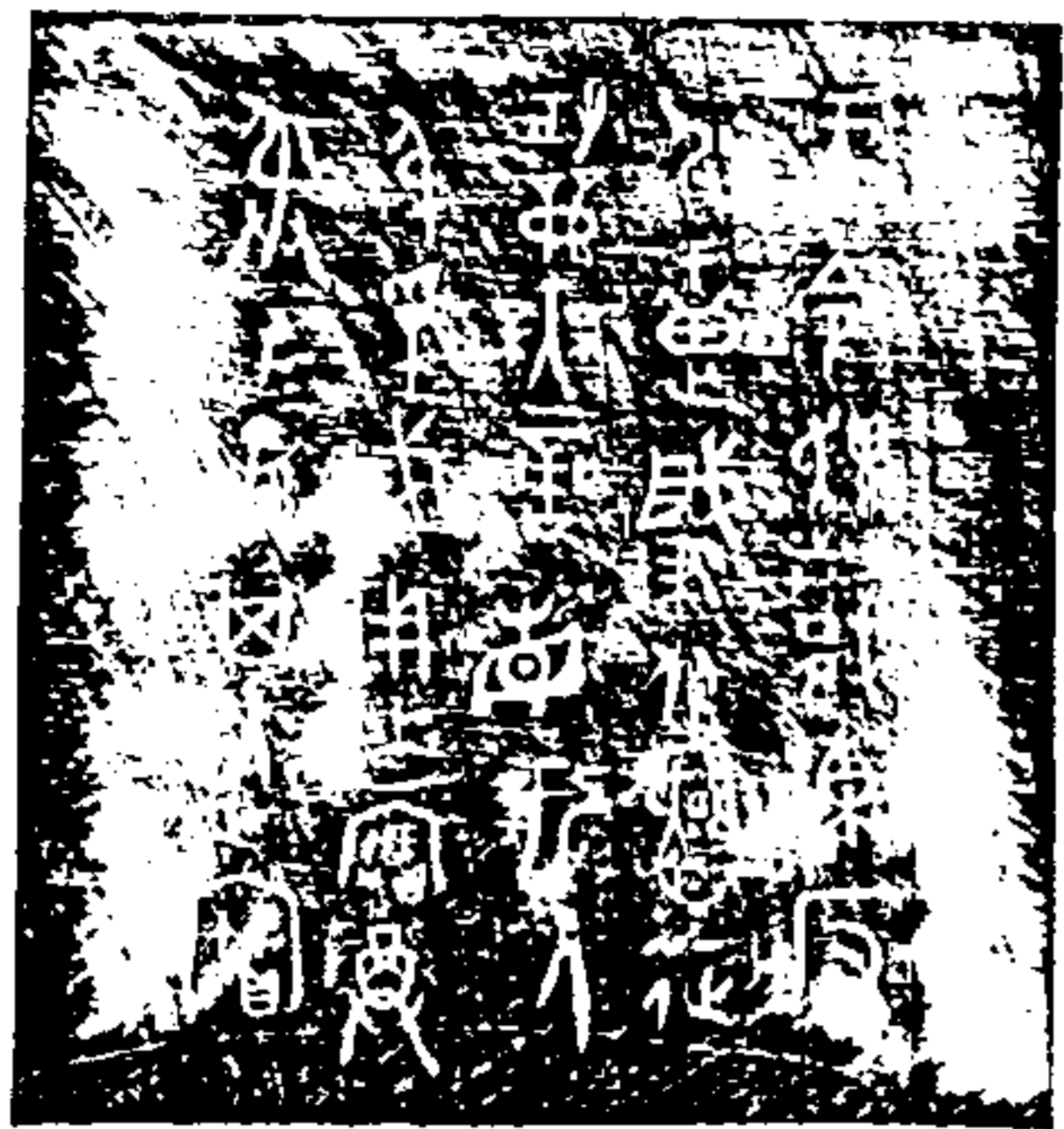
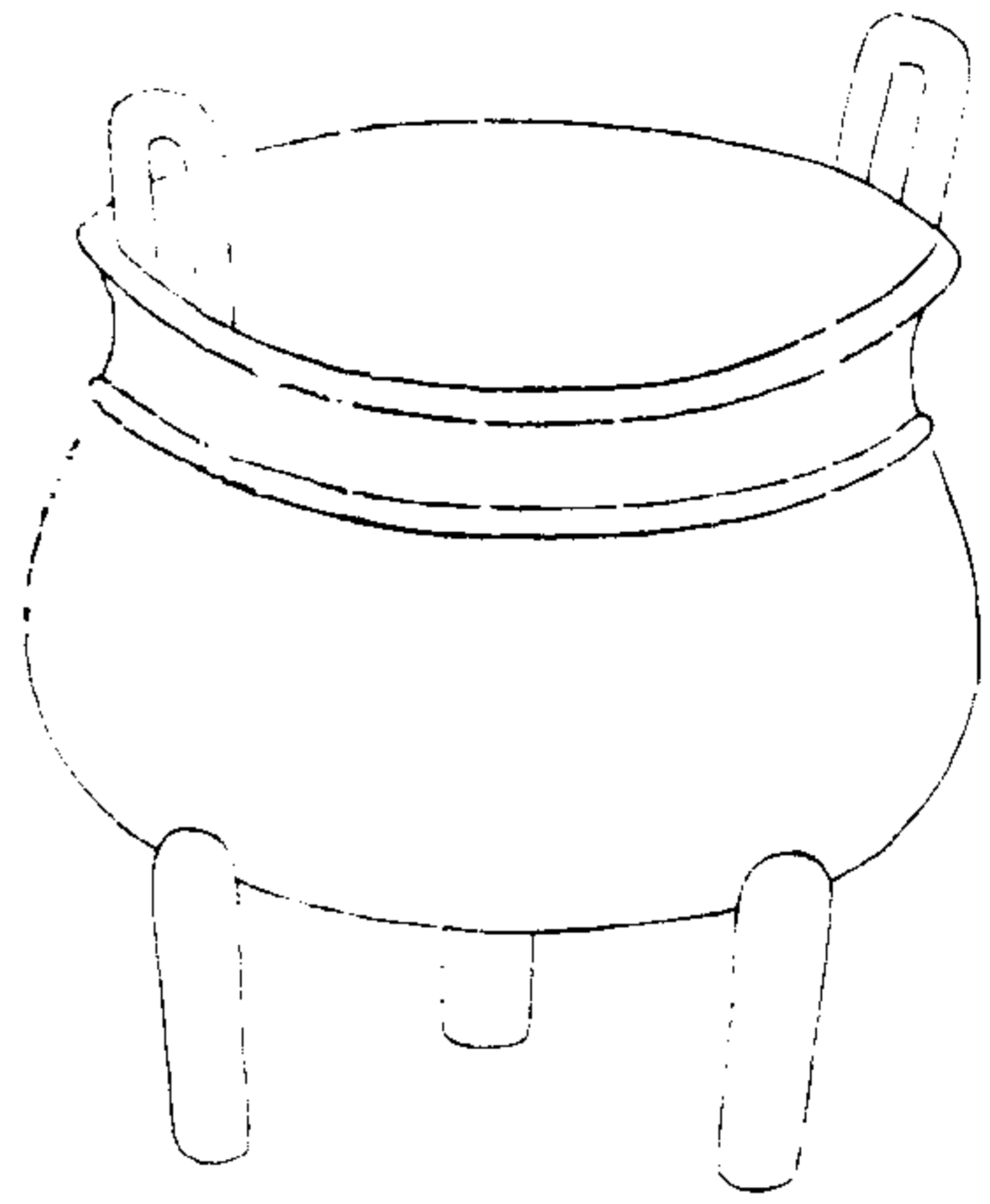

王命獵載東反
乃竟肇從陝征
攻戰無敵相刊及
身孚戈用作寶尊
彛子孫其永寶

欽定四庫全書

七

右竟鼎高九寸一分身高四寸五分足高三寸耳高一寸六分口徑八寸純素無花紋腹有素帶一道銘三十四字曰王命獵載東反乃竟肇從陝征功戰無敵相刊及身孚戈用作寶尊彛子孫其永寶獵陝二字稍泐載國名春秋公羊傳作載左傳作載說文解字作載此用解字之體而上畧異載今衛輝府考城縣也古文命令同用肇印肇字此人獵載東反而從陝征有攻戰之勞攻字省支從又戰作羿者亦單字之省變敵作啻古敵字從啻而即通於啻也永字下又從止亦變文獵載東反謂從東而反也陝征謂以獵載之兵征陝也此必是周初之物余所得是

人器有三

欽定四庫全書

六

周小鼎

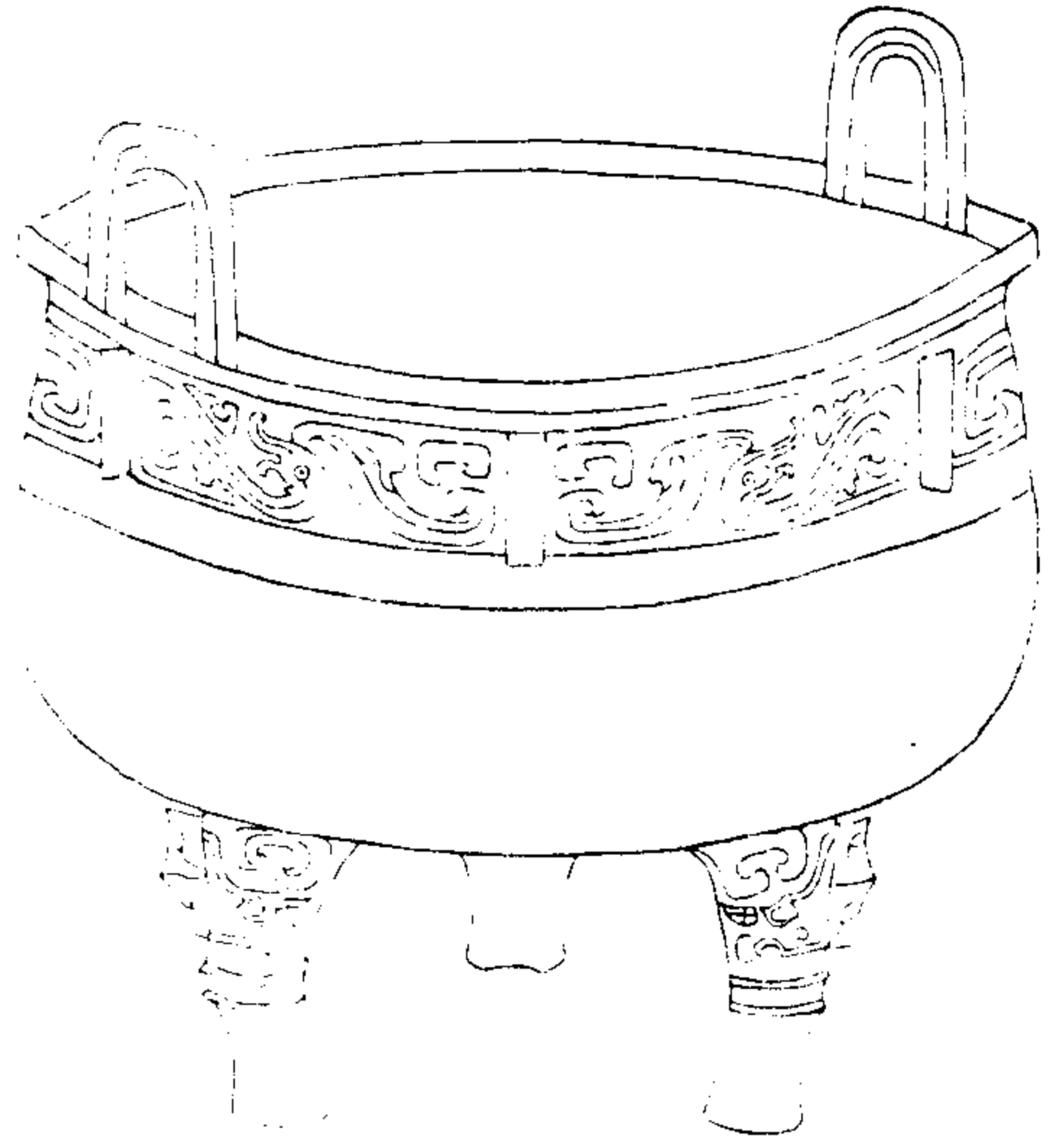

欵識卷一

五



小

右小鼎高一尺六寸身高八寸五分足高四寸耳高三寸五分口徑一尺三寸五分夔紋口花一道足有獸面銘一字曰小此器約重二十餘斤閎大可觀小者當是製器之人名

欵識卷一

三

周饗軫獸鼎

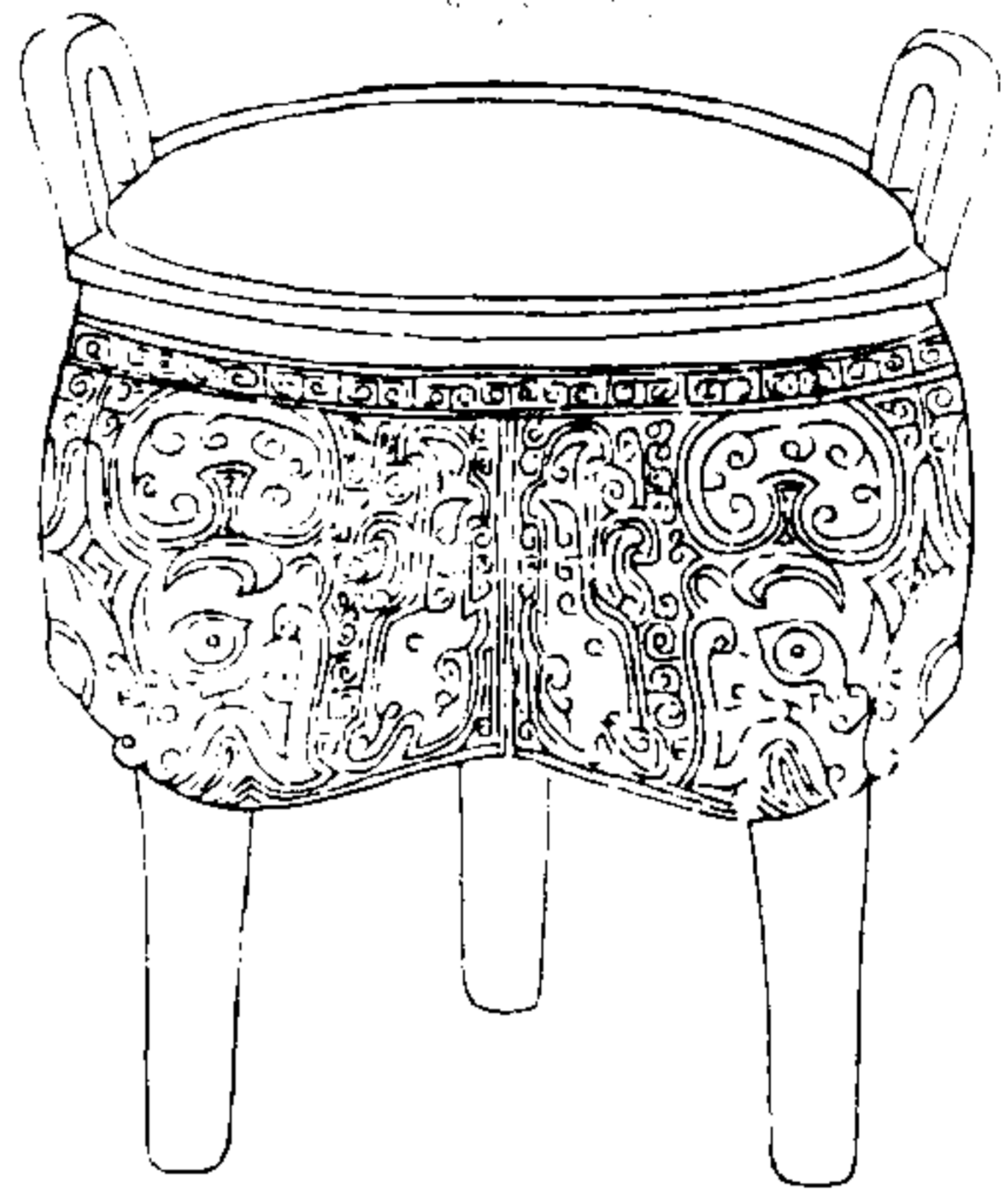

欽定四庫全書

卷一

右鼎高九寸一分身高四寸足高三寸五分耳高一寸六分口徑七寸四分腹深四寸二分饗軫獸山巒紋此與博古書所載商若癸鼎形製相同惜無銘耳

周癸子彝



欽定四庫全書

卷一



佳正月初吉
癸子王在成
周格伯受服
馬乘干朋生
乃甸貝山田則
析栢谷杜木
于丙谷旂
菜口東門
乃口史
誠武立
盧成邑土
簋佚既用
典格伯田其萬年子
子孫孫永保用
享

右癸子彝高一尺器高六寸身高二寸六分底高一寸四分
 分莖高二寸口徑九寸二分獸耳高六寸坐高四寸方八
 寸莖前後有饗修獸面夔紋花一道底夔紋花一道坐上
 兩旁並夔紋花器身及坐身並百折紋銘六十八字曰佳
 正月初吉癸子王在成周格伯受服馬乘干朋生乃句貝
 山田則析栢谷杜木于丙谷旂菜口東門乃口史誠武立
 盥成邑土盥佚既用典格伯田其萬年子子孫孫永保用
 享考博古書載商兄癸尙有丁子周伯碩鼎有已子與此
 云癸子者正同干支不應互合蓋兼兩日言之如云丁亥
 戊子己亥庚子癸亥甲子耳周禮自甲至癸謂之浹日王

欵識卷二

二

在成周非一日故如此云云也銘于前作于後作攷攷
 另一器今藏同州府司馬朱君學濂處互校之始知是格
 字其受典二文亦以互校得之此則因鐫刻譌舛耳貝山
 見周淮父卣銘內共不辨者五字文字定于聲義聲義出
 于偏旁若無偏旁可證則聲義難求春秋三季以後書不
 同文列國自爲風教故悠謬至此此聖人之所爲致慨也

周祖罕彝

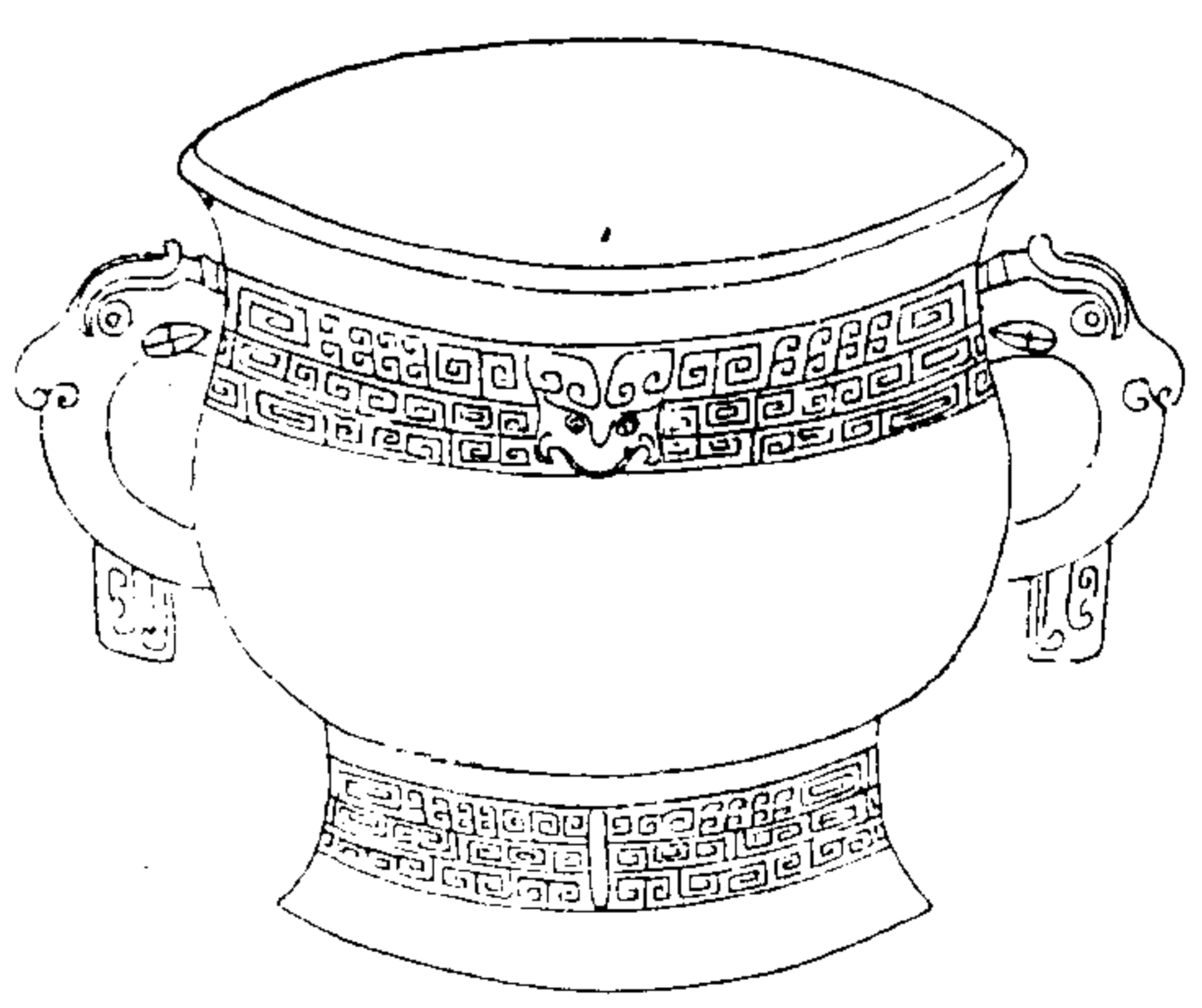

欵識卷二

三



王伐許侯周公
 某祖罕祝祖罕又
 敦祝王錫金百銀
 祖罕用作寶彝

右祖罕彝高六寸身高四寸二分底高一寸八分口徑八寸三分底徑七寸七分兩耳高四寸上下獸而山鼻紋兩道銘二十六字曰王伐許侯周公某祖罕祝祖罕又敦祝王錫金百鏃祖罕用作寶彝許字作糶者說文解字許國之許本作糶從無從邑史記鄒公愬於楚者是也此從無省又從邑省耳鏃字作爰者解字又云鏃鏃也鏃十一銖二十五分之十三也周禮曰重三銖北方以二十兩為鏃然則百鏃者二百兩也漢書律志云十六兩為斤是王錫之金十二斤四兩矣古鏃爰字通用某義作謀敦字博古圖周伯映彝有之缺釋未詳春秋傳許不稱侯此稱侯常

欽定四庫全書

四

是東遷以前物

周百直彝



右彝高六寸八分身高五寸底高一寸八分口徑九寸耳高五寸五分口足獸面夔紋花兩道身作百直無銘

欽定四庫全書

五

周平仲簋

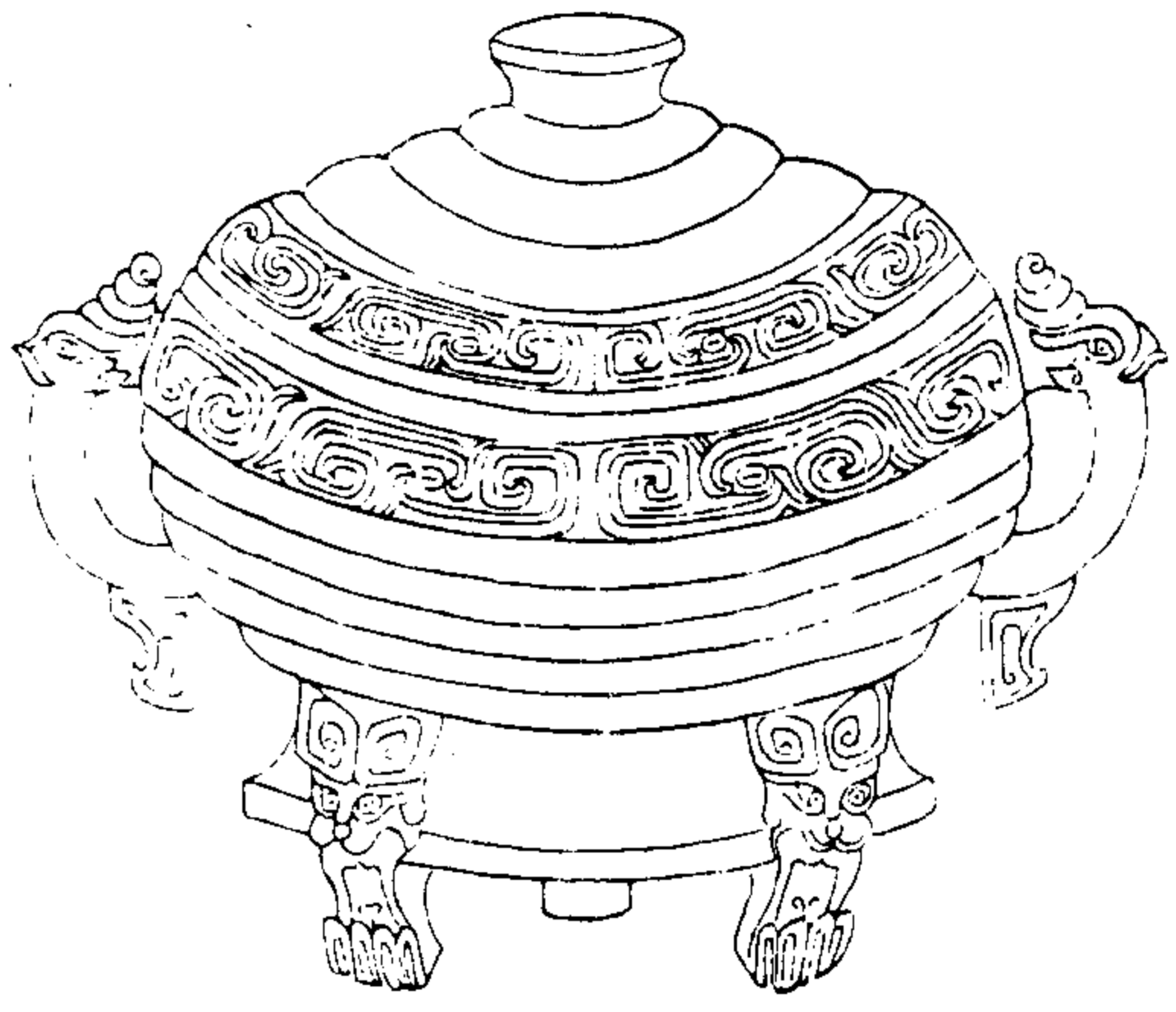

欽定

六



器

平仲作寶
簋其萬年
子孫永寶用

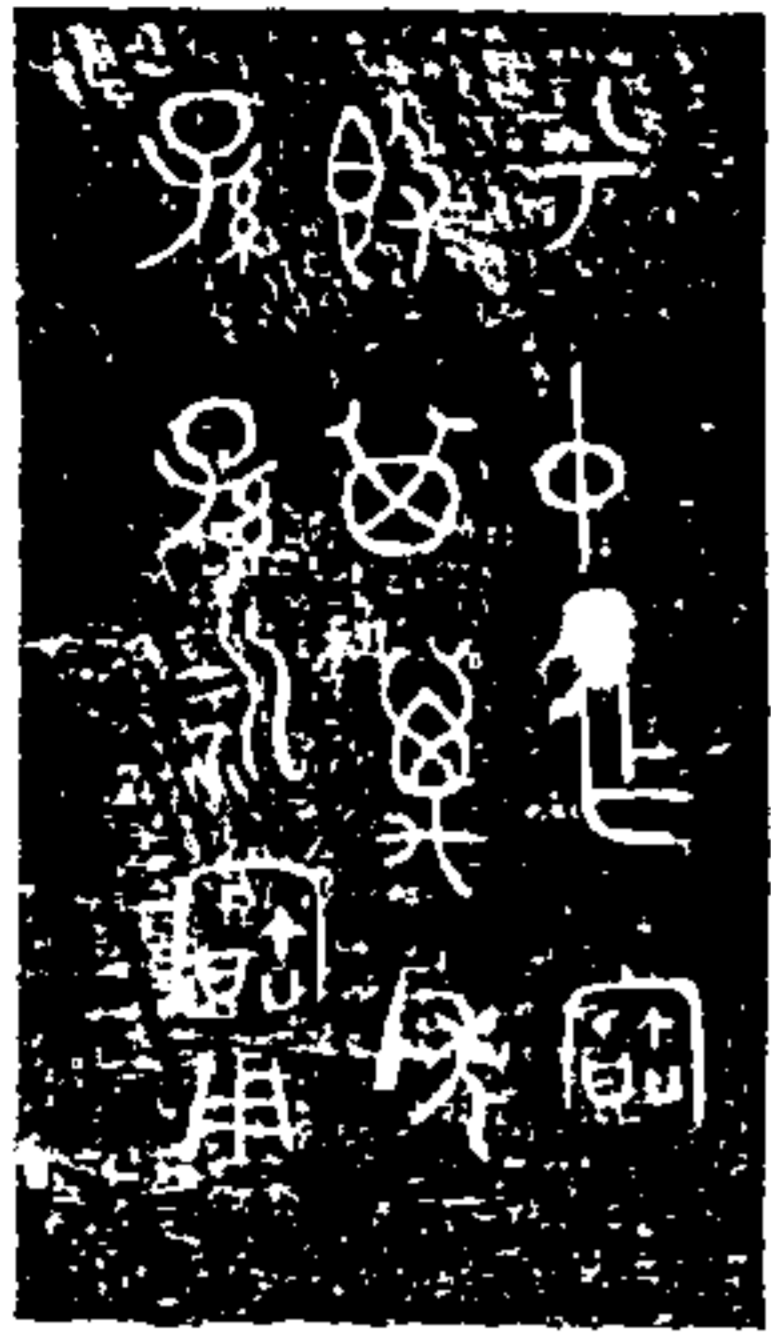

蓋

平仲作寶
簋其萬年
子孫永寶用

右平仲簋高一尺一寸一分身高四寸七分蓋高二寸二分
 分揭高一寸五分底高一寸三分足高一寸四分口徑八
 寸八分腹大一尺一寸八分底徑一尺一分器口蓋口並
 夔紋花一道器覆瓦帶五道蓋三道銘十三字曰平仲作
 寶簋其萬年子孫永寶用平字作兮古無以兮字爲名者
 當是平字省寫而譌亂耳又器作子孫蓋作孫孫亦譌一
 字簋字博古考古諸書及劉原父先秦古器記薛尚功鐘
 鼎款識法帖諸書皆釋爲敦余以時代字畫考之而知其
 非矣明堂位曰有虞氏之兩敦夏后氏之四璉殷之六瑚
 周之八簋是周人不名敦鄭康成注之曰皆黍稷器制之
 異同未聞所云未聞者言周之簋與璉瑚及敦之形製康
 成未知之也康成當漢時不應不識簋惟未見敦與璉瑚
 故云爾且周禮舍人注云方曰簠圓曰簋是康成之于簋
 簋考之詳矣說文解字簋從竹從皿從自此所寫之自卽
 自字自讀如香古之簋或以竹作或以瓦作故竹皿並用
 此則改竹皿而從支若敦字從支從章章從羊從音筆述
 不能相近是不得釋敦字之明證也解字又有杌字云古
 文簋古者祭宗廟用木簋祭天地外神用土簋蓋亦文質
 之分後更以金作之耳三禮圖曰簠盛稻梁簋盛黍稷易
 二簋可用享單舉黍稷言之詩於我乎每食四簋兼舉稻

欽定

七

梁言之

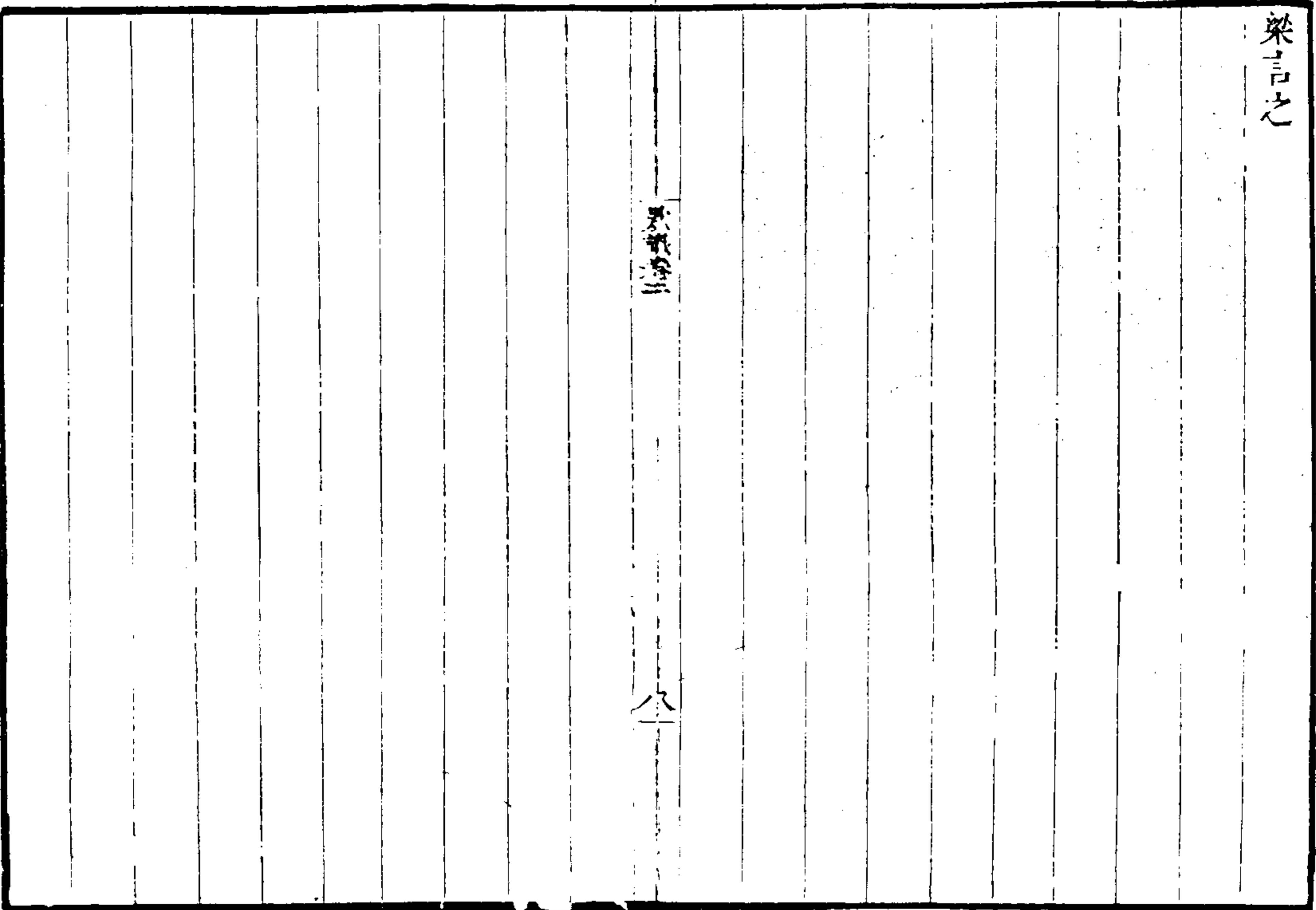

周遲簋

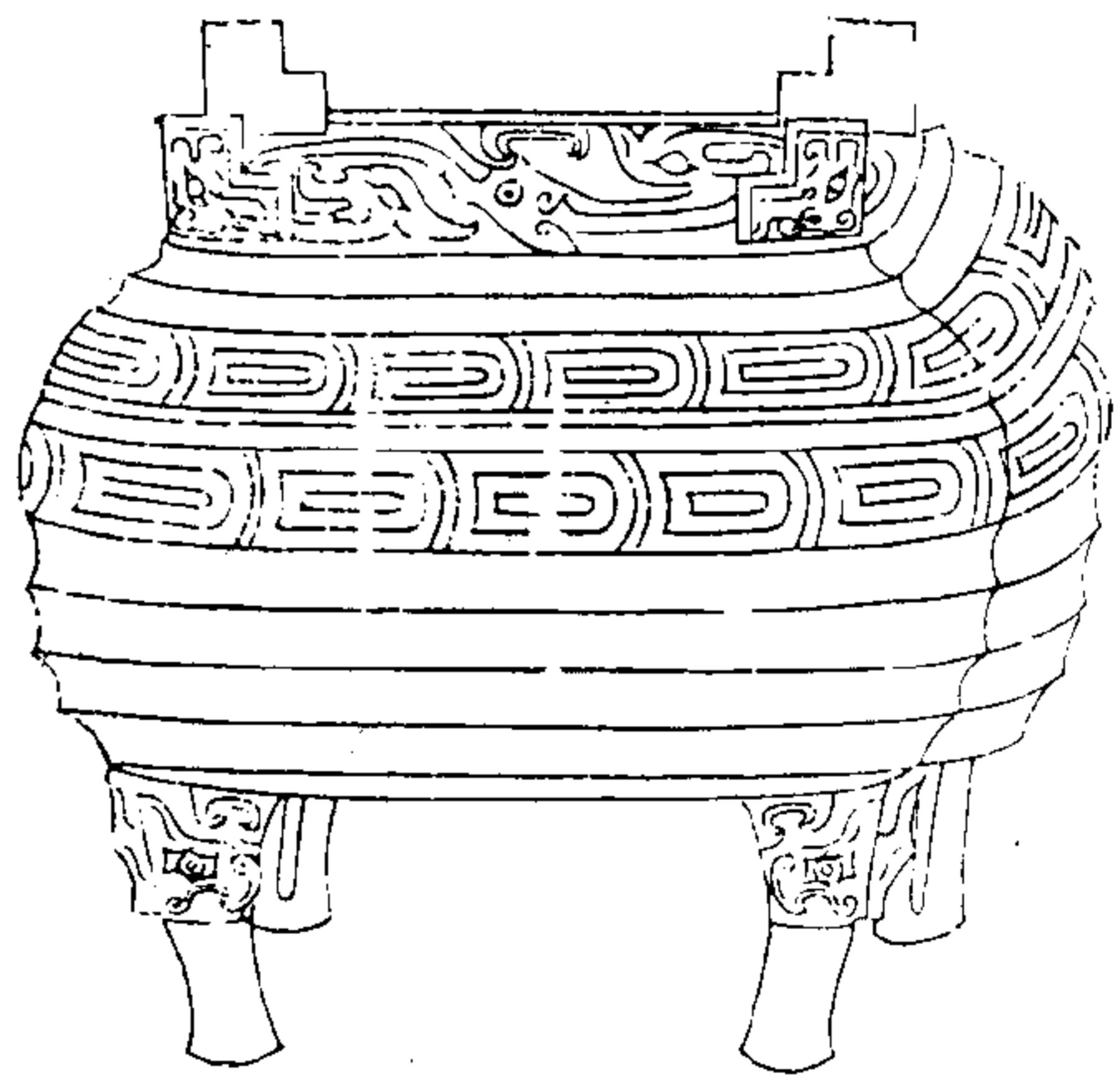

欽定四庫全書

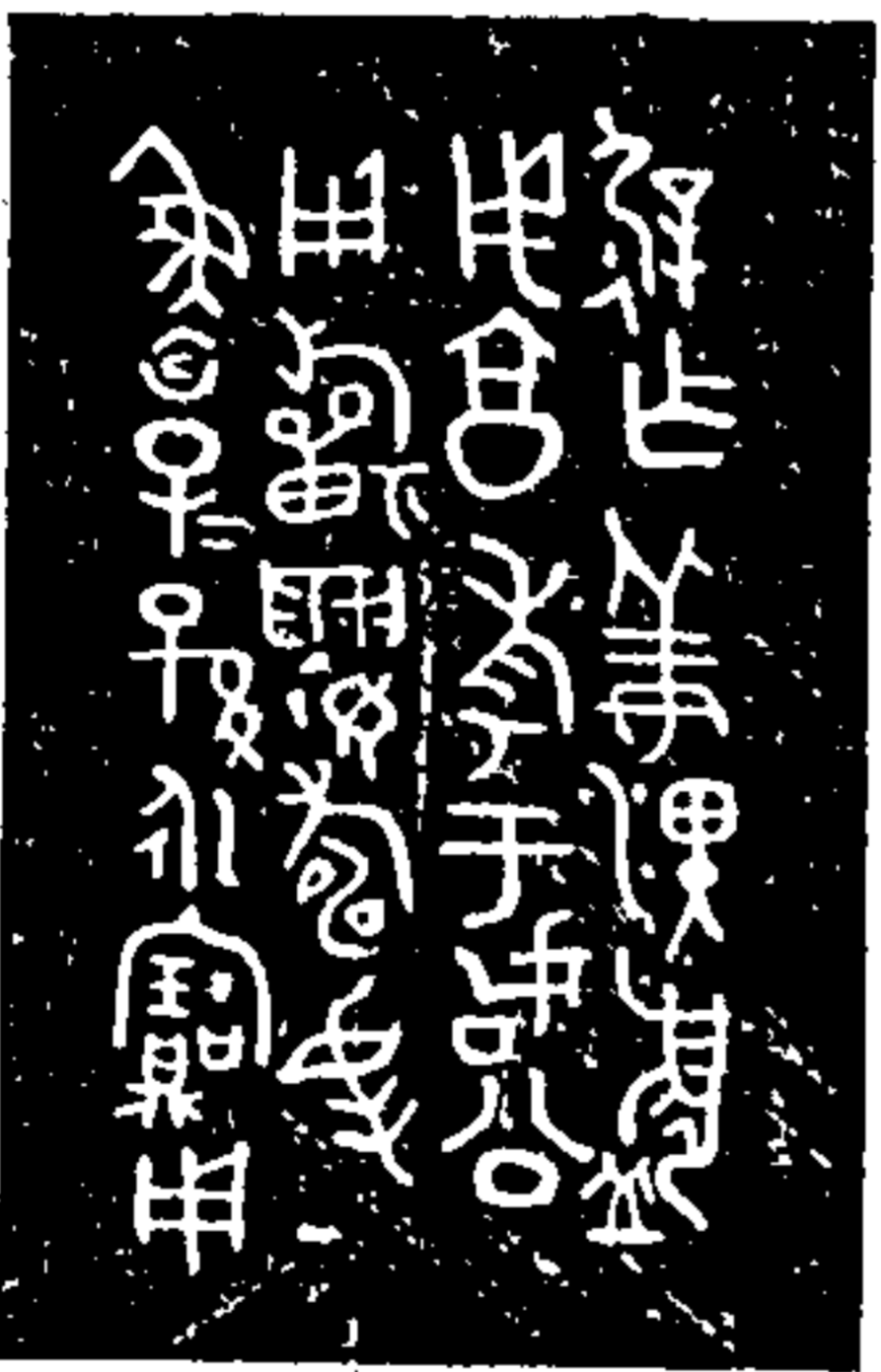

器

遲作姜遲簋
用享孝于姑公
用祈眉壽無
疆子子孫孫永寶用

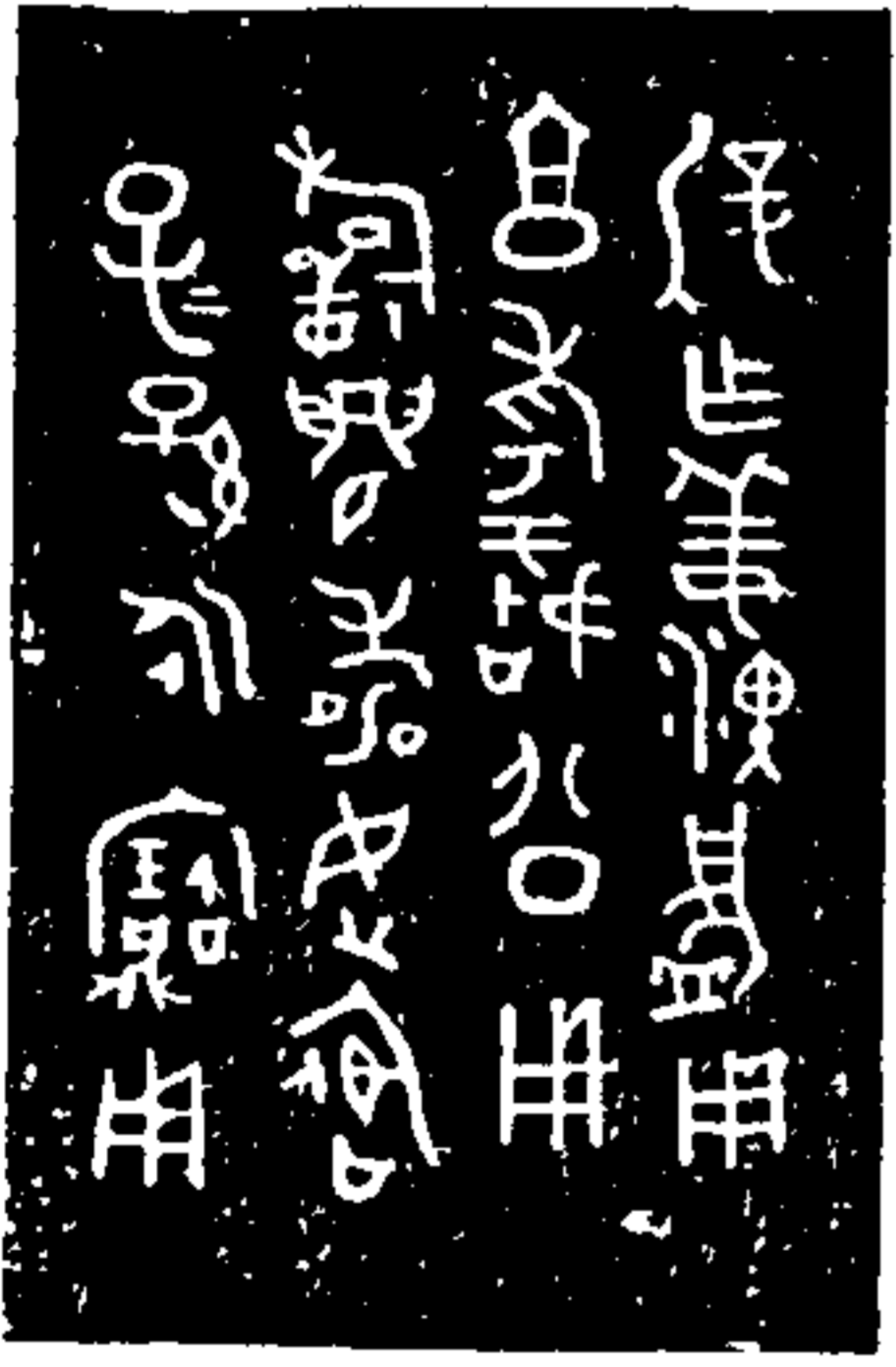

蓋

釋同前

右簋高九寸九分，身高三寸三分，前後徑七寸，左右徑寸九分，腹大一尺三分，足高三寸三分，蓋高三寸三分。蓋並疊紋，花蓋翅夔紋，花銘二十三字，曰：遲作姜涇簋，用享孝于姑公，用祈眉壽，無疆。子子孫孫，永寶用。依鄭康成周禮注及舍人爾雅注，則方者曰簋，圓者曰簠，依許慎說文解字，則簋是方器，簠是圓器，此名為簋而形方，與解字同。蓋古人于簋簠二器多溷稱也。器蓋字體畧異。

欽定

周立象簋

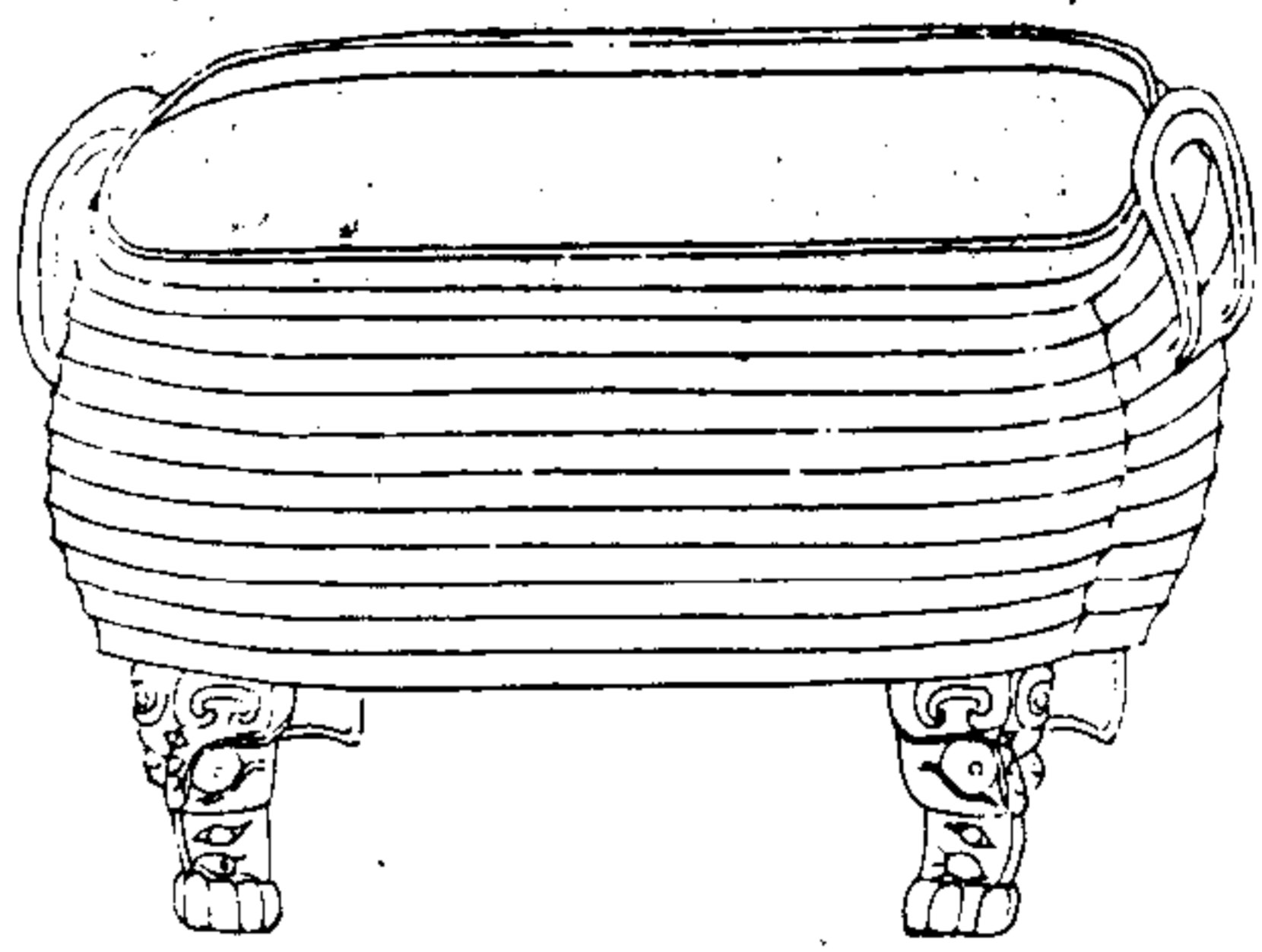

欽定



立象放
簋子子孫孫
永寶用

右簋高六寸二分身高三寸七分有仰瓦輪十道足高二寸五分鬚修獸面花耳高二寸一分前後口徑六寸五分左右九寸腹前後大七寸八分左右一尺銘十一字曰立象旅簋子子孫孫永寶用此器製造工整但失蓋為甚可惜耳異日尚訪求之

欽定四庫全書

三

周貞簋

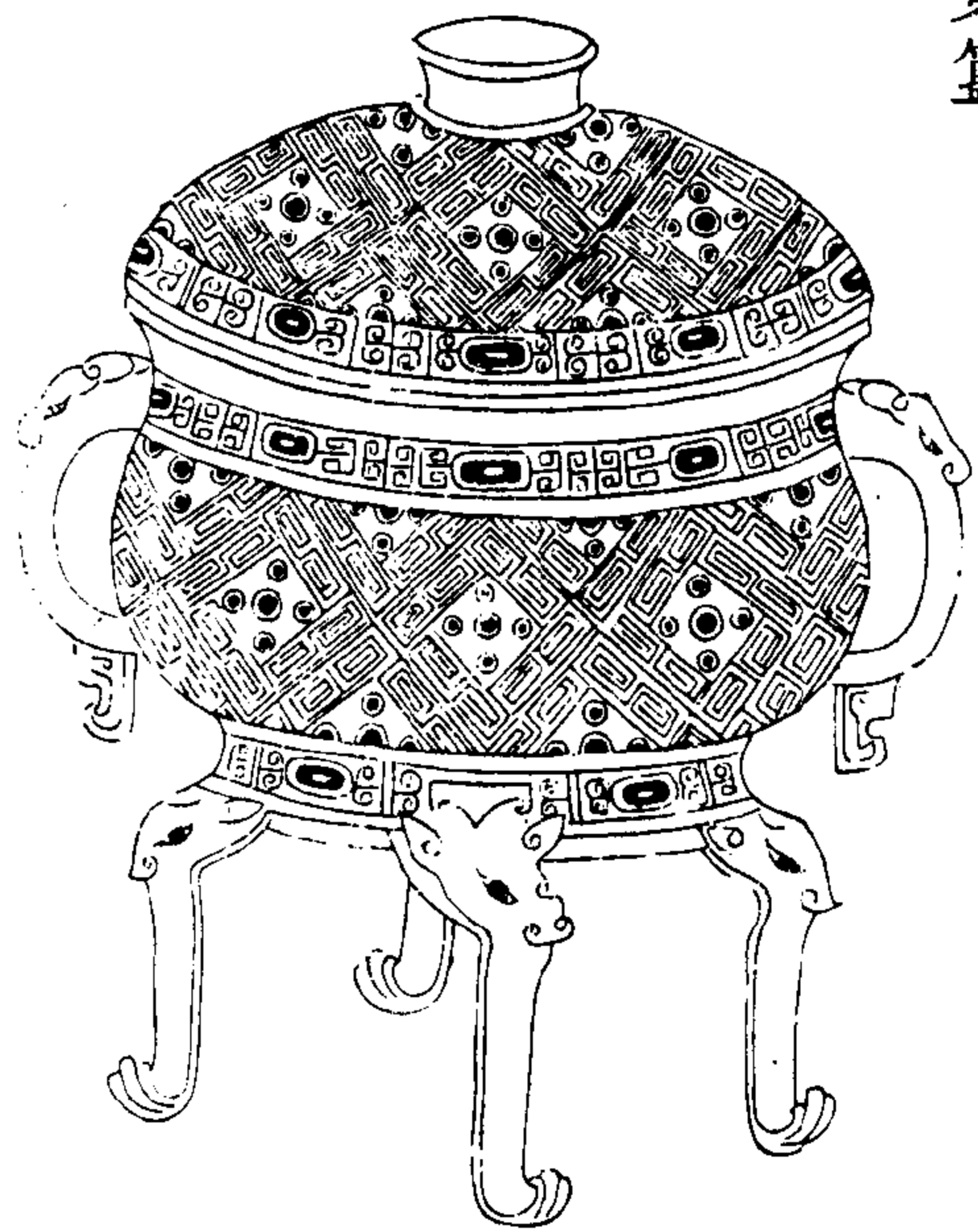

欽定四庫全書

三



器

貞從王伐梁
孚用作饋簋

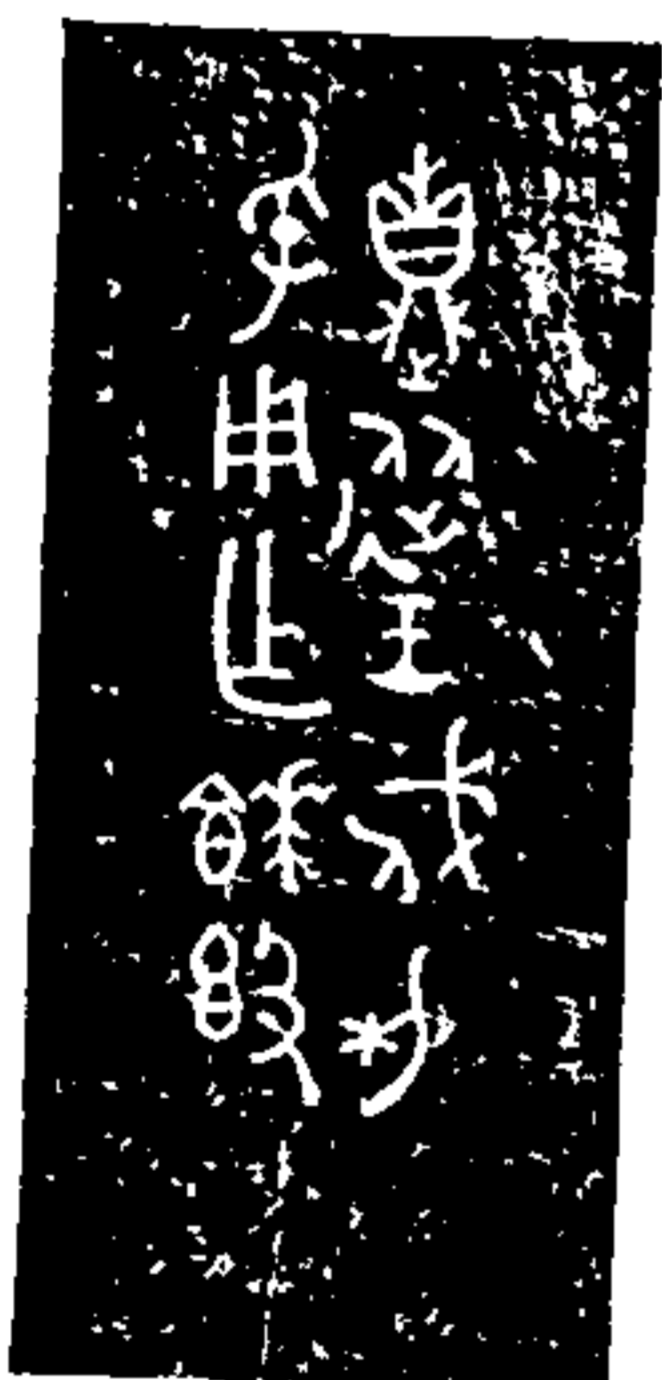

蓋

釋同前

右貞簋高一尺八分器高四寸五分足高三寸蓋高二寸三分揭高一寸器口徑八寸底徑六寸五分腹徑八寸五分蓋口徑八寸揭徑二寸五分山巒紋花銘十字曰貞從王伐梁孚用作饋簋說文解字貞卜問也從卜貝以爲贄一曰鼎省聲京房所說此則從鼎不省而下又加止梁作初者梁字本以從刃爲聲初古文刃字此卽以刃爲梁也孚卽俘字凡古器俘皆只作孚蓋其人從王伐梁得俘金而爲此簋也梁今乾州有梁山在州城北十里解字又云饌一作饋又作餽此用餽字之形而稍省便博古圖凡饋皆釋作餽者非爾雅饋餽餽也孫炎注蒸之曰饋均之曰義

款識卷一

十四

周遠仲解

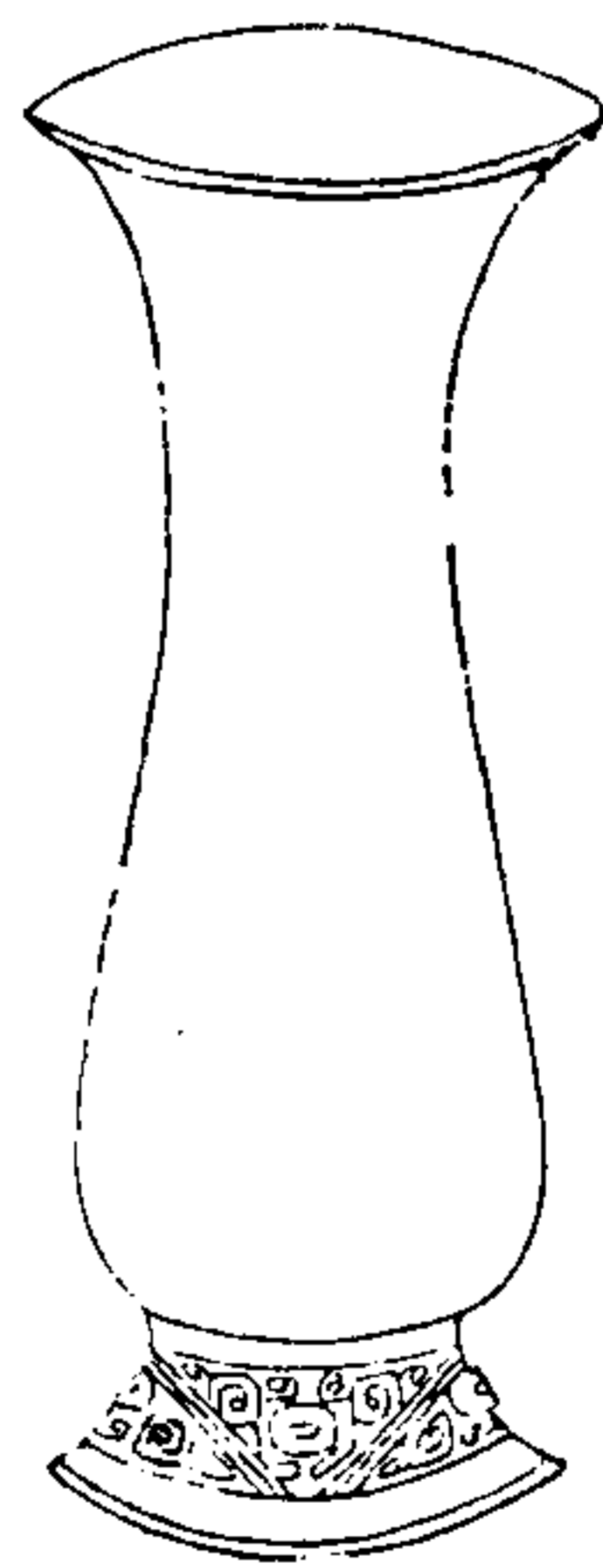

款識卷一

十五



遠仲作父
丁寶
亞中八兩止相對

右遽仲解高七寸一分身高六寸底高一寸一分口徑二寸九分底徑二寸四分底花一道銘六字曰遽仲作父丁寶又黼黻中上作八字下作兩止字相對宣和圖中有器多作足迹形者此類是也八者別也止基址也說文解字曰艸木出有址故以止為足此兩止相對亦子孫對坐之義耳亞即亞古黻字狀如兩已古人製器尚象多作此者意取黻冕相承古者畫黻于裳至秦去黻而佩綬故舍頡篇以黻為綬秦制也說苑士服黻大夫黼諸侯火天子山龍考古家咸以黻為蔽膝而以此亞為亞形失之夫古人何取于亞而作此于器物耶真不得其義矣

欽定

末

周獸爵

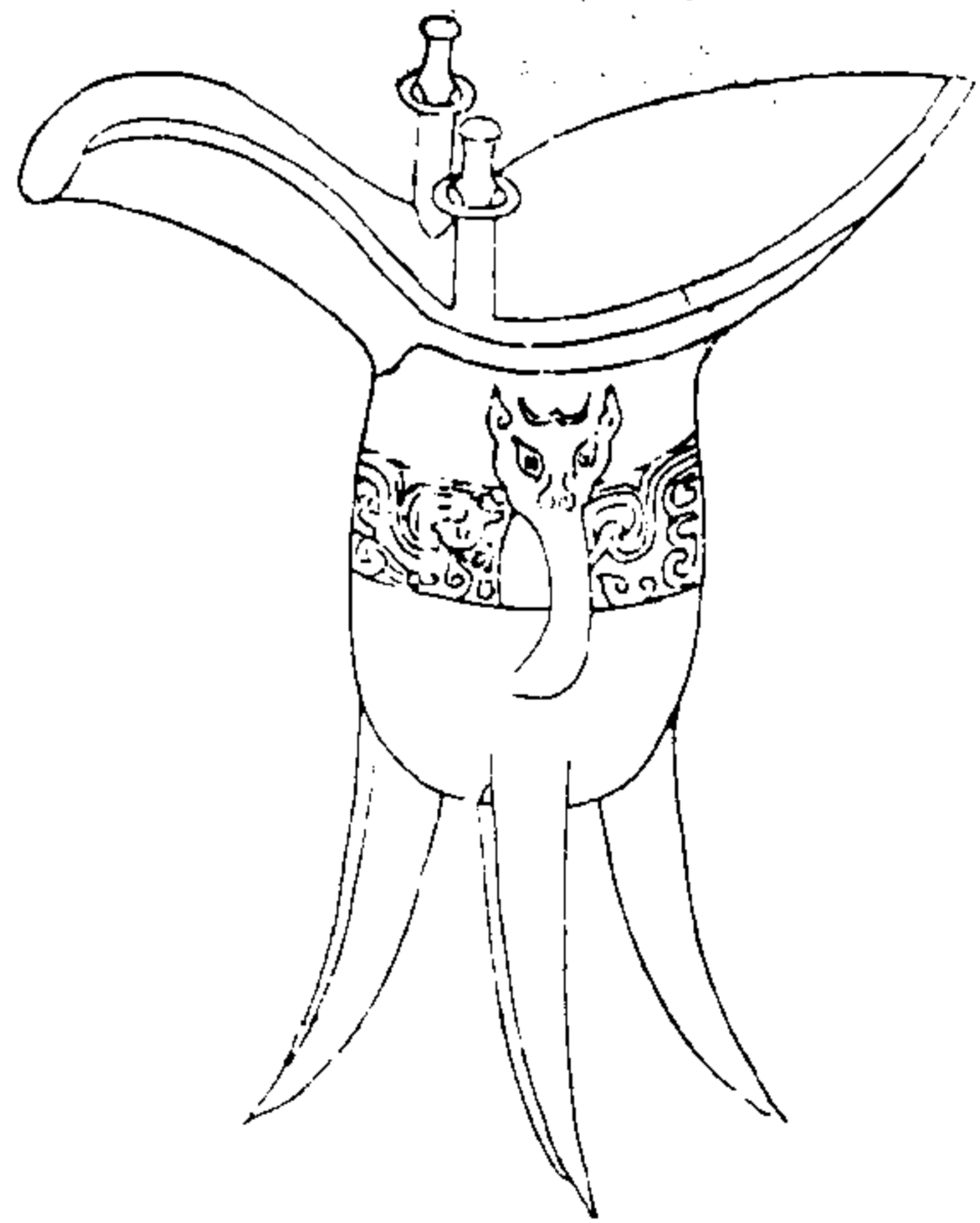

欽定

七



獸作父
戊寶彝

右獸爵高一尺身高四寸足高四寸耳高二寸有蓋有流
流前後並高九寸四分口左右徑三寸八分前後徑八寸
要花一道獸面鑿銘六字曰獸作父戊寶彝銘在流裏本
有二器形製銘文並同其二為青綠所蝕筆畫不可辨獨
此清晰故不復圖釋

款識卷三

六

十六長樂堂古器款識攷 卷二

周壺白

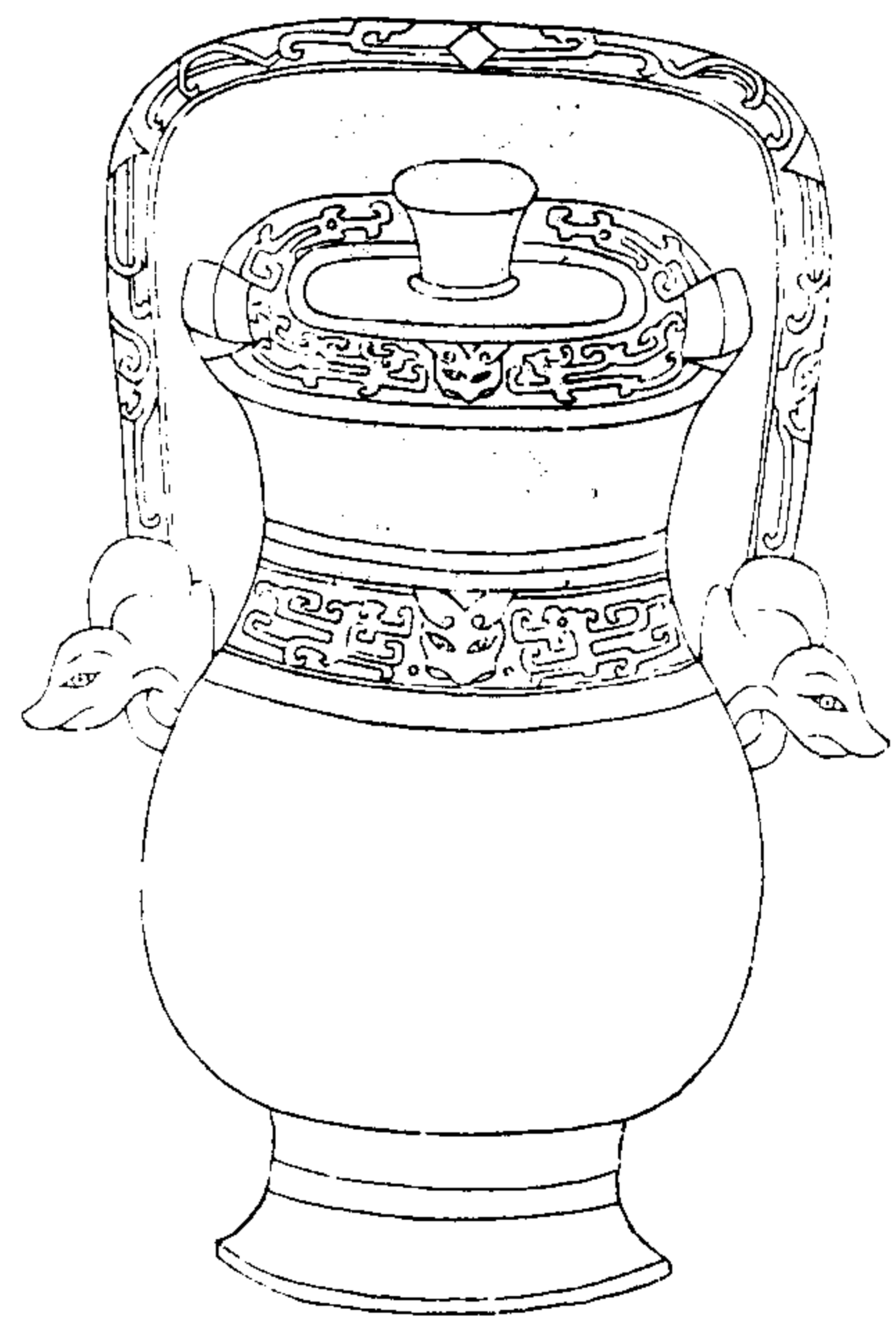

款識卷三

十九



器 壺作寶尊彝



蓋 釋同前

五二二

右甕高一尺九分器高六寸底高一寸三分蓋高三寸六分梁離蓋一寸椭圆形器口徑前後四寸左右五寸六分底徑前後四寸八分左右六寸四寸腹徑前後六寸三分左右八寸梁左右相去七寸五分揭高八分徑二寸器齒高一寸四分夔紋花兩道銘五字曰甕作寶尊彝

欽定四庫全書

辛

周甕尊

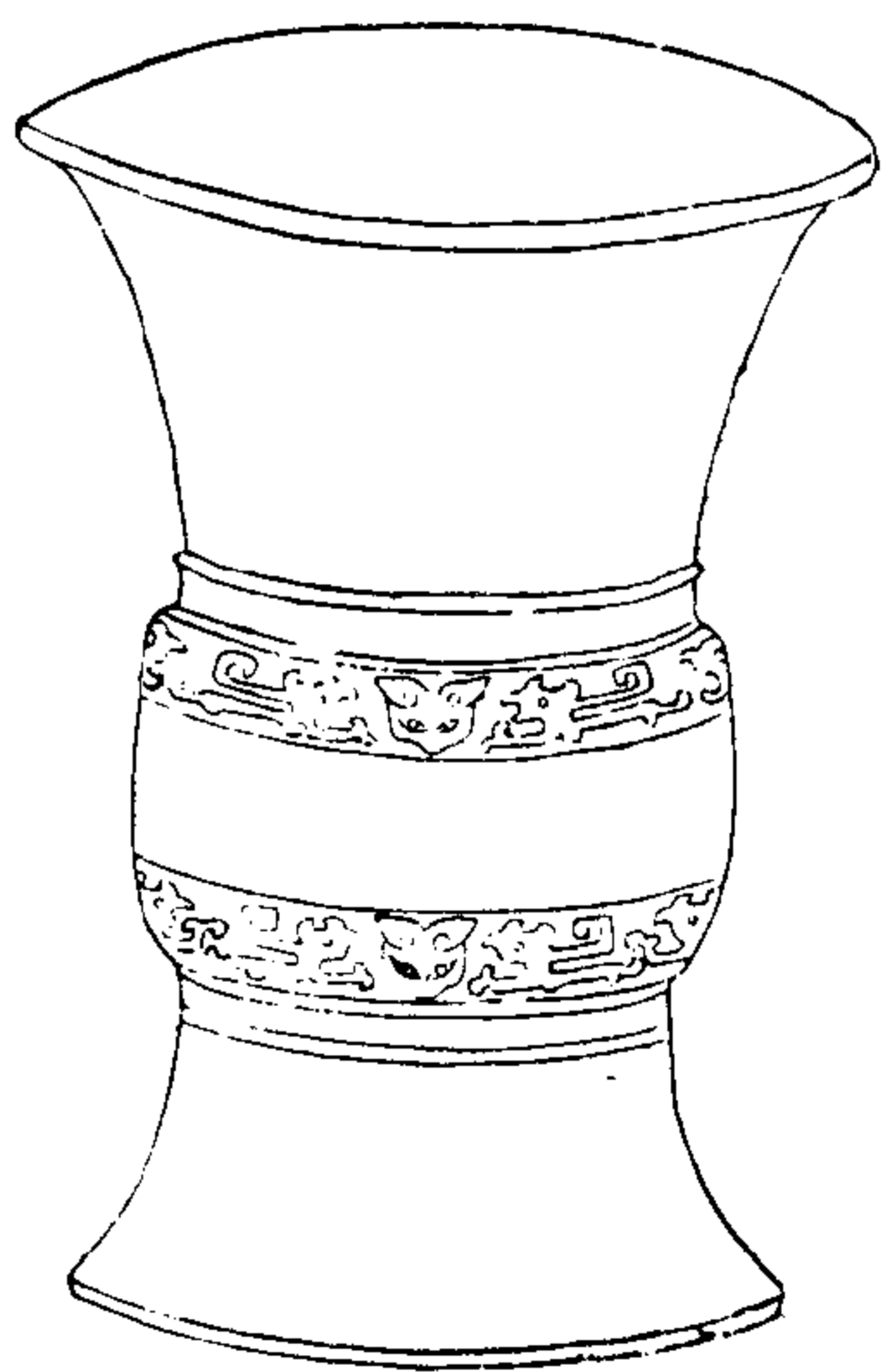

欽定四庫全書

辛



甕作寶尊彝

右甕尊高九寸四分身高七寸二分底高二寸二分口徑
 七寸九分底徑五寸五分夔紋花兩道銘五字曰甕作寶
 尊彝甕說文解字作甕云甕不行也從重引而止之考古
 文惠字有作甕者此上與之同意

欽定四庫全書

卷三

周饗飮罍尊

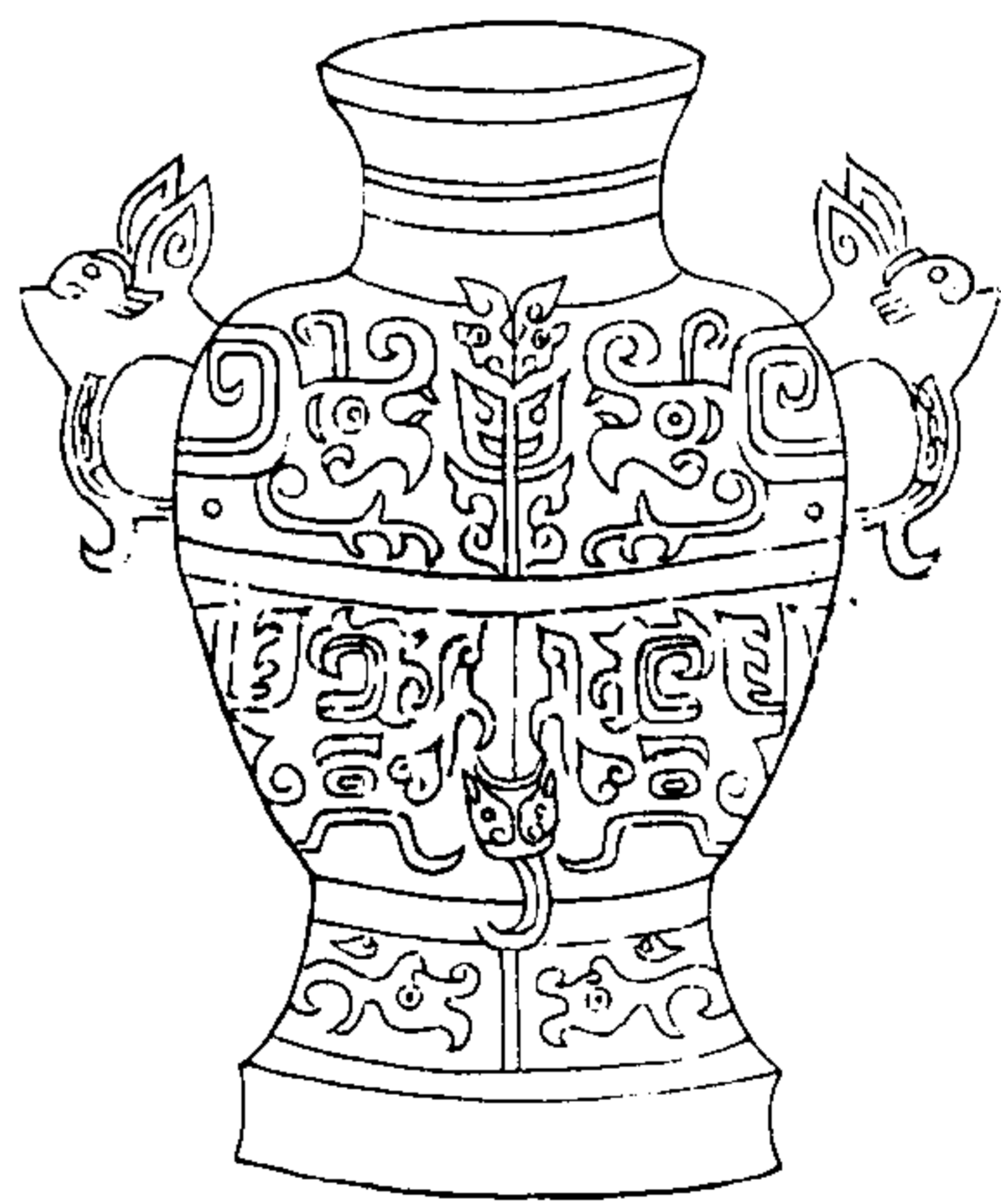

欽定四庫全書

盞



右鬯尊高二尺一寸身高一尺四寸頸高三寸腹高八寸五分底高二寸五分腹大一尺一寸口徑七寸底徑七寸五分頸徑五寸五分兩耳高五寸鑿在腹下高二寸蓋高六寸五分身高二寸獸高四寸五分滿身饜軫獸雲鬯花紋無銘說文解字福龜目酒尊刻木作雲雷象象施不窮也或作鬯壘籀文作鬯詩酌彼金鬯毛傳人君黃金鬯五經異義韓詩說金鬯大夬器也天子以玉諸侯大夫以金毛詩說金鬯酒器也人君以黃目飾尊大一碩金飾龜目蓋刻為雲雷之象謹案謂之鬯者取象雲雷博施明堂位注犧尊以沙羽為畫飾鄭志張逸問曰明堂位犧尊以沙羽為畫飾前問曰犧讀如沙沙鳳皇也不解鳳皇何以為沙答曰刻畫鳳皇之象于尊其形婆娑然或有作獻字者齊人之聲誤耳周禮司尊彝獻尊象尊注獻讀為犧犧尊飾以翡翠象尊以象鳳皇鄭氏注詩禮三處義雖轉相發明却不得正解南史劉杳傳沈約語及犧尊謂鄭元答張逸為畫鳳皇尾婆娑然杳曰此言不安古者尊彝皆刻木作鳥獸鑿頂及背以出內酒魏時魯郡地中得齊大夫子尾送女器有犧尊作犧牛形晉永嘉中賊曹嶷于青州發齊桓公冢得二尊亦為牛象知非虛也按杳之辨鄭元是矣但杳惟識犧尊並未識鬯尊以今所見攷之亦無刻木

欽定三

三

之制也宣和書所載鬯極多亦所見亦不少並未畫鳳皇尾黃目龜目等云云蓋兩漢時古器不顯于世諸大儒未經寓目大略皆從臆斷耳宣和書凡獸如此形者皆稱之為饜軫服虔案神異經饜軫獸身如牛人面目在掖下食人北山經鉤吾之山有獸其狀如羊身人面其目在掖下虎齒人爪其音如嬰兒名曰狍鴉是食人郭璞注為物貪捰食人未盡還害其身象在夏鼎左傳所謂饜軫是也又西山經鍾山其子曰鼓其狀如人面而龍身是與飲鴉殺葆江于昆侖之陽帝乃戮之鍾山之東曰瑤厓鼓化為鷄鳥案北山經之說與神異經同似非此也此作龍身人面似與西山經所證合然鑄之于器物則無意義解字又曰饜食也軫食也賈逵曰貪財曰饜貪貨曰軫杜預曰貪財為饜貪食為軫凡諸器皿雖所以適口腹亦足以耗精神故易以節飲食著戒古人製器尚象不過取其意而已不必盡如正形然則目為饜軫亦無不可

欽定三

三

周獸甗

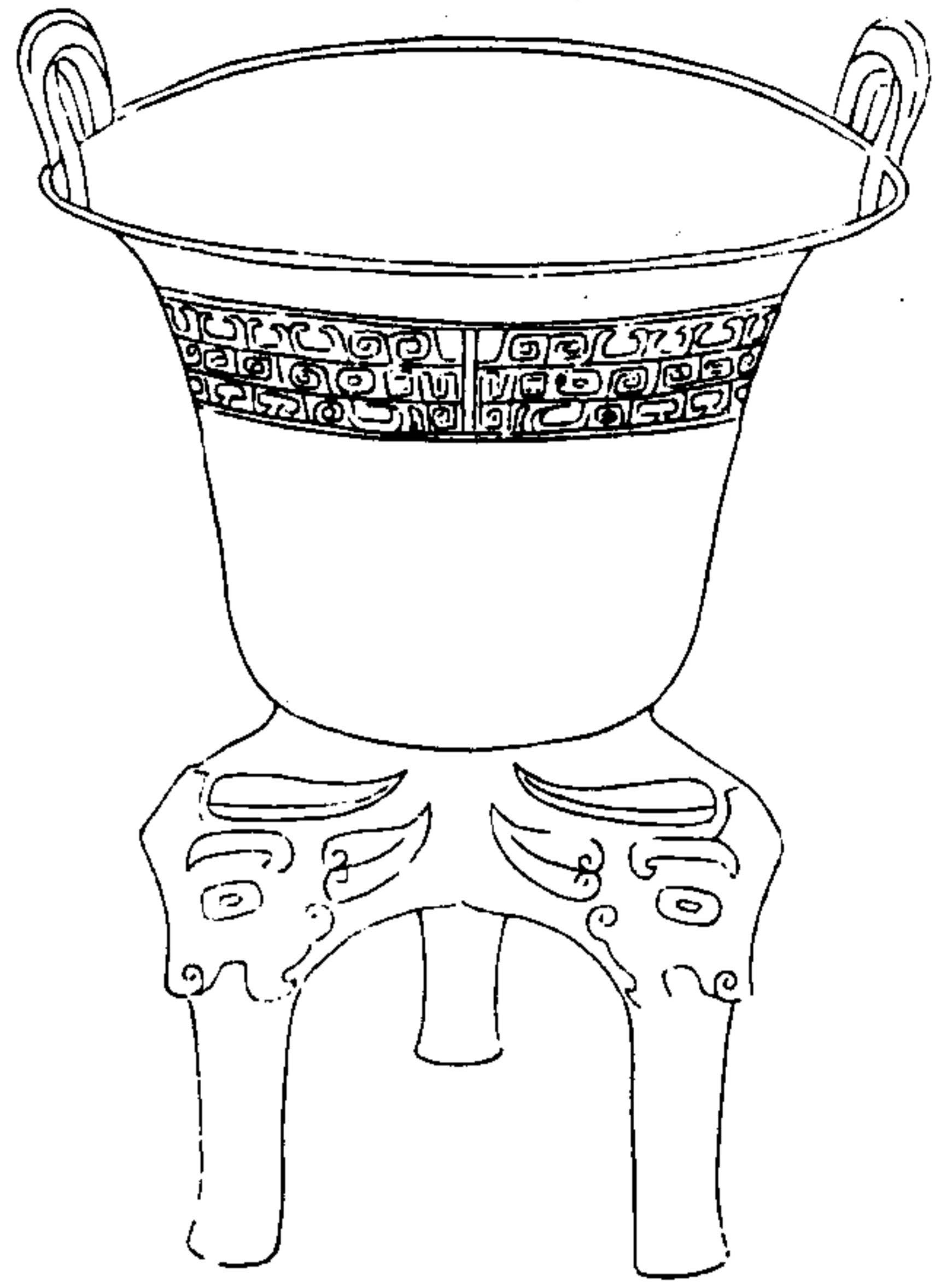

欽定四庫全書

禮記

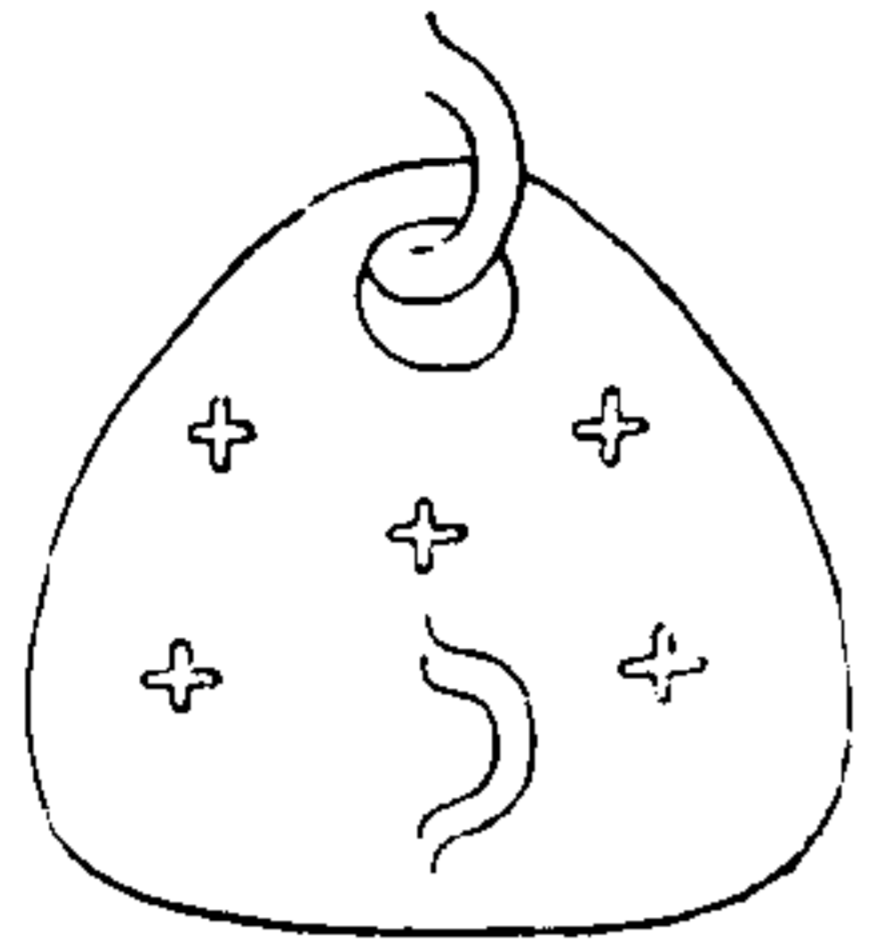

右甗高一尺四寸八分身高五寸六分足高六寸六分耳
高二寸六分口徑九寸三分鑿軫獸山巒紋口花一道足
作鑿軫獸面繩耳腹內有穿所以隔水物者有鑿有當無
銘說文解字曰膚鬲屬又曰甗甗也一日穿也方言甗自
關而東謂之甗釋名甗一孔者甗蓋甗所以蒸熟物故一
謂之甗亦謂之甗其一作膚一作甗字並同此器製作工
整體質滑澤顏色鮮麗可寶愛也

欽定四庫全書

禮記

周甕

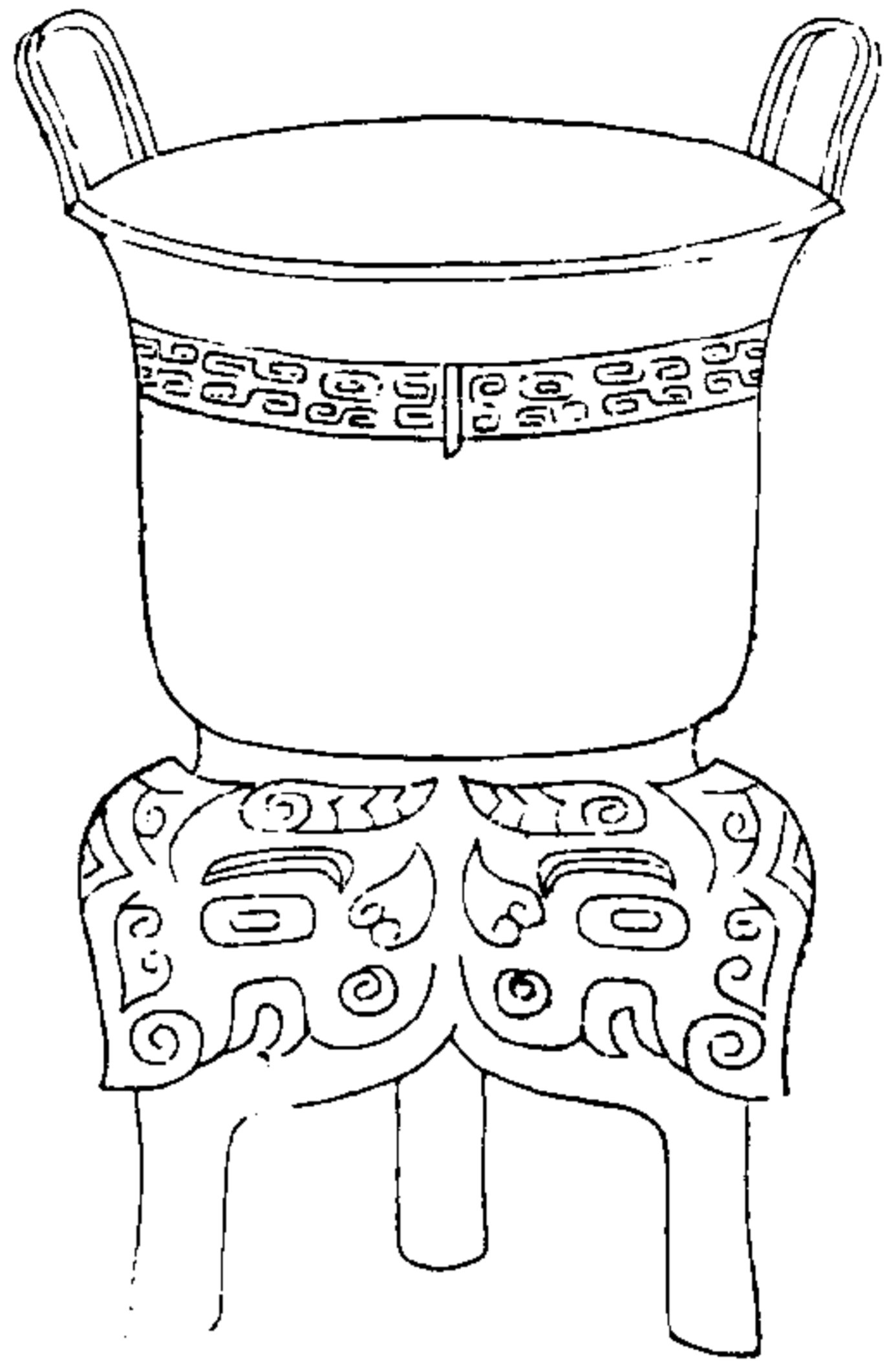

欽定四庫全書



甕作甕鼎
自形犬形

右甕高一尺六寸七分身高七寸足高七寸三分耳高二寸四分口徑一尺四分鑿夔獸山巒紋口花一道足作夔
夔獸面繩耳腹內有穿有環有當銘四字曰甕作甕鼎甕
字作輦而橫扶于車旁又加自形古文甕輦聲同通用也
鼎字旁又加太形未知何義凡甕之器余前後得者三茲
又復得此可為奇觀

欽定四庫全書

七

周饗飭獸盃

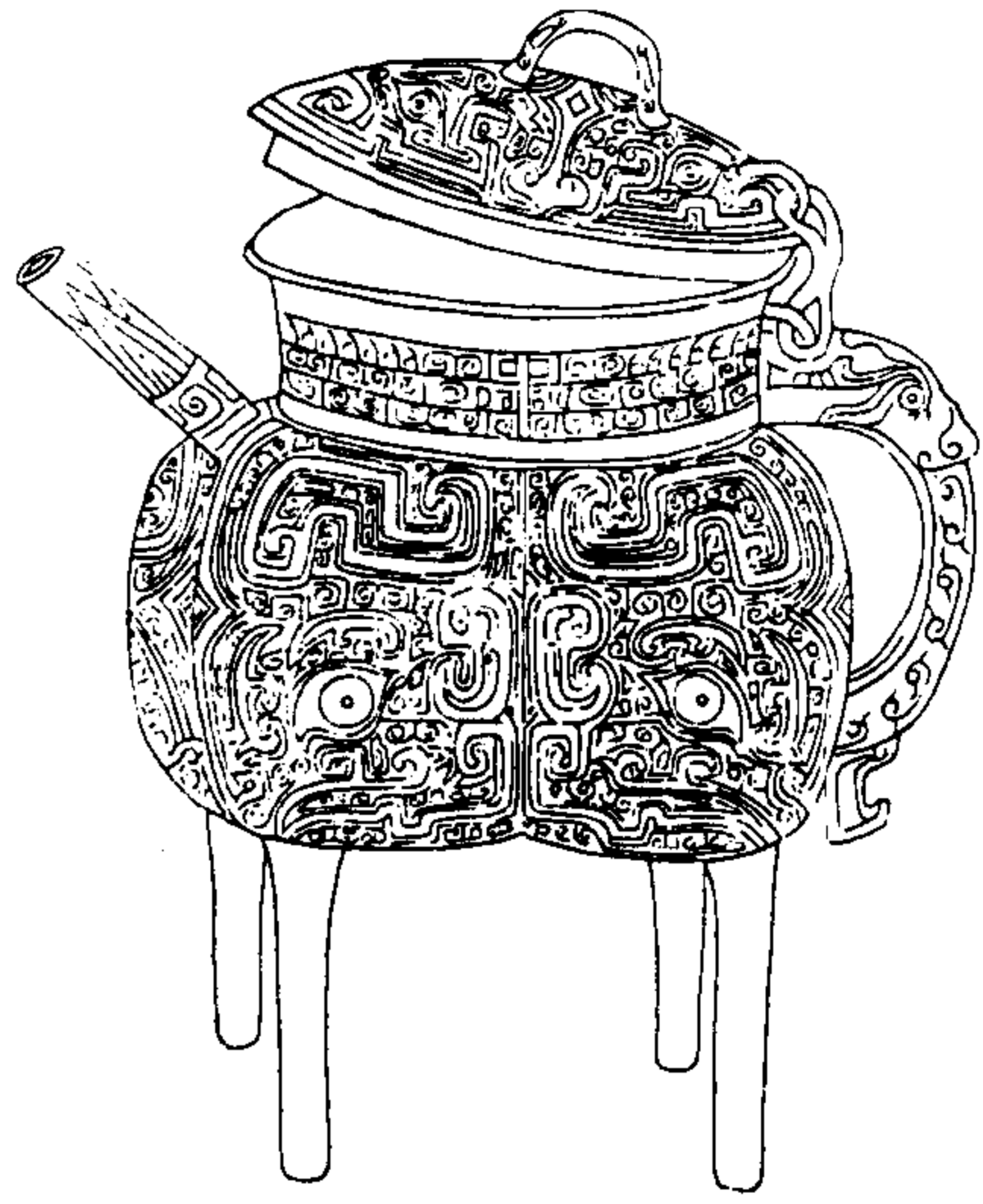

欵識卷三

九

右盃高一尺身高三寸五分足高二寸七分頸高一寸五分蓋高一寸五分蓋鑿高八分四足身圍形帶方頸蓋圓口徑五寸七分腹大六寸流長三寸二分徑六分鑿高四寸五分身蓋相屬有銀身蓋頸俱饗飭獸面并山巒紋鑿及蓋鑿俱饗飭獸形流夔紋足純素無銘說文解字曰盃調和也蓋古人盛調和之器枚乘七發曰勺藥之醬張載七命曰和兼勺藥呂不韋春秋曰凡味之本水最為始五味三和九沸九變為火之紀知古人飲食最重調和所以別設一器以盛之者取臨時便用曲禮曰醯醬處內酒醬處內內則曰棗栗飴蜜以甘之薑薑粉榆兔蕘滷瀧以滑

之脂膏以膏之鄭康成注謂調和飲食也皆此類

欵識卷三

九

周犧匝



欽定四庫全書

十一

右匝高七寸七分身高五寸底高一寸一分蓋高一寸六分口前後徑六寸左右三寸蓋作犧形兩角兩耳開口露齒上作夔紋蓋亦作犧形高三寸無銘

周羹斗

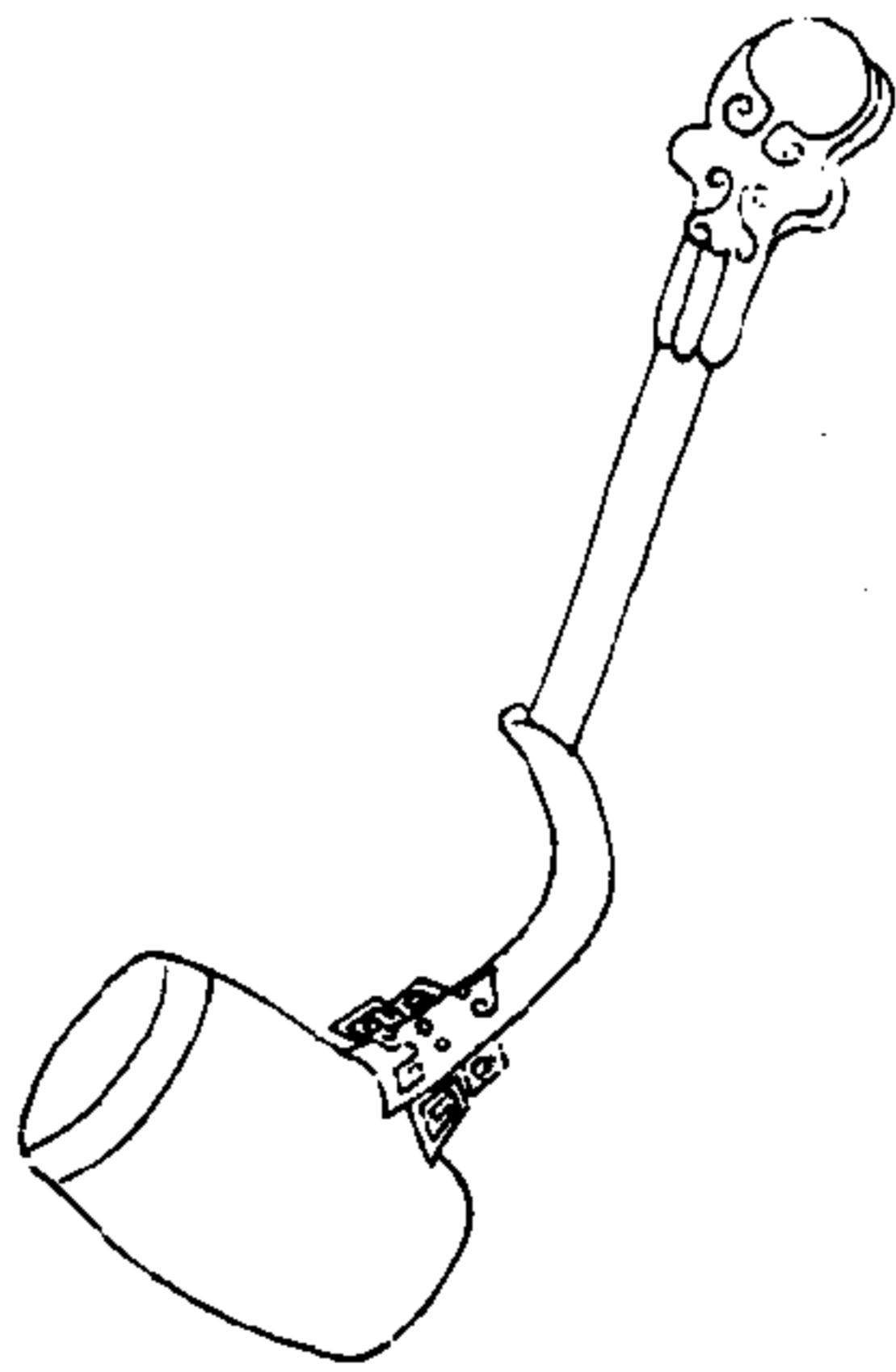

欽定四庫全書

十一

右羹斗高二寸口徑一寸一分底徑一寸腹徑一寸四分有口花一道為青綠所蝕不清柄長六寸柄去口一寸四分去底六分前後俱作夔軫獸形無銘製作工緻定為周器無疑

周匕首

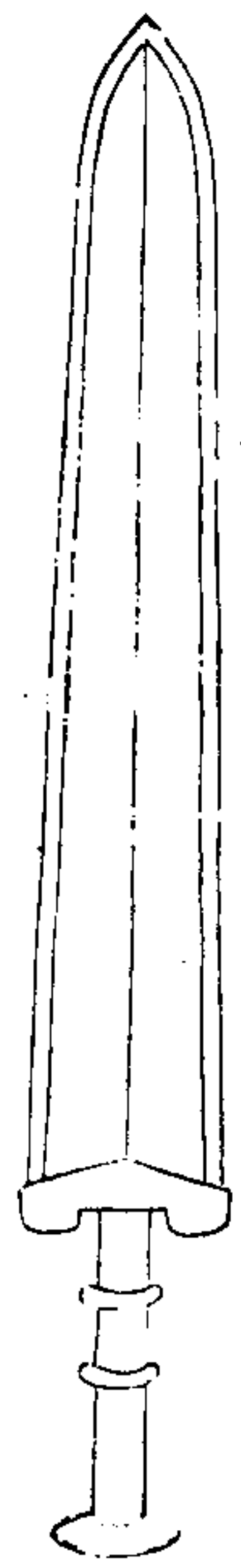

欽定四庫全書

十三

右匕首長二尺一寸三分莖長三寸五分五分分之一臘
 廣一寸七分二十分分之一十五身長一尺七寸七分二
 分分之一攷工記桃氏為劍臘廣二寸有半寸兩從半之
 以其臘廣為之莖圍長倍之中其莖設其後參分其臘廣
 去一以為首廣而圍之身長五其莖長重九鈔謂之上制
 上士服之四其莖長重七鈔謂之中制中士服之二其莖
 長重五鈔謂之下制下士服之注臘兩刃也鄭司農云莖
 謂劍夾人所握鐔以上也康成謂莖在夾中者莖長五寸
 鄭司農云中謂穿之也康成謂從中以却稍大之也後大
 則于把易制曰圍其徑一寸三分寸之二上制長三尺重

三斤十二兩中制長二尺五寸重二斤十四兩三分兩之
 二下制長二尺重二斤一兩三分兩之一此今之匕首也
 人各以其形貌大小帶之經注義並明皆但上制劍長三
 尺其臘二寸有半中制較短六分之一下制較短六分之
 二而臘莖首仍與上制等同未免於形制不符以例論之
 則劍身四其莖五其莖則臘首及莖亦隨身而遞降也此
 器得於乾隆庚戌八月以建初銅尺測之與記云云皆相
 準合又中其莖設其後注義雖明但世人未見器物究不
 能確切指証故賈公彥等疏於此注下溷而不言余謂中
 其莖者謂三分其莖而中作兩夾也夾者所以分夾四指

欽定四庫全書

十三

上夾容食指中夾容中指下夾容無名及小指二故下夾
 稍長設其後謂鐔也大作鐔所以制把說文解字曰鐔劍
 鼻此其義又夾史記孟嘗君傳作鈇云長鈇歸來乎楚詞
 帶長鈇之陸離是有長鈇者亦有短鈇者長夾即長劍上
 士服之者是也短夾即短劍下士用之者是也三代之物
 留遺後世可以藉之証攷經書其為功不小惜我輩窮
 末由罔羅散逸事事辨明致使和弓兌戈埋歿於賈豎之
 手悲夫所謂恨古人不見我恨我不見古人者以此夫
 又攷康成云下制劍長二尺此是周尺非漢尺也康成就
 攷工記云云持論故為此言如此器合建初尺為長二尺

一寸三分是漢尺此周尺較短六分又二分分之一矣即此可以知周漢尺之殊

欽定

古

秦金師比



欽定

古

右金師比長六寸五分身高八分寬七分首高八分寬四分戰國策趙武靈王以黃金師比賜周紹以傅王子何延篤注師比胡革帶鉤也史記漢文帝遺匈奴黃金胥紕徐廣曰或作犀毗司馬貞曰張宴云鮮卑郭落帶瑞獸名也東胡好服之此帶鉤名師比胥犀與師聲相近案漢書正作犀毗犀毗匈奴中瑞獸亦稱師比亦稱胥毗亦稱犀毗者皆以對音相同而誤然與鮮卑首亦相近匈奴別種保鮮卑山因自為鮮卑部者並以此得名此物自古所無自武靈王用胡服遂流行於中國今山西省太原以西北陝西省延安以北土人往往墾土得之但純素者多而金

片銀絲者少余以乾隆四十一年始游關中客大府鎮洋畢公幕計前後所獲不下二三十條然大小不一獨此瓊瑤奇麗與新製不同故錄存之并以鄙見証引詳辨具知俗夫庸沽或以爲書鈎或以爲甲鈎異說謬指誣古欺今以余之一物一器必經經據史務令得其至當者其真偽之分純雅之別後有識者必當定其一矣又攷梁書夏侯詳傳荆府城局參軍吉士瞻役萬人浚仗庫防火池得金革帶鈎隱起彫鏤甚精巧篆文曰錫爾金鈎既公且侯亦是此也班固與竇憲書曰賜犀比黃金頭帶亦是此也楚詞天問晉制犀比昭白日只亦是此也而王逸不知以爲是博棋嗜謬矣

欽定四庫全書

本

漢銅虎符

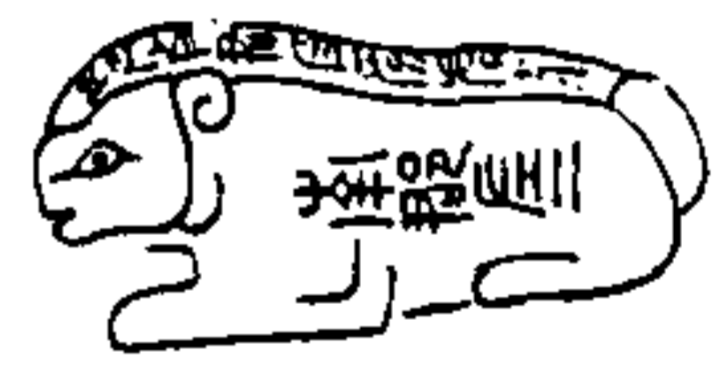

與南郡守爲虎符
南郡左二



石銅虎符長二寸三分頭高九分尾高六分背有銘七字曰與南郡守爲虎符腹有銘四字曰南郡左二史記文帝本紀二年九月初與郡國守相爲銅虎符卽此是也字皆錯以銀舊說云虎符右留京師左與郡守其合處左有方空右有方柱余謂虎符自古皆有特不以銅作之耳信陵君得魏王虎符奪晉鄆軍在七國時說文解字曰琥發兵瑞玉爲虎文是古用玉符

欽定四庫全書

本

漢魚鷺洗

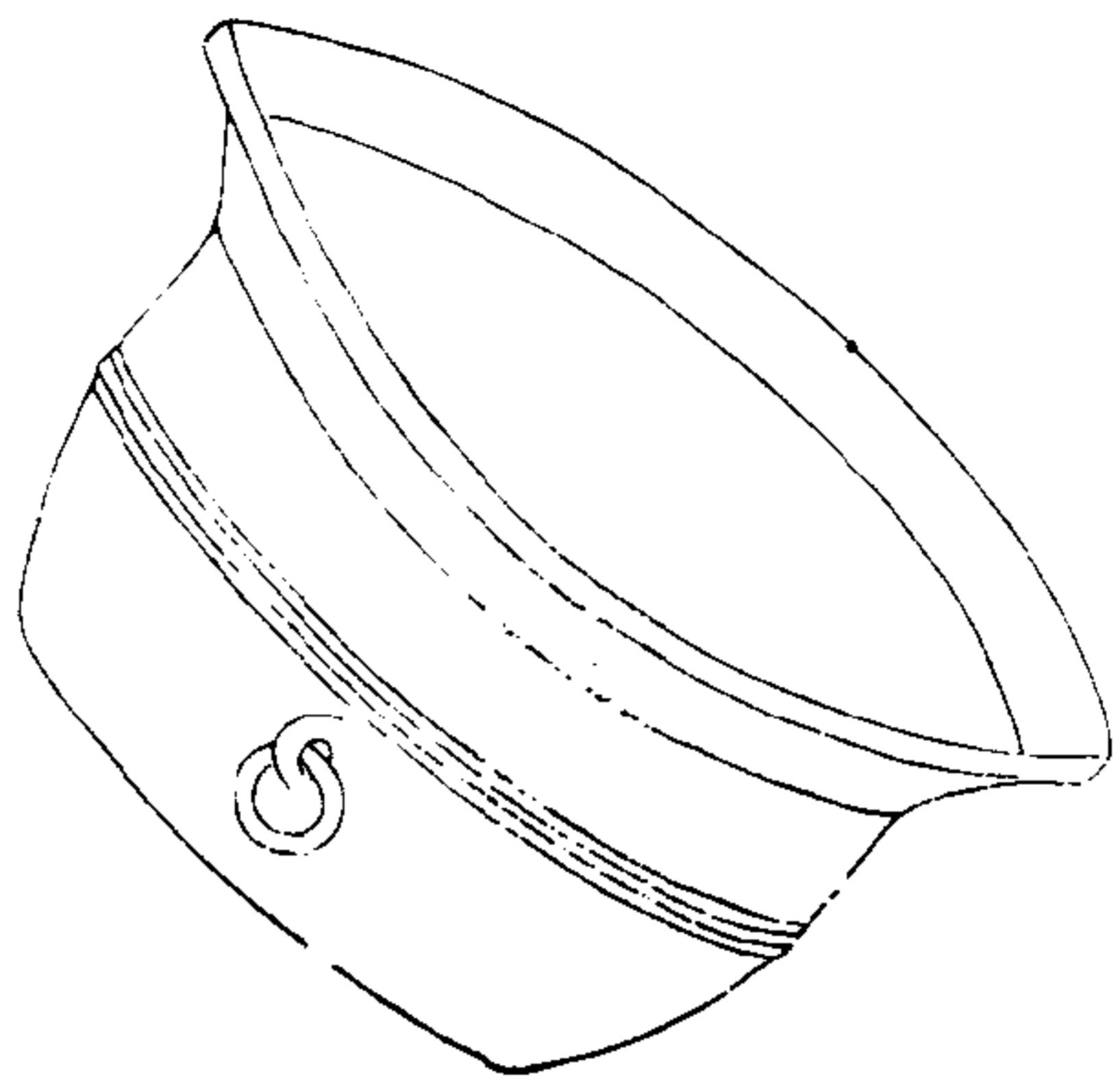

漢安二年朱提堂造

右魚鷺洗高五寸五分口徑一尺三寸二分底經七寸七分銘九字曰漢安二年朱提堂狼造漢安後漢順帝之號也漢書地理志犍為郡有朱提縣又有堂琅縣提字本從手旁此從木作提者考蘇林讀朱提為朱匙云北方人名匕為匙玉篇木部云提即匙字是提乃匙字之別文隸書手旁與木旁往往多亂此雖篆文實因隸文而改也前漢朱提堂琅為兩縣後漢以堂琅并入朱提故郡國志無堂琅縣劉昭注即將堂琅山附于朱提之下常璩南中志云堂琅山多毒艸盛夏之月飛鳥過之不能得去即其地也宋書州郡志作堂狼此器亦書琅為狼是原應作狼而作

隸識卷三

五

琅者為通字矣博古圖陽嘉二年洗亦右作魚左作鷺與

此正同朱提堂琅今貴州省威寧雲南省東川二府地

漢雙魚洗

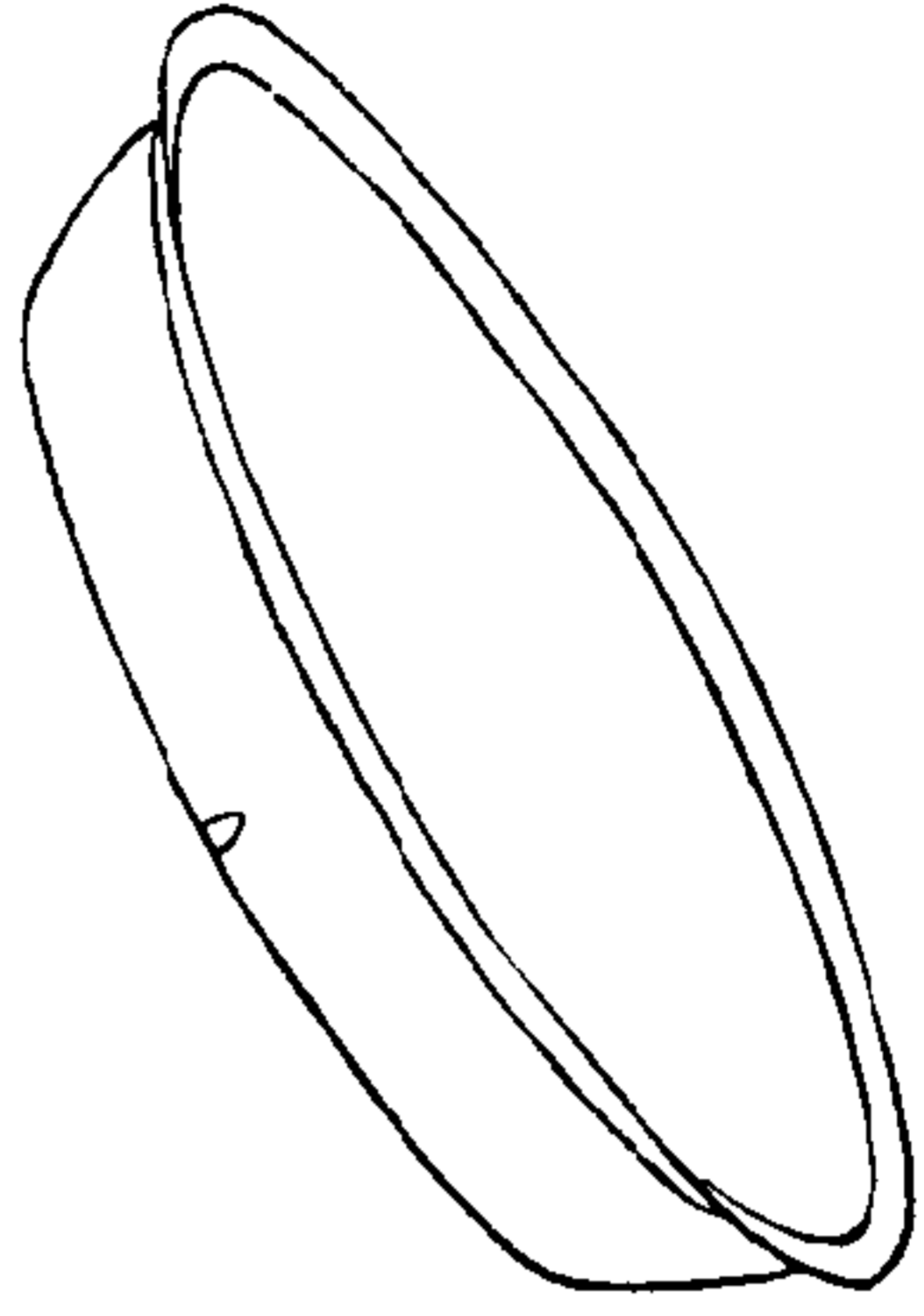

孫子宜長

款識卷三

三

右雙魚洗高三寸五分口徑一尺五寸底徑八寸二分銘四字曰長宜子孫余所收漢長生未央長樂未央長生無極長無相忘等瓦長字變體二百餘種無與此同者古人隨意製造並有旨趣雖不必與籀篆相合要可為考文者之一助云

款識卷三

三

漢尚浴府金行燭盤

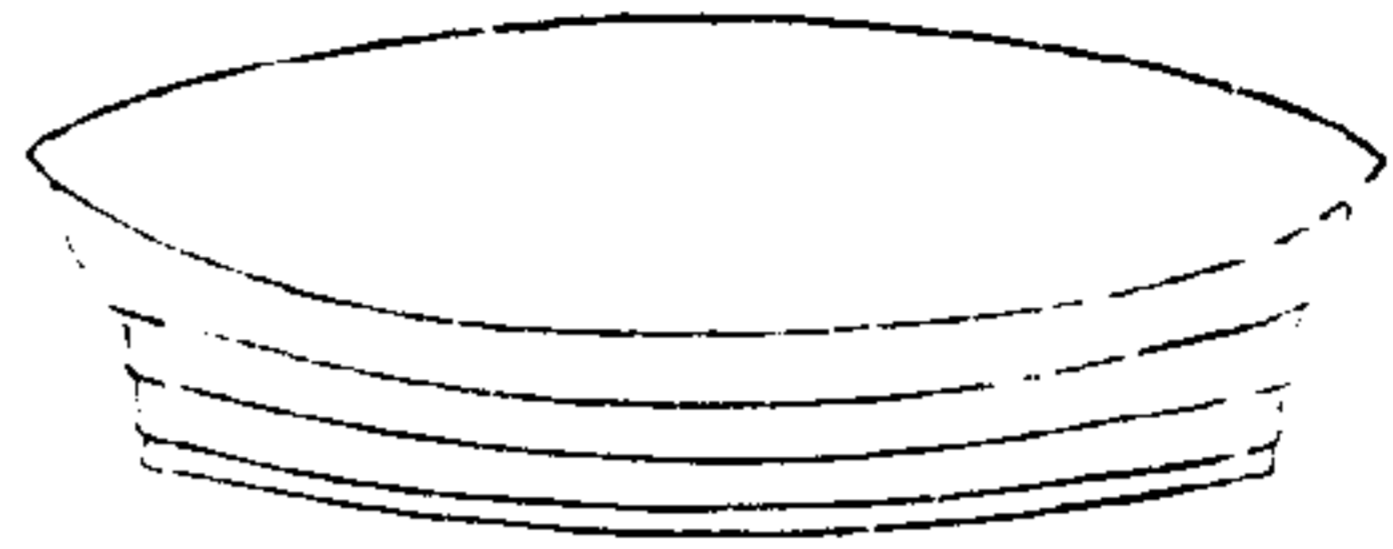

欽定四庫全書



溫卧

內者未央尚浴
府乘輿金行燭
盤一容二升重
二斤十二兩元
年內向造第初
八十四

右漢行燭盤高一寸四分口徑七寸五分底徑五寸八分
篆文銘二字曰溫卧分書銘三十三字曰內者未央尚浴
府乘輿金行燭盤一容二升重二斤十二兩元年內向造
第初八十四溫卧者當是溫室卧處所用也尚浴府者澡
浴之室也其盤非一故曰第初八十四也古無第字隸書
有之後又誤為第內向未詳或云是內者令之名漢器往
往有此體銘在盤底外面

欽定四庫全書

二

漢安昌車缸

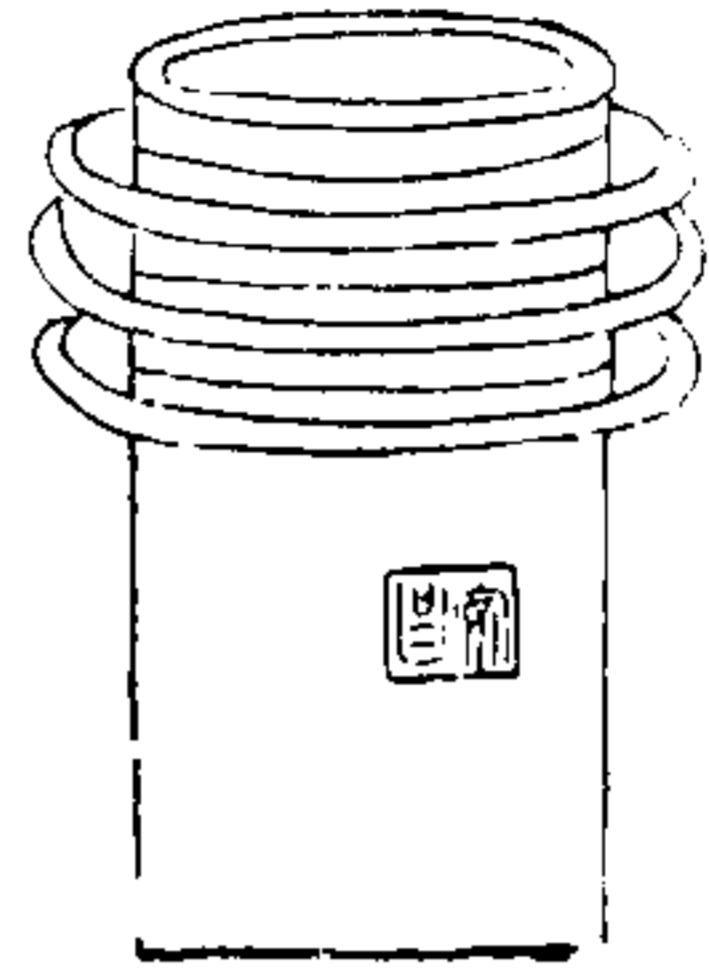

昌安

款識卷四

三

右缸頭長三寸徑一寸八分滿身嵌銀絲金花紋稍蝕不清中有金絲安昌二字蓋安昌侯張禹物也漢人車缸頭傳世者甚多或素或飾互有不同而形製則一余所得者六七種其一則底有勝里二字後為他人取去不復存此因張禹之名而錄之

漢鳩杖



款識卷四

四

右鳩杖頭高二寸八分寬二寸二分厚一寸漢儀注民年七十者授以玉杖長九尺端以鳩為飾鳩者不噎之鳥也欲老人不噎所以愛民白孔六帖老人刻杖為鳩形取其不咽據此是鳩杖天子所賜老人者也風俗通又云高祖與項羽戰於京索遁叢薄中羽追求之時鳩正鳴其上追者以鳥在無人遂得脫卽位後吳此鳥故作杖以賜耆者與儀注云云相反說恐非也

漢雙吉羊杖

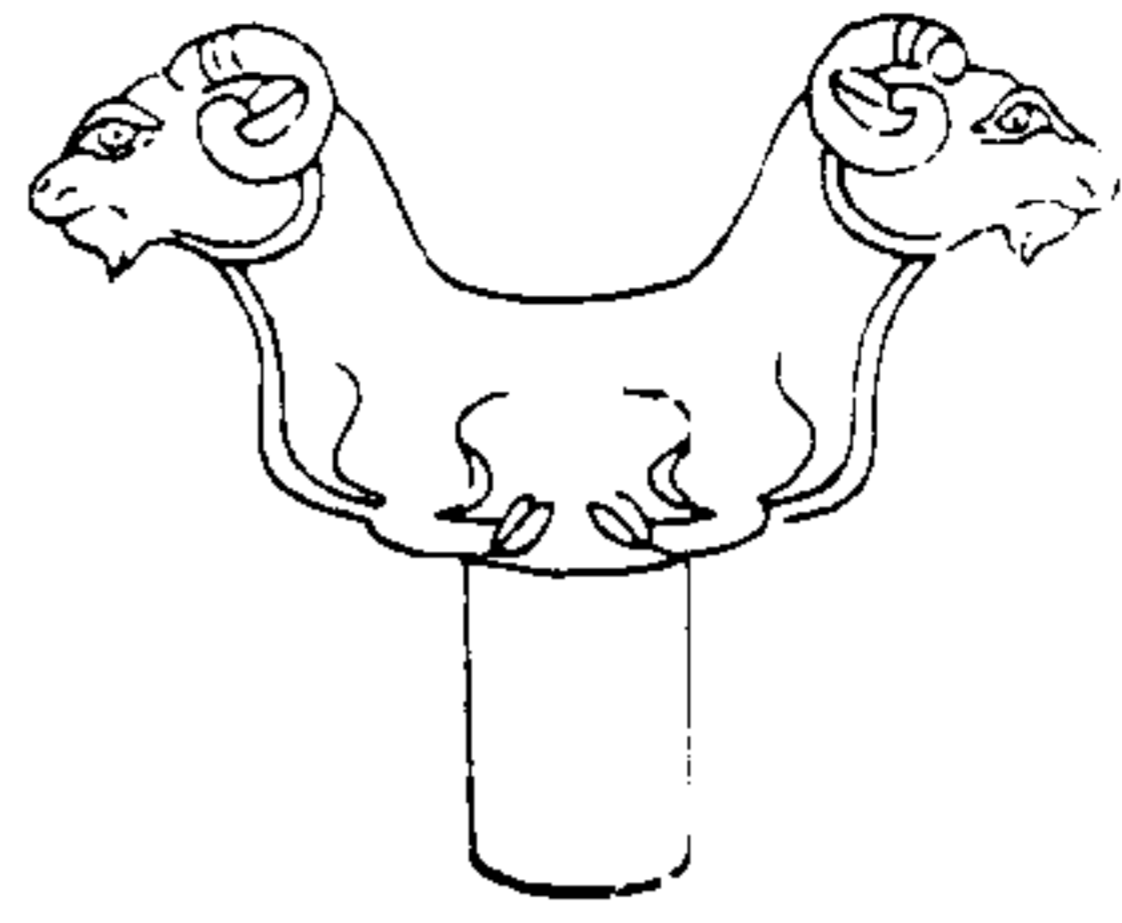

一器錄卷四

五

右雙吉羊杖頭高二寸八分寬三寸九分厚一寸羊者祥也古人器物多作羊者意取於此故善美義字並從羊余所見漢人雙吉羊洗形製相同

漢鳩車

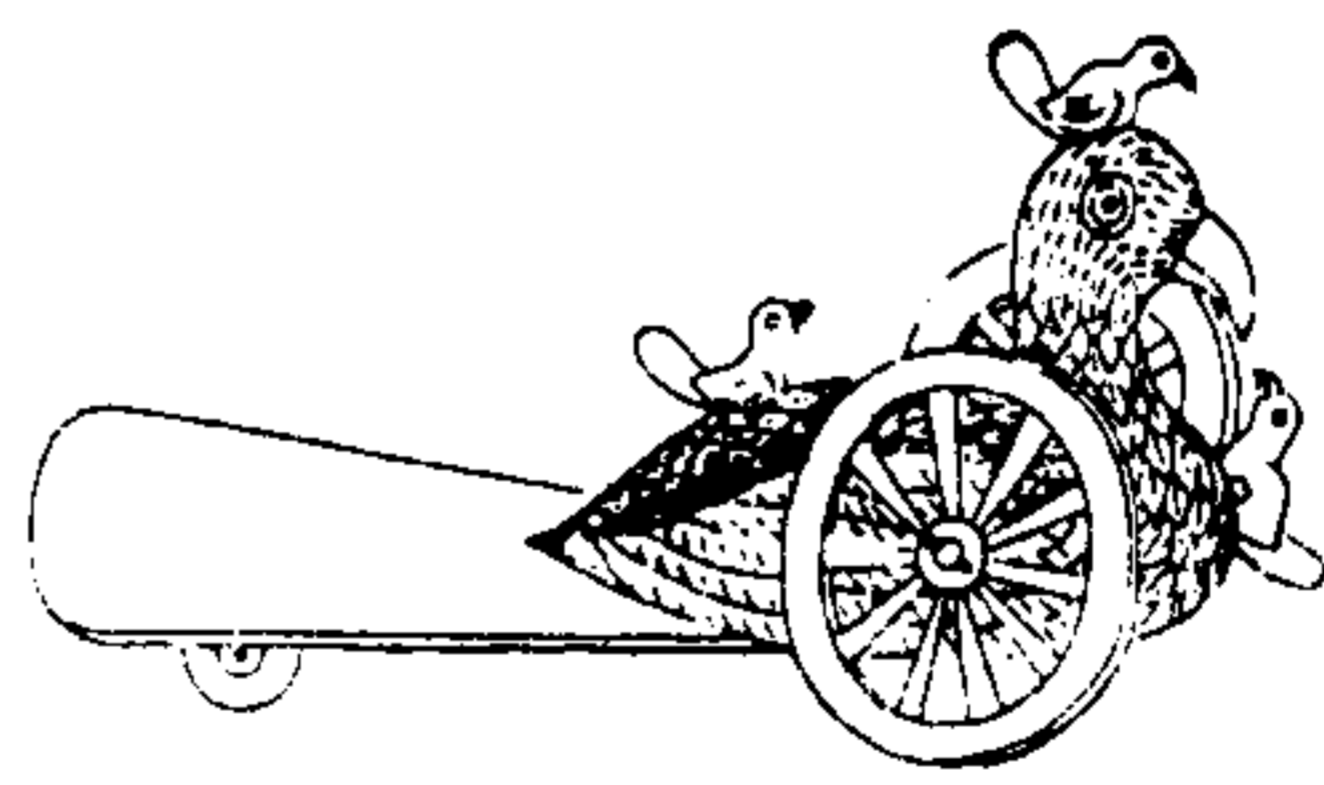

一器錄卷四

六

右鳩車高三寸長四寸八分闊一寸七分輪徑二寸一分鳩背腹首並各負小鳩一其腹小鳩有穿蓋所以貫轡線者尾下又有一小輪制度與博古書所載畧同惟多一腹鳩耳漢人兒童之戲製造精工如此無銘

新莽銅虎符

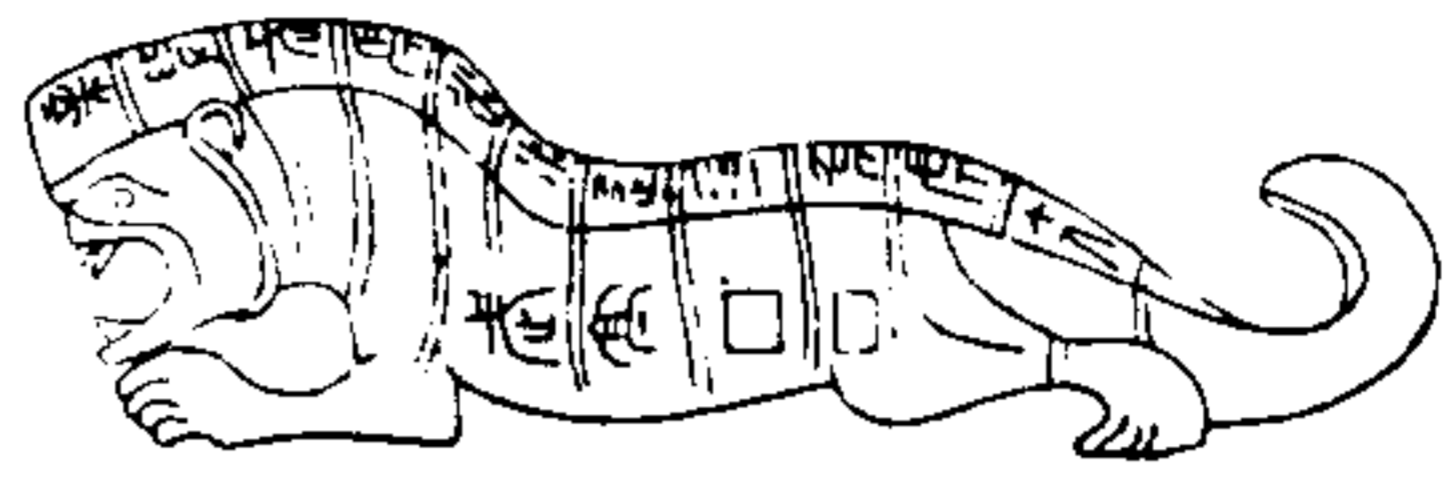

面

新與武亭汨汨
連率為虎符

武亭□□

欽定四庫全書

卷四

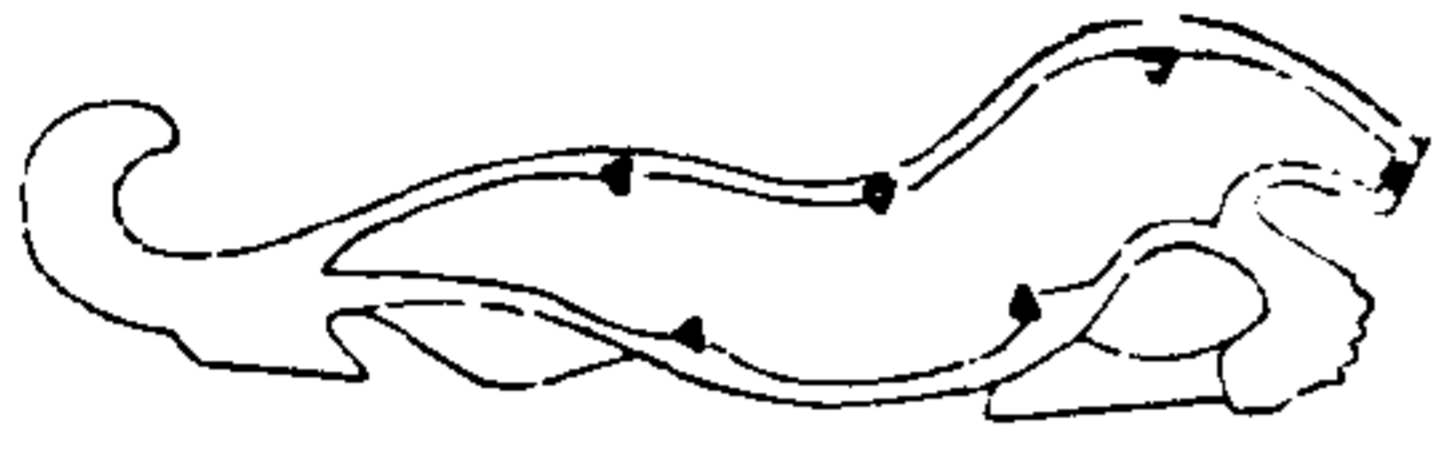

背

右虎符長五寸高五分頭至足深一寸四分尾一寸滿身鑿金背有新與武亭汨汨連率為虎符十一字半文腹有武亭口口四字並陰識蓋新莽時所造也漢書莽傳及地理志所載莽改郡國無武亭之稱未識是何地但製造精工非後人所及故附存之

欽定四庫全書

卷四

新莽大布



大黃
布千

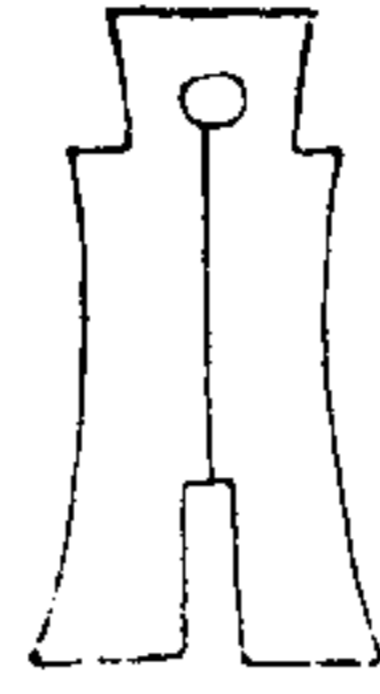

欽定四庫全書

右大布長二寸四分文曰大布黃千古衡字作橫橫字亦作黃皆通用也檀弓衡縫注今禮制衡讀為橫攷工記衡四寸注衡古文橫又橫字從黃故即以黃代橫耳今或讀為大黃布刀者非也漢書食貨志新莽大布重一兩長二寸四分今以建初尺較之恰長二寸四分知建初尺與莽尺相同

新莽序布



序四
布百

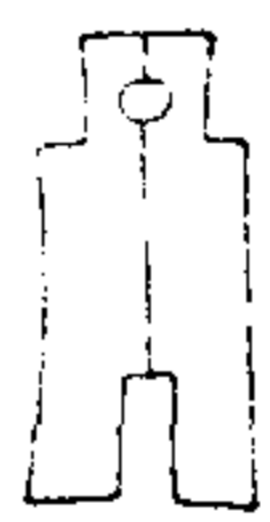

欽定四庫全書

右序布長一寸八分文曰序布四百四字作三古者一二三三字皆積畫也新莽十布一曰小布一百長一寸五分二曰幺布二百長一寸六分三曰幼布三百長一寸七分四曰序布四百長一寸八分五曰差布五百長一寸九分六曰中布六百長二寸七分七曰壯布七百長二寸一分八曰弟布八百長二寸二分九曰次布九百長二寸三分十曰大布橫千長二寸四分小布重十五銖由小布以上遞重一銖遞加一百故大布重一兩而直千錢其命名之義則以大小相對次第壯中差序幼幺兩兩相因今漢書食貨志乃譌作厚布非矣莽十布余收獲皆全獨此可以証史

書傳寫之誤大布可以正時俗解釋之謬故錄入之益以見古物之留存於世為功不小豈特供展玩而已哉

款識卷四

廿

新莽錯刀

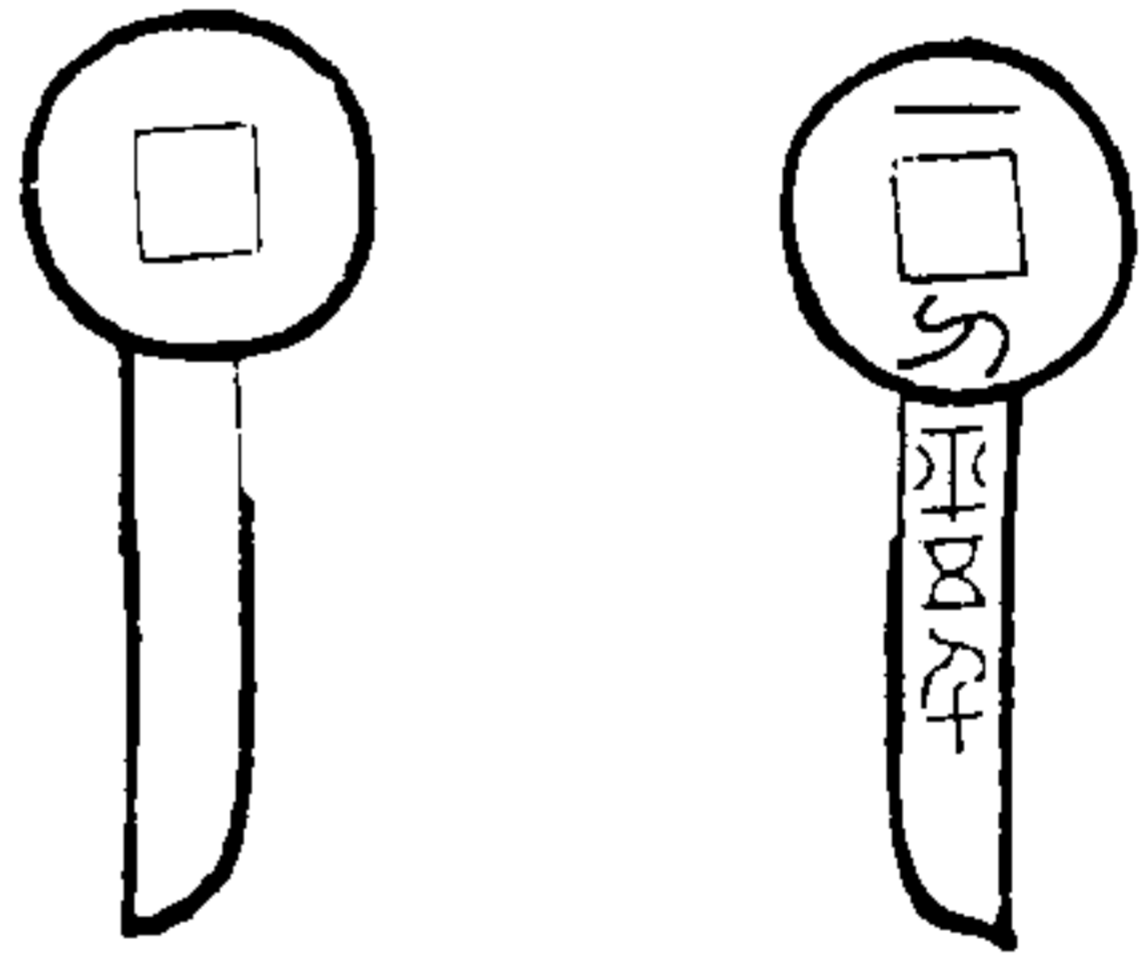

一刀平五千

款識卷四

廿

右金錯刀長二寸文曰一刀平五千一刀二字陰識以黃金錯之平五千三字陽識平即直也漢書食貨志經作直五千似班固改之於義雖無所戾然竟非本事

右泉范厚六分面長五寸寬三寸七分四邊寬三分內容
 大泉五十面背各三位置不正稍蝕不清背長四寸五分
 寬三寸五分中四字文曰富人六萬篆書字畫遒勁余所
 得泉范甚多獨此大而奇未識當時何所用也

款識卷四

五

新莽泉范

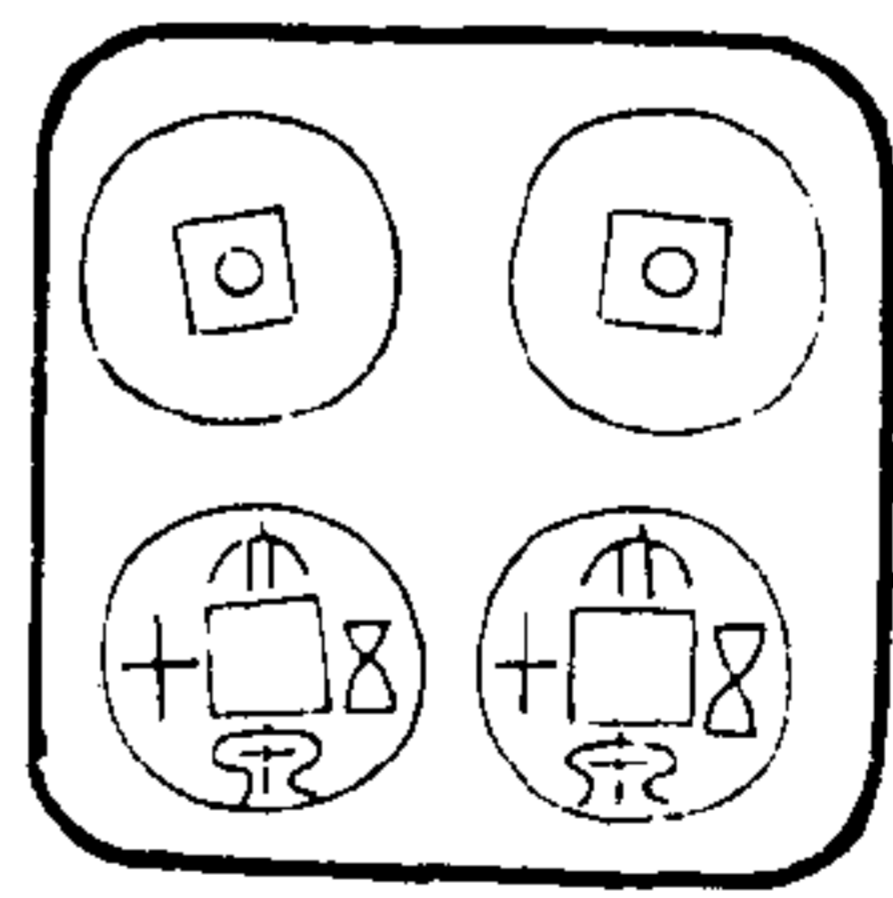
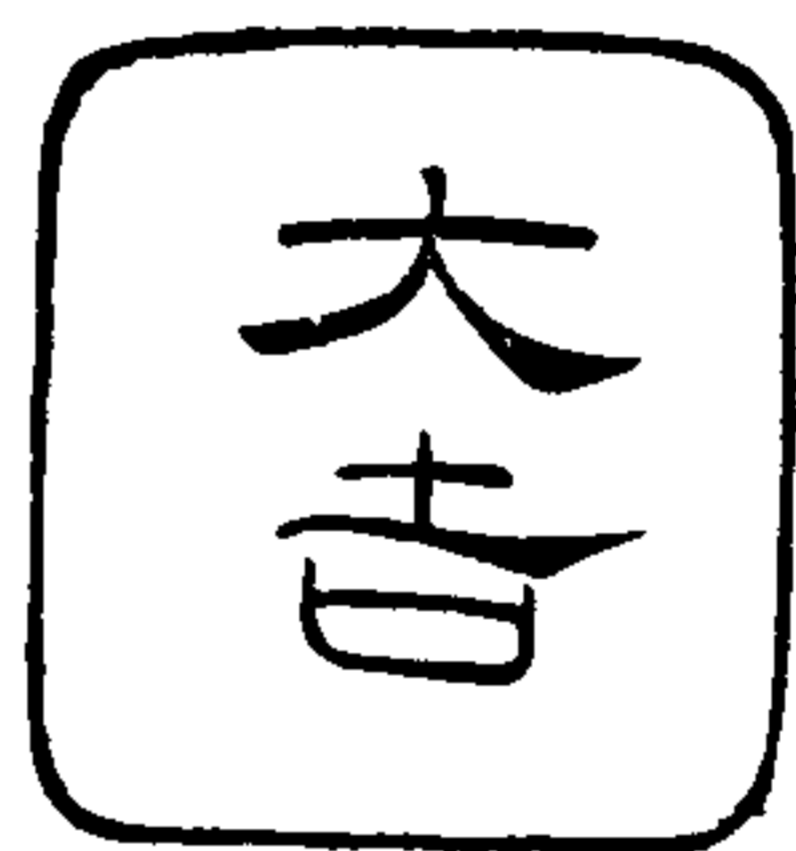

大吉

大泉
五十

款識卷四

末

右泉范厚五分面寬二寸容大泉五十面背各二背寬一
 寸七分有大吉二字隸書新莽泉范大概並取吉祥之語
 漢書食貨志載莽時泉刀諸事頗祥獨不及此何也

魏造象



素識卷四

七



熙平元年二月二日成道 好敬上
造像一區
伯養一心共養佛侍

右造象高四寸七分寬二寸四分厚二分面作跌坐大象
一上作小象二背銘文二十五字云熙平元年二月二日
成道□□敬上造象一區伯養一心共養侍佛熙平者魏
明帝之號年也伯養者造象之人名也字體近俚刻畫亦
淺非當時工整之作特以魏時舊物而存之

素識卷四

六

隋魚符

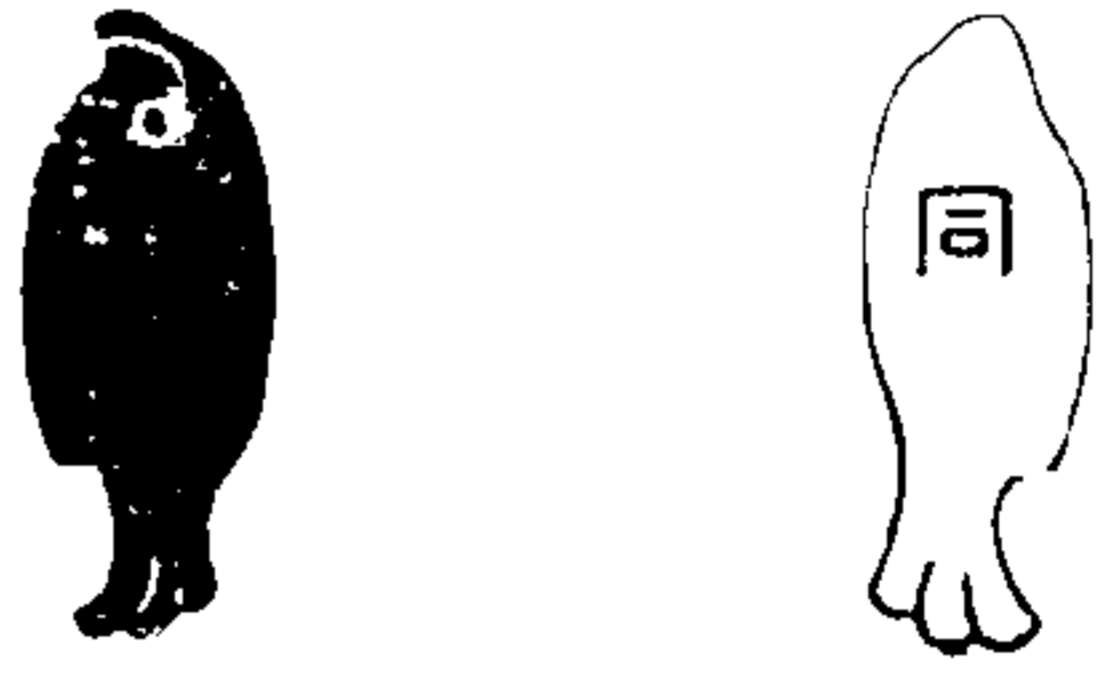

款識卷四

九

右銅魚符長二寸三分寬九分厚二分有眼不穿背上有同字陽識不鑿金此隋器也

唐傳信符

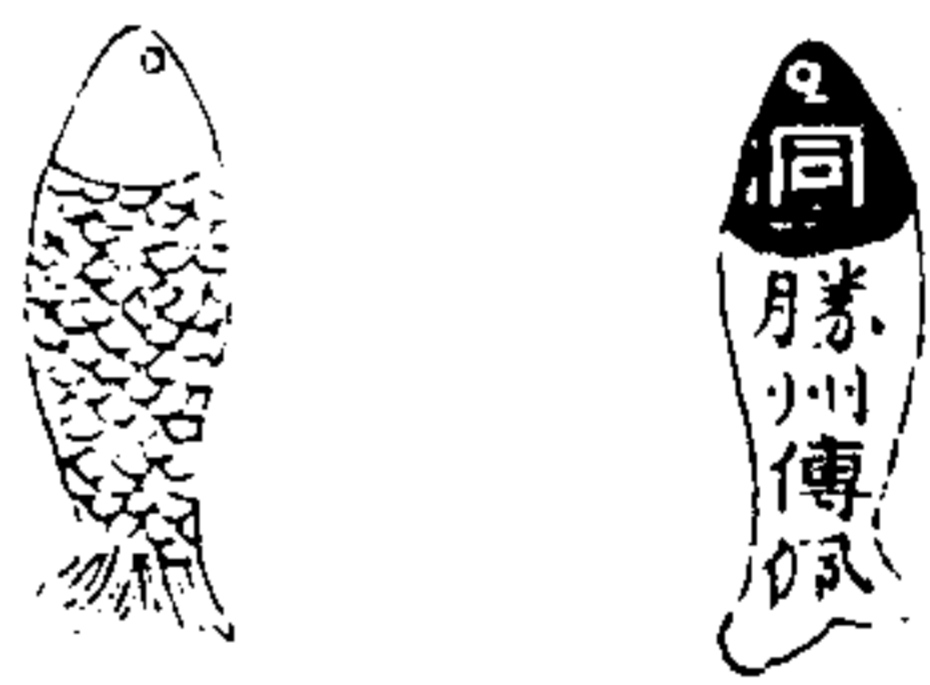

款識卷四

右魚符長二寸三分寬五分厚二分文曰勝州傳佩勝州唐榆林郡也以唐書車服志攷之則是傳信符也以給郵驛通制命所用

唐書車服志攷之



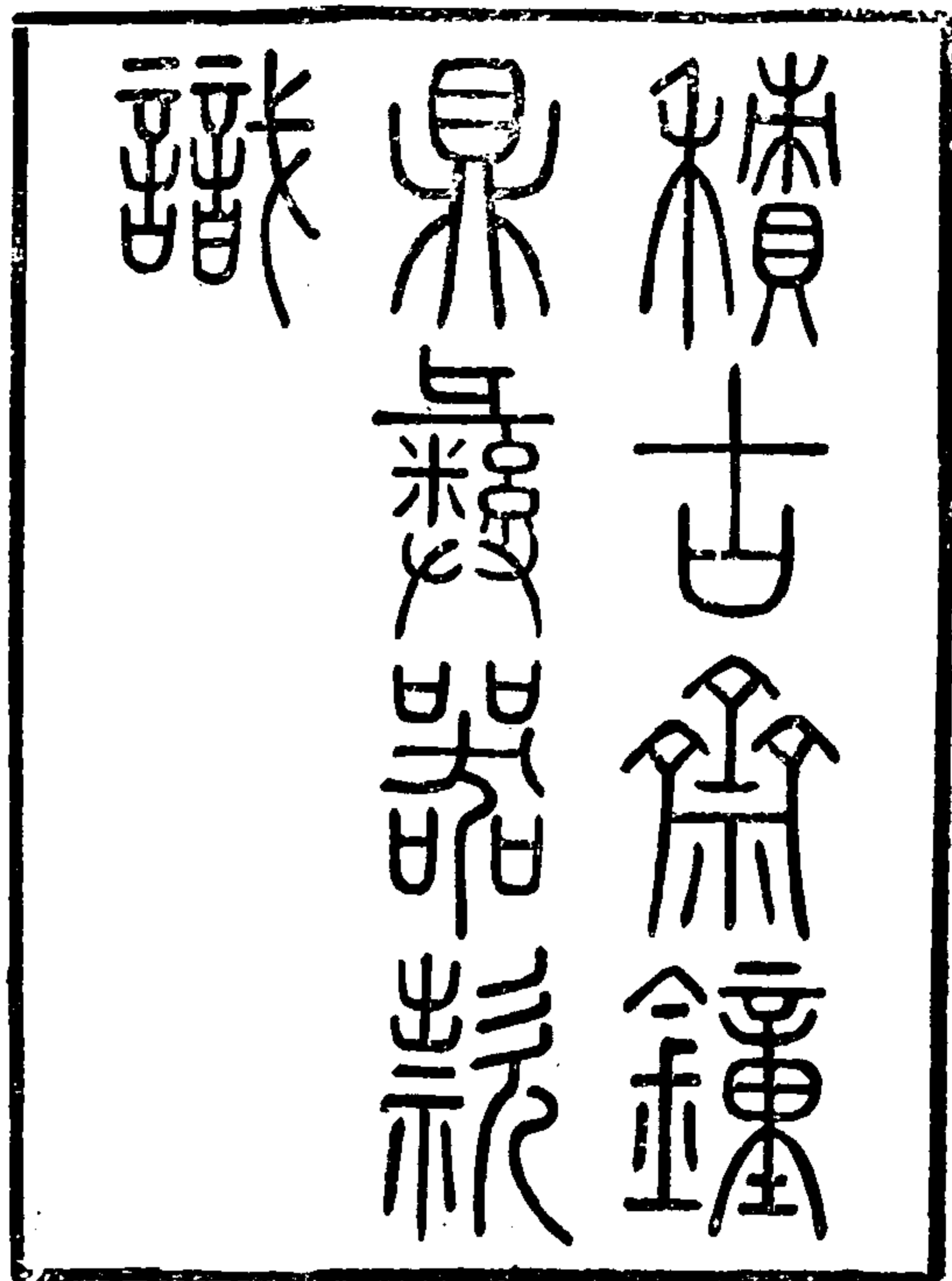

積古齋鐘鼎彝器款識序

鐘鼎彝器三代之所寶貴故分器贈器皆以是為先直與土地並重且或以為重賂其造作之精文字之古非後人所能及古器金錫之至精者其氣不外洩無青綠其有青綠者金之不精外洩于土者也古器銘字多者或至數百字縱不抵尚書百篇而有過于汲冢者遠其漢代以得鼎為祥因之改元因之立祀六朝唐人不多見學者不甚重之迨北宋後古器始多出復為世重勒為成書南宋元明以來流傳不少至我

朝西清古鑑美備極矣且海內好古之士學識之精能辨古器有遠過於張敞鄭眾者而古器之出于土田榛莽間者亦不可勝數余心好古文奇字每摩挲一器揚釋一銘俯仰之間輒心往于數千年前以為此器之作此文之鑄尚在周公孔子未生

積古齋鐘鼎彝器款識序

以前何論秦漢乎由簡策而卷軸其竹帛已灰燼矣此乃歸然獨存乎世人得西嶽一碑定武片紙即珍如鴻寶何況三代法物乎世人得世綵書南麻沙木板即藏為秘冊何況商周文字乎友人之與余同好者則有江侍御德華朱右甫為弼孫觀察星衍趙銀臺秉冲翁比部樹培秦太史恩復宋學博葆醇錢博士堉趙晉齋魏何夢華元錫江鄧堂藩張解元廷濟等各有藏器各有捐本余皆聚之與余所自藏自揚者集為鐘鼎款識一書以續薛尚功之後薛尚功所輯共四百九十三器余所集器五百六十數迨過之夫琴字于板自不如鑄字于金之堅且久然自古左國史漢所言各器宋宣和殿圖無有存者矣兩宋呂大防王楙薛尚功王順伯諸書冊所收之器今亦僅有存者矣然則古器雖甚壽然至三四千年出土之後轉不能久或經兵

燹之墜壞或為水土之沈蕪或為僞賈之毀銷不可保也而宋人圖釋各書反能流傳不絕且可家守一編然則聚一時之彝器摹勒為書實可使一時之器永傳不朽即使吉金零落無存亦可無憾矣平湖朱氏右甫酷嗜古金文字且能辨識疑文稽考古籍國邑大夫之名有可補經傳所未備者偏旁篆籀之字有可補說文所未及者余以各搦本屬之編定審釋之甲子秋訂成十卷付之梓人竝記其始末如此
嘉慶九年歲次甲子中秋日揚州阮元序

積古齋鐘鼎彝器款識 序

二

商周銅器說上篇

形止謂道形下謂器商周二代之道存于今者有九則罕有存者所存者銅器鐘鼎之屬耳古銅器有銘古人篆蹟非經文隸楷篆楷傳寫之比且其詞為古王侯大夫賢者所為其重與九經同之北宋後古銅器始多傳錄鐘鼎彝彝敦槃戈劍之屬古詞古文不可勝識其見稱于經傳者若湯之盤正考父孔惺之鼎其器皆不傳于今然則今之所傳者使古聖賢見之安知不載入經傳也器者所以藏禮故孔子曰唯器與名不可以假人先王之制器也齊其度量同其文字別其尊卑用之于朝覲燕饗則見天子之尊錫命之寵雖有強國不敢問鼎之輕重焉用之于祭祀飲射則見德功之美勳賞之名孝子孝孫永享其祀考而寶用之焉且天子諸侯卿大夫非有德位保其富貴則不能制其器非有問學通其文詞則不能銘其器然則器者先王所以馴天下尊王敬祖之心教天下習禮博文之學商祚六百周祚八百道與器皆不墜也且世祿之家其富貴精力必有所用用之于奢僭奇袤者家國之患也先王使用其才與力與禮與文于器之中禮明而文達位定而王尊愚慢狂暴好作亂者鮮矣故窮而在下則顏子簞瓢不為儉貴而在上則晉絳鐘罍不為奢此古聖王之道亦古聖王之精意也自井田封建廢而梓人鳧氏亦失傳矣故吾謂欲觀三代以上之道與器九經之外合鐘鼎之屬曷由觀之阮元

積古齋鐘鼎彝器款識

三

商周銅器說下篇

三代時鼎鐘為最重之器故有立國以鼎彝為分器者武王有

分器之篇書序武王封諸侯魯公有彝器之分左定四年分魯

康叔大呂分唐是也有諸侯大夫朝享而賜以重器者周王子

叔姑洗皆鐘也莊二十一年鄭伯之享王也王以後之聲鑑子之

號公以爵莊二十一年鄭伯之享王也王以後之聲鑑子之

器也說文鑑大盆也與聲皆通借故左定六年定之聲鑑

為婦人之物而惡之耳柱注解為帶飾以鑑此望文生義夫以

鏡文義晉侯賜子產以鼎左昭七年晉侯賜是也

而賂以重器者齊侯賂晉以地而先以紀獻左成二年魯公賂晉卿

以壽夢之鼎左襄十九年公享晉六卿荀偃鄭賂晉以襄鐘

左成十年鄭子罕賂晉以齊人賂晉以宗器左襄二十五年杜

陳侯賂鄭以宗器左襄二十五年燕人賂齊以鈔耳左昭七年徐人賂齊以

積古齋鐘鼎彝器款識

積古齋鐘鼎彝器款識 商周銅器說

川得鼎彝其銘即前代之古文是也今略數之則有漢元鼎汾

陰得寶鼎漢書元鼎元年夏四月六月得寶鼎后土祠旁

郊祀宣帝時美陽得鼎獻之張敞辨之郊祀志敞釋文曰王命

文承平六年王雒出寶鼎出寶鼎漢書明帝紀永平二年六月王雒

永元元年寶憲上仲山甫鼎寶憲傳和帝永元元年九月寶憲

寶鼎出臨平湖又出鄆縣宋元嘉十三年武昌縣章山出神鼎

鼎容斛七斗七年義陽郡鼎受一斛皆獻於朝並見符唐貞觀

二十二年遂州涪水中獲古鼎仿有銘刻開元十年獲鼎改河

中府之縣名寶鼎縣十二年后土祠獲鼎二大者容四升小者

容一升色皆青十三年萬年人獲寶鼎五獻之四鼎皆有銘

篆書天寶元年平涼獲古饒鼎獻之元和二年詔以湖南所獻

古鼎付有司重一百十二斤咸平三年乾州獻古銅鼎狀方四

足上有古文二十一字直昭文館中正與杜錫詳其文曰維

伯時等三十餘家士大夫家有其器人識其文閱三四千年而

道大顯矣古之器余不得而見余今所見之器安知後人之能

見否也且又安知後千百年新出之器為今所未見者不更多

也是宜以周以前唐以前北宋以後三者分別論之阮元

商周兵器說

三代以上稱人之戰者曰卒伍軍旅不曰兵曰兵者戈戟弓矢之屬之專名也古兵矛三尋為最長經傳中罕見用之所用者戈為多戈之存于今者甚多以今尺橫度之不過數寸其秘長古尺六尺六寸僅與中人之身等耳鄭注考工記古矢鏃長二寸近人得古長平銅箭鏃與之合以周尺計之亦僅當今尺一寸二分強耳古劍今存者運肘度之首與肘齊末與指齊亦甚短矣先王之制兵非不能長且大也限之以制度行之以禮本之以仁故甚短小也後世務以物力相勝浸為長鎗大稍矣浸為火礮矣亦不得不然之勢猶車戰之變為馬騎也古度量衡短小且輕今度量衡長大且重又何也自古利權皆自上操之官吏之征銀帛粟米也未有不求贏者數千年遞贏之至于如此此亦不得不然之勢也阮元

積古齋鐘鼎彝器款識

六

積古齋鐘鼎彝器款識後敘

概自斗科姬泐竹帛藏燹蒼公赤篆南閣祭酒撫之素王青書臨淮太守傳之乃磨筆遺左史而歆移徒勞鴻都崇伏書而包竄又作冀其斟料墳索淵濶義軒難矣必欲洞書名鏡神指祛奇詭追始初藉非欲山吐川陳彝得鼎厥道得由我朝龍興大文虎炳天臨明鑑地出稭鐘

冊府丕煥編珠蓬扉不禁藏壁亦有癖深原父智儕子高集吉金書詮祥器字顧菲檐未窺柏寢蓋勺安測鳥淵失采翡翠之翎遺拔犀象之角說難盡覽者弗慊矣維吾師雲臺先生經緯馮生鑄鏞遠古

宸鑾鸞選辟應鶴從釋

天上雲雷之文辨階間球鏞之刻泊乎握尺山左樹磨澗西清

積古齋鐘鼎彝器款識後序

七

白心圭揚黃手蘭種金蓮於燕寢叢銅花於雕函爰命儼愚載哀鱗君見慙慙叩問待鏞撞懷鉛則斗建周杓數弓則日干合筴紀商周以迄魏晉摹韻籀以息斯邈剗垂葳校勘遂施敢述薪傳用綴簡末夫分器名冊司尊設官經傳孔悝之文史記美陽之字齊檠以送女為賸魯壺以貢王存名武王盟盤著淵淵之戒大禹說鼎勒昧旦之詞故書羅葛囊制友威莫可詳已至于宣和殿圖尚功不刻看核六籍俎豆三倉先民是程後民是語然撫拾榛雜肆致豕訛造作孔斲善美非盡質之大雅曰猶有憾蓋聞古聖之道立器生禮踐實存誠葉蔽常劍必斷三壽饋饈小敦欲至萬年飾錄璆不厭其華用泉貝不病其厚將以壽名教礪綱常鴻聲明貴文物出治理而綿遠久也夫享廟神祇盟薦考妣執旂立矢論諫前勞是為大孝呼史宜綸立廷

受冊鑿瑯韞載茂歷紀庸是為純忠厭祭禮殤父集作幸動績錄屬正長錫彝是為慈惠列侯朝聘贈金鑄鐘僚友饗殮異金銘鐘是為豈弟叔夜用鐘同符孔其唯叔居晦允契商警是為恭儉此皆經世之鴻寶生民之令儀雖祖龍就殘赤符凌替典則失徵範模猶在自後世祖尚虛無輕蔑文字而淪沒盡矣且夫琥珀孕于荒麓遇芥則投珊瑚沈于環瀛舉網則獲物聚所好廩其然乎茲所輯者約繡彝五百餘器綜篆籀一萬餘言玉府崑山珠海合浦鮫綃五色鳳錦千襄洵極金滕石屋之觀寧止滂喜几將之作夫推彌曠者道也闡彌精者義也舉而罔缺者典也久而始備者時也雷雨甲中遠協義交壺戈蛟蚪上承皇史宗周鐘之聖要服何如江漢常武之篇考父鼎之散文丁可徵校頌歸祀之說寶敦矢夙夜識周大僕之虔尊鼎祝萬壽積古齋鐘鼎彝器款識後序

積古齋鐘鼎彝器款識 商周兵器說 後序

為射瑯訓同黃為形衡通窈夢為室昧凡此之類咸據有聞不知蓋闕若夫子商簡古姬周富繁時則良之南楚雄奇東魯疆厚俗則罔之文詞具有鑒察斯別間有勒款叶字可絃而歌董彊雙聲攸休疊韻綏賓倍律大琴和樂講音均按問呂者舍是莫從也又觀夫鉞鉞異制琖盛別名簞獻為胡連古今文之判敦甌盛黍稷方圓說皆通當厥則方語各分戈戟則散文互用金豆與瓦竹俱船兕觥非骨角所成是又辨器者所當考鏡也且如姬公丁亥之鼎言歲紀者祿統微微氏乙卯之盤言輿圖者訂鳩辨父丁角之東門無專鼎之圖室言宮室者參階旁登寺負職國名牒焉遺息師禹氏族譜焉子申為嘉嫻之子陳逆為狙子之孫世系緒焉司工為司空之屬司土即土均之職官制羅焉邦叔廆父魯鄭臣名熊章致人楚都君諱名字炤焉符積古齋鐘鼎彝器款識後序

五四九

積古齋鐘鼎彝器款識目錄卷一

商器款識

商鐘

董武鐘

鹿鐘

旅鐘

商鼎

冊冊父乙鼎

立戈父癸鼎

虎父丁鼎

申鼎

成父癸鼎

兕父癸鼎

伯申鼎

秉仲鼎

穆父丁鼎

婦女鼎

父鼎

荷貝父丁鼎

積古齋鐘鼎彝器款識目錄

立矛父辛鼎

阜禾鼎

亞守鼎

亞室父癸鼎

冊命父癸鼎

母乙鼎

戊寅父丁鼎

庚午父乙鼎

宥父辛鼎

旂鼎

歐州鼎蓋

商尊

象形父丁尊

持勺父癸尊

立鉞尊

山形父壬尊

立戈父辛尊

父巳尊

叔父辛尊

子孫父戊尊

亞形父丁尊

西宮父甲尊

已祖乙尊

子執弓尊

鬲尊

冊父乙尊

耐父乙尊

王主父丁尊

刊宮尊

商彝

重屋父丁彝

束彝

百丁彝

亞爵父丁彝

父辛彝

子執旂彝

父丁彝

立戈父丁彝

執刀父丁彝

雙矢彝

史彝

子荷貝父乙彝

析父甲彝

主父乙彝

積古齋鐘鼎彝器款識目錄

祖巳彝

寶彝

立戟父戊彝

日庚父癸彝

雙爵母戊彝

作父辛彝

冊冊父乙彝

父癸宗彝

裘彝

雕伯癸彝

好父辛彝

立矢父戊彝

叔彝三器

商卣

冊卣

舉巳卣二器

父巳卣

父辛卣

父丁卣

虎父戊卣

山卣

亞卣

丁琥卣	舉父巳卣
子執刀祖乙卣	咎父癸卣
丁師卣	
積古齋鐘鼎彝器款識目錄卷二	
商壺	
蛟篆壺	鷹父巳壺
余爵壺	明我壺
祖辛壺	作祖壺
商爵	
亞爵	亞舟爵
犧爵	糸爵
父癸爵	父壬爵
母壬爵	舉父丁爵
辛父辛爵	子癸父爵
子父癸爵	守冊父巳爵
父癸爵	父丁爵
亞木父丁爵	子父巳爵
父辛爵	子父巳爵
子孫父癸爵	丙父辛爵
雙爵父辛爵	虜爵
子壬父辛爵	主庚爵
日父癸爵	祖巳爵
拱井父辛爵	矢父戊爵
祖癸爵	日父乙爵

積古齋鐘鼎彝器款識 目錄

唐子爵	立戈爵
子父乙爵	
商欽附	
商觚	
立戈父癸觚	子執戈觚
手執刀觚	乃作器觚
商解	
庚解	善父戊解
主父巳解	象形父乙解
亞服解	析父巳解
子執刀父巳解	父丁解
冊冊父乙解	八孫子解
積古齋鐘鼎彝器款識目錄	
孫祖巳解	父辛解
子孫父巳解	父乙解
商角	
象形角	象形父癸角
召夫角	子孫父庚角
父丁角	子孫角
庚申父丁角	
商敦	
乃作器敦	子立敦
子孫父乙敦	析孫子父乙敦
亞敦	導敦
商獻	

商甗	子商甗
商乙甗	子持壺甗
婦女甗	父辛甗
商盃	子丁父甲盃
雞父丁盃	父癸匝蓋
商匝	
父辛匝	
商盤	
藻盤	子孫父癸盤
商戈	珮戈
差勿戈	
積古齋鐘鼎彝器款識目錄	五
蚪戈	
商句兵	子執旂句兵
馬文句兵	
積古齋鐘鼎彝器款識目錄卷三	
周器款識	
周鐘	
宋平公鐘	紀侯鐘
楚公縛鐘	鄭形叔綏賓鐘
楚良臣余義鐘	祿康鐘
叔丁寶林鐘	邾叔鐘
宗周鐘	號叔大林鐘
楚公鐘	楚曾侯鐘

周公魯鐘	周公望鐘
積古齋鐘鼎彝器款識目錄卷四	
周鼎	
木鼎	中鼎
中旅車鼎	小鼎
腹鼎	父乙鼎
孟姬鼎	得鼎
子女鼎	包君鼎
束鼎	太祝鼎
戈扶鼎	叔褒饒鼎
各鄰鼎	魯公鼎
亞形魯公鼎	陽鼎
積古齋鐘鼎彝器款識目錄	六
乙公鼎	乙公萬壽鼎
孟申鼎	號姜鼎
魚冶姪鼎	市師鼎
叔夜鼎	戎都鼎
茲太子鼎	美鼎
番君鼎	叔單鼎
邾季鼎	序父鼎二器
唯叔鬲鼎	叔姬鼎
癸亥父已鬲鼎二器	師餘鼎
正考父鼎	師旦鼎
南宮方鼎	季嬭鼎
仲偃父鼎	走鼎

召父鼎	叔師父鼎
父巳鬲鼎	君錫鼎
伯正父鼎	伯躬父鼎
史伯碩父鼎	康鼎
無專鼎	高攸父鼎
頌鼎	召鼎
乙亥鼎	
積古齋鐘鼎彝器款識目錄卷五	
周尊	
亞尊	麥尊
號叔尊	邑尊
歐尊	東則尊
壺尊	諸女尊
嘉禮尊	
周卣	
冊卣	旗單卣
番卣	壺卣
邑卣	叔卣
寶用卣	門被卣蓋
周壺	
祖己壺	媯妊壺
伯壺	家德氏壺
周壺	官寶壺
頌壺	彭姬壺

積古齋鐘鼎彝器款識 目錄

史僕壺蓋	大壺蓋
周史賓鉞	
周爵	
木工爵	獸爵
叔臣爵	鳳爵
周尊	
父癸尊	父舟尊三器
周卣	
象解	彭女解
遵仲解	
周觚	
招觚	手執中觚
積古齋鐘鼎彝器款識目錄	
周子雙兒觚	八
周彝	
伯彝	雞彝
尊彝	旅彝二器
伯彝	伯旅彝
仲明父彝	燕姬彝
婦泉彝	葵王彝
史白彝	田彝
伯爵彝	王伯彝
庚姬彝	逯伯衰彝
三家彝	叔伯彝
然虎彝	禽彝

寘彝	霸女彝
大保彝	印父彝
吳禾彝	自彝
向彝	司土彝
小臣繼彝	父丁彝
繼彝	康彝
允彝	吳彝
楷妃彝	中義彝
積古齋鐘鼎彝器款識目錄卷六	
周敦	
兕敦	伯敦
寶敦	伯尊敦
積古齋鐘鼎彝器款識目錄	九
朕敦	伯司敦
晉妊敦	叔臬父敦
貞敦	兄光敦
司敦	邾季敦
虢姜敦	伯罔敦
兮仲敦	中雛父敦
陂侯敦	邾遺敦一器
伯據敦	叔殷父敦
遣小子敦	長生敦
伯角父敦	豐兮同敦
魯伯大父敦	鄧公子敦
師田父敦	豐媯敦

神獻父敦	追敦
德敦	師遠敦
邾公敦	彙敦
召伯虎敦	卯敦
頌敦	綰純眉壽敦
仲殷父敦	師百敦二器
仲駒父敦二器	父辛敦
祖辛敦	
積古齋鐘鼎彝器款識目錄卷七	
周簋	
寶簋	吉父簋
畱君簋二器	伯其父簋
積古齋鐘鼎彝器款識目錄	十
允簋	叔朕簋
張仲簋	曾伯燾簋
陳逆簋	
周簋	
立簋	鬲叔與父簋
單子伯簋	曼龔父簋
魯侯簋	史燕簋
遲簋	甲午簋
天錫簋	格伯簋
周盃	
允盃	冊父考盃
周甗	

穀父廟	司廟
堯廟	鄭太師小子廟
周南	
齊南	帛女南
京姜南	永宮南
番妃南	姬奭母南二器
王母南	叔獲父南
戲伯南	鄭堯伯南
子南	叔夫南
周匝	
諸女匝	姬單匝
周王子申盤蓋	
積古齋鐘鼎彝器款識 目錄 十一	
積古齋鐘鼎彝器款識目錄卷八	
周盤	曾中盤
寶盤	伯侯父盤
品父盤	散氏盤
般仲盤	寰盤
拍盤	
周齊侯瓶	
周戈	
衛公孫呂戈	子承戈
高陽左戈	象形戈
宋戴公戈	羊子戈
邠戈	從成戈

敵戈	夔戈
公戈	方寅戈
欒左軍戈	高陽戈
公戈	乙戈
周龍伯戟	
周句兵	
戈形句兵	象形句兵
周幼衣斧	
周可伯槍	
周吳季子之子劍	
周距末	
周刀琕	
積古齋鐘鼎彝器款識 目錄 十二	
周削	
周豐	
積古齋鐘鼎彝器款識目錄卷九	
秦器款識	
秦權	
秦斤	
秦量	
秦平陽封宮銅器	
秦右軍戈	
漢器款識	
漢鐘	
孔文父鐘	王長子鐘

漢鼎	好時鼎
陶陵鼎	汾陽侯鼎
承安宮鼎	外黃鼎
孝成鼎	日利千金鼎
銅鼎	
漢司正鼎	
漢鑑	菑川太子鑑
齊安鑑	
陽泉使者舍熏鑑	
漢壺	杜陵壺
大官壺	延光壺
大吉壺	嚴氏壺
更甲壺	吉
千秋壺	
漢千馬卣	
漢洗	伏地洗
湯嘉洗	長宜子孫洗
大吉昌洗	章和洗
宜侯洗	初平洗
中平洗	富昌洗
永建洗	宜子孫洗
富貴昌洗	董昌洗
大吉羊洗	漢安魚鱉洗
平陽侯洗	

大吉羊洗	雙魚富貴昌洗
吉羊洗	雙魚永建洗
漢注水匣	
漢鑑	
建昭鴈足鏡	龍虎鹿盧鏡
羊鏡	永元鴈足鏡
上林鏡	黃山鏡
林華觀行鏡	耿氏鏡
漢尚浴府金行燭盤	
漢周陽侯獻	
漢元延銷	
積古齋鐘鼎彝器款識目錄卷十	
積古齋鐘鼎彝器款識目錄	西
漢弩機	宛仁弩機
	建安弩機
	右中郎將弩機
	左尚方弩機
書言府弩機	
漢戈	陰字戈
阿武戈	
晉左軍戈	
漢劍	陽武劍
實用劍	
漢元嘉刀	
漢建初銅尺	
漢龍虎銅節	

漢符	南郡銅虎符	新莽銅虎符
漢鏃斗	宜子孫鏃斗	八方鏃斗
元康鏃斗		
漢鈎	丙午神鈎	丙午鈎
	長宜君官鈎	長壽半鈎
	丙午鈎	長宜子孫鈎
漢鈎		
永平鈎		宜子鈎
漢宜子孫鐸		
積古齋鐘鼎彝器款識	目錄	五
漢染格		
漢安昌車釭		
新莽銅權二器		
漢斗檢封		
漢尚方銅器		
漢宜子孫銅器		
漢湯金銅器		
漢吉利銅器		
漢壽命昌銅器		
漢內者樂臥銅器		
魏器款識		
魏太和鐘		

積古齋鐘鼎彝器款識 目錄

魏正始鐘	魏景初帳構銅	晉器款識	晉泰始滌槃	晉永昌椎	晉太康釜	晉銅尺	弟亨仲嘉姪蔭會封沂子常生壽昌司校字
積古齋鐘鼎彝器款識	目錄						六

積古齋鐘鼎彝器款識卷二

揚州阮氏編錄

商器款識

商鐘

董武鐘

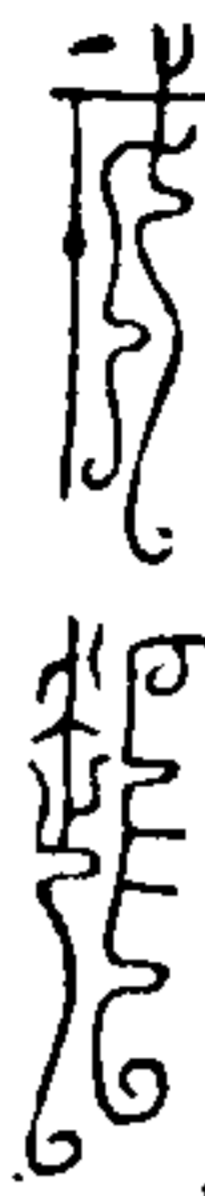

我起



動武鐘



用吳疆



口末

積古齋鐘鼎彝器款識卷一

一

右董武鐘鉦間銘六字兩樂四字右樂第一字不可識此與下二器皆據宋王氏復齋鐘鼎款識搨本摹入冊內款識五十九種皆復齋所輯搨本中有畢良史屢識十五器乃秦燔之物此外周師且鼎楚公鐘號姜鼎亦一德格天閣中之物其餘數十種則朱敦儒劉炎張詔洪遵等人所藏其方城范氏古鐘及末葉楚公鐘乃石公弼所藏北宋搨本復齋得之續于冊後者也復齋名厚之字順伯諸暨人乾道三年進士歷官淮西通判改江東提刑直顯謨閣致仕見兩浙名賢錄復齋與朱子同列偽學之籍見慶元黨禁中興編年別有復齋碑錄已散佚宋陳思寶刻叢編引之去年元得此冊于吳門陸氏既加考釋摹刻矣今編是書亦并載入以有搨本可據也海鹽吳侃叔東發云動

古通董周禮春官大祝辨九擇四曰振動鄭大夫云動讀為董書亦或為董作鐘銘功故曰董武左昭十三年傳云董之以武師是也鐘或釋作敷嘉定錢獻之古戎從甲秦繹山碑戎從十木古文甲字吳古虞字此篆奇古是商初之器

鹿鐘



鹿象形

積古齋鐘鼎彝器款識卷一

二

右鹿鐘左樂銘一字王氏復齋云舒州太湖縣取土得之歸王崧壽家案鹿字從王氏釋鳴鹿得食呼其同類故詩雅有取焉此鐘以鹿為銘始燕饗所用之器與吳侃叔云古鹿字通象象即祿也有田祿者始作彝器攷書大傳大鹿之麓訓為錄麓或作蔡見周禮釋文知二字古通旅鐘



口父作旅

右旅鐘銘四字剝蝕不可識者一字案爾雅釋詁旅陳也彝器凡言旅者皆臚陳之義此鐘甚小當是歌鐘左襄十一年傳云歌鐘二肆杜注肆列也縣鐘十六為一肆此曰旅者蓋陳列之義

商鼎
册册父乙鼎

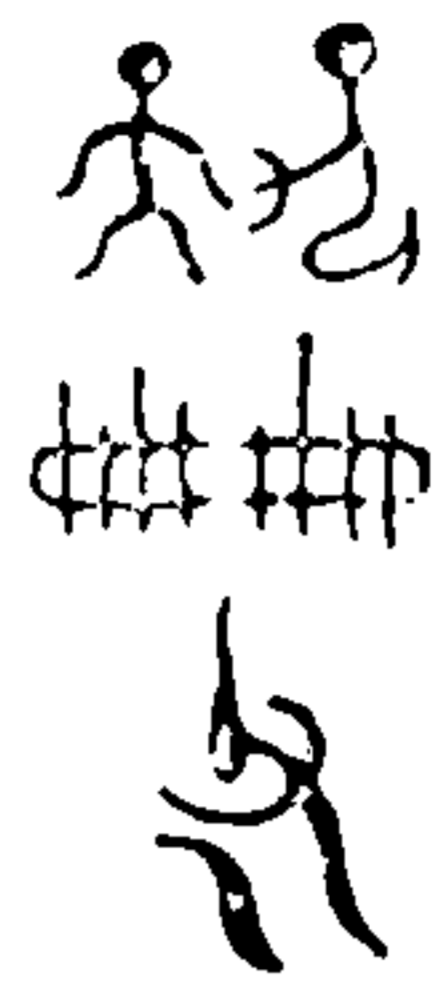

子册
父乙
孫册

右册册父乙鼎銘六字器為元所藏子坐孫立作授物狀
下作兩册者紀君命也在禮有爵祿者始作祭器而爵祿
之賜必受册命故周器銘往往有王呼史册命某某等語
商人尚質但書册字而已子為父作則稱父以子干為名
字商人無貴賤皆同不必定為君也或曰甲乙者宗廟作
器之次第

積古齋鐘鼎彝器款識 卷一

三

立戈父癸鼎

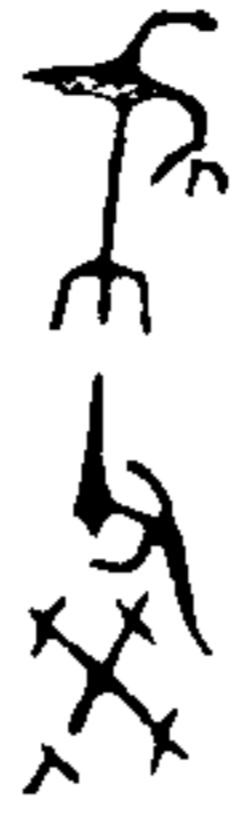

立戈形 父癸

右立戈父癸鼎銘三字據吳侃叔所藏搨本摹入案立戈
以旌功也歛程易疇瑤田云古戈字下作巾者乃木柄有
根之形

虎父丁鼎

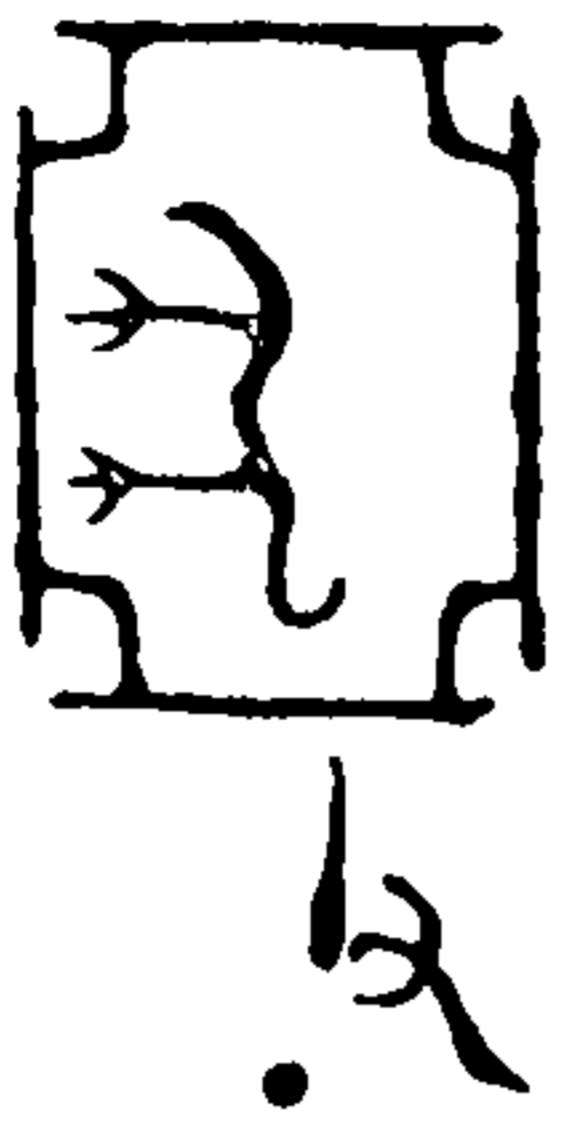

亞形中虎 父丁

積古齋鐘鼎彝器款識 卷一

右虎父丁鼎銘四字器今在杭州王氏據仁和趙晉齋魏
所藏搨本摹入案薛氏款識亦有此文字形與此微異或
別是一器古器作亞形者甚多宋以來皆謂亞為廟室錢
獻之以為亞乃古黻字兩已相背取黻冕相繼之義元謂
黻與黼同為畫纁之形黼形象斧明矣兩已相背已何物
耶蓋亞乃兩弓相背之形言兩已者謂也漢書韋賢傳師
古注曰紱畫為亞文亞古弗字也師古此說必有師傳經
傳中彌佛弗每相通假音亦近轉說文彌解曰輔也重也
輔者以輔辰弓之不正者即考工記弓人之菱鄭注所謂
弓彘是也重者二弓也說文弗字收于丿部解曰弗撝也
從丿從彡從韋省元謂弗字明是從弓之字若從韋則不
知所省無以下筆必有後人刪改之謬弗字明是兩弓相

積古齋鐘鼎彝器款識 卷一

四

背左右手相戾之義此會意之指也凡鐘鼎文作亞者乃
以輔辰二弓之象正是古彌字亦即是弗字黻字作器遺
子孫當銘之以武作二弓在輔形者與執弓執戈矛族上
立矢皆同一義若黻字乃繡亞于裳故從耒義又屬後起
錢氏云黻冕相繼尚非初義也又古器每作虎形取服猛
之義猶周官六彝之有虎彝也

申鼎



申作 寶鼎

右申鼎銘四字據上海趙太常秉沖摹本編入銘見薛氏
款識申乃作鼎者名也此申字有剝蝕凡銘文已見薛書

五五九

而其器尚存及有損本可據者槩為採入以古人作尊彝
文同者不止一器而薛氏石刻款識曾見平湖朱右甫為
弼藏有殘帙一卷未見全冊其書輾轉臨摹甚多謬誤錄
之可資考證也

成父癸鼎



成 父 癸

右成父癸鼎銘三字此銘與下四器皆據王氏款識搨本
摹入復齋云此鼎孝宗皇帝賜洪邁亦見薛氏款識成字
釋為立戈形王保嘯堂集古錄釋為戈穿貝形皆非是吳

積古齋鐘鼎彝器款識 卷一

五

侃叔云概古文成字林準之象也平也一繩之象也直也
○所以權之也權之而得之直即得其平也考工記所謂
可水可縣之象也凡物平則成故左文十八年傳地平天
成注云成亦平也是也概後省為成為成為成為成
詩毛傳成平也凡二見鄭注周禮成平也凡六見爾雅釋
詁平成也穀梁傳平者成也凡三見不觀此文莫窺其象
而漢儒平成轉注有此詁訓可知經師相傳之義所由來
者遠矣

兕父癸鼎



兕形 父 子 執 弓 癸

右兕父癸鼎銘四字案子執弓博古圖釋作孫執弓此從
薛氏及復齋釋執弓者旌武功也作象形兕者詩小雅吉
日云殪此大兕晉語云唐叔射兕於徒林執弓射兕取服
猛之義也

伯申鼎

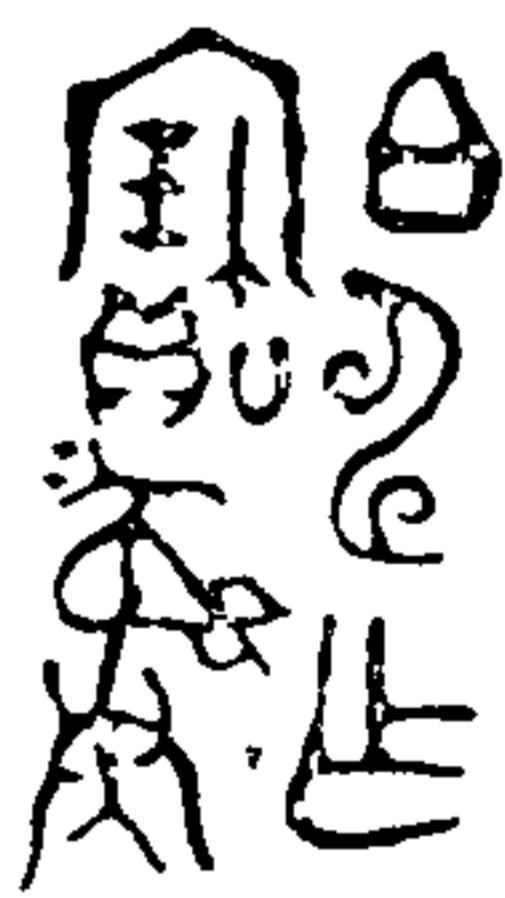

伯申作 寶彝

右伯申鼎銘五字亦見薛氏款識伯申作器者於經傳無
可考彝者常器也器之總名

秉仲鼎

積古齋鐘鼎彝器款識 卷一

六



秉仲

右秉仲鼎銘四字案秉仲左右二文薛氏以為析木形是
也彝器多作此形未審何義說文解鼎字云易卦巽木於
下者為鼎象析木以炊也明以目下鼎字為析木形矣又
解片字云判木也從半木而無月部鼎牀等字皆從片聲
不應無此部戴氏六書故云月在良切李陽冰曰右為片
左為引徐鍇曰說文無引部李亥也按唐本說文有引部
張參五經文字亦有之李氏未可厚非據此知說文引字

義與片同合文為鼎鼎字從之今本似有闕文矣金壇段茂堂玉裁云著書者但當云反片為身不得直云有闕文穆父丁鼎

 穆作父丁
 寶尊彝

右穆父丁鼎銘七字吳侃叔云穆非人名禮祭義若牽牲穆答君注穆子姓也公羊傳注子曰穆穆取其北面尚敬也

婦女鼎

 婦女
 彝

積古齋鐘鼎彝器款識

卷一

七

右婦女鼎銘三字此與下一器皆據趙晉齋所藏搨本摹入案薛氏款識有商婦女乙觚釋帶女為箕帚之妾非是箕帚之妾乃謙辭非可以為號也此帶字當是婦之省文禮天子諸侯有世婦士之妃曰婦人茲曰婦女上下皆可通也

父鼎

 父口

右父鼎銘二字案父下一字不可辨或以為君字或以為庚字按其字形皆未可定當從闕疑荷貝父丁鼎

 子荷貝兩貫 父丁

右荷貝父丁鼎銘三字元手搨本案說文云古者貨貝而寶龜周而有泉至秦廢貝行錢商貨惟貝故作器誌貝尤多于周君錫貝必以作器紀寵命崇孝享也已作器必誌用貝之數重彝器也貫字古從兩貝從一見薛氏款識南宮中鼎及父乙觚聚兩貝而以一穿之是貫之義說文

積古齋鐘鼎彝器款識

卷一

八

母字从一橫貫口即寶貨形則錢貝之貫从母貝亦重貝象也惟文稍變耳此作子荷貝兩貫所以著鑄器之重也立矛父辛鼎

 儀形 父
立矛形 辛
儀形

右立矛父辛鼎銘五字此與下一器皆據趙晉齋所藏搨本摹入案說文所載古文从戈之矛字與此略同此省戈立矛形與立戈形並取旌武之義作儀形者著其為祭器也

阜禾鼎



亞形中 自形 禾形

右阜禾鼎銘三字篆。古自字說文陸字籍文作。賤彝器銘。爵。鬲等字皆从。巨。此爲自字無疑。通作阜。詩天保云。如山如阜。所以祝壽考也。阜有高厚盛大之義。作器以貽子孫。爲頌禱焉。禾所以養人也。薛氏款識有未父己鼎說文。禾字从木从丞省。丞象其穗。此正作穗。丞之象是禾形也。

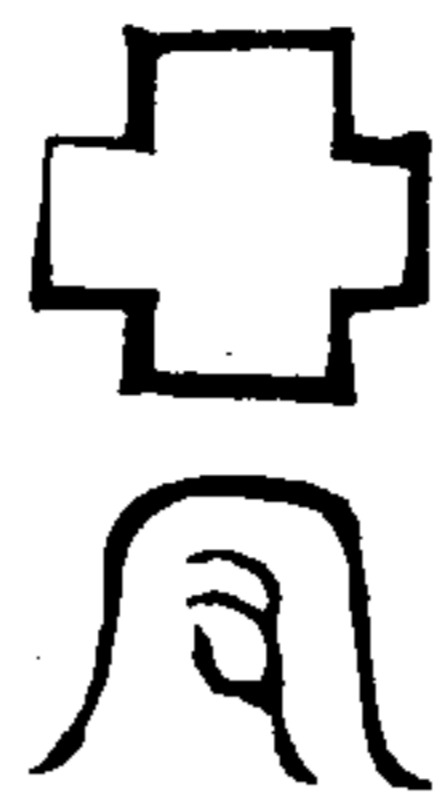

亞形 守

積古齋鐘鼎彝器款識

卷一

九

右亞守鼎銘二字篆。亞下作守。取世守先烈之義。亞室父癸鼎

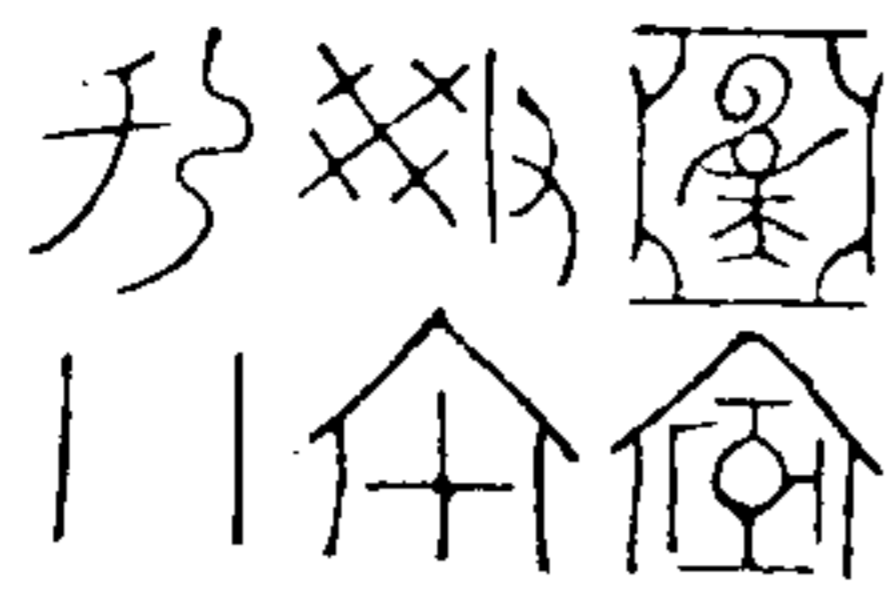

亞形中召夫 室形

父 家

刊 桓形

右亞室父癸鼎銘九字。據舊藏摹本編入。案此與下一器。卽薛氏款識所謂册命鼎也。此無册命二字。亞中二字。薛釋作召夫。此召字微異。可以意通也。室廟室也。曰乃桓形。周禮大宗伯公執桓圭。注云。雙植謂之桓。桓宮室之象。所

以安其上也。桓圭蓋亦以桓爲瑑飾。此正作雙植。是桓楹之象。刊有剗治之訓。見儀禮士喪禮注。穀梁莊二十四年傳云。天子之柩斲之。斲之加密石焉。諸侯斲之。斲之大夫斲之。此云刊桓。是楹亦當斲治也。召夫爲父癸廟室刊桓。因作彝器。卿大夫稱家。其大夫之器與。



册命 亞形中召夫 室形 父 家 刊 桓形

右册命父癸鼎銘十一字。元手搨本案。此銘與薛書册命鼎同。篆文差小。別是一器。或謂前器中是見一字。此器是且見二字。且古文祖始也。子始見于父廟而作器也。其說未可遽定。姑從舊釋。

積古齋鐘鼎彝器款識

卷一

十

母乙鼎

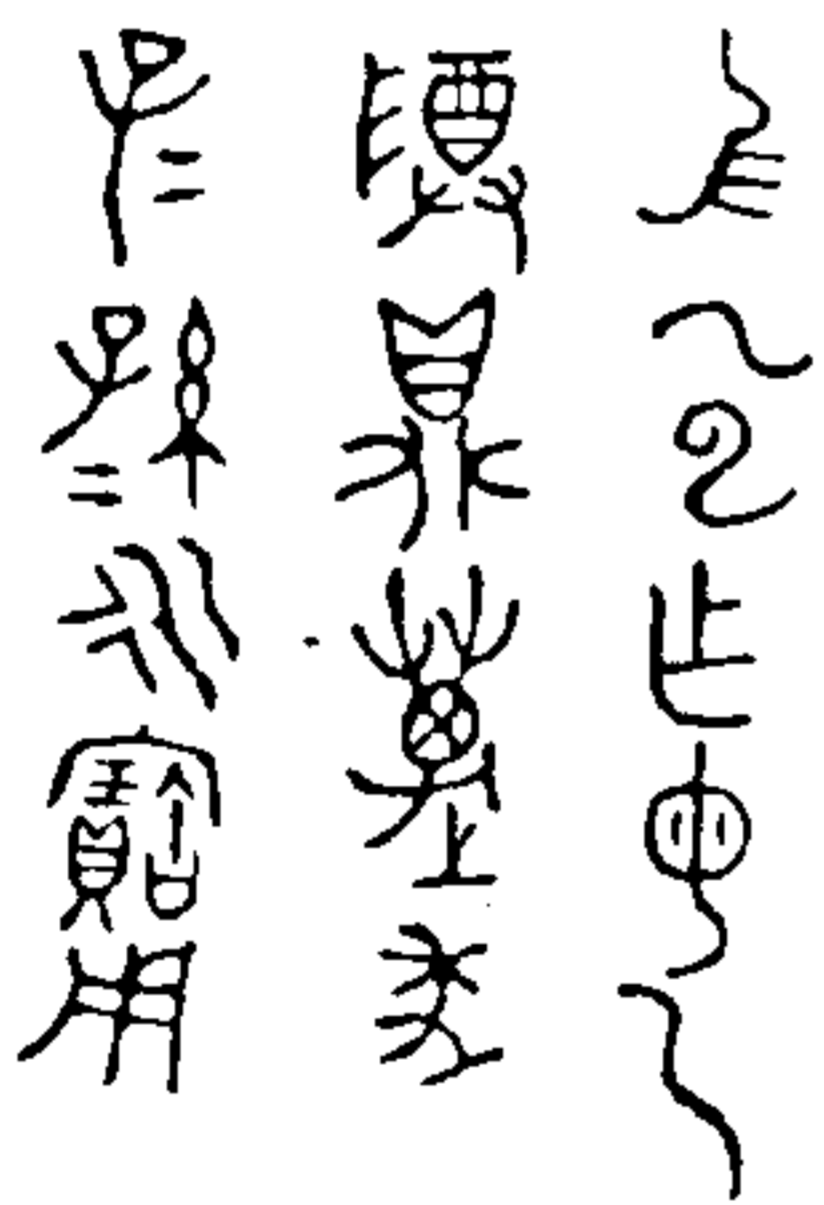

唯乙巳作母乙

尊鼎萬年

子三孫二永寶用

右母乙鼎銘十七字。闕里孔農部尚任所藏。據舊藏摹本編入。戊寅父丁鼎

右宥父辛鼎銘九字據趙謙士太常摹本編入案宥非人名古文宥作侑見儀禮注詩楚茨云以侑儀禮特牲饋食禮云尸三飯告飽祝侑鄭注侑勸也此廟中侑食之器弓矢所以旌武功或曰先人所用器謹世守也

旂鼎

唯八月初吉 辰在乙卯公錫 旂僕旂用作 文父日乙寶 尊彝 析木形子孫

右旂鼎銘二十六字據揚州江秋史侍御

德量摹本參以

趙謙士太常摹本編入案旂作器者之名也禮天子於有功諸侯賜以僕正虎賁僕習騎射者左傳所謂紀綱之僕漢律所謂時官此云公錫旂僕乃諸侯所以錫大夫也薛書高克尊銘曰錫伯克僕山夫山讀為卅三十夫也文父尊稱非諡詩江漢告于文人傳云文人文德之人也左哀二年傳衛太子禱曰文祖襄公是文祖文父亦猶皇祖烈名字尚之先有上甲微史記索隱曰皇甫謐云微字上甲其母以甲日生故也商家生子以日為名蓋自微始譙周以為死稱廟主曰甲也案此日曰乙他器有日曰庚日辛者竝廟主之稱或以為祭日者非是祭日必卜非有定也

取州鼎蓋

董山取州作父 乙寶尊彝

右取州鼎蓋銘十字蓋為元所藏案董山地不可考或釋作衡山說文古衡字作與形與此相近取說文以為古賢字漢國三老袁良碑文優賢之寵賢正作取州字通祝說文解州字云呼雞重言之从卍州聲讀若祝案列仙傳有祝雞公說文又云祝一曰从兌省易曰兌為口為巫此則二口之下作四直形而不作州字有从兌遺意較从州得聲為更古矣說文解巫字云祝也王逸楚辭注男巫曰祝

禮曲禮商官六大有祝無巫知商人尊神巫祝合為一職也作器者古銘或係以國或係以氏無稱山者此口董山賢祝意古巫每居山故水經注云鹽水逕巫咸山北海外西經云巫咸國在女丑北右手操青蛇左手操赤蛇在登葆山大荒西經云大荒之中有靈山巫咸巫即巫盼巫彭巫姑巫真巫禮巫抵巫謝巫羅十巫從此升降百藥爰在蓋巫通鬼神山為積高神明之區神巫所遊故山以得名此銘董山取祝必神巫也書君爽云在祖乙時則有若巫賢孔傳云賢成子巫氏說文云巫咸初作巫君爽巫咸又王家馬注云殷巫巫賢蓋嗣職為巫孔傳訓巫為氏者古官有世功則有官族如晉中行氏之類亦通銘云取祝或即巫賢所作器以祀其父者與

古

取州鼎蓋

商尊
象形父丁尊



著尊形 父丁

右象形父丁尊銘三字此與下一器皆據陳秋堂所藏揚
木摹入案象形之文有口有頸腹著雷回紋與博古圖著
尊形相似周禮司尊彝朝獻所用司農以為著略尊禮明
堂位云著殷尊也注云著地無足此尊底無足是著尊也
持勺父癸尊



蓋 手持勺形 父癸

積古齋鐘鼎彝器款識 卷一

五



器 釋同

右持勺父癸尊蓋器銘各三字案又為手形說文云又手
也象形三指者手之別多略不過三也禮明堂位灌尊有
勺夏后氏以龍勺殷以疏勺周以蒲勺考工記梓人云勺
一升儀禮士冠禮注云勺尊升所以斟酒也此勺形有頭
有口曲中而柄長合乎禮圖勺以注酒于尊又挹取之以
實爵角祭禮重灌故作手持勺斟酒形示敬也



立鉞形

右立鉞尊銘一字據舊藏摹本編入案立鉞所以旌武功
字木作戌說文云戌斧也从戈ㄥ聲司馬法曰殷執白戌
撫古遺文古文戌作未與此正同戌字从戈其柯長與戈
秘相等書牧誓曰王左杖黃鉞正義引六韜云大柯斧重
八斤一名天鉞此鉞形柯秘甚大足徵古制矣

山形父壬尊



山形 父壬

右山形父壬尊銘三字元手揚本案禮明堂位山鼎夏尊
周禮司尊彝追享朝享再獻用兩山尊注云山鼎刻而畫
之為山雲之形尊銘作山形其山鼎之遺制與說文云山
宜也宜氣散生萬物古微書引春秋說題辭云山之為言
宜也舍澤布氣調五行也山所以宜雲氣尊所以宜鬱鬯
之氣馨香上達鬼神是故有取焉壬作工者省文嘗見
媿姪安壺器銘姪字蓋作如知工為壬省文也

立戈父辛尊

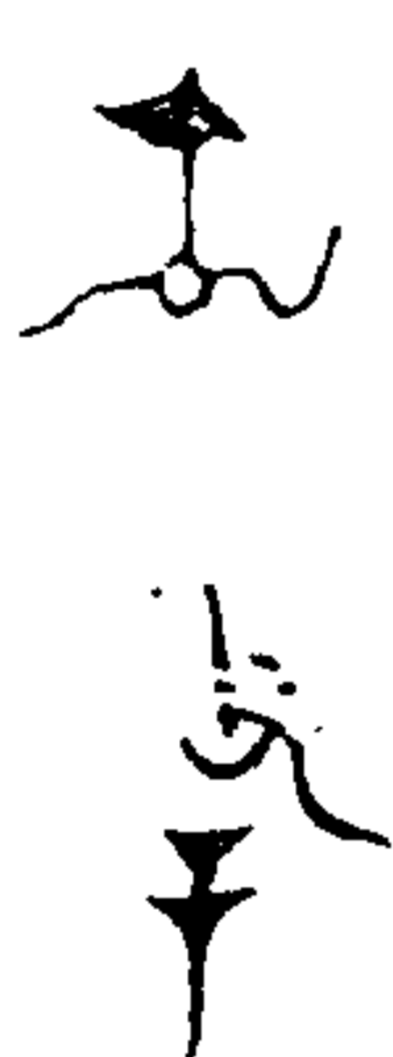

立戈形 弛弓形 父辛

右立戈父辛尊銘四字據舊藏摹本編入案戈下作弛弓
形所以著偃武之義乃中作○象附之形禮曲禮左手承
附注云附把中也釋名云弓中央曰附附撫也人所撫持
也

積古齋鐘鼎彝器款識 卷一

六

父己尊



父己

右父己尊銘二字此與下三器皆據趙謙士太常摹本編入

叔父辛尊



叔父辛

右叔父辛尊銘三字案薛氏款識有孟祖辛彝此曰叔父辛孟叔皆字也叔為父辛作器也

子孫父戊尊

積古齋鐘鼎彝器款識

卷一

十七

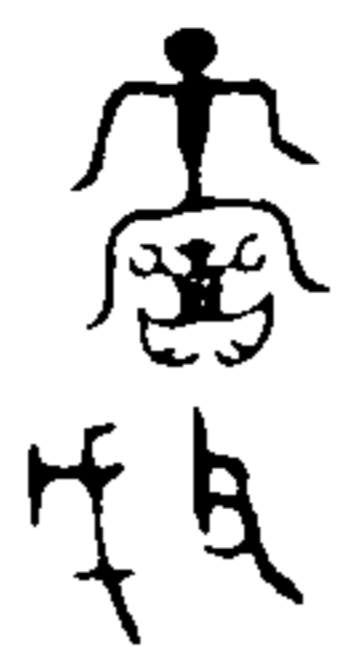

蓋 子孫父



器 釋同

右子孫父戊尊蓋器銘各四字案孫字象胚胎形

亞形父丁尊

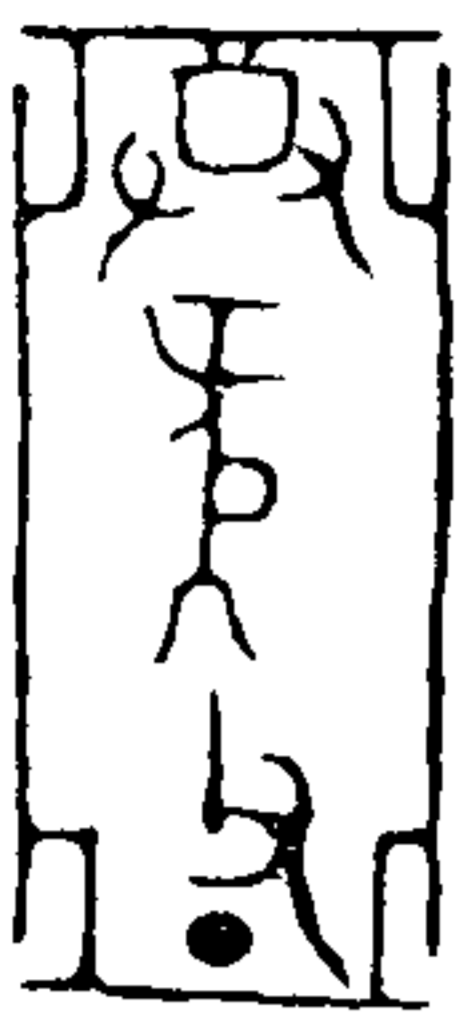

亞形中兩手奉卣形立矛形父丁

右亞形父丁尊銘五字案卣即提梁卣之象形酉之古文兩手奉之合形為尊宗廟祭器必兩手奉而奠之故尊字从奴奴竦手也尊彝為祭器之總名鼎曰尊鼎敦曰尊敦竝取此義矛形下作冂者象斂之形禮曲禮進戈者前其樽進矛戟者前其斂注云斂底曰樽平底曰斂廣川書跋引字林云斂平底也觀此矛斂形為歧足可平植于地足證平底之制矣

西宮父甲尊



亞形中

兩手奉器形

西宮形倒文 父甲

積古齋鐘鼎彝器款識

卷一

六

右西宮父甲尊銘六字據江秋史侍御摹本編入案古器銘每有倒文如薛書辛父舉卣舉字作丫已舉曾作入是倒文也此宮形見薛書內言卣銘所異者彼文不倒耳明是宮室之象薛氏釋作言非也宗廟之次左昭右穆西宮者穆廟也

己祖乙尊



己祖乙

右己祖乙尊銘三字據趙晉齋所藏搨本摹入晉齋云此尊四戟四山腹足俱夔龍文間以雷文制甚華美案己祖乙者己為作器者名乙為祖廟主號也或曰己乙者紀器

之數宗廟器多十干紀之不盡則錯互以為紀如甲則有甲甲甲乙以至甲癸自乙以下皆然故薛氏款識有戊丁爵己丁敦其說亦通

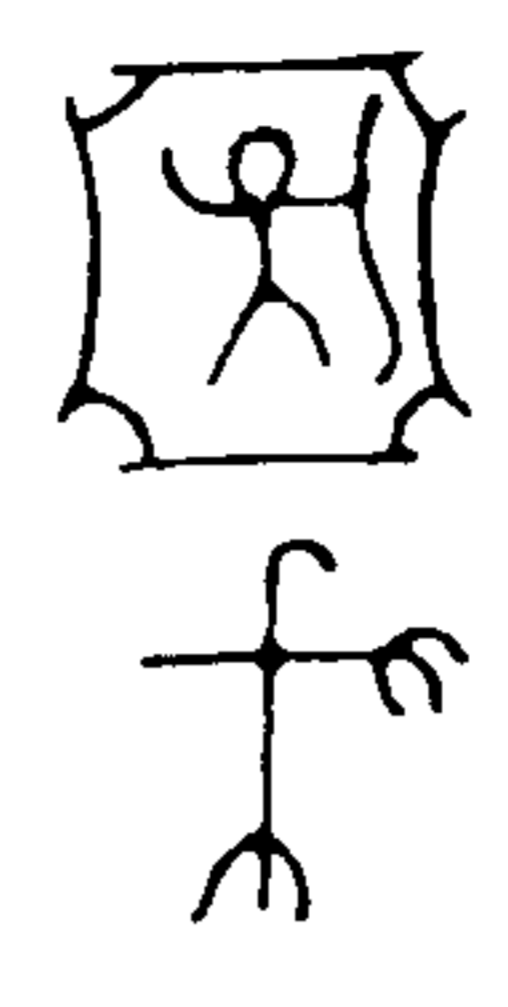

亞形中子執弛弓形 立戈形

有子執弓尊銘三字 元 手搨本案子執弛弓取守文假武之義古銘立戈形內之末每作三垂文疑古制必有物下垂以為飾如旌旗之有旂以今所得古戈驗之內末皆有圖空去秘甚遠別無所用殆鑿穿以懸此飾與

積古齋鐘鼎彝器款識 卷一

十九

隨尊



隨作寶 尊彝

右隨尊銘五字據海寧陳仲魚 鮑 摹本編入薛氏款識商彝亦有此文案隨同獻山形故从自此當讀為獻人名也或曰朝獻饋獻之器

冊父乙尊

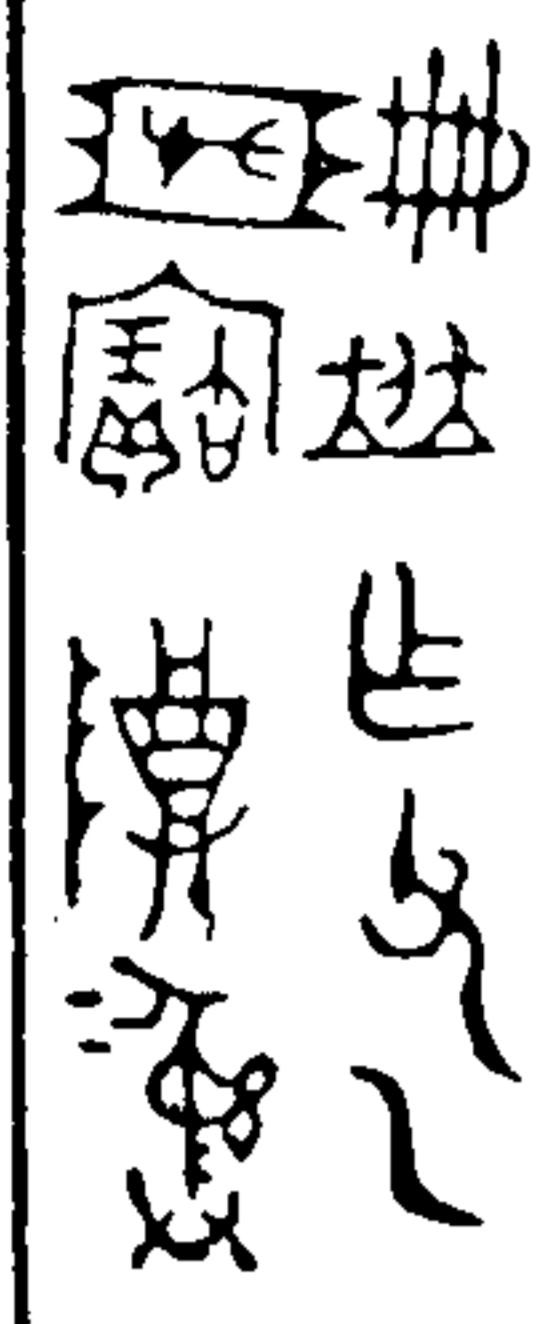

冊 班作父乙 戈在櫛形 寶尊彝

積古齋鐘鼎彝器款識 卷一

右冊父乙尊銘九字嘉興張叔未 廷濟 所藏器據搨本摹入案戈在櫛即禮少儀所謂戈有刃者櫛也著之彝器所以謹世守且示偃武弗用之義班从珏說文以為分瑞玉也此从竝者班古文作辨儀禮士虞禮云明日以其班附注云古文班或為辨辨氏姓或然今文為胖漢書王莽傳集注引孟康云辨或作班布也班字亦作辨見文選西京賦證以此銘知辨為古竝字繁文而从珏之字又其後起經史班辨同字益昭然矣

耐父乙尊



亞形中整上三形 耐作父 乙尊彝

積古齋鐘鼎彝器款識 卷一

二十

右耐父乙尊銘九字 元 手搨本案古銘覓字舊釋以為格上三矢此有剝蝕案其形殊未確然無以易其說始從之 卣象形有提梁或釋作尊形卣中尊也亦通耐非人名因飲耐而作祭器故口耐作古人銘器初無違例也

王主父丁尊

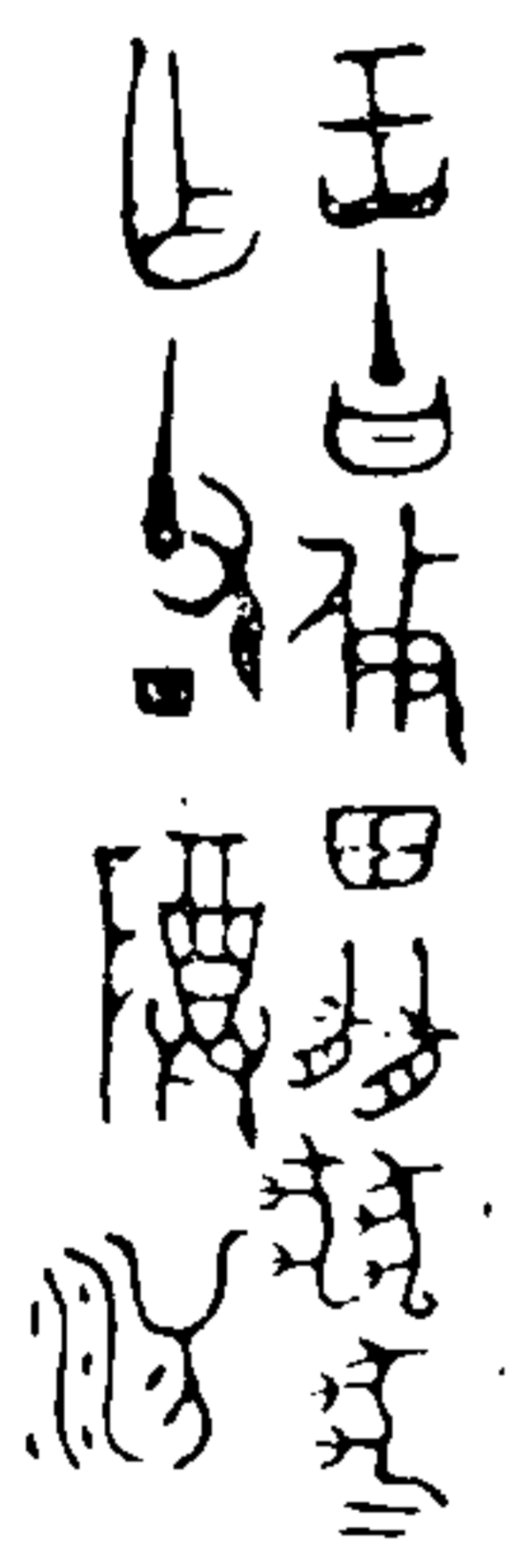

王主父丁尊 蓋 作父丁尊舛



冊 釋同

五六七

右王主父丁尊蓋器銘各十四字元手搨本案主為公卿

大天之通稱此曰王主是天子也依田謂所田狩之地龍

說文解為飛龍縮文警字从之小篆省作警讀若留文選

東都賦云莫不陸警水標注引說文曰警失氣也六書精

蘊云龍震怖也是龍之義與警同矣虓說文云虎怒也詩

常武云進厥虎臣聞如虓虎傳云虎之自怒虓然則虓虎

猶虓虎也王主於田獵之所警服二虓虎神武丕昭用作

尊器崇孝享焉舂即班字禮王制名山大澤不以舂古从

舟之字隸每省从月舂字當即般之異文分也禮王子弟

出封得立其祖王之廟逸書分器序云武王既勝殷邦諸

侯班宗彝此銘曰舂謂般之同姓諸侯俾作重器以鎮撫

其社稷禮之經也

積古齋鐘鼎彝器款識 卷一

王

刊宮尊



刊宮尊



刊宮尊



刊宮尊

右刊宮尊銘可辨者十四字據陳仲魚摹本編入案俗字

見揚子方言義同格至也乘論語馬注云十六斛儀禮聘

禮記云十六斗曰餗十餗曰秉餗說文云種也从秝夙持

而種之詩曰我夙黍稷是夙當釋為先種早種之種此云

錫二秉二夙案其文義當是粟米二種此夙字應釋為春

獻種之種矣種有二義豈古夙字亦兼二義與君有錫子

而作器紀寵命也

商彝

重屋父丁彝



重屋形 父丁

右重屋父丁彝銘三字據陳秋堂所藏搨本摹入案考工

記般人重屋之制四阿重屋此正重檐複椽之象形

東彝



東彝

父丁

右東彝銘四字江寧司馬達夫賈所藏器據搨本摹入江

秋史侍御有此摹本釋東為東案搨本東中明有豈當釋

積古齋鐘鼎彝器款識 卷一

王

為東東字有作東者見江簡所引義雲章東字从東知古

東作東也東練之省禮曾子問云主人練祭而不旅此曰

東彝是練祭之器彝象形之字也

百丁彝



蓋





器

右百丁彝蓋器二銘據趙晉齋所藏搨本摹入銘文奇古

不可識晉齋云此關中友人搨寄者名曰百丁據器制也

亞爵父丁彝



亞形中爵形矢形

丁 父

右亞爵父丁彝銘五字據趙謙士太常摹本參江秋史侍御摹本編入侍御曰烏下倒矢蓋田後獻禽之意元謂亞為兩弓相背中置矢鏃旌武功也說文嚴字解云象嚴之形此正作雀形鬱壘之酒先實於彝而酌以入爵此彝而作爵形明其用也

父辛彝



父辛

積古齋鐘鼎彝器款識

卷一

三

右父辛彝銘二字器為元所藏

子執旂彝



子執旂

右子執旂彝銘一字據趙晉齋所藏揚本摹入晉齋云此器舊名蚩尤六戟彝據器制也周禮司勳云凡有功者銘書于王之太常子執旂者重守前勳也或曰旂當作於說文解於字云旌旗之游於蹇之兒从中曲而下垂於相出入也以子執於為銘取假武之義亦通

父丁彝



父丁

右父丁彝銘二字此與下二器皆據元舊藏摹本編入



立戈形 父丁

右立戈父丁彝銘三字

執刀父丁彝



手執刀形 父丁

右執刀父丁彝銘四字案祭禮孝子親割禮祭統云君執鸞刀羞齊祭義云鸞刀以割取胙管手執刀者所以割牲也

積古齋鐘鼎彝器款識

卷一

三

雙矢彝



雙矢在架形

右雙矢彝銘一字此與下一器皆據陳秋堂所藏揚本摹入案雙矢所以旌武功吳侃叔以為矢鏃聯屬取合族之義說詳後雙矢父已爵

史彝

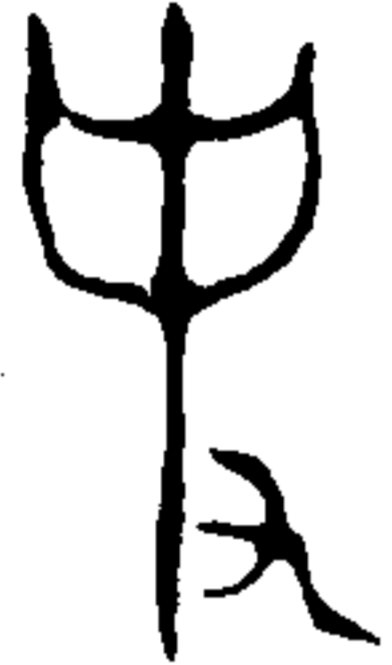

史

右史彝銘一字案薛氏款識有史尙文與此同作器者蓋

史官或以史為氏族所謂官族是也

子荷貝父乙彝



子荷貝兩貫形 父乙

右子荷貝父乙彝銘三字據趙晉齋所藏搨本摹入亦見江秋史侍御摹本侍御云貝兩貫即古文拜拜之義

析父甲彝



析木形 孫子 父甲

右析父甲彝銘五字據陳仲魚摹本編入亦見趙太常摹

積古齋鐘鼎彝器款識 卷一

三五

木仰魚云孫在子前者詩云施于孫子又云詒孫子古人蓋隨稱之也

主父乙彝



子侯形主 父乙

右主父乙彝銘五字據江秋史侍御摹本編入侍御云个象射侯張布中作个棲皮也△象矢鏃人矢箭歧末也案古者天子將祭必先習射射中得與於祭此子為父乙廟主作祭器而著侯形明以射選與祭者也侍御之說是矣吳佩叔云个廟室形个曲形象廟之曲个矢形族之省文廟中所以合族也案是說亦通竝錄之

祖己彝



作祖己 尊彝

右祖己彝銘五字此與下四器皆據趙謙士太常摹本編入案彝字形甚奇古創見此器

寶彝



作寶 尊彝

積古齋鐘鼎彝器款識 卷一

三五

右寶彝銘四字案作字反書古文向背不拘一定也立戟父戊彝



作父戊 旅彝 立戟形

右立戟父戊彝銘六字案說文云戈平頭戟也戟有枝兵也此戟字兩旁有枝中有鋒冒出不平頭觀其文可知其器書顧命鄭注所謂三鋒矛者或即此戟與日庚父癸彝



日庚作父癸 寶彝

右日庚父癸彝銘八字案日字見郭忠恕汗簡出華岳碑
象日輝四射形庚作器者以生日為名也
雙爵母戊彝

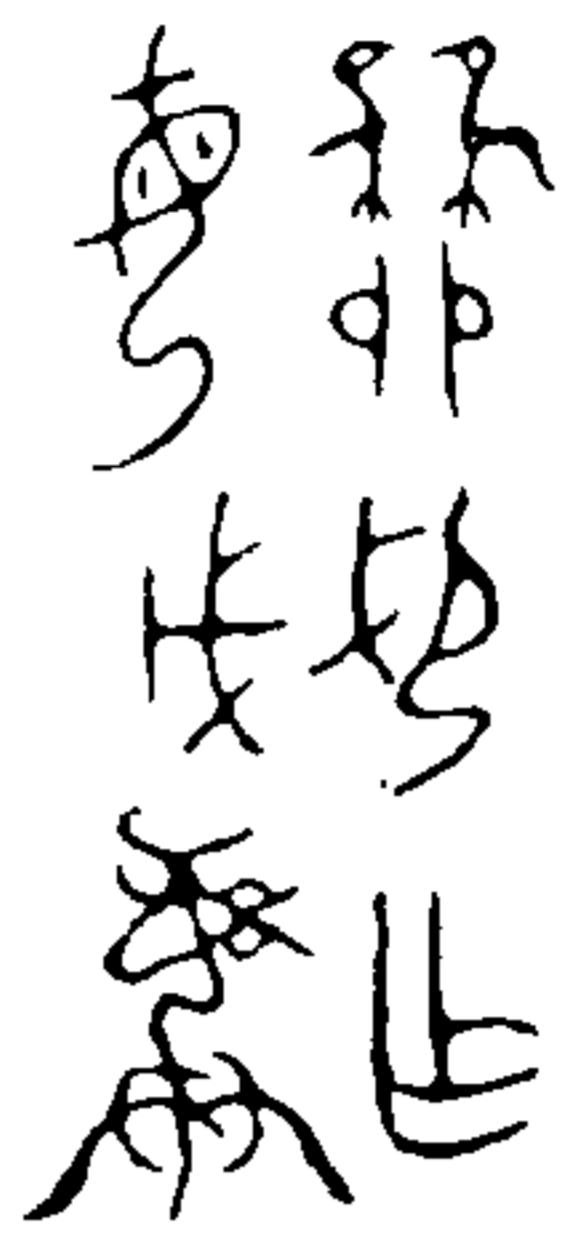

爵形亦邲作
母戊彝

右雙爵母戊彝銘八字案邲字見薛氏款識周晉姜鼎此
有闕泐亦邲作器者氏與名也作二爵形者儀禮特牲饋
食禮云主人更爵酌醕禮祭統云醕必易爵明夫婦之別
也此祭器取夫婦相酢之禮故作二爵形也
作父辛彝

積古齋鐘鼎彝器款識

卷一

五



作父辛
彝

右作父辛彝銘五字此與下五器皆據趙晉齋所藏搨本
摹入

冊冊父乙彝



父乙
冊

右冊冊父乙彝銘五字

父癸宗彝



口作父癸宗
彝

右父癸宗彝銘八字案首一字不可識疑是匡字古文簠
通甫然未可定姑闕疑祭器稱宗書所謂宗彝是也
裏彝

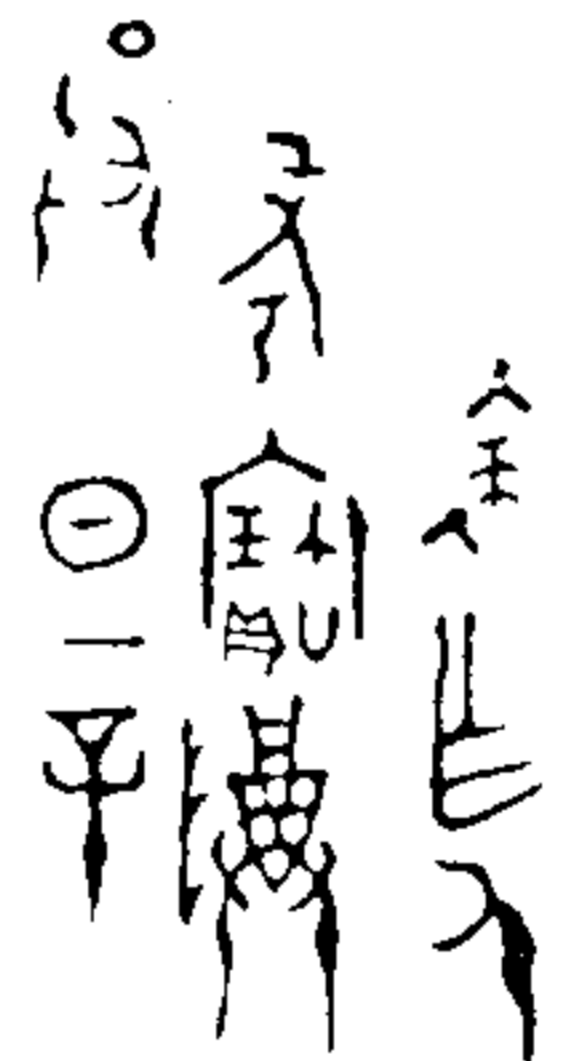

表作乃
考寶尊
彝日辛

積古齋鐘鼎彝器款識

卷一

天

右表彝銘可辨者九字案裏作器者名
雕伯癸彝



析木形孫子
癸寶尊彝

右雕伯癸彝銘九字案說文云佳鳥之短尾總名也象形
雕駿也从佳周聲此雕字雖剝蝕而外作鳥形中有積畫
隱隱可辨與薛氏款識夏瑀戈瑀字相類是雕字也雕作
器者氏或國名伯之為爵為字亦未可定此銘篆體甚古
彝字尤為殊異
好父辛彝



冊子 立戈形單
冊子 好作父
尊彝 辛

右好父辛彝銘十二字案古好字从女从丑此作器者名
薛氏款識有單父丁彝釋立戈形為子夾單字兩旁者為
孫非是兩子夾單即子執旂之義單字作彡象三辰之形
左桓二年傳三辰旂旗昭其明也三辰日月星說文示字
三垂取象日月星祈字从之古文祈从从單通旂是單
即旂上三辰形也義亦同示說文云觀乎天文以察時變
示神事也祭所以事神神示所在子夾侍之敬之至也

積古齋鐘鼎彝器款識 卷一

立矢父戊彝



子孫其永寶 立矢上重弓形

右立矢父戊彝銘十二字此與下二器皆元手搨本案首
一字闕泐不可識

叔彝二器



叔作寶彝



釋同

右叔彝二器銘各四字

高卣



冊

右冊卣銘一字此與下五器皆據王氏款識宋搨本摹入
案冊卣見薛氏款識與此不同別是一器



舉己

積古齋鐘鼎彝器款識 卷一

三



釋同

右舉己卣二器銘各二字古器銘卣字舊釋為舉錢獻之
以為卣字案舉飲酒也訓見儀禮特牲饋食禮注故古人
爵解卣等器每以舉字銘之古文舉形象卣薛氏款識父
己舉釋云按集韻陽音舉支商也林乃舉省耳案說文卣
所以枝卣者從彙省卣省徐音渠容切六書故引說文作
支卣支訓為持義與舉同卣舉二字形亦相近攷齊侯罇
鐘銘格字正似卣字爾雅釋訓格格舉也知丁度此音必
有師說古舉字正從卣但形有繁省耳

父己卣



貞形 父己

右父己貞銘三字案說文無貞字解酉字云就也八月黍成可以釀酒象古文酉之形此正古提梁貞之象形也

父辛貞



作父辛彝



析木形 孫子

右父辛貞銘七字案此銘見薛氏款識彼器則彝也

積古齋鐘鼎彝器款識

卷一

三

父丁貞

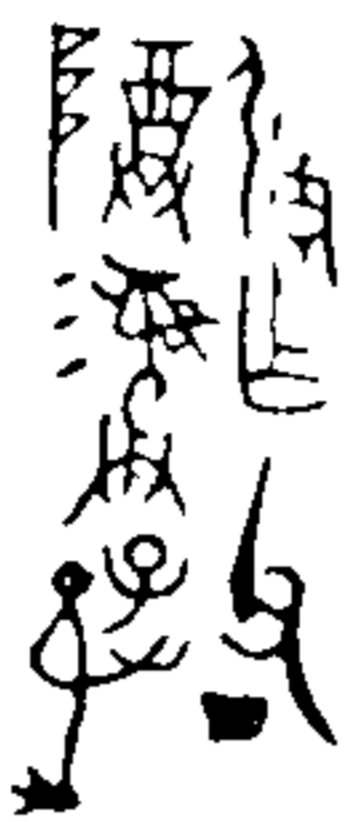

口作父丁 尊彝 子孫足跡

右父丁貞銘八字首一字剝蝕不可識案孫足跡者繩武也詩下武云繩其祖武傳云繩戒武迹箋云戒慎其祖考所履踐之迹此銘孫在子下係以足武故王氏釋為孫承子足跡錢獻之云古器有作足跡形者說文云止下基也象草木出有址故以止為足取子孫基址相承之義也

虎父戊貞

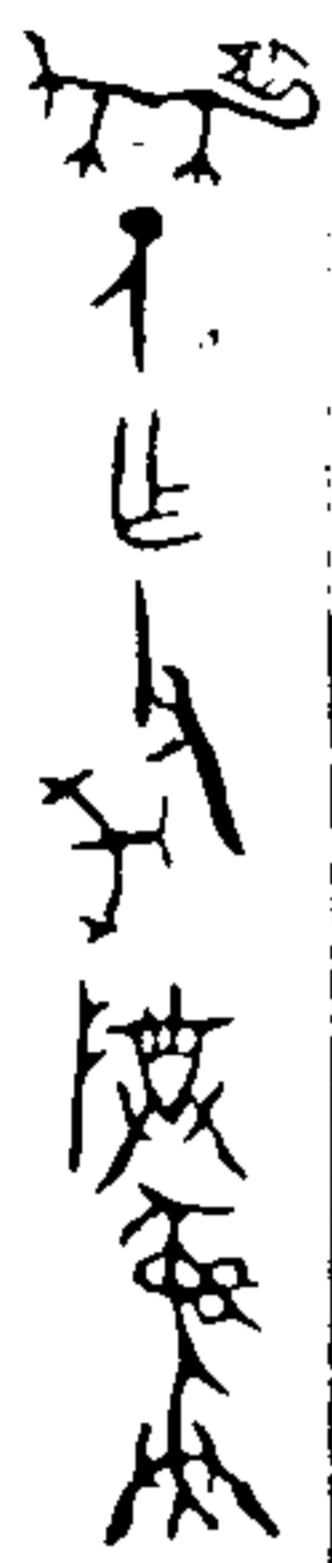

蓋 虎形 子作父尊彝



器釋同

右虎父戊貞蓋器銘各七字元所藏

山貞



蓋 山形 貞形



器釋同

右山貞蓋器銘各二字據江秋史侍御摹本編入

亞貞

積古齋鐘鼎彝器款識

卷一

三

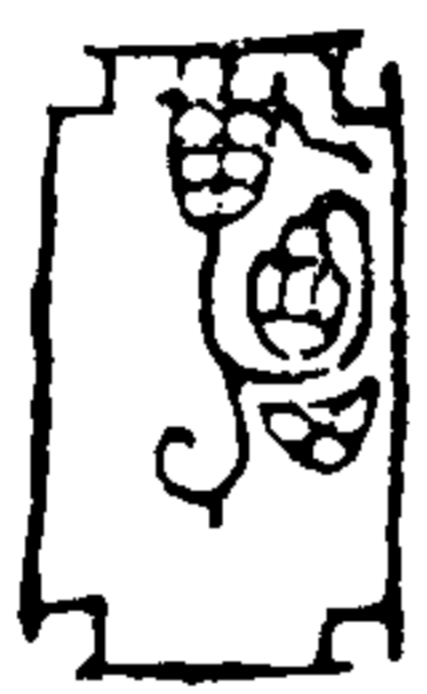

蓋 亞形中

貞形 其 格上三矢形



器釋同

右亞貞蓋器銘各四字器銘蝕一字據趙晉齋所藏榻木摹入案貞形及其字舊釋作尊蓋二字博古圖錄引列子恭衛之箭以恭為國名殊未確貞形即酉字其通下說文云下下基也薦物之卮象形讀若箕同此銘上為酉下為其置酒于卮上所以尊也二文合即為尊字又說文解尊

字云置祭也从會會酒也下其丁也是可證矣格上三矢從舊釋或曰此堂構形說文其字上形與此相類有堂構而後可設尊丁故詩曰自堂徂基義亦可通

丁琥卣

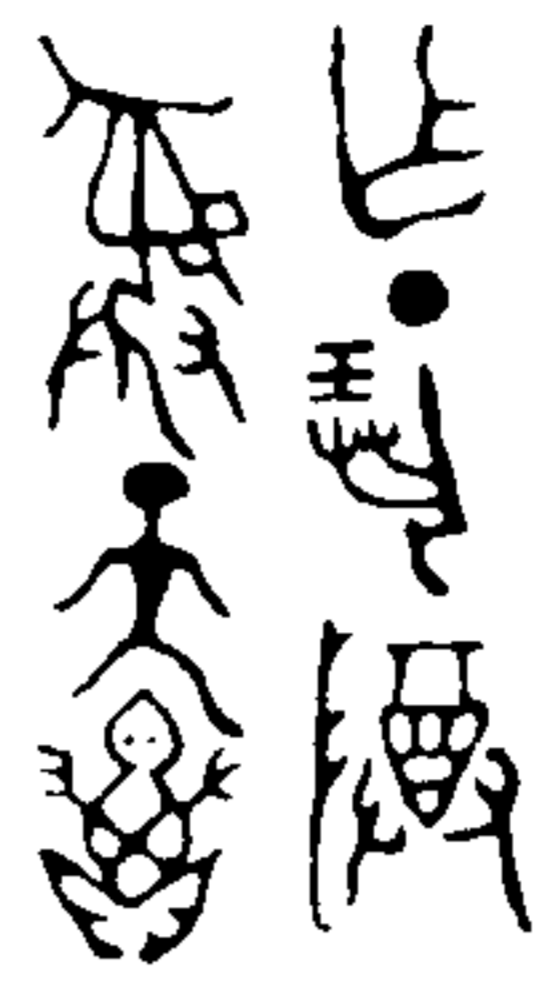

蓋 作丁琥卣
彝子孫

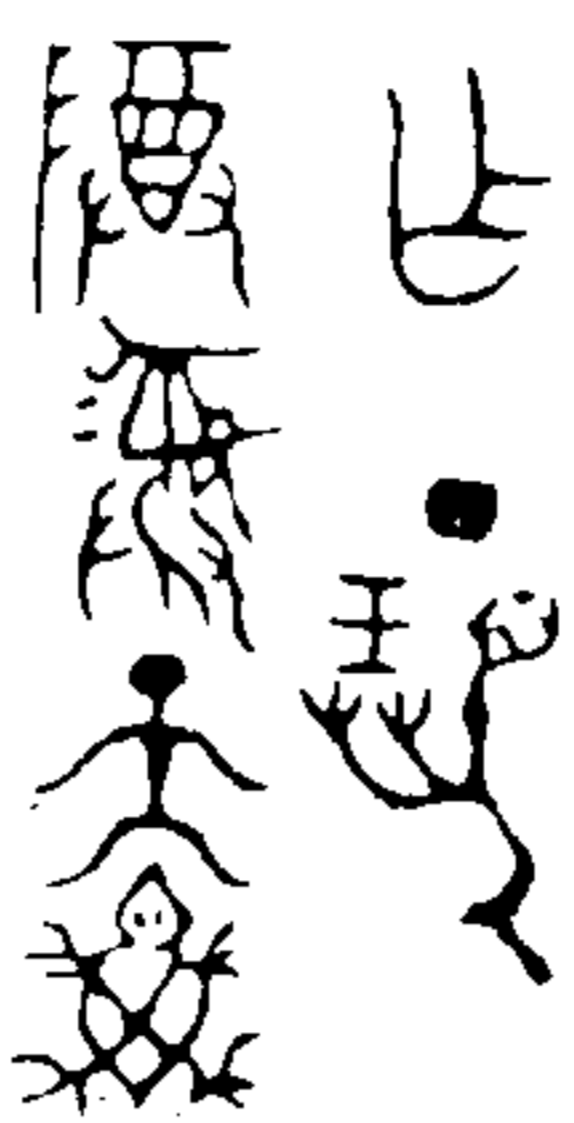

器 釋同

積古齋鐘鼎彝器款識 卷一

三

右丁琥卣蓋器銘各七字元 手搨本案琥字作虎形旁加玉形甚奇古或曰此卽寶字說文古文保字作禾从子寶古通保故此作子坐形兩手奉玉寶之義也其說亦可通然案器銘虎首與虎父戊卣銘同故定爲琥字



舉 父 己

右舉父己卣銘三字器在湖州據搨本摹入案舉字與薛氏款識已舉爵舉字同飲酒謂之舉卣爲中尊故以銘之不特爵解有是名也或曰古甲字有作卣者此其倒文亦通

子執刀祖乙卣



子 執 刀

蓋 乙 祖 作

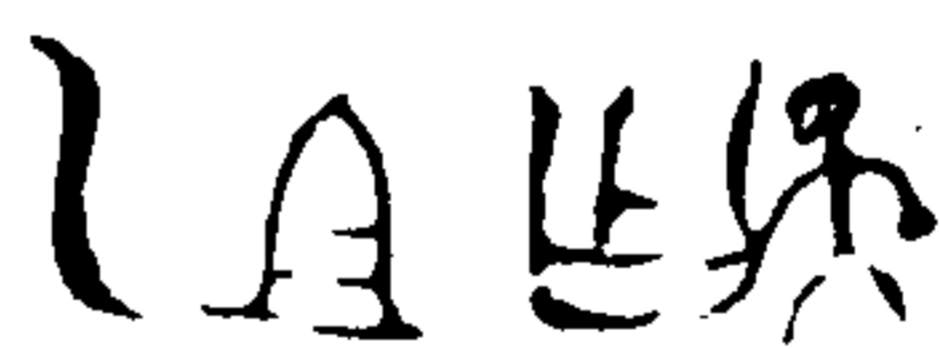

器 釋同

右子執刀祖乙卣蓋器銘各四字元 手搨本

咎父癸卣



咎 作 父 癸

寶 尊 彝

用 旅 車

積古齋鐘鼎彝器款識 卷一

三

右咎父癸卣銘十字此與下一器皆據趙晉齋所藏搨本摹入案咎人名說文云咎災也从人从各各者相違也此所異者从人从外从口舛者父牛相背相違之意愈顯此古文之僅存者彝器多以旅車爲名禮儀象不出門而古者師行奉宗廟主與社主載以齋車每舍必有饋奠之事見周禮小宗伯及禮會子問祭器不可踰竟故別作尊彝陳之主車示敬也此曰用旅車言用以臚列主車之器也

丁師卣

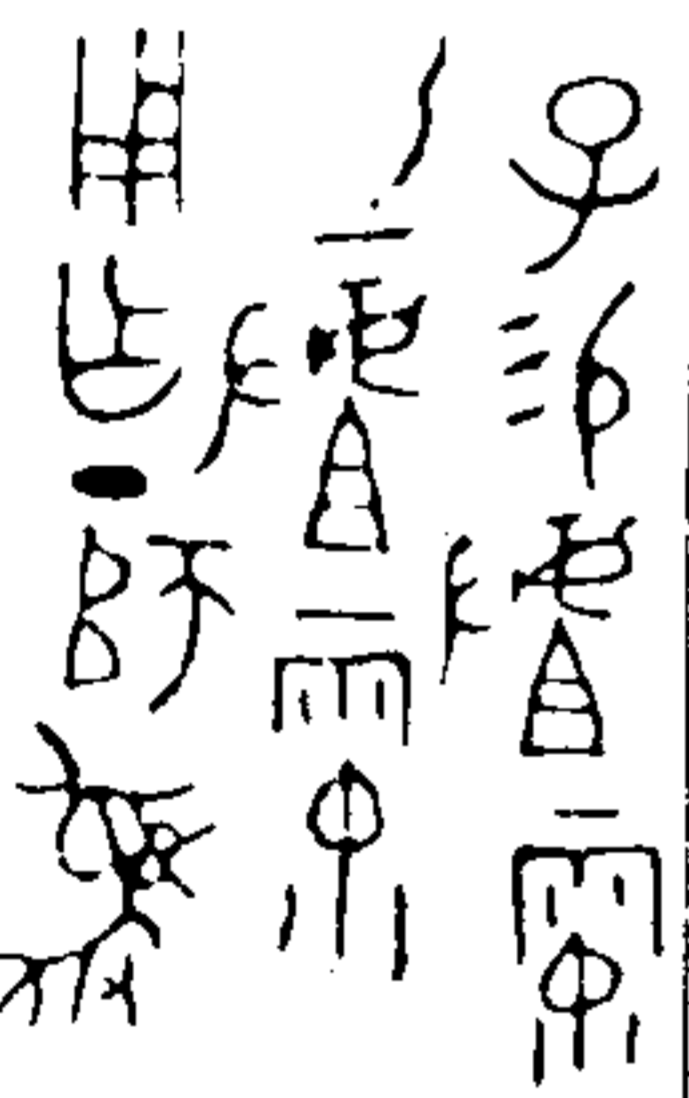

子 錫 叔

蓋 口 口 一 獻 帶

用 作 丁 師 彝

子錫獻雷

子錫獻雷

器 玕圓形一獻雷

用作丁師彝

右丁師齒蓋器銘各十四字蓋銘摩滅二字案子者君之

爵也獻汗簡以為且字出王庶子碑且祖之省商臣有祖

伊祖已雷字字書所無以聲求之疑即象字然未可定此

作器者名圓形當是古珠字玕珠一者玕一珠一也玕美

玉爾雅所謂醫無閭之珣玕琪周書所謂夷玉也古者珠

玉為上幣故用作尊彝紀君寵錫丁其祖考之字師官名

也

積古齋鐘鼎彝器款識卷二

揚州阮氏編錄

商壺

蛟篆壺



右蛟篆壺銘據王氏款識宋搨本摹入王氏云畢良史少董得古器於盱眙權場摹十五種貼以青箋親題其目以納秦煊伯陽此壺其一也良史題為夏壺今從薛氏款識定為商器篆銘奇古薛氏釋為月形吳侃叔以為龍鳳合文皆未可定姑闕疑

鷹父已壺

積古齋鐘鼎彝器款識

卷二

一



父 鷹

右鷹父已壺銘三字此與下一器皆據趙晉齋所藏搨本摹入案薛氏款識有鷹父癸彝鷹字與此文略同蓋作器者名古人多以十干為名字亦有用十二支者如孟申仲西之類此父已以十二支為名字也

余爵壺



余爵作 寶彝



器釋同

右余爵蓋器銘各五字吳侃叔云爵字象爵下垂三足形余爵者君錫余爵而作彝器也商人尚質故略言之案古爵字有與此相似者見李氏撫古遺文余爵或作器者氏與名

明我壺



明我作壺

積古齋鐘鼎彝器款識 卷二

二

右明我壺銘四字據陳仲魚摹本編入吳侃叔曰我即娥字之省案古明字通孟孟娥猶言孟姬也壺字象形



丙祖辛

右祖辛壺銘三字此與下一器據江秋史侍御摹本編入作祖壺



作祖

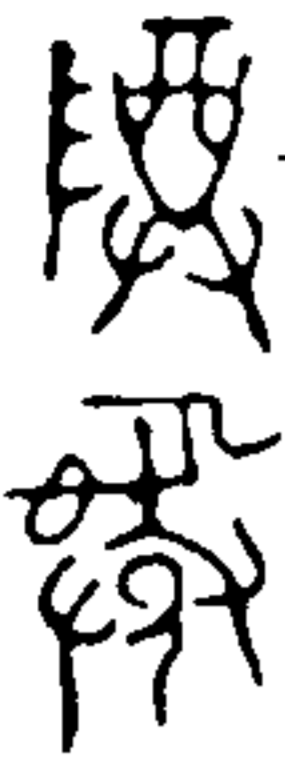

尊彝

右作祖壺銘四字

商爵

亞爵

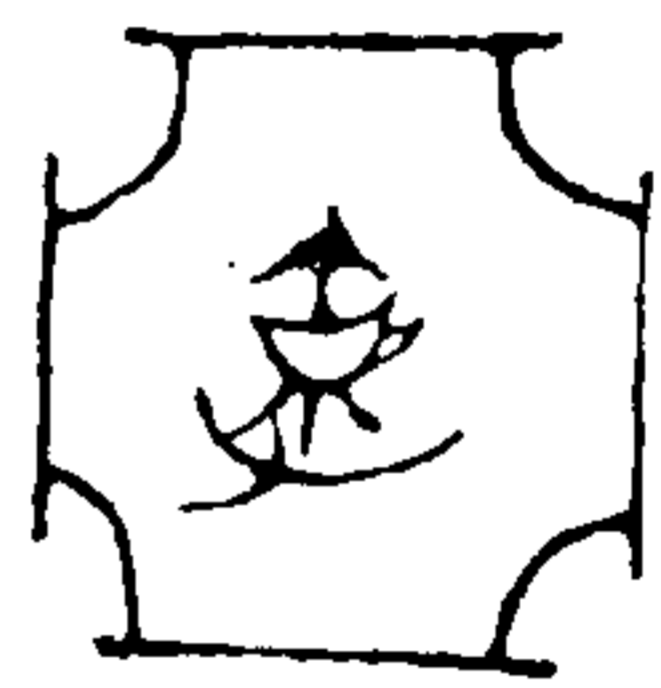

亞形中爵形手形

右亞爵銘三字器為闕里孔農部尚任所藏據元舊藏摹本編入案說文禮器也中有鬯酒又持之也此作爵形下作手形正合說文从又之指元在山左曾觀是器土繡駁蝕銅質幾盡矣

亞舟爵

積古齋鐘鼎彝器款識 卷二

三



亞形兕觥形舟

右亞舟爵銘三字錢塘黃小松司馬得於濟寧據搨本摹入吳侃叔云此爵有二於壽張梁山土中掘得之案爵字下體作一尾二足象雀之形上作犧首兩角兩目初不可解及得周兕觥蓋正作犧首形兩角觥然兕觥亦爵類左傳謂之兕爵知兕觥以蓋得名此正象兕觥之形也舟字泐其半鄭司農周禮注云舟尊下臺也若今之承槃



犧形榘組形

右儀爵銘二字此與下四器皆據趙晉齋所藏搨本摹入
案儀陳棋組饋奠之義禮明堂位組殷以棋鄭注棋之言
枳棋也謂曲櫬之也此組前二跗正橫曲如枳句是棋組
形也

系爵



系

右系爵銘一字案說文系細絲也象束絲之形讀若覩徐
音莫狄切周禮天官屨人赤纒黃纒鄭司農注以赤黃之
絲為下綠廣韻纒於力切釋文同纒與系音相近此系爵
卽儀禮士虞禮所謂纒爵也口足之間有篆文彌飾謂之
纒爵見鄭注

積古齋鐘鼎彝器款識

卷二

四

父癸爵



父癸

右父癸爵銘二字

父壬爵



父壬

右父壬爵銘二字

母壬爵



史
壬母

右母壬爵銘四字案子史為母壬作此爵也母作女者薛

氏款識伯碩鼎亦如此字有闕泐耳
舉父丁爵



舉父丁

右舉父丁爵銘三字器為程易疇所藏據摹本編入案舉
一釋為甲舊釋作丁誤也

辛父辛爵



辛父辛

右辛父辛爵銘三字器為程易疇族人所藏據摹本編入
案辛為父辛作此爵也父子同日辛者猶湯為天乙後有
祖乙皇甫謐引易緯孔子所謂天之錫命故可同名也蓋

積古齋鐘鼎彝器款識

卷二

五

子癸父爵

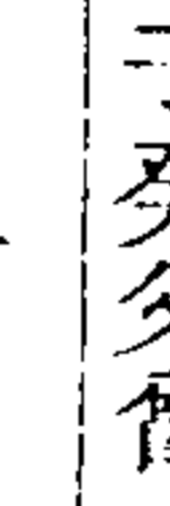

子癸父

右子癸父爵銘三字此與下一器皆錢獻之所藏據摹本
編入案子癸父者子癸為父作爵也

子父癸爵

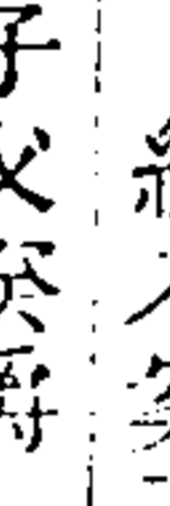

子父癸

右子父癸爵銘三字

守冊父己爵

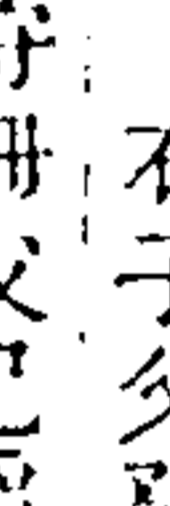

守冊父己

守冊父己

右守冊父己爵銘四字據陳仲魚摹本編入案冊者君所錫命世世守之示不忘也

父癸爵



父癸口

右父癸爵銘三字末一字泐不可辨此與下四器皆據王氏款識宋揚本摹入

父丁爵



父丁

右父丁爵銘二字

亞木父丁爵

積古齋鐘鼎彝器款識 卷二

六



手執杖形 亞形 木 父丁

右亞木父丁爵銘五字案手執杖取上承父集之義也

子父己爵



子兩弓相背形 父 己 雙矢有架

右子父己爵銘五字吳侃叔云雙矢有架竊謂栖矢之器稽諸六書象形族字即其形疑即其器之名南宮中鼎族作物父即二矢形物所以幹矢其用當與口同物旌旗之幹也族屬也以其為矢鏃所聯屬故謂之族亦讀如秦族之族說文族束矢族族也 元 謂格上三矢或二矢古人銘器用旌武功吳說洵可補釋名釋器之闕

父辛爵



父辛

右父辛爵銘二字

子父己爵



子父己

右子父己爵銘三字此與下五器皆據江秋史侍御摹本編入

子孫父癸爵



子孫 父 癸

積古齋鐘鼎彝器款識 卷二

七

右子孫父癸爵銘四字

丙父辛爵



丙父辛

右丙父辛爵銘三字

雙爵父辛爵



爵形 父辛 爵形

右雙爵父辛爵銘四字

虜爵



虜形

右虜爵銘一字案此象形字舊釋作鬲今按其文是累鬲象虜之制上若甌下若鬲虜亦作槌象連山形易艮兼山夏易首艮謂之連山即虜山也爾雅釋山重巖隤是也此文下為款足之鬲上作仰盂以出氣是虜字也爵而銘以虜者古虜字同獻是獻爵也



子壬父辛

右子壬父辛爵銘五字案壬作器者名古器凡言東西者紀廟祧之昭穆左為東右為西也



主庚

積古齋鐘鼎彝器款識

卷二

八

右主庚爵銘二字案主者廟主也此與下二器據舊藏摹本編入

目父癸爵



子倒文 目形 父 癸

右目父癸爵銘四字案子倒文乃古字說文云古不順忽出也从倒子彝器重孝享古字義無所取古文或順或倒不拘一定也目字義同見或曰取其氣之清明也

祖己爵



祖己

右祖己爵銘二字

拱井父辛爵



兩手拱井形 父 辛

右拱井父辛爵銘三字此與下三器皆元所藏案兩手拱井者禮有田祿始為祭器子孫拱井昭世守也



爵形 父 戊

右父戊爵銘四字案說文父傾頭也从大象形蓋作器者名或釋作大以為商王大戊之爵殊鑿

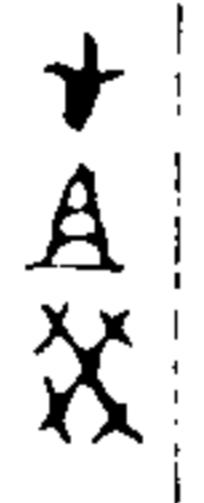

足跡形 祖 癸

積古齋鐘鼎彝器款識

卷二

九

右祖癸爵銘三字

日父乙爵



日形 父 乙

右日父乙爵銘四字案日即日庚日辛之義



唐子 祖 乙

右唐子爵銘四字據舊藏摹本編入案唐國名左昭元年傳云遷實沈于大夏主參唐人是因以服事夏商杜注云唐人若劉累之等累遷魯縣此在大夏是銘曰唐是商世唐君之器也

立戈爵



立戈形

右立戈爵銘一字此與下一器皆元手搨本
下父乙爵



子東父乙

右子父乙爵銘五字案子字刺蝕二東字不可解說文云
東動也从木官溥說从日在木中棘二東譬从此闕此正
作二東許氏義闕不可詳矣

商飲附

積古齋鐘鼎彝器款識

卷二

十



飲



釋同

右商飲二銘各一字據王氏款識宋搨本摹入從王氏舊
題為商飲不知何器二銘亦不知孰為蓋孰為器飲非器
名姑附于爵後元案博古圖有飲爵文作會飲本從會作
會者省此Y向上又有不同或曰飲當釋為酉說文云酉
禮祭束茅加于裸圭而灌鬯酒是為酉象神飲之也一日
酉榼上塞也从酉从艸此銘下作酉字上作艸形是榼上
塞之象也其說亦可通

商觚

立戈父癸觚



立戈形 父癸

右立戈父癸觚銘三字據吳侃叔所藏搨本摹入
子執戈觚



子執戈

右子執戈觚銘一字元所藏器
手執刀觚

積古齋鐘鼎彝器款識

卷二

十一



手執刀

右手執刀觚銘一字錢獻之所藏器舊釋為父執刀
乃作器觚



立戈形 器作乃

右乃作器觚銘四字元所藏器案器作乃三字當自下讀
之為乃作器乃者難辭也訓見公羊宣八年傳又說文云
乃曳辭之難也作器必有田祿者忠孝勤儉植基維艱刻
銘以難辭示後俾慎世守垂戒深矣

商解

庚解



庚

右庚解銘一字此與下一器皆元所藏案庚一字即祖庚
之庚之義尚質故從簡或曰紀齊器之次弟也此庚字與
壽鼎款識商庚鼎庚字同有庚庚垂實之象不觀此文安
識叔重說文之義乎此器徧體塗金間以硃斑燦爛奪目
腹間有一整作儀首形他解所無也

善父戊解



善父戊

積古齋鐘鼎彝器款識

卷二

士

右善父戊解銘三字案說文篆文善字从言作善此从言
从言从羊者从羊省也撫古遺文言字作善與此略同善
膳之省

主父己解



主父己

右主父己解銘三字元曾見其器搨文摹入
象形父乙解



象形父乙

右父乙解銘三字據舊藏搨本摹入

亞服解

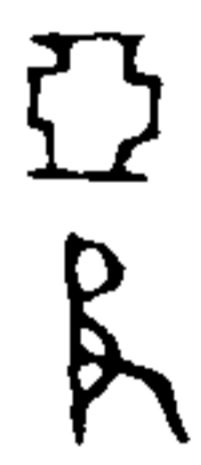

亞服

右亞服解銘二字據趙晉齋所藏搨本摹入
析父己解



析木形 孫子
父己

右析父己解銘五字器為張叔未所藏據搨本摹入
子執刀父己解



析木形 孫子 子執刀
父己

積古齋鐘鼎彝器款識

卷二

士

右子執刀父己解銘五字據趙晉齋所藏搨本摹入
父丁解



父丁

右父丁解銘二字器為錢獻之所藏據搨本編入
冊母父乙解



子持貝形 冊 父乙

右冊母父乙解銘五字元所藏器
八孫子解



八孫子

右八孫子解銘三字元所藏器案說文云八別也象分別相背之形此作八者取別生分類之義也與析木形略同



孫祖己

右孫祖己解銘三字此與下三器皆據舊藏摹本編入案孫一釋作子器為祖作當釋為孫

父辛解

積古齋鐘鼎彝器款識

卷二

古



二八相對形 父辛

右父辛解銘三字案二八相對即說文火字古文也

子孫父己解



子孫父己

右子孫父己解銘四字

父乙解



父乙

右父乙解銘二字

商角

象形角



角象形

右象形角銘一字此與下二器皆據陳秋堂所藏搨本摹入案此象獸角兩歧之形

象形父癸角



角象形 父癸

右象形父癸角銘三字

召夫角

積古齋鐘鼎彝器款識

卷二

十五



亞形中召夫

右召夫角銘三字

子孫父庚角



父庚

子孫

右子孫父庚角銘四字據江秋史侍御摹本編入

父丁角



父丁

右父丁角銘二字據舊藏摹本編入

子孫角



子孫

右子孫角銘二字程易疇族人所藏據搨本摹入案此器如爵有雙柱無流是角也

庚申父丁角

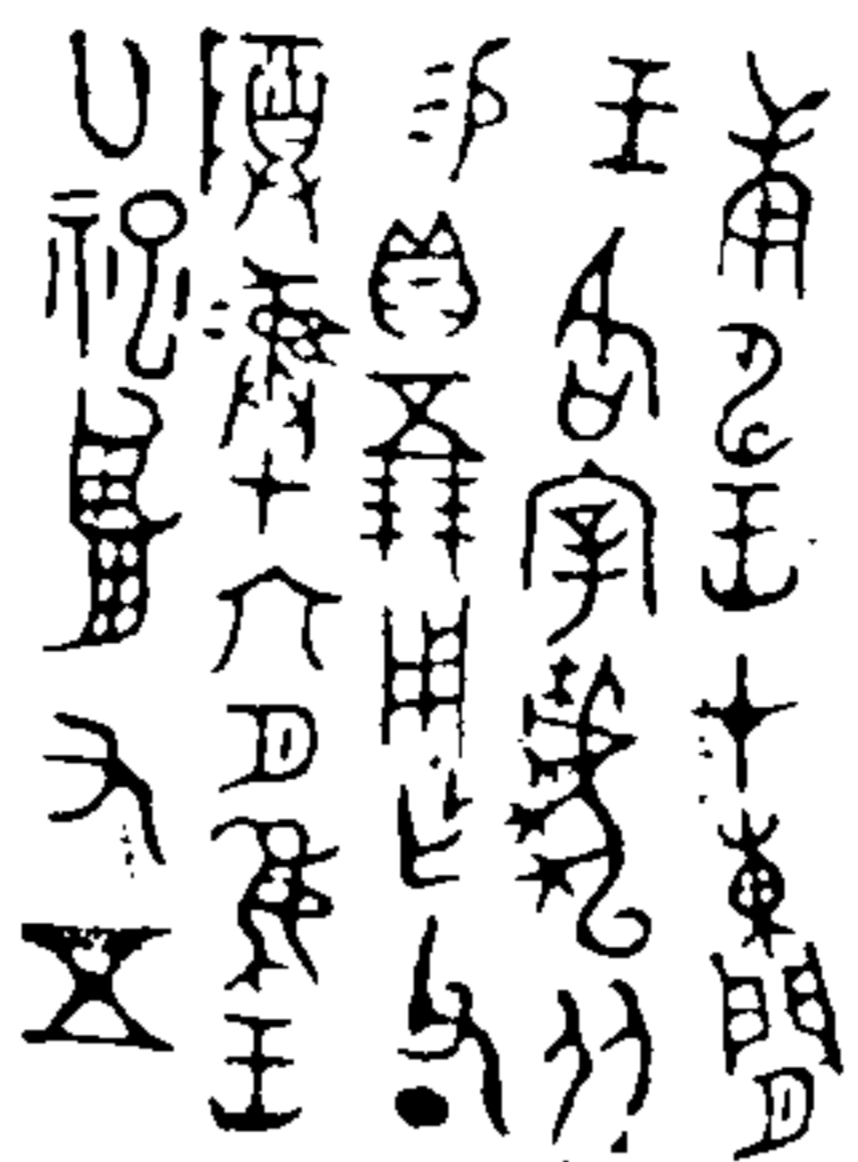

庚申王在東門夕
王格宰桴從
錫貝五朋用作父丁
尊彝十六月唯王
乙祀角形手形五

積古齋鐘鼎彝器款識

卷二

十六



庚丙册

右庚申父丁角口內銘三十二字蓋內銘三字元所藏器案夕字舊釋合上門字為開字非也周明堂有四門殷重屋之制當亦如之東門青陽門也桴字說文所無木部有桴字此或桴之省或釋作桴王氏款識周伯據敦據字正如此歲止十二月此云十六月者管子有十三月二十四月二十八月之文古洛鼎銘有十有四月之文歐陽修蔡襄劉敞皆疑之董道謂自王之卽位通數其月蓋時君未改年也又者以手持角形五者角之第庚丙二字統紀祭器之數商年口祀此器華紋色澤甚古定為商器無疑矣

商敦

乃作器敦



立戈形 器作乃

右乃作器敦銘四字據趙晉齋所藏搨本摹入說詳商觚子立敦



子立形 八 口

右子立敦銘三字末一字不可釋據趙太常摹本編入案子立一上一者祭位也立乎其位所以承祭也立古位字

積古齋鐘鼎彝器款識

卷二

十七

从大立一之上說文以大為象人形此銘一上作人形卽

古立字也

子孫父乙敦



子孫父乙

右子孫父乙敦銘四字據江侍御摹本編入析孫子父乙敦



析木形 孫子父乙

右析孫子父乙敦銘五字此與下一器皆據趙太常摹本編入

亞敦



亞形中 足跡形 龜形 彝器形 父口 足跡形

右亞敦銘七字父下一字闕泐家禮禮器諸侯以龜為寶鄭注云古者貨貝寶龜大夫以下有貨耳易曰十朋之龜是寶龜惟天子諸侯有之白虎通云天子之龜尺二寸諸侯一尺大夫八寸是下龜也故臧氏守龜有僕句作器刻龜形重世守也或曰此與持貝同意然龜主守貝主用又

積古齋鐘鼎彝器款識

卷二

六

微有別也

見敦

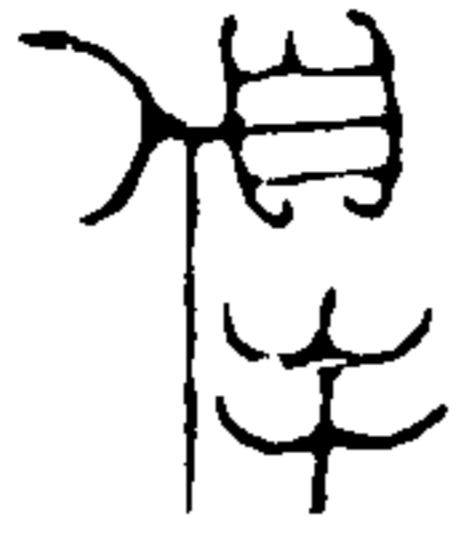

尋 器 句兵形



蓋 釋同

右尋敦器銘各二字據陳秋堂所藏搨本摹入案尋句兵而作器隆武功也

商甗



甗形

右商甗銘一字此與下一器皆元手搨本案甗而作甗形者甗之下體是鬲也鬲字兩旁有火形古為烹飪之器故取象焉下曲象款足之象爾雅釋器云款足者謂之鬲史記封禪書云其空足曰鬲款者空也郭氏訓款為曲今按其制外曲中空合二訓而義備矣

積古齋鐘鼎彝器款識

卷二

十九

子商甗



子商 亞形中 羞 乙

右子商甗銘五字案子商之姓也商之孫子所作以祀先人故曰子商左哀九年傳史遷曰是謂沈陽可以興兵利以伐姜不利子商此古繇辭也子商謂殷商在春秋時則謂宋耳羞者進獻之義說文云羞从羊羊所進也从丑丑亦聲又云丑紐也此銘羞字从丑丑字正作交紐形觀其文可知其訓矣

商鬲

母乙鬲



亞形中子執矛

母乙

右母乙鬲銘四字據王氏款識宋搨本摹入案子執矛荷

子持壺鬲



子持壺

積古齋鐘鼎彝器款識 卷二

二十

右子持壺鬲銘一字此與下一器據趙晉齋所藏搨本摹

婦女鬲

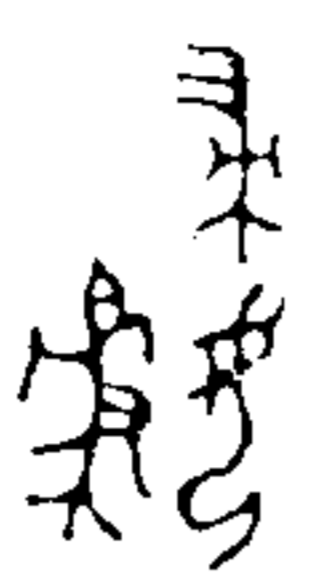

婦女

彝

右婦女鬲銘三字

父辛鬲



高形 父辛

右父辛鬲銘三字據舊藏搨本摹入

商盃

雞形父丁盃



盃 亞形中

雞形 舟
矢鏃形 父丁



器 釋同

積古齋鐘鼎彝器款識 卷二

三

右雞形父丁盃銘七字器為錢塘梁山舟侍講同書所藏
據搨本摹入案矢鏃相並者即族字之義也盃為和調五
味之器嘗見古盃之流有作雞形者此銘作雞形取義盃
與雞彝同

子丁父甲盃



子丁 彝器形 父
甲

右子丁父甲盃銘五字據趙晉齋所藏搨本摹入案中一
字象敦椀兩旁有耳是彝器形也

商匜

父辛匜



亞形中父辛寶

右父辛匜銘四字據趙晉齋所藏搨本摹入案寶古省文

父癸匜蓋



子孫父癸

右父癸匜蓋銘四字元所藏

商盤

漢盤

積古齋鐘鼎彝器款識

卷二

三三



弛弓形

漢形

漢形

張弓形

右漢盤銘四字據趙太常摹本編入案漢取其潔也

子孫父癸盤



子孫父癸

右子孫父癸盤銘四字據趙晉齋所藏搨本摹入

商戈

差勿戈



差勿之戈

右差勿戈銘四字據程易疇摹本編入易疇云錢唐孫景高遺余戈銘四字余搜尋篆籀而辨識之為差勿之戈差字見夏竦古文四聲韻引石經作𠄎又作𠄎撫古遺文所載又有作𠄎者此字蓋从君之古文作𠄎者而參差之也君字从𠄎平正弗差此从𠄎變作𠄎參差不平定為差字無疑勿州里所建旗象其柄有三游說文所解如是字但作勿今下多兩岐余以為柄用木岐者木根也如此戈之戈字作𠄎變之戈戈字作𠄎皆木柄有根之形此加𠄎

積古齋鐘鼎彝器款識

卷二

三三

者旗柄下或有鐫蓋象鐫之形也案史記公劉子慶節慶節子皇僕皇僕子差弗勿字可通豈即其人與論其世在商之中葉殆不可考然茲戈則古矣

珮戈



面周



背 八寶平鬲

右珮戈面銘一字背銘四字司馬達甫所藏據趙晉齋所得搨本摹入戈之面背俱雕鏤龍夔紋及獸面內之空處鑿成斧形為固柅之孔制作甚精而銘一字程易疇據薛

氏款識所載夏瑀戈瑀字及紀曉嵐大宗伯所藏周公華鐘周字比例推詳定為周字即瑀之省周瑀一聲古文相通背銘四字亦易時所釋說云必知其文為八寶平韻者平常也謂以八寶當韻道藏之自字象形兼指事中作直畫指其事也元謂寶字省文與豐潤文廟牛鼎寶字相類韻字作自見汗簡臨隍等字從之惟中分不連此韻字中連而加直畫為少異耳八寶平韻義不可詳以意度之入別也韻即隧也考工記鳧氏為鐘于上之擁謂之隧注隧在鼓中空而生光有似夫隧是器上空擁處皆可謂之隧此韻字亦謂戈上空處也別寶飾以平漫戈上之隧所以暢瑀字之說於義差近

蚪戈

積古齋鐘鼎彝器款識

卷二

酉



面 蚪象形 至



背 釋同

右蚪戈而背銘各二字字橫列援上器為平湖錢子嘉天樹所藏捐文摹入案上一字似龍而小有角是蚪象形也下一字是古至字始作戈者名說文云至鳥飛从高下至地也从一一猶地也象形不上去而至下來也此字上體作飛鳥形即小篆𠄎字下體从𠄎而橫之𠄎古坤字漢人書乾坤字皆作乾𠄎陸氏釋文反以𠄎為今字非也坤為地鳥飛至坤上是至地也觀此文許氏所說象形之義更為明顯而說文所載古文作𠄎尚非最古者矣

商句兵
馬文句兵



面 馬象形



背 句兵立形

右馬文句兵面背銘各一字元所藏器案面銘作馬形項有鬣尾有三岐背銘即此器形安秘如立戈象此器如戈

積古齋鐘鼎彝器款識

卷二

丑

橫援援本不為內而為釜上下相穿以安秘釜外長出寸餘勒銘其上程易疇云書顧命曰一人冕執殳立於東垂一人冕執翟立於西垂孔氏以為殳翟皆戟屬似得之廣韻殳翟皆引顧命而以戟屬釋之是矣戈戟並有內此器為釜受秘制似少異其為句兵為戟屬無可疑也子執旂句兵



面 亞形中 子執旂形 弛弓形



背 亞形中 兒

癸

右子執旂句兵而銘四字背銘三字器向爲潘毅堂有爲所藏八歸張叔未揚文摹入此器制與馬文句兵相同銘已錄入山左金石志足跡形誤摹作孫字弛弓形舊釋爲乙字必知其爲弛弓形者鑄兵器而作銘每取偃武之義弛弓義取蔡弓弗用若釋爲乙字形固相類然背面既有癸字爲作器者名此不應更有乙字也兒舊釋爲舉考舉字異文甚多古有作乙者又有作入者此作乙按之字形殊未確今從吳侃叔釋定爲兒字案說文兒字从目从儿此从目儿字象其睛屈形而有省變兒者孺子之稱兒癸猶言子癸也或曰兒卽倪字之省其作器者姓氏與

積古齋鐘鼎彝器款識

卷二

三



積古齋鐘鼎彝器款識卷三

揚州阮氏編錄

周器款識

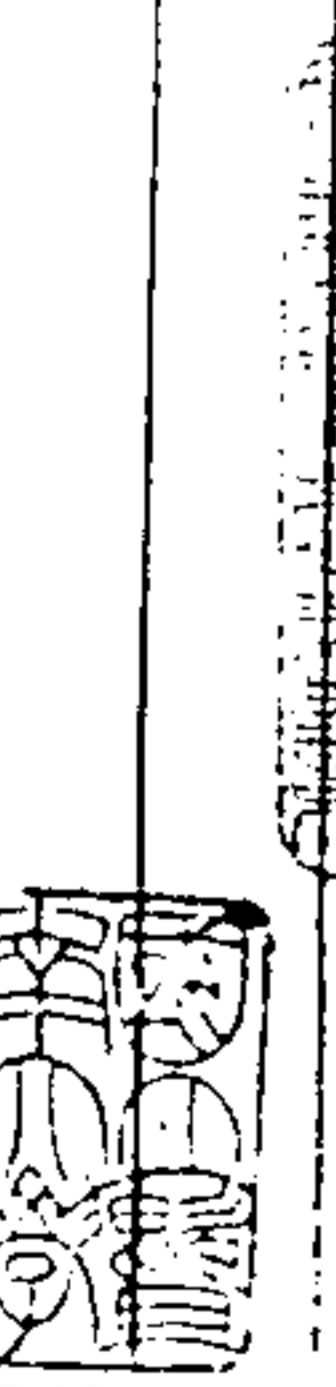

宋平公鐘

宋 公 戊 之 鐘

右宋平公鐘銘六字據王氏款識宋搨本摹入薛氏款識

題作宋公鍾鐘有六器此其一也黃伯思濼帖刊誤云宋

鍾鐘六崇寧三年甲申歲得於南都之崇福院尋貢之內

積古齋鐘鼎彝器款識

卷三

一

作大晟卽取以爲鐘濼宋公戊舊釋爲宋公成吳侃叔云

左昭十年傳宋公成公羊作戊史記亦作成今觀是銘當

以公羊爲正是平公器也頌壺銘甲戌豐姑敦丙戌文皆

紀侯鐘

與城同若平公名成其子不得名城也

己侯

號作

寶鐘

右紀侯鐘銘六字山左益都舉人李 所藏器據舊藏摹

本編入案侯下一字舊釋為虎今諦審之尚有偏旁剝蝕難辨姑闕之是紀侯名也已紀古通用鐘字作反文此鐘壽光縣人得之於紀侯臺下左隱元年傳紀人伐夷杜注紀國在東莞劇縣齊乘云壽光南三十里春秋之紀國卽劇城也通志云紀本在頓榆縣後遷劇亦稱紀城攷漢恩澤侯表陳倉亦封紀侯此銘係古文非漢物也

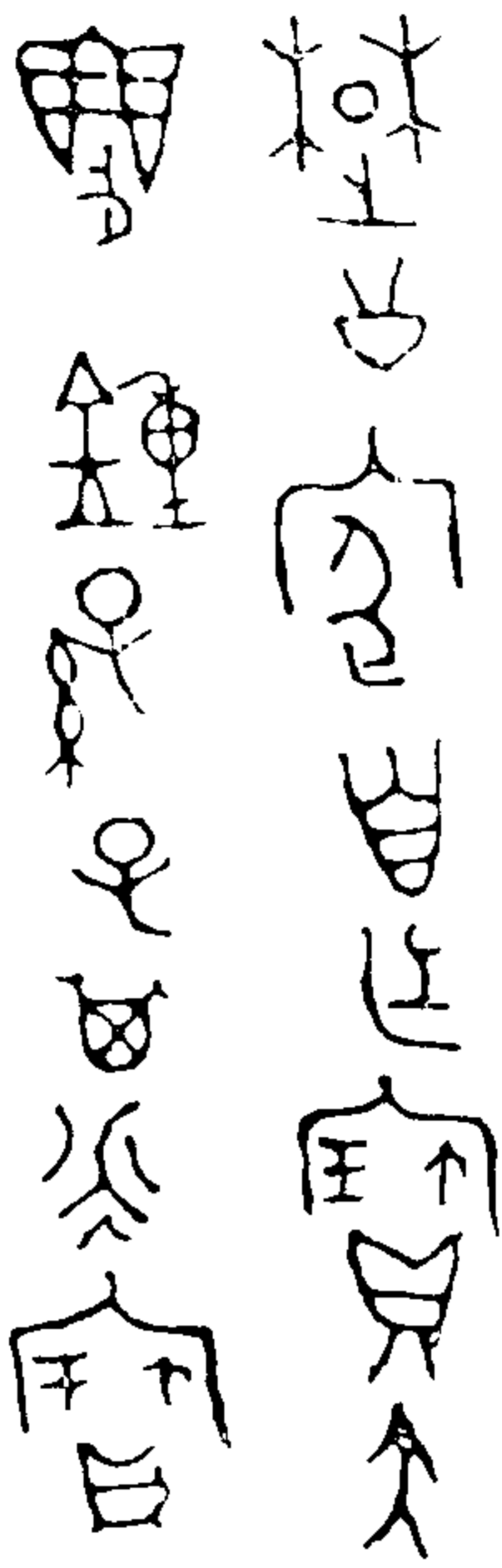

積古齋鐘鼎彝器款識

卷三

二

楚公 自作 寶大
尊 鐘 孫 子 其 永 寶

右楚公鍾銘十四字據舊藏摹本編入案公下一字是楚公名不可識或釋作守亦未可定姑闕疑大下一字以意求之蓋尊字鐘之省上體卽鐘形當是甫之古文下體易寸爲支始取搏擊之義此鐘與楚夜而雷鐘篆文相類奇古雄深與他鐘迥別且其在未稱王之時代相去當不遠也

鄧那叔綏賓鐘



鄧那叔作
需開鐘用

積古齋鐘鼎彝器款識 卷三

委賓

右鄧那叔綏賓鐘銘鉦間八字鼓有二字據趙晉齋所藏搨本摹入案說文云那鄧地那亭此那叔必鄧大夫食邑於那亭者需古靈字卽卽蘇字薛氏款識師危蘇字省禾靈蘇二字合文古器銘如西夏小子之例往往有之此編鐘也委賓卽委賓鐘所應之律儀禮士相見禮妥而後傳言鄧注古文委爲綏周禮夏采鄧注士冠禮及玉藻冠綏又同裝也程易疇云裝律管長六寸八十一分寸之二十六是鐘度以今裁尺得四寸二分以周尺通之爲六寸三分弱適符蕤賓律度也

積古齋鐘鼎彝器款識

卷三

三

楚良臣余義鐘

惟正九月
初吉丁亥
曾孫僕兒

余 迹 斯

子之子余
茲修之元孫

五八九

日於序敬
哉余義楚
之良臣而

述之字父
余萬迹兒
得吉金鋪

銘以鑄蘇
鐘以追孝
先祖樂我

父兄飲飲
詞舞孫用
之後民是
語

積古齋鐘鼎彝器款識 卷三

四

右楚良臣余義鐘銘七十四字器為陽湖孫淵如觀察
行所藏昔年纂山左金石志觀察手揭銘并釋文寄元器
本無定名以銘文有義楚之良臣一語遂名之曰楚良
臣余義鐘及金石志刊成吳侃叔又以此鐘釋文相質與
孫觀察所釋多互異者元考此鐘蓋見所作以祀其祖余
義者余迹斯于其父名字也茲俗義之字也銘明言義為
迹之字父字讀為慈孫釋言好之字吳釋為曾孫元子吳
釋為元孫萬吳釋為兒揆之篆體吳釋為確從之余者兒
之氏僕其官也迹字作達又作譚古銘往往有一字而異
文屢見者余萬迹者言余氏至迹始大也萬訓為大見廣
雅銘中多古異文如和為誦誦為訶先為徙楚為楚皆是
作器供孝享揚先德備紀祖父名字創見此銘古鐘每刻

積古齋鐘鼎彝器款識 卷三

五

銘一面此兩面皆有刻款體制亦殊異銘辭古雅可誦父
銘祖舞語五字皆句末相韻之字也銘字每見于古金銘
中而說文無之廣雅云銘謂之錯玉篇銘與鐘同說文鐘
字解曰錯銅缺也錯字解曰余涂也然則銘為鐘之重文
許氏所未收耳

祿康鐘

受作余服之祿康
兩宏屯右寅啓

朕身蘇
于永命
用寓光
我家受

右祿康鐘銘二十五字器為元所藏是棧鐘也銘在鉦間及鼓右案古文受作爰此銘受字乃作器者名首一字省作爲末一字省作爰可知古文惟變所適也而古鐘字見薛氏款識商鐘銘說文鐘字或从甬作甬據此知古文省全作甬也屯純之省屯寅身三字皆句末爲韻之字此鐘銘與翁氏所藏寶林鐘辭意相類寅蘇等字俱與彼鐘互校得之

叔丁寶林鐘

積古齋鐘鼎彝器款識

卷三

六

作朕皇考叔

丁寶林鐘用喜侃皇考其

嚴在上愷能降余魯多福

疆惟康右屯魯用寅啓士

身蘇于永

父其眉

萬年子

寶用享

于宗

右叔丁寶林鐘銘可辨者五十三字器爲大興翁宜泉比

積古齋鐘鼎彝器款識 卷三

部 村 培 所藏揚文寄元 因摹入錄案琴卽林之古文鐘所

應之律假義同衍玉篇云侃樂也又強直也是侃本訓爲

樂也愷愷亦和樂之意能當爲熊熊山海經西山經其

光能能注云光氣炎盛相焜耀之貌古器銘每言魯休純

魯者卽殷字史記周本紀魯天子之命魯世家作嘉天

子命殷訓爲嘉魯殷聲並同此云降余魯者猶言錫余

殷也齊魯之字古作囙魯爲借字魯公鼎可證也此鐘銘

亦以屯寅身三字爲韻

那叔鐘 錄文據原本一行分作兩行

那叔母曰

那叔文祖

積古齋鐘鼎彝器款識

卷三

七

皇考對揚

乃德專屯

乍魯永終

于吉母不

敢弗帥用

文祖皇考

于吉母不

敢弗帥用

文祖皇考

右那叔鐘銘三十二字器不知所在據趙晉齋所藏揚本摹入案母那叔名乍卽祚字德吉帥三字句末爲韻此係

五九一

多錫旅休旅對天

子魯休揚用作朕皇

考惠叔大琴蘇鐘

皇考嚴在上翼在下

愷能降旅多福旅其

萬年子孫永寶用高

右號叔大林鐘銘鈺間四十字鼓石五十字器為元所藏

案左傳五年傳云號叔王季之穆也正義引賈逵注

云號叔封東號制是也號叔封西號號公是也鄭所滅

者號仲之後晉所滅者號叔之後國語韋昭注與賈逵同

號仲後有號叔左隱元年傳號叔死焉鄭語所謂號叔恃

勢是號仲之後字曰叔也號叔後有號仲又有號叔桓八

積古齋鐘鼎彝器款識

卷三

三

年傳王命號仲立晉哀侯之弟緝于晉是號仲號公林父

也莊二十年傳鄭伯聞之見號叔二十二年傳號叔自北門

入是號叔之後字亦稱叔也此號叔名旅史傳無徵未詳

何國偃師武虛谷進士億云周景王作大林鐘是時號亡

已久不宜復有號叔為之效尤蓋其後續封也唐書宰相

世系表西號地在虞鄭之間平王東遷奪號叔之地與鄭

武公楚莊王起陸渾之師責王滅號於是王求號叔裔孫

序封于陽曲表文多外當亦有所據元案鄭所滅者乃東

號表云西號誠有外譌然謂復封陽曲必有確據如楚簡

王十四年越既滅邾及頃襄王十八年復有鄒費邾邳春

秋時小國之絕而復封者難更僕數矣案國語周景王鑄

無射而為之大林單穆公諫謂作重幣以絕民資又鑄大

鐘以鮮其繼若無射有林耳弗及也先王之制鐘不過石

今王作鐘聽之弗及比之不度伶州鳩又謂細抑大陵不

容於耳韋昭注謂大林為無射之覆無射陽聲之細者大

林陰聲之大者據此知大林為逾常之大鐘景王鑄之當

日必有效之者此號叔鐘是也鐘之大從無及此者稱之

重六十六斤逾于古權遠矣古之為鐘也各自計律倍而

半之故曰為之律度如林鐘之律長六寸林鐘之鐘當長

一尺五寸翁氏所藏周叔丁林鐘以漢慮僂尺度之兩樂

高一尺五寸有零合於律矣此鐘兩樂高一尺八寸五分

準以林鐘之律兩倍有贏意景王之鐘當亦如是故名曰

大林單子謂其比之不度州鳩謂其概則不容皆以其乖

於律度也不然聲中林鐘安得為非法鐘乎銘云曷屯乍

積古齋鐘鼎彝器款識

卷三

三

攸當為得純祚攸攸遠也威儀即威儀由即說文由字解

云艸木實壘肉肉然讀若調稟字从之攸岐陽石鼓文稟

字从三由又君子適樂舊釋適為適非是當釋為適古同

攸適字从西此从由字體迥別說文云由木生條也說文

無由字竊謂肉即其字蓋調由一聲之轉古音相通故調

飢之調讀如周儻革之條古作攸由字以木生條為調肉

亦艸木垂實之貌是肉為由之古文無疑銘言為御事于

天子之由天子於是錫旅休也嚴在上翼在下即詩六月

所謂有嚴有翼也愷愷熊熊說已詳前宗周鐘銘愷字从

攸此似从金可知古文偏旁有變通矣此銘以德辟帥為

韻攸由休為韻吳侃叔云刑皇是雙聲御于威儀多福皆

疊韻福字音同富也

楚公鐘銘文據原本分為兩款

楚公鐘銘文據原本分為兩款

市

章孫

公選其

積古齋鐘鼎彝器款識 卷三

夜雨雷 惟八月甲巳 鍾故名 木

子其永寶

萬年壽

日身其克

公選自作

積古齋鐘鼎彝器款識 卷三

右楚公鐘銘四十二字摩滅者二字不可識者三字銘見

薛氏款識此據宋王氏款識捐本摹入冊末又有北宋石

因佐公弼捐本題曰政和三年武昌太平湖所進古鐘趙

明誠古器物銘曰獲于鄂州嘉魚縣此銘後有紹熙四年

東州榮芑記云紹興十四五年間茂世先兄自成都運判

除倉部外郎總領淮東軍餉邵澤民見屬云我有雷鐘藏

之久矣兩得秦會之書見取度不可謂為我達之會之償

以三千緡鐘高二尺有崎紐上坐一裸鬼蓋雷神也五色

相宜銘在鐘裏今諸處所刊咸其雲仍對之可見元案論

衡雷虛篇云圖雷之狀纍纍如連鼓又圖一人若力士之

容謂之雷公此鐘雷字即連鼓之形裸鬼即王充所謂若

力士者也此鐘名雨雷者蓋應仲春夾鐘之律史記律書

積古齋鐘鼎彝器款識 卷三

五

云二月也律中夾鐘正義引白虎通云夾孚甲也言萬物

孚甲種類分也故銘云木甲木中中舊無釋十古甲字舊

釋為十非是易解家傳云天地解而雷雨作雷雨作而百

果草木皆甲拆荀爽曰解者震世也仲春之月草木萌動

雨以潤之雷以動之故甲拆也說文解甲字云从木戴孚

甲之象解中字云艸木初生也象一山形有枝莖也讀若

徹是甲中即甲拆也據此知鐘名雨雷者所以著夾鐘之

律銘云木甲木中者所以申雨雷之義蓋夾鐘應律正始

雨水雷發聲時也而作樂崇德於雷雨亦有取焉甲已舊

釋為丁巳吳佩叔云當作甲巳甲辰乙巳兩日成此鐘也

與薛書伯碩父鼎說敦之乙子兄癸寅之丁子同例選楚

公名舊無釋今案上體作呈下體作是廷字也說文云

五九五

廷往也春秋左氏傳往勞之往皆作廷字亦作逞漢書楊雄傳注逞古往字往與狂通書微子我其發出狂史記作發出往是也史記楚世家鬻熊之子曰熊麗熊麗生熊狂熊狂生熊繹左氏傳言熊繹事康王熊狂當在成王時鐘其所作然史記言熊繹始封于楚此已稱楚公者按大戴記陸終氏六子其六曰季連季連者楚氏也則楚固舊封至熊繹乃加地耳雷下一字舊無釋今案其文从金从專省是鐘字也錢獻之云鐘下當是故名曰三字古故字秦盃和鐘亦有此文可以互證名即銘之省文身其二字舊亦無釋克舊釋作八克非是說文云克肩也象屋下刻木之形古文作會亦作桌此作克與桌相類特筆畫有移易耳市即鞞字孫上一字是章字為相背之形而省其口

積古齋鐘鼎彝器款識

卷三

去

與市字連文取世世鞞韋相承之義頌禱之辭也此鐘文字雖奇不類齊魯可規荆南霸氣矣又石氏北宋搨本與此係一器故不另摹惟克字石本作桌與說文所載古文作桌者同上加八者象屋交覆之形

楚會侯鐘 銘文西陽一行據原本分作兩行

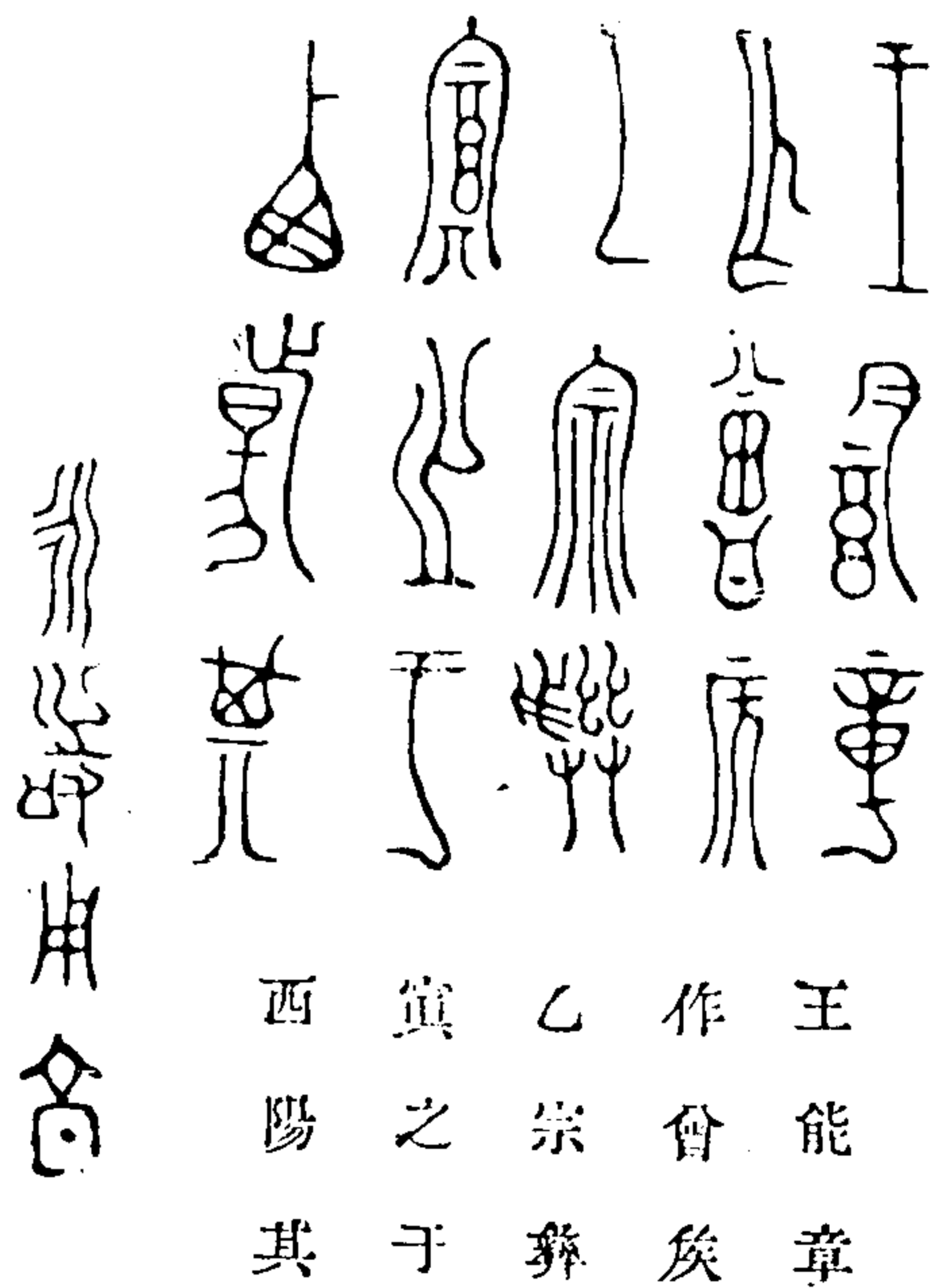
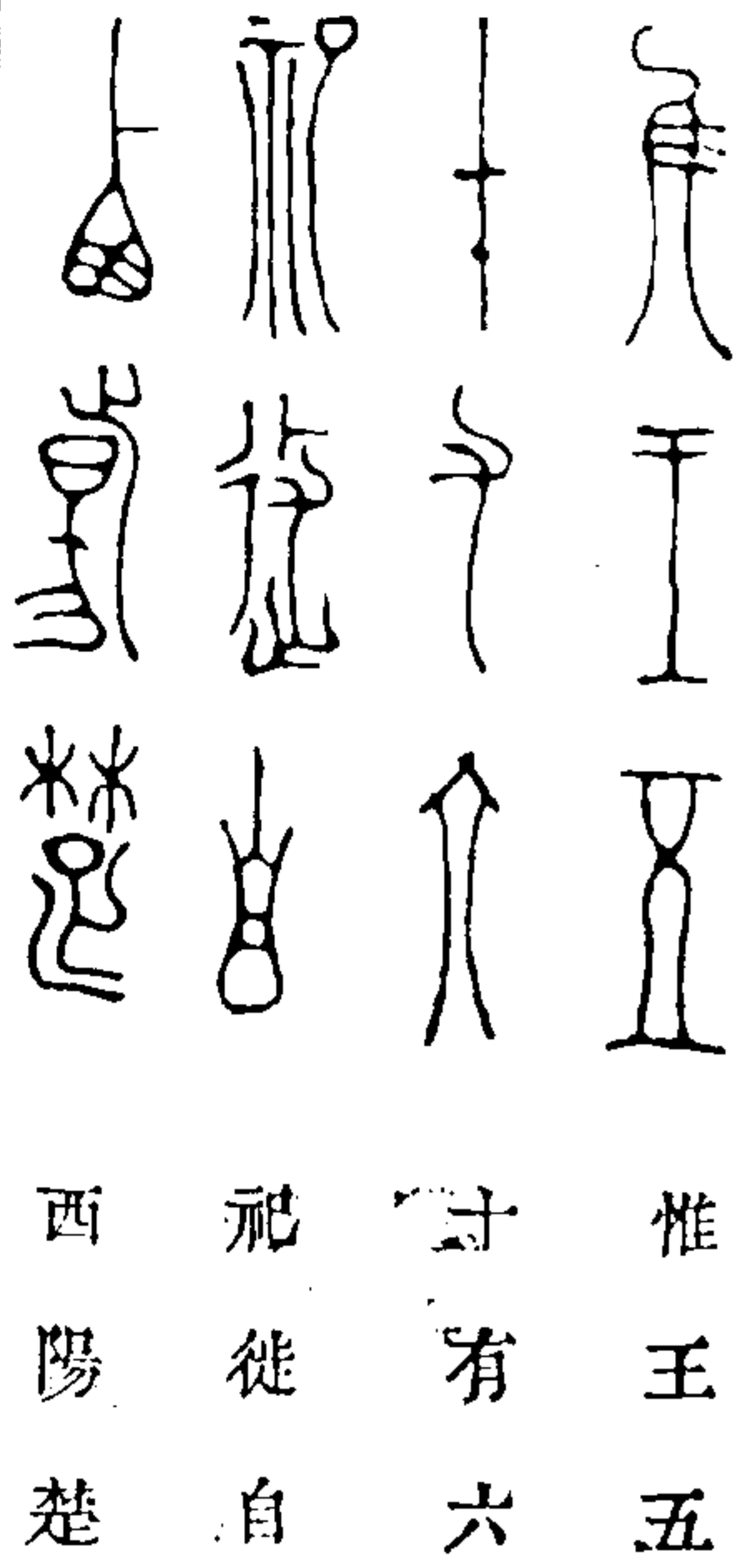

永時用高

積古齋鐘鼎彝器款識

卷三

七

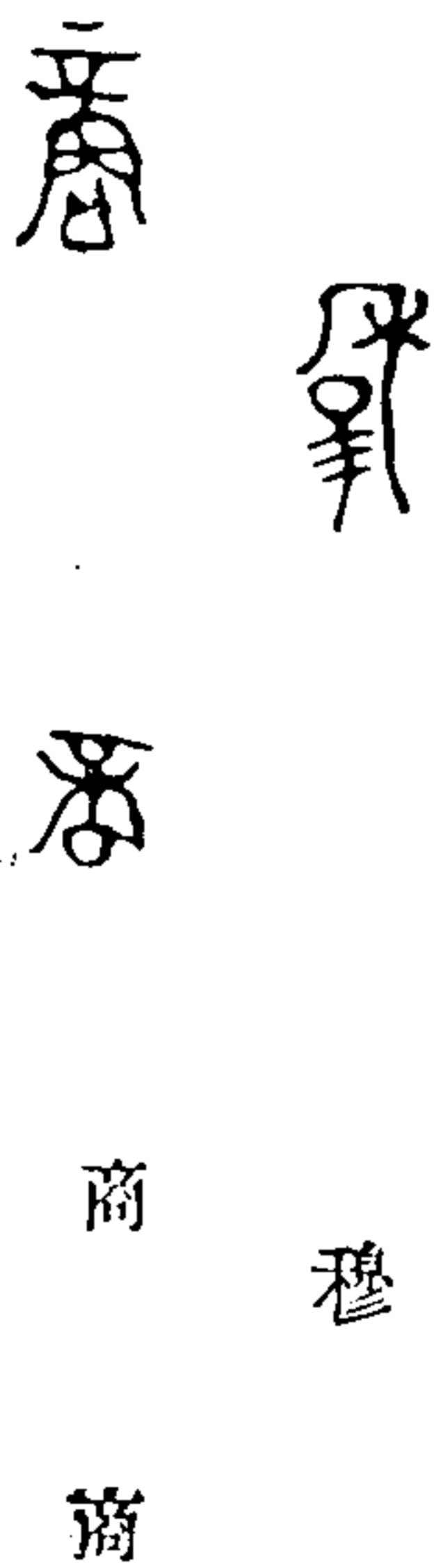

右楚會侯鐘面銘三十一字背銘三字銘見薛氏款識此據王氏款識北宋搨本摹入石國佐題曰方城范氏古鐘下有公輔水硃印考國佐初名公輔見宋史本傳案此鐘薛氏以為楚惠王器按其紀年確然無疑惠王名章左傳及史記並同章上一字舊釋為韵案古文無韵字音韻之韻但作均此文作訊亦非从音之字錢獻之以為古能字

之省變通能楚君之名每冠以熊字是也考左傳楚昭王於魯定公六年遷都漢志若屬南郡注云楚昭王畏吳自郢徙此後復還郢師古曰春秋傳作都其音同此云徙自西陽者當即自都還郢之時是時越已滅吳楚東侵廣地至泗上無所畏懼故還舊都西陽漢志屬江夏郡去都甚近其不曰徙自都而曰徙自西陽者西陽有先君廟觀下文作會侯宗彝實于西陽其義可見徙都大事告于祖廟而後行禮也楚之僭號久矣此會侯其遠祖會義為重亦為高凡先祖皆可稱會祖會侯猶先公也穆者廟之序商者鐘之音也吳侃叔云周官大司樂注云祭尚柔商堅剛也故樂無商惠氏禮說曰三大祭之樂古旋宮法也非無商商不為均也此銘曰宗彝又曰永時用享是宗廟所奏

積古齋鐘鼎彝器款識 卷三

夫

而有二商字可證商不為均非無商之說元案此鐘篆文

工整結體又長近於小篆與元所藏王子中盤蓋銘略同

殆一時之器無復有開國時雄奇氣象矣

周公彝鐘 銘文首一行末一行據原本分為兩行

惟王正月初吉丁亥周 隹王正月初吉丁亥

公彝彝乃吉金元鈔 隹王正月初吉丁亥

赤錯用鑄乃餘鐘以 隹王正月初吉丁亥

作其皇祖皇考曰 隹王正月初吉丁亥

余畏冀威 隹王正月初吉丁亥

忌怒穆不 隹王正月初吉丁亥

子乃身鑄其餘鐘 隹王正月初吉丁亥

以郵其祭祀盟祀以 隹王正月初吉丁亥

樂大夫以 樂大夫以
安士庶子 安士庶子
春為之聽元器 春為之聽元器
其舊哉公州壽 其舊哉公州壽
周邦是保其萬年無 周邦是保其萬年無
疆子孫永保用高 疆子孫永保用高

右周公彝鐘鉦間銘十六字左四十字鼓右三十七字共九十三字器為河間紀曉嵐宗伯所藏據舊藏搨本摹入案左氏傳有周公黑肩周公忌父宰周公孔周公閱周公楚為王卿士杜氏注周采地扶風雍縣有周城史記魯世家索隱曰周公次子雷相王室世為周公又路史云

積古齋鐘鼎彝器款識 卷三

九

平王子秀封在汝川者為周此周公彝不見史傳要亦王

畿內食采為卿士者此周字程易疇所定為古篆文莊進

士 釋為邾公五等之爵于其國皆稱公似也然按其

字形不如釋周字為長器說文訓為引給義與擇字異鏐

郭璞注爾雅以為紫磨金錯即銘也鑄字見薛氏款識叔

夜鼎及太公鐘彼釋為費實即齊侯鐘鑄字省文也古銘

以多作台者二字義通爾雅釋詁訓台為我又訓為予廣

雅釋詁云以予也畏冀猶寅恭威忌猶敬忌怒憂也穆默

靜也豢字見薛氏款識齊侯鐘古隊字之省盟祀者周

官司盟北面詔明神既盟則為司盟共祈酒脯鄭氏謂王

之盟主曰諸侯主山川王官之伯主月是盟有祀也據此

知盟祀亦用樂也燕禮有獻卿獻大夫獻士庶子周公為

周鼎

木鼎

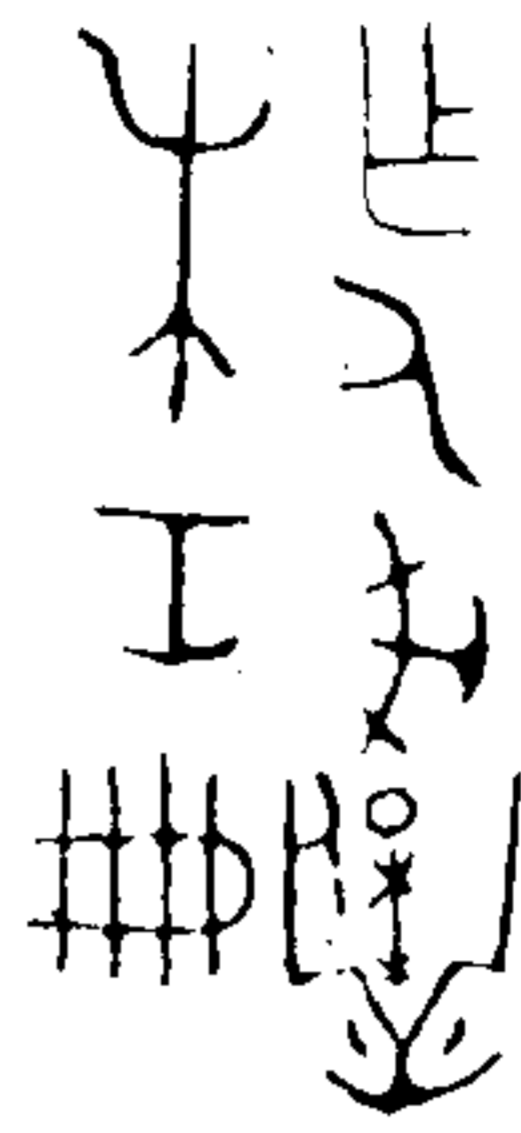

作父考孟
木工册

右木鼎銘七字乾隆

欽頒內府周器十事在曲阜

孔廟此其一也 元 丁亥丑年任山東學政至曲阜

廟延上祭禮成親搨款識敬錄

睿製以歸繼修山左金石志爰舉此為冠今謹摹入是編恭錄

積古齋鐘鼎彝器款識 卷四

御製考釋

右高七寸九分深四寸六分耳高一寸八分闊二寸口徑七寸

七分腹闊二尺四寸四分重一百二十五兩按古食器之重莫

如鼎其范形取象宜和博古圖詳言之茲器銘為木銘多自識

其名魯有后木楚有子木此其類歟曰册作昭君賜也立戈以

象武功兼是數義而以大夫鼎用銅之制合之則茲器正當時

大夫所謂論譔其功烈酌之祭器自成其名以明著之後世者

可徵矣

中鼎



中作旅
寶册

右中鼎銘五字據趙晉齋所藏搨本摹入案中仲之省作

器者字也



中作

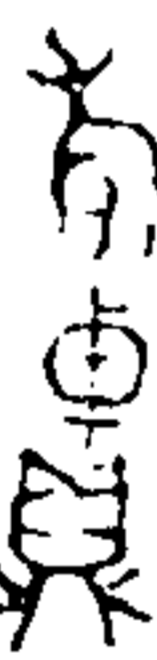

旅車鼎

右中旅車鼎銘五字器藏湖州民家搨文摹入旅車說詳

商甫

小鼎



小

積古齋鐘鼎彝器款識 卷四

右小鼎銘一字器為錢獻之所藏據摹本編入獻之云此

器約重二十餘斤闊大可觀小者當是制器之人名案左

氏傳魯有叔仲小此小字是人名也

腹鼎



腹鼎

右腹鼎銘二字器為元所藏案腹者厚也複也即陪鼎也

陪義為重亦為加左昭五年傳殯有陪鼎杜注陪加也加

鼎所以厚殷勤儀禮聘禮羞鼎三鄭注羞鼎則陪鼎也以

其實言之則曰羞以其陳言之則曰陪是陪鼎所以實腳

腫臆重複設之所以加厚腹字兼此二義此鼎小而淺異

於他鼎是陪鼎也

父乙鼎

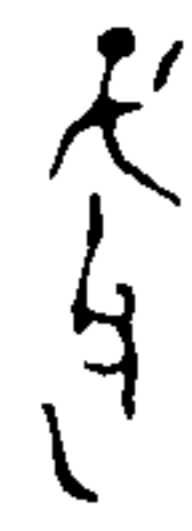

子父乙

右父乙鼎銘三字據吳侃叔所藏搨本摹入案此等款識猶有商人簡質之風蓋周初器也

孟姬鼎



作孟姬

右孟姬鼎銘三字據江侍御摹本編入

積古齋鐘鼎彝器款識 卷四

三

得鼎



得鼎

右得鼎銘二字此與下一器皆據宋王氏款識搨本摹入亦見薛氏款識以為齊丁公子乙公得之器案春秋時周有毛伯得晉有蒯得名得者多矣不定為乙公也

子女鼎



子持貝朋形 女

右子女鼎銘二字王氏釋與薛氏同俱以上一字為絲字

案薛氏款識宋公鑿鼎微鑿鼎鑿字皆从絲从言此明係从子之字薛氏引王楚釋作子是也雖乃朋字敦敦朋字作拜與此同作子持貝朋形者古人作器用貝即他器用貝十朋用貝三朋之義子女者器為女子所作也吳侃叔釋女為母字

包君鼎



包君鑿媿雷

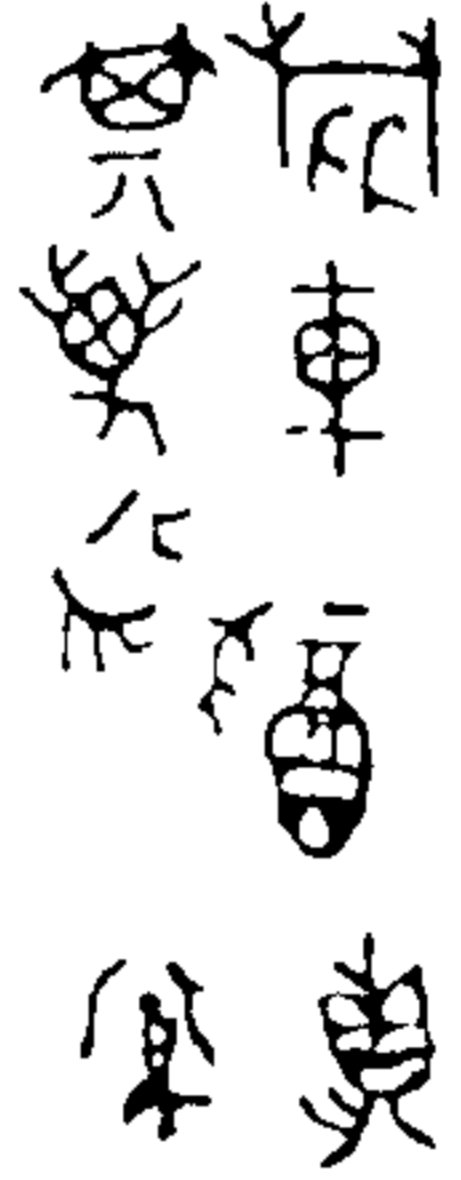

旅車尊鼎

其萬口口寶

積古齋鐘鼎彝器款識 卷四

四

右包君鼎銘可辨者十二字器為元所藏案說文解包字云象人裹妊已在中象子未成形也此銘△內作子未成形是古包字通發晉語韋注襄媿姓之國媿媿者媿古威字媿也父之姊妹媿其字也包君之姑所作之器需古同

束鼎



束作寶鼎

右束鼎銘四字據趙晉齋所藏搨本摹入亦見江侍御摹本案束作器者名

太祝鼎



大祝

禽鼎

右太祝蓋銘四字器爲元所藏案禽字向釋作祖罕二字
今從吳侃叔釋以祖字不類而禽字見薛氏款識故敦銘
與此同也考周禮屬禽儀禮合與祖廟乃句祝之職而祝
號之事太祝領之故曰太祝禽鼎此薦禽獸之鼎也而曰
禽鼎者周禮庖人注云凡鳥獸未孕曰禽白虎通曰禽者
何鳥獸之總名是散交相通也鳥獸之肉入之腊人則爲
乾豆此以新殺者薦之宗廟故實之鼎也

積古齋鐘鼎彝器款識 卷四

五

戈扶鼎



扶

戈作寶鼎



器

釋同

右戈扶鼎蓋銘各五字據程彙齋敦手搨木摹入其器
純素向在闕中案戈扶作器者氏與名春秋傳夏有戈國
其受氏久矣扶字見說文義通扶此扶字筆畫糾連篆體
之近乎草者

積古齋鐘鼎彝器款識 卷四

叔饒鑊鼎



叔饒作

宮伯陔

右叔饒鑊鼎銘六字亦據程彙齋搨木摹入案說文云鑊
似鹿而大也从鹿與聲又云昇其衆也與黨與也此鑊字
从鹿从昇昇與音義可通是古鑊字也陔卽鑊字此作陔
者猶尊彝之尊作樽也周禮大宗伯省牲鑊注鑊烹牲器
也漢書刑法志注云鼎大而無足曰鑊此方鼎也而謂之
鑊豈鑊爲鼎類散文可通乎或曰鑊卽渡煮也

各鄰鼎

積古齋鐘鼎彝器款識 卷四

六



各鄰作寶旅鼎

右各鄰鼎銘六字器藏山左滕縣諸生徐緡文家據搨木
摹入案說文云各異辭也从口夂夂者有行而止之不相
聽也此从夂从只只字从口象氣下引之形許氏解爲語
已詞也語已而不相聽古文取義更精矣鄰作〇見古老
子各鄰者作器者氏與名也

魯公鼎



魯公作文

王尊彝

右魯公鼎銘七字器為元所藏案南古文魯東方濱海地多虜齒故以為名字與魯通路史國名紀魯齒也曲阜少吳之虛此魯公伯禽之器薛氏款識亦有此銘釋魯公為周公非是周公不之魯不得稱魯公或疑魯公不當祭文王考魯有文王廟見左襄十二年傳周禮春官都宗人注王子弟則立其祖王之廟其祭祀王皆賜禽焉夏官祭僕凡祭祀王之所不與則賜之禽注王所不與同姓有先王之廟賈疏云魯衛之屬據此魯當立文王廟作祭器禮也



亞形中 王尊彝 鹵公作文

積古齋鐘鼎彝器款識 卷四

七

右亞形魯公鼎銘八字 元手搨本 陽鼎

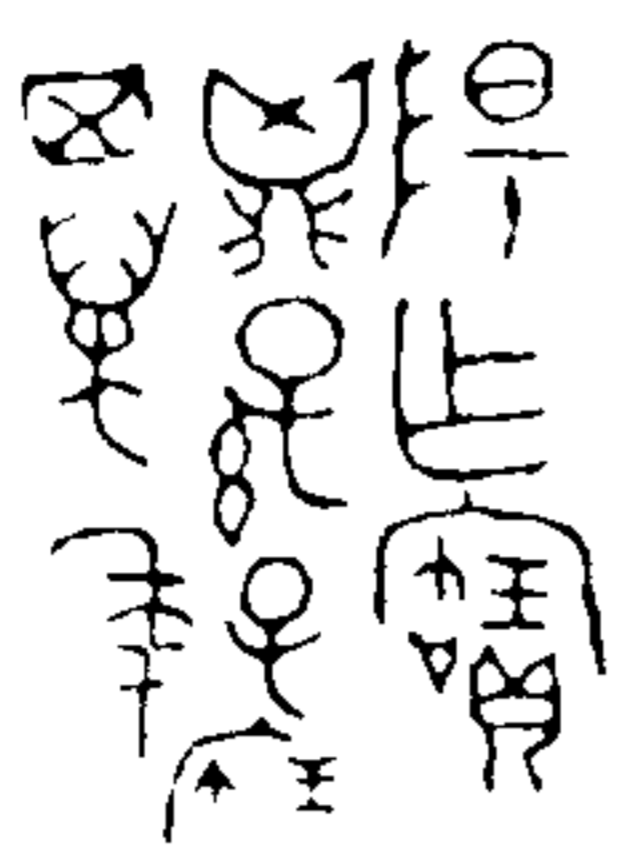

陽作寶 鼎孫子寶 其萬年

右陽鼎銘十字據程銜齋隔中搨本摹入案陽作器者名

乙公鼎



乙公作 尊鼎子 孫永寶

右乙公鼎銘十一字據趙晉齋所藏搨本摹入銘亦見薛氏款識定為齊乙公得之器案周公作證法數世後始行周初諸侯每以生日為諡浴商制也如齊太公子為丁公宋公積子亦為丁公此乙公未詳何國

乙公萬壽鼎



乙公作



萬壽



尊鼎子

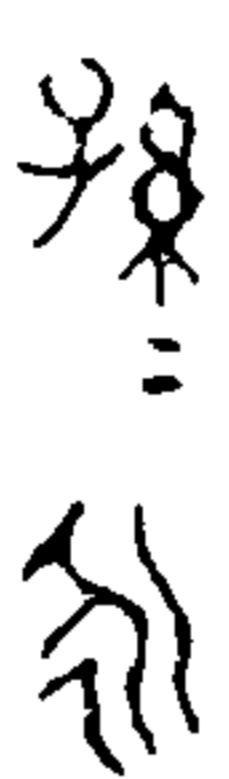

孫永

積古齋鐘鼎彝器款識 卷四

八



實用之

右乙公萬壽鼎銘十四字據吳侃叔所藏搨本摹入有蓋器二銘此蓋銘也器銘剝蝕不可摹侃叔云銘云萬壽尊鼎其言誇大以此定為齊器或不誣

孟申鼎

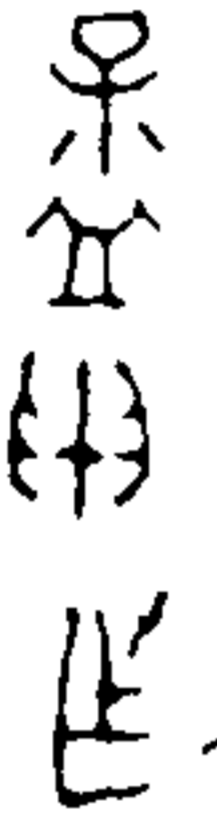





孟申作

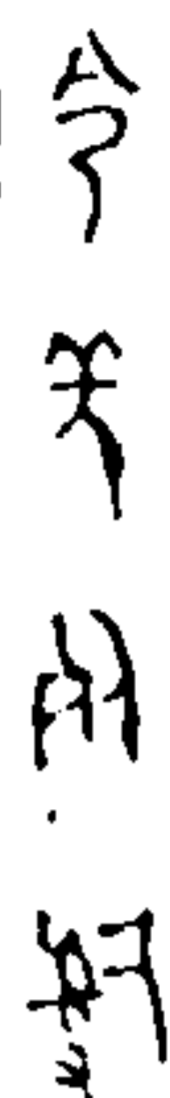

鼎彝

右孟申鼎銘五字此與下一器皆據宋王氏款識搨本摹入案舊釋作鼎錢獻之云當作鼎說文作鬻從鬻羊聲煮也玉篇有鬻字訓同亦作鬻同鬻詩采蘋于以湘之韓

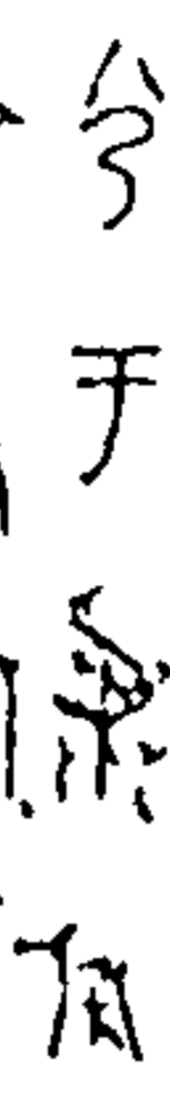
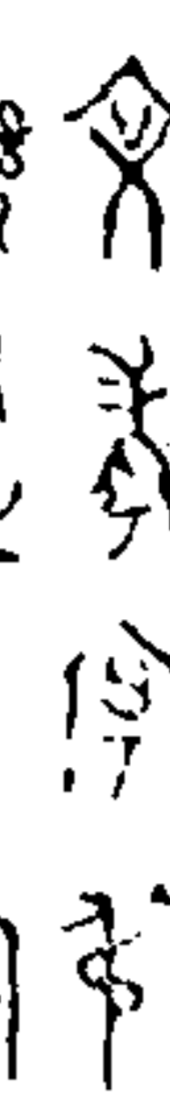
羌鼎

 命羌死司
 車官羌對揚
 君命于彝用
 作文考序叔
 彝彝永余寶





右羌鼎銘二十五字首一字摩滅據趙晉齋所藏搨本摹入案說文羌字从人从羊此从人从羊羊古羊字石鼓文洋字遲父鐘散季散姜字皆可證死讀為尸司車官名掌君乘車之事命羌主司車之官也廟序皆从广之字古廟

積古齋鐘鼎彝器款識

卷四

圭

字有从宀者广皆屋形古通用此序字从宀中作早乃子之古文也永下又從止者變文也序父鼎甕鼎皆如此





 番君招白
 作鼎其萬
 年眉壽
 孫永

右番君鼎銘可釋者十三字招字有闕筆據舊藏摹本編入案番有二國路史國名紀商氏後有番國亦作鄱御姓

積古齋鐘鼎彝器款識 卷四

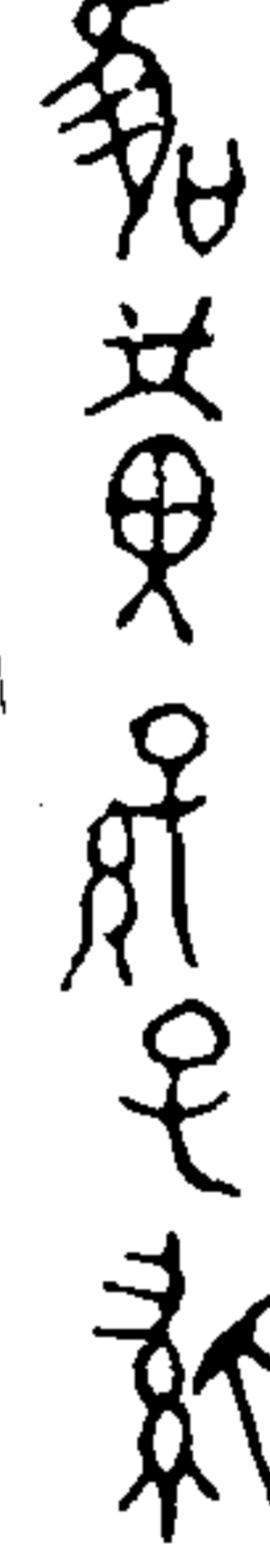
史夫差取番今饒之番陽又周氏武王之穆有潘國亦作番魏王地記云下洛城西南四十潘城是此番君未知何國路史又有虞氏後番國字从米从川漢縣屬魯國或卽是歟

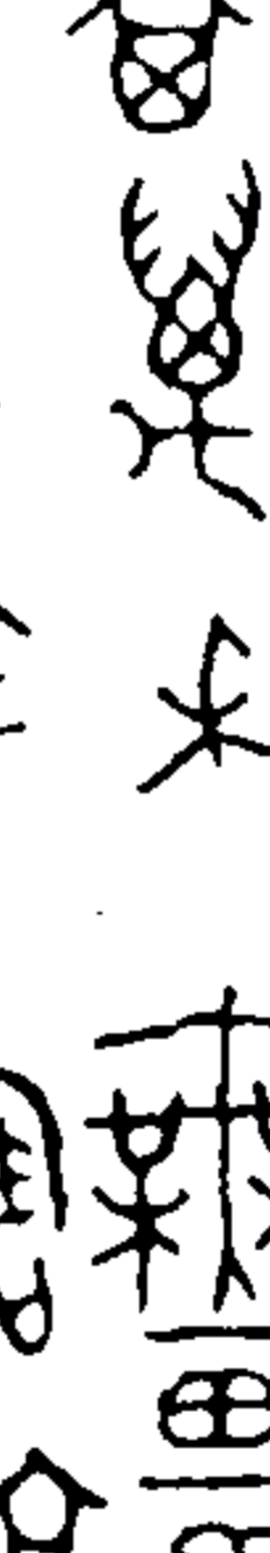
叔單鼎

 唯黃孫子系
 君叔單自作鼎
 共萬年無疆
 子孫永寶吉



積古齋鐘鼎彝器款識

卷四

丙

右叔單鼎銘二十一字據趙太常摹本編入案楚滅黃見左傳十二年傳路史云黃子爵嬴姓少昊後此云黃孫子系君者蓋黃滅後子孫又續封故稱黃孫子也系說文云繫也猶文从爪絲此从爪从系从小巾系之下體也省么系者繼也續也叔單為始續封之君故曰系君可證春秋時小國絕而復續者多矣又說文云籀文以鼎為貞字此鼎字正作貞合乎籀文

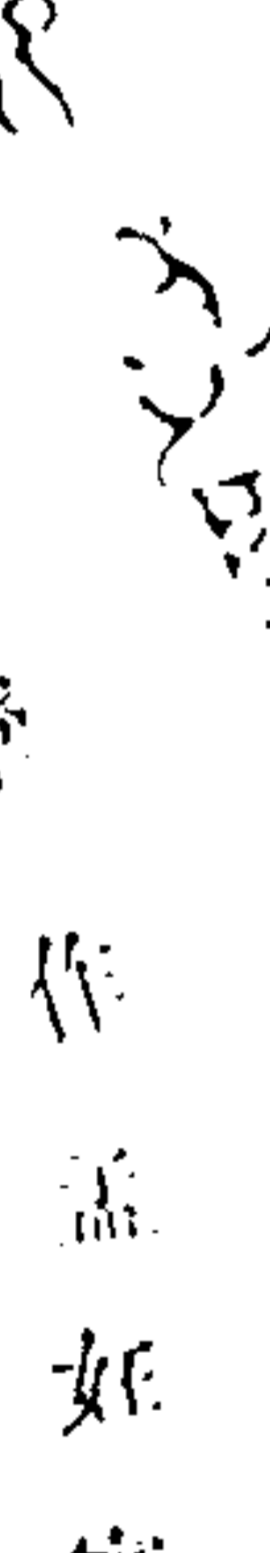
鄩季鼎

 鄩季寶
 作孟姪寶
 口

六〇五

永命日有女多
 兄弟又遠女惟
 女率我友以事

右部季鼎銘十九字寶下一字摩滅蓋尊字據趙晉齋所
 藏本蔡人案部魯所取見左傳襄十三年杜預云充父
 有郭亭說文云部附庸國漢志詩亭詩國水經云春秋詩
 國也在任城界

積古齋鐘鼎彝器款識 卷四 五
 序父鼎二器

序父勝之此虛字
 荷無釋蓋序字也
 虛父疑即序父
 元謂
 金今二字古多通作下一字舊亦無釋按其文从車从辵
 乃連字也胡連之連亦作羸羸戲也鼎作戲形為戲寶鼎
 猶之鬲鼎孟鼎也戰功日多兄古泥字通脫母作母者古
 通用率我友以事舊釋作司我共以事誤遠舊釋作遣亦
 誤有女之有當讀為右言右汝之戰功而加貶賜也友謂
 臣僚也詩既醉鄭箋朋友謂羣臣同志好者也書酒誥云
 太史友內史友是臣僚得稱友也此君錫命之辭

序父作連寶鼎

永命日有女多
 兄弟又遠女惟
 女率我友以事

序父勝之此虛字
 荷無釋蓋序字也
 虛父疑即序父
 元謂
 金今二字古多通作下一字舊亦無釋按其文从車从辵
 乃連字也胡連之連亦作羸羸戲也鼎作戲形為戲寶鼎
 猶之鬲鼎孟鼎也戰功日多兄古泥字通脫母作母者古
 通用率我友以事舊釋作司我共以事誤遠舊釋作遣亦
 誤有女之有當讀為右言右汝之戰功而加貶賜也友謂
 臣僚也詩既醉鄭箋朋友謂羣臣同志好者也書酒誥云
 太史友內史友是臣僚得稱友也此君錫命之辭

積古齋鐘鼎彝器款識 卷四 六
 序父鼎二器銘各十八字此與下十器皆據宋王氏款
 識揭本摹入此器舊題為周麻城鼎蓋得自麻城者吳侃
 叔云左隱元年傳費伯帥師城郟二年司空無駭入極費
 序父勝之此虛字荷無釋蓋序字也虛父疑即序父
 元謂
 金今二字古多通作下一字舊亦無釋按其文从車从辵
 乃連字也胡連之連亦作羸羸戲也鼎作戲形為戲寶鼎
 猶之鬲鼎孟鼎也戰功日多兄古泥字通脫母作母者古
 通用率我友以事舊釋作司我共以事誤遠舊釋作遣亦
 誤有女之有當讀為右言右汝之戰功而加貶賜也友謂
 臣僚也詩既醉鄭箋朋友謂羣臣同志好者也書酒誥云
 太史友內史友是臣僚得稱友也此君錫命之辭

序父作連寶鼎

唯叔從王南
征唯歸惟八
月在爾居誨
作寶百鼎

右唯叔高鼎銘十九字王字誨字從舊釋篆文剝蝕不可

摹案爾說文訓為二百夷字從之訓為盛是爾有盛義也

誨通晦在盛而能居晦君子所以保令名也銘器示警告

乎湯盤孔鼎矣居舊釋作位

叔姬鼎

口金父作

積古齋鐘鼎彝器款識 卷四 七

叔姬寶尊

鼎其萬子

孫永寶用

右叔姬鼎銘十六字首一字不可識王氏云在梁柏謨家

癸亥父己鬲鼎二器

癸亥王徙刊作口
收新宗王廢作冊
豐貝天子吳乙
貝用作父己寶鬲

王女工侯師餘從王
夜珠錫師餘金餘則

對揚乃德其作乃文
考寶鼎孫子三寶用

釋同

右癸亥父己鬲鼎二器銘各二十七字第一器首行末一

字剝蝕舊釋為冊字按其字形殊不類當闕疑第二器豐

字鬲字皆摩滅王氏云博古圖作周父己鼎案此器甚多

薛氏款識所載別是一器太子下錫東大三字與此迥異

此子下一字从口从大乃吳字古通虞吳下明是乙字王

氏從薛氏釋誤也案收新宗禮所謂收族也廣爾雅釋詁

云績也豐貝猶言大貝王既錫以大貝太子又錫以乙貝

用以作鼎彰寵賜也薛氏云古文鬲作歷此兼象其大而

空足之形

師餘鼎

王女工侯師餘從王

夜珠錫師餘金餘則

對揚乃德其作乃文

考寶鼎孫子三寶用

右師餘鼎銘三十二字王氏云博古六法帖十一有師餘

尊作六行改其作為用作改寶鼎為寶鬲二字不同當別

積古齋鐘鼎彝器款識 卷四 六

是一器案工舊釋作上玖舊釋作功錢獻之吳佩叔並云
上當釋作工女工侯者言女工于射侯也夜通射左文六
年傳狐射始穀梁作夜始功當釋作珣矢二字古器兩字
合文如庚午西夏之類甚多大夫始鼎銘云王在和宮大
夫始錫友厥亦珣矢二字攷工記玉柳雕矢磬注故書雕
或為舟舟周古通始鼎銘作周諧聲也爾雅玉謂之雕此
作王指事也

正考父鼎

惟四月初吉

正考父作文

王寶尊鼎其

積古齋鐘鼎彝器款識

卷四

九

萬年無疆子

孫永寶用音

右正考父鼎銘二十五字錢獻之吳佩叔並云春秋傳蔡
宣公名考父正長也周禮太宰建其正注正家宰司徒宗
伯司馬司寇司空也蔡文之昭也時或為王卿士故稱官
曰正案竹書紀年商武乙子曰文丁史記作太丁湯之太
子曰太丁此當以文丁為是武湯詩稱武王文丁稱文王
宜也正考父弗甫何之孫孔子之七世祖求商頌十二篇
於周太師歸以祀其先王祭器之作當在此時價值之銘
不可見得見此銘幸矣

師且鼎

惟元年六月丁亥

師且受命作周

王太妃寶尊彝

敢拜稽首用勗

眉壽無疆子

孫其萬億

年永寶用音

積古齋鐘鼎彝器款識

卷四

十

右師且鼎銘四十一字案師且周公也書君奭序周公為
師魯立文王廟周公食采于周亦必立先王廟作器祭周
王太妃禮也朱右甫云此元年當是成王即政之元年武
王時太公為師故詩大明云維師尚父攷漢志成王元年
乃周公攝政七年之明年竹書紀年以周公攝政之一年
為成王元年攷召誥洛誥皆周公攝政七年所作見史記
及漢志鄭注召誥以為居攝五年鄭除去居東二年也召
誥之言曰王乃初服洛誥之言曰朕復子明辟是攝政七
年成王已即政矣今以麻法推之漢志所云成王元年命
伯禽俾侯于魯之歲正月己巳朔八月當得乙未朔無丁
亥日依竹書紀年成王元年即周公攝政元年推之正月
約得壬午朔八月約得戊申朔亦無丁亥惟周公攝政之
七年八月壬申朔是月既望為丁亥然後知周公攝政之
七年即成王即政之元年證之此器灼然無疑是時周公
禮于文武祭器作焉曰受命者受成王之命也王復齋云

此器後為秦檜取去元購得秦檜家廟銅豆一器其銘詞自稱師臣檜奸妄不臣即此可見及觀此冊知所本在此正如魏晉上擬禪受耳

南宮方鼎

南宮方鼎
惟王命南宮伐反
虎方之年王命
先相南國貫行
王居在射圃貞山
中呼歸生對揚王
甄刊寶彝

積古齋鐘鼎彝器款識

卷四

三

右南宮方鼎銘四十字王復齋云法帖作南宮中鼎此第一案相舊釋作召居作位今改正對揚二字舊釋作原錢慮之以為對揚二字合文

季嬭鼎

季嬭鼎
正月王在成周
王徙于楚麓命
小臣麥先相楚居
王至于徙居廡
造小臣麥錫貝
馬兩麥拜稽首
對揚王休用作
季嬭寶彝彝

右季嬭鼎銘四十八字薛氏款識亦有此銘作錫貝錫馬

積古齋鐘鼎彝器款識 卷四

兩此銘不重錫字當別是一器具字作鼎者古通用說文員字从貝而籀文从鼎可證矣廡讀為撫撫遺猶晉姜鼎云嘉道也案周王無徙居楚麓事此王疑是王子朝子朝僭亂時號西王將寘刑蠻命臣通使理或然也說文妘祝融之後姓也又敷籀文國語祝融後八姓妘姓之國鄔鄔路偃陽也此季嬭者莫詳何國

仲偁父鼎

唯王五月初
吉丁亥周伯邊
及中偁父伐
南淮節孚

積古齋鐘鼎彝器款識

卷四

三

金用作寶
鼎其萬年
子孫永寶
用

右仲偁父鼎銘三十五字王復齋云法帖作五行今是別本吳從叔云邊舊釋作泉當為邊案銘文不類臯字吳說是也左莊十九年傳周大夫有邊伯殆其後與節當為節就也乎讀為俘軍獲曰俘言就伐南淮所俘之金以鑄鼎也

寔鼎

六〇九

王命龜載東反

節寇肇從遣征

攻戰無敵相刊及

身季戈用作寶尊

孫子孫其永寶

右定鼎銘三十四字器為錢獻之所藏據揚本摹入獻之

云載國名春秋公羊傳作載左傳作載說文解字作載此

用解字之體而上略異載今衛輝府考城縣也攻字省支

從又戰作罪者亦單字之省變敵作音古敵字從音而即

通於音也案邈即獵字見石鼓文銘言命獵載東反節復

命又從遣征而有功伐因以存戈之金鑄鼎也

召父鼎

召父作乃

父寶彝

右召父鼎銘七字器在桐鄉據石門方錢珊廷珩手搨本

摹入案薛氏款識有召父彝定為召公奭器是未必然

叔師父鼎

叔師父作尊

鼎其永寶用

右叔師父鼎銘十字據陳秋堂所藏搨本摹入

癸亥王徙刊作冊

收新宗王庶作冊

豐貝天子錫東大

貝川作父已寶鬲

右父已鬲鼎銘二十八字陽識濟寧李鏡橋東琪所藏器

據陳秋堂搨本摹入案此銘與薛氏款識所載者同與前

二器迥異

君錫鼎

積古齋鐘鼎彝款識 卷四

畫

君錫用

作寶其

子孫永

寶用冊

右君錫鼎銘十三字據趙太常摹本編入案君錫錫命也

伯正父鼎

伯正父自

父文寶

伯正父自 父文寶

右伯正父鼎銘十一字器為元所藏案此鼎甚小款是當是陪鼎
伯躬父鼎



積古齋鐘鼎彝器款識 卷四

五

右伯躬父鼎銘十八字錢唐馬秋藥侍御履泰所藏器據陳秋堂揚本摹入案舊釋伯下一字為呂皇二字誤也此字从呂从頁从弓乃古文躬說文解頁字云頭也解頁字云頭也从頁从儿古文簡首如此解躬字云身也从呂从身或从弓考躬字取鞠窮之義古訓為身亦為恭故字从呂呂同脊背脊也此銘躬字不从身而从頁蓋首象人首下儿古人字象形頁與身義同相近且頁即古簡字簡下首也首下而見呂合乎鞠窮之義此會意也又从弓者諧聲也一字而會意諧聲兼之古文之體備矣又說文儿字下引孔子曰在人下故詰屈詰屈即有鞠窮之義弓義為窮可通於躬故鄭注論語直躬之躬作弓先聖之傳恭即於制字傳之垂訓切矣靈靈之省通令徐氏獻忠金石文

字云令者嫁女納婦之詞此鼎而作盤式蓋歲久剝蝕損去其足或後人以古器改作亦未可定鼎而曰尊者宗廟之器統為尊彝散文可通稱也
史伯碩父鼎

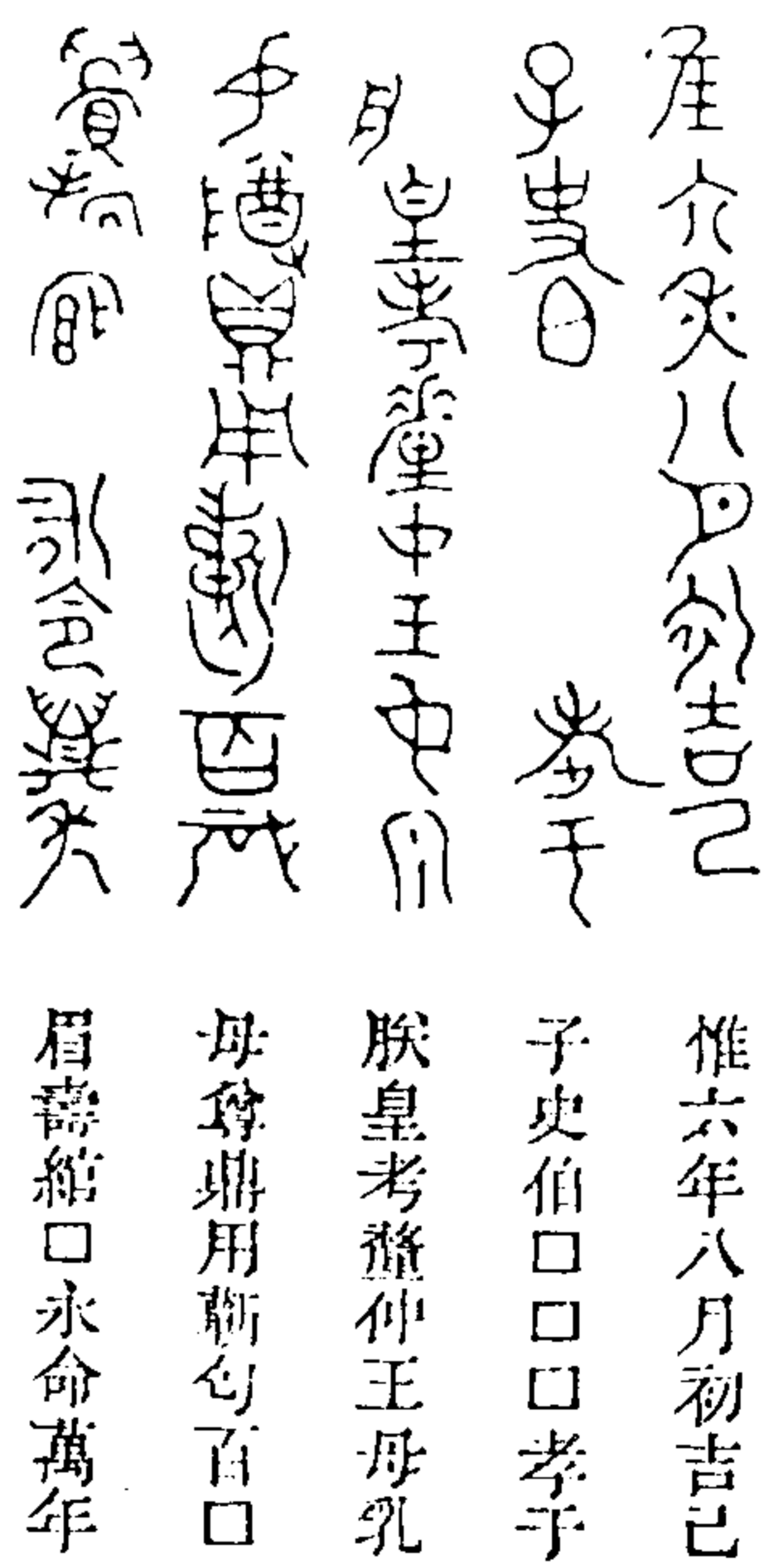

積古齋鐘鼎彝器款識 卷四

五

右史伯碩父鼎銘可辨者四十五字據江侍御摹本編入銘見薛氏款識彼篆體甚大當別是一器釐同僖諡也乳字象形吳侃叔曰王母謂適母乳母謂生母其說甚確內則所謂食母喪服所謂乳母是選於傅御之中者不得與皇考王母並著尊彝其為生母無疑矣說文云生子曰乳廣雅云乳生也是乳義為生也黃氏長睿東觀餘論云史伯周宣王臣碩父其字也案史伯見國語說有依據縮下一字乃綽字黃氏云祈天永命俾弗中絕故曰縮垂裕後昆俾昌而大故曰綽善禱之辭也考雅訓綽綽爰爰綽也竊謂縮綽即緩綽也詩云寬分綽分

康鼎

三月初吉
 戊王在康宮
 伯內右康王命
 女司王守口
 幽黃鞞勒庚拜
 稽首敢對揚天
 子丕顯休
 朕文考釐伯寶

積古齋鐘鼎彝器款識 卷四

五

尊鼎子孫其萬
 年永寶用鄧那

右康鼎銘六十二字摩滅者三字據趙太常摹本編入案
 康宮康王廟禮尊祿必賜於祖廟示不敢專也下康字人
 名銘末綴鄧那二字知康即鄧國守那邑大夫也艾伯傳
 王冊命者康王命女云云乃冊命之詞也幽黃即幽衡黃
 古通衡王莽大布黃千乃衡千也即當千之義禮玉藻一
 命緼鞞幽衡再命赤鞞幽衡鄭注衡佩王之衡也幽讀為
 黝康蓋再命為大夫也內門之內同納古通入
 無專鼎

惟九月既望甲戌王格
 于周廟燔于闔室司徒
 南仲右無專八門立中廷
 王呼史友冊命無專曰
 官司鳴王道側虎方錫
 女元衣帶束戈瑀鞞絛
 繹彤矢攸勒鑿旂無專
 敢對揚天子丕顯魯休
 作尊鼎用享于朕烈考用
 御眉壽萬年子孫永寶用

積古齋鐘鼎彝器款識 卷四

六

右無專鼎銘九十四字器今在焦山僧行藏所輯焦山志
 云鼎傳于吾鄉魏氏分宜相嚴岩當國以不得此鼎將罪

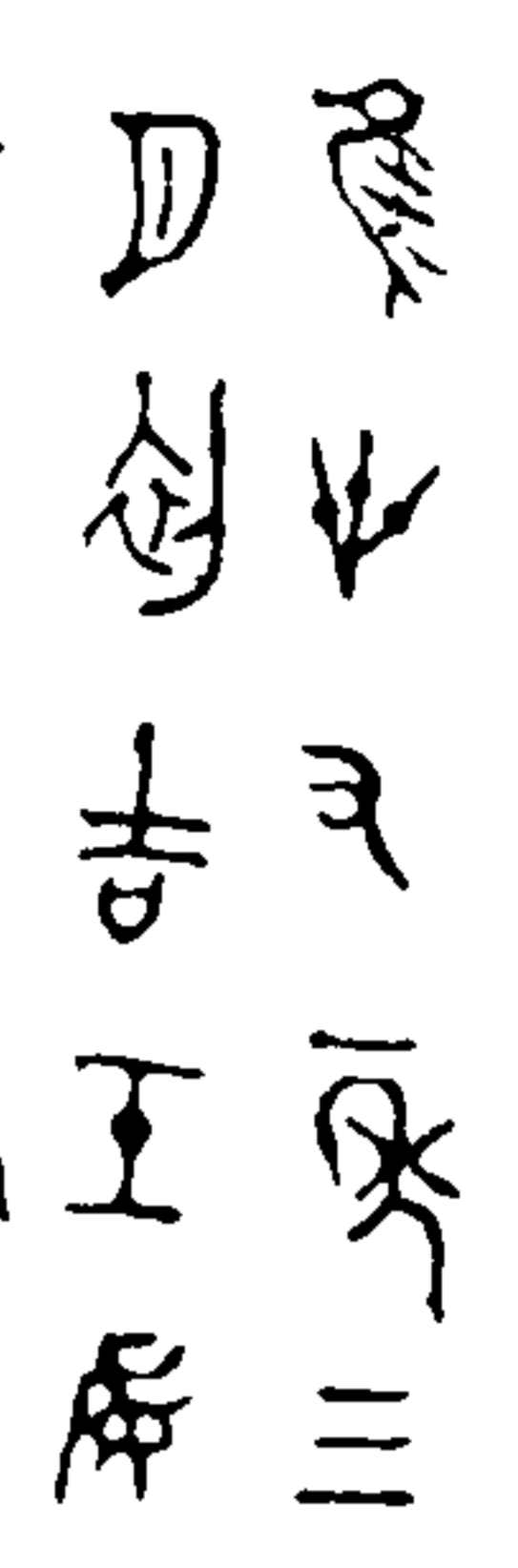
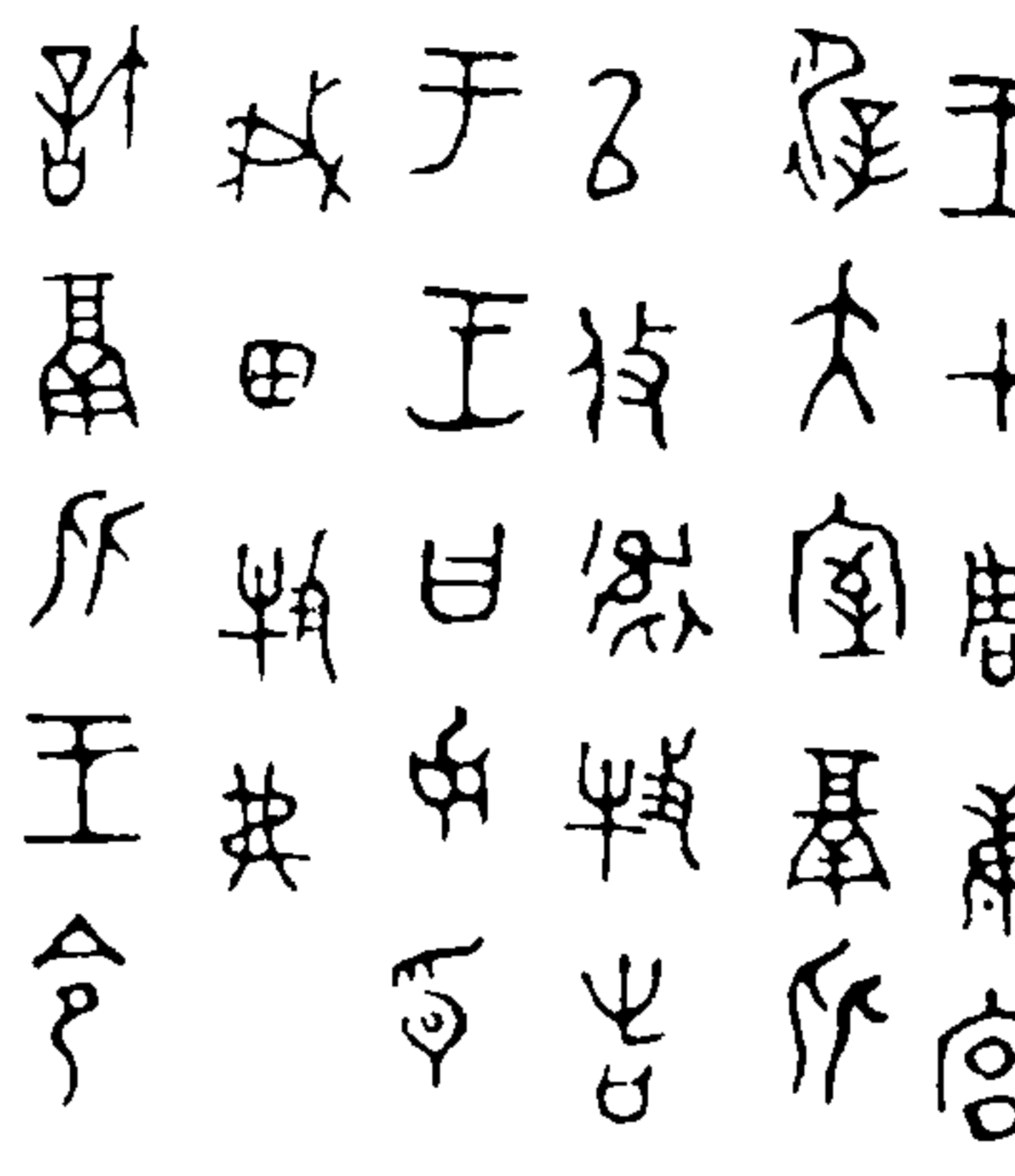
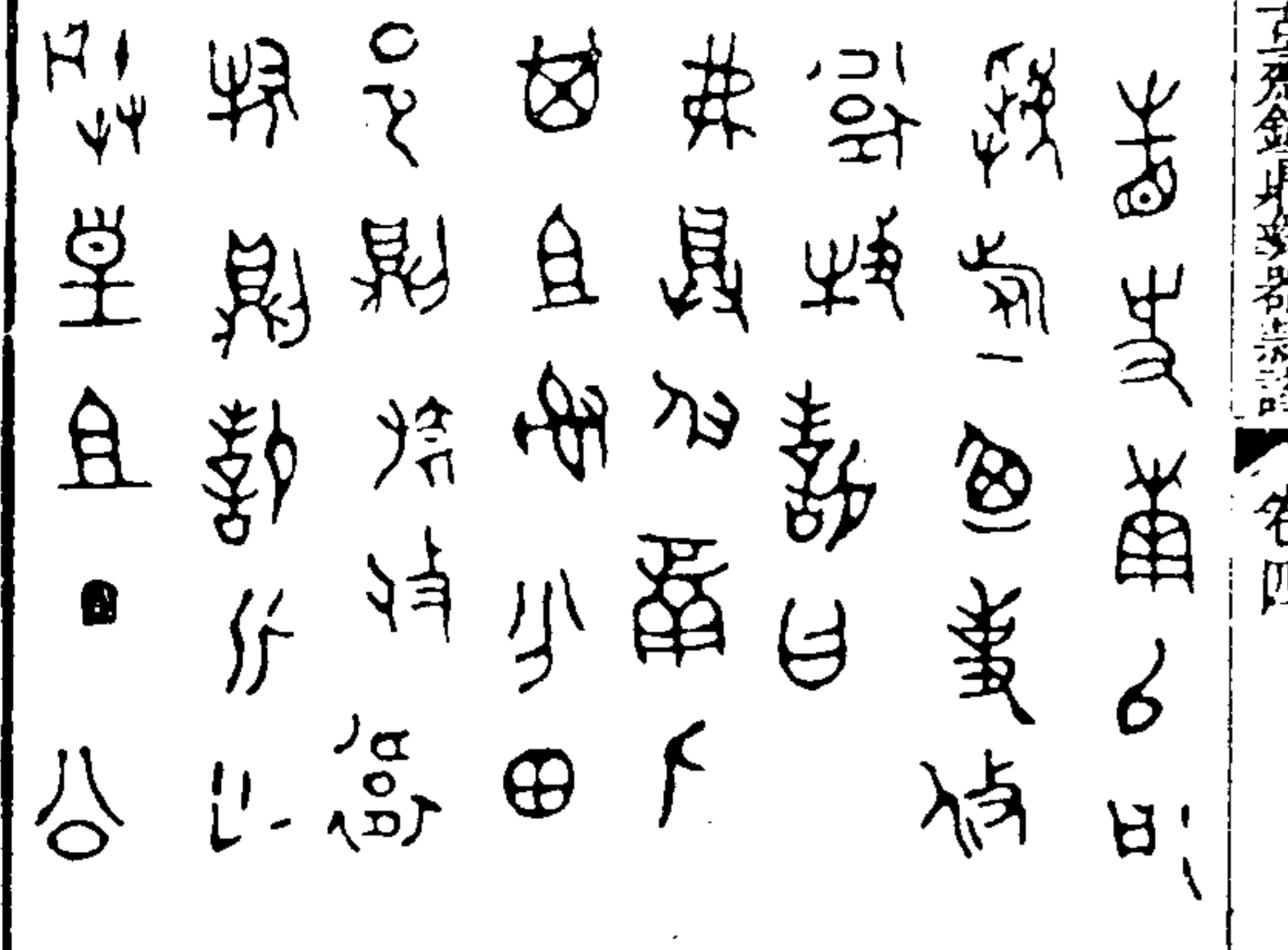

之嵩改魏氏懼子孫終不保送焦山據此則鼎自魏氏歸
焦山王西樵士祿詩序以為曾入嚴氏譌矣此據武康徐
雪虛熊飛手搨本摹入案此銘自顧亭林程穆倩以下釋
文甚多大興翁學士方綱輯為一書至詳且備攷南仲有
二詩出車篇之南仲毛傳以為文王之屬常武篇之南仲
毛傳以為王命南仲于太祖是宣王之臣也此銘不類商
器當是宣王時臣無專無字當讀為鄒古鄒字每省邑王
命鄒專於祖廟而南仲為相禮入門立中廷呼史冊命云
云可補禮文之不足友史臣名燔于圖室之燔舊釋作烝
今從吳侃叔釋作燔周九月夏七月非烝祭之時字形亦
不類古文番作此字从火从夨特點畫有闕泐耳左傳
二十四年傳云天子有事焉是執膳以祭謂之燔也圖
室二字無可考竊謂即明堂太廟也周禮春官天府掌祖
廟之守藏凡國之玉鎮大寶器藏焉鄭注祖廟始祖后稷
之廟寶器之說鄭引書顧命球圖之屬以當之其注書云
河圖圖出於河水帝王聖者所受知周之河圖藏于祖廟
必有其室矣史記五帝本紀文祖者堯太祖也集解引鄭
氏說文祖者五帝之大名猶周之明堂正義引尚書帝命
驗云五府者唐虞謂之天府夏謂之正室殷謂之重室周
謂之明堂皆祀五帝之所也知圖室又為周明堂之異名
矣其曰天府者仍唐虞之名也天府以藏球圖故又曰圖
室也燔于圖室即宗祀文王以配上帝也官司馬王之瑪
舊釋作佐或作空皆非是字从工从鳥形是鴻之古文大
也適側虎方四字侃叔所釋甚為明顯惟虎字稍剝蝕餘

可以意通適玉篇云適也虎方西方也謂適適反側之虎
方也王與方為韻帶束或作束帶者誤錢竹汀宮詹大野
云古器銘多用鑿勒字惟石鼓及寅鷲文正作鑿勒伯姬
鼎則作攸勒宰倅父攸又作攸革薛尚功王保諸家並釋
攸為鑿此文亦俱作攸蓋古文之鑿勒即詩所云條革也
詩條革凡四見鄭氏箋或云條或云轡首或云轡首墨毛
公兩訓條為轡革為轡首說文無條字而有鑿字訓轡首
劉明乎鑿即鞶也爾雅釋器轡首謂之革郭景純曰轡鞶
勒也明乎勒即革也詩鞶革有鶴鄭以鶴為金飾古文鞶
从金與許叔重訓轡首銅合孔氏疏謂以條皮為轡首之
革似未達古制矣伯姬鼎師設攸並有鞶必字薛氏釋必
為鞶按攸工記天子圭中必鄭讀如鹿車鞶之鞶是必鞶
古文相通此銘亦作必與康成注合案攸革鞶鞶官詹之
說精矣攸作倅者與伯姬鼎同蓋攸在房攢聚之形也魯
休猶言嘉休舊釋作敷割蓋聲相近借作句舊釋作周旁
匕形眉壽之眉作目上蒙眉形與戎都鼎同舊釋作盞今
俱改正此鼎元于癸亥秋北觀回浙渡江便至焦山視之
鼎約高二尺許體間雙耳三足口約徑一尺七八寸其銘
在口下直立于鼎內非在鼎腹向上仰也質頗純厚黝然
光澤外有紋絕無青綠元每謂古金之至精者其銅精不
外洩絕無青綠其有青綠者皆金錫之齊不精堅走洩于
外漸成剝落其體必輕故以青綠為古器重者非真知古
器者也
高攸从鼎銘文據原本每行分作兩行

 <p>惟卅有一年三月初吉壬辰王在周康宮辟大室兩从</p>	 <p>以攸衛牧告于王曰女系我田牧弗口計高从王命</p>	 <p>相史南以口號旅適使攸衛牧誓曰口弗具友兩从共祖射分田邑則口攸衛牧則誓从作朕皇祖丁公</p>
--	---	--

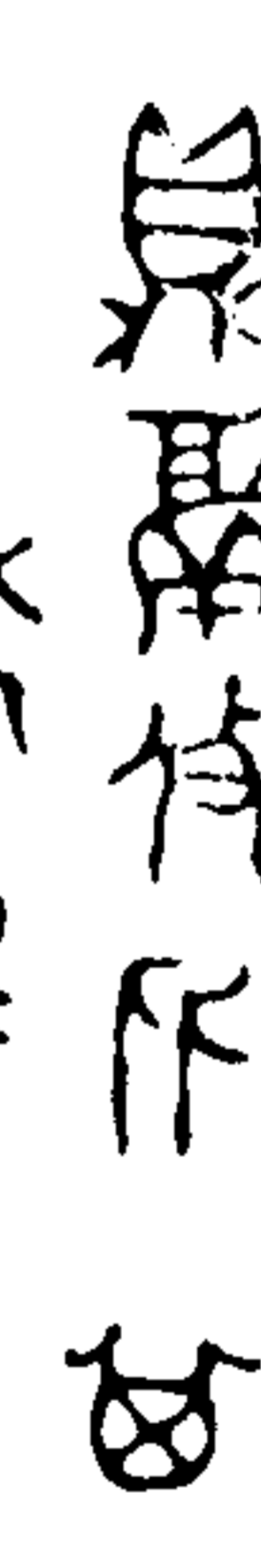

積古齋鐘鼎彝器款識 卷四

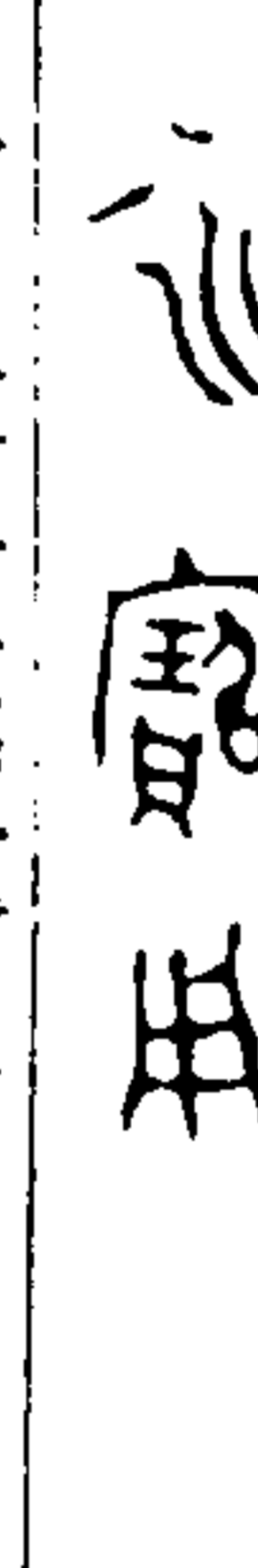
三

 <p>皇考惠公尊</p>	 <p>鼎高攸从其</p>	 <p>萬年子孫</p>	 <p>永寶用</p>
--	--	---	--

右高攸从鼎銘一百字摩滅者四字據趙晉齋所藏揚本摹入案高夏諸侯有高氏之後路史云郡國縣道記古高國假姓阜陶後漢為縣近高津攸從高二子也攸為兄從為弟知者二人同作鼎而父祖並同攸先從後是昆弟也曰王曰也曰上省一王字衛牧地名南史官名相史者內史之傳王者也此言分田之事王以屬號旅使治之號旅疑即鑄大林鐘之號叔旅也以祖分田授攸以衛牧受從二子遂以誓言勒之尊鼎周禮所謂大約刺書于宗彝是也

頌鼎 銘文據原本每行分為兩行

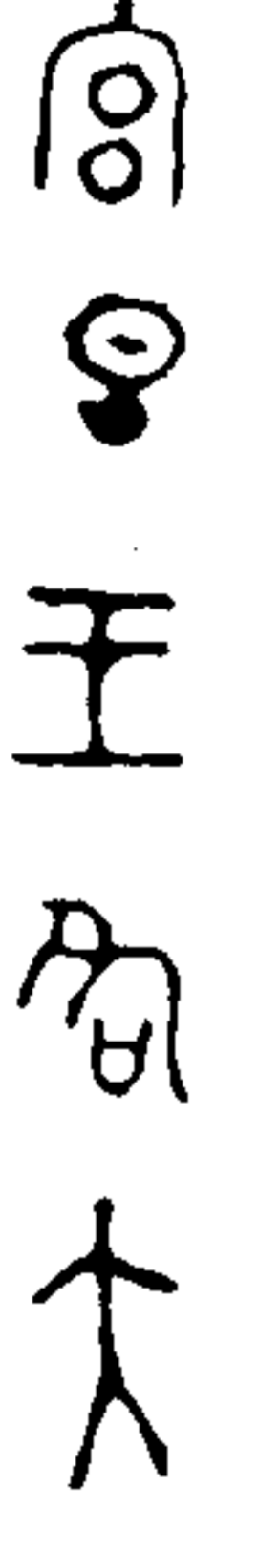
 <p>惟三年五月</p>	 <p>既死霸甲戌</p>	 <p>王在周康昭</p>	 <p>宮且王格太</p>
--	--	--	--

積古齋鐘鼎彝器款識 卷四

三

右頌鼎銘一百四十九字據趙晉齋所藏搨本摹入朱氏
 鼎書亭集有周司成頌寶尊壺銘跋今其搨本尚存
 與此鼎及頌敦皆一人所作吳侃叔云康昭宮者康王昭
 王之廟也竹垞釋昭為邵非是遲父鐘銘用昭乃穆穆盛
 和鐘銘以昭格孝昭字篆體與此正同召公之召作邵
 者是後世繁文古文所無也銘云命女官治成周古司治
 嗣辭四字竝作嗣竹垞釋治為司遂以司成絕句定為官
 名周字屬下讀為不辭矣案吳說是也周下一字以壺及
 敦銘互校之乃貯字據古遺文用卽字下體从貝是貯
 積之貯也監治新船貯用宮御者命掌積聚以充宮御之
 用猶周官大府以闕市之賦待王膳服也朱黃朱衡也受
 冊佩以出者佩朱衡以出也在禮君賜衣服服以拜膠言

積古齋鐘鼎彝器款識

卷四

美

佩朱衡則服裘市可知矣反入觀寵者言受冊以出而反
 入觀龍光也觀此銘知左傳二十八年傳晉重耳受策以
 出出入三觀杜注以為從來至去凡三見王誤也享醴一
 觀受冊命一觀受冊以出反入觀寵為一觀是一日而三
 觀易所謂錫馬蕃庶晝日三接也此古禮之僅存者康度
 純佑亦見薛書說姜敬虔雅訓為固卽康健之謂也
 各鼎 銘文據原本每行分作兩行

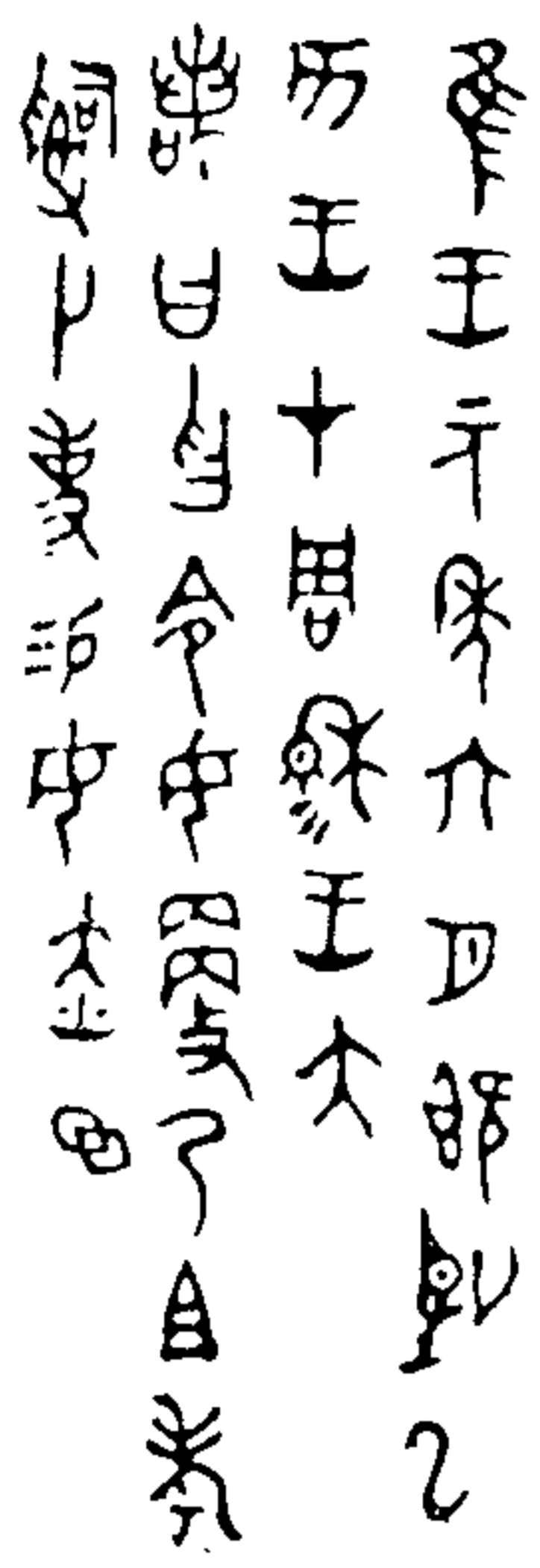

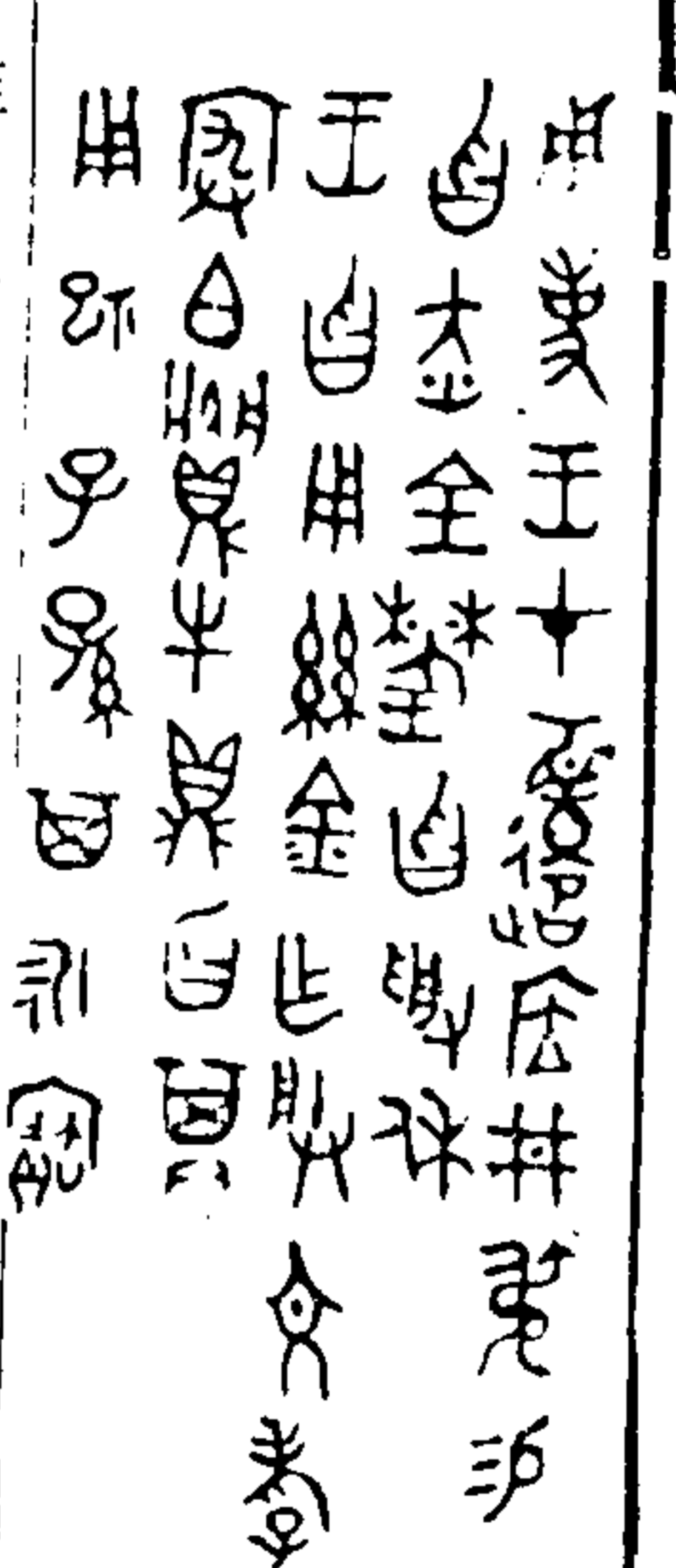

惟王元年六月既望乙
 亥王在周穆王大
 若曰召命女嬖乃祖考
 司卜事錫女赤環
 用事王在遷居那叔錫
 召赤金珠召受休
 王召用絲金作朕文考

積古齋鐘鼎彝器款識

卷四

美

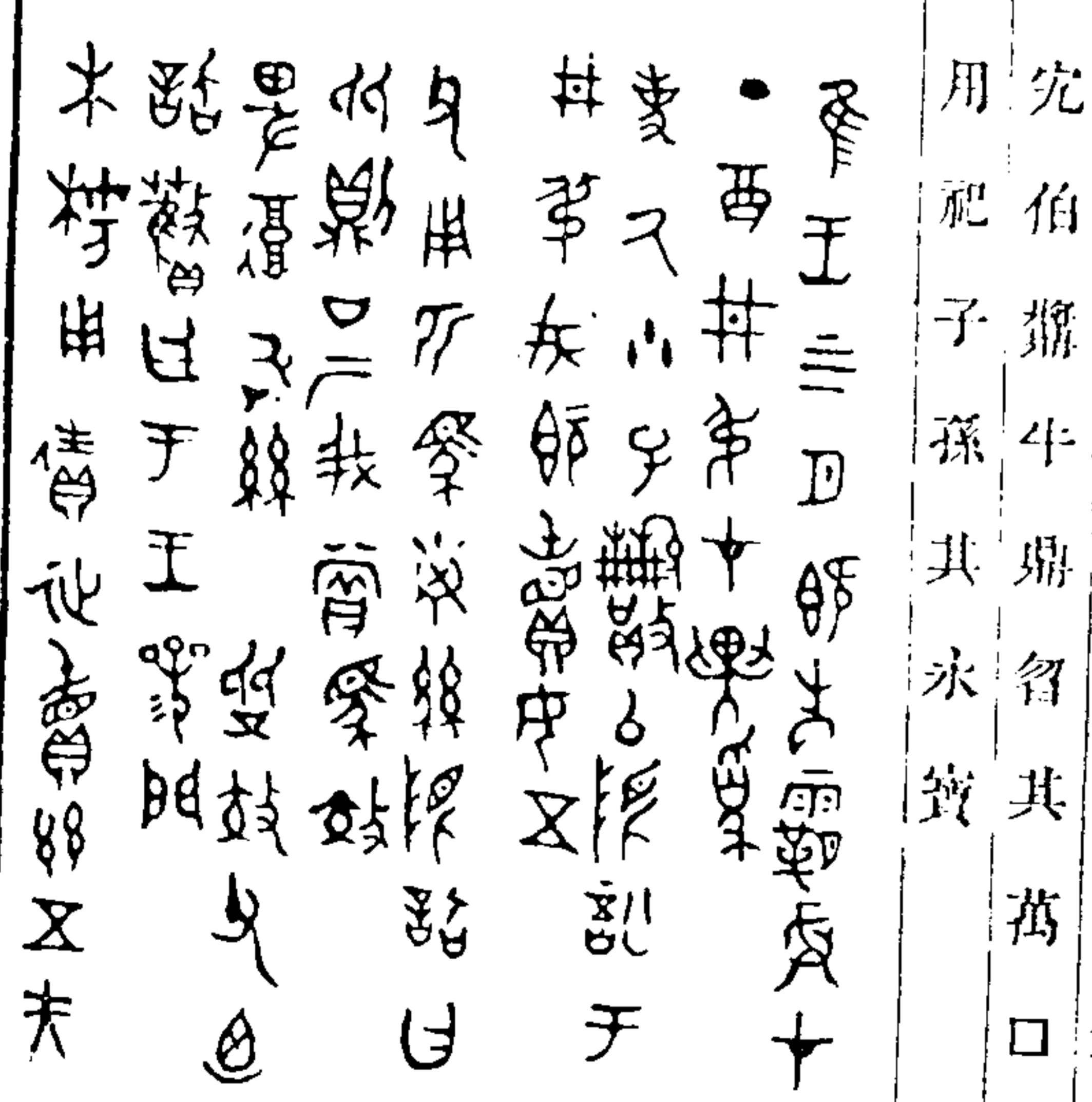

氏應讀本字百爰之爰即鍤字鍤者銜也古者以二十兩為三銜故放工記戈重三銜鄭注引說文解字云銜鍤也今東萊或以太半兩為鈞十鈞為鍤鍤重六兩太半兩案書呂刑其罰百鍤偽孔傳云六兩口鍤陸氏釋文馬融云賈逵說俗儒以銜重六兩周官劍重九銜俗儒良是鄭不用六兩之義故以許書及東萊云云為證許氏之學出于達故不取俗說馬融則直用之矣小爾雅曰二十四銖曰兩兩有半曰捷倍捷曰舉倍舉曰銜銜謂之鍤亦承俗說之誤史記周本紀銜作率是借字又平準書有白選漢書蕭望之傳有金選亦即銜字尚書大傳云死罪罰二千饌亦與選字同蓋饌選率即銜而銜與鍤同義也乃弗退選字同敗書微子我與受其敗說文引作退可證矣

乙亥鼎

右乙亥鼎銘元手搨本陽識草篆可識者惟王九月乙亥及乃吉金用作寶鈞鼎用孝享等字其餘不可盡釋案論語云裨諶草創之史記屈原賈生列傳云屈原屬草藁未定是當時固有草篆施之鼎彝未免太簡錄此銘以備一體云



積古齋鐘鼎彝器款識卷五

周尊



右亞尊銘二字

欽頒曲阜

孔廟之器 臣元 據揚本恭摹入錄敬錄

御製考釋

右高一尺二寸深七寸四分口徑六寸四分腹圍九寸二分重六十五兩按周禮司尊彝掌六尊而壺尊為壺山尊為彝是形積古齋鐘鼎彝器款識卷五

製迥不一矣茲器狀如觚傳古圖所載多類此者銘作亞形又為弓古者射必有飲而亞則有廟室之義意此為射宮飲器與

亞尊

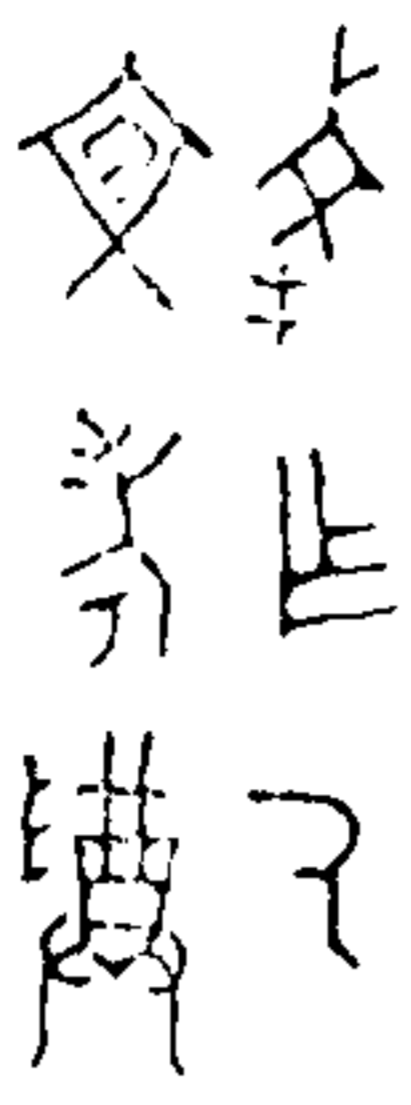

亞作乃 文考尊

右亞尊銘六字此與下一器皆據趙晉齋所藏揚本摹入案亞字有剝落張秋水銘云亞字說文从光此上體作爰改儿為又為稍異耳

號叔尊

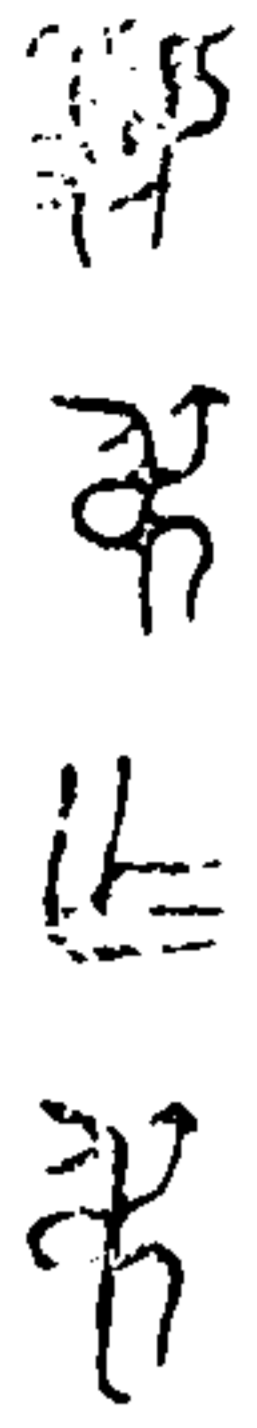

號叔作叔

揚州 既氏錫欵

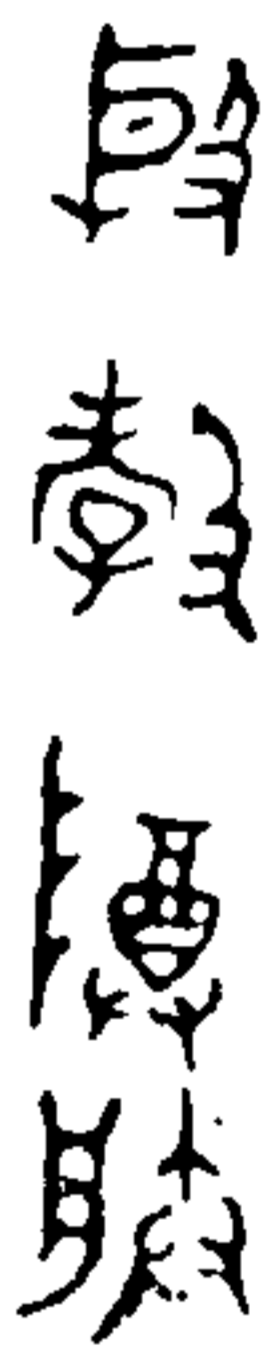

殷穀尊款

右號叔尊銘八字案號叔作此尊以贈送叔殷故曰朕穀尊名說文解穀字云乳也左宣四年傳楚人謂乳穀穀當為穀彝器凡作乳形者義取養人此尊以穀為名當必作乳形也

邑尊

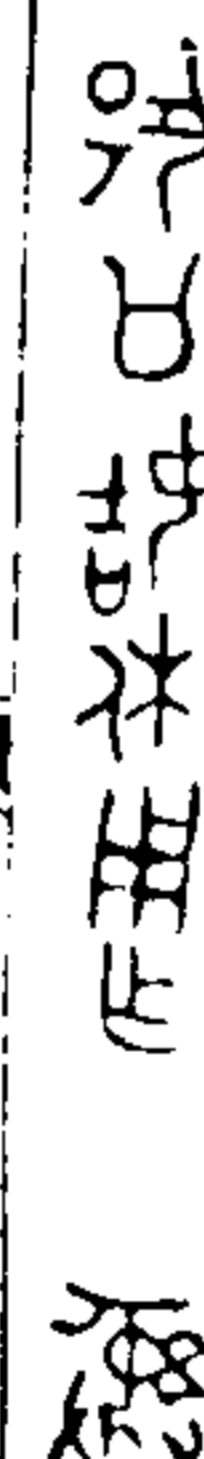
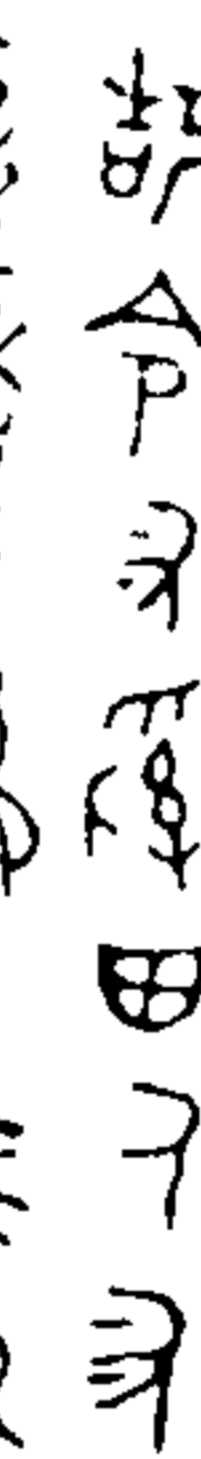
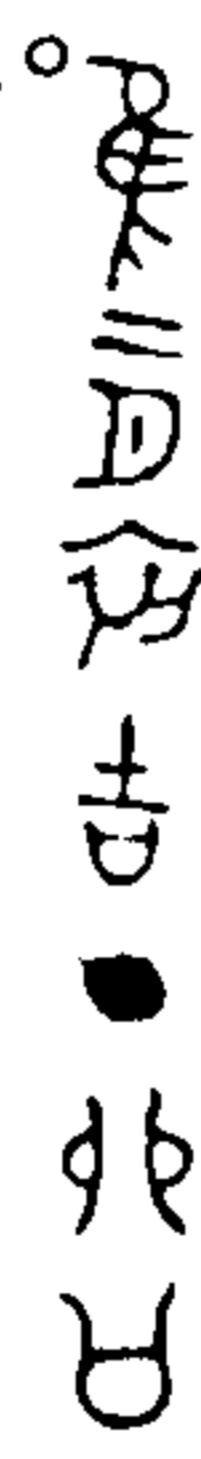

積古齋鐘鼎彝器款識卷五

右邑尊銘三十字作下一字摩滅據趙太常摹本編入案說文姑黃帝之後百儼姓后稷妃家也左宣三年傳注姑南燕姓又路史引陳雷風俗傳云敦氏姑姓後引姓纂云

宋之離氏本姑姓此公姑未詳何國公姑者公之妃也邑作器者名古邑字作見汗簡裘字象毛在衣外之形

殷尊

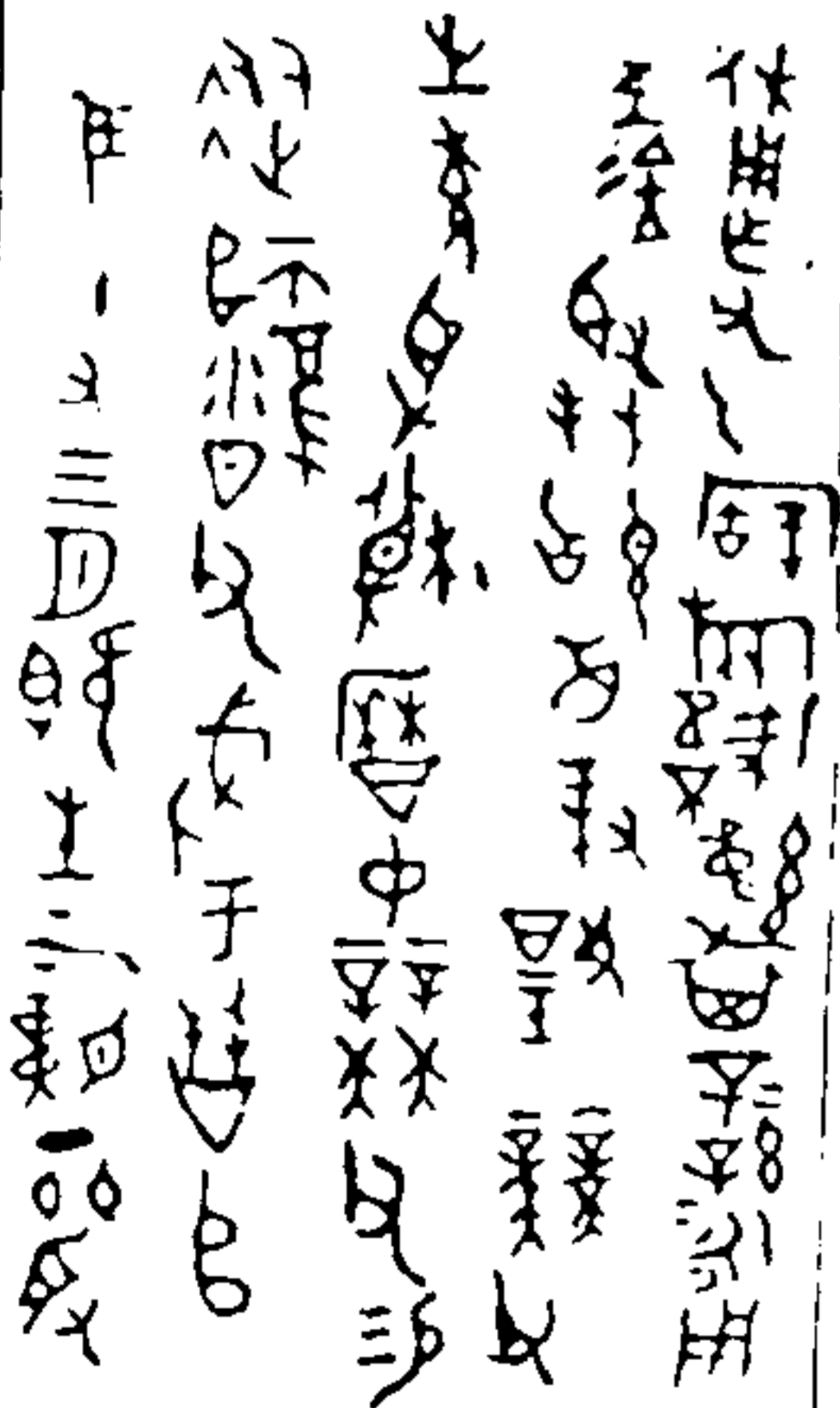

惟二月初吉丁卯公 姑命邑治田乃邑 蔑歷錫馬錫裘對 揚公姑休用作口彝 惟十有三月既生劓丁卯啟

右以尊銘五十四字摩滅者一字器爲元所藏案十三月
 者董道所謂自王卽位通數其月蓋時君未改年也吳佩
 叔以爲師滑父屯戌在外未聞王朝頒朔故以今歲之月
 係於去年之下亦通薛書有師淮父貞銘云穆從師淮父
 戊于古阜茂歷與此詞意正同此師下一字从杏从骨仇
 叔釋作滑字是也以堅也字見說文疑古業字亦見說文
 師滑父及仲業父皆當時軍帥以其僚屬故受錫金而作
 器也古器銘每言茂歷按其文皆勉力之義是茂歷卽爾
 雅所謂爾沒後轉爲密勿又轉爲勉勉小雅十月之交云
 爾勉從事漢書劉向傳作密勿從事是也此器與柳卣當
 係一時所作彼銘師淮父淮字佳旁亦似从骨卽此銘師
 滑父也公阜見晏子春秋蓋齊地名

東册分

積古齋鐘鼎彝器款識 卷五

三

唯東册東口
 金自作寶
 彝其萬年子
 孫永寶用高

右東册尊銘十九字東下一字半泐據甘泉江鄭堂滿手
 搨本摹入鄭堂云此尊也案册古釋之省東說文云專小
 謹也或曰頁古專省通持持義爲聚訓見管子注東下一
 字當是于字東于金者言聚其金以作器也

積古齋鐘鼎彝器款識 卷五

電尊

定作寶尊彝

右電尊銘五字器爲錢獻之所藏據摹本編入案此與元
 所藏電卣文同當是一人所作

諸女尊

諸女舉

尊彝

右諸女尊銘五字張叔未之弟季勤沈所藏器搨文摹入
 案諸作者古省諸女說詳後

積古齋鐘鼎彝器款識 卷五

四

嘉禮尊

帝肇僉

嘉禮作盛

尊用薦神保

是百惟休

于永世

右嘉禮尊銘二十字據陳秋堂所藏搨本摹入案此等篆
 體近乎小篆當是戰國時秦所作之器初稱帝而舉吉祭
 故曰肇僉嘉禮說詳後

六二一

周卣

冊卣



冊父乙

右冊卣銘三字

欽頌卣卣

孔廟之器臣元

據揚本恭摹入錄敬錄

御製考釋

右通蓋高九寸一分深五寸九分口縱三寸五分橫四寸五分腹圍一尺九寸八分重一百四十兩兩耳有提梁按爾雅疏卣中尊也在尊彝之間以實鬱鬯詩書紀周代錫功皆言秬鬯一

積古齋鐘鼎彝器款識

卷五

五

卣則知卣所以承君之錫故銘冊以紀君命父乙蓋廟器次序

旗單卣



旗卣單



器釋同

右旗單卣蓋器銘各三字據宋王氏款識揚本摹入復齋云卣蓋器以洪遠景裴家精甚有提梁錢竹汀少詹云此

洪遠當是容齋昆弟行爵舊釋作雞吳佩叔云此字从雀形从又當作爵周景王時單穆公名旗荀子壽于旗翼卽

番卣

箕翼其箕本字也

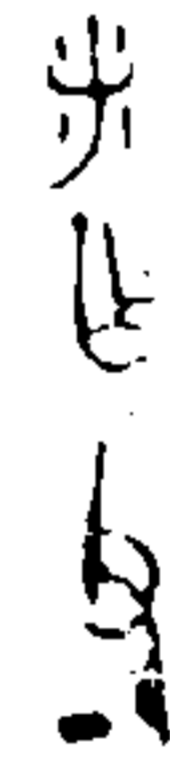

番作父丁

右番卣銘四字據趙晉齋所藏揚本摹入篆古文番作見說文此點畫同而少變詩小雅采芣平平左右左襄十一年傳引作便蕃左右蓋采芣與平字形俱相近也或釋作采非是此作器者名詩十月之交番維司徒豈卽是人與

積古齋鐘鼎彝器款識

卷五

六

壺卣



壺作寶尊彝



器釋同

右壺卣蓋器銘各五字元所藏案定作器者名一釋作惠古文惠从卪薛氏款識盈和鐘晉姜鼎惠字皆與此略同也

卣卣

一
二
三
四
五
六
七
八
九
十

惟二月初吉丁

卯公姑命邑治

田乃邑茂歷錫

馬錫裴對揚公

媿休用作寶彝

器釋同

也

邑尊銘文並同惟彼器四行此五行爲少異蓋一人所作

也

也

也

也

也

也

也

也

也

也

也

也

也

也

也

也

也

也

也

積古齋鐘鼎彝器款識 卷五

七

右微尚銘四字據宋王氏款識捐木摹入錢獻之吳佩

積古齋鐘鼎彝器款識 卷五

叔並云叔字舊釋作穆非也說文叔積榘也从禾从又句

聲又者从丑省此从丑不省元謂經傳人名無此榘字文

選宋玉風賦枳句來集枳句曲木當是積榘二字省文知

經傳榘字皆省作句矣山當作卅古三十字石鼓文作卅

習鼎作山爰鈔也鍍之省具當以册計而曰卅鍍者周時

或以泉貨代貝也末一字當是用之異文舊無釋始闕疑

永寶之寶作嗣與寶尊彝之寶迥別他器亦罕見此體蓋

異文也吳佩叔云嗣卽福字古文福亦作富祭統云賢者

之祭也必受其福非世所謂福也福者備也百順之名也

故作祭器特以示子孫焉末一字闕釋文博士釋爲立戈

形亦未審其音義古文載哉皆作禾爾雅釋詁哉問也銘

云其子孫永福哉是辭之問也元案此說雖未確存之以

備異義

寶用卣

作寶用

右寶用卣銘三字朱右甫所藏器據捐木摹入

門我卣蓋

門我作寶用

寶尊彝

右門我卣蓋銘八字據朱右甫手捐木摹入案周有下門

字宋有門尹殷此門氏未知何屬我字皆字字書所無

積古齋鐘鼎彝器款識 卷五

八

周壺
祖己壺



內器
祖己

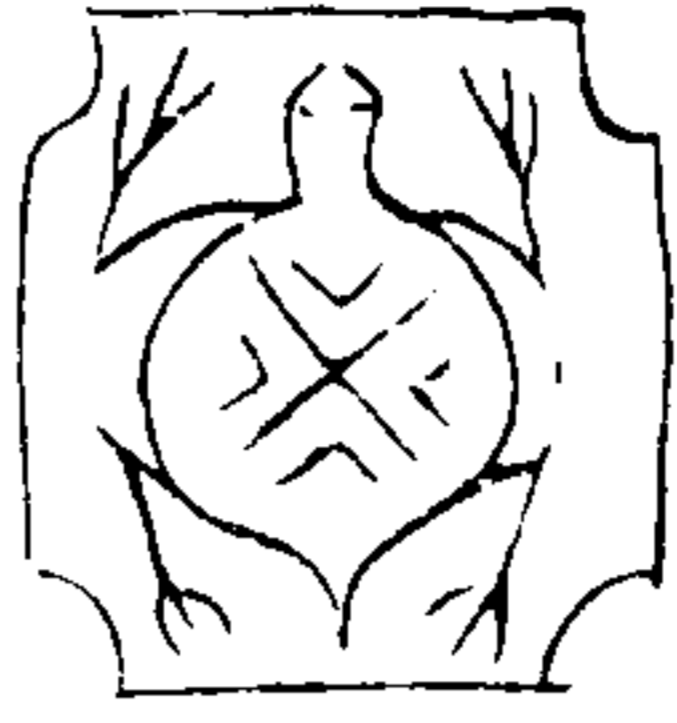

底器
亞形中龜形

右祖己壺銘四字陽識器為元所藏家彝器有取乎龜者
龜即古文軌字故篋之形象龜以其為軌物也或曰古者
寶龜故著其形亦通

積古齋鐘鼎彝器款識

卷五

九

媿妊壺

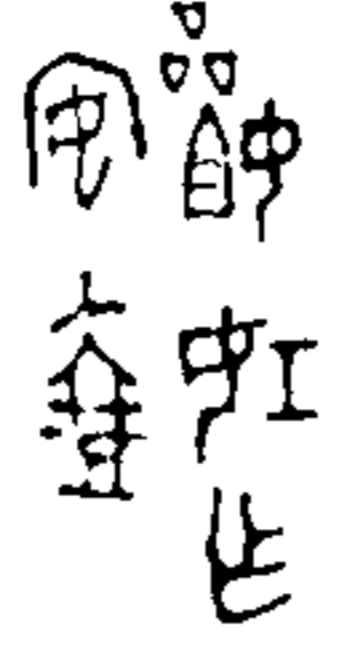

媿妊作
安壺



器
釋同

右媿妊壺蓋器銘各五字據吳侃叔手搨本摹入侃叔曰
案說文鼎字从品从立亡新改三日為三川此銘从品古
从品之字或从品莫莫是也宜與且古亦通用詩假與且
君且王釋文且本作宜此古文媿字也案集韻媿同媿吳

說良是考公羊傳何休注諸侯一娶九女夫人與左右媵
各有媵娣此媵所作之器妊即媵之省媵之姓也器銘妊
字甚明蓋銘似虹字虹集韻同媵無所取義安字通盒

伯壺

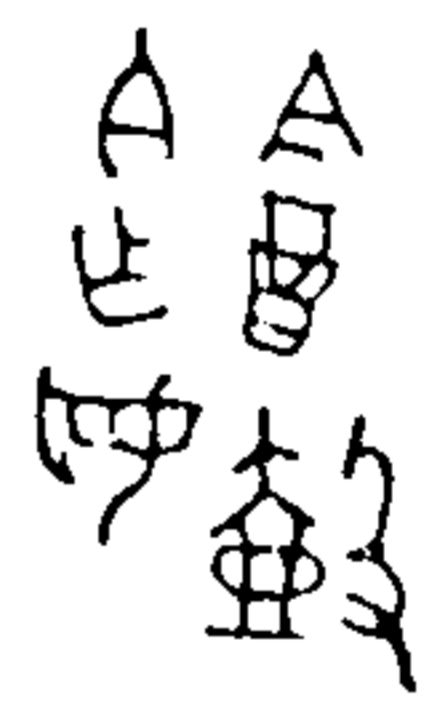

會壺
伯作媵

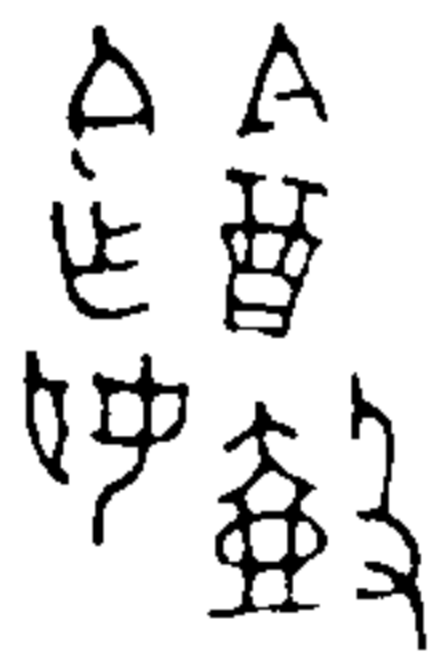

器
釋同

積古齋鐘鼎彝器款識

卷五

十

右伯壺蓋器銘各五字據趙晉齋所藏搨本摹入案會即
古文盒字上作覆蓋形古文今也壺有蓋故曰盒壺

家德氏壺



家德氏自
作卣壺



右家德氏壺銘七字據舊藏搨本摹入案家者卿大夫也
古卿大夫稱家德氏作器者氏與名或曰家其氏也春秋
凡名歸生歸父者字皆曰子家孫以王父字為氏德氏其
名也卣壺猶獻鼎孟鼎之例

周壺

出八周也

周口作

〇之八

口已尊

于宗其子

于宗其子

孫萬年

永寶用口

于宗其子

孫萬年

右周壺銘二十一字摩滅者二字不可識者一字據趙太常蔡木編入

官寶壺

積古齋鐘鼎彝器款識

卷五

士

于宗其

年官寶用口

于宗其

于宗其

于宗其

于宗其

于宗其

于宗其

于宗其

右官寶壺銘可釋者十一字據舊藏蔡木編入其日官寶用者卿大夫之家有官為之守宗器視釐之儻欲子孫世守其職也案此與上一器當是一人所作周下一字雖當闕疑然按其篆體固與前器同也

積古齋鐘鼎彝器款識 卷五

頌壺

惟三年五

月既死霸

甲戌王在

周康昭宮

且王格大

室即立宰

宏右頌入

門立中廷

尹氏受王

積古齋鐘鼎彝器款識

卷五

士

命書王呼

史號生冊

命頌王日

頌命女官

治成周貯

甘家監治

新船貯用

宮御錫女

元衣帶束

六二五

赤市朱黃	鑿旂攸勒	用事頌拜	稽首受命	冊佩以出	反入觀寵	頌敢對揚	天子丕顯	魯休用作
赤市朱黃	鑿旂攸勒	用事頌拜	稽首受命	冊佩以出	反入觀寵	頌敢對揚	天子丕顯	魯休用作

朕皇考冀	叔皇母冀	姒寶尊壺	用追孝斲	句康虔屯	右通祿永	命頌其萬	年眉壽峻	臣天子肅	終子孫寶
朕皇考冀	叔皇母冀	姒寶尊壺	用追孝斲	句康虔屯	右通祿永	命頌其萬	年眉壽峻	臣天子肅	終子孫寶

右頌壺銘一百四十九字朱竹垞太史纂書亭集有周司成壺銘跋即此器向藏仁和趙次閑之孫家今不知所在據吳佩叔所藏搨本摹入銘辭與鼎同惟彼作受冊佩以出此受字下多一命字彼作子孫寶用此寶字下少一用字為異耳

彭姬壺
 彭姬作壺
 尊姬其萬
 年子孫
 永寶用

右彭姬壺銘十六字趙次閑所藏器搨本摹入

史僕壺蓋
 史僕作尊壺
 僕其萬年子
 孫永寶用享

右史僕壺蓋銘十七字蓋為元所藏

大壺蓋
 大作父乙
 寶彝其子
 孫永寶

右大壺蓋銘十三字據江侍御摹本編入

史寶鉞

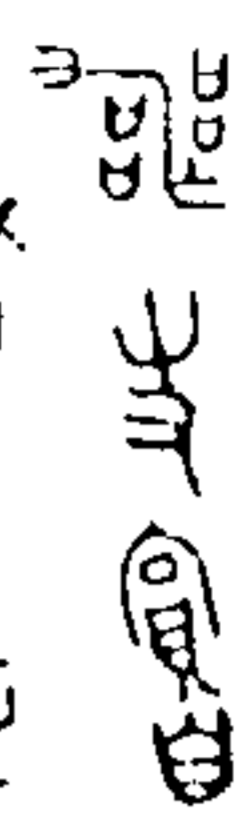

鄂史寶自

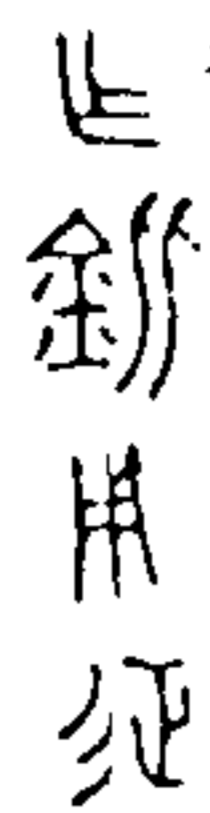

作鉞用征

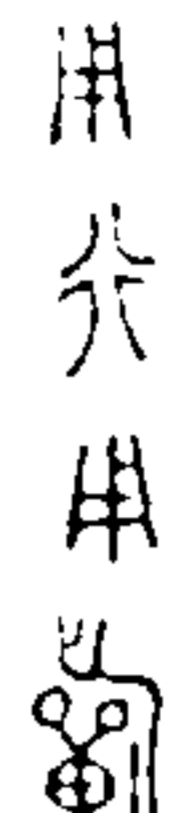

用行用斷



眉壽萬



年無疆



子孫永



寶是尚

積古齋鐘鼎彝器款識 卷五

圭

右史寶鉞銘二十六字器為元所藏案此銘史字鉞字俱

有缺畫由梓治未精其鄂與莠同汗簡王庶子碑莠作

此作莠俱从艸从木形寶說文古文作原此作原其六具

之間文少異耳元案鄭邦叔鐘寶作向又周張仲篋寶作

向然則寶之異文亦多矣鉞即說文鉞字說文解鉞字云

似鐘而頸長此字正在鉞字之上鉞字解云酒器也然則

鉞為酒器似鐘而頸長耳此器頸長足見許氏無虛語也

說氏六書故云鉞經天切似壺而大莊子曰求鉞鍾也以

東縛自陸氏釋文誤音刑後世遂混于鉞鼎之鉞其實一

从开一从井形聲判然異矣博古考古二圖俱無是器其

失傳久矣鄂有二一為商侯國一為晉鄂侯此鄂未詳何

國寶作器者名

積古齋鐘鼎彝器款識 卷五

周爵

木工爵



木工爵

右木工爵銘五字據宋王氏款識搨本摹入復齋云器今

在祕書省案本舊釋作木今審定當為木工官名也

獸爵



獸作父

右獸爵銘六字器為錢獻之所藏據搨本摹入獻之云尚

有一器銘文形制與此同情文剝蝕不可摹搨

積古齋鐘鼎彝器款識 卷五

去

叔臣爵

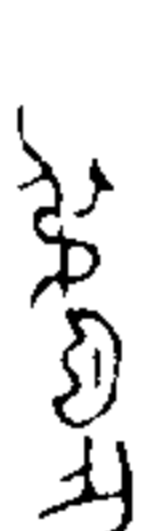

叔臣作



寶尊彝

右叔臣爵銘六字據江侍御摹本編入案臣字見夏竦古

文四聲韻

鳳爵

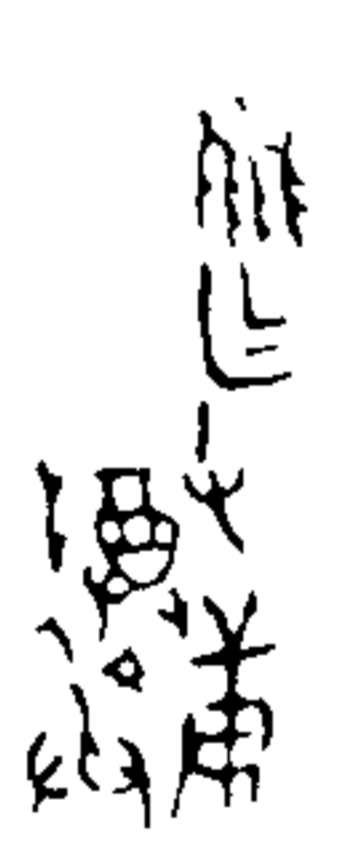

鳳作父庚

爵彝

右鳳爵銘六字器為元所藏案說文鳥古文鳳象形鳳飛

羣鳥從以萬數故以為朋黨字

六二七

周尊

父癸尊



亞中告父癸

右父癸尊銘五字器為元所藏案告者祭告之器或曰告古造之省圓形蓋穀黍形尊之義為稼故取象焉

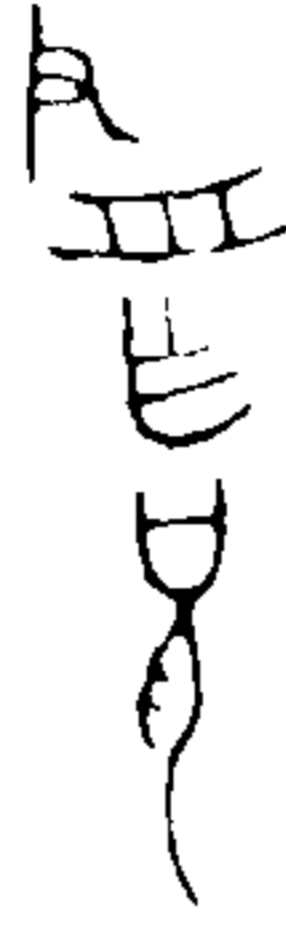

父舟作朕



癸尊彝

積古齋鐘鼎彝器款識

卷五

七



父舟朕癸作

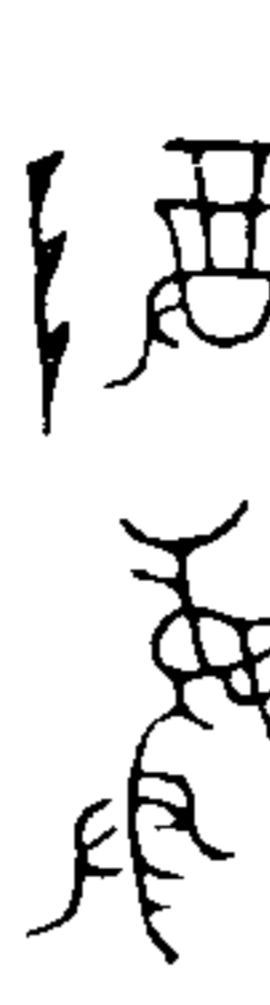

乙尊彝



父舟作朕



子倒文尊彝

右父舟尊三器第一器第三器銘七字第二器銘八字第一器第二器據趙太常摹本編入第三器據陳秋堂摹本摹入案朕字見汗簡禮會子問曰祭殤必厭此父祭殤子之器也

周解

象解



象解

右象解銘二字器為元所藏案禮器云尊者舉解卑者舉角鄭注解三升角四升此解而銘曰角者說文解解字云鄉飲酒角也解角同類散文可適聖人制器尚象易鼎虞注云六十四卦皆觀繫辭獨於鼎言象象事知器也解取象獸角此解腹上又有犧首故曰象也

積古齋鐘鼎彝器款識

卷五

六



彭女舉舉

右彭女解銘四字據趙晉齋所藏揚本摹入案舉者揚解之謂也

迷仲解



迷仲作父

丁寶 亞中八足跡形

右迷仲解銘十字器為元所藏案遠古通遠爾雅釋草大菊遠麥釋文遠木作遠遠伯玉之遠淮南秦族作遠後世有遠氏又有遠氏皆遠之異文八別也

鹿角

招作乃文
考父戊寶
尊彝子孫
其永實用

右招觚銘十六字作字泐據趙太常摹本編入案薛氏款識已酉戌命彝招父丁簡招字竝與此同古器銘或言文父某或言文考某未有考父竝稱者古人有以考父為名字如蔡侯考父宋正考父皆是此云文考父戊又非其例禮記以父考為存歿異稱郭注爾雅引尚書公羊傳蒼頡

積古齋鐘鼎彝器款識

卷五

十九

篇以辨其非存歿之異稱然據此銘則文考歿後之尊稱父戊生前之字號也

手執中觚



手執中形

右手執中觚銘一字陽識 元所藏器案中射禮所用以實算者儀禮大射儀賓之弓矢與中籌豐節注中問中算器也鄉射禮若國中射則皮樹中於郊則闕中於竟則虎中大夫兕中士鹿中禮投壺司射奉中疏云中之形刻木為之狀如兕鹿而伏背立立圓闕以盛算此銘中字有旌旂當是兕鹿背上所立之圓闕形也其上以受算以手執之奉中之義此觚其射禮所用者與

周兕觥

子變在邦
作文乙彝

器釋同

右子變兕觥銘蓋器各九字 元所藏器器制如爵而高大蓋作犧首形有兩角首以下作蟠螭雷回紋滿身作獸面蟠螭雷回紋此器舊名為犧首爵 元得之考定為兕觥案說文變从又持炎幸此从二炎从支省幸亦从又之字

積古齋鐘鼎彝器款識

卷五

二十

又手也故作手形以手持二炎合乎許氏大熟之訓可定為變字子變見左文五年傳楚臣此子變或即其人與邦說文古文作番此番字下體田字作田象城郭之形是古文也毛詩卷耳我姑酌彼兕觥傳云角爵也按毛說蓋以兕觥為似角之爵其制無雙柱無流同于角有三足同于爵諸訓甚明非謂以兕角為之也周禮鬯甸齊鄭注釀用酒其爵以兕角為之說文云觥兕牛角可以飲者也詩疏引禮圖云觥大七升以兕角為之先師說云刻木為之形似兕角案左隱五年傳皮革齒牙骨角毛羽不登於器杜注謂不以飾法度之器觥為禮器安得以兕角為之如今之犀角盃乎古器多用銅或飾以玉至刻木為之其說近是古銅器如罍榼之屬皆銅木互用也禮器凡言爵者皆三

足散角觥皆稱爵皆有足此器身形為角爵蓋作牛首爾雅云兕似牛郭璞云兕一角此實二角而名兕觥者牛形似兕取其形似為名也案許氏異義云今韓詩說一升曰爵為毒也足也二升曰觥為家也飲當寡少三升曰解解適也飲當自適也四升曰角角觸也飲不能自適觸罪過也五升曰散散誦也飲不能自節為人所誦誦也總名曰爵其實曰觥觥者餉也觥亦五升所以罰不敬觥廓也所以著明之貌君子有過廓然明著非所以餉不得名觥觥罰不過一一飲而七升為過多當謂五升元謂毛詩說觥大七升固為過大韓詩說觥五升亦未可為定論蓋自暴秦銷金商周古器盡毀其淪沒于土者未盡出于世故許鄭大儒生當漢世未能日驗之凡論彝器每沿舊說頗積古鐘鼎彝器款識 卷五 三

多抵牾考商爵大于周容一升有半今以商爵校此觥觥容二爵太半爵則觥同角實四升也或曰兕觥為罰爵何以為孝享之器攷陳氏禮書云兕觥之用饗燕鄉飲賓尸皆有之七月言朋酒斯饗稱彼兕觥春秋之時衛侯饗苦成叔而甯惠子歌兕觥其觥則饗有觥也鄭人燕趙孟穆叔子皮而舉兕觥是燕有觥也閔齊掌比觥是鄉飲有觥也絲衣言兕觥是賓尸有觥也蓋燕禮鄉飲酒大夫之饗皆有旅酬無算爵於是時也用觥然則兕觥固祀器也不得以儀禮少牢特牲大夫士之祭無兕觥遂謂觥祇以罰不敬也觥亦爵故左傳謂之兕爵毛傳謂之角爵黃小松所藏古爵有作兕觥形者然博古考古二圖所載爵皆無蓋且無如此器之大者則兕觥與爵固有別矣

周彝 伯彝

欽頌出卓 孔廟之器 臣元 據搨本恭摹入錄敬錄 御製考釋

右高五寸深四寸口徑七寸二分腹圍一尺九寸重五十六兩兩耳有珥按周禮六彝注彝亦尊也以其同是酒器但盛鬱鬯與酒不同故異其名茲其銘曰伯作考博古圖有周伯英彝叔積古鐘鼎彝器款識 卷五 三

彝皆以為名字茲器亦其類顧周制伯為五等之爵又為伯仲之次則亦未可槩定為名也

雞彝

右雞彝銘字奇古不可釋器為東昌章氏所藏蓋頂作雞形據搨本摹入

作彝

右尊彝銘三字據趙晉齋所藏搨本摹入

旅葬一器

止 旅葬

作旅葬

右旅葬銘三字此與下一器皆據趙太常摹本編入

止 旅葬

作旅葬生

右旅葬銘四字案生作器者也

伯葬

伯葬

伯作葬

積古齋鐘鼎彝器款識

卷五

三

右伯葬銘三字器在平湖據搨本摹入

伯旅葬

伯旅葬

伯作旅葬

右伯旅葬銘四字據陳秋堂所藏搨本摹入

仲明父葬

仲明父葬

中明父作

葬

右仲明父葬銘六字元手搨本

積古齋鐘鼎彝器款識 卷五

燕姬葬

孫音

燕姬葬

寶葬用

燕姬作

右燕姬葬銘可釋者入字餘俱摩滅據陳秋堂所藏搨本

摹入

婦舉葬

積古齋鐘鼎彝器款識

卷五

三

婦舉葬

舉

婦媵

右婦舉葬銘三字據舊藏搨本摹入案媵字字書所無

媵王葬

媵王葬

作旅

右媵王葬銘四字據趙晉齋所藏搨本摹入案說文解至字鳥飛至於地也此媵字上作二鳥至地形汗簡云至至皆日字日下从火乃炆字說文云炆見也此炆古文蓋諸

六三一

侯見王時所作之器也
史自彝

 史自彝

 器作寶

右史自彝蓋器銘五字器見於歷城肆據摹本編入案說
文自小自也象形蓋作器者名自一釋作師說文解官字
云吏事君也从八从自自猶眾也此與師同意寶字作自
由之繁文

積古齋鐘鼎彝器款識 卷五

三五

 田作父己
 寶尊彝 兩手奉器形

右田彝銘八字據江侍御摹本編入案田作器者名兩手
奉器所以承祭也



伯爵彝

 伯爵彝
 作父癸彝

右伯爵彝銘七字此器於乾隆辛亥夏出于臨朐柳山寨

土中土人得之以售益都賈人據段赤亭 松峇 捐本摹入
案彝器有取乎矢者所以旌武功伯爵作器者氏與名爵
舊釋作雞父二字今案其字从雀形从又是爵字也考柳
山寨有古城基即春秋之駢邑論語云季伯氏駢邑三百
此器出當其地氏亦為伯或即伯氏之器歟

王伯彝

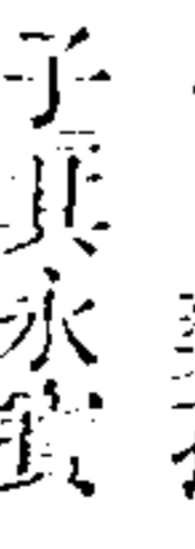
 王伯力己
 作尊彝
 子其永寶



右王伯彝銘十四字據陳仲魚摹本編入案力字見夏竦
古文四聲韻左傳周有王叔氏此王伯亦氏也蓋王族力
積古齋鐘鼎彝器款識 卷五

三五

已其名也仲魚云嘯堂集古錄有王伯鼎銘云王伯作寶
齊鼎此或即其人與凡銘詞皆日子子孫孫此言孫孫子
子者詩云施于孫子又云詒孫子古人蓋隨稱之也
庚姬彝

 庚姬作彝
 寶尊彝 析木形 孫子

右庚姬彝銘十一字據舊藏捐本摹入案舊當讀為觶
連伯彝

 連伯製作寶
 尊彝 用貝十朋又三朋

右遠伯鬲銘十四字據趙晉齋所藏搨本摹入江侍御
 日銘記用貝此碑陰記出錢之祖案彝器每以君錫貝而
 作彰寵賚也商銘辭簡但作貝字而已亦有敘錫貝者如
 父丁角之類周器文繁作器每敘君賜或其正長所錫亦
 紀之鼎彝如取尊積卣之類此遠伯鬲作器非君錫之貝
 故但紀其數云或曰鬲環之省通瓊疑卽伯玉之器也
 三家彝

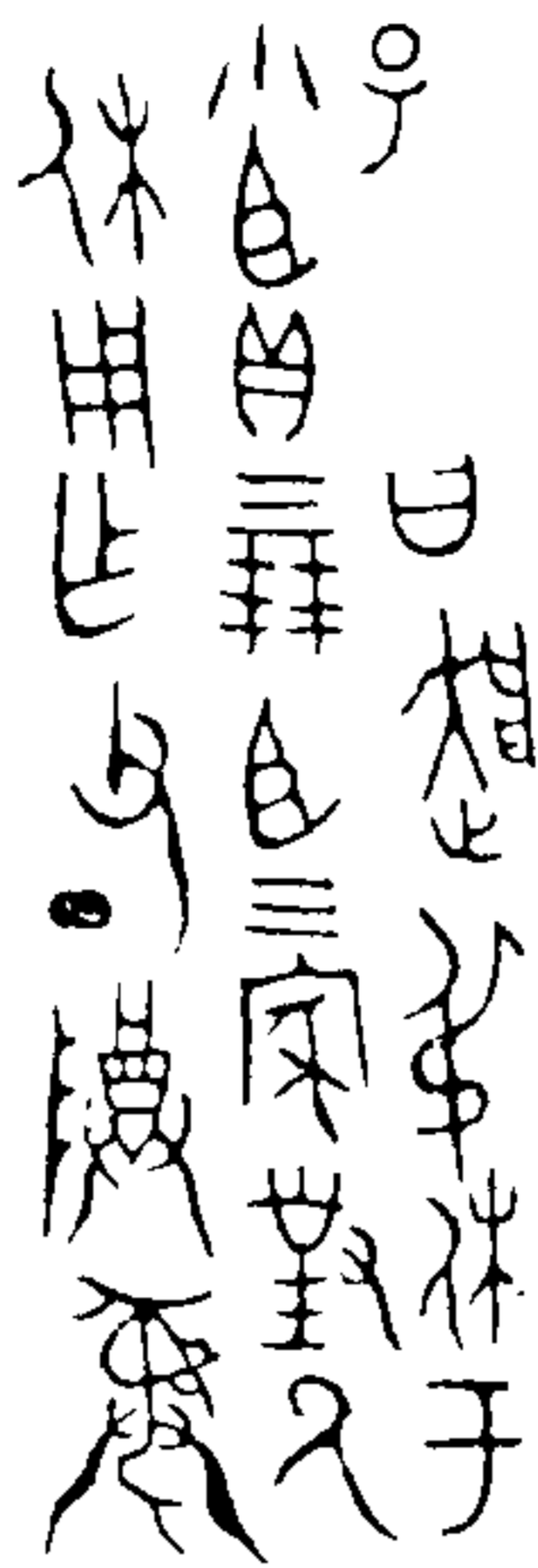

口口日追叔休于
 小臣貝三朋臣三家對乃
 休用作父丁尊彝

積古齋鐘鼎彝器款識 卷五

三

右三家彝銘二十四字摩滅者二字據江侍御摹本編入
 案作器者當是追叔之僚屬大夫稱家同宗三人爲大夫
 故曰三家也

泉伯彝



惟王八月泉伯
 錫用于羞用
 作父乙寶尊彝

右泉伯彝銘十七字據趙晉齋所藏搨本摹入案說文泉
 泉詞與也从自聲虞書曰泉咎絲累古文泉此从自从
 水省是泉字也蓋進也因進獻而錫貝作器也
 然虎彝



然虎敢肇作
 蓋乃皇考公命
 中寶尊彝
 器釋同

禽彝

積古齋鐘鼎彝器款識 卷五

三



王伐許侯周公
 某禽視禽右
 殿視王錫金百爰
 禽用作寶彝

右禽彝銘二十三字錢獻之所藏搨本摹入案禽字獻
 之釋作祖罕二字今从侃叔釋作禽薛書敬敦禽字正如
 此作器者名也某當讀爲謀元帥之謀視外示从兒錢釋
 作視吳作攝按之字形殊未的而視字又字書所無今據
 前後文義考之當卽宜社之宜禮王制天子將出征宜乎

祀宜鄭注以為祭名說文祭名凡禴禘禘等字皆从示古
宜字常亦从示宜字古通儀詩角弓如食宜餽釋文引韓
詩作儀國語楚語乘服之宜周禮春官序官司農注作采
服之儀儀又通倪隸釋費鳳別碑黎儀瘁傷斤彭長田君
碑安惠黎儀倪並作儀說文輓字或作輓知二字古通周
公謀禽視者春官太祝大師宜于社禽或居其職故周公
謀使滋其事禽右殿視者古右字作司義同佑殿玉篇訓
為擊此當讀為脹左成十三年傳成子受脹于社杜注脹
宜社之內也

寓葬

寓對口王

休用作幽

積古齋鐘鼎彝器款識 卷五

元

尹寶尊口

其永寶用

右寓葬銘十六字摩滅者二字據江侍御摹本編入侍御
日幽字似楚大夫案幽尹與吳葬青尹同例當是官名

霸女葬

霸女作

寶尊葬

右霸女葬銘六字據陳秋堂手搨本摹入案霸當讀為伯
大保葬

大保葬

予作

尊葬

大保

右大保葬銘六字此與下六器皆據趙太常摹本編入案
予自稱也或釋作共元所藏寶盤其字與此相類大保官
名也

印父葬

印父作

寶尊葬

父王

積古齋鐘鼎彝器款識 卷五

辛

右印父葬銘八字案印父當是鄭大夫印段印董父所自
出也

吳禾葬

寶尊

吳禾作

右吳禾葬銘五字案說文云吳姓也亦郡也一曰吳大言
也从欠口詩絲衣不吳不葑釋文引何承天云吳字誤當
為吳從口下大此人姓而作吳則吳乃吳之古文也

白葬

白作口巾

白葬

寶尊彝

右日彝銘七字摩滅者一字

向彝

向作乃
尊彝
折木形孫子

右向彝銘八字

司土彝

乃乃寶尊彝
司土司作

積古齋鐘鼎彝器款識

卷五

三

右司土彝銘九字案禮曲禮天子之六府一曰司土鄭注
司土土均也乃說文以為古文方字又以為巧字鐘鼎文
每借作祖考之考薛氏款識召仲考父壺考字正如此

小臣繼彝

唯十有三月王
宅勞舟小臣繼
即事王錫貝五朋
揚天子休用作
父口寶尊彝

右小臣繼彝銘三十字摩滅者一字案勿舟猶言邦京也
舟古通周考王記作舟以行水注云故書舟作周詩大東

舟人之子箋云舟當作周左傳申舟呂覽作申周華周說
苑作華舟二字古通用也

父丁彝

丙口大君卿
視口西十口口
君庶貝乃口口
乃所貝用作
父丁尊彝子孫

右父丁彝銘二十八字剝蝕不可釋者六字據趙晉齋所
藏揭木摹入案左傳列國之大夫稱天子曰大君卿古通

積古齋鐘鼎彝器款識

卷五

三

慶賞也視器作器者名諸侯之臣錫貝于天子而作是器
也

繼彝

惟四月初吉丙寅王在
芻京王錫繼口繼拜
稽首敬對揚王休用作
宗彝其子孫永寶用

右繼彝銘三十六字摩滅者一字據陳仲魚摹本編入案
京上一字舊釋作楚非是此芻之繁文古邦字異文也邦
京猶上小臣繼彝之邦周繼字見薛氏款識齊侯鐘及微
樂鼎作器者名也

唯二月初吉丁亥王在周
成大室且王格廟宰廟右
作冊吳入門立中廷北鄉
王呼史戌冊命吳司旂眾
叔金錫鬲一卣元衮衣赤
鳥金車乘秦朱鏡旂虎皂
東裏秦車畫樽金卣馬三匹
攸勅吳拜稽首敢對揚王
休用作青卣寶尊彝其
之子孫永寶用唯王二祀

右吳彝銘一百零二字器為趙太常所藏據搨本摹入案
禮祭統得祿必賜於太廟示不敢專此廟即太廟也旂蓋

積古齋鐘鼎彝器款識 卷五 五

古旂字通帛為旂故从从帛省也叔通淑命司旂兼職
邦國所貢之善金左傳二十八年傅城濮之戰亡大旂之
左旂祁臚好命知司旂之職重矣眾及也即選字之省方
言曰選及也關之東西曰選秦通黃秦滕之省約也金路
而以黃車之索約之黃車為攻城圍邑之車見說文繫傳
引六韜是戎車也而以文畫之轉約之取其文武相濟也
釋說文云車下索也周禮巾車金路以封同姓是吳必天
子同姓也朱鏡即朱鄒鏡郭二字古通用詩載驅毛傳諸
侯之路車有朱革之質而羽飾鏡下一字當是旂字異文
同說文以為飯剛柔不調相箸讀若適此从日从兒當以
兒得聲讀為虎張之張通鬲張亦作鬲見詩閟宮傳前古
鐘字馬三四匹字舊釋作所今審定當為匹周歲日年此

曰祀者散文相通也
稍妃彝

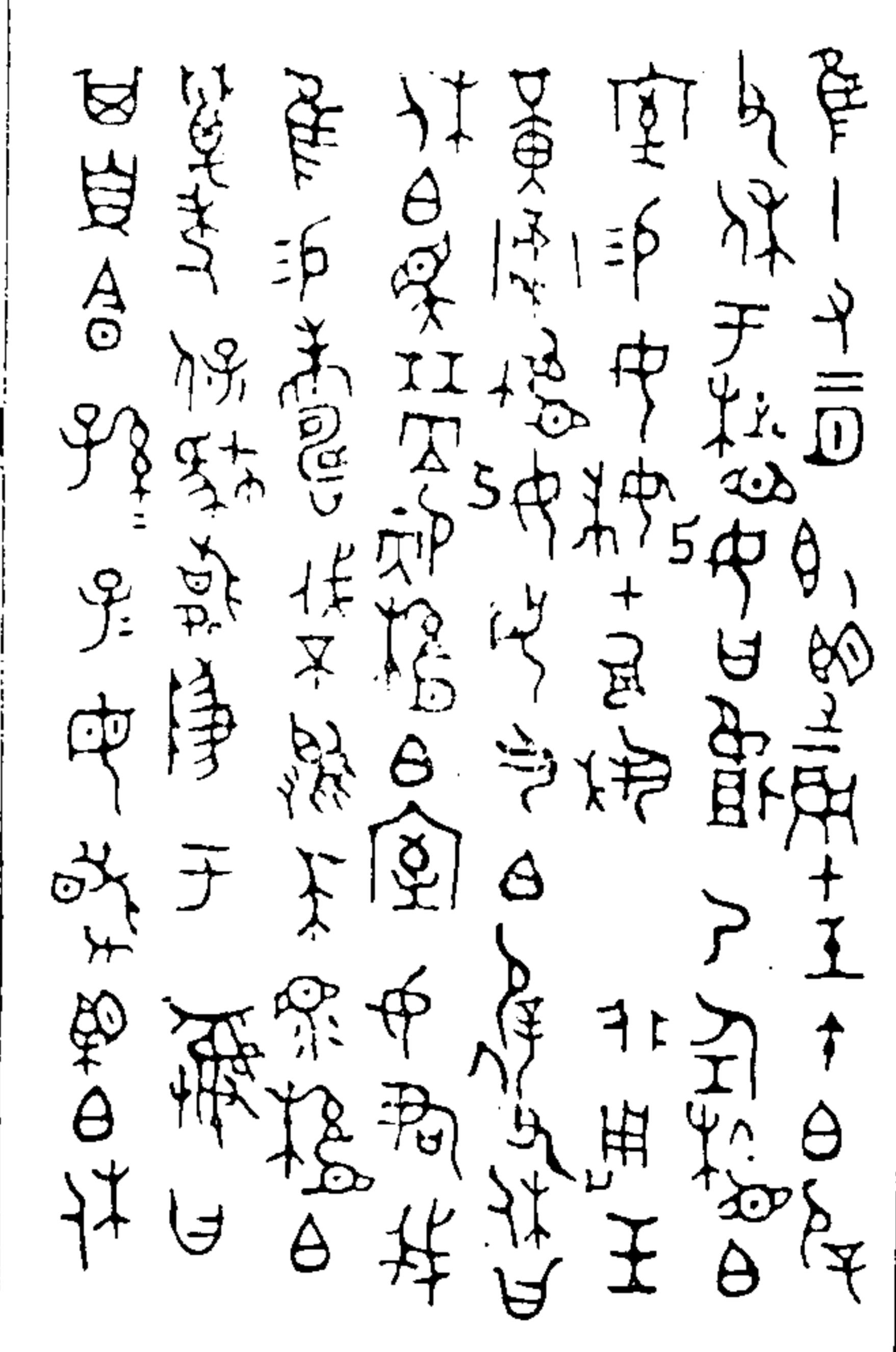

積古齋鐘鼎彝器款識 卷五 美

惟十有二月既望辰在壬午伯辟
父休于稍妃曰徂乃左稍伯
室錫女妹十而執口我周王
黃岡稍妃女又伯辟父休曰
休伯見丘居那稍伯室女君我
惟錫壽我不烏耒眾稍伯
萬年保誕燕降于孫曰
其自今日孫子毋敢望伯休

右稍妃彝銘九十字摩滅者一字據趙晉齋所藏搨本摹
入案稍字从相从彡疑即釋名細桑之細而字象形禮月
令角斗而鄭注而今斛也說即禾種與商父尊銘錫秉執
執字同義岡字見商宮方鼎又有也猶保也訓見禮哀公

問鄭注曰休伯以下乃楫妃之辭說文無丘字有堯字解云極巧視之也此丘字疑堯之省文巧攻也堯居猶言考室也邠通邠穀梁昭二十五年傳云邠公也集解曰邠當為訪言謀訪楫伯之室也惟錫壽壽字當為疇我不鳥耒者我乃大於耒也鳥字見說文即於字耒象曲木之形於耒猶言于耒謂伯梓父錫執可大修耒耜以勸耕也耒通綏耒耜者綏安也肆字从肆說文解肆為肆飾此疑即古文筆字筆述也謂述之于葬也

中義 其 自 作 食 葬

積古齋鐘鼎彝器款識 卷五

右仲義葬銘七字據陳秋堂所藏搨本錄入

積古齋鐘鼎彝器款識卷六

揚州阮氏編錄

周敦 兕敦



重屋形 已

右兕敦銘二字據宋王氏款識搨本摹入案舊釋兕字非是博古圖云此器蓋上有一犀兕之形故以兕名之薛氏款識亦云上為屋室之形今按其文明是宗廟重屋之形吳侃叔云下一字薛氏書一器作𠄎與此同四器並作𠄎即已字已古通祀易已事過往虞本已作祀祀已也訓見釋名此廟中祀器也

積古齋鐘鼎彝器款識 卷六

伯敦

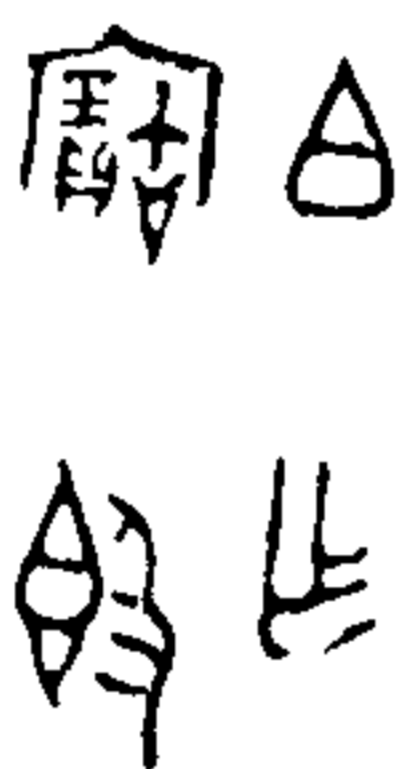

伯作 寶敦

右伯敦銘四字器為元所藏案彝器凡言伯者或爵或字俱未可定

寶敦



作寶敦

右寶敦銘三字據趙太常摹本編入

伯尊敦

伯作寶
尊敦

右伯尊敦銘五字據趙晉齋所藏搨本摹入

朕敦

朕作寶敦 舉

右朕敦銘五字據趙太常摹本編入案作字有闕筆朕作

器者自稱也舉執也少牢饋食禮云主婦執一金敦黍

伯司敦

伯司作幽伯寶

敦止子孫寶用

右伯司敦銘十二字據陳秋堂所藏搨本摹入案止之也

傳之子孫為寶器也

晉妊敦

積古齋鐘鼎彝器款識 卷六

二

子孫永寶用享

叔尊敦

晉妊敦銘十二字據趙晉齋所藏搨本摹入案庶蓋氏
音說文云籀文晉从二子一曰晉即奇字晉此蓋姪女
之字

叔與父敦

叔與父作寶敦
子孫其萬年用

右叔與父敦銘十四字據趙太常摹本編入

貞敦

積古齋鐘鼎彝器款識 卷六

三

貞從王伐梁
季用作條敦

器釋同

右貞敦器銘各十字錢獻之所藏據搨本摹入案說文
梁字从米梁省聲此从刀从米形古从刀之字有从刀者
是古文梁字廣韻梁字微異者从刃从米耳仲梁與梁古
每通作此即春秋之梁同也季讀為停言停金而作器也
見定敦

光作尊敦其
壽考寶用

右兄光敦銘十字此與下二器皆據趙太常摹本編入案
兄光二字合文猶庚子西夏之例稱兄者為弟作器也

司作寶敦
其萬年子
孫永用

右司敦銘十三字

積古齋鐘鼎彝器款識 卷六

四

郭季敦

寺季故公
作寶敦子
孫永寶用享

右郭季敦銘十五字案寺郭之省郭為魯所取郭季殆亡
國寓公故曰故公也

號姜敦

維王四年號姜作寶敦其永用享

維王四年號姜作寶敦其永用享

右號姜敦銘十三字此與下一器皆據宋王氏款識揚本
摹入款識跋云禮部郎官朱敦儒所藏者

伯罔父作周姜
寶敦用夙夕
享用蘄萬壽

右伯罔敦銘十六字銘亦見薛氏款識薛氏據歐陽公集
古錄及劉原父先秦古器記定為穆王太僕正伯罔之器
吳侃叔云詩思媚周姜傳云周姜大姜也此周姜即皇妣
王母之義

分仲敦

積古齋鐘鼎彝器款識 卷六

五

分仲作寶
敦其萬年
孫孫永寶用

分仲作寶
敦其萬年
子孫永寶用

右分仲敦蓋銘十三字器銘十五字錢獻之所藏據揚本
摹入古彝器蓋文 不同凡重文每作二且無單言孫

二者此蓋銘語也當以器銘為正案分語詞也古無以為
氏者字通猗古文尚書分為猗見禮大學疏又通侯高祖
過沛詩三分之章史記樂書作三侯之章路史云河東猗
氏夏世侯伯國左傳鄭有侯羽此兮仲未詳何出
中離父敦

中離父
作寶敦

右中離父敦銘六字器為鼎 未所藏據搨本摹入案
字象形

穢侯敦

穢侯作嘉姬
寶敦其萬年
子永寶用

右穢侯敦銘十六字據趙太常摹本編入案說文自部陳
字解云宛邱舜後媯滿之所封支部穢字解云刻也觀此
銘知古文陳正作穢經典作陳省文耳

邠造敦二器
邠造作寶敦用
追孝于其父母

用錫永壽子
孫永寶用享

右邠造敦銘二十四字據趙晉齋所藏搨本摹入

釋同

伯據敦

右邠造敦銘二十四字據陳秋堂所藏搨本摹入又有
器剝蝕不可摹

伯據虛驪作
皇考刺公尊
敦用享用孝萬

不 鳳 壽 明 十
年眉壽駿在
位子孫永寶

右伯據敦銘二十八字據宋王氏款識搨本摹入亦見
氏款識案虎字說文云虎不柔不伸也此當是古祖字祭
文刺公未詳何國諡法悞悞遂過不思忘愛皆曰刺
叔殷父敦

叔殷父錡敦用
斬月享孝宗室
其子孫永寶用

積古齋鐘鼎彝器款識 卷六

八

右叔殷父敦銘十八字據趙晉齋所藏搨本摹入案禮祭
法大夫三廟享嘗乃止諸侯五廟考廟王考廟皇考廟皆
月祭之此銘云月享叔殷父非諸侯之稱而行月享之禮

殆王臣歟
造小子敦

造小子錡以
其友作招男
王姬錡鼎

右造小子敦銘十四字器在平湖據朱右甫手搨本摹入

案小子父在之稱錡其名也以與也與其條友為招男王
姬作器王姬蓋招男之配遣氏招國經傳無徵或曰招當
釋作召周卿士有召武公召昭公此召男當即畿內之召
案召武公昭公乃召康公之後路史所謂東遷後采於垣
者於周為同姓不當娶王姬也錡字从末汗簡古末字作
末此作于省文也

長生敦
長生作寶尊敦
長生其壽考萬
年子孫永寶用

積古齋鐘鼎彝器款識 卷六

九

右長生敦銘十八字據趙太常摹本編入
伯角父敦

口伯角父作
仲口寶敦其
萬年無疆子
孫永寶用享

右伯角父敦銘二十一字摩滅者二字據趙太常摹本編
入案角字見商父丁角象形伸下一字从女左旁剝蝕不
可釋其疆之本字說文云界也从畀三其界畫也
豐分口敦

積古齋鐘鼎彝器款識 卷六

右豐兮下敦蓋銘二十字器銘二十二字蓋少子孫二字
重文當是闕泐張叔未所藏據搨本摹入吳侃叔云豐兮
鄧侯也侯兮聲相近鄧侯文王子漢書古今人表列于中
上左倍二十四年傳云畢原鄧侯文之昭也杜注鄧國在
始平鄧縣東下說文節字豐侯名也孝作考古文通借薛
氏款識公緘鼎亦以方為孝字

魯伯大父敦

豐兮下作朕
皇考尊敦
共萬年子孫
永寶用享孝

蓋
皇考尊敦
共萬年子孫
永寶用享孝

十

積古齋鐘鼎彝器款識 卷六

右魯伯大父敦銘十九字摩滅者一字據趙太常摹本編入

鄧公子敦

魯伯大父作孟口
姜嬭敦其萬年
眉壽永寶用享

日薦新作我
蓋
姑登孟嬭嬭

敦永壽用之

十一

右鄧公子敦蓋器銘各二十字蓋銘摩滅者三字據趙晉齋所藏搨本摹入案登字从収籀文見說文薛氏款識齊

侯鐘齊侯鐘鐘登字皆如此此登公子當是鄧國之公子
鄧曼姓為楚所滅見左氏傳伯余公子者因薦新而作敦
贈姑爾雅云父之姊妹為姑媵即威字古畏威通說文云
威姑也漢律婦告威姑吳佩叔云此銘既曰姑復曰威是
威即姑也許氏所訓確不可易矣

師田父敦

惟五月既望甲申王
京命師田父口口口口
師田父命小臣新析余惠
朕考里師田父命孫
商伯周父商口口
口口口川作朕口口

積古齋鐘鼎彝器款識

卷六

三

右師田父敦銘可釋者四十字器見歷城肆據舊藏摹本
編入案古籀文於星名多象形故敦敦銘昂作參作

此商字作惡亦象形也里字無可考動字从虎从刀即劇
字省文

豐姑敦

唯王五月辰在丙
成室叔作豐姑慈
旅敦豐姑慈用宿
夜享孝于諫于室叔
口友茲敦既自亦壽
人子孫共永寶用

右豐姑敦銘四十五字闕疑者一字據吳佩叔所藏搨本
摹入案此器多奇字從叔有釋文與元所釋畧同惟叔下
友上之字釋作旅既自作厭食為小異耳慈疑是古文
憲字說文古喜字从喜欠此其異文疑即寤字許氏
解云寤也从寤从升寤中豈猶齊也豈說文訓為到寤
字从之易晉卦釋文云孟本齊作齊蓋取寤為齊到之義
義與音字同徐音寤為人質切字以此得聲是寤字也宿
通夙說或即設字說文云設施陳也从言从夙夙使人也
此从言从人从支使人之意更顯又說文云既小食也自
殺之說文既字从无得聲此从旨是古文也友讀為有友
上一字疑寶之異文佩叔云亦通奕壽通儔奕儔人者如
禮祭統所謂界輝胞翟闕者是也

積古齋鐘鼎彝器款識

卷六

三

仲獻父敦

仲獻父作朕皇考
遲伯王母遲姬尊
敦其萬年子孫
永寶用享于宗室

右仲獻父敦銘二十九字據趙晉齋所藏搨本摹入案說
文獻字解為又取此作器者名字又在左者古文偏旁不
拘左右也遲伯遲姬遲字一釋作辟

追敦

德美功一也
天子多錫追休追敢對
天子顯揚用作朕皇祖
考尊敦用追孝于前
文人用斬旬眉壽永
命峻臣天子儒終追
其萬年子孫永寶用

積古齋鐘鼎彝器款識

卷六

酉

德教

德其錫口敦
其萬年眉口
子孫永寶

右德教器銘十四字原藏者二字器為元所藏

惟王三祀三月既生
霸辛酉王在周家新宮
王心也既下王山既
朕不既德也自拜德也

積古齋鐘鼎彝器款識

卷六

丑

惟王三祀三月既生
霸辛酉王在周家新宮
王延正師氏王呼師
朕錫師遠具十朋連拜
稽首敢對揚天子不
顯休用作文考於叔
尊敦止孫子永寶

右師遠敦銘五十字據舊藏揚木摹入

都公敦

惟都正二月初吉
乙丑二都公敦人
作寶敦用享孝于
乃皇祖于乃身考
用漸眉壽萬口口
子孫永寶用享

右都公敦銘四十二字摩滅者二字秦敦甫太史恩復所
載器據樹木摹入案左傳二十五年傳秦晉伐都杜注都
在商密秦楚界上小國其後遷於南郡都縣正二月者

積古齋鐘鼎彝器款識 卷六

夫

彙敦

川正朔也二者月之二口也敦人郡君名

十戌 唯十月初吉
甲戌彙作朕
文考允伯尊
敦壹共萬年
子孫永寶用

右彙敦銘二十七字器為張叔未所藏
召伯虎敦

積古齋鐘鼎彝器款識 卷六

七

惟都正二月初吉
乙丑二都公敦人
作寶敦用享孝于
乃皇祖于乃身考
用漸眉壽萬口口
子孫永寶用享

身于命

惟六年四月甲子王在旁
召伯虎告曰余告愛曰公
乃鄙賈用微粉為伯父庸
父成亦我考幽伯陶姜命
余告愛余以邑口有司余
典勿敢對月余既口有司
曰侯命月余既一名典獻
伯氏則報璧焉主對揚朕
宗君其休用作朕刺祖召
公寶敦其萬年子孫寶用

積古齋鐘鼎彝器款識

卷六

六

亭于宗

右召伯虎敦銘一百三字不可釋當闕疑者二字據趙太
常摹本編入案召字即薛氏款識招父丁爵晉姜鼎招字
同召召伯虎當即召穆公也鄙字見撫古遺文說文古文
微作數从各此从言者微召必以言指事也柏說文籀文
从辭此从未从言亦从辭之旨第五行第七字及六行第
八字當有闕畫疑皆非古文諸字古諸字从月亦見說文
此左旁从口从月右旁似从册然未敢遽定王在旁者旁
通祔廟門也愛人名召伯之族貴積之省獻通獻召伯以
鄙積及邑與伯氏且為銘其典於獻伯氏報以璧瑀因作
敦也月通身發語辭有司曰侯命者維命也寶敦之寶省
文也此銘甲子子字是籀文可定為宣王時器

積古齋鐘鼎彝器款識 卷六

卯敦

卯敦
惟王十有一月既生霸
伯呼命卯曰侯乃先祖考死治
艾公家昔乃祖亦既命乃父死
治旁人不盟乎我家室用喪今
余非敢夢先公又惟遠余懋罔
先公官今余惟命女死治旁宮
旁人女毋敢不善錫女尊龍敦
宗彝一將寶錫女馬十所牛十錫于乍

積古齋鐘鼎彝器款識

卷六

九

惟王十有一月既生霸
伯呼命卯曰侯乃先祖考死治
艾公家昔乃祖亦既命乃父死
治旁人不盟乎我家室用喪今
余非敢夢先公又惟遠余懋罔
先公官今余惟命女死治旁宮
旁人女毋敢不善錫女尊龍敦
宗彝一將寶錫女馬十所牛十錫于乍

惟王十有一月既生霸
伯呼命卯曰侯乃先祖考死治
艾公家昔乃祖亦既命乃父死
治旁人不盟乎我家室用喪今
余非敢夢先公又惟遠余懋罔
先公官今余惟命女死治旁宮
旁人女毋敢不善錫女尊龍敦
宗彝一將寶錫女馬十所牛十錫于乍

六四七

命頌其萬年眉壽無疆

臣天子壽終于孫永寶用

右頌敦銘一百五十二字據陳秋堂所藏揚木摹入
縮綽眉壽敦

叔口口父作孟

叔口口父作孟

眉壽永命使

眉壽永命使

生萬年無疆

生萬年無疆

孫永寶用

孫永寶用

右縮綽眉壽敦銘二十八字摩滅者三字據舊摹本編入

積古齋鐘鼎彝器款識

卷六

三

仲殷父敦

仲殷父敦

仲殷父敦

蓋用朝夕享孝宗

蓋用朝夕享孝宗

蓋用朝夕享孝宗

室其子孫永寶用

室其子孫永寶用

室其子孫永寶用

仲殷父敦

仲殷父敦

仲殷父敦

敦用朝夕享

敦用朝夕享

敦用朝夕享

孝宗室其

孝宗室其

孝宗室其

子孫永寶用

子孫永寶用

子孫永寶用

右仲殷父敦蓋器銘各十九字蓋摩滅二字元手搨本

積古齋鐘鼎彝器款識 卷六

師酉敦二器

唯王元年正月王在吳格

吳太廟公族鳩釐入右

師酉方中廷王呼史耕門

冊命師酉司乃祖商官

邑及虎臣西門節能節

奉秉節京節鼻人節新錫女

赤市朱黃中綵攸勸敬夙

夜勿廢朕命師酉拜稽

首對揚天子不顯休命用作

朕文考乙伯克靈尊敦西

其萬年子孫永寶用

積古齋鐘鼎彝器款識

卷六

三

六四九

積古齋鐘鼎彝器款識卷七

揚州阮氏編錄

周簋

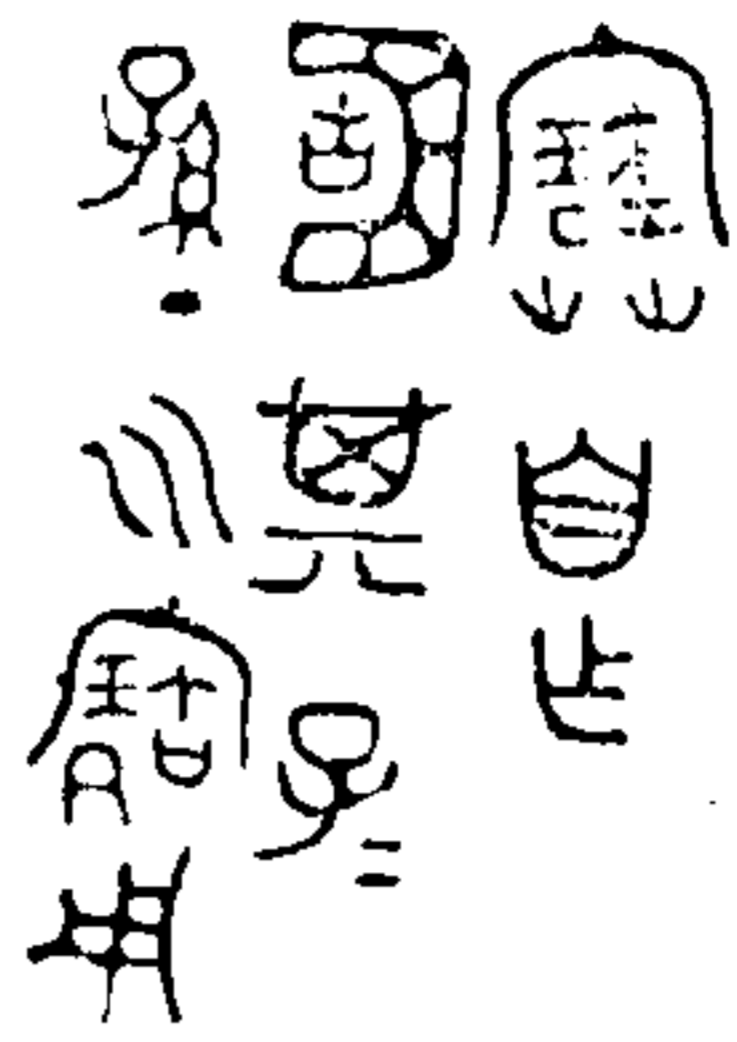

寶自作
簋其子
孫永寶用

右寶簋銘十二字

欽頒曲阜

孔廟之器 臣元 據搨本恭摹入錄敬

御製考釋

積古齋鐘鼎彝器款識卷七

右高三寸深二寸一分口縱七寸橫八寸四分重八十五兩獸耳按周禮舍人共簋注方日簋又公食大夫禮進稻梁者以簋禮家以簋為刻木為之外方而內圓而博古圖以為出於冶鑄證以當時所見如周叔邦簋之類銘載粲然豈刻木者所能彷彿茲器形制正與周叔邦簋同足驗所言之不謬

吉父簋



吉父

作寶甫

右吉父簋銘六字首一字摩滅寶字半泐器為孫淵如觀察所藏據搨本摹入案周有尹吉甫惜首一字闕未可定

前簋之省

留君簋二器



留君招作饒
簋用享用商
用斲眉壽口
孫永寶

右留君簋銘十八字摩滅者一字器為元所藏零落僅存

其底案留字說文作留从卯亦古文西玉篇作留从卯此

留字从卯疑是卯古文薛氏款識劉公簋劉字从卯與此

正同叔猶敦留旁亦从卯蓋卯有茂音留字从之得聲古

積古齋鐘鼎彝器款識卷七

二

不从卯石鼓柳字从卯可證也公羊傳云古者鄭國處于留周人有留子嗟留子國詳王風邱中有麻詩毛傳後為劉康公劉文公食采此留君是畿內諸侯招其名也簋字作留从古从匚古聲通作胡左哀十一年傳胡簋之事則嘗學之胡簋即簋也禮明堂位殷之六瑚與敦益並列明為盛黍稷之器瑚之為簋異名無疑矣商字見說文解為行賈从貝商省聲通作商籀文商作商此商字上體正合籀文讀為賞賞者俊餘惠下之義且與享字為韻也

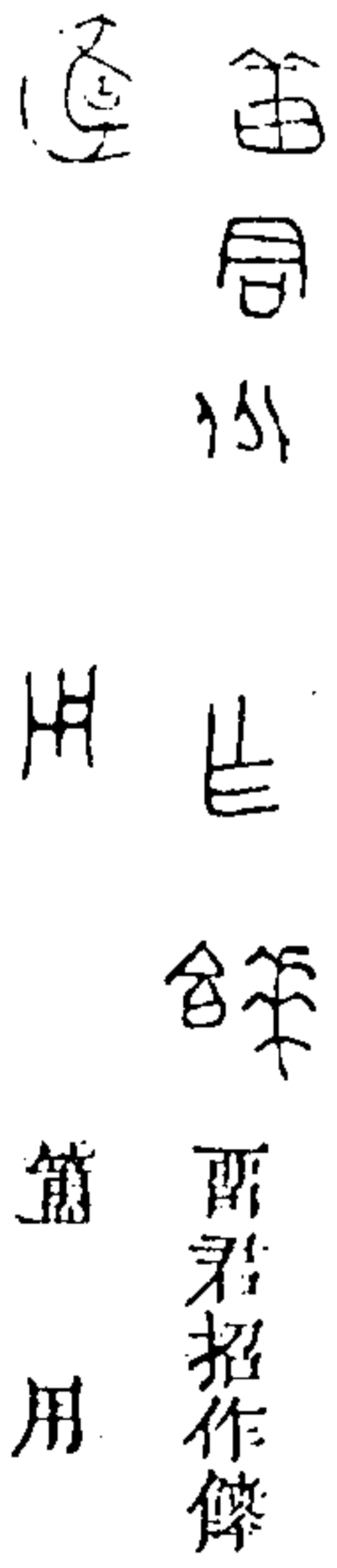

留君招作饒

簋用

孫永寶用

右曹君簠銘可釋者十一字餘俱摩滅據趙晉齋所藏搨本摹入案此雷字从平與上一器微異平蓋卍之異文伯其父簠

唯伯其父薦文

作旅簠用錫

眉壽萬年子

孫永寶用之

積古齋鐘鼎彝器款識

卷七

三

右伯其父簠銘二十一字據趙晉齋所藏搨本摹入案其古簠字左傳有箕鄒箕遺皆晉人或即其父之後與薦字象形薦文者薦新於文考也簠作耐者與匱同

允簠

唯三月既生霸乙卯王在魯
命允作司土司奠選攸累

命允作司土司奠選攸累

吳眾牧錫戎衣繚對揚王休

用作旅黨彝其萬年永寶用

右允簠銘四十四字器為元所藏案司土即周官土均之職屬司徒司奠還攸者奠定也還通寰寰古縣字穀梁隱元年傳寰內諸侯釋文寰音縣寰內圻內也散雜也命奠定縣內之雜政眾吳眾牧者眾及也吳古虞字土均掌地征地守與牧人虞人俱有聯事故曰及虞及牧也戎衣韋弁服繚和鑿也禮臣受君錫命必設奠于其廟時允從王在魯故作旅黨彝以告其先人也此圓器而定為簠者說文云簠黍稷圓器也周禮舍人鄭注云方曰簠圓曰簠今目驗諸器知簠多方而有圓者簠多圓而有方者許鄭之說可並存也

積古齋鐘鼎彝器款識

卷七

四

叔舛簠

唯十月初吉庚

午叔舛擇其吉

金自作薦簠以

乳稻梁萬年無

疆叔舛眉壽

子孫永寶用

右叔舛簠銘三十六字器為元所藏搨本摹入案以乳稻

梁者簠為稻梁黍稷之器乳養也五穀所以養人也梁字與疆字為韻舛舛之省舛者我也古人無以此為名字者張仲簠

妙鈞大黃鑿金鉅
鉅鉅正田鉅中
鉅中

鉅鉅鉅鉅鉅鉅
鉅鉅鉅鉅鉅鉅
鉅鉅鉅鉅鉅鉅
鉅鉅鉅鉅鉅鉅
鉅鉅鉅鉅鉅鉅

積古齋鐘鼎彝器款識

卷七

五

鉅仲作寶簠擇之釜

鉅鉅鉅鉅其動其元其

黃用盛朮稷糶梁用饗

大正款王賓饌具召

飲鉅仲受無疆福諸

受發似具他鉅仲舟壽

右張仲簠銘五十一字據王復齋款識宋搨本摹入復齋云此乃劉原父簠蓋劉交於樵場得之以不全故畱於其家劉居湖州歐陽公集古錄云張仲器銘四其文皆同而偏旁左右或異今以呂氏考古圖本及薛氏款識本與此搨本校之又互有不同當以此為正彼二書展轉摹刻失其真矣釋文有歐劉薛趙黃翟呂王八家今考定為釋文

積古齋鐘鼎彝器款識

卷七

六

而詳說之鉅字劉原父釋作張歐陽氏薛氏從之是也呂大臨與叔釋作鉅趙德父黃長睿同之非也說文無鉅字玉篇有之音巨勿切字从巨家說文巨字从工古文巨作正此鉅字从巨與古文巨字从工者迥別明是象張弓之形鉅乃古張字也擇一作義此作義乃義省呂作奉薛作業並非鉅鉅鉅蓋治具鉅鉅從薛氏釋說文云鉅刺也此字明從支而上加丷蓋象刺芒形呂作鑿黃作鑿王作鑿皆非是鉅黃釋作銳案銳同銳周書顧命一人冕執銳說文引書銳作銳鉅古通鉅鉅即鉅也薛作鉅非也勳經古通用見左傳哀十一年製之以元纁釋文吳侃叔云纁元黃即攷工記臧氏消鍊金錫之狀盛下四字皆簠之實朮舊釋諸非是禮內則桃諸梅諸王肅云諸菹也菹非

簠實此字从屮从十屮象稷黏手形十其聲說文云稷稷之黏者从禾尤象形或省禾作朮此朮字古文也稷作旌節形者古稷字从節見金石韻府稷訓為卽見詩楚茨鄭箋此為稷古文無疑舊釋作受或作稷並非糲說文云早取穀也梁字从米从刃省米舊釋作米亦非歆義為饗周語王歆太牢左襄二十七年傳能歆神人不特作祭祀解矣饗大正歆王賓文正相對舊釋歆作音或作商不辭矣饗說文作饗或从與此从𠃉古省文舊釋作飪古諸字卽嘗字此作柴卽柴字省文也友字從薛釋他釋作其非飽字从宀者說文古文飽从采古采通寶昇舉也與與與之鼻音義迥別周禮宰夫掌賓客膳獻飲食張仲殆居其職故詩六月云飲御諸友兪鼈膾鯉侯誰在矣張仲孝友此

積古齋鐘鼎彝器款識 卷七

七

銘亦曰諸友與詩合謂諸大夫也張仲為獻主故曰舉壽也

曾伯靈簠

積古齋鐘鼎彝器款識 卷七

八

唯王九月初吉庚午
 曾伯靈慈聖元武孔
 業克彼淮及女變綬邑
 湯金道賜金行具既俾
 方余護其吉金黃鑽
 余用自作旅簠以征
 以行用盛稻梁用孝
 用享于我皇祖文考
 天賜之福曾伯靈段
 緣黃者萬年眉壽無
 疆子孫永寶用之享
 右曾伯靈簠銘九十一字據趙晉齋所藏揚本摹入案曾
 常卽卽夏之後國爵為伯而春秋作者意後王貶之也
 伯下一字吳侃叔以為靈字證以石鼓文靈字及史黎簠
 黎字吳釋良是此特有省筆耳哲聖元元武孔業克者自
 明其德也哲同哲讀為哲漢書五行志云哲智也聖借為

聽二字古文同見汗簡書無逸此厥不聽漢石經作不聖
波淮及女燮綏者言其功也女汝之省彼分也訓見說文
分理淮汝之事和安當時蓋受王命治水功也綏與邑賜
與金皆二字合文湯盪之省黃金謂之盪見爾雅邑盪金
道賜金者以國邑之盪金為道路之賜金也道字與汗簡
古文道字同行具即指賜金既俾方者已使行於道也孝
字从食創見於此殆取養義段縉之縉即樂字段即假之
省周禮典瑞注晉侯使段嘉平戎于王釋文云段本作假
樂借為樂考工記臯氏兩樂謂之鈇注故書樂作樂假樂
黃者頌禱之辭此銘典雅可誦且先以美金給道路錫賚
之用後置黃錯鑄旅用稻梁之器是先國後己之道也

陳逆簠

積古齋鐘鼎彝器款識 卷七

九

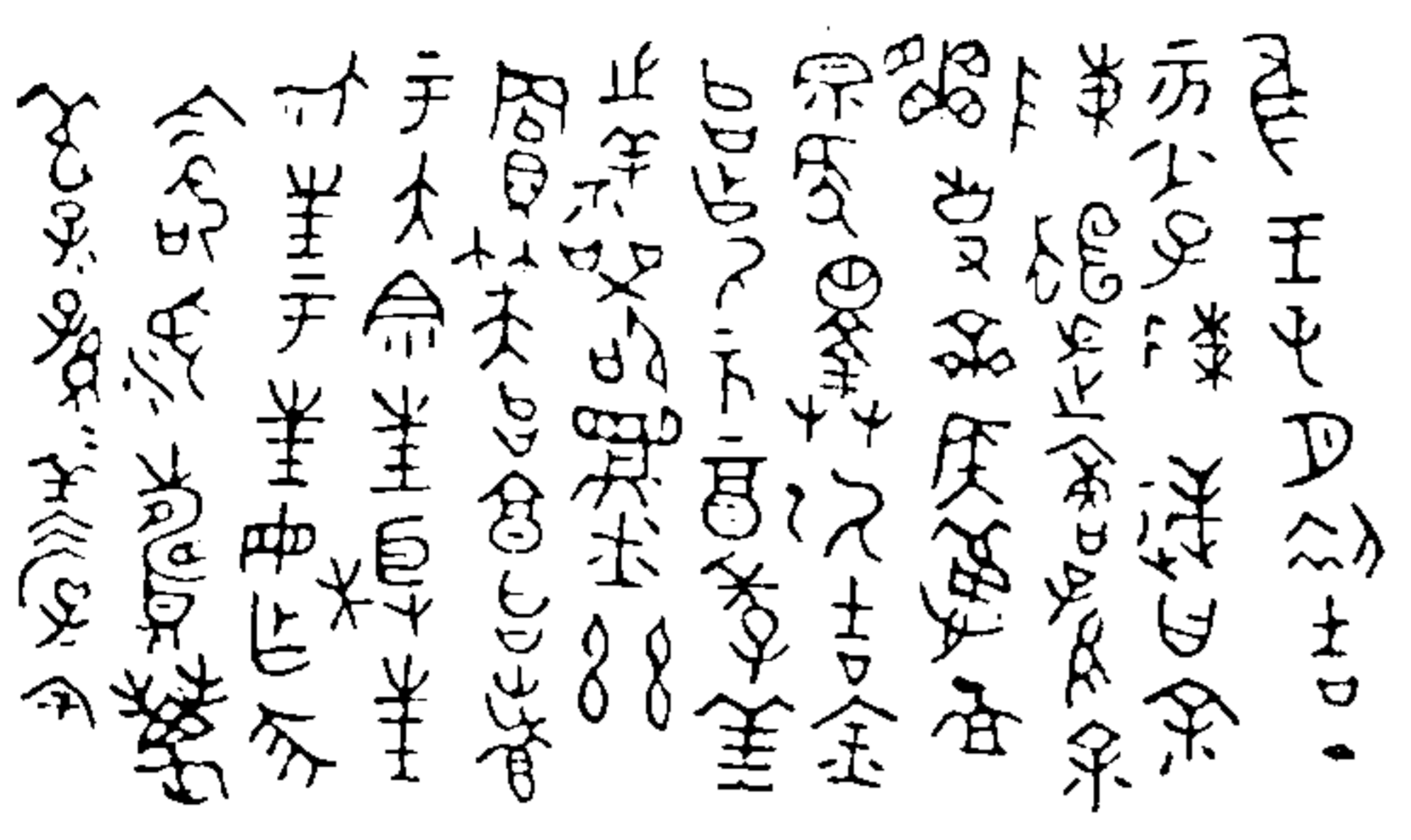

唯王正月初吉丁
亥少子陳逆曰余
陳桓子之裔孫余
夷事齊侯懼郵
宗家釁乃吉金
以作乃元配季姜
之禱器鑄茲
寶笑以享以孝
于大宗封榘封
犬封于封母作尤
永命河壽萬
年子孫業保用

右陳逆簠銘七十七字據甘泉江子屏潘手搨本摹入案
陳逆見左哀十四年傳字子行陳氏宗也桓同桓書牧誓
尚桓桓說文引作尚桓桓左莊二十二年傳及陳之初亡
也陳桓子始大於齊杜注桓子敬仲五世孫陳無宇銘云
陳桓子之裔孫著其始大之祖也少子猶言小子也夷古
同罍說文解罍字云日圍也从皿讀若書卷之卷古文
以為醜字解夷字云盛也从大从而亦聲此燕召公名
讀若郝史篇名醜案史篇以召公名為醜即罍字也此作
罍者罍之繁文通作夷吳侃叔曰泰盃和鐘銘號事蠻夏
夷事疑與號事同義是也權字見撫古遺文同歡郵作血
者省文歡郵宗家者厚施於宗族也左傳云陳氏方睦惟
歡恤之故元配季姜逆之妻也祥器祥祭之器笑當即簠

積古齋鐘鼎彝器款識 卷七

十

字孝字从食與會伯冢簠同封作圭者見說文古封省文
也榘即榘字巨張弓之象又所以張之也侃叔云漢張納
碑張字作弧仄亦張弓象與此曼旁同案榘犬皆采地名
故曰封榘封犬封于封上三封字謂正其疆界末封字指
己之封邑猶言區畫榘犬二邑以入我封疆也榘通棠論
語中榘史記作申棠棠齊邑也犬字象形說文引孔子曰
視犬之字如畫狗也此正如畫狗形地名未詳尤字與尤
生鼎尤敦尤字畧同亂也宗封尤三字為韻尤讀如蓬河
義同衍詩河水云河波流水朝宗于海說文云衍水朝宗
于海也衍壽即延壽也業爾雅訓為長義同永說文引詩
曰江之業矣考左傳成子殺闞止執簡公逆實佐之銘云
夷事齊侯又云無作尤偽也此器作于魯哀公二十年杜

氏長麻哀二十年正月丁亥朔銘云唯王正月初吉丁亥
與杜氏合時齊侯爲平公釐距簡公之弑已五年矣史記
田世家言田常相平公五年割齊自安平以東至琅邪自
爲封邑封邑大於平公之所食時田常正割齊地故逆亦
自正封邑而銘之彝器也

周簋

立簋



立爲旅
簋子孫
永寶用

右立簋銘十一字器爲錢獻之所藏據搨本摹入案立作

積古齋鐘鼎彝器款識 卷七

七

兩叔與父簋



兩叔與父
作旅簋其子
孫永寶用



器釋同

右兩叔與父簋蓋器銘各十五字據趙太常摹本編入案

積古齋鐘鼎彝器款識 卷七

兩氏系出夏諸侯有兩氏左傳有內史叔與父傳注未詳
其氏未知卽係此人否

單子伯簋



單子伯作叔
姜旅簋其子孫
萬年永寶用

右單子伯簋銘十六字據趙晉齋所藏搨本摹入案單氏
世也爲周王卿士左傳謂之單子與劉子並稱此名存
於史傳無徵未詳

曼龔父簋

積古齋鐘鼎彝器款識 卷七

七



曼龔父作寶
簋用享孝宗
室用句眉壽
子孫永寶用

右曼龔父簋銘二十二字據趙晉齋所藏搨本摹入案左
傳鄭有曼伯後爲曼姓亦作鄭此龔父殆其後歟

魯侯簋

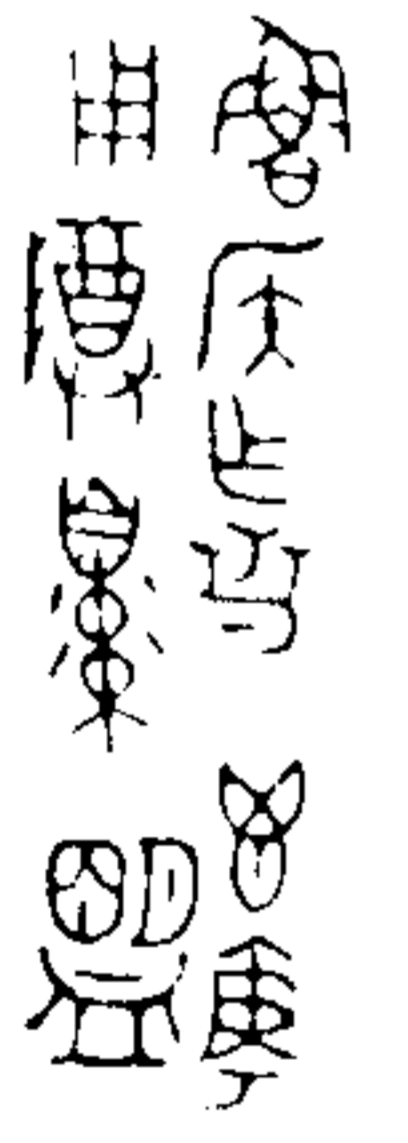

魯侯作善德庚
用尊簋盟

六五七

右魯侯簋銘十字據陳仲魚摹本編入案香說文籀文作
君即奇字晉庚更也魯侯既為晉侯作也更為魯簋以供
盟祀也

史燕簋



史燕作旅簋
其永寶用



器釋同

積古齋鐘鼎彝器款識 卷七

七

右史燕簋蓋器銘各九字器藏嘉興楓徑陳氏據揚本摹
入案此器與遲盃皆橢方說文云簋黍稷方器也又此蓋
與器並有五帶數道其形似龜先儒謂首飾象龜恐誤古
器銘尊鼎等字大畧相同彝字已多變體而簋蓋二字變
化更不一然形體自存望而可辨知古所謂同文不拘拘
筆畫間也

遲盃

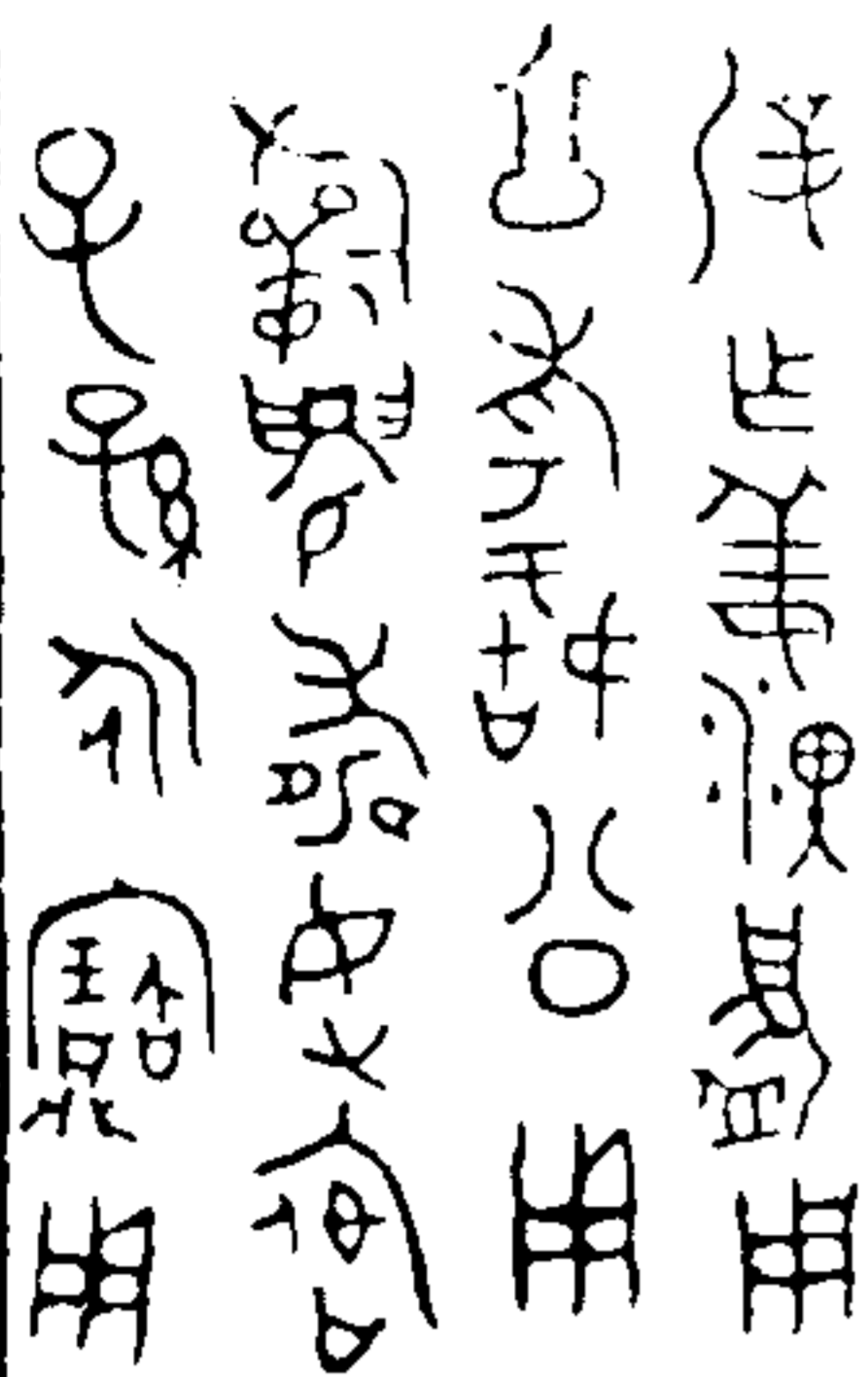

遲作姜湮簋用

享孝于姑公用

斬眉壽純魯

子孫永寶用

蓋

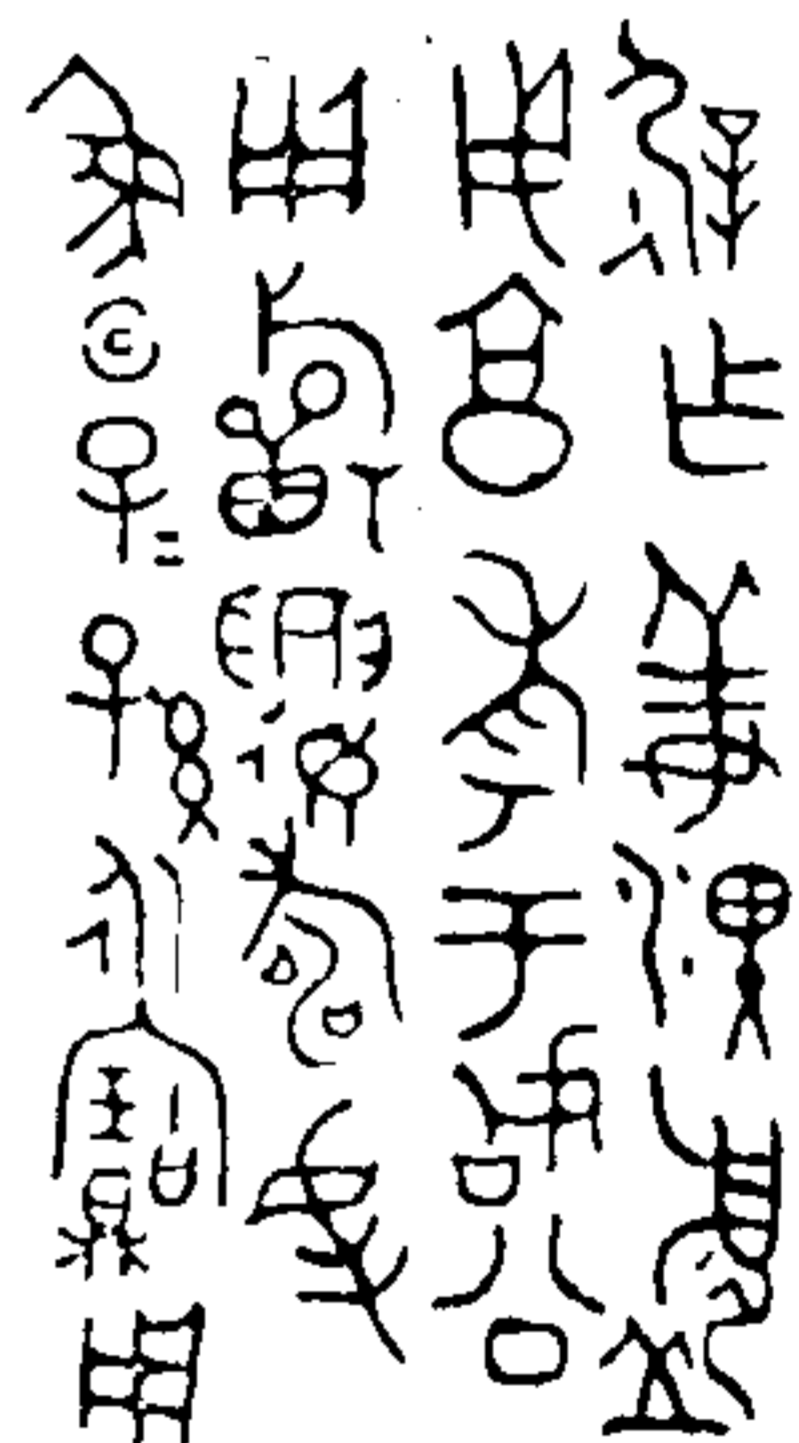

遲作姜湮簋

用享孝于姑公

用斬眉壽純

魯子孫永寶用

右遲盃蓋銘二十二字器銘二十三字錢獻之所藏據揚
本摹入案遲一釋作辟姑故也故公猶言先公也或曰姜
湮蓋姜姓之女湮其名姑公謂姑身身姑而曰姑身猶子
孫之為孫子倒文也亦通湮字里旁作史與薛書南宮中
鼎里字同純魯二字器銘甚明蓋銘已鈎蝕純字古器銘
每作屯此純字作象者乃从么而橫之非从女也

甲午簋

積古齋鐘鼎彝器款識 卷七

七



唯甲午八月丙寅

帝盥清廟作禮簋

吉錫明神神覽

是德俾帝萬年

永綏受命

右甲午簋銘三十字據趙大常摹本編入案此與周嘉禮
尊篆體俱近秦篆然稱帝不稱皇帝知是昭襄王之器昭
襄王十九年秦為西帝宜作器稱帝也古者不以日辰之
名紀歲有十有二歲之號自攝提格至赤奮若是也鐘鼎

器銘則曰維王其年所以尊王也漢始以日辰之名紀歲如西嶽華山亭碑之戊午荆州刺史度尚碑之丁未金鄉長侯成碑之己酉甲辰今觀此銘曰維甲午八月丙寅知以甲子紀歲實始于此是時秦既稱帝即不奉周正朔時周尚存又不敢云維帝某年故造此紀年簡易之法也

天錫簋
 帝受元命天錫
 帝錫用綏于神祇

右天錫簋二十一字摩滅者一字器在海鹽據揚本摹入

積古齋鐘鼎彝器款識 卷七 圭

格伯簋
 唯正月初吉癸子王在成
 周格伯受服馬斃于朋生
 乃貯世田則析栢伯過殿姪
 彼似乃從格伯安彼旬殷
 乃系谷杜木馬丙谷旂
 菜齋東門乃書史誠武
 立盟成二艷土簋征包用期
 典格伯田其萬年子孫永保用
 右格伯簋銘八十四字器為元所藏案左昭元年傳金天氏有裔子曰昧生允格臺駘此格伯或即允格之後癸子癸亥甲子二日也世卅卅古三十字見椒卣曾鼎石鼓文干求也格伯既受服馬四匹乃干祿于朋生也則者地未

唯正月初吉癸子王在成
 周格伯受服馬斃于朋生
 乃貯世田則析栢伯過殿姪
 彼似乃從格伯安彼旬殷
 乃系谷杜木馬丙谷旂

菜齋東門乃書史誠武
 立盟成二艷土簋征包用期
 典格伯田其萬年子孫永保用
 右格伯簋銘八十四字器為元所藏案左昭元年傳金天氏有裔子曰昧生允格臺駘此格伯或即允格之後癸子癸亥甲子二日也世卅卅古三十字見椒卣曾鼎石鼓文干求也格伯既受服馬四匹乃干祿于朋生也則者地未

積古齋鐘鼎彝器款識 卷七 圭

成國之名見周禮大宗伯鄭注五命賜則王之下大夫出封加一等也析亦也栢伯殿姪當時有田祿者過彼皆地名過字从高从馬說文訓馬為別人肉置其骨又解肖為半馬古尙字作𠄎此馬从𠄎是古文也似如也過彼二邑如格伯所欲從而授之安字从广古六广通作也格伯安彼者格伯以彼為安旬通均殷正也言析之甚均正也零谷以下皆田所繫之地名菜當作萊游字从水从旂此省子齊字字書所無疑涓字古文雅訓水草交為涓也盟當是玉篇盟字盤也大約劑書于宗彝既合書史紀于盤又成此紀艷土之簋昭慎重也艷說文解為鄰道自饗之省期斬也說文古文期作𠄎此作𠄎象旗形也此與錢獻之所藏格伯彝蓋一人所作彼文有關畧故不編入

周盃

允盃

惟五月初吉王在周命作冊
內史錫允鹵百陟允肇繼
女王休用作般盃其萬年寶用
右允盃銘三十三字據 舊藏捐本摹入案周禮春官內
史掌王八枋之法凡命諸侯及孤卿大夫則策命之王制
祿則贊為之以方出之掌書王命遂貳之此銘云作冊內

積古齋鐘鼎彝器款識 卷七

七

史與周禮合鹵說文云西方鹹地也鹵字說文所無當即
說文獲字解云規獲商也从又持獲一曰視遮兒一曰獲
度也左襄二十五傳楚為掩度山林表淳鹵正義引賈侍
中說山林之地九夫為度九度而當一井淳鹵之地九夫
為表六表而當一井此鹵地當日百表而曰百獲獲即度
也淳鹵而以度計豈周制與楚異乎繼承也女猶乃也般
卽盤字盃以和調五味者盤盃盃之有承盤者也

冊考盃

冊考作父

冊考寶彝

右冊父考盃銘六字秦敦甫太史所藏器據舊藏摹本編

周甌

穀父甌

穀父作口
甌其萬口
子孫永寶用

右穀父甌銘十四字摩滅者二字據趙晉齋所藏捐本摹
入案甌字从鼎者甌亦鼎屬也爾雅釋器以鼎之款足者
為甌說文云甌鼎屬甌甌也甌甌也一曰穿也案
甌以金治而成者甌以陶旋而成者甌是甌屬甌是甌屬
也

積古齋鐘鼎彝器款識 卷七

六

司甌

器上 司口

器下 亞形中儀形



右司甌銘四字據王復齋宋搨本摹入案司下一字玉釋
作錄今案其文剝蝕難辨當闕疑儀形舊釋作兕形錢獻

右司甌銘四字據王復齋宋搨本摹入案司下一字玉釋
作錄今案其文剝蝕難辨當闕疑儀形舊釋作兕形錢獻

之云當作犧形
甗甗



甗作階鼎
犬形

右甗甗銘五字器為錢獻之所藏據本摹入案階即階
字也禮明堂位夏后氏之四璉璉一作釐說文作璉釐與
膚聲近相通甗有上下二器上為無底甗下為高象重山
形夏易首艮謂之連山連山者甗山也爾雅釋山重甗
彝鼎文膚字有从自者即階之義作犬形者禮曲禮云犬
曰羹獻說文解獻字云宗廟大名羹獻犬肥者以獻之从
犬膚聲以此銘證之知膚為薦犬牲之器上司甗犧形或
即犬牲也

鄭太師小子甗

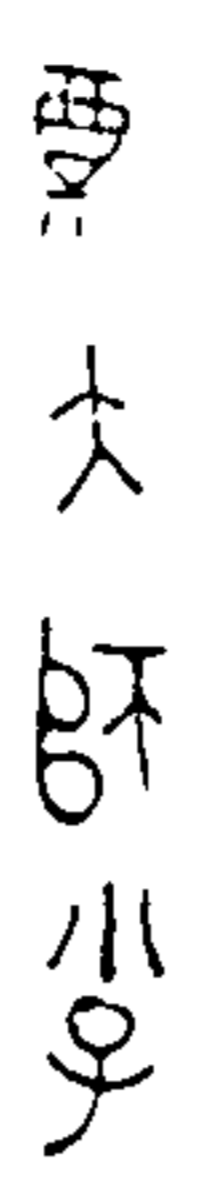

鄭太師小子

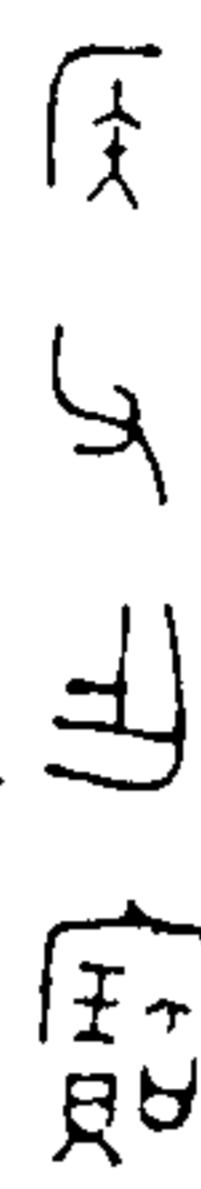

侯父作寶



甗子孫永

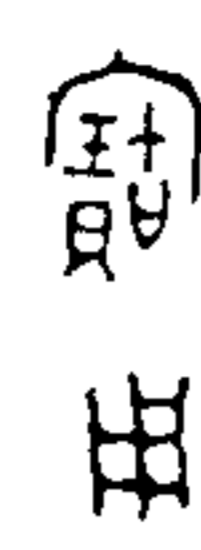

寶用

右鄭太師小子甗銘十五字據元手搨本摹入案太師樂
官之長小子父在之稱左傳鄭有侯宣多侯羽殆侯父之
後歟甗从犬者薛氏款識伯溫甗仲父甗甗字皆从虎
鼎从犬此省鼎甗古通

周甗



作齊甗 足跡形

右齊甗銘四字據趙晉齋所藏搨本摹入案齊甗也黍稷

帛女甗



帛女作齊甗

右帛女甗銘五字據王復齋款識宋搨本摹入案帛女即
伯女左隱二年傳紀子帛公羊穀梁作子伯史記伍子胥
傳伯語論衡作帛喜古字通借也薛氏謂帛女宮女之有
職者非也

京姜甗

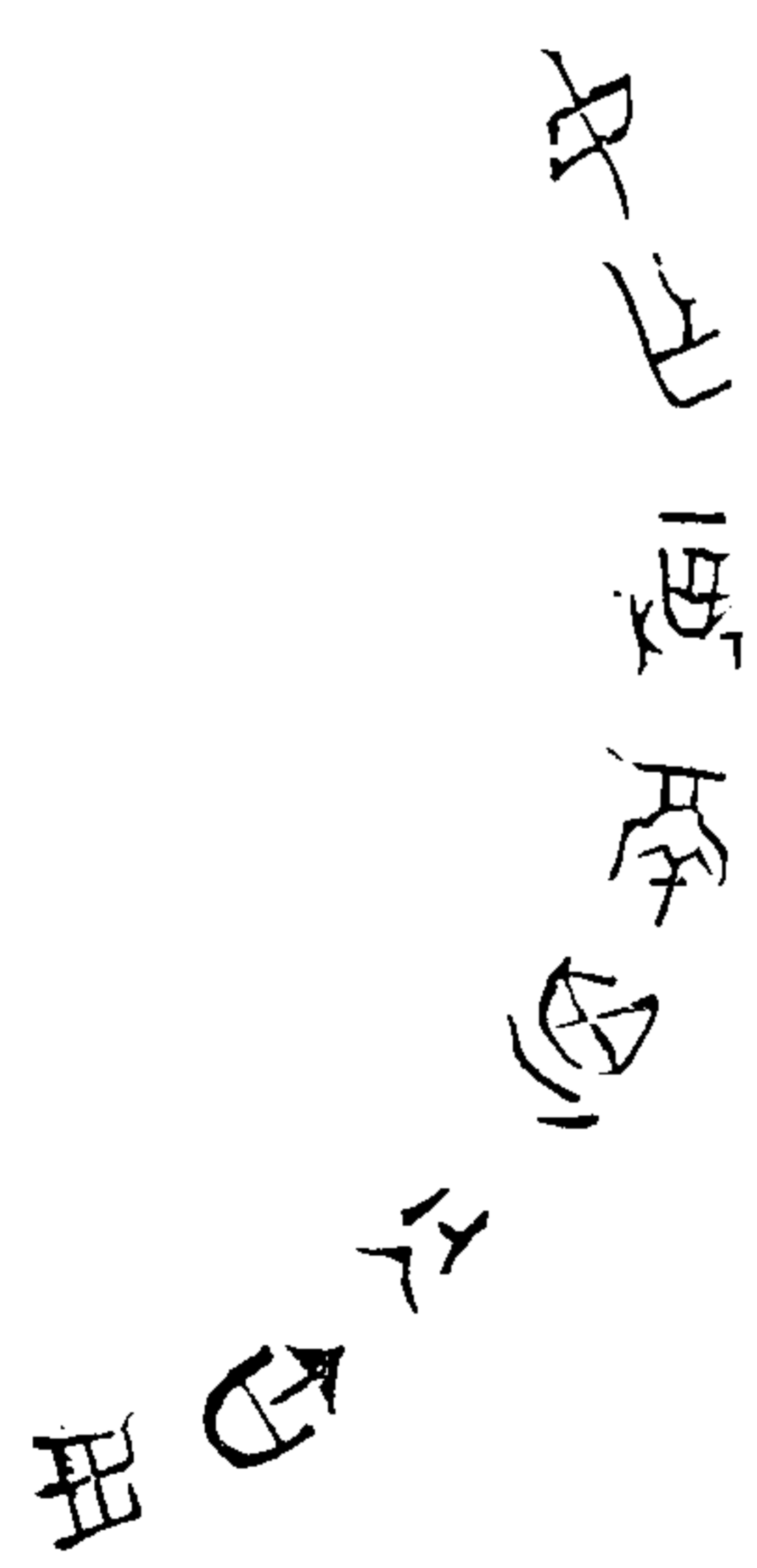

京姜庚女作尊高其永寶用

右京姜高銘十一字據王復齋款識宋搨本摹入案京京師也詩思齊云京室之婦女舊釋作中非是庚女者猶母乙婦庚之例古女子亦有以十干為字者實為合古文省程易疇云齊刀之右字豐潤文廟牛鼎之庚字皆古寶字省文也

永宮高

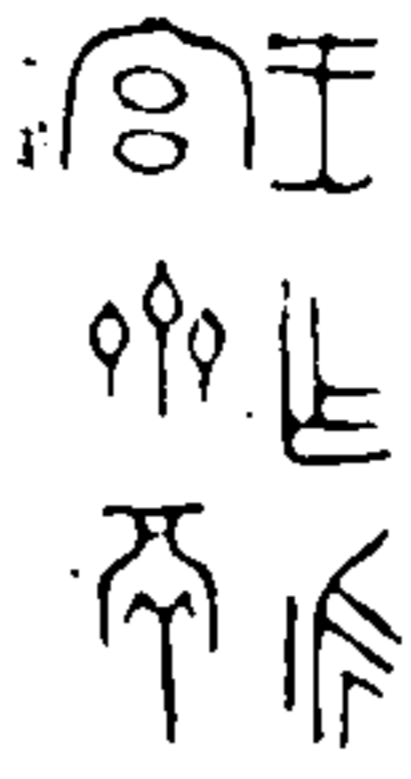

王作亦 宮齊高

右永宮高銘六字據趙晉齋所藏搨本摹入

番妃高

積古齋鐘鼎彝器款識 卷七

三

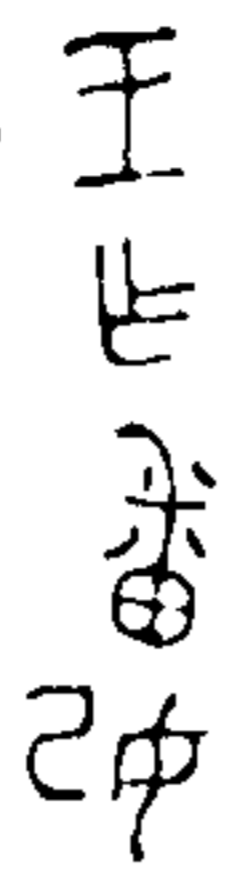

王作番妃

齊高其萬

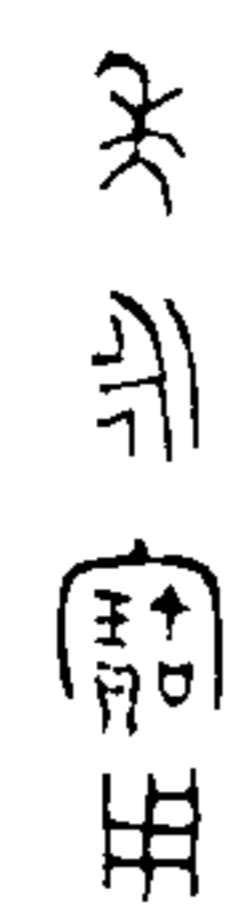

年永寶用

右番妃高銘十二字據舊藏搨本摹入案番古潘字國名路史潘故縣屬上谷有虞氏之後

姬鈺母高

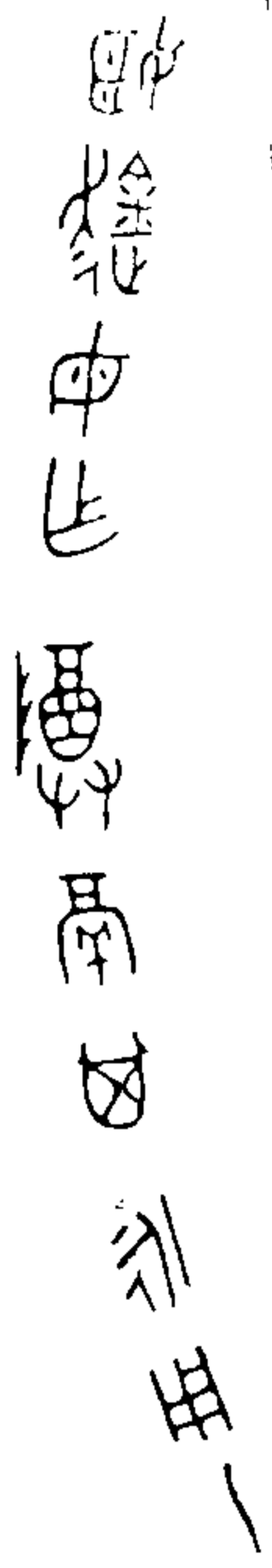

姬鈺母作尊高其永用

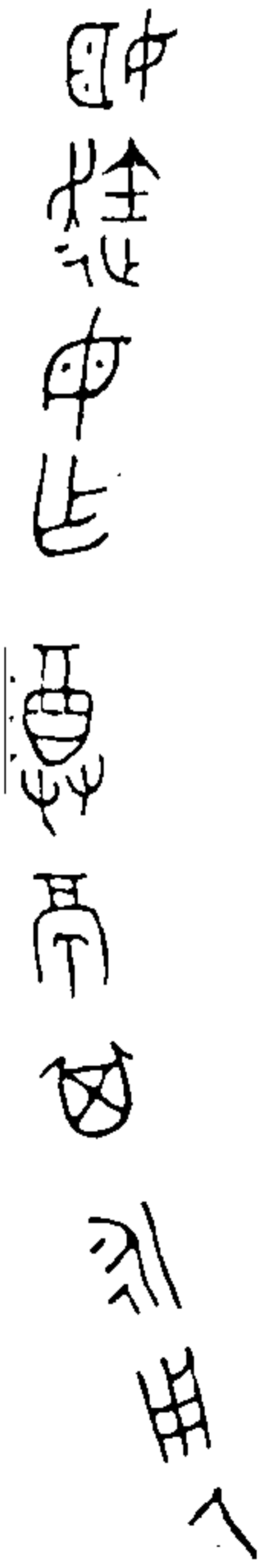

釋同

右姬鈺母高二器銘各十字末一字俱摩滅據舊藏摹本編入案姬鈺人名鈺字从金从起古走旁爻旁每通用

王母高



積古齋鐘鼎彝器款識 卷七

三

王作王母尊宮尊高

右王母高銘八字據趙太常摹本編入案王母父之妣也說文云犛也象耳頭是丸地之形古字同獸周書序武王伐殷往伐歸獸釋文本或作獸獸通狩詩車攻搏獸于放後漢安帝紀注作薄狩狩宮曰狩之宮也

叔獲父高

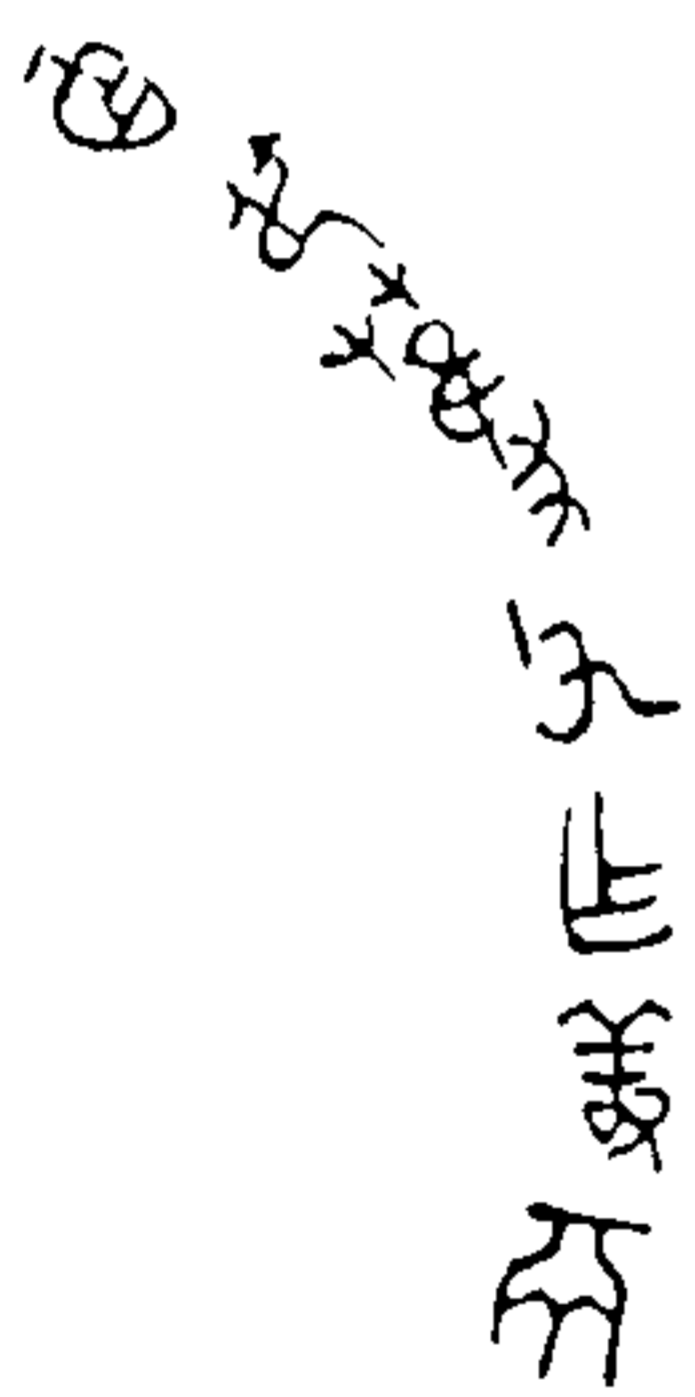

酉叔獲父作羞高

右叔獲父高銘七字器見于山左據舊藏摹本編入案酉

當作鄭有闕畫莠字見說文羞進獻也丑本从又此正作
又吳侃叔云古文羞與敬相似書敬用五事漢書作羞



積古齋鐘鼎彝器款識

卷七

垂

戲伯作饒齋其萬年子孫永寶用

有戲伯兩銘十四字據舊藏草木編入案路史戲國有二
一為炎帝後姜姓國驪山之北水名今新豐有戲亭幽王
死焉或云幽褒戲此而名爰也正音希一為商世侯伯武
王克商命呂佗伐戲方戲鄭地案鄭之戲即左成十七年
傳之戲童水經注所謂池水出浮戲之山是也此戲伯未
詳何國齊齋也字从鼎者凡从貝之字古每从鼎鼎古貝
字也齋有二義周禮小宗伯辨六齋之名物注六齋謂六
殺是齋作琖字解也說文云齋黍稷在器以祀者是齋作
盛字解也周禮魯人云崇門用瓢齋杜子春注云齋盛也
高為盛黍稷之器故曰齋

鄭美伯商

周匝
諸女匝



尊 其 諸女舉
鼎形中 格上三矣

天子尊彝



器釋同

有諸女匝蓋器銘各十一字據趙晉齋所藏搨本摹入案
左襄十九年傳諸子仲子戎子哀五年諸子鬻嬖之子茶

積古齋鐘鼎彝器款識

卷七

垂

嬖房元齡管子注諸子內官之號杜氏注一解為諸妾姓
氏一解為庶公子俱失之諸子亦稱諸姬見漢書高五王
傳此諸女即諸子諸姬之例又漢書元后傳云太子有妃
有良娣有孺子妻妾凡三等此必從古制古禮太子當有
妾也奉匝沃盥妾御之職故作器也



龍侯作姬
單盤匝

有單匝銘七字器為元所藏案龍國名屨降後屨國
見路史薛書龍生鼎龍敦龍生皆作末

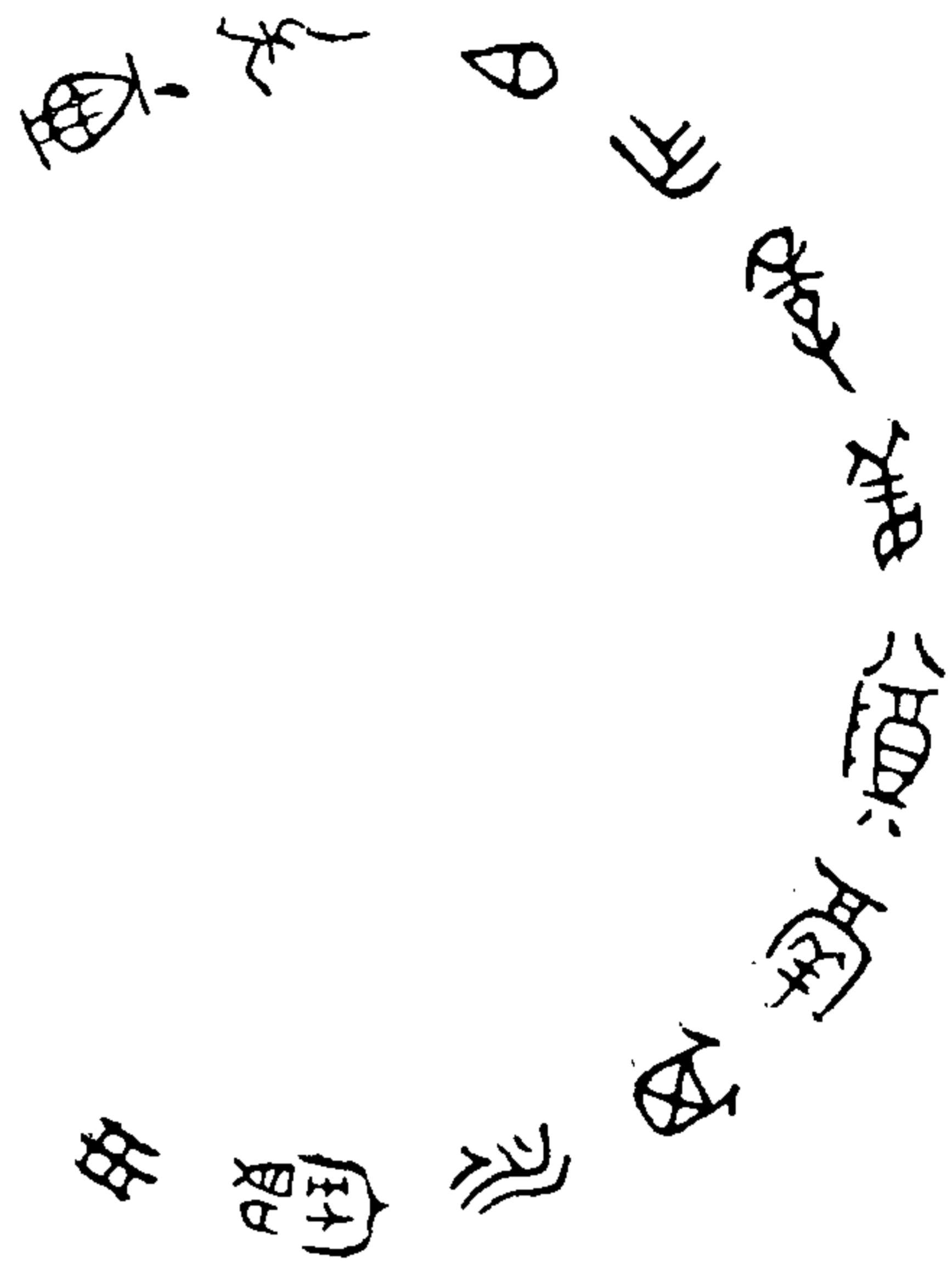

積古齋鐘鼎彝器款識 卷七

五

鄭光伯作季姜尊高其永寶用

右鄭光伯高銘十三字據趙太常摹本編入

子高



作寶彝

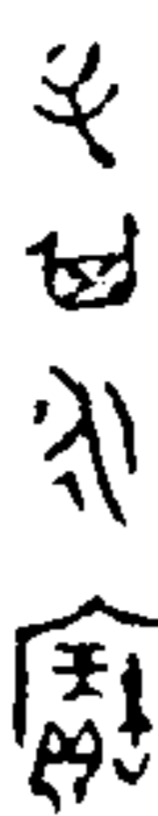

子其永寶

右子高銘七字元所藏器

叔夫高



叔夫作寶彝

右叔夫高銘七字據江鄭堂所藏搨本摹入案叔夫作器者受父命而作彝器故曰父冊

周盞

王子中盞蓋

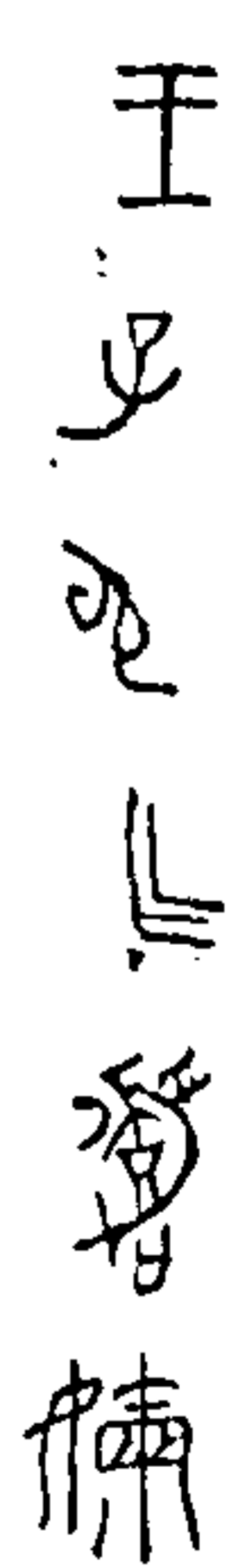

王子中作嘉嫻



盞蓋其眉壽



無期永保用之

右王子中盞蓋銘十七字元所藏案此楚器也廣雅釋親嫻母也廣韻嫻楚人呼母也薛書楚印仲南和鐘有此字他器無之此曰嘉嫻其為楚器無疑矣楚僭號稱王公子皆稱王子楚王子名中見于左傳者有二一為共王右司馬成六年以申息之師救蔡者一為平王長庶子字子西

積古齋鐘鼎彝器款識 卷七

五

遜楚國立昭王而為令尹者此篆文工秀結構較長同于

楚會侯鐘會侯鐘楚惠王器子西歷和昭王惠王此可直

斷為子西器也此器形如敦蓋銘曰盞或釋作琖非是琖

與尊爵同類安得有若是之大盞乎玉篇云盞盞大盂也

廣雅案盞與敦琖同釋為盞此即盞字通俗文云盞或謂

之盞盞即琖也急就篇云楸杆槃案栝聞盤師古注云

盤似盞而深長此盞失器存盞以盞度之器必似盞而深

長其為盞敦同類之物又無疑矣盞字作盞此銘合于通

俗文是古文也諸古文或从皿亦見周市師鼎或釋作盞

蓋是盞之俗字且自漢以後銘分盞器商周款識無之

可從



一 於 不 里 義 自 禮 前 新
 日 我 孫 伊 於 下 田 臨 於 外
 會 年 或 於 下 田 臨 於 外
 斗 對 于 道 繼 上 禮 自 臨 前
 泉 新 日 里 田 會 臨 於 外
 新 日 我 明 伊 於 下 田 臨 於 外
 田 今 于 爽 爾 軍 于 臨 于

積古齋鐘鼎彝器款識 卷八

五

田 會 臨 於 外 田 臨 於 外
 天 王 子 自 新 同 車 田

人 又 對 臨 於 外 田 臨 於 外

用大蔽散邑迺即散用田

竟二自憲洮以南至于大

沽一表以降二表至于邊

抑復洮憲降等獻遂陔

積古齋鐘鼎彝器款識 卷八

以西表于散城杜木表于

若萊表于若導內降若

登于厂淳表割梯陔陵二剛

梯表于單導表于原導

表于周導以東表以紆東

疆右還表于竟二導以南

表于卻萊導以西至于唯

莫竟二井邑田自柳木導

左至于井邑表導以東一

表還以西一表降剛三

表降以南表于同導降州

剛登梯降域二表大入

積古齋鐘鼎彝器款識 卷八

六

有司竟二田義祖徵武父西

宮襄豆入虞方象貞師

氏右相小門入辭原入虞

鄰淮司工虎孝開豐父

鳴乃有司荆方口十又五

夫之竟二大舍散田司土

必周司馬單率牧人司工

駮君宰德父傲人小子竟二

田戎段父效果父寇之有

司棠州京攸從鬻凡徹

有司十夫唯王九月辰在

乙卯大界義祖與旅誓

六六七

曰我孰付散氏田器有爽

實余有散氏心藏則爰

千罰于傳徹之義祖吳旅

則誓迺界西宮襄戎父

誓曰我既付散氏濼田牖

田余有爽絲爰千罰于

西宮襄戎父則誓乃象圖

大王于豆新宮東廷

乃右執斝史之中彌

右散氏盤銘三百五十七字末一行蝕其半器藏揚州徐

氏今歸洪氏制如盤銘曰彌說文彌屨也古文亦高字此

積古齋鐘鼎彝器款識

卷八

七

器有三足與款足之高迥異當是散鬲之類許氏解散云

三足鏡解鬲云三足釜字並从高是鬲之屬今從錢氏潛

研堂金石跋尾定為盤據搨木摹入案散氏著于周者有

散宜生書君爽孔傳散氏宜生名考大戴禮記帝繫云帝

堯娶于散宜氏之子謂之女皇氏是當以散宜為氏生為

名然薛書有散季致此銘亦曰散氏則書傳以散為氏是

也蔽散邑者斷其田境也左昭十四年傳叔魚蔽罪邢侯

哀十八年傳引書惟能蔽志蔽皆訓為斷竟經典境字此

从止从竟省與說文从音从人之字義別止址也基址所

竟是境界也澁字省心字見集韻水名洮水出隴西臨洮

東北入河湟水出臨陽塞外東入海並見說文表者井田

湖分界之木禮記郊特牲曰饗農及郵表畷禽獸鄒注郵

表畷謂田畷所以督約百姓于田間之處也左襄二十五

年傳表淳鹵賈造注云淳鹵之地九夫為表國語周語單

襄公曰周制有之曰列樹以表道韋注云表識也蔽城城

字从商合於籀文杜木杜字作標見摭古遺文說文若字

从艸从右此作雙又古右字微武父微字見薛書嬭氏鼎

万古考之省象通麓林麓虞人所可故就而考之道字見

石鼓文銘中數道字皆讀為道地名也貞讀如正於伯州

犁之正讀說文云艸之相斗者此借為糾司工司空之屬

開即解字之省或云嗣之省口即剛字見薛書巳酉戌命

彝說文訓為回必周必密也周字見周公華鐘率字見薛

書齊侯鐘即掠字通略言司馬單率牧人司工為散氏

略土也略為之封畛也果或即界字鬻鬻之省尅當即尅

積古齋鐘鼎彝器款識

卷八

八

字尅之有司尅期命有司也殊說文解云替替銳意也攷

易豫九四朋盍簪京房易簪作摺陸希聲云摺今捷字鄭

康成注云簪連也此云殊付散氏田器則殊義同簪捷連

付之也異字作彈者說文與卦之彈作彈異義同罔此異

旅器人名氏爽差武也有不有也言苟有差武是不有散

氏心藏此事則其詞于鏗此其誓辭徹徹之古文達也濼

字無考牖即牆字古文牆从田土來之省絲說文云亂也

散鬲史主鬲器之史也之中彌之字疑即作字薛書司寇

國方實獻作字並作止此銘分三節用大蔽散邑以下紀

田表之罔竟也義祖微武父以下紀微武父暨諸有司考

田境定封略也惟王九月以下紀義祖吳旅及西宮襄戎

父之誓辭并作圖作器之由也

拍盤

惟正月吉
 日乙丑拍
 作朕配平
 姬享宮祀
 彝繼母吐
 用祀永葉
 毋出

右拍盤銘二十七字據陳秋堂所藏搨本摹入案拍作器者名吳侃叔云拍字古與伯通繼繼母吐者謂常欲禮祀也永葉毋出者謂常守祭器勿以出境也皆頌禱之辭

積古齋鐘鼎彝器款識

卷八

九

積古齋鐘鼎彝器款識 卷八

惟廿有八年五月既望庚寅王在周康穆宮旦王格大室卽立宰頤右襄入門立中庭北鄉史共受王命書王呼史波冊錫襄予衣帶束赤市朱黃纁旂攸勒戈琕較納鞶彤矢寶拜稽首敢對揚天子丕顯段休命用作朕皇考鄭伯鄭姬寶盤

積古齋鐘鼎彝器款識

卷八

十

寶其萬年子孫永寶用

右寶盤銘一百三字器為元所藏案此與薛書鄭伯姬鼎銘同所異者彼銘伯字下姬字上脫一鄭字遂名為鄭伯姬鼎伯姬者妣之稱豈得稱皇考乎此銘曰皇考鄭伯鄭姬猶曰皇考鄭伯皇母鄭姬不曰皇母者統於所尊也師酉敦云文考之伯宛姬卽此例寶作器者名頤宰名誠史名共受王命書者恭敬受王冊命之書也段古假字通嘉嘉休猶魯休也薛書釋作辱非是此鄭非宣王弟友所封之鄭母曰伯姬必非周同姓之國也此器甚大形制古樸可與號叔大林鐘並寶矣

周賦

齊侯鐘

六六九

國 左 去 支 區
 咸 口 勿 政 天
 低 慶 田 意 廟
 擔 三 集 申 食
 子 音 辰 下 學
 酒 願 壽 意 子

積古齋鐘鼎彝器款識

卷八

上

六八十二

一全三

國差立事歲 感丁亥攻市

倭鑄迺享寶

鑿四乘用寶

旨酒侯氏受

福眉壽俾旨

俾清侯氏母

咎毋厲齊邦

賈靜安寧子

孫永保用之

文官十斗

一鈞三斤

右齊侯甗銘六十字據趙太常所藏搨本摹入案鑿卽甗字廣雅釋器云甗甗也亦作擔後漢明帝記注引埤蒼云

積古齋鐘鼎彝器款識

卷八

上

擔大器也字或作儋史記貨殖列傳云醬千甗徐廣云甗大器方言云醬齊之東北海岱之間謂之甗漢書荆通傳注引應劭云齊人名小嬰為儋受二斛此齊器也國字作甗見距末銘歲字見習鼎市作示見齊侯鐘師字偏旁古師字从市倭字辰旁从口亦合齊侯鐘四乘者作器所用粟之數知非器之量者乘十六斛甗所容僅十斗無容四乘之大器也旨字亦見齊侯鐘師字偏旁俾旨俾清謂酒也咎从卞者義通疾賈字不可識吳侃叔云當是鎮字以齊之強盛而曰國差立事其所祈禱惟曰毋咎毋厲靜安寧而已何其衰弱之甚也其當田常專政割齊安平以東為封邑之後乎文官以下八字蓋漢人所鑿字在篆隸之間且紀權量非周器款識也

周戈兵

衛公孫呂戈

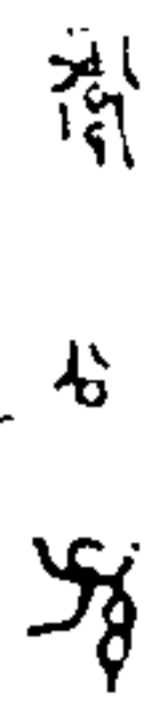

衛公孫

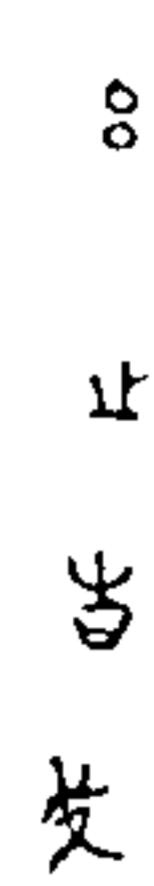

呂之告戈

右衛公孫呂戈銘七字此與下三器皆元所藏案考工記冶氏為戈廣二寸內倍之胡三之援四之倨句外博重三銜鄭注戈今句才戰也內謂胡以內接秘者也說文戈平頭戟也戟有枝也二儀寶錄謂雙枝為戟獨枝為戈蚩尤造蓋戟與戈俱有援與胡內其不同者戟獨有刺戈之胡不冒援而出故曰平頭也考春秋左氏傳衛公族有公孫彌牟公孫免餘公孫無地公孫臣公孫丁而無公孫呂得

積古齋鐘鼎彝器款識

卷八

三

子承戈

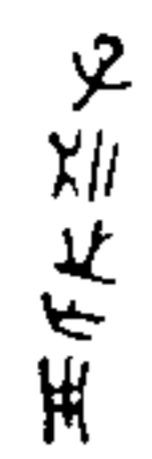

子承之作用

右子承戈銘五字內與援通長七寸五分胡半折胡內各有一空銅多爛蝕而色質甚古銘處有黃金錯其畫故字跡顯然洵周器也

高陽左戈

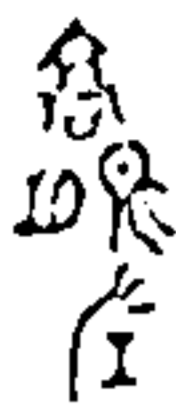

高陽左

右高陽左戈銘三字案陽賜古通詩湛露毛傳訓陽為日

禮祭義般人祭其陽鄭注陽讀為日兩日賜之賜書洪範

時賜若漢書五行志作時陽若此陽字从日橫之合體于

易成陽字左文十八年傳高陽氏有才子八人杜注高陽

帝顓頊之號春秋時邾莒糜楚諸國皆高陽苗裔通志載

以名為氏者有高陽氏引呂氏春秋古辯士高陽離則此

高陽乃作戈者之氏也其言左者程易時瑤曰曰凡款識

於戈體者刻在背於內則刻在面以內為戈之餘事其面

猶戈體之背也今乃不刻於內之面而反在其背者右手

之背即左手之面曰左者殆左手所執者與三國志魏典

韋持大雙戟吳甘寧能雙戟舞抱朴子單雙戟皆有口訣

要術然則古人戈戟有用雙者鋒刃相向宜分左右與元

積古齋鐘鼎彝器款識

卷八

四

謂古者諸侯行必有二人執戈先之左昭元年傳楚公子圍設服離衛叔孫穆子曰楚公子美矣君哉鄭子皮曰二執戈者前矣此國君當有二戈在前之證此戈云高陽左者或高陽氏之諸侯左右二戈中之一戈與又考古戈銘有作右軍者古行軍左右有局謂之上下軍亦謂之左右軍或此戈為左軍所用故以左字志之亦未可定至刻文面背之異亦姑存之以備一說古人於此等事原非定有程式也

象形戈



戈象形

右象形戈銘一字雙鉤此戈芒刃不頓若新發于硯可寶

也

宋戴公戈

王商戴公歸之告

王商戴公歸之告

右宋戴公戈銘九字末一字剝蝕不可識此與下四器皆

據趙晉齋所藏搨本摹入案惘當為朝詩怒如調仇釋文

作朝今作調者字形相近而誤朝音周周朝一聲之轉古

字通借此戈借為朝觀之朝猶毛詩借為朝夕之朝矣其

右旁近舟古鐘鼎舟每同字也謂商戴公為宋戴公者

春秋傳禮記凡有三證詳銅距末跋宋人本其古圖而稱

商猶管詩之稱為唐風也檀弓孔子曰某般人也皆同此

例矣按史記戴公為微子八世孫當幽王之世釋歸字者

石鼓文作歸从辵是其證也此戈乃戴公朝于平王歸後

所作至于武公時始加銘追記作戈時乃朝王之後故稱

論也戈造于先銘勒于後故文鑿而非鑄此戈為顏運生

崇聖日觀田夫自曲阜土中掘出者文字銘語非後人所

能偽託矣

羊子戈

羊子之船戈

右羊子戈銘五字曲阜顏氏得之周公廟土中江寧周文

學彙釋第一字為坐謂楚姓大興朱學士鈞釋為羊謂羊

不上出且子爵無與姓連稱者是羊子為大夫稱翁單溪

學士曰羊字固應上出然此銘造字既用古文而羊下皆

上皆變直為曲則羊从羊聲亦可以形舉該之矣惟爵名

與國姓罕有連稱之文是所當闕疑者至謂羊子為大夫

稱益無可據矣乃引左氏傳楚熊通授子一事定為若放

蚡冒舊稱言之甚辯然第一字以原戈細審之字畫清期

豪無剝蝕羊頭實不上出難定為坐字朱學士謂羊字近

之羊乃氏也通志畧謂為羊古氏之分族春秋時有羊斟

為華元御戰國時有羊千著書但不知造戈者為何如人

耳船古文造字無可疑者

邾戈

右邾戈銘八字剝蝕者三字黃小松司馬所藏器案邾即

春秋之邾國小松云上三字疑是邾太師

從戍戈

右從戍戈銘六字顏運生曾見于濟寧案永字上其字下

當有闕文

敵戈

右敵戈銘四字海寧吳棫客所藏器案此戈而稱敵戈

為平頭戟也

右夔戈銘三字左行據陳秋堂所藏搨本摹入

公戈

入儿。長

口公戈

右公戈銘三字首一字泐翁覃溪學士所藏器

方寅戈

古用

寶用

所金作

方寅用

積古齋鐘鼎彝器款識

卷八

七

右方寅戈銘八字左行據趙晉齋所藏搨本摹入案古

寶字之省

樂左軍戈

綠左

右樂左軍戈銘三字器為元所藏案綠字古樂省齊有樂

施晉有樂枝樂書樂屬樂盈左軍即下軍古人尚右則左

為下矣晉有三軍左僖二十七年傳城濮之戰樂枝將下

軍文十二年傳河曲之戰樂盾將下軍宣十二年傳邲之

戰樂書佐下軍成二年傳鞏之戰書將下軍此戈其晉樂

氏之物與然則高陽左戈之左亦左軍也後載戈銘有作

左軍者今據此釋為左軍

高陽戈

高陽

高陽

右高陽戈銘二字此與下二器皆據舊藏搨本摹入

公戈

公作

右公戈銘二字

乙戈

乙戈

右乙戈銘二字

周龍伯戟此後銘款其類此一器者不復另行書總名

龍伯作奔戟

龍伯作奔戟

積古齋鐘鼎彝器款識

卷八

七

右周龍伯戟銘五字據舊藏搨本編入案周禮旅賁氏掌

執戈盾戈戟同物也此旅賁所執之戟故曰奔戟賁作奔

者古文也詩鴉之奔奔禮記表記作鴉之賁賁孟子音義

引丁音虎賁先儒言如猛虎之奔漢書百官公卿表更名

虎賁即注云賁讀與奔同言如猛獸之奔證之此銘虎賁

旅賁之賁當作奔也續漢書志注王莽以古有勇士孟賁

故名焉

戈形句兵



寶



立戈形

右戈形句兵面銘一字背銘一字據陳秋堂搨本摹入
象形句兵



右象形句兵銘據程易疇摹本編入銘文奇古不可釋易
疇釋為周字未敢定姑闕疑易疇云此句兵戟屬也顧命
曰一人冕執戮立於東坐一人冕執罷立於西坐孔氏以
為戮罷皆戟屬似得之廣韻戮皆引顧命而以戟屬釋
之是矣

周幼衣斧

積古齋鐘鼎彝器款識 卷八

九

幼衣

右周幼衣斧銘二字據程易疇摹本編入易疇云余從洪
養泉見一斧屬之器有內與戈內同內上有銘二文曰幼
衣幼疑即黝字黑衣蓋衛尉官國策左師觸警見趙太
后曰賤息舒祺願令得補黑衣之數以衛王官是也
周可伯槍

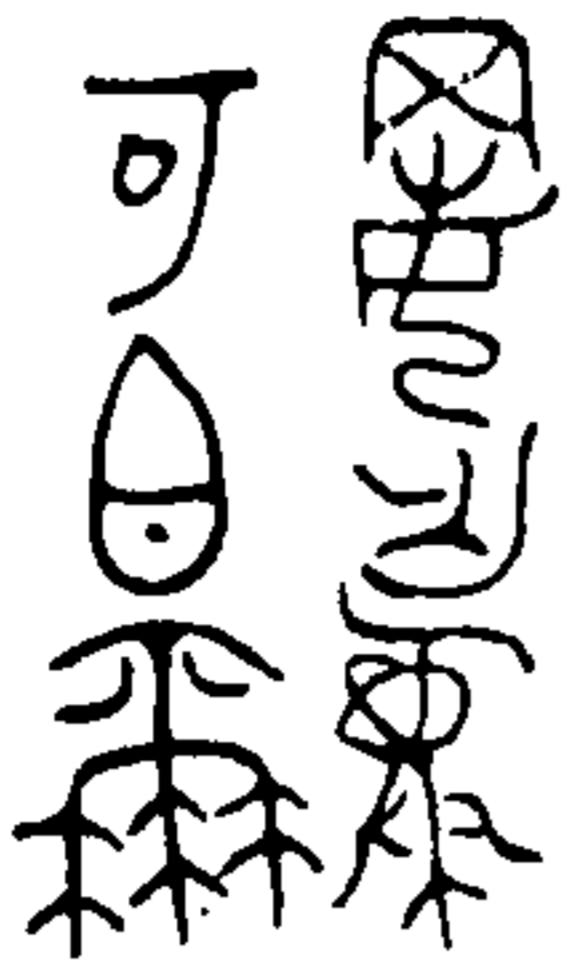

母作彝
可伯母

右周可伯槍銘六字左行據趙晉齋搨本摹入案可何之
省再俾之省舉也母說文云罔也舉羅網以田爰作兵器
槍曰彝者彝訓為法言法器也
周吳季子之子劍



吳 季 子 之 劍
選 之 永 用 劍

右周吳季子之子劍銘十字烏篆文據舊藏摹本編入程
易疇云胡生得孫退谷所藏吳季子之子劍劍銘搨本遂
以遺余其篆為烏蟲書十字二行退谷手書釋之曰吳季

積古齋鐘鼎彝器款識 卷八

三

子之子保之永用劍又為跋尾手書之其略云昔季子有
劍為徐君所愛此則其子之劍吾見三代諸器款識多矣
鮮有及此者舊在睢陽袁氏曾向余言買時一字酬以十
金余案曝書亭集有孫少宰塾室觀吳季子劍四十韻聯
句詩又有延陵季子劍銘跋其略云康熙九年冬借李良
年潘耒蔡湘過退谷先生塾室出延陵季子佩劍相示以
周尺度之長三尺臘廣二寸半重九銖上土之劍也臘有
銘篆文不可辨曰季子劍者先生審定之辭云爾據此則
退谷初得是劍時尚未能盡識其銘文見有季子字故以
為季子劍厥後十字盡識乃知為季子之子劍也朱氏言
臘有銘以劍身為臘仍注之誤蓋臘與身其廣略同也又
案補華錄有雙劍行孫退谷侍郎席上作是詩作於康熙

八年在滕齊亭集作劍銘跋之先一年詩中但敘季子事
無一字及其子可見是時王氏亦不知其為季子之子劍
也乃自注雙劍則云其一魚勝其一有銘云吳季子之子
劍此必因退谷既經辨識之後改其自注以存實錄故池
北偶談之作遠在作雙劍行之後亦得詳載十字銘文與
退谷手書釋文無異而其詩仍舊未暇改益足徵其注之
為改作矣元案迨字吳仇叔所釋蓋季子之子名舊釋作
造非也

周距末

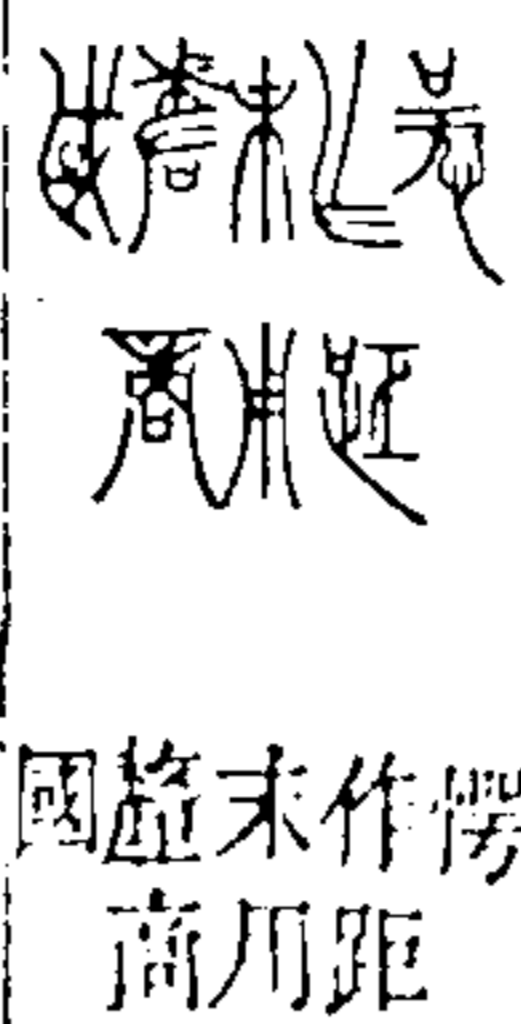

作距末用

積古齋鐘鼎彝器款識

卷八

三

右周距末銘入字小篆用金填畫顏運生所藏器據趙晉
齋搨本摹入案距末不知何器沈心醇據戰國策蘇秦說
韓王曰谿子少府時力距來皆射六百步之外疑此為弩
傍孔檢討廣森亦以為傍弓箭者一說皆近之特此末字
甚明斷不得疑為來字之訛按荀子性惡篇曰繁弱鉅黍
古之良弓也又潘安仁閒居賦曰谿子巨黍異黍同機據
此則國策之來荀子文選又作黍矣楊倞注欲改黍從來
尚未見此器之作末字也荀子巨黍今巨作距者亦古字
通借耳此器中空一面有陷圓而向下確是弓箭末張弦
之處以今弓末驗之可知矣又此器翁覃溪閣學方綱據
商國二字以為商器元謂此字不類商銘且色澤亦不省
商之古此蓋周器宋人物也宋人每稱宋為商矣春秋左

氏傳哀公九年利以伐姜不利子商杜預注子商謂宋又
二十四年傳周公及武公娶于薛孝惠娶于商杜預注商
宋也禮記樂記曰宜歌商鄭康成曰商宋詩皆其證也

周刀琕



子執刃形



寶

右周刀琕銘二字據江鄭堂手搨本摹入案詩瞻彼洛矣
韉琕有琕毛傳云琕上飾琕下飾天子玉琕而琕琕請侯
邊琕而琕琕大夫鑲琕而琕琕士琕琕而琕琕說文琕琕
天子皆以玉然則諸侯皆以金大夫皆以銀士皆以琕也

積古齋鐘鼎彝器款識

卷八

三

此刀琕未見其器不知何所質

周削



子

右周削銘一字據陳秋堂搨本摹入案考工記築氏為削
鄭注今之書刀博古圖題曰刀筆據史記蕭相國世家文
及後漢書劉盆子傳注也然刀以書竹簡筆以書繒帛古
明有二器不得以削為筆鄭云書刀是矣凡刀刃皆在外
削刃獨在內故考工記云合六成規馬氏諸家以為偃曲
却刃禮少儀云刀却刃授穎削授拊鄭注穎鏤也拊謂把
蓋削曲刃本向內故不必却刃也說文所謂削剗曲刀者
即削也今案此器存微偃身屈刃在內刃下按拊拊末有
鏤可置纒結以便佩帶古貨刀亦如之蓋仿其制也

周豐



子孫

亞形中有龍形

爵形

龍形

右周豐銘五字以建初尺量之高七寸徑一尺七寸如豆而卑作亞形中有大小龍形大龍之首正當器心其銘字在大龍首上此器近出蘇州人不識為何器錢博士坊寄搨本來訂此為古器之豐實合古制也

積古齋鐘鼎彝器款識 卷八

垂

積古齋鐘鼎彝器款識卷九

秦權

揚州阮氏編錄

廿六年皇帝盡并兼天下諸侯黔首大安立號為皇帝乃詔丞相狀縮濼度量則不壹歎疑者皆明壹之元年制詔丞相斯去疾濼度量盡始皇帝為之皆有刻辭焉今襲號而刻辭不稱始

積古齋鐘鼎彝器款識 卷九

皇帝其於久遠也如後嗣為之者不稱成功盛德刻此詔故刻左使毋疑

右秦權銘一百字此與下一器皆據江鄭堂所藏嚴氏舊搨木摹入銘見薛氏款識案權秤錘也漢志云權者銖兩斤鈞石也五權之制以義立之以物鈞之其餘小大之差以輕重為宜闢而環之今之周倍好者周旋無端終而復始無窮已也孟康曰謂錘之形如環也此器未見不能詳其形制

秦斤

廿六年皇帝盡并兼天下諸侯黔首大安立號為皇帝乃詔丞相狀縮濼度量則不壹歎疑者皆明壹之元年制詔丞相斯去疾濼度量盡始皇帝為之者有刻辭為今號而刻辭不稱始皇帝其於久遠殿如後嗣為之者不稱成功盛德刻此詔

故刻左使毋疑 平陽斤

右秦斤銘一百三字器舊藏平湖高文格士奇家今不知所在案殿字見石鼓文薛氏釋為也江鄭堂云殿繫之省左隱元年傳公曰爾有毋遺繫我獨無杜注繫語助是殿字當屬上讀元謂鄭堂之說是也繫猶已也皆助語之辭若如俗讀屬下句則注當云繫發聲也如襄十四年傳王室之不壞繫伯舅是賴注則云繫發聲而隱元年傳注則云語助杜意繫字屬上為句也得此斤銘可以證古義矣

秦量

廿六年皇帝盡并兼天下諸侯黔首大安立號為皇帝乃詔丞相狀縮濼度量則不壹歎疑者皆明壹之元年制詔丞相斯去疾濼度量盡始皇帝為之者有刻辭為今號而刻辭不稱始皇帝其於久遠殿如後嗣為之者不稱成功盛德刻此詔

廿六年皇帝口并兼天下

口口黔首大安立口口皇帝口

詔丞相口口濼口量則口

壹歎疑者皆明壹口

元年制詔丞相斯去疾濼口口盡始皇帝為之皆有刻辭焉今

始皇帝其於久遠殿如後嗣為之者不稱成功盛德刻此詔故

刻左使毋疑

始皇帝其於久遠殿如後嗣為之者不稱成功盛德刻此詔故

右秦量銘一百字摩滅者十六字器在杭州據陳秋堂揚

本摹入秦史記秦始皇本紀二十六年平六國號皇帝一

法度衡石丈尺更名民曰黔首此量銘廿六年以下四十

字始皇帝刻辭也以秦權秦斤銘校之帝字下摩滅者乃

盡字下字下乃諸侯二字立字下乃號為二字帝字下乃

乃字相字下乃狀縮二字灑字下乃度字則字下乃不字

壹字下乃之字縮王縮也元年以下六十字二世皇帝刻

辭也灑字下乃度量二字刻字下乃辭不二字遠字下乃

也字去疾馮去疾也本紀二世元年皇帝曰金石刻盡始

皇帝所為也今襲號而金石刻辭不稱始皇帝其於久遠

也如後嗣為之者不稱成功盛德丞相臣斯臣去疾御史

大夫臣德昧死言臣請具刻詔書刻石因明白矣臣昧死

積古齋鐘鼎彝器款識

卷九

四

請制曰可薛氏云始言金石刻而卒止言刻石據權之文

云故刻左則史記石字當為左也元視學山左時求秦石

刻如嶧山成山諸刻皆久佚泰山石刻於乾隆戊午歲燬

于火得舊搨本僅存臣斯以下三十字琅邪臺石刻歸然

獨存首行五夫二三字第二行五夫二楊穆五字皆始皇

所刻從官名也詔書共十一行皇帝曰金石刻盡七字一

行始皇帝所為也今襲八字一行號而金石刻辭不稱八

字一行始皇帝其於久遠也八字一行如後嗣為之者不

稱八字一行成功盛德四字一行丞相臣斯臣去疾御八

字一行史夫二臣德昧死言臣九字一行請具刻詔書金

石刻八字一行因明白矣臣昧死請八字一行制曰可三

字一行得此斤權量三銘金石刻備矣因附錄之

秦平陽封宮銅器

平陽封宮

右秦平陽封宮銅器銘四字器有雷回紋銘在其旁或以

為漢宮舉契未可遽定蓋殘銅也向藏桐鄉金比部家據

陳秋堂揚本摹入案此秦平陽封宮之器也史記秦本紀

云武公元年伐彭戲氏至于華山下居平陽封宮正義曰

宮在岐州平陽城內考武公元年乃春秋魯桓公之十五

年此銘是秦篆非古文當是始皇以後所作

秦右軍戈

廿三年邠

命右軍

積古齋鐘鼎彝器款識

卷九

五

右秦右軍戈銘十四字桂未谷穀所藏器據揚本摹入案

說文邠邠廣漢縣名隴都狻切隴隴高也二字甚分明金

石韻府夏字與莫字畧同銘文書年不書號嘉定錢晦之

大昭云建元以前無二十四年者建元以後惟建武建安

有二十四年然此器篆文奇古非東漢人所能及當是秦

器蓋祖龍之世本無年號琅邪臺之翠刻石亦但稱維二

十六年二十九年也班固百官公卿表云前後左右將軍

皆周末官秦因之當始皇二十四年三晉及楚皆滅是年

又攻破荆軍想此時尚未銷兵故作是戈也邠邠夏邱雖

見漢志當亦沿襲周末舊名故定為始皇時物豈乃官名

周禮寺人內豎倍寺人之數鄭康成注豎未冠者之官名

也

漢器款識

漢鐘

孔文父鐘

建安三年
孔文父作

建安三年

孔文父作

右孔文父鐘銘八字在鉦間秦敦甫太史恩復所藏器江
鄭堂云建安三年後漢獻帝即位之十年孔文父無可考
是器形製與考工記氏大畧相同當時之小鐘也鐘有篆
有枚枚三十六律數始於六終於六六三十六天地自然
之數也黃鐘旋宮得備此數

王長子鐘

積古齋鐘鼎彝器款識

卷九

六

王長子鐘容一石重卅二斤

右王長子鐘銘十一字據趙太常摹本編入案薛氏款識

周陽侯鐘銘云今周陽侯家金鐘一容十斗重卅八斤鐘

記量權漢制如是

漢鼎

陶陵鼎

陶陵鼎
陶陵共廚

銅斗鼎蓋并重十一

田丰維華

尺

蓋

陶陵共廚
銅斗鼎蓋并重十一

田丰維華

陶陵共廚
銅斗鼎蓋并重十一

陶斗鼎蓋并重十一

陶斗鼎蓋并重十一

陶斗鼎蓋并重十一

積古齋鐘鼎彝器款識

卷九

七

陶陵共廚
銅鼎一合

容一斗并
重十斤

陶斗鼎蓋并重十一

右漢陶陵鼎蓋銘大字十五小字四器銘大字十七

小字十六元所藏案漢書地理志陶陵沂二縣屬右扶風

後漢書耿弇傳建武四年封耿況為陶陵侯續漢書郡國

志作陶陵又續漢志定陶在濟陰郡本曹國後漢屬兗州

刺史部郭璞曰城中有陶邱史記云穰侯出之陶即其地

定陶共王康元帝子哀帝父永光八年自山陽徙封漢書

丁太后傳建平二年上曰太后宜起陵恭皇之園遣大司

馬票騎將軍明東送葬于定陶貴震山東其王傳哀帝二年追尊其王為其皇帝水經注濟水自定陶縣南又東逕秦相魏冉冢南又東北逕定陶恭王陵此器云陶陵是定陶其王陵也陶廡汧二邑合共此器故曰其厨銅鼎薛氏款識漢好時鼎銘云今好時其厨金一斗鼎汾陰宮鼎銘云汾陰其官銅鼎上林鼎銘云上林其官銅鼎漢器體制如是漢陵廟皆有厨三輔黃圖昭帝平陵為小厨裁足祠祝辭書漢孝成鼎銘云長安厨孝成廟銅三斗鼎是也此鼎蓋與器銘辭不相應者當時其鼎正多不知何時互錯也器銘云并重十斤又云重八斤一兩云器重八斤一兩則蓋當重一斤十五兩矣今陰蓋以庫平法馬稱之重五十三兩七錢二分銘云容一斗以今官倉斗較之得一升

積古齋鐘鼎彝器款識 卷九 八

八合定陶故城在今山東曹州府定陶縣西南元得此鼎因思焦山祇有周鼎若以漢鼎配之經史引微可增詩事爰以官廡達之鎮江府丹徒縣付焦山寺僧永守之並加冊于積繪圖榻款鈐印紀之以詩時嘉慶七年季秋月也

好時鼎

好時	其厨	銅鼎	第十	八斤	一兩
----	----	----	----	----	----

右好時鼎銘十二字據趙太常摹本編入

承安宮鼎

承安宮銅鼎容一斤重十四斤廿露二年安長福據錄今史實多世進第五

右承安宮鼎銘二十一字據陳秋堂手搨本摹入崇甘露二年漢宣帝即位之二十二年承安宮名三輔黃圖及長安志皆無之漢宮名不傳者多矣漢書百官公卿表云衛尉掌宮門衛屯兵屬官有公車司馬衛士旅賁三令丞長樂建章甘泉皆掌其宮師古云各隨所掌之宮以名官此云安長承以所掌承安宮為官名也

積古齋鐘鼎彝器款識 卷九 九

汾陰侯鼎

汾陰 侯

右汾陰侯鼎銘三字此與下一器皆據江節堂舊藏搨本摹入說詳薛氏款識

孝成鼎

蓋

長安府孝成廟銅三斗鼎蓋一合第一

右孝成鼎蓋銘十五字器銘四十字陽識見薛氏款識
 積古齋鐘鼎彝器款識卷九 十

右外黃鼎銘十一字據舊藏搨本募入案漢志外黃屬陳
 留郡故縣在今開封府杞縣東北

積古齋鐘鼎彝器款識卷九

外黃鼎

外黃五斤四兩

容一斗十三

商一什十三

銅鼎重二斤六兩

銅鼎

銅鼎重二斤六兩

銅鼎容二斗重十一斤

銅鼎重二斤六兩

銅鼎重二斤六兩

右銅鼎銘十六字據趙太常摹本編入
 日利千金鼎

日利千金鼎
 日 利 千 金

右日利千金鼎銘四字滋陽牛運震所藏器據摹本編入

積古齋鐘鼎彝器款識卷九

漢司正鼎

十一

司正

△方 司正

右漢司正鼎銘四字此與下一器皆據江鄭堂舊藏搨本
 蔡入此即薛氏款識所載侈耳鼎也侈耳據形制為名詩
 毛傳云小鼎謂之爾爾雅云圓身止謂之爾今未見其器
 不能強說

漢鑑

齊安鑑

齊安宮銅鑑容五升具蓋重五斤六兩神爵四年

齊安宮銅鑑容五升具蓋重五斤六兩神爵四年

典宮番夫忠佐史工司馬讓造第一百廿一廿三
右齊安鑑銘四十字陽識案卅三薛氏款識作廿三
菑川太子鑑

菑川太子

家金燭

盧容二斗

半重十

斤八兩

右菑川太子鑑銘十七字趙太常所藏器據本摹入案
漢書王子侯表龍邱侯等皆菑川懿王子陸元侯等皆菑
川靖王子北鄉侯菑川孝王子此菑川太子不知何屬燭

積古齋鐘鼎彝器款識 卷九

十一

字字書所無

陽泉使者合熏鑑

陽泉使者

舍熏鑑一

有般及蓋

并重四斤

五年六安

十三年

正月乙未
內史屬

賢造維

陽付守長

則丞善

換勝傳

舍番夫充

右陽泉使者合熏鑑銘五十一字磨滅者四字秦太史所

積古齋鐘鼎彝器款識 卷九

十一

藏器據本摹入江鄭堂云顏師古漢書地理志注魚祭

云漢火行忌水故去洛水而加佳器文洛作維其為光武

以後之器無疑第五行剝蝕不可辨蓋兩數及年號也云

六安十三年者乃侯國紀年如孔廟漢石既書五鳳二年

又書魯三十四年也考漢書寶融傳有六安侯盱又楚王

英傳肅宗建初二年封英子楚侯種後徙封六安侯續漢書

郡國志無六安縣是光武時省入六安國然一地無封兩侯

之理自必用國除後乃徙封種則所缺年號當在章和以

後矣陽泉亦侯國不知何時國絕省入六安改為縣使者

疑是四百石三百石之長有事于侯國故稱使者耳內史

屬者內史之屬官後漢河南尹職與前漢左右內史同豈

內史之稱至後漢尚相沿不改耶當時諸侯王亦置內史

或者賢乃六安內史屬官亦未可知雜陽付守長不知何官其縣長之類歟器文鑑通廬盤省皿古人通借省文之例也

漢壺

大官壺

大官銅鍾容一斛建武十一年造

大官銅鍾容一斛建武十一年造考工令史由丞或介通主大僕監掾蒼省

積古齋鐘鼎彝器款識卷九

西

右大官壺銘三十二字陽識據江鄭堂所藏舊搨本摹入家建武十一年也薛氏款識銘文脫一十字且以十十選工四字釋作二十五年二當是傳抄之訛史由由字釋作右亦誤

杜陵壺

杜陵東園銅壺容三斗重十三斤永始元年併工長造護昌守耆夫宗掾通主守左丞博守令並省

杜陵東園銅壺容三斗重十三斤永始元年併工長造護昌守耆夫宗掾通主守左丞博守令並省

右杜陵壺銘三十八字平湖合漢陽路墨莊所藏器據朱石甫手搨本摹入案杜陵西漢宣帝陵也永始元年成帝之十七年也

積古齋鐘鼎彝器款識 卷九

大吉壺

大吉

積古齋鐘鼎彝器款識卷九

五

延光壺

斤直錢萬二千

延光四年銅二百

右延光壺銘十三字陽識據宋王氏款識搨本摹入案延光四年東漢安帝之十九年今銅百斤約直錢萬五千古斤權輕小也

六八三

更甲壺

更甲

右更甲壺銘二字此與下二器皆據趙太常摹本編入
嚴氏壺

嚴氏作

積古齋鐘鼎彝器款識卷九

夫

千秋壺
右嚴氏壺銘三字

千秋

右千秋壺銘二字

漢千馬卣

千馬形

右漢千馬卣銘二字陽識元所藏器案漢人銘器每作吉

詳語千馬蓋取富厚之義庚子山刀銘云價重十城名高
千馬則以馬銘器亦有珍重之義焉

漢洗

陽嘉洗

陽嘉四年朔令

右陽嘉洗銘六字秦敦甫太史所藏器據搨本摹入
伏地洗

伏地

積古齋鐘鼎彝器款識卷九

七

大吉昌洗

大吉昌侯王

右大吉昌洗銘六字據趙晉齋搨本摹入案漢洗多陽識
此後凡陽識者不注明矣

長宜子孫洗

長宜子孫
右長宜子孫洗銘四字此與下九器皆據趙太常摹木編入案此洗兩旁作雙魚形
宜侯洗

富貴昌宜侯

富 貴 昌 宜 侯

右宜侯洗銘五字

章和洗銘文據原本一行分作兩行

積古齋鐘鼎彝器款識 卷九

六

章和元年

章和元年

堂狼造

堂狼造

右章和洗銘七字案章和元年東漢章帝即位之十四年漢志犍為郡有堂琅縣常璩南中志云常琅山多毒草盛夏之月飛鳥過之不能得去即其地琅宋書州郡志作狼中平洗

中平二年富世造

中 平 二 年 富 世 造

右中平洗銘七字案中平二年東漢靈帝即位之十八年

富世作器者氏與名也

初平洗銘文據原本一行分作兩行

初平洗

積古齋鐘鼎彝器款識 卷九

九

思孫

太歲在甲戌初平五年吳師作

宜子孫

右初平洗銘十五字案東漢獻帝以己巳年即位庚午改元初平初平止四年甲戌改元興平此稱初平五年者遠方於春秋初作器不知改元仍舊號猶西漢五鳳止四年而元所藏五鳳額云五鳳五年也
永建洗

永建元朱提造

右永建洗銘七字案永建元年東漢順帝之元年也漢志

提為郡有朱提縣提字木從手効此從木作提者考蕪林讀朱提為朱匙云北方人名匕為匙玉篇木部云提即匙字是提乃匙字之別文隸書手効與木効往往多亂也

富昌洗

積古齋鐘鼎彝器款識

卷九

二十

富昌洗銘五字

富昌其宜王

右富昌洗銘五字

富貴昌洗

富貴昌洗銘五字

富貴昌宜侯王

右富貴昌洗銘六字

宜子孫洗

宜子孫

宜子孫

右宜子孫洗銘三字

大吉羊洗

大吉羊

大吉羊

積古齋鐘鼎彝器款識

卷九

三

右大吉羊洗銘三字案羊字祥之省銘旁有雙蟾蟾雙魚形

董昌洗

董昌洗

董昌器

右董昌洗銘三字器在杭州已剝落僅存殘銅一片據捐本摹入銘旁有羊形蓋取吉羊之義

平陽侯洗

平陽侯洗

永

漢安平陽侯

漢安平陽侯

州

用

右平陽侯洗銘七字元所藏器案漢安後漢順帝之號平陽侯後漢有二一為曹宏據漢書列傳及表故平陽侯本始子宏舉兵佐年建武二年復故封曠嗣曠後無聞後漢書后紀永平三年封平陽公主明帝女適大鴻臚馮順又馮勤傳建初八年順子奮襲主爵為平陽侯奮無子兄勳為侯勳子卯勳勳得延光中為侍中子雷嗣延光安

積古齋鐘鼎彝器款識

卷九

三

帝之號則漢安之平陽侯乃雷也

漢安魚鷺洗

漢安魚鷺洗

漢安二一年朱提堂狼造

右漢安魚鷺洗銘九字案續漢書郡國志有朱提無堂琅後漢堂琅既省入朱提故此器云朱提堂琅也雉為故夜郎國禹貢梁州之境厥貢琛銀鏤韋昭郭璞以為珍當作鏤紫磨金與鐵銀鏤以類相從則朱提山之出銀銅由來舊矣漢書食貨志朱提銀八兩為一流直一千五百八

積古齋鐘鼎彝器款識 卷九

十他銀一流但直一千其產銀銅特佳故造器多出其地至今銅器每以雲貴為最朱提堂狼印今貴州威寧雲南東川二府地博古圖陽嘉二年洗字之右作魚左作鷺正與此同洗取象于鷺魚以二者為水物也圖釋為鷺書水而抽魚鷺之習于禮而得民殊屬曲說盤名洗者儀禮士冠禮設洗直於東榮水在洗東鄭注承盥洗者棄水器也士用鐵意古人盥洗以手臨盤御者以匱盛水沃之洗後棄水在盤故盤為棄水器請崇義以盤洗為二器失之矣大吉羊洗

大吉羊洗

積古齋鐘鼎彝器款識

卷九

三

大吉羊洗銘五字器旁作雙魚形此與下一器皆元所

藏

雙魚富貴昌洗

雙魚富貴昌洗

富貴昌宜侯王

右雙魚富貴昌洗銘六字

吉羊洗

六八七

吉羊

吉羊

右吉羊洗銘二字據趙太常摹本編入張芑堂云吳門陸貫夫超會藏此漢銅洗有紋作羊形吉作尚諸家篆書所無存之可備一種篆法翁學士云羊字篆法亦篆書所無蓋漢人器用之字多以意屈曲自成章法爾

雙魚永建洗

積古齋鐘鼎彝器款識 卷九

永建元年朱提造

右雙魚永建洗銘七字器為慈翁鄧徵君勳所藏器據搨本摹入

漢注水匱

律斤衡蘭
注水匱容斗
始建國元年
正月癸丑
朔日制

右漢注水匱銘二十二字據江鄭堂所藏舊搨本摹入說詳荷氏款識

漢鏡

建昭鴈足鏡

建昭三年考工輔造中宮內者第五

後大廚

今陽至一畫一陽朔元年賜

積古齋鐘鼎彝器款識 卷九

五

建昭三年考工輔造中宮內者第五

後大廚

今陽至一畫一陽朔元年賜

右建昭鴈足鏡銘五十九字青浦王述蒼少司寇所藏器據搨本摹入案建昭三年西漢元帝即位之十三年漢

書百官公卿表少府屬官有考工室武帝太初元年更名考工室為考工臣瓚曰冬官為考工主作器械也內者內者令也右丞宮令守宮令之丞也皆屬少府護建佐官名漢表無考輔博福光主相皆人名外戚恩澤侯表陽平侯蔡義木始四年薨無後此陽平家當是大將軍王鳳鳳于永光二年嗣封陽平侯銘云陽朔元年陽陽元年成帝即位之九年鳳于陽朔三年薨此錢木官禁之物成帝以賜鳳今陽平家以下十三字乃鳳所刻畫者刻也一至三者當時所賜不止一器故備記之

龍虎鹿盧鏡

吉 大吉 宜子孫吉

積古齋鐘鼎彝器款識 卷九

右龍虎鹿盧鏡銘七字元所藏器器楕圓蓋作鹿盧形後半著于器前半仰以承柱中有錐前後有小蓋蓋上有環器口亦有小蓋蓋底及兩翼並龍虎紋與考古圖所載二器形制相類元近見桐鄉金比部德與所藏鹿盧鏡較此器稍大銘惟宜子孫吉四字而已

羊鏡

大富貴昌宜長樂

黃龍元年李常造

右羊鏡銘十四字長湖碩文銀所藏器據摹本編入案黃

龍元年西漢宣帝之二十五年也

永元鳳足鏡

永元二年中尚方造銅鳳足鏡重九斤工朱次等作

右永元鳳足鏡銘二十字泰太史所藏器據摹本編入江

鄭堂云是器後漢和帝永元二年造文云重九斤以今權

分之則永元時權一斤重今權七兩有奇耳續漢書百官

志少府卿屬尚方令一人六百石水注曰掌上工作御

刀劍諸物器書職官志少府統材官校尉中左右三

尚方皆漢制有中左右三尚方證以器之中尚方可知

漢時有三尚方矣是可補司馬彪之闕太史云銘之對面

積古齋鐘鼎彝器款識 卷九

尚有一山字此失摹

上林鏡

付上林

右山林鏡銘三字據趙太常摹本編入

黃山鏡

黃山第四

右黃山鏡銘四字張叔未所藏器據摹本編入案四作三

古三四之字皆積畫也漢書地理志右扶風槐里注云有

黃山宮孝惠二年起

林華觀行鐙

林華觀行鐙

林華觀行鐙

積古齋鐘鼎彝器款識

卷九

美

一第造年二鳳五兩

一第造年二鳳五兩

右林華觀行鐙銘十八字陽識此與下一器皆據江寧堂所藏舊搨木摹入銘見薛氏款識
耿氏鐙

延光四年二月耿氏
作鐙比二工張哀造

右延光鐙銘十六字亦見薛氏款識

漢尚浴府金行燭盤

溫臥

內者未央尚浴府乘與金行燭盤容二升
重二斤十二兩元年內向造第初八十四

溫臥

右漢尚浴府金行燭盤銘三十六字錢獻之所藏器據摹木編入獻之云溫臥者當是溫室臥處所用也尚浴府者澡浴之室也其盤非一故曰第初八十四也內向未詳或云是內者令之名

積古齋鐘鼎彝器款識

卷九

美

漢周陽侯甌

周陽侯家銅三習甌甌鏡一容五斗重十

八斤六兩師治國五年五月國輸第四

周陽侯家銅三習甌甌鏡一容五斗重十
八斤六兩師治國五年五月國輸第四

右漢周陽侯廡銘三十三字陽識據江鄧堂所藏舊揚本摹

入讀許薛氏款識案器字通稱器也

漢元延銅

長安共廚銅三斗銅卅枚第廿重十五斤

八兩元延元年十月造

右漢元延銅銘二十五字據舊藏摹本編入案元延元年西

漢成帝即位之二十一年說文云銅小盆也漢書李廣傳

注云銅卽銚也今俗呼銅銚

積古齋鐘鼎彝器款識卷九

三

積古齋鐘鼎彝器款識卷十

揚州阮氏編錄

漢弩機

宛仁弩機

宛仁

右宛仁弩機銘二字元所藏器案古史考黃帝作弩禮編

衣引書大甲云若虞機張郭注機弩牙也周禮司弓矢掌

弩者主發謂之機則弩機之由來舊矣謂於越與吳晉敵

而為之非也春秋傳有宛射大宛春此宛仁殆造弩者名

氏與

建安弩機

積古齋鐘鼎彝器款識卷十

一

建安廿二年四月十三日所市八

十五百師稽福

右建安弩機銘十九字張叔未所藏器據揚本摹入案建

安廿二年東漢獻帝即位之二十九年師同師見成陽靈

臺碑吳侃叔云師者工師也夢溪筆談云邠州發地得銅

弩機其側有刻文臂師虞士耳師張柔莫曉其何謂案逸

雅弩怒也有勢怒也其柄曰臂似人臂也鈞絃者曰牙似

齒牙也外曰郭為牙之規郭下曰懸刀合名之曰機又漢

書言府弩機銘云郭工鍛賢是則造臂者曰臂師造牙者

曰牙師為之造郭者曰郭工也牙隸作耳故誤讀為耳師

然則此曰師稽福與臂師虞上牙師張柔郭工鍛賢同也

錢晦之云稽姓未審所出漢書貨殖傳有稽發廣韻云呂

氏春秋有秦賢者稽黃此銘可加證矣市字或以爲第字或以爲制之半文

右中郎將弩機

中郎將曹悅赤黑間 卷十

右中郎將弩機銘十二字據陳秋堂搨本摹入案續漢書百官志右中郎將比二千石曹悅史無考轉讀爲郭牙外爲郭臂弩之柄卷者束也赤黑間當是弩名古弩有名黃間者見漢書李廣傳注又有名紫間者陸機七導云操紫間之神機是也

左尚方弩機

積古齋鐘鼎彝器款識 卷十

見十四 左尚方 十一

右左尚方弩機銘八字元所藏器案見造器者名據永元鐙銘云中尚方造則漢時已有中左右三尚方矣十一者左尚方造器之次第十四者工人所造器之次第也

書言府弩機

延光三年閏月書言 府作六石錢郭上銀 賢合磨守丞躬乘 鉅史調主

右書言府弩機銘二十七字陽識搨江鄭堂所藏舊搨本摹入說詳薛氏款識

漢戈

阿武戈

阿武

右阿武戈銘二字顏運生崇業所藏器據摹本編入案漢書王子侯表阿武戴侯豫河間獻王之子戈其所造也

左尚方 陰



右陰字戈銘三字不可釋者二字有華紋黃小松所藏器據搨本摹入案陰下一字似戟字未可遽定姑闕疑吳侃叔云此華紋中蓋火象左傳兵猶火也不戢將自焚也

積古齋鐘鼎彝器款識 卷十

作鉤距形蓋戢之象 晉左軍戈

晉左軍 口晉左軍 口

右晉左軍戈銘六字不可釋者三字據趙晉齋搨本摹入案左軍舊釋作左庫

漢劍

寶用劍

工口王天口

自作其寶用

右寶用劍銘十字摩滅者二字黃小松所藏器據搨本摹入案寶用舊釋作天水誤也

陽武劍

右陽武劍銘四字司馬達甫所藏器據搨本摹入程易疇云劍作𠄎(即△)𠄎乃二口形即卽汗簡中字从古文𠄎者卽皆作卍或作卍與作𠄎者同下作卍者卍下中象手足形卍卍人其明徵也

漢元嘉刀 銘文據原本有行分作兩行

積古齋鐘鼎彝器款識 卷十

元 嘉 三 年 五 月 丙 午 日 造 此 口 官 刀 長 四 尺 二 寸 大 吉 羊

侯 王 大 吉 羊 尺 二 寸 口 官 刀 長 四 尺 二 寸 大 吉 羊

右元嘉刀銘二十七字據宋王氏款識搨本摹入案元嘉三年東漢桓帝卽位之七年是年四月改元永興是刀必作于四月以前而曰五月丙午者鑄陽燧必于五月丙午日中之時見王充論衡每見銅鏡帶鈎款識有此年五月並無丙午而曰丙午者可知此刀實非五月丙午所造銘文特取其月日火德之盛耳

漢建初銅尺

建初六年八月十五日造

慮僂 銅尺建初六年八月十五日造

右漢建初銅尺銘十四字本為江都閔議行所藏後歸孔

東塘民部 尚任 今在衍聖公府中據黃秋平文賜手搨本

摹入案新城王尚書居易錄云漢章帝時冷道舜祠下得

玉律以為尺與周尺同因鑄為銅尺頒郡國謂之漢尺此

或其遺歟吳江沈冠雲 著周官縣田考未見建初尺然

其所繪古尺圖與此尺正同冠雲云右閔摹宋泰禧鐘鼎

款識冊所載冊又載尺底篆文銘云一周尺漢志劉歆

尺後漢建武銅尺晉前尺並同案高若訥依隋志定十五

積古齋鐘鼎彝器款識 卷十

五

等尺第一為周尺卽此也蓋此與後人所定周尺中為近

古且最著云江寧周幔亭 云曲阜孔氏所弄銅尺重今

廣法平十八兩而廣準此尺一寸側厚準此尺五分與冠

雲所用尺同然則建初尺與建武尺同矣慮僂郡國志屬

并州太原郡顏師古音為盧夷孔民部 尚任 云建初銅尺

與周尺同當古尺一尺三寸六分當漢末尺八寸與唐開

元尺同當宋省尺七寸五分當浙尺八寸四分當明部定

官尺七寸五分當今工匠尺七寸四分當今裁尺六寸

七分當今量地官尺六寸六分當今河北大布尺四寸七

分余之能定者以有建初銅尺也以上諸說皆精覈 元試

學山左會借觀之范銅摹船一尺藏於家

漢龍虎銅節

王命惠質

王命惠質

一楷似之

一楷似之

右漢龍虎銅節銘九字據陳秋堂手搨本摹入案此銘亦見江侍御摹本江議命下重文為月云嶧山碑而二之例惠釋作道云李陽公謙其作道質釋作寶从保省楷釋作楷云疑借作倍此從吳佩叔釋佩叔云璽即惠字楷古文巷爾雅陪間即諒陰之陰左傳鹿死不擇音亦以音為陰

積古齋鐘鼎彝器款識

卷十

六

海鹽近出古甄有楷字釋亦古文巷蓋築巷之質也可與此文參證後漢書皇甫規為中郎將持節監關中兵軍大疫死者十三四親入巷廬巡視三軍感悅此節銘云王命命惠質一卷似之事正相類蓋軍行遇疫故王命質一卷以棲軍之病疫者而為糜藥以似之也說文質庸也此銘雖微亦可見古昔行軍既體恤兵卒復無纖芥騷動官民皆可法也黃山谷云今俗書庵字於象無有當據後漢書作巷不知古文作陪作間作陰又作楷也 元案此搨本與趙晉齋搨本楷字日中皆有小畫吳釋甚確周禮掌節山圖用虎節澤國用龍節此節一面作龍首形一面作虎形

漢符

南郡銅虎符

與南郡守為虎符

南郡左二

右南郡銅虎符背銘半文七字腹銘全文四字此與下一器皆錢獻之所藏據摹本編入獻之云史記文帝本紀二年九月初與郡國守相為銅虎符即此是也字皆錯以銀舊說云虎符右留京師左與郡守其合處左有方空右有方柱余謂虎符自古皆有特不以銅作之耳信陵君得魏王虎符奮晉鄙軍在七國時說文解字曰琥發兵瑞玉為虎文是古用玉符

積古齋鐘鼎彝器款識

卷十

七

右新莽銅虎符背銘半文十一字不可釋者二字腹銘全文四字摩滅者二字案漢書王莽傳莽以周官王制之文置卒正連率大尹職如太守公氏作牧侯氏宰正伯氏連率此銘云新與武亭汨汨連率為虎符是莽時所造也錢獻之云漢書莽傳及地理志所載莽改郡國無武亭之稱未識是何地

漢符

直子孫鑑斗

宜子孫

宜子孫

右宜子孫錫斗銘三字元所藏器案說文解錫字云錫斗也廣韻云錫斗也溫器三足而有柄又史記李廣傳孟康注以銅作錫器受一斗畫炊飯食夜擊持行名曰刁斗蘇林曰形如錫以銅為之埤蒼云錫溫器有柄斗似銚周官鬱人鄭司農注鬱十葉為貫百二十貫為築以煮之錫中停於祭前蓋錫斗為煮物之器故字从錫者持火蒸物也

八方錫斗

八方

八方

積古齋鐘鼎彝器款識 卷十

八

右八方錫斗銘二字據趙太常摹本編入案翁學士兩漢金石記方字摹作方釋為升

元康錫斗

云康元年考工賢交結作府當大建漢萬年
吸長當時考長考考者重一斤十四兩

元康元年考工賢交結作府當大建漢萬年

般長當時考長考考者重一斤十四兩

右元康錫斗銘三十字海鹽張芭堂燕日所藏器據金石契摹本編入芭堂釋文承上右字摹款無之蓋誤脫

也芭堂云漢宣帝晉惠帝皆有元康之號審此器文字古質必漢器也其字體雖極小然與五鳳二年字正相埒是

篆初變例時也鐘鼎款識云凡漢器必謹其歲月與夫造

器之官記所謂物勒工名以考其誠是也翁學士云百官裏口縣令長皆秦官掌治其縣萬戶以上為令秩千石至六百石減萬戶為長秩五百石至三百石皆有丞尉秩四百石至二百石是為長吏又云書夫職聽訟收賦稅此器自府胥夫以下凡四人建當時平義皆名也上一人云繕作者工之職下四人總言省者官所司也其曰右丞者百官表止言縣有丞不言左右是又可以補史家所未及矣學士又謂般當是縣守漢書地理志左馮翊萬年縣高帝置般亦縣名然般屬勃海郡不應遠與三輔之邑連書元案此款般字甚明姑從芭堂釋

漢鈎

丙午神鈎

積古齋鐘鼎彝器款識 卷十

九

丙午神鈎君高遷 丙午神鈎君高遷

右丙午神鈎銘七字銀絲填文元所藏器案造銅器必於

丙午日取干支皆屬火元所見帶鈎有作丙午釗君宜官

者有作五月丙午造者此云丙午亦鈎鈎之日也君高遷

者頌薦之辭此鈎嵌金銀絲身作神人鳥喙抱魚食象首

作獸首狀曰神鈎考山海經大荒南經云白水山生白淵

貝書之師所浴有人名曰張宏在海上海捕魚海中有張宏

之國食魚使四鳥有人焉鳥喙有翼方捕魚于海郭注昆

吾古王者號音義曰昆吾山名谿水內出善金蓋當時取

善金作鈎因象其地之神人以為飾也首作獸面蓋師比

形史記漢文帝遣匈奴黃金符紙一漢書作犀毗張晏云

鮮卑郭落帶瑞獸名戰國策趙武靈王賜周紹黃金師比

以傅王子延篤云師比革帶鉤也班固與竇憲牋云復賜
 周屏比金頭帶東觀漢紀鄭道破匈奴上賜金剛鮮卑鞞
 帶一然則師比行紕屏毗鮮卑比聲相近而文互異其
 實一也楚詞天問晉制屏比昭白日只王逸以為博棋誤
 矣師比之制創自趙武靈王而革帶有鉤由來已舊古人
 以銅著背腹間所以拘帶且以捍矢左傳倍二十四年齊
 桓公置射鉤而使管仲相杜注中帶鉤呂覽貴卒管子并
 弓射公子小白中鉤國語晉語乾時之役申孫之矢集於
 桓鉤韋注帶鉤也在腹莊子蓬生以鉤注者憚眩儀云竊
 鉤者誅荀子禮論縉紳而無鉤帶揚子太元格裳格擊鉤
 據之則鉤之制古矣南史吉士瞻傳浚仗庫防火池得一
 金革帶鉤隱起雕鏤其精巧篆文曰錫爾金鉤既公且侯

積古齋鐘鼎彝器款識

卷十

十

玩其詞當亦漢器也考古圖帶鉤有四第一鉤身形若守
 宮手抱魚與此器差似其餘形制各異元尚有漢鉤二器
 款識亦俱不同傳曰坐客滿堂視鉤各異其是之謂與
 丙午鉤

丙午鉤君高遷

右丙午鉤銘六字元所藏器

長宜君官鉤

長宜君官士至三公

右長宜君官鉤銘八字據趙太常摹本編入

長壽半鉤



長壽

右長壽半鉤銘二字元所藏器據搨本摹入案銘作陰款
 揣其制當更有一鉤文必陽識古人合之以當符券也

丙午鉤

六年五月丙午口

張師信印

右丙午鉤銘十一字陽識午下一字舊釋為作此本文未
 全據趙太常摹本編入翁學士云漢自武帝始有年號此
 器但云六年故知是西漢器也考惠帝六年王子呂后六
 年已未文帝六年丁卯此三年之五月皆無丙午惟高帝
 六年庚子景帝六年庚寅此二年之五月皆有丙午此器
 當屬何時則弗能深攷矣

長宜子孫鉤

長宜子孫

長宜子孫

積古齋鐘鼎彝器款識

卷十

十

右長宜子孫鉤銘四字黃小松所藏器據舊藏摹本編入
 案此鉤嵌金銀絲篆法奇古每字兩旁皆有粟點制作之
 工非漢以後所能也

漢鈴

永平鈴

宜子孫

永平

二年

右永平鈴銘七字此與下一器皆據舊藏摹本編入案詩
 載見云和鈴中央左桓二年傳云錫鸞和鈴昭其聲也古
 者以鈴置於旂旆上所以和聲也永平東漢明帝年號

宜子鈴

宜子

大吉

右宜子銘銘四字陽識

漢宜子孫鐘

宜子孫

宜子孫

大吉利

大吉利

右漢宜子孫鐘銘六字黃小松所藏器據摹本編入案古人以木鐸振文教以金鐸奮武衛禮樂記夾振之注云夾舞者振鐸以為節此器尚不過三寸軍政不足以發號樂

積古齋鐘鼎彝器款識

卷十

圭

舞亦不可以為節當是鈴屬然鈴鐸二器可通稱故仍舊名為鐸說文解鐸字云大鈴也

漢染栳

史侯家銅染栳第四重一斤十四兩

右漢染栳銘十四字據趙太常摹本編入案染栳未詳何器

漢安昌車鉦

安昌

右漢安昌車鉦銘二字陽識錢獻之所藏器據摹本編入獻之云此安昌侯張禹物也

新莽銅權二器

律石衡

奉口口容六升

始建國元年

正月癸酉

朔日制

朔日制

朔日制

律石

律石

始建元年

正月癸酉

朔日制

朔日制

積古齋鐘鼎彝器款識

卷十

圭

右新莽銅權二器上一器二十二字摩滅者二字下一器可釋者十三字皆據陳仲魚摹本編入案薛氏款識漢注水匱銘云律斤衡蘭注水匱容一斗始建國元年正月癸酉朔日制與此權蓋一時所制薛氏云漢新室當孺子嬰初始元年戊辰十二月改為建國此言元年正月則是明年己巳歲制此器也考漢書王莽傳云以十二月朔癸酉為始建國元年正月之朔莽以十二月為歲首則此銘正月朔即初始元年之十二月朔也律石衡蘭注水匱作律斤衡蘭石與斤皆權也律石衡當是官名蘭當是人名莽傳載莽策率司之辭有曰白燁象平考量以銓此即命鑄權量之辭也新莽尚有量銘見翁氏兩漢金石記未得搨本故不載

漢斗檢封

官律 鼓鑄
所平 爲口

右漢斗檢封器內銘四字底銘四字末一字泐皆陽識張叔未所藏器案周禮司市以鹽節出入之鄭注鹽節印章如今斗檢封矣使人執之以通商賈疏云漢法斗檢封其形方上有封檢其內有書此器形方如斗內銘云官律所平著平肆之義底銘末一字疑是變字鼓鑄爲變者化居之義其爲通商之封無疑叔未以爲斗檢封是也

漢尚方銅器

積古齋鐘鼎彝器款識 卷十

十四



尚方 解焉形 故治 八千

右漢尚方銅器銘八字陽識元所藏器以建初尺度之長五寸二分零前後廣七分左右六分四方中空背有三孔長各一寸一分廣二分零而中間有一孔乳下一孔分岐至末有紐合之長二寸三分廣二分上口內有四齒皆斜向內面識凡三層上層橫書尚方二字中畫一角獸乃解焉也中層直書故治二字下層三字分書于孔之兩旁左曰万右曰八千案漢書百官表尚方令丞屬少府注曰主作禁器物也後漢書百官志尚方令一人六百石本注曰

掌上工作御刀劍諸好器物丞一人員吏十二人吏從官六人皆屬少府章和以下加尚方考工別作監皆六百石宦官爲之轉爲監副或省翁覃溪學士云尚方之職雖前後同隸少府而當東漢時所治屢有兼增此言故治者是明此器爲尚方所舊辦非新增之器物也準此言之當是東漢時器曰萬曰八千其次第之數也其器之用則不可曉矣

漢宜子孫銅器



宜子孫

右漢宜子孫銅器銘三字元所藏器以建初尺度之長二寸八分廣七分未詳何器之飾

積古齋鐘鼎彝器款識 卷十

十五

漢湯金銅器

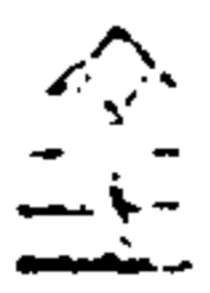

金

湯

右漢湯金銅器銘二字此與下二器皆據趙太常摹本編入案湯字反寫鑿之省爾雅釋器黃金謂之鑿說文云金之美者與玉同色此曰湯金言美金所鑄之器也

漢吉利銅器

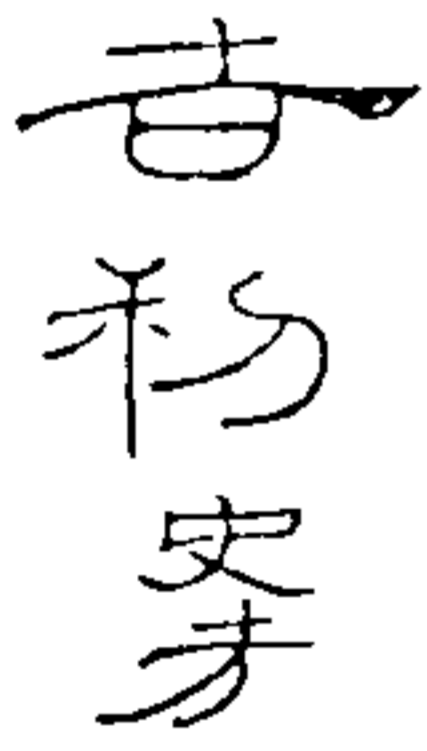

吉利 史十萬

右漢吉利銅器銘五字案史作器者氏或官名十乃亦吉
詳語也
漢壽命昌銅器



壽命昌宜侯王

右漢壽命昌銅器銘六字

漢內者樂臥銅器

內者樂臥重二十斤

內者樂臥重二十斤十四兩第

右漢內者樂臥銅器銘十一字據陳秋堂所藏搨本摹入
案樂臥當是長樂宮臥處所用器也

積古齋鐘鼎彝器款識

卷十

共

魏器款識

魏太和鐘



太和



黃鐘清

右魏太和鐘銘五字孔農部前任所藏器今失去據舊藏
摹本編入案集古錄云景祐中修大樂冶工給銅得古鐘
命工扣之與王朴夷則清聲合是知古人定律準以清聲
故此題黃鐘清也農部定為魏太和間杜夔典樂所造是
不然夔典樂時工柴玉別鑄鐘多不如法數毀改作玉甚
厭之更相白于太祖太祖取所鑄鐘雜錯更試知夔為精
至文帝愛待玉夔遂就紫黜免是鐘鑄于太和安知非柴
玉所鑄乎

魏正始鐘

正始六年五月十五日中尚方造銅香鑪重三斤第廿六

右魏正始鐘銘二十二字黃小松所藏器據摹本編入案

正始魏邵陵厲公年號

魏景初帳構銅

景初景初帳構銅重三斤十四兩第

右魏景初帳構銅銘三十二字據張芑堂摹本編入案

積古齋鐘鼎彝器款識

卷十

七

初元年魏明帝即位之十一年翁學士云帳構銅之名厲
樊榭謂僅見於南史崔祖思傳然宋書江夏王義恭傳及
西京雜記已皆有之不獨南史也至於景初之字本不可
臆斷為何人書樊榭詩中以為韋仲將筆者特詠歎之詞
未可以為據也而丁敬身復作詩駁之謂當是邯鄲淳所
書則亦同無所據耳

晉器款識

晉泰始漆槃

泰始九年七月七日右尚方造漆槃重九斤八兩第

泰始九年七月七日右尚方造漆槃重九斤八兩第

謂劉歆銅尺者卽余今所定之莽尺于此可見莽所造錢布無不精美也元謂慮僂建初尺獨長二分考建初六年乃後漢章帝卽位之六年辛巳距建武五十餘年次時代既殊尺有贏羨不害其爲同也

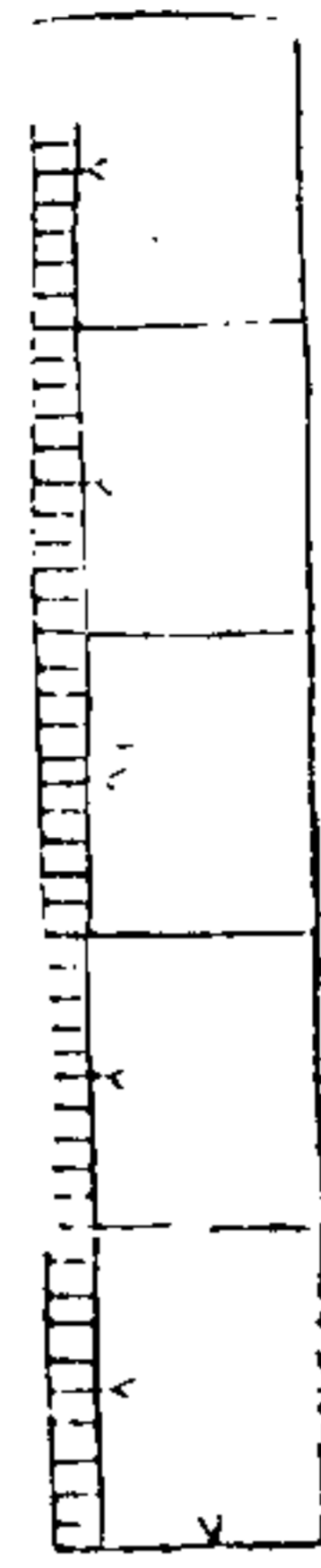

右晉尺之半于此倍之可得其全度

弟亨仲嘉姪陸曾封沂子常生壽昌同校字

