

通例祭典式



館書圖京東				
一	〇	一		
冊	號	架	函	類

014397-000-2

16-240

通例祭典式

高階 幸造/編

M27

ABB-0766



正六位勲六等秋山恕卿題辭  
湊川神社宮司從六位折田年秀序文  
皇典講究分所教授高階幸造編纂

# 通例祭典式全

兵庫縣皇典講究分所藏版

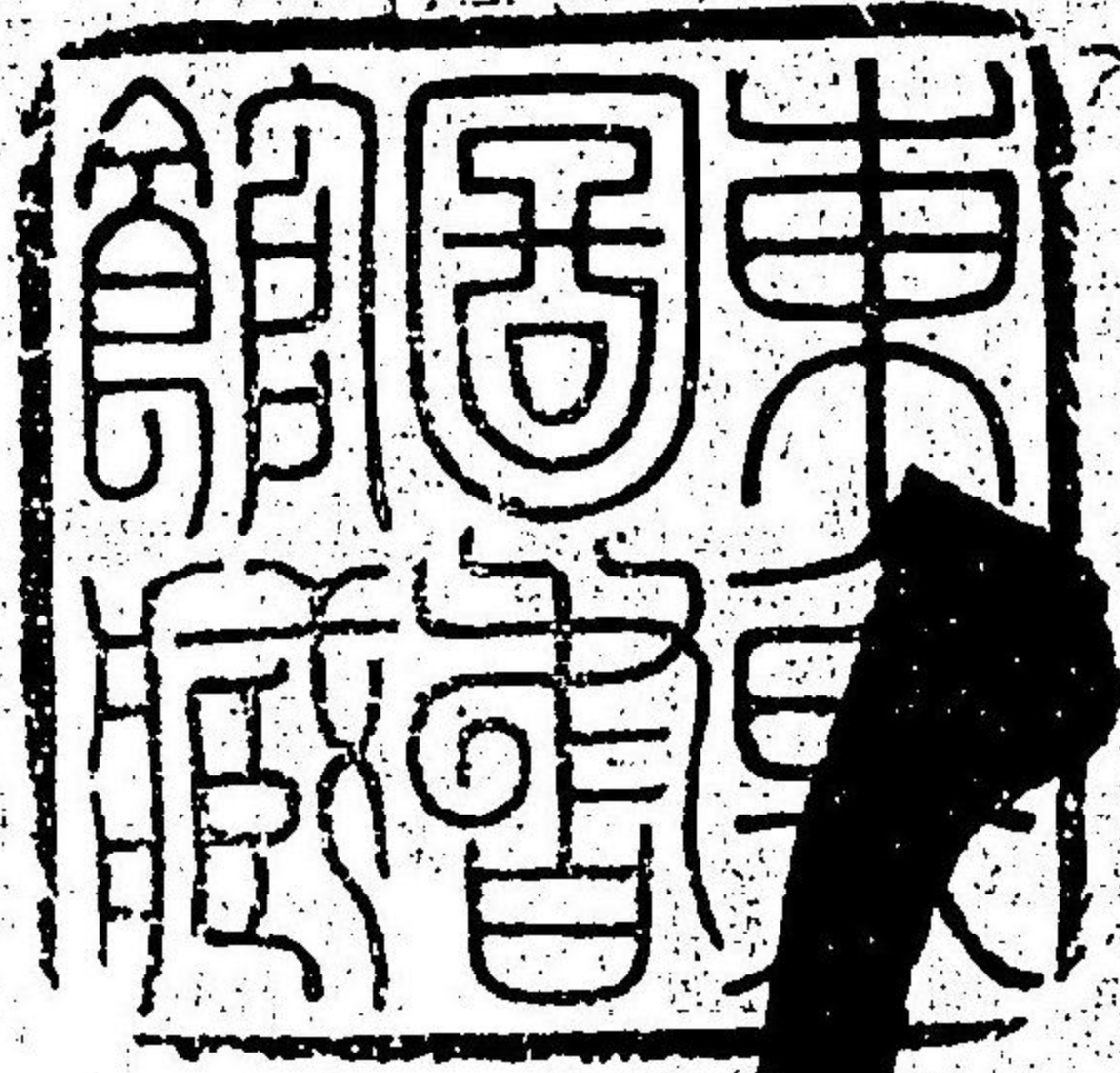

東山  
道行



明倫彙編

心六治教六字故山慈傳

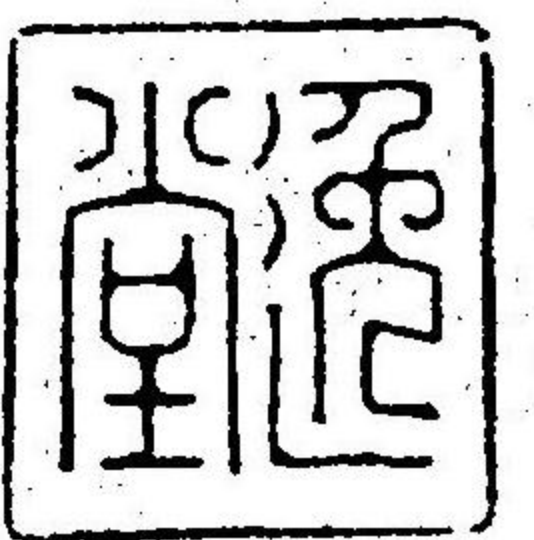

禮樂者治國平天下之源也祭祀者竭誠追孝郊廟之源也禮樂正身文修仁正祭祀誅鬼神和人教共不可不愷也明治隆運之日庶績得邀百物純德禮樂祀典亦隨大興焉蓋中葉以降其道其法並以衰頽古式或不完備一存焉者欽正式而不可用諸家程傳

明治二十七年

心六治勸學社出版

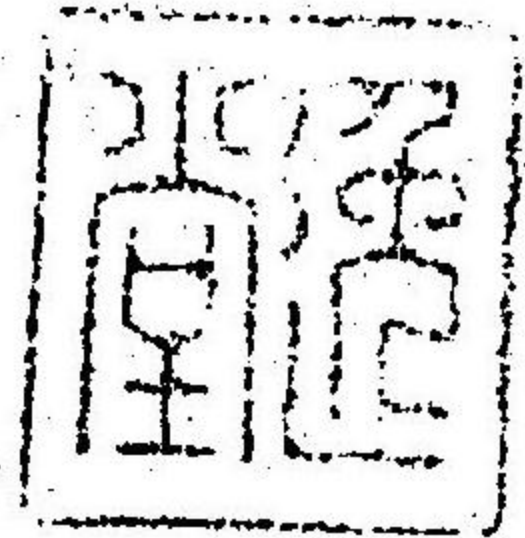

禮樂者治國平天下之源也祭祀者竭誠追孝郊廟之源也禮樂正身文修仁正祭祀誅身神和人教共不可不修也明治隆運之日庶績得邀百物純德禮樂祀典亦隨大興季蓋才素以降其道其法並以衰頹古式或不完整偏互一二存季者歟正式而不可用諸家經傳

承其弊至今未嘗正之故其所以  
禮樂之道祭祀之式不一者也豈可區  
之不取之武令高階君撰以書頒以統  
一我兵庫縣內縣鄉村社之祭式且各  
令竭殊政教洪基已立神亦當嘉賞而  
稟也欽皇明二十七年甲午秋七月從  
六位折田年秀撰

祭式ハ大典ナリ敬神ノ誠意ヲ表彰セシムル實ニ此式ニア  
リ近時神社祭式祭式摘要祭典作法等ノ書アリト雖モ其作  
法順次各異ナルヲ以テ諸神社ノ祭式區々ニ涉リ甲ノ式ヲ  
執ルアリ乙ノ法ニ據ルアリテ殆ンド定式ナキモノ、如シ  
余之ヲ憂フル茲ニ久シ幸ヒ縣鄉村社神職會ニ於テ一定ノ  
式ヲ設クルコトヲ議決シ此ノ編纂ヲ余ニ托ス故ニ職務ノ  
餘暇ヲ以テ諸書ヲ採萃シテ一書トナシ名ケテ通例祭典式  
ト云フ其要ハ唯縣內縣社以下ノ祭式ヲ一定ナラシメント  
欲スルニ止マルヲ以テ實地ニ行ヒ易キヲ主トシテ撰ビタ  
ルモノナリ

一祭式ノ次第作法及ビ説明等ヲ混同スレバ讀ムモノ其煩  
雜ニ苦ムヲ慮リテ第一祭式次第第二祭式作法第三祭式ニ  
關スル説明トニ分テテ記シタリ

明治廿七年七月

編者 識

承其弊至今未得正其所以  
禮樂之道祭祀之式不一者也豈可區  
之不取之哉今高階君撰以書欲以統  
一我兵庫縣內絲鄉村社之祭祀式且各  
令竭疎政教洪基已立神亦當嘉賞而  
稟也敬自昭二十七年甲午秋七月從  
六位折田年秀撰

祭式ハ大典ナリ敬神ノ誠意ヲ表彰セシムル實ニ此式ニア  
リ近時神社祭式祭式摘要祭典作法等ノ書アリト雖モ其作  
法順次各異ナルヲ以テ諸神社ノ祭式區々ニ涉リ甲ノ式ヲ  
執ルアリ乙ノ法ニ據ルアリテ殆ンド定式ナキモノ、如シ  
余之ヲ憂フル茲ニ久シ幸ヒ縣鄉村社神職會ニ於テ一定ノ  
式ヲ設クルコトヲ議決シ此ノ編纂ヲ余ニ托ス故ニ職務ノ  
餘暇ヲ以テ諸書ヲ採萃シテ一書トナシ名ケテ通例祭典式  
ト云フ其要ハ唯縣内縣社以下ノ祭式ヲ一定ナラシメント  
欲スルニ止マルヲ以テ實地ニ行ヒ易キヲ主トシテ撰ビタ  
ルモノナリ  
一祭式ノ次第作法及ビ説明等ヲ混同スレバ讀ムモノ其煩  
雜ニ苦ムヲ慮リテ第一祭式次第第二祭式作法第三祭式ニ  
關スル説明トニ分テテ記シタリ

明治廿七年七月

編者識

卷中總目

祓殿次第  
 通例祭場  
 直會次第  
 大祓式  
 正遷宮式  
 元始祭  
 祈年祭  
 新嘗祭  
 祓主所作  
 盥水行事  
 散米行事  
 大麻行事  
 開扉式



閉扉式

又開扉式

獻供式

撤供式

幣供神饌ノ順序

奉幣式

開閉扉ノ際敬拜

祝詞奏上ノ際拜伏

祝詞奏上心得

小玉串手次

玉串案ヲ置ク法

拜及ヒ拍手ノ事

揖ノ辨

立拜ノ事

列拜ノ事

祓除拜受ノ事

沓揖

坐揖

膝行膝退ノ事

昇降ノ事

龜居ノ事

平伏ノ事

稽顙ノ事

殿上歩行ノ事

坐法

立坐法

笏ノ扱

案ノ持運ノ事

高杯持探并ニ三方取扱ノ事  
 雲脚臺豎脚臺二重操臺等持様ノ事  
 奉幣坐祝詞坐敷設ノ事  
 奉幣ノ事  
 太玉串ノ事  
 切麻ノ事  
 祓殿ノ事  
 注連繩ノ事  
 散齋致齋ノ事  
 神籬ノ事  
 直會ノ事  
 退手法  
 祭官ノ事  
 警蹕ノ事

習禮大意  
 并

圖解

通例祭典式

折田年秀校閱  
高階幸造編纂



先齋戒散齋致齋

當日神饌供物ヲ調整ス

當日早且神殿并祓處ヲ裝飾ス

○祓殿次第

齋主以下祭官一同例刻社務所ニ於テ威儀ヲ整へ順次祓殿  
ニ至リ着坐但沓揖坐揖常ノ如シ以下

次後取起テ祓案ヲ供ス

次祓主案前ニ進ミ祓詞ヲ奏ス

次盥水行事

次散米行事

次大麻行事

祓事畢ル齋主以下祭官順次祭場ニ進ム

○祭場次第

齋主以下祭官順次着坐ス

次齋主開扉シ側ニ侍候ス 此間奏樂

次後取御饌臺ヲ供ス 此間奏樂

次奠供長以下神饌ヲ傳供ス 此間奏樂

次奉幣行事齋主下殿本坐ニ復ス 此間一同平伏

次齋主昇殿祝詞ヲ奏ス

次後取玉串案ヲ供ス

次御使玉串ヲ献テ拜禮 但府縣社以下ナレバ其地ノ長ヲ以テスヘシ

次齋主玉串ヲ献テ拜禮

次郡市町村吏拜禮

次副齋主以下祭官順次拜禮

次氏子總代及世話掛等拜禮

次奠供長以下撤供 此間奏樂

次後取御饌臺ヲ撤ス

次閉扉 此間奏樂

次齋主以下順次退出

○直會次第

齋主以下順次着坐

次御饌人饗膳ヲ配ル

次御酒人蓋ヲ進メ御酒ヲ酌ム

次齋主一献ヲ飲ミ二献ヲ受ケ其儘副齋主ニ渡ス順次末座ニ至ル

酒祝歌 イクヒサ。イクヒサ。各拍手一

次齋主以下御肴等ヲ味フ 但紙ニ包ミ懷中ス

次齋主以下順次退散

郡市町村吏氏子總代及世話掛等參向ノ砌ハ列席シ饗膳

并酒盞ヲ祭官ト同時ニ配ルヘシ

○大祓式

本式ハ太政官公布アリ六月十二月トニ行フ庭儀ヲ以テ  
正則トス

當日早且神殿ヲ裝飾シ祓ノ齋庭ヲ設ケ祓具ヲ調製ス  
齋主以下各身潔ノヲ行フ式常ノ如シ

午後二時齋主ヲ始メ祭官一同郡市町村吏氏子總代ト共ニ  
齋庭ニ至リ列席ス

次本社開扉

齋主昇殿開扉如式了テ側ニ候ス

次奠供長以下神饌ヲ傳供ス

次齋主祝詞ヲ奏ス

次齋主以下再ヒ祓ノ齋庭ニ至リ列席ス

次後取祓物ヲ備フ

次後取切麻ヲ頒ツ

次後取軾ヲ敷キ中央ニ祓坐ヲ設ク

次後取祓案ヲ中央ニ置ク

次祓主進ンデ祓坐ニ坐シ祓詞ヲ讀ム

次後取祓物ヲ辟ク

次大麻行事 此間諸員切麻一撫一吻シテ拂棄ツ

次齋主發聲シテ大川路ニ持罷出テ拂ヒ遣ント白ス

次祓主唯ト稱シテ祓物ヲ撒ス使丁ニ命シテ河流ニ投セシム

次齋主以下一同本社ニ進ミ階下ニ列坐ス

次奠供長以下本社ニ進ミ神饌ヲ撒ス

次本社開扉

次齋主以下順次退出

大祓ノ前日紙モテ人形ヲ造リ氏子ニ頒チ置キ其人形ニ

氏名年齢等ヲ認メサセ當時夫レヲ持參ラシメテ祓フベシ尤モ少ナクモ一戸一名ツ、ハ參詣スル様致スベシ

### ○正遷宮式

先齋戒

正殿假殿ヲ裝飾シ兩殿ノ間ニ新薦ヲ敷キ幸路ノ左右ニ幕ヲ張り庭燎等ヲ設ク

次齋主以下祓處ニ到リ清祓式ヲ行フ

次盥水行事

先神饌幣物神寶ヲ祓ヒ正殿ヲ清メ次ニ神幸ノ道ヲ清メ次ニ齋主以下祭官及供奉ノ者雜使ニ至ル

次散米行事

行事ノ順前ノ如シ

次大麻行事

同上

次午後六時兩殿幸路庭燎點燈ス

但時季ニヨリ日ニ長短アリ概シテ日暮ノ後ヲ云フ

次齋主以下假殿ニ到リ着坐

次齋主昇殿開扉終テ側ニ侍候ス

次奠供長以下神饌ヲ傳供ス

次齋主祝詞ヲ奏ス 微音

次奠供長以下神饌ヲ撤ス

次齋主昇殿木綿織覆面手袋ヲ着ケ内殿ニ入ル副齋主手扶

人トシテ祓候ス

次祭官二人以上御羽車ヲ昇キ祭官以上絹垣ヲ持テ侍候シ各

平伏ス

次副齋主笏ヲ以テ警報ス階下ノ燈ヲ滅ス

次齋主御樋代ヲ御羽車ニ奉遷ス副齋主之レヲ扶ク

次祭官御羽車ヲ護リ又祭官左右ニ副テ絹垣ヲ張リテ御樋

代ヲ覆フ

次副齋主笏ヲ拍テ鷄鳴三度仕奉レト報ス

此時侍候ノ祭官警蹕ノ聲ヲ發ス  
次副齋主笏ニテ警報シ 出御ト呼フ

此時警蹕前ノ如シ

次敷布ヲ鋪シ御羽車ノ前ハ鋪キ後ハ捲ク

次前驅ハ列ヲ正肅セシメ行々警蹕ス

次行列

箒二本。大榊。盥水。散米。大麻。御羽車。神寶。

幣物櫃。神馬。供奉。

假殿ト本殿トノ間遠近廣狹ニ因テ斟酌スベシ

次箒持盥水司以下各豫定ノ處ニ至リ候ス

次齋主昇殿副齋主手扶トシテ祇候ス

次祭官絹垣ヲ開キ除キテ平伏ス

次齋主御樋代ヲ同殿ニ鎮坐シ奉ル副齋主之レヲ扶ク

次齋主御幌ヲ垂レ覆面手袋等ヲ取り懷中シテ側ニ侍候ス

次副齋主笏ヲ以テ警報シ御鎮坐ト呼フ

此時庭燎ヲ燃シ階上階下ニ點燈ス

次副齋主以下階下ニ降り列坐 此間奏樂

次後取御饌臺ヲ供ス

次奠供長以下神饌ヲ傳供ス 此間奏樂

次奉幣行事

次齋主祝詞ヲ奏ス

次後取玉串案ヲ供ス

次祭主玉串ヲ献テ拜禮

次副齋主以下祭官一同拜禮

次郡市町村吏氏子總代等拜禮

次奠供長以下撤供 此間奏樂

次御饌臺ヲ撤ス 此間奏樂

次閉扉 此間奏樂

女直會式

○元始祭

通例式ト同シ

○祈年祭

通例式ト同シ

獻供ニ稻種ヲ奉リ祭典終テ氏子ニ配リ其願ツ方法ハ氏子總代ニ任スベシ

○新嘗祭

通例式ト同シ

氏子ヨリ出ス初穂ノ掛稅ヲ奉ル此稻種ノ内善長ナルヲ撰ヒ翌年ノ願布種トスヘシ

○祓主

祓殿ニ殿上庭上ノ二様アリ

祓主揖シテ坐ヲ起テ祓坐ノ前ニ進ミテ揖シ膝行シテ祓坐ノ上ニ着キ揖シ懷中ナル祓詞ヲ取出シ笏ニ持添ヒテ二拜シテ笏ヲ右ノ膝頭ニ斜メニ置キ祓詞ヲ左傍ニテ開キ文方字

ナ我身ヘ向ケ他ニ見ヘサル様ニス正面ニ向キ腰ヲ屈シ頭ヲ高クセスシテ奏シ了リテ左傍ニ捧ゲ直シテ卷キ收メ笏ニ取添ヒ二拜シテ懷中ニシ笏ヲ置キ手ヲ二ツ拍ツ笏ヲ取り一拜シテ本坐ニ復シ一揖ス

○鹽水行事

鹽水案ニ向ヒテ進ミ案前ヲ四尺許隔リテ坐シ揖シテ笏ヲ收メ膝行シテ案前近ク進ミ右手ヲ伸ベテ鹽水器ヲ左右ノ手ニテ持テ少シ手前ヘ引出シ水器ヲ目通りニ持テ膝退シ揖シテ立テ神饌所ニ入り笹或ハ神ノ小枝ヲ右手ニ持テ祓フベシ其順序大麻ト同シ

編者曰鹽湯ハ古ク書ニモ見ヘタレ其本ヲ考フルニ伊弉諾尊ノ御身禊ニ起原セシモノナラン依テ鹽水ヲ正トス然ラバ鹽湯ト云ヒ並ヘルモ古キナルベケレハ鹽水ヲ以テ行事スヘシ實ハ大麻ヨリモ此行事大切ナルベシ



○散米行事

此散米行事ノ順序ハ盥水行事ト同シケレバ略ス

○大麻行事

大麻案ニ向ヒテ進ミ案前ナ四尺許リ隔リテ坐シ揖シテ笏  
ヲ收メ膝行シテ案前近ク進ミ先ツ左手ヲ伸ベテ麻串ヲ採  
リテ八分計リ拔出シ右手ヲ伸ベテ麻串ノ下ヲ持テ拔上ケ  
テ前ヘ取り膝退シテ大麻ヲ下ニ垂ルハ様ニ持テ下ノ右ノ  
手ヲ右方ヘ少シ開キ上ゲ左手ヲ左方ヘ開ケ少シ下ゲテ持  
テ斜メニ高ク差上ゲ腰ヲ入レ龜足ニテ揖シ膝退シテ立テ  
後歩シ轉回行歩折行シテ神饌所ニ向ヒテ進ミ入り神饌ニ  
向ヒ右左上下ニ持替ヘ左右左ト祓ヒ清メ畢テ揖スルト初  
ノ如クシ復祭場ニ歸リ場ノ中央ヨリ二歩半許リノ所ニテ  
左右左ト祓ヒ清メ次ニ齋主副齋主祭官伶人ト順次ニ祓ヒ  
畢リテ大麻ヲ後取ニ渡シテ收メ棄テシム

○開扉式

之レハ專ラ齋主ノ行事ナリ齋主揖シテ立テ階下ニ進ミ階  
ノ左ヨリ右足ヲ踏ミ出シテ昇リ坐シテ揖再拜兩段膝行シ  
テ御扉ニ近ツキ御鍵守ヨリ御鍵ヲ受ケ一拜シ御錠ヲ開キ  
定メノ處ニ置キ右手ヲ御戸ノ左ニ掛ケ開キ正面ヲ横ニ膝  
行シ右ノ御戸ヲ開キ終リテ膝行シテ正面ニ坐シ兩段兩拜  
揖シテ退歩シ揖シテ起テ階ノ左ヲ斜メニ降リテ本坐ニ復  
シテ揖ス

○閉扉式

總テ開扉式ニ同クシテ開扉ハ左扉ヲ先ニシ閉扉ハ右扉ヲ  
先ニスルナリ  
但扉ノ製造ニヨリテ左右ノ前後ヲ定メ難キ神社アリ便  
宜執行スヘシ

○又開扉式

齋主副齋主二人ニシテ開扉スルノ正式ヲ略記スレバ先ツ  
 兩名左右ニ分レ相共ニ揖シテ神前ニ向ヒ階下ニテ一拜シ  
 テ立テ鞠躬シテ階ノ兩端ヲ昇リ上段ニ至リ膝行シテ坐ス  
 御鍵守左右後取亦同一ニ立テテ歷階シ進ミテ並坐シテ揖  
 ス  
 齋主副齋主一拜シテ相共ニ膝行シ左右ニ分レ轉回對向シ  
 テ坐揖ス左右後取立テ少シ身ヲ俛シテ上段ニ至リテ跪キ  
 テ御鑰守御鑰ヲ持捧ケテ齋主ニ傳フ齋主右手ヲ以テ之レ  
 ナ探リ左手ヲ添ヘテ之レヲ擎エ膝行シテ扉前ニ進ミ敬身  
 シテ鍵ノ行事仕奉リ副齋主錠ヲ定メノ處ニ安置シ齋主ハ  
 御鑰ヲ御鑰守ニ附與シテ扉ノ左ニ副齋主ハ扉ノ右ニ拜伏  
 ス此時御鑰守ハ一拜鞠躬シテ退殿本坐ニ復シ後取ハ進テ  
 殿階ヲ歷テ椽上ニ拜シ八足机ヲ整列スサテ御扉開閉ノ所  
 作ハ齋主副齋主各揖シ左右ニ分レテ膝行シ扉前ニ進ミ一

拜シ半腰ニテ右手ヲ伸シ御扉ノ中間以上ニ掛ケ左手ハ中  
 間以下ニ掛ケ敬肅膝ヲ引キナカラ御扉ヲ開キ此ノ時願ヲ外  
 向ケテ殿内ヲ外  
見ルコトヲ禁ス恐敬  
 ナ致スユヘンナリ開キ畢リテ慎ミテ敬拜ス副齋主モ亦同シ

○閉扉式

總テ開扉式ニ同クシテ御鑰守昇殿ノ行事ナシ

○献供式

左右由基周枳ノ献式アレヒ今ハ通例ノ式ヲ以テス祭官ノ  
 内幾人ト定メ手長人トス其坐次ハ先奠供長立テテ階下ニ  
 進ミ立拜シ階段ノ右方ニツキテ昇リ上段ニ至リ膝行シテ  
 敬拜ス其レヨリ以下次々傳供ノ道ニ千鳥並ニ進ミ坐ス終  
 ノ手長神饌處トノ中間神前へ向ヒテ坐ス各笏ヲ腰ニ收メ  
 テ蹲踞ス神饌ヲ傳供スルニハ鼻口ヨリ少シ高ク目當分ニ  
 捧ケテ進ミ順次ニ授受ス受クルモノハ先ツ右手ヲ案脚ニ  
 掛ケ左手ヲ後ニシ授クルモノハ受クルモノ、手ニ順シテ

年秀云手長神饌  
授受ノ時ニ一拜  
スルノ式古來ニ  
此禮式ナク佛氏  
ノ禮式ニ受授ス  
ルニ合掌ノ禮ア  
リ先キニ大教院  
ニ於テ祭典式調  
査ノ日此ノ拜ハ  
佛氏ノ禮ニ混同  
シテ中興ニ行ハ  
レシモノト爲セ  
リ

案脚ノ手ヲ離ス渡シ畢リテ右ノ足ヨリ引キ右向右ニ轉回  
シテ本席ニ復ス蓋シ奠供長神饌ヲ捧ケテ案上ノ正面ニ獻  
リ置キ一步半退キテ一拜シ又右向際退シテ復席シ次ノ神  
饌ヲ受取り前ノ神饌臺ノ左方ニ並ヘ其レヨリ順次左右左  
右ト獻リ獻ル毎ニ初ノ如ク一拜シテ復席ス凡テ神饌ヲ傳  
供シ畢ラハ手長ハ次々本席ニ復シ奠供長復席スルヲ待テ  
テ笏ヲ執リ本ノ如ク坐シ揖シ終リノ手長ヨリ順次立テテ  
復坐ス奠供長ハ奠供終ラハ一拜シテ膝退シ身ヲ斜メニシ  
テ階段ヲ下リ立拜シ畢テ本坐ニ復ス

但獻饌ニハ奠供長先キニ進ミ終リニハ最後ニ退殿ス  
編者曰神饌ヲ獻スルトキ覆面トテ白布又ハ紙モテ鼻口  
ヲ掩フ事アルモソハ古制ニアラサレハ爲サ、ルヲヨシ  
トス然レモ氣息ノ掛ラヌ様鼻口ヨリ上眼部當分ニ擡ク  
ヘシ又日方重キモノハ輕ク持テ目方輕キモノハ重ク持

ツヘシ伊勢小笠原ノ禮式モ亦然リ神饌物ニノミ限ラヌ  
總テ此心得ヲ以テセサレハ誤ル事アリ深ク謹シムヘシ

○撤供式

此式進退作法專テ獻饌式ニ准ス唯獻饌ハ神饌ヲ捧ケテ上  
ル撤饌ハ撤シテ下ル獻饌ハ渡シテ鞠躬撤饌ハ敬身シテ受  
ク獻撤ノ二式如此受授歩法ヲ嚴ニセサレハ祭典敬意ノ爰  
ニアルヲ表シ難シ體裁ノ美醜悉ク亦爰ニアルナリ凡ソ祭  
官ノ坐作進退ヲ等一ニシテ體裁ヲ整ヘムトスルハ坐歩二  
ツニアリ坐歩正シカラサレハ傳供ノ順序ヲ失ヒ或ハ狹マ  
リ或ハ廣マリ或ハ本席ヨリ後レテ立テ或ハ本席ヲ忙シク  
立テ進退行止區々ニシ崇敬ノ誠意ヲ失ヒ殆ント兒戲ニ類  
セム神明ソレ之レヲ何トカ見行サム如斯祭官ハ手長ト  
ナリテ傳供シ親シク仕奉ルハ何故ソト云フニ獻供ハ各躬  
カラ親シク神明ニ獻ル主意ヲ竭ス所以ナリ是故ニ手長先

年秀云獻饌ハ敬  
肅シテ成ルヘク  
速カニ傳供シ撤  
饌ハ極メテ徐カ  
ニ撤スル古代ノ  
習ナリ今現ニ  
朝廷賢所御親祭  
アルニ獻供ハ急  
カセラレ撤饌ニ  
至テハ一品ツ、  
徐々トシテ撤セ  
ラル殆ント一時  
間餘ニ及ブト拜  
聽ス思ハサルベ  
ケンヤ

ツ神饌ヲ捧ケテ次ノ手長ニ渡ス敬身重キヲ捧クルカ如ク  
シテ次々ノ手長皆然リ是レ手長長饌則神長ノ神饌ヲ捧ケ持テ  
テ神前ニ進ミ獻リ置キテ拜ナスルト同一理ナリ撤供ハ之  
レニ反シテ各々親シク神前へ進ミテ撤スル趣意ナリ故ニ  
手長長ノ神前ニ進ミテ拜ナシテ撤スルニ准ヒテ次ノ手長  
ハ神饌長ノ前ニ進ミテ拜ナシテ之レヲ受取り次々ノ手長  
皆然スルナリ能ク此意ヲ得テ慎ミテ仕ヒ奉ルベキナリ凡  
ソ祭典ハ神饌ヲ獻ルナリ以テ本トス祭典ノ行事式種々アル  
モ皆神饌ヲ獻ルニ就キテノ事ナレハ此式ハ殊更ニ恐敬ヲ  
盡シ作法ヲ嚴ニセズンバアルベカラズ

○幣供神饌ノ順序

神饌幣物ハ神社ニ從來ノ例モアレモ今延喜式ノ祝詞ニ據  
リテ順次ヲ考フルニ第一御服ニテ明妙和妙荒妙トアリ近  
世ハ五色ノ絹麻布綿苧等ヲ用ユ第二器財ニシテ楯鋒御馬

ナドアリ第三御酒御饌ナリ白伎黒伎ナリ第四御饌ニテ和  
稻荒稻ナリ又鏡餅ヲ加フ第五山ニ住ムモノニテ毛乃和物  
毛乃荒物ナリ和物ハ雉鳩山ニ住ムモノナラチド雁鴨ノ類  
ヲ用ユ荒物ハ猪鹿ノ類第六大野原ニ生ルモノニテ甘菜辛  
菜ナリ甘菜ハ芹蕪牛蒡胡蘿蔔ノ類辛菜ハ菜菔薑蓼ノ類第  
七青海原ニ住ムモノニテ鱒乃廣物鱒乃狹物ナリ狹物ハ鯛  
鮠鱒鯖ノ類小魚ヲ云ヒ鱒乃廣物ノ類ノ大魚ナリ第八奥津藻菜  
邊津藻菜ニテ奥津藻菜トハ昆布滑海藻邊津藻菜ハ海苔ワ  
カメノ類ナリ之レヲ正順トス然レモ近世慣例ノ便宜ヲ以  
テスルハ如左

- 一御酒瓶ニ 白木 清酒ニテヨシ
- 但姫神ニハ御額ヲ先トシ御酒ヲ次トスルノ傳モアリ
- 二御額 和稻 荒稻 洗米ニテヨシ
- 三鏡餅

- 四山住物 毛和物
- 五大野物 甘菜 辛菜
- 六海川物 鱈廣物 鱈狹物
- 七菓物
- 八鹽水
- 以上

魚ヲ獻スルニ川背海腹ト心得ベシ

○奉幣式

年秀云奉幣式諸書ニ記載アリト雖所謂幣束ヲ奉ルノ古式アルヲナシ古式ノ祝詞ニモ幣令奉云々トアルハ神衣及ヒ神寶ヲ云ヒ中興以後ハ金幣ナレハナリ年秀

先後取奉幣坐ヲ設ク式ノ如シ次ニ奉幣行事ノ者起テ進ミ神前ニ一拜シ式ノ如ク坐ニ着ク次ニ後取ハ幄舎ノ辛櫃ヨリ幣ヲ持出シ左ヲ上ニ斜メニ高ク右ヲ下ニシテ徐々持來リ二尺計リ去リテ坐シ揖シテ一膝進ミ串ヲ持替ヒ右ノ手ヲ上ニシ左ノ手ヲ下ニシテ行事者ニ渡ス行事者右手ニテ下ヲ取り左ノ手ニテ上ヲ取ル受取りタルヲ見テ揖シテ起

窮カニ以爲ク奉幣式ト稱シテ諸書或ハ祭家ニ傳來シテ喋々スト雖此式禮ヲ細書スル正記ヲ認メス恐クハ佛氏金銀五色ノ造花ヲ佛前ニ捧クルノ禮ニ法リ眞言家之ヲ神前ニ作用セシカ又本式ノ如ク古代ニ煩ハシキ所作アルヘカラス專ラ誠神ヲ竭シテ奉仕セシ固ヨリ言フマテモナケレモ餘リ煩ハシキニ堪ンコト慮リ凡ソ奉幣使ト稱スルハ神衣寶器金穀トシ使ノ資格ニテ奉ルモノハ

ナテ本坐ニ復ス  
 行事者左右左ト後へ足ヲ引キ引キナカラ同一ニ幣ヲ左右左ト振ルナリ而シテ龜居シ幣ヲ左肩ニ串ヲ垂ノズ拜シテ幣ヲ正面ニ出シテ立チ足ヲ揃ヒテ又三足進ム進ムデ兩足揃ヒテ足ヲ左右左ト引ク共ニ幣ヲ左右左ト振ル肩ニ乗スル前ノ如シ如此三度スベシ  
 次奉幣使 副齋主若クハ祭官ノ内ニ重立タルモノヲ宛ツ 行事者ニ先テ神前ニ進ミ揖シテ階ヲ上リテ一拜シ濱椽ニ候ス行事畢テ階ヲ上リ奉幣使ニ渡シ下階シテ中央ノ坐ニ着ク幣使ハ殿内ニ奉リ階ヲ下リ行事者ノ前ニ着坐シ互ニ揖ス先ツ幣使手ヲ一ツ拍ツ行事者亦手ヲ一ツ拍ツ又奉幣使手ヲ拍ツ行事者亦拍ツ之ヲ賽申ス手ヲ合スト云フ終テ奉幣使笏ヲ取り式ノ如ク復坐ス次ニ行事者一拜シ起テ式ノ如ク復坐ス次後取坐ヲ撤ス法ノ如シ

玉串ト一定シタ  
シ今昔年大教院  
ニテ取調ヘタル  
マ、ヲ記スル丁  
然リ

### ○開閉扉ノ際敬拜

典禮號令齋主昇殿開扉側ニ候ス齋主唯ト應シ起テ階段ニ昇ラントセバ一同例ノ如ク笏ヲ持テテ兩手ヲ膝上ニ置キ齋主御扉ニ手ヲカケ典禮警報セバ同一ニ頭ヲ下ゲテ敬拜シ畢ル迄頭ヲ上クル事ヲ得ス典禮終ルト警報セバ頭ヲ上ゲ正笏ヲ探ル

### ○祝詞奏上ノ際拜伏

齋主祝詞ヲ開カバ一同例ノ如ク笏ヲ膝ニ置キ齋主祝詞ヲ開キテ拜スルトキ兩手ヲツキ齋主聲ヲ發セバ頭ヲ下ゲテ拜伏シ始ノ拜詞畏ミ畏ミモ白ト云トキ頭ヲ仰ゲ兩手ヲ元ノ如ク着キテアルベシ此時肘ヲ伸シテ居ルベシ然ラザレバ長文ノ祝詞ニハ平伏ニ堪エザル事アルベシサテ終リノ拜詞ヲ畏ミ畏ミモ申スト申ストキ復頭ヲ下ゲテ拜伏シ畢リテ本ニ復ス

### ○祝詞奏上心得

往古ハ宣命譜祝詞譜ナド稱スル書アリタルモ亡ビ失セテ其書ハ傳ハラヌ其書目ノミ存サレバ必ス音節アリテ讀法モ亦延ベ縮メナドシタルモノニヤアラント思ハル然レニ吉田家白川家ニモ其法更ニ傳ハラサル由今ハ唯ニ吉凶ニ宣分ル趣キ譬ヘバ狂神乃狂事ノ類ハ凶語トシ微音ニテ左モ哀レゲニ奏シ又茂志八桑枝乃如ク立榮<sup>米</sup>ノ類ハ吉ノ語トシ聲ヲ高ク雄々敷奏スベシ尤モ句讀ヲ明瞭ニスベシ又神名ノ如キハ必ス一句トナシ次ノ神名ニ續クベカラズ又自己ノ官稱ハ同句調ナルモ姓名ノ如キハ微音タルベシ祝詞ハ懷中スルヲ正式トス(但神幸式ニハ祝詞奏)或ハ豫メ後取ニ携ヘシメ典禮ノ號令アルヤ後取起坐齋主ノ側ニ進ミ一拜シテ齋主ニ授ク齋主之レヲ受ケ笏ニ副ヒ起坐祝詞ヲ眼等分ニ捧グ敬肅徐歩祝詞席ニ至ラザル一歩ニシテ坐シ

年秀云抑祝詞ノ  
奏讀法古式傳ハ  
ヲサルカ故ニ本  
式ヲ知ルニ由テ  
キモ維新後ニ至  
リ各教會ニ於テ  
讀法ヲ區々ニシ  
テ語音ヲ誤ルモ  
ノ多キ中ニモ出  
雲教會派ノ如キ

ハ吉凶ヲ問ハス  
音聲ニ悲哀ヲ合  
ミ讀切リヲ長ク  
引キ延ス等尤モ  
語音ヲ亂スト云  
フヘシ假令バ長  
ミ長ミ毛白ス：  
……ノ引聲  
ノ如シ

一拜シテ膝ヲ席ニ進ムベシ

### ○小玉串手次

後取ハ左手ニテ玉串ヲ執リ右手ヲ串ノ根本ニ副エ齋主ノ  
左側ニ膝行並ヒ進ミ串ノ根本ヲ齋主ノ側面ニ捧ゲ齋主右  
手ヲ延テ串ノ根本ヲ執ル此ニ於テ後取ハ兩手ヲ膝頭ニ收  
メ笏ヲ執リ敬拜シテ膝退スベシ

### ○玉串案ヲ置ク法

後取ハ兼テ設ケアル玉串案ヲ執リ案下ヘ左ノ手ヲ入右ノ  
手ニテ案ノ端ヲ持添ヘ神前ニ進ミ階ヲ横ニ昇リ案ヲ置キ  
一拜シテ階ヲ横ニ下リ本坐ニ復スベシ階下ニ置クモヨロ  
シ便宜行フベシ

### ○拜及ビ拍手ノ事

笏ヲ膝上中間ニテ左手ヲ上ニ右手ヲ下ニ半バ重テ握リ  
身體ヲ正坐法固メテ笏ノ中ヲ鼻頭ト等シク其間四寸許リ隔

テ腰ヲ入レ腹力ヲ充テ體ト共ニ膝前ニ持テ下ダシテ床ニ  
ツケ少シ腰ヲ入レ頭ヲ下ゲ鼻穴ニ大指ノ附ク位ニ伏拜ス  
此時腰アガラス脊高カラス平伏ナラムトテ要ス此レ一拜  
ナリ二拜四拜皆此レニ準シテ行ヒ正笏ヲ執ル

茲ニ膝上中間鼻頭ト等シク其間四寸許リナド廣狹高低位  
置分寸ナドヲ云ヘルモノハ衆人ナシテ其體裁ヲ一定セシ  
メントスルノ實況ヲ示スモノナリ就中腰ヲ入ル、抔云ヘ  
ルハ尤モ注意スベシ總テ行事ハ精神ヲ込メ腹力ヲ充タシ  
テ腰ヲ入レザレバ不散ハ素ヨリ體裁モ亦ヨカラズコハ拜  
ナスルニハ腰ヲ折レト云フコナリ其腰ヲ折レトハ凡ソ人  
拜ナスレバ髀骨アガリ脊ムクリテ其狀甚ダ不散ニシテ醜  
クシ又鼻穴ノ下ニ大指ヲツクルハ額ヲ餘リ下ラザラシメ  
ンガ爲ナリ額下ルトキハ其狀見ヨカラズ又法ニ叶ハザレ  
バナリ

揖トハ正笏ヲ執リ胸部ニ當テ、腰ヲ折ルヲ云フ拜トハ大ナル違ヒアリ能ク心シテ誤ルコト勿レ

○立拜ノ事

先身體ヲ固メテ起テ正笏體ヲ四寸許リハナシ鼻頭ト等シク擧ケ體ニ隨テ少シ腰ヲ屈メ敬首スルナリ再拜トハ初ノ如ク二回スルヲ云フ拜シ畢リテ笏ヲ左腰ニ差シ或ハ懷ニ納メ拍手シ而シテ右手ヲ以テ左ノ笏ヲ拔キ正笏ヲ執リ揖ス

○列拜ノ事

齋主次ニ副齋主神前階下ニ進ミ拜伏ス祭官左右ヨリ一人ヅ、立テ同一ニ歩シテ副齋主ノ後ニ二行ニ並坐ス衆皆坐シ畢ルヲ待テ典禮笏ヲ以テ報ス笏ヲ正シク持テ手ヲ膝上ニ置ク衆皆之レニ同シクス齋主ノ拜ニ準シテ同一ニ再

年秀云笏ヲ大指人指ノ間ニ挾ムハ佛氏中啓如意ヲ執リテ禮スルニ習ヒ笏ヲ眞言宗ノ法ニ則リシモノ又一ニハ笏ヲ襟ニ差スモアリ正式ニ非ラス又懷ニ差入ル、モ右手ニテ笏ノ根ヲ握リ根本ヨリ差シ入レ笏ノ頭ヲ差入ルヘカラス佛氏ノ禮式ニ就テ實見スヘシ

拜ニテモ八拜ニテモ之レヲ爲ス

○祓除拜受ノ事

祓司我前ニ向ヒ來ラントセバ正笏ニテ待テ祓司來リ揖シテ片膝ヲ突ク其膝ト同時正笏ヲカラ平伏シ大麻或ハ散米鹽水モ同シ祓司行事畢リテ敬身正笏坐ス

○沓揖

沓ノ揖トハ其坐スル軾或ハ圓坐ノ前ニ至リ正笏ヲ臍部ニ當テ、揖シア沓ヲ脱クナリ又沓ヲ着クハ先沓ヲ着ケ揖スルナリ沓ヲ用ヒサルハ必ス行フナリ

○坐揖

坐ノ揖トハ先軾或ハ圓坐ニ坐シ正笏ニテ揖スルナリ

○膝行膝退ノ事

膝行トハ坐シテ兩足ヲ爪立テ膝頭ヲ坐席ニ附ケテ進ムヲ云フ膝退トハ同シク膝頭ヲ附ケテ退クヲ云フ進ムニハ左



膝ヨリ初メ退クニハ右膝ヨリス進退共凡ソ三足ヅ、ナリ  
神殿階上ハ總テ膝行膝退スベシ右進退共ニ笏ヲ右ノ手ニ  
持テ腰ニ引付クルナリ

但膝行膝退共必ス三足ニ限ルベカラズ其場合ニヨルベ  
キナリ

○昇降ノ事

階ヲ昇ルニハ吾ガ左ヨリスレハ左ノ足ヲ先ニシ右ノ方ヘ  
斜メニ向キ一段毎ニ兩足ヲ踏揃テ昇リ急クニ二段ヲ踏越  
フベカラズ階ノ左ヨリ降ラハ左足ヲ先キニ踏出身ヲ斜メ  
ニシテ降り神明ニ後ヲ向ケザルノ式ナリ右ヲ昇降スルモ  
同シ又物品ヲ獻備スルノ外階ノ真中ヲ昇降スベカラズ階  
下ノ左我方ノ右ナリニ居ルモノハ左端ヨリス階下ノ右ニ居ルモノ  
ハ右ヨリス又二人共ニスルモ左右ニ分レテ同一ニ昇階シ  
必ス足モ同一ニ揃フベシ

○龜居ノ事

兩足ヲツマダテ、臀ヲ下ニ着ケズ足ノ平裏ヲ後ニ向ケ其  
踵ノ上ニ尻ヲ乗スルナリ行事ニ臨ミ器物等受取ントスル  
際又ハ齋主典禮等ノ召問ノトキスルワザナリ

○平伏ノ事

文字ノ如ク平ヲカニ伏スナリ其伏狀ハ坐シナカラ股ヲハ  
ガカリ腹ト額トヲ下ニツケテ餘リ頭ハ下ゲヌ様ニスベシ

○稽顙ノ事

稽顙トハ揖ノ形狀額ヲウナツク事ニテ散心ノ面部ニ顯出  
スルノ謂ナリ拜ノ後起坐ノ前ニ必ス爲スベキノ禮ナリ但  
後ノ稽顙ヲ吉禮ト云ヒ稽顙後ノ拜ヲ凶禮ト云ヒテ此凶  
禮ハ葬祭ニ用フルノ禮ニテ稽顙シテ後拜スルヲナリ 偕稽顙トハ面  
ノ下ルヲ云フ額ハ額ヲスリ付テ所謂平身低頭ノ姿ニ似テ  
俗ノ平伏ニ近ケレト又少シク異ナリ故實三禮トアリ然レト  
此禮方今ナシ

○殿上歩行ノ事

殿上ヲ歩行スルニハ右ノ手ハ笏ヲ持テ腰ノ右ニ添ヒ左ノ手ハ輕ク握リテ腰ノ左ニ添へ身體ヲ直クシテ足ノ運ヒ様ハ跟ヨリ踏付ケ其後爪先ヲ踏付ル様ニシテ靜カニスラヌラト歩ムベシ爪先ニテ歩ムハ宜シカラズ又臂ヲ張り肩ヲ怒ラシ仰ケ反リテ大腿ニ歩ムハ甚ダ不敬ナリトス又首ヲ低ケ臂ヲスボメ腰ヲ屈メ小股ニ走ルカ如キモ亦宜シカラズ一間ヲ四足半間ヲ二足ニ歩ムベシ

○坐法ノ事

正坐法右膝ヲ先キニ折リシキ左ノ膝ヲ後ニ折リシキ臂下ニテ右足ノ大指ヲ下ニシ左足ノ大指ヲ上ニ重テ左右ノ膝間ニ膝ヲ入ル、ノ間隙ヲ置キ少腹ヲ前へ出シ臂ヲ後へ出シ左右ノ手ヲ股ノ中間ニ措ク是レ平坐式トス  
左向着坐法 坐セントスル處ノ正中ヨリ五寸許コナタニ

左ノ膝ヲツキ腰ヲ聳へ體ト共ニ右ノ膝ヲ回シテ左ノ膝ニ並へ進メテ坐ス此トキ先ニツキタル左膝ハ自然ニマハル様ニシテ位置ヲ失ハサルヲ肝要トシ凡テ神前ヲ敬スベキナリ

右向着坐法 上法ノ反對ト知ルベシ右方着坐之ヲ用ユ

○立坐法ノ事

左方立坐法 體ヲ右身ニモタスルヲ注意シ左膝ヲ先ツ正シク立テ右膝ヲ後ニ起シ立ツベシ此ノ如クスル間ニ體ヲ曲ケサルヲ要ス

右方立坐法 上法ニ反對スト心得ベシ

右二法左右列坐ノ下膝ヨリ立ツヲ云フ

○笏ノ扱

本ノ方ヲ握リ豎正シク持ツベシ起坐共ニ同シ歩行ノ時ハ右ノ腰ニ手ヲ着ケ立テ持ツベシ行事ニ臨ムハ便宜ニ隨

口懷ニ收メ或ハ前腰ニ差シ又ハ机若クハ下ニ置クベシ又  
笏ヲ前腰ニ收ムルニハ先ツ左手ヲ添ヘ右手ヲ笏ノ前ニ回  
シ左手ヲ帶ニ加エテ笏ノ中央マデ差入ルベシ中啓或ハ扇  
ヲ代用スルハ古例ニナシ無笏ノ拜禮ハ拱手スベシ

○案ノ持運ノ事

案ノ下ヘ左ノ手ヲ入レテ受ケ右ノ手ニテ様ヲ持ツナリ又  
大ナル案ヲ兩人ニテ持ツキハ左ノ方ノモノハ左ノ手ニテ  
左ノ様ヲ持ツ右ノ手ヲ案ノ下ヘ入レテ受クベシ

○高杯ノ持探

并三方取扱ノ事

右ノ手ニテ柄ヲ握リ左ノ手掌ニテ杯ヲ受ケテ持ツベシ三  
方ハ拇指ト食指トニテ様ヲ持ツ中指ト無名指ト小指トナ  
穴ノ處ニ入レテ持ツベシ左右トモ同シ事ナリ

○雲脚臺暨脚臺二重操臺等ノ持様

雲脚臺其他總テ脚アル臺ハ左手ヲ脚間ニ差入レ手掌ニ受

ケ右ノ總指ニテ臺ヲ受ケテ捧クルナリ

○奉幣坐祝詞坐敷設ノ事

三ツニ横ニ折り膝頭當分ニ折テ横ニシテ持出テ坐シテ豎  
ニシ右左ニ開キ敷キ揖シテ退ク撤却ノ時モ坐揖シテ初ノ  
如ク三ツニ折テ横ニシテ持退クナリ

○奉幣ノ事

奉幣ハ上古神代ニ神ヲ根古治ニユヂ取リテ種々ノ物ヲ上  
中ノ枝ニ着ケ垂レテ奉リタルヲ原由トシ後ニハ青白ノ和  
幣等ヲ着ケテ奉ルモ神社ノ祭禮ニハ五色ノ絹ニ鏡劔玉ヲ  
付テ奉ルモ奉書紙ヲ八垂四垂ニ切りテ串ニ挾ミテ奉ルモ  
皆奉幣ナリ

○太玉串ノ事

一名眞備

太玉串モ原由奉幣ト同主意ナレモ今此太玉串ニ五色ノ絹  
及ヒ玉劔鏡ヲ錦ニ包ミ下ツ枝ニ掛ケテ神前ニハ必ズ飾ル

ナリ

○切麻ノ事

切麻ハ麻及紙ヲ寸斷シ紙ニ包ミ三方ニ盛り各自拜戴シテ左右左ト振り散ラシ清祓ヲ行フヲ正式トスレモ近頃ハ紙垂ヲ紳ノ小枝ニツケ祓ヒ行フ之レヲ祓玉串ト呼ビ大麻祓ノ略ナリ

○祓殿ノ事

祓殿ノアラサル社ハ拜殿又ハ適宜ノ地ニ祓處ヲ設クベシ又祓ノ用ニ供スル祓案盥水器散米箱切麻等ハ豫メ調度ニ典禮ヲシテ能ク記憶セシム

○注連繩ノ事

御紀ニ端出ノ繩トアリ纂疏ニ端出之繩注云左繩トアリ神代口決ニ端出之繩者鹿藁以糾左出端トアリサレハ新ノ生藁ヲ以テ左ニ糾ヒ藁ノ端ノ繼目ヲ出スヲ云フナリ後ニハ

端ノ出垂レテ七五三ノ十五トシ一五三ノ九數トナスノ類ハ陰陽家ノ理數ヨリ起リタル中世ノ事ナラン敢テ此數ナドニ據ルベキニアラス此注連ノ義ハ經界ヲナスノ義ニテ之レヨリ内ハ清淨ニシテ神ノ齋場ナリ不淨穢ハ勿論狂者ノ入ルベカラズトノ趣意ナリ又紙ヲ切り垂レ附クルモ後世ノ事ナレモ古ヨリ習ハシタル事ナレバ紙垂モ着クベキナリ注連糾フキハ手ニ唾ナド附ケザルベシ清キ水又ハ素湯ナドヲ以テ繩シムベシ

○散齋致齋ノ事

抑祭官神事ヲ行フキハ着衣ヲ改メ身禊ヲナシ忌屋ニ籠リテ耳ニ聞クコトニ云フコト目ニ見ルコトニ至ル迄不祥ノ事ヲ忌ミ慎ムベシ致齋トハ眞忌ナリ百事悉ク廢シ沐浴正服シテ唯神事ノミ行フヲ云フ散齋トハ事ヲ執ル常日ノ如クシテ六種ノ禁忌ヲ避クルヲ云フ則チ不吊喪不問病不食宍不

判刑殺。不作音樂。不預穢惡事。ユレナリ古へ致齋散齋之日數ハ定マル法アレヒ方今ハ其祭祀ノ都合ヲ計リ散齋ヲ三日致齋ヲ五日以前ニシテ身禊ヲナシ火ヲ改メ一室ニ忌籠ルナリ

### ○神籬ノ事

神籬ハ生諸木ノ義ニシテ何レノ神ニ坐セ新タニ招キ奉ルキハ之レヲ造ル先ツ磐境ヲ爲リ神籬ヲ起樹ルヲ正式トス神籬ハ賢木ニ由布ヲ付ケタルヲ云フ賢木ハ榊ヲ本トシテ榎椿ノ類ナリ委シキ事ハ別ニ云フベシ

### ○直會ノ事

天照皇大御神天石屋戸ヨリ出御マシマシテ新殿ニ遷坐アリシ時上天始メテ晴レ衆俱ニ相見ルニ面皆明白ナリキ諸神大ニ悦ビ各手ヲ伸シテ歌舞シ大御神ニ種々ノ物ヲ献リ各々自ラモ祝ヒ給ヘルガ直會ノ本ニシテ此ヲ例トシテ何

處ニ於テモ神事美シク仕奉リ竟タラム後ニハ其供物ヲ下シ賜リ祝宴スルヲ直會ト云ヒ則チ直リ饗ノ義ナリ

### ○退手法

笏ヲ右側ニ置キ立禮ニサレバ二度拍手シ畢リテ正笏揖シテ退殿ス

### ○祭官ノ事

齋主ハ祭典中ノ重任ナレバ心ヲ靜メ萬事嚴肅ニスベシ奠供長手長等ハ祭官ノ内獻供撤供ヲ仕奉ルキノ名トス編者曰祭官ヲ古書ニ沙庭ト見エタリ依テ一ノ沙庭二ノ沙庭三ノ沙庭ト順次席ヲ設クルモ古風ニテ可ナルベシ齋主ハ中臣代副齋主ハ忌部代祓主ハ卜部代ナリサレバ某代ト稱スル亦優美ナルベシ典禮ハ式禮ヲ整へ祭事ヲ監督シ開扉獻供玉串等諸行事順序ヲ誤ラザル様注意指揮スルヲ要ス

贊者ハ典禮ヲ輔ケ式法ノ事ヲ分掌ス

○警蹕ノ事

警蹕ノ義ハ人々慎ミ居レト警戒スル聲ニシテ即チ神幸式又降神昇神式ニ聲ヲアゲテ(オ、ー)ト呼ブ事ナリ世俗淺深秘抄ニ警蹕ハ伏稱也稱唯ハ起稱也又稱唯時ハ塞口警蹕時開口也トアリ

○習禮大意

齋キニ朝廷神社祭式ヲ頒布セラレ以來諸社ノ祭式略一定スルヲ得タリト雖旧式禮家ノ作法等ニ至リテハ各傳來スル式禮アリテ妄リニ改メ私ニ論スベキニアラス然レモ其行事ノ進退坐作ノ法度ニ至リテハ之レヲ行フニ便利ヨク之レヲ見テ見ニクカラズ體裁嚴整行事ノ道理ニ妨ゲナキヲ以テ善シトシテ定メタルモノナルベシ權田翁曰ク抑モ左旋右動ハ天地ノ大則ナリ上下尊卑ハ天地ノ定理ナリ

之レヲ以テ伊弉諾伊弉册ノ二神ハ御柱ヲ回り賜フニ左右ヲ以テ法トシ賜ヒ倭姫命ハ左ノ物ヲ右ニ移サス右ノ物ヲ左ニ移サス左ハ左右ハ右左ニ返リ右ニ廻ル事モ萬ノ事違フ事ナク大神ニ仕奉レト事教ヘ給ヘリ之レ萬法ノ大源萬禮ノ基礎此ニ在ルヲ蓋中世ニ至リ祭式ヲ撰定ニ及デ先ツ左右ヲ定ム其左右ニ祭場ノ左右アリ作行ノ左右アリ彼ノ作行ノ左右ハ人身ニ由テ云ヒ祭場ノ左右ハ神坐ヨリシテ稱スルノ謂ヒ左ハ天ニ象リテ上トシ右ハ地ニ法リテ下トシ禮ハ天ニ象リテ左ヲ先キトシ作行ハ地ニ法リテ右ヲ先トシ進ムハ天ニ象リテ左ヲ先キトシ退クハ地ニ法リテ右ヲ先キトシ中ニ就キテ左ニ返ル者ハ左ヲ先トシ右ニ回ルモノハ右ヲ先トス祭事ニ臨ム毎ニ之レヲ以テ法トスベシ云々ト是則チ天人地ノ三則ヨリ割り出ダシテ撰定シタル理致ナルガ故ニ此レニ法レバ進退作行一定シ體裁優美ナ



龜居



立拜

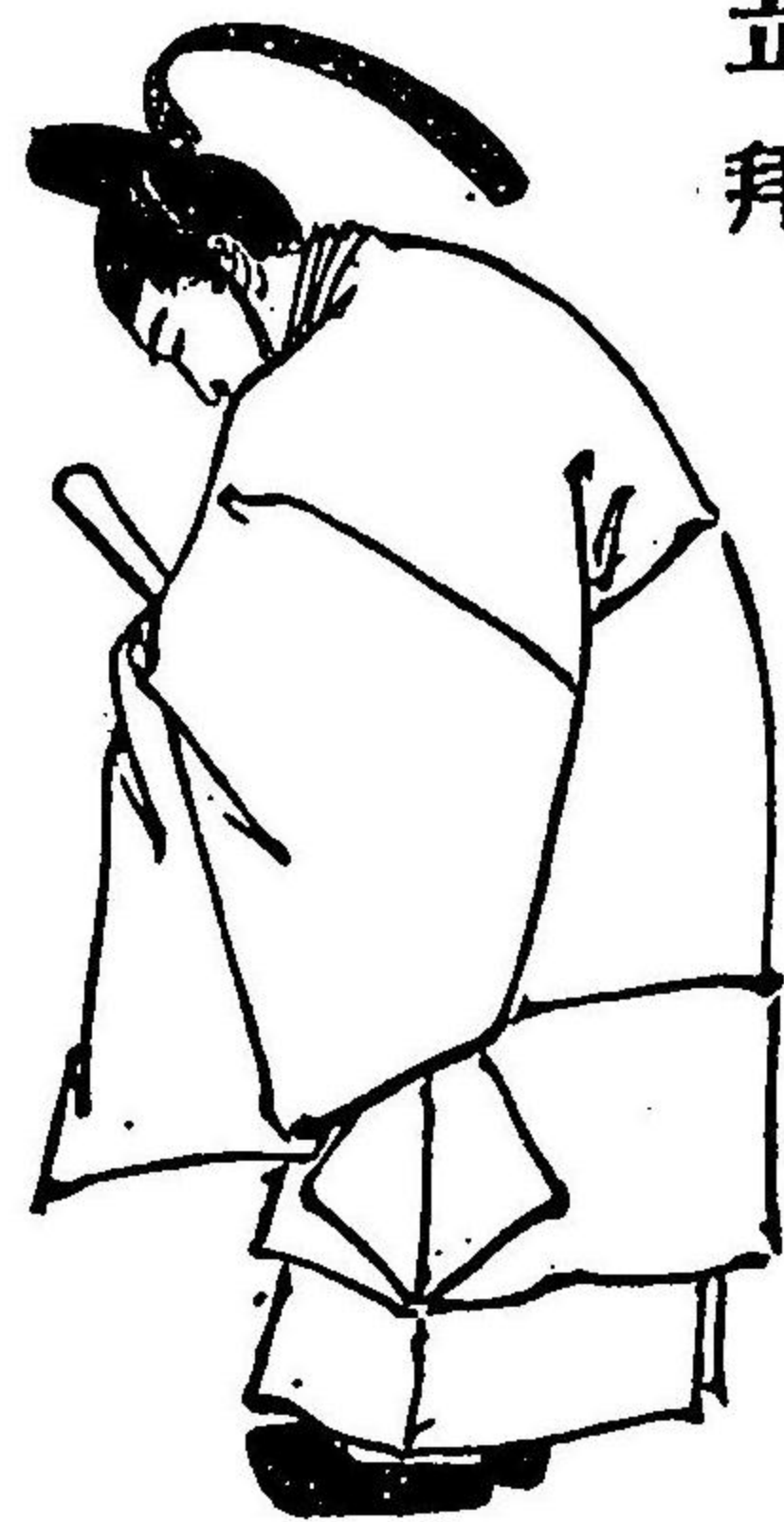

軾ニ進ム圖



軾ニ坐スル圖





奉幣行事



神枝ニテ祓フ圖



祝詞ヲ笏ニ持添ヘル圖

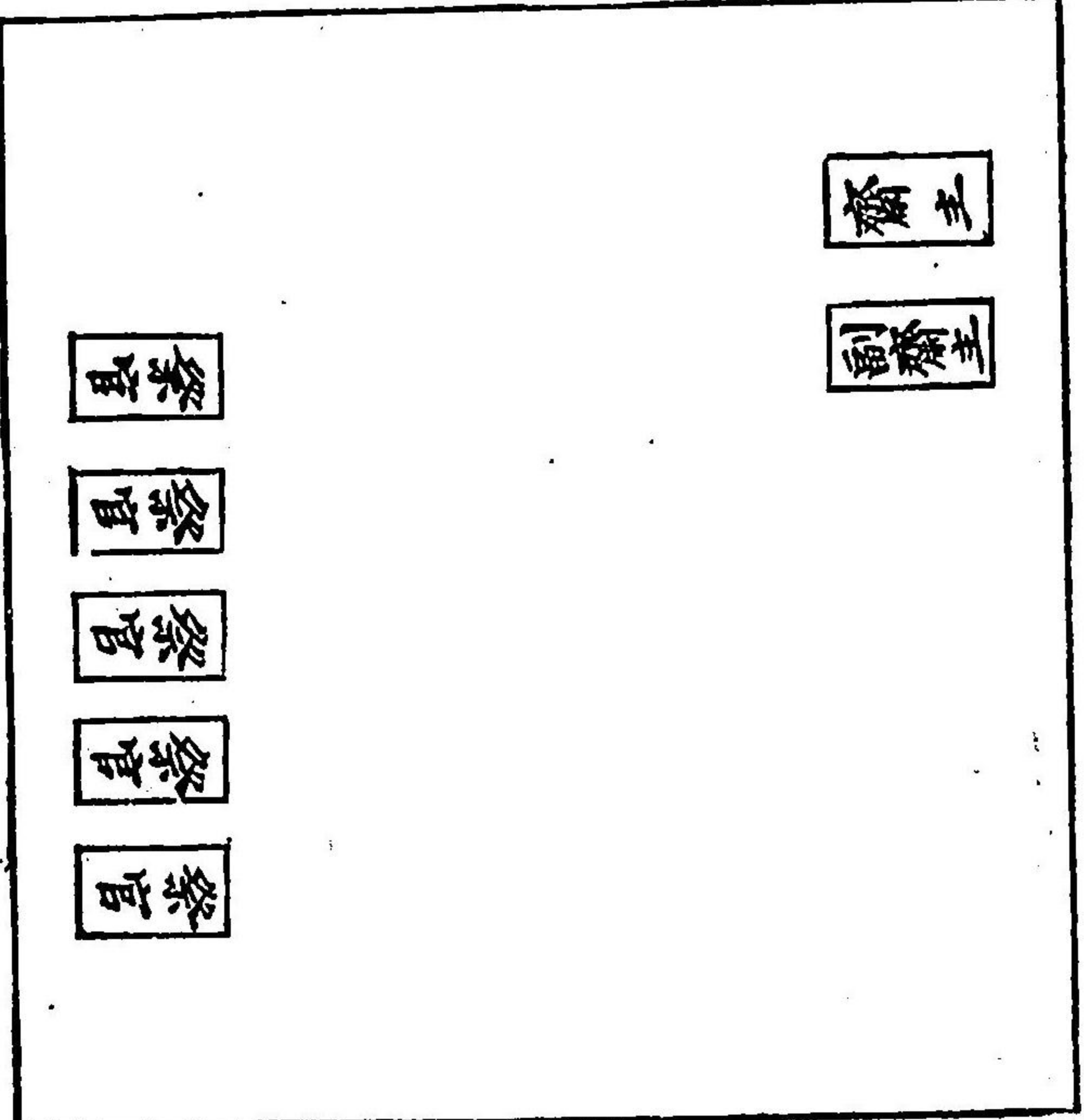
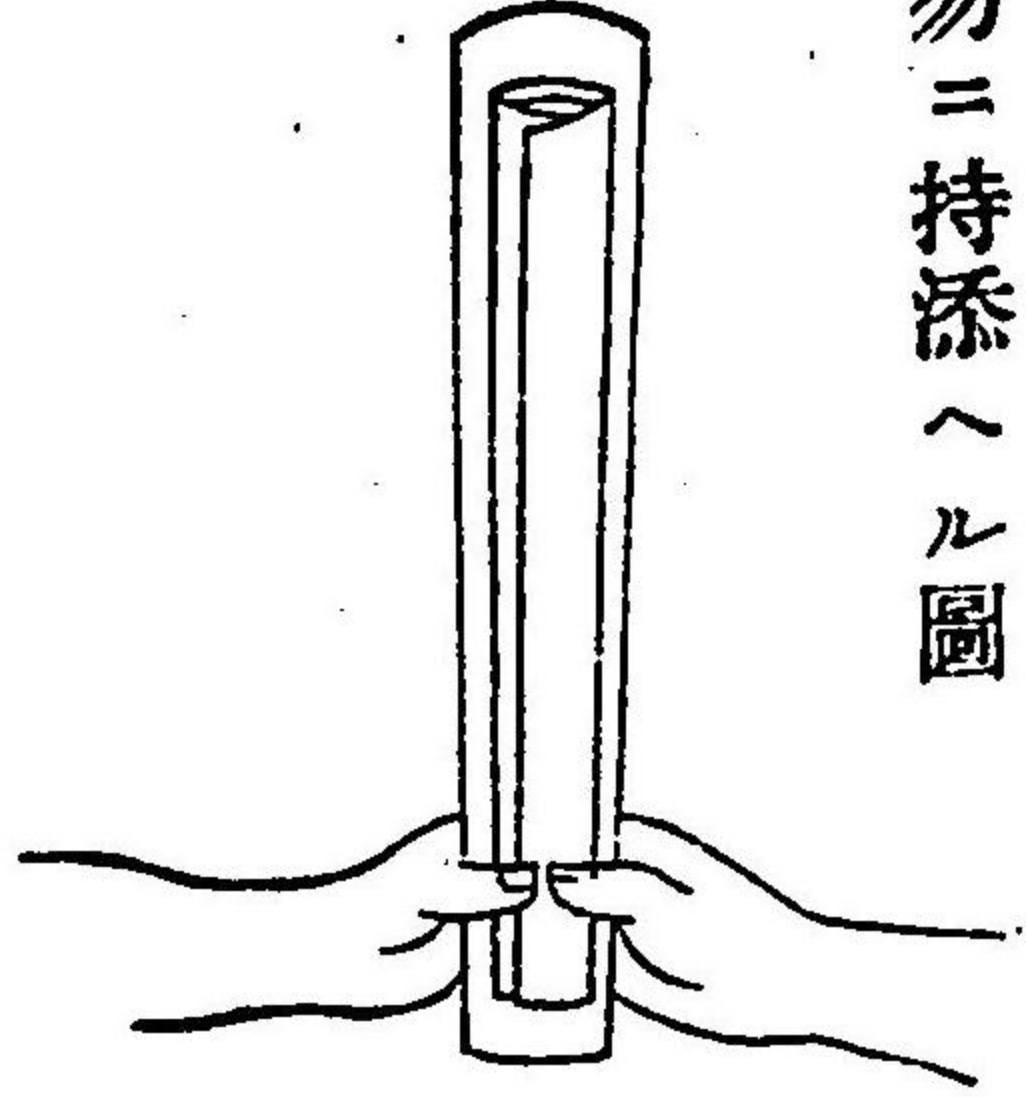

下座

右手ニテアユ、ヲ持ツ

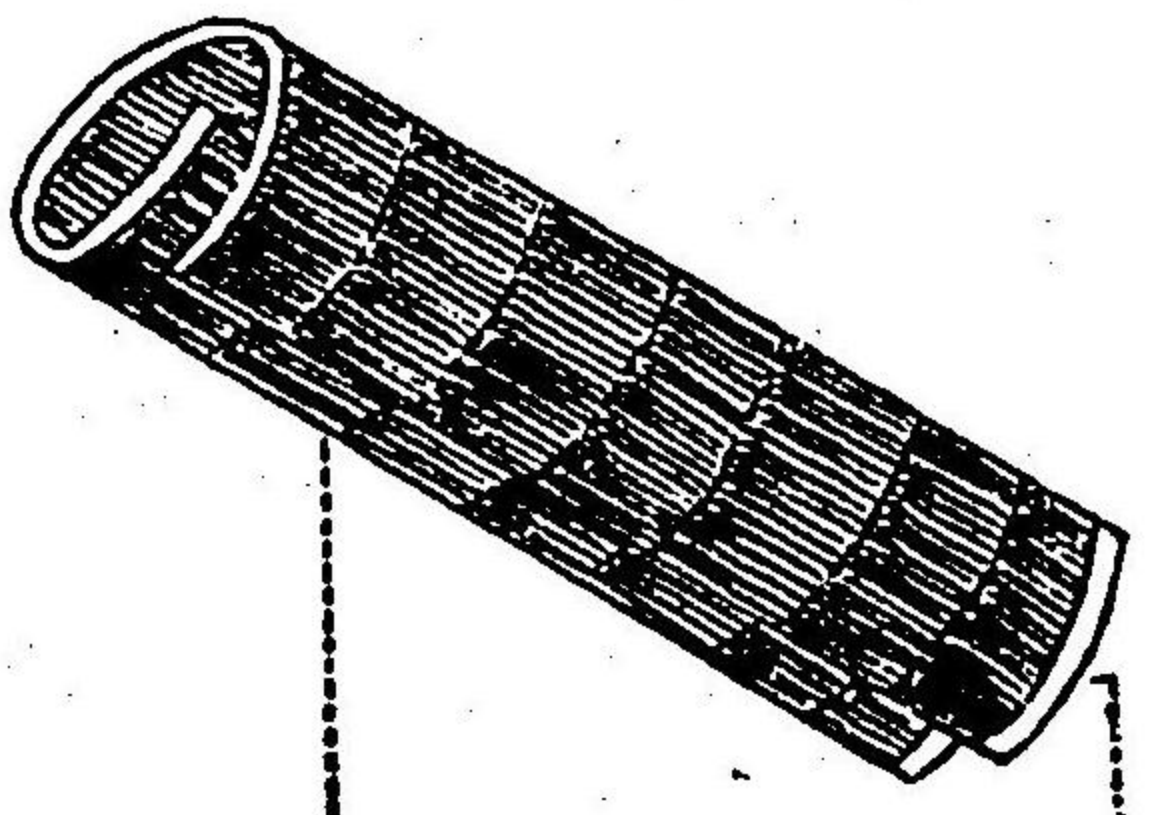

左手ニテ此處ヲモツ

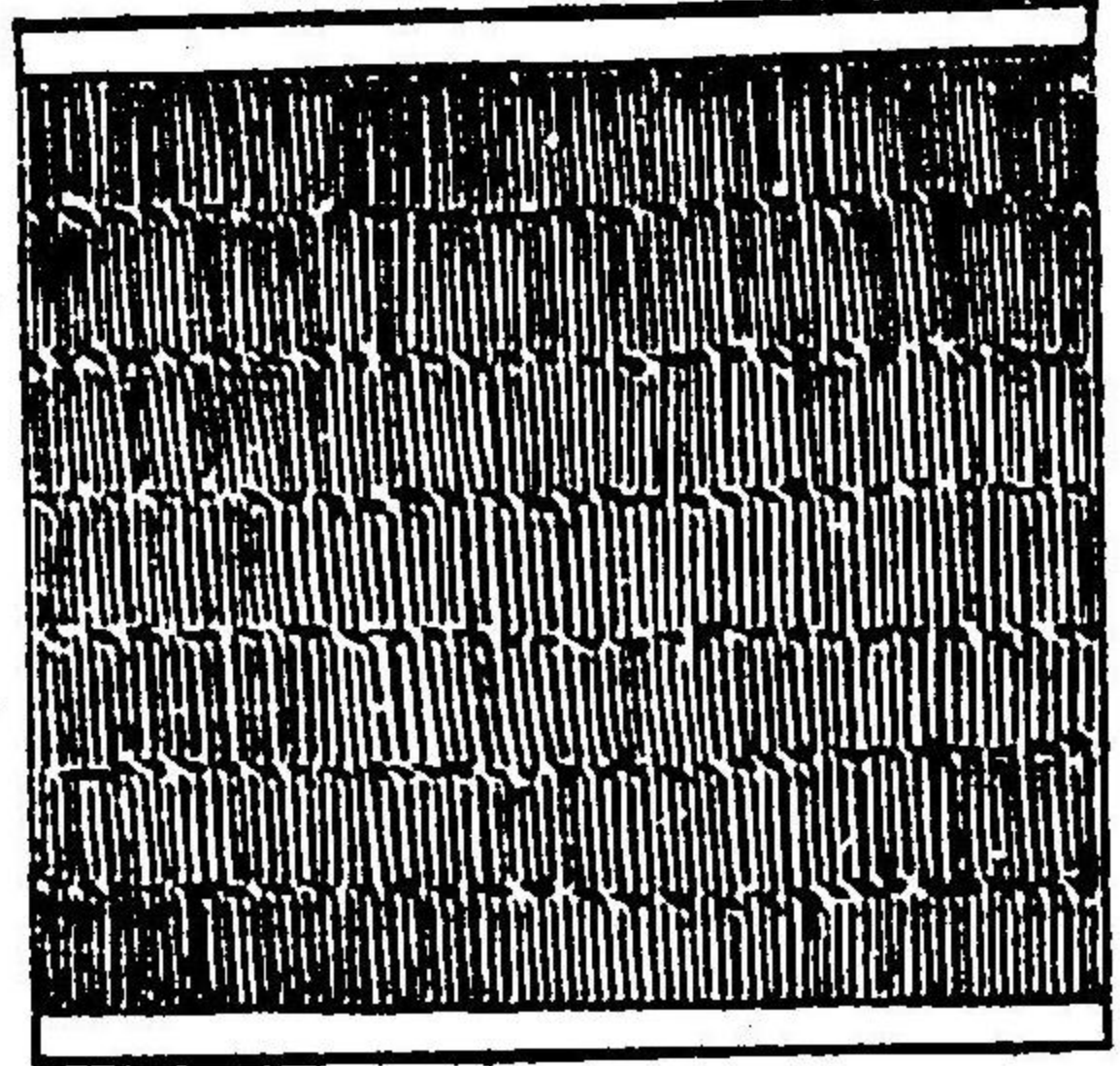

祝詞ヲ持



齋主

祭主

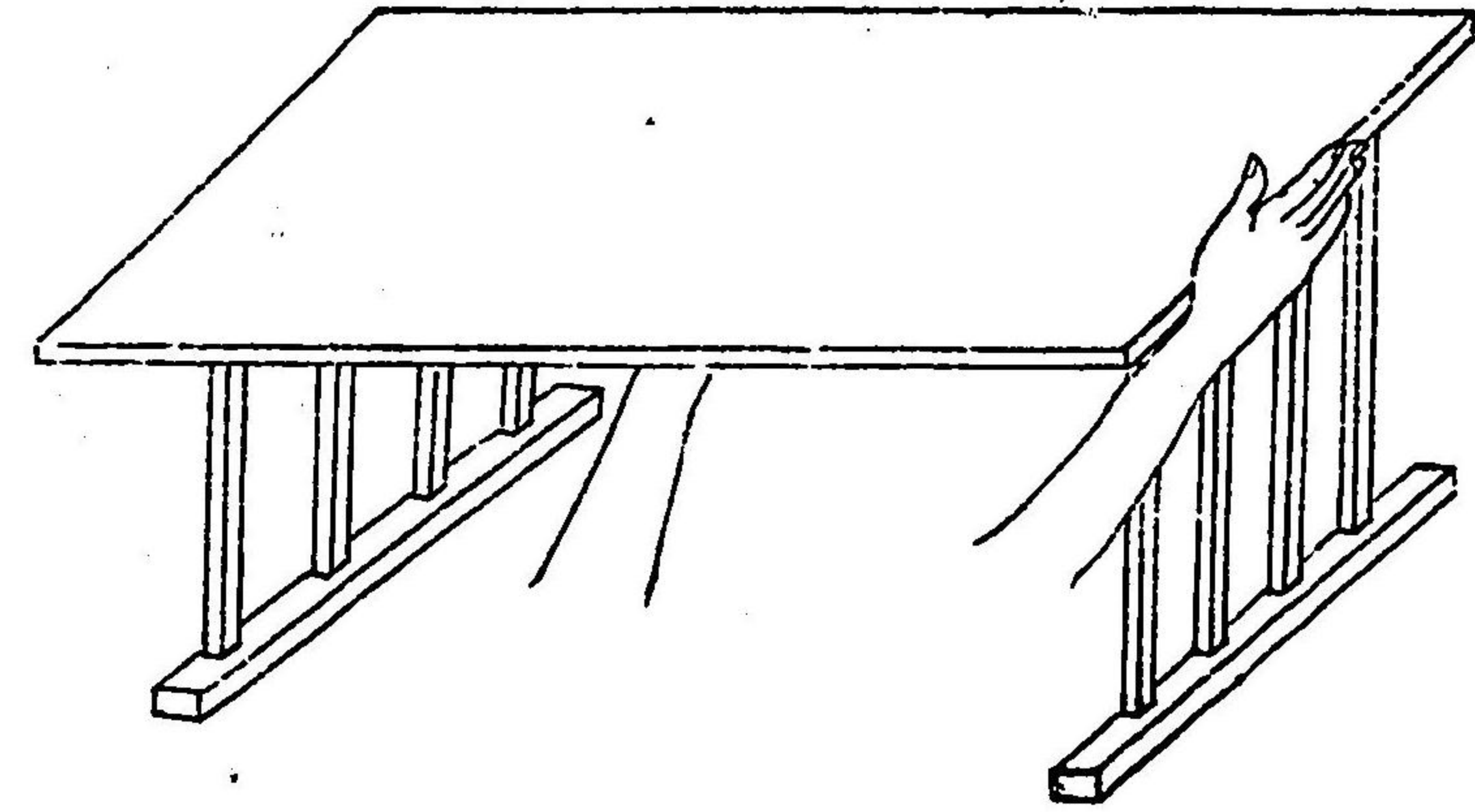
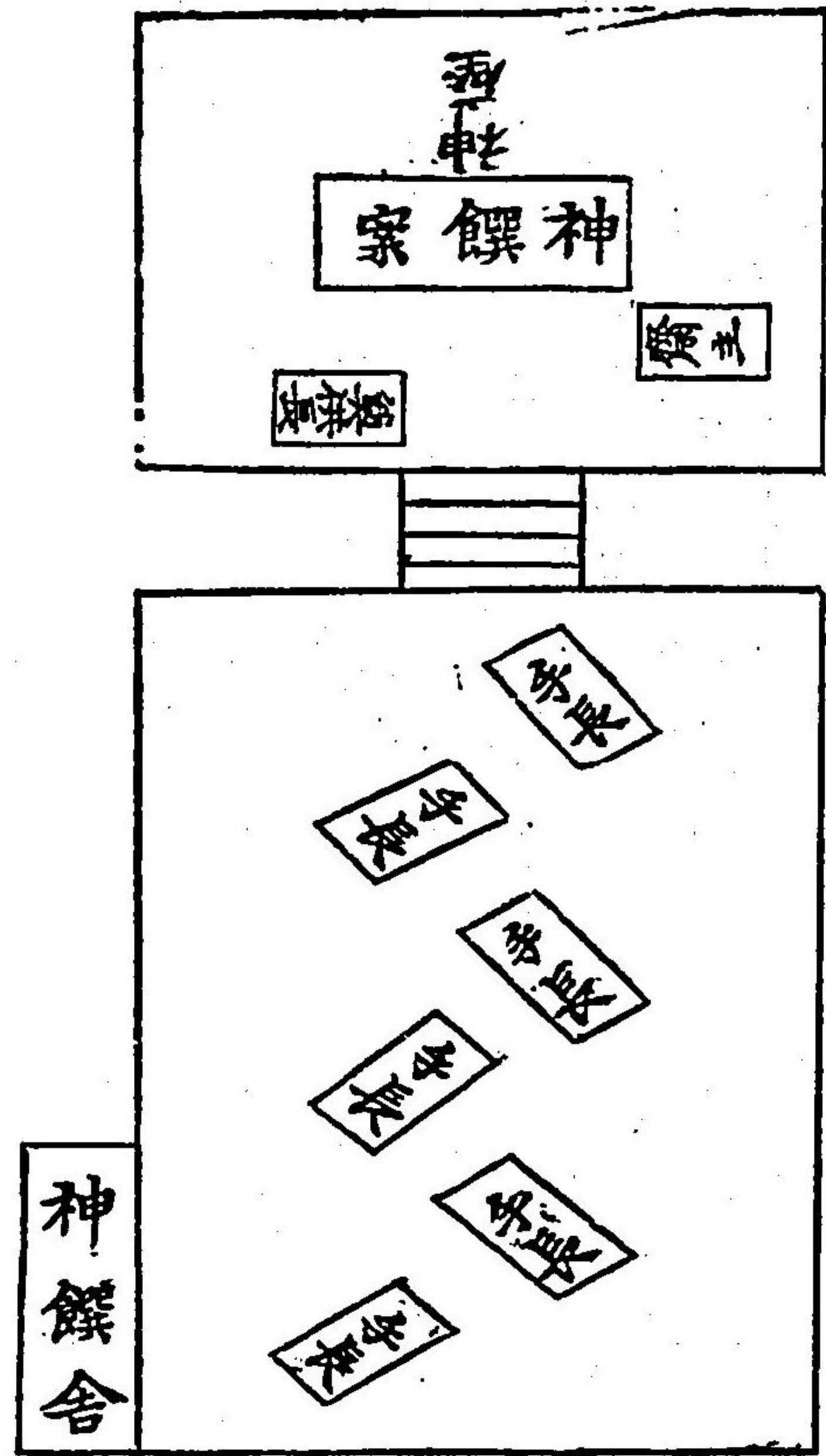

案ヲ持圖

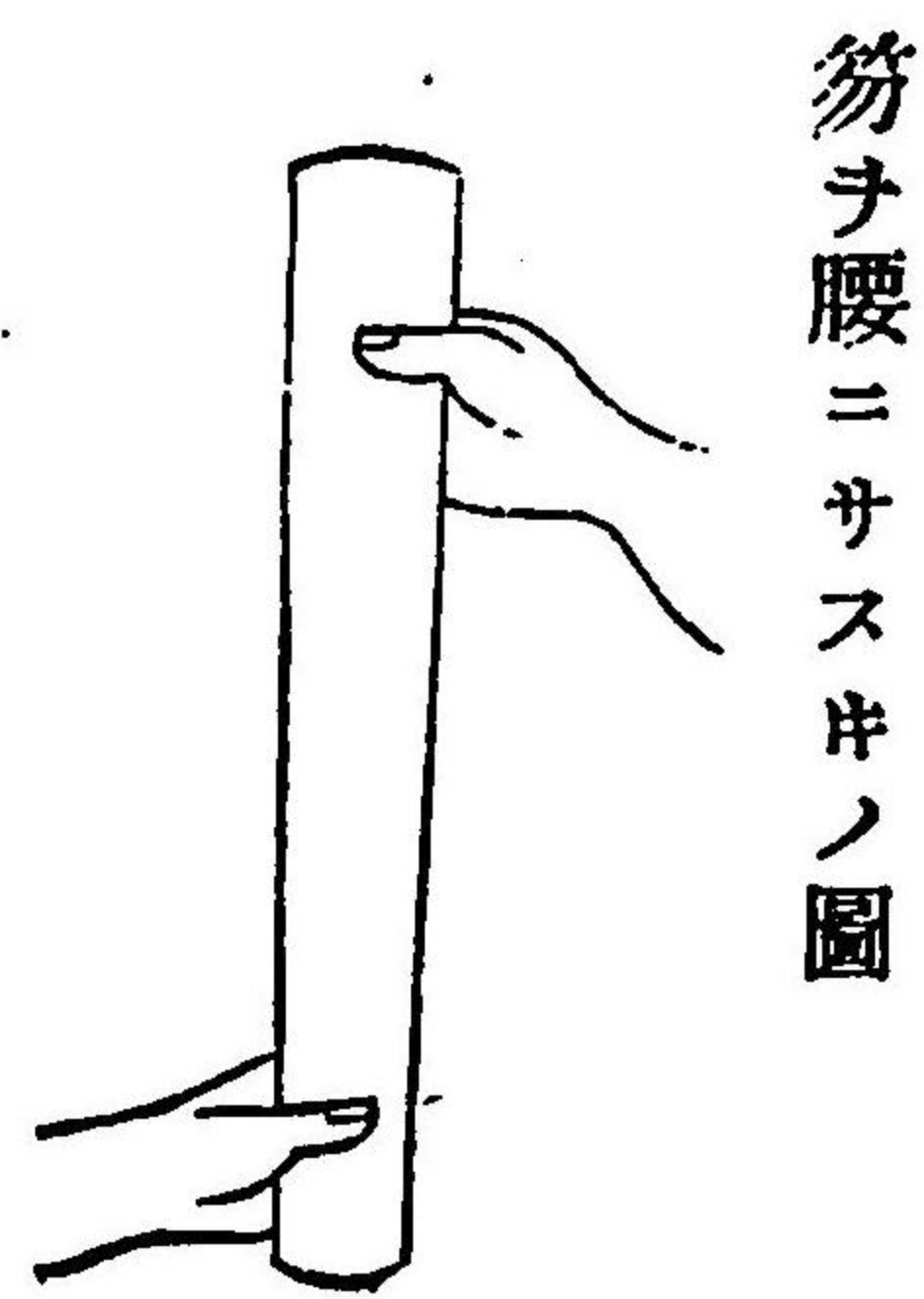

笏ヲ腰ニサス并ノ圖

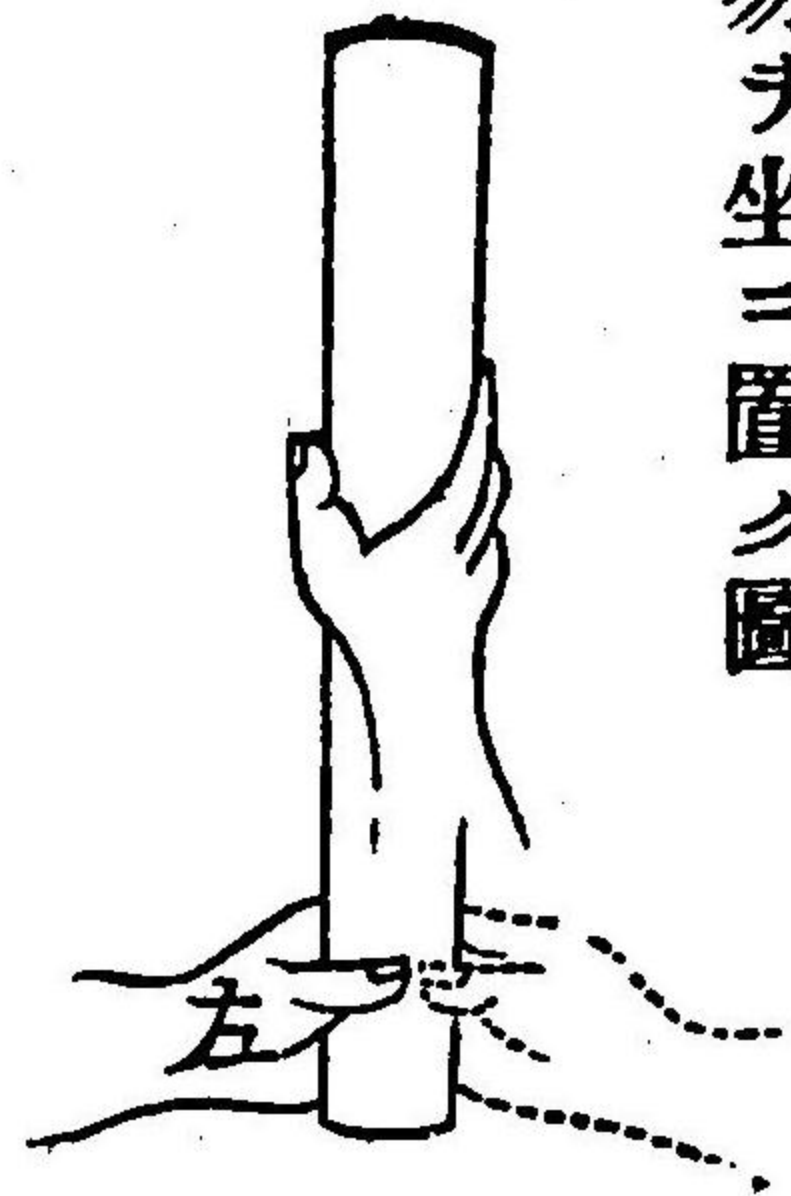

笏ヲ坐ニ置ク圖

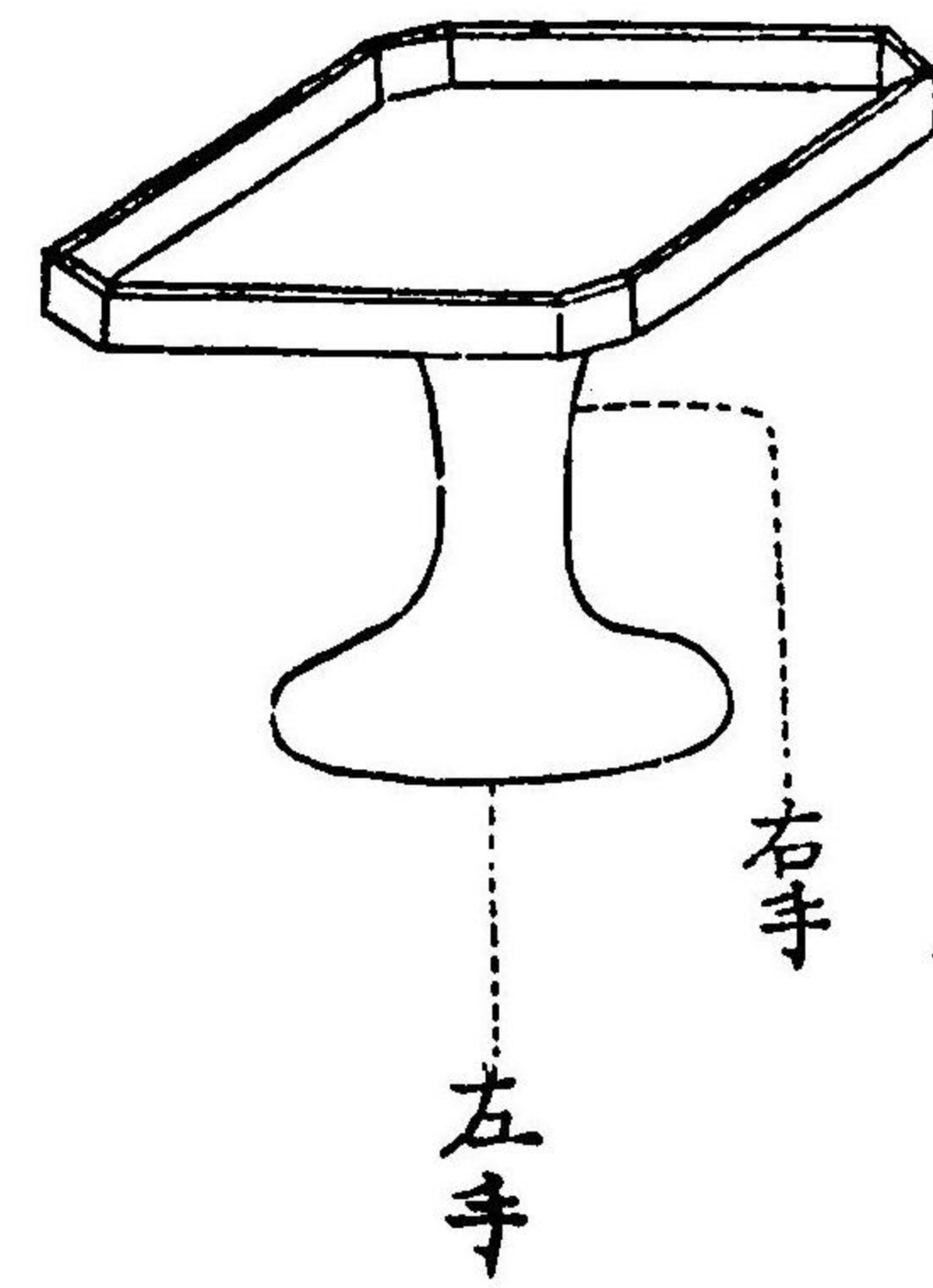

臺四足杭



玉串ヲ持テタル圖



箸ヲ掛ケタル圖

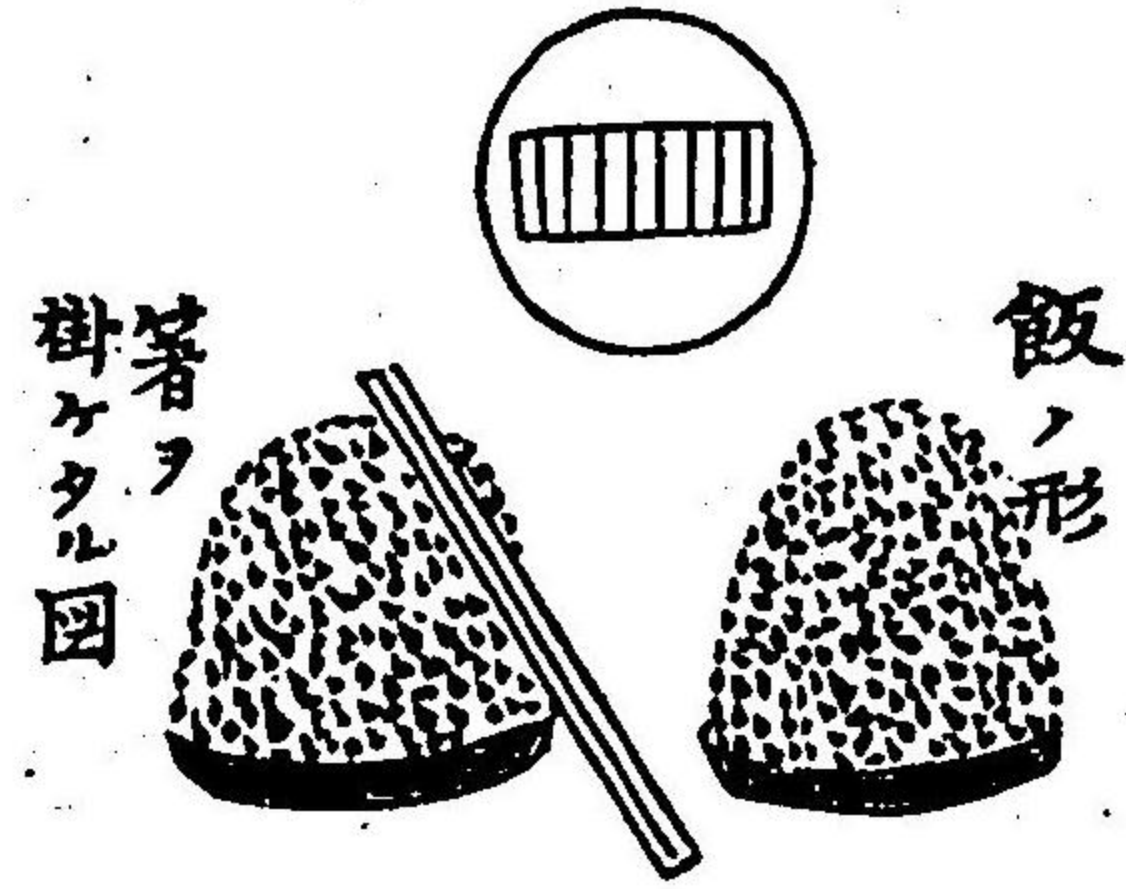

通例祭典式終

祭典式盤。神社基刀爾。古久與理迺。法式有里互。聊迺差飛安禮。伐。神職多玖。集利。祭事耳預良無時盤。起居舉動。區々爾成梨。飽奴心地次。好起折母我那。議良麻保志刀。思飛津琉耳。去年迺十一月。同僚會留。折節其由乎議里。皇典講究分所爾托世祈理。分所能教授高階主盤。許多迺書與梨拔萃免。一卷爾編里天通例。祭典式登奈毛號良留吾徒。此書乎規矩登志互。常爾講志習比奈婆。自今後。作法一耳定萬利。神乎敬布精神乎。發起左志免武基礎爾古會。

皇典講究分所委員

明治廿七年七月

粒座天照神社社司關口啓之亟

明治廿七年八月十七日印刷  
同年八月廿五日發行

正價金五拾錢

編輯者 兵庫縣士族 高階幸造

兵庫縣神戸市坂本村六百六十一番ノ八  
屋敷寄留

發行者 同縣平民 義中芳松

兵庫縣神戸市坂本村六百六十一番ノ九  
屋敷寄留

印刷者 同縣平民 辰井鹿藏

兵庫縣神戸市下山手通五丁目九十八番  
屋敷寄留

