

廿五年二月十九日

中華郵政特准掛
號認爲新聞紙類

時 代 美 育

小學
美術
勞作
具體課程專號

國立北平圖書館藏

時代教育 第三卷 第二期

小學具體課程勞作美術科專號

要目

前言

北平市社會局小學具體課程勞作科教材要目教學實例及教材

編訂例言

各年級工藝科教材要目

各年級工藝科教學實例

各年級工藝科教材

北平市社會局小學具體課程美術科教材要目及教學實例

編訂例言

各年級美術科教材要目

各年級美術科教學實例

分組會議紀錄

小學具體課程勞作美術科專號要目

一

五

三四

三七

一六三

一六五

二一九

北平市社會局幼稚園小學具體課程編訂委員會勞作組會議紀錄……………一二五

北平市社會局幼稚園小學具體課程編訂委員會美術組會議紀錄……………一二九

前言

現在世界各國對於勞作美術教育，都非常注重。有的國家注重手工的趨勢，有學生不入金工場及木工場者，幾不得為學生，因此國家的公民，都成為具有工作能力的公民；有的國家許多學校所用之物理、化學、生物等科的儀器標本，以及各種圖樣藝術品等，全由學生自由製造。各國注重勞作美術的精神及其所收穫之成效，於此概可想見。

我國教育當局有見於此，所以於民國二十一年正式頒佈小學勞作美術等課程標準，按勞作美術課程標準之教學通則：教材應選擇適合本地的和現時的；教材的組織，應互有聯絡；實習的方法，應使兒童手腦並用，身體力行的做，這樣學生便可學着一種技能，而能自行製造物品。如勞作品出得多的學校，可以發到商店去銷售，出得少的，也可以供給學生個人或學校本身使用。總之，最低限度可以養成學生創造的精神與勞動的身手，庶幾長成以後，纔有自食其力不靠他人的觀念。

本市的地方環境，較其他省市本有許多特殊之點，學校所用的教材當然要注重地

方性，不能與其他省市一律相同。按照上述意義及部頒課程標準，本局於是聘請專家編訂勞作美術教材，以便適應本市的需要，茲爲使國人對於勞作美術課程更加注意起見，特將此項教材附於時代教育月刊，刊行專號，以供各地負教育責任者之參考，并望予以批評和指正。

北平市小學勞作具體課程

北平市社會局小學具體課程勞作科教材要目教學實例及 教材

目次

編訂例言.....	一
初級第一學年工藝科教材要目.....	五
初級第二學年工藝科教材要目.....	一〇
初級第三學年工藝科教材要目.....	一五
初級第四學年工藝科教材要目.....	二一
高級第一學年工藝科教材要目.....	二六
高級第二學年工藝科教材要目.....	三〇
低年級工藝科教學實例.....	三四
中年級工藝科教學實例.....	三五
高年級工藝科教學實例.....	三五
初級第一二學年工藝教材(圖解).....	三七
初級第三學年工藝教材(圖解).....	六〇
初級第三學年工藝教材(文字).....	六一

初級第四學年工藝教材(圖解).....	八〇
高級第一學年工藝教材.....	一一七
高級第二學年工藝教材.....	一四三

編訂例言

(一)本要目係根據部頒課程標準及本會歷次會議之議決案修正編訂

(二)依照本市情形特設工藝科，以農事的園藝等項作業併入自然科中，全市一律，實施以來，認為過於固定，於各校環境，未盡適合，故此次修訂結果，應一律改稱為勞作科。

(三)校事應在校內實行，家事限令在家庭實習，依照各學年作業要項，由各校酌量情形，支配工作，其工作的指導，成績的考查，亦由教師分別担任。

(四)鄉村小學得單設農事科對於農事範圍內的園藝，農作，畜養，應盡量設置，每週時間的規定為低年級六十分，中年級九十分，高年級一百二十分，與城內小學單設工藝科者同。

(五)單設農事科的小學每週應以三十分鐘為特產工藝作業時間，單設工藝科小學，每週應以三十分鐘為校園佈置或盆栽花木蔬菜等項的實習。

(六)農事科教材要目，本年內暫由實施之學校，按照季節，酌量編訂。

(七)對於家事科設備完善的學校，或認為有女生專習的必要時，得酌減農事，或工藝時間。

(八)工藝科教材要目參照實施結果，加以修改，大體上無變動。

(九)工藝教材的排列，低年級與中年級，均以一學期為一循環，高年級則以一學年為一循環，教材的分量支配如下：

第六學年		第五學年		第四學年		第三學年		第二學年		第一學年	
第二學期	第一學期	第二學期	第一學期	第二學期	第一學期	第二學期	第一學期	第二學期	第一學期	第二學期	第一學期
木工	土工	木工	土工	特產	土工	特產	土工	特產	土工	特產	土工
(九週)	(七週)	(十九週)	(六週)	(二週)	(四週)	(二週)	(四週)	(二週)	(七週)	(二週)	(七週)
紙工	紙工		紙工	紙工	紙工	紙工	紙工	紙工	紙工	紙工	紙工
(十週)	(七週)		(七週)	(五週)	(十四週)	(十三週)	(十四週)	(十週)	(十一週)	(十週)	(十一週)
	金工		金工	土工	特產	土工	特產	土工	特產	土工	特產
	(四週)		(五週)	(四週)	(二週)	(四週)	(三週)	(七週)	(三週)	(七週)	(三週)
	特產		特產	木工							
	(二週)		(二週)	(八週)							

(十) 所選教材均依下列原則為標準。

1. 兒童日常所習見者。

2. 兒童能力上所能製造者。

3. 兒童心理上所感覺興味者。

4. 學校經濟上所能設備者。

5. 能增進兒童的生產興趣及能力者。

(十一) 本要目盡量採用大單元的設計，或使各小單元互相

聯絡以免教材孤立之弊。

(十二) 每項教材之末，必加自由製作一項，以發展兒童計

劃和創造的能力，教師不得輕於示範。

(十三) 特產工藝，應就學校所在地，自行選定一種或二種

，如造花，造紙，製燈籠，製紙鸞，編製荊筐，柳器，製造玩具，陶器，刻石，錦匣等類。

(十四) 依據部頒課程標準勞作科作業類別第四項之規定，

各校高年級視地方需要，對於特產工藝，紙工，土

工，木工，金工得專習一兩種，惟必須名實相符。

(十五) 中低各年級，應注意學生手眼技巧的熟練，高年級

應兼顧學生的創造與各項實際的應用和調查。

(十六) 各年級應利用自由製作時間，每學期至少須有一種

或數種有實用有系統的教材，令全級合作或分組合

作，以養成學生合作的精神。

初級第一學年工藝科教材要目

第一學期預計二十週每週六十分鐘共一千二百分鐘

目次	名稱	要項	用具	預定時間	聯絡	備註
一	土工之意義及土質之認識陶瓷器之欣賞	一、土質之種類及名稱 二、陶瓷器之特點 三、啟發探討之興味 四、範圍 五、價值 六、改良	實物	第一週 六十分	社會科	參看商務手工教材下卷第十三章
二	球	一、搏搓球的練習 二、製造簡易模型	搏土板 範物	第二週 六十分	國語科	前書第十三章第一課
三	立方體	同	同前	第三週 六十分	美術科	前書前章第二課
四	圓柱體	同	同前	第四週 六十分	同前	前書前章第三課
五	卵	同	實物	第五週 六十分	自然科	
六	葫蘆	注重粘的練習	範物	第六週 六十分	同前	

十四	十三	十二	十一	十	九	八	七
小掛	帆船	雙船	十字花籃	紙匣	紙炮	摺紙的研究及紙和紙質的認識	自由製作
同	同	同	同	同	一、摺疊的練習 二、製作簡易的玩具	一、種類 二、價值 三、改良 四、摺法的說明 五、幾何形體的認識	同前
前	前	前	前	前	前	前	前
同	同	同	同	同	同	同	同
前	前	前	前	前	前	前	前
第十四週	第十三週	第十二週	第十一週	第十週	第九週	第八週	第七週
六十分	六十分	六十分	六十分	六十分	六十分	六十分	六十分
社會 自然 科	同 前	社會 科	自然 科	自然 科	社會 科	社會 自然 科	

十五	袴	同	前	同	前	六十分	第十五週	同前
十六	手車	同	前	同	前	六十分	第十六週	社會科
十七	十字花	同	前	同	前	六十分	第十七週	自然科
十八	自由製作	同	前			六十分	第十八週	
十九	特產工藝					一百二十分	第十九週	
						二十分	第二十週	

初級第一學年工藝科教材要目

第二學期預計十九週每週六十分鐘共計一千一百四十分鐘

目次	名稱	要	項	用	具	預定時間	聯絡	備	註
一	特產工藝					一百二十分	第一週		

九	八	七	六	五	四	三	二
立貼 方體 紙	斜菱形的剪法	邊角的花紋	中心的花紋	菱形	六角形	三角形	正方形 紙
同第一學年二學期	同	同	同	同	同	同	一、剪紙的練習 二、製作簡易的玩具 三、使用紙料的經濟
	前	前	前	前	前	前	
同前	同前	同前	同前	同前	同前	同前	尺剪 刀
第六十週	第六十週	第六十週	第六十週	第六十週	第六十週	第六十週	第六十週
同前	同前	同前	同前	美術科	美術科	美術科	美術科
本教材為斜菱形之應用練習				菱形等於兩正三角形相切而成	前書第二十二節	前書第十二節	商務手工參考第二冊第五節

十七	十六	十五	十四	十三	十二	十一	十
農夫或漁翁	鴨或兔	塔	亭	茅屋	小土橋	自由製作	方柱體
同	同	同	同第一學期	同	同	同	同
前	前	前		前	前	前	前
同	同	同	同	同	粘土板		同
前	前	前	前	前	粘土板		前
六十分 第十八週	六十分 第十七週	六十分 第十六週	六十分 第十五週	六十分 第十四週	六十分 第十三週	六十分 第十二週	六十分 第十一週
社會科	社會科 自然科	同前	同前	同前	社會科		同前
							同
							前

十八	自由製作	同	前	六十 分	第十九週	
----	------	---	---	---------	------	--

初級第二學年工藝科教材要目

第一學期預計二十週每週六十分鐘共計一千二百分鐘

目次名	稱要	項	用具	預定時間	聯絡備	註
一 土 工	同第一學年土工	前	搏土板 粘土筐	六十 分 第一週	自然科	
二 葦	同	前	同前	六十 分 第二週	同前	
三 桃	同	前	同前	六十 分 第三週	同前	
四 梨	同	前	同前	六十 分 第四週	同前	
五 石 榴	同	前	同前	六十 分 第五週	同前	

十三	十二	十一	十	九	八	七	六
菊	編	白	小	舢	紙 摺	自由製作	花
花	蝠	鷺	橋	板	鏢 紙	同	盆
同	同	同	同	同	同第一學年摺紙工	同	同
前	前	前	前	前		前	前
同	同	同	同	同	範和裁		同
前	前	前	前	前	剪紙		前
第十三週	第十二週	第十一週	第十週	第九週	第八週	第七週	第六週
六十分	六十分	六十分	六十分	六十分	六十分	六十分	六十分
社會	同前	自然科	社會科	社會	自然科		同前
自然科				自然科			
					兒童用具同第一學年		

十四	菊花匣	同	前	同	前	六十分	第十四週	同	前
十五	椅	同	前	同	前	六十分	第十五週	社會科	
十六	牀	同	前	同	前	六十分	第十六週	社會科	
十七	燕子花	同	前	同	前	六十分	第十七週	自然科	
十八	自由製作	同	前			六十分	第十八週		
十九	特產工藝					一百二十分	第十九週		

初級第二學年工藝科教材要目

第二學期預計十九週每週六十分鐘共計一千一百四十分鐘

目次	名稱	要	項	用	具	預定時間	聯絡	備	註
----	----	---	---	---	---	------	----	---	---

八	七	六	五	四	三	二	一
應用六角形組成的圖案	貼紙應用三角形組成的圖案	自由製作	紙 鑰	古 錢 紋	大 盤 腸 紋	剪 紙 小 盤 腸 紋	特 產 工 藝
同	一、貼紙的練習 二、製作簡易圖案	同	同	同	同	同第一學年二學期	
前		前	前	前	前		
同	同	同	同	同	同	剪 刀 範 物	
前	前	前	前	前	前		
第六十分 第九週	第六十分 第八週	第六十分 第七週	第六十分 第六週	第六十分 第五週	第六十分 第四週	第六十分 第三週	一百二十分 第二週
同	同	同	同	同	同	美術科	
前	前	前	前	前	前		
節 前書第二十三	前書第十三節		本教材備體育 科之用			兒童用具同第一學年	

十六	十五	十四	十三	十二	十一	十	九
墨 盒	筆 筒	硯	文 鏡	墨 土 工	自 由 製 作	立 方 體	應 用 菱 形 組 成 的 圖 案
同	同	同	同	同 第 一 學 期 土 工	同	同	同
前	前	前	前		前	前	前
同 前	同 前	同 前	同 前	同 第 一 學 期 土 工		同 前	同 前
第 十 七 週 六 十 分	第 十 六 週 六 十 分	第 十 五 週 六 十 分	第 十 四 週 六 十 分	第 十 三 週 六 十 分	第 十 二 週 六 十 分	第 十 一 週 六 十 分	第 十 週 六 十 分
同 前	同 前	同 前	同 前	社 會 科		同 前	同 前
						前 書 第 六 節 本 和 菱 形 組 成	

十七	漿糊瓶	同	前	同前	六十分	同前	
十八	自由製作	同	前		六十分		
					第十九週		

初級第三學年工藝科教材要目

第一學期預計二十週每週九十分鐘共計一千八百分鐘

目次	名稱	要項	用具	預定時間	聯絡	備註
一	(土工) 土之研究	陶器瓷器的製法和價值等的調查研究	實物	九十分 第一週	自然科	
二	菓實	(一)製造黏土的果實 (二)黏土的打樣摺等法 (三)觀察果品的形色	手工板 抹土布 黏土籠	九十分 第二週	自然	工用藝術教科書一冊五課 商務出版
三	花盆	(一)製造方圓花盆 (二)接法 (三)盆類形式	同前	九十分 第三週	自然	同前 一冊十課

十	九	八	七	六	五	四
器皿	自由製作	倒置模樣 單位及花邊	角花模樣	二方連續 花邊模樣	(紙工剪貼) 二面相等單位模 樣	人物
(一)筆筒及花瓶之剪貼 (二)用圖法及剪貼法 (三)器皿之形狀	(一)自由製作 (二)應用各法 (三)啟發創造之興味	(一)倒置模樣 (二)剪法及作圖 (三)倒置單位之應用	(一)角花 (二)角花之構成 (三)角花之應用	(一)花邊法 (二)二畫連續法 (三)花邊之構成法	(一)兩面相等花樣 (二)摺剪法及作圖法 (三)單位模樣之構成	(一)土人 (二)搏捏等法 (三)塑造人物之概念
同前	同前	同前	同前	同前	鉛筆尺子 剪子二角 規三角板	同前
第九十分 第十週	第九十分 第九週	第九十分 第八週	第九十分 第七週	第九十分 第六週	第九十分 第五週	第九十分 第四週
自然		美術	美術	美術	美術	體育
剪貼教材第三 冊筆筒及花瓶 出版世界		全前圖案原則 圖及花邊十 三頁	最新工藝圖案 集粹卷十八十 九 商務出版	參考剪紙手工 圖說四十六頁 彩葉大東出版	參考剪紙手工 圖說一摺剪各 法大東出版	同前 一冊二十課

十一	鳥類	(一)剪貼小鳥及仙鶴 (二)全前(10) (三)鳥類之形體	同前	九十分 第十一週	自然	同前 第一冊小鳥及仙鶴
十二	人物	(一)剪貼人物 (二)用圖法及剪貼法 (三)人物之形體	同前	九十分 第十二週	美術	同前第六冊照鏡及小弟弟
十三	風景	(一)剪貼風景 (二)全前(10) (三)海峽工廠之大觀	同前	九十分 第十三週	自然	同前第二冊海峽及工廠
十四	自由製作	(一)自由製作 (二)應用各法 (三)啟發創造之興味		九十分 第十四週		
十五	(糊紙工) 猴鎖及紙鎖	(一)製造簡易之玩具 (二)作圖及剪法 (三)鎖放之方法	鉛筆小刀 剪子 錐子 圓規	九十分 第十五週	算術	兒童手工叢書第一冊(十)及工用藝術三冊十九課商務
十六	活眼動物	(一)貓類之活眼 (二)繪圖及構造 (三)活眼原理及興味	同前	九十分 第十六週	自然	兒童手工叢書第一冊(十一)商務出版
十七	風球	(一)風球 (二)剪插剪造各法 (三)紙球之構造	同前	九十分 第十七週	自然	玩具製造法(二十一)大東出版

十八	自由製作	(一)自由製作 (二)類化以前各法 (三)創造有興味之玩具	同前	九十分 第十八週		
十九	特產工藝			一百八十分 第十九週 第二十週		

初級第三年學工藝科教材要目

第二學期預計十九週每週九十分鐘共計一千七百一十分鐘

目次	名稱	概要	項用具	預定時間	聯絡	備註
一	特產工藝			一百八十分 第二週		
二	(紙工剪貼)四邊形單位模樣	(一)四邊形單位模樣 (二)方形二摺剪法及圖法 (三)四方形花樣之構成	鉛筆 尺子 小刀 剪子	九十分 第三週	美術	參考兒童勞作 貼紙四分一摺 菱花 大東出版
三	六角單位模樣	(一)六角形及三角形模樣 (二)三摺剪六角三角之方法 (三)六角及三角形花樣之構成	同前	九十分 第四週	美術	全前 六分摺物形

十	九	八	七	六	五	四
解 放	風 車	小 飛 機	糊 紙 工 掛 花 紫 藤 葡 萄	自 由 製 作	四 方 連 續 花 紋	散 點 花 紋
(一)人物之製造 (二)着色作圖及製造法 (三)啟發智慧及美感	(一)風車製造之各法 (二)二種風車之製造法 (三)二種風車之原理及玩弄之興趣	(一)手擲飛機 (二)作圖及繪畫之各法 (三)乘風原理及飛機概念	(一)製造簡易掛花 (二)掛花作圖及製造法 (三)裝飾美感	(一)自由創作 (二)應用以上各種方法 (三)啟發製作之能力	(一)四方連續花紋 (二)連續作圖法及製作法 (三)連續花紋之原則	(一)散點花紋 (二)散點花紋之各種列法 (三)散點法之原則
同 前	同 前	同 前 (水彩用品)	同 前 加 線 針	同 前	同 前	同 前
第九十分 第十一週	第九十分 第十週	第九十分 第九週	第九十分 第八週	第九十分 第七週	第九十分 第六週	第九十分 第五週
美 術	自 然	自 然	美 術		美 術	美 術
全 前 第一冊(十二)	全 前 第一冊(九)	兒童手工叢書 第一冊(二) 商務出版	怎樣佈置教室 (一)2種(二)4種 兒童書局	兒童叢書貼紙 連續圖案二十 三版 大東出版	全 前 二頁 緞紋	最新工藝圖案 集三十六頁 紙 商務出版

十七	十六	十五	十四	十三	十二	十一
立體花樣	獸類	日用品 (土工)	自由製作	滑稽人	小花籃	假面具
(一)黏土板狀之花樣 (二)黏土板打掬等法 (三)花磚之概念	(一)獸類之作法 (二)動物之構造 (三)獸類之形態	(一)製作鐘壺瓶碗等用品之模樣 (二)模樣方法之初步 (三)各種家具之形狀	應用以上各法啟發創造能力	(一)仿作掉別麟之滑稽脫帽 (二)動的小機關之作法 (三)啟發工作及玩弄之興趣	(一)小花籃之製法 (二)紙片花籃之構造法 (三)培養美感及裝飾法	(一)假面具之製作法 (二)平面具製造法 (三)涵養道德及玩弄之興趣
同前	同前	手工板 抹布 黏土 籠	同前	同前	同前	同前
九十分 第十八週	九十分 第十七週	九十分 第十六週	九十分 第十五週	九十分 第十四週	九十分 第十三週	九十分 第十二週
美術	自然	自然		自然	自然	國語
		工用藝術教科 第二冊第十三 課 商務出版		全前 第七種	全前 第六種	兒童玩具工第 二種 兒童書局

十八	自由製作	(一)自由製作 (二)應用以前各法 (三)發表思想之作品	同前	九十分 第十九週		
----	------	------------------------------------	----	-------------	--	--

初級第四學年工藝科教材要目

第一學期預計二十週每週九十分鐘共計一千八百分鐘

目次	名稱	要	項用具	預定時間	聯絡	備註
一	土工盃碗	一、盃碗之初步作法 二、盃碗作法 三、陶業常識	黏土器 手工板 小刀	九十分 (第一週)	美術	自選
二	建築物	一、作黏土之石橋及洋樓 二、黏土工作法 三、橋樓等之形狀	同前	一百八十分 (第二週) (第三週)	同上	工用藝術教科 第三冊十四課 商務
三	自由製作	一、自由製作 二、應用所學各法 三、發展創造能力	同前	九十分 (第四週)		自選
四	紙工 剪貼多角形單位 模樣	一、五角八角等模樣 二、五角八角等作法 三、多角形之摺法	刀剪錐圓 規三角板 等	九十分 (第五週)	美術	兒童叢書貼紙

十二	十	九	八	七	六	五
輪中影戲	糊紙活動人	自由製作	裝食品的匣子	剪摺封袋	連續花紋	散點花紋
1. 製造活動影戲 2. 分度法及剝紙法 3. 明瞭驚盤之原理	一、製作跟頭及跳動人 二、剪圖及穿線軸等法 三、啟發活動人之興味	一、自由製作 二、應用所學各法 三、發展創作能力	一、小匣之製作 二、匣子展作法 三、展開圖之常識	一、各種封袋之製作 二、展開圖及摺法 三、展開圖之觀念	一、多角形之連續法 二、連續及剪貼法 三、連續法之美感	一、多角形之散點法 二、排列及剪貼法 三、多角形散點常識
同前	同前	同前	同前	同前	同前	同前
分一百八十分 第十三週	九十分 (第十一週)	九十分 (第十週)	九十分 (第九週)	九十分 (第八週)	九十分 (第七週)	九十分 (第六週)
自然	自然		美術	同上	同上	同上
玩具製造法第一集 (二) 大東	兒童手工叢書 第一冊		全前六冊第五 商務	新學制工用藝 術教科六冊第 三商務	同前三頁二頁 緞紋	參攷最新工藝 圖案集四頁 紋五頁緞紋 商務

十二	活月份牌	一、陽歷星期日之計算 二、活盤之裝置等法	同前	分一百八十分 第十四週	算術	同前 第一冊 (五)
十三	裁紙造花	一、製造寬狹瓣之花紙 二、寬瓣之縱法及瓣之造法 三、造花之觀念		九十分 第十六週	美術	手工新教材第 三種及工用藝 術教科書第五 冊
十四	造字	一、製造平面縱面字體 二、刻字及包紙等法 三、造字之審美		九十分 第十七週	國語	自選
十五	組紙	一、組紙簡易之花紋 二、組紙方法 三、織工提花之觀念	同前	九十分 第十八週	美術	實用手工參攷 書第一冊第五 章第四頁五六 圖(商務)
十六	特產工藝			分一百八十分 第十九週 廿		

初級第四學年工藝科教材要目

第二學期預計十九週每週九十分鐘共計一千七百一十分鐘

目次	名稱	要	項用	具	預定時間	聯絡	備註
----	----	---	----	---	------	----	----

一	特產工藝			一百八十分 (第二週)		
二	紙工 (厚紙) 像框	<ul style="list-style-type: none"> 一、厚紙之切法及滾糊練習 二、厚紙鏡框之製作法 三、養成用品自製之能力 	同前	九十分 (第三週)	社會科 美術科	實用手工參攷 書第一冊 (商務出版)
三	信插	<ul style="list-style-type: none"> 一、剪裁厚紙及裝飾 二、信插之製作法 三、同前 	同前	九十分 (第四週)	社會科 美術科	同前
四	方盒	<ul style="list-style-type: none"> 一、方盒製作法 二、作圖及切糊等法 三、工業初步之觀念 	同前	一百八十分 (第五週) 九十分 (第六週)	算術科 美術科	同前
五	自由製作	<ul style="list-style-type: none"> 一、應用以上各法 二、啟發創造知能 	同前	九十分 (第七週)		自選
六	土工(土紙) 不倒翁	<ul style="list-style-type: none"> 一、土紙連合物製作法 二、土紙連合及着色法 三、不倒翁製作及原理 	黏土工具 着色用具 及刀剪等	一百八十分 (第八週) 九十分 (第九週)	自然科 美術科	
七	大力士	<ul style="list-style-type: none"> 一、平衡力玩具製作法 二、造土人及絞鉛絲等法 三、平衡力之原理 	同前	九十分 (第十週)	自然科	

十三	十二	十一	十	九	八
自由製作	平面動物模型	乒乓球拍	襪底板	木工	自由製作
一、應用以前各法 二、啟發創造知能	一、欣賞各種模樣 二、動物模樣之製法 三、養成自製玩具能力	一、鑽鋸等工具之使法 二、同 上	一、銼鋸鉋等工具之使用法 二、襪底板之製法 三、養成實用物品自製能力	一、欣賞各種木材木器並研究其製作方法	一、應用以前各法 二、啟發創造知能
同 前	工具全前 再加曲線 鋸等	等 鋸鉋銼鑽	銼鋸鉋錘 釘砂紙等	實物掛圖等	同 前
九十分 第十九週	一百八十分 第十七週	一百八十分 第十五週	一百八十分 第十三週 第十四週	九十分 第十二週	九十分 第十一週
	自然 社會科 美術	體育 自然科 美術	社會科 美術科		
自 選					自 選

高級第一學年工藝科教材要目

第一學期預計二十週每週一百二十分鐘共計二千四百分鐘

目次	名稱	要項	用具	預定時間	聯絡	備註
一	土工 陶瓷工業狀況 的研究和此類工 人生活改良的研 究	對於陶瓷器工業狀況的認識和此類工 人生活改良的方法	掛圖	第一週 一百二十分	社會 自然	
二	蕨果	授以黏土造蕨果之技術且養成正確觀 念啟發審美思想	黏土板 黏土筐 濕毛巾	第二週 一百二十分	美術 自然	實用手工參攷 書第四冊
三	王瓜	授以仿造王瓜之技術且涵養其意匠	同前	第三週 一百二十分	美術 自然	同前
四	皿	授以仿造皿之技術且涵養其意匠	同前	第四週 一百二十分	美術 自然	同前
五	自由製作	啟發創造思想養成純熟技術	同前	第五週 第六週 二百四十分		

十二	十一	十	九	八	七	六
銅絲書釘	金工業的 研究並此 活改良研 究此類工 生	自由製作	西裝日記本	平裝筆記本	線裝筆記本	紙工(裝訂) 印刷工業概 況的研究 生活改良的 研究
授以銅絲造書釘之技術及銅絲之前斷彎曲法	對於金工業狀況的認識及此類工人生活之改良	啟發創造思想養成純熟技術	授以西裝書籍之裝訂及封面裝璜之技術	授以平裝書籍裝訂之技術	授以書籍之整理切法及本國書籍裝訂之技術	對於印刷業概況的認識和此類工人生活的改良
剪 鉗 尺	掛 圖 畫 片	同 前	裁紙刀三 角板錐長 尺針線錘	同 前	裁紙刀尺 三角板錐 台板針	掛 圖 畫 片
第一百二十分 第十五週	第一百二十分 第十四週	第一百二十分 第十三週	二百四十分 第十二週	二百四十分 第九週	一百二十分 第八週	一百二十分 第七週
自然物 編物 裝訂	社會 自然		算術 折紙 縫紙	同前	算術 折紙 縫紙	社會
手工教科書			實用手工參攷 書	同前	實用手工參攷 書第一冊	

十三	銅絲鍊	授以銅絲造鍊之技術	同前	第一百二十分	同前	同前
十四	銅絲綢	授以銅絲結綢之技術	同前	第一百二十分	編物	手工教科書
十五	自由製作	啟發創造思想涵養其意匠	同前	第一百二十分		
十六	特產工藝			第一百二十分		

高級第一學年工藝科教材要目

第二學期預計十九週每週一百二十分鐘共計二千二百八十分鐘

一	木工 小凳	要	項	用	預	聯	備	註
		(一)鉋鉸鑿等工具之使用法 (二)釘合或鑿榫之方法練習 (三)小凳之作法 (四)培養自製實用物品之能力		鉋 鉸 規 尺 鑽 鑿 等 用 具	二百四十 分鐘 第一週 第二週	自 然 美 術 衛 生 算 術		

二	三	四	五	六
掛衣架	象鼻衣鈎	疊式信插	三角板	活動走獸
(一) 銼鑽等工具之使用法 (二) 衣架之作法 (三) 穿孔及修整之作法 (四) 同前	(一) 各種工具之使用法 (二) 象鼻形衣鈎之作法 (三) 養成實用物品自製之能力并涵養審美興趣	(一) 各種方法之練習 (二) 疊式信插之作法 (三) 同前	(一) 釘合或膠合之方法練習 (二) 三角板文具之製作法 (三) 同前	(一) 曲線鋸及雕刻之練習 (二) 活動走獸之作法 (三) 培養玩具自製之能力並引起欣賞玩具之興趣
同前	同前	同前	三角板圓規及其他工具	曲線鋸及其他工具
二百四十分鐘 第三週 第四週	三百六十分鐘 第五週 第六週	三百六十分鐘 第八週 第九週 第十週	三百六十分鐘 第十一週 第十二週 第十三週	三百六十分鐘 第十四週 第十五週 第十六週
算術 自然 社會	自然 美術 社會	自然 美術 算術 社會	算術 自然 美術	自然 美術 社會
小學生文庫 木工(勞作類) (商務館本)	同前	同前	工用藝術教科書 小學高級用 第四冊 (商務館版)	小學生文庫勞作類 木工 (商務館版) 玩具製作法 (中華局版)

七	自由製作	(一)復習各種方法 (二)增進創造知能	同前	三百六十分鐘 第十七週 第十八週 第十九週		
---	------	------------------------	----	--------------------------------	--	--

高級第二學年工藝科教材要目

第一學期預計二十週每週一百二十分鐘共計二千四百分鐘

目次	名稱	要項	用具	預定時間	聯絡	備註
一	土工 陶器工業及建築 工程之研究和此 種工人生活之改 良研究	授以陶器工業概況之認識建築工程之 設計及此類工人生活之改良	關於陶瓷工 業之掛圖或 畫片等物	第一週 一百二十分	自然科 社會科	
二	花磚	授以黏土花磚之造法及建築圖之雕刻 與加燒等技術	黏土篋台 板濕布刻 刀	第二週 二百四十分	社會科 美術科	實用手工參考 書 第四冊
三	動物模型	授以製動物模型之技術及加燒設色之 練習	同前	第四週 二百四十分	美術科 自然科	

十	九	八	七	六	五	四
自由製作	正三角八面體	疊式信斗	標本匣	講義夾	紙工(厚紙) 關於紙匣工業狀況 之研究及此類 工人生活改良研 究	自由製造
培養其創造設計之能力	授以厚紙製正三角八面體之技術	授以厚紙造信斗之技術及彩色之配合	授以厚紙造紙匣之技術	授以厚紙之切法及製造品表裏裝璜等 技術	對於紙匣工業狀況及此類工人生活之 改良	啟發創造思想練習純熟技能
同前	同前	同前	同前	三角板長 尺裁刀剪	掛圖 畫片	同前
第三十四週 二百四十分	第十二週 一百二十分	第十一週 一百二十分	第十週 一百二十分	第九週 訂本工 算術美術 一百二十分	第八週 社會科 自然科 一百二十分	第七週 二百四十分
	同前	同前	自然科			
	同前			書 實用手工參考 第一冊		

十一	金工(馬口鉄) 關於金工業之狀況研究及此類工 人生活改良之研 究	對於金工狀況之認識及此類人生活改 良之指導等	掛圖 或畫片	一百二十分 第十五週		
十二	書 夾	授以馬口鉄之割綫剪裁捲曲及製書夾 技術	三角板 規木鉗 尺棒剪	一百二十分 第十六週	算術 美術 紙工	工用藝術教科 書及教授書 高級用第一冊
十三	揮 插	授以馬口鉄之釘接及造揮插之技術	同 前	一百二十分 第十七週	自然科 美術科	同 前
十四	自由製 作	啟發創造之思想養成純熟技術	同 前	一百二十分 第十八週		
十五	特產工 藝			二百四十分 第十九週 第二十週		

高級第一學年工藝科教材要目

第二學期預計十九週每週一百二十分鐘共計二千二百八十分鐘

目次	名稱	要	項	用	具	時	間	聯	絡	備	註
----	----	---	---	---	---	---	---	---	---	---	---

一	二	三	四	五
木工 關於木業木工等 狀況研究及此類 工人生活改良之 研究	鏡 框	壁 架	書 夾 板	小 牌 匾
對於木業木工業狀況之認識及此類工 人生活改良指導	授以木製鏡框及起綫膠合等技術	授以活葉之裝訂及木製壁架之技能	授以雕刻及起線等技術并練習書夾板 之製作法	授以雕刻牌匾之技術並培養其審美觀 念
掛 圖 畫 片 各種木 材 等	鋸 鉋 鑽 鉋 等	同 前	鋸 鉋 鑽 鉋 及 刻 刀 等	同 前
一百二十分 (第一週)	二百四十分 第三週	二百四十分 第四週	二百四十分 第六週	二百四十分 第八週
自然科 社會科	美術科 算術科 自然科 社會科	自然科 算術科 美術科	社會科 美術科 算術科	社會科 美術科
工用藝術教科 書高級用第二 冊	小學生文庫勞 作類木工	(說明)書夾板即 長方形之木板兩 片每片上有四孔 加以雕刻頗雅觀 用帶連結用以保 存華裝書籍甚為 便利	(說明)雕刻小 牌匾如校中之 小商店成績室 等牌匾既能養 成學生之精密 技能且其雅觀 實用	

小學具體課程勞作美術科專號

九	八	七	六
自由製作	筆筒	竹蜻蜒	竹工尺
應用以上各種方法啟發創作之能力	授以雕竹之技術及竹製筆筒之作法	授以製作蜻蜒之技術以引起研究自然能力之興趣	竹工之價值及對於竹製器具之欣賞認識并授以製作竹尺之技術
同前	同前	同前	等 刻刀鉸鉋
第一百八十九週	三百六十分 第十五週 第十六週 第十七週	三百六十分 第十二週 第十三週 第十四週	二百四十分 第十一週
	社會科 美術科 自然科	社會科 自然科	社會科 算術科 自然科
		玩具製造法第十二課 (大東書局版)	

低年級工藝科教學實例

要旨 學習粘土的捏法接法并使兒童注意花盆的樣式
準備 (一)材料 每人粘土半斤

教材 教材要目第二學年第一學期第三土工方花盆

(二)用具 手工板及泥工用具

過程 (一)引起動機

用實物引起——教師先做好幾種粘土花盆使兒童注意以發生做花盆的需要

用談話引起——可從學校園裏的盆栽談到花盆的做法引起做花盆動機

(二)決定目的 由教師學生共同決定做方花盆之目的

(三)計劃辦法 與兒童討論方花盆要怎樣做 1. 四面相等 2. 上大下小 3. 把周圍的邊緣做上去的辦法

(四)實行 將工具與材料分發與兒童按計劃各自製做教員巡視指導俟畢收集

(五)判斷 教員任擇成績數件令兒童評判其優劣

中年級工藝科教學實例

教材 教材要目第四學年第一學期第十九特產工藝慶祝燈
學習慶祝燈之造法紮法糊法及裝飾法并使兒童注意

慶祝新年

小學具體課程勞作美術科專號

準備 (一)材料 竹絲 粉連紙 麻線 色紙 秫秸

(二)工具 劈刀 手工刀 剪子 裁紙刀畫具
過程 (一)引起動機

用實物引起——教師先預備幾種紀念燈使兒童注意以發起製做的需要

用談話引起——可由慶祝新年之事實引起製造慶祝燈以點綴新年

(二)決定目的 由教師學生共同決定做慶祝燈之目的

(三)計畫方法 與兒童討論燈籠之製法 1. 燈籠之形勢 2. 竹絲之長短 3. 紮架之手續 4. 糊紙之方法 5. 繪畫之花樣

(四)實行 將工具及材料分發與兒童按計畫各自製做教員巡視指導俟畢收集

(五)判斷 教師任擇成績數件令兒童評判其優劣

高年級工藝科教學實例

教材 教材要目 第六學年第一學期第十二金工書夾

要旨 學習馬口鐵之畫線剪裁捲曲等法并使兒童注意書夾

之式樣之製法

準備 (一)材料 每人馬口鐵板一塊

(二)用具 鉗 剪 三角板等用具

過程 (一)引起動機

用實物引起——教師先預備馬口鐵製書夾一對

使兒童注意以發生做書夾的需要

用談話引起——可由書籍之整理談到書夾之用

途以引起做書夾的動機

(二)決定目的——由教師與兒童共同決定做書夾之

目的

(三)計畫方法——與兒童討論書夾怎樣做法 1. 量

定尺寸 2. 劃線剪裁 3. 搥打成形 4. 修整或

油飾

(四)實行 將工具及材料分發與兒童按計劃各自製

做教師巡視指導做畢收集

(五)判斷 教師任擇成績數件令兒童評判其優劣

初級第一二學年工藝教材(圖解)

目次

土工之部

- | | | | | |
|--------|---------|-----------|-------|------|
| 一、球 | 二、立方體 | 三、圓柱體 | 四、卵 | 五、葫蘆 |
| 六、墨 | 七、文鎮 | 八、硯 | 九、筆筒 | 十、墨盒 |
| 十一、漿糊瓶 | 十二、藕 | 十三、荸薺 | 十四、桃 | 十五、梨 |
| 十六、石榴 | 十七、花盆 | 十八、小橋 | 十九、茅屋 | 二十、亭 |
| 二十一、塔 | 二十二、鴨或兔 | 二十三、農夫或漁翁 | | |

摺紙之部

- | | | | | |
|--------|-------|--------|--------|-------|
| 一、紙砲 | 二、紙匣 | 三、十字花籃 | 四、雙船 | 五、帆船 |
| 六、小掛 | 七、袴 | 八、手車 | 九、十字花 | 十、紙鏢 |
| 十一、舢板船 | 十二、小橋 | 十三、白鷺 | 十四、蝙蝠 | 十五、菊花 |
| 十六、菊花匣 | 十七、椅 | 十八、牀 | 十九、燕子花 | |

剪貼之部

- | | | | | |
|-------|-------|-------|------|--------|
| 一、正方形 | 二、三角形 | 三、六角形 | 四、菱形 | 五、三角形圖 |
|-------|-------|-------|------|--------|

- | | | | | |
|---------|--------|---------|---------|-----------|
| 六、六角形圖案 | 七、菱形圖案 | 八、立方體 | 九、小盤腸 | 十、大盤腸 |
| 十一、古錢文 | 十二、紙鏈 | 十三、中心花紋 | 十四、邊角花紋 | 十五、斜菱形的剪法 |
| 十六、立方體 | 十七、方柱體 | | | |

卵 四

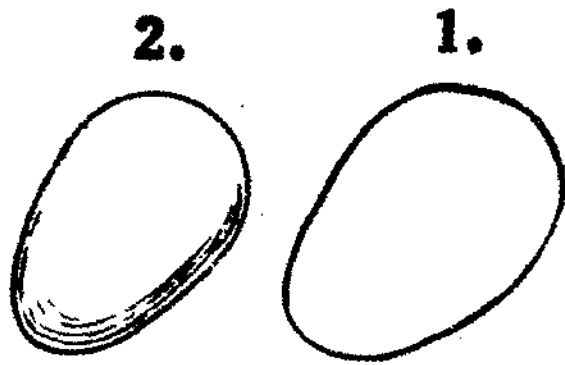

球 一

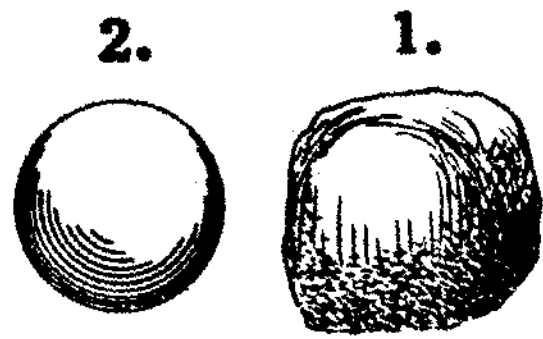

蘆葫 五

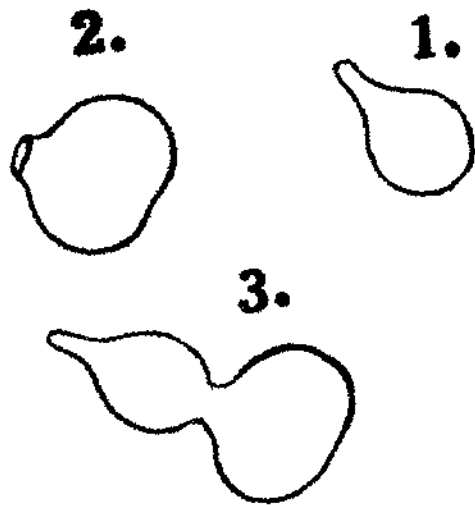

體方立 二

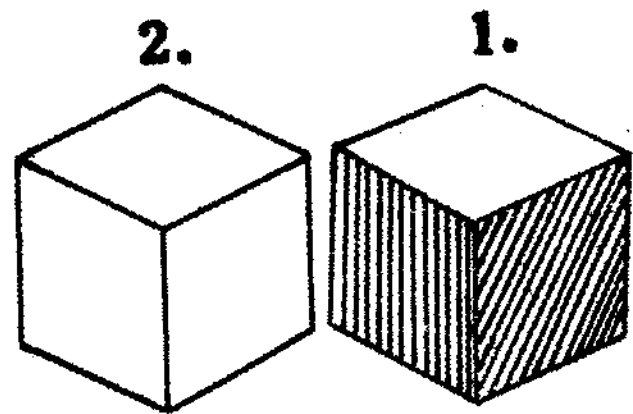

墨 六

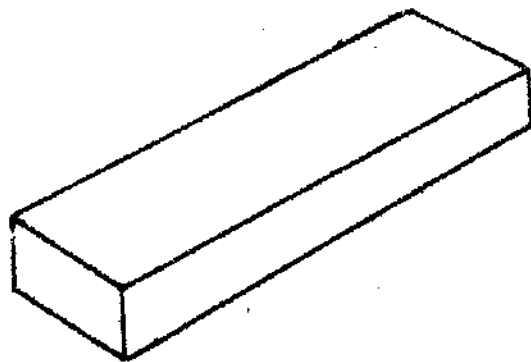

體柱圓 三

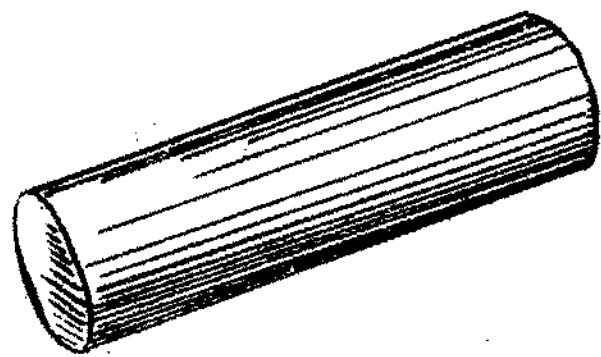

盒墨十



鎮文七

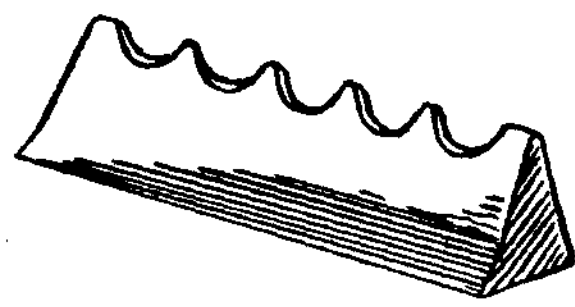

瓶糊漿一十

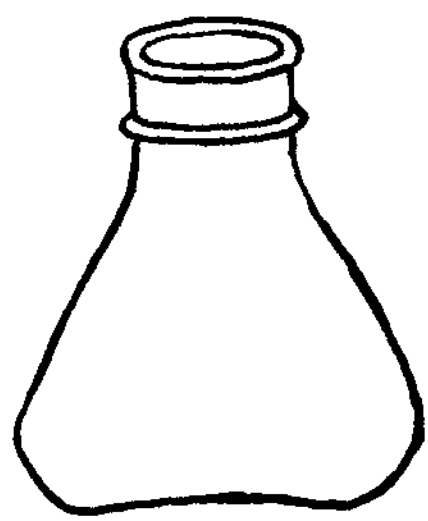

硯八

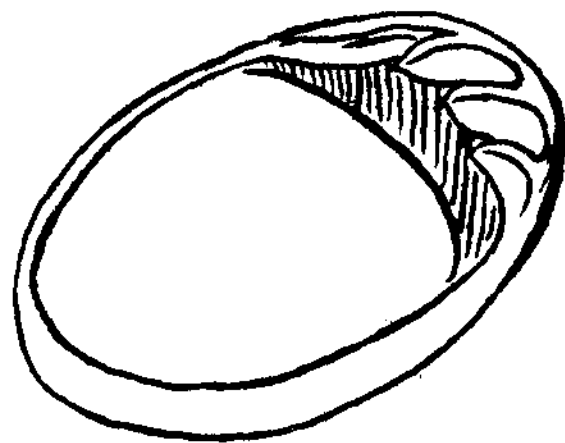

藕二十

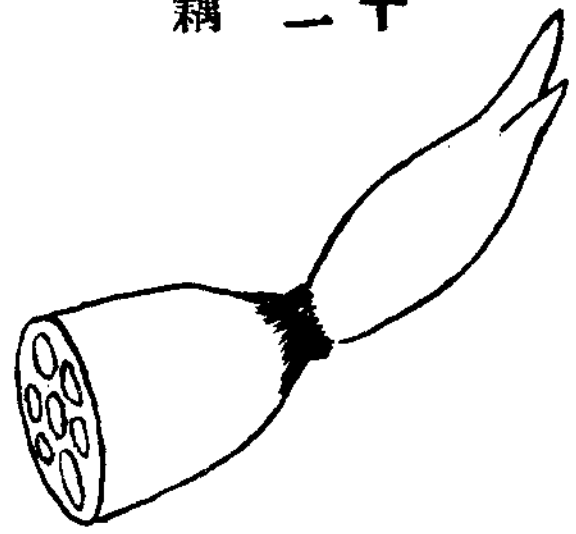

筒筆九

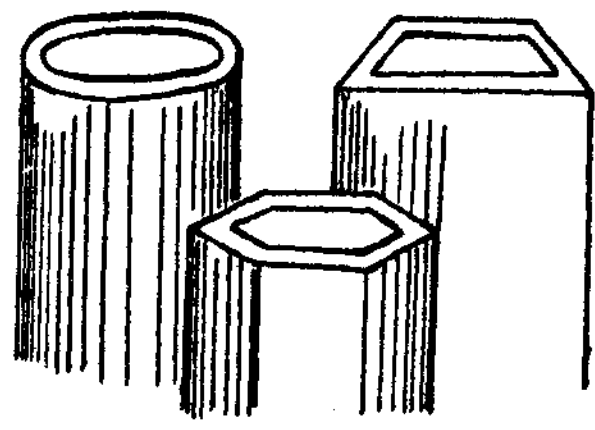

梨 五十

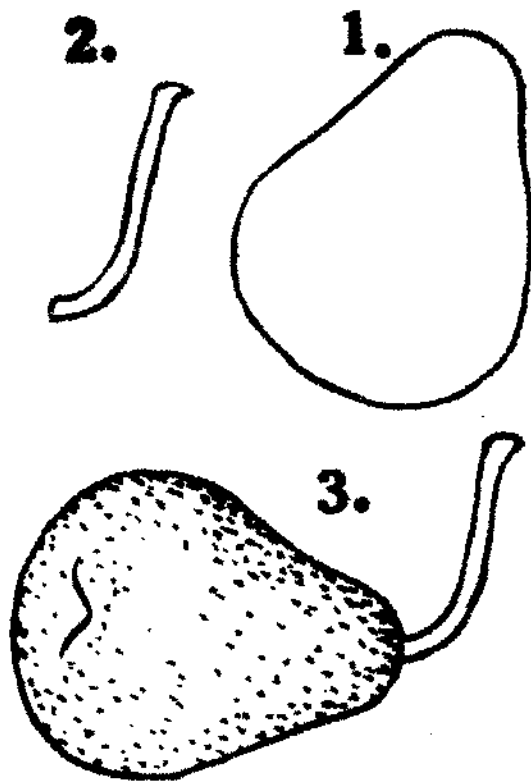

薺 三十

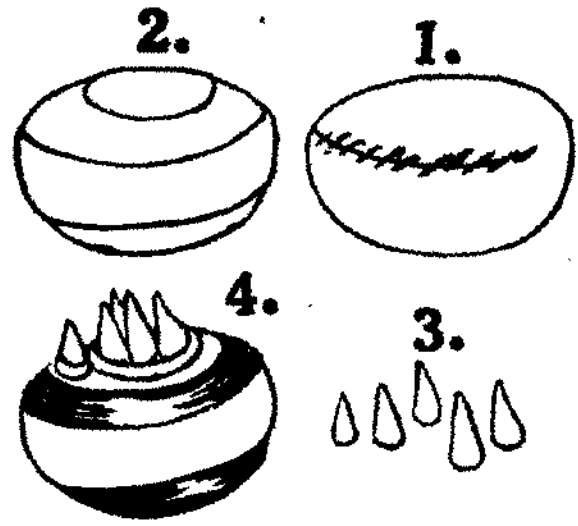

桃 四十

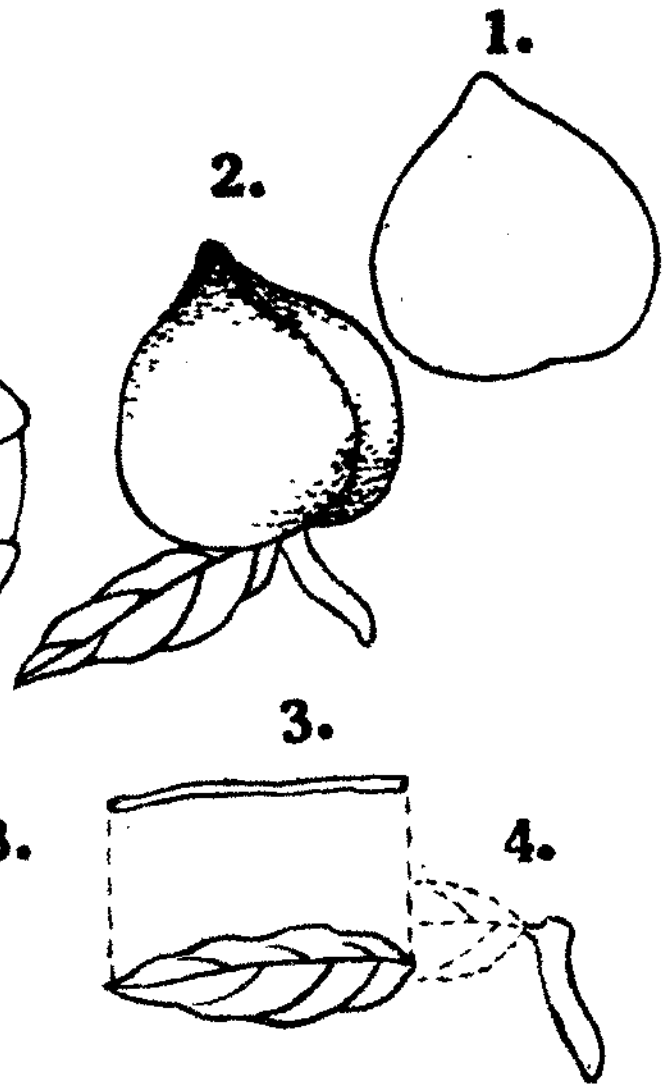

榴石 六十

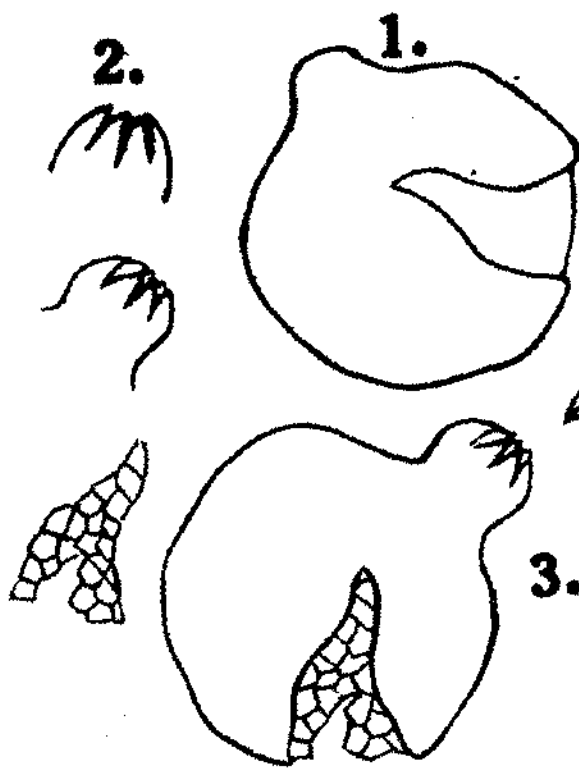

塔一十二

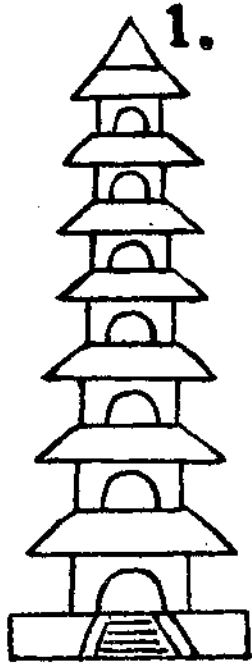

亭十二

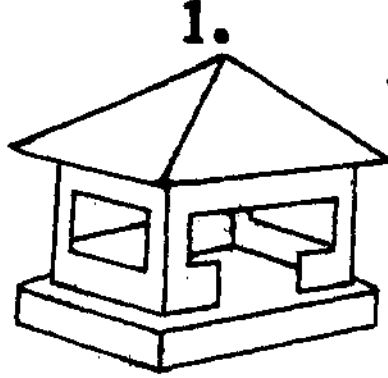

盆花七十

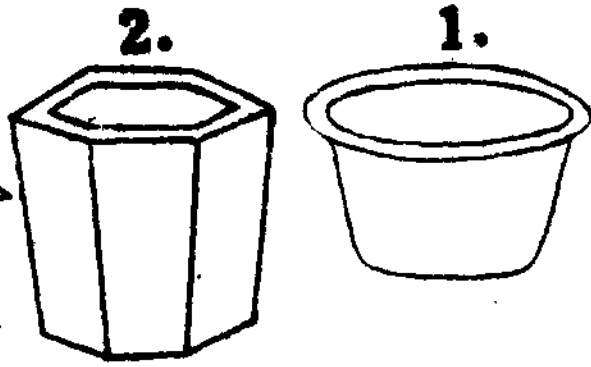

橋八十

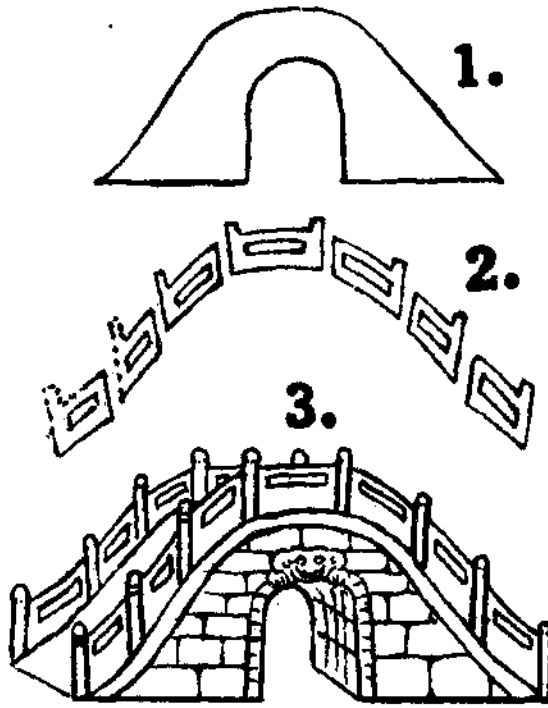

兔或鴨 二十二

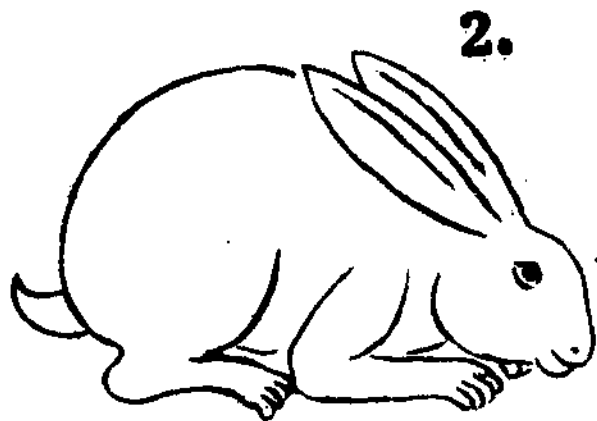
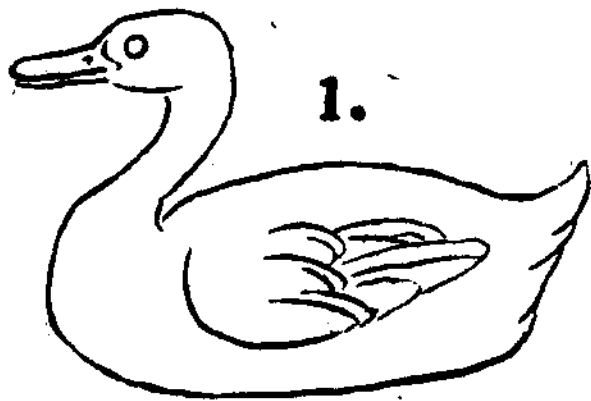

屋茅九十

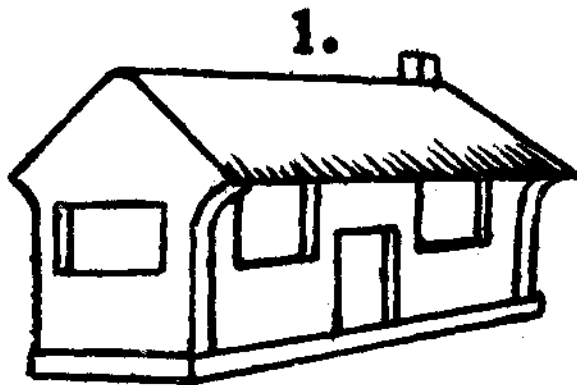

翁漁或夫農 三十二

小學具體課程勞作美術科專號

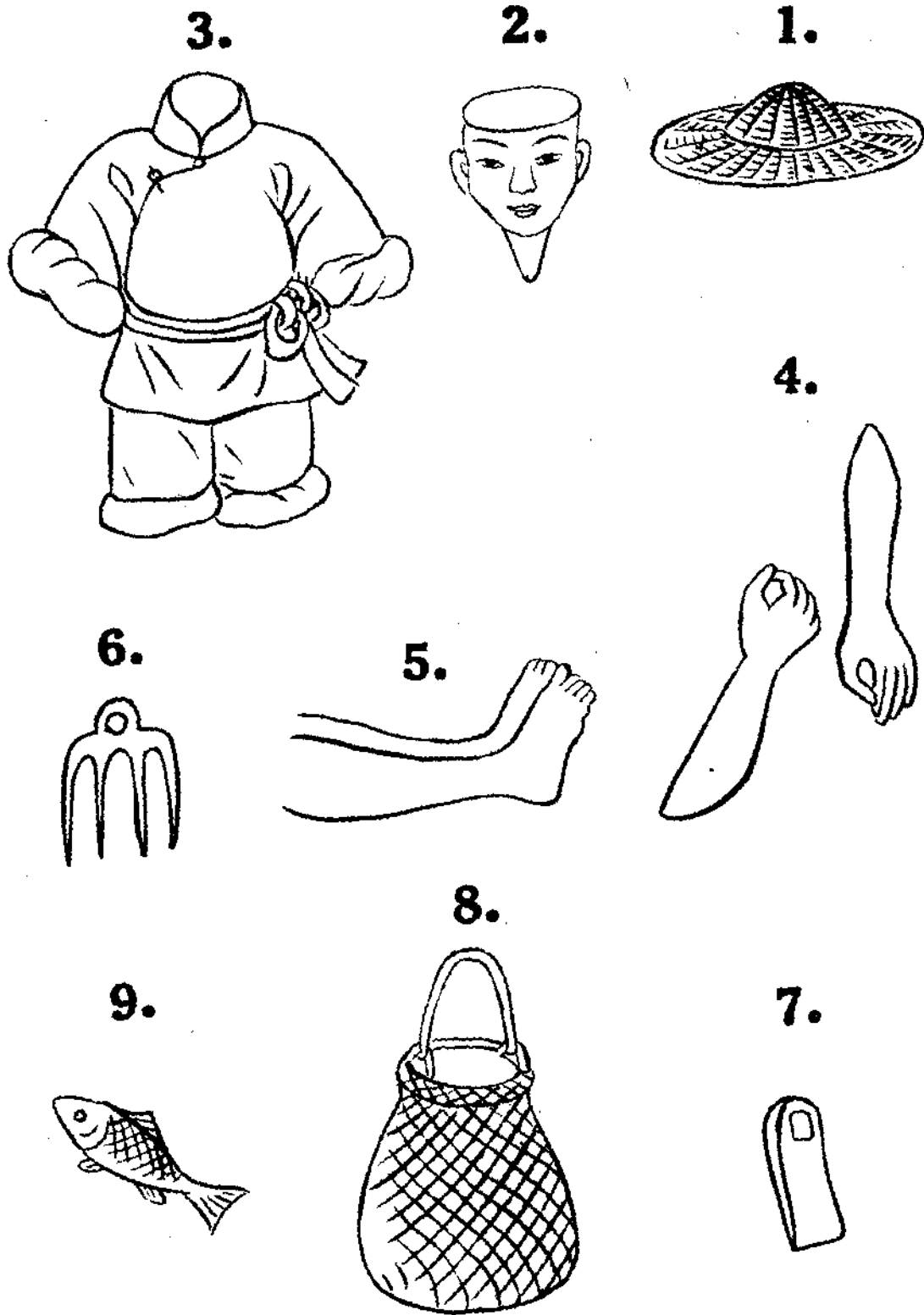

一、紙砲

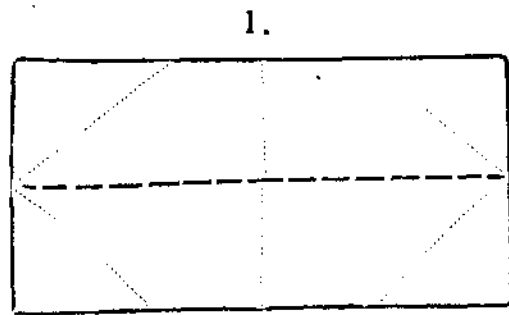

線 準 標

線 摺 前 向

(用紙)長方紙，其長為闊之二倍，顏色不拘。

(準備)教學之先，所用之紙，在教者宜備特大之紙。兒童方面，亦須由教者預為備妥，或

令校中之學用品合作社預備，其價值幾何兒童出之，如此則教授上便利殊多，否則兒童度量用紙，必耗去若干時間，而摺法之練習無暇指導矣。

(1.圖之摺法)依四角之向前摺線，將四角向標準線摺之，再依中央之向前摺綫，使兩側相合。

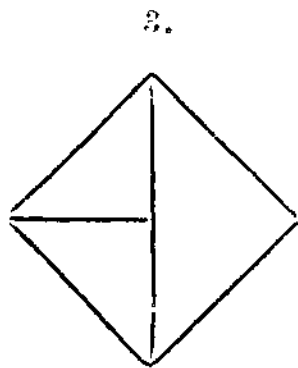
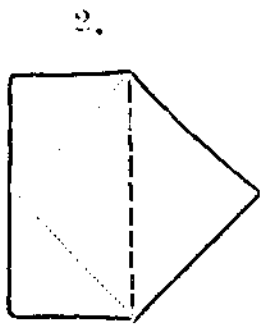

(2.圖之摺法)依向前摺線，將兩角向標準線摺之，成(3.圖)按三圖之二角，乃為二層紙片，應將二角展開，向二層之間，而往裏摺之如(4.圖)。

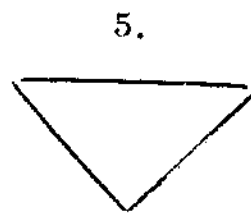
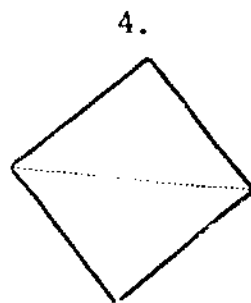

(4.圖之摺法)依對角之線摺之，成(5.圖)，即成紙砲。

二、紙匣

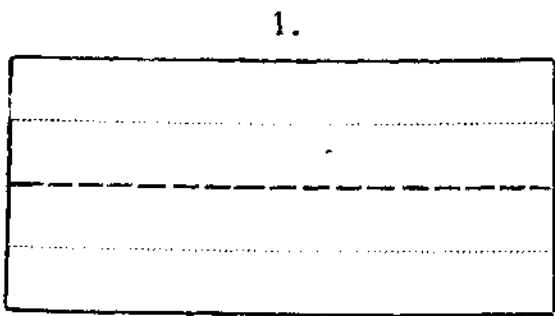

(用紙)同紙砲(準備)同紙砲，又以後各摺紙之準備項，均與紙砲同，不另贅焉。

(1.圖之摺法)將兩邊向標準線摺齊。



線 摺 後 向

(2.圖之摺法)依中央之向後摺線，將左右向後摺齊。



(3.圖之摺法)將兩紙邊展開，依向前摺線，使紙邊與右邊比齊，並平摺之，後方摺法相同。

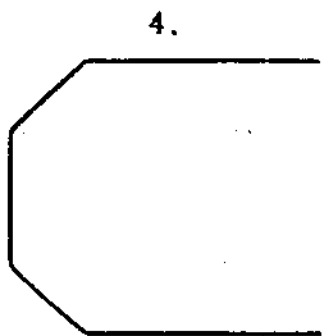

(4.圖之摺法)將兩邊向中相對摺，後方摺法相同。

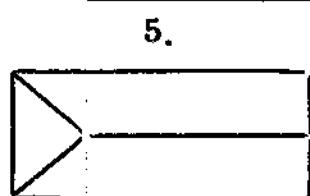

(5.圖之摺法)依摺綫，將右方向左摺，後方亦如是摺之，即

成紙匣矣。

三、十字花籃

(用紙)正方紙

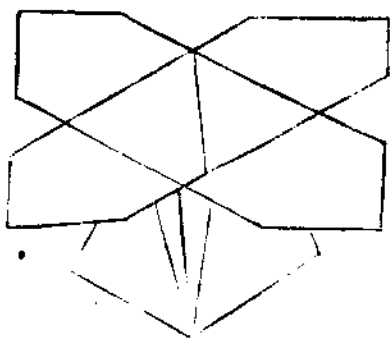

1.

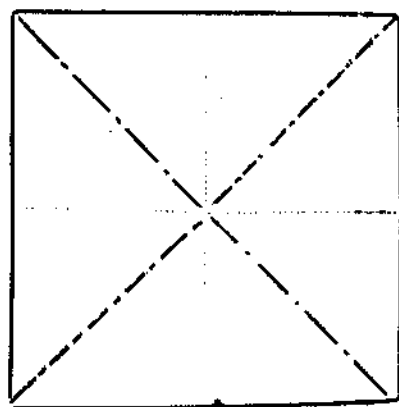

(1.圖之摺法)向後摺線與向前摺綫均為直摺，將四條線摺齊，四個角合併起來，即成2圖之方四角形。

2.

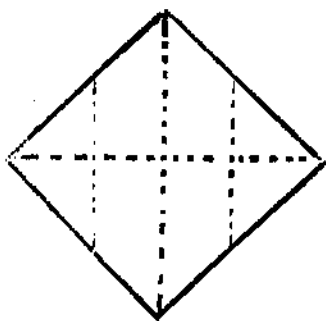

(2.圖之摺法)先作十字式之標準綫，將兩側角向前摺，後面二側角同前面摺之，成3圖，而原來方紙之四角，與紙邊均宜向上。

3.



(3.圖之摺法)兩側角本為兩層，將兩層展開平摺之，成4圖。

4.

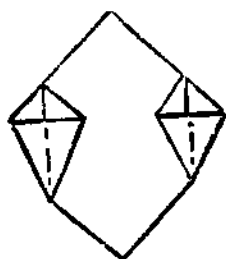

(4.圖之摺法)依側方之三角中央向後摺，其摺法四個三角形均同，即成5圖。

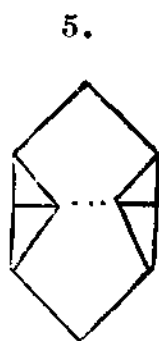

(5圖之摺法) 將四個上方之角，均向下摺，即成十字花籃。

四、雙船

(用紙) 正方紙

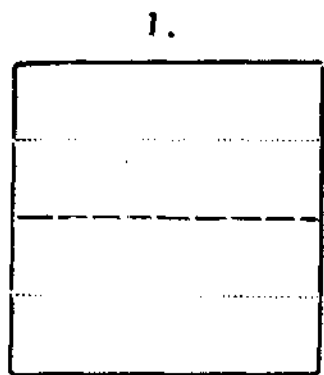

(1圖之摺法) 同紙匣1圖。

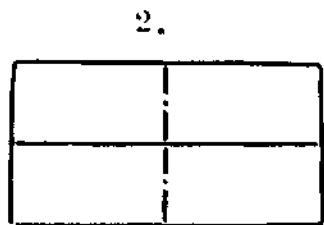

(2圖之摺法) 同紙匣2圖。

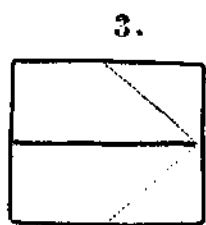

(3圖之摺法) 將紙邊展開，與右邊比齊平摺，後方摺法與前方相同，即成4圖之雙船。

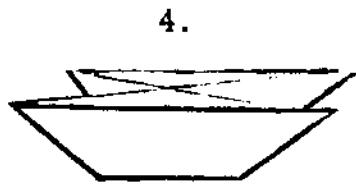

五、帆船

(用紙) 正方紙

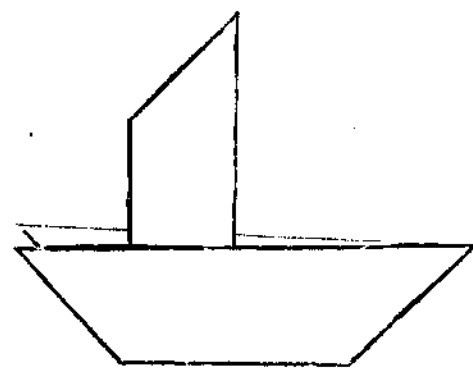

1.

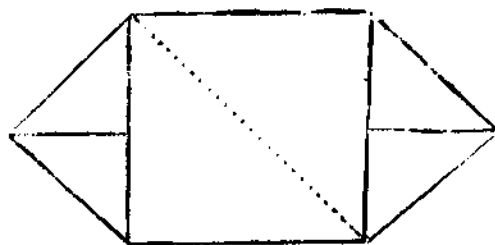

將雙船之兩船底分開放平，底面向上，即成1圖。
(1圖之摺法) 依對角線向前摺，不可摺雙船之船身，成2圖。

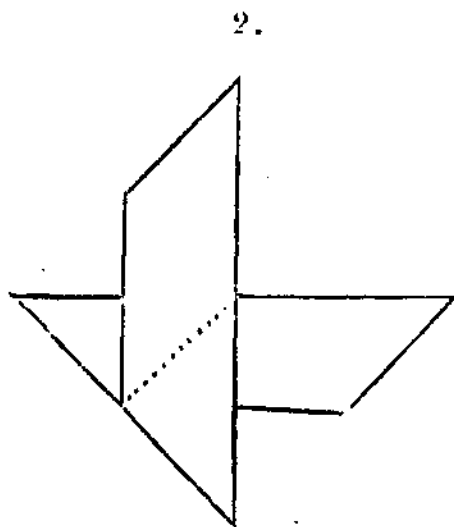

(2圖之摺法) 將向下之角左摺，即成帆船。

六、小褂

(用紙) 正方紙

七、手車

(用紙) 正方紙

八、袴

(用紙) 正方紙

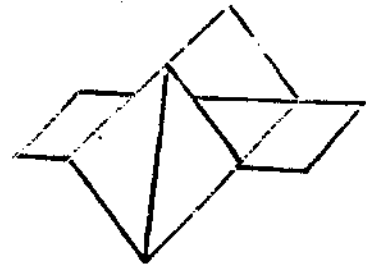
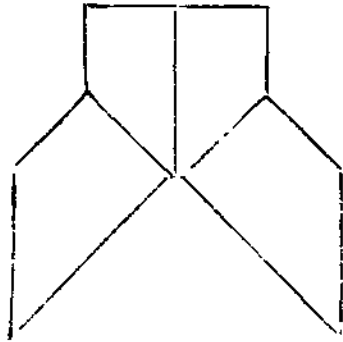
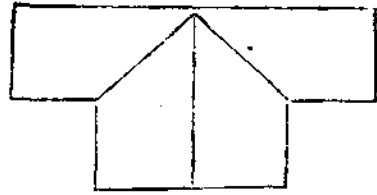

使之向後轉即成2圖。

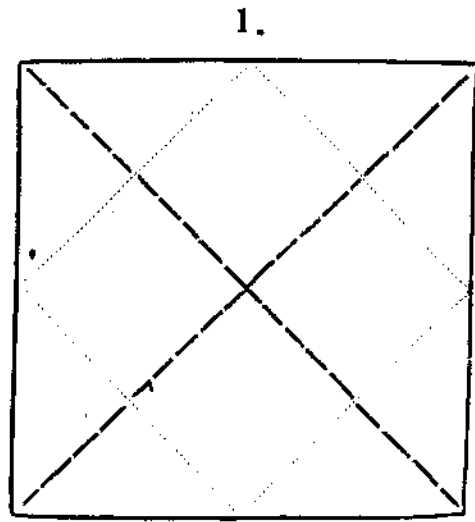

1.

前三種之摺法大致相同，如摺成一種，能變之為其他二種，故今只設一部總圖而說明之。

(1圖之摺法) 將四角集中摺之，並

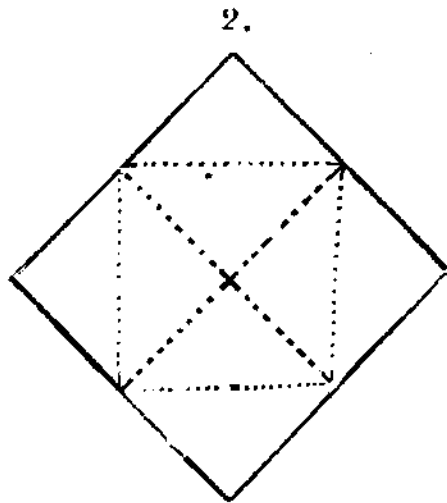

2.

(2圖之摺法) 將四角集中摺之，即成3圖。

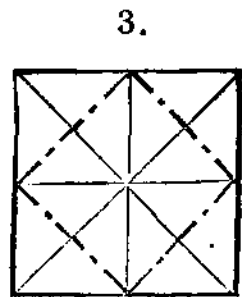

3.

(3圖之摺法) 將四角集中摺之，即成4圖。

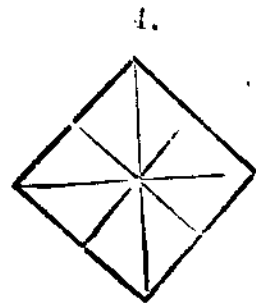

(4圖之摺法) 圖中凡正方形四個，而每個之中央各具一縫，如將此四縫均展開摺平，即成一十字形，再將十字形向前對摺，即成小鴨。

又圖中正方形只展開上下二方形，其兩側之正方形向後摺而立之，即成手車。

又兩側之正方形引其內角向左右展開，使上下展開之兩方形向前合併，即成袴。(注意：引開之側角向後合併)

九、十字花

(用紙) 正方紙。

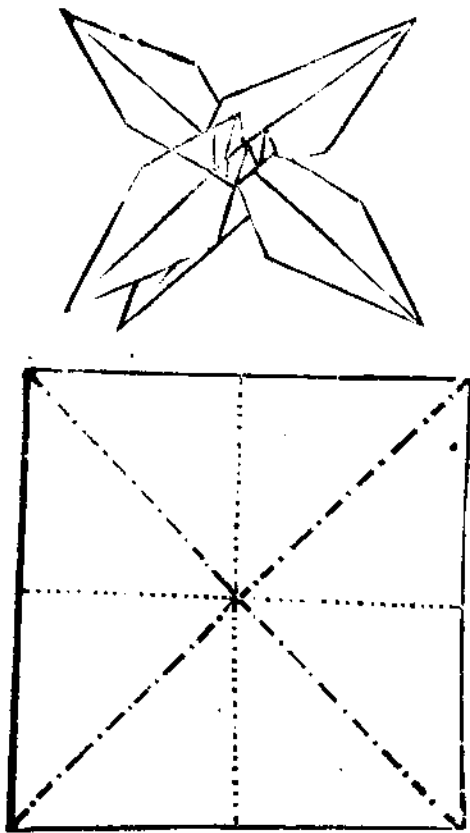

(1圖之摺法) 按摺線將四邊合併，四個角四出之，即成四角形。(注意：此四角形非方四角形)

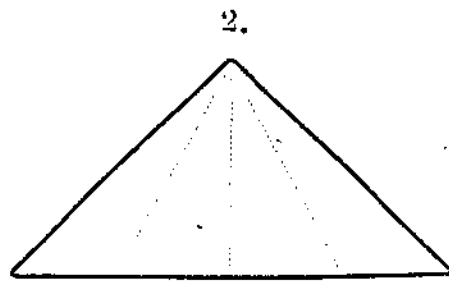

(2圖之摺法) 先將前後四個角向中摺，並且還原，則前後兩面各得斜摺痕兩條，再依摺痕將每角展開平摺，成3圖。



(3圖之摺法) 依摺線將角之側邊集中摺之，餘三個角同樣摺之，再將已摺之每角側邊還原，依摺痕將角之側邊向角裏摺去，即成四圖之形。



(4圖之摺法) 將角向下摺，餘三角之摺法同此。

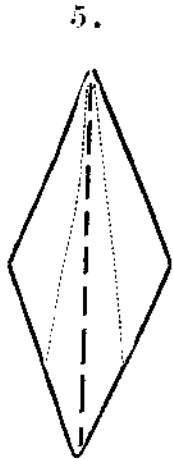

(5圖之摺法) 本圖少為放大，依摺線將側邊向中摺，他三面之摺法

亦同，摺好以後，稍摺或捲其四花瓣，即成十字花。

十、紙鏢

(用紙) 正方形。

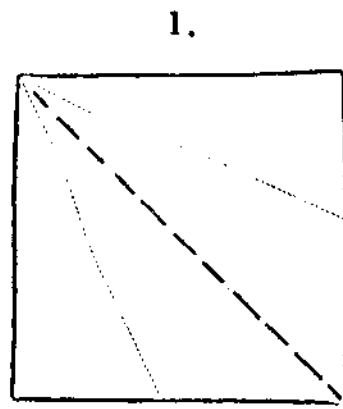

(1圖之摺法) 將兩側向中摺，摺齊再向中摺，然後向前對摺即成2圖之形。

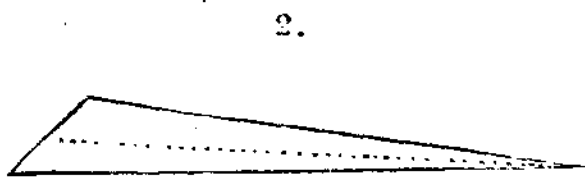

(2圖之摺法) 將上邊向下摺，後方作同樣之摺法，即成紙鏢。

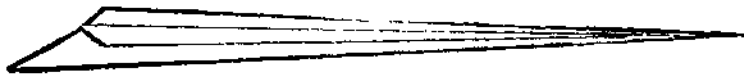

十一、舢板船

(用紙) 正方形。

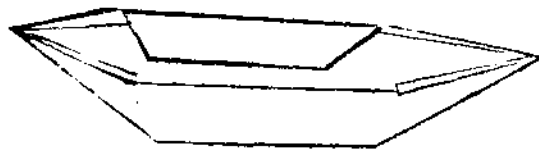

1.

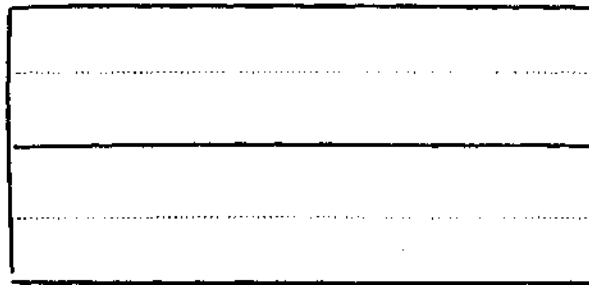

2.

(1圖之摺法) 是如雙船之第2圖再摺上下二邊。
(2圖之摺法) 先摺其角，餘三角之摺法亦同。

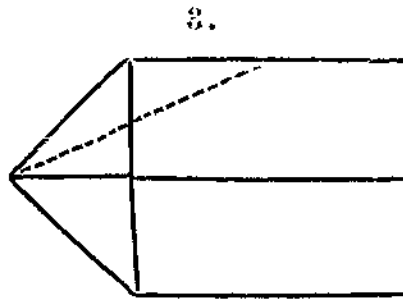

3.

(3圖之摺法)再摺其角，他三角同此，四角摺齊之後，自中央之縫向後翻轉，即成舢板船，(注意：翻時下面之紙可留一二層)

十二、小橋

(用紙)長方紙，(紙長則橋身亦長，不過太長時橋身有不平之弊，)

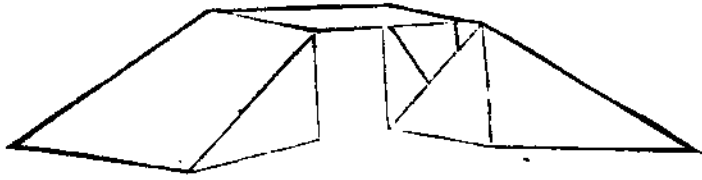

1.

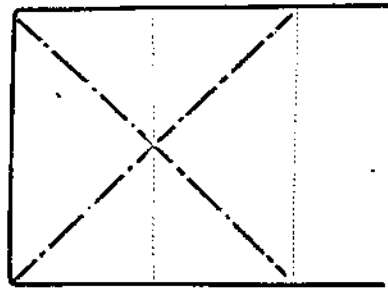

(1圖之摺法)兩端摺法相同，每端作一四角形，(如十字花)，必須摺在同一面上。

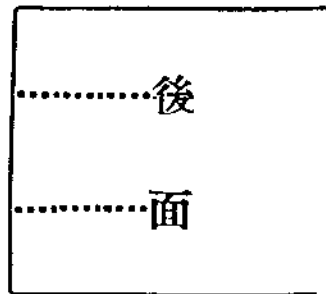

(2圖之摺法)摺其兩邊，並應互插其角，看小橋圖自明。

2.

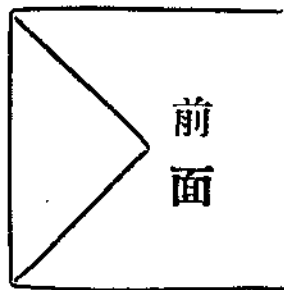

(3圖之摺法)將兩端之四角形展開，其形若箕，使箕向後立起即成。

十三、白鷺

(用紙)正方形。

3.

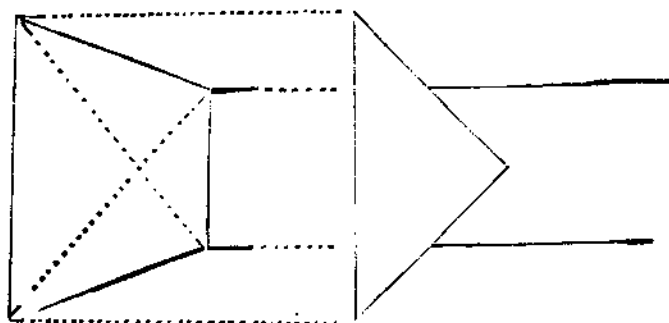

(用紙) 正方紙。

十四、蝙蝠

一股作頸與頭，他股作腿與爪，兩翅張而腿平，便作飛式，若翼斂股立，則成立式，且可將其作腿之股劈之為二，剪其尖端而分趾，是神而明之可也。

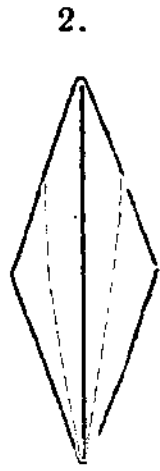

(2圖之摺法) 前後
面同樣，將下方兩側
邊向中摺，摺畢，以

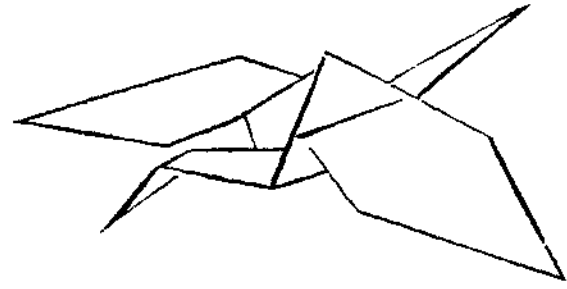

十字花箋之(2圖)。
將前後面同樣摺之，然後展開，
依摺痕向裏摺，並將前後面
之兩角向上張起，成2圖。

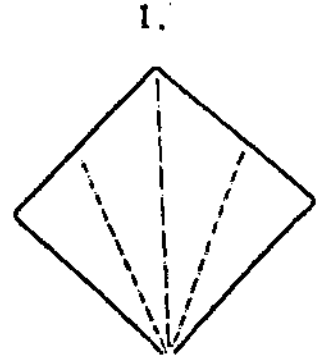

(1圖
之摺法
) 用方
四角形
(如

十五、菊花

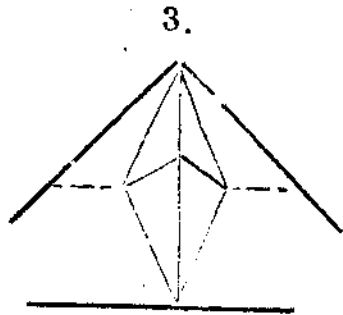

(3圖之摺法)
將上角依摺線向
後摺，即成蝙蝠

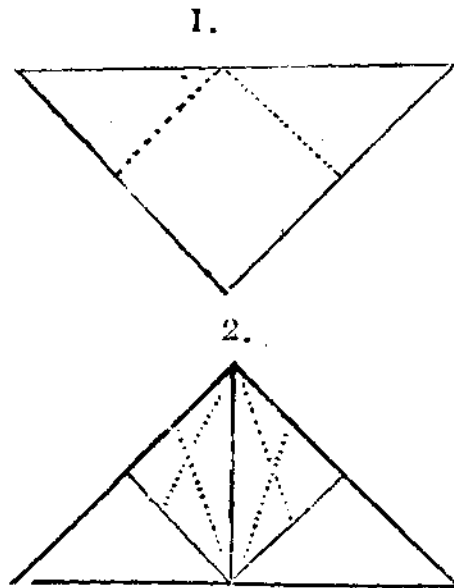
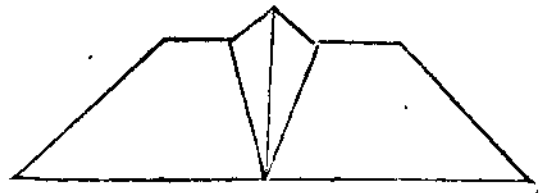

(1圖之摺法) 用正方紙摺成四角形，
依摺線將前面之側角向中摺成2圖。
(2圖之摺法) 按方形之兩側摺線，
將四邊向中央摺成3圖。

(用紙) 正方,

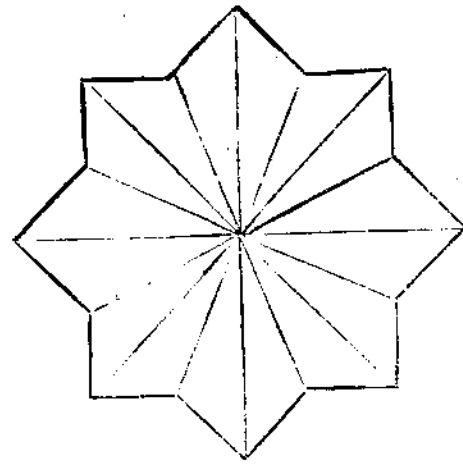

(2圖之摺法) 將四個方形依蝙蝠2圖之摺法及3圖

之摺法摺之，即成平面菊花。

此菊花之初步，由帆船之1圖改成。(1圖之摺法) 圖示為帆船1圖之背面，左右各具二角，將每角自層間依摺線展平，成正方形，成2圖。

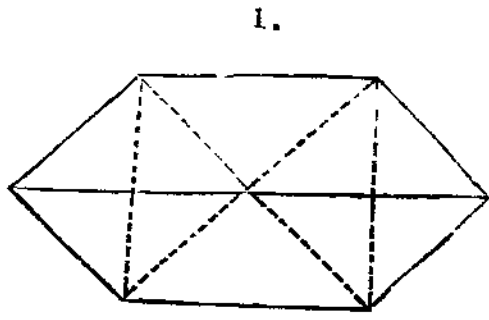

1.

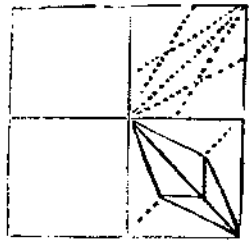

2.

十六、菊花匣

(用紙) 長方紙，其長為寬之三倍。

(摺法) 匣之摺法與紙匣同，兩端菊花與菊花之摺法相同

十七、椅

(用紙) 正方。

十八、牀

(用紙) 長方。

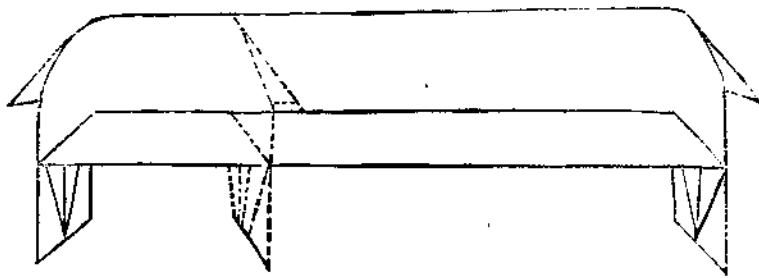

1.

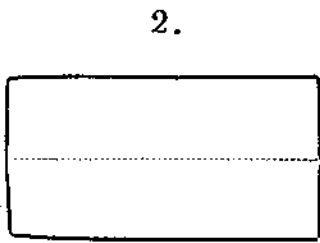

2.

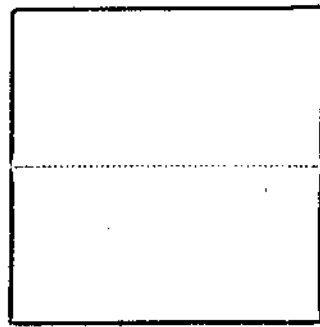

(1圖之摺法) 依摺線對摺。

(2圖之摺法) 依摺線向上對摺一層。

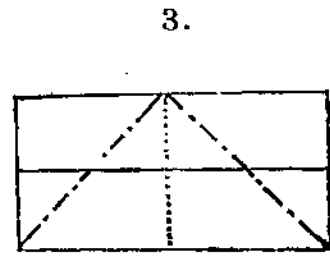

3.

(4圖之摺法) 將中下之二角向上左右分摺即成5圖。

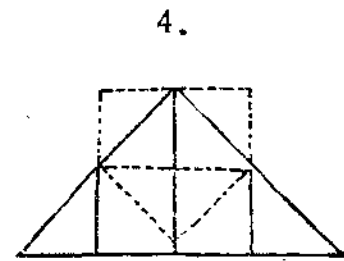

4.

(3圖之摺法) 將左右兩側角向後摺，與標準綫齊，而翻轉之，使背面向前，即成4圖。

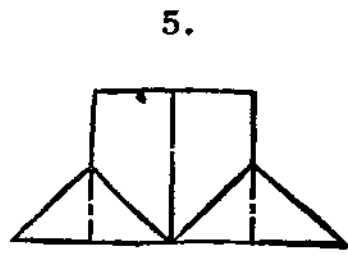

5.

(5圖之摺法) 將下側二角展開平摺，成二個方形。

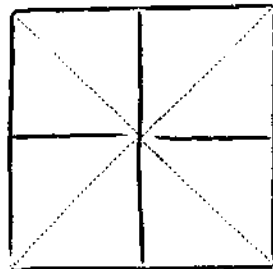

6.

(6圖之摺法) 稍放大之，依線將四個角之一層向側中摺，成7圖。

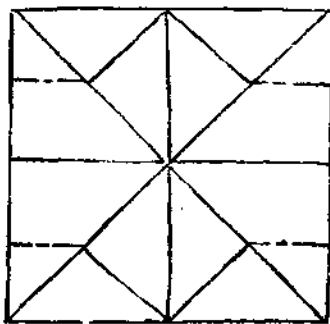

7.

(7圖之摺法) 依線將上下二邊向後摺，不要摺上下之中與二角形，即成8圖。

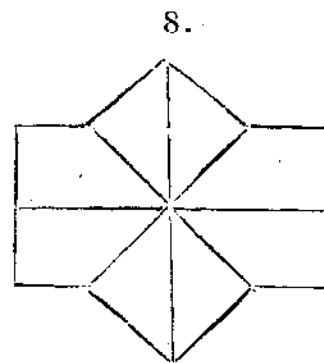

8.

(8圖之摺法) 8圖既成，即自中縫展而張之，即成椅，依法用長方紙摺之，就成牀，或名之為紗發亦可。

十九、燕子花

(用紙) 正三角紙。

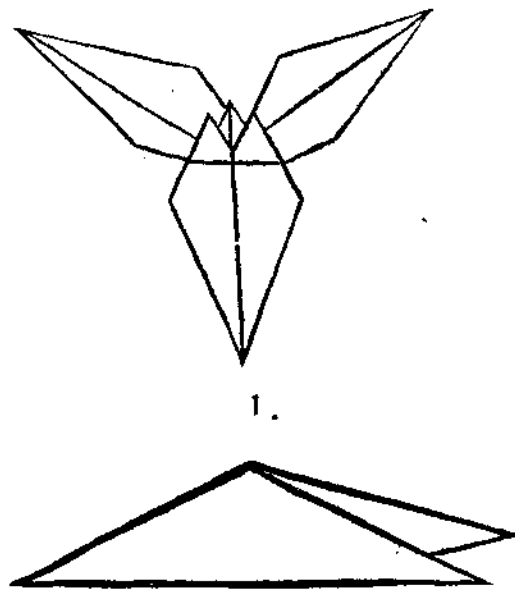

1.

(1圖之摺法) 前摺十字花用紙為正方紙，而燕花花則用正三角紙，其摺法均與十字花相同，此圖所摺之形體，為三角形。

一、正方形

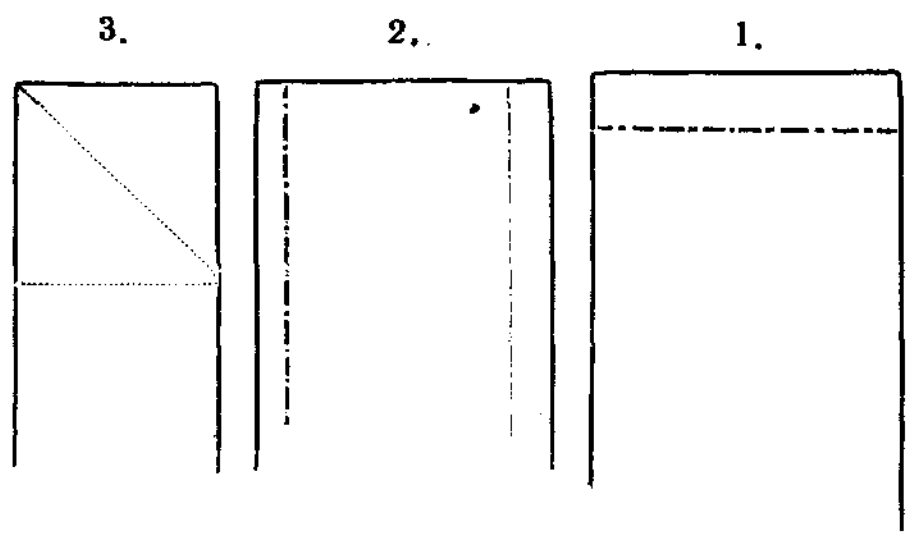

1. 任取一長紙條，摺其上邊，裁下所摺之部分。

2. 再依摺線摺其兩側，務須使新裁之邊比齊，摺平後裁下。

3. 依斜摺線，將右上角向左側下摺，紙邊比齊，沿下摺之右上角齊紙邊剪下，即成正方形，此正方形面積大小，視應用方面自由規定。

二、正三角形

(用紙)長方紙條，如正方形之3圖，

1. 中作標準線，按摺線將右上角左下摺，尖端須與標準線齊，左上角必須對正，摺準，如虛線之式。

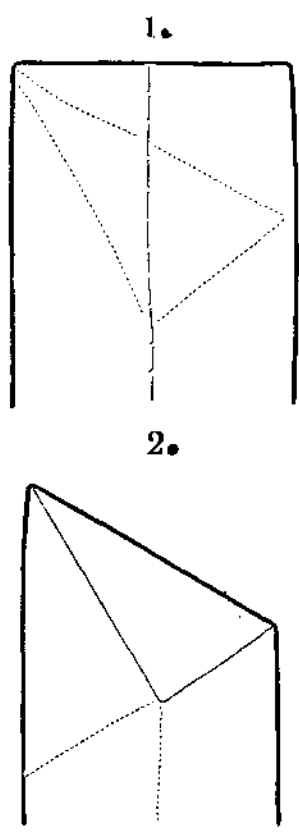

2. 依摺下角之短邊作一摺痕，由摺痕裁下，并將下角裁掉，即成正三角形，凡正三角一枚，可分裁為四枚。

三、正六角形

(用紙)同正三角形。

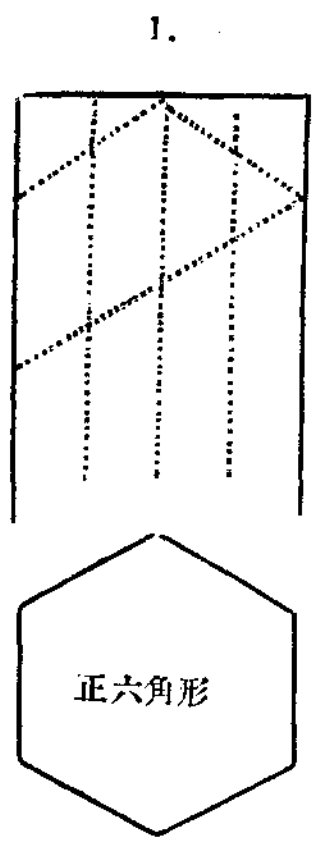

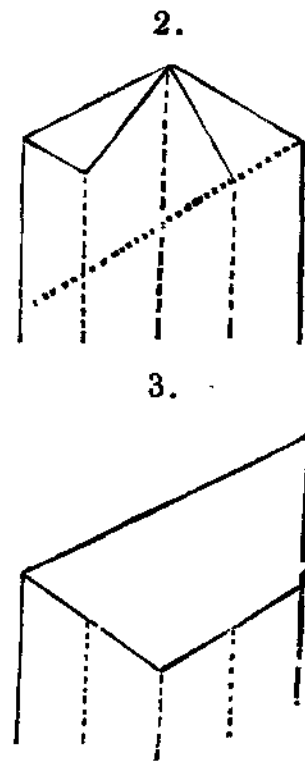

1. 作等分之標準線三條，左右兩上角與摺正三角1相同，摺成2，再依2之摺線摺成3，將餘紙裁掉，即成正六角形，其每角為120°。

四、菱形

(用紙)同正三角形。

作正三角時，如使兩個三角形相連，即成一正菱形。或用正六角形一枚，可裁為菱形三枚。

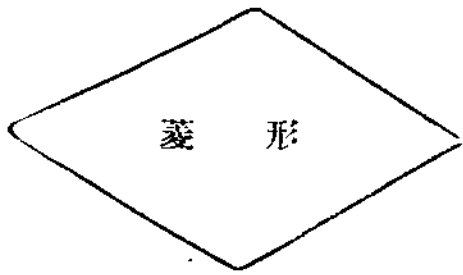

五、三角形組成之圖案

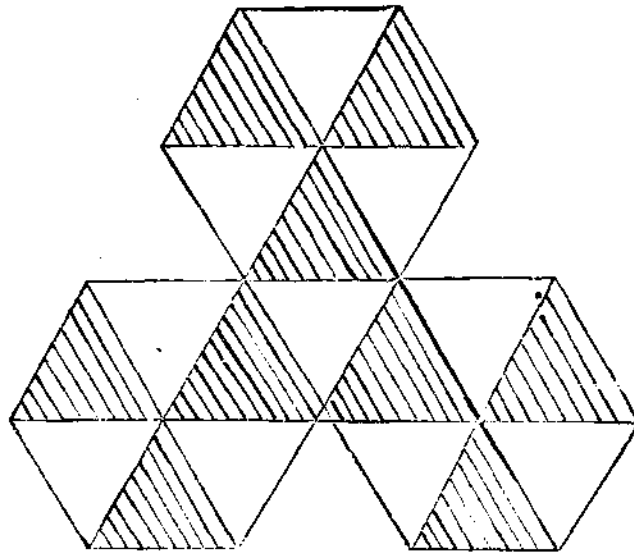

六、六角形組成之圖案

七、菱形組成之圖案

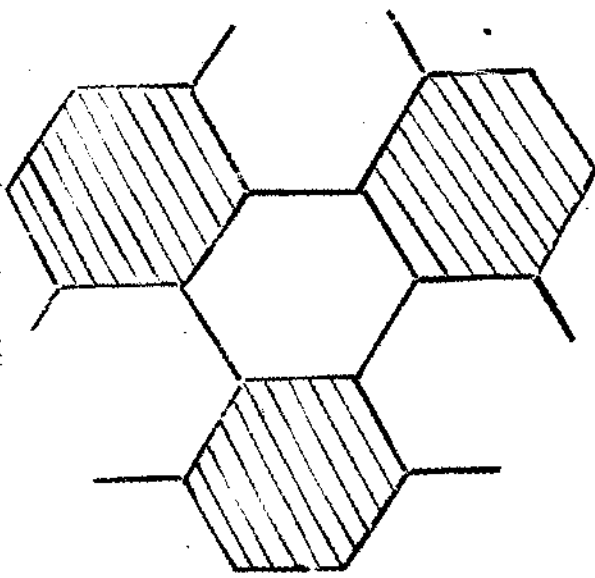
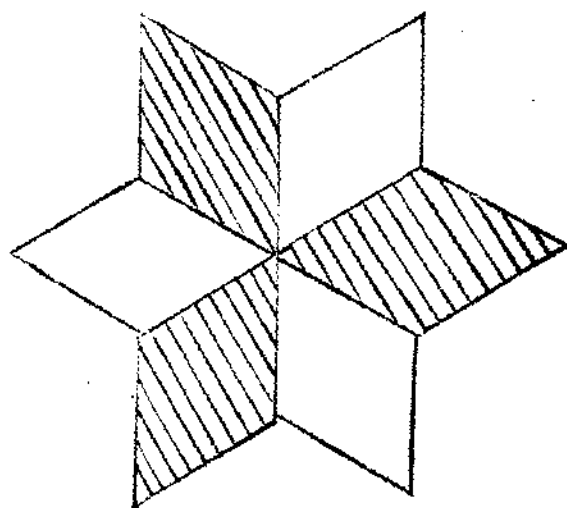

八、立方體

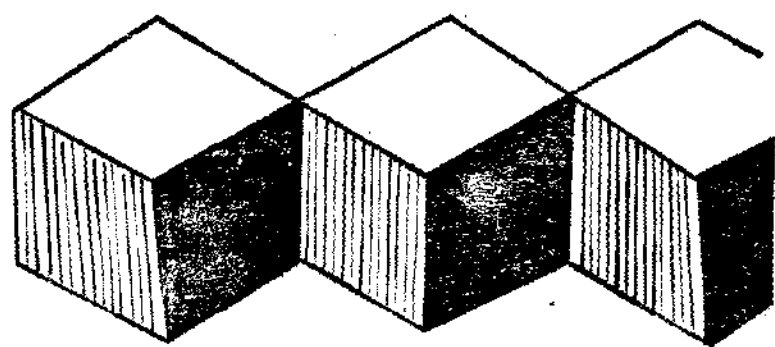

九、小盤腸

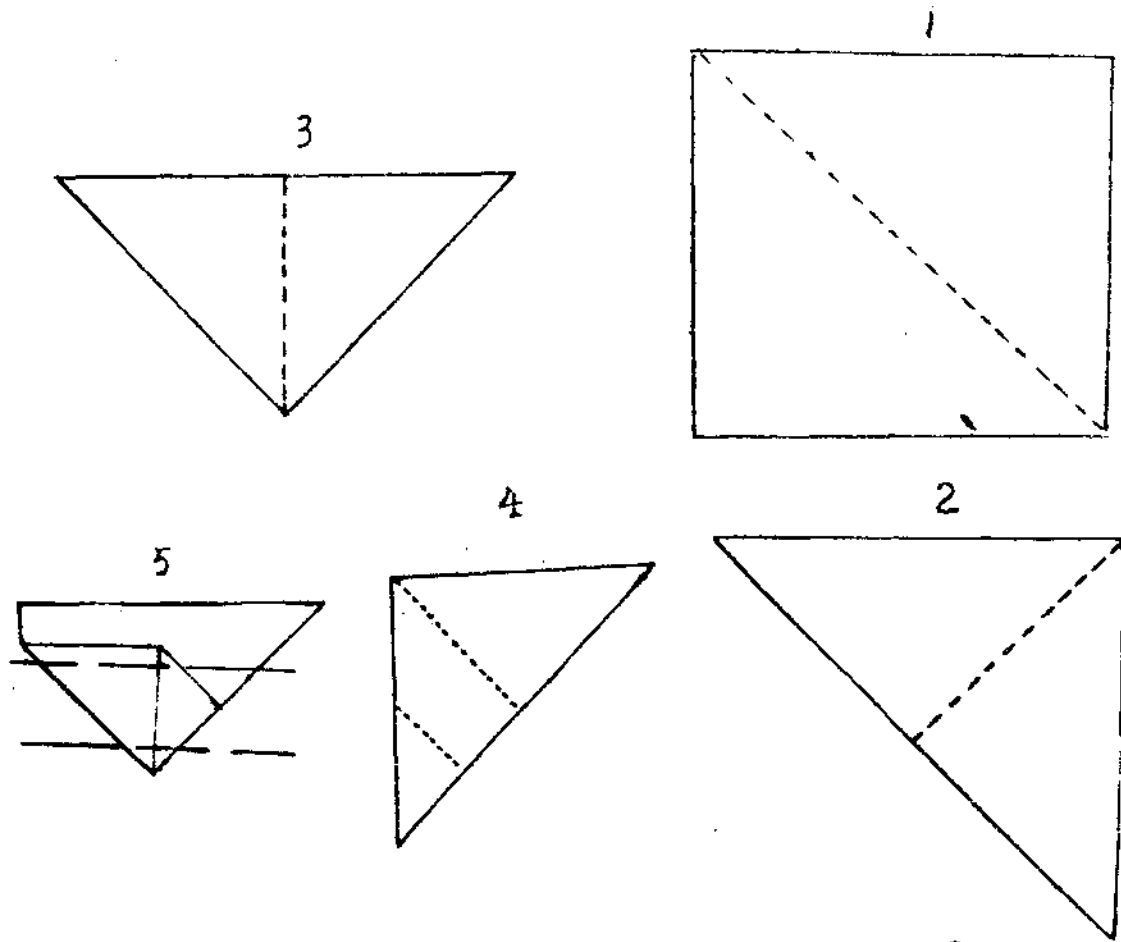

十、大盤腸。

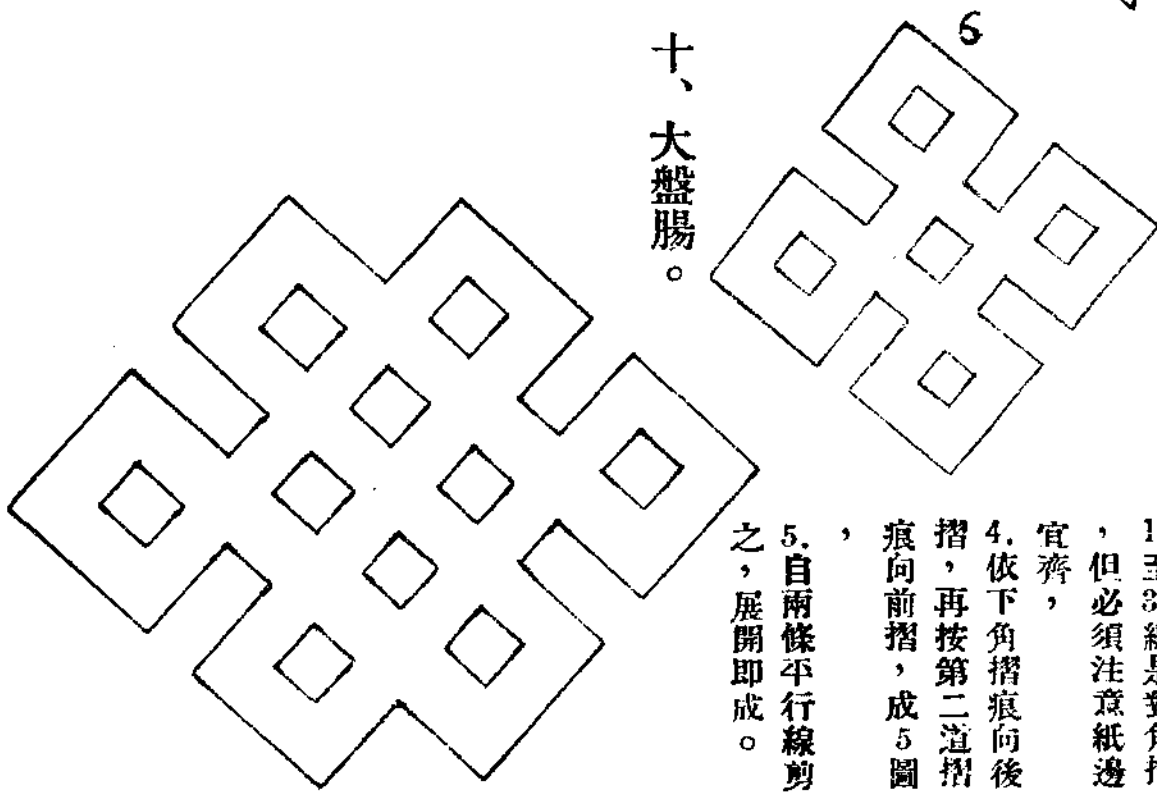

1. 至3. 總是對角摺，但必須注意紙邊宜齊，
4. 依下角摺痕向後摺，再按第二道摺痕向前摺，成5圖，
5. 自兩條平行線剪之，展開即成。

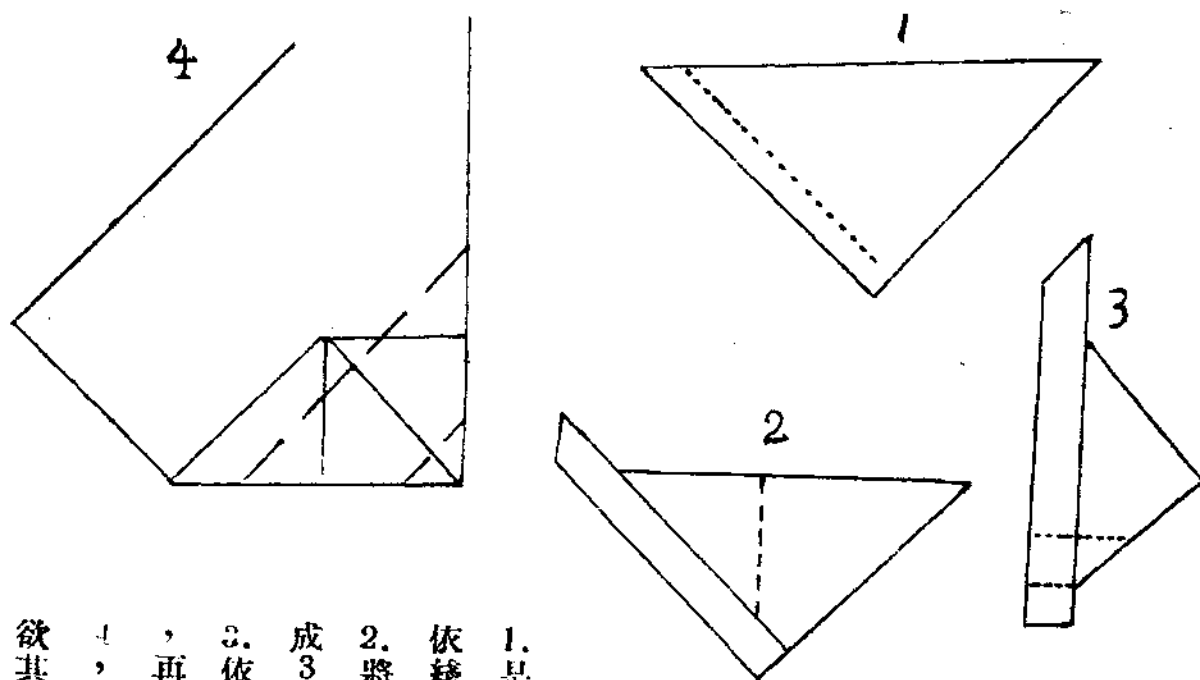

1. 是小盤腸之3，依綫摺其邊成2。
2. 將右側角向中摺成3。
3. 依線將方塊上摺，再依線向後摺成4，此4圖稍放大欲其明顯。

5. 依綫剪下，即成大盤腸。

十一、古錢紋

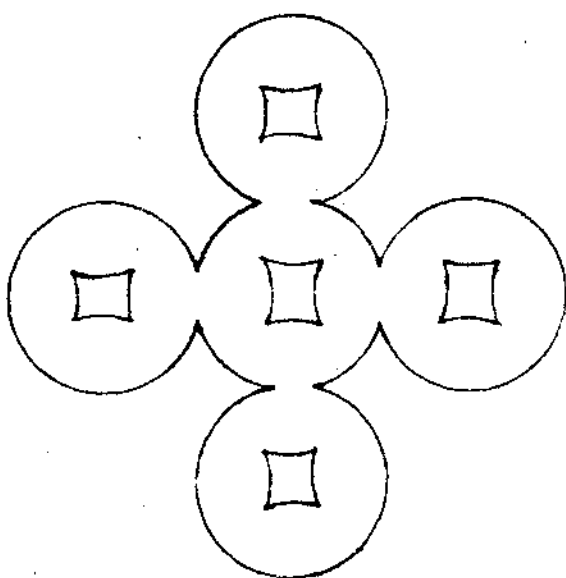

摺法與小盤腸同，惟剪時作小括號式即成。
 注意：每錢欲剪四孔時，必須於剪下之後，再從中央作摺，於摺處剪下半眼狀即可。

十二、紙 毽

用纖維長而強韌之紙，以一長條重摺數層，其長約在二寸以上，如此紙條約八組，交互重疊如1圖，中央置一金屬圓餅，徑約五七分，將紙條豎起以線纏之，即成2圖。

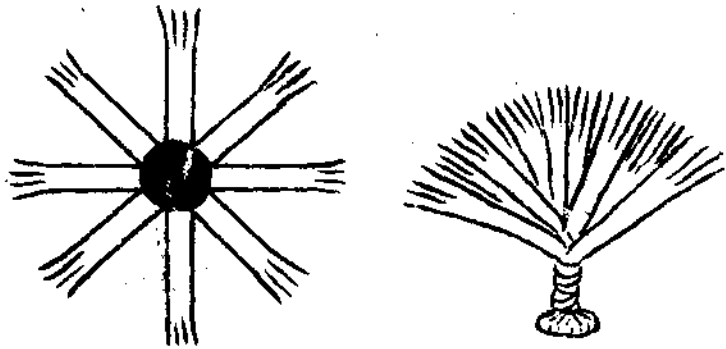

縫上可作穗狀，應預先剪之。

十三、中心花紋

小學具體課程勞作美術科專號

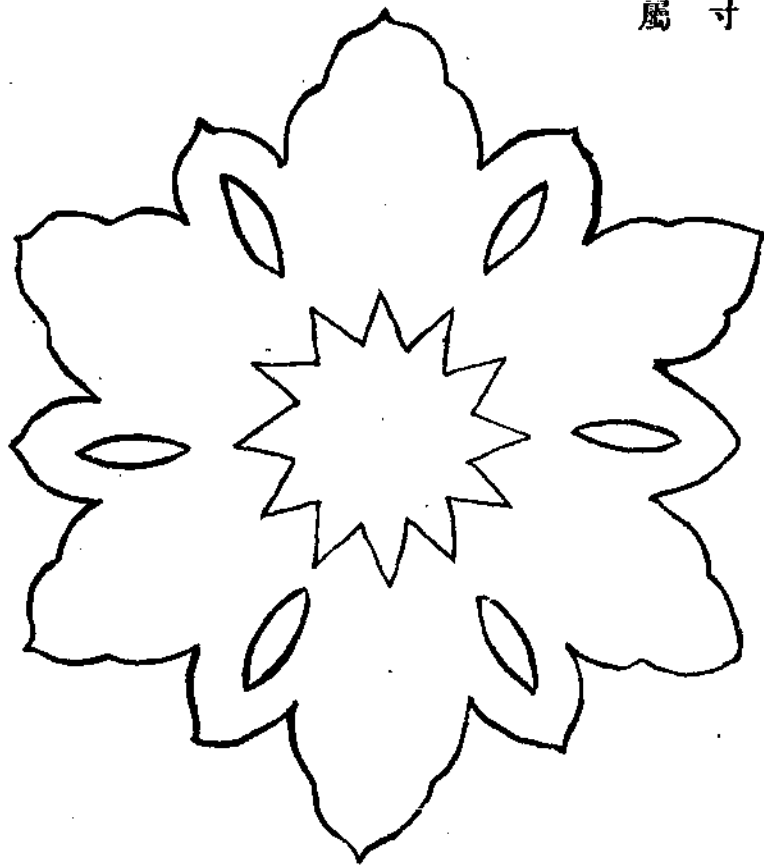

上圖乃中心花紋最簡單之一例，課時可斟酌用之。

十四、邊角花紋

上圖為邊角花紋之例。

十五、斜菱形的剪法

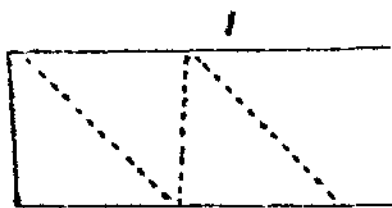

1. 作摺痕三條，依二斜痕剪下即成，其長紙條如正方形之3圖所製者。



十六、立方體

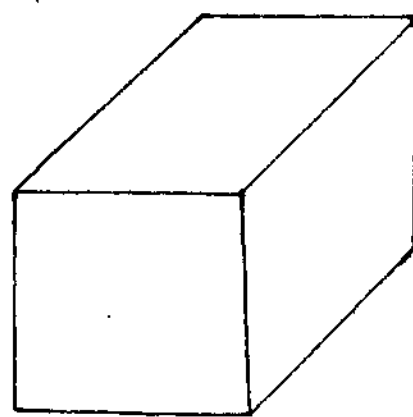

此立方體為應用斜菱形及正方形組織而成。

十七、方柱體

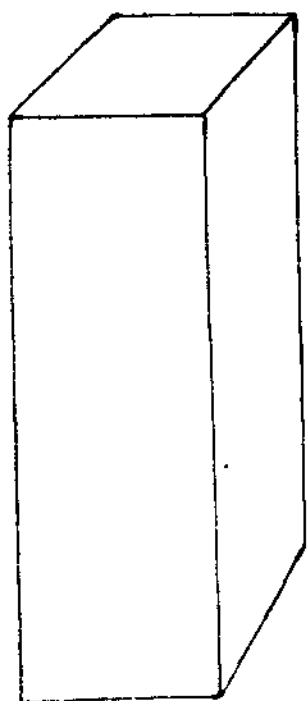

此亦為斜菱形之應用，其前面為長方形，右面為長斜菱形，上為斜菱形，若用正菱形亦可製方柱體。

①圖 楓葉

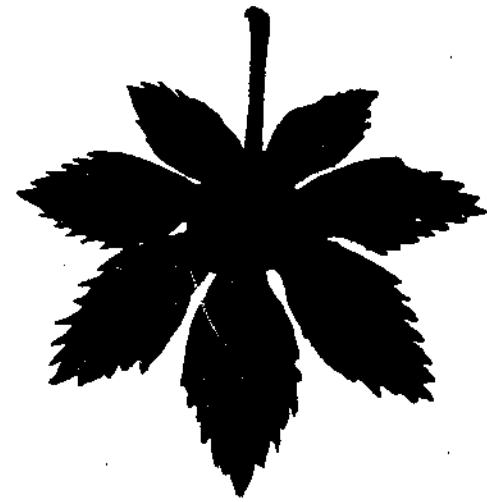

②圖 天牛

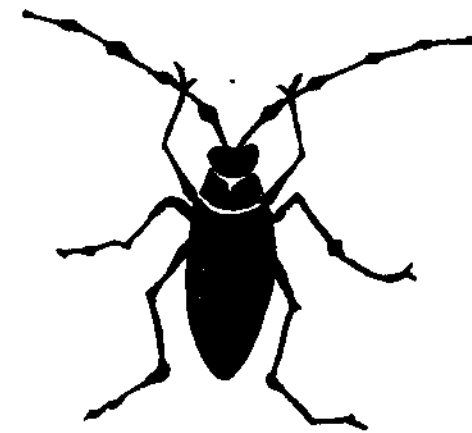

二面相等單位模樣

③圖 屏風摺

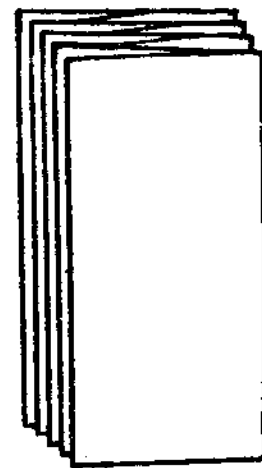

⑥圖 風車

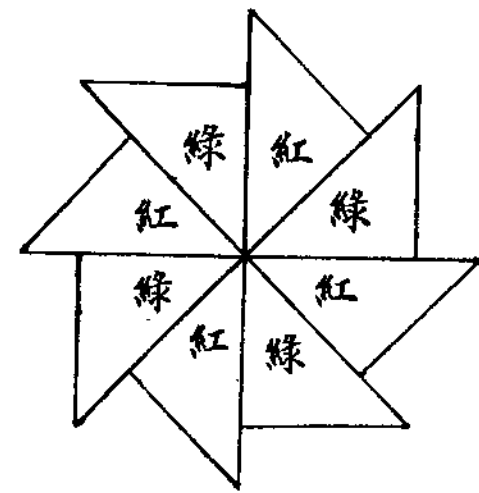
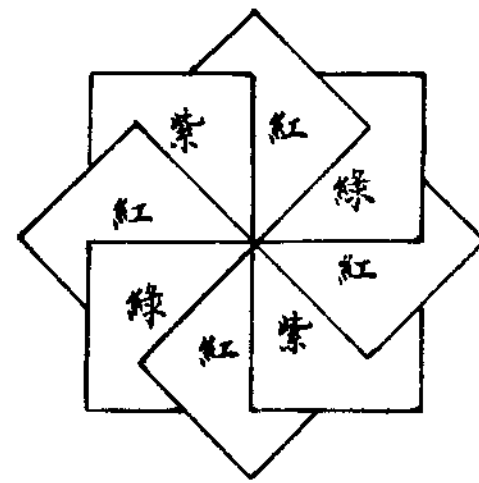

⑦圖



照此樣愈貼
長愈美觀

⑤彩葉

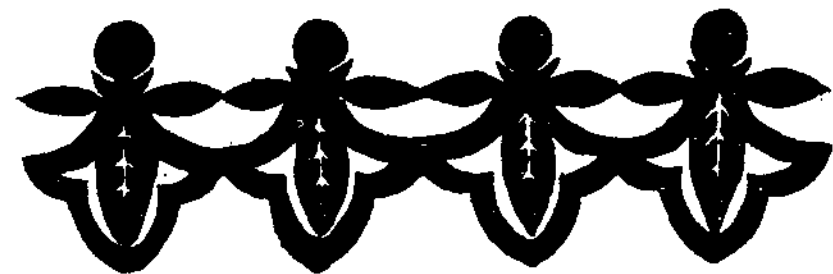

二方連續花邊模樣

④



⑨圖花瓶

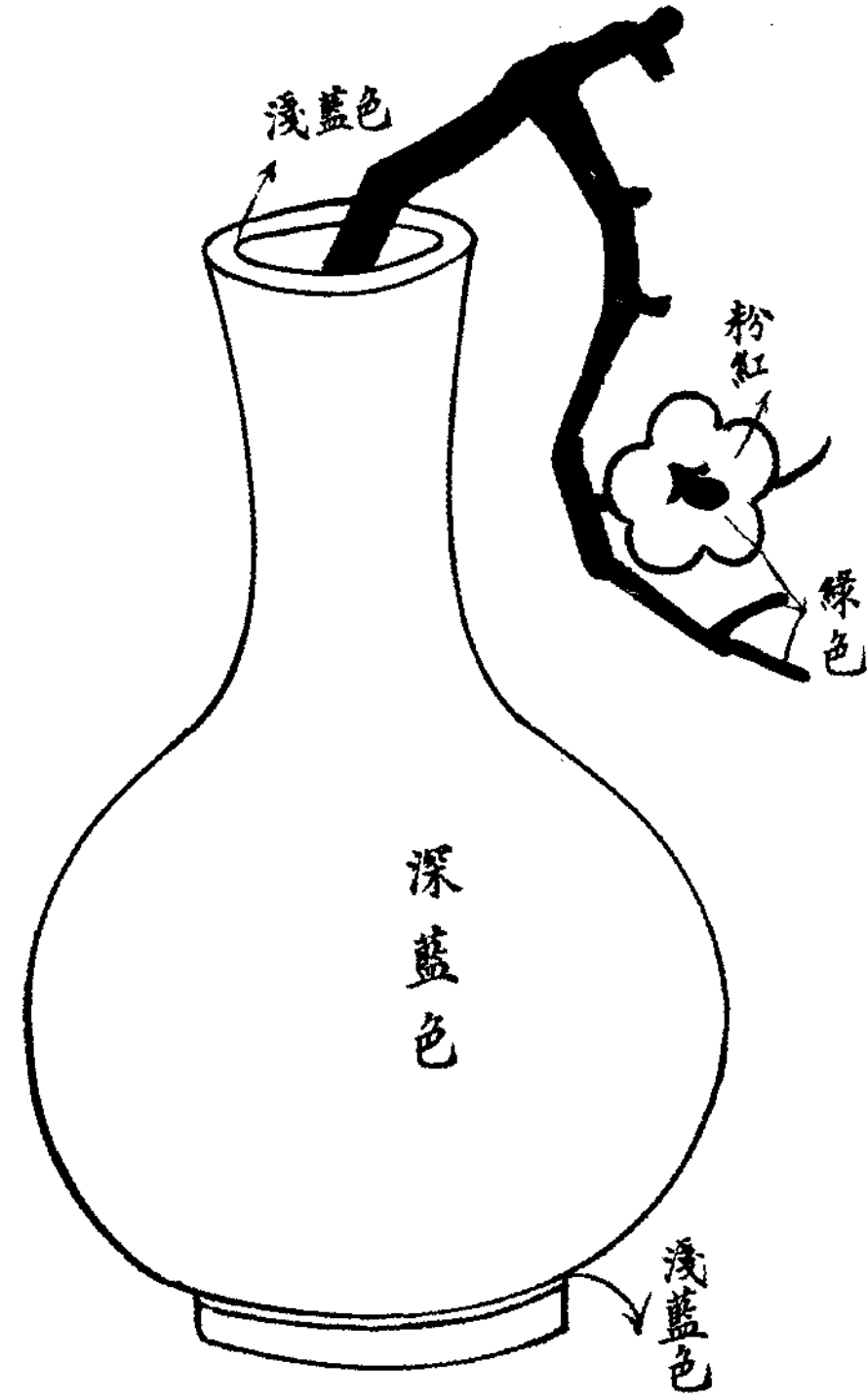

⑧圖筆筒

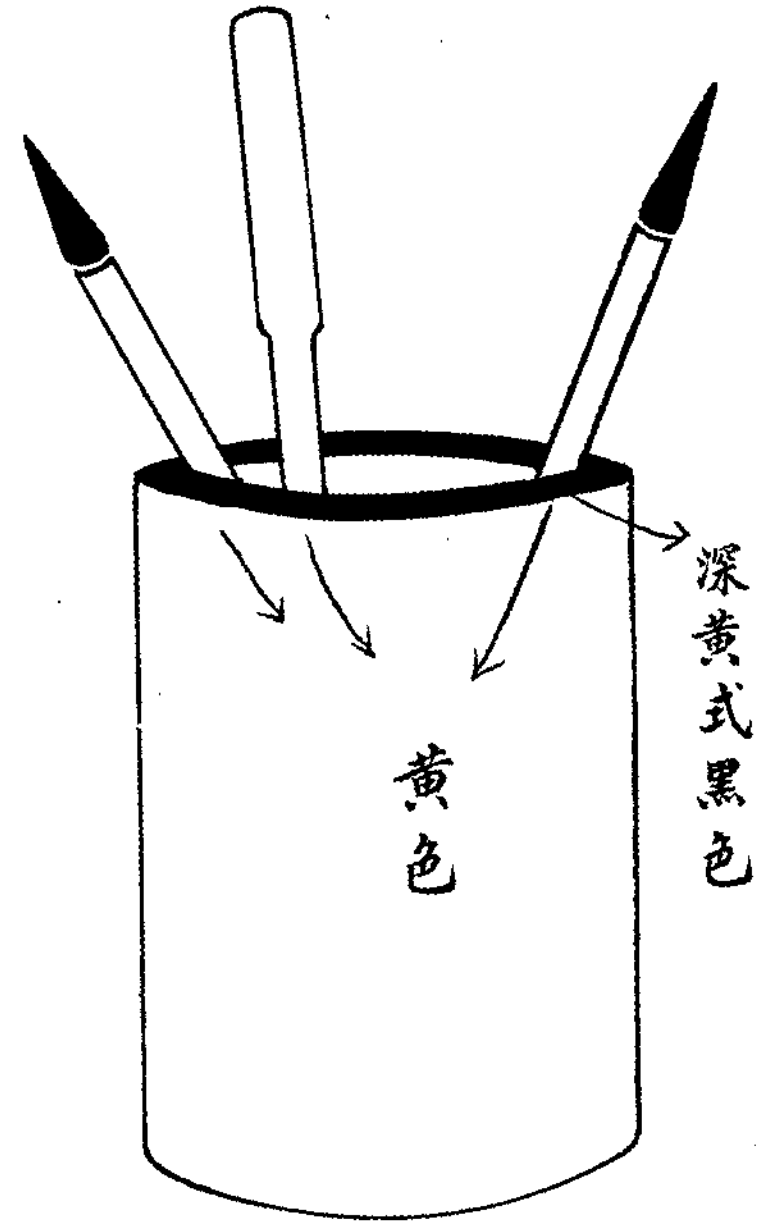

〔附註〕

以上教材採取世界書局
出版之剪貼教材第三冊

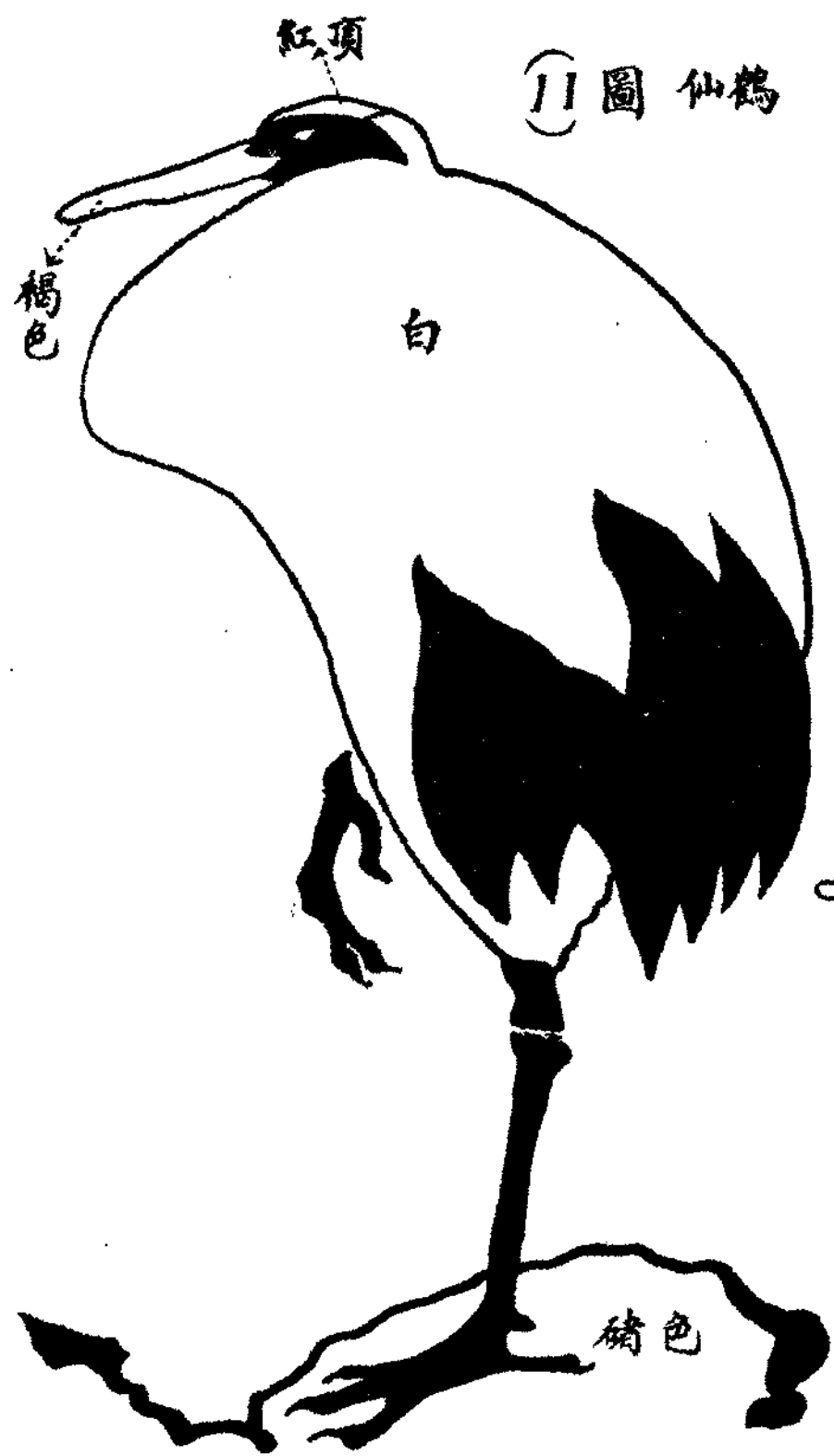

11 圖 仙鶴

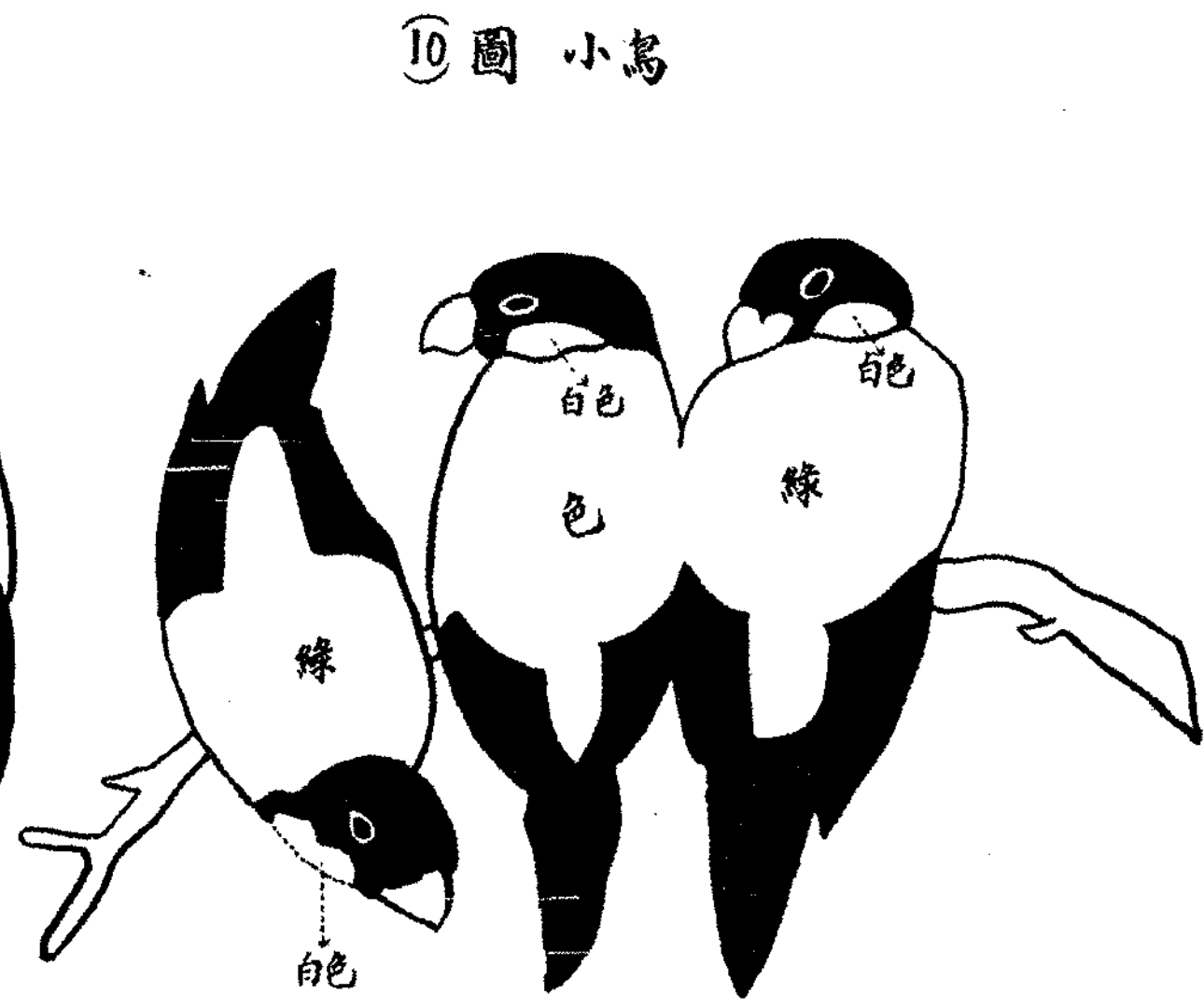

10 圖 小鳥

(嘴及眼圈均係紅色)

褐色

⑬圖 玩 偶



⑫圖 照 鏡



14 圖 海峽

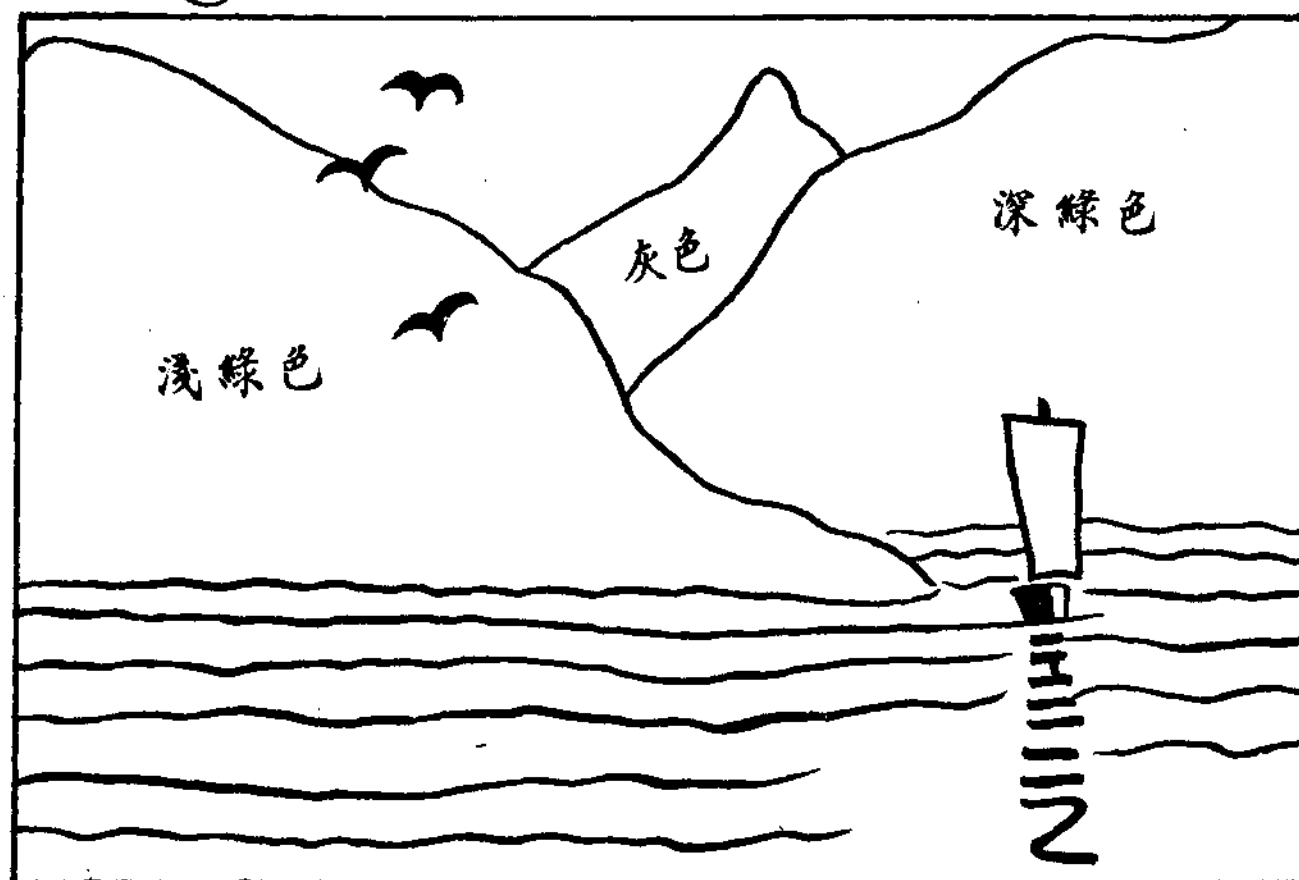

15 工廠

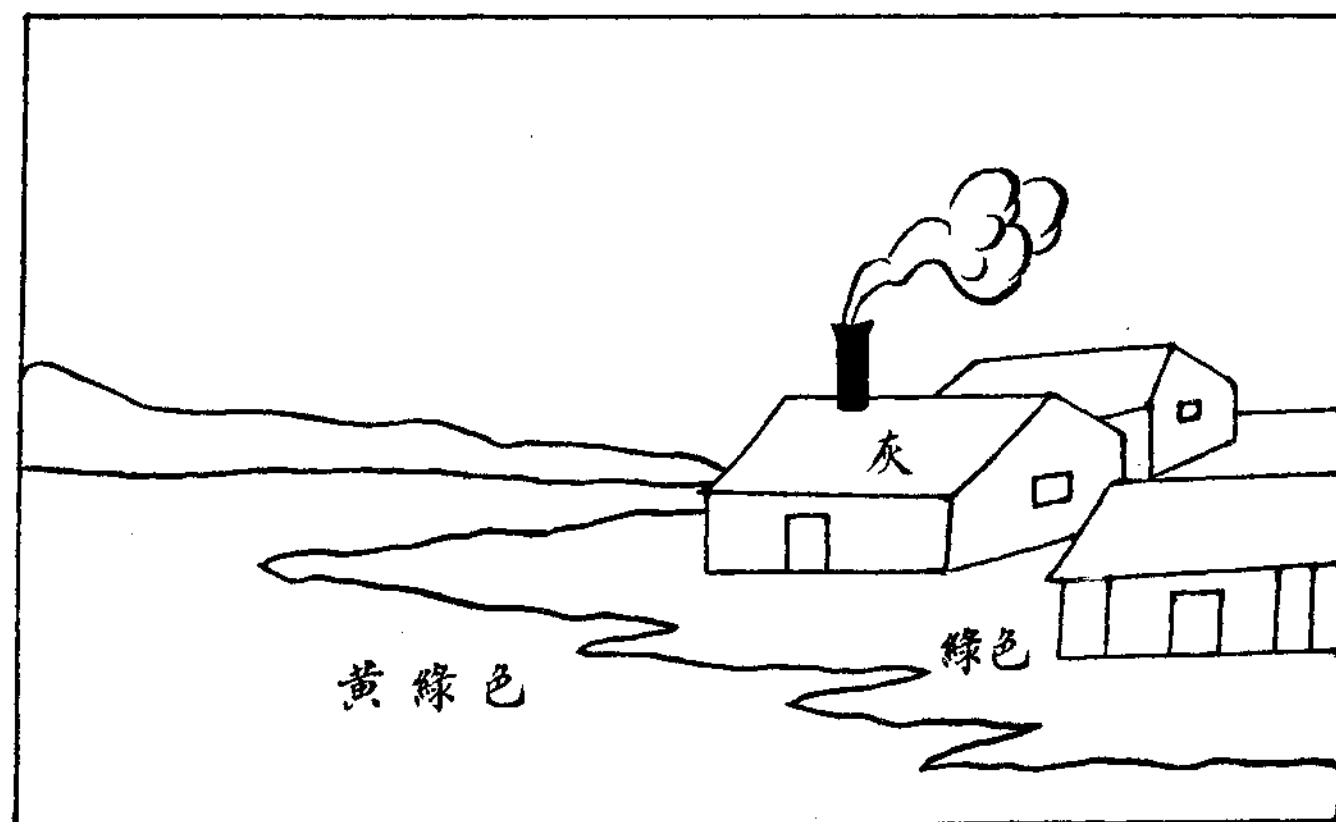

23 圖

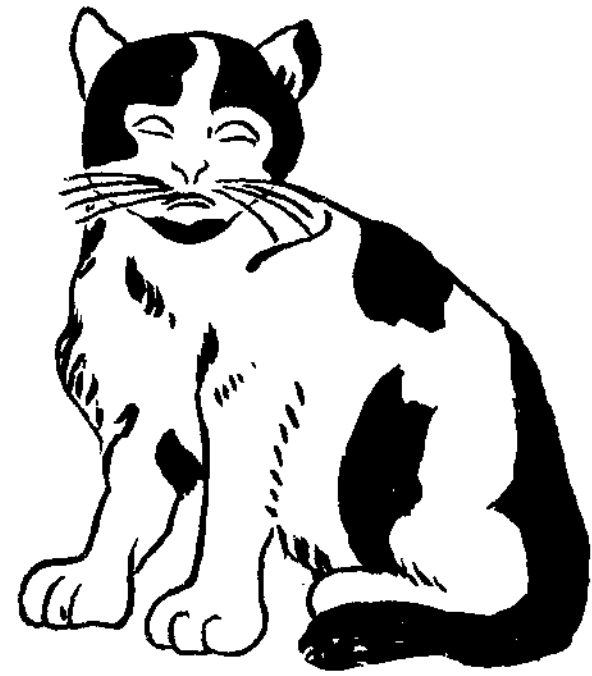

21 圖

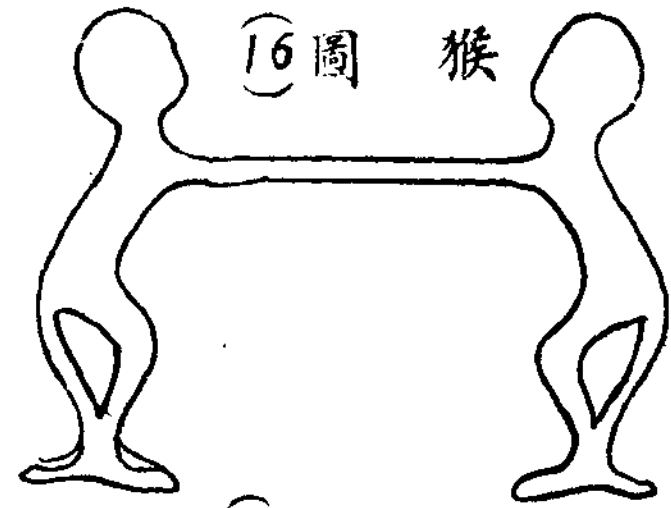
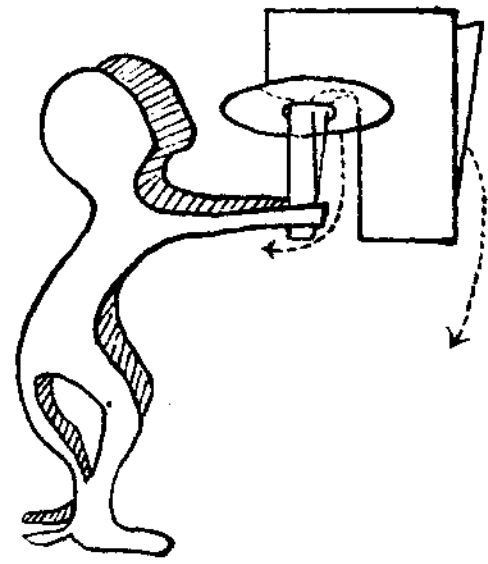

17 圖 鎖圈

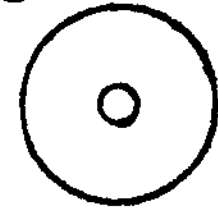

18 圖 大鎖

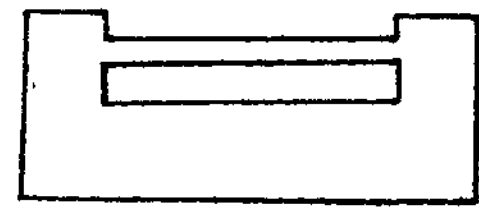

19 圖

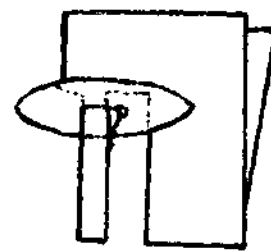

20 圖

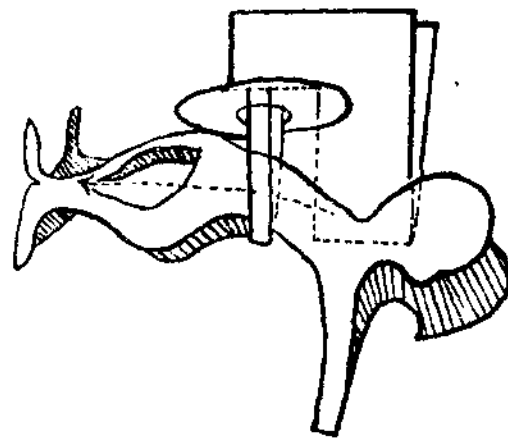

24 圖



25 圖

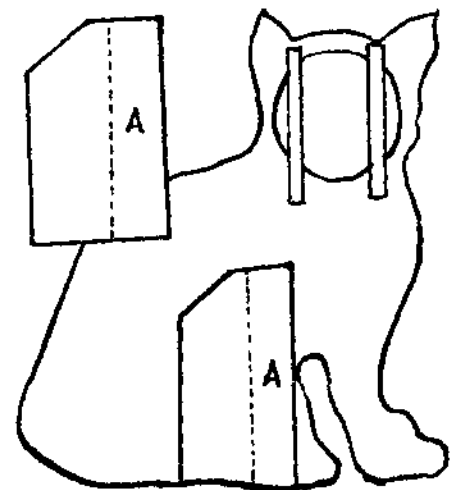

22 圖

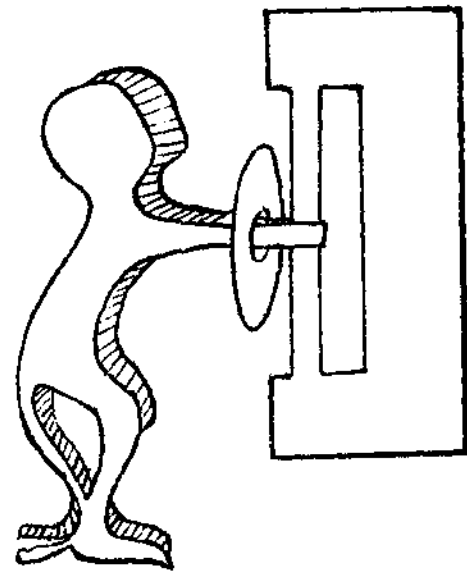

32圖
連續圖案

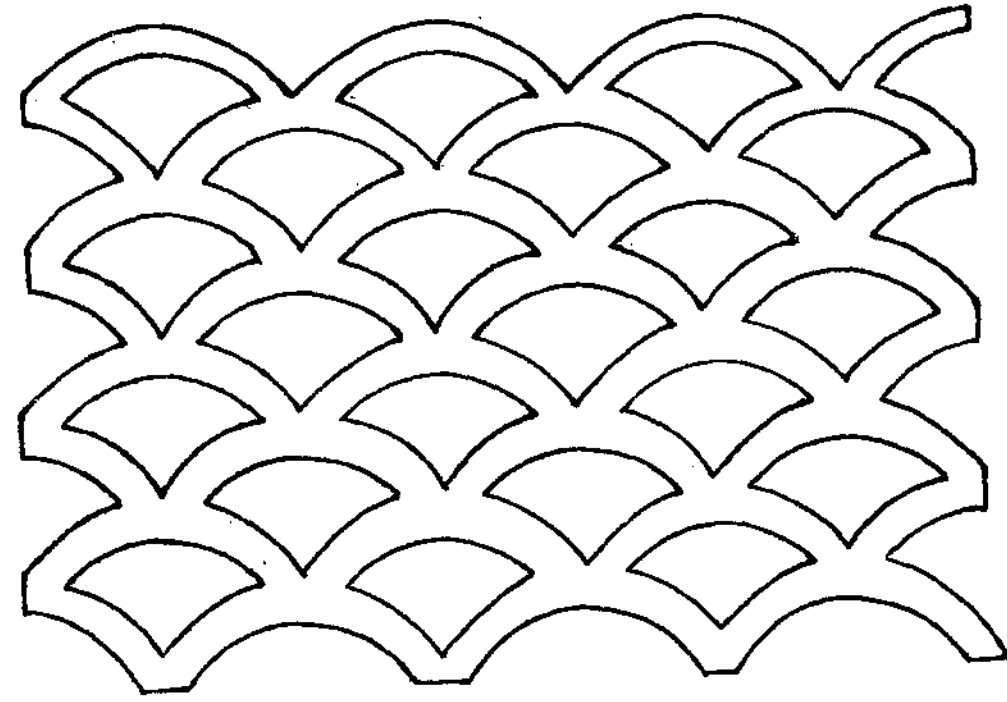

29圖 菱花
(四邊形單位模樣)

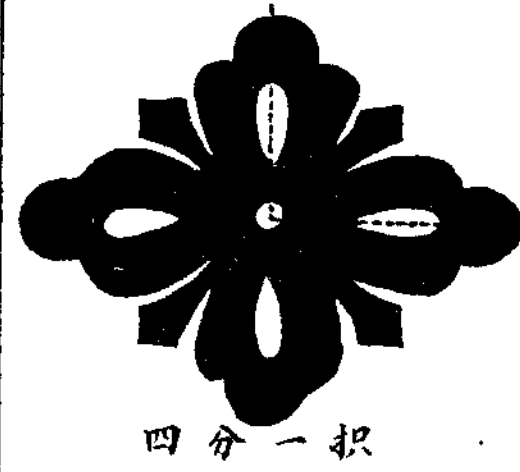

四分一折

30圖 葫蘆
(六角單位模樣)

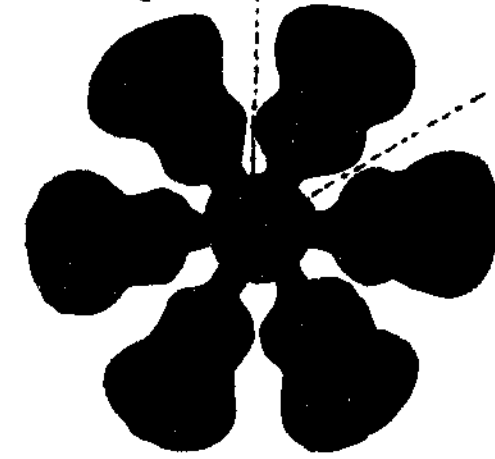

31圖 散點連續模樣



26圖

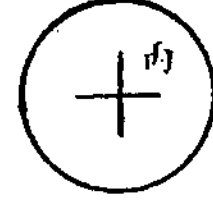
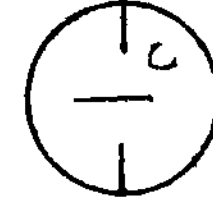
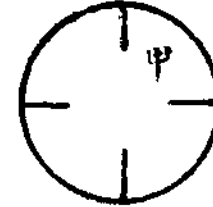

27圖

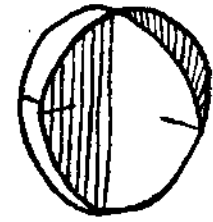

28圖

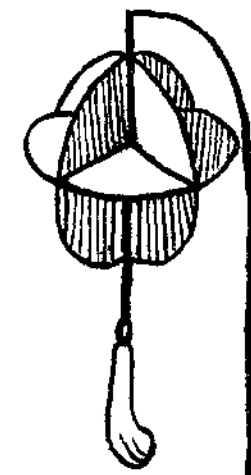

風球

紫藤掛花

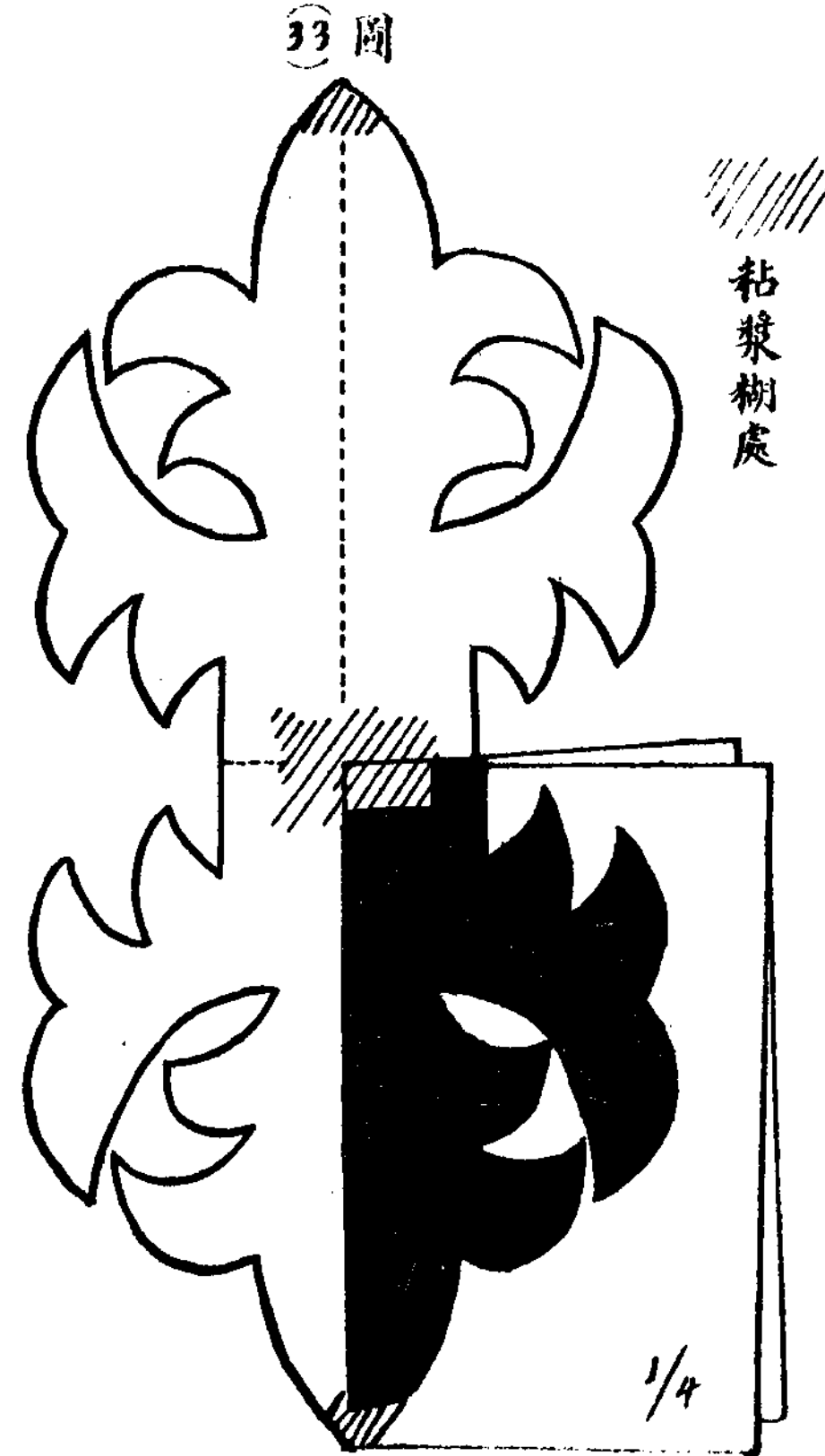
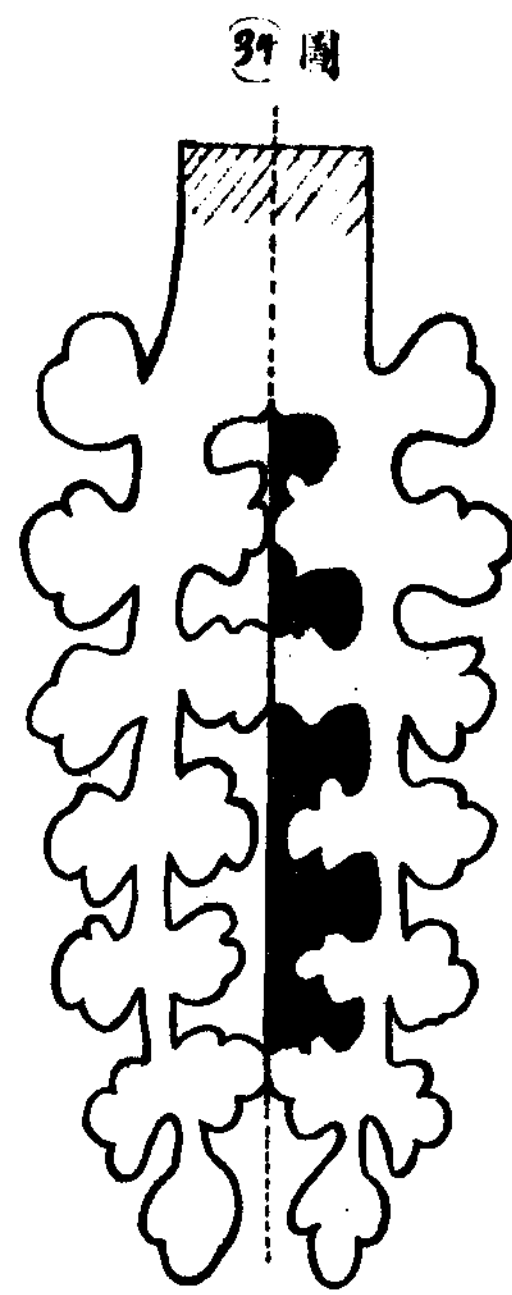
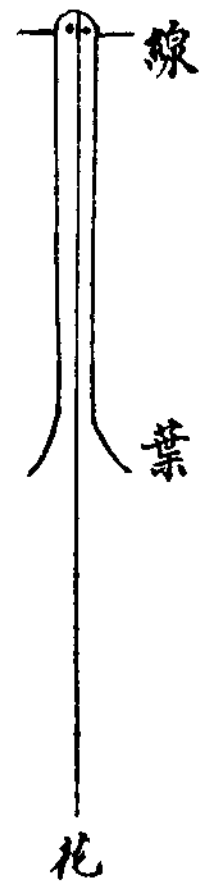
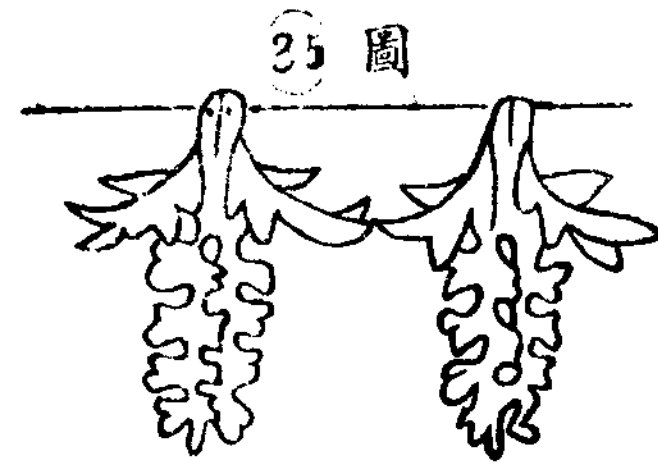

小風車

44圖

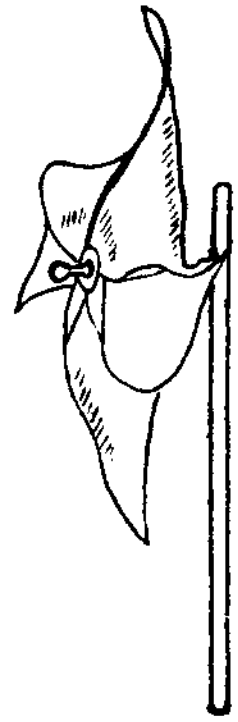

42圖

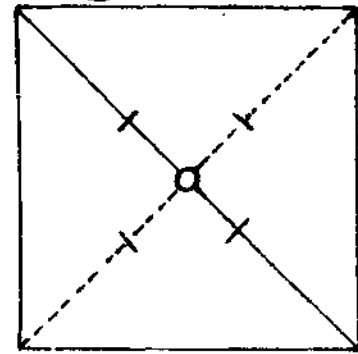

43圖

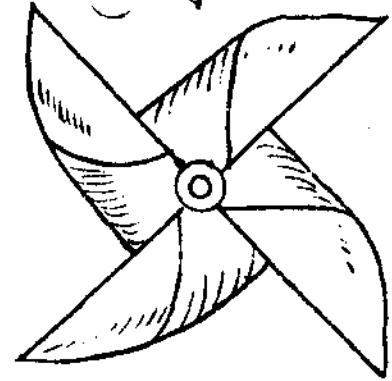

41圖

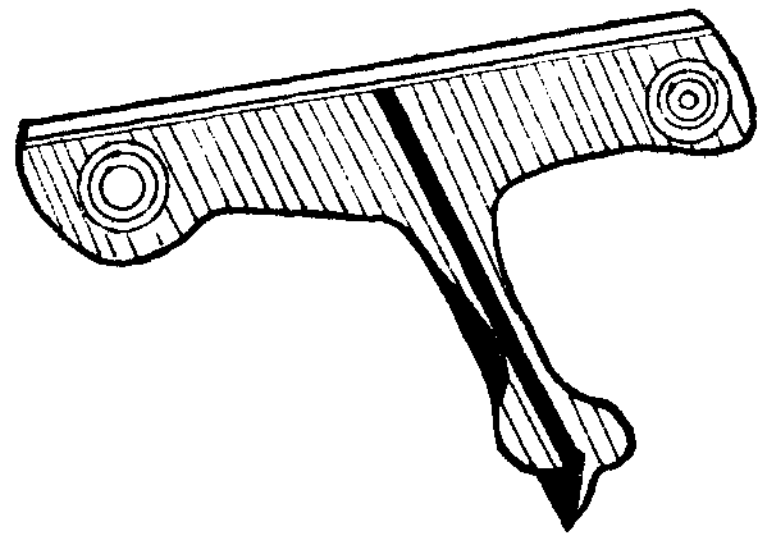

小飛機

38圖

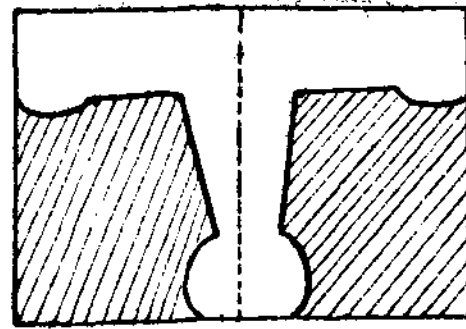

39圖

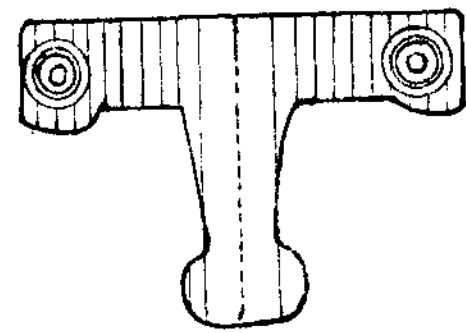

40圖

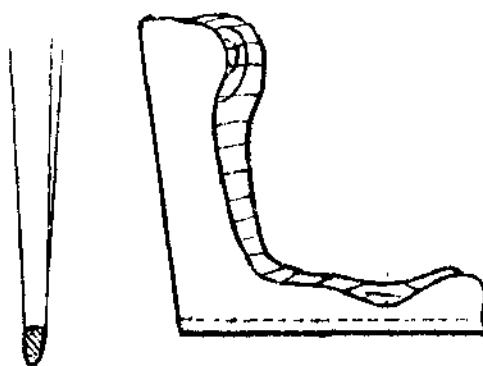

葡萄掛花

36圖

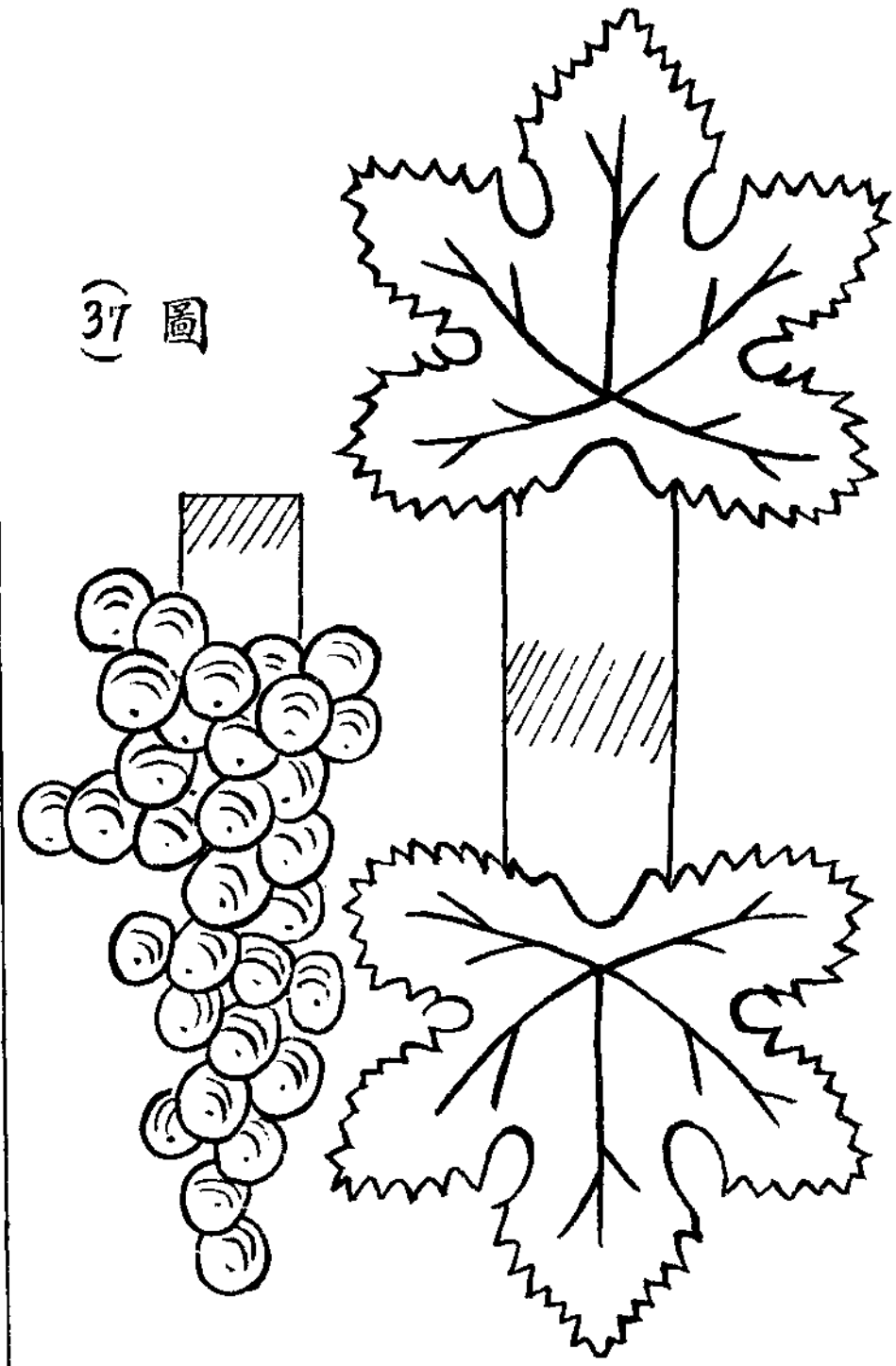



解 放

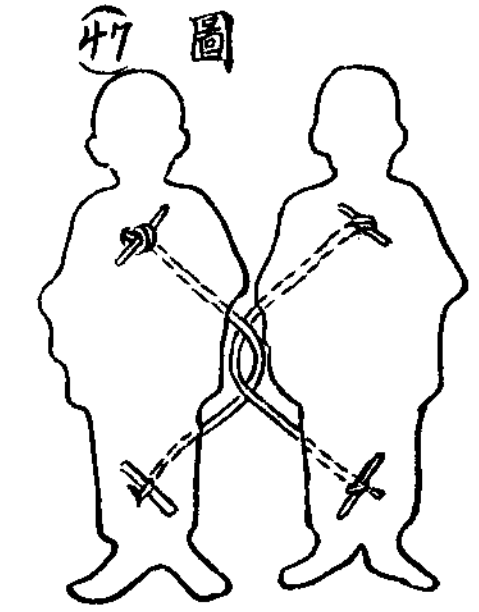
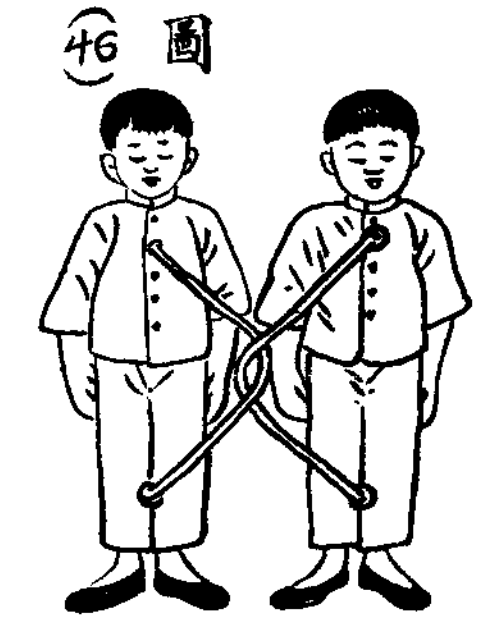
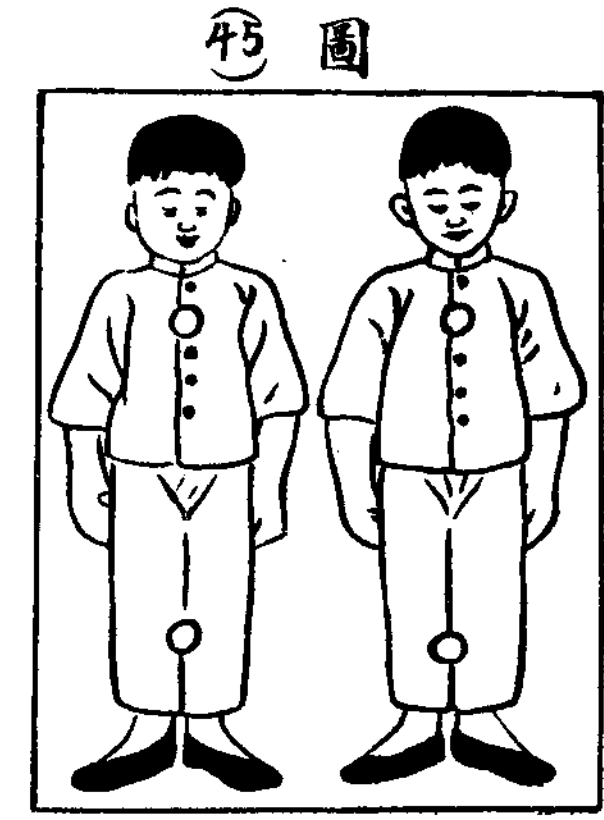

初級第三學年工藝教材(文字)

第一學期工藝教材教授細目

第一 (土工) 土的研究

〔要旨〕

- 一、陶瓷器的欣賞
- 二、陶瓷器的研究

甲、陶瓷器原料的研究

乙、陶瓷器製法的研究

三、土工的準備

甲、黏土的準備法

乙、工具的使用法

〔時間〕

九十分(第一週)

〔準備〕

- 一、材料——黏土塊 水 棉花
- 二、用具——缸瓦盆(和泥用) 手工板 各式黏土範

小學具體課程勞作美術科專號

三、實物——陶瓷器(預先令學生由家中帶來)

抹布(以上工具每人一份)

〔教學〕

- 一、引起動機——可由教師及學生共同組織小規模的陶瓷器展覽會，引起學生欣賞及研究興趣。

二、討論事項

甲、研究陶瓷器

1. 欣賞及批評 現在展覽的陶瓷器，那幾件好？
2. 陶器和瓷器，怎樣區別？
3. 陶土和瓷土的性質及來源？
4. 製造陶瓷器，是怎樣的手續？
5. 改良陶瓷器的式樣，是不是先要做土工的模型？

乙、黏土要怎樣預備

1. 這裡的黏土，是那裡來的？
2. 怎樣和水？

3. 爲甚麼加棉花或紙屑？
4. 怎樣使黏土柔韌而不黏手？

丙、怎樣使用工具

1. 工具的名稱
2. 工具的用途
3. 工具的用法

三、工作

由教師指定一部分學生，共同和泥。

四、練習

1. 將現已和成之泥及工具，分發學生。
2. 指導練習各種工具使用法（不必限定作品）。

五、收集

1. 將泥收回，重加整理，放在缸內，上加溼布封蓋，存作下週應用。
2. 收回學校發給的用具。

〔附註〕 此項教材，係編者自擬。

第二 果實

〔要旨〕

- 一、製造黏土果子。
- 二、練習土工的打，搓，捏，搏等法。
- 三、觀察果子的形態。

〔製作手續〕

- 一、將黏土反覆打和，使牠乾溼適度。
- 二、割取應用的黏土塊。
- 三、先將黏土團成圓形，或搓成條形，再做照果實的樣，捏成粗形。再用黏土篋壓光，並裝細樹枝作柄。

〔時間〕

九十分（第二週）

〔準備〕

- 一、材料——黏土每人半斤 小樹枝數寸
- 二、用具——手工板 黏土篋 抹布 舊筆（灑水用）
- 三、實物——石榴 蘋果 柿子 梨 香蕉等果品

〔教學〕

一、引起動機：

1. 用談話引起：可從現在街市上販賣的果子，談到果實的形狀美麗，及容易腐壞的事

，引起製作泥果的動機。

2. 用實物引起：用真鮮果子及教師預先製成的假果比較，引起學生製作的動機。

〔附註〕 本節教材，係就商務本新時代工用藝術教授書第

一冊第五課，加以增減。

第三 花盆

二、討論作法：

1. 復問前次討論的關於黏土及工具事項。

〔要旨〕

2. 果實形狀，有甚麼不同。

一、製作方形或圓形花盆。

3. 現在做那幾種果子？（每人至少做二樣）

二、學習泥的捏法及接法。

三、教導作法：

三、觀察花盆的式樣。

同前項「製作手續」（但最好教師要隨講隨作）

〔製作手續〕：

四、分發用具及材料

一、圓形花盆——用黏土作成斷圓椎形，上口的周邊，

五、製作

捏成闊邊。

六、巡視指導

二、方形花盆——用黏土作成斷方角椎形，上口用一條

七、收集 批評

長條黏土，接合在口的周圍作邊。

八、處理成績

三、注意、捏花盆邊或接花盆邊的時候，容易斷裂，可

1. 記分

以用舊毛筆刷水少許，又盆的內容，不做空

2. 選留

亦可。

3. 改造（將不留的成績，仍可放回泥料缸內，加水

〔時間〕：

，下次可用。）

九十分（第三週）

〔準備〕

- 一、材料——黏土每人約半斤。
- 二、用具——手工板及土工用具。

〔教學〕

一、引起動機：

- (1) 用談話引起——可從校園的盆栽，談到花盆的作法，引起做花盆的動機。
- (2) 用實物引起——先由教師做好幾種黏土花盆，

引起兒童製作的興趣。

二、討論作法：

- (1) 大家見過的花盆有幾種樣子？
- (2) 圓花盆的式樣是怎樣的？方花盆式樣是怎樣的？
- (3) 現在做那幾種樣子，作多麼大小？
- (4) 真的花盆是用甚麼作的？我們要用甚麼作？

三、教導作法：

同前項「製作手續」，但最好教師隨講隨做。

四、分發用具及材料

五、製作

六、巡視指導

七、收集 批評

八、處理成績

1. 記分

2. 選留

3. 發回（令學生帶回家中，并指導插花，做玩具的方法。）

〔附註〕

本節教材，係就商務本新時代工用藝術教授書第一冊第十課，加以增減。

第四 人物

〔要旨〕

一、做黏土人

二、學習黏土的搏，捏，搓，接合等法。

三、引起塑造人物的興味及概念。

〔製作手續〕

一、第一種作法——先用黏土一塊做成橢圓形，然後上

部裝手，下部裝腳，再裝頭。

二、第二種作法——先用黏土一塊作成橢圓形，將上下部切開，作成手脚，然後裝頭。

三、注意：本節裝作的人物，只需要注意作成人物的大致形體，能將人體各部的比例，及動作的姿態表出即可，一切耳目口鼻衣紋等部分，不能過事講究。

〔時間〕

九十分（第四週）

〔準備〕

- 一、材料——黏土每人半斤
- 二、用具——黏土板及泥工用具

〔教學〕

一、引起動機

（1）用談話引起——可從玩具上談到泥人的作法，引起自己製作的動機。

（2）用實物引起——教師先作成幾個泥人，或購備幾個泥人玩具；使兒童發生興趣。

二、討論做法

（1）作那種樣子的，要做多大多小？（樣子不拘大小大致作一律的。）

（2）倘使作成許多泥人，可以排起來，作甚麼樣子，有趣嗎？

（3）怎麼作法？

三、教導作法：

同前項『製作手續』最好教師隨講隨作。

四、分發材料及工具

五、製作

六、巡視指導

七、收集 批評

八、處理成績——排成各式有意義的集團，如體操遊行，開會等遊戲。

第五 自由製作

〔要項〕

一、泥工的自由製作。

二、應用各法。

三、啟發創作的興味

〔時間〕

九十分 (第五週)

第六 (紙工剪貼) 二面相等單位模樣

剪貼總說明：

〔要旨〕

- 一、修養學生意志
- 二、研練學生手眼
- 三、堅確形體的觀念
- 四、實習圖案的摹造

〔種類〕

- 一、幾何形及其應用模樣
- 二、自然物形
- 三、風景圖

〔方法〕

第一法：用數紙重疊，同時裁剪糊貼的，凡作幾何形，紋形等，要求均齊，對稱時，可用此法。

第二法：先將色紙反面畫成精圖，然後依圖切之；或先

作圖稿於他紙，再覆色紙上依圖切之，凡摹作自然物

形狀時，可用此法。

〔工具及材料〕

鉛筆、尺、剪刀、三角規、三角板、色紙、漿糊。

〔時間〕

每項教材均占一週，作九十分，(第六圖)(但可斟酌學生程度及工作的繁簡，在同類花樣中，選製一種至三種)

〔舉例〕

詳見(1)(2)圖

〔參考〕

1. 剪紙手工圖說「一摺剪」各法(大東出版)
2. 貼紙(兒童勞作叢書)二分之一摺各法(大東出版)

第七 二方連續花邊模樣 (剪貼)

(第七週)

〔舉例〕

詳見(3)(4)圖 (5)圖

〔參考〕

1. 剪紙手工圖說『屏風摺剪』各法(大東出版)
2. 兒童勞作叢書貼紙『屏風摺剪』各法(大東出版)

第八 幾何形應用圖案剪貼 (第八週)

〔舉例〕 風車(6)圖

〔參考〕 大東書局出版『貼紙』28—29頁

第九 花邊圖案剪貼 (第九週)

〔舉例〕 (7)圖

〔參考〕 大東書局出版『實用圖案畫』

第十 器皿、剪貼 (第十週)

〔舉例〕 1. 筆筒(8)圖 2. 花瓶(9)圖

第十一 鳥類剪貼 (第十一週)

〔舉例〕

1. 小鳥(10)圖

2. 仙鶴(11)圖

第十二 人物剪貼 (第十二週)

〔舉例〕

1. 照鏡(12)圖

2. 玩偶(13)圖

第十三 風景剪貼 (第十三週)

〔舉例〕

1. 海峽(14)圖

2. 工廠(15)圖

第十四 剪貼自由製作 (第十四週)

應用以上剪貼各法，啟發創造興味。

第十五 鎖猴放猴 (剪紙工玩具)

〔要旨〕

一、製作簡易的玩具。

二、練習作圖及剪法。

三、鎖猴放猴的遊戲方法。

〔製作手續〕

- 一、用圖畫紙一張，剪成猴（16圖），鎖圈（17圖）和大鎖（18圖）

〔遊戲方法〕

一、鎖猴方法：

- （1）將鎖對摺，套在鎖圈上（19圖）
- （2）將一猴插入鎖中（20圖）
- （3）套上鎖圈將鎖展開（21圖）
- （4）完成（22圖）

二、放猴方法

（從畧）

〔時間〕

九十分（第十五週）

〔準備〕

- 一、材料——圖畫紙，顏料
- 二、用具——剪刀，色筆

〔教學〕

一、引起動機：

由談話引起——由無意識的遊戲，和死板的玩具的不合理說起，引出兒童自作自玩的動機。

二、討論作法及玩法

1. 怎樣去作這玩具？
2. 怎樣解猴和放猴？（用教師製成的猴鎖，隨問隨作）

三、分發用具及材料

四、製作

五、巡視指導

六、收集 批評

七、處理成績

（分發學生，令其自行鎖放一次，携回家中去玩）

〔附註〕 本節教材係採用商務本兒童手工叢書第一冊第

十課

第十六 活眼的小貓

〔要旨〕

- 一、製造活眼的紙片小貓及其他動物
- 二、練習簡易玩具的造法
- 三、引起研究玩具變化的興趣

〔製作手續〕

- 一、在厚紙上照圖(23)將貓的輪括畫上，填好顏色
- 二、剪去邊緣，並將兩眼和口部剪成空洞
- 三、另用圖畫紙一張，畫成二眼和舌頭(圖24)再用剪將舌的邊緣剪成u字形的縫，只留舌根不剪
- 四、將做好了的眼舌紙片，套在貓頭的後面，用兩條紙片黏住，(但只將紙片的兩端黏在硬紙上，其餘部分不要黏住，以便移動)
- 五、又用厚紙剪成(25圖A)的樣子，在虛綫處折成二部將A部黏在貓的背後，使牠穩固的坐在桌上

〔遊戲方法〕

用手將貓背後的圓紙板上下左右的推動，這貓眼睛之頭，便都會活起來了

〔時間〕

九十分 (第十六週)

〔準備〕

- 一、材料——厚紙，卡片紙，顏料，漿糊
- 二、用具——剪刀，彩筆

〔教學〕

- 一、引起動機：
 - 用談話引起——同第十五
 - 用實物引起——預先購備類似的活動玩具，引起自作的興趣。
- 二、討論作法
 1. 貓的姿式要甚麼樣的？
 2. 貓的毛皮畫甚麼顏色的？
 3. 活動的眼睛和舌頭怎樣的按法？
 3. 分發用具及材料
 - 四、製作
 - 五、巡視指導
 - 六、收集 批評
 - 七、處理成績
 1. 記分

2. 選留

3. 發還令學生帶回家中玩用

〔附註〕本節係採用商務本兒童手工叢書第一冊第十一課

第十七 風球

〔要旨〕

- 一、製造簡單風球玩具
- 二、練習穿插剪造各法
- 三、研究風球旋轉原理

〔製造手續〕

- 一、用厚圖畫紙剪成三個同大的圓片
- 二、將三圓片染成六色或三色，（或用薄色紙貼上亦可）
- 三、照圖（26）將三圓紙片，分別剪成直橫縫
- 四、先將甲乙二紙片裝好（如圖27）再將甲乙丙三紙片裝成（如圖28）風球即成
- 五、另用綫穿過風球中央，將綫的兩端繫在弓形竹片的兩端（如圖28）用口吹氣，或隨風中。均能旋轉不止。

轉不止。

（註）不用竹片，改用有彈性的各種細樹枝亦可

〔時間〕

九十分（第十七週）

〔準備〕

- 一、材料 厚圖畫紙，色紙（三色或六色）竹片（或樹枝）綫

- 二、用具 圓規，尺，剪刀 鉛筆

〔教學〕

- 一、引起動機：

1. 用談話引起：同第十五
2. 用實物引起：同第十六

- 二、討論作法

1. 怎樣穿插？

2. 怎樣使牠旋轉靈敏？

3. 原理

- 三、分發材料用具

- 四、製作

五、巡視指導

六、收集 批評

七、處理成績

第十八 自由製作

〔要旨〕

1. 厚紙工，糊紙工的自由製作
2. 應用以前各法
3. 創造或仿造有趣味的玩具

〔時間〕

九十分（第十八週）

第十九 特產工藝

〔要旨〕

參看例言

〔時間〕

一百八十分（第十九 二十兩週）

第二學期工藝教材教授細目

第一 特產工藝

〔要旨〕

參看例言

〔時間〕

一百八十分（第一 二兩週）

第二（紙工剪貼） 四邊形單位模樣

（第三週）

〔舉例〕

1. 菱花（29）圖

第三 六角單位模樣剪貼（第四週）

〔舉例〕

葫蘆圖案（30）圖

第四 散點花紋剪貼（第五週）

〔舉例〕

1. （31）圖

第五 連續圖案剪貼（第六週）

〔舉例〕

1. (32)圖

第六 自由製作

〔要旨〕

1. 剪貼自由製作。
2. 應用以上各種圖案。
3. 創作新的模樣剪貼。

〔時間〕

九十分 (第七週)

第七 (厚紙工，糊紙工)掛花

〔要旨〕

- 一、製作簡易掛花
- 二、練習作圖，剪切，黏糊，及縫合各法
- 三、養成裝飾房屋的美感

〔製作手續〕

第一 紫藤掛花

1. 作業 (33)圖
2. 作花 (34)圖

3. 完成 (35)圖

第二 葡萄掛花

1. 作業 (36)圖
2. 作果 (37)圖

〔時間〕

九十分 (第八週) (可令學生分組製作)

〔準備〕

- 一、材料：綠色油光紙，淡紫色西琴紙，色線，漿糊。
- 二、用具：剪刀，針，尺，鉛筆。

〔教學〕

- 一、引起動機：
用談話或實物引起製作動機。
- 二、討論作法
(1) 真葡萄和真紫藤是甚麼樣的花和葉？
(2) 我們用甚麼材料作花？作葉？作果？
(3) 怎樣連結起來？
- 三、教導作法

同前項「製作手續」但最好隨講隨作

四、分發材料及工具

五、製作

六、巡視指導

七、收集 批評

八、處理成績

1. 記分

2. 指導學生，裝飾在教室內

3. 發還令學生裝飾自己的家庭

第八 (厚紙工) 小飛機

〔要旨〕

一、製造簡易手擲飛機玩具

二、練習作圖及繪畫，剪紙，糊紙等法。

三、輸入乘風原理及飛機的概念。

〔製作手續〕

一、用五寸長四寸闊的圖畫紙一張照圖(38)放大剪下來。

小學具體課程勞作美術科專號

二、用淡灰色或橙黃色的顏料，畫成飛機形狀(39)

三、顏色乾後，從中央虛線處，摺成V形，中間夾

一條長四寸闊半寸的厚紙，用漿糊黏固(如40圖

)

四、將兩翼在虛線處，向外摺成V形，另用一條四

寸長半寸寬的厚紙用漿糊黏在兩翼的前方(如41

圖)

〔遊戲方法〕

用右手的大指和食指的尖端，捏住飛機前部的下面，

用力向前揚出，這飛行機就能在空中飛行了，(此飛

行機能飛成彎形螺旋形等，很有趣。)

〔時間〕 九十分(第九週)

〔準備〕

一、材料——卡片紙，厚紙，顏料，漿糊。

二、用具——剪刀，色筆。

〔教學〕

一、引起動機：

用談話引起——由常見空中飛行的飛機，說到飛

行原理，引起製造試驗的動機。

用實物引起——預購飛機模型玩具，使兒童鑒賞

，引起自己製作動機。

二、討論作法

(1.) 大家見過的飛機，是甚麼樣子？

(2.) 我們要填畫甚麼顏色？

(3.) 怎樣使我們作的飛機，能在空中飛行。

三、教導作法

同前

四、分發材料及工具

五、製作

六、巡視指導

七、收集 批評

八、處理成績

1. 記分 2. 試放 3. 選留或發還

第九 風車

- 一、製造簡易風車玩具。
- 二、練習剪裁及黏合等法。
- 三、引起研究風車原理的興趣。

〔製造手續〕

- 一、用三寸正方形紙照圖(42)劃成二對角線，並將每條對角線分作三等分。
- 二、在每條對角線上剪成裂縫，裂縫的長度，約為對角線之三分之一。並在中央剪一個小圓洞。
- 三、將四角裂縫之每一半，順次黏在一起，上面再加黏一張四分直徑的小圓紙，中央也剪一小圓洞，(如圖43)
- 四、用一根像火柴粗細的圓滑的竹條，或小圓木棍，橫穿這二圓孔，橫棍前後插上二個碗豆，使這風車常在一定的位罝即成(如44)圖
- 五、照前法用各色紙張，作成十數個，同裝在各種形狀的架子上，(最簡單用秫稈桿)遇有微風，就能旋轉不止，光彩奪目。

〔要旨〕：

〔時間〕

九十分 (第十週)

〔準備〕

1. 材料：色紙，漿糊，秫和桿，碗豆，長火柴棍。
2. 工具：鉛筆，剪刀。

〔教學〕

同前 從畧

〔附註〕

- 一、此項教材，係採取商務版兒童手工叢書第一冊，第九項之第一種。

二、同上書內所列舉第二種，因材料在北平不多，故從畧，但如有餘剩時間，可以多作，並指導學生用秫和作成各式架子，裝上許多風車自覺有趣，並可參考北平常售的有聲風車。

第十 解放

〔要旨〕

- (一) 製造練習智力的玩具
- (二) 練習着色，剪切等法

小學具體課程勞作美術科專號

(三) 啟發智慧及美感

〔製造手續〕

- 一、用厚板紙一方(二寸左右)上畫兩個小孩的樣子，用剪刀剪下來，每個小孩的身上，各穿二個二孔，如圖(45)

- 二、用兩條線帶把兩個小孩子聯結起來，如圖(46)

- 三、四個線頭都縛著二三分長的火柴梗一段，如圖(47)

〔遊戲方法〕

不許剪斷線帶，和抽去火柴梗，要將這兩個小孩解放下來。

〔時間〕

九十分 (第十一週)

〔準備〕

- 一、材料：厚紙板，顏料，線，火柴梗。
- 二、工具：剪刀，鉛筆。

〔教學〕

同前 從畧

〔附註〕

此項教材係採取商務版兒童手工叢書第一冊第十二節。

同前 從畧

〔附註〕 市上販賣的假面具，約分三種，（1）即本節所作

第十一 假面具

〔要旨〕

- 一、製造平面假面具。
- 二、練習畫圖、剪裁等法。
- 三、引起自己化裝的興趣。

〔製作手續〕

- 一、任意畫成奇怪或滑稽的面形，印在卡片紙上（或印在薄紙上，再裱糊牛皮紙背亦可）。
- 二、填好顏色，用剪刀剪下來。
- 三、將眼睛挖洞，鼻子尖端剪開凸出，嘴居中剪開，兩耳處剪成彎曲的縫以便在耳上套戴。

〔時間〕

九十分（第十二週）

〔準備〕

- 一、材料：橡皮紙，顏料，臘紙，漿糊。
- 二、工具：剪刀，鉛筆，色筆。

〔教學〕

之平面具（2）係先泥塑成模型，用紙數層裱糊其上，所得之立體面具，（3）係用木質或金屬作模，用機器將布壓成凸面的假具。

第十二 小花籃

〔要旨〕

- 一、學習紙片花籃的，剪，畫，糊等法。
- 二、養成兒童美感，及裝飾房屋的興趣。

〔製作手續〕

- 一、將花籃四邊的圖形印在卡片紙上。
- 二、用剪刀照圖剪下。
- 三、填畫美麗的顏色。
- 四、依式摺好，四角用漿糊黏合。
- 五、上架籃提，下按紙鬚。

〔時間〕

九十分（第十三週）

〔教學〕

〔準備〕

- 一、材料——橡皮紙一張，色紙一小張，顏料，漿糊。
- 二、用具——剪刀，色筆。

〔教學〕

一、引起動機：

(1) 用談話引起，可由送禮的鮮花花籃的美麗，但是不能長久保存說起，引出作紙花籃的動機。

(2) 用實物引起，由教師預作幾件紙花籃，或購玩具紙花籃，引起學生自己製作簡單花籃的動機。

二、討論作法：

(1) 鮮花花籃都有甚麼樣式的？

(2) 紙片花籃怎樣作法？

(3) 照圖應該填甚麼顏色？

三、教導作法：

同前項「製作手續」但最好教師隨講隨作。

四、分發材料及用具。

五、製作。

六、巡視指導。

七、收集 批評。

八、處理成績。

1. 記分。

2. 選留（當時即可指導學生裝掛在講室內）。

3. 發還。

第十三 滑稽人（賈波林脫帽）

〔要旨〕

一、製作簡單活動玩具

二、練習動的小機關作法

三、啟發有趣味的遊戲方法

〔製作手續〕

一、將甲圖（48）乙圖（49）印在厚卡片紙上面，剪下填色。

二、將甲圖紙片裝在乙圖紙後面，禮帽虛線處折過前面。

三、貼上亞鈴形在背肩後面如圖（50）

〔遊戲方法〕

牽動背後紙條，禮帽即能一起一落。

〔時間〕

九十分（第十四週）

〔準備〕

材料：厚卡片紙，顏料，漿糊

工具，剪刀，鉛筆，色筆

〔教學〕

全前 從畧

〔附記〕 本節教材，係採取兒童書局出版的兒童玩具工第

七種

第十四 自由製作

〔要旨〕

一、應用以上各法自由製作各種簡單厚紙玩具

二、啟發創造能力

〔時間〕

九十分（第十五週）

第十五（土工） 陶瓷器模型

〔要旨〕

一、製作各式壺碗花瓶等陶瓷器模型

二、練習正確幾何形體模型的方法

三、輸入陶瓷器工業的初步概念

〔製作手續〕

一、決定應製器皿的形狀大小

二、用泥捏成粗型

三、畧乾後用黏土筴整形，壓光

四、碗須全部作空，瓶壺等可以只將口部挖空內部不

必全挖

〔時間〕

九十分（第十六週）

〔準備〕

一、材料：黏土

二、工具：手工板，抹布，黏土筴，小刀。

三、標本，各式陶瓷器皿。

〔教學〕

空前 從畧

第十六 (土工) 獸類模型

〔要旨〕

- 一、製作各樣獸類模型。
- 二、練習土工獸類的捏塑法。
- 三、引起研究獸類形體的興趣。

〔製作手續〕

- 一、先作獸類頭部
- 二、次作獸類全身
- 三、接合
- 四、加工

〔時間〕

九十分 (第十七週)

第十七 (土工) 花磚模型

〔要旨〕

- 一、製作黏土板狀的花樣

小學具體課程勞作美術科專號

二、練習黏土板的作法，圖案畫的應用，及黏土板的

雕刻技術。

三、引起製造花磚的概念。

〔製作手續〕

- 一、將黏土作成平板狀(面要光平，四角要方正)
- 二、將各式圖案刻在板上。
- 三、將凸凹各部用小刀刻出
- 四、塗上各色。

(附註) 時間不足時，不上色亦可，如擬上色，須先塗

上一層膠粉地，再塗和過膠水的各色顏料。

〔時間〕

九十分 (第十八週)

第十八 土工自由製作

〔要旨〕

- 一、應用以前土工各法，自由製造

〔時間〕

九十分 (第十九週)

初級第四學年工藝教材（圖解）

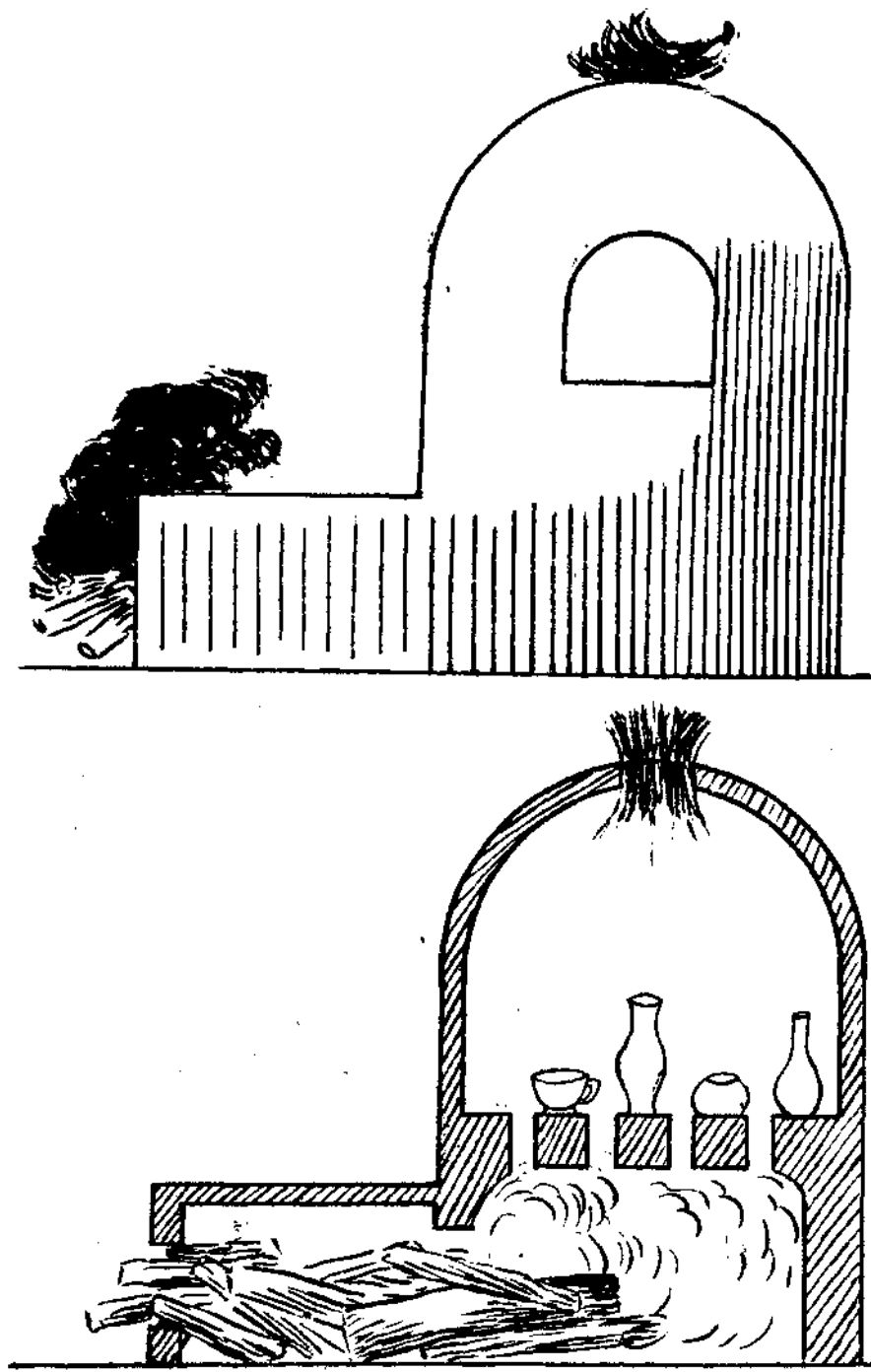

窯

式樣甚多
 其最簡單
 者如圖用
 黏土建造
 燃料用上
 等樹柴或
 石炭

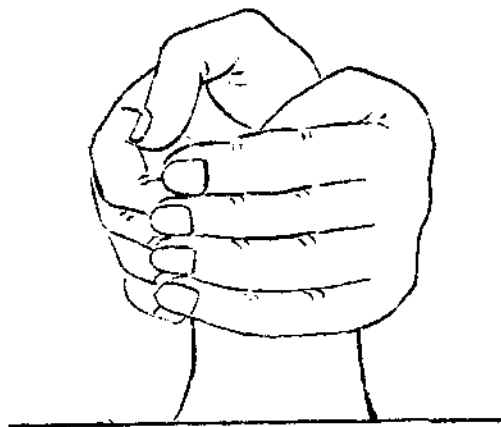
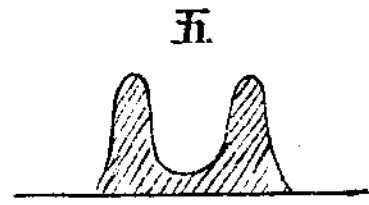
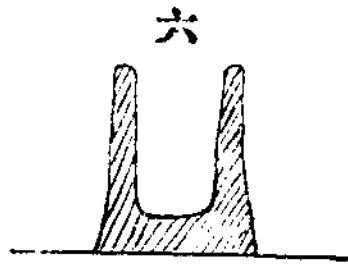
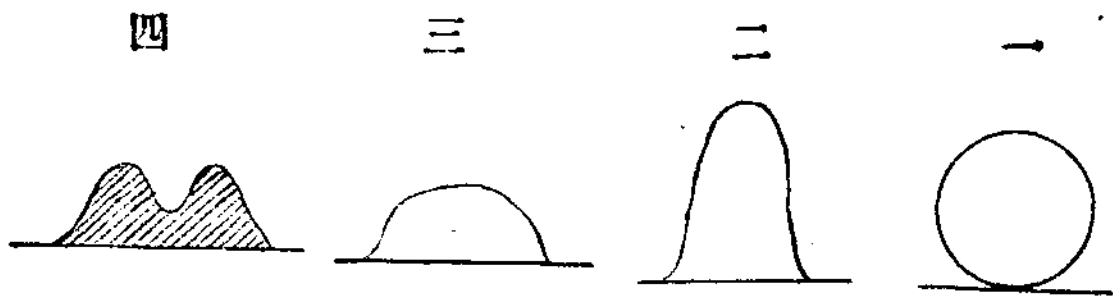

體柱圓成合對手兩

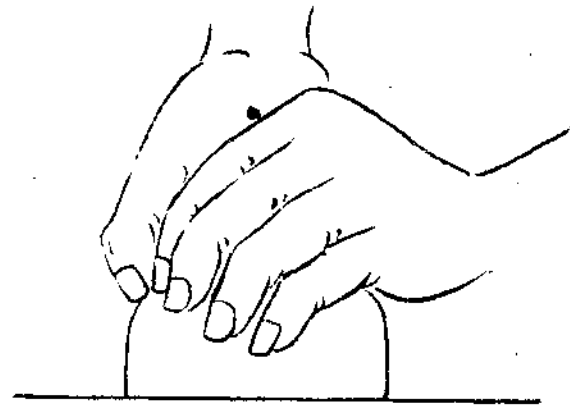

球為搏士將

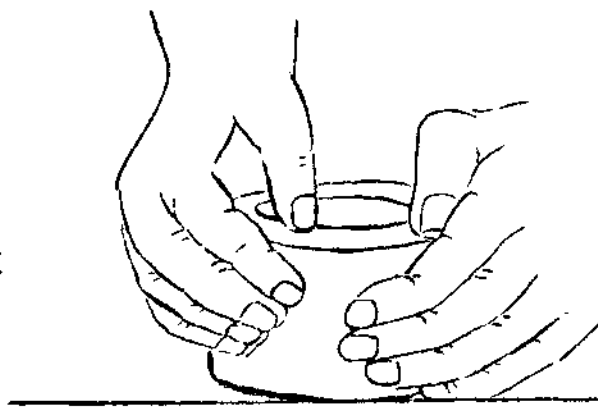

中于壓指拇右以外上于合對掌兩

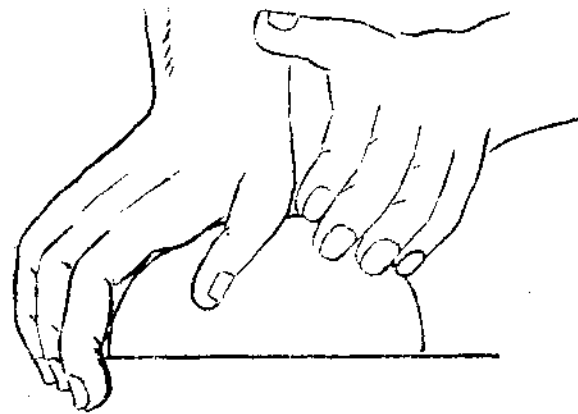

扁歷上體柱圓於壓掌右

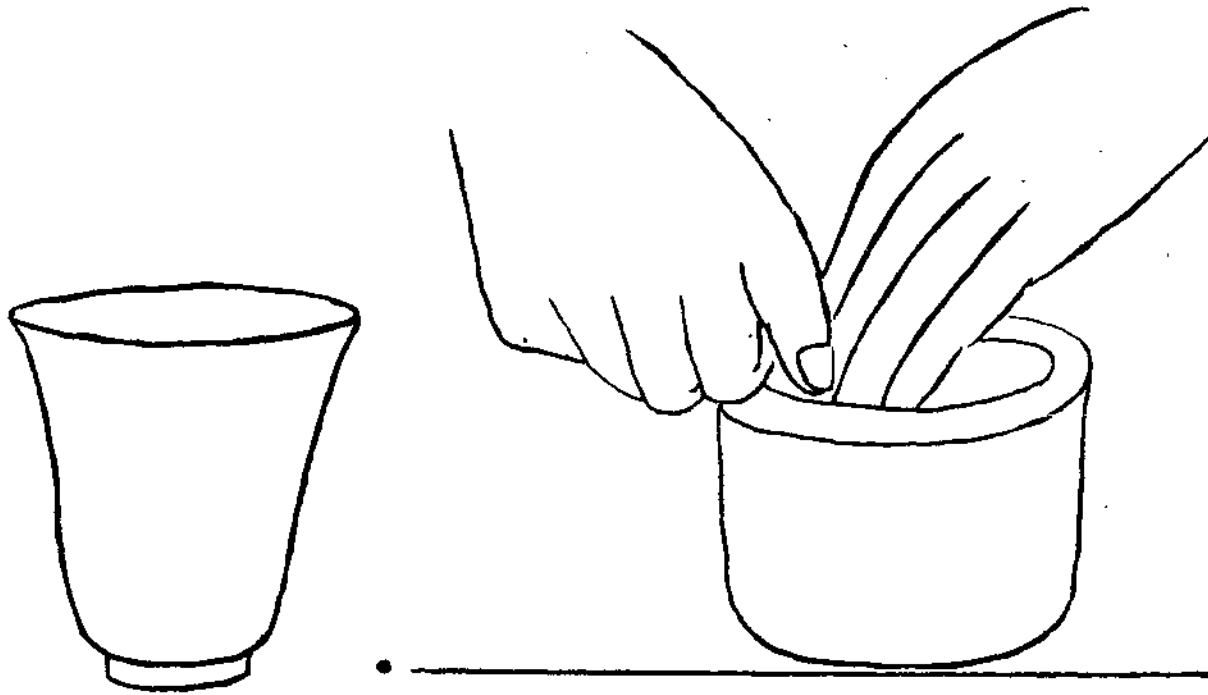

長延圓四物作製使指手用

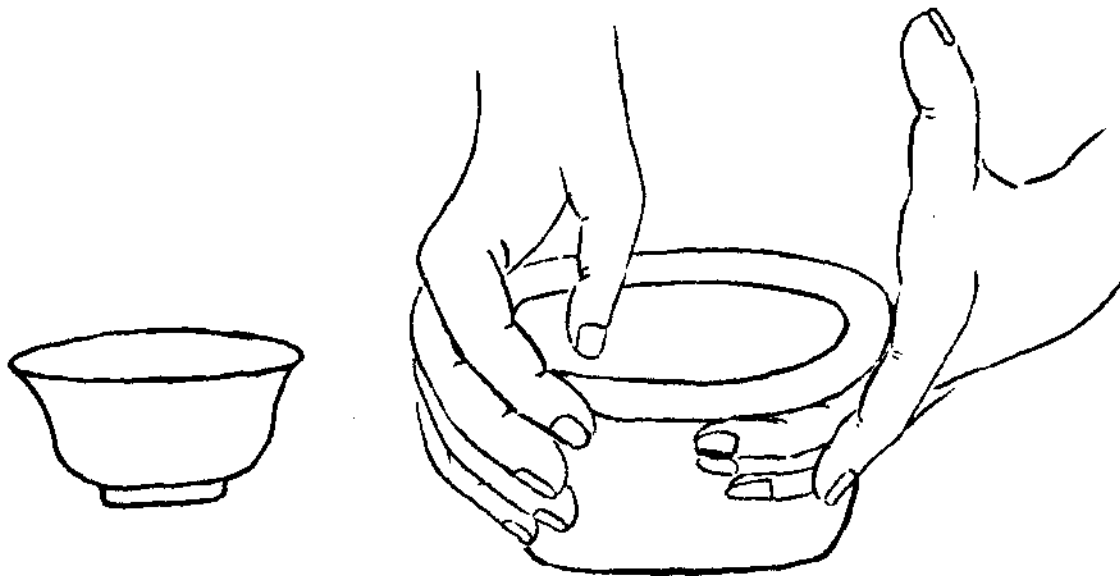

狀形種各成以作製施再

架板

小學具體課程勞作美術科專號

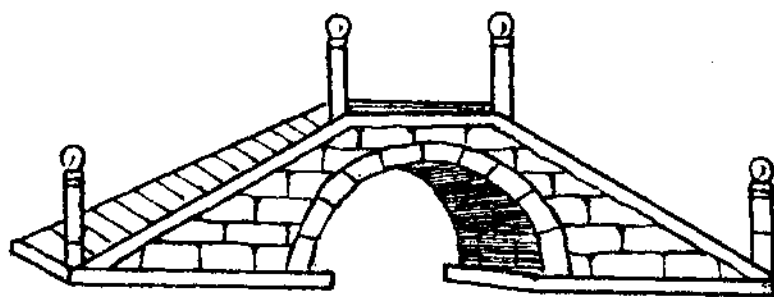
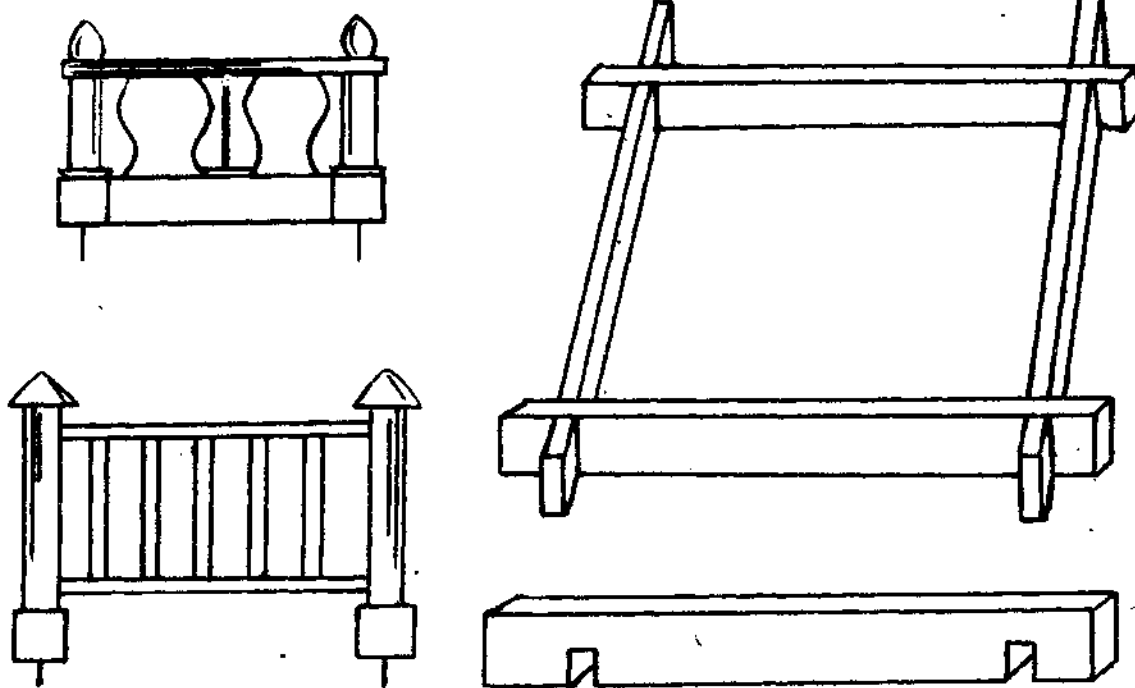

建築物 板架用以製各種黏土板之用具也置黏土於板架中
 另以木尺重壓之使無空隙而表面平滑後將架直立輕擊四
 邊使脫出然後用刀切成各種建築物形體施以接合即成

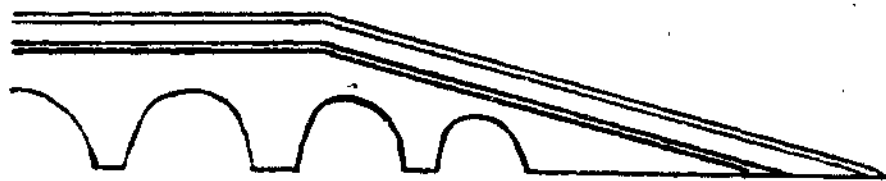

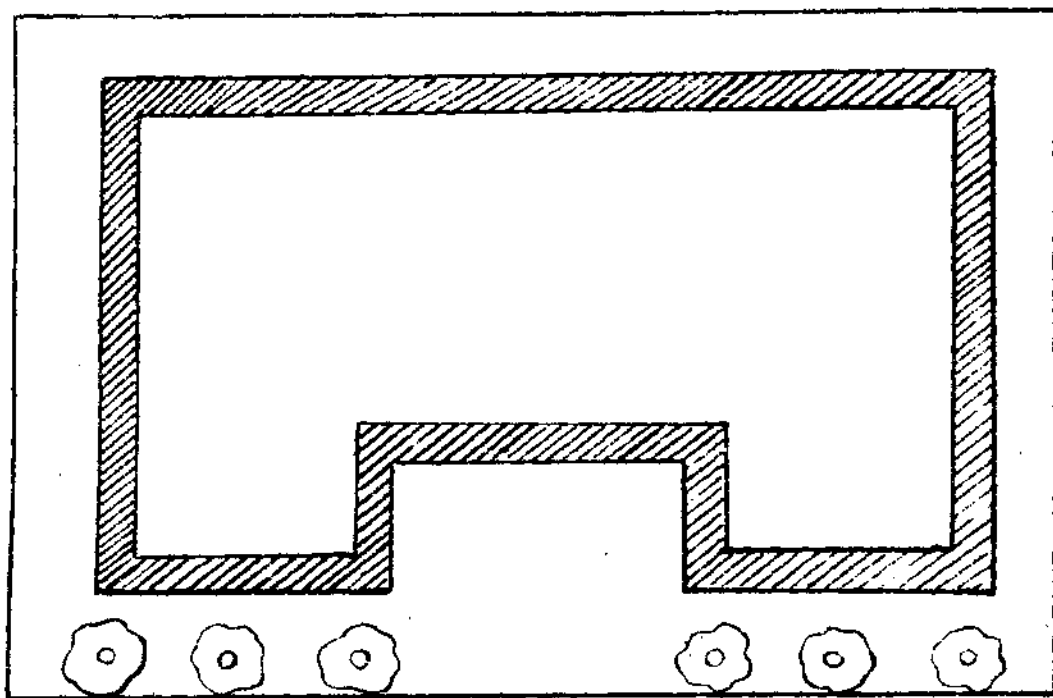

小大之樓定以塊一層平地製先 1.

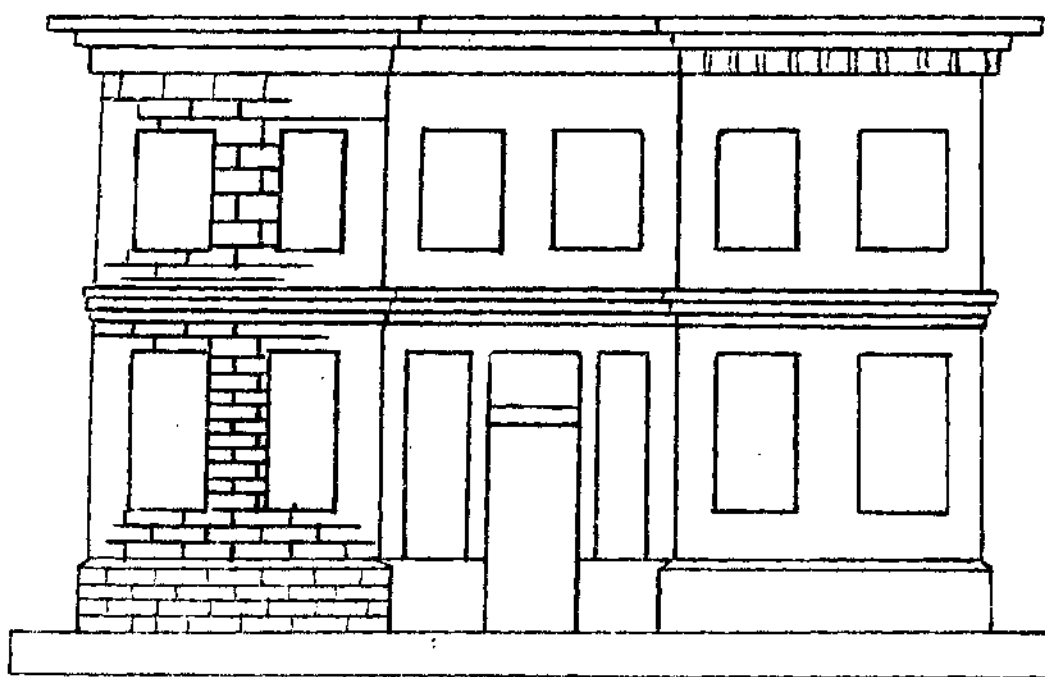

度高之樓定以塊兩面前製再 2.

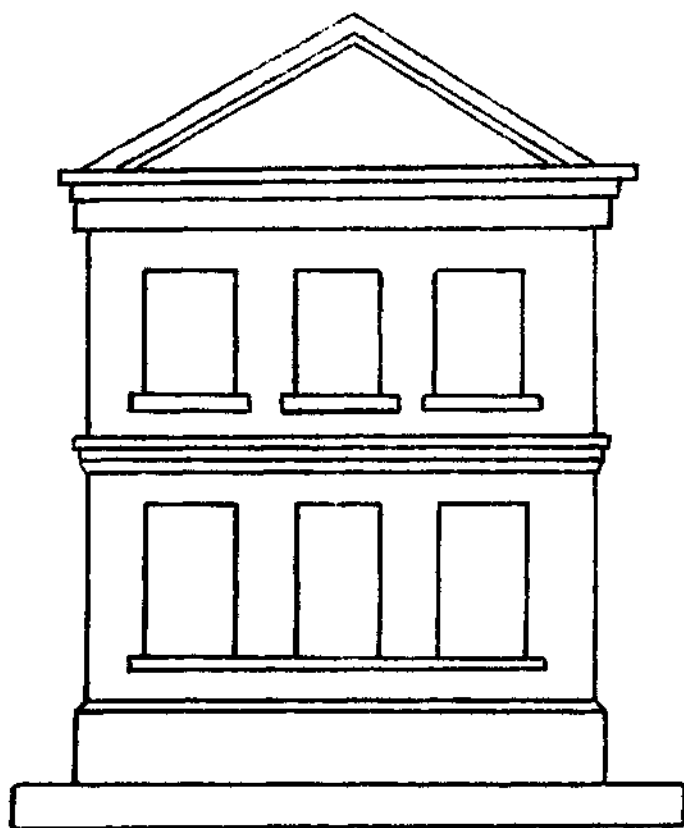

3. 再製側面兩塊

4. 製後面一塊

5. 製屋頂一塊平斜均可

6. 如製坡面應製四塊即上下二斜面兩塊側面兩塊

7. 各種單板完成然後一一接合即完成一洋樓

注意 此不過舉例一種我們可以改簡

自由製作 注意要項及說明

紙工 剪貼多角形單位模樣（以下數種可作原紙工裝潢）

一、摺剪（二層）用方形紙一方按線摺之再繪以圖按圖剪之即成以後均如此作法不再說明

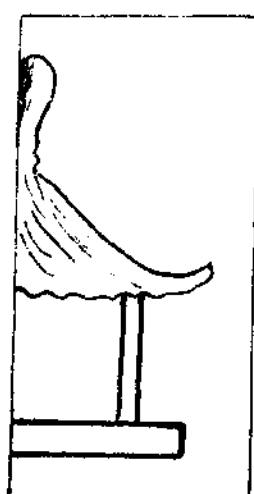
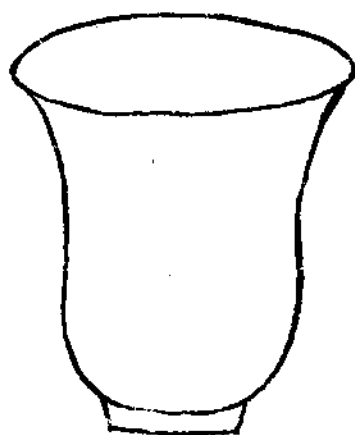
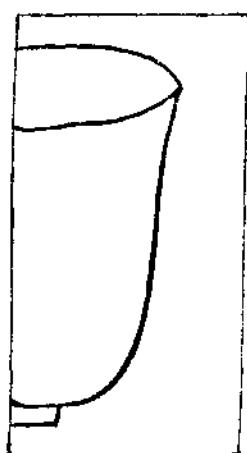
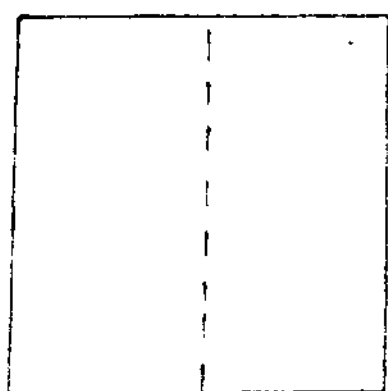

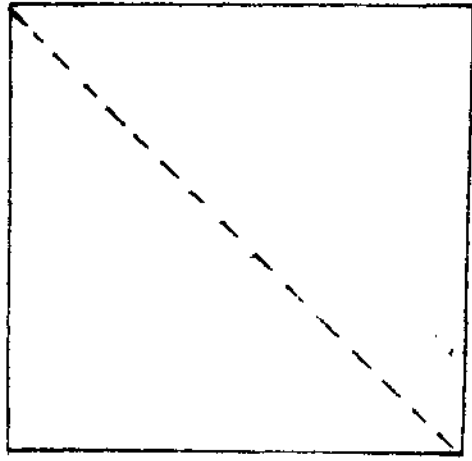

三角一摺剪 (四層) 三疊方

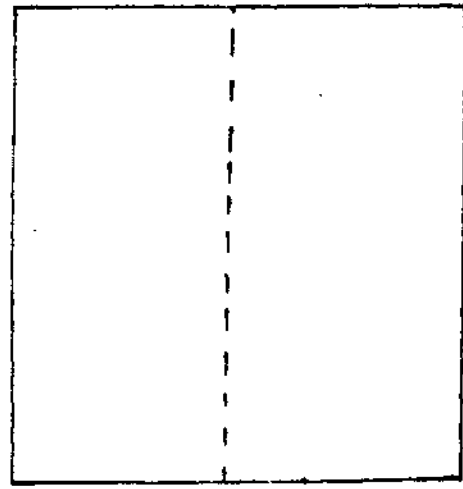
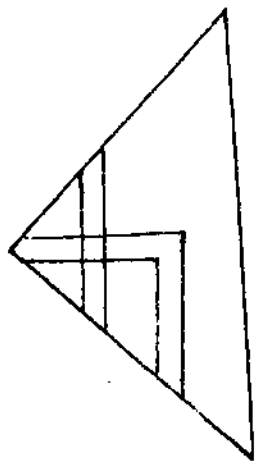
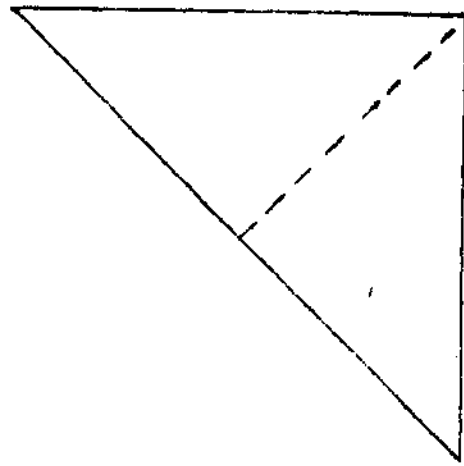

方形二摺剪 (四層) 八結

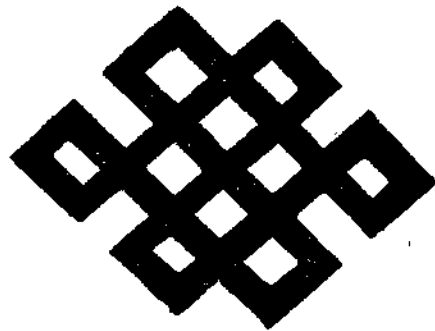
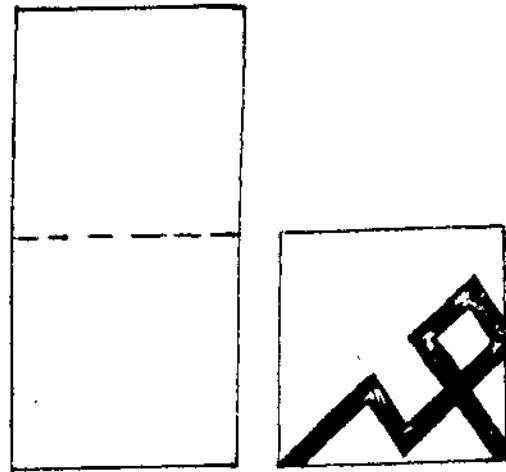

多角形之摺剪 星形

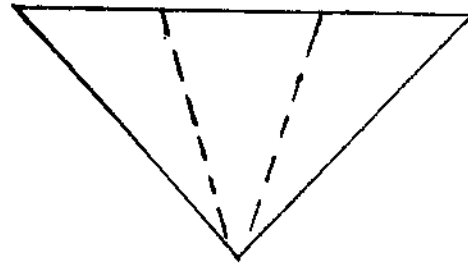
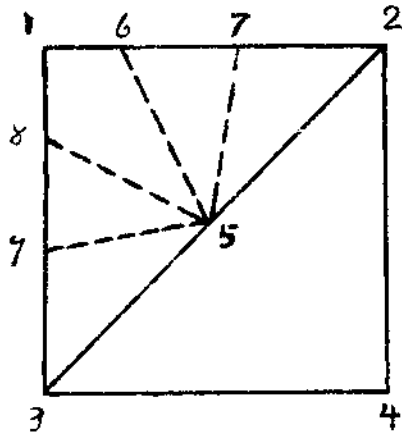
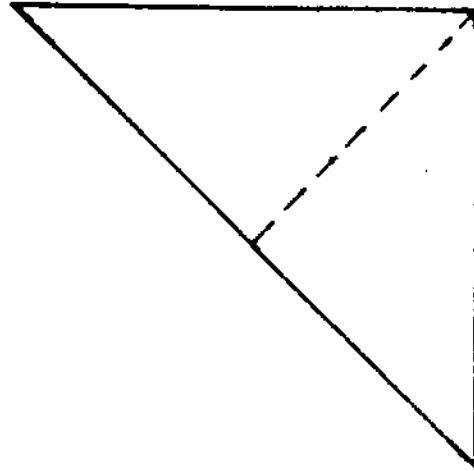
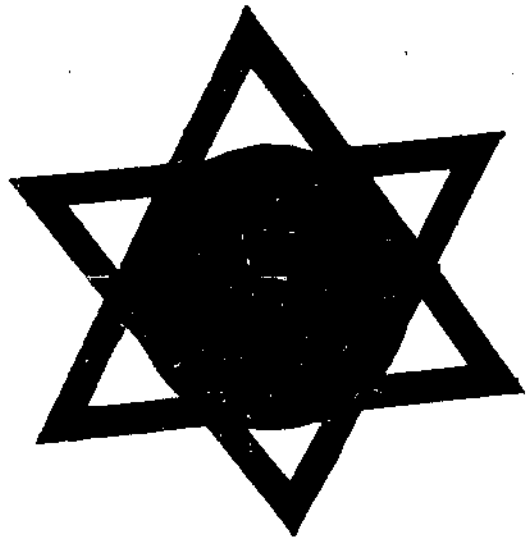

五角形之求作法

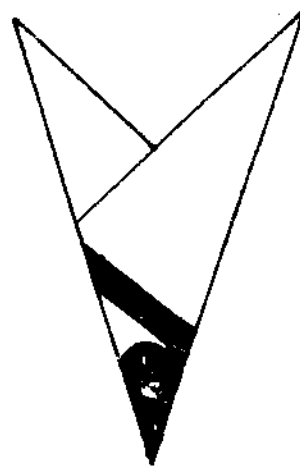

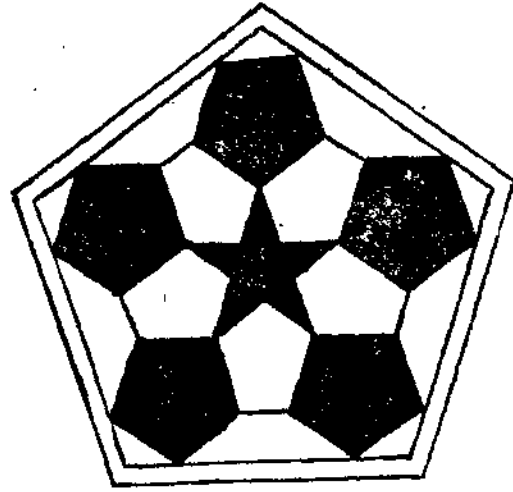

五角形之應用圖案

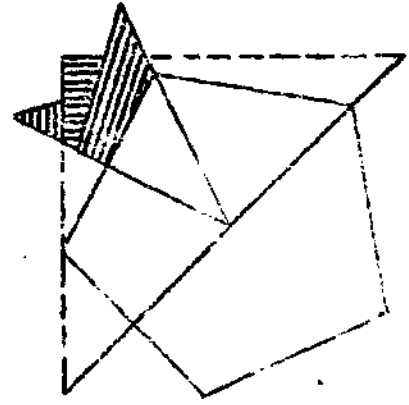

取方形紙一方即 1. 2. 3. 4. 依 3. 2. 對摺定 5. 為心將 3. 2. 1. 半周等摺為五按圖互相摺疊剪去上端展開即成一五角形體

八角形之求作法意同上不過摺法不同按下圖式摺剪即得

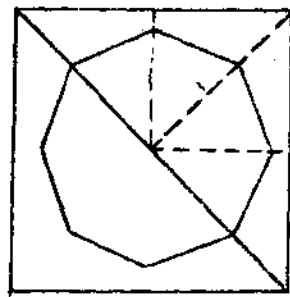
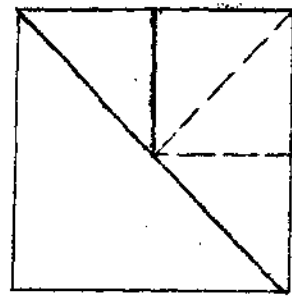

角形之散點花紋多角形之散點花紋及連續花紋

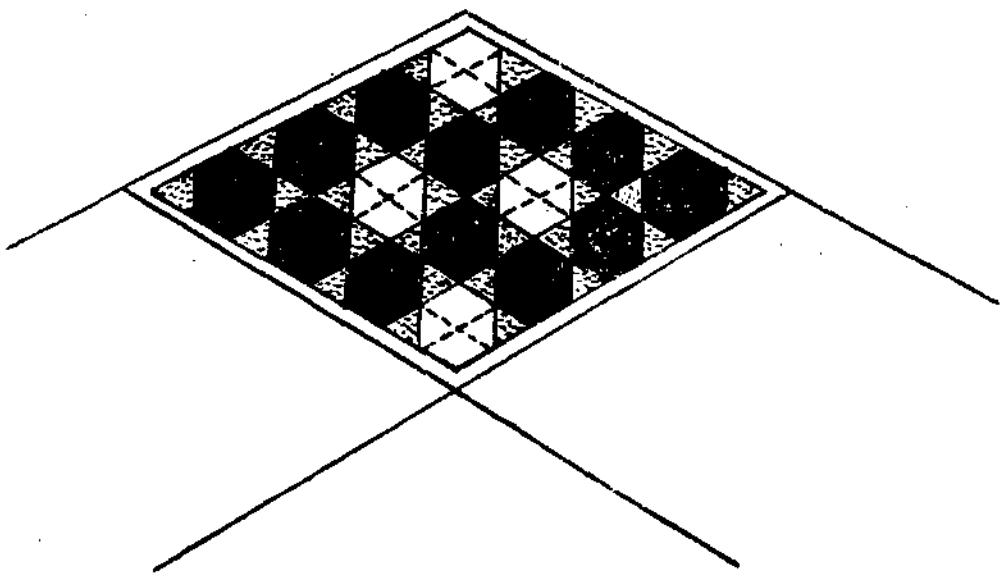
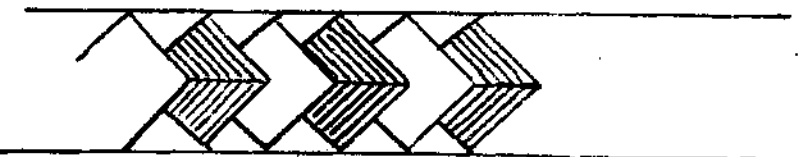
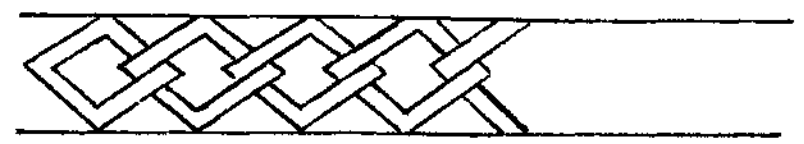
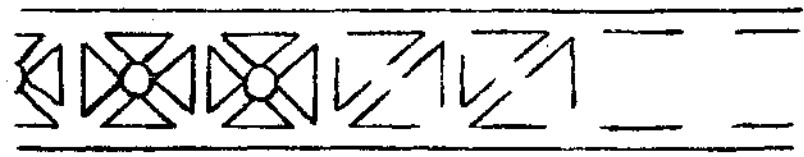
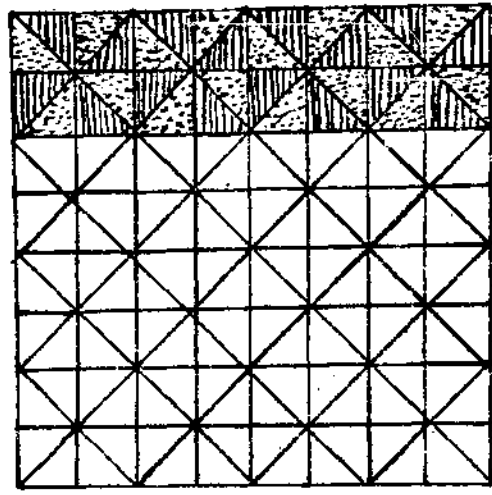

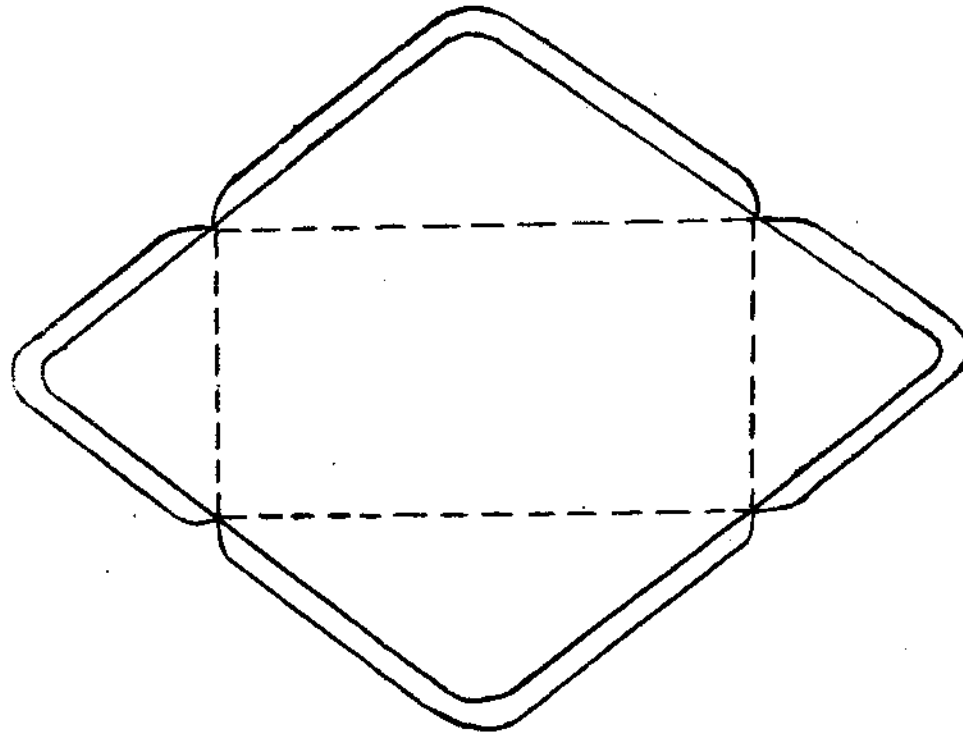

剪摺 封袋 照圖剪作 再按點線摺貼之即成

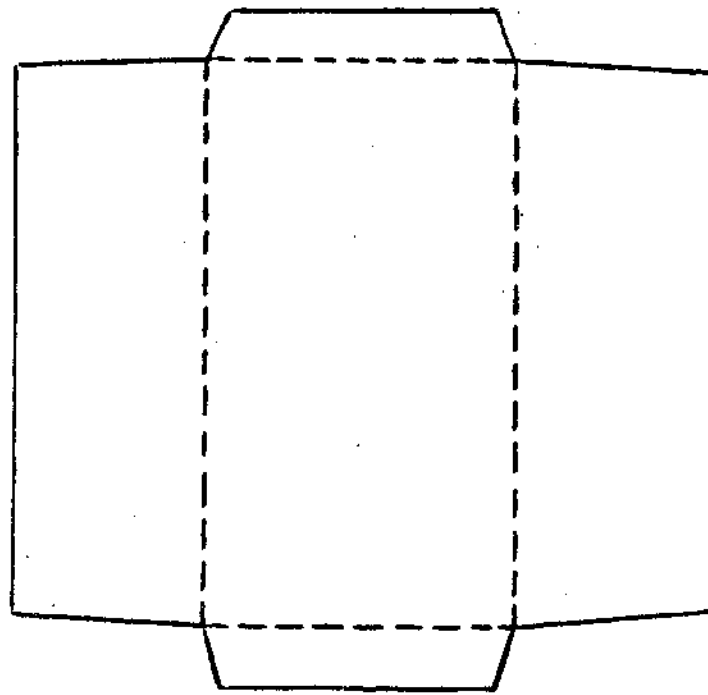

裝食品的匣子大都是用一張紙做成的做法同封袋不過外面應加裝飾

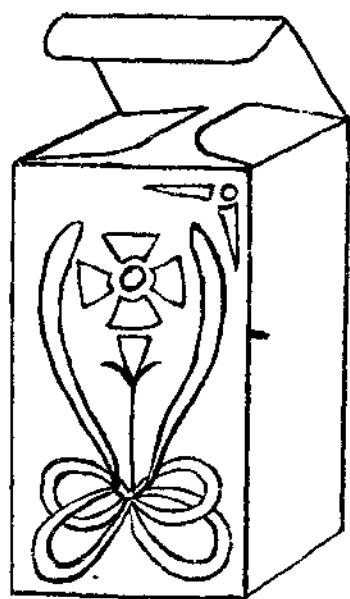
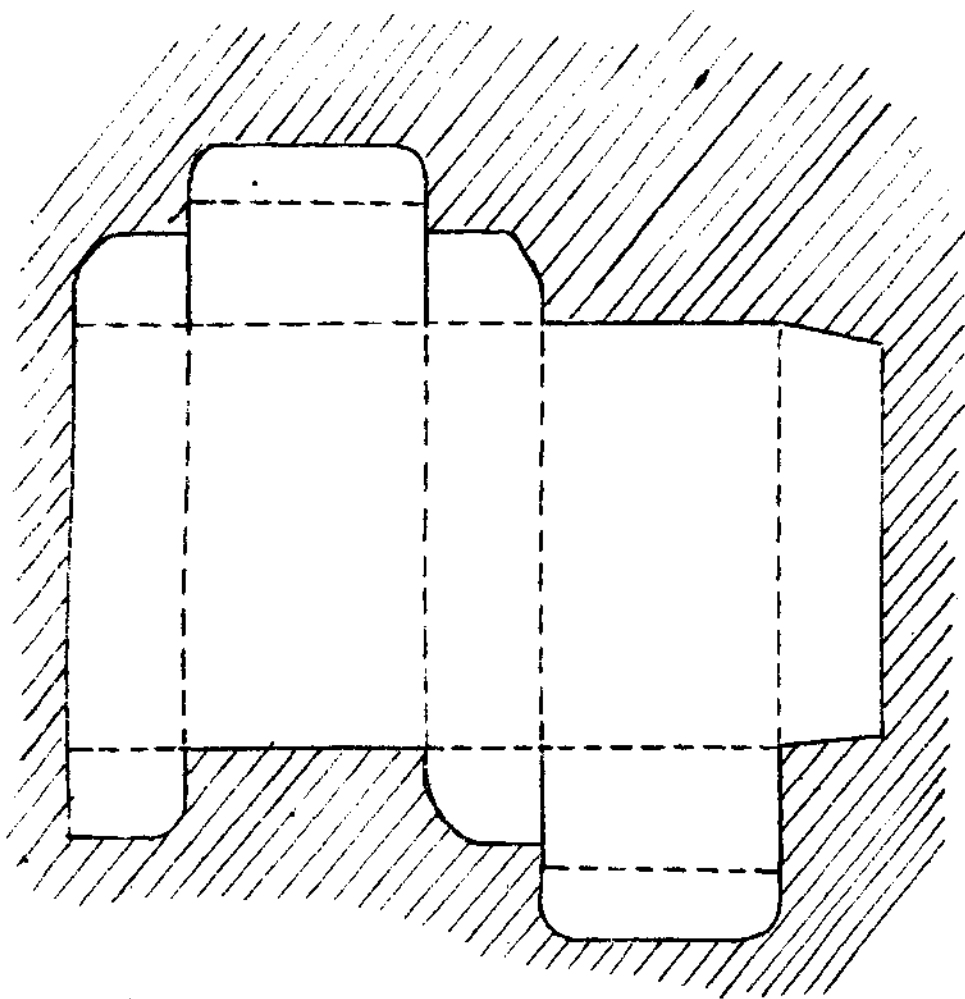

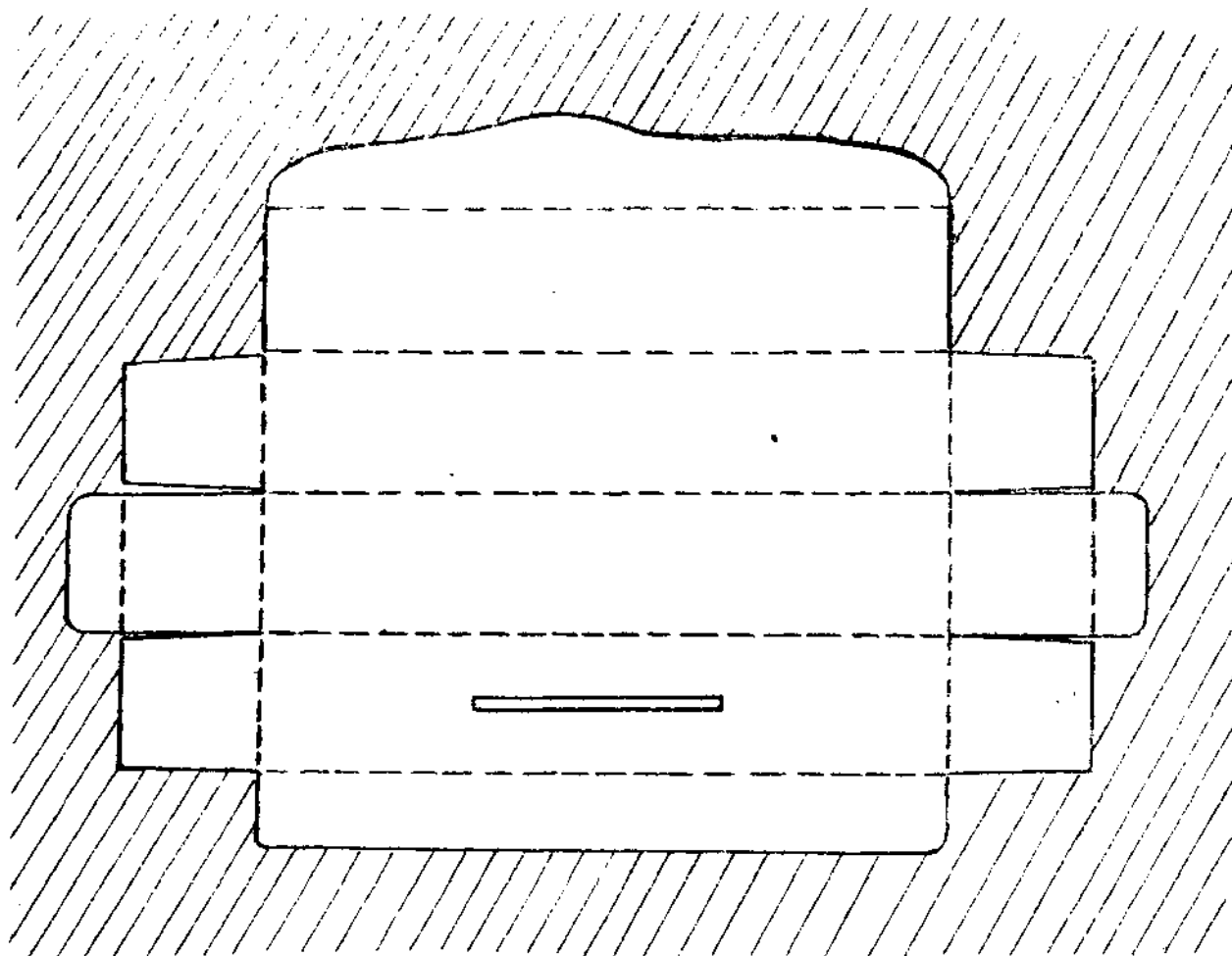

活動人、用硬紙板一張約四寸長闊用顏色繪成第一圖所示的各部並將各部分剪下來在各部分上的小圓環都用針刺成小孔次將各部用線連結起來看第二圖兩端各打一個結線要鬆些以便能活動

又用七八寸長的線一條穿過兩手上的洞把兩個線頭連接好取一條薄竹片一尺長三分寬兩端刻溝又把竹拗作U形線的兩端套在深溝上即成

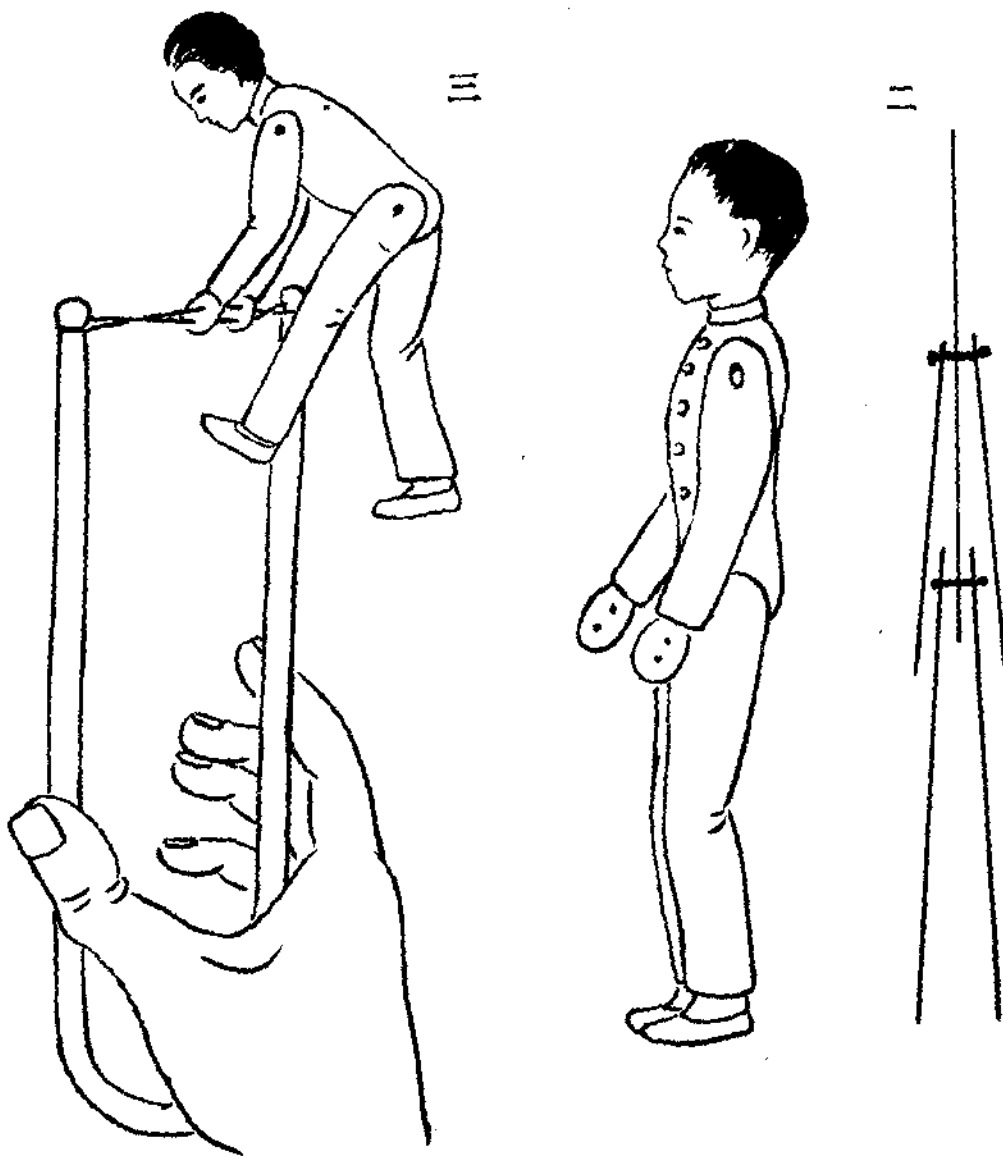
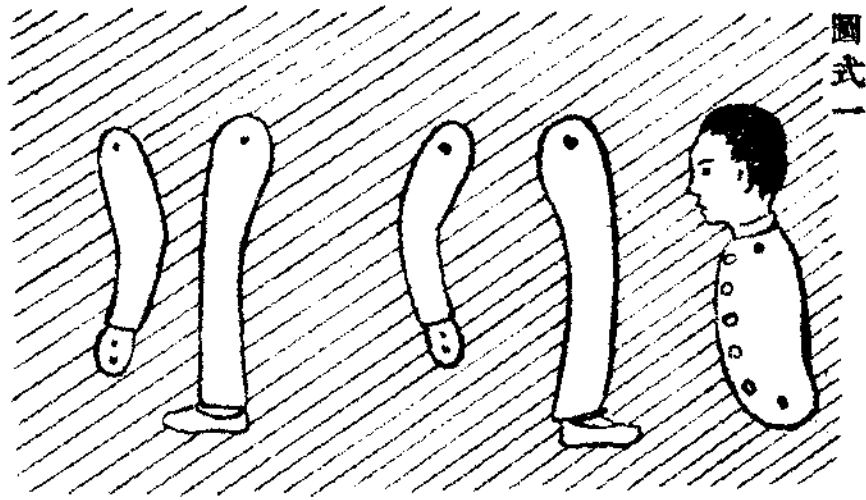

輪中影戲先以白紙糊厚紙上前成甲乙二圓輪二輪之徑五寸以鉛筆劃紙成二十二度半角凡十六如一圖虛線 更於二輪半徑之半各畫一圓圈在此綫外為外圈內為內圈乃于甲輪之上半鑿長狹之孔約十八內圈之下半亦作細長之孔八然後以橡皮拭去鉛筆之綫務使不留痕蹟更於二圖乙輪之內圈每格中畫一黑影人形其狀為跳舞惟各圖動作須微有不同既繪畢則復於外圈畫騎者十餘人其馬之大小互各一

律而不必局於鉛筆格線之限度其馬足之起落等亦如跳舞之不同於此所當注意者即內外二圈之圖須作對向不能一順耳外圈之圖須直畫內圈則反之以粗鐵絲屈之如三圖甲乙二輪之中央各穿一孔甲孔以適可穿入鐵絲為度乙輪則略大先穿甲輪入鐵絲甲處以線縫固之復穿乙輪入乙處乙輪之孔畧寬大使轉動極如意玩時以手執鐵絲力撥乙輪使之旋轉不息即成

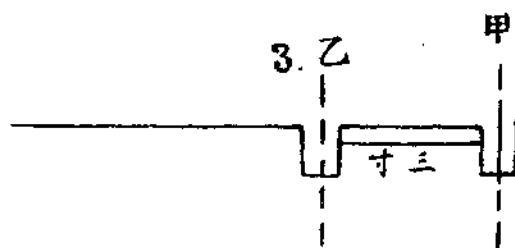
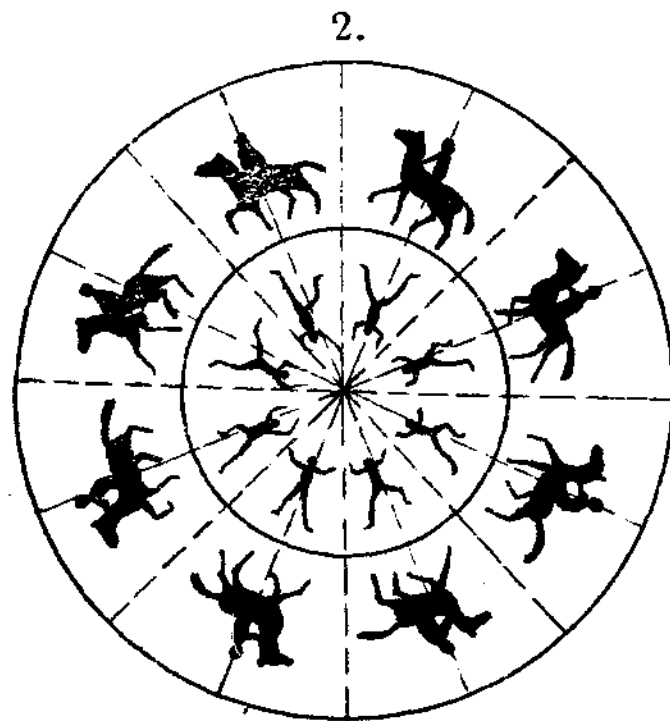
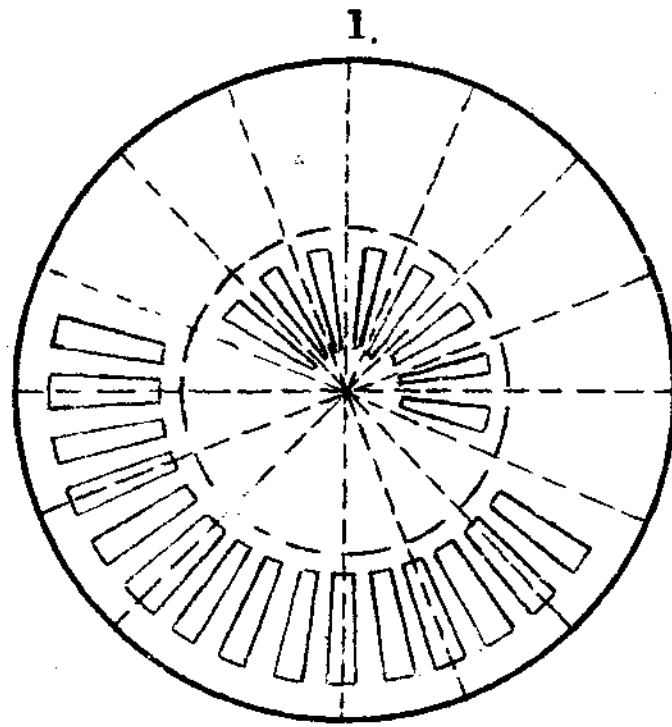

活月份牌用厚紙剪一個如一圖畫些圖畫在上面照二圖圓形大小各剪一塊將字寫好再用釘書釘照1 2等所示位置連

起來即成

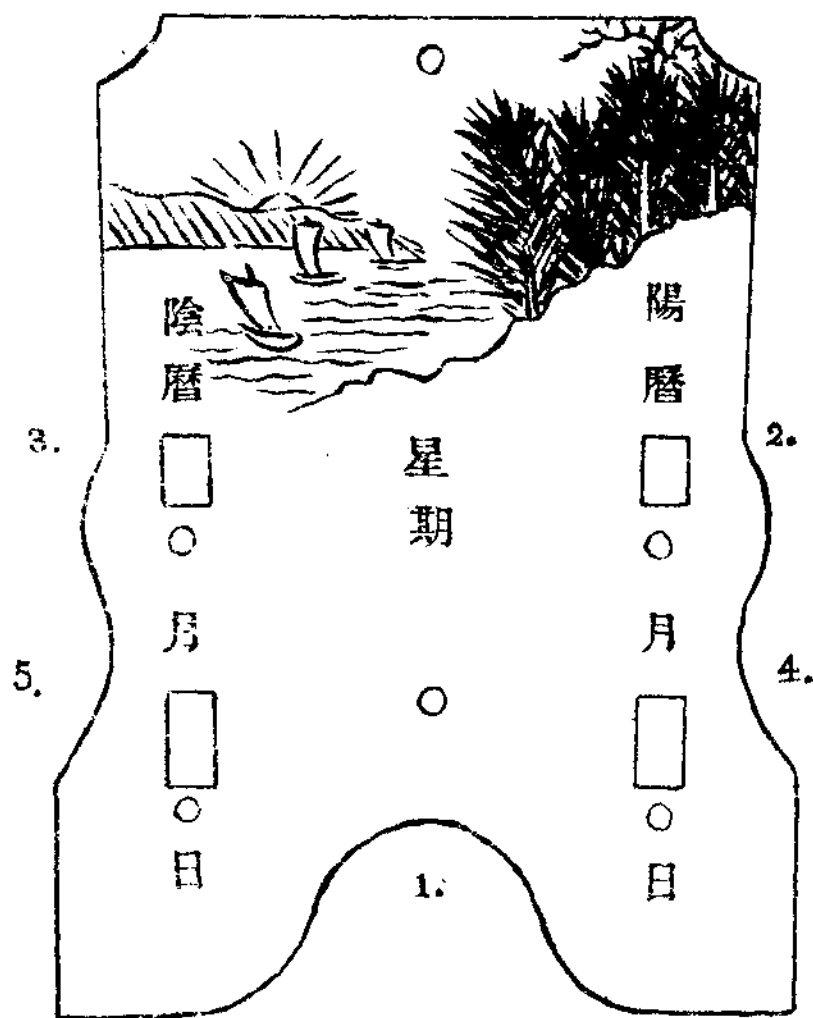

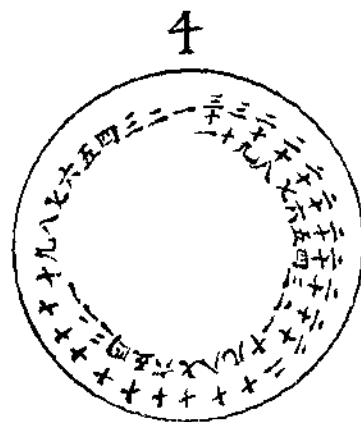
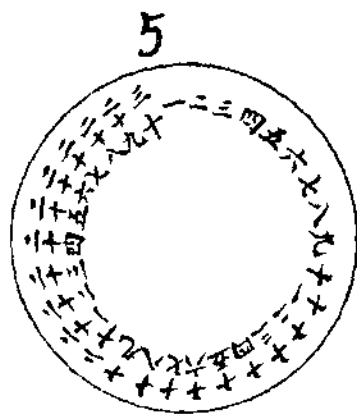
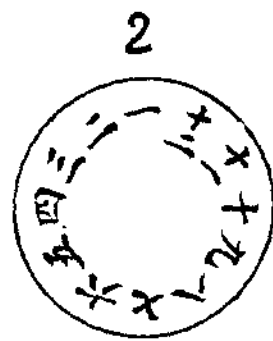
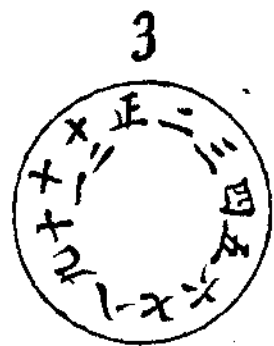
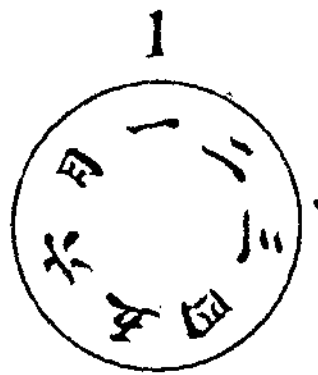

裁紙造花 用連史紙五枚自染其色長五寸闊四寸先按一種線摺合如I剪去上下兩端仍放開如前又依二種線相
互摺合紐以鉛絲如圖2 又次逐層拆開即成

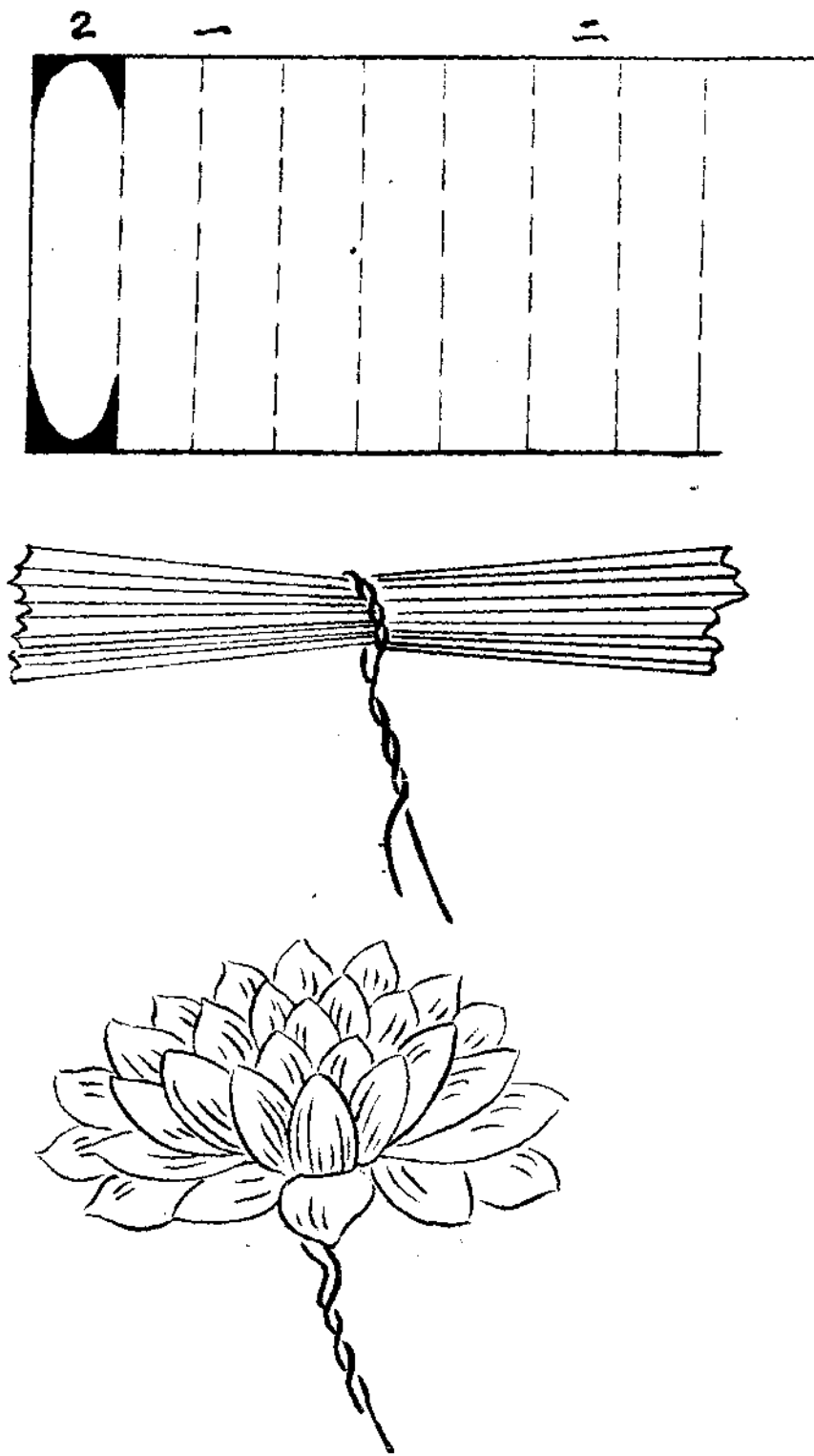

用長方形紙多張剪成花瓣如圖1疊齊捲在筆幹上用方向下撥便成了捲曲而有縐紋的花瓣分開貼好中裝花蕊(圖2)
 後讓花葉貼在枝上便成一朵花

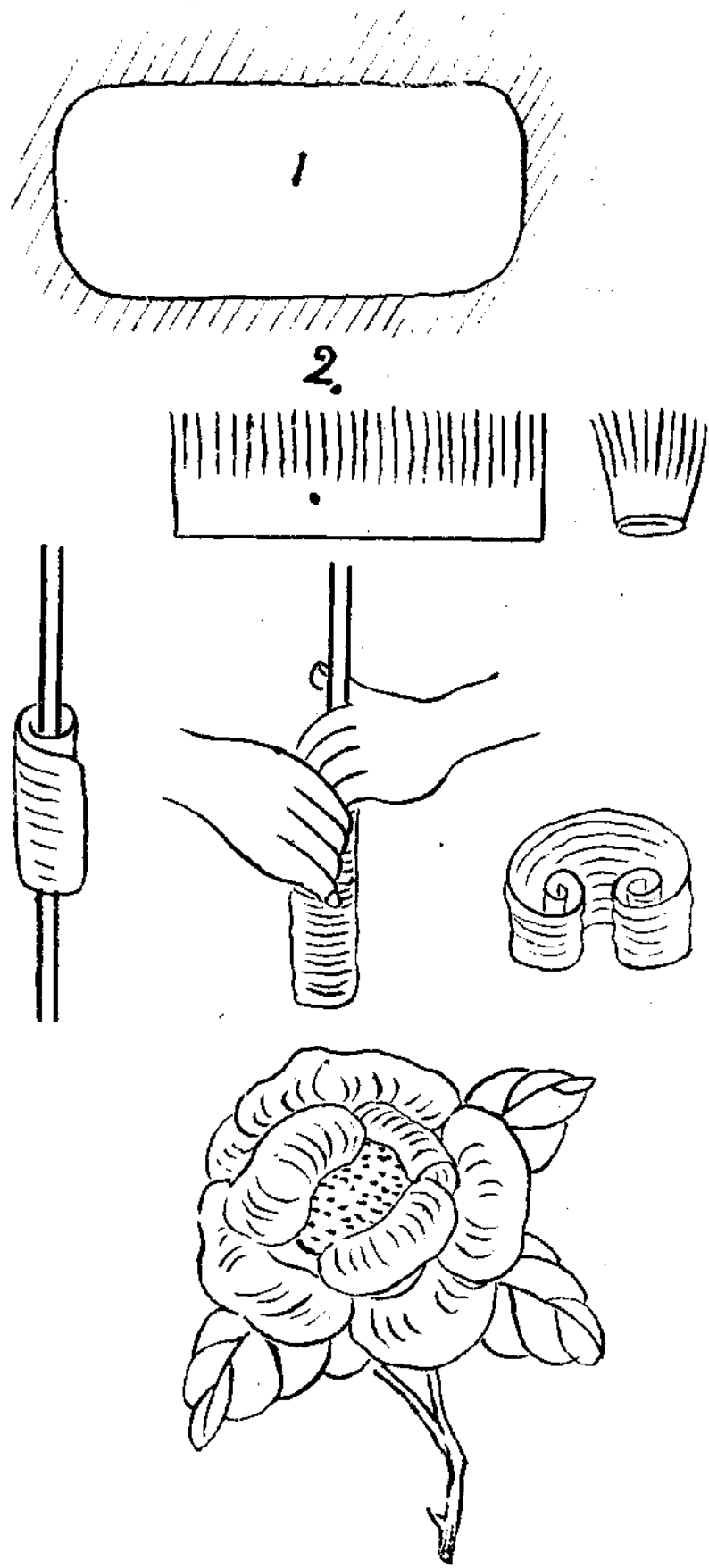

組紙

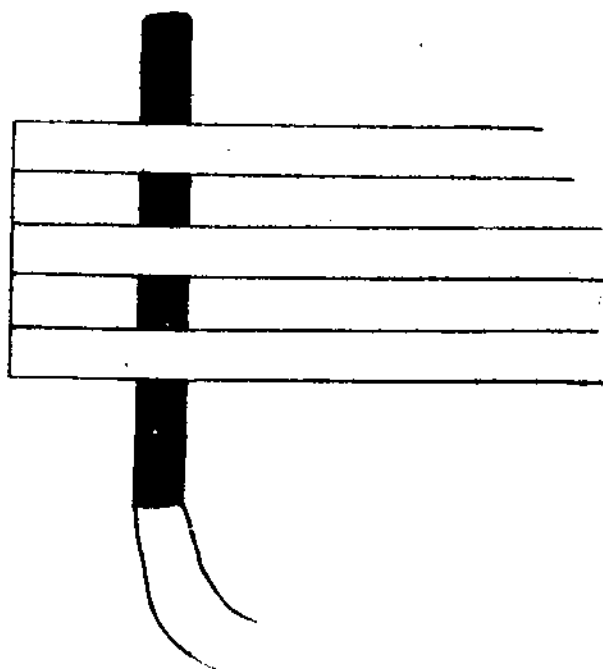

經緯數各十九條

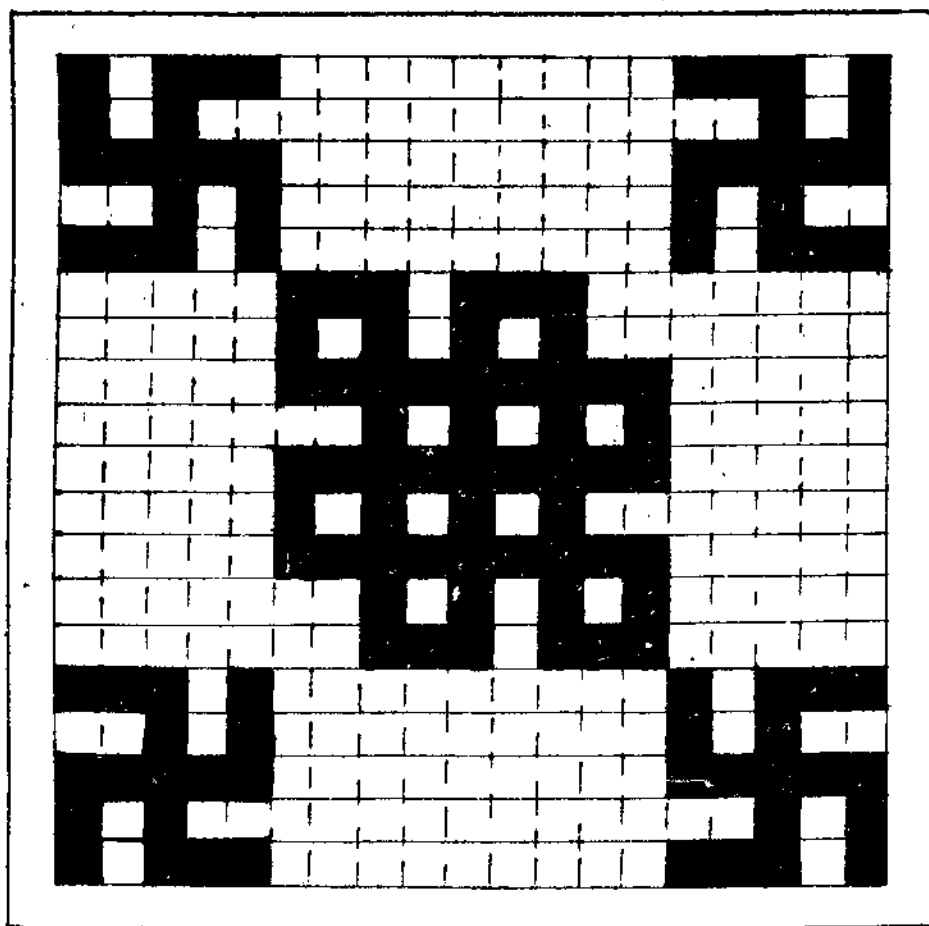

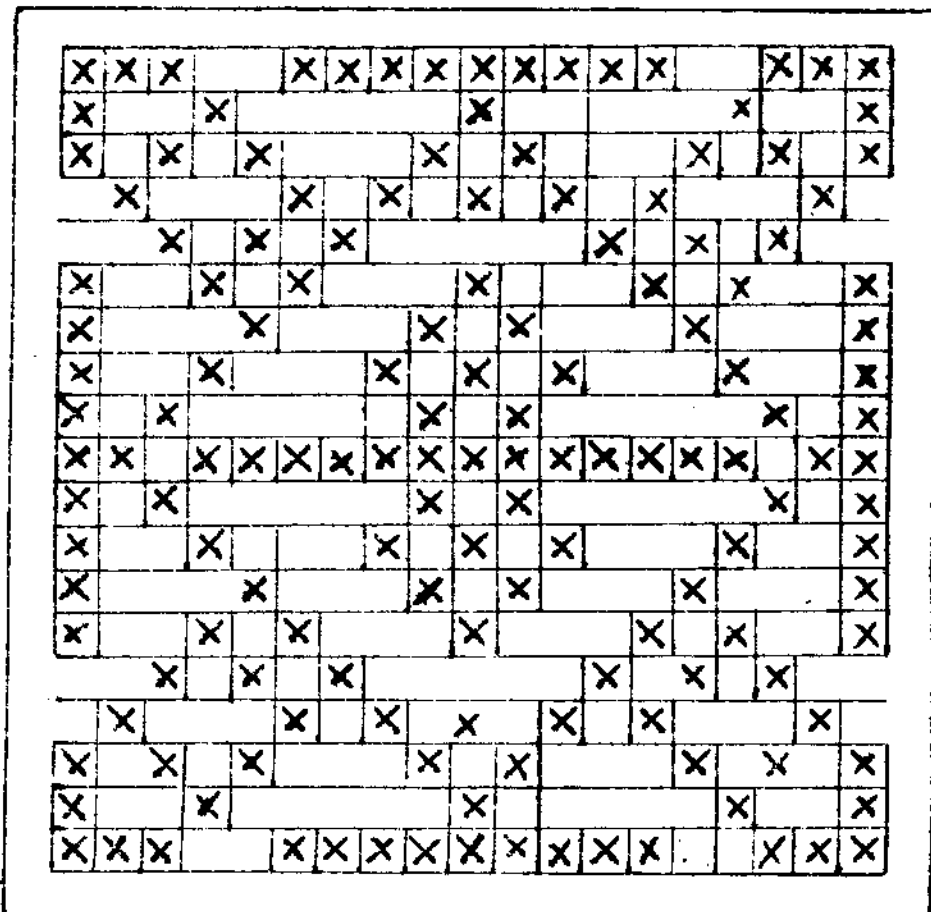

經緯數各十九條

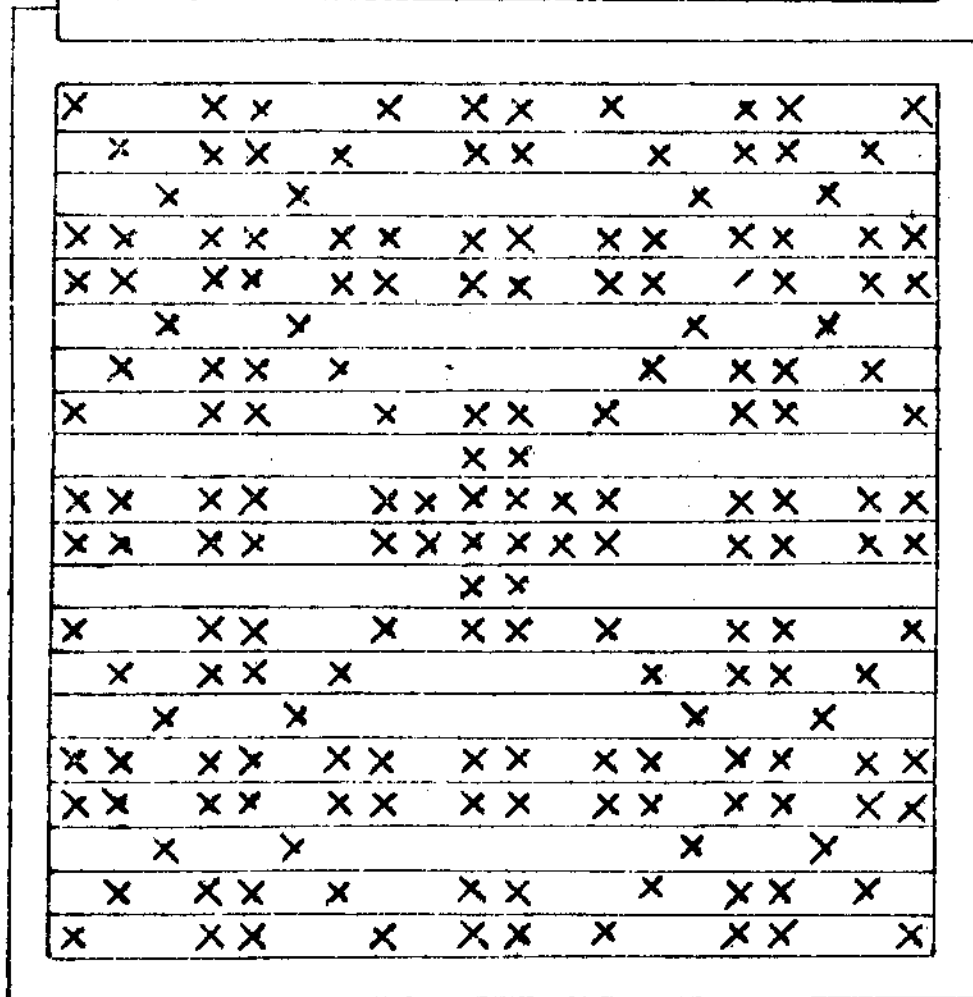

經緯數各二十條

紙工 (厚紙)像框 其形體雖不同其製法則無甚大異如圖 3 之製作順序(一)切厚紙以紙剪成如一·二、兩圖之紙

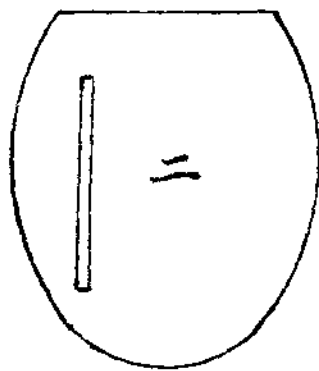
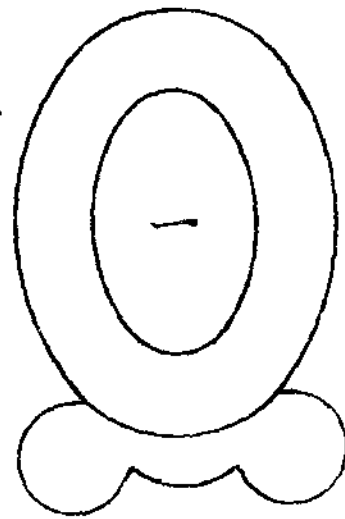
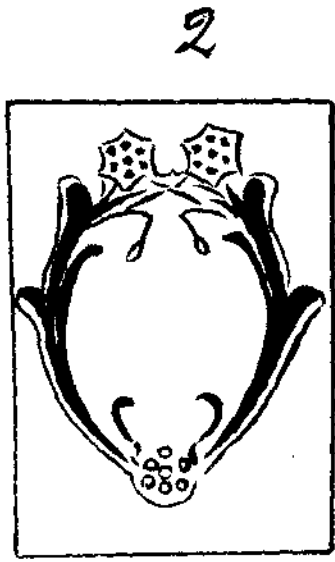
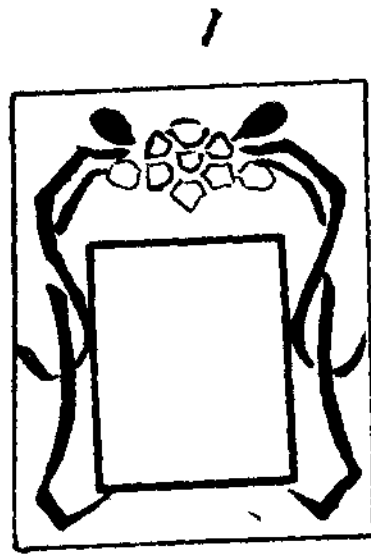

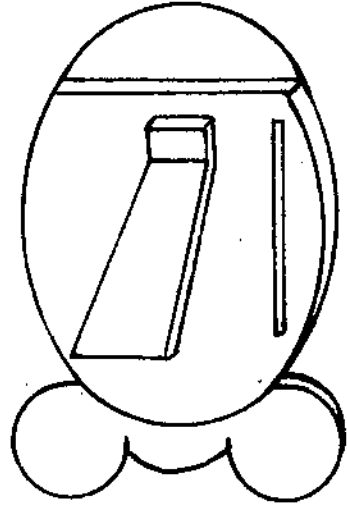

3

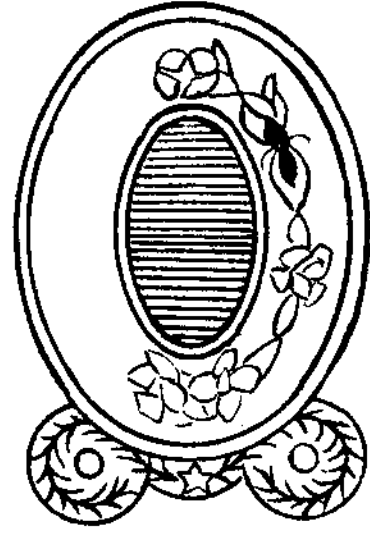

樣貼於厚紙上剪之(二)糊邊以(一、二、二)枚相合糊之留口(三)糊表裏先以已製成之表面材料糊於表面次以糊裏材料糊於背面(四)裝漬如圖所繪用貼紙之製法裝漬之(2)製撐以厚紙切成梯形上端切作連折法(如圖4)先糊表次糊裡製畢貼於反面即成

4

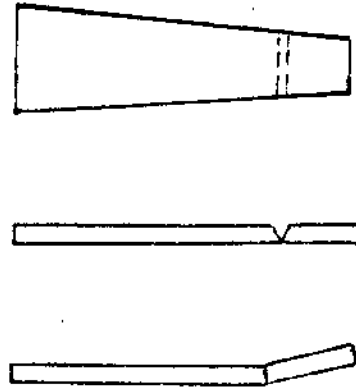

信插

一、切厚紙繪長九寸闊六寸方矩形一枚，切斷之，如圖1。又去其上端之兩角，如圖1。再繪一寸八分闊六寸長之方矩形三枚，切斷之。二、製托板取四分闊之糊邊紙，糊於1.圖之四周，遇上端之兩角剪開糊之，又取糊面材料大小較厚紙之長闊縮去一分，又取糊裏材料糊之。三、製插袋材料取堅厚之紙成長七寸四闊二寸六之方矩形三枚，粘貼於乙圖之表面，如圖3。以上方之邊粘於反面，又取糊裏材料糊於其內，然後以左右兩端互疊摺合畢以下方摺合如圖4。四、配合以4.三枚之下方及左右兩端之邊，均抹以漿粘貼於托板如圖5。五、訂雞眼釘，將5圖之上方取中鑿孔而後以圈訂入反面擊平。六、繫結如圖。七、裝演，用圖畫文字均可。

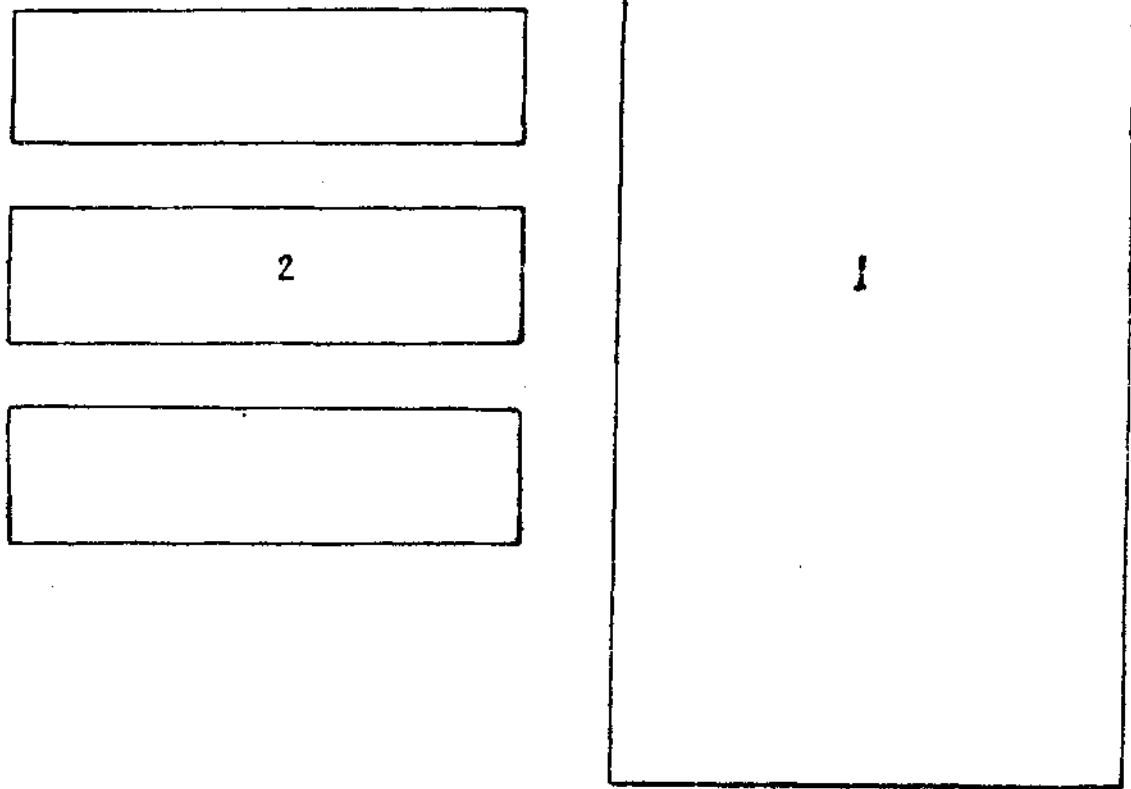

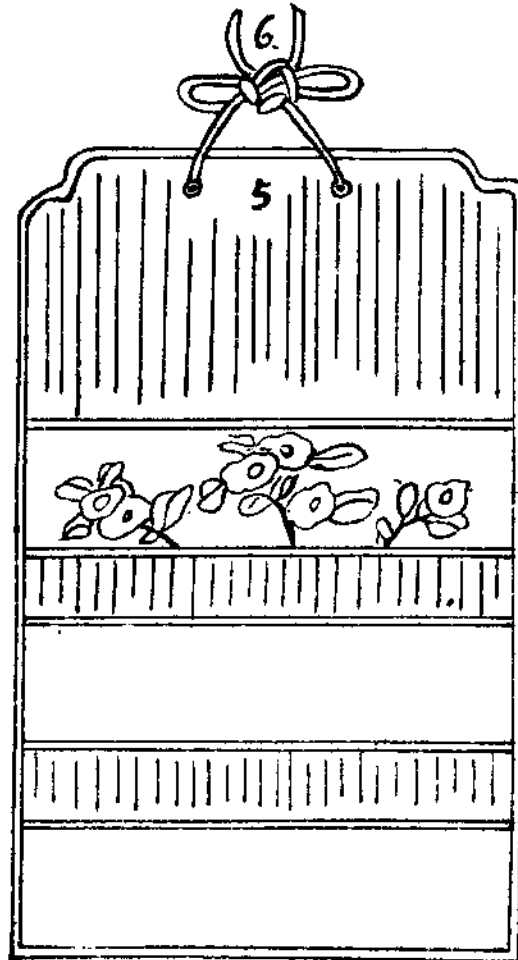
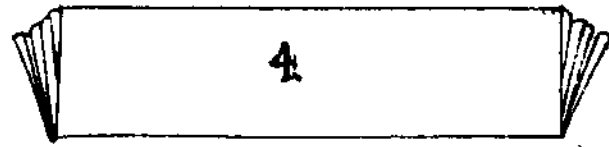
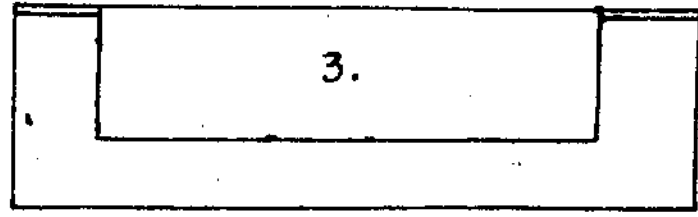

方盒 罩蓋盒相蓋盒大小隨意自定

(一)切厚紙如圖1. 2. 中間依連折法切之 (二)糊裏 (三)糊邊 四、糊表 五、糊底 六、裝紙

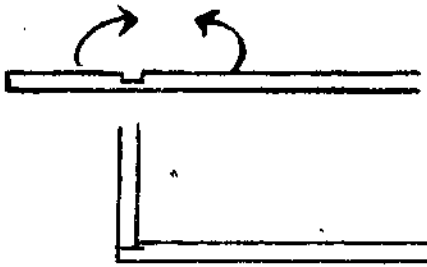
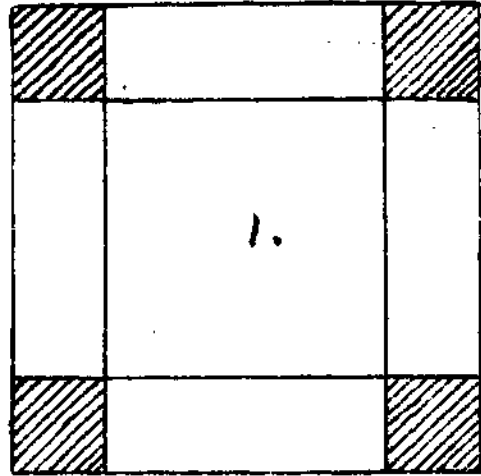
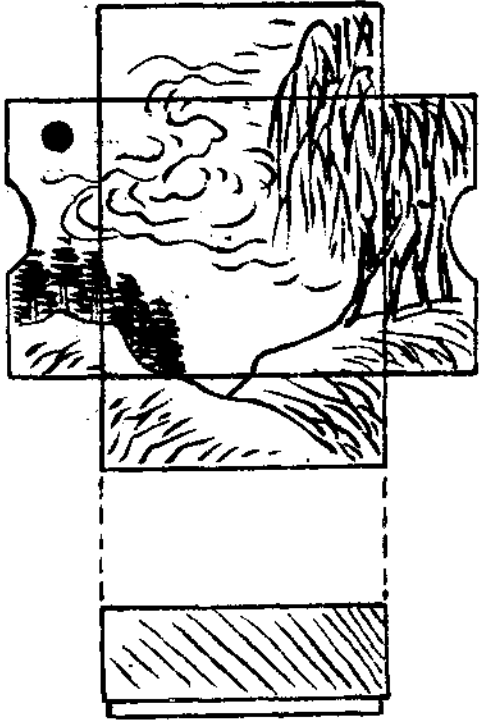

連摺切法

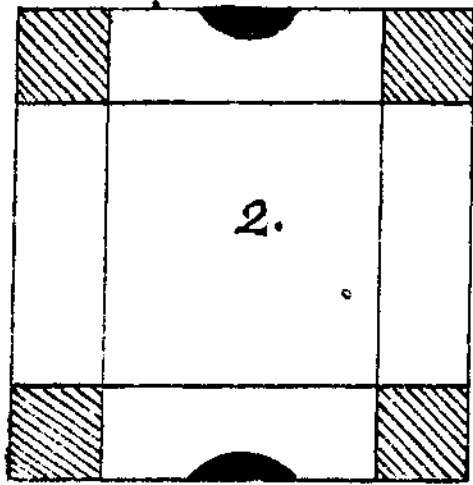

相蓋匣製作順序同前不過上下相等底盒內加裝一口邊如圖

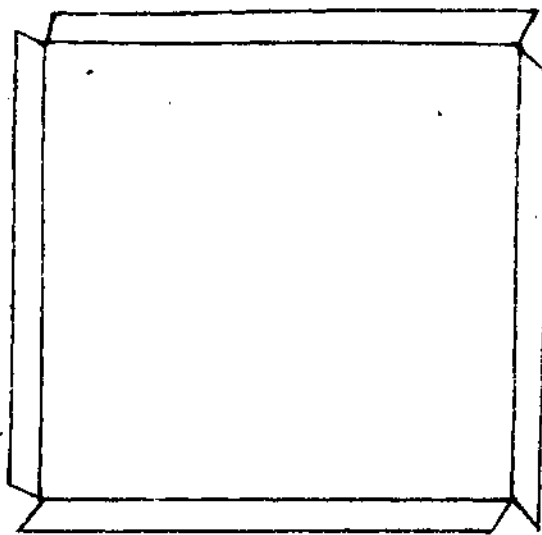
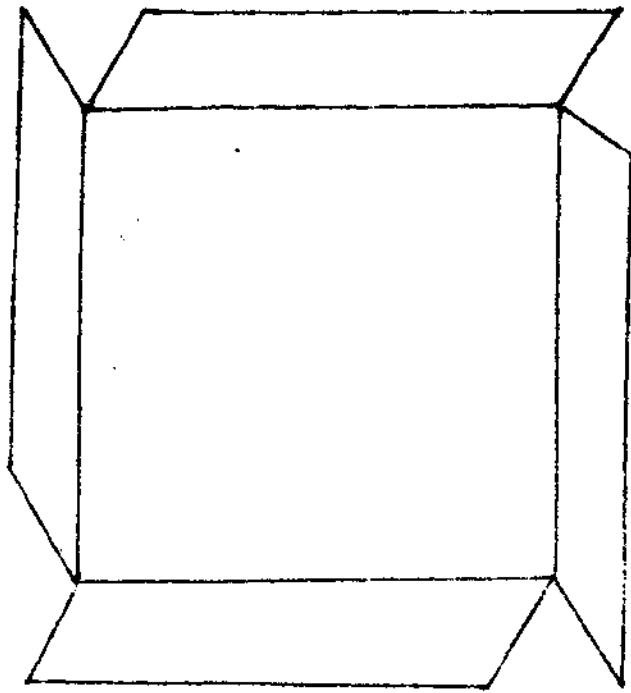

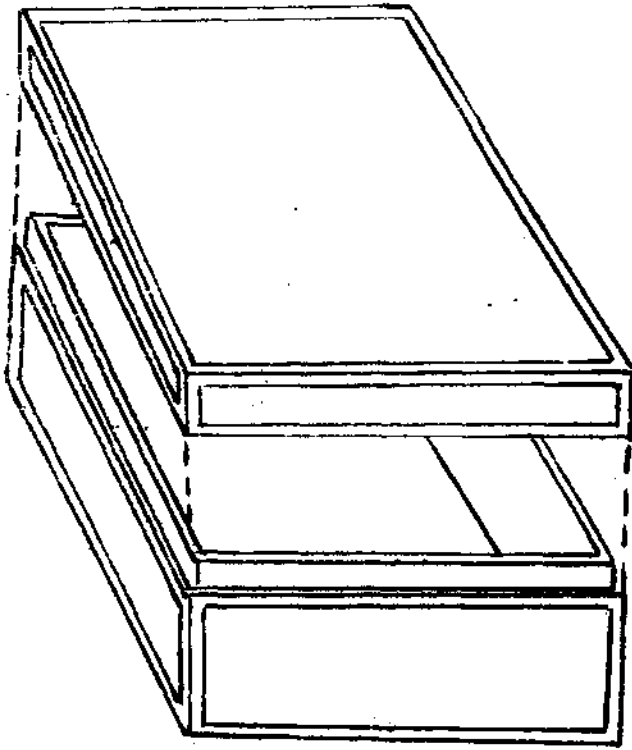

不倒翁（一）不倒翁下重上輕，故隨仆隨起，可用以證明力學之重心。

（一）取適宜之黏土，使堅實而搓成卵形，如圖1。捏成不倒翁之式樣，並撫磨全體，使極光滑，用寬彫成各部，以顯其形態，如圖2。先以白粉調膠塗之，次配合適宜之彩色，繪其顏面及全體，然後更以膠液薄塗，使發光澤即成。

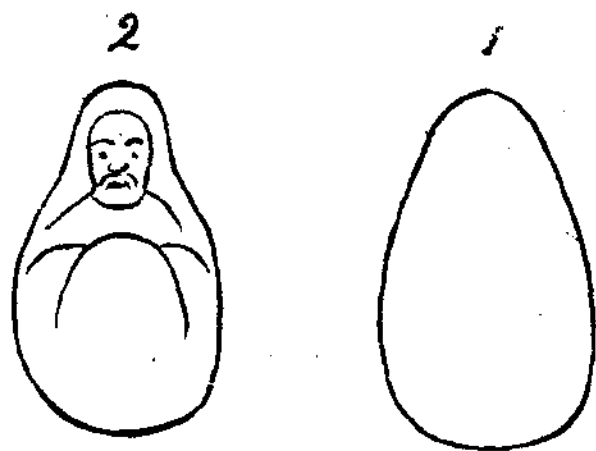

不倒翁（二）先做粘土模型，模型乾後，用紙依了凹凸糊起來，厚薄逐大小而定，約三四至六七層，曬乾剖開，取出模型，貼合下部，用粘土做半圓形的底，再塗白粉，畫出面貌和衣服。

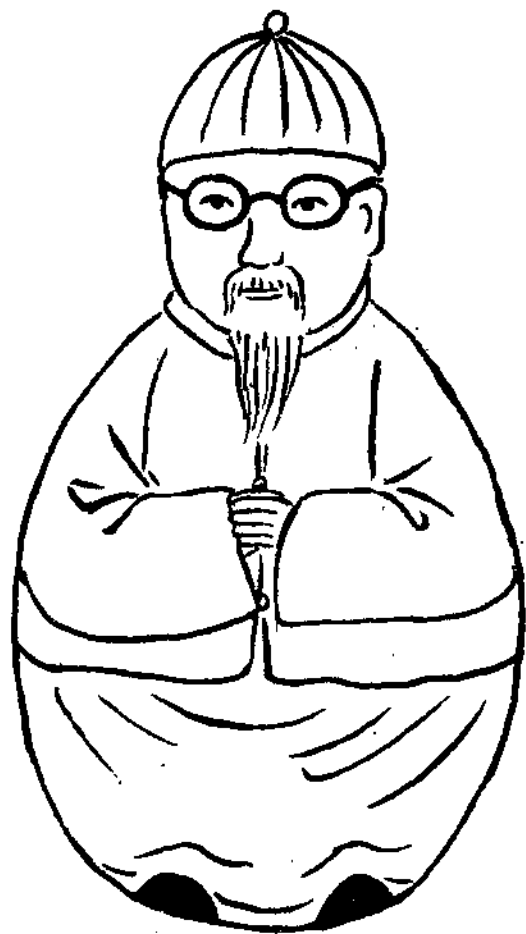

大力士 (一)先做竹籤身子，鉛絲手，後加粘土 (二)用粘土做立足的亭子，中插竹籤。

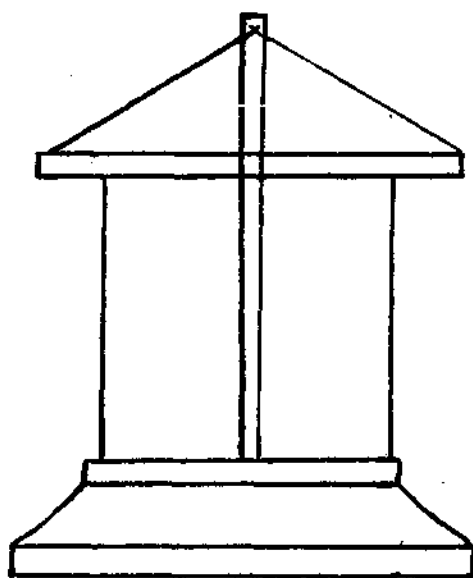
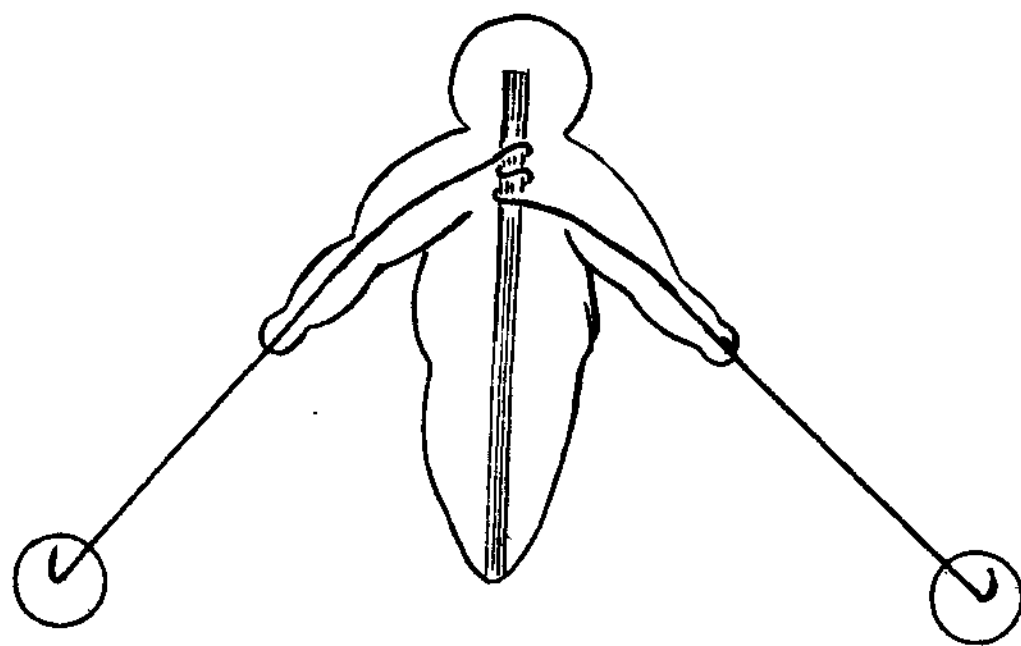

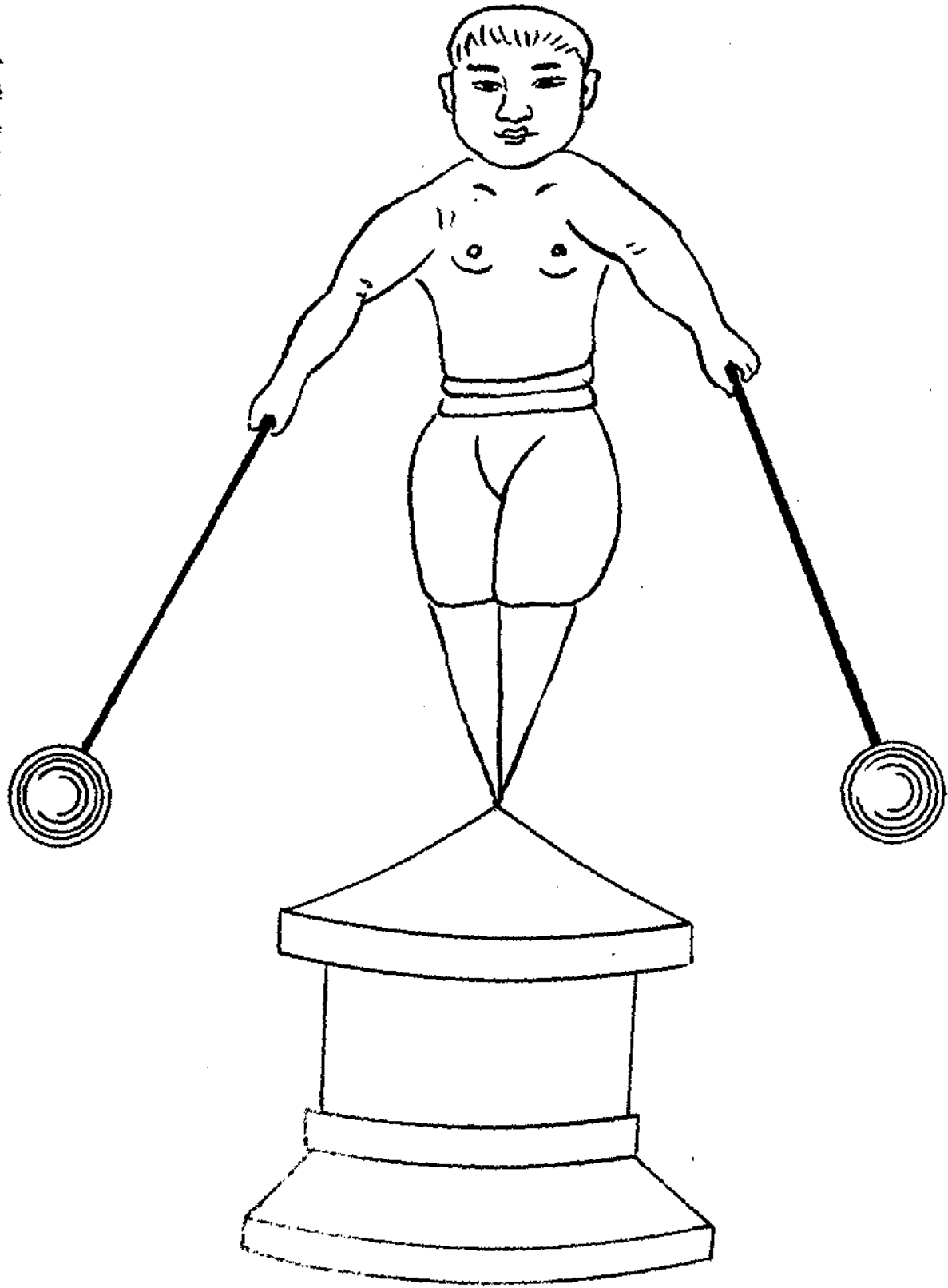

襪底板 用薄木板一條，厚四分，用粗細平鉋削平底表兩面，畫好底板樣子，將四周用鋼絲鋸鋸去，用木銼銼光，後跟釘一塊半圓形的木塊即成。

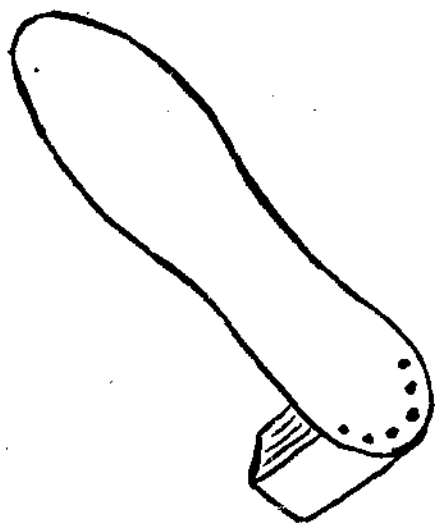
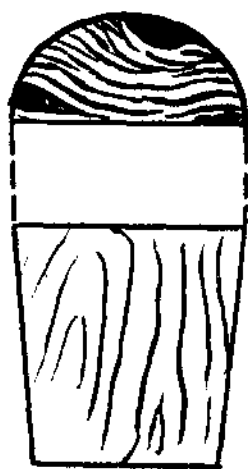
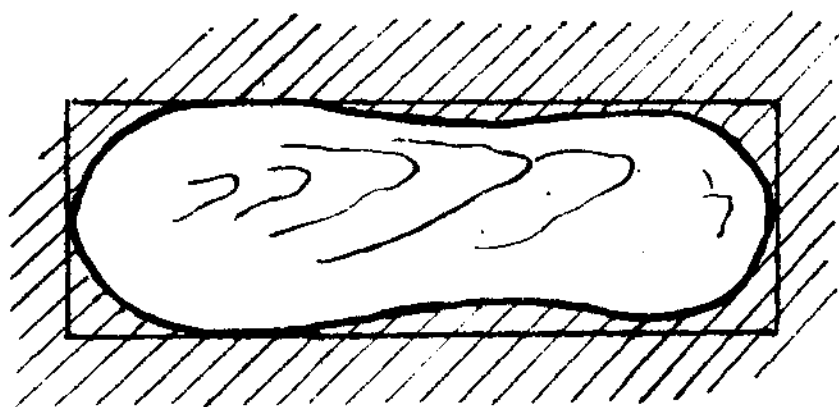

法作的(鋸弓)鋸絲鋼

板 竹

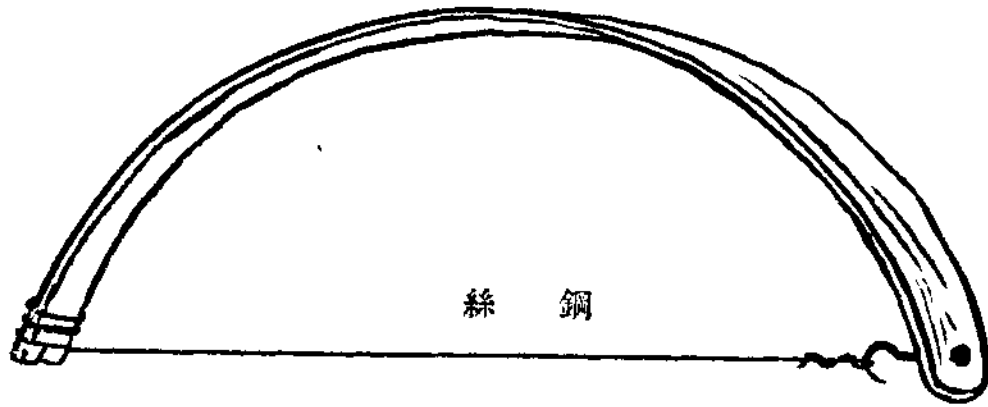
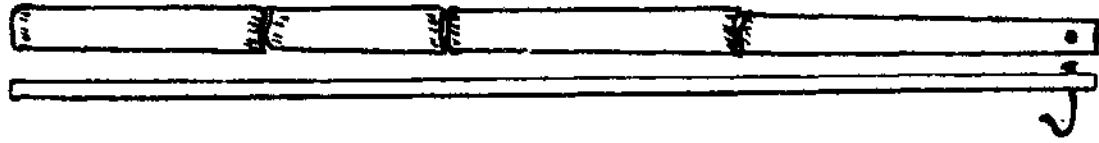

絲 鋼

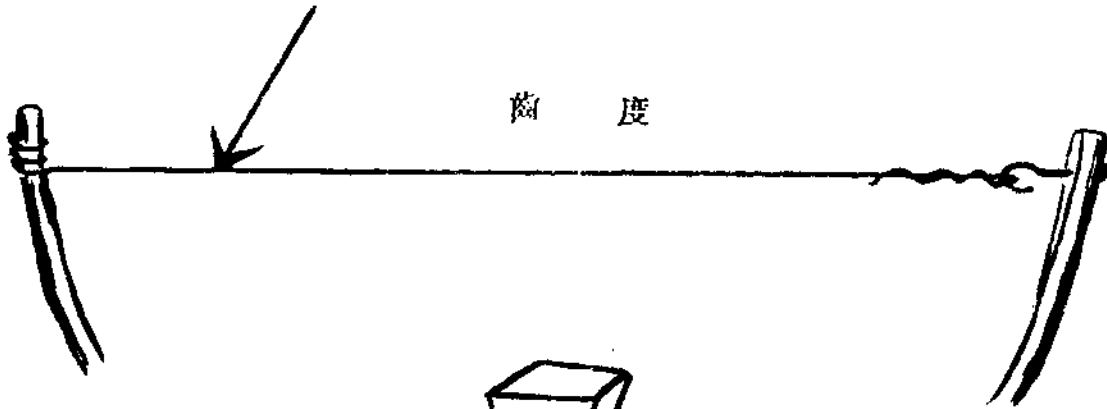

齒 度

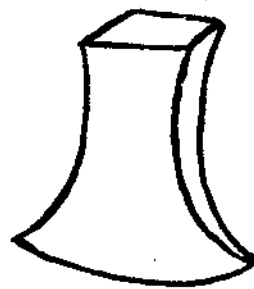

小學具體課程勞作美術科專號

乒乓球拍 自頂至底，縱長八寸，柄長三寸五，幅八分，厚

三分，板長四寸五分，中部幅三寸五分，厚一分。

(一)取二分板按上列之尺寸圖式截下鉋平
(二)用斜鑿與弧鉋或木鏢削平四側

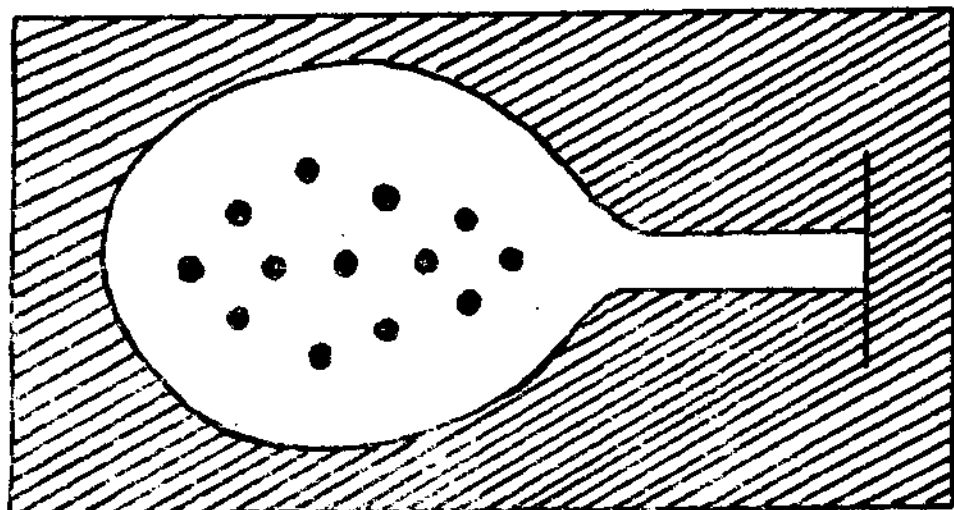

(三)用小三角錐鑽板中之孔，其數與排列法俱可任意為之。

(四)另取若柄大小之木板二枚，夾膠於柄之前後，兩面膠好，再用鏢鉋，使各邊傾斜而貼切附於板上即成。

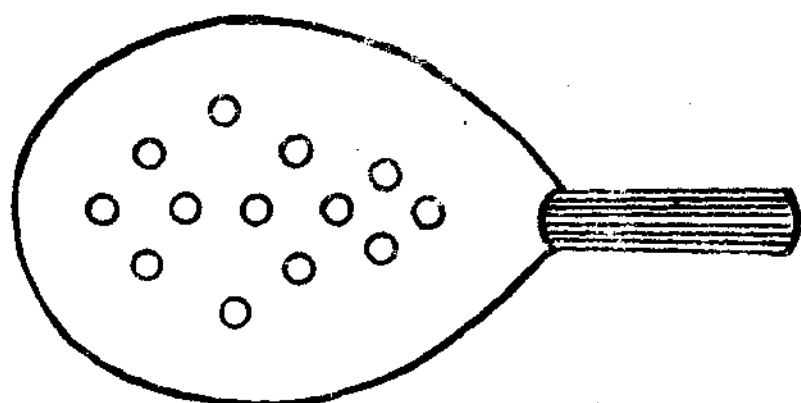
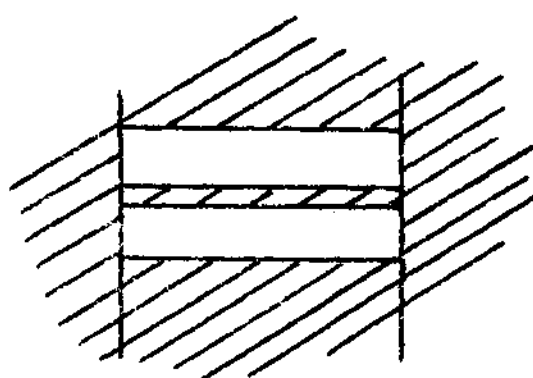

平面動物模型作法與用具同前再繪以漆色釘在一平板上即成

參考圖

1. 駱駝

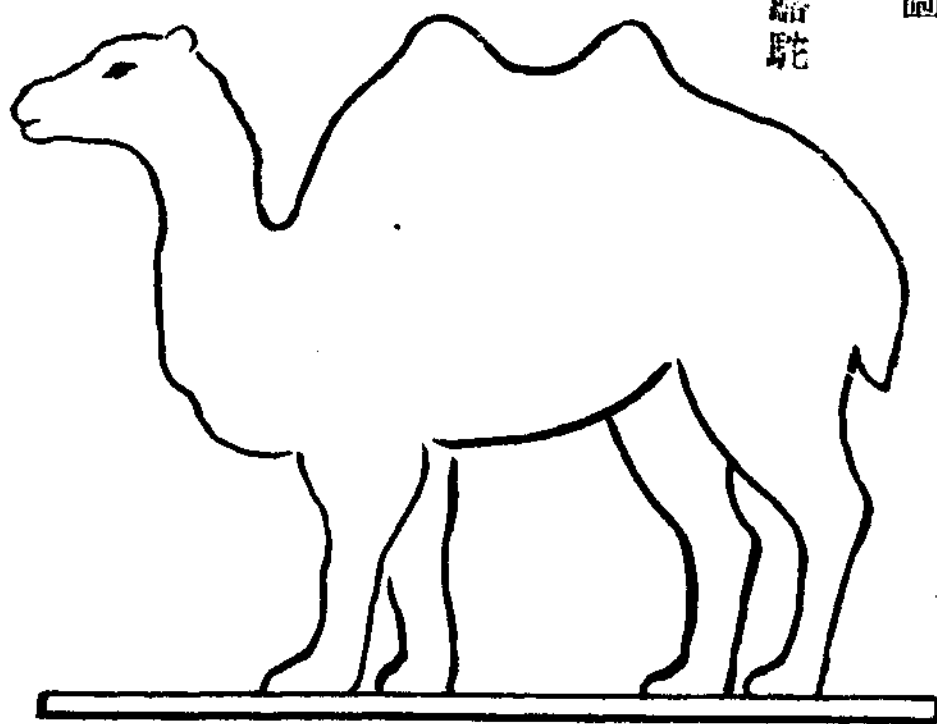

2. 象

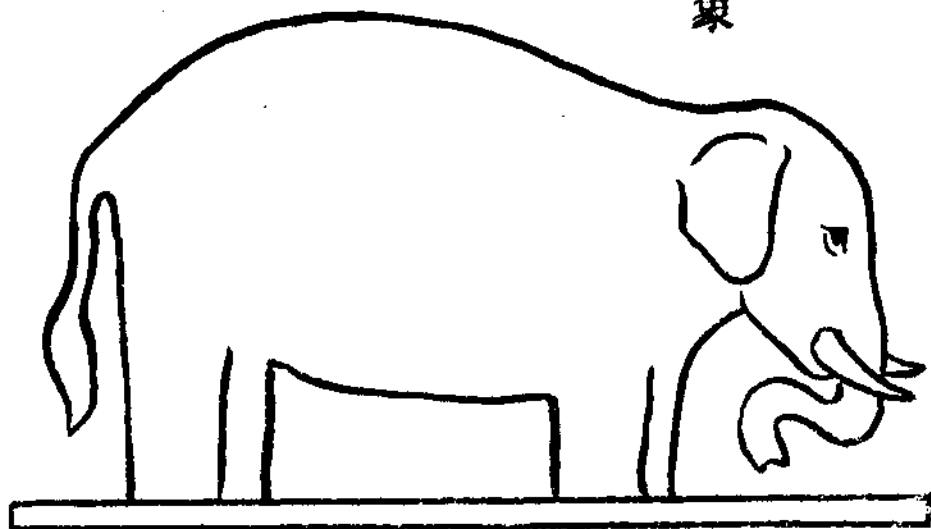

3. 兔

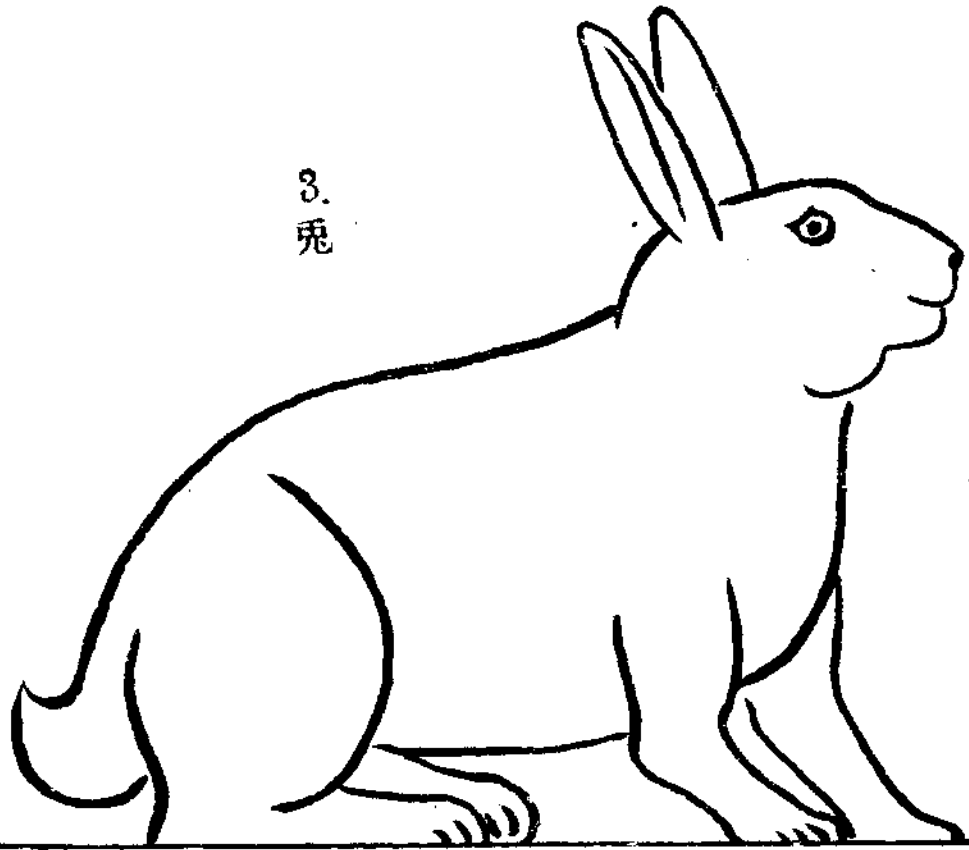

高級第一二學年工藝教材

高級第一學年第一學期工藝教材

目次	預定時間
一、土工.....	一百二十分鐘
二、蘋果.....	一百二十分鐘
三、王瓜.....	一百二十分鐘
四、皿.....	一百二十分鐘
五、自由製作.....	一百四十分鐘
六、紙工(裝訂).....	一百二十分鐘
七、線裝筆記本.....	一百二十分鐘
八、平裝筆記本.....	一百四十分鐘
九、西裝日記本.....	一百四十分鐘
十、自由製作.....	一百二十分鐘
十一、金工(絲金屬).....	一百二十分鐘
十二、銅絲書釘.....	一百二十分鐘
十三、銅絲練.....	一百二十分鐘
十四、銅絲網.....	一百二十分鐘

十五、自由製作.....	一百二十分鐘
十六、特產工藝.....	一百四十分鐘

第一 土工

一、要旨——對於陶瓷器工業狀況之認識和此類工人生活改良之方法

二、準備——徵集各種陶瓷器及關於陶瓷器工業的掛圖畫片等物

三、研究和講述

(1) 欣賞各種陶瓷器

(2) 研究近代陶瓷器工業的狀況

(3) 研討此類工人生活改良的方法

(4) 研究各種陶瓷器製作的方法

第二 蘋果

一、要旨——授以黏土造蘋果之技術且養成正確觀念啟發審美思想

二、用具——台板、竹篾、濕毛巾

三、材料——黏土、菓品柄（或用樹枝代）顏料（或油漆）

白粉 廣膠

四、製作法

(1) 取黏土一團鍛鍊之使其堅實

(2) 按搏球方法搏成球形

(3) 用指或篾壓上部和下部成凹形

(4) 與實物並列改正形體

(5) 裝按果柄候乾修表面令光滑

(6) 着色——着色必須俟充分乾燥。用水彩着色須先調膠水敷粉再乾後始可加色彩如用油漆着色則不必敷粉

第三 王瓜

一、要旨——授以模造王瓜之技術且涵養其意匠

二、用具 材料同前

三、製作法

(1) 搏黏土使堅實搓成圓柱形

(2) 用篾修整使成王瓜之相似形

(3) 與實物並列修正全部形體裝按瓜柄

(4) 乾後即可着色着色手序與蘋果同

參
考
王
瓜
圖

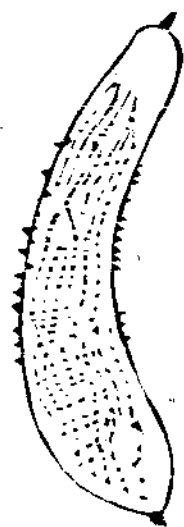

第四 皿

一、要旨——授以模造皿之技術及陶器製作之概念

二、用具 材料同前

三、製作法

(1) 擲土使堅實成球形

(2) 置臺板上用手壓扁再用筆桿漸漸向四周壓之使扁平。

(3) 用規繪一圓於其上，再用刀切去圈外的部分

(4) 用食拇兩指撫平其邊

(5) 將製作物置於左掌中，使五指排列距離相等向上漸合之，有不如意部分，以右手補充之

(6) 乾後敷粉加色彩或加燒

第五 自由製作

一、要旨——應用以前所習之方法以發表兒童創造之能力

二、準備 各種用具材料和參考品

三、觀察參考品 將收集之參考品陳列於案欣賞其式樣並研究其製作方法

四、說明製作之範圍（本課之範圍應以學生能力所及為限

）規定製作範圍並說各種器物製作之注意點

五、發給工具和材料——先發工具後給材料

六、自由製作 七、巡視訂正 八、收集

第六 紙工（裝訂）

一、要旨——對於印刷業概況的認識和此類工人生活之改良

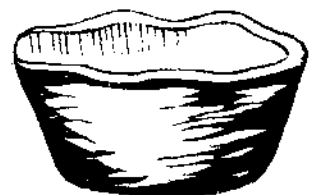
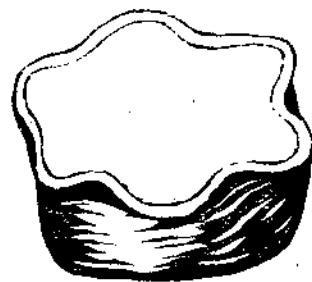

二、準備——徵集各種紙張樣品印刷品各種裝訂之本冊及此種工人生活狀況之畫圖照片等

三、研究和講述

(1) 欣賞——將徵集之物品陳於案上令兒童欣賞

(2) 研究——研究各種紙料之性質及各種書籍本冊之

裝訂法

(3) 研究此類工人生活狀況及指導改良之方法

第七 綫裝筆記本

一、要旨 授以書籍之整理切法及本國書籍裝訂之技術主

要目的約有四項

(1) 養成獨立自爲之性情

(2) 養成清潔整齊之習慣

(3) 養成生活上之普通技能

(4) 養成節約勤儉之習慣

二、用具 切紙板、切紙刀、直線尺、三角板、錐子、針、書夾板、

三、材料

(1) 毛邊紙——綫裝本以毛邊紙爲主要材料但以色白而細者爲上品

(2) 粉紙——亦爲主要材料色白耐久但價值較貴

(3) 線、皮紙、糊、亦爲裝訂書籍不可少之材料

四、製作法

(1) 紙捻綴法

痕折

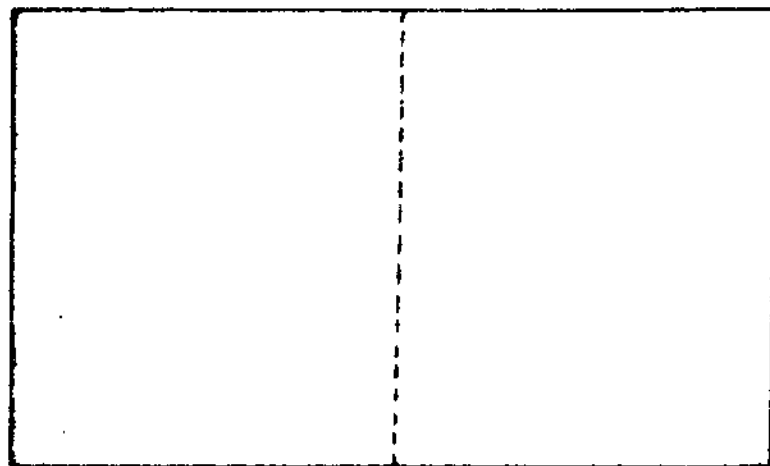

(勺)對折式

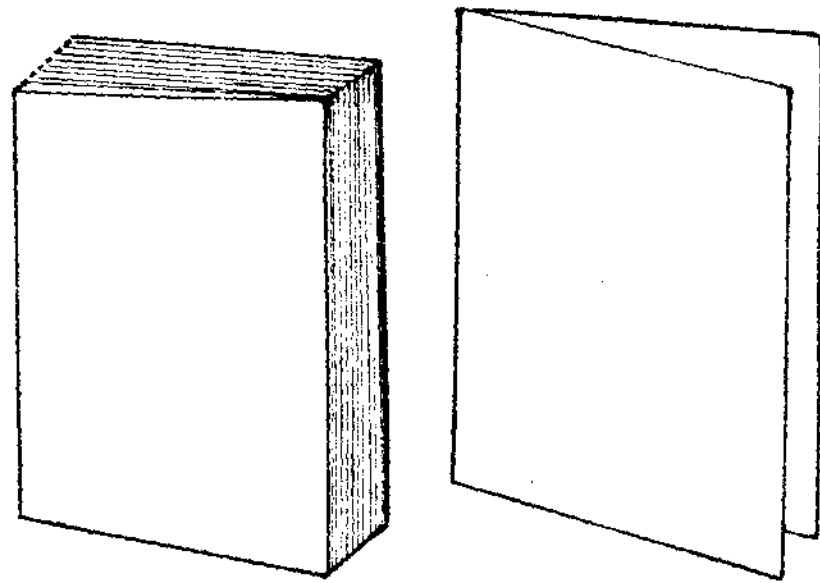

(友)紙卷組合式

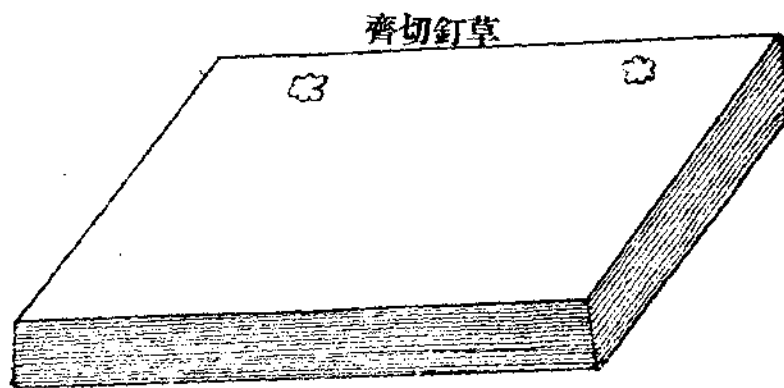
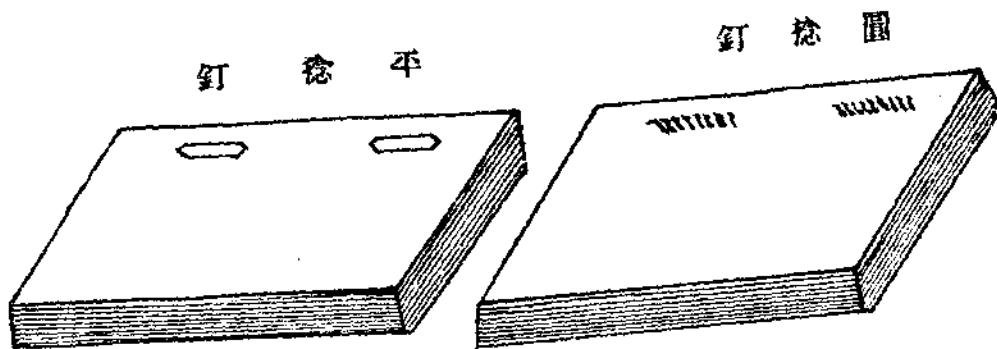
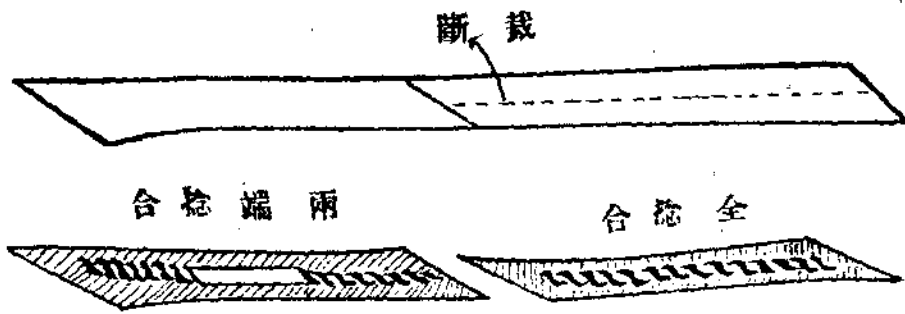

(一)裝皮(紙或布)切齊式

孔穿皮布或皮紙裝

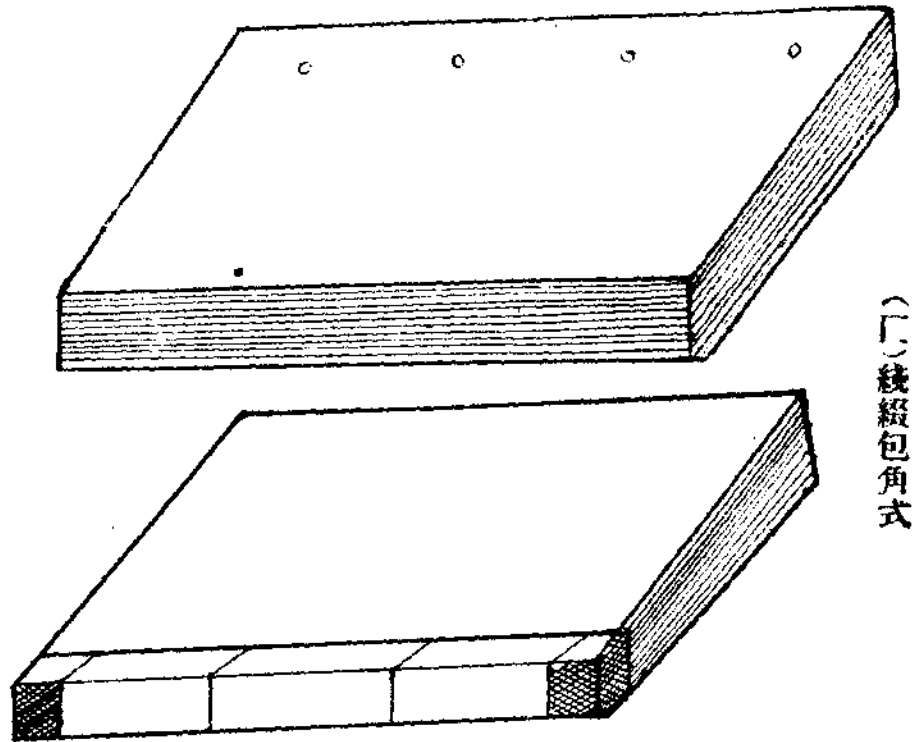

(一) 綫綴包角式

式角包

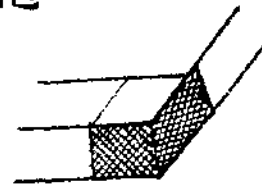

成完

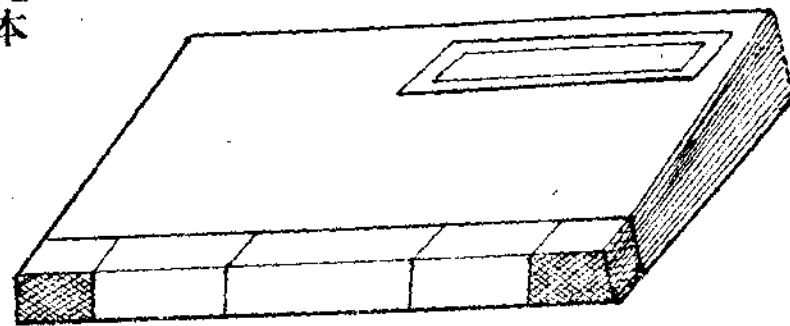

第八 平裝筆記本

一、要旨——授以平裝書籍裝釘之技術主要目的與綫裝本同

二、用具——切紙板、切紙刀、直綫尺、三角板糊刷、錐子、書夾板、

三、材料

(1) 皮紙——為平裝必用之材料，宜稍厚者為宜。
(2) 報紙，桃林紙，均為平裝本主要材料，總以色潔白質細密者為佳。

(3) 鉛絲——用稍細者。

四、裝作法——四頁或五頁對折比齊，鉗於書夾板內，穿孔用鉛絲釘合，取下切齊裝皮即得（欲精美可於皮上繪封面劃）

(1) 五頁對折

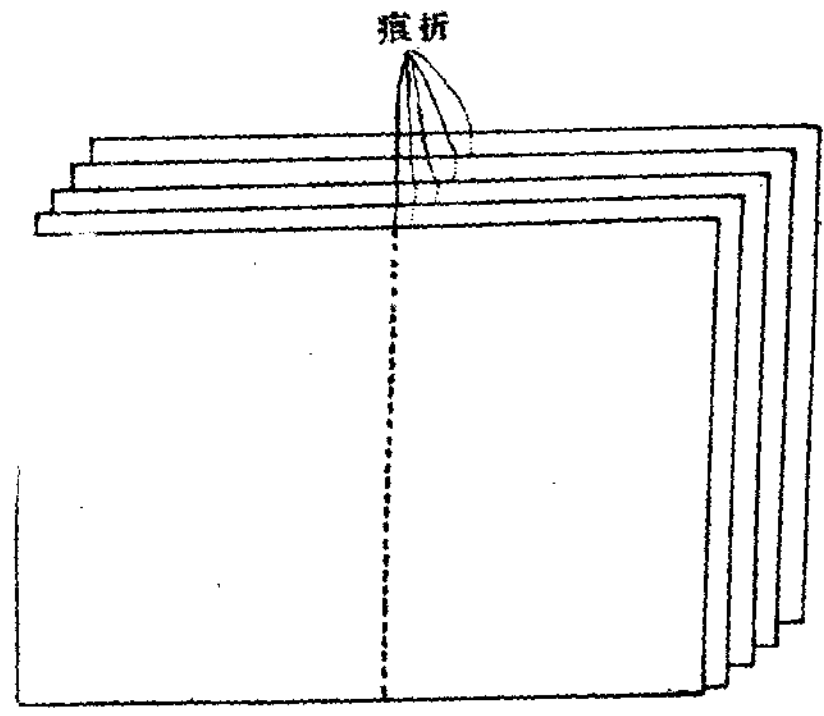

(2) 鉛絲釘切齊

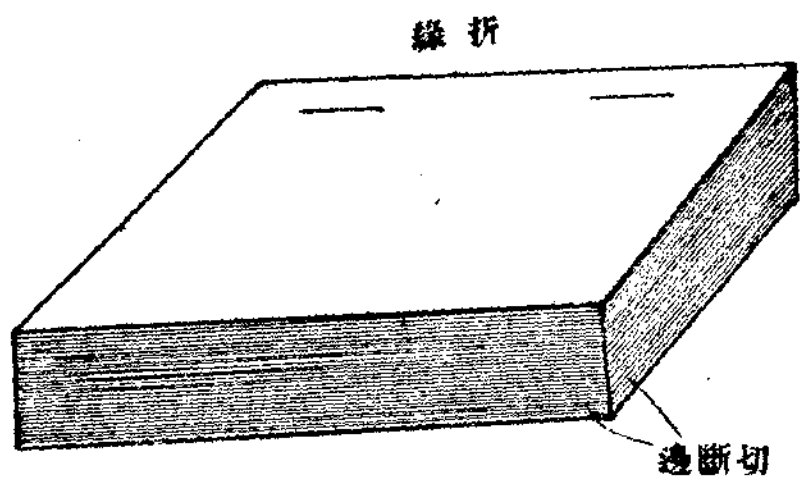

(3) 包皮式

齊處釘絲鉛和要痕折

展開式

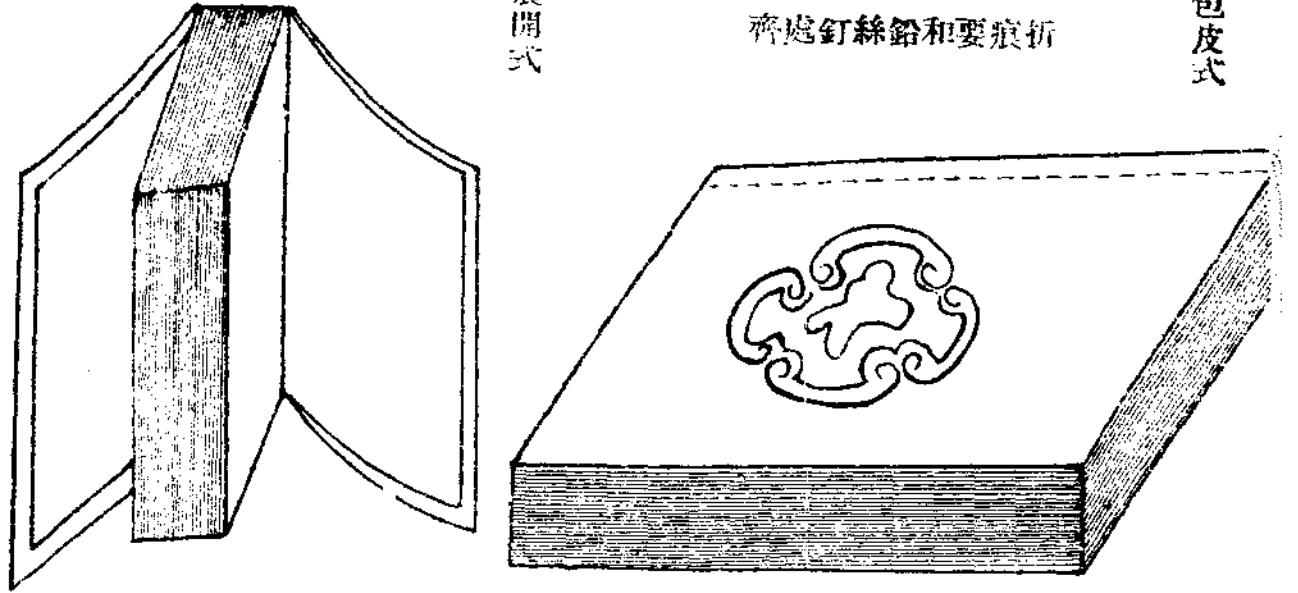

小學具體課程勞作美術科專號

第九 西裝日記本

一、要旨——授以西裝書籍之裝訂及封面裝璜之技術

二、用具——切紙刀、切紙板、直綫尺、三角板、針、錐

子、釘書夾、木槌、細齒錘、糊刷、

三、材料

桃林紙和洋宣紙潔白緻密表面光滑用作裝釘西式書籍最為適宜惟價值較貴上等報紙亦可代用。

絲線蘇繩亦為西式裝釘之必要材料膠水漿糊布條等雜項材料亦不能少。

四、製作法——截取適用之紙五頁相重對折之為一層，數層相積整齊後鉗於有螺旋之釘書夾中以鋸截成六溝（參考圖）線釘後嵌入蘇繩而擴散其兩端粘貼於紙面乾後置切紙板上裁齊其他之三邊以木槌扣擊背部使作圓形用膠粘布墊舌即成粗製之內本

製外皮——截取厚紙兩幅較書本長二分寬與書本相同
內本與外皮連合——將厚紙外皮置於內本兩面用膠使

背布粘合再使內本上之布條粘於厚紙之內面然後用紙
或布 糊四圍餘幅向裏折合裏面 以花紙重壓之乾後
即成。

(1) 五百對折式

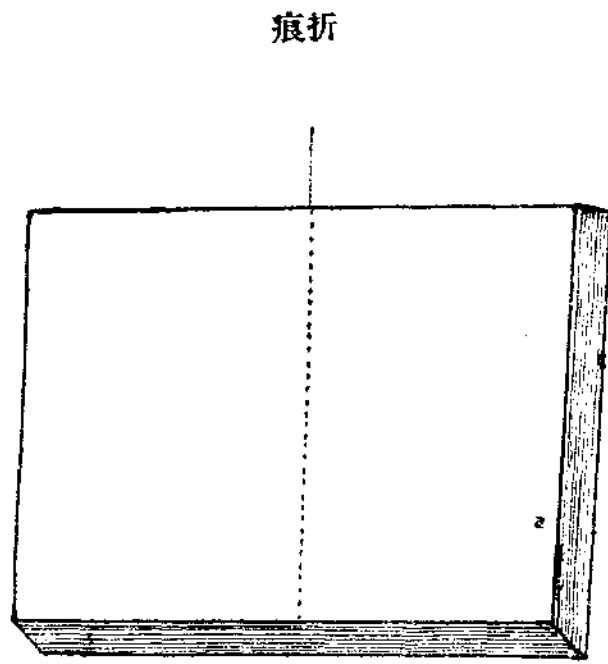

(2) 三孔穿線式

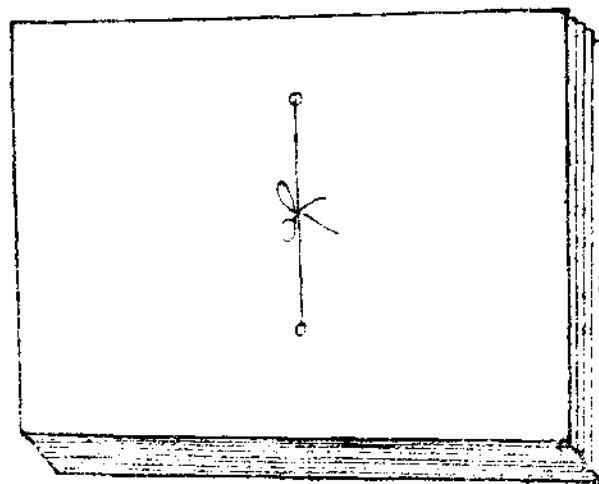
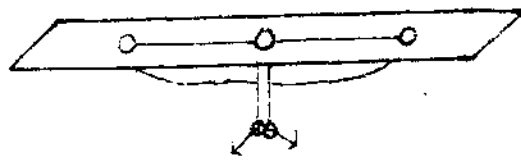

(3) 鋸溝、穿線、嵌繩、切齊式

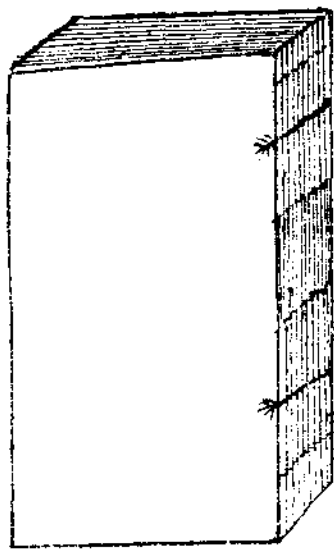

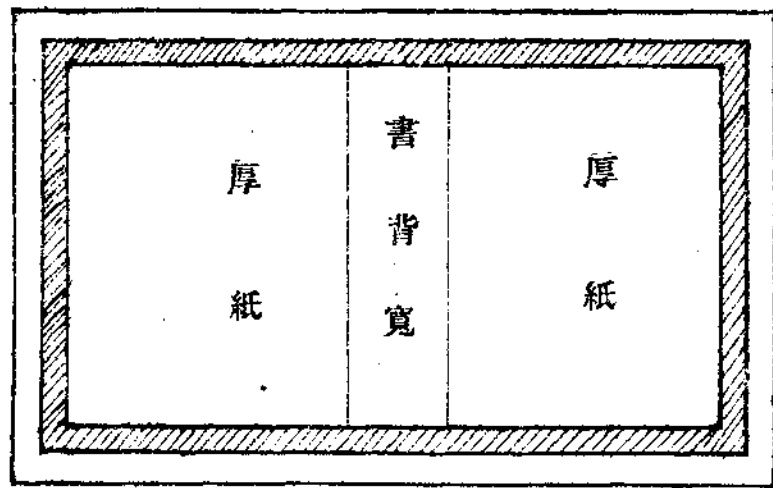
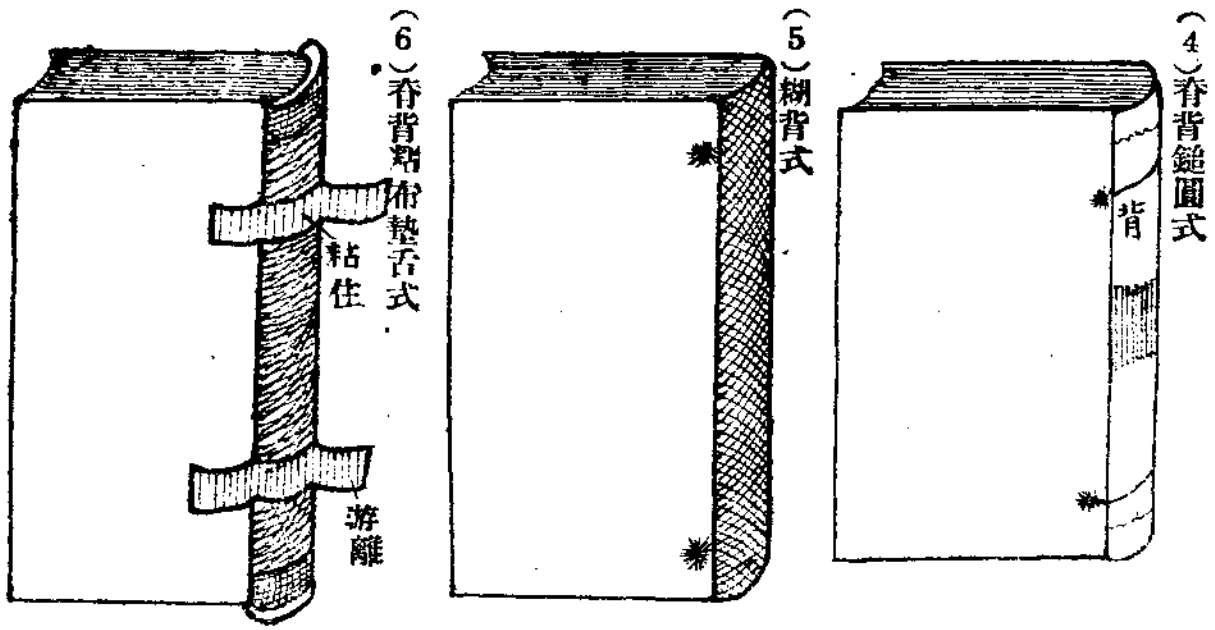

(7) 製外皮式

(8) 黏背布式

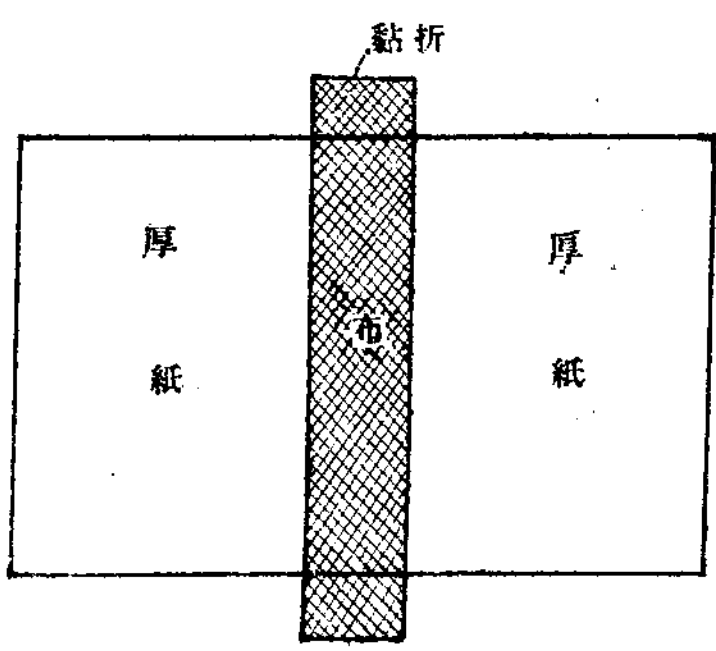

(9) 黏裏面完成圖

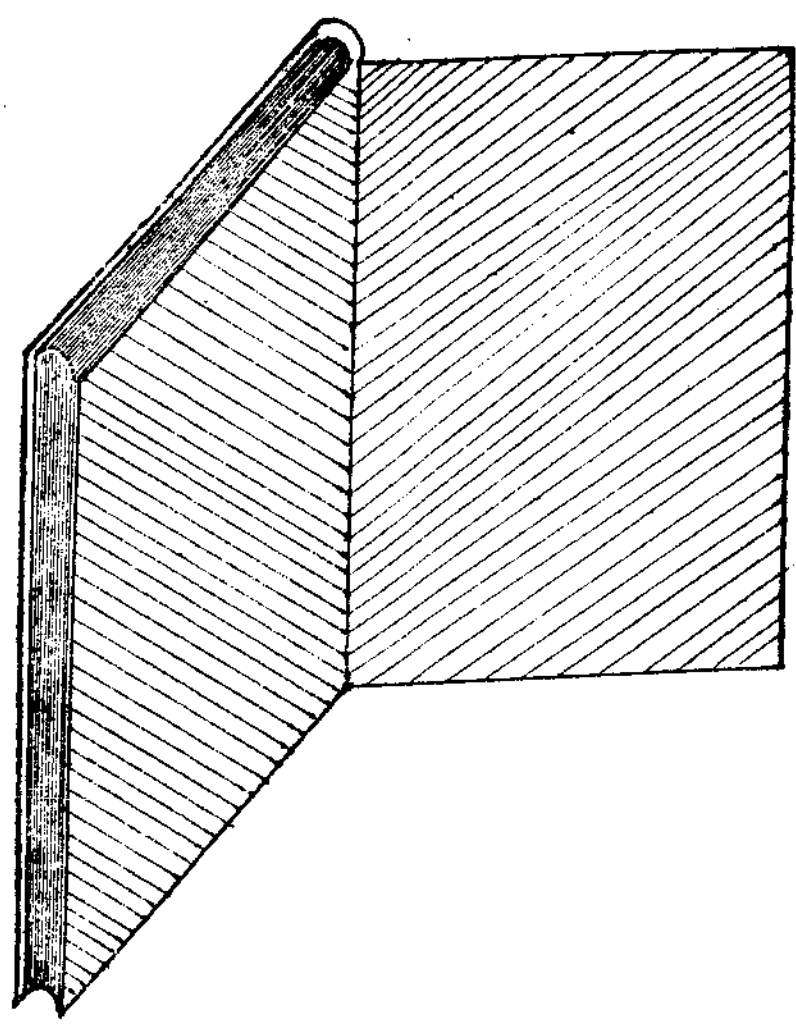

(附註) 西裝本製作順序

(一) 內本

- 1. 折紙
- 2. 鋸溝
- 3. 釘線

4. 嵌蘇繩

5. 切齊

6. 槌圓背

7. 糊背

8. 疋布

9. 墊舌

(二) 外皮

1. 切厚紙

2. 塗外皮

3. 內本與外皮連合

4. 糊裡

(三) 裝點

1. 軋溝

2. 繪圖案

3. 完成

第十 自由製作

一、要旨——應用以前所習各方以發表兒童改良創造之能

小學具體課程勞作美術科專號

力

二、準備——用具及材料參考品等

三、觀察和欣賞——將收集之參考品陳列於案欣賞其式樣並研討其製作方法以引起兒童工作之興趣

四、說明製作範圍——規定本課製作範圍以裝訂本子為原則式樣則任學生自由變化（如活葉本，摺合日記本，畫片夾本等）

五、發給工具和材料

六、自由製作 七、巡視訂正 八、收集

第十一 金工

一、要旨——對於金工業狀況之認識及此類工人生活之改良

二、準備——徵集各種金屬製品及關於金工業之掛圖畫片等陳列於教室內

三、研究和講述

(1) 欣賞徵集品

(2) 研究金工業的狀況和人生的關係

(3) 研討此類工人生活改良之方法

(4) 研究各種金屬製品之製作法

第十二 銅絲書釘

一、要旨——授以銅絲之剪斷彎曲等法及銅絲造書釘之技術。

二、用具——剪、鉗、尺、大號洋釘一個(約二寸長，或用細竹著代)

三、材料——細銅絲(或用鉛絲代)

四、製作法——將銅絲之一端纏繞在一個大號洋釘上整繞二周即將兩條絲豎直在適當的長度處剪斷從洋釘上取下翻弄雙環與並行之二絲成垂直即成銅絲書釘。

(1) 在釘上纏繞式

(2) 取下翻雙環式

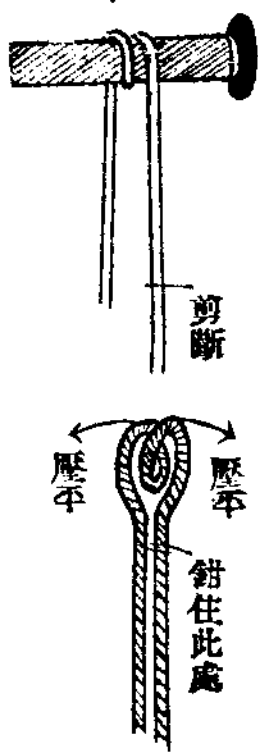

(3) 完成放大圖

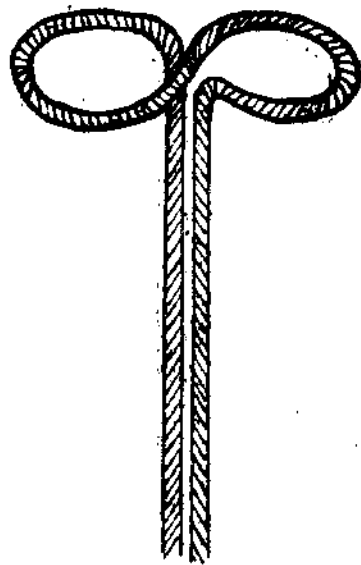

第十三 銅絲鍊

一、要旨——授以銅絲之繞環及銅絲結鍊之技術

二、用具——同前課(銅絲書釘)

三、材料——同前(銅絲或鉛絲)

四、製作法

(1) 單環鍊做法——用直徑約二分的圓筆桿一枝，將絲在上面纏繞若干環，再把他脫下然後用剪剪開使他成各個單環就把各單環縱開口處套合起來就成功一條長鍊了

(1) 在桿上纏繞式

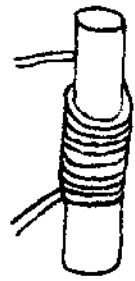

(2) 脫下

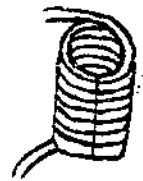

照虛線剪開

(1) 單環



(2) 單環鍊的一段



(2) 雙環鍊做法——用兩枝筆桿並握在右手裏將銅絲交互纏繞在上面，纏到若干環脫下剪開連接起來就成功一條雙環長鍊了

(1) 在雙桿上纏繞式

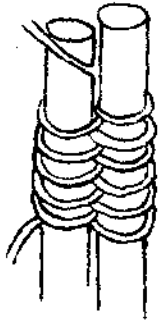

(2) 脫下照虛線剪開

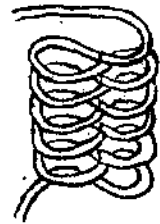

(1) 單個雙環



(2) 雙環鍊的一段



第十四 銅絲網

一、要旨——授以銅絲結網之技術並引起用品自製之興趣

小學具體課程勞作美術科專號

二、用具——同前(銅絲書釘)

三、材料——中號鉛絲(或銅絲)小號鉛絲(或銅絲)

四、製作法

(1) 長方形網做法

式手起框邊(1)

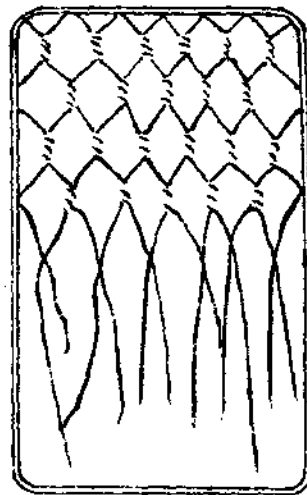

(2) 銅絲網完成圖

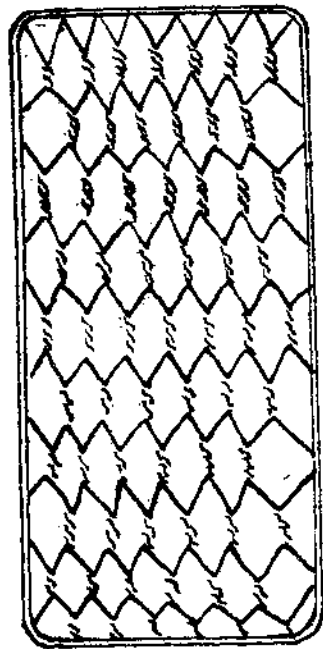

(2) 圓形網做法

(勺) 起手式

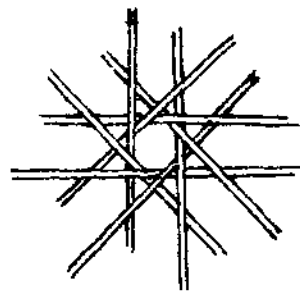

(文) 編結

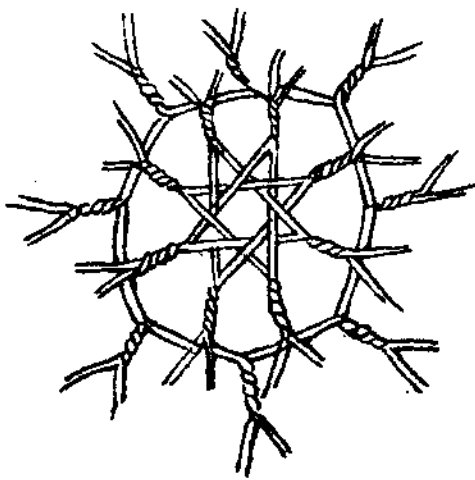

(一) 完成

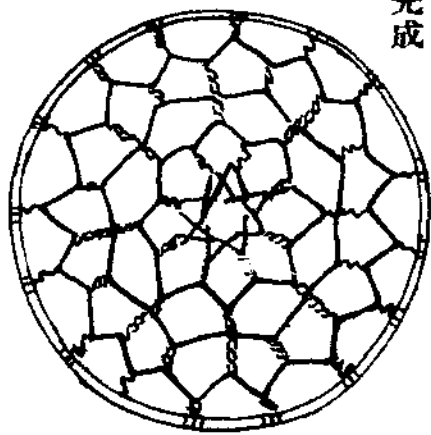

第十五 自由製作

一、要旨——應用以前所習各法以發展兒童改良創造之能力

二、準備——用具，材料及參考品等

三、觀察和欣賞——將收集之參考品，陳列於案前欣賞其式樣並研究討論其製作方法以引起兒童工作之興趣

四、說明製作範圍——本課範圍之規定以應用以前各法學生能力所及為限（如盤形撈勺秋蟲籠，鉛絲燈籠等）

五、討論製作方法——討論製作方法並說明各種作法上之注意點。

六、發給材料和工具

七、自由製作

八、巡視訂正

九、收集

第十六 特產工藝

高級第一學年第二學期工藝教材

目次

預定時間

一、木工——小樑·····	二百四十分鐘
二、掛衣架·····	二百四十分鐘
三、象鼻衣鉤·····	三百六十分鐘
四、疊式信斗·····	三百六十分鐘
五、三角板·····	三百六十分鐘
六、活動走獸·····	三百六十分鐘
七、自由製作·····	三百六十分鐘

第一 小櫈

一、要旨

(1) 鉋、鋸、鋸、錯、鑿、等工具之使用法

(2) 釘合或鑿榫之方法練習

(3) 小櫈之製作法

(4) 培養實用物品自製之能力

二、用具 鉋、鋸、規、尺、三角板、鑽鑿等

三、材料 一吋厚，十二吋方形木板一塊

洋釘(或螺旋釘)十二個 砂紙

四、製作法——將木板鉋平用規矩繪圖，照圖鋸開錯磨光滑按足組合即成有四足方形長方形與圓形三足等式樣繪圖說明於左

(1) 正方形小櫈

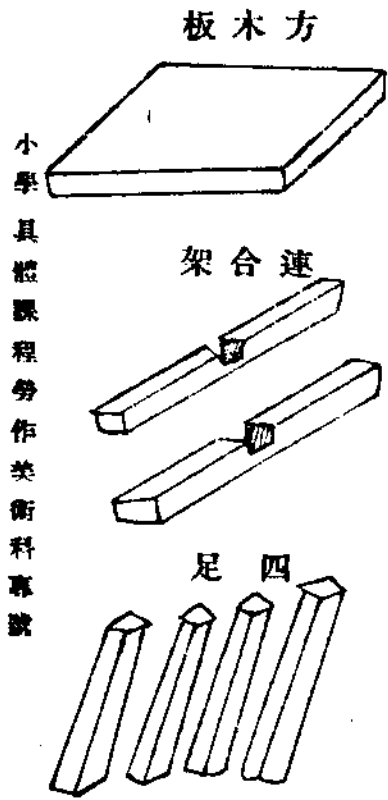

小學具體課程勞作美術科專號

櫈方

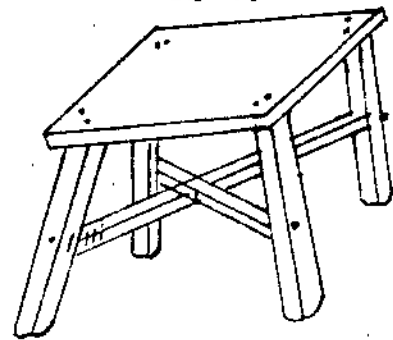

(2) 圓形小櫈

片木形圓



架合連



足三

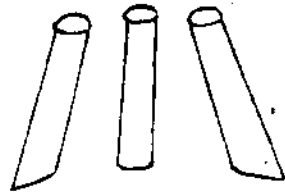

櫈圓

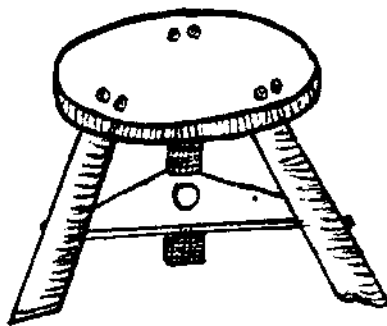

第二 掛衣架

一、要旨——授以各種木工工具之使用法及衣架之製作法以養成實用物品自製之能力

二、用具——鋸，錯，鉋，尺，曲線鋸，砂紙等

三、材料——二吋厚，十六吋長四吋寬的木板一塊螺旋環

一個

四、製作法——用紙剪成衣架圖樣（或直接在木板上繪圖）貼在板上用曲線鋸鋸出大概形體，用錯修理正確，再用砂紙磨光在上面的中央位置按一螺旋環以為懸掛之用即成一個很適用的掛衣架了。

(1) 蝙蝠形的掛衣架 (2) 弓形的掛衣架

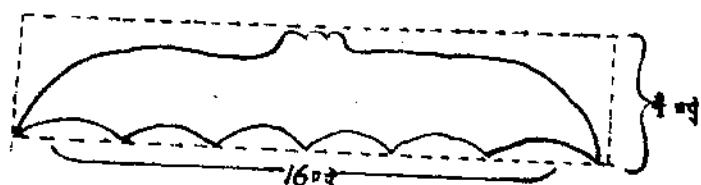

完成

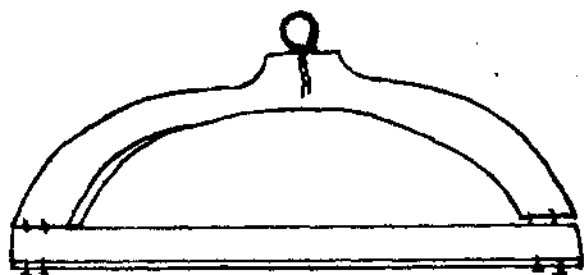
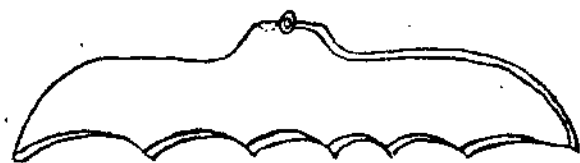

第三 象鼻衣鈎

一、要旨——授以象鼻形掛衣鈎之技術並養成實用物品自製之能力涵養其審美興趣

二、用具 鉋，鋸，銼，鑿，鑽，螺旋絲子，曲線鋸，錘子直線尺，三角板，砂紙

三、材料 一吋厚五吋闊的長方形木板一塊半吋厚四吋闊十八吋長的木板一塊一吋半螺旋釘六個

四、製作法 (1) 鉋平長方木板并於適中處鑽兩個大孔。

(2) 用三張紙剪成象鼻鈎的樣式貼在板上用曲線鋸一個個鋸下，用銼砂紙修理精美平的一面要特別平直。

(3) 在長方形板中間畫一線左右對稱各一線將象鼻鈎按着線上，在背面穿孔用螺旋釘好即得

圖面平繪

製象鼻衣鉤參考圖

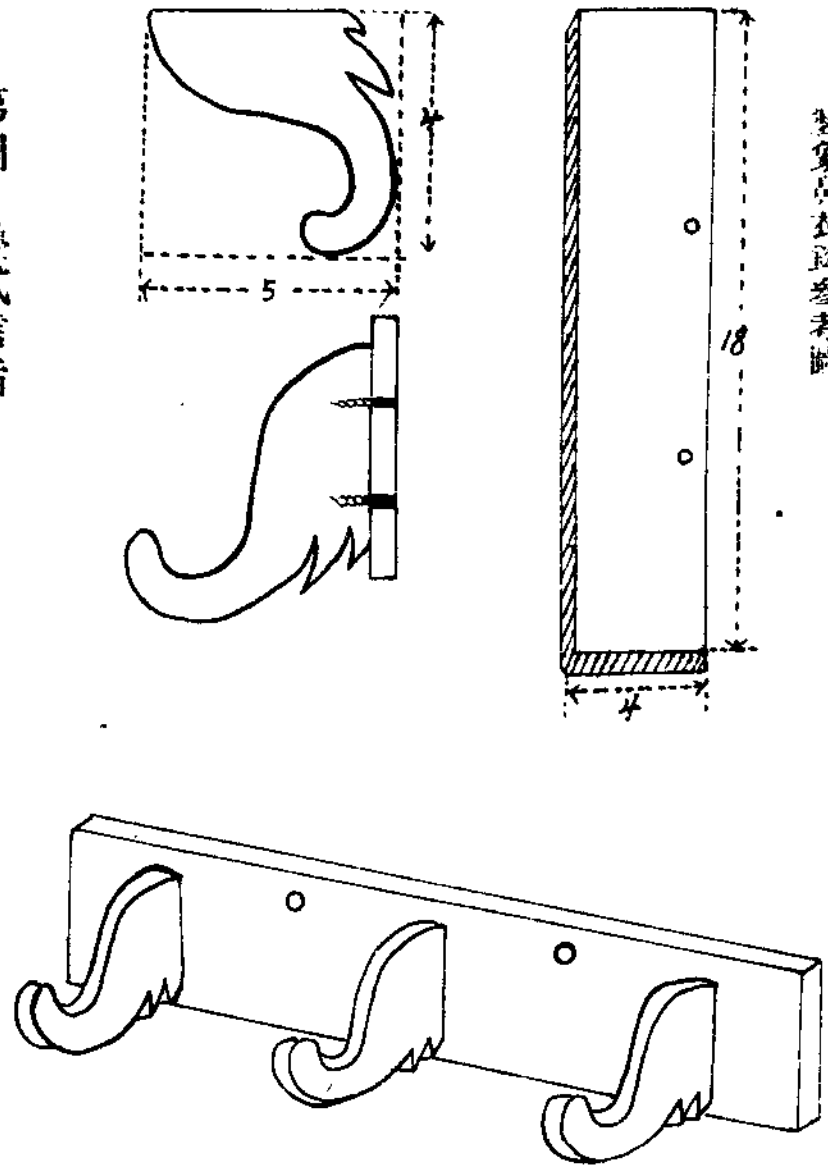

(附註)

欲製簡單之掛衣

鉤可仿此減少一

鉤或兩鉤

第四 疊式信插

一、要旨——授以各種木工工具之使用法疊式信插之製作法並養成實用物品自製之能力

二、用具——同前課（象鼻衣鉤）

三、材料——半吋厚，八吋寬十八吋長的木板一塊一吋銅釘二十隻

四、製作法——把木板兩面飽光做背面立板一塊（製作圖）

彎處用曲線鋸鋸出，再按乙圖製同樣兩塊齊頭要飽成斜口再照丙圖做相等的四個直角三角形按照了圖的樣式裝合在一起就成功一個很實用的信插了，如再加以修飾，那就更精緻了。

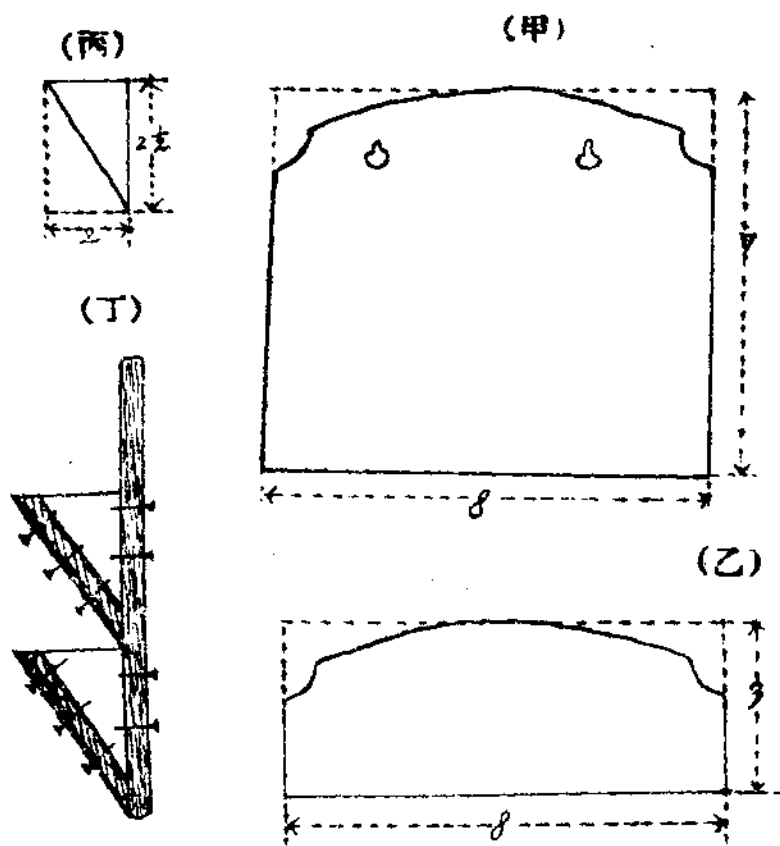

第五 三角板

一、要件——授以製作三角板之技術並培養文具用品自製之能力。

二、用具——鋸，銼，鉋，三角板，直線尺，圓規，砂紙

(戊) 圖成完

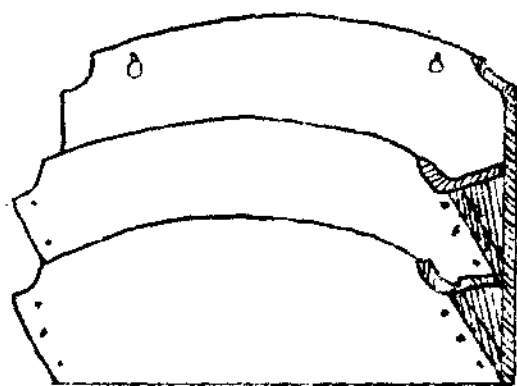

三、材料——半吋厚七吋闊八吋長之木板一塊

四、製作法——先在紙上繪正確三角板圖樣，貼於板上，

再用鋸鋸開，用銼修整中間用大鑽各鑽一孔用弓鋸做

成一圓孔用砂紙磨光即得如用長條形木板每三片組成

三角板一塊則用膠黏合中間自不用穿孔了。

(1) 整板三角尺

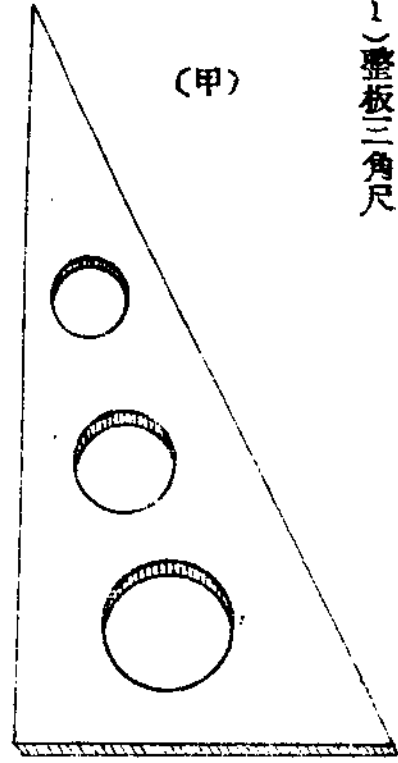

(甲)

(2) 組合三角尺

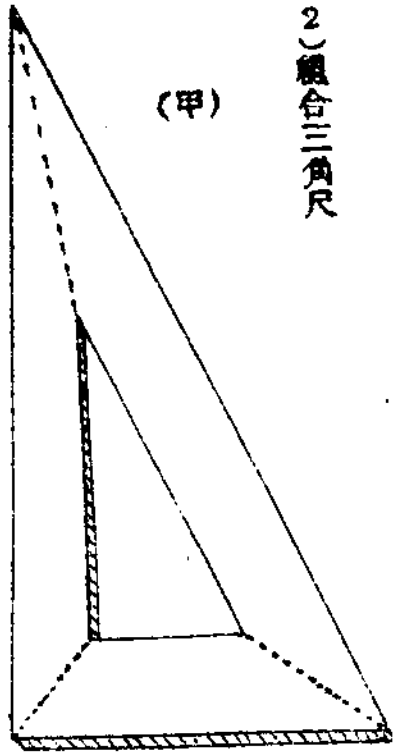

(甲)

(2)

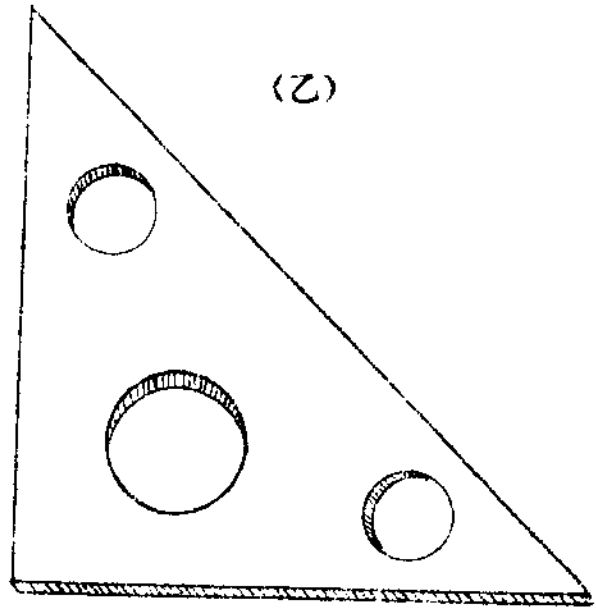

(乙)

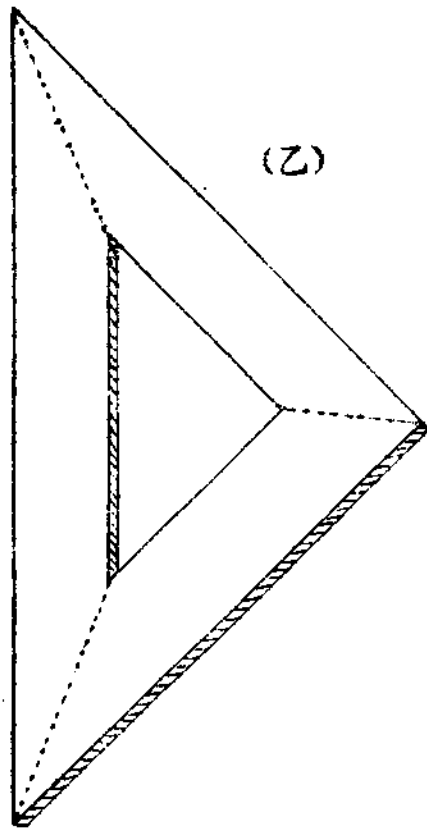

第六 活動走獸

一、要旨——(1)曲線鋸之使用法及雕刻之練習。

(2)活動走獸之製作法。

(3)養成玩具自製之能力並引起欣賞玩具之興趣。

二、用具——同前

三、材料 木板片，鉛絲，釘，

四、製作法——在紙上繪圖，貼於木板上，用曲線鋸鋸開
用銼修整砂紙磨光加以雕刻裝按在一塊板上下按四小
輪用釘與鉛絲連合，行動起來，很有趣味。

活動走獸參考圖

(1)坐車的小兔



(甲)

(丁)

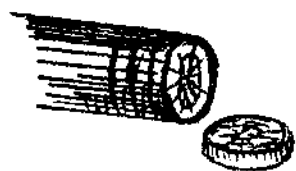

(戊)

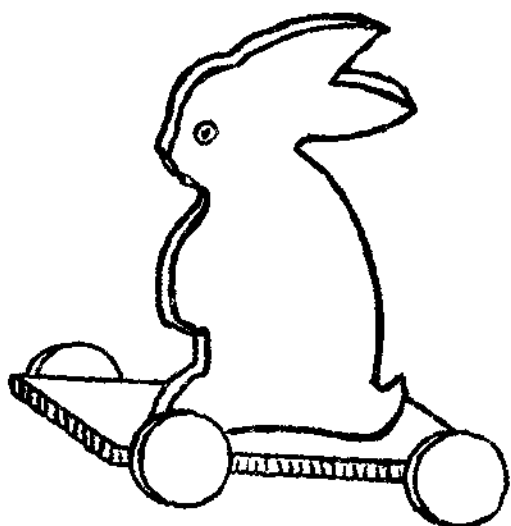

(乙)

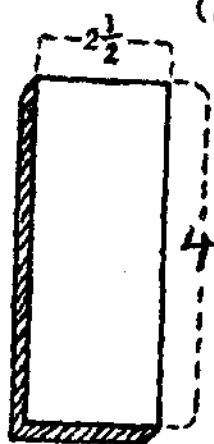

(丙)

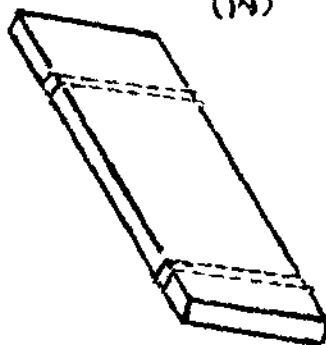

(2) 賽跑的狗

(甲) 平面圖

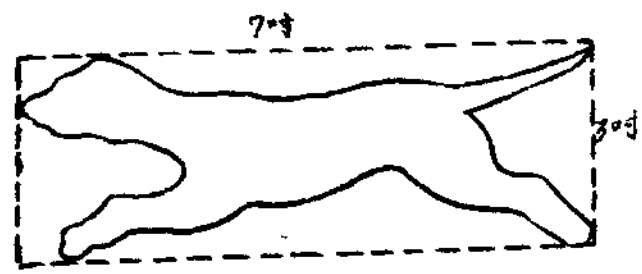

圖射直 (丙)

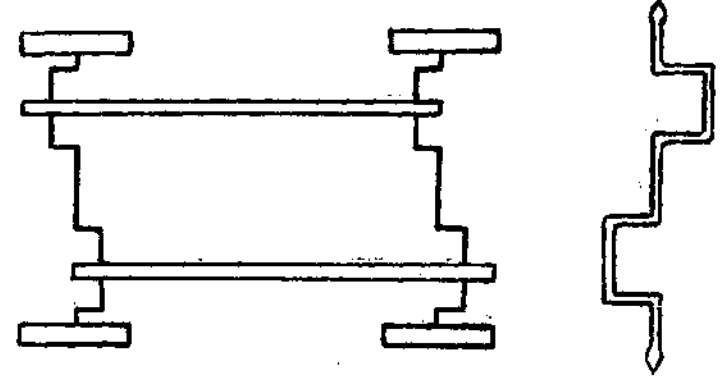

(乙) 曲軸

圖成完 (丁)

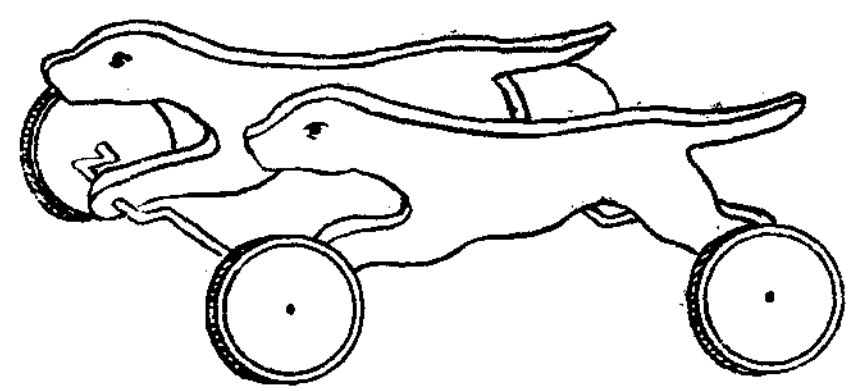

(3) 各種活動走獸參考圖

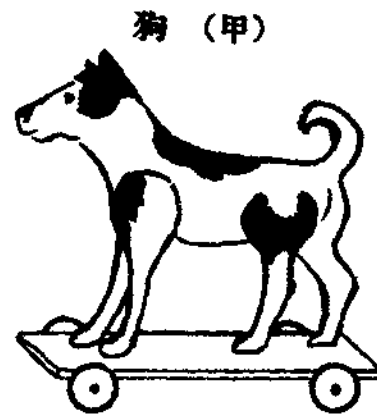

狗 (甲)

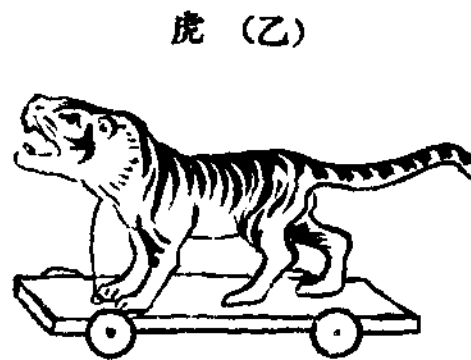

虎 (乙)

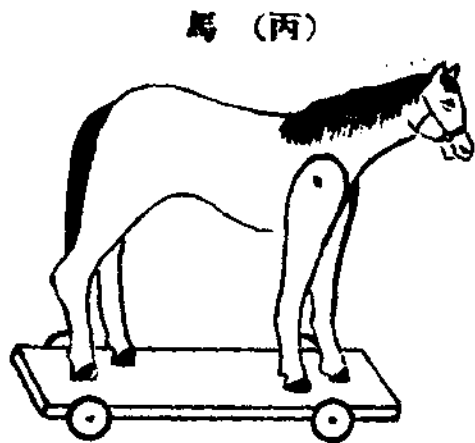

馬 (丙)

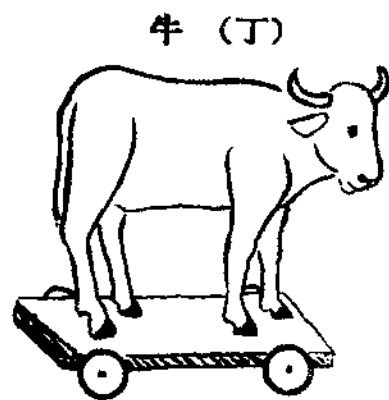

牛 (丁)

(附註)

活動走獸不拘種類教者可斟酌兒童能力及學校情形任選一種製作可也

第七 自由製作

- 一、要旨 復習各種方法增進創造知能
- 二、準備——各種用具材料
- 三、討論製作之範圍及工作上之注意點。
- 四、發給工具和材料
- 五、自行設計繪製作圖
- 六、自由製作
- 七、巡視訂正
- 八、收集

高級第二學年第一學期工藝教材

目次

預定時間

一、土 工	一百二十分鐘
二、花 磚	二百四十分鐘
三、動物模型	二百四十分鐘
四、自由製作	二百四十分鐘
五、紙工(厚紙)	一百二十分鐘
六、講 義 夾	一百二十分鐘
七、標 本 匣	一百二十分鐘
八、疊式信斗	一百二十分鐘
九、正三角八面體	一百二十分鐘
十、自由製作	二百四十分鐘
十一、金 工	一百二十分鐘
十二、書 夾	一百二十分鐘
十三、摺 插	一百二十分鐘
十四、自由製作	一百二十分鐘
十五、特產工藝	二百四十分鐘

第一 土工

一、要旨——授以陶瓷工業概況之認識建築工程之設計及此類工人生活之改良

二、準備——徵集各種陶瓷器（缸磚、缸瓦，及各種素燒或彩釉瓷器）建築模型，圖樣畫片及此類工人生活寫真照片等

三、研究和講述

（1）欣賞各種徵集品（將徵集所得物品圖樣陳列觀賞）

（2）研討近代陶工業及建築之概況。並此類工人生活之改良指導。

（3）研究各種器物之製作法及建築之設計

第二 花 磚

一、要旨——授以雕刻加燒之技術及花磚之製作法

二、用具——黏土工竹筍，台板，溼布，細竹桿（或用鉛筆代）刻刀

三、材料——黏土，膠，顏料，（或用油漆）

四、製作法——先將黏土搗弄堅實，以不帶手為度放在台

小學具體課程勞作美術科專號

圖 考 參 磚 花

板上用桿軋成片狀按照尺寸再用竹筍裁成所要的形體務要邊沿整齊然後用在上面壓出大概花紋在台板上數小時俟八分乾時用刀刻出精細花紋（最好要刻建築圖案畫）充分乾後即可加燒敷彩（設備不完備處亦可省略此步工程即調膠敷粉着色或直接加油漆即告成功）

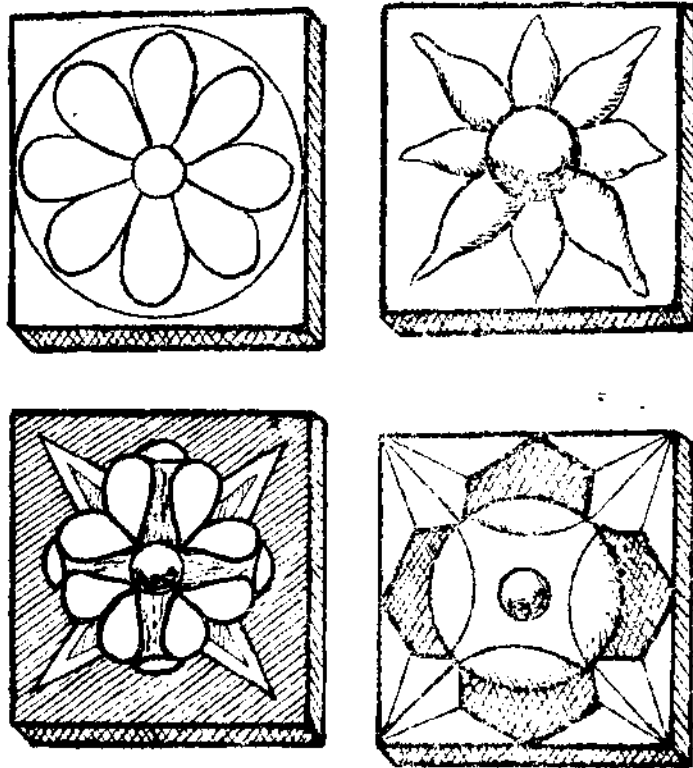

（附註）如欲製其他形體亦可按照圖案繪出花紋（如牆壁之邊沿戶牖之裝璜等）

第三 動物模型

一、要旨——授以雕塑之基本練習及製動物模型之技術加燒設色法之練習。

二、用具——同前（花磚）

三、材料——同前（花磚）

四、製作法——搏泥使堅實施行各種手法製成動物形體（局部或全身）精密修整加燒敷彩即成

（甲）頭部

動物模型參考圖

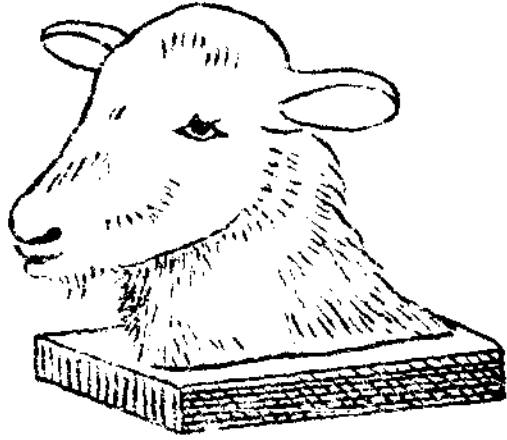

（乙）全體



第四 自由製作

一、要旨——應用以前所習各種方法啟發其創造思想並養成純熟技術

二、準備用具——同前 徵集各種參考品材料——同前

三、觀察

四、說明製作範圍及注意點

五、發給工具及材料

六、自由製作

七、巡視訂正

八、收集

第五 紙工(厚紙)

一、要旨——對於各種厚紙性狀之認識紙匣工業之概況及此類工人生活之改良

二、準備——徵集各種厚紙製品及各種厚紙樣品

三、欣賞——將各種徵集品陳列教室內令兒童欣賞觀察

四、研究和講述

(1) 研究各種物品之製作法及各種厚紙之性狀

(2) 討論此類工人生活改良方法

(3) 厚紙工之價值及對於人生之關係

第六 講義夾

一、要旨——授以厚紙之切法講義夾之製作法及表裏裝璜等技術以養成實用物品自製之能力

二、用具——直綫尺、三角板、裁刀、剪刀、糊刷

三、材料——厚紙、皮紙、花紙、漿糊。

四、製作法 先在厚紙上繪圖再照圖裁紙為兩片中間隔離處粘皮紙連合再照參考圖文裁皮紙三片粘於底幅之兩

五、講義夾製作參考圖

側及一端然後用花紙糊表裏或再用其他花紙包角即成

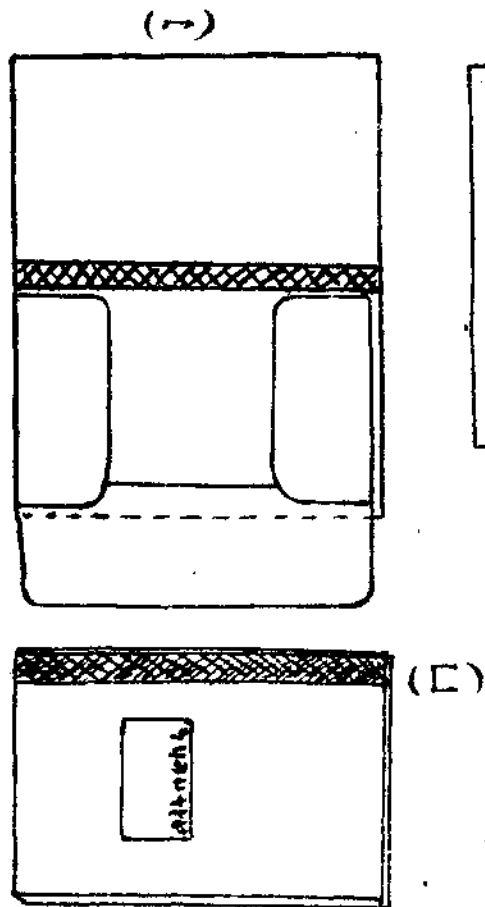
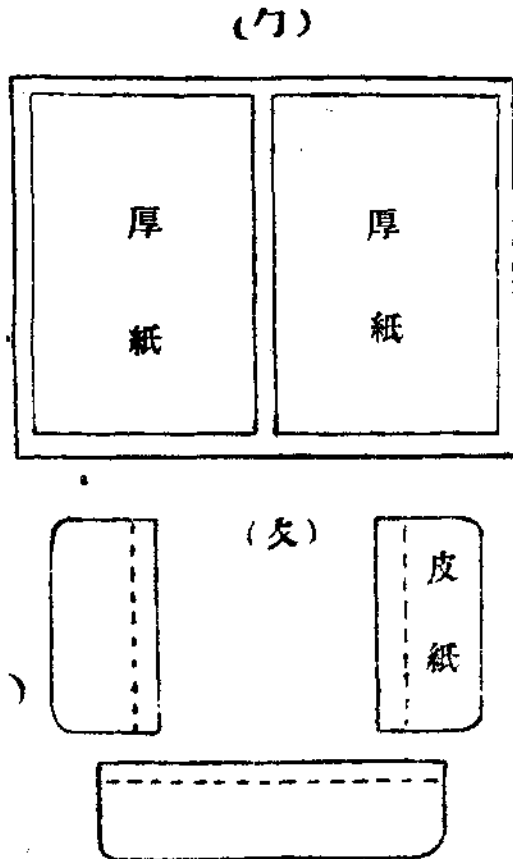

第七 標本匣

- 一、要旨——授以厚紙造紙匣之技術
- 二、用具——同前
- 三、材料——同前
- 四、製作法——標本匣即正方形或長方形之匣用以裝存標本之用蓋之上面若能裝按一片玻璃薄板尤為合用

參考圖

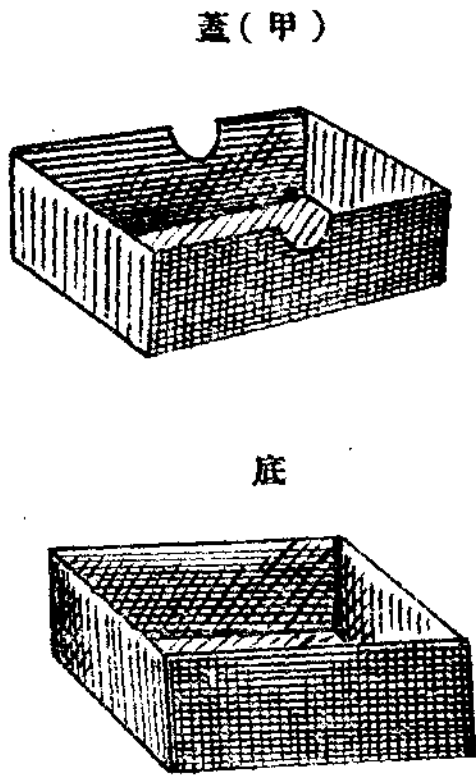

蓋(乙)

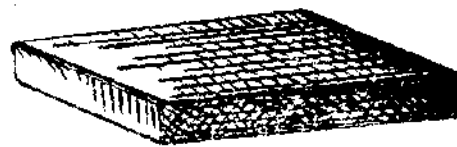

底

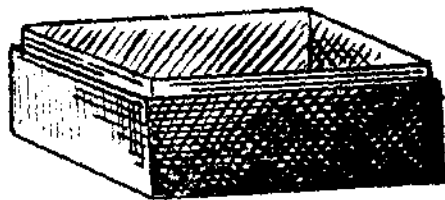

第八 疊式信斗

- 一、要旨——授以製作疊式信斗之技術並練習色彩之配合以培養兒童審美觀念
- 二、用具——錘、刀、剪、直綫尺、三角尺、糊刷
- 三、材料——厚紙、花紙、皮紙、雞眼釘、漿糊、繩、粉紙、(畫紙)
- 四、製作法——先裁厚紙做托板，再剪皮紙製插袋裱以粉紙再用花紙糊托板然後用糊將插袋繫於托板上加以繪畫或書寫使他美觀(寫畫必須待乾後行之)最後釘雞眼釘用繩打結掛壁上即可應用

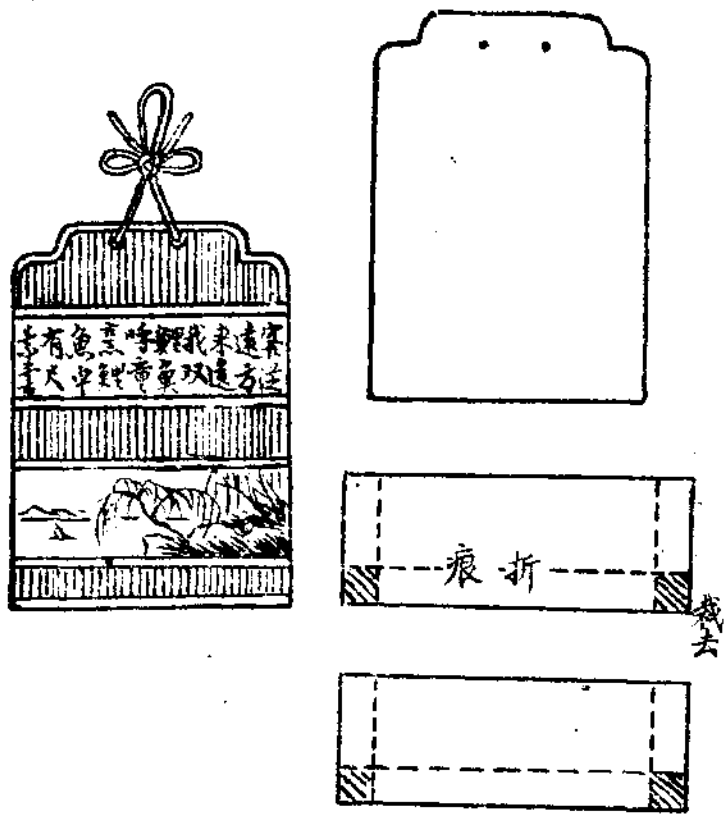

第九 正三角八面體

- 一、授以厚紙製正三角八面體之技術並培養兒童對於多角幾何形體之正確觀念
- 二、用具 直線尺、三角板、刀、剪、糊刷
- 三、材料 厚紙、花紙、繩
- 四、製作法——先在厚紙繪精密製作圖然後按邊沿之實線裁去廢紙用刀將虛線處輕裁再用薄紙將接口處粘合最

小學具體課程勞作美術科專號

後糊花紙加以點綴即得如於未對接口前在裏面裝上兩三點小豆或石子則成響球用繩繫上更覺趣味濃厚
正三角八面體 參考圖

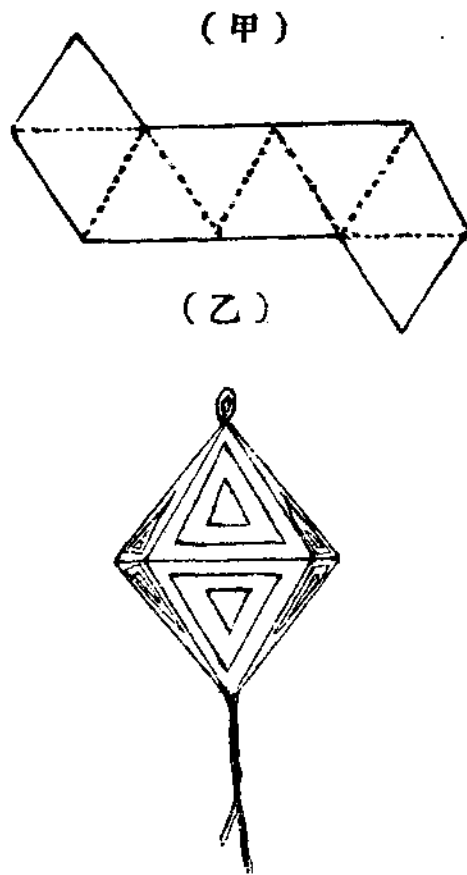

(附註) 正三角形各角都是六十度繪圖必須正確，

合攏後始能密接。

第十 自由製作

- 一、要旨——應用以前所習各種方法使兒童自行設計以發展其創作能力。
- 二、準備——用具和材料及參考品
- 三、觀察和欣賞

- 四、說明本課製作之範圍及工作上之注意點
- 五、發給工具和材料（先發工具後給材料）
- 六、自由製作 七、巡視訂正 八、收集

第十一 金工（馬口鐵，鉛鐵）

- 一、要旨——對於金工業狀況之認識，及此類工人生活改良之指導。

- 二、準備——徵集各種板金工製品與鉛鐵洋鐵板之樣品及此類工人生活之寫真畫片等

三、研究和講述

- (1) 欣賞——將徵集所得之物品陳列於教室內令兒童欣賞並隨時指出各種物品之特點
- (2) 研究——研究各種材料之性狀及各種物品之製作法
- (3) 研究此類工人生活狀況及指導改良之方法。

第十二 書夾

- 一、要旨——授以鐵板上之劃線，剪裁捲曲及製書夾之技術並養成兒童實用物品自製之能力

- 二、用具 三角板、直線尺 鋼剪、大鉗、平鋼鑿、鐵錘、羊角砧（即拐砧子）棒槌（洋鐵舖叫拍貨板）
- 三、材料 鐵板，洋漆
- 四、製作法——先在鐵板上按尺畫線作圖，再用鋼剪將邊沿剪好然後用平鋼鑿之開中間在羊角砧上拍打成書夾樣着洋漆待乾即可應用

書夾製作參考圖

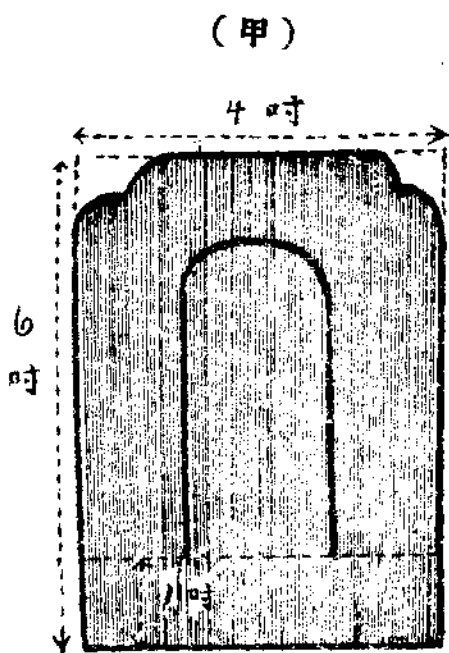

(乙)

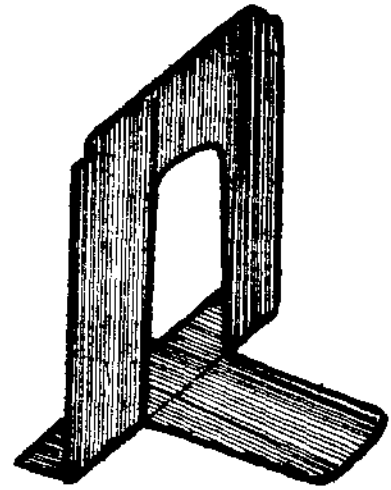

第十三 揮插

一、要旨——擇以馬口鐵之畫綫剪裁折合銲接之方法及造揮插之技術以養成日用品自製之能力。

二、用具——直線尺、三角板、鋼剪、羊角砧、棒槌、烙鐵、火爐。

三、材料——馬口鐵（或鉛鐵）板、銲錫、磁漆。

四、製作法——先在鐵板上繪圖照圖剪裁在羊角砧上拍打後銲接加漆待乾即可應用。

揮插製作參考圖

托背(甲)

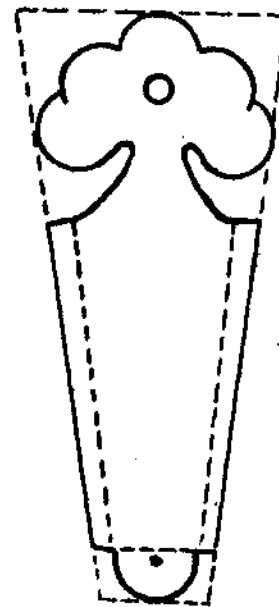

圖面平筒插(乙)

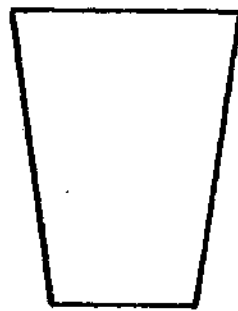

圖捲拍(丙)

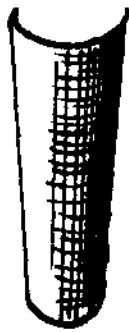

圖成完(丁)

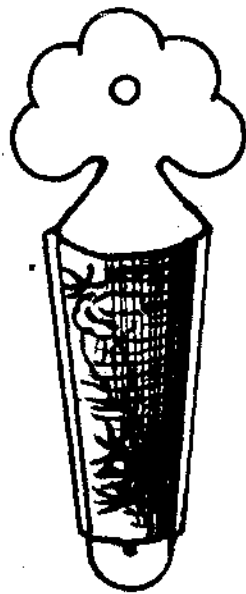

第十四 自由製作

- 一、要旨——應用以前所習之各種方法，養成純熟技術，並啟發兒童之創造思想。
- 二、準備——準備用具和材料並徵集各種板金屬製品
- 三、觀察和欣賞——將徵集之物品陳列令兒童觀察欣賞
- 四、說明本課製作之範圍及各種作法上之注意點。
- 五、發給工具和材料
- 六、各自製作
- 七、巡視訂正
- 八、收集

第十五 特產工藝

高級第二學年第二學期工藝教材

目次

預定時間

一、木工.....	一百二十分鐘
二、鏡 框.....	二百四十分鐘
三、壁 架.....	二百四十分鐘
四、書夾板.....	二百四十分鐘
五、小牌匾.....	二百四十分鐘
六、竹工(尺).....	二百四十分鐘
七、竹蜻蜓.....	三百六十分鐘
八、筆 筒.....	三百六十分鐘
九、自由製作.....	二百四十分鐘

第一 木工

一、要旨——對於木業木工業狀況之認識及此類工人生活改良指導

二、準備——徵集各種木材樣品，小件木器，及此類工人生活之寫真畫片等

三、研究和講述

(1) 觀察欣賞——將徵集品陳列教室內令兒童精密觀察

(2) 研究木工業之狀況並此類工業對於人生之價值。

(3) 討論此類工人生活之改良方法

(4) 研究各種木材之性質及各物品之製作法。

第二 鏡框

一、要旨——授以木製鏡框及起綫膠合等技術並養成實用物品自製之能力。

二、用具——鉋、鋸、銼鑽直線尺、三角板、砂紙、曲線鋸

三、材料——薄木板片(約二分)小洋釘、膠、油漆、繩

四、製作法——先將板鉋平即繪精密工作圖再按圖鋸成大

小學具體課程勞作美術科專號

概模樣用銼修整砂紙磨光鑽孔綴繩即成(如加漆彩畫則更美觀)
鏡框參考圖

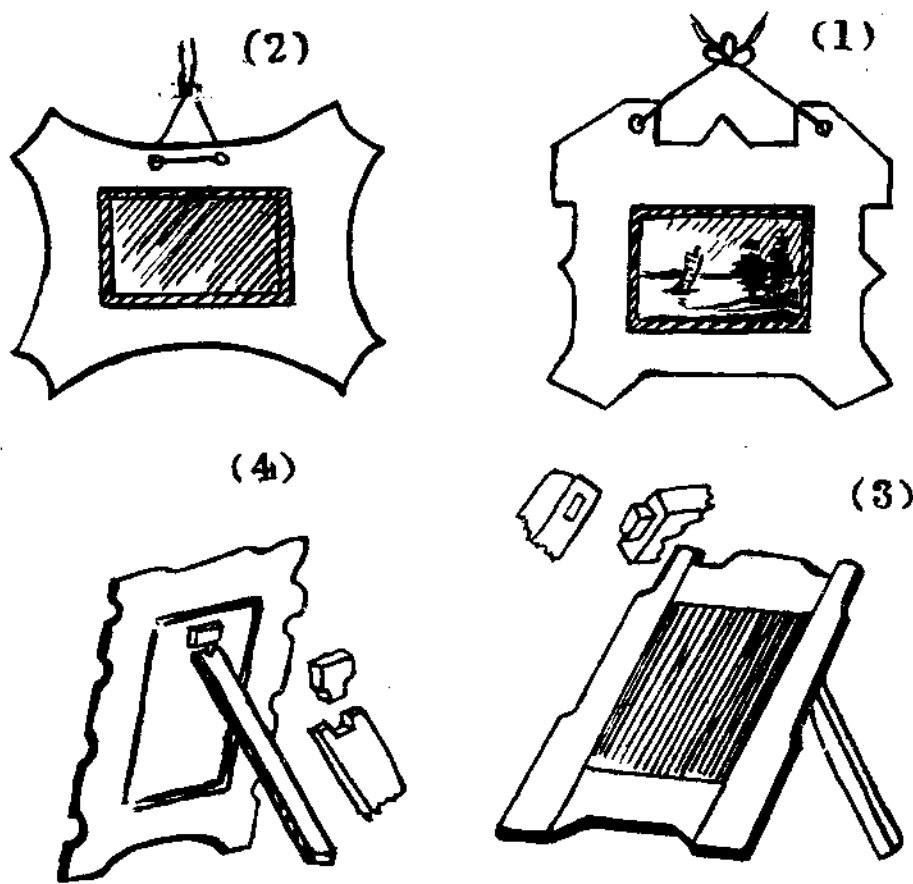



第三 壁架

一、要旨——授以木製壁架之技能以養成物品自製之能力。

二、用具——同前

三、材料——半吋厚六吋闊，十八吋長的木板一塊，一吋螺旋釘四個

四、製作法——照參考圖甲的樣子畫在板上用線鋸照圖鋸下，再用銼砂紙修理光滑，另按照乙的樣子做一塊木板，兩角要銼得十分圓整又照丙圖的樣子用一塊方形木板鋸好銼光，三塊板做好後，照丁圖的連合法釘合起來（或按兩片活葉）最後在背板的上下各鑽一孔預

壁架製作參考圖

備掛在壁上如戊圖

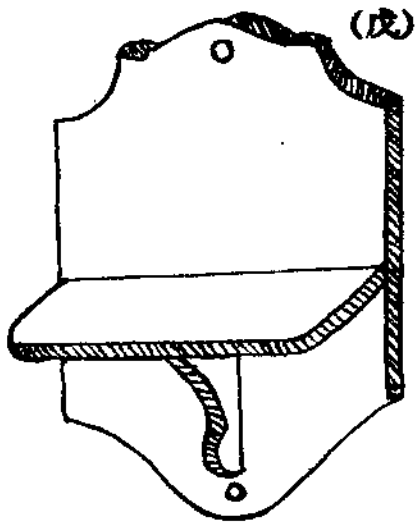
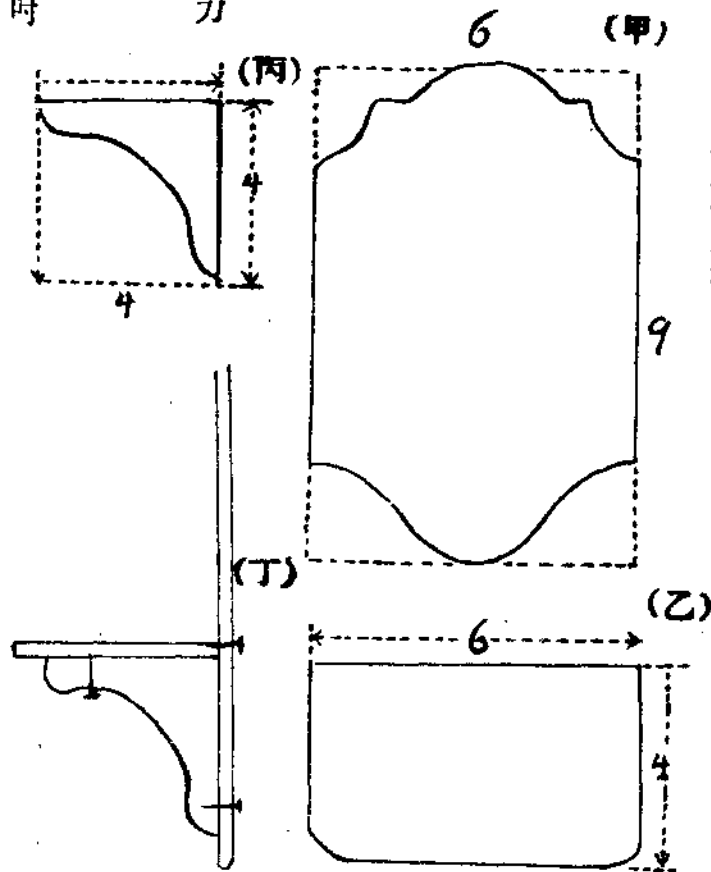

第四 書夾板

一、要旨——授以木製書夾板之技術及雕刻起綫鑿孔等法之練習，以養成物品自製之能力。

二、用具——直綫尺、三角板、鋸鑿銼鉋及刻刀等

三、材料——二分厚之本板二塊扁帶二條

四、製作法——把兩塊長方形木板用三角板量正確角度兩塊等大，形式相同每塊對四個小長孔裏面再鑿兩溝穿上扁帶即可夾書

圖考參板夾書
(甲)
面裏的板木塊兩

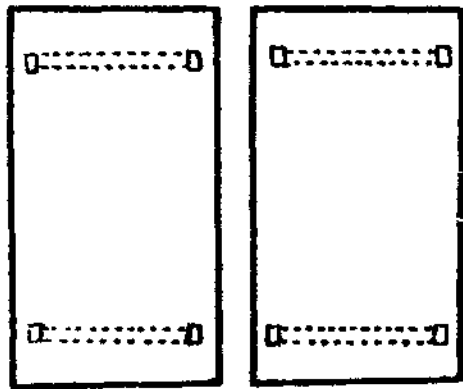

(乙)
式帶扁連

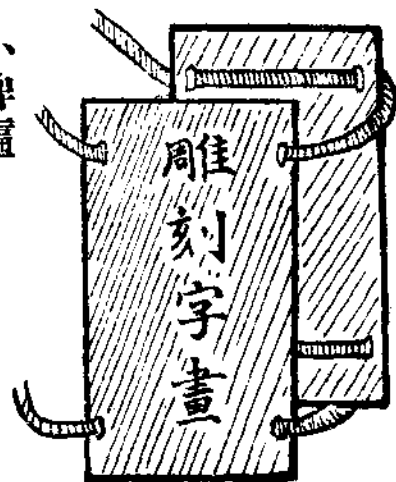

第五 小牌匾

一、要旨——授以雕刻牌匾之技術並培養兒童審美觀念

二、用具——鋸、銼、鉋、直綫尺、三角板、砂紙、刻刀

、曲線鋸

三、材料——一吋厚木板一塊、彩色油漆螺旋環

四、製作法——先將木板約平繪圖鋸成牌匾形體用銼修整砂紙磨光滑滑後再在紙上寫字，或加繪邊沿圖案黏於板上按圖雕刻最後用油漆色彩加以裝點即成精美之小牌匾。

(甲)

匾 橫



(乙) 掛牌



(丙)

式 捲 手

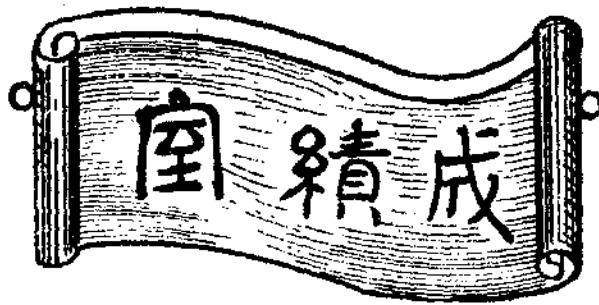

第六 (竹工) 尺

- 一、要旨(1)竹工之價值，(2)對於竹製器物之認識
- (3)竹工業及此類工人生活之改良(4)授以製作竹尺之技術。
- 二、準備——徵集各種竹製器物及此類工人生活之寫真畫片。
- 三、觀察及欣賞——觀察竹製器物欣賞其式樣
- 四、研究此類工人生活改良方法
- 五、說明本課製作範圍(竹尺)及方法並工作上之注意點。

六、用具——刻刀、銼、砂紙、剝刀、鋸。

七、材料厚 竹片

八、製作法——將長厚竹片截斷去節並劈成長條兩側用剝刀削平兩端用銼整理再用砂紙磨光然後用刻刀刻上分寸即得。

製作圖

(甲)劈竹片

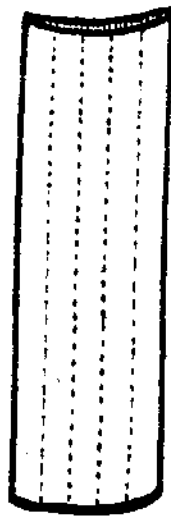

(乙)磨光長條竹片

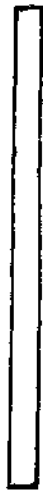

(丙)竹尺



第七 竹蜻蜓

一、要旨——授以竹蜻蜓之原理及製竹蜻蜓之技術以引起兒童研究自然能力之興趣。

小學具體課程勞作美術科專號

二、用具——同前(外有鑽尺、砂紙、木賊草)

三、材料 厚竹片 膠水、

四、製作法——將竹片劈開點參考圖甲之樣式削成左右兩個斜面中央用鑽鑽一圓孔(鑽如不便可將錐燒紅燙孔)以便插入圓柄即成蜻蜓之翅勝。

再破一長條竹片削成圓桿嵌入圓孔中做蜻蜓的身尾即成竹蜻蜓用力搓轉兩手掌立刻放開那竹蜻蜓因翅勝的斜面撥動空氣便能高飛空中遠遠看去，和真蜻蜓一樣。

參考圖

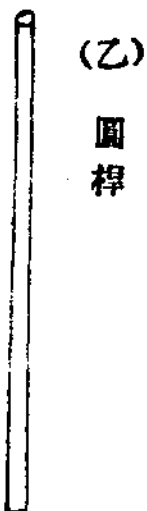
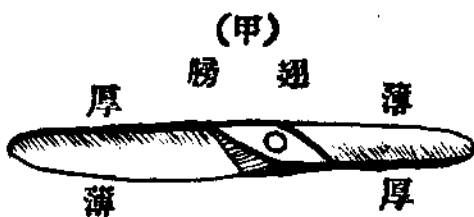

第八 雕花筆筒

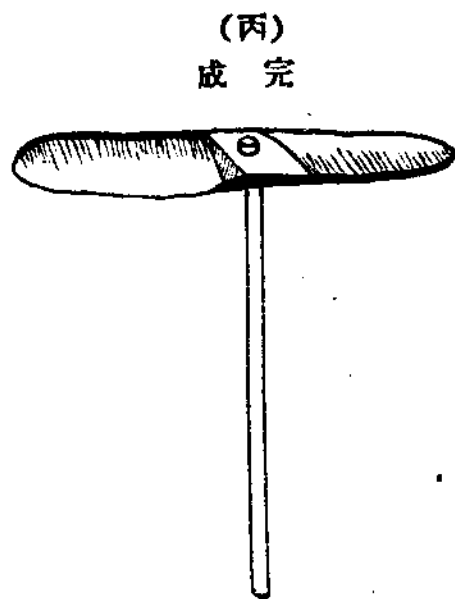

(丙) 成完

一、要旨——授以雕竹之技術及利用竹筒製成器物之能力

二、用具——鋸、鉸、鉗、剝竹刀(或碎玻璃片)刻刀、砂紙、

木賊草、尺

三、材料——直徑三寸許圓竹筒

四、製作法——將竹筒用鋸截成約四寸長之圓筒下端留節

即作為筆筒之底面用鉸整理上下兩端用刀或碎玻璃片

剝去表皮後用砂紙木賊草細磨使之光滑繪畫圖樣刻之

剝後再細磨一次(如欲花紋着色即可用粉末顏料調黏

着劑塗上)最後全體遍擦以蠟蠟即得

五、參考圖

(甲) 上部圖案宜毛雕

下部山水宜鐵筆雕



(乙) 毛雕



(丙) 鐵筆雕



六、雕刻法

竹之雕刻法有數種在筆筒上雕刻以毛雕和鐵筆雕二法為最適宜

毛雕也叫做描骨雕，界痕極細，應該用尖薄之刀雕刻之多用於細密之圖案和精巧之製作品上。

鐵筆雕也叫做沒骨雕宜於細碎之花紋和文字雕時將圖

畫之墨線刻深約半分或鏤平底部或用色料填嵌
如欲使竹變色可用酸類着色法

第九 自由製法

- 一、要旨——應用以前所習各種方法發展兒童創造能力
- 二、準備——準備用具和材料徵集各種竹工製品以資參考
- 三、觀察和欣賞——注意式樣及製作法
- 四、說明本課製作範圍及作法上之注意點
- 五、自行設計繪工作圖
- 六、發給工具和材料
- 七、各自製作
- 八、巡視訂正
- 九、收集

北平市小學勞作具體課程

北平市社會局小學具體課程美術科教材要目及教學實例

目次

編訂例言

初級第一學年美術科教材要目.....	一六五
初級第二學年美術科教材要目.....	一七三
初級第三學年美術科教材要目.....	一八二
初級第四學年美術科教材要目.....	一九〇
高級第一學年美術科教材要目.....	一九八
高級第二學年美術科教材要目.....	二一一
初級第一二學年級美術科教學實例.....	二一九
初級第三四學年級美術科教學實例.....	二二一
高級第一二學年級美術科教學實例.....	二二三

編訂例言

- 一、本教材要目、依照部頒課程標準美術科作業要項編訂。
- 二、按照各年級、各學期的教學分數、使教材適合於時間的分配。
- 三、按照各學年兒童的作業能力、規定教材的繁簡。
- 四、依照北平市的環境與時令、選擇教材；使兒童易於發表及欣賞。
- 五、本教材中所定實物、在各校環境中、若不易採取時；可就各校現有景物、另行取材。
- 六、校外寫生、可利用校外遊行或旅行時間爲之；並可於學校及家庭附近就便行之。
- 七、高年級得在可能時間內、遵照部頒課程標準、由教員酌授塑造教材。
- 八、各年級學生繪畫用具（顏料及色鉛筆等）得因經濟困難酌量變通。
- 九、本科教材 多係自選。教授時，可由教者酌畫範畫。惟六年級教材多由中華書局出版的新標準小學美術課本採取。
- 十、本教材，多以一週爲單元；俾便於教授，及學習。

初級第一學年美術科教材要目

第一學期預計二十週每週六十分共計一千二百分

目次名稱	要	項用	具	時間	預定	聯絡	備註
一、鉛筆	一、鉛筆的功用 二、鉛筆的形狀 三、鉛筆的質料、製法、及使用法 四、各種形式及顏色 五、鉛筆的畫法 六、顏色的識別	1. 鉛筆的簡畫 2. 各種顏色的鉛筆 3. 象皮 4. 小刀 5. 紙		60分			臨畫
二、皮球	一、玩皮球的趣味 二、玩皮球的方法 三、形狀和質料 四、彈性的物理 五、顏色的配合和畫法	1. 皮球 2. 色鉛筆 3. 同上 4. 同上 5. 同上		60分			寫生畫
三、桃	一、桃的鮮艷美麗 二、桃的形狀 三、桃的種類和功用 四、食物的衛生 五、顏色的配合和畫法	1. 桃 2. 1. 3. 2. 4. 3. 5. 4. 6. 5. 印刷的桃		60分		與(二)的形體(二)聯絡上	色輪廓着

小學具體課程勞作美術科專號

八、	七、	六、	五、	四、
衣褲	梨	殘月	蘋果	小刀
一、衣服的美觀 二、衣服的質料功用、和形狀 三、衣服的法和製法 四、衣服的美和衛生 五、顏色的配合和畫法	一、梨的功用 二、梨的形狀 三、梨的用途 四、食物的衛生 五、着色法	一、月色的皎潔、和夜景的幽靜 二、月的形狀 三、自然界的物理 四、自由畫、可加樹枝為襯景	一、蘋果的潤澤艷麗 二、蘋果的形狀 三、蘋果的功用 四、食物的衛生 五、着色法	一、小刀的形狀及功用 二、小刀的種類和質料 三、使用時的危險、及避免法 四、物體的位置和畫法
1. 衣褲的範畫 2. 3. 4. 5. 同一目	1. 梨 2. 3. 4. 5. 同五目	1. 色鉛筆 2. 小刀 3. 紙 4. 象皮 5. 鉛筆	1. 蘋果的輪廓 2. 印畫 3. 色鉛筆 4. 象皮 5. 小刀 6. 象皮	1. 小刀 2. 色鉛筆 3. 紙 4. 象皮 5. 象皮
60分	60分	60分	60分	60分
	與(二)均有(三)的形(五)均有的聯體上		與(二)均有(三)的形(五)均有的聯體上	
臨畫	輪廓着色	記憶畫	輪廓着色	寫生或記憶畫

十三	十二	十一	十	九
桌	椅	水壺	信封	旗
<p>一、桌的形狀和功用 二、桌的質料及製法 三、着色法</p>	<p>一、椅的形狀和功用 二、椅的質料及製法 三、着色法</p>	<p>一、壺的形狀和功用 二、壺的種類、質料和製法 三、畫法和着色法</p>	<p>一、信封的功用和形狀 二、信封的質料、顏色和製法 三、畫法和着色法</p>	<p>一、旗的功用和形狀 二、旗的質料、顏色和製法 三、顏色的配合和畫法</p>
<p>1. 桌的模型、和畫片或範 2. 鉛筆 3. 小刀 4. 象皮 5. 紙</p>	<p>1. 印刷品 2. 椅 3. 小刀 4. 鉛筆 5. 象皮</p>	<p>1. 水壺 2. 1. 3. 2. 4. 3. 5. 4. 6. 5. 同四目</p>	<p>1. 信封 2. 鉛筆 3. 小刀 4. 紙 5. 象皮 6. 色鉛筆</p>	<p>1. 旗 2. 1. 3. 2. 4. 3. 5. 4. 同二目</p>
60分	60分	60分	60分	60分
<p>與(十二) 功(十二) 上有 絡的 的功 聯用</p>				
<p>寫生或 記憶畫</p>	<p>輪廓着 色</p>	<p>記憶畫</p>	<p>寫生畫</p>	<p>寫生畫</p>

十四	花瓶	<ul style="list-style-type: none"> 一、花瓶的形狀和功用 二、花瓶的色彩、質料和製法 三、畫法和配色法 	<ul style="list-style-type: none"> 1. 花瓶的範畫 2. 3. 4. 5. <p>同一目</p>	60分		臨畫
十五	鞋	<ul style="list-style-type: none"> 一、鞋的形狀和功用 二、鞋的製法 三、鞋的畫法和着色法 	<ul style="list-style-type: none"> 1. 鞋 2. 3. 4. 5. <p>同二目</p>	60分		寫生畫
十六	帽	<ul style="list-style-type: none"> 一、帽的效用及形狀 二、帽的種類和顏色 三、帽的畫法和着色法 	<ul style="list-style-type: none"> 1. 帽 2. 紙 3. 鉛筆 4. 象皮 5. 小刀 <p>與十五) 有功用 上的聯 絡</p>	60分		寫生畫
十七	柿	<ul style="list-style-type: none"> 一、柿的功用和美麗 二、柿的形狀和顏色 三、着色法 	<ul style="list-style-type: none"> 1. 柿 2. 3. 4. 5. 6. <p>同五目</p>	60分		輪廓着色
十八	冬天的樹	<ul style="list-style-type: none"> 一、冬天的樹的景色 二、冬天的樹的形狀和顏色 三、畫法和着色法 	<ul style="list-style-type: none"> 1. 冬天的風景畫片 2. 3. 4. 5. <p>同三目</p>	60分		記憶畫

初級第一學年美術科教材要目

第二學期預計十九週每週六十分共計一千一百四十分

十九	心愛的玩具	<ul style="list-style-type: none"> 一、自選富有趣味令人最喜愛的玩具一種 二、玩具的形體、構造、質料、顏色、…… 三、畫法和着色法 	<ul style="list-style-type: none"> 1. 玩具 2. 同前 3. 4. 5. 同前 	60分		自由畫
二十	皮娃	<ul style="list-style-type: none"> 一、皮娃姿態的美觀 二、皮娃的構造和顏色 三、畫法和着色法 	<ul style="list-style-type: none"> 1. 皮娃 2. 同前 3. 4. 5. 同前 	50分		記憶畫

目次	名稱	要	項用	具	預定時間	聯絡	備註
一、	燈籠	<ul style="list-style-type: none"> 一、燈籠的用處和美觀 二、燈籠的質料、構造、形狀、顏色、…… 三、畫法和着色法 	<ul style="list-style-type: none"> 1. 燈籠或籠畫 2. 色鉛筆 3. 紙 4. 象皮 5. 小刀 6. 鉛筆 		60分		寫生畫
二、	小床	<ul style="list-style-type: none"> 一、小床的功用和形式 二、小床的構造、質料、顏色 三、畫法和着色法 	<ul style="list-style-type: none"> 1. 模型、或籠畫 2. 同前 3. 4. 5. 6. 同前 		60分		記憶畫

三、	四、	五、	六、	七、
箸碗	貓	鼠	小鳥	桃花
<p>一、碗、箸的功用和碗箸的美觀</p> <p>二、碗箸的排列、顏色、和形體</p> <p>三、畫法和著色法</p>	<p>一、貓的功用、和貓的活潑可愛</p> <p>二、貓的形態和顏色……</p> <p>三、著色法</p>	<p>一、鼠的害處和可憎</p> <p>二、鼠的形態和顏色……</p> <p>三、剪貼和紙色配合法</p>	<p>一、小鳥的歌唱、飛舞……的活潑可愛</p> <p>二、小鳥的形態和各種活動的姿式、顏色等</p> <p>三、畫法和著色法</p>	<p>一、桃花的鮮艷美麗</p> <p>二、桃花的形狀，色彩枝葉……</p> <p>三、各部分的着色法</p>
<p>6.5.4.3.2.1. 印刷品 或 同前</p>	<p>6.5.4.3.2.1. 印刷品 鉛筆 象皮 小刀</p>	<p>5.4.3.2.1. 印刷品 紙 剪刀 鉛筆</p>	<p>同二目</p>	<p>1 印刷品 2 桃花或範畫 餘同四目</p>
60分	60分	60分	60分	60分
		<p>與(四)有利 的聯絡 上形 的聯絡</p>		
寫生畫	輪廓着色	剪貼	記憶畫	輪廓着色

八、	葉	一、各種葉片的形態 二、葉片的種類 三、紙色的配合和剪貼法	1 印刷品 2 3 4 5 同五目	60分	與(七)有 形體和 顏色上 的聯絡	剪貼
九、	喇叭	一、喇叭的玩法和趣味 二、喇叭的形狀，構造，和發音的物理 三、畫法和着色法	1 喇叭或範畫 餘同一目	60分		寫生畫
十、	蛾	一、蛾的美麗 二、蛾的形態，和生活…… 三、紙色的配合和剪貼法	1 印刷品 2 蛾類掛圖標本或範畫 餘同五目	60分	與(七)有 功用上 的聯絡	剪貼
十一	國旗	一、國旗的尊嚴和用處 二、國旗的形狀，顏色，意義…… 三、着色法	1 印刷品 2 國旗或範畫 餘同四目	60分		輪廓着 色
十二	小車	一、小車的功用，和車的構造…… 二、小車的形狀，物理…… 三、畫法和着色法	同六目	60分		記憶畫

十三	金魚	<p>一、金魚的美麗</p> <p>二、金魚的形狀，種類，顏色游泳時的姿態……</p> <p>三、水和魚的顏色和剪貼法</p>	<p>1 印刷品</p> <p>2 金魚掛圖或範畫</p>	60分	剪貼
十四	乒乓球拍和球	<p>一、乒乓球的運動的趣味</p> <p>二、球和球拍的形體，顏色，排列……</p> <p>三、畫法和着色法</p>	<p>1. 乒乓球，球拍</p> <p>餘同一目</p>	60分	寫生畫
十五	拍球	<p>一、拍球的趣味和利益</p> <p>二、拍球的姿式和方法</p> <p>三、畫法和着色法</p>	<p>1 遊戲掛圖</p> <p>餘同一目</p>	60分	記憶畫
十六	茄王瓜	<p>一、蔬菜的功用和各種形態</p> <p>二、王瓜和茄的形態顏色……</p> <p>三、著色法</p>	<p>1 印刷品</p> <p>2 實物或範畫</p> <p>餘同四目</p>	60分	輪廓着色
十七	扇	<p>一、扇的形狀和功用</p> <p>二、扇的類別和構造，顏色……</p> <p>三、紙的顏色選擇和剪貼法</p>	<p>1 印刷品</p> <p>2 扇或範畫</p> <p>餘同五目</p>	60分	剪貼

十八	夕陽	一、將暮時的景色和夕陽的美麗 二、夕陽對景色的描寫 三、畫法和著色法	1 夕陽風景畫或範畫 餘同一目	60分		自由畫
十九	雨後的虹	一、虹的美麗 二、虹的成因，形狀，位置顏色…… 三、原色，間色，的識別，及著色法	1. 雨後的虹的範畫 餘同一目	60分		臨畫

初級第二學年美術科教材要目

第一學期預計二十週每週六十分共計一千二百分

目次	名稱	要	項用	具	預定時間	聯絡	備註
一、	葡萄	一、葡萄的美麗 二、葡萄的形狀，顏色，和枝葉的形態 …………… 三、着色法	1 印刷品或範畫 2 鉛筆 3 色鉛筆 4 象皮 5 小刀		60分		輪廓着色

二、	鈴	<p>一、鈴的功用……</p> <p>二、鈴的形狀構造顏色……</p> <p>三、畫法及着色法</p>	<p>1 實物或範畫</p> <p>2 色鉛筆</p> <p>3 紙</p> <p>4 小刀</p> <p>5 象皮</p>	60分		寫生畫
三、	書包	<p>一、書包的功用……</p> <p>二、書包形狀構造顏色……</p> <p>三、畫法及着色法</p>	同前	60分		寫生畫
四、	蟹	<p>一、蟹的生活和功用</p> <p>二、蟹的形狀顏色特徵……</p> <p>三、剪貼和紙色選擇法</p>	<p>1 實物或範畫</p> <p>2 剪刀</p> <p>3 色紙</p> <p>4 紙</p> <p>5 鉛筆</p>	60分		剪貼
五、	秋海棠花	<p>一、秋海棠姿態的美麗……</p> <p>二、秋海棠的形狀顏色……</p> <p>三、着色法</p>	同一目	60分	與(二)有 的形體上 的聯絡	輪廓着色
六、	不倒翁	<p>一、不倒翁的趣味和玩法……</p> <p>二、不倒翁的形狀，構造，和重心的物理……</p> <p>三、畫法和着色法</p>	同一目	60分		寫生畫

十一	十	九	八	七
電燈	書箱	駱駝	跑	兔
一、電燈的功用和構造 二、電燈的形體和種類…… 三、畫法和着色法	一、書箱的形狀和顏色 二、書箱的種類和原料 三、剪貼和紙色配合法	一、駱駝的功用和體態 二、駱駝的形狀上和生理上的特徵…… 三、畫法和着色法	一、跑的姿態 二、跑時四肢和頭部的位置…… 三、畫法和着色法	一、兔的功用和營養的趣味 二、兔的形狀，顏色，及特徵 三、剪貼和求形狀的方法
同二目	同四目	同前	同二目	同四目
60分	60分	60分	60分	60分
記憶畫	剪貼	記憶畫	寫生畫	剪貼

十二	掃具	<p>一、掃地的方法，和姿態</p> <p>二、掃地時用的物品</p> <p>三、掃具的種類</p> <p>四、畫法和着色法</p>	同前	60分		記憶畫
十三	墨水瓶和鋼筆	<p>一、墨水瓶和鋼筆的形體、功用……</p> <p>二、墨水瓶和鋼筆的種類、構造……</p> <p>三、剪貼和紙色配合法</p>	同四目	60分		剪貼
十四	小狗	<p>一、狗的活潑可愛</p> <p>二、狗的形態和活動時各種形式……</p> <p>三、畫法和着色法</p>	同二目	60分	與(七)有 的形體上 的聯絡	記憶畫
十五	白菜	<p>一、白菜的形狀，和顏色的鮮美</p> <p>二、白菜的葉形、和顏色的分別</p> <p>三、著色法</p>	同一目	60分		輪廓着色
十六	風箏	<p>一、玩風箏的趣味</p> <p>二、風箏的形狀、玩法、和風箏的物理……</p> <p>三、剪貼和紙色配合法</p>	同四目	60分		剪貼

	十七	十八	十九	二十
	南天竹	火爐	我家的屋裏	我的學校
	一、南天竹的美麗 二、南天竹的畫法 三、南天竹的姿態	一、火爐的功用和觀察 二、火爐的形體、類別、顏色…… 三、畫法和着色法	一、我家屋裏的陳設布置 二、各種器具的大小、形體、位置、顏色…… 三、畫法和着色法	一、操場中的設備和布置 二、各種運動器具的位置、顏色、形體…… 三、畫法和着色法
	同一目	同一目	1 鉛筆 2 色鉛筆 3 紙 4 象皮 5 小刀	同前
	60分	60分	60分	60分
	輪廓着色	寫生畫	自由畫	寫生或記憶畫

初級第二學年美術科教材要目

第二學期預計十九週每週六十分共計一千一百四十分

目次名稱	要	項用	具	時間	聯絡	備註
一、 跳繩	一、跳繩遊戲的興趣 二、跳繩時的姿式 三、畫法和着色法	1. 範畫 2. 色鉛筆 3. 紙 4. 小刀 5. 象皮		60分		記憶畫
二、 風車 (玩具)	一、風車的好玩 、風車的形狀、製造、物理、…… 三、剪貼和紙色的配合法	1. 印刷或範作 2. 剪刀 3. 小刀 4. 色紙 5. 紙		60分		剪貼
三、 踢毽子	一、踢毽子的興趣 二、踢毽子時的姿態…… 三、畫法和着色法	同一目		60分	與(一)有聯絡	記憶畫
四、 雁	一、雁的合羣、和有規律 二、雁的排列的方法和飛行時形狀…… 三、畫法和着色法	同前		60分		記憶畫

九、	八、	七、	六、	五、
我的學校大門	雛雞	傘	學生	飛機
一、我的校門的壯觀 二、校門的形勢建築和顏色…… 三、畫法和着色法	一、雛雞的姿態和活潑 二、雛雞的顏色、形狀 三、畫法和着色法	一、傘的功用和美麗 二、傘的形狀、構造、顏色—— 三、着色法	一、同學的衣服 二、同學像貌的肥瘦高矮…… 三、畫法和着色法	一、飛機的功用 二、飛機的形狀、構造、顏色 三、剪貼和求形狀的方法
同前	同一目	1 印刷品或範作 2 畫鉛筆 3 小刀 4 象皮	同一目	同一目
60分	60分	60分	60分	60分
記憶畫	寫生畫	輪廓着色	寫生畫	剪貼

十、	小樹	<p>一、小樹的形態和茂盛 二、小樹的幹、枝、葉、的形狀、顏色 …………… 三、畫法和着色法</p>	同前	60分	記憶畫
十一	春景	<p>一、野外風景的幽趣 二、點綴風景的各種建築物和自然物的排列、形狀、顏色 三、取景的畫法和着色法</p>	同前	60分	記憶畫
十二	玫瑰花	<p>一、玫瑰花的香艷美麗 二、玫瑰花形狀、顏色…… 三、剪貼和紙色配合法</p>	同二目	60分	剪貼
十三	鴨	<p>一、鴨的功用和生活 二、鴨的形狀、身上各部的特點 三、着色法</p>	同七目	60分	輪廓着色
十四	金魚	<p>一、金魚的美麗和生活 二、金魚的種類、形狀、顏色…… 三、畫法和着色法</p>	同一目	60分	記憶畫

十五	花邊	一、花邊的功用和裝飾的方法 二、花邊上花紋的排列法和顏色的配置 三、初步圖案着色法	同七日	60分	輪廓着色
十六	捕蠅拍	一、捕蠅拍的效用和觀察 二、捕蠅拍的形狀、構造、顏色 三、畫法和著色法	同一日	60分	寫生畫
十七	蜻蜓	一、蜻蜓的生活和利益 二、蜻蜓的形狀、顏色…… 三、剪貼和紙色配合法	同一日	60分	剪貼
十八	一件有趣味的故事	一、故事的選擇和趣味 二、故事中的人、物的動作表情、和全張的布置、 三、畫法和著色法	同一日	60分	自由畫
十九	古書	一、古書的形狀 二、古書及套的顏色 三、貼剪及紙色配合法	同一日	60分	剪貼

初級第三學年美術科教材要目

第一學期預計二十週每週九十分鐘共計一千八百分鐘

目次	名稱	要	項用	具	時間	預定	聯絡	備註
一、	夏天的花草	一、引起兒童對於自然物記憶發表的興趣 二、欣賞學校園中的花草 三、研究花草的畫法	1. 顏色 2. 畫紙 3. 畫筆 4. 色鉛 5. 橡皮 6. 鉛筆		90分	與自然科聯絡	寫生或臨畫	
二、	西瓜	一、引起兒童對於自然物寫生的興趣 二、欣賞西瓜 三、研究西瓜的畫法	用具全前		90分	與自然科聯絡	寫生畫	
三、	秋蟲	一、欣賞秋蟲的形狀 二、研究秋蟲的種類 三、令兒童任畫一二種 五、研究畫時發生的問題	用具同前		90分		記憶或寫生畫	
四、	路上看見的事物	一、使兒童發表社會上的見聞 二、注意生活問題 三、研究臨時發生的問題	用具同前		90分	與社會科聯絡	記憶或寫生畫	

九、	八、	七、	六、	五、
讀書科 的故事畫	石榴	校內的 樹	校具 (風琴)	蘋果 和梨
一、故事畫的想像發表 二、研究故事畫的畫法	一、靜物的寫生 二、欣賞石榴 三、研究果品畫法	一、引起學生風景寫生的興趣 二、欣賞校內風景 三、研究風景畫法	一、物品的記憶發表 二、欣賞學校用具(風琴) 三、研究器具的畫法	一、練習剪貼和配色 二、欣賞果品 三、研究剪貼方法
用具同前	用具全前	用具同前	用具與第一次全	1. 色紙 2. 剪刀 3. 漿糊 4. 點貼紙 5. 鉛筆
90分	90分	90分	90分	90分
與讀書 科聯絡	與自然 科聯絡			與自然 科聯絡
記憶畫 或臨畫	寫生畫 或臨畫	寫生畫	寫生畫	剪貼

十、	十一	十二	十三	十四
盤中的 橘子	衣料上 的圖案	好大風 呀(樹)	童子軍	食品上 的圖案
<p>一、練習剪貼及配色</p> <p>二、欣賞橘子</p> <p>三、研究剪貼方法</p>	<p>一、使兒童對於衣帽鞋和各種衣料相關的圖案盡量發表</p> <p>二、欣賞衣料布疋等</p> <p>三、研究圖案畫法</p>	<p>一、自然現象的想像發表或記憶發表</p> <p>二、研究自然物等在風中狀態和畫法</p>	<p>一、使兒童練習配色</p> <p>二、欣賞童子軍裝束的圖畫</p>	<p>一、使兒童對於食物食桌的安放排列的圖案盡量發表</p> <p>二、欣賞關於食品上的圖案</p> <p>三、研究圖案畫法</p>
用具與第五次同	三角板、尺餘與第一次同	用具同前	用具同前	用具同十一
90分	90分	90分	90分	90分
與自然 科聯絡	與自然 科聯絡	與自然 科聯絡		與自然 科聯絡
剪 貼	(圖案畫 自由 創作)	記憶畫	輪廓着 色	(圖案畫 自由 創作)

十五	蘿蔔和蕪菁	一、練習剪貼和配色 二、欣賞菜蔬 三、研究剪貼方法	用具與第五次同	90分	與自然科聯絡	剪貼
十六	蘿蔔和蕪菁	一、練習靜物的寫生 二、欣賞菜蔬 三、研究菜蔬的畫法	用具與第一次同	90分	與自然科聯絡	寫生或臨畫
十七	自由發表	一、令兒童自由發表 二、作品隨意選材 三、畫的種類及繁簡不拘 四、研究臨時發生之問題	用具同前	90分		自由畫
十八	雪後的樹	一、實踐發表或記憶發表 二、欣賞雪景的畫片或名作或範畫 三、研究雪後樹木的畫法	用具同前	90分		寫生或臨畫
十九	賀年片	一、欣賞各種賀年片 二、研究賀年片的畫法 三、試畫賀年片	用具與第五次同	90分		自由畫

二十	羊	一、欣賞羊的形狀和種類 二、研究羊的畫法 三、畫羊的形狀和姿式	同前	90分		記憶或 臨畫
----	---	---------------------------------------	----	-----	--	-----------

初級第三年美術科教材要目

第二學期預計十九週每週九十分鐘共計一千七百一十分鐘

目次	名稱	要	項用	具	時間	預定	聯絡	備註
一、	梅花	一、引起兒童對於自然物記憶發表之興趣 二、欣賞梅花及畫片 三、研究梅花的畫法	1. 顏色 2. 畫紙 3. 畫筆 4. 色鉛 5. 橡皮 6. 鉛筆		90分		與自然 科聯絡	寫生或 臨畫
二、	果品	一、引起兒童對於自然物寫生的興趣 二、欣賞果品 三、研究果品畫法	用具與前同		90分		與自然 科聯絡	同前
三、	家雀	一、欣賞實物或範畫 二、研究家雀的顏色和形狀 三、發表家雀的姿式和色彩 四、研究臨時發生問題	用具與前同		90分			記憶或 寫生

四、	盤中的 木瓜	一、練習剪貼和配色 二、欣賞果品 三、研究剪貼方法	1. 色紙 2. 剪刀 3. 漿糊 4. 濼貼紙	90分	與自然 科聯絡	剪貼
五、	玩具	一、物品的記憶發表 二、欣賞玩具 三、研究玩具畫法	用具與第一目同	90分		寫生畫
六、	蝴蝶	一、引起兒童寫生的興趣 二、欣賞標本或寫生畫 三、研究寫生畫法 四、注意蝴蝶的姿態	用具與前同	90分		寫生畫
七、	西裝書	一、靜物的寫生 二、欣賞西裝書的形狀 三、研究寫生視線 四、發表書的形狀和顏色	用具與前同	90分		剪貼
八、	故事畫	一、故事畫的想像發表 二、研究故事畫的畫法	用具與前同	90分		自由畫

九、	柳	<ul style="list-style-type: none"> 一、練習剪貼及配色 二、欣賞實物及畫法 三、研究剪貼方法 	用具與第五目同	90分	與自然 科聯絡	寫生
十、	器具上的圖案	<ul style="list-style-type: none"> 一、使兒童對於建築式樣各室佈置家具設備等的圖案盡量發表 二、欣賞圖案畫 三、研究圖案畫法 	三角板 除目 與第一目同	90分		應用圖 案畫 (自由創作)
十一、	可愛的春景	<ul style="list-style-type: none"> 一、自然現象的想像發表或記憶發表 二、欣賞春景的畫片 三、研究春景的畫法 	與第一目同	90分		寫生或 記憶畫
十二、	一枝枇杷果	<ul style="list-style-type: none"> 一、使兒童練習配色和設色法 二、欣賞枇杷果或範畫 三、注意陰陽明暗 	用具同前	90分		輪廓着 色
十三、	角隅圖案	<ul style="list-style-type: none"> 一、使兒童對於角隅的認識 二、欣賞角隅畫片 三、研究畫法 	用具同十目	90分		(圖案畫 自由創作)

十四	葱	一、練習剪貼和配色 二、欣賞菜蔬 三、研究剪貼方法	用具與第四次同	90分	與自然 科聯絡	剪貼
十五	小花瓶	一、練習靜物的寫生 二、欣賞畫片及花瓶 三、研究花瓶畫法	用具與第一次同	90分		寫生畫
十六	百合花	一、欣賞百合花的形狀和顏色 二、研究百合花的畫法 三、發表百合花的形狀和色彩 四、研究臨時發生之問題	用具同前	90分		記憶或 寫生畫
十七	杏	一、引起兒童對於自然物寫生的興趣 二、欣賞果品 三、研究果品畫法	用具同前	90分	與自然 科聯絡	寫生畫
十八	圓形圖案	一、使兒童練習描寫圖案 二、欣賞各種圖案畫或範畫 三、研究圖案畫法	用具同十目	90分		圖案畫 (自由 創作)

十九	鯉魚	<ul style="list-style-type: none"> 一、欣賞魚的游泳姿式 二、研究魚的種類和形狀 三、畫魚的形狀及活潑的姿式 	同前	90分		寫生或 臨畫
----	----	--	----	-----	--	-----------

初級第四年美術科教材要目

第一學期預計二十週每週九十分鐘共計一千八百分鐘

目次	名稱	要	項用	具	預定時間	聯絡	備註
一、	玉黍蜀	<ul style="list-style-type: none"> 一、靜物的寫生 二、欣賞農作物 三、研究農作物的畫法 	筆	顏色畫紙畫筆色鉛象皮鉛	90分	與自然 科聯絡	寫生或 臨畫
二、	雨傘與 旱傘	<ul style="list-style-type: none"> 一、欣賞傘的形狀 二、研究傘的顏色和用途 三、研究臨時發生的問題 四、發表傘的形狀 	同前	同前	90分	與社會 科聯絡	記憶或 寫生畫
三、	校內風 景	<ul style="list-style-type: none"> 一、引起學生風景寫生的興趣 二、欣賞校內風景 三、研究風景畫法 	同前	同前	90分		寫生 (自由 取材)

四、	五、	六、	七、	八、
衣料上的 圖案的 方形	剪貼數 種果品	讀書科 的 故事 畫	果 盤	秋 景
一、使兒童對於衣帽鞋和各種衣料相關的圖案盡量發表 二、欣賞衣料布疋等 三、研究圖案畫法	一、練習剪貼和配色 二、欣賞果品 三、研究剪貼方法	一、故事畫的想像發表 二、研究故事畫的畫法	一、使兒童發表中秋之所見 二、研究臨時發生之問題	一、想像發表或記憶發表 二、欣賞風景畫片 三、研究風景的畫法
三角板、尺、 餘同前	1. 色紙 2. 剪刀 3. 漿糊 4. 剪貼紙	用具與第一次同	同前	同前
90分	90分	90分	90分	90分
與自然 科聯絡	與自然 科聯絡	與讀書 科聯絡	與社會 科聯絡	與自然 科聯絡
圖案畫	剪貼	記憶或 寫生畫	同前	同前

九、	十、	十一	十二	十三
鴨或鷺	香蕉和 柿子	不守紀 律的諷 刺畫	描寫週 會時景 況之一	各種單 形圖案
一、欣賞鴨或鷺的形狀和顏色 二、研究鴨或鷺的畫法 三、發表鴨或鷺的姿式	一、靜物的寫生 二、欣賞果品 三、研究果品的畫法	一、對於不守紀律的人加以諷刺 二、欣賞諷刺畫 三、研究諷刺畫的畫法	一、集會時的記憶發見 二、欣賞各種集會之畫片 三、研究臨時發生之問題	一、自由發表各樣單形圖案 二、欣賞圖案畫 三、研究圖案畫法
同前	同前	同前	同前	同四目
90分	90分	90分	90分	90分
同前	寫生或 臨畫	諷刺畫 (自由 創作)	寫生或 記憶畫	圖案畫 (自由 創作)

十四	留聲機	一、使兒童練習光線的明暗 二、欣賞實物或範畫 三、練習着色法	同前	90分		輪廓着色
十五	茶具	一、練習剪貼和配色 二、欣賞茶具及畫片 三、研究剪貼方法	與第五次同	90分		剪貼
十六	鶴	一、欣賞鶴的姿式 二、研究鶴的產處與形狀 三、發表鶴的姿式	與第一次同	90分		記憶或寫生畫
十七	雪景	一、自然現象和記憶發表 二、欣賞雪景的畫片 三、研究畫法	同前	90分	與自然科聯絡	寫生或臨畫
十八	帽和手杖	一、靜物的寫生 二、欣賞各式的帽子、和手杖 三、研究畫法	同前	90分		同前

十九	桌面陳設	<ul style="list-style-type: none"> 一、練習應用的圖畫 二、欣賞各種陳設品 三、研究畫法 	同前	90分		記憶畫 或臨古畫
二十	馬	<ul style="list-style-type: none"> 一、研究馬的功用 二、研究馬的種類 三、欣賞馬的頭身足尾和顏色 四、畫馬的形狀和姿態 	同前	90分		臨畫

初級第四學年美術科教材要目

第二學期預計十九週每週九十分鐘共計一千七百一十分鐘

目次名稱	要	項用	具	時間	聯絡	備註
一、紙 薦	<ul style="list-style-type: none"> 一、靜物的寫生 二、欣賞紙薦 三、研究靜物的畫法 	顏色紙畫筆色鉛橡皮鉛筆	90分		寫生畫	
二、玉蘭花	<ul style="list-style-type: none"> 一、欣賞玉蘭花的形狀 二、研究玉蘭的畫法 三、研究玉蘭花花與枝的顏色 四、發表玉蘭花的姿態 	用具同前	90分	與自然 科聯絡	臨畫	

七、	六、	五、	四、	三、
菱形圖案	故事畫	早晨鐘的剪貼	建築上的帶形圖案	路上的清道夫
一、使兒童練習描寫圖案 二、欣賞各種圖案 三、研究圖案畫法	一、故事畫的想像發表 二、研究故事畫的畫法	一、練習剪貼和配色 二、欣賞實物 三、研究剪貼的方法	一、使兒童對於建築上的圖案畫盡量發表 二、欣賞圖案畫的畫法 三、發表各種帶形圖案	一、欣賞路上的清道夫 二、研道清道夫的生活及工作的形狀 三、發表清道夫工作的形況
用具同前	用具與第一次同	色紙剪刀漿糊粘貼紙	用具同前	用具同前
90分	90分	90分	90分	90分
圖案畫	自由畫	剪貼	圖案畫(自由創作)	記憶畫

八、	春郊的 桃柳	用具同前	90分	與自然 科聯絡	記憶或 寫生畫
九、	獅	用具同前	90分		設計
十、	玩具	用具同前	90分		寫生畫
十一、	不清潔 的諷刺 畫	用具同前	90分		諷刺畫 (自由 創作)
十二、	描寫遊 戲時景 況之一	用具同前	90分		寫生畫 或記憶 畫

十三	連續圖案	一、使兒童對於連續的圖案畫量的發表 二、欣賞連續圖案 三、研究畫法	用具同前	90分	圖案畫 (自由創作)
十四	飛燕	一、使兒童練習用筆設色法 二、欣賞燕的標本或範畫	用具同前	90分	輪廓着色
十五	舟的剪貼	一、練習剪貼和配色 二、欣賞舟的模形和畫片 三、研究剪貼的方法	用具與第五次同	90分	剪貼
十六	自由發表	一、研究美術功能 二、令兒童盡量發表 三、種類作品不拘	第一次用具同	90分	自由寫
十七	月季花	一、練習靜物的寫生 二、欣賞月季花及畫片 三、研究畫法	用具同前	90分	寫生畫

十八	書皮畫	<ul style="list-style-type: none"> 一、練習應用的圖畫 二、欣賞各種書皮畫 三、研究書皮畫的畫法 	用具同前	90分		記憶畫
十九	設計展覽	<ul style="list-style-type: none"> 一、展覽本學期兒童成績藉資鼓勵 二、研究展覽方法 	襯紙按釘小線等	90分		設計

高級第一學年美術科教材要目

第一學期預計二十週每週九十分鐘共計一千八百分鐘

一、	玉簪花	<ul style="list-style-type: none"> 一、觀賞栽培的花類 二、注意葉脈葉狀及花序、花蕊、花冠、花色 三、臨畫或寫生 四、描寫花與葉的姿式 五、注意已放未放及反正斜側 六、研究其方位及姿式 七、研究反正葉片及花瓣的顏色 八、研究花與葉的比較及用筆的次序 九、研究配色方法 	<ul style="list-style-type: none"> 1. 鉛筆 2. 毛筆 3. 顏料 4. 筆洗 5. 色碟 6. 象皮 7. 紙 8. 小刀 	120分	植物類	<ul style="list-style-type: none"> 1. 以各 2. 原如鳳 3. 仙金均 4. 石竹均 5. 可單或 6. 三種或 7. 合種兩 8. 種均生 9. 或臨
----	-----	---	---	------	-----	--

二	三
葵和秋 海棠	荷花和 蜻蜓
<p>一、二、三、四、五、六、七、八、九、十、十一</p> <p>同前課</p> <p>十、研究兩種花在一紙上排列的次序 十一、研究兩種花在一紙上取色的方法</p>	<p>一、二、三、四、五、六、七、八、九、十、十一、十二</p> <p>同前課</p> <p>十、蜻蜓的種類及形狀 十一、飛行及停止的姿式 十二、注意：目、翅、足、腹、各部的組織</p>
同前目	同前目
90分	90分
與葉上 較脈的狀 較花的狀 較類的比	自然科 昆蟲類
1. 同前 2. 秋葵 3. 蜀葵 4. 向日葵 5. 均可 6. 臨寫或 7. 畫生	1. 同前 2. 柳與 3. 蟬 4. 與第一 5. 取第 6. 二課 7. 加課 8. 均可 9. 臨寫或 10. 畫生

<p>四、</p>	<p>五、</p>
<p>雞和草</p>	<p>龍睛魚</p>
<p>一、觀賞標本、或範畫、或名作 二、察看雄雌的分別 三、研究雄雌的功用 四、研究羽毛的色彩 五、研究飛鳴棲止的狀態 六、研究用筆方法及設色方法 七、描寫雞的形狀和草的聯絡</p>	<p>一、觀賞龍睛魚的形狀 二、注意魚的顏色及姿式 三、研究魚的種類 四、取材的方法 五、顏色的調和及畫的次序 六、描寫魚的游泳姿式</p>
<p>8. 7. 6. 5. 4. 3. 2. 1. 同前目</p>	<p>8. 7. 6. 5. 4. 3. 2. 1. 同前目</p>
<p>90分</p>	<p>90分</p>
<p>自然科 家禽類</p>	<p>自然科 魚類</p>
<p>1. 同前 2. 目 3. 或與 4. 禾 5. 第二 6. 等 7. 均可 8. 畫或寫 生畫</p>	<p>寫生或 臨畫</p>

<p>六、甜瓜</p>	<p>七、葫蘆</p>
<p>一、觀賞現有的瓜類 二、注意瓜的顏色及形狀 三、研究瓜的種類和性質 四、描寫同色或異色的瓜 五、描寫同類或異類的瓜 六、描寫整瓜或露子的瓜 七、描寫帶蔓帶葉的瓜 八、研究調和應用的顏色</p>	<p>一、觀察蔓生植物有捲鬚與無捲鬚的功能 二、觀察葉狀莖狀、實狀、及色彩 三、研究果實的種類 四、描寫果實莖枝的形式 五、調和果實蔓葉的顏色 六、研究畫的着手次序</p>
<p>8. 7. 6. 5. 4. 3. 2. 1. 同前課</p>	<p>6. 5. 4. 3. 2. 1. 同前目</p>
<p>90分</p>	<p>90分</p>
<p>自然科 瓜類</p>	<p>與前目 瓜類的 區別</p>
<p>1. 同前 2. 甜瓜 3. 南瓜 等均可 或寫生 畫或憶</p>	<p>1. 同前 8. 黃瓜 絲瓜 均可 或寫生 畫或憶</p>

八、	九、
舟	漁翁
<p>一、觀察舟在水中行走的現狀</p> <p>二、研究舟帆與舵的用途</p> <p>三、研究舟的形狀的取意</p> <p>四、研究舟的種類</p> <p>五、描寫舟的形式</p> <p>六、描寫舟的色彩</p> <p>七、描寫舟的環境</p> <p>八、描寫舟距岸的遠近與載物的多寡</p>	<p>一、觀賞魚類和釣具</p> <p>二、研究釣魚的故事</p> <p>三、研究垂釣處的環境</p> <p>四、研究魚翁的生活</p> <p>五、描寫釣處的環境</p> <p>六、描寫漁翁的裝束</p> <p>七、描寫釣的姿式</p>
<p>8. 7. 6. 5. 4. 3. 2. 1.</p> <p>同前目</p>	<p>8. 7. 6. 5. 4. 3. 2. 1.</p> <p>同前目</p> <p>範畫或臨本或記憶</p>
90分	90分
自然科的舟用	自然科衣
<p>1. 舟漁等</p> <p>2. 均舟漁</p> <p>或? 均舟漁</p> <p>或? 均舟漁</p>	<p>1. 描釣時寫</p> <p>2. 描釣時寫</p> <p>或? 均舟漁</p> <p>或? 均舟漁</p>

	十一
十、 收穫	十一 秋 菊
一、觀賞禾的種類 二、研究秋禾登場時農夫的忙碌 三、研究收穫的情形及用具 四、研究收穫工作的次序 五、研究農夫的地位 六、描寫農夫的裝束 七、描寫農夫的工作	一、觀賞菊花注意其種類及顏色 二、研究菊花的形質 三、研究葉與花的姿式及形狀 四、研究用筆的次序 五、描寫與葉的形狀及姿式注意花與葉的反正傾側 六、描寫花的已放未放及半放的形狀 七、研究如何取材及空間隔斷的方法
8. 7. 6. 5. 4. 3. 2. 1. 同前課	7. 6. 5. 4. 3. 2. 1. 同前課
90分	90分
自然科 禾	與以前 單瓣花 的比較
1. 描寫農夫或禾 2. 登場禾已 生或記憶寫	記憶或 寫生

十二	十三
秋 林	三角板 和圓規 的用法
<p>一、觀賞秋景色</p> <p>二、觀賞名作的秋林畫 (無名作可省)</p> <p>三、研究取材的方向</p> <p>四、注意空間的地位</p> <p>五、描寫秋景</p>	<p>一、觀察三角板和圓規的形狀</p> <p>二、研究三角板和圓規的用法</p> <p>三、用三角板畫平線的方法</p> <p>四、用圓規畫圓及正確多角形的 方法</p> <p>五、製作平行線和多角形</p>
同前課	<p>1. 三角板</p> <p>2. 圓規</p> <p>3. 米尺</p> <p>4. 紙</p> <p>5. 鉛筆</p> <p>6. 小刀</p>
90分	180分
自然科	
自由畫	用器畫

十四	十五
花葉圖案	松柏
<p>一、觀賞植物花與葉及形狀的排列</p> <p>二、觀賞動物單形姿式形狀的排列</p> <p>三、研究利用植物花葉作資料作成圖案式樣</p> <p>四、研究利用動物作資料作成圖案式樣</p> <p>五、製作花邊圖案</p> <p>六、製作花角圖案</p>	<p>一、觀賞松柏的姿式</p> <p>二、研究松柏的性質</p> <p>三、研究描寫松柏用筆的方法</p> <p>四、研究描寫松柏枝葉的姿式</p> <p>五、描寫松柏的姿式和背景</p>
同前課	同十二
120分	90分
參用以 前動植 物畫	自然科 松
圖案畫 (自由 創作)	記憶或 臨畫

十六	鸚鵡	<ul style="list-style-type: none"> 一、觀賞鸚鵡的形狀和顏色 二、研究鸚鵡色彩的配合 三、描寫鸚鵡的形狀和色彩 	同十二	120分	記憶或 隨畫
十七	車	<ul style="list-style-type: none"> 一、觀賞車的形狀 二、研究剪貼的方法 三、剪貼（注意位置） 	<ul style="list-style-type: none"> 1. 剪刀 2. 色紙及白紙 3. 漿糊或白炭 	90分	剪貼
十八	角形的 剪貼	<ul style="list-style-type: none"> 一、觀賞正確角形的物品 二、研究角形的的方法 三、剪成角形的花樣 四、注意角形花樣的圖案 五、作成各種聯絡的圖案 	同前課	90分	（剪貼 自由 創作）

高級第一學年美術科教材要目

第二學期預計十九週每週九十分鐘共計一千七百一十分鐘

目次	名稱	要	項用	具	時間	預定	聯絡	備註
----	----	---	----	---	----	----	----	----

一、	二、	三、	四、
水仙花	水仙花的圖案	文具	茶具
<p>一、觀賞陳設的水仙花</p> <p>二、研究花冠花蕊及花葉的形狀</p> <p>三、描寫花的姿態和色彩</p> <p>四、注意花的陰陽和背景</p>	<p>一、觀察水仙花的花與葉作成連續的圖案</p> <p>二、製作各種應用圖案</p>	<p>一、觀賞文具的陳設和次序的排列及賓主的配合</p> <p>二、描寫文具注意排列的次序和文具的體積與色別</p> <p>三、研究文具顏色的配合和排列</p>	<p>一、觀賞茶具陳設的次序</p> <p>二、描寫茶具</p> <p>三、注意賓主和陰陽</p>
<p>1. 鉛筆</p> <p>2. 毛筆</p> <p>3. 顏色</p> <p>4. 色碟</p> <p>5. 紙</p> <p>6. 象皮</p> <p>7. 小刀</p> <p>8. 水仙花</p>	<p>7.6.5.4.3.2.1.</p> <p>同前目</p>	<p>同前目</p>	<p>同前目</p>
90分	90分	90分	90分
	與前目 聯絡		
<p>1. 不帶盆</p> <p>2. 盆中均可</p> <p>3. 水仙花或水仙花均</p> <p>4. 春水或水仙花均</p> <p>5. 花等或水仙花均</p> <p>6. 可寫生</p> <p>7. 或記憶</p> <p>8. 畫</p>	<p>應用圖 案畫</p>	<p>寫生畫</p>	<p>寫生畫</p>

九、	八、	七、	六、	五、
獸類	獸類的簡易畫法	鳥類	鳥類的簡易畫法	書皮圖案
一、平塗獸類的各種姿式	一、觀察獸類各種活動的姿式 二、描寫獸類各種活動的簡易姿式	一、平塗鳥類的各種姿式	一、觀賞標本、週轉視查以成各種姿式 二、觀賞名作 三、描寫各種簡易的姿式	一、觀賞印成的書皮圖案 二、注意書皮的橫豎 三、製作各種書皮圖案
同前目	同前目	同前目	同前目	同前目
90分	90分	90分	90分	90分
與前目 聯絡		與前目 聯絡		
平塗	記憶或 臨畫	平塗	1. 無名 或2. 可省 或3. 記憶 或4. 臨畫	應用圖 案(兼) 相角(兼) 帶形(兼) 創(自由)

十、	瓶中插的海棠	一、觀賞栽培的海棠花 二、觀賞陳設的花瓶 三、描寫海棠花和花瓶 四、研究其背景的襯色	同前目	90分	與前目 聯絡	寫生或 記憶
十一	海棠圖案	一、觀賞海棠花的花瓣 二、製成海棠花瓣或花形的圖案	同前目	90分	與前目 聯絡	應用圖 案畫
十二	樹林	一、觀賞樹林的名作或照片 二、研究樹木、前後左右排列的姿式 三、描寫叢樹相聚的姿式 四、研究各種樹枝和樹葉的畫法	同前目	90分		1. 無名 作和照 片可省 2. 畫或 由畫自
十三	鳥類的圖案	一、觀察鳥類單獨的姿式使其排列聯貫 二、製作各種鳥類的圖案	同前目	90分	與前六 目聯絡	圖案畫 或帶形 或圓形
十四	芍藥	一、觀賞芍藥注意花冠和葉的形狀 二、研究運筆和設色的方法 三、描寫芍藥花與葉的姿式 四、注意花瓣和葉的反正、及枝的形式	同前目	90分		寫生或 臨畫

十五	有規矩的立體物	一、觀賞錐體柱體方體的物品 二、注意其視線 三、研究其光綫	6.5.4.3.2.1. 小象紙鉛米圓 刀皮 筆尺規	90分		用器畫
十六	車夫的努力	一、研究車夫的生活 二、描寫車夫的工作的努力 三、注意車夫的姿式	同前十四目	90分	與自然 科聯絡	記憶或 自由畫
十七	雨景	一、觀賞雨後花木的形狀 二、描寫雨景	同前目	90分		寫生或 臨畫
十八	冒雨求學	一、描寫冒雨的形狀 二、注意在路上冒雨行走的姿式	同前目	90分		記憶或 自由畫
十九	放學	一、描寫放學時在途中的姿式 二、注意本校制服的樣式和顏色	同前目	90分		同前

高級第一學年美術科教材要目

第一學期預計二十週每週九十分鐘共計一千八百分鐘

目次名稱	要	項用	具	時間	聯絡	備註
一、牽牛花	一、觀賞各種蔓生花草 二、研究光線和色彩的關係 三、描寫牽牛花花與葉及蔓的姿式合顏色	1. 色盒 2. 毛筆 3. 鉛筆 4. 橡皮紙 5. 橡皮 6. 小刀		90分		寫生或 臨畫
二、牽牛花的圖案	一、觀賞各種繖形圖案 二、圖案製作與寫生之不同 三、圖案的配色法	同上		90分	聯絡上 次	應用圖 案畫
三、明暗和濃淡	一、三種明暗光線和陰陽面以及陰影的關係 二、研究物體的位置 三、描寫明暗和陰陽	同上		90分	聯絡第 一次	寫生或 臨畫 (鉛筆)
四、方向的選擇	一、觀察各種器具放置之美醜 二、物體排列的審美的研究 三、描寫物體放置美和醜的比較	同上		90分	聯絡第 一次	寫生或 臨畫 (鉛筆)

五、	六、	七、	八、	九、
背景不同的畫	風景畫的取景	樹的描寫	曲線的簡易畫法	面積的分割
一、光線和色彩的關係 二、研究顏色配合的美惡 三、描寫四幅同樣的花葉異色的背景	一、觀賞各種風景畫 二、紙面位置和景物排列的審美的研究 三、取景的試作	一、觀賞各種樹木的姿態 二、物體各部的比例和描寫法賓主配置製作法 三、畫樹兩三棵以分賓主	一、研究有規律的曲綫畫法 二、觀察畫曲綫用的物品 三、曲綫畫的應用	一、空間分割的研究 二、研究一枝一樹或一景分成數段、作成完備的畫
同上	同上 以外再預備風景畫片數種	鋼筆	5.4.3.2.1. 橡皮紙 米三角板 尺規筆	同上
90分	90分	90分	90分	90分
聯絡第一次	聯絡第六次	聯絡第六次		聯絡第一次
記憶畫	自由畫	寫生或臨畫	用器畫	寫生或臨畫

十四	十三	十二	十一	十
鳥類 貼或剪	瓷瓶	體育場的速寫	人體動作的姿勢平塗畫法	人體動作的姿勢骨的格的畫法
<p>一、觀賞各種動物動作而富有趣味的作品</p> <p>二、執筆運筆和使用剪刀的方法</p> <p>三、動物的想像發表和記憶的發表及簡易畫法或剪法的研究</p>	<p>一、增進兒童美的欣賞和識別的程度</p> <p>二、畫古瓶的形式和色彩</p>	<p>一、觀賞體育場上各種的動作</p> <p>二、速寫法的應用</p>	同上	<p>一、觀賞各種表示人體動作而富於趣味的作品</p> <p>二、人體動作的想像發表和記憶發表的簡易畫法的研究</p>
<p>1. 鉛筆</p> <p>2. 毛筆</p> <p>3. 剪刀</p> <p>4. 橡皮紙</p>	<p>1. 同上</p> <p>2. 實物或照片</p>	同上	同上	<p>1. 橡皮紙</p> <p>2. 鉛筆</p> <p>3. 毛筆</p> <p>4. 預備表示人體動作的作品(如無可省)</p>
90分	30分	90分	120分	120分
		次聯絡上	次聯絡上	
剪貼	寫生	寫生畫	同上	寫生畫

十五	角隅圖案	<p>一、觀賞各種角隅圖案畫</p> <p>二、三角板的角度和應用</p> <p>三、簡易角隅圖案的製作法</p>	<p>5. 4. 3. 2. 1. 三角板 角隅圖案片 毛筆 鉛筆 圓規</p>	90分		圖案畫
十六	四方連續菱形組織法	<p>一、觀賞各種連續模樣的圖案畫</p> <p>二、聯絡模樣之製作法</p>	同上	90分	聯絡上	圖案
十七	平民生活	<p>一、抽想平民生活的狀況</p> <p>二、畫平民生活的概念</p>	<p>1. 同前一日</p> <p>2. 畫片</p>	90分		自由畫
十八	鹿	<p>一、觀賞鹿動作之姿勢</p> <p>二、同十四、並熟習剪刀的使用法</p>	<p>1. 剪刀</p> <p>2. 鉛筆</p> <p>3. 色紙</p> <p>4. 橡皮紙</p>	90分	聯絡十	剪貼
十九	校園的設計圖	<p>一、觀察各種設計圖</p> <p>二、圓綫和直綫的應用</p> <p>三、建築圖案的應用</p>	<p>1. 圓規</p> <p>2. 米突尺</p> <p>3. 鉛筆</p> <p>4. 毛筆</p>	90分		用器畫

二十	怎樣佈置怎樣製圖	一、詳觀本校各室之佈置 二、住室的佈置法 三、家具設備和選擇的圖案問題	1. 米突尺 2. 鉛筆	90分	聯絡上	用器畫
----	----------	---	-----------------	-----	-----	-----

高級第一二學年美術科教材要目

第二學期預計十九週每週九十分鐘共計一千七百一十分鐘

目次	名稱	要	項	用	具	時間	聯絡	備註
一、	布疋圖案	一、觀賞各種花布上之圖案 二、研究聯續模樣之製作法和應用		1. 橡皮紙 2. 鉛筆 3. 小刀 4. 色盒 5. 毛筆 6. 毛筆		90分	聯絡第一學期各種圖案法	1. 各種預備花塊 2. 布數種圖案
二、	木器上的應用圖案	一、觀賞各種木器上之雕刻圖案 二、研究對稱花樣的製作法和應用		同上		90分	聯絡木工	圖案畫
三、	印刷圖案	一、觀賞書報雜誌日曆卡片招貼和其他印刷品所連帶的圖案 二、研究其製作法和應用		同上		90分	同上	1. 預備有圖帶之印刷品數種 2. 各種圖案

八、	七、	六、	五、	四、
顏面的表情	哥哥妹妹的體和頭的比例	關於各種顏面的比例和畫法	人的體部分手足的寫法	春景(中國山水)
<p>一、觀察喜怒哀樂在五官上之表現</p> <p>二、研究其描寫法</p>	<p>一、觀察身體和頭的比例</p> <p>二、注意成人與兒童的相差點</p> <p>三、研究其描寫法</p>	<p>一、視察各種顏面的形狀</p> <p>二、研究其描寫法</p>	<p>一、觀察手足靜止和動作的姿勢</p> <p>二、研究描寫法</p>	<p>一、增進兒童美術的欣賞和識別的程度</p> <p>二、畫的種類認識</p> <p>三、畫的派別檢定</p>
同上	同上	同上	4.3.2.1. 橡皮紙 小鉛筆 橡皮刀	同上
90分	90分	90分	90分	90分
三聯絡上	兩聯絡上	次聯絡上		
寫生畫	寫生畫	記憶或寫生	寫生畫	1. 預備中國畫或當代的畫名數幅 2. 臨畫

十三	十二	十一	十	九
水果	夏景(中國山水)	照片上的建築物怎樣看出遠近來	利用花瓣樹葉製案	製圖線的用法
一、觀賞各種水果比較其不同點 二、光線與色彩的關係	同第四次	一、觀賞各種風景照片 二、消點之所在 三、物體大小遠近的比例和分別	一、觀察各種花瓣並樹葉的天然美態 二、植物標本之製造法並其在圖案上之活用	一、簡易透視法和粗細虛點鎖五種綫的應用
象鉛色 皮紙皮筆盒	同前	象米鉛 皮突尺筆	剪鉛象漿吃 刀筆皮紙糊紙	象象鉛米圓 皮皮筆尺規
90分	90分	90分	90分	90分
寫牛學聯 生花的期絡 的牽率上			三聯 各絡 次一	
畫2.種水1. 寫果預 生數備	2.一夏1. 臨幅景預 畫畫備	畫或2.干照1. 記寫種片預 憶生若備	案應用 畫用圖	用器畫

十四	十五	十六	十七	十八
北平街巷中所見	乘風破浪	護城河畔	器物形制由九種基本形組成	瓷器上的圖案
<p>一、觀賞各種諷刺畫片</p> <p>二、研究諷刺畫之寓意並其畫法</p>	<p>一、觀賞各種剪貼的風景</p> <p>二、熟習剪刀之使用法</p>	<p>一、觀賞河岸的風景</p> <p>二、野外寫生與室內寫生之不同</p> <p>三、光線和色彩的關係</p>	<p>一、觀察各種器物</p> <p>二、物體各部之比例和其組成之基本形</p>	<p>一、觀賞各種茶具上之圖案畫</p> <p>二、圖案畫在瓷器上之應用及其畫法</p>
同上	小鉛剪色刀筆刀紙	同第十三次加寫生板	毛筆、鉛筆、小刀、象皮紙、象皮	同第一次
90分	90分	90分	60分	90分
		聯絡寫生以前各段		聯絡圖案以前各段
自由刺畫	剪貼	寫生畫	設計	1. 預備茶具多種 2. 圖案畫

十九	圖案字體	一、觀賞各種圖案字體 二、研究圖案字體之寫法和應用	同前	90分	聯絡書法 和以 前關於 圖案各 種 2. 圖案畫	1. 預備帶 有圖案字 體的書皮 和廣告多
----	------	------------------------------	----	-----	---	--------------------------------

初級一二年級美術科教學實例

一、教 材——葡萄（輪廓着色）——第二學年一期教 二、決定目的——今天我們就畫這葡萄（同時分發葡

萄印刷品，或並提出實物）。

二、要 旨

形式——引起兒童對於果類的審美和研究
 實質——使知葡萄的莖、葉、及果實的畫
 法，和着色法。

三、欣 賞

——葉的形狀，葉綠的缺陷，果實的顏
 色，莖的形狀，蔓（捲鬚）的形狀
 ，全幅的配置和畫面上的位置，（
 使兒童自由發表欣賞所得的興趣，
 如有未盡之處，再用互相問答式加
 以補充）。

三、準 備

——葡萄的印刷品，色鉛筆，鉛筆，（或葡
 萄實物）

四、教學過程——

一、引起動機——現在有什麼果類？那種果子最好吃
 ，最好看？果實小圓或長圓、有紫
 色的、有綠色的、味甜而多汁，聚
 成穗狀的是什麼果子？（葡萄）

四、研 究——（勺）顏色的區別配製和濃淡。

莖，葉，捲鬚是什麼顏色？（綠色）
 （綠色怎樣配製？（用黃青二原色）
 大葉和小葉顏色相同麼？（大葉

色濃，小葉色淡，（正葉和反葉顏色相同麼？）正葉色濃，反葉色淡，（捲鬚色濃色淡？）色淡）果實是什麼顏色？（紫色）紫色怎樣配製？用紅青二原色）果實的顏色濃淡一樣麼？（上面色濃，下面色淡，）

（久）著色的方法和次序

綠色的配製，（先著黃色，後著青色，）紫色的配製，（先著紅色，後著青色，）濃綠色的配製，（黃淡青濃，）淡綠色的配製，（黃淡青淡，）濃紫色的配製，（紅淡，青濃）淡紫色的配製，（紅濃，青淡）先畫果實，後畫莖葉和捲鬚。
（以上勺及兩項，可使兒童自由發表研究，教者加以正確的補充；但在本單元內係初次練習間色的混合法，不妨多加補充，俟練習純熟後亦可省略，）

五、準備用具——令兒童將色鉛筆，小刀等取出。

六、發表——使兒童就研究的結果，各自發表，

（同時教者巡視指導批評，或板上

訂正）

七、收 集——收集兒童作品

八、評 訂——（評訂甲乙在課外行之）

說 明——（一）本例為六十分鐘整單元，若分

為三十分鐘兩節教學時，第一節可

做至教學過程第六項，第二節可仍

由教學過程第四項開始。

（二）本例教學過程，係按照學期

之始，第一次教學，第一個單元擬

作，至第二個單元教學時，可在第

一項（引起動機）前酌加下列三項：

勺，指示通病。

久，發還上次作品

，成績觀摩

（但有時亦可省略）

初級三四年級美術科教學實例

(三) 如須範畫時，教者可同時作

一範畫，以資指導。

(一) 教材 西瓜——初級第三學年一期教材要目目次二

。

(二) 要旨 引起兒童對於自然物寫生的興趣及練習寫生的技能。

三、欣賞

今天已經吃着了。有的學生說：你們看見的吃着的是已經過去的事了。我們現在把他畫下來如何？大家都表示贊成，於是決定今天就畫西瓜。

(三) 準備 西瓜及夏季果品，各種果品寫生畫，顏色，畫紙，畫筆，鉛筆，象皮。

(四) 教學過程

一、引起動機

教者問：

「我今天在街上看見擺果攤子的人用刀切了一個很大而又圓的東西他的瓤兒紅的鮮艷好看他的皮兒綠的光澤可愛大家知道這是一種什麼果品呢？」

學生答：「說是西瓜」

二、決定目的

有的學生說：我今天也看見了。有的學生說：我

學生說：「我們今天既然要畫西瓜，有的人還沒有看得清楚；可以把西瓜陳列在面前以便大家欣賞好嗎？」同學們都很願意。於是就把西瓜擺在寫生台上。學生說：如果畫這圓圓的一個綠西瓜，是沒有什麼興趣；可以不可以把他剖開露出瓤來，再一同畫他？」同學們也很贊成。於是把他切開；一同欣賞。

有的學生說：「我們對於實物是看得清清楚楚，可是應當怎樣的去畫？不得不再把那各種果品的寫生畫拿來，一同看看；以便作研究畫法的參考。」同學說：這也是很要緊的一件事。我們拿來欣賞一番吧！

四、研究

學生說我們怎樣的取材呢？大家決定可以自由取材。畫整個的也好？畫一半也好；畫兩半也好。顏色呢？同學答瓜皮當然是綠色了。綠色應當怎樣配呢？同學答有配得的綠色用他畫就行了；沒有的，可以用花青和藤黃來配。

雞的顏色呢？用洋紅就可以。

瓜子呢？黃的用赭石和藤黃畫；黑的可用黑色畫。

瓢下近皮處應當用什麼顏色呢？應當用最淡的綠色。

光線呢？受光的方面顏色當淡；不受光的方面，顏色當濃。

五、準備用具

令兒童將發表所用的用具提出。

六、發表

教者說；研究如果沒有問題，可以大家一起畫起來。

教者巡視訂正：

遇有臨時發生之問題，教者臨時提出；當衆批評，藉資矯正。

七、收集

收集作品

八、評訂

評訂作品的優劣（在課外行之）

說明一、本例為九十分鐘整單元，分為二節或三節均可。

二、本例教學過程，係按第一次教學擬作，若至第二次單元時；在第一項前，可加下列三項：

勺、指示通病。

友、發還上次作品。

一、成績觀摩。

（，有時亦可省略）

高級一二年級美術科教學實例

(一) 教材 『牽牛花應用圖案』——高級第二學年一期

教材要目目次二

(二) 要旨

欣賞各種美的圖案畫，以開發思想，養成創作能力；並利用牽牛花樣，發表之；使知圖案與寫生根本之不同。

(三) 準備

各種繡形圖案及單獨模樣；並教者自製之牽牛花繡形圖案範畫。

(四) 教學過程

一、引起動機

上週研究的是什麼？寫生畫與圖案畫有何不同？把牽牛花製成圖案可以嗎？製成那種圖案最為合適？

二、指示目的

今天利用牽牛花的變化；製成繡形圖案。

板書畫題『牽牛花應用圖案』

三、欣賞

提出各種繡形圖案，及單獨模樣；並教者自製之牽牛花繡形圖案等；令學生仔細審視，增進其製畫之興趣。

四、研究

適才所看之各種圖案畫如何？我們仿照其大概，利用牽牛花製一個成嗎？怎樣起稿？怎樣染地？怎樣着色？花用何色？葉用何色？莖用何色？花蕾用何色？花托用何色？正花頭如何畫？側花頭如何畫？莖如何迴繞畫？正葉當如何？反葉當如何？

五、準備用具

令學生將應用畫具取出。

六、發表

令學生自行配製，教者巡視訂正；遇有共同謬誤，令大家停製。教者詳細說明；使各生明瞭，再繼續製作。

七、收集

收集成績提出最優與最劣者；共同批評，選幾張較優的，加以獎勵；最劣的囑其努力。

八、評訂

分別優劣，評定甲乙，（在課外行之）此例係作第一次單元教授，若為第二

次單元時，可加左列三項。

勺，指示通病。

次、發還上次作品。

一、成績觀摩，（有時亦可省略）

會
議
紀
錄

分組會議紀錄

北平市社會局幼稚園小學具體課程編訂委員會工藝組第一次會議紀錄

地點 社會局督學室

時間 八月二十八日下午四點

出席委員 張文壯 周子健 邢大安 朱聞政 蕭述宗

徐慕雲 姜既明 李棟 耆臣 傅恩澤

樂永年

主席 蕭述宗 紀錄 傅恩澤

甲、報告事項

一、報告本分組修訂具體課程之意義

二、增聘專門委員之經過

乙、討論事項

一、女生工藝，如完全與男生一致，諸多困難，宜如何處理案。

議決 女生自四年二期起遇有竹、木、金、工得依

照工藝教材要目中所定的授一部縫紉編織刺

繡（推定朱委員聞政起草編訂）

二、竹工材料，既非本市原產，工作時困難甚多，宜如何處理案。

議決 自四五年級第二學期竹工改授木工六年級第

二學期木工六七八三項改授竹工（推定張委

員文壯起草修訂）

三、一年級一期一二次，係講述工藝之認識與工藝之功用等兒童不易發生興趣，宜如何變更案。

議決 1. 一二年級每學期減去土工60分增加紙工60

分

2. 一年一期一二次取消第四次改為第一次第

三次改為第二次以下順延

（以上兩項推定姜委員既明起草修訂）

四、各校所提出之具體意見，如何處理案。

議決 各校所提出之具體意見由各委員詳加審查逐

議決 定於九月一日下午四點在社會局督學室

項簽注提出下次開會討論

丙、閉會

五、下次開會日期應如何規定案

北平市社會局幼稚園小學具體課程編訂委員會工藝組第二次會議紀錄

地 點 社會局督學室

中所定女生學習較為困難之部分

時 間 九月一日下午四點

乙、討論事項

出席委員 耆 臣 邢大安 傅恩澤 周子健 張文壯

一、張委員所起草案應如何修正案

李 棟 朱開政 姜既明 蕭述宗

決議 1. 四年二期竹工改授木工教材要目改為(八)

主 席 蕭述宗 紀錄 李 棟

木工90分(九)繚線板90分(十)襪底板90分

甲、報告事項

(十一)乒乓拍90分(十二)平面動物模型90

一、張文壯委員報告所擬四五年級第二學期竹工改授木

分(十三)翻櫃人120分(十四)自由製作90

工教材六年級第二學期木工六七八各項改授竹工教

分以下依次向上推最後至第十八項為止

材草案內容

2. 五年二期竹工改授木工教材要目改為(一)

二、姜既明委員報告所擬一二年級每學期減去土工六十

小凳210分(二)掛衣架210分(三)象鼻衣鉤

分增加紙工六十分及一年一期取消一二兩項將第四

300分(四)信插300分(五)三角板300分(六

項改為第一項第三項改為第二項草案內容

走獸300分(七)自由製作300分

三、朱開政委員報告四五年第二期竹木工教材要目

3. 六年二期木工教材要目改為(一)木工120

- 分(一)鏡框25分(二)壁架25分(四)書夾板25分(五)小牌匾25分(六)竹尺25分(七)竹蜻蜓25分(九)自由製作25分

一同學習至縫紉刺繡在自然添加教材已列入家事衣項之中工藝科不必加入

二、姜委員所起草案應如何修正案

決議 1. 一年二期紙工「碑」改為「手車」

決議——分別採納

2. 二年一期毛猴燈說明應將鷄毛改為剪紙作毛

五、規定編訂工藝教本委員案
決議 1. 低年級由姜既明委員編訂

3. 二年二期土工改為(十三)小橋(十四)茅屋(十五)亭(十六)塔(十七)鴨或兔(十八)農夫或漁翁(十九)自由製作

2. 中年級由周子健，邢大安二委員編訂

夫或漁翁(十九)自由製作

六、規定下次開會日期案

三、竹木工教材既經修正女生學習是否仍有困難而對於縫紉刺繡是否仍應加入案

決議——九月六日下午四時在社會局督學室(不另發通知)

決議——竹木工教材既經修正根據課程標準女生應

丙、閉會

北平市社會局幼稚園小學具體課程編訂委員會工藝組第二次會議紀錄

地點 社會局督學室

李棟 朱聞政 姜既明 蕭述宗

時間 九月六日下午四時

主席 蕭述宗 紀錄 李棟

出席委員

甲、報告事項

者 臣 邢大安 傅恩澤 周子健 張文壯

一、張委員報告根據上次議決案所修訂之四五六六年級教

小學具體課程勞作美術科專號

材要目草案

二、姜委員報告根據上次議決案所修訂之一二三年級教材

要目草案

乙、討論事項

一、張委員提議四年二期教材分量較重是否應加修正案

決議 減去五項以所餘時間加入其他項目中

二、三年一期教材要目應如何修正案

決議 第九項自由製作將「或流星」三字去掉第十

項改「器皿」第十一項改「鳥類」第十二項

項改「人物」第十三項改「風景」第十八項

自由製作將「或綿紗球」四字去掉第十九項

改「特產工藝」第二十項取消

三、三年二期教材要目應如何修正案

決議 取消第二項「黨徽紙鳶」並將項目依次向上

推跳舞人改「自由製作」

四、四年一期教材要目應如何修正案

決議 取消「第三項校舍模型」并取消「摺插形體

」在裝食品的匣子後面加「自由製作」一項

取消「紙工之研究」及「活動畫」并將「輪

中影戲」與「活月份牌」對調取消「黨徽燈」

五、五年一期教材要目應如何修正案

決議 本裝筆記本改為「線裝筆記本」120分裝

筆記本改為「平裝筆記本」100分西裝日記

本改為100分第十七八兩項歸併

六、六年一期教材要目應如何修正案

決議 花瓶改為動物模型第五項印刷工業改為「紙

匣工業」菱形筒改為「標本匣」列入第七項

信斗改為「疊式信斗」列入第八項取消「六

角盒」

七、本科各年級教材要目業已修訂竣事應如何整理案

決議 推李委員負責整理

八、本科編訂例言應如何修正案

決議 推蕭委員負責修正

丙、閉會

北平市社會局幼稚園小學具體課程編訂委員會工藝組第四次會議紀錄

時間 二十四年一月二十四日下午二時

地點 社會局督學室

出席委員 張文壯 傅恩澤 李棟 姜旣明 周子健

蕭述宗 邢大安

主席 蕭述宗 紀錄 李棟

甲、報告事項

報告參觀全國勞作展覽會之感想以供修正編訂之參考

乙、討論事項

1. 教材要目編訂例言應如何修正案

決議：第十四條內「竹工」改為「土工」

丙、閉會

3. 本組報告書應如何起草案

決議 由蕭委員述宗根據歷次會議紀錄編就付印

2. 各年級工藝具體教材應如何審查印刷案

決議 由本組審查修正後送交大會通過付印

第十五條內「并須養成合作之精神」等字刪去增加第十六條「各年級應利用自由製作時間每學期至少須有一種或數種有實用有系統的教材令全級合作或分組合作以養成學生合作的精神」

北平市社會局幼稚園小學具體課程編訂委員會美術組第一次會議紀錄

地點 社會局禮堂

日期 八月二十八日下午二時

出席委員 姜書閣 傅亮 周永茂 王德 弼峻唐

李貴海 馬文鼎

主席 姜書閣 紀錄 馬文鼎

甲、報告事項

1. 就各校所提出之意見，歸成若干項，作為討論之對象，然後分別研究，決定修改原定教材要目之基本

原則，共約七案。再將原要目交付周永茂，李貴海二君審查改正，俾合於現所決定之原則，尤注意原教材要目中之不合時令及北平環境或有錯誤者。最後決定第二次期及地點。

附原則：

1. 低年級「剪貼」儘量減少。
2. 畫題難易就年級高低切實改正。

乙、閉會

3. 時令不合者即變換題材或調次序。
4. 環境不宜者即變題材或予教者以活動之餘地。
5. 原教材繁者簡之，簡者繁之，不當或錯誤者改正之。
6. 特別注意部頒課程標準之規定。

北平市社會局幼稚園小學具體課程編訂委員會美術組第二次會議紀錄

時間 九月五日下午三時

地點 社會局第三科會議廳

出席委員 曾一樞 弼峻唐 馬文鼎 王德 傅亮

蔣鴻紳 周永茂 李貴海 姜書閣

主席 姜書閣 紀錄 蔣鴻紳

甲、討論及決議事項

一、本組第一次討論會決議各案應如何加入美術科教

材要目例言之內案

決議 將原決議之第六案列於美術科教材要目例言第

五條之後作為第六條；第四案修正作第七條；第二案修正作第八條；至於例言內原有之第六七兩條應遞改為第九條第十條，其餘各案無加入之必要。

二、教材要目應如何修訂案

決議 就周委員永茂，李委員貴海兩君所提出之審

查報告逐項討論修訂之

乙、討論美術科教材要目逐項修訂

丙、閉會