

師範叢書

鄉村師範概要

古 棣 編 著



古楫編著

師範叢書

鄉

村

師

範

概

要

商務印書館發行

自序

鄉村教育的範圍，在現階段上，至少當包括鄉村初等教育，鄉村民衆教育，和鄉村師範教育三大部分。卻是過去談鄉村教育的人，往往有所忽略，只討論到鄉村小學教育，有時或者兼及鄉村民衆教育；對於鄉村師範教育這個重要部門，幾完全置之不問。我們試檢閱近年來國內出版的鄉村教育專書，便可知道。這是何等的偏缺啊！即就作者個人來說，雖然六年前寫過一本鄉村教育新論（國立中山大學教育研究所叢書，民智出版），但是也同樣的有此缺陷；直至去年再寫鄉村教育（鄉村師範學校教科書，商務出版）時，纔把這種缺陷稍稍彌補起來——不過終因限於篇幅，無法詳述。

因為有這樣的缺陷，所以作者近年在各教育學院講授鄉村教育時，就很想努力對於鄉村師範教育和鄉村民衆教育再加以論述。這本小冊子便是前一種努力的結果，而後一種的計劃，仍有待於異日的完成。

說起鄉村師範教育，中外各國都早已實施過了，卻是詳細論述鄉村師範教育的專書，照作者個人所知，在英文中，除 Harold W. Foght: Efficiency and Preparation of Rural School Teachers (1915) 以及 Walter H. Gaumnitz: Status of Teachers and Principals Employed in the Rural Schools of the

United States (1932) 和 National Society for the Study of Education: The Status of Rural Education (Thirtieth Yearbook, Part I.) 有多少論述外，實未曾見。而中文的專書，連一本也找不到。出版界的貧乏，可想而知。這本小冊子的刊行，雖沒有重大的價值，至少可以當作第一次的拋磚，充充數目吧。

作者準備寫這本小冊子，已經有好幾年了，卒因參考材料缺乏，時作時輟，到現在纔勉強修改完成。當着進行的時候，或在圖書館中蒐集材料，或發調查表格，調查事實，甚至面託朋友，請爲蒐尋，但結果仍極有限。這固然是由於作者研究的方法不善，而供給材料者不多，也不無關係。因爲這個緣故，所有論述，自不免減少價值。好在本書目的在供人參考，雖明知無重大的貢獻，終於不惜付刊了。各地同仁如有所指正，希望他日能照修改！

民國二十五年勞動節作者識於無錫教育學院

目次

自序

第一章 師範教育的分化……………一

第二章 各國鄉村師範的一瞥……………九

(1) 歷史長久的美國鄉村師範……………九

(2) 切合需要的墨西哥鄉村師範……………一四

(3) 學制獨立的土耳其鄉村師範……………一九

第三章 中國鄉村師範演進的鳥瞰……………二四

(1) 鄉村教育運動的發端……………二四

(2) 鄉村師範的醞釀……………二六

- (3) 鄉村師範的產生……………三〇
- (4) 鄉村師範的改造……………三二
- (5) 鄉村師範的發展……………三四
- (6) 殊途同歸的鄉村師範……………四七
- (7) 鄉村師範的前途……………五〇

第四章 鄉村師範的旨趣……………五五

- (1) 鄉村師範的職能……………五五
- (2) 鄉村師範的特質……………五七
- (3) 鄉村師範的訓練目標……………五九

第五章 鄉村師範的行政組織……………七九

- (1) 學制上的組織……………七九
- (2) 學校內的組織……………八一

(附一)	江蘇省立鄉村師範學校組織暫行規程	九六
(附二)	江西省立南昌鄉村師範學校組織大綱	九七
第六章	鄉村師範的課程	一〇〇
(1)	編制鄉村師範課程的困難	一〇〇
(2)	編制鄉村師範課程之假定的原則	一〇一
(3)	現行鄉村師範課程的分析	一〇三
(4)	編制鄉村師範課程的具體方法	一四一
第七章	鄉村師範的學生	一五六
(1)	鄉村師範生的選拔	一五六
(2)	鄉村師範生的訓練	一六二
(3)	鄉村師範生的出路	一六六
第八章	鄉村師範的推廣事業	一七一

(1) 推廣事業的重要·····	一七一
(2) 推廣的原則·····	一七三
(3) 推廣的組織·····	一七四
(4) 推廣的方法·····	一七八
(5) 推廣事業的一斑·····	一七八
附錄一 各省立鄉村師範經費的分配·····	一九四
附錄二 建議廣東教育廳增設鄉村師範理由及辦法·····	一九八
附錄三 十五年來致力鄉村運動的自檢·····	二〇四

鄉村師範概要

第一章 師範教育的分化

教育的行動雖然是和人類的的生活與俱來的，但是教育的科學卻為後起之事。我們試一考教育史乘，當可明瞭。譬如從海爾巴特的教育科學（Herbart: The Science of Education）培因的教育為一科學（Bain: Education as a Science），以至吉特的教育之科學的研究（Judd: An Introduction to the Scientific Study of Education），為時不過百餘年間。卻是在此期間，不特教育的理論研究甚深，即教育的實施也推行極廣。由是教育乃成爲一種專門的學問，專門的事業；要想從事於這種學問、事業的人，均非專門研究不可。這便是師範教育獨立的由來。

師範教育的獨立，是表示教育的專業化。然師範教育所研究者，其對象又往往不同。換句話說，師範教育所欲培養造就的人材，常隨師範教育的目的而異。有如余家菊氏所說：「就師範學校之目的言之，大別之，可得二種：一為中小學普通教師之養成；一為職業教員之養成。而於中小學教員一類之中，又可分爲高中、初中、後期小學與前



期小學之四級。此項分別，除普通教員與職業教員，性質迥殊，爲當然的異類外，其餘的區劃，則頗乏科學的根據；且亦分類嫌少，不足以應實際的需要。依吾之意，師範學校所培養之人員，至少有下列各種：

1. 幼稚園及小學初年級（一二年級）教師；
2. 小學高年級（三至六年級）教師；
3. 初中普通學科教師；
4. 高中普通學科教師；
5. 鄉村學校教師；
6. 師範學校教師；
7. 教育行政人員；
8. 體育教師；
9. 藝術學科教師；
10. 各種職業學科教師。」（註一）

照余氏所列舉的分類看來，師範學校所培養的人材，有：（一）適應程度需要的；（二）適應地方需要的；（三）適應學科需要的。師範教育像這樣的分化，可以叫做生活化了。譬如就培養鄉村學校的教師來說，因爲鄉村學校

的生活不同，師範學校爲適應鄉村生活需要，不可不有特殊的訓練。誠如余氏所說：「鄉村學校，其經濟與設備，環境與問題，皆有其特殊之點，未可以辦理城市學校之方策完全移用之。故鄉村教師亦特加培養。吾國人民，本以鄉民爲大多數；吾國之師範學校，理應適應鄉村需要爲其着眼之點；惜乎已有各師校，其形式與方法，完全採自工業化之國家，故吾人不得不特別注意鄉村教師之養成。特殊鄉村教師之需要，尤以小學後期及初級中學爲最切。因小學高年級有施以特殊教練爲農作園藝等之必要。若在前期，其所教訓者，無非日常生活中之庸言庸行以及一般現象之解釋而已，故其教師之鄉村化的訓練，猶可稍緩。在高中級內，鄉村學校當然爲學習農業之是務；此際所需用之師資，必爲專習農事之職業教員。惟在實施普通教育之鄉村初中及小學高年級，其教材既不可逕採特立的農業學程，又不可不使之歸於鄉村化，以期景化逼真，學合所需，而教合所求也。故其教師，須爲特別養成之另一種師資。」（註二）

「故師範學校宜獨立，而鄉村師範學校又宜與都市師範學校分離。鄉村師範學校須養成安心服務鄉村之教師，此非都市師範學校之所能兼營者一也。鄉村師範學校須養成能任鄉村學校課程之教師，鄉村學校之課程又頗異於都市學校，此非都市師範學校之所能兼營者二也。鄉村師範學校須養成了解鄉村，領導鄉村，並力能改進鄉村之教師，此非都市師範學校之所能兼營者三也。」（註三）

余家菊氏固極主張師範教育應當分化，羅廷光氏也有同樣的主張。羅氏說：「鄉村師範着眼切合於本鄉村

的需要，此種學校宜單獨設立，不應附屬於城市任何機關。」（註四）由此可見羅氏或較余氏更進一步，主張單獨設立鄉村師範哩。此外有同樣主張的人也不少。如美國 W. H. Campbell 氏主張鄉村師範應當設於鄉村地方，招收鄉村學生，施以適當的訓練，養成服務鄉村的人材。（註五）又吳曰信氏也說：「與其在城市師範附設鄉村班，還不如城鄉師範分立為妥。」（註六）

總括起來說，鄉村師範所以要單獨設置的理由，大概不外下列幾點：

- （一）鄉村的物質環境，社會狀況，經濟狀況，均與城市的不同；
- （二）鄉村兒童的經驗與城市兒童的不同；
- （三）鄉村學校的組織，困難，機會與城市學校的不同；
- （四）鄉村學校不得人的重視。（註七）

但在反對者卻認為這種辦法——鄉村師範獨立設置——對於社會有種種不利，最大的，則為劃分城鄉的界限，破壞社會的統一。如 O. G. Brub 氏便是一個有力的代表。所謂「社會的分崩與受害」便是他反對的理由。（註八）而雷通羣氏說得更明瞭：「就狹隘的目標打算，確應以校舍設在鄉村及學生由鄉村生長為原則；但就廣大的目標打算，又反覺採用變通辦法為有效。何則？校舍之設在鄉村，固便於學生熟悉鄉村實情，但易令其囿於一隅，有知一不知二之弊。學生之在鄉村生長，固於將來更能適應環境及肯為本土服務，但易於先入為主，不知採

用他種生活法以改良鄉村生活之弊。」（註九）汪懋祖氏也說：「近來頗有人主張於鄉村內設立鄉村師範學校，不與城市混合。然不贊成者實居多數。緣教育原理與根本方法，鄉村與城市無異；所異者，兒童經驗與社會需要耳。實言之，即鄉村教育與城市教育之異點，在於外境，而不在內啓的方法也。苟另設獨立之訓練師資機關，實為太不經濟。且鄉村教師與城市教師，苟其自在養成時即已隔絕，無互相討論研究之機會，則是道不同不相為謀，又安能灼知鄉村與城市之關係，長養其通力合作之精神，而使能互表同情乎？所以不宜分立。」（註一〇）

理論雖或如此，但實際上無論中外各國，鄉村師範早已單獨設立於鄉村地方了。西洋如美國，（註一一）近東如土耳其，（註一二）東亞如我國，莫不有獨立設置的鄉村師範；甚至如江蘇省的鄉村師範不能獨立設置，鄉村師範研究會且具呈請教育部說道：「查鄉師必須獨立之理由頗多，謹縷述其梗概：（一）根據各國師範教育獨立之情形，（二）根據本國師範教育過去之歷史，（三）根據現在國家確定之教育方針（全國教育會議三全大會議決），（四）根據鄉師與中學分設之現狀（距離近者三十里，遠者百七十里），（五）根據少數中學校長因鄉師遠設情形難於負責，（六）根據公文遞轉之遲緩，（七）根據職權之牽制，（八）根據他省鄉師單獨設立之猛進，（九）根據本省實驗小學獨立而成績顯著，（十）根據專家之意見，（十一）根據辦理對外接洽之便利，（十二）根據教學訓管上特殊需要，（十三）根據少數中學校長對於鄉師經費未能劃清，（十四）根據本省曉莊鄉村師範單獨設立發展之便利，（十五）根據中校聯會、職教員聯會、師範科聯會、全國教育會議及三全大會所

議決。」(註一三)可見鄉村師範的獨立設置，已成了鐵一般的事實，無可再論了。

更就小學師資需要說，鄉村師範也很有獨立設置的必要。誠如教育部改進全國教育方案所云：「鄉小教師約一百二十萬人左右，由全國各縣於五年年內設立鄉村師範共一千五百所，負責訓練……鄉師以每縣設立一所為原則，貧縣得兩縣合設一所，暫定全國共設一千五百所；從訓政時期第三年起，年設五百所，到第五年，一千五百所完全成立……平均每所養成八百人，第六年起，每校每年平均應有畢業生五十三人。」(註一四)所以現今各縣紛紛改設鄉村師範，實有許多促成的原因。而最近全國義務教育委員會決議「於二十六年度起，次第在各縣成立鄉師，期於三年以內，達到每縣至少有鄉師一所。」(註一五)恐怕更有促成的力量。

即從反面觀察，普通師範不能養成適於農村生活的鄉村教師，也非另行設立鄉村師範不可。如張恆德氏所說：「普通師範學校所謂培植師資者，實僅為城市造就優閒分子耳，決未為鄉村教育計，未為鄉村社會計……師範學校之不能為鄉村造就鄉村需要之師資，事實甚明。再推其故，蓋不外下列各點：

- 「1. 師範學校之訓練，因為太重理論而輕實際，以致學不能用；
- 「2. 師範學校之工作，因為過於重勞心，而忽略勞力，以致不能適合鄉村生活；
- 「3. 師範學校之精神，因為不能使學生對於鄉村有正確之觀念，以致離鄉而他就；
- 「4. 師範學校之實施，因為皆偏於都市化，以致辦理鄉教者，亦多因襲都市學校之遺規；

- 「5. 師範學校之教師，因為僅知識之傳遞，以致學生少克苦耐勞高潔品格之鼓勵；
- 「6. 師範學校之師生，因為不能真正共生活，同甘苦，以致養成師生間之特殊階級；
- 「7. 師範學校之實習，因為時間太短，以至對於鄉校事宜，更不能切實認識；

「8. 師範學校之設立，因為與鄉村環境隔閡太遠，以致對於鄉村需要，少知改革。」（註一六）
 因此種種原因，張氏乃主張獨立設置鄉村師範，以造就改善農村，切實從事鄉村教育的人材。

總上所述，無論從：（一）教育科學，（二）師範目的，（三）鄉村社會需要，（四）鄉村小學師資，以及（五）過去的師範學校，各方面觀察，鄉村師範都有獨立設置之必要，固非盲目的主張可比。

師範教育分化圖

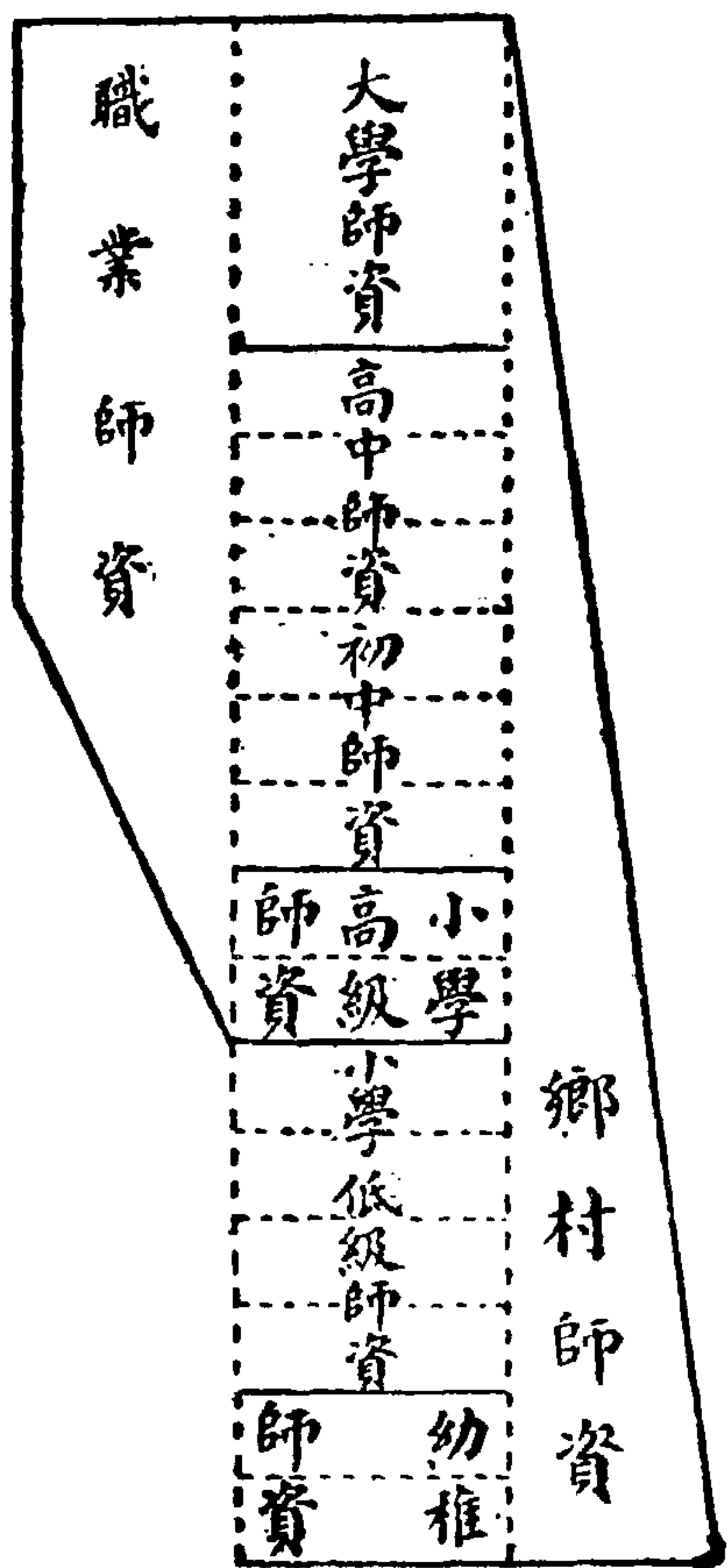

附註參考書報

- (註一) 余家菊：師範教育（頁一三二——四）
- (註二) 余家菊：師範教育（頁一五五）
- (註三) 余家菊：鄉村教育通論（頁一一五）
- (註四) 羅廷光：師範教育新論（頁四六）
- (註五) Brim: Rural Education, p. 289 (轉錄)
- (註六) 吳日信：造就鄉村師範學校師資之計劃（新教育第九卷第四期）
- (註七) Carney: The Preparation of Teachers for Rural School (Yearbook XXX. Part I. p. 166-7)
- (註八) Brim: Rural Education, p. 289
- (註九) 雷通羣：中國新鄉村教育（頁六四）
- (註一〇) 汪懋祖：美國教育概覽（頁二〇一——二一）
- (註一一) Carney: The Preparation of Teachers for Rural School (Yearbook XXX. Part I. p. 166)
- (註一二) 鄭文漢：今世十個國家全部學制比較觀（教育與職業第一二〇期）
- (註一三) 爲鄉村師範獨立問題懇予援助由（教育部公報第一卷第八期）
- (註一四) 教育部改進全國教育方案（第一三章）
- (註一五) 全國義教會決議案（民二十五年四月十三日新聞報）
- (註一六) 張恆健：鄉村師範教育之理論與實際（新農村創刊號）

第二章 各國鄉村師範的一瞥

師範教育既日趨於分化，所以鄉村師範的產生，實爲必然的結果。本章和下一章的敘述，就是要列舉事實來說明這點。

(1) 歷史長久的美國鄉村師範

鄉村師範的歷史比較長久的，在各國中，恐怕要算美國的了。據說當一九〇一年的時候，經過眼光遠大，努力不懈的 J. B. Waldo 和 Ernest Burnham 二氏之運動，就在密希干 (Michigan) 省 Kalamazoo 地方的省立師範學校設立了訓練鄉村教師的課程。這是鄉村師範的濫觴。自是以後，各地知名的教育界，如 Harold W. Foght 諸氏，相繼推行，更陸續設立了許多這類的機關。迄至最近，全國師範學校和大學師範院，有百分之八十五已經設立同類機關的，(註一)可見其發展的迅速。

一九一四年美國教育協進會 (U. S. Commissioner of Education) 召集全國教育專家會議，討論鄉村教師訓練問題，決議從各省教育局、各省立師範學校、各大學、各農學院、各縣立師範學校、各中學師範科以及其他

訓練鄉村師資的機關着手，計劃訓練鄉村教師，（註二）可算是鄉村師範的新紀元。從此以後，訓練鄉村教師的機關，便如雨後的春筍，蓬勃繼起的發展了。現在把各種訓練鄉村教師的機關，（註三）略述如次：

省立師範學校——省立師範學校（State Normal School）原為訓練各種教師的機關；但過去實際上所訓練的教師，卻多偏於城市方面的。自從密希干省立師範最先創設鄉村師科（Rural-School Department），訓練鄉村學校教師以後，各省立師範即相繼仿行，如意利諾（Illinois）、華盛頓（Washington）、艾達河（Idaho）、易祥那（Louisiana）、米梭利（Missouri）各省立師範均是。在此等師範學校內，至少有一個研究鄉村教育的專家，負責指導學生；並設有鄉村模範小學，供師生研究實習之用；意在使學生多和鄉村社會接觸，培養日後服務鄉村的能力。課程方面，特別注重：（一）鄉村生活問題，如鄉村社會學、農村經濟等；（二）鄉村學校教學法和管理法；（三）現代農業知識，如農業、自然研究等。

中學師範科——在中學校設立師範科（Teacher-Training in High School）最早的，當推紐約（New York）省，於一八三四年時即已實行了。後來各省逐漸演變，更有和中學分立的；其所訓練的教師，以偏重於鄉村方面的為多。例如密希干、明尼蘇達（Minnesota）、那伐大（Nevada）、渥海烏（Ohio）、渥克癩蝦蟆（Oklahoma）、曼恩（Maine）、奈白拉士甲（Nebraska）各省均是。在此等學校中，前三年多注重基本的訓練，最後一年乃集中於專業訓練和實習。

縣立師範學校——以實際而論，縣立師範學校 (County Training School) 是訓練鄉村教師的主要機關。例如威斯康新 (Wisconsin) 省的縣立師範，就是著名的代表。依照該校的定例，入學程度有兩種：(一) 爲八年小學畢業生進的，修業二年；(二) 爲四年中學畢業生進的，修業一年。課程分爲基本訓練和專業訓練。

農學院和師範學院——近年來著名的農學院 (Agricultural College) 爲適應鄉村社會的需要，也有不少注意訓練鄉村師資的，如聯合學校教員，鄉村中學教員，師範學校農業教員，特別是農業推廣人員。同時師範學院 (Teachers' College) 鑑於過去訓練的人材多不肯下鄉工作，也設法矯正這種闕失，即在第一學年設立各種關於鄉村教育的學程，如鄉村學校的參觀教學等，藉以引導學生注重鄉村工作。例如愛渥窪省立師範學院 (Iowa State Teachers' College) (註四) 便是一個代表。

美國訓練鄉村師資的機關，雖有上列的種種，但明白稱爲鄉村師範 (Rural Normal School) 的，卻不多見。原因就是由於美國的教育制度極其差異，並沒有劃一的標準。不過就一般發展的趨勢看來，大概要合縣立師範和農業學校爲一爐，成爲訓練鄉村師資的主要機關。(註五) 因爲這個緣故，所以在目前對於鄉村師範的課程，很不容易作一概括的敘述。下面僅可介紹一個簡單的課程表，聊供參考。

鄉村小學師資訓練課程——二年畢業 (註六)

鄉村師範概要

第一學年

第一學期		第二學期		第三學期	
每週時數	每週時數	每週時數	每週時數	每週時數	每週時數
教學法入門 英文(拼音、文法、作文) 生物學 衛生(個人、學校) 團管理法 習字 音樂 唱歌 體育及運動	1 5 5 3 1 1.5 3 1 3	心理學 算術教學法 英文(閱讀、語音學) 音樂 唱歌 手工(單級教學法鄉村材料) 體育及運動	6 5 3 3 1 4 3	理科及教學法 美國史及教學法 職業常識 音樂 唱歌 手工 體育及運動	6 5 3 3 1 4 3
合計	23.5	合計	25	合計	25

第二學年

第一學期	第二學期	第三學期
每週時數	每週時數	每週時數
低級教學法 中高級教學法	教學實習 教室管理及教學技術	教育原理 學制概要
3 3	4 15	3 3

鄉村教師鄉教輔導員鄉教專門人材訓練課程——四年畢業得稱學士（註七）

第三學年

合計	體育及運動	參觀見習	農業初步	地理及教學法
24	3	5	5	5
合計	體育及運動	教學討論	心理測驗及應用	
26	3	3	1	
合計	體育及運動	圖畫	社會學及社會問題 鄉村生活問題	
21	3	4	5	

合計	體育及運動	實用美術	農學	化學	發展心理學
26	3	6	6	6	5
合計	體育及運動	實用美術	農學	化學	高等教育心理學
27	3	6	6	6	6
合計	體育及運動	實用美術	政治學	農學	化學
24	3	2	3	5	6
合計	體育及運動	實用美術	高等生物學	農學	化學
24	3	2	3	5	6

第四學年

第一學期		第二學期		第三學期	
科目	每週時數	科目	每週時數	科目	每週時數
農學	6	比較鄉村教育	4	教育史	5
兒童衛生	5	近世歐洲史	3	鄉村學校視導法	3
文學	3	高等社會學	3	近世歐洲史	3
經濟學	3	農學	6	農學	5
美術	2	社會調查	2	鄉村學校視導實習	2
體育及運動	3	體育及運動	3	體育及運動	3
合計	22	合計	21	合計	21

(2) 切合需要的墨西哥鄉村師範

提到鄉村教育，世人多以丹麥和美國並舉。實則墨西哥自一九一〇年革命後，即注意鄉村教育的推行。到一九二一年中央教育部成立，更加力求發展。所以說起鄉村教育，墨西哥是不容忽視的。誠如湯能包博士（Dr. Frank Tannenbaum）所說：「墨西哥革命產物最偉大卓絕的，莫如鄉村教育運動。其規模的宏大，計劃的周詳，方法的新穎，感人的深切，以及影響社會文化之甚，不特是美洲所未見，或亦全世界各國所未有。」（註八）我們現

在只把它一部分的鄉村師範分析一看，就覺得很能切合它的社會需要——民族複雜，語言困難，經濟不發達，鄉村教育落後。

要推行鄉村教育，師資是一個很重要的問題；墨西哥的鄉教運動之所以能奏效，其關鍵就在於此。顧芬麗女士(Katherine M. Cook)說：「墨西哥的鄉村小學教師，就是學校的靈魂。」(註九)的確是很有道理的話。但是這種教師從那裏來的呢？不消說是教育當局選派的。不過墨西哥教育當局選派鄉村小學教師，卻有兩個重要的條件，或者就是成功的條件：「(一)教師必須爲本區人，最好是本村居民；(二)他必須具有優良的品性及領袖的才能和常識。換句話說，他對於教育必須有基本的信仰，對於村民必須有相當的認識，對於工作必須有盡忠的精神。」(註一〇)

「這樣選聘教師的辦法，一半是出於不得已，一半是由於政府規定的方針。他們認爲鄉村教育運動開始時，不但要一種與遺傳大不相同的教師，而且這樣的教師需要很多，以後還要逐年增加。至於現在受過訓練的教師，既不敷分配，且有許多教師所受過的訓練是舊式的，他們只配做城市小學教師；他們不願也不能到鄉村去，成爲鄉村裏的一分子，研究鄉村的需要及力量，說村民的話，拋棄他們舊式的訓練，改變自己的思想行爲，以適應鄉村。換句話說，舊式訓練，不但缺乏新教育精神，恐反成爲障礙物。」(註一一)

根據上述各點，墨西哥革命政府即認定推廣鄉村教育有從新訓練師資的必要，而鄉村師範就是在這種情

形之下發展出來的。計從一九二二年創設第一所鄉村師範以來，最近已經有十七所了。

鄉村師範訓練的目標，依教育部鄉村教育司司長所說，有下列三種：（一）教導兒童的方法；（二）教授成人衛生及改良生活的方法；（三）聯絡民衆以作改進社會及經濟問題的方法。（註一二）因爲墨西哥的鄉教運動，開始時即認定鄉村小學若只對兒童工作，斷難成功，所以他們對於兒童教育和成人教育，主張並重。鄉村師範的訓練目標，便是針對這點而定的。期以教育推廣爲工具，使區內鄉村和全國社會的發展打成一片。因此，鄉村師範對於區內的鄉村社會活動和鄉村小學工作，均負有指導的責任。

鄉師學生的入學資格，政府也有詳細的規定：（一）一年級新生至少須在初級小學畢業，或具有同等學力經考試及格；（二）男生年齡須在十五歲以上，女生須在十四歲以上；（三）須有從事教育事業的志願；（四）須有健全的體格；（五）須有良好的品性。合此等標準而入學的，倘其家境清寒，得受政府的補助金。

鄉村師範的校舍很簡陋，有時竟爲破舊的民房，由師生共同修改而成的。設備也很簡單。這固然是由於政府的教育經費有限，同時也正爲藉此訓練學生習於艱苦的生活。不過政府對於鄉師的設置，亦有種種的規定：（一）鄉村師範學校當設立重要居民區域，俾交通上較爲便利；（二）鄉村師範學校必須包含課室、宿舍、浴室、膳堂、廚房、廁所等設備，方爲合格；（三）鄉村師範學校必須有廣大的校地，以能供畜牧、園藝及其他作物之用爲合格，至少須在十五英畝以上；缺乏雨水之區，應有灌溉的設備；（四）鄉村師範學校必須有工場及家畜場；（五）鄉

村師範學校必須設立附屬小學。

鄉師教員的人選，政府也很注重，甚至有由中央選派的。選擇的標準，大概以品性爲首，如領導社會作實際改進的能力，對於國家教育制度有信仰心，盡忠於職務。此外對於普通及職業上的造詣，也很重視。因爲這個緣故，每個教員都各有專長，可以領導學生。

鄉師學生的訓練，注重家庭化的風氣，養成慈愛、互助、儉約的生活。但同時又是嚴格有紀律的訓練，並非完全自由放任的意思。他們在教師領導之下，既過着親密的共同生活，每星期六又舉行實習旅行，深入農村，應用平日所學，指導農民。這樣的生活，自然是很苦的，但很可以鍛鍊他們的熱忱和忍耐。凡不能耐勞任苦的學生，都不免要被開除學籍。所以鄉村小學教師有那種百折不撓的苦幹精神，便是這樣訓練出來的。

還有一點值得注意的，就是勞動生產的訓練。在鄉村師範，舉凡校內的一切雜務和管理，都由學生負責擔任。而各種消費，也多數是由學生製作的產品。據說起初只希望自給自足，後來還想推銷出路哩。

至於訓練的課程，是由教育部小學教育及師範教育司和鄉村教育司共同編訂的，有二年制和三年制之別，依學生入學程度而定，普通多爲二年制的。下列一表，便是二年制的課程：

二年制鄉村師範課程（註一三）

鄉村師範概要

學 科 目	每第一週課學數期	每第二週課學數期	每第三週課學數期	每第四週課學數期
國語	6	5	3	3
算術及漢何	5	5	3	3
社會學科(史地公民)	6	5	0	0
自然研究	3	5	0	0
解剖學生理學衛生學	0	4	0	0
唱歌及體育	6	6	6	2
寫字及圖畫	6	4	0	0
家政學(女生)	4	4	3	2
農作	6	6	6	6
工藝及鄉村工業	6	6	6	6
鄉村生活研究	0	0	3	0
兒童研究及教育原理	0	0	3	0
書法教學	0	0	2	0
改進社會的組織法	0	0	0	0
鄉村小學組織及行政	0	0	0	3
教學法	0	0	0	3
附小實習	0	0	0	3
輪流				
輪流				

(註)照部章，鄉師校長得依學校情形，變通科目，但以同樣鐘點為限。

鄉師學生經過這樣的訓練之後，究竟成效如何？下列一例可作批判的依據：

「有一個鄉村師範的畢業生，派到某處去辦學。該處村民全體都非常反對設立學校，並且把這個意思明白告訴那位畢業生。他毫不餒志，勉強在一所草屋內暫住。邀請村童來學。村民見之，甚為憤恨，竟於一個晚上放火把屋燒掉，以為這樣便足趕跑那位討厭鬼了。不意那位畢業生復夜在樹下睡覺，日來村中勸導。天天如是，不到一個月，村民大受感動，合力新蓋一所草屋，專供辦理教育之用。」（註一四）

鄉村師範畢業生能戰勝這樣的困難，獲得村民的信仰，可算訓練的成功。

（3）學制獨立的土耳其鄉村師範

各國訓練鄉村師資的機關——鄉村師範——很不少，但是在學制系統上都沒有獨立佔一位置，只有土耳其的鄉村師範纔有這樣獨標一格的，稱為 Village Normal School 和 Normal School（師範學校）並立。土耳其從前被人目為近東的病夫，自一九二〇——二二年革命運動，推翻蘇丹政制（Sultanat）後，便大不相同了。因為在革命以前，人民頑固，教育人材缺乏，語言文字艱澀，進步極少。革命以後，凱末爾（Kemal, Pascha）氏出任總統，銳意革新，教育方面也起了極大的變化，如改革文字，普及識字教育，反抗文化侵略，非宗教運動等，都是很值得注意的。一九二四年政府更釐定了全國學校系統，並規定了教材的編制；而鄉村師範之得在學制上獨

標一格，就由此起。試看下圖，即可明瞭：

土耳其學制系統略圖（註一五）

學生年	學年	學校名稱
21	15	高等職業學校
20	14	高等師範學校
19	13	高等師範學校
18	12	高等師範學校
17	11	高級（中）學校
16	10	高級（中）學校
15	9	高級（中）學校
14	8	高級（中）學校
13	7	高級（中）學校
12	6	高級（中）學校
11	5	初等學校
10	4	初等學校
9	3	初等學校
8	2	初等學校
7	1	初等學校
6	(3)	幼稚教育
5	(2)	幼稚教育
4	(1)	幼稚教育

按照學制，訓練師資的機關（註一六）有：（一）鄉村師範學校，專為訓練鄉村學校的教師；（二）初等師範學校，訓練一般的小學教師；（三）高等師範學校，訓練高級中學的教師。但至一九二六年，又在 Konia 設立；（四）

一個中等師範學校，訓練初級中學的教師，鄉村學校的校長，初等學校的視導員，和模範學校的校長等。鄉村師範學校的修業年限，定為三年，均設在鄉區地方；有一所是在 *Cesarea*，可通火車，另一所是在 *Doonide*，和 *Synina* 極接近。其所授的學科目如下：

鄉村師範學校課程(註一七)

學科	第一學年			第二學年			第三學年								
	國語	本國史及本國文化	地理	公民學	宗教訓練	心理學教育學學校衛生	教學法	教學實習	數學	自然科學	生物學衛生學農學	圖畫	手工	音樂	習字
合計	24	24	24	24	24	24	24	24	24	24	24	24	24	24	24

在鄉村師範學校，每天上午有四堂課，下午有兩點鐘實習。實習內容爲：（一）農事操作；（二）工場作業（手工），自然界的觀察，各機關的參觀；（三）遊戲運動及體育；（四）衛生實習及救護。所以有人認爲土耳其鄉村師範的特點，就是注重科學和實際工作。（註一八）

鄉村師範生的待遇，和其他師範生相同，概爲免費寄宿，並由學校給予制服、書籍，甚至津貼零用。鄉師學生所受的待遇既優，所以畢業後必須服務鄉村學校教員八年，以酬國家培養之功。否則，須償還一切教育用費。

附註參考書報

- （註一）Carney: The Preparation of Teachers for Rural Schools (Yearbook XXX, Part I. p. 161)
- （註二）Foght: The Rural Teacher and His Work, p. 101
- （註三）同上 p. 101-112
- （註四）Mueller: Progressive Trends in Rural Education, p. 118
- （註五）Cubberley: Rural Life and Education, p. 294
- （註六）汪懋祖：美國教育概覽（頁七四）
- （註七）同上（頁八一）
- （註八）王承緒：墨西哥新教育給我們的啓示（教育雜誌第二十五卷第四號）
- （註九）羅維章譯墨西哥的民衆學校（頁一八）

(註一〇)同上

(註一一)同上(頁一九)

(註一二)同上(頁四六)

(註一三)同上(頁五〇)

(註一四)同上(頁一八)

(註一五)常導之比較教育(頁一二八)

又 鄭文漢：今世十個國家全部學制比較觀(教育與職業第一二〇期)

(註一六)鄭冠兆：新土耳其的教育(教育雜誌第二十二卷第七號)

(註一七)同上

(註一八)于濬心：土耳其教育之革新(教育雜誌第二十二卷第七號)

第三章 中國鄉村師範演進的鳥瞰

(1) 鄉村教育運動的發端

中國各處鄉村裏未嘗沒有教育的設施，但其成爲意識的運動，則不過近十餘年的事。因爲前此的鄉村教育，不外兩種：一爲鄉村的私塾；一爲都市化或外國化的學校。他們除了教兒童讀書識字外，對於鄉村事業和鄉村生活的改良，大都沒有什麼裨補，甚至有時且不免催促鄉村的破壞。誠如余家菊氏所說：「鄉村既無良好的教育設備，欲使子弟受良好教育的人，自然湧集到都市上；自幼就在都市上受教育的人，又必不願過度鄉村生活。這樣推演下去，社會上將有分裂成爲都市階級和鄉村階級的危險。我們日以剷除階級相號召，誰知無形中竟有一種勢力日日從事於破壞我們所理想的平等權利上的平等，關係還小；智能上的平等，關係實大。萬一發生了兩個智能懸殊的階級，社會的安甯必定從此破壞；社會的前途，亦必從此黯淡……鄉村的情況和都市既不相同，鄉村底需要又非都市一律，而一般教育者勉強用都市教育底範疇去辦理鄉村教育，可不是一削足適履嗎？結果，於教育信用的喪失，教育功用的損害，已成不可量計！」（註一）那曉得陶知行氏說得更痛快哩！他說：「中國鄉村教育走

錯了路！他教人吃飯不種稻，穿衣不種棉，做房子不造林。他教人羨慕奢華，看不起務農。他教人分利不生利。他教農夫子弟變成書獃子。他教富的變窮，窮的格外窮。他教強的變弱，弱的格外弱。」（註二）

照這樣看來，鄉村無良好的教育設備，固然成爲一個重大的問題；而鄉村教育走錯了路，更是貽害無窮！因爲這個緣故，鄉村教育運動，便應時而起了。余家菊氏說：「鄉村教育運動，何以發生呢？是必因爲鄉村教育有改良擴充之必要。」這的確能把鄉村教育運動的起因道盡了，我們用不着多贅一句。

如此說來，那麼，鄉村教育運動究竟何時起的呢？我們可以說是起於民八「五四運動」之後。五四運動不僅爲打倒賣國賊的大示威，並且爲國人從事社會運動的起點。由是向來不爲人所注意的鄉村教育，也漸次引爲討論研究的問題了。其時首先注意這個問題的，當推余家菊氏。他於八年（一九一九）冬作鄉村教育之危機一文，（註三）即根據事實，詳述鄉村教育不振的原因，並推論前途的危險——（一）鄉村的教育已經破了產；（二）鄉村教育事業大家都不願幹——亟宜設法救濟。隨後（一九二一）他又發表了一篇鄉村教育運動底涵義和方向，（註四）說鄉村教育運動所含的意義有兩種：

「A. 鄉村教育運動，乃所以救濟社會的危機，直接是救濟鄉村的危機，間接就是救濟全社會的危機；

「B. 鄉村教育運動，乃所以改進教育。」

至於運動的方向，他也略擬了三個：

「一、向師範學校去運動；

「二、向鄉村學校去運動；

「三、向一般社會去運動。」

照他所說，向師範學校運動，宜於各科教授的時候，着眼於鄉村，並設置鄉村教育學科，創立鄉村試驗學校，養成服務鄉村的精神；向鄉村學校運動，宜予以知識的與經濟的幫助；向鄉村社會運動，宜作宣傳以排除障礙，創辦學校以表現成績。余氏的話，的確明顯扼要，切中時弊。自此以後，討論鄉村教育問題的文章，更日有所見，我們試翻檢當時出版的刊物，便可知，不必詳贅了。

(2) 鄉村師範的醞釀

中國創辦師範教育雖已有三十餘年的歷史——光緒二十三年（一八九七）盛宣懷創辦南洋公學師範院，始有正式的師範教育——然而提倡師範教育鄉村化的，根據莊澤宣氏的分析，（註五）在民元以前，竟毫末之見。即創辦鄉村師範，也不過近十餘年間的事。照前面所述，余家菊氏主張鄉村教育運動的方向，宜向師範學校去運動，可說是鄉村師範的醞釀了。他說：「教育的發源地是師範學校，教育的根本是師範教育。糾正師範教育的謬誤，補足師範教育的缺點，乃是改進教育的要着。青年不願服務鄉村，必由於師範的訓練不健全；鄉村學校底措施

不合社會的需要，必由於師範的注意不精密。師範教育不改良，鄉村教育將無從改進。師範教育若注意於鄉村教育底啓發，應持的方針很多，應做的事件亦不少，請略談最要的幾端：

「各科教授應着眼於鄉村 師範學校所養成的師範生，非都市所能完全容納，其大多數的服務地都是鄉村。現今各師範學校底各科教授，固然是因襲的，無目的的，當不起都市化三字；然而不合鄉村的需要，則是確切的。我意理化、博物、歷史、地理諸科，都可使之鄉村化；即不然，亦須側重於鄉村方面。譬如博物，與其侈談什麼珍禽奇獸，何如多講點農家底園藝畜牧？譬如地理，與其教學生強記各國的都市名稱，各鐵道長短的里數，何如教學生研究各國農民底操作狀況和生活情況？總之，師範學校各科的教授，必須着眼於鄉村教育，然後師範生服務時的措施纔有適合鄉村需要的希望。

「設置鄉村教育學科 教育事業發生最早，自來大哲學家大宗教家，無不從事教育事業，以故教育學說底發生，幾在各種學術之先。然而教育學之成爲獨立學科，教育事業之成爲專門事業，教育學制之成爲獨立系統，則是近代的事。因爲由統整而分化，是起於人事的需要。審視現今社會底繁雜狀況，預料將來教育的情形，有一種爲我們所能預言的分化的趨向，即是鄉村教育與都市教育的分離。初分化時，於普通教育學之外，將產生一種鄉村教育學，專研究鄉村教育問題。這種局勢，在先進諸國已經成熟。分化稍久，研究愈精，了解鄉村愈真，必將於普通師範學校外，另建一種鄉村教育科，乃至鄉村教育學校。這種局勢，在先進諸國正在醞釀中。人類的頭腦日益細密，

對於社會的需要，漸能了解得精確詳明。所以鄉村教育學科底特設，是不能自禁的。

「創立鄉村試驗學校 師範學校附設試驗學校，是要做試驗學理的場所；既然有鄉村教育學之設置，連帶的自然要有鄉村試驗學校之創立。鄉村試驗學校，直接是做試驗學理的場所，間接就是做鄉村教育的模範。現今師範學校的附屬學校，完全是都市型，經費比鄉村學校充裕得多，困難問題與鄉村學校亦絕不相同。師範生習見了這樣的附屬學校，到鄉間去，自然是一籌莫展。各地的教育者到這樣的模範學校來參觀，縱然不覺得無可取法，亦必覺得不能取法。現今師範學校已經附設有鄉村學校的，據我所知道的：南京高師有江甯縣沙州圩農村學校，北京高師有北京朝陽門外鄉村小學。這樣消息，可算是教育界的福音……此等鄉村試驗學校，在教育上所負的責任很大，各地師範學校能相繼而起，那就好了。

「養成服務鄉村的精神 師範生不願服務鄉村，有由於個人的野心太高的，前面曾說過。自前清變法以至於今，憂國的人，常怕青年們不肯留心國事，不能身當大難，所以以教學生的，總是些「范文正公爲秀才時，即以天下爲己任」，「勿做第二等人」。時代思想稍進後，亦祇是教學生去做留芳百世的發明家，創造家等等。於是而青年的「偉人慾」大熾，無聲無臭的鄉村事業，誰肯幹呢？我們於今知道了真正救國救世的人，不是那些赫赫一世的偉人，乃是那些有見識又有耐力的尋常「工人」。師範學校底訓育方針不改，天天教學做名人志士，而希望輕個人的成功去重視社會的福利，真所謂「南轅北轍」了。此種訓練方針的流毒，爲害非淺，在一切學校都有改正

之必要，在師範學校更是刻不容緩。

「上述四項，皆是師範學校對於鄉村教育所應負的責任，有志鄉村教育運動的人，務宜多方鼓吹，促起一般師範學校都起而盡他們應盡的職責。」

余氏所說向師範學校去運動的辦法，可算扼要詳明，各地師範學校如能繼起運動，各盡他們應盡的職責，那真是鄉村教育的福音呀！果然不久（一九二二）江蘇義務教育期成會諸人本着推廣義務教育的見地，即在該會出版的義務教育上極力鼓吹省立師範學校應添設農村分校，例如：

王朝陽：試辦省農村師範講習科計劃書（義務教育第六期）

袁希濤：省立師範添辦農村分校議（義務教育第七期）

顧倬：辦理農村師範學校之管見（義務教育第九期）

吳企南：籌設鄉村師範學校之意見（義務教育第十五期）

過探先：辦理農村師範學校的商榷（義務教育第二十期）

顧述之：辦理農村師範的旨趣（義務教育第二十四期）

他們各人所說的意思雖不盡同，但其立論的要旨，無非是站在鄉村教育或義務教育的立場，來說明師範教

育應作「下鄉運動」。他們覺得鄉村教師需要之急切，而培養之法不能不改善，所以發起每個師範在鄉間設立分校，以爲造就鄉村師資之所；每分校並設附屬小學一所，以資鄉村師範學生的實習。袁觀瀾氏說：「推行義務教育以養成教員爲第一義，我國人民業農者，約居十之七八，則國民學校設立於鄉村者，其教員數亦七八倍於都市。歐洲各國師範學校，多就鄉村設立，使師範生就學期間，日與農村環境相接觸，養成農村生活之習慣。畢業以後，服務農村，視爲當然。我國師範學校設立既少，且均在比較繁盛的城邑，師範生畢業以後，求其能服務於鄉校者，十不得二三。現狀如此，欲達普及教育之目的，斷乎不能。即各縣籌辦師範講習所，求得諳習農村教育之師範教育，亦屬不易。故爲直接間接養成農村教員計，非先由省立師範學校添設鄉村分校不可。」（註六）像這樣的運動，我們可以叫做「鄉村師範的醞釀」了。

（3） 鄉村師範的產生

鄉村師範由醞釀而漸次成熟，不久便居然產生了。查鄉村師範最先設立的，當推江蘇省立第一、二、三、四、五各師範學校設立的農村分校——一師分校設在吳江（一九二二），二師分校設在黃渡（一九二二），三師分校設在洛社（一九二三），四師分校設在棲霞山（一九二三），五師分校設在界首（一九二四）——時在民國十一年冬至十三年春間。雖然民國八年秋山西省會設立一所國民師範，且照金海觀氏說：「是吾國第一個培養

鄉村師資的師範，」(註七)實則校址在太原，「課程教材及教育設施，與傳統辦法也無十分不同之處」；即該校宗旨，亦僅爲「養成高等小學及國民學校教員」(註八)所以從嚴格方面講，國民師範並非即鄉村師範。而實際上可以稱爲鄉村師範的，乃是江蘇省立師範農村分校。該省各分校的宗旨，大致相同，就是以「養成適於農村生活之小學教師，指導農村教育，改進農村社會之人才」爲宗旨。所以農村分校的設立，實兼具師範學校和農業學校兩種性質。(註九)因爲這個緣故，各分校均設在農村裏，以期利用環境的訓練，使學生受農村生活的薰陶，養成適於農村生活的習慣和態度。蔣維喬氏講的確是實情：「因推行義務教育，將來小學設置鄉村者爲多。今之師範畢業生，鄉村風味，或非所習。於是就省立第一、二、三、四、五各師範學校，添設農村分校於鄉僻之地，俾養成耐勞任苦之習慣。」(註一〇)

蘇省以外，其他各省亦有聞風興起，設立鄉村師範的，如山東一師分校，河南一師分校等，均先後設立，以培養鄉村小學師資爲宗旨。且除省立分校以外，更有就縣立師範改爲鄉村師範的。如江蘇教育廳的計劃書云：「預計至十六年度，各縣已設立之師範學校，對於鄉村教育之研究，皆能有相當之設備與成績。……遇必要時，得設法令其改爲鄉村師範，呈准施行。」本來縣立師範所培養的師資，大都供應各地鄉村小學之需要的。不過前此或不甚注意，故其畢業生仍不免專就城市小學的教職；現在特別提示，乃所以矯正從前的闕失。

自從蘇省設立鄉村師範後，頗引起教育界人士的注意，十四年中華教育改進社第四屆年會且有「請教育

部通令師範學校增設鄉村分校』的提案，議決『由董事部斟酌情形，請求教部照辦；並徵集江蘇各鄉村師範分校之組織及其辦法，供給教部，以資參考。』由是各省相繼仿設這種培養鄉村師資機關的，更日有所聞，如山東、河南、安徽、浙江、福建、湖北、廣東等省均是——或省立，或縣立，或公立，或市立，或私立，或教會立。他們的組織辦法容有不同，但其為培養適於農村生活的教師，卻無大異。

(4) 鄉村師範的改造

各處的鄉村師範經一般教育界的鼓吹提倡後，雖然一時紛紛設立的不少，但就其組織辦法看來，除了校舍設在農村，課程增加一二門鄉村教育的功課——如鄉村教育，農村社會學，鄉村小學實施法等——以及附設一二所鄉村小學外，其餘大致和普通師範學校相差不遠，並沒有根本的不同，所以施行數年後，也沒有很大的影響。

陶知行氏說：『師範學校在鄉村裏設分校，在鄉村的環境裏訓練師資，已經是朝着正當的方向進行了。我們的第二步辦法，就是要充分運用鄉村環境來做這種訓練的工作……我們不要以為把師範學校搬下鄉去就算變成了鄉村師範學校；不能訓練學生改造眼前的鄉村生活，決不是真正的鄉村師範學校。』(註一)因此，到了民國十五年十二月，中華教育改進社準備改造全國的鄉村教育，乃發表宣言：『主張由鄉村實際生活產生鄉村中心學校，由鄉村中心學校產生鄉村師範。鄉村師範之主旨，在造就有農夫身手，科學頭腦，改造社會精神的教師。這種

教師，必能用最少的金錢，辦最好的學校，培植最有生活力的農民。」（註一二）這可說是鄉村師範根本改造的起點。因爲以前所謂「鄉村師範」者，均由鄉村師範本身出發，進而及於附屬的鄉村小學，再及於鄉村社會生活；他們期望「養成適於農村生活之小學教師，指導農村教育，改進農村社會之人才」者，也不過如是而已。現在既由鄉村實際生活出發，進而及於鄉村中心小學，再及於鄉村師範，乃是本末倒置，根本不同的。陶知行氏說：「我們要從鄉村實際生活產生生活的中心學校；從活的中心學校產生生活的鄉村師範；從活的鄉村師範產生生活的教師；從活的教師產生生活的學生，活的國民。」（註一三）更足以表示改造的意思。

至於改造的辦法，可以十六年三月中華教育改進社在曉莊（原名小莊，後改曉莊）設立的試驗鄉村師範學校（以後通稱曉莊師範）爲例說明之。牠是依據中心小學來辦理的，中心小學以鄉村實際生活爲中心，同時又爲試驗鄉村師範的中心。因此，乃採用「教學做合一」的方法去訓練師範生，使他們都具有農夫的身手，科學的頭腦，改造社會的精神。所謂「教學做合一」，就是「教的法子根據學的法子，學的法子根據做的法子；事怎樣做，就怎樣學；怎樣學，就怎樣教。教學做有一個共同的中心，這個中心，就是「事」，就是實際生活，教學做都在「必有事焉」上用功，而不是彼此的分家。換句話說，教學做是一件事，不是三件事。教學做在文字上有三個名稱，實際上只是一個活動。因爲一個活動，對事說是做，對己說是學，對人說是教。比方掃地是做，因掃地而增長自己的能力，改變自己的態度是學，因掃地而使人也發生影響，改變其行爲，就是教。其實爲做、爲學、爲教，只是一個活動而已。」

(註一四)所以該校設立的課程,也和其他鄉村師範的課程絕不相同,如:

(甲)中心學校活動教學做,共三十學分;

(乙)中心學校行政教學做,共三學分;

(丙)分任院務教學做,共六學分;

(丁)征服天然環境教學做,共十六學分;

(戊)改造社會環境教學做,共五學分。

此外除用校工一名,但挑任水燒鍋事務外,其餘一切操作,皆列為正課,由學生躬親辦理,並無所謂「課外活動」。他們認為必如此,然後方可以變化鄉村師範學校,培養活的鄉村教師。總之,「曉莊學校以萬物為導師,宇宙為教室,生活為課程。她的主張,設施,及日常的活動,均與普通的學校有很顯著的差別。」(註一五)所以鄉村師範的改造,不能不以曉莊為急先鋒;只可惜「欲速不達」,竟不幸於十九年四月十二日「短命死矣」!(註一六)

自從十六年三月十五日曉莊師範成立,採用「教學做合一」的生活法去訓練學生後,其他各處鄉師聞風仿行的,不勝枚舉,甚至變為時髦的口頭禪,這可算鄉村師範改造運動的擴大了;不過實際上所收的效果如何,又當別論。

(5) 鄉村師範的發展

鄉村師範的產生，到如今雖不過十餘年間的事，然其發展，則頗有可觀，特別是十六年以後發展得更快。此中原因，一則鄉村師範的性質漸爲一般人士所了解；二則推行鄉村教育需要適當的師資；加以革命運動的進展，教育行政當局的提倡，於是鄉村師範乃如雨後春筍，蓬勃並發矣。

(A) 學制地位的增高——中國最先設立鄉村師範的是蘇省各農村分校，前面已經說過了。顧當時所謂農村分校，不過較進步的師範講習科而已，在學制上並未佔得重要的地位。譬如最初辦的幾個分校——蘇一師分校，二師分校，三師分校——招收高小畢業生，修業年限僅定爲二年；後來因爲感覺學生二年畢業，學力不足，乃改爲三年。這是表示多少含有講習科的意思。其實「農村師範學校，是專培養鄉村小學的教師，不是培養城市小學的教師，有特立的性質，其課程，訓育，設施，一切等，皆和其他師範學校不大同。照這樣看來，新學制系統中，沒有農村師範的地位，是很顯明的了。」因此，十五年顧克彬氏即主張：「爲養成鄉村初級小學教員起見，得酌設三年制的農村師範學校，並於相當時期，得增加年限六年爲止。」（註一七）顧氏的主張，一時雖未實現，要足以表示鄉村師範已經引人注意到牠在學制系統上的地位了。

十六年曉莊師範成立，規定入學資格爲初中第三年，高中第三年，和大學第三年學生之有農事經驗者，以及在職之教育行政人員及教職員之具有上列各項之相等程度者，修業一年；如成績合格，先給予修業證明書，俟服務半年，經過考查辦學精神，再給予各種畢業證書。如此，鄉村師範在學制上的地位，已增高不少。

及至十九年第二次全國教育會議，更通過各級鄉村師範訓練機關的程度和年限，自初中以至大學，均各有規定。由是鄉村師範在學制上之地位，又增高一層；試看下圖（註一八）即可明瞭：

各級師資訓練機關的程度及年限圖

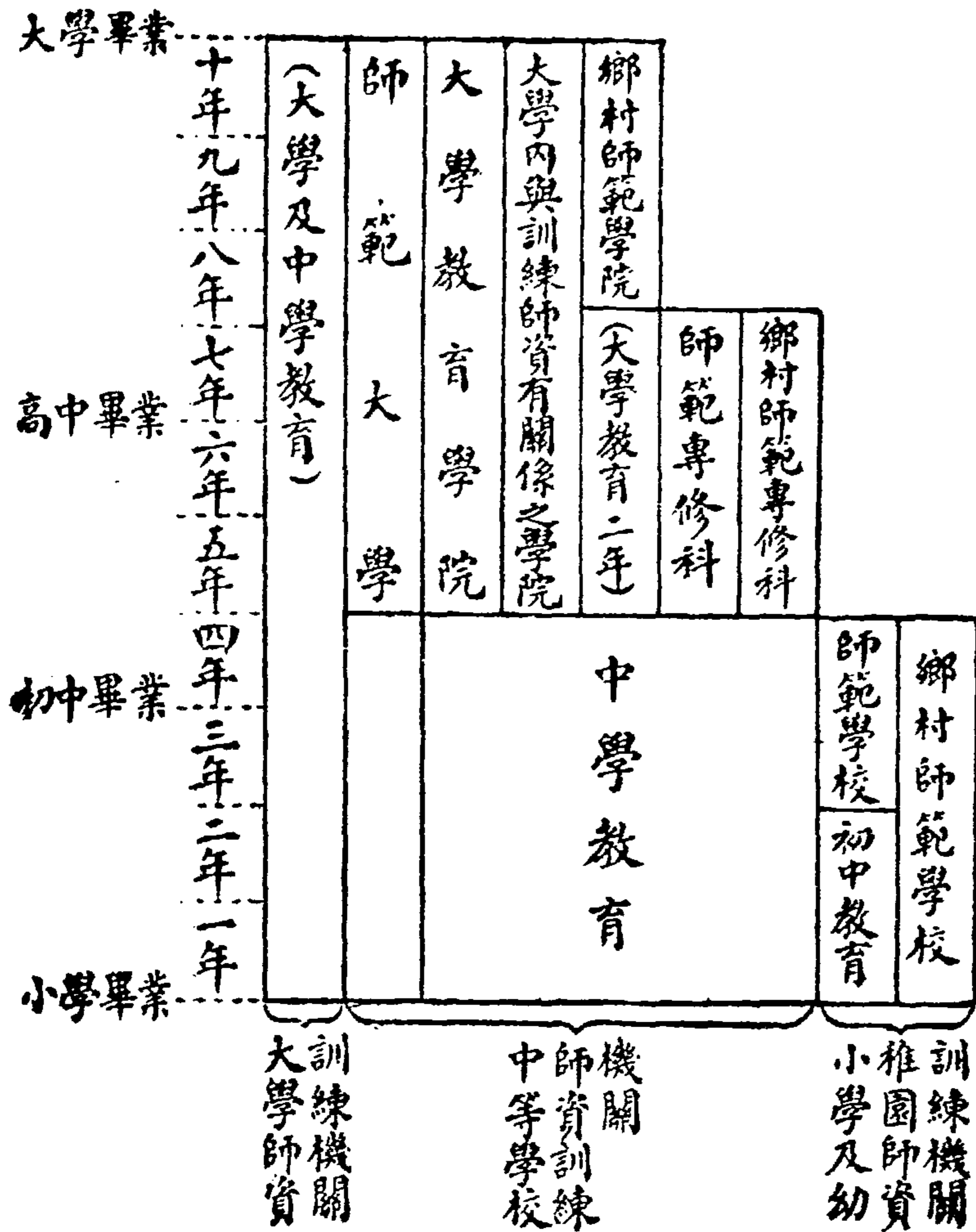

至其詳細辦法，可略述如左：

(甲) 鄉村師範學校，得招收三種學生：

(1) 初中畢業生，予以三年的訓練。

(2) 高小畢業生，年齡在十五歲以上者，予以三年的訓練。

(3) 向未充當鄉村小學教師而有初中畢業同等程度者，予以三年的訓練。其有特別情形或地方需要，得在修滿原定年限一半時，先行派往鄉村小學服務，再分期補充訓練。屆時修滿原定年限時，再給畢業證書，派充鄉村小學正式教員。

(乙) 鄉村師範師資，在大學教育學院，師範大學，分系分科，或設鄉村師範學院訓練之，至少每省一處。

(丙) 鄉村師範專修科，招收：(一) 高中畢業生；(二) 高中師範科，師範學校或鄉村師範畢業生，予以二年的訓練，派充中心小學教員或鄉村師範學校助教。以後每年暑假必須入學，修滿二個暑假後，發給畢業證書，准充鄉村師範教員。

(丁) 鄉村師範學院，招收：(1) 大學或師範大學二年級已經修了的學生；(2) 師範專修科或鄉村師範專修科畢業生，使受兩期的訓練，第一期在校肄業一年，授與學士學位，准充鄉村師範專修科教員。

(戊) 鄉村師範，鄉村師範專修科，鄉村師範學院等，均得因某種師資特殊的需要，分組分科，如國語、體育、農、工、商、美術、家事、衛生教育等，予以較專門的訓練。入學程度，準以上各條；修業年限，一年到三年，當視需要及地方情

形而定。

照這樣看來，鄉村師範有程度不同，年限不同，資格不同的區別，能顧到個人性格和社會需要，誠為各國學制所無。即就實施上來講，在今日也已有招收高小畢業生的四年制簡易鄉村師範學校（如江蘇各省立鄉師），招收初中畢業生的三年制鄉村師範學校（如浙江省立湘湖鄉師，河南省立百泉鄉師，江西省立南昌鄉師），招收高中畢業生的二年制鄉村師範專修科（如廣西省立師範專科學校，見師專校刊第一期），和招收高中畢業生的四年制鄉村教育學系（如湖北省立教育學院鄉村教育系，見湖北省立教育學院一覽附錄）等。素來不為人所重視的鄉村師範，至此已達到頂高的地位了。

（B）學校行政的獨立——中國鄉村師範初設立時，大都為附屬於師範本校的附庸，一切行政，均不能獨立，如前述的江蘇各分校，即其例證。後來雖漸有獨立設置的，然自十六年中師合併後，農村分校，且改為鄉村師範科。及至十八年秋，蘇省鄉師聯合會乃呈請教育部，准許鄉村師範單獨設立，結果仍舊如故。直至二十一年秋，蘇省各鄉村師範科乃一律改為省立鄉村師範學校，直隸於教育廳。（註一九）由是鄉村師範學校行政纔得獨立，不受限制。蘇省如此，其他各省更多於創設時即行獨立者。最近各處鄉村師範雖仍有為附庸的，但是大勢所趨，終不難蔚成獨立的大觀。

（C）教育法令的頒訂——十六年以前設立的鄉村師範，多少含有提倡試辦的意味，所以極少法令的規

定。十六年以後。因鄉村師範漸次發展，於是政府方面乃有種種法令的頒訂，或表示促進發展，或表示取締限制。如十七年八月大總統草訂訓政時期施政大綱（註二〇）就擬定三年間促進鄉村師範的計劃：第一年擇地試辦鄉村師範學校；第二年根據各地需要教師之人數，逐漸增添鄉村師範學校；第三年……繼續上述關於師範教育之各種工作。十八年四月國府公布教育宗旨，對於實施方針，也規定：「師範教育於可能範圍內，使其獨立設置，並盡量發展鄉村師範教育。」（註二一）二十年四月教育部又通令各省市教育廳局，自二十年度起，各縣立中學，應改組為職業學校或鄉村師範學校。（註二二）這一切法令的頒定，都足以表示注重鄉村師範的意思；同時也就是促進鄉村師範發展的一種動力。

其在地方政府方面，也有同等力量的法令之頒布，如二十年三月四川省政府公布擴充鄉村師範學校辦法八條，即已分別規定。其中第五條且規定：「鄉村師範學校，以每縣單獨設立一所為原則，但貧瘠縣份財力不足，得聯合鄰縣共同設立，或暫於縣立中小學內附設，一面積極圖謀擴充。」（註二三）又如二十一年四月廣東省教育廳通令各縣市政府從速設立鄉村師範學校，也說道：

「查推廣鄉村師範一案，經於十八年十一月間通飭各縣市政府負責籌集經費，限於十九年八月以前成立鄉村師範學校一所，以期普及在案。查各縣市已經遵令舉辦者固多，而延未籌設者亦復不少。為實施義務教育起見，舉辦鄉村師範以培植師資，尤為當務之急。其現在尚未設立鄉村師範各縣市，限於本年度內，切

籌的款，設置鄉村師範學校一所。其已設立而設備不完者，須籌足經費，認真擴充。如一時無力單獨舉辦，得合鄰縣共同設立。至鄉村師範制度，仍應依照改進全省中等學校教育方案所規定章第一類至第四類辦理：
：」（註二四）

再如二十一年六月江蘇省教育廳公布的改進全省師範教育計劃大綱第九條更規定：「分年添辦鄉村師範學校，以謀鄉村教育之平均發展。」（註二五）隨後二十二年二月復公布省立鄉村師範學校組織暫行規程十一條，（註二六）規定：「省立鄉村師範學校，以培植鄉村小學師資，改進鄉村教育為目的。」（第一條）並「設校長一人，秉承教育廳廳長，管轄全校行政。」（第二條）

以上略舉三省政府法令為例，表示鄉村師範學校之得以獨立設置，和縣立鄉村師範學校之能夠迅速增加，都是由於教育法令的頒訂。

（D）課程內容的改進——鄉村師範雖設立有年，但其課程標準，迄至二十四年三月始見教育部明令公布。（二十四年五月復公布簡易鄉村師範課程標準）故前此各處鄉村師範的課程，錯雜不一，從而學生的程度也高低不齊。譬如同屬江蘇省立鄉村師範學校，棲霞鄉師的課程是「根據四年制鄉村師範課程要旨及時間學分表，及部頒高中師範科必修科目時間及學分表，並參酌實際之需要而增訂之。」（註二七）而灌雲鄉師的課程則「根據部頒初中課程標準一百八十六學分及高中師範科一年五十四學分，共定為二百四十學分。」（註二八）至

於其他各省各縣市的鄉師課程，恐怕相差更遠。

前此教育行政官廳既無明定的課程標準，於是只得由各校各家自行編訂了。這種辦法，自有其好處，亦有其壞處。好處是可以按照實際的需要，自由取舍，不受限制；壞處是漫無標準，相差懸遠，甚至有名無實。譬如前面所述的曉莊師範課程，牠把普通的課程表撕破，而以整個的生活為課程，自是不受限制的好處；但只有曉莊或其他少數鄉師能夠實行，其餘多數模仿曉莊的鄉師，就不免有名無實。不過鄉師沒有固定的課程，若遇着活的教師，則大可以創作試行；譬如李楚材氏所舉的『鄉村師範課程』（註二九）傅葆琛氏所舉的『大學鄉村教育系科目』（註三〇）以及張石樵氏報告的上海立達學園高中農村教育科工學綱領（註三一）都可以看出鄉村師範的課程正在那裏求改進。其在教育官廳方面，如最近教育部公布的鄉師課程標準，江蘇省教育廳也着手進行這種工作了。卽就某科的課程來說，也有很大的改進，如江蘇省立棲霞鄉村師範之以勞作代運動（註三二）便是一例。

（E）新事業的開創——鄉村師範初創設時，本已注意到推廣事業。如江蘇各農村分校在十四年開第二屆聯合會，即討論及『推廣事業設備標準』一案。不過其時鄉村師範方產生不久，自身發展的問題尙難解決，推廣事業，當然不能盡量做去，只有輕而易舉的——如平民學校，交換種苗，施藥等——纔能舉辦。後來曉莊師範成立，以生活為課程，纔開創出許多新事業，如設立鄉村醫院，中心茶園，中心木匠店，鄉村運動場，聯村救火會，聯村自衛團，娛樂會等，都是別開生面的事業。到如今，這些新事業更加推廣，更加擴大了。譬如江蘇省立棲霞鄉村師範因

去年（一九三二）農產豐收成災，（貨利價低，鄉人迫於生活，忍痛賤售，而富者乘機囤積，入冬轉向貧者剝削，鄉人益困。）該校「推廣部有鑒於此，特向上海商業儲蓄銀行南京分行接洽抵押貸款一萬餘元，救濟棲霞附近二十餘鄉村。鄉民歡聲雷動，愛戴莫名。」（註三三）由此可見鄉村師範的新事業之偉大，而各校目前也不少努力向着這種新事業開發的。

（F）學校數的增加——近十餘年來的鄉村師範，不但性質上，程度上，事業上有發展，即學校數量上也有很大的增加。據前年（一九三一）莫敬思氏的調查，全國省縣市公立的各種鄉師已有三十六校。（註三四）若據教育部的統計，十九年度全國公私立標明的鄉村師範，竟有二百八十校；二十一年度更多，計有三百七十二校，附設的且不在內，其詳如下表：

二十一年度全國公私立鄉村師範統計甲（註三五）

省別	校數	學生數	畢業生數	歲出經費數
江蘇	（四）九	二,三一九	一,〇四〇	二七九,四二七
浙江	（六）四	五〇一	一四	六六,八七八
安徽	二	三〇一	八四	七〇,六三二
江西	（一）三	四三四	一〇三	五五,二四九
湖北	（二）三	五一六	三一	一三四,一三一

新 疆	青 海	寧 夏	甘 肅	山 東	河 北	河 南	山 西	陝 西	廣 西	廣 東	貴 州	雲 南	福 建	四 川	湖 南
—	—	—	—	(二七) —	(一三八) —	(二六一) —	—	—	(四四) —	(三九一) —	—	(二〇三) —	(四四) —	(一〇四) —	(三三) —
—	—	—	—	二、三、七、四	七、二、六、七	三、二、〇、八	—	—	三、六、一	六、四、四、六	—	三、三、四、一	三、八、七	二、七、七、〇	三、六、六
—	—	—	—	二、八	一、六、七、一	二、九、〇	—	—	七、二	一、二、四、七	—	二、七、〇	四、七	四、三、九	六、九
—	—	—	—	三、〇、〇、八、九、八	四、五、六、一、五、八	一、三、二、二、〇、〇	—	—	一、五、四、八、二	四、八、一、二、九、六	—	五、六、一、七、四	六、五、三、三、七	二、一、五、〇、四、四	二、九、〇、九、二、九

鄉村師範概要

省	遼寧	吉林	黑龍江	綏遠	熱河	察哈爾	西康	青島	合計
學校數	—	—	—	—	6	10	—	1	372 (119)
學級數	—	—	—	—	—	—	—	50	—
學生數	—	—	—	—	—	—	—	—	35,654
畢業生數	—	—	—	—	—	—	—	—	6,088
歲入經費數	—	—	—	—	318	529	—	—	6,088
歲出經費數	—	—	—	—	48	18	—	—	2,673,607
資產數	—	—	—	—	10,793	42,973	—	—	—

二十一年度全國公私立鄉村師範統計乙

經辦主體	省市立	縣市立	已備立案	未備立案	合計
學校數	29	331	5	6	372 (119)
學級數	166	705	24	18	913
學生數	6,717	27,575	787	575	35,654
畢業生數	810	5,086	110	82	6,088
歲入經費數	874,444	1,739,261	43,797	41,972	2,699,747
歲出經費數	855,914	1,734,954	43,859	38,880	2,673,607
資產數	1,105,978	3,676,342	358,324	114,850	5,255,494

說明 校名爲鄉村師範，其修業年限無論長短，均列入鄉村師範。括弧內數字，係由他類學校附設者。即就省立的鄉村師範來說，一時可以查考清楚的，也有下列三十八校，其餘未明的尙不知若干：

省立鄉村師範一覽表

校名	校址	程度	成立年份
江蘇省立棲霞鄉村師範學校	南京棲霞山	高小畢業四年	民十二年
江蘇省立洛社鄉村師範學校	無錫洛社	同右	同右
江蘇省立吳江鄉村師範學校	吳江垂虹橋	同右	同右
江蘇省立黃渡鄉村師範學校	黃渡鎮	同右	民十一年
江蘇省立界首鄉村師範學校	高郵界首鎮	同右	民十二年
江蘇省立石湖鄉村師範學校	阜寧佃湖鎮	同右	民十二年
江蘇省立灌雲鄉村師範學校	灌雲	同右	民十七年
江蘇省立連雲鄉村師範學校	隴海路連雲鎮	同右	民廿二年
浙江省立湘湖鄉村師範學校	蕭山湘湖	初部高中 高部初中	民十七年
浙江省立錦堂鄉村師範學校	慈谿東山村	高小畢業四年	民二十年
安徽省立第一鄉村師範學校	貴池	初中畢業	民十八年
安徽省立第二鄉村師範學校	蚌埠		民十九年

鄉村師範概要

江西省立南昌鄉村師範學校	南昌	蓮塘	一部初中三年 二部高小四年	民十七
江西省立九江鄉村師範學校	九江	甘棠湖	初中畢業三年	
江西省立貴溪鄉村師範學校	貴溪			
江西省立宜春鄉村師範學校	宜春			
江西省立贛州鄉村師範學校	贛縣			
湖北省立第一鄉村師範學校	武昌	武昌		
湖北省立第二鄉村師範學校	宜昌	宜昌	初級高級	民二十
湖北省立第三鄉村師範學校	襄陽	襄陽	高級	民二十
湖北省立教育學院鄉村教育系	武昌	寶積菴	高中畢業四年	民二十
河南省立百泉鄉村師範學校	輝縣	百泉	初中畢業三年	民二十
河北省立鄉村師範學校	保定			民廿一
山東省立第一鄉村師範學校	濟南	北園	高小畢業四年	民十八
山東省立第二鄉村師範學校	萊陽	城外	同右	民十九
山東省立第三鄉村師範學校	臨沂	東南關	同右	民十九
山東省立第四鄉村師範學校	滋陽	西南關	同右	民十九
山東省立第五鄉村師範學校	平原		同右	民二十

廣西省立師範專科學校	桂林良豐	高中畢業二年	民廿一
廣東省立第六鄉村師範學校	瓊山		
廣東省立第二鄉村師範學校	潮安		
廣東省立第一鄉村師範學校	番禺江村		民十八
福建省立建甌鄉村師範學校	建甌		
福建省立晉江鄉村師範學校	晉江		
福建省立福州鄉村師範學校	福州	高小初中畢業兼收	
山東省立第八鄉村師範學校	壽張	同右	民廿一
山東省立第七鄉村師範學校	文登	同右	民廿一
山東省立第六鄉村師範學校	惠民	同右	民二十

至於縣市公私立的鄉村師範，因沒有詳細的調查，未能確知其數——大約估計，至少在三百校以上。其中比較有新貢獻的，當推上海立達學園高中農村教育科了。（註三六）黃敬思氏所謂『有曉莊實際之精神，而不拘於形式，合於農村需要及青年心理』（註三七）者，確是實情。因為該科能『本互助精神，採合作制度，共同生產，共同消費，共同研究，求工學合一之實現，藉以養成改造農村生活之實力』哩！

(6) 殊途同歸的鄉村師範

以上所述各種鄉村師範，都是在正常的途徑上去培養師資的。但除了這種途徑以外，也還有另走其他途徑去培養鄉村師資的機關，我們稱他為殊途同歸的鄉村師範，便是這個意思。近幾年來，設立這種機關的，也略有可述的地方：

(A) 江蘇勞農學院——十六年革命軍底定長江流域各省，「喚起民衆」之聲甚囂塵上，從事農工運動的人也很多。教育界乃極力提倡民衆教育或農工教育，江蘇勞農學院和民衆教育學院即應時成立。在十八年一月，勞農學院係設於民衆教育學院之內，其目的在造就各縣農民教育之實施及指導人材，並增進農民的智識及改良農民的生活，同時又兼為全省勞農教育研究設計及實驗的場所。惟兩院各具有同等獨立的地位，不過為增進效率起見，院長是由一人兼任。其教育方針，係採取由做而學的原則。對於農事實習及農村服務，均極注重。最先設立農民師範專修科一班，一年畢業，旋乃改為二年。後來兩院合併，改稱江蘇省立教育學院，分設民衆教育系，農事教育系，和各專修科，則已非純粹的鄉村師資機關了。（參看江蘇省立教育學院一覽）

(B) 河南村治學院——十一年山東王鴻一氏聯合直魯豫三省人士辦西北墾務，以「到鄉間去」，「到邊疆去」為口號，創辦村治月刊，為村治運動的宣傳。後來桂林梁漱溟氏繼主其事，於村治理論發揮尤多。十八年，河南省政府當局頗然其說，乃設村治學院於百泉，主張以倫理思想為中心，恢復東方文化；採合作主義；整理農村經濟；並注重改良農村技術，以增加生產；努力農村組織，以培植農村之實力。（註三八）該院組織，分設農村組織訓練

部，農村師範部；並附設村長訓練部，農林警察訓練部，農業實習部等。各部復分設正班及速成班；前者以修滿二年為結業，後者則為一年。（參看河南村治學院組織大綱）後因辦理未周，用款浩大，頗為一般人士不諒解，適值政局變動，該院即隨之消滅。

（C）中央政治學校鄉村教育系——自十七年八月大學院公布第一次全國教育會議議決的鄉村師範學校制度辦法後，鄉村師範更進一步的發展了。黨國要人鑑於鄉村教育的重要，到十九年三月，便在三中全會通過「三民主義的鄉村教育案」。（註三九）其第一步辦法為造就師資（1）由中央政治學校增設鄉村教育系，招收高中畢業生，施以一年至二年的訓練；（2）學生訓練，採取軍隊編制，以養成勤苦耐勞，果敢敏捷的精神；（3）課程以能養成切實從事三民主義的鄉村教育人才為主。這是以政治力量促進鄉村師範，以整個主義訓練師資的表現。

（D）山東鄉村建設研究院——河南村治學院雖因政變而停辦，但其主持的人仍不少懈，依然從事村治運動；山東鄉村建設研究院之成立，即由河南村治學院傳播而來。該院成立於二十年六月，由山東省政府聘梁耀祖梁漱溟二氏負責主辦。院中組織頗為複雜，而以鄉村建設研究部（從事理論的研究）和鄉村服務人員訓練部（從事實際的運動）為主要（參看山東鄉村建設研究院設立旨趣及辦法概要）。投考訓練部的資格，以住居鄉村，曾在初中畢業，或具有同等學力，年齡在二十歲以上，三十五歲以下者為限。經過一年的訓練，即可結業，各

返原鄉開始其鄉村建設的工作，尤以辦鄉農學校或鄉學村學爲要。惟現在該院已改爲鄉村建設師範學校，不無多少變更。

以上四個機關的設立，無論直接間接，都與鄉村師範的發展有莫大的關係和影響。除此以外，各大學之設立「鄉村教育」學程，也有很多的助力，這些都可算是殊途同歸的鄉村師範，尤以十九年作者在廣州中山大學教育學系開設的「鄉村師範研究」一學程，引起同學注意的不少。

(7) 鄉村師範的前途

照上面各節所述的情形看來，鄉村師範正方興未艾，類似旭日東昇，前途實有無限的光明。加以近來各省鄉師校長會議討論（山東、江西），更多切實可行的辦法，（山東鄉師校長會議議定有關於基本訓練之科目，並其內容分量，教材，以及鄉村活動之目的，範圍，方法，事業等。江西師範校長會議——原定鄉師校長會議，後擴大範圍，改爲師範校長會議——議決有鄉村師範應以教育爲中心的力量，實施農村服務，而謀農村之復興等案。）對於鄉師的發展，更無限量。有如繆正氏所說的：「鄉村教育，在這次全省師範校長會議中，獲得了許多切實可行的議決案，做他生命線的先鋒；又得了許多服務人員秉着全體一致的精神，和濃厚的興趣，做他生命線的中樞；更有教育當局抱定堅強而切實的決心，做他生命線的後盾；我相信無論在任何惡劣的農村環境，任何頑固的農村社會，

有這樣一條富有生活力的生命線，在那裏做他披荆斬棘的工夫，還怕不能把他推陷廓清嗎？有這樣一條富有生活力的生命線，在那裏做他培養建設的工作，還怕不能把他改善復興嗎？（註四〇）然若詳細考究起來，也有不少困難和隱憂：第一，如前面所述陶知行氏的話，我們不要以為把師範學校搬下鄉去就算變成了鄉村師範，我們應當時時刻刻顧慮到『不能改造眼前面的鄉村生活，不能算是真正的鄉村師範。』因此，師範教育應如何下鄉運動？（註四一）乃成一個嚴重的問題。第二，假如鄉村師範畢業生不能改造眼前面的鄉村生活，則其出路必致發生重大的問題。但就事實上來看，的確已有許多鄉師畢業生無出路的。（註四二）其中原因，自非單純，如王引民氏所說，至少有三：『各地小學又漸為不合格教師把持，一也；地方行政人員之敷衍了事，不肯從嚴甄別，二也；小學教師待遇過薄，畢業生不肯應聘，三也。』（註四三）而還有一種由於鄉村師範生訓練不良，知識技能欠缺，無人過問，也是無出路的一個原因。鄉村師範畢業生的出路果真日形狹窄，則將來鄉村師範愈辦愈多，畢業生也愈出愈多，又如何處置呢？改途吧！試問設立鄉村師範何為？尤為嚴重的問題，便是全國農村崩潰，鄉村師範畢業生也難保不『和工人女傭一樣離開農村到都市來！』（註四四）

以上略舉兩個因果循環的問題來請大家考慮一遍，藉以推測鄉村師範的前途。其餘的問題自然還很多，不能一一具述，以後我們當要分別研究，求一解決的辦法。至於鄉村師範的名稱，雖然前年（一九三三）教部師範教學科目討論會曾一度議決取消，（註四五）但我以為還不是頂重要的問題，所以不去擔憂，何況實際上並沒有取

消哩！

附註參考書報

- (註一) 余家菊：鄉村教育運動的涵義和方向（中華教育界第十卷第十期）
- (註二) 陶知行：中國鄉村教育之根本改造（中國教育改造）
- (註三) 余家菊：鄉村教育之危機（中華教育界第十卷第一期）
- (註四) 同(註一)
- (註五) 莊澤宣：二十年來關於師範教育言論之分析（東方雜誌第三十卷第二十號）
- (註六) 袁觀瀾：師範學校添辦鄉村分校之建議（新教育第四卷第五期）
- (註七) 金海觀：論吾國之鄉村師範（上）（湘湖生活第二卷第一期）
- (註八) 見山西省立國民師範學校五週年概況（學則）
- (註九) 顧克彬：農村師範在師範教育中之地位（中華教育界第十五卷第十一期）
- (註一〇) 蔣維喬：江蘇教育行政概況（頁二八——九）
- (註一一) 陶知行：師範教育下鄉運動（新教育評論第一卷第六期）
- (註一二) 中華教育改進社改造全國鄉村教育宣言
- (註一三) 同(註二)
- (註一四) 楊效春：曉莊學校與中國鄉村教育（頁十一——十二）

(註一五)同上(引言)

(註一六)南京曉莊師範之查封(教育雜誌第二十二卷第五號)

(註一七)同(註九)

(註一八)吳家鎮整頓教育聲中之師範教育(明日之教育第二卷第二期)

(註一九)鄉村師範之改進(江蘇教育第一卷第七、八期合刊)

(註二〇)黨治下新教育之計劃——訓政時期施教大綱(教育雜誌第二十卷第八號)

(註二一)國府公布中華民國教育宗旨及其實施方針(教育部公報第一卷第五期)

(註二二)教育部通令限制設立普通中學增設職業學校在普通中學中添設職業科或職業科目縣立初中應附設或改設鄉村師範及職業

科(同右第三卷第十三期)

(註二三)四川省擴充鄉村師範辦法(第一次中國教育年鑑乙編頁一七七)

(註二四)教廳限期設立鄉村師範(龍川鄉師第四、五期合刊)

(註二五)改進江蘇全省師範教育計劃大綱(江蘇教育第一卷第七、八期合刊)

(註二六)江蘇省立鄉村師範學校組織暫行規程(同右)

(註二七)江蘇省立棲霞鄉村師範學校概況(同右)

(註二八)江蘇省立灌雲鄉村師範學校概況(同右)

(註二九)李楚材鄉村師範課程編制的嘗試(教育雜誌第二十一卷第十一期)

(註三〇)傅葆琛鄉村教育在大學組織系統中的地位和訓練鄉村教育人才的計劃(中華教育界第十八卷第十期)

又 鄉村領袖人才訓練計劃的商榷(同右第十八卷第五期)

- (註三一)張石樵：立達學園高中部農村教育科「工學」生活底試驗（教育雜誌第二十三卷第二號）
- (註三二)勞作鍛鍊實施細則（新懷霞第一卷第一期）
- (註三三)本校推廣部第一次辦理抵押貸款誌略（同右）
- (註三四)黃思敬：四年來中國之鄉村教育（教育雜誌第二十三卷第七號）
- (註三五)摘錄教育部二十一年度全國中等教育統計
- (註三六)參看立達學園農村教育科之新計劃（教育雜誌第二十二卷第七號）
- (註三七)同（註三四）
- (註三八)趙質宸：鄉村教育概論（頁一二）
- (註三九)三民主義的鄉村教育實施方案之通過（教育雜誌第二十二卷第四號）
- (註四〇)羅正：江西全省師範校長會議與鄉村教育的生命線（鄉校第二期）
- (註四一)古樸：師範教育應如何下鄉運動（國家與教育第二十一期）
- (註四二)江問漁：最近一年之職業教育（第一期時事年刊）
- 又 溫仲良：廣東省教育會辦理職業介紹概況（頁十一）
- (註四三)王引民：辦理鄉村師範幾個亟待解決的問題（江蘇教育第一卷第七、八期合刊）
- (註四四)應懷訓：農村崩潰下的鄉村師範教育（浙江教育行政周刊第五卷第五期）
- (註四五)師範教學科目討論會議決鄉師一律改稱師範（民二十二、九、二十四時事新報）

第四章 鄉村師範的旨趣

(1) 鄉村師範的職能

鄉村師範在中國是後起的制度，牠的事業是新開創的，舉凡教材，方法，訓練等，多屬新的設施。因此，牠的職能，一方面含有創造的作用，一方面又含有試驗的作用。(註一)分別的說，第一是培養適於鄉村生活的導師；第二是研究鄉村學校的實施方法；第三是輔助義務教育的進行；第四是提高鄉村的文化。

(A) 培養適於鄉村生活的教師——中國自前清光緒二十三年(一八九七)盛宣懷在上海創辦南洋公學師範院，開始有正式的師範教育(註二)以來，已經三十餘年，其間所培養的師資，雖不甚多，卻亦不少。但因從前所注意的，只是培養城市學校的師資，而未顧及鄉村的地方，結果，對於鄉村教育，仍無少補。如前面所述袁觀瀾氏的話：『我國師範學校設立既少，且均在比較繁盛之城邑，師範畢業以後，求能服務於鄉校者，十不得二三。』已可證明。蔣維喬氏也說：『今之師範畢業生，鄉村風味，或非所習。』甚至如張恆德氏說的：『普通師範學校所謂培植師資者，實僅為城市造就優閒分子耳，決未為鄉村教育計，未為鄉村社會教育計，其對於鄉村教育，無何價值可』

言。『現在設立鄉村師範，當然要一改舊觀，招收學生，就鄉村環境，施以適當的訓練，以期養成適於鄉村生活的教師。前江蘇省立師範農村分校規定以『養成適於農村生活之小學教師，指導農村教育，改進農村社會之人才』為宗旨，最為明白。

(B) 研究鄉村學校的實施方法——教育實施要適應社會生活需要，這是人人通曉的一句話。但問如何實施方能適應社會生活？卻非抄襲模倣所能成功的，至少必須加以相當的研究。過去中國各種學校的實施方法，類多抄襲模倣的——中國抄襲外國，鄉村模倣城市——其能實地研究適當方法的，殆如鳳毛麟角，不可多見。然而鄉村學校的實施方法，如前面余家菊氏所說：『其經濟與設備，環境與問題，皆有其特殊之點，最顯明的如編制，課程，訓練等，未可以辦理城市學校之方策完全移用之，故鄉村教師亦特加培養。』這種特別培養鄉村教師的機關，實舍鄉村師範莫屬。

(C) 補助義務教育的進行——中國提倡義務教育，業已多年，而未見大效的原因，除經費以外，自是師資問題（量和質）了。如前面袁觀瀾氏所說：『推行義務教育，以養成教員為第一義。』十九年全國教育會議有鑑於此，所以主張全國各縣於五年內設立鄉村師範一千五百所，負責訓練鄉村小學師資，以便推廣鄉村義務教育，更可為一明證。最近全國義教委會也議決關於義務教師資方面，於二十六年度起，次第在各縣成立鄉師，期於三年以內，每縣至少有鄉師一所。可見鄉村師範對於義務教育的推行，是極關重要的。

(D) 提高鄉村的文化——鄉村文化低落，人所易知，人所共見。但所謂鄉村文化者，分析起來說，就是經濟困難，社會渙散，智識低淺……所以提高鄉村的文化，並非空洞的話；實在就是改善經濟，組織社會，增進知識……等的總稱。而要達到這點，非把鄉村學校變成社會的中心，叫鄉村教師變成改造鄉村生活的靈魂不可。鄉村師範就是要培養這種好的教師，正如陶知行氏說的：『好的鄉村教師，第一有農夫的身手，第二有科學的頭腦；第三有改造社會的精神。他足跡所到的地方，一年能使學校氣象生動，二年能使社會信仰教育，三年能使科學農業著效，四年能使村治造成，五年能使活的教育普及，十年能使荒山成林，廢人生利。這種教師，就是改造鄉村生活的靈魂。』(註三) 所以鄉村師範既是直接培養好的鄉村教師，間接就是改造鄉村生活，提高鄉村文化。

(2) 鄉村師範的特質

鄉村師範既有上述的四種職能，牠的特質自和普通師範不同。顧克彬氏說：『農村師範學校，是專培養鄉村小學的教師，不是培養城市小學的教師，有特立的性質；其課程，訓育，設施，一切等，皆和其他師範學校不大同。』(註四) 牠一方面固然注重(一)基本的訓練，(二)公民的訓練，同時也注重(三)農事的訓練，和(四)教育的訓練。因為鄉村師範培養的人才，是要做改造鄉村生活的靈魂，故非注重這幾方面的訓練不可。韓文慶氏說：『在現在農村狀況下，一個小學教師，不但是是一個鄉村中的智識領袖，同時也是一個鄉村社會的領袖；鄉村小學，不但

是鄉村教育機關，而且是改革社會的中心。所以鄉村師範對於學生的訓練，應當分爲四個階段：第一是基本科學的訓練；第二是公民的訓練；第三是農業的訓練；第四是專業的訓練。有了基本科學的訓練，然後纔能滿足農村的成人和學齡兒童們都有讀書寫字接受和傳遞思想的欲望。有了公民訓練，然後纔能改革農村，以謀社會進步。有了農事訓練，然後纔能使農業得以改良。有了專業訓練，然後纔能辦出良好的事業。」（註五）韓氏的解說，雖未必甚當，然鄉村師範必須具此四種特質，確是不錯。蓋前兩種訓練是培養鄉村教師的健全人格，後兩種訓練是培養鄉村教師的專門知識和專長技術。（詳見拙著鄉村教育新論第十七章）所以我們可以說：鄉村師範，「實兼具師範學校和農業學校兩種性質。」而又非普通師範學校和農業學校可比的。

鄉村師範雖有其特質，但是也有許多不明瞭牠的人，從而發出取消鄉村師範的議論，如前章所舉教育部師範教學科目討論會議決一律取消鄉村師範名稱，即可爲例證。他們或者是這樣的說：「鄉村師範，根本上應否設立，已經成爲問題。因爲師範學校的使命，在養成小學教師。欲使小學教師兼任農村改進工作，事實上是萬不能夠。況且師範而冠以「農村」，是否另有一種都市師範與之對稱呢？無偶而立，是謂不倫。」（註六）其實鄉村師範自有牠的地位，如前所述，並非一定要與都市師範對稱纔得成立。即退一步講，雖然沒有都市師範這個名稱，但實際上卻有都市師範的存在；正如女子師範的設立，名稱上雖不是與男子師範對稱，而事實上則不能不說與男子師範對稱。現在既不能因爲沒有男子師範的名稱，即把女子師範取消；同樣的道理，也不能因爲沒有都市師範的名

稱，而把農村師範或鄉村師範的名稱取消。我們要設立或取消鄉村師範，必須看看有無實際的需要。否則，雖取消了鄉村師範的名稱，而鄉村師範的特質仍可存在。

(3) 鄉村師範的訓練目標

鄉村師範的職能和特質已經大略說過了，現在進而討論牠的具體目標。因為只有抽象的說明鄉村師範的職能和特質，是不夠的，必須把具體的訓練目標列舉出來，然後纔容易表示牠的旨趣。如從前曉莊師範定的訓練目標是：(一)農夫的身手，(二)科學的頭腦，(三)藝術的興趣，(四)改造社會的精神。現在各鄉村師範的訓練目標，略有不同，茲先抄錄數校的訓練目標如次，以便作討論時的根據：

(一) 江蘇省立棲霞鄉師訓育標準

1. 和藹的態度
2. 豐富的感情
3. 堅強的意志
4. 活潑的精神
5. 強健的體魄

6. 好學的興趣
7. 勤樸的習慣
8. 真摯的同情
9. 遠大的眼光
10. 準確的思想
11. 勇毅的氣概
12. 領袖的才能
13. 科學的頭腦
14. 耐勞的身手
15. 創造的能力
16. 審美的觀念
17. 服務的信心
18. 正義的信仰
19. 規律的生活

20. 力行的決心
21. 敏捷的動作
22. 高尚的理想

(二) 江蘇省立洛社鄉師訓育目標

1. 自尊自主的精神和自治的能力
2. 積極樂觀的態度和謙和活潑的性格
3. 堅忍不拔的意志和不畏強禦的勇氣
4. 好學深思的習慣和隨時改進的精神
5. 願為羣衆服務的興趣和決心
6. 科學的頭腦
7. 農人的身手
8. 領袖的才能
9. 樂享田園生活的興趣
10. 愛好兒童的態度

11. 改良鄉村教育的志願和決心
12. 改進鄉村社會的志願和決心

(三) 江蘇省立黃渡鄉師訓育方針

1. 革命化
2. 民主化
3. 農民化
4. 紀律化
5. 現代化

(四) 江蘇省立吳江鄉師訓練目標

1. 農夫的身手
2. 科學的頭腦
3. 教學的技能
4. 勤勞的習慣
5. 改造社會的精神

6. 辦事的才能
7. 快樂的感情
8. 誠懇的態度

(五) 江蘇省立界首鄉師訓練目標

1. 強健的身體
2. 勤樸的習慣
3. 處理個人生活上一切事務的能力
4. 好樂的興趣
5. 豐富的感情恪守紀律的精神
6. 農夫的身手
7. 科學的頭腦
8. 雄辯的口才
9. 互助合作及熱心服務的精神
10. 創造的精神

11. 辨別是非的能力
12. 和藹的態度
13. 服從正義的精神
14. 高尚純潔的思想
15. 堅強的意志
16. 應付環境的能力

(六) 江蘇省立灌雲鄉師訓育目標

1. 根據三民主義設施，使三民主義革命化，科學化，勞動化。
2. 本訓政之精神，領導學生活動，以進於自治。
3. 培養農夫之身手，科學之頭腦，藝術之興趣，改造社會之精神。
4. 實行師生共生活，同甘苦之信條。
5. 養成刻苦耐勞之習慣。
6. 養成堅忍不拔之意志和不屈威武之精神。
7. 養成鄉村人民和兒童所敬愛的導師。

8. 扶助學生自治，注意感化教育。

(七) 浙江省立湘湖鄉師訓練目標

1. 農人的身手

2. 科學的頭腦

3. 革命的精神

4. 藝術的興趣

(八) 浙江省立錦堂鄉師訓育目標

1. 闡揚民族真義，以養成愛國情緒。

2. 提倡國民道德，以養成高尚人格。

3. 厲行刻苦耐勞生活，以養成勤勞習慣。

4. 鼓勵研究科學，以養成科學頭腦。

5. 注重實地練習，以養成生產技能。

6. 厲行各種規約，以養成嚴守紀律之精神。

7. 厲行早操及課外運動，以養成健全身體。

8. 指導學生自治及服務社會，以養成互助合作之精神。

(九) 山東省立第四鄉師訓練標準

1. 養成辦理鄉村小學之良善教師
2. 養成改造農村之中心人物
3. 養成提倡地方自治之中堅份子
4. 養成改善農民生活之健全人材

(十) 河南省立百泉鄉師訓練目標

1. 農夫的身手
2. 健康的體魄
3. 藝術的興趣
4. 教學的技術
5. 科學的頭腦
6. 改進社會的精神

(十一) 江西省立南昌鄉師訓導方針

1. 使學生爲本黨忠實信徒並爲完善的鄉村導師
2. 使學生養成自治能力並爲鄉村之模範人物
3. 使學生降低生活培養刻苦耐勞之習慣
4. 喚起學生救世救鄉之信念
5. 培養學生服務社會之精神及能力

(十二) 廣東省立一師訓練目標

1. 農夫的身手
2. 科學的頭腦
3. 專業的修養
4. 辦事的能力
5. 藝術的興趣
6. 革命的精神

(十三) 崑嘉青三縣共立鄉師訓練目標

1. 農夫的身手

2. 科學的頭腦

3. 藝術的興趣

4. 革命的精神

(十四) 廈門集美試驗鄉師訓練目標

1. 健康的體魄

2. 勞動的身手

3. 科學的頭腦

4. 藝術的興趣

5. 改造社會的精神

(十五) 廣東龍川縣立鄉師訓練目標

1. 健康的體魄

2. 勞動的身手

3. 科學的頭腦

4. 藝術的興趣

5. 專業的修養

(十六) 上海縣立閔行鄉師訓練目標

1. 農人的身手

2. 科學的頭腦

3. 藝術的興趣

4. 健全的人格

5. 改造社會的精神

以上所列，係由各校概況、一覽或報告摘錄的，均為各校已經施行的訓練目標（或稱標準，或稱方針），究竟是否完全無缺，抑或過嫌瑣碎，我們再可以徵求所得的列舉如下，（註七）藉資比較：

各家釐定的鄉師訓練目標

目 標	教育專家(32人)定的次序	鄉師校長或教導主任(31人)定的次序	教育研究所或大學教育系學生(58人)定的次序
改造社會的精神	1	2	1
農夫的身手	2	1	3
科學的頭腦	3	4	2

國際的同情	藝術的興趣	善用閑暇的習慣	遠大的眼光	專業的修養	辦事的能力	高尚的人格	健康的體魄
11	10	9	8	7	6	5	4
11	9	10	8	7	6	3	5
11	10	9	8	7	6	4	5

這十一項目標，是各方面人認為比較重要的。其實各項目標的含義也很不明瞭，如「高尚的人格」和「國際的同情」，究竟指的什麼？詢諸應徵的人，恐怕都難得同樣的解答，何況他人呢！而且中國鄉村師範應有其特殊的使命，即在農村崩潰的過程中，培養改造農村的人材。因此，鄉村師範的訓練目標，也應有特殊的規定。作者在數年前講過「鄉村師範應當如何辦理？」（註八）曾經列舉六項目標，並附加解釋，就是訓練：（一）農夫的身手，（二）科學的頭腦，（三）辦事的能力，（四）藝術的興趣，（五）專業的修養，（六）改造社會的精神。現在覺得合作的習慣和民族的意識也很重要，所以增加兩項，並錄如次，以供參考：

（一）農夫的身手 現在大家都知道：鄉村師範所造就的人材，要有農夫的身手，這是不錯的。但怎樣纔算

是農夫的身手呢？普通人以為身體強，力氣大，能挑東西，能種田，便是農夫的身子。照我看來，這樣還是不夠，應該多加幾點意思：第一，身體強，力氣大；第二，能種田，能挑糞，能掃地；第三，有新式農夫的知識和技能；第四，有勤勞的習慣。這種身手，也可以叫做勞動的身手。

我們要鍛鍊成農夫的體魄，灌輸農業的知識，還不十分難，最困難的是養成勤勞的習慣。大家不要以為這點不要緊，在我看來，確是要緊的。大家知道：中國農夫是極守舊的，所經營的農業只有退無進。然其能維持不墜的，就全靠勤勞。大家如不相信，請到鄉下去觀察一遍，看見一般農民胼手胝足去耕種，便可明瞭。鄉村小學的教師，不怕沒有知識，最怕不肯勤勞。但現在的一般鄉村小學教師，都可說是懶惰至極，因此校務廢弛，學校不能發展。我說他們懶惰，並非冤枉他們，大家試到各鄉村小學參觀幾次，便可證明我的話。我們看見現在的鄉村小學辦理不善，當考究牠的原因是教師「不能」做呢？抑或教師「不願」做呢？如果因為能力不夠，不能做，那末我們就不能責備他們，應當設法增進他們的知識學力。如果能力所及而不肯做，不願做，或是做了一半而中途停止，不幹到底，那是他們自己應負的責任。大家想想：現在一般鄉村小學裏的紙屑滿地，到處都是塵土，這樣不整潔的情形，是教師「不能」做的呢？還是「不肯」做的呢？現在的鄉村小學教師如此，所以往後訓練教師時，便應該特別注意這點，要使得無論校中的什麼事都能做，肯做，願做，不辭勞苦的做。換句話說，就是要養成像農夫一樣勤勞的習慣。因為在鄉村小學裏往往只有一位教師——至多二位或三位，事務很多，除掉勤勞的幹去之外，是沒有別法的。譬如有

一間很好的房屋，如果教師不勤勞的督促學生去洒掃，或自己勤勞的去洒掃，不久便要髒得一塌糊塗。前幾天我到鄉下參觀一所教會辦的醫院，覺得非常整潔，使我發生很深的感想：爲什麼鄉村教師就不能辦一個很整潔的鄉村小學呢？這不是鄉村教師不肯做的嗎？因此我認爲鄉村師範要想培養具有農夫身手的師資，對於勤勞的習慣是要特別注重的。

(二)科學的頭腦 所謂「科學的頭腦」是什麼意思呢？是不是用科學方法造成的頭腦呢？我覺得科學的頭腦雖不是用科學方法造成的，卻和普通的頭腦有些不同的地方。普通頭腦雖不是死的，卻是「實體的」，而科學的頭腦則成爲「空虛的」。怎樣叫做「空虛」呢？這並不是把腦髓取出來成個空殼的意思，乃是指頭裏面包含着許多「？」符號。換句話說，「空虛的」頭腦遇着事情，便要去思考的，而且細心的去思考：那種「？」符號，就是表示思考的意思。一個人有了這種頭腦，還不能解決問題嗎？鄉村小學裏的問題很多，要想解決，必定要細心的思考。若是帶着「實體的」頭腦的人碰到了，便是「視若無睹」，有時碰到比較困難的問題，更是束手無策，因此敷衍苟且，便算完結。像這樣的人去辦鄉村小學，如何能解決鄉村小學的問題？如何能使鄉村小學有進步？其實要想鄉村小學有進步，並非沒有辦法，只要做教師的人肯用心思，便有好的辦法。譬如燕子磯小學的成績是大家知道的，然在丁超未任校長以前，也不過一間普通鄉村小學，有許多問題是不容易解決的。後來丁氏想出種種辦法，努力的做去，纔有今日的成績。可見問題的困難不困難，和有沒有解決的方法，不在事情的本身，而在辦學的

人不能用思考去處理。所以今後要想培養一般優良的小學教師，必須先養成他的思考習慣，所謂『Mental habits』者，便是指這種思考的習慣。因為解決問題的方法，在書本上是寫不盡的，只有靠個人隨時隨地的去思考，纔有適當的辦法；有了科學的頭腦，然後纔有這種作用。

（三）辦事的能力 有學問的人，未必都能辦事；能辦事的人，也未必都有很高深的學問，這是因為『死的學問』不能發展能力的原故。我國從前所謂『書生』者，便是這類的人。將這類的人和西洋人比較一下，自然可以見出高低。其實西洋人辦事的能力也未見得特別高妙，不過他們辦事是有計劃，有步驟，肯負責任，所以能收相當的效果。我前幾天為一師校址的問題和數位籌備委員同到江村去考察，看見一個教會辦的醫院很有條理，很美觀，比較附近的村莊差得很遠，心裏非常的羨慕。同時又想到：外國人跑到中國來，何以能開闢一新的環境？我們中國人何以不能夠？這是不是中國人辦事的能力差些？就我個人的觀察，辦事的能力確實有許多不及外國人的地方，我們也無庸諱言。所以今後要想鄉村師範的畢業生跑到各鄉村去開闢新的環境，必須培養辦事的能力纔行。不過怎樣培養這種辦事的能力？到是我們值得研究的問題。我覺得最重要的是要訓練學生做事有計劃，有步驟，負責任，萬不能盲從妄動，更不可標新立異去沽名釣譽。換句話說，就要切切實實的做事，勿圖表面上的虛榮。能夠這樣，辦事的能力自然可以培養成功。

（四）合作的習慣 大家都知道中國人是不合作的，所以有一盤散沙的取譬，而在鄉村社會裏尤甚。鄉村

事業之衰落不振，對於土匪土棍之無法抵抗，原因雖然很多，實在講來，鄉村人民不合作（有許多關係使然）是一種重大的原因。要想改造社會，發展鄉村事業，如實行地方自治，興辦合作社等，自非注意鄉村人民的合作習慣不可。不過我所謂合作，並非和土豪劣紳合作，乃是指勞苦的農民之合作而言。鄉村師範生是準備到鄉村去改造鄉村社會的人，在準備期間，必須先養成合作的習慣。假如師範生自己沒有合作的習慣，要想將來去訓練鄉村人民合作，也是不可能的。因為這個緣故，鄉村師範的訓練，更須養成學生合作的習慣。惟如何養成這種合作的習慣？又是一個問題。我以為應當從團體生活中去養成牠，使各人在團體生活中知道共同目的，共同手段，和共同努力的聯繫，從而瞭解分工和合作的兩面關係。換句話說，就是實行合作格言：「人人爲我，我爲人人；全體爲各個，各個爲全體。」

（五）藝術的興趣 許多人以為鄉村師範定出培養藝術興趣爲目標，是在使學生能欣賞鄉村的自然美，俾將來在鄉村服務時不致感覺乾燥無味。其實這樣還不夠的，我以為無論那件事情，都要拿藝術的眼光去看，然後方能感覺有興趣。譬如掃地一件事，假如帶着藝術的眼光去做，那末，掃地之時和掃地之後，一定感覺有無窮的樂趣。否則，當作一種苦工去做，自然不願幹的。又如赤足的小孩子，假如不用藝術的眼光去看，一定覺得粗鄙不堪；倘用藝術的眼光去看，便覺有特別的趣味。所以要想在簡陋的環境中生出生出濃厚的興趣來，一定先要擴大藝術的眼光，然後纔會感覺有興趣。不然到處都是簡陋，到處都覺得苦悶。前幾天我到鄉下，看見許多赤足和着木屐的小

學生，那裏的教師便對我說：他們不能着制服，實在不整齊，言下含有不勝悲歎的意思。我聽了這些話以後，覺得制服真害人不淺！我們教育界不是天天講發展個性嗎？穿上千篇一律的制服，呆板板的，還能發展個性嗎？只有限制兒童的身體，妨礙兒童身體之發展吧！我覺得各人穿上家裏父母做的衣服，顏色不同，長短各別，不但適合各人的身材，而且顏色多變化，到有點美的意味。至於不着鞋，更能鍛鍊兒童的體魄，教師又何必苛求，反而束縛兒童呢？所以我覺得兒童著鞋不着鞋，是不成問題。老實說，不着鞋還要自然些。大家讀過西洋教育史，看見盧梭（Rousseau）主張兒童要穿短衣服，不必着鞋襪，便可明瞭這點意思。我因此主張一切事情都要用藝術的眼光去看牠，興趣自然會發生。如果脫不掉俗眼，縱使到鄉村裏去服務，也一定不能長久的，或者立即就要跑回繁華的都市裏來。從此可見藝術的興趣是很重要的，鄉村師範學校訓練學生，必須要特別注重這點。

（六）專業的修養 這條包含兩點意思：第一是專業的道德；第二是專業的訓練。所謂專業的道德，就是指遵守職業上的義務而言。這點在現今一般教師是很不注意的。大家把教書當作做生意或辦差事一樣看待，今天在甲校擔任教職，明天如果外邊另有好的差事，便立即舍去甲校而就好的差事，不管聘約上寫的期限如何。這種情形，我回廣東來聽到好多了，實在是不行的。學校裏的聘書雖然不像公司裏的合同，但教師總要遵守職業上的道德去履行——公司裏的合同，如果有一方不遵守，不履行，便可以向法庭起訴；教師不遵守聘約，學校原也可以起訴，但爲顧全教師的人格，總沒有起訴的——決不可輕意的違背牠。如果教師不遵守職業上的道德，遇有優缺

便調換，那無論如何，教育總辦不好的。所以培養教師，要注重職業上的道德修養。至於專門的知識和技術，如教育農業等，應有相當的修養，這是大家都知道的，我在鄉村教育新論中（第十七章）也已經詳細說過，現在不必多贅了。

（七）改造社會的精神 怎樣改造社會？照我看來，固然不是遷就現在的社會，也不是不顧現在的社會，立即推翻牠，重新建設一個理想的社會，便叫做改造社會。因為社會的成立，不是一朝一夕所能成的；牠有很長久的歷史，有很多的關係，要想改造牠，自然也要相當的力量。現在有許多人不是沒有改造社會的志願，不過他們的辦法和努力卻值得研究。讓我舉例來說吧。譬如最近有人覺得舊曆年不好，想把舊曆過年革除掉，改為新曆過年。但是這種風俗成立了很久，無形中潛伏着很大的勢力，如何能驟然間革除掉呢？於是便想借官廳的力量來禁止人民過舊曆年。這種改造社會的方法是不是好的呢？改造社會是不是如此做法呢？他們以為舊曆過年有種種祈神拜佛的迷信和耗費金錢的舉動，便說不好，要革除掉。其實過新曆年又何嘗不帶迷信，不耗費金錢呢？像寄賀年片呀，搭牌樓呀，放炮竹呀，實在相差無幾！同是耗財廢事。同是休息娛樂，又何必說孰優孰劣呢？不過一則時日早些，一則遲些；一則平時有星期例假的休息，一則待到農隙時來總休息；一則過年時掛牌（放假），一則過年時不掛牌。所以照我看來，過舊曆年或過新曆年並沒有很大的關係，如果一定要想用政府的力量來禁絕過舊曆年，至多不過形式方面的禁絕，實在舊曆年還是存在的。因為舊曆年也是合乎科學的，每月有朔望，月的晦明便由此而定，經

過十二次或十三次的晦明，就算一年。人民經過這種晦明多了，到那時便知道是過年。政府的力量只能禁止人民不過形式的年，卻沒有方法使月的晦明改變。倘若禁絕了，恐怕都是反科學的人纔能辦到。因此我覺得改造社會不必在形式方面用力，應當從功用上去着想。譬如迎神賽會何嘗不是一種迷信呢？然而燕子磯小學能利用爲人民娛樂社交的機會，這纔是改社會呀。鄉村師範如果要訓練學生將來到鄉村去改造社會，最要緊的，是培養改造社會的精神，使他們有了這種精神之後，跑到鄉村去能夠相機行事。換句話說，真正有改造社會的精神的人，必定要從功用上去着想，而設法改造社會。鄉村師範要培養的，便是這種精神。

（八）再造民族的意識 中國目前的社會，與其說是封建社會或資本主義社會，還不如說宗法社會或家族社會來得確切。因此，家族大於民族，一切社會活動，幾爲家族勢力所掩蓋，而於民族的觀念或意識，無自而有。因爲這個緣故，幾十年來帝國主義的侵略，由都市而農村，由政治經濟而教育文化，成了不可抵抗的局勢；所謂農村破壞，所謂農村潰崩，大概就在這種局勢之下演成的形態。近年來國人有見於此，乃有『由鄉村建設以復興民族』的運動。這從一方面講，自是很好的現象。不過中國目前是否成爲一個健全的民族國家？卻是一個疑問。鄉村師範的訓練，注重喚起民族的意識，爲的便是要促成民族的國家。我們所以不叫『復興民族』，而稱爲再造民族者，正是因爲中國尙未完成健全的民族，而有待於再造哩。陳東原氏有見於此，所以要著論詳述，（註九）甚至認爲是教育改革的重大問題。

附註參考書報

- (註一) 沈子善：農村師範之特殊功能及其課程（中華教育界第十五卷第六期）
- (註二) 舒新城：中國近代師範教育小史（中華教育界第十五卷第十一期）
- (註三) 陶知行：試驗鄉村師範學校答客問（中國教育改造頁一三六）
- (註四) 顧克彬：農村師範在師範教育中之地位（中華教育界第十五卷第十一期）
- (註五) 韓文慶：鄉村師範教育之新生命（江蘇教育第一卷第七八期合刊）
- (註六) 江問漁：農村教育的三個重要問題（教育雜誌第二十五卷第三號）
- (註七) 陳友端：鄉村民衆教育師資訓練目標及其課程之研究（教育與民衆第六卷第四期）
- (註八) 古樸：鄉村師範應當如何辦理（教育研究第十一期）
- (註九) 陳東原：教育改革與民族再造（江蘇教育第三卷第一二期合刊）

第五章 鄉村師範的行政組織

(1) 學制上的組織

鄉村師範是培養鄉村師資的機關，鄉村師資的需要不同，所以培養的機關也有分別。就一般的情形來說，或培養鄉村小學幼稚園的師資，或培養鄉村中學的師資，或培養鄉村師範的師資，或培養鄉村民衆教育的師資，甚或訓練鄉村教育的輔導人員……在學制上都可稱爲鄉村師範，如前面所舉十九年第二次全國教育會議通過的各級鄉村師範訓練機關——鄉村師範學校，鄉村師範專修科，鄉村師範學院——便是一例。又如十四年趙叔愚氏所擬改良鄉村教育及鄉村生活計劃（註一）中的鄉村師範專修科和試驗鄉村師範學校，也是培養鄉村師資的機關——前者是訓練：（甲）鄉村師範學校之師資，（乙）鄉村教育事業之行政及指導人員，（丙）改良鄉村生活之人才；後者是訓練有改造鄉村教育及促進鄉村生活爲職志之鄉村教師。即在實際上來說，訓練鄉村小學幼稚園師資的鄉村師範學校如鄉村幼稚師範，訓練鄉村中學和鄉村師範學校師資的鄉村師範專修科和鄉村教育系，也早已先後設立了，如各省立縣立鄉村師範學校，曉莊師範，湖北省立教育學院鄉村教育系和鄉村

師範專修科，川東共立師範學校鄉村師範專修科等均是。各省立縣立鄉村師範學校，大多數是招收高級小學畢業生，施以二年至四年的訓練，將來還有延長至五年的趨勢；此外也有招收初級中學畢業生，而予以一年至三年訓練的。如曉莊師範最初規定招收：（甲）初中第三年學生之有農事經驗者，（乙）高中第三年學生之有農事經驗者，（丙）大學第三年學生之有農事經驗者，（丁）在職之教育行政人員及教職員之具有上列各項相等程度者，予以一年的訓練。後來改為：（一）訓練鄉村中心小學或幼稚園導師的，招收初中畢業以上程度的學生，（二）訓練鄉村師範導師的，招收大學修業三年以上的學生，時期也延長至一年半或二年。此外現任地方教育行政人員和鄉村小學教師，也可以入學受相當的訓練。又如上海縣立閔行鄉村師範學校的特科是招收初中畢業生，而予以一年的訓練。江西省立南昌鄉村師範學校是招收初中畢業生，而予以三年的訓練。湖北省立教育學院鄉村教育系和鄉村師範專修科是招收高中畢業生，而施以四年（系）或二年（專修科）的訓練。川東共立師範學校鄉村師範專修科也是招收高中畢業生，訓練二年，養成中級的鄉村師範師資。

根據以上所述，鄉村師範在學制上至少應有：（一）養成鄉村初級小學和幼稚園師資的鄉村師範學校；（二）養成鄉村完全小學師資的鄉村師範學校；（三）養成鄉村初級中學或鄉村師範師資的鄉村師範專修科；（四）養成鄉村師範或鄉村師範專修科師資的鄉村教育系；（五）養成鄉村教育輔導人員或鄉村民衆教育師資的訓練班。至於各種鄉村師範招收的學生，訓練的期限，訓練的課程，訓練的方法等，自當參酌實際的情形來定，不宜

過於劃一。除此以外，若專為訓練鄉村領袖人才，（註二）如社會服務人才，體育衛生人才，農業人才等，更當有特別班的組織。

（2）學校內的組織

鄉村師範既有程度不同，年限不同，資格不同的區別，要想一一論述其內部的組織，自不容易。然而內部的組織又關係於教育的效率，妥善與否，實有研究之必要。因此，我們只好就培養鄉村小學師資的鄉村師範學校略述其組織。

（A）法定的組織——各省鄉村師範學校的組織，雖不完全一致，但就大概的情形來說，總有幾個基本的組織，如校長，教務部，訓育部，事務部，附屬小學等，不過未必是法令規定的組織。而在法令上規定鄉村師範學校組織的，要算二十二年二月江蘇省教育廳公布的省立鄉村師範學校組織暫行規程（註三）了。依照該項規程，鄉村師範學校，（一）設校長一人，秉承教育廳廳長，統轄全校行政；（二）設教務主任一人，由校長兼任之，掌理全校課程，支配考核教員服務狀況，及學生成績，註冊，統計等事宜；（三）設訓育主任一人，秉承校長，掌理全校學生指導，訓練，監護，考核事宜；訓育員若干人，輔助訓育主任，分任訓育事務；（四）設事務主任一人，秉承校長，掌理全校預算，決算，款項，校舍之支配，整理，以及校具購置等一切事宜；事務員若干人，處理文書，會計，事務及保管圖書，儀器；（五）設附

屬小學主事一人，秉承校長，處理小學行政；(六)設校務會議，教務會議，訓育會議，體育委員會，經費稽核委員會。像這樣的組織，固屬簡要，但是否能夠顧及教育目標，適應地方需要，不能無疑；我們且看各校現行的組織，當可推知。

(B)各校現行的

(一)曉莊師範組織系統

組織——從實際上看，各校現行的組織，多不一致；這不但各省各縣的鄉村師範學校如此，即同一省縣的鄉村師範學校也是不一致。現在姑且摘錄幾個鄉村師範學校組織系統表（曉莊師範雖不存在，但很多仿行曉莊辦法的，故列入以為代表。）如次，以資比較：

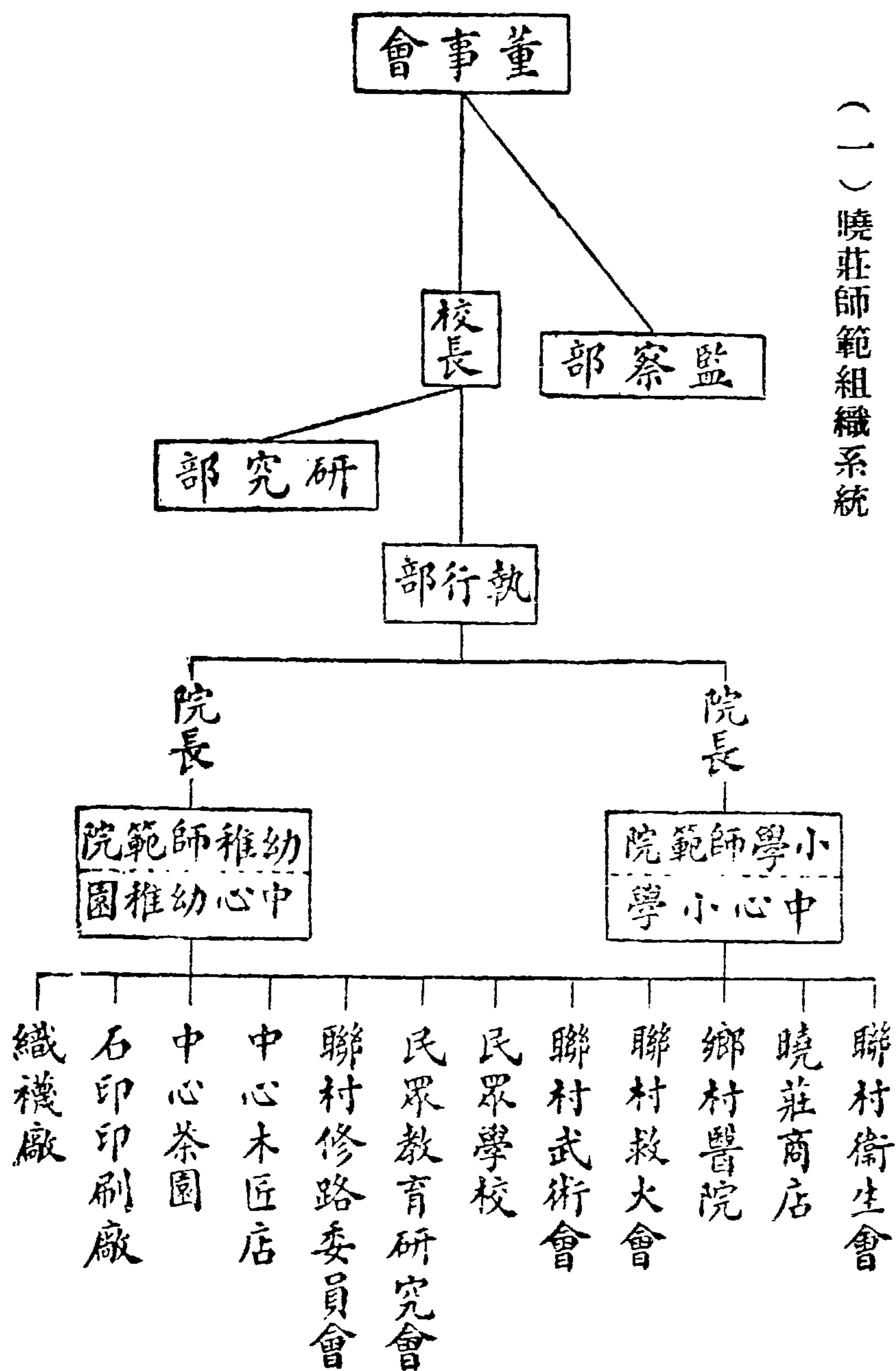

(二) 江蘇省立棲霞鄉村師範組織系統

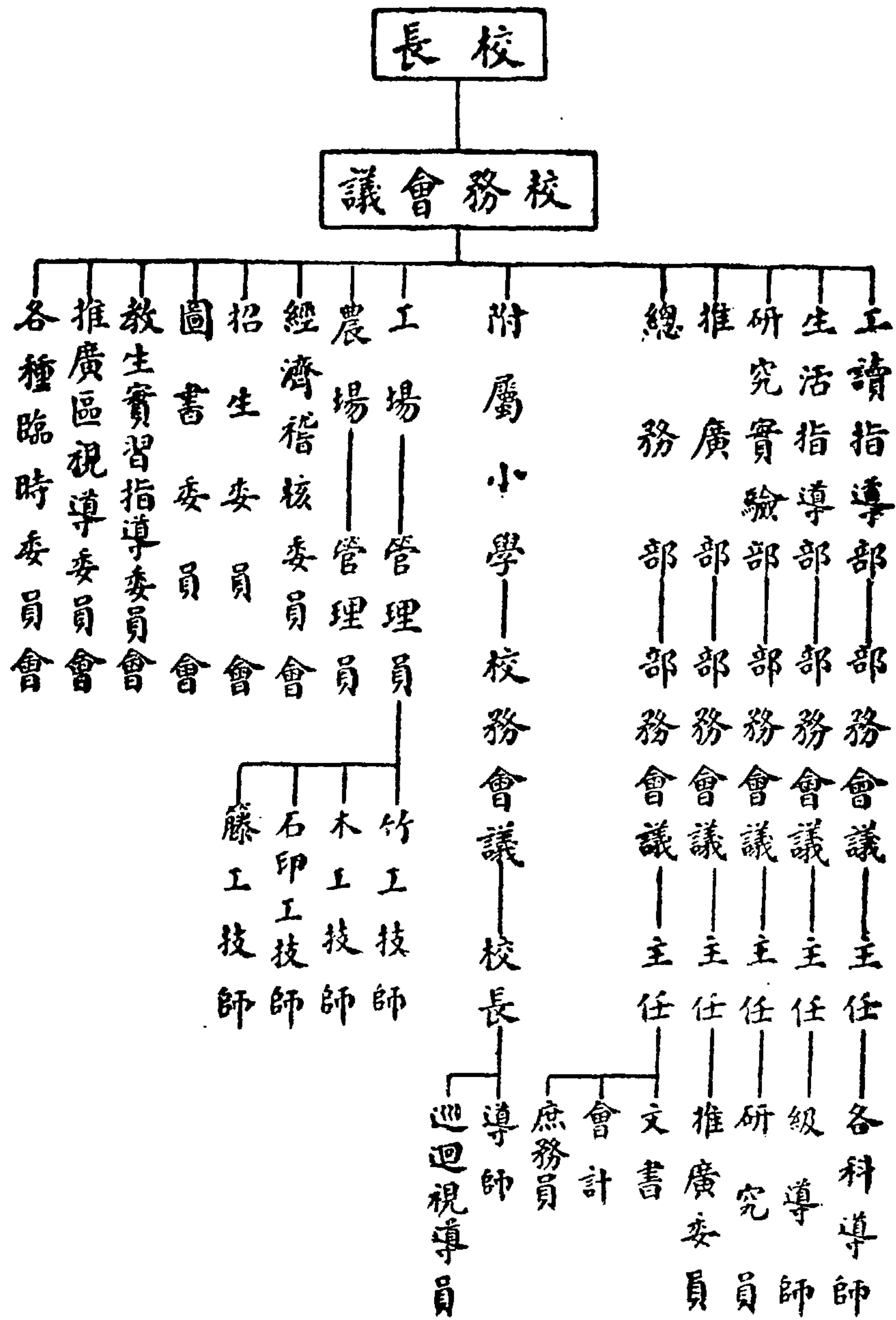

統系織組範師村鄉渡黃立省蘇江（三）

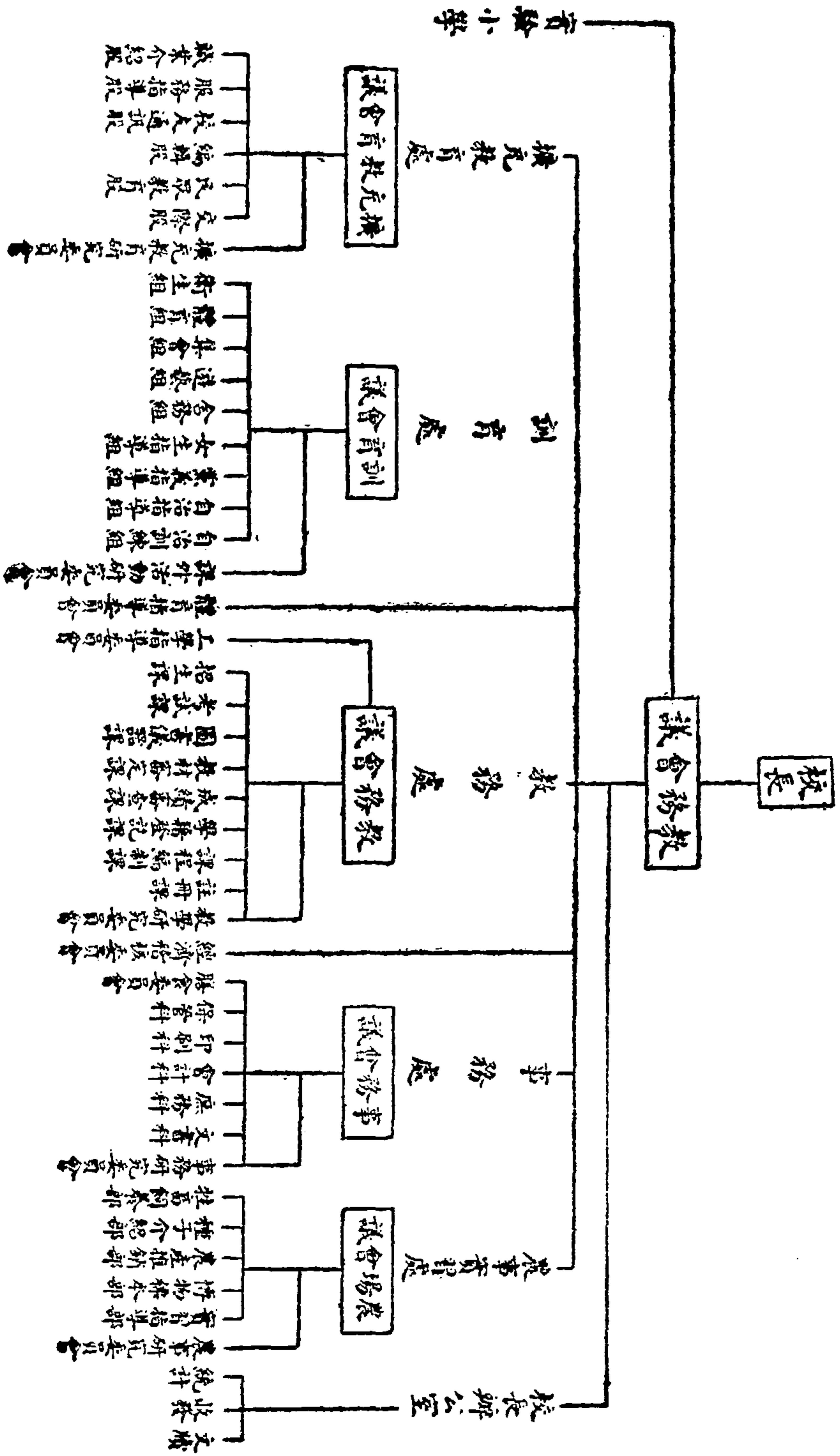

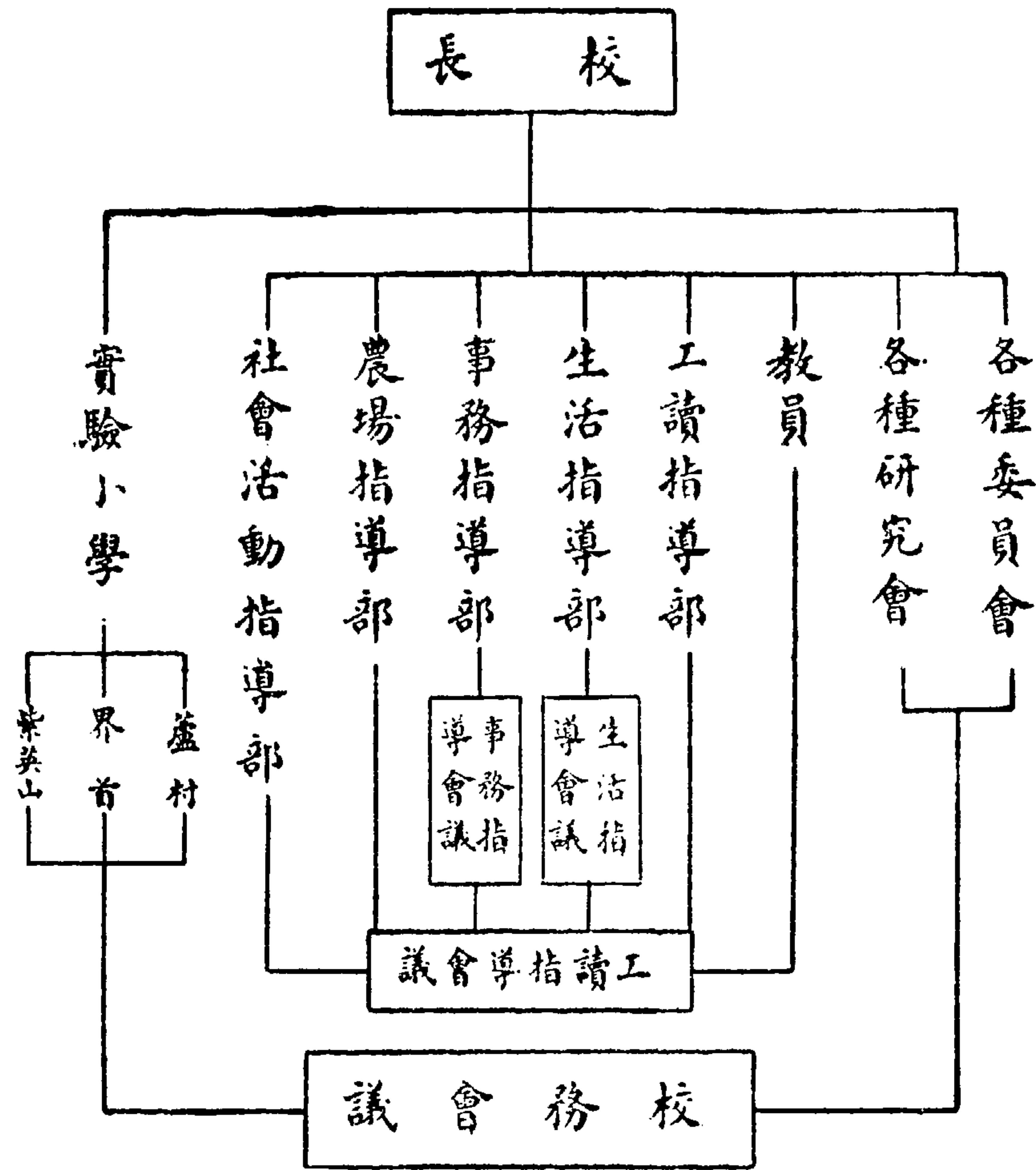

(四) 江蘇省立界首鄉村師範組織系統

統系織組範師村鄉社洛立省蘇江 (五)

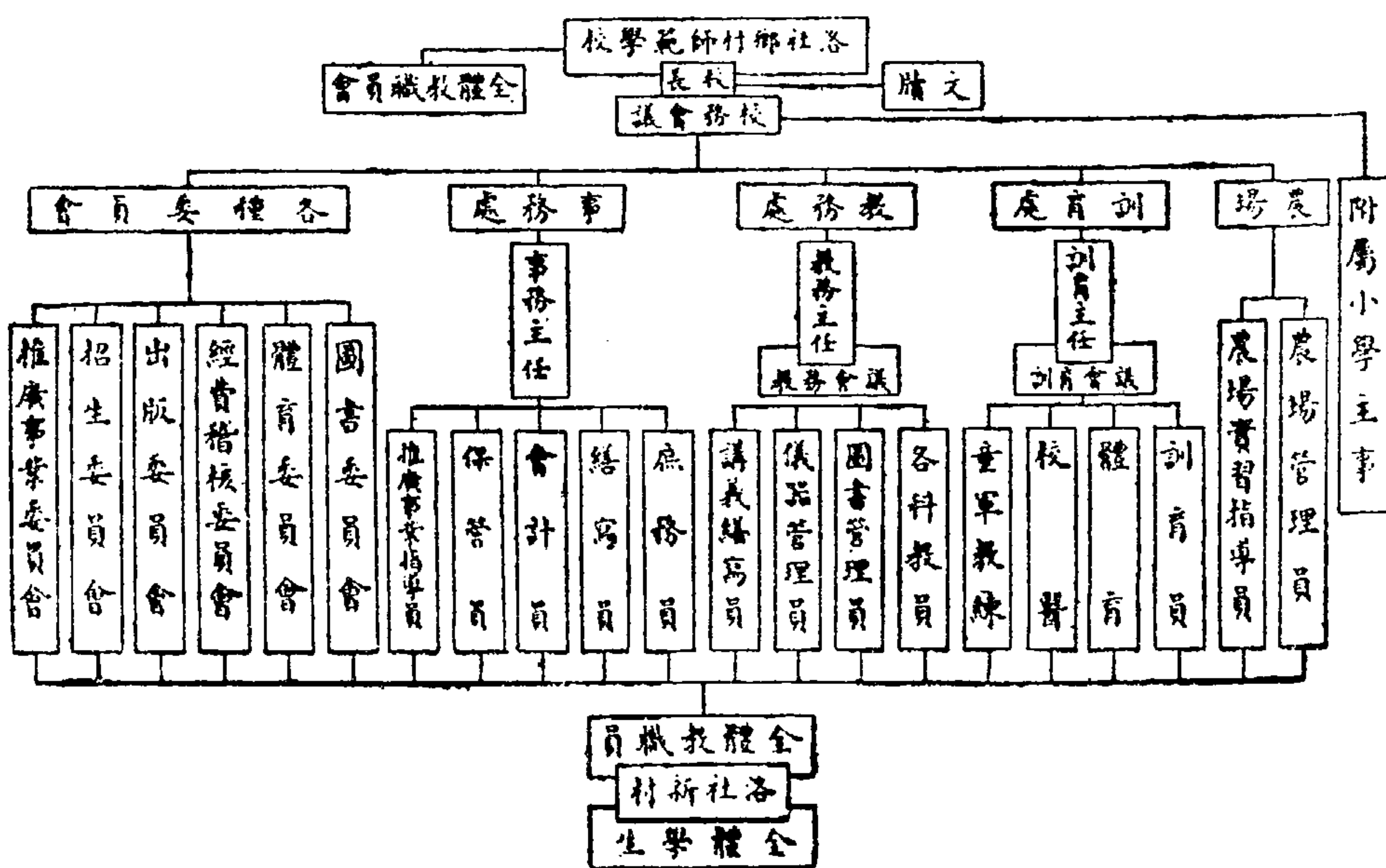

統系織組範師村鄉雲灌立省蘇江（六）

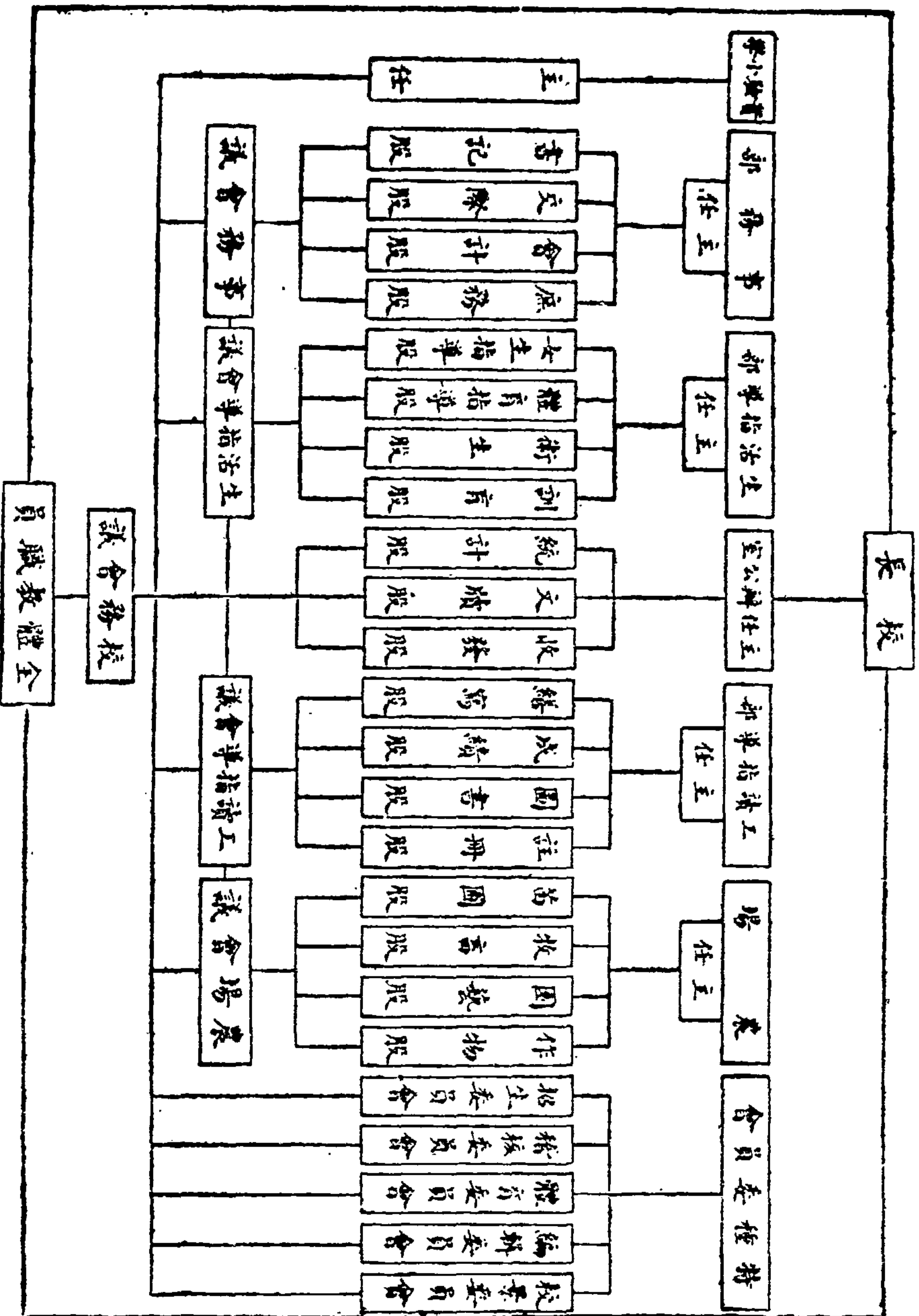

統系組織範師村鄉湖湘立省江浙（七）

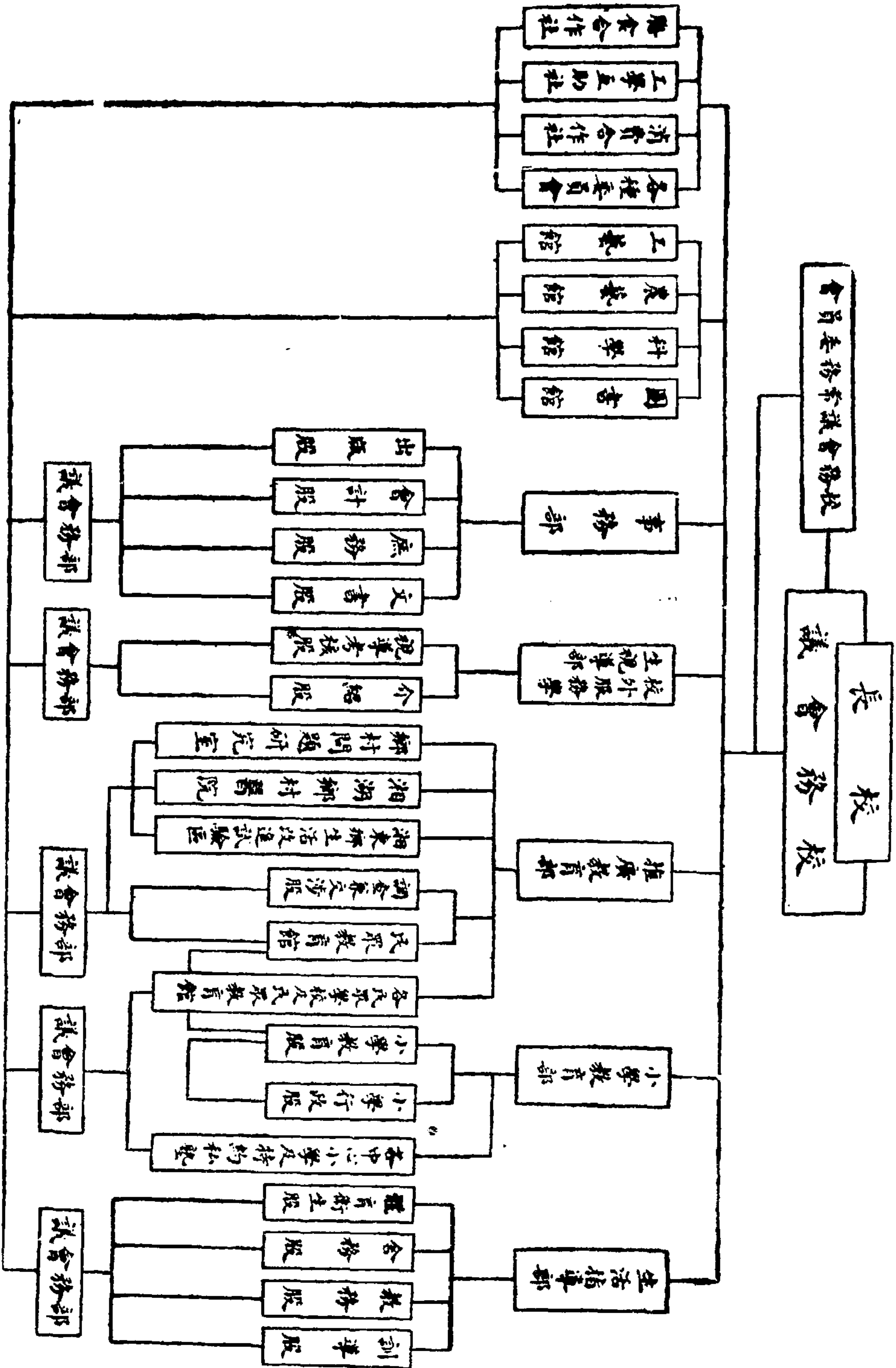

統系織組範師村鄉四第立省東山（九）

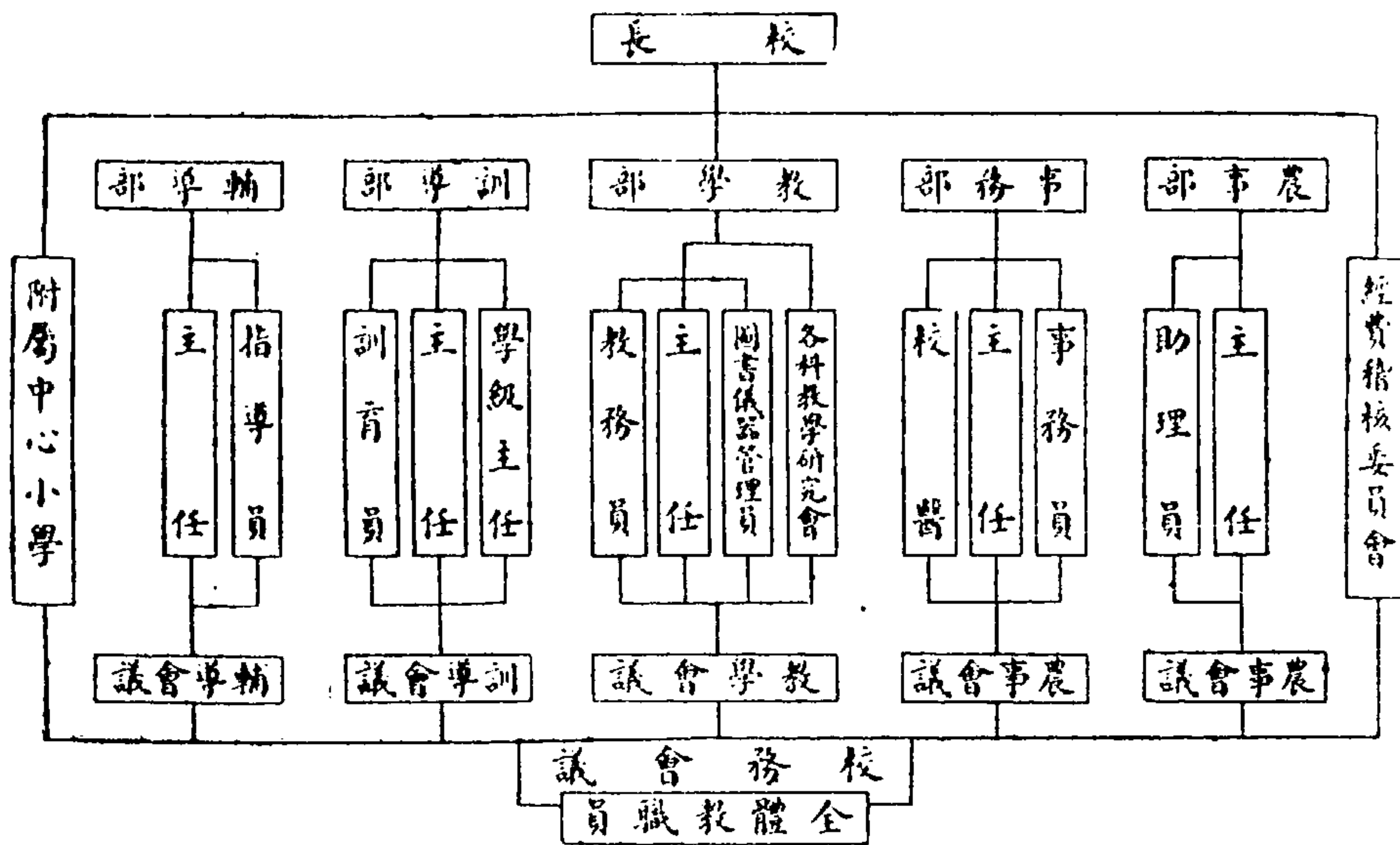

統系織組範師村鄉泉百立省南河（十）

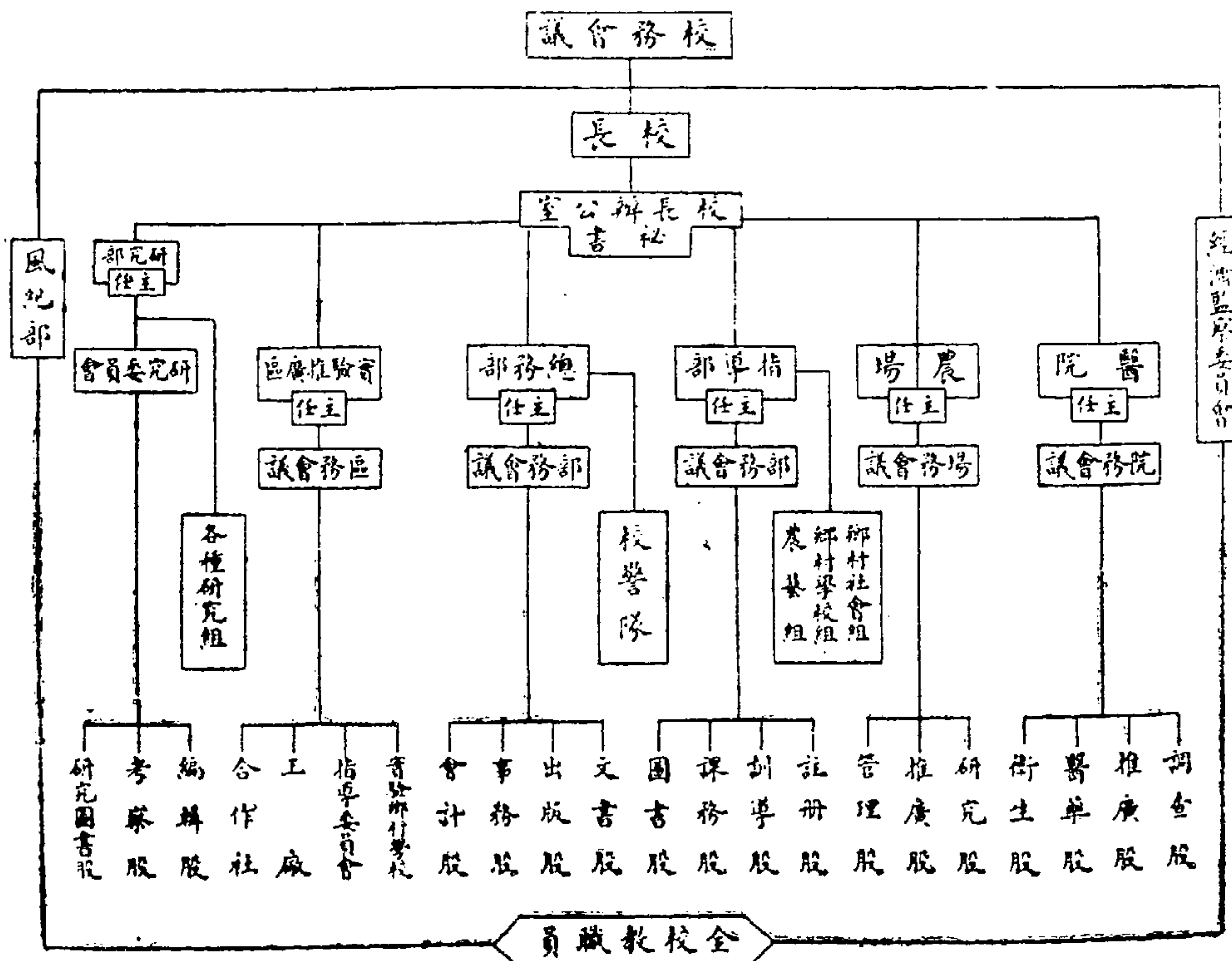

廣東省立第一師範組織系統 (一十)

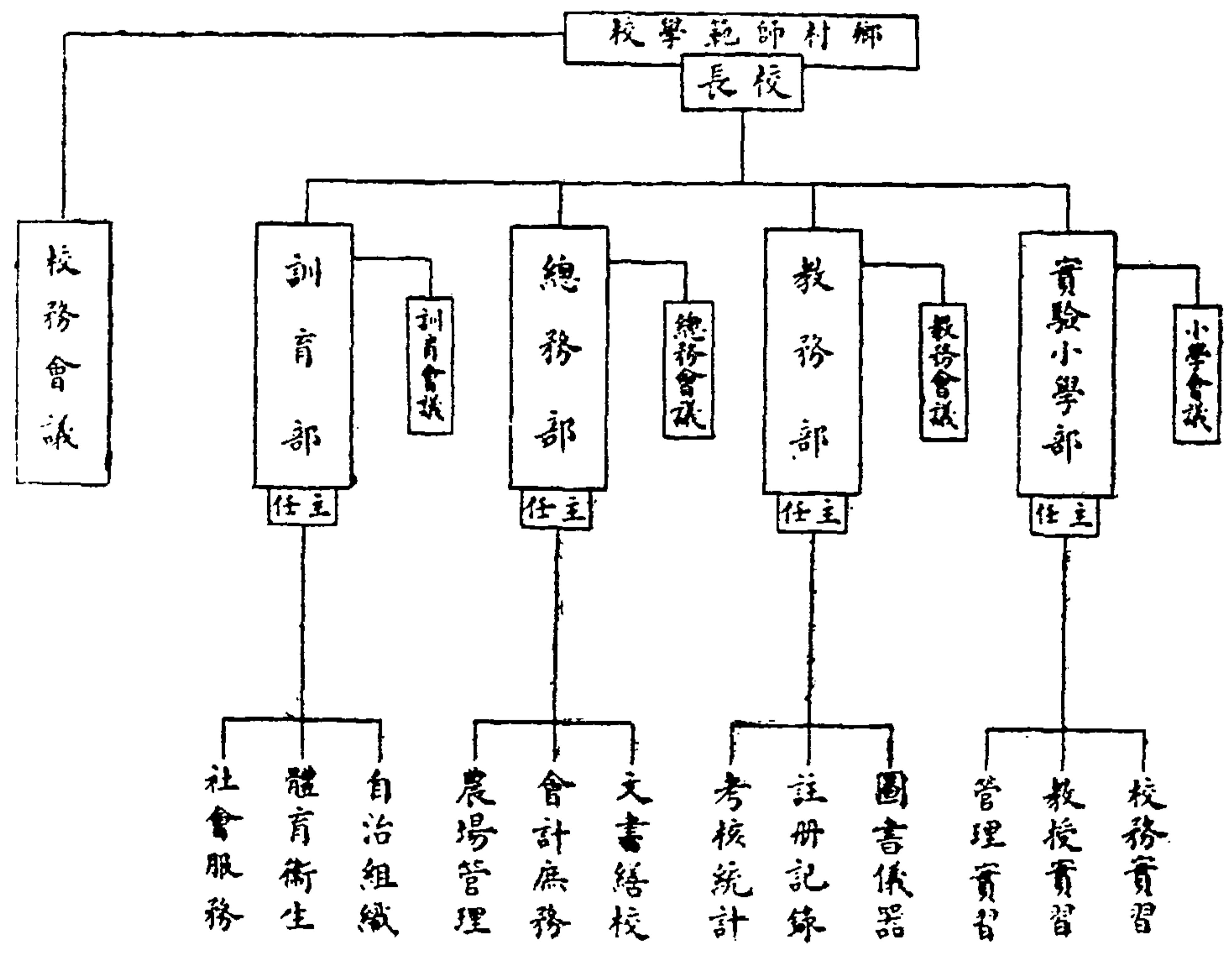

統系織組範師村鄉立共縣三青嘉崑（二十）

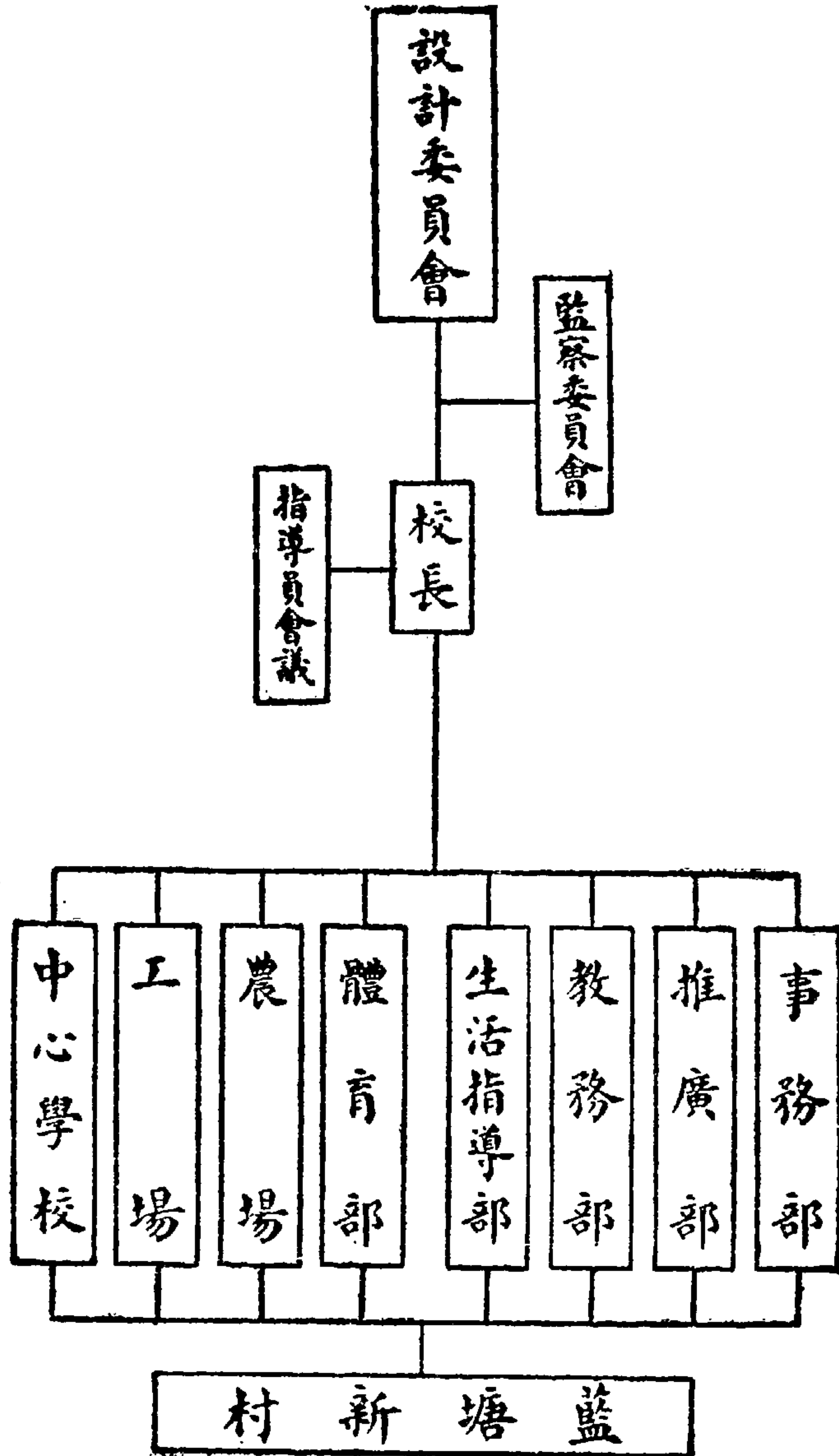

統系織組範師村鄉立縣川龍（三十）

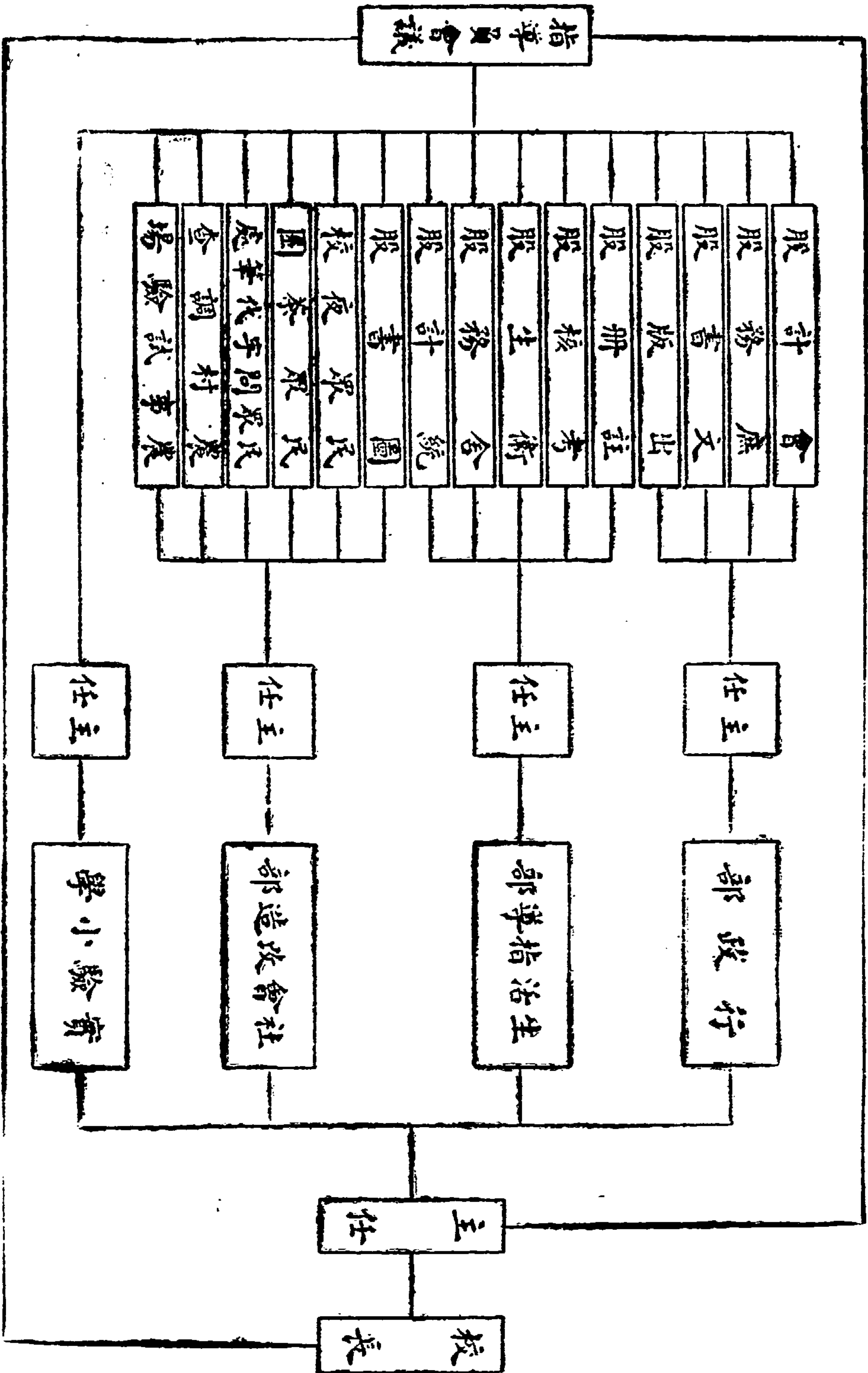

單就上列各校的組織看來，不但繁簡不同，即名稱亦異。如教務部，或名教務處，或名教學部，或名工讀指導部；訓育部，或名訓育處，或名訓導部，或名生活指導部；事務部，或名事務處，或名總務部。究竟如何組織，方能名實相副，表現功效，本難一語斷定。不過從教育效率上看，我們可用四種標準來衡定：第一，組織要針對目標；第二，組織要能引起教職員學生對於校務的興趣和熱心；第三，組織要使人人均有專責可負；第四，組織要力求簡易。根據這四種標準來衡定組織的當否，大概不致有很大的問題。因為學校的組織，完全是為實現目的作用。鄉村師範的目標既如上述，那麼，鄉村師範學校的組織，自不可不顧到牠。黃同義氏說：『學校之有行政組織，所以負其使命，而求其事功。號令之所由出，工作之所由成，務使名稱相符，輕重適當，事有所歸，人有所職，則氣象嚴整，精神振發。』（註四）確是經驗之談。余家菊氏也說：『無論組織如何，其成功與失敗，皆以校員之負責與否為轉移。欲人人負責，必須先使其有權轉移校政而後興味濃，覺知校事即己事，而願努力奉公矣。』（註五）不過我們還要知道鄉村師範學校的實況，對於極繁複的組織，也不相宜，所以『凡不必要的複雜組織，皆以不用為宜。誠以人事以便利為主，便利則人感安易。縱因事勢上的不得已，而採用細密的組織，亦當以事勢上的必要為限度；過度的組織化，不但於效率無增，而且於生活之愉快有損。故學校組織之繁簡，機關之多少，當決之於校務之繁簡與夫學生之額數，不可預存一組織愈繁複即愈巧妙之見解。』（註六）

（C）鄉村師範學校的基本組織——根據以上所述，就一般的情形來說，鄉村師範學校的基本組織，應設：

(一)校長，(二)工學指導部，(三)生活指導部，(四)事務管理部，(五)農場，(六)工場，(七)醫院，(八)中心小學，(九)社會活動部，(十)經濟稽核委員會等。

校長為統轄全校行政的人，應負全校的責任，毋庸贅述。工學指導部是由教部改組的，因為普通學校設立教務部，完全為處理教師的授課和學生的修業，把師生的工作劃成兩截。現在提倡勞動與教育結合，而鄉村師範尤注重工學合一，教育做合一，所以改稱工學指導部比較適切。部設主任一人，下分若干股。生活指導部是由訓育部改組的。普通學校視學生的品性為單獨養成的，訓育部即為訓練學生品性的機關。現在既認定品性、習慣、行為都是日常生活中養成的，所以把訓育部改稱生活指導部，以符名實。部設主任一人，或設生活指導員若干人，組織生活指導委員會。事務管理部即普通的事務部，加管理二字，是表示注重經濟效率的意思。部亦設主任一人，下分若干股。農場、工場為學生勞動生產工作的場所，必須設立。場各設主任一人，並視實際情形，得分設若干股。醫院在鄉村裏亦極需要，無論簡單完備均可。院設主任醫師一人，指導學生練習看護，兼為診治疾病。中心小學是專供鄉師學生研究鄉村小學設施法的場所，必須設立。校設校長或主事一人，導師若干人。社會活動部是包括擴充教育，改良農業，增進健康，改善社會生活各種事業，設委員若干人，共同主持。經濟稽核委員會為審查經濟收支，公開財政的機關，由全校師生互選若干人組織之。此外為特殊需要，可以組織臨時委員會。就行使權力的機關來說，應以校務會議為最高機關。其下分設各部會議。茲將上述各種組織作一系統表如次：

鄉村師範學校基本組織系統

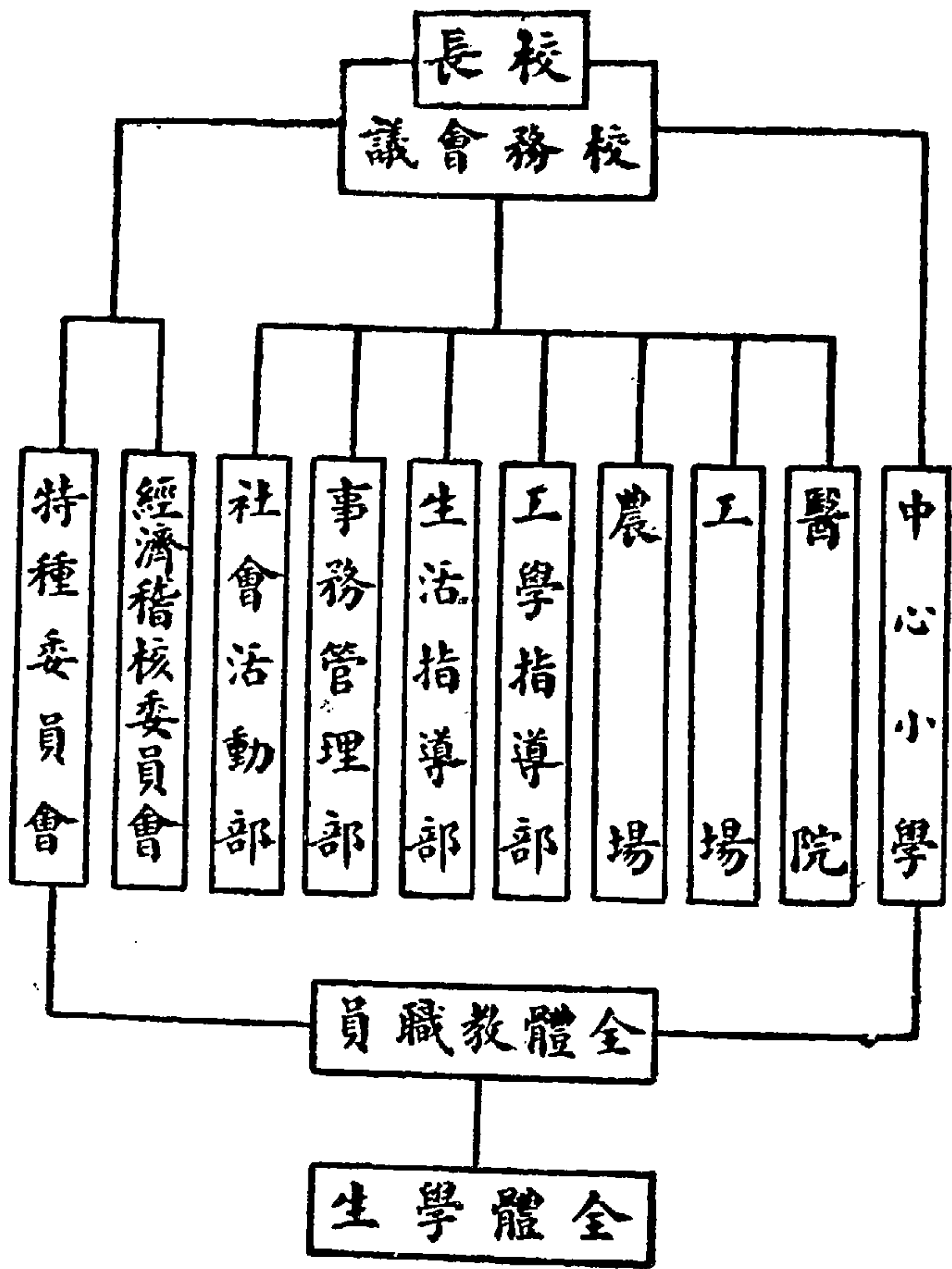

附註參考書報

- (註一) 趙叔愚：改良鄉村教育及鄉村生活計劃（鄉村教育叢輯）
- (註二) 傅葆琛：鄉村領袖人才訓練計劃的商榷（中華教育界第十八卷第五期）

(註三)鄉村師範之改進(江蘇教育第一卷第七八期合刊)

(註四)黃岡義服務鄉教八年之自省(同上)

(註五)余家菊師範教育(頁一六六)

(註六)同上(頁一六七)

附一 江蘇省立鄉村師範學校組織暫行規程

第一條 省立鄉村師範學校，以培植鄉村小學師資，改進鄉村教育為目的。

第二條 省立鄉村師範學校，設校長一人，秉承教育廳廳長，統轄全校行政。

第三條 省立鄉村師範學校，設教務主任一人，由校長兼任之，掌理全校課程，支配考核教員服務狀況，及學生成績，註冊，統計等事宜。

第四條 省立鄉村師範學校，設訓育主任一人，秉承校長，掌理全校學生指導，訓練，監護，考核事宜；訓育員若干人，補助訓育主任，分任訓育事務。

第五條 省立鄉村師範學校，設事務主任一人，秉承校長，掌理全校預算，決算，款項，校舍之支配，整理，以及校具購置等一切事宜。

第六條 訓育主任，事務主任，及訓育員，均由專任教員兼任之，並由校長量其職務，減少其授課時間。

第七條 省立鄉村師範學校教員，以專任爲原則，但遇必要時，得設兼任教員。

第八條 省立鄉村師範學校，爲處理文書，會計事務，及保管圖書，儀器，得設事務員；其員額由校長酌定，呈報教育廳核准。

第九條 省立鄉村師範學校，設附屬小學主事一人，秉承校長，處理小學行政。

第一〇條 省立鄉村師範學校，應按照省立中等學校組織暫行規程之規定，設校務會議，教務會議，訓育會議，體育委員會，經費稽核委員會；其各項會議細則及辦事細則，由校長擬訂，呈報教育廳核准備案。

第一一條 本規程由江蘇省政府委員會議決，公布施行，並咨教育部備案。

附二 江西省立南昌鄉村師範學校組織大綱

第一條 本校定名爲江西省立南昌鄉村師範學校。

第二條 本校宗旨在遵照中華民國教育宗旨及其實施方針，以嚴格之身心訓練，養成鄉村小學之健全師資；並指導民衆，改善社會，以供各地鄉村小學之參考。

第三條 本校分師範部、小學部。

第四條 本校師範部第一部招收初中畢業生，修業年限三年；第二部招收高級小學畢業生，修業年限四年。

第五條 本校由江西省政府委校長一人，主持全校校務。

第六條 本校設教導主任一人，秉承校長，主持教導事宜；副教導主任二人，協助教導主任，分任職務。

第七條 本校設庶務主任一人，秉承校長，主持庶務事宜。

第八條 本校設農場主任一人，秉承校長，主持農場事宜。

第九條 本校設小學部主任一人，秉承校長，主持小學部事宜。

第一〇條 本校設推廣處主任一人，秉承校長，主持推廣事宜。

第一一條 本校分設教導處、庶務處、農事處、推廣處，其組織系統及職務分掌規程另定之。

第一二條 本校設校務會議，由校長、全體職教員組織之，校長爲主席。

第一三條 本校師範部、小學部各設部務會議。師範部部務會議，由校長暨師範部全體教職員組織之，校長爲主席；小學部部務會議，由小學部主任、校長暨小學部全體教職員組織之，小學部主任爲主席。

第一四條 本校設行政會議，由校長、師範部各主任、暨文牘、會計、校醫、事務員組織之，校長爲主席。

第一五條 本校師範部設教導會議，由校長、各主任、全體教員、校醫組織之，由校長主席；校長缺席時，教導主任爲主席。

第一六條 本校設事務會議，由校長、各主任、會計、事務員、書記組織之，校長爲主席；校長缺席時，庶務主任爲主席。

第一七條 本校設農事會議，由校長、各主任、農事教員組織之，校長爲主席；校長缺席時，農場主任爲主席。

第一八條 本校設推廣會議，由校長、各主任、各小學校務主任、小學推廣主任、兩部農事、體育、藝術教員、校醫、暨推廣員組織之，校長爲主席；校長缺席時，推廣主任爲主席。

第一九條 本校分設下列各學科會議，由教導主任召集之：

- (一) 自然學科，(二) 教育學科，(三) 社會學科，(四) 語文學科，(五) 農事學科，(六) 藝術，(七) 體育軍事訓練。

第二〇條 本校由校務會議之決定，設左列各委員會。其規程另訂之：

- (一) 教導委員會，(二) 教育實習指導委員會，(三) 健康委員會，(四) 課外作業指導委員會，(五) 經費稽核委員會，(六) 建築委員會，(七) 出版委員會，(八) 推廣委員會，(九) 校景設計委員會，(十) 其他。

第二一條 小學部組織大綱另定之。

第二二條 本大綱如有未盡事項，由校長或某種會議之決定，提議於校務會議，經出席人數三分之二以上之通過修改之。

第二三條 本大綱自校務會議通過之日施行。

第六章 鄉村師範的課程

(1) 編制鄉村師範課程的困難

鄉村師範的創設，業已十有多年，然一考其課程，現在還沒有適當的編制；有之，也不過如「急就章」一樣，祇為應付一時的需要而已。此中原因，第一，因為缺少專家的研究；第二，因為鄉村師範的目標遠大，而學生的時間，精力有限，頗不容易編制。譬如課程編制專家 *Bonser*, *Bobbit*, *Charters* 諸人，對於中小學的課程，已有很多的論述，而獨於鄉村師範的課程缺少貢獻。因為這個緣故，辦理鄉村師範的人要想編制課程，也缺少根據，只得各就所見，編成試用的課程。又如二年制，三年制的鄉村師範，學生的年齡既小，程度又低，年限又短，要想編制一種能夠實現目標的課程，也很困難。合此兩種困難，所以鄉村師範的課程，除規定各科學分時間或要旨外，（如十六年公布的鄉村師範科三年制課程要旨及學分時數表，規定教學總時數一九〇，學分總數一六八便是，）迄至去年（一九三五）三月、五月，教育部纔先後正式公布鄉村師範和簡易鄉村師範課程標準。而正式的教材或教科書，刊行的還是不多。即就部頒的課程標準來說，也很多重複不妥當的地方，教育科目更甚。

(2) 編制鄉村師範課程之假定的原則

鄉村師範的課程既少專家研究，要想找出編制的原則來做根據，更不容易。其比較可供參考的，只有沈子善氏列舉的十二大原則：

「A 農村師範學校之課程組織，應與普通師範學校不同。但其不同的程度，則以鄉村學校之特殊的需要及鄉村生活狀況為標準。

「B 農村師範學校之課程及各種活動，應根據鄉村實況而盡量求其鄉村化，但不可過於狹隘，致喪失文雅的訓練。

「C 農村師範課程之教材，應根據鄉村兒童及成人生活上之問題。

「D 教材應注意實際，其涉及理論者宜少談。

「E 課程不可視為牢固不變之物。因教育為一種科學，亦為一種藝術，而須時加改革，課程亦復如是。

「F 農村師範課程之教材，應以「農」為中心。

「G 關於課程編制之心理學與教育學的原則，應確切規定之。

「H 教材的組織，須顧及鄉村學校之教育效率。

「I 農村師範課程之教材，不可帶着太濃厚的本地色彩，尤不可不謀課程之推廣。

「J 農村師範學校教生實習，應注重單級教學法，設計教學法，及普通教學法。

「K 實習時間愈多愈好，而實習時間除教學外，亦應從事於調查。

「L 「實習教學」學程，應有一定之組織。」（註一）

沈氏以外，李楚才氏也有鄉村師範課程編制的嘗試，（註二）他雖沒有列舉編制的原則，但是所謂「要根據

鄉村社會的實際情形爲出發點，要根據師範生的實際需要爲目的地。」便無異兩大原則。再從實施上來看，如山

東省立第四鄉村師範學校製定課程標準所依據的原則（註三）便有七點：

「甲、依學校宗旨及地方上的需要，確定課目的種類。

「乙、依學生在學的期限，及其將來任務中所需之基礎知識，以確定各學科的數量。

「丙、依學生學識的基礎及其學習上的程序，以確定各學科在四年內的先後次第。

「丁、觀察現時農村的需要，及學生到農村中應用的工具，以確定各學科選擇教材的內容。

「戊、使各科取得聯繫，取材避免重複。

「己、各學科注重與小學教材相溝通。

「庚、各學科選用活動教材。」

綜合以上所述，我們可以重新確定編制鄉村師範課程的原則如次：

- (一) 鄉村師範的課程，應與普通師範的課程不同，其程度以適應鄉村特殊需要為準（避免過於狹隘）。
- (二) 鄉村師範的課程，應含有實行的可能性，（理論須能指導行動）。
- (三) 鄉村師範的課程，應以「農事」（包括農業和農村）為中心。
- (四) 鄉村師範的課程，應從鄉村人民生活問題上去取材（切近的和變動的）。
- (五) 鄉村師範課程的組織，應注重教育的效率（注意學習的心理，各科的聯絡，實習的分配，鄉村小學教材的溝通）。
- (六) 鄉村師範課程的組織，應注意統整性（不宜過於支離渙散）。

(3) 現行鄉村師範課程的分析

現行鄉村師範，有招收高小畢業生而施以三年或四年訓練的簡易鄉村師範學校，也有招收初中畢業生而施以一年訓練的鄉村師範特科和施以三年訓練的鄉村師範學校。（照教育部全國中等教育統計說明：校名為鄉村師範，其修業年限無論長短，均列入鄉村師範。）此外更有招收高中畢業生而施以二年訓練的鄉村師範專修科，和施以四年訓練的鄉村教育系。分析課程，自當一一論述。惟因小學三年制的簡易鄉村師範學校，目前設立

的日漸減少，高中四年制的鄉村教育系目前又不多；比較通行和主要的，可算是小學畢業四年制的簡易鄉村師範學校，以及初中畢業三年制的鄉村師範學校，高中畢業二年制的鄉村師範專修科了。我們現在依次分析其課程，一探其究竟。

(A) 三年制簡易鄉村師範課程的分析——中國最初設立的鄉村師範，多為小學畢業三年制的，後來因感其程度太淺，訓練不足，未能應付實際的需要，乃有逐漸延長年限，提高程度的趨勢。迄至最近，這種三年制的簡易鄉村師範，存在的實已有限。因為這個緣故，我們對於三年制的簡易鄉師課程，所得的材料，非常之少，要想分析，實極困難。惟有十六年在大學區制時代公布的三年制鄉村師範課程要旨及學分時數表，或可略供參考：

三年制鄉村師範課程要旨及學分時數表

公民與三民主義	科	學		學		
		第一學期	第二學期			
三民主義	公民要旨	第一學期	第二學期	第一學年		
	一					
三民主義	公民要旨	第二學期	第一學期		第二學年	
	一					
三民主義	公民要旨	第一學期	第二學期			第三學年
	一					
三民主義	公民要旨	第一學期	第二學期	第四學年		
	一					
三民主義	公民要旨	第一學期	第二學期		第五學年	
	一					
三民主義	公民要旨	第一學期	第二學期			第六學年
	一					
三民主義	公民要旨	第一學期	第二學期	第七學年		
	一					
三民主義	公民要旨	第一學期	第二學期		第八學年	
	一					
三民主義	公民要旨	第一學期	第二學期			第九學年
	一					
三民主義	公民要旨	第一學期	第二學期	第十學年		
	一					
三民主義	公民要旨	第一學期	第二學期		第十一學年	
	一					
三民主義	公民要旨	第一學期	第二學期			第十二學年
	一					
三民主義	公民要旨	第一學期	第二學期	第十三學年		
	一					
三民主義	公民要旨	第一學期	第二學期		第十四學年	
	一					
三民主義	公民要旨	第一學期	第二學期			第十五學年
	一					
三民主義	公民要旨	第一學期	第二學期	第十六學年		
	一					

自	地	歷	體	農	數	國	教
然	理	史	育	業	學	文	育
混合理科 二二	地理大要 二二	歷史大要 二二	黨章軍 三二 體操遊技	農業大意 三三 實習	算術 四四	讀作(七) 習字(一) 國語練習(一)	
混合理科 二二	地理大要 二二	歷史大要 二二	黨章軍 三二 體操遊技	農業大意 三三 實習	算術 四四	讀作(七) 習字(一) 國語練習(一)	
混合理科 三三	地理大要 二二	歷史大要 二二	黨章軍 三二 體操遊技	農業大意 三三 實習	混合數學 (一)簡易簿記(一)	讀作(六) 國語練習(一) 文字學大要(一)	教育入門 二二
混合理科 三三 實驗	地理大要 二二	歷史大要 二二	黨章軍 三二 體操遊技	農業大意 三三 實習	混合數學 (一)簡易簿記(一)	讀作(六) 國語練習(一) 文字學大要(一)	教育心理 (二)教學法(一)參觀
混合理科 (一)小學應用教材 (二)及教法之研究	地理大要 (一)小學應用教材 (二)及教法之研究	歷史大要 (一)小學應用教材 (二)及教法之研究	體育原理(一) 體操遊技(二)	農村社會學 (一)實習	混合數學 三三	讀作(六) 國語練習(一) 文字學大要(一)	教學法(二)學校行政(二)實習
			體育原理(二) 小學應用教材 (二)及教法之研究	農場設施法 (一)小學應用 教材及教法之 研究(二)	混合數學 (一)小學應用 教材及教法之 研究(二)	讀作(五) 兒童 讀物研究(一) 小學應用 教材及教法 之研究(一)	鄉村教育(二) 教育原理(三) 實習

時 間 總 數	總 計	課 外 活 動	樂 歌	手 工	圖 畫	
					意 匠 畫	寫 生 畫
一九〇學	32		普通歌曲 二	實用手工 二	意匠畫 二	寫生畫 二
	28		普通歌曲 一	實用手工 一	意匠畫 一	寫生畫 一
	32		普通歌曲 二	實用手工 二	意匠畫 二	寫生畫 二
	28		普通歌曲 一	實用手工 一	意匠畫 一	寫生畫 一
	33		普通歌曲 二	實用手工 二	意匠畫 二	寫生畫 二
	29		普通歌曲 一	實用手工 一	意匠畫 一	寫生畫 一
分 總 數	34		普通歌曲 二	實用手工 二	意匠畫 二	寫生畫 二
	30		普通歌曲 一	實用手工 一	意匠畫 一	寫生畫 一
一六八	34		樂理(一)	及小學應用手工(一)及教學法之研究	及小學應用手工(一)及教學法之研究	黑板練習(一)及小學應用手工(一)及教學法之研究
	30		普通歌曲(一)	及小學應用手工(一)及教學法之研究	及小學應用手工(一)及教學法之研究	黑板練習(一)及小學應用手工(一)及教學法之研究
	25		風琴練習(一)			
	23		普通歌曲 二			
			普通歌曲 一			

說明 甲、各科教材，應以鄉村生活為中心。

乙、各科教學，應注重學生動作及經驗，不可專重事實之記憶。

丙、農業實習，教育實習，自然實驗，應特別注重。

丁、小學各科教學法及教學材料，均應於各科中授之，不另授分科教學法，其教學法課程，係指普通教學法。

戊、農業實習，自然實驗，參觀學校及教育實習時間，均在上課時間之內。

己、課外活動，包括校外調查，聯絡，推廣諸事業，及校內課後各種研究，集會，娛樂，自力修學指導等項：時間由各校自定。

庚、教育實習，分學校參觀，分科教學，全班教學，低級教學，單級教學及學校行政實習數種。

辛、第二學年參觀學校與實習，及第三學年實習，其考查成績標準另定；惟不及格者不得畢業。

(B) 四年制簡易鄉村師範課程的分析——小學畢業四年制的鄉村師範，現在設立的最多，我們分析牠的課程，可以看出學分的總數，包含的科目，各科目的分配。現在姑就查考所得的數校為例，表列其課程如次，然後再以部頒的簡易鄉村師範教學科目及每週教學與自修時數表和江蘇省立鄉村師範科聯合會議定的課程表以及山東省立鄉村師範學校校長會議議定的課程表，比較其異同：

部頒簡易鄉村師範教學科目及每週教學與自修時數表(註四)

體	公	科		學期
		目	時數	
育	民	I	2	第一學年
		II	2	第二學年
		III	2	第三學年
		IV	2	第四學年
		V	2	第五學年
		VI	2	第六學年
		VII	2	第七學年
		VIII	2	第八學年
14	16	合計		

教育概論	農村經濟及合作	水利概要	農業及實習	音樂	美術	勞作(工藝)	物理	化學	動物	植物	歷史	地理	算學	國文	衛生
			5	2	2	2			2	2	3	3	4	6	2
			5	2	2	2			2	2	3	3	4	6	2
3			5	2	2	2		3			3	3	3	6	1
3			5	2	2	2		3			3	3	3	6	1
		2	5	2	2	2	3						2	6	1
			5	2	2	2	3						2	6	1
	4		5	1	1	1							2	4	
			3											3	
6	4	2	38	13	13	13	6	6	4	4	12	12	20	43	8

每週課外運動及在校自習總時數	每週教學總時數	實習	小學行政	鄉村教育	教育測驗及統計	小學教材及教學法	教育心理
17	37						
17	37						
17	37						
17	37						
19	35					3	3
21	33					3	3
19	35	3	3	3		4	
21	35	24			3		
198	286	27	3	3	3	10	6

說明 1. 公民科內容包括鄉村自治及鄉村問題。

2. 實習包括參觀試習試教三項，每項實習前後須具預備報告討論三種手續。每三小時之實習，約須佔半日時間。

3. 軍事訓練及軍事看護未列入表中。

四年制簡易鄉村師範課程及學分的分配

		校名										學程															
崑嘉青共立鄉師	福建省立鄉師	山東省立第四鄉師	江西省立南昌鄉師	浙江省立錦堂鄉師	浙江省立湘湖鄉師	江蘇省立吳江鄉師	江蘇省立灌雲鄉師	江蘇省立洛社鄉師	江蘇省立黃渡鄉師	江蘇省立棲霞鄉師	國民黨及國史	國語	社會	自然	數學	工業	美國	音體	軍事	農論	農醫	人實	藝	英水	農村		
11	9	8	16	16	16	14	16	13	16	13	義文會	黨國(地)	及國史)	國民黨	及國史)	國民黨	及國史)	國民黨	及國史)	國民黨	及國史)	國民黨	及國史)	國民黨	及國史)	國民黨	及國史)
68	41	50	46	38	50	43	46	51	50	40	社會	自然	數學	工業	美國	音體	軍事	農論	農醫	人實	藝	英水	農村				
24	19	18	32	24	22	30	28	23	32	28	兒童訓練	及生理	青年	軍事	農論	農醫	人實	藝	英水	農村							
25	17	18	32	22	22	24	22	20	22	23	製衛生學	製衛生學	製衛生學	製衛生學	製衛生學	製衛生學	製衛生學	製衛生學	製衛生學	製衛生學	製衛生學	製衛生學	製衛生學	製衛生學	製衛生學	製衛生學	
28	29	22	28	22	29	30	24	25	26	26	習術文要	習術文要	習術文要	習術文要	習術文要	習術文要	習術文要	習術文要	習術文要	習術文要	習術文要	習術文要	習術文要	習術文要	習術文要	習術文要	
7	11	7	8	6	7	—	6	13	16	17	或文利	或文利	或文利	或文利	或文利	或文利	或文利	或文利	或文利	或文利	或文利	或文利	或文利	或文利	或文利	或文利	
—	—	—	—	—	—	—	—	—	—	2	要作	要作	要作	要作	要作	要作	要作	要作	要作	要作	要作	要作	要作	要作	要作	要作	
13	11	7	8	6	7	—	—	—	—	7	習術	習術	習術	習術	習術	習術	習術	習術	習術	習術	習術	習術	習術	習術	習術	習術	
—	—	—	—	—	—	—	6	—	8	—	製衛生學	製衛生學	製衛生學	製衛生學	製衛生學	製衛生學	製衛生學	製衛生學	製衛生學	製衛生學	製衛生學	製衛生學	製衛生學	製衛生學	製衛生學	製衛生學	
7	11	7	8	6	7	9	6	11	8	7	製衛生學	製衛生學	製衛生學	製衛生學	製衛生學	製衛生學	製衛生學	製衛生學	製衛生學	製衛生學	製衛生學	製衛生學	製衛生學	製衛生學	製衛生學	製衛生學	
4	11	4	8	9	13	—	8	19	4	9	製衛生學	製衛生學	製衛生學	製衛生學	製衛生學	製衛生學	製衛生學	製衛生學	製衛生學	製衛生學	製衛生學	製衛生學	製衛生學	製衛生學	製衛生學	製衛生學	
4	—	7	8	—	—	—	—	—	4	—	製衛生學	製衛生學	製衛生學	製衛生學	製衛生學	製衛生學	製衛生學	製衛生學	製衛生學	製衛生學	製衛生學	製衛生學	製衛生學	製衛生學	製衛生學	製衛生學	
—	—	—	—	2	2	—	—	—	—	2	製衛生學	製衛生學	製衛生學	製衛生學	製衛生學	製衛生學	製衛生學	製衛生學	製衛生學	製衛生學	製衛生學	製衛生學	製衛生學	製衛生學	製衛生學	製衛生學	
24	26	30	27	34	42	29	24	19	24	33	製衛生學	製衛生學	製衛生學	製衛生學	製衛生學	製衛生學	製衛生學	製衛生學	製衛生學	製衛生學	製衛生學	製衛生學	製衛生學	製衛生學	製衛生學	製衛生學	
35	27	12	22	19	20	21	21	19	16	25	製衛生學	製衛生學	製衛生學	製衛生學	製衛生學	製衛生學	製衛生學	製衛生學	製衛生學	製衛生學	製衛生學	製衛生學	製衛生學	製衛生學	製衛生學	製衛生學	
—	—	—	—	—	—	—	—	—	16	—	製衛生學	製衛生學	製衛生學	製衛生學	製衛生學	製衛生學	製衛生學	製衛生學	製衛生學	製衛生學	製衛生學	製衛生學	製衛生學	製衛生學	製衛生學	製衛生學	
6	7	—	4	6	4	—	6	8	16	4	製衛生學	製衛生學	製衛生學	製衛生學	製衛生學	製衛生學	製衛生學	製衛生學	製衛生學	製衛生學	製衛生學	製衛生學	製衛生學	製衛生學	製衛生學	製衛生學	
—	—	—	—	—	—	—	3	—	—	—	製衛生學	製衛生學	製衛生學	製衛生學	製衛生學	製衛生學	製衛生學	製衛生學	製衛生學	製衛生學	製衛生學	製衛生學	製衛生學	製衛生學	製衛生學	製衛生學	
—	—	—	—	45	—	—	14	—	—	—	製衛生學	製衛生學	製衛生學	製衛生學	製衛生學	製衛生學	製衛生學	製衛生學	製衛生學	製衛生學	製衛生學	製衛生學	製衛生學	製衛生學	製衛生學	製衛生學	
—	—	—	—	—	—	12	—	—	—	—	製衛生學	製衛生學	製衛生學	製衛生學	製衛生學	製衛生學	製衛生學	製衛生學	製衛生學	製衛生學	製衛生學	製衛生學	製衛生學	製衛生學	製衛生學	製衛生學	
—	—	—	—	—	—	—	—	—	—	—	製衛生學	製衛生學	製衛生學	製衛生學	製衛生學	製衛生學	製衛生學	製衛生學	製衛生學	製衛生學	製衛生學	製衛生學	製衛生學	製衛生學	製衛生學	製衛生學	
2	—	—	2	4	—	—	—	—	—	—	製衛生學	製衛生學	製衛生學	製衛生學	製衛生學	製衛生學	製衛生學	製衛生學	製衛生學	製衛生學	製衛生學	製衛生學	製衛生學	製衛生學	製衛生學	製衛生學	
—	—	—	—	—	—	—	—	—	—	—	製衛生學	製衛生學	製衛生學	製衛生學	製衛生學	製衛生學	製衛生學	製衛生學	製衛生學	製衛生學	製衛生學	製衛生學	製衛生學	製衛生學	製衛生學	製衛生學	
—	—	—	—	—	—	—	—	—	—	—	製衛生學	製衛生學	製衛生學	製衛生學	製衛生學	製衛生學	製衛生學	製衛生學	製衛生學	製衛生學	製衛生學	製衛生學	製衛生學	製衛生學	製衛生學	製衛生學	
258	219	190	248	259	241	212	230	221	258	226	計總分	計總分	計總分	計總分	計總分	計總分	計總分	計總分	計總分	計總分	計總分	計總分	計總分	計總分	計總分	計總分	
100	85	74	96	100	93	82	89	86	100	87	數比	數比	數比	數比	數比	數比	數比	數比	數比	數比	數比	數比	數比	數比	數比	數比	

湘湖鄉師	吳江鄉師	滄雲鄉師	洛社鄉師	樓霞鄉師	校 名		學 程	
					名	程	名	程
—	—	—	—	4	門	入	育	教
4	5	4	4	4	學	理	心	教
4	4	2	3	3	政	行	織	小
8	—	4	—	4	法	學	教	小
—	—	—	—	2	論	程	課	小
4	2	2	2	2	驗	測	育	教
—	3	—	—	1	計	統	育	教
3	2	2	2	2	理	原	育	教
—	—	—	—	2	育	教	村	鄉
—	—	—	—	2	習	教	衆	民
—	—	—	—	5	學			實
2	—	2	—	2	門	理	論	論
—	—	—	—	—	論	入	理	心
6	4	4	—	—	法	概	育	教
—	3	—	2	—	法	學	通	普
—	4	—	2	—	法	學	科	各
—	—	—	3	—	法	學	式	複
8	—	4	1	13	究	研	教	學
—	3	—	—	—	史	育	及	小
2	—	—	—	—	學	理	材	教
—	—	—	—	—	育	教	教	心
—	2	—	2	—	學	文	童	幼
—	—	—	—	—	學			兒
41	32	24	21	46	計	總	分	學
17.0	15.1	10.4	9.5	20.4	比	分	百	的
								對

四年制簡易鄉村師範教育課程及學分的分配

附註 本表根據各校概況或一覽製成，名稱繁多，不復一一註明。

魯省鄉師校長會議	蘇省鄉師聯合會	部頒簡易鄉村師範
16	6	16
50	50	43
20	24	24
22	19	20
24	21	20
8	—	6.5
—	—	—
—	—	6.5
7	—	—
7	8	6.5
12	15	7
—	—	—
—	—	—
17	23	31
20	21	38
—	—	—
6	—	8
—	—	—
21	—	27
—	13	—
—	—	—
—	—	2
4	—	4
238	200	258.5
90	77	100

鄉師校長會議	鄉師聯合會	部頒鄉師	共立鄉師	福建鄉師	山東鄉師	南昌鄉師	錦堂鄉師	湘湖鄉師	吳江鄉師	滙雲鄉師
—	6	—	3	2	—	—	2	—	4	—
—	4	—	6	2	—	—	4	—	4	—
—	—	—	—	—	—	—	—	—	—	—
—	—	—	—	—	—	—	—	—	—	—
—	—	—	—	—	—	—	—	—	—	—
—	1	—	3	3	—	—	4	—	1	—
—	2	—	—	—	—	—	—	—	4	—
—	—	—	—	—	—	—	—	—	—	—
—	—	—	—	1	—	—	1	—	—	—
—	—	—	—	1	—	—	2	—	—	—
—	—	—	—	—	—	—	—	—	—	—
—	1	—	—	1	—	—	2	—	—	—
—	—	—	3	—	—	—	—	—	—	—
—	1	—	3	—	—	—	—	—	2	—
—	—	—	—	1	—	—	—	—	—	—
—	—	—	—	4	2	—	—	—	3	—
—	4	—	4	4	2	—	—	—	2	—
—	4	—	—	—	—	—	—	—	—	—
—	2	—	—	—	—	—	—	—	—	—
16	—	38	—	—	12	22	—	20	—	21
—	2	—	3	2	—	2	4	—	4	—
—	—	—	—	2	—	—	—	—	—	—
—	—	—	—	—	2	—	—	—	—	—
—	—	—	—	—	2	—	—	—	—	—
—	2	—	4	—	—	—	—	—	—	—
—	—	—	—	1	—	—	—	—	—	—
—	—	2	—	—	—	—	—	—	—	—
—	—	4	—	—	—	—	—	—	—	—
24	21	44	29	20	20	24	19	20	24	21
10.3	15.0	15.0	11.2	9.1	10.6	9.6	7.3	8.3	11.3	9.1

說明 上列各表所列的學分，均以上課一小時，預習一小時，作為一學分計算。其中圖書手工音樂體操等，則作為半學分。如原課程表中只列時數的，均照此折算。

分別觀察上列各表，可見四年制的鄉村師範課程，不獨學科多寡各校不同，即學分總數也是參差不齊。要說何校適當？自難一言斷定；但是依據上述的原則，我們也可以知道學分過多，學科支離，總嫌不合。就學生的能力和

時間來說，二百三十學分要算最多的了。至於學科，也還可以酌量的歸併。

其次再看各課程的支配，教育的（包括教育、心理、論理）農事的（包括農業、農村）也很不一致。教育的課程，最多的佔百分之二〇，最少還不到百分之一〇，相差竟達一半。農事的課程，大都較教育的課程為少。最多的不過佔百分之一五，最少的祇佔百分之七而已。我們以此種支配和教育專家、鄉師校長或教導主任、教育研究所或大學教育系學生的支配來比較，顯見有很大的出入。試看下表，當可明瞭：

鄉村師範課程學分支配的比較

課程分配	教育專家支配的%	鄉師校長或教導主任支配的%	教育研究所或大學教育系學生支配的%	平均
必修科	八〇	八五	八一	八二
基本的課程	二九	三九	二五	三一
教育的課程	二〇	二三	二六	二三
農事的課程	三一	二三	三〇	二八
選修科	二〇	一五	一九	一八

根據上表，可以討論的有三點：第一，四年制的鄉村師範課程是否要列選修學科？第二，如此少量的基本學科是否充實？第三，教育的學科宜比農事的學科少呢？還是要比農事的學科多呢？其多少的程度又如何呢？照我個人經驗的意見，四年制的鄉村師範課程，從學生的能力和學校的經濟兩方看，均無設置選修學科之必要與可能；即

令爲某種特殊的需要，也只可佔極少部分，百分之一〇似已夠了，其餘百分之九〇當爲必修的學科。在必修的學科中，基本的學科應占百分之六〇，教育的學科佔百分之一二，農事的學科佔百分之一八。若以前面說的一百三十學分來支配，略如下表所列之數：

(甲) 必修學科佔百分之九〇，應得學分二〇七

基本學科佔百分之六〇，應得學分一三八

教育學科佔百分之十二，應得學分二八

農事學科佔百分之十八，應得學分四一

(乙) 選修學科佔百分之一〇，應得學分二三

像這樣的支配，實有幾種理由：(一) 爲順應學生的個性，尊重各家的意見，顧及學校的經濟，設置少量選修的學科；(二) 爲注重基本的訓練，學科分量所佔的百分比，應較各家所定的爲多；(三) 爲顧全現行的事實，依據前列的原則，農事的學科應較教育的學科爲多。如此支配，雖未必盡善，至少可不失偏畸。

(C) 鄉村師範特科課程的分析——鄉村師範招收初中畢業生，而施以一年訓練的，在現今各鄉師中，實在很少，祇有上海縣立閔行鄉村師範學校曾經設立過這種特科，廣東省立第一師範學校也有這種計劃。(註五)

閔行鄉師特科的課程，係依照大學區頒行的規程編訂的，其要旨、學分、及時數表如左：

一年制鄉村師範特科課程要旨學分時數表

學科	學期		要旨	時數	學分	要旨	時數	學分
	上	下						
公民與三民主義	公民要旨 三民主義	公民要旨 三民主義	1	1	1	1	1	1
教育	測驗統計 兒童心理 學校行政 教學法 參觀	教學法 學校組織 教育原理 鄉村教育 見習及實習	11	11	11	10	10	10
國語	讀作 兒童讀物研究	讀作 小學應用教材及教法研究	7	7	7	7	7	7
算學	珠算 算術 速算練習應用 簡易簿記	速算練習應用 小學應用教材及教法研究	5	5	5	3	3	3
農業	農業大意 實習	農村社會學 農場實施法 小學應用教材及教法研究	3	3	3	5	5	5
史地	近百年史地大要 建國方略	國恥教材 小學應用教材及教法研究	3	3	3	3	3	3
自然	混合理科 實驗	混合理科 簡易標本製造法 小學應用教材及教法研究	3	3	3	4	4	4
唱遊	小學唱歌遊戲	小學唱歌遊戲 小學應用教材及教法研究	2	2	2	2	2	2
體育	早操 課外運動 小學體育 教材之研究	小學應用教材及教法研究	3	1	3	3	1	3
總計			38	36		38	36	

(D) 鄉村師範學校課程的分析——鄉村師範招收初中畢業生，而施以三年訓練，相當於高中師範課程的，在現今各鄉師中已有數校——如河南省立百泉鄉村師範，江西省立南昌鄉村師範，九江鄉村師範，以及浙

江省立湘湖鄉村師範等均設有此等程度的學制，在南昌鄉師叫做第一部，九江鄉師叫做高中鄉師。以下各表所列，即為部頒鄉村師範學校教學科目及每週教學與自修時數表和百泉鄉師南昌鄉師第一部課程表：

部頒鄉村師範教學科目及每週教學與自修時數表（註六）

科 目	學期		第一學期	第二學期	第一學期	第二學期	第一學期	第二學期	第一學期	第二學期	合計時數
	第一學期	第二學期									
公民	2	2	2	2	2	2	2	2	2	2	8
體育	2	2	2	2	2	2	2	2	2	2	10
軍事訓練	3	3	3	3							6
(軍事看護)	(3)	(3)	(3)	(3)							6
(家事)			(3)	(3)							6
衛生			1	1	1	1					2
國文	5	5	5	5	3	3					26
算學	3	3	3	3							12
地理	3	3									6
歷史			4	4							8

鄉村教育	教育測驗及統計	小學行政	小學教材及教學法	教育心理	教育概論	水利概要	農村經濟及合作	農業及實習	音樂	美術	勞作(工藝)	論理學	物理	化學	生物
					3			4	2	2	2	2			3
					4			4	2	2	2				4
			3	3				4	2	2	2			3	
			3	3				4	2	2	2			3	
	4		3			3	3	3	2	2	2		6		
3		4	3					3			2				
3	4	4	12	6	7	3	3	22	10	10	12	2	6	6	7

會社	農 村 經 濟	史 地	及 鄉 社 會 社 會 問 題 學	自 然 科 學	應 用 數 學	國 文 國 語	科 目	每 週 時 數	學 期
		3	2	3	2	5		I	
	2	3	2	3	2	3		II	
	2			3	2	3		III	
				3		3		IV	
								V	
								VI	
14				12	6	12		合計	

河南省立百泉鄉村師範課程(註七)
 (一)公共必修科目表

說明 (1)軍事訓練施於男生,軍事看護及家事施於女生;

(2)實習包括參觀試習試教三項,每項實習前後須具備預備報告討論三種手續。

每週課外運動及在校自習總時數	每週教學總時數	實習
24	36	
24	36	
24	36	
24	36	
24	36	3
24	36	18
144	216	21

共 計	農 業 通 論	康 健			術 藝		育									教	
		軍 事 訓 練	國 術	體 育	音 樂	工 美	測 驗 統 計	小 學 行 政	地 方 教 育 行 政	健 康 教 育	鄉 村 教 育	教 學 法	教 育 心 理	論 理 學	教 育 概 論		
29	2	2		1	1	1					3	3				3	
28	2	2		1	1	1						3	3				
22		1	1	1	1	1		2		3					2		
16		1	1	1	1	1	3		2								
3		1	1	1													
98	4	15			8		22										

(二) 鄉村學校組必修科目表

民衆教育					小學教育	幼稚教育			教育實際問題	比較教育	教育史	科目	每週時數	學期
成人學校教材研究	社會教育事業設施法	農民文藝	民衆教育	成人心理	小學教材研究	幼稚園課程研究	家庭教育	兒童研究	幼稚教育					
			2										I	
			2										II	
				1	2			2					III	
	2				2						2	3	IV	
	1	2					2		2	4			V	
4						4				4			VI	
14					4	10			8	2	3	合計		

(三) 鄉村社會組必修科目表

科目	每週時數		社會調查及統計	社會科學研究法	農村自衛	鄉村自治	鄉村社會研究	鄉村經濟研究	文化史	人文地理	社會運動史	共計	教育實習
	期	數											
I			2	2	2							5	3
II			2	2	2							6	4
III						3	2	3				12	7
IV						3	2	3	4	2	3	18	9
V							2	3		2		31	16
VI							2	3				34	26
合計			4	4	4	6	8	12	4	4	3	106	65

第六章 鄉村師範的課程

科目	第一學期		第二學期		第三學期		第四學期		第五學期		第六學期		合計
	學	期	學	期	學	期	學	期	學	期	學	期	
土壤學					3	2							4
作物學					3	2							6
肥料學							3	3					6
園藝學							3	3					6
養蜂學					2			2					4
病蟲害					2			2					4

(四) 農藝組必修科目表

科目	學期	學	期	學	期	合計
政治學概論						3
法律大意						3
新聞學						3
合作研究						4
實習						11
合計						34

特用作物	養雞學	養蠶學	農產製造	森林大意	農田水利	育種學	家畜	農場管理	實習	共計
										5
										5
									4	12
3									5	18
3	2	2	2	2	2	2	2	2	10	31
	2	2	2	2	2	2	2	2	18	34
6	4	4	4	4	4	4	4	4	37	105

百泉鄉師的課程，係採用分組訓練的編制法，分爲：（一）公共必修科目，（二）鄉村學校組必修科目，（三）

鄉村社會組必修科目，（四）農藝組必修科目。其所以如此編制，據該校報告，「不僅能增加重要課目學習之時間與內容，而且較有系統能適應學生之興趣。」（見鄉村改造第二卷第十期）實則中國鄉村師範，有無分組訓

練的必要，宜詳加研究；即令事實上不得不分，也不宜分得太細。

江西省立南昌鄉村師範第一部課程(註八)

科目	學期		公民	體育	軍事訓練	(軍事看護)	(家事)	衛生	國文	算術	地理	歷史	生物	化學	物理
	第一學年	第二學年													
	一	二	2	2	3	(3)		1	5	3	3		3		
	二	二	2	2	3	(3)		1	5	3	3		3		
	一	一	2	2	3	(3)	(3)	1	4	2		3		3	
	二	二	2	2	3	(3)	(3)	1	4	2		3		3	
	一			2					3						6
	二								3						
合計			8	10	12	(12)	(6)	4	24	10	6	6	6	6	6

鄉村師範概要

每週課外運動及在校自習總時數	每週教學總時數	實習	鄉村教育	教育測驗及統計	小學行政	小學教材及教學法	教育心理	教育概要	水利概要	農村經濟及合作	農業及實習	音樂	美術	工藝	論理學
24	36	3						2			4	2	2	2	2
24	36	3						4			4	2	2	2	
24	36	3				3	3				4	2	2	2	
24	36	3				3	3				4	2	2	2	
24	36	3		4		3			2	3	3	2	2	2	
24	36	3	3		4	3					3			2	
144	216	18	3	4	4	12	6	6	2	3	22	10	10	12	2

說明 1. 軍事訓練施於男生，軍事看護及家事施於女生。

2. 實習包括參觀試習試教三項，每項實習前後，須具預備報告討論三種手續，每三小時之實習，須佔半日時間。

3. 上課自習及課外運動總時數，每日規定為十小時，每星期以六十小時計算。

4. 每日除上課時間外，以一小時為早操及課外運動時間，餘為自習時間。

5. 各科教材要旨，一律遵照教育部之規定。

南昌鄉師第一部的課程，大體和教育部頒布的鄉村師範學校課程一樣，惟內容或較精深；但兩者均為訓練鄉村小學教師之用的，並非根本上的不同。

(E) 鄉村師範專修科課程的分析——鄉村師範專修科，在目前設立的也不多，牠的課程也無從比較研究。就個人知道的來說，十四年趙叔愚氏草擬的改良鄉村教育及鄉村生活計劃（註九）中，曾有創設鄉村師範專修科的計劃，並列有課程大綱，（供招收初中畢業生修習四年用）計分八組：（一）言文組，（二）數學組，（三）社會科學組，（四）自然科學組，（五）農業科學組，（六）鄉村社會組織及鄉村生活組，（七）教育組，（八）實用藝術組。學生修滿一百八十學分者畢業，但須在第一組修三十二學分，在第二組修十學分，在第三組修十一學分，在第四組修二十一學分，在第五組修十五學分，在第六組修十五學分，在第七組修三十五學分，在第八組修

十五學分，共計修一百五十四學分，餘二十六學分則在任何一組中選修之。各組的課程學分如左：

(一) 言文組

國文(一六)

英文(六)

中國文學(二六)(選修)

(二) 數學組

三角(二)

測量(二)

初級統計(二)

高級混合數學(四)

(三) 社會科學組

普通社會學(三)

文化史(三)

中國文化史(三)(選修)

西洋文化史(三)(選修)

人文地理(三)

人文地理(三)本國之部(選修)

人文地理(三)世界之部(選修)

公民學(二)

選修學程(一四)

(四) 自然科學組

高級混合理科(三)

無機化學(三)(選修)

自然研究(II二)(選修)

選修學程(二一)

生物學(三)

自然研究(I二)

生理衛生(三)

(五) 農業組

農事大意(四)

農業書報研究法(二)

農事實習(二)

農藝及實習(三)(選修)

選修學程(一九)

農產副業及實習(四)

園藝及實習(三)

農產製作(二)(選修)

農場管理(二)(選修)

(六) 鄉村社會組織及鄉村生活組

農村經濟(三)

鄉村社會組織及改良法(四)

鄉村領袖(二)(選修)

農村社會學(三)

鄉村心理學(二)

家族制度之研究(二)(選修)

鄉村合作組織法(三)(選修)

選修學程(一九)

(七)教育組

教育心理(四)(兼教育及教育原理)

鄉村師範學校之實施法(二)

教育史及教育理論(三)

鄉村教育問題(二)

鄉村小學校之實施法(二)

鄉村師範各科教材及教法(六)

智力及學力測驗(三)

教育統計(二)

教育指導(二)

教學實習(四)

學校參觀(二)

體育及童子軍(四)

(八)實用藝術組

唱歌(四)

木工(二)

泥工(三)

編織工(二)

圖畫(三)

鄉村風景(一)

家庭美術(一)

趙氏所擬的計劃和課程，未曾見諸實行，不必深究。其已見諸實行的，只有湖北省立教育學院鄉村師範專

科和川東共立師範學校鄉村師範專修科，而且都是招收高中畢業生而施以二年的訓練。現在且將這兩科的課程鈔錄如次，然後再加論究：

湖北省立教育學院鄉村師範專修科課程（註一〇）

課目	學期及學分			
	第一學期	第二學期	第一學期	第二學期
論理學	2	2		
黨義	2	2		
教育心理	2	2		
教育原理	4			
鄉村教育	3			
職業教育	3			
鄉村社會學	3			
普通農林及實習	4			
教育行政		3		
普通園藝學及實習		3		
普通畜牧學及實習		3		

合 計	專 修 科 目	合 作 組 織 及 運 動	青 年 心 理	鄉 村 調 查 及 報 告	測 驗 與 統 計	倫 理 學 大 意	軍 事 訓 練	生 物 學 (選 修)	數 學 (選 修)	國 文 (選 修)
22.5							1.5			
22.5							1.5	3	3	3
26.5	15			4	4	2	1.5			
25.5	18	2	2			2	1.5			

川東共立師範學校鄉村師範專修科課程(註二)

甲、基本課程(佔百分之二十三)

三民主義

人生哲學

精神陶鍊

國學

心理學

生物學

鄉土史地

乙、專修課程（佔百分之四十五）

農業問題

園藝

水利

病蟲害學

社會調查

鄉村教育

民衆教育

教學法

作物學

論理學

社會學

國技等

農政學

合作事業

鄉村自治

公安戶籍

簿記學

現行法令

保衛研究

教育概論

師範教育

農家副業

教育行政

造林

測驗統計

農場管理

圖書館學等

農村經濟

丙、各科教材研究（佔百分之十五）

鄉師農業學科教材

鄉師教育學科教材

鄉師經濟自治學科教材

鄉師基本學科教材

丁、各種專業實習（佔百分之十七）

農業實習

鄉村自治實習

鄉村師範教育實習等

此外尚有廣西省立師範專科學校，雖非完全鄉村師範專修科的性質，但其設校宗旨是為「培植縣教育行政人員及鄉村師範鄉村中小學教職員」，所以也把牠的課程鈔錄如次，以資比較：

廣西省立師範專科學校課程(註一一)

工 作	學 期 及 學 分		黨 義 研 究	教 育 概 觀	世 界 大 勢 概 觀	國 文 教 學 做	教 育 心 理 教 學 做	調 查 與 統 計 教 學 做	自 然 科 學 教 學 做	農 業 教 學 做	社 會 科 學 概 觀	教 育 方 法 研 究	教 育 教 學 做	教 育 史 概 觀
	第一學期	第二學期												
	第一學年	第二學年	1	3	3	3	3	3	3	6				
	第二學期		1	3		3			3	6			3	
	第一學期									6			6	3
	第二學期									9			9	

第六章 鄉村師範的課程

合計	哲學談話	地方事業教學做	本省研究	合作教學做	中國社會研究	農村經濟研究
25						
25						
24				3	3	3
24	1	3	2			

就上面所列三種課程看來，雖同是供招收高中畢業生，訓練二年之用的，但其課目的繁簡，則彼此各異。惟有一點頗相類似的，就是注重農事的研究，這可說是一條正當的路向。

(F) 鄉村教育系課程的分析——在高等教育階段中培養鄉村師資的，嚴格講來，除前國立東南大學教育科有鄉村教育系外，目前實在不多，而湖北省立教育學院鄉村教育系自然是有數的了。該院招收高中畢業生，施以四年的訓練，「養成國民道德上學術上俱健全之各種鄉村師資及指導人員為宗旨」，而鄉村教育系的課程則規定如下：

湖北省立教育學院鄉村教育系課程(註一三)

第一學年

學 程	學 分	第一學期	第二學期	合 計	漢 義	國 文	基 本 英 文	教 育 學	心 理 學	教 育 心 理 學	社 會 學	論 理 學	普 通 農 藝	學 校 衛 生	軍 事 訓 練	合 計
		2	2	4	2	3	4	3	3	2	2	2	2		1.5	24.5
		2	2	4	2	3	4	3	3	2	2	2	2	1	1.5	25.5
		4	4	8	4	6	8	6	6	4	4	4	4	1	3	50

鄉村師範概要

第二學年

合 計	專 修 科 目	軍 事 訓 練	合 作 組 織 及 運 動	園 藝 學	青 年 心 理	森 林 學	兒 童 學	倫 理 學	實 驗 心 理	教 育 統 計	經 濟 學	教 育 史
24.5	8	1.5				3	2	2	2	2	2	2
24.5	8	1.5	2	3	2			2	2		2	2
49	16	3	2	3	2	3	2	4	4	2	4	4

第三學年

合 計	專 修 科 目	鄉 村 自 治	農 業 製 造 學	教 育 行 政	遺 傳 學	第 二 外 國 語	學 力 測 驗	智 力 測 驗	畜 牧 學	作 物 育 種 學	民 衆 教 育 及 其 實 施	教 育 哲 學	鄉 村 教 育
25	8				2	3		2	2	2	2	2	2
25	8	2	3	3		3	2				2		2
50	16	2	3	3	2	6	2	2	2	2	4	2	4

第四學年

職業教育及職業指導	3
教學法	3
社會心理學	2
病蟲害學	2
農村經濟	2
鄉村調查及報告	3
比較教育	3
比較心理學	3
心理根本問題之討論	2
農業教育實施法	3
水利之研究	2
專修科目	8
畢業論文	8
合計	23
合計	21
合計	44

說明 1. 本系課程四年修畢，應習學分定為一九三學分。

2. 各學程均以每一學期爲一單元。

3. 專修科目分爲國文史地，數學理化，心理教育等三組。

4. 體育學科不列入正式課程，但每生必須對於所設各種體育項目有二項及格，並須練習各種國術及鄉村勞動的運動，其標準另定之。

湖北教育學院鄉村教育系的課程不甚適當，很容易看出，即該院當局也很知道，所以說「經兩年試驗之結果，須有修改之必要。」但如何修改？卻未曾具體提出。就個人看來，該系課程殊嫌渙散，缺乏中心體系；同時重要學程如鄉村社會學，中國農村問題等，也竟付缺如。這些都是應當加以修改的。

(4) 編制鄉村師範課程的具體方法

鄉村師範的課程已略如上述，其次我們當進一步討論編制鄉村師範課程的具體方法。換句話說，就是如何編制鄉村師範課程？照張兆林氏的意見，編制鄉村師範課程，應當先行分析鄉村小學教師的職業，然後「根據了分析的結果，然後來編訂鄉村師範的課程，然後來編輯材料，來試驗方法。那末鄉村師範方纔有辦法，畢業生到鄉村裏去方纔可於少去許多錯誤嘗試。」（註一四）因此，張氏乃根據他的經驗以及和朋友討論的結果，提出鄉村小學教師應有的本領，分爲七組如下：

第一組 對付社會的本領

1. 會開茶館店。
2. 會辦民衆學校。
3. 會醫小病，懂得衛生醫藥常識。（此條細目另詳）
4. 會做賬房先生，懂得當地的應酬習俗。
5. 會算錢糧，會算賬，算利息等，並且會量地，算地價，過戶等。
6. 會看當票，發票，錢糧票，捐票，契據，公文，以及俗體字。
7. 會寫對聯，婚帖，會單，契據，信件等。
8. 會說笑話，說武書，通俗講演等。
9. 會做和事老，遇不得已時，能寫公文狀子。
10. 會編貼壁報。
11. 會幾套武術，並能聯合民衆，辦自衛團。
12. 會變戲法，做通俗戲，口技，雙簧等。
13. 會指導組織合作社。

14. 會佈置學校變爲民衆的公園。
15. 會主持民衆集會。
16. 明瞭世界大勢。
17. 明瞭本國現狀。
18. 熟悉本地社會經濟現狀。
19. 熟悉本地故事與大事。
20. 懂得當地禮節。
21. 有當地職業的常識，並能相機介紹改良的方法。

第二組 對付兒童的本領

1. 會和兒童做朋友。
2. 會用國語對兒童講故事，報告時事。
3. 會聽懂兒童的話。
4. 會回答兒童的問話，還能引出兒童更深切的問題。
5. 會指導兒童閱讀，找各種材料。

6. 會主持學校紀念週，指導兒童一切的集會。
7. 會指導兒童發表意見，如寫文，說話，畫圖，做工藝品等。
8. 會發現兒童不良習慣，設法改善。
9. 會做兒童的領袖，做勞動工作如掃地，整理房屋等。
10. 熟悉當地兒歌的一部分。
11. 會做當地兒童遊戲的一部分。
12. 懂得六歲以上的兒童心理。
13. 懂得幾種教育實驗的方法，有幾種教育實驗的基本技能，如測驗，統計圖表等。
14. 會看最近風行的教育書報，並且懂得新教育的原理和方法。

第三組 幹農事的本領

1. 會耨地（倘能耕地更佳，因耕地不但是技術問題，還有體力關係。）
2. 會澆水，加糞。
3. 會除菜地，荳地的草。
4. 會屛水，開溝，做畦。

5. 會整理農具，如上耨頭把子，糞桶柄，鏟刀柄，打草繩等。
6. 會做苗圃（菜秧圃與菓木苗圃）
7. 會種蔬菜（以當地的菜蔬為準）
8. 會修剪菓木竹林（以當地的草木為準，如北方沒有竹，南方難種蘋果等。）
9. 會種普通花卉，籬邊灌水。
10. 會養蠶。
11. 會養蜂。
12. 會養雞，鴨，鴿子等。
13. 會養羊，豬，牛等。
14. 會砍柴，掘筍，採野菜等。
15. 會養魚（缸魚，和池魚，在海邊還應該會拾貝類等。）
16. 懂得土壤性質。
17. 會看農業書報。
18. 結交農業研究機關，和當地老農。

19. 熟悉當地風候與農產品。

20. 知道當地重要農諺。

第四組 關於科學的本領

1. 會採集當地著名的植物做成標本。

2. 會捕捉當地著名的昆蟲，做成標本，如捉蛇，做蝴蝶標本等。

3. 會打獵。

4. 會做鳥獸標本。

5. 會做簡單的解剖，做成標本。

6. 認識當地最普通的害蟲，明瞭牠的生活史。

7. 認識當地的候鳥，明瞭牠的生活現狀。

8. 會用做簡單標本的藥品，用具，知道牠的來源，並會修理或製造。

9. 認識當地的礦物，明瞭本地的地質。

10. 會測量氣候與雨量，明瞭氣候變化與節期的意義。

11. 認識最普通的星座。

12. 明瞭日常食物的成分，如米，麥，蔬菜，鹽等。
13. 明瞭日常食料的製造，如醬油，豆油，茶，鹽等。
14. 明瞭日常用品的化學作用。
15. 明瞭日常用品的物理作用。
16. 明瞭最淺近的機器。
17. 會修理日常用的機械用品，如鐘表等件。
18. 會利用最普通的電機，如無線電收音機等。
19. 會利用科學方法做幻術。
20. 能閱讀初淺的科學書報。

第五組 醫藥衛生的本領

1. 明瞭人體的構造。
2. 有衛生習慣，如注意吐痰，噴嚏，食物用具等。
3. 會檢查體格。
4. 會種牛痘。

5. 會醫沙眼，疥瘡，禿頭瘡。
6. 會醫瘧疾，傷風，便閉，腸寄生蟲病。
7. 會包紮傷口，止血。
8. 會治小瘡，熱癩。
9. 知道最常用藥物的性質與用法，如金雞納霜，阿斯匹靈，草麻油，碘酒，硼酸膏，硼酸水，枸橼酸，銅鞮膏等。
10. 會施用急救法，如閉氣，火灼，水淹，中暑等。
11. 知道公共衛生的要點。
12. 明瞭兒童發育狀態。
13. 明瞭食物的營養成分，衣，住的衛生要點。
14. 熟練童子軍的教練方法。
15. 會幾套中國拳術。
16. 會幾種健身操，或球類。
17. 會游泳，爬山，上樹。
18. 會閱讀淺近醫藥書。

第六組 關於有藝術價值的本領

1. 會唱和諧的歌曲，——注重兒童的。
2. 會奏演一二種樂器，而且會開留聲機。
3. 會欣賞世界名曲，懂得音韻節奏。
4. 會做普通的舞蹈。
5. 會簡單的寫生畫。
6. 會臨簡單的畫。
7. 會欣賞名畫，領略畫的意義。
8. 會裝飾一間房屋，佈置一個會場。
9. 會用紙，麥稈，豆，野菓，紅葉等做裝飾品，或日用品。
10. 會修理桌椅門窗等。
11. 會掃地，抹桌，擦窗子等整潔工作。
12. 會做襪底，或做衣服，或用絨線做衣服帽子。
13. 會裝訂書籍，畫應用圖表。

14. 會油漆門窗用具，並且會粉飾牆壁。
15. 會設計壁畫，如壁上圖案，壁上掛圖等事。
16. 會佈置小花園，利用天然物點綴園景。
17. 會寫一體或二體的字，寫得不討厭。
18. 會做簡單的印刷工作。
19. 會燒小鍋飯小鍋粥。
20. 會燒菜，燒得合味。
21. 會做點心，做得合味。
22. 會整理廚房用具。
23. 會整潔自己的身體，用具，毫無名士派的習氣，但是也沒有浪子的執袴。
24. 會訓練一般兒童知道整潔自己身體與用具。
25. 會欣賞有藝術意味的作品，如文藝，雕刻，照相，刺繡，磁器，電影等。
26. 會指導或表演戲劇，並且能欣賞別人的表演。

1. 會新式簿記。
2. 會造預算，決算，並且會做經費報告書。
3. 會購置日常用器，並熟悉市情。
4. 會保管學校用品。
5. 會登記物件，並且能辦極清楚的移交。
6. 會監督校工，訓練新來工人。
7. 會購買圖書，管理圖書。
8. 會寄發信件。
9. 會編輯報告書或其他刊物。
10. 會招待參觀客人和指導員等。
11. 會做兒童成績報告書。
12. 會主持展覽會，慶祝會，懇親會等。
13. 會擬全年計劃，每月計劃。
14. 會主持研究會，討論會。

15. 會聯絡鄰校共同與辦事業。
16. 會學校應用公文。
17. 知道最近教育法令。
18. 會與教育行政人員磋商校事。

照以上所舉，實「未免近於瑣碎，也未免近於理想。」編制鄉村師範的課程，仍難根據，至多只能在編訂教材綱要時，設法容納各項。而且各組應佔學分多少，他也沒有經驗，貢獻意見。（惟在鄉村教育經驗談中擬定第一組佔百分之二十，第二組佔百分之三十，第三組佔百分之十，第四組佔百分之十三，第五組佔百分之七·五，第六組佔百分之七·五，第七組佔百分之十。）所以編制鄉村師範課程，仍不易着手。我們現在根據前節所述，想把這許多項都容納進去，乃暫擬四年制的簡易鄉村師範學校科目如左，略示一斑：

甲、基本訓練科目

1. 公民——公民要旨，三民主義，建國方略，鄉村小學公民教材及教法研究。
2. 國文——讀作，書法，國語練習，注音符號，文法，修辭，文字學大意，應用文，兒童文學，鄉村小學國語教材及教法研究。
3. 算學——算術，珠算，代數，幾何，平三角，簡易簿記，簡易測量，鄉村小學算術教材及教法研究。

4. 社會——近百年史，人生地理，民族運動，鄉土研究，鄉村小學社會教材及教法研究。
5. 自然——博物，生物進化，應用理化，鄉村小學自然教材及教法研究。
6. 衛生——生理，衛生，醫藥常識，鄉村小學衛生教材及教法研究。
7. 工藝——編織，縫紉，金工，木工，竹工，籐工，黏土工，鄉村小學工藝教材及教法研究。
8. 圖畫——鉛筆畫，水彩畫，炭墨畫，圖案畫，自由畫，鄉村小學圖畫教材及教法研究。
9. 音樂——歌謠，聲樂，器樂，簡易樂理，作曲，鄉村小學音樂教材及教法研究。
10. 體育——普通操，國術，體育原理，小學遊戲，鄉村小學體育教材及教法研究。

乙、教育訓練科目

1. 心理學——普通心理，教育心理（包括兒童心理、學習心理）社會心理，心理測驗及統計。
2. 教育概觀——學制，教育行政，教育思潮，教育改造運動。
3. 學校組織及行政——行政組織，教育公牘，學級編制，課程編制，成績考查，經費，校舍，設備，養護，訓練，推廣事業。

4. 鄉村教育——鄉教思潮，鄉教原理，鄉村小學設施法，鄉村民衆教育設施法，鄉村教育輔導。
- ## 丙、農事訓練科目

1. 農業通論——土壤，氣象，肥料，作物，園藝，造林，畜牧，水利，農具，病蟲害，農業推廣。
2. 農村經濟——農村經濟概要，農村合作運動，農家副業。
3. 農村社會——農村社會學及中國農村問題，農村社會調查，鄉村建設，農業競進團。

附註參考書報

- (註一)沈子善：農村師範之特殊職能及其課程（中華教育界第十五卷第六期）
- (註二)李楚材：鄉村師範課程編制的嘗試（教育雜誌第廿一卷第十一號）
- (註三)見一個鄉師的試驗（二十二年）
- (註四)見部頒簡易鄉村師範學校課程標準（二十四年五月）
- (註五)陳良烈：考察江浙鄉村師範教育報告書（廣東教育廳刊行）
- (註六)見部頒鄉村師範學校課程標準（二十四年三月）
- (註七)見鄉村改造第二卷第十期
- (註八)見江西省立南昌鄉村師範學校一覽（二十三年）
- (註九)趙叔愚：改良鄉村教育及鄉村生活計劃（鄉村教育叢輯）
- (註一〇)見湖北省立教育學院一覽（二十二年）
- (註一一)見川東共立師範學校一覽（一九三三）

(註一二)見師專校刊(第一期)

(註一三)同註一〇)

(註一四)張光林：鄉村小學教師應有的本領(中華教育界第十九卷第一期)

第七章 鄉村師範的學生

(1) 鄉村師範生的選拔

按照各鄉村師範的招收學生，大都有簡章規定，略示限制的意思。譬如十九年棲霞鄉師的招生簡則即規定：「投考一年級生，須備具下列各項資格：（一）新制六年小學畢業或舊制高等小學畢業者；（二）年齡在十五歲以上者；（三）身體強壯，思想穩健，行爲端正，能耐勞苦者；（四）有鄉居興趣，而願終身從事教育事業者。」（註一）又如二十三年湘湖鄉師的招生簡章也規定：「（甲）投考簡易師範科一年級之新生，須具備下列各種資格：（一）年齡在十四歲以上，二十歲以下；（二）生長農家；（三）體格強健，無心肺等暗疾；（四）完全小學畢業；（五）有勞作興趣者。（乙）投考師範科一年級之新生，須具備下列各種資格：（一）年齡在十八歲以上，二十四歲以下；（二）初級中等學校畢業；（三）餘同前。」（註二）此外還有各科試驗，智力測驗，口試，勞作，體格檢查等，差不多是各校共同的規定。惟棲霞鄉師另有「考生性行調查表」，或是特別的嚴格吧：

「姓名……年齡……籍貫……生長地……性別……投考年級……」

- 「一、你現在定了婚或結了婚麼？……幾歲定的或結的？……現在滿意否？……現在有多少子女？……
- 「二、家裏有多少人口？……父母存在否？……兄弟姊妹共幾人？……
- 「三、家裏有多少資產？……主要的產業是什麼？……每年要負債否？……
- 「四、從前求學的歷史是怎樣？……
- 「五、爲什麼要進本校？……
- 「六、求學用費何人負擔的？……
- 「七、平日喜閱何種書報？……
- 「八、平日喜作何種活動？……
- 「九、自己性行上有什麼優點或缺點？……
- 「十、現在有什麼待解決的問題？……
- 「十一、曾否入黨？……何時加入的？……曾否登記？……
- 「十二、學生對於社會服務是否應該的？……
- 「十三、你對於本校的設施和主張有所聞否？……你自信能遵守否？……對於本校的設施和主張有何批評？……

「十四、本校的信條你能舉出幾條嗎？……」

「十五、你對於農事有無經驗？……」

「十六、你從前曾否任過職務？……何種職務？……」（註三）

像這樣的規定，無非是想嚴格的選拔鄉師學生罷了。但是投考鄉師的學生，果真盡是有志於鄉村教育事業的人嗎？照林仲達氏的觀察，「許多青年來投考鄉村師範的動機，都是被經濟的條件所決定的，（大約指在校受公費待遇，出校任城市教師薪俸較優）不一定是真正有志於鄉教運動的。因此，一離學校，就難免有向城裏跑的傾向。」（註四）果真如林氏所說，那麼，鄉村師範雖極嚴格的選拔學生，也難達到預期的目的了。不過經濟的勢力雖大，教育的訓練也未嘗絕對不能改變人的行動。所以許多青年既來投考鄉村師範，錄取以後，鄉村師範自可加以一番切實訓練的功夫，改變他們的心志。因此，鄉村師範選拔學生，仍應嚴格舉行。惟實際上是否如此，不妨加以檢查。

（A）投考人數和錄取人數的比較——鄉村師範選拔學生，是否嚴格，可從投考人數和錄取人數的比較而知其大概。可惜這種事實不容易多得，所以很難推論。祇就作者個人調查江蘇省立吳江鄉師、棲霞鄉師、和山東省立第四鄉師的事實看來，其歷年投考人數和錄取人數的比率如左：

省立鄉村師範投考人數和錄取人數的比較

年 度	投考人數	投考者資格			投考者資格%			錄 取 人 數		錄取者佔投考者%
		高小畢業	其 他		高小畢業	其 他		正取人數	備取人數	
十八	二七八	二五〇	二八	九〇	一〇	一〇	四〇	五	四五	一六·二
十九	一、〇二四	九二三	一〇一	九〇	一〇	一〇	一一八	二八	一四六	一四·三
二十	一、一四九	一、〇三六	一一三	九〇	一〇	一〇	一二〇	二五	一四五	一二·六
廿一	九四六	八八九	五七	九四	六	六	一三七	二五	一六二	一七·一
廿二	一、一四八	一、〇九三	五五	九五	五	五	一二四	二〇	一四四	一二·五
廿三	一、四八五	一、四三四	五一	九七	三	三	一三六	一五	一五一	一〇·〇
廿四	九二五	九二五	〇	一〇〇	〇	〇	九〇	二〇	一一〇	一一·八

照上表所列的事實看來，投考的每百人中，最多的錄取十七人，最少的錄取十人，似不能謂為嚴格。惟高小畢業生投考鄉村師範的在百分之九十以上，且有逐年增加的趨勢，這是比較好的現象。

(B) 錄取新生的家庭職業——鄉村師範錄取的新生，固然希望他們盡是生長在農家的子女，至少也要有鄉居的興趣，所以招生簡章上有那樣的規定。但是事實上因為錄取時未能十分嚴格，所有錄取的新生，恐怕未必盡如所規定的了。我們試看下表所列的事實，可以略見一斑的情形：

省立鄉師錄取新生的家庭職業分配

年 度	家 庭 職 業 百 分 比						
	農	工	商	學	軍 政	其 他	
十八	五八	〇	二〇	二〇	〇	二	
十九	六三	一	一六	一三	一	六	
二十	六六	一	一八	一三	〇	三	
廿一	七一	一	一一	一三	二	二	
廿二	七一	二	一五	一〇	一	二	
廿三	七三	一	八	一四	一	三	
							合 計
							一〇〇

照上表所列的事實看來，鄉師錄取新生的家庭職業，農佔百分之五十八以上，且逐年增加。這種現象，一方面固然表示農家子女投考鄉師的日漸增多；但在另一方面看來，也許因為農家子女沒有能力（學力和財力）投考其他學校，不得不走到鄉師路上去。所以我們要想根據這少數事實來論斷好壞，很不容易。

（C）錄取新生的年齡——新生投考鄉村師範的年齡，照現行學制的規定，投考簡易鄉師一年級的（完全小學畢業），只有十三歲；投考鄉村師範一年級的（初中畢業），只有十六歲。然因年齡太小，將來從事鄉村工作，頗多不便的地方，所以各鄉師招生，往往略加提高：

省立鄉師錄取新生的年齡分配

年齡	年度	最大	最小	中數
八	十	二二·五	一四·五	一七·〇
九	十	二二·〇	一五·〇	一六·五
十	廿一	二〇·五	一五·〇	一六·五
廿一	廿二	二〇·〇	一四·〇	一六·五
廿二	廿三	一九·五	一三·五	一五·五

照上表所列的事實看來，簡易鄉師錄取新生的年齡，最大的為二十二歲，最小的為十三歲半（北方較大），中數最大的為十七歲，最小的為十五歲半；而且均有逐年減小的趨勢。再看二十三年湘湖鄉師的統計，初一年齡中數為一五·一，高一年齡中數為二一·三，都已超過招生簡章所規定的年齡，惟最小的年齡恐怕還有不及。今後鄉師範招生應當如何規定年齡，似乎值得我們研究的。

（D）錄取新生的智力——鄉村工作是很煩難的，鄉村師範所訓練的人材，既然為準備從事這種煩雜工作的，除了學校切實加以訓練外，自然希望招生時能夠錄取智力較高的人來受訓練。不過照前面列舉的事實看來，錄取人數最高額只佔投考人數的百分之十七，要想怎樣注重智力，恐怕也不大可能。可惜我們沒有得到具體的事實，不敢十分肯定的說，就作者個人從前在界首鄉師用廖氏團體智力測驗量表甲乙測驗該校學生的智力，三班共計一百十七人，結果，平均智力商數（I. Q.），最高的不過九八，最少的只有八四。（註五）換句話說，鄉師學

生的智力，平均的說，還不到中材。所以當時提議，往後錄取新生，「至少當具有中材以上之智力（即智力商數在一〇〇以上）」現在事隔多年，情形或不相同；但錄取新生時，這點總還值得大家注意的。茲附錄秋一學生的智力測驗結果如左，以便大家比較研究（見後面插表）

從前曉莊師範錄取新生的標準是注重兩點：第一是看他的能力，就是看他能不能為鄉村學校的良好教師；因此，用（一）作國文一篇，（二）常識測驗，（三）智力測驗，（四）演說五分鐘，（五）農事操作四小時，（六）做兒童點心一件，各項考試來考驗他。第二是看他的志願，就是看他是不是真誠願意為鄉村教育盡力；因此，在招生廣告上就聲明：「書獃子，文憑謎，小名士，最好不來！」（註六）像這樣錄取新生，也是值得我們注意的。

（2） 鄉村師範生的訓練

鄉村師範要訓練成什麼人材，這點已經在第三章詳細敘述過了，並且列舉出具體的訓練目標，尤為明白。本章所要討論的，乃是訓練鄉村師範生的辦法。按照前節所述，投考鄉村師範的新生，既是如此，自非向着目標，加緊訓練不可。否則，雖有目標，也沒有什麼用處。

（A）訓練的階段——要想把鄉師學生訓練成材，在那幾年之中，最好分為若干階段，每一階段有一個中心的訓練，或較易收效。例如山東省立第四鄉師的訓練步驟，共分為三：第一個步驟是為做而學時期——盡力使

江蘇省立第五師範分校(界首)秋季一年級學生智力測驗分數表

(被試共四十六人 B智力分數相關度=0.89)

被試號數	測驗總分數		T智力分數		B智力分數		C智力分數		實足年齡		智力商數	
	量表甲	量表乙	量表甲	量表乙	量表甲	量表乙	量表甲	量表乙	量表甲	量表乙	量表甲	量表乙
第一號	85	125	75	71	62	59	9.8	9.1	16:4	16:3	124	118
第二號	76	108	70	64	57	51	8.8	7.8	16:6	16:5	114	102
第三號	77	126	70	72	59	51	8.8	9.3	15:9	15:8	118	122
第四號	86	127	76	72	66	62	9.9	9.3	15:6	15:5	132	124
第五號	71	101	65	60	58	53	7.9	6.3	14:7	14:6	116	106
第六號	87	142	76	76	76	76	9.9	10.0	12:7	12:6	152	152
第七號	54	81	56	52	40	38	6.3	5.7	17:9	16:8	80	76
第八號	66	100	62	60	43	41	7.4	7.3	18:9	18:8	86	82
第九號	59	110	58	64	47	53	6.7	7.8	15:11	15:10	94	106
第十號	80	125	72	71	57	57	9.2	9.1	17:2	17:1	114	114
第十一號	53	81	55	52	45	38	6.1	5.7	17:2	17:1	90	76
第十二號	63	89	60	59	37	36	7.0	6.9	20:0	19:11	74	72
第十三號	79	110	71	64	63	54	9.0	7.8	14:8	14:7	126	108
第十四號	81	110	72	64	62	54	9.2	7.8	15:5	15:4	124	108
第十五號	83	127	74	72	51	49	9.6	9.3	20:4	20:3	102	98
第十六號	69	98	64	59	51	46	7.7	6.9	16:5	16:4	102	92
第十七號	72	98	66	59	52	45	8.1	6.9	16:11	16:10	104	90
第十八號	54	90	56	56	46	36	6.3	6.4	19:0	18:11	92	72
第十九號	61	101	59	60	49	10	6.8	7.1	15:7	15:6	98	100
第二十號	63	90	60	56	43	40	7.0	6.4	17:10	17:9	86	80
第二十一號	67	101	62	60	49	47	7.4	7.2	16:7	16:6	98	94
第二十二號	85	127	75	72	54	41	9.7	9.3	19:5	19:4	108	82
第二十三號	81	115	72	66	60	55	9.2	8.2	16:0	15:11	120	110
第二十四號	80	118	72	67	62	57	9.2	8.4	15:6	15:5	124	114
第二十五號	72	98	66	59	47	41	8.1	6.9	18:6	18:5	94	82
第二十六號	77	119	70	67	49	46	8.8	8.4	19:4	19:3	98	92
第二十七號	74	108	68	64	45	41	8.5	7.8	20:0	19:11	90	82
第二十八號	71	106	65	63	42	40	7.9	7.7	20:5	20:4	84	80
第二十九號	75	93	68	57	52	42	8.5	6.6	17:4	17:3	104	84
第三十號	91	131	78	73	61	57	10.3	9.5	17:10	17:9	122	114
第三十一號	79	56	71	44	54	28	9.0	4.2	17:10	17:9	108	56
第三十二號	64	122	61	70	50	59	7.2	9.0	15:10	15:9	100	118
第三十三號	74	92	68	57	45	34	8.5	6.6	21:11	21:10	90	68
第三十四號	74	111	68	64	49	45	7.5	7.8	18:8	18:7	98	90
第三十五號	58	107	58	63	35	40	6.7	7.7	20:2	20:1	70	80
第三十六號	61	93	59	57	39	37	6.8	6.6	18:11	11:11	78	74
第三十七號	85	118	75	67	55	47	9.7	8.4	19:1	19:0	110	94
第三十八號	66	95	62	57	42	37	7.4	6.6	18:11	18:10	84	74
第三十九號	78	89	71	56	51	37	9.0	6.4	18:10	18:9	102	74
第四十號	99	134	83	74	60	51	11.2	9.7	21:9	21:8	120	102
第四十一號	59	63	53	46	40	28	6.7	4.6	18:5	18:4	80	56
第四十二號	72	85	66	54	46	34	8.1	6.0	19:1	19:0	92	68
第四十三號	84	122	75	70	54	59	9.8	9.0	19:4	19:3	108	118
第四十四號	74	101	66	60	43	37	8.1	7.1	23:1	23:0	86	74
第四十五號	59	112	58	65	36	43	6.7	8.0	19:8	19:7	72	86
第四十六號	82	116	74	63	58	50	9.6	8.2	17:7	17:6	116	100
平均	73	108	63	61	49	47	8.1	7.8	18:1	18:0	98	94

新生對學校漸次熟悉，並漸次愛護，由勉強而成自然。第二個步驟是且做且學時期——因勢利導，一面使其自動，一面加以控制，納入正軌。第三個步驟是由做而學時期——悉任其自由活動，由做中自學，待其疑難不決，稍加提示。（註七）

又如江蘇省立棲霞鄉師的訓導進度，在第一年級，一切均「勉而行之」。第二年級則一切漸趨自然，不勉強，能「安而行之」。再到第三年級，一切優良習慣已經養成，並能「樂而行之」。最後到第四年級，已具有自治羣治之能力，差不多可為人的師表了。（註八）

此外如浙江省立湘湖鄉師的教訓階段，也分為三：第一階段注重基本訓練，學生寓居本部，主辦學生自治會，對於各種學科，作普遍的研究。第二階段注重民衆教育的訓練，學生仍寓居本部，負責協辦推廣教育，除研究各學科外，對於民衆教育各種問題，須作詳盡的研究。第三階段注重兒童教育的訓練，學生寓居各中心小學，負責協辦小學教育，對於兒童教育各種問題，須作詳盡的研究。（註九）

（B）訓練的方式——在一般的學校裏，訓練學生的方式，往往把教學、訓育和課外活動分開；前者由學校教師負責主持，後者由學生們自己進行，乃至由教師指導進行。惟有若干較前進的鄉村師範已經不採取這種分離的方式了。例如從前的曉莊師範採行教學做合一的生活法，取消「訓育」和「課外活動」的名稱，把日常生活的操作都由師生分任，所謂「師生共生活，共甘苦，是最好的教育。」便是他們的主張。他們以為「大家共同灑

掃，輪值烹飪，就是正課，也就是教育。教育決不能離開人生的工作以外去講的。至於說在灑掃烹飪等粗事之上，……（一）可以養成勤勞耐苦的習慣，（二）可以操練柔弱易病的體魄，（三）可以明瞭粗事之不易做，粗工之不可輕侮，（四）手腦雙全，身心並用，一面做事，一面學習，就可得見真理，有所發明。」（註一〇）尤為他們獨到的見解。

其次如浙江省立湘湖鄉師，「為養成勞働的身手起見，於肌肉勞作方面，異常重視，每日每人至少須作工一小時；工學制各級學生，每週農業工作，至少須有十八小時。工作種類，一部份有酬給，如農工生產之贏餘，學生可以共同享受；一部份無酬給，如築路、浚池、管山、造堤等公共工作，均為義務服役。至每日之整潔工作，如灑掃、洗抹、除草等，均由學生分任，每天一次，無間假期。」（註一一）惟不是完全由師生共同操作。

又如江西省立南昌鄉師，要勵行勞動及生產教育，「於每日下午四時起，各級列隊操場，由訓育主任分配各項工作，大致分農事、工藝、勞動三項。」（註一二）不過也不是師生共同操作的。

大概說來，鄉村師範訓練學生，最好打破教學訓育和課外活動的界限，採取生活教育的方式，實行師生共生活，同甘苦，在勞力上勞心。這樣訓練的方式，至少：（一）可以使教師了解學生的問題，幫助學生求解決；（二）可以使學生了解教師的問題，體諒教師的困難；（三）可以打破師生的界限，免除師生間的隔膜；（四）進一步纔可望學生能與民衆共甘苦；（五）能貫徹社會化、民衆化的主張。（註一三）而人人既在勞力上勞心，便可無廢人，無

廢事，更可無階級。最後纔能如陶知行氏所說：『把人間的勞心者、勞力者、勞心兼勞力者一齊化爲在勞力上勞心的人，然後……我們理想之極樂世界乃有實現之可能。』（註一四）

（C）訓練的組織——鄉村師範訓練學生的方式既有不同，從而訓練的組織也彼此各異。大概說來，約有三種：第一種是採取軍隊的組織，實行嚴密的紀律的共同生活，如從前曉莊師範的鄉村教育先鋒團便屬此例。第二種是採取新村的組織，於校長訓導主任等監督指導之下，培養個人德性，養成團體生養習慣，如江蘇省立洛社鄉師的洛社新村，界首鄉師的甓湖新村等，均屬此例。第三種是不採前兩種的組織，而祇在學校訓育處或訓育部監督指導之下，組織各種課外活動，以訓練學生的能力，養成學生的德性，在鄉村師範中，最爲普遍。

按照鄉村教育先鋒團的組織，凡鄉村師範學校人員皆爲團員。其中設：（一）團長一人——校長爲當然團長；（二）副團長二人——兩院長爲當然副團長；（三）指導部若干人——由指導員組織之；（四）紀律部四人——由團務會議公選之；（五）總隊長一人——由團務會議公選之；（六）每隊隊長一人——由各隊隊員公選之；（七）每隊隊員六人——遇特別情形，得臨時增加。期以『整肅共同生活之紀律，增進團體行動之效率。』（註一五）而洛社新村則『以全校學生爲村民，教師爲村佐，村民所選舉之職員，分司各部規劃進行之責，而監督與指導之責，則由村佐任之。其作用以整個的學校生活，打成一片，而泯除普通一般學生集會易與學校互立於對待地位之情形。』（註一六）甓湖新村『以全校爲一村，直隸於科主任（後改爲校長）。每一自修室爲一間，直隸於村。

每一寢室爲一鄰，直隸於閭。村設村長副各一人，秉承科主任，處理全村事務。閭設閭長一人，秉承村長，處理全閭事務。鄰設鄰長一人，秉承閭長，處理全鄰事務。」以培養自治能力，促進經驗發展，增進協作精神，養成服務習慣爲宗旨。」（註一七）

總之，鄉村師範生的訓練，無論採取何種組織，務必能由散漫而嚴密，由個人生活進至集團生活，然後纔有作用，纔有價值。

（3） 鄉村師範生的出路

鄉村師範生經過選拔、訓練，最後畢業離校，服務社會。在這個期間，便是鄉村師範的試金石。因爲鄉村師範辦理的成績，最後是要拿畢業生的服務成績來測定的。所以我們現在於敘述鄉村師範生的選拔、訓練之餘，不得不來檢查鄉村師範生的出路。可惜在這方面所得的事實很少，不容易正確的推論。

（A）就職率——鄉村師範畢業生的出路，照第二章所述，已頗有問題。但實際上究竟如何，須得根據調查的事實來檢討。據多數鄉師發表的報告，大都沒有賦閒而無出路的。且照江蘇省立黃渡鄉師所說：「每年暑假，各縣來函聘任者，紛至沓來，大有不敷應付之勢。」（註一八）若果如此，鄉師畢業生並未到山窮水盡走頭無路的時期。換句話說，目前鄉村師範畢業生還有極大的需要。即照作者個人調查的少數事實看來，也大致相同。

(B) 服務地方的分佈——從嚴格方面說來，鄉村師範畢業生沒有賦閒而無出路的，未必就是完全都就職的，中間也有升學或死亡的。所以我們對於鄉村師範畢業生的出路，固然不必太過悲觀，卻也不必太過樂觀。即就已經服務的地方來看，據湘湖鄉師的統計報告（註一九）歷屆畢業生在鄉村服務的，不過三分之一而已，其詳如下表：

湘湖鄉師歷屆畢業生服務地點分佈的百分比

服務地點	百分比
鄉村	三二·六
都市	三二·六
鎮	三〇·四
外省	四·四

像這樣的情形，莫非就是如前面所引林仲達氏說的：「許多青年來投考鄉村師範的動機，都是被經濟的條件所決定的，不一定是真正有志於鄉教運動的。因此，一離學校，就難免有向城裏跑的傾向。」嗎？還是訓練的關係呢？這是值得大家研究的問題。（照黃渡鄉師所說：「數年以來，畢業學生，以在鄉村小學服務者為多，間有在城鎮小學以及社教機關服務者。」）

(C) 出路別——鄉村師範畢業生既有相當的出路，我們也不妨進一步來分析他們的出路。根據各校的報告和作者個人調查的所得，鄉村師範畢業生的出路，大致如下表所列：

鄉村師範畢業生出路的百分比

出路別	黃渡鄉師	洛社鄉師	瀆雲鄉師	吳江鄉師	滋陽鄉師	湘湖鄉師	合計
升學	七·九	四·二	—	五·八	九·〇	—	四·五
小學校長	一一·一	一五·八	一二·〇	二三·三	六·〇	一八·八	一四·五
小學教員	四七·三	七四·八	五六·〇	六二·一	七六·〇	五七·八	六二·二
其他機關	四·八	五·二	三三·〇	六·八	九·〇	二二·一	一三·二
病故	一·六	—	—	一·〇	—	—	〇·五
未詳	二七·一	—	—	一·〇	—	二·三	四·八

照上表所列的事實看來，鄉村師範畢業生的出路，最多的是小學教員（完全小學，高級小學，初級小學）其次為小學校長（完全小學，高級小學，初級小學，附屬小學），又其次為其他教職員等。這是否和鄉村師範的宗旨相符，也值得我們研究的一個問題。只可惜統計的事實有限，未能遽下論斷。

(D) 服務的待遇——鄉村師範畢業生的出路如此，再看他們服務的待遇如何。關於這種事實，報告的非常之少，我們幾無從討論了。單就棲霞、吳江、滋陽三校看來，月薪最高的為四十元（棲霞），最少的為八元（滋陽）。

中數約爲十五元。像這樣低的待遇，又何怪人不向城裏跑呢？縱然城市學校的待遇也不高，如松江小學教師的月薪，據李錫珍氏的報告，男的中數只有三十元二角八分，女的中數只有二十二元五角，合計不過二十八元五角四分。^(註二〇)但比較之下分明是「城鄉教師待遇的不平。」「在今日教師職業自由競爭制度之下，」怎樣不叫鄉村師範畢業生不跑向城裏去啊！這是一個嚴重的社會問題，不僅我們應當研求解決，全社會也要負責的。所以李錫珍氏說：「教師之經濟收入，每不及勞動工人，尤以小學教師爲甚。……當前的急務，倒懸待解的，便是提高教師的待遇！」^(註二一)我們接着增加說一句：尤其要緊的是提高鄉村小學教師的待遇！否則，「啼飢號寒」，試問如何生活呢？如何不向城裏跑呢？

附註參考書報

(註一)見樓霞新村半月刊(第二十五期)

(註二)見勸學月刊(第一卷第三期)

(註三)同(註一)

(註四)林仲達：鄉村教育能改造中國鄉村社會嗎？(中華教育界第二十三卷第九期)

(註五)古 樸：鄉村教師應負之使命及今後農村師範應行注意之點(中華教育界第十六卷第十期)

(註六)楊效春：曉莊學校與中國鄉村教育(頁七〇)

- (註七)見一個鄉師的試驗(訓導概況)
- (註八)見我們的勸育
- (註九)見浙江省立湘湖鄉村師範學校最近概況(二十三年)
- (註一〇)同(註六)(頁一四——一七)
- (註一一)同(註九)
- (註一二)見江西省立南昌鄉村師範學校一覽(二十三年)
- (註一三)同(註六)(頁一四)
- (註一四)陶知行中國教育改造(頁一七五)
- (註一五)同(註六)(頁一八)
- (註一六)江蘇省立洛社鄉村師範學校概況(江蘇教育第一卷第七八期合刊)
- (註一七)江蘇省立界首鄉村師範學校概況(同上)
- (註一八)江蘇省立黃渡鄉村師範學校概況(同上)
- (註一九)歷屆畢業生服務地點分佈情形百分比(湘湖生活第二卷第一期)
- (註二〇)李錫珍啼飢號寒之生活(中華教育界第二十卷第八期)
- (註二一)同上

第八章 鄉村師範的推廣事業

(1) 推廣事業的重要

前面已經說過，『不能改造眼前的鄉村生活，不能算是真正的鄉村師範。』因此，我們認為鄉村師範最大的職能是提高鄉村的文化。分析的說，就是改善經濟，組織社會，增進知識。這一切艱鉅的事業，在寂漠荒涼的鄉村中，都是要靠做文化救星的鄉村師範來領導實幹。所以我們『看學校的標準，不是校舍如何，設備如何，乃是學生生活力豐富不豐富？村中荒地都開墾了嗎？荒山都造了林嗎？村道已四通八達了嗎？村中人人都能自食其力嗎？村政已經成了村民自有、自治、自享的活動嗎？這種活的教育，不是教育界或任何團體單獨辦得成功的，我們要有一個大規模聯合，纔能希望成功。……倘有好的鄉村學校，深知選種調肥、預防蟲害之種種科學農業，做個中心機關，農業推廣就有了根據地、大本營，一切進行，必有一日千里之勢。……教育與銀行充分聯絡，就可推翻重利；教育與科學機關充分聯絡，就可破除迷信；教育與衛生機關充分聯絡，就可預防疾病；教育與道路工程機關充分聯絡，就可改良路政。總之，鄉村學校是今日中國改造鄉村生活之唯一可能的中心！他對於改造鄉村生活的力量大小，要看

他對於別方面勢力聯絡的範圍多少而定。」（註一）鄉村師範的人力財力較充實，對於這種工作，更多可能。江蘇省立棲霞鄉師「以學校為鄉村文化之中心，凡鄉村農民之需要者，無不盡量供給。」（註二）用意即在此吧！

即退一步來講，如林仲達氏說的：「就客觀的社會事實來觀察，欲單藉鄉村教育的力量來改造中國鄉村社會，非特是夢想，而且會到處碰壁，有感覺此路不通之苦。」（註三）但為鄉村師範訓練學生計，也非做推廣工作不可。有如楊效春氏所說：「在這時，它無論為學校計，為社會計，為教育計，為建設計，為自己的理想和生命計，統不能袖手旁觀，熟視農人之疾苦顛連而無所動心。」（註四）因為鄉村師範設立的旨趣，是要培養富有生活力的教師；要想鄉村師範生對於將來服務的鄉村有所貢獻，必得要在校時培養他們一種因地制宜的活本領。而這種活本領，最好由教學做合一的過程中或實際生活中去培養。鄉村師範要做各種推廣工作，除了為着改造眼面前的鄉村生活外，其他一方面自然是為着培養學生的活本領，準備他們將來繼續去改造鄉村生活。南昌鄉師有見於此，所以說：「鄉村小學教師是改造鄉村的領導者，而鄉村師範為培養鄉村小學教師的場地，學生在校時，不得不使其獲得改造鄉村社會的經驗和能力，俾將來足資應用。故本校對於推廣事業，頗為重視。」（註五）這樣訓練學生的方法，實合德可樂利（Ovide Decroly）所謂「在生活中預備生活」「從生活中學習」（註六）呀。

簡單的說，無論從鄉村生活方面，或從鄉村師範訓練學生方面看，鄉村師範都得要做推廣工作，把事業儘量的推廣。

(2) 推廣的原則

鄉村師範既要推廣事業，究竟怎樣推廣呢？換句話說，要想把各種有益的事業普及於一般鄉民，應該依據什麼原則，然後可以推行順利呢？於此有認為：「(一)供給適當刺激，以誘起活動——感應原則；(二)以農民領導農民——自動原則。」(註七)是兩個重要的原則。但是也有認為：「(一)當地民衆所急需者；(二)易於召集當地民衆藉以推行改進者；(三)當地民衆所宜漸謀改進者。」(註八)纔是重要的原則。而南昌鄉師則定爲五個原則：「(一)要適合民衆生活需要；(二)要全民衆都有享受的權利；(三)要以最少的經費得最大的效果；(四)要充分利用地方固有人才和設備；(五)要以勸導輔佐爲始，自動自治爲終。」(註九)

大概說來，鄉村師範要推廣事業，至少要依據下列三個原則，纔容易進行順利：

- (一) 民衆需要而能接受的；
- (二) 施行簡易而有效的；
- (三) 用費省而利益普遍的。

「辦理鄉村改進事業，要以款不虛糜，事歸實在，爲最重要之原則。即用一錢，須問鄉民是否得到實惠。舉一事，須問農村是否需要。切忌名目繁多，徒事鋪張，虛耗公帑。」(註一〇)這的確是很重要的話，可爲鄉村師範和其他推

廣人員的座右銘。否則，像邵爽秋氏參觀所見的：「某某幾處試養這種雞（立杭雞）和豬（波基豬）的地方，雞舍豬舍漂亮得比老百姓的住宅要好得幾倍。什麼遊戲場、玻璃窗、空氣、光線、食料等等，無不十分考究。（中國農民不如外國雞豬，於此可以得到一個鐵證！）談起這些被人當老太爺服侍的畜生，他們的生產價值，亦復好笑。波基豬的價值，恕我未悉。單就立杭雞來說，據某養雞場的索價，每隻種雞需洋五元，每隻種蛋需洋五角，即雖極便宜的蛋，每打也要大洋八角。試問這樣貴的雞和蛋，連高粱都吃不飽的中國農民，那裏吃得起？一般習慣了半元一元一隻老母雞和一元買七八十隻雞蛋的中國民衆，那裏肯買？在目前，爲賣種雞種蛋，索價奇昂，固然可以獲利；但若僅在賣種上獲利，他的生產價值也就可想而知了！要在這樣生產上恢復國民經濟，救濟三萬萬農民，豈非笑話？」（註一）不但是笑話，而且違背了推廣的主旨。像這樣民衆不需要而又不能接受的事業，雖說「立杭雞一年可生蛋三百餘隻，波基豬可長到三百多斤」，試問如何可以推行順利呢？結果，不但不易推行，恐怕還要虛耗公帑哩！所以今後鄉村師範要做推廣工作，至少必須依據上列三大原則去做！

（3） 推廣的組織

鄉村師範要做推廣工作，非有相當的組織不可；否則事業紛繁，無從進行。按照第四章（鄉村師範的行政組織）所述，多數鄉師對於推廣工作，都有相當的組織去負責主持，如推廣部，推廣處，推廣教育部，推廣委員會，或社

會活動部等。像江西省立南昌鄉村師範即於校長之下設一推廣處，並設主任一人，秉承校長，處理推廣事宜；其組織系統如下（註二）

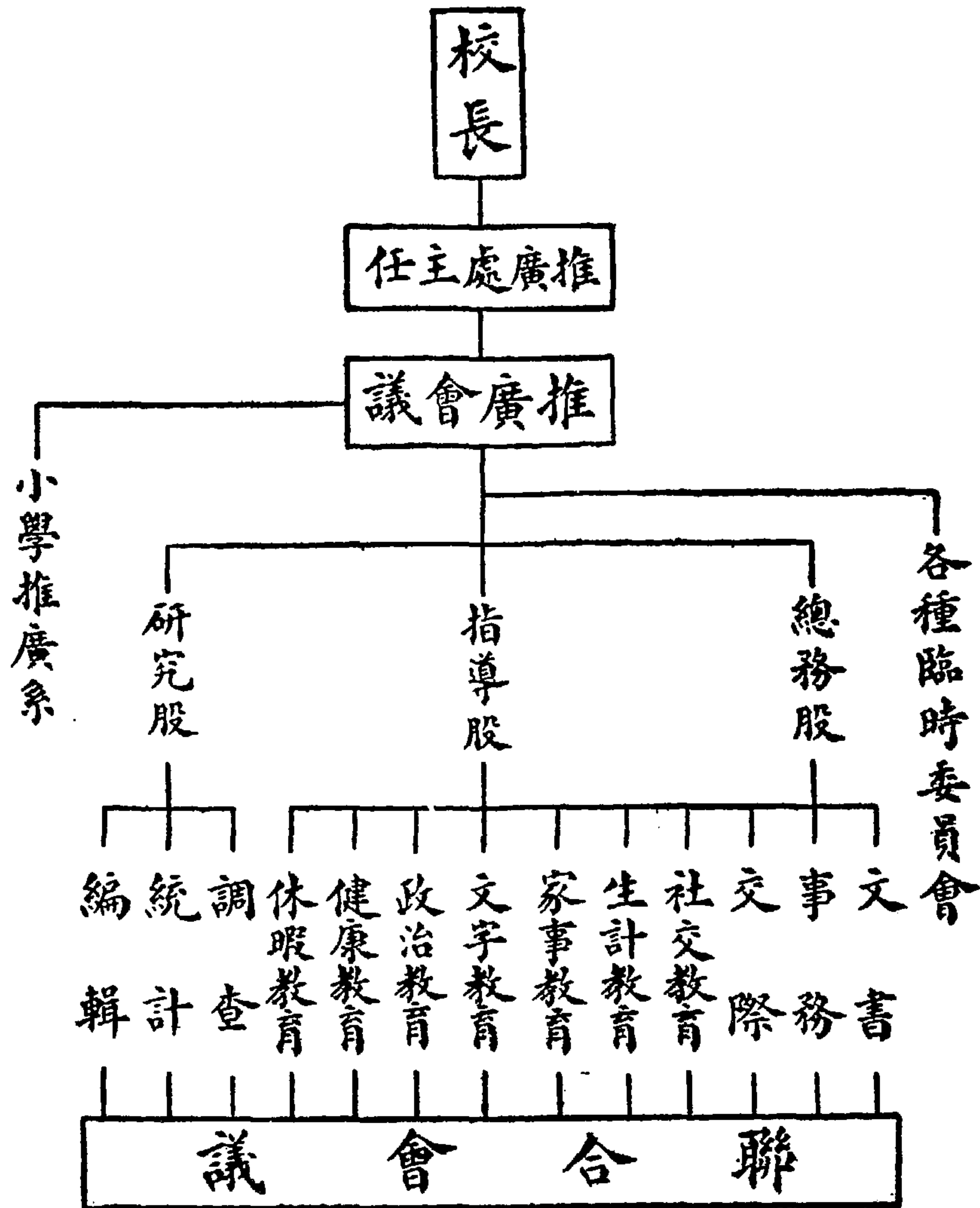

但這種組織，姑不問其繁簡如何，都只限於鄉師校內的部分。此外也有聯絡鄉師校外的力量，合組農村改進委員會或農村服務委員會的；前者如江蘇省立洛社鄉村師範（註一三）後者如江西省立九江鄉村師範（註一四）他們的組織系統如左：

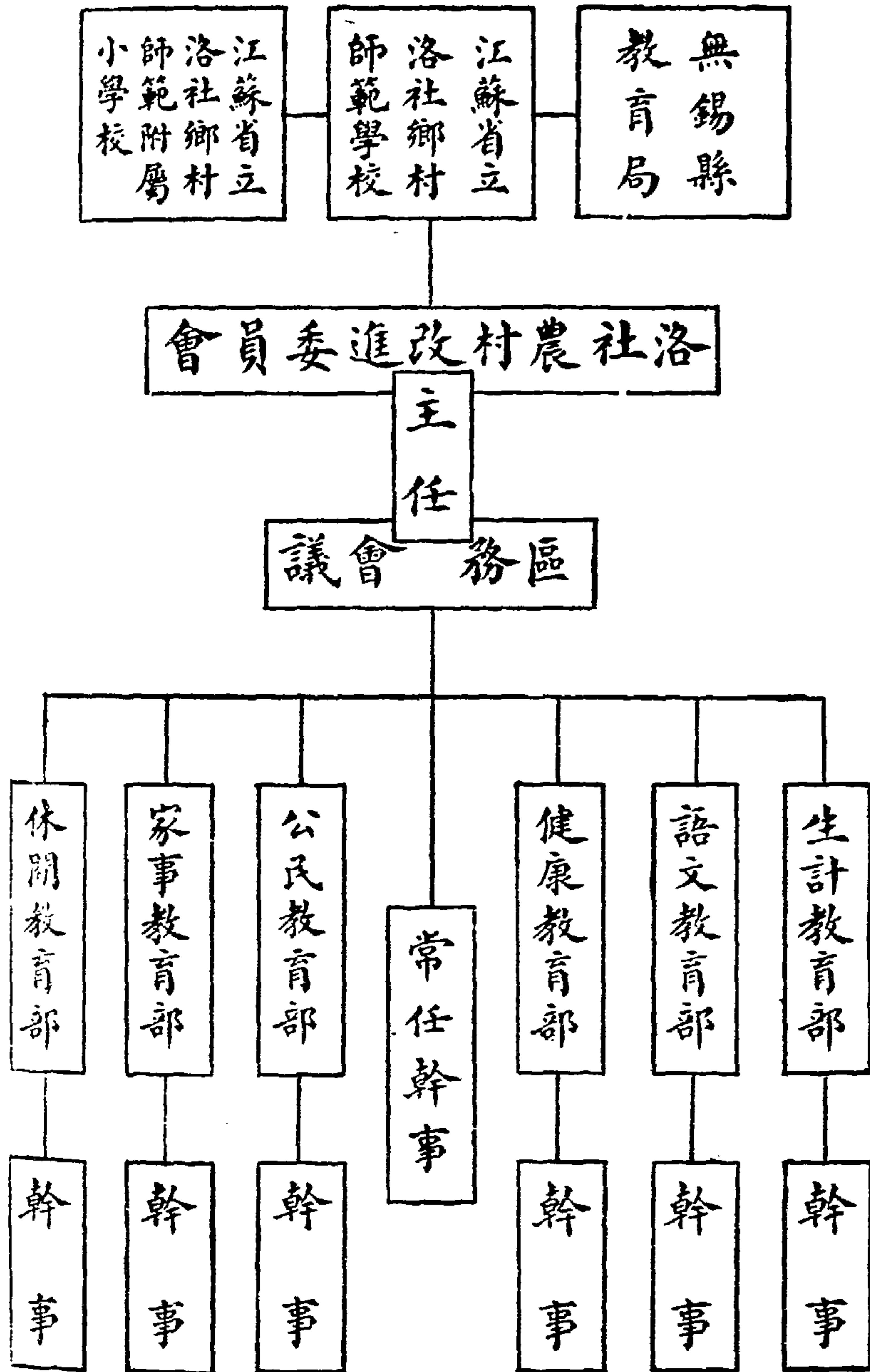

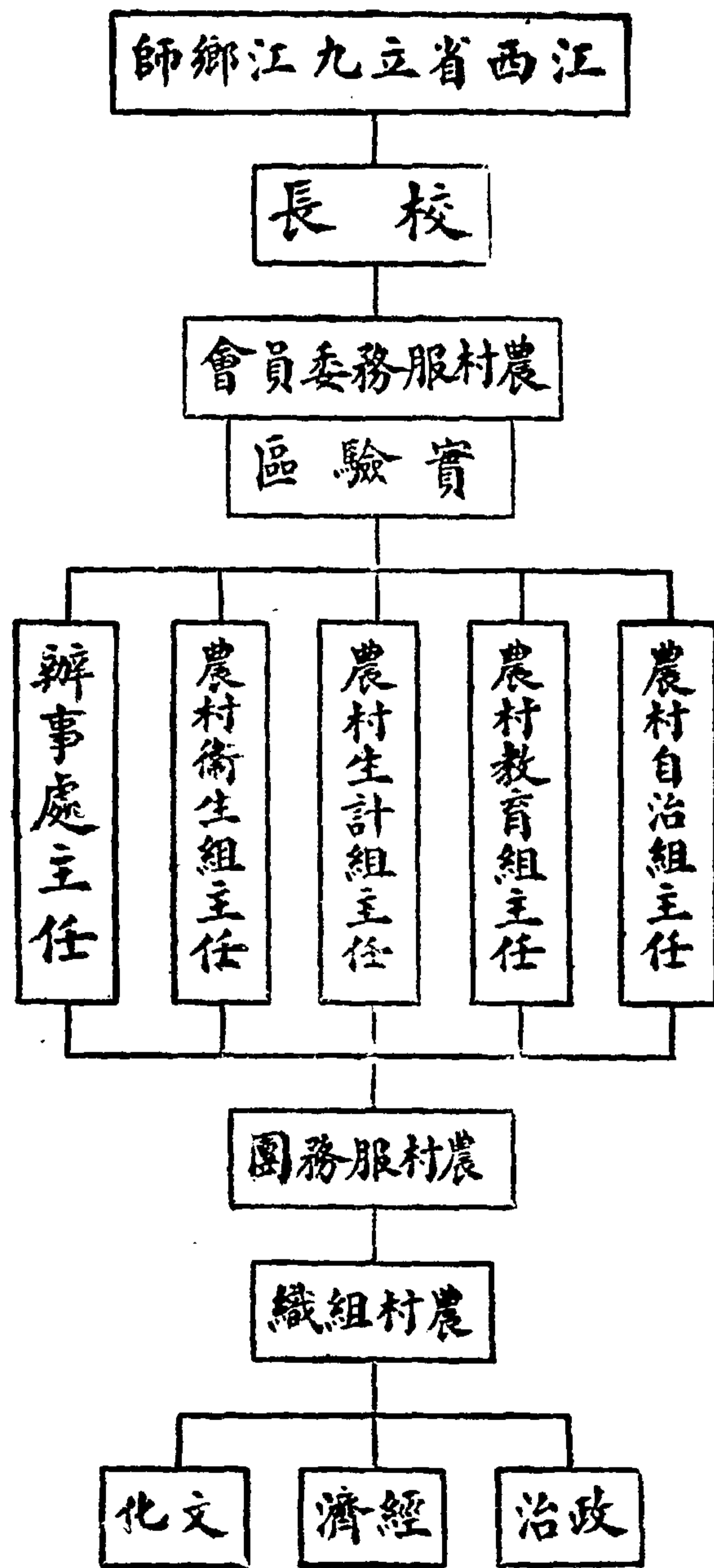

洛社農村改進委員會是由洛社鄉師推舉三人，無錫縣教育局、洛社鄉師附小各推舉二人，洛社區長一人，和教育局聘請當地熱心公益而富有聲望的一人，共同組織的，為改進區最高權力的機關。凡擬訂方針和一切進行計劃，均由該委員會負責決定。而九江農村服務委員會則由九江鄉師校長，教導主任，師範科主任，農場主任，保健所主任，體育主任或軍事教官，辦事處主任，小學校務主任，實習生代表二人，九江縣長，第二區區長，和地方人士二人合組的；聯合政府地方學校三方面的人員來推動保、教、養、衛的工作，或者容易收效。

(4) 推廣的方法

鄉村師範的推廣事業固然重要，但是如果沒有適當的方法，也不容易進行有效。照江蘇省立棲霞鄉師所用的方法，即於「實施改進之初，先須調查，該部（推廣部）除設有專員處理外，復將各種事業分配於三年級學生，使其一面研究學術，一面結識農友，訓練成一種接近農民的習慣，而恍然知民智之窳敗，鼓起其改進之決心。」（註一五）而山東省立第四鄉師（註一六）則「將試驗區域劃成五小區，使每小區小學教員組織鄉村活動研究會，由輔導部及輔導委員會派員參加，一面研究復興農村之理論，一面討論活動的一切具體事項。」同時「由輔導部人員及輔導委員會輪流視察輔導。」並「聘請各小區之優良教員，為鄉村活動視導員，分期視察各該區鄉村活動之進行；遇必要時，得調區視導，以收觀摩之益。」而學生（第四學年）即「由輔導部領導，開始鄉村活動」，做下列各種工作：「子、創辦民校；丑、改良生產；寅、促進文化；卯、普及衛生；辰、調查鄉村社會；巳、編輯壁報；午、研究教材。」

綜括起來看，大概推廣的方法，第一須先設法接近鄉民，使兩方面有一個共同的了解，不致發生誤會；然後繼之以調查、研究、輔導，使事業進行順利，不致發生困難。

(5) 推廣事業的一斑

近年各鄉村師範所做的推廣工作很多，且有很多的成效，要想一一敘述，因篇幅關係，頗不容易。但就大概看來，總不出文化、經濟、村政、或生計、語文、公民、健康、家事、休閒等範圍。例如浙江省立湘湖鄉村師範，近幾年來所做的工作，實在不少，試看下面列舉的項目，（註一七）便可知道：

湘湖鄉師鄉村生活改進工作表

工作性質		預定的工作種類	三年前原有設施	改進的結果	備註
文	推廣民衆學校	五所每所一級	八所共九級		
化	添設中心小學	五所共七級	九所十三級		
方	輔導私塾	未詳	十所		
面	添設民衆茶園及問字代筆處	茶園一處問字代筆處等五處	茶園二處問字代筆處等九處		
工	添設民衆閱覽室	一處	九處		
作	添設民衆運動場	未詳	二處		無甚成績
	組織青年服務團	無	已組織一團		尙佳
	接引耆老	無	舉行湘東鄉耆老會一次舉行陳村塘下施石岩徐家塢等村敬老會五次		尙佳
	改良念佛行爲	無	未做		
	設置格言信條及本鄉概況牌	未詳	未做		覺得非必要

村政方面工作				經濟方面工作									
整理交通	組織改進協會	設立醫院	添設測候所	添設農具種籽陳列所	改良果樹栽培	組織布襪鞋工廠	開採山石	舉辦示範雞場	組織豆腐合作社	提倡合作養蜂	提倡合作養鴨	組織養魚合作社	組織信用合作社
未詳	無	無	無	無	無	無	無	無	無	無	無	無	未詳
築東湘堤一段，協助農民修施家河湖堤一段，築路五段，長約三里。	未組織	設湘湖醫院一分院一分診所	未做	已陳列	未做	未做	未做	設立之後停頓	已組織	未做	未做	組織之後停頓	未做
成績甚佳	因無需要	成績甚佳	無需要	無甚成績				無成績	成績尚佳	先由本校試養失敗故不做		失敗	因浙大農場已開設數處

湘湖鄉師除了上面列舉的工作外，還有以下各種工作，也是值得注意的：

1. 調解糾紛若干次（徐家塢和跨湖橋紛爭一次，湖頭陳和石岩紛爭一次，其他若干次）；
2. 救火二次（塘下施石岩各一次）；
3. 指導塘下施組織一個救火會；
4. 演放教育影片一次；
5. 幫助中央土地委員會舉行農家調查；
6. 救濟孤老貧寒農民數次；
7. 開農民同樂會若干次；
8. 舉行識字運動若干次；
9. 舉行農藝品展覽會一次；
10. 舉行衛生展覽會一次；
11. 遷移石岩村糞缸百餘隻；
12. 舉行民衆清潔比賽會一次；
13. 舉行嬰兒健康比賽會若干次；
14. 說書若干次（教材自編）；

15. 協助衛生署設立蕭山撲滅蠶片蟲事務所（二十三年九月間成立）；
16. 檢查湘東鄉各村民衆糞便；
17. 協助熱帶病院及專家楊述祖進行研究工作；
18. 辦理鄉村婦女胎產前後檢查診治工作（共二次，惟一般農婦以囿於舊習，不來醫院接生）；
19. 開闢本校荒田，讓與農民租種；
20. 協助湘東鄉鄉長，辦理各種鄉政；
21. 代金西橋小學設計校舍建築及代擬規章；
22. 協助西汪公民整理江塘上下土地，移植花木；
23. 協助青山張及灣裏張農友修理橋梁；
24. 協助徐家塢農友濬理溪流；
25. 協助陳村公民設置擺渡船；
26. 調查旱災，辦理工賑。

此外，該校最近又有：（一）湘湖鄉村青年服務團，（二）湘湖鄉村少女團，（三）湘湖公民訓練班，（四）湘湖全村教育的實施，（五）湘湖兒童年的實施等嘗試工作。（註一八）結果如何，雖未能預料，但至少足以表示鄉

師推廣工作的偉大。茲摘錄全村教育的實施如次，以備參考：

「二十四年三月二十四日，湘湖有一個小村莊，名叫錠山，晚上有六十多位鄉農和鄉婦聚在一個學校的大廳裏，這就是所謂錠山全村家長會議，也就是湘湖全村教育實施的開始。

「當天晚上，他們議決了下列諸事：

一、通過錠山村村民公約：

1. 本村村民，應養成良善風俗習慣，禁絕賭博，酗酒，爭鬪，吸紙煙，及其他一切不良之行爲。
 2. 本村村民，無論男女老幼，均須遵從錠山學校之指導，受適當之教育。
 3. 本村村民，人人有正當之職業。
 4. 本村村民之生活，應力求簡單、樸素、整齊、清潔。
 5. 本村人民應本互助合作之精神，以達到自治、自衛、自教、自養之目的。
- 以上五條，凡本村村民，均應遵守奉行。如有違背，甘受公議處罰。

二、選舉學董會：

當時由家長會議選出學董七人：葉幼亭、葉海亭、張炳煥、曹金生、洪秉華、洪維鈞、洪錫浩。他們七位都是真正的農夫，年齡最長的是洪秉華，六十二歲，最幼的是葉海亭，二十七歲。他們多數是略識「之無」的半

文盲。

三、家長會議，每半年開會一次，遇必要時，得召集臨時會。

「家長會議散會後，學董會就負起全村教育的責任來。他們規定每月逢一日、十六日開會。到時大家來，誰也不要約誰。錠山小學教師被指爲書記，管記錄及其他的雜務。學董會開會時，農業推廣人員養成所和本校有關的職員，也常常參加，貢獻他們許多的意見。半年以來，他們的成績如下：

1. 辦過一個糧食消費合作社。
2. 辦過一個養魚生產合作社。
3. 辦過一班公民訓練班。
4. 辦過兩班婦女訓練班。
5. 修過一條村路。
6. 禁絕賭博。
7. 將村中朱姓癲瘋病人一名送至杭州癲瘋醫院收容。
8. 檢驗村民及兒童大便（與熱帶病研究所合作。）
9. 家庭清潔檢查（婦女訓練班辦的。）

10. 利用棕櫚製蠅拍，家家拍蠅（婦女訓練班辦的。）

11. 舉行過一次婦女聯歡大會。

12. 舉行人口調查，經濟狀況調查，籌辦壯丁強迫教育（尚在進行中。）

「以上十二樁事，每一樁事都是由學董會議決施行的。其中修村路、禁賭博、送癲瘋三樁事，頗值得一述：

「修村路 錠山村路一向很糟，他們自來不肯修理。本來低窪多水，加以牛踏鵝踐（該村以養鵝爲副業，多者不下數百），道路益泥濘難行，所以學董會議決徵工修路。每戶一工，不到者罰洋五角，於五月九日全體動工，一日完畢。計築成長一千零八尺之公路一條，加高一尺，寬四尺。鄉民按段築土，上鋪石沙。後復派人驗收，較大都市之公路馬路，實無多讓焉。

「禁賭博 村公約上明白註明禁賭，但是總有人在夜晚要偷偷摸摸的幹。結果，有一次被警察抓住了，罰洋二十餘元。經學董會議決，以後倘再有人賭博，則罰他個人，將這二十餘塊罰金完全拿出來。果然從那時起，就沒有
人敢賭了。

「送癲瘋 該村有一朱姓癲瘋病人，很早就有人提議要送到癲瘋院去。因爲他有八旬祖母在堂，拚命的不讓送。有一次已經派警察送去了，而杭州廣濟醫院又藉口人滿不肯收。最近用了一點政治的力量，由杭州市政府衛生科強迫該院收容，八十歲的老太婆也慢慢兒的說明白了，不再阻撓了。這總算替該村去了一個心腹之患！

「現在我們正預備在銓山舉行一次科學的調查，根據調查的結果，再擬訂普及教育計劃，務使該村在二三年內，文盲掃除淨盡，一般文化，提高到相當的程度。」

又如江蘇省立棲霞鄉村師範，也做了很多推廣工作。茲照該校的報告（註一九）並摘錄如次，以見一斑：

（一）關於生計教育者

一、開放農場、林場 本校農場分兩部：（甲）園藝部，（乙）作物部，除供在校學生實習外，同時供給附近農民參觀；所有優良品種，農民均得以同樣物品掉換，或購買。林場亦分兩區：（甲）生產區，（乙）苗圃區。以目前所造林木計算，已逾五十萬株，所有樹苗，均以無代價贈與農民，已達十餘萬株。

二、組織合作社 農村合作，極關重要，本校除自行組織合作社外，於本年內已在附近村落，組織信用兼營合作社六所：（甲）石乘鄉，（乙）棲霞鎮，（丙）天乘鄉趙家大圩，（丁）甘乘鄉寶貞菴，（戊）霞乘姚灣村，（己）九乘鄉梅墓村。關於生產、運銷等社，在組織中。

三、籌設押稻倉庫 本校以農村經濟衰落，曾於上年間舉行押稻貸款兩次，農民前來押稻者，計有二十餘鄉鎮，貸款達二萬餘元（詳載本校新棲霞第一期第二十五頁），農村金融，大為活動。惟以倉庫缺乏，殊感不便，刻擬籌設固定倉庫，以為押稻之準備。

四、建築交通道路 本校曾與附近鄉鎮長，組織築路委員會，以謀交通之發展。堯龍路之建築，本校師生，盡力

協助鎮站路（棲霞鎮至車站）年久失修，本校曾函上海京滬鐵路管理局捐贈煤屑二百噸，函請江甯縣政府派員工作，刻已完成。

五、舉辦農事展覽會 本校為明瞭農村狀況及鼓勵農民改善生活興趣起見，每年舉行農事展覽會數次：
（甲）春季舉行品種展覽會，（乙）夏秋蠶繭展覽會，（丙）秋季舉行稻作展覽會，（丁）冬季舉行農家副業展覽會。所有出品，均以農民選送者為主，延聘評判員評定成績，優良者，由本校酌給獎品。

六、推廣改良品種 本校除由校內農林各場推廣優良花木、蔬菜之種籽苗本外，並與中央大學、金陵大學合訂推廣辦法，代銷麥種、棉種、蠶種等類。本年冬季，為金大推行二十六號改良麥種若干擔與合作社員。本校農場蓄有英產白克斜改良雄豬一頭，農民願改良豬種者，均可攜母豬前來交配，費用免收。

七、舉辦藝徒班 棲霞附近工人，除以打石為職業而外，均無他事。本校工場現招收竹工、藤工、木工、廚工藝徒各十名，除授以各項技能外，並教其識字。本校女生亦辦有婦女縫紉班，招集附近婦女，授以縫紉技能，以期農村副業之改進。

八、舉行各種運動 如合作運動、造林運動、築路運動等，均由本校師生分別按期舉行，以為各種事業推行之便利。他如生計調查、改良水利、介紹農具、驅除害蟲等事，亦曾相機舉行多次。

（二）關於語文教育者

一、指導民衆識字 本校歷年以來，已由本校學生辦理民衆學校五班，附近民衆受教育者不少；其有未識字者，多因業務忙碌，不能依一定時間，前來學習。從上學期起，本校特改訂辦法，不用班級制度，由全校學生，每生招收附近不識字農友一人，個別教學。其教學地點有三：（甲）在本校，（乙）在農友家中，（丙）在農友工作場所，採用教育部編三種三民主義千字課爲基本用書，由校贈送，費用免收。

二、民衆閱書報社 本校對街建有茅屋二間，設民衆閱書報處，內有民衆農業叢書，科學叢書，文藝叢書等百餘冊，壁上懸有各種日報，以便民衆閱讀。

三、民衆代筆處，詢問處 本校爲便利不識字農民起見，設有代筆處，凡有書件等項，均可托本校代辦，如有不明瞭之事件，及不能解決之問題，均可代爲解釋，並爲說明正當途徑，指導進行。

四、繕貼民衆壁報 本校對門，設有壁報牌一大座，每日摘錄京滬報上重要新聞，用淺近字面，繕寫壁報一大張，以便民衆瀏覽。

五、舉行識字談話會 本校對於民衆識字，改訂個別教學辦法以後，缺少公共談話機會，乃於每兩週間，舉行識字農友談話會一次，本校識字工友一體參加。

六、識字運動 關於識字運動，識字調查等項，均逐步進行，概況從略。

（三）關於健康教育者

一、棲霞醫院 本校附近，無醫院設置，農民遇有病症，除求神問卦外，別無他策。本校有鑑於斯，特設棲霞醫院一所，凡農民疾病，均可代為醫治，每人來院掛號，收銅元六枚，藥費免收。

二、注射預防針苗 每年春季，由醫生免費施種牛痘，附近數十村落，均按期前往施種，夏季注射霍亂預防針，辦法同前，秋季贈送瘧疾丸藥，以年計之，不下數千人。

三、舉辦平民產院 刻與江蘇省立醫院，助產學校，在棲霞合辦平民產院一所，由江寧縣政府按月給與津貼。刻有助產士二人，除出外接生外，并為鄉村孕婦作產前之檢查，甚形忙碌。

四、衛生運動 除上述而外，本校會編印衛生畫報，並按期舉行衛生運動，以期農民注意。

(四)關於村政教育者

一、村政研究會 本校曾聯合區長及鄉鎮長，組織棲霞村政研究會，以研究的態度，探討的精神，集中力量，共謀地方事業之進展，集會有十餘次，議決案達百餘件，舉凡治安，合作，生計，教育，交通，衛生，咸有不少建議。所有會議記錄，詳載新棲霞第三期內，茲不贅述。

二、請設警察分駐所 棲霞市面，經本校積年之努力，已日漸繁榮，深恐宵小混跡，危害治安，特函請江寧縣政府設立警所，以資保衛。茲已於本學期內實現，凡街道之衛生，地方治安，更喜協助有人也。

三、棲霞保衛團 本校為防衛治安起見，曾聯合附近村落，組織棲霞保衛團，訂有簡章十條，提交村政研究會

通過。江寧縣刻正辦理保衛團訓練班，畢業在即，棲霞保衛之整理，擴充，正有希望也。

四、敷設街道電燈 本校電燈裝設完竣，刻擬沿車站大路及棲霞鎮內，敷設街道電燈，以利行人，並擬裝設自來用水，現正計劃進行中。他如保甲運動，籌備冬防等事，均按時舉行。

(五)關於家事教育者

一、舉辦農忙託兒所 本校為解除農忙期間農民家庭之困難，特於每年割種稻期間，舉辦農忙託兒所一班，招收六歲以下兒童，代為教養。

二、舉行家庭訪問 平民產院開診後，即着手家庭訪問，並調查孕婦數目，及宣傳家庭衛生等事，以期逐步改善。

(六)關於休樂教育者

一、棲霞民衆茶園 本校對門，設有民衆茶園一處，內設桌檯、茶壺、茶杯、書報、絲竹、管絃、棋類等件，任憑農民前來休息，每壺茶資，僅收銅元六枚，各種瓜子、餅乾，應有盡有，惟香煙、酒類，概不經售，以戒除一切嗜好，引導正當之娛樂。

二、娛樂大會 附近村民於工作以外，無正當娛樂，殊屬缺憾。本校常利用星期六晚間，舉行娛樂會，引誘農民高尚興趣，間或參加說書、雙簧、笑話、京曲等，每節中間，更加以識字、衛生等簡短演說，以廣宣傳。

三、舉行各種比賽 關於各種遊藝比賽，如棋類等，均擇期比賽，以引起興趣。他如幻燈、電影，本校亦不時開映，招待農民參觀，概不取資。

四、戒除煙賭 關於煙賭之爲害，本校已一再宣傳，然無行政實權，未敢即云戒絕。茲幸江寧縣政府特派警察，來棲分駐，從此煙賭處分，負責有人。惟戒烟醫院之設立，亦屬必要，曾經討論辦法，不日當可實現。

(七)關於義務教育者

一、舉辦簡易小學 本校以師範生實驗之重要，及解除鄉村兒童就學問題起見，曾於民國二十一年釐定試辦簡易小學計劃十一條（載本校新棲霞雜誌第一卷第二期第一二八頁），在校附近村落，試辦簡易小學八校（載新棲霞雜誌第三期第三十頁）。所有校舍校具，概由村人自籌，入學兒童，達三百餘人。

二、改辦義務小學及短期小學 民國二十二年秋季，奉廳令舉辦義務教實驗區，乃將原有之簡易小學，加以改組，并擴充義務小學七校，短期小學一校，合計十有六校，就學兒童達八百餘人，絃歌四野，桃李盈門，堪爲本校推廣義務教的寫照。詳細情形，另文登載。

(八)關於教師教育者

一、指導畢業校友 畢業學生，母校應繼續負有指導責任。本校自民國十六年起，已畢業四班，計有校友一五二人，每學期內舉行畢業校友概況調查表一次，校中出版刊物，陸續郵遞，關於教育新潮，及本校實驗所得，

編印成冊，按期指導。他如各方校友有實際之困難問題，更隨時予以協助，編有指導畢業校友暫行辦法十條，載新棲霞雜誌第四期中。

二、指導附近地方小學 本校奉命劃區辦理義教實驗以後，對於區內地方小學教師，本校予以研究改進之機會，訂有義教區小學教育研究會簡章二十四條，按月集會一次，以期改進。

三、指導私塾塾師 勵行教育普及，載在政綱，如何普及，恐非現有之鄉村小學教師及將近畢業之師範生所能勝任。本校對於區內塾師，予以指導研究之機會，除按期集會研究外，并指定所在鄉鎮之義務小學教師，及本校導師，隨時指導，并定期抽調塾師分赴各義小校參觀實習。如此，對於義教普及，庶有多量幫助，訂有塾師指導暫行辦法十條，載新棲霞雜誌第四期中。

附註參考書報

- (註一)陶知行：中國鄉村教育之根本改造（中國教育改造頁一三一——二）
- (註二)江蘇省立棲霞鄉村師範學校概況（江蘇教育第一卷第七八期合刊）
- (註三)林仲達：鄉村教育能改造中國鄉村社會嗎？（中華教育界第二十三卷第九期）
- (註四)楊效春：黃麓師範與黃麓旱災抗戰（中華教育界第二十三卷第十期）
- (註五)江西省立南昌鄉村師範學校一覽（推廣概況）

- (註六)舒新城：現代教育方法（頁二八六）
- 又 陳子明譯：現代歐洲教育家及其事業（頁三九）
- (註七)中華平民教育促進會總會普及農業科學之理由方法及現狀（頁七）
- (註八)洛社鄉師校刊（第八期）
- (註九)江西省立南昌鄉村師範學校一覽（推廣概況）
- (註一〇)洛社鄉師校刊（第八期）
- (註一一)邵爽秋：目前中國農村教育的三大弊病（大夏教育學會會刊第一期）
- (註一二)江西省立南昌鄉村師範學校一覽（推廣概況）
- (註一三)洛社鄉師校刊（第八期）
- (註一四)現階段的省立九江鄉師實驗區（鄉校第一卷第三期）
- (註一五)江蘇省立棲霞鄉村師範學校概況（江蘇教育第一卷第七八期合刊）
- (註一六)一個鄉師的試驗（鄉村活動概況）
- (註一七)金海觀：湘湖師範的兩種試驗工作（社友通訊第四卷第六期）
- (註一八)見該校油印：鄉村推廣教育的幾種嘗試
- (註一九)見該校刊印：我們的推廣

附錄一 各省立鄉村師範經費的分配

(一) 江蘇省立黃渡鄉師二十年度經費分配表

經常支出	
薪工	六、三六二元
修金	九、五〇四
辦公費	三八四
購置	一、五六〇
消耗及雜費	二、一五六
農場消耗	三〇〇
特別事業費	七四〇
學生膳費	八、七〇〇
臨時支出	
	二七·一〇

一九·八二%

二九·六〇

一·一九

四·八六

六·七二

一·九三

二·三〇

二七·一〇

農場擴充費

六〇〇

一·八七

學生消耗

一、八〇〇

五·六一

合計

三二、一〇六

一〇〇·〇〇

(二) 江蘇省立洛社鄉師二十年度經費分配表

薪工

五二·三〇%

辦公費

一〇·五〇

雜費

五·五〇

特別事業費

二·九〇

學生膳費

二八·八〇

合計

三四、九〇六

一〇〇·〇〇

(三) 浙江省立湘湖鄉師二十一年度經費分配表

薪工

八〇·〇〇%

辦公及設備

二〇·〇〇

合計

三一、〇一〇

一〇〇·〇〇

(四) 浙江省立錦堂鄉師二十二年度經費分配表

薪修	二四、二四六元
工資	一、四二八
文具	三〇六
郵電	一一五
消耗	一、一五一
印刷	一一五
修繕	一、〇〇〇
雜支	二三〇
器具	一八八
圖書	一八八
儀器標本	二五三
推廣事業費	一、八〇〇
特別費	八六五

合 計 三一、八八五

(五) 江西省立南昌鄉師二十二年度經費分配表

俸給工資 二五、一六二元

辦公費 一、六九二

購置費 二、九二八

學生膳費 一〇、七八六

推廣事業費 二、三四〇

合 計 四二、九〇八

(六) 山東省立第四鄉師二十一年度經費分配表

薪 工 二四、二一六元

辦公費 三、一四四

設備費 七九二

合 計 二八、一五二

附錄二 建議廣東教育廳增設鄉村師範理由及辦法

理由

訓政開始，建設爲先，其中最重要者，莫教育若。前大學院有鑒於此，特草訂訓政時期施政大綱，內中所列，對於規定各省區各特別市義務教育實施計劃及擇地試驗鄉村師範諸項，亦頗扼要。本屆全國教育會議更謀設法實現，故於大會時曾通過「請大學院明令各省注重訓練鄉村教育師資案。」可見鄉村師範之重要，已爲全國教育界所共知，毋庸贅述。就本省而論，增設鄉村師範，尤不容緩，請列舉事實證之：

第一、本省師資缺乏，欲推廣義務教育，必須多培養師資。

查本省現在就學兒童（連私塾），至多不過七〇二、五六九名，若與人口相比，失學兒童至少有五、四七五、八八二名。故欲推廣義務教育，必須添設小學。但現在小學教師僅有三九、四〇三人，連各師範生合計，亦不敷分配，相差至少一六七、六四七人。

第二、本省農民納稅甚多，欲求教育機會均等，必須同時注意推廣鄉村教育。

鄉村人民佔百分之八十以上，國人莫不承認，故其關係國家，實非常重要，況其納稅之多，貢獻之大乎？就本省

而論，每年沙田田賦合計，平均有二、七七四、〇〇〇元。農民納稅負擔既重，受教育之機會似不應後於城市。

第三、欲增進本省教育效率，必須培養鄉村教育人才。

教育為專門事業，欲求其效率之增進，必須專門研究。鄉村教育之為一種專門事業，教育界未有不承認者，故當設立專門研究之機關，訓練專門之人才。

第四、欲步武先進諸省，必須設立鄉村師範學校。

歐美各國對於培養鄉村師資，早經注意實行，即我國江蘇、河南、山東、浙江、江西、湖北諸省，亦先後設立，成績之著，教育界莫不知之。本省如欲步武先進，不落人後，亦應設立鄉村師範。

上列四點，是否有當，請加酌奪，並附辦法六條，用備採擇。

辦法

一、定名 廣東省立第一師範學校。

（說明）查本省省立師範雖有六校，而省立第一師範，尙付闕如。為適應需要，補充額數起見，可將一師設在廣州附近之鄉村；一則可以培養師資，二則可以打破師範學校必須設在都市之成見。

二、目的 本校以培養具備下列各種資格之教師為目的：

1. 勞動的身手；

2. 科學的頭腦；
3. 辦事的能力；
4. 藝術的興趣；
5. 專業的修養；
6. 改造社會的精神。

三、學制 本校第一年先設立鄉村小學師資科一班，招收初中畢業或相當程度之學生，修業年限暫定二年，以期適應目前之需要。將來再添設鄉村師範師資科，招收舊制師範畢業或相當程度之學生及有經驗之小學教師，加以訓練，以期養成各縣辦理鄉村師範之人才。

（說明） 本校現為經濟起見，應儘先設小學師資科一班，如經濟無困難，可設二班或三班。又師範師資科學生，可由教廳通令各縣選派來校研究，以期普及鄉師教育人才；所有費用，可由各縣酌予津貼。

四、課程 本校鄉村小學師資科課程，以鄉村小學之活動為中心，暫定大綱如左：

1. 關於黨義及公民訓練者約十二學分；
2. 關於語言文字文學者約二十學分；
3. 關於體育衛生健康者約十二學分；

4. 關於農業改良者約二十學分；
5. 關於工藝美術者約十二學分；
6. 關於家庭管理者約八學分；
7. 關於學校組織行政者約十二學分；
8. 關於改進鄉村事業者約十二學分；

(說明) 本校課程不沿用因襲辦法，祇圖教師之便利，不顧學生之得益。而以鄉村小學之活動為中心，編列成若干具體問題，使教師與學生共同研究，打破片面的教授或學習之弊，以期由教學做合一中獲得有用之知能。此種課程，無專書可抄，亦無成例可援，設計方面，中山大學教育研究所願盡綿力。

五、設備 本校第一年最低限度之設備如左：

1. 師校校舍一所；
2. 小學校舍一所；
3. 田園十五畝；
4. 圖書五千冊；
5. 儀器標品五十種；

6. 農具二十種；

7. 工具十種；

8. 牲畜五種；

9. 化學藥品三十種。

六、經費

1. 開辦費約九千元；

甲、建築校舍約四千元；

(說明) 前項建築費，如有適當之房屋，可以不需。

乙、購置田園費約三千元；

(說明) 前項購置費，如有公地可以撥用，可以不需。

丙、購置圖書費約五百元；

丁、購置儀器標品費約三百元；

戊、購置農具約二百元；

己、購置牲畜約百元；

庚、購置化學藥品約百元；

(說明) 前項藥品包括醫藥藥品。

辛、購置校具約八百元；

2. 第一年經常費約一萬一千六百元；

甲、教師薪俸約五千元；

乙、職員薪俸約二千元；

丙、購置費約千元；

丁、文具郵電印刷費約千二百元；

戊、工人工資約六百元；

己、雜費約六百元；

庚、推廣費約六百元；

辛、獎學金約六百元；

3. 第一年臨時費約四百元。

以上1. 2. 3. 三項共約二萬一千元。

附錄二 建議廣東教育廳增設鄉村師範理由及辦法

附錄三 十五年來致力鄉村運動的自檢

——原文載中華教育界第二十二卷第四期，二十三年十月一日出版——

一切對於改進鄉村所做的工作，類如鄉村自治運動，鄉村教育運動，鄉村自衛運動，農業改良運動，農民合作運動，農佃減租運動等，均可叫做鄉村運動。

「自檢」不是「自誇」，也不是「自謙」，乃是檢查過去，檢討未來的意思。

十五年的時間雖不算多，然在我的過去生活當中，差不多佔到一半，所以值得一說。

一 由鄉村教師想到鄉村教育問題

我開始致力鄉村運動，發生於民國六年，而實行於民國八年。當時因為在中學畢業後，沒有什麼出路，不得不勉強擔任鄉村小學教師。這種職業，本非我所學的，也非我所願的，只因為一時無路可走，不得不走上這條滿地荆棘的路。在這裏，沒有素養，沒有明燈，沒有領導者，自然連「摸黑路」也談不到。因此，對於學生的教學，對於學校的設施，對於個人的前途……均感着許多艱難和苦悶；有時想閱讀書報，除了教育雜誌，中華教育界外，一本關於鄉村教育的書報也找不出——不但無鄉村教育的專書，連「鄉村教育」這個名詞也沒有見過——到急切時，只

可翻閱幾本師範教育講義。然而當時的教育刊物，大都只論述一般的情形，並未討論到鄉村教育的特殊問題，所以對於個人遭遇的煩難和苦悶，仍舊沒有絲毫的裨補。一年一年下去，連擔任了兩年鄉村小學教師，所感的煩難和苦悶，也與年俱增。到了民國八年，看見某雜誌刊有一節紀述南京高等師範的文章，知道其中設有教育專修科，是專門研究教育的，並且不收學膳宿費，乃決意辭去鄉小教師，準備投考。幸而考試錄取，便進了南京高師，隨後又續完東南大學教育科的學程。

當民國八年我進南高的時候，鄉村教育運動方始萌芽，國內的教育刊物僅有一二篇討論鄉村教育問題的文章發表，我在南高便極注意這種問題，同時也極感興趣。因此，一面致力於學校規定的功課，一面在課外努力研究鄉村教育的特殊問題。自然，研究鄉村教育問題當從實地去幹，不應專從書本上去鑽營；但在那時候，鄉教運動的空氣還沒有造成，別說「教學做合一」，「實驗區」，「社會中心」……等談不到，即辦一所「實驗鄉村小學」，設一門「鄉村教育」……也不容易。所以除了從書本上研究外，別無他法；甚至除了外國書本外，國內更無專書可供參考的。後來鄉教運動的空氣漸次濃厚，不但鼓吹的文字日見增加，就是實施方面也繼起不絕，我乃一方面作實地的考察，一方面發表些淺見，而美國鄉村教育概觀一書（上海中華書局出版）也是當時粗率研究的結果。

十三年以後，鄉教運動的空氣更濃，鄉村小學、鄉村師範等設立的更多，我乃於是時下鄉工作（江蘇第五師

範分校，即現今界首鄉師，對於鄉村師範的設施，曾出了些微的力。當時並看見陶知行先生發表了一篇師範教育下鄉運動（新教育評論第一卷第六期），贊美江蘇師範分校聯合會的工作，頗有所感，便草率的寫成一篇師範教育應如何下鄉運動（國家與教育第二十一期），表示我對於訓練鄉村師範生的意見。隨後因反對率領鄉師學生歡迎軍閥孫傳芳而辭職，也是本着那種見解實行的。

自十六年三月曉莊試驗鄉村師範設立後，鄉教運動乃成了全國一致的普遍運動，或設立「鄉村教育」講座，或設立「試驗鄉村學校」……我便於十七年應廣州國立中山大學之聘，回粵講授「鄉村教育」；同時並擬創辦一所試驗鄉村小學，以試驗鄉小的設施方法，尤其是鄉小的課程編制。後經與中大教育學研究所主任莊澤宣先生到附近各村考察，頗覺單獨設立的時機未至，乃先擬徵求鄉村小學合作的辦法。結果，雖有一校應徵的，而卒因發現鄉村小學校長以舊貨當新貨賣，來向研究所騙取津貼費，不得不中途解約。我於是深感鄉村小學教師不明鄉村教育的問題，談不到研究試驗。因此，專致力講授「鄉村教育」，想把個人數年來研究考察之所得，向同學宣傳。同時並向廣東教育廳建議，籌設鄉村師範一校，以造就鄉村師資。後將講稿修改，刊印鄉村教育新論一冊。（上海民智書局出版），主張建設經濟中心的鄉村教育。

計從民國八年至十八年，前後十年之間，我所致力的，全在鄉村教育問題上，其目的只是想改進中國鄉村教育與鄉村生活，而其方法也只是從教育方面着手。換句話說，只想以鄉村教育改進鄉村生活。

二 由鄉村教育想到農村經濟問題

民國十八年以後，中國農村崩潰日趨嚴重，並不因為鄉村教育的提倡，推廣，改造……而有所裨補。我於是想到沒有堅固的下層基礎，恐不容易造成美麗的上層建築。由這一個概念，便轉而專注意農村經濟問題的研究。

本來十二年以後，我也曾經略為注意到農村經濟的狀況，並且曾經到過各地農村去考察，訪問，收集了若干材料。只是目的不在農村經濟本身的研究，不過有時用作研究鄉村教育的參考而已。所以十八年前寫的鄉村教育新論，以及發展鄉村教育的中心問題（教育研究第十三期），都只有大概的論及農村經濟問題。十八年以後，目觀中國農村經濟崩潰日甚，感覺到「飢不可食，寒不可衣」的，奢侈的，浪費的鄉村教育殊無提倡推廣之必要，（至少在貧苦的農民看來，無提倡推廣之必要），乃決計轉向農村經濟問題作深刻的研究。因此，便將前此所收集的材料，並從新徵集許多材料，加以分析整理，經一年的時間，寫成中國農村經濟問題一書（上海中華書局出版）。

在中國農村經濟問題裏，我把中國農村經濟內在的問題提示出十點，即：（一）人口繁密，（二）耕地不足，（三）租稅苛重，（四）災害頻仍，（五）農產不豐，（六）副業不倡，（七）買賣不公，（八）雇工費大，（九）農業資本缺乏，（十）借貸利率過高，而外來的帝國主義者之侵略，還不在內。同時敘文中更說：『中國農村經濟的衰落，確是事實。追究衰落的原因，一般人都以為是農民的守舊，地主的剝削，甚至帝國主義的侵略。但照我個人

的研究，這幾種原因固有關係，而中國政府的摧殘農產，關係更大……教育家不看清事實，空談推廣鄉村教育，而所推廣的鄉村教育又是奢侈的，浪費的，試問農家那有節省衣食住所必需的最低限度的生活費而願意餓着肚皮來給子女奢侈的，浪漫的呢？所以教育如果不能幫助農家解決飢寒的問題，在農家看來，簡直是有損無益的東西；任憑教育家如何說得天花亂墜，都是欺人的話！這些話，更表示我因研究的結果，已把鄉村教育的重心轉移到農村經濟問題上面去了。

三 由農村經濟想到鄉村建設問題

十九年以後，我因鑑於數十年來中國新教育之無效，失敗，想必有其他多方面的原因，而背景不同，或者是重要的關鍵。因此，一面繼續研究中國農村經濟問題，希望年進一層的探討；一面作中國新教育背景的研究，希望尋出其無效，失敗的根源。（現代中國及其教育，中華書局出版）由是對於各種關係社會經濟政治教育學術思想的書報，得多瀏覽一遍，特別注意論述農村問題的書報，因而對於中國社會結構，也稍加認識一層。其時梁漱溟先生領導的鄉村建設運動，正如旭日東昇，日見擴大，一般人士也極多參加的；尤其是二十年大水災後，農村完全崩潰，全國上下莫不參加這種運動。我本是無能力的人，只因爲嚴重的問題擺在面前，有時不得不加以思索，希望想出多少解決的辦法。以故對於一切鄉村建設運動的理論和辦法，都曾略加研究，特別是梁漱溟先生的理論最感有深長的意義，同時也最足以激發我的思考。因此，讀了梁漱溟先生的村治論文集（顏日中國民族自救運動之

最後覺悟)後,便寫成一篇淺文,提了七點請教梁先生(申報月刊第二卷第十二號);並在另一篇文中提出我所認到破壞中國鄉村的力量是:(一)地主階級的興起,(二)水利制度的失修,(三)官僚政治的鞏固,(四)帝國主義的侵略(東方雜誌第三十卷第二十二號),而其時間之開始,卻遠在二千年前。

去年夏,中國社會教育社擬以「由鄉村建設以復興民族」為年會討論的中心,理事會要我們——莊澤宣,崔載陽,古棣——三人起草提案,我們本着平日的見解,寫出十條意見,不料竟引起大大的駁詰(鄉村建設第三卷第六期和新中華第一卷第二十三期)。蓋我根據過去的研究,認到中國鄉村崩潰有很長久的歷史,有很複雜的關係,其中所有演變的事象,都是動的,整個的;決不是「此長彼消,彼長此消」的靜的,機械的。所以要從事鄉村建設,「單從農村觀點立定計劃,必不足以應付事實,必具有國家觀點及國際觀點,始得解決之方向」。至少要工作有效,必須具備先決的條件,就是:(一)消滅地主階級,(二)推翻官僚政治,(三)打倒帝國主義,(四)講究水利制度。而其樞紐又在於改變治術教育為技術教育,改變賤視勞動為尊重勞動,改變治人者為共治者,改變食人者為自食者。(申報月刊第三卷第一號)

最近我想到要復興農村,必須解決土地問題;要解決土地問題,必須使土地均足。而其途徑,則為農村工業化與移民墾殖,從耕者有其田進而求土地國有。(中國社會科學會中國農村問題)這種意思,仍然認定土地是農村問題的核心,而解決土地問題的力量,則有賴於社會思想的改變,政治力量的推動,國際情勢的轉移。否則,先決

的條件不具備，非要不可的力量全無，而祇想由鄉村建設以復興民族，在我個人看來，恐不可能。

四 十五年來尋出的路線

總括起來說，十五年來對於鄉村運動，殊少貢獻，其原因則在於極少站在前線去作戰；雖然有時在二三道陣線上搖旗吶喊，但非身先士卒，到底不能殺敵致果。不過從另一方面想，搖旗吶喊的人也不可全無，只要手裏的旗搖得不錯，口裏的聲喊得響亮，似乎也有相當的作用，現在且略談十五年來在搖旗吶喊中小小的尋獲。

(1) 鄉村運動必須確立重視農業的觀念。中國鄉村的基幹是農業（廣義的），所以農業的興衰，關係於農村農民者至大。中國社會，在表面上看，素重農業，甚至天子還要躬耕，故有「農本主義」，「農業古國」，「重農抑商」……之稱。然一究其實，則整個社會都是鄙視農業的。孔子說：「君子謀道不謀食，耕也餒在其中矣，學也祿在其中矣。」孔子的意思是說，學道吃不了，耕田要挨餓。在他的社會裏，有一部份人專門耕田，耕田的人要把自己餓得瘦瘦的，使君子養得胖胖的坐在那裏管他們。這麼一來，孔子的門徒只想吃懶飯，做大官，對於農業的衰敗，當然無心過問了。所以萬國鼎先生說：「農本主義之興，其為農民乎？不盡然也……農本主義之目的，非有厚愛於農民也，主要為謀國家或統治者與官僚階級之利益，蓋別有所為也。」（中國田制史頁七三——五）像這樣的重農，務農，相沿至今不絕，農民固甚苦，農業也非衰敗不可。從而農村經濟破產，鄉村崩潰，即無帝國主義的侵略，恐怕也是逃不掉的結果。鄉村運動的目的在救農，所以第一必須轉變社會觀念，使全社會對於農業都有真實的重

視。

(2) 鄉村運動必須打破宗法社會的觀念。宗法觀念本與農業社會有不解之緣，中國數千年相承的農業社會仍無大變，以故宗法觀念也牢不可破。宗法社會重血統的繼承，因此視多生孩子為榮耀。所以由宗法觀念而生的結果，至少對於農村崩潰有直接的影響。因為子孫愈多，田地愈細分，農產愈衰落！陶知行先生（筆名何日平）說：「如果現在的各種情形繼續下去，大家仍舊抱着多福多壽多男子的迷信，閉起眼睛來生孩子，那末今日之自耕農便是明日之半自耕農，後日之佃農，外後日之傭工。這是自然的趨勢。不必外來的力量，中國的農村便是這樣的崩潰。倘加以水旱螟蝗疾病刀兵盜匪土豪劣紳帝國資本主義之壓迫，那這種崩潰便如江河日下，格外進行得快。」（中華教育界第十九卷第三期）鄉村運動的目的在救農，所以破除農民乃至全國人民的宗法觀念，教人少生孩子，最為重要。

(3) 鄉村運動必須建立平等互助的社會。農村社會，在表面上看，似與都市工商業社會成對立的，其實從國家經濟上看，乃是聯繫的環，未可分割的。農村衰落，都市工商業固大受其影響；然而都市工商業若成畸形的發展，也足以促動農村社會的解體。中國從來的鄉村運動，其着眼點，大都偏重於農村，甚至如最近且有所謂「由鄉村建設以復興民族」的運動。此就其字面上講，自然很對的。進一層講，也惟有扭轉過這個方向纔可以救濟農村。但在實際上，中國的都市工商業，除了受帝國主義者的強迫而建設外，均尚未得到正常的建設，以故無時無處

不受外人的宰制。所以今日民族衰敗到這樣的田地，自宜急謀復興，而且非復興不可；然與其謂「由鄉村建設以復興民族」不如謂「由社會建設以復興民族」較為正當。（孫中山先生建國方略中只言社會建設，不分都市與鄉村，意或在此。）其中的用意，即在建立都市農村平等互助的社會。（第一點所謂重視農業，並非偏重的意思。）這是鄉村運動應有的事，我們不可不加以注意。

（4）鄉村運動必須實行科學化 中國人一向未受科學的洗禮，不知科學為何事，尤以鄉村人民為甚，故一切行事，除了憑藉直接的經驗和情感的衝動外，殆不能應用科學的定律來支配行爲。因此，充滿了迷信，盲從，守舊，復古，投機，取巧，始終不明瞭時代的車輪是按照軌跡向前轉動的；對社會事象如此，對自然現象更甚。（例如人家應用科學造雨，而我們還是設壇求雨）。這樣的結果，自惟有聽天由命，過着飢寒哭泣的生活。鄉村運動為改進鄉村生活，提高鄉村文化，復興民族的運動，非實行科學化（普遍的應用自然科學機械科學和社會科學），恐難有效。

（5）鄉村運動必須為有機體的組織 鄉村社會問題，不但在時間上有歷史的關係，而且在空間上還有國際的關係，所以許仕廉先生說：「每一鄉村社會，係一複式之整體，單是農法改良，或單是學校改革，或單是精神陶練，或單是醫院建設，或單是合作社之成立，均不足以推動整個文化之複體。一個單獨的技術改良……無論其屬農業，製造，水利，林墾，道路，衛生，教育，政治，或其他方面……若不與全盤文化複體相配合，彼決不能為中國鄉村

社會所吸收，反足以助長中國鄉村社會之恐慌與不寧。故鄉村問題，決非一方面問題，係社會整個問題。」（申報月刊第三卷第一號）因為這個緣故，鄉村運動必須為有機體的組織，方能有效。換句話說，鄉村運動必須全體動員，各盡能事，然後功效可見。否則，上下齟齬，左右牴觸，前後軒輊，正負相消，一定徒勞無功。我們不能單說從小處做起，也不能單說從大處着眼，更不能單說有固有的文化道德，而應當說全體動員，迎頭趕上去。

以上所說幾點，只是略示一個路線，卑之無甚高論，而且也沒有列舉具體的方案，更無何等價值。不過從十五年所得的教訓，深覺今後鄉村運動非走向這條路線不為功，這是我自檢的話。

二十三年七月三十日艸於無錫

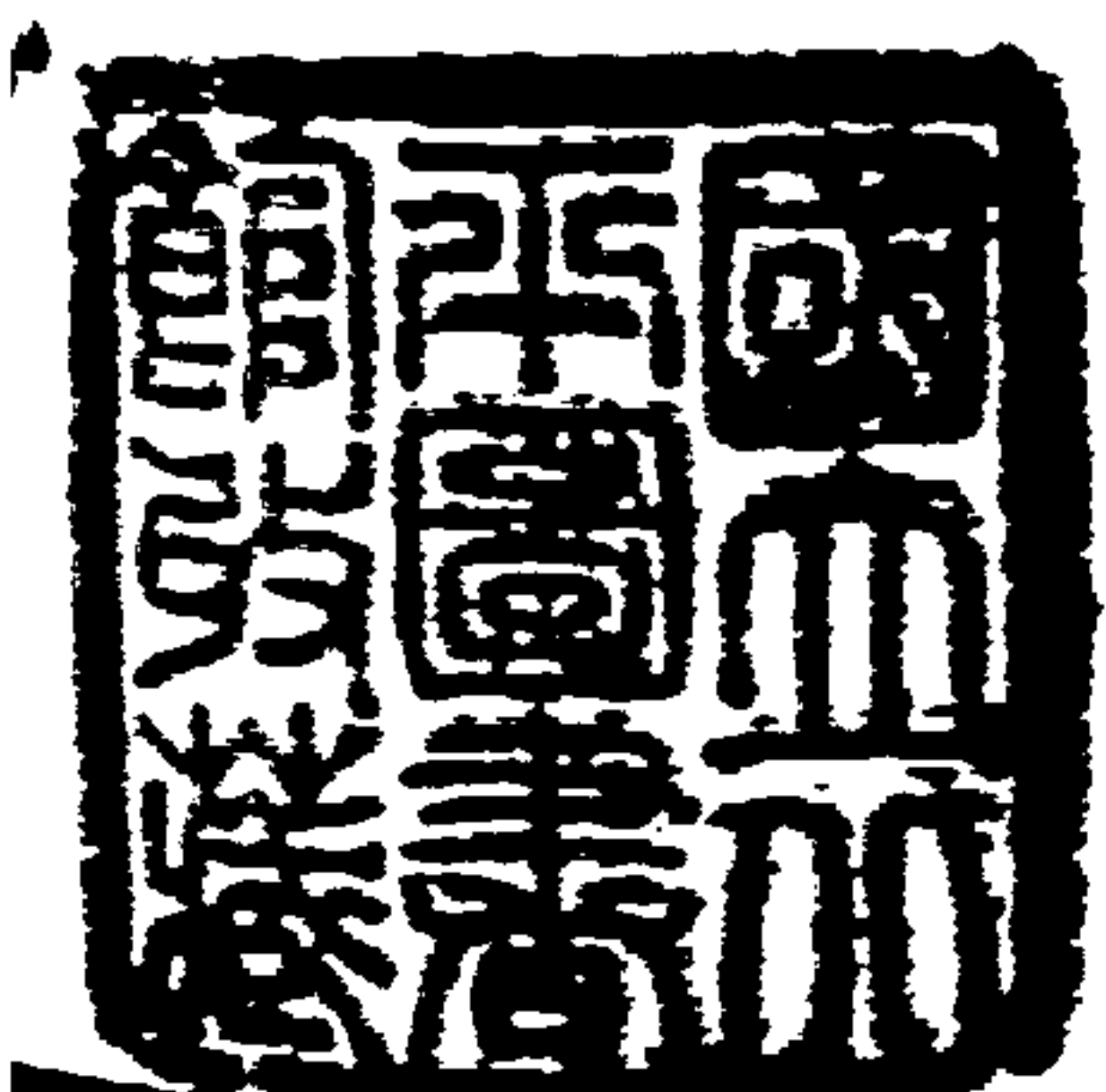

中華民國二十五年十一月初版

(32424.1)

師範叢書
鄉村師範概要一冊

每冊實價國幣陸角
外埠酌加運費匯費

編著者 古 棣

發行人 王 雲 五
上海河南路

印刷所 商務印書館
上海河南路

發行所 商務印書館
上海及各埠

* 版 權 所 有 *
* 翻 印 必 究 *

四四九四上

詳

(本書校對者林懷民)

陸

