

104  
slide  
19

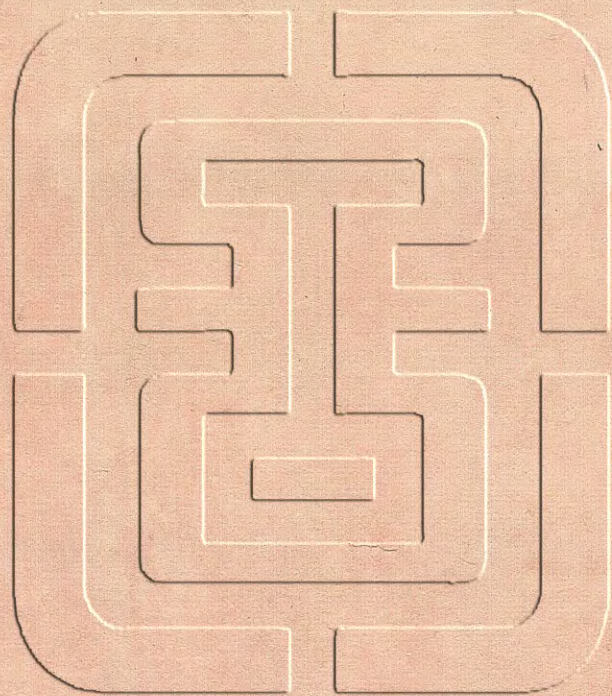

亦政堂重修考古圖卷第八

玉器

皆廬江李氏所藏

琥

銘三字

琫

璧

瑞玉

水蒼珮

玉帶鈎

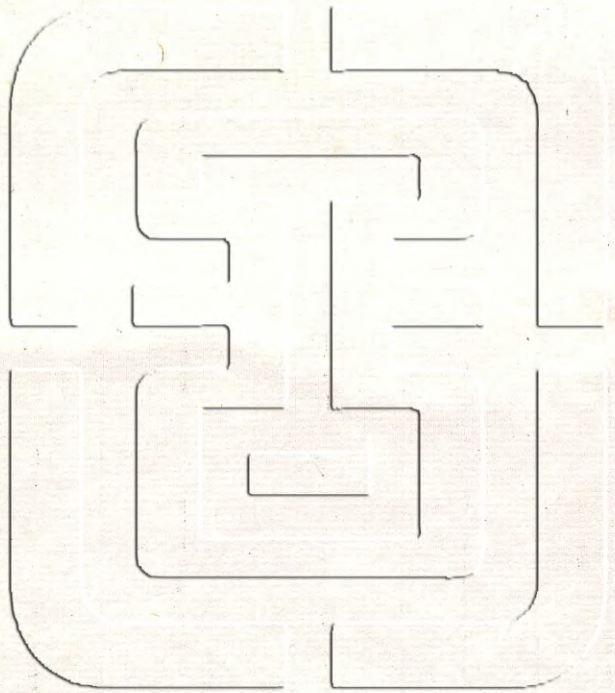

玉杯

玉鹿盧

白玉雲鈎

玉環

玉玦

琯玉蟠螭

玉環玦

琥

今十三

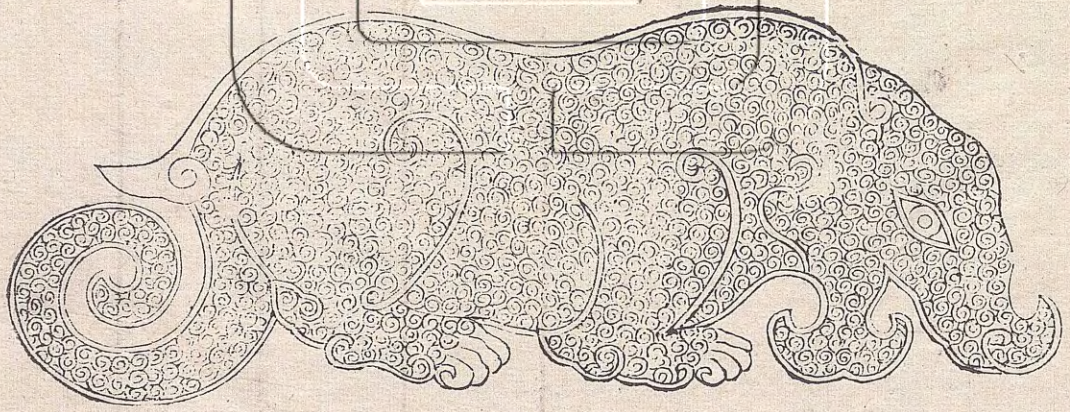

右得於京師博二寸六分長八寸三分前足  
之旁銘三字

按大宗伯以玉作六器以白琥禮西方覲禮  
諸侯覲于天子天子為壇祀方明加方明於  
其上設六玉西方琥小行人合六幣以和諸  
侯之好琥以繡禮器云珪璋特琥璜爵蓋珪  
璋璧琮瑜璜之器以象天地四方天子以是  
禮神諸侯以是享天子而已說文曰琥黻兵

瑞玉為帛文不見于經不知許慎何所據然  
漢用帛符黻兵雖以銅為之其原疑出于此  
文曰午十三者赤兵符之次第午字蓋以日  
辰為號或云午與五同黻兵遣將畜威以待  
如帛之將搏卷尾屈足俯地而伏此器之帛  
形則然魯哀公疾賜子象子雙琥一璞而為  
二物是以可以為得矣嘗見世有得古含玉  
者旁側汙蟻有若塗漆不可磨洗蓋親身之

久雅玉亦渝此器亦然又疑如典瑞所載璠璜之渠眉也

按東坡洗玉池銘維伯時父吊古啜泣道逢玉佩解驂推食劍璠鍼杵錯落其室復齋湯錄云李伯時石刻謂元祐八年伯時仕京師居紅橋子弟得陳峽州馬臺石愛而置之山中一日東坡過而謂曰斲石為沼當以所藏玉時出而浴之具刻其形于四旁予為子銘

其唇而號曰洗玉池所謂王者凡十有六雙琥璣三庶盧帶鈎琫琕瑞琢杯水蒼珮螳螂帶鈎佩刀柄珈瑱拱璧是也伯時既沒池亦湮晦徽宗嘗即其家訪之得於積壤中其子碩以時禁蘇文因潛磨其銘文以授使者十六玉惟庶盧環從葬龍眠餘者咸歸內府矣

琮  
璜

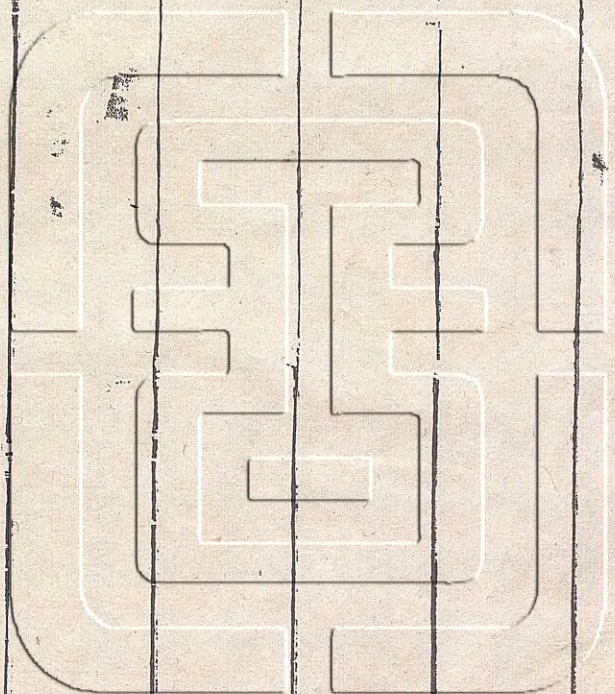
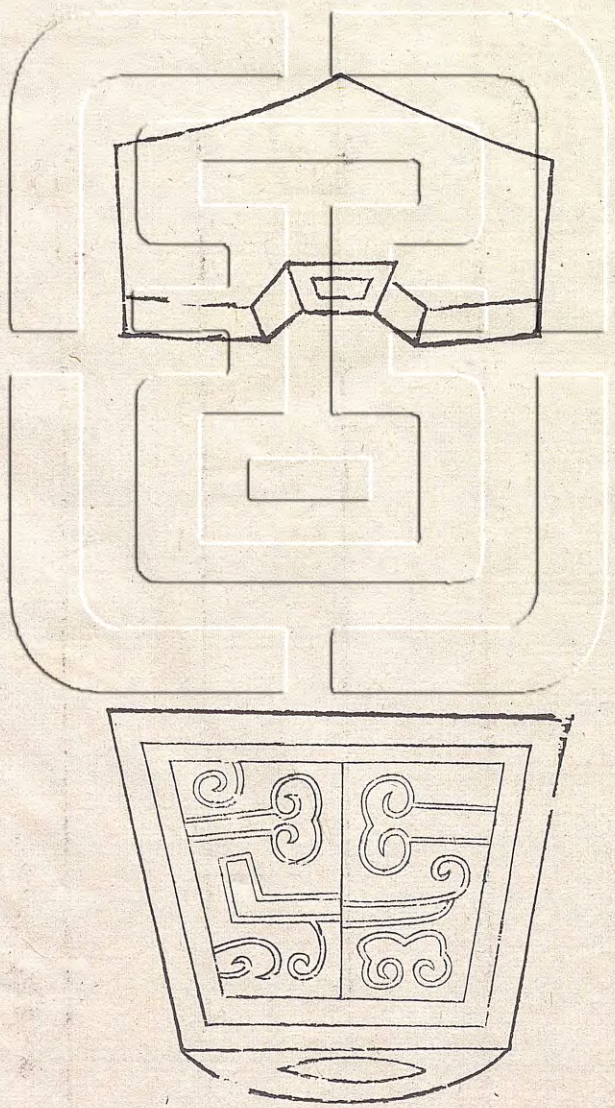

卷八

琮璜

四

右得於京師

李氏錄云詩曰鞞琫有珌又曰鞞琫容刀春  
秋傳曰藻率鞞鞞皆注為佩刀之上下飾乃  
刀削具裝之首尾觀顧長康所畫烈女圖有  
楚武王所佩刀如是是以知其為上下飾者  
名曰琫珌



璧

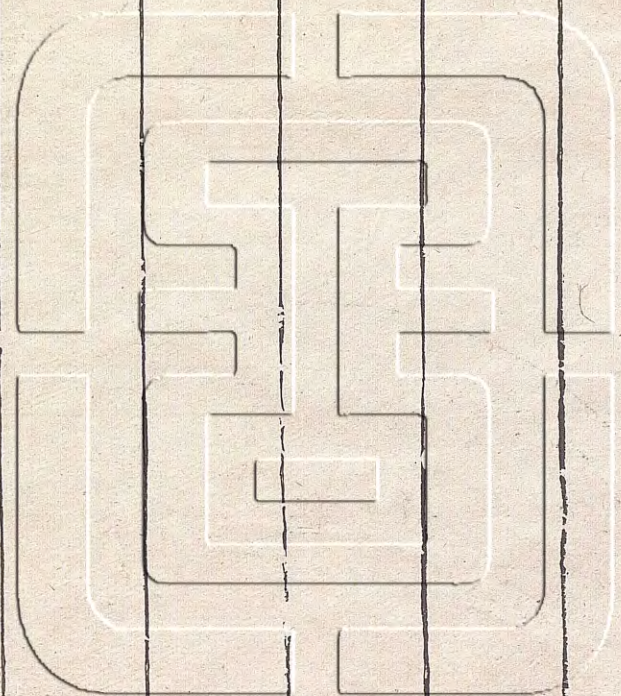
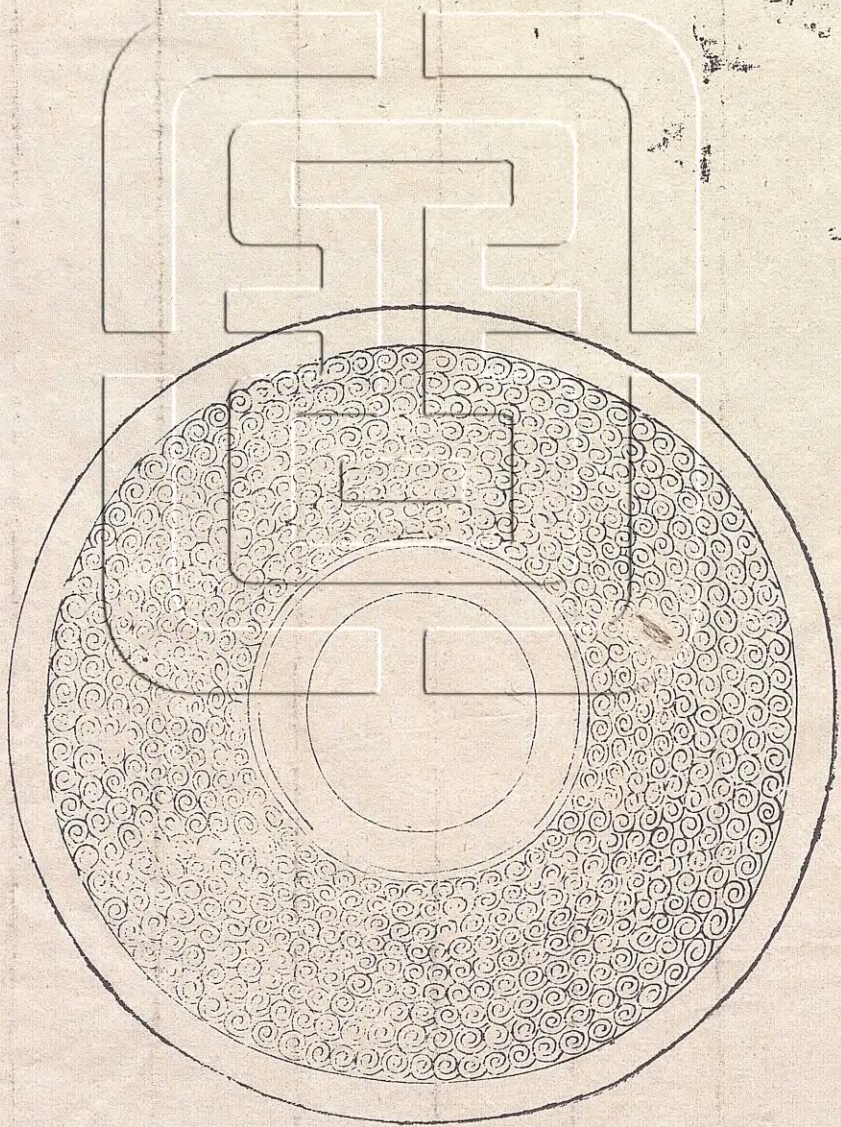



右得於洛陽

李氏錄云爾雅肉倍好為璧好倍肉為瑗肉好若一謂之環邊曰肉中空曰好此邊大而空小璧也色非蒼非禮天之用文非蒲穀非子男所執其加幣贄歲之器也

瑞王璣

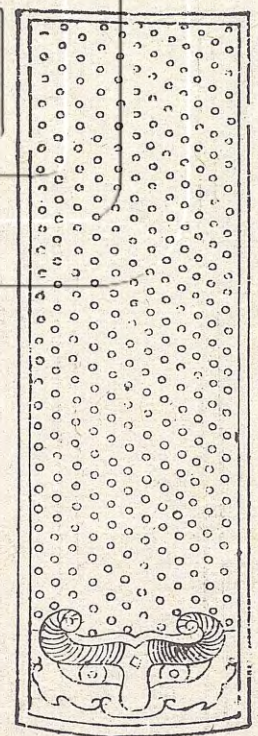
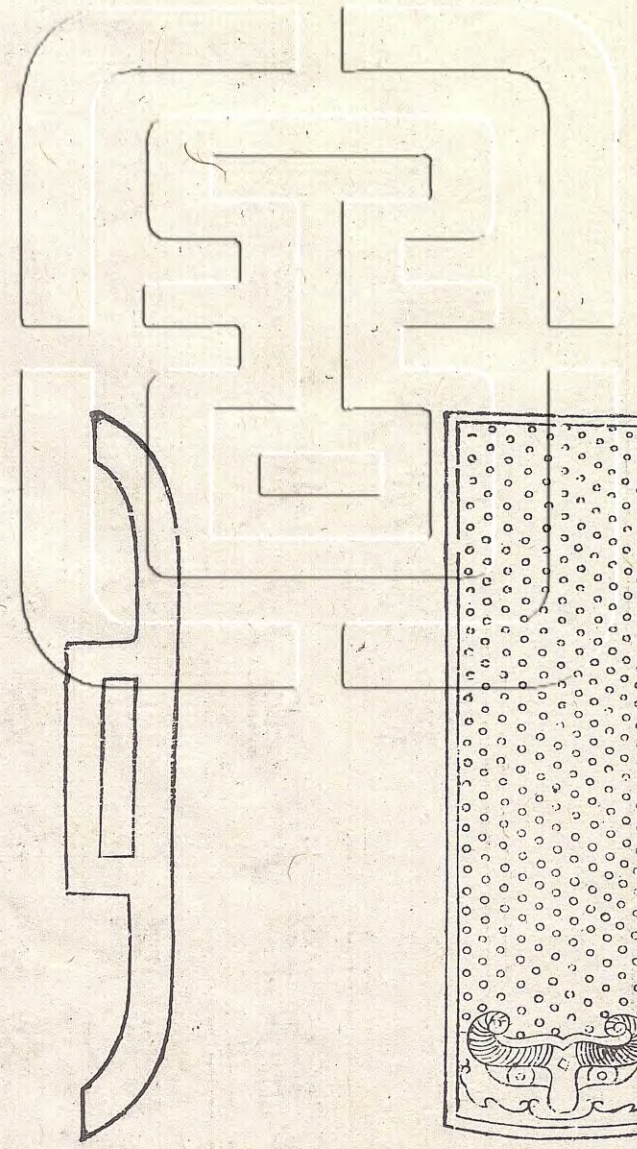

右得於壽陽

李氏錄云瑞玉經色也禾之赤苗謂之藁言

瑞玉色如之璣劍鼻也又雉例切王莽進休玉

具劍休不受莽曰美玉可以滅癘即解其璣

碎而獻之蜀張惡子廟有唐僖宗解賜玉具

裝劍其室之上下雙綴以管緙正此物非劍

鼻而何

水蒼珮

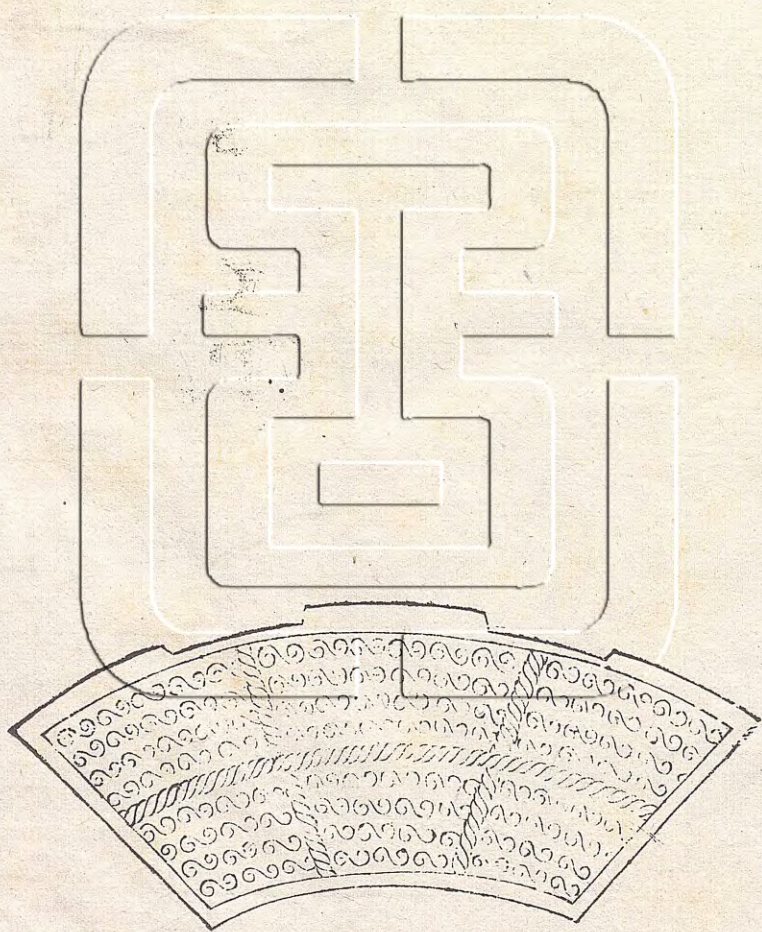

右得於京師

李氏錄云禮玉藻云公侯佩山玄玉大夫佩水蒼玉注云山玄水蒼玉之文也此琯玉水中亦有魚尾文

玉帶鈎

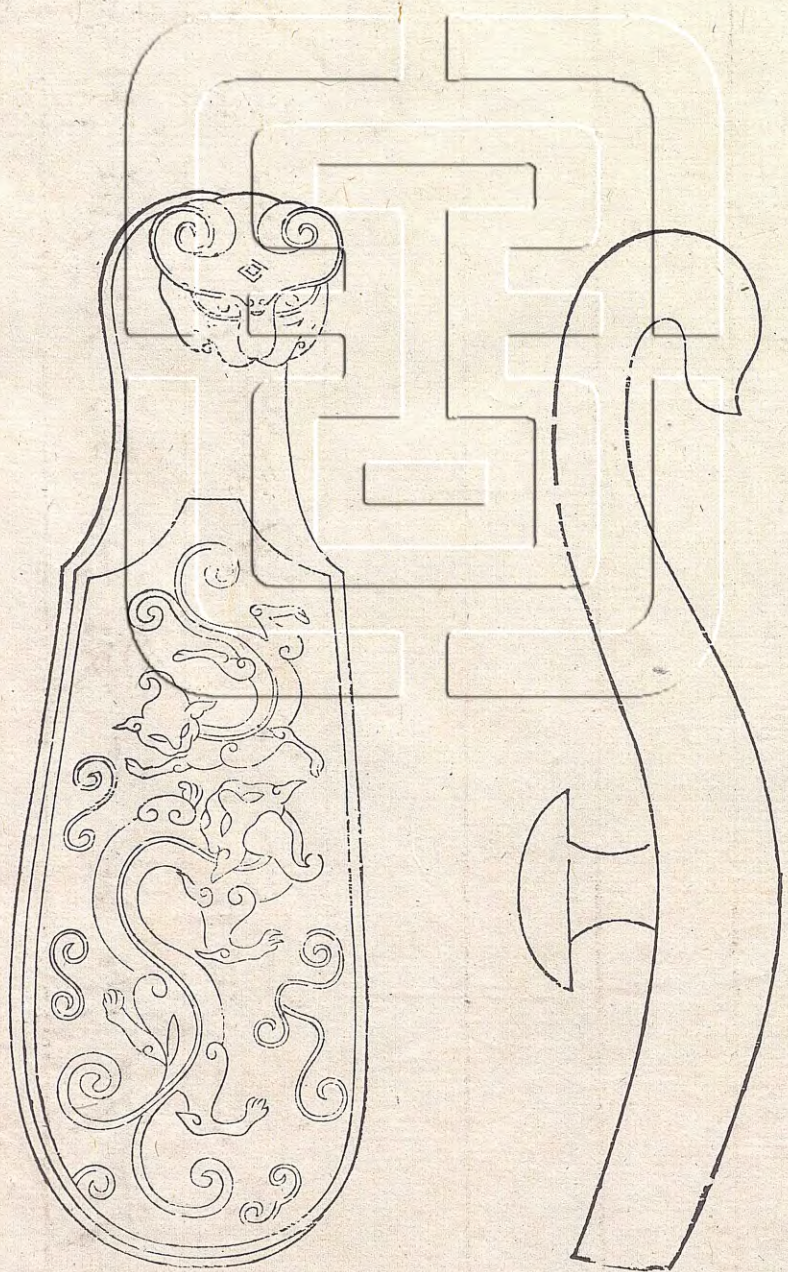

右得於長垣

李氏錄云肅宗義引古衣服令大裘革帶玉

鈎鑿

丑列切也

鹿盧玉具劔以祀天地至於服

衮冕祭宗廟冠通天袍絳紗朝元會并用之

此三代瑀玉鈎也說者謂蟾肪昆吾刀能治

之如蠟觀其鏤文深妙琢飾高下委曲圜平

盡滿人意信其說之非妄自秦漢以來無其

法

### 玉杯

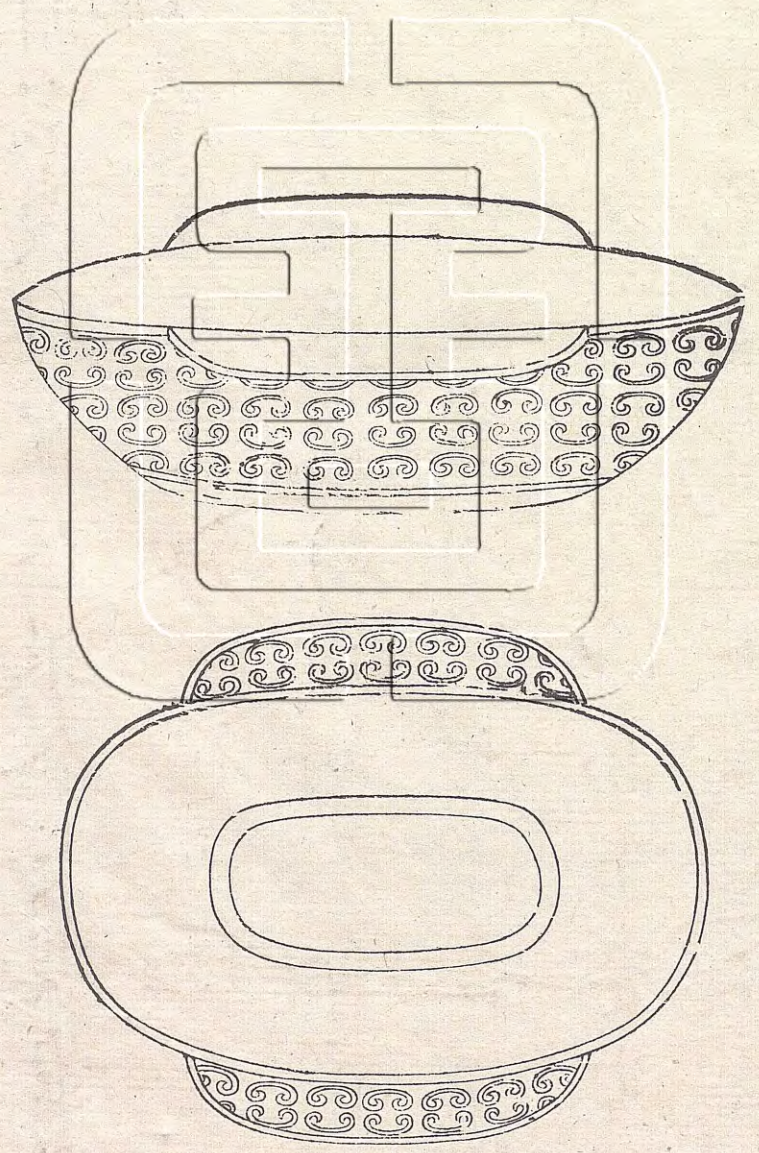

右不知所從得

李氏錄云漢高祖以玉杯為太上皇壽以橫長故後人謂之玉東西

按淮南子闕面於盤水則圓於杯隨面形不變其故有所圓有所隨者所自闕之異也隨當讀他果切狹長也蓋古杯之形皆狹長又聞使虜士大夫言遼主燕用玉杯狹長有舟其世子亦用之形制少殺

按元本此二物無名疑後文所謂玉具劍及湯錄所謂師刀柄即此

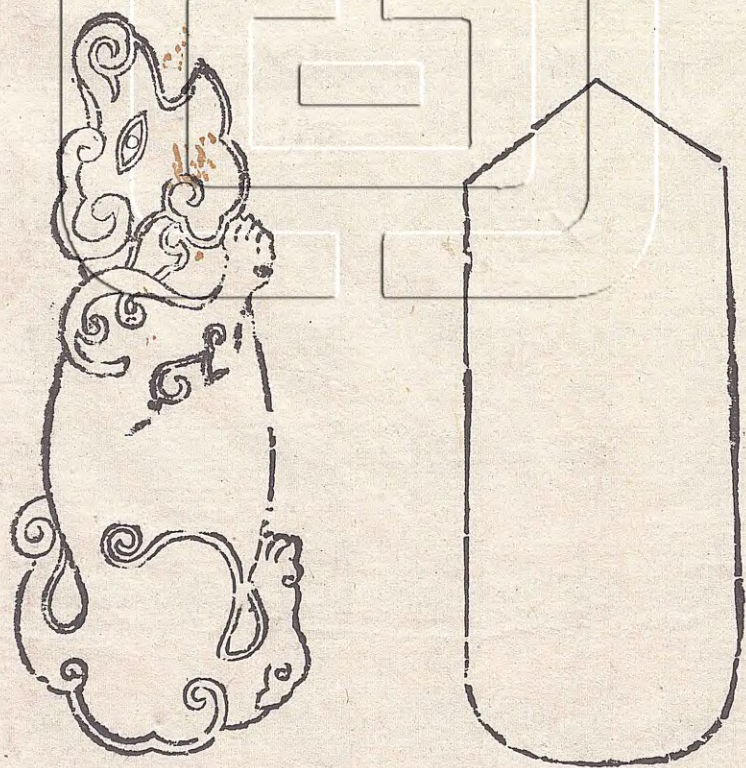

琯玉蟠螭

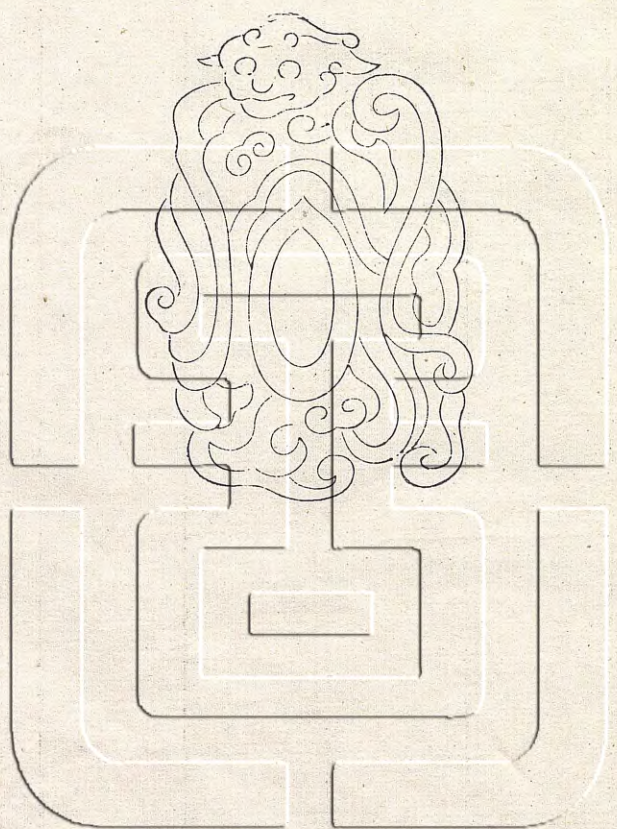

玉環玦

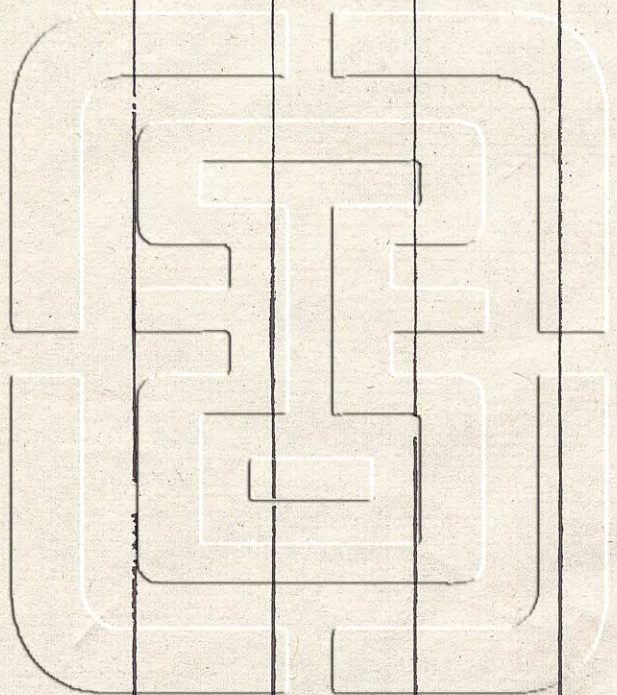
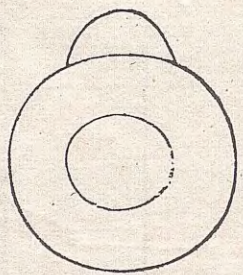

右不知所從得諸遭帶鈎玦也

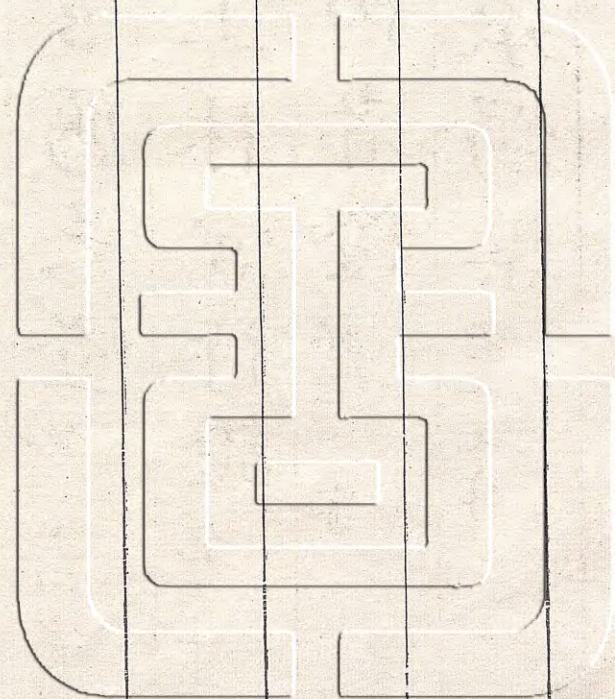

亦政堂重修考古圖卷第八

亦政堂重修考古圖卷第九

秦漢器

首山宮鴈足燈 銘二十四字

甘泉上林宮行鐙 銘三十一字

甘泉內者鐙 銘三十字

車宮承燭槃 銘十七字

漢鐙

有柄行鐙

有柄鳳龜鐙

銘一字

蛟鐙

一華雞足鐙

辟邪鐙

鹿盧燈

二器

龍虎鹿盧燈

銘四字

犀燈

羊燈

雙魚四錢大洗

銘七字

雙魚洗

四器一器銘三字一器銘二字

秦權

二器銘一百五字

丞相府漏壺

銘二十一字

大官銅鍊

銘三十二字

周陽侯甌

銘三十一字

好時共厨鼎

銘三十六字

軹家釜

銘二十一字



輶家甗 銘十七字

熏爐 銘三十六字

金飾小鼎

曲耳小鼎

方耳鼎

環耳鼎

直耳鼎

侈耳區鼎 銘二字

侈耳鼎

高奴才鼎 銘二字

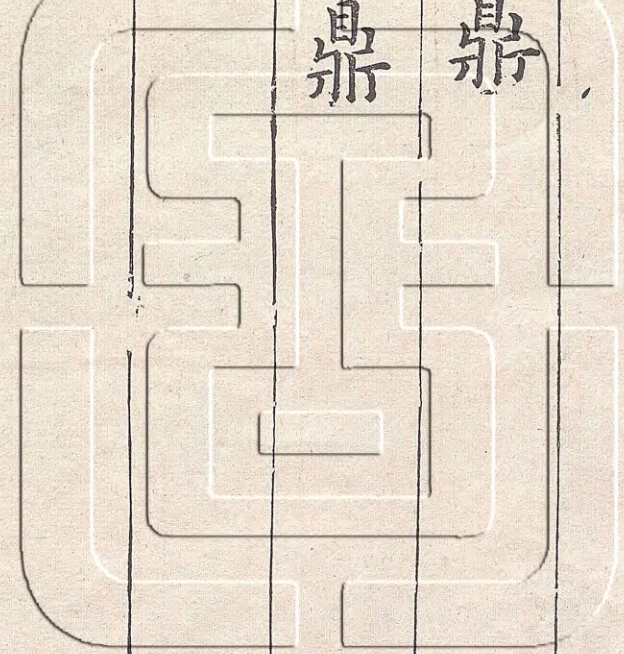
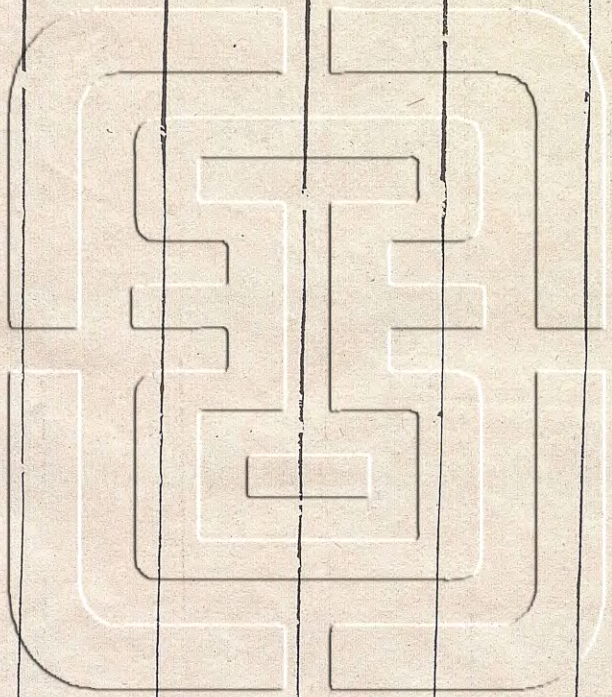

首山宮鴈足燈

京兆李氏

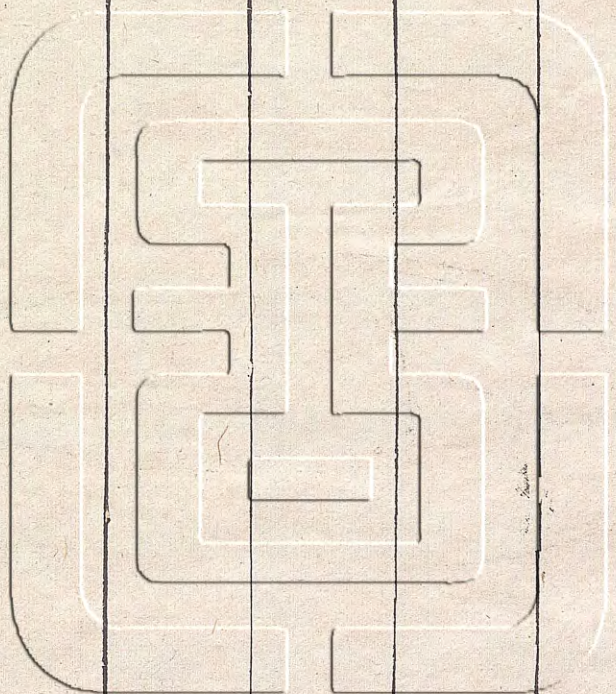
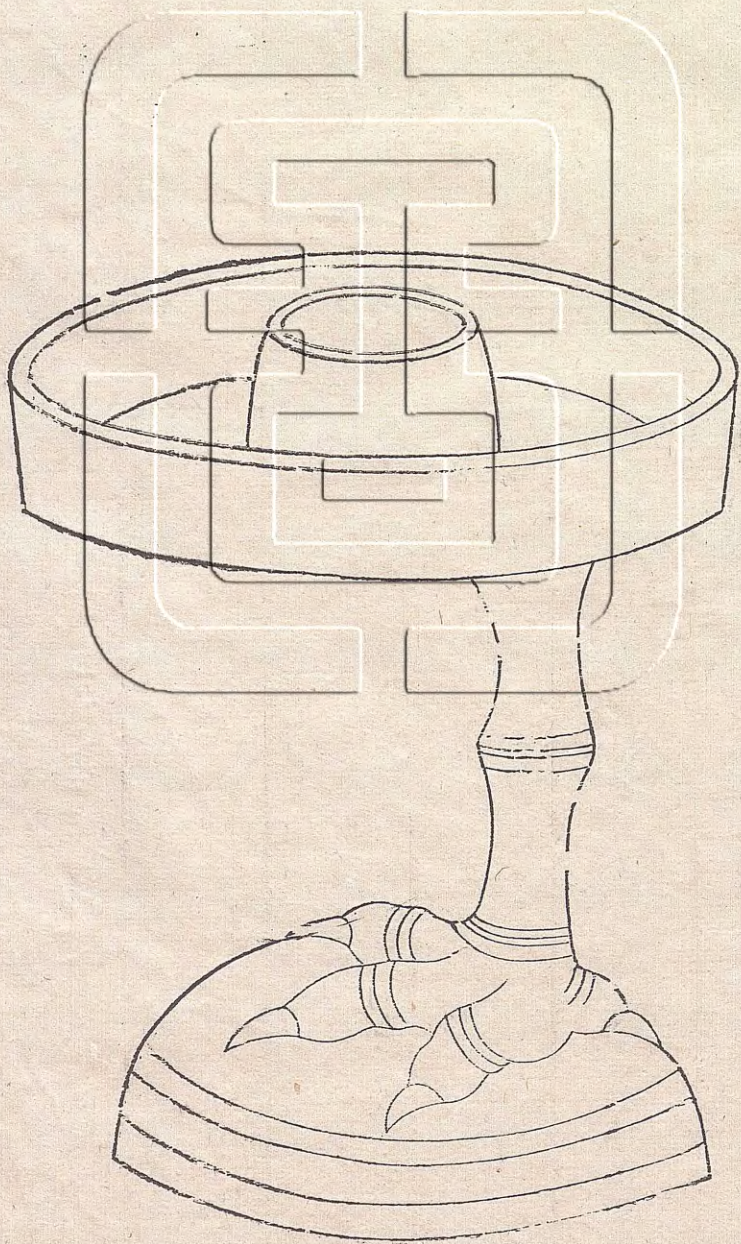

蒲反首山宮銅雁足八寸蓋重六斤永始四年二月工賈慶造

蒲反首山宮銅雁足八寸蓋重六斤永始四年二月工賈慶造

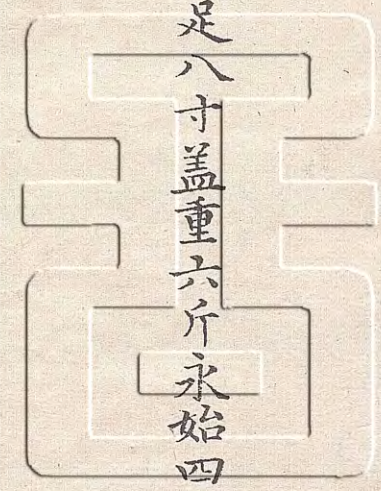

右不知所從得高六寸三分面徑四寸有半  
足縮四寸衡三寸七分銘世有四字

甘泉上林宮行鐙

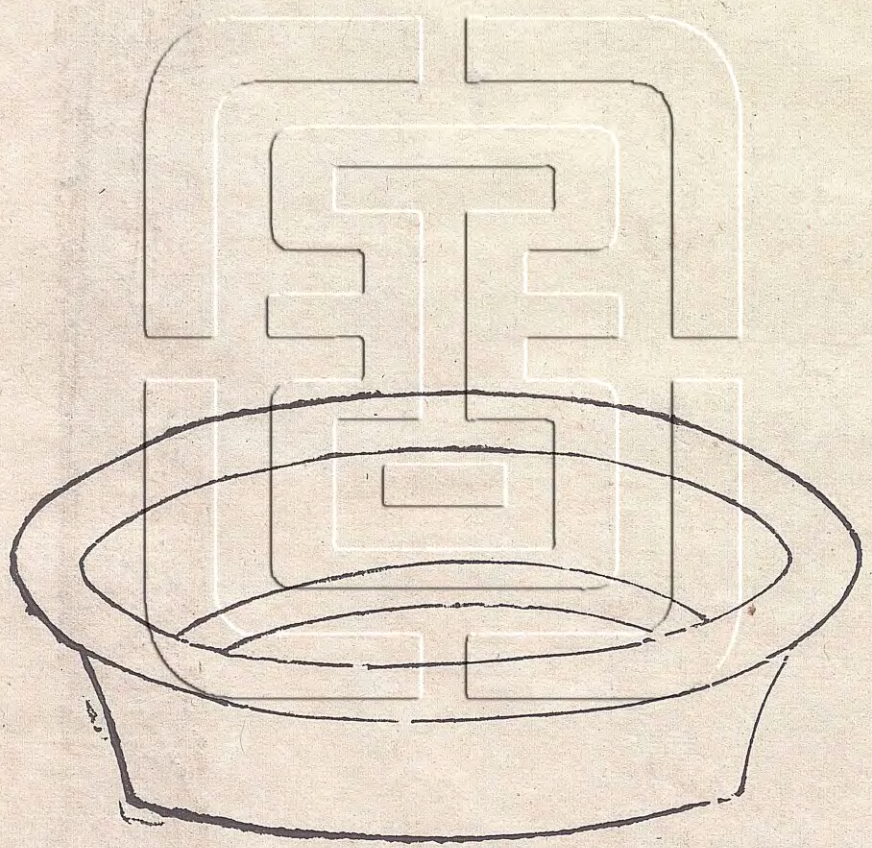

河東為甘泉上林宮造行鎰重  
 六斤十兩五鳳二年王回夫山工  
 誼作第二

河東為甘泉上林宮造行鎰重  
 六斤十兩五鳳二年王回夫山工  
 誼作第二

曾。

右不知所從得惟承槃存徑七寸有半深寸  
 有二分銘三十有一字并鴈足燈共重三斤  
 一十四兩

甘泉內者鎰

京兆陳氏

甘泉  
 內者

甘泉  
 內者

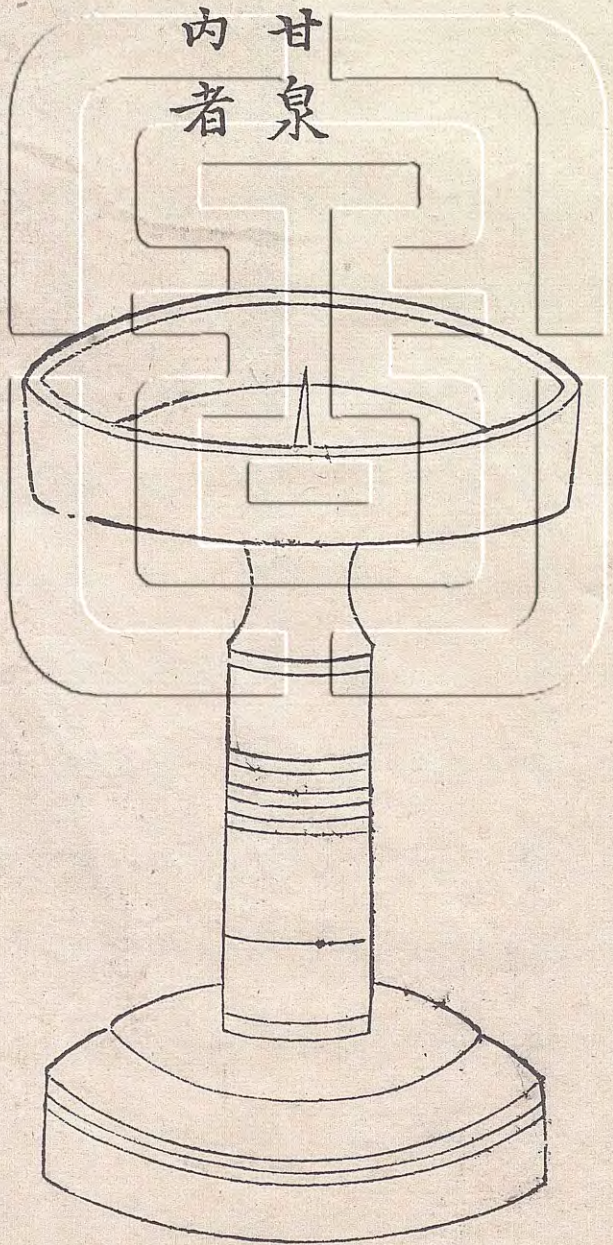

內者元康二年三月河東安邑守者宣王軒造重廿五斤十二兩

內者元康二年三月河東安邑守者宣王軒造重廿五斤十二兩

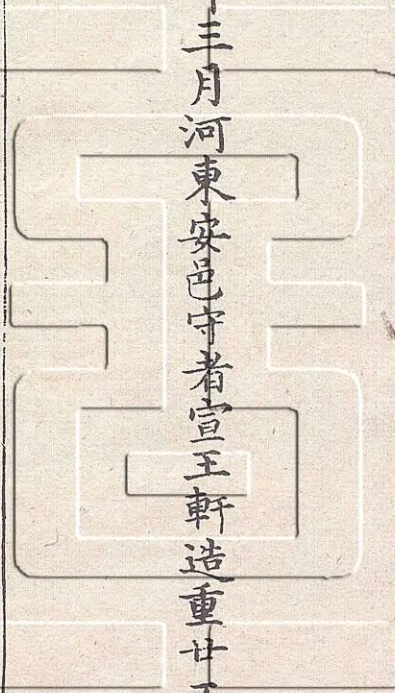

右不知所從得高尺有一寸面徑六寸三分  
底徑五寸七分中有仰錐長二分重十斤四  
兩銘大小三十字

車宮承燭槃

京兆毋氏

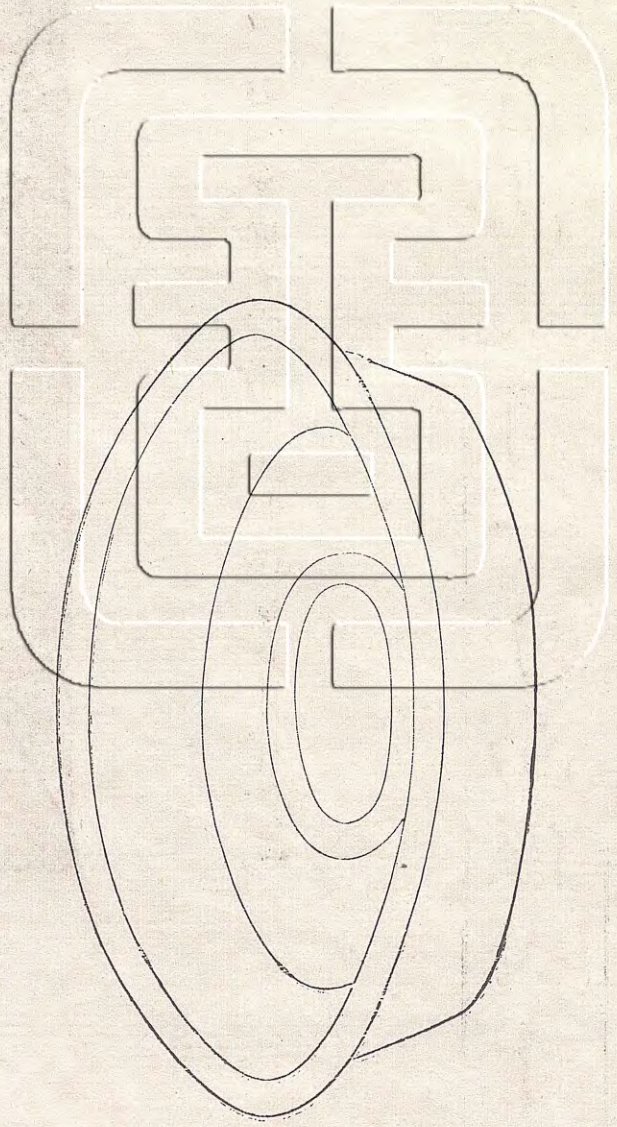

車宮銅丞燭槃重三斤八兩五鳳四季造

扶

車宮銅丞燭槃重三斤八兩五鳳四季造

扶

右不知所從得面徑七寸六分深八分底徑  
 四寸三分重一斤五兩銘十七字  
 以上四鐙皆漢宣帝時器地理志蒲坂有首  
 山祠其宮即祠宮也甘泉上林皆以衡所掌  
 內者有令丞少府之屬掌中存張諸衣物奄  
 人職也車宮不知在何所所權輕重以今權  
 校之首山上林二鐙五兩奇內者鐙六兩半  
 有奇車宮槃六兩當漢之一斤數皆不同

漢  
鐙

新平張氏

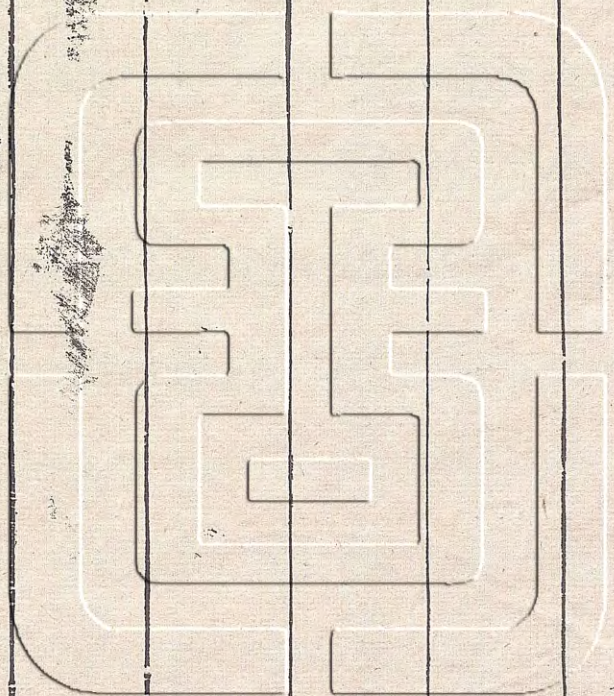
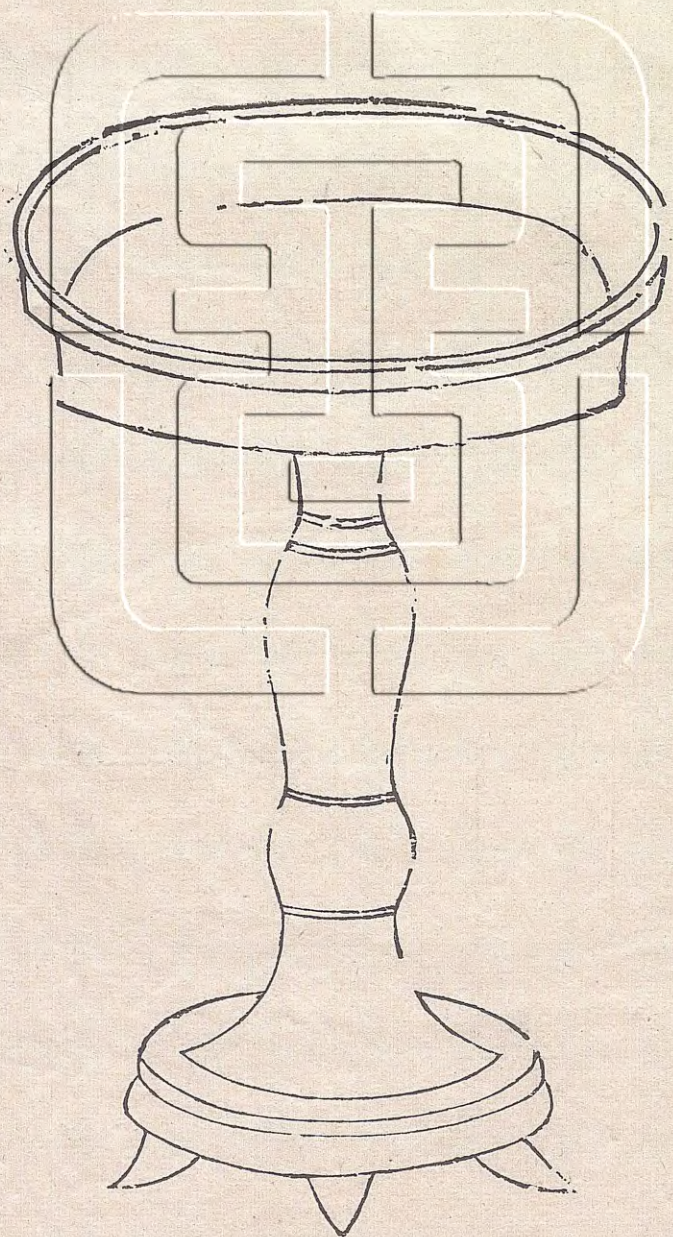

右不知所從得高四寸重十有二兩無銘識  
 此器與內者鐙相類而形制卑雖無銘識亦  
 漢器也

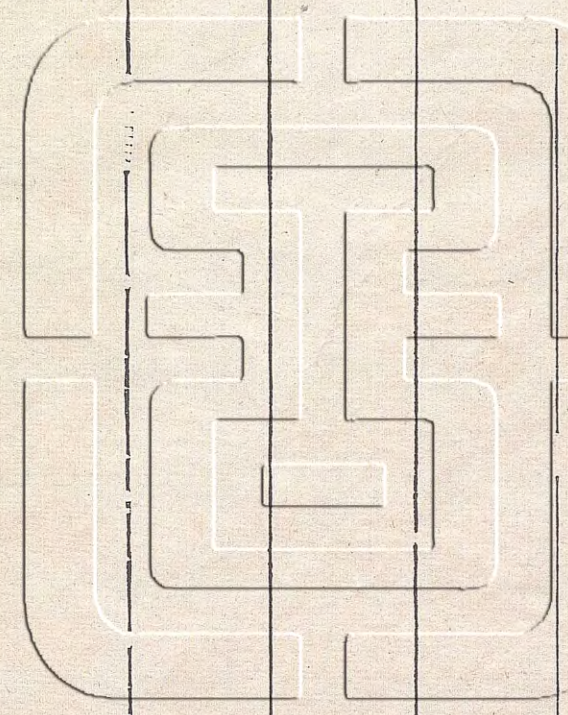

有柄行鐙 廬江李氏

