

年

卷

期

第

2

第

4

新 生 命

出 一 號 四 第 卷 二 第 二 每
反 日 期 月

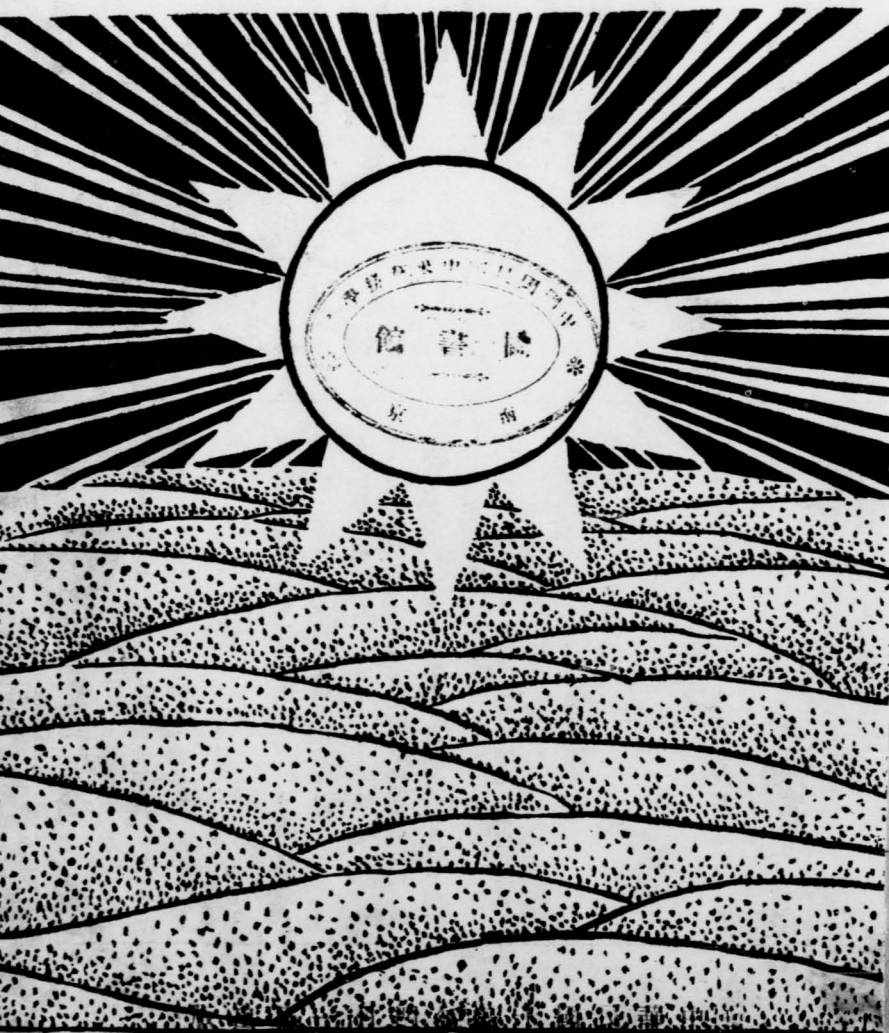

新生命月刊簡章

- 一、本刊定名為新生命月刊，於每月一號發行。
- 二、本刊之宗旨，在闡揚三民主義，研究建設方案，并介紹批評各國社會思想學說及政治經濟制度。
- 三、本刊之態度，在以正確忠實的研究，為學理底闡明，不載浮囂褻激之文字。
- 四、本刊內容包含下述各項：(甲)論說，(乙)研究，(丙)國外思潮介紹，(丁)世界政治經濟狀況述評，(戊)研究資料，(己)文藝，(庚)通信。
- 五、本刊文稿除由社員供給外，並歡迎社外投稿，但須與本刊之宗旨及態度相合。
- 六、對於社外投稿，酌致酬金每千字三元至五元，如有長篇鉅著，特別從優致酬。

投稿簡章

- 一、投寄之稿，須與本刊之宗旨態度，及內容相合。本刊宗旨態度及內容見本刊簡章。
- 二、投寄之稿，請繕寫清楚，并加新式標點符號，最好能按照每頁二十行每行二十五字繕寫。
- 三、本刊文稿以語體文為原則。
- 四、投寄之稿，如係翻譯，請將原文一併附寄。
- 五、投寄之稿，無論登載與否，原稿概不退還，惟未登之稿，在五千字以上，且附寄郵票預先申明者，不在此例。
- 六、投寄之稿，本社得酌量增改。
- 七、登載之稿，照本刊簡章所定辦法，酌與薄酬。
- 八、投稿請逕寄上海法租界霞飛路霞飛坊十九號本社編輯部。

本刊徵文啓事

- 本刊徵求下列各項著作或譯述，望讀者踴躍投稿。
- 一、關於知難行易學說之哲學的，與心理學的研究。
 - 二、關於三民主義之社會學的，政治學的，經濟學的，與哲學的研究。
 - 三、關於建國大綱，實業計劃之理論的與實際的研究。
 - 四、關於本黨一切政綱之理論的與實際的研究。
 - 五、關於中國民族史之研究。
 - 六、關於中國各地民族狀況的調查與研究。
 - 七、關於中國民族移殖之調查，及關於移民之發展獎勵保護等之計劃。
 - 八、關於中國社會，政治，經濟之歷史及制度之研究。
 - 九、關於中國各地勞動狀況之調查。
 - 十、關於中國各地財政經濟現狀之調查。
 - 十一、關於各種社會主義之研究。
 - 十二、關於各國革命史的研究。
 - 十三、關於各國政黨之研究。
 - 十四、關於各國社會，政治，經濟現狀及國際關係的研究。
 - 十五、關於各國社會政治經濟法律制度的研究。
 - 十六、關於各國勞動狀況及勞動政策的研究。
 - 十七、關於各弱小民族現狀之研究。

社會科學常識叢刊

——陸續按期出版——

十八九世紀是自然科學的時代，二十世紀卻是社會科學的時代。

物質的建設是自然科學的使命，社會改造卻是社會科學的使命。

現代中國是革命建設的時期，是從破壞到建設的改造的時期，換句話說，是社會科學的時期。

所以，自社會科學常識叢刊出版預告以來，不到一月，訂閱者已不下數百戶。現在，這已經陸續按期出版了。再把民國十八年一月至十二月——即第一卷的刊名和擔任的作者乃至訂閱辦法及重要代售處

，列舉於下：

- | | | |
|---|----------------|-----|
| 1 | 政治之基礎知識(一月底出版) | 薩孟武 |
| 2 | 帝國主義之基礎知識(二月) | 馬哲民 |
| 3 | 社會主義之基礎知識(三月) | 熊得山 |
| 4 | 社會之基礎知識(四月) | 李鶴鳴 |
| 5 | 國際問題之基礎知識(五月) | 樊仲雲 |
| 6 | 經濟之基礎知識(六月) | 周佛海 |
| 7 | 財政之基礎知識(七月) | 郭心崧 |
| 8 | 社會問題之基礎知識(八月) | 施伏量 |

9 各國革命史之基礎知識(九月)

陳石孚

10 法律之基礎知識(十月)

陶希聖

11 各國政黨之基礎知識(十一月)

夏維海

12 國家之基礎知識(十二月)

梅思平

主編者 周佛海 陶希聖 薩孟武

價目 每册大洋四角，郵費照加。

定閱和購買 各册均可依定價分別購買。訂閱者可受左列之優待，但須

直接向本書局訂閱，

(一)訂閱全年者，僅收大洋四元，訂閱半年者，僅收大洋二元二角，郵費在內。

(二)凡已訂閱新生命月刊全年者，訂閱本刊全年時，僅收大洋三元六角，郵費在內。

(三)凡訂閱本刊全年者，訂閱新生命月刊時，月刊亦減價為國內全年一元二角，歐美全年二元四角。

(四)凡訂閱本刊及新生命月刊各半年者，兩共僅收大洋(國內)三元二角，(歐美)四元，郵費在內。

(五)凡訂閱本刊全年者，購買本書局出版各書，照實價八折，訂閱半年者九折。惟須直接向本書局購買

。遠道郵匯不通，郵票十足通行。

(發行所) 上海霞飛路霞飛坊十九號新生命書局

(代售處) 新生命月刊各代售處

新生命書局啓

熊得山 著

社會主義之基礎知識

已出版

定價四角

——社會科學常識叢刊之三——

革命過程中的中國青年，都懷抱着改造社會的熱忱。所以什麼是社會主義，這個問題常盤旋於腦際。本書以淺明精審的敘述及條理井然的體系，把各派社會主義的理論，容納于五萬餘言之中。凡（一）社會主義的起源及發達，（二）空想社會主義的思想及批評，（三）基督教社會主義發生，意義及其衰落，（四）無政府主義的意義及法俄無政府主義的諸派，（五）政治社會主義即拉塞爾主義的實質，（六）科學社會主義的分析，及現代社會的解剖，（七）社會民主主義及修正派，（八）工團社會主義及 I.W.W.，（九）基爾特社會主義的特質，（十）多數派主義的起源及其手段，于各章之中，以整齊的節目爲之闡明，既可作自修之綱領，尤可作學校的教材。文字之明晰簡賅，尤其餘事。

王斐·蓀 著

三民主義的社會學

已出版

定價二角

△良善的教科書

△賅括的自修本

修習及講授社會學者，皆感覺善良的自修本與教科書之難覓。自國民革命勢力逼達全國以來，從前流行的社會學書籍，大抵不能適應革命思潮，尤與三民主義相與扞格，或竟相背馳。三民主義不是三個政治方案，實爲一自成系統的社會思想。本書由此點出發，以科學的方法與深刻的思考，作綜合的敘述。第一章爲緒論，第二章爲社會之起源與發達，第三章論社會的變革與進化，第四章論社會的結構與本質，第五章論社會意識與社會思潮，第六章論社會問題，尤于中國社會問題與三民主義有甚深之研究。全書計五萬言，特低廉其定價，以備講授與自修社會學者之採擇。

新生命書局 啓

上海

龍飛印刷公司

地址新開路斯文里
電話三六八〇號

本公司承印中西書報彩色
圖畫傳單股票簿冊名片證
書鈔票屏聯碑帖中西賬簿
並精製銅模鉛字照相銅版
鋅版三色版雕刻版玻璃版
凹凸版金屬版等價格克己
約期不誤倘蒙
惠顧無任歡迎

上海龍飛印刷公司謹啓

新生命第二卷第四號

一、理論的鬥爭……………薩孟武

二、三民主義國家的建設導言……………實君

三、中國革命之過去及現在……………佩我

四、訓政時期與憲政時期黨政府民衆團體三者之關係……………蕭鈺

五、中國封建制度的消滅……………方岳

六、民族主義之民族學的說明……………王鏡清

七、民生主義的經濟建設……………悲天

八、德國土地政策之變遷……………鏡如

九、英國三政黨之實業政策……………文聖舉

十、社會科學講座……………陶希聖

十一、國際近事……………樊仲雲

十二、法國工資法(法資制料)……………廣化

十三、范某的犯罪(小說)……………日本志賀直哉作 謝六逸譯



周佛海先生著

三民主義的基本問題

增訂再版

實價仍爲六角

讀過「三民主義之理論的體系」的人，自然知道周先生對於三民主義研究的深刻和解釋的正確。不過關於三民主義，還有許多基本問題，在「三民主義之理論的體系」裏面，還沒有討論得到。本書爲周先生最近傑作，初版不滿一月，即已售完，茲經周先生增訂再版，全書由六章加爲七章，共計十萬餘言。詳述三民主義，應該以甚麼爲中心，三民主義革命的性質，理想和方法，三民主義的民衆運動的原則，以及總理思想系統等問題。增加之三民主義的經濟政策，尤爲苦心精撰之作。篇首有周先生自序文，長八千餘言，說明研究三民主義的方法，周先生研究三民主義，不採取玄學的方法，也不用勉強的形式的邏輯，完全以社會科學的方法，根據社會進化的原則，以闡揚三民主義的真精神。本書與「三民主義之理論的體系」爲絕好的姊妹篇。

周佛海先生著

三民主義之理論的體系 已七版

本書出版以來，不及八月，便銷行了五萬多部。中央訓練部，規定本書爲黨員必讀書之一。本局爲普及宣傳起見，特從第六版起，原價大洋一元，改爲大洋八角。特此通告。

新生命書局啓



理論的鬥爭

薩孟武

(一) 主觀的偏見

凡是總理的信徒，讀了總理的遺著，應該有同一的見解。如果沒有同一的見解，那末，不是因為讀者戴着有色的眼鏡，用主觀的感情，以解釋總理的遺著者，一定因為總理的遺著本身，是多方面的，是很複雜的，足以引起讀者的論爭。

真的，人類生息在社會之內，每由環境的不同，對於特定的事實，擅下主觀的判斷，而對於特定的學說，亦擅下主觀的解釋。同是資本主義的制度，由有產階級觀之，則視為「人性的表現」，「永久的制度」，由無產階級觀之，又視為「社會進化到某階段時所發現的一種現象，終久必至崩壞」。同是馬克思的學說，德國社會民主黨的解釋，竟然同俄國共產黨的解釋不一樣，這就是因為兩黨的環境不

同。

環境的確是製造偏見的源泉。人們加入某一個的政黨，並不是丟開一切的偏見，用白紙的「自我」，與黨義黨綱同化；乃是用自己的偏見，以觀察黨義黨綱，而於黨義黨綱，能夠適合於自己偏見的時候，才肯加入。所以雖是最嚴整的政黨，其內部亦往往有左右派的論爭，俄國共產黨便是一例。

這個時候，如果除了思想上的偏見之外，尚有實際上的利害關係，則理論上的鬥爭，或將化為行為上的鬥爭。想利用有產階級以奪取政權的人，自然用資本主義的眼光，以解釋黨義黨綱，想利用無產階級以奪取政權的人，自然用社會主義的眼光，以解釋黨義黨綱；想利用中間勢力以維持政權的人，自然對於有產階級或無產階級，沒有偏愛。

決定偏見的，是環境。在各種環境之中，最能決定偏見的，則為生存方法。生存方法雖依存於階級，但各個階級，又不是完全的統一體，他們內部的分子，都是由農民，手工業者，都市小資產階級分化而來。他們除根本的感情，慾望，思想，大體相同之外，其他一切，并不是完全一致。他們不單是階級的構成員，同時又是職業的，宗教的，地域的團體的構成員。這些一切要素，都可決定他們的偏見，使其對於黨義和黨綱，擅下偏見的解释。

同時，政黨雖常代表階級的利益，然并不是階級本身。階級是經濟的過程的產物，政黨則是單一階級或複數階級要達成政治的目的而結合的集團。任何政黨，對於入黨的人，絕對沒有問他「屬於那一個階級」，只要他們能夠接受本黨的黨義和黨綱，那就容許他們的入黨。但是黨義和黨綱，是多方面的，除了經濟的主張之外，尚有國際的，政治的，文化的各主張。中意經濟的主張的，不一定中意政治的主張，中意政治的主張的，不一定中意文化的主張。

（其實各方面的主張，乃有統一的精神，但非普通人所能看出）。人們加入政黨，不但其動機和作用，各不相同，而且其對於黨義和黨綱的注意點，也各不相同，注意文化主張的，往往無視政治主張，注意政治主張的，往往無

視經濟主張，到了發生實際問題的時候，方才悟到與自己的見解，很有出入的餘地，然而晚了！

（二）遺著上的罅隙

國民黨的主義和政綱，是很明瞭的，其一貫的精神，不外乎「平等」二字。所以總理說：「三民主義係促進中國之國際地位平等，政治地位平等，經濟地位平等」（民族主義第一講）。又說：「民族主義者，打破種族上之階級也。民權主義者打破政治上之階級也。民生主義者打破社會上之階級也」。（軍人精神教育）但是總理的遺著，是很複雜的，就時間說，有數十年的歷史，就範圍說，乃跨及經濟，政治，文化，法律，倫理等各方面。既然有數十年的歷史，則三民主義由萌芽而發展，由發展而完成，在其演進的過程中，自然隨時修正。有了修正，則前後不免矛盾，有了矛盾，由是一般人遂「我田引水的」利用起來了。

大凡大思想家的思想，都是隨時修正的。因為能夠隨時修正，所以能夠大成。我們研究大思想家的思想，固然應該知道其前後思想的特質，但同時不可不將其最後的主張，為他根本的主張。馬克思本是黑格兒的學派，而贊成唯

心的辯證法，其後受了何爾巴哈的影響，才變成唯物論者。我們不能因為看了馬克思最初的著作，而指定馬克思是唯心論者；同樣，我們也不能因為看了中山先生早年的著作，而斷定總理是這樣這樣的主張。

別的不說，只說「以黨治國」。這個問題，我在別種論文中，已經有明瞭的說明了。但數日前，尚有一位朋友，提出這個問題，同我討論。他說：「把以黨治國，解釋為一黨專政，完全是共產黨的勾當。中山先生說得很明白，他說『并且從今以後，還要主張那黨人治專，因為以黨治國，英國美國是有先例可援的』。（三民主義民國十年六月講演）英國美國的政黨政治，是很有名的，中山先生既然把美國英國做以黨治國的先例，則以黨治國，自然是英美式的多數黨政治，不是俄國式的以黨專政了」。我聽了之後，即從書架上，取出中山全集，翻出下列文句，指示他看，文句是「故中國現在還不能像英國美國，以黨治國」。

（革命成功在乎革命黨員在團體民國十三年一月二十日第一次全國代表大會開會詞）「現尚有一事，可為我們模範，即俄國完全以黨治國，比英美法之政黨，握權更進一步」

。（組織國民政府案之說明民國十三年全國代表大會演說詞）這樣看來，總理的以黨治國，前後乃有二種不同的主

張，在民國十三年本黨尚未改組以前，是主張多數黨政治，到了民國十三年本黨改組之後，以黨治國又變成一黨專政的意義，所以我們對於以黨治國，如果發生疑問，那就不能不顧到時間的前後，以最後的解釋，做總理的根本上張了。

如果不顧時間的前後，只知斷章取義，在總理的遺著之中，引用數語，以文飾自己的主張，則不但民生主義可解釋為布爾札維主義，便是民族主義也可解釋為法西斯主義。何以呢？在第一次全國代表大會，尚未確定民族主義，「有兩方面之意義，一則中國民族自求解放，二則中國境內各民族一律平等」以前，民族主義實有大漢族主義的色彩。我們不看別的，只看民國十年六月，總理對中國國民黨特設辦事處，講演三民主義，所說的一套話：便可知道。他說：「必要滿蒙回藏，都同化於我們漢族，成一個大民族主義的國家」。「我們在今日講中國的民族主義，不能籠統講五族的民族主義，應該講漢族的民族主義」。所以說到中國將來，無論是有甚麼民族，參加進來，必須要他們同化於我們漢族，成立一個中華民族的國家，故本黨所持的民族主義，是積極的民族主義，諸君切不要忘記。這樣的民族主義，自然離開民族自決（建國大綱第四條說：

「其三爲民族，故對於國內之弱小民族，政府當扶植之，使之能自決自治。」的原則很遠，而有似於汎斯拉夫主義或汎日耳曼主義了。

這樣的修正，在總理的遺著之中，是很多的，自然容易爲後人所利用，各就自己的立場，各用自己的眼光，引用有益於自己的文句，以辯護自己的主張了。

(三) 理論和實踐

上述的罅隙，尙有匡救的方法，至於下述的矛盾，則更容易生出各種紛糾。

我們固然知道理論和實踐，是有相輔而行的性質，沒有實踐的理論，不過一種空談，沒有理論的實踐，不過一種蠻幹。但要把理論，完全實現出來，其中當經過無數的實踐。由最初的實踐，而至於最後的實踐，固然步步接近於理論，但若專就其中的一個實踐，下以觀察，則有的不但與理論離開很遠，甚者且與理論相矛盾。好比民生主義，牠的最後目的，是要打倒資本制度，而實現共產主義，就是同總理在民生主義第二講中所說的「共產主義是民生的理想，民生主義是共產的實行」的一樣。但在實踐的時候，則「對於資本制度，祇可以逐漸改良，不能夠馬上推翻

」(民生主義第三講)。由民生主義開始實行，而至於民生主義完全實現，他的過程，當分爲無數小段落，在第一段落，不但不能沒收私人資本，而且要保護私人資本(參看本誌第二卷第一號拙著民生主義的經濟政策，和第二卷第三號周佛海同志著中國經濟問題之三民主義考察)。人們看見了第一段落³的實踐，若不知道國民黨的根本方針，自然容易誤認國民黨是右傾了，是要走到資本主義的路上去了。

原來總理一面是最大的理想家，同時又是一位最大的實踐家，他的理想，雖放在極高的地方，然他實行理想的時機，則要一步一步的踏實幹下去，絕對不好高騖遠，妄想一步登天。三民主義是總理的理想，建國大綱是總理的實行，這兩部著作，實可表示總理整個的人格。喜歡理想的人，常欲一步登天，注重實行的人，又往往只知關顧事實，由是理想家遂以實行者爲反動，實行者亦以理想家爲妄念，其實，他們二者都不過反映總理人格的一面，罷了。性情上的離反，每可引起理論上的鬥爭，在鬥爭的當中，自然要以總理遺訓爲護符，就總理遺著之中，引用有益於自己的文句，一面掩飾自己的行爲，同時攻擊對方的舉動，但誰是誰非，又沒有人能夠判斷，由是理論上的鬥爭

，又將變成行爲上的鬥爭了。

我們不怕理論上的鬥爭，只怕行爲上的鬥爭，因為理論是愈鬥爭而愈明白的。馬克思主義有列甫和考茨基的鬥爭，基爾特社會主義有柯爾和霍布萊的鬥爭，然鬥爭愈激烈，主義愈進化。在過去數十年中，總理的學說，所以不能由國民黨推廣到社會，就是因為黨員沒有鬥爭，而黨員所以沒有鬥爭，却不是因為黨員絕對信服，乃是因為黨員沒有研究。

自北伐成功以來，總理的學說，已經普遍化，一般化了。在普遍化一般化的過程之中，一面總理的學說，愈深刻，愈有體系，同時不免愈複雜而愈分化。最近日人小泉信三曾著一篇文章，把三民主義的信徒，分做無政府主義的，儒家的，資產階級的，小資產階級的，和農工階級的各派，一般人或者以為這樣的分派，徒增黨內的紛糾，無益於實際，其實，則論爭愈厲害，學說愈進化，不過我們一面希望各派的三民主義者，無丟開三民主義的立場，同時更希望，論爭儘管論爭，絕對不要由理論上的鬥爭，而變爲行爲上的鬥爭！

(四) 主義和政策

主義是政黨的根本主張，政策是實現主義的一種手段，主義常與政黨同生死，政策則常隨着環境的變更，而變更。比方「打倒帝國主義」是演繹民族主義而得的結論，就是國民黨的根本主張，然要打倒帝國主義，不能不有打倒的政策，聯俄或聯美，就是一種政策。這個政策是好是壞，完全要看國內外的情形如何。詳細說：此一時或此一事，某國對我態度，較有利於我，且能以平等待我，則一時聯絡可；他時或他事，他一國態度，較有利於我，且能以平等待我，則聯絡亦可。外交上的制勝，在打破各國的聯合戰線，而我方能有所取利於其間；若不顧外界的情形如何，把本來不一致的各國對我的態度，迫成一致，這對於我們民族，是沒有利益的。所以聯俄或聯美，不過一時的政策，不但可以隨時變更，而且必須隨時變更。

政策雖然可以隨時變更，但變更亦有一定界限，就是只惟環境變化了之後，才可變更，若使環境還是一樣，則變更政策，徒招失敗。所謂環境，是指政黨的環境，不是指個人的環境，但是人們往往把自己的環境，認作全黨的環境。個人的環境，是不一樣的，在同一時間和同一空間之下，有益於甲派的环境，未必有益於乙派。乙派以爲環境已經變更了，政策亦當變更，甲派則謂環境尚很良好，政

策何必變更，由是遂由二派環境的不同，對於政策，生出無數的論爭。

人們都有自己的環境，人們都有自己的利害關係，人們往往在無意識之中，以主觀的利害，觀察客觀的環境，并由自己所觀察的環境，以決定全黨的政策。所以任何政黨，關於政策的抉擇，無不有激烈的論爭。俄國杜洛斯基與斯大林之爭，是由農民政策而發生，最近斯大林與布哈林之爭，也是由農民政策而發生。如果鬥爭，只限於辯論，則政策的好壞，尙可由此而分明。反之，鬥爭，若超出辯論，而入於實行，則黨的基础，不能不因是而動搖了。

更進一步觀之，在同一主義之下，可以發生出無數的政策，在各種政策之間，應該有調和性和統一性才可。如果不然，則在政策本身，一定生出種種衝突，而致主義不能實現。好比民生主義，一面有農工政策，同時又有商工業政策，然而這兩個政策，是不容易調和的。注重農工政策，不能不於某程度內，犧牲商工業政策；注重商工業政策，不能不於某程度內，犧牲農工政策。因為既講農工政策，則不能不謀農工的利益，所以總理說：「要一般農民都容易覺悟，便先要講農民本身的利益，講農民本身的利益，農民才注意。」向農民宣傳真爲他們謀利益。但農民的

利益是甚麼？是土地。工人的利益是甚麼？是加薪。土地的分配，現在姑且不說，至於加薪，若超過一定程度，則在產業落後的國家，對於商工業的發展，是有妨害的。商工業受了妨害，其結果固然可影響到工人本身，但一般人又怎能知道呢？由是爲了保護農工，遂不能不犧牲商工業的發達了。

因此，雖是同一主義演繹出來的政策，其間也不免發生衝突。既然有了衝突，自然要由人們注意和關心的不同，而決定孰緩孰急。注意下層階級的利益的，自然要犧牲產業的發展；關心產業的發展的，自然要犧牲下層階級的利益。由是出政策本身的衝突，又生出人們的論爭了。

這個論爭，是有很大意義的。解決的方法，只有取決於會員代表大會。就是大會決定了之後，任何黨員，都要服從。如果因爲他是元老，他有勳功，由他們的一言一語，而即變更黨的決議，則中央威信，已不存在，更何能取信於一般黨員？

(五) 黨部和政府

在以黨治國——一黨專政的國家，黨是站在民衆和政府之間，而取聯絡之勢的，一面代表政府，向民衆宣傳政府

行政的方針，而求其了解；同時又代表民衆，向政府說明民衆的要求，而希望其能實行。但是一黨專政國的政黨，和政黨政治國的政黨，絕對不同，就是黨部和政府是同一黨的機關。政府的失敗，就是黨部的失敗，黨部的失敗，就是政府的失敗，二者好像車之雙輪，鳥之雙翼，不但有互相協和的必要，而且必須互相合作，而後才能夠增高黨的地位。

但是一般黨部，往往忘記了政府就是我黨的政府，政府也忘記了黨部就是我黨的黨部。政府以黨部爲在野黨，黨部也自視爲在野黨；黨部以政府爲敵黨，政府也自視爲敵黨，互相反抗，互相鬥爭。在黨部以爲不反對政府，不能表示自己是代表民衆的；在政府以爲不反對黨部，不能表示自己是具有權威的。由是政府和黨部的關係，遂變成普通政府和議會的關係，而且這個議會，並不是與黨占大多數議席的議會，乃是敵黨占大多數議席的議會。其實牠們兩者都忘記了攻擊政府，就是攻擊自己的黨；攻擊黨部，也是攻擊自己的黨。

黨部和政府的衝突，固然是一種可痛可悲的現象，但也是一種不可避免的事實。不過這個衝突，乃是自己的內部衝突。既然是自己的內部衝突，則應該用黨的紀律，秘密

的，嚴正的，審判其誰是誰非；絕對不宜於然的鬥爭起來，黨部發傳單，攻擊政府的不法，政府用武力，壓迫黨部的反抗。因爲黨部同政府，既然是同一黨的機關，則二者的衝突，就是表示黨的不統一，就是表示黨沒有紀律。一般民衆看見了不統一和無紀律的現象，誰肯信黨？誰肯服從黨？由是黨內的紛糾，遂使黨本身失去威信了。

何以黨部和政府的衝突，是一種不可避免的事實呢？原來組織黨部的人，和組織政府的人，雖然是同黨的黨員，但二者因爲自己所處的地位不同，遂致各有各的主張，各有各的見解。黨部是不負實際政治的，因爲不負責任實際政治，所以常欲前進一步，求理想的實現；政府是負責任實際政治的，因爲負責任實際政治，所以常拘束於社會的實情，不欲輕舉妄動。由是理論和實踐的鬥爭，主義和政策的鬥爭，遂具體的變爲黨部和政府的鬥爭。

此外，黨部和政府的糾紛，尚有一個重要原因，就是工作的範圍，不甚明白。比方在訓政時期之內，黨部的工作是甚麼，政府的工作，是甚麼，徵諸國民黨的各種文獻，都沒有明瞭的規定。猶憶前年我在福建工作，當時各學校有三民主義一科目，教育廳以爲三民主義的教育，應由教育廳指派，黨部則謂應由黨部指派。又工人紛糾，農工廳

以為當由農工應解決，黨部則謂當由黨部解決，兩相爭執，不肯上下。其尤甚者，則黨部主張訓政工作，應由黨部負擔，政府亦謂應由政府負擔。大家都肯負擔工作的義務，自然是可喜的事，但政府和黨部，因為工作範圍的不確定，而致生出糾紛，由此一端，便可知道了。

(六) 結論

以上所述的種種紛糾和鬥爭，并不是不容易解決的事。解決的方法，只有於全國代表大會，把上述種種疑義，明瞭的，具體的規定一下，而後紛糾和鬥爭的原因，便可消滅一大半。

但要根本消滅紛爭，尚須注意黨的組織和戰略。就組織言，黨員不怕多，只怕濫，不怕少，只怕雜。三民主義的國民黨，須以三民主義者為黨員。官廳的科員，軍隊的校官，并不是馬上就可做黨員的資格的。如果黨員專吸收官廳和軍隊內的人員，則這個黨將與民衆脫離關係，而變成官員黨了。但是誰是三民主義者的信徒，却沒有很好的方法能夠判斷。真正的三民主義者，不在於言論，而在於行為。若用考試的方法，試驗誰是三民主義者，則不但黨員將限於知識階級，而且可給與投機分子以入黨的機會。所

以我們以為；在國民黨之外，尚須組織國民黨青年團，凡人要加入國民黨的，須先加入國民黨青年團，經過了相當時間之後，其人果能遵守黨紀，實行黨議，出席黨會，繳納黨費者，則可昇為國民黨員。(關於國民黨青年團，有歐當草一篇長文，詳細討論)。這個方法，并不是學習共產黨，就是愛爾蘭前此的新芬黨，也有同樣的規定，其黨章第三條和第四條說：「不問宗教或階級是甚麼，凡愛爾蘭人都能信任，而其入又志願接受本黨黨綱者，皆得為本黨黨員之候補者。候補者由 Concill 之推薦，經 Óglaigh 之議決，得選為會員」。原來革命黨和一般政黨，其性質絕對不同，革命黨非有嚴密的組織和似鐵的紀律，不能完成自己的使命。此外個個黨員又須自視為主義的實行者，不然，絕對不能與社會的惡勢力相抗鬥，而得到最後的勝利。青年團的組織，則可訓練黨員，并嚴密黨的組織。

就戰術言，現在可算是轉換期的時候，一切戰術，實有重新規定的必要。戰術要時時隨客觀的事實同時變更。其最重要的問題如次：

(1) 鬥爭的目標在那裏？在北伐尚未成功以前，全黨的目標，都集中於軍閥的剷除，所以能夠同心協力，合為一體。現在軍閥若是已經亂除了，則新目標是甚麼，應由中

央明瞭指定。

(2) 鬥爭力應該集中在如何方面？比方新目標是打倒帝國主義，但帝國主義不是能夠同時打倒的，我們的鬥爭力，應該集中於日本麼？於英國麼？於美國麼？抑或蘇俄麼？中央實有指定的必要。這好比北伐軍未到武漢以前，全部鬥爭力都集中於打倒吳佩孚，吳佩孚打倒了之後，又集中於孫傳芳，孫傳芳打倒了之後，更集中於張宗昌，這樣一來，鬥爭力不至分散，容易達到目的。

(3) 鬥爭的主力軍是甚麼？黨是鬥爭的指導者，不是鬥爭的主力軍，一個政黨要同外部惡勢力相抗鬥，非有數百萬大衆的後援，絕對沒有成功的可能，但社會上的民衆，每因自己所屬的社會羣的不同，而異其見解和思考，所以政黨應當容納其見解和思考與黨黨綱相接近的人們，爲主力軍。關於這一點，我在民生主義實現的前提一文中，已曾暗示了，而周佛海同志說得尤明白，他在中國經濟問題之三民主義的考察一文中，說道：「……在黨外以農工爲黨的社會基礎，在黨內以農工爲黨的主要成份」。這句

話，是演繹三民主義而得的結論，我們若看第一次全國代表大會宣言所說：「……一方面又當對於農夫工人，要求參加國民黨，相與爲不斷之努力，以促國民革命運動之進行」，便可知道。

(4) 鬥爭的補助軍是甚麼？主力軍是黨的社會基礎，是黨的主要成份，所以不能隨時變更，至於補助軍則要看鬥爭的對象是甚麼，而決定那一部分的份子，可爲我們的補助軍。如說剷除封建勢力，不論資本家或勞動者，凡是中華民族都是贊成的，所以可聯絡全國民衆，做一個補助軍。如說打倒帝國主義，則不但中華民族全部贊成，凡是弱小民族都肯援助，所以又可聯合弱小民族共同奮鬥。反之，若說制節資本，則資本家絕對不甚贊成，所以這個時候，不能把資本家做補助軍。要之，補助軍乃視當時鬥爭的目標而決定。

這樣的決定一下，則在黨內有嚴密的組織，在黨外有其同的目標，黨變成活潑潑的黨，進可以領導民衆進攻，退可以領導民衆退守，不至流於散漫，而失去統一力了。

新生命書局最近出版

日本無產政黨研究

定價五角

施伏量著 澎湃的日本農工政治運動，日在發展之中。中國的雜誌及日報，不斷記載，然而追求其起源，發達，派別，形勢，現狀，實難得有系統之書物。即令徑求之於日本原文書報，也不易探求頭緒。本書之出，正迫於系統研究之必要。所貢獻於有心探究日本勞農政治運動者，當甚大。

奧本海馬爾著

陶希聖譯

國家論

不日出版

定價大洋六角

Franz Oppenheimer. The State

原書風行各國，有多種文字的譯本，中國還沒有全譯。陶希聖先生以流暢之筆，依英譯本 [by John, M., Cihernan] 並參照日本岡上守道氏譯本，遂譯已成，不日出版，除原有著者美國版第二版長序外，並有譯者的長序。

新生命書啓



建設三民主義國家導言

實 君

一 緒言

由數十年革命的歷史，已把三民主義深深嵌入到大多數

中國人的腦中；且客觀的需要，亦只有科學的三民主義，

才能引導半殖民地的中國，向「國際平等」，「政治平等」，

「經濟平等」的大道。自然三民主義之所以能起這種偉大的

作用，絕不是牠的本身，含有什麼神奇作用，亦不在乎少

數人的鼓吹提倡，更不是繼承了什麼舊的傳統；因為三民主義是革命的主義，是為大多數被壓迫人求解放的理論和

綱領；牠的產生，自然含有特殊的環境和時代；更具體言之，牠即是在國際帝國主義侵略壓迫下的中國人民，要求

解放的自覺的象徵；同時又是爭求解放的行動的體系。在

客觀上，中國被壓迫的民衆，非達到「國際平等」，「政治

平等」，「經濟平等」，無以圖自己民族，國家，以至個體

之生存和發展；而三民主義，即是指示「民族」「民權」「民

生」的前途。無疑的三民主義，大部份是含有理想的成分，即所謂憧憬於未來的樂園，不是頃刻便能實現的事；但是，我們不要誤會這個「理想」，是單純憑個人腦筋裏的幻想，儼若拍拉圖的烏托邦；而是具有物質基礎的可能實現的目標和階梯。所以這個三民主義的理想社會，可以說是中國被壓迫民衆的要求，亦可以說是中國大多數人的企圖。其作用毫無疑慮的，能夠引起大多數民衆，向政治解放，經濟解放的大道。

固然社會形態，是一個客觀的經濟的進化階段的反映，我們立足在現時這個時間和空間裏，不能妄擬未來，國家形態，亦是如此。然而，社會形態，和國家形態，亦和經濟關係一樣，決不是突然其來。而是相反的，從過去的一切關係所得到的一個新結果；換一句話說，即是過去的一切關係所種下的「因」所得下的一個「果」；因此，人類社會，民族，和國家的進化，最簡單的是橫有因果關係在。

我們明瞭了過去的一切關係，便能了解現在的一切形態；同時我們了解現在的一切形態，自然可以把握着未來的命運。

不過要了解現在的一切形態，亦不是很單簡的，僅僅看表面，而是要以客觀的科學的態度，史的立場，去觀察社會的一切關係；具體言之，即是看清中國現存社會階段，生產關係，及政治，法律，文化，道德，宗教等關係，再從各關係的相互作用所反映的，以及過去社會所遺留的，方能得到新國家新社會的模型。所以國家形態，和社會形態，及民族形態，不是從人類思想所幻想的，而是實際的社會關係所決定的，我們要明白未來的國家形態，只有在實際的社會關係中去探求。

中國現存的社會是什麼？幾千年的封建制度的基礎，農業和小手工業經濟，被外來的資本帝國主義所破壞，整個的領域，因受其政治特權的壓迫，和經濟的侵略，變做各個帝國主義排洩過剩生產和資本的市場。於是舊有的生產力漸漸破產，而突進到工業資本主義時代的階段，亦為資本帝國主義強大政治及經濟勢力所隔斷。所以當二十世紀世界經濟時代的中國，除了沿海幾個因行消外貨外資而繁榮的近代大都市外，大多數的地方，還全部殘留着中古以

至上古的生活狀態；所有集鎮都會，亦不過歐洲中世紀都市的雛形而已！然而大多數人民的消費，受外來生產物所強制，生產形態，又停滯不能進步，自然只有陷於普遍的失業與貧困。

同時舊的封建勢力，既隨其社會基礎而動搖，復以各個帝國主義在中國特殊勢力範圍而競相利用和扶持之；於是割據的局面，乃以形成，循環的軍閥戰爭，於以開始，而使大多數的民衆，益困苦不堪。况受帝國主義所養的買辦階級，以及其間接僱用的大商人，銀行家，亦隨帝國主義及封建勢力，而吮吸人民之膏血；因此一般民衆在嚴重壓迫之下，除革命以外，沒有生路。而經過這幾次革命失敗的結果，被壓迫民衆，與封建勢力帝國主義及一切特殊階級的隔離，愈益廣遠；所以反乎民衆勢力的一切勢力，更趨於反動。

不過中國的民衆，根本就會消滅嗎？決不會的，中國的國家，就會喪亡嗎？亦決不會的。而是在相反的在幾層壓迫之下，製造新的社會新的國家。例如帝國主義命運的崩潰，我們原則不能否定，而附屬其一切的中國買辦階級大商人，大銀行家等，只有隨之動搖；同時在中國的封建勢力，更無法維持；所以必有個政治上的大轉變，而實現了

一個以被壓迫民衆爲中心的新國家。這一個新國家是什麼？當然不是中世紀的封建國家，因爲中國的封建勢力，根本不會再有支配中國的力量。更不是近代的單純民族國家；因爲中國資產階級，亦不能作社會勢力的中心；所以只有以「國際平等」，「政治平等」，「經濟平等」，求中國大多數民衆之解放，以促進世界大同的三民主義的國家了。

二 國家形態的進化及其本質

我們要研究三民主義國家之必然實現，必先明白非三民主義國家崩潰的原因；要明百非三民主義國家崩潰的原因，須先了解歷史上國家形態發展的過程，和國家的本質是

什麼？國家是一個政治組織，同時又是含有社會關係與經濟關係。社會關係與經濟關係，進化到某種階段，國家即表現某種形態。關於國家的起源，雖有種種說法，如所謂

神意說 (Religions-theologische Begründung) 權力說 (Machtstheorie) 家族說 (Patriarchaltheorie) 及契約說 (Vertragstheorie) 等，然非失之神祕不可拿摸，卽爲模糊影響，對於國家成立的原因，不能說出科學的自然而必然的因果關係，當然不能引起吾人之信仰。我們考諸歷史，國家的發生，常在形式上與軍事的征服和被征服，以及戰爭相關聯

。實際上以社會階級之分裂及對立，而維持和發展採取與被採取的關係相關聯；所以國家卽是行使權力 (Gewalt) 的工具，含有自然性，亦含有強制 (Zwang) 性，此卽中山先生所謂「國家是武力造成的」的原因。不過人與人間，需要行使權力，實現強制制度的國家，其要因在什麼地方？當然不是什麼神意，更不是什麼超人的力量，是構成人間社會關係的經濟關係所決定的。由經濟關係決定採取和被採取乃形成了社會的階級，乃在政治過程中決定支配和被支配，形成了國家的組織，及一切政治法律等制度。所以經濟關係，卽是一切政治過程的下層基礎，而政治過程，乃經濟關係的上層構造。

在古代的征服國家的成立，如希臘羅馬，卽是採取奴隸的所有者的政治組織；後來手工業及商業發生，都市發達，乃有新經濟關係的國家——都市國家。中世紀農業進步，土地爲貴族地主所有，採取農奴，乃有中世紀的封建國家，至於近世，以產業革命，工業資本主義發達，乃有所謂民族國家；然以民族國家，或種程度，以被支配於資本階級之下，所以普通謂之「資本國家」。但是無論上古的征服國家或都市國家，及中世的封建國家，以至近世的民族國家，或資本國家，她的本質，不是由其形式決定的，而

是以其權力中心點之所在來決定的。例如人類生產制度演進，可分做三大階段；（一）奴隸制度；（二）農奴制度；（三）工資勞働制度；而歷史上的國家組織，即可分做三大不同的特質和作用。上古是以奴隸經濟制度為中心（原始共產社會破壞以後），所以所有奴隸者，便變做了征服國家的支配階級（統治者），中古是以農奴經濟制度為中心，所以領主貴族便變做了封建國家的支配階級，近世是以資本制度為中心，所以資產階級便變做了民族國家或資本國家的支配階級。

尤其是當經濟關係變更後，國家的性質，即起變革，最顯明的如歐洲產業革命以後，即有民主革命；不過民主革命，表面上雖是從貴族專制，到普通的人民自主；可是不但在經濟上沒有得到人類的解放，即政治上亦是資產階級的代議士為中心，決不是真正的自由平等。因為事實上資本制度下的工人，對於工銀制度之束縛和剝削；決不下於農奴制度下的農奴，和奴隸制度下的奴隸；工人的身體，雖似自由，而以有工資規則的束縛，其命運實絲毫不能自主。至若法律上政治上，對以往身分(Sand)和地位(Stand)雖似撤廢；可是階級的分野，却分割得更顯明；現狀現代資本主義發達各國，實際上國家政權，已在少數集中

獨占資本的獨裁之下，儼如中世紀王朝時代的專制魔王，是其性質上已等於貴族專制的封建國家；所以近代的無產階級，有建設社會主義國家(Sozialismus)的要求。

因此歷史上的國家過程——由上古的征服國家，都市國家，中世的封建國家，近代的民族國家或資本國家，其性質一方面係以其權力中心點未決定，一方面係以社會經濟關係進化的時間性和現階段經濟關係所發生的社會關係的空間性來決定的。

三 什麼是三民主義的國家？

我們要建設三民主義的國家，及怎樣建設三民主義的國家？和為什麼要建設三民主義的國家？自然首先要解決的是三民主義的國家是什麼？三民主義的最後目的，已如中山先生所說「國際平等」，「政治平等」，「經濟平等」；根據此原則，則三民主義國家的意義，不難明瞭。不過我們對於三民主義的解釋，有兩個要注意的地方。第一是許多人以為，三民主義的「國際平等」，「政治平等」，「經濟平等」，是三個東西，甚至分別次序，妄分先後。其實這三個目的，乃是一個問題的三面，這個問題是什麼？即是經濟問題。因為經濟問題不解決，則政治平等，國際平等，徒尚

空談：換一方面說，經濟問題若是解決了，其他國際平等，政治平等，自不待言。所以中山先生說：「要解決民族問題（國際平等），同時不能不解決民權問題（政治平等），要解決民權問題，同時不能不解決民生問題（經濟平等）」又說：「民生為歷史的中心」，更在先生的建國大綱中，很乾脆的，即說「建國之首要在民生」，和說「民生是歷史進化的重心」，這就是一般人所引民生史觀為三民主義哲學基礎的起源。但是許多民生史觀論者，不是把「民生」當做很玄妙的東西，即墮於唯心與唯物二元論的見解。其實中山先生，對於「民生」的定義，就是：「民生就是人民的生計，社會生存，國民的生計，羣衆的生命。」無疑的中山先生把民生當做一切人類社會國家成立的要素，歷史進化的中心；有民生乃有人類社會國家等共同體，有民生自強不息，乃能促進人類社會國家等歷史的進化。然而民生究竟是什麼？是神奇的麼？首先我們試問人民的生活，固然含有許多不可解的疑謎——尤其對自然；但是直接供給人民生活的，決不是不可捉摸的神奇，而是具體的經濟條件；所以談人民的生活問題，不能不首先解決經濟問題；至民族與國家等的成立，亦不是偶然的，而是含有一種人和人間一定關係的表現。這種一定關係，如果說是感情的，

不但一個國家和社會裏，常有不同的情感，即一個小的集合，亦不能使感情統一。如果說是宗教的，那末，很鮮明的，有許多宗教不統一的社會和國家。如果說是地理的，更有許多國家統治着南北極不同地域的人民。如果說是文化的，不但許多國家和社會的人們，文化各有高低，藉語言和文字，亦多歧異的。如果說是歷史關係的，自古至今，社會和國家形態的變化，不知經過多少階段；沒有在某一時代決定在那一社會和國家的份子，而其他時代，便永久固定在那一社會和國家的。自然我不是說社會和國家的成立，絕對沒有情感，宗教，地理，文化，歷史等關係；不過這些都不是主要的，而是一定經濟關係反映出來的。所以中山先生的建國大綱便注重於衣食住行，這便是純粹經濟的；尤其是實業計劃，更全是經濟的。

雖然，經濟是什麼？事實上是含有兩方面：一是根據內心要求的生存慾的生存衝動；一是根據生存衝動所表現的生存行為；而生存行為的結晶，便是生產技術，生產工具，生產方式生產過程等，更由上述等等，而形成了經濟形態和經濟關係。不過現代的人民，社會，國家等，均不是依靠生存衝動以存在的；因為每每個人，或社會以至國家等，決不是沒有生存衝動；然而常常死滅或者失敗，這就

全無一定的經濟關係裏面，自己——個人，社會，國家等——所站立的地位了。所以民生是生存行爲的目的，由生存行爲，乃結成經濟關係；這種經濟關係，係生產技術，生產工具，生產方式，生產過程等結成，亦即是生產關係。而這種生產關係，因是發動於民生的生存行爲，所以又可說是生存行爲的結果。

但是經濟關係，固有決定一切個體生活，社會生存，國家生計等的力量，我們要解決民生問題，便不能不解決經濟問題——「經濟平等」然而其別種作用（如政治），亦不是全無影響。一般機械的唯物論者，往往只看重了經濟關係的下層基礎，而抹煞了上層構造的政治，法律，文化，道德，宗教等；殊不知上層構造——尤其是政治，在某時代是適合於下層基礎的政治形態，而到了下層基礎進一步的發展，舊的政治形態依然存在時，其阻礙下層基礎的發達，具有非常大的權威；這是因為舊的政治形態——法律，文化，道德，宗教等，亦是如此——，只有利於舊的經濟關係，而支配舊經濟關係的榨取者，必拚命維持鞏固之，自然使新的經濟關係，不易發展；同時由下層基礎發達所產生的新經濟關係的人人，乃不得不與之鬥爭——政治的

有維持其適應的下層基礎的使命，亦可說是保護其適應的下層基礎的工具。所以代表新經濟關係的人人，不得不奮鬥以其所適應——或要求的新的上層構造，來代替舊的上層構造；於是在政治上，思想上，文化上，道德上及一切社會上，開始了新的鬥爭；而表現最明白的，即是政治革命。（例如產業革命後即有民主革命。）

因此，三民主義，首要固在解決經濟問題，使人間社會，民族，國家，等的下層基礎，建築在平等的關係上（即經濟平等）；同時其適應和鞏固這種新的下層基礎的上層構造，乃不得不實現「政治平等」，和「國際平等」，而根本的撤廢人間社會一切榨取和被榨取，壓迫和被壓迫的關係，達到大同世界；所以實際的說來，亦即是社會主義的國家。

四 爲什麼要建設三民主義的國家？

我們知道三民主義的國家，是不但實現「政治平等」，以撤廢支配和被支配的關係；且須實現「經濟平等」，消滅榨取和被榨取的關係，其特徵可於下表證明之：

並且上層構造，——雖是適應下層基礎而產生的；但負

上層構造

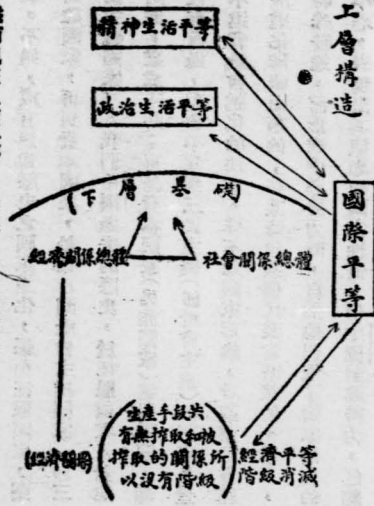

然而現在人類社會，民族，國家等實際狀態怎樣？就中國說，農業的生產手段——土地及一切肥料耕具，大半為地主所有，工業的生產手段——工廠機械房屋原料等，亦為資本家所有，供資本流通的金融機關，復多為有產者所操縱，而統治者是代表地主的封建勢力，和代表資本家的勢力。又以中國係處在半殖民地地位，經濟上帝國主義在中國佔有航路鐵路鑛山森林以及大批土地等，及不斷投資，和銷售商品，壟斷各種特權，使中國人民，成爲其消納過剩資本和銷售商品吸收原料的尾閘，是經濟關係已不平等。至政治上帝國主義更享受各種太上權利，訂定不平等條約，自由駐軍，攫取領事裁判權，及割據土地，佔

據租界，管理及協定關稅等等，是政治上的關係，亦不平等。所以現在中國大多數人民的地位，有如下圖：

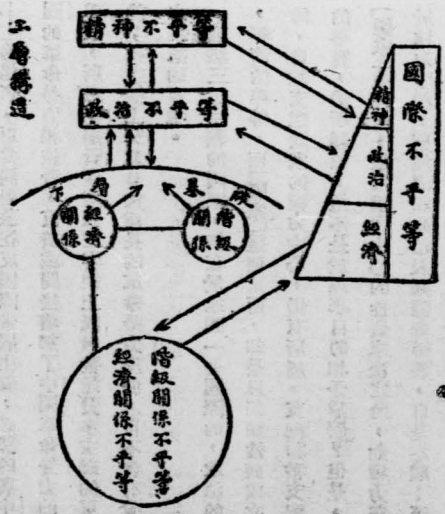

下層構造

我們大多數中國人民所處的地位，既如上述；如果任其滅亡，便什麼也不談，否則只有奮鬥了。但奮鬥的理想是在什麼？若僅在於國際平等，不求經濟和政治的平等，不但根本不會實現；退一步說，即令對外的國際平等實現，而對內的經濟不平等，和政治不平等，仍然如故，是不過從對外的不平等，轉而增加對內的不平等而已。又如僅在於政治平等（如法國大革命），建設所謂德謨克拉西的政

治，標榜虛偽的自由平等，實現「民族國家」或「資本國家」。但真正的政治平等，只有經濟平等的社會乃至國家始能實現；如僅標榜政治平等之虛名，而不問經濟之平等，則歐美民主革命，何嘗外表不曰政治平等，而究其實際，則經濟關係之平等，有甚於封建國家。但近代資本主義的國家，因被達到獨占資本時代，而國家大權，全歸大資本企業組織所有，是政治上實已大不平等矣。至對國外，因爭奪殖民地，侵略弱小民族，和大拚其他資本國家，以圖純粹寄生的特殊利益，於是更使國際不平等的現象發生。

因此，要求國際平等，政治平等，不得不求經濟平等；有經濟平等之實現，然後可圖國際平等，和政治平等之完成。不過，或有以為歷史之國家進化，係由征服國家，到封建國家，再到資本國家，最後乃到社會主義國家（即三民主義國家）。我們中國過去的歷史，於征服國家及封建

國家，雖成陳跡；可是資本國家（民族國家）這個階段，却没有通過，怎會平定到三民主義（即社會主義）的國家？豈不違背社會進化的法則。殊不知國家形態，乃適應社會經濟進化階級而來的；在某時代某個代表當階級的一羣人，特殊發達，而形成中心勢力時，自然他們做了國家權力的中心，表現出其適應的國家性質。但中國封建勢力，已經

瓦解，和資產階級不能強大，乃是事實，自然不獨封建勢力，無法維持封建國家的局面，資產階級，亦沒有方法來做成國家權力中心，來實現資本國家。同時相反的大多數被搾取和被壓迫的民衆，就對內說，他們的數量和質量，超過封建勢力，和資產階級，自然在權力上決不甘居被等支配之下；就對國際說，一方面因帝國主義命運之瀕於崩潰，一方以世界革命勢力——無產階級和弱小民族民衆——的起來，以共同對象在反國際帝國主義，必然的與中國的革命勢力相結合，直接或間接增加了中國革命勢力的聲援，所以中國資產階級在客觀上既無發達資本主義的可能；在主觀上又為日加增長的革命勢力所制，自不會有資本國家的實現。

雖然三民主義的國家，既在於達到一切國際的，政治的，經濟的平等，而「國家」這個東西，却是以強制性而成立的，自然支配國家的權力中心，仍有所屬，支配和被支配的事實，勢所難免，這不是於原來目的相矛盾麼？但是，「國家」的性質，是以權力中心的性質來決定的，如權力在於搾取階級，則經濟和政治及國際的平等，自是空談；否則相反而在被搾取階級，是其行使權力的意義，只在消滅搾取關係，建設經濟的平等。俟經濟平等目的達到以後，

則一切政治和國際平等，自可實現，國家這個東西，（包含強制的政治，法律，文化，道德，宗教等），自失其效用，歸於消滅。不過在經濟平等，沒有完成以前，決不因對政治的和對國際的轉換，便可成功；因為事實上，經濟的掉取者——國內的和國際的，無法令其同時滅絕；尤其是半殖民地的中國，經濟基礎，未到共同生產和共同消費的程度；革命民衆，爲對內對外的經濟建設，不能不藉政治權力的保障；因此「國家」這一個工具，是革命民衆解放以進世界大同最有效的武器。一直等到經濟平等，政治平等，國際平等完全實現，方失其作用。所以三民主義的國家，不但是狹義的國家主義，且是打破國家主義的過渡橋梁。

五 怎樣建設三民主義的國家？

根據上述，我們知道建設三民主義國家，不是理論問題，而是實行的方法問題。有許多唯心論者，以爲「人性本善」，且中國是「禮義之邦」，歷史上向來瀰漫了「大同」，「兼愛」的思想，只要推廣宣傳感化，便可成功。又有以爲，只要聰明聖智的覺醒，與賢良治者的提倡，亦可做到。殊不知一切政治關係，是由經濟關係決定的，決不憑個人

的好惡；而經濟關係的變革，係被掉取者主觀力量和客觀條件的成熟；至政治關係，更只有實際的權力，才能決定和變革之。所以被掉的者對掉取者，被壓迫者對壓迫者，絕沒有妥協與改良的餘地——除非自願延長痛苦，唯一只有鬥爭的革命手段。

無疑的鬥爭的過程，不免於流血，鬥爭的目的，不在妥協，而在革命（即變更一切經濟關係和政治關係等）。只有鬥爭，才能增加革命力量，只有鬥爭，才能集中革命力量，更只有鬥爭才能打倒政治上壓迫，和經濟上掉取的階級。不過鬥爭決不是無組織和慢散可以勝利，尤其鬥爭的策路，不能不合於科學。於此在鬥爭過程中，革命集團——革命黨，很爲重要了。自然革命集團，是要有熱烈的革命要求和革命鬥爭，才能湧現；同時希望有熱烈和擴大及深入的革命鬥爭，亦不能不賴有健全的革命集團；所以鬥爭的成員，與革命集團，是互相依賴的東西。

並且革命集團，不但在革命鬥爭時，負有指揮領導的任務；同時在革命政權建立的時期，其任務更爲重大。因革命的性質，可分兩個階段，一是反抗反革命勢力的破壞時代；可是破壞絕不是革命的目的；所以獲得政權以後，必極力從事於建設。然建設工作，亦不是推倒反動勢力的一

瞬間，可以成功；必須繼續掌握政權至若干時。因此，在這過渡期間——即革命目的的三民主義國家沒有完成實現時，黨的專政，是必要的。既在建設三民主義國家過渡時，黨的專政，是為必要，則在建設三民主義國家的開始，國家權力中心，係屬於革命黨無疑。不過革命黨，不是代表少數人的利益，亦不是一二個人可以包辦；同時其本身，更絕沒有神祕不可解的權威。乃是相反的，在黨的本身，有適合於客觀要求的領綱，主義，和嚴密組織，及健全的黨員；並且在事實上，能夠不斷的為大多數革命民衆利益奮鬥；於是黨乃能得到民衆的信仰擁護，而使其權力化，方有專政的可能。

再黨的專政，不是超革命民衆的，而是代表革命民衆專政的形式；所以黨的專政，可以說是過渡到革命民衆專政的必要手段，又可以說是達到或鞏固革命民衆專政的方法；歸結起來，不但革命民衆專政，與革命黨的專政，不相衝突，且只有革命黨的專政，才能完成革命民衆的專政，亦只有革命民衆的專政，才能鞏固革命黨的專政。

革命民衆與革命黨鬥爭的過程中，必始由經濟的鬥爭，繼之以政治鬥爭；終乃不得不向奪取統治的勢力的政權而鬥爭；這是因為政治形態，是與經濟關係相關聯，要變更

舊有的經濟關係，不得不變更政治形態。中國革命民衆的對象——即建設三民主義國家的對象，無非國際帝國主義，封建勢力，資產階級；所以鬥爭的方式，不外於下列三方面的表現：

(一)變更國際地位——撤廢國際的壓迫和擄取，實現「國際平等」，打倒帝國主義——實行民族主義。

(二)變更政治形態——撤廢政治上的壓迫和被壓迫，實現「政治平等」，打倒封建勢力等統治階級——實行民權主義。

(三)變更經濟關係——消滅經濟上的擄取和被擄取，實現「經濟平等」，打倒一切擄取階級（尤其是資產階級）——實行民生主義。

又因這三個問題，有相聯帶的關係，不能說先完成（國際平等）再完成「政治平等」和「經濟平等」，又不能說先完成「政治平等」再完成「國際平等」和「經濟平等」，更不能說先完成「經濟平等」，再完成「國際平等」和「政治平等」；因此，負有這個歷史使命的，只有中國被壓迫，被擄取的革命民衆；因為他們迫於鬥爭的要求，及達到鬥爭的目的，自然而然，為「經濟平等」，不能不作「政治平等」，及「國際平等」的鬥爭。為「政治平等」，亦自然而然不能不作「經

「經濟平等」，及「國際平等」的鬥爭。爲「國際平等」，更自然
 而不能不作「經濟平等」及「政治平等」的鬥爭。所以中國
 革命鬥爭的整個意義，即包含了「國際平等」，「政治平等」
 ，「經濟平等」的要求，等到這個鬥爭達到相當程度時——
 即對反革命勢力佔到決然的優勝時，以革命民衆爲中心的
 革命政權（即革命黨的專政），即可建立，而整個變更了國
 家的性質，其關係有如下圖：

中國現實的國家形態

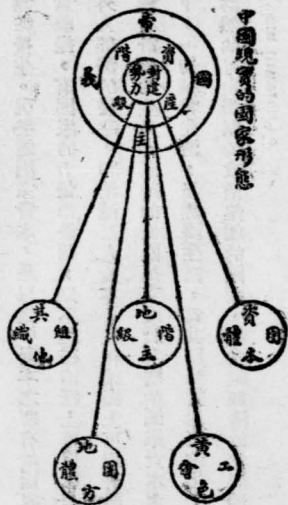

革命黨——或革命民衆，奪取政權以後，當不能即謂三
 民主義的國家，立即實現；因爲國際的和國內的經濟及政
 治關係，仍只有部份的勝利，而未達到整個成功，必須繼
 續奮鬥；所以革命政權（對內），和革命國家（對外），在過

渡時，有維持和鞏固的必要（否則難免於反動勢力的反攻
 ）。因此在鞏固革命政權和革命國家（革命政權不鞏固，則
 革命國家自不成立）的需要上，革命黨和革命民衆，應以
 鞏固革命政權爲第一個任務；當然這個工作，就是不給。
 反動勢力以政治和經濟活動的機會；所以在某種意義上，
 可說是獨裁的和專制的。不過這個獨裁與專制，目的在於
 從反動勢力的掠取和壓迫利益，收回給予革命民衆全體；

中國未來的國家形態

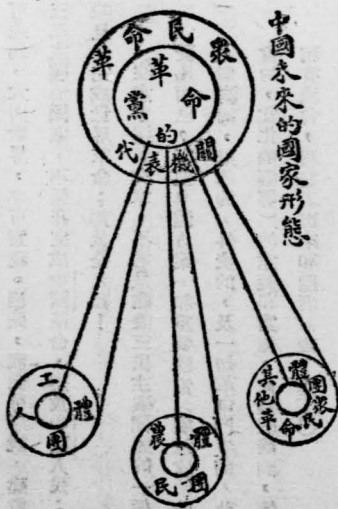

換一句話說，即是剷除一切國際不平等，政治不平等，經
 濟不平等，自然其行使權力的意義，已是與過去的國家完
 全相反。

在三民主義國家建設之始，第一既要鞏固政權，變更舊

有政治關係；同時亦要發達國家資本，變更舊有經濟關係；且只有國家資本發達，才能在經濟上使國民得到平等的福利，且可在政治上維持和完成革命政權的任務。因為建築了國民共同生產和共同消費的基礎，自可消除經濟上一切榨取和被榨取的關係，而政治上壓迫和被壓迫關係，自無從發生。況發達國家資本，是以集中資本之所有於國家為前提，有國家的力量作後盾，則不但在消極上可以抵制外人經濟的侵略，和消滅私人資本；且在積極上可以有組織有計劃的生產。漸進的使國民支配於共同的國家資本之下，一切精神生活，及經濟生活，為共同的資本所溶化；必然的可由強制的政治集團的國家，變為純經濟的共同體（Gemeinwesen）。

至對外的關係，因半殖民地的中國，命運決定在反帝國

主義，必與世界革命勢力相結合；一方面促進世界革命的完成，一方面穩固和發展國內的革命勢力和革命建設；所以中國革命勝利，世界革命亦必完成——至少相當的成功；於是人類的「國際平等」，「政治平等」，「經濟平等」，即可達到，大同世界，亦可實現。因此，我們可以說，建設三民主義的國家，不僅在完成中國革命，解放中國人民；並且在完成世界革命；解放全人類！

注意！這篇文章，不過是建設三民主義國家的一個發凡而已，其他具體方案，和重要政策（關於政治的，經濟的，財政的，外交的，及一切革命鬥爭的，社會的，文化的等等）的意義和實施，尙無暇談到，等稍有機會，再發表出來和閱者討論！（作者）





中國革命的過去和現在

佩我

關於中國革命問題之理論的爭執，現在到了一個最劇烈的時期了；關於中國革命的性質，領導權這些問題，幾乎各人有各人的見解，沒有一個中心的理論。

黨的理論的不統一，使一般黨員的思想行動陷於徘徊動搖的歧途上，這真是黨的一個莫大的危機！這是黨的理論指導機關應該嚴重注意的問題！

沒有統一的理論，決沒有一致的行動；理論的統一是要的！可是我們怎樣來統一理論呢？

我們要很客觀的，很科學的來說明現在中國革命的性質，分析革命的現狀。我們能夠做到了這一個任務，那末我們自然能夠克服一切理論的偏見，克服一切的謬論。

這一個任務決不是坐書房裏翻舊書所能做到的，必須對

於現在中國的社會經濟狀況，社會各階級之相互關係有一個很客觀的認識。

要明白現狀，對於過去之史的考察也是必要的，因此，我寄了這一篇「中國革命的過去和現在」。

一

關於中國革命運動發展之史的研究，往往陷於下面兩種錯誤：一認為中國革命運動的開始，是反對滿清政府；二是認為中國革命運動的開始，是少數智識份子的運動。這兩點錯誤是必須糾正的，因為我們對於中國革命運動發展的趨勢如果沒有正確的認識，那末我們就不能理解中國革命之現階段的性質，及其趨向。

第一，我們必須認識中國革命開始就是反帝國主義運動

第二，我們必須認識中國革命的開始，是由於羣衆的原始暴動；由原始的羣衆暴動影響到智識份子。

依照歐洲先進國近代革命的程序，第一個時期原是資產階級推翻封建貴族的民主革命，如果以同樣的程序在中國開展，也應該是新興資產階級推翻封建貴族的滿清政府的革命；可是當西歐資產階級已經推翻封建貴族階級，完成民主革命，很快地走上了帝國主義的階段時，中國的社會經濟還保持着封建自守的手工業小農經濟，對於近代的大工業生產還目爲是洋鬼子變把戲，在這裏的社會經濟狀況之下，自然無所謂新興資產階級，當然更說不上什麼民主革命運動。

西歐資本主義發展到了帝國主義這一階段的時候，市場的擴充，殖民地的掠奪，成了當時不可少的動作，而地大物博，閉關自守的中國，遂成了帝國主義必爭的一塊肥肉。

當帝國主義開始侵入中國的時候，中國的社會經濟依舊還保持着封建的農業手工業經濟；農業手工業經濟遇到了近代帝國主義的經濟侵略，自然立刻就開始崩潰。農業手工業經濟破產以後，農民手工業者失業者日衆，都市裏又沒有工廠可以容納，其結果必然引起農村的騷動，暴發一

個很偉大的反帝國主義的羣衆運動。

帝國主義大規模的侵入中國是開始於鴉片戰爭，這是我們所知道的，但是在鴉片戰爭以前，帝國主義的經濟侵略已經在中國開始，例如英國鴉片與紡織物的輸入。關於那時紡織物的進口，我們雖然找不到統計，我們雖然知道沒有近年那麼多，不過我們可以知道紡織物的輸入，對於當時的農村經濟給了一個很大的刺激，那是不可否認的事。鴉片的輸入也很多，而且是愈來愈多；嘉慶二十一年輸入僅三千餘箱，嘉慶二十五年至五千箱左右，道光十年至一萬八千餘箱，道光十二年至二萬三千餘箱，道光十六年至二萬七千餘箱，道光十九年至三萬餘箱，這樣大量的鴉片輸入，自然換了大批的現金輸出。道光三年至十一年，廣東共輸出現銀一千七百萬兩，道光十一年至十四年共輸出現銀二千餘萬兩，道光十四年至十六年，共輸出現銀三千餘萬兩。這是單記廣東所輸出的，此外由福建浙江輸出的也很多。至於因紡織物而輸出的現金也很多。

在一個封建自守的農業經濟的國家，突然輸出了這樣多的現金，自然要發生銀根日緊，經濟困難的現狀。不過當時一般人還祇知道鴉片的流毒，而不知帝國主義的兇惡，所以御史宋成列上奏中有云：「國內銀貨日缺，無預游民

甲增，其原因實由不禁鴉片之故。」湖廣總督林則徐上奏云：「煙不禁，國日貧，民日弱，數十年豈惟無可籌之餉，抑且無可用之兵。」

在鴉片戰爭以前，羣衆雖然還沒有反帝國主義的鮮明的旗幟，而反帝國主義的意識，已經由帝國主義的經濟侵入，動搖了封建農業經濟，引起社會的不安而潛伏在一般人的腦中了。

鴉片戰爭——一八四〇年到一八四二年——的結果，不但不能防止帝國主義的經濟侵略，而且更給了帝國主義的經濟侵略一個可靠的保障——締結不平等條約的開始，有名的南京條約的成立。

南京條約的主要點是：1. 割讓香港，2. 開廣州福州廈門甯波上海五處爲商埠，3. 賠款二千一百萬兩，4. 在通商口岸設立外國居留地。

這還不夠。南京條約締結後的翌年——一八四三年，又與英國締結虎門條約，內容主要是：1. 值百抽五的協定關稅，2. 領事裁判權規定，3. 局面的最惠國條款規定。

南京，虎門兩條約規定之下，美法帝國主義也來了，一八四四年締結的中美中法兩條約，都是依照所謂最惠國的待遇，本利益均沾的精神，去享受南京虎門兩條約的利

益。

鴉片戰爭的結果，締結了南京，虎門，中美，中法四個不平等條約，其影響於中國社會經濟很大，是使中國自足的農業經濟開始劇急的破產，社會經濟的基礎根本動搖。因爲1. 協定關稅制確定以後，中國的經濟命脈已經操在帝國主義手中了，洋貨可以毫無阻礙的輸入，而幾乎沒有代價的原料的水一般的輸出，自己也沒有有一點方法可以阻止。所以鴉片戰爭以後，帝國主義的經濟勢力立刻在中國劇急的發展，而使本國經濟劇急的崩壞。2. 香港的割讓，一方面使英帝國主義建立了一個遠東殖民的根據地，一方面，南中國的經濟命脈握在英帝國主義的手中了！3. 商埠的開闢，無異於中國的大門已爲帝國主義所佔據。4. 鉅額的賠款，使中國經濟更形枯拙。

總之，鴉片戰爭的結果，帝國主義之政治的經濟的勢力侵入中國以後，使中國原有的社會經濟開始很劇急的崩潰了！農民手工業者之破產一天天增多，社會上的不安一天天嚴重；那原是必然的，這層多的失業者受了生活的逼迫，必然要引起不安的騷動。

太平天國運動就是在這樣的背景之下開始了。

我們可以這樣說：太平天國運動是近代中國革命運動的

開始，因為太平天國運動的發生，是帝國主義經濟侵入，農村經濟破產結果所引起的農民原始武裝暴動。

太平天國運動雖然沒有揭出鮮明的反帝國主義的旗幟，可是牠的本身就是受了帝國主義的經濟侵略所逼起的；所以在原則上，無疑地太平天國運動是原始的反帝國主義運動。

太平天國運動不但沒有鮮明的反帝國主義的旗幟，而且本身帶有很濃厚的封建神祕的原始色彩。但是這對於太平天國運動本身的價值沒有一點妨礙。封建的神祕的色彩，原是一切原始運動的本質，而且，我們應該知道，羣衆運動的開始必然是原始式的暴動，而不是有組織的科學化的運動。有組織的科學化的運動必然要從原始鬥爭中訓練出來，不經過原始鬥爭的訓練，決不會立刻就產生有組織的科學的運動。因為革命本來不是主觀的，客觀的環境逼到羣衆必須起來幹，自然等不到組織家的科學訓練。

不錯，太平天國確是揭着反對滿清政府的旗幟，但我們不能就說中國革命的開始是反對滿清政府。這是我們應該認識的！太平天國運動的羣衆意識是很鮮明的反對帝國主義。實際上，當時的滿清政府已經投降帝國主義，做牠的

我們再重複說一句，太平天國的運動是一種羣衆的原始暴動——受了帝國主義的經濟侵略，農村破產所逼起的原始武裝暴動，所以牠的本質是反對帝國主義的運動！

三

太平天國運動是失敗了！那也是必然的事，原始暴動自然不能完成一個歷史上的使命。缺乏黨的組織，缺乏理論的指導，缺乏正確的目標的原始暴動，原不過是革命過程中的序幕。不過這對於革命的意義是很重大的，如果沒有這些原始的羣衆暴動，決不會就產生組織嚴密的革命黨，因為鬥爭的過程，必須要經過這樣的一幕。

太平天國運動雖然是失敗了，但太平天國運動的影響，已經很普遍的深入羣衆。太平天國運動失敗以後，民衆反帝國主義的意識更深了，更普遍了！因此在太平天國運動失敗以後，排外的運動很劇烈，很普遍，尤其是中國的南部。

因為南方的排外運動，引起了英法聯軍的進攻（一八五六一—一八六一年），結果是在一八五八年締結了中英中法的天津條約，一八六〇年的中英中法北京條約。

工具去了！

天津條約的內容主要的是：1. 開鎮江九江漢口台灣潮州

蘇州登州牛莊爲商埠，2. 規定稅則爲十年修改一次，3. 規定值百抽二五的子口稅，4. 賠償英軍費四百萬兩，法軍費二百萬兩，5. 保護傳教士。北京條約的內容：1. 天津條約除改正者外皆實行，2. 賠款改爲英法各八百萬兩，3. 增開天津商埠，4. 割九龍與英國，5. 允許英法輪船在內河航行。

英法聯軍之役之後，各帝國主義者更得寸進尺。法帝國主義謀佔安南，引起了中法戰爭。中法戰爭的結果，中國承認安南爲法之保護國，而西南數省幾乎成了法帝國主義的勢力範圍了。

法國佔領安南之後，英國復乘勢佔領了緬甸，這樣，閉關自守的中國的邊疆，完全屬於帝國主義的勢力圈了。

帝國主義在中國的勢力一天天擴大，代表封建貴族的滿清政府，事實已經不能代表中國利益與帝國爭抗，而做了帝國主義傀儡。可是因爲帝國主義的經濟勢力在中國一天天擴大，中國農村經濟一天天趨向於破產，社會的不安一天天嚴重。

在這樣的情形之下，原始的農民暴動很普遍地發展，而且反帝國主義的意識由下層羣衆影響到進步的智識份子。

偉大的中國革命領袖孫中山先生就在這個時候開始決定革命的行動。中山先生在他的自傳中曾說：『子自乙倉中

法戰敗之年，始決定傾覆清廷，創造民國之志。』

這裏有一點我們應該認識的，傾覆滿清不過是反帝國主義的一部份，因爲事實上，帝國主義的侵入，雖然給了封建地主階級的一個打擊，而封建地主階級的利益根本與農民衝突，當農民受了帝國主義的經濟侵略，開始破產而激起反抗時，雖然他的對象是帝國主義，而必然要順帶妨礙及封建地主階級，使封建地主階級的地位根本有顛覆的危機，因此，封建地主階級早已忘却了帝國主義對他的恥辱而投降到帝國主義的腳下去了。這一個事實在太平運動中我們可以看出得很清楚，就是太平運動本身原是破產農民反抗帝國主義的經濟侵略，而事實上，封建地主階級——滿清政府就是一個代表——已經感覺得農民反抗的危險，而乞憐於帝國主義，才有戈登將軍的長槍隊遠征。

一直到中法戰爭，中山先生開始來指導革命的時候，中國還沒有民族資產階級的形成，中山先生始終是一個代表平民的領袖。這時候國內的政府狀況是這樣的：一方面是滿清政府代表的封建地主階級投降了帝國主義，實行其封建家奴的政策，鎮壓一切反抗運動，而另一方面，是孫先生代表的一班下層平民，他們是受了帝國主義的經濟侵略而破產了，所以他們當時很需要反抗。

反抗的形式，在下層是各處零星的原始暴動，在上面是先進的智識份子——即中山先生所領導的一班智識份子的結黨的有組織的運動。

四

中法戰爭以後，不久又發生了一八九四年的中日戰爭。中日戰爭的結果，締結了有名的中日馬關條約。馬關條約的內容主要的是：1. 中國承認朝鮮爲獨立國，2. 割讓遼東半島，台灣全島，澎湖列島與日本，3. 賠償軍費二萬三千萬兩，4. 日本得自由航行中國內地及得在各通商口岸從事各種製造，享受一切優待。

朝鮮的喪失，不僅是與中國有數千年歷史關係的朝鮮，雙手讓於日本，而且使接隣朝鮮的東三省，也成了日本的殖民地，造成了現在日本在東三省的特殊地位。台灣及澎湖羣島的割讓，使福建的經濟勢力操在日本帝國主義手中，使日本帝國主義在中國南部有了一個鞏固的基礎。至於特許日本在各通商口岸從事製造業，這是比特許外貨自由進口，在內地暢行更進了一步，造成了外國工廠在中國的特別地位。至於二萬三千萬兩的賠款，尤使中國人民的血都被吸盡了。

總之，中日戰爭較以前的一切失敗更嚴重百倍！中日戰爭以後，中國社會經濟的恐慌，秩序的不安。更異常嚴重。這個情形使革命運動更劇急的發展起來。事實的表現，一方面是一八九四年與中會的成立。與中會的成立，是中國革命運動有組織的行動的開始。當然，這一方面是由於先知先覺的偉大，而另一方面，則不能不說受了客觀環境的影響，如果沒有如春雷怒發的各處的羣衆原始暴動，則自然不能憑空產生一個與中會的組織。

但是當時的客觀條件還不能造成有組織的偉大的羣衆運動，與中會的組織還不能成爲廣大羣衆的集團；所以當時一方面有黨的雛形之形成，而另一方面因爲農村破產的增進，激起了更偉大的羣衆暴動——一九〇〇年義和團運動的爆發。

義和團運動是和太平天國運動一樣是原始暴動，因爲客觀的條件，羣衆缺乏有組織的中心的領導力量，還不能脫去原始封建的色彩，但是反帝國主義的色彩，較太平天國運動更明顯了。

義和團運動的性質和太平天國運動一樣，結果也遭了同樣的命運。

由義和團引起的八國聯軍，其結果是締結了辛丑條約，

辛丑條約的內容主要是賠款四萬五千萬兩。加上三十九年的利息，本利約共九億八千二百二十三萬八千一百五十兩，還有許多苛刻異常的條件。總之，八國聯軍之役，給了中國一個不能恢復的鉅大的損失。

國際帝國主義之光顧中國，其作用是在於經濟侵略，自不待言，我們應該注意的，是帝國主義經濟侵略的方式，第一步是通商銷售，因為帝國主義國內的生產過剩，不能不找市場銷售，所以帝國主義在中國第一步是找市場銷售，商埠的開闢，海關的操縱，內河航權的奪取，都是銷售商品所必需的步驟。但是單是銷售商品是不夠的，於是帝國主義經濟侵略的第二步，就是大規模的投資，義和團運動的前後，就是這個時期的開始。

帝國主義投資的方式，可分三種：第一是產業的經營，第二是高利借貸，第三是銀行的經營。

關於產業經營方面，最重要的是交通事業，其次是礦業和紗織業。

在交通方面，帝國主義既獲得了內河航行權，於是中國的航業就在帝國主義手中了。英國的怡和太古，日本的郵船會社，德國的漢堡北德，這幾個外國公司完全操縱了中國的航業。鐵路方面，一八九八年比利時銀公司與華俄

道勝銀行建築京漢鐵路，英國華牛莊山海關鐵道——京漢路的一段——道清鐵路，俄國築正太鐵道，美國築粵漢鐵道。一九〇三年比利時築汴洛鐵路，英國築滬甯鐵路等等。礦業方面，一八九八年中英法福公司開採山西煤油鐵，河南煤鐵，資本共二千餘萬兩。中日安徽宣城煤鐵公司，資本五百萬兩。一八九九年中英會同公司採四川煤鐵，資本千萬兩。一八九九年中英法隆興公司採雲南各種鐵，資本五十萬兩。一九〇二年中法大東公司採福建鐵，資本七百五十萬元。中法和成公司採四川煤鐵。一九〇四年中英江北煤片公司採四川煤鐵煤油鐵，資本千七百萬元。此外還有很多。紡織業方面，英國有怡和老公茂等廠，德國有瑞寶等廠，日本有上海紡織公司第一第二第三等廠。

高利借貸方面，除了各項鐵路借款外，尚有一八九四年匯豐銀行借款一，六三五，〇〇〇磅，一八九五年匯豐銀行借款三，〇〇〇，〇〇〇磅，查喇銀行（即麥加利）借款一，〇〇〇，〇〇〇磅，瑞記洋行借款一，〇〇〇，〇〇〇磅，俄法借款一五，八二〇，〇〇〇磅，一八九六年英德第一次借款一六，〇〇〇，〇〇〇磅，一八九八年英德第二次借款一六，〇〇〇，〇〇〇磅，一九〇四年匯豐

銀行借款一，〇〇〇，〇〇〇兩，漢冶萍公司比國借款三，〇〇〇，〇〇〇兩，德國借款四，〇〇〇，〇〇〇馬克，日本借款三，〇〇〇，〇〇〇元日金。

關於銀行的經營，中日戰爭前設立的有匯豐銀行，麥加利銀行，中日戰後，有日本的正金銀行，英國的有利銀行，俄國的道勝銀行，法國的東方匯理銀行，德國德華銀行；庚子後，有美國的花旗銀行，比國的華比銀行，荷蘭的荷蘭銀行，日本的台灣銀行等。

從這裏，我們可以看出那時候帝國主義的經濟勢力在中國就有了很偉大的基礎。帝國主義實際上已經操縱了中國的經濟的命脈。

帝國主義經濟勢力在中國擴大的反面，即是中國農業經濟之日益崩潰，手工業農業之破產，新產業之不能興起，造成了社會之極度的騷亂，因為破產失業的人實在太多了。尤其是義和團運動以後，一方面表現滿清政府之完全破產，一方面是革命群眾的要求更爲迫切。一九〇五年革命同盟會成立，就是證明當時革命潮流的進展。

革命同盟會是比较中會更有計劃，更嚴密的一種組織，牠的領袖中山先生在自傳中曾說：「庚子之役，爲予第二次革命之失敗也。經此失敗而後，回顧中國之人心，已覺

與前有別矣！當初次之失敗也，舉國輿論，莫不目予輩爲亂臣賊子，大逆不道，咒咀謾罵之聲，不絕於耳；我人足跡所至，凡認識者，幾視爲毒蛇狂獸，而莫敢與我人交游也。唯庚子失敗之後，則鮮聞一般人之惡聲相加，而有識之士，且多爲吾人扼腕嘆惜，恨其事之不成矣！前後相較，差若天淵，吾人睹此情形，中心快慰，不可言狀，知國人之迷夢已有漸醒之兆；加於八國聯軍破北京，清帝后之出走，議和之賠款九萬萬兩而後，則清廷之威信已掃地無存，而人民之生計從此日蹙，國勢危急，有岌岌不可終日，而革命風潮，自此萌芽矣！……余於是乃揭發我生平所懷抱之三民主義，五權憲法以號召之而組織革命團體焉。……此革命同盟會成立之始。……不期年而加盟者已逾萬人，支部則先後成立於各省，從此革命風潮，一日千丈，其進步之速，有出人意料者矣！」

五

在這裏，我們可以看出中國革命運動的開始是由於羣衆的原始暴動，由羣衆的原始暴動影響到少數的進步的智識份子，由先覺的智識份子形成革命的集團——與中會，革命同盟會，再來指揮羣衆暴動。義和團運動失敗，各地農

民的暴動，還是不斷的發生，最著名的如一九〇〇年惠州暴動，一九〇六年的萍醴暴動，一九〇七年的潮州黃崗暴動，一九〇八年的欽廉暴動，都是由中山先生直接間接指揮的運動。由這些不斷的暴動，才產生了辛亥革命。

自太平天國運動到辛亥革命，這幾十年中間的鬥爭，就是一部反帝國主義運動史。革命民衆固然也要推翻滿清，但不不過是因爲滿清政府成了帝國主義的傀儡，革命的最大對象，還是國際帝國主義。中國革命的目的，主要的是推翻帝國主義的侵略，如果不能做到這一個任務，則一切問題都無從解決，辛亥革命就是很好的教訓。

辛亥革命已經把滿清政府推翻了，但這對於革命民衆沒有什麼利益，因爲民衆所要求的是解除帝國主義的壓迫，帝國主義的壓迫存在一天，即我們的痛苦存在一天。辛亥革命祇做到了推翻滿清政府，並沒有給帝國主義一點打擊。所以民衆的痛苦依然存在，而且滿清皇帝雖然趕跑了，換了洪憲皇帝袁世凱，依然是代表封建餘孽，依然是帝國主義的傀儡，依然是民衆的敵人。

帝國主義成了中國禍亂的根源，所以我們如果忘記了這一個唯一的敵人而高呼打倒這個，打倒那個，那和猴子頑把戲一樣的無聊，滿清皇帝之後有袁世凱，袁世凱之後有

段祺瑞曹錕吳佩孚張作霖，換湯不換藥，對於民衆的痛苦，祇有日益增加。

五卅運動以後，中國反帝國主義運動才有組織地開始發展起來，中國革命運動才開始走入有組織的正當的發展，可是因爲我們在這個反帝國主義運動中忽視了內部的奸細，忽視了內部的團結，以致終於爲帝國主義所乘，使革命中途流產。

中國的革命是反帝國主義反封建軍閥的運動，那是毫無疑的！我們對於帝國主義始終沒有妥協的餘地，而封建軍閥是帝國主義的傀儡，我們也絕對不能與之妥協。可是我們應該認識，軍閥不過是封建勢力的一種代表，我們如果祇是喊打倒軍閥而忘記了攻擊封建勢力，那就是一個很大的錯誤。過去的錯誤，是我們一方面忽視了封建勢力，致封建勢力得乘隙而入，從中搗亂，一方面是我們放縱了共產黨，致共產黨有篡奪國民革命的陰謀。這一個結果，造成了現在封建勢力公開的投向帝國主義而反動，共產黨殺人放火，高喊無產階級革命而惡化，使帝國主義得以任意魚肉。

六

雖然現在到處可以聽見慶祝中國革命成功的呼聲，其實祇要我們不患熱病，我們一定可以知道中國革命並沒有成功，而且正遭到了厄運。

我們來看看中國現在的社會是怎樣的？

第一是農民的困苦。

中國是一個農業國，農產品佔全國總生產額百分之九十以上，農民人口佔百分之八十以上，像這樣的國家，農民問題自然成了社會問題的中心了。

中國雖然沒有機械化的大農作場，雖然沒有俄國式的農奴制度，可是農民生活的困苦，比任何各國農民為最。

我們先來看中國農民中土地佔有的比較：

中國農民的總人口大約是三三六，〇〇〇，〇〇〇人，把牠分析起來，可得下表：

有土地的農民（自一畝起以至大地主） 一五〇，〇〇〇，〇〇〇人

無土地的僱農

三〇，〇〇〇，〇〇〇

游民兵匪等

二〇，〇〇〇，〇〇〇

佃農

一三六，〇〇〇，〇〇〇

根據上表，有土地的農民約佔農民總數百分之四十五，

無土地的僱農，佃農，及游民兵匪等，約占百分之五十五

；這樣的比例，已足使我們驚駭無土地農民之如此衆多，何況這裏所指為有土地的農民，雖然有地主，有富農，但大部份雖有土地而很少很少，不足自給的；現在再來分析有土地的農民：

種類

人數

地數

貧農（一畝至十畝）

百分之四十八

百分之六

中農（十畝至三十畝）

百分之二十四

百分之十二

富農（三十畝至五十畝）

百分之十四

百分之十七

小地主（五十畝至一百畝）

百分之九

百分之十九

大地主（百畝以上）

百分之五

百分之四十六

土地的分配既是這樣不平均，而貧農無土地者負擔之重，又不勝述。帝國主義每年數萬萬的剝削，軍閥官僚每年數萬萬的剝削，這些大部份是直接取諸於貧農無土地者。無限制的榨取，祇有使農民日趨於破產，社會日趨於混亂。我們試舉年來糧食生產減少的例來看，就足使我們咋舌。

糧食生產的減少，是農村破產的一個最顯明的例子。至於糧食生產減少的程度；我們看了近年主要糧食品進口之日增，出口之日少，就可知道了。根據海關的報告，自民國九年至十四年，進口主要糧食品貨量價額表如下：

年份	米			麥			麵		
	貨量 千擔	價額 千海關兩	貨量 千担	價額 千海關兩	貨量 千担	價額 千海關兩	貨量 千担	價額 千海關兩	
民國九年	一,一五二	五,三六二	五	三三	五一	二,三三〇	二,三三〇	一,一三〇	
民國十年	一〇,六二九	四一,二二一	八一	三〇二	七五三	三,五〇三	三,五〇三	一,六七四〇	
民國十一年	一九,一五六	七九,八七五	八七三	三,〇五八	三,六〇一	一六,七四〇	一六,七四〇	二七,二三三	
民國十二年	二二,四三五	九八,一九八	二,五九五	九,〇九六	五,八二九	二七,二三三	二七,二三三	三〇,〇九八	
民國十三年	一三,一九八	六三,二四九	五,一四五	一七,六九〇	六,六五七	一四,九〇五	一四,九〇五	一四,九〇五	
民國十四年	一二,六三五	六一,〇四一	七〇〇	二,六五五	二,八一				

出口主要糧食表：
米

麥
麵

年份	米			麥			麵		
	貨量 千担	價額 千海關兩	貨量 千担	價額 千海關兩	貨量 千担	價額 千海關兩	貨量 千担	價額 千海關兩	
民國九年	三二二	一,〇五九	八,四三一	二五,三九五	三,九六一	一八,二五二	三,九六一	九,三六六	
民國十年	三五	一三三	五,一九四	一六,八八六	二,〇四七	九,三六六	二,〇四七	九,三六六	
民國十一年	四五	二二二	一,一五一	四,二三五	五九三	三,六五五	五九三	三,六五五	
民國十二年	六三	三三七	六四〇	二,一七三	一三一	七八三	一三一	七八三	
民國十三年	四二	二二五	一四〇	五四一	一五七	七二四	一五七	七二四	
民國十四年	三五	二二〇	二〇七	八二五	二八八	一,三〇三	二八八	一,三〇三	

上面的表祇到十四年為止，十五年起的統計我手頭沒有，不過我可以負責報告的，是輸入的更多。

重要糧食生產這樣減少，以致米價日貴，生活日昂，農民亦無法維持而流為匪，這是現在羣盜如毛，無處無匪的原因。

農民既這樣困難，他的購買力自然低落，因為農民購買力之低落，使生產品無處銷售，社會的貧乏更甚。如果我們不能解決農民日趨破產的危機，則社會前途自然更將不堪設想。

第二是封建勢力的猖獗，土豪劣紳的武斷鄉曲，使農民破產的速度更快；其次是舊思想舊禮教之復古，麻醉一般人的腦筋。

農民的貧乏與封建勢力的猖獗，都由於帝國主義作祟。我們知道現在最迫切的問題，是要解決農民問題，但要解決這個問題，決不是共黨的暴動政策或是軍隊的清鄉運動，更不是由政府下一個命令減租百分之二十五所能做到。第一個工作必須排除帝國主義所加在農民身上的榨取。

中國農民之所以如此困苦，固然有很複雜的社會原因，而最重要的原因是帝國主義的榨取。現在每年要從農民身上榨出幾萬萬來供給帝國主義者，這樣，中國的農民祇有日趨破產，土匪祇有一天天多起來，無論軍隊清鄉這樣努力。所以在目前，中國革命的重要任務依然是打倒帝國主

義。忘記了帝國主義，無論高唱什麼無產階級革命，什麼民主革命，什麼統一思想，都是空洞！

封建勢力的猖獗，也是由於依靠勾結帝國主義，我們要消滅封建勢力，對於封建勢力作直接的搏鬥自然也是必要的，而撲滅牠的靠山國際帝國主義者，尤為根本之圖。

七

我們可以這樣結論：

中國革命開始就是平民的反帝國主義運動，一直到現在，中國革命的性質並沒有改變過，現在中國革命最重要的任務還是打倒帝國主義。

帝國主義是中國禍亂的根源，是一切反動勢力的總匯，是中國革命唯一的對象。中國革命與國際帝國主義決不並立，帝國主義存在一天，即中國人民的苦痛存在一天，中國革命的任務一天沒有終了，不是中國革命顛覆帝國主義，即是帝國主義撲滅中國革命！

我們現在已經統一中國了，但我們的任務還很重大。總理會教訓我們：反對曹吳，在使曹吳之後，永無繼起之人，換言之，北伐之目的，不在打倒曹吳，而在打倒曹吳類以存在之國際帝國主義。國際帝國主義的勢力依然存在，而且在取新的形勢向我們更兇猛的進攻，我們不要忘記總理的遺訓，我們努力來完成我們偉大的歷史使命呀！



訓政時期與憲政時期黨政府民衆團體三者之

關係

蕭 鈺

黨，政府，民衆團體這三者的關係究竟怎樣？似乎是現在一般問題的中心。這兩年來因這三者的關係未確定，引起了不少的糾紛和不幸，這種糾紛和不幸，一直到現在還繼續着。

當然，在這裏所說的黨：是中國國民黨；政府，是中華民國國民政府；民衆團體是中國國民依法組織的同目的或同職業的團體。這三者的複雜的關係，在過去是演演糊糊地過去了。因爲在軍政時期，一切既陋就簡，遷就事實，沒有完備的章程和正確的軌道。現在是不能了。訓政時期已行開始，接着憲政時期也要來臨。我們要好好地研究一下，在這兩個時期，黨，政府，民衆團體三者的關係怎樣？

一 以黨治國之略釋

在討論訓政時期，憲政時期黨，政府，民衆團體三者之

關係以前，我們先解釋一下「以黨治國」。「以黨治國」，究竟是「黨義治國」抑「黨人治國」？「直接治國」抑「間接治國」？「永久治國」抑「暫時治國」？這些問題。有詳加解釋的必要。

1. 「黨義治國」，「黨人治國」？

許多人都說「以黨治國」，乃是以總理的三民主義及本黨的政綱政策來治國，完全是以「黨義治國」。在另有許多人看起來，以黨治國就是一切的治者階級都是黨人，所以說就是「黨人治國」。這兩種見解可說都只見到一部分，同時都陷了很大的錯誤。實在說起來：以黨治國就是以「黨」治國。只要「黨」字解釋得來，「以黨治國」四字就不會這樣有意無意地叫解。「黨」是什麼？我們替他演一方程式如下：

黨 = 黨義 + 黨人 + 黨綱 + 黨紀

倘使只有了主義。而沒有信仰並奉行主義的人，這只是

一個政治哲學而不是政黨。倘使有了一羣人而沒主義，那自然只是一羣沒有共同意識的人民，決計不能稱爲「黨」。

只有主義，和信仰主義的人而沒有組織，那主義是主義，人是人，二者沒有維繫的東西，就不能成爲一個「法人」。

在事實上便大家各自行動，永遠不能發生力量，這不但不能算做一個革命黨，而且不能算做一個政黨。政黨實必需具備黨義，黨人，和組織三者。「以黨治國」便是以「黨義黨人和黨的組織三要素的合體來治國。三者缺一不可。如一般空論家的曲解，以黨治國是以「黨義治國」。那黨義二字不是極抽象而不實際的東西嗎？如從一部三民主義中割取一字一句，就說是已奉行黨義來治國，實在太無根據。

在敷淺地解釋起來，黨人大家來治國，這不是「以黨治國」嗎？可是我們要知道這個解釋是倒果爲因。黨人治國，並不是黨人可自動去治國，這乃是黨的命令，黨人秉承的命令來治國。黨人治國乃是以黨治國的一時或一地的結果。而不是原則上說要黨人大家來治國，纔算「以黨治國」。

黨人離開了黨去治國，就是說自由行動去治國，那不能算做「以黨治國」；因爲黨人是黨的三個因素中之一，單拿了黨人來代替黨，是代替不了的。

可是黨的主義和組織，都是抽象的東西，那以黨治國，

什麼東西來表現呢？自然是具備「黨義」「黨人」「黨的組織」三要素的黨的決議，命令某人來代表黨執行政務。這就是以黨治國。在以黨治國的時期，黨人掌握政權和站在領導的地位，乃是自然的結果，而不是「黨人治國」。

2. 「直接治國」，「間接治國」？

直接治國，是說本黨各級黨部直接指導各級政府去執行政務。指導各級民衆團體去進行社會事業和謀其本身利益之發展。間接治國，是各級黨部表面上不干涉政務，不干涉民衆運動，而事實上却仍舊以別種方式掌握着政權和民運。一般人以爲「以黨治國」只是直接治國的說法，而另一種人的主張，却以爲本黨治國，只是說以間接方式，運用黨團來治國。實在說起來這兩種解釋都對，可是「時間」便是這兩種解釋的大分野。本黨倘只有直接治國，民權主義全部便會發生動搖，倘只有間接治國，人民自治能力未曾養成，共產黨和腐舊勢力未曾肅清，則黨團作用能否如吾人之預期已爲一絕大疑問，而欲發生偉大力量完成國民革命的使命那就更不可能了。所以「以黨治國」實是具有兩種性質。在軍政訓政二時期俱應直接治國，在憲政時期，即當間接治國。倘解釋錯了，在軍政，訓政時期，一味以運用黨團爲途徑，則不但軍團及一切舊勢力，無法破壞，而

精緻的設施亦無從進行，政府將被官僚，政客，劣紳包辦；民衆團體將被共產黨，土豪，地痞把持住。反之，憲政時期倘還是執持着直接治國，在政治方面說，是本黨自拋棄其民權主義。而陷於波爾希維克與法西斯蒂主義的錯誤，成爲把持政權，抹殺「天下爲公」的精神與民權主義的全部。五權憲法更不知何從說起。在民衆運動方面講：本黨剝奪了人民最低限度的集會結社的自由權，不但政黨要乘機鼓惑，便民衆的自治能力也會不能發揮。所以本黨暫時直接指導政府和民運，正是扶植三民主義的政治和民運，而不是包辦政府和民運，待人民已有自治能力，本黨主義已深入民心而不可動搖，於是本黨只須在政府和民運中，運用黨團稍加領導。而民衆仍自有其政權全部及組織和行動的完全自由。

3.「暫時治國」，「永久治國」？

「以黨治國」究竟是「永久治國」呢？抑只在某種條件下暫時治國？這個問題似乎只須了解了「直接治國」和「間接治國」的區別，便很容易地斷語：以黨治國如在直接治國方面看起來，自是暫時治國；如在間接治國方面看起來，自然是永久治國。

三民主義是古今中外最精華的政治哲學，他是包含政治革命和社會革命二部。所以秉承三民主義的本黨，無論如何應永久治理中國。不但政治上經濟上不應超越三民主義的範圍，便是思想上亦應以三民主義爲依歸。三民主義的博大精深，自有其不可毀滅之價值，即本黨亦自有其不可

毀滅之價值。故本黨之應永久治國，毫無疑問。惟在相當時期以後，三民主義已普被全國人心，而一切腐惡勢力亦次第肅清，本黨之永久治國，無須取直接治理方法，只須運用黨團，以領導及監視全國政治和民衆運動而已。故在原則上是永久治國，而形式上只是暫時治國。換言之，即在訓政時期，本黨形式和實質俱是以黨治國，而在憲政時期，本黨實質上仍是以黨治國，而不復有「以黨治國」之形式。

綜上所論，以黨治國：乃是以整個的黨來治國，而可是以黨義治國，或黨人治國。在訓政時期乃直接治國，在憲政時期乃間接治國。在表面上看起來本黨只是暫時治國，而在實質上說起來，乃是永久治國。「以黨治國」既解釋清楚，即我們可進而討論本問題了。

一 訓政時期黨政府民衆團體之關係

在訓政時期，黨是直接治國。故訓政時期，就是說「以黨訓政。」國內軍閥雖已掃除，而政治上的腐惡勢力未曾完全打倒。且民衆剛從軍閥政治的鐵蹄下解放出來，尙無自治能力和道德。所以本黨「以黨訓政」實在萬不可忽。

以黨訓政，就是說以黨爲中心，一方面暫時代行人民的「政權」，掌握「治權」以治理人民；一方面人民的集會結社應直接在本黨指導之下，以本黨的主義和政策綱來訓練民衆指導民衆運動。在這裏我們立一圖表如下。

訓政時期，黨，政府，民衆團體關係系統表。

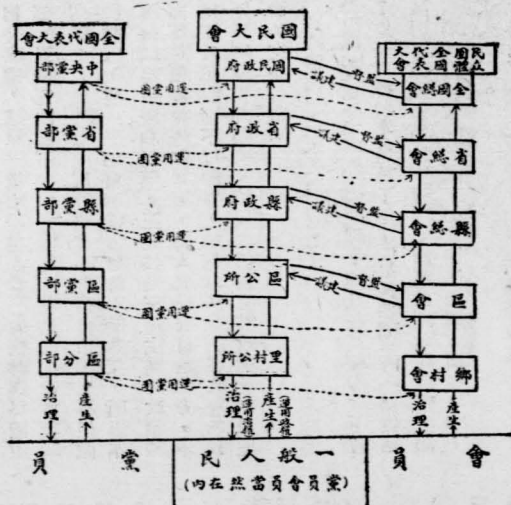

附注

1. 區分部組織太狹小，不能對外行使職權，故不能指導同級政治機關或民衆團體。
2. 縣以下行政機關之名稱，依中央政會新通過之縣組織法。
3. 由村里公所至省政府，在訓政時期要逐漸逐漸改成民選政府，漸漸有產生並管理權能。惟在訓政初期，尙未賦予，故用虛線。

上圖很明顯地表示黨和政府的關係。國民政府係由中國國民黨代表大會所產生，而中央執行委員會有指導的全權。國民政府對中央黨部只有建議權而無其他權能。省縣等各級政府俱由中央政府任命，而由同級省縣等黨部指導。對各同級黨部亦只有權建議，而無權違反或延抗。一般人只有受政府的治理，而無權產生各級政府。這就因為上篇所述的種種理由，人民只有暫時放棄政權，而受治於黨。這就事實上與理論上俱有充分的理由。因黨是由黨員組織而成，而黨員即是各階級的覺悟人民，信奉三民主義而經受三民主義之種種訓練者。故黨員簡單說即為先知先覺的人民，以先知先覺的人民所組成的國民黨來建國，更以先知先覺的人民暫時來掌握政權，正可以安反側之心，並以逐漸訓練不知不覺的民衆繼起為後知後覺者，以便完成全民政治。

至於各級黨部對政府，應有指導全權，因為政府根本由黨部產生，執行政務的人員，自無異由黨部委托其處理政務。故黨部對政府自應處在指導的地位，凡一切政綱政策應由黨部決定，交由政府執行。而政府執行的人有怠慢或違抗的情事，即應由指導者加以糾正，請上級政府或交監

或者以為這樣，政府恐處處受黨部的牽制，行政上或要弄得不能靈活運用。這話實在不能對黨部而言。廿世紀的政治，斷沒有像專制時代的任憑執政者任意處置的事。在君憲國或民主國俱受議會制的制裁，在所謂「黨治」的國家，豈有不受黨的制裁的道理。

就現在的情況而論，只有中央政府是受中央黨部的指導。省以下的政府，不但不受省以下的黨部指導，而且以省以下的黨部當作附庸機關，任意蹂躪。甚或荒謬絕倫地逮捕黨務人員或封閉黨部機關。在歐洲假使有任意逮捕議員或封閉議會的事，不知要怎樣地認為國家大變。而在我們「黨治」的國裏，却可任意蹂躪「黨」。所以致此的原因，一大半是因為黨和政府的關係未曾確定，一半是因為政府被許多投機份子所襲斷。彼等心目中以為黨部不過是辦理宣傳的機關，或者進一步以為是辦理黨務的機關，而不承認其指導地位。故此後訓政時期，吾們決不能再讓此種態度存在，應當嚴正地確定黨有指導同級政府的全權。政府兼承黨的指導來治理人民，這才可算是「黨治」。

或又以為政府的指導機關，自有其上級政府，毋須黨部來指導。而不知上級政府機關，只不過統籌全局，予下級

政府以關於局部事務之指導而已。若地方事業，自非上級政府機關所能全顧，總理提倡中央與地方均權制，已給與地方政府於其範圍內有伸縮之自由。則在此範圍內，地方黨部（省以下黨部）自應斟酌地方情形與黨的政綱而予地方政府以指導。地方政府對上級政府及同級黨部負責，亦猶前時地方政府對上級政府及同級議會負責耳。

至於政府對黨部應確定其建議權。因政府執行政務，往往有意外故障，或其他新事故發生，故對其指導機關，應明確確定其有建議權，庶可對同級黨部提出意見，請其決定或修改，最後決定權，自然還在黨部，而無損「黨治」。

在訓政時期，政府既直接受黨的指導，而且是黨所產生，那黨團作用自然是沒有了。由黨直接治理的結果，執行重要政務的人自然是黨員，這并不是說非黨員不能做重要的官吏，乃官吏既由黨所委託以代理政務，黨既認為這個人是忠於三民主義，而且能受黨的委託，當然可先允許其做黨員。在別方面說，黨要委託人執行政務，當然要忠於三民主義而且能受黨制裁的人，那自然只有求之於黨員之中了。故推論的結果，執行重要政務的人，（如國民政府委員，省政府委員等）必要是黨員，既統是黨員，復何黨團之可言，這也就是訓政時期黨直接治國和憲政時期黨間

接治國的不同。

(2) 黨與民衆團體之關係

民衆團體之涵義，本刊民衆運動專號中，已經有很詳細的說明。這裏無須再解釋，但在訓政時期民衆團體與黨的關係究竟應當怎樣，却有再詳細討論的必要。

在事實上民衆團體一直到現在是直接受着黨的指揮。中央常務會議，亦曾有是項決定。無論他的組成是須由黨部的批准和派員指導，選舉是由黨部派員監視，津貼是由黨部支給，一切公文來往是用呈請批答的方式……總而言之，黨和民衆團體的關係，確實是居直接指導者的地位。

在理論上言，自然民衆團體應自有其獨立完整的組織系統，民衆團體應與黨並存並立，沒有命令服從的關係，黨只能運用黨團以間接指揮民衆團體。（詳見民衆運動專號民衆組織的理論和方案。）

爲什麼理論與事實是這樣的不同呢？訓政時期應否依照這個理論來改正事實呢？這却是值得注意的。

中國的民衆在專制政治和軍閥政治下已四五千年了。民衆是充滿着封建思想及傳統思想。國民革命運動到現在才算成功了一部分，民衆才從軍閥的鐵蹄下解放出來，什麼訓練都沒有，倘沒有「監護人」的直接指導，任其自由行動

自然有錯誤的行動。而且本黨在訓政時期，整個黨是站在教師的地位，要教訓一般民衆的自治能力。在教訓的初期，一切組織，訓練，及行動俱須加以直接指導。如農工等團體，實在是開會都開不來，民權初步的訓練毫無，黨團是無從運用。況且共產黨與其他腐惡的政治團體尙秘密在活動，他們儘可以鼓惑着沒有鑑別能力的民衆，做着軌外的行動。故在理論與事實上，民衆運動在訓政時期不能不受黨部直接指導。以黨治國，當然不僅指掌握政權而言。民衆運動的領導，也是治國的重要工作。以黨訓政的時期，實在也就是以黨訓民的時期。所以圖表上民衆團體是直接受着同級黨部的指導。

在訓政時期的民衆運動，一方面在訓練民衆的自治能力，使將來能直接管理政治。一方面在使民衆能積極的幫助政府作社會建設的事業，消極的在謀其本身業務和利益之進展。故民衆團體在這時期，黨必須以完力助其發展。使民衆能逐漸自治。無論該團體內有無黨員，黨如認爲必要，都應直接派員爲之組織。使全國民衆組織化，足以抗世界的帝國主義者和完成建設的目的。如依黨不能直接干涉民衆團體的議論，那如現在的工農何能自動地起來組織；以現在工農覺悟的少數，何能使其組織的普遍。

民衆團體的組織順序，自然是自下而上，由鄉村的組織，而全縣，全省。至於全國的組織，在訓政上半年，有否必要尙是問題。因民衆團體是直接受着黨的指導。凡全國普遍性的事情，黨自然是早考慮到，而指導各省各業的民衆團體去進行。他們這種全國的組合，僅如通信處與籌備處一類的組織，實在是可以不要，以免被少數人操縱，反而生出流弊。故在訓政時期倘非全國各種組織已十分普遍，業務已十分發達，到了有「全國的組織」必要時，全國的總會實在可以暫付缺如。故表上全國的組織用了虛線。

民衆的組織與政府的組織所不同的是政府完全由黨所產生，由上而下以治理一般人民；而一般人民無權產生政府。而民衆團體却由取得會員資格的人民，在黨的指導之下，組織起來，治理同團體內的會員的。至其受黨的直接指導，和對黨有建議權那是同政府一樣的。

民衆團體在訓政時期既亦直接受黨的指導，那黨團作用究竟要不要呢？民衆團體既由民衆所產生而不由黨所產生，那掌理民衆團體的是民衆自己，而不是黨。（掌理政府的是黨，而不是民衆。）黨既以訓練民衆自治能力爲原則，則凡民衆有受訓練之能力時，黨當極力扶掖之，使逐漸進步。故黨酌量民衆團體的情形，而施以不同的待遇。如

該團體內會員已稍進步，並有多量黨員在內，黨即可同時在該團體內組織黨團，而訓練其活用。在一般幼稚的農工團體內或黨員甚少之團體內即可暫緩此項組織。惟在訓政時期，黨不應因該團體內黨團之有無，而定其直接指導與否。黨在這個時期，實在是一切的中心，一方面指導着政府，一方面指導着民衆團體。黨的政策政綱以及一切的決議，一方面使政府以權力執行，一面使民衆以竭誠擁護。大可使舉國上下一致，進行非常順利而收加倍的功効。這以黨爲中心，便是這時期的特點。

3. 民衆團體與政府之關係

在一般說起來，民衆團體在法律上取得「法人」資格，即與「自然人」同樣的要在政府治理之下。這裏一點特質，便是訓政時期，民衆團體與政府同樣的直接在黨指導之下。黨對民衆團體有指示一切行動與組織或解散的最高權，而政府却不能干涉民衆團體在法律內的行動，有直接組織或解散的權威。故民衆團體與政府的關係，却似自有獨立完整的系統，政府只不過站在監督的他位。民衆團體對政府亦只有請求權而不能用其他行動以遠抗政府。政府有非法

以處分。

在訓政時期，執行政務的人，免不了因因襲的思想，濫用權力，動即加民衆團體以壓制；而向無訓練的民衆亦免不了有盲目的行動。故黨一方在扶植民衆運動，而使政府不得直接干涉民衆團體；一方即規範民衆運動，而使民衆團體對政府不得取直接的反抗行動（如罷工，罷市，抗租，抗稅等）。民衆團體與政府同以黨爲中心，一切計劃發動於黨而指揮政府及民衆團體執行。政府與民衆團體本無根本意見的衝突，而執行事務上發生意見，皆可透過黨而傳達於對方。故政府與民衆團體，只有互相爲用，而無互相衝突之理。現下民衆團體嫉惡政府，政府之封閉民衆團體，禁壓民衆運動，實因政府與民衆團體同不受黨的指導。

4. 各種關係的制度化

訓政時期，黨，政府，民衆團體，要確定各種關係，第一要諸種關係的制度化，而後以嚴厲的紀律來規約，始不致超越範圍。如果這些關係不能制度化，所有的關係還是不能確定。

訓政時期頒布的約法，首先要確定了以黨訓政的原則，而後政府與民衆團體的須直接受黨的指揮，也要訂入各種

自本黨受共產黨搗亂以來，黨的尊嚴與神聖遂被破壞無遺。歷次清黨的結果，又混進來許多投機腐化分子。一般不肖的官吏與軍人遂以黨為贅疣，假藉政權與武力，盡力摧殘毀，黨的權威遂至掃地。所幸軍政時期告一結束，

訓政時期是以黨訓政的時期，首先要恢復黨的尊嚴與神聖，故須明確地使政治在黨治之下，凡政府重要官吏的就職都須到當地高級黨部宣誓。而不能如現在由上級政府機關任意命令一人監督，在其所就職機關內宣誓，而黨部反成可有可無的來賓。每屆黨部代表大會召集時，（中央與省依章一年一次，縣半年一次），政府人員須出席說明執行政務的經過，而受代表大會的批判。代表大會制定其範圍內的政綱，同級政府機關須宣誓接受。在代表大會閉會期內，政府對同級黨部執行委員會負責。凡政策的改變及重要事項的應付，應派代表出席，向同級執行委員會說明，並請其決定。如執行委員會主動的有所變更，當派員出席政務會議而說明趣旨，或開聯席會議以謀解決。執行委員會如對政府有所咨詢質問，政府當負責答復的責任。至政府財政狀況與預算決算書等核准，每屆會計年度，當由政府造送同級黨部而請其審核。中央政府選任政務官必須是黨員，特任官吏必須在黨有三年以上努力的歷史。黨部對同

級政府官吏之不信任與彈劾，政府官吏惟有靜候上級政府的處分，而不得於未奉到處分前施黨部以不合法的舉動。凡此種種，在訓政時期內諸法律均須明文規定，則黨治才算真實。

黨治的又一面，為黨對民衆團體的關係。在過去共產黨操政的時候，他是以民衆團體來作大本營，同時使首尾倒置起來，以民衆團體來作發動機，而大唱以民衆運動來促進黨，故一切事情差不多都是民衆跑到黨前頭去，不但在黨領導之下，而且要黨跟着民衆前進。到了幾次清黨的結果，矯枉過正，民衆團體聲息毫無了。雖是事實的不得已。可在理，這種都是越出正軌。在訓政時期的黨與民衆團體的關係既如前述，則這種關係亦應當使之具體地制度化。如民衆團體組成時必須由黨部派員指導，正式成立前應由黨部轉知政府備案。（不應由民衆團體直接請政府核准，因民衆團體一方已由黨部指導，倘一方請政府核准，則政府偶有異見，勢必與黨部相違背。理論上說起來，既由黨部所指導，政府便沒有不可准的理由，故不如由黨部轉知政府備案為合理。）使之取得法人資格。凡民衆團體的會議錄，當呈奉黨部核閱，重大的會議當請黨部派員指導，民衆團體的行動都須事前取得黨部的同意或是黨的命令

令。民衆團體有所建議當派員出席黨部會議說明。民衆團體有越軌的行動時，黨部自然有處分或解散的全權。民衆團體與政府有所爭議時，應由黨部決定，或由黨部召開黨政府，及某民衆團體的聯席會議解決。

總之：黨，政府，民衆團體的關係，統宜訂入各種普通的或特殊的法規中，使基礎鞏固，不可動搖，而範圍確定，亦不可含混逾越。於是再繩以嚴重的紀律，則一切自然能上軌道，而不致這樣地可任意的破壞操縱。

5. 以铁的紀律維繫各種關係

大凡一種制度，總要有維持這種制度的東西，這制度才能垂之久遠而收良好的結果。紀律便是維持制度的要素。有嚴厲的紀律，一般人才可能範圍在制度以內，而不致逾越或違反。有金的制度，而沒有鐵的紀律，便要只見其弊，而不見其利。

充滿着「無政府」的思想，慣於「無政府」的生活，具備浪漫，偷惰，放縱，敷衍，貪欲……壞習慣的中國人，倘欲其振作有爲更非先制裁以铁的紀律，使之能逐漸有規律，有秩序起來，決未可與言民治。此本黨訓政時期，所以必須以最嚴厲的紀律繩飭政府與民衆。使能真實在本黨指導之下，順序上進，達到憲政時期。

有政權的人容易放縱，與無訓練的民衆喜歡偷惰是成正比例的。以黨訓政的時期，雖說政府與民衆團體同在黨的直接指導之下，然而沒有铁的紀律相維繫，政府與民衆都免不了要衝破各種制度與關係的。在這幾年以來，本黨未始不會定下許多規律與條文，然而，規律自規律，事實自事實，有力者儘可憑藉超越的地位和權勢，置一切條文規律於不顧。在訓政時期，如欲維持各種制度，使成完全法治，便先要毫不假借與通融的铁的紀律。

紀律的最大敵人，要算遷就感情或事實。一遷就，紀律便完全掃地，有一處遷就便要全部毀棄，有一時遷就便要永久不能建立。故執行紀律的人實要只知有紀律而不計其他。有違反紀律的，不管其過去功勳怎樣，現在權力怎樣，我們一樣地要以紀律相加。黨對內部固宜以最嚴厲紀律相制裁，對政府與民衆團體有衝破各種關係的。如政府不受黨的指導，民衆團體違反黨的意旨，俱要請其上級機關以最嚴厲的紀律處置，才能使各種關係與各種制度確立起來，而且維持下去。訓政時期黨，政府，民衆團體的錯雜關係，需要制度化，尤其需要紀律化。

三 憲政時期，黨，政府，民衆團體三者之關係

由訓政時期至憲政時期，一切的關係起了一個大變化。

第一因爲在憲政時期的人民與訓政時期的人民所有的權能的不同。吾們要研究憲政時期，黨，政府，民衆團體三者之關係，先要研究一下在憲政時期的人民。

1. 憲政時期的人民

依 總理的民權主義，是主張直接民權的。就是說直接運用選舉，罷免，創制，複決的政權，以管理五權憲法的政府。在建國大綱中，總理又規定了中央統治權由國民大會行使之。故真正民權主義的實現，便是人民有最高最大的權能。在訓政時期，黨暫時代理人行使此權能，便是黨暫時直接來治國。到了這時期，是要人民直接來治國了。故人民實有其政權全部與行使此政權的完全自由。

經過黨訓政之後，人民的自治能力已逐漸養成，新道德和思想亦已樹立，即人民已有行使其政權之能力。同時人民亦已自有權能組織團體，並運用團體的力量以達其所謂黨的目的。三民主義是以「天下爲公」爲精神的，奉行三民主義的本黨，自然在這時期是還政權於人民，讓人民有完全的自由來處理政治與社會事業。人民經訓政時期的訓練之後，久已薰陶於三民主義的結果，其判斷力與認識力都已進長。反三民主義的政治團體已無由潛伏與存在。故

本黨亦毋須顧慮敵黨之有怎樣的鼓惑和破壞的能力，使人民跑到歧途上去。

總之，在憲政時期，人民已到了行使國家主人的職權的時候了。這時候的人民，已無須黨的指導，而可以獨立行使其權能了。於是政府是人民直接產生和管理；民衆團體是由人民自由組成並運用。這與在訓政時期的在黨的直接指導之下便完全不同。

2. 黨之立場

憲政時期，中國國民黨的立場，是值得研究的。一般人以爲在憲政時期，本黨已與全國同化，無復黨之存在，此論實屬太理想，而爲事實所不許。

第一，國民黨的革命實含有兩種性質，國民革命，與社會革命。經過民族革命之後的國民革命，（一九二四——）以打倒軍閥及廢除不平等條約爲目標，實在只類民權革命，而未臻民生革命——即社會革命。本黨 總理主張以政治力量解決社會問題，如平均地權，節制資本，都要以政治的力量逐漸實施。故從訓政時期始，直至憲政時期，俱尚在民生革命——社會革命的途上。本黨領導的地位決未可拋棄，亦即本黨在憲政時期仍應存在。

第二，本黨的民族主義，便標明以扶助各弱小民族獨立

自由爲目的，而民生主義又含有打倒世界的資本主義的意義；是本黨之與世界各帝國主義之不能妥協已彰彰明甚。

打倒帝國主義，而創造大同的世界，爲本黨巨大艱深的使命，歷次大會的宣言與決議案俱有此種表示，這樣偉大的工作決非在訓政時期即能完了，故本黨在憲政時期，實尙在與龐然大物的世界帝國主義苦鬥的時期，本黨之應存在，以期領導全中華民族負此重任更無待言。

第三，本黨既是仍負社會革命與世界革命使命的黨，當然常要保持剛強的革命性。黨員亦常要選擇最富於革命性而能指導全民的三民主義的信徒。捨身於主義和黨的革命信徒，決非盡人所能，亦決不必盡人皆能。在憲政時期，雖說經過訓政時期的訓練，全國人民皆已薰陶於三民主義，然決不能謂全國人皆有此爲主義努力犧牲的精神，皆具此艱苦卓絕以爲黨奮鬥的勇氣。人有智愚賢不肖之分，即本黨有黨員與非黨員之選擇。而且因年齡關係與經濟生活之變遷，即已爲黨員亦不免有落伍與新陳代謝的分化，何能謂在憲政時期全國人皆爲黨員耶？

所以吾的結論以爲在憲政時期本黨無論如何應存在且必能存在。而構成黨的重要因素——黨員，只有質量上比現在純粹，而不能謂數量上要比現在多若干倍，亦正不必要

其多若干倍，惟黨雖仍然獨存，而其立場則較在訓政時期爲不同。簡單地列起來，憲政時期的本黨是：

(A) 對內努力領導民生革命——社會革命，以完成三民主義革命的使命。對外努力參加世界革命，以完成世界大同。

(B) 對內的領導只取間接的方式，以黨團作用來領導民衆自動地去做，而不以黨的直接權力去做。對外以黨的力量(直接的方式)創造青白國際，使世界民衆信奉三民主義來創造世界大同。

故在憲政時期之本黨，既不同於在訓政時期之純以建國爲目標，而又不以直接治國爲手段。

於此有更須說明者，即本黨在憲政時期與歐美各國政黨之不同。蓋本黨在憲政時期仍爲革命黨，以其主義治國，並進而謀世界大同，與歐美各國政黨之以政策爭一日短長，以求博得民衆同情而掌握治權完全不同。且本黨對內雖不復有直接治國之形式，然仍以黨的力量，運用黨團，組織民衆與指揮政府。無論朝野，俱在本黨領導之下，而不容第二黨存在。此「永久治國」性，固與歐美政黨，僅以占多數議席而運用治權不同。

3. 黨與政府及民衆團體不是直接關係

在憲政時期，人民之權能既如彼，黨之立場又如此。則黨與政府及民衆團體的關係，便可很明顯地如下圖所列：

憲政時期黨，政府，民衆團體之關係系統表

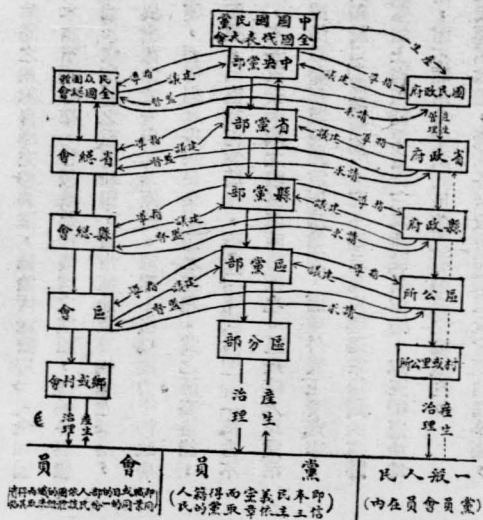

附注

1. 區分部對黨團之指揮爲對內的活動。同級政府與民衆團體內之黨團，仍有屬於區分部，而聽其指揮者。

黨在憲政時期，既已還政權於人民，讓人民獨立，自由來治國。故黨在表面上只站在監護人的地位，非復如訓政時期之爲直接指導者。黨與政府及民衆團體各有其獨立完整的系統，而不相干涉。黨僅運用黨團來作間接的指導。

斯時黨團之組織自極完整普遍，無論何級政府與民衆團體俱有本黨黨團存在，各級黨部所領導之黨團，卽爲各該級政府或民衆團體之重要細胞，黨指揮此重要細胞之活動，卽無異指揮此政府與民衆團體。黨雖不復以權力干涉政府

或民運，而仍握政府與民衆團體之樞紐。黨之最高權能，由顯而隱，由直接而爲間接，而此「間接治國」却「萬古不移」，不若直接治國之限於訓政時期也。且此時之以黨治國，雖仍以整個黨運用黨團來治國，而至外表上看起来，却只類於以「黨義治國」，而不顯示着以整個黨治國的痕跡；蓋憲法上固僅能決定以三民主義爲依歸，以五權憲法爲原則，而不顯示着中國國民黨之有最高之權威也。

人民運用政權，產生各級政府和國民大會來治理全國，政府僅對國民會議負責，而不復對黨負責。各級政府有其治權全部，而不復受各級黨部之指導。政府之重要人員無非信仰三民主義者，而未必均爲本黨黨員。在政府之本黨黨員，黨自加以黨團的組織，而指揮其活動。以本黨過去

建國，治國之歷史，與斯時之政策政綱，本黨在政府之黨團，亦自能占超越之地位，而爲該級政府之核心。

同樣的，這時之民衆團體，由民衆之自由組織與運用，不復需本黨之指導。而本黨至該團體內之黨員，自爲其中堅分子，而居領導之地位。故本黨指揮黨團之活動，卽無異指揮該團體之行動。

民衆團體與政府之關係，與在訓政時期相類。所不同者，民衆已有其全部自治能力，而民衆團體之地位，因之亦較爲提高。黨既卸去其指導地位，而民衆團體有所建議，自直接向政府提出，而不復經過黨以及於政府。故民衆團體對政府爲有建議之權。

4. 黨員，會員，人民三位一體？

在原則上說起來，黨員，會員，人民是三位一體的東西，黨員卽已加入黨的人民，會員卽加入民衆團體的人民。凡一個進步的人民，實可兼有黨員，會員，公民三種資格。在憲政時期，彼可以公民的資格，產生并管理政府，同時彼可以黨員的資格，在黨內活動運用黨團，以領導政府與民衆團體。同時以會員的資格，運用黨團的力量來謀社會事業或其本身業務之發展。例如農民，他可以選舉扶植農民運動的人來掌握治權，創制有利於農人的法規。同時

彼可以在黨內運用黨團，以領導政府努力做有利農民的事業，領導其他民衆扶助農民的利益。而其本身可加入農會，以維持其既得利益或更求其利益之發展。故此黨員，會員，公民三位一體，較之任何民主政治爲有利與進步。

於此有須注意者，即此三位一體係在原則上而言，且亦必限於努力三民主義之黨員兼會員的人民而言，而非謂一般人民皆有此權能。因民衆團體發達之結果，大多數人民皆兼有會員與公民之二重資格，容或有之。更兼有黨員資格，當仍屬有限也。黨與民衆團體之分子並非即一般人民，已如前述，則其權能自亦非一般人民所俱有。此非謂憲政時期，人民之權能尙有所不平等，實以人民本身之聰明才力有所不同，努力革命之程度有所差等，故其權能亦因其所取得之資格而異。以最努力最才智之人民，具有三重資格，實即站在領導民衆的地位，此正總理所謂先知先覺之士。我們不能謂憲政時期，人民俱爲先知先覺，而無後知後覺或不知不覺之人，我們即不必強求一般人民俱取得此三種資格，如總理在民權主義第三講上所說的假平等。

四 今後努力的途徑

訓政時期開始，黨已入於建設之途。然環顧國內，瘡痍滿目，人民尙在水深火熱之中，輾轉呻吟，日期吾黨之一

來蘇」。而環顧國際間之情勢，則外敵憑陵，耽耽垂涎。東西帝國主義者方日思憑其砲彈以摧折此國民革命之嫩芽，而長置中華民國族於次殖民地之列。負救國救民之重大責任之本黨，正是來日方長，艱難無限。欲其任重道遠，克完三民主義之大業，斷不能不先求其基礎鞏固。黨國基礎一日未曾奠定，即國民革命一日未脫危險；黨與各方面之關係一日未曾確立，即黨的基礎一日無由安定。凡屬本黨忠實黨員，尤當捨其艱苦餘生，以努力於此種關係之確立，奠定黨國之基礎。其努力之途徑：

1. 由黨的逸克推多到人民的德謨克拉克西

據上述黨與政府及民衆團體之關係，在訓政時期之重要原則，爲黨之逸克推多，憲政時期則爲人民之德謨克拉克西。無黨之逸克推多則無人民之德謨克拉克西，無人民之德謨克拉克西，即不能有黨之逸克推多，此逸克推多爲德謨克拉克西之母，而此德謨克拉克西爲逸克推多之產兒。

樹立黨的逸克推多，首先要黨員能完全服從黨，以黨之思想爲思想，以黨之意志爲意志。捨一切個人之自由以服從黨，於是黨的權威始能成立，而黨的逸克推多才能造成。民衆團體與政府之對黨，亦如黨員之服從黨，黨始能施展其權能以肩此艱辛之巨任。

投機腐化分子之侵蝕，惡化分子之搗亂，在在足妨礙黨之遂克推多，而使黨治成爲徒有虛名。而彼等可卵翼於假黨治之下，以實握其政治權與民衆指導權，黨治既爲虛名，民治亦無從實現，而俾進者得乘機私圖，以滿其慾望，長其羽翼；在可能之時，便竊國而走；且黨之遂克推多不成立，捨黨的立場而就各人之利益着想，於是各人之利益不同，即各人之政策互異。而置黨之主義政綱於不顧。黨之政權與領導權便會因此喪失。

黨之遂克推多，即以保憲政時期人民之德謨克拉克西。因黨倘不先以遂克推多的力量來治國，政權要有被其他腐惡分子掠奪的危險，民衆勢必無從獲得政權。同時未經訓練之民衆亦將鼓惑於種種邪說淺見，而自相分化鬥爭，而終兩敗俱傷。中國國民黨以「天下爲公」爲精神，必先以「遂克推多」爲手段。

至憲政時期，人民完全以德謨克拉克西的精神來治國。則此德謨克拉克西即無絲毫之假借與虛偽。黨運用黨團在政府及民衆團體內活動，亦仍以其政策政綱獲得人民之樂從爲主，毫不以黨的權力來脅迫。黨雖退處監護人之地位，亦備有保護此德謨克拉克西精神與制度之安全與永久。

中國民族向欠澈底，往往一制度與政策，僅求其形式，

而拋棄其實際；或取其一部而拋棄其全體。此均非今後振作有爲之道。今後吾人對此遂克推多與德謨克拉克西，當以全力求其實現，先努力并實行黨之遂克推多，再以此精神付之於憲政時期人民之德謨克拉克西。實言之，即先以一切擁護黨，服從黨，而後以一切擁護人民，服從人民也。

2. 由民生革命至世界大同。

在「黨之立場」章中，曾言本黨在憲政時期爲在民生革命的途上，而負有完成世界大同之使命。民生革命爲三民主義革命之最重要部分；而世界大同爲革命之終極目的。

民生問題之解決，總理既明言以政治力量，而不以鬥爭，故民生革命爲漸進的，而非急進的武力革命。自本黨訓政開始，即漸進而爲民生革命時期。曠觀國內交通之礙，敗，工商業之衰微，人民生計之窮困，社會事業之不發達，故建設爲解決民生問題之第一步，而以節制資本，平均地權爲民生問題之大解決。

革命之目的，爲謀人民之自由平等。民生問題之不解決，人民之經濟生活，日在不自由不平等之中；衣食住行，處處困阨，則人民本身於革命爲無所獲得。本黨之三民主義，捨去民生部分，即無所依歸；人民之自由平等，離開經濟生活，即爲徒托空言。故民生革命在訓政時期即爲最

切要之工作。

然以吾國生產之落後，財政之困窮，言建設則非十數年不爲功；以調查之不詳實，統計之缺乏，專門人材之稀少，言平均地權，節制資本則更非數十年所能成。故此偉大而艱深之民生革命，雖竭全黨之力，亦非在憲政初期，所能觀成也。

然此尙僅對內而言之。國際帝國主義者與中國民族之不能相容，已如前述。東方市場之未可拋棄，即帝國主義者之未願中國之自由平等；殖民地制度尙行存在，即世界弱小民族尙被蹂躪。本黨秉其使命，與國際帝國主義者相搏，即本黨盡其責任，以期「世界大同」之實現。

以今後世界交通之便利，科學之進步，人類之一舉一動，息息與世界相關。一國政治之變遷與革，更直接影響全

球。求中國之自由平等，而不進求全世界之自由平等，則此中國之自由平等即日在動搖。求中華民國民生問題之解決，而不求全人類民生問題之解決，此中華民族之民生問題，亦將永永不得澈底解決。吾人不能征服世界帝國主義者，即將被世界帝國主義所征服。故吾黨於國內求民生革命之完成，即不能不進而求世界大同。

三民主義爲殖民地或半殖民地之弱小民族之「復生劑」，而爲達「世界大同」之金針，本黨秉此主義以與世界帝國主義者相搏，固可操最後勝利之券。然以帝國主義者植基之深，得勢之厚，而反帝國主義之壁壘中，復時有僅謀階級利益之叛徒發現，於是本黨獨當其衝，困難萬狀。瞻念前途，吾黨同志當知所努力也。

武昌亞新地學社新出各種地圖

教授類

新中華民國分省圖附說 一册 一元六角

華英新世界列國地圖附說 一册 一元六角

新中外輿地全圖附說 一册 三元二角

大中華民國分省圖附說 一册 一元

華英環球列國地圖附說 一册 二元八角

新教學袖珍中外全圖附說 一册 二元二角

新教學袖珍中華分省圖附說 一册 一元

新教學袖珍列國地圖附說 一册 一元二角

實用類

京兆直隸分縣詳圖 一册 四元

河南分縣詳圖 一册 二元四角

江蘇全省分圖 一册 二元

湖北分縣詳圖 一册 五元

湖南分縣詳圖 一册 三元六角

中俄交界詳圖附界記 二卷 十六幅 三元

張掛類

中華形勢講授地圖 一幅 二元六角 裱加實六角

大地講授地圖 一幅 二元

華英東西兩半球輿圖 兩幅 二元四角

新出世界地質圖 一幅 一元

華英世界形勢地圖 一幅 一元

中華國恥地圖

中華形勢地圖 一幅 一元

湖北形勢講授地圖 一幅 二元四角 裱加實六角

湖北形勢講授地圖 一幅 二元 裱加實五角

直隸形勢講授地圖 一幅 二元四角 裱加實六角

世界各國軍港圖 一幅 五角

江蘇明細地圖 一幅 五角

浙江明細地圖 一幅 五角

湖北明細地圖 一幅 五角

湖南明細地圖 一幅 五角

廣東明細地圖 一幅 五角

山東明細地圖 一幅 五角

山西明細地圖 一幅 五角

各省分縣新圖 每幅 二角四分

急應收回沿邊形要圖 一幅 二角五分

城市類

武漢三鎮詳圖 一幅 一元

武昌市街圖 一幅 四角

漢口市街圖 一幅 四角

長沙市街圖 一幅 四角

歷史類

中能歷代疆域戰爭圖 一册 五角

黨化教育適用定價一元

中山建設地圖

中山先生本奮鬥之精神，痛民生之日蹙，致力革命，垂四十年；一切設施，未能及身貫徹，實志以死，環海惜之！一生懷抱計畫，略盡於遺著；三民主義——建國方略——建國大綱三書；旁見於先生之各地講演；與乎黨員擔負紀錄，凡所規畫無不萬端。而物質建設，尤為先生主義之集中點。就中各鐵路之統系，軍港之建築，河流之開濬等等；更非精確之地圖不足以資佐證。而地學素無根據，率爾操觚者，又不足以盡先生之宏圖，容非恨歎！本社極焉！原取六百萬分一比例地圖，悉心鈎繪，博採旁稽，務將先生之懷抱經營，悉容納於幅中。先生之主義精神，永瀰漫於天壤。其關於第一，第二，第三，諸計畫！概用紅色顯之，第四計劃之鐵路！每系另作一色。又於各系中分出經緯幹支，別有符號俾一系之廣輪，一線之起迄，表示分明，洞若觀火。并將原書所附各圖，詳與參訂，合散為整！期無失先生之真，尤為本圖特色！至於套印之鮮明，附表之顯明，更足使閱者目注神移！匪第誇張掛之美已也。

武昌橫街七十號

總發行所 上海四馬路東華里

亞新地學社

代售處 各省大書坊



中國封建制度之消滅 (中)

方岳

一 國內市場的衰落

上篇說過了中國自秦漢以後，商人資本與土地資本互為因果，乃造成了大土地的私有，而商人資本的運動皆通過地租。若列為表式則如下述：



這是說：土地的生產品依商業而變為商品。或流動於市場，變為貨幣，貸出於農民以取高利，其結果農民負債益重，不得不出賣土地，而商利貸資本便變為地價。或流動於

市場，變為貨幣，購買商品而出賣之，再得貨幣，再買商品，依壟斷商品價格而獲利潤，故農民不得不賣賤而買貴，農民破產，土地遂集中於商人或地主之手。『此商人所以愛併農人，農人所以流亡也』。於是另一方面發生了大土地私有即所謂「豪強愛併」，他方面造成了商業資本奴隸制度。商人資本不獨沒有掃除封建制度的基礎，並且準備了

封建制度在某程度內的再建。漢以後的食邑，占戶占田，及祿田公田，乃至於繇役差役等等，雖表現了封建餘威逐漸消滅的趨勢，而商人資本不能一掃封建制度以造成新的生產方法——資本家的生產方法，則為事甚明。

商人資本雖不能獨自造成新生產方法，但仍是資本主義的一個成因。他一方面可以準備資本主義生產制度的資本；他方面又能夠開闢市場，促進工業資本主義的發生及發達。

不獨商人資本是資本的蓄積，即大地主的收入，王室的賦稅，封君的食祿，都是資本的蓄積。不獨商人資本可以開闢市場，即王室的遠略，武將的開邊，都可以開闢市場。資本的蓄積愈大則市場愈廣，市場愈廣則商品的需要愈多，而工業資本便發生發達了。關於歐洲資本主義的發生，經濟學者說道：

美洲金銀之發見；土人的剝滅，有時夷為奴隸或埋

入礦坑；東印度征服及掠奪的開始；變更非洲爲奴隸貿易的材料之黑人供給區——這都是資本主義生產時代帶霧的初曙的特徵。這都是構成原始蓄積的成因可歌可泣的過程。踵其後者是歐洲各國的商業戰爭，波及於地球的全面。這開端於 *Netherland* 脫離西班牙時；這佔英國反加可賓黨戰爭最大的成分；後來又續見於向中國的鴉片戰爭。(E. O. Paul-Capital, 1928, P. 832)

又如郝布孫氏舉資本主義成立的條件有五，就中：

第一，不需以滿足其所有者日常欲望的財富之生產，因此遂蓄積之。

第四，有願意且能夠消費資本主義工業生產物的人口的廣大可用的市場之存在。(Hobson, 'The

Evolution of Modern Capitalism, 1926, P. 2)

其在中國，秦漢以後，商人資本與租稅的蓄積也不小了。至於市場則可分兩種來觀察：

第一是國內市場。關於國內市場，首先要知道的是商品的最大消費者是農民。秦漢以來中國的農民消費能力是怎樣的呢？我們沒有詳細記錄可尋。我們只能舉出下列的各

1 農業生產力的停滯與不均。依虎子先生的研究，春秋時代正是中國初入鐵器時代的時候，因為鐵器的使用，自然促進農耕技術的改良，最顯著的就是農地的深耕，即孟子所謂「深耕易耨」。同時灌溉亦大見擴張。河內（魏地）是灌溉最好的地方，魏的農業生產力當很大。（前進第一卷十一號中國商業資本社會的原始）然而魏的農民卻很窮。

今一夫挾五口。治田百畝。歲收畝一石半；爲粟百五十石。除十一之稅十五石，餘一百三十五石。食，人月一石半，五人終歲爲粟九十石。餘有四十五石，石三十，爲錢千三百五十。除社閭嘗新春秋之祠，用錢三百，餘千五十。衣，人率用錢三百，五人終歲用千五百。不足四百五十。不幸疾病死傷之費及上賦斂，又未與於此。此農夫所以常困，有不勸耕之心，而令糴至於甚貴者也。（前漢書食貨志引魏李悝語）

漢初的農業生產力本應當有些進步。深耕知澆種是很普遍的常識，劉章的農歌說道：「深耕澆種，立苗欲疏」，便是一個證明。然而戰國時代所謂「深耕易耨」者，老百姓並沒

秋時代所謂「犁牛」者，老百姓也不多用；武帝時，仍是用人挽犁。漢書食貨志載：

（武帝）以趙過爲搜粟都尉。過能爲代田。一畝三剛，歲代處，故曰「代田」。……苗生葉以上，稍耨闌草，因墾其土，以附苗根，闌盡而根深，能風與旱。……故平都令光教過以人挽犁，過奏光以爲丞，教民相與庸挽犁。……是後，邊城，河東，弘農，三輔太常民皆便代田。

若依此，則漢代農業生產力比春秋時代還要退化了。我以為春秋時代必有些地方使用耕牛；戰國時代必有些地方深耕易耨。但是到漢初，有些地方還是如此，有些地方農民或許因戰爭，負債，而流散或化爲奴隸，致使耕種方法退化。至于以全國論，則雖趙過以後，還沒有通行三圃深耕挽犁法。換句話說，此時乃至此時的前後，中國農業生產力是停滯且不均的。

2 農民破產與豪富的奢侈。都市商業既以農村爲銷場，則農民購買力愈大，商業便可以愈盛。反之，農民購買力愈小則商業愈爲衰落。中國的商人資本對於農民是「兼併」的，已如前述。所以，商人愈富則農民愈要流亡。農民流亡則中小商人衰落，而資本便集中少數大商之手。同時，

農民流亡則土地集中，土地愈集中則農民流亡愈甚。于是方面一般農民購買力減少，因之一般消費品的手工業與販賣業便衰落了。他方面少數富商，大地主，封君，奢侈愈甚，因之奢侈品手工業愈盛，同時外國精製品的追求也愈急了。漢代西南夷的開通，半是由于後者的。

3 資本家的農業經營之缺如。在農民流散，土地集中，富商豪放的時期，如果大地主以資本主義的經營方法，經營農業，則亦爲開闢國內市場的一個原因。因爲這樣一來，從前農民爲充自己消費而使用的生產方法便變成資本，而從前的消費品便變成商品了。所以我們可以說：

變更小農爲工錢勞動者，變更他們生存手段及勞動材料爲資本的事情，同時替資本家開闢了國內市場。
。（Paul, I. c., P. 828）

可惜漢代的情形還不能到這個程度。因爲：

農村人口的使用，以其直接效果言，只能夠造成大地主。但是資本家的農業者之起源，……是經過多數世紀的過程。（Paul, I. c., P. 823）

由此可知大地主與農業資本家是兩件事。大地主的勃興，對於國內市場是不能補助的。

依上所述，國內市場對於商業，尤其是商業資本支配下

的手工業，是不利的。因為農業生產力的發達不平均，所以商業資本蓄積及流通的地域，頗有限制。因為農村購買力的減少，所以都市工商業，尤其是一般消費品的工商業，不能發達。因為農業的資本家的經營還沒有發生，所以國內市場便衰落而沒有救藥。國內市場衰落，則資本主義的發達便困難了。

一一 國際貿易的特質

第二是國外市場。國外市場的發見是歐洲產業革命的一個催生的基本條件。石濱知行說道：

中世末期技術方面準備上成立的新生產方法因（第一）依新大陸及其他地域之發見而販賣區域增加，原料獲得地域擴大，（第二）海外及海內（因軍事制度的必要等理由）對於商品的需要激增，而必然的發展了。何則，限制于從來行會制度的手工業沒有供應這種激增的需要的生產能力故也。……「與地理上的發見共生的第十六七世紀商業大革命，是由封建的生產方法向于資本主義生產方法推移的主要要素，毫無容疑。……世界市場本身，已成了資本主義生產方法的基礎。而地方方面又有以下所說的大」

規模而生產的資本主義生產方法內在的必然性，是不斷擴大世界市場的刺激，在這兒，不是商業革命的命，乃是工業不斷的革商業的命。……（經濟史概論三八四至三八六頁）

回顧中國，自春秋以後，有農村過剩人口，有不斷集中的商人資本，但因國內市場的衰落，資本主義不能發達。至於國外市場的發見，卻又是間斷的，狹小的，有嚴重法律限制的。漢武以降，與西域通貿易，由西域而間接與羅馬通貿易。但第一，商品數目少數量亦少。第二，多以朝貢及使者行之。第三，如前所述，乃出于少數豪富的珍奇寶玩的要求。唐以後，中國國外貿易始有進展，但又有下列的特徵：

中國國際貿易在此進展時期，頗有數大特徵足述：
（一）為國際貿易多藉朝貢而行，于此時期尤為顯著。……
（二）於此時期，歷代君主特注重于海外貿易。市舶司之設立，幾全為國庫收入起見，元代且于稅收目的外，尚思由政府獨占對外貿易之利，明代則于營利之目的外，尚含有懷柔遠人伸張國威之意。……
（三）則于此時期，政府固極力獎勵外商來華

不加保護，而且常加摧殘，中國對外貿易常處于被動地位，殆即以此。(四)於此時期，中國政府嘗有禁止金錢銅錢出洋之禁令，然而流出者仍甚多。：

三、(武培幹中國國際貿易史四六頁)

這是因為唐以前，中國的商业資本沒有足以開發國外市場的勢力，其所間斷的接觸者不過西域諸地。唐以後雖有進展，又不能衝決封建國家的藩籬，盡量發展。因此，依海外市場的發見而起的商業革命，不見於中國。商業資本不能強大到統一生產於自己管理之下，而樹立工場手工業乃至引起產業革命，發達工業資本。

三 自然經濟的強大

商人資本非獨不能開闢海外市场，非獨不能整理國內市場，非獨不能發達資本主義生產制，並且不能充分發達貨幣經濟以代替自然經濟。

因為農業生產力發達的不平均，所以中國的貨幣經濟與自然經濟是併行的。商業區域流行的貨幣即合流入自然經濟的範圍以內，也曾停滯起來。奧本海馬爾說道：

凡國家生存於自然經濟之中，貨幣便是不必要的奢侈品，——因不必要，所以在社會復返於原始形式之

際，發達到使用貨幣的經濟便即時復返於現物支付

制度。例如，查理大帝發行良好鑄貨以後，經濟條件驅逐了牠們。Nourjahd——不用提 Austrasia——

在大移民之壓迫以下，復返於現物支付。沒有貨幣，此種制度還是夠用的，因為本沒有發達的交通和商业。地主的佃戶提供地主及其從者日常消費之物為貢賦；至於裝飾，武器，良馬等等則以現物交換從行商得之。(The State, Pp. 104-105.)

貨幣經濟復返於自然經濟的情形，在中國是常見的。有的是由於驅逐了國幣，有的是由於外族的征服及移民。漢代鑄錢甚多。即武帝至平帝數十年間，「成錢已二百八十億萬餘」。但是：

王莽亂後，貨幣雜用布帛金粟。(後漢書光武本紀)後漢又鑄了許多錢，而：

魏文帝黃初二年，罷五銖錢，使百姓以穀帛為市。

至明帝世，廢錢用穀既久，人間巧偽漸多，號溼穀以要利，作薄絹以為市。(文獻通考錢幣考一)

晉沒有鑄過錢，「太始中，河西荒廢，遂不用錢，裂匹以爲段數」。(通考載前涼索輔之言)

梁初，唯京師及三吳荆郢江襄梁益用錢，其餘州郡

則難以穀帛交易。交廣之域，則全以金銀貨。

(同上)

同時，北朝則在異族移民影響之下；

後魏初置太和錢貨，無所用也。(同上)

宣武帝永平三年雖鑄五銖錢，

京師及諸州鎮或不用，或有止用古錢，不行新錢。

(同上)

河北諸州舊少錢貨，猶以他物交易，錢略不入於市

。(同上)

至於北齊神武稱政之初：

冀州之北，錢皆不行，交易者皆以絹布。

隋唐宋三朝以來，錢量增加，鈔幣發達，銀兩流行，然而

元代以異族侵入中國以後，到順帝年間即元代末期，因鈔

法太濫，惡錢充斥，於是：

所在郡縣，皆以物貨相貿易，公私所積之鈔，遂俱

不行，人視之若敝楮。(續文獻通考錢幣考)

此外還有兩種現象，可以表示穀帛經濟的勢力優於貨幣經

濟。其一是財政的，其二是心理的。財政的現象是在銀兩

通行及充斥以前，每當惡錢太多，政府便以穀帛來買收銷

儀鳳四年，以天下惡錢神多，令東都出遼年糴米及

粟於市，別納惡錢百文，其惡錢令少府司農相知，

即令鑄破。(文獻通考錢幣考一)

還有一種財政現象是，穀帛優先於貨幣而使用。例如唐代

開元二十二年：

其年十月六日，勅「貨幣兼通，將以利用。而布帛

爲本，錢刀是末，賤本貴末，爲幣則深。教法之間

，宜有變革。自今以後，所有莊宅口馬交易，並先

用絹布綾羅絲綿等，其餘市買至一千以上，亦令錢

物兼用」。(同上)

心理的現象是廢錢之議。漢元帝時，貢禹請「罷採珠玉

金銀鑄錢之官，毋復以爲幣」。而晉安帝元興中，桓元亦

「欲廢錢用穀帛」。

四 地租田賦的形式

自然經濟的優越，最重要的表現是現物地租。關於地租

的形式，下列說明是可以參考的。

剩餘勞動形式的絲役勞動，是基於勞動的一切生產

力尚未發達，及勞動形式自身尚未成熟，所以比之

的部分，這是自然的。例如，爲地主的徭役勞動，假定每星期爲兩日。此一星期兩日的徭役勞動，是固定的，是習慣法又成文法規定的一個不變量。但是，留給直接生產者自身支配的其餘數日的生產力，……是依種種情形而可以發展的一個可變量。……

現物地租是以直接生產者有較高的文化狀態，因之以其勞動與社會一般在較高的發達階段爲前提。這與前面的地租形式不同的是：這種地租，剩餘勞動表現爲現物的形式，不是在地主或其代理人直接監督及強制之下來給付，而是直接生產者，迫于法律的規定，在自己的責任之下而給付。……依此關係，直接生產者多少可以隨意處分自己的全勞動時間

。……
現物地租轉化爲現金地租，初則間或行于各地，後來卻以國民的規模行之，這是要商業，都市工業，商品生產，及貨幣流通，先已發達才行的。……隨現金地租的成立，占有土地之一部而耕作的農民，與土地所有者之間的傳統的習慣法的關係，轉化爲依法律規定而確定的契約上純粹貨幣關係。于是從

事耕作的土地占有人，在本質上不過是個權人。……他們（土地所有人）現在把在都會所得的資本，及在都會發達的資本主義經營方法——即以生產物爲單純商品而製造之的經營方法，移轉于農村及農業之上。這個形式，是由封建的生產方法向資本制生產方法推移之際，只在那支配世界市場的諸國內，始爲一般定則。（改造社經濟學全集三十二卷二六至一三〇頁節譯）

依上所述，地租的形式，是由徭役勞動到現物地租，最後轉化爲現金地租。此最後轉化，只有支配世界市場的資本主義諸國能夠實現。發達的資本主義國，如日本，則地租至今仍是封建的地租。資本主義侵略下的殖民地，如印度，其地租形式也不能夠轉化。（同上二三二頁參看）
中國古代農民的剩餘勞動形式是徭役勞動。詩經小雅，大田之詩說道：

有渰淒淒，興雲祁祁，雨我公田，遂及我私。
公田上的勞動便是徭役勞動。除公田上的勞動外，還有狩獵及手工的勞動。如七月之詩所說：

十月隕墜，一之日于貉，取彼狐狸，爲公子裘。二之日其同，載績武功，言私其縱，獻新于公。

墾我農夫，我稼既同，上入執宮功。晝爾于茅，宵爾索綯，亟其乘屋，其始播百穀。

這種絲役勞動的形式至戰國時代已轉變為現物地租的形式。即如在秦代，「貧人無田而耕墾豪富家之田，十分之中，以五輸地主。」在漢代，國家雖廢除田賦，而農民仍輸其收穫大半于豪強。所謂「豪民侵凌，分田劫假，厥名三十，實什稅五。」可知佃戶是以全收穫十分之五為地租，交于地主。何以見得地租是用現物而不用現金呢？這可以用兩種方法來證明。

第一，中國在今日，現物地租形式還是通行的形式。兼山中國田租的商度說道：

田租，各省各地相異的多，相同的少。大體講來，有分租，穀租，錢租三種。……穀租照市場估計而成折租者隨處皆有。錢租多行于官地，公地，典質于佃戶的地，及耕棉，桑，茶等商業化的農產的地。凡預征田租，自然都是變相的錢租。（前進第一卷九號）

此外還有完全封建式的擴大的地租——押租，押租大抵是用現金的。正租還是用現物的多。我們要知道今日中國是自明代起通行銀兩以後的中國，是自清代起通用新式

鑄貨以後的中國，而現物地租仍是通行的方式，則清以前遠至秦漢，是全用現物可知。

第二，中國的田賦與口稅，秦漢以來到明清，一向是用現物。依上面所引魏李悝之言：「除十一之稅，十五石」，可知戰國的魏是收現物田賦。以後政府的財政收入大抵是穀帛。漢初，「漕轉關東粟以給中都官，歲不過數十萬石」（漢書食貨志）後漢章帝時，因穀貴，遂封錢而「以布帛為租」。但由此可知以前田賦也用過錢。至桓帝纔于穀賦之外加徵稅錢。曹操平袁氏以後，「收田租，畝粟四升。」晉初「戶調之式」，徵收綿絹。成帝咸和五年「始度百姓田，率畝稅米三升」。武帝復改為口稅，為米三斛，後加至五石。宋口稅人「米六十斛」。北朝之魏文帝時分戶為九等，依次徵收帛絮粟有差。明帝時，「京師田租，畝五升；借貸公田者，畝一斗。」由此相沿至唐，都是行「粟米之征，力役之征，布帛之征。」唐代宗始徵青苗錢，「一畝稅錢十五」，而正稅仍用粟。有名的楊炎兩稅法實行之初，收錢與米：

歲歛錢二千五十餘萬緡，米四百萬斛以供外；錢九百五十萬餘緡，米千六百餘萬斛以供京師。（文獻通考田賦考三）

但錢又折收綾絹。

自初定兩稅，貨重錢輕，乃計錢而輸綾絹；既而物價愈下，所納愈多，絹疋爲錢三千二百，其後一疋爲錢一千六百；輸一者過二，雖賦不增舊而民愈困矣。（同上）

至穆宗時改爲一概徵收布帛絲織而不計錢。五季時有些地方收稅錢。宋制：「租稅有穀，帛，金銀，物產四類」。（同上）元史食貨志載糧稅歲入總數爲一千二百一十一萬四千七百七石。這是地稅的收入總數。江南則又用兩稅法收鈔，夏稅一項，總數爲中統鈔一十四萬九千二百七十三錠三十三貫。江北江南的經濟狀況不同，從此可以推知大半。

明制：

夏稅：曰米麥，曰錢鈔，曰絹，無過八月。秋糧：

曰米，曰錢鈔，曰絹，無過明年二月。（續文獻通

考田賦考二）

此外，國用的犧牲及牛馬草料亦徵自民間。洪武九年，令「稅糧以銀鈔錢絹代輸。」這是「折納」，但正納仍用粟。」以米麥爲本色，諸折納稅糧，謂之折色。」而官田租仍用現物。關於此時官田民田的地租，下列報告是可以參考的：

吳江崑山民田租，舊賦五升。小民佃租富民田，賦

輸私租二石。後因事故入官，輒如私租例盡取之。

……仁和海甯崑山……官田，賦稅六斗。

無錫官田賦白米，太重。（周忱）請改征租米。悉報可。

國初（明初）藉沒土豪田租，……有司輒將沒入田地，一依租額起糧，每畝四五斗，七八斗，至一石以上。……變私租爲官糧，乃于各倉送納。

（英宗正統元年戶部奏）其官田準民田起科，每畝秋糧四斗一升至二石以上者，減作二斗七升；二斗一升以上至四斗者，減作二斗；一斗一升至二斗者，減作一斗。（以上節鈔續文獻通考田賦考二）

由此可知各地民田私租及官田租是現物形式。神宗始行「一條鞭法」，皆「計畝徵銀，折辦于官」。清朝田賦用銀與糧。順治十八年田賦總收入爲銀二千一百五十七萬六千六兩，糧六百四十七萬九千四百六十五石，各有奇。

由上述，我們可以說自唐代中葉以前，田賦及以田計算的口稅之正稅皆用現物。唐代中葉改用過錢，但爲事極難，以後的稅收仍然是貨幣與現物兼用，但田賦的正稅仍用現物。明代始有折納。田賦的正稅遂漸變爲貨幣。依田賦

爲現物田賦，因推知地租爲現物地租。並且明代的官田民田的抽租皆爲現物，又有上述報告可資證明。

概上所述，中國的地租從來是現物地租。中國的現物地租從來沒有轉變爲現金地租。現在的地租仍然是用現物，除了封建的押租，以及折租和預征地租與充借款利息的地租以外。現物地租沒有轉變爲現金地租，所以中國的土地耕作者與土地所有者的關係，不是契約上純粹貨幣關係。而地主也從沒有把資本主義的經營方法移轉於農村及農業之上。地主的投資是地價的投資而不是企業的投資。

並且，中國的田賦自明清以前還是現物田賦。所以政府的收入大部分是現物的收入。其結果有三：第一，官僚的俸祿以占田占戶采邑職田的領有爲最便；第二，地方政府的公費不得不取之於官田公田或公廩田，及人民的徭役與無償或低價的徵發；第三，軍隊的給養不得不取之於屯田或倉廩，或取軍事殖民地式的駐防，或就地籌餉。（參看陶希聖中國社會之史的分析第五章）

五 市場獨占的現象

農村的特徵是現物地租即地主與佃戶之非純粹契約的貨幣關係。同時在都市則有市場獨占的現象。本來，社會經

濟發達的一個附隨法則是：

獨占 —— 自由競爭 —— 獨占

第一段過程是封建制的生產過渡到資本制的生產的一個現象。

第二段過程是資本主義發展到財政資本主義乃至國家

獨占資本主義的一個現象。關於第一段，河野密說道：

由中世到近世的門口，樹立着「自由」的巨大旗幟。

此「自由」不外是資本主義生產的內在的法則之意義

的表現。此其意義是由一切封建的束縛解放，同時

是各人能力的自由發展，又是經濟上自由競爭。

自由的意義又是自由競爭。生產之自由，勞動之

自由。各人可以盡其能力自由角逐，資本家可以各

以自己生產品互爲無忌憚的競爭。（社會主義經濟

的發展，經濟學全集五四〇頁）

關於第二段，郝布孫說道：

大規模生產實現於機器生產的最多數部門，經驗似

乎證明了下列事實：此種經濟在相異的工業中必發

展到相異的定點，即在各種工業中設立其最大限度的

的定點……現在，如果在任何一種工業中，大規

模生產的純經濟達到了或是超過了大營業能夠供給

全市場的定點，則獨占便顯然可以發生於此種經濟之上。工業社會的經濟發達的一個簡單而且廣行的原則，便是基於這個趨勢廣大的運動之上的。（

Hobson, Evolution of Modern Capitalism, P.

122)

回顧中國，則秦漢以來直到近代，市場獨占的現象還繼續存在。這種獨占，當然不是工業社會的經濟發達的結果，而是一個前資本主義的現象。爲什麼呢？如本文上篇所述：商業資本運動方式是：

$G—W—G'$ (G_2)

此即利潤的來源是由於下列情形：

生產者——商人——消費者

即商業活動兩端的孤立與隔離。此外則爲消極的條件，即奴隸制的原因之運費營業費的節省。這個營利方法因下列三種原因，必然發生獨占的現象。

第一，自由競爭者多，則一地向他地販賤賣貴者多。供給地的物價因收買者多而昂，需要地的物價因販賣者多而落。自由競爭者多，則「積居與時逐」者多。物價低時購買者多則價昂，物價高時出賣者多則價低。依商品依需供關係之自然的運動，全體商人皆沒有利潤可圖，而運費營業

費及資本停頓時利息各種耗費，必使全體商人俱蒙損失。這個原則便迫使商人取獨占的手段。

第二，商業資本是地租的蓄積。商業資本是兼併農人的。商業利潤必須要商人能夠操縱市價始可增大。和平的操縱自優於戰鬥的劫掠或終於敗露的欺騙。小規模的生產者與分散的消費者在物價上自然聽命於商人。商品價格因此被操縱於豪商之手。

第三，商業的國內市場之衰落，與國外市場之缺乏，使一般消費品販賣者隨之衰落，已如前述。其結果，一般消費品商業漸集中於少數商人之手。而勃興的奢侈品商業則因其顧主爲王室及貴族或官僚，自然依附于政治勢力，而易於獨占。

此外，中國的豪富還有依下列方式而致富的：

(1) $G—G'$ 即高利貸業——資本的需供關係，適用上述(1)(2)兩項。

(2) $(L)W—G$ 或 $(L)W—W'$ 即以土地上生產物交換貨幣或商品。這一則則因有土地資本爲基礎，二則自己土地生產物非排斥他人同地方同質量的土地生產物，不能夠交換較多的商品與貨幣，所以也趨於獨占。

上述原因，依政府的商稅徵收而更加強烈。對於土地資本取單純剝削方式的政府，對商人資本也是取同一方式的方法。在法律上，以特許的形式徵稅，尤其是交易稅，是最便重稅以取獨占，是交相利的。因為這些原因，所以有下列現象：

(一)事實上的獨占。例如前漢書貨殖傳：

其餘郡國富民，兼業專利，以貨賂自行取重於鄉里者，不可勝數。

又如食貨志所載朝錯之說：

因其富厚，交通王侯，力過吏勢，以利相傾。

又如桑宏羊所謂：

往者豪強之家，得管山海之利，采石鼓鑄煮鹽，一家聚或至千餘人，又盡流放之人，去鄉里棄墳墓，依倚大家……。(鹽鐵論)

(二)法律上的獨占。這有兩種：一是政府的獨占，或特

許商人獨占，如歷代鹽鐵，酒酷，茶場，礦冶之類。而外國貿易亦常歸政府獨占，如市船司制度是。一是牙行。在

「生產者——商人——消費者」這個活動過程中，發生了牙行的制度。古代有所謂「馴僮」，便是牙行，本文上篇既已

述之。「僮」是會合買主賣主而為交易，以取規費的職業者。同時古代所謂「買」也兼牙行。坐買，是設商店而聚小生產小販賣者的商品，以自己計算而售賣於買者的商業。前漢書食貨志所謂「諸買人末作，實貨買賣居邑貯積諸物，及商以取利者」，其中「商以取利者」是指販賣商人；「居邑貯積諸物者」是指坐買。在生產者與消費者隔離獨立的情況中，牙行業的重要是不待言的。至近代，牙行的獨占與政府的賦稅相結合而為牙帖制度。清順治十一年上諭可以參考：

各省商牙雜稅，額設牙帖，俱由藩司衙門頒發，不許州縣濫給，所以防增添之弊，不使貽累商民也。近聞各省牙帖，歲有增添，即如各集場中，有雜貨小販，向來無藉牙行者，今概行給帖；而市井奸牙，遂藉此把持，抽分利息。是集場多一牙行，即商民多一苦累。……若因地制宜，著為定額，不許……任意增添。(皇朝文獻通考征權考六)

依此可知，某種商品的小販到都市時必須「投行」，由行代表或介紹出賣而取規費，此種營業是依市場情形而有定額即獨占性質的。木料，藥材，山貨，魚，煤炭等等，在今日鄉村市鎮內都有行，而行都有獨占性質。(參看稻葉君

(三)經濟上的獨占。如行幫制度即其最著者。例如藥材會館，顏料公所，錢業公所等等以業為單位，又如湖幫廣幫等以地為單位，皆有經濟上巨大勢力。而商業資本支配下的手工業者乃至工人都有幫。

上述各種獨占現象，皆帶有歐洲中世的性質，不用說那是先自由競爭的現象。而中國國際貿易上的公行制度也是獨占與課稅相結成的制度。下例說明是足資證左的：

廣東商人設立公行，所有特權及組織，此後六十年間毫無改變，既因政府之權力而鞏固其地位，復為政府之手足以活動，又為官吏收入賄賂之門戶。廣東關稅吏，除得公布之稅金以外，其附隨正稅之所得者，遠過於正式所入之上。公行即彼之器械，用以司外國貿易金貨流出之機關。計其私下之收入，會評為羅馬盛時以來，無此巨額之金也。(但譯清朝全史下卷九二頁)

六 外國資本的性徵

本文上篇說過資本主義生產制之中，資本運動方式是

而第三段過程自商業上看來是：

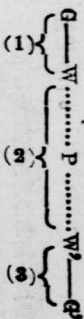

外國資本對於中國 $L \text{---} W \text{---} G \text{---} W \text{---} G^a \text{---} L^a$ 的過程實有致命的決定影響。其影響的性徵便是依上列簡單方程式而決定的。

外國資本有三種形式：其一是商品資本，即以商品的形式流入中國的資本。其二是生產資本，即以工業的形式樹立于中國內地的資本。其三是財政資本，即以貨幣的形式投入中國的資本。一八九五年以前，外國資本是第一種形式。一八九五年以後，象第二種形式。一九〇〇年以後，主要的是第三種形式。如果從輸入方式來說：一八四二年以前是公行時期；一八四二年以後是買辦時期；一八九五年以後是外國工廠時期；一九〇〇年以後是財政資本獨裁時期。然而外國資本皆有上列方程式的特質。

從來說明資本主義侵入未開國的影響者，大抵是如下的

先第一在(未開)國內(一)驅逐從來的手工業生產物，因之而手工業崩壞；(二)雖也採用同樣的工廠制

度，但資本少的小規模企業則或崩壞，或與資本較多而規模較大的企業合併。因為資本浸潤的工廠內大規模生產所生產的物品價格，比資本較少規模較小者所生產的為低廉，所以其結果，依於市場上商品價格競爭，小企業必然敗北。

第二，資本主義未發達的國家，因資本主義的生產品侵入，也漸次資本主義化。商品之運動，即千里之波濤，萬丈之山嶽，亦能度越進行，而使該地也資本主義化。這可於印度，中國，爪哇，日本見之。

• (石濱知行資本主義之成立及其後的發展，改造社經濟學全集三十二卷三五頁三五六頁)

但是我以為外國資本主義侵入的影響有兩方面，其一方面是如上所引的；其他方面，我必須指出：外國資本對於本國皆有「商人資本」的作用。試就中國說：中國因外國資本的侵入而社會經濟受了刺激，漸次進入資本主義，這是顯然的。明以來國內銀幣的增加，江南經濟的急進，都是受外國生產品輸入的影響。而今日國內工業化的進展，更是瞭然。

但是，資本主義國為什麼要開闢中國？不用說，為的是推銷商品及吸收原料，為的是資本的蓄積。其手段是從中

國生產者買取土貨，同時向中國的消費者販賣外貨，換句話說，是一個買賣關係。在此種關係中，無論經手者是外商或公行或買辦，其方式是

$$(1)G \rightarrow W \quad (2)W \rightarrow G$$

這在外國資本家看來便是資本運動過程的第一段與第三段。即

$$(1)G \rightarrow W(\dots P \dots)(2)W \rightarrow G$$

在經手者看來是：

$$G \rightarrow W \rightarrow G$$

由中國看來，這不外一個商業資本過程。當然與中國舊來商業資本相同，有瓦解舊生產方法的作用，同時有兼併農民的作用。在一八四二年以前，中國商人是用舊來的商業經營方法，經營外國商品的，所以他們也採用獨占的手段。一八四二年後的買辦制度，也是外國商品運動對於中國舊生產方法的適應。

生產的投資即生產資本的侵入，有兩方面的影響。其一是把資本主義生產運動的第二段，移植於中國內地，使中國民族的血脈生長了與外國無產階級同樣的血輪。其二是第一與第三段過程繼續向農村深入且擴張，使中國舊生產方法繼續瓦解。

第一個影響又有兩方面，其一是變更中國舊來的商業資本與過剩人口爲工業資本與無產階級，——資本主義化。

其二是破壞中國舊來的商業資本，並增加過剩人口，——阻礙民族資本主義。這兩個影響是互相反對的。而後者又因一九〇〇年後財政資本的侵入而加急。

因此，一八九五年以後的中國，有兩個特徵：

第一，都市在外國生產資本與財政資本獨裁之下，開始資本主義化。

第二，農村（包含舊來小市鎮）在「商人資本」性的資本運動之下，繼續破壞。換句話說：繼續中國自秦漢以來

陶希聖先生著

中國社會之史的分析

已再版 實價大洋七角

凡讀本刊者必能認識陶希聖先生中國社會史研究之有得。他于本刊之外，在上海各大學的演講及春潮月刊等刊物上的文字，有關於這個研究者很多。本書除加以收羅外，並有他特撰而未曾發表的文字逾二萬言。中國社會史的論爭，是有關於國民革命理論的。凡宗教，軍事，政治，民族意識及階級意識，與中國社會基本構造有關係者，本書中皆加以論述。全書十二篇，約十萬言。

商人資本與土地資本交相爲用的經濟。不過加上了一個條件，即農村及小市鎮的資本有一部分被吸收於外國資本支配下的大都市，亦即隨外國資本而流入外國資本階級之手。其方式如下：



依此方式，于是農民流亡加急，而舊來的農村社會關係卻沒有根本的變革。這是一個要注意的事情。

（未完待續）

一九二九，二，二二，上海。

薩孟武先生著

政治之基礎知識「社會科學常識叢刊之一」

——已四版——

(實價四角)

本書共七章，全部約六萬言。第一章國家。說明(一)國家的本質(二)國家的目的(三)國家的發展。第二章政制，說明(一)有產階級操縱政權的形態，(二)民主政治的虛偽，(三)全權政治的危險，(四)被壓迫階級的獨裁。第三章階級，說明(一)階級的本質，(二)階級鬥爭的轉變，(三)階級鬥爭的最後階段，(四)階級鬥爭與社會進化。第四章帝國主義，說明(一)帝國主義之經濟的背景，(二)弱小民族的隸屬狀況，(三)殖民地的爭奪與戰爭，(四)帝國主義的崩壞。第五竟民族，說明(一)民族的本質(二)民族的發生和發展(三)有產階級的民族運動(四)弱小民族的解放運動(五)弱小民族的民族革命和帝國主義國家的階級鬥爭的相互關係，(六)民族自決和民族同化。第六章社會革命，說明(一)社會革命的性質，(二)社會革命的步驟，(三)如何集中一切資本於國家。第七章政黨，說明(一)政黨尤其是革命黨與階級關係，(二)多數黨政治與一黨專政，(三)普通政黨，在政治上的作用(四)，革命黨的任務。

本書有三種特色，(一)普通政治學不過說明各種政治機關的組織和機能，本書則研究政治現象所以變化的理由。(二)普通政治學，不過抄襲帝國主義國的出版物，稍加敷衍，本書則以中國的特殊現象為背景，而敘述中國人所應知道的政治知識。(三)本書於每節之末，均附以總理的言論，所以又可為黨義教科書之用。



民族主義之民族學的說明

王鏡清

一 帝國主義與正統派的民族學

狂暴的帝國主義者侵略弱小民族，奪取物質的利益，取得管理殖民地的政治上的權利，有許多令人動聽的理由，作他們的口實。在他們的許多似是而非的理由之中，最狡猾而娓娓動聽的，莫於說他們是優秀民族，負有爲有色人種造幸福的責任；說盡這種責任，是出於他們的慈善心，並不是侵略。英國的詩人吉伯林（Kipling）在一八九九年所作的「白人的負擔」一首有名的詩，真正的意思，無非是說退化的亞洲人與非洲人都是愚蠢野蠻，一半像鬼，一半像小孩子，管理他們，教化他們，就是白種人的負擔。吉伯林催促他們白人——

派定他們永遠充軍，

給他們套上羈鎖，背著委曲，

去伺候你們的俘虜，

給那亂雜的野人去當差——

你們那新捉來的蠢人都是

半像魔鬼，半像嬰孩。

帝國主義者把他們的「侵略的慈善心」還有比這首詩說得更明顯的。張伯倫（Chamberlain）於一八九三年在烏干達（Uganda）演說的時候說：「擔任非洲的文化事業的一部分，是我們的責任」。法國的大政治家費列（Julius Ferry）更大聲急呼的說：「優秀的民族啊，（法蘭西人自然在內）你們有教化劣等民族的義務」！

究竟誰是優秀民族？誰不是優秀民族，而是劣等民族？

帝國主義者的話毫無道理！原來是藉所謂「白人的負擔」

挑起白人的擔子來——

揀你們最好的子弟差出去，



民族主義之民族學的說明

王鏡清

一 帝國主義與正統派的民族學

狂暴的帝國主義者侵略弱小民族，奪取物質的利益，取得管理殖民地的政治上的權利，有許多令人動聽的理由，作他們的口實。在他們的許多似是而非的理由之中，最狡猾而娓娓動聽的，莫於說他們是優秀民族，負有爲有色人種造幸福的責任；說盡這種責任，是出於他們的慈善心，並不是侵略。英國的詩人吉伯林 (Kipling)在一八九九年所作的「白人的負擔」一首有名的詩，真正的意思，無非是說退化的亞洲人與非洲人都是愚蠢野蠻，一半像鬼，一半像小孩子，管理他們，教化他們，就是白種人的負擔。

吉伯林催促他們白人——

挑起白人的擔子來——

揀你們最好的子弟差出去，

派定他們永遠充軍，

給他們套上羈鎖，背著委曲，

去伺候你們的俘虜，

給那亂雜的野人去當差——

你們那新捉來的蠢人都是

半像魔鬼，半像嬰孩。

帝國主義者把他們的「侵略的慈善心」還有比這首詩說得更明顯的。張伯倫 (Chamberlain)於一八九三年在烏干達 (Uganda)演說的時候說：「擔任非洲的文化事業的一部分，是我們的責任」。法國的大政治家費列 (Julius Ferry)更大聲急呼的說：「優秀的民族啊，（法蘭西人自然在內）你們有教化劣等民族的義務」！

究竟誰是優秀民族？誰不是優秀民族，而是劣等民族？

帝國主義者的話毫無道理！原來是藉所謂「白人的負擔」

與「優秀民族」「劣等民族」等等作為侵略弱小民族的口實，以促進他們的侵略政策的進行的。

然而他們有他們的學理上的根據。斯賓塞爾 (Herbert Spencer) 先已著有社會學原理 (Principles of Sociology) 作他們的聖經。書裏面的關於民族學的記載極詳盡，極有趣味，凡欲明白帝國主義者敢自稱為優秀民族，稱有色人種為劣等民族的原因的人。莫不願把他的社會學原理上關於民族學的記載細讀一次。可是他是正統派的民族學的代表，與最近的新派的民族學的代表鮑亞士 (F. Boas) 與克汝伯 (A. L. Kroeber) 等人的見解絕不相同。這是讀者須注意的。

斯賓塞爾說，原始民族身體的大小與他們半開化的文明有關係。如在北美洲，奇羅格種族 (Chinooks) 及其附近的騰族都是身材矮小；勺勺尼族 (Shoshones) 亦是同他們一樣的矮小。南美洲的種族，如基阿那的印第安人 (Guiana Indians) 遠在五呎五吋之下，阿刺瓦克人 (Arawaks) 中少有超過五呎四吋的人；瓜刺泥人 (Guaranis) 幾不上五呎。至於在北亞洲的未開化的民族亦復如是。如啓耳基茲人 (Kirghiz) 平均是五呎三或四吋；喀姆蝦達耳人 (Kamtschatalae) 普通也是身材短小。至亞洲的南部亦是同樣的情形

，普脫亞人 (Pithoua) 的男子未超過五呎二吋，女人未過四呎四吋。朱安格人 (Jhang) 的男子不上五呎，女子不上四呎八吋。斯賓塞爾以為朱安格人或許是這些種族中最退化的種族。

「究竟劣等民族原來的特質是什麼程度？因為優秀民族的驅逐，住在不適宜的地方，增加這個特質到什麼程度？」他自己回答說尼斯快摩克斯人 (Nisqually) 和拉伯蘭人 (Laplanders) 的短小，縱然不完全是因為嚴酷的氣候阻礙了生理的發展，却一部分是因為氣候所致。弱的種族時常被較強的民族驅逐到最壞的地方去住，所以就有增加身材與體力的差劣的趨勢。最退化的種族的短小，有的是生來就是如此；有的是後天的；有的是一半由於先天，一半由於後天的。身材的短小，大概是先天的居多。布西門種族 (Bushmen)，阿卡種族 (Akka) 以及他們的住在非洲的同血統的種族，不是黑種變態的短小種族，乃是黑人一個種族的後裔。總而言之，他還舉出許多例來說原始短小的人是生來的，不是由環境造成的。同時，他也說原人並不絕對的小於進化的人。如澳大利亞人 (Australians) 在個人方面在社會方面，都很差劣，但能長到適當的身材，而現在已經消滅的塔斯馬尼亞人 (Tasmanians) 亦是如

此。他的結論是：人類的種族，如別的種族一樣，大體格是較高的進化的特質之一。各民族彼此發生衝突的時候，因為體格優越的人占勝利，所以體格大的民族就得以生存，而普通的原人比較普通的文明人小。

論到未開化人的下肢，斯賓塞爾說也是比較小。他引許多人的話做證據。他說奧斯太克人 (Ostaks) 的腿柔弱，喀姆蝦達耳人的腿短而弱。印度的山中的種族中，科喀人 (Kookias) 的腿，與身之長相比，也是短的。青羅格人的腿小而曲。瓜刺泥人的臂與腿短厚。就是高大的巴塔哥尼亞人的四肢和筋肉也不壯，骨格並不大。在澳大利亞亦復如是。縱然澳大利亞人的腿骨如歐洲人一樣長，他們的腿一定是不壯。阿卡人的腿不但是小而曲，並且運轉乏力，步履蹣跚。在民族彼此發生衝突的時候，有發達的腿的人必得優勝。因為彼此接觸用力量的時候，身體與臂所出的力，要腿支持。所以有較強健的腿，除轉運的便利而外，足以成優勝的民族。原人的腿，按斯賓塞爾的意思，無論如何，是不及他們白人的。

除此而外，斯賓塞爾說未開化的人不及開化人有力，不能忽然用很大的力量，也不能用力太久。現在已經不存在的塔斯馬尼亞人雖似有精力，量力器證明他們的力量還是

不及文明人，達馬拉人 (Damaras) 的肌肉雖發達，但是比較力量的時候，沒有一個人能夠比得上英國的一個普通人。走遠路的時候，達馬拉這種野蠻人若不採取英國人的習慣，不久就疲乏。美洲的民族也是這樣。尼斯快摩克斯人比較衰弱，達科塔人 (Dakotas) 如一切的野蠻人一樣，缺乏體力。斯賓塞爾說依此比較，野蠻人不及文明人有力，有兩個原因：第一是野蠻人比較缺乏滋養料，第二是野蠻人的神經系統比較小，腦經比較小。

關於智力，斯賓塞爾也說原人不及開化人。原人沒有普通事實的概念 (Conceptions of general facts)。既無記載，所以也不能如有文字的社會一樣，預測久遠的結果。如「財產」和「原因」這樣抽想的意思，到較高的階段的時候纔有。原始的人類，僅有較簡單的才能。一有複雜的問題，就不能應付。斯賓塞爾更舉了一個關於阿池人 (Alic) 的記載：「土人的心理，在受過教育的人看來，好似睡覺一樣。……惹起他的注意的時候，他時常很快的回應，機巧的和你辯論。但是一個短時的談話就可使他煩倦，尤其是在所問的問題要用思想力和記憶力的時候。野蠻人的心理因此似乎是薄弱無力的飄搖不定」。再如巴西的印第安人有人問他的語言的時候，他就不耐煩，說是頭痛，表現他

不能勉力的答覆。阿比坡泥人 (Ablipones) 對於一件事不能一望即知的時候，立刻就耐煩考察。黑人也是這樣。就是如瑪拉加西族 (Malagasy) 這樣較優的民族，也是沒有深長思考的心理的品質。至於原人對於一件事求因果關係的心思更是沒有。沒有求因果的意思，因之就無合理的驚奇心。斯賓塞爾說：「最低劣的民族，不注意稀奇的東西，幾乎是大家一致承認的」。富機思人 (Fungiana) 對於極

原始的社會在進化上自然也是落後。斯賓塞爾說社會分為簡單，複雜，二倍複雜，三倍複雜的等級，由最低的社會變遷到最高的社會，就要經過這些階段。社會的進化，是依這個次序向前進的，且只有依這個次序進化纔可能。同一等級的社會，在構造上大都是相同的，按照一定的次序進化。

新的東西完全表示冷淡的態度，澳斯大利亞人亦有此同樣的性質。味達人 (Vedahas) 對於照面的鏡子不表示驚奇，巴塔哥尼亞人在船上對於周圍的一切則表示一種說不出來的極冷淡的態度。原人既如此沒有驚奇心，遂就沒有好奇心。因為他們只有極微的思索力，雖激起驚奇的事，他們也不訊問。所以斯賓塞爾又道：「顯然對於新的東西沒有求知的心，是最劣的心理狀態的特性，是進步到有系統的知識的阻礙。有有系統的知識，總有合理的驚奇心，以及因此而發的合理的探問。……缺乏思索的能力，和與此相關聯的求知的願望，野蠻人遂無思考的傾向」。(以上皆詳見 Herbert Spencer, The Principles of Sociology, Chap. 7, and VII, Vol. 1, Part 1.)

帝國主義者因為近二百年來的科學上的進步，物質文明的發達，注意衛生，身體發達的緣故，就利用斯賓塞爾一般人的見解，說他們是優秀民族，和文化發達的民族，其餘的民族，都是文化落後的劣等民族。因之要擴起「白人的負擔」來為有色人種謀幸福，以實行他們的侵略主義。帝國主義者說話的理論上的荒謬，既然是根據斯賓塞爾所代表的老派的民族學的見解，斷定他們是優秀民族，文化已經進化到比有色人種的文化高的程度，我們為求真理起見，根本上就不得不查考斯賓塞爾的著作，是否完全有科學的根據和價值。斯賓塞爾的著作，假使我們現在僅就他的社會學原理上的原始人類幾章來說，我們就可以聽得他所用的治學的方法是演繹法，換言之，就是他先預定了成見，然後搜羅材料作他的學理的說明。他未作過科學的考察，亦不注意各原始民族特殊的歷史，因之證據不真確

原始人的身體，四肢，力量，智力既然都不及開化人，

，學理也缺乏科學的價值，至於他的社會進化的階段說，斯摩爾說他沒有收斂充分的證據，證明他所說的由這一個階段進到那一個階段的推論是合理的。(Albion W. Small; General Sociology, P. 213)

觀此，我們可以明白正統派的民族學的學理在科學上的價值，同時也可明白帝國主義的語毫無科學的根據，只是種族的偏見，和橫暴的表現。

二 最近民族學上之民族平等觀

世界上的民族，都應當是平等的，任何民族沒有權利壓迫其他的民族。帝國主義者說他們是文化進步的優秀民族，藉口侵略弱小民族，完全是由於種族的偏見和侵略別人的野心。總理說：『世界上的人種，雖然有顏色之不同，但是講到聰明才智，便不能說有什麼分別』。(民族主義第一講)

但是帝國主義者說他們是優秀民族，有他們的理論上的根據。他們的根據，就是在本文以前所說的民族學的正統派的見解。斯賓塞爾的見解，固然不能說完全沒有一小部分的道理，但是至少我們可以說沒有科學的證據。文化的進化，雖有先後之不同，但不能說文化先進的就是優秀民族。

族，文化後進的就是劣等民族。當中世紀時，阿拉伯之文化，遠在歐洲諸國之上，為歐洲人所拜服，白人非劣等民族而何？所以文化的進步與人種無關。斯賓塞爾以各民族身體之大小，定民族之優劣，近來已為事實所否認。日本坪井博士統計世界人種之身長，作下列之表。

- (1) 巴塔哥利亞人 (高五尺九寸)
- (2) 英吉利人 (高五尺六寸)
- (3) 法蘭西人 (高五尺四寸六分)
- (4) 中國人 (高五尺三寸七分)
- (5) 日本人 (高五尺二寸八分)
- (6) 澳大利亞土人 (高五尺一寸八分)
- (7) 臘魄人 (高五尺〇五分)
- (8) 布西門 (Bushmen) 人 (高四尺六寸二分)
- (9) 阿卡人 (Akka) (高四尺五寸)

以高五尺二寸八分之日本人，又何以能戰勝白種斯拉夫的俄羅斯？然日本人較之斯賓塞爾所說的五尺四吋的阿剌瓦克人，五尺三或四吋的啓耳基茲人體高則不及。所以身體之大小與民族之強弱無關。

人類的文化，也不是以種族的遺傳與自然的環境可以說明的。人是有文化的動物，與動物植物不同。動物與植物

的行為和形狀可以拿遺傳和環境說明，因為動植物沒有文化。生物學的知識，是不夠說明民族學所要說明的各民族的文化的。這並不是說遺傳和自然環境不能應用於人類，我們只是說牠們於人類的文化上的關係是渺漠的。因為近來生物學的知識增加，所以人動輒想藉生物學的方法，不加變通，運用到民族學上的問題。這個手續雖說簡單，但是因此就發生荒謬的結果。人類的生物方面的狀態，應拿生物的原因來說明。人類的文化狀態，應拿人類文化上的原因來說明。所以白人近二百年來物質文明的進步，不能牽涉到人種的優劣問題。斯賓塞爾所說的原始民族在身體和體力以及智力上不及白人，以劣等民族視之，是科學的民族學所否認的。鮑亞士認為美國社會中的黑人雖與現代文明有密切的接觸，但是因為美國人對黑人的傳統的種族情感仍然存在，總是黑人發展和進步的極大的障礙；以為黑人與白人若處於絕對平等的地位，則其將來未敢預卜，便是一個例證。(Boas; *The mind of Primitive man*, pp. 15-16) 鮑亞士道：

「原始人沒有制止衝動的能力，沒有注意力，沒有思想上的獨創，沒有清楚的推理的能力，這種普遍的說法，是不能存在的；原始人與開化人都共同的有這些

本能，雖說激動他們的環境不同」。(Boas; *The mind of Primitive man*, P. 247)

他又在原人心理一書的種族偏見篇上說：

「現在我們可以總和我們研究的結果。這個未證明的假定，說文化上的進步與心理上的本能是一致的，是一種錯誤的判斷。文化發展的不同，研究歷史上的事實就可明白，不能牽涉到各民族有什麼本能的差異。還有一種普遍的假定，說白種人代表人類中最優秀的人種，也是一樣的錯誤，因為解剖學與生理學上的研究，均否認此等見解」。(Boas; *The mind of Primitive man*, P. 29)

茲將人種差等說的謬妄從各方面論證。(根據 A. L. Kroeber; *Anthropology*, P. 62-83)

甲 從心理上論證

當世界大戰期間，曾舉行過從前未有之心理的測驗。這種測驗的目的，是要按照各人的能力，分配相當的工作；尤其是要防止不適當的人負重要的責任，以致不能勝任，貽誤大事。使頭目發暈的人不担任飛行的事；使不懂命令的人不在機要的戰線上服務。這種測驗是很實際的，因為可以曉得某人適宜不適宜於某種工作。他們測驗的時候，

未注意適宜不適宜的原因，却是一個重要之點。因為拿這種軍事上智力的測驗來論證人種上的問題，是間接的，客觀的。當時按民族或國家所分的組，在結果上所得的能力的差異，毫未表示是由於種族或環境的原因。在美國的測驗，給受測驗的人分數，是自A起到E止，用正負號代表或多或少於所得之分數。測驗的結果，按每組人數的百分數，得中分數為C，分數有多於C者，有少於C者。其總結果如次：

組及人數	C一	C	C十
英國人 四一	九	七一	二〇
一般的白人 九三，九七三	二四	六四	一一
意大利人 四，〇〇七	六三	三六	一
波爾人 三八二	七〇	三〇	〇，五
一般的黑人 一八，八九一	七九	二〇	一

從這個數目的表面價值看起來，好像每組在智力上有很大的差異。因為民族的自大，普通一般的白人也都承認這個表面價值。英國人比較一般的白人成績好，可以說是代表比較純粹的盎格羅撒克遜民族。但是意大利人與波爾人的成績太低，他們是拉丁民族及斯拉夫族，都是高加索人種，在這件事上是英國人的大污點。因為黑人的成績最低

，而意大利人及波爾人的成績，與黑人的成績相距太近，此中看不出種族的意義來。

若再把這個結果解剖之後來研究，便可明白。就是，美洲北部的黑人比南部的黑人成績好。北部的黑人在平均數以上的人數，十倍於南部的黑人在平均數以上的人數。在平均數以下的人數，僅當南部的黑人在平均數以下的人數之半。這種差異，是由於北部的黑人的教育程度的提高，謀生的能力的改進，和有較多的機會，總而言之，就是由於有較好的社會環境。因為社會的環境的影響，在美洲北部的黑人甚至成績遠在意大利人之上。

組	人數	C一	C	C十
黑人 美洲北部五洲	四七〇五	四六	五一	三
意大利人	四〇〇七	六三	三六	一
黑人 南部四州	六八四六	八六	一四	〇，三

由這個心理的測驗，在智力上，可知沒有種族的優劣。因意大利人是純粹的高加索人種，與南部黑人之所以不如北部之黑人者，教育之機會和社會的環境不如北部黑人故也。

乙 從生理上論證

第二，再從生理上論證。高加索人成人平常的體溫是攝

氏三十七度(華氏九八，五度)，脈搏約七十次，呼吸每分鐘在十七次或十八次左右。若是黑人的體溫平均比較高，則他們平常的行為就該激動，行動比較快或是比較不安定，再若是蒙古利亞人的脈搏率比較低，則他們反應環境的刺激必定較遲鈍，嚴肅，如高加索人的老年人一樣。但是考察的結果，黑人與蒙古利亞人的體溫，脈搏，呼吸都與高加索人相同，沒有什麼差異。

赫德尼嘉(Hardika)在美國西南部及墨西哥西北部的七個印第安人中測計他們的脈搏，每分鐘平均是六十次，比較白人少搏十次，似乎從此可以看出有種族的意義，如一般人所想像的印第安人的腦力是呆鈍，沉靜，遲慢。但是所測計的人數畢竟是太少，他們不能代表全種族。並且他們是多半住在高原，而高度頗能影響心的動作。在未有充分的證據之先，是不能因這個不可靠的證據下判斷的。

人的內臟分泌腺的活動若有差異，也可以定種族的優劣。因為腺狀腺(Thyroid)，黏液腺(Mucous)和性慾腺等的活動太過或不及，不但影響身體的健康，並且影響人的人格(Personality)，情緒或智力。例如，一個人患癡呆病，是由於腺狀腺未發展其作用。以盾狀質及盾狀液的補助時常可以醫好。但是至今日各民族完全無所謂分泌腺

丙 從病理上論證

第三，再從病理學上論證。世界各民族的死亡率各有不同。死亡的原因，多由於特殊的病症。疹熱症(Leishmaniasis)是未開化的人的一種極厲害的傳染病。痘症(Scallpox)時常在一兩年之內在一個地方也致人口死亡四分之一。但是這不能說是由於某一種族有生這些病的傾向或是缺乏抵抗這些病的力量。反而，或是因為這個種族以前從未患過這些病，沒有習於抵抗這些病的緣故。所以患疹熱症痘症與否，不是由於遺傳或人種的優劣。譬如事實上坡里尼安人或華洲印第安人患過的傳染病，兩百年之後，美國人也是一樣的患這種傳染病。

若以患癡症的死亡率研究人種的優劣問題，又可作人種差等說的謬妄的反證明。因為白人患癡症死的最多。癡症的原因不是由於種族的遺傳，或人種的差劣，茲舉每年每十萬人口死亡率之統計如左：

一九〇六——一〇 丹麥 一三七

英格蘭 九四

美國 七三

一九〇九——一一 約罕涅斯堡(白人) 五二

(黑人) 一四

一九〇六——二十 納塔爾

歐洲人 五六

東印度人 一一

香港

歐洲人 五三

中國人 五

一九〇八——一三 馬尼拉

白人 五一

菲律賓人 二七

中國人 一九

一九一〇——一二 美國

白人 七七

黑人 五六

一九一四 美國

印第安人 四

癱症的死亡率與地理上的緯度亦大有關係。

一九〇八——一二 大城市 北緯度六十一至五十一 一〇六

五十一至四十 九二

四十一至三十 七八

自北緯度三十一至南緯三十 三八至四二

南緯三十一至四十 九十

癱症的死亡，又多因為職業的不同。在英格蘭與威爾士

，自四十五到五十四歲的男子，每十萬患癱症的死亡率如

左：

一八九〇——九二 一九〇〇——〇二

律師 一九九 一五九

醫生 一〇二 一一一

傳教士 八一 九一

掃煙肉的人 五三二 二八七

蒸酒的人 一九〇 二二九

五金匠 一二〇 一三七

園丁 八八 九三

總觀以上之表，癱症與自然的環境與社會的職業有密切的關係。若人種上有優劣的區別，白種人必為劣等民族可知。然而事實上癱症與種族遺傳有無關係至今尚未證明；即有，亦必甚微，為非種族的影響所勝過；也許完全沒有關係。這是人種差等說的謬妄的另一證明。

丁 從解剖上論證

第四，再從解剖上論證。若是人類的一個種族在解剖上比較其他的種族類似猴子，我們可以說這個種族是進化落後的種族。在體格上落後；在智力上亦必落後。但是事實上各種族的體態並不一致。黑人可以說近似猴子，因為他的牙牀骨凸起，前額未突出，鼻子寬而低。高加索人遺與此相反。高加索人有直的顎骨與前額，鼻子高起而狹，而

超過蒙古利亞人。關於這些特質，其次序是：猴子，黑人，蒙古利亞人，高加索人。由這個次序，好像是自猴子起，高加索人的進化最高，然而還有許多的特質與此相反。

人比較無毛，是人與猴子最顯著的區別之一。在黑人，高加索人，蒙古利亞人三個人種之中，高加索人的毛髮最多，而黑人與蒙古利亞人的身體，和顏面的皮膚都比較光滑。

論到毛髮的形狀，高加索人是波狀毛(Wavy)，最近似猴子，生直毛的(Straight-haired) 蒙古利亞人次之。黑人的毛髮作羊毛狀(Woolly)，最不像猴子，具人的特性。頭髮的長，也是人類與猴子最大的區別。頭髮比較短的黑人雖最近似猴子，但是蒙古利亞人的頭髮却又比高加索人的頭髮長，高加索人的進化又在蒙古利亞人之後。

唇的顏色，適與這個次序相反。猴子的唇薄而微帶灰色；蒙古利亞人次之，第三就是高加索人，最後就是黑人。黑人鮮紅色的唇又最不像猴子。

諸如此類的例甚多，不勝枚舉。總之，要曉得黑人，或是蒙古利亞人，或是高加索人最不像猴子，必須就解剖上大多數的特質而言，不能單就一族之所短，與他族之所長相比，即斷定誰為較進化之人種，誰為最類似猴子的退化

人種。作綜合的精確的比較是極不容易的事，現在尙未有科學的結果。所以帝國主義者說他們是進化的優秀人種，毫無科學的根據。

總而言之，所謂「優秀民族」及「劣等民族」者，為帝國主義者侵略弱小民族，開發殖民地的口實。各民族創造文化的力量，須視是否有悠久的文化歷史以為斷。白人二百年來的物質文明的進步，其不足自豪概可想見，紀元前兩千多年東方文化燦爛的時候，希臘羅馬之文化，尙在萌芽時期。又過一千多年之後，北歐洲在文化上纔趕上意大利。若拿歐洲與中國的文化比較，我們的總理也是這樣說：「所以說到歐洲的科學發達，物質文明的進步，不過是近來二百多年的事。在數百年以前，歐洲還是不及中國。」（民族主義第四講）各民族在文化上的進步，好比兩個人賽跑一樣。一個偶而跑得快，一個偶而跑得慢的時候，便不能下判斷。尤其是不知賽跑的起點，路上的困難，和要達到的目的地，偶一看見一個跑在前面的時候，不能說他是優勝者。要賽跑的人多跑幾週，時常是在前面，沒有人趕上他，纔可說是有得勝的希望。帝國主義者只看見現在一時的物質文化，忘却別的民族文化燦爛的時候，自己尙在過游牧生活；又只看見自己文化的長處，不看見自己文

化的劣點，所以纔狂妄的自尊爲優秀民族。其實爲文化不健全的後進民族也。

三 民族主義的精神

三民主義中的民族主義的根本精神在求世界上一切民族的平等。中國民族自求平等，同時亦求他人之平等。若只求自己的平等，不肯以平等待人，便是帝國主義的替身。總理說：「民族主義，卽世界人類各族平等，一民族絕不能爲他種族所壓制」。現在民族間的不平等，祇是人爲的不平等。原來各民族在出發點上都一樣，無所謂優爲民族，亦無所謂劣等民族。假使任何民族，予以自由發展的機會，必可以創造很好的文化。白種人對弱小民族施行經濟的侵略，政治的壓迫，以及造成一切人爲的不平等，美其名曰「白人的負擔」，是自欺欺人之語，誰能相信？然而民族主義就是要打破世界上一切人爲的不平等的現象，求得民族間的平等的。

中國的民族主義對世界民族所負的責任，與帝國主義者對世界所負的責任絕對殊科。中國的民族主義，在求民族間平等的生存，「人類因爲要有不間斷的生存，所以社會才有不停止的進化」。而帝國主義者對世界所負的責任就

是他們所說的「挑起白人的負擔來」，去掌握有色人種的政權，替有色人種開發實業，振興教育，以預備好滅人種族，亡人國家。所以歐風東漸，法國就滅了安南，英國就滅了印度與緬甸。中國也受了列強帝國主義的不平等條約的束縛，降到「次殖民地」的地位，以致有亡種亡國之憂。

三民主義的民族主義與帝國主義在對於世界民族所負的責任的性質既然不同——就是，民族主義在求民族間的平等，帝國主義在干涉有色人種的自由，造成民族間的不平等，——所以二者的政策也絕對不同。帝國主義者派遣海陸軍去壓迫弱小民族，強訂種種不平等的條約，以作政治侵略的根據，和殖民地的弱小民族的賣身契。輸出國內的剩餘的資本於殖民地，作種種經濟的侵略，並且吸收殖民地的原料，以便再生產，同時，又在殖民地開設學校與建立教堂，以軟化弱小民族反抗他們的民族精神，使他們好順利的施行侵略；創設醫院，賂賜小惠，以遮蔽他們的橫暴，使殖民地的人民對他們歌功頌德。然而民族主義則不然。民族主義的根本精神在求民族間的平等，所以民族主義的政策，也是求民族平等的政策。我們的總理說：「現在世界列強所走的路，是滅人國家的。如果中國強盛起來，也要去滅人國家，也去學列強的帝國主義，走相同的

路，便是蹈他們的覆轍。所以我們要先決定一種政策。要濟弱扶傾，才是盡我們民族的天職。我們對於弱小民族要扶持他，對於世界的列強要抵抗他。……將來弱小民族如果也受這種痛苦，我們便要把那些帝國主義來銷滅」。(民族主義第六講)

民族主義的精神既然是民族平等，然實現民族平等的方法不可不注意。民族自決，就是實現民族平等的唯一的方法。要曉得民族自決是達到民族平等的唯一的方法，我們先就要明白民族自決的意義。民族自決，就是主張任何民族，無論該民族本身在文化，政治，經濟上如何落後，應該由該民族自己決定和主持該民族內部的一切問題，任何其他民族，不能假借任何口實，干涉其內政，損害其獨立。假使民族自決的原則沒有確定，民族平等的理想就不能實現。因為沒有民族自決一原則來限制，舊的不平等打破之後，又發生新的不平等。反覆尋仇，一再爭鬥，世界必永無和平之一日。所以民族自決是達到民族平等的大道。民族平等是民族主義的根本精神，民族主義要達到民族平等的目的，就非用民族自決這個方法不可。中國民族主張中國民族的自決，就是中國民族自求解放，得到國際地位平等的方法。中國民族對於國內之弱小民族，扶植之，

使之能自決自治，是使國內各民族一律平等的方法。援助一切被壓迫民族的自決，也就是使被壓迫的弱小民族能夠解放，得到平等的方法。

所以，民族主義的精神，在以民族自決的方法，達到民族平等的目的。不承認所謂「優秀民族」與「劣等民族」這種人種差等的謬妄。世界上一切民族，皆有發展文化，創造文化的可能。弱小民族不及歐美帝國主義的物質文化那樣發達，是因為受了橫暴的帝國主義的凶狂的壓迫；甚至求生存就不可得，那有發展文化的機會！美國最近的民族學的偉大的代表鮑亞士說黑人不如美國人，是因為黑人受了美國人的歧視，未與美國人處於絕對平等的地位；以為黑人與美國人若處於平等的地位，則其前途，未敢限量；乃是一個科學的例證。他以最近科學上的根據。論斷一種流俗論，說白人是代表人類中最優秀的人種，是一種錯誤，正足以證明帝國主義者妄自稱優秀民族的荒謬，而證明我們的 總理的民族主義的科學性。因此，我敢斷言現在民族間一切不平等的現象，都是人爲的。中國民族求自己從不平等的地位，進到平等的地位，求為世界打不平，把民族間的人爲的不平等，打成平等，使一切民族都能暢達其生，都能向上的發展，創造文化，促成世界的大同，是中國民族應有的精神，也就是民族主義的精神。現在我們就是本着民族主義的精神正在奮鬥？求民族間的平等，求人類生存問題的解決啊！

於中央黨校。



民生主義的經濟建設

悲天

一 今後中國的經濟建設應取的道路

若明白今後中國的經濟建設所應取的道路，就要知道中國國民革命的性質。中國國民革命是三民主義的國民革命，既不同於十七世紀的英國革命，十八世紀的美法革命，十九世紀的德國革命，又與一九一七年的俄國革命兩樣。處於次殖民地地位之中國的國民革命所標榜的目的，是在於國家為人民所共有，政治為人民所共管，利益為人民所共享。換言之，中國國民革命的目的，是求得國際的平等政治的平等和經濟的平等。要求得中國國際的平等，必須摧殘帝國主義的勢力，所以中國革命是反帝國主義的革命。要求得中國的政治平等，必須打破軍閥官僚土豪劣紳的勢力，以立民主的政治建設之基礎，所以中國革命是以民主勢力作基礎的政治革命。要求得真正的經濟平等，必須打破中外大資本家的壟斷操縱，避免中國走向以賺錢為目

的資本主義道路，所以中國國民革命又盡了社會革命的任。從此即知中國國民革命絕非西歐先前的中產階級革命可比。因為在他們的國家內資本主義經濟雖因中產階級的革命封建勢力之摧殘得到長足的發展，但人民的生計問題還不能得到真正的解決，而在中國國民革命的進程中，我們就要解決社會革命所解決的問題。所以總理在民國十年就說：「本大總統觀察世界的大勢，想到本國的情形，以為行民族革命，同時要實行民權革命；要行民權革命，必須兼顧民生主義，纔可以免將來的經濟革命，防患於未然」。（註一）若在國民革命中只解決民族民權問題，不去一勞永逸的去解決民生問題，固然免不了將來社會革命的痛苦，而且也是舍本求末的笨法。所以總理又說：「革命要用徹底的方法，纔可以永久享幸福，如果不然，破壞的事業是永無窮期的。所以要解決民族問題，同時不能不解決民權問題；要解決民權問題，同時不能不解決民生問題

，這三民主義就是救種種痛苦的好藥方。這三個問題同時來解決，我們才可享永久的幸福。若達到了民有民治的目的，不管民生的問題，二三十年後必然再有一種痛苦發生的。（註二）從此我們知道，國民革命不同時解決民生問題，革命不算澈底成功。資本主義是以賺錢為目的，和以養民為目的的民生主義絕對相反，而且互相衝突。資本主義不能解決社會生存人民生計的問題，所以我們的三民主義國民革命不但是反帝國主義的革命，反軍閥割據主義的革命，而且是反資本主義的革命。明白中國國民革命的特性，再談今後我們的經濟建設所應取的道路，就不費思索而自知了。

我們既根據民權主義以從事新的政治建設，根據民生主義以從事經濟建設，那末中國社會的發展當然不能走到資本主義的道路而應取民生主義的道路了。但我們所說根據民生主義建設民生主義社會防止資本主義的發展，是以社會全員（壓抑民生而阻礙民生主義實現者當然除外）積極的從事建設工作，而不同馬克思主義者主張以無產階級建設社會主義社會一樣。所謂民生主義的經濟建設，就是非資本主義的社會經濟建設，目的是在於解決人民的生活社會的生存國民的生計羣衆的生命。簡單言之，在於養民。我

們為什麼一定走向民生主義經濟發展的道路呢？現在的時期是帝國主義與民族解放互相衝突難以相容的時期，弱小民族如要根據自己的要求繼續存在和發展，就不得不摧殘消滅為世界反革命力量總合的帝國主義，以造公平純正的世界文化。同時帝國主義若要繼續保持其末日的生命，必定置殖民地於其勢力之下，以保持根基搖動的資本制度之社會秩序。我們從歐戰後弱小民族解放的激浪狂濤，就斷知帝國主義是在渡牠的「殘年」了。我們打倒外國帝國主義，自己可否建設為帝國主義經濟基礎之資本主義的社會？能否走以個人利益為中心之資本主義的道路？當然是不可以而且不可能的。為什麼不可以呢？因為「資本主義可以說是個人利用財產做支配工業商業財政和政治的工具，而這種支配的範圍，不獨施之於國內，抑且施之於國際」（註三）。假設資本主義支配的範圍施於國際，那就變為帝國主義了。但是資本主義的支配範圍施於國內後，而國內資本主義經濟發展達到一定的程度，資本主義便衝破國界，壟斷全世界的經濟，而且資產階級的專政更能擴充其範圍防制弱小民族的獨立解放。所以從社會形式發展的規律講，實行資本主義的經濟建設於國內，以後一定實行帝國主義的侵略政策於國外，這就和我們的民有民治民享的主義

不合了。因此，今後中國的經濟建設不可走向資本主義發展的道路，我們亟應嚴加防範。何以今後中國的經濟建設不能走向個人資本主義的軌道呢？若答覆這個問題，我們首先要明白歐洲各國資本主義發展的資本來源。他們資本主義發展的資本來源，不外兩種：一是剝削殖民地，一是剝削本國農民。英國資本主義發展的資本基礎多半是搶掠殖民地所得的金錢珍寶貨物。法國資本主義發展的資本基礎，就是資產階級在打破封建制度以後復向本國農民剝削所得的利益。我們中國的資本家若願建設資本主義社會，到底採取那種方式得到建設的資本呢？只用經商所得的少數資本，是不能和外國資本競爭的。我們既然聯合世界上一切的弱小民族共同努力，打倒國際帝國主義，當然不能使奪殖民地得批橫財發展本國的資本主義，更不能剝削佔中國人口大多數的中國農民，以危我們革命政權的基礎。所以今後在中國個人資本主義沒有發展的堅固資本基礎。我們明白今後中國不能而且不可建設資本主義社會的理由，當然就能確知中國今後的經濟建設定走非資本主義的道路——民生主義的道路了。

二 今後中國的經濟建設與總理的實業

計畫

今後中國經濟建設的原則，就是民生主義。關於這點，在前面已稍微說過了。建國大綱是指示中國今後政治建設的寶典，同樣總理所草創的實業計畫，就是指示今後中國經濟建設的珍寶。中國今後的經濟發展之步驟標準和經濟建設的資本來源，統統在實業一書中簡單而扼要的規定出來了。我們要使今後中國的社會發展不走資本主義的道路，必要依從國民黨的民生主義為建設原則，總理的實業計畫為建設標準。今後不但採用照價徵稅按價收買的辦法，達到平均地權的目的，還要更進一步提倡農業合作社，以謀農民間的共同生產共同分配，而打破其堅固的土地私有觀念，達到土地國有之鵠的。今後不但限制私人資本，防止個人資本主義的發展，還要發達國家資本，以使重要的生產機關商業機關稅機關信用機關交通機關盡在國家手中，以期藉國家資本的雄厚勢力，用漸進緩和的方法，消滅私人資本，達到社會主義（民生主義）的最後目的。我們要建設非資本主義經濟，當然須以養民為目的的民生主義為建設的原則了。

總理的實業計畫是今後我們的經濟建設所依據的標準，那末，我們的建設當然離不開實業計畫而亂做。總理手定的實業計畫雖是在歐戰後，「補助世界戰後整頓實業之方

法」，而主張利用國際資本發展中國實業的計畫書，但現在和將來我們的經濟建設，還須根據這個計畫書中所提示的建設步驟和標準。實業計畫書中所論中國今後之急於建設者不外：

A 交通之開發 交通之開發是立未來大規模生產的基礎，所以總理製定實業計畫時首重交通，並說：「實業之範圍很廣，農工商鑄繁然待舉，而不能偏廢者，指不勝屈。然負之而可舉者，其作始為資本；助之而必行者，其歸結為交通」（註四）。這就是說一切實業之發展固賴資本，但無方便之交通與運輸，什麼也不能大規模的建樹。所以總理又說：「請問苟無鐵路，轉運無術，而工商皆廢，復何實業之可圖？故交通為實業之母，鐵道又為交通之母。國家之貧富，可以鐵道之多少定之；地方之苦樂，可以鐵道之遠近計之」（註五）。總理開發交通之計畫，固含鐵路及公路之敷設及修築，現有運河之修濬，新的運河之開濬，及電話電報無線電之增設，但最注重者就是鐵路。而總理之鐵路建築計畫，又重溝通全國之真幹路。這樣的幹路依總理的意則有三條：南路起點於南，由廣東而廣西貴州，走雲南四川間，通入西藏，繞至天山之南。中路起點於揚子江口，由江蘇而安徽而河南而陝西甘肅，超新疆而迄

於伊犁。北路起點於秦皇島，繞遼東，折入於蒙古，直穿外蒙古，以達於烏梁海。總理又特別注重北路之建築，因為「北路乃周圍之要道，亦破荒之急務，殖邊移民，開源濬利，皆為天然之尾閘」。歐戰以後，總理不但計畫修築鐵路十萬英里公路百萬英里，並且還要修濬現有的運河如杭州天津間的運河西江揚子江間的運河，及新開許多運河如遼河松花江間的運河。因為運河之開濬對於一國的經濟發展也有很大的關係。沒有火車的時候，英國的煤業就開始發達，開掘之煤全賴海岸運輸及運河運輸。及至十九世紀初英國煤業之發達，超過世界各國，這和英國便利的運河也有些關係。復次，總理還製治河之計畫：（1）揚子江築堤濬水路，起漢口迄於海，以便航洋船直達該港，無間冬夏。（2）黃河築堤濬水路，以免洪水。（3）導西江導淮等。此外還預計增設電報電話無線電，使遍於全國。即從交通之開發，已知總理之實業計畫的偉大切實遠過於列甯之所謂電氣化計畫了。

B 商港之開闢 總理計畫之商港的開闢，分為三項：（一）於中國北部中部南部各建一大洋港（二）沿海岸建築種種之商業港及漁業港（三）於通航的河流沿岸建築商船埠。北方大港築於直隸灣（現改渤海灣），中部大港或東方大港不

是新築於杭州灣內乍浦正南之地，就是位於上海，南方大港築於廣州附近。除築此三大海港之外，還有沿海及沿河之許多商港漁港。北中南三大港更以鐵道與內地之重要城市相連，以便內地實業開發以後，由鐵路運至大港口，再轉運於國外。中國海岸萬餘里，建此三大港，即可作為對外貿易之南北中三個中心。將來中國關於對外貿易必須採取【國家壟斷政策】(State monopoly Policy)，對外貿易的國家壟斷政策是什麼意思呢？這就是說國家有限制輸入和輸出的權力。將來中國要維持對外貿易的出超，以免本國金融之恐慌，必須採取這樣壟斷的政策。但若實行對外貿易的國家壟斷政策，必須規定輸入輸出之大海港，以免奸商之私販弊病。中國海岸線萬餘里，當然要建築幾個這樣的大港口了。

總理計畫之北方大港，位於大沽口秦皇島兩地之中途，齊河、灤河兩口之間。總理所謂西北鐵路系統就是接連北方大港和西北各重要城市及贛山。計畫中的北方大港位置非常適中，不但附近有鹽區，而且近於已開之最大煤礦——開灤煤礦。就是「山西鎮源之富必賴此港為其唯一輸出之途」。東方大港（或就上海重新改良或在杭州灣另闢新港）乃為控制中國中部對外貿易而為貨物輸出輸入之要港。外

貨運至此港，再為轉運他地，而中部各地之富源開發後，更可由長江水路及鐵道運至此港，轉運國外。此港不但由長江與沿岸各重要棧鎮相通，而且將由鐵道與大江以南各大城市相交通。復次，南方大港建於廣州附近，而廣州又位於由西江、北江、東江三河流會合而成之河汊。該區為中國最肥饒之沖積土壤，並且廣東全省過半之人口位於該河汊附近區域。因此，該地雖出巨額產物，但每年尚需鄰近之地和外國糧食之供給。將來廣東需要之糧食，即可由此口輸入，而珠江流域之富源及美味果實又可從此港輸出。所以廣州將來定為中國南部之大港，而能控制中國南部與外國的通商。英國在東方之根據地的香港將不能和此港相爭，而行蕭條。總之，大港之建設，不但作為中國各部將開富源之出口，而且具有保護中國的對外貿易和經濟建設，不受列強經濟侵略之害。

C 農礦工業的發展 總理的實業計畫對於農礦業的發展，亦定有偉大的計畫。因為要從事民生社會的建設，不能不使全國工業化，而工業普遍的發展，又賴有衆多的原料。所以要發達民生主義的社會經濟，不但要發展工業，而且也不能不發展工業所依以發達的農業了。總理因此就在實業計畫中論及中國鐵礦煤礦油礦銅礦的開採，以及鑛業

... ..
... ..
... ..

... ..
... ..
... ..

... ..
... ..
... ..

... ..
... ..
... ..

... ..

... ..
... ..
... ..

... ..
... ..
... ..

1. 關於本會之宗旨及任務
2. 關於本會之組織及成員
3. 關於本會之經費及資產
4. 關於本會之運作及程序
5. 關於本會之權利及義務
6. 關於本會之解散及清算
7. 關於本會之修訂及修改
8. 關於本會之爭議及仲裁
9. 關於本會之其他事項

1. 關於本會之宗旨及任務
2. 關於本會之組織及成員
3. 關於本會之經費及資產
4. 關於本會之運作及程序
5. 關於本會之權利及義務
6. 關於本會之解散及清算
7. 關於本會之修訂及修改
8. 關於本會之爭議及仲裁
9. 關於本會之其他事項

... 1948年12月1日，在天津，毛泽东主席在中央人民政府成立大会上，向全国人民提出了著名的“六条”，即：惩前毖后，治病救人；知无不言，言无不尽；言者无罪，闻者足戒；有则改之，无则加勉；惩恶扬善，治病救人；坦白从宽，抗拒从严。

... 1956年，毛泽东主席在《论十大关系》中，提出了“百花齐放，百家争鸣”的方针，即：在艺术问题上，实行百花齐放；在学术问题上，实行百家争鸣。

... 1957年，毛泽东主席在《关于正确处理人民内部矛盾的问题》中，提出了“百花齐放，百家争鸣”的方针，即：在艺术问题上，实行百花齐放；在学术问题上，实行百家争鸣。

... 1958年，毛泽东主席在《工作方法六十条》中，提出了“百花齐放，百家争鸣”的方针，即：在艺术问题上，实行百花齐放；在学术问题上，实行百家争鸣。

... 1959年，毛泽东主席在《工作方法六十条》中，提出了“百花齐放，百家争鸣”的方针，即：在艺术问题上，实行百花齐放；在学术问题上，实行百家争鸣。

... 1960年，毛泽东主席在《工作方法六十条》中，提出了“百花齐放，百家争鸣”的方针，即：在艺术问题上，实行百花齐放；在学术问题上，实行百家争鸣。

... 1961年，毛泽东主席在《工作方法六十条》中，提出了“百花齐放，百家争鸣”的方针，即：在艺术问题上，实行百花齐放；在学术问题上，实行百家争鸣。

... 1962年，毛泽东主席在《工作方法六十条》中，提出了“百花齐放，百家争鸣”的方针，即：在艺术问题上，实行百花齐放；在学术问题上，实行百家争鸣。

... 1963年，毛泽东主席在《工作方法六十条》中，提出了“百花齐放，百家争鸣”的方针，即：在艺术问题上，实行百花齐放；在学术问题上，实行百家争鸣。

... 1964年，毛泽东主席在《工作方法六十条》中，提出了“百花齐放，百家争鸣”的方针，即：在艺术问题上，实行百花齐放；在学术问题上，实行百家争鸣。

... 1965年，毛泽东主席在《工作方法六十条》中，提出了“百花齐放，百家争鸣”的方针，即：在艺术问题上，实行百花齐放；在学术问题上，实行百家争鸣。

... 1966年，毛泽东主席在《工作方法六十条》中，提出了“百花齐放，百家争鸣”的方针，即：在艺术问题上，实行百花齐放；在学术问题上，实行百家争鸣。

... 1967年，毛泽东主席在《工作方法六十条》中，提出了“百花齐放，百家争鸣”的方针，即：在艺术问题上，实行百花齐放；在学术问题上，实行百家争鸣。

... 1968年，毛泽东主席在《工作方法六十条》中，提出了“百花齐放，百家争鸣”的方针，即：在艺术问题上，实行百花齐放；在学术问题上，实行百家争鸣。

... 1969年，毛泽东主席在《工作方法六十条》中，提出了“百花齐放，百家争鸣”的方针，即：在艺术问题上，实行百花齐放；在学术问题上，实行百家争鸣。

... 1970年，毛泽东主席在《工作方法六十条》中，提出了“百花齐放，百家争鸣”的方针，即：在艺术问题上，实行百花齐放；在学术问题上，实行百家争鸣。

... 1971年，毛泽东主席在《工作方法六十条》中，提出了“百花齐放，百家争鸣”的方针，即：在艺术问题上，实行百花齐放；在学术问题上，实行百家争鸣。

... 1972年，毛泽东主席在《工作方法六十条》中，提出了“百花齐放，百家争鸣”的方针，即：在艺术问题上，实行百花齐放；在学术问题上，实行百家争鸣。

... 1973年，毛泽东主席在《工作方法六十条》中，提出了“百花齐放，百家争鸣”的方针，即：在艺术问题上，实行百花齐放；在学术问题上，实行百家争鸣。

... 1974年，毛泽东主席在《工作方法六十条》中，提出了“百花齐放，百家争鸣”的方针，即：在艺术问题上，实行百花齐放；在学术问题上，实行百家争鸣。

而中我輩。總之，我們採用外國機器，亦是暫時的。到了中國能以本國製造生產工具的全業，那就達到我們利用外國機器要救的目的了。

四 總理之實業計畫與列寧之電氣化計畫的比較

和俄國共產黨所主張的實業計畫的範圍共產黨人，便說俄國的實業計畫是空想的計畫，或是難於實行，也不過想以空想來欺騙之罷了。依他們的意見，總理的政見以外國開發中國實業的計畫，只是想把外國資本家引於「國墮」了，無補於民生主義的建設。我們聽了上面許多話而且聽了實業計畫的內容，當然知道這同我們所要尋求的攻擊。他們這些人敢一面批評總理的實業計畫，但對於列寧所製之全俄電氣化的計畫 (Plan of Electrification)，不敢說個不字。想不知列寧所主張實現共產主義的電氣化計畫，不但外國建設實現於蘇俄的範圍，列寧的電氣化計畫也以的內容是怎樣呢，列寧是以建設社會主義（於俄國及蘇俄實業部門的目標，但列寧和城市文化相差也是之大，列寧生活活活如是之強，怎樣能實現社會主義呢。換言之，農村不工業化，是難以實現社會主義的。但怎樣能使那

村工業化呢？依列寧的意思，非實行全國電氣化的計畫不可。不然，不能達到社會主義和共產主義的目的。所以列寧的電氣化計畫是在全俄工業化，換言之，是在消除城市和鄉村物質生活和文化標準的差異。我們並不反對列寧之電氣化的本身，我們實現民生主義也是努力達到全國工業化電氣化的目的。鄉村能用電話，能用電燈，能通電報，豈不是阻礙而快樂的時代嗎？鄉村的生產機關能以這在幾百里之外的水電站所發出電力作為工作機器的發動力，豈不是製造到鄉村工業化農民的生活大大的好轉嗎？我們對於這點當然是不反對的。總理所說：「建設電報鐵路電話及無線電等便佈於全國」當然不至限於全國的城市，而也及於鄉村。我們所批評者，不是電氣化計畫的本身，不明白的是：列寧主張實業人這樣批評總理利用外國開發中國實業，但不知他們怎樣實現列寧「最大」的計畫。

總理之實業計畫是具有很大的實際性的。換句話，這個實業計畫有實現的步驟，而且能著重於實業的經濟建設。如工業之發展，交通之開拓，交通之開發，商港之開闢，都是達到民生主義社會之基本的經濟條件。因為各處工業發展，當須開發，那就是全國工業化。若是水力充足，就可多設水電站，以造發給生產機器的動力，把各地的生產

機關的工作「可以各地的水電站的電力作後動力，那豈不是全國電氣化嗎？但中國工業怎樣發展？商港怎樣開闢？交通怎樣開發？礦產怎樣開採？在經濟落後技術幼稚的國家，怎樣去實行這些偉大的建設工作，依誰的意思，就要有條件有限制的利用外資，以便進行。俄國共產黨人不明白總之「實業計畫的實際性，反正是空虛的言，只好說是莫爾其妙不如所真了。

「前言之電氣化計畫，我沒有整理之實業計畫那樣詳細而確實了。前言之電氣化計畫是等於蘇維埃政權前電氣化」。又說要在十二革命後十年以內，實現電氣化的百分之十的工作。但怎樣實現，那就沒有詳細而確實的規定了。現在蘇俄說是一切是通過工業的國家，除去幾個大城市以外，前面沒有進行工業之可言。電氣化的目的而在使全國工業化，這共產主義的目的。那要實現全國電氣化，這須有相當的技術與設備。於工業之可，假使甲地工業發達，乙地經濟落後無設備，那用什麼方法聯合起兩地數百里的兩地地方的生活或環境？若是乙地的工業，有發達到了相當的階段，就應和甲地的生活環境開闢在一個大水電站範圍以內了。就是把兩地在一區，而將通電的電線，也

電力，發較長長的電線電桿，豈不是不合生產經濟的原則嗎？「前言之電氣化計畫，在鄉村工業化，全國工業化，但全國各地工業沒有相當的發展之後，是以電氣化的。這就是「前言之電氣化計畫不切實的地方。

其次，俄國共產黨對於經濟利用外資的計畫，但俄國自從革命以來，無時不想借外債，以從事他們的領袖「前言之電氣化計畫。一九二一年以前，俄國發生紅白的國內戰爭，而英法美日又幫助白黨反對赤軍。這時俄國政府當然不能借外債，而且革命後曾沒收外人在俄國的企業，並有向外國借債的困難；但一九二一年俄國實行新經濟政策，並且由於經濟政策的恢復而國內戰爭破壞的經濟，但政府中人以為只要俄國已有而受戰爭破壞之殘破不定的經濟基礎是不能建設所謂社會主義的。英有的機關則以為，已有的經濟基礎不要破壞；但這些已有的所謂固定資本（fixed capital）是很有價值的。若不能外資籌款，那，是當推遲大生產事業的。所以一九二二年全蘇聯會議（Congress of Soviets）開會討論俄國問題時，俄國亦派代表參加。當着討論時的各國代表要求俄國政府把「前言之電氣化計畫的外人財產收回時，俄代表曾回答說：「俄國政府前曾借與

方面的要求。然此即如英國共產黨及其政府並不是不想借
用外資，不過英國政府和資本家害怕馬斯資本被沒收的後
果，不敢再在英國大批投資罷了。

五 怎樣保障民生主義經濟建設的勝利

將來民生主義的經濟建設能否勝利，全國國家資本能否
壓倒私人資本。國家資本的勝利，就是民生主義經濟建設
的保障。私人資本得勢，就是資本主義經濟建設的基礎。
但只要有大規模而有獨佔性質的企業委諸國家經營，私人
資本很難得到優勢。因為中國是經濟落後的國家，將來要
發展中國的實業，同時又要避免外國資本的侵略和大資本
家的產生，只有實行總理的實業計畫。總理的實業計畫實
現，國家資本就算得到勝利了。國家資本得到勝利，民生
主義的經濟建設就算得到保障了。

但現在國家資本和私人資本的關係應當怎樣呢？「在中
國領土之內經營產業的資本實有三種：第一種是私人資本
，第二種是國家資本，第三種却是外國資本。而第三種資
本在過去現在和最近的將來，都要佔優越的地位和重要的
勢力。第二種國家資本，過去和現在產業上所占的地位和
勢力是微乎其微。私人資本則界乎兩者之間，而為緩慢的

發展。……因此，我們若要保護民生資本（即國家資本和私
人資本）以免受外國資本的壓迫，事實上就不能不保護私
人資本了。在這種狀況之下，國家對於私人資本，同時要
採取兩種政策。就是對於國家資本，就要限制私人資本；
對於外國資本，就要保護中國的私人資本」（註十）。從這
段話中就很明白國家資本和中國私人資本的相互關係了。
外國資本在華勢力很大的時候，國家固然應當保護中國的
私人資本。但到帝國主義在華的特殊地位取消以後，國家
就要特別限制中國的私人資本，以免私人資本求得優越的
地位。鐵道嶺山銀行大工業將來既在國家手內，而關稅又
為國家所管，以節制中國的對外貿易，這些都是將來經濟
建設的基礎，私人資本常難壓倒國家資本，而致中國走向
資本主義的道路。國家資本十分發達以後，就可漸漸的消
滅私人資本的勢力了。譬如國家經營之大規模的工廠，採
用精良新式的機器，以致出產貨物之價格低廉，國家工廠
所出的貨物又在國家商店出賣，既不以賺錢為目的，貨價
當然從廉。在這種情形之下，誰還願買私人商店出售的貨
物呢？既至國家工廠所出的貨物能以滿足全國人民之需要
，私人工廠自然就倒閉，所謂私人資本不打就自倒了。

（註一一）見三民主義是建設新國家的完全方法——民

國十年十二月總理對桂林軍政學各團體歡迎會演說

辭

(註三)見胡漢民先生著三民主義之連環性

(註四五)見總理對民立報記者談話——論鐵路計畫

(註六)見總理所著之實業計畫內第六計畫

(註七)見實業計畫中第一計畫

(註八)同上

(註九)見實業計畫中第五計畫

(註十)見周佛海先生著三民主義之理論的體系第四章

第三節

社會科學常識叢刊之二

帝國主義之基礎知識

已 出 版

定價四角

馬哲民著

這可以說是帝國主義的原理的說明。爲的是要追溯帝國主義的起

源，因及于資本主義生產的解剖，工業資本的分析 金融資本的說明，乃至於帝國

主義矛盾的指出，要知道帝國主義的基礎者不可不讀。至於帝國主義的歷史說明，

則讓諸本叢刊之第二卷。



德國土地政策之變遷

鏡如

緒論

德國的土地制度，愛備着英國的大土地所有制和法國的小土地所有制。大農中農小農的同時存在，實可說是德國農業制度的特色。由這些大中小三種土地所有的地理的分布看起來，以愛爾倍河爲界，不僅在東部德國大土地所有和西部的小土地所有的『農業二元論』(Agrarischen Dualismus)存在着，而且在西部德國又可以分別爲三區分或四區分的地方。像這樣種類複雜的現在德國農業狀態，雖說是由於德國北部中部和南部自然的差異的影響，而其大部分却可以說是純歷史的產物。大土地所有制流行着的愛爾倍河東部德國，是十九世紀以後的殖民地，在德國歷史上，是比較西部德國遲一千年纔成立的。近來，這個地方，已經經過封建的領主制(Grund herrschaft)發達

到資本的地主制(Groß herrschaft)了，但是西部德國，領主制却似乎長久的演着支配的任務。至於引起德國的現在農業狀態的發生，其大原因是由於近世以來農政改革的發達。

然則使現在的德國農業發生重大影響的近世國家成立以來的農政改革，究竟是按照怎樣變化過程直到現在呢？德國的農政改革，依附於當時的農政思想和農業狀態的地方很多，所以我想把德國劃期的農政改革，分爲四期來考察：第一是專制主義時代(第十八世紀)；第二是自由主義時代(十九世紀前半期)；第三是社會政策主義時代(由十九世紀末葉到二十世紀初期)；第四是社會主義時代(世界大戰以後)。因此，我在下面把德國聯邦中的模範的王國普魯士做中心，來考察那成爲農政改革中樞的土地政策變遷的途徑，以及思想和經濟狀態。

一 啓蒙君主國家之土地政策

(1) 近世初期的綠農制度

由中世末期到近世初期的地理上的發見和都市的勃興，

使德國農業制度，大生影響。這個影響，因地方的情形而有不同，在都市多的西部地方，貨幣經濟的發達顯著，尤其是西南部，勞動義務以貨幣代支，成為地租領主制（*Leihen Grund herrschaft*），隸農也漸漸向上，變成小土地

的和所有的關係，就惡化起來變成隸屬的，而世襲的隸農制度（*Erbhof, Gutuntertänigkeit*），終於見諸成立，後世農業立法所以發達的根本動機，實在於此。

（2）啓蒙君主的農政思想

的所有者；西北部隸農制度也經廢止，發生了比較大規模的佃耕關係。但是東部地方，從來的騎士階級有志經營農業，領主制的「衣食」的原則，變為地主制的「營利」的原則，因為農民土地的沒收和農民負擔的增加，而資本家的大規模經營遂至於顯現了。雖然有上述地方的差異，而一般地主壓迫農民太甚，所以在十五世紀的時候，各地農民暴亂（*Bauernkriegen*）便勃發起來，到了十六世紀初期，農民戰爭（*Bauernkrieg*）就由西南部的德國而漸次蔓延於全國了。只因這種階級抗爭的企圖，在佛蘭霍遜之役，農民完全失敗，農民階級仍然暫時的被壓服了。第十六世紀之時，因為羅馬法的影響愈大，農民的負擔過重，農地的繼承越發困難，農民的士地所有權，漸漸由世襲的變到非世襲的了。直到第十七世紀，德國又經歷了有名的三十年戰爭的苦痛，這個大亂，對於德國農業的打擊很大，人口減少，荒地增加，所謂「農民崩潰」（*Bauernlegen*）

因為近世國家的確立和王權的伸張，歷代啓蒙君主便禁止貴族壓制農民，尤其是腓德立大王，不僅對於貴族合併農地的舉動要保護農民，且並要解放隸屬農民。這種農政思想是構成在什麼基礎上面的呢？因為當時的普魯士有重商主義思想，所以警察國家的思想頗占勢力，國家公共的福利，成為終局的目的，所以不承認個人的自由意志，而實行專制的干涉個人。「國王是國家第一個公僕」的那句話，實是腓德立大王說的，因此，貴族階級壓制農民階級，違反於國家公共的福利，而警察國家的思想，必須要增進農民的幸福。

之事頻起，其餘的農民負擔越發沉重。於是農民之人格

還有一點不能忽略的，那財政上軍事上的重要，也給了一個決定的動機。第十八世紀初期的普魯士，只是被強國所包圍的弱小國，所以富國強兵，實具有第一善的必要性。要強兵必須增加人口，要富國更要增加人口，這是當時一般人的思想。若依腓德立大王說，「國王不在擴張國土，而在增進人民的財富和數目」，國王實在長用這種指導

精神，以謀農民地位的向上。於是要謀國家的強大，必須富國強兵，要富國強兵，必須增加人口，要增加人口，就必須有愛護農民的政策（當時普魯士的農業人口占大部分），國王和農民之間，實有一脈相通的利害。啓蒙君主的農政思想，實是由警察國家的軍事上財政上的思想構成的。

(3) 專制國家的土地政策

啓蒙專制國家的土地政策，是由歷代的君主實行的，最著名的要算是腓德立大王，他是普魯士勃興的元勳，是重商主義政策的指導者。至於這專制國家的土地政策，可以分爲四項，即在地主和農民的關係上，實行「農民保護」和「農民解放」的政策，此外則爲「內國殖民」和「共有地的分割與合併」。以下分別說明。

(a) 農民保護

第十八世紀之時，隨着王權的伸張，對於「農民土地合併」的事實，就採取了警察的「農民保護」(Baronschutz)政策，作爲農民解放的一個階段。所謂「農民保護」的意思，就是「農地地和農民階級的保護」(Schutz des Bauernlandes und des Bauernstandes)，是對於貴族的兼併土地而防止農民土地和農民數目的減少。

這「農民保護」的政策，自從一七〇九年以來，屢次試行

過，尤其是一七三九年腓德立威廉一世的「農民保護令」，最堪注意，只因貴族反對，終於失敗了。腓德立大王，在一七四八年第二次西里西亞戰爭之後，雖曾下令將荒廢的農地歸還於退伍兵士，實行大農民土地的分割，但農民保護的目的，終於未能達到。於是大王鑑於從前的失敗，於一七四九年斷然下令於全國，「嚴禁貴族沒收農民土地」，違反者處以百杜卡特的罰金，並且要使其自費把已經收回的土地，歸還於農民。不過這「農民保護」的原則的確立，還是「七年戰爭」以後的事情，即如在一七六四年所下的「戰爭中變成荒地或合併於領地的農民土地，仍歸農民占有」的命令。

這「農民保護」的目標，是由軍事的經濟的見地出發，對於「農民崩潰」的事實，來保護農民土地和農民數目，以期保存「健全」的農民，使他們能夠兼有納稅能力和當兵能力。所以「農民保護」，與私法的農民保護無關，不能變更農民對於地主的隸屬關係，這一點，在農民伸張利益上是有矛盾的。但是這種政策，在全體上雖未能達到預期的目的，而對於農民的崩潰的防止，却有消極的效果，直到第十九世紀前半期爲止。所以這種政策，變成了後來農民解放的動機。

(2) 農民解放

就近世初期的隸農制度說，農民隸屬於地主，自由受其束縛，負擔苦於過重，幾乎沒有世襲的占有權。腓德立威廉一世，曾經努力要廢止御地農民的隸農制，雖然沒有收到豫期的效果，却開了農民解放的端緒，這是值得注意的。

腓德立大王，夙具農民解放的志願，當一七六三年之時，對於農比隸屬最厲害的波恩米爾因，曾經下了命令，「要廢止御地貴族領地和都市領地的隸農制度」，但因都市和貴族猛烈反對，而農民中也有安於舊日習慣不欲解放的人，所以這個解放沒有達到豫期的目的。同時腓德立大王自己，也覺得若是強制的撤廢隸農制度，於農業發達上，於經濟上都有不利。其後，波恩米爾因，東普魯士，和西普魯士的隸農制度，大半廢止，又因東普魯士的農民賦役太重，限期用賦役金代替了賦役。一七五五年之時，賦役的日數，每星期限定三四日，御地管地人畜有馬匹的即以馬匹賦役代替賦役金，到了一七七七年，纔保證御地農民得有世襲權。於是御地農民的占有權，便漸漸改善而取得所有權了。

當第十八世紀之時，雖說是王權伸張了，而貴族的勢力

還是強大，國王對於貴族還沒有絕對的支配的權力，所以農民的解放，只限於比較容易實行的御地的農民，未能擴張到貴族的領地去。雖然大王做了貴族的模範，把御地農民首先解放，以謀農民地位的向上，無如貴族却不肯照樣實行，所以沒有達到充分的目的，但是這種事實，孕育了第十九世紀農民解放（隸農制度完全廢除）的種子，也自有其重要性。

(3) 內國殖民

殖民到東普魯士方面的事情，從第十一世紀起到第十四世紀止，早已實行過了，尤其是「三十年戰爭」以後，直到第十八世紀末葉，更是大規模的繼續着實行了的。因為「三十年戰爭」一役，人口銳減，耕地荒廢，腓德立威廉大王有見於此，努力使波蘭人和法國新教徒移住到東普魯士去。腓德立一世也努力於這種殖民事業，尤其是腓德立威廉一世移住到國內來的撒爾堡人達二万以上，因此農業改良了的地方不少。從腓德立威廉到腓德立威廉一世死去的時候（一七四〇年）為止，約一百年之間，普魯士的人口因殖民而增加了六十萬人，實占當時普魯士的總人口的四分之一。

腓德立大王不滿意舊日殖民的辦法，為謀使人口迅速的

增加起見，制定了「移住特別保護法」。這個保護法，除對於移住者酌給旅費免納關稅並補助建築費之外，又於其移住後兩年至十五年，免除國稅和地方法稅。又如身體勞役的義務，亦有一種特典，即於移住者移住之後，免除三代兵役，這項特典，在戰亂頻仍的當時，變成了移住者實行移住的大動機。因為特別保護農民招致移民的緣故，所以移住的人民之中，不僅是德國境內的別處人民，而且還有英法意奧俄和波蘭丹麥希臘等地的人民。這類移住的人民，大半是在御地的範圍內居住的，其後貴族領地都市領地寺院領地，也想給移住民居住，但是沒有見諸實行。

腓德立大王投出大宗費用，實行內國殖民，效果很大，他在世四十六年，移住者達三十萬人以上，內有三分之二是農民。由腓德立威廉到大王為止，四世之間，移住者達數百萬人，占了總人口三分之一。這項內國殖民，雖然依然同化主義，優待波蘭人，後來收到了很大的效果，但對於東部普魯士各州的土地所有分配上，却發生了強大的影響。

(4) 土地分合

在腓德立大王時代，各地還有廣大的共有地，而且地主不開的小土地也分裂交錯，成了農業發達上的大障礙。為

謀農業的發展起見，這種土地分配的弊端實有打破的必要，於是便實行了「共有地的分割」(Gemeinlicheilung)和「土地合併」(Zusammenlegung und der Ländereien)的政策。譬如在一七五二年時，把御地和私有地互相交錯而散在的土地，分的分了，合的合了，又如在一七六三年時，下令把共有牧草地實行分割，都是實例。關於共有地的分割，本來遇到過很多的反對，實行上也感受了一些困難，但到一七六九年，却處理了二百三十餘件，一七七一年處理了三百八十二件。這種分合處理規則，自經實施之後，已是逐漸修正，一七七一年，關於哥列西亞州的規定如下：「共有地分二種。第一種是廣大的牧草地，荒蕪地，沼澤地，其分割分配，比例於共有權所有者現在所使用的面積，並且酌量由分割所生的利害，公平分配。第二種是村落共有的放牧場，以及數人的耕地交錯而在播種收穫和放牧時得酌量其他所有者的便利的土地，像這樣的土地分合法，即令全體所有者不相協議，而其中有一人提出請求時，即斷然處分之」。這法則後來變成了一切共有地分割立法的基礎，作為模範的標準，永久存在。

由於這土地分合政策的實施，土地所有者的利益，實在很大。尤其是大土地所有者，在耕作上得到了大利益。土

地的分合，當大王在世時，略略了結，其後只是處理那剩餘的土地而已。所以在從前成爲改良農業的最大障礙的共有四種和互相交錯的土地，一經實行分合之後，就更加助長了農業的發達，纔有現在這樣的繁盛。

專制國家的各種土地政策，雖然未曾達到充分的目的，但影響於以後的改革的地方却是不少，即如現在的農村社會狀態中，也留有很深的隙蹟，尤其是關於德國東部各州的農民地位的維持，資助之處頗多。所謂「腓德立的農民的保護」(Friedrichische Bauernschutz)，對於德國東部農業狀態的重要意義，也就可以充分判斷了。專制國家的土地改革，實是德國農政史上劃分時代的事業。

二 斯泰恩，哈敦堡的農民解放

(一) 德國農政思想的變化

農政思想，本來是受一般經濟思想所支配的東西，腓德立大王雖然在重商主義之下實施了土地政策，但是第十九世紀的農民解放，却是受了另一種思想所支配，因而在這不同的限度內，就實行了不同的政策。第十八世紀末葉以後，德國的農政思想，顯然是受了重農思想和英國的自由主義思想的影響，尤其是受了亞丹斯密個人主義經濟理論

的影響，當時德國的政治家，大都是受了自由主義的平等觀念所支配。基于法國革命的影響，德國在維也納戰敗之後，斷然實現了農民解放，這個動機，與其說是由于世襲的規律之舊普魯士的觀念，不如說是由於經濟的自由之新英國主義。德國中世紀以來的私有地隸農制度，終于依照「斯泰恩哈敦堡立法」而完全廢除了。這個農民解放，給了農村社會重大的影響，這是不可掩蔽的事實，在歷史上是可以永久記憶的。

(2) 農民解放立法

斯泰恩，哈敦堡的農民解放，從第十九世紀初期起，經過了五十年之久，纔漸次進展的，其解放立法的概要如左。

(a) 斯泰恩的勅令(一八〇七年)

這個勅令是斯泰恩(Schön)所發布的，全部分十二章，其要點在于(一)解除農民一切隸屬關係，(二)認可土地的自由處分，(三)撤廢身分門第的差別等。於是私有地農民便由隸屬農民而成爲獨立自由的農民，土地的所有也就容易，土地的使用也就自由了。這個勅令，雖有如許自由平等的解放的意義，而實際上的效果，還是消滅的，農民雖然有了可以私有土地的身分，但事實上貴族仍舊占有貴族

地。農民不能不在貴族之下耕作。而且世襲耕農制度雖經廢棄，農民依然不能確保其所有權，反之，貴族（Junker）的土地自由處分權經此番認可的結果，農民保護的旨趣，反被抹煞，貴族兼併農民土地，反而容易了。這是斯泰恩立法的大缺陷，補救這個大缺陷的東西，是哈敦堡立法的効果。

(b) 哈敦堡立法（一八一二年）

哈敦堡（Hardenberg）立法，分為兩部分，一是規定地主和農民的關係的，一是關於土地改良的。這個立法的要點是：凡有土地的世襲的利用權的農民，若以其土地的二分之一獻給土地所有者的貴族，即能獲得其餘土地所有權；凡有非世襲的土地的利用權的農民，若以其土地的一半獻給貴族，即能獲得其餘土地的所有權；同時免除一切賦稅貢賦及義務。這個立法，是想要使耕種的農民取得土地，樹立獨立的小農制度。當其實施之時，國家迴避強制的干涉，盡可能的由兩方面的協定而行，並設定使兩方面的協定發生效力的規定，而且可以適用於任何面積的占有地，因此大土地所有者，深恐被那提供必要的手段者所奪，貴族亦反對該案，而用一八一六年的宣言，從根本上把這法律推翻了。

(c) 對哈敦堡立法的反對宣言

貴族依據這個宣言，限制應當解放的農民數目，其受保護的農民，只限於有着充分土地足以自立的養贍家口的人，並且那土地要在古時即已登入徵稅表纔行。因此可以受保護的農民，為數極少，大部分農民的土壤都被沒收去了。

(d) 共有地分割法及債務消除法（一八一二年）

這個法律，有兩個主要目的。第一是共有地分割法（*Gemeinschaftsheilungsgesetz*），分割共有地，把共同利用權作為完全的所有權，以謀合理的經營，但是結果却發生了土地兼併的弊害。第二是債務消除法（*Ablösungsgesetz*），又可以看出是哈敦堡立法的補充，首先決定農民應當繳納於貴族的貢賦和賦役的價值，由其中抵消貴族對於農民的義務的價值，其餘即用土地或地代繳納。這個法律，也和一八二五年的債務償却法一樣，適用範圍狹隘，僅適用於少數大農地而止。

(e) 總括的農業改革法（一八五〇年）

這項農業改革法，是因為受了一八四八年法國二月革命的影響，而總括從來的法律制定的，其重要部分有三。第一是關於解消農民負擔和整理地主農民關係的規定，殆適

用於全國，於是大部分農民脫離了封建的束縛，確立了農民的土地所有權。第二是關於從來共有地分割法的補充和修正的部分。第三是關於設立地租銀行 (Rentenbank) 的規定，樹立了農業改革上第一個必要的根基。

(3) 農民解放和農業的繁榮

第十九世紀前半期自由主義的「斯泰恩，哈敦堡立法」，解放了私有地的隸屬農民，使成為自由農民，總括世襲的非世襲的占有權，使成為所有權，於是德國法的占有形態就變成羅馬法的所有形態了。即令這樣的農民解放，未能完全消滅封建的精神，但至少也能夠排除了法律上隸屬的重担。於是中世以來的隸農制度始經廢止，隸屬農民變成了自由農民。所以當斯泰恩，哈敦堡等大政治家在朝之時，草野間便有輪作農業的祖師 Thier 和自然科學的 Indine 等偉人輩出，就利用由這改革所得的自由權，以謀農業的改善，並輸入農業技術，實行合理的大經營，取得了莫大的利益，終於確立了普魯士農業的基礎。若照哥爾茲 (Goldschmidt) 所說：「第十九世紀前半期德國農業的發達，比較過去的一千年尤為進步」。因此，各種的農業施設見諸實行，加以後來穀價和地價的騰貴，一到前世紀中葉，就造成德國農業的大飛躍的進步，現出了農業的繁榮時代（一八

五一—一八七五年」。

三 帝政時代之社會政策的土地法

(1) 農民解放與農民勞動者

「斯泰恩，哈敦堡立法」資助於德國農業繁榮的地方實多，但在這種經濟的飛躍的方面，却產出了到現在還不能解決的社會的缺陷。農民解放的結果，許多農民的土地被地主所沒收，即幸而取得土地所有權的農民，也因為後來市場的情況，共同繼承人的代價，以及經營的集約化等事，顯然的增加了農業上的負擔，並且像地主金融組合那樣，向農民收買土地，形成了巨大的土地所有，這些事實，是赫爾曼摩爾 (Hermann Meuser) 所證明的。這樣一來，農民在「從隸農制度解放出來，從土地的束縛解放出來」的限度以內，就遭遇到着由土地的所有解放出來的危險——失掉土地的危險，因而農民就失掉了土地，降到農業勞動者的地位了。實在的說，所謂農民解放，並不是限制大地主兼併土地，反而替他們別開兼併的途徑。這並不是農民解放，簡直可說是大地主的解放。所以這個變化，雖有封建的和資本主義的形式上的差別，實質上的支配關係並未改變，只是不明瞭而已。尤其是東部德國，隨着中農階級的崩

響，那資本主義的大企業家和無產農業勞動者就對立起來，發生了成爲德國農業的主要弊端的「農民離村」(Landflucht)的現象。塞林格(Sering)所常常引用的「大農地的優勢動絕了住民」的話，就是指着這種事實說的。因此德國農業的繁榮，化成了曇花，這實是引起第十九世紀末期以後土地政策改變的原因。質言之，「第十九世紀的社會問題，與農業勞動者有關係的地方比較農民尤多」，這句話已經克奈模(Knaupp)說明過了。

(2) 社會政策的土地法

第十九世紀末期的農業恐慌，促進農民的勞動者化，或促進農民的離村，德國的中小農，漸漸陷於沒落的命運。於是對抗從來自由主義思想而起的社會政策思想，漸占優勢，因此到了帝政時代(由第十九世紀末到第二世紀初)，就制定了社會政策的土地法，在農政史上劃分了一個新紀元。這社會政策的土地立法，大體上可以分爲兩部。第一是在農民解放後中小農消滅的地方再扶持中小農民的內國殖民政策，第二是改正那保持尚能存在的中小農民階級的土地繼承制度，因此要使農地免於負債，並防止土地的小分割。茲就兩者，分別說明如下。

(甲) 內國殖民

東部德國，自從農民解放以來，激起農民離村，不得不靠外國勞動以補充勞動力的缺乏，現在這個地方，快要波蘭化了。於是德國政府，恐怕農業因此衰退，就基于人口政策，民族主義政策，和社會政策的見地，從人口稠密的西南部移民於東部，以期防止該地的波蘭化，一面又於大土地所有地方，創設中小農，實行合理的土地所有分配，以期除去社會的經濟的弊害。這特殊土地政策立法的土著法，大致可以分爲三項：其一爲國家的內國殖民，即由國家買進大農地，細分爲適當的面積，以分配於希望購買的人；其二爲私人的內國殖民，即大地主自身於自己的所有地實行移住事業；其三爲公益的內國殖民，即採取兩者的長處而實行的。

國家的內國殖民，如依據一八八六年的移住土著法，對於西普魯士和波羅兩州的波蘭化運動，以謀德國分子的強大爲目的，特投出國庫金一億馬克的巨資，買進大地主的土地，劃分爲若干小部分，用現金或年賦金將所有權賣給德國的農民及勞動者，或作爲有限的佃耕。其後因地價騰貴，增加資金，並且修正了法文，但宗旨還是和先前一樣，仍使移住者成爲當地的土著。

私人的內國殖民，是依據地租農地法而實行的。政府看見一八八六年的移住土着法於地租農地亦為有效，特於一八九〇年制定地租農地法，把移住土着法最重要的規定，化為一般的東西，許可個人團體，不假國家的援助，得領受一定貨幣地租——這地租義務的解除，由當事者間合意決定——作為代價，以讓渡其土地所有權。取得地租農地

的人，不受母地的抵當負債所拘束，而是自由設立的，只是賣掉土地的地主，必需現金，不要地租，所以缺乏資金而志願移住的人，要使他能夠取得地代農地，便不易做到，因此這種私人的內國殖民，隨着技術上的困難和法文上的不完全等事而歸於失敗了。政府有見於此，又制定一八九一年地租農地獎勵法，使總務委員會（General Kommissarion）——後改稱為土地開發局（Landeskulturbureau）——

担任移住事業之技術方面，使地租銀行（Rentenfank）担任移住事業之經濟方面，以創出中小農，使農民階級得以按照豫定的計劃增加。依據這項改正法，中小農地所負擔的地租，在兩當事者間沒有成立關於償付地租的協定時，

得依據兩當事者的申請，由地租銀行居間為之償付。地租債權者於此可以取得地租證券，地租為二十七倍者，利息百分之三十五，為二十三又三分之二倍者，利息百分之四

十。至於取得地租農地之人，便繳納負債金額的百分之四十或四十五之「地租銀行地租」（Rentenfankrente）於地租銀行，其全部債額，限期六十年六個月至五十六年一個月償清。但為維持中小農的狀態起見，對於地租農地，必須要服從於不分割的繼承法。這是地租農地法的基礎，因此移住土着的工作，顯出了相當的功績。

公益的內國殖民，是採用前兩項的長處而實行的。Me曾經過破：「內國殖民，是必需有開展，才能，和金錢的至難的技術」。因為從前的移住事業，官廳方面有許多繁文縟節，過於麻煩，實業家方面又缺乏精細的考慮，而且經驗上又有缺點，所以到了第二十二世紀之時，為補正這些缺陷起見，創設了一種兼有「私人企業的創意和公共團體社會的傾向」之公益的移住公司，經國家加以援助，便漸漸增加起來了。這項公益的內國殖民，在國家監督之下，兼有官業和民業的特長，所以輒住事業大有進展，直到大戰之時還是繼續着，但在大戰的時期中，內國殖民史上却又劃分了一個轉換期。

帝政時代的內國殖民，在最初數年之間，發展迅速，農民階級很顯著的增加了。但到後來不知是什麼原因，或因國民運動的反響多含有官僚的色彩之故，却漸漸衰敗下

來，在十九世紀二十世紀之交，這項事業却降到最低點了。近來因為小規模的勞動者地租農地會承認可，尤其是有計畫的活動團體代替私的農地供給者而起，又復繼續着發展起來，在一八九一年至一九一四年之間，設定了四萬一千一百三十七個殖民農場，共有五十二萬八千九百五十赫克特的面積，換句話說，每年平均有二萬四千赫克特的面積的二千個殖民農場。

(b) 農地繼承制度的改正

繼承法是對於土地分配上有根本影響的東西，其防止土地自由分割和移轉而維持現時分配狀態的政策，就是世襲財產 (Fideikommisse) 和不分割繼承法 (Anerbennrecht)。普魯士世襲財產的過半數，都是在第十九世紀後半期中從新設立的，只因大體上都是關於大農地一方面的東西，所以不分割繼承法在維持中小農的社會政策上，演出了重大的任務。不分割繼承法的內容是：當中小農死亡之時，所有的土地，不得由多數子女分割繼承，只能由多數子女中的一人做總括的繼承者，對於其餘的人，則由繼承者給以相當的賠償費。繼承法的性質，因地而異，沒有統一的規定，惟由政府根據社會政策的見地，利用不分割繼承法以防止中小農地的分割而已。

四 德國共和政府的土地改革

(1) 戰後農業狀態的變化

有史以來所未有的世界大戰，對於社會經濟和社會思想，都給了深刻而且陰鬱的影響，尤其對於德國農業的影響更為顯著，所以戰後的農牧思想和農業狀態，發生了急劇的變化。其主要點如左。

(a) 思想的變化——在帝政時代，社會政策主義對抗自由主義而起，漸漸取得勢力，只不過沒有把自由主義完全克服而已。等到官僚的帝國主義者凱塞爾一旦失敗，共和政治就代替帝國政治而起，於是社會政策主義思想就完全克服了自由主義思想，同時社會主義思想也非常得勢，民主的自由平等思想亦因而支配着一般的人心。

(b) 勞動力缺乏——因為戰爭的原故，多數國民尤其是壯年者犧牲了不少，所以戰時之中，產業界勞力缺乏，直到戰後還是一樣，而尤以農業方面的勞力減少，最為顯著。更因舊日外國勞動的供給杜絕，越發助長了勞力的缺乏。

(c) 退伍兵的處分——平和條約成立，大多數兵士由戰場歸來，不得不從事於產業。但當時工業界呈現普遍的

費額的傾向，到底不能容納多數的退伍兵，國家為謀使退伍兵有職業起見，所以使他們從事於農業。

(d) 自給自足的必要——德國在大戰以後，越發感覺自給自足的必要，為謀食糧的自給自足起見，不得不謀農業的革新。

基於上述政治的社會的動機，所以有唱導新的土地改革的必要，以期排除不平等，謀土地所有的普遍化，由資本主義的土地所有到社會主義的土地所有。但是從德國農業的現狀說，這種改革思想，終因慎重考慮的結果而趨於緩和，沒有排除大土地的所有，只是根據經濟上的見地，限制大土地的所有。這個雖說是漸進的，而在德國農政史上却是可以特書的徹底的土地改革。

(2) 土地改革方法

德國農政改革事業的大綱，實是依據一九一九年華伊瑪的憲法確立的。由於這個根本的規定，土地所有權，便從以前根據自由主義思想制定的東西，顯出了根本上的變化。該憲法的第一百五十三條規定說：「所有權的使用，只有對於公益上的使用，保證其得以適當的賠償而收用，同時於所有權須附以義務，其收用應當為公眾做事」。其次第一百五十五條關於土地改革的規定說：「為防止土地的

濫用，並使全德國人民得有健全的居住，土地所有，在居民或農業上有必要時，得以收用，世襲財產廢止之。又土地之耕種與使用，為土地所有者對於社會之義務，未經投下勞力或資本之土地漲價，應歸社會利用；土地埋藏物及有經濟的利用可能之自然力，概歸國家管理；私的特權，由立法手段移歸國家」。以這個根本法為準則，在一九一九年，就制定了「國家的移住土着法」(Siedlungsgesetz)。「小園地及佃耕地法」(Kleingarten- und Kleinpachtlandordnung)。在一九二〇年制定了「佃耕保護法」(Pachtchutzordnung)，又因達瑪休開等的運動，制定了「家產法」(Erbm-Schutzgesetz)等，而其中成為德國農政改革的中樞的，實是內閣殖民，因此開拓了達到那憲法的高遠目的途徑。農業移住，實是人口政策，經濟政策，和社會政策的核心。

德國共和政府的土地改革，據說是斯泰恩，哈敦侯以後用快刀斬亂麻的農業法制。這是依據一九一九年統一的國家移住土着法 (Reichsiedlungsgesetz) 及其補充法而實行的，其主要事務，歸公益的內閣殖民機關所主持。茲分述其內容大概如左。

(a) 土地取得法

在土地改革上第一件必要的事情，是扶植中小農取得土地。其方法和從前依據市場價格而定的大不相同，大致如左。

其一，國有地的交付——公益的內國殖民機關有需用國有地的必要時，於佃耕契約期間終了之際，得以收益價格為標準取得之。

其二，泥炭地及荒蕪地之收用——公益的殖民機關為實行殖民事業想要買進泥炭地和荒蕪地之時，所有者如不答應這種要求，即給以收用之權能。其所付之價格，即以未改良地之純收益已經資本化者為標準。

其三，先買權之行使——公益的內國殖民機關在其營業區域內，若私有二十五赫克特以上的農業用地者，而欲以其一部或全部的土地出賣時，有先買之權。

其四，大農地的收用——公益的內國殖民機關在其營業區域內，得以相當的價格，從土地供給團體（大農場生團體）買進適于移住的土地。

(b) 取得地之分配法

為設定中小農之故，取得地究應如何處分呢？其方法是先將取得地分為農業者「得以獨立營生的面積」(Sozialtunhige Ackerbauungen)，分配於退伍兵，戰死者遺

屬及農業勞動者，使一般與戰爭有關係的人和無產者得生活的基礎。如土地過外而農業不能充分利用其自己和家屬的勞動力之時，即於可以充分利用的程度擴大其所有地，以期改善半無產階級的境遇。

(c) 移住土着者之維持

德國在大戰以前新設的地代農地，都服膺一子繼承法，以防止土地的分割。新法律更就中小農地的處分，豫先規定種種制裁，努力維持移住土着者。據此等規定，移住土着者如賣出其土地的全部或一部時，或如永不在農場之內居住或自己不經營農業時，公益的內國殖民機關，即依照最初的契約，再將其土地買回。

(3) 土地改革的成績

農政改革中殖民事業的成績，必須經過了長久的年月纔得顯現，但到現在為止，共和政府的土地改革，他會著有成效。最近普魯士農業部曾經在地方議會發表一九一九年到一九二五年的殖民事業的概況。據該項報告，這個時期中，對於一萬四千三百一十四的新殖民，分給了十三萬八千七百三十九赫克特的土地，此外對於十一萬零八百五十四的鄰近人民，分讓了十二萬零三百一十一赫克特的土地。一九一九年的殖民法規，曾經豫定要把一百赫克特以上的

大農場三分之一，利用於殖民事業方面，其面積約達三百萬英克特，普魯士占其十分之九。但依上項統計，每年平均似乎設定了二千的殖民農場，這項數目，一切和殖民事業有關係的識者，都懷着疑竇，據說戰後的殖民，每年平均還沒有超過七百。但是該項政策雖然遇着過許多困難，即令不符於加林格博士所述的立法精神，未曾取得實際的效果，却也不能說沒有相當的成績，至少德國移住土着法制所豫先畫出的粗線，是不會抹殺的。

結 論

如上所述，德國農政史上劃分時代的土地政策，已經分為專制主義，自由主義，社會政策主義和社會主義四個時期考察過了，各時代的土地政策是各不相同的，即令採用同樣的政策，其旨趣也是不同的。專制國家的土地政策，是君主基於財政上軍事上的見地，獨斷的實行農民保護，農民解放，以及同化主義的殖民與土地分合，但因當時貴族的勢力還是強大，私有地的農民解放未能見諸實行，而且大土地所有者反因土地分合而取得了經營上的利益。不過那專制國家的土地政策中的農民保護和御地農民解放，尤其是東部人口政策的內國殖民，護得了相當的功績，總之，以君主為中心的政策確是施行了。至於自由主義的農民解放，最初以君主為中心，其次以官僚為中心，農民保護已經廢除，內國殖民亦經停止，而專在排除農民的隸屬關係，實行共有地的分割，但其結果並不是農民的解放，

乃是有勢力的貴族的解放，得到了利益的還是貴族，農民反而變成了農業勞動者。其次社會政策的土地法，與自由主義政策相表裏，為防止土地的兼併，實行了內國移民和農地繼承制度。內國移民，在這個時期，是基於人口政策，民族政策和社會政策的見地而行的，繼承法的改正，採用了大農地的世襲財產和農民地的不分割繼承兩種辦法。所以在社會政策的主義上，是以農民階級為主眼，並且有多少改良的成績。

至於戰後社會主義時代內國殖民的土地取得的方法，從前依據土地買賣價格而實行的東西，現在改為依照收益價格的辦法或實行收用，是以無產階級和半無產階級為目標的政策。這種事實，單就那廢止世襲財產而制定家產法小園地及佃耕地法一事看，也可以知道是以過小農民和農業勞動者階級為政策的目標了。這樣考察起來，我們可以知道專制主義，自由主義，社會政策主義及社會主義各時代的政策對象的中心，是由國王而推移到貴族到農民到農業勞動者的了。德國的農政改革，每每在戰爭以後發生一度激烈的變化，其指導精神始無論怎樣，而其土地改革是在於排除隸屬關係，一而限制大土地所有的過大，一面防止小土地所有的過小，以期扶持小農地，確立大中小三種土地所有制度的同時存在的。

近來德國土地政策的中心，與其說是佃耕權對土地所有權的對立關係，甯可說是小農地的設定，不是佃耕問題和土地國有問題，而是根據內國殖民以創立自耕農的問題。



英國三政黨的實業政策

文聖舉

一 緒論

一九二四年十月總選舉的結果：保守黨得着四百二名之絕對多數的議席，勞動及自由兩黨均爲所壓倒，故於同年十一月，波多文遂代馬克多那爾（勞動黨內閣總理）而起，組成保守黨內閣。從那時到現在，整整有四年多了，照說在今年（一九二九）十月以前，不能不舉行總選舉，就現在的情形看起來，或許在今年五月內舉行，所以各政黨均以今年的總選舉爲目標，極力準備其隨戰的武器，即保守黨在去年九月廿七日，勞動黨在同年十月一日，自由黨在同年十月十日，各自開常年大會，議決其在總選舉時向選舉民宣傳的政綱。這樣一來，英國總選舉的戰雲，只有漸次濃厚，是不用說的了。然而英國政戰的特徵，就是各政黨對於所標榜的政策尤其是實業政策，旗幟非常鮮明，國民亦是先判斷政策的是非，然後決定其去就，故政策的良否

，實於黨勢有絕大的變化。例如一九二三年的總選舉，保守黨的保護關稅政策，因爲國民所反對，致減到二百五十八席，其餘議席則爲他黨所分占（勞動黨占百九十一席自由黨占百五十七席無所屬占九席），於是保守黨失掉絕對多數的地位，竟將政權讓給位居第二的勞動黨；又如一九二四年十月的總選舉，保守黨恢復從來的勢力，一躍而占絕對多數即四百二名的議席，其他兩黨均歸失敗（勞動黨累於共產黨事件只占百五十一席自由黨僅占四十一席），遂有保守黨內閣的出現。這便是英國的選舉民，不爲選舉區及黃白戰等所動，專以政策的良否爲去就的例證，而英國政戰的興趣亦即在於此。

選舉民既注重政策，則現在的保守黨能否在下大總選舉占絕對多數的議席，實不能予以肯定的保證，何況一九二四年以後各地方的補缺選舉，保守黨對於勞動及自由兩黨的攻勢，只有順受之能並無還手之力。並且開票的時候，

保守黨得七百三十八萬五千票，勞動黨得五百四十八萬七千票，自由黨得二百九十八萬二千票，以與一九二四年總選舉的情形相比較，絕不是保守黨可以樂觀的現象。反之，勞動及自由兩黨所標榜的政策，很合國民的心理，若以在一九二四年總選舉時所得的票數為標準，且於候補者的分配得其宜，則以單獨或聯合的力量去倒保守黨內閣一事，都是很有可能性的。所以各政黨都懷着不安和希望，而苦心於今年總選舉時怎樣得着勝利的研究。

但是，英國有崇尚傳統的習慣，各政黨勢必苦心於怎樣使自己的傳統政策適合時代的要求，以期得着國民的擁護，換句話說，政府黨即保守黨必以保護政策為標準，主張拯救現在英國財界的疲憊，為其臨戰（選舉戰）的中心政策。勞動黨必以社會主義的政治為標準，主張土地及重要實業的公營或國家管理，為其臨戰的中心政策，自由黨必以自由貿易主義為標準，主張廢除保護關稅及實行該黨實業調查委員會報告書中所載的政策（去年一月發表），為其臨戰的中心政策，這是無可疑的事實。現在且把各政黨所持政策的內容，分別敘述並加以比較如左。

一 保守黨的政策

(a) 振興實業和救濟失業的方策 保守黨內閣成立以來，已經是四年多了，其間簡直說不上有什麼堪誇的好成績，至少英國的實業狀態，在這期間內不能說有顯著的改良；即財界仍然很紊亂，失業者依然增加（自去年到現在已達百三十萬人），所以在今年選舉戰之際，保守黨必不能誇其過去的功績於國民，必要以今後怎樣振興實業和減少失業者去挽回人心，這是必然的道路。然勞動黨和自由黨，亦必乘此機會，極力攻擊過去四年間保守黨內閣的失敗，並說明已黨得着政權，什麼問題都可解決等等，以期得着多數國民的擁護，這也是必然的現象。所以各黨在今年總選時的中心目標，必然是怎樣振興實業和怎樣救濟失業這兩個政策。然而對於這兩個政策，保守黨中已分為固執保護關稅派和溫和派，意見很不一致，故於總選舉未舉行以前，保守黨必注意於黨內意見的統一，要是不然，或許會歸於失敗。

(b) 保護關稅和實業保護的論爭 據最近英國的報紙和雜誌，保守黨裏面，固執保護關稅的內務大臣希克斯一派，和信奉比較的自由主義的財政大臣卡提爾一派，時時有所抗爭。詳細些說，就是固執保護關稅的人們，以為英國現行的實業保護法 (Safeguarding of Industries Act)，不

過僅能適用於輸入總額的百分之二乃至百分之三，對於現在英國的實業保護及失業救濟，並沒有什麼效果，遂主張擴張這個實業保護法，採用極端的保護關稅政策，以收拾經濟的紊亂局面，如內務大臣希克斯，就是公然擁護這種主張的人；然而財政大臣卡提爾，則公然在議會提出反對的聲明，說「現內閣的財政政策，自組閣以來都沒有什麼變更」，並指摘內閣的不統一為保守黨內兩派的正面衝突，這便是去年七八月間英國政界的大混戰。波多文首相對於這種內閣不統一的批評，曾於去年八月二日在議會裏面大事演說，一面擁護卡提爾的主張，一面聲明希克斯的主張是一種意見，與內閣的政策無關係。這樣一來，表面上論爭雖云告一段落，而事實上黨內強硬派却未悅服，於是波多文更致書於保守黨幹部以釋群疑，茲述其大意如左：

(1) 對於一般的保護關稅及食料關稅，現內閣與國民早有公約，絕對不能採用這種辦法。

(2) 但實業保護係經國民所承諾的政策，當然可以依照合法的手續促其實現。

(3) 無論什麼實業，都可拿實業保護法去適用。

由波多文的大意看來，他對於黨內固執保護關稅的主張

，雖因國民未撤銷對於這個關稅政策的否認（一般的保護

關稅政策，已於一九二三年總選舉時破國民否認，在一九二四年總選舉時，雖因共產黨事件得着多數議席，而關稅政策却未得國民的贊成），正式予以拒絕，然於實業保護法（一九二一年制定，一九二五年改訂），却仍然許其活用，並於擴張實業保護法的主張，許其經實業保護委員會的承認得在議會提議，復聲明無論什麼實業，都可適用實業保護法。這無異於說：單純的保護關稅及食料關稅，就沒有實行的可能，若是擴張實業保護法，本人亦不持異議。

去年九月廿七日的保守黨大會，曾議決實業保護法中包含鐵及鋼業的提案，這種滿場一致的結果，究竟是上述波多文的聲明所致，抑是主張保護關稅者在黨內占勢力使然，雖不可確知，而保護關稅派的加入製鋼及製鐵業於實業保護法中的主張既被通過，却算是保護關稅派的勝利。關於這個決議，倫敦泰晤士報竟說：「鋼鐵業的關稅，是沒有實行的可能的，黨大會的這種決議，不能影響於黨領袖所宣布的政策」，似乎未予以深甚的注意；然黨首波多文在該大會的演說，則謂：「無論什麼實業問題，均可在合法機關解決，而保守黨亦認為關於實業保護的手續，有力量簡捷的必要」，並有把關稅問題及擴張實業保護法的問題，訴諸總選舉以求解決的意旨。由上述保守黨大會的決

羅及波多文的演說看來，即令其不將一般關稅 (General Tariff) 的範圍擴大到食料關稅的問題，訴諸總選舉以求解決，而擴張實業保護法的問題，該黨實有徵求民意的覺悟。

現在我們應當注意的，就是保護關稅和實業保護的區別。原來，保護關稅，是為着內地實業而課的保護關稅，實業保護，是依照委員會所決定的條件而對於特別實業所課的關稅；二者雖有這點區別，而用關稅去保護內地實業的結果則同，今該黨頑固派既主張擴大其範圍，則其結果更不得不與保護關稅相一致，這是無可懷疑的事實。

(c) 保護關稅的可否成功 保守黨的保護關稅派，即使能夠統一黨內的意見，而以保護關稅政策去臨選舉戰，究竟能否得着多數國民的贊成，徵諸過去的歷史，實為一大疑問。一九二三年的保守黨內閣，曾由首相波多文兩次召集

帝國經濟會議，欲借英本國和殖民地的經濟的提攜，去恢復戰後財界的疲憊，換句話說，就是因為當時歐洲大陸既未恢復其購買力，英國的輸出又受貨幣價值陡跌的威脅，

遂欲用一般關稅去抵制來自歐洲之不自然的競爭，用英本國和殖民地的特惠關稅去擴張英國的銷路。在波多文的意見，以為這個關稅政策，才是拯救英國財界唯一的政策，

因舉行總選舉以求國民的同意，誰知事出意料，國民竟俱任反對保護關稅政策的勞動黨及自由黨，而保守黨內閣遂歸於瓦解。繼保守黨而起的勞動黨內閣，因國民不贊成保護關稅，更欲買其歡心，竟將一九一四年以來所施行的戰時非常關稅，亦舉而廢除之。一九二四年總選舉之際，保守黨雖然大獲勝利，但這是因為勞動黨累於共產黨事件，致為國民所反對，並不是國民取消一九二三年對於保護關稅的否認之結果，這是很顯明的事實。然而保守黨既握政權之後，保護關稅既為該黨的唯一政策，黨內保護關稅派的勢力又不可侮，故於一九二五年豫算之際，財政大臣卡提爾，竟聲稱現在英國經濟非常困難，國民須與一九一四年當時同其緊張，於是首恢復戰時非常關稅，並改訂實業保護法。總而言之，保守黨自組閣至今日，都是假實業保護法之名，而行保護政策之實，這種名不符實的行動，實由經過一九二三年的失敗所致。

由上述的歷史看來，若保守黨竟用保護關稅派的主張即擴張實業保護去臨選舉，未必國民能夠取消一九二三年對於保護政策的否認，而予以衷心的贊成，這是可以豫料的。並且前面已經說過，若果要擴張實業保護法，使其手續簡便化，則實業保護和保護關稅，就會混同而沒有區別

；若果要把製鋼和製鐵業包含在實業保護法裏面，則以鋼和鐵爲材料的造船和機械等工業，就會發生許多苦楚；若果使這些工業都得均沾利益，則別的工業就會起來要求互惠的特遇，結果便有一般關稅 (General Tariff) 的必要；若果如此，就與張伯倫所說「保護關稅當然有包含小麥之必要」的話沒有兩樣。所以保守黨用這種帶着實業保護法的假面具的保護關稅，作他在總選舉時的選舉題目，實在不是什麼上策。又據去年八月份英國的經濟雜誌所載政府和保護關稅一文，亦有「若現內閣用保護政策去臨總選舉，則國民將予以與五年前驅逐波多文離開政局相同的答覆」的結論，於此更可見輿論對於保守黨的保護關稅政策之不滿意了。免之國際方面，自一九二七年日內瓦經濟會議以來，都有自由通商主義的趨勢，保守黨的反對黨即勞動及自由兩黨，必乘此機會，如後面所述，去指摘現內閣的保護政策在這四年間不能收獲實效的情形，而提出保護關稅以外之具體的建設方案。餉國民，這是必然的途徑。由此以觀，保守黨的保護關稅政策之能否成功，實在是一個很大的疑問。

(d) 保守黨的社會政策 一九一八年以來，英國已成爲普通選舉時代，就是素來代表資本家的保守黨，亦不能輕視

勞動者投票的威權，因於一九二五年的預算內，既把職權佐治內閣 (自由黨內閣) 所擴張的各種社會保險制度加以改正，復擴張失業保險養老保險及寡婦孤兒保險等事業，以表明保守黨之注意勞動者的福利，其誠意不亞於勞動黨；更於一九二八年度之預算內，編入對於子女多的家庭予以較多的免稅等社會政策的設施。就保守黨的立場看來，勢必列舉這些過去的成績，以與勞動黨的社會主義相對抗，這是必然的現象；然此等社會政策的施設，在自由黨內閣 (佐治內閣) 及一九二四年的勞動黨內閣時代，均已著實實行，並不是保守黨的創舉，拿這些成績去臨選舉戰，不過是一種消極的武器，於選舉的大勢未見得能收很大的利益，這也是可以逆料的。

(e) 一九二八年之劃期的預算案 其次，保守黨在今年總選舉時可以誇耀於國民的材料，就是一九二八年度之預算案。這個預算案，據說可與一八四二年皮耳爵士的財政改革案先後比美，其內容就是：(1) 歷年的懸案即政府欲將紙幣發行權收歸英蘭銀行的問題，已歸解決；(2) 確立國債整理制度，規定每年償還三億五千萬磅，限今後五十年間償清；(3) 改正所得稅法，提高對於子女多者的免稅率；(4) 減輕粗糖的輸入稅及其他。該預算之所以大博好評

，實在於減輕地方稅及改組基本實業之點，然而事實上，只是屢次減低所得稅的標準（戰時所得稅標準為每磅六先令）及徹底的減輕國稅，而地方稅却未減輕，這實在是英國主要工業不振的一個原因。總而言之，該豫算案的內容雖複雜，其目的總在以減輕地方稅去拯救因憊不堪的主要實業，藉以促進地方政治組織的大變革，這是很顯明的事實。然此皆於去年度（一九二八）或今年度才能實行，其恩惠遠未及於選舉民，若保守黨竟以此誇功於選舉民，亦未見得能夠收幾許效果。

三 勞動黨的政策

英國現在的政黨當中，勞動黨的勢力要算第二位，他的旗幟，不待說在於實現國家社會主義的理想。在一九二四年勞動黨內閣時代，雖因該黨未占絕對多數的議席，不能積極的實行其土地及主要生產機關收歸國有或國家經營的政策，却能乘着因關稅問題推翻保守黨內閣的餘勢，極力破壞保守黨的關稅及租稅政策，而實行社會政策，換句話說，就是減輕或廢除砂糖稅茶稅乾果稅及飲料稅等消費稅，而實現所謂「無稅的晚餐」(Free breakfast) 並廢除一九一五年以來所實施的戰時非常關稅。拿這些歷史

和其傳統方針看來，勞動黨對於保守黨所持擁護一部分生產者之利益的保護關稅政策，勢必予以激烈的反對，這是無可懷疑的。

但是，勞動黨在今年總選舉之際，必要大張旗鼓，宣布他要從建設方面去實現其主張即社會主義的理想，為什麼呢？因為一九二五年斯加波羅工會在今年大會所表示左傾的革命的主張，至一九二七年的愛琴巴拉大會及勞資妥協運動以後，全然失其勢力，而工會對於共產主義者的攻擊及勞資妥協主義的承認等等妥協傾向，早已深印入勞動黨員的腦裏，故勞動黨必拋棄組閣時代（一九二三）所施行社會主義的理想之消極方面，即社會政策的減稅及廢除保護關稅等政策，而以土地及其他生產機關收歸國有或國家經營等積極政策，去臨總選舉戰，這是必然的趨勢。

勞動黨為欲制勝於今年的總選舉起見，曾於去年八月刊行一小冊子，發表該黨的主義和綱領，其內容據說係模倣自由黨的英國實業的將來 (Britain's Industrial Future) 而成，並於去年十月得勞動黨大會的正式承認。現在且把該小冊子的主要部分敘述在下面：

(1) 在國民之前，須極力指摘現在保守黨內閣在實業政策上的失敗，即失業業者之逐漸增加，純由實業政策失敗之

所致，乃現內閣既無防止失業的方策，又無救濟失業者的適當設施。

(2) 現內閣在一九二八年豫算所編入的地方稅減輕案，與多數消費者的負擔無關係，只能救濟比較有錢的租稅負擔者，這算不得社會政策的法案。

(3) 樹立一切政策，須以全國民的生活向上為標準。

(4) 對於失業者，須採用親切而適宜的救濟方法，其費用須由國家的補助金支付，不能委諸勞動者的捐款及生產費；至於減少失業者的方法，須設立全國經濟委員會，以期實業的振興，尤須設立實業局，以謀就職的便宜，餘如義務教育年限的延長，養老年金制的改正，移民的獎勵等，亦須同時進行，以調節現在的過剩勞力。

(5) 土地，炭廠，運輸，通信，動力，生命保險等事業，須收歸國有或國家經營。

(6) 一個階級獨占資本，他一階級供給勞力，這是不合理的現象，須予以改良。

(7) 銀行的行動，不能單為資本家的利益。

(8) 須實施最低工銀法。

以上所述，就是該小冊子的主要部分，前兩項是指摘現內

閣的失政，後六項是勞動黨的新政策。至若保護關稅的廢止，承繼稅的增加，及對於不勞而得者的增稅等，都是勞動黨歷來的主張，當然亦是他在總選舉時的好題目。

對於勞動黨的種種政策，英國經濟雜誌官加以批評，說：「勞動黨的政策，已由革命的急進的社會主義，進而為對於社會及實業之實際的改造政策，固然很可注目，但其主張與自由黨的英國實業的將來上所載的政策，沒有什麼大的差異，何況他主張的主要工業的社會化，還沒有具體的方策？」而統計學雜誌對於勞動黨的失業救濟策，亦云：「這種方策的結果，必比現在還要增加租稅及壓迫工業」，並對於該黨所主張重要實業的社會化，更從資本主義的立場，予以「在對外競爭很烈的今日，與其像勞動黨主張社會化，不如極力促進現在的實業大聯合，使其成為強大的競爭之力之更有功效」等等反對的批評。由這樣看來，勞動黨所持各政策，究竟能否比自由黨的更得英國民衆的共鳴，亦是難於逆料的事情。

四 自由黨的政策

自由黨的主義和政策，盡載在去年二月三日該黨實業委員會所發表的報告書即英國實業的將來裏面，全書約五百

頁，內容非常豐富，現在且根據此報告書而敘其大要如左：

(a) 政策的基礎 自由黨的政策之基礎，係安置在個人主義和社會主義之間；凡主張國家不能干涉實業的個人主義，及欲將現在資本主義的經濟組織變為社會主義的組織等政策，均不予以贊成，這便是自由黨的政策之基礎，其目的在脫離保守黨及勞動黨的政策，而別開一新紀元。因為這個原因，自由黨於詳細研究現在實業狀況之後，說明現在英國實業之所以走入末路的原因，純由墨守從來的舊方法所致，因主張改革生產的組織，以圖實業的恢復；又因勞資的軋轢有礙於生產的能率，更主張講求調和勞資的方法，同時又排斥坐待輸出貿易的振興那種袖手政策，而主張極力開發國內的資源。這些論調，都載在該報告書的總論裏面。

(b) 實業及實業政策的統制 自由黨報告書所載的一貫的政策，就是對於實業的統制；以為國家對於國民，有保證和平正義自由的義務，同時對於實業的統制，有干涉的權利，換句話說，就是反對勞動黨所主張的主要實業收歸國有或社會化，而主張在現在資本主義之下，實行一種所謂

國家統制 (State Control)，這便是自由黨實業政策的基

礎。所以自由黨想實行的新政策，就是：

(1) 設立經濟總本部 (Economic General Staff) 即設立內閣直轄的經濟總本部，以為關於一切經濟問題的諮詢機關。

(2) 設立國民投資局 (Board of National Investment) 現在英國的國民貯蓄，每年雖達五億磅，而該貯蓄即新資本當中，其用於開發國內資源及公益設施的部分，與用於海外投資的部分，究竟彼此能否適宜，却是一個疑問，故須設立國民投資局，把這些資本用於國內的輸送機關及公益設施並農工業的設備。不但如此，凡現在的國債委員會及與此相似的機關，均須合併於這個國民投資局；政府的一切收入，均歸該局保存，同時政府的一切用費，亦由該局支出；待國內資本的需要充足後，始可向國外投資。總而言之，自由黨這個計劃，就是想用國民投資局去實現國家統制資本的政策。

(3) 設立實業部 自由黨為統一關於勞動者的實業政策起見，主張把現在的勞動部昇格為實業部，除現在勞動部所管事務之外，把內務部所管的工場法勞工補償法商店法及商務部所管關於炭廠的事務等，均移歸實業部管理，以謀

勞動及實業事務的統一。

(c) 勞資妥協及資本的公平分配 現在實業之所以不安定，純由勞資反目而來的能率降低所致，而勞動者對於現在資本主義制度之所以不滿，實因資本家視勞動者為機械而奪取其生產的財富，故欲增進實業的能率，就非用革命的手段去改造這些現象不可。而改造此等現象的方法，就是設立與實業部相連絡的實業評議會 (Council of Industry) 以謀勞資問題的改革，設立工銀協定會及共同實業協議會 (Joint Industrial Council)，以增進勞資雙方的協力，同時又要調和勞資的反目即改正財富分配的不公平，即以富者的累進稅作為增進勞動者之福利事業的資金，使財富的分配進於公平，更要獎勵勞動者的貯蓄，設法使其變為小股東或資本家，以實現公司企業的民衆化。

(d) 失業救濟策 失業者的增加，是現在英國的腹心疾，當然要應用上述實業組織的方法，去增加勞力的需要。然欲增加勞力的需要，就要把年約五億磅的國民的新資本，利用於開發國內資源才能成功，而欲達此目的，就要以國民投資局為中心。

(e) 農業政策 土地和農業政策，是自由黨最注目的所在。在該黨報告書裏面，以為振興英國的農業，不但是救濟失業者的好方策，並且是改良實業狀態的先決條件。所以

他的方法，就是改正佃地法，整理農家信用制度，根本改革農產物販賣制度，極力擴大耕地的範圍等。

(f) 炭廠政策 自由黨以為勞動黨的炭廠歸國有的主張，不但無實行的可能，並且只有使炭廠的經營益形惡化，因主張促進炭廠的合同經營，封閉不經濟的小廠，以謀炭產能率的增進，並主張改良販賣的方法，以期經營的發展。

(g) 反對特惠關稅 這是自由黨的傳統政策。他以為英國內地的經濟關係，雖有使其互相連絡共同繁榮的必要，而因此設立特惠關稅一事，不但與占英國貿易總額三分之二的外國之間發生障礙，致貿易不能發展，並且還要生出加重國內消費者的苦痛及工業的壓迫等結果。所以他極力反對這種政策，而主張用國民投資局去統制全國資源的開發事業。

(h) 通貨及銀行制度的改善 英國銀行的目的，在於助長國家的實業及調節國家的信用，須使其發揮益為國家機關的能力。故欲達此目的，須改良行長選任制度，更要使英蘭銀行與財政部的關係益形密切。(此外，更主張統一政府紙幣及英蘭銀行券，但這是現內閣在去年四月已解決的問題。)

(i) 實業及負擔的減輕 自由黨以為要減輕稅的負擔，

就要先有能使財政縮小的方法，因主張減除三分之一的軍事費。

(j) 地方稅制的改正 現在地方稅很重，其爲害於實業的地方，比中央稅制的還要厲害，這是地方稅制以投資額爲標準而不以實業的利益爲標準的結果，不能不加以改正。現在地方稅收入的分配，是以四成五充救貧費及其他社會政策的費用，三成五充行政費，二成充道路及橋梁費，於特殊屬不合。必須將救貧費劃歸國庫負擔，道路費的大部分劃歸道路基金負擔，更須整理此等地方歲出的賬目，將現在地方費的三分之一移歸中央財政負擔，以減輕地方的負擔，而此等負擔減輕的恩惠，須普及於實際使用土地的人，決不可給地主們占去。

(k) 中央預算制度的改革 現在的預算制度，是將豫算分爲現金支出總賬，收入總賬，資本總賬三項，而預算的分類法，又只分成確定基金經費及議定費二類，殊於實業政策不合，很有大加改正的必要。

以上十一項，就是自由黨報告書中所主張的大概情形。

五 三政黨政策的比較

以上是分述英國三政黨的實業政策，以下再加以綜合的

比較，作爲本篇的結論。

關於現在實業的不振及其振興策，保守黨主張根據歷來的方針即保護貿易主義，擴張現行的實業保護法，如不可能，即擴張到一般關稅的範圍；而勞動黨及自由黨，則前者根據社會主義，後者根據其傳統方針，協力去反對保守黨的主張，故「保護主義呢抑自由主義」的論爭，仍然爲選舉的題目，這是不難揣測的事情。關於關稅問題的政策，保守黨於在政四年間，已實行制定社會政策的立法，恢復金本位制，統一英商銀行券及政府紙幣，確立公債償還制度，改革地方稅制以救濟基本工業等政策，到現在差不多沒有更良的政策了。固然，該黨新設寡婦孤兒保險及改正失業保險等社會政策的立法，足以抵制高倡社會主義的勞動黨的鋒銳，統一政府紙幣和銀行券及減輕地方稅等法案，足以控制自由黨的新政策，然而這些都是過去的古董，而不是收攬民心的新政策，這是保守黨的弱點。反之，勞動黨及自由黨，既是反對政府黨的勁敵，又有許多強有力的新政策，復於關稅問題占在同一戰線上，與孤立而無新政策的保守黨相較，似乎有護得民心的可能。並且自由勞動兩黨所主張別的政策，在實質上無甚差異，即自由黨雖否認勞動黨的固有和社會化，勞動黨雖謂自由黨的政策

爲胆小的社會主義，然以統制政策和設置大經濟調查會，去拯救實業的疲憊，及對於英國銀行的政策和否認生產資本的獨占等方針，則彼此大抵相同；不過勞動黨的政策，是以社會主義的思想爲基礎，偏重消費階級的利益，自由黨的政策，是偏重實業界的根本改組，而主張統制實業政策及勞資妥協罷了，故兩黨的主張，可說是目的相同而方法各異。

由上述看來，可知保守黨的政策是以資本主義爲背景的保護政策，自由黨的政策，則與此正相反對，勞動黨的政策，則介在此二者之間，而提出獨特的建設的政策以應選

舉民。然而不管怎樣，現在英國既病於實業不振，則振興實業的政策，必比外交問題及內政問題，更能惹起國民的注意，這是必然的趨勢。並且勞動者在一九二五年的斯加波羅大會中，雖曾議決所謂「徹底排擊資本主義」，而自前年以來，早已漸傾於勞資妥協主義，至如去年的大會，則更有多數承認勞資妥協的現象。故勞資妥協及實業的合理化，已成爲今日英國輿論的中心，無論那個政策，亦絕不能用極端的資本主義及急進的社會主義，去買得人民的歡心，所以三政黨의 實業政策，結果只是方法不同，這是可以豫斷的。

新生命書局最近出版

蘇俄十年來之外交

亞那特著
胡慶育譯

定價五角

這是敘述蘇俄一九一七年革命到一九二七年的外交的一本小書。蘇俄革命後國際干涉，及蘇俄的國際政策與外交方針，和蘇俄與美，英，法，意，日，德及其他鄰邦的關係。並於末二章中說明蘇俄與半殖民地國家及中國革命的過去關係。蘇俄是西歐與遠東國際關係之鍵，有此一書，則不管此鍵之鑰。譯筆流暢，亦是特色。

社會科學講座

二 社會進化說與文化傳播說 (三)

陶希聖

b. 社會進化說

A. 多元論

B. 一元論

(1) 唯心論(以上第三號)

(2) 唯物論

一 唯物論與唯心論的分界

美國社會法學家勞德倫法律的進化時說道：

以其最古的形式論，權力的觀念表現為神命神授的

法規之信仰。……(後來)取「國家」或「人民」的形

式的政治神，代替了古代法典的自然神與宗教神。

……(再後則)新法律的神叫做「理性」，表現為權

力之敵。(R. Pound, Interpretations of Legal

History, pp. 3-6)

若借用勞德的話，前節所論的是「心」這個神，本節所論的

「神」則為「物」。否！「物」不能叫做神，不是超人的 (Sup-

ernan)。物是一個魔鬼，是非人的 (Subhuman)。

要說明兩者的分界，必涉及哲學的領域。為作簡單明瞭

的解釋計，引一段最能指出問題焦點的一段話于下：

一切哲學的重大基礎問題是關於思維與存在的關係

的。

依此問題的答案之不同，哲學家分裂為兩大營壘。

一方置精神的本源性于自然的本源性之前，……

形成唯心論之營壘。他方則認定自然是本源，于是

有唯物論的各派。(The Roots of the Socialist

Philosophy, pp. 56-58)

若稍詳細一點則下列說明是可以引用的：

唯物論是唯心論的正反對物。唯心論志在于以精神

的某種性質來說明一切自然現象即物質的一切性質

，唯物論則與之相反。唯物論志在于以人體或一般

生物體的有機性或物質的某種性質來說明心的現象

。認定物質爲第一義的動因之哲學家皆屬於唯物論的陣營，認定精神爲第一義的動因之哲學家皆是唯心論者。

唯物論與唯心論二者，哲學上思想最重要之傾向已盡于此。本來，認定精神與物質二者獨立並存的二元論的體系，無論何時，大抵存在。但二元論對於彼此毫無共通點的心物二種個別的實體如何互爲影響的問題未嘗能作滿意的答案。故最徹底最深遠的思想家常傾于一元論，常持以一個根本原理說明一切現象之傾向。（普列哈諾夫史的一元論日譯本二頁三頁）

二 十八世紀法國唯物論

十七世紀的形而上學已臻極盛。十八世紀的法國唯物論者對於形而上學，尤其對笛卡梯，馬爾伯郎，斯丕諾沙及萊布尼茲，作強烈的論爭。形而上學因此被驅于時代之外，到後來始再建爲德國的觀念哲學。

法國唯物論最重要的一派祖述英國的羅克（Locke）。羅克在十七世紀之末已證明了「沒有生得的觀念」[no innate principles]。法國唯物論者尤爲勇敢的感覺論者，以爲人類一切心的作用皆是感覺的變形。他們卻捨棄羅克的自由

主義，而直接啓發了社會主義的思想。

他們既以爲人類一切心的活動都是感覺的變形，所以認定人類的觀念與感情都是環境對於人類的作用的結果。他們以爲若欲糾正人類的缺點，必有變更人類的環境尤其是社會環境的方法。但是他們說明人類歷史的發達的時候，卻又以爲世界受意見的支配。這是法國唯物論者的一個矛盾。他們由意見與環境的交互作用而爲觀察，有此矛盾，本不足怪。例如 d'Holbach 所著的 *Politique naturelle* 便是以爲改良道德風俗，必須完成國家制度；改良國家制度又必須改良道德風俗。

三 王政復古時代的歷史家

d'Holbach 及 Helvétius 等唯物論者是法國革命前的哲學家，他們不獨與形而上學爭，且與現存政治制度及宗教和神學爭。至法國革命發生後，在王政復古時代的歷史家，雖反動復古，但革命究已把人心作用萬能論打破了，所以仍從經濟上說明歷史。最顯著的是主張王政的魏左（G. Vico），此外則蒂耶（Thier）與梅涅（Mignet）亦從社會階級的推移說明歷史的過程。

魏左說道：

制度爲原因以前，先爲結果；社會受制度的影響而

變化以前，先造成制度。于國民狀態依政府的形式而決定之外，爲決定政府爲什麼如此，必須先研究國民狀態。(Essais sur l'histoire de France, 初版 一八二一年，十版一八六〇年，七三至七四頁)

又說道：

要了解政治制度，必須研究社會內存在的各種社會層及其相互關係。要了解各種社會層，必須知土地關係的本質。(同書七五至七六頁)

又說道：

即如在亞洲，一個特殊階級完全勝利了，于是身分制度代替了階級制度，而社會便陷入停頓狀態。感謝上帝，沒有這樣的事發生於歐洲。諸階級中未嘗有一個能夠征服，能夠屈服別個階級；沒有一個能夠平定別個階級；其間的鬥爭不使社會停頓，而爲社會進化的主要原因；由于諸階級的交互關係，由于彼此攻擊與妥協的必要，由于利害感情及希望的對立，發生了歐洲文化發達中最有活力最有結果的原則。(Guizot's General History of civilization in Europe, tr. by knight, P. 205)

他說明中世的都市道：

兩種精神不斷的活動于其中：在下層民衆內有盲目的放縱的猛烈的民主主義；在上層市民內有懦弱的慎重的希望適應一切環境(無論是國王領主)以保持秩序的精神。(同書二一三頁)

他說明十字軍的東征的終止，說道：

到財富之路已爲他們開闢了，他們放棄了工業的冒險。冒險遠征，在國王方面被代替于政治企圖，在人民方面被代替于大規模的工業。只有一個階級還有冒險遠征的興趣，這便是封建貴族的一部分，既沒有政治上膨脹的條件，又沒有工業上的發展，仍保存原有的地位。因此這個階級還繼續從事東征，而且更新運動。(同書二三五——六頁)

他說明英國革命的背景道：

同時在市民社會中有一種自由運動發生，從前未之前聞的，至少也只有薄弱的表現之政治自由的要求，現在感覺了。在十六世紀經過中，英國的商業的繁榮以可驚的速度而增長，同時許多的土地財富，許多諸侯領地，都易主了。……種種的契據證明了土地財產的增加；此種財產通常歸到紳士(小貴族及依購買而取得土地者)的手裏。高級貴族，

上議院，在十七世紀之初，以財富論，已不能與下議院相比。那末，這時候英國，在工業階級內，財富已大為增加，而土地財產又發生變動了。（同書三四四頁）

幾左之外，蒂耶也是以工業階級對貴族的鬥爭說明英國革命的。他說明英國第一革命道：

以征服英國之人為其祖宗者皆離自己的城堡而馳赴國王的陣營，在此處就任適合自己身分的地位。都市的住民大舉走入反對的陣營。當時有這樣的事情，一方以安逸與權力之名相號召，他方的軍隊以勞動與自由之名而集合。依平素生活之如何，凡遊惰民即以遊閑而享樂者皆立于國王旗幟之下，擁護類似自己利益的利益；反之從前英國被征服者後裔之中在當時從事工業者皆參加平民黨。（蒂耶全集第六卷六六頁）

四 空想社會主義者

王政復古時代的歷史家雖以財產關係說明社會組織的基礎，但對於財產關係的起源則仍歸之于「人性」。然而根據「人性」而立論的空想社會主義者，如聖西門，卻以唯物論的論斷來說明財產關係。聖西門求財產關係的作用于產業

發達之必要。他說道：

至十五世紀，地上權力尚在貴族的掌握。這是有利的。因為貴族在當時是最適當的產業家。他們管理農業勞動者，而農業勞動在當時是唯一的重要產業的職業。（Opinions littéraires, philosophiques et industrielles, 1825, pp. 144, 145）

為什麼產業發達的必要在人類史上有決定的意義！他說道：生產是社會組織的目的。由此推論，則生產的法則是決定社會發達的法則了。

五 德國觀念哲學
法國唯物論者的矛盾，自己不能解決，德國觀念哲學為之求解決。法國唯物論者否認社會進化，德國觀念哲學發揮進化的觀念。

德國觀念進化論者以黑格爾為主要。Goldenweiser 說

依盧弗覺愛 (Lovejoy) 教授所指示，康德在他的幾個觀念上是一個進化論者；黑格爾的辯證法的三分法包括簡賅的進化論。黑格爾的潛勢的進化論還有待于其門徒之一人——馬克斯，以「物」的觀念轉換

黑格爾精神的觀念哲學，遂奠定歷史的唯物論之基礎。(Early Civilization, p. 21)

所謂辯證法的三分法，是說：一切現象不斷發展以達于極限，便轉化爲自己的對立物；反對第一現象的第二現象也依次發展，而轉化爲自己的對立物；所以第三現象在形式上類似第一現象。簡言之，一切現象的發展過程是正——反——合。對一切現象起源，發達，消滅的說明，與法國唯物論以一切現象爲固定的化石的觀念，正相反對，並且超越了法國唯物論的交互作用的循環論法，由第三個概念——絕對理性——來解決(一)政治制度決定道德風俗而(二)道德風俗亦決定政治制度的魔法之圈。

反映自然的觀念之發展，第一是由量變質。最通俗的例證是水在攝氏零度以下即由液體變爲固體，在攝氏百度以上即由液體變爲氣體；所以，在此二個轉向點上，氣溫的量的變化，引起水的質的變化。

辯證法的發展，第二是否定之否定。最通俗的例證是一顆麥粒落到適當的土地內以後，發生變化，發芽，生長，麥粒消滅，這是否定。開花結實，再爲麥粒，麥粒成熟，草莖死滅，這是否定之否定。但否定之否定的結果，所得者不止一顆麥粒，而有十倍二十倍之數量。

此互相轉化的矛盾，本包含于觀念之中。換句話說，發展的觀念本是對立物的統一。觀念的發展，不外此統一的分裂。依其分裂，而自己運動；換言之，依內在的矛盾之力而自身運動。「自然的根本法則便是運動。此運動是由一形式向他形式的變化，由其一向其他的連續的推移。世界的全體現象是立足于形式向他形式永久的轉化。形式轉化的進行發展過程，是依對立物轉化的方法而行。但此對立物實包含着統一，乃由統一的分裂而成立」。(德波林之語)

六 辯證法的唯物論

黑格爾的門徒馬克斯依法國唯物論與黑格爾的辯證法之統一，而建立辯證法的唯物論。若便借辯證法的「否定之否定」來說明哲學的發展，可以說：

古代哲學是原始的自然唯物論。在當時的思想狀態中，對於物質的明瞭觀念是不可能的。在此點上明瞭的必要，引起了離開肉體的靈魂的學說，更引起靈魂不滅的主張，最後引起一神教。因此，古代的唯物論爲唯心論所否定。但哲學的繼續發達，使唯心論不能支持，而爲近代唯物論所否定。此否定之否定，不是古代唯物論的單純再建，而是在永續的

基礎上，結合哲學與科學以及歷史二千年發達的思想內容。這在特殊意義上，不是哲學，乃是單純的世界觀，不依獨立的諸科學之科學來證明和實驗，而依真實科學來證明和實驗。哲學在此亦廢棄了，換句話說，「破壞並且保存」了，破壞其形式而保存其真實內容了。(Landmarks, p, 170)

說了半天，不過是指馬克斯的辯證法的唯物論。此種唯物論不過是黑格爾辯證法的倒轉：

在這兒，觀念的辯證法不過是真實世界的辯證法進化的反映；因此，黑格爾的辯證法倒轉過來，或可以說，在牠原來站立的地方，把牠從腳上頭下倒轉爲頭上腳下豎立起來。(The Roots, p, 96)

至于以社會階級的推移來說明歷史，也不過是十九世紀社會環境之中應有的認識，恰比幾左等法國歷史家進了一

步：
如果在一切其他時代，這種歷史的推動力之發現是不可能的，因爲牠們有複雜隱蔽的交互關係，我們

現今的時代已簡易了這種關係，問題能夠解決了。自從大工業的建立，至晚自一八一五年歐洲和平以來，在英國，整個的政治鬥爭是土地貴族與中間階級兩階級之間的爭雄，已不是秘密了。在法國，布爾崩王室復辟時，同樣的事實已經顯露了；歷史家，尤其是從Thierry到幾左，梅涅及蒂耶，明示此種事實是了解法國史之論，尤其是中世以後。(同上，一〇九頁)

在今日的中國，卻把歷史的唯物論歸之于馬克斯個人，別人似不許染指。殊不知那下令驅逐馬克斯出境的王政論者幾左及其他歷史家也是持這樣的論調。更可驚的是遠在他們之前，十五世紀的國家主義與專制主義學者，「霸術」著作人馬克威利早已用經濟原因及社會階級說明佛洛蘭斯的政治組織。把古文經書歸于劉歆個人的製作，未免把劉歆當作神仙看待了，研究社會科學的人們不應當懷這種狹隘的成見。

(待續)



國際近事

樊仲雲

——今日的世界之四——

(一) 賠償問題專家會議

關於德國賠償問題之重提，我在本刊二月號上曾有記述。自去年九月日內瓦六國會議，議決：「為謀賠償問題之完全並最後的解決，由德法英意比日六國任命財政專家，組織委員會」，再加討論。但委員會之組織却煞費商量。專家之職權，德國主張不受政府訓令的束縛，純然獨立為財政的人員，但法國之意，以為專家會議所提出的辦法，既須政府實行，即不能與政治無關。同時，德國以為專家會議的基本，應着眼於德國的付款能力，但法國樸蔭開雷之意則以為應以各國對賠償問題的地位態度為本。而專家之任命，或由各國政府，或由賠款委員會，亦為一問題。法國主張由賠款委員會委派，德國則因無代表在賠款委員

會，主由政府任命。其後到了十二月十二日，法國內閣總理樸蔭開雷始與德國駐法大使馮赫休 (Herr von Hoesch) 成立專家委員會組織法之協定如下：

(一) 委員會除日內瓦會議六國所任命之專家外，並延攬美國派員參加，此為謀一般利益所切望。

(二) 委員會做一九二三年十一月所設立之專家委員會例，會中專家須為各國有名國內外且不受其國政府拘束之獨立的人員，每國二人。

(三) 委員會儘於可能期間會集巴黎，至開會地點，則由委員會自決。

(四) 委員會以六國政府之意旨，依據九月十六日日內瓦會議「為謀賠償問題之完全並最後的解決，擬定辦法。」

(五) 專家任命須循下之手續：

參加日內瓦會議諸國的債權國之專家，由各
國政府指名，即由其政府或賠款委員會加以任命

德國方面之專家，則由德政府任命。

其中關於德國付款能力無一語提及，所以德國自願不滿。推法國之意，以為德國賠款，無論如何應與法國戰時損害加上法國對英對美的債務之總數相當，同時，英國則由倍爾福 (Balfour) 通牒，其中歐的債務應與對美債務相當，而意大利則謂應與其對英對美的債務相當，可是德國到底有此付款能力否呢？這是這次委員會中所最應考慮的問題。至於付款詳細辦法，由德國之意以為應考慮者，計有六端：

(一) 每年應付賠款數；

(二) 付款年限；

(三) 保護條項；

(四) 賠款與協約國債務的關係；

(五) 賠款與國際商業政策之關係；

(六) 債券之商品化。

綜觀德國之意，無非希望道斯計畫規定每年應付之款能

夠減少，同時並能確定付款期限。然欲擬定此具體的付款

方法，則德國的付款能力究有何等程度，不可不有精密的

考查。據賠款總監事 (The Agent General for Repara-

tion Payment) 傑爾白脫 (Parker Gilbert) 之報告，則謂

「德國預算，其能力足以償道斯計畫所規定的通常賠款

，已毫無可疑。」傑氏並謂由道斯計畫，德國每年須付款二

十五億馬克 (約六億美金)，較之各國為清償戰爭損失之

所負担，實無不合理處。但是歷年來，德國之所以能如數

付償賠款，實全賴外國資本之輸入，計自道斯計畫實施之

一九二四年九月至一九二八年八月末，輸入德國之長期債

務為三億五千萬磅，而四年間德國所增加之外國短期債務

則為一億五千萬磅，共五億磅；而其間付與外國之賠款則

不過二億六七千萬磅。換言之，德國之所以有此付款能力

，不過是外資的轉移，而決非由德國生產能力之過剩，即

輸出超過輸入以來。以是，傑爾白脫之報告果足以為決定

德國付款能力之標準與否，殊為一問題。

今年一月十日，巴黎賠款委員會，以去年歲末之決議，

爰任命英法比意日五國出席專家，同時德國方面則由德政

府通知賠款委員會。派員出席，美國代表則以美政府通知

較遲，於十七日始由賠款委員會任命，計七國代表之名單

英國——斯丹普 (Sir Josiah Stamp) 與雷佛爾斯
多克 (Lord Revelstoke)，二人俱英蘭銀行
理事。

法國——毛羅 (Emile Morean)。法蘭西銀行總
裁，巴爾曼丘爾 (Jean V. Parmentier) 財政
部款項移轉處經理。

比國——弗蘭鳩 (Emile Francqui) 財政部長，
古得 (M. Gutt) 前賠款委員會專門委員。

意國——丕來列 (Signor Pirilli) 與蘇維去 (Prof.
essor Savitch) 二人俱財政專家。

德國——夏得 (Dr. Hjalmar Schacht) 國家銀行總
裁，

伏格來 (Dr. Albert Voegler) 有名鋼鐵專家。

美國——楊歐文 (Owen D. Young) 前賠款委員會
委員，

摩根 (J. Pierpont Morgan) 摩根商會會長。

日本——森賢吾，前駐英財務官，
青木隆，日本帝國銀行名古屋支店長。

二月十一日，開第一次會議於巴黎，公推美國代表楊歐

文為議長，至會議詳情，究竟對於倍價問題能夠有辦法與
否，則我要套一句舊小說的成語，「且聽下回分解。」

(二) 東歐非戰條約成立

蘇俄的外交政策，最初是着重在西方，用力勞動運動，
企圖無產階級革命，後以失敗乃轉而東向，注力民族解放
運動。為一種西守東進政策，然而因為宣傳共產主義，亦
不容於東方，蘇俄外交，至此遂陷於孤立地位，不但歐洲
資本主義國家對之防禦未恐不周，即東方諸民族主義國家
亦對之深懷恐懼，所以當此之時，有東歐非戰條約之成立
，殊不能不謂為蘇俄外交之新轉變了。

關於此非戰條約，我在二月號本刊上曾經提過一筆，惟
語焉不詳。當一九二八年春，美政府以國務卿凱洛的意見
，唱議多邊的非戰條約之時，俄政府即認此為防止戰爭的
重大動力，表示贊同，至八月間，並自發的對波蘭政府，
提議於俄波二國間締結不侵略條約。兩國交涉初無何等効
果，然而其間美國提議之非戰條約，則以列強各國的參加
，在八月二十七日簽字於巴黎，蘇俄亦加入其間。但由該
約第三條之規定，「簽字約文的十四國之批准寄託，手續
全部完了後，同約始發生效力」，以是，蘇俄於東歐方面

之和平仍不能安心，乃有向加入非戰條約之波蘭里陶宛二國，提議於該約批准後，在三國間即發生效力之事。去年十二月末，蘇俄代理外長李維諾夫除致覺書與波蘭里陶宛二國外，並向芬蘭愛沙尼亞拉多維亞爲同樣的建議。

今年一月十日，波蘭覆文表示意見，並希望與東歐和平有關之羅馬尼亞芬蘭愛沙尼亞拉多維亞都能共同加入，同時，里陶宛則立即表示同意。一月十五日，非戰條約既獲批准於美國議會，於是形勢急轉，其後經幾度之磋商，至二月九日，乃有俄波羅愛拉五國在莫斯科的簽字。

羅馬尼亞向因比薩拉比亞問題的關係，對於俄國邦交頗惡，曾以此故，與波蘭有反俄的軍事協定。現在，此絕交狀態的兩國，竟有和平條約之締結，殊不能不令人起無限的驚異。當一九二四年時，兩國會於維也納，謀恢復國交的談判，卒以比薩拉比亞問題之梗，致彼此決裂而散。故由最近的事實，蘇俄於比薩拉比亞問題，或已有讓步，即承認該地爲羅馬尼亞所有亦未可知。但是蘇俄果何所爲而如此的呢？則一言以蔽之，無非欲打開其孤立的外交局面。

原來東歐一帶，北自冰洋，南迄黑海，凡此諸國，在英法實爲一聯合的反俄戰線。各國對俄，時在戒懼與警備中

，尤其自一九二四年共產黨的恐怖主義在東歐及巴爾幹一帶發露以來，各國之對俄關係，非常惡劣。但是由各國經濟的地位，非與俄往來不克維持。所以因這經濟上的共通利益，殊有和合的可能。加以俄國急欲衝破此防線以救其外交之孤立，於是遂很容易的成立了條約。還有借着這題目，俄國先對美國表示一點好意，以爲促進俄美恢復邦交之伏線。

在美國，我們常可聽見他種種和平的呼聲，好像真是很愛和平似的，同時，在俄國，近年以來，我們也常聽見有如澈底的廢去軍備，訂立非戰條約等努力和乎的呼聲。前者是仗着他金圓的勢力，希望能夠和平的將其經濟的侵略，後者則因爲國內外境况之杌隉不安，想以此來打開其難關。所以當東歐非戰條約簽字之前，有俄德協約之締結，俄德關係以一九二九年之展開而益見親善，較之去年夏季大不相同。這是我們留心國際政局者所當注意的。

(三) 英俄復交的醞釀

英國工黨向來以「英俄斷絕國交，爲使甯國通商困難，英國產業的發展發生阻礙，失業人數益益增加之由來」，對於保守黨政府之斷絕國交，肆其攻擊。不謂到了近來，

樣的意見，在保守黨間也有發生，如去年底赫爾保守黨的議員，並兼任財長邱吉爾的秘書的蒲士比 (Boothby)，在其選區中關於英俄復交的演說，實惹動一般的注意。亞各斯館的無理搜查，原為英內務部非外交的行動，而非全由政府之意。所以自蒲士比之論一出，頗有人謂內閣開發生不安，張伯倫在最近嘗謂對俄絕交，實於己無益，『這使我們在自己境內反無與擾亂反叛可以作戰的武器，反使我們所力求統一者發生分裂，而以此故，在國外更增加不安與疑懼，使歐洲情狀發生動搖，於是欲求安定的目的，乃卒不能達。』

同時，蘇俄方面，因為經濟困難，對外信用下落，亦頗希望恢復舊關係。自絕交以來，蘇俄即無正式代表駐英，一切都由巴黎俄使館轉達。蘇俄很希望英國企業家能助之建設。二月初，英俄協會曾組織參觀團，代表各大企業，決於三月赴俄。

查英國對俄問題之癥結是債務及宣傳二者，故由蒲士比之演說，『英俄將來的關係，全視此二者能夠得到解決與否。我們並不希望俄國會償還全部債務，我們只希望俄國能承認債務，在若干年內償還相當部分。至於宣傳問題，我們應當鑑於過去的事跡，不可給俄國利用外交官的特權

為破壞我政府及憲法之用。……』

英國之承認俄國是在一九二四年工黨內閣時代。現在英國企業家間對於英俄之恢復經濟關係，空氣已非常濃厚，而以五六月間總選舉的到來，若保守黨失敗，工黨繼起組閣，則我們儘可斷定英俄之復交，並不是不可能的事。原來世界經濟既已將各地聯結成一種不可分離的關係，而國家的政治乃必欲強之有此疆彼界的區分，這到底是一種矛盾的現象呢。

(四) 羅馬問題解決

羅馬問題 (Roman Question) 之由來，怕有六十年了。自一八七〇年九月，加陀那將軍 (General Cadorna) 擊敗教皇軍佔有羅馬，教皇 配斯第九 (Pope Pius IX) 即退居梵第坎 (Vatican)，自此以後，凡為教皇者即終身不出宮禁。一八七一年，意大利議會通過保障條例，許教皇有使用梵第坎，雷脫蘭 (Lateran) 宮之權，教皇既否認此意大利法律的管轄，同時亦不向意國要求此法律所與之年金，惟每年九月在其機關報上反對此不法橫暴的行為。意國政府深恐教皇與第三國發生關係，致引起他國的干涉，以此會屢次想有一個解決辦法。大戰終後，尼蒂 (Stegner Nitte)

會與加斯坡利僧正 (Cardinal Gasparri) 有非正式的磋商，慕沙里尼繼續執政，此問題之解決，尤常在人耳目，其間屢經激烈的爭執，然而這一次却到底得到了解決，六十年懸案，於此終結。

這是二月十一日事。慕沙里尼與加斯坡利僧正在梵第坎宮成立協定，羅馬教皇恢復他俗世的權利，從此梵第坎宮成爲教皇領地，像一個獨立主權的國家樣，自有其車站，電話，無線電站，並得自製錢幣，鈔票及郵票，享有治外

法權。約中更規定賠償教皇損失二千萬鎊，但此款須由意政府撥充國外傳教之用。這樣，羅馬教皇領地儼然成爲一小國家，可以不受意大利的牽制，加入國際聯盟了。

這事情似乎很小，但是意義却很重大。原來從前各地天主教的大獲法，是法國，法國利用天主教士作帝國主義侵略的先鋒，現在這一來，無異意大利將起而代法國的地位了。

蘇俄政治制度 已出版

定價一元

施伏量譯

所謂無產階級專政的蘇維埃聯邦，究有何等新舊的政治制度：

何爲蘇維埃社會主義共和國聯盟？蘇維埃主權何在？中央及地方蘇維埃有什麼樣的組織，中央政府，構造如何？中央及地方政府的各部及其職權如何？經濟與勞動的管轄機關如何？民族事務的機關如何？這些問題是研究蘇俄者所欲知。這些問題都詳細陳於本書。本書爲日本政府機關精密編審的，所收羅者大抵爲蘇俄有權威的公法學家論著中的材料。

新生命書局啓



法國工資法 (法制資料)

廣化

(譯法國勞動法典第三編第一章)

第一節 被服業家內勞動者之工資

第三十三條 凡屬於被服，帽子，靴鞋，各種麻布，刺綉，薄紗，羽毛，造花及其他被服業之家內勞動者，均適用本節之規定。

第三十三條 A 前條所揭經營家內工業之製造業者，經紀業者，批發業者，須通知勞動監督官，且須具備記載其雇傭勞動者姓名及住所之賬簿。

第三十三條 B 家內工業經營者對於個數勞動之製品，應定手工錢，並常時揭示於會合所，及受授完成物品之場所。

在勞動者私宅，依製造業者，經紀業者或批發業者之監督，直接受授材料及製品時，不適用本條之規定。

第三十三條 C 家內勞動者承受其工作時，領取其記載工作的性質，數量，交付日期，手工錢及勞動者應負擔之附屬材料的性質，價格之切離賬簿或手帖。純手工錢對

於同一製品，不得比前條所揭之手工錢低廉。

工作完成時，應將交貨日期，報酬額，在第五十條範圍內製造業者，經紀業者或批發業者歸於勞動者負擔之種種附屬費，及扣除此等費用而支付或應支付與勞動者之金額，記載於切離賬簿或手帖。

前項記載，更須明記於切離原簿或定做簿。本條之賬簿，手帖，切離原簿，定做簿等有不正確的記載時，應依第九十九條 A 處罰之。

第三十三條 D 應適用於家內勞動之手工錢，須認普通熟練勞動者十時間之所得，與勞動會議 (Conseil d'ouvriers) 或工資委員會 (Comité de salaires) 依次條以下之條件，對於其職業或其地方所決定之最低工資同額。

第三十三條 E 勞動會議應調查同一地方，同一職業依時間或日備而勞動之普通熟練勞動者，遂行各該職業的種種工程時，通常所受領之日給額。

勞動會議應依前項之日給額，決定前條所揭之最低工資

在各該職業只有家內勞動存在之地方，勞動會議應依該地方或其他類似地方為同樣勞動之工場勞動者的平均工資，或對於該地方日傭勞動者通常所支付之工資，以決定最低工資。

依前項而決定之工資，為工業裁判所 (Conseil de prud'hommes) 或治安推事 (Juge de paix) 判決爭議 (依本節而提起者) 之基礎。

勞動會議至少每三年應將該最低工資改訂之。

第三十三條 F 各該職業或地方無勞動會議時，於縣廳所在地組織家內勞動工資委員會，與以前條勞動會議之權限。

委員會由治安推事或前任治安推事，二名至四名之勞動者委員及同數之雇主委員組成之。

委員會委員，由縣內工業裁判所副部長選任之。

無工業裁判所時，或部長與副部長對於其選任不一致時，由民事裁判長任命之。

第三十三條 G 無勞動會議時，組織一名或數名之職業鑑定委員會 (Comité professionnel d'experts)。

各鑑定委員由縣內經營被服業之二名之勞動者及雇主充

之。

鑑定委員會由所屬縣之治安推事指揮之。

鑑定委員會委員，由所屬縣之工業裁判所部長副部長之合意選任之，無工業裁判所時，由縣長任命之。

勞動會議或 (無勞動會議時) 職業鑑定委員會，得以職權，或依工業裁判所或關係職業組合之請求，儘其所能，詳細調查關於各種製品及各種勞動者為個數勞動所必要之時間表。

應適用於個數勞動之最低工資額，即為以工作完成所必要之時間數乘工資委員會所定最低時間工資額之積。

各該推事，關於未列入個數工作表之個數工作完成所必要之時間算定表，得諮詢職業鑑定委員會。

關於個數勞動發生爭議時，前項之算定，為工業裁判所或治安推事之判決之基礎。

第三十三條 H 勞動會議及第三十三條 e, f, g 之特別委員會所調查決定之最低工資額及其一切工資額，依縣長之監督公布之，並掲載於縣令規集。

勞動會議及工資委員會所決定之最低工資公布後三個月內，政府，職業團體或利害關係者有異議提出時，如次組織之勞動部內之中央委員會，為終審的判決。

決定最低工資之勞動會議或工資委員會委員（雇主及勞動者各一名。）

為最高勞動會議議員之雇主及勞動者的職業代表（雇主及勞動者各一名。）

由工業裁判所選出任期三年之審判委員（雇主及勞動者各一名。）

由勞動救濟部部長任命，且有決議權，執行幹事職務之勞動局常設調查委員。

由勞動救濟部部長任命，且為會長，可否同數時有裁決權之任期三年之大審院推事。

前揭三個月之期間經過後，或中央委員會決定後，最低工資即在勞動會議或工資委員會管轄區域內強制實施。

勞動會議或工資委員會變更最低工資額時，三個月間（若有異議時，須俟中央委員會之決定）仍依前工資額。

前項公布之條件，中央委員會之職務及其必要的經費之支給，一依行政法規之所定。

第三十三條 I 工業裁判所或治安推事，判決其管轄區內由本節規定之適用而生之異議，且有矯正前二條所定最低額以下之工資的計算之權。

已付工資與應付工資之間有差額時，須付其差額與少得

報酬之勞動者，且無妨宣告雇主對於勞動者之賠償。

製造業者，經紀業者或批發業者有不支付最低工資之事實時，不得免除民事上之責任。

第三十三條 J 勞動者關於勞動工資率之要求，非在領受工資後十五日內，不得受理之。

勞動者欲適用依前判決所確定且準據第三十三條。所公布之同種工資率，而提起訴訟時，不適用前項之期間。

第三十三條 K 依勞動救濟部部令而成之組合及對於第三十三條所揭工業而設之地方職業組合，雖全部或一部係

由勞動於工場之勞動者而組織，若有被告之要求時，得以立保證為條件，不證明損害，而行使基於本法不遵守

之私訴權；但在法國內有充分價值之不動產，足以確保費用及損害之支付時，不須立保證。

前項之規定，於依前法而認定之職業組合的權利無妨。

第三十三條 L 工業推事或治安推事，在關於第三十三條所揭家內工業之勞動者的報酬有異議時，應將其判決基準之最低工資額及判決結果之工資率，揭示於裁判所門前，以公告之。

前條第三十三條 K 所揭利害關係人及團體，得於工業裁判所或治安裁判所書記課，無費抄寫該工資額而公布之

第三十三條 M 屬於第三十三條所揭工業之男子勞動者，

與女子勞動者從事於同一家內勞動，而所得工資劣於最低額時，得請求工業裁判所或治安裁判所，依對於女子勞動者之同一條件，以最低額為限度，而抬高其工資。

第三十三條 a 至 m 之規定，從最高勞動會議之意見，且依行政處分，得適用於第三十三條所揭以外之家內工業。

第三十三條 N 違反本節規定之一切協約，均為無效。

第二節 關於織布紡紗鋪鵝絨染色漂白

裁縫業之工資協約法

第一 織布及紡紗業

第三十四條 製造業者，經紀業者或批發業者，為織布而交紗與勞動者時，須為左之記入於特別賬簿：

- 一，經紗之重及長；
- 二，緯紗之重及布疋一單位應織之緯紗之數；
- 三，應製一疋之長及幅；
- 四，手工錢；但依布疋之長，應織於布疋之緯紗之長或

重計算之。

第三十四條之一 製造業者，經紀業者或批發業者，為紡

紗而交材料於勞動者時，須為左之記入於特別賬簿：

- 一，材料之總量及純重量；
 - 二，紗之數；
 - 三，手工錢，但依材料之重或長計算之。
- 第三十五條 手工錢由製造業者，經紀業者或批發業者自己以法定貨幣表示於賬簿。

與此不同之協約，應記入於賬簿。

第三十六條 完成品應交與曾向其領取材料之製造業者，經紀業者或批發業者。

手工錢之計算，交貨時決定之。

違反前二項之協約，製造業者，經紀業者或批發業者應自己記入於賬簿。

第三十七條 製造業者，經紀業者或批發業者，應將記入於特別賬簿之一切事項，記入於定做簿。

第三十八條 製造業者，經紀業者或批發業者，須於通常與勞動者結算之場所，常以左記之物供縱覽：

- 一，檢查重量及尺度所必要之器具；
- 二，揭示第三十三條至第三十九條，第百條，第百零一條之抄本。

第三十九條 在不適於依布疋之長，應織於布疋之緯紗之

長，材料之重量或長，而決定手工錢之特殊工業，行政權依商業會議所，諮詢會議及工業裁判所或府縣參事會之意見，得以行政命令決定其他方法。

依同一形式之命令，得擴張本節及第百條第百零一條之規定於與紡紗有關係之工業。

此等命令，無論何種場合，須於公布後三年以內經議會之協贊。

第二 鋪鵝絨染色漂白及裁縫業

第四十條 製造業者，經紀業者或批發業者交鵝絨於勞動者時，須爲左之記入於特別賬簿：

- 一，應鋪布疋之長，幅及重；
- 二，手工錢；但依其長計算之。

第四十一條 製造業者，經紀業者或批發業者，爲染色，漂白，裁縫而交布疋於勞動者時，須爲左之記入於特別

賬簿：

- 一，應染色，漂白，裁縫之布疋之長，幅及重；
- 二，手工錢；但依布疋之長或重計算之。

第四十二條 第三十五條至第三十八條，第百條，第百零一條，準用於鋪鵝絨，染色，漂白及裁縫業。

罰則

第九十九條 A 製造業者，經紀業者，批發業者或其使用人違反第三十三條 a, b, c 時，訴追於違警罪裁判所，處以五法郎以上十五法郎以下之罰金。

違反第三十三條 c 時，罰金對於各違反者科之；但不得超過五百法郎。

再犯時，違反者被訴追於輕罰裁判所，處以十六法郎以上百法郎以下之罰金。

依前項之訴追，在前十二個月內爲同一之違反者而受處罰時，視爲再犯。

數個之違反而且爲再犯時，對於各新違反科之；但不得超過三千法郎。

違警罪裁判所得適用關於情狀酌量之刑法第四百六十三條之規定；但對於各違反，無論如何，不得科以五法郎以下之罰金。

製造業者，經紀業者或批發業者對於科其使用人之處罰，負有民事責任。

第一百條 在左列之場合，科以十一法郎以上十五法郎以下之罰金：

一，違反第三十三條至第三十五條，第三十七條，第三

十八條，第四十條至第四十二條時；

二，違反關於施行第三十六條末項及第三十九條之部分時。

前項之罰金，當有他違反時，另宣告之。

第二百零一條 依前條之適用而受處罰者，更於十二個月內

違反時，裁判所得以違反者之費用，命地方報紙揭載其新判決。

帝國主義與文化 已出版

L. Woolf 著，李之歐譯，

英國著名經濟學家烏爾夫氏在本書內指出白人

與亞洲非洲人的惡感，決不是人種的惡感。人種的分野決不是國際不平等的原因，其原因實在于帝國主義。他指出現代帝國主義與希臘羅馬的世界帝國之不同。他指出解決國際不平等的方法決不是人種戰爭。譯者以清醒之筆，介紹此著名學者的作品于國人之前。凡研究帝國主義者自當人手一篇。



范某的犯罪（小說）

日本志賀直哉作

謝六逸譯

一個要戲法的，名叫范某的年青中國人，在演藝的時候，用了像鋒利廚刀似的尖刀，切斷了他妻子的頸動脈，發生了這種意外的變故。年青的妻子當場死了。范某馬上被捕。

當場有班長，做助手的中國人，說開場白的人和三百多個看客，目視這件事。在看客席的一端，還有一個高高坐在椅子上的警察，也看見這件事。這事件雖是在大眾的視線的中心發生的，可是這是故意的犯罪嗎，或是過失上的變故，竟完全不明白。

那戲法是這樣要的：叫婦人站立在門板般大的厚木板的前面，從距離兩丈左右的地方，把鋒利的大的尖刀，與口中的阿嗚聲同時，擲了出去；在婦人的身體的四圍，相距不到兩寸的地方，像畫一個輪廓似的，連接的擲了若干把的刀，要着這樣的戲法。

裁判官向班長質問了。

「那戲法委實難要嗎？」

「不，在熟練的人，也不是怎麼難要的戲法。只是當要這戲法的時候，必須時時有着健全而且緊張的心情才行。」

「那麼，如這次的變故，是不能當作過失上的變故麼？」

「自然是這樣假定——如其沒有這樣的極確切的假定，這種戲法是不許要的。」

「那麼，你以為這次的變故，是故意的犯罪嗎？」

「不，不是這樣。因為這是隔着兩丈多長的距離，單是利用熟練或直覺的能力去要的戲法，要他如機械的工作似的，十分正確的做法，是不能說的。在那樣的錯誤沒有發生以前，我們想總不會有這種事發生的，這是事實。然而在此時此地實實在在發生了這變故，我們只好這樣去揣測

，若把這揣測拿去判斷這件事，我以為是不行的。」

「究竟你以為是那一方面呢？」

「在我終究是不明白的。」

裁判官受困了。在這裏有一件殺人的事實，可是故殺或謀殺（裁判官想，如果是謀殺，這樣巧妙的謀殺，是絕無僅有的。）的證據全然沒有。於是裁判官叫了當助手的中國人來，他是在范某還不會加入這個班子的時候就追隨着范某的，對他發問。

「平素的行為是怎麼樣的？」

「平素是規矩的男子，賭錢，嫖女人，喝酒他都不幹的。并且從去年起信奉耶穌教，英語也很會說，一有了閑空，就用心讀着傳教集呢。」

「婦人平素的行為怎樣？」

「她也規矩的。流浪着耍戲法的人，決不是什麼品行優良之輩，這是你老人家知道的。拐了人家的妻子逃走，這種人常有的。范某的妻子是一個玲瓏美貌的女人，好像也時常受過別人的誘惑，可是她決不肯和這種人搭訕的。」

「他們二人的性情怎麼樣？」

「二人對於別人都極溫和親切，對於他人的克己心也強，決沒有發怒的事。可是，（說到這裏，助手的話中斷了，

他稍微沉吟一下，又繼續說道，）說出這事，對於范某怕有不利，然而不得不正直的說出，最奇怪的，他們對於別人，是那樣的柔和親切，克己心也強的人，可是講到他們兩人間的關係，不知什麼原故，是激烈的相反目着的。」

「爲什麼原故呢？」

「不明白。」

「你在早認識他們的時候就是這樣的麼？」

「不，大約兩年前，婦人生產了，嬰兒是早產，生下來

不過三天就死了。從那時起，二人漸漸的失和，這是我們大家曉得的。他們時常因爲極無聊的問題，猛烈的吵嘴。

每當這種時候，范某立即變了青白的臉色。可是每次結局總是他自己沉默了事，對於妻子，決不肯加以橫暴。因爲

他的信仰不許他如此。只是一看他的臉色，却有難於壓伏的怒氣，淒然的顯露出來。我有時對他說，既然不睡，倒

是不必永遠同居下去的好。但是范某回答說，「在妻的方面，雖有要求離婚的理由，在我這方面，是沒有要求離婚的理由的。」范某無論到如何的境地，常是隨自己的任性做去，不聽別人的勸解，他無論怎樣不能夠愛他的妻子；

因此不爲他所愛的妻子漸漸也就不愛他了，這是當然的，這些話他也對我說過。他讀福音書和傳教集的動機，就是

因為這個原故，他想借此柔和自己的心；想把嫌惡沒有可以憎惡的理由的妻子之心——橫暴的心改善一下。他的妻

實在是一個可憐的女子。嫌了范某以後，大約有三年間，

隨着他東飄西蕩的做買賣者。她的故鄉的兄，是個放蕩的人，家庭被他敗光了。假如與范某分離，一旦回轉家鄉，

可是她已經在外飄蕩了四年，沒有人肯相信她，和她結婚。雖是不睡，除了跟着范某之外，是沒有法子的了。」

「究竟你對於這次變故，有什麼意見沒有呢？」

「你是指這事是因為錯誤或是故意做出來的麼？」

「不錯。」

「我自從此事發生後，就從各方面推想，可是越推想就越不能夠明白了。」

「為什麼呢？」

「為什麼却不知道。事實完全是這樣的。恐怕無論哪一個也是如此吧。我問過那說開場白的人，他也說是不明白。」

「那麼，在發生變故的瞬間，你想着什麼呢？」

「想着的。」

「殺了呀」

「想着的。」

「是麼，——他是因為不大明白二人平時的關係，所以單純的這樣想吧。」

「也許是如此。後來我想，那時我的心裏說『殺了呀，』是因為很知道他二人平時的關係，所以才這樣單純的想，也未可知的。」

「那時范某的樣子怎麼樣？」

「范某呀」的叫了一聲，當時我也就注意，只見女人的頭上，有血沁然流出。可是在那一瞬間，她是仍舊站着的，後來便倒了膝，身體靠着木板上插着的刀，那刀落了，

她的身體像崩的一樣，也就向前倒了。那時無論誰何都忙無所措，只是呆呆的瞧着罷了。所以確切的情況，我說不出，因為當那種時候，我沒有注意范某的樣子的餘裕，

不過我想范某在那幾秒鐘的時候，他也和我們一樣罷。後來我才在心裏揣想着，「終於殺了麼。」這時范某的臉色

灰白，閉着眼睛站着不動。閉幕之後，把婦人抱起一看，已經死了。范某從興奮裏現出了可怖的臉色，他曾說「為什麼幹了這樣的錯誤呢，」於是他就跪在那裏，做了許久的禱告。」

「沒有狼狽的樣子麼？」

「有一點狼狽的樣子。」

「得了。如要問話，我再叫你。」

裁判官叫當做手的中國人退下，最後叫人把范某帶來。

范某的臉色灰白，是一個聰敏的男子。一眼看去，是患着強烈的神經衰弱的人，這在裁判官也是知道的。范某就席後，裁判官就說，「剛才已經問過班長和助手了，現在輪到問你。」范某點頭無語。

「直到現在，你一點也不愛你的妻子麼？」

「從結婚那天起，到生產嬰兒時，我是從心裏愛着妻子的。」

「爲什麼和妻子不和呢？」

「因爲我知道妻所生的孩子，不是我養的。」

「你知道那個男子麼？」

「我是想像着的，那人是妻的表兄。」

「是你認識的人麼？」

「是親密的朋友，我們的結婚，是由他關說的，是他勸

我結婚的。」

「你的妻子和他發生關係，是在沒有嫁給你之前麼？」

「自然是。嬰孩是到我家裏來的第八個月產生的。」

「你的助手說是早產的，對麼？」

「是的，是我告訴他的。」

「說孩子不久就死了，真的麼？」

「死了。」

「爲什麼死了的？」

「因爲被乳房壓着窒息死了的。」

「是否妻子故意這樣做的？」

「她自己說是過失。」

裁判官問到這裏，閉住了口，凝然望着范某的臉。范某仍舊抬着頭，只是眼光向下，等待着以後的詢問。裁判官又發問了。

「你的妻把她們的關係對你說起過麼？」

「沒有說過，我也不想問她。嬰孩的死，我以爲是一切的報償。我想我自己應該竭力的寬恕。」

「但是結局不是沒有寬恕麼？」

「是的；僅是嬰孩死了，覺得不夠報償的感情，還殘留着的。當妻不在身旁，只有一個人沉思時，比較的能夠寬恕。可是妻出現在眼前，做着什麼的時候，只要一見她的身體，便忽然感着不能抑壓的不快了。」

「你沒有想到離婚麼？」

「常常是這樣想着的，但是沒有說出口。」

「爲什麼呢？」

「因為我軟弱的原故。妻曾說過，如果我和她離婚，她就不能夠過活的。」

「你的妻愛你不愛呢？」

「不愛。」

「既然不愛，為什麼她說出那樣的話呢？」

「原因之一，就是她要想活下去，她的娘家已被她門兄敗光了。她知道沒有一個誠實的男子肯收留做過窮人的妻子的。如果要做工，脚是小脚，是不行的。」

「你們在肉體上的關係怎麼樣？」

「如同普通的夫婦，沒有什麼差異。」

「妻對於你，別無什麼同情麼？」

「同情是說不到的。——同樣的事，在妻是以為非常苦痛的。可是忍着那苦痛，勉強熬住的情形，在男子是也難想得到的。妻對於我的生活漸漸的崩壞，她單只用殘酷的眼睛瞧着罷了。我想救我自己——我想走進我自己的真正的生活，因而煩燥苦悶，她對於我的煩燥苦悶，却以漠不相關的淡然的心情，冷然的在旁邊觀望着。」

「你為什麼不取積極的，毅然決然的態度呢？」

「因為我想到各方面的事。」

「各方面的事是什麼呢？」

「我想要使我的行為沒有過錯。——但是思量的結果，依然沒有得着什麼解決。」

「你沒有想到要殺掉你的妻子麼？」

范某沒有回答。裁判官又反覆的問這句話，可是范某沒有馬上回答。隔一會才答道：

「以前我曾想到她死了倒好」

「既是這樣，如果法律許可的話，也許你要殺掉妻子罷？」

「我并非怕法律才想到的，只是因為我軟弱。我雖軟弱，想過真正的生活的慾望倒很強的。」

「後來你想到殺掉你的妻子不會呢？」

「沒有決定心意，但是想過的。」

「這是在發生變故以前若干時候的事呢？」

「是前一夜，或者在天亮的時候。」

「在發生變故之前，吵過嘴麼？」

「吵過嘴的。」

「為什麼事呢？」

「是不值一說的無聊的事。」

「唉，不肯說出來麼？」

「——是食物的事。肚皮餓了時，我便發脾氣。因為妻

備飯遲了，所以我發氣。」

「你發怒比較平時要厲害些麼？」

「不是的，可是直到後來還是興奮着，這是平時所無的。因為我這一會沒有得到真正的生活，正在不能忍耐的焦急着的原故。待我倒在床上，無論如何都睡不着覺，腦裏浮着各種各樣的興奮的念頭。我覺得我之所以左顧右盼，無所成就，想做的事不能夠決然的得到，又不能夠把所最嫌怨的事除掉，這樣的躊躇不進的生活，全是我與妻的關係發生出來的。在我的未來，看不着一點光明。在我自己，要求光明的欲望正燃燒着。我想要燃燒到不能燃燒的時候，但是使我不能燃燒的，就是因為我和妻子的關係。可是這火還沒有完全消滅，微燼還在醜陋的燃着。這樣的不愉快和苦悶，現在使我將要中毒了。到了中毒時，也許我已經死了，我成了活着的死人了。我雖然站在這個地步，我還忍耐着努力着。而且在別一方面，又想到給我死了倒好，反復着這樣不潔的討厭的念頭。可是既然這樣，為什麼不把她殺掉了呢。殺掉的結果怎樣，並不成為目前的問題。也許是要去坐監牢的，然而坐監牢的生活，較之目前的生活要高出若干，是不可知的。到了那時，再說那時的話，在那時發生了事，在那時隨便怎樣破滅了也是好的

也許要破滅，要破滅，終覺破滅不掉吧。可是假設破滅到死亡的地步，那便是我的真正的生活了。——我把妻子睡在我身旁的事竟於忘懷了。我漸漸的感着疲倦了。雖是疲勞，却并非睡眠性質的疲勞。只是覺得恍惚。到了緊張着的心情搖動了時，想要殺人的念頭的影子，也就隨着逃茫起來了。我的心裏，覺得好像被惡夢所襲以後的那樣平寂。在別一方面，覺得費了一個夜晚，這樣細細的思付，我不禁為我的軟弱的心身悲憫了。——後來終於天亮了。回想起來，那晚上妻也好像沒有睡着。」

「起床以後，你們二人同平時沒有什麼兩樣麼？」

「我們彼此沒有說話。」

「你為什麼不想離開你的妻子呢？」

「你以為我所希望的結果，是和你說相同的麼？」

「正是。」

「在我是完全不同的。」

范某這樣說過，看着裁判官的臉，靜默不語。裁判官現出和悅的臉色，向他微微點頭示意。

「——可是這樣的思考和實際去殺掉的中間，還有一條深溝殘存着的。那一天從早上起，我是興奮着。從身體的疲勞來的沒有彈力的神經的尖銳，我也感覺到。我因為心

慌亂，不能安靜住在這裏，從朝上我就出外，在沒有人的地方徘徊散步。我復想着結局要怎樣做才好，可是如前晚那樣想殺掉的念頭已經消滅了。對於那天所玩的戲法，我並不覺得有什麼擔憂，如果我稍稍有一點殺人的念頭，我就不會去選那套戲法要來的。因為我們會要的戲法，還有好幾樣。那天晚上，輪到我們上台的時候，我還沒有想起要殺人。我像平時一樣，把刀的鋒利給客人看，拿紙夾切，或是將刀豎插在舞台上。隔了一會，妻子濃粧豔抹的穿着美麗的中國服出來了，她的樣子和平時一點沒有兩樣。她顯出嬌媚的笑容向看客交代，就去直立在厚木板的前面。我呢，手中提着尖刀，站在一定的距離，對妻直立着。從前晚起，只有這時，我們兩人的眼睛才互相正視。這時我才漸漸覺得這套戲法來要是危險的事了。我心裏想若不竭力拿出緊張的心情來要，就有危險。我竭力鎮壓我今天發生的興奮與軟弱而尖銳的神經。可是疲勞已深入心地，無論如何去鎮靜它，都不可能了。從這時起，我自覺有點不相信我的手腕了。我稍稍閉着眼睛試去安靜我的心。既而覺得我的身體戰慄了。時候到了。於是我先向她的頭上擲了一把刀，那刀和平時一樣，插在距頭上一寸的地方。後來妻又舉起兩手，和肩齊平，我向她的腋下，又

擲了一把刀。那刀離開我的手指的時候，我覺得有點什麼東西粘着似的不爽利，我覺得那把刀應該向什麼地方擲去連我也不明白了。每擲出一把刀，心裏總想着「幸虧無事，」我想竭力的鎮靜，可是我覺得手腕上反而有一種由意識而來的不自由。我又在她的頸的左側擲了一把刀，後來要向右側擲出一把的時候，妻忽然現出了驚異的表情，好像她感着了發作的激烈恐怖似的。大約是她預感着那把刀要飛來插在她的頸子上吧。究竟是否如此，我是不知道的。這時我只覺得那恐怖激烈的表情，在我的心裏，也以相同的強度，起了反射。我覺得要暈眩了。但是我仍奮奮着這時的力量，彷彿是黑暗遮着眼睛似的，我沒有認定目標，把手中的刀擲了出去……。」

裁判官聽了默然不語。

「我想終於殺了她了。」

「這是怎樣的？有故意幹的意味麼？」

「是的。起了故意幹的意念，却無意的幹了的。」

「聽說後來你跪在死屍的旁邊默禱呢。」

「這是我那時忽然想出來的狡猾的手段。我知道大家都老實的相信我是信奉耶穌教的，所以我假裝祈禱，其實我在那裏思想我在當場應該取的態度。」

「你想你所幹出來的事，無論怎樣，都是故意麼？」

「是的，並且我馬上想到這事可以使別人看做過失的殺人。」

「但是，究竟有什麼東西使你設想這件事是故殺呢？」

「是我的失了平衡的心。」

「並且你曾想到巧妙的去欺瞞衆人麼？」

「我後來想起時驚惶起來了。我竭力做出自然的驚懼的樣子，稍帶着狠狠，又含着悲哀。如果有一個感覺敏銳的人在在那裏，自然他一定會覺察我的造作似的形態的。在後來回想起那時我自己的樣子，流了冷汗。——那一天晚上

，我決心無論怎樣要使我無罪。第一，這次的兇行，沒有一種客觀的證據，這使我很覺得放心。自然大家都知道我們二人平時是不和睦的，所以疑爲故殺，我是沒有法想的

。可是我無論怎樣都固執着說是過失，也是可能的。平常的不睦，雖被大家所推察，然而未必有什麼可以作證據的

。結果我想自己將因爲證據不充分的原故而無罪。因此我靜然的把這椿變故放在心裏反復推敲，想盡力量所及，自

然的認定此事爲過失，在胸裏暗地準備好了在辯解時要說的話。正當這個時候，又發生了一個疑問，就是爲什麼我要把此事認爲自己的故殺呢？難道我在那天的前一夜，想

要殺掉，於是自己就決定把這事當作故殺的理由麼？我想着時我也漸漸的不明白起來了。我忽然興奮起來，是不能夠靜止般的興奮起來了。我情不自禁的愉快了，我覺得要大聲喊出什麼似的。」

「你是說你自己把這事認爲過失麼？」

「不，還沒有想到這一點，因爲我自己完全不明白是故意殺害或是過失。總之，我已經說盡了老實話，我想這樣可以無罪。現在的我，只是想得到無罪，這就夠了。因爲要達到這個目的，我想如其自欺，固執說是過失，倒不如說自己不明白是那一方面，我自己居於誠實的地位比較強得多了。我決不能斷定說是過失，反之，我也決不能夠說是故意殺害。我想無論到什麼地步，我的自白的事，已經說盡了。」范某靜默了。裁判官也沉默了一會，才獨語似的

說道：「大概總沒有扯謊吧。」又道：

「那麼，你對於你妻子的死，一點也不悲慟麼？」

「完全沒有。我以前無論怎樣痛恨她，我也沒有想到我會這樣用快活的心情來訴說她的死。」

「得了，你退下去吧。」裁判官這樣說。范某低着頭走出室外去了。

裁判官覺得有莫名的興奮湧現在自己的身上。

他即刻拿起了筆，當場寫了「無罪。」

附 記

范某的犯罪見志賀氏創作集夜的光：又在改造社一圓本現代日本文學全集第二十五卷志賀直哉集內也收有這一篇。作者的目的在於描寫要戲法的范某，在演藝時殺了妻子的心理的經過，原文是志賀氏的短篇著作中博人稱賞的一篇。

文藝批評家宮島新三郎論志賀氏的藝術的特色說道：

「志賀氏的作品，恰如在深秋的清澄的夜空光輝着的星一樣，具有截然和他物區別的鮮明與獨特性。無論在志賀氏的作品的哪一頁，都蓋上了他的有特色的印鑑，那印鑑好像有形，其實是無形的。只要是他努力寫成的作品，那無形的印鑑就瞭然的傳達出志賀氏本人。無論怎樣把性質相同的作品排列起來，只有他的作品，能夠一種一種的顯明的保持着箇別的態度。如大津順吉與和解二作，取材上雖有某點相似，然而是獨立的宏壯的作品。大津順吉一篇，是非寫成大津順吉不行的作品，和解一篇，是非寫成和解不行的作品。又如正義派與事變兩篇，雖是取了相同的材料，可是作者所供給於讀者的東西，完全是各別的，都是各

自獨立的，正義派一篇須當作正義派去讀，事變一篇須當作事變去讀，然後才能夠深刻的了解志賀氏。雖是從相同的一個心產生出來的作品，但是無論你對於哪一篇作品，若不用相同的注意去讀，便也不能夠了解真正的志賀氏。志賀氏的作品中，具有這樣的獨特性與鮮明。

志賀氏的作品，就是他的心的鏡子，正如感光板微妙地映寫外界光線的陰影一樣，那作品鮮明的寫出了志賀氏的心。在日本的文壇裏，可以稱為 *Psychologist* 的作家雖然不少，可是如像他那樣明白地寫出他的心的微妙的陰影的作家，是不多的吧。我們知道志賀氏被人家評為 *Realist*，他們却沒有看見他的 *Psychologist* 的方面，覺得奇怪。他在簡單的心理的說明與細微事件的描寫裏面，巧妙的去寫那心理的微動。……在捉住微妙的心理時，不可缺少銳利的觀察力與直覺力，幸而志賀氏都受了觀察力與直覺力的恩惠。他的觀察力與直覺力能夠敏活的運用，善於捉住人類心理的要害。……」

借了宮島氏的這一段說明，閱者當能了解范某的犯罪原文的優點了。關於這篇作品，志賀氏也自記着，「

范某的犯罪是把中國人的凶惡者寫成小說的，是我想起如果一個人殺了別人時，不明白是過失或是故意，所以寫的。」我再添上一點蛇足，就是關於范某的殺人，在裁判官是沒有得到故殺的客觀的證據，在范某

本人也不明白是故殺或是過失。志賀氏的目的不過在描寫范某的心的過程罷了。

一九二九年一月十四日記

魯 彥 著

再版「黃金」已出版——實價五角

「黃金」初版前由別家書店發行，現改歸本局再版。本書原含短篇小說五篇，今又添加新作小說及序各一篇，均爲魯彥先生之傑作。「黃金」一篇，小說月報上之「王魯彥論」一文中，認爲現在創作界中希有的作品。其餘各篇亦均諷諷諷刺，夢幻動人。并由錢君甸先生重爲本書作書面，較前更爲鮮豔可愛。再版印數不多，願渴讀魯彥先生作品者，速向本局購買，以免向隅！

新 生 命 書 局 啓