

東北中學校刊

寫在前面

我們這個小小的刊物，會在這個多事的五月降生，那是有極重大的意義——就是要拿這個五月份作一個「雪恥復仇，還我故鄉……」種種運動的出發點，現在要把這個五月分析一下：

- (1) 五一是世界上勞働界抬頭的日子；
- (2) 五三是濟南慘案的六週年祭辰；
- (3) 五四是中國新文化運動的先聲；
- (4) 五五是革命政府成立紀念日；
- (5) 五七，五九是日本無理的迫脅我政府承認二十一條件的國恥紀念日；
- (6) 五卅是我國民族反帝國主義的一個沉痛悲壯的大運動。

這些個恥辱和運動，都是我們民族的興奮劑，救命湯，外苦而內甘，值得我們深刻的記憶着；更希望我們去掉了他們——國恥——惟有去掉了他們，我們才能生存，才有還鄉的可能，才配作現代的青年，才配稱黃帝的子孫！那麼，收復東北失地和復興中華民族的責任，不是完全擔負在我們青年的身上麼？！現在看看，白山黑水依然歡迎我們，父老兄弟都渴望着我們，美麗的故鄉，富庶的故鄉，親愛的故鄉，……一切一切都表現在目前；我們熱烈的青年，勇敢的青年，健全的青年，趕快精誠團結，努力合作，有進無退的埋頭苦幹吧！！

本 期 要 目

1. 校令
2. 校聞
3. 本旬要聞
4. 學術
5. 專載
6. 散文

7. 記錄
8. 詩歌
9. 問題解答
10. 經費報告表
11. 廣告
12. 會考須知

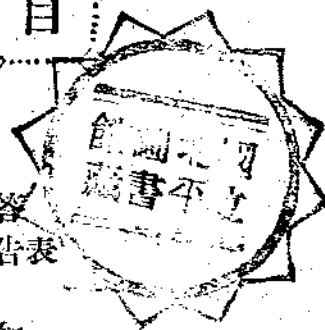

第 二 期	發 行 東 北 中 學 校 刊 社 發 行 股
民 國 二 十 三 年 五 月 三 十 日 出 版	印 刷 信 記 文 化 印 刷 社
編 輯 東 北 中 學 校 刊 編 輯 部	定 價 每 期 現 洋 二 分

校令

△查本月十八日，為東北淪陷第三十二週月紀念日。茲定於是日上午八時假本校操場舉行擴大紀念儀式，除通知職教員外，合行令仰各級學生一體參加為要！此令。

五月十七日

校聞

張清源先生到校講演

△本月十八日午前八時，特請民國大學教授兼平民中學校長張清源先生到校講演『中學生與中國』憤慨激昂頗動人聽聞云
女生浴池開幕

△本校當局因本市女浴池價值昂貴，且均距離學校過遠，種種不便，故修女浴室一所，內設三盆，今已竣工，并由本月廿一日開幕云。

規定畢業考試日期

△本校高三級，初三級，初四級，在本學期畢業，業經機務會議議決，由廿四日起停課五日，三十日起舉行畢業考試，開各級同學均積極準備功課，手不停篇云。

體育消息

師生忙修籃球場

△本校籃球場，前經訓育課會議議決，准予重修在案，茲購到黃土三十車由訓育主任譚克實先生，體育指導高先生率同各級學生分期動工修理，極為忙碌，一二日即可竣工云。

△初六級同學趙振強在廿二日，當體育堂時練習撐桿跳因桿過高，失神將左腕摔傷，已赴醫院治療，不日即可痊愈，希同學嗣後運動要格外注意才好！

童子軍消息

△童子軍服務站崗山上星期一施行執行職務如下：

1. 檢查學生服裝，是否整齊及合於規定。
2. 校徽及記章是否按規定之位置佩帶。

3. 監視學生不准引客入二門內
4. 不准使用外院自來水管。
5. 不准到傳達室。
6. 不准到二門外廁所便溺。

△本月廿七日上午八時東北體育協進會，在彰儀門內東北大學運動場舉行第一屆東北運動會，本校將派童子軍三十三人到會幫同維持秩序云。

圖書館消息

△張輔帥捐贈本校圖書館九通一部計文獻通考，皇朝文獻通考，欽定文獻通考，通志，皇朝通志，欽定通志，通典，皇朝通典，欽定通典，等九種共二百零四冊現正在編目目錄中不日即可公開閱覽云。

△圖書館內舊目錄片不堪應用，開已改印一種精紙新目錄片，並預定詳標部類，使檢閱者更能方便云。

△館內部告牌已製就，開每星期內將舊藏新購各種圖書只少揭示三次，每次不下十種云云。

要

聞

國內

- 5.16. △外交部訓令顧代表出席技術委員會說明我政府態度及抱負。
- △榆關今商戰區問題接收馬蘭峪撤退偽警。
- 5.17. △剿匪軍昨克建寧。
- 5.18. △贛崗剿匪續有勝利。
- △三屆鐵展後日在平太廟開幕。
- 5.19. △蔣限七月前克長汀。
- △黃鄂北來無確期。
- 5.20. △韓復榘改進魯省軍政樹立人民自衛能力緩辦徵兵制。
- △我國今日實行接收滬烟浙水線。

- △賀龍殘匪一部企圖竄回川境。
- 5.21. △淮南鐵路下月奠基明年完成。
- △蔣在南昌頒發禁絕毒品規程。
- 5.22. △財政會議昨日開幕。
- △張學良召集三省剿匪會議。
- 5.23. △汪呈中央請禁各省舉借外債。
- △閩西殘匪退集寧化長汀。
- 5.24. △贛軍剿匪頻傳捷報最短期定必作澈底圍剿。

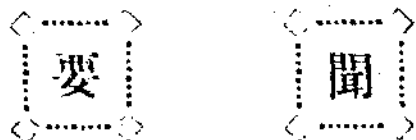

國外

- 月日
- 5.16. △義奧匈經濟協定在羅馬簽字。
- 5.17. △蘇俄刷新外交方針對遠東謀強化。

- 5.18. △國聯討論東北郵政問題并決定通車原則三項。
- △裁軍失敗再難振拔。
- 5.19. △顧代表在技術合作委員會宣示我國態度，對尊重我領土完整政治獨立者，願開放門戶而予以均等之機會。
- 5.20. △日亟謀侵略華南以瓊崖為南路國防線。
- △日大藏次官黑田因受賄被捕，閣議決定予以免職處分。
- 5.21. △日外務省討論對華方針。
- △保加利亞軍人成立獨裁政府，保王被迫簽解散國會令。
- 5.22. △日關東軍司令官菱刈將去職。
- △英記者宣佈德國軍備秘密。
- 5.23. △日本政局將有變化，內閣總辭殆已確定。
- △俄決入聯盟，日內瓦方面樂觀。
- 5.24. △薩爾瓦多承認偽國我方已促國聯予以制裁。

學術

介紹——寫生鏡

史世一

夏天已來到好久了！卻覺得處處都是美景，不禁的引起了些藝術家的高興，拿着寫生架去畫畫。

景子遠了的時候，看不清。景子大的時候，不能縮小，所以時常的感覺到不方便。

現在我介紹給大家一個小東西，便是寫生鏡，牠的構造非常的簡單，材料也非常容易預備，只有，小刀，尺，厚紙，漿糊，毛玻璃一塊長五吋，寬三吋，玻璃鏡子一塊長五吋，寬三吋，小凸鏡一個，便够用了！

牠詳細的構造我慢慢的寫在後面：

1 外形

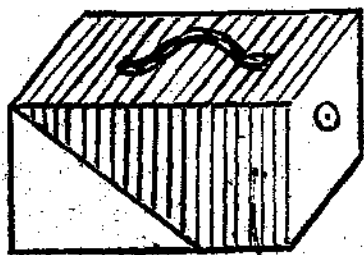

3 上蓋

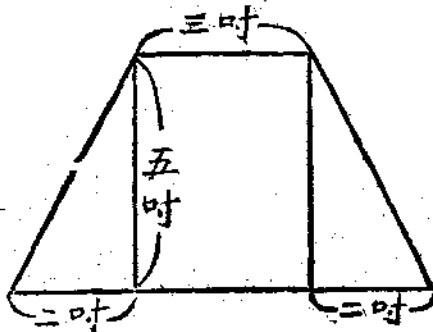

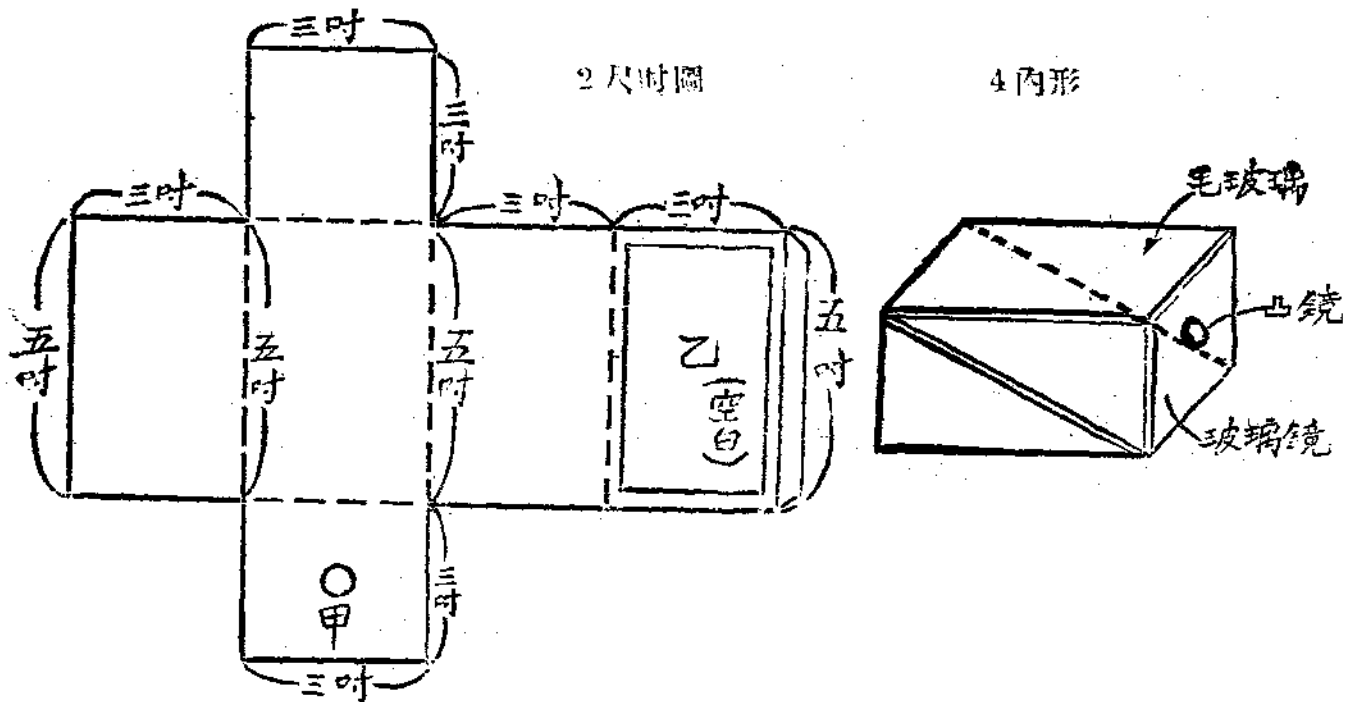

牠的外形，很像照像器，不過是內容不一樣罷了！先照圖二，將尺寸量好，同時將上蓋亦量好，再用漿糊粘成第一形，然後再將玻璃鏡，凸鏡，毛玻璃的照第四圖放好並且要牢固粘住，最好是先在匣子裏面糊一層黑紙更好了，（注意：毛玻璃放在乙處的空白上，凸鏡放在甲處圓孔內），於是，一個寫生鏡便告成了！

使用的時候將寫生鏡對好了景子，平放在地上或架上，便可看見外面的景子，真而

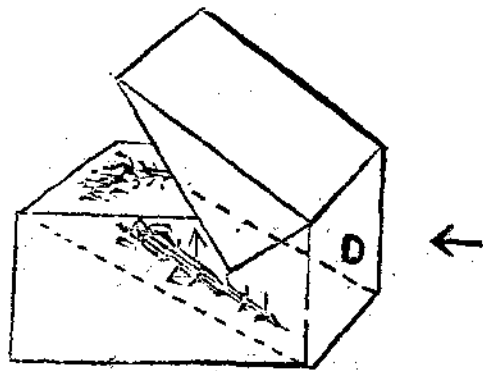

5 使用時圖



且真的照在毛玻璃上，便照着牠畫畫，那是多麼方便呢！牠是根據物理原理做成的，原為外面的景子被凸鏡收進去，然後又轉到玻璃鏡子上去，由玻璃鏡再反射到毛玻璃上去，當外邊的光經過凸鏡時，有凸鏡折光，所以我看的是正影子！牠的簡單原理就是如此，請大家試試看。

戰時人民自衛須知(續) 柱天

乙、消極方面——不與敵人合作

一、經濟絕交

1. 不用仇貨；
2. 不用敵錢；
3. 不賣給敵人糧食；
4. 不為敵人作工；
5. 不圖敵人厚利。

二、防敵方法

1. 避飛機方法 飛機凡在三千公尺以上之高度飛行時，并無若何之危險；因其飛行速度比火車快有五倍，縱以望遠鏡觀察地上人物……，亦難明瞭，收效甚微。

I. 日間預防飛機方法（目標不要給敵機發現）

勺、晝間遇有飛機來襲，不要驚惶亂跑，務須立刻就原地蹲下，或臥伏不動，免為敵機之目標，可脫危險。倘就地遇有牆壁樹木之陰影處隱避之，更好些。

文、凡行進間如持有各色旗幟等，即須收藏原地臥伏，停止前進，不必驚惶。

一、各戶為安全計，宜於院中掘地窖，如有飛機來襲，即可避入地窖中，至地窖之大小，深淺，寬狹各尺寸等，雖應視地勢，人數，為標準，惟「地窖」要屈折如 Γ 形，要細長，不要過寬（五六尺），上用直徑六七寸木桿蓋二層應如 Σ 形較為堅固些，（窖內要有堅柱更堅固）木桿之上，覆以稻草，稻草等物，再掩以土，合計一丈厚，普通炸彈都可避免；而窖口（每頭要有一個或能再多更好）處須覆以厚板，以便啓閉出入。

二、敵機投擲炸彈，難免發生火災，各戶務須事先多儲用水，以便臨時應用（草房瓦房最為危險）。

三、凡民衆團體等，如備有鋼砲或機關槍等之武器者，為

預防敵機視察起見，預先以稻草或樹枝掩護，使與地面同樣顏色，以免暴露為要。

II. 夜間預防飛機方法（避免敵人目標）

勺、凡夜間燈火為飛機投擲炸彈最好之目標，如有警告，須迅即息滅，以避危險。

夕、夜間行進，凡持有燈籠，手電以及汽車燈光等，倘審敵機來襲，均須立即息滅，停止進行。

一、凡娛樂場所，設有警報，須即行息燈，停止鑼鼓歌舞等項。

III. 飛機投擲炸彈之時機 飛機降至一千公尺以內之高度，并環繞飛行時，非投擲炸彈，即是偵察，此時要格外留意。

IV. 射擊飛機的方法 凡民衆團體等備有高射砲或高射機關槍等武器者，（假定無上列各種武器利用百枝大槍一齊在地仰射亦可有效）如對敵機射擊時，要一齊在地仰臥，射擊飛機前部，因飛機速度極大，射擊時應以距飛機前之六倍處為標準射擊之，方易命中；并須俟降至一千公尺以內左右，再為射擊，方為有效。（未完）

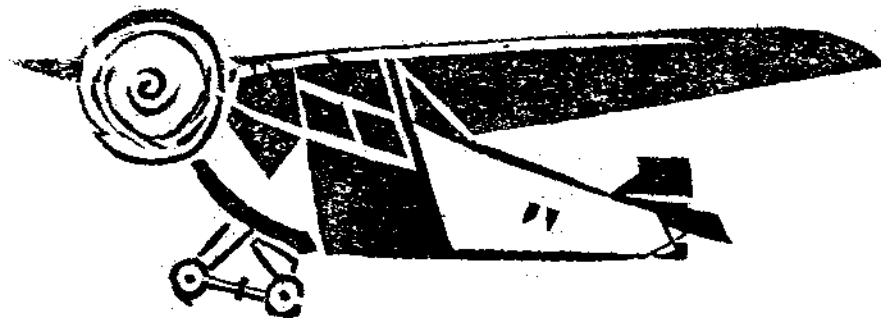

四字組成猜中者前三名有獎函寄本社下期披錄

專

行知合一

載

無我

知行的關係! 1. 知易行難。尙書說：「言之匪艱，惟行之難」，孔子說：「古者言之不出，恥躬之不逮也，君子欲訥于言，而敏于行」，言是心聲，就是知的一種表現。所以上邊的幾句話，很可以代表我們中國人，共同的信仰。「知易行難」，人人知道孝，有了妻子，便疏了父母；人人知道悌，有了貨財，便拋了兄弟；吸煙則傷肺，飲酒則傷腦，賭博則傾家敗產，吸鴉片則致病亡身；天下之人，誰不知之。但是現在我們中國人，身死於鴉片者，十之一二，家敗於賭博者，十之二三，吸煙飲酒，則又何止十之八九。中國如是，各國如是，這豈不是知易而行難嗎？趙括論兵，其父奢無以難，及其為將，把趙卒四十萬，陷入長平之坑。馬謖見識，孔明所重，也就因為這個原故，才把街亭，白白斷送，這都是知易行難，很好的證據。2. 知行合一。這個學說，是陽明先生所創。我把他很關重要的一段話，寫在下面，讀者便可了解了。他說「如好好色，如惡惡臭，見好色屬知，好好色屬行。只見那好色時，已至好了，不是見了後，又立定心去好。聞惡臭屬知，惡惡臭屬行，只聞那惡臭時，已自惡了，不是聞了後，別立個心去惡。如鼻塞後，雖見惡臭在前，鼻中不曾聞得，便亦不甚惡，亦只是不曾知臭。就如稱某人知孝，某人知弟，必是其人已會行孝，方可稱他孝弟，不成只曉得說些孝弟的話，便可稱為知孝弟。又如知痛必已自痛了，方知痛，知寒必已自寒了，知饑必已自饑了。知行如何分得開。……古人既說一個知，又說一個行者，只為世間有一種人，懵懵懂懂的任意去作，全不解思惟省察，也只是個冥行妄作，所以必說個知，方才行得是。又有一種人，茫茫蕩蕩，空去思索，全不肯着實躬行，也只是個揣摩影響，所以必說一個行，方才知得真。此是古人不得已，補偏救弊的說話。若見得這個意思時，即一言兩足。今人卻將知行分作兩件去作，以為必先知了，然後能行，我如今且去講習討論，作知的工夫，故遂終身不行，亦遂終身不知」。這個學說，是怎樣，暫讓讀者自己去評判了，行易知難。這個學說，是中山先生所創，他以十事為證，第一以飲食為証，他說：「夫飲食者，至尋常，至易行之事也；亦人生最重要之事，而不可一日或缺者也。凡一切人類物類皆能行之，嬰孩一出母胎則能之，雛雞一出蛋壳則能之，無待於教者也。然吾人試以飲食一事，反躬自問，究能知其底蘊者乎？不獨普通一般人，不能知之；即近代之科學，已大有發明，而專門之生理學家，醫藥學家，生物學家，物理學家，化學家，有專心致志，以研究飲食之一道者；至今已數百年，亦尚未能窮其究竟者也。……」第二以用錢為証，他說：「人生用錢一事非先天之良能，乃後天之習慣。凡文明之人，自少行之，以至終身，而無日或間者也。飲食也，非用錢不可，衣服也，非用錢不可，居家也，非用錢不可，行路也，非用錢不可，吾人日日行之，視為自然，惟知有錢出，則事事如意，左右逢源；無錢用，則萬般棘手，進退維谷，故莫不孜孜焉，惟錢是求，惟錢是賴矣，社會愈文明，工商愈發達，則用錢之事愈多，用錢之途愈廣。人之生死禍福，悲喜憂樂幾悉為錢所裁制，於是金錢萬能之觀念，深中乎人心矣。人之於錢也，如此其切要，人之用錢也，又如此其慣熟，然則錢究為何物，世能知之者，有幾人乎？……」第三以作文為証，復以建屋，造船，築城，開河，電學，化學，進化等七事為証，最後他的結論是「行未必能知，能知必能行，不知亦能行。」讀者欲窺其詳，請讀中山原著，這個學說，是怎樣，也暫讓讀者自己去考察。

4. 真知是由實行得來的。求真知的方法，是實行；實行的方法，是怎樣？第一是試

驗，第二是摩仿，第三是憑藉外知。以下舉出六件事，來證明我這個命題，是否可以成定理，還請讀者批評與指教。(1)以飲水為證，設有一杯水，放在桌子上，是涼，是熱，是溫，我們全不曉。要想知道他，便要嘗一嘗，嘗了後，涼的，熱的，或者是溫的，燙口啦，冰牙啦，或者可口啦，我們便真正知道了。假定在未嘗以前，有一個慣好談話的朋友，告訴我們說，「這杯水是溫而可口的，請您喝罷！」我們很不客氣的，端起來就一口，把牙燙痛了，把喉嚨腫了，豈不笑話？設若是個很誠實的朋友，告訴我們說，這杯水是熱開水，還有一點酸甜味，但是我們雖然是信他，能夠知道這杯水熱到什麼程度嗎？能夠知道，是烏梅的酸，是酸棗的酸，或是某一種東西的酸嗎？能夠知道，是白糖的甜，是蜂蜜的甜，或是某一種東西的甜嗎？人家告訴我們，我們不知道，我們告訴人家，人家也是不知道，要想真知道，還得實在喝。這便是「真知是由實行得來的」第一個鐵證。這樣的行，便是試驗。(2)以學徒為證，譬如一個人的初學木匠，起頭先拉鋸，漸漸的便用斧子劈，鐮子斫，鉋子鉋，鑿子鑿，看師父怎樣作，就去怎樣作。久而久之，箱啦，櫃啦，琴桌，靠椅啦，也就會作了。這樣的知，豈不是由摩仿實行得來的嗎？孟子說：「子服堯之服，誦堯之言，行堯之行，是堯而已矣；子服桀之服，誦桀之言，行桀之行，是桀而已矣。」這便是「真知是由實行得來的」第二個鐵證。這樣的行，便是摩仿。(3)以作文為證。一個小學生，初學作文章，怎樣去造句？怎樣去立意？怎樣去布局？怎樣去行氣？什麼高一層起法啦，什麼低一層起法啦，又什麼陪襯起法，比喻起法啦，全不曉得的。一起頭若是給他講這一個怎樣作，那個怎樣作，這叫什麼法，那叫什麼法，不但用不上，並且一點都不懂。只讓他多讀幾篇文，常常試驗作，慢慢就入了門了。「學文無妙法，只要多讀多看多作」。這句話，在我看起來，實在是千對萬對，沒有一點不對的。我的經驗是這樣，一般人的經驗，全是這樣，這便是「真知是由實行得來的」第三個鐵證。這樣的行，便是摩仿。(4)以旅行為證。譬如一個人，要到牛津大學去留學，事先便要找一個牛津大學的留學生，詳細問一問，怎樣起護照？怎樣買船票？走那一條路線？需要多少費用和時間？牛津大學是在英國的那一個地方？他裏邊那一種學科好？那一個教授好？必修科目是幾門？修業時間是幾年？（未完）

散 文

今後東北青年之出路 荔

講起了「今後東北青年之出路」，在東北青年的腦海上說不定有多少悲觀是正在盤旋！

東北的農村，自從九一八事變以後，便一天一天的破產；農村既破產，東北經濟便隨着恐慌起來，負笈關內的學子，經濟便斷了來源，而每日的生活又不能停頓，所以一天一天的便顯露了不安的狀態！

國內的情形，更使人痛心：排斥東北的官吏，摧殘東北的勢力，一天緊上一天，假使永久這樣的下去，東北籍的人們，休想在關內尋找立足之地！

一試問東北的青年，東北的家園還能不能回去，國內的各地能不能找着出路；曉

得這些，東北的青年應該有什麼樣的「猛醒」和「努力」！所以說「今後東北青年之出路」，也就在這「猛醒」和「努力」中來追求！

桃花時節的回憶 劉中秀

眼簾裏映照着粉紅色的林幕，於是我默默的哼着：「桃花開了！」當我想燕市風光，早已頗饒南國風味；古灰色的桃園，能使人終日整眉斂目，被這深灰色古老的故都籠罩着：——我沉醉了，不，我也和世俗同流合污！同時，憶起幾年來勢將被我忘却的故鄉桃園的賞景。不自禁地，令人感到一種「景物依然，江山安在！」的創痛！滄海桑田的變幻。今年桃花，恐早被敵馬踐踏粉碎！啊！那裏是桃園！丁香開了，杏花開了，桃花開了……我悲哀的心房，怎麼沒有開明的一天呢？……

……這富有濃厚封建采色的故都，和貴族遺冑的陪都，同時相映于我瞳孔的深邃！

詩云：『去年今日此門中，人面桃花相映紅；人面不知何處去，桃花依舊笑春風。』古代騷人墨客，因沉鬱過度，或作不平之鳴，或因人事的悲歡離合，而吟詠，而作無病呻吟！……現在，我默讀着這首詩，除了有同牠相像的情形外，更深深的感覺到：「國破家亡」漂泊異鄉的滋味了！——這又不得不使我觸景傷情，而憶及故鄉了。

前所謂塞外之地，現在已成繁華之市，「陪都重鎮」這幾個模糊的字跡，還在我腦海裏蕩漾着；——這就是生我的故土。但是，我覺得這個似乎有專制的味道。牠有內外二城，內城即所謂磚城，用磚砌成的城垣，還有那莊嚴華麗的樓子，大約共八所。牠的周圍約有十餘里。外城即所謂邊牆周圍四十里，但大都頹塌了！又拆毀鐘鼓樓，發現巨蛇，及一切神怪傳說，以為不吉之兆。我們知道，這偌大的陪都，陪襯着一條白帶似的渾河縈繞着；「牡丹雖好，還得綠葉扶襯。」這就是這個意思。昔日受封建的遺毒，即今日我們認為的古蹟，皇宮，北陵，龍門，……近來這裏的文化，建設，商業……皆受帝國主義的薰陶和支配！那聳然矗立的高樓，使我們更嘆賞科學的偉大！將走入繁華路徑的陪都，不但商家櫛比，人煙稠密，以及交通樞紐……一切都佔有很重要的位置。

牠的東南方向有萬泉河夏日的景色，佳麗無比！紅的火紅，而綠的碧綠，再參差那蕩着河心的扁舟，好像給我作一幅天然的圖畫。牠的平民叢集的場所，南北市場，工業區，日租界，……

桃花時節的瀋陽，的確也有很多使人玩味的地方！本來，瀋陽這地方——在這個地方，桃樹很少，但，我家的門前，僅有一株，每至二三月間，滿樹桃花，好像已入美滿詩境的我，誦道：「春眠不覺曉，處處聞啼鳥；夜來風雨聲，花落知多少

？」幾陣風雨摧殘，階臺鋪滿一片粉紅色的氈子！每日晨起，我檢拾二三瓣，夾入書中，以資紀念！

啊！滿城春色的陪都，現在牠是在呻吟着，呼號着，牠何曾會想到；牠在專制時代，不會落到敵人手裏；這共和國體下的「瀋陽」，任人玩弄，敵馬蹂躪！咳！牠祇可在那污濁瘴氣的空氣裏，不自然的暗自嘆息！

二三年未見面的故鄉桃花，究竟能否藉着溫柔的春風，吹來些訴苦之情！？

寫於「看桃花」以後。

痛言

並石

流光易逝，歲月不居，憶去年此時正高舉香檳互祝和平簽訂救國（？）條約之時，轉眼間，匆匆已一年矣！

然，一年來吾人究享和平之福歟？抑祖國危險之程度加大歟？此有目共睹，吾不忍言之也！

今也，東北收復，遙遙無期，通車通郵，實行在即，華南日漸緊迫，華北名存實亡，中原赤匪糜爛，舉目神州，已無淨土！而乃漢奸，層出不窮不惜引狼入室，認賊作父，竟甘心賣國禍國，舉國同胞，猶大夢沉沉，前途之變化，實不堪設想！

同胞乎！吾親愛之同胞乎！！……

為我們青年進一言 珉珉

同胞醒吧！不要再沉淪於女人的吻中了；擁抱的生活，不適宜於多難的我們，「天塌大家死」，那是滅種的流言，還想着流連在象牙之塔嗎？太平洋的怒潮！已經近迫在我們的面前，牠的濺花，足以熄滅我們生命的火焰！牠的怒波，能加增我們奮鬥的源泉！祇要你凝神不要錯過這個復興機會，不但東北可以收復，我們孱弱的家邦，還能一躍而為世界強國之一。

同鄉怒吼吧！不要再徘徊於十字街頭了；前方似暗而明的光輝，就是你前進的目標，你要不顧一切的前進；你要大踏步的前行，祇要你不忘了目前似暗而明的光芒，你不會迷失道路的，轉過渾暗的境界，那就是你光明之路。朋友怒吼吧！切記

你的使命，是營救水深火熱的父老，不要忘記你是天之驕子，復興之神。

東北！東北被佔已經是三十二週月了，在這三十二週月內，我們所得的教訓是什麼？告訴我們依賴國聯，忍辱求和都不行了。你再搖尾乞憐，中國滅亡！就在目前，國家危亡至此，非實行對日宣戰，不足以振奮國民的精神；不足以團結國內人心！

同胞覺悟吧！設仍醉生夢死，不久將與東北同胞享有同一命運：同受日人的踐踏，蹂躪，壓迫，污辱與滅亡，淞滬之戰，上海同胞，曾一度親嘗亡國滋味。熱河被佔，華北同胞，頓感着無限的恐怖！時勢至此，如不再圖團結，則中國整個民族，立必滅亡！而步朝鮮印度的後塵了。

東北同胞尤應澈底覺悟，過去的不團結，不努力，以致國破家亡！祖宗墳墓被陷落，父母妻子被壓迫，乃至於被殺戮！且復招致國內同胞的輕視，今後吾等別無出路，惟有走向團結抗日之一途，吾輩能團結抗日，則不失為民族英雄；不能團結抗日，則淪為亡國奴隸，而流落異地，無衣無食，不恥於人，被視為劣等人民，又凄慘又窮苦！欲生不能，欲死不得，真可謂天下最可憐的人！亦可謂天下最可恨的人！可憐者憐其窮困；可恨者恨其無志。

同胞醒過來看一看！東北山河是何種顏色？白山黑水，已經罩滿了太陽旗，想一想東北是誰家天下？田園廬舍已經佈滿了倭奴的鐵騎！我們不能再聞黑水的淅聲，我們不能再觀白山的麗影；我們一切一切，都歸日人掌握了！

我們想要再歸家鄉，須披著亡國的衣冠，而偷渡自己的家門，母親不敢撫我的頂，父親不敢訓我以救國，嬌妻不敢密語，天下最慘的事還有過於此的嗎？我們何所顧惜，國已破家已亡，服無衣居無室腹常飢；我們何所為，無職業被輕視，受盡人間一切污辱；我們今日只有團結救國，抗日是我們神聖的職責。為抗日而救國是謂忠；為抗日而順親是謂孝；抗日到底而不屈服，是謂節；個人犧牲挽救同胞是謂

義，我們抗日的力量要集中，抗日的精神要團結，團結團結！團結禦侮有無限的希望，為國犧牲有無限的光榮，到了白山染紅，黑水不流，便是我們成功的日子。

國土被佔，我們手上無血是奪不回來的，放棄不抵抗策略吧！不抵抗是自殺；犧牲依賴人的政策吧！依賴人是自斃；我們已被壓迫到水濱了，非反身抵抗不能生存，時勢至此，尚有何可迷戀的，亡國奴徽號嗎？當今『死』是我們最大的光榮！

我們相信，外患為強國的要素，壓迫為奮鬥的始基，「無敵國外患者國恒亡」，確是千古不磨的名論，普魯士受拿破崙的蹂躪，故能一戰勝丹，再戰勝奧，三戰勝法，法受德的壓迫最甚，在大戰後一躍而為歐洲霸主；美不甘英之壓迫，而倡獨立。英不堪西班牙的擾亂，而與強大的海軍，歐戰後土耳其復興，蓋受極高壓迫，有以致之。瓜分了數十年後而獲重興的波蘭，亦何莫非受賜於德奧俄的鐵蹄踐踏之功。國雖亡文化尚存，在印度有甘地的奮鬥。民族雖亡，而人心不死，在捷克有馬札利克的成功。阿富汗位於兩大而不亡，因其民族強悍；波斯危而復安，因其有李查漢的犧牲！同胞要熱誠團結是有希望的。

戰後的德意志受凡爾賽和約的束縛，有甚於我，他們的軍械軍備都受限制，然而他們知道「多難興邦」，才產生了復興德國七傑——希特勒，興登堡，斯特來斯曼，卜魯寧，巴本，胡根堡，希萊赫爾——看現在萊因河畔：已不再聞法人的歡笑聲，綠色的軍人佈滿了日耳曼的邊境！

同胞們看：莫索里尼十一週紀念的馬上英姿，彼為困苦奮鬥的英雄，復興意大利的怪傑！看今日意大利在世界上的權威，誰還想到歐戰後的混擾！看他的成功，誰還知道他是十六年前的一名正兵！同胞們只要我們能奮鬥，能團結一致，能服從領袖，精神一致，步伐整齊，收復東北，即在目前。東北收復之日，即是中國稱強之時了。

應用常識十則 南

1. 插花法：

凡春季花已半開者，用刀剪下即插於蘿蔔上，以花盆用土栽之，時時澆水，則根已生，既不傷蘿蔔的生長，又可得種一舉兩得之法也。

2. 春夏占晴雨：

燕飛高兆晴，飛低兆雨，因空氣壓力改變之故也。

3. 制蛇法：

屋中有蛇出現，用荔枝核桂圓核同燒，蛇即醉軟不能行動。

4. 驅撲燈蟲：

用葱一枝作圈式圍於燈泡上，蟲即遠避。

5. 簡單蠅蠅法：

蠅身有微生物，據衛生家之考驗，每蠅身上常帶微生物一百二十五萬以上，人誤食之，易起疾病，誠害蟲也。蠅蠅之法取福羅馬林少許和以醋及白糖，注於沙布上，置之廚隅，蠅嗅醋及白糖之氣味，即來爭食，既果其腹，正欲高飛而福羅馬林之毒性已發遂紛紛倒斃於地。

6. 去衣服霉污：

可用軟布蘸牛乳擦之即潔淨。

7. 蠅糞污衣之除去方法

用燈心草擦之即可。

8. 防醋發霉

一交黃霉天氣，醋心發霉，若和以少量之熱鹽，即免是患矣。

9. 治痲子

當茲夏日小兒往往感覺暑熱發生痲子，可以絲瓜葉搗爛搽之即消。

10. 解食蟹毒

食蟹誤中其毒，倉卒不知以何藥救治，可急用橘皮去其脈絡，煎湯飲之即可解毒。

記 錄

張清源先生講「中學生與中國」

揣德爲 張柏林合記

諸位同學：今日兄弟參加這個會，願

意報告一些奮勉的話，可是因爲平常都是同普通的大中學生相處，今天見東北的兄弟姊妹們覺得有種說不出的難過，我今日要講的題目是：「中學生與中國」爲研究這個題目，我把他分成三點來講：

第一點——要瞭解世界情勢——現在國際情勢，乃是各帝國主義者壓迫各弱小民族，他們採用的方法：

(一) 經濟壓迫——各帝國主義者發達其農工商業，充實經濟，一方可用大資本以吸取弱小民族之經濟，一方用金錢來誘買弱小民族的信仰。

(二) 武力壓迫——各帝國主義者用海陸空軍來壓迫其殖民地及次殖民地（如美之砲艦政策，日之陸進政策等，）

(三) 文化侵略——各帝國主義者用資本賄買宣傳機關（如報紙雜誌傳教師等），使他們都宣傳資本家的好處，都來信服有資本的帝國主義者，而給也作附庸了！

帝國主義者用這些方法，使被壓迫者不得反抗，不敢反抗，而不想反抗了。

第二點——要瞭解中國現況——中國的狀況，在過去的認識，和現在是不同的：

(一) 過去的認識——孫中山先生常講：「中國經濟受各帝國主義之壓迫，因而成次殖民地，受各帝國主義者武力的壓迫，因而成弱小民族。」所以他才領導革命，努力革命，以求脫離這些壓迫。

(二) 現在的認識：

A. 經濟被壓迫——中國之病乃是「愚窮弱私，」而窮之所以窮，實以經濟之受壓迫，各帝國主義者向中國投鉅資，（如英在長江，美在南部，日在華北。）

B. 政治受壓迫——政治本是我們自己辦自己的事，不容別人干涉的，可是因特殊關係，而英美日等國也竟公然干涉了，所以政治也受壓迫。

C. 外交的懦弱——中國在鴉片戰爭以前，沒有外交，鴉片戰後的外交尚可支持，但自九一八以後，外交可太壞了，簡直是在不戰不和，可戰可和的狀態中。

D. 內政不清明——因內政腐敗，所以帝國主義者得乘機侵入，尤其是日本更得寸進尺。

E. 民族的衰弱——民族已亡，則不易復興，壓迫過甚，則不能復振，中國自鴉片戰後，即受壓迫，但自九一八以後，則壓迫更甚，所以都麻木不仁，對於國事不肯負責任了。

F. 因中國問題將引起世界第二次大戰——現在中國問題，不亞於歐戰前的巴爾幹，乃成世界的問題，日在華北，英在長江流域，美在華南，將來一定因中國引起世界民族第二次大戰。

第三點要瞭解中學生的責任和努力——先我們而生的人已年高，後我們而生的還年幼，惟有現在我們的中學生佔優勝地位，是國家中堅的分子，現在把他應負的責任和努力分述於下：

(一) 責任——現在中學生的責任，不僅在解決東北問題，而要想辦法應付未來的世界大戰，不要為潮流的旋渦圍住，而在能支持世界大局，可以說「任重道遠」奮鬥的精神要保持永久！

(二) 努力——這雖然不能具體的說出，但確是根本的辦法，略舉如下：

(A) 恢復中華民族之精神——這個僅能感到，而不可看出，其最重要者有二：公——不公是中國人之大病，在愚窮弱私四大缺點中，而公便是治「私」的唯一方法，也是強國的重要因素。(B) 忠——無論對人對己，都要忠誠，中國最大的病，就是虛偽，言行不合一，以上的公與忠都是我們先人給我們的美德，要發揚而光大之！

(B) 恢復中華民族之體質——(a) 體力——體之強弱，國家係焉，如果體力弱，那精神就不振，且抵抗力小，所以對於一件事，有時想作，而終於不能作了，現在我們身體日見其小，列強各國國民的體格都日見其大，這是最危險的，令人可怕的！(b) 生存力——生存力，就是具有能生存於現今世界的的能力，要有近代的生活技能，無論飛機，大砲，軍艦以及一

切現代的器具，都能使用，否則無生存力，便不得生存的，所以日本的中學生，對於一切器具，都要有相當的使用的技術。

(C) 發展中華民族之團結精神——雖是普通的話，但非常的重要，這一點作不到，則以上的幾項，都是無用的。孫中山先生說：「中華民族雖多，然是一盤散沙。我們知道蒙古的大沙漠，被風一吹便分散的颳起，而不如小的石塊，所以雖多也是無用的，我們想要團結須注意下列二項：

(a) 民族自決——無論那國，要想返弱為強，唯一的條件，便是民族自決，因為一國之情勢，惟有自己民族知道最詳細，旁人都是僅知其皮毛。利害關係，惟有自己最切，外人是無能為力的，(如蕭伯納到中國才知中國之大，足知外人之認識中國多是認識皮毛)，所以一般學者講共產的實現，法西斯的成功，都是由於民族自決。當列寧領導革命時，孫中山先生告訴他說：「要革命成功，非民族自決不可」，列寧從其言，終獲成功，意大利之墨索里尼，也感覺民族自決的重要，然後才得達到目的，而現在的意大利，也成為五強國之一了，由此可以知道民族自決的重要和力量的強大。

(b) 民族自衛——中山先生的主義，是由時代而產生，乃是對症下藥。至於要我自衛的辦法，惟有「團結」，個人的手足動作和思想要化一，全國人民要團結，合四萬萬分子而為一，果如是，那至少可以不受帝國主義壓迫，國際地位才能平等，這是我們唯一的出路！我們要立下志願，挽救中國，非民族自決和自衛不可；我們要真能自決自衛，我想十年二十年或至六十年後，中國必能富強，失地不難收復，希望各位青年同志，要負起來這個大的責任，努力幹去!!!

詩 歌

四感有序

東 門

日來心緒繁迥。似重有憂者。漫遺失
 越。靜坐惆悵。思欲乘鶴翔翔。化蝶
 冥離。乃有不可自脫之概。志忑沉浮
 。無以或釋。爰率爾拈毫。述漢魏之
 遺音。成什四章。其亦仲宣登樓。韻
 頑乎醉翁之意耶。

- (一) 獨坐東窗下。披襟見古人。樹動蕭風起。雀聲噪耳頻。雖欲不為聽。奈復居止鄰。聞之心不豫。亂我性與神。寄語擇居者。君子慎所親。
- (二) 鴻自東南來。鳥向西北飛。來時原同路。棲止未相違。夜宿枳棘林。踪跡竟成非。鳥羽能委宛。鴻翼不可揮。難得干青雲。萬里乘晴暉。
- (三) 客廬寓文士。與我相為鄰。朝夕嘗閉戶。兀兀樂天真。學成失所用。招招懷傷頻。無緣能入俗。匪才不如人。縱讀萬卷書。斯世豈其珍。
- (四) 偶遊故宮苑。登臨百尺樓。御溝無情水。宛轉東西流。鄉雲極目處。長望恨悠悠。高堂應依闕。此身嘆沉浮。作嫁羞為用。田園其歸休。

輓落花 邵萬和

可憐的落花啊！在明媚的春光裏，我曾看過的你的粉紅嬌姿，當你鮮豔的時期，有那綠葉青枝，在培養你，擁護你；現在呢？淒風冷雨在摧殘你，培養與擁護，還在那裏？

呀！落花，我為你流了多少同情淚！
 黑衣的燕子，盤旋在你的故鄉，無聊的歌唱，
 黃衫的蝴蝶，飛舞在你的故鄉，浪漫的尋香。
 你呀！不知飄向何方！倘侵入污泥內，此身歸宿已骯髒！
 若飄入清碧的小溪裏，你的憔悴身世，也許是資本潔來還潔去！

呀！浪打風吹……去把麥穗的魚兒饅，
 我縱為魚歡喜；又為你傷悲！

你竟如此的結束了！
 也算是意外的歸宿！……

過路 荔

進，進：挺胸，振奮，直前——
 腳踏實地，不避艱險，管他平川，荒原！
 邁進啊！勇敢——爭戰，看！誰個當先？
 那裏站着死神！等待歸還——
 你，我，他，大眾，人羣；消靡，幻滅，
 納着同伴，豎着旗子，吶喊，
 認識命，難，終於不敢！

× • × × × ×
 說甚麼責任，負擔，幹。
 打開，造成，破壞，建設，宣傳。
 鋼彈，鐵鏈，帝國，資產，瞪眼。
 網，綁，殺，搶，不能動轉。
 呼！呵！迎出來：鐵血，赤手，空拳。
 衝，抗，騙，殘，繼續，接連。
 昏暗中，深鬱裏；不自由朦朧的癡男。
 我，扶助，恨怨，擺脫千萬！

故鄉 李毓洲

一痕瘦月，散佈它黯淡的光芒，
 悠悠的白雲停留在極盡的穹蒼，
 朦朧的故鄉隱約的在毒蛇口中蕩漾；
 羣星閃灼着，似流亡者淚眼汪洋，
 一陣風吹，樹葉沙沙作響，似弱者唏噓的聲浪；
 我，悵望着千里迢迢的故鄉，似一枝冷箭
 穿透胸膛！



浪淘沙 憶故園 天任

宿雨朝來晴，雲淡風輕，書齋時聽賣花聲；
 却惜！規啼不住，淚洒長纓。
 風動暖香濃，花草娉婷，幾處舞蝶幾啼鶯；
 最是帝鄉風光好，榆柳爭青。

長相思 憶故遊 天任

山色青，水色青，遠聽猿啼近聽鶯，風光不與同。
 花也飛，絮也飛，昔日遊人今未歸，小樓懶畫眉。

常識問題解答

△水壺在未煮沸時，無論壺底用多大的火力去燒，壺底中心是不會熱的，這是什麼原故？

答：我們燒水，完全是利用熱的對流作用，因為水壺底面的水一着熱，密度即減小，便升到水面，上面密度較大的水便來補充他的位置，所以我們在外面加多大熱力，在壺裏的水未全熱的時候，用手摩

壺底總是涼的。 處世一

△一個新煤油筒，要想打開倒煤油時，何以必須開用兩孔？

答：因為打開一孔外面有空氣壓力，煤油即不易倒出，如開兩孔，將筒稍傾，一孔受空氣壓力，使油即可由他孔流出。

證驗：用一玻璃管，兩端開口，注入水內，待水流入，堵其一端拿出，水不易流出，將手放開，水即流出。

初八級李俠民

本校三十一年度收支報告表

收					款				
年	月	日	摘要	金額	年	月	日	摘要	金額
20	12	12	王 廻 波	200.000	,,	7	31	,,	3,600.000
,,	12	14	,,	500.000	,,	9	7	,,	3,600.000
,,	12	16	,,	500.000	21	10	2	綏 靖 公 署	3,600.000
,,	12	21	,,	800.000		10	29		3,600.000
,,	12	22	,,	400.000	,,	12	9	,,	3,600.000
,,	12	24	,,	400.000	,,	4	15	救國會	1,000.000
,,	12	28	,,	1,000.000	,,	3	5	,,	1,000.000
,,	12	30	,,	1,000.000	,,	8	4	,,	1,500.000
21	2	29	,,	1,500.000	,,	3	2	,,	500.000
,,	3	8	,,	500.000	,,	4	17	,,	2,700.000
,,	3	14	,,	1,000.000	,,	9	21	獎券事務所	2,000.000
,,	3	18	,,	500.000	,,	9	21	,,	3,000.000
,,	4	15	,,	1,700.000		12	31	,,	3,000.000
,,	5	16	綏靖公署	4,875.000	22	2	10	,,	2,000.000
,,	7	18	,,	3,250.000	,,	3	2	,,	1,500.000
,,	8	21	,,	3,250.000	,,	4	31	,,	700.000
,,	9	21	,,	3,250.000	,,	2	21	後 援 會	1,000.000
,,	10	9	,,	3,250.000	,,	2	21	中國河北兩銀行應得利息	57.530
21	12	31	,,	3,250.000	,,	4	25	學生保證金	1,215.000
,,	1	8	張于鳳至	3,004.000	,,	4	25	特派員公署	5,000.000
,,	1	25	,,	1,000.000	,,	5	15	,,	5,000.000
,,	1	29	綏靖公署	3,600.000	,,	6	15	,,	5,000.000
,,	3	31	,,	7,200.000				收款總數	110,902.130
,,	4	22	,,	3,600.000					
,,	5	16	,,	3,600.000					
,,	9	30	,,	3,600.000					

付 款

年 月 日	摘 要	金 額	年 月 日	摘 要	金 額
二十年十二 月半及二十 一年一月 份	辦公費	4,590.290	21 12 31	,,	4,232 860
21 2 30	,,	2,292 580	22 1 31	,,	2,861 040
,, 3 31	,,	2,499 910	2 2 30	,,	2,864 880
,, 4 15	,,	1,025 000	3 3 31	,,	3,220 390
,, 4 30	,,	1,250 000	,, 4 30	,,	3,756 250
,, 5 31	,,	3,250 000	,, 5 31	,,	3,752 480
,, 6 30	,,	3,250 000	22 6 30	,,	3,399 530
,, 7 31	,,	3,250 000	,, 6 30	飲食費	42,956 740
21 8 31	,,	3,250 000	,, 6 30	軍衣等費	4,789 900
,, 9 30	,,	3,250 000	,, 6 30	第一工廠	1,000 000
,, 10 31	,,	3,250 000	,, 6 30	外交月報社	400 000
,, 11 30	,,	3,250 000	付款總數		108,240.860
			結餘總數		2660.270

以上由民國二十年十二月十二日起至二十二年六月底止

備註 餘款內有學生保證金壹仟貳佰壹拾伍元肆角餘壹仟肆佰肆拾伍元貳角柒分

廣 告

本校刊物——優待學生八折出售
 高中國文課本第一冊定價五角
 高中國文課本第二冊定價七角五分
 高中國文課本第三冊(全二冊)定價上冊五角下冊三角五分
 初中國文課本第一冊定價四角五分
 初中國文課本第二冊定價六角五分
 初中國文課本第三冊定價七角五分

北平上海銀行歡迎學生儲蓄

該行為提倡學生儲蓄起見特設學生儲蓄會日前曾由北平市社會局來函介紹該行學生儲蓄簡章，用特附錄於後，希望各級同學踴躍前往儲蓄，勿辜負該行盛意至為感盼！

上海銀行學生儲蓄會簡章

第一條 本會以提倡儲蓄養成學生節儉美德為宗旨

第二條 凡儲款者無論大洋輔幣銅元均可隨意存儲不限多寡

第三條 凡儲款者不必依一定時期或逐日存儲或隔日存儲或每星期存儲均聽儲戶自便但為儲戶者須守之以恆持久不懈勿有始無終勿半途而廢

第四條 凡存款滿一元者由上海銀行給摺起息其未滿一元者由學校彙存概不給息但學校為避免保管繁瑣起見得交銀行代為存庫

第五條 凡未滿一元之存款不得中途提取

第六條 凡一元以上之儲款如願存定期者須於開戶時聲明並依所存年限照章給息

第七條 存戶滿大洋一元過入上海銀行存摺時須將輔幣銅元照當日市價折合大洋

第八條 儲蓄會應用一切帳摺由上海銀行置備

- 第九條 儲蓄會收款記帳等一切事務均由學校自行辦理以一事權
- 第十條 凡入會學生畢業時上海銀行為考察其儲蓄成績分別贈送紀念品
- 第十一條 凡關於儲款一切細則本簡章所未載者悉根據上海銀行之存款章程辦理
- 第十二條 本簡章有未盡事宜須隨時協商更定之

儲蓄贈品（每年甄別一次）

學校成績最優者 各種文

藝科學等雜誌每種一年

學生成績最優者 第一名

自來水筆一支

第二名華英字典壹部 第

三名信箋信封一盒

地址西安民巷東口十號

電話南局三九六三

投稿須知

- 一、來稿用文言語體均可，但須繕寫清楚，標點完全。
- 二、來稿均請橫寫，自左而右，每段第一行，常退後一格寫。
- 三、每旬出刊一次，創刊號由五月九日起，以後每月九日十九日二十九日，均為出刊日期，規定每月五日十五日二十五日，為整理各稿付印時期；凡在此時期以後交到之稿，雖經採取，亦須在下期刊登。
- 四、本社有刪改各種底稿之權，如不願被刪改者，請在投稿時預先聲明。
- 五、投稿者除署別名外，仍請填具原名。
- 六、本刊除校令，要聞二欄，有專人負責外，其餘關於校聞，專載，學術，文

藝各欄均歡迎投稿。

- 七、凡經刊登各稿，酌贈本刊，千冊。
- 東北中學校刊社一九三四，五，一九

中學學生畢業會考規程

會考方式（續）

- 四、主試及監試 各區主試委員，由委員長指派之，其監試委員，得由委員長指派，或調鄰區學校職員充任之。
- 五、考生座次 各校考生座次之編定，須混合分配絕對隔離。
- 六、分發試題 各科試題，由各區主試人員親自帶往會考地點，當場啓封分發。
- 七、各科試卷 各科試卷製定彌封，按區密封後，由主試人員分別帶往各區當場開拆分發。至試卷收齊後，仍由主試人員密封加蓋名章，帶還交會，由命題委員分別評閱記分蓋章後開折彌封，核對姓名。
- 八、造送名冊 各校應於五月十五日以前將本屆應行畢業學生名冊造報。六月二十二日以前將應填畢業考試成績表及會考証，一併詳填呈送候核，逾期不得補報。
- 九、分發會考証 各校填送會考証，經本會驗印後發還原校，交學生執行應試

出題及閱卷方式

- 一、命題委員依考試科目在本會指定地點分組出題，每組由三人至七人担任之。
- 二、各科試題，須依據委員會規程第十二條之規定，以簡答問題能於二小時內完卷為原則。
- 三、各考試題加倍擬就，經委員長選定後為最後之決定。
- 四、評閱試卷，由命題委員在本會指定地點共同閱卷，以命題委員擬定之答案標準為依據。

- 五，評閱成績，用百分法，以六十分為及格分數。
- 六，試卷閱畢，應於卷面分數上加蓋名章。
- 七，各科試卷評閱完畢，經委員會覆核後為最後之決定。
- 八，命題委員及有關之職工各員，在相當時期內，應與外界隔絕往來。

監試須知

- 一，各區試場依照會考方式第四項之規定，設主試委員一人，監試委員若干人。
- 二，各試場監試委員商同主試委員辦理試場。內一切事宜。
- 三，監試委員於考生入場後，對於像片及座次詳加核對，並於會考証上加蓋名章。
- 四，監試委員遇有考生逾規定時間到場時，應拒絕其入場。
- 五，監試委員若查有考生攜帶本場應用文具外之物品，應暫時沒收之。
- 六，監試委員若發覺考生有舞弊及犯規各情事，應於卷面註明情節加蓋名章。
- 七，監試委員遇有考生逾規定時間尚未交卷者，應強制其交卷。
- 八，監試委員於收卷時將卷面浮籤揭去保存，並於卷面加蓋名章，收齊後會同主試委員檢核加封，註明卷數科目及日期，並簽名蓋章送會保管。
- 九，各試場內均置備考場日誌，監試委員就場內情形隨時記載。
- 十，監試委員對於試場規則之執行，須切實辦理之。

會考須知

- 一，本屆會考由會製備會考証，考生須向學校領取以憑入場。
- 二，考生須按會証上號數，赴指定地點尋查座次號數，遵序就坐。
- 三，考生入場應即呈驗會考証，就坐後將會考証置於桌上，考試最末一場，並

須將會考証繳還。

- 四，每場考試由監試委員憑會考証核對，像片如有不符或經與試者舉發查明屬實，即予取消會考資格，事後發覺有冒替情事者，原校校長應負全責。
- 五，考生違犯試場規則，經監試委員警告無效者，即取消該科成績。
- 六，各科答案除外國文算學用鋼筆，用器繪圖得用鉛筆外，一律用毛筆。
- 七，考生於會考期內，因病不能參加者，應即時檢同醫師診斷書呈由學校轉呈社會局核辦。
- 八，前項核准缺考者，准予定期補行考試，屆時仍未能參加者，應於下屆會考加入考試。
- 九，考生臨時發生疾病，應立即報告監試委員，由會考辦事處醫師出具診斷書證明，得依七八兩條辦理之。
- 十，補試在考試揭曉後四日內舉行。

試場規則

- 一，按照規定時間入場，依編定號數順次就座。
- 二，除本場應用文具外，不得攜帶片紙俵字。
- 三，場內不得有交談及窺視傳遞等情事。
- 四，考生不得向監試委員請求解讀題意，及提問生字。
- 五，未繳卷前不得擅自出場。
- 六，試卷不得割裂挖補及添接紙張。
- 七，試卷內外不得任意塗寫與題無關之文字。
- 八，卷後附有稿紙不得撕毀。
- 九，繳卷不得逾規定時間，繳卷時紙應隨同繳還，繳卷後應立即出場不得逗留。
- 十，卷面浮籤下不得自填姓名，浮籤應於繳卷時，由收卷人揭去。
- 十一，違犯試場規則或經發覺有作弊情事，即依照會考須知第四五兩條辦理。