

# 兒 童 世 界

第 三 十 八 卷 第 三 期 新 一 五 〇 號  
商 務 印 書 館 發 行



橋——那一張畫得好？



(一)



(二)

# 兒童世界画報

第三號



朝鮮的賣籃者

佛蘭克林和紙鳶







鵞



兒童世界

第三十八卷  
第三期

(新一〇五號)





# 兒童世界 第三十八卷 第三期 (新一〇五號) 目錄

——民國二十六年二月五日出版——

### 彩色封面

### 封後紙版插圖

### 兒童世界書報

鮮明的兒童者  
詩麗克林和黃亮  
熱心的車拉特

### 編輯者話

兒童世界書報第三號說明……編者……一

### 音樂

兒童歌集……編者……五

### 圖畫故事

小科學家 葉露手……編者……六

### 詩歌

戰歌……姜元琴……八

### 談話

命運……志 堅……一〇

### 隨筆、日記

松竹庵……馬靜軒……一二

一萬幾千年後的現世界……沈若華……四二

潘先生的態度……梅 雨……六一

### 自然、小科學

果鼠的生活……徐學文……二一

我們怎麼看食物的滋味……志 堅……二七



水仙花.....	陶家珍.....	六四
<b>小說</b>		
離湖小偵探.....	李宗法.....	三〇
無人島.....	李克農.....	六六
<b>美術</b>		
畫——那——要畫得好.....	師竹.....	四〇
<b>勞作</b>		
一個有趣的玩具——竹娃娃.....	師竹.....	四九
<b>劇本</b>		
一件新睡衣.....	應樹澤.....	五二
<b>展覽</b>		
——初冬之晨——揭曉		
(一).....	沈學濤.....	七九
(二).....	沈月秀.....	八〇
(三).....	陳光海.....	八一
<b>兒童作品</b>		
小鼠的冒險.....	劉介齡.....	八三
戰爭.....	徐鋼.....	八四
青島的夏天.....	楊岐哲.....	八五

小工人汪福義.....	鍾世章.....	八六
好朋友.....	樓運錫.....	八七
補足上一次.....	容德盛.....	八七
離別的晚上.....	黃灼生.....	八八
陽泉的煤窯火.....	王金聲.....	八九
「家」和「國」後.....	容允升.....	九〇
<b>兒童新聞</b>		九一
陝甘邊境問題		
蒙藏匪軍回漢後		
廣九鐵路客車設焚燒器		
日本訂定一級將領新聞		
戈林和墨索里尼會談		
挪威女子創速凍溜冰新紀錄		
達拉第報告法國邊防		
<b>補白</b>		
請填寫.....		二六
問題.....		三九
請回答.....		四八
想和做.....		五一
想想看.....		六三



## 編輯者話

本誌第三十七卷第十期的懸賞——「初冬之晨」蒙諸位讀者踴躍應徵，我們覺得萬分欣慰。在幾千份應徵稿件中，我們選出了十篇。因為「兒童作品」欄篇幅有限，只將第一、二、三名的作品揭載，請諸位注意！

在冬末春初，松、竹、梅和水仙，都很有精神，或挺着勁直的枝幹，或開着優美的花朵，所以本期特登載松竹梅和水仙花各一篇，以供諸位做觀賞時的印證。又栗鼠的生活和一萬幾千年後的現世界兩文，也是關於自然方面的佳作，諸位讀了，一定感覺興趣。長篇冒險小說無人島已在本期開始刊登了，希望諸位仔細閱讀。

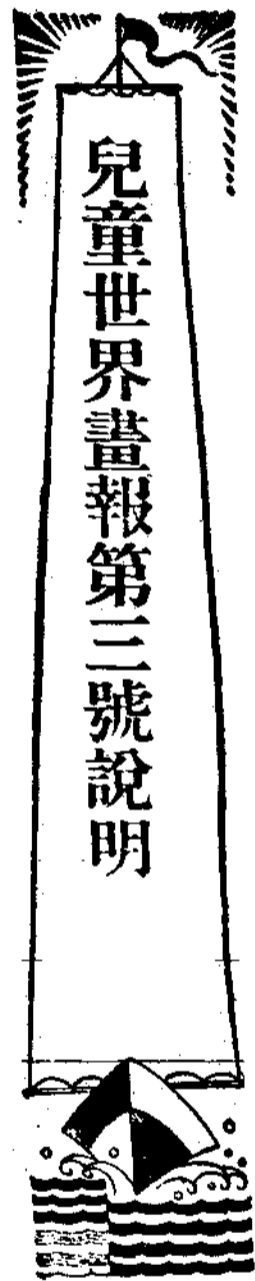

### ▲朝鮮的賣籃者

圖中的朝鮮童子是賣籃子的。他背了這許多的籃子，不覺得重嗎？好在籃子是很輕的東西，分量還不十分重；但是，除了籃子之外，還有一束束的草和篾片等，是用來編籃子的，這些東西，就相當的重了。

看他背籃子的方法吧。籃子是掛在一個木架上，他再背着那個木架行走；木架有兩隻腳，他在休息時候，只須放下木架，籃子仍舊掛在木架上，不致凌亂。在他前面的那根樹枝，是用來支撐身體的。

朝鮮又叫做高麗，現在是日本的殖民地，位於日本羣島和東三省之間，面積約有八萬六千方哩，人口有一千八百萬。本來是中國的屬地，中、日戰後，繼承她獨立；

日、俄戰爭後，成了日本的保護國，一九〇〇年被併吞。全國土地肥沃，物產豐富，米、麥、豆、棉等的出產品很豐富。高麗參便是她的特產。牛、羊、馬等的產額很多，水產物也富饒。人民是中國蒙古種的一支族，容貌和漢人相同；多數信奉儒教。

### ▲佛蘭克林和紙鳶

在十八世紀時代，美國有一個著名的人物，叫做佛蘭克林(Benjamin Franklin)。他是一個愛國志士，是一個著作家，又是一個科學家。當時一般人曾經發出一個疑問：「電是甚麼東西？甚麼是電閃？」佛蘭克林替他們回答：「電閃就是電。」

一七五二年、六月某日的下午，天上佈滿了烏雲，他帶了他的兒子到野外去。他隨身帶了一個綢製的紙鳶，紙鳶上裝着一根金屬線，作為引電的東西；又用細麻繩為導體。因為要防備電擊，就用絲帶縛住麻繩的一端，拿在手裏。在細麻繩和絲帶連接的地方，掛着一把鑰匙，作為「電流切斷器」。他躲在一个草棚裏，這樣，絲帶就不致被雨水打濕。一切安排好了，佛蘭克林就將紙鳶放起來。雨水打濕了紙鳶的綢面和細麻繩。電光閃閃，雷聲隆隆，但是對於紙鳶似乎都不發生影響。忽然，佛蘭克林看見細麻繩一



頭的纖維張開，他用手指湊近了纖維，纖維會前後的擺動。他握拳小心地湊近了鑰匙，立刻有火花從他的指關節跳出來。這個試驗，證明了空中的電閃，與平常用人工所產生的電是相同的。這個試驗，很危險，從前有人試驗過，竟被閃電擊死。

### ▲忠心的革拉特

這是一個英國的故事。

李衛林 (Llewellyn) 親王有一隻很好的獵狗，叫做革拉特 (Gelat)，牠常伴親王出獵。一天早晨，親王出獵，吹響了號角，但是革拉特不到，親王只得帶了別的獵狗出去了。這天晚上，親王獵罷歸來，十分疲倦。革拉特跑來歡迎他。親王一眼瞥見革拉特的口角淌着血水，立刻起了一陣疑雲。他跑到他兒子的臥室裏，只見搖籃倒在地上，衣服撒得一地都是，最可怕的，就是地板上染着鮮紅的血跡！小孩子卻不知那裏去了。他，拔出劍來喊道：「畜生！你吃了我的兒子！」一劍刺到革拉特的胸窩裏，革拉特狂嗥一聲，倒在地上，向主人瞧了最後的一眼，死在他主人的腳旁邊了！

革拉特最後的一叫，得到一個回音。在打翻的搖籃後面，發生一個嬰兒的啼聲，他

被革拉特臨死時的叫聲驚醒了。嬰兒的旁邊躺着一隻灰色的大狼。

親王明白了一切；知道革拉特今晨沒有伴他出獵的緣故。他很悲傷，就將狗葬在一塊大石旁邊。凡是經過狗塚的人，都拾起一塊小石子，拋在塚上，日子久了，狗塚竟變成了一座小山。這個狗塚，是在英國威爾斯貝絲·革拉特(Beth Gallet)地方，如果你到威爾斯去，不要忘記去看牠。

### ▲鵝

鵝又叫做天鵝，是一種游禽。牠的頸很長，上嘴有黃色和黑色的部分。全體純白色，腳尾都短，腳是黑色的。體長約三尺七寸，翼長約一尺六七寸。牠住的地方是在河湖近旁及海濱。食葉根、種子、昆蟲、蠕蟲等。牠用枝葉營巢產卵；卵灰綠色，每產七八枚，要孵五六個星期纔化雛。雛的羽毛初時灰黑，漸漸變成黑褐，一年之後，纔變成純白。繁殖於北方。



錫胤

看 國 旗 在 風 中 飛 天 宇 日 滿 地 紅 中 華

華 民 族 中 華 民 族 復 興 好 光 榮 榮 華

碩 碩 我 國 民 為 國 旗 奮 鬥 碩 碩 我 國 民 為 國 旗 奮 鬥

睡 獅 猛 醒 世 界 稱 雄 區

五



小科學家——燙了手

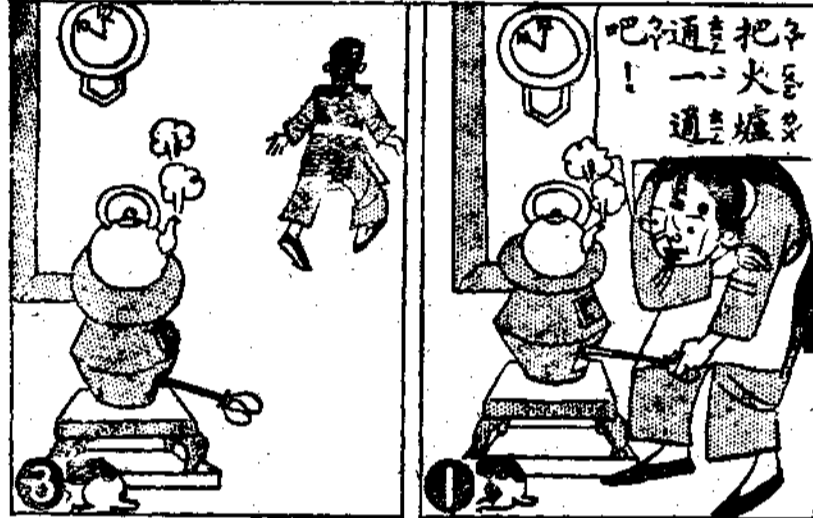

小科學家——燙了手

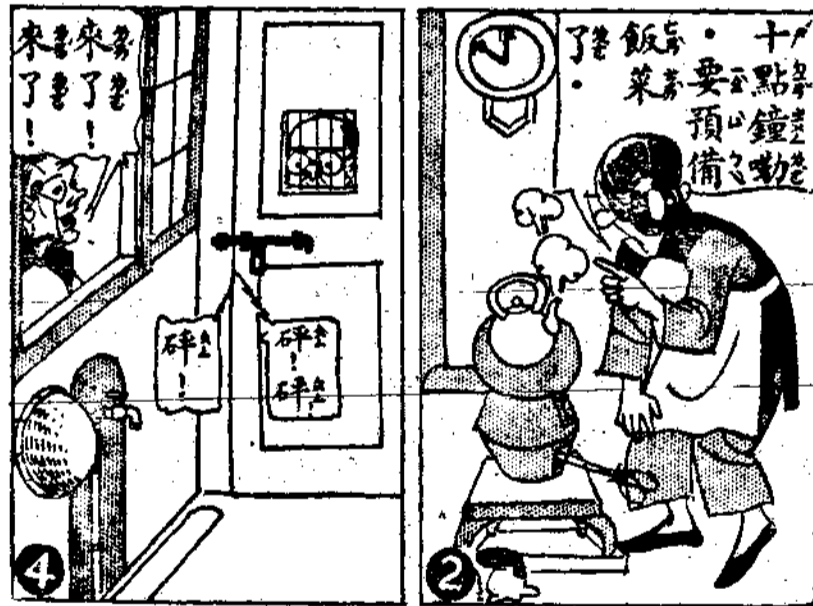

六



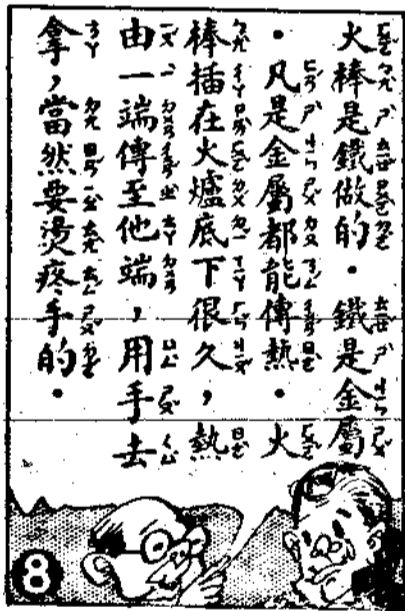

# 戰歌

詩歌

敵人像虎狼；  
 一步一步的侵略，  
 逼我們種滅國亡。  
 我們唯一的出路，  
 只有團結抵抗。  
 打落敵人的飛機，





炸碎敵人的戰車，  
我們有的是力量。  
大家抱着犧牲的決心，  
大家的生存才有希望。  
如果退讓，如果投降，  
結果不如牛羊。

——姜元琴——

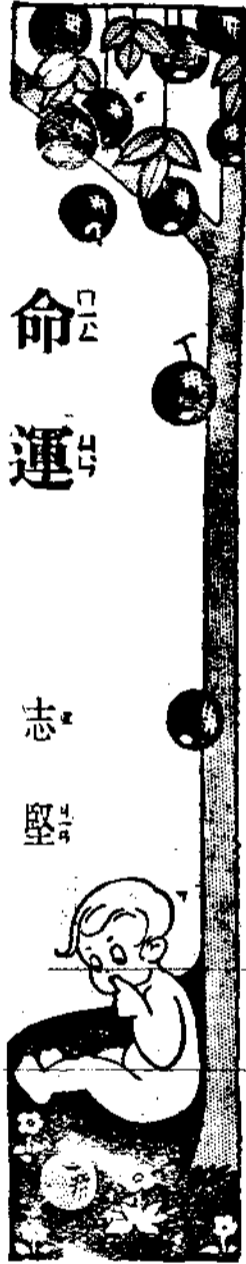

# 命運

——談話——

志堅

「命運」這兩字，真是兩個比蛇蠍更毒的字；我們中國人，因為中了這兩個字的毒，便把自強奮鬥的精神都消磨光了，以致現在到了這樣痛苦不幸的境地。

我們要知道，這兩個字，是古代一般狡猾的首領，假造出來欺騙大眾的。因為你一相信了命運兩字，他們便可以安穩穩做大眾的元首了。從前的人，因為不知道自然科學的真相，社會環境的矛盾，一向驚奇着宇宙的偉大和



人生的富貴壽夭變化不常，就毫不懷疑地相信了這命運兩字。其實人生所以有偶然的不幸或幸福，都是由於所處的社會是非顛倒，不合正理的緣故。

但是據我所見到的，無論古代和現代的人，住在怎麼樣不合理的社會裏，雖然他們在一時，或有努力者遭到不幸，不努力者反得到幸福，可是到了最後的結果，努力者常能得到相當的酬報，不努力者終難免公道的懲罰。

所以我敢對諸位說，人生決沒有命運的；如果我們是聰明的，決不要再輕信命運兩字而把我們的前途埋沒了。

我們只要確信這一個因果律：

我們如能努力奮鬥，自然會得到快樂和幸福！

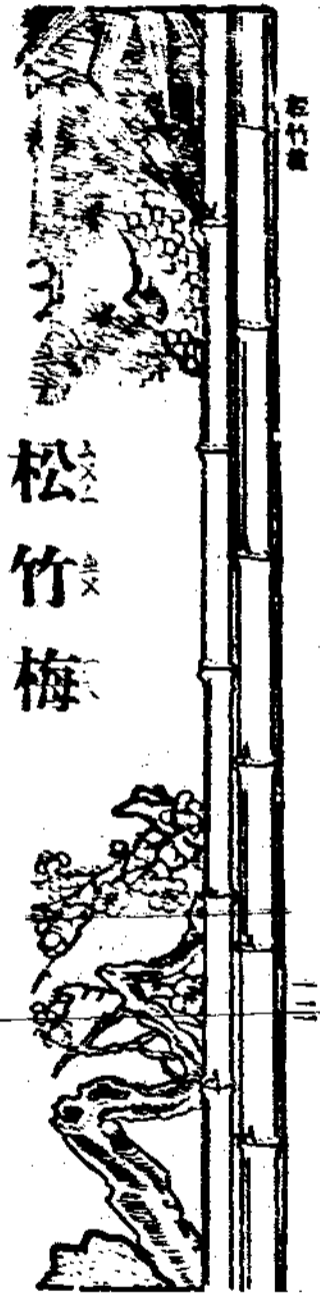

# 松竹梅

隨筆

馬靜軒

冬季裏，寒風陣陣的吹來，許多的樹葉，都吹落了。我們走到野外，只見所有的樹上，都留着光禿禿的枝幹，多麼難看！這和春夏的樹林，欣欣向榮的情形，迥然不同了。

但是，冬季裏也有不怕寒風侵襲的樹，有的葉兒仍舊青青；有的花兒更覺美麗。如松與竹，寒風吹得越緊，越顯得活潑、可愛。如梅，在寒風中竟能開出美麗的花來，

此後，如欲知其詳，請向  
本館索取，或向各埠分  
館函購，均可。本館不  
取分文，惟郵費在內。

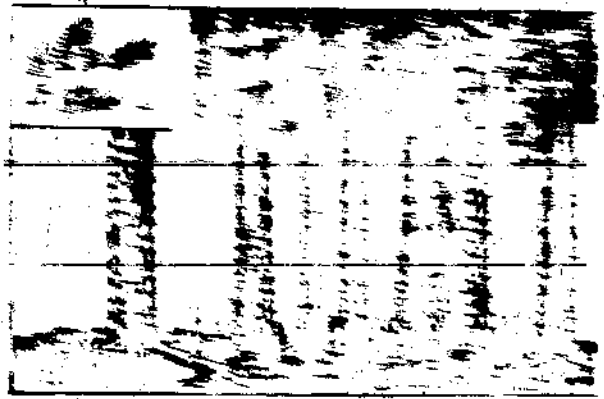

本館新址

本館新址在廣州城西關，環境幽雅，交通便利，歡迎各界人士光臨。

本館地址：廣州城西關

一、  
 二、  
 三、  
 四、  
 五、  
 六、  
 七、  
 八、  
 九、  
 十、

一、  
 二、  
 三、  
 四、  
 五、  
 六、  
 七、  
 八、  
 九、  
 十、

墨

安徽黃山所產的松煙，最爲著名，書家都喜用他。

松樹分泌的液汁，叫松脂，又叫松香；是做油漆，製肥皂及造紙等原料。也是胡琴上增強聲音的不可少的東西，如果胡琴上不塗松香，就不會發出聲音來了。

松樹不易枯死，傳說泰山上的五大夫松，是數千年前秦始皇所封的。秦始皇遊泰山時，遇着暴風雨，在松樹下驟雨，他便封這松樹爲五大夫松。其實現在泰山上的五大夫松，並不是秦始皇所封的，秦始皇所封的早已枯死，這是後來補植的。松樹的年齡，至多不過活到數百年罷了。

竹：是最風雅的植物，一般文學家，美術家，都很愛

松竹梅

他。從前有人說：「寧可食無肉，不可居無竹；無肉使人瘦，無竹使人俗。」若要不要又不俗，頓頓還他筍炒肉。可見竹不獨文雅可愛，而且還是蔬菜中最美的食品。

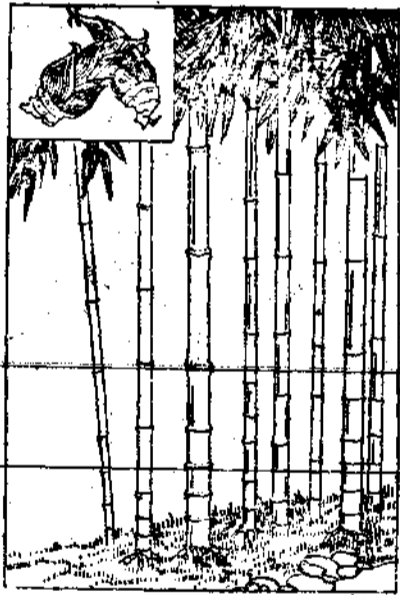

筍竹和竹

竹幹多是圓的，也有方的。我國山東蓬萊縣境所產的便是方竹。幹內實多虛少，堅勁可作手杖。天台山上也產方竹，但不甚堅勁，不過青翠風趣勝於蓬萊所產的。湖南岳陽君山也產方竹，幹多柔軟，無甚用處。

竹根所生的芽叫筍，嫩時可做蔬菜。普通吃法是「筍」。

炒肉」，「筍炒雪裏紅」。倘把筍曬乾，便可四時食用。筍做成罐頭醬菜，比炒熟吃更覺有味。罐頭食物中最佳的一種，叫油悶筍，滋味特別鮮美。

竹是最大的草類，竹的地下莖如無處展拓，而土質又缺乏養料，這時便會開花結實。竹實俗叫竹米，形狀和小麥差不多。竹結實後，整個的竹林就枯死了，這和大麥、小麥、玉蜀黍等草類植物，結實後枯死，是一樣的道理。

竹的細枝可以製衣，在夏天穿了竹衫、竹馬甲，非常涼爽。我國南方和南洋羣島的小朋友，最喜歡穿竹衣。

竹枝的纖維，可以製紙，我國江西、福建、浙江等省，所出的毛邊紙、連史紙、連城紙、白關紙等，都是用

松竹梅

竹製造的。竹還可以製繩索。

竹的種類很多，用處也很廣。最大的竹，可以造屋；我國湖北黃岡以及南方幾省產竹的地方，多用竹造屋。還用竹做家具和用具。所以產竹地方的小朋友，他們的食、衣、住、行和一切用具、玩具等，都少不了竹。如果沒有竹，他們的生活上，便要感覺困難了。

梅是冬季裏最可愛的花。我國人喜歡把他培植在屋旁餘地，或培植在瓦盆裏，做冬季的觀賞植物。

梅花在寒冬未盡的時候，先葉開花。花色有白有紅，花梗極短，花萼紫絳色或綠色。下部聯合如筒狀，上部五



裂，花冠五瓣，也有重瓣的。開花時香氣很濃。

梅開花後結實，生時色青，叫青梅；熟時色黃，叫黃梅；都很好吃，不過滋味特別的酸，吃時嘴裏要不住的流水。傳說三國時，曹操行軍，經過安徽廬江地方，走錯了路。這時軍士大渴，無處取水。曹

操忽然想到一個計策，發令道：「現在正是黃梅時節，前有梅林，趕快到前面吃梅子。」軍士聽了，想到梅子的酸味，個個嘴裏出水。於是渴的紛擾，便因此解除了。



梅和梅子

梅花有清雅的顏色，有幽靜的香氣，有耐寒的精神，我國人都敬仰他，愛護他。把他規定爲國花。

每年冬天，梅花開時，常有人組織團體，舉行遠足探梅、這種活動，除使我們認識梅的生長，增進自然界的知識外；並可鍛鍊身體，修養精神，娛悅心意，確是一件有益的活動。杭州西湖的孤山，有梅林，每當冬季，梅花開時，遠足孤山的人，絡繹不絕。孤山上有一座亭台，有人在那裏設几賣茶。遠足的人到此，一面喝着香茗，一面觀賞梅花，真覺心曠神怡。

雪花飛了，我們應該振作精神，迎着朔風，訪問我們的歲寒三友——松竹梅。

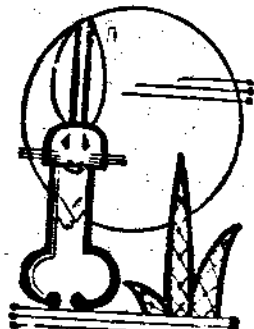

## 栗鼠的生活

徐學文

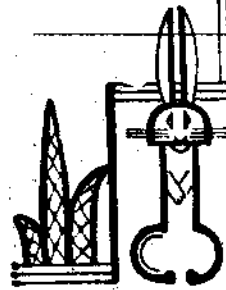

——自然——

栗鼠從秋末十月進洞以後，一直要過盡很長的冬天，到三四月裏纔出世。牠住在樹穴裏或岩穴裏，尾巴卷到頭上，身體縮成一團，只是餓着肚子睡覺。所以到了春天出洞的時候，本來吃得很胖的身體，已變成消瘦不堪了。

牠睡在洞裏，真幸而身上有着豐富的脂肪，所以還能自己營養，不吃東西也不要緊。不過冬天的獸類，時常缺乏食物，有時也要到栗鼠洞口來訪問的。栗鼠知道各種獸

類的詭計，所以睡在洞裏，眼睛不會閉得緊緊地，牠時常開着眼，瞧着洞外的一切。

牠的洞裏，除掉枯葉，還有陳年隔宿的胡桃。這種食物，牠要到餓得不能耐的時候纔咬食，否則在那很長的冬天，怎麼能過活呢？牠吃了一些，覺得四肢有些氣力了，於是到洞口去窺望一下，看看春天有沒有到來，但是牠出去窺看，總要使牠失望，因為寒冷的冬天，不是一眼就能過盡的。

牠縮回洞裏，只得仍舊睡着。天降雪了，雪積得很厚，於是洞口也被雪塞住了。栗鼠看看雪白的東西，覺得奇異起來，於是用腳抓掉，探出頭去看看外面的情景。可

是牠探出頭去一看，又要嚇得立刻縮回的，因為牠吸着了極冷的空氣。

直到春天

的陽光照遍大

地，於是栗鼠

纔快活了。牠

像從熟睡後醒

來，精神煥

發，連忙跑到

洞外去。這時

牠瞧見綠葉的



活快很也松葉落株一了見鼠栗

樹，就輕快的採了上去。就是一株落葉松，牠看見了也覺得很快活。牠吃着落葉松嫩的針葉，只覺清香四溢，其味無窮。

不過初春時節，樹木總不會結果實的。就是嫩葉，生得也還稀少。牠看看還找不到適當的食物，於是又往往回洞再睡，尾巴卷到頭上，身體縮成一團，仍舊裝着假死的神氣。

後來山上積雪消光了，各種花兒也開放了，於是牠纔真的快樂了。不過牠走出來時，眼珠兒總是轉個不停的，因為要察看四下裏有沒有外敵。山羊和鹿是不會害牠的，不過狼和熊却是兇猛得可怕。還有天空裏的老鷹和鷲鳥，

更要出其不意的飛下來把牠抓去。所以栗鼠的外敵真是多呀，牠骨溜骨溜的轉着眼睛，就是預防各種動物突如其來的傷害。

牠提心吊膽的跑來跑去，心上還有一種說不出的寂寞，就是沒有同伴。直到各處洞裏的栗鼠都出來了，偶然邂逅，便成了陌路難逢的朋友。

雌的栗鼠，背部有分泌腺，能發出強烈的香味，所以雄的看見了，就要拚命追去。追到了雌的洞裏，就把那個洞再掘大些，過一時共同的生活。

不久，雌的生了小栗鼠了，於是雄的就出去，再去找一個洞做牠的巢穴。這時牠實行獨身生活，完全把牠們母

子拋棄了。

所以小栗鼠總是跟着母栗鼠一同出來尋食的。雄的拋却家族不顧，說起來真是十分無理，不過這種小動物生就這種性格，真不知牠們到幾時纔會改變呢？





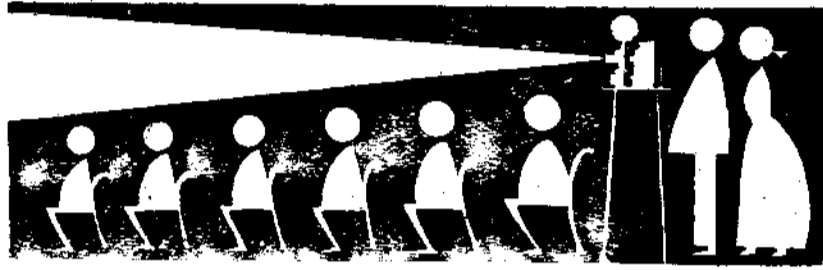

我們怎麼會辨食物的滋味

## 我們怎麼會辨食物的滋味

志 堅

——小科學——

我們在吃喝食物時，我們的舌頭，會給我們辨嘗各種甜酸苦鹹的滋味，為什麼我們的舌頭會給我們嘗味呢，原來舌頭上有着種種有用而很有趣的味覺器啊。

試看下圖，我們可以知道這有趣的味覺器是在甚麼地方。我們的主要味覺器，叫做「味蕾」，是存在於舌頭和口腔的黏膜裏面。舌頭和口腔的黏膜上面，有多數小的突起物叫做「乳頭」，而在舌根後部，這種乳頭尤

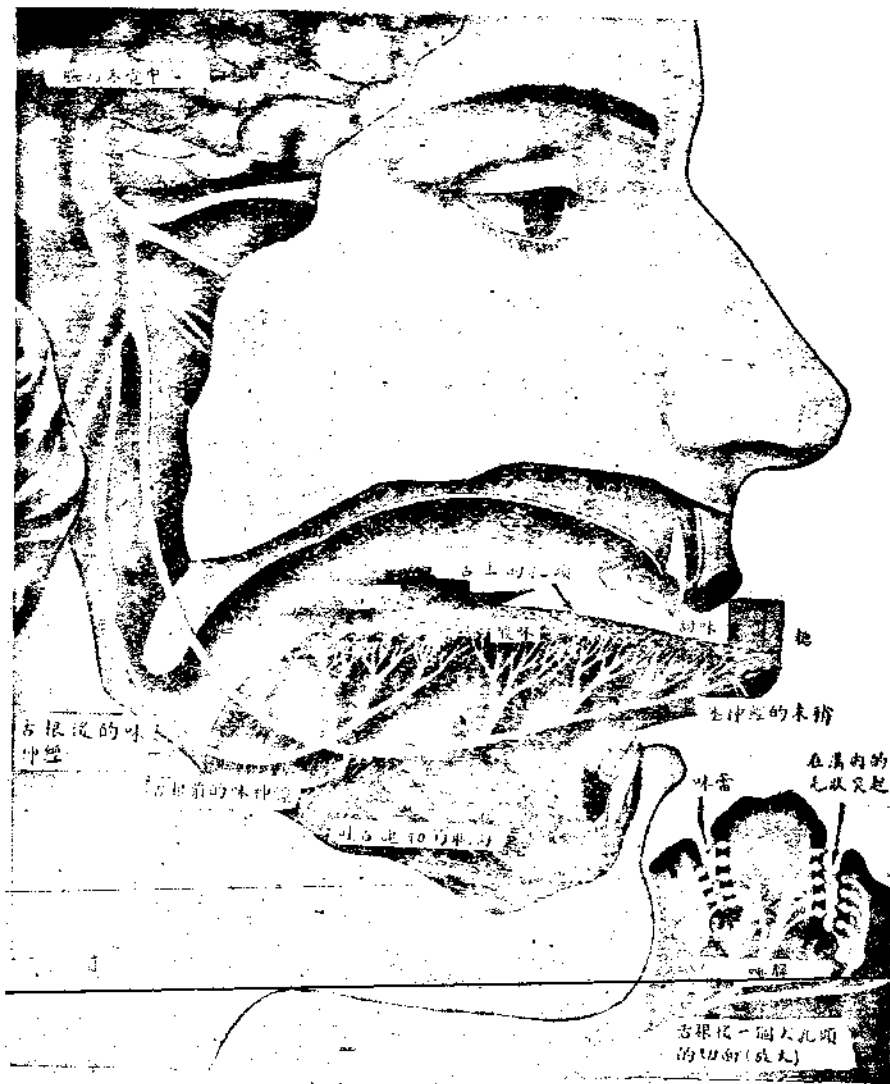

我 們 的 味 覺 器

兒 童 世 界

其大。各個乳頭的周圍都有一條溝；中央突出，那側壁的上  
面細胞間，就含有很多的味蕾。味蕾是由多數細長的味  
細胞集成的，全體是花蕾形，表面有小孔通到黏膜面。味  
細胞的尖端有極細的毛狀突起，周圍纏繞味神經纖維。溶  
解在液體或唾液中的食物，和那乳頭及味蕾接觸了，那種  
刺激就由神經傳到大腦的味覺中心，我們就有了味覺，會  
辨嘗甜、酸、苦、鹹等等味道了。甜、酸、鹹、苦四種滋  
味，在舌上都略有一定的感覺區域，便是舌尖部主感甜  
味，舌根部主感苦味，舌邊主感酸味，舌背主感鹹味。  
但是這種區別，不過就一般而言，也有因人的味覺而不同  
的。



# 兩個小偵探

——小說——

李宗法



## ▲遺失的金鏈

「喂，小弟弟，進來叫一聲『斯姐姐』呀！不要怕羞啊。」

一天下午，小偵探王燭微領了他的同學的小弟弟阿靈到「偵探局」裏來。這個小孩子只有五歲大。當他走到偵探局門口的時候，看見王服斯，有點兒怕羞，回身要跑。王服斯給了他一粒糖，他不久就和王服斯很親熱了。

斯覺得這個小孩子的一舉一動，都很斯文，出乎她的意料之外。

「我有一個你不認識的朋友，剛才帶了這位小弟弟來看我，他因為還有事要到鄉下去走一趟，嫌這位小弟弟累贅，把他暫時寄在這裏。」王燭微說。

「你來得正好，」王服斯說：「今天下午，我們該把王太太的金鍊送還她呢。」

王服斯打開一個抽屜，拿出一條細緻的金鍊來，放在窗前的一張工作檯上。原來在兩天以前，王太太在郊外散步，落掉了她的金鍊，她把這件事情告訴了這兩個小偵探。他們替她搜查，在一叢亂草中間找着了。

「是啊，你可以找一張乾淨的紙包住牠，我們在五點鐘左右到她那裏去，她一定很高興的。」

當他們在談話的時候，阿靈一點聲音也沒有，他們回頭一看，只見他跪在地板上，拿了一枝粉筆在畫人臉。

「啊唷！不要畫！」王燭微一邊說把阿靈的粉筆一邊拿了過來。王燭微見他快要哭出來的樣子，連忙說：

「喂，小弟弟，玩你的小火車呀！」

這個小孩子本來帶了一架小火車來的，王燭微給他上好發條，小火車在地板上走着。阿靈看得很有趣，又微笑起來了。

「現在，他可高興了，」王燭微透了一口氣，對他的

妹妹說。

「你瞧，他畫人臉不是畫得很好嗎？我料，他日後長大了，一定要成功一個美術家的。」

「拍！」的一聲響。

「甚麼！」王燭微吃驚地說，同時回過身來看，「阿靈，你幹甚麼？」

這一次，阿靈闖了禍了。他把小火車放在地上走，火車一直衝到屋的一角，那裏，有一個裝墨水的瓶，火車把墨水瓶撞破了，流得滿地都是墨水。

「瞧呀！地板給他弄髒了！」王燭微嘆一口氣說。

「我不是有心的呀。」阿靈吶吶的說。

王服斯連忙去找了一塊抹布來，吸收地板上的墨水。

她說：『不要緊，這是偶然的事呢。』

阿靈闖了這一場禍，安靜了好一些。

『現在我們要去找一張白紙，和一個小盒子把金鏈包

裝起來吧。』王服斯說。

他們以為阿靈是可以放任一會兒的，便一同離開了偵

探局，走到屋子裏，向他們的母親討所要的東西。

他們把金鏈放在工作檯上，到屋裏去的時候也不久。

但是，他們回到「偵探局」裏的時候，金鏈不見了。

『怎麼，我明明記得是放在這張檯子上面的！』王服

斯着急地說：『究竟到了甚麼地方去呢？』



他玩的把戲，便走過去輕輕的搜他的衣袋。

『我相信金鏡不是他拿的，』王服斯說：『他的高度，還不能望見檯子上的東西。他的手只能恰恰的殼到檯子邊。我相信他還不知道檯子上有金鏡呢。』

兩個小偵探立刻動手搜查檯子上的東西，但是絲毫不見

兩個小偵探

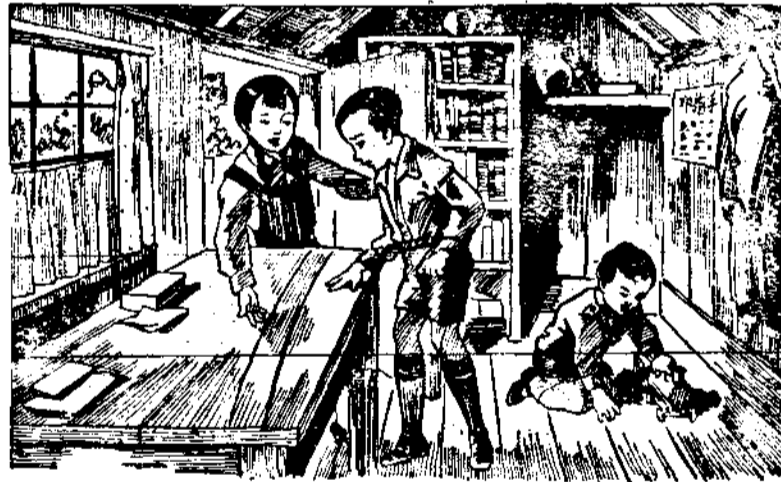

工作檯上有兩條淡淡的水墨痕

三五

阿靈仍舊坐在地板上弄他的小火車頭，王燭微以為是

踪跡。阿靈忽然叫了起來，叫王燭微看他的小火車頭。

「牠不會走了！你來瞧呀！」他說。

「不！我沒有工夫呢。」王燭微說。

他正要幫助王服斯繼續搜查那條失去的金鏈，王服斯却發覺工作檯上有兩條淡淡的墨水痕，由檯子的一頭，一直延到檯子的另一頭，好像是用筆劃的。

「哥哥，你瞧見這個嗎？」她說：「我相信一定是

的，我相信這兩條墨水痕是阿靈的小火車頭留下來的。小火車頭的輪一定被墨水沾濕了呢。」

她走到阿靈旁邊，跪下來，柔聲對他說：「小弟弟，你有把小火車頭放在檯子上走過嗎？」阿靈始初默不作

聲，一會兒，點了點頭。

『我把火車頭放在臺子上走過呢。』他說話的神氣好像是很得意的。

『那麼，一定是他乘我們離開這裏的時候幹的了。』王服斯喃喃的說。她拿起了那架小火車頭，把牠的底翻過來。『讓我看牠爲甚麼不走吧。』

她不看猶可，一看，真是訝異極了，原來小火車頭的輪軸上，繞着那條金鏈子。她快樂得叫起來道：『哥哥，金鏈子在這裏呢。』一邊把小火車的底部拿給王燭微看，一邊又說：『你能够把牠拿下來麼？』

因爲金鏈子很細緻，王燭微小心地把輪子倒撥着，金

鏈子便慢慢的從輪軸上卸下來。一會兒，金鏈子落到王服斯的手裏，一點沒有損壞。

『阿靈把小火車頭放在櫃子上走的時候，小火車頭在金鏈子上面走過，金鏈子纏住了輪軸子，所以小火車不能走動了。』她說。

當王服斯用白紙包住了金鏈子，放在小盒子裏的時候，王燭微指着阿靈說：

『你這小傢伙啊，我們險些被你嚇壞了！但是，找着了金鏈子，也無話可說咧。』

『我們最好不要對王太太說起這回事呢。』王服斯說：『你想，她不見了金鏈子，委託我們給她找；我們找

着了，又自己不見了，她豈不要譏笑我們麼？」

這一天下午，兩個小偵探把金鏈子送還給王太太，她十分的感謝他們，但是她不知道他們爲了這條鏈子，竟化了半天的工夫，再找了一次呢。

期三第 卷八十三第

### 問

- (一) 王燭微怎麼領來了一個小孩子？
- (二) 那孩子叫什麼？
- (三) 那孩子闖了什麼禍？
- (四) 王燭微他們的金鏈是那裏來的？
- (五) 金鏈放在櫃上怎麼會不見了？
- (六) 後來這金鏈是怎樣找得的？

### 題

# 橋——那一張畫得好？

師 竹

在本期的封後上，印着兩張橋的速寫畫，這兩張畫，有什麼地方不同呢？我知道小朋友一看就明白了，橋下的水，不是很容易分別的嗎？在（一）圖裏，水是很平穩的，橋的影子，也不清楚，所以水面很淡；在（二）圖裏，波紋顯明，橋的影子也很清楚，所以水面較暗。不差，這就是不同的地方，現在再請你批評批評看，到底那一張畫得好？這個却不容易回答了。在（一）圖裏，橋畫得很清楚，似



乎沒有什麼不妥之處，但是在事理上想起來，橋的上面畫得很快，橋孔裏的陰影畫得很濃，可見光線是很充足的。水面既然很平穩，決不會有一些影子也沒有；再從構圖上講，上部濃暗，佔全畫的五分之二，下部輕淡，佔全畫的五分之三，上部過重，下部過輕，就不合平衡的道理。所以這張畫是有缺點的。再看（二）圖，水畫得很活動，橋的影子，也隨着水波發生許多變化，把河水流動的形態，完全表示出來了。在構圖上講起來，上部雖濃重，下部也有濃重的線條來陪襯，就合於平衡的道理，看上去要舒服得多，所以這一張畫沒有缺點，當然是好的了。請你多看一下，自然可以看出許多道理來。

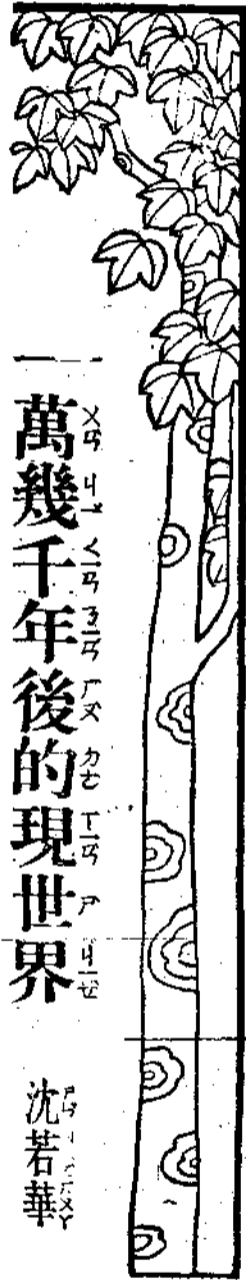

# 一萬幾千年後的現世界

——隨筆——

沈若華

這幾天，天氣很冷了，華氏溫度計，時常降到了三十度左右，因此我們的長江和黃河流域一帶，已經都下雪結冰了。在夏天時候，我們這裏是很熱的，爲什麼到了冬天又是這麼冷呢？原來從夏天變到冬天的主要原因，是由於地球繞着太陽走的時候，地軸與地球軌道有些傾斜，受着陽光直射斜射的緣故。在夏季，地軸是向太陽傾斜，地球的北半球受着太陽光直射，連北極圈內也見太陽；到了冬



天，地軸離開太陽了，地球的北半球只受太陽光斜射，北極圈內連太陽都不見了。至於南半球，正和北半球相反。這南北兩極地方，雖然也各有一季看見太陽，但究因太陽斜射，光熱太少，所以那裏所結的冰永不消融，永遠好像戴了一個冰的帽子。

我們住在江南一帶，到了冬天，還覺冬寒可怕，那知道住在南北寒帶和兩極圈內的，還要冷到百倍咧。把我們來和住在寒帶的哀斯基摩人比，我們真是幸福得多了。

你道我們這裏，永遠是這麼幸福嗎？我們知道地質學上說，人類在十幾萬年前，曾經經過一個冰河時代，就是說我們這裏也做過一個冰雪的世界。新近有一個英國的科

學家特類生氏 (Drayson)，說到了公元一萬八千年的時候，北半球又要回復到冰河時代的情形了。這樣算起來，現在是公元一九三七年，再過一萬六千多年，我們北半球北溫帶的長江流域，雖不成爲冰雪世界，也要比現在冷到幾十倍了。雖然這是一種理想，但是這「特類生的理想」是根據了科學推測出來的。

聽說關於這個理想，有一個美國的科學研究者，已經用了一個有趣的實驗來把它證明過。他的試驗是這樣。

先預備兩個橡皮球，兩支結絨繩的針和一塊石蠟。次把兩個球的正中各打兩個洞，各有一支結絨繩的針穿過兩個洞，使兩端露出。又次把石蠟熔成了汁，乘熱將兩個皮球

在蠟汁中滾一過，使球身都塗上一層薄的蠟，約一寸的六分之一厚；因爲要蠟塗得很勻，最好塗的時候兩手拿針的兩端，將球橫臥旋轉，像下圖一樣。有了這麼兩個塗蠟的球，當做地球，其次就用了一盞四百支電光的球形檯燈，當做太陽。又在木板上鑽兩個小的淺眼，以便絨繩針插入，容易旋轉，不致變更位置；一個眼的地位，是插了絨繩針可和半圓規的垂直線成二十三度半角；另一個眼的地位，是插了絨繩針可和半圓規的垂直線成三十五度角。要避免電燈的光四散，我們再用一隻紙盒子對着

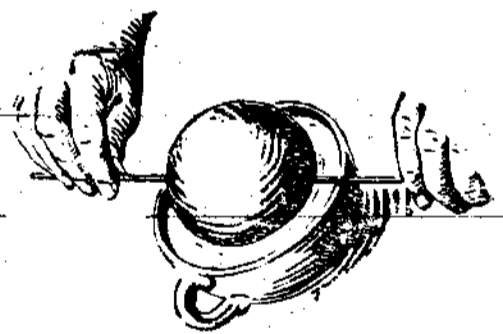

法方的蠟塗上球皮

燈開一個圓洞，豎立在木板上。

這樣預備好了，他就來做這實驗了。先用一個塗蠟的

球，將它的絨繩針，插入木板上那個和半圓規垂線成二十

三度半角的眼中，一手當着絨繩

針的上端，使球緩緩的轉動，表

示地球繞太陽行走正像現在的位

置。當下我們就看見那電燈的光

從盒上圓洞射到球上，那球上的

蠟受了熱，先是軟化，隨後就融

解，終於滴滴答答落到下面的木板上，不過半個鐘點，球

上受着燈光直射的蠟都融去了，只那有球兩極的蠟，因為

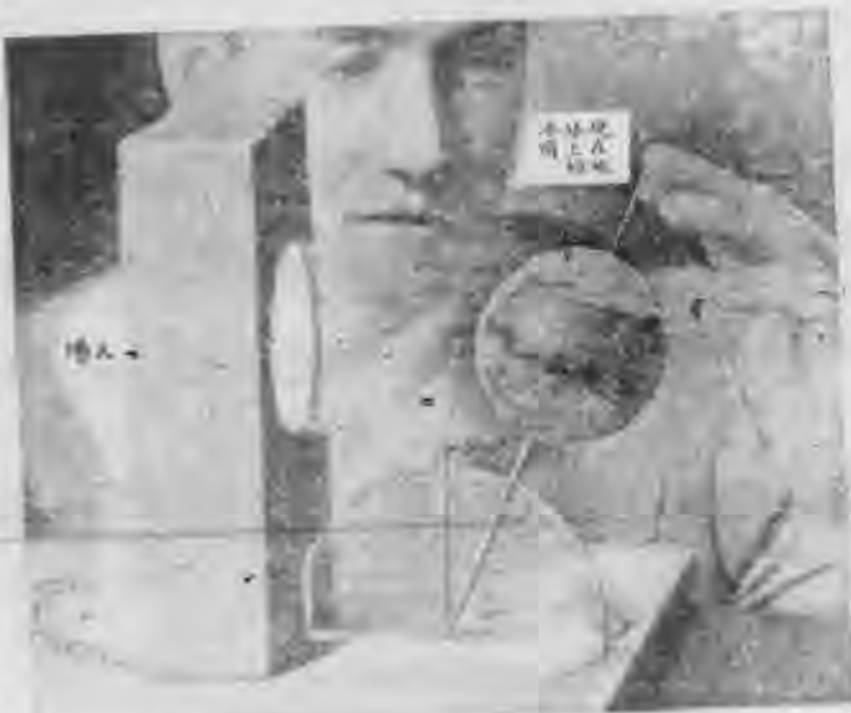

地球軌道和垂直成三十二度半  
。角的位置，地球上的冰帽較小

受不到熱的燈光，便仍舊留在那裏，正像現在南北兩極都戴了冰帽一般。

隨後，我們再用另一個蠟的皮球，將它的絨繩針，插

入木板上那個可和半圓規成立

三十五度角的眼中，也照上面

一樣把球緩緩轉動，表示地球

繞太陽行走到了在公元一萬八

千年時的位置，那時，我們就

要看見球面的蠟也是同樣的落

下。半點鐘後，將這兩個球上所剩的蠟的面積比較一下，

我們看見那後一個球上所剩的面積要大了許多。假使我們



角度五十三成直和道軌在轉地。大蠟將帽冰的上球地，置位的

在這兩個球上，各照我們的地球儀那麼一繪，正可以看見我們這裏將要和那冰雪的世界連接了。

朋友，你道我們這裏很冷嗎？我們現在受到冬天的寒冷，不過沒有幾天，要是我們的北半球，將來真的回復了冰雪世界，那時候我們這裏的人，真要一年到底受着寒冷的痛苦了。

請 回 答

- (一) 我們怎麼會有夏天和冬天？
- (二) 爲什麼兩極常戴着冰帽子？
- (三) 特類生的理想，有什麼實驗可以把它證明？



# 一個有趣的玩具——竹娃娃

師 竹

——勞 作——

## 材料：

直徑八分，長約二寸，一端有節的竹管一根；

直徑五分，長約三寸半，一端有節的竹管一根；

長約五寸的細竹管一根；

長約二寸的細竹管二根；

長約五寸的竹片一根；細麻線二尺。

## 做法：

一個有趣的玩具——竹娃娃

先把粗竹管照(二)圖<sup>(二)</sup>的樣子削成頭形，做光，中間裝一根五寸長的細竹管如<sup>(一)</sup>圖。畫好五官，在肩下半寸鑽兩個孔如1.2.。次把細竹管做成兩隻手，用細麻線穿在肩下的孔中，如(一)圖<sup>(一)</sup>，再把手三寸半長的竹管做光，距節一寸許，離中心稍偏，鑽兩個孔如3.4.。另用細麻線穿在孔中，引出管口，繞在細竹管

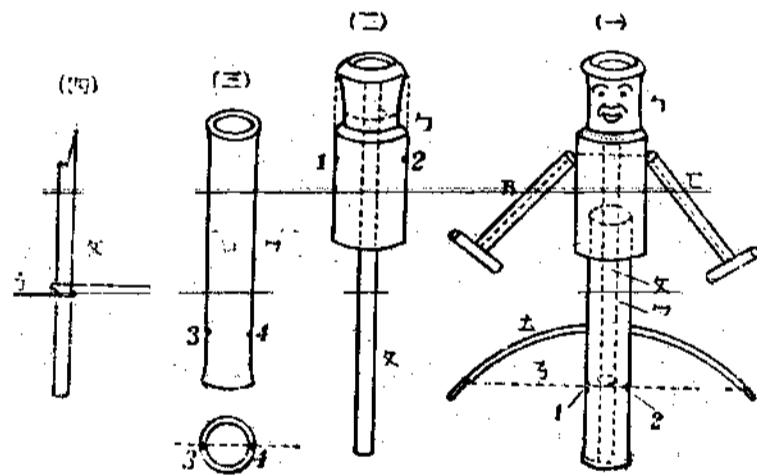

五〇



上，如（四）圖了。套在竹管裏，用竹片把細麻線扳緊如（一）圖去，就做成了。

### 玩法：

左手握住竹管的下端，右手將弓緩緩推動，竹娃娃的上身便會旋轉，同時兩手也會平舉起來，很有趣。

### 做 和 想

- （一）竹娃娃上的弓有什麼用處？
- （二）為什麼推動了弓，竹娃娃便會動？
- （三）照上面的做法做一個竹娃娃。
- （四）參照上面的方法做一個竹的動物。

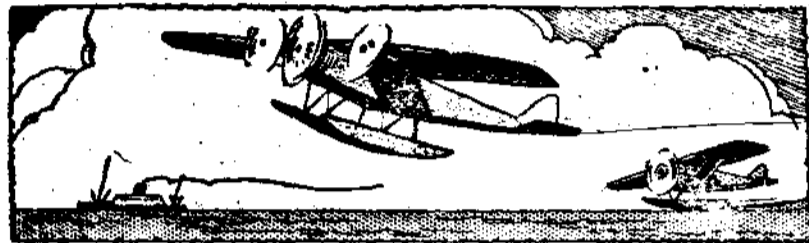

# 一件新棉衣

——獨幕劇——

施樹澤

五二

時間——殺事爆發後數天。

地點——吳縣某鎮上。

登場人物——

媽媽——年約三十歲左右，但滿面皺紋，一望就知道她是飽經風霜的婦人。

自強——年十歲，衣衫樸素，是一個天真活潑的小孩子，他在某鎮小學讀書。

自立——年約七歲的小女孩子。

佈景——一間破舊的房間，佈置很簡單，祇有二隻桌子和幾隻破櫥子。

(幕開時，媽媽坐在櫥上縫衣服，自立在旁邊玩泥娃娃。)

媽媽 唉！（將衣服放在桌上。）自從強兒的爸爸棄世以後，後忽忽已有五六年了。在這幾年中，我真嘗盡世界上所有的苦痛，每天靠這十個指頭和人家做衣服，得着幾個錢，要養活這三條性命。幸虧強兒還有志氣，在本鎮的小學校裏讀書，非常用功，先生都稱讚他是好學生。不但免了學費，連書籍用品都獎給他，因此可以免去了我許多負擔。（望望外面。）呀！時候不早了，怎麼還不見強兒回來。自立！你去望望看！

自立 噢！（放下泥娃娃，跑到門外。）

（自強手提書包上。）

自立 啊！哥哥！你回來了，媽媽等候好久了，快進去！

自強 知道了。

(自強自立同進。)

自強 媽媽！我回來了。(自強撲在媽媽的懷裏。)

媽媽 強兒！(說時滿堆笑容。)

遲？

(媽媽撫着自強的頭。)

自強 今天放了夜學，我們去募捐的。

媽媽 募什麼捐？

自強 媽媽！我們北方的綏遠省，現在，有許多強盜侵略進來了。我們的傅主席率領許多英勇的將士在那裏抵抗。所以，我們要募捐接濟他們。

媽媽（作驚異狀。）強兒！你說的強盜嗎？那有什麼重要，祇要用兵去剿够了。用不着說抵抗，更用不到募捐去接濟他們。

自強 是啊！我起初也不明白。後來先生對我們講，這種強盜和普通的強盜不同，他們是受了我們敵人的指揮，做他們侵略我國的先鋒。（自強說時，表示非常憤慨。）

媽媽 噲！原來如此；但是敵人爲什麼要侵略我們的綏遠呢？

自強 因爲綏遠的地位很重要，好像我們華北的大門，大門一開敵人便可長驅直入了。而且，綏遠有豐富的物產，像皮貨的出產，是全國著名的。野心的敵人，怎不

垂涎呢？可恨的土匪，（說時握緊小拳，用腳頓地。）  
他們竟忘記了自己也是中國人，竟做我們敵人的傀儡，  
殺我們自己同胞。

媽媽 這樣，我們就應該用全力去抵抗啊！

自強 對啦！我剛剛不是說過，傅主席在冰天雪地中已經  
帶領許多將士在那裏抵抗，中央方面也派許多軍隊和飛  
機去助戰。所以，我們今天要去募捐接濟他們。

媽媽 那是當然的！

自強 我們做小學生的對於國家也應當盡些責任。所以，  
我們的同學都把糖果錢省下來捐給國家，可是，我……  
媽媽 （媽媽搶着說）是啊！自從你爸爸去世後，飯有時

還吃不飽，那有閒錢去買糖果，我知道你爲了這事，心中很不安的樣子。好！現在，我願意再多做一些工作，多賺一些錢，給你去捐給國家，盡你的責任吧！

自強 不！（搖手）你媽媽爲了我們二人已經很辛苦了，我們那裏再忍心要你多做工作。媽媽！你前幾天不是對我說過，今年要給我做件新棉衣，我想：我的舊棉衣還可以過冬，我願意將這批錢捐給國家，媽媽！我想你一定可以允許我的！

媽媽 好孩子！（說時撫着自強的肩。）你聽媽的話吧。你自沒了爸爸後，從沒有穿過一件好衣服。今年好容易積了這些錢，我想使你快活快活，一方面也叫我做娘的

過意得去。強兒！我多做些工作是不礙的。

自強（突時從媽懷裏跳起來）

媽！你愛孩兒，孩兒那裏不知道。可是，前敵的將士們，在冰天雪地中作戰，比孩兒更苦，那個比孩兒穿得暖？我在後方舒舒服服過日子已經很不安了，難道還想穿好衣服嗎？媽媽！快快允許我吧！

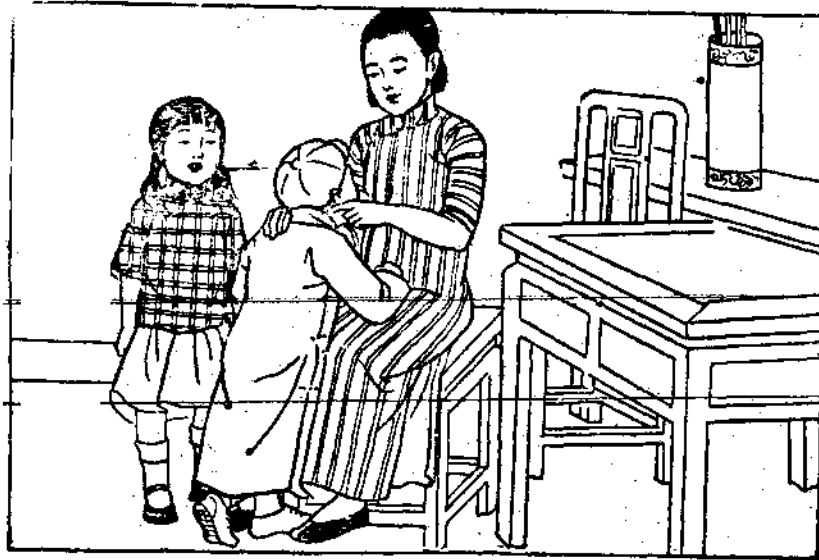

媽媽要給自強做一件新棉衣



媽媽（微笑）啊！好一個愛國的小孩子，假使，全中國的人都像你這樣愛國，我們的國家，不久就可復興了，我——一定要允許你，不打消你愛國的熱情，同時，我仍舊要多做些工作，我也要愛國，我也要捐錢給國家啊！

自立（起初聽他們講話，一聲不響，到這時自立也忍不住了，就搶着說。）媽！你們都愛國，難道我不愛國嗎？我去年積蓄的二角錢，我也要捐給國家！

自強（狂喜）好極了！我妹妹小小的年紀，也知道愛國了，我們中華民國有救了。

媽媽  
自強（同聲高呼。）  
自立  
大家捐錢救緩遠，盡我們的責任！  
中華民國萬歲……  
（幕閉）



# 怎樣加油到電燈裏

惠清

——有趣的故事——

傍晚時候，一個鄉下人站在一根電線木邊，看見一個鄉下婦人從對面走來。那

婦人看見一盞明亮的電燈，高高地掛在電線木上，很奇怪。她立停了看了一回，暗想：「要把油裝到那盞燈裏，多困難啊！」她見那鄉下人站在燈下，就問他道：「喂，大哥，你知道嗎？人們怎樣把油加到那隻燈裏？」

鄉下人答道：「喔，那很容易；你不見電線木間有許多小管子嗎？哪，那油是從油箱裏吸起來，就從這些細管子流到那燈裏去的啊。」

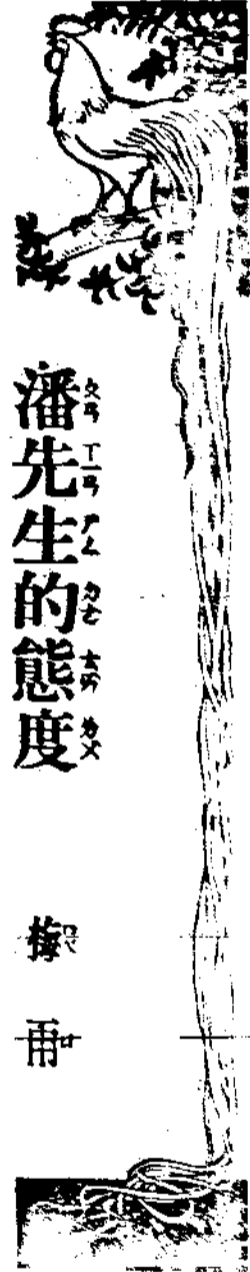

# 潘先生的態度

梅雨

一日記

十一月二十四日

今天星期二，上午第三節是自然。

潘先生常常這樣說：『學校裏的設備實在太簡陋，使我們教學自然的人，發生很多的困難。』話雖這樣說，潘先生每在新授的時候，總設法帶幾樣教具來給我們觀察或實驗的。

今天討論鍊鐵和鍊鋼。

潘先生的態度

討論完畢退課鐘打過了。

朱懷恩提出這樣的一個問題：

「鍊鐵鍊鋼需要很高的熱度，那麼鍊鐵鍊鋼的爐子是用什麼東西造成的呢？」

本來預備退課了，潘先生聽

到他這樣的一個問題，竟被難住

了。停了半分鐘，潘先生把這個問題回答了朱懷恩。同時

對大家說：「這問題，的確有意思。」潘先生臉上露出真

誠的微笑：「我希望你們時時督促我，比督促你們自己更

嚴厲；這樣我可以預備得充足些。我有了充分的預備，你

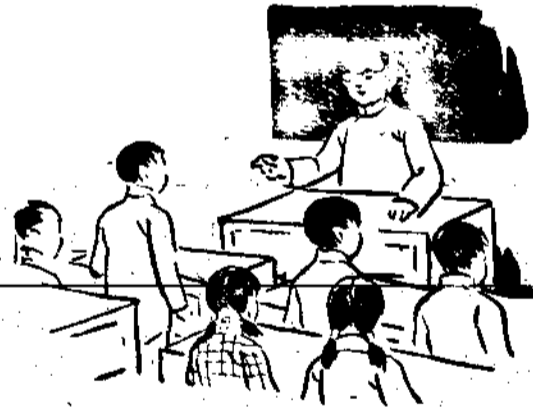

潘先生聽了這個問題竟臉紅了

們的得益，當然比較得大。

最後潘先生這樣的告訴我們：「你們牢記着，亞里士多德的名言：『我愛我師，我尤愛真理。』」

第三節 卷八十三節

### 看 想 想

- (一) 什麼叫做自然？
- (二) 打鐵的情形是怎麼樣？
- (三) 鍊鐵鍊鋼的爐子，究竟是什麼東西做成的？
- (四) 學生多發問題，是不是有益？
- (五) 亞里士多德是怎樣一個人？



# 水仙花 (自然)

水仙是生在多水的地方，所以有這樣一個名稱。它和梅花、山茶，同是一月裏開的花。

水仙的莖，和蔥頭相像，是許多層肥厚的鱗片，重疊捲成，叫做鱗莖(註一)。中央

有五、六張長的綠葉，略帶白色，質厚而細長，下面還有一個白色的鞘。葉叢中心再出一根花

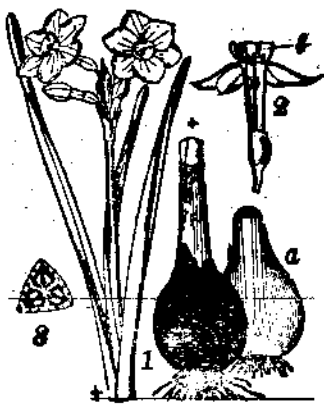

1 整株水仙  
2 花的直剖面  
3 子房的橫斷面  
a 鱗莖直剖  
b 副花冠

陶秉珍

軸(註二)。花軸的頭上，生着一個小小的總苞(註三)，包裹着花蕾。總苞一破，幾朵花就開放了。水仙花和梅花不同；他有兩重花瓣，而沒有萼的，外面的三片，叫做外花蓋，是萼變成的；裏面的三片，叫做內花蓋，原是花瓣。內外花蓋，都是白色。下面合成一個筒，叫做花蓋筒。筒的上端還生着一個黃色的杯狀物，是給昆蟲吸蜜時站立的，叫做副花冠。水仙花常種在瓷盆裏，裏面盛着潔白的石粒和清水，供在桌上，又有清香，又是好看。

註解：(一)鱗莖：是一種地下莖，葉都變成鱗片。(二)花軸：生在一朵花下的叫花柄，許多花下的叫花軸。(三)總苞：包裹一朵花的叫萼，許多花的叫總苞。

問題：(1)水仙花生長在怎樣地方？(2)水仙花有什麼特點？(3)水仙花的副花冠有什麼用處？

# 無人島

——小說——

南洋一郎著  
李克農譯

諸位，這裏要告訴你們一件有趣而可驚的故事，就是一個日本人的家族，怎樣在一個荒無人跡的島上過活。這一切都是我們從來沒有知道的。

請翻開南洋的地圖來看吧！在住着野蠻民族和猛獸的婆羅洲島之東，有一個西里伯島。在這個島以南與小巽他羣島之間，芝麻般地散佈着許多小島。其中有一個孤島，便是他們曾飄流到的荒島。





他們怎麼會魔法

到這孤島上呢？來

他們所乘的汽船，因

受不住風浪的襲擊而

傾覆了。他們是乘了

小舟到這孤島上的。

在這荒無人跡的島

上，他們靠了一個頭腦

和一雙手來勞動，互相

勉勵，互相幫助，竟建立

起快樂的家庭來了！

「孤島的生活，回想起來，

真是有趣啊！」這家族中的一

位名叫康男的小朋友這樣說。

以下是他講出來的故事。

### ▲回到日本

我的父親在澳大利亞西海岸的布洛謨鎮上，做着販賣雜貨的生意。

這地方是有名的珍珠產地，日本的潛水夫在這裏勞動的很多。父親的主顧大部分便是他們。這樣過了九年，漸受鎮上人的信用，營業也有了相當發展。我們弟兄幾個便在本鎮的中學與小學中唸書，生活得很幸福。

前年父親曾想把我們送往日本，使我們在日本的學校裏讀書，並且決心把我們寄託在東京的祖父家裏。

最小的妹子玲子，還離不開母親，所以父親的意思是單把我們兄弟三個寄託給祖父。

最初聽到父親這麼說時，我們都很不快樂，離開了父母，將是怎樣地寂寞啊！後來知道父親和母親也和我們一起回國，在國內將和我們住一年之久，我們又歡欣起來了。弟弟健二和勇三，是在很小的時候來這裏的，對於日本的事情，已什麼也不記得。

牛長在給我的鈴子，更不吝錢。

「喂，哥哥，你有沒有經過富士山，我假使回去，是很想上去玩玩的。」

「東京比這裏大上十倍，是吧，哥哥？」

弟弟們都向我這麼問。可是，我在日本的時候也只有六歲，回憶起來也很模糊，所以不能夠給他們滿意的回答。

我們很熱心地談着，巴不得明天便是出發的日子。

鈴子問我：

「喂！哥哥！祖父和祖母都是很慈祥的吧？不知道他們會抱鈴子不會啊？」

「啊，那是當然囉。」想起祖母在我幼時背過我，不覺眼臉有些熱了。

「不送些禮物給祖父和祖母嗎，哥哥？」健二說。健二雖然很有些任性，常要鬧事，卻頗伶俐，對於什麼事都好像是懂得的樣子。

我們便買了些可作禮物的東西來，放入父親的行裝中。

「勇三，你送些什麼禮物呢？」父親這麼問。

「我！我有着很好的東西，我自己會送去的。」

無人品

勇三說着，兩手拍拍飽滿的衣袋，一個人似乎很得意。

「拿出來給大家看看吧！」雖則我們這麼說，他還是搖着頭，一面笑，一面逃走了。

「哈哈！真是有趣的小孩子！」

父親一面笑，一面整理行李。後來又把店鋪託給可靠的店員，囑他好好看管。

三月十六日午後三時，我們搭上了荷蘭的貨船皮羅號。

這是載重五百噸左右的小汽船，是開往新加坡的。我們到了新加坡，再改乘大客船

往日本。

父親穿着白帆布的衣服，戴着軟木帽，從船埠走上船梯子；母親攜着玲子的手跟在

後面。

「啊，勇三弟還沒有上來！」

我和健二一面走上船去，一面回轉頭來，看見勇三尙留在船埠，望着自己的衣袋，

露出微笑。

「快些上來，船要開了！」

他似乎吃了一驚，圓睜着眼，飛也似地跑上來了。此後是托米牽着一隻用粗繩繫着的

住的大狗上來。

托米是一個年輕的馬來土人，在父親的店裏做了五年僕人，非常忠實。這一次趁着父親回國的機會，要回到新加坡去看望他的母親。

這兩隻狗是我們飼養着的，非常兇猛。一匹是好像澳洲荒野地方捕食袋鼠的大狼一樣的野狗，名叫狄印果；另一隻是聰敏而勇敢的軍用狗種的猛狗，我們稱牠爲西愛普。

船上的乘客，只有我們一家的幾個人。因爲是貨船的緣故，房艙非常簡陋，不過是在船底的船艙旁邊，開了一間房間，作爲客人的住室。

房間雖說簡陋，但在到新加坡以前，是只得住在裏面的。我們把隨身的行李一放在那房間裏，便立刻走到甲板上去了。

在船埠上，送行的人都搖着帽子。我們的同學也來了許多。我的好友勃拉奧望着我，似乎要哭的樣子，卻又勉強露出笑容。

我被離別的黯然情緒充塞了胸襟，把勃拉奧給我作記念的小刀高高地舉起，在陽光裏閃閃地發光。勃拉奧見我這樣，也把我贈給他作記念的自來水筆拿出來搖着。

「再會，康男！你必定要再來的啊！」

「再來，一定……」

船離開埠頭了。啊，我的第二故鄉的布洛謨鎮啊！我的握別了的好友啊！我一時沉浸於回到日本去的歡喜和別離的悲哀的情感裏面了。

### ▲大風浪

船航行了幾天，一路都很平穩。皮羅號沿着海岸向北方進行，在達爾文港裝卸貨物，費了三天的時間，此後船就向西里伯島的馬加撒港開去。

在明朗的海上，疏落地點綴着幾個綠色的小島，十分美麗，在船旁有大羣的海豚跳躍着。阿房烏追着我們的船，當我們投出了麵包屑時，便在甲板上撲着爭食，十分有趣。爲了與西愛普、狄印果競走及呼吸爽適的海上空氣，肚子弄得十分飢餓，雖然船上的飯菜十分粗劣，也很是想吃。

勇三們真饑嘴得可以，無論什麼時候看他們，嘴裏總是嚼着硬向母親要來的花生米和餅乾，嚼得格格地作響。可是在吃飯時卻也與大家一同吃。父親總是笑着說：「這兩個孩子的肚子，簡直像沒有底的井似的！」

三月二十五日船進了佛羅里達。傍晚時走了可憐的幾英里，

便像樹葉似的被吹起，開始很快地向西南方漂去。我們關在船底籠子似的房間裏面，大家露出不安的臉色。就連活潑的勇三，小臉袋也已轉成青色，緊緊地拉住我的手。

玲子把頭埋在母親的懷裏。母親雖然因了船搖動得厲害，似乎頭暈欲嘔的樣子，但還是力持鎮靜地說：

「孩子們，不要擔心吧！過一會就可以平靜的。」

可是一到夜間八九點鐘光景，暴風更加猖狂了。

船激烈地傾側，電燈好像鐘擺似的搖動。床板成了斜坡似的把我們的身體從一邊滑到另一邊。

在激動的波浪聲中，夾雜着西愛普和狄印果在下甲板的狗房裏狂吠的聲音，聽起來很是悽慘。

我抱着勇三，心中很擔心出了什麼事。這當兒父親很從容地從鐵梯子上下來了。

「爸爸！」我們立起來，蹣跚地走過去。

「靜靜的！不妨事，風浪就要停止了！」



父親很  
安靜地在煙  
管上點着  
火，吐出一  
陣煙來。向  
着母親看了  
一眼，隨即  
在我的  
肩膀上  
拍了一  
下，說



船悲慘地  
撞着汽笛

一聲：「跟我  
來！」

我把勇三交  
給了健二，跟在  
父親後面，走到  
甲板上。走到

無人處

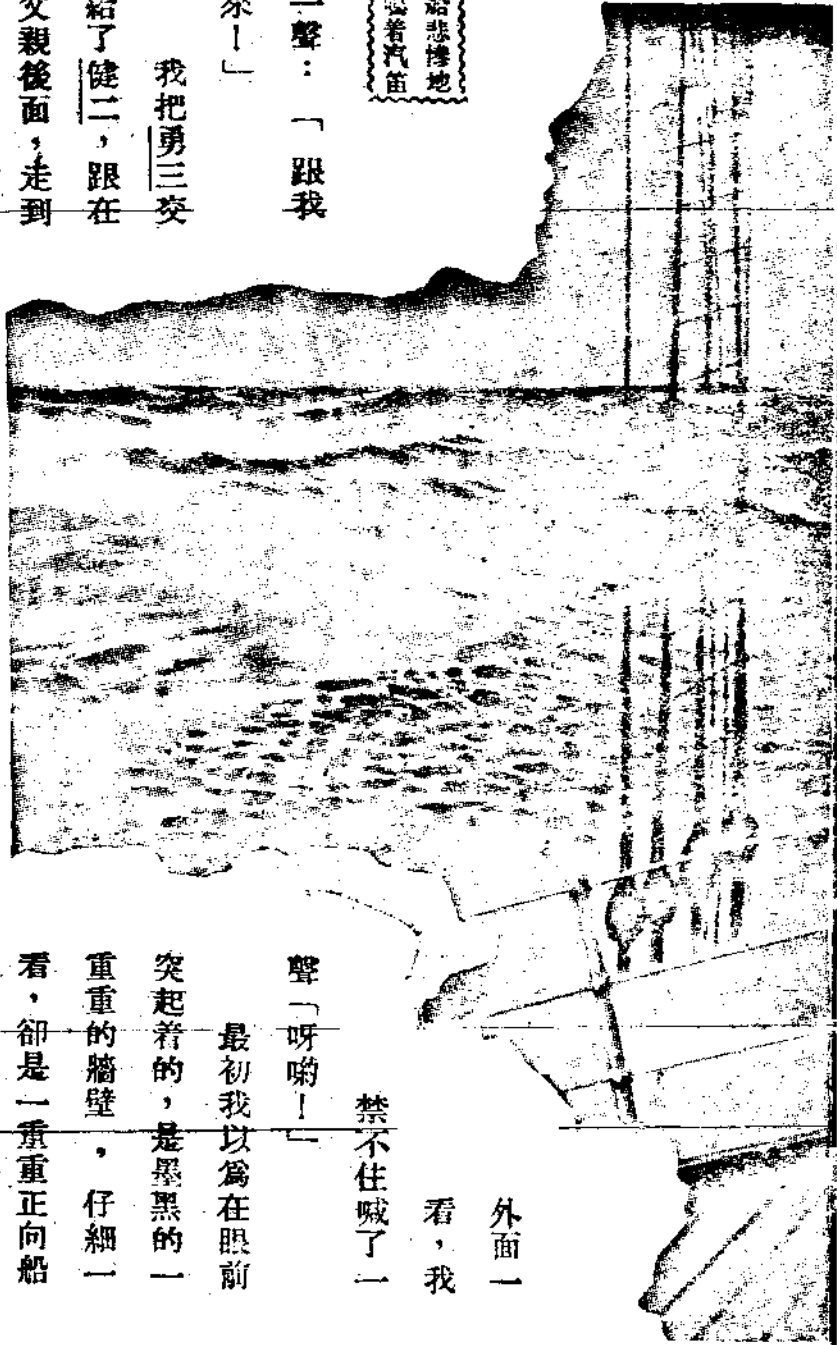

外面一  
看，我

禁不住喊了一

聲「呀啲！」

最初我以為在眼前  
突起着的，是墨黑的一  
重重的牆壁，仔細一  
看，卻是一重重正向船  
襲來的山也似的大浪。

七五

這可怕的大浪很快地迫近了。船發了一聲響，便搖蕩着騰上了大浪的頂上。不一會滑了下去，彷彿被兩個大波浪之間的谷吸引了去似的。船一面發出悲叫似的汽笛聲，一面以全速力航行。船頭上被大浪潑了進來，白色的漩渦在甲板上流動着。

「爸爸！」我雖想叫，可是卻喊不出聲音來。膝頭簌簌地發抖，彷彿心臟要從喉頭飛出去似的。

這時父親緊緊地抱住我，在我的耳朵裏聽見了很着重的聲音：「康男，要看你努力了！」

一聽見這聲音，我的神志突然清醒，領悟了過來。父親所以單把我喚了出來，是因爲我是大兒子，比較有些氣力，在發生意外事情時，可以合力守護母親和弟妹們。這樣一想，精神振足了不少。

天空中月光很明亮，但好像惡魔的翅膀那樣亂飛着的黑雲，卻正在飛過去，似乎想把月亮吞沒。

我用手緊握住梯子口旁的欄杆，望着月光下的悽慘的海。

海水簡直是瘋狂了！可是因爲山一般的大浪須二十分鐘襲來一次，所以這時的波浪

比較低一點。

父親向走來的五六個水手用荷蘭話詢問出了什麼事。可是水手們連看也不向父親看，發瘋似地一面叫，一面飛奔到船梢去了。他們一跑到那裏，立刻把堆積在那裏的重油桶用斧斫破，把油倒向海裏去，想使波浪平穩一點。

可是，對於這樣的大浪，倒下油去，竟是一點用處也沒有。一方面，在船頭近旁有十幾個水手把甲板上堆置的貨物，撲通撲通地投向海中，希望減輕船身。那種緊張的狀況，在月光下看起來，好似一幅悲壯的影畫！

我的膝頭重新又簌簌地抖起來了。這會兒有一個人迎面走來，便是剛纔曾幫助水手把貨物拋下海去的托米。一看見他那壯勇的樣子，我彷彿是得了救二般，安心了不少。可是一聽見他的話，又把我的希望打破了。

「老爺，終久不行了呢！」

正當托米用英語叫着的話將完未完之際，突然從船底發出一種悽慘的聲響，船身就傾側在一邊了。這時，我受了這激烈的一個傾側，從欄杆旁彈了出去，很着實地摔在甲板上。

（未完）



## 懸賞——初冬之晨——揭曉

本誌第三十七卷第十期，曾請各位做一篇「初冬之晨」的短文。這懸賞應該在本期揭曉了。特遵照前訂懸賞規約，選取十名，披露如下：

- |         |            |         |            |
|---------|------------|---------|------------|
| (一) 沈學濤 | 鳳陽縣利庵廟短期小學 | (六) 馬瑞珉 | 南京三牌樓南昌路小學 |
| (二) 沈月秀 | 上海匯山路東區小學  | (七) 熊易生 | 北平市立師範附屬小學 |
| (三) 陳光海 | 淮安院東小學     | (八) 馬啓庚 | 餘姚南城康節小學   |
| (四) 王頌南 | 浙江嵊縣萃漢小學   | (九) 胡惠嫻 | 上海新寰小學     |
| (五) 劉維政 | 泰興縣錢家湯小學   | (十) 王庚辰 | 宛平簡師附小     |

以上第一名贈商務印書館書券五元；第二名贈商務印書館書券三元；第三名贈商務印書館書券一元；第四名到第十名各贈商務印書館書券五角。

## (一) 初冬之晨

夏爾利來  
沈學謙

涼爽的秋，已悄悄地離開人間了；接着來的，便是冷酷的冬。

一天早晨，我背了書包向學校裏去，北風微微的吹着，雖然不很大，手和臉都被吹得有些發痛。遠處幾座土山，顏色像飢民一般的黃瘦；山前幾個村落，茅屋被濃霜下得成灰白色；屋傍的老樹，葉子已經落盡，一點生氣也沒有了，似乎在表示着農村的可憐。一會兒，太陽從淡紅的雲中，露出胭脂色的臉來；幾隻烏鴉，在天空中盤旋着，啞啞地亂啼，好像是在歡迎這美妙的朝陽。

我一面走着，一面唱着：「空氣清，晨光好，切莫辜負了……衛國家，興民族，責任在吾曹」的朝會歌。不知不覺又走到我每天上學都要經過的那座石橋，只見橋下清澈的水，很平穩的流着，橋邊水力微弱的地方，都已結成薄冰了。河岸上一株柳樹，枝條很僵硬的垂着，已失去了春天的姿態，我想：「這株柳樹，也許是像人失去了童年一樣吧？但明年春天到了，柳樹還能發芽，人的童年一去，是永遠不能復回的！」樹下繫着一隻小船，船板灰黑，顯露出牠受盡水浸日晒的痛苦。

當我走上橋的石級，恰巧對面一個鄉人，挑了一擔青菜，匆匆地走上橋來。看他穿着一件很短的青布小襖，氣喘吁吁地，並不嫌冷。橋板霜上，被他的草鞋，印了兩行足跡。我看了這個賣菜的

都人，便想起我的父親，想起他起早睡晚的照料莊稼和體貼老幼的情形，我幾乎落下淚來了。只有努力讀書，來安慰父親的心吧。

我走着想着，回頭一看，那個姓張的鄉人，已走得極遠了；便更加緊我的腳步，向我的學校中去了。

## (二) 初冬之晨

上海漢口路  
沈月香

天空浮着片片的大雪，西北風呼呼的怒吼着。一會兒，血紅的太陽從東方升了起來，同時靜寂的空中，也有幾隻鳥雀在飛翔了。

廣大的草場上，一點兒動靜都沒有，遠遠的有幾所房子——那附近的一所大概是學校吧，但是門窗都沒有開。

赤裸着身體的幾棵樹木，都老無生氣的在那裏發抖。還有一條小河，上面架着石橋；河內有一隻小木船停泊着，靜悄悄的正在打瞌睡；河中的水也不大流動。

不遠處有一個賣菜的老人走來了，他挑着沉重的菜擔，走上橋來。剛在這時對面又來了一個小學生，兩個人碰見了。

張伯伯這話，我可要上學校去了。你上學校去嗎？」

「哦，是的，李家小弟弟，我要上菜場去了。你上學校去嗎？」

「張伯伯，是的，我上學校去。張伯伯，你近來生意好嗎？」

「李家小弟弟，提起生意，那纔叫人失望呢！每天總賺不到幾個錢，可是爲了要維持全家的生活，不得不格外早的起身。唉！天氣漸漸的冷了，我的棉衣還沒有呢！唉！年紀大了，沒用了！」張伯伯說完，身體有些打顫。

「張伯伯，你的身體也不算弱呀！你到底已經是上了年紀的人，而每天還能挑着菜擔上市去。張伯伯，你看我們村裏的王老爺，每天不做事情，還要說身體不舒服呢！」

「哈哈！李家小弟弟，我怎麼可以和那些老爺相比呢？他們是貴人，我是賤人，相差得太遠了！唉！只是自己的命運太苦了，我是苦命人，我是苦命人……」他傷感地挑着菜擔往前走了。

小學生不再和他談話，只管向學校路上走去。

### (三) 初冬之晨

淮安縣 陳光海  
惠小學

火紅色的朝暉已射入窗裏，地上的霜花漸漸消滅了，當我進過早餐，已是八點鐘，於是匆匆

地揀了書包奔往學校去。

早晨空氣雖然寒冷，但是曠曠的旭日，高掛在長空，如一件黃棉襖披在我們身上，也就溫暖非常。

路上一切是沉靜的。當我走過一座石橋時，河中水是非常寒碧的。可愛的游魚，已看不見一隻影子。蕭瑟的衰柳下，還繫着一個野艇，竹篙子矗立在水中。橫空的寒鴉，點綴着初冬的景象。

我在路中不見一人，祇遇見一個賣菜的鄉人。他已開始他的生命線上工作。當他引吭高喊着賣菜的聲音時候，直打破岑寂的空氣。我想同是一種工作，他是生產的，我們是分利的。但是我們雖是分利的工作，將來要憑我們豐富的知識，來幫助他們改造環境，增加生產，這就是我們讀書的天職。

當我走在路上，一面欣賞大自然風景，一面胡思亂想，不知不覺的已到學校了。





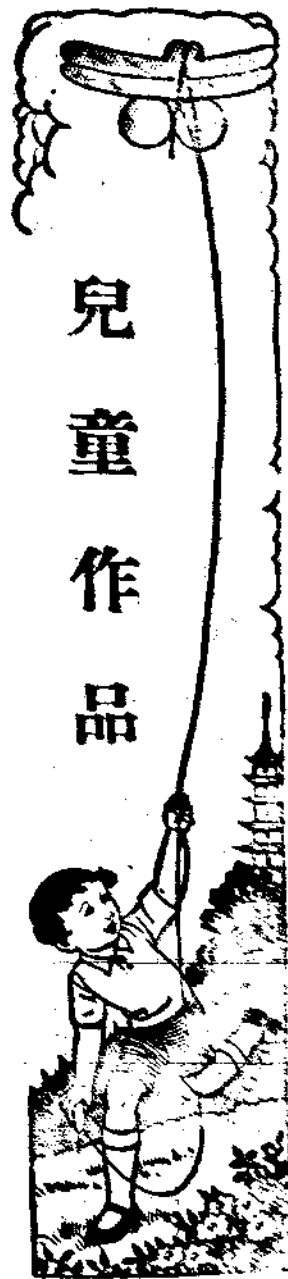

# 兒童作品

## 小鼠的冒險(童話)

湖北省立漢陽小學六上 劉介齡

在一個黑暗無光的小洞裏，住着三隻老鼠，一個是小吱，另兩個是小吱的爸和媽。小吱是一個活潑可愛的孩子，常常唱出輕巧美妙的歌曲，引起爸媽的歡心。牠雖有爸媽的慈愛，可是只終日伏在黑暗的洞裏，從未見過廣大光明的世界，和世界上所有的一切。

兒童作品

有一次，小吱的爸媽都不在家，牠便乘此機會，出外看看世界。誰知一出洞外，光明的世界把牠的眼照花了，牠喜得「吱吱」的叫。於是又繼續前進，以廣眼界。牠正在前行時，忽然看見一隻奇怪的動物——圓圓的面孔，嘴邊還有幾根白



八三

鬚鬚，滿臉含笑的在面前蹲着。小吱正預備和牠親近一下，談幾句話兒，走不幾步，忽地那奇怪的動物，臉上陡然變了顏色，兇猛地撲來。幸虧牠的眼快，被牠逃脫。牠回家後，便把所遇的事，告訴他的媽媽。她說：「啊！那東西叫貓，正是我們的仇人，你以後不要和牠去接近！」

小吱雖然冒了這次危險，卻給牠得到了一個有用的知識，「貓是我們的仇人！」

### 戰爭（隨筆）

鳳陽中 徐 銅

戰爭是可惡的，同時又是可愛的。

諸位小朋友看見我的話，一定要奇怪起來吧！一件事情，既然可愛，就不能說他可惡，既然可惡，就不能說他可愛，爲甚麼說戰爭是又可愛，又

可惡呢？這真太矛盾了。

不！我得告訴諸位小朋友，戰爭確有這兩種相反的性質。你們看：帝國主義者逞了他們瘋狂的慾望，侵略弱小民族，因而引起戰爭，這戰爭就是可惡的戰爭；帝國主義和帝國主義，互相爭奪殖民地，爭奪市場，因而引起戰爭，這戰爭也是可惡的戰爭。爲甚麼這都是可惡的戰爭呢？因爲他們的戰爭，只於少數人有利，對於大多數的人民是有害的。

那麼，甚麼是可愛的戰爭呢？弱小民族起來反抗帝國主義的侵略以求民族的解放，那纔是可愛的戰爭。因爲從這種戰爭中，纔可以得到真正的和平，可以打倒兇暴的帝國主義，可以保全自己的生命，保護全世界的文明，這種戰爭於全

世界的被壓迫的大衆，都有利益，所以說他是可  
愛的戰爭。

諸位小朋友，我們生長的中國，也是全世界  
被壓迫的一環呀！望你們趕快整備起來，應付這  
種可愛的戰爭吧！那時中華民族就能復興了，我  
們的歷史，將寫下光榮的一頁。

### 街頭的更夫（詩）

楊峻哲

時鐘響了十下，——

已是要睡的時候了；

我還在唸着書本，

隻身伴着孤燈。

一陣陣的更鑼聲，

兒童作品

遠遠地遠遠地  
從外面傳來，  
報告時辰已二更。

亮閃閃的燈光，

漸漸地幽暗；

一聲聲的更鑼，

也漸漸由近而遠。

更夫，啊！

我要入夢鄉了；

夜已深，人已靜，

你呀！爲何不去養養神。

八五

## 小工人汪福義(紀事)

汕頭文華學校  
五年級 鍾世章

汪福義是個A省R縣B村裏的一個十多歲的小孩子，家裏非常窮苦，甚至日食三餐，都幾乎不能供給；於是他就跑到日埠工廠裏做了一個小工人。他的希望，只想工廠裏多給他工資，減少他的工作時間，可是事實上那裏能這樣如意呢！

有一天，他聽得人家說：「某國人在中國E埠開了一個規模很大的工廠，正在招用華工，工資很高，工作時間又很少。」他聽到了這個消息，好像口渴的碰到了甘泉一般，滿面笑容，手舞足蹈，喜歡得甚麼似的！一下，他便向日廠主要求，

把他所做的工資，一一二二算清了；和自己原有的湊成十多塊錢，做路程上的食宿費，心想：「到了那某國工廠以後，便可以過豐裕的生活了。」

可是後來的事實，偏和他的希望相反：那工廠裏的工資，比本國工廠還要低，工作時間，每天總是十多個鐘頭；而且那大班對待工人，又是非常嚴厲，常常使他透不過氣來。他在那裏做了十多天工作，因為勞苦太過的緣故，身體竟害起病來，不能再到工廠裏去工作了。他失了業後，便不能再把生活維持下去。迫得在街頭巷尾做個乞丐。後來他碰到一個姓朱的同鄉求他幫助。不道



兒 童 世 界

那人聽了他的告訴，非但不幫助他，反而責罵他說：「千不怪，萬不怪，只怪你自己不該輕信那某國工廠裏宣傳人的話。」

這一氣，氣得汪福義病益加重，幾乎喪命。

### 好朋友(詩)

東廬辛集  
鎮小學 裴運錫

好朋友！好朋友！

我們做事齊動手，

不要各自分路走。

好朋友！好朋友！

自己知誰要自求，

不待老師先開口。

兒童作品

好朋友！好朋友！

我們努力將學求，

準備以後把國救！

### 補足上一次(笑話)

荷塘良村  
三良小學 容德建

田兒的家裏，有一女僕，是有點傻氣的，時常做出令人笑痛肚子的事。

有一次，他做菜的時候，忘記放了鹽，當他拿出來吃的時候，田兒的父親吃了一口，覺得很淡，知道是沒有放鹽，問她道：「你太鹵莽了，做的菜爲什麼不放鹽呢？」女僕回答不出。到了下次，他做菜時，放了一大把的鹽，比平常多放一倍，那些菜都鹹得不能吃了。田兒的父親問道：「你做的

八七

菜，上次不放鹽，這次又放得太多，是什麼道理呢？」女傭卻不慌不忙地說：「主人，上次沒有放鹽，這次多放了一倍鹽，不是可以抵上次補足了嗎？」



### 離別的晚上(紀事)

廣州市立廿九小學黃灼生

一個夕陽西下的傍晚，那太陽的紅光，還留在天空。從各家的煙囪裏，跑出了一縷縷的黑煙，嫋嫋地佈成一幅夕暮之畫。那池塘的一角，有兩

個八十來歲的老夫婦，和一對他倆的兒子、媳婦，再有一個婦人是老翁的孫媳，那就是我的母親。更有一個比我大幾歲的男孩，和一個比他小十歲的女孩子，那就是我的兄妹。各人在那裏站着，是熱鬧呢？還是淒切呢？



末了，我要搭船了。我向着我那年高的曾祖父、曾祖母、祖父、祖母……鞠一個躬，說一聲：「我要上省讀書了。」聲音低小，好像從溫柔的女子發出；眼眶裏不由自主的流出淚珠來。各人又說了些勉勵的話，使我十分興奮。

煥林是我的一個好朋友，爲人忠誠，對於校課也非常用功，因此學問也非常的好。他當我出了家門，握着我的手，難捨難分，畢竟我和他說了一句再見，就分手了。但他拿着手帕，在空中揮着，直至不見了他。最後，船離開埠頭很遠了，我在這戀戀不捨中，和我可愛的家鄉分別了。

### 陽泉的煤窯夫（隨筆）

正太路陽泉  
扶輪小學校 王金聲

山西省出產的煤，不但本國用不盡，即全世界一時也不容易用盡。山西既然有了這些採不盡的煤，所以煤窯夫也就特別多了。

我家是住在山西煤業最富的陽泉，所以關於煤窯夫的生活和情形也大概知道一點。現在

我把他記了出來。

這些煤窯夫的家，大都是很困苦，自己又沒有什麼技能，只好整日在那黑暗的煤窟裏過生活。

他們吃的飯，是很粗的，可是他們還爭先恐後的搶來吃。他們渴的水，也是不很清潔的，可是他們當他是甘露般的飲料。他們穿的衣服都破爛不堪。假如他剛從窖口上來，滿臉漆黑，只有嘴眼看的明白；你若在黑夜見了他們，一定說他是鬼呢。

他們住的是一個狹小而髒的屋子，講到設置方面更沒有了。屋裏只有一個小小的窗戶，終日不見太陽，既很潮溼，空氣也不流通，就好像一個監獄。可是他們住着，也覺得很安適的。

他們忙了一月，只能得到不滿五元的薪水，除去吃喝以外，那裏還能養家呢！所以有一個年老的老太太，養了兩個兒子做煤窯夫，她自己竟在街上討飯。這景象多可憐呀！

### 讀「家和國」後（論說）

荷塘良村  
三良小學 容允升

我讀了「家和國」後，引起了無限的感慨！我想「家」我們固然不能脫離；那麼「國」我們更是不能一刻離開了！因為我們一脫離了國，就會受着亡國的痛苦！

我們既然不能擺脫「家」「國」那麼便要愛護「家」「國」；「國」與我們的關係比「家」與我們的關係大，所以我們愛「國」應甚於愛家。我想各位對於這個道理大概都明白的吧！

我們如明白了這道理，那麼，一旦我們到了在「家」「國」不能兩存的時候，便可以下個決心，捨家而取國了！因為家破了還有國可靠；做了「亡國奴」那時還有甚麼可靠呢？

現在那些可惡的漢奸們，只知賣國以肥厚他們的家庭，絕對不理會到國亡的慘痛，唉！





期三第 卷八十三第

### ▲陝甘善後問題

關於陝甘善後問題，今年一月五日，中央早有妥善的處置，命陝西的楊虎城和甘肅的于學忠撤職留任，戴罪圖功。不料楊虎城和東北軍各將領竟不服從命令，因之局勢轉趨惡化。但是中央方面，爲了愛護國力，表示寬大，仍盼楊于等最後覺悟。現在，東北軍宿將米春霖，鮑文樾和楊虎城代表李志剛等正在努力奔走，希望獲得和平解決。大約這問題，不久總可以解決的。

### ▲蒙僞匪軍伺機侵綏

蒙僞匪軍，前次侵綏失敗後，仍思蠢動。匪首們從一月十二日起，連日在嘉卜寺舉行重要會議，決計先調集軍隊，補充軍實，佈置防務，然後再大舉進犯。聞最近他們對於種種準備工作，似將

兒童新聞

告一段落，不久就可以再犯綏東了。幸而我方也已有充分準備，現正嚴陣以待，料來匪偽軍如再進犯，一定還是要失敗的。

### ▲廣九鐵路客車被焚慘劇

廣九鐵路就是廣州到九龍的一段路。這路上，每天要有幾次火車來去。一月十六日，廣九路中，午快車從九龍開赴廣州，因為是星期六，各車輛都滿載乘客。下午三點多鐘，駛到了離廣州十五英里的地方，忽然前列三等車內發現白煙，騰空直上，接着車廂已被火，起火後，機車仍向前進駛，沒有發覺，因之火乘風勢，延燒不息，把車中男女老幼搭客都活活燒死。有的從車窗跳出，希圖逃命，也都跌得腦破肢折而死。等到司機人發覺，把車停下，那客車已燒去三輛，旅客已燒死了七十六人，跌死了四人，傷了二十七人。聞這次肇禍原因，有的說是車上廁所內有許多化學膠製的玩具着了火；有的說是走私的私運爆烈品，因車行震盪，相擊而生火的。究竟怎樣，還待詳細研究。現在路局正趕辦善後，決在車廂增置滅火筒及消防器具；一面限制客額和嚴密取締運私。

### ▲戈林和墨索里尼會談

德國航空部長戈林將軍於一月十三日到了意國後就和意相墨索里尼會見進行談話聞  
幾次談話，大致有下面的決定：

(一)關於德、意、日方面，意德兩國，應連結一致，幫助日本，使日本所推行的反共運動愈加有效。(二)關於歐洲方面：(1)兩國對於西班牙內戰，當向英國進行接洽，俾由英德意三國成立協定，設法在西國境內，建立起一個溫和的政府來。(2)兩國的空軍，在技術與軍略上相互合作的辦法，原已在西班牙境內實行多時了，今後當推行到各處地方。(3)兩國情報機關的合作關係，今後當使它愈加密切。

戈林將軍和墨索里尼會談完畢後，又在意國玩了幾天，就在一月二十三日回國了。

### ▲日本宇垣一成將組新閣

日本廣田內閣，自從去年三月成立以來，止有十個月的時間，最近因為和議會發生衝突，要解散議會，勢難實行，結果遂於一月二十四日提出總辭職。日皇接了奏章，當即召西園寺公府進京商議。但因公府有病，不克動身，又命內大臣往謁，徵求意見。等到內大臣得了公府意見，回宮覆命，日皇就下旨，命前朝鮮總督宇垣一成做內閣總理。宇垣奉諭，立刻進見日皇，表示可以接受組

關的任命。但不知字垣能不能組成功，現在還很難料呢。

### ▲挪威女子創速度溜冰新紀錄

挪威京城於一月二十四日舉行冬季運動，有尼爾生女士，在「女子速度溜冰」一項節目中，造成了兩項新紀錄：（一）五百公尺溜冰，時間為四十七秒九。（二）一千五百公尺溜冰，時間為二分三十八秒一。

### ▲達拉第報告法國邊防

法國衆議院，於一月二十八日辯論國防問題，議員們紛紛起來評論。有的議員說法國的公路建設，不及德國，要求政府同時進行兩種工作：（一）軍隊機械化；（二）建造巨大公路網。有的議員說法國幾年來的國防經費，沒有蘇聯和德國那麼多，要求政府注意。國防總長達拉第當即答覆他們說：「法國邊境的防禦工事，已經完備了；就使敵人在星期假日突然來攻擊，我們也因既有防備，不會發生恐慌了。」

# 兒童史地叢書

▼紀述往古及現代各地生活狀況

▼可作小學史地科補充課本之用

▼又為兒童課外自修的絕好讀物

商務印書館出版

◀種甲▶		◀種乙▶	
太古世界圖說	呂金錄譯 二冊五角	印第安小朋友	王素意譯 一冊三角
兒童史詩(上冊)	劉虎如編 一冊三角	愛斯基摩小朋友	王素意譯 一冊三角
遠古的人類	陳叔諒譯 一冊六角	斯巴達小朋友	王素意譯 一冊三角
樹居人	鄭振鐸等譯 一冊三角	世界各處的人民	陳柱譯 一冊三角
前期穴居人	何其寬譯 一冊五角	兒童環遊世界記	呂金錄譯 一冊五角
後期穴居人	何其寬譯 一冊五角	陽光中的兒童	呂金錄譯 一冊二角
前期海濱人	何其寬譯 一冊六角	冰雪中的兒童	呂金錄譯 一冊二角
前期遊牧人	徐鼎巨譯 一冊七角	田野及森林的兒童	呂金錄譯 一冊二角
人類的食	何其寬譯 一冊四角	高山及平原的兒童	呂金錄譯 一冊一角五分
荷蘭小朋友	王素意譯 一冊四角	紅猴	徐應昶譯 一冊三角五分
法國小朋友	王素意譯 一冊三角	孔子	胡寄塵編 一冊一角
瑞士小朋友	王素意譯 一冊三角	林則徐	儲律師 一冊一角
美國小朋友	王素意譯 一冊三角	孫中山	趙景源編 一冊一角
		瓦特	徐守一編 一冊八分

# 商務印書館出版

## 人類的故事重譯本

Hendrik von Lööm:  
THE STORY OF MANKIND

沈性仁譯 精裝一冊一元五角  
原著文筆雅潔，妙語解頤，旨在啓發兒童思想，故持論力求中正，爲著者多年研究的結晶。墨本原版於滬戰時被燬，因原譯本頗有應行修改之處，故譯者將其重譯一過，本版可說是完全新的譯本。用硬布面精裝一冊，並將定價減低。

## 世界兒童文學叢書

- 巴西童話……王懷章譯 一冊二角
- 小公子……王學理譯 一冊六角
- 印第安人的神話……甘棠譯 一冊一角五分
- 瑞士家庭魯濱孫……甘棠譯 二冊五角五分

## 少年叢書

陳誠修等編

已出二十九種 每冊定價一角

- |      |      |     |
|------|------|-----|
| 信陵君  | 蘇秦   | 張頁  |
| 班超   | 馬援   | 諸葛亮 |
| 陶淵明  | 支婁   | 郭士儀 |
| 蘇軾   | 司馬光  | 岳飛  |
| 文天祥  | 朱子   | 王陽明 |
| 蘇格拉底 | 德謨士  | 哥倫布 |
| 大彼得  | 拿破崙  | 畢斯麥 |
| 納爾遜  | 克林威爾 | 加里波 |
| 華盛頓  | 富蘭克林 | 林肯  |
| 格爾斯頓 | 譯爾文  |     |

## 兒童文學叢書

- 奇人故事夜談錄 曹雲蛟編 四冊三角五分
- 兒童詩歌……嚴既澄編 四冊各五分
- 兒童歌……計志中編 二冊各五分
- 兒童故事……徐應和等編 十四冊各五分

# CHILDREN'S WORLD

(Issued Fortnightly)

The Commercial Press, Limited  
All rights reserved

章、簡、稿、投	載、轉、許、不
<p>(一) 本分談科學故事小說笑話謎語詩歌等 (二) 凡關於美術勞作體育遊戲圖畫等 (三) 體文於上述各門文字不論譯著都極歡迎 (四) 來稿須用鉛筆或紅墨水寫須清楚 (五) 須在稿紙上加註姓名詳細地址如係學生 (六) 須註明年歲及原籍 (七) 須註明原稿及原稿者姓名 (八) 須註明原稿及原稿者姓名</p>	<p>中華民國二十六年二月五日初版</p> <p>編輯人 徐應昶 上海河南路二二二號</p> <p>印刷所 商務印書館 上海河南路</p> <p>發行所 商務印書館 上海及各埠</p>

表、目、價、告、廣	表、價、定																														
<p>廣告概用白紙黑字 如用色紙或彩印價目另議 繪圖 刻圖工價另議 連登多期價目從廉 欲知詳細情形請 向敝館上海河南路二二二號發行所三樓總管理處營業 部推廣科接洽(電話九二三一) 遠地函詢即行奉覆</p>	<p>每半月一册 全年二十四册</p> <p>訂購辦法 數册 價目</p> <table border="1"> <tr> <th>年全</th> <th>年半</th> <th>零售</th> <th>國內及日本</th> <th>香港澳門</th> <th>國外</th> </tr> <tr> <td>四廿</td> <td>二十</td> <td>一</td> <td>一元二角</td> <td>一元四角</td> <td>一元六角</td> </tr> <tr> <td>二元四角</td> <td>一元五角</td> <td>一角</td> <td>郵費在內</td> <td>郵費在內</td> <td>郵費在內</td> </tr> <tr> <td></td> <td></td> <td></td> <td>九角六分</td> <td>四角八分</td> <td>二角四分</td> </tr> <tr> <td></td> <td></td> <td></td> <td>四角</td> <td>二角</td> <td>一角</td> </tr> </table> <p>郵票代價十足通用以二角以下者為限 郵章如有改動隨時增減</p>	年全	年半	零售	國內及日本	香港澳門	國外	四廿	二十	一	一元二角	一元四角	一元六角	二元四角	一元五角	一角	郵費在內	郵費在內	郵費在內				九角六分	四角八分	二角四分				四角	二角	一角
年全	年半	零售	國內及日本	香港澳門	國外																										
四廿	二十	一	一元二角	一元四角	一元六角																										
二元四角	一元五角	一角	郵費在內	郵費在內	郵費在內																										
			九角六分	四角八分	二角四分																										
			四角	二角	一角																										

注意

定閱諸君如有詢問事件或更改住址通知時務將定單號數定戶姓名定在何處原寄何處四項詳細開明方可定辦實錄定戶太多簿冊繁重非此四項無從檢查難免仍有誤寄特先聲明

# 春季始業 復興小學教科書

編制適合時令與環境 ◇ 教材與秋季用書聯絡

小學高年級用

小學初年級用

小學高年級用				小學初年級用						
珠算	算術	自然	國語	珠算	算術	衛生	自然	社會	常識	國語
指導法	指導法	指導法	指導法	指導法	指導法	指導法	指導法	指導法	指導法	指導法
吳家驥等編	宋文藻等編	盧冠六等編	黃冠六等編	周建人編	俞煥斗等編	沈百英等編	龔仲英編	宋文藻編	徐子齡等編	雷震清編
四冊	四冊	四冊	四冊	四冊	四冊	二冊	二冊	八冊	八冊	八冊
(前) (二) (三) (四)	(前) (二) (三) (四)	(前) (二) (三) (四)	(前) (二) (三) (四)	(前) (二) (三) (四)	(前) (二) (三) (四)	(前) (二) (三) (四)	(前) (二) (三) (四)	(前) (二) (三) (四)	(前) (二) (三) (四)	(前) (二) (三) (四)
各二角七分	各二角七分	各二角七分	各二角七分	各二角七分	各二角七分	各二角七分	各二角七分	各二角七分	各二角七分	各二角七分

小學國語注音符號讀本 (春季用) 沈百英編 定價四分

秋季始業用復興小學教科書已經全部審定書目備索

商務印書館出版 定價實售 減低