

卷之四

姬傳先生批考工記圖
一冊

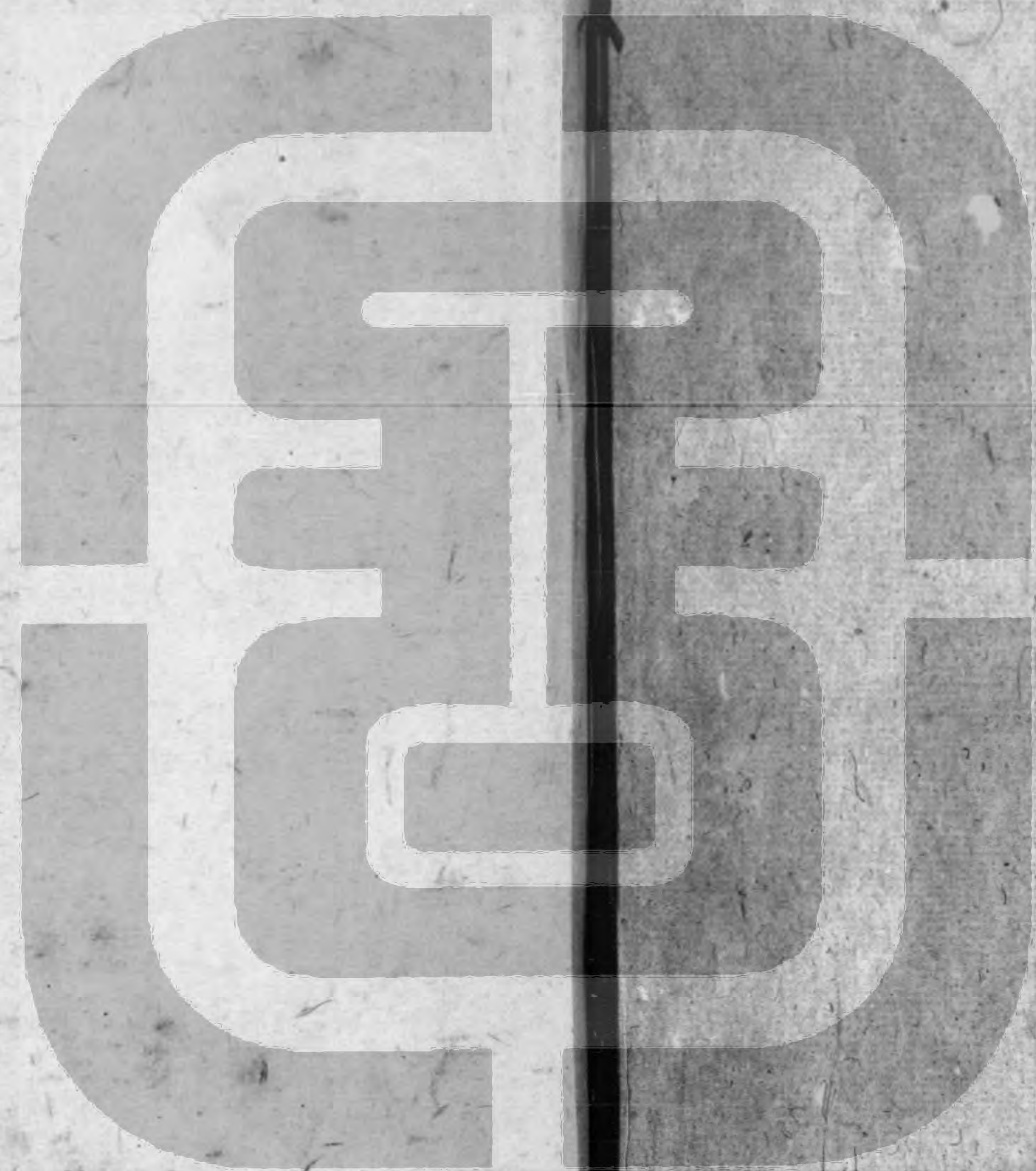

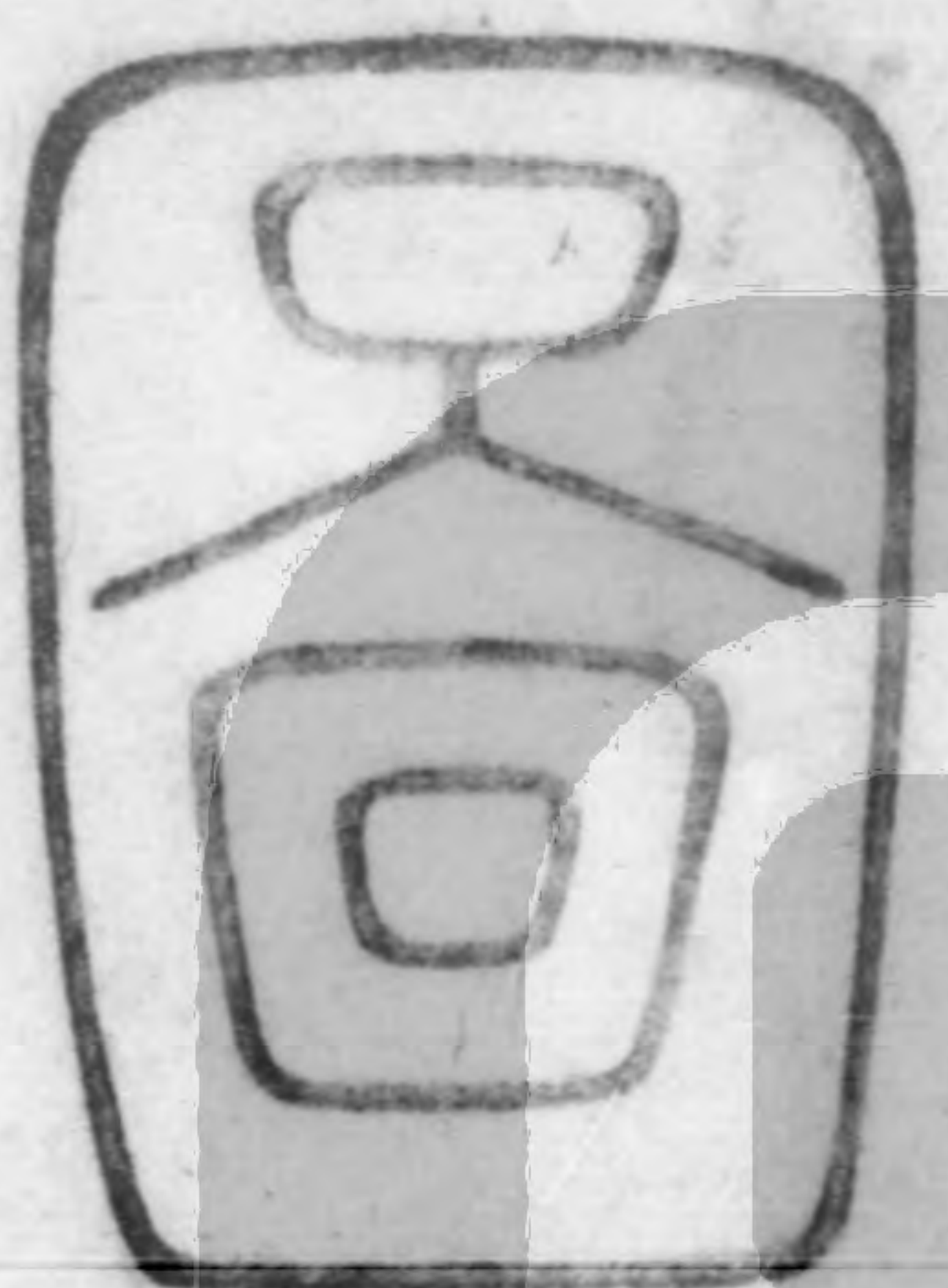

養

上

賢

養上賢

類
上
記

圖

上海圖書館藏

類
上
記

戴君東原始爲考工記作圖也圖後附以己說而無注
乾隆乙亥夏余初識戴君奇其書欲付之梓遲之半載
戴君乃爲余刪取先後鄭注而自定其說以爲補注又
越半載書成仍名曰考工記圖從其始也戴君語余曰
昔丁卯戊辰間先師程中允出是書以示齊學士次風
先生學士一見而歎曰誠奇書也今再遇子奇之是書
可不憾矣戴君深明古人小學故其考證制度字義爲
漢已降儒者所不能及以是求之聖人遺經發明獨多
詩三百尚書二十八篇爾雅等皆有撰著自以爲恐成
書太早而獨於考工記則曰是亞於經也者考證雖難

要得其詳則止矣余以戴君之說與昔儒舊訓參互校覈穀末之軹明其當作軒不得與輿人之軹鞞二名溷淆今字書併軒字無之車人徹廣六尺以鬲長車廣當相等兩轅之間六尺芻加輻內六寸輻廣三寸綬寸合左右凡二尺則大車之徹亦八尺字譌八爲六弓人膠三錡一弓之膠不得過兩有十銖二十五分銖之十四正其當爲三鍤此皆記文之誤漢儒已莫之是正者後鄭謂軹輿後橫木戴君乃曰軒人言軹間左右名軹之證也加軹與鞞弓長庇軹軹方象地前後左右通名軹之證也軒人任正衡任鄭以當軌與衡而謂軌爲輿下

三面材轡式之所對戴君乃曰此爲下當兔圍軸圍發其意也若轡式之所對宜記於輿人今軒人爲之殆非也鄭以戈胡句倨外博爲胡上下戴君曰此不宜與已倨已句字義有異鄭引許叔重說文解字及東萊稱證鍤錡數同戴君乃曰鍤之假借字作垸錡之假借字史記作率漢書作選伏生尚書大傳作饌數小大相縣合爲一未然也戟刺長短無文鄭氏旣未及賈公彥云蓋與胡同六寸戴君則曰戈一援戟二援也中直援名刺與枝出之援同長七寸有半寸刺連內爲一直刃通長尺有二寸猶夫戈之直刃通長尺有二寸也桃氏爲劔

中其莖設其後鄭訓設爲大謂從中已後稍大之戴君曰不當與設其旋設其羽之屬異義後謂劔環在人手握之下故名後與劔首對稱矣鍾之鉦閒無文鄭以爲與鼓閒六等而合舞廣四爲鍾長十六戴君乃曰鍾自銑至鉦自鉦至舞斂網以二準諸句股濼銑閒八鉦閒亦八是爲鍾長十六舞者其上覆脩六廣四蓋鍾羨之度不當在鍾長之數玉案以承棗棗莫詳其制戴君引於禁及漢小方案定其有四周而局足廬人句兵欲無彈刺兵欲無蝟鄭皆訓之爲掉戴君讀彈如死蠶之蠶轉掉也蝟搖掉也其所以補正鄭氏注者精審類如此

他若因嘉量論黃鍾少宮因玉人土圭匠人爲規識景論地與天體相應寒暑進退晝夜永短之理辯天子諸侯之宮三朝三門宗廟社稷所托詳明堂个與夾室之制申井田溝洫之濼觸事廣義俾古人制度之大暨其禮樂之器昭然復見於今茲是書之爲治經所取益固鉅然戴君不喜馳騁其辭但存所是文畧又於軻人龍旂鳥旟之屬梓人箕虞車人大車羊車之等圖不具其言曰思而可得者微見其端要留以待成學治古文者之致思可也斯誠得論著之體矣余獨慮守章句之儒不知引伸膠執舊聞沾沾然動其喙也是以論其大指

觀之因一卷書當知古六書九數等儒者結髮從事
今或皓首未之聞何也休寧戴震

國有六職百工與居一焉或坐而論道或作而行之或
審曲面勢以飭五材以辨民器或通四方之珍異以資
之或飭力以長地財或治絲麻以成之坐而論道謂之
王公作而行之謂之士大夫審曲面勢以飭五材以辨
民器謂之百工通四方之珍異以資之謂之商旅飭力
以長地財謂之農夫治絲麻以成之謂之婦功

與音預甄勢
同長竹丈反

注作起也辨猶具也

辨辨古
今字

鄭司農云審曲面勢審察

五材曲直方面形甄之宜以治之及陰陽之面皆是

也春秋傳曰天生五材民竝用之謂金木水火土也
粵無鑄燕無函秦無廬胡無弓車粵之無鑄也非無鑄
也夫人而能為鑄也燕之無函也非無函也夫人而能
為函也秦之無廬也非無廬也夫人而能為廬也胡之
無弓車也非無弓車也夫人而能為弓車也

鑄音博廬魯吳反
說文作簠夫音扶

注鑄田器鄭司農云函鎧也廬謂矛戟柄竹櫜秘

知者創物巧者述之守之世謂之工百工之事皆聖人
之作也爍金以為刃凝土以為器作車以行陸作舟以
行水此皆聖人之所作也天有時地有氣材有美工有
巧合此四者然後可以為良材美工巧然而不良則不

時不得地氣也橘踰淮而北為枳鸚鵡不踰濟貉踰汶則死此地氣然也鄭之刀宋之斤魯之削吳粵之劍遷乎其地而弗能為良地氣然也燕之角荆之幹胡之筈吳粵之金錫此材之美者也天有時以生有時以殺草木有時以生有時以死石有時以泐水有時以凝有時以澤此天時也知音智創剝古字通幹古旱反俗作幹妨扶云反筈讀為稟泐音切澤音釋注幹柘也可以為弓弩之幹胡胡之國在楚旁筈矢幹也鄭司農云泐謂石解散也夏時盛暑大熱則然

凡攻木之工七攻金之工六攻皮之工五設色之工五

刮摩之工五搏埴之工二攻木之工輪輿弓廬匠車梓攻金之工築冶鼻桌段桃攻皮之工函鮑鞞韋裘設色之工畫績鍾筐幌刮摩之工玉柳雕矢磬搏埴之工陶

旃

刮古八反搏音博埴時職反桌俗作栗鮑書或作鞞匹學反鞞音運幌莫黃反柳側筆反旃從瓦方聲甫罔反

注攻猶治也搏之言拍也

搏釋文有團搏二音團音當手旁專博音手旁專絕然二字譌溷莫辨鄭注搏

之言拍取音聲相邇為訓拍古音滂各反釋名云拍搏也手搏其上又云搏博也四指廣博亦侶擊之也據此定從博音

埴黏土也

梓榎屬也

有虞氏上陶夏后氏上匠殷人上梓周人土輿故一器而工聚焉者車為多車有六等之數車軫四尺謂之一等戈秘六尺有六寸既建而弛崇於軫四尺謂之二等

人長八尺崇於戈四尺謂之三等及長尋有四尺崇於人四尺謂之四等車戟常崇於及四尺謂之五等因矛常有四尺崇於戟四尺謂之六等車謂之六等之數進以氏反

注此所謂兵車也八尺曰尋倍尋曰常及長丈二戈

及戟矛皆插車輪車輪外設局戈及戟矛所建鄭司農云池謂著戈於

車邪倚也

凡察車之道必自載於地者始也是故察車自輪始凡

察車之道欲其樸屬而微至不樸屬無以為完久也不

微至無以為戚速也樸音剝反屬章欲反戚蹙同

注樸屬猶附著堅固貌也齊人有名疾為戚者春秋

傳曰蓋以操之為已蹙矣鄭司農云微至謂輪至地

者少言其圓甚著地者微爾著地者微則易轉故不

微至無以為戚數

輪已崇則人不能登也輪已庠則於馬終古登陲也陲丈爾反

注已太也甚也齊人之言終古猶言常也陲阪也輪

庠則難引

故兵車之輪六尺有六寸田車之輪六尺有三寸乘車

之輪六尺有六寸乘繩證反

注此以馬大小為節也兵車革路也田車木路也乘

車玉路金路象路也據巾車言兵車乘車駕國馬田車駕田

馬

六尺有六寸之輪軹崇三尺有三寸也加軫與鞮焉四尺也人長八尺登下以為節

軹當作軹音筭 鞮同博木反

注鄭司農云鞮謂伏兔也立謂軹轂末也此軫與鞮

筭七寸田車又宜減焉

補注轂末之軹故書本作軹從車 軹聲讀如簪筭之筭轂末

出輪外沿筭出髮外也

軹字見大馭注 杜子春改為軹

傳中往往譌溷先儒以其所知改所不知於是經書

字書不復有軹字矣

說具 釋車

輪人為輪斬三材必以其時三材既具巧者和之轂也者以為利轉也輻也者以為直指也牙也者以為固抱也輪敝三材不失職謂之完

牙讀 如訝

注材在陽則中冬斬之在陰則中夏斬之今世轂用雜榆輻以檀牙以檀也鄭司農云牙謂輪輮也世閒

或謂之罔

望而眡其輪欲其慎爾而下也進而眡之欲其微至也無所取之取諸園也

慎莫 歷反

注輪謂牙也慎均致貌也微至至地者少也非有他也園使之然也

望其輻欲其擊爾而織也進而眡之欲其肉稱也無所

取之取諸易直也

掣音朔織織通稱尺證反

注掣織殺小貌也肉稱弘殺好也

補注輻有鴻有殺侶人之臂掣故欲其掣爾而攲不

擁腫也許叔重說文解字曰掣人臂貌

徐鍇云人臂稍長織好也

攲好

手貌詩曰攲攲女手

今毛詩作摻傳云摻摻猶織織也

望其轂欲其睥也進而眠之欲其幬之廉也無所取之

取諸急也

睥當作輓古本反說文云周禮曰望其轂欲其輓幬徒到反

注睥出大貌也幬幔轂之革也革急則裹木廉隅見

補注說文輓齊等貌齊等者不撓減也轂欲其輓則

榦木圓甚不空又有廉隅以革幬轂欲廉廉之言斂

也負榦斂約也

如紵而搏廉之廉

眠其纒欲其蚤之正也

纒音解蚤爪古字通

注蚤當為爪謂輻入牙中者也鄭司農云纒謂輪算

也立謂輪雖算爪牙必正也

疏云凡造車輪皆向外算向外算則車不掉

補注輻上端入轂中用正柄下端入牙中用偏柄令

牙外出不與輻股骹參值是為纒纒之言偏算也蚤

正謂眾輻齊平雖有纒之減

纒參分寸之二

蚤皆均正也

察其蓄蚤不齟則輪雖敝不匡

蓄側吏反齟五構反

注蓄謂輻入轂中者也蓄與爪不相侷乃後輪敝盡

不匡刺也

補注人齒危戾曰齟凡物刺起不平曰匡

凡斬轂之道必矩其陰陽陽也者稹理而堅陰也者疏

理而柔是故以火養其陰而齊諸其陽則轂雖做不歆

稹之忍反
歆音稿

注矩謂刻識之也稹致也火養其陰炙堅之也歆歆

暴滅下曰歆
虛起曰暴陰柔後必燒滅憊革暴起

轂小而長則柞大而短則擊柞同笮莊百反
擊同隍魚別反

注鄭司農云柞謂輻間柞狹也

補注擊者車行危隍不安

是故六分其輪崇以其一為之牙圍

注六尺六寸之輪牙圍尺一寸

參分其牙圍而漆其二

注不漆其踐地者也漆者七寸三分寸之一不漆者

三寸三分寸之二令牙厚一寸三分寸之二則內外

面不漆者各一寸也

椁其漆內而中誦之以為之轂長以其長為之圍

注六尺六寸之輪漆內六尺四寸是為轂長三尺二

寸圍徑一尺三分寸之二也鄭司農云椁者度兩漆

之內相距之尺寸也

補注大車短轂取其利也兵車乘車田車暢轂取其

安也六尺六寸之輪轂長三尺二寸則車行無危隍
之患圍亦三尺二寸以建三十輻則輻閒無柞狹之
患周三尺二寸者徑尺有五分寸之一弱鄭注用六

觚之率周三徑一約計大數爾非圓率也今算家圓率定於祖沖之隋書

律歷志曰古之九數圓周率三圓徑率一其術疏舛宋末南徐州從事史祖沖之更開密瀆以圓徑一億為一丈圓周盈數三丈一尺四寸一分五釐九豪二秒七忽胸數三丈一尺四寸一分五釐九豪二秒六忽正數在盈胸二隄之間密率圓徑一百一十三圓周三百五十五約率圓徑七周二十二

以其圍之防指其藪指音簫藪素口反

注消除也防三分之一也鄭司農云藪讀為蜂藪之

藪謂轂空壺中也玄謂此藪徑三寸九分寸之五壺

中當輻蓄者也疏云車轂之瀝其孔必大頭寬小頭狹當輻入處謂之藪寬狹處中而已蜂藪者猶言

趨也藪者眾輻之所趨也

補注指空轂中如壺然所以受軸以密率計之徑三

寸五分寸之二弱

五分其轂之長去一以為賢去三以為軹去起呂反軹當作軒

注鄭司農云賢大穿也軹小穿也玄謂此大穿徑八

寸十五分寸之八小穿徑四寸十五分寸之四大穿

甚大倍誤矣大穿實五分轂長去二也去二則得六

寸五分寸之二凡大小穿皆謂金也今大小穿金厚

一寸則大穿穿內徑四寸五分寸之二小穿穿內徑

二寸十五分寸之四如是乃與藪相稱也今當作令賈疏已誤

考工記圖
補注以密率計之大穿徑六寸十分寸之一強小穿
徑四寸四十分寸之三弱軸徑四寸五分寸之一強
大穿穿內徑不得過四寸軸之兩端入轂中者稍殺
削之其當大穿處鋸截周遭少許則轂止不內侵
容轂必直陳篆必正施膠必厚施筋必數幬必負榦數色
注容者治轂爲之形容也篆轂約也幬負榦者革轂
相應無贏不足

既摩革色青白謂之轂之善

注謂丸漆之乾而以石摩平之

疏云將漆之先以骨丸
之待乾乃以石摩平之

革色

青白善之徵也

參分其轂長二在外一在內以置其輻

注轂長三尺二寸者令輻廣三寸半則輻內九寸半

輻外一尺九寸

凡輻量其鑿深以爲輻廣輻廣而鑿淺則是以大抗雖
有良工莫之能固鑿深而輻小則是固有餘而強不足
也故竝其輻廣以爲之弱則雖有重任轂不折

量音良鑿曹
報反竝音絃

注廣深相應則固足相任也抗搖動貌弱蓄也今人
謂蒲本在水者爲弱是其類也鄭司農云竝謂度

之

弱弱
通

補注輻廣不得過三寸輻厚一寸奇蓄厚蓋太半寸

三分之二為太
三分之一為少
漸殺至端不得過三分寸之一鄭用牧曰

量其鑿淡以為輻廣竝其輻廣以為之弱弱自與鑿

淡相應反覆言之爾抗而不固則轂折轂不能持輻

也

參分其輻之長而殺其一則雖有淡泥亦弗之濂也殺色界反

濂讀為黏
女廉反

注殺衰小之也

參分其股圍太一以為骹圍骹苦教反

注謂殺輻之數也鄭司農云股謂近骹者也骹謂近

牙者也方言股以喻其豐故言骹以喻其細人脰近

足者細於股謂之骹羊脰細者亦謂骹

揉輻必齊平沈必均揉說文作
揉而久反

注揉謂以火槁之衆輻之直齊如一也平沈平漸也

鄭司農云平沈謂浮之水上無輕重

直以指牙牙得則無槩而固槩魚剡反從
木熱省聲

注得謂倨句鑿內相應也內柄同
即蚤鄭司農云槩檜也蜀

人言檜曰槩

不得則有槩必足見也見賢
遍反

注必足見言槩大也然則雖得猶有槩但小爾

補注鄭用牧曰足者柄之下柄入鑿中而猶見其足

鑿太寬故也槩小不足見槩大則足見無槩而固甚
言鑿柄相應不用槩亦固

六尺有六寸之輪纒參分寸之二謂之輪之固

注輪筭則車行不掉也參分寸之二者出於輻股鑿
之數也

補注固謂不傾掉也輪不筭必左右佗搖故輻蚤用
偏柄令牙出於輻股鑿三分寸之二如此則重執微
注於內兩輪訂之而定無傾掉之患

凡為輪行澤者欲杼行山者欲侔杼以行澤則是刀以
割塗也是故塗不附侔以行山則是搏以行石也是故

輪雖敝不甗於鑿

杼直呂反侔凶侯反
搏徒丸反甗音吝

注杼謂削薄其踐地者侔上下等搏圓厚也甗亦敝
也以輪之厚石雖齧之不能敝其鑿旁使之動

凡揉牙外不廉而內不挫旁不腫謂之用火之善

廉當
作嫌

注廉絕也

說文云嫌火燥車網絕
也周禮曰揉牙外不嫌

挫折也腫癭也

是故規之以眡其圓也萬之以眡其匡也縣之以眡其
輻之直也水之以眡其平沈之均也量其藪以黍以眡
其同也權之以眡其輕重之侔也故可規可萬可水可
縣可量可權也謂之國工

萬音
俱

注輪中規則圓矣等為萬藪以運輪上輪中萬藪則

不匡刺也輪輻三十上下相直從旁以繩縣之中繩則鑿正輻直矣平漸其輪無輕重則斲材均矣黍滑其而齊以量兩壺無贏不足則同侔等也稱兩輪鈞石同則等矣輪有輕重則引之有難易

是補注正輪之器名萬亦謂之萬夔蓋與輪等大平可取準萬之縣之猶瓶人之器中膊豆中縣也方言秦晉之間謂車弓曰枸夔二者其狀仿佛故方俗同稱

輪三
材

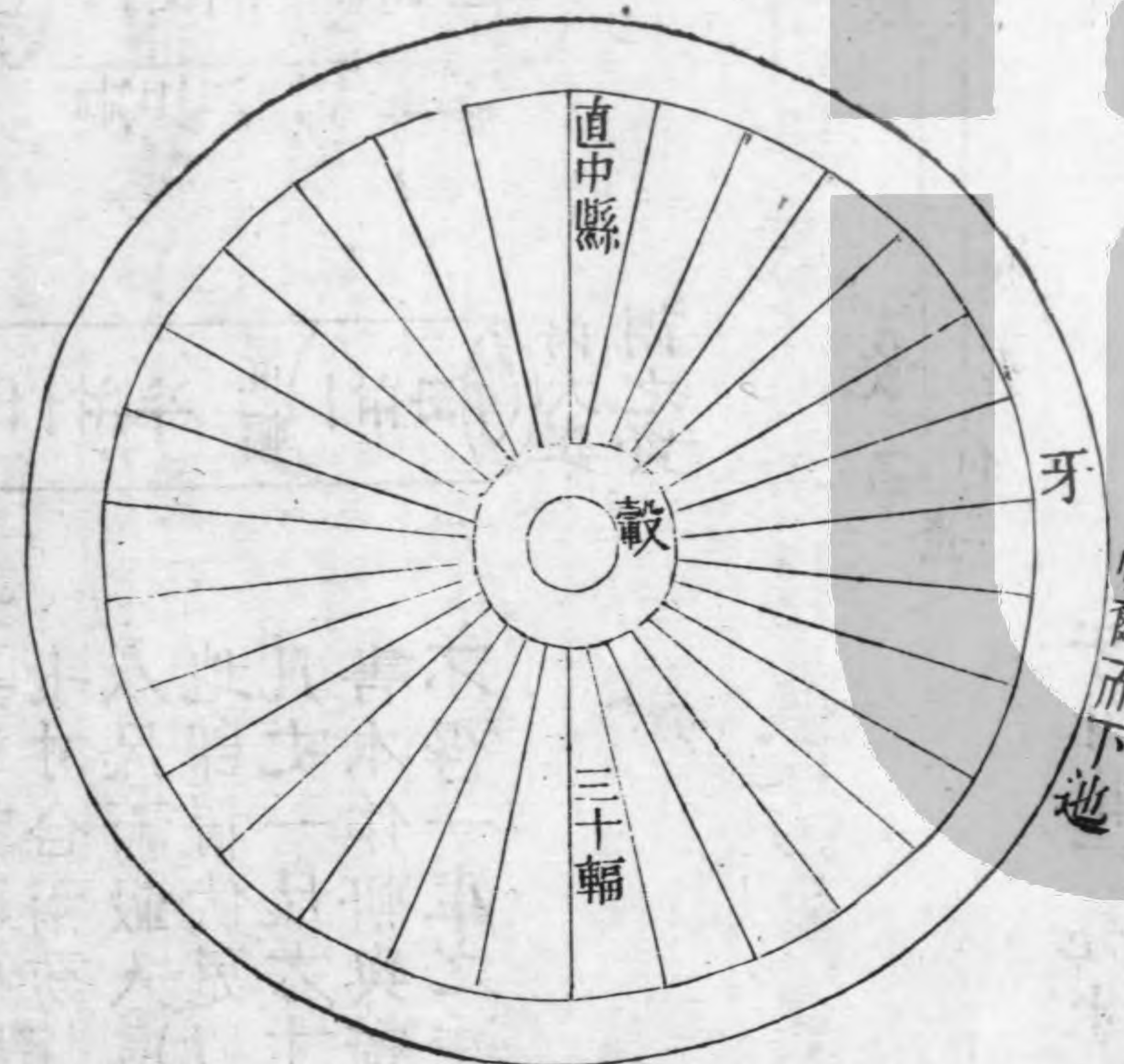

至微

轂

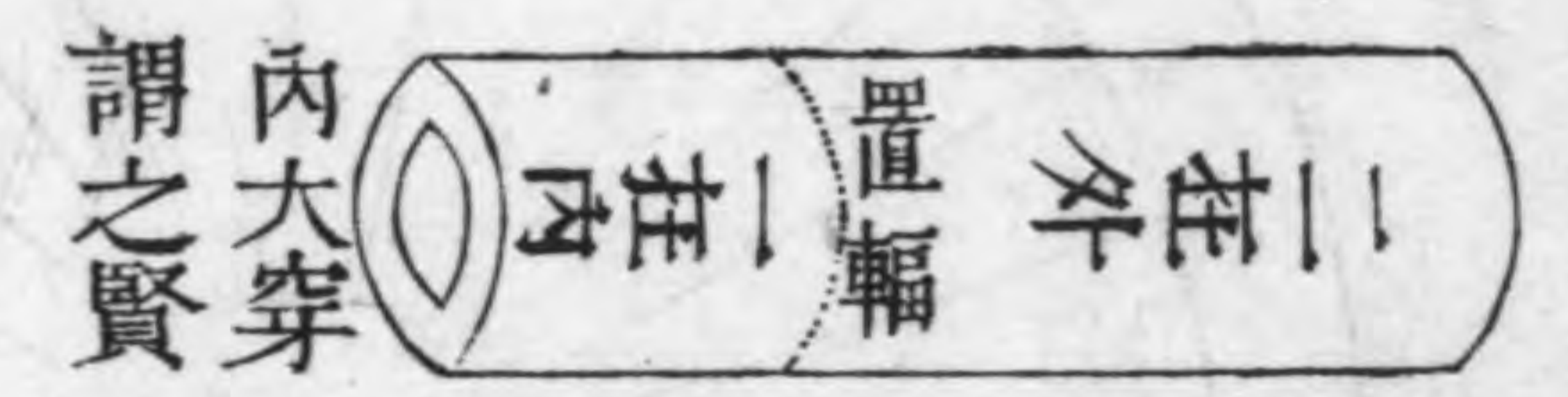
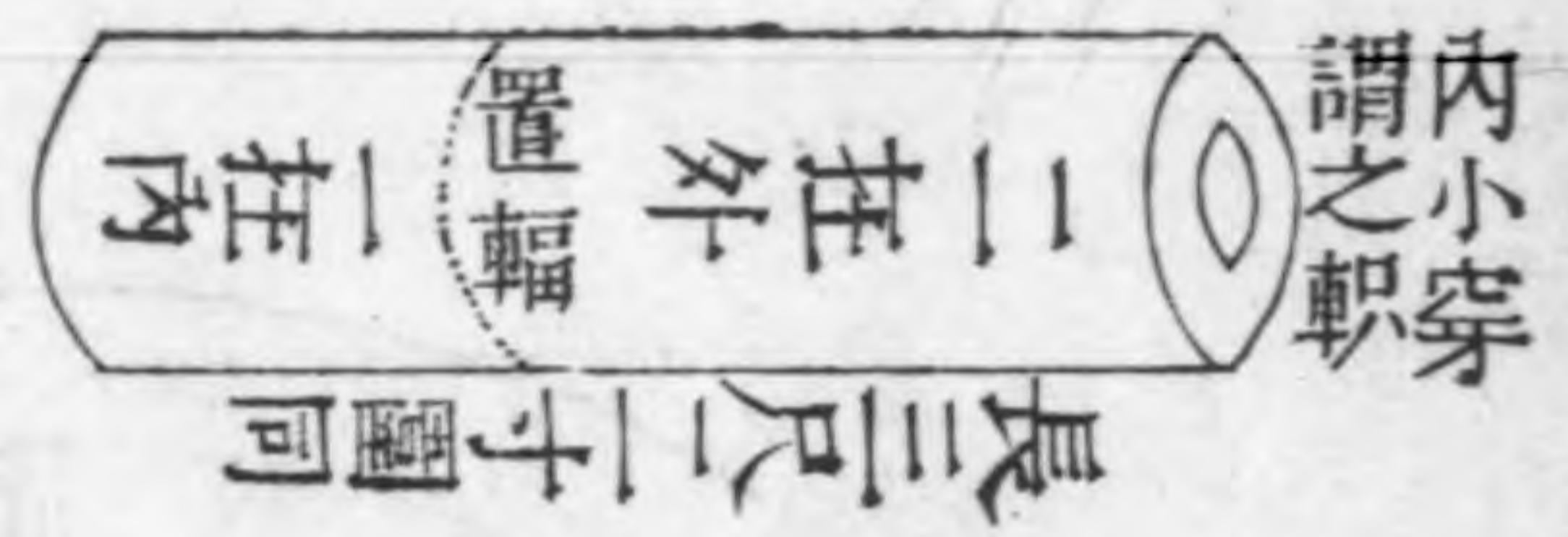

兵車乘車軛開六尺六寸旁加七寸合兩旁并軛開是為轍廣八尺而轂入輿下者七寸其內地即置伏兔以承軛兩軛之廣凡丈一尺六寸此轂末之軛故書本作軒與轎內之軛宜有別不得一車之中二名溷淆也

輻



牙外出三分寸之二輻股鑿不與蚤所入之鑿相當以蚤有倨句故也外直下為倨內曲剡之為句

輪人為蓋達常圍三寸程圍倍之六寸

程讀如楹

注鄭司農云達常蓋斗柄下入杠中也程蓋杠也

信其程圍以為部廣部廣六寸

信伸古今字

注廣謂徑也鄭司農云部蓋斗也

部長二尺

注謂斗柄達常也

程長倍之四尺者二

注杠長八尺謂達常已下也加達常二尺則蓋高一

丈立乘也

補注鄭用牧曰部厚一寸連於達常通長二尺不計

程不入與下御者

其入程中者程長八尺亦不計其入與下者程建與

下達常建程中皆宜有數寸取其足相持為度

十分寸之一謂之枚部尊一枚弓鑿廣四枚鑿上二枚

鑿下四枚

注尊高也蓋斗上隆高高一分也弓蓋撩也廣大也

是為部厚一寸鑿上下合六分并鑿空四分共一寸也

鑿深二寸有半下直二枚鑿端一枚

注鑿深對為五寸是以不傷達常也達常徑一寸弱下直二枚

者鑿空下正而上低二分也其弓蓄則撓之平剡其

下二分而內之欲令蓋之尊終平不蒙撓也端內題

也二枚一枚皆鑿端弓杪所至欲見鑿空下正故曰下直二枚鑿端一枚便文協句爾

補注弓鑿外大內小外縱橫皆四分內縱二分下直二枚是也

橫一分鑿端一枚是也下直者對上池為言鑿下外內同四分

鑿上外二分內四分加部尊焉

弓長六尺謂之庇軹五尺謂之庇輪四尺謂之庇軫軹軫當作軹

注庇覆也杜子春云謂覆幹也玄謂軹轂末也輿廣

六尺六寸兩轂并六尺四寸旁減軌內七寸則兩軹

之廣凡丈一尺六寸也六尺之弓倍之加部廣凡丈

二尺六寸有宇曲之減可覆軹不及幹幹鑿古字通胡夏反於文從斗譌作幹非

參分弓長而揉其一

注參分之持長撓短短者近部而平長者爲宇曲也
六尺之弓近部二尺四尺爲宇曲

補注弓蓄入鑿中剡其下二分兩旁各剡一分有半
鑿空下平直則弓必上仰故揉其近部之二尺使平
外四尺自下迤而成宇曲

參分其股圍去一以爲蚤圍

注蚤當爲爪以弓鑿之廣爲股圍則寸六分也爪圍
一寸十五分寸之一

參分弓長以其一爲之尊上欲尊而宇欲卑上尊而宇
卑則吐水疾而霑遠

注六尺之弓上近部平者二尺爪末下於部二尺二
尺爲句四尺爲弣求其股股十二除之面三尺幾半
也上近部平者也隕下曰宇蓋者主爲雨設也乘車
無蓋禮所謂潦車謂蓋車與

蓋已崇則難爲門也蓋已卑是蔽目也是故蓋崇十尺
注十尺其中正也蓋十尺宇二尺而人長八尺卑於
此蔽人目

良蓋弗冒弗紘殷畝而馳不隊謂之國工

殷音隱

注隊落也善蓋者以橫馳於壟上無衣若無紘而弓
不落也

部厚 一寸
部廣六寸
部通達常長二尺 程長八尺
中隆一分 達常圍三寸 程圍六寸

蓋弓

二十有八

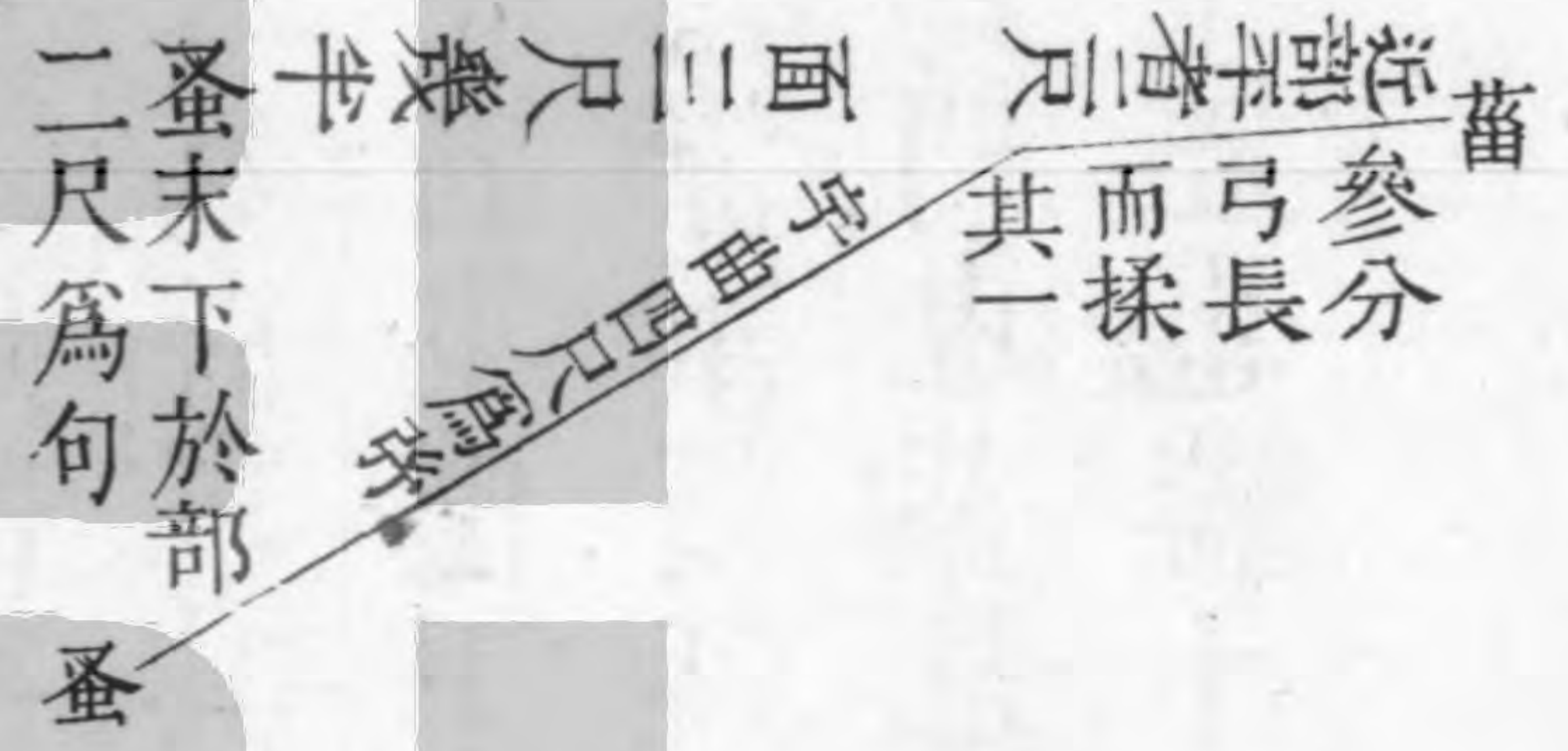

凡句股各自乘并之為弦實弦自乘減句自乘餘為股實減股自乘餘為句實如圖以二尺為句四尺為弦而求其股先以弦自乘得弦實十六尺次以句自乘得句實四尺兩數相減餘十二尺為股實開方除之得股長三尺四寸六分有奇故鄭注云面三尺幾半也

輿人為車輪崇車廣衡長參如一謂之參稱

稱尺 證反

注車輿也衡之長容兩服

參分車廣去一以為隧

注兵車之隧四尺四寸鄭司農云隧謂車輿深也

參分其隧一在前三在後以揉其式

注兵車之式深尺四寸三分寸之二

補注式前車也記不言式較之長一在前三面

周以式則式長九尺五寸三分寸之一也二在後其

上為較則左右較各長二尺九寸三分寸之一也

以其廣之半為之式崇以其隧之半為之較崇

注兵車之式高三尺三寸較兩轎上出式者兵車自較而下凡五尺五寸

六分其廣以一爲之軫圍

注軫輿後橫者也兵車之軫圍尺一寸

補注輿下四面材合而收輿謂之軫亦謂之收獨以爲輿後橫者失其傳也軻人言軫閒則左右名軫之證也如軫與鞮弓長庇軫軫方象地則前後左右通名軫之證也

參分軫圍六一以爲式圍

注兵車之式圍七寸三分寸之一

參分式圍六二以爲較圍

注兵車之較圍四寸九分寸之八

參分較圍六二以爲軻圍

軻音只

注兵車之軻圍三寸二十七分寸之七軻轎之植者

衡者也與轂末同名

說見前及釋車

參分軻圍六二以爲鞮圍

注兵車之鞮圍二寸八十一分寸之十四鞮式之植者衡者也鞮者以其鄉人爲名

補注鄭用牧曰較小於式者在兩旁用力少也軻在較下鞮在式下長短不同故鞮小於軻

圓者中規方者中矩立者中縣衡者中水直者如生焉
繼者如附焉中陟仰反直同植

注如生如木從地生如附如附枝之引殺也

凡居材大與小無并大倚小則摧引之則絕

注并偏衰相就也用力之時其大并於小者小者強

不堪則摧也其小并於大者小者力不堪則絕也

棧車欲弇棧鉏版反弇於檢反

注為其無革鞅不堅易圻壞也士乘棧車

飾車欲侈

注飾車謂革鞅輿也大夫已上革鞅輿

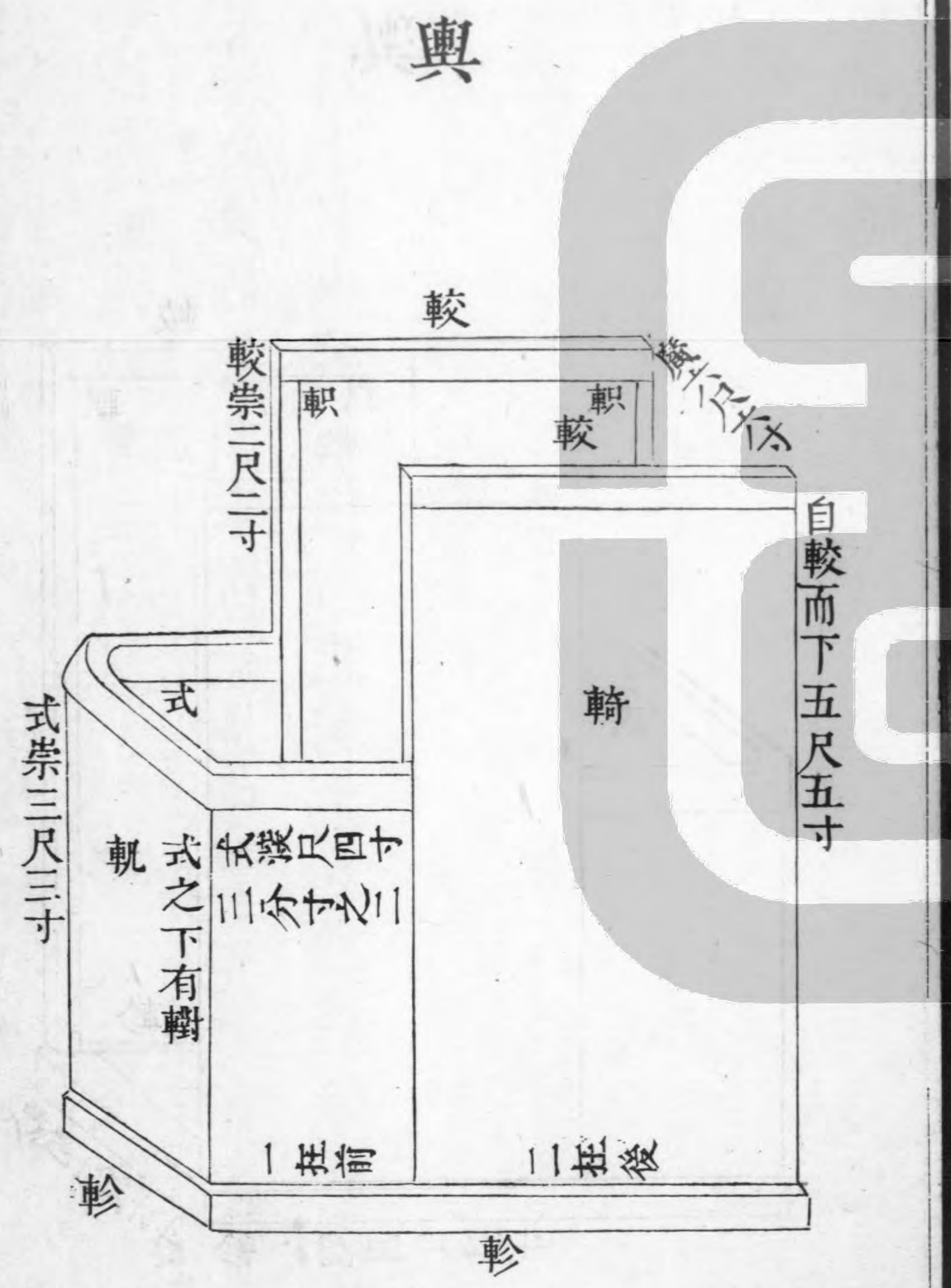

輿

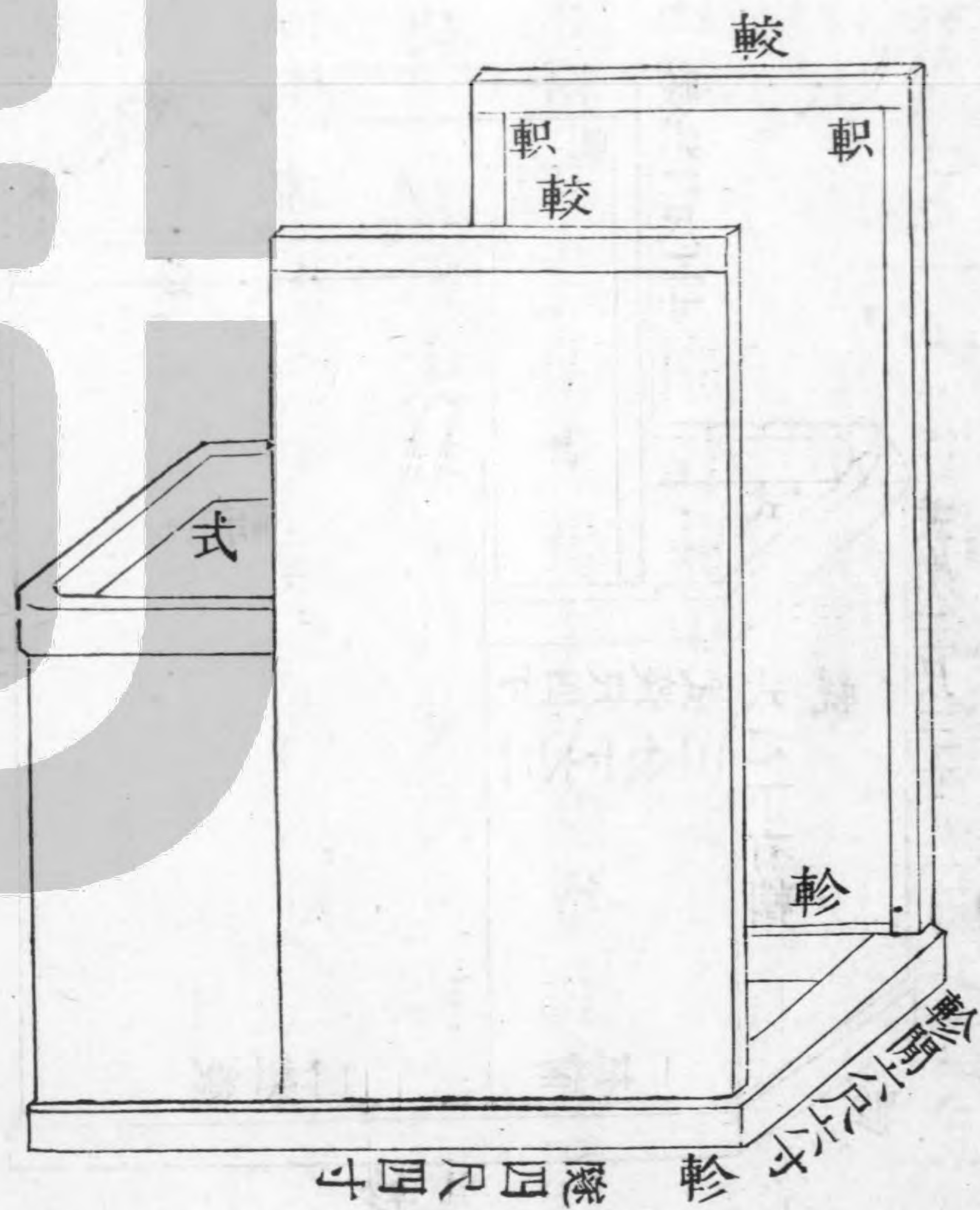

輈人為輈輈有三度軸有三理

輈張留反

注輈車轅也

國馬之輈濶四尺有七寸

注國馬謂種馬戎馬齊馬道馬高八尺兵車乘車軛

崇三尺有三寸加軛與鞮七寸又并此輈濶則衡高

八尺七寸也除馬之高則餘七寸為衡頸之間也鄭

司農云濶四尺七寸謂輈曲中

田馬之輈濶四尺

注田車軛崇三尺一寸半并此輈濶而七尺一寸半

今田馬七尺衡頸之間亦七寸則軛與鞮五寸半則

衡高七尺七寸

駑馬之軻深三尺有三寸

注輪軻與軻鞮大小之減率半寸也則駑馬之車軻

崇三尺加軻與鞮四寸又并此軻深則衡高六尺七

寸也今駑馬六尺除馬之高則衡頸之間亦七寸

軸有三理一者以為媿也二者以為久也三者以為利

也軻前十尺而策半之

媿美同軻書
或作軻音犯

注策御者之策也鄭司農云軻謂式前也

補注車旁曰軻式前曰軻皆拵輿版也軻以拵式前

故漢人亦呼曰拵軻詩謂之陰白軻至衡頸十尺據

軻穹隆言式衡之間八尺幾半也

凡任木任正者十分其軻之長以其一為之圍衡任者

五分其長以其一為之圍小於度謂之無任

注任正者謂輿下三面材持車正者也軻軻前十尺

與隧四尺四寸凡丈四尺四寸則任正之圍尺四寸

五分寸之二衡任者謂兩軻之間也

軻即衡
下鳥啄

兵車乘車

衡圍一尺三寸五分寸之一無任言其不勝任

補注軻衡軸皆任木任正者軻也衡任者軸也衡也

此先發其意下文乃舉其制記中文體若是多矣輿

下之材合而成方通名軻故曰軻之方也以象地也

鄭注專以輿後橫木為軫以鞵式之所樹三面材為
軾又以軾為任正者如其說宜記於輿人今鞵人為
之殆非也輿人為式較軾鞵軫鞵鞵人為鞵衡軸
伏兔記不言鞵軾衡伏兔之度鞵軾輿揜版爾衡圍
準乎軸伏兔取節於鞵當兔省文互見

五分其軫間以其一為之軸圍

注軸圍亦一尺三寸五分寸之一與衡任相應

補注左右軫之閒六尺六寸軸之長出轂末而以軫
閒為度者主乎任輿之六尺六寸也軸橫輿下以任
輿即所謂衡任者

十分其鞵之長以其一為之當兔之圍

注鞵當伏兔者也亦圍尺四寸五分寸之二與任正
者相應

補注鞵所以引車也當兔在輿下正中其兩旁置伏
兔車行以鞵為持任之正即所謂任正者

參分其兔圍去一以為頸圍

注頸前持衡者圍九寸十五分寸之九

五分其頸圍去一以為踵圍

注踵後承軫者也圍七寸七十五分寸之五十一
凡揉鞵欲其孫而無弧淡今夫大車之轅擊其登又難

既克其登其覆車也必易此無故惟轅直且無撓也是故大車平地既節軒擊之任及其登陴不伏其轅必縊其牛此無故惟轅直且無撓也故登陴者倍任者也猶能以登及其下陴也不援其邸必縊其牛後此無故惟轅直且無撓也是故軒欲頎典孫音遜縊音秋頎苦偃反典音殄

注孫順理也大車牛車也擊輶也鄭司農云關東謂

紂為縊方言云車紂自關而東周洛韓鄭汝潁而東謂之縊或謂之曲縊或謂之曲縊自關而西謂之紂說文縊馬紂也乾馬尾乾也今之般縊

補注小車謂之輶大車謂之轅人所乘欲其安故小車暢轂梁輶大車任載而已故短轂直轅此假大車之輶以明揉輶使撓曲之故鄭用牧曰抑伏車輶及

逆援車箱之邸謂登下必恃牽徬助之頎典者穹隆而堅強之貌雖撓不傷其力也

輶淡則折淺則負輶注則利準利準則久和則安輶欲弧而無折經而無絕

注揉之太淡傷其力馬倚之則折也揉之淺則馬善負之經亦謂順理也

補注輶注謂淡淺適中也輶之曲執墮然下注則車行有利準之善利疾速也準猶定也平也

進則與馬謀退則與人謀終日馳騁左不捷行數千里馬不契需終歲御衣衽不敝此惟輶之和也捷或作券俗作倦

注軻和則久馳騁載在左者不罷券尊者任左

補注契需猶盪懦方言謂畏便曰契需衽者衣裳之

旁削幅也

勸登馬力馬力既竭軻猶能一取焉

注馬止軻尚能一前取道喻易進

補注登猶進也加也

良軻環漚自伏兔不至軻七寸軻中有漚謂之國軻

注伏兔至軻蓋如式淡兵車乘車式淡尺四寸三分

寸之二漚下至軻七寸則是半有漚也軻有筋膠之

被用力均者則漚遠鄭司農云環漚謂漆沂鄂如環

言漚入軌下為遠非久遠也

補注記反覆言軻之和漚耐久遠亦和之徵

軻之方也以象地也蓋之圓也以象天也輪輻三十以

象日月也蓋弓二十有八以象星也龍旂九旂以象大

火也鳥旗七旂以象鶉火也熊旗六旂以象伐也龜蛇

四旂以象營室也弧旌枉矢以象弧也

注大火蒼龍宿之心其屬有尾尾九星鶉火朱鳥宿

之柳其屬有星星七星伐屬白虎宿與參連體而六

星營室玄武宿與東壁連體而四星觀禮曰侯氏載

龍旂弧鞬則旌旗之屬皆有弧也弧以張縵之幅有

衣謂之鞬又為設矢象弧星有矢也蓋畫之

畫矢於鞬

車
兵車乘
車田車

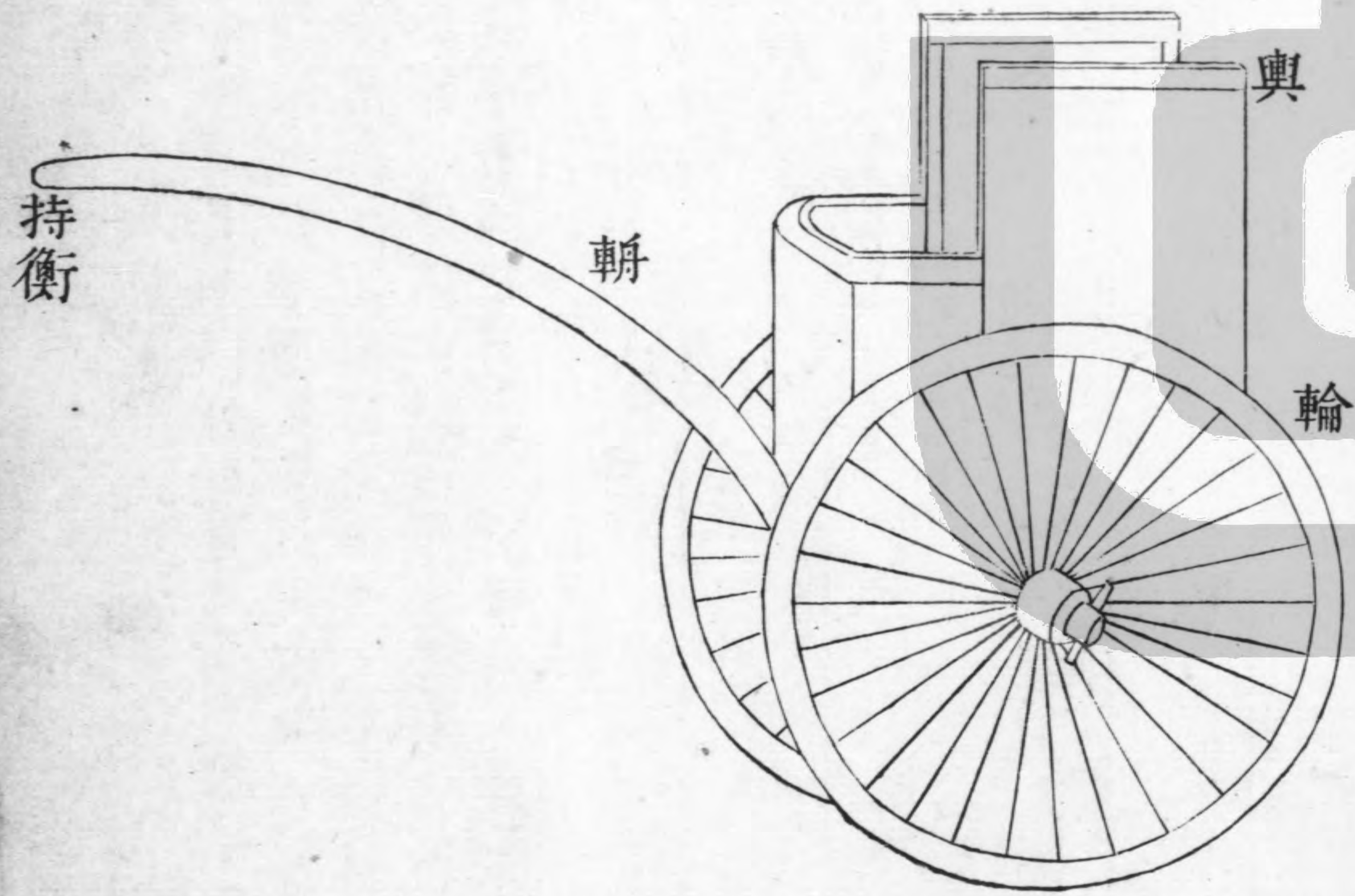

衡

長六尺六寸
軛 兩轅之間 軛 軛即

軸

置伏兔 置軛當兔 置伏兔
設牽 軛 設牽 軛
兩轅內五尺二寸

釋車

車式較內謂之輿

大車名箱

其深謂之隧

枕輿下謂之軫

輿下四面材合而收輿者說見前方言軫謂之枕

軫謂之收

詩秦風小戎伐收毛傳曰收軫也

拵輿旁謂之鞵

說文鞵車旁也

式前謂之軌

大馭右祭兩軹祭軌注故書軌為範杜子春云軌當為軹軌謂車軹前也

前也書或作軹玄謂軹是軌濼也謂輿下三面之材鞵式之所封持車正也少儀祭左右軌范注周禮大馭祭兩軹祭軌乃飲軌與范聲同謂軹前也詩邶風濟盈不濡軌毛傳曰由軹已上為軌今詩軌作軹以合韻改之也說文軌車軹前也从車凡聲周禮曰立當前軌今周禮大行人作前侯又譌為疾與說文所引不同軌與鞵皆與拵版鞵之言倚也兩旁人所倚也軌之言範也範圍輿前也後鄭說誤辨見前

軌謂之陰

詩秦風陰韜塗續毛傳曰陰揜軌也鄭箋曰揜軌在軌前垂輪上釋名陰蔭也橫側車前以蔭笈也按式前揜版直曰軌累呼

之曰揜軌如約轂革直曰軌累呼之曰約軌

縮騎上者謂之較

左右兩較望之而重故衛風曰猗重較兮毛傳重較卿士之車因詩辭傳會爾非禮制也

輿前卑於較者謂之式

說文軾車前也曲禮疏古者車箱長四尺四寸而三分前一後二橫一木下公車牀三尺

三寸謂之為式又於式上二尺二寸橫一木謂之為較較公車牀凡五尺五寸此條尺寸本之考工記而所言式較形制則大謬今各經傳注引呂氏大鈞說實曲禮疏之文學者麤涉文義見其明曉又尺寸有據不復深思詳考於是為車制一大障蔽姜氏兆錫曰三分車濶而一前二後者式在車中其前一尺四寸三分寸之二而餘為後也說同曲禮疏尤顯指式在車中苟如其說四尺四寸之輿於今尺不盈三尺乃以式較隔斷其中為礙已甚有是理乎式與較皆車闌上之木周於輿外非橫在輿中較有兩在兩旁式有三面故說文槩言之曰車前鄭康成則曰兵車之式濶尺四寸三分寸之二若橫一木不得有濶矣式卑於較者以便車前射御執兵亦因之伏以式敬

車闌謂之輪

曲禮僕展輪效駕釋文輪盧云車轄頭軛也舊云車闌也說文輪車轄閒橫木轄車籍交錯也楚辭九辨倚結輪兮長太

息涕潺湲兮下霑軾集注輪軾下從橫木按輪者軾較下從橫木統名即考工記之軾鞞也結輪謂輪之衡從交結倚輪而涕霑軾則是倚於軾版內之輪故其涕得下霑軾盧植轄頭軛之說乃因漢時路車之轄施小旛謂之飛輪遂以解經爾古無是名也

軾內之輪謂之軾

軾之言積也積者木小枝交結也

式下人所對謂之鞞

輪鞞謂之牙牙謂之輞

釋名輞罔也罔羅周輪之外也關西曰鞞言曲鞞也或曰輞鞞絲也絲連其外也

輪鞞謂之輻輻近轂謂之股近牙謂之骸

輻端之柄建轂中者謂之蕃蕃沒鑿謂之弱建牙中

者謂之蚤

以偏柄入牙而出之謂之綬

綬與聲相邇故漢時呼為輪篋說文篋蔽也所以蔽甑底甑算中央隆高

而周圍算下輪之輻股近內而牙稍出侶之賈疏云鑿牙之時其孔向外侵三分寸之二使輻股外算此說誤也鄭注計轂廣必加綬之數以牙外出不與輻

股鑿相當牙所以外出之故牙上之鑿未嘗偏幅蚤用偏柄曲刻其內爾若鑿牙時外侵則牙反內入况牙厚不盈二寸鑿空復偏必削薄不固

轂空壺中所以受軸謂之輜急就篇輜轂輶輶輶輶顏師古注輶者轂中之空受軸處也

輶謂之藪輶藪語之轉後人誤以藪為三十輻所建非也輶藪所入謂之鑿不謂之藪

以金裏轂中謂之釭說文釭車轂中鐵也釋名釭空也其中空也

大釭謂之賢

轂末小釭謂之軒今竝作輶與輶內之輶溷淆非也大馭右祭兩輶祭輶注故書輶為軒杜子春云軒當作輶輶謂兩輶也

或讀軒為簪笄之笄少儀祭左右軌范注周禮大馭祭兩輶祭輶乃飲軌與輶於車同謂輶頭也按少儀之左右軌即大馭之兩輶輶本作軒譌而為軌軌軒二字少見非改為輶即譌為軌學者麤涉古經未能綜貫宜其不辨陸德明孔穎達諸儒亦時時雜出謬解則未有定識故也軒從車开聲讀如笄轂末也輶從車凡聲讀如范式前也軌從車九聲古音居酉反今音居洧反車徹也輶從車只聲讀如只輶內也輶閒六尺六寸軌八尺軒相去丈一尺六寸兩輶又在軒外轂末為輶軸末為輶祭輶則兼輶祭左右軒則兼軸不可以軸末之輶為輶名之宜辨者也

轂端錯謂之輶以鐵為管約轂外兩端說文輶轂端沓也急就篇顏師古注輶轂端之鐵也

輶謂之軼離騷齊玉軼而竝駝方言關之東西曰輶南楚曰軼趙魏之間曰鍊鏘說文軼車輶也

以革幬轂謂之軼說文亦作軼從革小雅約軼錯衡毛傳曰軼長轂之軼也朱而約之疏誤以軼為長轂名非也軼即考工記幬革朱而約之者朱其革以幬於榦也惟長轂盡飾大車短轂則無飾故曰長轂之軼

軸末謂之轄史記田單列傳燕師長驅平齊而田單走安平令其宗人盡斲其軸末而傅鐵籠已而燕軍攻安平城壞齊人走爭塗以轄折車敗為燕所虜惟田單宗人以鐵籠故得脫方言車轄齊謂之籠說文專車軸端也亦作轄按軸長出轂外者名轄傳鐵籠謂以鐵為轄故可短

軸當轂釭裏之以金謂之鑄說文鑄車軸鐵也釋名鑄開也閒釭軸之閒使不相摩也

軸端之鍵以制轂者謂之牽亦作轄鑄幹行車者脂釭中以利轉又設牽以制轂却風載脂載牽小雅

閒關車之牽兮淮南子車之能轉千里者其要在三寸轄說文牽車軸端鍵也轄車聲也一日鍵也急就篇注轄豎貫軸頭制轂之鐵也

伏兔謂之鞮易小畜九三輿說輻大畜九二輿脫輶大壯九四壯于大輿之輶說文鞮車伏兔也輶車軸縛也釋名展侶人展也又曰

伏兔在軸上倍之也又曰輓輓伏也伏於軸上也按輓輓實一字其下有革以縛於軸今易惟小畜作輓蓋輓字少見傳寫者誤輓在轂與牙之間非可脫者又當連輪言不當連輿言後人不知輓何物於大壯大畜皆作輓解矣

輿下任正者謂之輈大車名輈

輈出軌前穹而上謂之胡胡謂之侯大行人立當前疾注上公立當輈侯伯立當疾

子男立當衡王立當軫與鄭司農云前疾謂駟馬車轅前胡下垂挂地者惠天牧曰論語邢昺疏引周禮作前侯云侯伯立當前侯胡下又小雅蓼蕭章孔疏引大行人亦作前侯侯猶胡也故鄭注訓為胡以其在軌前故曰前侯

輈端謂之頸後謂之踵當兩輓之間謂之當兔

輈謂之衡衡下鳥啄謂之輈左傳襄十四年射兩輈而還服注車輈兩邊又馬頸者杜注車輈卷者昭

二十六年射之中楯瓦絲胸汰輈七入者三寸杜注入楯瓦也胸車輈說文輈輈下曲者小爾雅衡扼也扼上者謂之鳥啄釋名馬曰鳥啄下向又馬頸倍鳥開口向下啄物時也

車名誤矣張衡名
以鐵釘以木鍵
固乎也咸注與郭
沈不相背也蓋在
蘇末指鉅車新
致細委於大車以持
之車則否

所以持衡者謂之軌亦作軌大車名軌論語大車無軌小車無軌其

者輈端上曲鉤衡其說誤也韓非子外儲說墨子曰吾不如為車輈者巧也用咫尺之木不費一朝之事而引三十石之任說文軌車輈端持衡者輈大車輈端持衡者按大車高以駕牛小車衡以駕馬輈端持衡其關鍵名軌輈端持衡其關鍵名軌輈喻信輈身上曲上曲非別一物大車之高即橫木橫木即輈包氏以踰丈之輈六尺之高而當咫尺之輈軌疎矣

車蓋之杠謂之程蓋斗謂之部其柄謂之達常

隆屈謂之弓亦名蓋轅方言車枸簍朱魏陳楚之間謂之篋或謂之篋籠其上約謂之箒或謂之篋秦晉之間自關而西謂之枸簍西

隴謂之楡南楚之外謂之篷或謂之隆屈郭注即車弓也今亦通呼篷釋名隆強言體隆而強也或曰車弓倍弓曲也其上竹曰郎疏相遠晶晶然也

弓近部謂之股弓末謂之蚤

大車之較謂之牝服其內謂之箱輿有式較卑高之分箱則其上齊平

所以引車謂之輈釋名輈援也車之大援也

輓謂之鬲持鬲者謂之輓

說見軌下

輪輓謂之渠

小車所謂牙

有輻謂之輪無輻謂之輗

說文有輻曰輪無輻曰輗按雜記輗車鄭注引說文解之謂輗讀為輗又引周

禮屨車謂屨輗聲相近其制同輗崇半乘車之輪又於喪大記君大夫葬用輗士用國車謂輗與國皆為輗今考大夫廟中有載輗以輗之禮用輗用國車皆謂朝廟載輗之車國車即輗軸也既朝廟然後用輗車載輗以行鄭氏不以為葬之朝廟故誤爾惟周禮之屨車即輗車屨乃假借字輗其本字也輗車四輪而迫地其輪無輻然鄭氏以為即輗亦非也輗者車之名輗者輪之名不宜濶而一之

攻金之工築氏執下齊冶氏執上齊鳧氏為聲臬氏為

量段氏為鑄器桃氏為刃

齊才細反段鍛古字通丁亂反

注多錫為下齊大刃削殺矢鑿燧也少錫為上齊鍾鼎斧斤戈戟也聲鍾錔于之屬量豆區鬴也鑄器田器錢鎛之屬刃大刃刀劍之屬

金有六齊六分其金而錫居一謂之鍾鼎之齊五分其金而錫居一謂之斧斤之齊四分其金而錫居一謂之戈戟之齊參分其金而錫居一謂之大刃之齊五分其金而錫居二謂之削殺矢之齊金錫半謂之鑿燧之齊注鑿燧取水火於日月之器也鑿亦鏡也凡金多錫

則忍白且明也

忍音刃

補注金謂銅錫謂鉛

築氏為削長尺博寸合六而成規

注今之書刀

欲新而無窮

注謂其利也鄭司農云常如新無窮已

敝盡而無惡

注鄭司農云謂鋒鏑俱盡不偏索也玄謂刃也脊也其金如一雖至敝盡無瑕惡也

削





冶氏爲殺矢刃長寸圍寸鋌十之重三垸

鋌徒頂反 垸音丸

注殺矢用諸田獵之矢也鄭司農云鋌箭足入橐中者也垸量名

補注矢七中博刃長寸自博處至鋒也矢入參分其羽以設其刃刃長二寸通謂七爲刃也圍寸不言博言圍者矢七有脊之減博不及一寸垸者十一銖二十五分銖之十三

戈廣二寸內倍之胡三之援四之

注戈今句子戟也或謂之雞鳴或謂之擁頸內謂胡以內接秘者也長四寸胡六寸援八寸鄭司農云援

直刃也胡其子

補注內連於援為一直刃記分胡以內為內胡以外為援欲見置胡前卻之度胡廣二寸橫刃長六寸援之廣寸有半寸與

已倨則不人已句則不洩長內則折前短內則不疾是故倨句外博不洩者刃易入而難出也折前易折不疾則鈍也

注戈句兵也主於胡也已倨謂胡微直而袤多也以啄人則不入已句謂胡曲多也以啄人則創不洩胡之曲直鋒本必橫而取圓於磬折前謂援也內長則援短援短則曲於磬折曲於磬折則引之與胡竝鉤

言自胡裏刃視之其形倨自胡外視之其形句以外博故既倨而又句也諸家失其讀而義益晦又不知鄭以胡向二者為外胡記云內倨借之然則下為內上為外矣

內短則援長援長則倨於磬折倨於磬折則引之不疾博廣也倨之外胡之裏也句之外胡之表也廣其本以除四病而僂用也俗謂之曼胡侶此疏云倨謂胡上句謂胡下倨與

句皆有外廣故云倨之外胡之裏謂於胡下近本增之使廣句之外胡之表謂於胡上近本增之使廣若然則胡本上下俱寬自然合於磬折無上四疾而僂用矣江先生曰分胡為二闊處為本上半順看倨之外畔在右為裏下半倒看亦置本在下則句之外畔在左為表注中表裏字蓋取諸此又曰倨與句之背皆為外對刃之灣處為內也倨句之博處為本對銳處為末也

補注長內謂胡上仰短內謂胡下俛胡以背連直刃處為外倨句外博者曲直之度但於外增博之自無太倨太句之失而俛仰亦得其正鄭注倨句外博為胡上下與已倨已句異侶未然

重三錡音刷所劣反字或作率選撰饌竝六書假借

注許叔重說文解字云錡鍰也

說文鍰錡也从金爰聲虞書曰錡百鍰錡十銖二十五分銖之

十三也从金乎聲周禮曰重三錡北方以二十兩為錡

今東萊稱或以大半兩為鈞十鈞

為鍰

譌作環者非

鍰重六兩大半兩鍰錡侶同矣則三錡為

一斤四兩

疏云錡鍰輕重無文故王肅之徒皆以六兩為鍰是以鄭引許氏及東萊稱為證也凡數言太者皆三分之一為大半兩為鈞

為少以一兩二十四銖十六銖為大半兩也鍰則百六十銖用百四十四銖為六兩餘十六銖為大半兩尚書呂刑其罰百鍰偽孔傳六兩曰鍰釋文馬云賈逵說俗儒以錡重六兩周官劔重九錡俗儒近是疏曰或有存行之者十鈞為鍰二鍰四鈞而當一斤然則鍰重六兩三分兩之二多於孔王所說惟較十六銖爾史記周本紀其罰百率徐廣曰率即鍰也音刷平準書白選索隱曰尚書大傳云夏后氏不殺不刑死罪罰二千鍰馬融云鍰六兩漢書作撰二字音同也蕭望之劄傳甫刑之罰小過赦薄罪贖有金選之品應劭曰選音刷金銖兩名也師古曰音刷是也字本作錡錡即鍰也其重十一銖二十五分銖之十三

一曰重六兩

補注鍰錡篆體易譌說者合為一恐未然也鍰讀如

丸十一銖二十五分銖之十三坑其假借字也錡讀

如刷六兩大半兩率選鍰其假借字也二十五鍰而

成十二兩三錡而成二十兩呂刑之鍰當為錡故史

記作率漢書作選伏生大傳作鍰弓人膠三錡當為

鍰一弓之膠三十四銖二十五分銖之十四賈逵說

俗儒以錡重六兩此俗儒相傳譌失不能覈實脫太

大半兩言之說文云北方以二十兩為錡正合三錡

蓋脫太三字

徐本說文錡十銖二十五分銖之十三蜀本及陸德明所引並作十一銖徐本蓋脫太一字說文既引周禮重三錡當云

北方以二十兩為三錡是以鄭注引說文證三錡為一斤四兩

戟廣寸有半寸內三之胡四之援五之倨句中矩與刺

重三錡中陟仲反

注戟今三鋒戟也內長四寸半胡長六寸援長七寸半三錡者胡直中短言正方也刺者著秘前如鑄者也戟胡橫貫之胡中短則援之外句磬折與補注引而前者曰援在旁下垂者曰胡戈一援戟二援也中直援又名刺與枝出之援同長七寸半內連於刺為一直刃通長尺二寸猶夫戈之直刃通長尺二寸也戈援廣寸半猶夫戟廣寸半也省文互見

矢

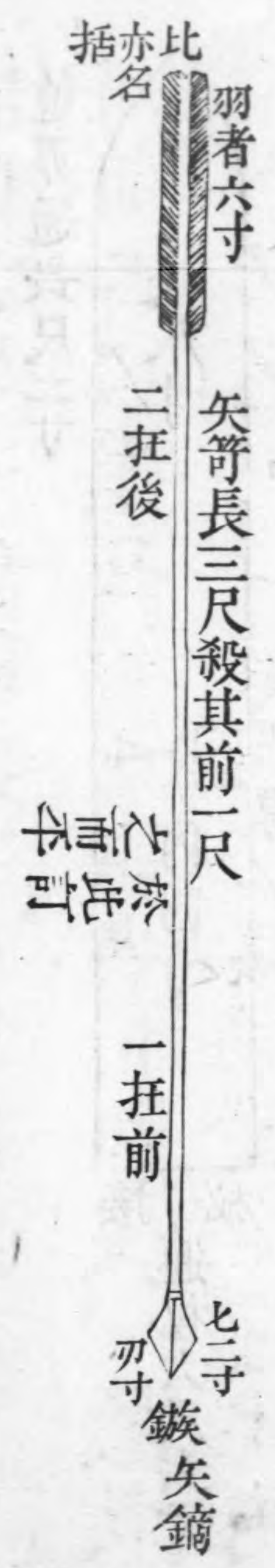



戰句兵以外胡為主故鄭註但言外胡實則內外胡皆裏刃形直而外形曲也

原圖既長內又已倨

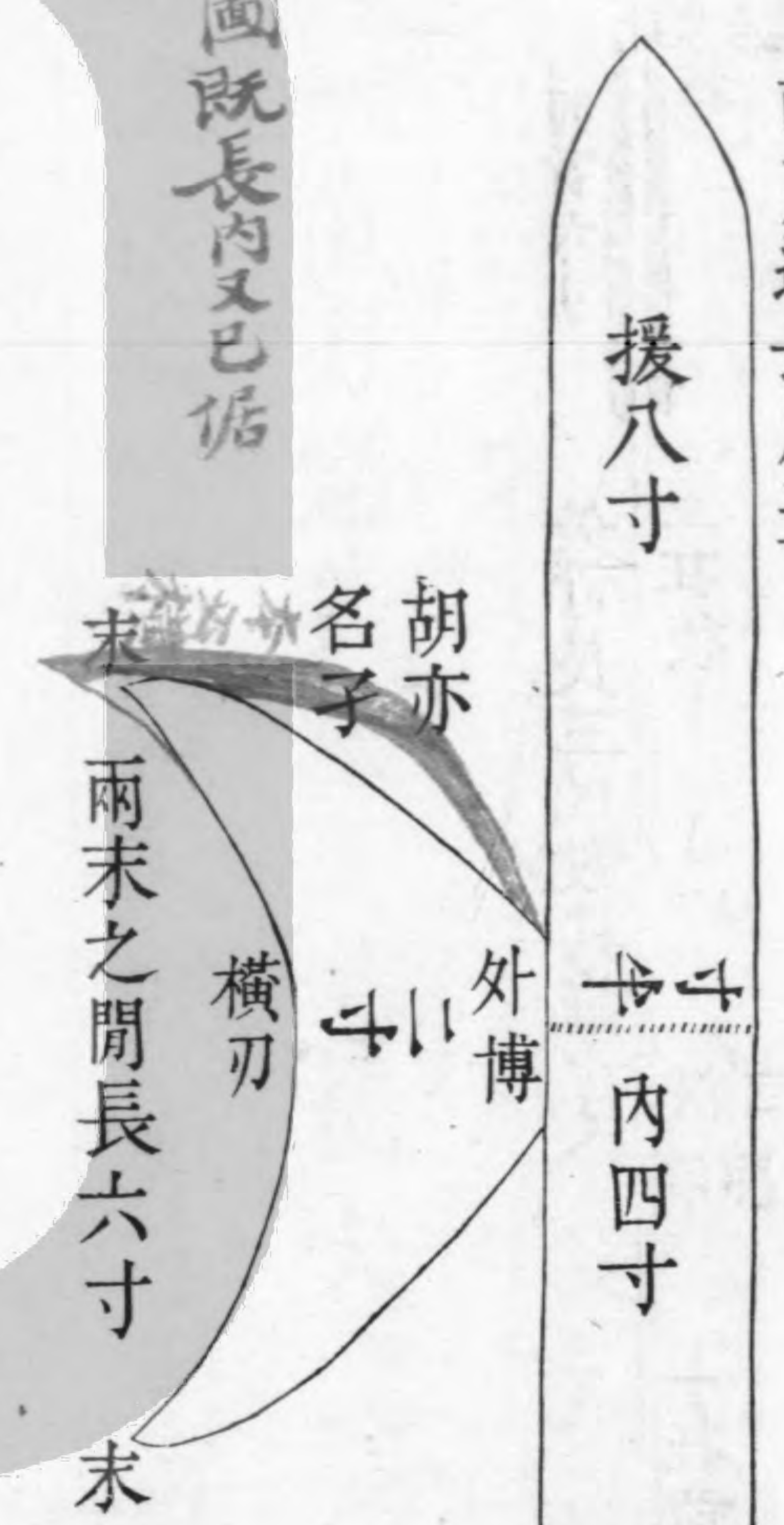

接 秘 連 秘 六 尺 六 寸

戟

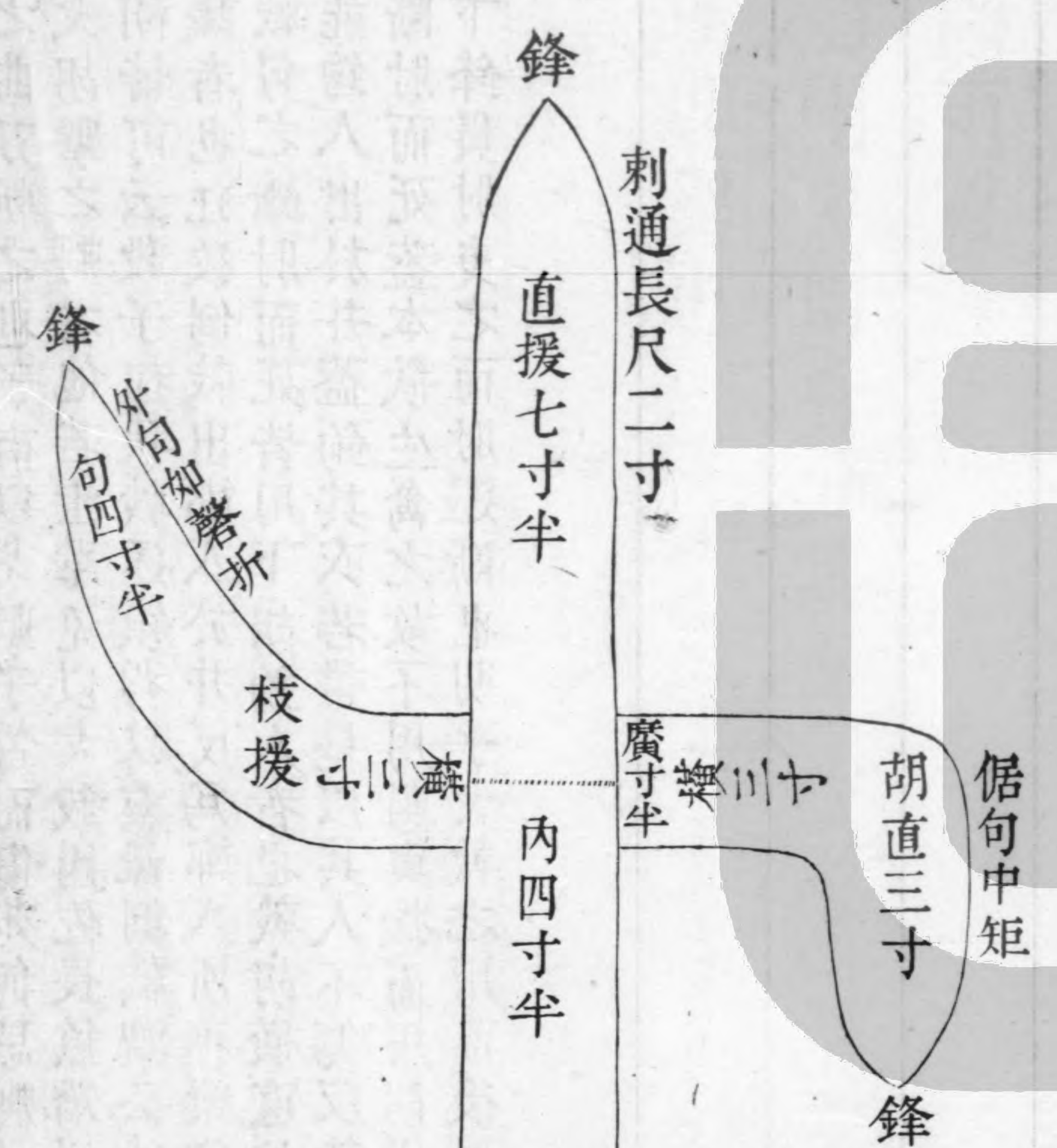

接 秘 連 秘 丈 六 尺

江先生曰戈戟皆有曲胡而異用以春秋傳考之獲長狄僑如富父終甥搯其喉以戈殺之此用援之直刃搯之也狼臆取戈以斬囚此用胡之曲刃斬之也子南以戈擊子皙而傷苑何忌荆林雍斷其足當亦是戈胡擊之刺之他若士華免以戈殺國佐長魚矯以戈殺駒伯用援用胡皆可云殺子都拔戟逐潁考叔靈輒倒戟禦公徒皆擬用戟之刺與援者也狂狡倒戟出鄭人於井反為鄭人所獲樂乘乘槐本而覆或以戟句之斲肘而死皆用下胡鉤人者也戟胡橫直皆三寸其閒甚狹何能鉤人出於井蓋鉤其衣若帶是以其人不傷反能禽鉤者也鉤樂樂斷肘而死蓋本欲生禽之故不用刺與援而用胡以鉤之鉤之而胡之下鋒貫肘曳之而肘遂斷也明乎戈戟之用而後可以知戈戟之形

桃氏為劍臘廣二寸有半寸

注臘謂兩刃

補注劍兩刃兩脊分其面為四通謂之臘其面平故言廣廣即圍也

兩從半之

注鄭司農云謂劍脊兩面殺趨鐔

自劍背中分之為兩從從舉兩面則臘舉四面明矣

以其臘廣為之莖圍長倍之

注鄭司農云莖謂劍夾人所握鐔已上也玄謂莖在

夾中者莖長五寸

刃後之鋌曰莖以木傅莖外便持握者曰夾

中其莖設其後

記無有以廣為圍者廣其半也古寸小若劍只濶一寸二分半而中有脊則劍面殆不過今寸之半太狹矣

言兩從半之見脊平其外邪下兩邊皆然

柄在上鐔在下佩劍時同如此則鐔在中矣夫刃衛也莖與劍是別衛則以木或玉為之故後為駁前為誤也

劍不
必有環但必有
首與鏢耳

鐔與首或用金為之
劍連體或用他物為之
不與劍連體記獨舉
首不必備

補注後謂劍環即鐔也托人所握之下故名後與人
所握之上名首相對之稱也中其莖設其後者鐔大
於莖令莖托中而設之不偏左右也設其後猶之曰
設其旋設其羽爾

參分其臘廣太一以為首廣而圍之

注首圍其徑一寸三分寸之二

首必大於劍刃故
知臘廣舉四面

身長五其莖長重九錚謂之上制上士服之身長四其
莖長重七錚謂之中制中士服之身長三其莖長重五
錚謂之下制下士服之

注上制長三尺重三斤十二兩中制長二尺五寸重

二斤十四兩三分兩之二下制長二尺重二斤一兩
三分兩之一此今之七首也人各以其形貌大小帶
之

劍

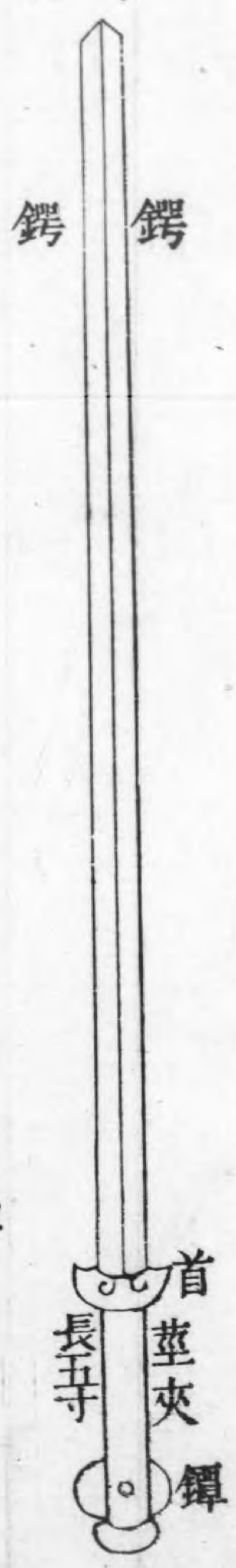

莊子燕窩石城為鋒齊岱為鏑晉魏為脊周宋為鐔韓魏為夫
故知鐔在夫前

夫中有莖夫後半近
首者少大曰後故曰中
其莖設其後

鳧氏為鍾兩樂謂之鈇

樂力端反
鈇先典反

注杜子春云鈇鍾口兩角

疏云古之樂器應律之鍾狀
如今之鈴不圓故有兩角也

鈇閒謂之于于上謂之鼓鼓上謂之鈺鈺上謂之舞

征 晉

注此四名者鍾體也鄭司農云于鍾唇之上衽也鼓
所擊處

舞上謂之甬甬上謂之衡

注此二名者鍾柄

鍾縣謂之旋旋蟲謂之榦

注旋屬鍾柄所以縣之也鄭司農云旋蟲者旋以蟲
為飾也玄謂今時旋有蹲熊盤龍辟邪

鍾帶謂之篆篆閒謂之枚枚謂之景

注鄭司農云枚鍾乳也

補注篆也枚也皆在鈺

于上之攏謂之隧

攏莫賀反

注攏所擊之處攏敝也隧在鼓中窒而生炆有侶夫

隧

十分其銑去二以為鈺

補注銑與鈺之脩也古鍾體羨而不圓故有脩有廣
橢圓大徑為脩小徑為廣以舞脩六廣四側之脩十
者其廣六又三之二脩八者其廣五又三之一鍾體

下大上斂銑之脩廣據銑下鍾口也鈺之脩廣據鈺
下界於銑鼓之處當鍾體之半也

以其鈺為之銑閒去二分以為之鼓閒

補注銑閒鼓閒同為鍾體之下半銑以兩旁言鼓以
中擊處言兩旁有垂角鍾唇穹曲而上不齊平故中
殺於旁四之一

以其鼓閒為之舞脩去二分以為舞廣

補注舞者鍾體上覆其脩六是為橢圓大徑其廣四
是為橢圓小徑鍾之羨宜準此為度矣

以其鈺之長為之甬長以其甬長為之圍參分其圍去

一以爲衡圍參分其甬長二在上一下在下以設其旋
補注鈺之長卽鈺閒鍾體上半也記不言鈺閒之度
者以十分其鈺太二以爲鈺又太二以爲舞脩斂殺
以二鈺閒八鈺閒亦八可知此句股之濃猶之言舞脩舞廣
而鈺與鈺之羨可不言也省文之濃若此甚衆衡者
甬頂平處鍾體鍾柄皆下大漸斂而上甬之爲言如
華甬之聳長蠶化甬甬化蛾形亦相類故甬長與鈺
等宋宣和閒所得古鍾其柄之長大率二爲鍾體一
爲鍾柄記長甬則震謂更長乎是乃震掉爾
薄厚之所震動清濁之所由出侈弇之所由興有說鍾

已厚則石已薄則播侈則柞弇則鬱長甬則震柞側百反
注太厚則聲不發太薄則聲散柞讀爲咋咋然之咋
聲大外也

是故大鍾十分其鼓閒以其一爲之厚小鍾十分其鈺
閒以其一爲之厚

補注大鍾鍾體大矣十取一以爲厚者恐太厚故取
之鼓閒小鍾鍾體小矣十取一以爲厚者恐太薄故
取之鈺閒此鈺閒宜寬於鼓閒之明證也

鍾大而短則其聲疾而短聞聞音問
注淺則躁躁易竭也

古之樂鍾羨而不圓皆有篆閒之枚故其聲一定而不游記言舞脩舞
廣則鉦與銑之羨皆以舞例之其殺三之一也歐陽氏集古錄曰古樂
鍾皆側縣與今異初王朴作編鍾不圓至李照等奉詔脩樂以朴鍾為
非及得寶和鍾其狀正與朴鍾同乃知朴為有濼也

橢圓

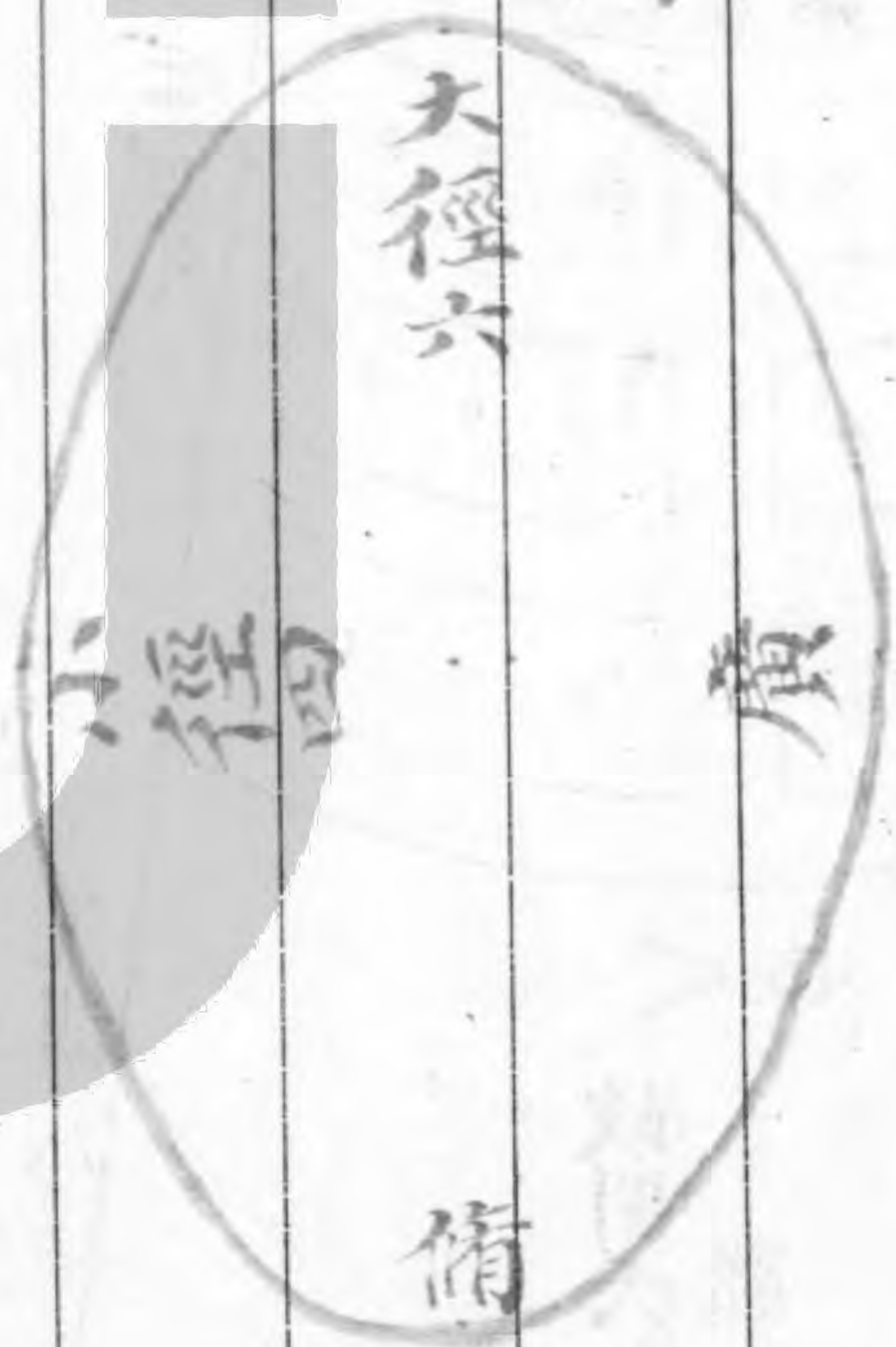

臬氏為量改煎金錫則不耗不耗然後權之耗俗作耗
注消凍之精不復減也量當與鍾鼎同齊工異者大
器

權之然後準之

補注以合度之方器承水置金其中則金之方積可
計而其體之重輕大小可合而齊此準之之濼也

準之然後量之

量讀如量人之量

補注量範之大小所受以為用金多少之量數也先
權之以知輕重大次準之以知輕重若干為方積幾何
又次量之以知為器大小受金多寡

量之以爲黼淡尺內方尺而圓其外其實一黼

注以其容爲之名也四升曰豆四豆曰區四區曰黼

黼六斗四升也黼十則鍾方尺積千寸此立方之濃於今桌

米濃少二升八十一分升之二十二疏云算濃方一尺淡尺六寸二分容一石其

數必容黼此言內方爾圓其外者謂之脣

其鬻一寸其實一豆鬻徒門反

注杜子春云謂覆之其底淡一寸也

其耳三寸其實一升

注耳在旁可舉也

重一鈞

注重三十斤

其聲中黃鍾之宮中陟仲反

補注黃鍾之宮管子所謂黃鍾小素之首以成宮者

是也見地員篇呂氏春秋曰黃鍾之宮聲之本也清濁之衷

也見適音篇又曰管黃帝令伶倫作爲律自大夏之西乃之

阮險之陰取竹於嶰谿之谷以生空竅厚鈞者斷兩

節閒其長三寸九分當作四寸五分而吹之以爲黃鍾之宮吹

曰舍少次制十二筒以之阮險之下聽鳳皇之鳴以

別十二律其雄鳴爲六雌鳴亦六以比黃鍾之宮適

合黃鍾之宮皆可以生之故曰黃鍾之宮律呂之本

見古樂篇

又曰黃鍾生林鍾林鍾生太簇太簇生南呂南呂生姑洗姑洗生應鍾應鍾生蕤賓蕤賓生大呂大呂生夷則夷則生夾鍾夾鍾生無射無射生仲呂三分所生益之一分以上生三分所生去其一分以下生黃鍾大呂太簇夾鍾姑洗仲呂蕤賓為上林鍾夷則南呂無射應鍾為下

見音律篇為上謂七者以半律上生為下謂五者以全律下生月令中央土其音宮律中黃鍾之宮疏云蔡氏及熊氏以為黃鍾之宮謂黃鍾少宮也半黃鍾九寸之數管長四寸五分

蔡氏熊氏者蔡邕月令章句熊安生禮記義疏江先生曰黃鍾生林鍾不以全律下生而以半律上生則黃鍾之宮位乎清濁之間

在其前者有林鍾夷則南呂無射應鍾五全律為濁而下生乎清在其後者有大呂太簇夾鍾姑洗仲呂蕤賓六半律為清而上生乎濁也又曰後世之樂黃鍾宮以清黃為調首正宮調不當最濁之律而在清濁之間此正伶倫以黃鍾之宮為律本之意亦聲律自然之理震謂後儒惟知黃鍾為最長之律於傳記所稱黃鍾之宮不復識別久矣其說非專書不可明

茲附見其略

江先生名永字慎修著律呂新義

槩而不稅

槩古變反稅脫古字通

補注平黼區者曰槩方希原曰稅者脫然突起高於

量也言槩平之不使滿出
其銘曰時文思索允臻其極嘉量既成以觀四國永啟
厥後茲器維則

注銘刻之也時是也言是文德之君思求可以為民
立灋者而作此量以觀示四方使放象之

凡鑄金之狀金與錫黑濁之氣竭黃白次之黃白之氣
竭青白次之青白之氣竭青氣次之然後可鑄也

注消涑金錫精麤之候

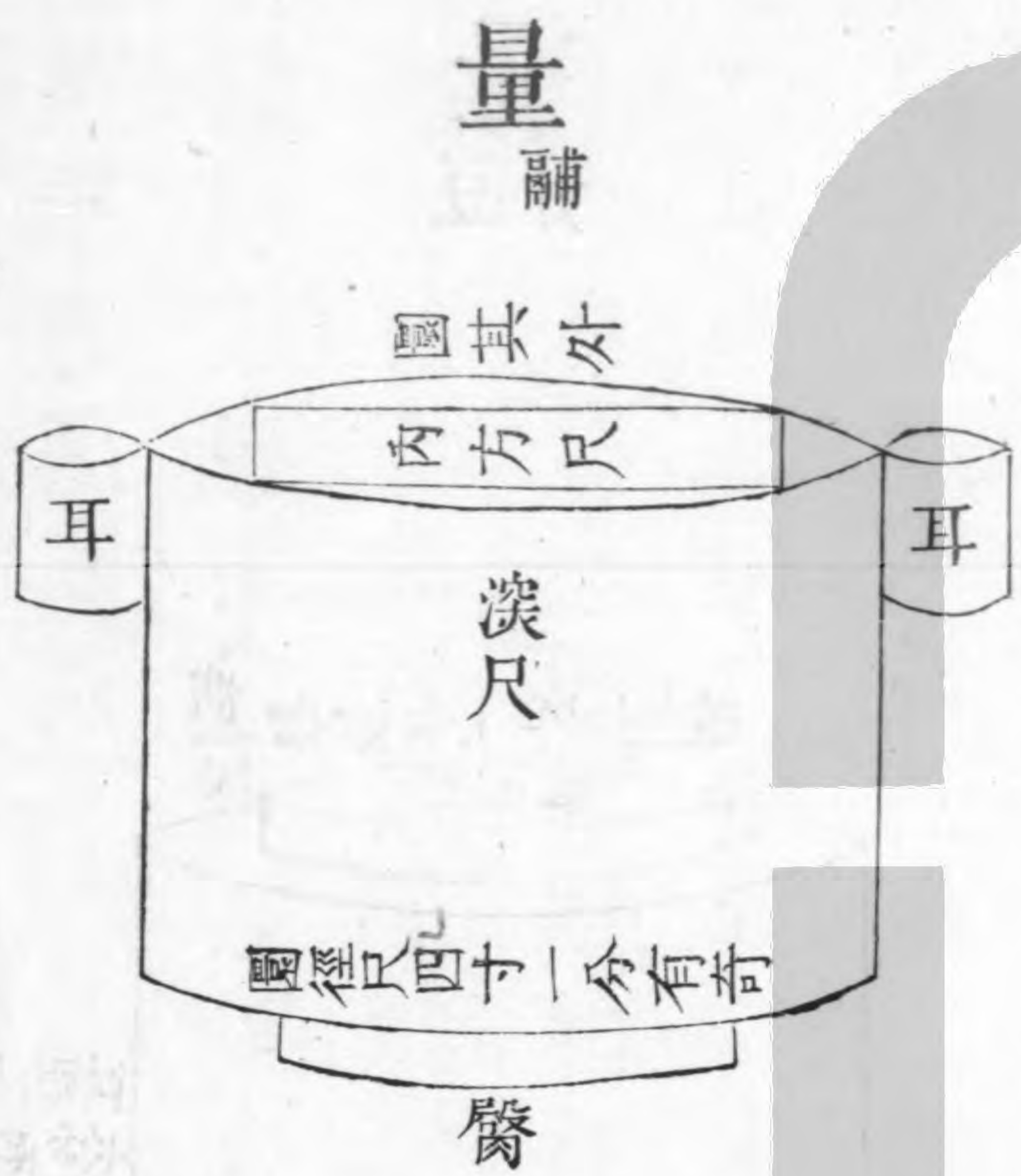

方希原曰即夏書所謂和鈞也
此器兼律度量衡方尺深尺則
度也實一龠則量也重一鈞則
衡也聲中黃鍾之宮則律也內
方外圓則方圓累積少廣苟要
之理賅而具也
凡圓內容方方內又容圓則內
圓得外圓之半外圓得內圓之
倍方內容圓圓內又容方則內
方得外方之半外方得內方之
倍方徑縱橫各自乘并之為實
開方除之是為外圓徑

量豆

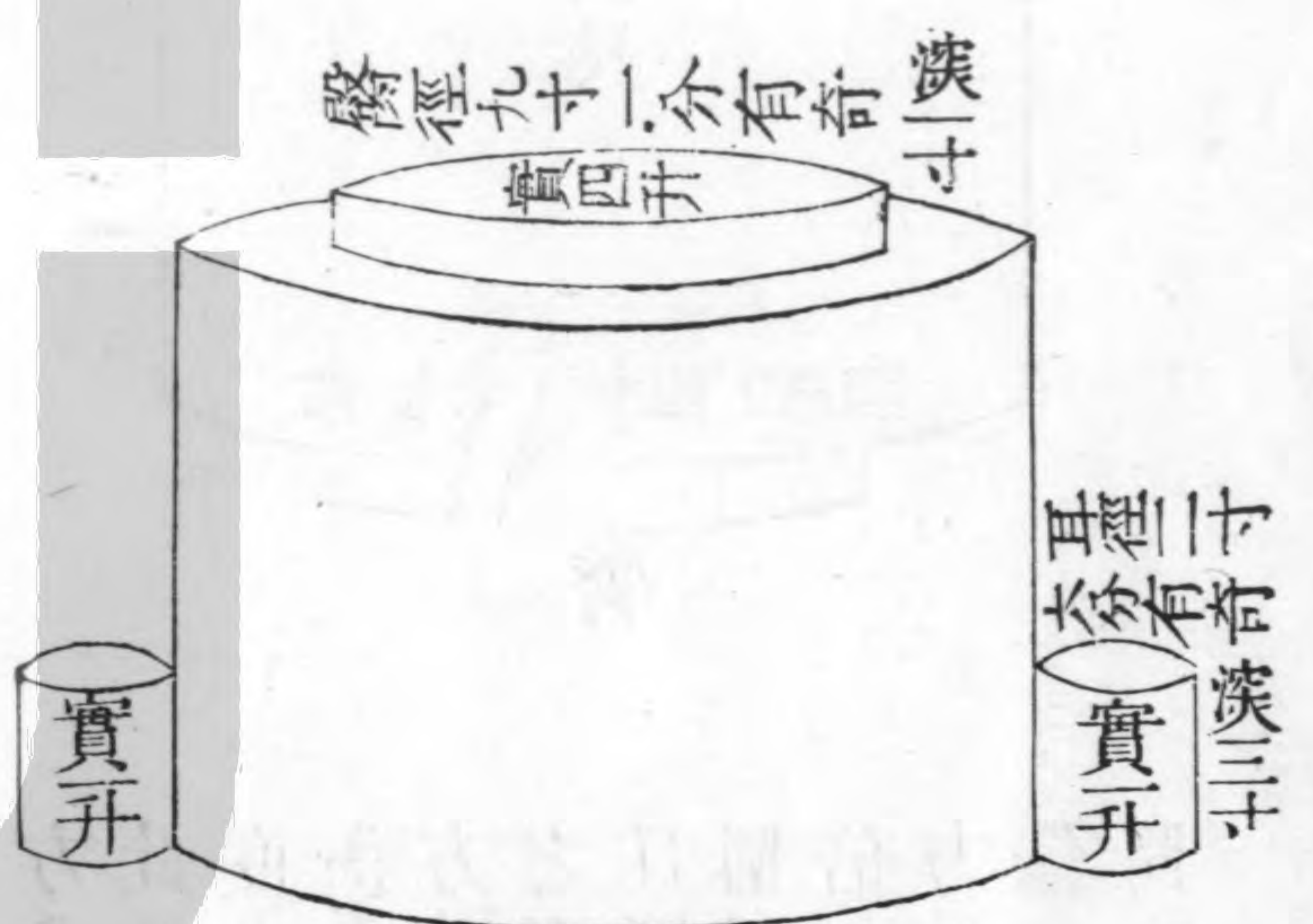

覆之醫以爲豆耳以爲升

段氏闕

函人爲甲犀甲七屬兕甲六屬合甲五屬

屬讀如灌注之注之樹反合音閣

注屬謂上旅下旅札續之數也革堅者札長鄭司農

云合甲削革裏肉但取其表合以爲甲

補注合之爲言取重堅相并字亦作鞞惠天牧曰鞞

猶堅也荀子犀兕鮫革鞞如金石

管子小匡注鞞革重革當心著之可以禦矢

犀甲壽百年兕甲壽二百年合甲壽三百年

注革堅者又支久而重

凡爲甲必先爲容

注服者之形容也鄭司農云容謂象式

然後制革

注裁制札之廣袤

權其上旅與其下旅而重若一以其長為之圍

注鄭司農云上旅謂要已上下旅謂要已下

上旅甲衣
下旅甲裳

補注合言之上旅下旅通謂之甲分言之上旅謂之

甲

又名為
盤領

下旅謂之髀禪甲之札有七屬六屬五屬髀

禪之札屬與甲等合上旅下旅之長以為中要圍

凡甲鍛不挈則不堅已敝則撓

注鄭司農云鍛鍛革也鍛革太孰則革敝無強曲撓

也立謂挈之言致

凡察革之道眡其鑽空欲其窻也

鑽作官反空音
孔窻於阮反

注鄭司農云窻小孔貌

惠天牧曰呂氏春秋邾之故法為甲裳以帛
公息忌謂邾君曰不若以組凡甲之所以為

固者以滿窻也今窻滿矣而任力者半爾組則不然窻滿則盡任力矣邾君以
為然然則察革之道先眡其窻窻大則難盈故任力半窻小則易滿故任力全

眡其裏欲其易也

易以
豉反

注無敗蔑也

補注易治也治除革裏敗蔑犀甲兕甲皆然若合甲

則用功尤多但存其表

眡其朕欲其直也

朕直
忍反

補注舟之縫理曰朕故札續之縫亦謂之朕

橐之欲其約也

橐音
羔

注鄭司農云謂卷置橐中也

橐韜甲者

舉而眠之欲其豐也衣之欲其無齟也

衣於既反齟戶界反

注豐大鄭司農云齟謂如齒齟

說文云齟齒相切也凡齒相切以斷物必不齊

眠其鑽空而窓則革堅也眠其裏而易則材更也眠其

朕而直則制善也橐之而約則周也舉之而豐則明也

衣之無齟則變也

夏音庚

注周密致也明有光耀鄭司農云變隨人身便利

補注更者敗蕨除而材更化蓋革宜柔柔則利於屈

伸而能久

鮑人之事望而眠之欲其茶白也進而握之欲其柔而

滑也卷而搏之欲其無池也眠其著欲其淺也察其線

欲其藏也

搏音團著直略反

注韋革遠眠之當如茅秀之色鄭司農云無池謂革

不麟玄謂韋革調善者鋪著之雖厚如薄然

林氏曰著者慢著於物之

上不見其厚但見其薄淺即薄也

革欲其茶白而疾浣之則堅

浣胡玩反

注鄭司農云韋革不欲久居水中

欲其柔滑而腥脂之則需

腥讀如沾渥之渥於角反需濡同

補注腥厚也需潤澤也

引而信之欲其直也信之而直則取材正也信之而枉

則是一方緩一方急也若苟一方緩一方急則及其用之也必自其急者先裂若苟自急者先裂則是以博為

棧也信伸古今字棧如
倭淺之倭音踐

補注覆巾狹淺曰棧此通以言革革裂則博與棧同實

卷而搏之而不弛則厚薄序也眡其著而淺則革信也

注序舒也謂其革均也信無縮緩

察其線而藏則雖敝不甗

注鄭司農云謂韋革縫縷沒藏於韋革中則雖敝縷不傷也

鞞人為皋陶皋古勞反
陶徒刀反

注鄭司農云皋陶鼓木也

長六尺有六寸左右端廣六寸中尺厚三寸

注版中廣頭狹為穹隆也鄭司農云謂鼓木一判者其兩端廣六寸而其中中央廣尺也如此乃得有腹

穹者三之一

注穹隆者居鼓面三分之一則其鼓四尺者版穹一尺三寸三分寸之一也倍之為二尺六寸三分寸之二加鼓四尺穹之徑六尺六寸三分寸之二也此鼓

合二十版據周三徑一
約率計之

上三正

注三讀當為參正直也參直者穹上一直兩端又直各居二尺二寸不弧曲也此鼓兩面以六鼓筮之賈侍中云晉鼓大而短近晉鼓也以晉鼓鼓金奏

鼓長八尺鼓四尺中圍加三之一謂之鼗鼓鼗扶云反

注中圍加三之一者加於面之圍以三分之一也面

四尺其圍十二尺密率徑四尺者圍十二尺五寸三分寸之二弱加以三分一四尺

則中圍十六尺徑五尺三寸三分寸之一也今亦合

二十版則版穹六寸三分寸之二爾皆約率不足準大鼓謂之

鼗以鼗鼓鼓軍事

為皋鼓長尋有四尺鼓四尺倨句磬折

注以皋鼓鼓役事磬折中曲之不參正也中圍與鼗

鼓同以磬折為異

凡冒鼓必以啟蟄之日

注啟蟄孟春之中也蟄蟲始聞雷聲而動鼓所取象

也冒蒙鼓以革

良鼓瑕如積環

注革調急也疏云若急而不調則不得然也林氏曰瑕者痕也鼓皮既漆其皮輓急則文理累累如環之積

鼓大而短則其聲疾而短聞鼓小而長則其聲舒而遠

聞

皋鼓



韋氏 闕

裘氏 闕

畫績之事雜五色東方謂之青南方謂之赤西方謂之
 白北方謂之黑天謂之玄地謂之黃青與白相次也赤
 與黑相次也玄與黃相次也

注此言畫績六色所象及布采之弟次績以為衣
 青與赤謂之文赤與白謂之章白與黑謂之黼黑與青
 謂之黻五采備謂之繡

注此言刺繡采所用繡以為裳
 土以黃其象方天時變火以圓山以章水以龍鳥獸蛇

雜四時五色之位以章之謂之巧

補注凡衣裳旗旒所飾必合四時五色之位雜閒章

施之鄭注讀為山以獐又解鳥獸蛇為華蟲未聞其審

凡畫績之事後素功

注素白采也後布之為其易漬汙也鄭注論語云繪畫文也凡繪畫先布衆色然後

以素分布其閒以成其文惠天牧曰古者裳繡而衣繪畫繪之事代有師傅秦廢之而漢明復古所謂斑閒賦白疎密有章康成蓋目觀之鄉射記曰凡畫者

丹質則丹地加采矣司常九旗畫日月龍蛇之象亦以絳帛為質也

鍾氏染羽以朱湛丹秭三月而熾之淳而漬之湛音鳩秭音述淳章倫反

注鄭司農云丹秭赤臬立謂熾炊也淳沃也以炊下

湯沃其熾疏云即以炊下湯淋所炊丹秭烝之以漬羽漬猶染也

三入為纁五入為緌七入為緇

注染纁者三入而成士冠禮注云凡染絳一入謂之緌再入謂之纁三入謂之纁朱則四入與又再染

以黑則為緌緌今禮俗文作爵言如爵頭色也又復

再染以黑乃成緇矣凡立色者在緌緇之間其六入

者與士冠禮注云凡染黑五入為緌七入為緇立則六入與疏云淮南子云以涅染紺則黑於涅涅即黑色也纁若入赤汁則為朱若不入赤而入

黑汁則為紺矣若更以此紺入黑則為緌而此五入為緌是也若更以此緌入黑汁即為立更以此立入黑汁則名七入為緇矣

筐人闕

幌氏凍絲以浼水漚其絲七日公地尺暴之晝暴諸日

夜宿諸井七日七夜是謂水凍浼書銳反漚烏豆反暴步莫反

注浼水以灰所泐水也漚漸也楚人曰漚齊人曰淩

宿諸井縣井中

補注凡凍絲凍帛灰凍水凍各七日

凍帛以欄為灰渥淳其帛實諸澤器淫之以蜃

欄音練
渥如字

注鄭司農云澤器謂滑澤之器蜃謂灰也士冠禮曰

素積白履以魁柎之說曰魁蛤也周官亦有白盛之

蜃蜃蛤也立謂淫薄粉之令帛白

補注渥淳者以欄木之灰取瀋厚沃之也凡凍帛朝

沃欄瀋夕塗蜃灰

清其灰而盪之而揮之而沃之

盪音鹿

注清澂也於灰澂而出盪晞之晞而揮去其蜃更渥

淳之

補注清其灰者每日之朝置水於澤器中以澂蜃灰

乃取帛出盪之揮之更沃欄瀋

而盪之而塗之而宿之

補注每日之夕盪欄瀋塗蜃灰經宿

明日沃而盪之

注亦七日如漚絲也

補注明日者承宿之為言也沃前則清其灰而盪之

揮之沃後則盪之塗之宿之詳畧互見

晝暴諸日夜宿諸井七日七夜是謂水凍

書魯書曰文前出共十曰士文前出木也
 駢之并對規畫之全之全之全之全之
 蘇封肥日春承商之全之全之全之全之
 蘇衣十日取斷絲也



考工記圖下

玉人之事鎮圭尺有二寸天子守之命圭九寸謂之桓
 圭公守之命圭七寸謂之信圭侯守之命圭七寸謂之
 躬圭伯守之信伸古今字

注命圭者王所命之圭也朝覲執焉居則守之子守
 穀璧男守蒲璧不言之者闕爾

補注鎮圭命圭通謂之介圭爾雅珪大尺二寸謂之玠據鎮圭言也詩錫爾介圭以作爾寶以其介圭

入觀于王據命圭言也介者大也禮器大圭不琢以素為貴亦謂此

也大有二義以尊大言者鎮圭命圭之為大圭是也以長大言者大圭長三尺杼上終葵首是也凡圭剡上寸半厚

半寸博三寸

天子執冒四寸以朝諸侯

注名玉曰冒者言德能覆蓋天下也四寸者方以尊

接卑以小為貴

顧命偽孔傳云瑁所以冒諸侯圭以齊瑞信方四寸表刻之蓋俗儒臆說

天子用全上公用龍侯用瓚伯用將

龍駝古字多通用莫江反瓚作旦反將當作埒力輟反

補注說文解字曰禮天子用全純玉也上公用駝四

玉一石侯用瓚三玉二石也伯用埒玉石半相埒也

此蓋泛記用玉為飾之等石謂石之次玉者如詩之

充耳琇瑩貽我佩玖琇與玖皆美石

繼子男執皮帛

脫簡誤在此衍文

天子圭中必

注必讀如鹿車繹之繹

車下革縛結於軸者陳宋淮楚之間謂之畢大車謂之綦

謂以組約

其中央為執之以備失隊

疏云按聘禮記五等諸侯及聘使所執圭璋皆有纁藉及綯組綯組所以約圭

中央恐失隊此不言諸侯圭舉上以明下可知

四圭尺有二寸以祀天

補注一邸而四圭邸為壁在中央圭各長尺二寸在

四面壁大小未聞也

典瑞疏云蓋四面圭各尺二寸與鎮圭同其壁為邸蓋徑六寸總三尺與大圭長三尺又等

大圭長三尺杼上終葵首天子服之

注王所搢大圭也或謂之珽終葵椎也

說文云椎擊也齊謂之終葵

為

椎於其杼上明無所屈也杼綯也相玉書曰珽玉六

寸明白炤

綯色界反炤字之異者本或作殺

補注鎮圭瑞也大圭笏也故摺大圭而執鎮圭笏亦

謂之手版徐廣車服儀制曰古者貴賤皆執笏即今手版也亦謂之薄蜀志稱秦密見太守以薄擊頰天子

玉笏玉藻曰笏天子以球玉管子曰天子執玉笏以朝日是也其首六寸謂之珽近首蓋殺

半寸凡笏廣三寸殺半寸自中已上漸殺笏上廣二寸半也

土圭尺有五寸以致日以土地

注夏日至之景尺有五寸土猶度也建邦國以度其

地而制其域

補注土圭之灋詳見大司徒職余嘗論其義曰日南

日北猶堯典之度南交度朔方也日東日西猶堯典

之度嵎夷度西也分四方測驗然後折取其中日南

景短日北景長取中而得尺有五寸以是求南北之

中日東景夕日西景朝時刻筮移取中加時以是求

東西之中所謂測土澗正日景以求地中者如是蓋

測土澗以南北言聖人南面而聽天下古者宮室皆

南嚮故南北為澗東西為廣猶之車輿以前後為澗

左右為廣也表景短長即南北遠近必測之而得故

日測土澗正日景以東西言自東至西環地面各有

子午卯酉東方日中景正西方尚在午前而為景朝

西方日中景正東方已過午後而為景夕周髀稱晝

夜異處加四時相及據其方戴天相距四分天周之

一為言

地周與天周等

以率率之去一次

周天十二次

則筮一時

一日之十二時

地與天恆相應也東西相筮若干時半之則為地中與東西所筮之時是則地中景正而東方景夕西方景朝也凡筮一時於地面繩直計之大致得六千里道路迴曲之數則過乎此矣必正其日中之景以審時之相筮故曰正日景合是二者一為南北里筮一為東西里筮觀堯典周禮前古測里筮極詳所云寒暑陰風之偏及四時天地交合陰陽風雨和會蓋實驗而知先驗其偏後求之而得其中也測非獨夏至夏至日中景最短以最短為度及其漸長皆用是度之古人用土圭測

黃赤二道猶今之測北極高下也寒暑進退晝夜永短悉因之而隨地不同土圭之灋不惟建王國用之封國必以度地以此知某國偏東偏西偏南偏北然後可定各地之分至啟閉其疆域廣輪之實亦於是分明不惑焉

裸圭尺有二寸有瓚以祀廟

裸或作裸或作果古亂反

注裸之言灌也裸謂始獻酌奠也瓚如盤其柄用圭

有流前注

典瑞注云漢禮瓚槃大五升口徑八寸下有槃口徑一尺

補注瓚勺也大小之度當如三璋之勺記省文互見者多矣漢制瓚大於古而龍口記曰鼻而已不聞龍

口也

琬圭九寸而纁以象德

注琬猶園也纁藉也

琰圭九寸判規以除慝以易行

易以豉反行下孟反

補注琬琰之名以剡上之寸半為別也凡圭直剡之

倨句磬折上端中矩琬圭穹隆而起宛然上見

爾雅宛中宛丘

丘上有丘為宛丘宛中隆竝此義

琰圭左右剡劫而下如規之判

典瑞注鄭司農云琬圭無鋒

故以治德結好琰圭有鋒

璧羨度尺好三寸以為度

羨以善反

注鄭司農云好璧孔也爾雅曰肉倍好謂之璧好倍

肉謂之瑗肉好若一謂之環立謂羨猶延其表一尺

而廣狹焉

典瑞注羨不圓之貌蓋廣徑八寸袤一尺

圭璧五寸以祀日月星辰

注圭其邸為璧

璧琮九寸諸侯以享天子

琮才宗反

注享獻也

小行人注享天子用璧享后用琮其大各如其瑞皆有庭實以馬若皮惠天牧曰小行人合六幣圭以馬璋以皮璧以帛琮以

錦琥以繡璜以黼圭璋曰先朝聘以之璧琮曰加享禮以之琥璜曰將大饗以之圭璋特謂皮馬不上堂璧琮九寸諸侯以享天子而諸侯自相享則以瑑璧

琮享諸侯束帛加璧享夫人束錦加琮天子饗諸侯諸侯自相饗酬以繡黼而將以琥璜終南諸侯受顯服曰黻衣繡裳采菽天子命諸侯曰立衮及黼此王

賜繡黼之文其錫之也王拜送爵以琥璜將之故曰琥璜爵

穀圭七寸天子以聘女

補注典瑞職曰穀圭以和難以聘女注曰穀善也其飾若桌文然

大璋中璋九寸邊璋七寸射四寸厚寸黃金勺青金外朱中鼻寸衡四寸有纁天子以巡守宗祝以前馬

注射琰出者也鼻勺流也衡謂勺徑也三璋之勺形如圭瓚天子巡守有事山川則用灌焉於大山川則用大璋加文飾也於中山川用中璋殺文飾也於小山川用邊璋半文飾也其祈沈以馬宗祝亦執勺以先之禮王過大山川則大祝用事焉將有事於四海山川則校人飾黃駒

大璋亦如之諸侯以聘女

補注陳氏曰此鎔簡也當繼穀圭七寸天子以聘女

之後亦如之者亦如穀圭之七寸鄭注云如邊璋七寸射四寸蓋天子

聘女用圭諸侯聘女用璋此尊卑隆殺之等也

瑑圭璋八寸璧琮八寸以覲聘

注瑑文飾也典瑞注鄭司農云瑑有圻鄂瑑起眾來曰覲特來曰聘

牙璋中璋七寸射二寸厚寸以起軍旅以治兵守

注二璋皆有鉏牙之飾於琰側先言牙璋有文飾也

駟琮五寸宗后以為權

注駟讀為組以組繫之因名焉此亦有鼻以結組省文互見

大琮十有二寸射四寸厚寸是謂內鎮宗后守之

注如王之鎮圭也射其外鉏牙

疏云鉏角徑之為尺二寸角各出二寸兩相鉏四寸

駟琮七寸鼻寸有半寸天子以為權

注鄭司農云以為權故有鼻也

兩圭五寸有邸以祀地以旅四望

注邸謂之柢有邸儻其本也

補注兩圭蓋琮為之邸故文在此大宗伯職注曰禮

神者必象其類璧圓象天琮八方象地

瑑琮八寸諸侯以享夫人

注獻於所朝聘君之夫人

前已云瑑圭璋八寸璧琮八寸以覲聘復見此文以明覲聘兼享與夫人之禮

案十有二寸棗桌十有二剡諸侯純九大夫純五夫人

以勞諸侯

勞力報反

注鄭司農云案玉案也夫人天子夫人

漿人共夫人致飲于賓客之禮則此為三

夫人勞諸侯未為不可

玄謂案玉飾案也棗桌實於器乃加於案聘

禮曰夫人使下大夫勞以二竹筮方

注云以竹為之如今寒具筮

玄被

纁裏有蓋其實棗烝桌擇兼執之以進

補注案者於禁之屬儀禮注曰於之制上有四周下

無足

蓋如今承槃

禮器注曰禁如今方案隋長局足高三寸

於又名斯禁斯盡也切地無足

此以案承棗桌上宜有四周漢制小方案

局足此亦宜有足剡謂兩以剡也純耦也

鄉射禮二算為純一算為奇

惠天牧曰二王後二十四兩兩剡之則十二諸侯十
八兩兩剡之則九大夫十兩兩剡之則五飾案古以
玉漢以金鋹加文畫焉

璋邸射素功以祀山川以致稍餼

注邸射剡而出也

典瑞注云璋有邸而射鄭司農云射剡也

鄭司農云素功無瑑

飾也

補注璋其邸為琮而射琮八方言射者則角剡出

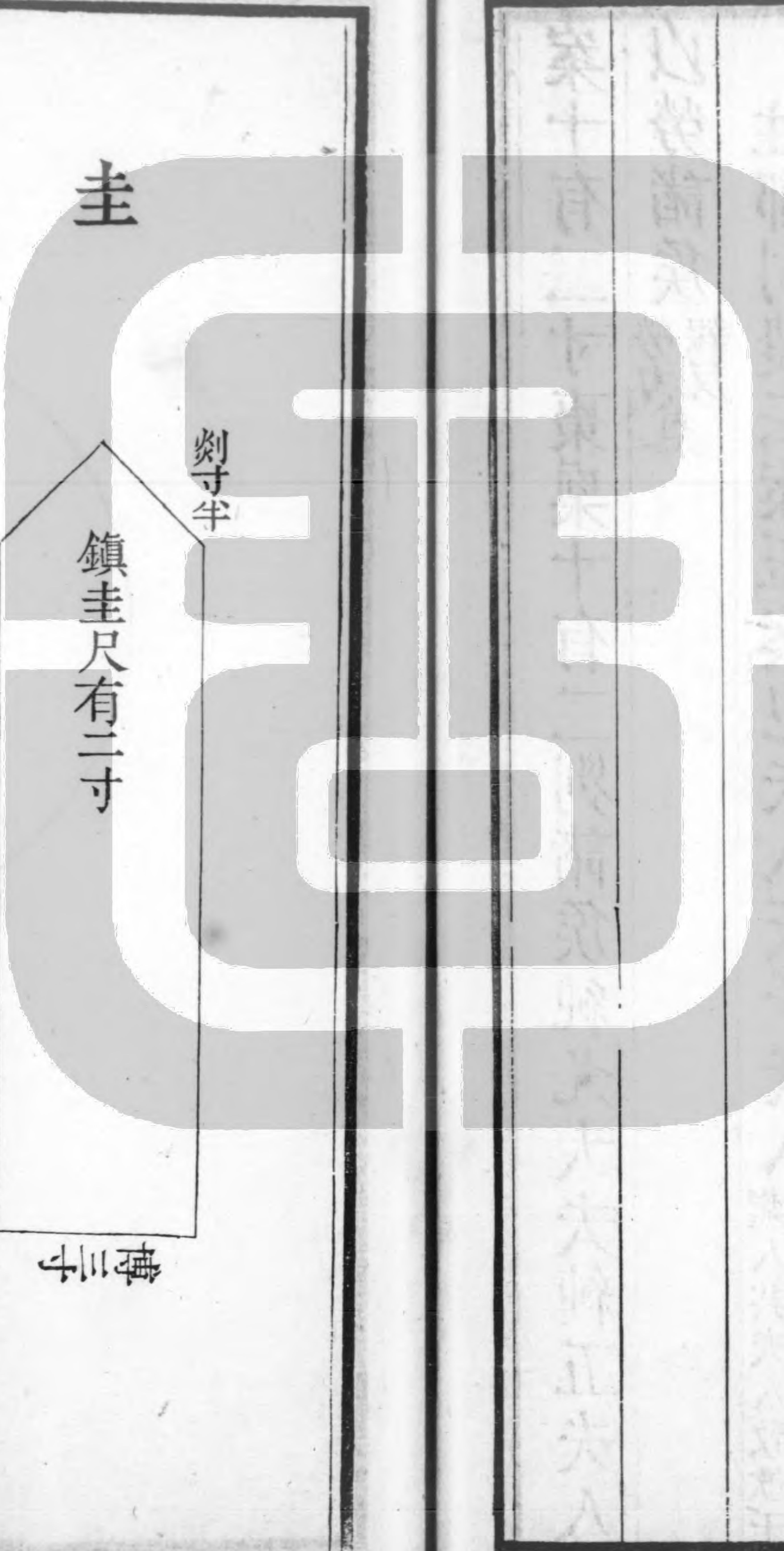

圭

剡寸半

鎮圭尺有二寸

圭

據聘禮記及贊大行凡圭厚博
左右剡竝同桓圭九寸信圭七
寸躬圭七寸而前詘土圭尺五
寸穀圭七寸卓文瑑圭八寸圻
鄂瑑起形制無殊也不別為圖

璋

射

大璋七寸

半圭曰璋瑑璋八寸有圻鄂牙
璋中璋七寸射二寸剡側有鋹
牙之飾皆不別為圖

璧



肉倍好謂之璧子執穀璧五寸
男執蒲璧五寸考工記文不具
瑑璧八寸有圻鄂爾不別為圖

琮



惟大琮言射四寸以射各出二
寸兩兩相對并為四寸其餘皆
不言射琮八方象地疑不刻為
射故八方也瑑琮八寸圻鄂琮
起天子之駟琮七寸鼻寸半宗
后之駟琮五寸琮外肉內實故
為鼻以結組諸侯享王后之琮
九寸已下為瑑皆不別為圖

四圭

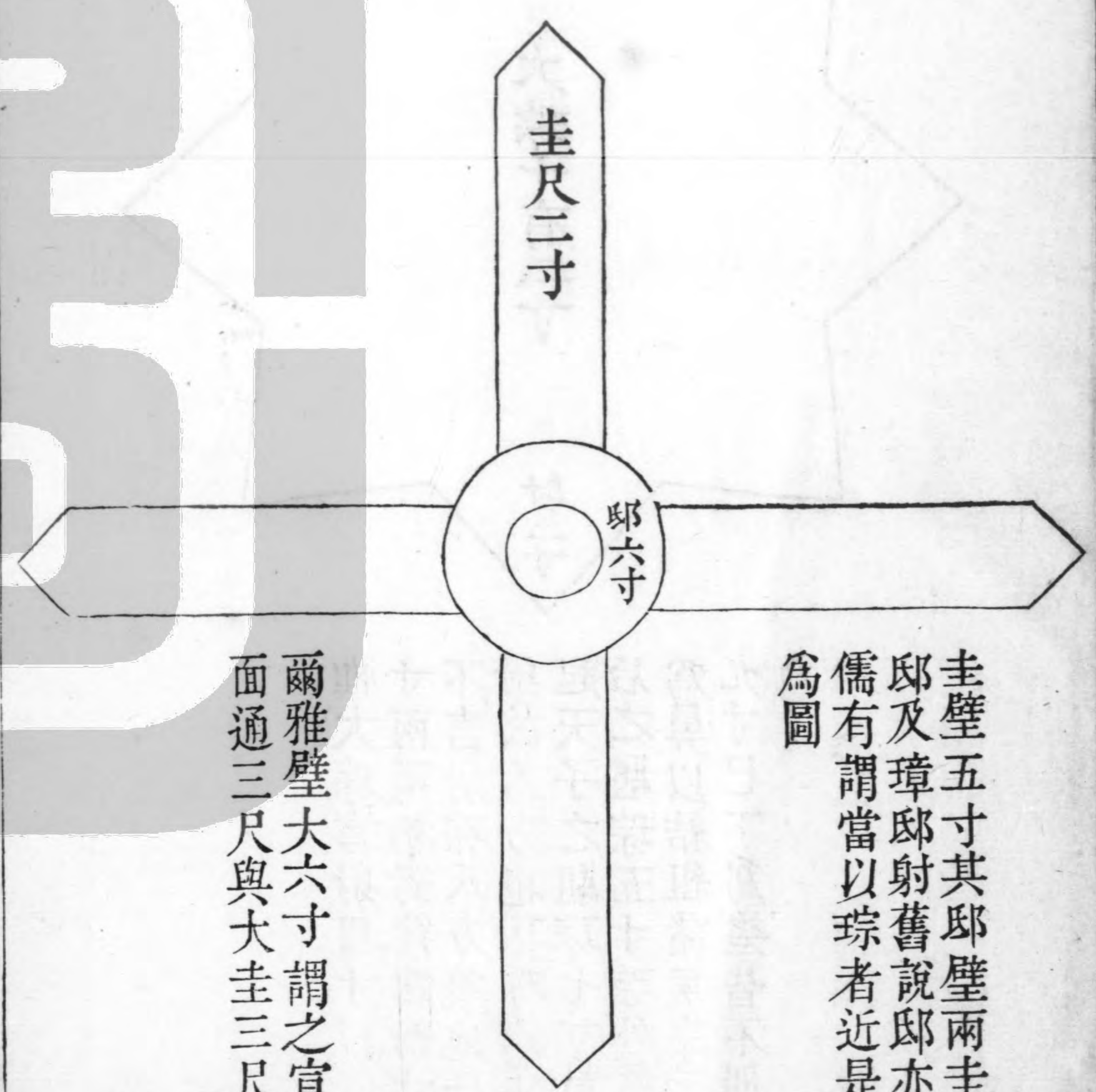

圭璧五寸其邸壁兩圭五寸有邸及璋邸射舊說邸亦以璧先儒有謂當以琮者近是皆不別為圖

爾雅璧大六寸謂之宜圭著四面通三尺與大圭三尺等

大圭

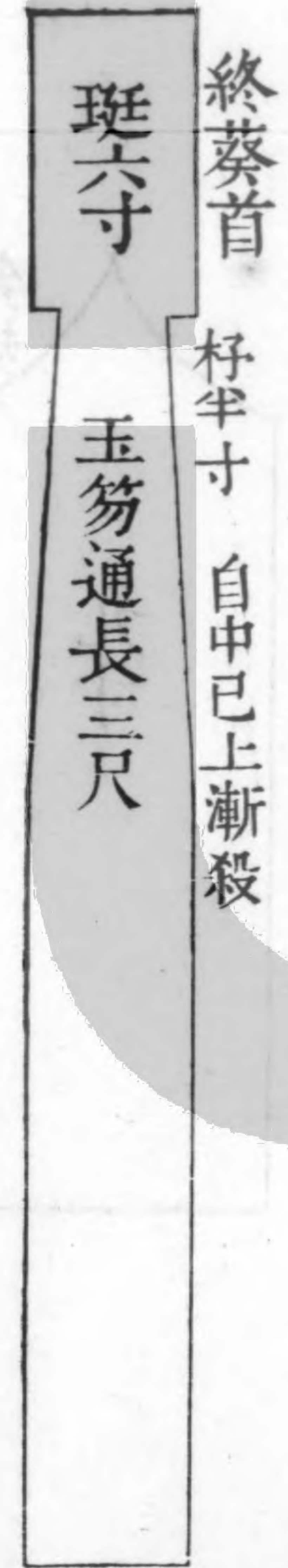

終葵首 杼半寸 自中已上漸殺

裸圭

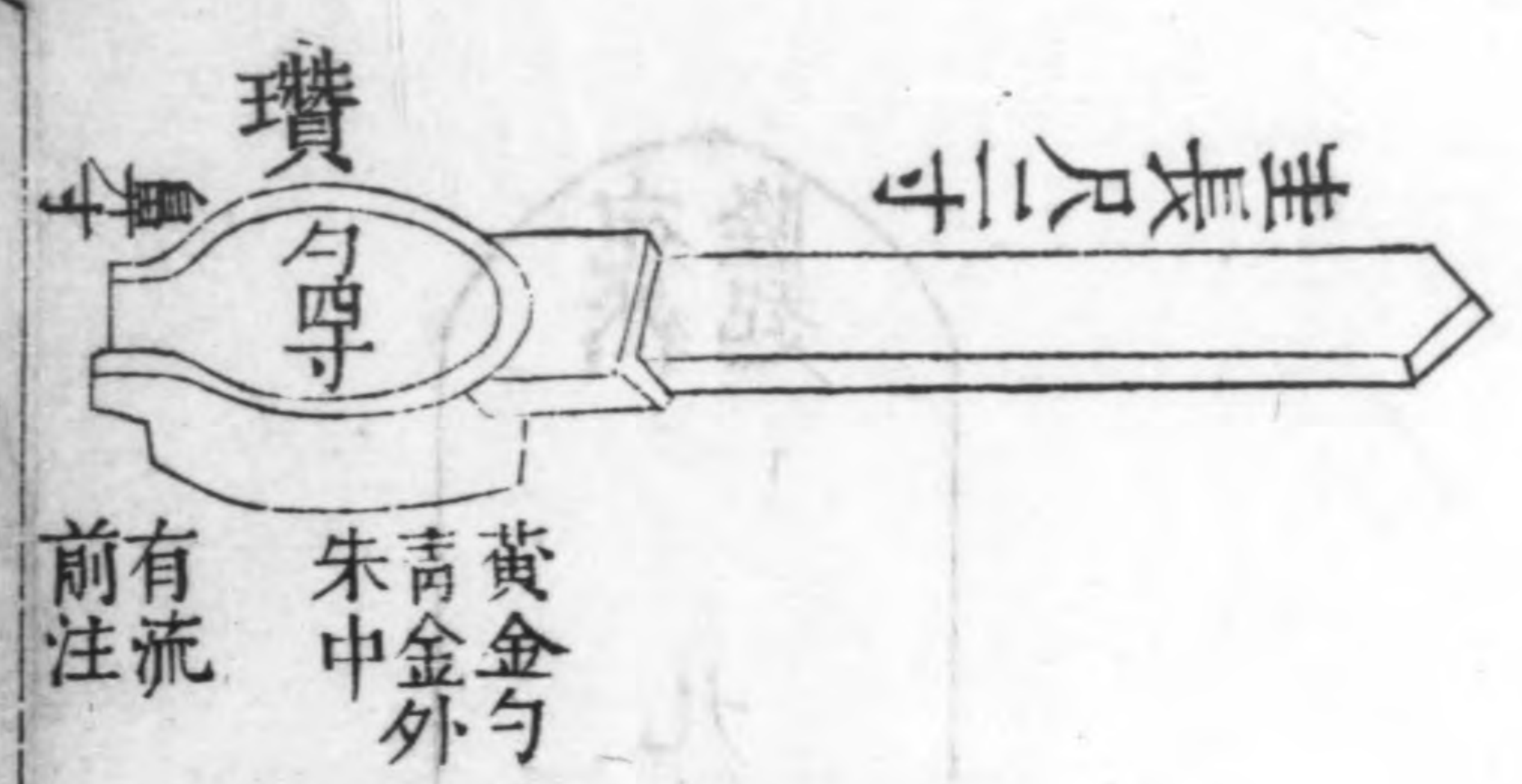

以圭為柄曰圭瓚以璋為柄曰璋瓚其勺竝同故不別為圖

琬圭

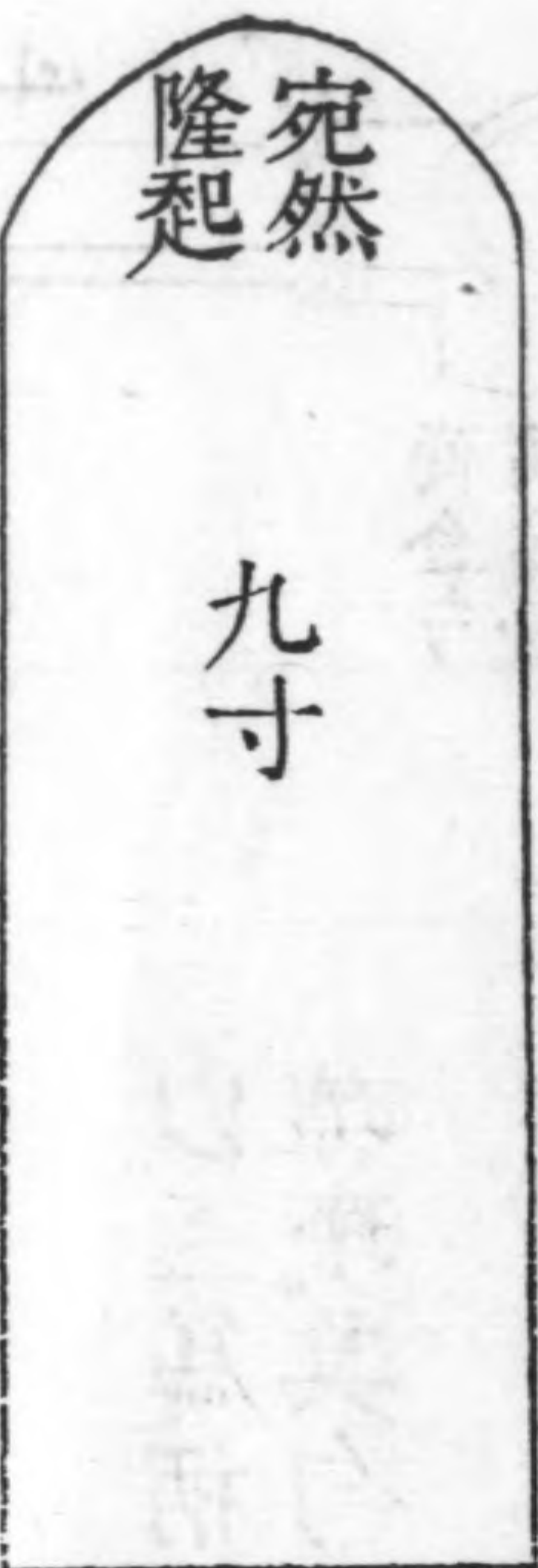

琰圭



璧羨

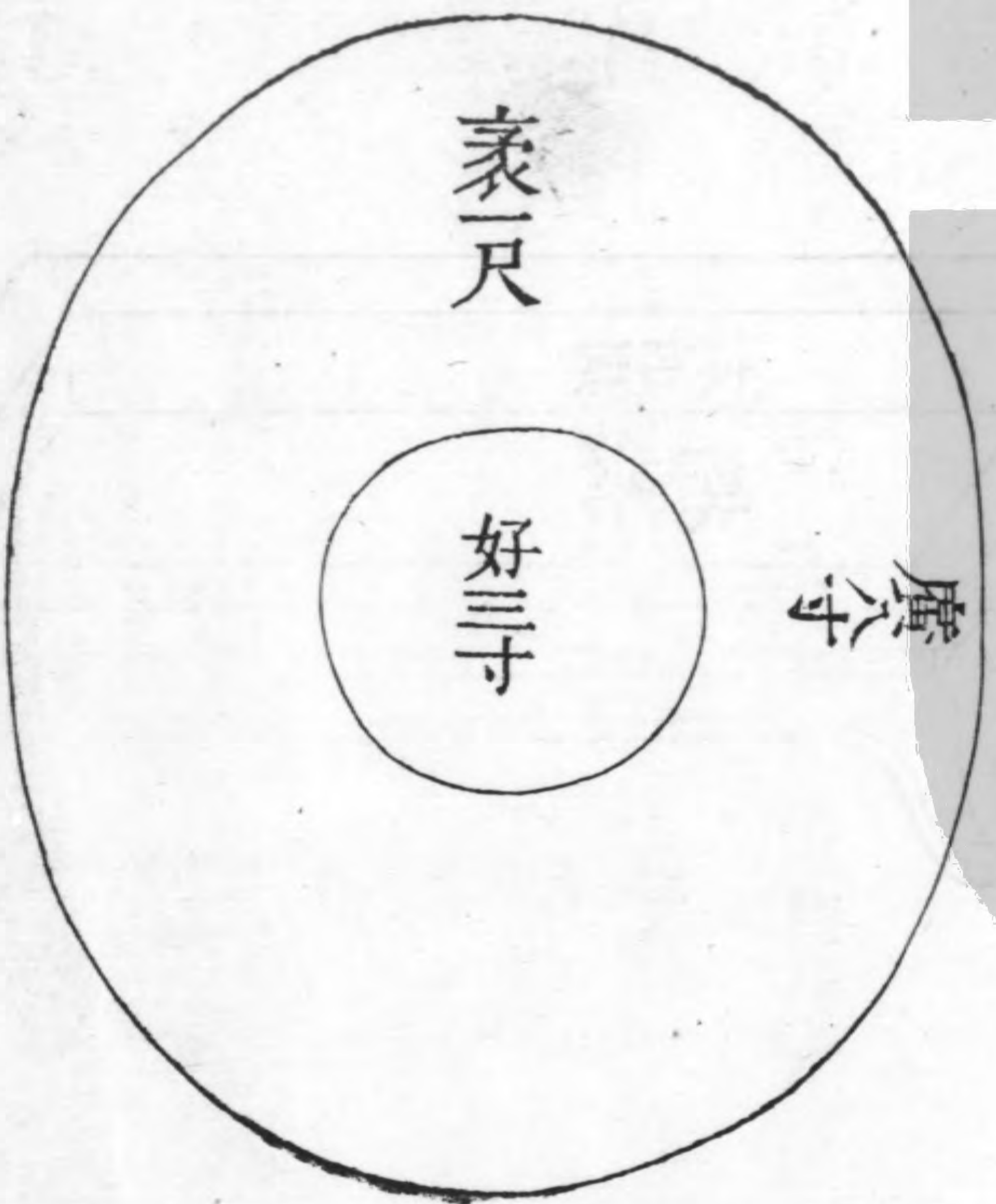

案

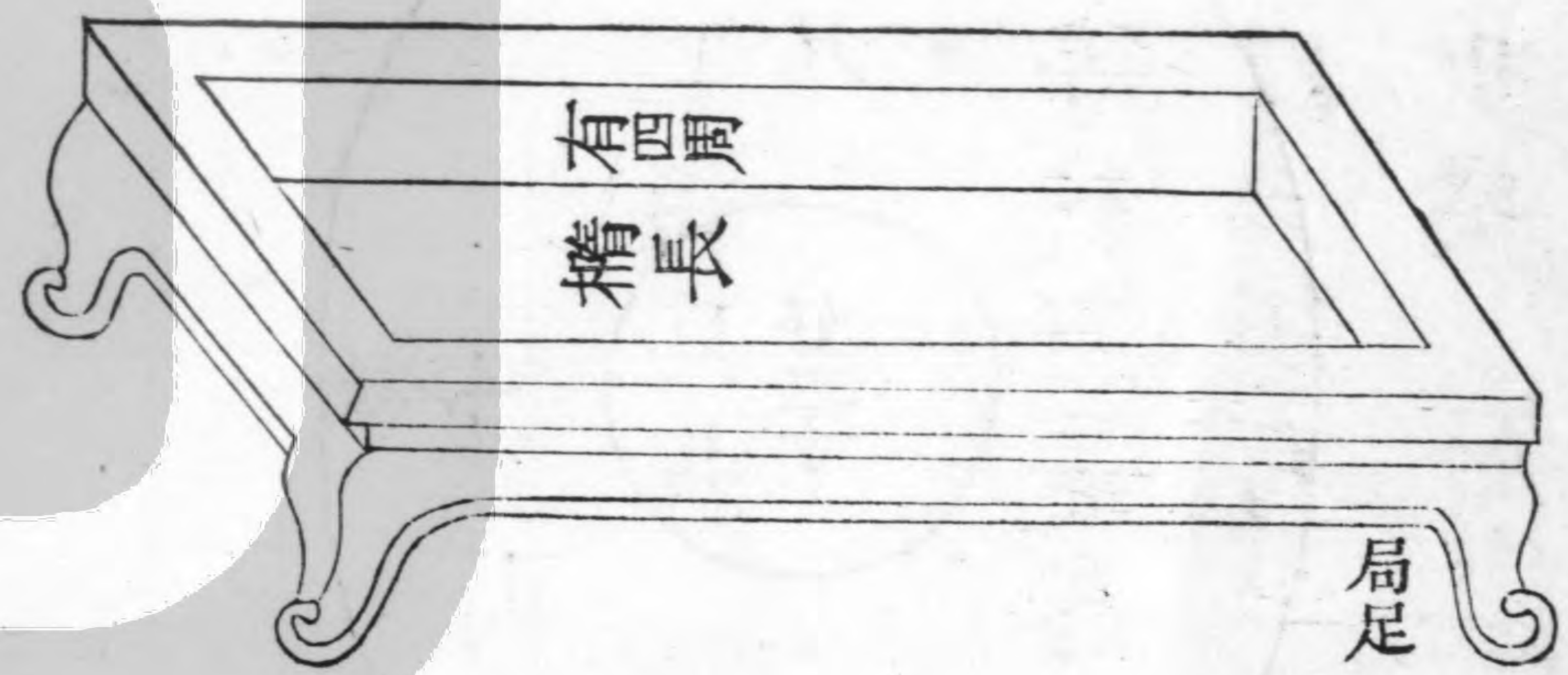

柳人闕

雕人闕

磬氏為磬倨句一矩有半

注必先度一矩為句一矩為股而求其弜取句股相等各自乘并之為弜實開

方除之得弜既而以一矩有半觸其弜一矩有半大於所求之弜張句股就之則磬之

倨句也

補注任取大小橫縱等成方是為一矩度兩對角徑

隅不及一矩有半今以一矩有半為之徑隅斜弜名徑隅則

倨句不中矩而成磬折矣

其博為一股為二鼓為三參分其股博去一以為鼓博

參分其鼓博以其一為之厚

注鄭司農云股磬之上大者鼓其下小者所當擊者

也疏云以其股面廣鼓面狹故以大小而言也玄謂假令磬股廣四寸半者股長

九寸也鼓廣三寸長尺三寸半厚一寸疏云以四寸半為濶者直取從此已下為

易計非實濶也

已上則摩其旁已下則摩其端上時掌反 端音端

注鄭司農云磬聲太上則摩鑢其旁玄謂太上聲清

也薄而廣則濁太下聲濁也短而厚則清

磬

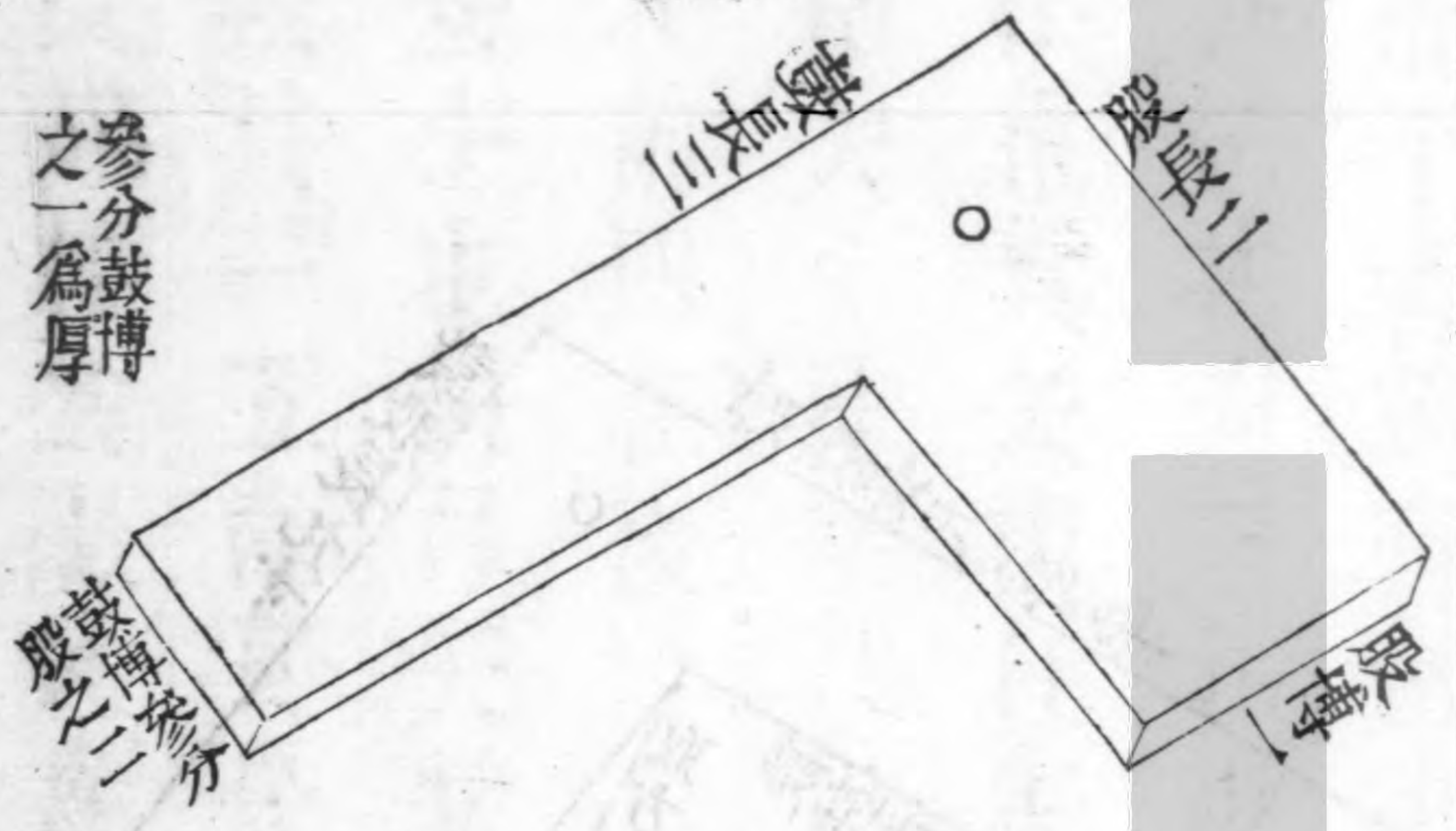

磬之倨句截股與鼓其積正等令股廣四寸半股內六寸厚一寸計方積二十七寸鼓廣三寸鼓內九寸計方積亦二十七寸故輕重均也

磬 倨句一 矩有半

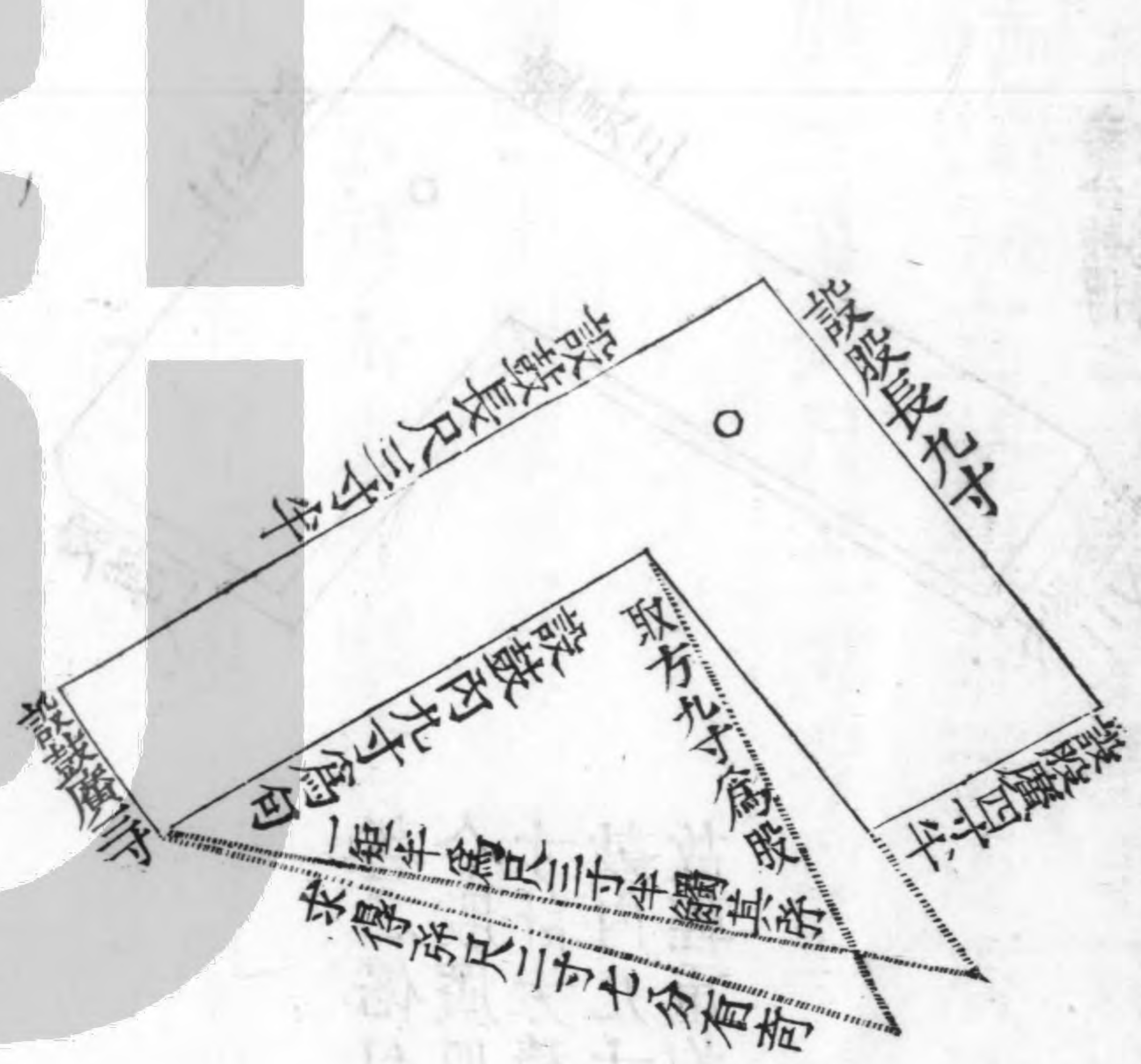

矢人爲矢鏃矢參分第矢參分一在前二在後

注參訂之而平者前有鐵重也司弓矢職第當爲殺

兵矢田矢五分二在前三在後

注鐵鏃短小也兵矢謂枉矢絜矢也此二矢亦可以

田田矢謂矰矢

殺矢七分三在前四在後

注鐵又鏃短小也司弓矢職殺當爲第

參分其長而殺其一五分其長而羽其一以其矰厚爲

之羽淡水之以辨其陰陽夾其陰陽以設其比夾其比

以設其羽 殺本又作網色界反 矰讀爲梟比毗志反

注矢橐長三尺殺其前一尺令趣鏃也羽者六寸辨
 猶正也陰沈而陽浮夾其陰陽者弓矢比在橐兩旁
 弩矢比在上下設羽於四角鄭司農云比謂括也
 參分其羽以設其刃

注刃二寸

此刃通矢橐外之斜方者言也

則雖有疾風亦弗之能憚矣

故書憚或作怛都達反

注鄭司農云謂風不能驚憚箭也

刃長寸圍寸鏃十之重三垸

已見治氏

前弱則俛後弱則翔中弱則紆中強則揚羽豐則遲羽

殺則趨

趨子到反

注言榦羽之病使矢行不正趨旁掉也

是故夾而搖之以眡其豐殺之節也

注今人以指夾矢儻衛是也

橈之以眡其鴻殺之稱也

橈乃孝反稱尺證反

注橈搦其榦

凡相筈欲生而搏同搏欲重同重節欲疏同疏欲卓

相息亮反

注相猶擇也生謂無瑕蠹也搏園也鄭司農云欲卓

欲其色如卓也

堅實之色

陶人為甗實二鬴厚半寸脣寸盆實二鬴厚半寸脣寸

甗實二鬴厚半寸脣寸七穿

甗音彥

注鄭司農云甗無底甗

補注一穿為甗七穿為甗竝上大下小甗甗亦通稱

也爾雅謂之鬻鬻也方言甗自關而東謂之甗或謂之鬻或謂之酢錙郭注云涼州呼錙盆盎也爾雅盎謂之缶方言自關而西

或謂之盎或謂之盆

鬻實五穀厚半寸脣寸庾實二穀厚半寸脣寸

鬻音歷穀音斛

注豆實三而成穀則穀受斗二升庾讀如請益與之

庾之庾

補注爾雅鼎欵足謂之鬻

注云鼎曲脚也

蓋或以金或以瓦為

之欵而三足無足則釜也

毛詩有足曰錡方言江淮陳楚之間謂之錡吳揚之間謂之鬻說文鬻鼎屬實

五穀斗二升曰穀象腹交支三足

量之數斗二升曰穀十斗曰斛二斗四升

曰庾十六斗曰簋穀與斛庾與簋音聲相邇傳注往

往譌溷

論語與之庾謂於釜外受益二斗四升蓋與之釜已當所益不得過乎始與包注十六斗曰庾誤也

尺 庾人為簋實一穀崇尺厚半寸脣寸豆實三而成穀崇

注豆實四升

補注陶人甗盆甗鬻庾皆不言廣崇之度或脩而斂

或庠而扈不一定也庾人簋豆竝崇尺簋通蓋高豆

下有柄亦通蓋高方曰簋圓曰簠簠稻梁器簠黍稷

器

禮器管仲鏤簠注云鏤簠謂刻而飾之大夫刻為龜爾諸侯飾以象天子飾以玉雜記注云鏤簠刻為蟲獸也少牢饋食禮敦皆南首注云敦有首者尊

者器飾也飾蓋象龜周之禮飾器各以其類龜有上下甲冑氏三禮圖曰舊圖云內方外圓曰簠外方內圓曰簠臣崇義按庾人為簋及豆皆以瓦為之雖不

言簠以簠簋是相將之器亦應制在瓶人歐陽氏集古錄曰簠容四升其形外方內圓而小侶龜有首有尾有足有甲有腹今禮家作簠亦外方內圓而其形如桶但於其蓋刻為龜形與原父所得真古簠不同按集古所云但於其蓋刻為龜形者即三禮圖之敦與簠簋皆於蓋頂作一小龜是也其說始於儀禮疏誤解鄭注飾蓋象龜一蓋字蓋之為言意擬未定之辭無正文也古者簠簋或以金或以木或以瓦為之管仲鑊簠金簠也爾雅金謂之鑊是也飾以玉飾以象者木簠也瓦簠不得有飾豆菹醢器爾雅木豆謂之豆瓦豆謂之登

竹豆謂之籩此瓦豆則登也豆其通名登與豆用同

空濡物若籩惟空乾物

凡陶珙之事髡墾薛暴不入市

薛卜革反

注為其不任用也鄭司農云髡讀為刮

削薄減下之義

玄謂墾

頓傷也薛破裂也暴墳起不堅致也

器中膊豆中縣膊崇四尺方四寸

中陟仲反膊音均

注縣縣繩正豆之柄

補注鄭用牧曰膊讀如大專槃物之專聲義同鈞

漢書作大

鑄物作器下所轉者也鄒陽曰聖王制世御俗獨化於

陶鈞之上韋昭云鈞木長七尺有弇所以調為器具

此膊崇四尺亦當有弇方四寸者謂其柄



甗

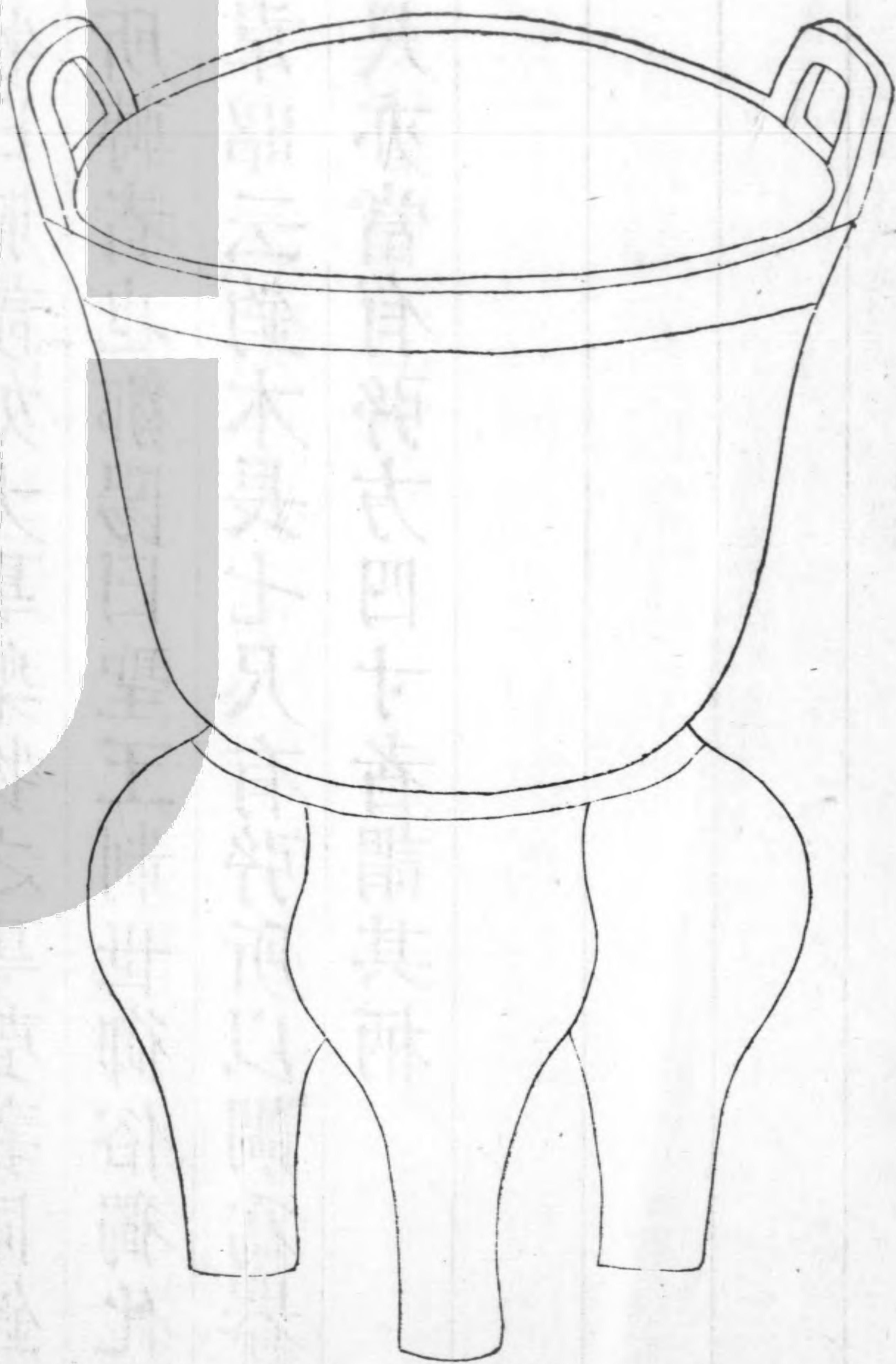

上體如甗無底施算其中容十二斗八升下體如鬲以承水陸氣於上古銅甗有存者大勢類此盆甗庾不削圖盆甗易知爾制不一定庾則無考

鬲

容六斗



欵足

簋

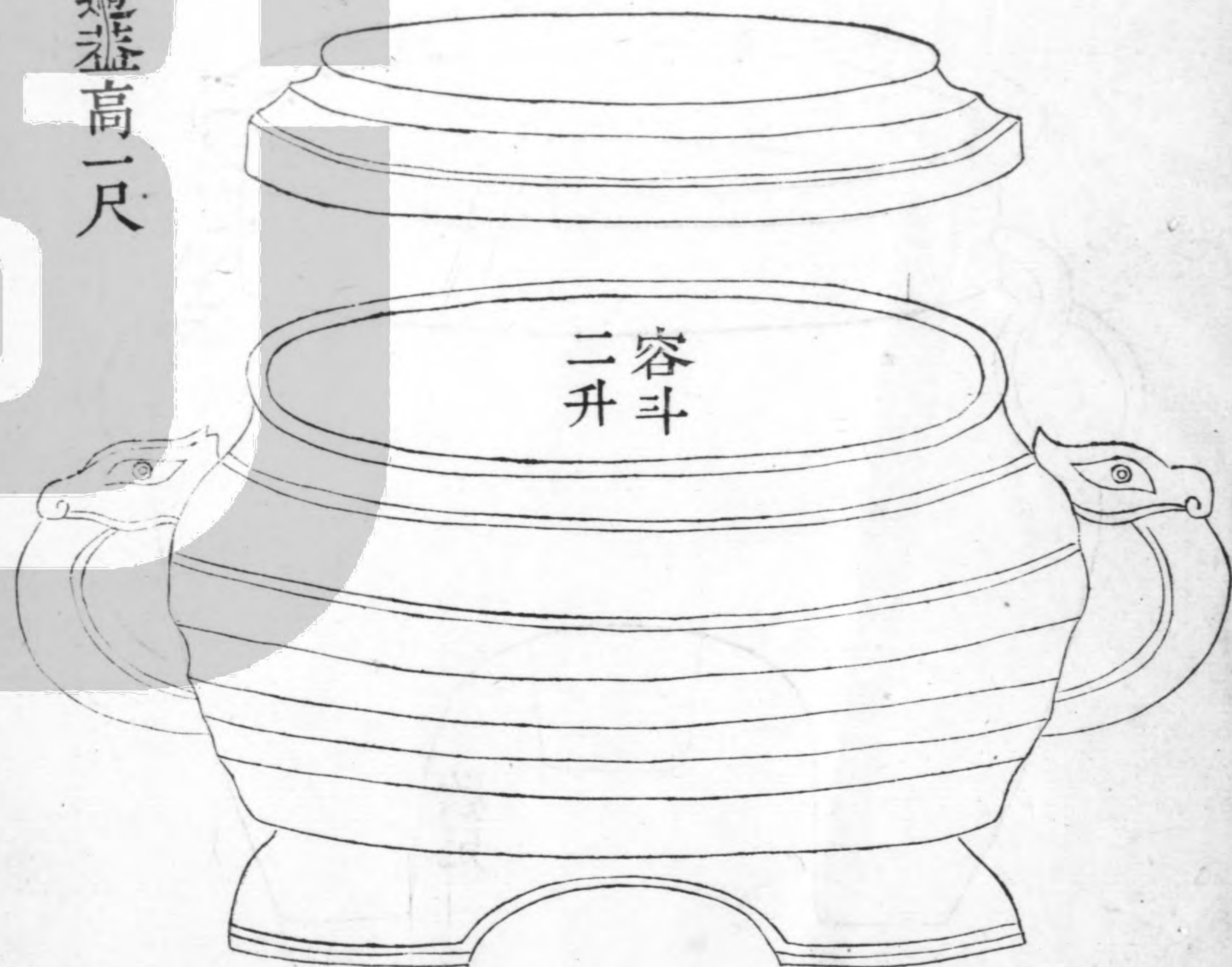

容斗
二升

通蓋高一尺

豆

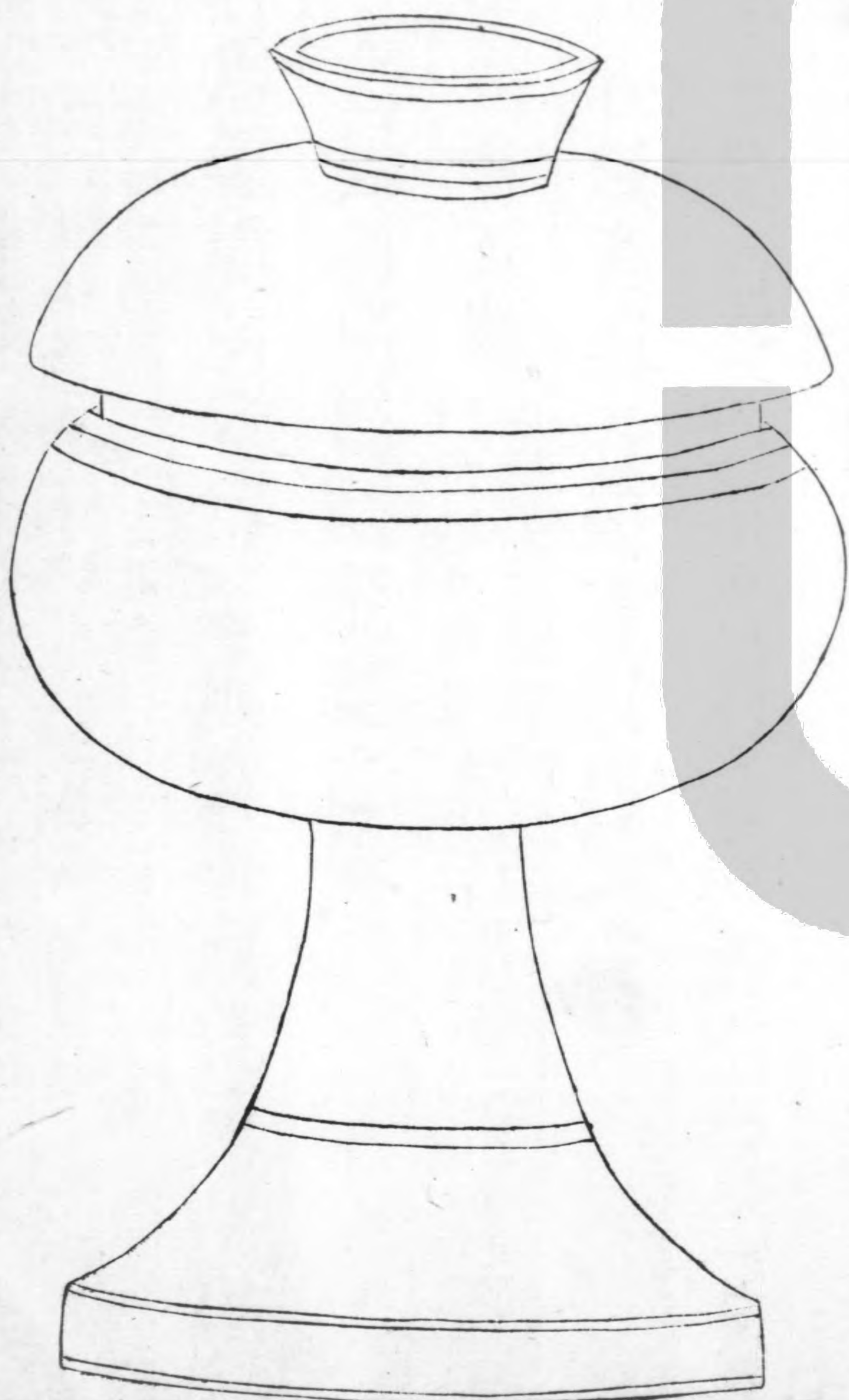

容四升通蓋高一尺



梓人為筭虞

筭音筍
虞音巨

注樂器所縣橫曰筭植曰虞

天下之大獸五脂者膏者羸者羽者鱗者宗廟之事脂者膏者以為牲羸者羽者鱗者以為筭虞

注脂牛羊屬膏豕屬

內則注云疑者曰脂釋者曰膏

羸者謂虎豹貔獬為

獸淺毛者之屬羽鳥屬鱗龍蛇之屬

補注羸者為鍾虞羽者為磬虞皆所以負筭非為虞

下之跗也

西京賦洪鐘萬鈞猛虞翹翹負筍業而餘怒乃奮翅而騰驤薛綜注云當筍下為兩飛獸以背負

外骨內骨卻行仄行連行紆行以脰鳴者以注鳴者以翬鳴者以翼鳴者以股鳴者以胷鳴者謂之小蟲之屬

以為雕琢

卻羌畧反注同味陟又反

注刻畫祭器博庶物也外骨龜屬內骨蟹屬卻行蟻

衍之屬

方言蚰衍自關而東謂之蟻衍或謂之入耳

仄行蟹屬連行魚屬紆行蛇

屬脰鳴龜屬注鳴精列屬

趨織也方言精列楚謂之悉蟹

旁鳴蝸屬

蝸蟬也其類不一蝸者寒蟬

翼鳴發皇屬

爾雅蚊蟻蟻說文蟻蟻蝗以翼鳴者

股鳴蜈蚣動股屬

方言春黍謂之蜚蟬注云江東呼虻蛸

胷鳴榮原屬

方言守宮其在澤中者謂之蜥蜴南楚謂之蛇醫或謂之蝶蜥

厚脣舛口出目短耳大胷耀後大體短脰若是者謂之

羸屬恆有力而不能走其聲大而宏有力而不能走則

於任重宐大聲而宏則於鍾宐若是者以為鍾虞是故

擊其所懸而由其虞鳴

耀讀為哨所教反由猶通

注耀頃小也

銳喙波吻數目顧脰小體騫腹若是者謂之羽屬恆無

力而輕其聲清陽而遠聞無力而輕則於任輕宐其聲

清陽而遠聞於磬宐若是者以為磬虞故擊其所懸而

由其虞鳴

喙許穢反數音促顧楷田反陽或作揚非

注吻口脰也顧長脰貌

莊子其脰肩肩

小首而長搏身而鴻若是者謂之鱗屬以為筭

注搏圍也

凡攬網援簪之類必深其爪出其目作其鱗之而

攬居縛反簪即噬

注謂筍虞之獸也淡猶藏也作猶起也之而頰頰也

補注頰側上出者曰之下垂者曰而須鬣屬也

深其爪出其目作其鱗之而則於眊必撥爾而怒苟撥

爾而怒則於任重宐且其匪色必倍鳴矣匪斐通

注匪采貌也

爪不深目不出鱗之而不作則必積爾如委矣苟積爾如委則加任焉則必如將廢措其匪色必倍不鳴矣

注措猶頓也

梓人為飲器勺一升爵一升觚三升獻以爵而酬以觚一獻而三酬則一豆矣食一豆肉飲一豆酒中人之食

也觚當作紙之鼓反

注勺尊升也觚當為觶

鄭駁異義云觶字今禮角旁單古書或作角旁氏則與觚相涉學者多聞觚寡聞觶寫此

書亂之而作觚

補注凡觴一升曰爵二升曰觚三升曰觶說文觶禮經觶四升

曰角五升曰散本韓詩說飲酒之禮主人獻賓賓酢主人主

人又飲而酌賓謂之酬獻進酒也酬猶厚也勸也合

獻酬共一豆酒其曰一獻而三酬者爵一升以之獻

觶三升以之酬蒙上省文一升之爵獻而三升之觶酬是為一豆豆實四升

凡試梓飲器鄉衡而實不盡梓師罪之鄉同向

注衡平也平爵鄉口酒不盡則梓人之長罪於梓人

焉

爵

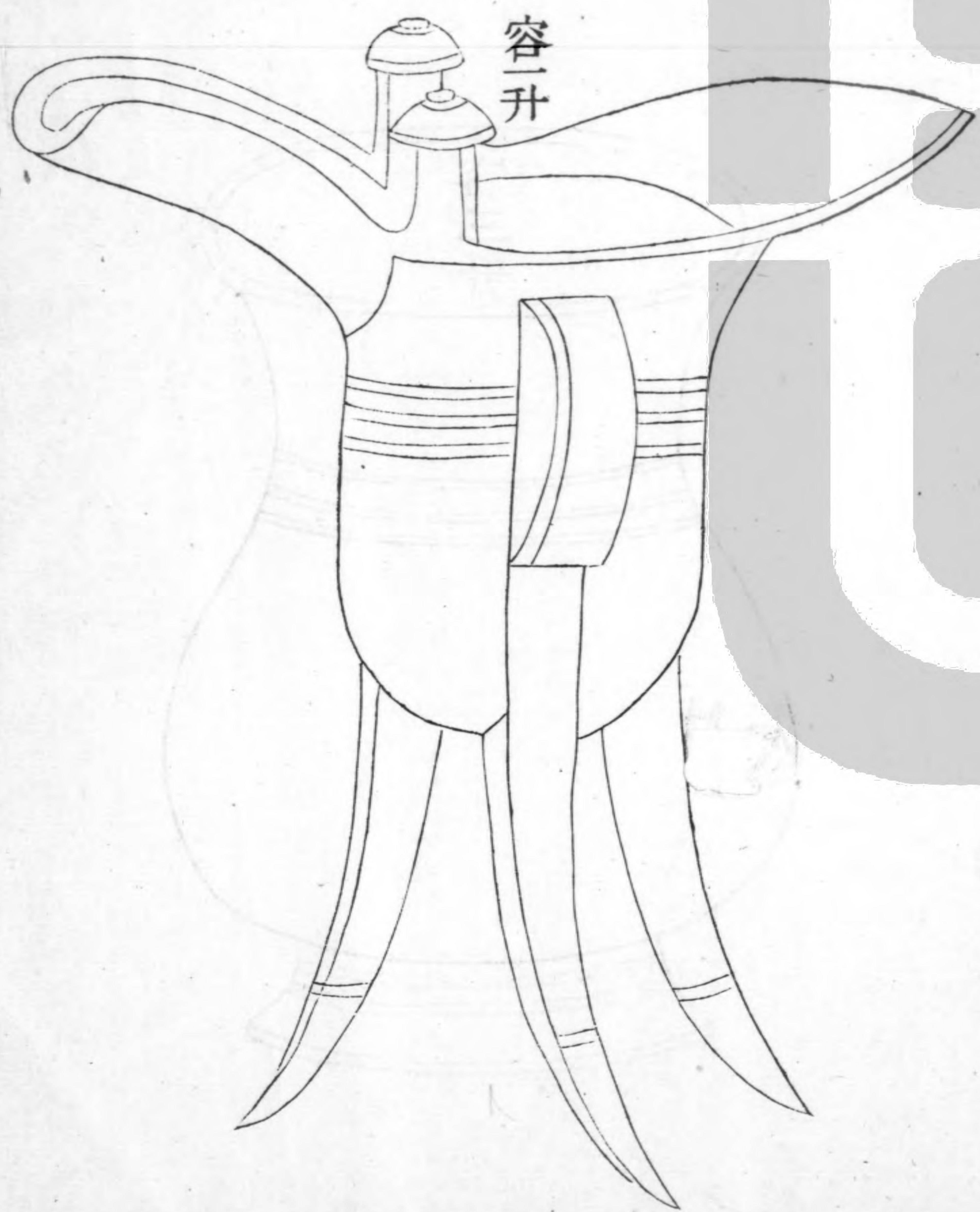

容一升

勺

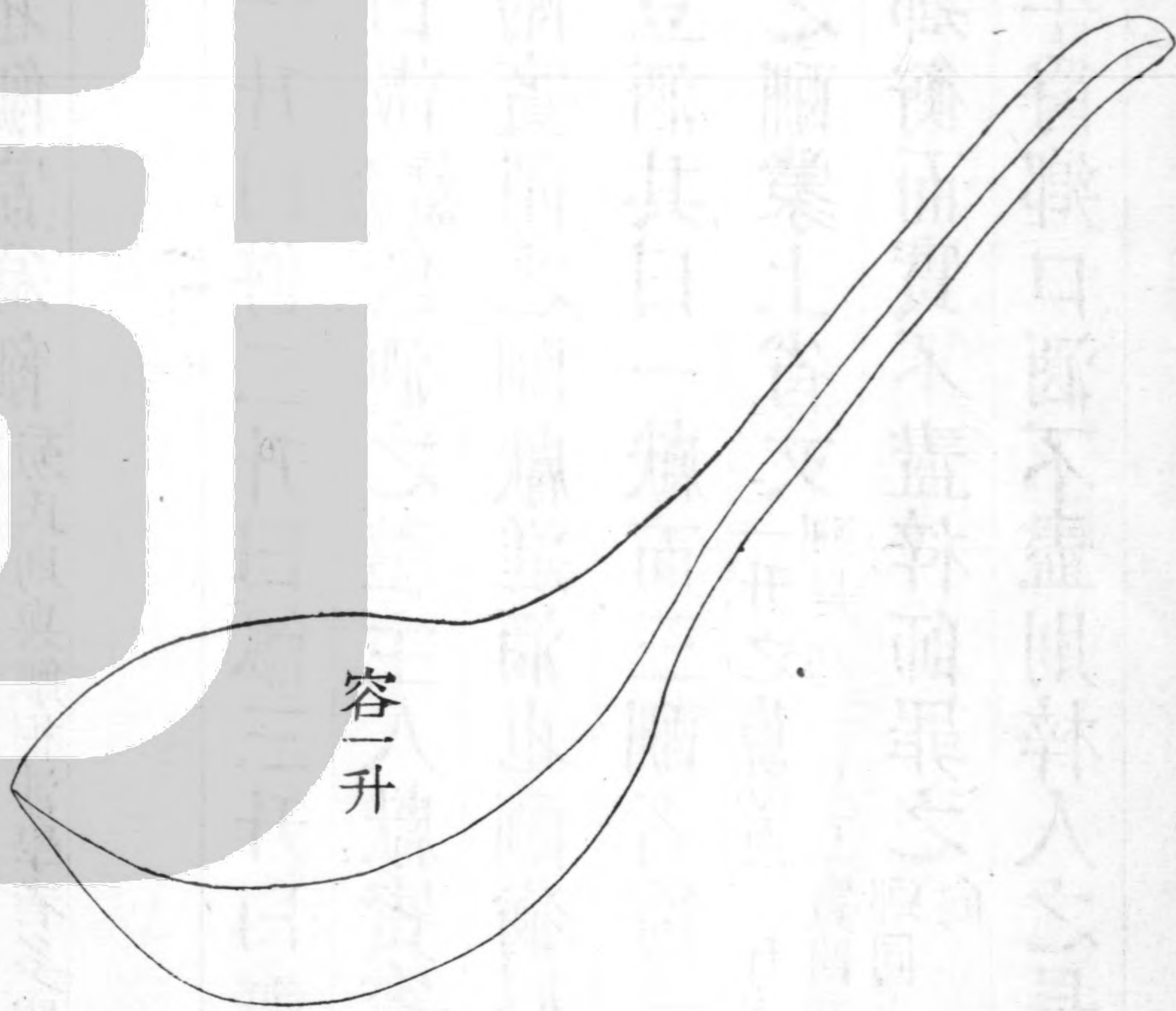

容一升

爵

觥

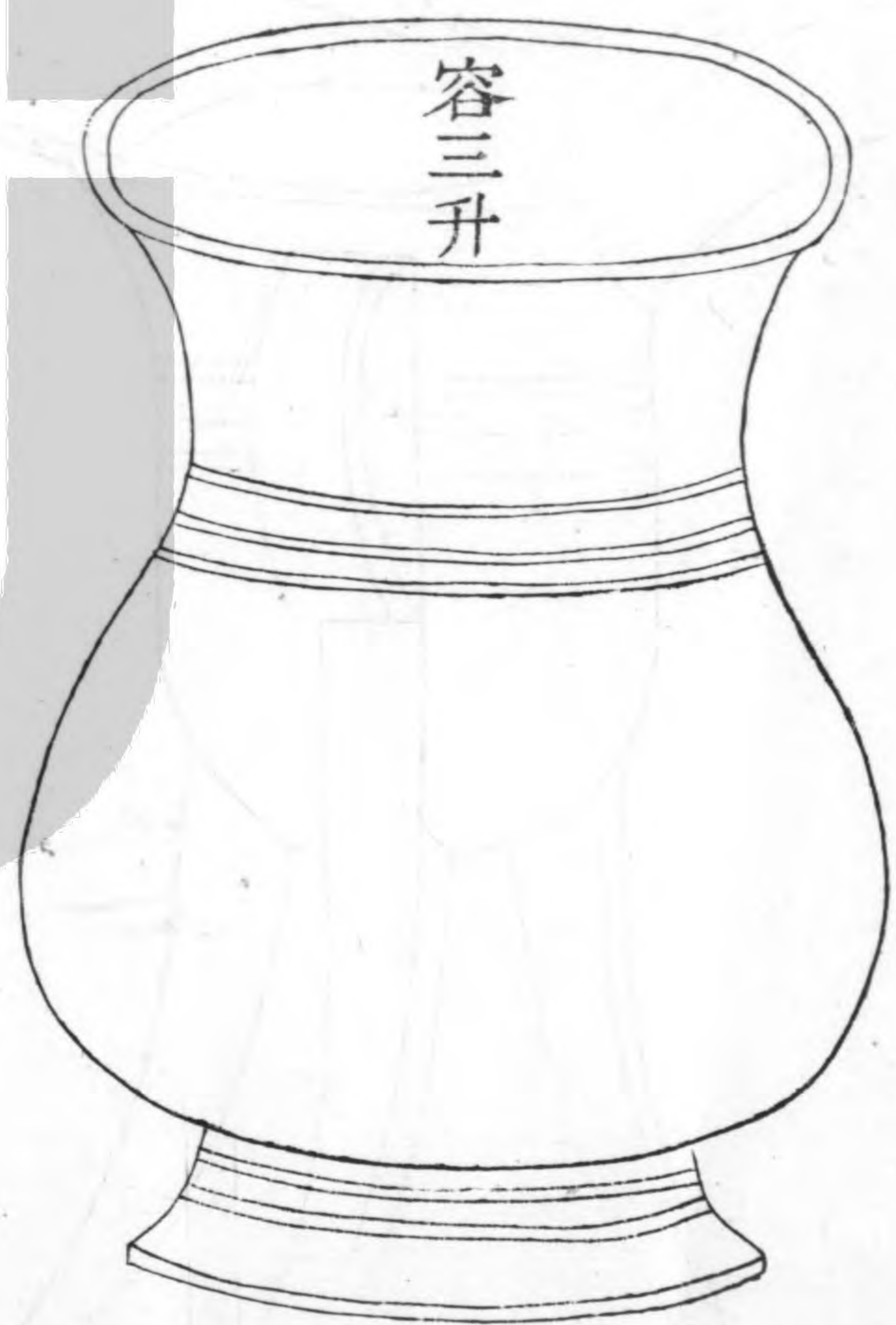

容三升

梓人為侯廣與崇方參分其廣而鵠居一焉

鵠同鸛
胡角反

注高廣等者謂侯中也天子射禮以九為節侯道九

十弓弓二寸以為侯中高廣等則天子侯中丈八尺

諸侯於其國亦然鵠所射也以皮為之各如其侯也

疏云謂若虎侯以虎皮飾侯側其
鵠亦用虎皮其餘熊豹麋等亦然

居侯中參分之一則此鵠方六

尺惟大射以皮飾侯大射者將祭之射也其餘有賓

射燕射

上兩個與其身三下兩個半之

注上個下個皆謂舌也身躬也鄉射禮記曰倍中以
為躬倍躬以為左右舌下舌半上舌然則九節之侯

身三丈六尺上个七丈二尺下个五丈四尺其制身
夾中个夾身在上下各一幅此侯凡用布三十六丈
个或謂之舌者取其出而左右也侯制上廣下狹蓋
取象於人也張臂八尺張足六尺是取象率焉

補注下两个半之謂出於身者也九節之侯上个左
右出各丈八尺下个左右出各九尺

上綱與下綱出舌尋纒寸焉

纒尤粉反

注綱所以繫侯於植者也上下皆出舌一尋者亦人
張手之節也鄭司農云綱連侯繩也纒籠綱者
補注鄉射禮曰乃張侯下綱不及地武尺二寸為武

然則九節之侯高二丈七尺四寸

於今尺一丈六尺奇

上綱兩植相

去八丈八尺下綱兩植相去七丈纒者个上之紐以

綱貫之

說文纒持綱紐也

張皮侯而棲鵠則春以功

注皮侯以皮所飾之侯司裘職曰王大射則共虎侯

熊侯豹侯設其鵠謂此侯也天子將祭必與諸侯羣

臣射二只正采春內米白大之食大之黃大之黑大

補注四時之祭始於春故舉春以該焉功事也謂祭

日事尊祭祀也祭祀事之大也王將有郊廟之事以

射擇諸侯及羣臣與邦國所貢之士可以與祭者

古人必不一年數祭而以數射
春一射天美故曰春被也

張五采之侯則遠國屬

注五采之侯謂以五采畫正之侯也遠國屬者若諸

侯朝會王張此侯與之射所謂賓射也正之方外如

鵠內二尺五采者內朱白次之蒼次之黃次之黑次

之其侯之飾又以五采畫雲氣焉

張獸侯則王以息燕

注獸侯畫獸之侯也鄉射記曰凡侯天子熊侯白質

諸侯麋侯赤質大夫布侯畫以虎豹士布侯畫以鹿

豕凡畫者丹質是獸侯之筓也息者休農息老物也

敖氏云鄉飲酒禮乃息
司正息疑即燕之異名

燕謂勞使臣若與羣臣飲酒而射

祭侯之禮以酒脯醢其辭曰惟若寧侯毋或若女不寧

侯不屬于王所故抗而射女強飲強會詒女曾孫諸侯

百福女音汝強
其文反

注謂司馬實爵而獻獲者于侯薦脯醢折俎獲者執

以祭侯若猶女也寧安也若如也屬猶朝會也抗舉

也張也曾孫諸侯謂女後世為諸侯者

五



廬人為廬器戈秘六尺有六寸及長尋有四尺車戟常
 函矛常有四尺夷矛三尋

注函夷長短名函之言適也函近夷長矣

凡兵無過三其身過三其身弗能用也而無已又以害
 人故攻國之兵欲短守國之兵欲長攻國之人眾行地
 遠倉飲飢且涉山林之阻是故兵欲短守國之人寡倉
 飲飽行地不遠且不涉山林之阻是故兵欲長

注人長八尺與尋齊進退之度三尋用兵力之極也

而無已不徒止爾 不徒止於不能用也
又適以害執兵之人

凡兵句兵欲無彈刺兵欲無蝟是故句兵稗刺兵搏擊

兵同強舉圍欲細細則校刺兵同強舉圍欲重重欲傅人傅人則密是故侵之

句音鉤彈說文引作儻常衍反蝟於緣反裨薄兮反

注句兵戈戟屬刺兵矛屬鄭司農云彈謂掉也玄謂

蝟亦掉也讀若井中蟲蝟之蝟

爾雅蝟蟻注云井中小蝟蝟赤蟲一名子子廣雅云

齊人

謂柯斧柄為裨則裨隋圍也搏圍也改句言較容及無刃同強上下同也舉謂手所操校疾也傅近也密

審也正也人手操細以較則疾操重以刺則正然則

為矜句兵堅者在後刺兵堅者在

疏云以句兵向後牽之故云堅者在後也以向

前推之故云堅者在前也言此者欲見句兵手執處欲得細細則手執之牢也刺兵執處欲得麤而勁則手穩也林氏云侵刺也

補注彈讀如死蟪之蟪轉掉也蝟搖掉也侵善入也

凡為及五分其長以其一為之被而圍之參分其圍去

一以為晉圍五分其晉圍去一以為首圍凡為酋矛參

分其長二在前一在後而圍之五分其圍去一以為晉

圍參分其晉圍去一以為刺圍

晉同

六注被把中也

長二尺四寸

圍之圍之也大小未聞凡矜八觚

鄭司農云晉謂矛戟下銅鐔也刺謂矛刃胷也玄謂

晉矜所捷也首及上鐔也

疏云此及首無銅鐔亦以上頭為首而稍細之以其倍鐔故鄭云首及上鐔也

為戈戟之矜所圍如及夷矛如酋矛

凡試廬事置而搖之以眡其蝟也灸諸牆以眡其撓之均也橫而搖之以眡其勁也

灸音救

注置猶封也灸猶柱也以柱兩牆之間輓而內之本
未勝負可知也
補注眡其娟審察搖掉之勢也眡其撓之均審察屈
勢也皆欲通體無勝負苟材有勝負必自負處動折
試之既齊均又以彊勁為尚
六建既備車不反覆謂之國工
注六建五兵與人也
補注六建當為五兵與旌旗六建動搖則車行反覆
一矜秘不彊故也
匠人建國水地以縣

注於四角立植而縣以水望其高下高下既定乃為

位而平地

疏云謂於柱四畔縣繩以正柱柱正然後去柱遠以水平之灋遙望柱高下定即知地之高下

補注水地者以器長數尺承水引繩中水而及遠則

平者準矣立植以表所平之方縣繩正植則度水面

距地者準矣若不用水覆矩尺使中縣引繩中矩尺

及遠簡灋也

矩尺即今木工石工之曲尺

置槩以縣眡以景

注槩古文臬假借字於所平之地中央樹八尺之臬

以縣正之眡之以其景將以正四方也爾雅曰在牆

者謂之杙

今爾雅作楫謂之杙在牆者謂之樨

在地者謂之臬

疏云槩亦謂柱也欲取柱之景先須柱正欲取

柱正當以繩懸而垂之於柱之四角四中以八繩
縣之其繩皆附柱則其柱正矣然後眡柱之景

爲規識日出之景與日入之景晝參諸日中之景夜考
之極星以正朝夕

注日出日入之景其端則東西正也又爲規以識之
者爲其難審也自日出而畫其景端以至日入既則
爲規測景兩端之內規之規之交乃審也度兩交之
閒中屈之以指臬則南北正日中之景最短者也極
星謂北辰

補注必平中水然後爲規數重樹槩於中眡槩端景
齊規者皆識之乃衡界午前午後之景則東西正又

中誦之以指槩則南北正

今用指南針有偏向所
偏隨地不同不足取準

若考北極

高下則取近極大星測其旋而上最高去地若干度

及旋而下最低去地若干度兩數相減得星環繞北

極之徑半之以加於最低去地之度是爲北極高度

今冬至前後勾陳大星酉時在北極之
上卯時在北極之下可據之以測極

北極者天樞也先儒謂之

不動處作記時紐星正當不動處故記以爲極星梁

祖暄測不動處距紐星一度有餘今紐星又移

元郭守
敬測離

三度北極在勾陳大星紐星之間

為規識景

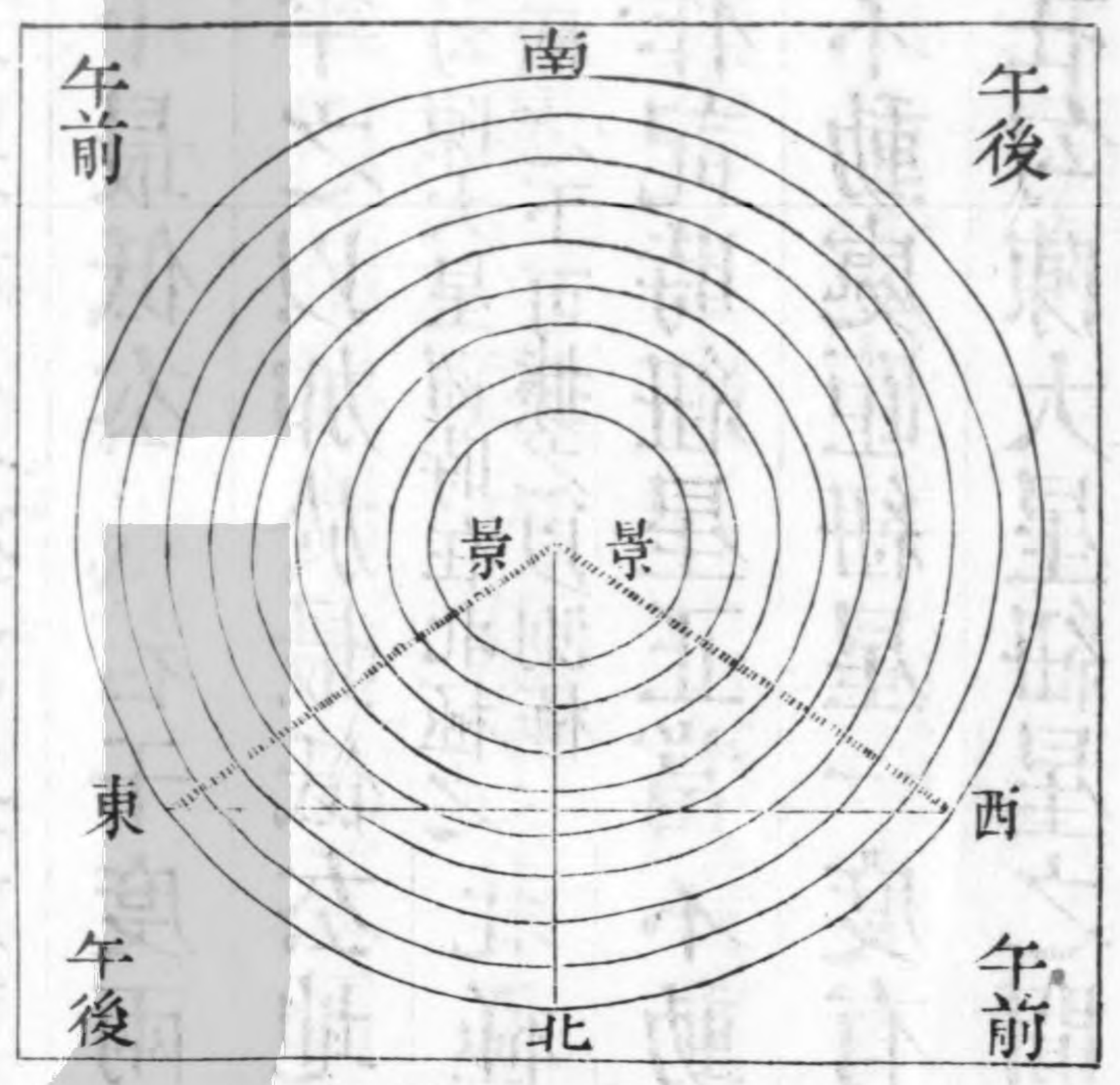

以水平地方一二丈規之於中
 央立槩或用小方案令平中水
 為規其上中央設表當槩凡景
 端所至皆識之此但據景端與
 外規齊者為圖內數重規亦然
 所得南北東西如一乃審密也

為規識景

此圖得之
 江先生

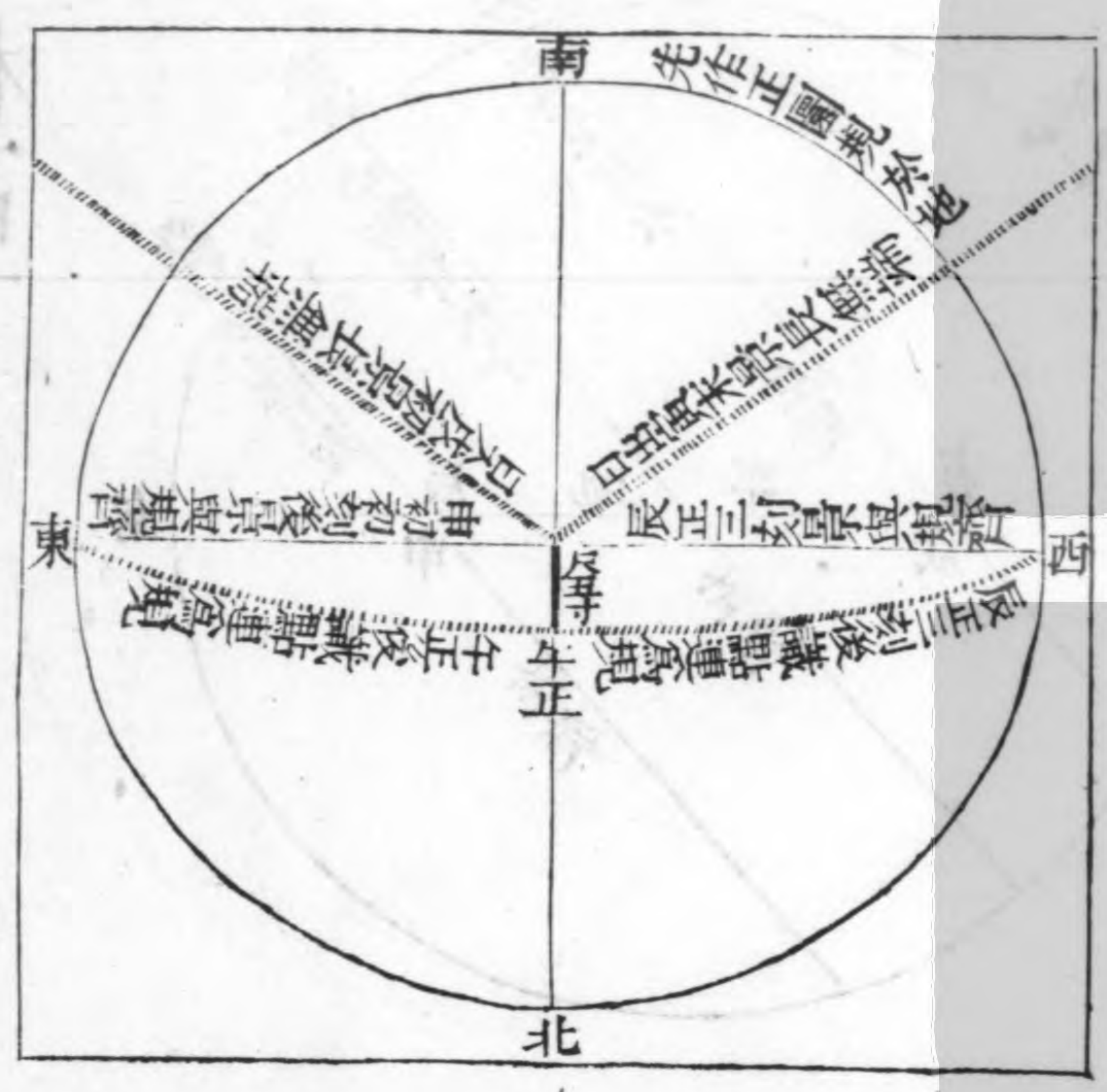

此但據夏至地中為圖規任作
 大小如以表八尺為半徑必辰
 正三刻申初初刻景與規齊其
 齊時亦是正東正西也若他方
 測景時刻方位不同而濼準此
 最短時為午正
 先為規而後識景記文也先識
 景徐徐作點後乃連為規鄭說
 也兩濼圖皆具

測北極高下

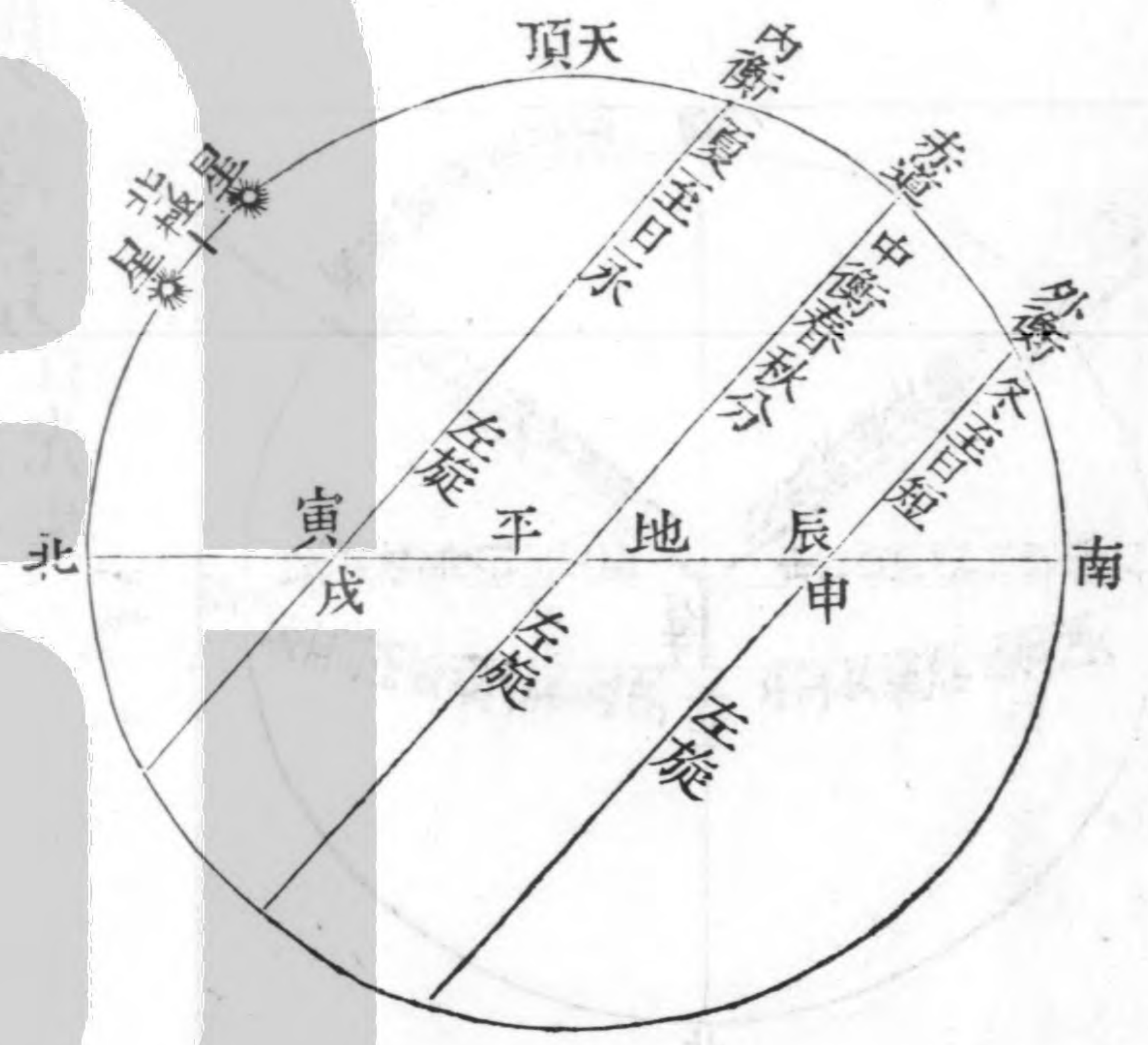

北極高下隨地不同南行繩直
 二百五十里而北極低一度北
 行二百五十里而北極高一度
 冬至前後日出辰入申星旋天
 不啻半周可得其最高最低之
 度以考知北極
 晝夜永短亦隨地不同南至赤
 道下冬夏至恆如春秋分極與
 地平適合北至極下半年為晝
 半年為夜赤道與地平適合

黃赤道

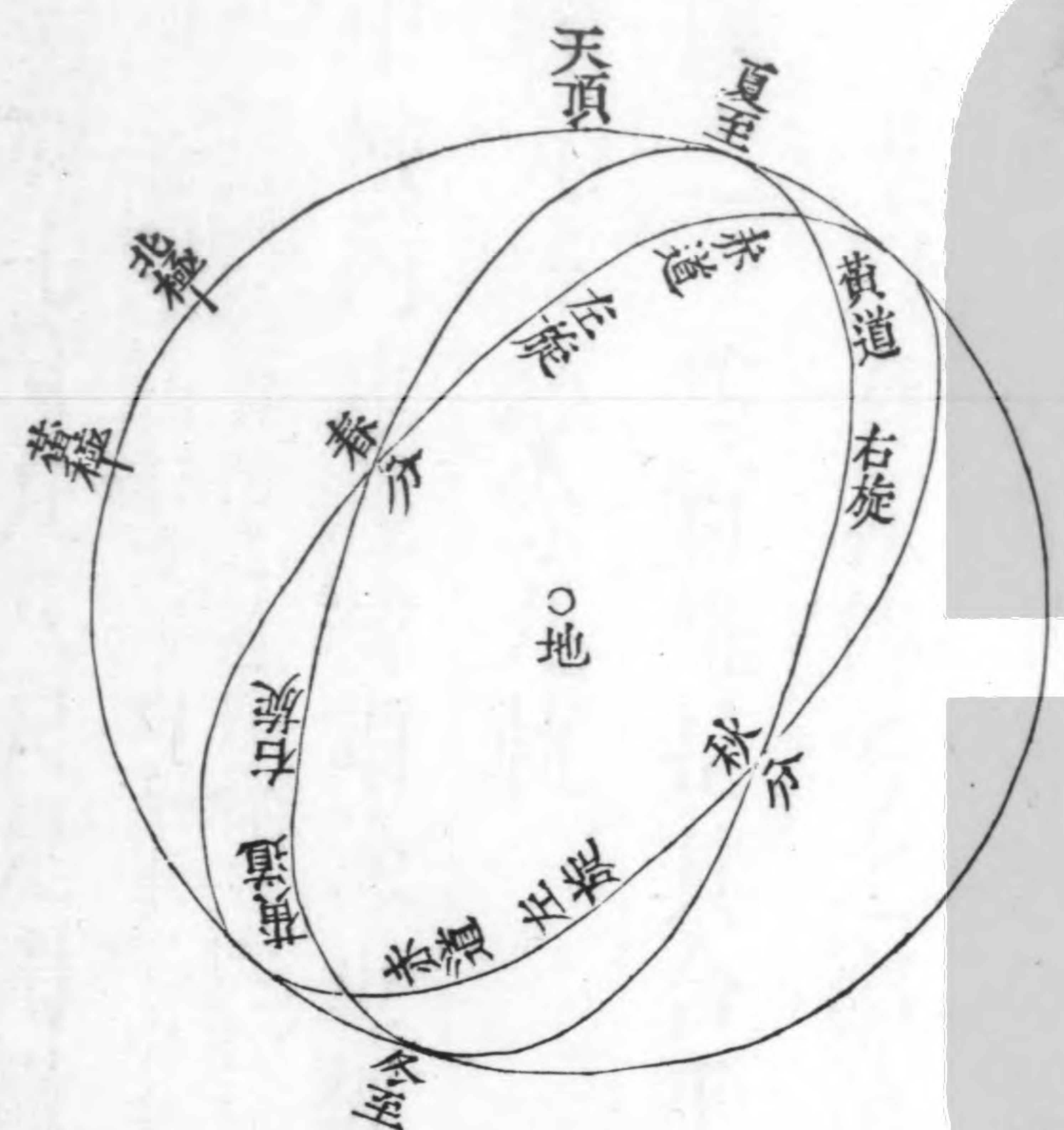

日行黃道三百六十五日幾三
 時而一周春秋分交於赤道冬
 至在赤道南夏至在赤道北前
 圖外衡內衡與此互明



圖於博內講與北門
至本亦從前更至其亦與井
物而一風亦殊亦安其亦與
日行黃後三百六十五日與

匠人營國方九里旁三門

補注六尺而步五步而雉六十雉而里里三百步此
記天子城方九里其等筮公蓋七里侯伯蓋五里子
男蓋三里以春秋傳考之鄭伯之城方三百雉故大
都三國之一為百雉是其合乎

國中九經九緯經涂九軌

注國中城內也經緯謂涂也經緯之涂皆容方九軌

疏云南北之道為經東西之道為緯王城面有三門門有三涂男子由右女子由左車從中央

軌謂轍廣乘車六尺

六寸旁加七寸凡八尺是謂轍廣九軌積七十二尺
則此涂十二步也旁加七寸者輻內二寸半輻廣三

寸半

量其鑿淡以為輻廣輻廣不得過三寸則輻內不止二寸半矣

綬三分寸之二金轄之間

三分寸之一

左祖右社面朝後市

注王宮所居也祖宗廟王宮當中經之涂也

小宗伯之職掌建國之神

位右社稷左宗廟注云庫門內雉門外之左右朝士注云郊特牲譏釋於庫門內言遠當於廟門廟在庫門之內見於此矣

補注宗廟作宮於路寢之東社稷設壇墪於路寢之

西

劉向別錄云社稷宗廟在路寢之西又云左明堂辟雍右宗廟社稷按宗廟社稷屬路寢言得之以為俱在西不知何所據

凡朝君

臣咸立於庭

古字庭本作廷所謂朝廷說文云廷朝中也

朝有門而不屋故雨露

衣失容則輟朝天子諸侯皆三朝則天子諸侯皆三

門與禮說曰天子五門皋庫雉應路諸侯三門皋應

郊特牲乃古禮經記也何得苟欲伸已曲說謂其據魯事乎

路失其傳也天子之宮有皋門有應門有路門路門

一曰虎門一曰畢門不聞天子庫門雉門也

郊特牲云獻命庫門之內

此亦據魯之事記者以魯用天子禮樂故推魯事合於天子所稱多傳會失實

諸侯之宮有庫門有雉門

有路門不聞諸侯皋門應門也皋門天子之外門庫

門諸侯之外門應門天子之中門雉門諸侯之中門

異其名殊其制辨等威也天子三朝諸侯三朝天子

三門諸侯三門其數同君國之事侔體合也朝與門

無虛設也君臣日見之朝謂之內朝

稟人及玉藻之內朝是也

或謂之

治朝或謂之正朝在路門外庭

司士正其位

記或謂之外朝

與路寢庭之朝連文為外內也

文王世子曰內朝則東面北上臣有貴者以齒其在外朝則以

官注云內朝路寢庭 斷獄蔽訟及詢非常之朝謂之外朝在

外朝路寢之門外庭 小司寇掌其政 中門外庭 朝士掌其灋 以燕以射及圖宗人嘉事之朝

謂之燕朝在路寢庭 大僕正其位若射 聘禮曰公出送賓及

大門內周官司儀曰出及中門之外廟在中門內明

矣記曰管者仲尼與於蜡賓事畢出遊於觀之上蜡

之饗亦祭宗廟廟在雉門內故出而至觀也春秋桓

宮僖宮災火自司鐸踰公宮至桓僖二廟廟邇公宮

也季桓子至御公立於象魏之外立當遠火也春秋

穀梁氏傳曰禮送女父不下堂毋不出祭門諸毋兄

弟不出闕門廟門謂之祭門觀謂之闕亦謂之象魏

諸侯設於雉門是以雉門謂之闕門天子蓋設於應

門闕門在外祭門在內不出闕門者得出祭門者也

春秋左氏傳曰閒於兩社為公室輔以朝廷執政所

在為言宐繫君臣日見之朝社在中門內明矣其他

書傳可證宗廟社稷在中門內路門外之左右者甚

衆畧舉五事明之

市朝一夫室堂前二十步四階

注方各百步

補注以朝百步言之方九百步之宮朝左右各四百

步外門至中門百步之庭曰外朝中門至路門百步

之庭曰內朝路門內至堂百步之庭曰燕朝路寢已後蓋六百步與王與諸侯若羣臣射於路寢則路寢之庭容侯道九十弓弓與步相應其百步宜也

夏后氏世室堂脩二七廣四脩一

注脩南北之深也夏度以步令堂脩十四步其廣益以四分脩之一則堂廣十七步半

五室三四步四三尺

注堂上為五室象五行也三四步室方也四三尺以益廣也木室於東北火室於東南金室於西南水室於西北其方皆二步其廣益之以三尺土室於中央

方四步其廣益之以四尺此五室居堂南北六丈東

西七丈

五室之名蓋傳會言之其制則宜如是

九階

注南面三三三面各二

四旁兩夾窻

注窻助戶為明每室四戶八窻

白盛

注蜃灰也盛之言成也以蜃灰堊牆所以飾成宮室

門堂三之二

注門堂門側之堂取數於正堂令堂如上制則門堂

南北九步二尺東西十一步四尺爾雅曰門側之堂謂之塾

室三之言如出以覆其室注兩室與門各居一分

殷人重屋堂脩七尋堂崇三尺四阿重屋重直龍反

注其脩七尋五丈六尺放夏周則其廣九尋七丈二

尺也五室各二尋四阿若今四注屋四面皆有雷重屋複竿

也說文云竿迫也在瓦之下芬上芬複屋棟也

補注世室重屋制皆如明堂明堂既四面非四雷不可故為四阿重屋之制古者質四面有雷必剏灋乎

此姚姬傳曰重屋複屋也別設棟以剏椽其棟謂之

芬椽棟既重軒版垂檐皆重矣軒版即屋竿或木或

竹異名竿在瓦之下椽之上檐垂椽端椽亦謂之椽

記言重屋鄭氏以複竿釋之而他書所稱曰重檐曰

重椽張敞傳作重軒曰重軒招魂作層軒西都賦作重軒曰重棟曰重芬各舉其

一為言爾重屋之形制累複是以或謂之閣張臨傳每登閣殿古詩阿

閣三層亦得云樓漢時名檐為承壁材以其直垂而下如

壁故明堂位注重檐重承壁材也疏謂複竿亦重承壁材者誤

周人明堂度九尺之筵東西九筵南北七筵堂崇一筵

五室凡室三筵

注明堂者明政教之堂周度以筵亦王者相改

補注明堂灋天之宮五室十二堂故曰明堂月令中

央太室正室也一室而四堂其東堂曰青陽太廟南

堂曰明堂太廟西堂曰總章太廟北堂曰立堂太廟

四隅之室夾室也釋名夾室在堂兩頭故曰夾也四室而八堂東北隅之

室立堂之右夾青陽之左夾也其北堂曰立堂右个

東堂曰青陽左个東南隅之室青陽之右夾明堂之

左夾也其東堂曰青陽右个南堂曰明堂左个西南

隅之室明堂之右夾總章之左夾也其南堂曰明堂

右个西堂曰總章左个西北隅之室總章之右夾立

堂之左夾也其西堂曰總章右个北堂曰立堂左个

凡夾室前堂或謂之箱或謂之个左傳昭公四年使賓饋于个而退杜注云个東西箱是箱

得通稱曰个也兩旁之名也劍脊之兩旁謂之兩相俟之左右謂之左个右个亦此義古者宮室恆制

前堂後室有夾堂東曰東夾室堂西曰西夾室有个東夾前曰東堂亦曰東箱西夾前曰西堂亦曰西箱左傳所謂个

有房室東曰東房亦曰左房室西曰西房亦曰右房惟南嚮一面明堂四面闔達亦

前堂後室有夾有个而無房房者行禮之際別男女

婦人在房明堂非婦人所得至故無房宜也王者而

後有明堂其制蓋起於古遠夏曰世室殷曰重屋周

曰明堂三代相因異名同實與世室重屋義未聞明

堂在國之陽淳于登說在三里之外七里之內丙巳之地韓詩說明堂在南方七里之郊祀五帝聽朔

會同諸侯大政在焉夏曰世室世世勿壞或以意命之也殷曰重屋阿閣四注或以其制命之也周人取天時方位以命之東青陽南明堂西總章北玄堂而通曰明堂舉南以該其三也四正之堂皆曰太廟四正之室其一太室故曰太廟太室明太室處四正之堂中央爾世之言明堂者有室無堂不分个夾失其傳久矣

室中度以几堂上度以筵宮中度以尋野度以步涂度以軌

補注馬融以為几長三尺六之而合二筵與

阮譙云几長五尺

廟門容大扇七个闈門容小扇參个

扇古熒反

注大扇牛鼎之扇長三尺每扇為一个七个二丈一

尺廟中之門曰闈

爾雅宮中之門謂之闈蓋通稱

小扇脚鼎之扇長二尺

參个六尺

路門不容乘車之五个應門二徹參个

注路門者大寢之門乘車廣六尺六寸五个三丈三

尺言不容者是兩門乃容之兩門乃容之則此門半

之丈六尺五寸正門謂之應門謂朝門也二徹之內

八尺三个二丈四尺

內有九室九嬪居之外有九室九卿朝焉九分其國以

扇所以承祭祀故廟門度以扇入君出路門始就車故乘車以入舉入路門應門則駕車以行故路門度以乘車應門度以職

為九分九卿治之

注九室如今朝堂諸曹治事處

補注內九室九嬪省內治所居外九室蓋在朝門之外九卿省其政事處也玉藻曰朝辨色始入君日出而視之退適路寢聽政視朝在路門外庭凡有職於朝者咸至也聽政在路寢君退於路寢以待朝者各就其官府治處有當告者乃入也魯論記孔子過位升堂其此時與位者君方視朝之位玉藻又曰使人視大夫大夫退然後適小寢釋服大夫退於家君乃適小寢也

王宮門阿之制五雉宮隅之制七雉城隅之制九雉

注阿棟也宮隅城隅謂角浮思也

浮思本或作罽思綱目之稱隅綴交疏仰之以其在臺上

隨方角迴折故呼為角浮思

雉長三丈高一丈度高以高度廣以廣

尚書大傳

作度長以長疏云言高一雉則一丈言長一雉則三丈

補注仞有三尺為高一雉古者度廣長以尋度高深

以仞

尋八尺仞七尺

牆言雉者五版而堵為雉之高五堵而雉

為雉之長版崇二尺長六尺門阿五雉謂路門應門

之崇也宮隅七雉謂皋門之崇也

大雅皋門有仞言高於他門

方九里

之城宮九百步七里之城宮七百步五里之城宮五百步三里之城宮三百步天子之宮牆高七仞有一

尺城高十仞門臺謂之宮隅城臺謂之城隅亦謂之

闔定公三年左傳門臺注云門上有臺鄭風出其闔闔毛傳云闔曲城也闔城臺也爾雅闔謂之臺詩曰靜女其姝俟

我于城隅媵俟迎之禮也古者諸侯娶必有媵說舍

近郊整車飾然後至乎城下以俟迎者優而不見迎

之未至也優而猶隱然說文優仿佛也詩曰優而不見爾雅媵隱也方言掩翳媵也郭注云謂隱蔽也詩曰媵而不見始思

見其人繼思得見其物始言至城下終乃言至於郊

郊外謂之牧靜女之刺思賢媵懷女史之灋者也學者罕聞

城隅而詩遂失其傳矣

經涂九軌環涂七軌野涂五軌

注廣狹之塗也杜子春云環涂謂環城之道

門阿之制以為都城之制

注都四百里外距五百里王子弟所封其城隅高五

丈宮隅門阿皆三丈

宮隅之制以為諸侯之城制

注諸侯畿已外也其城隅制高七丈宮隅門阿皆五

丈禮器曰天子諸侯臺門五經異義古周禮說云天子城高七雉隅高九雉公之城高五雉隅高七雉侯

伯之城高三雉隅高五雉都城之高皆如子男之城高按公侯伯之城皆當高五雉城隅與天子宫隅等惟子男之城或同都城爾

環涂以為諸侯經涂野涂以為都經涂

注經亦謂城中道諸侯環涂五軌其野涂及都環涂

野涂皆三軌

禮祭者三陳

封豨亦階如中

築余以爲階矣

文對首當高正欽

時之數高三

女

宮

王城

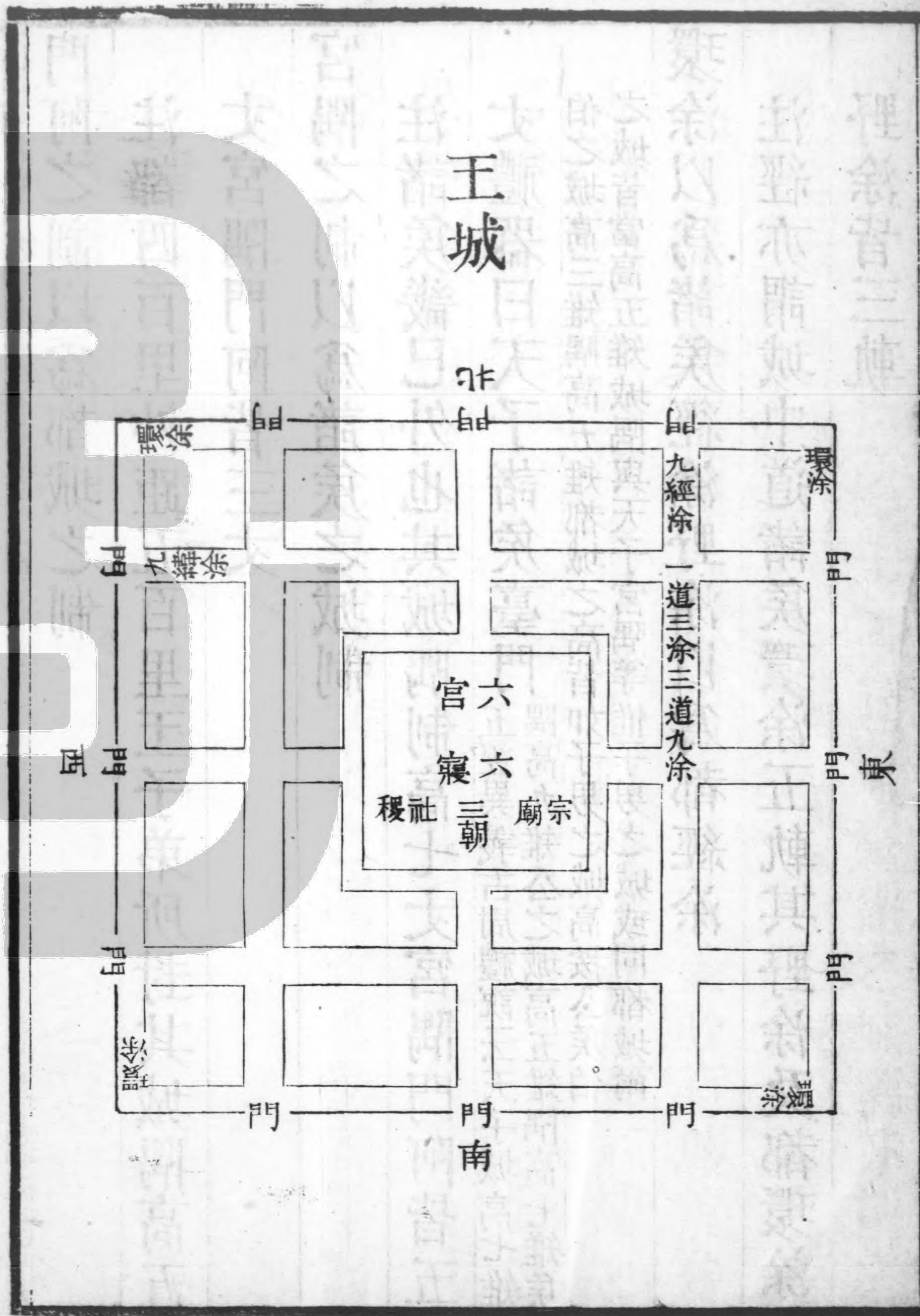

世室

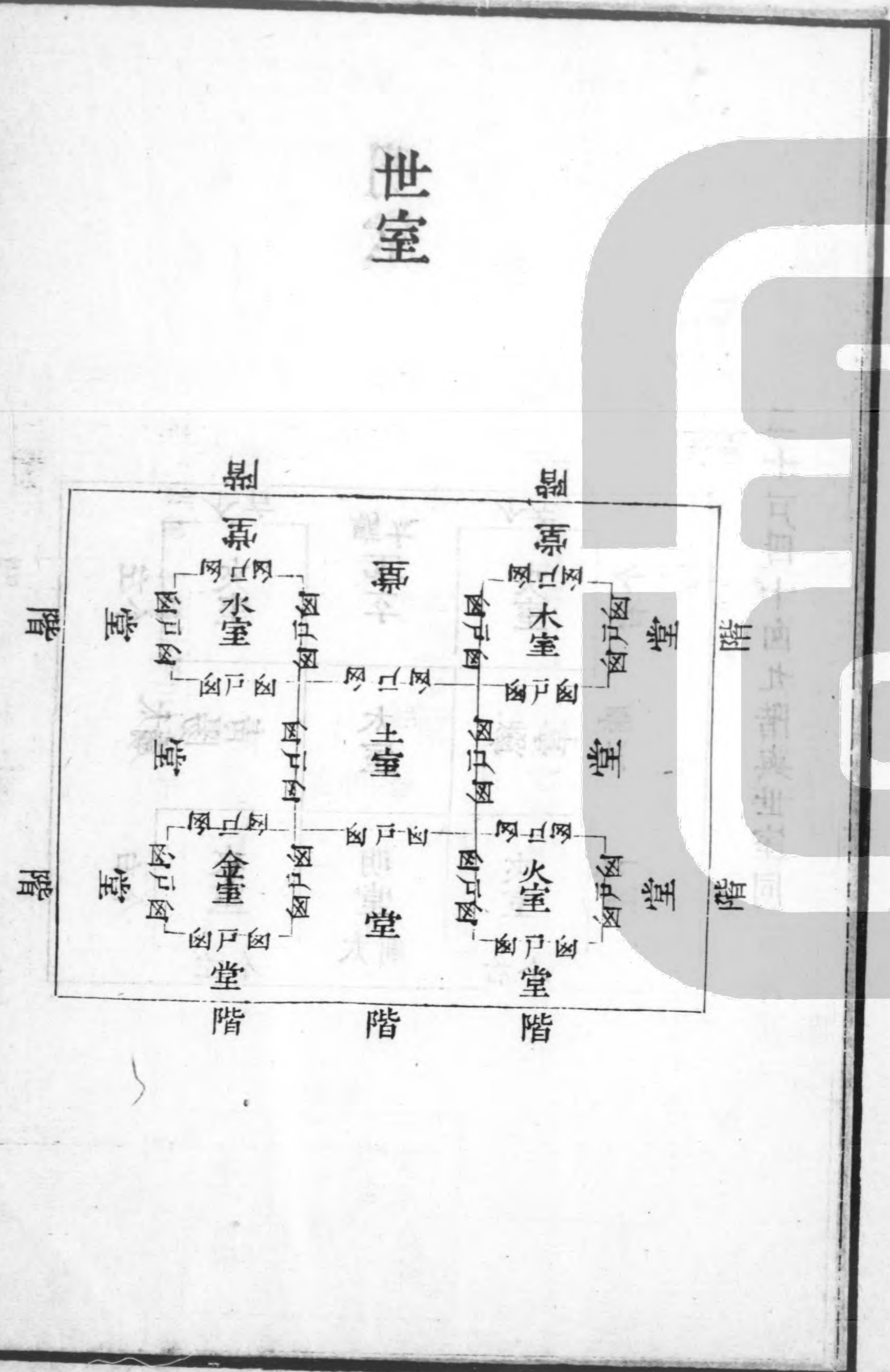

明堂

二十戶四十窗九階與世室同

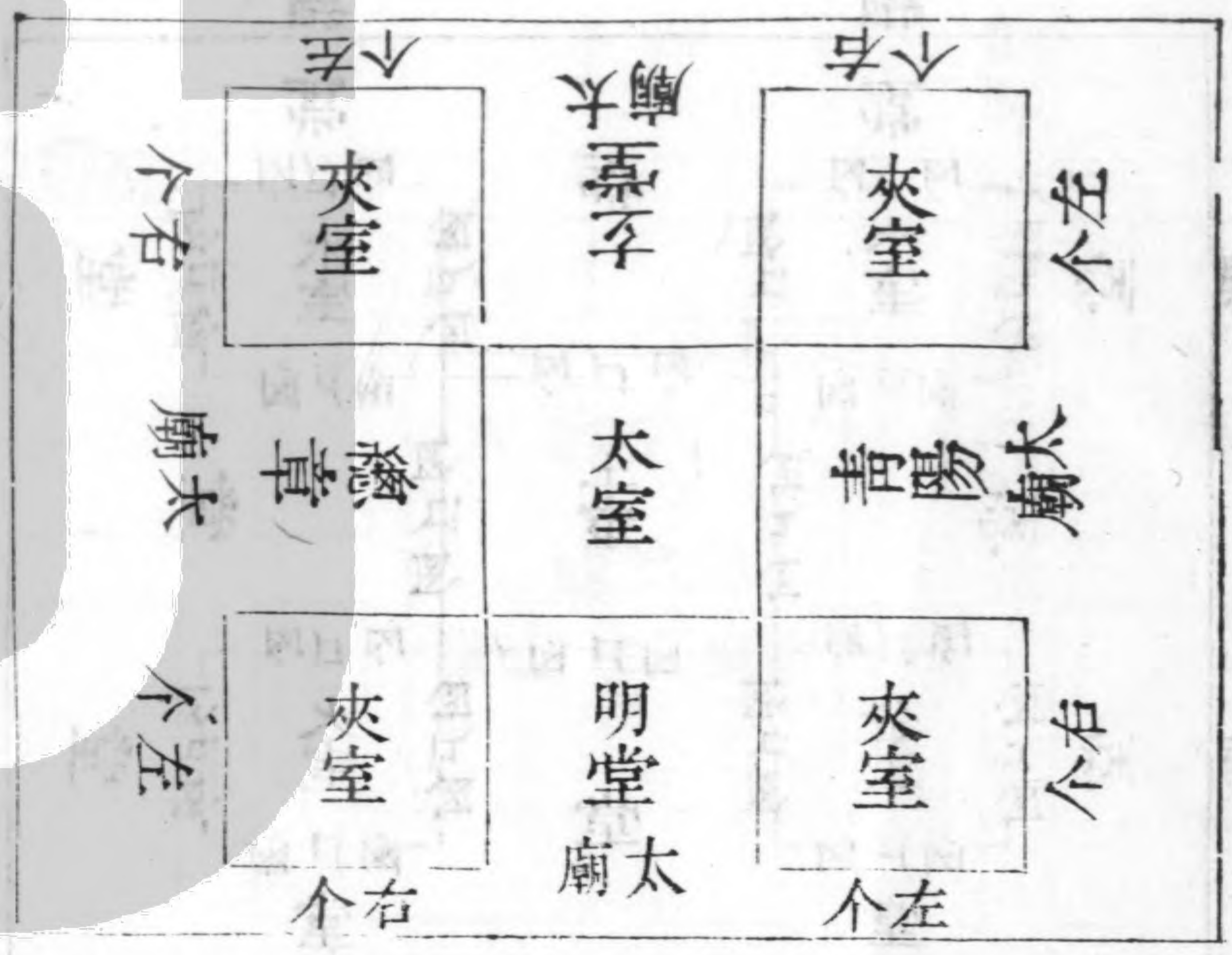

宗廟

於顧命見天子路寢之制於觀禮見天子宗廟之制降而諸侯下及大夫士廣狹有等差而制則一

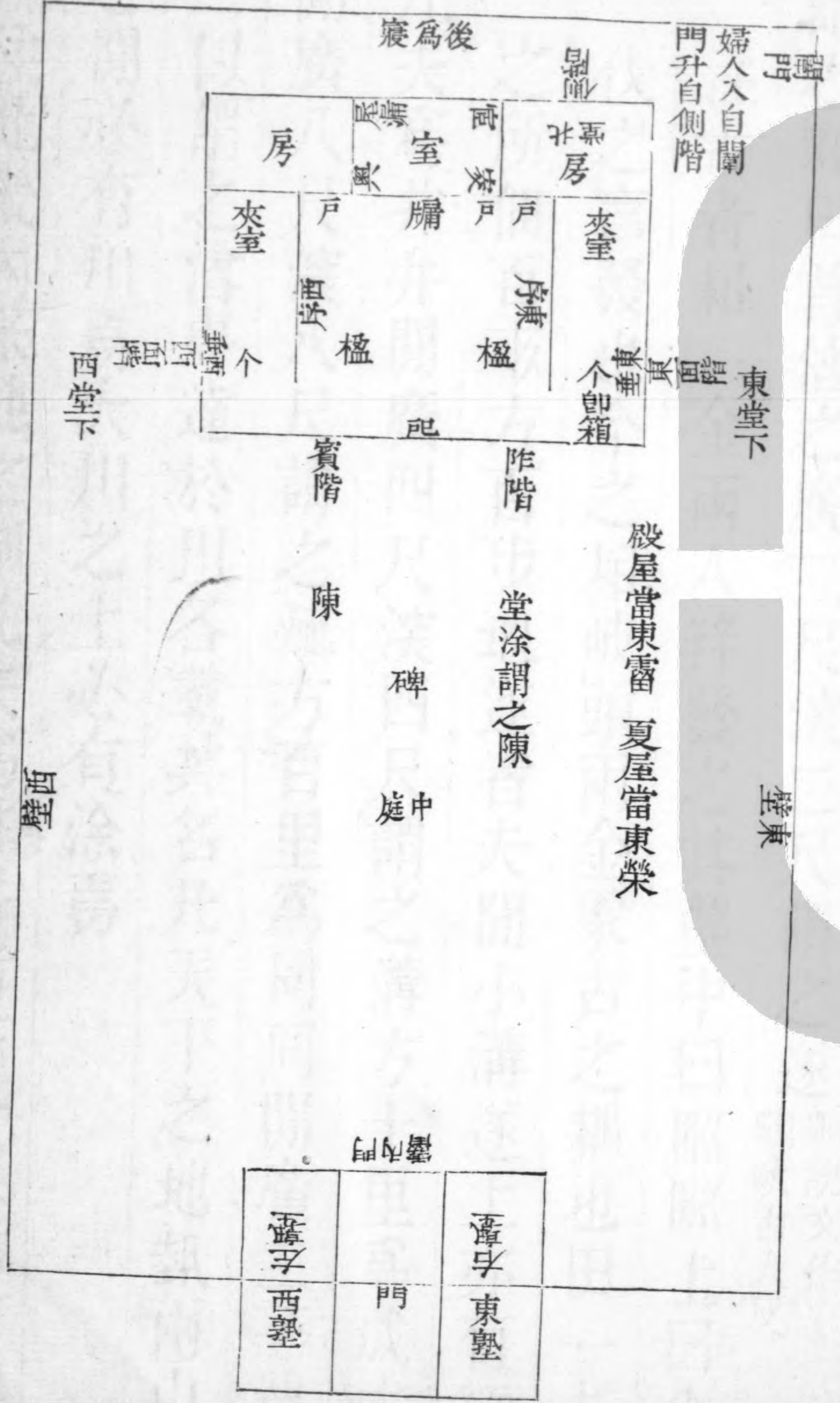



匠人為溝洫耜廣五寸二耜為耦一耦之伐廣尺深尺
謂之畎田首倍之廣二尺深二尺謂之遂

畎說文作𡗗
畎畎古犬反

注古者耜一金兩人并發之其壟中曰畎畎上曰伐
伐之言發也今之耜岐頭兩金象古之耦也田一夫
之所佃百畝方百步地遂者夫間小溝遂上亦有徑
九夫為井井間廣四尺深四尺謂之溝方十里為成
成間廣八尺深八尺謂之洫方百里為同同間廣二尋深
二仞謂之澮專達於川各載其名凡天下之地坳兩山
之間必有川焉大川之上必有涂焉
注此畿內采地之制九夫為井井者方一里九夫所

治之田也采地制井田異於鄉遂及公邑三夫為屋
屋具也一井之中三屋九夫三三相具以出賦稅共

治溝也司馬法六尺為步步百為晦晦百為夫夫三為屋屋三為井方十里為成中容一

甸甸方八里出田稅緣邊一里治澗小司徒職九夫為井四井為邑四邑為丘四丘

為甸注云此制小司徒經之匠人為之溝澗相包乃成爾邑丘之屬相連比以出田稅溝澗為除水害四井為邑方二里四邑為丘方四里四丘為甸甸之言乘也甸方八里旁加一里則方十里為一成積百井九百夫其中六十四井五百七十六夫出田稅三十六井三百二十四夫治澗方百里為

同同中容四都六十四成方八十里出田稅緣邊十

里治澗小司徒職四甸為縣四縣為都注云四甸為縣方二十里四縣為都方四十里四都方八十里旁加十里乃得方百里為一同也積萬井

九萬夫其四千九十六井三萬六千八百六十四夫出田稅二千三百四井一萬七百三十六夫治澗三千六百井三萬二千四百夫治澗采地

者在三百里四百里五百里之中疏云據載師職而言

補注一夫百畝田首有遂夫三為屋遂端則溝屋三

為井溝在井間也井十為通溝端則澗通十為成澗

在成間也十成為終澗端則澗十終為同同薄於川

澗在同間也南畝而耕畝縱遂橫溝縱澗橫澗縱川

橫東畝而耕畝橫遂縱溝橫澗縱澗橫川縱絕大為

之澗非人為之川詩曰南東其畝因川制田與賈疏云井田之

澗畝縱遂橫溝縱澗橫澗縱自然川橫但據南畝者言之成方十里澗十有一計其田畔竟

十里者二十田畔邊於澗者凡三萬六千丈從鄭君說三十六

井治澗蓋九夫共治千丈同方百里澗十有一計其

田畔竟百里者二十田畔邊於澗者凡三十六萬丈從鄭君說

三千六百井治澮蓋九夫其治百丈澮深於澮近倍
大於澮三倍有半

澮廣八尺深八尺廣澮相乘六十四尺澮廣丈六尺
深丈四尺廣澮相乘二百二十四尺以約分之澮命
之澮二澮七也水強侵敗隤高就下治之難易澮十倍澮先王

不使出賦稅之民治澮與澮而為灋令民治澮澮者

當其賦稅故農政水利之大皆君任之非責之民及

其失也竭民之力畢以供上於是澮澮不治井田所

繇廢也中原膏土雨為沮洳水無所洩暘為枯塵水

無所留地不生毛賦減民窮上下交病矣

凡溝逆地防謂之不行水屬不理孫謂之不行

屬注古字通孫遜通注溝謂造溝防謂脈理

稍溝三十里而廣倍

稍音蕭注謂不墾地之溝也鄭司農云稍謂水漱齧之溝故

三十里而廣倍

凡行奠水磬折以參伍

奠讀為停注坎為弓輪水行欲紆曲也鄭司農云溝形當如磬

直行三折行五

補注行奠水者行之停之直三而曲得五井田雖以

方計隨溝委折非截方見於此矣

欲為淵則句於矩

注太曲則流轉流轉則其下成淵

考工記圖下

凡溝必因水。甄防必因地。甄善溝者，水漱之善。防者，水淫之。

注鄭司農云：淫謂水淤泥土留著，助之為厚。

凡為防，廣與崇方，其網參分去一大防外網。

注方猶等也。網者薄其上。

凡溝防必一日先澆之，以為式里為式，然後可以傳眾。

力

補注古九數有商功為此也。預為布算以定其規模，而後從事。一日之式大致可知，又以一里之式平之。凡任索約大汲其版，謂之無任。

注約縮也。汲引也。築防若牆者，以繩縮其版，大引之。

言版撓也。版撓築之，則鼓土不堅矣。

葺屋參分瓦屋四分。

注各分其脩，以其一為峻。

困窳倉城逆牆六分。

窳古孝反

注逆猶卻也。築此四者六分，其高卻一分，以為網困。

園倉穿地曰窳。

疏云假令高丈二尺，下厚四尺，則於上太二尺為網，上惟二尺。

堂涂十有三分。

注謂階前若今令甃，祗也。分其督，旁之脩以一分為

峻也。爾雅曰：堂涂謂之陳。

疏云名中央為督，假令兩旁上下尺二寸，則取一寸於中央為峻。

竇其崇三尺曰室

注宮中水道

牆厚三尺崇三之

注高厚以是為率足以相勝

疏云假令厚六尺高丈八尺皆依此瀆

其設節喻也樂也四音六合其高喻一合以高辨困

困於會也按樂六合

其各合其節以共一為

其節也

其節也

其節也

四井 每方二格 為一夫

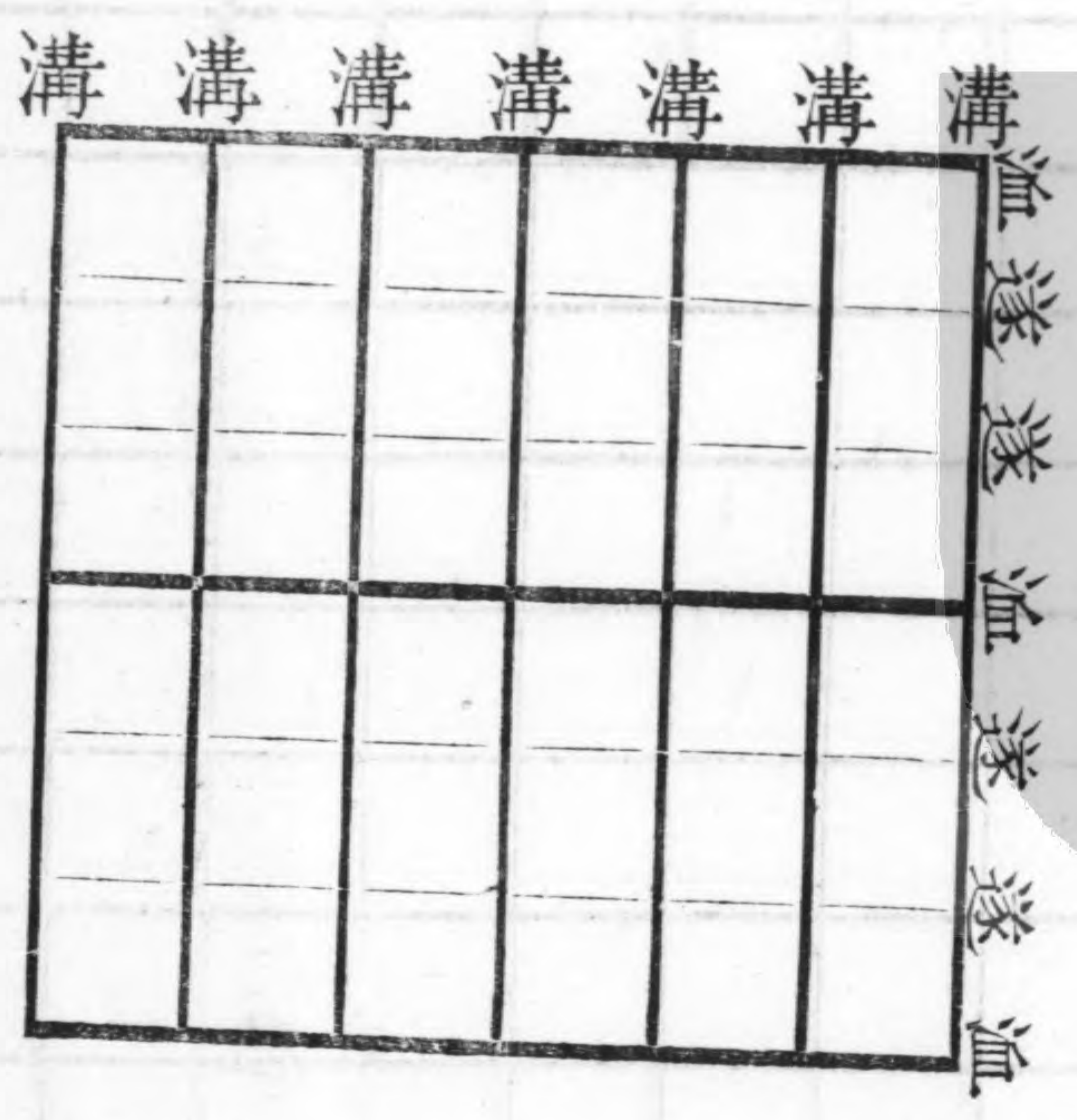

皆以南畝圖之溝洫澮川必因水執委折非截然正方施之於圖欲整爾井田之瀆備於一同或百里內有數川亦因乎自然或遠於川引澮長之其舒促不可一定也書言其常用隨其變



車人之事半矩謂之宣

注矩灋也所灋者人也人長八尺而大節三頭也腹也脛也以三通率之則矩二尺六寸三分寸之二頭髮皓落曰宣半矩尺三寸三分寸之一人頭之長也

柯櫛之木頭取名焉

柯櫛以人所執之端為頭界畫其處亦以度物

易巽為宣髮

一宣有半謂之櫛

張玉反

一注櫛斲斤柄長二尺爾雅曰句櫛謂之定

一櫛有半謂之柯

注伐木之柯柄長三尺詩云伐柯伐柯其則不遠

一柯有半謂之磬折

注人帶已下四尺五寸磬折立則上俛帶處為磬折立之節玉藻

曰三分帶下紳居二焉紳長三尺

車人為耒底長尺有一寸中直者三尺有三寸上句者

二尺有二寸

注庇讀為棘刺之刺刺耒下前曲接耜疏云耜謂耒頭金

自其庇緣其外以至於首以弜其內六尺有六寸與步

相中也

注緣外六尺有六寸內弜六尺應一步之尺數耕者

以田器為度宜耜異材不在數中

堅地欲直庇柔地欲句庇直刺則利推句庇則利發倨

句磬折謂之中地中陟仲反

注中地之耒其庇與直者如磬折則調矣調則弜六尺

補注中地謂無不宜也宜堅不宜柔宜柔不宜堅為不中地利推不利發利發不利推為不中地

輪崇以其一為之牙圍注鄭司農云反輶謂輪輶反其木裏奕者在外澤地多泥柔也山地剛多沙石立謂反輶為泥之黏欲得心在外滑仄輶為沙石破碎之欲得表裏相依堅刃
柏車轂長一柯其圍二柯其輻一柯其渠二柯者三五分其輪崇以其一為之牙圍

注柏車山車

大車崇三柯纓寸牝服二柯有三分柯之二羊車二柯有參分柯之一柏車二柯

注大車平地載任之車轂長半柯者也纓輪算牝服

長八尺謂較也羊善也善車若今定張車較長七尺

補注大車渠二丈七尺輪崇當八尺六寸弱輻長不

及四尺此云大車崇三柯與密率較四寸前云輻長一柯有半

不減轂空壺中皆畧舉大數爾車箱記無高度羊車惟言牝服

柏車不言纓大半寸以載任之用物車人可意儼增

成之

凡為轅三其輪崇參分其長二在前一在後以鑿其鉤

徹廣六尺鬲長六尺鬲於革反

注鄭司農云鈎鈎心釋名鈎心從輿心下鈎軸也鬲謂轅端厭牛領者

補注轅值牝服下鬲在兩轅之間鬲長車廣蓋等大

高長僅六尺於平背當高
於兩轅之首然則兩轅相距
不過五尺大車箱無六尺明
矣大車之轍不合小車當
亦足行耳

車轂長尺五寸中其轂置輻輻內六寸輻廣三寸綬
寸凡一尺六尺之箱旁加一尺兩旁共二尺徹廣八尺明矣
古者涂度以軌軌皆宜八尺田車之輪卑於兵車乘
車三寸牛車之制物於四馬車軌八尺則同也故曰
車同軌軌不同為不合徹不可行於涂車人徹廣六
尺字之誤與車人所為大車羊車柏車觀今日之車
即可知惟兵車乘車田車制不復存
弓人為弓取六材必以其時六材既聚巧者和之榦也
者以為遠也角也者以為疾也筋也者以為淡也膠也
者以為和也絲也者以為固也漆也者以為受霜露也
注取榦以冬取角以秋絲漆以夏筋膠未聞

凡取榦之道七柘為上櫪次之檠桑次之橘次之木瓜
次之荆次之竹為下

注鄭司農云爾雅曰柘櫪關西呼柘子一名
土櫪一名牛筋又曰檠桑山桑

凡相榦欲赤黑而陽聲赤黑則鄉心陽聲則遠相

注陽猶清也木之類近相者奴謂駕下

凡析榦射遠者用甄射淡者用直

注鄭司農云甄謂形甄假令木性自曲則當反其曲
以為弓故曰審曲面甄立謂曲甄則宜薄薄則力少
直則可厚厚則力多

居榦之道蓄臬不弛則弓不發臬製古
字通

林美一故

考工記圖下

經

注鄭司農云蓄桌謂以鋸副析榦也謂衰行絕理者

弓發之所從起

疏云不衰也失理則弓後不發傷也

立謂桌讀為裂繻之裂

幽風

栗薪箋云古者聲栗裂同也

補注蓄斯聲相邇析也今方俗語猶然桌裂假借字

謂傷動曰發亦方言

凡相角秋網者厚春網者薄穉牛之角直而澤老牛之

角紵而管

紵之忍反管錯通

注鄭司農云紵讀為珍縛之珍管讀為交錯之錯謂

牛角物理錯也

疾疾險中

注牛有久病則角裏傷

瘠牛之角無澤

注少潤氣

角欲青白而豐末夫角之本蹙於剗而休於氣是故柔

柔故欲其甄也白也者甄之徵也

蹙音促剗腦通休況付反

注蹙近也休讀為煦鄭司農云欲其形之自曲反以

為弓立謂色白則甄

夫角之中恆當弓之畏畏也者必橈橈故欲其堅也青

也者堅之徵也

畏鳥回反

注故書畏作威杜子春云威謂弓淵角之中央與淵

相當玄謂畏讀如秦師入隈之隈

釋名蕭附之間曰淵淵宛也言曲宛也

夫角之末遠於剄而不休於氣是故脆脆故欲其柔也
豐末也者柔之徵也角長二尺有五寸三色不失理謂
之牛戴牛

注末之大者剄氣及煦之三色本白中青末豐鄭司

農云牛戴牛角直一牛

凡相膠欲朱色而管管也者淡瑕而澤絃而搏廉

注搏圓也廉瑕嚴利也

鹿膠青白馬膠赤白牛膠火赤鼠膠黑魚膠餌犀膠黃

凡昵之類不能方

昵黏通

注皆謂煮用其皮或用角餌色如餌故書昵或作織

杜子春云或為勑勑黏也

凡相筋欲小簡而長大結而澤小簡而長大結而澤則
其為獸必剄以為弓則豈異於其獸

注剄疾也

筋欲敝之敝

注鄭司農云嚼之當孰

疏云筋之椎打嚼齧欲得勞敝趙氏曰言熟之又熟也

漆欲測

注測猶清也

絲欲沈

注如在水中時色

得此六材之全然後可以為良

法全無瑕病

凡為弓冬析榦而春液角夏治筋秋合三材

液音亦

注三材膠絲漆鄭司農云液讀為醅

疏云醅是醪酒之醅亦是漬液之義

寒與體

注與讀為定至冬膠堅內之槩中定往來體

冰析澇

注大寒中下於槩中復內之

冬析榦則易

注理滑致

春液角則合

注合讀為洽

夏治筋則不煩

注煩亂

秋合三材則合寒與體則張不流冰析澇則審環

注合堅密也流猶移也

疏云謂不失往來之體也

審猶定也

疏云納之槩中析其漆澇其漆

之澇環則定後不鼓動

春被弭則一年之事

注暮歲乃可用

析榦必倫析角無妄斲目必茶音舒

注鄭司農云茶讀為舒舒徐也目榦節目

斲目不茶則及其大脩也筋代之受病夫目也者必強強者在內而摩其筋夫筋之所由憺恆由此作故角三液而榦再液憺昌兼反

注脩猶久也摩猶隱也憺絕起也重醪治之使相稱

厚其帑則木堅薄其帑則需帑女居反

注需謂不充滿鄭司農云帑謂弓中裨

是故厚其液而節其帑約之不皆約疏數必侔

注厚猶多也疏云多其液者謂角榦節猶適也疏云其裨須節適厚薄得所也不皆約纏

之繳不相次也侔猶均也

斲擊必中膠之必均斲擊不中膠之不均則及其大脩也角代之受病夫懷膠於內而摩其角夫角之所由挫恆由此作

注擊之言致也中猶均也榦不均則角蹴折也林氏云膠在角

內若有厚薄則角必為之摩動

凡居角長者以次需

注當弓之隈也長短各稱其榦短者居簫

恆角而短是謂逆撓引之則縱釋之則不校恆角而達辟如終繼非弓之利也今夫菱解中有變焉故校於挺

臂中有柎焉故剽恆角而達引如終繼非弓之利恆互同 辟譬同

注恆讀為極極竟也竟其角而短於淵榦引之角縱

不用力若欲反撓然校疾也既不用力放之又疾

達謂長於淵榦若達於簫頭繼弓鞞角過淵接則送

矢太疾若見繼於鞞矣繼繫也常如 繫於鞞然弓有鞞者為發彳時

備頓傷詩云竹鞞緄滕發彳謂 解本彳菱讀如齊人名手足擊

為駁之駁菱解謂接中也前云居角長短各稱其榦短者居簫然 則角長至淵榦與居簫之短者相接所

謂淵接是為 菱解中也變謂簫臂用力異疏云引之則臂中用力放矢則簫用 力既用力異故校校謂矢太疾也挺

直也柎側骨釋名中央曰附附撫也人所持撫也 林氏曰側骨者把處兩邊貼以木也剽亦疾也

補注鞞以竹為之弓弛則繼之於弓裏張則太之角

長過淵接引彳送矢俱不利故曰辟如終繼又曰引

如終繼

擣榦欲孰於火而無羸擣角欲孰於火而無燂引筋欲

盡而無傷其力鬻膠欲孰而水火相得然則居旱亦不

動居溼亦不動擣居兆反 燂音尋

注羸過孰也燂炙爛也不動者謂弓也

苟有賤工必因角榦之溼以為之柔善者在

內雖善於外必動於內雖善亦弗可以為良矣

注溼猶生也

補注鄭用牧曰動者在內謂後必撓減變動於內

凡為弓方其峻而高其柎長其畏而薄其做宛之無已

應

做讀為蔽
塞之蔽

注宛謂引之也引之不休止常應弣言不罷需也峻謂簫也鄭司農云做謂弓人所握持者

補注峻蓋簫之柱弣者也挺臂中有柎柎嚮弣宜高而薄之以便握持高下厚薄互為橫縱之辭也做與柎皆弓把柎者其內側骨

下柎之弓末應將興為柎而發必動於網

注末猶蕭也興猶動也發也弓柎卑簫應弣則柎將動網接中

補注末應將興言簫應弣將有傷動為柎而發必動於網言因柎以致傷動者其病必在角柎相接之處興與弓韻弓音
弦發與網韻異文協句爾

弓而羽網末應將發

羽音戶網
色界反

注羽讀為扈扈緩也接中動則緩網簫應弣則角幹將發

補注接中既傷動而緩網角幹皆隨之壞矣

弓有六材焉維榦強之張如流水

注無難易也

維體防之引之中參

注體謂內之於檠中定其體防淡淺所止

疏云若王弧之弓往體寡來體

多弛之乃有五寸張之一尺五寸夾庾之弓往體多來體寡者弛之一尺五寸張之得五寸唐弓大弓往來體若一者弛之一尺張之亦一尺謂體

定張之弭居一尺引之又二尺

疏云此據唐大中者而言餘四者弛之張之雖多少不同及其

引之皆三尺以其矢長三尺須滿故也

維角堂之欲宛而無負弭引之如環釋之無失體如環

堂古音直良反今音丑庚反

注負弭辟戾也負弭則不如環如環亦謂無難易

補注既張弭引之如環及其釋弭無失體亦如環也

材美工巧為之時謂之參均角不勝榦榦不勝筋謂之

參均量其力有三均均者三謂之九和

注不勝無負也

補注角榦筋三者量其力無此勝彼負謂之參均即

所謂量其力有三均也角榦筋之材美工巧為之時

謂之參均是均者各三而謂之九和也

量其力有三均二句承上兩謂之參均

九和之弓角與榦權筋三侔膠三鈺絲三邸漆三與上

工以有餘下工以不足

鈺當作鏹

注權平也鈺鏹也邸與輕重未聞

補注權之使無勝負故曰角與榦權侔未聞三侔三

鏹三邸三與一弓之筋膠絲漆也鏹者十一銖二十

五分銖之十二三三鏹重一兩十銖二十五分銖之十

四邸收絲之器與挹漆之器皆有量數可取則者
爲天子之弓合九而成規爲諸侯之弓合七而成規大
夫之弓合五而成規士之弓合三而成規

注材良則句少也

疏云按下文及司弓矢六弓爲三等無士用合三成規之弓者

弓長六尺有六寸謂之上制上士服之弓長六尺有三
寸謂之中制中士服之弓長六尺謂之下制下士服之
注人各以其形貌大小服此弓

凡爲弓各因其君之躬志慮血氣豐肉而短寬緩以茶
若是者爲之危弓危弓爲之安矢骨直以立忿甄以奔
若是者爲之安弓安弓爲之危矢其人安其弓安其矢

安則莫能以速中且不淡其人危其弓危其矢危則莫
能以愿中

茶古文舒
假借字

注又隨其人之情性奔猶疾也愿慤也

往體多來體寡謂之夾與之屬利射侯與弋

與庚通

注射遠者用甄夾庾之弓合五而成規侯非必遠顧
甄弓者材必薄薄則弱弱則矢不淡中侯不落大夫
士射侯矢落不獲弋繳射也

往體寡來體多謂之王弓之屬利射革與質

注射淡者用直此又直焉於射堅宐也王弓合九而
成規弧弓亦然革謂干盾質木楛天子射侯亦用此

弓

往體來體若一謂之唐弓之屬利射淡

注射淡用直唐弓合七而成規大弓亦然

大和無澇其次筋角皆有澇而淡其次有澇而疏其次

角無澇

注大和尤良者也淡謂澇在中央兩邊無也

疏云筋在背角在隍皆有

澇但淡在中央兩邊無也其次有澇而疏者以上參之此謂兩邊亦有但疏之不皆有也

角無澇謂隍裏

合澇若背于文角環澇牛筋蕢澇麋筋席蠖澇

注弓表裏澇合處若人合手背文相應蕢泉實也席

蠖屈蟲也

和弓敷摩

注和猶調也敷拂也將用弓必先調之拂之摩之

覆之而角至謂之句弓覆之而榦至謂之侯弓覆之而筋至謂之淡弓

注句於三體材敝惡不用之弓也覆猶察也謂用射

而察之

爾雅覆審也

至猶善也

古字至致通致致密也

但角善則矢雖疾而

不能遠榦又善則矢疾而遠筋又善則矢既疾而遠又淡

弓



考工諸器高庫廣狹有度今為圖斂於數寸紙幅中
 或舒或促必如其高庫廣狹然後古人制作昭然可
 見不則如磬氏之磬何以定其倨句桌氏之量何以
 測其方園徑冪鞞人之皋陶何以辨其晉鼓鼗鼓又
 如鳧氏之鐘後鄭云鼓六鉦六舞四其長十六又云
 今時鐘或無鉦間既為圖觀之直知其說誤也句股
 灋自銑至鉦八而太二則自鉦至舞亦八而太二銑
 為鐘口舞為鐘頂記曰銑曰鉦者徑也曰銑間曰鉦
 間曰鼓間者崇也曰脩曰廣者羨也羨之度舉舞則
 鉦與銑可知而鉦間因銑鉦舞之徑以得其崇然則

記所不言者皆可互見若據鄭說有難爲圖者矣其
他戈戟之制後人失其形侶式崇式淡後人疏於考
論鄭氏注固不爽也車輿宮室今古殊異鐘縣劔削
之屬古器猶有存者執吾圖以考之羣經暨古人遺
器其必有合焉爾皆柔兆攝提格日在南北河之間
東原氏書於游藝壘

