

教師之友

子愷題



本月刊編輯人

主編 俞子夷

編輯 趙啟仁 沈壽金 江景雙

特約撰述人 (以首定先後為序)

徐昌鏘	秦應文	朱鴻翔	陸天濬	志澂	黃菊泉
曾以詮	沈敬先	胡存良	周彬	祝志榮	方以禾
沈耀儒	盧其美	孫禮成	王曉梅	沈鯉登	朱建屏
彭惠秀	費景翔	吳志森	楊志先	顧西林	朱曼晴
金曉曉	俞公達	徐佩業	馮志鵬	樓次善	尹日昌
毛守誠	何顯彪	王仲和			

教師之友第二卷總目錄

一 談話和論文

題	目	作者	期數	頁數			
無線電的學習	子夷	一	一	一	休假教育	唐若蘭	七一〇一三
你這個問題太小了	智瑤	一	二	二	兒童節紀實	綽然	七一四九
創造的精神及其教育的意義	胡榕生	二	一九五	二	高調與事實	子夷	八一七七一
張開了嘴	沈鑄	二	一九八	二	展覽會的又一方式	趙欲仁	九一三四七
科學	子夷	三	三六三	三	留級	子夷	十一五一五
兒童年與小先生	子夷	四	五二九	四	搶玩具	吳志堯	十一五一八
兩位不容易做的教師	朱景暘	四	六五五	四	走私事件下教師應負的責任	張斐白	十一五二〇
兒童讀物	子夷	五	六八一	五	不吃閒食	子夷	十一一六九七
初進世界語的門	朱景暘	五	八一八	五	教書匠和方法	子夷	十二一八八三
玩具	子夷	六	八四一	六	電影教育	辰	十一一七二六
關於華校英文教育	謝宜尊	六	八四三	六	電影教育	辰	十一一七二六
紀律訓練和自動原則	智瑤	六	九九七	六	女教師(四)	楊志先	一一一六九
兒童年	智瑤	七	一〇〇九	七	女教師(五)	楊志先	三三五〇五
					女教師(六)	揚志先	四六五〇

新教師是這樣的	應毅	十一	一六九〇	教師生活寫真	張樂	十一	一六九三
老教員	汪醇	十一	一八七六	教師生活寫真	張樂	十一	一八七四
兩年的回憶	陳漱芳	十二	二〇七四	教師生活寫真	張樂	十二	二〇七七

二 訓育

題	目	作者	期數	頁數		作者	期數	頁數
小學公民訓練問題的實際檢討(完)	唐問鼎	陳厥明	一	一五	打與體罰的廢止——討論會	馮志鵬等	八	一一七三
答謀農先生	吳宏黎		一	五	關於打的問題的我見	小川	十	一五二四
實施家庭訪問的經過	張齊聖		二	二〇六	鄉村小學的體罰	秦啓文	十一	一六九九
在閉塞鄉村中如何與家庭聯絡	劉祉延		三	三七三	高年級代替打的方法	王丙辰	十二	一八九三
鄉村小學整潔訓練和家庭訪問——討論會	辛且勤等		七	一〇一八	我碰到的頑劣兒童	劉世倫	四	五四一
到小朋友家裏去	敬先		七	一〇二三	教師應該和孩子生氣嗎	陳俠	十二	一八八九
小鄉村的家庭聯絡	毛春華		十一	一五二六	兒童自治組織的實施經過	孫學淵	十一	一五二九
談「打」的問題	蔣予潔		一	九	兒童自治原來是這樣的	清清	十一	一五三七
代替打的方法	沈且明		二	二一七	單級小學的自治	朱鴻翔	十二	一八九七
代替打的方法	徐承統		三	三六五	星期集團活動	程維藩	十一	一七〇三

三 學校行政

題	目	作者	期數	頁數	題	目	作者	期數	頁數
培有院與幼稚園托兒所的區別	費景瑚	一	二八	徐來小學單級領袖制	徐振新	五	六八四		
學生姓名編號法	邊奎	二	二〇一	怎樣提高鄉村單級小學的行政效率	王念洙	九	一三七〇		
兒童升學問題	楊爾庭	七	一〇一六	小學行政初步科學管理法	徐昌麟	十	一五四七		
接收一所小學	錢景昌	八	一一九六	利用廢物的活動表格	胡夢蝶	十二	一九二八		
兒童繳費問題	邱洽新	八	一二〇二	體格檢查	周蒙教	五	六九〇		
普及教育聲中的學生服裝問題	易觀光	三	三七七	晚近醫學專家對於身長測量的一個新貢獻	阮蔚之	五	六九六		
做校服	秦啓文 朱鴻翔 陸天	三	三七九	答鄧振輝君	阮蔚之	九	一五〇八		
兒童的服裝	黃菊泉	五	六八八	鄉村中最可怕的癩頭瘡	毛守誠	九	一三八五		
校服問題	盧素新	八	一二〇七	整潔比賽	石鐘鳴	十一	一五六二		
環境佈置	朱鴻翔 秦啓文 陸天	四	五三一	學校衛生	秦啓文	十一	一五六八		
環境佈置	朱鴻翔 秦啓文 陸天	五	七〇〇	讀張開了嘴以後的感想	徐承統	十一	一五七五		
環境佈置(完)	朱鴻翔 秦啓文 陸天	六	八四六	怎樣舉行大掃除	章以文	十一	一七〇七		
低級讀書教室佈置	郭瑞芳	九	一三八二	做值日生	秦啓文	十一	一七一七		
又一種班級教學法的補救方法	李錫本	三	三六八	鄉村小學歲除整潔運動	振暄	十二	一九二三		
				短小辦理淺說	陸振暄	十一	一五四〇		

四 教學

題

目 作的 期數

頁 數

低級兒童的寒假作業

程維藩

二

三三

五 國語

題	目	作者	期數	頁數		作者	期數	頁數
幼稚生喜歡聽的故事	會以銓	一	三六	兒童話劇	俞振英	十一	一七三九	
五六年級複式演示教學——讀書	徐昌鏞	一	四三	兒童話劇	俞振英	十一	一七三九	
寫字具體教材	陸小英	二	二二七	一個指導兒童利用字典的方法	吳志堯	七	一〇三〇	
寫字具體教材(續)	陸小英	三	四一三	書法教學中的兩個實際問題	樓次善	九	一四二一	
寫字具體教材(再續完)	陸小英	四	五七〇	怎樣磨墨	趙欲仁	十二	一九四八	
兒童劇——街頭的兒童	陸天	四	五四四	幼稚園中心教學識字教材	徐志樸	九	一四三〇	
				文法故事	江芷千	十	一六二二	
幼稚生在午睡後	敬先	三	四二四	小學推行小先生制的初步嘗試	于耘陶	九	一三五六	
成績考查的時期	蔣予潔	十一	一五七七	國防教育的實施	張齊聖	八	一一八五	
一種測驗批改法	王湯誥	十一	一七二二	防空演習法	費潔心	八	一一九〇	
怎樣利用沙箱	楊志先	六	九一七	避災警備消防救護混合練習	汪贊源	九	一三五〇	
舊報紙是良好的教具	李露笙	十二	一九三二	非常時期中的小學教育	徐邦俊	十一	一五二	
實施農忙做學教的三個辦法	石鐘鳴	六	九〇三	複式教學下常規訓練的研究	章家修	九	一三六一	
農忙教學實施法	應毅	六	九一二	單級生活的追憶	吳憲民	九	一三六五	
農忙托兒所	秦少槐	八	一二二一	單級教學中的自動作業	應毅	九	一三七六	
農忙教學	毛春華	八	一二一六	單級教學要多方利用閃示片	陳善揚	十一	一五八〇	

文法故事	江芷千	十一	一七四七	一個簡易的算術遊戲	戴谷音	十一	一六二五
日記指導法	潘炳泉	十一	一七三〇	漁村小學的算術遊戲	方度	十一	一七五九
兒童日記問題	費潔心	十二	一九三六	毛夥計的珠算課	石鐘鳴	十一	一七五三
低級算術教材	吳文鳴	九	一四二六	珠算初步教學	秦啓文	十二	一九五二

六 常識 社會 自然

題	目	作者	期數	頁數		作者	期數	頁數
第一卷低級常識曆索引		潘志澂	一	一七三	小學低級中心教材(十一月)	潘志澂	十一	一八一九
小學低級中心教材(一月)		潘志澂	一	八八	小學中級中心教材(十二月)	潘志澂	十二	二〇二六
小學低級中心教材(二月)		潘志澂	二	二八二	小學中級中心教材(一月)	徐昌鱗	一	一〇三
小學低級中心教材(三月)		潘志澂	三	四五八	小學中級中心教材(二月)	陸天	二	三〇二
小學低級中心教材(四月)		潘志澂	四	五九九	小學低級中心教材(三月)	徐昌鱗	三	四六八
小學低級中心教材(五月)		潘志澂	五	七七八	小學中級中心教材(四月)	徐昌鱗	四	六一四
小學低級中心教材(六月)		潘志澂	六	九五二	小學中級中心教材(五月)	徐昌鱗	五	七八〇
小學低級常識教學技術		潘志澂	七	一〇八二	小學中級中心教材(六月)	徐昌鱗	六	九六四
小學低級中心教材(八月)		潘志澂	八	一二八一	小學中級中心教材(七月)	徐昌鱗	七	一〇九三
小學低級中心教材(九月)		潘志澂	九	一四六〇	小學中級中心教材(八月)	徐昌鱗	八	一二九一
小學低級中心教材(十月)		潘志澂	十	一六四九	小學中級中心教材(九月)	徐昌鱗	九	一四七〇
					小學中級中心教材(十月)	徐昌鱗	十	一六六一

小學中級中心教材(十一月)	徐昌鏘	十一	一八三七	從上海到日本	朱晏陽	三	五〇九
小學中級中心教材(十二月)	徐昌鏘	十二	二〇四〇	地震與溫泉	晏陽	七	一一五五
小學高級中心教材(一月)	壽金等	一	一二五	血和淚——獨幕劇	章以文	十一	一五八二
小學高級中心教材(二月)	朱鴻翔 秦啓文 陸天	二	三三二	社會故事	章以文	十一	一七六三
小學高級中心教材(三月)	朱鴻翔 秦啓文	三	四八二	單級小學時令補充教材	朱建屏	六	八六八
小學高級中心教材(四月)	朱鴻翔 秦啓文	四	六二八	單級小學時令補充教材	朱建屏	九	一三九六
小學高級中心教材(五月)	章以文 秦啓文 朱鴻翔	五	八〇一	怎樣教學時事	朱鴻翔	八	一二二一
小學高級中心教材(六月)	秦啓文 朱鴻翔	六	九八一	怎樣教學社會科中的地理知識	程維藩	九	一三九一
小學高級中心教材(七月)	朱鴻翔 秦啓文	七	一一〇五	常識科的研究卡和測驗卡	朱鴻翔	八	一三二八
小學高級中心教材(八月)	朱鴻翔 秦啓文	八	一三〇一	遠足的方式	潔心	三	四一一
小學高級中心教材(九月)	朱鴻翔 秦啓文	九	一四八三	一個低級遠足設計的實例	張師藝	六	八八四
小學高級中心教材(十月)	朱鴻翔 秦啓文	十	一六六六	鄉村自然教材	馮志鵬	一	五六
小學高級中心教材(十一月)	朱鴻翔 秦啓文	十一	一八四二	鄉村自然教材	馮志鵬	二	二四六
小學高級中心教材(十二月)	朱鴻翔 秦啓文	十二	二〇四九	鄉村自然教材	馮志鵬	三	四〇二
可怕的水災	章以文	二	二三四	鄉村自然教材	馮志鵬	四	五七九
總理年表遊戲圖	朱鴻翔	三	三九二	鄉村自然教材	馮志鵬	五	七一〇
又玩法舉例	朱鴻翔	七	一一五七	鄉村自然教材	馮志鵬	六	八七九
社會故事——森林	章以文	三	三九五	讀了馮志鵬先生的鄉村自然教材以後	朱允宗	五	八三三

答朱九宗先生	馮志鵬	八	一三三九	我們怎樣研究牛	敬先	六	八七三
鄉村自然教材	馮志鵬	七	一〇四九	幼稚生六月裏的活動	會以銓	六	九四五
鄉村自然教材	馮志鵬	八	一二五一	一篇自然科的研究報告——電	秦啓文	七	一〇三四
鄉村自然教材	馮志鵬	九	一四〇六	幼稚園中心教材——蚊蠅	敬先	七	一〇七三
鄉村自然教材	馮志鵬	十一	一六〇〇	幼稚生所發的幾個問題	敬先	八	一二六七
鄉村自然教材	馮志鵬	十一	一七七二	幼稚園裏教學秋蟲	敬先	九	一四五五
鄉村自然教材	馮志鵬	十二	一九七二	怎樣預備教兒童研究棉花	敬先	十一	一八一五
小學自然問話箱	馮志鵬	八	一二五八	鄉土教材	孫禮成	十二	一九六二
小學自然問話箱	馮志鵬	十一	一七七八	自然教學	楊春綠	十二	一九六九
小學自然問話箱	馮志鵬	十二	一九七七	自然科的課外作業	楊春綠	三	四一三
自然現象的觀察研究	秦啓文 陸天	三	三八六	自然科複式演示教學	馮志鵬	八	一二三三
小燕子來了——一個中心活動的 實施報告	以德	五	七二〇	野外教學備考	秦啓文	八	一二三七
在滅蠅展覽會中	石鐘鳴	六	八五六	人造物發明表	朱時隆	十一	一五九三

七 農事

題	目	作者	期數	頁數		作者	期數	頁數
鄉村小學農事科的實施		陸振暄	四	五八七	土壤研究的做學教	楊春綠	五	七三一
向日葵花——小學教師生活的斷片	丁一山	五	七二七	初夏的農事	楊恩培	五	七四三	
				六月份農事教材	楊恩培	六	八九八	

八 勞作

題	目	作者	期數	頁數
七月間的農事活動	楊恩培	七	一〇五八	農事曆
八月農事教材	楊恩培	八	一二六一	農事曆
九月農事教材	楊恩培	九	一四一一	農事曆
十月農事教材	楊恩培	十	一六一六	農事曆
農事曆	李省吾	八	一二六六	
農事曆	李省吾	九	一四一六	
農事曆	李省吾	十	一六一〇	
農事曆	李省吾	十一	一七八二	
農事曆	李省吾	十二	一九八三	
低中高勞作教材索引	路田	一	一八五	勞作教材索引
勞作教材索引	路田	二	三四三	幼稚生的發表
勞作教材索引	路田	三	五一五	兒童工場
勞作教材索引	路田	四	六六一	家庭勞作的指導及考查
勞作教材索引	路田	五	八二五	低級工作
勞作教材索引	路田	六	一〇〇〇	勞作教材——香袋
勞作教材索引	路田	七	一一五九	國防玩具
勞作教材索引	路田	八	一三三一	動物圖案剪貼教材
勞作教材索引	路田	九	一五〇〇	利用麥莖的勞作教材
勞作教材索引	路田	十	一六八二	厚紙做的照相框
勞作教材索引	路田	十一	一八六八	
勞作教材索引	路田	十二	二〇六七	
勞作教材索引	敬先	一	四〇	
勞作教材索引	陸天	二	二六〇	
勞作教材索引	吳文鳴	三	四三二	
勞作教材索引	劉乾會	四	五九五	
勞作教材索引	周東光	五	七六一	
勞作教材索引	周洪濛	六	九三〇	
勞作教材索引	許涼心	七	一〇六七	
勞作教材索引	沈達泉	七	一〇六九	
勞作教材索引	黃琛	八	一二七九	

幾種實用品的工藝製作	陳世昌	九	一四五二
利用廢物的工藝教材	李知爲	十	一六三五
利用廢物的工藝教材	李知爲	十一	一七九四
鄉土工藝教材	鞠子政	十	一六三八
轟炸機製作法	蕭君如	十一	一七九七

九 美術

題	目	作者	期數	頁數
一月是裝飾圖案的教學月	陸天	一	六六	
小學美術科的應用畫	張春生	二	二六七	
圓圈兒的把戲	潔心	二	二七一	
喜歡畫畫的幼稚生	曾以銓	三	四二九	
怎樣教兒童着色	胡葆良	五	七四九	
美術科的一個問題和二個補救方法	陸天	六	九二一	
小學應用的新標題畫	張春生	六	九二七	

鄉村勞作教材	周東光	十一	一七九八
案頭日曆	夢軻	十二	一九八九
利用廢物自製玩具展覽會	六天	十二	一九九一
三十六種廢物的利用	張春生	十二	二〇〇五

美術室隨筆之一	陸天	七	一〇六三
美術室隨筆之一(續)	陸天	八	一二七六
美術室隨筆之一(續完)	陸天	十一	一六三二
小學應用的新封面畫	張春生	九	一四四九
怎樣教自由畫	周東光	十一	一六二九
兒童刷畫藝術	周洪濛	十一	一七八八
色牆壁的藝術教學	張春生	十一	一七九一

十 音樂遊戲

題	目	作者	期數	頁數
低級唱歌遊戲教材	會以銓	一	八一	

幼稚園的律動	敬先	二	二七三
音樂遊戲教材——聽音動作	會以銓	五	七七〇

低級音樂教材	曾以銓	二	二七七	故事遊戲	方丙荃	五	七七四
唱歌幫助我們做好兒童	敬先	五	七六四	故事遊戲	方丙荃	六	九四一
教音樂不只是唱歌	曾以銓	六	九三五	故事遊戲	方丙荃	九	一四三四
鄉村單級小學音樂教學的實際	李伯棠	九	一四四四	故事遊戲	方丙荃	十一	一六四二
中高級音樂補充教材——崑曲	張春生	十一	一六四〇	中年級體育教材	陳世昌	十一	一七九九
開音樂會	方丙荃	十一	一八〇八	參觀了一個小運動會	朱景暘	二	二二二一
開音樂會	方丙荃	十二	二〇一四	小運動會	徐慧芳	六	八六二
中高級遊戲教材索引(三四月份)	鄭加寅	二	三五一	蜀謠三則	吳德厚	九	一四四二
中高級遊戲教材索引(五六月份)	鄭加寅	四	六六九	西蜀童謠歌曲	吳德厚	十一	一八〇三
故事遊戲	方丙荃	三	四五〇	唱歌遊戲	方丙荃	十一	一六四六
故事遊戲	方丙荃	四	五九一	唱歌遊戲	方丙荃	十二	二〇二三

十一 其他

題	作者	期數	頁數	編者
來信	陸十君	三	五二三	來信簡答
來信	韓子政	四	六七六	來信簡答
來信	馮志鵬	五	八三五	來信簡答
來信簡答	編者	三	五二七	一個補正
來信簡答	編者	七	一一六六	編後

編者	期數	頁數
編者	八	一三四五
編者	十一	一六九五
編者	十一	一八八〇
編者	十二	二〇八三
朱鴻翔	八	一三四一
各期末		

彭彭彭！

忽然有人打門，

開出門來，原來是個綠衣人，

送來一封賀年信；

小白只是瞪着眼兒不做聲，

你猜！枝頭小鳥爲甚麼叫個不停？

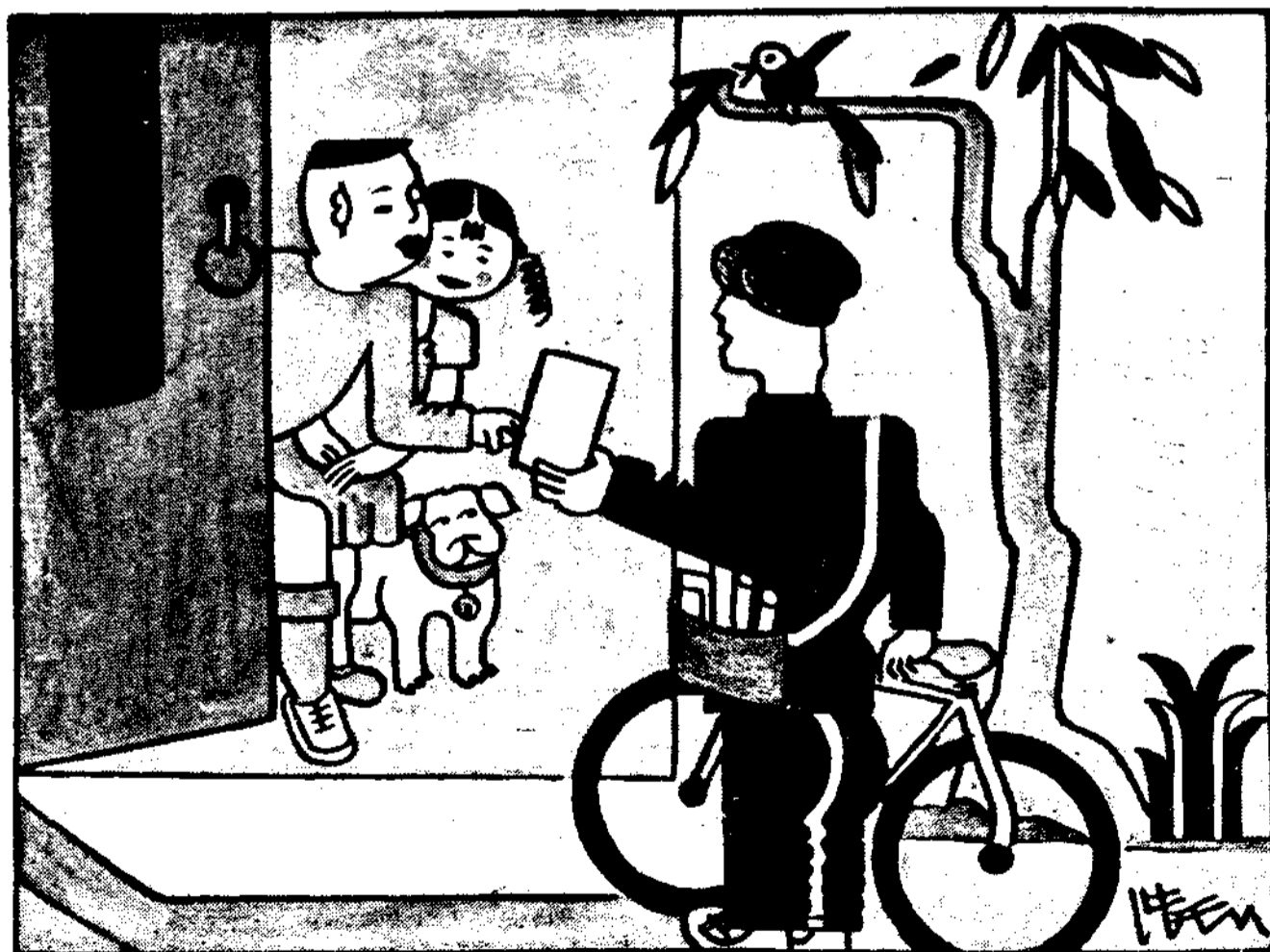

劈劈拍拍，送去舊年。

騰騰洞洞，歡迎新年。

誰去歡迎？

兩個娃娃，帶了國旗，騎了木馬去歡迎。

你怎會知道是歡迎？

你看樹上還掛着紅燈。

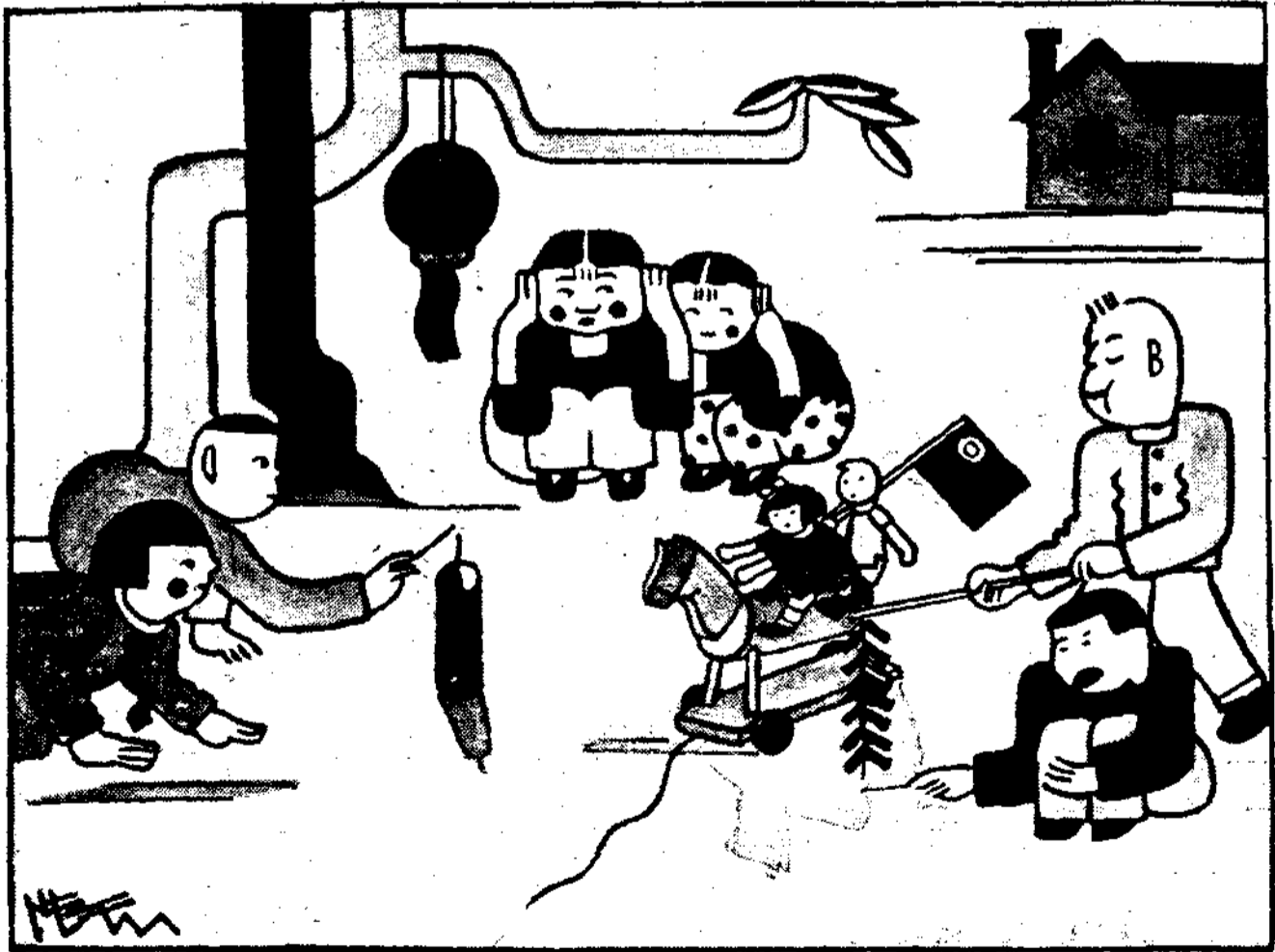

低級圖說教材〔二月份〕

陸·天·

——談談新年——

我的童年生活裏最覺得有趣的，是過新年。不過那時候國曆還沒有盛行，因襲了俗禮，在過年時有許多特別生興味的；打年鑼鼓啦！放花炮啦！點狀元燈啦！心坎中說不出怎樣的快活，且這快活的日子又是這麼長；從十二月廿三送灶起，一直要到元宵節，穿的是新衣服，玩的是新把戲，一年中唯有這幾天好像專賜給兒童的。在這幾天裏非但看見了不少新花樣，還學會了好多做人的規矩。到親戚家去賀年，和弟弟妹妹們點狀元燈，抱洋娃娃，唱新年歌……至今回想起來，別有一番滋味，童年時的歡笑永遠留痕在我的腦海中，莫怪現在的兒童說：「舊曆新年好，國曆新年不好」。雖說他們的觀點在好玩不好玩，可是我們確把兒童心目中的新年疏忽了。舊曆新年是迷信的，像送灶，過年等，但在兒童本身倒是一個勞作學習機會。譬如說我的小時候，每屆送灶節，老是大清早起身，跑到野外去折柏枝，買紅紙，回到家裏紮送灶轎，每年我還會改換一個新式樣呢！再如做狀元燈，也都是高興地自動的做着。

請別把我的意思弄錯了，說得舊曆新年怎樣好就是提倡舊曆，我希望在國曆新年裏多做點兒童愛好的活動，像同樂會等。再如把白話春聯對，「老老小小都添一歲，歡歡喜喜各過新年」，來採做書法教材，何嘗不能引起兒童的興趣，說一聲「國曆新年更好」呢！

我在本期裏，也特別介紹了二幅新形式的圖說。



教師之友

第二卷

第一期

目錄

低級圖說教材——一月份	陸天
無線電的學習	子夷「一」
你這個問題太小了	智瑤「二」
答謀農先生	吳宏黎「五」
談打的問題	蔣子潔「九」
小學公民訓練問題的實際檢討(續完)	陳厥明「一五」
培育院與幼稚園托兒所的區別	唐問巢「一五」
低級兒童的寒假作業	費景瑚「二八」
幼稚生喜歡聽的故事	程維藩「三三」
幼稚生的發表	曾以詮「三六」
	敬先「四〇」

五六年級複式演示教學——讀書	徐昌鏘 [四三]
鄉村自然教材	馮志鵬 [五六]
一月是裝飾圖案的教學月	陸天 [六六]
低級唱歌遊戲教材	曾以詮 [八一]
低級常識中心教材	潘志澂 [八八]
中級常識中心教材	徐昌鏘 [一〇三]
高級常識中心教材	陸天 [一〇三]
女教師(四)	壽金等 [一二五]
第一卷低級常識曆索引	志先 [一六九]
低中高勞作教材索引	潘志澂 [一七三]
編後	路田 [一八五]
	編者 [一九二]



幼稚園新書

上海兒童書局出版

●幼稚生適用●

- 幼稚園課本(大班十一月份適用) 陳鶴琴編 一角四分
- 幼稚園課本(小班十一月份適用) 陳鶴琴編 一角四分
- 幼稚園課本(大班十月份適用) 陳鶴琴編 一角四分
- 幼稚園課本(小班十月份適用) 陳鶴琴編 一角四分
- 幼稚園課本(大班九月份適用) 陳鶴琴編 一角四分
- 幼稚園課本(小班九月份適用) 陳鶴琴編 一角四分
- 幼稚園課本(大班五月份適用) 陳鶴琴編 一角四分
- 幼稚園課本(小班五月份適用) 陳鶴琴編 一角四分
- 幼稚園課本(大班四月份適用) 陳鶴琴編 一角四分
- 幼稚園課本(小班四月份適用) 陳鶴琴編 一角四分
- 幼稚園課本(大班三月份適用) 陳鶴琴編 一角四分
- 幼稚園課本(小班三月份適用) 陳鶴琴編 一角四分
- 幼稚園課本(大班二月份適用) 陳鶴琴編 一角四分
- 幼稚園課本(小班二月份適用) 陳鶴琴編 一角四分
- 幼稚園數字課本 鮑維湘編 一角四分
- 好朋友叢書(十四冊) 陳鶴琴編 每冊五分
- 新朋友叢書(二十冊) 李伯俊編 每冊六分
- 兒童圖畫故事(二十冊) 宗亮寰編 每冊八分

兒童故事 陳鶴琴編 一角二分

兒童遊戲新法 陳鶴琴編 二角五分

兒童活葉手工教材(五套) 陳鶴琴編 每套一角

四季故事唱歌集 屠哲梅編 一角四分

●教師適用●

幼稚園教育論文集 陳鶴琴等 七角五分

幼稚園教育論文續集 孫銘勳編 四角五分

曉莊幼稚教育 戴自俺編 實價九角

幼稚園組織法 張雪門編 實價七角

勞工幼兒園 孫銘勳編 實價五角

幼稚園 兩季中心活動 周文山編 實價五角

幼稚園 兩季中心活動 周文山編 實價六角

鄉村幼稚教育經驗談 孫銘勳編 實價八角

怎樣做幼稚園教師 梁士杰編 實價六角

兒童與教育 馬靜軒編 實價九角

兒童日用遊戲器 張雪門編 實價四角

新幼稚教育 張雪門編 實價六角

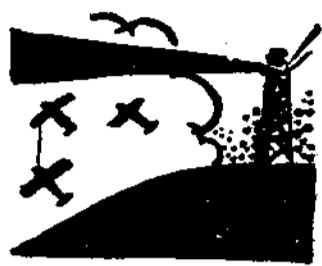

無線電的學習

子夷

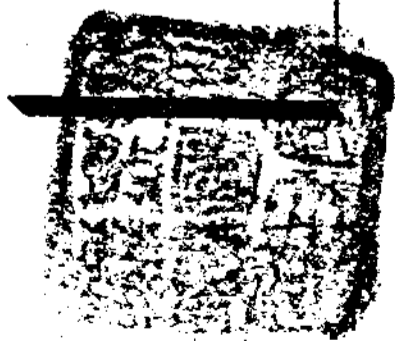

做無線電收音機的人，往往從礦石機入手。做成了，自己很得意。後來嫌得聲音太輕，又不滿足了，於是再弄單管機。初成單管機，能輕輕的聽到遠地播音，又是快活得手舞足蹈。過了不多時，又不滿足了，於是再弄放大。要是喇叭裏放得響了，多少快活！……一步一步的進展。每做一步，總有若干小小的成就。這成就就可以使人滿足。但是滿足中，又產生了不滿足，因此又成功了進一步研究的動機。這樣，螺旋式的進展，業餘者往往變成學識經驗很豐富的專家。弄照相，也有同樣的情形。我們教小朋友用的教材，能不能也照這個樣子組織！要是可能的話，動機就在工作本身上面，用不着每次上課時，由教者來引起。教材自有難易繁簡的次序，所謂心理組織與論理組織的爭辯，也無由發生。自然而然的，合於心理，也自然而然的有系統有條理。各人的進展，雖相似，但是各人的快慢却不盡同。適應個性問題，也自然而然的解決。一面做，一面極願讀書看雜誌。做與學常相輔而行。做時要先計劃，做成後自己很快活的欣賞，這又深合設計法的原則。沒有教者督促，自己不斷的進行。有時還自己去找人指導，不就是真正的輔導自學。

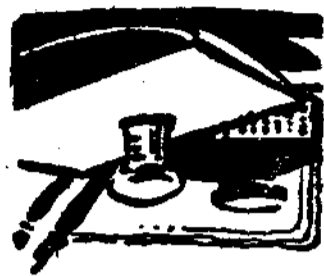

你這個問題太小了

智瑤

教師問：「中國有多少大？」三十多個兒童一下子都回答不出來。

教師再問：「中國的面積有多少大？」

一個兒童回答：「四百多萬方哩。」

「那末，人口有多少呢？」教師繼着問。

「八萬。」

另外一個說：「四萬萬。」

又站起一個來說：「我記得近來增加了，有五萬萬多人。」

忽然角上又一個舉手應着說：「那末死了的人算不算的呢？」

教師隨即回答道：「一面生，一面死，你這個問題太小了。」

*

*

*

*

*

疏忽學生的問話，這是在教學上很容易有的一個過失。有時是爲了完全沒有聽到而疏忽了過去，有時

是因為教師不充分留意到每個學生的每個問題，有時又是爲了教師胸有成竹把學生的問話輕輕地抹煞了，像上一個例子一樣。

當教師的都承認：書本上的問題倒不難解答，學生的發問有時簡直令人爲難。學生在一個問題上發生了興趣，他必然立刻就起反應，代表這個反應的他自己的問題都是最真實，最足以指明學生所需要了解的所在。我們要有合乎兒童心理的教材，這實在是最大的資源，最可靠的原料，疏忽了這個豈不是一件十分可惜的事。

尊重兒童，第一就須看重他們的見解，珍貴他們的疑問。兒童從接受知識的被動者轉變到自動求知的地位，這其間的界限不就是一面是輕視了他們的見解和問題，另一面是抓住了這些兒童經驗知識所由發芽成長的根苗？

現在的情形，每班學生動輒四五十人，少的亦有二三十人。教師的興致好了，學生的反應也蓬勃了起來。要使教師不疏忽學生的問話，這實在是難能的事。不過，不疏忽的範圍並不限於每個學生所提出的每個問題都給以同等量的注意，這固然不可能，亦是不需要。說一個消極的條件，不屈解，不以成見抹煞之，這已經很夠了。

譬如說，「你這個問題太小了」。這是一個很確定的斷語。這雖然和不理兒童的問題的結果是相同的，然而這裏似乎更加上一重「這個問題不值得研究」的意思，擋住了這問題的去路。這是誰的判斷使之如此的呢？設使是學生自己之間使然，教師還應該考量一下：拋去；這樣一個問題是可惜的嗎？其實，兒

童的問話，只須教師代他們確定了，提示給全班，或者給他們一點解答的暗示，他們是最富有摸索的本領的。平常往往有好多滿意的解答是他們自己轉輾切磋出來的。教師所處的地位決不會像一部百科全書。教師的責任在激動兒童發問的心向，培養兒童發問的態度；他們自己去發現問題，找求解答。要如此，有幾方面非得要充分留意不可。例如：教師所發的問題，不在乎多，而貴乎問題有含蓄並且貼切兒童的經驗。爲了複習的目的發問，在問話和處理兒童的回答上都要緊緊地保守着研究的中心。爲了介紹新課的發問，問話要好好預先斟酌幾句，問得明白清楚，這樣才可以引導兒童的思想到要研究的問題上來。在討論的時候，教師發問應持着一種疑問的情態，好像完全不曉得這個問題將怎樣回答，發問之間，還須不時或長或短的停留一下。遇着討論的時候，有少數兒童特別熱心發問或回答，教師就不妨把要討論的問題組織一下，叫全班兒童用筆答，那幾個特別要多發問的兒童可以把問題也寫下來，留待個別的指導（這方法在低年級當然不行）。兒童發問，教師不要專門注意問題的內涵，還須指導兒童把問題問得使大家都聽得到，聽得懂。諸如此類，雖然大多屬於教師方面，要是教師控制好這些條件，兒童的發問不但不易被誤解，被疏忽，還會被看得可貴起來。兒童的問話是教師發問以後應有的收穫。設使教師發問以後，兒童只能回答或是默然不應，試問教師發問的價值如何？





答謀農先生

吳宏黎

閱教師之友第一卷第九期有謀農先生讀了拙著以後一篇文章，覺得有幾句話要說：

謀農先生文中，論及拙著有點顛預，在現在中國鄉村，不易實現，與現社會實際情況，不符合。鄙人願將拙作起草時的經過情形，加以聲明：

拙稿鄉村單級小學的整潔訓練，係鄙人服務於湘湖鄉師青山張，石巖，錠山三附屬中心小學時之作。那時湘湖附近，以及鄙人家鄉——黃巖前吳村——就鄙人觀察所及，鄉村小學的舉行懇親會，家庭訪問，是一件很普通的聯絡家庭工作。不過就一般而論，所謂舉行懇親會，家庭訪問，牠的中心要旨，都在於勸學，勸家長多送子弟送入校內求學。鄙意以為家長既能送子弟就學了，那末一個兒童在校的求學情形，固然有使得家長知道的必要。其中兒童的健康問題，衛生問題，也有使得家長知道的必要。一方面固在於請家長們注意兒童的健康，但另一方面也就是使得家長們要特別的注意自己的健康。至召開母姊會與懇親會實在同是一個聯絡家庭的辦法，我以為開懇親會好，開母姊會也好，都是一樣的。我的所以召開母姊會：因為在鄉村裏，父兄似乎比母姊還忙一些，平日不在家裏的居多。而且兒童同母姊接近的機會大多比父兄

還要多，所以我有召開母姊會之議。談到訪問家庭一事行得通嗎？在我過去的經驗裏，確實不大發生困難的多。即就退一步言，他們是不相信我們的，也不過不理我們就是了。我相信：我們懷着好意，用很誠懇的態度去和民衆接近，總是接受的多。更何況家長對於子女的心愛，比我們師生還要心愛呢。誰不希望自己的兒童長進呢？所以我們在訪問的時候：

(一)宜多加獎勵激勸的話。

(二)要合於他們的經驗和環境。

(三)談話的口吻，要取婉勸而積極的態度。

(四)去訪問的時候，要注意他們的俗例與禮制。

(五)最好帶同小朋友同道去。

(六)有女教師應請擔任訪問女家庭的責任。

就謀農先生舉例文中說：「……那教員才走進該生家的門口，門外就站了幾十個人，不過尙沒有什麼行動。一霎時，門外的人已經擁得如山一般，這時人聲吵雜，好像發現什麼怪異事似的。那教員心知不好，趕緊往外就走。一出門來，就有村中的許多無賴嚷罵，終無止息。那教員實在忍不住了，於是回頭問「你們爲什麼罵我？……」沒等他將話說完，那無賴已上前把他拉倒，亂跌亂打；同時身上又被刷了許多糞尿……」在我初看這個舉例，確實以爲謀農先生那邊的情形，實在和我們浙江省差得很遠。但仔細一看，這種情形，也不難見到。我們初次跑到小朋友的家中去，村人們一定很奇怪的，三三五五不約而同的

跟着來看的，何嘗沒有！中國過去的學校是和社會不相聯絡的，學校自學校，家庭自家庭，如今教師跑到學生家中，確要引起他們的注意了，那得不引起他們的大驚小怪，鄉下人看西洋鏡般的有趣呢？這時，如果有教育手腕的，能夠把談話的對象，改變為對一般趕熱鬧好奇的羣衆，抓住他們的好奇中心，對大衆懇切的詳細的解釋一番，大衆不是因一人之言都得到明白的回答了嗎？——最大的困難，就是民衆很怕我們，不曉得我們是懷着好意去的，一見我們就逃的逃，散的散。那時我們真要「望人與嘆」了！但讀者不要灰心：所謂「鐵杵磨細針」，往昔的耶穌教士，尚能佈教於我國鄉間，這是值得我們反省的！在整個的中國無辦法中，我們必須要苦幹硬幹！不幸謀農先生所舉例的這位先生，却是未講先着慌，「趕緊往外就走」，無怪乎一般民衆要吵雜了！更不幸「那教員實在忍不住了，於是回頭問「你們爲什麼罵我？……」致遭了一頓侮辱，真是可嘆！

作者世居黃巖前吳村，其後肄業，服務於湘湖先後四年餘。在這些環境裏過生活，日與村夫農婦相見面，天真小孩爲伴侶。就觀察所及，鄉間兒童的患砂眼，鬍鬚頭，流鼻涕，牙疳，疔瘡，疥瘡……差不多很普遍；蕭山湘湖一帶的肝蛭蟲——亦名薑片蟲，也有稱蕭山蟲的——肥大吸血，更是普遍。這雖屬一地特例，但前述普通各症，確爲普遍流行的，故有「我們一到鄉間，所看見的兒童，都是一張菜色臉，瘦得很，黃得很……」的描寫，却不料引起謀農先生的大大攻擊：「此數語，太有點勉強了，作者居住鄉村許多年，所見的兒童，大部尚覺壯健……」按鄉村中有很好的日光空氣，再加上勞働早起，本可以延年益壽，所以高唱鄉村民衆，體質健壯者有之。但其操作不合體育規則，每易養成灣腰，曲背。更因爲衛生知

識的缺乏，環境的污穢，傳染疾病的機會很多。傳染病中如霍亂，天花，鼠疫，痢疾，痧症，癩瘋，砂眼等等，在鄉村中，最容易傳播。清季東三省的鼠疫，死人數萬，民國二十一年全國人民死於霍亂的計三萬一千九百七十四人，（見二十二年申報年鑑衛生狀況欄）天花在邊僻的鄉村中，依然猖獗。癩瘋在中國以廣東福建爲最多，雲南廣西貴州次之，總計全國有癩瘋患者一百萬人以上（見中華癩瘋救濟會出版的癩瘋小叢刊第十一種）。赤痢，痧症夏季在鄉間也很容易發生。至於砂眼，在鄉村中幾乎佔百分之九十以上。還有一種腸寄生蟲——蛔蟲，孩童患者更多。讀者諸君，祇要我們仔細一想，鄉村中的衛生問題，確是值得非常注意的。故拙作有提出改良鄉兒營養一節。謀農先生却又以農村類於破產，難以實現。以合作的方法，共同組織一豆腐合作社，每天化不上一個銅板吃一碗淡豆腐漿，做得到嗎？（作者在湘湖鄉師時，校中有一豆腐公司，豆腐俎餐，腐漿每人每日上午九時吃一碗，月納銅元二十六枚。）

謀農先生的結論：「不實行經濟建設，不設施社會教育，而祇在學校訓練兒童整潔，是行不通的。」的確，辦學校而不顧及社會，這種教育是要失敗的。反之，講經濟建設，實施社會教育而不顧及兒童教育，也要失敗的。民衆的含義，本包括兒童在內，又何況兒童是未來的生力軍呢？講到經濟建設，設施社會教育，究竟應採何種方式？是取政府的力量呢？還是取教政合一呢？是取民教有實效後再推廣兒教呢？還是從兒教人手呢？這非本文職責，自有人另有高見。本刊編者在前期可行不可行內說到：「有人以爲實施社會教育，要從兒童教育入手，借子女的力量來教育父母……」作者前篇之作，也寓有此意，實非閉門不可變更之說，要在能「因地制宜」「因材施教」而已。不知謀農先生以爲然否？



談「打」的問題

蔣子潔



打是一種多麼可怕的名稱，非但小孩子怕打就是成人何嘗不怕打呢。近來有些教育學識的人，都主張廢除打，使學生把學校像真的樂園一樣的愛戀。

有人說：打固然不是辦法，但不打便辦不來事。有好多學生因為不打便不守秩序，不按時繳作業，不服從命令，……幾致不怕先生。不錯，這話不是憑空妄造的，頑皮的學生，說不定會這樣。所以我們代替打的東西，倒要早些預備好。不過事實很困難，這代替打的東西，書坊裏既沒有售，其他商店裏也沒有賣，要找到這樣東西確實不容易。

可是這代替打的東西是急於要置備的，所以在沒有相當的可採用前，我的這些小意見，不妨大家來試試看，或者能變為「拋磚引玉」，也未可知吧。

甲 低年生——教師的三寸不爛之舌是代替打的工具

這低年生是代表小學一、二年級的學生。小學一、二年級的學生最怕打，他們看見打比一切都怕。若

一味施用打的話，他看見你會說不出話來，看見你會顫抖不停，家長寬恕點的，竟致不上學，所以我敢說，低年級絕對不適用打的。

孩子歡喜好話，尤其是低年級的學生，這誰都不會否認吧。譬如「不隨地吐痰」的習慣，他還沒有養成，教師會幾次教他過，叫他不可隨地吐痰，他一不小心或忘了教師的話，便隨地吐了一口痰。教師見了若睜着眼，板着臉，起手一打，或隨手一教鞭，他真要弄得莫明其妙。若教師在那時添了句「痰是不可隨地吐的」，他雖然明白了打的原因，他的心裏着實覺得不快樂，說不定會哭了出來。教師若見他隨地吐痰，便說：「好孩子不可隨地吐痰」，「隨地吐痰的不是好孩子」，他因為最歡喜聽人家說他好，你說「隨地吐痰不是好孩子」，足夠使他失望，下次恐再不願做一個不是好孩子了。

有時阿四和阿三爭吵着，或互打着，阿四因吃虧了，便哭着告訴先生。他這時很希望先生把阿三重重的痛打一下，以洩心中之恨。但是聰明的教師，我相信一定不肯受他底利用的。那末你怎樣來解決這場官司呢？我們不妨對阿四說：「阿三是個壞孩子，我也曉得，但是好的孩子，吃虧了不會多哭，不要打還的。因為他氣量大，因為他待人好。阿四你是很聰明的，你一定也曉得好孩子吃虧了不會哭，不要打還的。」阿四這時一定會收起眼淚。那時你對他說：「阿四你要打還嗎？」

「我不要打還。」

「好！你真是好孩子。」

這時教師可把阿三叫來問：「阿三你為什麼打阿四？……阿四真好，他不願打還，他真是個好孩子。」

「阿三你要做好孩子嗎？若要做好孩子，以後不可打人罵人。」教師回頭再對阿四說：「阿四你是好孩子，不要打還的，是不是？」

「是的，我不要打還。」

「哈！真是好孩子。阿三你也做個好孩子吧，下次不要和人相罵。」這場官司由此解決了。

低年生最怕的，也是最難解決的，就是失東西。有的學生老要偷人的東西。一會兒甲來告訴說：「先生，我的墨沒有了。」不一會乙走來說：「先生，我的筆沒有了。」……有時不明白的家長走來說：「先生，阿拉（我們）阿狗前日新買的一錠墨，說是沒有了。他在我的面前哭，要再買一錠。我想買來當即偷去，就是買了一百錠也不夠用，先生請你查查看。」

這時教師糟了，只有抓著頭皮，打圈子。做教師的，又沒有學過偵探，叫他到那裏去查呢？

我也看見過有個教師因為弄得沒法，除被竊的孩子外，其餘的都打了一頓，弄得有幾個「嗚嗚」的哭。他的意思是要互相密防着。這實在不是辦法，這樣的殘忍的打，似乎太不顧兒童的痛苦了。

我又看見過一個單級小學的教師，因學生少了一錠墨，東查西覓：學生的抽屜，衣袋裏，……上上下下，都遍查一過，終沒蹤跡。其實那個偷墨的孩子，把墨藏在鞋底裏。後來因多走路的關係，在鞋沿裏露了出來，被另一個學生發見了，便報告先生。那位先生便把偷竊的孩子，惡惡的打了一頓。孩子打得大哭，大喊下次不偷了。結果呢？這孩子仍改不過這壞習慣。

所以這種打，也是用而無功的。做教師的只要平時多講修養道德的故事給他們聽，使他們明白偷兒的

恥辱，這恐比打有效。

總之，教師的三寸不爛之舌，是代替打的工具。

乙 中年級——級會是代替打的工具

中年級年齡比較大了，他們雖然仍舊歡喜聽教師的褒獎，但是他們的褒獎，再不是「好孩子」一類可以有效的。所以有好多要處置的事情，可在級會裏討論。

譬如一級裏有下列許多不好的事：

1. 行禮不端正的。
2. 不按期繳齊作業的。
3. 同學間互相爭鬧的。
4. 不經人許可亂取東西的。
5. 私開他人抽屜的。
6. 無故缺課的。
7. ……………

以上數項壞習慣，教師雖已數次訓誨，終於無效。因此可叫學生召集級會，教師站在列席地位。隨時暗示學生，提出上項提案。

開會完畢後，決議如后：

1. 行禮不端正，應如何懲戒案。
- 決議 向大眾道歉。

2. 不按時繳齊作業，如何處置案？

決議 每四人（這是假定數）為一甲，每日由甲長查訊，如有不繳齊的，直立十分鐘。甲長不繳齊，

加倍處罰。但因特別原因，向導師說明的例外。

3. 同學間互相爭鬧，應如何處置案。

決議 將兩人交巡察股處置。

4. 不經人許可，私取他人東西，應如何處置案。

決議 作偷竊論，交巡察股處置。

5. 私開他人抽屜，如何處置案。

決議 與第四案同。

6. 無故缺課，應如何處置案。

決議 查明後，掛無故缺 牌一天，示儆。

7.

以上各項，經全級通過後，將會議錄掛於易見處。嗣後再有上項壞習慣發現，若經人告發的，照會議錄處置。譬如阿王私開他人的抽屜，被教師覺察了，教師可說：「阿王你給我吧會議錄拿來，把第五個議案查一查。」

阿王翻開議決案說：「私開他人抽屜，應如何處罰案。決議與第四條同。」——第四條是作偷竊論，交

巡察股處罰。」

教師說：「不錯，你方才在做什麼？」

阿王「……」

教師說：「孩子，現在幸虧被我見了，我爲顧全你的面子計，不給你宣佈，以後當格外留意。」自此以後，阿王一定再不敢私開抽屜了。這樣下去，一切壞習慣，不打也會自少。

丙 兒童仍能服從教師

有許多人以爲沒有打，兒童會不服從教師。這實是誤會的。兒童的天性是肯服從的，即使有不服從，或故意違拗，實屬環境的造成。其最大原因，實是有一般教師，誤解了教師學生互相親近的方法，便一味嘻皮玩笑。故教師若不與兒童互相胡鬧，你待他客氣，不去打他，他覺得榮幸，格外會服從教師的命令的。

以上幾點，都是一個例而已。不妥的地方，一定很多，深望讀者能多多指導，不勝感激。

水滸五十回

王味辛重修 精裝一厚冊
吳研因作序 實價一元八角 兒童書局出版

水滸是一本奇書，是大衆歡迎的，兒童也極愛讀牠，只是有許多部分，如神怪、迷信、穢褻、鄙俚以及過於兇惡殘忍等，有違教育，於兒童有不好的影響。現在這書已經王先生巧妙地剪裁，又除去無意味的描寫，更見此奇書之精彩，而很適合兒童閱讀了。

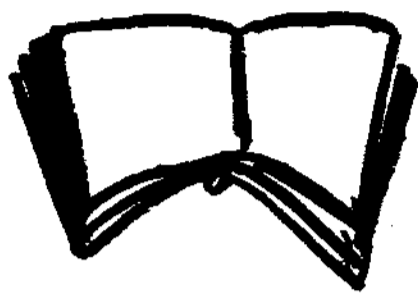

小學公民訓練問題的實際檢討（續完）

陳厥明
唐問集

八 公民訓練成績的攷查

關於公民訓練的種種方法，具見前述。惟訓練的方法，是否妥善，訓練後的結果如何，則非舉行考查，自難明白究竟。所以公民訓練成績的考查，也是公民訓練中最關切要的一樁工作。

但是公民訓練的考查，沒有像那些知識科這麼容易：因為知識科的符號考查，是可以拿精密的方式測驗，用明確的數字表示；而公民科範圍廣泛，空虛，在沒有科學的客觀的新方法發明以前，實難推究捉摸，此其困難一。知識科的符號測驗，能於短期內檢驗出較為可靠的結果來；而公民科非經長時期的觀察，無所憑斷，此其困難二。知識科符號測驗所得，或許可作為該科成績全部的代表；而公民科的符號考查（舉行道德測驗，性行測驗等）則不同，因兒童儘有於文字上的道德觀念了解清晰，而行為亦竟有大相反背的。此其困難三。因此，公民訓練要找個具體有效的考查法，真是難乎其難。茲就平時觀察，體驗及參

考所得的粗淺辦法，分述於后：

公民知識的攷查

據部頒公民訓練法有公民訓練的指導，不重理論和文字的探討，應從學校，家庭，社會生活方面指導兒童身體力行的一條。這是公民教育的全部精髓，也是公民訓練考查的出發點。不過，公民行爲的指導和考查，固應特別注意；而關於公民應有的知識，却也不可漠視。用扼述其主要理由，如次：

(一)有知識，無行爲，好像電燈有了電料而無發電的機能。有行爲無知識，好像電燈有發電的機能而無電料的作用。所以知識是行爲的源泉，行爲是知識的動力，其關係的密切，是無待言的。中山先生的「知難行易」一說，足資取信。因此，我們對於兒童的公民知識，不得不加以考查，以測知其行爲表現的能量。

(二)公民訓練的知識材料，散見於各科。各科雖有考查，但考查的目的是各有各的核心，對於這類的知識，難免疏略，零落，割裂。所以對於公民整個的知識和理解，應有統一的貫徹的考查，以圖補救。

根據前面的幾點理由，公民科知識和理解似仍有綜核考查的需要。不過我們要明白，知識考查的目的，不是在探悉兒童對於某種德目的定義，是否明瞭，或是對於某條條目能否記憶。其真正用意，在乎知道兒童對於某種行爲，是否已有正當的態度，有正確的判斷和有相當的認識。用舉其考查法如左：

【考查要點】

(1) 注意公民必須的基本常識和態度； (2) 注意理解，推理，判斷等的能力？

【考查材料】

(一) 搜集材料：

(1) 根據公民訓練各階段條目，搜集應用材料； (2) 向各科教師搜集關於公民方面的材料； (3) 平時參觀，調查，訪問，觀察及參考所得的公民材料。

(二) 編訂材料：

(1) 組織要簡單明白而有興趣(或應用簡明的故事)； (2) 文字語氣都要適合兒童的程度； (3) 所舉例證，要具體實際而含有訓導的意味； (4) 規避消極，慘痛事件的材料，以免造成不良的反應。

【測驗方法】

(一) 口頭測驗：

(1) 教師用簡單問題詢問，令兒童解答； (2) 教師講述簡單事實，徵求兒童的見解； (3) 指定兒童報告一樁事件，令大家評判； (4) 同學互相報告見聞，交換批評。

(二) 文字測驗：

(1) 是項測驗可用是非，選擇，問答，填充等法； (2) 純粹的文字測驗，低年級不相宜，如能編成

圖畫故事，較爲適用。

【測驗時間】

(1) 固定的：分學期始，學期中，學期終三次；(2) 臨時的：由各團訓導自行酌定。

【測驗方式】

(1) 各團分別舉行；(2) 一級中各團聯合舉行。

【測驗成績記分】

(1) 各團分別測驗，因人數少，以採用百分法較爲可靠；(2) 各團聯合測驗（一級中各團併合舉行），人數在四十名以上的，以採用S分爲宜。

公民知識的考查，已略如上述；以後便要討論行爲的考查法。在未提到該項考查法以前，這裏應該特加以說明的，便是：公民知識的成績，祇能當作行爲成績評核的參考，不能代表公民的真實成績。

公民行爲的攷查

公民行爲的考查，是公民訓練的最繁重的工作，考查得法與否，正確與否，足以影響公民訓練的全部成績。故對是項考查，教師必須具有：(一) 精密客觀的頭腦；(二) 平心靜氣的態度；(三) 永恆持久的毅力等條件而後可。否則，浮躁輕率，因循從事，非惟難冀獲得訓練效果，抑足爲燬滅訓練工作的一個炸彈，貽害匪淺。茲將是項考查法分述如次：

【考查目的】

- (1) 予兒童有反省自新的機會；
- (2) 供教師診斷糾正兒童行爲的憑藉；
- (3) 作改進訓練方針方法等的根據。

【考查依據】

(一) 主要的：

- (1) 訓導對兒童平時行爲的各種觀察記載；
- (2) 兒童自己或同學交互的反省記載。

(二) 參考的：

- (1) 自治機關服務狀況及團體活動、自治等情形；
- (2) 各教師平時的觀察報告；
- (3) 家屬關於兒童行爲的報告；
- (4) 其他有關兒童行爲的報告記載等。

【考查方式】

- (一) 直接的：
- (1) 訓導公開考查；
 - (2) 訓導秘密巡查。

- (二) 間接的：
- (1) 同學交換考查；
 - (2) 訓導委人轉查。

【考查時間】

- (1) 定期的：每週至少一次；
- (2) 不定期的：臨時酌定。

【攷查記載表】

茲將公訓考查用的各種表式，擇要列舉如後：

1. 兒童反省表一

		XXXX週期反省記載表						
附 註	21	5	4	3	2	1	期 日	
							週次	
記載符號：通過的記「+」號；沒有通過的記「-」號；有懷疑的記「？」號。							符號 目條	
							1	
							2	
							3	
							4	
							5	
							6	
							7	
							8	
							9	
						10		
							簽字	訓導

(說明)

- (1) 此表於學期始製發兒童，令每週自行忠實填記(低年級另行設法)。
- (2) 於每週末，將此表送至訓導處復驗 簽字證明。

2. 兒童反省表二

		公民訓練第 階段週期反省表					
附 註	30	4	3	2	1	數號	姓 名
							符 號
記載符號通過的記「+」號；沒有通過的記「-」號；有懷疑的記「？」號。							目 條
							1
							2
							3
							4
							5
							6
							7
							8
							9
						10	
							週 第
							自 年 月 日 起
							至 年 月 日 止

(說明)

- (1) 此表懸貼教室中，每週更換一次。
- (2) 由兒童自己填載，或偶令交互批評填載，但須以客觀事實為依據。
- (3) 由各科教師代行填載。
- (4) 由訓導觀察或根據各方報告代行填載。

3. 教師考查表一

公民訓練個人成績記載表

訓導

姓名：	性別：	實年：	程度：	週次	總計				
					符號	條目	正數	負數	能行次數
				1	+	+	-	+	1
				2	+	-	+	-	2
				3	-	-	-	+	3
				4	+	+	+	+	4
				5	+	+	+	-	5
				6	+	+	-	-	6
				7	-	+	+	+	7
				8	-	-	+	-	8
				9	+	+	+	+	9
				10	+	+	+	-	10
				計	總				
				30%	12	14	26		
				劣		第等績成			

附註
 (1) 記載符號：通過的為「+」；沒有通過的為「-」號；懷疑的為「？」號。
 (2) 能行次數指「正數」減「負數」的數目；能行成數，指能行次數佔應行通過的次數而言。
 (3) 成績等第：能行總成數在 85% 以上為優等；75% 以上為良等；60% 以上為常等；50% 以上為可等；40% 以下為劣等。

第 學月自 年 月 日 起至 年 月 日止
 說明——此表存訓導處，每週根據「兒童反省表一」，反省表二」考查後記載，至每月終總計一次。

4. 教師考查表二

××團公民訓練團體成績記載表

訓導

別月	第一學月		第五學月		附註
	成數	能行	成數	能行	
姓名					本期全團平均能行成數 (1) 平均項目係指一月來全團能行次數或成數的平均數。 (2) 總結係指一學期來全團能行成數的平均數。
計					
均					
平					

第 年度 期自 年 月 日起至 年 月 日止

說明——此表根據前考查表一總計項目中「能

行次數」和「能行成數」填載，每月結算一次，至

學期終總結一次。

5. 個人成績比較表

××團公民訓練成績比較表

訓導

姓名	第一學月		第五學月	
	成數	能行	成數	能行
1				
2				
3				
4				
5				
6				
7				
8				
9				
10				
計				
總				

第 學月自 年 月 日起至 年 月 日止

說明——此表根據「教師考查表一」填載，每月終發貼教室中，以供觀摩。

6 團體成績比較表

第 學月自 年 月 日起至 年 月 日止

100			
95			
90			
85			
80			
75			
70			
65			
60			
55			
50			
45			
40			
35			
30			
25			
20			
15			
10			
5			
比較 團別	快樂	健康	

全校公民訓練成績比較表

(說明)

此表係根據「教師考查表二」填記，於每月終由公訓委會訓練部向各訓導徵集統計公布。
7. 公訓成績報告表

學生×××公民訓練第 階段成績報告表 第 學年度

附註	下期繼續訓練條目	本學期未通過條目	本學期通過條目	目 條	計 總
通過條目的符號爲「十」號；未通過條目的符號爲「一」號。					

××小學公民訓練委員會 年 月 日

條目而言，至各級共通用的條目，得視需要酌量參照應用。茲再將考查時應行注意的各點，略述如左：

- (1) 考查時如發現兒童不端情事，應即開導糾正。
- (2) 兒童的交互考查，應嚴行監視，以免徇情迴護或惡意批評等情。
- (3) 考查時如發現兒童行爲上有特變的徵象，應即通知家屬並設法挽救。
- (4) 考查後對成績優良的兒童，應酌予嘉獎，以示鼓勵。獎勵的辦法，是：

【獎勵的方式】分個人和團體兩種：

△個人的：(1) 名譽獎勵——如口頭書面提出嘉勉，或留影，給獎章……等。(2) 物質獎勵——

(說明)

(1) 此表可根據「兒童反省表一」及「教師考查表一」參考填寫，於學期終了時，連同其他成績報告單，一同寄發。

(2) 條目的通過數，約在一學期三分之二時間以上通過時，才算成立；否則，下期仍應繼續訓練。

(3) 對於下期繼續訓練的條目，訓導應另行登記，以資查考。

以上所舉的各種記載表，是指各級單獨用的基本

如獎給兒童讀物，用品，玩具……等。

△團體的：（1）名譽獎勵——如口頭書面嘉勉或給發獎狀，錦標……等。（2）物質獎勵——如獎

給團體用的衛生用品，游藝用品……等。

【獎勵要點】

（1）獎勵不宜常用或濫用，并須鄭重舉行；（2）多採用名譽獎；少用物質獎；（3）獎勵個人時，須顧及全體；（4）對於中劣兒童，亦應常常獎勵。

【總結】 公民訓練問題，應如何實施，討論至此，已備極詳盡；唯所論列，謬誤必多，還希讀者不吝指正！茲將前述種種，歸納於下，以資結束。

（一）我國小學公民教育，起源於清末時期的「修身科」，由「修身科」而變為民初時期的「公民科」，再由「公民科」而改為「黨義科」。最近仍由「黨義科」而復為「公民訓練」。其間起伏變化，亦經有數十年的歷史。此種變遷，實與我國政治的革新和世界民主主義思想的激盪，不無關聯！因此，公民訓練是為目前中國最感需要而急待實施的一種救國教育。

（二）公民訓練是養成有「公民資格」的國民，與「構成國家分子」的國民不同。修身科是重「個人道德」的修養，與公民訓練之兼及「社會公德」的修養不同。公民訓練的本身有「單純的目的」與訓育之為陶冶「健全人格」的手段不同。以上幾點，都須加以區別，以免混淆而亂真相。

（三）公民訓練不是狹義的政治訓練，是廣義的社羣訓練，就是使兒童了解所屬羣體的組織和機能，以及

羣體內各分子相互的關係；因以養成對於羣體有最大貢獻的公民。

(四)小學公民訓練，不是預定條目，製就型模，強行學習；應從兒童的實際生活和需要出發；并注意興趣，技能，知識，精神，理想，態度等的培養，以建造未來的健全公民的基礎。

(五)根據部頒小學公民訓練目標，設法佈置相當的學校環境，并留意兒童家庭和地方環境的改善，以潛移默化的力量，去收到公民訓練間接教導的功效。

(六)公民訓練實施以前，各校都須參照實際情形，預定實施計劃或組織委員會，專責處理；并分配訓練工作，隨時編選適當的訓練材料，以利進行。

(七)依據兒童的生活及偶發的事項，各教師相機聯絡訓練，并隨時隨地指導兒童錯誤外；尤應多方鼓勵兒童參加各種有益的活動，俾資實地練習，以宏經驗。

(八)公民訓練，注重人格的感化，和行爲的實踐，所以教師應以身作則，先樹楷模，多用積極的方法，少用消極的制裁；并隨時聯絡家庭，設法考查改進，以增訓練效率。

總之：訓練兒童，方法固應力求完善，考核亦貴嚴正。而教師尤必深入兒童的隊伍裏去，相共作息。那末，兒童和教師間的屏藩盡撤，彼此情感，息息相通，久而久之，自能於無形中收到絕大的成功。

【本文參考資料】

我國小學公民科的變遷小史 (朱勤生著見實驗教育一卷二期國立中央大學實小出版)

公民教育之根本意義（許澄遠著見同前文）

實施小學公民教育應有的認識（馬客談著見兒童教育五卷六期兒童書局出版）

小學訓育急應採用訓導制的建議（謝驥超著見教育雜誌十六卷六號商務印書館出版）

從公民訓練說到兒童自治（束樵如著見兒童教育五卷六期兒童書局出版）

公民訓練如何實施（中華兒童教育社山東分社著見同上文）

一個小學校長的日記（劉百川著開華書局出版）

部頒小學公民訓練標準（見小學課程標準）

* * * * *

好朋友叢書

陳鶴琴編

——幼稚園和小學低年級的補充讀本——

水果（謎語畫）	一冊	加法（算術歌）	一冊	松鼠變色（圖畫故事）	一冊
飛禽（謎語畫）	一冊	減法（算術歌）	一冊	小貓（自然故事）	一冊
昆蟲（謎語畫）	一冊	找姑娘（算術故事）	一冊	小雞（自然故事）	一冊
家畜（謎語畫）	一冊	小豆兒（算術故事）	一冊	雲寶寶（自然故事）	一冊
野獸（謎語畫）	一冊	我變鵝（圖畫故事）	一冊		

（已出十四冊 每冊實價五分）

●上海兒童書局出版



培育院與幼稚園托兒所的區分

費景瑚



自前年夏季浙大創辦培育院以來，一切參觀人及關心幼兒教育者以及院內兒童的家長都有以培育院與幼稚園或托兒所的區分何在見問。培育院在我國確是初創，是以覺得很有解釋的必要。

培育院，幼稚園與托兒所都是學齡前兒童受教育的機關，他們都是為兒童設置優良環境；為兒童為母親謀幸福。但是他們的目的和演進的情形却是各不相同。所以我們要探究他們區分的所在，就得將他們的目的與演進的情形加以討論。現在依他們產生的遲早，分別敘述之：

幼稚園 幼稚園是一八三七年福祿培爾受盧騷的自然教育學說及當時進化論的影響創立的。他收受四歲到六歲的兒童；他的課程注重自然，手工，圖畫，遊戲；他的基礎方法為自動及創造；他的工具為他所創造的恩物十九種。而課程，方法及工具各項的出發點，則根據福氏玄妙的哲學思想。福氏以為宇宙是整個的，由一而變，由變而生萬物，所以他創製的恩物以圓為起點，以整個為歸宿。福氏的學說甚為玄妙，以致當時的幼稚園沒有多大的發展。及至一九〇七年意國蒙鐵梭利女士的努力與最近三十年來心理學，兒

童學及教育學研究的進步，幼稚園才大有進展。於是幼稚園的課程以發展整個兒童為目標，內容充分藝術化，一面合於實際的生活，一面合於兒童的經驗，并與小學一年級課程相銜接。但是不論是以前福氏式的幼稚園或是現今改進的幼稚園，他們的目的都是着重於兒童知能的陶冶，對於身體的發展，心理的健全，注意較少。

托兒所 托兒所法國稱爲 Creche，德國稱爲 Krippe，英國美國稱爲 Day Nursery。因爲創辦托兒所最早的是法國，所以西洋各國亦常用 Creche 一字來稱呼托兒所。一八四四年法國創設第一個托兒所於巴黎，二年後巴黎城內就有十四個托兒所創立起來，其他各城市亦先後做設。一八六二年政府正式通過設立托兒所的法令，訂立規程，在某種情形下，不論能受政府的津貼與否必須要設立托兒所。不久，歐美各國也都先後做設。一八五一年德國設第一個托兒所於屈來司登 (Dresden)，一八五四年美國設第一個托兒所於紐約，他們的目的不是爲保護貧苦的兒童，而是爲幫助離家謀生的母親，使她們生後十五天到三歲以內的嬰兒在她們工作時可以送到所裏去寄托，所裏有受過訓練的專員看護他們。所以托兒所的目的偏重於身體的養護，其他如習慣的養成，社會的，情緒的培養不過爲附帶之事。

培育院 培育院 (Nursery School) 是最新的幼兒教育機關，創始於英國。一九〇八年英國教育部頒布設立培育院的理由大略是：當時的嬰兒院 (Infant School) 不適合於幼兒身心的發展，因之三歲到五歲的幼兒便沒有適當的學校可進，以致受不適宜的管理。

培育院運動之所以發生於英國，一方果在於政府之喚醒人民覺悟幼兒教育之重要，一方却在於培育院

教育運動領袖武文 (Grace Owen) 及麥密倫姊妹 (Margaret and Rachel Mc Millan) 諸女士之努力，一九〇九年麥密倫於倫敦創辦第一個培育院，培育貧苦與無人照顧的兩歲未到六歲的兒童，先注意他們身體的健全，然後施以適當的教育。一九一三年麥氏等又設立一院於台福特 (Depford)，成效大著，漸次推廣，各地設立的遂日益增多，至一九一八年政府 (Fisher act) 遂正式通過全國設立培育院的議案。

在美國培育院之創設一方由於兒童教育興趣之研究，一方由於生物，生理，心理，醫藥各種科學研究的進步，覺悟幼兒時期的發展至為重要，務必合理的培育；同時又受心理衛生運動的影響，感覺到心理衛生必須要從幼兒時代注意起，始得預防或剷除心理不健全的情形。所以在美國，培育院的發展非常複雜，歸納起來可分成下列四種：

一、研究中心的培育院 大多為有名大學的教育學系，心理學系，或其他私人或團體有兒童研究興趣者所創辦。如一九二〇年葛捨爾 (Gesell) 氏在耶魯心理診療所所開辦的一個二歲組幼兒的培育院。一九二一年艾和華兒童幸福研究社開辦一個學齡前兒童的實驗培育院，院內幼兒分兩組，一組是二到三歲，一組是三到四歲。這種培育院一方面設置一個優良的環境使幼兒在其中能獲得適宜的發展，一方面加以試驗研究，使幼兒教育因此得逐漸加以改進。

二、私人組織的合作培育院 大多是因為受過高深教育的父母鑒於目前幼兒教育的機關不適合於幼兒身心雙方的發展而創設的，如一九一五年芝加哥大學的教授夫人所組織的合作培育院，院中的管理或指導是幼兒的母親輪流的。她們一方便使她們的幼兒有機會獲得適宜的團體活動，一方從團體活動中去了解她們

子女的行爲與能力。

三、實驗的培育院 這種培育院都是師範學校，大學教育科，或家政科附設的，有的是訓練培育院的人材，有的是訓練在做或將要做的母親，使她們有一個實驗如何應付或養育幼兒的機會。如一九二二年墨跋學校，一九二四年艾和華，康乃爾等州立大學新創辦的培育院是。

四、慈善性質的培育院 這種培育院以會社與機關辦的較多，私人辦的較少。如一九二八年烏海和林步醫院所辦的殘廢兒童培育院。他們一方面是慈幼的機關，一方面是研究的機關，以期改進慈幼機關所有的缺點。

培育院兒童的年齡除研究中心的培育院有特殊的規定外，最近的趨勢大多收受一歲半到七足歲的兒童。他們在院中生活的時間，研究中心的培育院多半是半天，其他大多是整天的。他們沒有課程只有活動，而且活動也不固定的，大的一端接近改進的幼稚園，小的一端接近最優良的托兒所。讀，寫，算，在培育院中沒有地位。他們的方法着重於有規則的營養與睡息，他們的目的着重於生理與心理雙方健全的發展，優良習慣的訓練，優美性情的陶冶。所以艾寶德 (Julia Wade Abbor)女士說：「培育院是幼稚園五十年來爭札的生力軍。」葛捨爾氏說：「培育院是一種理想的組織，代表與調和最優良的幼稚園與托兒所的實施。培育院一部分責任是指示托兒所向安善的合理的路上去發展，一部分責任是指示今日幼稚園改進的新路線。將來希望培育院能替代幼稚園或托兒所，最低限度也希望培育院能激動今日的幼稚園與托兒所，以擔負幼兒身心雙方發展上的責任。」

綜上所述，我們可得幼稚園，托兒所與培育院的區分爲：幼稚園是注重兒童學校式的教育，知能的陶冶，使他們的程度與小學一年級相銜接；托兒所是爲工作者的母親在工作時爲她們的幼兒謀一個安身之處，而培育院則具有左列各種特點：

1. 培育院注意兒童身心雙方的教育，尤其着重於有定時的營養與睡息。

2. 培育院頗有概括托兒所和幼稚園的教育，使他成爲幼兒自十八個月至七歲受教育之惟一機關。（培育院兒童的年齡最近的趨勢延長到七歲者，是因爲在七歲前的兒童生活動作變動甚多，倘將他們驟然驅入另一个新的環境，對於他們損害頗大。）

3. 培育院除英國已成爲公民教育之一部分外，在其他各國還是一種實驗的機關。

4. 培育院是求進步的，沒有嚴格的程式，兒童各方的活動或訓導都須由科學的記載與考查而後計劃施行。

5. 培育院從培育兒童實地的經驗所獲得的最優良的方法以爲母親育兒的示範，所以培育院兼重父母教育以期兒童教育收完滿之效。

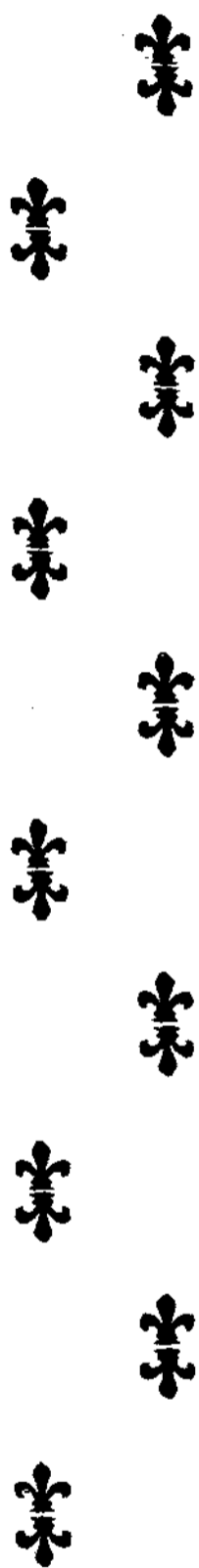



低級兒童的寒假作業

程維藩



小學兒童經過了較長的假期，學業方面，要退步許多。所以近來各小學，在假期開始前，大都有一種假期作業的規定。然而考其效率，對於低級兒童往往不甚顯著，推究其原因，大概是：

一、低級假期作業，很少有人去作實際的研討，舉凡提供的題材，都是在短時間裏匆促雜湊而成。







二、作業的材料，沒有充分的聯絡和變化，不適合兒童的能力與需要；因此不能激發兒童作業的興趣。

三、祇顧到知識方面而忽視行為方面的工作，以致不能包括兒童生活的全部。

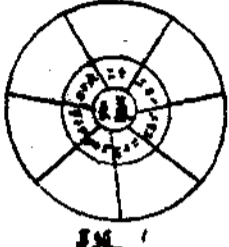

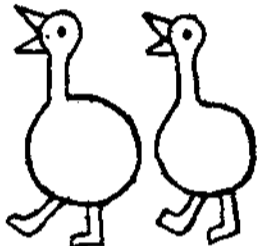

四、教師沒有適宜的指導暨考查成績的方法，所以等到下學期開學後，常有許多的兒童不繳成績。

其實，利用寒假，支配自動工作，是補救假期浪費的好方法。一方面可以增進兒童的學力，不致因寒假的休課，而影響下學期的繼續學習；另一方面也可為留級或低能的兒童，謀學業上的補習，並培養他們自動的習慣。所以它在教育上的重要性，確是為我們所不可忽視的。那末要低級兒童的寒假作業發生實效，自然非把教師整個的心靈去應付不為功。揆諸過去各校的低級寒假作業，大都是犯了上述的四種毛

病，事實上實有澈底改良的必要。現在我介紹一種低級兒童寒假作業材料（一週的），以示一例：

<p>小學 二〇五〇年寒假作業第一週 一月二十日——一月二十六日</p>  <p>課本 1</p>	<p>二〇五〇年一月二十日星期一</p> <p> 今天我看見的東西  今天我聽見的事情</p>	<p>二〇五〇年一月二十一日星期二</p> <p>這是一隻什麼？() 請你也把畫上畫畫的顏色。</p> 
<p>二〇五〇年一月二十二日星期三</p> <p> 今天我看見的東西  今天我聽見的事情</p>	<p>二〇五〇年一月二十三日星期四</p> <p>這是一隻鴨子，它用什麼紙來 唱歌捉蒼蠅呢！</p> 	<p>自由創作：</p>

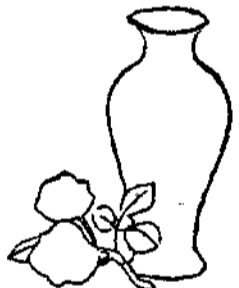
(版面一)

<p>二〇五〇年一月二十六日星期六</p> <p> 今天我看見的東西  今天我聽見的事情</p>	<p>二〇五〇年一月二十七日星期日</p> <p>小紅紅字的顏色。</p> 	<p>我天天早上用鼻子呼吸 一次！</p> 																																																																																																
<p>把每格的圓點畫出來：</p> <table border="1" data-bbox="367 1751 735 1901"> <tr> <td>○ ○ ○ ○</td> <td>● ● ● ●</td> <td> </td> </tr> <tr> <td>○ ○ ○ ○</td> <td>● ● ● ●</td> <td> </td> </tr> </table>	○ ○ ○ ○	● ● ● ●		○ ○ ○ ○	● ● ● ●		<p>請要寫在彼外種</p> <table border="1" data-bbox="755 1751 1113 2145"> <tr><td></td><td></td><td></td><td></td><td></td><td></td></tr> <tr><td></td><td></td><td></td><td></td><td></td><td></td></tr> <tr><td></td><td></td><td></td><td></td><td></td><td></td></tr> <tr><td></td><td></td><td></td><td></td><td></td><td></td></tr> <tr><td></td><td></td><td></td><td></td><td></td><td></td></tr> <tr><td></td><td></td><td></td><td></td><td></td><td></td></tr> </table>																																					<p>做下面的加法：</p> <table border="1" data-bbox="1133 1751 1510 1901"> <tr> <td>2</td> <td>1</td> <td>4</td> <td>5</td> <td>4</td> <td>3</td> </tr> <tr> <td>1</td> <td>1</td> <td>1</td> <td>2</td> <td>2</td> <td>4</td> </tr> <tr> <td>3</td> <td>3</td> <td>2</td> <td>1</td> <td>2</td> <td>1</td> </tr> <tr> <td>2</td> <td>3</td> <td>3</td> <td>2</td> <td>5</td> <td>4</td> </tr> </table> <p>寫完晚上飯食</p> <table border="1" data-bbox="1133 1914 1510 2145"> <tr><td></td><td></td><td></td><td></td><td></td><td></td></tr> <tr><td></td><td></td><td></td><td></td><td></td><td></td></tr> <tr><td></td><td></td><td></td><td></td><td></td><td></td></tr> <tr><td></td><td></td><td></td><td></td><td></td><td></td></tr> <tr><td></td><td></td><td></td><td></td><td></td><td></td></tr> </table>	2	1	4	5	4	3	1	1	1	2	2	4	3	3	2	1	2	1	2	3	3	2	5	4																														
○ ○ ○ ○	● ● ● ●																																																																																																	
○ ○ ○ ○	● ● ● ●																																																																																																	
2	1	4	5	4	3																																																																																													
1	1	1	2	2	4																																																																																													
3	3	2	1	2	1																																																																																													
2	3	3	2	5	4																																																																																													

(版面二)

(版面三)

(版面四)

(反面一)

<p>新橋中學甲班同學 張清常</p> 	<p>(反面六)</p> <table border="1" style="width: 100%; border-collapse: collapse;"> <tr> <td>寒</td><td>微</td><td>星</td><td>天</td><td>氣</td><td>燥</td><td>冷</td><td>打</td> </tr> <tr><td> </td><td> </td><td> </td><td> </td><td> </td><td> </td><td> </td><td> </td></tr> <tr><td> </td><td> </td><td> </td><td> </td><td> </td><td> </td><td> </td><td> </td></tr> <tr><td> </td><td> </td><td> </td><td> </td><td> </td><td> </td><td> </td><td> </td></tr> <tr><td> </td><td> </td><td> </td><td> </td><td> </td><td> </td><td> </td><td> </td></tr> <tr><td> </td><td> </td><td> </td><td> </td><td> </td><td> </td><td> </td><td> </td></tr> <tr><td> </td><td> </td><td> </td><td> </td><td> </td><td> </td><td> </td><td> </td></tr> <tr><td> </td><td> </td><td> </td><td> </td><td> </td><td> </td><td> </td><td> </td></tr> </table>	寒	微	星	天	氣	燥	冷	打																																																									<p>(反面四)</p> <p>做下節的功課：</p> <table style="margin-left: auto; margin-right: auto;"> <tr> <td>4</td><td>3</td><td>5</td><td>2</td><td>5</td><td>6</td> </tr> <tr> <td>2</td><td>4</td><td>3</td><td>4</td><td>2</td><td>3</td> </tr> <tr> <td>6</td><td>6</td><td>5</td><td>3</td><td>5</td><td>4</td> </tr> <tr> <td>1</td><td>2</td><td>4</td><td>2</td><td>1</td><td>4</td> </tr> </table> <p>大書寫功課：</p>	4	3	5	2	5	6	2	4	3	4	2	3	6	6	5	3	5	4	1	2	4	2	1	4
寒	微	星	天	氣	燥	冷	打																																																																																			
4	3	5	2	5	6																																																																																					
2	4	3	4	2	3																																																																																					
6	6	5	3	5	4																																																																																					
1	2	4	2	1	4																																																																																					
<p>請你填進適當的詞：</p> <p>給會 _____</p> <p>利會 _____</p> <p>平會 _____</p> <p>馬會 _____</p> <p>蝦會 _____</p> <p>人會 _____</p>																																																																																										

(反面二)

最後，我認爲寒假作業，事先應規定得分點數，可以使兒童興味格外濃厚，較勝於隨便的評定。還有我們深感到一般小學，對於寒假作業，總是有始無終。在放假的那天，果然每位教師都要叮囑兒童們，按照他們的約定去作業，可是一到開學，便給它輕易地過去了。因此，在一般精勤的兒童，往往爲此失望，因爲他那熱烈期待着獎慰的心，未能得到一些貴重的滿足，而偷懶的兒童，却都僥倖了。這樣，又怎能不影響到他們下次假期作業的鬆懈！所以寒假作業成績的展覽，我們必得認真的舉行，這不僅是予他們以觀摩，而且也足使那些怠於進取的兒童，受到一種相當的刺激。此外教師如能於寒假中，再負起巡迴指導及督促的責任來，那末兒童寒假作業質量的美滿，定然是左券可操了。



幼稚生喜歡聽的故事

曾以詮

山羊怎樣會有角和鬚

上古的時候，某處深山裏，住著一隻山羊。那隻山羊的形狀，和現在的狗差不多，就只身體狹長些。每天的下午，這隻山羊總到山邊草地上去吃草的。

某一個秋天，西北風不停地，把大地上的花草樹木，吹得颯颯地發抖。熬不住寒冷的，漸漸地由青而黃，由黃而枯了。某一個午後，那隻山羊，冒着風，依舊跑到牠往常吃草的那裏去。看看地上的草，枯黃不堪，吃進去毫無滋味。牠要想找一塊可口的草地，就一直向東走過去。走了許多路，居然給牠找到一塊比較青秀的草地。那隻山羊歡喜極了，就在那裏盡量地吃。吃飽了，覺得身體有點疲倦，就在草地上躺下來。一會兒睡着了。一覺醒來，天已晚了，那隻山羊急忙的站起來，要想走回去。那知心裏一慌，連方向也忘記了。東走西走，找不到一條回家去的路。天漸漸地暗下來了，那隻山羊更加心慌；看看草地那邊，有一所房草。牠想「還是讓我到草房裏去問個信吧！」想罷，便走到草房門口去敲門。裏面的老狼聽見了，走出來先在門縫裏一張，看見是一隻肥胖的山羊，心裏很歡喜，假裝着和善的口氣問：「外面是誰敲

門？有什麼事情？」站在門外的山羊說：「我是一隻山羊，我因為迷失了路，所以來問個信。」老狼就把門開出來，並問牠家住在什麼地方？山羊告訴了牠家的住處，那老狼就說：「這裏離你家很遠，現在天已黑了，你獨自不容易回去的，今晚就裏面來就攔一宵，明天再走吧！」山羊看牠招待得很慇懃，就真的走進去，預備住一夜，明天再走。那知一走進門，那隻狼的面孔，就不像以前那樣和善了。山羊知道事情不好，就處處留心，走進去的時候，看見二隻小狼，老狼指着小狼對山羊說：「這是我的大兒子，這是我的小兒子。」說完再往裏走，走到一間房間裏，叫山羊坐在裏面，自己走出來對二隻小狼說：「今天有一頓肥美的晚餐享用了，一隻又肥又嫩的山羊，是自己送上門來的，我一定要烹調得好些，你們好好兒在家裏看守；一個看門，一個先去燒水，我上街去買些醬油和醋，燒好了請你們每人吃一隻肥腿。」那二隻小狼聽了老狼的話，垂涎三尺，一跳一跳地各自去幹事情了。牠們在說話的時候，山羊在門縫裏竊聽。牠們的話，完全被山羊聽見了。山羊聽了牠們的話，覺得自己是走入了地網，一定要馬上想法逃走才好。山羊看見門角裏有一袋麵粉，牠就向那粉袋裏去一鑽，滿身都變了白色，然後壯着膽子，走出房門一逕向外跑。看門的小狼說：「你是誰？你怎麼會進來的？」山羊說：「我是狗伯伯，來看你父親的，你父親到那裏去了？等了半天，還不見回來，現在我要走了，等你父親回來的時候，你對他說：狗伯伯來看他的。」說着，就頭也不回的走出去了。那隻小狼因為快樂過度，所以連父親有沒有一個狗伯伯朋友，也沒有想到，就讓他走了。那隻山羊走出了門，拚命的往前跑。過了一會，老狼一隻手拿了醬油，一隻手拿了醋，走回來向看門的小狼說：「山羊有沒有逃走？」牠說：「連房門也沒出一步」。老狼說：「這樣很好」。

就走到廚房裏去，放了醬油和醋，看看水已經燒滾了，就走到房間裏去預備把山羊拖出來，放在開水裏泡，那知一走進房門，只看見滿地的粉連山羊的影兒也沒有了。老狼就連聲嚷着說：「山羊怎麼跑了？山羊怎麼跑了？」二隻小狼嚇得目瞪口呆了半天，然後那隻看門的小狼說：「山羊怎麼會跑了呢？這個門裏，連山羊的影兒也沒有走出去。就只狗伯伯來看過你一次，牠因為等不及你所以走了。」老狼聽了跳起來說：「你這個糊塗東西，我那兒有什麼狗伯伯朋友呢？這一定就是山羊啦！」看門的小狼說：「不，狗伯伯穿的是白衣服。」老狼說：「對啦！牠一定到麵粉袋裏鑽了一鑽，所以弄得房間裏滿地是粉。」看門的小狼，還有些不服。老狼又問：「那末你可看見狗伯伯什麼時候來的呢？」那小狼才明白過來說：「不錯，那狗伯伯一定就是山羊了。」老狼罵了他一句笨貨，接着便說：「好！我現在馬上要去追，一定要把牠趕回來。」說完，就一直向山羊逃的那條路上奔去。奔了一陣，真的望見山羊在前面逃，老狼就大聲喊道：「山羊快回來。山羊快回來。」山羊聽見了，知道老狼趕來追牠了，拚命往前逃，恰巧看見前面有個樹林，山羊就奔到樹林去，拾了二根樹枝，插在頭頂上，再在身上拔了幾根毛黏在領下，二隻手捏住了樹枝，做出樵夫斫柴的樣子。老狼走到樹林面前，不見了山羊，就向假裝的樵夫說：「老伯伯！你有沒有看見山羊？」那樵夫指着東邊說：「山羊望那條路上走的。」老狼就往東邊追去。山羊看見老狼走遠了，就往西邊那條路上逃走。後來山羊恐怕要被老狼認出來了，要傷牠害牠，所以牠的角和鬚永遠不肯拔下，連牠的子孫的頭上，也生了角，領下長着長鬚呢。

猴子種梅

猴子和狐狸，一同住在山裏。有一天，在家裏打掃，拾到三個梅核。猴子對狐狸說：「梅核種在泥裏，會長出梅樹來。梅樹長成了，會開花的。開出花來，很清香，很好看。梅花還會結梅子，梅子成熟了，很好吃的。我們把三個梅核，種在泥裏，讓牠長成梅樹吧。」狐狸說：「好的。我盡力幫助你。」猴子就對狐狸說：「現在我要下種了，請你幫助我吧！」狐狸說：「不錯，現在應該下種了；不過這是你的工作，不是我的事。」猴子知道狐狸不肯幫助牠了，只好獨自去工作。過了幾天，嫩芽漸漸長出來了。猴子又對狐狸說：「現在要澆水了，請你幫助我吧。」狐狸說：「不錯，現在應該澆水了；不過這是你的工作，不是我的事。」猴子知道狐狸不肯幫助，只好自己去澆水。後來，芽漸漸長大，長出莖和葉子來，長成一顆小梅樹。到了冬天猴子對狐狸說：「現在天氣冷得利害，梅樹恐怕要凍死的，你來幫我在外面紮些稻草吧。」狐狸說：「不錯，現在應該用稻草保護梅樹；不過這是你的工作，不是我的事。」猴子知道狐狸不肯幫助他，只好獨自去工作。過了幾年，梅樹上開出美麗的花來。猴子看見了，很是快樂！常常坐在梅樹底下，欣賞梅花。一星期後，花瓣落下，慢慢地長出一隻隻青的梅子來。到了五月裏，梅子漸漸成熟。猴子去請狐狸來幫助他採梅子。狐狸說：「不錯，梅子成熟了，應該採下來；不過，這是你的工作，不是我的事。」猴子知道狐狸不肯幫助，只好獨自去採。梅子採下來了，狐狸走來，想吃梅子。猴子說：「種梅樹是我，澆水是我，保護是我，採梅子是我，一切的工作，都是我獨自做的，這梅子應該全歸我有。」狐狸聽了猴子的話，很慚愧的走開了。



幼稚生的發表——沙箱和積木

敬先

△*****

◁*****

幼稚生李寶南在沙箱裏掘了一條溝，張景梅看見了說：「一條河」。寶南抬頭來對景梅笑；又點點頭，說：「我還要造一頂橋」。她隨手抓了一把沙泥，塞在溝的中段。四面看看，忽然跑到正在敲鼓的沈堅白面前，搶住了堅白的鼓槌，說：「給用我用。我要造頂橋。」堅白放了手，也跟過來看。寶南先將沙泥壓緊了，再用鼓槌很細心的挖橋洞。不料橋洞才挖成，沙泥就坍了。景梅堅白嘆了一聲，也動手加入了這項工作。他們挖了就坍，坍了再挖。坍一次，更細心一點，並不灰心，祇是表示着十分緊張的態度，更小心的挖，希望最後一次不再坍下了，可是在將完成的時候，沙泥又坍下了。這時教師在旁注意他們的工

作，希望能夠參加他們的活動，看見他們造不成，真是一個良好機會就參加進去，暗示他們用積木做橋面再蓋上沙泥。寶南等得了教師暗示，堅白就跑去拿了幾塊積木來，他們就動手工作，用積木做橋面再蓋上沙泥。這一次他們造成了一座小橋，大家拍手快樂。「我們來造一個亭子，像公園裏橋邊的亭子一樣。」景梅忽然提議，堅白寶南都同意了。大家停了手，講：「這裏有假山，假山裏也有洞」，「這裏有動物園，我們也來造個活猴籠」，「這裏我們要造個蹺蹺板」，「那裏造個滑梯」，「這邊我們來造個鞦韆

架」。他們三個人你一句我一句的講着，越講越高興，他們的聲音也就越講越高了。別的小朋友見寶南等指手劃腳的講得有趣，又跑來了幾個，參加他們，一同討論造公園。教師也和小朋友們一同討論。他們分了組：景梅說：「我來造亭子」。又有二個小朋友也喊着：「我也要造亭子」。他們三個小朋友就擔任造亭子的工作。寶南搶着說：「我會造活猴籠」。一個小朋友說：「我也會造活猴籠」。寶南就同着這位小朋友造活猴籠。「我要做蹺蹺板」，堅白說。他們又嚷着：「誰做滑梯呀！」「誰做鞦韆架！」「還有假山呢！」一個小朋友忽然跑到正在做堆積泥土工作的謝純淵前面說：「你做的假山吧！快拿去裝在我們造的公園裏吧！」他沒有得到純淵的回答，却拿了就走。純淵也跟着他跑到沙箱旁邊，他們把泥土做的假山裝在沙箱內，口裏喊着：「假山有了！假山有了！」大家看着，都很贊成。純淵見他們在造公園，也加入了他們的隊伍，幫着做鞦韆架和滑梯。小朋友們忙着搬運積木，預備造公園了。他們個個充滿着快樂的面容，因為這是他們內心所需要的，所以更是努力。景梅一組的小朋友把亭子造好了，拉着教師和別個小朋友看。他們用長積木做了柱，上面又用三角積木，算是亭子的頂，真是一座小亭子的典型。景梅說：「我還要擺幾隻橈子在亭子裏」。她隨手去拿了二個圓積木，放在亭子裏，算是橈子。「可以坐了」，又說。一會兒堅白嚷說着：「看我的蹺蹺板好嗎？」自己還將蹺蹺板一蹺一蹺的玩，表示他做得很好。寶南和她的朋友把活猴籠也做好了，旁邊一個小朋友搶着說：「這樣活猴要逃走的」。原來他們搭了一個四面空的方籠。「要裝些欄杆，把活猴關在裏面。」一個小朋友這樣提議。於是他們就去選擇細長積木，做了欄杆，看看倒感到很滿意。造鞦韆架和滑梯的小朋友也好了。那時他們的計劃差不多已經完成。忽然一個小

朋友指着橫在沙箱裏的鞦韆架喊道：「鞦韆架要豎起來才好！」他們就動手要把鞦韆架拿起來，那個搭鞦韆架的小朋友急着喊道：「不可以，要坍的。」但是他們已經在拿起來了，小朋友一放手，鞦韆架坍下了，他們再搭，却總搭不成功。景梅向四面看，忽然看見二個小朋友拿了紅頭繩在穿木珠，她就跑去搶住了她們的紅頭繩，說：「給我們用用，我們要造鞦韆架。」穿木珠的小朋友放了手，把頭繩給了景梅，也跟着她來看鞦韆架了。景梅拿了頭繩，口裏嚷着：「有了，有了，我們把繩結牢木頭吊在這上面。」她隨手拿了木頭把頭繩縛好，再縛在架子上，這一來真得意呀！一個鞦韆架造成了，並且也豎着在沙箱中間。參加這項工作的小朋友大家拍手踏腳的笑着，教師在旁邊竭力獎勵他們的成功，使他們得到快感。

現在他們的公園完全落成了，幼稚生的心理最歡喜得到他人的讚美，教師就領導他們商議請低級的小朋友來參觀。這是他們最有興味的，個個人希望即刻去請來，有幾個小朋友就想奔出去叫了。這時教師就問小朋友，請客應該怎樣？小朋友聽了教師的詢問，有幾個小朋友就想起了家裏請客人的事情，於是你一句我一句的說了許多，每個小朋友心中都充滿了請客的快樂。於是他們就一同討論請低級小朋友來參觀他們造的公園，他們先討論怎樣使低級小朋友知道他們要請他們來（寫做請帖），再討論怎樣招待……等。他們的活動，已從沙箱積木的發表，轉入請客的設計了。從請客這個設計中，他們能夠學到許多常識，識字，唱歌，遊戲……等。這是從小朋友感到有趣和需要產生的設計，是他們自己願意努力的工作。



五六年級複式演示教學——讀書

徐昌鑄

這是國語科「讀書」複式演示教學的研討，其方法是同科目，異教材，異程度，含有彈性；與普通之複式教學異科目，異教材，異程度，相差在此。所以教學時直接、自動的調劑，全賴過程支配及教具之應用。下面是公開研究的記載，尙希同志指正！

教學過程

精讀過程：1. 默讀 2. 講述大意 3. 問題筆記 4.

共同訂正 5. 推究新字雜句——查字典

6. 整理欣賞 7. 表演或演講 8. 練

習——默字句或文法填字等

略讀過程：1. 默讀 2. 講述 3. 討論 4. 札記

教學實例

本節過程支配：

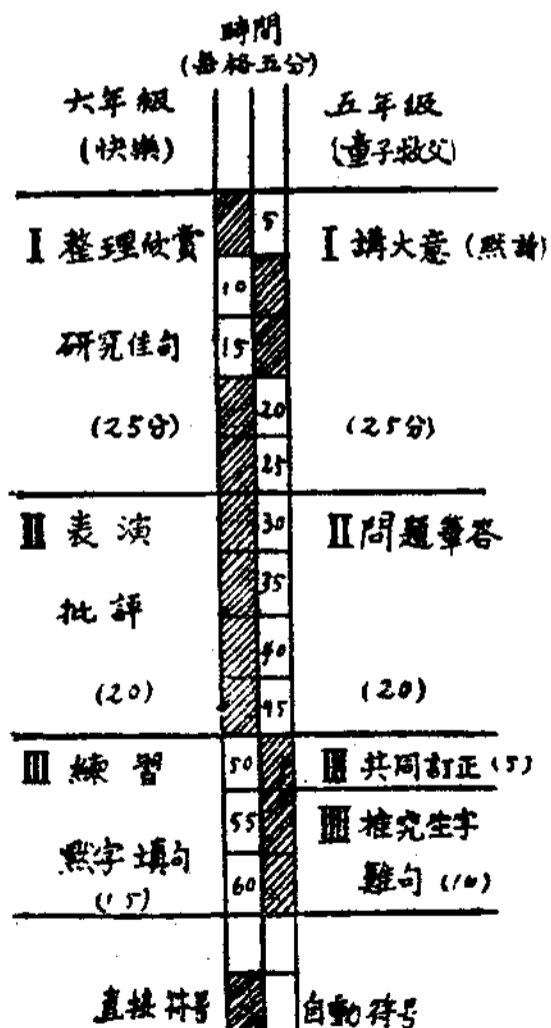

明 說

本節是第三次，在上第一節退課時和小朋友約定，在課後摘錄佳句，提出意思方面的問題。并已共同支配好表演人物，在課後練習說話，在本節是研究和表演。

（工）整理欣賞

小朋友，關於這一課大概，都能明白了麼？上次徐先生請你們在課後摘錄佳句，想大家細細看過，筆記簿上摘錄好了麼？現在請小朋友一一提出來寫在黑板上——同時告訴小朋友，如果把佳句寫好，請自行研究，究竟那幾句好，好在那裏？

五年級在講述大意，就來把六年級佳句逐一討論，如有兒童未及抄寫，請在課後補抄。在佳句已討論完畢時，如小朋友沒有問題提出，那末教者預擬問題發問，由兒童解答，如有錯誤

或不完全教者補正。

佳句——例一：「吸江上的清風，玩山間之明月小朋友！這句好在什麼地方？生答：非常寫意的神氣。」——教者此時看兒童能否自己提出，如能提出上面一句——教者便道：是的，這兩句是描寫他們雖然住在孤寂的海灣上，生活方面却也有種種天然的快樂。例二：「國王笑着說：倘若把你們兩人的命運交換……去罷。」這幾句能說出好處嗎？生答：「國王好像譏笑他們二人」。教者說：是，我們可以這樣說：國王把冷笑的态度對待詩人和運動家，自以為是很聰明的人，這裏都已描寫出來，很有神氣的是嗎？例三：「偉大的思想……永遠不朽的」，問小朋友這幾句好在什麼地方？有的回答：「這人的勇敢態度也表演出來了。」教者道：這幾句做得很好，我們讀了這幾句，就好像看

見這人的勇氣勃勃，並且好像聽見他的聲音了。

問題

1. 國王發這個「怎樣才快樂」問題有什麼意思？
2. 第一第二個人是怎樣的人？
3. 國王為什麼要把黃金繫在第三人的頭頸裏？
4. 第四個人是怎樣的人？國王對於他的態度怎樣？
5. 國王對於最後一個人的回答，為什麼要發怒？
6. 國王為什麼要割最後這人的腦袋？
7. 你們以為末一人的說話怎樣？

上面的七個問題，解答在筆記簿上。這過程完後，到五年級去直接指導。

(II) 表演

表演的人物上次已支配好，請各人照出場的次序排隊。擔任佈景的，趕快布置簡單場面。

開始表演。此時教者在旁指導，每表演一遍，

共同批評。

(III) 練習

在表演純熟後，教者可把下面的工作提出，此時有十五分鐘以上默字填句練習。

默字

請一位上次默字成績最好的小朋友做領袖，逐字依照解釋朗讀一遍，其餘小朋友靜聽默寫，默畢交互訂正，把對的字多少，作比賽。

1. 輝 光輝的輝，上帝臉上光輝的輝。
2. 播 播揚的播，播揚大王仁風的播。
3. 慄 戰慄的慄，發抖的意思。
4. 襤 襤褸的襤，穿着襤褸衣服的襤。
5. 瘦 瘦弱的瘦。
6. 匍匐 當爬在地上解釋的匍匐。

7. 繫 繫在頭頸裏的繫，當扎字解釋的繫。
8. 碩 碩大的碩，壯碩運動家的碩。
9. 優 優閒自得的優。
10. 暴 殘暴國王的殘，殘缺的殘。

填句

下面的每句後面，有三組字，你以為那一組用在句子裏面最好，就填在空白的線上。

1. 一個非常——的國王拘留了許多聰明的人。（嚴厲 凶惡，殘暴）
2. 我能常常望見上帝臉上的——那就快樂了。（亮光， 光輝，光彩）
3. 大王的玉體有了——你能用權力醫好他嗎？（尊恙， 小恙，賤恙）
4. 第三個人——着說：有財產，就是快樂。（怨恨，戰 慄，發抖）
6. 他身上帶着水仙花很——的走來說道：「大王快樂在 太虛之中」（寫寫意，從容似的，優閒自得）

6. 最後的人說：因為人類的——最自由，最能安慰自 己。（聰明，思想，腦子）
7. 國王道：現在把你關在——裏，看你的思想自由不自 由。（屋子，黑暗，牢獄）
8. 偉大的思想常存於天地之間是——不朽的。（好久， 永遠，將來）

默字填句後，指導小朋友，默讀下一課，發 出講義，最後批評秩序。

課文 快樂

一個非常殘暴的國王，拘留了許多聰明人，把 「怎樣才快樂」的難題目問他們。

第一個人說道：「腦子裏好像常常望見上帝臉 上的光輝，那就快樂了。」國王聽了冷笑一聲，吩 咐左右把他推出去，喚第二個進來。

第二個人高聲說：「有大王一樣的權力，才是

快樂。」國王對他看了一眼，又冷笑着說：「大王的玉體有尊恙；你能有權力醫好他嗎？哼，權力！」又吩咐左右把他推出去，喚第三個人上來。

第三個人戰慄着說：「有財產就是快樂」。國王笑道：「我很有財產，但是不覺得甚麼快樂，我現在把一塊和你頭一樣大的黃金，繫在你的頭頸裏，你覺得快樂嗎？」說着也吩咐左右把他推出去，很焦急的再喚第四個人。

於是又有一個人，穿着襤褸的衣服，匍匐在地，膝行而前，期期的說道：「我我非常餓了，大王倘若賞我一頓薄粥，我就十分快樂，要走遍天下播揚大王的仁風了。」國王很憎惡的喚左右說：「推他出去，喚第五第六個上來。」

第五個是一個壯碩的運動家，歎息着說：「快樂或者在詩的中間」。第六個是一個瘦弱的詩人，抖擻着說：「快樂或者在健康中間」。國王笑着說：

「倘若我能夠把你們兩個人的命運交換，那麼不到一二年，體育家要設法增加你的體重，詩人要怨恨自己沒有才思了。去罷，我還要問第七個人哩。」

第七個人沒有別的話；祇說：「我所有的慾望，若能立刻辦到，那就快樂了。」國王很狡猾的問道：「那麼你現在有甚麼慾望呢？」那人被他問住了，回答不出，國王吩咐左右道：「也把他推出去。還有聰明的人嗎？快些喚上來，我要問他究竟怎樣纔快樂。」

這是最後一個人了，他一點也不畏懼，坦然對國王說：「我以為有了思想就快樂，因為人類的思想最自由，最能安慰自己。」國王怒道：「嚇！甚麼是人類的思想，左右試把他關在牢獄裏，看他的思想自由不自由。」

一年之後，國王叫人把他帶到面前，高聲問他道：「你現在還快樂麼？」「怎樣不快樂，我

的思想最自由，我的思想最能安慰我，所以我常常快樂。」

國王很不耐煩的罵道：「你記着再過五分鐘，我就割下你的腦袋，到那時候你的思想還自由存在嗎？還能安慰你嗎？」那人哈哈大笑道：「蠢才！偉大的思想，常存於天地之間，是永遠不朽的。」

——完——

五年級——選文童子教父（課文附後）

明 說

本節是第一次，在上一節退課時，已把童子教父講義發給小朋友，并略述本文有趣味的要點，引起小朋友愛讀興趣，并預約下一次講述大意。

(I) 講述大意

小朋友！這篇文章，大家都已看過了幾遍？有趣嗎？誰能先把大意講出來，請舉手？——如果反應不十分好——小朋友！講不完全，好把自己看了

曉得的講出來，忘記了，再請別位小朋友接下去好嗎？

先請優等生講述大意，再請中等生劣等生講，如果第二遍講完，大家不願意再講時，可不必再講第三遍。

(II) 問題筆答

現在你們能把大意講述得很好，可是我還要試試看！究竟誰對於這課的大意，最明白，所以有幾個問題，請小朋友解答在筆記簿上，看誰答得又快又快。——揭示板書問題，接着說明解答問題要簡單明白，——倘使對於問題還有不明白的請提問——同時關照小朋友，問題先答好的，請詳細看過一遍，把課內的生字，摘錄在簿子上，能用字典先查更好。

說明後到六年級去直接指導。

問題

1. 嘉兒是那國人？他的家裏做什麼事情的？
2. 嘉兒的家住在那裏的？家裏有多少人？
3. 嘉兒走到家門口，為什麼立住驚喊？
4. 嘉兒的父親衝進門去，為什麼不用槍？
5. 白熊做什麼，跑到嘉兒家裏去？
6. 嘉兒的父親怎會敗打的？
7. 白熊怎會受傷而死的？
8. 他們父子兩人，把什麼作這次的遇險紀念？

(Ⅲ)共同訂正

現在你們問題都解答好了嗎？已經答好的請舉手——或指名依次問答，如果意思不完全，教者加以補正——

(Ⅳ)推究新字難句

此過程要費時多少，看提出的新字難句多寡而定，本節恐不能做完，關照在課後工作。

現在請你們把查過的生字，注音，字義，抄在黑板上，沒有查完全的人，現在也可以查。小朋友！新字的解釋，字典上如有幾個的，不要完全抄上，先要看看講義，那個解釋最適合，便寫上。

到六年級去，直接指導。

新字寫好後，指導兒童讀音，並研究字義適合與否。

新字：

生字	注音	字義
咻	丁尸又	譁也，噢咻，氣喘的意思。
略	方口世	謀劃。
蹲	方又尸	立而屈足，似坐，曰蹲。
斫	斤马	斫也。
檻	尸一马	以板爲檻。
絆	尸马	繫足，叫做絆。

難句

遽 ㄐㄨ 快也
慌 ㄏㄨㄤ 急迫，恐惶。
捺 ㄋㄚˋ 手重按也，用手指揪物叫做捺。
寢 ㄑㄧㄣˊ 臥也。

由小朋友提出，如有未經提出的，教者提出反問。

1. 本是臂力絕強，極有膽略的人。
2. 咻咻作聲。
3. 吁氣呼呼。
4. 心中惶急萬分。
5. 捺機猛擊。
6. 騰身躍出門外。

課文 童子救父

那威國裏，有一個智勇兼全的孩子，名叫嘉兒。他和父親同住在一個孤寞的海灣上，靠着捕魚

獵獸爲生，「吸江上之清風，玩山間之明月」，生活雖然單調，却也優遊自樂。

一天傍晚，父子倆回家休息，嘉兒肩着獵鎗，在前先走，剛到家門，忽然站着驚喊道：「爸爸你看，門怎樣開了。」父親走到門邊，聽得裏面咻咻作聲，就喚嘉兒道：「快準備你手裏的鎗，我要用了。」嘉兒急將子彈裝在鎗裏站在門外等候。

嘉兒的父親本是臂力絕強，極有膽略的人，隻身衝進門去，看見一隻雄壯的白熊，蹲在地上偷吃魚肉，回頭瞧見了人，便發聲大吼，撲上前來，嘉兒的父親急取一柄斧頭，乘勢砍上去，那時心中慌亂，沒有砍中，他想退出門外，取鎗來抵禦，不料被門檻絆倒，那白熊遽撲在他的身上，吁氣呼呼，張口要吃。

嘉兒在門外，看見父親被熊撲住，命將不保，心中惶急萬分，急舉手中的鎗，對準白熊的頭，捺

機猛擊。白熊中鎗，痛不能支，騰身躍出門外，走不數步就倒在地上死了。嘉兒扶起父親道：「爸爸受傷嗎？」這時父親心裏驚喜交集，兩手抱了嘉兒

笑道：「沒有。我兒！你真勇敢啊！」這天晚上，父子倆歡天喜地，將白熊殺了，「食其肉，寢其皮」。做這次遇險的紀念。——完——

批評研究

(I)關於教材方面

1. 五年級講述大意時，兒童把不識的字含糊過去，教者沒有注意到。
2. 六年級研究佳句時，兒童不能確定時，教師應加以指導，用表決方法是不對的。
3. 兒童問書中「他」字，是否指國王，教者應特殊注意。
4. 在表演時，一位小朋友，把讀音讀錯，教師應在表演後訂正。

(II)關於技術方面

1. 複式教學要顧到兩方面，所以教師立的地位要適當，最好在教學時，教師都來回走動。
2. 講大意時，指明兒童講，不如請小朋友自認，同時要留意小朋友舉手。
3. 每課結束時，要和兒童預定下次工作。
4. 教師說話，不宜過深，過深了，在解釋句子時，不易使兒童明白。
5. 表演後應立即批評。
6. 過程來不及做，最好和小朋友預約課後怎樣預習。

(五)其他

1. 演示教學目的，注意在方法的本身。

2. 問題筆答，應當共同訂正，還要個別訂正，先全體而後分析，先理解而後記憶，似較合理。

擔任國語教師應有的本領

1. 會選擇國語教科書及學生用字典。

2. 能編選兒童補充教材。

3. 能組織管理兒童圖書館，并會把圖書按照程度分成階段。

4. 會佈置國語教學室，并能做圖說。

5. 會說國語，並認識注音符號。

6. 會講故事，編故事。能指導兒童尋故事。

7. 會指導兒童表演，能自己表演。

8. 會考查兒童讀書成績。

一般的見解

1. 用書選材問題：坊間出版教科書，牠的短處是空洞不切實用，少地方性的教材，因之主張自編。可是

教師未必能個個自編，往往東鈔西襲，這種油印的講義反而不及教科書的印刷精良，圖畫美觀。目前折衷的辦法，活用教科書，或用兩種教科書，按照時令選讀，在教學時可不必依照課數的次序。

2. 朗讀和默讀：我們現在到任何學校去看，注意到默讀的，可稱鳳毛麟角。照經驗告訴我們，默讀只要用腦想，朗讀是要由聲帶震動。時間上講來，默讀比朗讀快。且看社會的情勢，普通便條書信的往來，張貼在路邊牆上的廣告，佈告傳單宣言等，如果有一個人把這書信廣告……不是默讀而高聲朗誦，不是要引起大家笑他「曲死」「發瘋」了嗎？其他如看報或在圖書館看書，要是高聲朗誦，不是又要受人家的討厭嗎？即使要朗讀的韻文詩歌，最好也不要像和尚道士一樣的「喊」，要用欣賞式的歌詠。

3. 幾個訓練默讀的具體方法：(1)圖說，圖可從舊報紙舊雜誌裏去剪下來，貼在一張白報紙上，下面留些地位，共同討論圖裏的事實，造成兒童口吻的句子，用墨筆寫在空白的地方，圖說便成功了，把他掛在教室或圖書館中，使兒童看了圖默讀下面的句子。或各個兒童用一本白紙簿，各自去找尋圖畫剪貼，也用上面的方法寫成句子，這種本子還可以當作兒童的補充讀物。(2)如有問句，就寫在黑板上，叫兒童默讀問句，各自筆答或口頭回答。(3)如有佈告命令，常在黑板上寫出來，叫兒童默讀後照做。(4)兒童通訊，把來信抄在黑板上，叫兒童默讀了去答覆。(5)表演方法，寫在黑板上，叫兒童默讀了照做。(6)中級以上每課開始叫兒童先行默讀，然後講述書中大意。(7)閱讀課外書，讀畢以後，叫兒童摘要，或口頭報告。(8)多舉行默讀比賽，用同樣材料，比賽每分鐘能讀多少字，讀時要不出聲，不動嘴，并注音閱讀時之眼動。(9)舉行默讀標準測驗，統計成績，鼓勵兒童默讀興趣，并能考查兒童默讀進程。

4. 精讀和略讀：精讀是要細細研究的讀，便是詳讀，要分別已知與未知，對於新字難句要勇於推敲究竟，每讀一課書，祇少要三十分六十分，多則要二小時或三小時。不但字會讀，而且要句句會講，更要個個字寫得出。并詳細了解文字的內容和組織。略讀（閱讀）却和精讀相異，只要把一篇文章通體讀下去，好比遊花園，目的不過要知道其大概的情形，讀後能摘錄要點便了。

6. 生字和筆記：查生字，高年級每人要備一字典，自己去查。可是普通的字典都是文言解釋的，以致意義越查越糊塗，反而浪費了許多的時間。不如由教師口頭解釋，由兒童明白了意義再行記載。低年級可用生字卡片，上新課時，教師可把生字寫在卡片上，先一個個的讀給兒童聽，然後指幾張卡片令兒童讀出來，再把卡片收起來，全體讀一遍。以後把卡片積起用來復習，用買送的方法或閃爍的方法，從遊戲中去認識復習，包使兒童有興味得多。筆記：筆劃難寫的字，須要筆記簿上練習；讀了一課，要做綱要大意，筆答問題，及應用句子等等都得用筆記簿。

5. 表演：課文中的表演，目的是要兒童格外了解課文的意義，并不是叫兒童做「油頭滑腦」的文明戲，所以聽了一個故事以後，使兒童現身說法，把故事內容表演出來，表演後有批評討論，造成兒童發表的機會。又如高年級把故事改成劇本，低年級把表演的說話寫出來，却是一個文字發表的好機會。其他因表演而需要閱讀，說話，化裝，佈景，自己計劃，自己做，要提倡動的教育，活的教育，目的就達了。

兒童新書

兒童玩具叢書

陸樹安編
五册每册一角五分

- 兒童紙工玩具……………一册
- 兒童金工玩具……………一册
- 兒童竹工玩具……………一册
- 兒童木工玩具……………一册
- 兒童泥工玩具……………一册

兒童新詩歌叢書

陳伯吹著
十册每册九分

- 遊戲的詩歌……………一册
- 革命的詩歌……………一册
- 公民的詩歌……………一册
- 自然的詩歌……………一册
- 友情的詩歌……………一册
- 生活的詩歌……………一册
- 勞作的詩歌……………一册

兒童故事叢書

徐學文等編
廿五册每册二角半

- 風景的詩歌……………一册
- 動物的詩歌……………一册
- 愛國的詩歌……………一册
- 兒童愛國故事……………一册
- 兒童滑稽故事……………一册
- 兒童革命故事……………一册
- 兒童公民故事……………一册
- 兒童動物故事……………一册
- 兒童中國遊歷故事……………一册
- 兒童外國遊歷故事……………一册
- 兒童中國歷史故事……………一册
- 兒童外國歷史故事……………一册
- 兒童神童故事……………一册
- 兒童算術故事……………一册
- 兒童名人故事……………一册

創作故事叢書

陶知行著
二册每册六分

- 兒童冒險故事……………一册
- 兒童義勇故事……………一册
- 兒童勤學故事……………一册
- 兒童常識故事……………一册
- 兒童衛生故事……………一册
- 兒童生活故事……………一册
- 兒童神仙故事……………一册
- 兒童偵探故事……………一册
- 兒童自然故事……………一册
- 兒童科學故事……………一册
- 兒童發明故事……………一册
- 兒童藝術故事……………一册
- 兒童遊戲故事……………一册
- 白鴿……………一册
- 烏鴉……………一册

上海浙江路兒童書局發行

- (1) 俞子夷編 小學教學漫談(中華)
- (2) 江蘇省立松女中實小教生實習記載
- (3) 朱景陽俞子夷編 新小學教學法(兒童)



鄉村自然教材

馮志鵬

一 寒天穿白衣服也適宜

我們大家都知道白色的返光強，吸收熱的本領也小。黑色無返射，吸收熱的本領也大。所以一般人都固執着，在熱天穿白色的衣服，在寒天穿黑色或深色的衣服。但是我們大家又知道北極地方是極冷的，而北極地方的熊，和別種動物的毛羽，却全身是白的，這又是什麼理由呢？

要知道白色吸收外界熱的力量雖然小，而保持體溫的力量却大。北極地方的動物長着白色的毛，正是合理的。現在可用事實來證明。

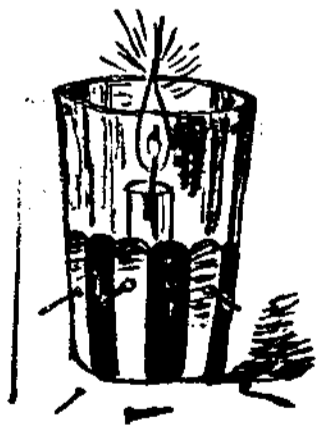

選一個下部多面的玻杯，各個的面上塗上黑白相間的顏色，——黑色用墨，白色用石灰水——再用很少的蠟在每一個面上粘住一個針，然後在玻杯的正中點一個洋燭。因為面上所塗的顏色有不同，而燭火所傳出的熱也起差別。結果是黑色面上的蠟融化而針已掉下，白色面依然不動，足見白色放熱慢，黑色放熱

快。白色能保持內部的熱不散，正和外界的熱不能射進來一樣。所以住在寒帶地方的人，還不如着白色爲溫暖。在溫帶地方的人們，在寒天着白色也未始不宜。

二 我們也來做個猴子精吧

諸位小朋友！你們都蟄居鄉間，恐怕沒有看到外面的猴子精吧？現在世界各個帝國主義者，因分贓不均的衝突，時時刻刻在那裏磨拳擦掌，你想我死，我想你死，因此大家一心一意，都在製造着各種各樣的吃人東西。如果戰端一開，立刻有稀奇古怪的東西出現。尤其我們中國，時時要防着這個東西出現。

這許多吃人東西，惟有猴子精可以對抗。所以現在各國，和各處的城市地方，時時有裝扮猴子精的把戲。他們扮了猴子精後，可以逃命，難道我們鄉間的小朋友，可以送給那些古怪的東西去吃嗎？所以我們也來扮個猴子精吧！

小朋友，來！來！來！我們快去找一個油墨罐，二片厚玻璃紙（在文具儀器店或紙店可買到）和黑色的軟布，白色的夾裏布，以及各種果核或胡桃殼，來做成一個面罩：把二片厚玻璃紙做眼睛，油墨罐的二面鑽着細孔；果核放入另一個洋鐵罐中，罐外糊一層粘土和石灰的混合物，約四五分厚，要絕不通空氣。然後放在炭火中去燒，這樣便變了一種「活精炭」，有吸收毒氣的功用。再把上面的「活精炭」放入油墨罐內，做口鼻間的呼吸通路。做好之後，套在面上，活像一個猴子精，從此便可避免那些吃人的東西了。

小朋友，你們猜猜看！那種吃人不怕血腥氣的怪物到底是什麼？原來是各種各樣的毒氣。現在世界所

製造出的毒氣，就其性質的不同，大約可分為五種：

一、摧淚性毒氣——能刺激眼瞼，而使人流淚不止，或劇烈眼痛。放射時發生一種酸果氣。最著者有溴氰甲笨，「笨氯乙酮」。

二、窒息性毒氣——能閉堵人體的呼吸器，而後窒息斃命。放射時發生一種極弱的爛果氣。最著者有

「光氣」、「氯」、「雙光氣」

三、噴嚏性毒氣——能刺激鼻腔粘膜，聯續噴嚏。放射時發生一種黑色火藥氣。最著者有「二笨氯腫」，「亞當氏氣」。

四、糜爛性毒氣——能使人肺部糜爛，皮膚生泡紅腫。放射時發



生一種天竺葵氣，和大蒜氣。最著者為路易氏氣和芥末氣。

五、神經中毒性毒氣——能使人的神經中毒而死。

這許多毒氣，或用氣筒，或用炮彈，或用飛機放射空中，如果我們呼吸到，即起種種病狀而遭慘死！所以每人都要備個面罩，以防不測。（聯絡勞作科衛生科）

三 一位老伯伯

一位老伯伯，年紀八十八，不怕壯年打一拳，踢一脚，牠總是牢牢的站着。誰想玩我老伯伯，只要用個蛋殼就夠了。

用雞蛋一枚，在較小的一端挖一小孔，把黃白用口慢慢地吸完，於是從小孔中放入切碎的蠟燭油，佔全蛋殼五分之一，隨即到燈火上去烘——不要太近火，以免蛋殼燒去——使其內部的蠟燭油熔解，再放在冷水上去，使燭油凝結。然後再把小孔用蠟封好，畫上鬚眉口鼻，放到桌面上去，便成一位老伯伯了。那時請你推牠一下，看牠倒也沒有？如果一次推不到，你不妨連續的去推牠，可是牠總不會倒的。

這到底是什麼理由？因為凡是物體，都有重心。重心愈升高，物體愈容易傾倒。重心愈降下，物體愈穩固。這位老伯伯的不傾倒，完全是把重心移到底面的緣故。

意大利比薩地方的斜塔，傾斜了八百多年的所以不倒，也是把重心移到底部的緣故，所以工程師要建築一件堅固的東西，完全要懂得這點道理。（聯絡勞作和社會）

四 做一個好玩的蹺蹺板

我們來預備二個茶杯，一條長的鐵絲，三只軟木塞，和一枝長的衣針，和蠟燭。先取衣針穿過軟木塞的中心；再穿一條長的鐵絲，和衣針適成直角。鐵絲的兩端，另穿二個小軟木塞。做完了這步手續，把衣針的兩端放到二個杯底上，如果覺得兩端不平衡，可在小木塞上各插小針來調整，使他完全水平為止。

現在用燭火在鉛絲的任何一端加熱，那末被加熱的一端，漸漸下墜，現出不平衡的

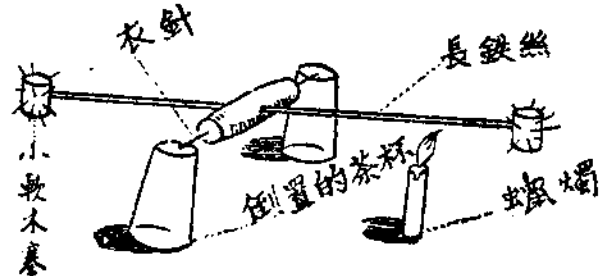

狀態。把燈火離開，仍然恢復原狀。如此把鐵絲交番加熱，則鐵絲就能像蹺蹺板的上下動着，非常有趣。這是什麼理由呢？因為鐵絲受熱就膨脹加長，離去燈火，即收縮而恢復原狀。鐵絲因加熱與收縮的結果，便成蹺上蹺下的現像了。

五 得意的吉祥草和萬年青

吉祥草和萬年青說：「我和你都是百合科裏的兄弟，我們兩兄弟，在花草中要算地位最高了，無論那一家分居和造房子，都要請我倆去光降，因為我是有取吉祥的意義，你是有取久長的意義。吉祥與久長，無論誰都是希望的。所以我倆所到之處，無不受人的恭維與優待，往往把我倆拱在禮堂的上面，還要用紅的絲綿給我倆圍起來，正同凱旋而回的將士們，受帝皇的加冕一樣地光榮呵！」

今後我倆為歡迎人們的恭請，和普遍給人們認識起見，應該把我倆的性形，作一個簡略的報告，並附揭小影兩幀，以便他們有深切的認識。」

萬年青說：「好的，好的。那末讓我先來報告。我的性情是喜歡生在暖地的山中，或者生在溫和的庭園中也得。」

我是多年生的常綠草本，沒有地上莖的，叶子都是從地下莖叢生出來，



足有一尺左右長短，深綠色披針形，莖質很厚，葉面上富有角皮。

在夏天從葉叢中抽出花莖，長三四寸，簇生穗狀綠白色的細花，計有很短的花蓋六片，雄蕊六枚，雌蕊一枚，柱頭三裂。果實球圓，大如豆粒，到冬天成熟，顏色鮮紅。那時紅果襯着綠葉，真是惹人可愛。」

吉祥草聽得不耐煩地說：「你已說得一大套了，夠了，夠了，快讓我來說！我的性情雖喜歡伏在樹下山礫，但也不拘水土石上，皆可生活。」

我也是多年生的常綠草本。形狀酷似麥門冬，莖匍匐在地下或地上，處處伸出叢生的葉片。葉叢的下部，生出很多的葉，葉子細長而尖，長可尺餘，有直走的平行脈。

秋天從葉間抽出花莖，生許多淡紫色的花，花被六片，花柱單體。到冬天結紅色的小漿果，嬌小玲瓏，頗得人之青眼。總之我倆昆仲，都是冬季最清雅的觀賞植物。」（校外教學）

六 冷和熱沒有多大的分別

我今天在這裏說了一句「冷和熱是沒有多大的分別」。我知道一定要引起各位小朋友的反對。而且你說你有理，我說我有理，一定是一個糾纏不清的問題。所以我們最好請三個杯子來做評判員，牠們一定很公正的評判誰是誰非。

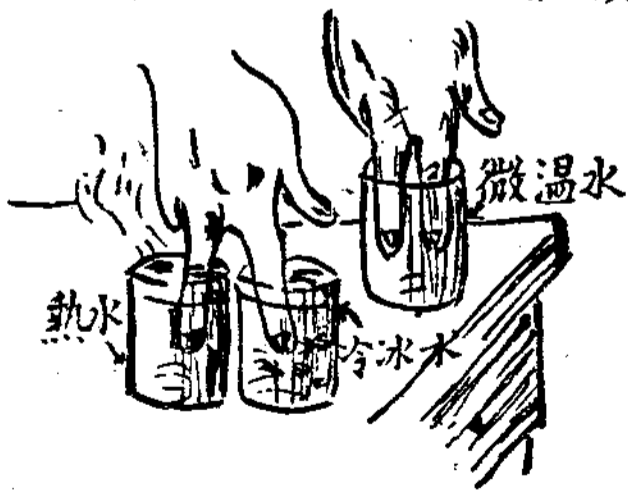

方法是把一個杯子盛熱水，一個杯子盛冷水，另一個杯盛微溫水。請你先把中指、食指分別浸在熱水和冷水中，過了一刻把兩個指頭同浸在微溫水中，你的指頭上仍然感覺得，一個指頭是熱，一個指頭是冷的。

可說冷和熱是相對性的，換句話說，就是冷和熱沒有多大的分別。

所以世間的一切東西，單憑你的感覺來判斷，是一件最靠不住的事。你如果要想下正確的判斷除非用精良的儀器來測驗不可。

七 一位小魔術家

有一位姓王的小魔術家，年紀不過九歲光景，他已在小學五年級讀書。他因為懂得一些科學知識，所以每次開遊藝會時，他總要變几套把戲，使得全校的小朋友都看得興高彩烈。從此全學的同學，都叫他小魔術家。

一次，剛是該校的紀念日，王兒又要登臺表演。大家剛在集中注意時，只見王兒手提着一個洋鐵製的圓盤，外部塗着黑漆，側壁上開着多數長方形的小孔，裏面放着和圓盤周圍等長的畫紙條，紙條上畫着許多打球人的聯續姿勢。圓盤上絡三條細繩，拿到臺前，向全體小朋友一

鞠躬之後，略說「我今天在工藝科裏做了一個變活動把戲的驚盤，我只要一手拿住繩子，一手用力轉動，

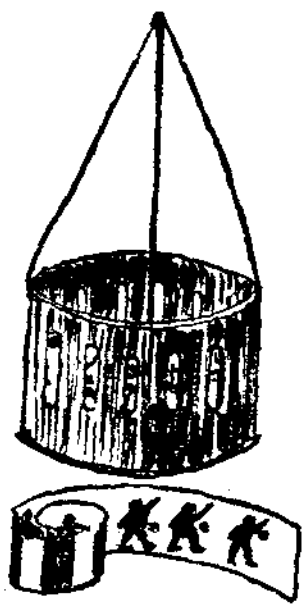

這時誰到小孔裏來看，就能見到裏面有打球的人。」

周兒不相信，首先跑到臺前去看，果真裏面有人很活潑地打着球。周兒看得奇怪極了，連忙叫其他的小朋友輪流去看，大家都看得稱奇不止。

這時王兒又笑嘻嘻地開口道：「諸位不必驚異！這原是你們被自己的眼睛騙了。因為我們的視神經，感到無論那一種光線之後，能在網膜上暫留一秒的十六分之一的時間。正是一物未去，一物又來，便成活動的影像了。」

現在最流行的活動影戲，完全是應用這個原理造成的。如果在畫片上再刻上留聲的音條，便成能言能動的影戲了。此刻我所表演的驚盤，也是活動影戲的雛形。」（聯絡勞作和衛生）

八 噪雪烏鴉

小朋友！我們在嚴寒的時候，仰看天空，常常可見到成千成萬的烏鴉，噪着，飛着。這種烏鴉的出現，每見於將要下雪之前，所以一般人看到烏鴉羣噪了，誰都知道將要下雪。事真奇怪，牠們爲甚麼預知天將下雪？而同時在下雪之前，牠們爲甚麼要羣噪？難道牠們能預測氣候嗎？還是牠們在下雪的當兒，身上要發生痛苦的呢？都不是，都不是。因爲天將下雪，上層的空氣已經奇冷，牠們感到這種奇冷的氣候，就急於求食而羣噪。所以這時牠們也格外勇敢；在田野間時，雖有獵人經過，也不飛去的。

烏鴉與喜鵲的形狀很像，大家都是烏鴉科裏的兄弟，不過喜鵲的尾巴長幾倍就是了。烏鴉的嘴大而

強，所以又有大嘴鳥的稱呼。嘴根有剛毛被覆在鼻孔上，身上的羽毛全部黑色而帶着綠光。喉部的羽毛呈披針狀。腳較細而色黑。四肢踏地，趾端有鈎爪。雄的發聲器有特異的鳴筋。牠們棲息的地方，大都在近村的樹林中。性貪食，常在垃圾間覓食穀類，果實、昆蟲、廚屑等雜食。飽後，拿餘食藏於屋瓦和草間，以土草等物遮蓋之，以備飢時再吃。

初夏時，以枝葉營巢產卵，卵色青而多黑點，每產約五枚。巢甚陋拙。性好與鳶決鬥，遇鳶時則聚衆圍攻。

九 來玩一個有趣味的蠟燭火

找一段大的紅蠟燭，和一條細的玻管。把玻管在火酒燈上燒軟拉尖，玻管的尖端留一小孔。那末把蠟燭點着，將做好的玻管插到蠟燭的中心去。停一刻玻管內便有一縷縷的白烟出來，這時用火柴去點，在玻管的尖端也能發出光焰來。

小朋友！這一套把戲，非常好玩，請你們大家來玩玩罷！

這一套把戲，名詞叫做化學把戲，其中有化學的道理存在。現在我來告訴你們：因為蠟燭的火，有焰心，內焰，外焰三層的分別。中間黑的部份稱焰心，其中的炭質沒有接觸空氣不能燃燒。內焰是發光最強的部份，因為空氣供給不充足，其中一部份的炭質，受熱而放強光。外焰發暗紅色，因為空氣供給充足，全部燃燒，

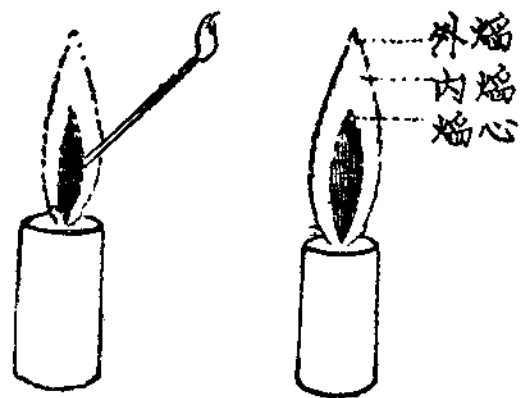

所以有很高的溫度。

焰心中插入玻管，因為未燃的炭質，由玻管而引出到空氣中，一經空氣的助燃，便能另發光焰了。這便是此刻所玩的一套把戲的理由。

十 怎樣成風成海流

我們取一只盛過香烟的大盒子，蓋上穿二個孔，每一個孔上放一只洋燈罩，另用洋燭在二罩子下燃燒，同時把紙捲或香燃着置於他置的上部，那末紙捲的烟自此罩流入空箱，經過下點洋燭的罩流出，這叫做空氣的對流。

風便是自然界中最大的空氣對流，地球表面，因位置不同，而生貿易風和逆貿易風。又因地球自轉之故，貿易風常從東南和東北的方向吹來，逆貿易風常向東南和東北的方向吹去。

我們再取燒瓶一只，使底部受熱，那末底層的水因傳導而溫度增高，減少密度，自行升上。上層密度較大的水，即下流以補其缺。這樣相互交流，全部的水終成沸騰狀態。

海水向一定的方向流動叫做海流，也是一種對流的現象。總之風和海流的成因，都是因受熱而起對流的緣故。

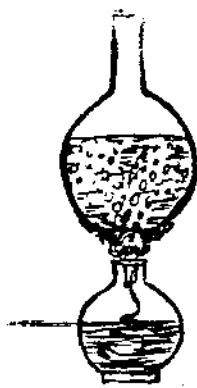
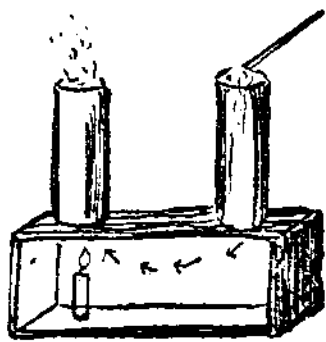



一月·是裝飾圖案畫的教學月

陸天

研究，發表，欣賞，教材，用具等介紹

美術教學在一月裏，好像進入了裝飾圖案的季節中。小朋友要開新年同樂會，要舉行中華民國成立紀念會，要紮燈彩，要做彩牌樓，要佈置個精美的會場，都要求美觀；燈籠上要繪些彩色圖案，牌樓上要點綴些圖案花邊，會場上有許多地方要用圖案來裝飾裝飾；小朋友又要向朋友們，親戚們賀年，要自製賀年片，賀年片上要畫些圖案花朵；小朋友還要做新年裏的玩具，玩具上也要裝綴點圖案花紋；小朋友要……小朋友需要裝飾圖案的地方實在太多了，於是小朋友說：我們要學習圖案畫，要學習燈籠上的彩色圖案，牌樓上的花邊圖案，佈置會場用的裝飾圖案，賀年片上的……總之，小朋友們要學現在用得着的各種裝飾圖案畫。

美術教學在一月裏，好像進入了裝飾圖案的教學月。教師們發覺了兒童這種自發的要求，默默地搜集參考材料，自己先把裝飾圖案研究一番，對於裝飾圖案有了認識，把教材整個的支配與排列妥當，這是需

時很多的，尤因關於裝飾圖案的參考書報太少，一時間頗難搜尋教材，同時又為兒童自發要求的誠意所迫。作者深知有好多教師在躊躇中，所以不揣以蕞蕪之見，寫成本文，以貢獻給鄉村小學教師們。

裝飾圖案的意義

先說圖案畫的意義是什麼？就是怎樣「設計」「排列」成一種美的形狀，也就是把自然形態應用了色彩，由自己的意匠和考察，創造出一種特殊美的形式，並且和生活是發生密切關係的，這便是圖案最簡單的意義。我們教幼稚園裏小朋友唱遊，搭一個整齊的圓圈，或是走出一朵梅花形狀來，在暗地裏就是訓練兒童感覺上的平均和整齊。同樣在高年級裏教徒手操，幾百人排列在一塊場地上，同時間的動作是一樣的變換，這在無意中，也給了兒童們整齊和變化的認識。所以學習圖案畫的最初步，就是學習「整齊」「排列」「變化」，使兒童明白什麼叫做「圖案」。至於裝飾圖案的意義，是把圖案來作裝飾之用，就是在某一件物品，或某一個地方，增加美觀，譬如我們要佈置教室，如果亂七八糟地掛些紅綠紙彩，一定反不及不裝飾時的整潔。所以要佈置教室時，用圖案法則來裝飾，排列的整齊，色彩的調和，都能增加美感。總之，裝飾圖案是更與生活發生密切關係，而使生活在美化中。教兒童裝飾圖案畫，最要認清意義，就是要為了某種需要而畫，這樣可使兒童更容易明瞭裝飾圖案是什麼。譬如，要裝飾賀年片，要繪圖案花邊，由這樣的發生動機，要比隨便地畫圖案花邊容易收效而有價值。以上不過是把裝飾圖案畫的意義略說一遍，作為本文的總說。

圖案畫和其他繪畫的不同點

普通教兒童繪畫，大都是屬於實物寫生一類的畫，畫法與圖案畫絕不相同。單說實物寫生，是看了自然物的現象，照原形表現出來，主要的是在觀察。但是圖案畫並不專為表現

原形的描繪，譬如拿一朵花來寫生，畫出來是照原形一樣的一朵花，假使拿一朵花來參照著自己的意匠和考察去畫，那就完全不同了。實物寫生是祇要在原形上用功夫，就是依據觀察去表現實物形態，如果我們在工匠一朵花的圖案時，並不注意在觀察，這時第一要想到花這種東西是供人欣賞的，並且要在欣賞時，發生愉快的感覺，因此對於一朵花的形狀上、色彩上、都要有考究的必要。一方面尤其要注意到外觀的美，所以圖案畫是創造能力的表現，也可以說，圖案畫是重在用腦子來想的，寫生畫是注重用眼睛來觀察的。我們把以上二種畫給兒童欣賞，造成給兒童辨別和研究的機會。

圖案畫的要素和種類

照上節所說，圖案畫實在含有一「美」和一「實用」二個要素：



圖案畫除了顧到形式的美觀及色彩的調和之外，又須注意在實用上能否適合，所以在教兒童製作圖案的時候，必須注意到下列各項：

(一) 怎樣使其美觀 圖案畫的意義，我在第一節裏

說過，圖案畫的價值，就是在用途上及製作範圍內能達到美觀的尖端，所謂圖案畫是創造能力的表現，就在這一點。

(二) 如何能適合於用途 即是說實用的要素中主要一點——適應性——，譬如把封面圖案畫在盆碟上去，豈不是不能適應嗎？兩者的性質完全不同。所以圖案的形、色，都應求其恰當，決不可千篇一律或張冠李戴的。

(二)怎樣能使製作上的便利 如果有了適宜的圖案，而製作上需費繁重的手續，長久的時間，往往結果是得不抵失，譬如設計一幅窗窻圖案，色、形、都極精緻考究，但因紡織上阻礙而不能適用，豈不空費心血嗎？所以在製作圖案時要顧到製作上的便利，以及印刷紡織等方面的便利。

圖案的種類，可以分爲「平面圖案」和「立體圖案」二種。平面圖案是祇用作物面裝飾的；立體圖案是器具、建築物等結構形式的。有時二種連合起來，像茶壺面上裝飾的花是平面圖案，茶壺外形的結構就是立體圖案了。這二種聯合起來，可稱做「聯合圖案」。

最初步的圖案畫 教初學習圖案畫的兒童，先應該給他們認識各種最簡單的圖案畫法，這好像造屋子，先要打石腳，有了基礎，才可慢慢的建築上去。下面是各種簡單畫法的舉例：

(1)有韻節的動的圖案——在圖案上，可以得到不斷的移動感覺，如水波圖案(附圖1)，彩雲圖案(附圖2)等。

(2)平均分佈的圖案——形式是四周散開的，或二邊分佈的，或整個一塊的，但總使注意力集中於一點。如花瓶圖案(附圖3)，秋葉圖案(附圖4)等。

(3)距離相等的圖案——把線條或花朵等的形狀，細心地排列在一個背景上，每一個與另一個間距離相等，每一個的形狀也是相同的。如梅花圖案(附圖5)，菜芽圖案(附圖6)等。

(4)重復形態的圖案——把一個形態或數個形態，依了一定的規則，重復地排列起來，或排列成一行，或在一個面積內用距離相等的法則重復排列着。如金魚圖案(附圖7)，藤花圖案(附圖8)等。

(5) 相間排列的圖案——把某一個形狀，和另一個形狀，相間排列的。如點和方塊圖案(附圖9)，瓶和盃的圖案(附圖10)。

(9) 互相矛盾

的圖案——即是用兩種或四種不同的形態和顏色，相反地對立起來，但須

仍不妨礙於整幅圖

案的聯繫性。如牽

牛花圖案(附圖11)

菊花圖案(附圖12)

。

怎樣畫花邊圖案

花邊圖案，大都適

用在一切物品的周圍(即是邊緣，所以又可稱為邊緣圖案)，例如照相框、廣告、



圖 13



證書、書面、額面，賀年片等，有固定的邊緣，需要圖案來裝飾，增加本身的美觀。

花邊圖案，大概可分為「規則的」和「不規則的」二種。每種中又可分為「連續的」和「不連續的」二種。現在把它分述於下：

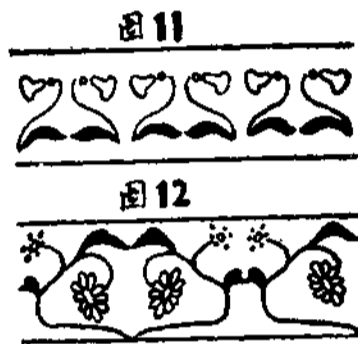
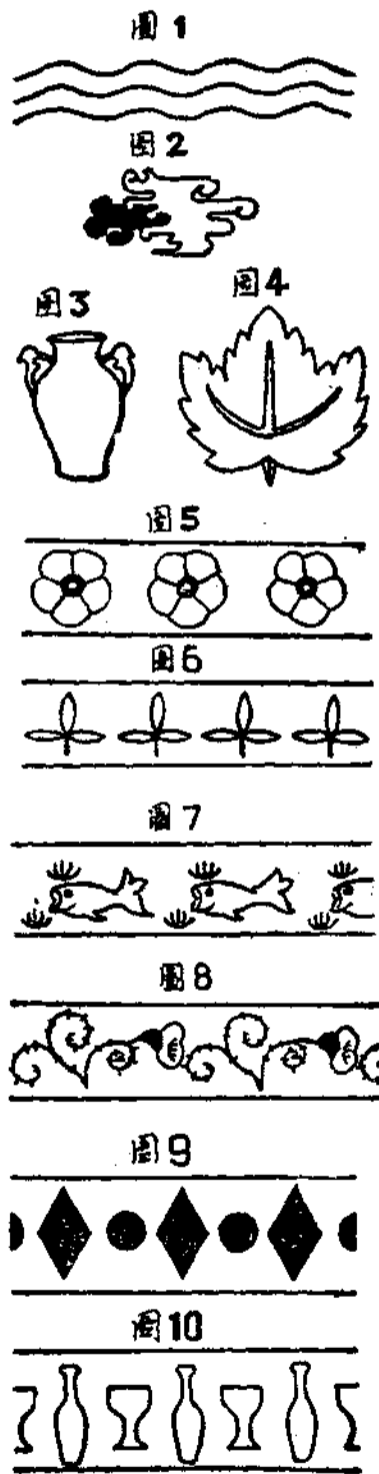
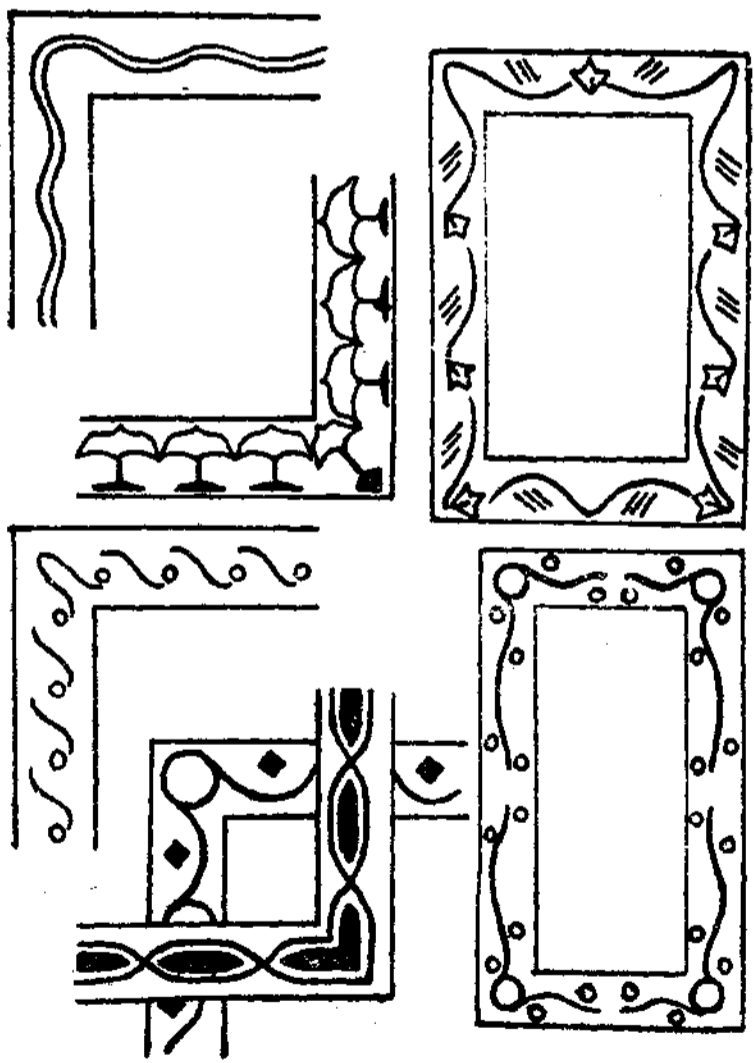
(1) 規則的——不論是連續的或者是不連續的，都要依照了一定的規則來配列花樣，譬如在周圍上部的則向上，下部的則向下，左邊的向左，右邊的向右。如果是互相斜向或交接的，則向左向右，向上向下，根據了一個方式，依次連續起來，規則地排列在周圍。(附圖13)

(2) 不規則的——這種恰與規則的相反，可以不依照一定規則來配列，譬如鳥向左，雲向右，花朵向右，枝葉向左。但仍須注意全體的調和，佈置的適當與否。至於怎樣把不規則的連續起來？只要周邊用相距等量配列起來。不連續的就只要隨意把各個切斷，不過也須支配得妥當，否則容易破壞整個的裝飾美。(附圖14)

現在要談花邊圖案的形式，大概可分為三種：「向上式」「向下式」，「中央式」。每種中的排列又可分為三種：「橫行排列」，「直行排列」，「斜行排列」。向上式是把花樣的重心放在下方而向上

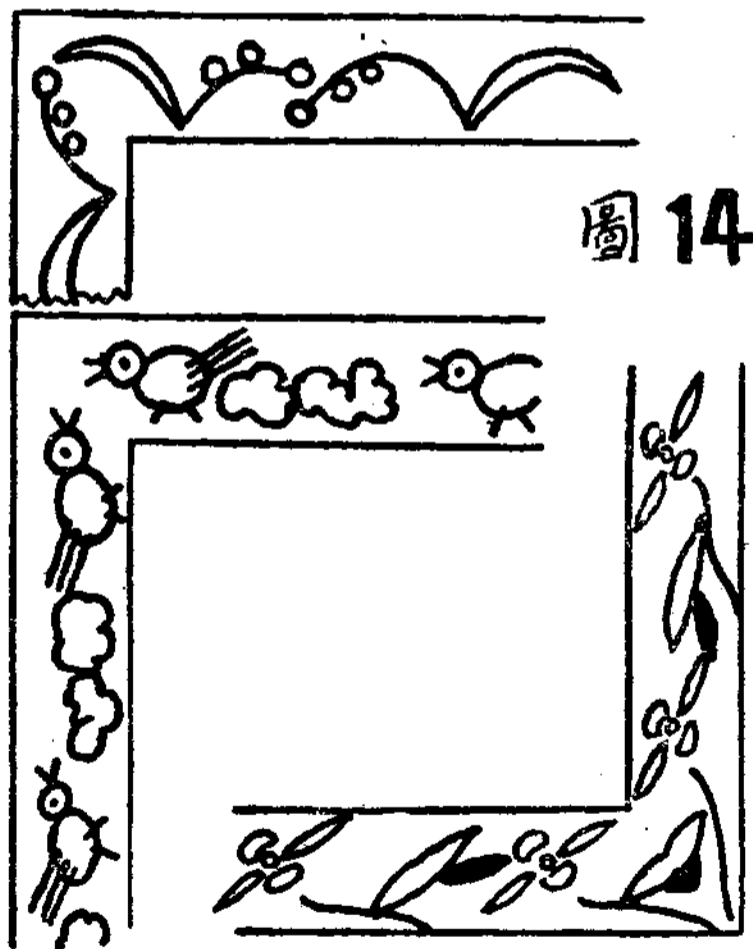

要明白這些法則是很困難的，但也不能使兒童

以上不過是畫花邊圖案的法則，教兒童也
 分散；如附圖15中的A、B、C三圖。向下式
 恰與向上式相反，重心在上方而向下分散；如
 附圖16中的A、B、C三圖。中央式的重心在
 中間沒有上下方向，也就是花紋不分上下方
 向，而可以隨意轉動的；如附圖17中的A、
 B、C三圖。

圖 15



圖 16



圖 17

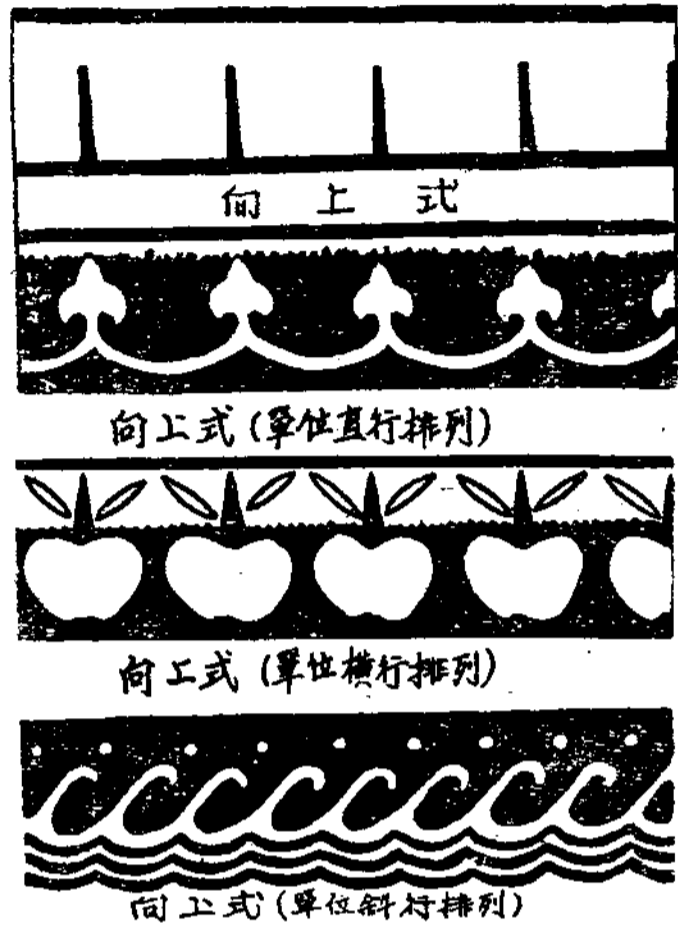

[72] 向下式 (單位直行排列)

疏忽了這法則，而隨便的由他們亂塗。一月裏，兒童們需要畫賀年片上的圖案，我在上面已說過，所以我們儘不妨以賀年片爲動機，兒童各自製作，儘管在第一次裏得不到好畫的

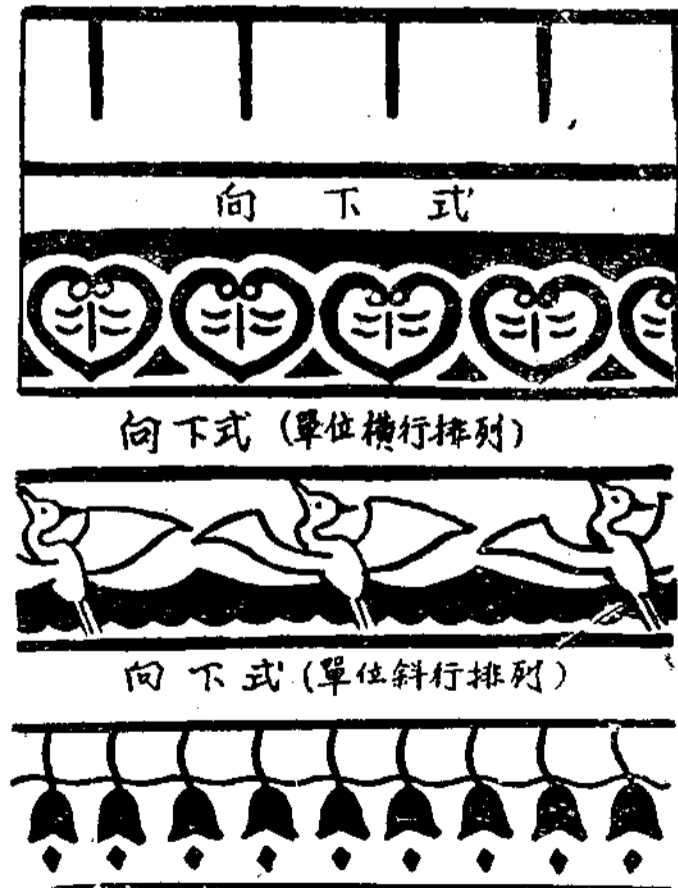
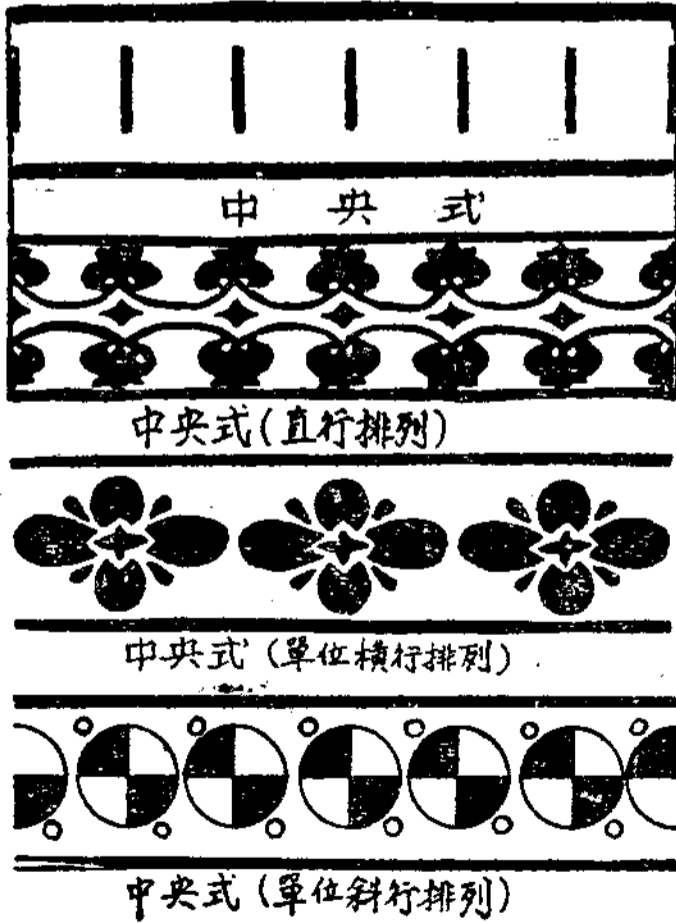
圖 18



成績，因此可以在批評各個兒童的成績時，把圖案花邊的法則，在暗地裏侵入兒童的思想中去，同時多多介紹精美的花邊圖案給兒童欣賞，增進兒童對於圖案的認識，這在教學上也是個合宜的辦法。

怎樣畫散點圖案

在一個規定的範圍裏，外形無論是長方形、方形、三角形、六角形、梯形、菱形等都可以，要設計畫一個大花樣或是許多連續的小花樣，是很不容易適合圖案的二個要素。就是畫起來也很困難。所以在畫之前，應當先設計一個花樣，把這個花樣做模型，再在這規定的範圍裏劃出許多相等大小的方格，然後把一個花樣支配在一個或數個方格裏，上下左右反復連續起來，可以擴大到沒有限止。例如上圖18，即是散點圖案中一個散點的排列，又如附圖19，就是散點圖案中二個散點的排列了。

在散點圖案中也可分為規則的和不規則的二種，規則的散點中從一個散點可以增至十一個散點排列。我們教兒童學畫圖案，儘不妨單學規則的散點圖案。在開始時利用穿紙工圖樣或十字綉花圖樣給兒童學習較易，如附圖20。



圖 20



使用這種方法來練習散點圖案，進步亦快，對於散點圖案的認識亦容易。反過來說，這種畫法在應用上亦很需要，例如勞作科裏要做十字綉的枕花，檯毯等。兒童們有了需要，學習興趣當然濃厚，在一月裏，彩燈的圖案裝飾等，就可利用作為研究，發表的機會了。

怎樣剪貼裝飾圖案 用圖案畫的

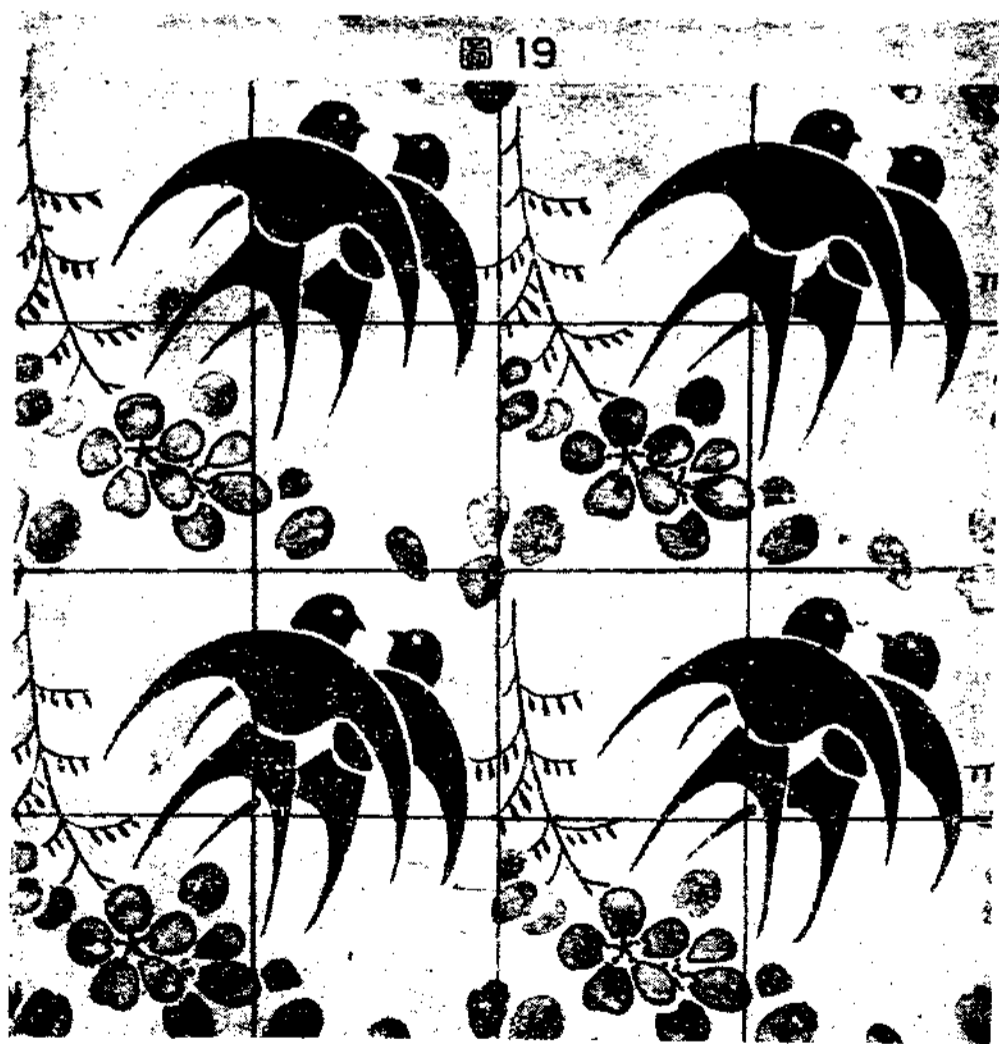
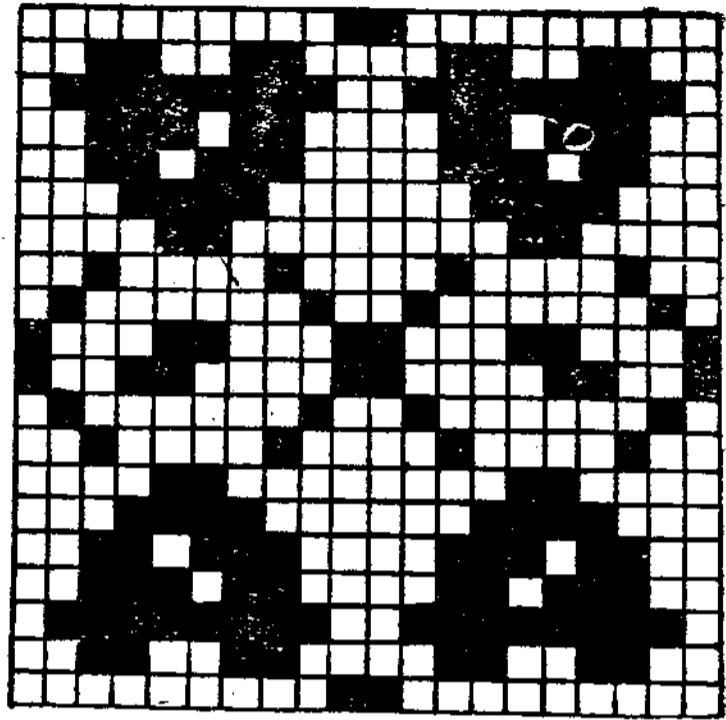
方法來作為美術科的剪貼教材，這是重在圖案花樣的外形的。對於圖案畫的二個要素中的各項仍不可稍一忽視。譬如剪貼花邊圖案，在排列上、結構上等都和繪畫同一法則的。不過我們在教低年的兒童時，宜極力簡單，少用曲線或圖案等結構，使剪貼上的便利。

圖案剪貼的法則既與圖案畫相同，但剪貼的方法却與圖案畫法略有變異了。圖案剪貼的第一步是設計，把設計的圖樣先在白紙上畫出，再支配色彩，那一處用紅色，那一處用黃色，再把圖樣分色剪貼；根據了圖樣用顏色紙照樣剪貼，把各個圖樣剪成後，再用另一顏色紙做背底，在背底上把一個個圖樣排列起來。如附圖21，是花邊圖案剪貼向上式的一例。又如附圖22，即是圓形圖案剪貼設計的一例。

圖 21





圖 23



發表、研究三項，列表如下：

牆壁裝飾——壁畫，屋脊圖案等

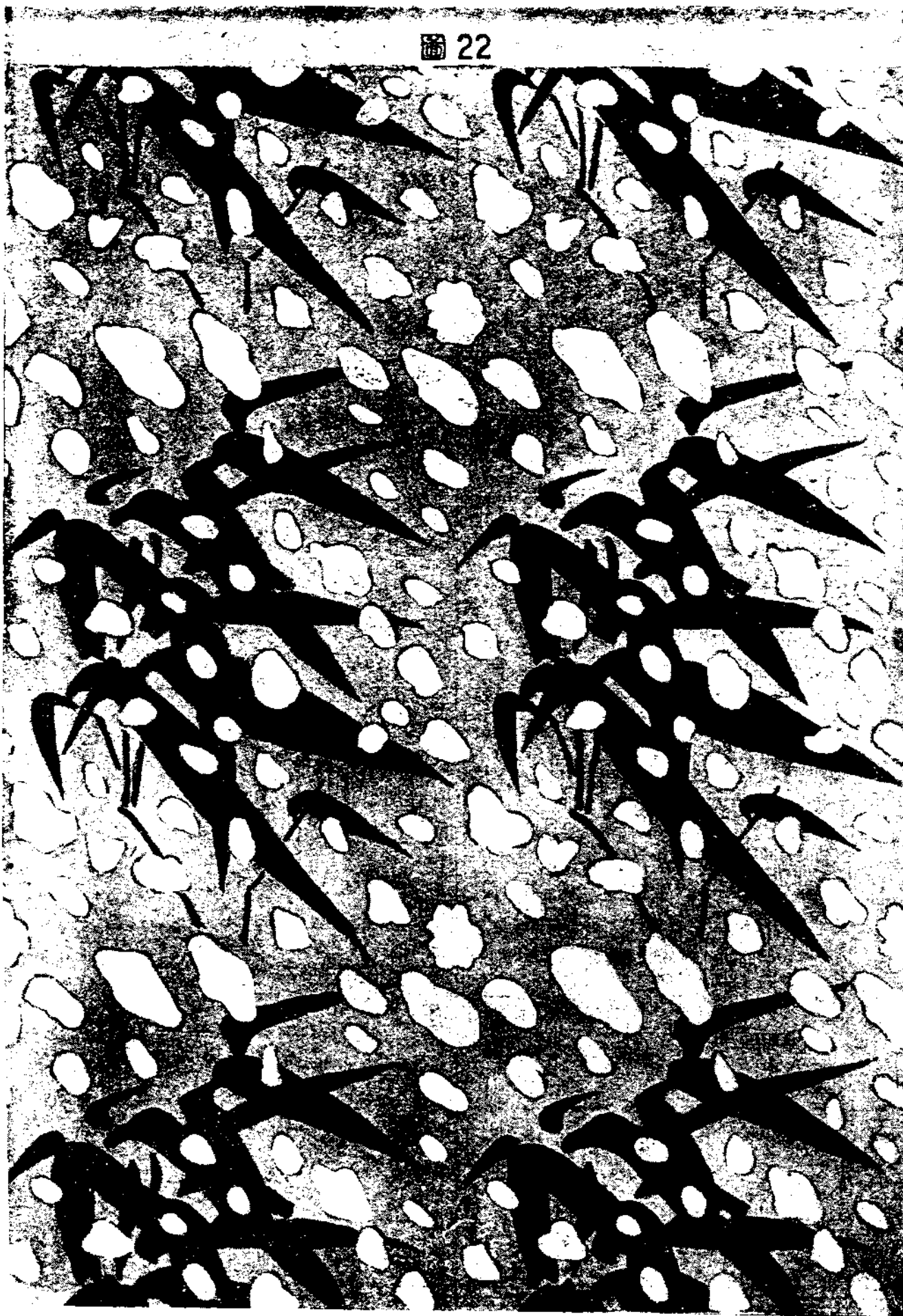
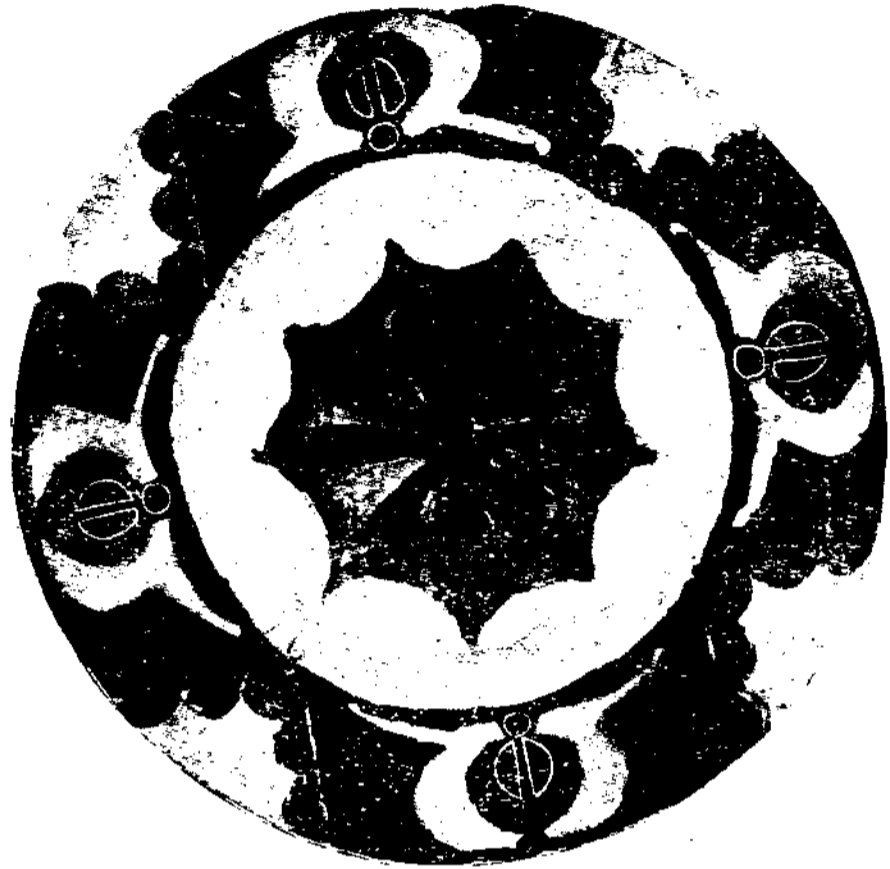
器皿裝飾——碗、盆、碟、杯、盤等平面花邊圖案，櫥、櫃、箱、桌、鐘鼎等立體花紋圖案。

欣賞方面
櫥窗裝飾——裝飾商店公司的櫥窗裝飾圖案等。

文字裝飾——書報雜誌的封面圖案，廣告圖案，紙匣面圖案等。

衣什裝飾——綢、布、緞、紗等另星角上的花紋圖案，花邊上的圖案，刺繡圖案等。

一月裏，兒童們要開新年同樂會，要佈置會場，我們把這種圖案剪貼作為教材是很妥當的。在兒童方面說，這種圖案剪貼較圖案畫更感興趣。譬如，佈置會場中掛的紙彩，牆壁上的裝飾，大門上的裝飾，表演臺上的佈景等，都很需要圖案剪貼的。如附圖23即為天花板剪貼圖案裝飾之一例：

怎樣選取裝飾圖案教材

美術教學重在欣賞和

發表、陶冶兒童愛美性為主要目的。我們都很明白美術教學決不是造成若干美術專家，所以我們選取的教材，能不違反美術教學的原則，同時對於圖案的要素適合就得了。至於教材的範圍，可分欣賞、

發表方面

在家庭中——佈置房間的裝飾圖案，佈置書桌的計設圖案等。

在學校中——佈置教室的裝飾圖案，佈置小商店的廚窗裝飾圖案，佈置慶祝會會場的裝飾圖案，勞作品上的裝飾圖案（如傘面、扇面、彩燈面、枕衣花樣等）等。

在社會上——標語、宣傳單的角花圖案等。

在個人需要上——練習簿、筆記簿等的封面圖案，賀年片上的花邊圖案等。

構圖的法則——平均、距離、重復、相間、矛盾等的畫法。

形體的方向——向上式、向下式、中央式等。

位置的變化——集中的、散開的、連繫的、斜行的等。

色彩的配合——均勻、對襯、調和、雜亂等。

研究方面

製作裝飾圖案需用工具

製作裝飾圖案需用工具很多，如：圓軌、尺、直線筆、兩腳軌、三角板、雲形板、圓心鉛筆，扁心鉛筆等。如果要教兒童各人備一套完善的，價格至少也需三四元，事實上恐難做到，所以我們得想個價廉而且使用上並不感困難的辦法；可以自製的自製了用，能用他物代替的代替了用。下列各種自製和代替的辦法，以供參考。

尺——用竹片在勞作科裏自己做，但須注意尺邊的直線能否準確，尺度的寸分能否相等。（附圖24）

三角板——用三夾板或厚紙做，亦須注意準確。（附圖25）

圓軌——用鉛筆與竹針在上端紮住，只要使用時留心一點，亦可同樣應用。（附圖26）

直線筆——用鋼筆代替來用。

圖 27

二脚軌——用竹片削成二根同樣大小的竹針，上端用線縛住，中置鉛線圈，可向上向下伸縮。（如附

圖 24



圖 25



圖 26

圖 27

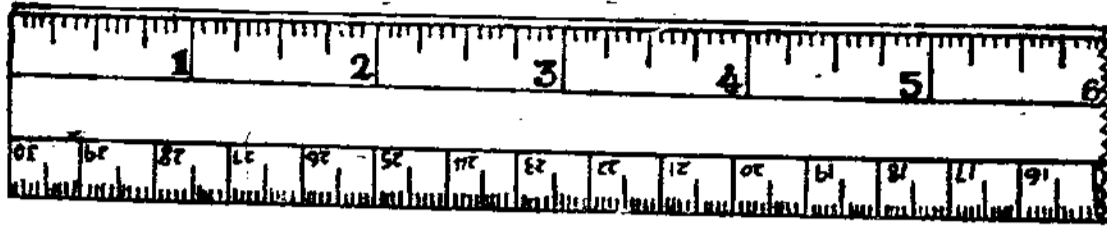

雲形板——用薄木板或厚紙自製。

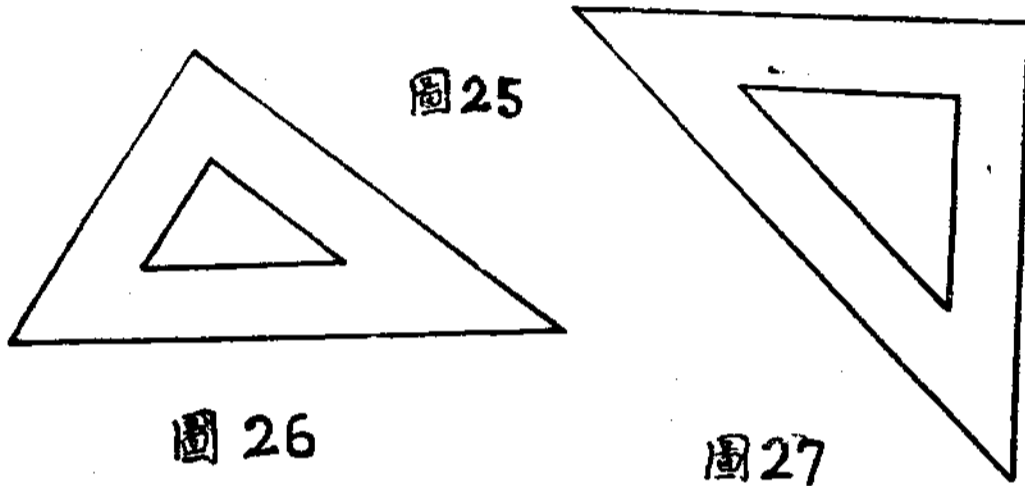
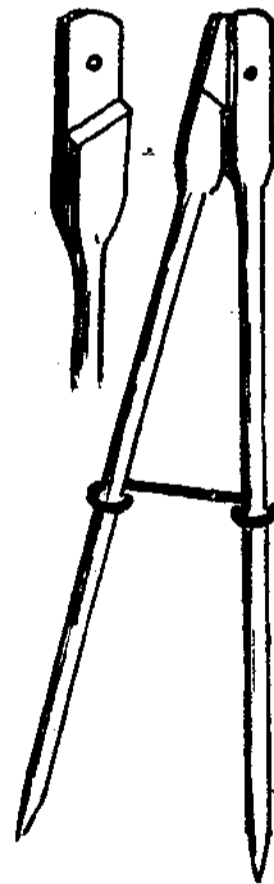
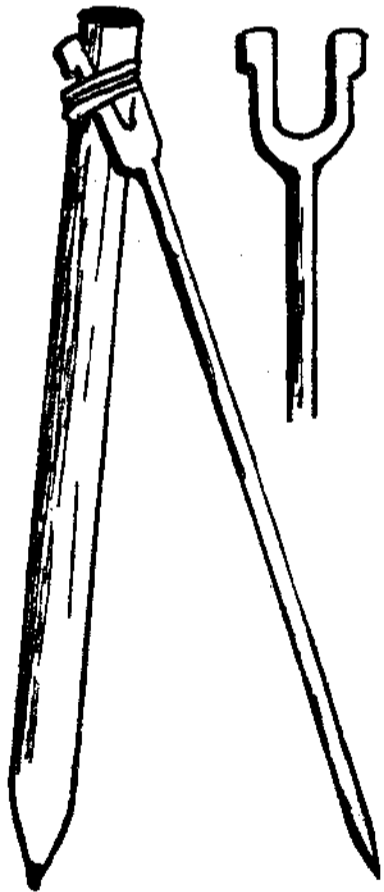
(附註)本文參考

怎樣教小孩子學畫

宋易編譯

兒童書局出版

北新圖書

倪貽德著

北新書局出版

小學美術科新藝術教材研究

陸天著

江蘇省小學教師半月刊



兒童書局

兒童年的重要報告

本局創立迄今，正值五周。統計五年內出版的兒童國語科用書，除教科書外，約有下列十六種，最受兒童歡迎，其銷數自五萬冊至三十萬冊不等。特報告於小讀者之前，藉作兒童年的貢獻。

兒童日記作法……戴自俺編二角五分
 一個小小學生的日記……勞春華著二角五分
 兒童日記……張惕羣著一角四分
 我的生產日記……朱浩文著實價二角
 兒童書信作法……曹雲鵬編二角五分
 兒童實用書信……勞春華著實價三角
 寄兒童們……章衣萍著實價四角
 兒童書信範本(四冊)……賀玉波著實價六角

兒童活葉文選(八冊)……徐晉選編實價二元
 童年立志成功記……林逸之編實價三角
 苦兒努力記……林雪清譯一元八角
 窮兒苦狗記……適夷譯述實價三角
 兒童新文法……唐文粹編實價三角
 兒童作文講話……章衣萍著四角五分
 兒童演說四講……章衣萍著一角四分
 兒童辯論術……梁士杰編一角四分

總發行所 兒童書局總店

上海浙江路五馬路口



低級唱歌遊戲教材

曾以詮



新年請客——遊戲法

這一隻歌最好把歌詞裏需要的實物給兒童，一面唱歌一面表演，否則就做一個新年請客的遊戲，也是很有趣的；遊戲法：全體兒童環坐作圓形，教師也加入在裏面，兒童們唱歌，等到歌詞唱完時，教師請一位小朋友到教師的面前來，俯首伏在教師身上。再另請一位小朋友往教室門外做客人，但是不能給第一位小朋友知道外面的是什麼人。這樣做客人的便在教室外面敲門，在未開門前，主人同客人須有幾句問答，問答的話假定如下——主人說敲門的是誰？外面的小朋友答，我是客人，客人從什麼地方來？我從上海來。來找那一個？我要找你家的素非。素非不在家裏。那末我隔幾天再來。客人說完了就輕輕的開門，進來坐好，同時教師問伏在身上的小朋友客人是誰？說得對的拍手，說錯了，向客人一鞠躬後，再換兩人繼續遊戲。

△注意▽ 所談的話，由教師於事前同兒童共同組織好，愈簡單愈好。歌詞中的人名素非，素蓮，素心，可隨時更改，如果用小朋友

新年請客

1. 素非在家把茶燒，素蓮上街買糖糕，素心快來
2. 素非門口迎接客，素蓮坐下去陪客，素心拿糖

把地掃，大家忙不了，杯裡茶水都泡好，盤中糖糕
來請客，要茶自己喝，小客人一齊來了，談着笑着

都裝好，桌子椅子都擺好，客人要來了
真熱鬧，糖果不好，勿見笑，吃了莫快跑

的眞姓名更有興趣。主人需選能力較高的兒童做，遇有說不清楚話的兒童，教師可代說。

火車歌——遊

戲法

全體兒童排列成一縱隊，第一人直立做火車頭，其餘兒童用左手搭在前面人的左肩上，右手彎曲作圓形做輪盤，兩足屈曲作矮步進，全體唱歌。在未唱歌前預先請好一位小朋友做站長，手執紅綠旗。歌唱到第一隻中的將工做時，做站長的兒童把綠旗一揚，做火車的兒童便接下去唱歌……同時把彎着的臂轉動得特別快，算作火車向前速進。這樣繼續走了一圈，等到唱歌到第二隻中的等東西時，做

火車歌



2. 火車有個鐵鼻子穿着一隻鐵鞋子

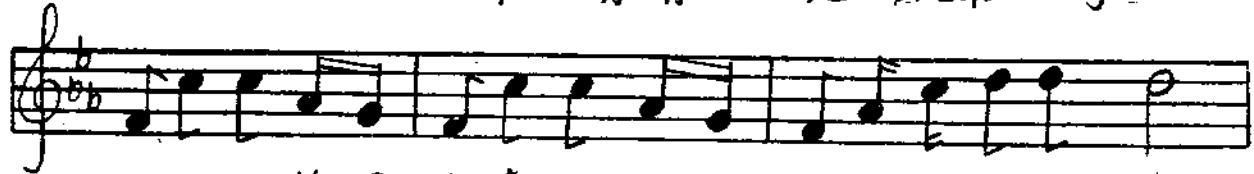

火車他很歡喜吃木塊煤炭等東西

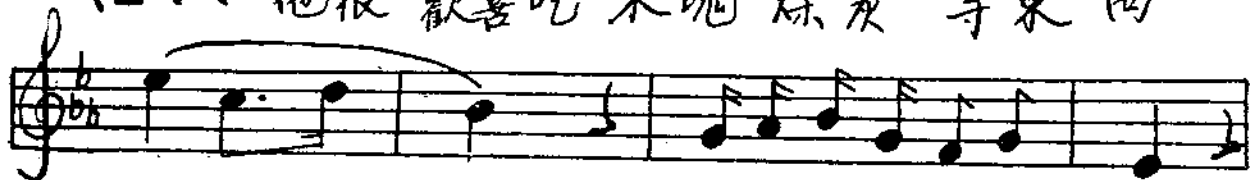

火車 快樂唱這火車

火車 快樂唱這火車

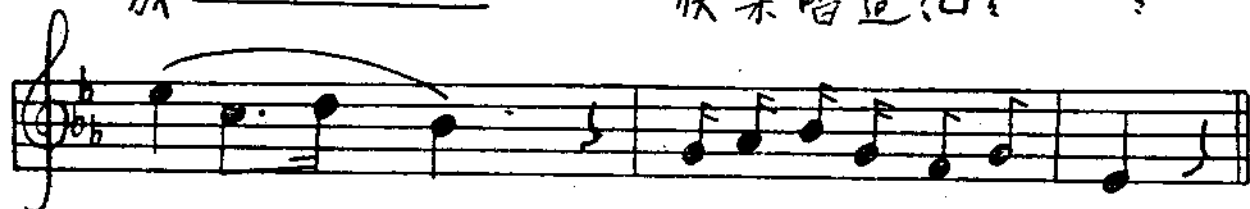

火車 快樂唱這火車

火車 快樂唱這火車

站長的再把紅旗一揚，做火車的兒童便唱歌放……算作火車的叫聲，同時兒童的臂要漸漸的轉動得慢——一直到不動止，照樣反復繼續做。

△注意▽ 做站長的兒童須時常轉換，如果在室外地點寬敞的地方，可以多請幾個站長，多設幾個站，多備幾面紅綠旗，以增興趣。

聽音——遊戲法

全體兒童橫隊排成圓形，面向圈內，選一兒童站在圈中央，雙目閉攏做瞎子，全體小朋友唱歌。同時另請一位小朋友站在瞎子的後面。歌唱完時，瞎子後面的人喊一聲瞎子的姓名，瞎子就把喊他的人名回答。如果回答對，被猜者，替做瞎子，再暗請一人繼續遊戲。

△注意▽ 此遊戲，必須等各個兒童大家很熟識後，方才可以，新開時，兒童彼此未熟，不能適用。

新年裏的小兵隊——表情法

(一)吹喇叭——單行排隊成圓形。唱歌，1, 2, 3, 4, 兩

聽音

雖然小眼睛閉了
小耳朵能夠聽
這個是誰的
聲音請你說出他(的名)

臂前舉，手曲向口部——左手近口部，右手在前。——作吹號狀；同時常步進行。5, 6, 7, 8, 同前，惟左右

新年裏的小兵隊

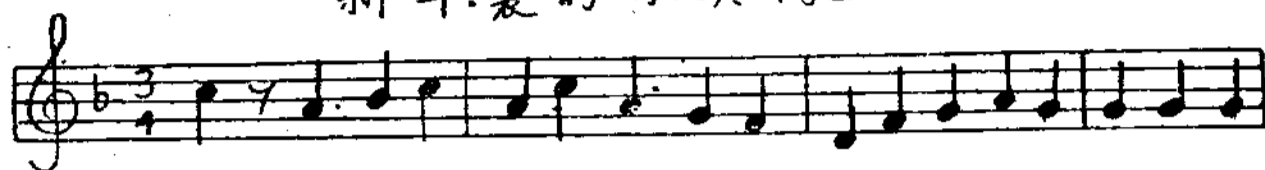

(一)	喂！	小	兵	丁	我	們	大	家	來	吹	喇	叭
(二)	喂！	小	兵	丁	我	們	大	家	來	敲	銅	鼓
(三)	喂！	小	兵	丁	我	們	大	家	來	行	軍	禮
(四)	喂！	小	兵	丁	我	們	大	家	來	出	營	門
(五)	喂！	小	兵	丁	我	們	大	家	來	挑	鎗	彈
(六)	喂！	小	兵	丁	我	們	大	家	來	拖	大	炮
(七)	喂！	小	兵	丁	我	們	大	家	來	掘	壕	溝
(八)	喂！	小	兵	丁	我	們	大	家	來	進	溝	鋒
(九)	喂！	小	兵	丁	我	們	大	家	來	放	鎗	鋒
(十)	喂！	小	兵	丁	我	們	大	家	來	衝	鋒	鋒

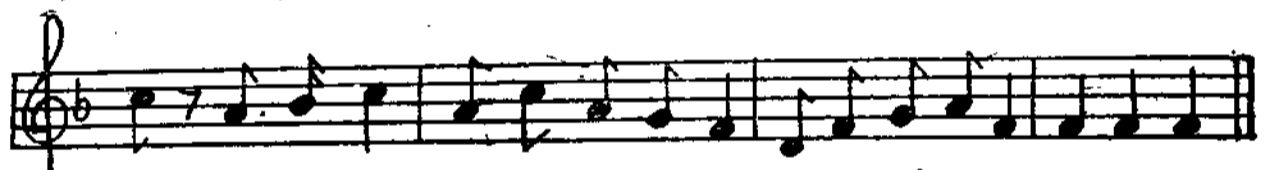

(一)	好！	同	志	們	我	們	大	家	來	吹	喇	叭
(二)	好！	同	志	們	我	們	大	家	來	敲	銅	鼓
(三)	好！	同	志	們	我	們	大	家	來	行	軍	禮
(四)	好！	同	志	們	我	們	大	家	來	出	營	門
(五)	好！	同	志	們	我	們	大	家	來	挑	鎗	彈
(六)	好！	同	志	們	我	們	大	家	來	拖	大	炮
(七)	好！	同	志	們	我	們	大	家	來	掘	壕	溝
(八)	好！	同	志	們	我	們	大	家	來	進	溝	鋒
(九)	好！	同	志	們	我	們	大	家	來	放	鎗	鋒
(十)	好！	同	志	們	我	們	大	家	來	衝	鋒	鋒

手需交換位置。共八拍。同樣再反復三遍，如果帶喇叭的小朋友，此時可以按拍吹奏，其餘的作勢附和。

(二)敲銅鼓——常步進行，同時按拍作敲鼓狀。共八拍。同樣，再反復三遍。在每遍第一拍上，向後轉一次。如果帶銅鼓的小朋友，此時可以按拍敲鼓。

(三)行軍禮——1, 2, 3, 4, 常步進行，同時右臂側舉，右手五指伸直並攏，屈向額右，掌心向前，作行軍禮狀。5, 6, 7, 8, 右手放下，常步進行，共八拍，同樣再反復三遍。如果帶指揮刀的小朋友，此時可以行撤刀禮：1, 2, 3, 4, 常步進行，同時右手執刀向右前方撤下。5, 6, 7, 8, 常步進行，同時右手執刀，右臂前屈，刀對準鼻梁。

(四)出營門——走步成雙行縱隊，拍手常步進行，分成兩個單行縱隊圓形。轉向圓內立定，各右手與左手相握。——排頭與排尾不握。自排尾起，依次向排尾轉彎，隨排尾從排頭與排頭第二人手下穿過進行，仍成圓形。——輪至排頭第二人開步時，排頭第二人與排頭同向內側手臂下穿過翻身，仍在原地位不動。不計拍數。同樣再反復三遍。

(五)挑槍彈——單行縱隊圓形。全體向排頭轉彎走，併隊成一個圓形。1, 2, 3, 4, 常步進行，同時上體前傾，左臂後屈，右臂前屈，作挑擔狀。5, 6, 7, 8, 同前，惟左右臂交換前後。共八拍。同樣再反復三遍。

(六)拖大砲——一二報數，1, 2, 3, 4, 單數生上體前傾，兩臂屈向右肩，作背物狀。雙數生上體前傾；左臂前舉，左手扶着單數生左肩；右臂前屈，右手扶着自己的左臂，同時共同進行。——脚步要慢，在兩拍內進行一步。共八拍。同樣，再反復三遍。——在每遍第一拍上，向後轉一次，單數生與雙數生交換動

作。

(七)掘壕溝——雙行橫隊圓形，走步——至最後四拍，轉向圓內，單數生踏步，雙數生向圓內進行。

1. 兩足前後跳開，——左足在前，膝伸直，右足在後，膝前屈。——兩臂屈向右腰際，作持鏟欲掘狀。2. 上體前傾，左膝前屈，右膝伸直；同時兩臂用力向左前方鏟下。3. 回復1.原狀。4. 同2。5. 同3。6. 同2。1. 同3。8. 同2。共八拍。同樣反復三遍，左右足交換位置。如果有鏟的小朋友，此時可以應用實物。

(八)進壕溝——雙行縱隊。各內側兩臂上舉，兩手相握；外側兩手叉腰。同時踏步。自排尾起，依次放手，俯身從兩行間穿過，向前進行。隨排尾前進，成單行縱隊圓形。不計拍數。

(九)放鎗——單行縱隊圓形。(一)1. 單數生向左轉，雙數生向右轉，同時兩足前後跳開，兩手作托鎗瞄準勢。2, 3, 4, 5, 6, 7. 靜止。8. 兩手作放鎗勢，同時口作鎗聲。共八拍。(二)同(一)，惟跪下。——右膝着地。(三)同(一)惟跣下。(四)1. 跪下，2 3 4 5 6 7 8 左手加額，作遠望狀，右手作搖機關鎗狀。同時口中連續作鎗聲。共八拍。如果有鎗的小朋友，此時便可應用實物。

(五)衝鋒——單行縱隊圓形，走步，兩臂前曲，——左手在前，右手靠近腰際。——作挾鎗衝鋒勢。上體前傾，按拍跑步。





低級常識中心教材（一月份）

潘志澂

新年

1. 拜年。
2. 我這樣用壓歲錢。
3. 鈔票和銀元一樣的。
4. 參觀造幣廠。
5. 九子盤裏的糖果，又好看，又好吃。
6. 做花生糖。
7. 我也會做糖。
8. 我們向店裏買紅茶，綠茶。店裏呢？
9. 新年裏我歡喜吃的糕點。
10. 媽媽教我揩去油漬。
11. 肥皂做法——見第一卷第九期中級常識曆。
11. 媽媽不讓我穿淡色的綢夾衣。

年假後的開學，小朋友方面，關於過年的興趣，一定有許多報告。不過各地情形也有些不同，還有的着重在舊曆新年，不過市面上總也有些新年的表示，借此可以提倡國曆，廢除舊曆。先生不妨用幾句生動的話來引起他們的注意。如「你們覺得過年有趣不有趣？」「過年時什麼事最有趣？什麼事最麻煩？」「誰能報告幾件有趣的事出來？你們家裏怎樣過新年的？」只要讓小朋友盡量報告，先生就在黑板上逐件事記出來。如一親戚家去拜年，得了多少壓歲錢，買幾件玩具，幾本書，到某處去玩的，點香燭，放花炮，

看焰火，穿新衣服，吃九子盤，橄欖茶等。」把他們的報告，依照板書的，逐項共同討論。

1. 叩頭拜年——先生問：「有沒有意義？應不應該革除？」其實叩頭是專制時代君臣的禮節，這是一種奴隸式的禮節。賀年的意義，不過是祝他一年平安的表示，何必要叩頭，最多行個鞠躬禮也夠了，或者大家行個握手禮，何必用專制時代的舊禮節呢！

2. 壓歲教——「你們賺來的押歲錢怎樣處置的？」如「有的交給媽媽爸爸收藏起來；有的買東西吃；有的買玩具；有的買書；有的給窮人；有的交給先生做救國儲金，買了飛機打敵人。」待學生報告完畢後，把各人的處置方法，共同分別批評一下。最後先生的批評說：「買書，救窮人，救國儲金，頂有意思。買東西吃和買玩具，不應該用去許多，收藏的方法也可以，但是上面的三種來得更好。你們要知道我們所用的錢要費了許多工人的力，才能得到呢！」或者小朋友說：「我們的錢是賺來的押歲錢，那裏是工人造來的呢？」先生說：「你們用的錢確是你們賺來的押歲錢，但是這種錢誰造的呢？現在聽我來講。」

「在上古時候，並不是拿錢來做買賣的，大家拿貨物來做交換。有一個人牽了一只牛，要到第二家去換一只羊。不料他家沒有羊，只有米；他就牽了牛到第三家去換羊，但是羊也沒有；他又牽了牛跑到第四家，好容易換到一只羊。那時候人民感着交往的不便，人事又逐漸複雜，因此大家想不用貨物做交換，另外定出一種代表的東西，拿來做貨物的代價。這種東西就叫貨幣。貨幣的質料，沒有一定的，有用貝殼當做貨幣的；又有用獸皮當做貨幣的；後來又用刀，布，當做貨幣的。最後通行一種金屬做成的錢幣，把各個的價值都刻在上面。可是錢幣的本身是沒有用的東西，又不能吃，又不能穿，後來就想到拿金銀來做錢

幣，又可以製成各種精美的裝飾品。並且金銀做錢幣，沒有人能仿造，全世界產金銀的地方，又是不多，否則太普遍了，那麼錢幣的質料，或者又要改變的呢。還有發明一種錢票；後來外國人又發明了銀元票，流行到我國來。到現在我們又去仿造，不過銀元票的紙，我們不會做，沒有辦法，只好買了他們的紙自己來印，就是現在所用的鈔票。一

3. 參觀造幣廠——一位金先生到造幣廠去參觀造銀元。從銀條到造成銀元的各部手續，他看得清清楚楚非常有趣。他參觀以後，因却像很深，所以念念不忘的。後來把這個造幣的手續，在常識課裏講給小朋友聽。他說：「我同了一位朋友走進造幣廠的大門，守門的警察先把我們打量一下，然後通知裏面的職員，領導我們彎彎曲曲的走到工場裏去。第一工場是熔爐間，有很大的爐子，滿屋照着紅光，只見一個個赤膊的工人，拿着生銀塊在那兒熔化。太熱了我們站不住，馬上退出到第二工場去，只見把一條一條的銀條，放到機器上軋出一個一個的圓銀片來。我們再走進第三工場，那邊是刻銀元上花邊的。看見二人把第二工場軋出的圓銀片，放在機器裏，上面放進去，下面流出來，但是花邊已深深的刻在上面。我們再走到第四工場，看見他們把第三工場裏刻成花邊的圓銀片，放到機器裏，下面流出來的就是一個一個的大銀元成功了。這樣還不算完工，還要把每個的分量稱過，每個規定七錢二分。如果重了要減輕，輕了要重造過，手續非常麻煩。我們看完了就走出大門，可是守門的又是對我們查看了一下。據說工人的出入，還要脫了衣服詳細檢查的呢。待我們非常客氣，因為有熟人的介紹，才能進去；否則就是謝絕參觀的。」

4. 九子盤的糖果——無論那種糖，大家頂愛吃，尤其是小孩子更愛吃，那麼究竟為什麼大家喜歡吃

糖呢？吃了糖有什麼好處呢？這是生理組織上的一種需要品。我們每天所吃的各種食物，有一部份含澱粉的很多，如米麥藕芋甘藷等類。當我們把米或麥煮熟了，吃到胃裏之後，米麥裏所含的澱粉和胃液混合了，就起化學的變化，變成糖質。由胃壁的血管輸送到血液裏，糖質在血液裏流入肌肉的組織中，便氧化分解，此時發生了熱，這熱能給我們的體溫和體力。有的不喜歡吃糖的，那麼也不必直接吃了許多的糖，只要吃些含澱粉的食物，也可以得到多量的糖質。

5. 怎樣做花生糖？——

(一)材料 熟花生米二斤 白糖一斤 乾麵五十文 飴糖二百文

(二)做法 先把白糖放在鍋內溶成糖醬，火力須小，再把飴糖加入攪拌，約燒十餘分鐘，只見糖醬起泡，再把乾麵漸漸加入攪勻。然後把熟花生米拌入糖醬內，(預先去衣)約炒五分鐘左右可起鍋。另外用木盤或磁盤，上面塗抹一層麻油，如此可以不粘着盤上。把鍋裏的糖花生盛在盤裏，四面鋪平，使牠冷，再用刀切成小塊，就成功花生糖了。

(附註)材料的多少，可自己酌定，不過各種的分量，可以依照上面的比例。

6. 製造紅糖的方法——用成熟的甘蔗，把牠截成短段，放到壓榨機裏，把甘蔗汁榨出來。汁內立刻加些輕量石灰乳，(用石灰攪拌在水裏，成乳白色，稱為石灰乳。)再把牠燒熱，因為防止蔗汁發酵，並且使蔗汁裏所含的雜質，浮在蔗汁的上面，把牠撇去，然後把澄清的蔗汁，放在蒸發罐內蒸發去水分，大約一二小時之後，蔗汁就漸漸濃厚，變成黃赤色。但是不能乾燥，因為成功的是一種糖醬。再要把牠糖蜜除

去，這是要用一種分蜜機來提煉的。分蜜機裏有一個篩，當分蜜機轉得極快的時候，所含的糖蜜通過孔而向外排出，結晶糖仍留在篩裏面，然後把牠散在板上，使牠乾燥，便可以裝包。這種糖帶有褐色，稱為黃糖；有的帶紅黃色，稱為紅糖，又名赤砂糖。

7. 製造白糖的方法——把赤砂糖溶解在沸水裏，成功糖膏，再加石灰水少許，用力攪勻，將糖膏放在布袋裏濾過，除去雜質，再使牠通過骨炭的濾器，如此糖膏裏所含的雜質，都被骨炭所吸收，就成功很清的液體。把糖液放到蒸發罐裏去蒸發，然後放到真空結晶器內，使成結晶糖膏。再把牠放到分蜜機裏，便可得很潔白的白糖。

(附註)製造糖的實驗，不妨在研究過後試驗一下。買幾段甘蔗，自己榨汁。用一只小爐子，一只小鍋子，把汁放在爐子上燒，至少糖膏可以成功，不過沒有分蜜機提煉，不能成功很純粹的糖。

8. 茶葉是那裏來的？——我們吃的茶葉，是一種茶樹上的葉子。這種茶樹的性質喜歡燥，不喜歡濕，所以多種在山地上。樹不很高，不過二三尺，主幹很短，在近地處就分枝。冬季不脫葉，也不變色，是一種常綠灌木。在秋末冬初的時候，開花結果。花的顏色是白的，間或也有淡紅的。花瓣普通五瓣，形狀和山茶花差不多，只是小些。葉作長橢圓形，葉端很尖，邊有鋸齒，質堅厚，有光澤，能耐寒。我們泡茶的葉子，是採取牠的嫩葉，嫩葉是春天生出來的。越採得早，茶葉算是越好。有一種叫「明前」，就是清明前摘下來的；又有一種叫「雨前」，就是穀雨之前採的。茶葉的名稱很多，有的把出產地，當作茶葉的名字。茶葉還有紅茶綠茶的分別，但是茶葉同是茶樹上的葉子，不過做法不同罷了。

(一)紅茶的做法——製造綠茶，多用火力；製造紅茶，多用日光。先把新葉勻攤在蓆上，放在猛烈的太陽光裏晒，使牠枯萎，然後用手極力的揉攪一番，再疊積在木箱裏，加些強壓，到茶發酵。但是發酵的時間很要注意。假使時間太長了，發酵過久，香氣便要消失，滋味便要變淡。如果發酵時間過短，便有一種臭氣。一定要適度才好。大約到茶葉發酵面呈紅褐色，再放在爐上焙乾，便成紅茶，共計有四步手續，如：(1)晒，(2)揉，(3)壓，(4)焙乾。

(二)綠茶的做法——把採來的茶葉，放在蒸籠裏蒸一刻兒，約三四十秒鐘，把蓋揭開來，用竹篾去攪拌一次，使許多茶葉受到同樣的蒸汽，再過些時候，同樣再攪拌一次。這時候的蒸汽，有些香氣，葉子也有些柔軟了，馬上把牠拿出來，使牠立刻變冷，再移到爐子上去烘，焙。焙的時候，一面要用手去搓揉，等稍乾，離火使冷。停一會兒，再放到焙爐裏細細的搓揉，直到牠茶葉縮細，略帶黑綠色，再改移到另一爐子上用微火烘乾，就成功綠茶。總計有六步手續，如：(1)蒸，(2)冷，(3)烘，焙，搓(4)冷，(5)焙，搓，(6)烘乾。

(三)吃茶的利害——茶葉裏面有茶精，鞣質。往往茶裏有一種苦澀的味道，就是有鞣質的關係。茶精有興奮作用，所以飲得適量，可以使精神爽適，身心忘疲，且能幫助消化，解口渴；要是喝得太多，精神太興奮，夜間要失眠，腸胃太受刺激，反而妨害消化。

9. 新年裏的幾種糕點——珍年小妹妹跟着姊姊大年到姑母家去拜年。姑母搬了九子盤，泡了好茶，請她們坐下來吃。并且說：「大年！珍年！你們穿了新衣服，真是美極了，你們新年裏第一天來，我應當做

「樣好吃的點心，請你們吃才好。」說完，姑母叫了表哥表姊來陪她們玩，姑母自己就去預備炒年糕，蒸棗糕，黃金糰，炸春捲。沒有多少時候，只見姑母搬了四盆子熱烘烘的點心，放在桌上。姑母喊着說：「珍年！大年！大家來吃點心啊！你們今年第一天來，請你們吃個大糰圓，還要吃些年糕，自始至終的高高興興。」於是大家一頓大嚼，吃得非常有趣。珍年一不留心，把一塊年糕落在衣服上，馬上拿掉，深深的油印已經留在衣服上，珍年急得發呆。姑母說：「不要緊，只要送到洗染店去，可以措掉的。」吃完後，又同表姊表哥玩了一刻兒。大年對姑母說：「時候不早了，媽媽在家等着，我們要回去了。」姑母拿了二包壓歲錢，還有許多糖果，送給珍年大年。她們接受了，謝了一聲就走。

(一)炒年糕——年糕是年節的食品，市場糕糰店裏，都有現成年糕出售。是用粳米粉做的，俗名甯波年糕，其食法以炒的味最好，也有湯煮的。

(材料)年糕，豬油，冬筍，葷油，食鹽，醬油，黃酒，白糖。

(做法)(1)將年糕切薄片，豬肉切成細絲，冬筍也切成細絲。(2)把葷油放入鍋內使熱，然後把肉絲筍絲放入油中用鏟刀亂炒，加酒，醬油等。見肉絲已熟，乃將年糕片倒入，同時將食鹽加入，並立刻急用鍋蓋悶之，約見年糕片軟而發韌，即可起鍋食之。

(二)黃金糰——以糯米粉同南瓜配合而成，內實以餡。製法與糰子大小相同。餡可用豬肉，或用豆沙均可。

(材料)南瓜，糯米粉，豬肉。

(做法)(1)南瓜一個，先刮去外皮，破開，挖去其子，切成小塊，入鍋加水少許，用急火燒到極爛。然後起鍋盛在缸內，加以同量糯米粉，捏拌極勻，候乾濕均適為止。(2)猪肉洗淨後，斬成細粒爲泥，拌以食鹽一撮，略加黃酒及醬油少許，盛在碗中。(3)將南瓜糯米粉塊，摘取各如枱球大小，捏空其心，實以肉餡，包成圓糰。俟做成若干後，另用白布一方，攤在蒸籠內，將糰子一一放入；把籠放在熱水的鍋上，以急火蒸燒之。一至熟時，其色如黃金，味道也鮮美。如果用豆沙餡的，味也甘美。

(三)春捲——用蒸粉和麵粉調和後做成薄餅，再包以肉餡，放入油鍋裏炸爆而成。味香脆鮮美，也是點心中之良品。

(材料)蒸粉，麵粉，猪肉，筍絲，葷油或素油，食鹽。

(應用器具)平底煎鍋

(做法)(1)將麵和蒸粉入鉢，注以涼水，用筷攪和，成較厚的糊漿。(2)取平底小鐵鍋一只，放油少許，燒熱後，取糊漿在鍋底四周塗，使成直徑六七寸之薄餅，就成爲春捲皮子。(3)將猪肉冬筍切成細絲，放酒少許及醬油和食鹽，放在鍋裏同炒，見肉已熟即可起鍋，盛在鍋中。(4)拿春捲皮子一張，鉗肉絲一撮，對角包捲，成筒形。(5)取多量油入鍋燒沸之後，把春捲逐一放下炸爆；見其色透黃，即可起鍋，味道香脆鮮美。

(四)棗糕——用糯米粉和南棗及豬油等，蒸燉而成。味鮮美可做新年點心之一種。

(材料)糯米粉，黑棗，豬油，桂圓肉，紅棗，胡桃肉，白糖。

(用具)花板模型，竹箬，蒸籠。

(做法)(1)把黑棗入鍋加水煮爛，去皮出核，再起鍋放在鉢內，加以糯米粉，攪拌捏成粉塊。(2)豬油切成細塊，拌上白糖。紅棗及桂圓肉胡桃肉，切成細粒如泥，和豬油拌和。(3)拿模型般大小粉塊，捏成杯形，實以棗肉桂圓肉胡桃肉等餡，包裹之，放入印模內，以指捺平，成功各種形狀，再輕輕拍出，放在箬上。俟做成後，一一連箬移入籠內，放在有水的鍋上，加鍋蓋，用急火燒二透即熟可食。

10. 怎樣揩去衣服上的油漬——珍年大年拿了許多糖回到家裏，看見媽媽和小弟弟正在等候她們。大年把姑母給的東西交給媽媽看，并且再把糖果分給小弟弟吃。可是珍年始終不開口，滿面表示着不快活的樣子。媽媽察覺了就問：「珍年你怎麼啦？是不是玩得太累了嗎？」珍年搖搖頭。大年就告訴媽媽說：「妹妹新衣服上，有了一個油漬，在姑母家吃點心時染上的。並且姑母說的，可以送到洗染店裏去刷掉，媽媽是嗎？」媽媽說：「原來如此，珍年！你快把衣服脫下來，給我來揩去。」珍年馬上笑嘻嘻的說：「媽媽，你也會揩的嗎？」說完就跑到房裏去換了一件衣服，把新衣服交給媽媽。只見媽媽一只手拿着一瓶白色的藥水，一只手拿了一團棉花，放在桌子上，就把衣服鋪平在桌上，再拿棉花蘸一些瓶裏的藥水，向油漬處措擦。大約隔四五分鐘，媽媽喊：「衣服上的油漬在那裏？」可是找來找去總是找不出來。珍年大年很奇怪，拖着媽媽的手問：「媽媽！這種藥水真靈，叫什麼名字。」媽媽說：「這叫『培淨』，又叫『揮發油』，擦去油漬的效力，很大的呢！」大年又問媽媽：「那麼洗衣服不必再用肥皂，只要用『揮發油』就行了嗎？」媽媽說：「你要知道『揮發油』的價錢很貴，這麼一小瓶，要買大洋二角，并且容易『揮發

「，如果用牠洗衣服那是太不經濟。肥皂的價錢便宜，又是經用，又會去髒，當然用肥皂來得合算。」大年問：「肥皂用什麼東西做的呢？」媽媽說：「從前你的寄爹家裏開過肥皂廠的，所以我也有些知道。」

11. 肥皂的做法——見第一卷第九期中級常識曆十一日「怎麼製造肥皂」？

12. 冷天爲什麼穿深色衣服？——大年聽着媽媽說話，幾乎出神。珍年忽然穿了一件淡紅色的夾衣出來，媽媽看見後就把她一把拖住的說：「珍年！這麼冷的天氣，怎樣穿上一件夾衣呢？夾衣是天暖時穿的，現在應該穿棉衣皮衣的，不要生病嗎？快去換掉！」珍年表示不願意的樣子，並且說：「我不冷，我要穿新衣，這種黑沉沉的大棉袍，怪醜的，我不要穿。」媽媽說：「你要穿新衣服嗎？剛才揩油漬的一件新衣服，油漬已揩掉，可以穿了。」媽媽一面幫珍年穿衣服，一面講給她聽，說是：「你要知道，過了些時候，天氣暖了，就可以穿這件夾衣服，那麼不覺得冷了，現在時候穿着太冷，又是顏色太淡，更是不相宜。」大年在旁聽得這句話，又問着媽媽說：「媽媽！爲什麼冷天不能穿淡色的衣服呢？」媽媽說：「天冷的時候，我們的身體上要多些熱氣；顏色深的衣服，能夠吸收太陽光裏的熱氣，所以冷天要用深色的衣料做衣服。到了天氣暖熱的時候，不但是衣服的質料要薄些，可以使身體的熱氣不過分多，並且顏色也要淺些。因爲顏色越淺，越不能吸收空中的熱氣。所以最熱的夏天，我們就要穿顏色最淺的白色衣服了。現在正是最冷的冬天，應該穿最深色的棉和毛的衣服。你看妹妹剛才拿一件質料又薄，顏色又淺的衣服來穿，不是要凍成病嗎？如貧苦的人家，沒有衣服穿，凍得發抖，才是可憐呢！今天晚上還要出去玩呢，更是要多穿些衣服，否則凍得生了病，太不值得了。」這時候珍年也沒有辦法，聽從了媽媽的說話，穿着棉

衣，弄得跳動不自由，可是兩只小手確是暖烘烘的，非常舒服。

一一八——我們永遠不能忘記他

大家忘記不忘記四年前的今天嗎？可惡的敵人，不知害死了我們許多的愛國軍民，損壞我們許多房屋財產，我們要放在心上，記在腦子裏，等到大了要勇敢的去報仇雪恥。還要記着不買敵人的東西，不使我們的金錢流到敵國去，大家要和他們絕交，才可以安慰一般愛國的烈士呢！

有一個愛國的汽車夫，叫做胡阿毛。他家裏有老母，妻子，小孩子等人，他靠着開駛汽車的職業來養活一家。他非常勤懇耐苦，所以人家都看重他。在上海一二八打仗的時候，有一天，他在敵人防線內走過，他們戒嚴得非常厲害。他一路走只聽得遠遠一陣槍聲，一陣炮聲，看不見一個走路人，心裏却有些上下不定。忽然跑來一個敵兵，不問事由，在他身上亂搜一番，並且發現他會開駛汽車的，就此一把拖去。這時候阿毛知道自己死日已到，也無法逃脫，只得由他們擺佈。但是想到家中老小，心裏不免有些酸痛，可是不敢流淚，只好硬着頭皮跟着敵兵向前走去。後來到了敵軍司令部，敵兵硬要胡阿毛開汽車幫他們運子彈。汽車上還有幾個看管的敵兵。胡阿毛心裏恨極，暗暗的想，我怎麼今天會給敵人開汽車，搬運子彈，好像幫他們打我們的愛國同胞嗎？那是我太沒良心，太不愛國，還是把我一個人的性命，換他們許多子彈和幾個敵人來保護自己的同胞罷！決定了便暗暗的說：「值得！值得！」便把汽車一轉，直向黃浦江中心開去，汽車裏的子彈和看管的敵兵一起送到黃浦江底，胡阿毛自己，當然一同淹死了。可敬的胡阿

毛，犧牲了自己，救了不少的同胞，我們永遠不能忘記他。

低級月終診斷測驗

每月的終了，可以舉行一次測驗，不過我們在教的時候，都是注重事實，惟測驗起來，不宜多用文字，可以用問答是非法，比較便當而有興味。每一個題目，說一件事情，許多題目裏，有對的，也有錯的，先生看了題目讀給小朋友聽，小朋友每人有一張答案紙，紙上只要印好題目序次和空格。如下式：

對	_____
錯	_____
對減錯	_____
S	_____

級姓名 _____		
1.	11.	21.
2.	12.	22.
3.	13.	23.
4.	14.	24.
5.	15.	25.
6.	16.	26.
7.	17.	27.
8.	18.	28.
9.	19.	29.
10.	20.	30.

測驗時先生念題目，小朋友聽了就在答案紙上做符號。對的「十」號，錯的「一」號。每個題目只念二遍。開始說一聲，大家預備！再叫各人的左手指在答案紙上第一個格子裏，然後開始舉行。如果有的小朋友經過了一番說明，仍舊不明白的，那麼開始前在黑板上共同做二個例題。先生先在黑板上劃好格子，再念出來，讓小朋友自由口頭回答，先生就在黑板上做個樣子。同時小朋友記上答案紙，比較容易明白。

不過計算的時候，該除去頭上的例題。考過了如何批改，如何算S分，請參看江蘇省立松江小學

出版的8分計算方法。

測驗題

1. 新年裏爲什麼到親戚家去？(道喜拜年)……【十】
2. 拜年用什麼方法好？(叩頭)……【一】
3. 胡阿毛爲甚汽車開到黃浦裏去？(不留心)……【一】
4. 拿了壓歲錢做什麼最好？(救國儲金)……【十】
5. 銀元鈔票那裏來的？(山裏開出來的)……【一】
6. 鈔票是誰發明的？(外國人發明的)……【十】
7. 我們古時候人用什麼買東西的？(鐵釘)……【一】
8. 銀元那裏來的？(造幣廠裏許多工人造的)……【十】
9. 我們爲什麼吃糖？(使身體生熱)……【十】
10. 不喜歡吃糖的人有害嗎？(身體容易不健康)……【一】
11. 在清明前採的茶葉叫什麼？(雨前)……【一】
12. 紅茶和綠茶的做法有什麼不同？(紅茶多用日光，綠茶多用火力)……【十】
13. 喝茶有什麼好處？(幫助消化，提起精神)……【十】
14. 多喝了茶有什麼害處？(失眠，妨害消化)……【十】

15. 茶樹種在什麼地方最相宜？(濕地)……【一】
16. 衣服上染了油漬，怎麼辦法？(用肥皂擦)……【一】
17. 擦油漬的培淨就是什麼？(揮發油)……【十】
18. 冬季應該穿什麼顏色衣服？(淡色)……【一】
19. 衣服顏色和溫度有什麼關係？(淺色不收熱，深色收熱)……【十】
20. 冬季裏應當穿些什麼衣服？(單夾衣)……【一】

指導低級小朋友的假期作業

(一) 搜集玩具 小朋友！你們在新年裏有沒有買玩具？有多少玩具？有些什麼玩具？你自己能不能玩要？你的玩具那裏來的？能不能拿來給大家看看？如果你們願意帶來的，那麼我要分幾張紙條給你們，在假期裏把玩具的名稱，送的還是買的？買的要多少錢？什麼東西做的？是不是國貨？最後寫自己的名字。再把這張紙貼在你的玩具上面，到開學時帶來，然後把各人的玩具排列起來，給大家參觀，不是一件最有趣的事嗎？(如果有不會寫字的，可請問你家裏人)

(二) 玩具展覽會的前後 小朋友到了開學，約定把玩具拿來，所以

(二) 玩具調查表

什麼玩具？	
買的或送的？	
多少錢？	
什麼東西做的？	
是國貨嗎？	
這是誰的？	

各人高高興興提了一籃玩具交給先生。我們就利用常識課和勞作課的時間，先請各人把自己的玩具給大家看，還請小朋友報告玩具的來歷。注意玩的時候，要使大家看得見，報告的時候，說話要響，使大家聽得出。等各人都玩過了，共同批評，那個玩具最有趣？是不是國貨？小朋友說得好，玩得靈，先生領了大家拍手。

等小朋友玩過後，對他們說：「現在自己玩過了，要不要請高中級的小朋友也看看？開個展覽會好嗎？怎樣去請他們？幾時開？佈置在那裏？誰來佈置呢？舉幾個人？誰來寫請客信？誰做招待員？怎樣寫宣傳和識別的標語？」

把上面的幾個問題，都要討論好，然後照了去實行。展覽會開過後，把各部的成績須共同批評一下，末了發還各人玩具。

我的生產日記

朱浩文著 實價二角

每人每年平均的生產，美人是三五二元，英人是二九五元，法人是二六九元，華人是二七元。看這個調查，我國人的生產能力是如何低弱，怪不得要產業落後，每年入超要十幾萬萬了。其原因雖多，國人的賤視勞動和懶惰亦為主要原因之一。朱先生著這書的目的，便在養成兒童從小有勞動的習慣，生產的態度，以希望攻破國人賤視勞動和懶惰的習氣，增高平均生產額。這書體裁雖係日記，實是分篇的生活故事，又實際又富興趣，當推為日記中的佳作。

上海兒童書局發行



中級常識中心教材（一月份）

徐昌
陸天鑄

中華民國成立紀念

1. 環境佈置——禮堂和教學室內懸掛革命偉人相片及黨國旗，造成新環境，引起兒童研究興趣。

(1) 中山先生及革命偉人相片。(2) 中山先生上任臨時大總統留影。(3) 國旗和黨旗。(4) 萬國旗。(5) ……………

2. 講述故事——見參考材料

3. 研究問題——把兒童提出的問題，編排研究次序。下面是預計兒童提出的問題。

(1) 清廷腐敗的情形怎樣？(2) 怎樣引起革命運動？(3) 武昌起義的情形怎樣？當時中山先生在那裏？(4) 中山先生什麼時候到上海！(5) 南京臨時政府怎樣成立的？(6) 中山先生上任臨時大總統宣佈什麼政見？(7) 民主共和的意義是什麼？(8) 黨國旗的意義怎樣？(9) 當時英國對於中國的關係怎樣？(10) 當時日本對於中國的關係怎樣？(11) 從事革命的人應該怎樣？(12) 革

命後的國家政體有什麼變動？ (13) 怎樣鞏固中華民國的國基？ (14) 中山先生爲什麼要明令採用陽曆？ (15) 一般人不贊成用陽曆是什麼緣故？ (16) 怎樣提倡改用陽曆？ (17) 什麼叫做節氣？節氣和農事有什麼關係？ (18) 我們怎樣紀念中華民國成立？舉行什麼儀式？禮堂怎樣佈置？ (19) 怎樣慶祝元旦？舉行什麼禮儀？ (20) 怎樣向人家賀年？ (21) 怎樣製造輕氣？ (22) 製取輕氣用什麼材料？ (23) 輕氣的性質怎樣？ (24) 輕氣的實驗方法怎樣？ (25) 花筒攢炮的製法怎樣？ (26) 用什麼材料？

4. 計劃實行——共同計劃進程序，舉行下面各個活動。

(1) 舉行中華民國成立紀念會。 (2) 舉行團拜。 (3) 向親戚朋友賀年。 (4) 舉行新年玩具表演會。 (5) 組織推行國曆演講團。

5. 整理測驗——由兒童自己整理作筆記及舉行測驗。

▲活動綱要

附表於后：

中國民國成立紀念會

活動程序	作業要項	關係科目	備註
籌備	佈置會場 禮堂紙彩設計 懸掛黨國旗及總理遺像 坐位排法 演講佈置	勞作	見勞作科參考材料
	研究關於辛亥革命起因 武漢起義情形 中山先生就任臨時大總統的情形	常識	見常識參考材料(3)(6)
備	擬演講稿 練習演講	國語	見本刊一卷創刊號(59)頁
開會	擬訂儀式程序 向黨國旗及總理遺像行最敬禮 恭讀總理遺囑 靜默 報告 演講	公	
團拜	團拜儀式 行師生慶祝禮(師生相向立行三鞠躬禮) 行同學慶祝禮(分二行相向立或作圓形行一鞠躬禮) 歡呼 中華民國萬歲! 中華民國萬萬歲! 中華民國萬歲萬歲萬萬歲! (歡呼方法一由領導歡呼的人喊「中華民國」!全體齊聲呼「萬歲」!再喊「中華民國 全體呼「萬萬歲」……)	民	
	禮炮 (放炮方法一全體拍掌(代鞭炮)全身向前屈,兩足分開下蹲呼「ㄅ」起立兩手向上舉同時呼「ㄅ」代炮。)	體育	
批評			

新年玩具表演會

活動程序	作業要項	關係科目	備註
<p>研 究 實 驗</p>	<p>輕氣球 製取輕氣的材料 製取輕氣的方法 輕氣的性質 輕氣的成分 製取輕氣的用具 攢炮，花筒，月炮 搜集攢炮，花筒，月炮的材料 攢炮，花筒，月炮的藥品的成分 攢炮，花筒，月炮，的製法 上升燈 上升燈的材料 上升燈的製法 上升的原理 幻燈 幻燈的材料 製造方法</p>	<p>常 識 勞 作</p>	<p>見常識參考材料 (11) (12) (13) (14) 上升燈見本刊創刊號(84)頁</p>
<p>表 演</p>	<p>表演方法： 把兒童自造的玩具，分團或分級，其表演方法，用團體比賽或個人表演。 團體比賽 { 月炮打靶。 { 上升燈，輕氣球比高。 個人表演 { 幻燈 { 攢炮 { 花筒</p>	<p>體 育</p>	
<p>批 評</p>			

推行國曆演講團

活動程序	作業要項	關係科目	備註
組織	分團 把全校兒童分成若干團 推選團長 劃分地段	公民	
搜集演講材料	研究 陰陽曆的分別 陽曆的優點 節氣與農事的關係	常識	見常識科參考材料(7)(8)
	陽曆的計算方法 陰曆的計算方法 陽曆閏年計算方法	算術	
練習	搜集材料擬演講稿 練習演講 { 普遍練習 選拔練習	國語	
預演	先在本校預演，批評「優點」和「缺點」		
批評方法	項目：說得清楚嗎？好聽嗎？ 語法能準確嗎？ 講得完全嗎？ 會表情嗎？		點數 (1)每項以第一人為標準。(2)第一人為五點，比第一人好記五點以上，比第一人差記五點以下。(3)最高為9.最低為1.
實行	到偏僻的鄉村去宣傳。		

常識科——教師用——

(1) 革命黨沒有起義，清廷的情形怎樣？

民國紀元前一百餘年，英國人屢次要求中國平等通商，那時中國不允，他們就在廣東沿海販賣鴉片。這種毒品傷身耗財，中國政府當然要設法嚴禁，英國人硬要販賣，竟因此造成中英戰爭，結果，中國防禦不堅，槍砲不利，戰敗，於民國紀元前七十年訂立南京條約，割香港，賠款二千一百萬兩，還五口通商。這是中國被西洋人壓迫訂立不平等條約的起點。

紀元前五十五年，廣東官兵在英國船上捉了強盜，又殺了法國教士，於是英法兩國聯合出兵攻北京，焚燒清帝所登的圓明園，清帝就此逃出北京，再賠軍費，添開商港。

同時太平天國起事，洪秀全從廣西金田村起兵，沿江東下，奪取南京，打破十六省，奪得六百多城池，可惜洪秀全仰信基督教，想借宗教來改造中國，違反了人民的心理，並且內部自亂，被會國藩破滅。這一次變亂，也着實使全國大受創傷。

從此以後，外國人看破中國，侵略不止，各處藩屬，像安南琉球朝鮮都被法國日本奪去。沿海一帶重要海港，像膠州灣威海衛廣州灣旅順大連灣，都被德、英、法、俄、日本強借去了。

(2) 怎樣引起了革命運動？

清朝宣統三年，就是辛亥那一年，所以這次革命叫做辛亥革命。當初清政府要想把全國鐵路，通通借外債官辦，有一條四川到漢口的川漢鐵路，已經允許了商辦，這時管理路政和郵局的大臣盛宣懷提議收歸國有。商人經營開辦好了，政府忽然想收回，豈不是活把現成的利益奪去，所以川漢鐵路的經理股東天天打電報向政府爭鬧，并結團體派代表向政府請願，竟有不死不休的氣概。其他各省的人民雖沒有關係，但覺得清政府既沒有錢造鐵路，要借外債造鐵路，無非是一般貪官污吏乘機飽入私囊，反而我們百姓要負外債的責任，於是羣起反對。這時清政府執着成見定要收回，用硬壓的手段，恰巧專管鐵路的大臣端方正在湖北，政府下一道上諭命端方帶一支湖北兵到四川查辦，如果還有人反對要「格殺不論」，因此引起全國人民愈加憤恨。

(3) 辛亥革命的情形怎樣？

正當國民憤怒的時候，本在日本的一般民黨黃克強（黃興）等，趁了這個機會，暗中派人回國，運動湖北軍隊，乘虛起義。當時湖北武昌城裏就有一種革命起義的謠言。湖北總督瑞澂聽到這種風聲，張皇萬分，急得他調兵遣將，各處防守，還派了許多偵探四處搜捉革命黨。一連在漢口破了幾個機關，捉了黨員幾十個。又破了幾個機關，搜出許多炸彈，手槍，旗幟，印信等物。因此武漢一帶「風聲鶴唳，草木皆兵」，在陽曆十月九日的晚上統共捉了黨員七十三名，並且搜出黨員的題名冊，於是兵營的兵士知道題名冊已被瑞澂搜去，大家更覺恐懼，索性「一不做二不休」不如趕快起事吧！十月十日晚上工程第八營首先發難。兵士便把肩章通通扯掉，袖口上纏一塊白布做記號，「同心戮力」馬上放炮出兵，一面攻打旗兵，一

面搶火藥局，把子彈運到蛇山，開炮攻總督衙門。瑞澂見勢不好，連忙棄城逃走，許多長官也逃散了。到了十一點鐘，各營方才停砲，可是總督衙門已成灰屑。大家商議推舉黎元洪做湖北軍政府大都督。隔了二天漢口漢陽盡入民軍之手，組織臨時行政機關把軍政府改爲中華民國鄂軍政府。這一來驚天動地，不到兩天全國都知道了，各省黨人紛紛而起。自從武漢光復消息傳佈全國，不到半月大部分都光復了。光復各地派代表在上海開會，討論建立臨時政府，等到南京光復後，代表會議決定在南京組織臨時政府，齊集南京開臨時大總統選舉會，就決定選舉臨時大總統。

(4) 英日兩國對於中國的關係怎樣？

英日兩國，他們對於中國的進攻，取同一的步驟，大家採取急進的政策。英國見到東方的勁敵便是日本，日本自然也知道英國是他的對手。想避免衝突起見，曾經結過好幾次同盟，也不過彼此監督罷了。因爲帝國主義與帝國主義的中間，絕對不會有誠意的親善，他們的眼光注意在侵略土地。當時英國屢次壓制日本海軍的擴充，日本對於英國，雖有憤恨，但被密約上一國不能在中國單獨行動——一句拘束，有時仍須兩國勾結進行。當時中山先生要求英政府去制止日本援助清廷，是很得力的。

講到中日的關係，日本的國民雖有許多革命同志，但是他們的政府是不贊成革命的，所以那時若沒有英政府去制止日本援助清廷，日本來來認爲是絕好的機會，勾結了昏庸的清廷，那可随心所欲。所以中山先生向英政府的要求對於中國的存亡，革命的成敗，有絕大的關係。

(5) 民主共和的意義怎樣？

中山先生說：「……君主專制，弄得人民不堪忍受，到了這個時候科學一天發達一天，人類當然也聰明進步，自然會覺悟起來，知道君主總攬大權，把國家和人民做一個人的私產，供他一個人的快樂，人民受苦，他總不理會，到人民不堪忍受的一天，知道了君主無道，人民應該要反抗，反抗就是革命……」這樣看來國家的事情，如果由皇帝管理，對於人民絕對是沒有好處的。人民要解除自己的痛苦，非推翻專制不可。人民是國家的主人。國家的事情應該由人民自己做主張，自行決定，自己施行。這就是民主共和的真義。

(6)中山先生就臨時大總統職的情形怎樣？

十七省代表在南京開臨時大總統選舉會，共投十七票。中山先生得十六票當選為中華民國大總統。那時代代表團推請湯爾和，王正廷來滬歡迎中山先生赴京就職。

中山先生到南京的一天，就是中華民國元年元旦，上午十時由上海乘花車，經過無錫鎮江下關進城，是日歡迎中山先生的熱誠，要瞻仰這位革命領袖的豐采，沿途民衆，填街滿道。鳴禮炮二十一響，在軍樂聲中中山先生改乘馬車，於下午六時十五分的時候，中山先生就在萬人歡呼聲中進了總統府。這天中山先生穿着黃色呢的軍服，一頂軍帽，總是拿在手裏向四周圍着歡迎的民衆回禮。是日下午十時，就在總統府舉行臨時大總統受任禮。禮儀的次序如下：

一、奏軍樂。二、代表報告選舉情形。三、總統誓詞。四、代表致歡迎詞並致印綬。五、總統蓋印宣言。六、海陸軍代表致頌詞。七、總統答詞。八、奏軍樂。

中山先生就職後，就頒佈命令，改用陽曆。還發表一篇宣言，他的內容：約分四段。

第一段的大意是：「負責去掃除專制流毒，確定共和，普利民生，以達到革命的宗旨，完成國民的志願。」

第二段是行政方針，其中重要的有兩點：「關於內治，不偏於中央集權，或地方分權。中央政府與各省的關係，要調劑得宜。關於財政，要合於理財的學理，並改良社會組織，使人民都覺有生之可樂。」

第三段是對於國際方面的：「臨時政府成立以後，當盡文明國應盡的義務，以期享文明國應享的權利。和平主義，去促進世界大同。」

第四段便是勉勵我們的話了：「從事革命的人，要以誠摯純潔的革命精神，去戰勝所遇的困難，即使遇着比現在還要艱難，我們只有保住這種革命精神，向前奮鬥，務使中華民國的國基鞏固。」

(7) 中山先生爲什麼要改用陽曆？

改用陽曆的理由：計時準確和便利，就應該用陽曆，因爲陽曆依照地球繞日一週來計算的，它每年所餘的時數，只有五時四十八分四十七秒，所以每四年閏一日。照精確的計算後每四年加多一天，加得太多爲了爲補救的辦法，每一百年(即第二十五次閏年)本應閏一日，規定不閏；如是減得又太多了，所以每四百年(即第一百次閏年)仍舊閏一日，這樣計算和地球繞日一週的時間差數很微了。講到陰曆，是以月球繞地球一周爲一月，積十二月爲一年，但月繞地球一周的時間，爲二十九日十二小時，四十四分三秒。於是日月爲二十九日有餘，三十日則不足，就是規定小月二十九日，大月三十日來調劑，還是相差的時間很多，所以每隔三年要閏一個月，五年再閏一個月，這樣多麼不妨便的計算和不準確的時日，對於人民生活，社

會經濟，農事影響，用了這種牽強的辦法，於計時上顯然太不準確了。

(8) 改用陽曆對於農事有什麼利益？

陽曆計時準確，節氣是固定的，於農事的進行可說最爲便利了。有人把陽曆節氣的計算和農事關係，做成一首詩，摘錄如下：

改用陽曆真方便，	二十四節極好算，	每月兩節日期定，	年年如此不更變；
上半年來六廿一，	下半年來八廿三，	諸位熟讀這兩句，	以後憲書不必看。
一月大寒隨小寒，	若種早稻須耕田；	立春雨水二月到，	小麥地裏草除完。
三月驚蟄又春分，	稻田再耕八寸深？	清明穀雨四月過，	油菜花黃麥穗青。
五月立夏望小滿，	割麥插秧莫要晚，	忙種夏至六月到，	黃梅雨中難睜眼。
七月大暑接小暑，	紅日如火鋤草苦，	立秋處暑八月過，	快割高粱玉蜀黍。
九月白露又秋分，	收稻再把麥田耕，	十月寒露霜降來，	黃荳白薯都收清。
立冬小雪農家閒，	拿去米麥換洋錢，	只等大雪冬至到，	把酒圍爐過新年。

(9) 黨國旗的歷史怎樣？

創制青天白日旗的聰明人是誰呢？或許大家一時要說不出，如果我一說他的名字，或者會聽得過。就是中山先生幼年時代的好朋友，也就是發誓打倒滿清恢復中華的好男兒，名叫陸皓東，牠有悲壯的故事：

在公元一八九五年，反清的革命勢力已經一天一天膨脹起來了，在這一年我們這位終身革命的中山先生剛從外國回到廣州，他決定了奪取廣州的計劃。完全籌備好了，在這緊要關頭，只要革命軍一朝發動，

廣州便可取得。不幸這個計劃被敵人發覺了，我們這位青天白日旗的創制者陸皓東先生，眼見到革命事業的成敗即在眼前，不由得激昂憤慨，他親自執着這面革命的旗幟，不顧一切地領着革命戰士，奔向廣州的觀音山預備和清兵決一雌雄。這位忠勇的烈士，就在這衆寡不敵的情形下犧牲了，這面初次飄揚的革命旗幟，就染上了陸烈士的赤血。然而烈士雖與世長逝，可是這面光榮的旗幟永遠領着革命軍前進。

後來中山先生在日本東京舉行中國同盟會大會的時候，中山先生就創定青天白日滿地紅旗做我們中華民國的國旗，雖然那時中華民國還沒有成立，而中山先生堅決的志向說這面旗終有飄揚的一日。

後來宣統退位，中華民國成立，可是中山先生的種種計劃還是不能在手創的國家內實現，因此中山先生手定的國旗也沒有人顧到，中華民國的國旗就此採用了清朝一品官員的五色旗——紅黃藍白黑旗。而青天白日滿地紅旗反而降作海軍旗。

到民國十二年國民黨改組的時候，在第三十九次中央常會，便正式通過，青天白日為黨旗，青天白日滿地紅旗為國旗，因此在革命軍勢力滿佈全國的時候，這面燦爛光明的國旗，在整個的中華民國飄揚了。

(10) 黨國旗的意義怎樣？

一黨的黨旗，一國的國旗，並不是胡亂繪上一個美麗的圖案就算了，旗上一點一畫以至於牠的顏色，都有牠的意義。我們只要知道，國旗的意義，那黨旗的意義當然也明白了。

1. 青天白日，是表示「光明正照」「自由平等」。

2. 白日旁邊十二個角，是表示地球自轉的十二個時辰，和一晝夜相符。同時表示革命的勢力，打破黑

暗放出光明，普照自由平等的世界。

3. 光芒的鋒尖，是顯露革命的力量，向各方面銳進。

4. 黨徽放在國旗上面，是表示以黨治國的意思。

5. 青、白、紅、三色，是象徵平等、博愛、自由。

6. 青色象徵公平，正大，因為有公平正大才有平等。如果政治上有平等的現象，就是民治，所以青色是民權主義的象徵。

7. 白色象徵至誠至公，因為至誠至公，才有博愛精神的表現，把這種精神發揚起來，建築在政治上，就是民生主義的本意。所以白色是民生主義的象徵。

8. 紅色是象徵奮鬥犧牲，要求中國獨立，民族復興，就得大家奮鬥犧牲，來奪回我們原有的自由，所以紅色是民族主義的象徵。

(11) 輕氣的性質怎樣？

輕氣的性質，和養氣同樣有燃燒性，但輕氣能自燃，却不能助燃，養氣能助燃，而不能自燃。輕氣在燃燒的時候，光燄雖較差，但熱度極高。又因輕氣能夠自燃的緣故，如果遇着過分高的熱度，便要轟然爆發，火光射到易燃燒的東西上，便有絕大的危險。所以飛艇飛到極高的時候，在空中遇着了電，或遇着過分的熱度，氣囊裏輕氣，也要爆發燃燒起來。

(32) 製取輕氣要有什麼用具？及製取的方法怎樣？

用具——舊玻璃瓶(或瓷料罐頭)，筆管，軟木塞，面盆，曲玻璃管。

材料——鋅(用過的乾電池鉛皮筒剪成小塊，或用破鉛皮器皿)，稀硫酸，膠皮囊。

實驗——把鋅片放在瓶內，注入稀硫酸或稀鹽酸(約比清水四分之一)，瓶裏便會發生氣泡生熱，這一種氣體就是氫，也叫輕氣。如用木塞塞住瓶口，使輕氣從筆管中噴入膠皮囊，(方法見本刊創刊號55頁)囊便漸漸膨脹。用線把囊口縛住，便成輕氣球，即能上昇。或用瓦罐製取輕氣，亦甚方便。還有一個方法：先倒一面盆水，用二個玻璃瓶各滿盛着水，倒放在水裏，然後用着一根彎曲的玻璃管，一端插入輕氣瓶的軟木塞中，一端通入盛水的玻璃瓶內，水會慢慢排出，等到瓶中水被氣體逐完時，把玻璃瓶放在桌上，瓶口向下，如果氣體未完，可多取幾瓶。

(13) 怎樣知道輕氣並能自然不能助燃？

先把一個空氣瓶倒放在充滿輕氣的玻璃瓶上，斜對着空氣瓶的瓶口，馬上交換位置，輕氣便會上升到空氣瓶內。有一個試驗，把一根點着的蠟燭伸入輕氣瓶內，不能燒着，就是證明輕氣不能助燃，但在瓶口

製造輕氣球

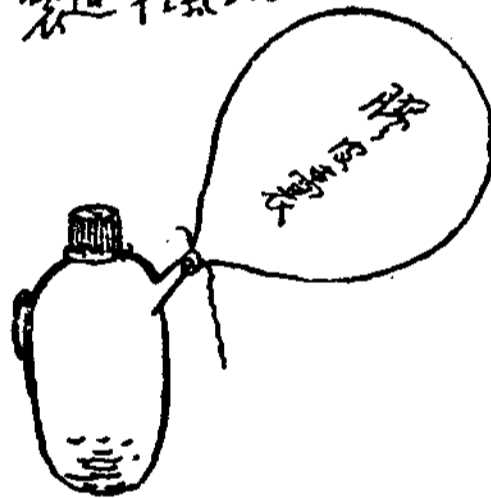

製取輕氣

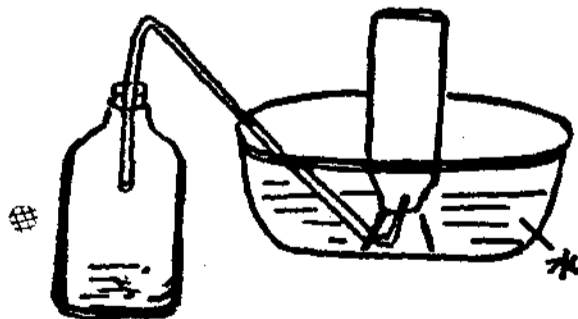

把氫倒在空氣瓶裡

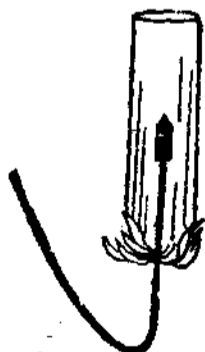

氫內燒燭的試驗

接觸了火藥，立即轟然作響，并自然發光。再把火向原有輕氣的瓶口就不能燃燒了，就是證明輕氣比空氣輕的緣故，并已和空氣對調了。

(14) 怎樣製造花筒，攢炮，月炮？

要製造花筒，攢炮，月炮三種東西，我們先要知道火藥的原料和成分：火藥的原料，是木炭，硝石，硫黃三種，成分的比例，大概硝石七五，木炭一五，硫黃一〇。有了這三種原料，要分別把牠研成細末，然後放在水中混研，等到非常均勻時，把水分用吸水紙壓乾烘乾，便成可用的火藥。

花筒——原料：用製成的火藥加鐵片。製法：利用竹管，或舊乾電池鉛皮管，底層放泥，把配就原料放入管中，上層用厚紙剪成和筒同樣大小的圓形紙片，中間開一小孔，通藥線，放在上層壓堅便成。(見本刊創刊號(84)頁)。

攢炮——原料：用火藥加硫黃粉，綠酸鉀小石子數粒。製法：用較厚的紙做成一個圓形的紙圈，把原料放在紙圈內，兩端用棉絮塞住，外面另用薄紙封牢，使之乾燥，攢在磚石上，就會發出驚人的響聲。

月炮——原料：用火藥。製法：用厚紙圈或細竹管，如用厚紙圈底層須用堅韌之泥塊，中間放火藥，上層放圓形泥塊一粒，大小和口徑相等，全體須用薄紙裹緊，近底層側面開一極細之孔，插入藥線便成。

攢炮

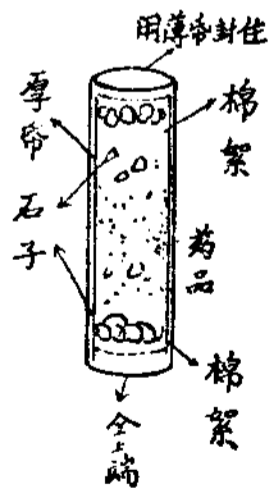

月炮

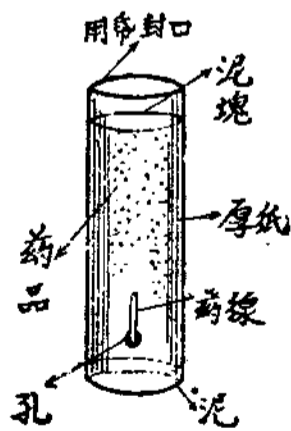

附帶工作——(1)研究後整理，製圖，列表。(2)分發賀年片。(3)年假內組織商情調查團。(4)年假內畫本鄉地圖。

註：(1)「計算國曆」看本刊一卷創刊號(11)頁中級常識曆(122)頁高級常識曆。

測驗題——常識——用問答是非法，對的用(十)號，差的用(一)號

(1)英國人到中國販賣什麼？(鴉片)(十)。(2)訂立南京條約是好意嗎？(是)(一)。(3)四川鐵路清廷爲什麼要收回官辦？(貪官污吏想發財)(十)。(4)借債造鐵路對於百姓有利益嗎？(有)(一)。(5)當時四川人民對於這件事怎樣？(服從)(一)。(6)革命軍起義在什麼地方？(南京)(一)。(7)十七省代表舉誰做大總統？(孫文)(十)。(8)當時總統府設立在什麼地方？(北京)(一)。(9)中山先生爲什麼要改用陽曆？(計時準確)(十)。(10)中山先生對於行政方針有兩點最重要的是什麼？(不使中央集權地方分權)(十)。(11)陽曆依照什麼計算？(月球)(一)。(12)陰曆依照什麼計算？(太陽)(一)。(13)月繞地球一周要多少時間？(二十九日十二小時有另)(十)。(14)陽曆大月幾日？(三十日)(一)。(15)我國現行的國曆就是什麼？(陰曆)(一)。(16)農事進行依據什麼？(節氣)(十)。(17)當初英日兩國對於中國關係怎樣？(很是親善)(一)。(18)什麼叫做君主專制？(國家是皇帝私人的)(十)。(19)什麼叫做民主共和？(國家的事情由人民自己做主張的)(十)。(20)創制青天白日旗的是誰？(黎元洪)(一)。(21)後來改成青天白日滿地紅旗的是誰？(中山先生)(十)。(22)青天白日滿地紅旗會改做什麼旗？(陸軍旗)(一)。(23)黨旗上的十二個角是什麼？(就是星)(一)。(24)輕氣比空氣重還是輕？(重)(一)。(25)輕氣能自燃嗎？(能)(十)。(26)輕

氣能助燃嗎？(能)(二)。(27)火藥主要的原料是什麼？(硝石，木炭，硫磺)(十)。(28)製取輕氣用什麼原料？(鐵屑，鹽酸)(二)。(29)輕氣有什麼用途？(製飛機)(二)。(30)花筒能發出火花是什麼緣故？(用了鐵片)(十)。

勞作科

甲 中華民國成立紀念會會場佈置

(一)佈置前的準備——在佈置會場以前，應先將各種用品，裝飾品，需用工具準備妥當。然後分組工作，並隨時與美術科聯絡。下面是各種用品和裝飾品的製法，及需用工具的名稱：

(1)各種用品和裝飾品的製法：

▲黨旗和國旗 材料——紅色、青色紙各二張，白色紙一張。

工具——剪刀，尺，漿糊，鉛筆。

製法——把青色紙裁成橫三與豎二之比的大小，假定橫三尺豎二尺，再將紅色紙照樣裁成後，把紅色紙的四分之一裁去，所缺的四分之一地位將青色紙補貼上(如圖A)，再把白色紙摺成(如圖B)，用鉛筆在白紙上劃一三角形及二條平行的半圓線(即如

第一圖

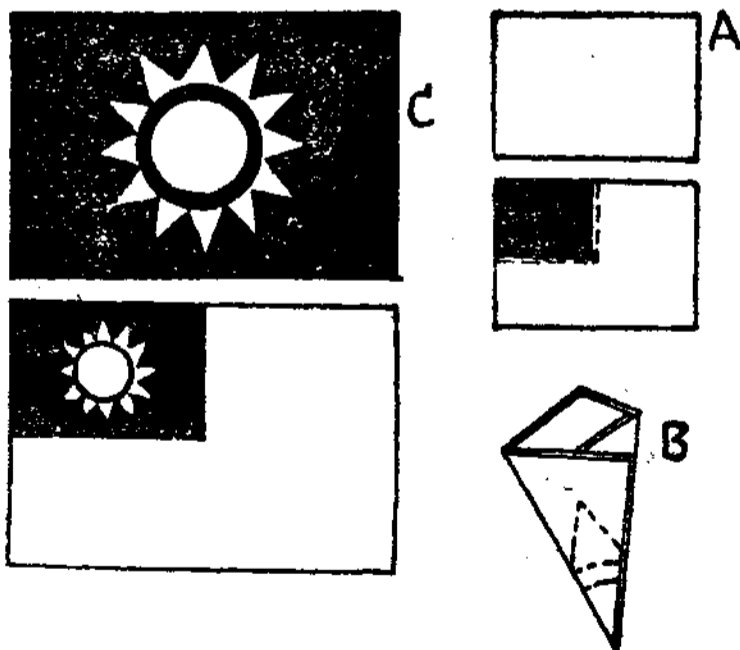

第二圖

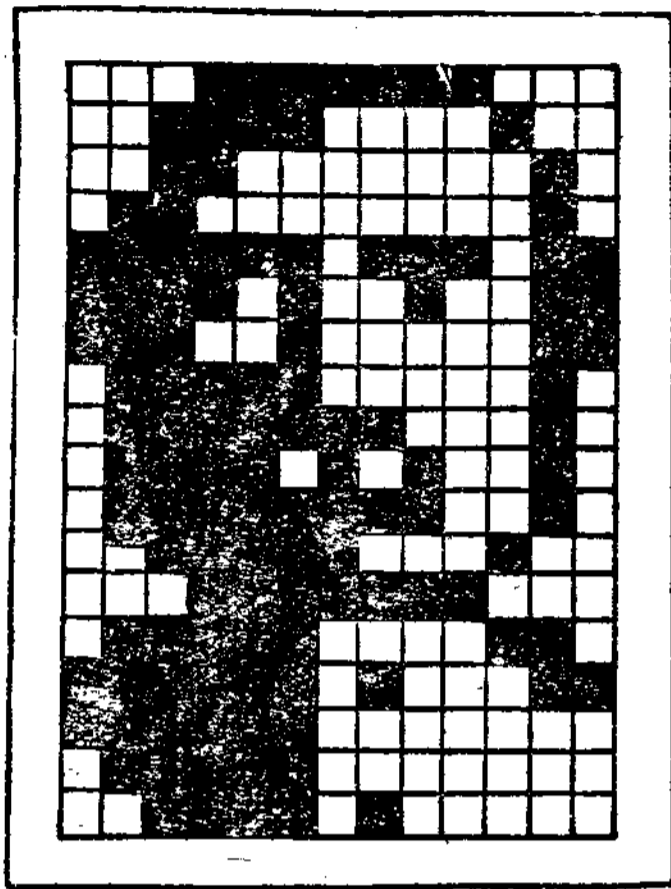

開，再將黑色紙劃成與白紙上直線相等的條子，照圖穿入即成：（如第二圖）

▲燈彩 材料——細鉛絲，線，色彩紙。

工具——鉗子，尺，漿糊，剪刀。

製法——用細鉛絲做成幾個圓形，大小都要一樣（如圖A）。另用鉛絲做成圖（B）圖（C），把（C）用鉛絲裝在一個圖形上做底，如圖（D），把（B）裝在另一個圓

圖B中的虛線），用剪刀照線條剪下。接着照樣縮小四分之一大小也剪一個，再把白日用漿糊貼在青色紙的中央即成。（如圖C）

▲總理遺像 材料——黑色紙一張，白色紙一張。

工具——尺，鉛筆，破玻璃，小刀。

製法——把白色紙裁成長方形，大小由自己規定，用鉛筆在紙中劃一長方格，四面離邊緣約一寸。再在長方格中劃出粗細相等的直線若干條，然後用小刀依着鉛筆直線劃

第三圖

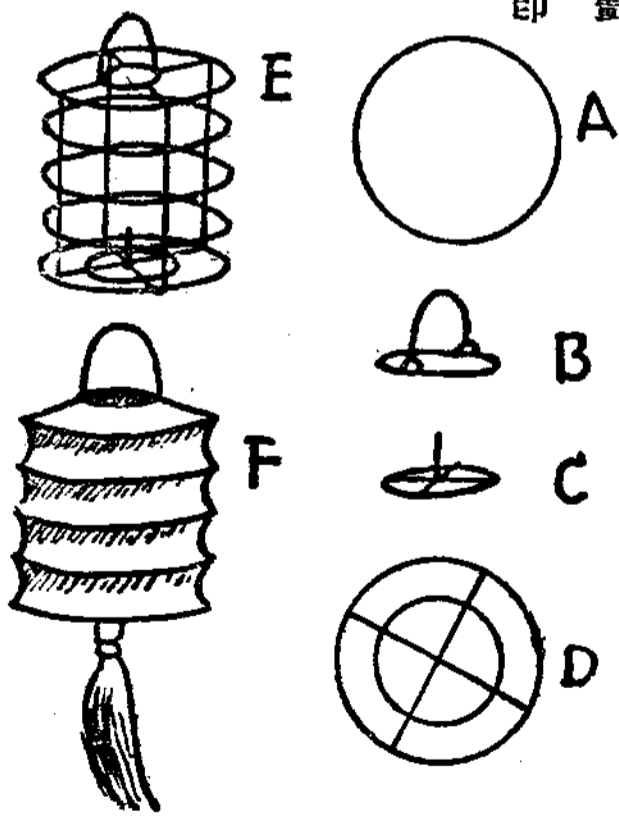

形上做頂，用線把幾個圓形連接起來，如圖(E)。然後用五彩透明紙糊上。再用五彩紙做一個垂鬚，結在底下就成功了。(如圖F)

第四圖

▲彩匾額 材料——細竹竿若干根，麻皮線，冬青葉，

松柏葉，厚紙，彩色紙，舊棉花。

工具——鋸子，剪刀，漿糊。

製法——形狀和大小，要視裝飾的地位而定，大概需要裝飾的地位，不外是門上及演講臺上面，好在做法相差不多，現在介紹一種在下面：

照預定的圖形用細竹竿紮成框架子，框內再用竹竿縱橫紮成小方格如圖(A)。再把冬青松柏等樹葉包紮在竹竿上。在周圍紮上紙花(紙花要早先做就)，中間用厚紙剪成圓形或六角形四片，糊上彩色紙，用舊棉花粘在圓片或六角形片上，須貼成字形如圖(B)。然後紮在框子中央即成。如圖(C)。

(2) 佈置會場時需用得用的用具：扶梯一架，鐵鏈二個，鐵鉗一柄，綿線，蔴線，剪刀，釘(大小各種)，漿糊，彩色紙若干張，顏色，畫筆等。

(二) 佈置時應注意的各項——(1) 分組時支配人數的得當與否？(2) 能否根據預先設計的圖樣佈置？

(3) 工作時的輕靜與敏捷做得到嗎？(4) 如遇特別需要立即補製各種裝飾品。(5) 完成後的共同

批評欣賞。

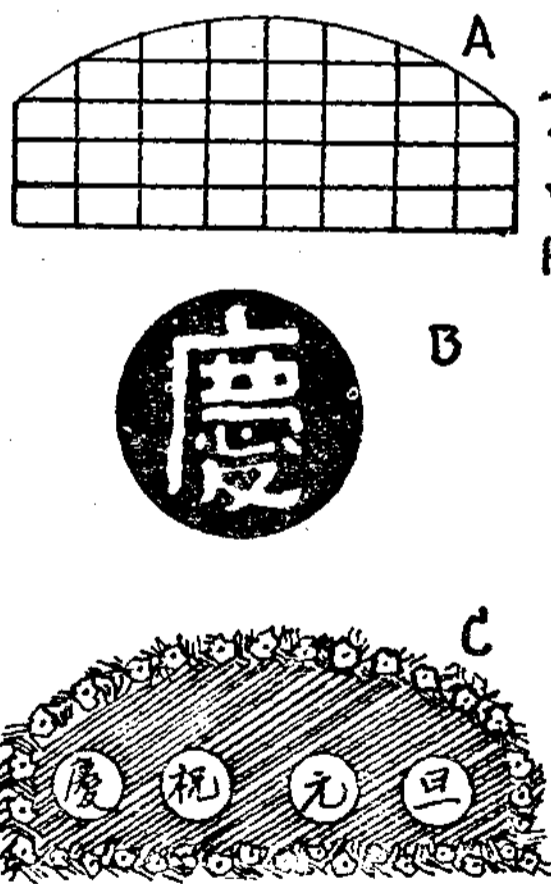

乙 自製賀年片和信封

(一)自製賀年片——製賀年片的方法很多，花樣也可以各各不同，應用的材料亦各異，總之，本教材需與美術科互相聯絡，工作上纔便利得多。現在略舉數種如下：

第五圖

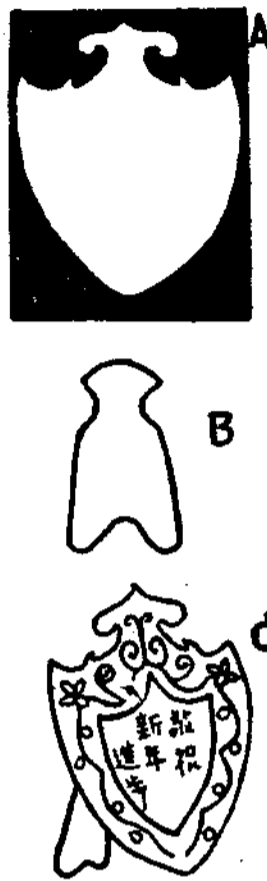

▲銀盾式的賀年片 材料——厚紙一張。

工具——剪刀，鉛筆，顏色，畫筆，漿糊。

製法——用鉛筆在厚紙上繪一盾形，照樣剪下（如圖A），再用顏色塗繪花邊及圖案字，反面做一個撐架

子（如圖B），須能活動，以便立在桌子上即成（如圖C）。

▲雕花賀年片 材料——白紙一小方，通草一張。

工具——鉛筆，顏色，畫筆，剪刀，刻刀。

製法——先用白紙剪成方形或圓形，長方形，大小隨意，對摺為四（如圖A），用鉛筆畫出花樣，然後把應剪去的地方剪去（如圖B），把紙揭開，印在通草上，拿鉛筆照樣描

第六圖

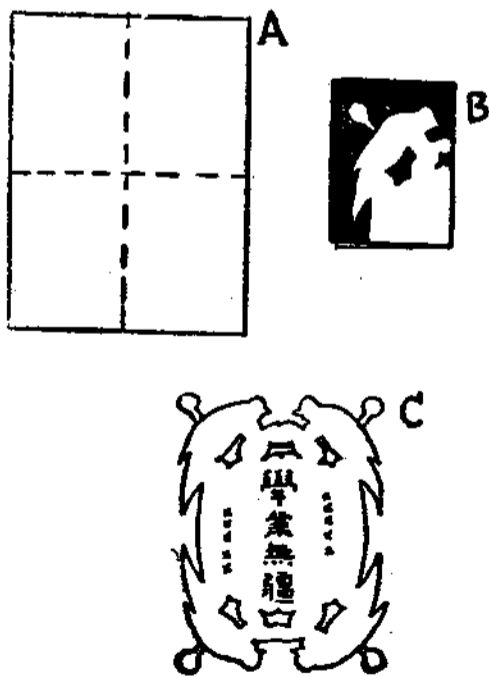

下，用刻刀雕出花樣，再繪上顏色，寫上圖案字即成（如圖C）。註：通草可向藥鋪購買，價格很便宜的。

▲冊頁賀年片 材料——圖畫紙一張，絲線四根。

工具——裁紙刀，刻刀，引針，顏色，畫筆。

第七圖

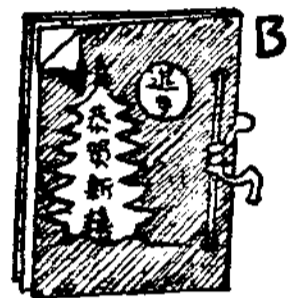
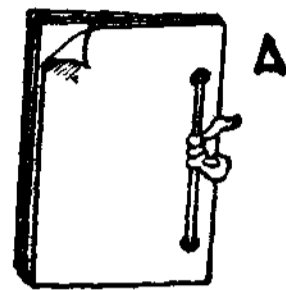

製法——把圖畫紙裁成方形或長方形若干張，用絲線釘成小冊（如圖A）。再在封面上畫些花樣，用刻刀刻出彫空花紋，再用顏色塗繪，寫上圖案字即成（如圖B）。小冊中頁把在國語科裏做的小詩寫上，四周亦用顏色畫花邊，以增美

觀。

（二）自製信封——信封通常可以分二種，即西洋式及中國式的。我們用來寄賀年片，大都用西洋式的來得好，但是我們也不妨用中國式，不過做信封的紙張是應當用中國貨。其實中國原有的紙張何嘗不好呢？現在介紹二種普通的製法如下：

種普通的製法如下：

▲普通的中國式信封 材料——白紙一張。

工具——尺，剪刀，漿糊，紅顏色。

製法——把鉛筆在白紙上劃成如圖（A），再用剪刀剪去不要的地方，然後依虛線摺轉，用漿糊把裁成的紙條黏貼在接縫處：在正面畫一紅長方格即成（如圖B）。

▲普通的西洋式信封 材料——白紙一張。

工具——尺，剪刀，漿糊。

第八圖

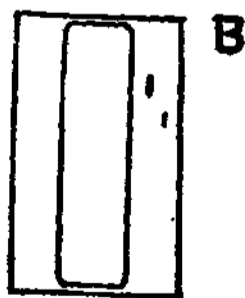
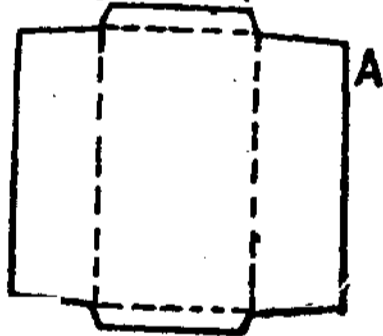

第九圖

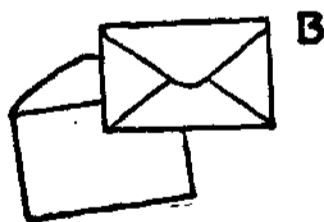
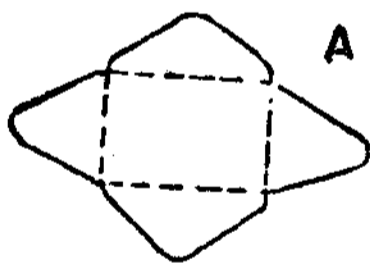

製法——把鉛筆在白紙上畫成如圖(A)，再用剪刀剪去不要的地方，然後依虛線摺轉，用漿糊粘住左、右、下三角即成。(如圖B)

師範新刊本

兒童書局出版

新幼稚教育	張雪門著	實價六角
教育部審定新小學教學法	俞子夷、朱啟暘合編	實價九角
新小學教材研究	俞子夷、朱啟暘合編	實價八角
新新小學教材和教學法	俞子夷、朱啟暘合編	一元八角
新低級教學法	吳增芥編	實價六角
新複式教學法	張慎予編	實價六角
新小學成績考查法	梁士杰編	實價七角
新教育史	方與嚴編	一元四角
新地方教育行政	汪任民編	實價六角
新教育方法概觀	梁士杰編	實價三角
教育部審定新小學行政	吳研因、吳增芥合編	實價九角
新小學應用表冊	唐文粹編	實價四角
新論理學	章衣萍編	四角五分
新小學佈置法	陸靜山、陳露薇合編	實價五角



高級常識中心教材

沈嘉金

朱鴻翔
秦啓文
曾以詮

新年

——這是一個自然的動向——

新年快要到了，大家預備向人家賀年，賀年片買的不希罕，自己做的才珍貴。大家又想開同樂會，來祝賀祝賀新年。老年人大都不贊成國曆，究竟國曆和廢曆，那一種方便？元旦又是一個紀念日，寫封信去請先生講演，呀，要做的事情太多了，少不得開清帳一篇。

我們要研究的：(1)中華民國成立紀念。(2)國曆和廢曆的比較。(3)怎樣寄賀年片。
我們要做的：(1)做賀年片。(2)出新年特刊。(3)開新年同樂會。

中華民國成立紀念

——在紀念會上演講——

諸位小朋友：

今天是中華民國二十五年的元旦，今天是孫中山先生就任臨時大總統的紀念日，也就是我們四萬萬同胞從黑暗的專制的政治底下，解放出來的一個偉大紀念日。

當二十四年前的今天，革命的怒潮，從武昌爆發後，響應的有湖南、江西、陝西、山西、雲南、江蘇、浙江、福建、安徽、廣東、山東、四川等十餘省，聲勢非常浩大，一般民衆更熱烈地盼望着這位勞苦功高，奔走革命，不避危難的孫中山先生回國。

中山先生，當時正在美國的典華城，他得到了武昌克復的消息，便要立刻回到中國來，和同志們衝鋒陷陣，推翻腐敗的滿清政府。可是仔細一想，他覺得還有一件更重要的工作，非他去幹是不行的，他知道從外交上去謀勝利，比回國來衝鋒陷陣，更加得力，同時，他看到世界上足以左右各國的，只有英國，主意一定，便立刻從美國趕往倫敦，向英政府提出三項要求，英政府完全答應了。那三項要求呢？第一、停止滿清政府的一切借款；第二、制止日本幫助滿清；第三、取消英屬各處放逐令。這樣一來，國內的革命勢力，聲勢更盛，而滿清政府，因失去外交上的援助，便從此失敗了。

中山先生在外交上獲得了勝利，於是乘輪回國，在元旦的前一週，達到了上海，上海各界就舉行盛大的歡迎會。當歡迎的時候，大家以為中山先生在英國，借到了巨款，回國來接濟革命軍費，因此不約而同的問起這件事情，中山先生却不慌不忙，取出一隻破皮篋來，說道：「我沒有錢，帶回來的，只有革命的精神。」

隔了幾天，十七省代表，齊集南京，選舉孫中山先生為臨時大總統。到了民國元年的元旦，中山先生

從上海起程，於萬人歡呼聲中，到了新都，隨即於下午十時，舉行宣誓就職典禮，定國號爲中華民國，並下令：改用陽曆，禁蓄髮辮，解放奴婢，掃除烟毒，破除迷信，整頓警察，把腐敗的政治，不良的風俗，統統改革過來。我們滿以爲中國從此可以復興了，我們滿以爲四萬萬同胞，從此脫離了滿族的壓迫，可以很自由的做個國家主人翁了。

無奈幾千年來。人民素來不問政治，一旦掛起了民主國的招牌，真不知從何幹起，一般野心家，乘機弄權竊國，造成十餘年來軍閥擾亂的局面，什麼袁世凱稱帝啦，張勳復辟啦，段祺瑞毀棄約法啦，直皖奉三系軍閥的火拚啦，……好戲一齣齣的演來，國家的原氣喪盡，人民更是痛苦不堪。幸有中山先生，領導革命，把他們一個個打倒，等到十七年北伐告成，全國統一，實行訓政，中國又踏上復興的道路。

可是帝國主義一步步逼緊，不許中國復興，九一八事變後，日本帝國主義佔據了東北四省，同時，英侵班洪，法佔南海九小島，俄國的勢力又伸入外蒙古，他們四面八方的侵略進來。可以說，我們中國，現在已經到了國難最嚴重的時期了，已經到了生死存亡的關頭了，我們只有繼續總理的遺志，繼續總理的精神，把我們重重的束縛解放開來，過去，我們僅僅從滿族的統治，軍閥的手裏謀解放，現在更要從帝國主義的手中謀解放，收回失地，廢除不平等條約，使中華民族永遠獨立於世界，這是我們在中華民族的解放紀念日，應有的覺悟，應有的努力啊！（完了）

——會後整理做報告——

紀念會後，和兒童共同推究，作系統的整理，然後做報告書。

研究問題：

- (1) 元旦是什麼紀念日？
- (2) 武昌起義的情形怎樣？
- (3) 中山先生為什麼不馬上回國來？
- (4) 還有一件更重要的工作是什麼？
- (5) 從外交上謀勝利為什麼更得力？
- (6) 當時英國在國際上的地位如何？
- (7) 中山先生向英政府要求的是那三件事？英政府有沒有答應？
- (8) 英政府制止清廷借款，和革命有什麼關係？
- (9) 中山先生為什麼請英國制止日本援助清廷？
- (10) 怎樣叫做放逐令？
- (11) 中山先生從海外帶來的是什麼？
- (13) 革命的精神是怎樣的？
- (14) 臨時大總統是怎樣產生的？
- (14) 中山先生就任臨時大總統後，頒佈了什麼政令？
- (15) 為什麼改用陽曆？
- (16) 為什麼禁蓄髮辮？
- (17) 民國成立後為什麼軍閥擾亂？擾亂的情形怎樣？
- (18) 為什麼必須經過訓政時期？
- (19) 革命軍出師北伐，到那一年才完成？
- (20) 日本佔據的東北四省叫什麼名稱？
- (21) 班洪在什麼地方？
- (22) 南海九小島在什麼地方？
- (23) 外蒙古的俄國勢力怎樣？
- (24) 我國有多少失地？怎樣去收回？
- (25) 不平等條約的內容怎樣？怎樣廢除？

國曆和廢曆

推翻了滿清，建立了民國，所有興革的事情，不一而足：回憶民國元年元旦，南京政府成立的時候，有三大改革：一是確定共和政體，一是剪髮，一是改用陽曆——定陽曆爲國曆——到了現在，一二兩件，確是有了顯著的成績，至於第三件呢，因民間的習慣，牢不可破，雖有幾度的政令，可是窮鄉僻壤之區，

對於改用國曆的意義和作用，不明白的過多，不曉得改用國曆的用意和必要，所以至今仍是不能徹底。因此在新年中，對於國曆和廢曆的研究，確是不可少的一件事，一方面可以使兒童解除舊社會中舊習慣的影響，一方面更需要靠兒童的能力，以宣傳改用國曆的意義和需要，作廢除舊曆的先鋒隊。在本單元中，亟需研究的問題，大約是下面的幾個：

1. 曆究竟有什麼用處？
2. 國曆和廢曆，究竟有什麼不同？為何要廢除舊曆，改陽曆爲國曆？
3. 廢曆的日子，可以改做國曆的日子嗎？

參考材料

曆的意義 曆是：「判別節氣，紀載時日，定計算時間的標準」的東西。我國的曆法，首創於黃帝時代，因爲黃帝以前的人民，是一日出而作，日入而息，各自爲政」的，甚至「老死不相往來」，所以在那個時候，沒有曆的需要。到了後來，人類稍有進化，人與人之間的關係，也隨着進展。於是人類的生活中，對於作息的時間，彼此互有比較的的必要。這個需要，當然是一「計算時間的單位」了。但是這種單位，不像長短，大小，輕重……可以用度量衡來實測的，而是一種變動不息，沒有形影的，非常難定。所以這種單位，在初創的時候，便沒有長短，大小，輕重等的精密了。在初創的時候，當然先要找一種事情，它所歷的時間，是有一定的，於是作爲計算時的標準，別的事情，便以此作標準，而互相比擬。並且這個事情，須要是大眾的經驗才好。能夠適應於這兩個條件的，當然是一寒一暑；於是就以此所歷的時間，作

爲標準，叫做「年」。這便是太陽曆的基礎。但是以年做單位，未免太長，於是再以月球的盈昃，作爲標準，叫做「月」。這就是太陰曆的基礎。以月做單位，還嫌太長，於是以一晝一夜的時間，作爲標準，叫做「日」。這就是曆的基本單位。

有了年、月、日的三種標準之後，在生活簡單的時候，時間經濟的思想，沒有發達的時候，當然是夠用了。可是人羣的進化，與日俱增，所以到了後來，在一日之中，便有晨、午、晚、……的許多名詞，以資補救。在現今時候，我們到山僻的鄉村中去，就可知道在他們的經驗中，用了這許多名詞，大概也夠了，這種情形，還是生活簡單的緣故。如果我們到城市中去，就可知道，用這許多名詞，便覺時間的浪費，非有更精密的標準不可。所以到了後來，一日之中，更分爲時、分、秒。這一種單位，都是隨着社會的需要，時間經濟而創立的。

國曆 就是陽曆，也就是太陽曆，我國於民國成立時，方才採用。這一種曆的推算，專用太陽做標準的，所以叫做太陽曆。這一種曆的鼻祖，是由利安曆，創始於紀元前四十五年。這一種曆一年的日數，是三百六十五日；每四年閏一日，所以閏年是三百六十六日。置閏的意思，是因爲一回歸年，是三百六十五日五時四十八分四十六秒，現在一年爲三百六十五日，所有的餘數，用分數計算，差不多是四分之一日，積到四年，即餘一日所以每四年閏一日，以消除其所餘的日數。但精密的計算，一年所有的餘數，是〇，二四二二二，不是〇·二五，現在四年一閏，就是每年平均差十一分十二秒；這十一分十二秒的時間，固然很少，但是積久便大了，所以到了一千五百八十二年的時候，在由利安曆上制定的春分是三月廿一日，

而實際的春分點却是三月十一日，就差了十日。當時羅馬王格列哥利，更加改正，制定新曆，就成現在所用的曆。當他修正的，就把那年日子，提前十日，使春分仍舊在三月廿一日，並改定閏年的方法。凡是西曆紀元的年數，可以用四整除的，這一年就作為閏年，和利安曆一樣；但是遇到百倍的年數，這一年仍是平年，不置閏，遇到百倍的年數，而可以用四百整除的，這一年仍須置閏，而為閏年。這樣一來，每四百年中，省了三日，就可免去由利安曆的差誤。所以新曆和實際的回歸年，每四百年只差了百分之十二，積到三千二百餘年，纔差一日，這樣極少的誤點，當然是沒有多大的影響了。

太陽曆的推算，本來是只求曆書上的記載，和太陽實際的運行符合，對於月的盈昃，是不聞不問的。所以太陽一月的日數，可以人工任意決定的。那末太陽曆中，每月所有的日數，應該是非常平均的，為何現行的太陽曆，每月的日數，不能平均，而是二月特少呢？這一種都是歷史上的關係，由創曆以後，沿用到現在，成為習慣，並沒有什麼學理上的問題。

太陽曆的推算，完全以太陽的運行為標準。地球繞太陽運行一周，叫做一回歸年。一回歸年是三百六十五日餘。而太陽曆每年的日數為三百六十五日，和一回歸年的相差極少，因此每年節氣的日期，相差不過一日；所以太陽曆的月日，可以代表氣節，他的作用，就和節氣一樣。但我國推行至今，還不能有顯著的效力，一般沒有常識的人們，以為陽曆沒有節氣，不便農家之用，其實廢曆的節氣，沒有一定的日期，大概每年的節氣，比前一年要後十天左右；所以用廢曆的人們，要知道節氣的日期，非翻曆書不可。如果用慣了國曆，對於節氣的日期，很易於記憶的。現在把國曆的二十四節氣日期列后：（下表中所列日期，

有時稍有出入，前後所差，至多一日)

小寒	一月六日	大寒	一月廿一日	立春	二月四日	雨水	三月十九日
驚蟄	三月六日	春分	三月廿一日	清明	四月五日	穀雨	四月廿一日
立夏	五月六日	小滿	五月廿二日	芒種	六月廿二日	夏至	六月廿二日
小暑	七月八日	大暑	七月廿三日	立秋	八月八日	處暑	八月廿四日
白露	九月八日	秋分	九月廿四日	寒露	十月九日	霜降	十月廿四日
立冬	十一月八日	小雪	十一月廿三日	大雪	十二月八日	冬至	十二月廿二日

廢曆 就是太陰陽曆。我們從前叫他陰曆，和陽曆相對，其實是差的。因為陰曆就是太陰曆，也就是回曆。這一種曆法的推算，只求適合於太陰的運行，至於太陽的周天，寒暑的節氣，都是不管的，所以以月為單位，無所謂年的。我國的廢曆，是以地球和月的關係而定月，太陽和地球的關係而定年。所以我國的廢曆，不是陰曆，是一種太陰陽曆。

廢曆的推算，以月在太陽和地球之間為朔(月初)，地球在太陽和月之間為望(同半)，自朔至朔，是二十九日十二時四十四分二秒半，所以三十日為一月是大月，二十九日為一月是小月。但是一年十二月，只有三百五十四日，或三百五十五日，比一回歸年的日數，要相差十一日之多，積到三年，就要差至一月以上，積十九年，就要差至七月以上，因此用置閏的方法來調劑。所以廢曆的置閏，不像陽曆的閏日，而是閏月。廢曆的閏月方法，是五年二閏，十九年七閏。其實這一種曆的計算方法，非常精密，差不多是各國

所沒有的。廢曆的月，是依照太陰的運行而定的，所以月圓月缺，和曆書上的紀載，是完全符合，因為和月的盈昃有確定的關係，所以潮汐的漲落，也可推算了。

國曆和廢曆 上面的研究，我們可以知道曆的意義，和國曆廢曆不同的癥結。我們確是相信：廢曆在學術上說，固然有相當的地位；但是社會日趨進步，關於經濟上的設施，時間上的計劃，國際間的往來，播種上的節氣，因和回歸年不能符合，而年有十二月十三月的不同，所以已成爲學術史上的陳跡。至於怎樣去勸導民衆，改用國曆，請參閱一卷一期高級常識曆。

廢曆改算國曆 我們在國曆和廢曆的過渡時期中，生活中所有的廢曆的月日，也應當換做國曆的月日。現在爲檢查便利起見，把陰陽對照表，附於後面，以供參考。

民國 元·年 —— 西曆 1912 年			
國 曆		廢 曆	
月	日	月	日
1(大)	1	11	13
	19	12	1
2(閏)	1	12	14
	18	1	1
3(大)	1	1	13
	19	2	1
4(小)	1	2	14
	17	3	1
5(大)	1	3	15
	17	4	1
6(小)	1	4	16
	15	5	1
7(大)	1	5	17
	14	6	1
8(大)	1	6	19
	13	7	1
9(小)	1	7	20
	11	7	1
10(大)	1	8	22
	10	9	1
11(小)	1	9	23
	9	10	1
12(大)	1	10	23
	9	11	1

民國 3 年 —— 西曆 1914 年			
國 曆		廢 曆	
月	日	月	日
1(大)	1	12	6
	26	1	1
2(平)	1	1	7
	25	2	1
3(大)	1	2	5
	27	3	1
4(小)	1	3	6
	23	4	1
5(大)	1	4	7
	25	5	1
6(小)	1	5	8
	23	閏	1
7(大)	1	閏	9
	23	6	1
8(大)	1	6	10
	21	7	1
9(小)	1	7	12
	20	8	1
10(大)	1	8	12
	19	9	1
11(小)	1	9	14
	17	10	1
12(大)	1	0	15
	17	11	1

民國 2 年 —— 西曆 1913 年			
國 曆		廢 曆	
月	日	月	日
1(大)	1	11	24
	7	12	1
2(平)	1	12	26
	6	1	1
3(大)	1	1	24
	8	2	1
4(小)	1	2	25
	7	3	1
5(大)	1	3	25
	6	4	1
6(小)	1	4	27
	5	5	1
7(大)	1	5	27
	4	6	1
8(大)	1	6	29
	2	7	1
9(小)	1	8	1
	30	9	1
10(大)	1	9	2
	29	10	1
11(小)	1	10	4
	28	11	1
12(大)	1	11	4
	27	12	1

民國 5 年 — 西曆 1916 年			
國 曆		廢 曆	
月	日	月	日
1(大)	1	11	26
	5	12	1
2(閏)	1	12	28
	3	1	1
3(大)	1	1	28
	4	2	1
4(小)	1	2	29
	3	3	1
5(大)	1	3	29
	2	4	1
6(小)	1	5	1
	30	6	1
7(大)	1	6	2
	30	7	1
8(大)	1	7	3
	29	8	1
9(小)	1	8	4
	27	9	1
10(大)	1	9	5
	27	10	1
11(小)	1	10	6
	25	11	1
12(大)	1	11	7
	25	12	1

民國 4 年 — 西曆 1915 年			
國 曆		廢 曆	
月	日	月	日
1(大)	1	11	16
	15	12	1
2(平)	1	12	18
	14	1	1
3(大)	1	1	16
	16	2	1
4(小)	1	2	17
	14	3	1
5(大)	1	3	18
	14	4	1
6(小)	1	4	19
	13	5	1
7(大)	1	5	19
	12	6	1
8(大)	1	6	21
	11	7	1
9(小)	1	7	22
	9	8	1
10(大)	1	8	23
	9	9	1
11(小)	1	9	24
	7	10	1
12(大)	1	10	25
	7	11	1

民國 7 年 —— 西曆 1918 年			
國 曆		廢 曆	
月	日	月	日
1(大)	1	11	19
	13	12	1
2(平)	1	12	20
	11	1	1
3(大)	1	1	19
	13	2	1
4(小)	1	2	20
	11	3	1
5(大)	1	3	21
	10	4	1
6(小)	1	4	23
	9	5	1
7(大)	1	5	23
	8	6	1
8(大)	1	6	25
	7	7	1
9(小)	1	7	26
	5	8	1
10(大)	1	8	27
	5	9	1
11(小)	1	9	28
	4	10	1
12(大)	1	10	28
	3	11	1

民國 6 年 —— 西曆 1917 年			
國 曆		廢 曆	
月	日	月	日
1(大)	1	12	8
	23	1	1
2(平)	1	1	10
	22	2	1
3(大)	1	2	8
	23	閏	1
4(小)	1	閏	10
	21	3	1
5(大)	1	3	11
	21	4	1
6(小)	1	4	12
	19	5	1
7(大)	1	5	13
	19	6	1
8(大)	1	6	14
	18	7	1
9(小)	1	6	15
	16	8	1
10(大)	1	8	16
	16	9	1
11(小)	1	9	17
	15	10	1
12(大)	1	10	27
	14	11	1

民國 9 年 —— 西曆 1920 年			
國 曆		廢 曆	
月	日	月	日
1(大)	1	11	11
	21	12	1
2(閏)	1	12	12
	20	1	1
3(大)	1	1	11
	20	2	1
4(小)	1	2	13
	19	3	1
5(大)	1	3	13
	18	4	1
6(小)	1	4	15
	16	5	1
7(大)	1	5	16
	16	6	1
8(大)	1	6	17
	14	7	1
9(小)	1	7	19
	12	8	1
10(大)	1	8	20
	12	9	1
11(小)	1	9	21
	10	10	1
12(大)	1	10	22
	10	11	1

民國 8 年 —— 西曆 1919 年			
國 曆		廢 曆	
月	日	月	日
1(大)	1	11	30
	2	12	1
2(平)	1	1	1
3(大)	1	1	29
	2	2	1
4(小)	1	3	1
	30	4	1
5(大)	1	4	2
	29	5	1
6(小)	1	5	4
	28	6	1
7(大)	1	6	4
	27	7	1
8(大)	1	7	6
	25	閏	1
9(小)	1	閏	8
	24	8	1
10(大)	1	8	8
	24	9	1
11(小)	1	9	9
	22	10	1
12(大)	1	10	10
	22	11	1

民國 11 年 —— 西曆 1922 年			
國 曆		廢 曆	
月	日	月	日
1(大)	1	12	4
	28	1	1
2(平)	1	1	5
	27	2	1
3(大)	1	2	3
	28	3	1
4(小)	1	3	5
	27	4	1
5(大)	1	4	5
	27	5	1
6(小)	1	5	6
	25	閏	1
7(大)	1	閏	7
	24	6	1
8(大)	1	6	9
	21	7	1
9(小)	1	7	10
	21	8	1
10(大)	1	8	11
	20	9	1
11(小)	1	9	13
	19	10	1
12(大)	1	10	13
	18	11	1

民國 10 年 —— 西曆 1921 年			
國 曆		廢 曆	
月	日	月	日
1(大)	1	11	23
	9	12	1
2(平)	1	12	24
	8	1	1
3(大)	1	1	22
	10	2	1
4(小)	1	2	23
	8	3	1
5(大)	1	3	24
	8	4	1
6(小)	1	4	25
	6	5	1
7(大)	1	5	26
	5	6	1
8(大)	1	6	28
	4	7	1
9(小)	1	7	29
	2	8	1
10(大)	1	9	1
	31	10	1
11(小)	1	10	2
	29	11	1
12(大)	1	11	3
	29	12	1

民國 13 年 —— 西曆 1924 年			
國 曆		廢 曆	
月	日	月	日
1(大)	1	11	25
	6	12	1
2(閏)	1	12	27
	5	1	1
3(大)	1	1	26
	5	2	1
4(小)	1	2	28
	4	3	1
5(大)	1	3	28
	4	4	1
6(小)	1	4	29
	2	5	1
7(大)	1	5	30
	2	6	1
8(大)	1	7	1
	30	8	1
9(小)	1	8	3
	29	9	1
10(大)	1	9	3
	28	10	1
11(小)	1	10	5
	27	11	1
12(大)	1	11	5
	27	12	1

民國 12 年 —— 西曆 1923 年			
國 曆		廢 曆	
月	日	月	日
1(大)	1	11	15
	17	12	1
2(平)	1	12	16
	16	1	1
3(大)	1	1	14
	17	2	1
4(小)	1	2	16
	16	3	1
5(大)	1	3	16
	16	4	1
6(小)	1	4	17
	14	5	1
7(大)	1	5	18
	14	6	1
8(大)	1	6	19
	12	7	1
9(小)	1	7	21
	11	8	1
10(大)	1	8	21
	10	9	1
11(小)	1	9	23
	8	10	1
12(大)	1	10	24
	8	11	1

民國 15 年 — 西曆 1926 年			
國曆		廢曆	
月	日	月	日
1(大)	1	11	17
	14	12	1
2(平)	1	12	19
	13	1	1
3(大)	1	1	17
	14	2	1
4(小)	1	2	19
	12	3	1
5(大)	1	3	20
	12	4	1
6(小)	1	4	21
	10	5	1
7(大)	1	5	22
	10	6	1
8(大)	1	6	23
	8	7	1
9(小)	1	7	25
	7	8	1
10(大)	1	8	25
	7	9	1
11(小)	1	9	26
	5	10	1
12(大)	1	10	27
	5	11	1

民國 14 年 — 西曆 1925 年			
國曆		廢曆	
月	日	月	日
1(大)	1	12	6
	25	1	1
2(平)	1	1	8
	24	2	1
3(大)	1	2	6
	25	3	1
4(小)	1	3	8
	24	4	1
5(大)	1	4	8
	23	閏	1
6(小)	1	閏	10
	22	5	1
7(大)	1	5	10
	22	6	1
8(大)	1	6	11
	20	7	1
9(小)	1	7	13
	19	8	1
10(大)	1	8	13
	18	9	1
11(小)	1	9	15
	17	10	1
12(大)	1	10	15
	16	11	1

民國 17 年 —— 西曆 1928 年			
國 曆		廢 曆	
月	日	月	日
1(大)	1	12	9
	23	1	1
2(閏)	1	1	10
	21	2	1
3(大)	1	2	10
	22	閏	1
4(小)	1	閏	10
	20	3	1
5(大)	1	3	12
	19	4	1
6(小)	1	4	14
	18	5	1
7(大)	1	5	14
	17	6	1
8(大)	1	6	16
	15	7	1
9(小)	1	7	18
	14	8	1
10(大)	1	8	1
	13	9	1
11(小)	1	9	20
	12	10	1
12(大)	1	10	20
	12	11	1

民國 16 年 —— 西曆 1927 年			
國 曆		廢 曆	
月	日	月	日
1(大)	1	11	28
	4	12	1
2(平)	1	12	19
	2	1	1
3(大)	1	1	28
	4	2	1
4(小)	1	2	29
	2	3	1
5(大)	1	4	1
	31	5	1
6(小)	1	5	2
	29	6	1
7(大)	1	6	3
	29	7	1
8(大)	1	7	4
	27	8	1
9(小)	1	8	6
	26	9	1
10(大)	1	9	6
	25	10	1
11(小)	1	10	8
	24	11	1
12(大)	1	11	8
	24	12	1

民國 19 年 —— 西曆 1930 年			
國 曆		廢 曆	
月	日	月	日
1(大)	1	12	2
	30	1	1
2(平)	1	1	3
	28	2	1
3(大)	1	2	2
	30	3	1
4(小)	1	3	3
	29	4	1
5(大)	1	4	3
	28	5	1
6(小)	1	5	5
	26	6	1
7(大)	1	6	6
	26	閏	1
8(大)	1	閏	7
	24	7	1
9(小)	1	7	9
	22	8	1
10(大)	1	8	10
	22	9	1
11(小)	1	9	11
	20	10	1
12(大)	1	10	12
	20	11	1

民國 13 年 —— 西曆 1929 年			
國 曆		廢 曆	
月	日	月	日
1(大)	1	11	21
	11	12	1
2(平)	1	12	22
	10	1	1
3(大)	1	1	23
	11	2	1
4(小)	1	2	22
	10	3	1
5(大)	1	3	22
	9	4	1
6(小)	1	4	24
	7	5	1
7(大)	1	5	25
	7	6	1
8(大)	1	6	26
	5	7	1
9(小)	1	7	28
	3	8	1
10(大)	1	8	29
	3	9	1
11(小)	1	10	1
12(大)	1	11	1
	31	12	1

民國 21 年 — 西曆 1932 年			
國 曆		廢 曆	
月	日	月	日
1(大)	1	11	24
	8	12	1
2(閏)	1	12	25
	6	1	1
3(大)	1	1	25
	7	2	1
4(小)	1	2	26
	6	3	1
5(大)	1	3	25
	6	4	17
6(小)	1	4	1
	4	5	1
7(大)	1	5	28
	4	6	1
8(大)	1	6	29
	2	7	1
9(小)	1	8	1
	30	9	1
10(大)	1	9	2
	29	10	1
11(小)	1	10	4
	28	11	1
12(大)	1	11	4
	27	12	1

民國 20 年 — 西曆 1931 年			
國 曆		廢 曆	
月	日	月	日
1(大)	1	11	13
	19	12	1
2(平)	1	12	14
	17	1	1
3(大)	1	1	13
	19	2	1
4(小)	1	2	14
	18	3	1
5(大)	1	3	14
	17	4	1
6(小)	1	4	16
	16	5	1
7(大)	1	5	16
	15	6	1
8(大)	1	6	18
	14	7	1
9(小)	1	7	19
	12	8	1
10(大)	1	8	20
	11	9	1
11(小)	1	9	22
	10	10	1
12(大)	1	10	22
	9	11	1

民國 23 年 —— 西曆 1934 年			
國 曆		農 曆	
月	日	月	日
1(大)	1	11	16
	15	12	1
2(平)	1	12	18
	14	1	1
3(大)	1	1	16
	15	2	1
4(小)	1	2	18
	14	3	1
5(大)	1	3	18
	13	4	1
6(小)	1	4	20
	12	5	1
7(大)	1	5	20
	12	6	1
8(大)	1	6	21
	10	7	1
9(小)	1	7	23
	9	8	1
10(大)	1	8	23
	8	9	1
11(小)	1	9	25
	7	10	1
12(大)	1	10	25
	7	11	1

民國 22 年 —— 西曆 1933 年			
國 曆		農 曆	
月	日	月	日
1(大)	1	12	6
	26	1	1
2(平)	1	1	7
	24	2	1
3(大)	1	2	6
	26	3	1
4(小)	1	3	7
	25	4	1
5(大)	1	4	7
	24	5	1
6(小)	1	5	9
	23	閏	1
7(大)	1	閏	9
	22	6	1
8(大)	1	6	11
	21	7	1
9(小)	1	7	12
	20	8	1
10(大)	1	8	12
	19	9	1
11(小)	1	9	14
	18	10	1
11(大)	1	10	14
	17	11	1

民國 24 年 — 西曆 1935 年			
國 曆		廢 曆	
月	日	月	日
1(大)	1	11	26
	5	12	1
2(平)	1	12	28
	4	1	1
3(大)	1	1	26
	5	2	1
4(小)	1	2	23
	3	3	1
5(大)	1	3	29
	3	4	1
6(小)	1	5	1
7(大)	1	6	1
	30	7	1
8(大)	1	7	3
	29	8	1
9(小)	1	8	4
	28	9	1
10(大)	1	9	4
	27	10	1
11(小)	1	10	6
	26	11	1
12(大)	1	11	6
	26	12	1

怎樣寄賀年片

有了賀年片，怎樣寄出去？本埠的貼幾分郵票，外埠的貼幾分郵票？寄到外國去的貼幾分郵票？郵政局設在什麼地方？一封信從甲地寄到乙地，中間經過什麼手續？……一串疑問，橫在心頭，急待解決。

報告——請小朋友報告曾否寄過信，怎樣寄法，寄到那裏去等，一一報告出來。

調查——請小朋友調查本地各種通信機關，如信局、郵局（附信箱）、電話局電報局等共有幾處？是在那裏？內部的情形怎樣？等等，並繪製本地通訊機關地址圖。

收集——小朋友和教師共同收集郵票種類和式樣（如各國郵票式樣及我國過去現在的郵票式樣等），郵

件寄費表，以及明信片、平信、快信、掛號信、航空信、匯票等的式樣。

研究問題——由兒童提出，教師補充，類似的歸併，不重要的刪去，再整理字句，排列先後，以便逐個研究。

(1) 寄信要貼多少郵票？

(2) 郵票貼在什麼地方？

(3) 塗污損壞的郵票還有用嗎？

(4) 什麼東西禁止郵寄？

(5) 匯款手續怎樣？

(6) 信從甲地寄到乙地，中間經過什麼手續？

參考資料——教師依照研究問題，參考各種圖書，編選參考資料。

(一) 寄信要貼多少郵票？

投寄信件，如果郵票不貼足，致受信人受罰；多貼了又是沒有意思，最好查一查郵件寄費表。

(二) 郵票貼在什麼地方？

郵件上的郵票，應黏貼於封面上端左角，並須結實黏貼，以免遺落。凡郵件上的郵票，未經如此黏貼的，因郵局蓋戳難以竣事，必致耽誤時間。

(三) 塗污損壞的郵票還有用嗎？

(二) 表 簡 政 郵

國各會郵	內 國		信 函 手 續 費 速 見 表 香 港 澳 門 無 快 信 又 單 掛 號 一 角 五 分 雙 掛 號 三 角	長 度 公 分 (生 的 米 突 Centimetre) 0.01 公 尺	重 量 公 斤 (基 羅 格 蘭 姆 Kilogramme) 1.000 公 分 公 分 (格 蘭 姆 Gramme) 0.001 公 斤	中 外 重 量 長 度 比 較 表
	寄 互 局 各	地 就				
一八六四二 百十十十 六五四三二 角角角角 八六四二 分分分分 分二角一	一八六四二 百十十十 二二一一五 角 角 五 五 分 分 半 分 二	一八六四二 百十十十 一八六四二 角分分分 分 一	公 分 平 信 (信 片 掛 號 信) 快 信 單 掛 號 信 快 信 回 執	公 分 平 信 (信 片 掛 號 信) 快 信 單 掛 號 信 快 信 回 執	公 分 平 信 (信 片 掛 號 信) 快 信 單 掛 號 信 快 信 回 執	市 斤 兩 制 庫 平 制 英 制
八七六五四 角角角角 八六四二 分分分分 一元八角七 分分分分 一元八角七 分分分分	三二二一一 角角角角 三三三三 分分分分 四三三三 分分分分	一一一一一 角角角角 二二二二 分分分分 二二二二 分分分分	公 分 平 信 (信 片 掛 號 信) 快 信 單 掛 號 信 快 信 回 執	公 分 平 信 (信 片 掛 號 信) 快 信 單 掛 號 信 快 信 回 執	公 分 平 信 (信 片 掛 號 信) 快 信 單 掛 號 信 快 信 回 執	市 斤 兩 制 庫 平 制 英 制
一九八七六 元角角角 九八四二 分分分分 一元八角七 分分分分	三三三三三 角角角角 二二二二 分分分分 四三三三 分分分分	一一一一一 角角角角 二二二二 分分分分 二二二二 分分分分	公 分 平 信 (信 片 掛 號 信) 快 信 單 掛 號 信 快 信 回 執	公 分 平 信 (信 片 掛 號 信) 快 信 單 掛 號 信 快 信 回 執	公 分 平 信 (信 片 掛 號 信) 快 信 單 掛 號 信 快 信 回 執	市 斤 兩 制 庫 平 制 英 制
二加收收國寄 簿據快郵會 號每如信會 費件須無各	四四三三二 角角角角 五五分分 分分分分	二二二二二 角角角角 三三三三 分分分分 三三三三 分分分分	公 分 平 信 (信 片 掛 號 信) 快 信 單 掛 號 信 快 信 回 執	公 分 平 信 (信 片 掛 號 信) 快 信 單 掛 號 信 快 信 回 執	公 分 平 信 (信 片 掛 號 信) 快 信 單 掛 號 信 快 信 回 執	市 斤 兩 制 庫 平 制 英 制

險	匯	儲
箱盒寄金 銀等 掛號費外另 寄費(見下) 保費同前 寄費五十分五分至 少二角五分	兌 寄掛號費外另加匯費國內國外各處不同國內五元以內至少五分五元以上至少一角 每週利息(活期)支票三釐 存簿四釐半 (定期)半年五釐半 一年七釐 二年八釐	金 通郵處所第注 (獎)兼辦儲金 每週利息(活期)支票三釐 存簿四釐半 (定期)半年五釐半 一年七釐 二年八釐

凡殘缺、塗括、剪裁和刷洗用過的郵票，都不得用作郵票，如郵件上黏貼此種郵票的，當即向寄件人退還，或即照欠資章程寄遞。（欠資單由郵局黏貼在信件上，所欠郵資，由收件人付給）

（四）麼東西禁止郵寄？

凡金錢（銅元、銀元、紙幣）食鹽、毒品（鴉片、嗎啡等）軍器，以及易於污損他件，或具有爆發信的物件，一概禁止寄遞。

（五）匯款的手續怎樣？

凡在郵局寄匯銀錢，先把銀元和填寫的匯票單，交局員檢查，由負責的局員簽字，匯款人即將匯票封置信內發寄，並宜掛號。收款人收到後，應在匯票後面，署名蓋章，向郵局領取。至於匯費多少，請查郵件寄費表。

（六）信從甲地寄到乙地，中間經過什麼手續？

譬如我住在上海，有一個朋友在南京，要寄他一封信，先在信封上，寫了通訊的住址，黏了一張五分的郵票，並把這封信，投進街上一個綠色的郵箱中，隨即有一個郵差到來，用鑰匙把郵箱開着，取去裏面的信，就把牠們帶到郵局裏去了。

在郵局裏，又有許多別的信袋，袋裏裝着成千成萬的信，都是將要寄往世界各地去的。他們把這些信都收入局裏之後，交給另外一個人，這個人在郵票上蓋戳小機，小機上還印着局名、年月日，和郵局收到的時間，小機的工作很快，每分鐘可印幾百封。然後把這些信，又交了辨別地名的人，他就很快的把牠們

看過，有的是送北平的，有的是送漢口的，有的是送廣州的，有的是送外國的，又有的是送到許多小地方的，而你這封信却裝入一個南京信的口袋中去了。

這封信和別的幾百封信同裝入那袋中後，就坐着火車走了。車上又有一個完全的小郵局，一壁車開着，一壁人們依舊在那里工作，和在城市中郵局裏工作一樣。那車上的郵務員，又細細把這許多袋檢點一下，有的是到火車不停的小地方去的，就把牠另放在一起，等車過那小站時，隨手授下去，更由一人把上來的信授上來。

在歐美各國的小站上，都有一根柱子，因為火車到站，拋那個信袋的時候，有的火車並不停止，只是把信袋擱在這根柱上；上車的信袋，也是用一把鈎子，從這柱子上鈎去的。用了這個法子，所以火車即使一分鐘開一英里的速度，也能把一個信袋留在鎮上，同時把一個信袋收拾了去。

車到了南京，你的信就可以卸下來轉送出去了。這許多手續，祇耗費了你五分郵票，多麼便宜。假如你要獨送一封信，那麼火車錢至少要花了你四五塊呢！但是郵局每次總要帶許多信，而且送的不祇南京一處，這筆路費，由許多寄信人公攤，就省了。

新年同樂會

(一)開籌備會

勻排定節目單：

- (1)全體肅立 唱黨歌 (2)向國黨旗及總理遺像行三鞠躬禮 (3)主席恭讀總理遺囑 (4)靜默
 (5)升旗、鳴爆竹、敲年鑼鼓 (6)唱校歌和新年歌 (7)師生行團拜禮 (8)演講(講中華民國成立紀念及新年故事) (9)表演 (10)茶點(吃年糕等) (11)歡呼 (12)散會

文排定工作表：

日期(假定)	工	作	
十二月十六日	推定職員——主席、司儀、招待、佈置、庶務員等	公民(籌備會)	
十七——廿四日	做賀年片、做賀年片上的文字	勞作、美術、綴法、書法、	
十九——廿一日	發請某先生演講的信(擬稿謄寫)	綴法、書法、	
十七——廿一日	表 編選劇本和歌曲	閱讀、綴法、音樂	
廿三——卅一日	演 練習表演歌唱敲年鑼鼓	閱讀、音樂、	
廿三——卅日	出級報——新年特刊	綴法、書法、美術、勞作、	
廿五——一月一日	做點心——年糕、粉糰子、和其他麵粉點心	勞作	
十八——卅日	佈 預備應用物件	總理遺像、紙彩	勞作、美術、
		總理遺囑、開會順序單	書法
		黨國旗	勞作、算術
		黨國要人像片、中國全圖	常識
卅一日	坊 設計佈置	美術、勞作	

一月一日

同樂會、下午收拾

公民、勞作、

(二)活動參考

怎樣推選職員？

1. 推選職員須徵求附議，表決人名從最先提出的表決起。
2. 各項職員的工作和資格：(人數視需要而定)

職	員	工	作	資	格
主	席	主持會務報告開會宗旨	辦事能幹、勤懇、說話流俐的		
司	儀	報告節目	口齒清亮的		
招	待	招待先生、校工、來賓	有禮貌、常帶笑容、口齒伶俐的		
佈	置	佈置會場和表演台	有藝術天才、勞動身手的		
糾	察	維持會場秩序	能公正和平、排難解紛的		
庶	務	買辦和借租表演物件	精明、誠實、		
會	計	管理會中賬目	心細、善算、誠實、		
前	台	管理前台事務	動作敏捷、走路輕、說話輕的		
後	台	管理後台事務	動作敏捷、走路輕、說話輕的		
化	裝	開相、着衣、裝飾等	有藝術天才、而動作敏捷的		

道具	管理並供應一切表演用具	做事細心、勤懇、肯幫助別人做事的
拉幕	關閉幕布	身長、力大、走路敏捷、說話輕的
佈景	佈置表演中景物	動作敏捷、有藝術天才的

又怎樣編選劇本？

1. 方法——(1)自編(2)改編(3)選現成劇本 2. 條件

一怎樣指導表演？

1. 揀選劇員——(1)須適合劇中人的性情、動作

(2)每一角色，多選數個人同時演習。公演的可挑選最合格的人擔任，遇有缺席時，即以次等的遞補。

2. 講述劇情——分發講義，講述整個劇情一二次。
 3. 演員自動讀劇本，練表演，導演在旁指導，能個別指導亦好。
 4. 同樂會前二三天，一律化裝後，預演一次，事後召開批評會，以求改進。

二怎樣舉行團拜禮？

1. 儀式：(1)學生相對立，行互慶禮(鞠躬)

條件	壞劇本	好劇本
動作	太少	多
說白	太多	少
歌唱	沒有	有
方言	多	不混入
分幕	過多	(或分幕不多)獨幕劇
每幕時間	太短	較長
兒童個性	不能適應	適應
教育意味	缺乏	有
鄉土環境	不合	合
節令	不合	合

万新年歌

- 3. 服式：學生穿校服，教師穿禮服，校工穿制服。
- 4. 禮儀簡則：（見後）

(縱式)

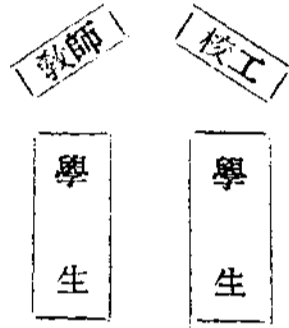

(環式)

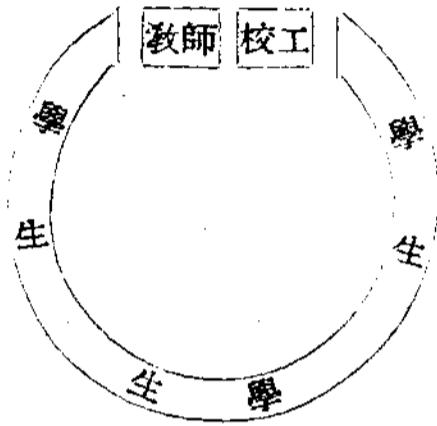

2. 形式：

- (2) 學生和教師校工行互慶禮二鞠躬。
- (3) 教師和校工行互慶禮二鞠躬。

歡迎新年來呀

- (二) 歡送舊年去罷，歡迎新年來呀；歡迎健全身體，歡迎高貴人格；歡迎濟困扶危，歡迎憫窮恤寡；歡迎世界和平，歡迎日月光華；黑暗的已去，光明的正來呀，舊年已去了，新年正來呀！



意 注

每校應設一習禮室室內懸總理遺像及黨國旗學生出入校之前須魚貫入室對之脫帽一鞠躬如無相當房舍即在大禮堂舉行



小學生禮儀簡則

- 一 離家回家須向家長立正一鞠躬
- 二 入校出校須向師長立正一鞠躬
- 三 上課下課須向師長立正一鞠躬
- 四 課室外遇見師長須傍立一鞠躬
- 五 遇長輩時須立正一鞠躬

- 六 遇同學或平輩須一鞠躬
- 七 遇朝會或紀念日升旗須行敬禮
- 八 遇來賓參觀須起立示敬
- 九 唱國歌奏國樂須起立敬肅

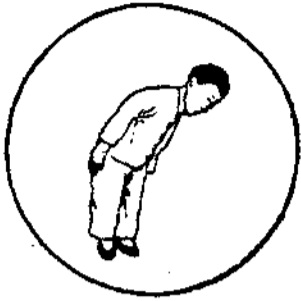

附立正鞠躬姿勢

- 一 雙足必須立正 足跟靠攏足尖向外約成六十度之角
- 二 脫帽 指戴帽時言
- 三 兩臂左右垂直 兩手指尖與上膝相接頭宜正頸宜直
- 四 向受禮者注目
- 五 鞠躬 約成四十五度之角



刀怎樣敲年鑼鼓

普通敲年鑼鼓，大都用七子鑼，（俗名跳加官）及二子鑼（俗名跳龍燈），及鬧台鑼鼓。七子鑼，三子鑼，兒童大都會敲，這裏不談。鬧台鑼鼓，普通都不過亂敲，沒有一定規律，只要律動不錯，多少緩急，可以隨意變化。若要像平劇裏的敲法，在兒童方面，實在也很難學習。即使要學習也有現成鑼鼓譜，可以買來參考。這裏介紹一種徽州鑼鼓，有一些規律，而並不十分複雜。兒童學習極便易，並也極感興趣。不過譜的寫出，很難決定用何種方式。用西樂中的大小鼓譜寫出，恐不通俗。用簡譜，工尺，又無法記錄。另定符號，各器分別列譜，在普通看來反不清楚。現暫試用老法平劇鑼鼓譜，選定諧聲漢字，同時用簡譜法劃拍子記號。

一、樂器和諧聲漢字說明

- | | | | | | |
|-------|----|----|---------|-------|---------|
| 1. 大鑼 | 長。 | 長。 | （敲後即歇住） | 罔。 | （在鑼心輕敲） |
| 2. 小鑼 | 對。 | | | 3. 大鼓 | 冬。 |
| 4. 小鼓 | 括。 | | | 5. 大鈸 | 且。 |
| 6. 小鈸 | 且。 | 扎 | （歇急打）。 | 7. 木魚 | 的。 |

(11) 三套鑼鼓譜

1. 爆檄檄

扎括長 :: 扎括長長長。長長。且且且長長。長長。對長長長長。長長。且長。扎括扎括且長。扎

括 扎 括 且 長。 扎 括 且 長。 扎 括 長 長。 長 長。 扎 括 長。 〓 (以上好歌。我們叫牠總冒) 下面分接1,

及2.

(1) 且 長。 扎 括 長。 對 長。 扎 括 長。 冬 長。 扎 括 長。 罔 長。 扎 括 長。 〓 (接打頭上第二句)

(2) 且 且 且 長 長。 扎 括 長。 對 對 長 長 長。 扎 括 長。 冬 冬 冬 長 長 長。 扎 括 長。 罔 罔 罔 長 長 長。 扎 括 長。 〓

(再回到上面)

這是最初學習時的打法。學會以後還可以變化。上面「且」領頭，二是對，三是冬，四是罔。接下去可以改對領頭，二冬，三罔，四且。再下去是冬領頭，二罔，三且，四對。最後罔領頭，二且，三對，四冬。在每一個領頭終了，還可夾入七子鑼來換換口味。這鑼鼓譜裏不用木魚。大鈸完全跟鑼。凡長字，所有大小鼓、鑼、鈸、都和着打。打熟了，打快了，鑼聲撒得殺，遠聽只騰扎括，扎括的聲音。好像燒橄欖核的爆炸聲一樣。

2. 合七。

1. 扎 括 扎 括 扎 括 扎 長 長。 扎 括 長 長。 扎 括 長 長。 長 長。 〓 (以上總冒，接打1,2,3,

4.0.)

(1) 且 且 且。 且 且。 長。 且 對 扎 括 長。 對 對。 對 對。 長 長 長。 且 對 扎 括 長。 冬 冬 冬 長 長。 長 長。 且 對

扎 括 長。 罔 長 長 長 長。 長 長。 且 對 扎 括 長。 〓 (回頭上)

(2) 且 且。 且 且。 長 長 長。 且 對 扎 括 長。 對 對 對。 長 長。 長 長。 且 對 扎 括 長。 冬， 長 長 長 長。 長 長。 且 對

扎括長。罔罔罔罔。罔罔長。且對扎括長。：：(回到頭上)

(3) 且且且。長長。長長。且對扎括長。對長長長長。長長。且對扎括長。冬冬冬冬。冬冬。長且對扎括長。罔罔。罔罔長。且對扎括長。：：

(4) 且。長長長長。長長。且對扎括長。對對對對。對對。長。且對扎括長。冬冬。冬冬長長長。且對扎括長。罔罔罔。長長。長長。且對扎括長。：：

所以呼合七的意思，且，對，冬，罔，各和長合成七下的意思。1. 是且六長一，對四長三，冬三長四，罔一長六。2. 是且四長三，對三長四，冬一長六。3. 是且三長四，對一長六，冬六長一，罔四長三。4. 是且一長六，對六長四，冬四長三，罔三長四。以後的變化和爆橄欖同。從且領頭，對領頭，冬領頭，至罔領頭。本套鑼鼓也不用木魚，長也是各器和打。

3. 雲神送女

括長長冬長：長冬長長長。長長長長。長長長長長長長長。括的的長冬長。且對冬罔且對冬罔且對冬罔括的的長冬長：(上面總冒。下面接打1,2,3,4,)

1,2,3,4,的打法和合七同。不過開花的「且對扎括長。」換「的的長冬長。」

本譜的敲法全體要慢要輕。長字要用鑼錘柄輕敲鑼邊。在木魚打「的，的」的時候，各器都應歇住。只贖木魚聲。木魚聲代表神，輕慢表示很遠，好像在雲端裏似的。長也是各器和着打。變化的方法同一「合七」。或者還可二套或三套間隔各段輪流打，用七子鑼來過渡。這叫兩夾雪。像「爆橄欖」後接打「雲神

送女」，或再接打「合七」一輕一響一驟一急，也很調和。末了還好從七子鑼過渡到二子鑼來煞尾。
去佈置會場

從新年同樂會的籌備會議裏，討論到佈置會場問題，決定在勞作科裏先做佈置會場應用的紙彩啦！燈籠啦！同時聯絡美術科，設計會場佈置的圖樣，那裏要掛彩燈？那裏要懸花籃？那裏應當繫彩球？那裏不可不裝飾點彩花。把圖樣設計好了，就應當在勞作，美術科裏開始工作。

(1) 怎樣製黨國旗？ 材料——紅布三尺，青布三尺五寸，白布二尺，線一絞。

工具——引針，尺，裁衣剪，粉線袋，縫衣機，漿糊，刮漿板，熨斗。

製法——把各色布依照規定大小裁剪(詳圖見中級常識曆勞作科參考材料)用漿板在裁開的布邊上刮些漿糊，可免布線的散開，並可使漿糊乾後縫製上的便利。再依照規定圖樣縫連起來，但須將每一布邊略微摺轉後縫製，如此可使針線的牢固不易散脫，又光滑而整齊。最後用熨斗燙平即成。

(3) 怎樣做美麗的紙花？ 材料——各色綢紙若干張，細線一絞，細鉛絲，絲卷線。

工具——剪刀，竹針(可用鉛筆桿代替)，鉛筆，圖畫紙。

製法——紙花式樣很多，製法亦各異，茲將較易做而美麗的介紹數種如下：

豆花

豆花可製成顏色多種，花瓣或圓或裂，顏色濃淡不同，花托，葉，莖裏，都用苔綠色綢紙，花

莖用一號絲卷線，葉、莖用九號絲卷線。先將綢紙剪成圓形花瓣二張，每瓣的上下邊摺成綢紋，將二瓣疊置，上瓣的上綢邊低於下瓣的四分之一(圖1)，下面二邊向上摺起(圖2)，用十吋長絲卷線之一端置摺

圖2



圖4



縫中，束瓣使緊，線向下扭，使摺痕成形(圖3)。花托黏貼在花底下，使密蓋摺痕，尖端向上，使下部壓着貼靠莖線。然後做莖，把縐紙剪成闊約半吋之橫紋長條，用作裹莖，以靠近花底為起點。再將外面的花瓣壓成向內形，中層的花瓣壓成向外形即成(圖4)。

荷蘭瞿麥花

瞿麥花為荷蘭名產，色樣都很美麗，可用粉

圖1



圖3



紅色縐紙製。先將圖畫紙畫成花瓣之形。(圖5)用剪刀依鉛筆

(圖5)用剪刀依鉛筆

圖6



圖5



圖7



線剪成樣張，再將樣張貼在縐紙上依樣剪五瓣，每瓣在八頁上均剪開五處，捲摺使免平坦(圖6)，將五瓣疊起，捏成花形，用細線縛其花底。再用縐紙斜剪半吋闊長條，中置鉛線，將斜條繞上，一端紮住花底，然後用縐紙剪成花托，黏貼在花底上即成(圖7)。

薔薇

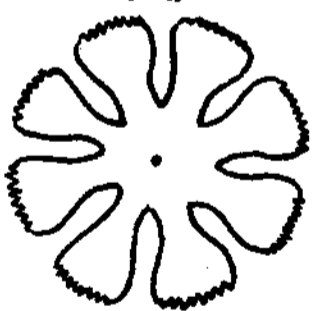
用淡紅、淡黃色等縐紙製較好，終之能逼真者最佳。

先將縐紙剪成大小不同之花瓣若干張(圖8)，用竹針將花瓣上邊

捲摺成綫卷形(圖9)，再將花瓣相間疊起，中置小瓣，外置大瓣，用細線縛住花底，再做莖、花托等(同

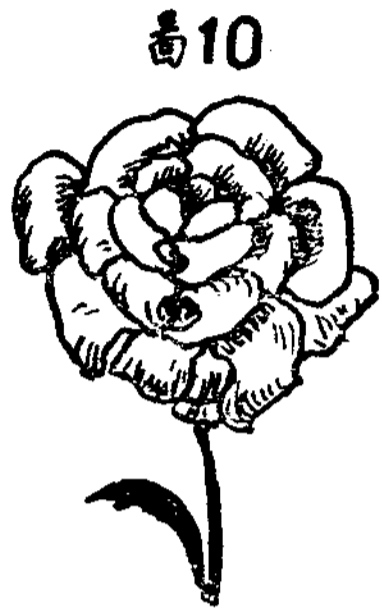

罌粟花莖製法) 即成(圖10)。

玫瑰 用一張長三十吋，闊三吋的紅或黃色的縐紙，對摺

至二十四層(圖11)，用鉛筆在上層畫一花瓣的尖頭形(圖12)，依此鉛筆線用剪刀剪去，將縐紙展開，即成二個花瓣，再用竹針

圖8



圖9



圖11



圖12



圖13



將花瓣弄成捲曲形。然後將四瓣做中心，其餘圍繞在外面，用細線把花底紮住即成(圖13)。

的。

以上四種，豆花較難，玫瑰最易做。總之無論什麼花祇需裁剪整齊，捲摺得當，配色逼真，都很美麗

(3) 怎樣做精美的燈罩？ 材料——厚紙，各色油漆，各色透明紙，縐紙，鉛絲。

工具——尺，圓軌，剪刀，刻刀，鉛筆，漿糊或膠水，鉗。

製法——燈罩普通可分二種，一是電燈罩，一是煤油燈罩。電燈罩的上口有一定大小，煤油燈罩祇要能配合燈的大小而定。製法相仿。但該二種式樣變化無窮，現略舉數種如下：

方形電燈罩

先用鉛筆在厚紙上畫一圖樣(但須四方同樣大小)(圖14)，用剪刀依樣剪下後，再用刻刀在虛線處刻劃一深痕(切不可把厚紙刻斷)，依深痕將厚紙摺轉，四方用漿糊黏連之。再在空框中貼上色

彩透明紙，再後用顏色油漆把厚紙飾成極美麗的花樣即成
(圖15)。

圓形電燈罩 先將彩色縐紙裁成長二十四吋，闊四吋的長條二條，疊成二層，在紙條離邊一吋處用針線圍繞縫成一個紙圈後，再在厚紙上畫一圓圈，依照線痕剪下，用漿糊把二端黏連起來如(圖16)，然後將先前做的縐紙圈，展開罩在上面，用針線把紙圈和縐紙圈縫合，紙罩的大體

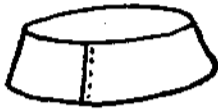
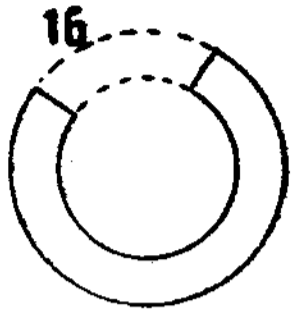
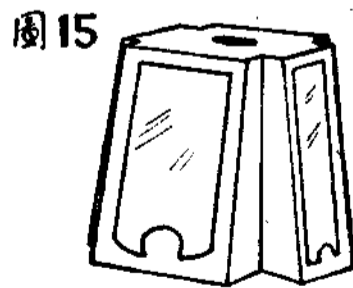
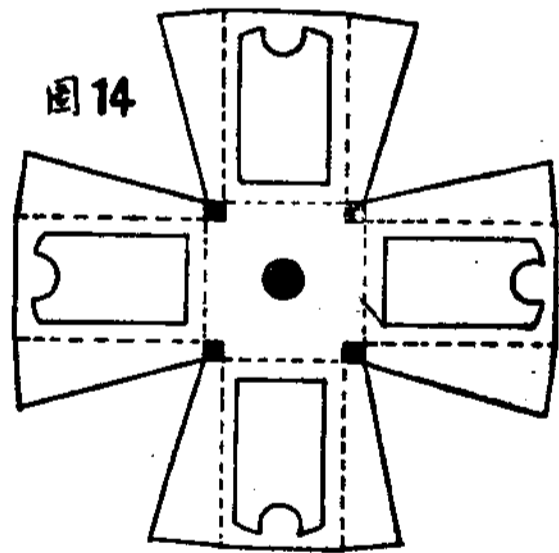

再在四分一圓形，

已成。再另用縐紙剪些圖案花樣，黏貼在上面，更覺得精美悅目(圖17)。

圓形煤油燈罩 用一尺二吋見方的厚紙一張，在紙面畫

之三中劃分十六格如(圖18)中的虛線，畫成後，依墨線

剪去，再將刻刀在虛線處刻厚薄的一半，在圓圈的反面

亦劃十六格(圖19)，亦用刻刀刻去厚薄之半，拿手指依

刻線凹凸之形，再用漿糊把二端連續黏住，第一步工作已成。接着把鉛扭成凹凸形的圓圈一個，外邊的大

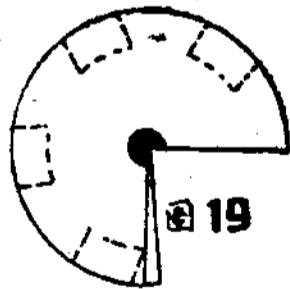

小須比燈罩內圈略大，扭成後，即將鉛絲圈用線縫住在燈罩內圈上，再在燈罩內漆白色漆，燈罩外漆銀、黑色漆，（漆色並不固定，可隨各人的意思漆），至此全部已告完成（圖20）

註：凹凸形的鉛絲圈，是用來攔在煤油燈炮上的，可避免厚紙的燃焦。

（4）怎樣做懸掛的紙彩？ 材料——各色彩紙，細麻線。

工具——油印器一套，剪刀，漿糊。

製法——先設計花樣，例如二朵並列的梅花及長條的花樣（圖21），用墨油印在彩色紙上，把他照花樣剪下（剪時可四五張疊在一起剪）。剪好後，把第一張長條花樣貼在二朵梅花的中心（圖22），再把

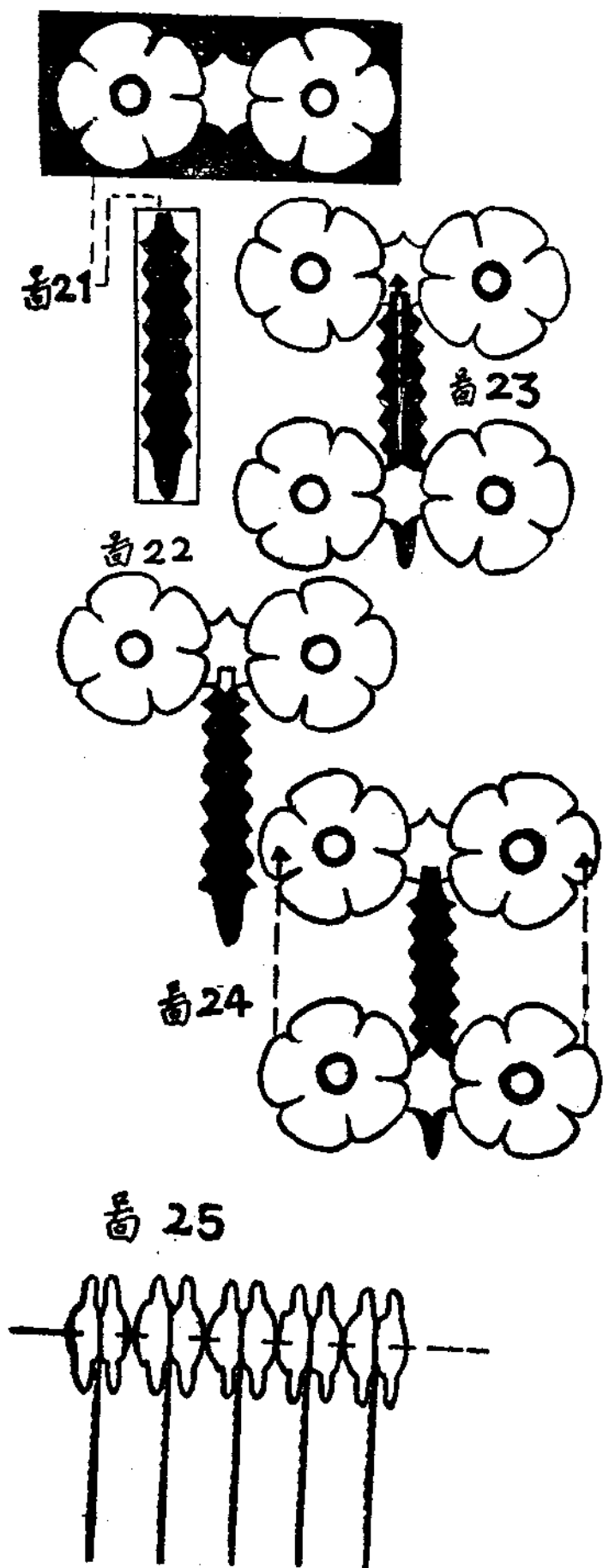

另一張梅花形花樣，在中心和下面一張的中心貼合(圖23)，再把第三張梅花形花樣的左右突出的尖角，和下面第二張梅花形花樣的突出的尖角貼牢(圖24)，再用長條花樣又貼在二朵梅花的中心，這樣一直反覆貼下去，至需要的長度爲止。完全貼成後，在二朵梅花的中心鑽一小孔，穿入細麻線(麻線要比紙彩展開時的長度略長一點，以供佈置時懸掛的縛線用。)做成後須待粘貼的漿糊完全乾了，方才可以把牠展開，不用時仍可摺疊好。(圖25)是懸掛時的形狀。

(5) 怎樣編製藤花籃？ 材料——藤心若干根(須潔白而粗細相等的)

工具——藤剪，削刀。

製法——藤花籃大小可以隨意規定，在編製時亦可任意伸縮，不過在選用原料時，應加以特別注意的，是選用藤心的條數，長短，如果太少，則編織易鬆而粗糙，太多則難以編製。現例舉圓形花籃一種，如能明白了編法，可隨意變化各種形狀。先選十六根二尺左右長的藤條，四根一股，分做四股，把他互交起來(圖25)，另用一根長藤繞編三圈，空出一圈的地位再繞編三圈，至第四圈起每一根上下繞編如(圖27)，編至相當大小(約直徑六寸)再把所有的橫頭穿編向上直立，每隔四圈插編四條(圖28)，漸漸放大，編到有五寸高時，編一圈雙交編(雙交編是收口時用的，只要在兩根藤頭相遇時，互相交叉一下，再編過去如(圖29)，收頭把橫編的藤頭藏起，再把直立的藤頭每二根互相交叉起，另在上面用兩根藤起頭，空間空去三吋，現出菱形的連續方格。再照起先編法，續編三吋或二吋，但須逐漸放大，就用雙交編收頭，把許多直立的藤剪齊，空出長六吋光景，先把一個藤頭彎曲後，插入第

四個藤頭的中間空旁，以下同樣編插，但在幾根互交處，仍須互相交編(圖30)、至此花籃已告完成，再着手編製籃柄，籃柄的做法：先選六根三呎長的藤條，每三根起首編三交辨，編到三四吋長時再把



兩辨合起，編雙藤三交辨。做至二尺左右，再分開編，編成後，裝上花籃去，把一根藤頭穿入籃孔中，多穿幾個彎曲，使他牢固。即成(圖31)。

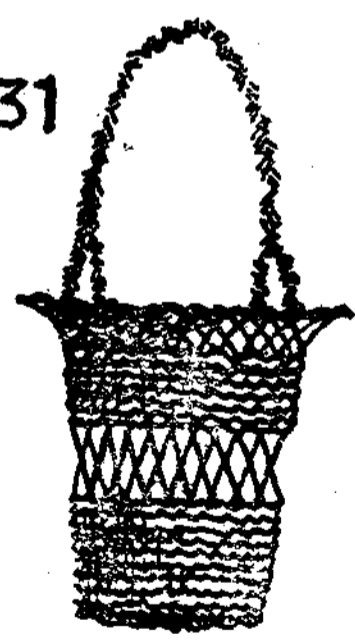
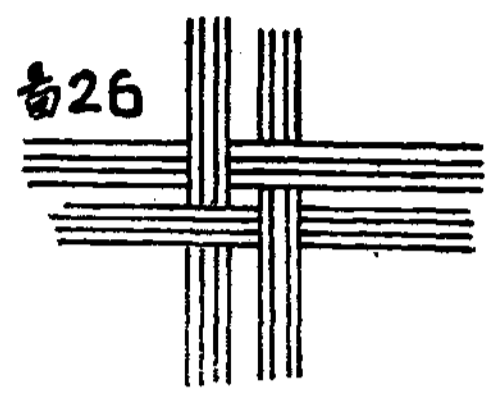
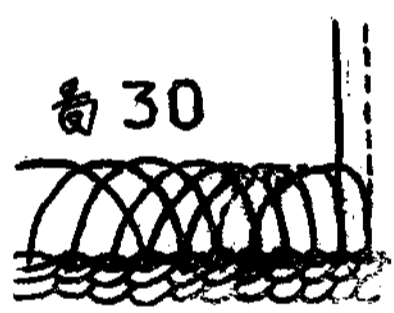

(6) 怎樣製紙彩燈？製法見中級 勞作科參考材料。

(7) 怎樣設計佈置會場？佈置的用品——總理遺像，國旗黨旗，盆花(鮮花)，竹葉(須連竹桿)，棉花，銀星，紙花，電燈罩，紙彩，藤花籃等。

佈置的工具——扶梯，人字梯，大小釘，鐵鎚，鐵鉗，漿糊，剪刀，鉛絲，麻線，棉線等。

佈置時的分組工作——佈置會場可分四組，每組人數所任工作列表如下：

組別	組長	人數	所任工作
表演台佈置組	一人	一組八人	表演台上的裝飾，佈景等。
壁面佈置組	二人	二組十二人	四周牆壁上的裝飾，大門上的裝飾等。
空間佈置組	一人	一組十人	空間懸掛的裝飾，電燈上的裝飾等。
坐場佈置組	二人	二組十六人	排觀衆座位，記錄座位等。

佈置時應特別注意的——裝飾得妥當嗎？工作能輕靜迅速嗎？能依據先前設計的圖樣佈置嗎？如遇空缺處能立即裝飾填補嗎？等。

關於佈置會場說明

1. 用竹葉連桿四根，直立紮在表演台的四角，把細鉛線綁在竹葉上面，使向下垂曲，葉下將棉花做的小球，大大小小的銀星掛上，高低不一定，但不能過低，以不妨礙人行走為標準。

2. 壁面佈置，須依壁面的大小而計劃。

3. 空間佈置，亦可隨意更改，但須使排列上美觀、整齊為主要，切勿凌亂。

3. 自製賀年片 參考材料同中級 勞作科。

新年裏的點心

(1) 舉行同樂會，團拜，都要請客人來參觀，要燒幾樣點心請請客人，就是兒童們自己也要吃點新年

裏的點心充充饑。下面是幾種點心的做法和燒法：

(1) 怎樣做梅花猪油蛋糕？ 原料——糯米粉二升，雞蛋三十個，白糖半斤，麵粉四兩，猪油半斤，梅花乾數十朵，清水，酵粉少許。

製法——先將雞蛋敲開，用竹筷把蛋調碎，至蛋面浮起白沫時止，再將糯米粉、白糖、清水、麵粉和下去，又和些酵粉，倒在大盤裏，再將猪油切小，嵌在面上，加上幾朵梅花乾，放在水鍋上蒸，蒸到糕面完全隆起，便可停火，取下可食了。

(2) 怎樣做百菓油酥餃？ 原料——糖青梅半斤(無核的)，胡桃半斤(剝去殼)，黑棗半斤(去核)，白糖十二兩，糖佛手四兩，麵粉一斤，菜油半斤，清水二碗。

製法——先將糖青梅，糖佛手，胡桃，黑棗等切成細粒，用白糖拌和，就成百菓心子了。再將麵粉四六分成二堆，四分堆裏，和入七分菜油、三分清水；六分堆裏，和入三分菜油，七分清水；各各揉和，各擀成許多小塊，但兩種要一樣數量的，然後把四分的小塊，包在六分的小塊裏，拉長了繞在手指上，再拿下來壓扁成圓形，用粉棍薄，把百菓心子包在裏面，用手指捏成餃子，又將素油煎熟，把餃子放下鍋去炸透，就成了百菓油酥餃。

(3) 怎樣燒年糕湯？ 原料——現成的年糕，清水，白糖或紅糖。

製法——先將年糕切成小塊或薄片，再把鍋裏的清水燒沸，然後把小塊年糕放下去，隨即用鏟刀攪拌一下，蓋上鍋蓋，煮了一刻後，使用銅杓把年糕和湯一起盛在碗內，一碗年糕湯，約盛年糕半

碗，碗裏再放些白糖或紅糖，搗拌勻和，就成了美味的年糕湯了。
(4) 怎樣製肉絲春卷？ 見低級中心教材。

我們的旅行記

新安
小學兒童旅行團編著

陶知行校

實價八角

這部旅行記裏：有書信，有日記，有遊記，有詩歌，有故事，有科學。

前年淮安新安小學兒童旅行團旅行上海，各地報紙每天每天熱烈的宣傳，想還記得吧！他們一共七個孩子，沒有父母照應，沒有教師帶領，靠賣講賺他們的旅行費。他們組織這個旅行團就是試驗他們的教育主張「生活即教育，社會即學校」。他們旅行上海，便是入學上海大學校，上海的形形色色就是他們要學的功課。現在他們把入學上海大學校的成績，編成了這本我們的旅行記。陶知行先生說：「這是一本奇書；是一本生活教育學，是一本兒童日記，是一本兒童文學，是一本兒童創造的宣言。」所以這書在進修的教師和努力前進的兒童，以及研究兒童教育的學者，都有一讀的必要。

上海兒童局發行

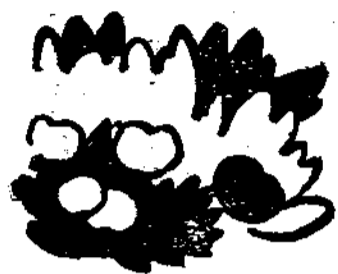

女教師 (四)

志先

時間飛也似的過去，荻友和念萍教一班母親們領孩子，和農友們討論衛生，研究農事，匆匆已滿兩星期。教師學生雙方的興趣都很濃厚，沒有一天散學不超過規定的時間。這一天，兩位教師從青山村歸來，天已將黑，雖然精神愉快，體力終於感到疲乏。走進臥室，便懶洋洋地向床上躺下，似眠非眠的在那裏養神。忽聽得山脚下人聲嘈雜，有的說「扶他上山」，有的說「快替他脫去衣服」，荻友打了一個呵欠，外面的聲音更聽得清楚，那聲音告訴她發生的事情，和念萍有什麼關係似的。念萍好睡，早已發出輕輕的鼾聲，荻友便走過去，連叫帶拉，嚇得念萍心砰砰的跳。等到清醒時，只聽得外面一陣人聲，擁了一個四十四五的漢子進來，渾身臭氣，口稱是殷先生家裏差來的。念萍連忙問「有什麼事？」那漢子道：「老殷先生病重，要你趕快回去！」念萍聽說父親病重，嚇得魂不附體，眼淚直流，一時不知如何是好。荻友見念萍方寸已亂，便一壁安慰她，一壁替她理了幾件替換衣服，立刻送她動身，金根哥也陪她們同到船埠。那邊念萍回家，這裏荻友和金根哥點了一盞燈籠回去，且談且走。談到沒有父親的兒女，荻友不禁嗚咽起來，金根哥才知道荻友也是一個孤女。荻友原來是一個多感觸的人，平常爲了事業，爲了有念萍在旁邊，

至少可以忘去一半。此刻念萍雖然是暫時的分別，可是分別的原因是爲了父病，回校的途中，又是那樣的沉寂，自然要流起淚來。回到了青山小學，索性倒在床上，大哭一場，連夢中還在抽抽的打嚏。富於感情的人，往往憂其骨肉，同樣也憂一切的人類，尤其同情於困苦顛連的人。所以她對於農民的窮困，視同身受。念萍既去，荻友一方面自己感到寂寞，一方面同情於念萍，仰對着帳子幻想念萍的遭遇，連青山村的功課幾乎忘記。金根嫂一早帶了姪兒在場上等候，老是不見荻友走來，她就抱了姪兒上山去。這時學校裏還是鴉鵲無聲，知荻友尚未起床，便輕輕地叫一聲「丁先生！」荻友聽見有人喊，才翻了一個身，急急的披衣下床。知道時間已遲，就胡亂洗了臉，和金根嫂同下山去。走到山腳邊，覺得一陣臭味，撲鼻而來。荻友奇怪：「今天爲什麼特別惡臭？」金根嫂道：「昨天殷先生家裏來的人，一不留心，一隻腳滑到毛坑裏，濺得四面多是糞。村裏人以爲他跌到坑裏去了，所以許多人七手八腳，要他換衣服，實際衣服上並沒有什麼，結果祇脫了一雙鞋襪。荻友道：「怪不得昨天那個人是赤了腳進來的」。金根嫂又說道：「身上雖然沒有弄到什麼，坑的四面却濺得其臭無比。我和金根哥商量了好久，得不到一個治本的方法。丁先生！你看如何？」荻友才恍然大悟臭氣的來源，眉頭一縐，計上心來，便問金根嫂道：「村裏的坑廁大概不止這一隻吧？上課的時候，我們還是和大家討論討論再說。」她們走到村裏，等上課的人已滿座。金根哥和幾個農友站在課椅後面，見荻友一到，金根哥馬上站起，很響的喊了一聲「丁先生！」，然後發表他的提議：「現在我們有一件事要和丁先生商量，就是昨天殷先生家裏來的人，幾乎跌到毛坑裏去。原因是爲了坑廁四面都長了短草，陌生人往往看不見，尤其在日落以後，丁先生大概知道的吧？結果，人並沒有跌

下去，那一塊地方却弄得又髒又臭。因此我們又想到了兩位先生常常教訓我們的話，要講究衛生。這樣的坑廁，似乎太不衛生了，所以我們想到來請丁先生替我們想一個方法。「荻友聽見他們自動要想改良，心裏非常快活，因此就首先提出這個問題，叫大家討論。母親們也多參加意見。只有一部分較大的孩子，不發生興趣，但秩序還是很好。末了決定在村裏所有的坑廁上加蓋，整塊的木板沒有錢去買，把各人家裏現成的長短不齊的木板湊起來蓋在上面。這樣既無危險，又不骯髒，從此青山村裏的坑廁臭，就絕跡了。這件事辦成以後，照理，荻友該多麼快慰！可是一個如同骨肉的朋友遭了不幸，同時自己又少了一個伴侶，生活不免枯寂。散學以後，一個人無精打采的蹣跚於湖畔，對着遠遠的雲樹出神。只聽得半空中一聲啞啞，一大片烏雲似的東西從頭頂上掠過去。抬起頭來一看，原來是一羣暮鴉，報告夜色將要降臨，這才把荻友提醒，一個人珊瑚歸去。

念萍一向筆健、寫信的勤，在朋友中間要算第一，不到兩天，她的信已在荻友手裏翻復着默讀。知道念萍父親的病，危險期已過去，此刻祇要慢慢調養，三日後就可恢復她的學校生活。荻友在寂寞的中間，忽然來了這樣一個安慰，精神比從前更興奮，做事也比從前更起勁。散學以後，還跟幾個農友談天，有幾天談到晚飯過後才上山去。一天下午剛要散課，荻友在那裏看一個孩子的齷齪頭頸，聽見一個小朋友叫「般先生！」荻友回轉身來，念萍已經走到面前，略微問了別後的情形，兩個人便挽了這個髒孩子到學校裏，燒了些熱水，替他洗澡。原來這位小朋友還是夏天在湖水裏游泳時，身上揩了揩，到現在已經足足五個月不見水，叫他怎樣不骯髒？念萍道：「村裏的孩子們，怕得個個是這樣的習慣，怎樣好？我們再來一

個清潔比賽如何？」荻友自是贊成，於是兩個人仔細計劃了一下，什麼比賽方法、日期、獎品等等，一一多預備齊全，然後在課內把這事宣布。一方面還請那個洗澡的孩子幫助她們說明。到了比賽的那天，荻友念簿帶了獎品和檢查清楚的表格，很認真的做他們的檢查工作。結果，百分之九十九身上堆積着漆黑的塵垢，只有洗過澡的那個孩子頂清潔。末了，荻友站在一張檯上報告結果，並發給獎品。得獎品的人，就是荻友替他洗過澡的孩子。村裏人見了他，個個羨慕不止。同時有一個孩子的母親站起來問：「常常要燒水洗澡，不是太費柴火了嗎？」荻友想了一想說道：「洗澡本來最好用冷水，不過倘使冷水沒有洗慣，就稍微熱一熱，以後一次冷一次，到了完全能用冷水的時候，既省柴火又強身體。那末，冷天也儘可以照常洗澡，至少每星期洗一次。這樣不斷的做下去，保管你們將來個個強健。」三天之後，荻友走到李小貓家裏去玩，果然看見李小貓從一隻破腳盆裏走出來。荻友拍手鼓勵，一刻兒小貓的弟弟也鑽到腳盆裏去。孩子們最喜歡弄水，他鑽到水裏去，目的是在玩水，荻友以爲他也喜歡洗澡，馬上走過去幫他洗。荻友既不是護士，又不是母親，但是她照顧孩子，却沒有一個人能及到她，又溫柔，又敏捷，所以個個孩子都喜歡她，聽她的說話。小貓的弟弟洗出了格格的笑聲，給隣居家裏的小朋友聽見了，互相宣傳，弄得個個孩子覺得洗澡是舒服不過的事，爲此荻友的臉上常常堆着得意的微笑！

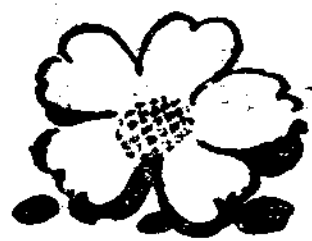

第一卷低級常識曆索引

潘志激

▲社會方面——整數是代表期數，小數是代表日期，下同。

南京政府成立紀念	一·一	怎樣看日曆	一·三
滑冰	一·二五	三年前的今天	一·二八
愛斯基幕人生活(一)	一·二九	愛斯基幕人生活(二)	一·三〇
愛斯基幕人生活(三)	一·三一	陰曆和陽曆的分別	二·三
日本人生活(一)	二·九	日本人生活(二)	二·一〇
童子軍創始紀念日	二·二五	原始人的房屋	三·六
原始人吃什麼	三·七	婦女節	三·八
大家來種樹	三·一〇	孫中山先生逝世紀念	三·一二
永清到南京去	三·一四	中山陵去	三·一五
京滬鐵路	三·一六	黃花崗七十二烈士殉國紀念	三·二九

春假裏做的事	三·三一	王琪的旅行	四·一
仲英到熱帶去	四·二	到印度去	四·三
兒童節	四·四	清明節	四·五
掃墓	四·六	國府遷都南京紀念	四·一八
爲甚勞動	五·二	日兵砲轟濟南城	五·三
打倒賣國賊	五·四	中山先生做非常大總統	五·五
廿一條	五·九	郵差做的事	五·一〇
寄信的辦法	五·一一	母親節	五·一四
到美國去(一)	五·一六	到美國去(二)	五·一七
勇敢的陳英士	五·一八	古時候火那裏來的	五·二六
南京路上的血跡	五·三〇	結束	五·三一
樓子的來歷	六·五	愛迪生故事	六·一二
總理在廣州遭了一個大難	六·一六	印第安人生活	六·二三
印第安人生活	六·二四	印第安人生活	六·二五
印第安人生活	六·二六	革命軍出師北伐	七·九
尼格羅人生活	七·一〇	尼格羅人生活	七·一一

尼格羅人生活	七·一二	孔子誕辰	八·二七
嫦娥奔月故事	九·一一	九一八的晚上	九·一八
又佔據了四省	九·一九	海濱人發現海蛇	九·二六
海濱上的小孩子	九·二七	海濱上的小孩子	九·二八
海濱上的小孩子	九·二九	海濱上的小孩子	九·三〇
桓景避災	一〇·五	國慶日	一〇·一〇
國慶日	一〇·一一	白鳥遊海	一〇·一三
白鳥遊海	一〇·一四	海島上的生活	一〇·一五
海螺姊姊失蹤	一〇·一六	總理誕辰	一一·一二
中山先生幼年時代最愛的遊戲	一一·一三	破除迷信	一一·一四
從南到北的旅行	一一·二八	加拿大小孩子	一一·二九
瑞士國人生活	一一·三〇	耶蘇聖誕	一二·二四
雲南起義	一二·二五	雲南起義	一二·二六
雲南起義	一二·二七	俄羅斯人生活	一二·二八
俄羅斯人生活	一二·二九	俄羅斯人生活	一二·三〇

▲自然方面

怎樣看風	一·四	北風	一·五
煤的故事	一·八	呢和絨	一·二四
呢褲子	一·一五	皮衣的皮那裏來的	一·一六
鐘	一·一七	自己來做只鐘	一·一八
雲雨	一·二〇	狗看門	一·二一
貓的本領	一·二二	寒暑表	一·二三
冰鑊	一·二四	冰點	一·二六
冰的膨脹力	一·二七	雪花	二·一
雪娃娃	二·二	做花爆	二·四
春天來了	二·五	梅花	二·六
猴子的靈巧	二·七	輕氣球	二·一一
飛機有幾種	二·一二	風和日的本領	二·一四
我們來做豆腐	二·一六	鐵那裏來的	二·二〇
怎樣打鐵釘	二·二一	開山和開礦一樣嗎	二·二二
石頭怎樣變成石灰	二·二三	沙	二·二四
馬	二·二七	釘馬蹄	二·二八

我們來放風箏	二·一三	磚頭和瓦那裏來的	三·一
辛苦的瓦匠	三·二	玻璃那裏來的	三·三
漆匠的本領	三·四	油漆那裏來的	三·五
爲什麼要種樹	三·一一	伐木	三·一三
車子有幾種	三·一七	春分節	三·二一
燕子回來了	三·二二	蜜蜂的本領(一)	三·二三
蜜蜂的本領(二)	三·二四	出遊	三·二五
三動物的談話	四·八	養蠶(一)	四·九
養蠶(二)	四·一〇	縲絲	四·一一
人造絲和絲的辨別	四·一二	染色	四·一三
桑葉	四·一四	造紙	四·一五
筆的自述	四·一六	蝴蝶	四·一九
蜘蛛	四·二〇	磁器	四·二二
蝌蚪自述	四·二三	麵粉那裏來的	四·二四
麥田	四·二五	米那裏來的	四·二六
菜花豆花	四·二七	雞鴨鵝的用途	四·二九

雞蛋的用途	四·三〇	立夏節	五·六
竹筍	五·七	竹的用途	五·八
電話(一)	五·一二	電話(二)	五·一三
蒼蠅的害人	五·一九	蒼蠅的生活	五·二〇
怎樣撲滅可惡的蒼蠅	五·二一	蚊蟲的害人	五·二二
蚊蟲的變化	五·二三	怎樣撲滅蚊蟲	五·二四
火的自述	五·二七	那種燈最亮	五·二八
電燈的發明	五·二九	現在有什麼好看的花	六·一
野外散步去	六·二	螞蟻的本領(一)	六·三
螞蟻的本領(二)	六·四	端陽的食品	六·六
虫豸	六·七	毒蛇	六·八
捉魚(一)	六·一〇	捉魚(二)	六·一一
電報	六·一三	蚯蚓是益蟲嗎	六·一四
一粒棉花子	六·一五	什麼東西砌路頂好(一)	六·一八
什麼東西砌路頂好(二)	六·一九	夏至節	六·二二
可怕的雷電	六·二七	雷電是什麼	六·二八

避雷針的做法	六·二九	觸電急救	六·三〇
貪吃瓜的刺蝟	七·二	這幾天有什麼好吃的瓜	七·三
虹那裏來的	七·四	有趣的太陽光	七·五
蜻蜓那裏來的	七·六	做冰其淋	七·八
烏鴉也好說是害鳥	七·一三	有益的黃鶯	七·一四
螢火蟲怎樣會發光	七·一五	知了自述	七·一六
知了告荒	七·一七	流星	七·二七
彗星	七·二八	捉蚱蜢	七·三一
颶風	八·六	冰雹	八·七
立秋節	八·八	夏天的景緻	八·九
害稻的蝗蟲	八·一〇	殺滅蝗蟲方法	八·一一
害稻的螟蟲	八·一二	殺滅螟蟲的方法	八·一三
蚱蜢研究	八·一四	螻蛄	八·一五
向日葵	八·一六	植物的向陽性	八·一七
玉蜀黍	八·一八	我的朋友	八·一九
一把幫助人的傘	八·二〇	紅花變白花	八·三〇

聰明的柿子	九·四	睡眠的蘋果	九·五
毛栗子	九·六	菱角	九·七
胖胖的甜藕	九·八	月亮裏的影子是什麼	九·九
月蝕	九·一〇	月亮的變化	九·一二
桂花	九·一三	做桂花糖	九·一四
看潮水去	九·一五	潮水那裏來的	九·一六
蟋蟀旅行(一)	九·二〇	蟋蟀旅行(二)	九·二一
蟋蟀旅行(三)	九·二二	蟋蟀旅行(四)	九·二三
蟋蟀旅行(五)	九·二四	秋蟲音樂大會	九·二六
蟹(一)	一〇·一	蟹(二)	一〇·二
菊花	一〇·三	棉田故事	一〇·四
重陽登高	一〇·六	野草花誰種的	一〇·七
不用火柴點火	一〇·八	奇怪的饅頭	一〇·九
餅和糖世界	一〇·一七	牛的本領	一〇·一八
牛的用途	一〇·一九	牛奶變酸	一〇·二〇
露水怎樣成功的	一〇·二三	霜降	一〇·二四

魚的生活	一〇・六七	魚養在瓶裏爲什麼就要死	一〇・二八
肺和鰓的不同	一〇・二九	貓兒吃了東西爲什麼洗臉	一〇・三一
植物過冬	一一・一	美麗的紅葉子	一一・二
常綠樹	一一・三	蟲的過冬	一一・四
動物過冬	一一・五	鳥的過冬	一一・六
我們怎樣過冬	一一・七	科學把戲	一一・二一
科學把戲	一一・二三	科學把戲	一一・二三
人爲什麼吸了養氣變成炭氣	一一・二四	養氣和炭氣併家看得見嗎	一一・二五
火車開上輪船輪船載了火車渡過長江	一一・二六	火車比輪船快飛機比火車更快	一一・二七
首飾故事(一)	一二・九	首飾故事(二)	一二・一〇
首飾故事(三)	一二・一一	一只奇怪的碗	一二・一八
有趣的紙傘	一二・一九	肥皂的用途	一二・二〇
肥皂的做法	一二・二一	冬至夜	一二・二二
冬至節爲什麼日長夜短	一二・二三		

▲衛生方面

凍瘡	一・六	烤火	一・七
----	-----	----	-----

傷風(一)	一·九	傷風(二)	一·一〇
常常洗澡	一·一一	運動	一·一二
每天要在戶外遊玩二小時	一·一三	找尋好姿勢	二·一五
吃東西要留心的幾件事	二·一七	一個小磨子	二·一八
可怕的天花	三·二七	種牛痘發明	二·二八
多吃蔬菜的好處	四·七	一個髒孩子	四·一七
衛生運動	五·一五	入霉	六·九
道路不清潔的危險	六·一七	吃水菓的好處	七·七
寄生蟲	七·一九	我們的機器	七·二〇
空氣和日光	七·二一	不忘帶手帕	七·二二
可怕的砂眼	七·二三	爲什麼牙痛	七·二四
不買切開的西瓜	七·二五	乘風涼	七·二六
瘋狗咬人的故事(一)	七·二九	瘋狗咬人的故事(二)	七·三〇
夏天應注意的幾件事	八·一	痢疾	八·二
癩的治療法	八·三	爲什麼要洗浴	八·四
洗浴的方法	八·五	做值日生應注意的事	八·二八

不張嘴呼吸	八·二九	鄉村裏應注意的衛生(一)	九·一
鄉村裏應注意的衛生(二)	九·二	鄉村裏應注意的衛生(三)	九·三
介紹幾種滋補品	一〇·二一	佝僂病的可怕	一〇·二二
三個噴嚏	一〇·二五	打噴嚏咳嗽要用手巾掩住口鼻	一〇·二六
新棉衣	一一·八	增加體溫的方法	一一·九
古時候人取暖的方法	一一·一〇	暖室	一一·一一
不冒了被睡覺(一)	一一·二六	不冒了被睡覺(二)	一一·二七
不冒了被睡覺(二)	一一·二八	屋子裏流通空氣(一)	一一·二九
屋子裏流通空氣(二)	一一·三〇	傷風菌的可怕(一)	一二·一
傷風菌的可怕(二)	一二·二	爲什麼有的病會傳染	一二·三
脈息是什麼	一二·四	頭昏	一二·五
頭昏證明	一二·六	冷了爲什麼發抖	一二·七
凍了手爲什麼沒有感覺	一二·八		
▲公民方面			
新年同樂會	一·二	我一天的時間	一·一九
國貨玩具	二·八	我們怎樣做誠實的孩子	二·一九

救火	二·二六	不忘帶用品	三·九
幫助人的警察	三·一八	掃街夫	三·一九
不說慌的珊芬妹妹	三·二〇	好習慣誰會做	三·二六
幫助人的孩子	三·三〇	無字荐書	四·二一
動物幫助入什麼	四·二八	做工才有飯吃	五·一
一個誠實的孩子	五·二五	一個苦學的小孩	六·二〇
廢物利用	六·二一	暑假裏做的事	七·一
做錯了事要自己承認	七·一八	誰勤儉誰得獎	八·二一
開學的第一天	八·二二	怎樣訓練做好習慣	八·二三
小先生	八·二四	假期作業展覽會	八·二五
展覽會的前後	八·二六	我願天天做工	九·二七
對國旗黨旗應當怎樣	一〇·一二	皮匠和小孩	一〇·三〇
中山先生小時候故事	一一·一五	一個有志的小孩子	一二·一二
一個有志的小孩子	一二·一三	一個有志的小孩子	一二·一四
一個有志的小孩子	一二·一五	一個有志的小孩子	一二·一六
一個有志的小孩子	一二·一七		



低中高勞作教材索引(二月份)

路田

(教材名稱)	(性質)	(程度)	(編著者)	(書名)	(發行書局)	(出版年月)	(定價)	(備註)
活動日曆	紙工	中級	劉維詰	小朋友工藝	北新書局	二一年九月	二角	
搖鈴鼓	竹工	中級	同上	同上	同上	同上	同上	
滑稽跳舞人	紙工	低級	同上	同上	同上	同上	同上	
照架	紙工	低級	同上	同上	同上	同上	同上	
哨子	金工	高級	徐文遠	小朋友玩具(上)	北新書局	二一年九月	二角	
空鐘	竹工	高級	同上	同上	同上	同上	同上	
飛行機	竹工	中級	同上	同上	同上	同上	同上	
毬子	縫紉	中、低級	同上	同上	同上	同上	同上	
氣球	紙工	中級	金天俠	小朋友玩具(下)	北新書局	二二年九月	二角五分	
飛行機三種(甲)	紙工	低級	同上	同上	同上	同上	同上	

小花籃	紙工	低級	虞哲光	兒童玩具工	兒童書局	二十年二月	一角四分
不倒翁	工作	中級	同上	同上	同上	同上	同上
上升的空氣球	紙工	中、低級	白桃	兒童科學玩具	兒童書局	二十一年十二月	四角
幻燈	木工	高級	同上	同上	同上	同上	同上
紙飛艇	紙工	低級	同上	同上	同上	同上	同上
簡單的單翼飛機	木、金工	高級	同上	同上	同上	同上	同上
魔術箱	紙工	中級	同上	同上	同上	同上	同上
寫生畫板	木工	高級	鍾振聲	兒童實用工藝	兒童書局	二三年七月	二角
飛機	紙工	高級	程品生	兒童兵工廠	兒童書局	二二年八月	一角二分
高射炮	木工	高級	同上	同上	同上	同上	同上
坦克車	木工	高級	同上	同上	同上	同上	同上
叫子	金工	中級	陸崧安	兒童金工玩具	兒童書局	同上	一角五分
小花籃	紙工	低級	陸崧安	兒童紙工玩具	兒童書局	同上	二角五分
飛機	紙工	中級	同上	同上	同上	同上	同上
降落傘	紙工	低級	同上	同上	同上	同上	同上
竹叫笛	竹工	高級	陸崧安	兒童竹工玩具	兒童書局	同上	一角五分

竹花瓶	竹工	中級	同上	同上	同上	同上	同上	同上	同上
粘土篋種類	泥工	中、低級	陸崧安	兒童泥工玩具兒童書局	同上	同上	同上	一角五分	參考
各種花瓶	泥工	中、低級	同上	同上	同上	同上	同上	同上	
伏鷄	木工	高級	陸崧安	兒童木工玩具兒童書局	同上	同上	同上	一角五分	
雄鷄	木工	中級	同上	同上	同上	同上	同上	同上	
伸縮鷄	木工	中級	胡逸休 陸寶忠	玩具製作法 文華圖書館	同上	二十年八月	五角		
鷄啄食	木工	高級	同上	同上	同上	同上	同上		
假期作業設計		低級	尹柏丞等	小學勞作指導(一)	中華書局	二三年七月	三角五分		參考
假期作業設計		低級	宗亮寰	復興勞作教本(初一)	商務印書館	二二年八月	三角五分		參考
冬景模型設計		低級	同上	同上	同上	同上	同上		參考
冷地人生活設計		低級	宗亮寰	復興勞作教本(初二)	商務印書館	二二年六月	三角五分		參考
家庭作業設計		低級	同上	同上	同上	同上	同上		參考
假期作業設計		中級	宗亮寰	復興勞作教本(初五)	商務印書館	二二年八月	三角五分		參考
原始人生活模型設計		中級	同上	同上	同上	同上	同上		參考
衣服洗刷和補綴設計		中級	宗亮寰	復興勞作教本(初七)	商務印書館	二二年八月	三角五分		參考
假期作業設計		中級	同上	同上	同上	同上	同上		參考

廢物利用設計	製作雜用品設計	結束本學期工作設計	製作幻術用具設計	本地特產工藝設計	科學玩具製作設計	公雞	母雞	小雞	徽章	國旗	紙花	賀年片上的蝴蝶結	做年糕	蛋殼做的花瓶	蛋殼做的金魚
高級	高級	高級	高級	高級	高級	紙工	紙工	紙工	紙工	紙工	紙工	家事	家事	紙金工	紙工
熊羆高	同上	同上	熊羆高	熊羆高	熊羆高	須戒己	同上	同上	低級	低級	同上	同上	同上	宗亮寰	低級
復興勞作教本(高一)	同上	同上	復興勞作教本(高一)	同上(高三)	同上(高四)	工藝新教材	同上	同上	同上	同上	同上	同上	同上	同上	同上
商務印書館	同上	同上	商務印書館	同上	同上	商務印書館	同上	同上	同上	同上	同上	同上	同上	商務印書館	同上
二二年六月	同上	同上	二三年二月	二二年十二月	二三年八月	十七年四月	同上	同上	同上	同上	同上	同上	同上	十七年六月	同上
四角五分	同上	同上	四角五分	四角五分	五角五分	二角五分	同上	同上	同上	同上	同上	同上	同上	一角五分	同上
參考	參考	參考	參考	參考	參考										

鷄叫子	工作	中級	同上	同上	同上	同上	同上
鷄毛帚	工作	中級	同上	同上	同上	同上	同上
日記簿	紙工	中級	同上	同上(5)	同上	同上	同上
本裝書釘法	紙工	中級	同上	同上(5)	同上	同上	同上
信封	紙工	中級	同上	同上	同上	同上	同上
燈罩	紙工	中級	同上	同上	同上	同上	同上
粘工篋	竹、金工中、高級	同上	同上	同上(6)	同上	同上	同上
信插	紙工	中級	同上	同上(7)	同上	同上	同上
掛花籃	籐工	高級	何明齋 余形甫	工藝(第一册)商務印書館	二三年三月	五角五分	
黏土工用匙篋	竹工	高級	同上	同上	同上	同上	
結領套	家事	高級	同上	同上	同上	同上	
編圍巾	家事	高級	同上	同上	同上	同上	
粉刷牆壁	校事	高級	同上	工藝(第二册)同上	二三年四月	三角五分	
油漆牆壁	校事	高級	同上	同上	同上	同上	
修補碎石路	校事	高級	同上	同上	同上	同上	
鷄毛帚插	金工	高級	同上	工藝(第三册)同上	二三年八月	三角	

信插	金工	高級	同上	同上	同上	同上
恭賀新禧	紙工	中級	陸衣言	小工藝第一集中華書局	十三年三月	六分
元宵燈	金、紙工	中級	同上	同上	同上	同上
信插	紙工	中級	同上	小工藝第二集同上	同上	同上
聚光燈罩	紙工	低級	同上	小工藝第三集同上	十三年六月	同上
紙鏈子	紙工	低級	同上	小工藝第四集同上	十五年二月	同上

(本月份完)

注：〔1〕性質項中列入「工作」者，即該項教材包括工藝中的各方面都有。

〔2〕性質項中空白的，即該項教材包括勞作的各方面都有。

〔3〕備註項中列入「參考」者，即該項教材請採用者斟酌應用。並可作為教師參考所用。

勞工幼兒團

孫銘勳著
陶行知校
實價五角

孫銘勳先生同情于勞工的勤勞貧苦，和勞工幼兒生活的可憐，創辦勞工幼兒團；凡勞工者的幼兒，年齡自斷乳至八歲的都予以接收，而教之養之。這是幼稚園和托兒所打成一片了。本書是孫先生開墾這勞工幼兒團經過的事實和經驗的敘述，兼闡明幼稚教育的意見，計十七節約八萬言。陶行知先生說「勞工幼兒團為新教育探險之新記錄」。本書的價值可想見了。

▲上海兒童書局發行



編後

編者



一、我們這小小刊物，承讀者愛護，現在第二卷又開始了。第一，當然不能免俗向讀者說一聲，恭賀新禧，雖然，如此世界，很少有可賀的事實。要是勉強自慰的話，那末我們這刊物能繼續努力，就算是一種可賀的理由。

二、兒童年開幕，已經過了五個月。好多雜誌，趁這新年，正在出一期兒童年的專號。我們的對象，完全是爲兒童。我們第一卷的一十二期，就是今後的第二卷第三卷……一直下去，沒一期不拿兒童教育做我們唯一的中心。那末每期都可以算是專號。結果，便是一個沒有專號。這話雖近似滑稽，但是事實的確如此。

三、關於「打一」的問題，我們收到幾位讀者的來稿。本期先發表蔣予潔先生的一短篇。別位的，以後陸續按期發表。我們很盼望各位把從要打改到不必打的各種方法，多多發表。有了好的方法，或者可以使今後兒童少受些打。這也可以算是兒童年裏我們的一點小小努力罷。

四、公民訓練問題，本期結束。我們這種小刊物，篇幅有限，長篇文分割得太零星，讀者或感到不便。以後想登些實際訓練問題短篇。

五、陳情先生的班級補救法發表以後，常有讀者寫信來問。鎮海朱時龍先生所問，看了一卷十一期陳先生的新組長制一文及十二期裏的問答或者可以解決。

六、登載了一年功夫的常識曆，今後不再繼續。本期起，另換一種方法。我們的意思，想謀更加實用。但不知實際應用時是否便利。

七、請陳爾昌先生注意：最近通信處，望早日示知。

八、請中石先生注意：盼示知詳細通信處。

母親的故事

崔載陽夫人遺著（新出）實價三角
劉粹微女士

劉女士曾在法國留學，研究兒童教育。回國後，應廣州國民大學之聘，教授「兒童學」有年。嗣與廣州中山大學教授崔載陽先生結婚，陸續養下四個孩子。這集子裏的三十八個故事，就是她生前講給她四個孩子聽的。慈母之愛，充滿在這些故事裏。

兒童書局出版

兒童書信

- 兒童書信範本(四冊) 賀玉波著每冊一角五分
- 兒童書信作法 曹雲鵬著實價二角五分
- 給小朋友的二十一封信 方與嚴著實價大洋二角
- 兒童實用書信 勞春華著十版重訂三角
- 孩子們的書信 陳雲清合編實價一角二分
- 給女小友們的書信 黃一德著實價大洋二角
- 十二個月的信 徐培仁著實價二角五分
- 寄兒童們 章衣萍著實價大洋四角
- 給小朋友的情書 白啓祥著實價大洋三角
- 我的家信 方與嚴著實價大洋三角
- 兒童書信 尤勁著實價大洋二角
- 兩個小朋友的信 余弘臬丁農編一角四分
- 小先生的信 侶朋著陶行知校二角五分

兒童記事

- 小姑娘 吳曙天女士著一角四分
- 乞丐與學記 徐晉編實價一角四分
- 萬里尋兄記 俞端餘女士著大洋二角
- 我的祖母 章衣萍著實價一角四分
- 我的童年 章衣萍著實價一角四分
- 我的表弟弟 吳曙天著實價一角四分
- 我的母親 曾迺敦著實價一角四分
- 童年立志成功記 林逸之編實價大洋三角
- 學校生活記 勞春華著實價大洋三角

兒童遊記

- 我們的旅行記 新安小學兒童旅行團著實價八角
- 浙江省兒童遊記 徐培仁編實價一角四分
- 江蘇省兒童遊記 徐培仁編實價一角四分
- 小先生的遊記 楊應彬著陶行知校實價二角

總發行所

兒童書局總店

上海浙江路七
九至八一號