

付表 2

側方路線影響加算率表

地区区分	加算率	
	角地の場合	準角地の場合
高度商業街区	0.150	0.075
普通商業地区 併用住宅地区	0.100	0.050
普通住宅地区 家内工業地区	0.070	0.035
中小工場地区 大工場地区	0.050	0.025

(注) 準角地とは、次図のように一系統の路線の屈折部の内側に位置するものをいう。

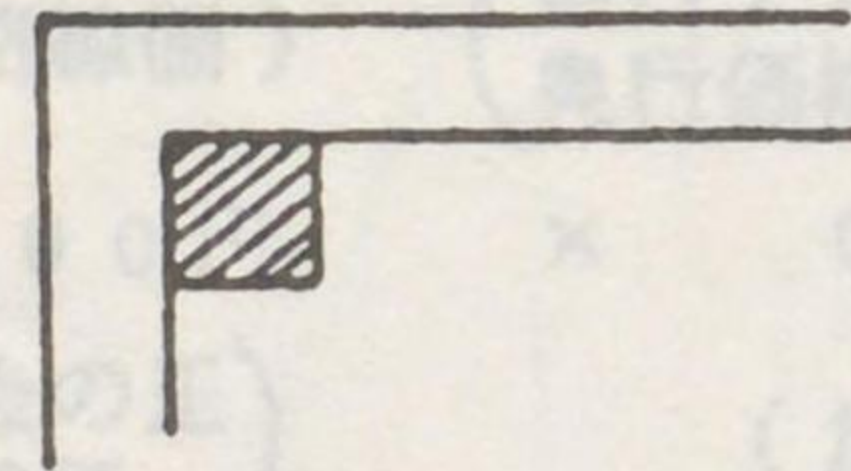

付表 3

二方路線影響加算率表

地区区分	加算率
高度商業街区	0.07
普通商業地区 併用住宅地区	0.05
普通住宅地区 家内工業地区	0.03
中小工場地区 大工場地区	0.03

付表 4

三角地補正率表

(1) 角度補正率表

般小角	10度未満	10度以上 15度未満	15度以上 20度未満	20度以上 30度未満	30度以上 45度未満	45度以上
底角	0.80	0.85	0.89	0.92	0.95	0.97
対角	0.75	0.81	0.86	0.90	0.93	0.95

(注) 逆三角地および無道路地の三角地補正は、最小角が底角の場合であっても、対角の場合の補正率を適用するものとする。

(2) 面積補正率表

面積 (平方メートル)	99.17	99.17 以上	132.23 以上	165.28 以上	330.57 以上	991.73 以上	3,305.78 以上
最小角	未満	未満	未満	未満	未満	未満	未満
30度未満	0.75	0.75	0.80	0.85	0.90	0.95	0.98
30度以上	0.80	0.85	0.85	0.90	0.95	0.98	0.98

付表 5

間口狭小補正率表

間口 距離(メートル)	地区区分 高度商業地区	普通商業地区 併用住宅地区	普通住宅地区 家内工業地区	中小工場地区	大工場地区
1.81未満	0.80	0.80	0.80	0.80	0.80
1.81以上 3.63未満	0.90	0.90	0.86	0.84	0.82
3.63以上 5.45未満	1.00	0.97	0.95	0.92	0.84
5.45以上 7.27未満		1.00	0.99	0.96	0.90
7.27以上 9.09未満			1.00	0.99	0.95
9.09以上 10.90未満				1.00	0.97
10.90以上 14.54未満					0.98
14.54以上 18.18未満					0.99
18.18以上					1.00

付表 6

奥行長大補正率表

奥行距離 間口距離	4以上5未満	5以上6未満	6以上7未満	7以上8未満	8以上9未満	9以上
補正率	0.99	0.98	0.97	0.95	0.92	0.90



付表 7

奥行短小補正率表

奥行距離(メートル)	地区区分	繁華街 高度商業地区	普通商業地区 併用住宅地区	普通住宅地区 家内工業地区	中小工場地区	大工場地区
1.81以上 3.63未満		0.95	0.91	0.90	0.86	0.80
3.63以上 5.45未満		0.98	0.96	0.95	0.90	0.82
5.45以上 7.27未満		1.00	0.99	0.98	0.93	0.84
7.27以上 9.09未満			1.00	0.99	0.95	0.86
9.09以上 10.90未満				1.00	0.96	0.88
10.90以上 12.72未満					0.97	0.90
12.72以上 14.54未満					0.98	0.92
14.54以上 16.36未満					0.99	0.93
16.36以上 18.18未満					1.00	0.94
18.18以上 20.00未満						0.95
20.00以上 21.81未満						0.96
21.81以上 23.63未満						0.97
23.63以上 25.45未満						0.98
25.45以上 27.27未満						0.99
27.27以上 29.09未満						1.00
29.09以上 30.90未満						
30.90以上 32.72未満						
32.72以上 34.54未満						
34.54以上 36.36未満						
36.36以上						

付表 8

崖地補正率表

崖地地積	0.10以上	0.20以上	0.30以上	0.40以上	0.50以上
総地積	0.20未満	0.30未満	0.40未満	0.50未満	0.60未満
補正率	0.95	0.90	0.85	0.80	0.75
崖地地積	0.60以上	0.70以上	0.80以上	0.90以上	0.95以上
総地積	0.70未満	0.80未満	0.90未満	0.95未満	
補正率	0.70	0.65	0.60	0.55	0.50

付表 1

奥行距離(メートル)	地区区分	繁華街 高度商業地区	普通商業地区 併用住宅地区	普通住宅地区 家内工業地区	中小工場地区	大工場地区
1.81以上 3.63未満		0.95	0.91	0.90	0.86	0.80
3.63以上 5.45未満		0.98	0.96	0.95	0.90	0.82
5.45以上 7.27未満		1.00	0.99	0.98	0.93	0.84
7.27以上 9.09未満			1.00	0.99	0.95	0.86
9.09以上 10.90未満				1.00	0.96	0.88
10.90以上 12.72未満					0.97	0.90
12.72以上 14.54未満					0.98	0.92
14.54以上 16.36未満					0.99	0.93
16.36以上 18.18未満					1.00	0.94
18.18以上 20.00未満						0.95
20.00以上 21.81未満						0.96
21.81以上 23.63未満						0.97
23.63以上 25.45未満						0.98
25.45以上 27.27未満						0.99
27.27以上 29.09未満						1.00
29.09以上 30.90未満						
30.90以上 32.72未満						
32.72以上 34.54未満						
34.54以上 36.36未満						
36.36以上						

1 奥行価格

【計算例1】

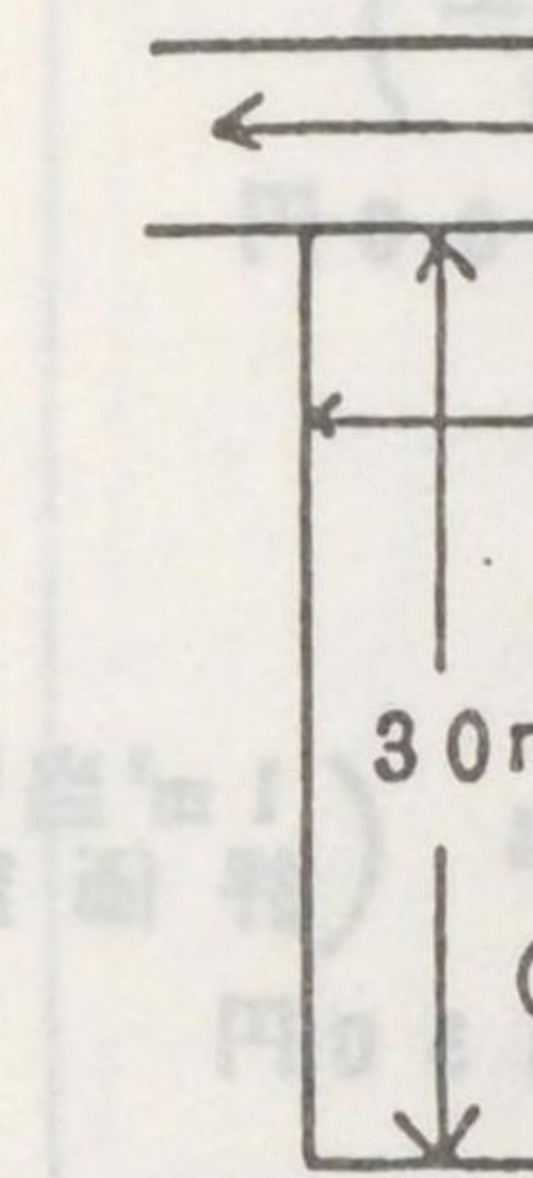

2 側方路線

【計算例2】

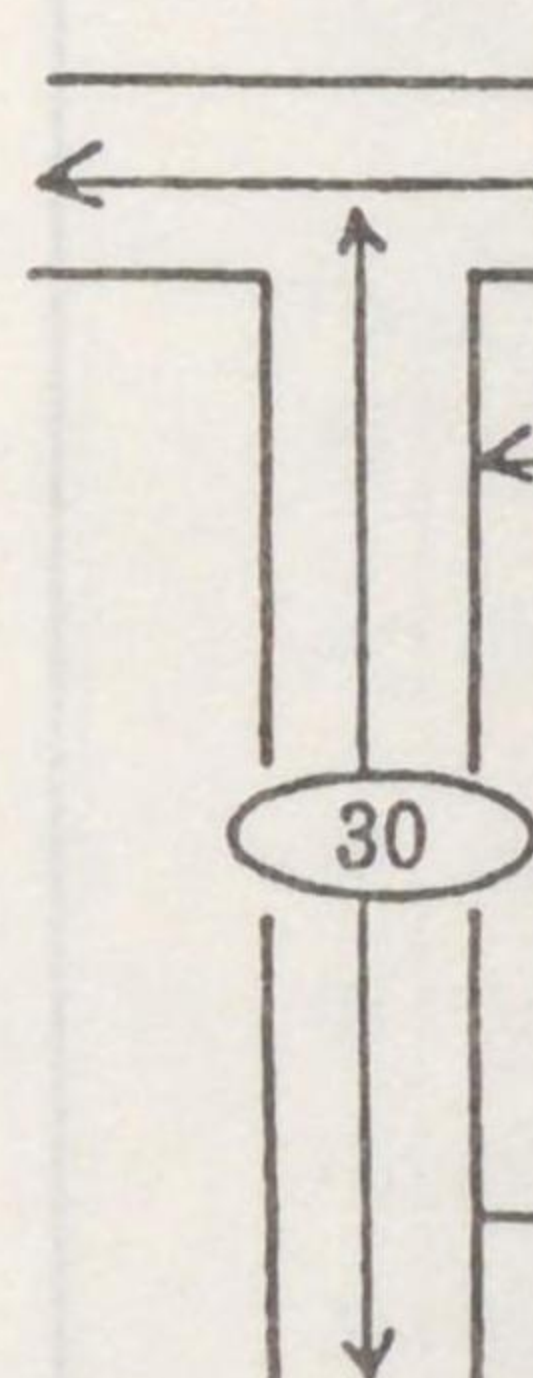

【計算例3】

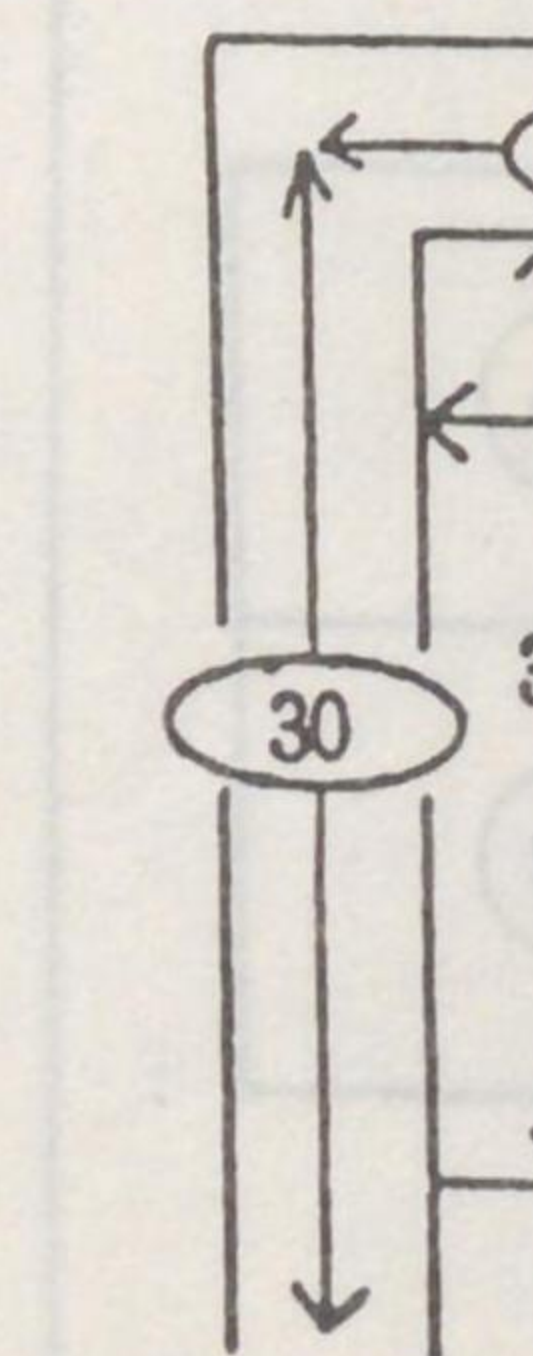



宅地（路線価方式）の画地計算例

1 奥行価格逓減

【計算例1】 普通商業地区における計算例

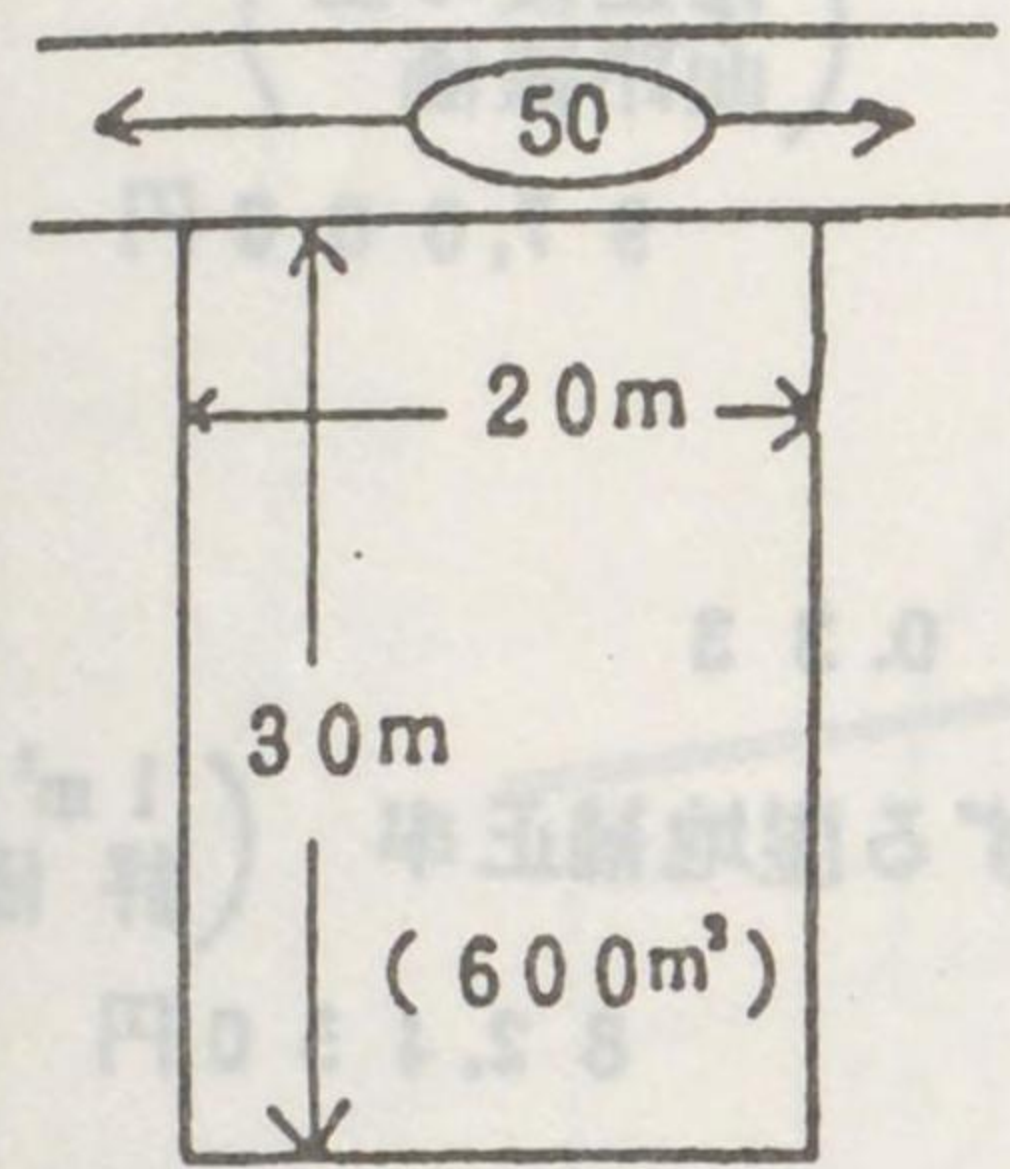

(路線価)	(奥行30mに応ずる 奥行価格逓減率)	(1㎡当たり評価額)
50,000円	× 0.93 =	46,500円
(1㎡当たり 評価額)	地積	(評価額)
46,500円	× 600㎡ =	<u>27,900,000円</u>

2 側方路線影響加算

【計算例2】 普通商業地区における計算例

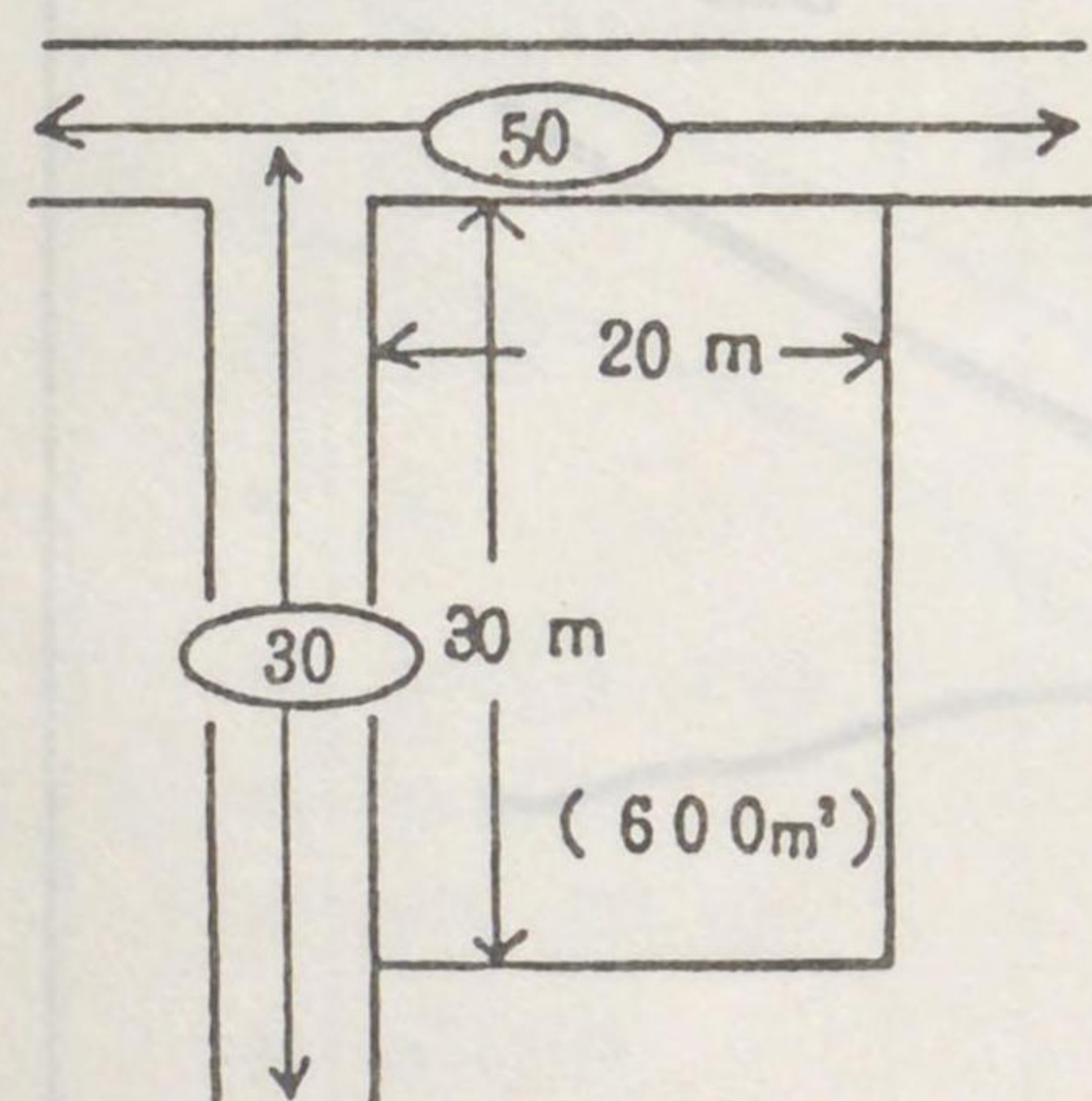

(正面路線価)	(奥行30mに応ずる 奥行価格逓減率)	(修正後の正 面路線価)
50,000円	× 0.93 =	46,500円
(側方路線価)	(奥行20mに応ずる 奥行価格逓減率)	(側方路線影 響加算率)
30,000円	× 0.99 × 0.10 =	2,970円
(修正後の正 面路線価)	(加算金額)	(1㎡当たり評価額)
46,500円	+ 2,970円 =	49,470円
(1㎡当たり 評価額)	地積	(評価額)
49,470円	× 600㎡ =	<u>29,682,000円</u>

【計算例3】 普通商業地区における準角地（次のように一系統の路線の屈折部の内側に位置する宅地）の計算例

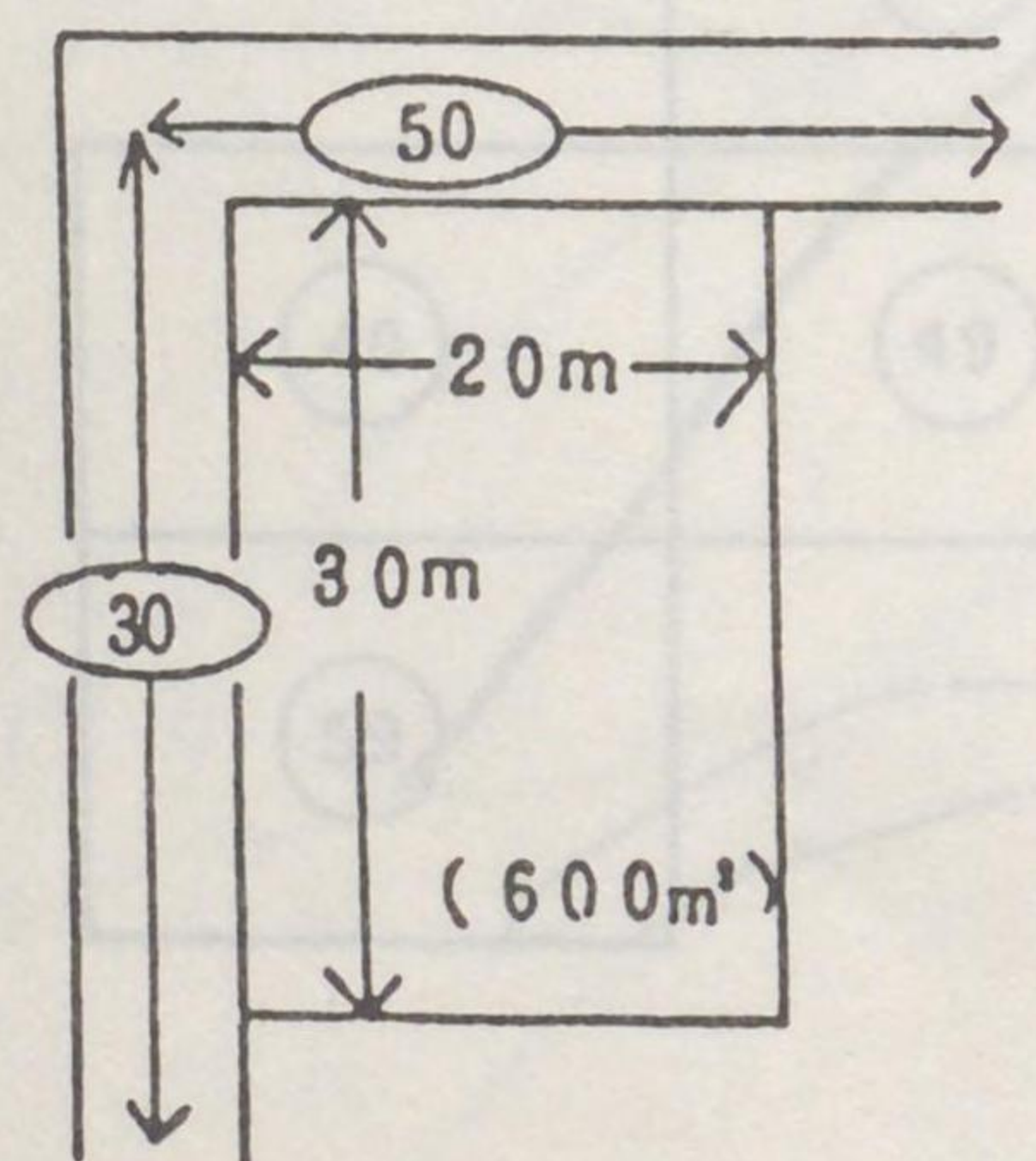

(正面路線価)	(奥行30mに応ずる 奥行価格逓減率)	(修正後の正 面路線価)
50,000円	× 0.93 =	46,500円
(側方路線価)	(奥行20mに応ずる 奥行価格逓減率)	(側方路線影 響加算率)
30,000円	× 0.99 × 0.05 =	1,485円
修正後の正 面路線価	(加算金額)	(1㎡当たり評価額)
46,500円	+ 1,485円 =	47,985円
(1㎡当たり 評価額)	地積	(評価額)
47,985円	× 600㎡ =	<u>28,791,000円</u>

3 二方路線影響加算

【計算例4】 普通商業地区における計算例

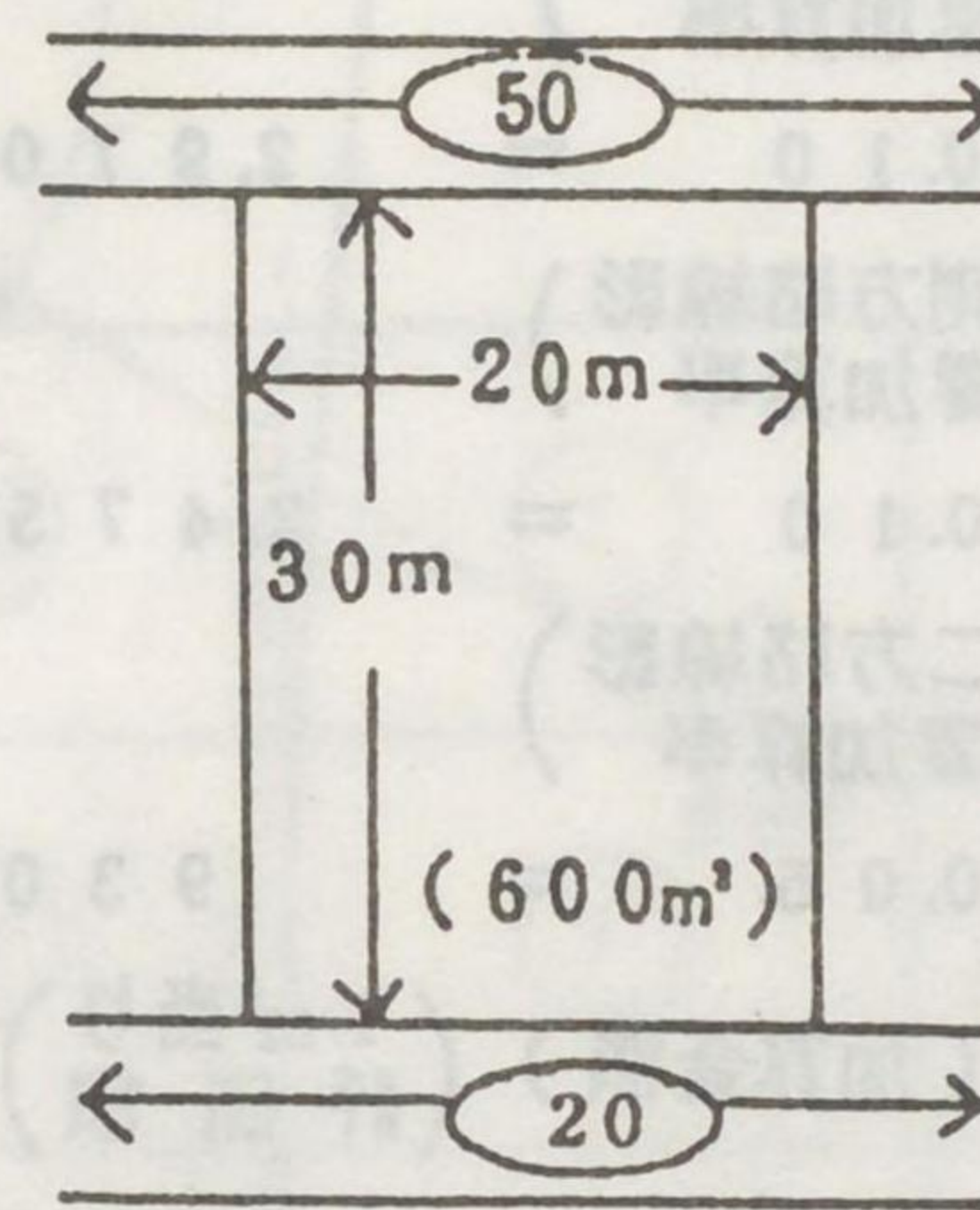

(正面路線価)	(奥行30mに応ずる 奥行価格逓減率)	(修正後の正 面路線価)
50,000円	× 0.93 =	46,500円
(裏面路線価)	(奥行30mに応ずる 奥行価格逓減率)	(二方路線影 響加算率)
20,000円	× 0.93 × 0.05 =	930円
(修正後の正 面路線価)	(加算金額)	(1㎡当たり評価額)
46,500円	+ 930円 =	47,430円
(1㎡当たり 評価額)	地積	(評価額)
47,430円	× 600㎡ =	<u>28,458,000円</u>

4 三方または四方路線影響加算

【計算例5】 普通商業地区における計算例（三方路線に面する宅地の場合）

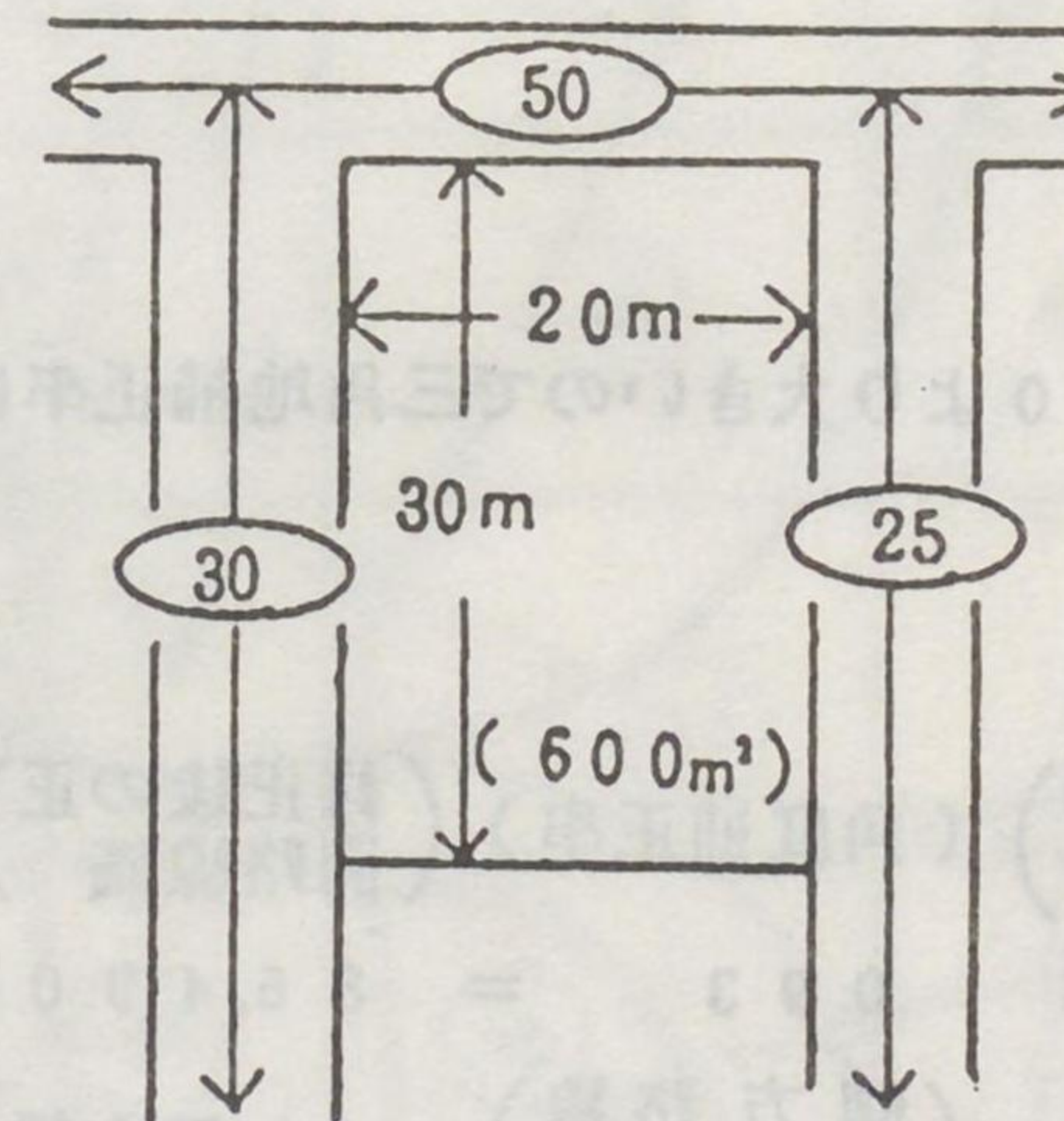

(正面路線価)	(奥行30mに応ずる 奥行価格逓減率)	(修正後の正 面路線価)
50,000円	× 0.93 =	46,500円
(側面路線価)	(奥行20mに応ずる 奥行価格逓減率)	(側方路線影 響加算率)
30,000円	× 0.99 × 0.10 =	2,970円
(側面路線価)	(奥行20mに応ずる 奥行価格逓減率)	(側方路線影 響加算率)
25,000円	× 0.99 × 0.10 =	2,475円
(修正後の正 面路線価)	(加算金額)	(加算金額)
46,500円	+ 2,970円 + 2,475円 =	51,945円
(1㎡当たり 評価額)	地積	(評価額)
51,945円	× 600㎡ =	<u>31,167,000円</u>



【計算例6】 普通商業地域における計算例（四方路線に面する宅地の場合）

(正面路線価)	(奥行30mに応ずる 奥行価格逓減率)	(修正後の正 面路線価)	
50,000円	× 0.93	=	46,500円
(側方路線価)	(奥行20mに応ずる 奥行価格逓減率)	(側方路線影 響加算率)	
30,000円	× 0.99	× 0.10	= 2,970円
(側方路線価)	(奥行20mに応ずる 奥行価格逓減率)	(側方路線影 響加算率)	
25,000円	× 0.99	× 0.10	= 2,475円
(裏面路線価)	(奥行30mに応ずる 奥行価格逓減率)	(二方路線影 響加算率)	
20,000円	× 0.93	× 0.05	= 930円
(修正後の正 面路線価)	(加算金額)	(加算金額)	(加算金額)
46,500円	+	2,970円	+
		2,475円	+
		930円	
= 52,875円			
(1㎡当り 評価額)	地積	(1㎡当り 評価額)	(評価額)
52,875円	× 600㎡	=	<u>31,725,000円</u>

5 三角地の評価

【計算例7】 普通商業地区における計算例

三角地補正率

角度補正率0.93の方が面積補正率0.90より大きいので三角地補正率は  
角度補正率の0.93となる

(正面路線価)	(奥行30mに応ずる 奥行価格逓減率)	(角度補正率)	(修正後の正 面路線価)
100,000円	× 0.93	× 0.93	= 86,490円
(側方 路線価)	(奥行16.58mに応ず る奥行価格逓減率)	(側方路線 影響加算率)	(加算金額)
90,000円	× 1.00	× 0.10	= 9,000円
(修正後の正 面路線価)	(加算金額)	(1㎡当り評価額)	
86,490円	+	9,000円	= 95,490円
(1㎡当り 評価額)	地積	(1㎡当り 評価額)	(評価額)
95,490円	× 300㎡	=	<u>28,647,000円</u>

附属情報面の（左式路線価）表示

6 崖地等

【計算例8】 普通住宅地における計算例

(路線価)	(奥行30mの場合の 奥行価格逓減率)	(修正後の正 面路線価)
100,000円	× 0.97	= 97,000円
(崖地地積)	(総地積)	
200㎡	÷ 600㎡	= 0.33
(修正後の正 面路線価)	(崖地地積) (総地積)の割合に応ずる崖地補正率 (1㎡当り)	(1㎡当り 評価額)
97,000円	× 0.85	= 82,450円
(1㎡当り 評価額)	地積	(1㎡当り 評価額)
82,450円	× 600㎡	= <u>49,470,000円</u>



富山市路線価設定地域図

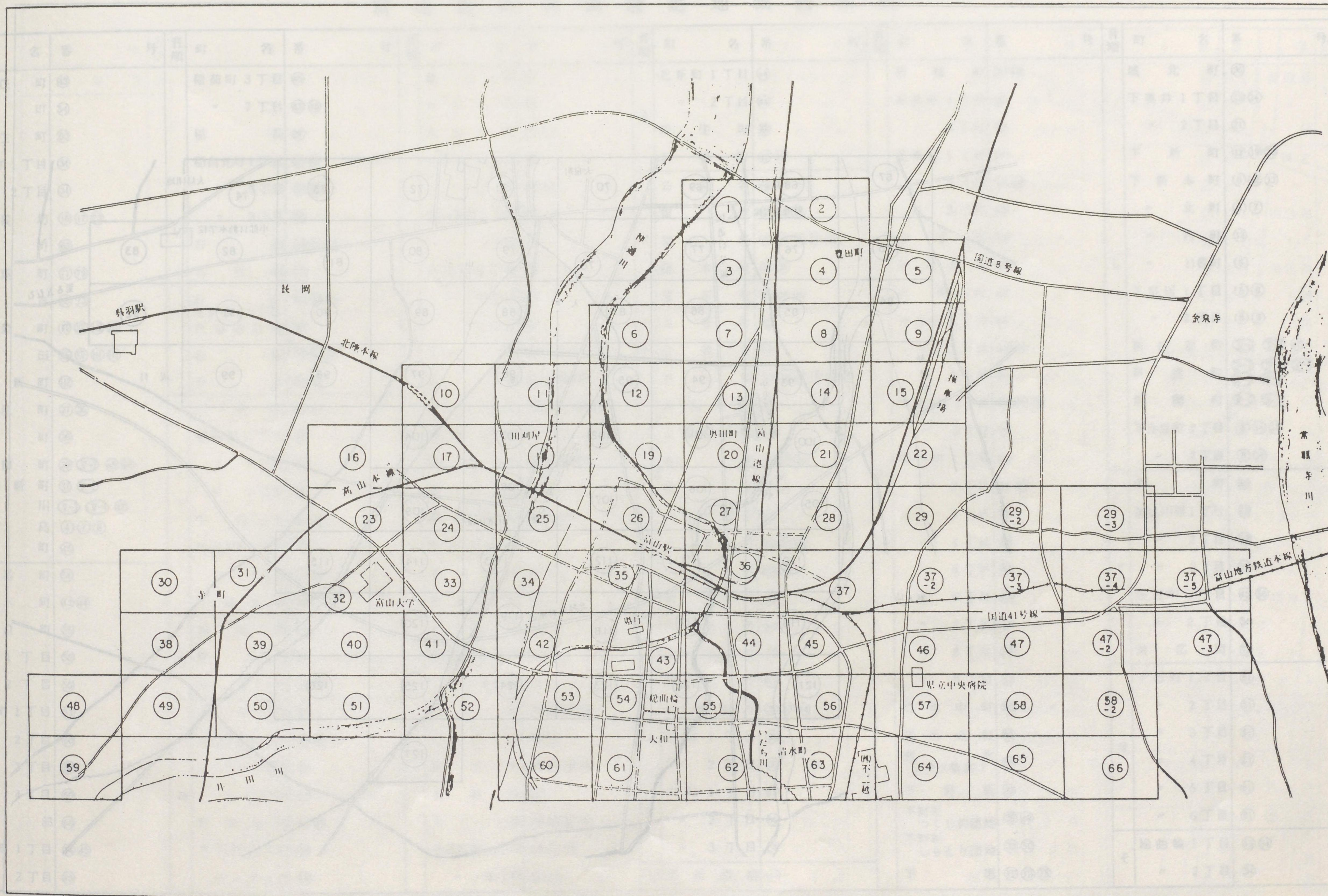



富山県市街地計画図

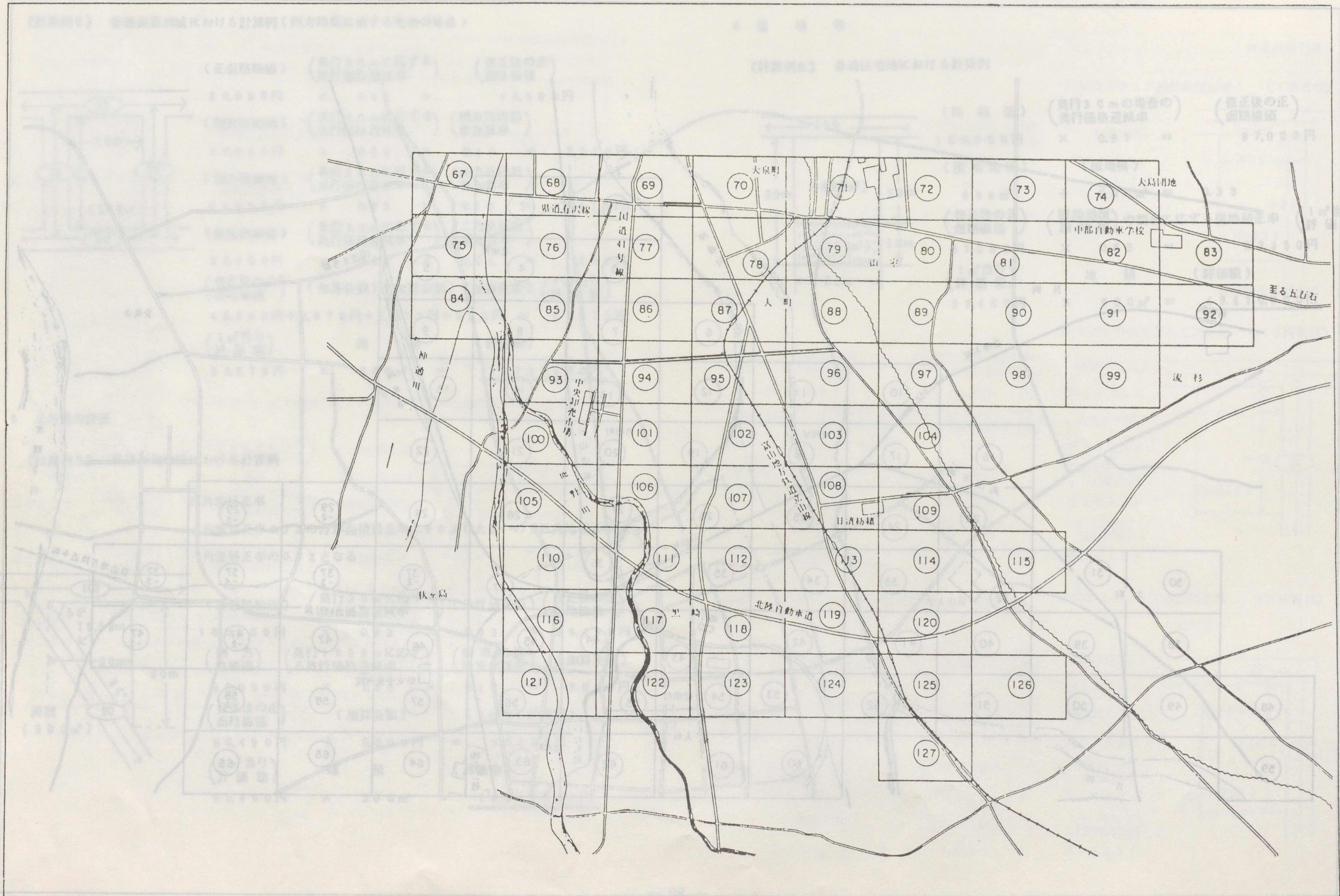

音順	町名	番
	安住町	43
	荒町	54
	相生町	66
	愛宕町 1丁目	34
	" 2丁目	34
	安養坊	16
	旭町	6
	青葉町	7
あ	秋吉	6
	朝菜町	10
	赤田	10
	赤田新町	11
	赤江町	2
	曙町	3
	綾田町	2
	綾田新町	3
	荒栗川	7
	栗島	4
	曉町	4
	一番町	5
	今木町	4
	石倉町	5
	泉町 1丁目	5
	" 2丁目	5
い	磯部町 1丁目	5
	" 2丁目	5
	" 3丁目	5
	" 4丁目	5
	磯部	5
	稻荷町 1丁目	5
	" 2丁目	5



富山市路線価設定地域図索引

音順	町名番	音順	町名番	音順	町名番	音順	町名番	音順	町名番	音順	町名番
安住町	43	稲荷町3丁目	45	雄山町	69	北新町1丁目	44	新桜町	35(43)	城北町	36
荒町	54	" 7丁目	45(46)	大泉北町	70	" 2丁目	44	新富町1丁目	35	下奥井1丁目	13(14)
相生町	60	稲荷	37	大泉中町	70(71)	清住町	100	" 2丁目	35	" 2丁目	21
愛宕町1丁目	34	稲荷元町1丁目	37(45)	大泉本町1丁目	78	木場町	12(19)	芝園町1丁目	34	下新町	12(19)(20)
" 2丁目	34	" 2丁目	37(45)	" 2丁目	78(79)	公文名	79(80)	" 2丁目	34(42)	下新本町	6(12)(13)
安養坊	16(17)(23)	" 3丁目	37	大泉東町1丁目	71	黒瀬	93(100)(105)	" 3丁目	42	" 北町	6(7)
旭町	63	石坂	10(11)(18)	" 2丁目	71	黒崎	110(111)(116)(117)(118)	白銀町	59	" 西町	12
青葉町	71(79)	石坂新	11	大泉町1丁目	70	窪本町	28(37)	新川原町	44	" 1丁目	6
秋吉	65(73)	石金	63(64)(72)	" 2丁目	70	窪新町	21(28)(29)	七軒町	42	下富居1丁目	5(9)
朝菜町	10(107)(112)(113)	2丁目・3丁目 石金諏訪町	64	" 3丁目	62	五番町	62	神通町1丁目	25	" 2丁目	8(9)
赤田	106(107)(111)(112)	石田	110(121)(124)	太山	97	小島町	44	" 2丁目	25(34)	新庄新町	37-3(37-4)(47)
赤田新町	112	今泉	86(94)	大泉	78(79)(87)(88)	五福	23(24)(32)(33)(40)(41)	" 3丁目	34	新庄町	21-2(21-3)(21-4)
赤江町	27(36)	内幸町	35(43)	大町	87(94)(95)(102)(103)	五福新町	24	神通本町1丁目	26(34)(35)	新園町	47-2(47-3)
曙町	36	梅沢町1丁目	62	大町南台	95	五福末広町	41	" 2丁目	34	下赤江町1丁目	8(14)(15)
綾田町	29(37)(45)(46)	" 2丁目	62	奥井町	27(28)(36)(37)	五	10(17)(24)	清水町1丁目	55	" 2丁目	8(14)
綾田新町	37(37-2)	" 3丁目	62	奥田町	13(20)	駒見	18(25)	" 2丁目	55(56)	砂町	55
荒栗川	7(7-1)(7-2)(47)	牛島町	26(35)	奥田新町	19(26)(27)	向陽台団地	97	" 3丁目	55	諏訪川原1丁目	42
荒栗島	4(7)(8)	牛島本町1丁目	26	奥田双葉町	20	小泉町	69(70)(78)	" 4丁目	56	" 2丁目	53
曉町	46	" 2丁目	25(26)	奥田寿町	27	小杉	113(119)	" 5丁目	62	" 3丁目	53
一番町	54	牛島新町	26(27)(35)	奥田本町	13	興人町	6	" 6丁目	63	住吉町1丁目	45(56)
今木町	43(44)	越前町	54	上本町	61	三番町	59	" 7丁目	62	" 2丁目	56
石倉町	55	蛇町	54	鹿島町1丁目	63	山王町	61	" 8丁目	62	末広町	72
泉町1丁目	55	永楽町	27(36)	" 2丁目	63	桜木町	43	" 9丁目	63	千石町1丁目	61
" 2丁目	55	大手町	54	金屋	38(48)(49)(59)	桜橋通り	35(43)(44)	清水中町	63	" 2丁目	61
磯部町1丁目	53	太田口通り1丁目	54(61)	春日町	69(77)	桜町1丁目	35	清水元町	63	" 3丁目	61
" 2丁目	60	" 2丁目	61	出尾町	93(94)(100)(101)	" 2丁目	35	清(清水東部)	56	" 4丁目	61
" 3丁目	60	" 3丁目	61	上新保	111	栄町1丁目	45	下野新	39	" 5丁目	61
" 4丁目	60	於保多町	44(45)	上袋	100(101)(106)(107)	" 2丁目	56	下野新つくしの団地	38(49)	" 6丁目	61
磯部	60	音羽町1丁目	56	上赤江町1丁目	14(21)(22)	" 3丁目	56	下野新しらとり団地	39(50)	総曲輪1丁目	43(54)
稲荷町1丁目	44(45)	" 2丁目	56	" 2丁目	14(21)	し新総曲輪	43	下堀	100(101)(105)	" 2丁目	54



富山市路線価設定地域図索引

音順	町名	番	号	音順	町名	番	号	音順	町名	番	号	音順	町名	番	号	音順	町名	番	号					
そ	総曲輪3丁目	54		と	土居原町	60		に	西中野町2丁目	69		ふ	古鍛冶町	61 32		み	南田町1丁目	61		わ	若草町	57		
	" 4丁目	54			常盤台	47 47-7 48-7			" 3丁目	69			舟橋今町	34			" 2丁目	61						
	双代町	46			豊田町1丁目	4 8			西中野	70			" 北町	42			南新町	62						
	宝町1丁目	35			" 2丁目	5			西大泉	70			" 南町	42			緑町1丁目	45 56						
	" 2丁目	35			中野新町1丁目	61			西長江	46 57			不二越町	72			" 2丁目	56						
	辰巳町1丁目	62			" 2丁目	69			西新庄	47-1 47			不二栄町	98			湊入船町	19 26						
	" 2丁目	62			長柄町1丁目	60			蛸川	106 117 121 122			古寺	92			室町通り1丁目	55						
	館出町1丁目	45			" 2丁目	60			布瀬町	60 67 68 75 76 84 85			二口町	85 93 94			" 2丁目	55						
	館" 2丁目	45			" 3丁目	60			布市	121 125 130 132			二保	117 118 121			向川原町	55						
た	館出	45			長江新町	46 47			ね	根塚町	60 76 85			本町	43 54			桃井町1丁目	53					
	田刈屋	17 18 24			長江	46 57 58 64 65				八人町	43 44			星井町1丁目	61			" 2丁目	60					
	田刈屋新町	17 18 24			長江東町	58			は	旅籠町	54			" 2丁目	61			元町1丁目	56					
	高原町	80 81 89			中川原台1丁目	81 82				花園町1丁目	69			" 3丁目	61 69			" 2丁目	56					
	高原本町	80 81			" 2丁目	81 82				" 2丁目	69			堀端町	60			安野屋町1丁目	42					
	高屋敷	80 89 90 98			中川原	80 81 90				" 3丁目	69			堀川小泉町	70 77 78 87			" 2丁目	42					
	田中町	29 47 46 47			中市	72 80				堀中	24			堀川小泉町1丁目	78			" 3丁目	53					
	太郎丸	69 77 86 87			中島1丁目	1				日之出町	44 55			は	" 2丁目	67		安田町	34 35					
	中央通り1丁目	54			" 2丁目	3				平吹町	53			堀川町	95 101 102			柳町1丁目	44					
	" 2丁目	55			" 3丁目	3 7				東山地方町1丁目	44			堀川天山町	96			" 2丁目	44					
	" 3丁目	55			" 4丁目	2 3				" 2丁目	44			堀(上期、新堀を含む)	108 113 114			" 3丁目	44					
	千歳町1丁目	36 44			" 5丁目	3 7 8				東町1丁目	44 45 55 56			本郷町	96 97 101 104 108 109 115			や	" 4丁目	44				
	" 2丁目	36 44			西町	54				" 2丁目	55 56			本郷新	88 96			弥生町1丁目	36 44					
	" 3丁目	36			西山王町	60				" 3丁目	56			本郷台	96			" 2丁目	44					
	千代田町	7 13			西四十物町	53				東中野町1丁目	70			丸の内1丁目	43			山室東台団地	89					
	堤町通り1丁目	55			西田地方町1丁目	60				" 2丁目	70			" 2丁目	53 54			" 南台団地	80					
	" 2丁目	55			" 2丁目	60 68				" 3丁目	70			" 3丁目	54			山室	79 80 88 89 97					
	寺町	30 31 38 39			西田地方	68 76				鶴島	41 52			ま	松ヶ丘	91			山室荒屋	91 98 99				
	天正寺	65 73 82			西公文名	71 79				ひよどり南台	40 51 52				町村	66 74 82 83 91			山室新町	71 79				
	常盤町	55			西公文名町	71				久方町	13 20				松若町	7 8 14			八日町	110 116				
	豊城町	2 4			西中野町1丁目	69				東石金町	64								四ッ葉町	20 21 27 28				
	豊田	4																						
	豊川町	55																						



地区区分	記号
第1種街及び高度商業地区	△
第2種商業地区及び併用住宅地区	○
中小工場地区	◇
大工場地区	◇
併用住宅地区及び家内工業地区	無

	出	2
	3	4

富山署 富山市 1

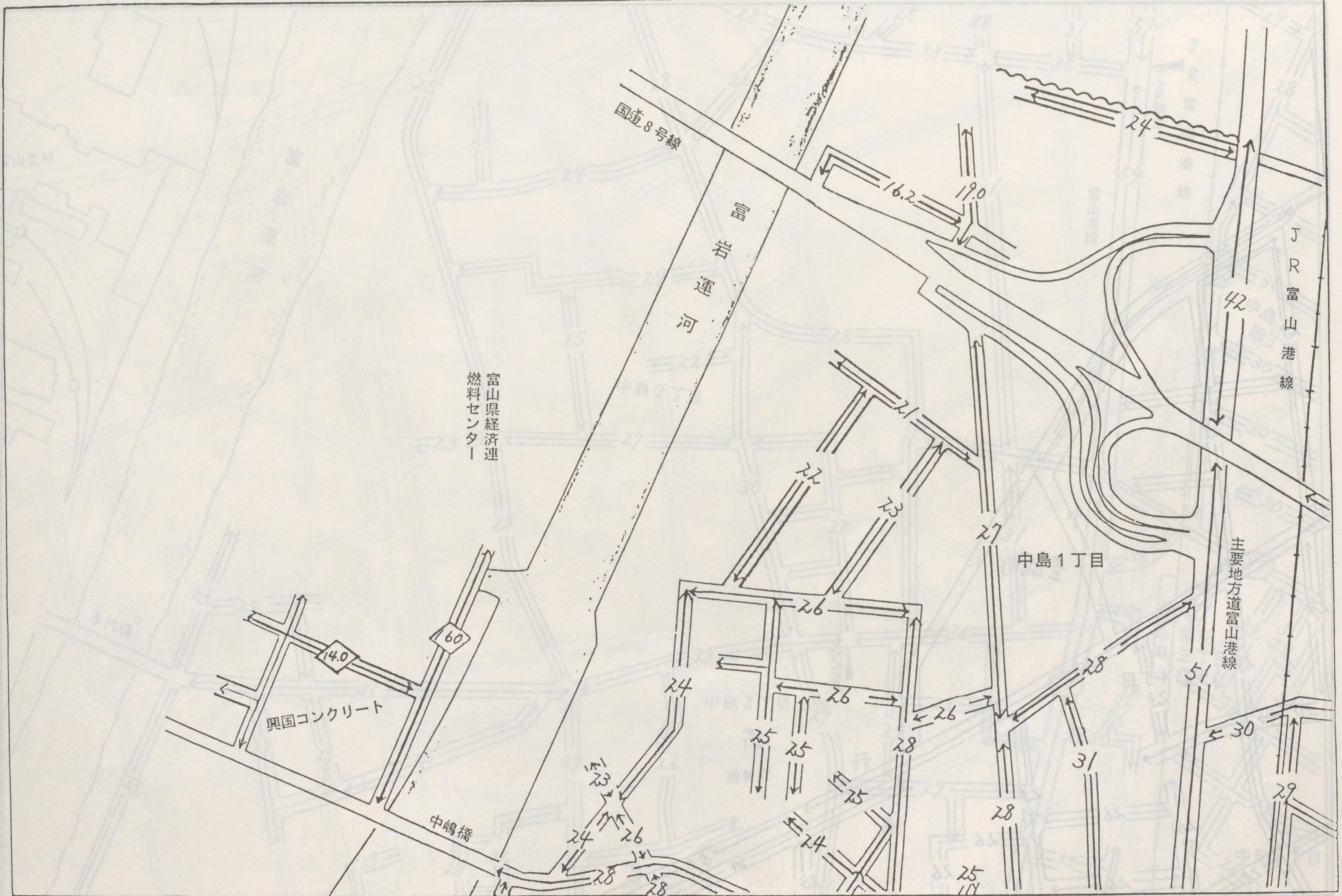



地区区分	記号
繁華街及び高級商業地区	△
普通商業地区及び旧住宅地区	○
中小工場地区	◇
大工場地区	◇
普通住宅地区及び家内工業地区	無

5	豊	城
4	町	



1	当	
3	4	5

△	繁華街及び高級商業地区
○	普通商業地区及び旧住宅地区
◇	中小工場地区

富山署 富山市 2





地区区分	記号
繁華街及び高度商業地区	△
普通商業地区及び住居住宅地区	○
中小工場地区	◇
大工場地区	◇
普通住宅地区及び家内工業地区	■

1	2
当	4
6	8

富山署 富山市 3

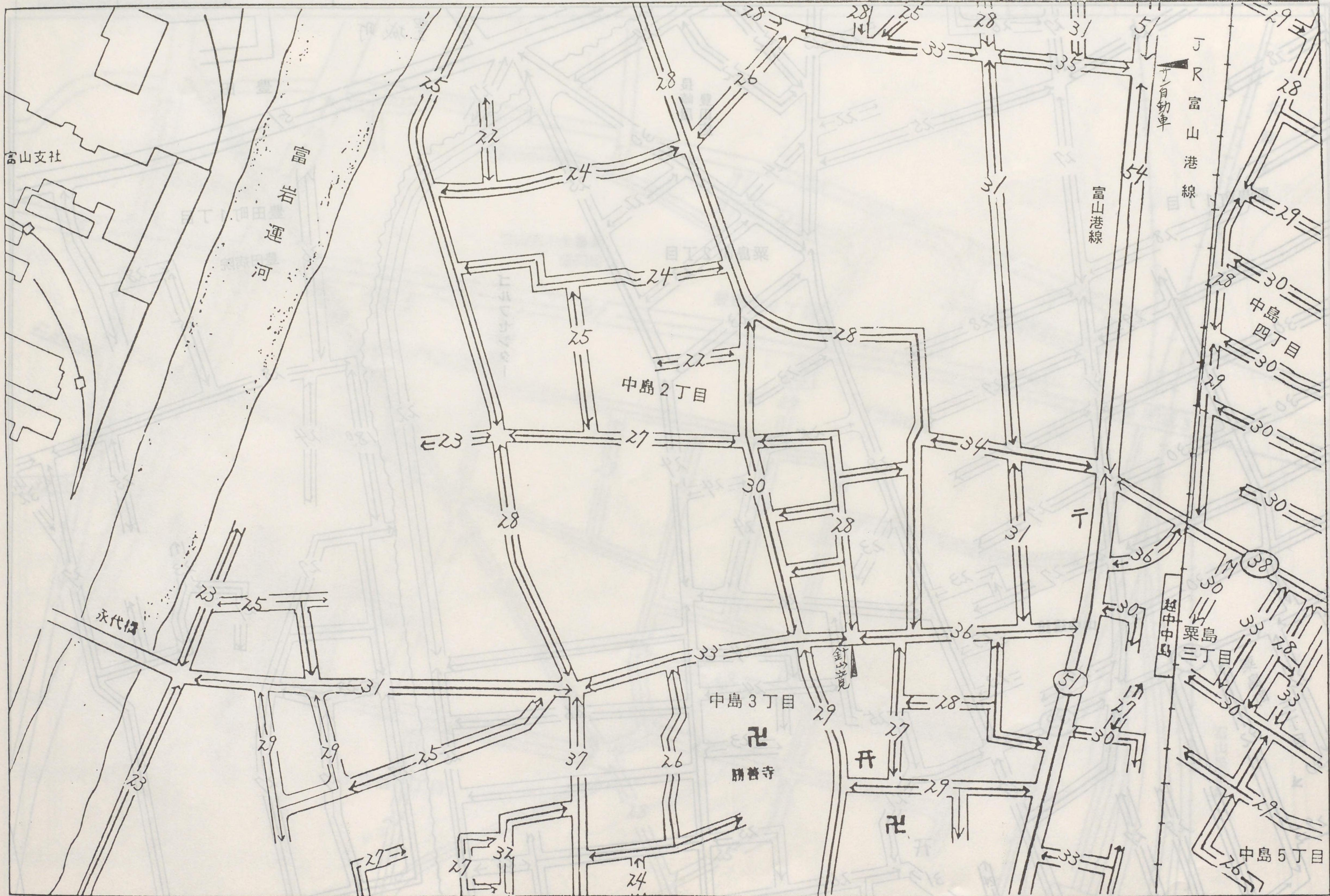



地区区分	記号
第一山及び高度商業地区	△
普通商業地区及び併用住宅地区	○
中小工場地区	◇
大工場地区	◇
普通住宅地区及び家内工業地区	無

1	2	
3	4	5
7	8	9

富山署 富山市 4





地区区分	記号
駅前街及び高度商業地区	△
普通商業地区及び併用住宅地区	○
中小工場地区	◇
大工場地区	⊕
普通住宅地区及び家内工業地区	無

2	
4	出
8	9

富山署 富山市 5

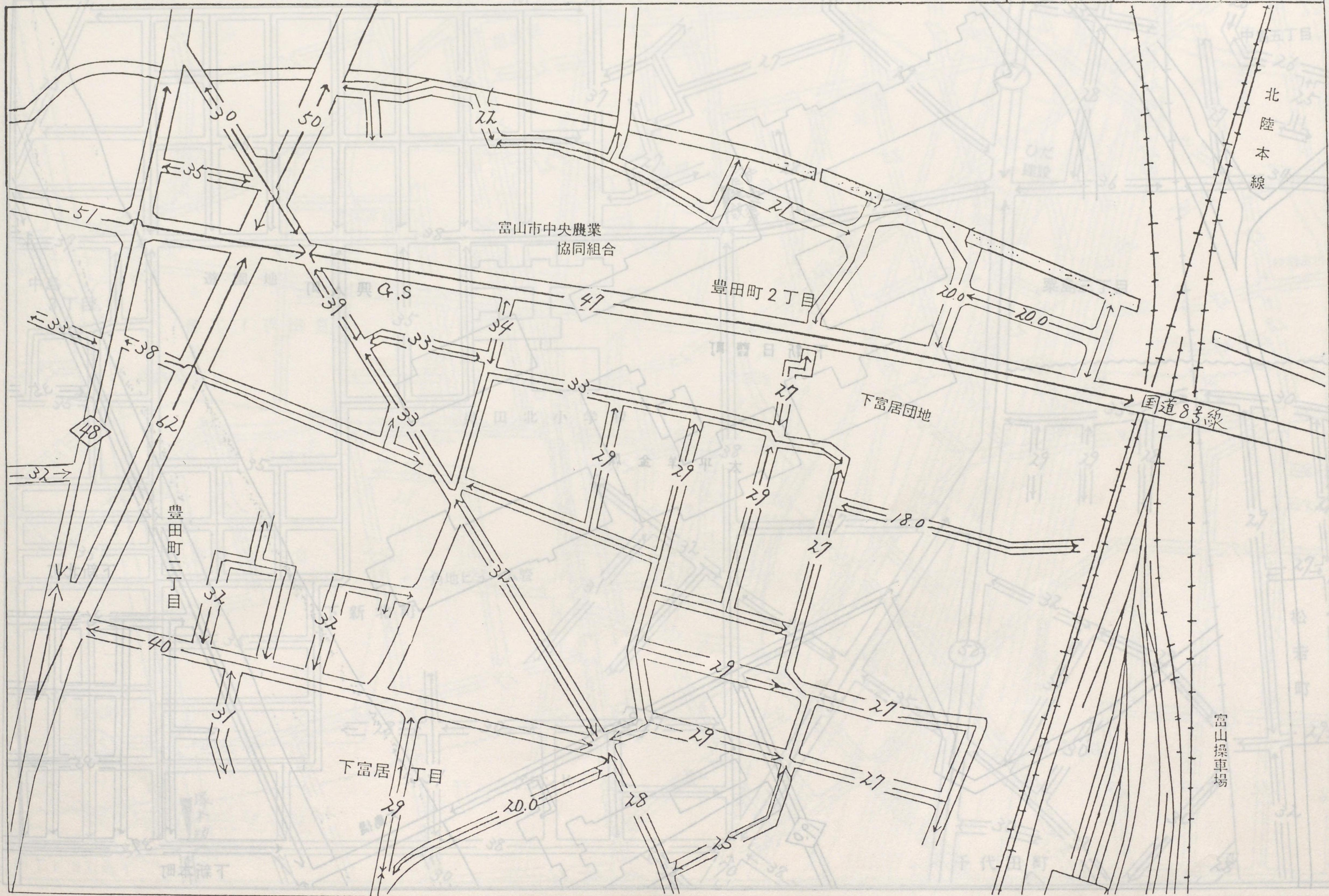



地区区分	記号
繁華街及び高度商業地区	△
普通商業地区及び併用住宅地区	○
中小工場地区	◇
大工場地区	◐
普通住宅地区及び市内工業地区	無



	当	7
11	12	13

富山署 富山市 6





地区区分	記号
第一種市街地及高度商業地区	△
普通商業地区及併用住宅地区	○
中小工場地区	◇
大工場地区	◇
普通住宅地区及区内工業地区	■

3	4
6	8
12	14

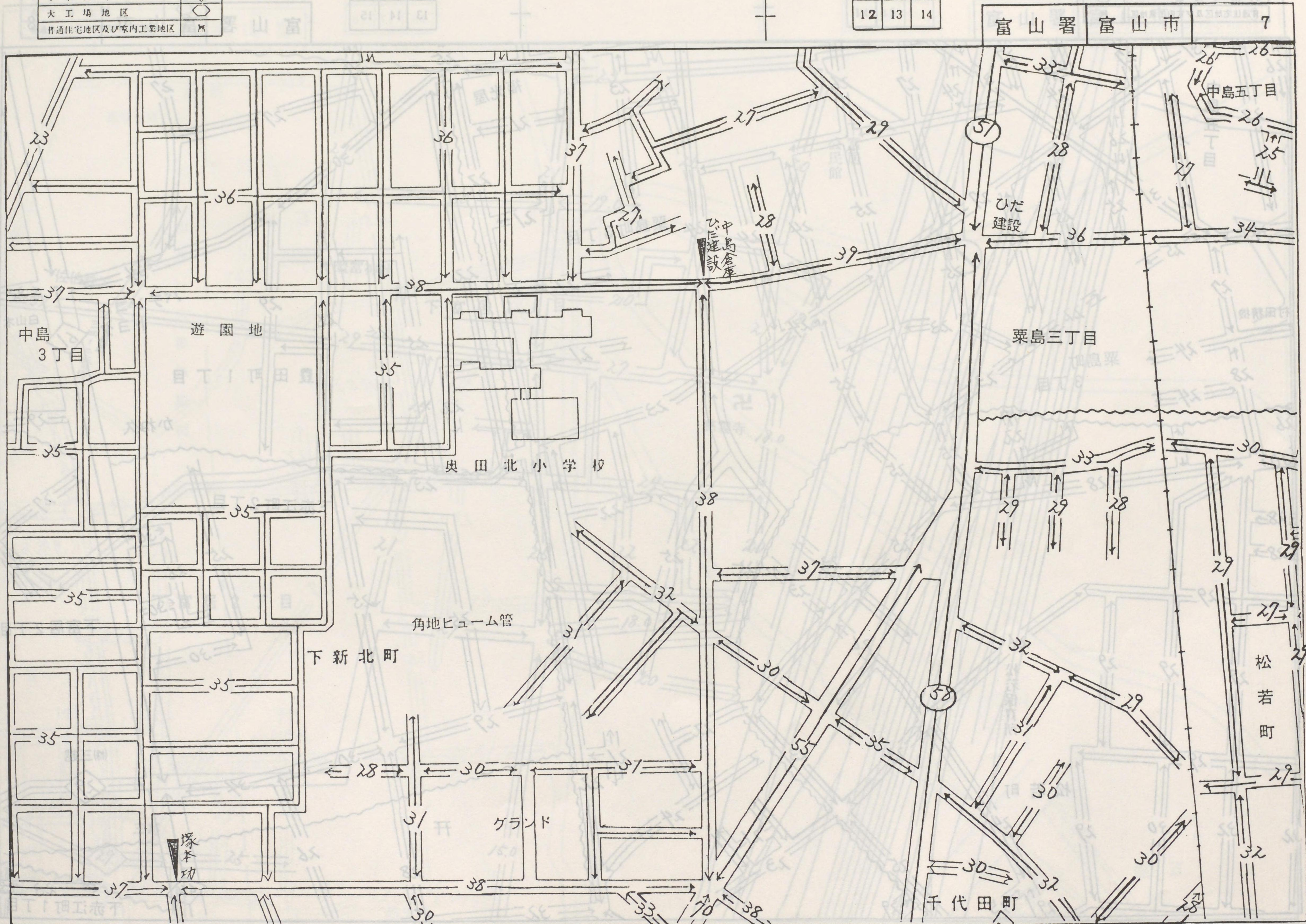



△	記号
△	主要商業地区
○	普通商業地区及び居住住宅地区
◇	中小工場地区
◇	大工場地区
■	普通住宅地区及び家内工業地区

3	4	5
7	当	9
13	14	15

富山署 富山市 8





地区区分	記号
繁華街及び高度商業地区	△
普通商業地区及び併用住宅地区	○
中小工場地区	◇
大工場地区	⊙
普通住宅地区及び家内工業地区	無

4	5
8	当図
14	15

富山署 富山市 9





地区区分	記号
繁華山及び高度商業地区	△
普通商業地区及び住居付宅地区	○
中小工場地区	◇
大工場地区	◇
普通住宅地区及び家内工業地区	■

2	3
10	11
16	17

	当	11
16	17	18

△	△	△
○	○	○
◇	◇	◇

富山署 富山市 10

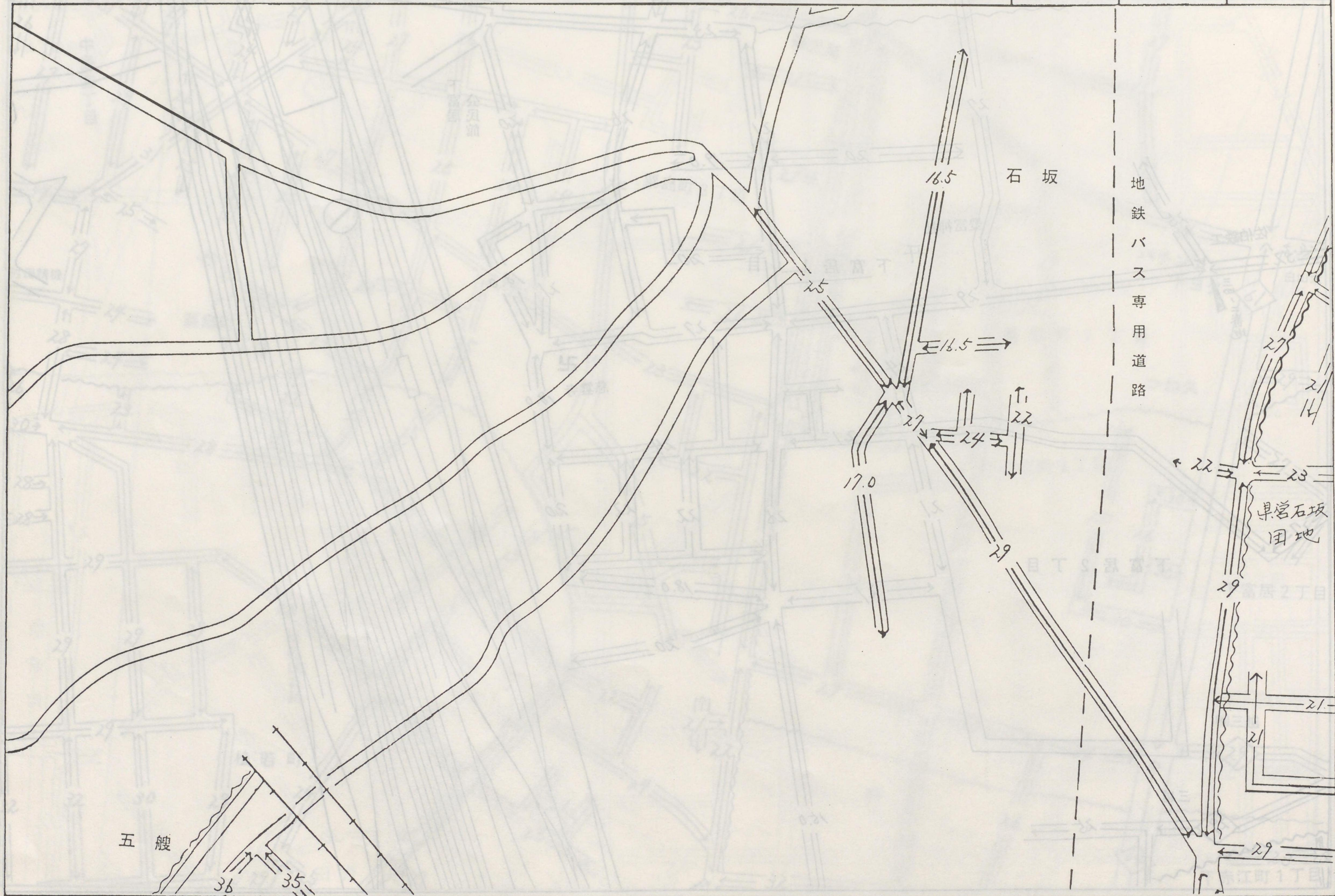



地区区分	記号
野山及び高度商業地区	△
普通商業地区及び併用住宅地区	○
中小工場地区	◇
大工場地区	◇
普通住宅地区及び家内工業地区	無

		6
10	当	12
17	18	19

富山署 富山市 11

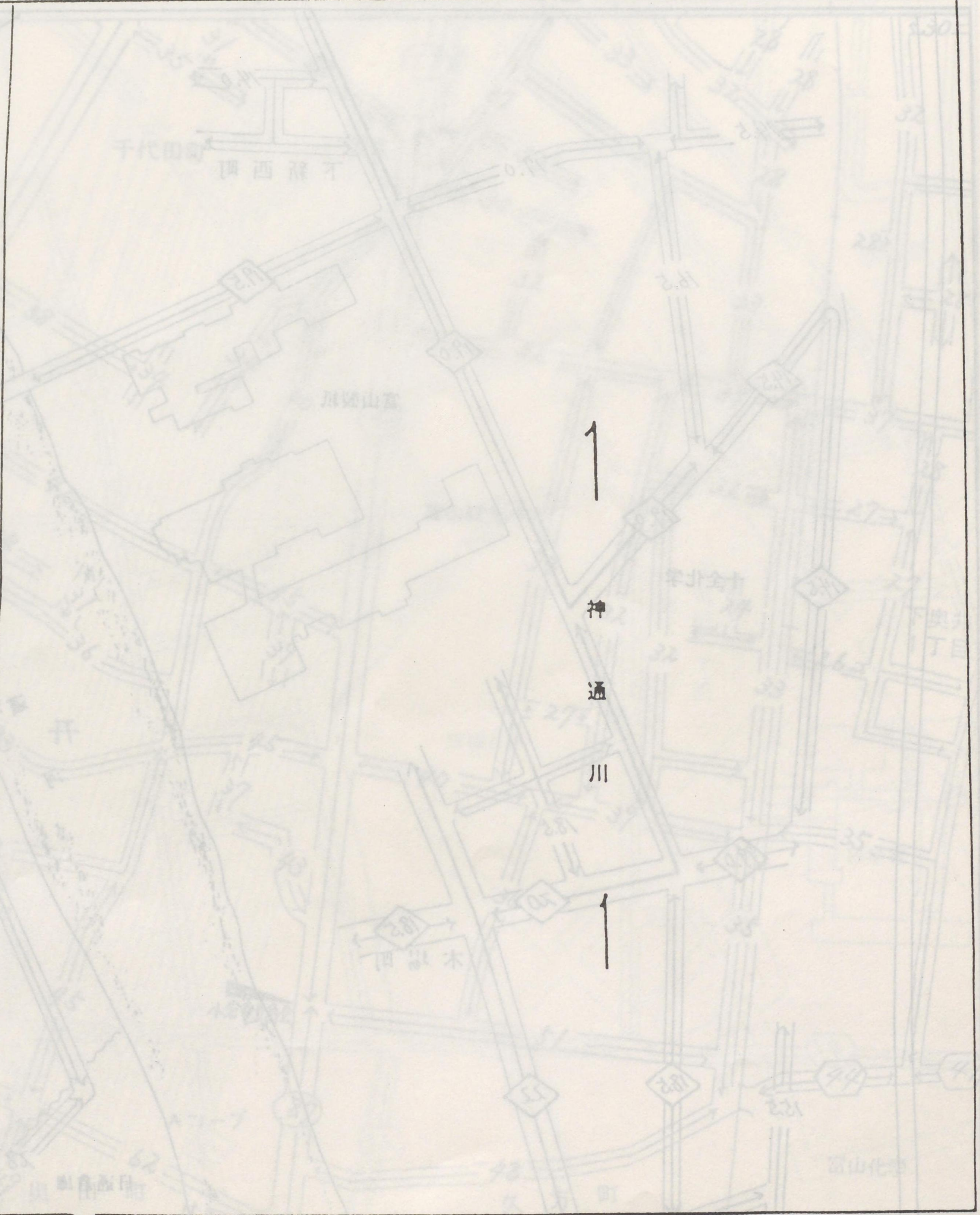
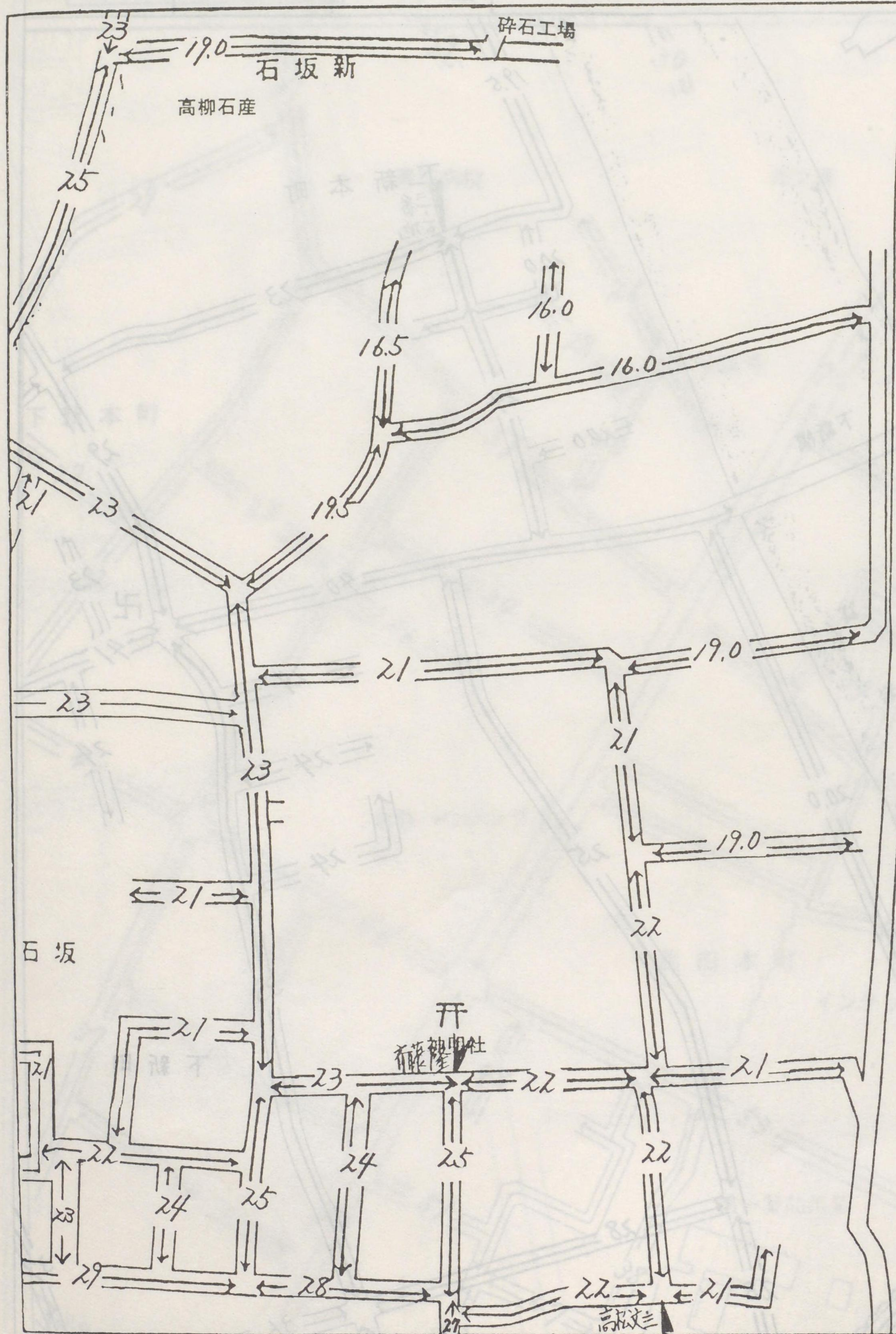



地区区分	記号
繁華街及び高度商業地区	△
普通商業地区及び併用住宅地区	○
中小工場地区	◇
大工場地区	◇
普通住宅地区及び市内工業地区	無

0		
51	52	53
61	62	63

	6	7
11	12	13
18	19	20

△	△	△
○	○	○
◇	◇	◇

富山署 富山市

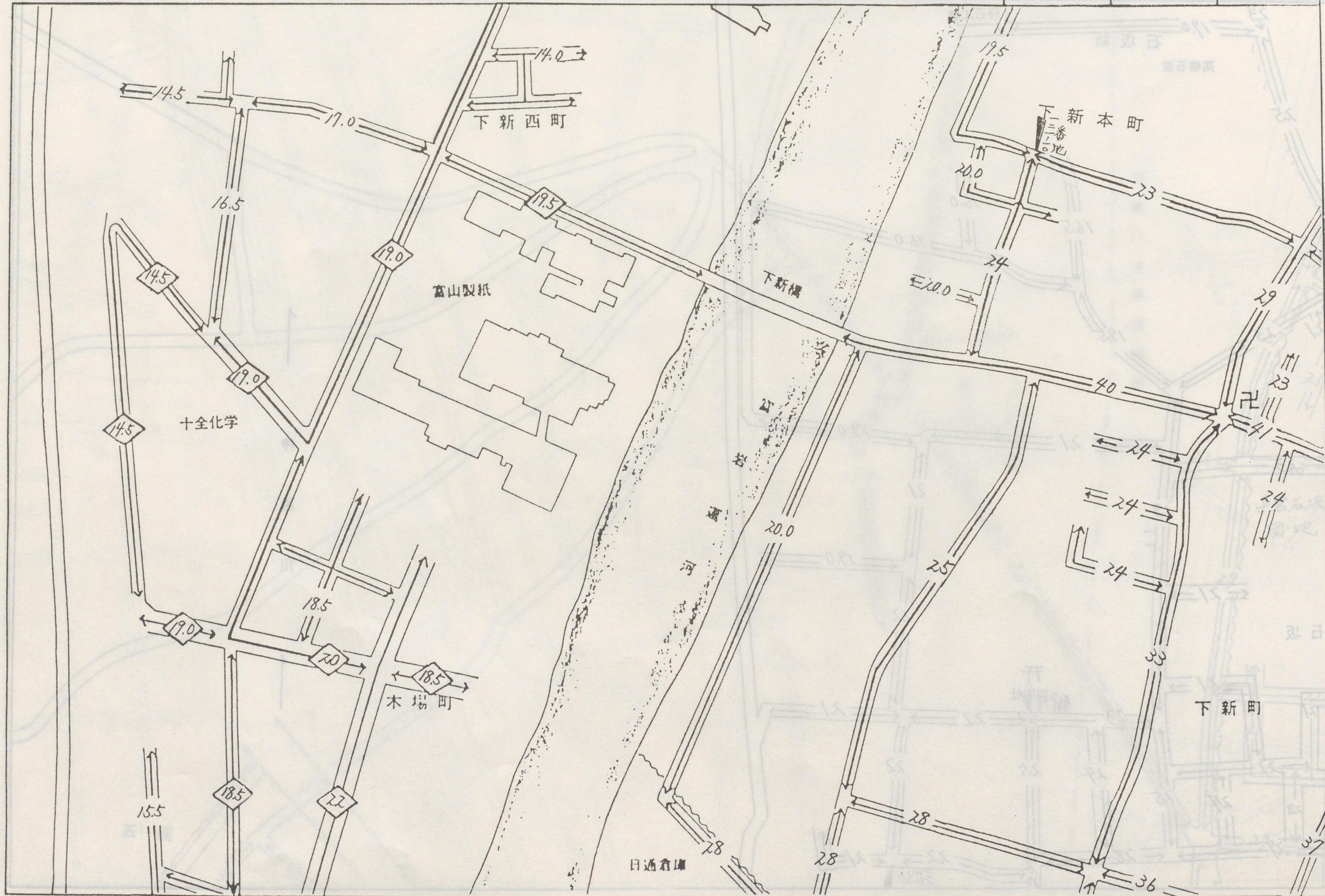



地区区分	記号
富山県庁所在地	△
普通商業地区及び住宅地区	○
中小工場地区	◇
大工場地区	◊
普通住宅地区及び市内工業地区	無

6	7	8
12	14	
19	20	21

富山署 富山市 13





区分	記号
駅前及び高級商業地区	△
普通商業地区及び併用住宅地区	○
中小工場地区	◇
大工場地区	◇
普通住宅地区及び家内工業地区	無

7	8	9
13	当	15
20	21	22

富山署 富山市 14





地区区分	記号
繁華街及び高度商業地区	△
普通商業地区及び併用住宅地区	○
中小工場地区	◇
大工場地区	◊
普通住宅地区及び家内工業地区	■

8	9	
14	当	
21	22	

富山署 富山市 15

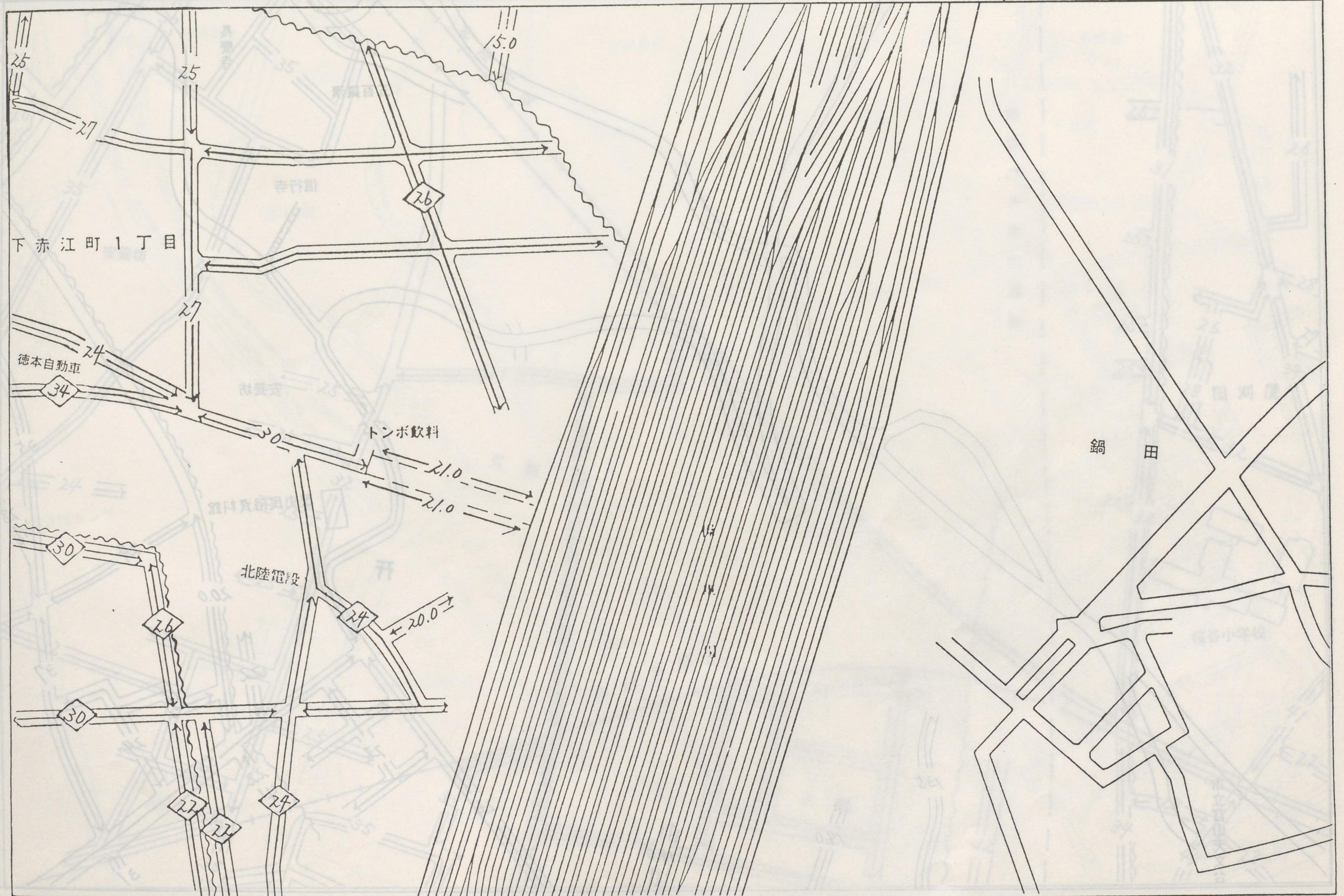



地区区分	記号
繁華街及び高度商業地区	△
普通商業地区及び併用住宅地区	○
中小工場地区	◇
大工場地区	◇
普通住宅地区及び市内工業地区	無

0	8
14	11
22	15

		10
当	区	17
23	24	

富山署 富山市 16





地区区分	記号
繁華山及び高度商業地区	△
普通商業地区及び併用住宅地区	○
中小工場地区	◇
大工場地区	◇
普通住宅地区及び家内工業地区	無

	10	11
16	当	18
23	24	25

富山署 富山市





地区区分	記号
繁華街及び高級商業地区	△
普通商業地区及び川住住宅地区	○
中小工場地区	◇
大工場地区	◇
普通住宅地区及び家内工業地区	無

11	10	
18	18	18
25	25	25

10	11	12
17	18	19
24	25	26

△	○	◇
△	○	◇
△	○	◇

富山署 富山市 18





地区区分	記号
繁華山及び高度商業地区	△
普通商業地区及び居住住宅地区	○
中小工場地区	◇
大工場地区	◇
普通住宅地区及び家内工業地区	■

11	12	13
18	当	20
25	26	27

富山署 富山市 19

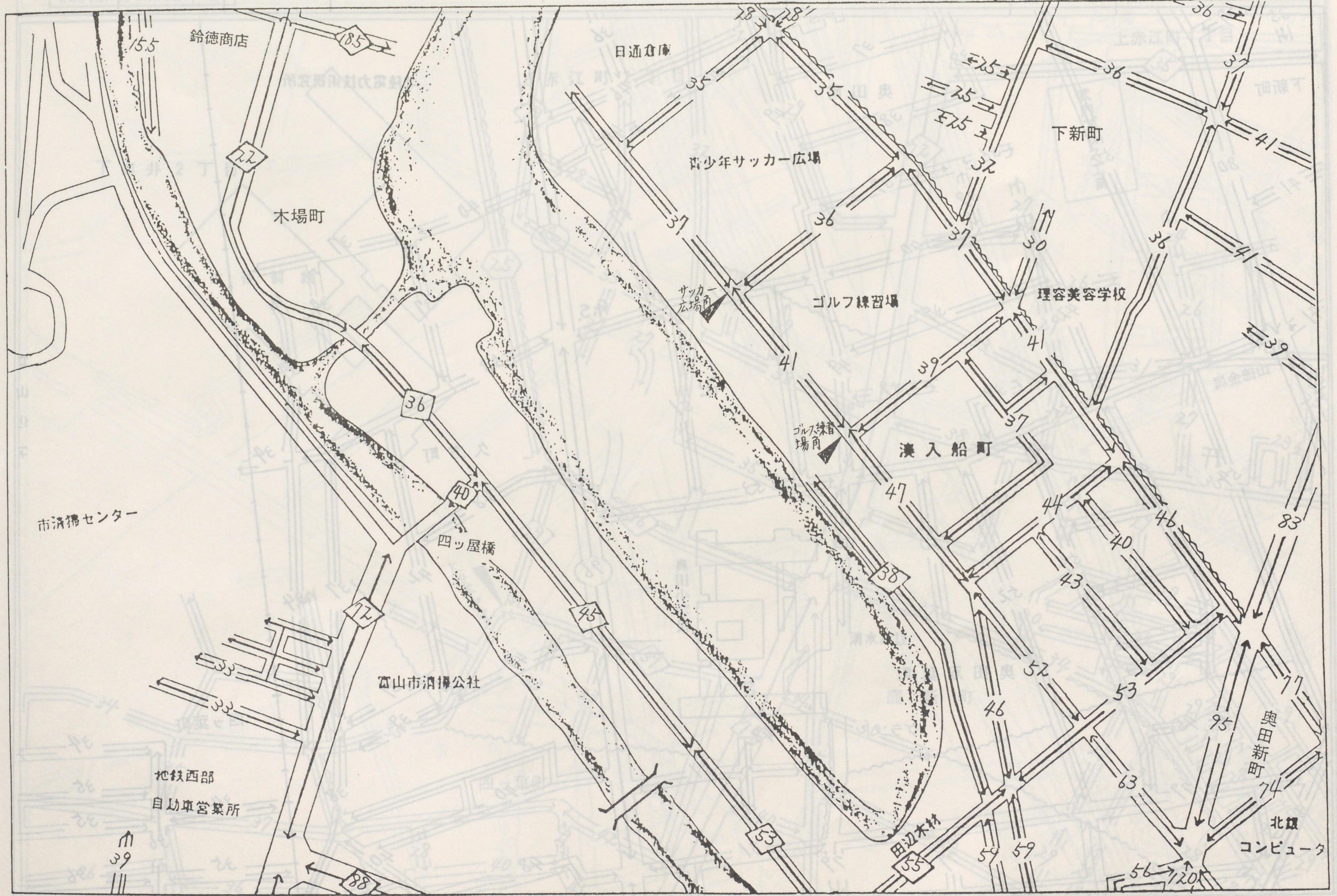



地区区分	記号
主要街及び高層商業地区	△
普通商業地区及び住居住宅地区	○
中小工場地区	◇
大工場地区	◇
普通住宅地区及び客内工業地区	■

11	11
10	10
9	9

12	13	14
19	20	21
26	27	28

富山署 富山市 20

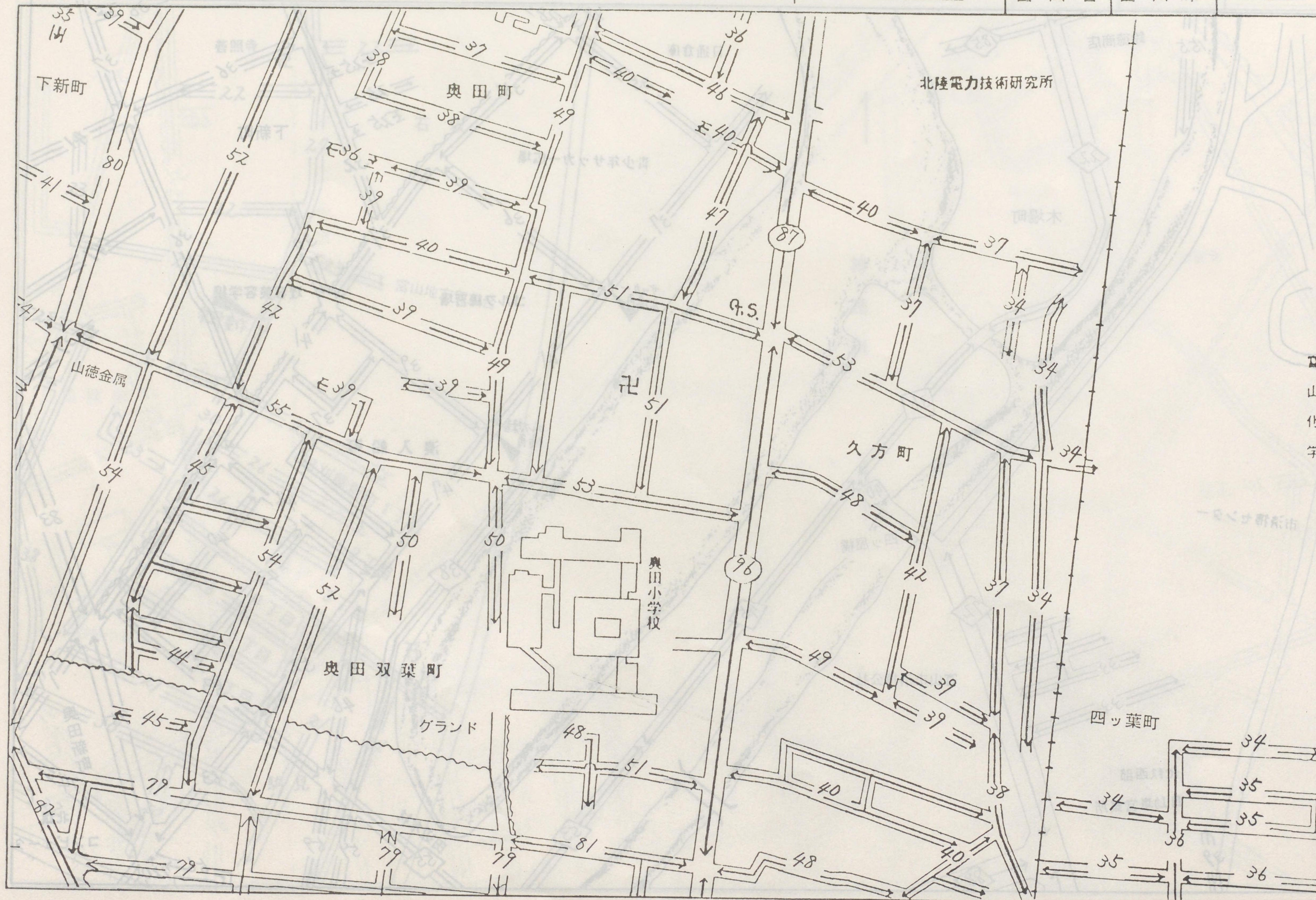



地区区分	記号
繁華街及び高度商業地区	△
普通商業地区及び併用住宅地区	○
中小工場地区	◇
大工場地区	◇
普通住宅地区及び家内工業地区	無

13	14	15
20	当	22
27	28	29

富山署 富山市 21





地区区分	記号
繁華街及び高級商業地区	△
普通商業地区及び川川住宅地区	○
中小工場地区	◇
大工場地区	◇
普通住宅地区及び家内工業地区	無

14	15	
21	22	
28	29	29-2 29-3

富山署 富山市 22

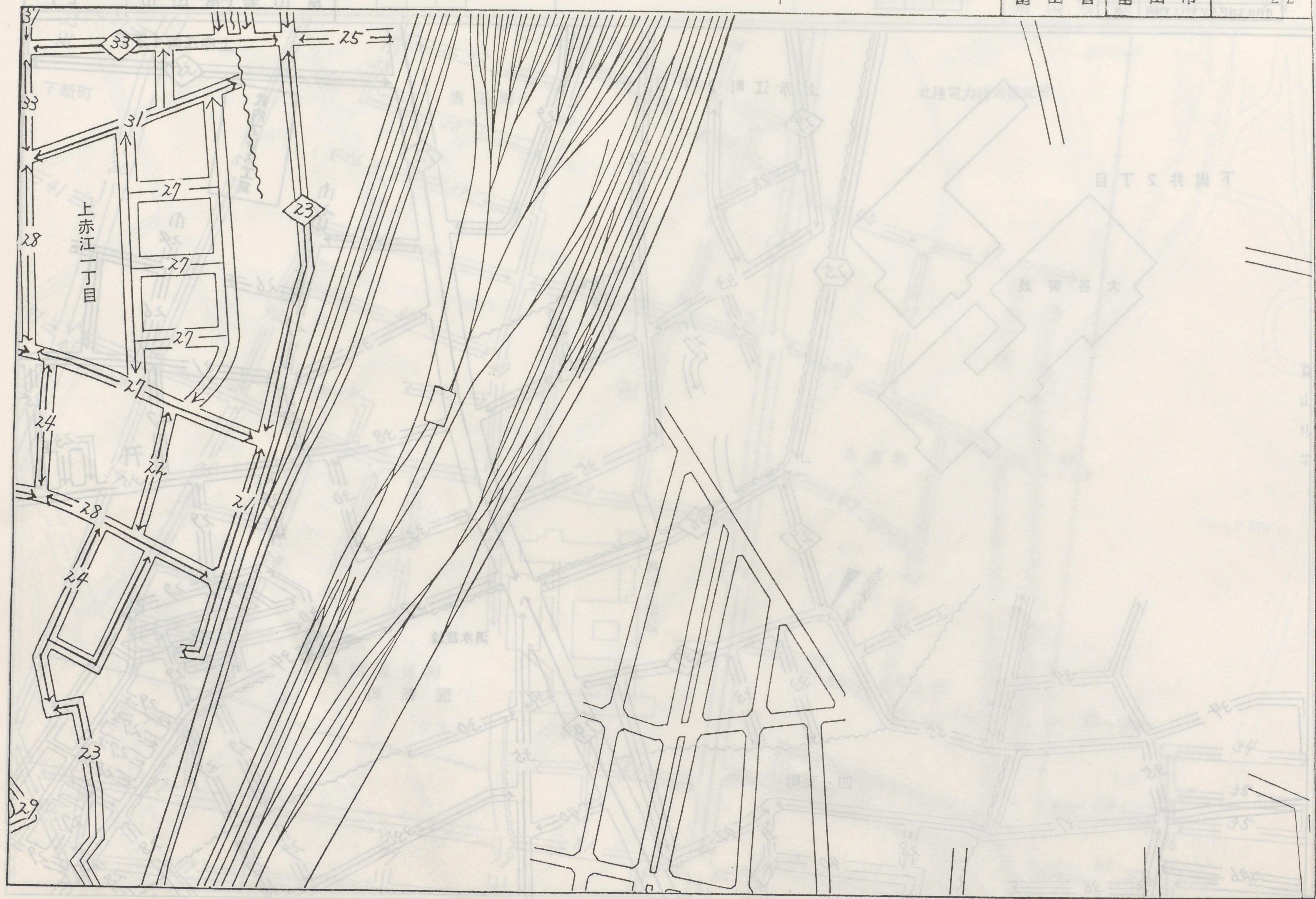



地区区分	記号
繁華山及び高級商業地区	△
普通商業地区及び併用住宅地区	○
中小工場地区	◇
大工場地区	◊
普通住宅地区及び家内工業地区	■

16	17
当	24
31	33

富山署 富山市 23





地区区分	記号
繁華山及び高度商業地区	△
普通商業地区及び併用住宅地区	○
中小工場地区	◇
大工場地区	◇
普通住宅地区及び家内工業地区	無

16	17	18
23	24	25
32	33	31





地区区分	記号
富山及び高岡商業地区	△
普通商業地区及び併用住宅地区	○
中小工場地区	◇
大工場地区	◊
普通住宅地区及び家内工業地区	■

17	18	19
24	当	26
33	34	35

富山署 富山市 25

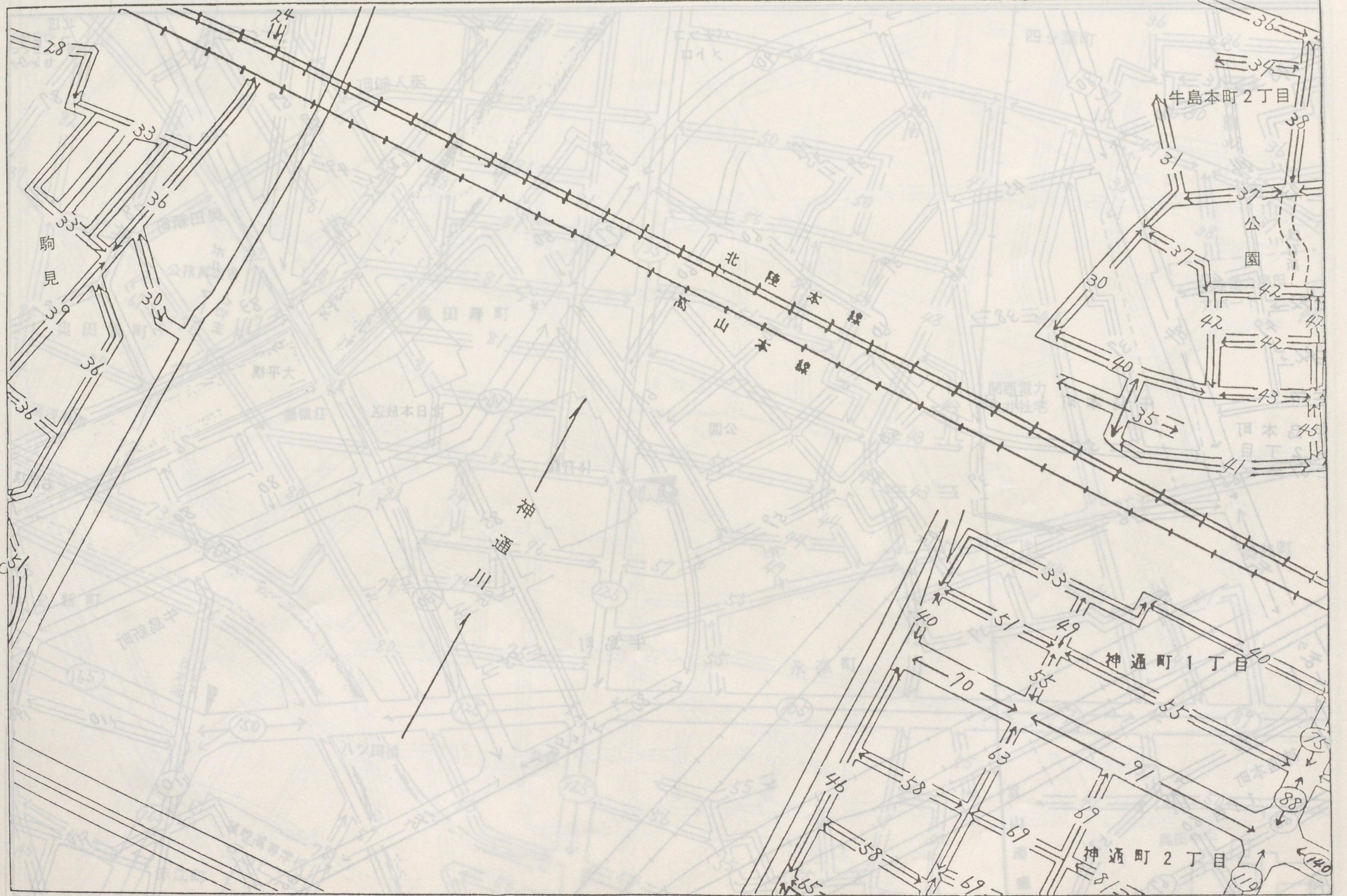



地区区分	記号
繁華街及び高度商業地区	△
普通商業地区及び住居住宅地区	○
中小工場地区	◇
大工場地区	◇
普通住宅地区及び家内工業地区	■

18	19	20
25	当図	27
34	35	36

富山署 富山市 26

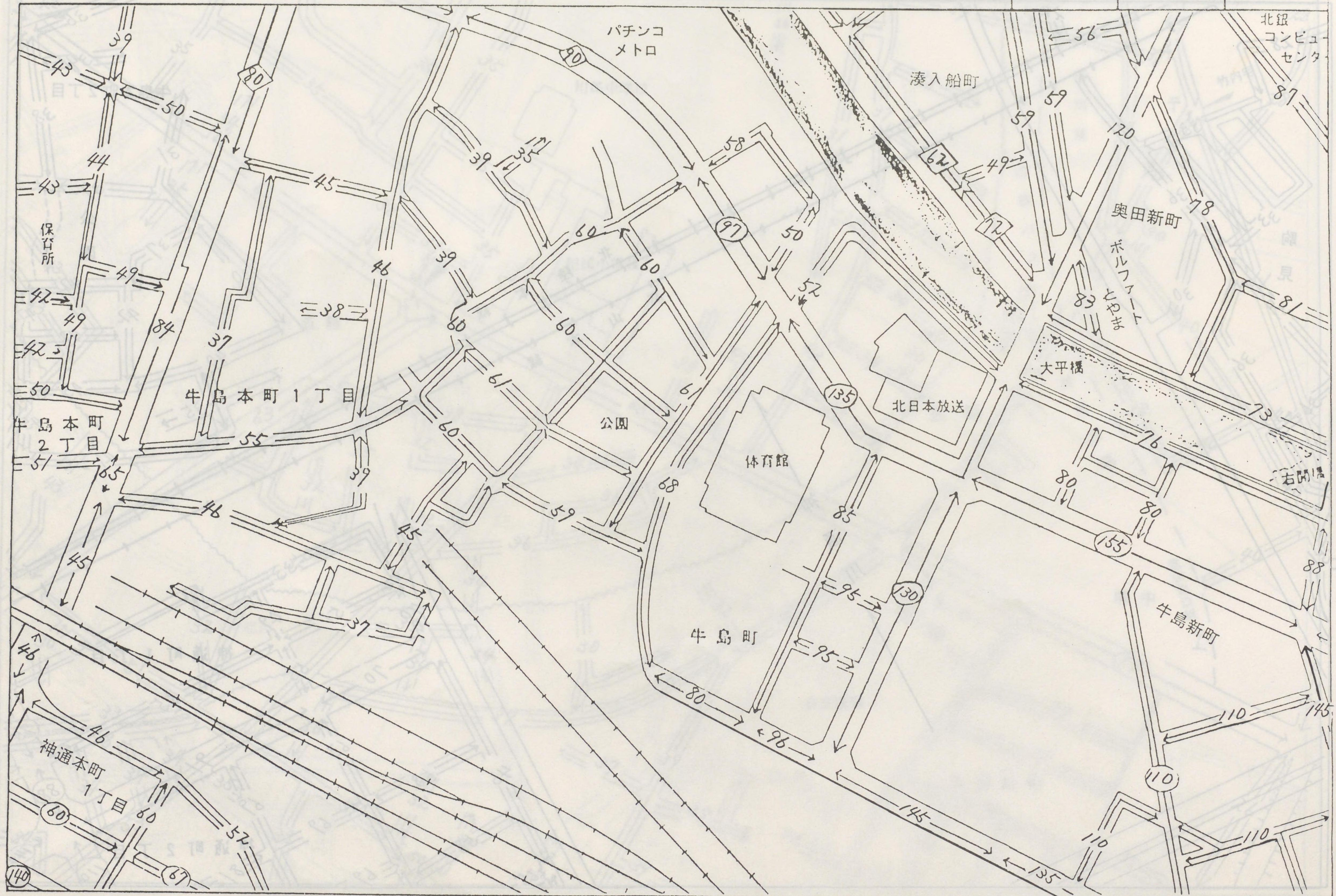



地区区分	記号
繁華街及び高度商業地区	△
普通商業地区及び市街住宅地区	○
中小工場地区	◇
大工場地区	◇
普通住宅地区及び家内工業地区	■

19	20	21
26	当	28
35	36	37

富山署 富山市 27

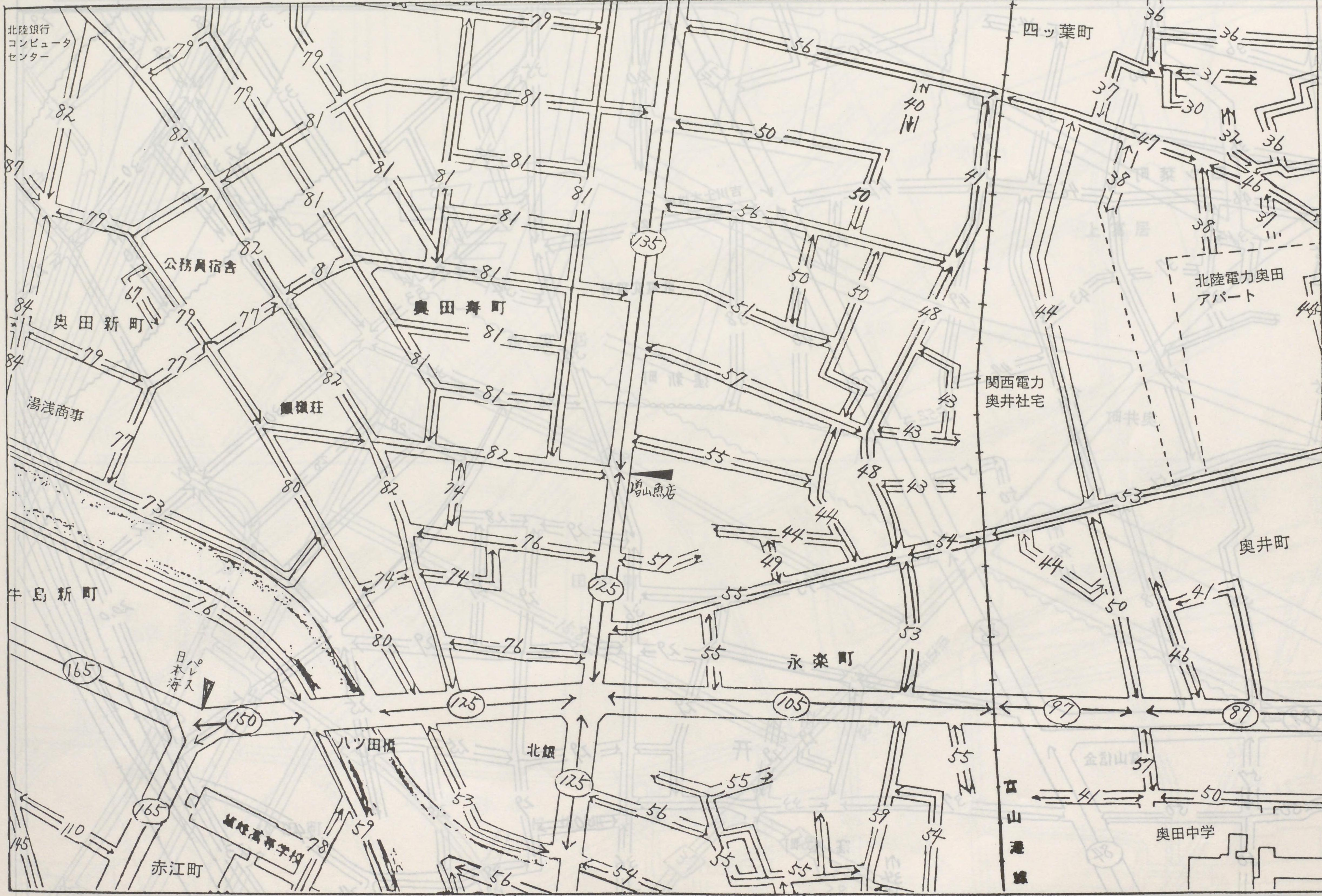



地区区分	記号
駅前及び高度商業地区	△
普通商業地区及び併用住宅地区	○
中小工場地区	◇
大工場地区	◇
普通住宅地区及び市内工業地区	無

20	21	22
27	28	29
36	37	37-2

富山署 富山市 28

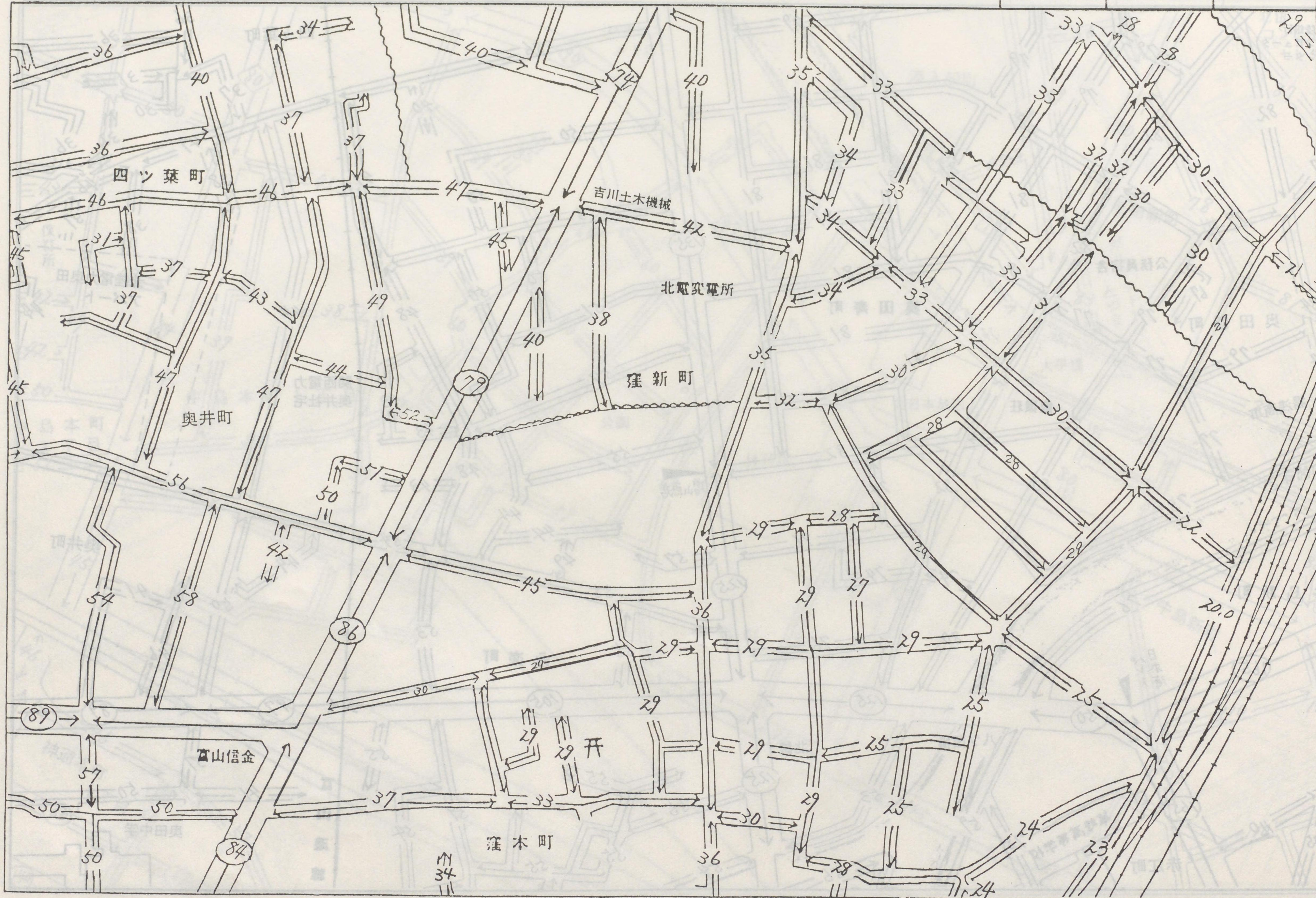



地区区分	記号
駅前及び高度商業地区	△
普通商業地区及び併用住宅地区	○
中小工場地区	◇
大工場地区	◊
普通住宅地区及び家内工業地区	無

21	22	
28	当	29-2
	28	29-3
37	37-2	37-3

富山署 富山市 29

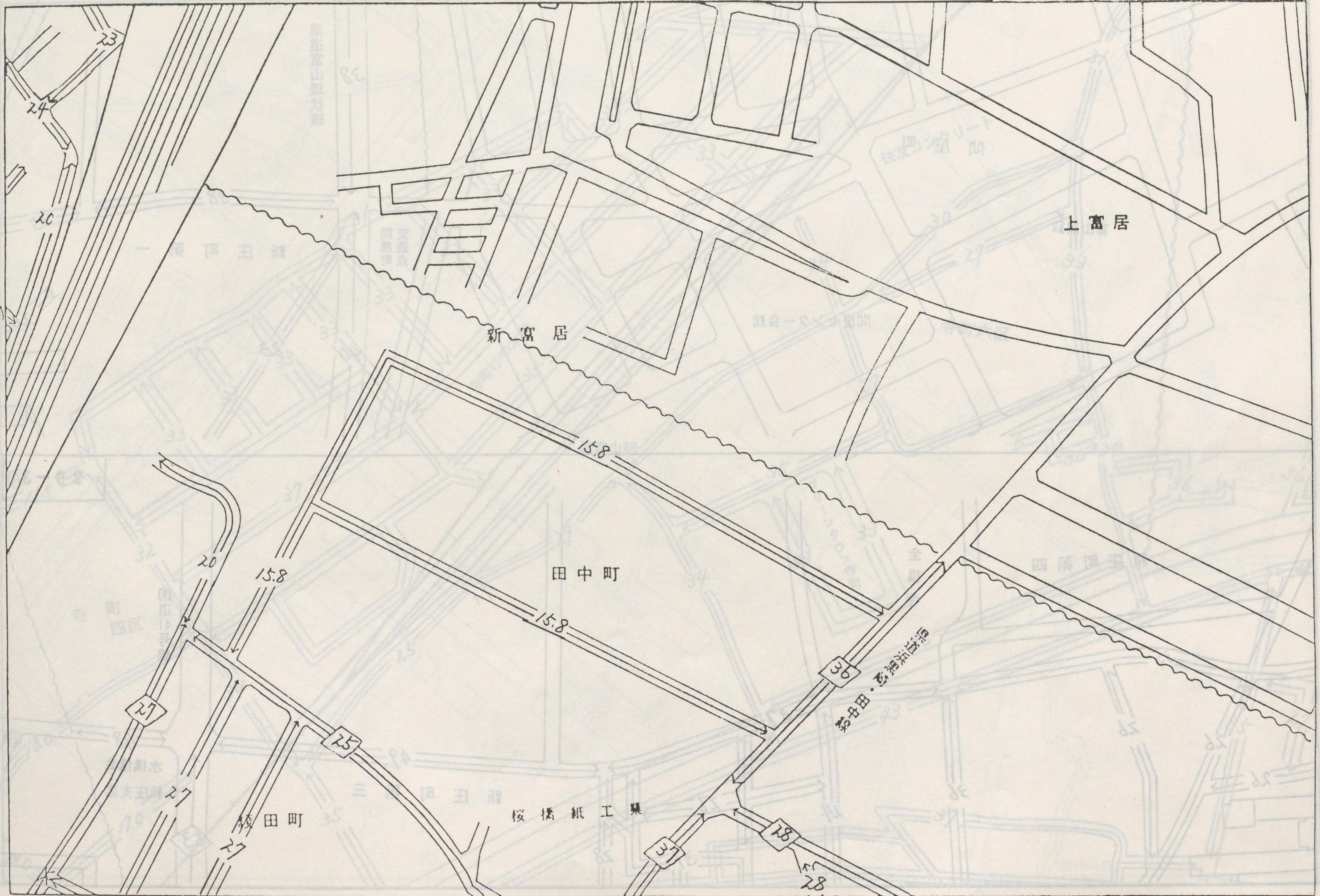



地区区分	記号
駅前及び高度商業地区	△
普通商業地区及び併用住宅地区	○
中小工場地区	◇
大工場地区	⊙
普通住宅地区及び家内工業地区	無

29-2	29-3
37-3	37-4 37-5

22		
29	29-2	29-3
37-2	37-3	37-4

富山署	富山市	29-2
		29-3

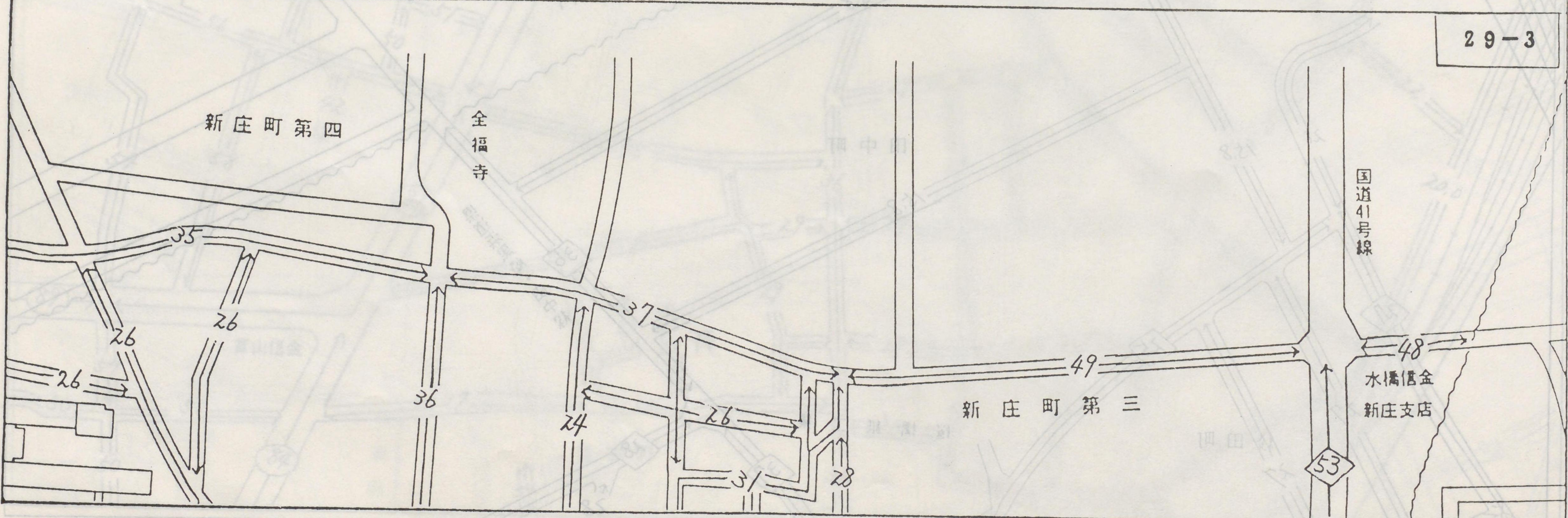
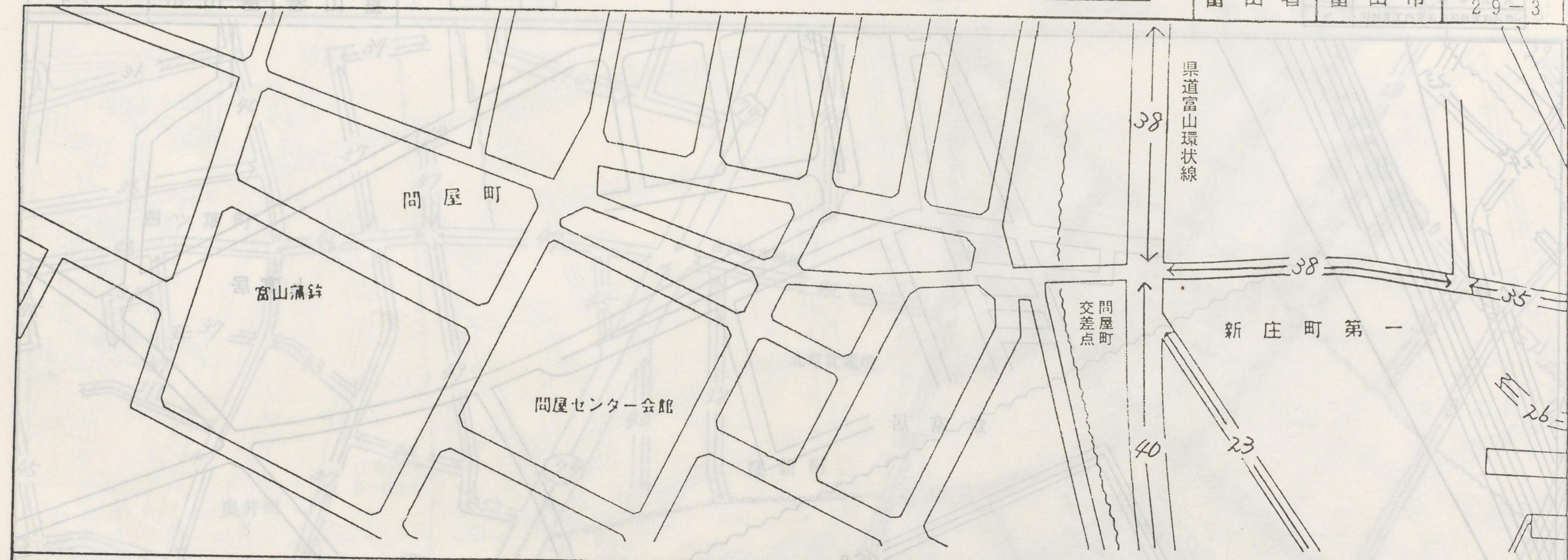



地区区分	記号
繁華山及び高度商業地区	△
普通商業地区及び併用住宅地区	○
中小工場地区	◇
大工場地区	◇
普通住宅地区及び家内工業地区	■

		23
30	当	32
38	図	
30	39	40
	50	

富山署 富山市 31

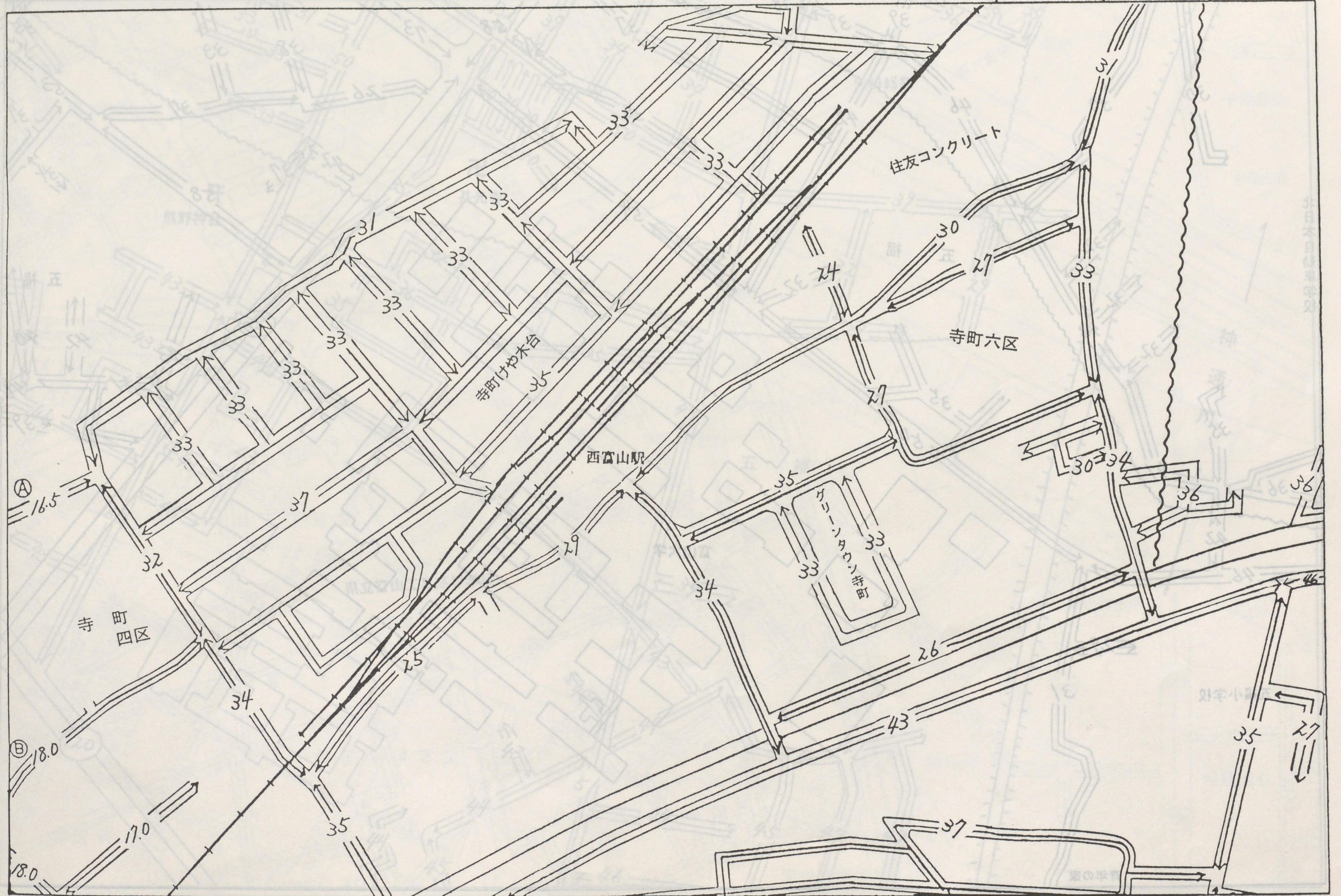



地区区分	記号
第一山及び高度商業地区	△
普通商業地区及び住居住宅地区	○
中小工場地区	◇
大工場地区	◇
普通住宅地区及び家内工業地区	無

	23	24
31	当	33
39	40	41
50		

富山署 富山市 32

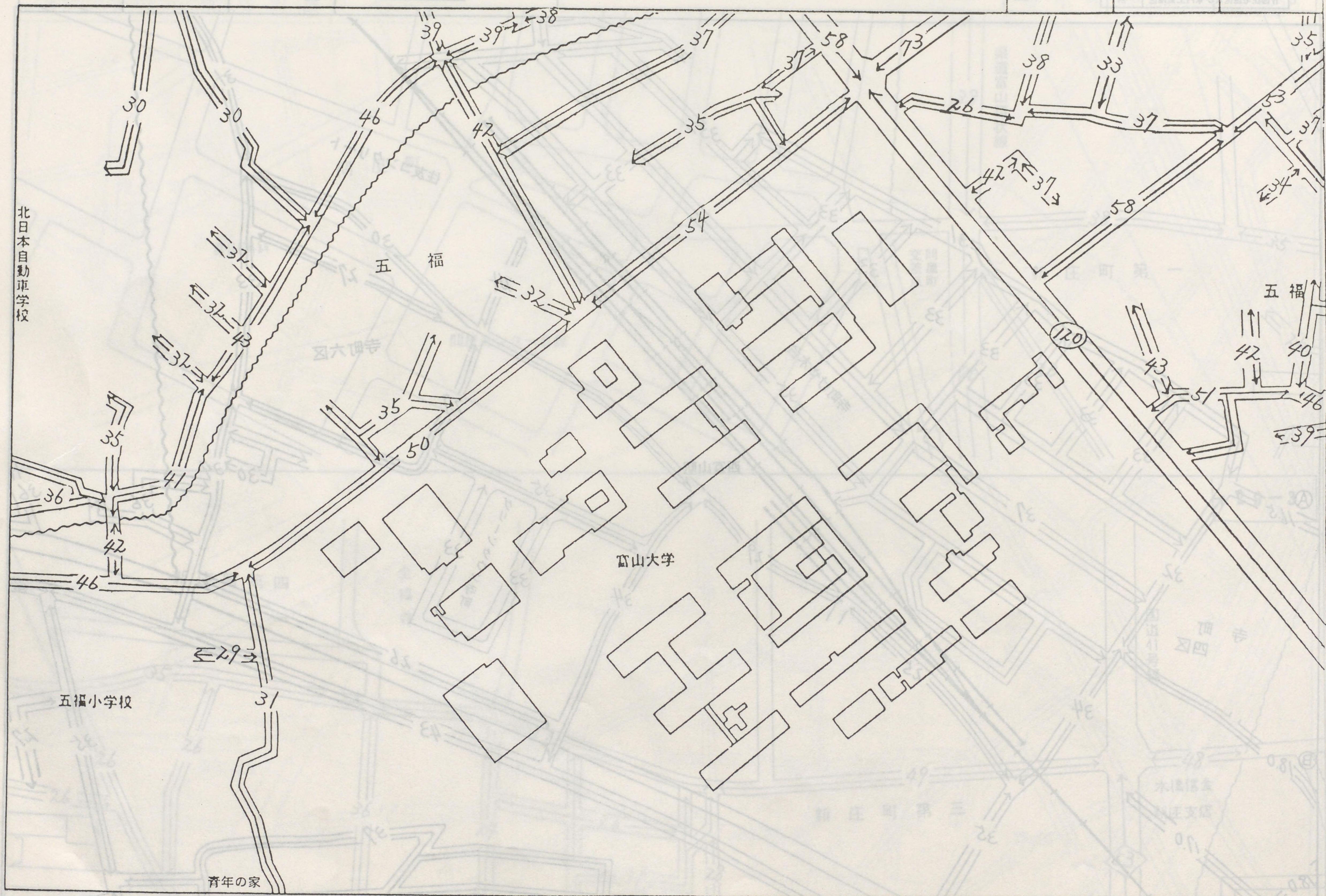



地区区分	記号
繁華山及び高度商業地区	△
普通商業地区及び川川住宅地区	○
中小工場地区	◇
大工場地区	◇
普通住宅地区及び家内工業地区	無

23	24	25
32	当 図	34
40	41	42

富山署 富山市 33





地区区分	記号
第一山及び高度商業地区	△
普通商業地区及び住居住宅地区	○
中小工場地区	◇
大工場地区	◊
普通住宅地区及び家内工業地区	無

25	25	25
26	26	26
27	27	27

24	25	26
33	34	35
41	42	43

富山署 富山市 34





地区区分	記号
駅前及び高級商業地区	△
普通商業地区及び併用住宅地区	○
中小工場地区	◇
大工場地区	◇
普通住宅地区及び家内工業地区	無

25	26	27
34	当	36
42	43	44

富山署 富山市 35

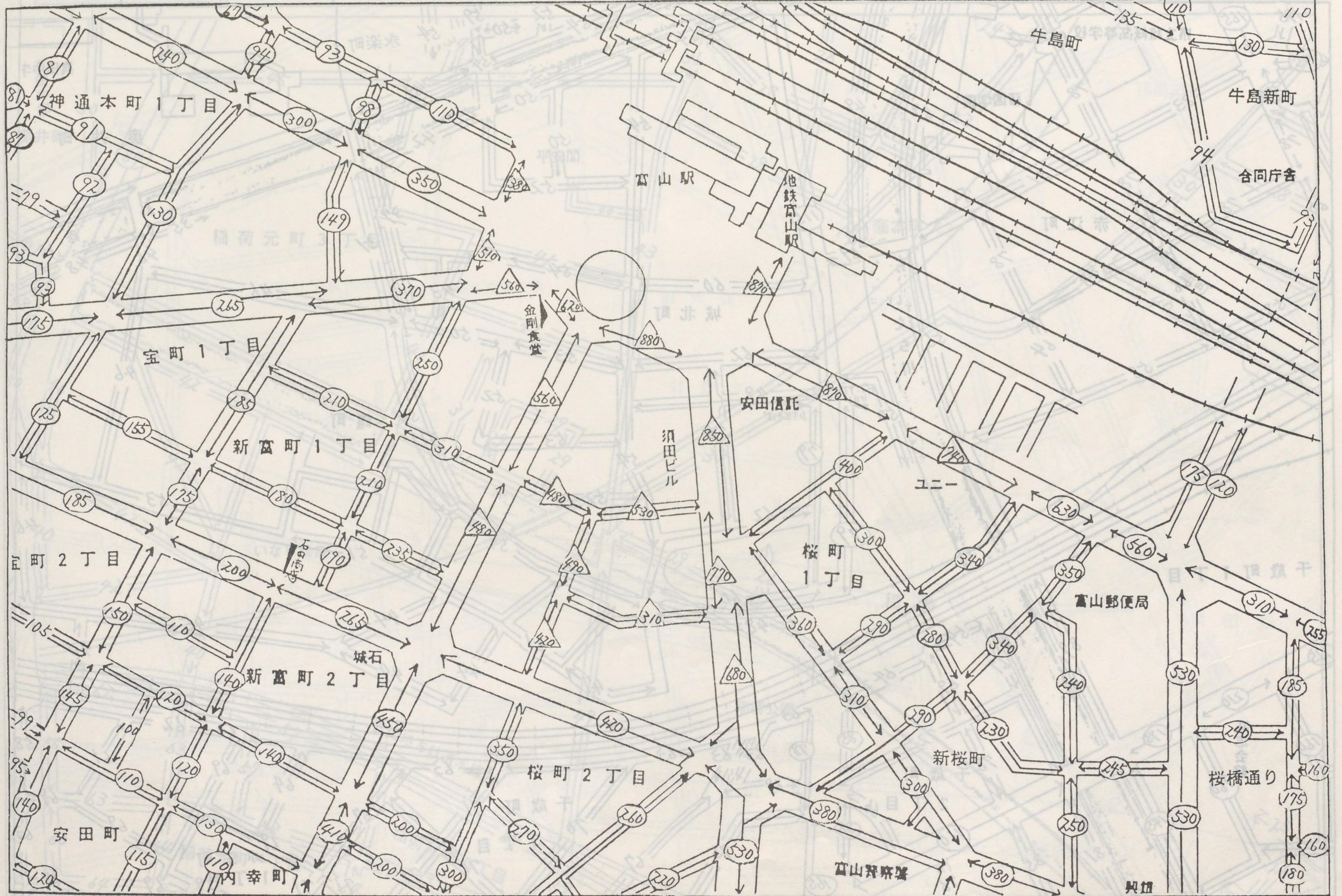



地区区分	記号
第一種及高度商業地区	△
普通商業地区及び住居住宅地区	○
中小工場地区	◇
大工場地区	◇
普通住宅地区及び家内工業地区	無

26	27	28
35	37	37
43	44	45

富山署 富山市 36

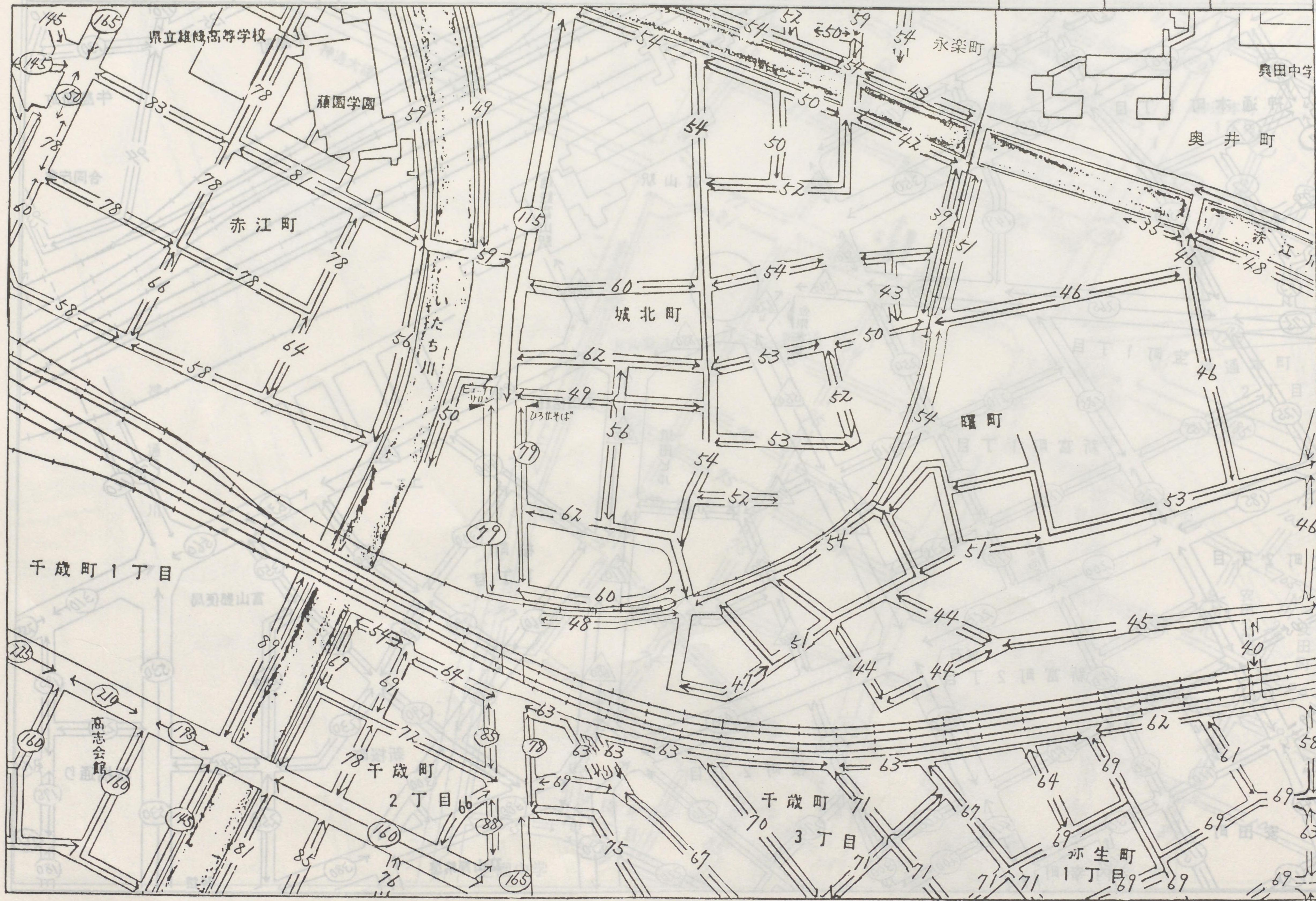



地区区分	記号
第一山及び高度商業地区	△
普通商業地区及び旧住宅地区	○
中小工場地区	◇
大工場地区	◇
普通住宅地区及び家内工業地区	無

27	28	22
36	当 図	37-2
44	45	46

富山署 富山市 37





地区区分	記号
銀座街及び高度商業地区	△
普通商業地区及び併用住宅地区	○
中小工場地区	◇
大工場地区	⊕
普通住宅地区及び家内工業地区	■

28	29	29-2
37	当	37-3
45	46	47

富山署 富山市 37-2





地区区分	記号
山岳及び高度商業地区	△
普通商業地区及び居住住宅地区	○
中小工場地区	◇
大工場地区	◇
普通住宅地区及び家内工業地区	■

29	29-2	
	29-3	
37-2	当	37-4
46	47	47-2

富山署 富山市 37-3

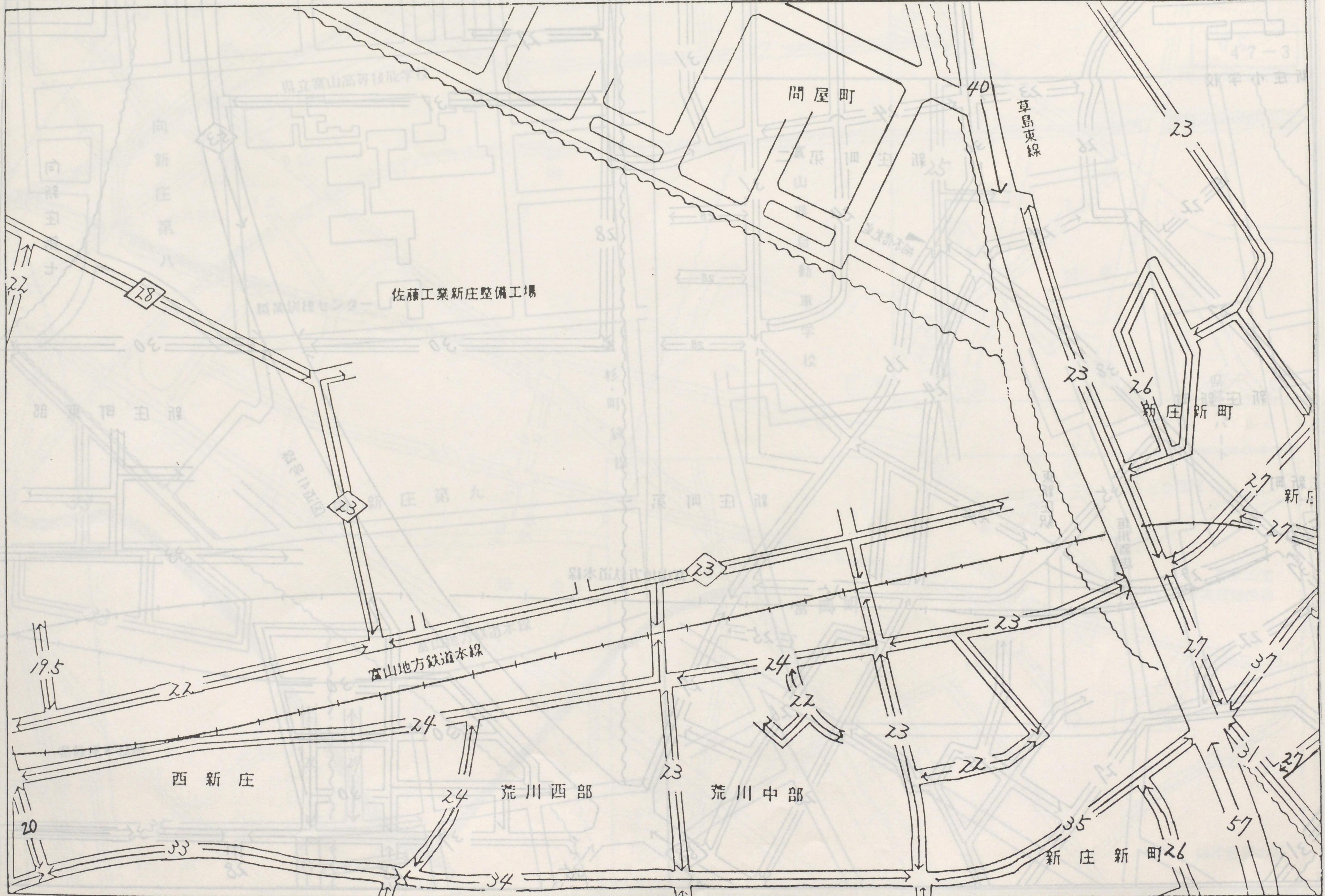



地区区分	記号
第一種地区及高度利用地区	△
普通地区及住居利用地区	○
中小工場地区	◇
大工場地区	◇
普通住宅地区及住居内工業地区	無

29-2		
29-3		
37-3	当	37-5
47	47-2	

富山署 富山市 37-4

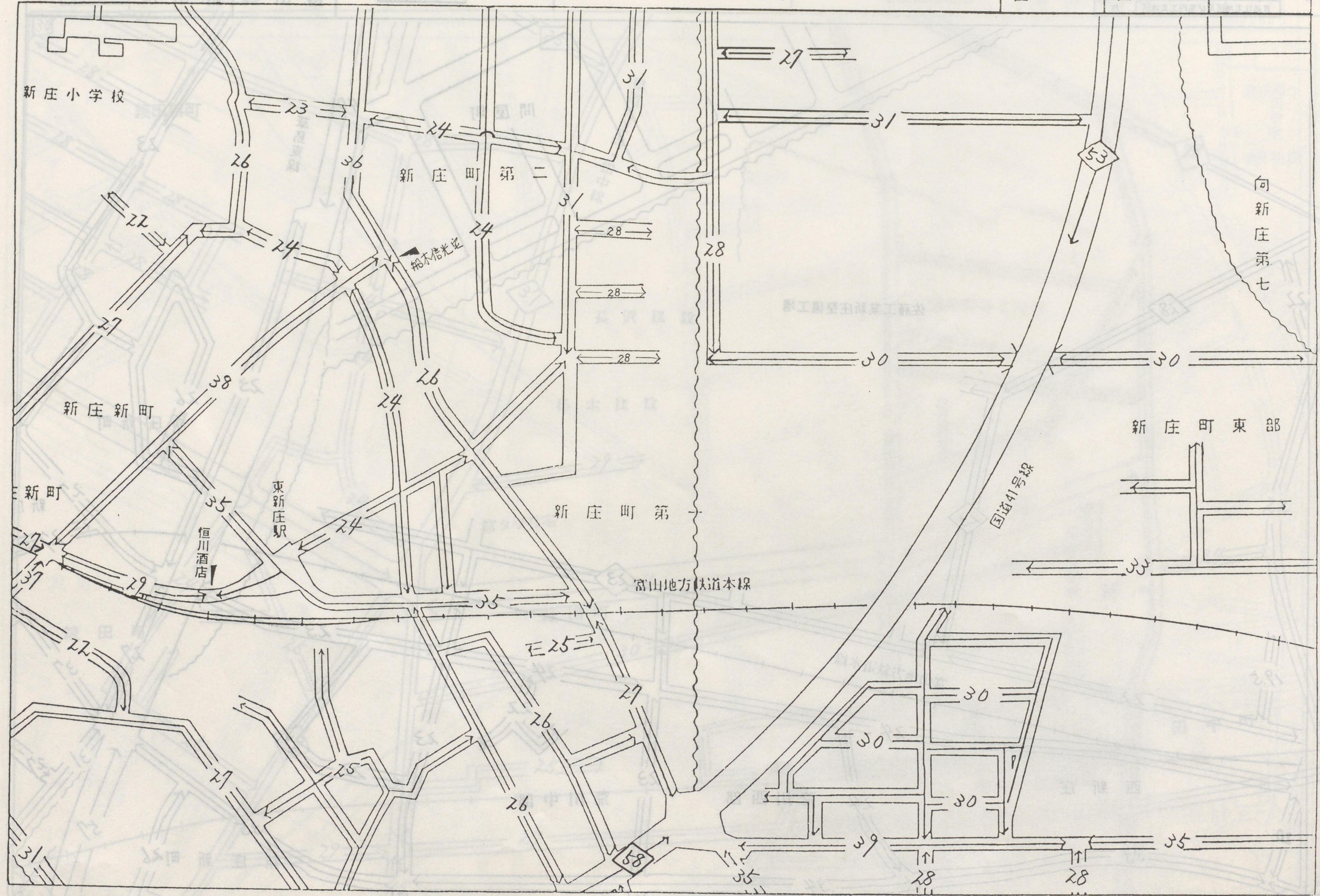



地区区分	記号
野原山及び高度商業地区	△
普通商業地区及び住居住宅地区	○
中小工場地区	◇
大工場地区	◇
普通住宅地区及び家内工業地区	■

37-4	37-5
47-2	47-3
58-2	

29-2	
29-3	
37-4	37-5
47-2	47-3

富山署 富山市 37-5  
47-3





地区区分	記号
第一種地区及高度商業地区	△
普通商業地区及住居住宅地区	○
中小工場地区	◇
大工場地区	◇
普通住宅地区及家内工業地区	■

	30	31
	38	31
	当	39
	59	50

富山署 富山市 30-38





地区区分	記号
繁華山及び高級商業地区	△
普通商業地区及び併用住宅地区	○
中小工場地区	◇
大工場地区	◇
普通住宅地区及び家内工業地区	黒

30	31	32
30	当	40
38	園	
49	39	51
	50	52

富山署 富山市 39.50

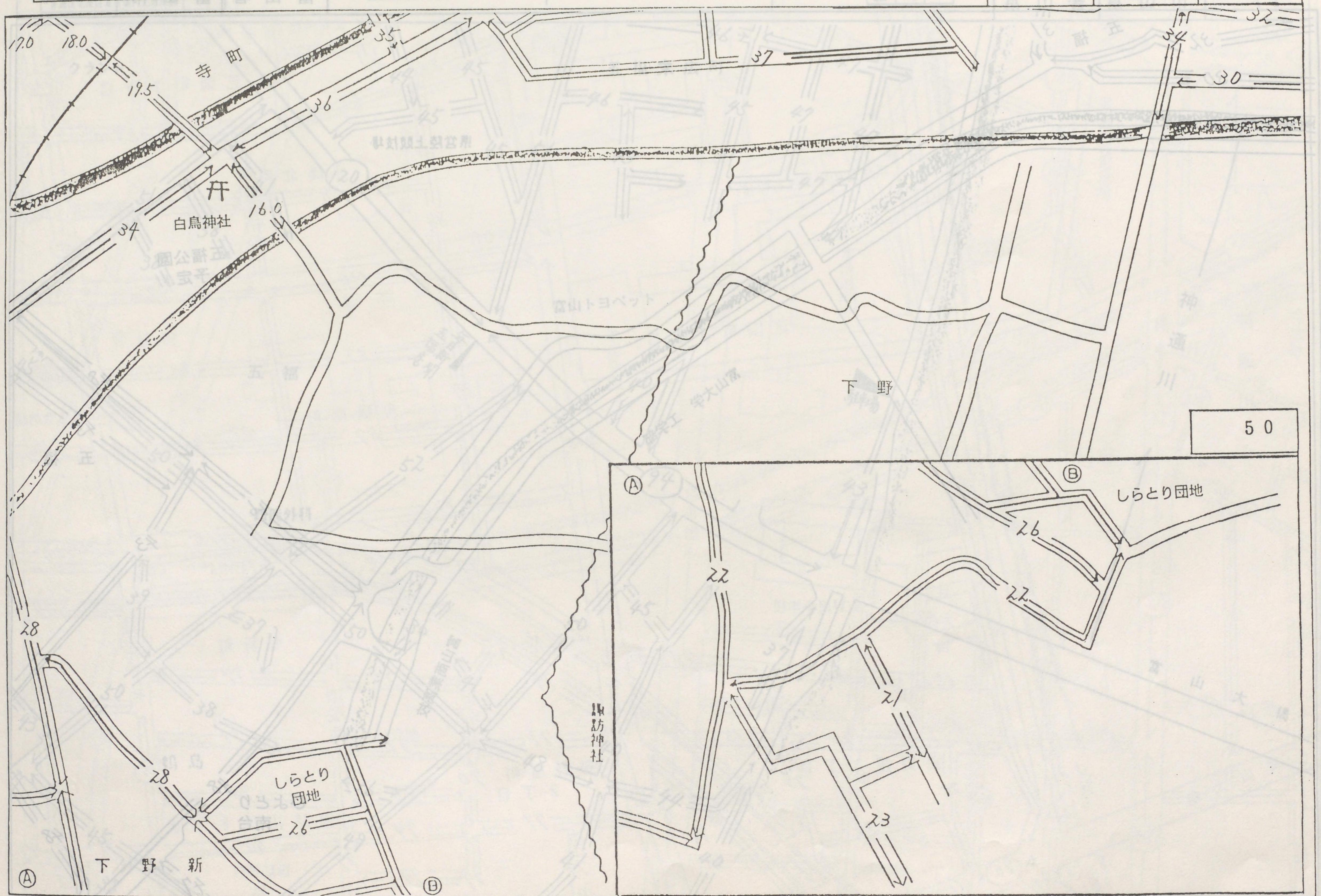



地区区分	記号
繁華街及び高度商業地区	△
普通商業地区及び併用住宅地区	○
中小工場地区	◇
大工場地区	◇
普通住宅地区及び家内工業地区	無

31	32	33
39	当園	41
50	51	51
50	52	52



31	32	33
39	当園	41
50	51	51
50	52	52

△	○	◇
△	○	◇
△	○	◇

富山署 富山市 40

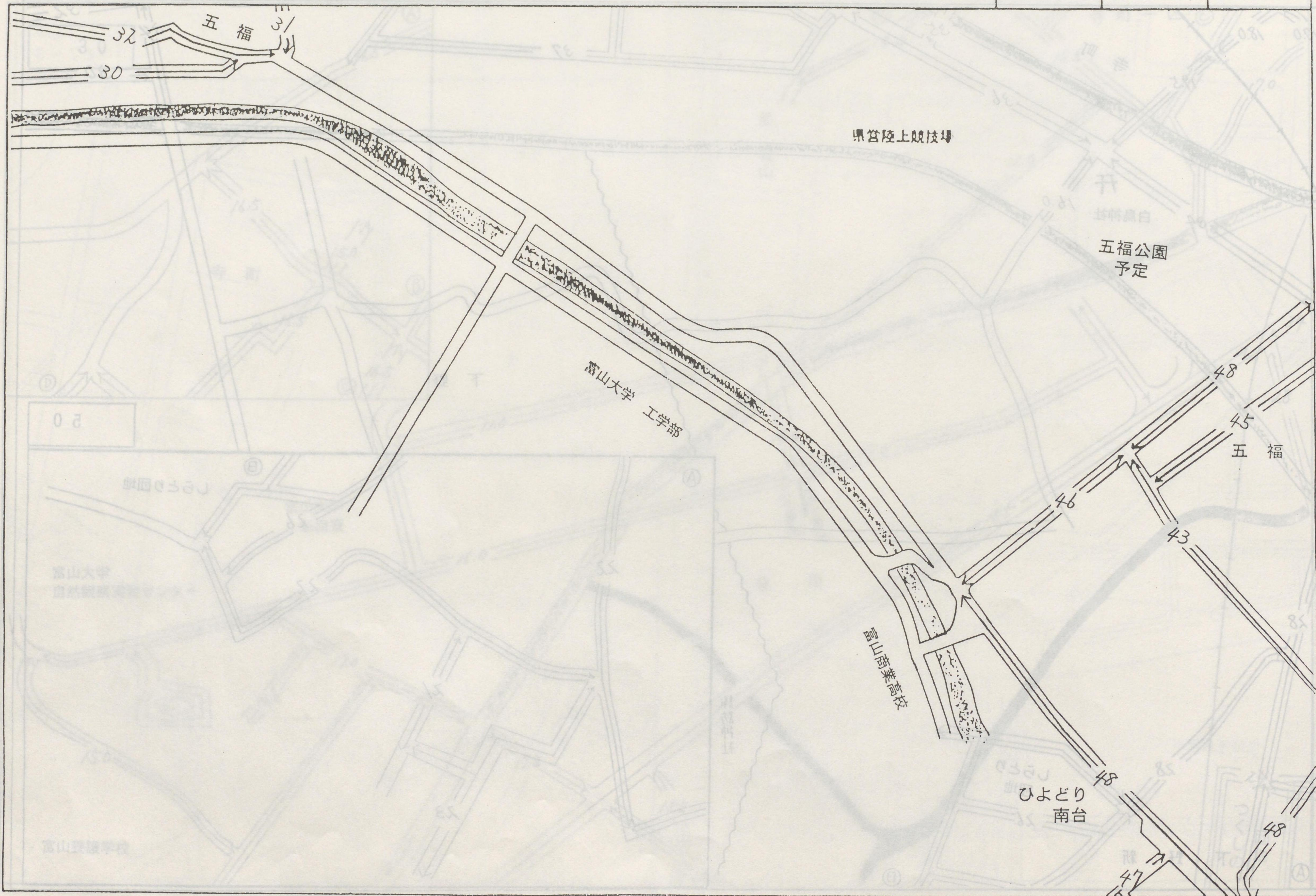



地区区分	記号
繁華街及び高度商業地区	△
普通商業地区及び併用住宅地区	○
中小工場地区	◇
大工場地区	⊗
普通住宅地区及び家内工業地区	□

32	33	34
40	当	42
51	51	53
52	52	

富山署 富山市 41

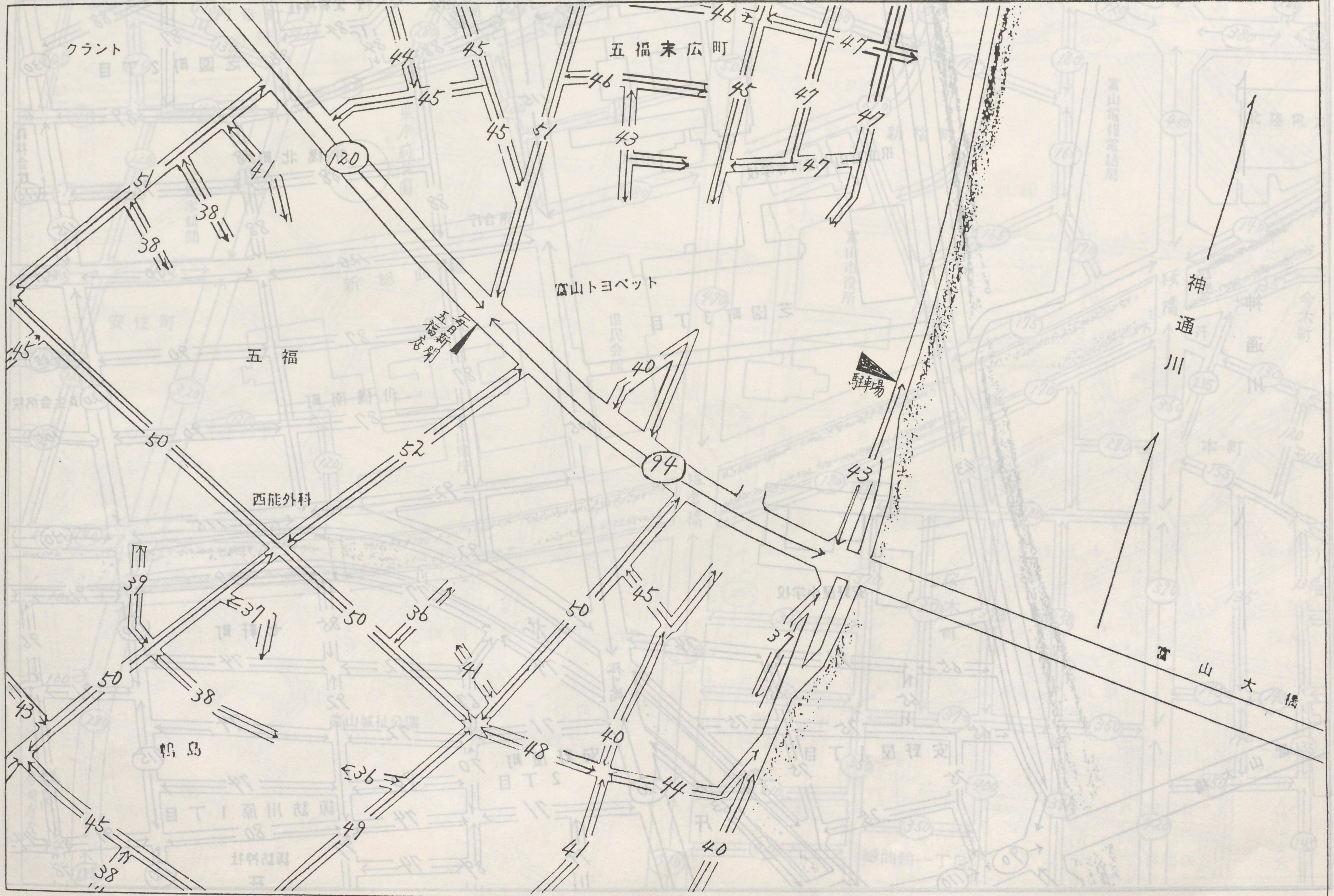



地区区分	記号
第Ⅰ種商業地区及び高級商業地区	△
普通商業地区及び併用住宅地区	○
中小工場地区	◇
大工場地区	◇
普通住宅地区及び家内工業地区	■

33	34	35
41	当	43
51	53	54
52		

富山署 富山市 42

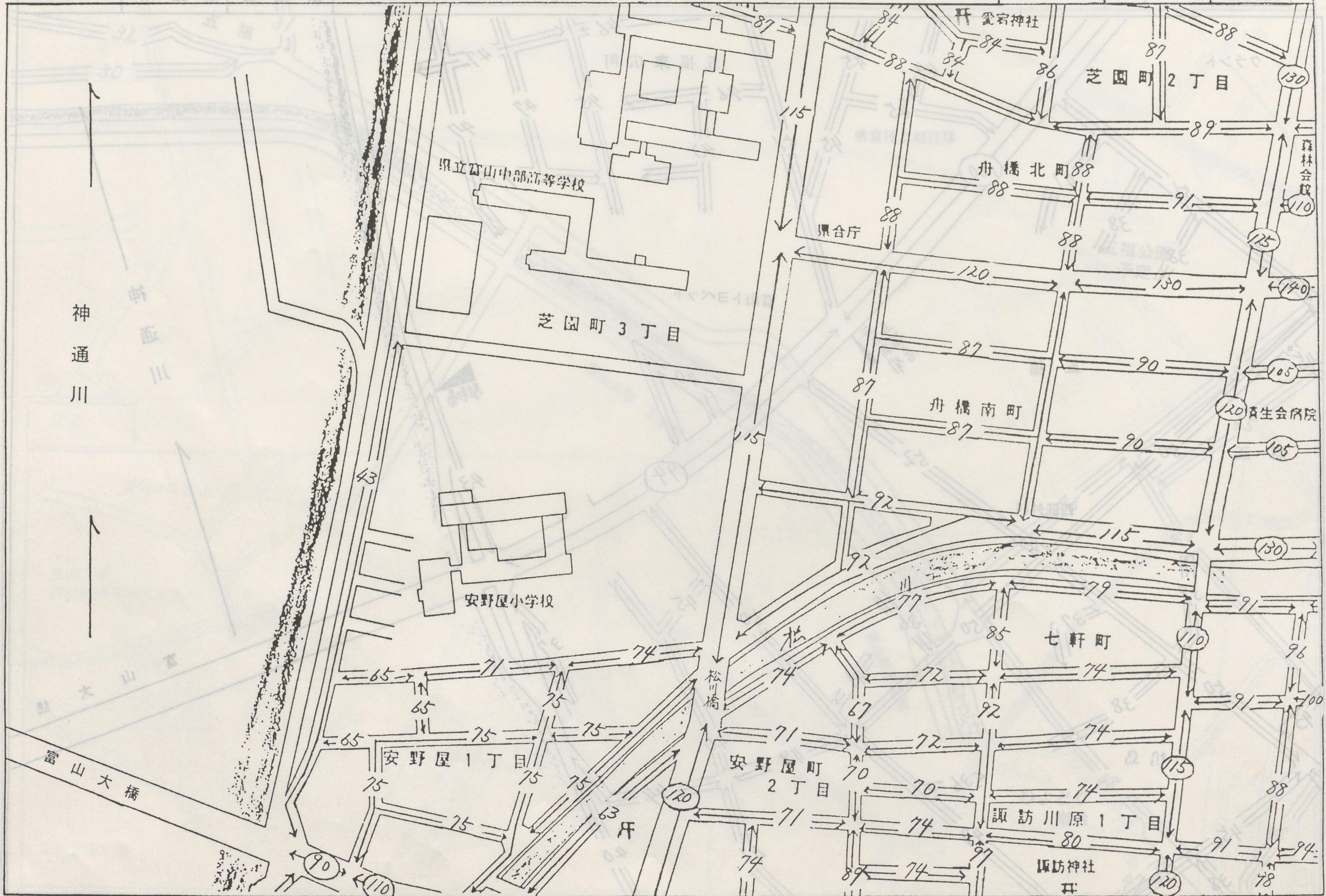



地区区分	記号
繁華街及び高度商業地区	△
普通商業地区及び併用住宅地区	○
中小工場地区	◇
大工場地区	◇
普通住宅地区及び家内工業地区	無

34	35	36
42	44	44
53	54	55

富山署 富山市 43

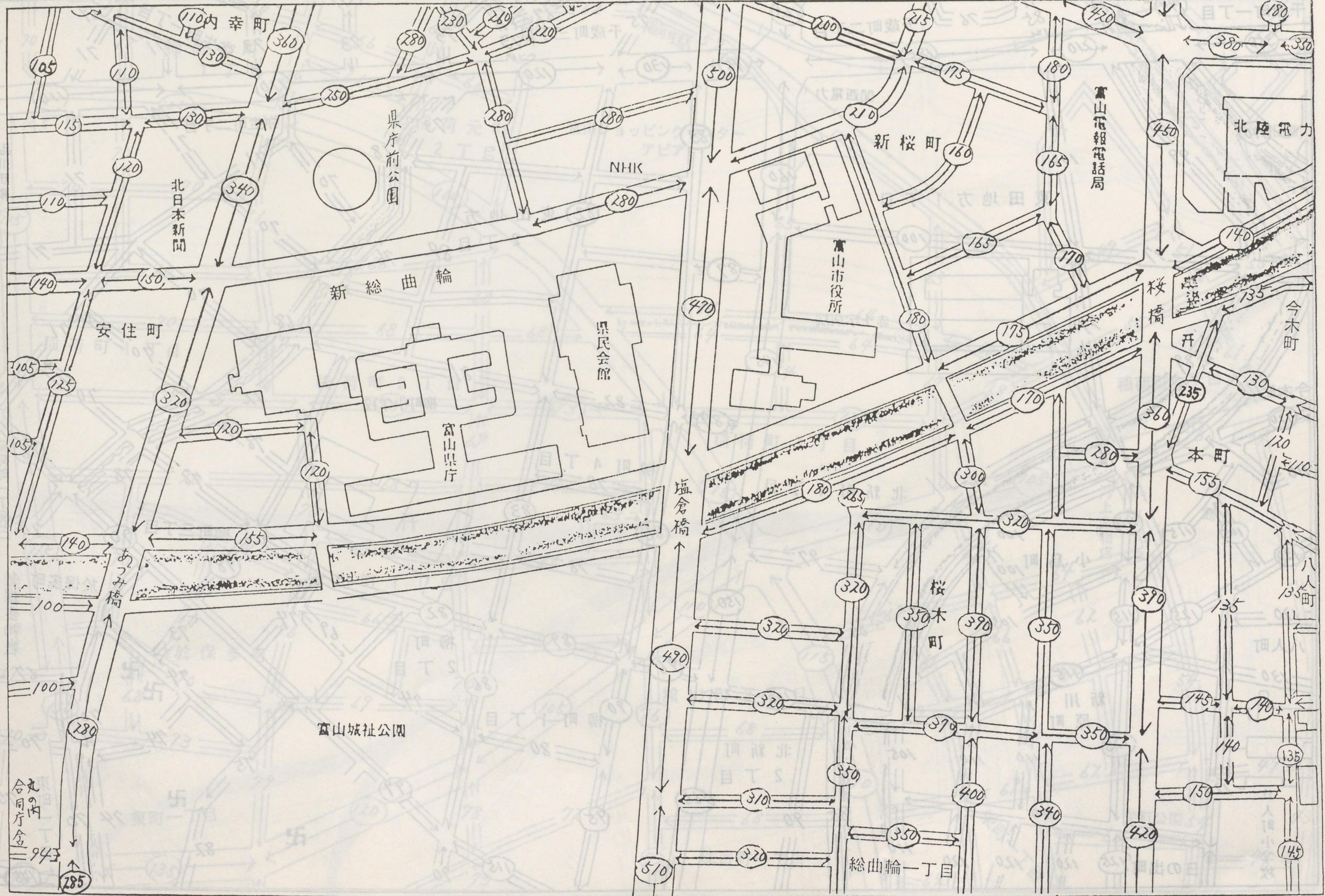



地区区分	記号
主要商業地区	△
普通商業地区及び住居住宅地区	○
中小工場地区	◇
大工場地区	⊕
普通住宅地区及び家内工業地区	■

35	36	37
43	当	45
54	55	56

富山署 富山市 44

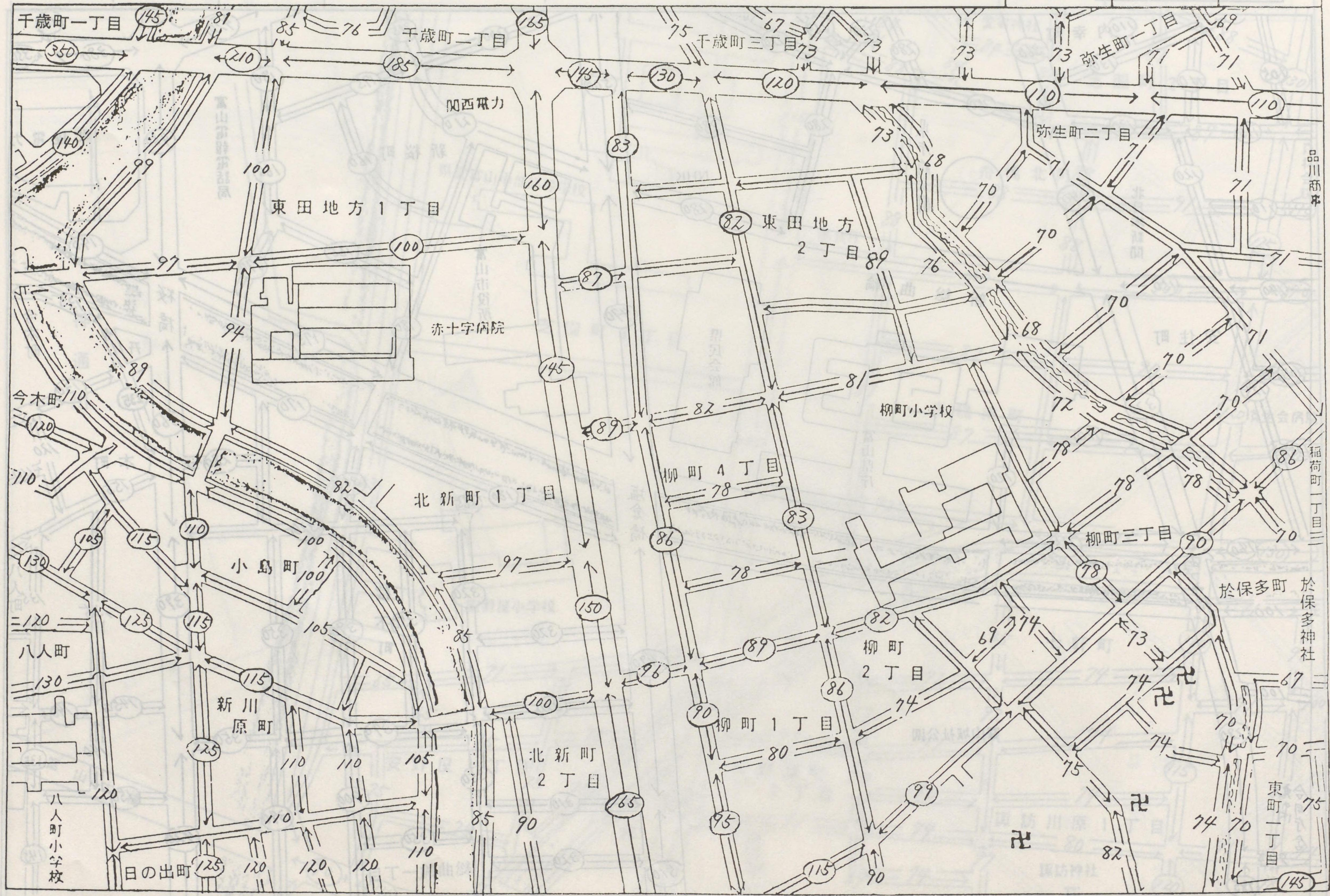



地区区分	記号
山岳及び高層商業地区	△
普通商業地区及び団地住宅地区	○
中小工場地区	◇
大工場地区	◇
普通住宅地区及び市内工業地区	無

36	37	37-2
44	46	46
55	56	57

富山署 富山市 45

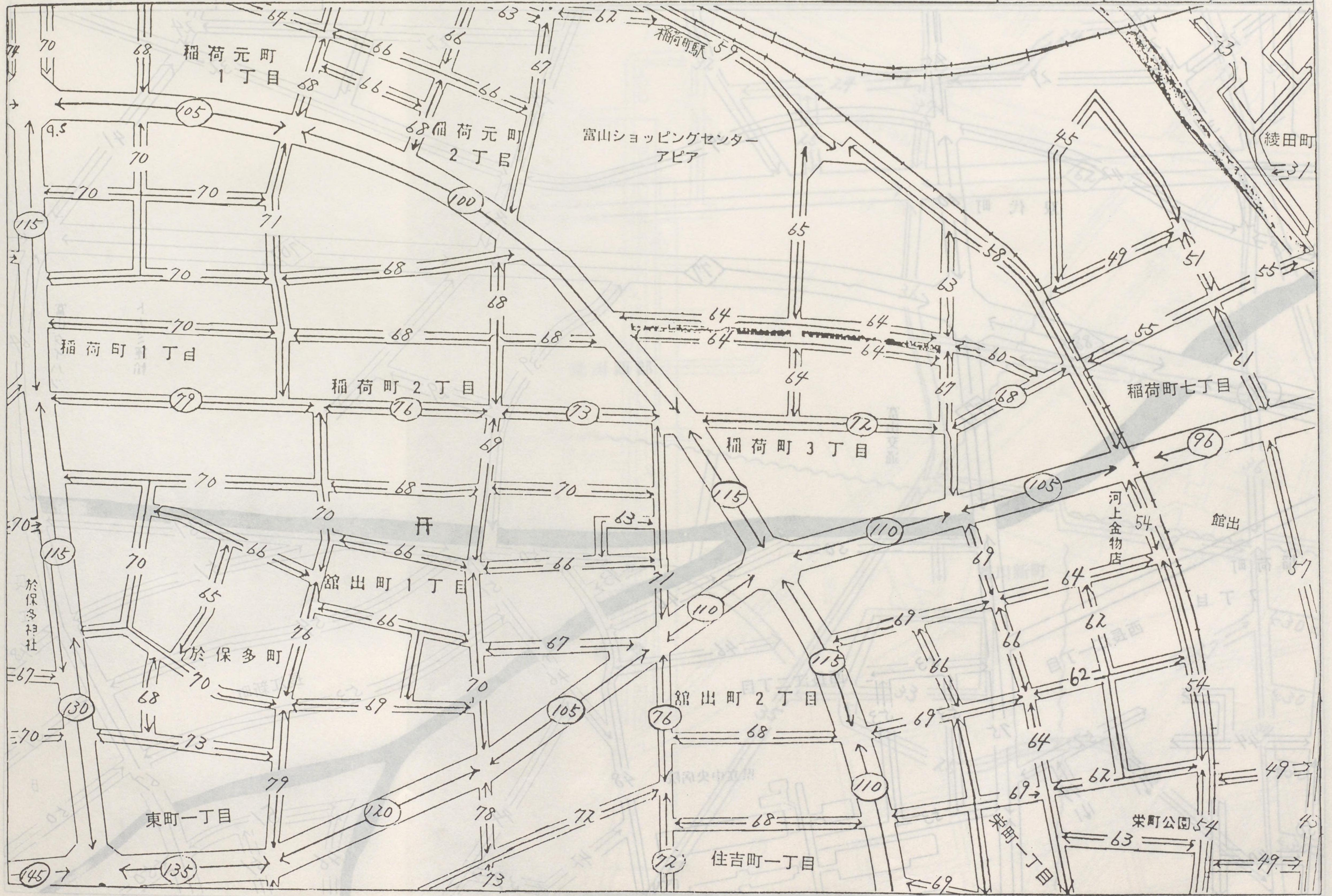



地区区分	記号
繁華山及び高級商業地区	△
普通商業地区及び旧住宅地区	○
中小工場地区	◇
大工場地区	⊙
普通住宅地区及び家内工業地区	■

37	37	2	37-3
15	当	47	
56	57	58	

富山署 富山市 46

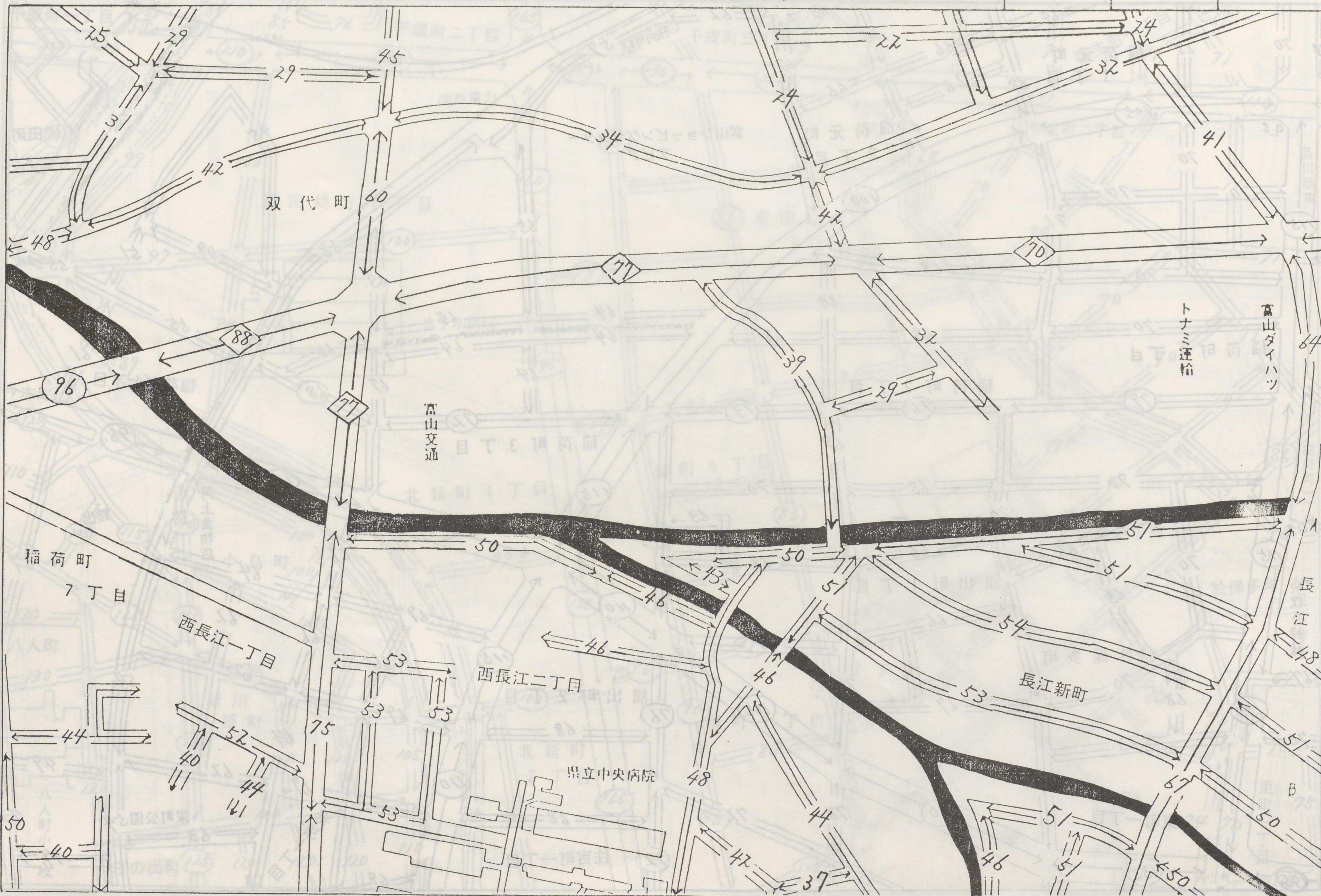



地区区分	記号
第一山及び高度商業地区	△
普通商業地区及び併用住宅地区	○
中小工場地区	◇
大工場地区	◇
普通住宅地区及び家内工業地区	無

37-2	37-3	37-4
46	当	47-2
57	58	58-2

富山署 富山市 47





地区区分	記号
第一山及び高層商業地区	△
普通商業地区及び併用住宅地区	○
中小工場地区	◇
大工場地区	◇
普通住宅地区及び家内工業地区	無

37-3	37-4	37-5 47-3
47	当 図	
58	58-2	

富山署 富山市 47-2

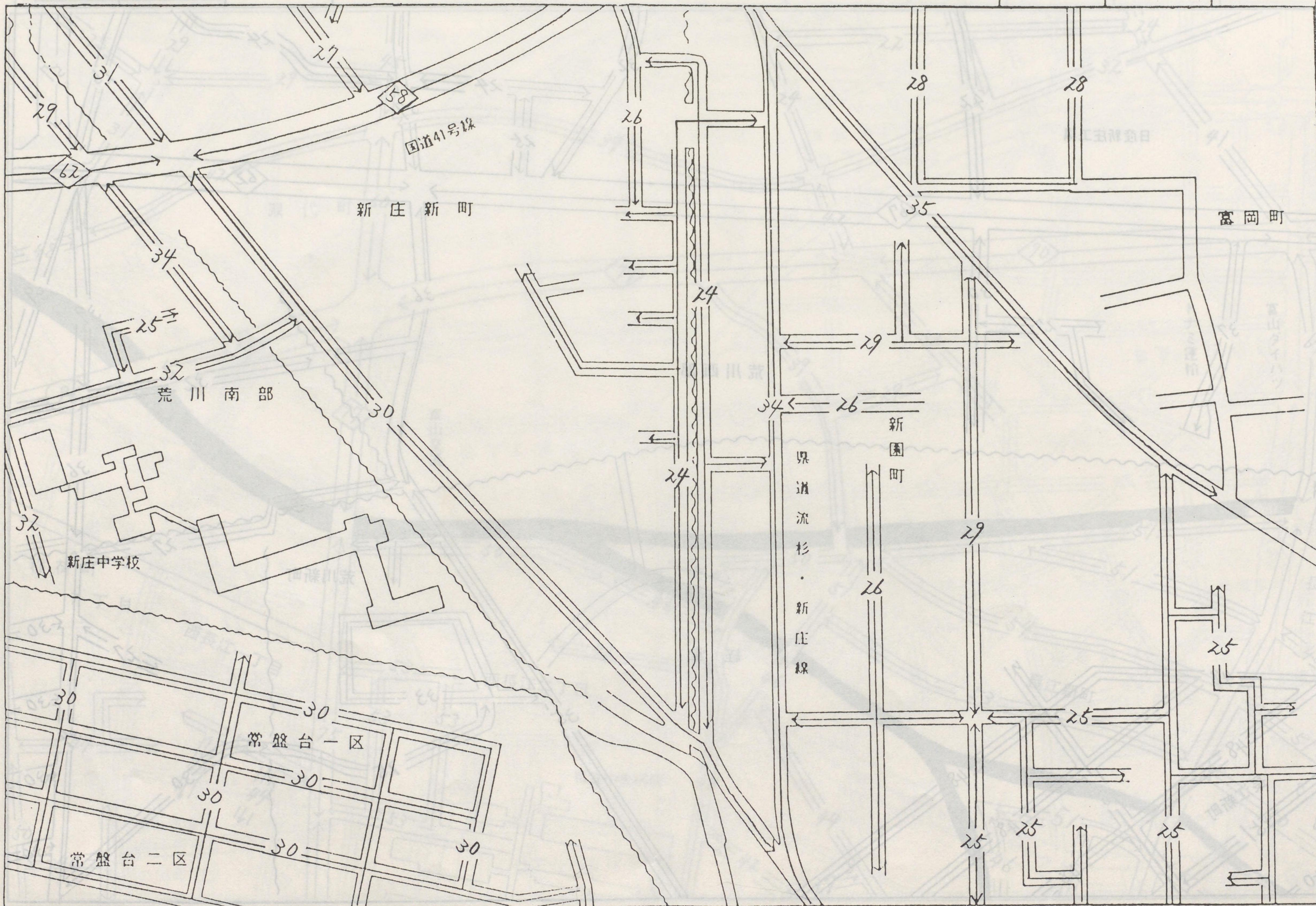



地区区分	記号
駅前街及び高度商業地区	△
普通商業地区及び併用住宅地区	○
中小工場地区	◇
大工場地区	◇
普通住宅地区及び家内工業地区	無

01	02	03
04	05	06
07	08	09

		30
		38
	当園	49
	48	
	59	

01	02	03	04
△	○	◇	◇
○	◇	◇	◇

富山署 富山市 48.59

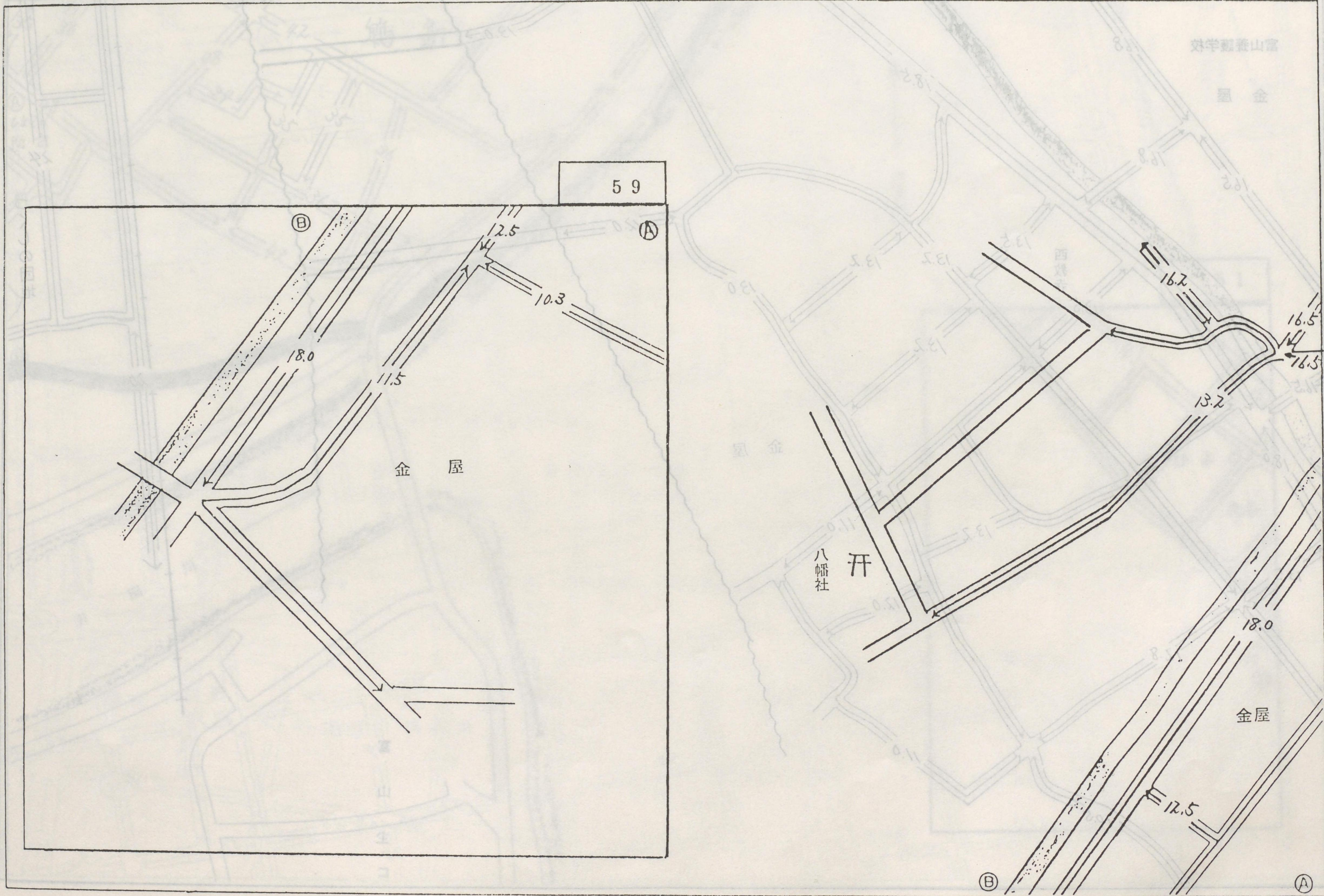



地区区分	記号
繁華街及び高層商業地区	△
普通商業地区及び川川住宅地区	○
中小工場地区	◇
大工場地区	◇
普通住宅地区及び家内工業地区	■

	30	39
	38	50
48	当	39
59	区	50
48		
59		

富山署 富山市 49





つくしの団地

地区区分	記号
駅前及び高級商業地区	△
普通商業地区及び住居住宅地区	○
中小工場地区	◇
大工場地区	◇
普通住宅地区及び家内工業地区	■

40	41	42
43	44	45
46	47	48
49	50	

40	41	42
51	当	53
52	図	
		60

富山署 富山市 51.52

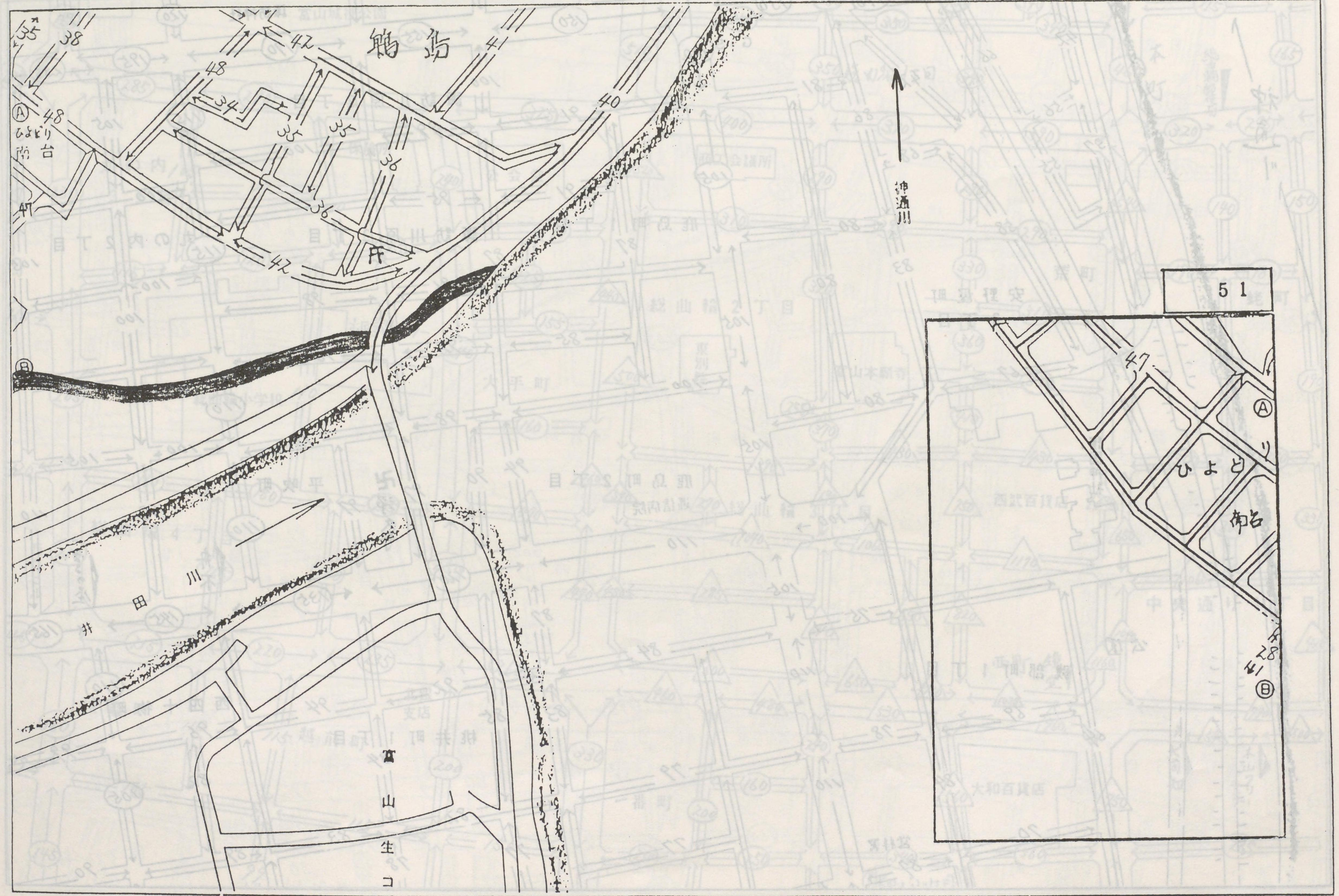







地区区分	記号
駅前街及び高度商業地区	△
普通商業地区及び併用住宅地区	○
中小工場地区	◇
大工場地区	◇
普通住宅地区及び家内工業地区	無

42	43	44
53	当	55
60	61	62

富山署 富山市 54

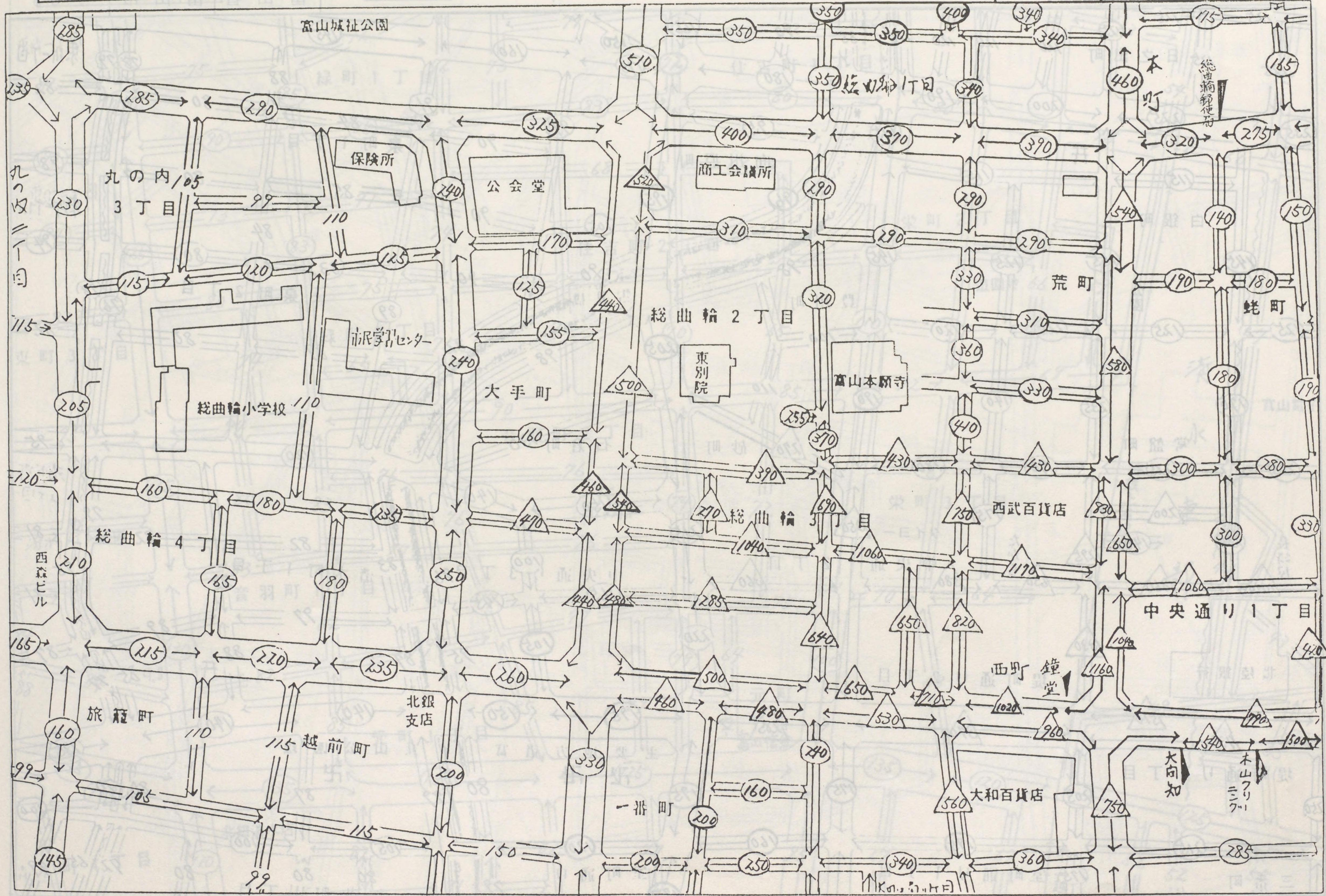



地区区分	記号
第一種街及び高度商業地区	△
普通商業地区及び併用住宅地区	○
中小工場地区	◇
大工場地区	◇
普通住宅地区及び家内工業地区	無

43	44	45
54	55	56
61	62	63

富山署 富山市 55

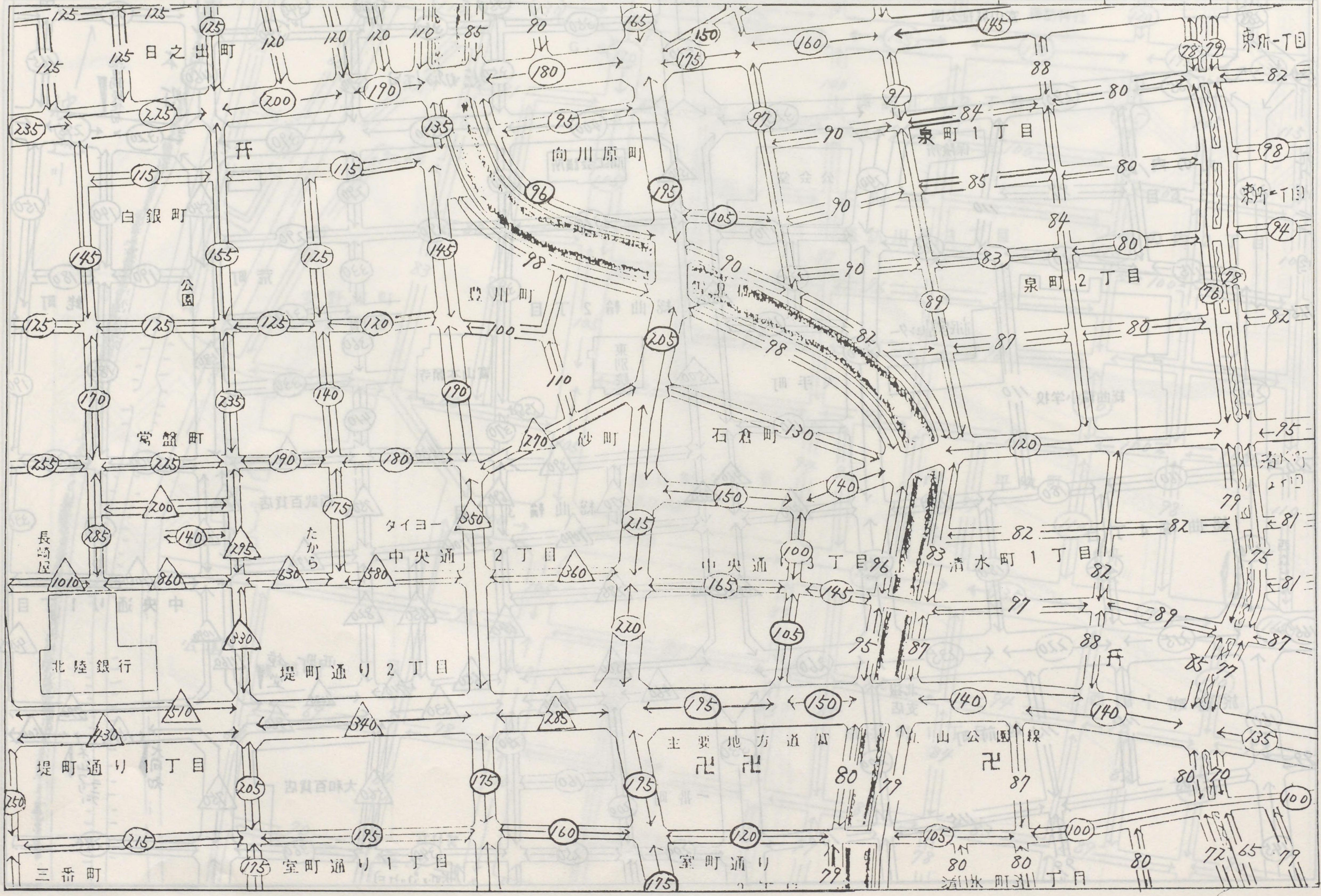



地区区分	記号
山岳及丘陵商業地区	△
商業地区及住居住宅地区	○
中小工場地区	◇
大工場地区	◇
普通住宅地区及住居内工業地区	■

44	45	46
55	当園	57
62	63	64

富山署 富山市 56

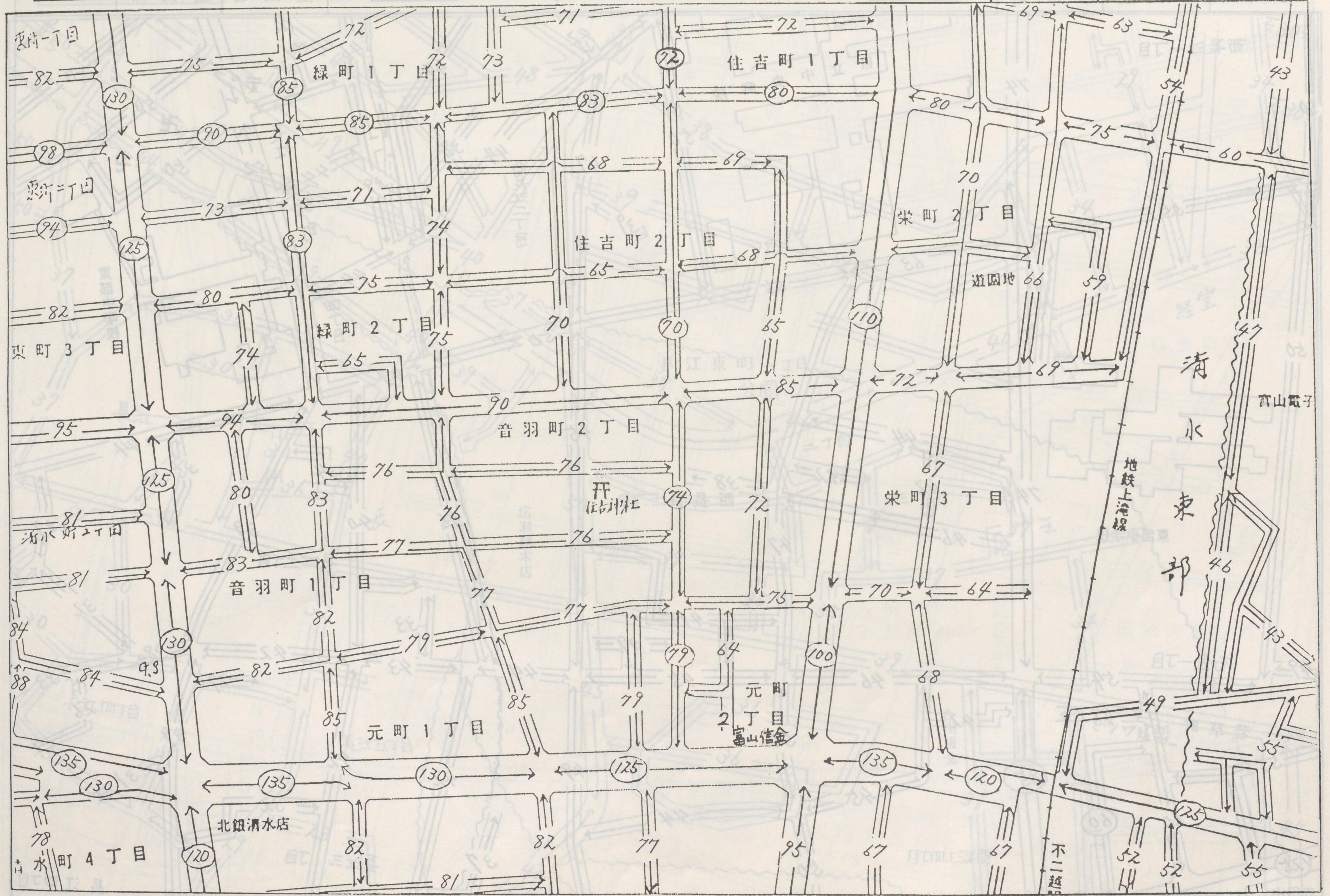



地区区分	記号
繁華山及び高度商業地区	△
普通商業地区及び住用住宅地区	○
中小工場地区	◇
大工場地区	◇
普通住宅地区及び家内工業地区	無

45	46	47
56	当図	58
63	64	65

富山署 富山市 57

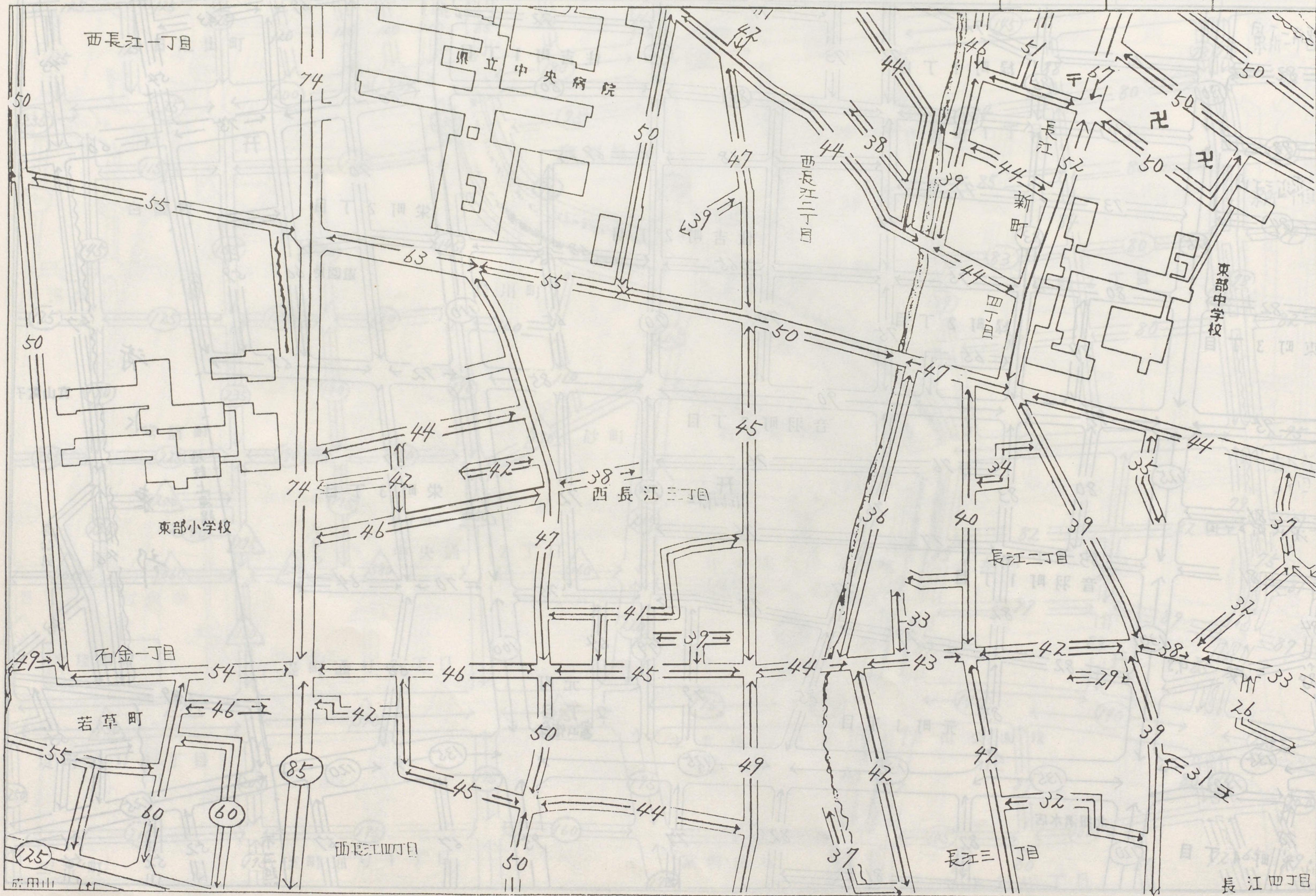



地区区分	記号
▲ 山岳及び高度商業地区	△
○ 普通商業地区及び併用住宅地区	○
◇ 中小工場地区	◇
大工場地区	◇
普通住宅地区及び家内工業地区	無

46	47	47-2
57	当	58-2
61	65	66

富山署 富山市 58

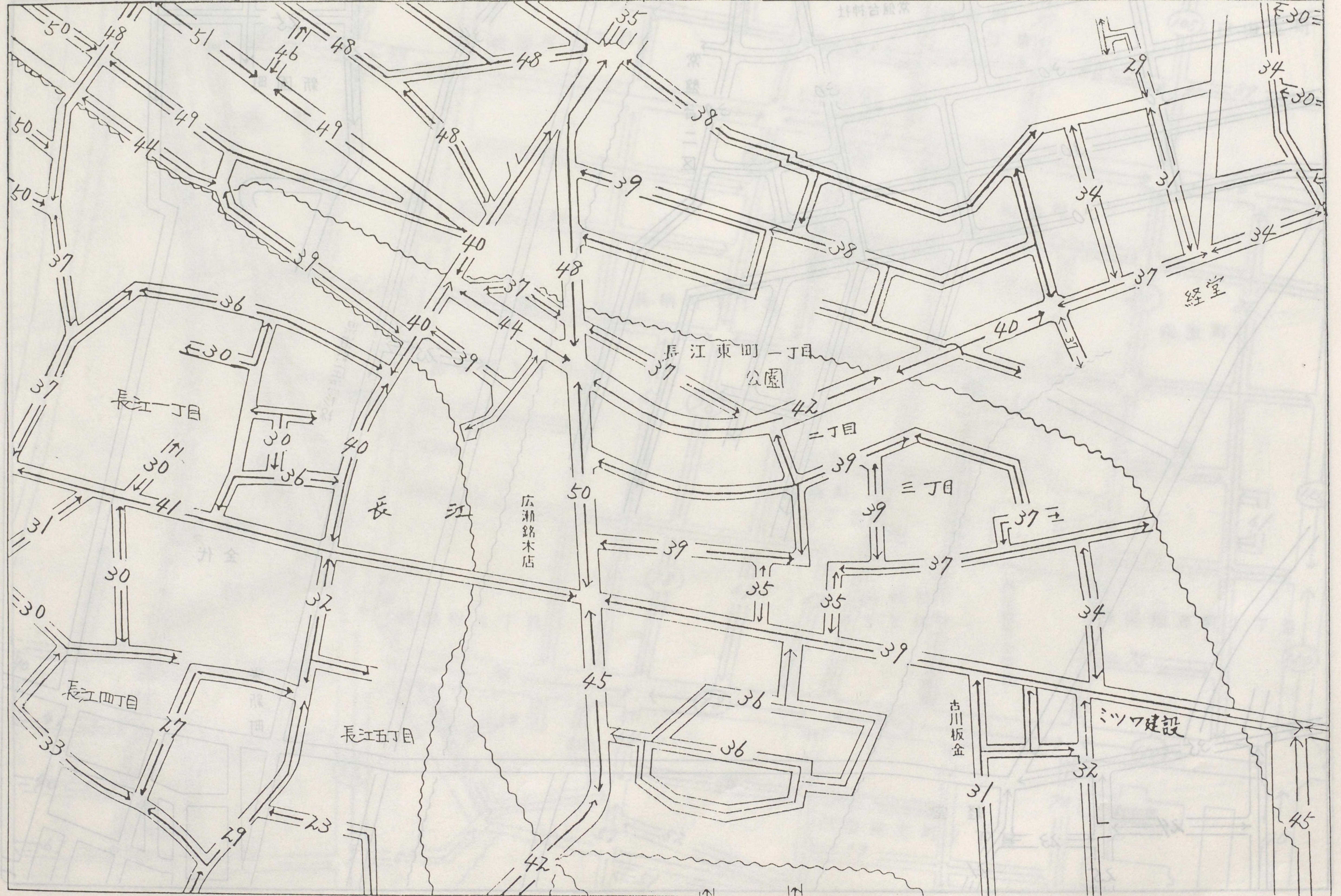



地区区分	記号
駅前及び高層商業地区	△
普通商業地区及び居住住宅地区	○
中小工場地区	◇
大工場地区	⊙
普通住宅地区及び家内工業地区	然

47	47-2	37-5 47-3
58	当	
65	66	

富山署 富山市 58-2

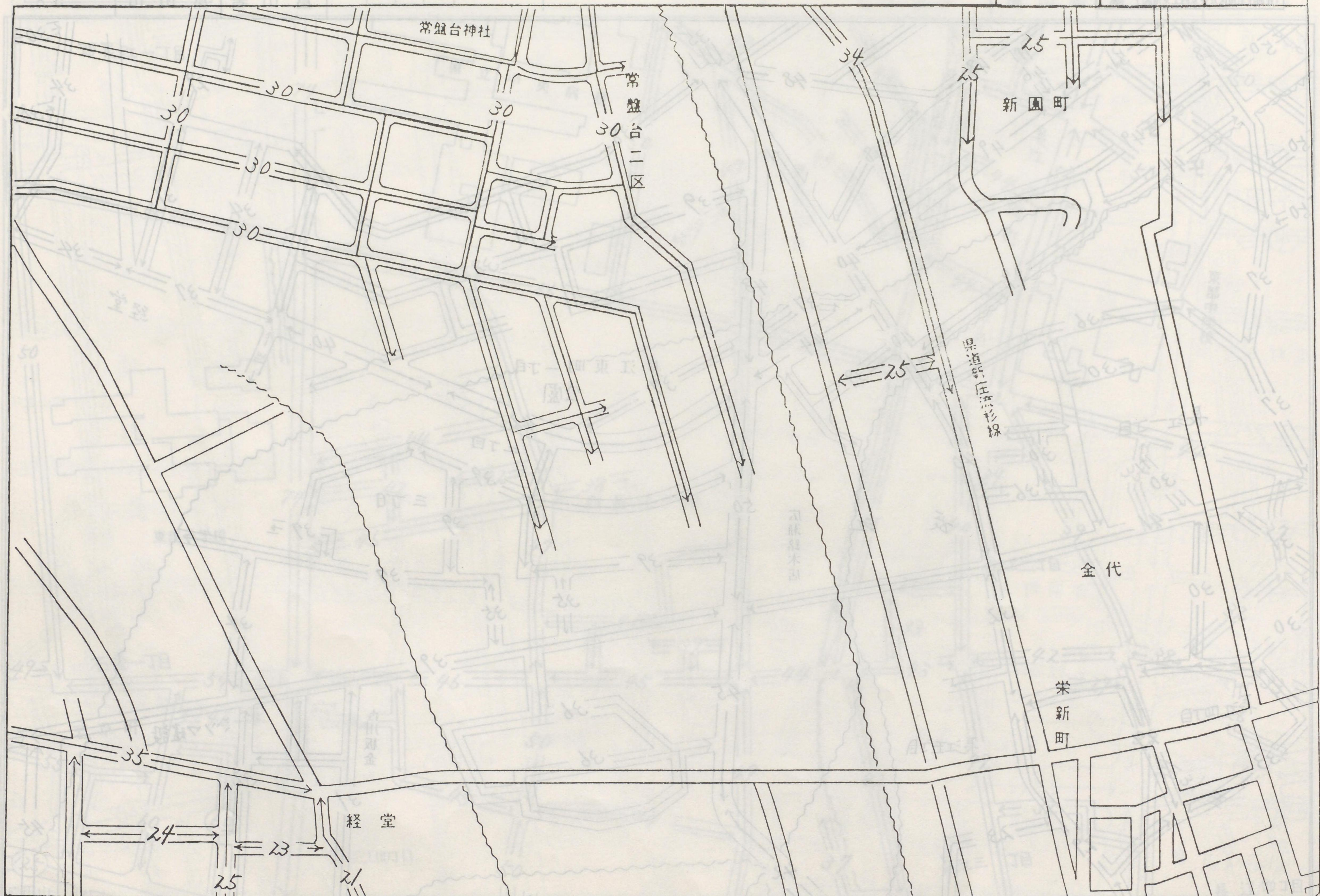







地区区分	記号
繁華街及び高度商業地区	△
普通商業地区及び併用住宅地区	○
中小工場地区	◇
大工場地区	◇
普通住宅地区及び家内工業地区	無

53	54	65
60	61	62
68	69	70

富山署 富山市 61

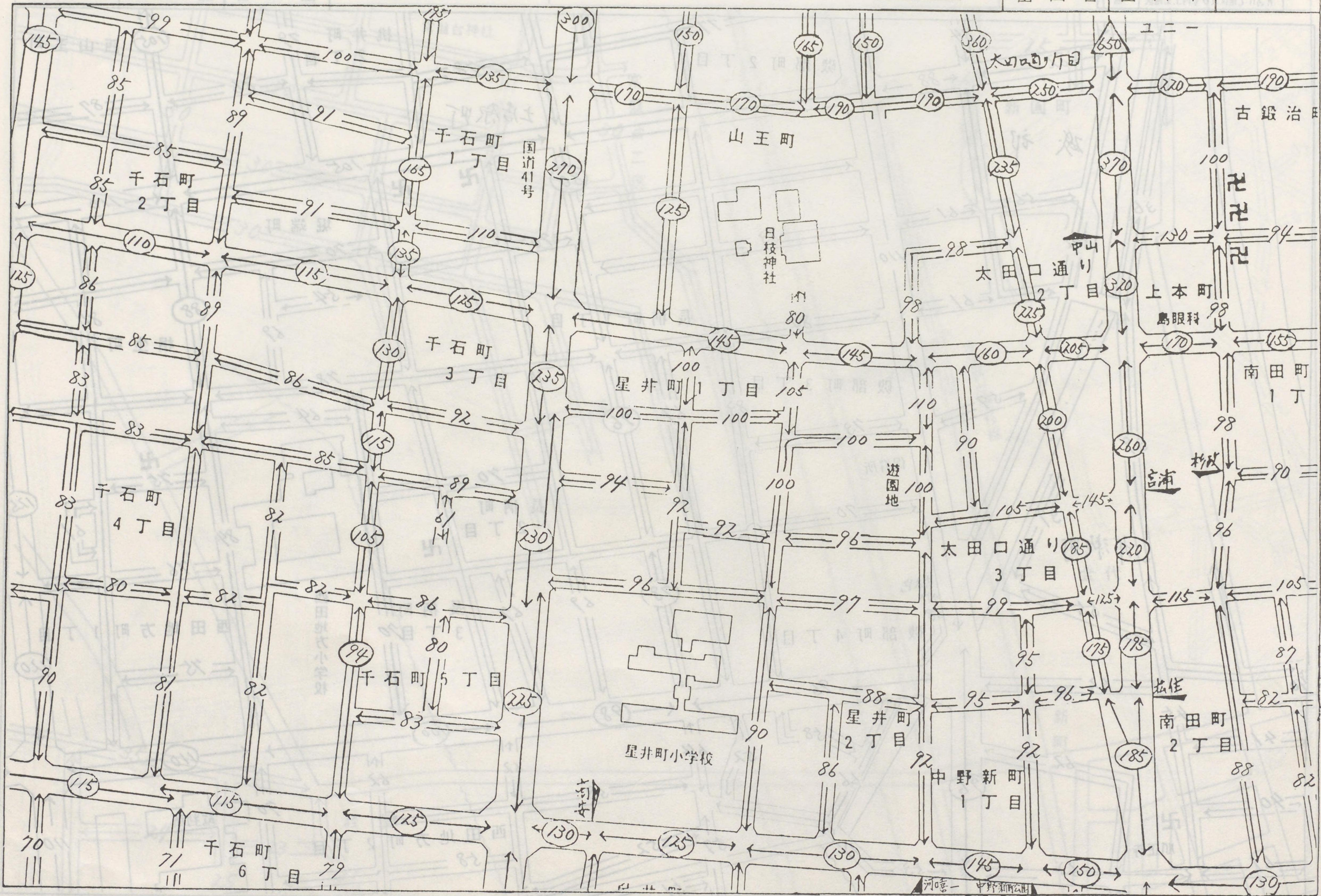



地区区分	記号
官単街及び高度商業地区	△
普通商業地区及び併用住宅地区	○
中小工場地区	◇
大工場地区	◇
普通住宅地区及び家内工業地区	無

54	55	56
61	当図	63
69	70	71

富山署 富山市 62

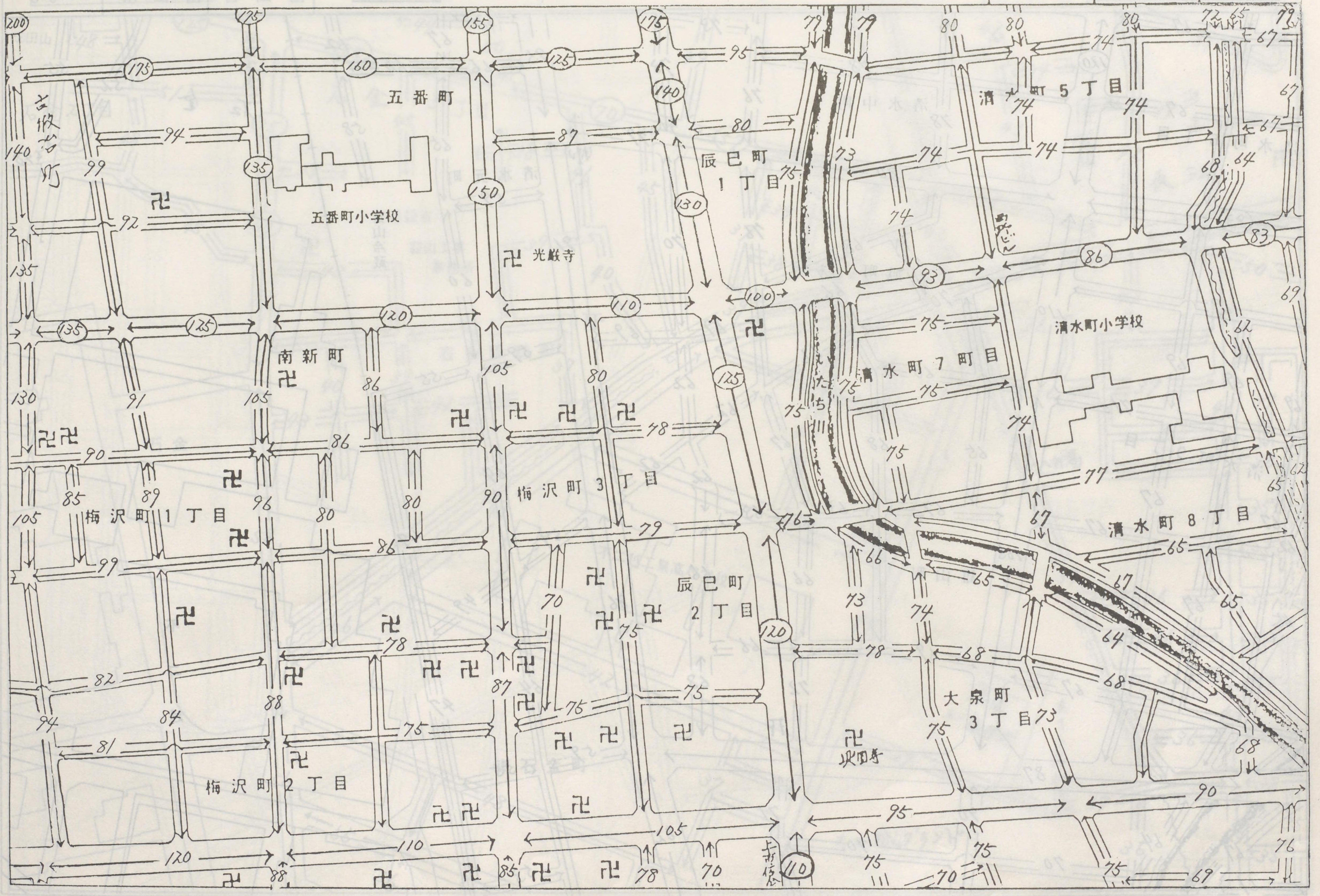



地区区分	記号
繁華街及び高級商業地区	△
普通商業地区及び借住住宅地区	○
中小工場地区	◇
大工場地区	◇
普通住宅地区及び家内工業地区	無

55	56	57
62	63	64
70	71	72

富山署 富山市 63





地区区分	記号
山岳及び高度商業地区	△
普通商業地区及び併用住宅地区	○
中小工場地区	◇
大工場地区	◇
普通住宅地区及び案内工業地区	無

56	57	58
63	64	65
71	72	73

富山署 富山市 64





地区区分	記号
繁華街及び高度商業地区	△
普通商業地区及び併用住宅地区	○
中小工場地区	◇
大工場地区	◇
普通住宅地区及び家内工業地区	無

57	58	58-2
64	65	66
72	73	74

富山署 富山市 65

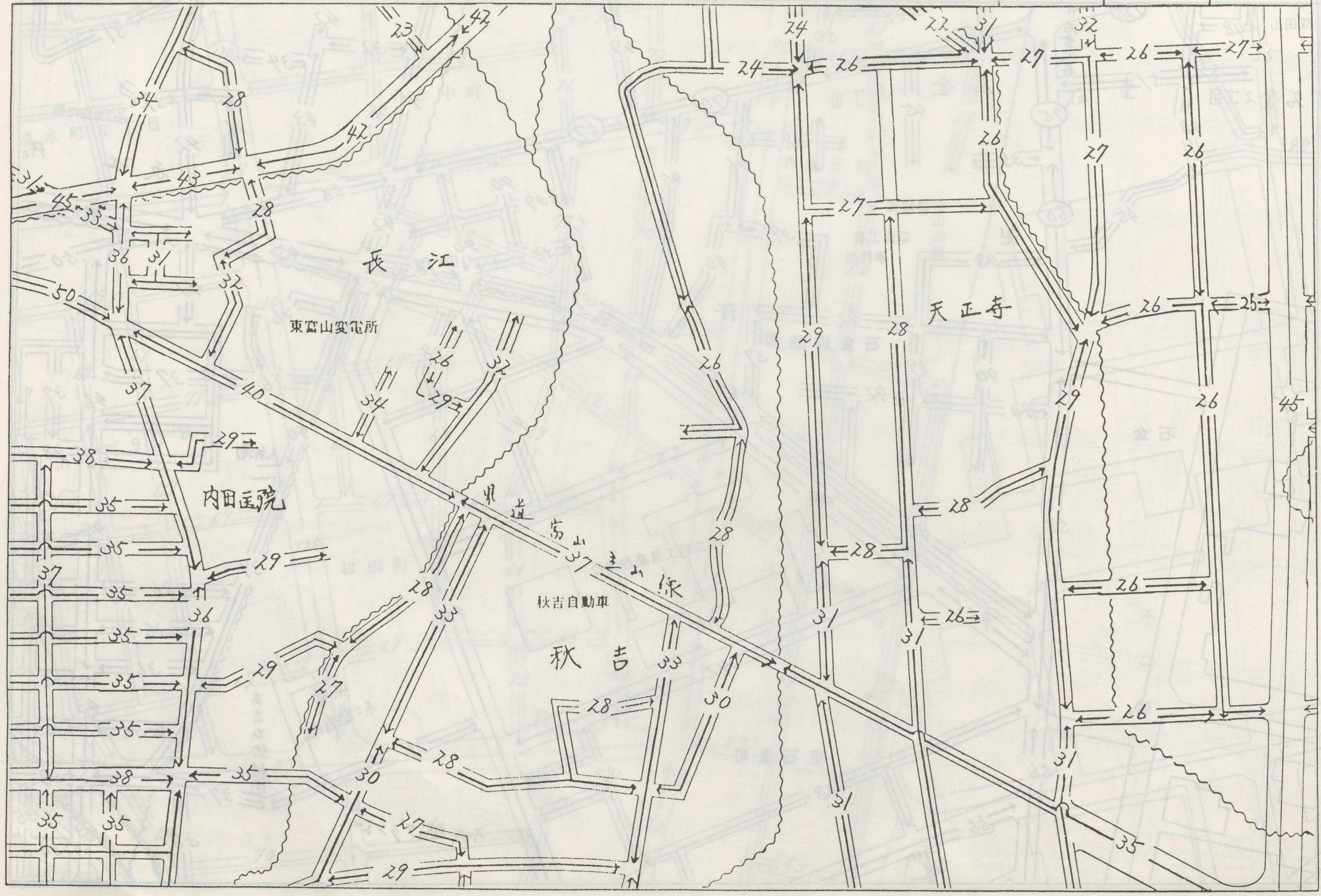



地区区分	記号
山岳及び高度商業地区	△
普通商業地区及び住居住宅地区	○
中小工場地区	◇
大工場地区	◇
普通住宅地区及び家内工業地区	無

58	58-2
65	当
73	74

富山署 富山市 66

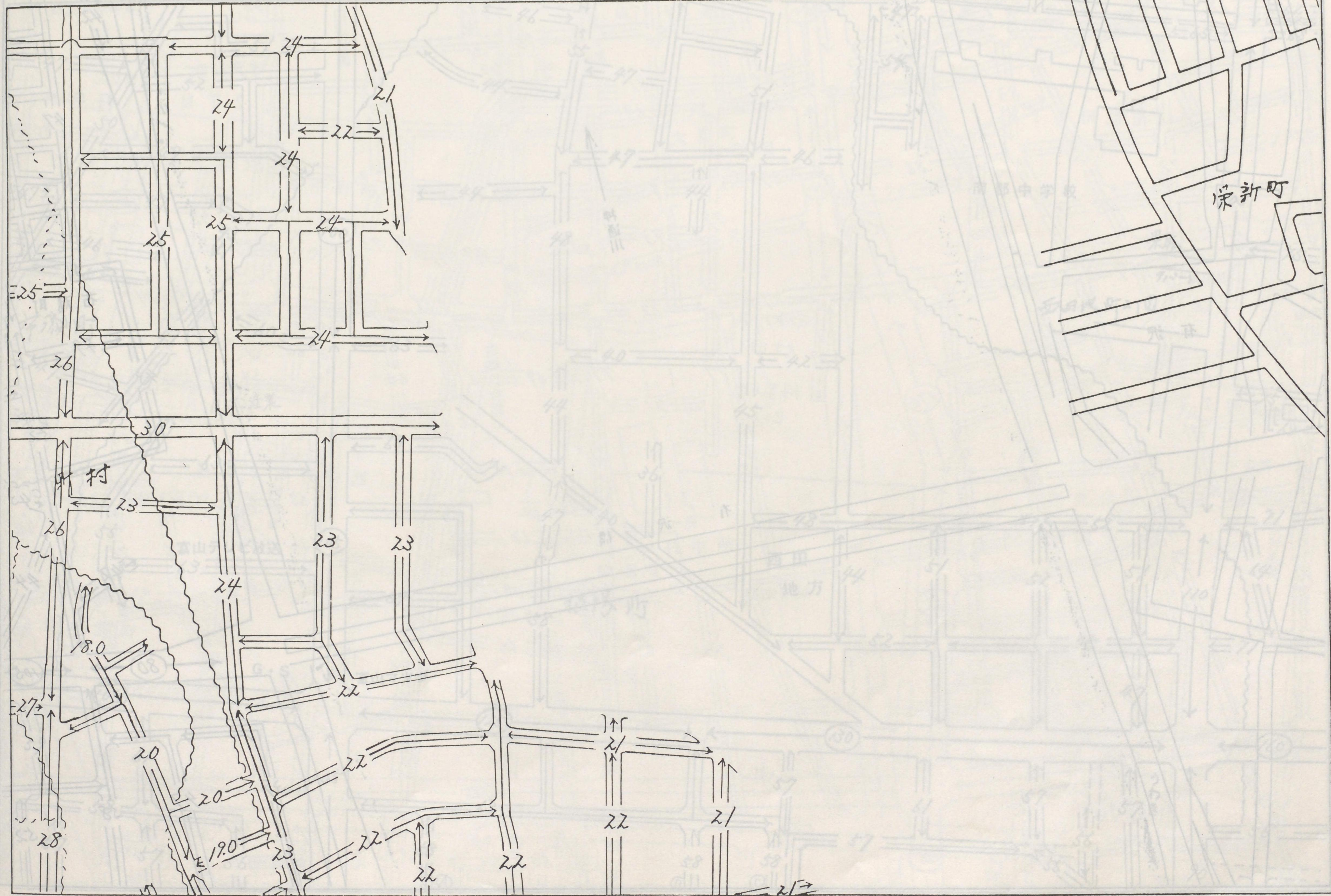



地区区分	記号
繁華街及び高度商業地区	△
普通商業地区及び併用住宅地区	○
中小工場地区	◇
大工場地区	◇
普通住宅地区及び家内工業地区	無

	当	68
75		76

富山署 富山市 67





地区区分	記号
繁華山及び高級商業地区	△
普通商業地区及び併用住宅地区	○
中小工場地区	◇
大工場地区	◇
普通住宅地区及び家内工業地区	無

	60	61
67	当	69
76	76	77

富山署 富山市 68





地区区分	記号
繁華街及び高度商業地区	△
普通商業地区及び併用住宅地区	○
中小工場地区	◇
大工場地区	◇
普通住宅地区及び家内工業地区	無

60	61	62
68	当	70
76	77	78

富山署 富山市 69

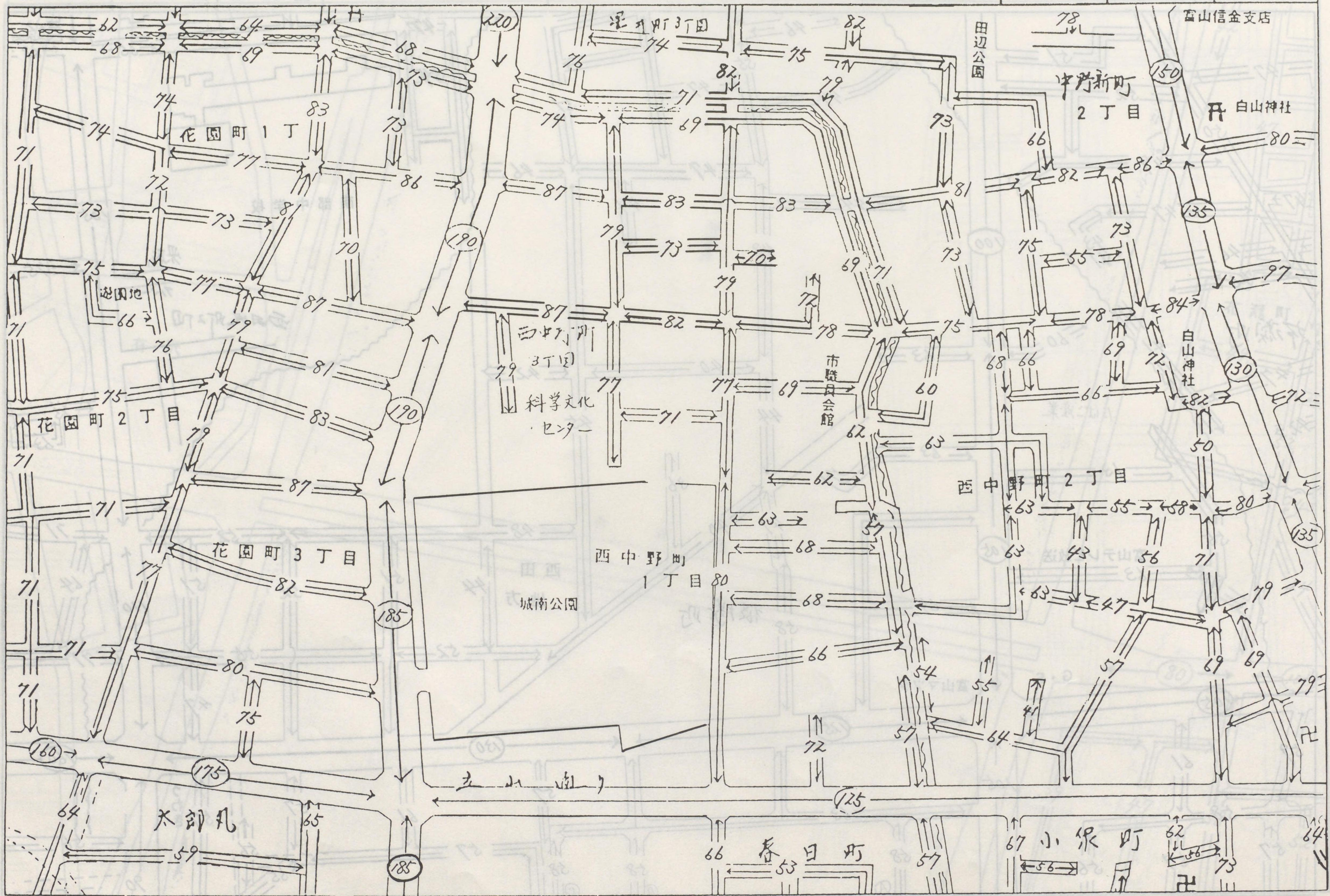



地区区分	記号
繁華街及び高層商業地区	△
普通商業地区及び併用住宅地区	○
中小工場地区	◇
大工場地区	◇
普通住宅地区及び家内工業地区	無

61	62	63
69	当	71
77	78	79

富山署 富山市 70

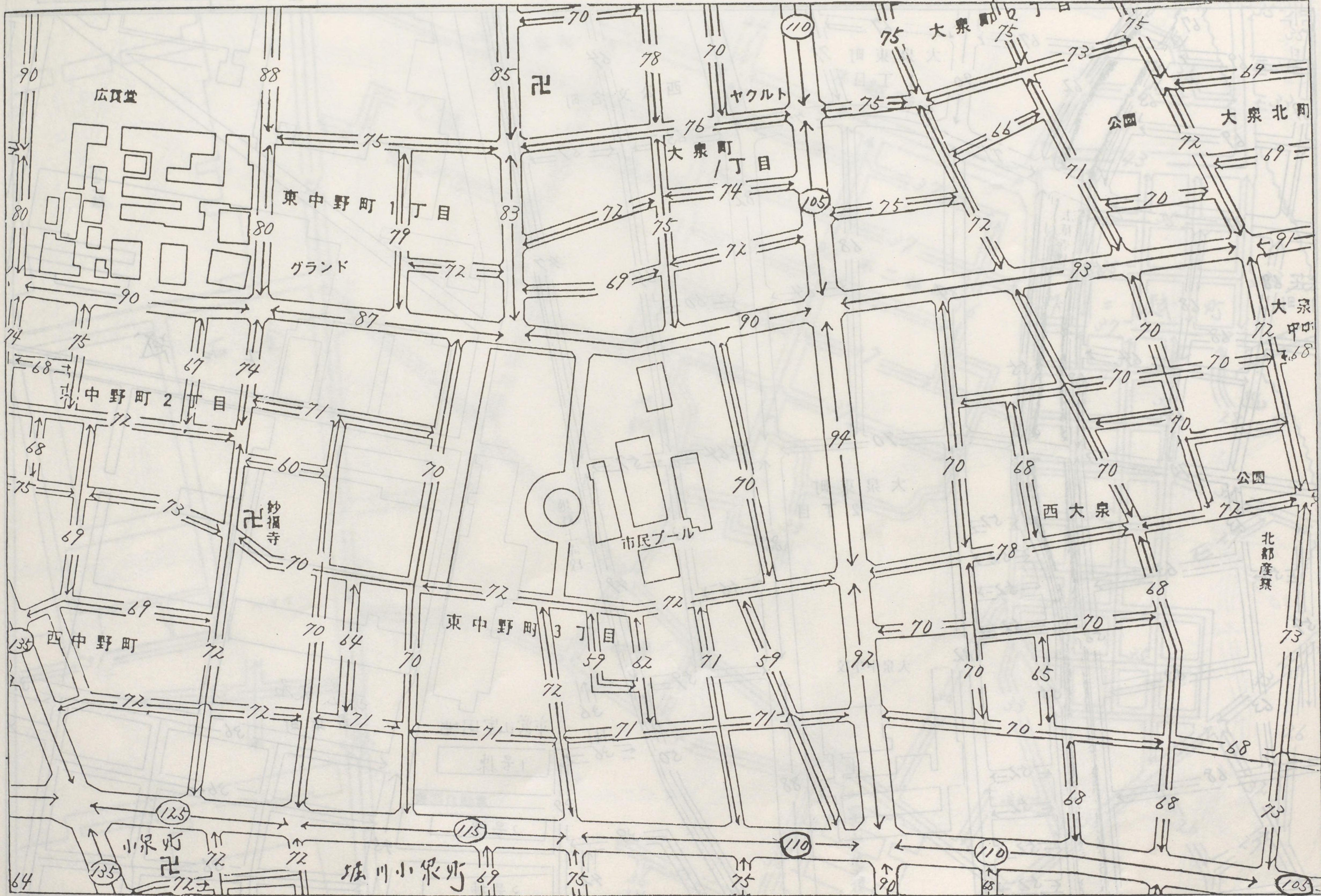



地区区分	記号
繁華街及び高度商業地区	△
普通商業地区及び併用住宅地区	○
中小工場地区	◇
大工場地区	◇
普通住宅地区及び家内工業地区	無

62	63	64
70	71	72
78	79	80

62	63	64
70	71	72
78	79	80

富山署 富山市 7-1

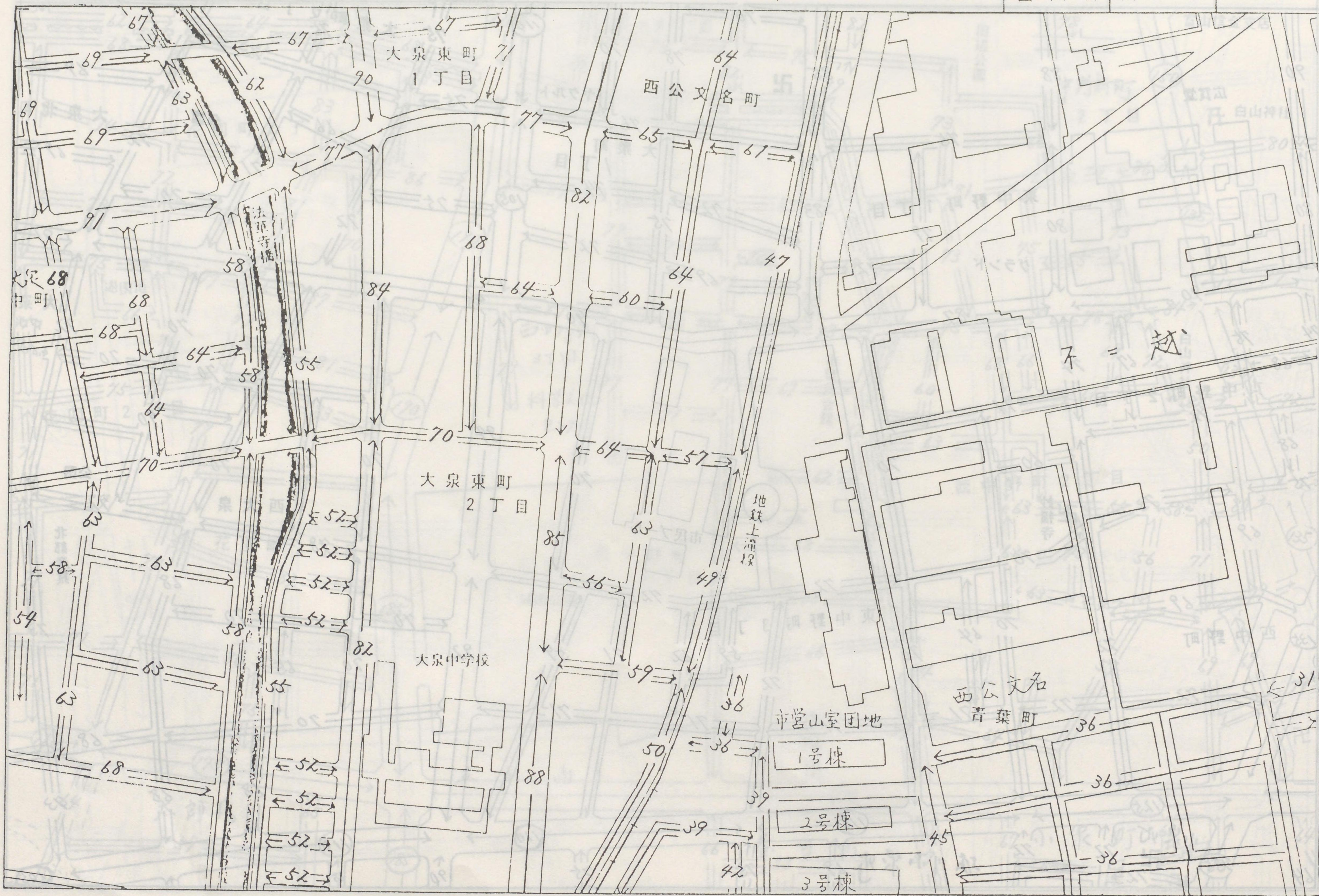



地区区分	記号
繁華街及び高度商業地区	△
普通商業地区及び併用住宅地区	○
中小工場地区	◇
大工場地区	◇
普通住宅地区及び家内工業地区	無

63	64	65
71	72	73
79	80	81

富山署 富山市 72

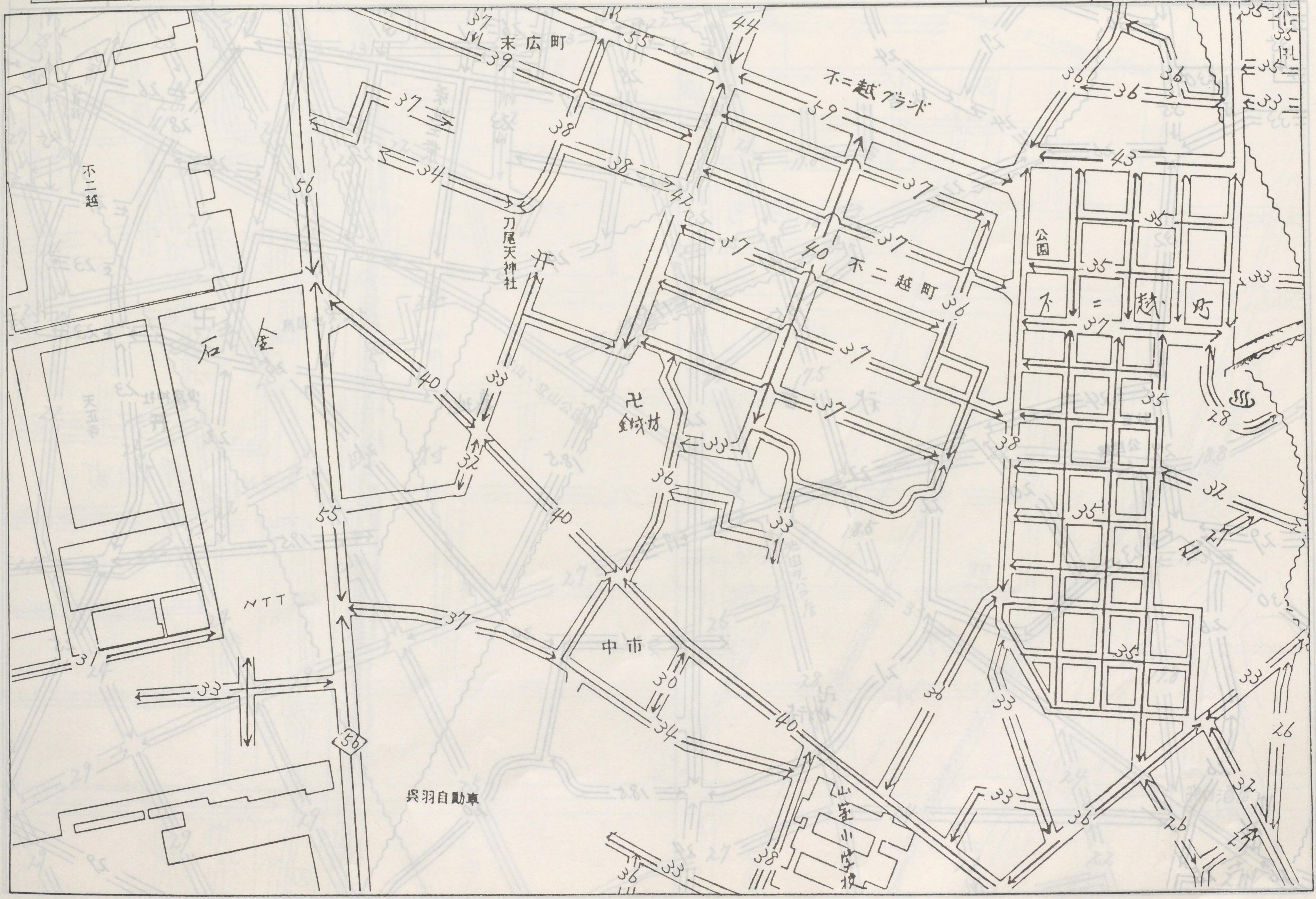



地区区分	記号
繁華山及び高度商業地区	△
普通商業地区及び併用住宅地区	○
中小工場地区	◇
大工場地区	◇
普通住宅地区及び家内工業地区	無

64	65	66
72	73	74
80	81	82

富山署 富山市 73









地区区分	記号
繁華街及び高級商業地区	△
普通商業地区及び併用住宅地区	○
中小工場地区	◇
大工場地区	◇
普通住宅地区及び家内工業地区	無

67	68
80	76
85	

67	68
80	76
85	

富山署	富山市	75.84
-----	-----	-------

地区
繁華街及び高級商業地区
普通商業地区
中小工場地区
大工場地区
普通住宅地区

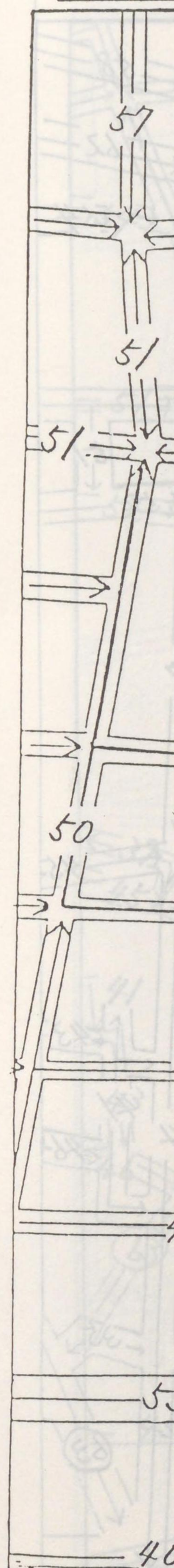
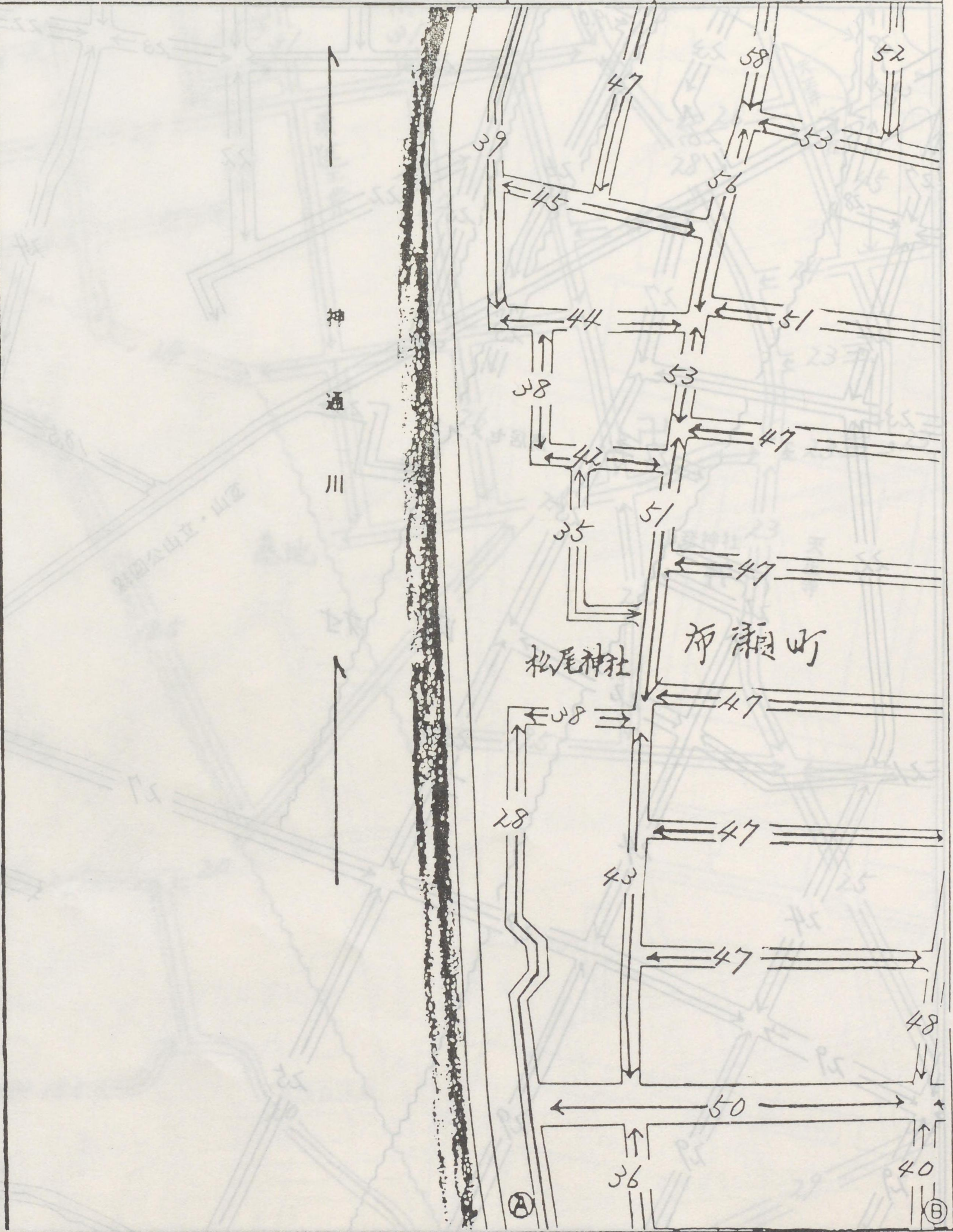
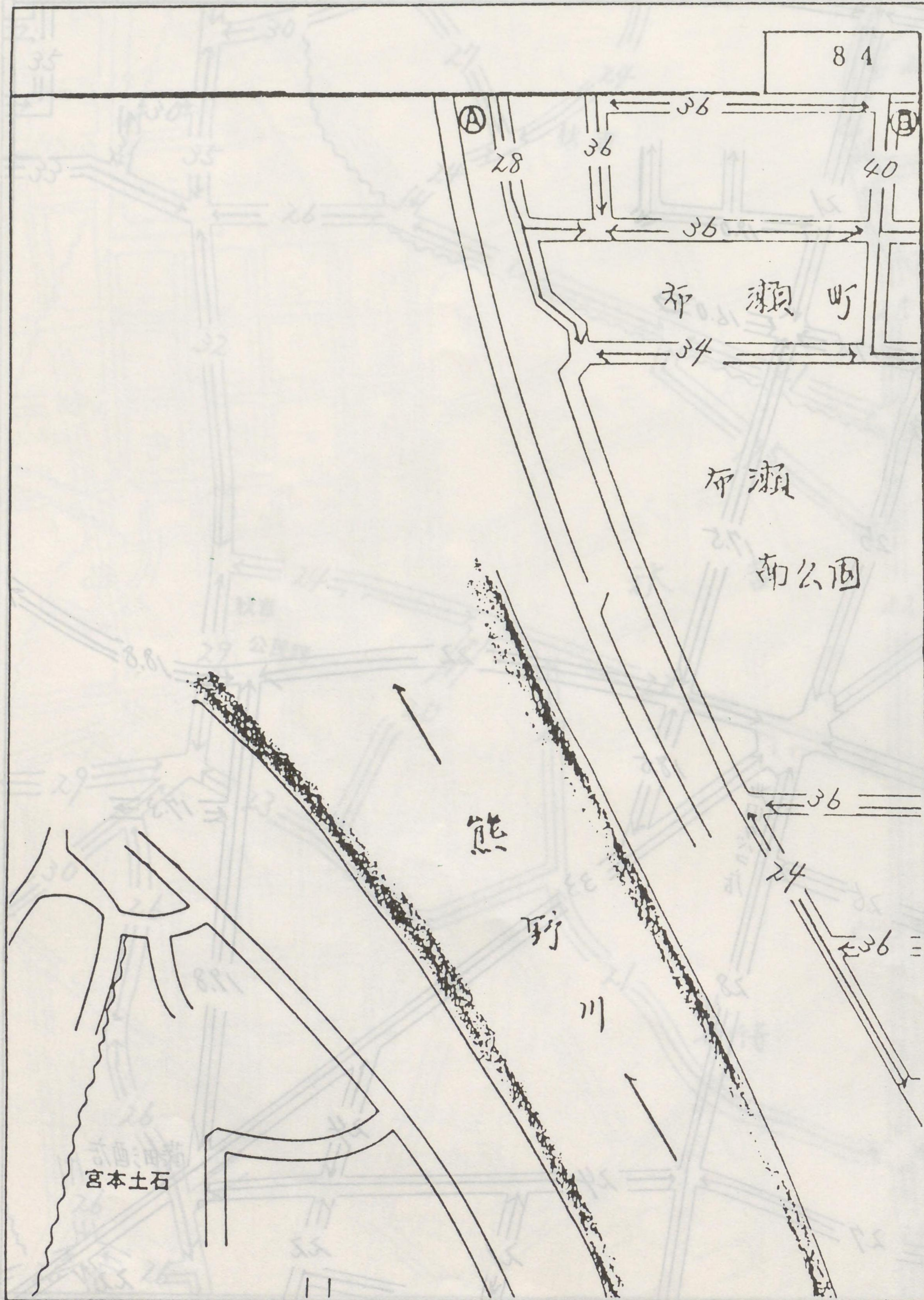



地区区分	記号
駅前街及び高度商業地区	△
普通商業地区及び併用住宅地区	○
中小工場地区	◇
大工場地区	◊
普通住宅地区及び家内工業地区	■

67	68	69
75	77	77
75	85	86

富山署 富山市 76





地区区分	記号
繁華山及び高皮商業地区	△
普通商業地区及び川住宅地区	○
中小工場地区	◇
大工場地区	◇
普通住宅地区及び家内工業地区	無

20	22	24
25	26	27
28	29	30

68	69	70
76	77	78
85	86	87





地区区分	記号
繁華街及び高度商業地区	△
普通商業地区及び併用住宅地区	○
中小工場地区	◇
大工場地区	◇
普通住宅地区及び家内工業地区	無

69	70	71
77	当区	79
86	87	88

富山署 富山市 78





地区区分	記号
繁華街及び高度商業地区	△
普通商業地区及び併用住宅地区	○
中小工場地区	◇
大工場地区	⊙
普通住宅地区及び家内工業地区	■

70	71	72
78	当	80
87	88	89

富山署 富山市 79





地区区分	記号
繁華街及び高度商業地区	△
普通商業地区及び併用住宅地区	○
中小工場地区	◇
大工場地区	◇
普通住宅地区及び家内工業地区	無

71	72	73
79	80	81
88	89	90

富山署 富山市 80

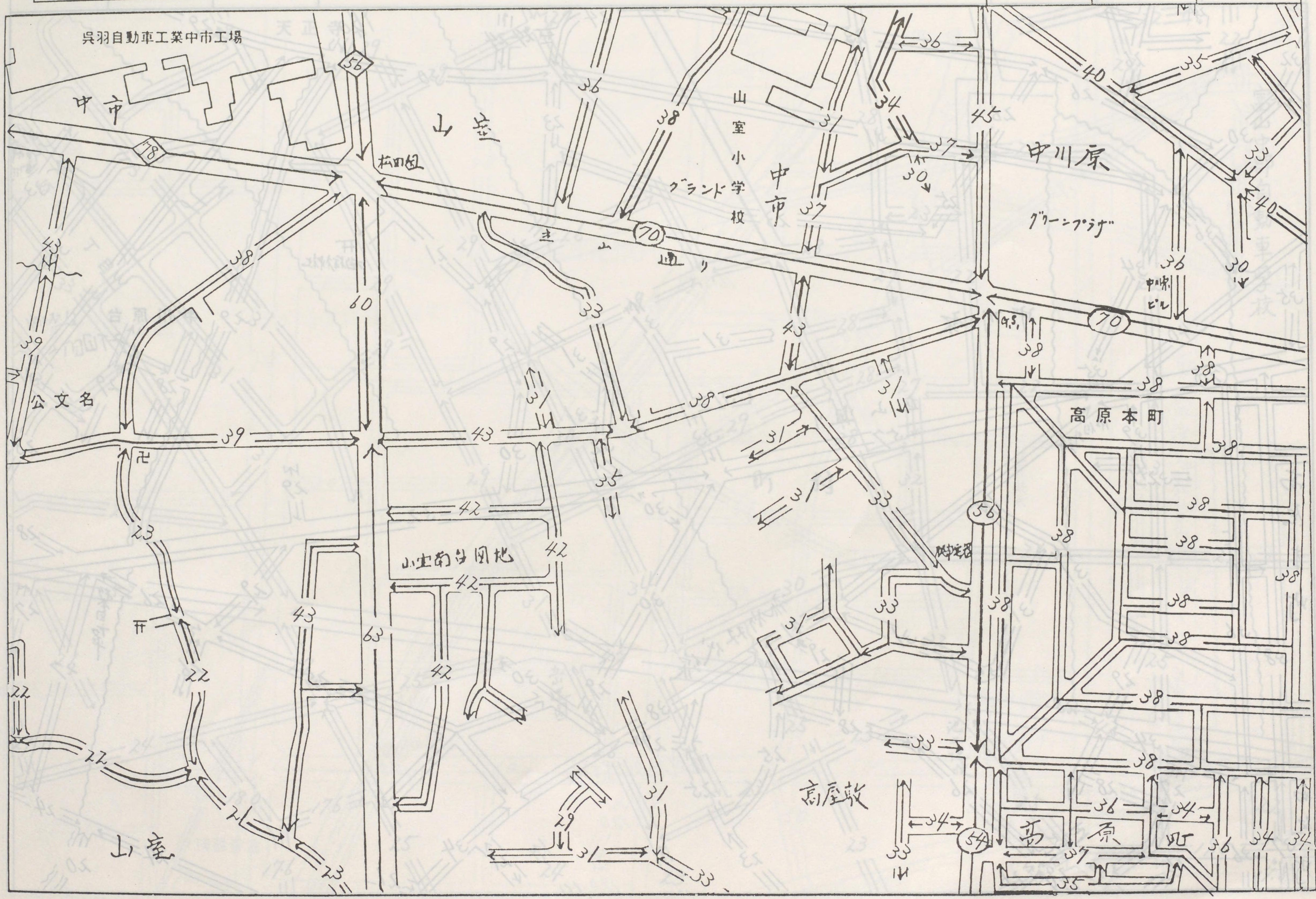



地区区分	記号
繁華山及び高度商業地区	△
普通商業地区及び併用住宅地区	○
中小工場地区	◇
大工場地区	◇
普通住宅地区及び家内工業地区	無

72	73	74
80	当	82
89	90	91

富山署 富山市 81

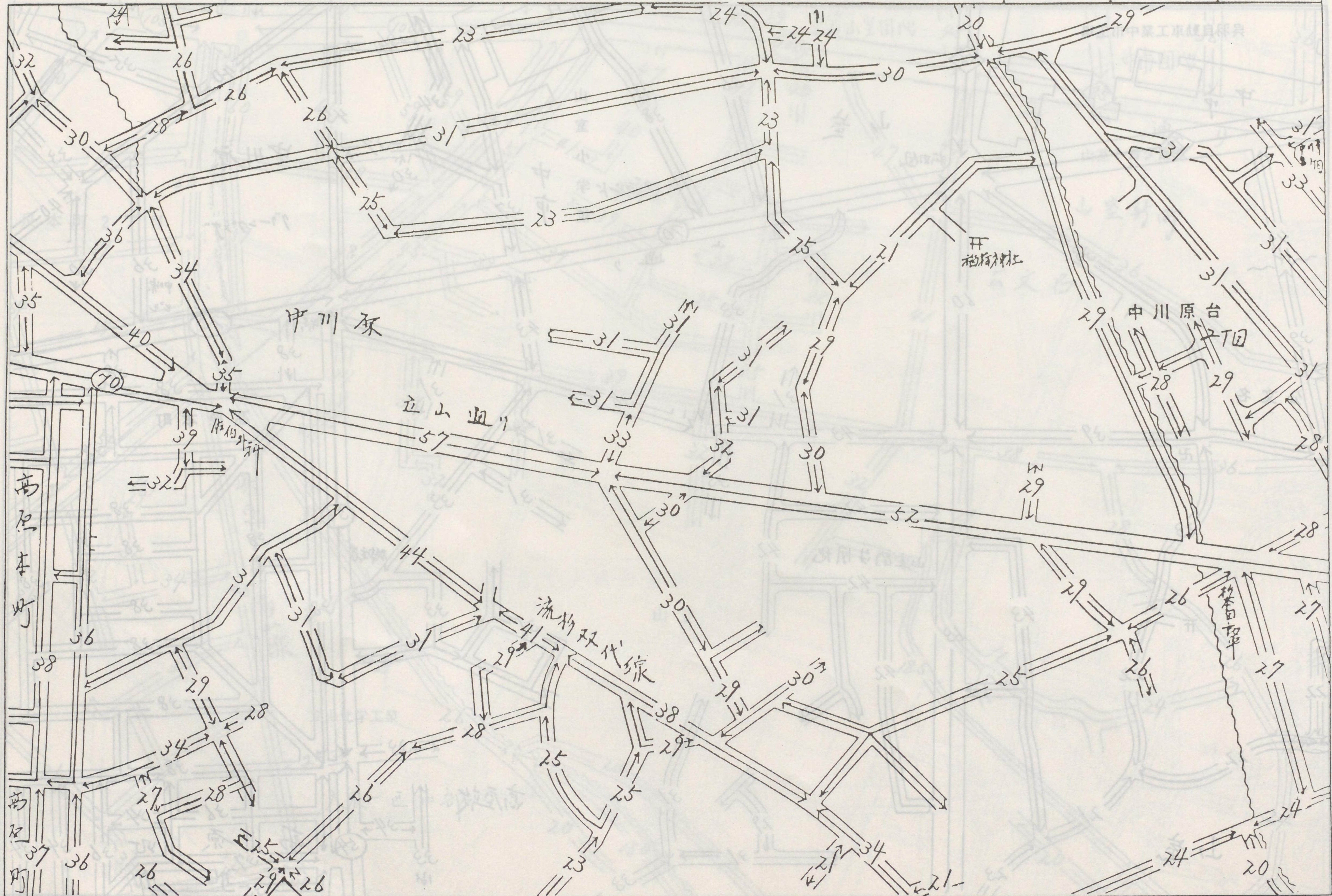



地区区分	記号
富山及び高度商業地区	△
普通商業地区及び併用住宅地区	○
中小工場地区	◇
大工場地区	◇
普通住宅地区及び家内工業地区	無

73	74	75
81	当	83
90	91	92

富山署 富山市 82

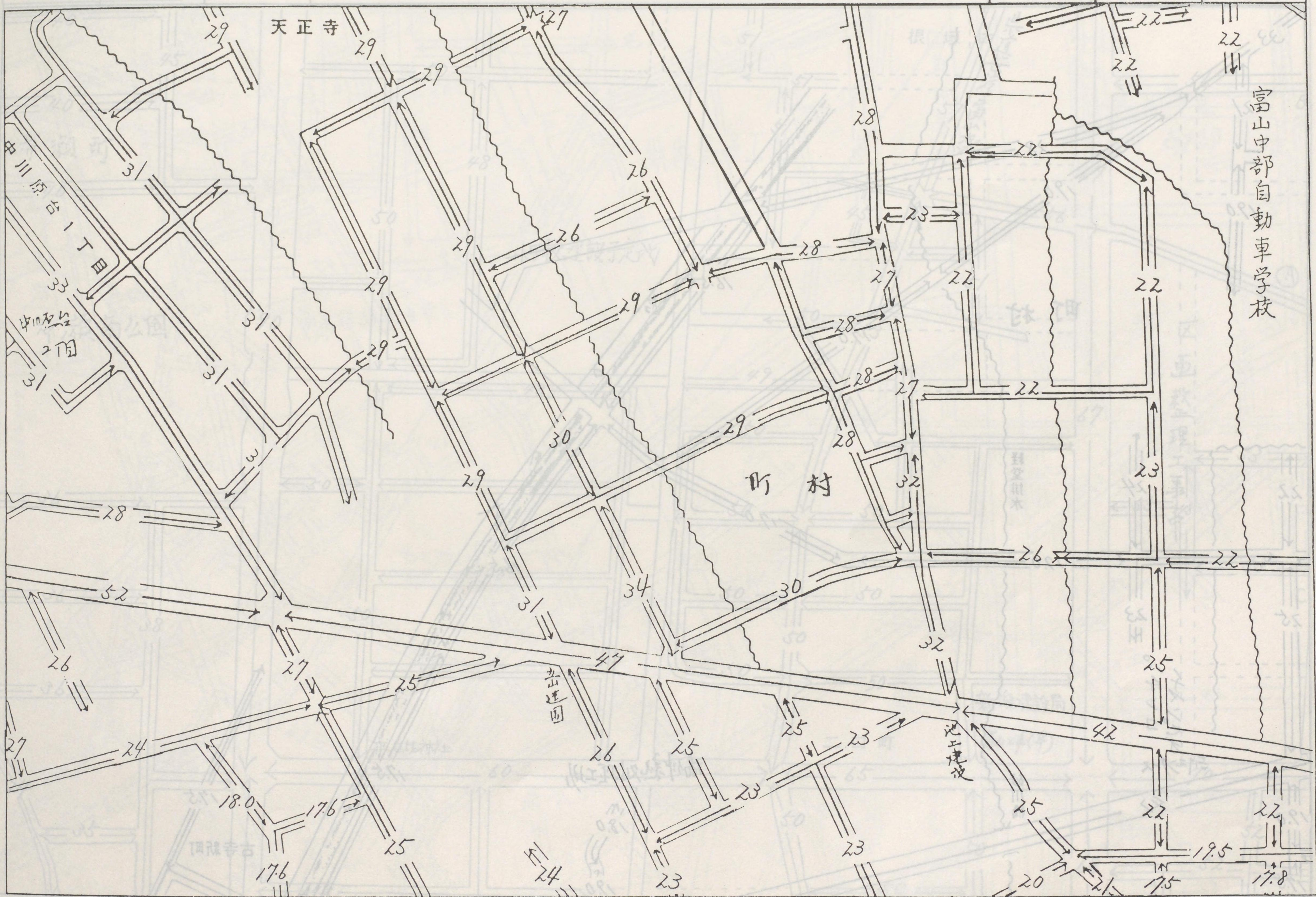



地区区分	記号
繁華街及び高度商業地区	△
普通商業地区及び住居住宅地区	○
中小工場地区	◇
大工場地区	◇
普通住宅地区及び家内工業地区	■

25	27	25
28	28	18
22	12	22

74	73	74
82	82	82
91	92	91

富山署 富山市 83





地区区分	記号
駅前山及び高度商業地区	△
普通商業地区及び川川住宅地区	○
中小工場地区	◇
大工場地区	◊
普通住宅地区及び家内工業地区	■

75	76	77
75	84	86
93	94	

75	76	77
75	84	86
93	94	

75	76	77
75	84	86
93	94	

富山署 富山市 85

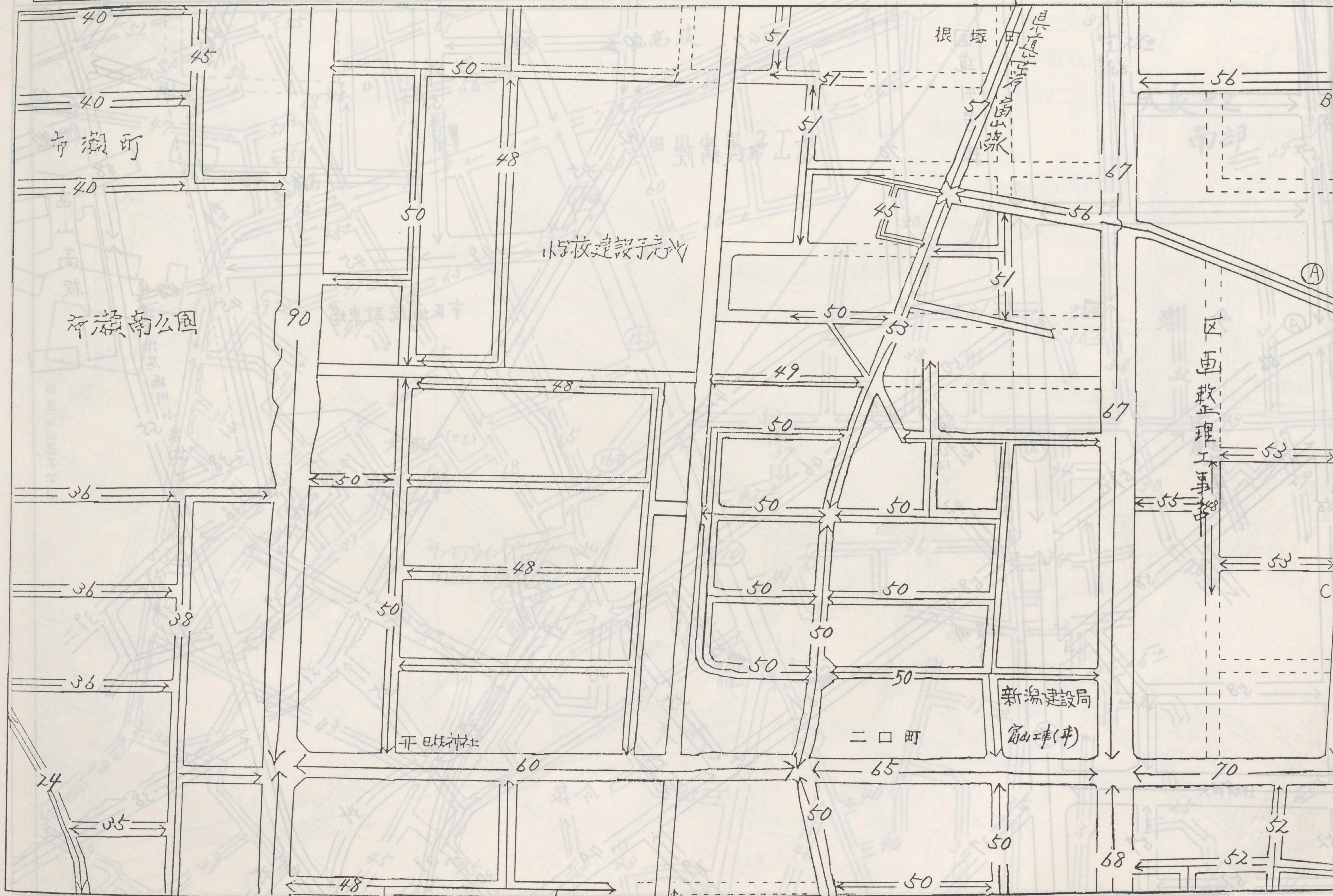



地区区分	記号
繁華街及び高度商業地区	△
普通商業地区及び併用住宅地区	○
中小工場地区	◇
大工場地区	◇
普通住宅地区及び家内工業地区	無

76	77	78
85	86	87
93	94	95

富山署 富山市 86





地区区分	記号
繁華街及び高度商業地区	△
普通商業地区及び併用住宅地区	○
中小工場地区	◇
大工場地区	◇
普通住宅地区及び家内工業地区	無

77	78	79
86	87	88
94	95	96

富山署 富山市 87

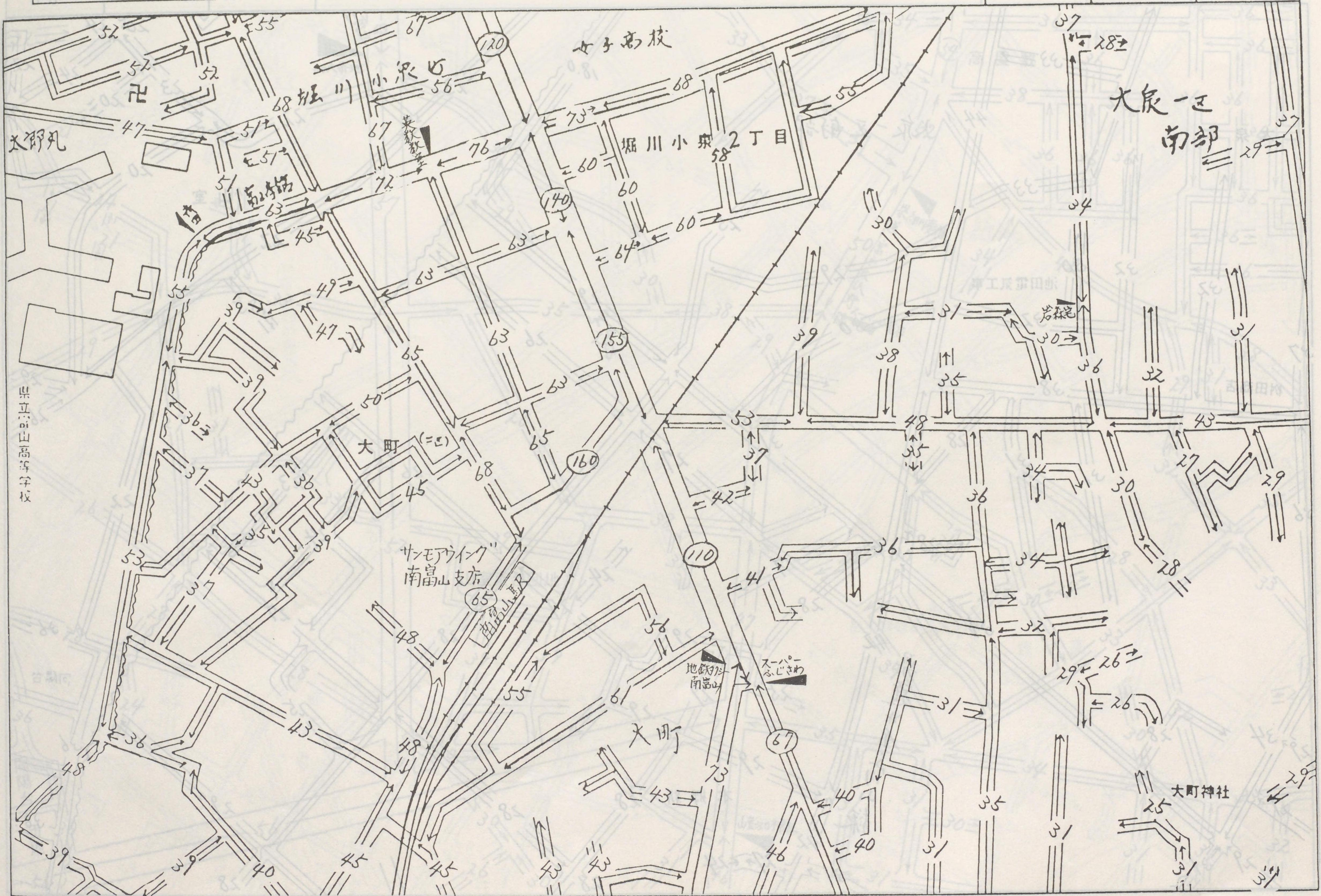



地区区分	記号
繁華街及び高級商業地区	△
普通商業地区及び川用住宅地区	○
中小工場地区	◇
大工場地区	◊
普通住宅地区及び家内工業地区	■

78	79	80
87	88	89
95	96	97

富山署 富山市 88

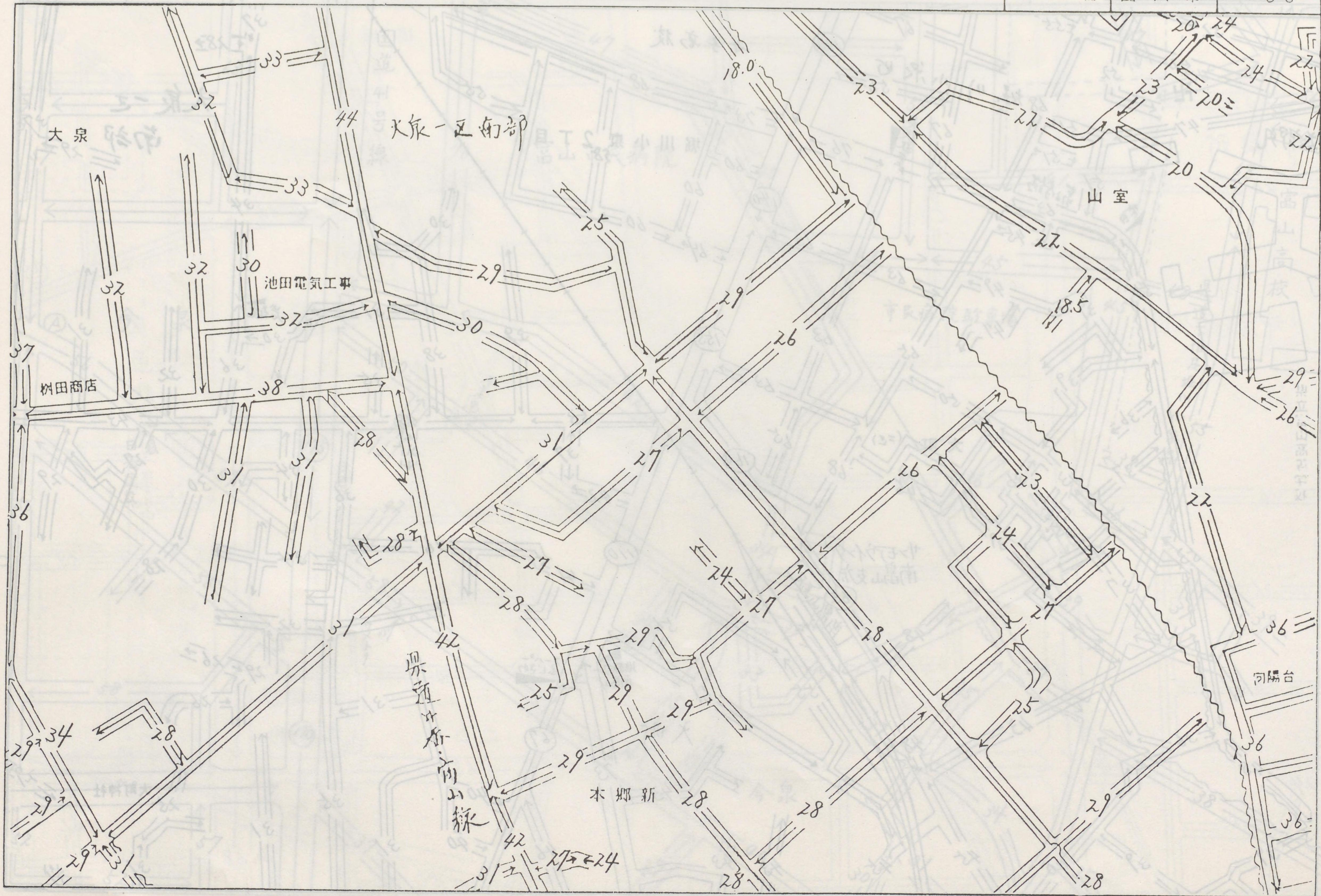

繁華	普通	中	大	普通
----	----	---	---	----





地区区分	記号
第一種市街地及び高度商業地区	△
普通商業地区及び併用住宅地区	○
中小工場地区	◇
大工場地区	◇
普通住宅地区及び市内工業地区	無

79	80	81
88	89	90
96	97	89

富山署 富山市 89

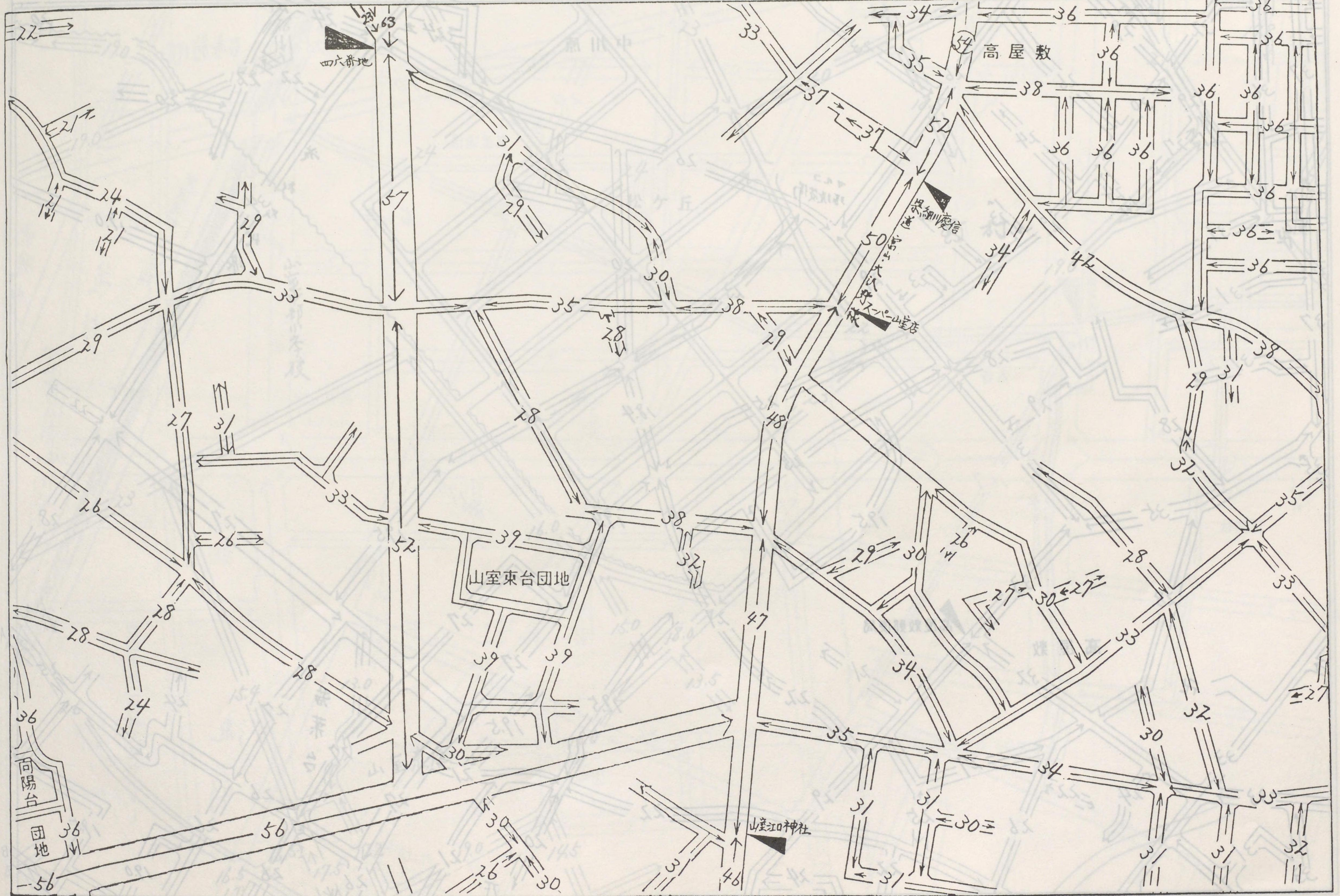



地区区分	記号
繁華山及び高度商業地区	△
普通商業地区及び併用住宅地区	○
中小工場地区	◇
大工場地区	⊕
普通住宅地区及び市内工業地区	■

80	81	82
89	当	91
97	98	99

富山署	富山市	90
-----	-----	----

