

續修四庫全書

《續修四庫全書》編纂委員會編

續修四庫全書

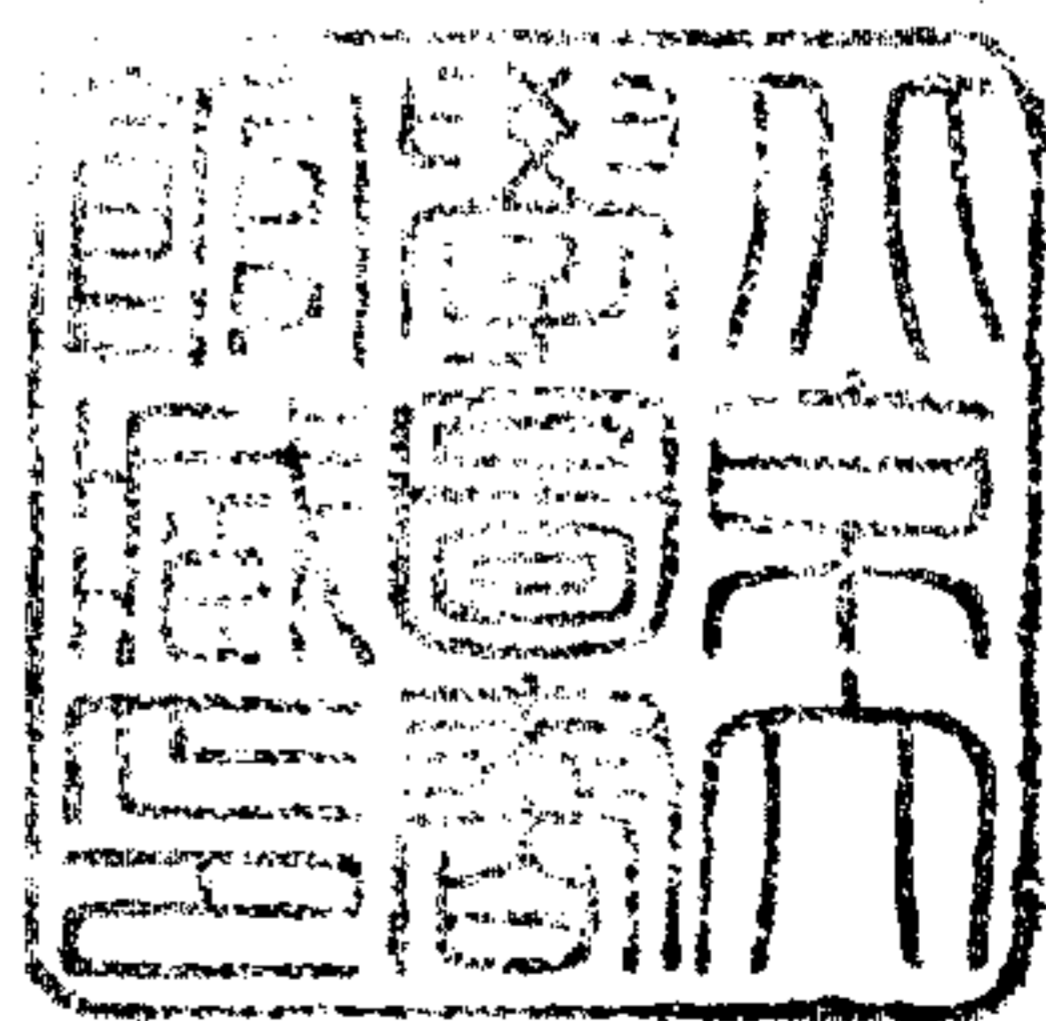

上海古籍出版社

一二三五六 · 子部 · 類書類

三才圖會一百六卷（人事卷三至草木卷二）〔明〕王圻 王思義輯……………一

三才圖會

雲間允明父王思義續集

人事三卷

永字八法圖

永字變化七十二勢圖

草訣百韻圖

隸字圖

三才圖會 人事三卷

永字八法圖



點為側 橫為勒 取為努
挑為趯 左上為策 左下為掠
右上為啄 右下為磔
八法乃蔡邕所書古人用筆
之術多於永字取法以其八
法之勢能通一切勢也

三才圖會 人事三卷

變化七十二勢圖

一側化一十四法

運筆法 落起走住疊圓回藏

怪石



龍爪



五法 高尖下圓旁楞皆直肚彎

凡正點為君帶絲為臣

梅 核 杏 仁

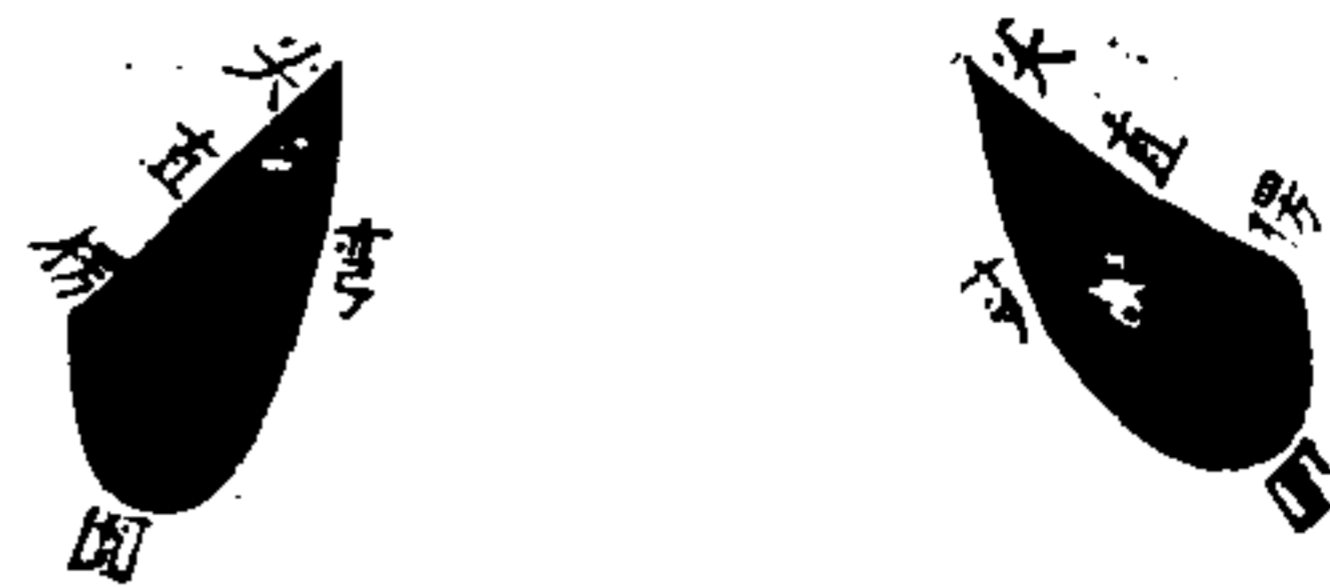

懸 珠

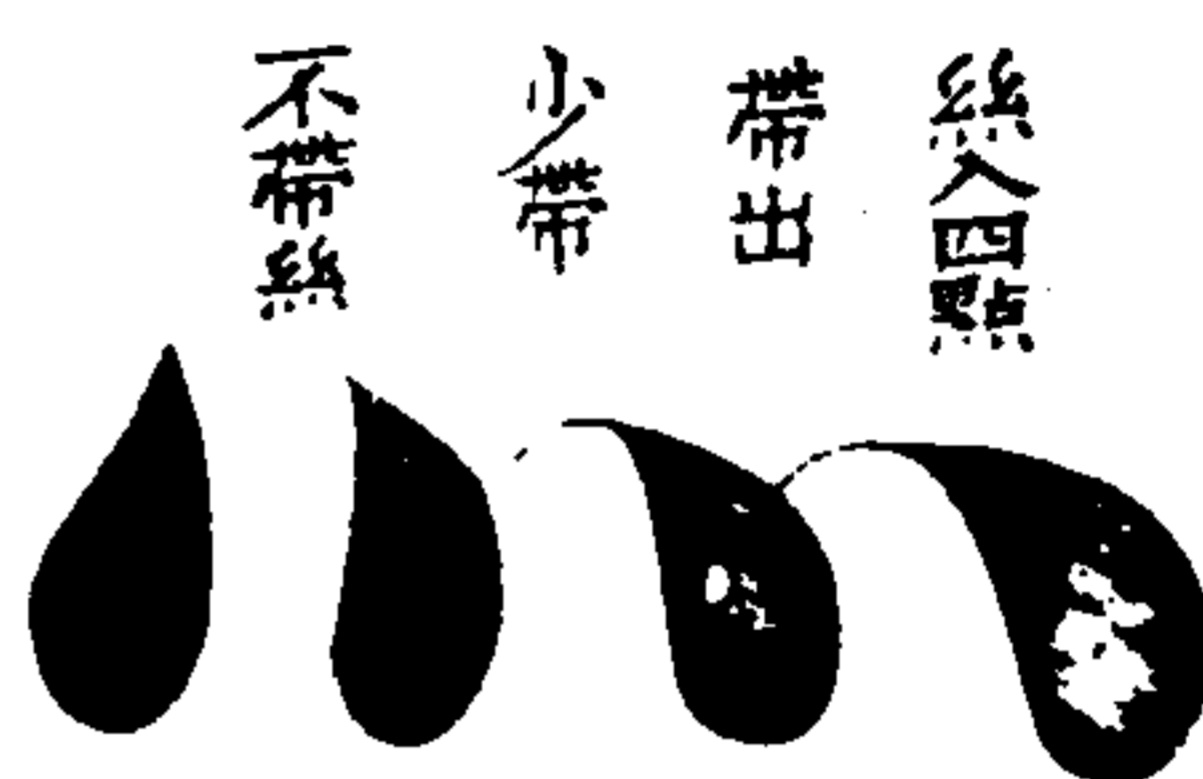

不許帶重臣欺君則不可

三才圖會

人事三卷

三

下五

尋 鵲 鐵 鈴



三點 上推 蓋上 空蓋 則可 勻撒 嚴勻

瓜 種 龜 頭

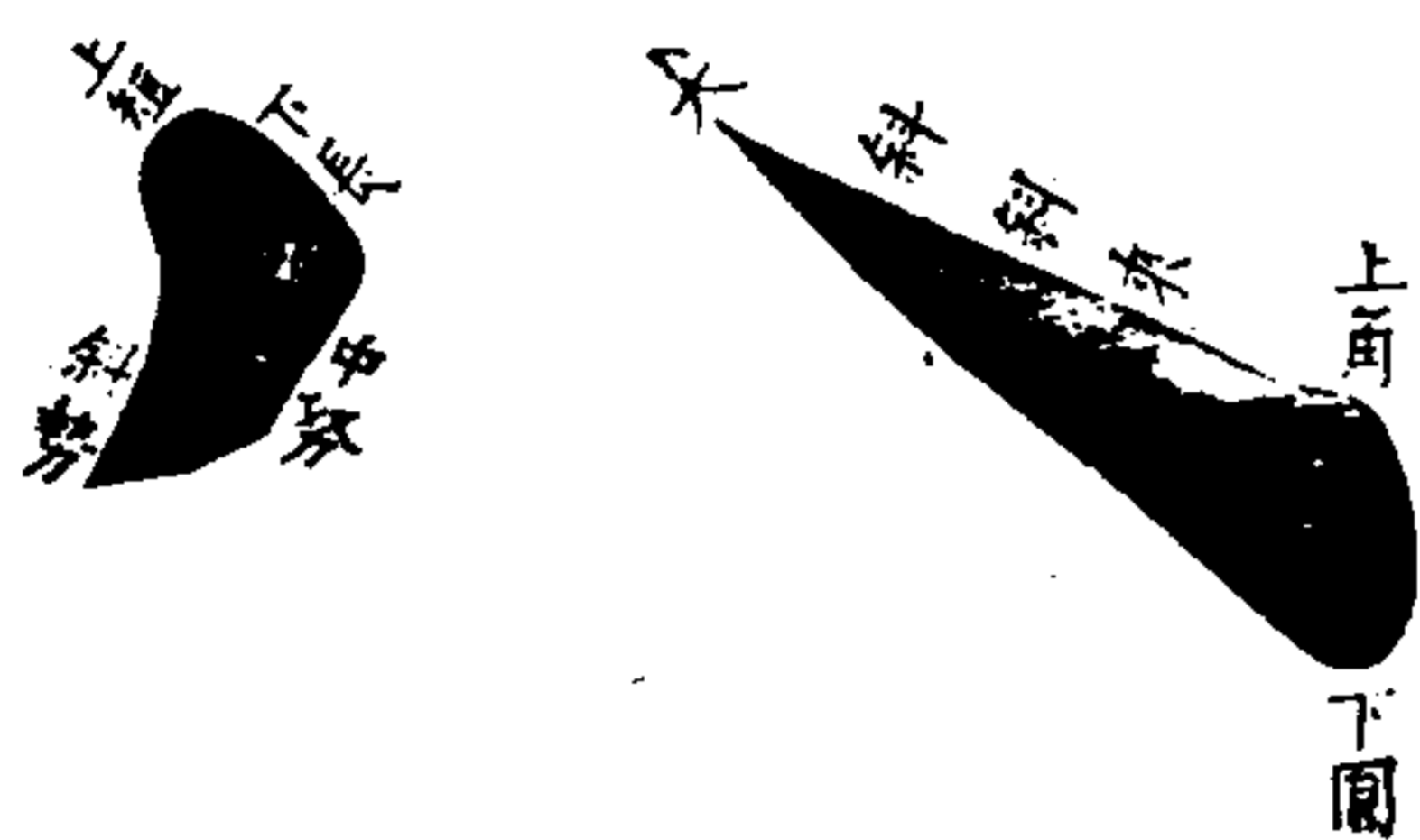

羊 角 菱 米



垂 珠 雞 頭

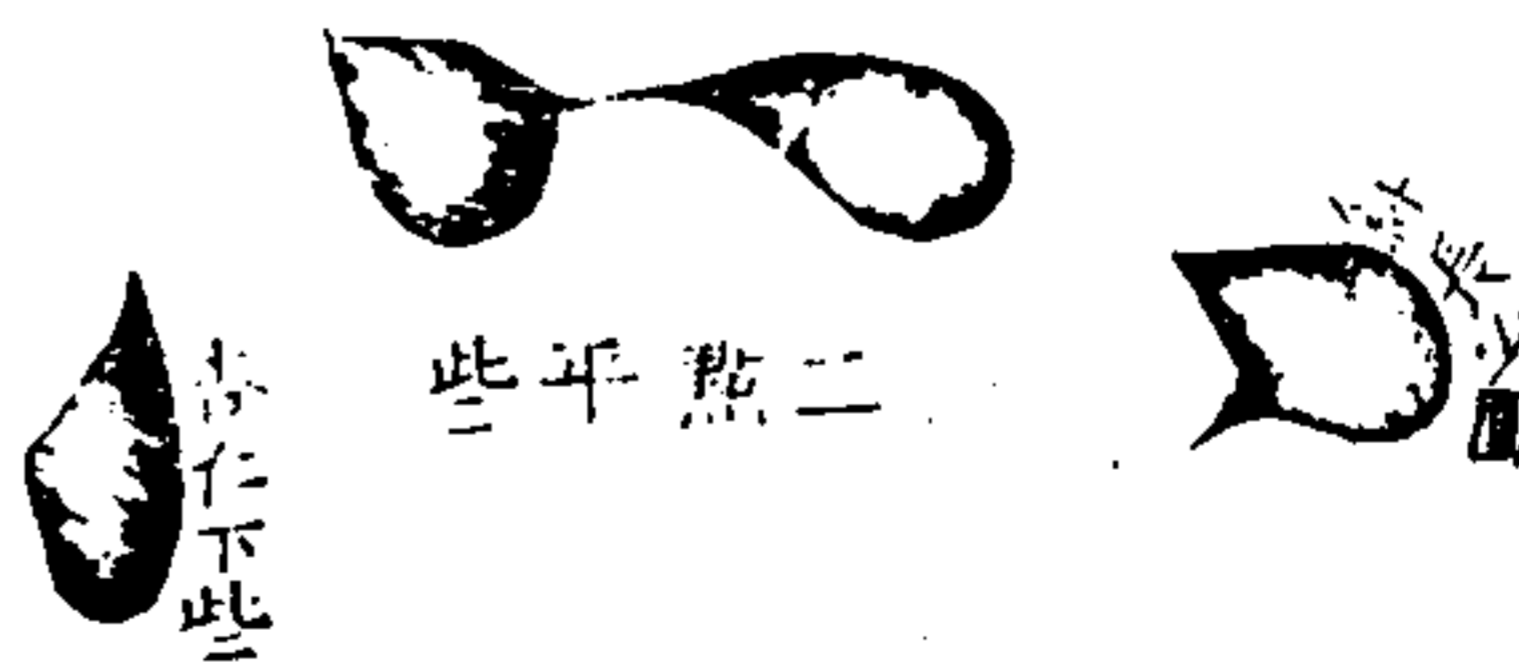

三才圖會

人事三卷

四

如好

蟬 脚



玉 案

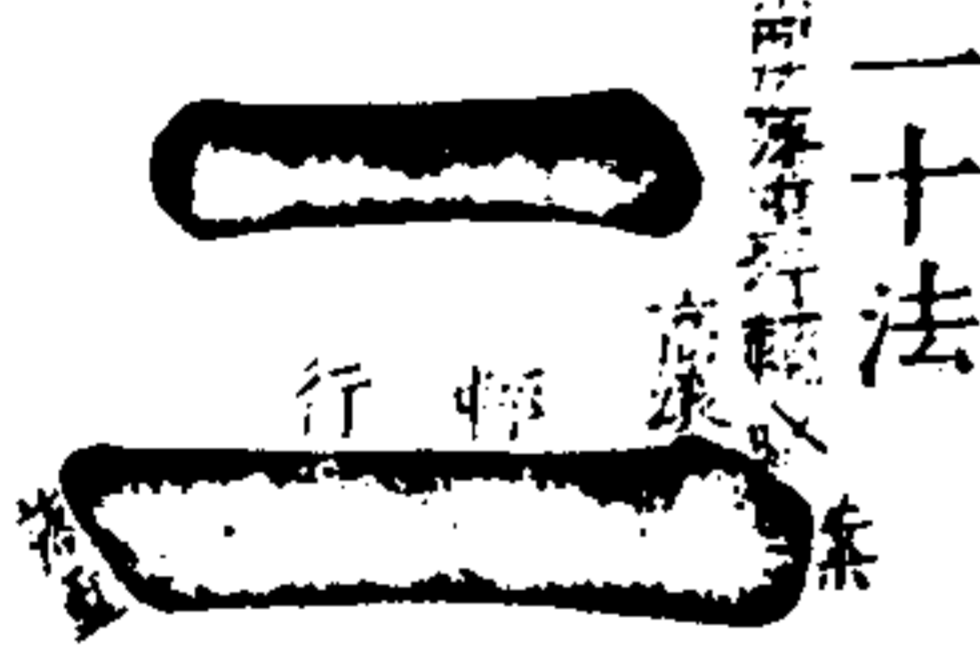

二勒化一十法

石 楯



玉案甘要玲瓏

邑	之	城	鐵
頭 駝	阜	折	釘

三才圖會 人事卷三 五 覓

椿	馬	針	垂	柱	鐵	鶴	舞
笏	象	尺	曲	雛	鳥		

三才圖會 人事卷三 六 十一

四起化十三法

挑 式 勾 緊 勾 鳳 綽 勾

二才圖會 八人事三卷 七

漫 勾 驚 翅 竹 籜 飛 鷹 鴈

彎 筍 玉 勾 浮 鵝 獅 口

三才圖會 八人事三卷 八

龍 尾 勢 式 圖 寶 蓋 山

三才圖會 八人事三卷 八

五策化七法

聚

水

斷

勾



散

水

橫

又



三才圖會

人事三卷

九

下

金

錐

戲

蝶

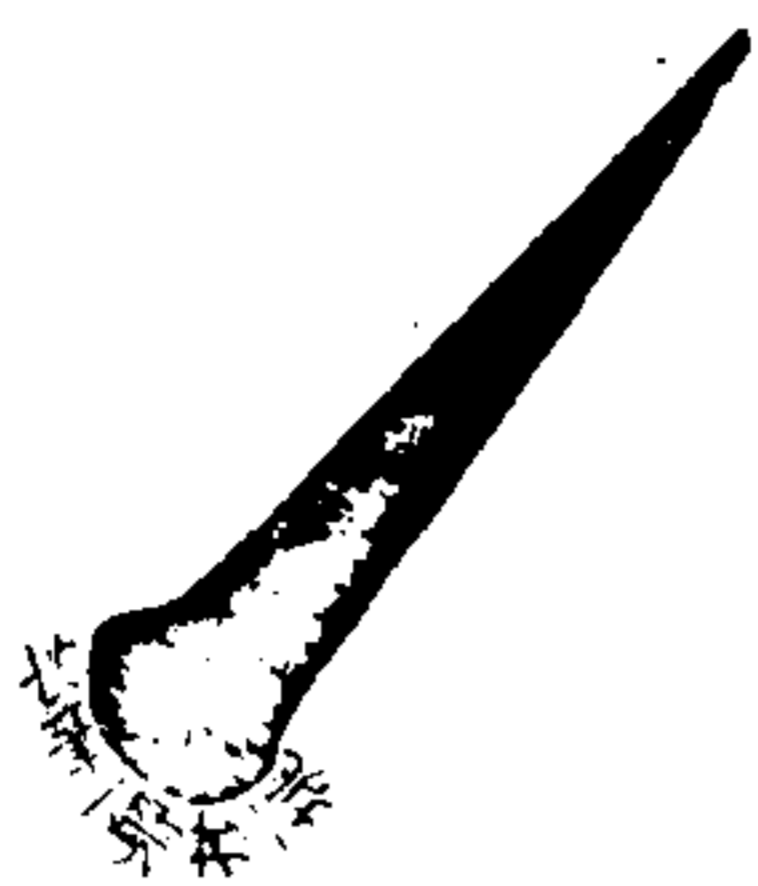

虎

牙

木

人



八捺化八法

遊

魚

三

折

腰



漫

遊

魚

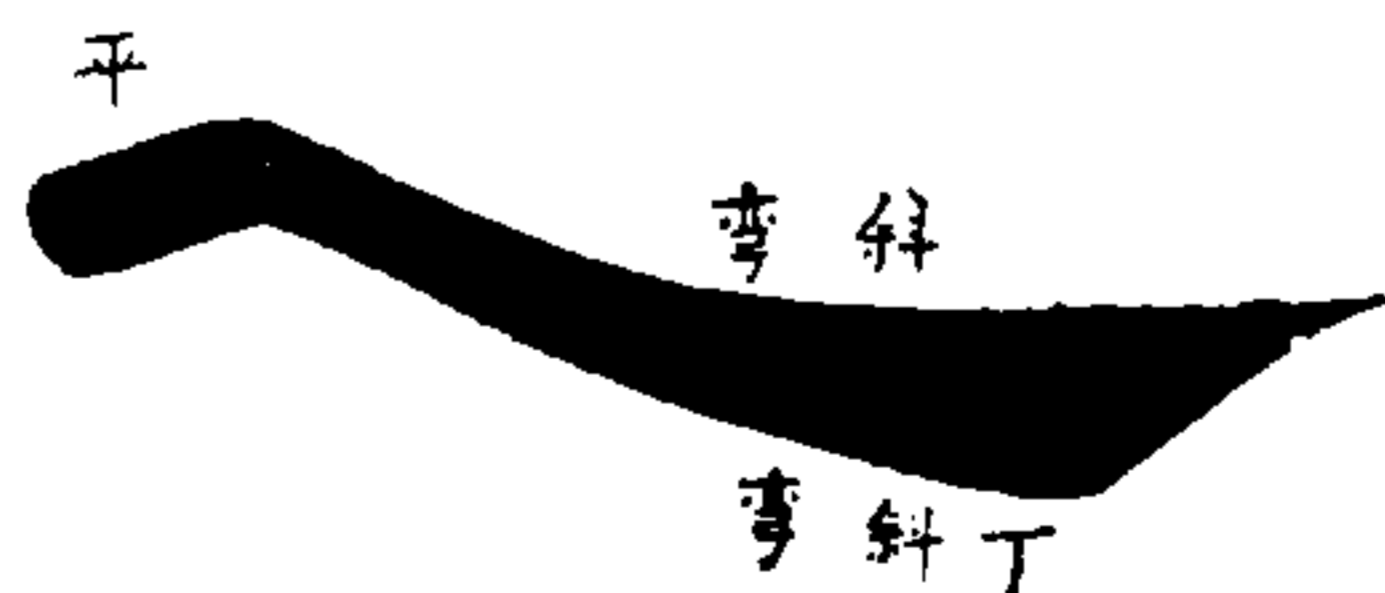

三才圖會

人事三卷

十

下

犀

角

疊

鳥



蛇

頭

新

月



三才圖會 人事三卷 十一

六掠化十法

戈 懸 梁 犁

啄 鳥 鷄 鬪

桃 蟠

帶 飛

左不許長短 右不許出入

三才圖會 人事三卷 十二

曲 爲 勾 有 刀 金

竹 雙 鑷 鈎

箕 柳 直 爲 勾 無

鳴 鳴

母音無字

母音父母字

母

母

女字中一畫

女字曾二點象二乳

奸形無為

故父母之母

三才圖會

人事三卷

十三

二十一

側 側不得平其筆當側筆就右為之問曰不言點而言

側何也論曰謂筆鋒顧右審其勢險而側之故名側也

勒 勒不得臥其筆中高兩頭下以筆心壓之問曰不言

画而言勒者何也論曰勒者趨筆而行承其虛画取其

勁溢則功成矣

努 努不得直其筆直則無力問曰画者心中聚画也今

謂之努何也論曰努者勢行遲澁微努也

趨 趨者自努出潛鋒輕挫借勢而趨之問曰凡字之出

鋒謂之挑今更為趨何也論曰即是努筆下殺筆斜行

趨出尖起是也

策 策兩頭高中以筆心舉之問曰策一名折異画今謂

之策何也論曰策之與画理亦固殊仰筆起鋒輕提而

進故曰策也

掠 掠者撇過左謂之掠借於筆勢問曰掠一名撇分發

今稱為掠何也論曰掠乃徐疾有準乎筆隨遣鋒自左

出取勁險盡而為發則一出運用無的故掠之精旨可

守矣

啄 啄者如禽之啄物也立筆下垂須疾為務又云臥筆

疾卷左出問曰撇之與啄同出異名何也論曰夫撇者

蒙俗之言啄者因勢而立啄筆速進勁若鐵石則勢成

矣不臥則體怯

磔 磔者不徐不疾戰而去之欲盡復駐而去之問曰右

發波為捺之筆今謂之磔何也論曰其法始入筆緊築

而微仰使下徐行勢足以磔開其筆或藏鋒出鋒由心

所用也

崔瑗授鍾繇永字八法

側蹲鴟而墜石

勒緩縱以藏機 努彎環而勢曲

趨峻快以如錐 策依稀而似勒 掠彷彿以宜肥

啄騰峻而速進 磔憶昔以遲移

衛夫人授王羲之永字八法

側不貴臥 勤常惠平 努過直而力敗

趨當存而勢生 策仰收而暗揭 掠左出而鋒輕

啄倉皇而疾卷 磔趨趨而開撐

草訣百韻圖

字決百韻圖

草聖最為難 龍蛇競筆端

字重最為難 龍蛇競筆端

毫釐雖欲辨 體勢更須完

三才圖會 人事三卷 六

有點方為水 空挑却是言

寫點方為水 空挑却是言

綿頭無左畔 走透關東邊

六到無左畔 走透關東邊

長短分知去 微茫視每安

長短分知去 微茫視每安

步觀牛引足差見羊踏口
步觀牛引足差見羊踏口
步觀牛引足差見羊踏口
步觀牛引足差見羊踏口
步觀牛引足差見羊踏口
步觀牛引足差見羊踏口
步觀牛引足差見羊踏口
步觀牛引足差見羊踏口
步觀牛引足差見羊踏口
步觀牛引足差見羊踏口

三才圖會

人事三卷

七

左卓即貝丁反右刀即寸點彎
左卓即貝丁反右刀即寸點彎
左卓即貝丁反右刀即寸點彎
左卓即貝丁反右刀即寸點彎
左卓即貝丁反右刀即寸點彎
左卓即貝丁反右刀即寸點彎
左卓即貝丁反右刀即寸點彎
左卓即貝丁反右刀即寸點彎
左卓即貝丁反右刀即寸點彎
左卓即貝丁反右刀即寸點彎

采身身近取熙熙眼前看
采身身近取熙熙眼前看
采身身近取熙熙眼前看
采身身近取熙熙眼前看
采身身近取熙熙眼前看
采身身近取熙熙眼前看
采身身近取熙熙眼前看
采身身近取熙熙眼前看
采身身近取熙熙眼前看
采身身近取熙熙眼前看

三才圖會

人事三卷

六

宁乃繁於叔侯号不減詹
宁乃繁於叔侯号不減詹
宁乃繁於叔侯号不減詹
宁乃繁於叔侯号不減詹
宁乃繁於叔侯号不減詹
宁乃繁於叔侯号不減詹
宁乃繁於叔侯号不減詹
宁乃繁於叔侯号不減詹
宁乃繁於叔侯号不減詹
宁乃繁於叔侯号不減詹

常收無用直密上不須下
常收無用直密上不須下
才畔詳牋牒水元看永泉
才畔詳牋牒水元看永泉
才畔詳牋牒水元看永泉
東同東且異府象辱還偏
東同東且異府象辱還偏
東同東且異府象辱還偏

三十圖會

人事三卷

九

才傍干成卉勾盤東作關
才傍干成卉勾盤東作關
才傍干成卉勾盤東作關
鄉卿隨口得愛鑿與奎全
鄉卿隨口得愛鑿與奎全
鄉卿隨口得愛鑿與奎全
心上隨口得愛鑿與奎全
心上隨口得愛鑿與奎全
心上隨口得愛鑿與奎全
玉出頭為武干啣點是丹
玉出頭為武干啣點是丹
玉出頭為武干啣點是丹
玉出頭為武干啣點是丹

啼號應有法雲虐豈無傳
啼號應有法雲虐豈無傳
盜意脚同遠熊結身似照
盜意脚同遠熊結身似照
盜意脚同遠熊結身似照
矣其頭少變兵共足雙聯
矣其頭少變兵共足雙聯
矣其頭少變兵共足雙聯
冬冬以少交冬冬之其祖
冬冬以少交冬冬之其祖
冬冬以少交冬冬之其祖

三十圖會

人事三卷

十

莫寫包庸守勿書綠是綠
莫寫包庸守勿書綠是綠
莫寫包庸守勿書綠是綠
謾將繩當臘休認寡為寬
謾將繩當臘休認寡為寬
謾將繩當臘休認寡為寬
漢將繩當臘休認寡為寬
漢將繩當臘休認寡為寬
漢將繩當臘休認寡為寬
即脚猶如恐還身附近遷
即脚猶如恐還身附近遷
即脚猶如恐還身附近遷
即脚猶如恐還身附近遷

寒容審有象。憲害寘相牽。
宮。客。重。里。象。害。害。害。害。害。害。
滿外仍知備。醫初尚類堅。
備外仍去。保。醫。初。尚。類。堅。
直。須。明。謹。解。亦。合。別。荆。前。
直。須。明。謹。解。亦。合。別。荆。前。

三才圖會

人事三卷

王

類。向。戈。牛。始。雞。須。下。子。先。
類。向。戈。牛。始。雞。須。下。子。先。
殺。向。戈。牛。始。雞。須。下。子。先。
撒。之。非。是。之。勾。木。可。成。村。
之。化。是。之。一。木。可。成。木。
蕭。鼠。頭。先。辨。寅。寅。腹。裏。誰。
蕭。鼠。頭。先。辨。寅。寅。腹。裏。誰。
蕭。鼠。頭。先。辨。寅。寅。腹。裏。誰。

之。加。上。心。惡。地。戴。免。頭。龜。
之。加。上。心。惡。地。戴。免。頭。龜。
之。加。上。心。惡。地。戴。免。頭。龜。
點。至。堪。成。急。勾。干。認。是。早。
點。至。堪。成。急。勾。干。認。是。早。
點。至。堪。成。急。勾。干。認。是。早。
壽。宜。直。圭。與。可。齒。記。止。加。司。
壽。宜。直。圭。與。可。齒。記。止。加。司。
壽。宜。直。圭。與。可。齒。記。止。加。司。

三才圖會

人事三卷

王

右。邑。即。月。何。異。左。方。才。亦。為。
右。邑。即。月。何。異。左。方。才。亦。為。
五。了。了。何。宜。左。方。才。亦。為。
舉。身。為。乙。未。登。體。用。非。之。
舉。身。為。乙。未。登。體。用。非。之。
路。左。言。如。借。時。邊。寸。莫。違。
路。左。言。如。借。時。邊。寸。莫。違。
路。左。言。如。借。時。邊。寸。莫。違。

草勾添反慶乙九貼人飛
子一濕反慶乙九貼人飛
惟末分憂夏就中識弟夷
惟末分憂夏就中識弟夷
惟末分憂夏就中識弟夷
惟末分憂夏就中識弟夷
惟末分憂夏就中識弟夷
惟末分憂夏就中識弟夷
惟末分憂夏就中識弟夷
惟末分憂夏就中識弟夷
惟末分憂夏就中識弟夷

三才圖會 人事三卷 三五

止知民倚氏不道樹多枝
止知民倚氏不道樹多枝
止知民倚氏不道樹多枝
止知民倚氏不道樹多枝
止知民倚氏不道樹多枝
止知民倚氏不道樹多枝
止知民倚氏不道樹多枝
止知民倚氏不道樹多枝
止知民倚氏不道樹多枝
止知民倚氏不道樹多枝

三才圖會 人事三卷 三六

莫教 凡作願勿使雍為離
 若教 凡作凡勿使為離
 醉碎 方行處麗 琴初起時
 碎碎 方行處麗 琴初起時
 我我 當自記 友發更須知
 我我 當自記 友發更須知
 忽訝 劉如對 從來岳似垂
 忽訝 劉如對 從來岳似垂
 勿訝 實如對 從來岳似垂
 勿訝 實如對 從來岳似垂
 舍貪 真不偶 退邑尚參差
 舍貪 真不偶 退邑尚參差
 舍貪 真不偶 退邑尚參差
 舍貪 真不偶 退邑尚參差
 減減 何曾誤 黨堂未易追
 減減 何曾誤 黨堂未易追
 減減 何曾誤 黨堂未易追
 減減 何曾誤 黨堂未易追

三才圖會 人事三卷 五

女懷丹 是母叟棄點成皮
 女懷丹 是母叟棄點成皮
 如懷丹 是母叟棄點成皮
 如懷丹 是母叟棄點成皮
 若謂涉 同淺 須教賤作師
 若謂涉 同淺 須教賤作師
 若謂涉 同淺 須教賤作師
 若謂涉 同淺 須教賤作師
 龜龜 龜一類 茶菊策更親
 龜龜 龜一類 茶菊策更親
 龜龜 龜一類 茶菊策更親
 龜龜 龜一類 茶菊策更親
 非作渾 如化 功勞摠若身
 非作渾 如化 功勞摠若身
 非作渾 如化 功勞摠若身
 非作渾 如化 功勞摠若身
 示衣 充可感 奄宅建相隣
 示衣 充可感 奄宅建相隣
 示衣 充可感 奄宅建相隣
 示衣 充可感 奄宅建相隣
 示衣 充可感 奄宅建相隣
 道吳 吳難測 竟充克有論
 道吳 吳難測 竟充克有論
 道吳 吳難測 竟充克有論
 道吳 吳難測 竟充克有論

三才圖會 人事三卷 五

里力斯成。曷圭心。可是春。
里力。取成。曷圭。心。可是。春。
出書觀項轉別列看頭平
出書。觀項。轉別。列看。頭平。
我家曾不遠。君畏自相仍
我家。曾不。遠。君。畏。自。相。仍。
我家曾不遠。君畏自相仍

三才圖會

人事三卷

三十九

甚。又。犬。傍。獲。么。交。玉。伴。瓊。
甚。又。犬。傍。獲。么。交。玉。伴。瓊。
去。又。犬。傍。獲。么。交。玉。伴。瓊。
去。又。犬。傍。獲。么。交。玉。伴。瓊。
膝。膝。中。委。曲。次。比。兩。分。明。
膝。膝。中。委。曲。次。比。兩。分。明。
膝。膝。中。委。曲。次。比。兩。分。明。
膝。膝。中。委。曲。次。比。兩。分。明。
二。下。客。為。亂。六。藏。了。則。寧。
二。下。客。為。亂。六。藏。了。則。寧。
二。下。客。為。亂。六。藏。了。則。寧。
二。下。客。為。亂。六。藏。了。則。寧。
二。下。客。為。亂。六。藏。了。則。寧。
二。下。客。為。亂。六。藏。了。則。寧。

而。由。問。上。點。早。得。幸。頭。門。
而。由。問。上。點。早。得。幸。頭。門。
而。由。問。上。點。早。得。幸。頭。門。
而。由。問。上。點。早。得。幸。頭。門。
耻。死。休。相。犯。泉。朝。喜。共。臨。
耻。死。休。相。犯。泉。朝。喜。共。臨。
耻。死。休。相。犯。泉。朝。喜。共。臨。
耻。死。休。相。犯。泉。朝。喜。共。臨。
鹿。頭。真。戴。草。狐。足。乃。疑。心。
鹿。頭。真。戴。草。狐。足。乃。疑。心。
鹿。頭。真。戴。草。狐。足。乃。疑。心。
鹿。頭。真。戴。草。狐。足。乃。疑。心。
若。以。去。其。字。犯。之。乃。於。心。
若。以。去。其。字。犯。之。乃。於。心。
若。以。去。其。字。犯。之。乃。於。心。
若。以。去。其。字。犯。之。乃。於。心。

三才圖會

人事三卷

三十一

勿。使。微。成。漸。奚。容。悶。即。昆。
勿。使。微。成。漸。奚。容。悶。即。昆。
勿。使。微。成。漸。奚。容。悶。即。昆。
勿。使。微。成。漸。奚。容。悶。即。昆。
作。南。觀。兩。甫。求。鼎。見。棘。林。
作。南。觀。兩。甫。求。鼎。見。棘。林。
作。南。觀。兩。甫。求。鼎。見。棘。林。
作。南。觀。兩。甫。求。鼎。見。棘。林。
化。南。觀。兩。甫。求。鼎。見。棘。林。
化。南。觀。兩。甫。求。鼎。見。棘。林。
化。南。觀。兩。甫。求。鼎。見。棘。林。
化。南。觀。兩。甫。求。鼎。見。棘。林。
休。助。一。居。下。棄。奔。七。尚。尊。
休。助。一。居。下。棄。奔。七。尚。尊。
休。助。一。居。下。棄。奔。七。尚。尊。
休。助。一。居。下。棄。奔。七。尚。尊。
休。助。一。居。下。棄。奔。七。尚。尊。
休。助。一。居。下。棄。奔。七。尚。尊。

槩頭真似繫帛下即如禽

槩頭生以繫亦以如如亦

溝渫皆從戈絨箋並用少

海濠少從戈字字之用少

懼懷容易失會念等間并

惟惶容易生念念如間并

近息追微異喬商商不羣

近息追微異喬商商不羣

款類終別白所取豈容昏

款類終別白所取豈容昏

款類終別白所取豈容昏

款類終別白所取豈容昏

三才圖會 人事三卷 三十一

台名依召立漸類逐巖分

台名依召立漸類逐巖分

台名依召立漸類逐巖分

台名依召立漸類逐巖分

台名依召立漸類逐巖分

台名依召立漸類逐巖分

三才圖會 人事三卷 三十二

昌曲終如魯食良未若吞

昌曲終如魯食良未若吞

昌曲終如魯食良未若吞

昌曲終如魯食良未若吞

昌曲終如魯食良未若吞

昌曲終如魯食良未若吞

三才圖會 人事三卷 三十三

掃搗休得混。彭赴可相侵。
 揚揚儘得深。赴赴可相侵。
 世老偏多少。謝衡正淺深。
 世老偏多少。謝衡正淺深。
 酒花分水草。枝放別支文。
 酒花分水草。枝放別支文。
 三才圖會 人事卷三 三五

草法論
 凡草書之體如人坐臥行立揖遜忿爭乘舟躍馬歌舞擗踊一切變態各有義理不可忽也

夫草下筆之始須藏鋒轉腕前緩後急字體形勢狀如虫蛇意相鈎連莫令間斷仍須簡略為上不貴繁冗至如稜側起伏隨勢所立大抵圓規最妙其有設發不可再暮恐失其筆勢若有點處須空中遙擲下勢猶高峰墜石下筆要如放箭箭不欲遲遲則中物不入雖則施於草跡亦須時時象其象勢八分章草古隸等體要相合雜發人意思三才圖會 人事卷三 三十四

王羲之草書勢

疾若驚蛇失道進若深水徘徊緩則鴉行急則鵲屬抽如雉踞點如兔擲乍駐乍引任意所為或麤或細隨態運奇雲集水散風迴電馳及其成也粗而有筋似蒲萄之蔓延女蘿之繁縈澤蛇之相絞山熊之對爭若舉翅而不飛欲走而還停狀雲山之有玄玉河漢之有列星厥體雖窮類多容婀娜如削弱柳登秀如長松婆娑而同鳳

轉而似蟠龍縱橫如結聯綿如繩流離似繡磊落如綾擘
擘擘擘奕奕翩翩或臥而似側或立而似顛斜而復正斷
而還連若白水之遊羣魚叢林之掛騰猿狀衆獸之送原
陸飛鳥之戲晴天象為雲之罩恒獄紫霧之出衡山嶺巖
若嶺血脉如泉

三才圖會 人事三卷

三五













隸字圖

散行三十六法 入門之首

點法

三才圖會 人事三卷

三六

		三才圖會 人事三卷			
			直法		書法
			毛		

三才圖會 人事卷三

		三才圖會 人事三卷		撇法六	
			天		

<p>三才圖會 八人事三卷 五</p> <p>抽法</p> <p>ノ</p>	<p>連法</p> <p>ノ</p>
<p>ノ</p>	<p>ノ</p>
<p>ノ</p>	<p>ノ</p>
<p>ノ</p>	<p>ノ</p>

<p>三才圖會 八人事三卷 四</p> <p>子</p>	<p>口</p>
<p>子</p>	<p>口</p>
<p>子</p>	<p>口</p>
<p>子</p>	<p>口</p>

總要五十六字

用筆八法

倒回按揚

挺紗漣勒

把飛法意

三才圖會

人事卷三

聖

廿一

相聯楷端

均圓尖彎

褊美麗精

神骨肉全

三才圖會

人事卷三

聖

運筆七法

點畫直勾

撇捺連斬

全法

三才圖會

人事三卷

聖

釘稜角尖

欵嫌更除

字母用變

爪燕尾蚕

三才圖會

人事三卷

聖

一六

頭金鈎兼

七泰頭一辨爪小金鈎才

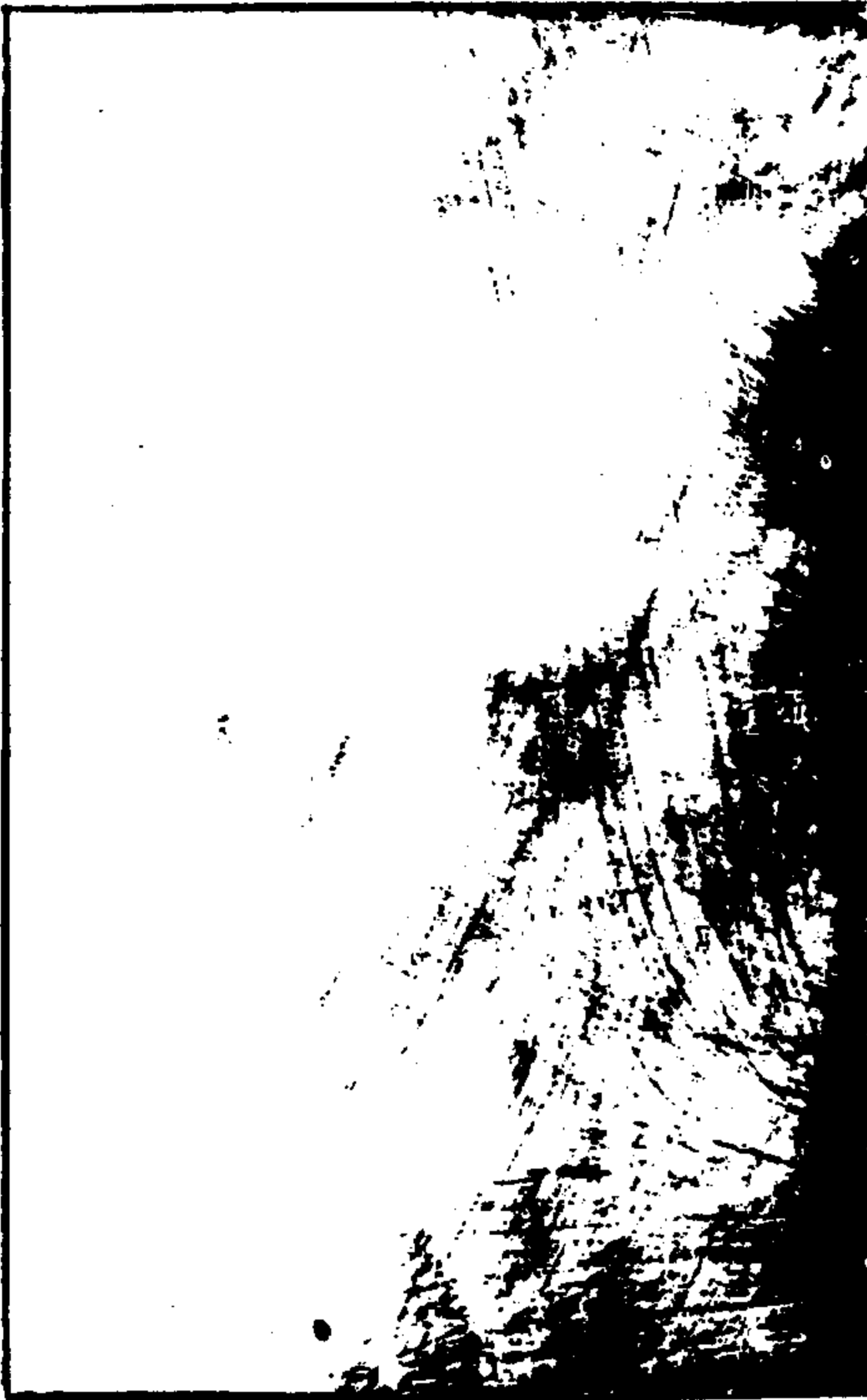
	子母	斬金	十
		稜角	十
		尖	十
		歌	人

隸法論

字形宜圓孔須七分長十分濶以字之大小為差更要為滿孔遠近看皆好

握筆要緊更要懸拳緊則字書有力而不放懸拳則字形圓活而有神

首學三十六散行法然後學總要五十六字二者既精方可檢隸韻上字寫日就月將自然而妙矣

凡隸書人謂宜匾殊不知妙不在匾挑拔平硬如折刀頭法曰方勁古拙斬釘截鐵備矣隋唐以降古法盡廢日漢

字為分唐字為隸殊不知漢有隸分唐有分楷體不同也



三才圖會

雲間允明父王思義續集

人事四卷

書法圖

篆法偏旁圖

學書次第之圖

六義貫珠圖

五音分闕切字圖

畫法圖

書法傳流之圖

法帖次第圖

六義相關圖

活字板韻輪圖

三才圖會 人事四卷

行立坐臥圖

寫意圖 鼓琴圖

舞袖圖 揮扇圖

凭石圖 跌坐圖

採芝圖 携琴圖

靜憇圖 晤語圖

觀書圖 拂塵圖

酩酊圖 讓履圖

持衣圖 題葉圖

一分至十分像圖 共十

臨流圖 索句圖 聽泉圖

倚樹圖 徜徉圖 濯足圖

散步圖 醉吟圖 傳杯圖

題壁圖 觀水圖 回首圖

觀泉圖 談玄圖 浮白圖

望月圖 呼童圖 酩酊圖

盤桓圖 倦繡圖 調鶯圖

篆法偏旁

上平聲

東 東

𧈧 𧈧

𧈧 𧈧

支 支

工 工

𧈧 𧈧

𧈧 𧈧

𧈧 𧈧

豐 豐

𧈧 𧈧

𧈧 𧈧

𧈧 𧈧

風 風

𧈧 𧈧

𧈧 𧈧

𧈧 𧈧

三才圖會

人事四卷

二

尸 尸

龜 龜

而 而

臣 臣

飛 飛

盧 盧

眉 眉

思 思

箕 箕

衣 衣

危 危

之 之

絲 絲

下 下

貞 貞

佳 佳

奎 奎

由 由

司 司

非 非

韋 韋

司	鳥	須	季	且	口
司	鳥	須	季	且	口
禾	壺	几	夫	疋	魚
禾	壺	几	夫	疋	魚
稽	虎	夂	母	夂	魚
稽	虎	夂	母	夂	魚
兮	齊	麤	巫	于	墟
兮	齊	麤	巫	于	墟

三才圖會

人事卷四

三

筋	巾	類	臣	才	率
筋	巾	類	臣	才	率
墓	山	民	辛	申	鬼
墓	山	民	辛	申	鬼
然	文	齋	人	辰	自
然	文	齋	人	辰	自
謹	與	寅	几	晨	來
謹	與	寅	几	晨	來

且	交	曹	辛	玄	先
且	交	曹	辛	玄	先
么	交	員	山	泥	田
么	交	員	山	泥	田
聲	包	齒	泉	蕪	开
聲	包	齒	泉	蕪	开
巢	勺	垚	川	延	弦
巢	勺	垚	川	延	弦

三才圖會

人事卷四

四

下	平	聲	山	山	月	門	雲
下	平	聲	山	山	月	門	雲
虜	母	九	彘	斤	言		
虜	母	九	彘	斤	言		

月	月	晶	京	行	亢	香	方	牙	麻	戈	高
自	月	晶	京	行	亢	香	方	牙	麻	戈	高
解	大	青	卿	明	介	畱	匸	華	巴	禾	毛
解	大	青	卿	明	介	畱	匸	華	巴	禾	毛
牙	皿	十	兄	真	黃	王	匕	瓜	奢	多	力
牙	皿	十	兄	真	黃	王	匕	瓜	奢	多	力
牛	裘	能	取	生	庚	倉	長	羊	車	官	本
牛	裘	能	取	生	庚	倉	長	羊	車	官	本

三才圖會 人事四卷 五

𦵏	𦵏	夫	豸	是	𦵏	上	𠄎	三	𠄎	王	齒
𦵏	𦵏	夫	豸	是	𦵏	上	𠄎	三	𠄎	王	齒
几	𠄎	水	𦵏	林	只	𦵏	𠄎	甘	金	先	𦵏
几	𠄎	水	𦵏	林	只	𦵏	𠄎	甘	金	先	𦵏
𦵏	履	𦵏	𦵏	此	𦵏	𦵏	𦵏	𦵏	𦵏	𦵏	𦵏
𦵏	履	𦵏	𦵏	此	𦵏	𦵏	𦵏	𦵏	𦵏	𦵏	𦵏
止	𦵏	𦵏	𦵏	𦵏	𦵏	止	𦵏	𦵏	𦵏	𦵏	𦵏
止	𦵏	𦵏	𦵏	𦵏	𦵏	止	𦵏	𦵏	𦵏	𦵏	𦵏

三才圖會 人事四卷 六

申 卯	𠂔 偃	𠂔 鷹	𠂔 氏	戶 戶	𠂔 虎	雨 雨	呂 呂	鬼 鬼	己 己	子 子	齒 齒
𠂔 𠂔	𠂔 混	乃 乃	豐 豐	五 五	古 古	𠂔 主	女 女	鼠 鼠	尾 尾	巳 巳	𠂔 𠂔
犬 犬	袞 袞	引 引	侯 侯	午 午	鼓 鼓	土 土	子 子	黍 黍	豈 豈	里 里	史 史
同 同	𠂔 𠂔	隱 隱	𠂔 𠂔	米 米	𠂔 𠂔	鹵 鹵	羽 羽	宁 宁	虫 虫	喜 喜	士 士

三才圖會 人事卷四 七

𠂔 非	𠂔 拜	井 井	皿 皿	𠂔 𠂔	象 象	馬 馬	可 可	𠂔 𠂔	𠂔 𠂔	鳥 鳥	𠂔 𠂔
目 目	有 有	並 並	永 永	𠂔 𠂔	兩 兩	丹 丹	我 我	𠂔 𠂔	爪 爪	了 了	𠂔 𠂔
酉 酉	九 九	鼎 鼎	𠂔 𠂔	𠂔 𠂔	彊 彊	𠂔 𠂔	左 左	老 老	𠂔 𠂔	小 小	𠂔 𠂔
𠂔 𠂔	𠂔 𠂔	𠂔 𠂔	𠂔 𠂔	丙 丙	言 言	寬 寬	火 火	𠂔 𠂔	𠂔 𠂔	標 標	𠂔 𠂔

三才圖會 人事卷四 八

U	U	品	后	丑	不
U	領	品	后	丑	不
焮	尙	日	早	阜	阜
焮	廩	口	早	阜	阜
林	飲	走	手	阜	阜
丹	飲	走	手	阜	阜
广	康	斗	同	走	首
儼	領	斗	同	走	首

三才圖會 人事四卷 九

去	无	弟	二	巷	夢
去聲	无	弟	二	巷	夢
未	鼻	四	束	用	用
未	鼻	四	束	用	用
气	比	自	至	董	董
气	比	自	至	董	董
去	異	白	示	共	共
去	異	白	示	共	共

隶	辰	大	毳	兔	句
隶	辰	大	毳	兔	句
刃	林	貝	工	瓠	明
刃	林	貝	工	瓠	明
異	丰	會	厂	弟	瞿
異	丰	會	厂	弟	瞿
盾	素	川	術	系	壹
盾	素	川	術	系	壹

三才圖會 人事四卷 十

左	兒	片	旦	印	米
左	兒	片	旦	印	米
臥	号	面	采	軌	白
臥	号	面	采	軌	白
西	告	規	見	半	干
西	告	規	見	半	干
亞	同	月	教	燕	囊
亞	同	月	教	燕	囊

木	富	竹	足	珏	木	步	化	單	戊	哭	入聲
木	富	竹	足	珏	木	步	化	單	戊	哭	入聲
木	富	竹	足	珏	木	步	化	單	戊	哭	入聲
木	富	竹	足	珏	木	步	化	單	戊	哭	入聲
木	富	竹	足	珏	木	步	化	單	戊	哭	入聲

三才圖會

人事卷四

十一

巳	血	中	彘	亭	耳	乙	勿	戌	乙	勅	勅
巳	血	中	彘	亭	耳	乙	勿	戌	乙	勅	勅
巳	血	中	彘	亭	耳	乙	勿	戌	乙	勅	勅
巳	血	中	彘	亭	耳	乙	勿	戌	乙	勅	勅
巳	血	中	彘	亭	耳	乙	勿	戌	乙	勅	勅

三才圖會

人事卷四

十二

𦰩	𦰪	𦰫	𦰬	𦰭	𦰮
𦰩	𦰪	𦰫	𦰬	𦰭	𦰮
𦰩	𦰪	𦰫	𦰬	𦰭	𦰮
𦰩	𦰪	𦰫	𦰬	𦰭	𦰮

𦰯	𦰰	𦰱	𦰲	𦰳
𦰯	𦰰	𦰱	𦰲	𦰳
𦰯	𦰰	𦰱	𦰲	𦰳
𦰯	𦰰	𦰱	𦰲	𦰳

三才圖會 人事四卷 三

篆法論

凡篆之用筆最宜單苞則方圓平直無不如意人失師傅故字多欲斜且勢不活動若初學時能虛手心伸中指并二指於几上空畫不拘方可執筆

篆法匾者謂之囅匾徐鉉稱為老手石鼓文是

小篆俗皆喜長太長則無法但以方楷一字半為度一字為正體半字為垂脚脚不過三九有三脚當以正脚為主餘略收短如旒可也若生耳之等字却以上出為脚如草木之為物正生則上出枝倒懸則下出枝耳

三才圖會 人事四卷 四

篆口圓中不可填滿如井斗中着一字任其下空可放垂筆方不覺大圓比諸字亦須略收口不可圓亦不可方只以炭斲範子為度自好若口目等字須更放小若印文中匾口井口及子字上口却須略寬使口中見空稍多字始渾厚

行極書法傳流之圖

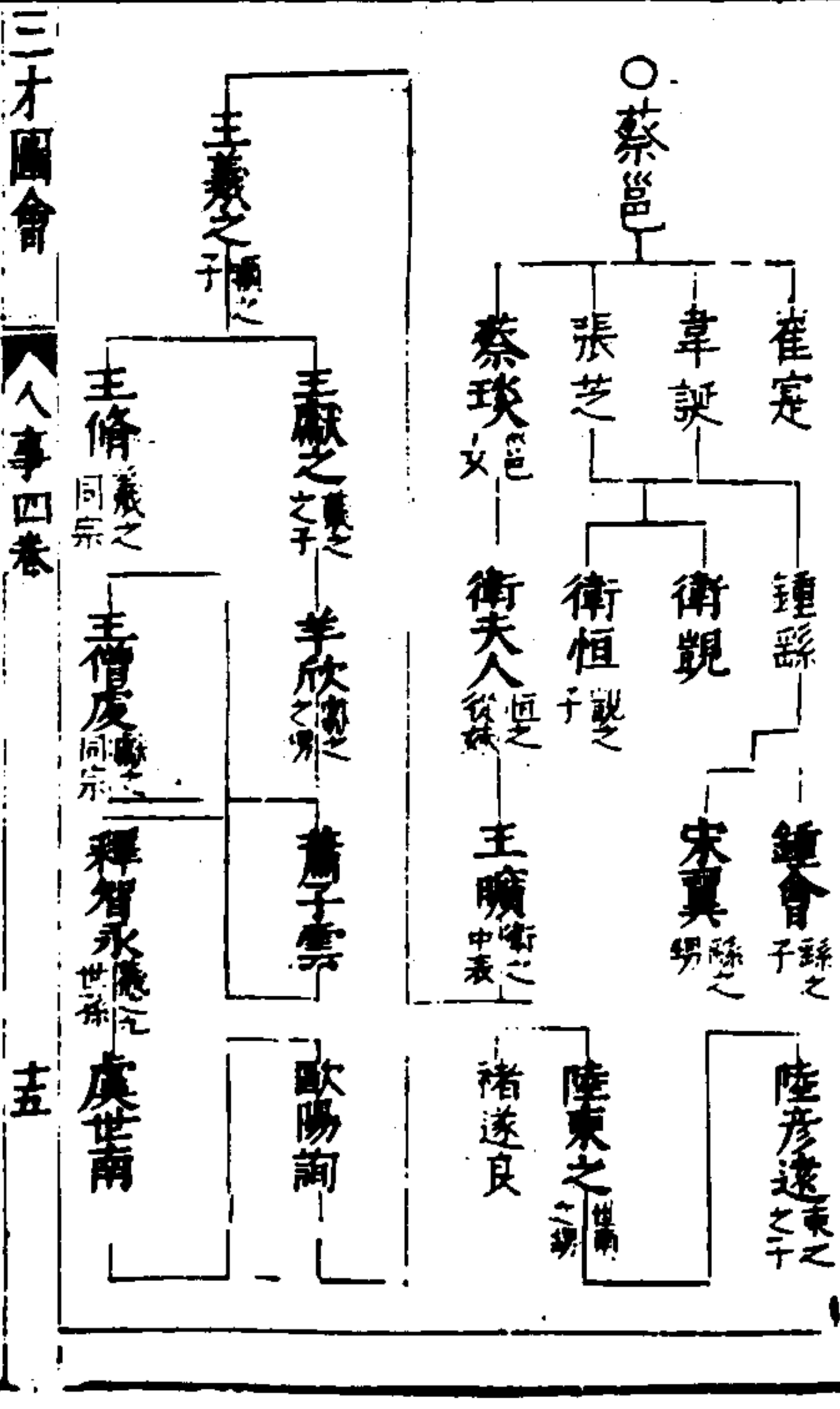

三才圖會 人事四卷 五

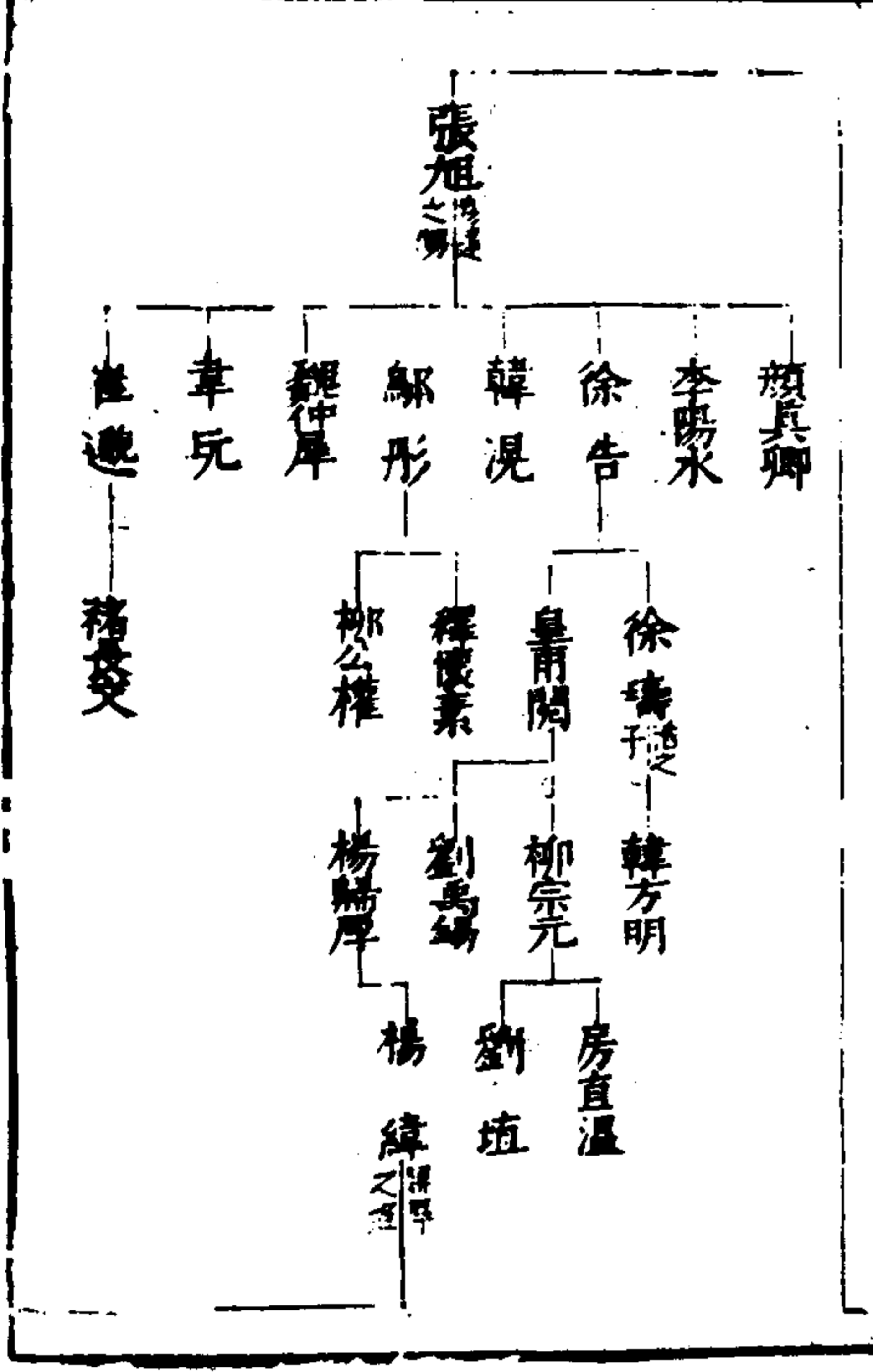

三才圖會 人事卷四

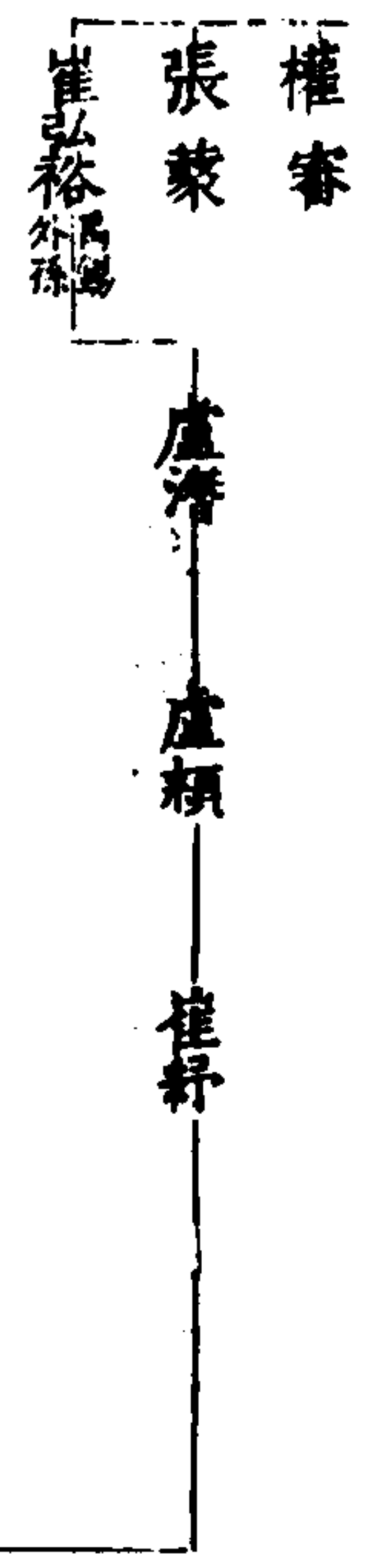

蔡襄

右圖自蔡邕至崔紆皆親相授受惟蔡襄毅然獨起可謂間世豪傑之士其他歐陽脩蘇軾黃庭堅米芾趙子昂俱宋元名家

學書次第之圖

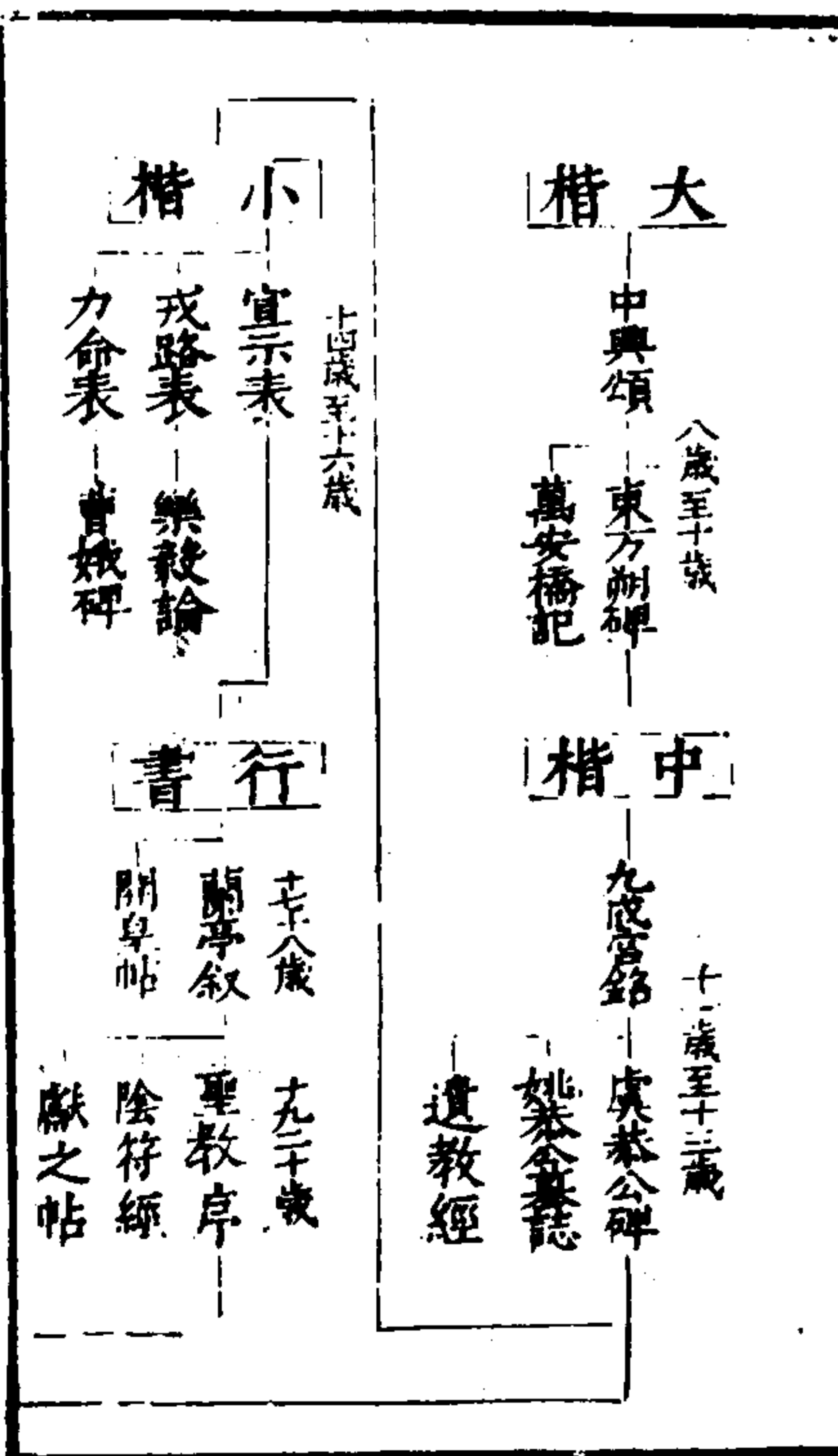

三才圖會 人事四卷 六

草書

廿歲 急就章 廿三至四歲 右軍帖 廿五歲 旭素帖

篆書

十三歲 瑯琊題 五歲 繹山碑 泰山碑 篆 石鼓文 鐘鼎文 張有書 周伯奇書 蔣冕書

八分

泰山碑銘 景君碑 廿五歲 鴻都石經 費鳳碑陰

此圖所限年數止為中人設耳若天資高者十年之功可了衆體蓋書本童子之學有非儒者明體適用之務故先賢有喪志之戒是又當知輕重

三才圖會

人事四卷

七

淳化法帖

潭陽帖 鼎帖 大觀太清樓帖 慶曆長沙帖 二王府帖 黔江帖 臨江戲魚堂帖 紹興監帖 淳熙修內司帖 北方印成本 烏鎮張氏本 新繪本 東庫本 亮字不全本 北方別本 武岡舊本 武岡新本 福清本 烏鎮本 彭州本 資州前十卷 木本前十卷 又木本前十卷 東坡推潭帖勝閣 帖韓侂冑家開群 玉帖字好薛紹彭 亦有家塾帖好

三才圖會

人事四卷

六

劉後村先生云閣帖為祖^十絳帖次之^{二十}臨江又次之
 潭又次之武岡又次之大觀尤妙武岡佳者可亂絳臨
 江佳者可亂閣潭乃僧希白所模有江左風味希白工
 於摹字拙於尋行數筆文理錯繆然則雖工其如難請
 何其字比之淳化帖為勝

六義貫珠圖

此圖本出六書本義但水火系本象
 形字後因指事之義不明故別為
 下數圖

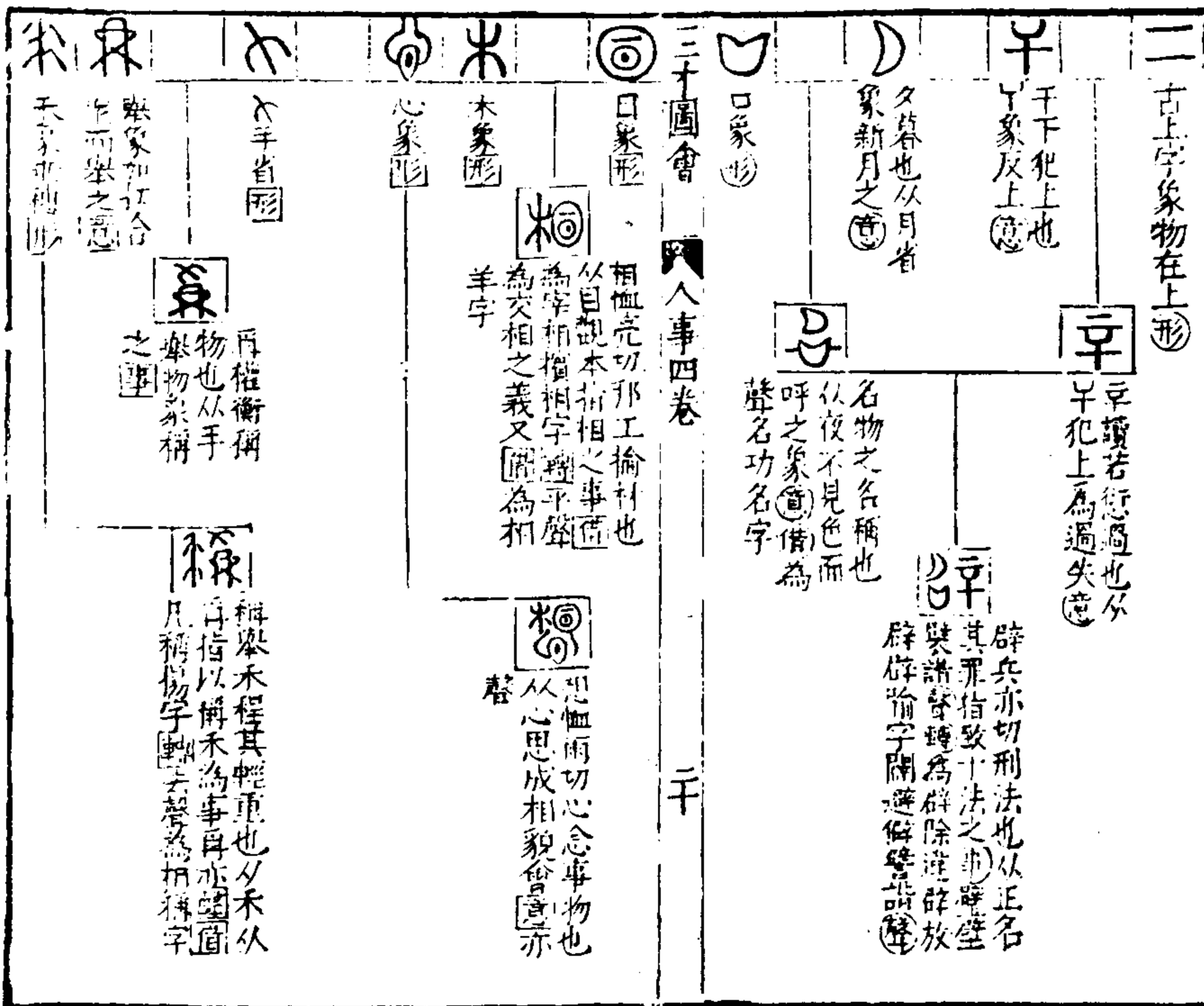

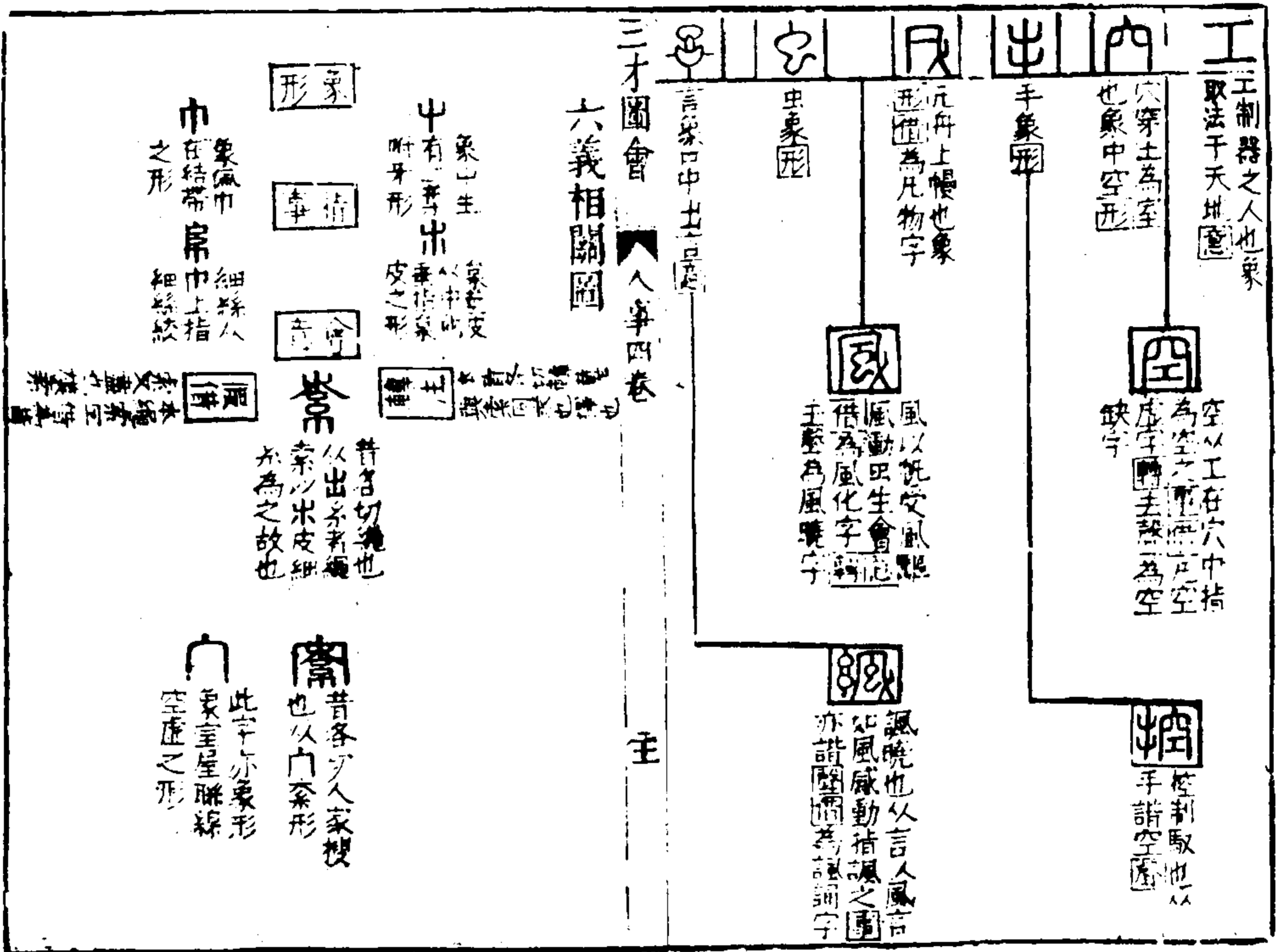

五音分關切字圖

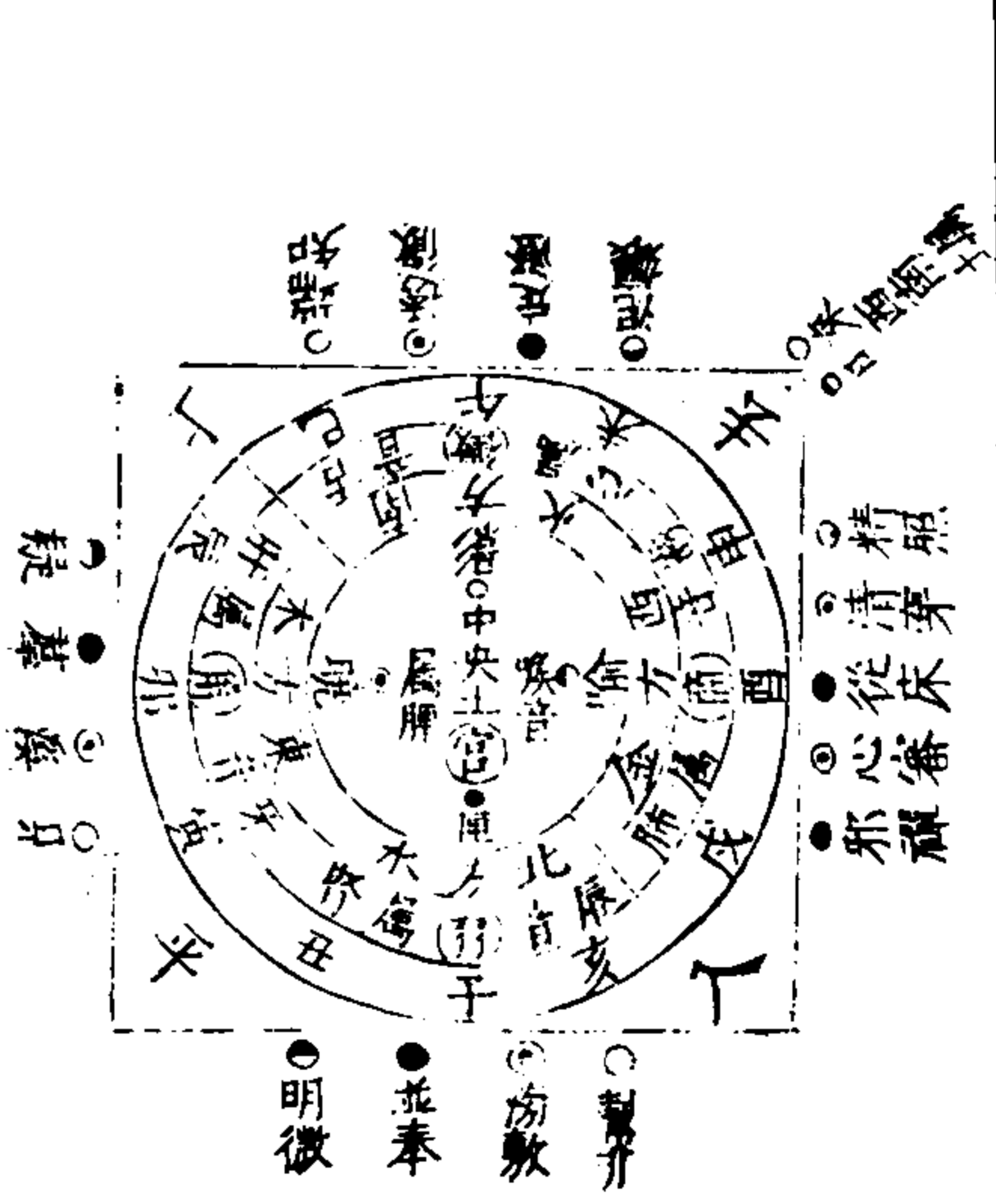

三才圖會 人事四卷

見一有清無濁詩古今貴經教國家謹
 其濁丘清而未濁餘類推詩坎河泣控穹
 勤渠末苦空乾坤說經快崎嶇遺困窮
 鬼我傲呢帖危疑我言原擬議整牙嚴義宜
 此母音獨難辨宜留後讀已上一排屬牙音
 詩獨斷端得助等待多顛倒
 擔音定迎德洞達寶登道
 土田徒含養亭臺替推盪
 標計圖天通恬退挺個儼尼六有濁無清此母孃同詩泥
 紐娛娜年恹恹念乃餒知七有清無濁耐惱怒能繞內女
 張拙鄭重徹澄八一清一濁穿折衷真知主掛的展轉周
 忠貞卓徹澄八一清一濁穿折衷真知主掛的展轉周
 補報幣帛不必寶選鄙滂平十一清一濁詩瓶排盆蒲等
 保瓊白并包備標表

溪羣二 一清一濁
 疑三 有濁無清
 端四 有清無濁

偏樂平 明十一 有濁無清詩木末管迷茫渺莽漫露深明

上一排 非敷奉十二 覆釜放芳菲著敷紛發伏分付風飛

屬唇音 微十三 有濁無清詩未問川無文晚聞惟微味萬

赴芬發 精十四 有清無濁詩寂靜縱越起遭際即 清從十五

齒半 精十四 看按宗祖摠進爾尊御早精絕 清從十五

唇音 精十四 看按宗祖摠進爾尊御早精絕 清從十五

一清一濁詩清催草羊羊唯聚青 心邪十六 一清一濁詩

馳錢淒清慘情趣體艾簇報難 心邪十六 風夕隨私邪

心吐悉騷屑信宿三四句惺鬆似 審禪十七 一清一濁詩

素雪○已上一排屬齒舌半音 曉匣十八 荒行捍患候忽

水聲漱砂石時尚屬參商諸書 曉匣十八 院宇愛羅容烟

生賞識○已上一排屬齒音 曉匣十八 院宇愛羅容烟

現輝煌好會還昏 影喻十九 雲鬱因依從駕與游衍香露

曉因得戲何鄉 來二十 有濁無清獨一排究竟當從端透

一連連○已上 來二十 有濁無清獨一排究竟當從端透

三才圖會 人事卷四 三

惟平聲有之前人於上去入三聲俱分清濁此不可曉

分五音訣

見溪羣疑是牙音 端透定泥舌頭音 知徹澄孃舌

上音 邦滂並明重唇音 非敷奉微輕唇音 精清

從心邪齒頭音 照穿床審禪正齒音 曉匣影喻是

喉音 來日半舌半齒音

摠括五音歌

見等牙肝角木東 舌心徵火喻南風 北方腎水羽

唇下 西南商金肺齒中 喉按土官脾戊巳 西南 兼管日來中

活字板韻輪圖

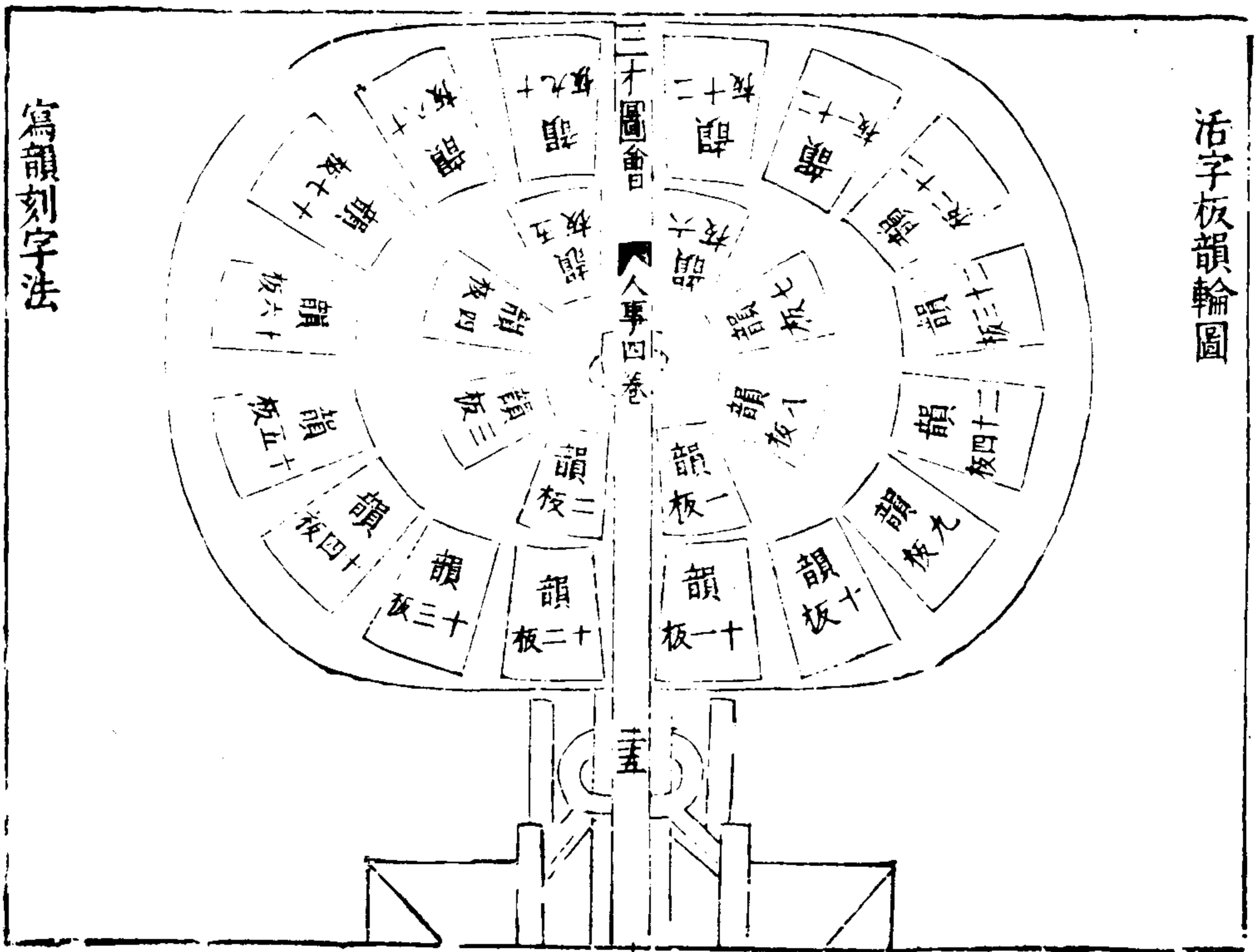

先照監韻內可用字數分為上下平上去入五聲各分韻頭校勘字樣抄寫完備擇能書人取活字樣製大小寫出各門字樣糊於板上命工刊刻稍留界路以憑鋸截又有如助辭之平者也字及數目字并尋常可用字樣各分為一門多刻字數約有三萬餘字寫畢一如前法今載立號監韻活字板式于後其餘五聲韻字倣此

取字法

將元寫監韻另寫一冊編成字號每冊各行各字俱計號數與輪上門類相同一人執韻依號數唱字一人於輪上元布輪字板內取摘字集裝於所印書板區內如有字韻內別無隨手令刊者添補疾得完備

作盛安字刷印法

用平直乾板一片量書面大小四圍作欄右邊空候擺滿盛面右邊安置界欄以木搨搨之界行內字樣須要箇箇修理平正先用刀削下諸樣小竹片以別器盛貯如有低邪隨字形攪^{徒念切}搨之至字體平穩然後刷印之又以棧刷順界行豎直刷之不可橫刷印紙亦用棧刷順界行刷之此用活字板之定法也

畫法圖



行圖

三才圖會

人事四卷

三

立圖



三才圖會 人事卷四

坐



圖

三才圖會

人事四卷

三

臥

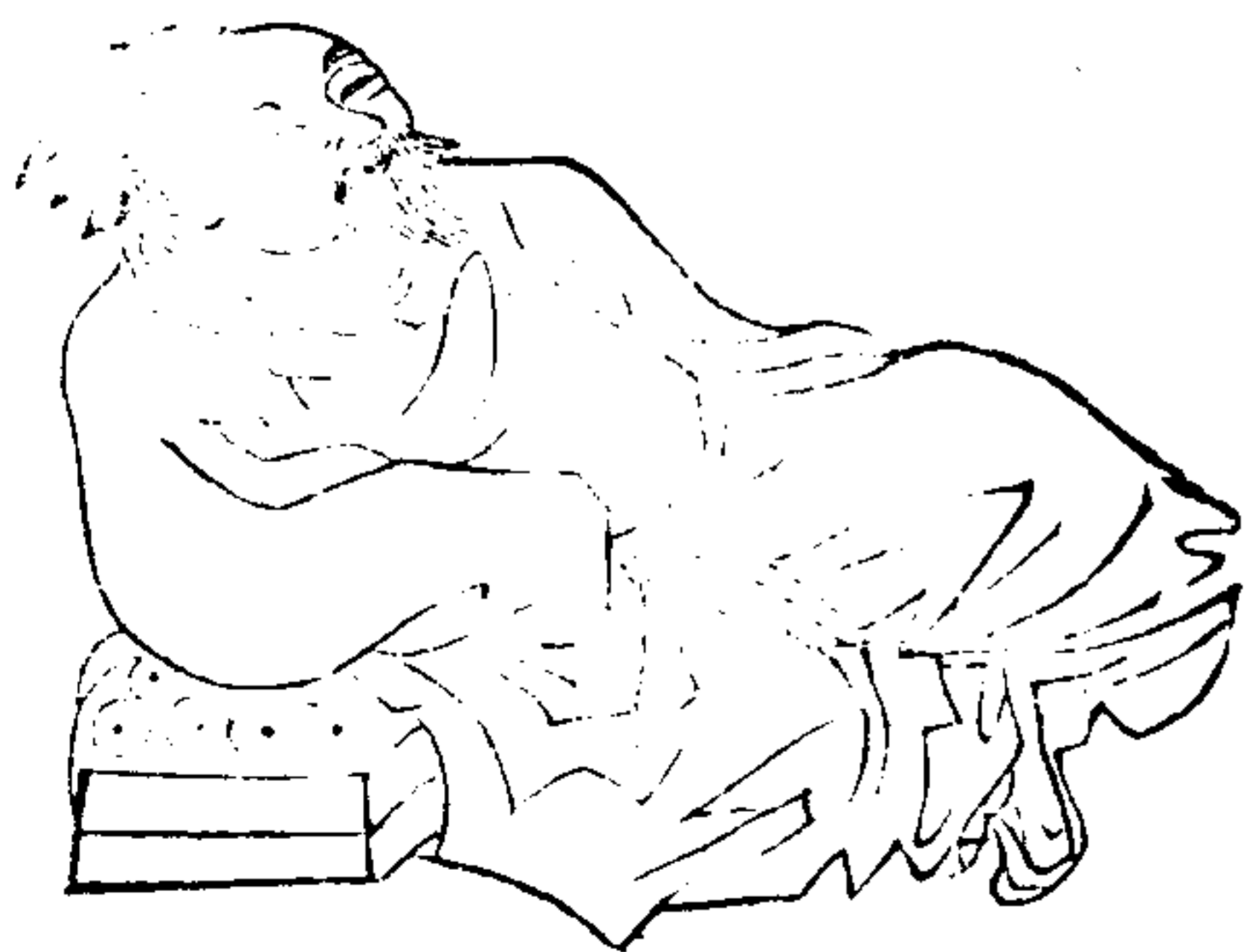

圖

三七



三才圖會 人事四卷

无



寫意圖



三才圖會

人事四卷

三

寫意圖



寫意圖

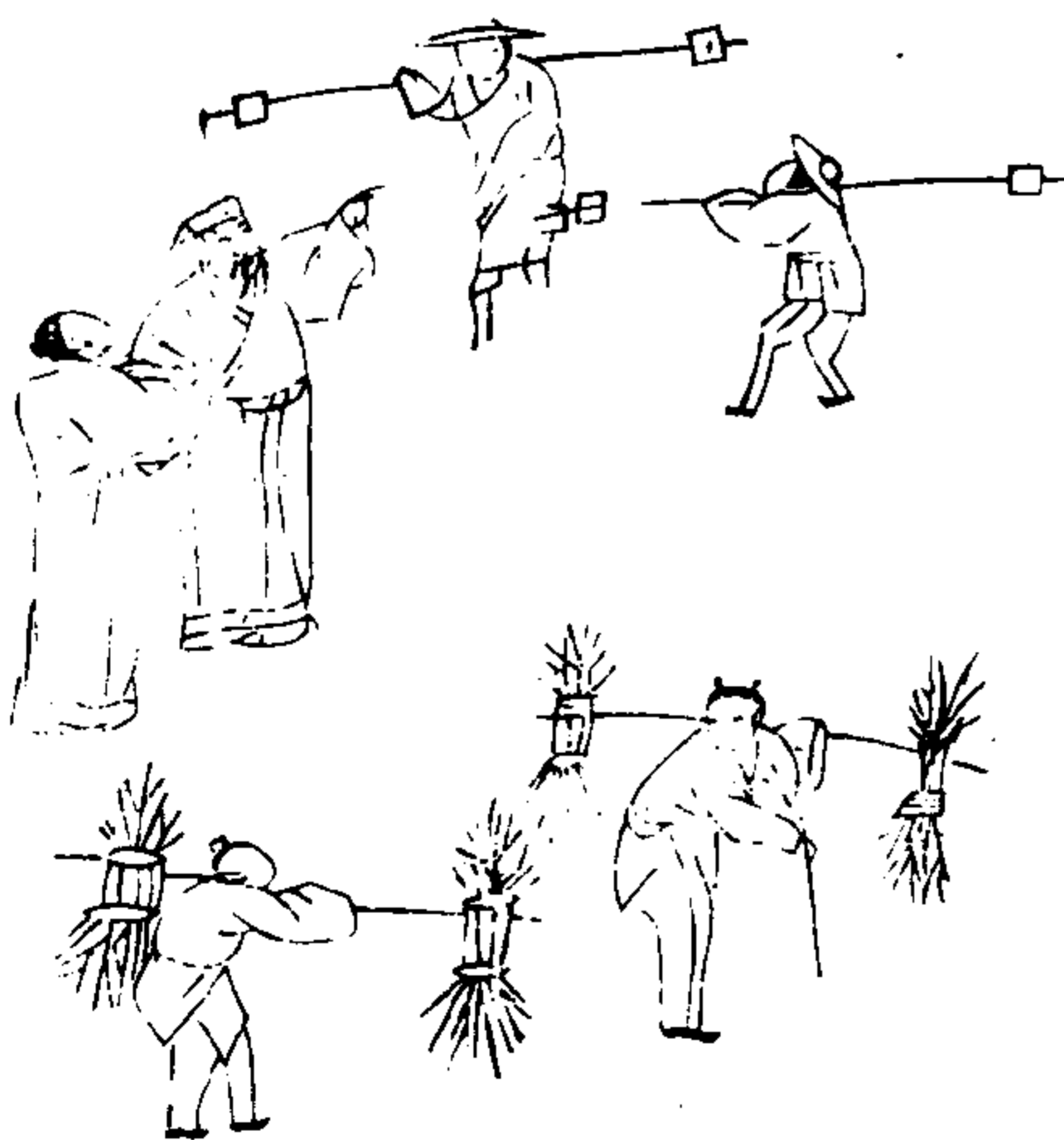

三才圖會

人事四卷

三

寫意圖



鼓琴圖



臨流圖



三才圖會

人事四卷

三

索句圖

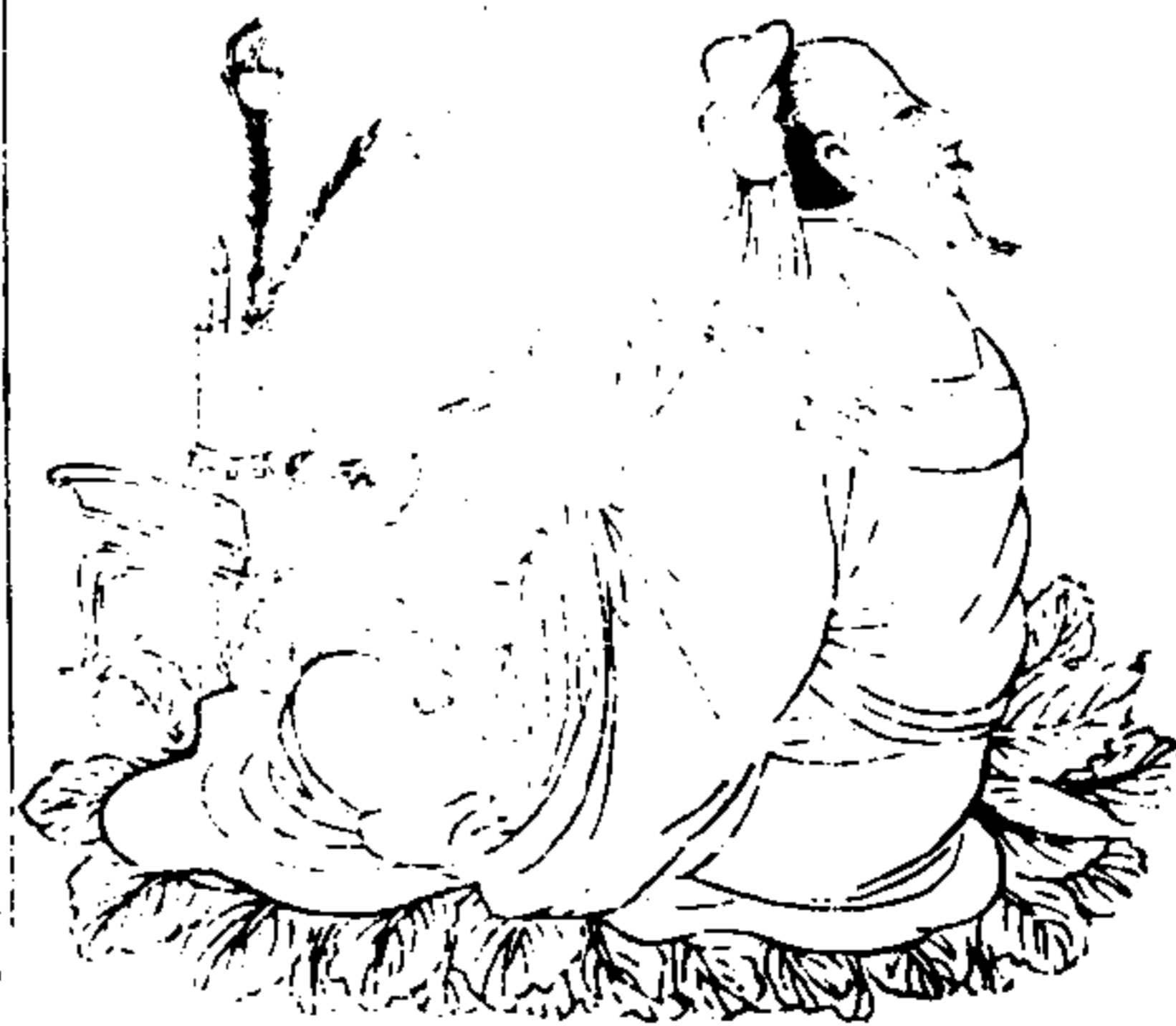

聽泉圖



三才圖會

人事四卷

三

揮扇圖



舞袖圖



三才圖會

人事卷四

三五

徜徉圖



倚樹圖



三才圖會

人事卷四

三六

濯足圖



三才圖會

人事四卷

三七

凭石圖



跌坐圖



三才圖會

人事四卷

三八

散步圖



傳 杯 圖



三才圖會

人事四卷

卅九

醉 吟 圖



三才圖會 人事卷四

携 琴 圖



三才圖會

人事四卷

卅

採 芝 圖



四三

題壁圖



觀水圖



三才圖會

人事四卷

四

回首圖



靜懋圖



三才圖會

人事四卷

四

晤語圖



觀泉圖



三才圖會

人事卷四

四三

談玄圖



浮白圖



三才圖會

人事卷四

四四



圖 酌 酌



三才圖會

人事卷四

四

圖 酌 酌



圖 和 盤



三才圖會

人事卷四

四

圖 履 讓



倦 結 圖



調 鷺 圖



三才圖會

人事四卷

五

搗 衣 圖



題 葉 圖



三才圖會

人事四卷

五

三才圖會

雲間允明父王思義續集

人事五卷

皴石法圖 十二等

樹枝法圖 八等

樹葉法圖 三十三等

松樹圖 四等

畫竹圖 八十八等

畫梅圖 九十六等

三才圖會 人事五卷

馬牙勾	麻皮皴	卷頭皴	大斧劈
樹皮皴	芝麻皴	雨點皴	小斧劈



樹葉圖

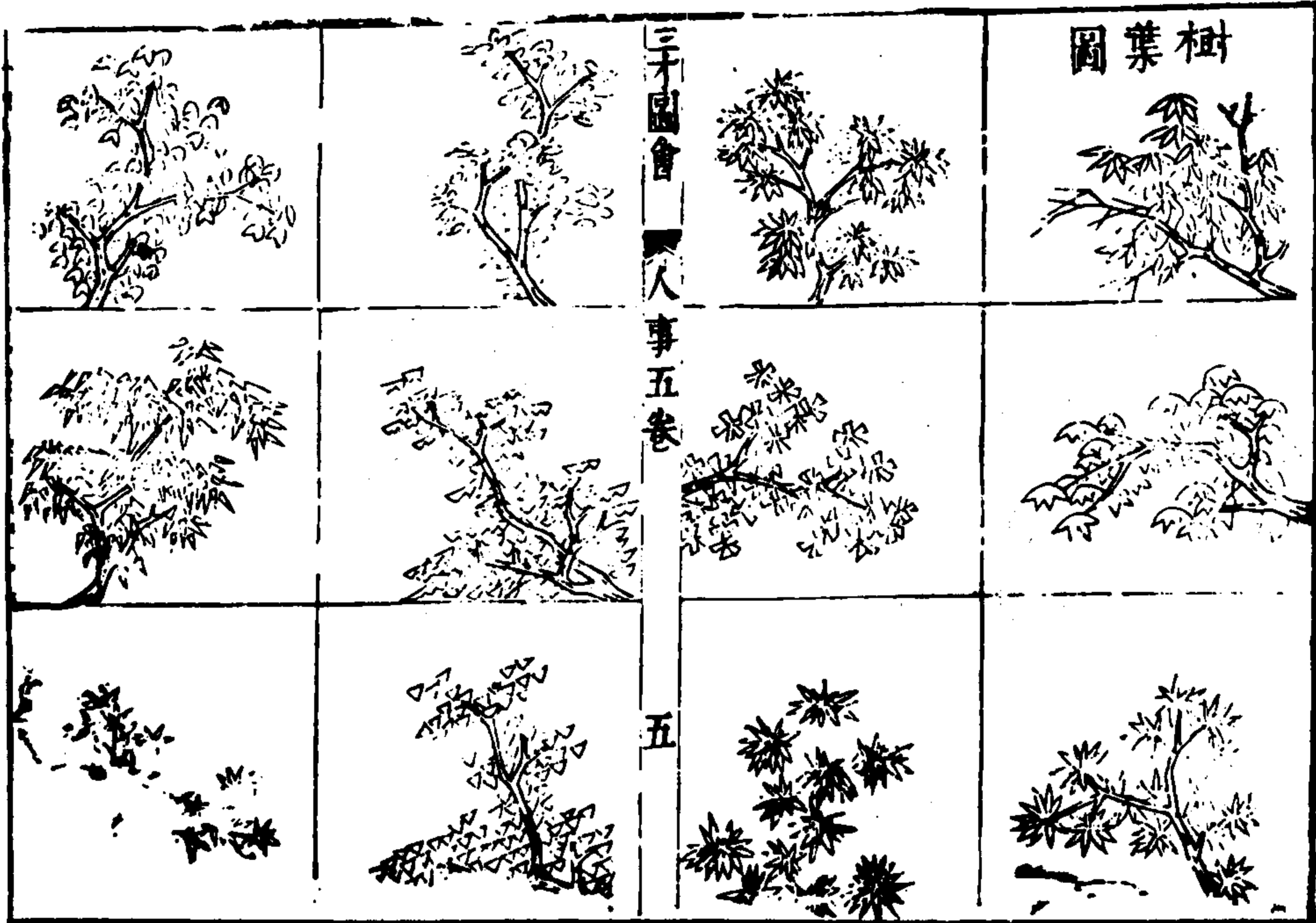

三才圖會 人事卷五

五

三才圖會 人事卷五

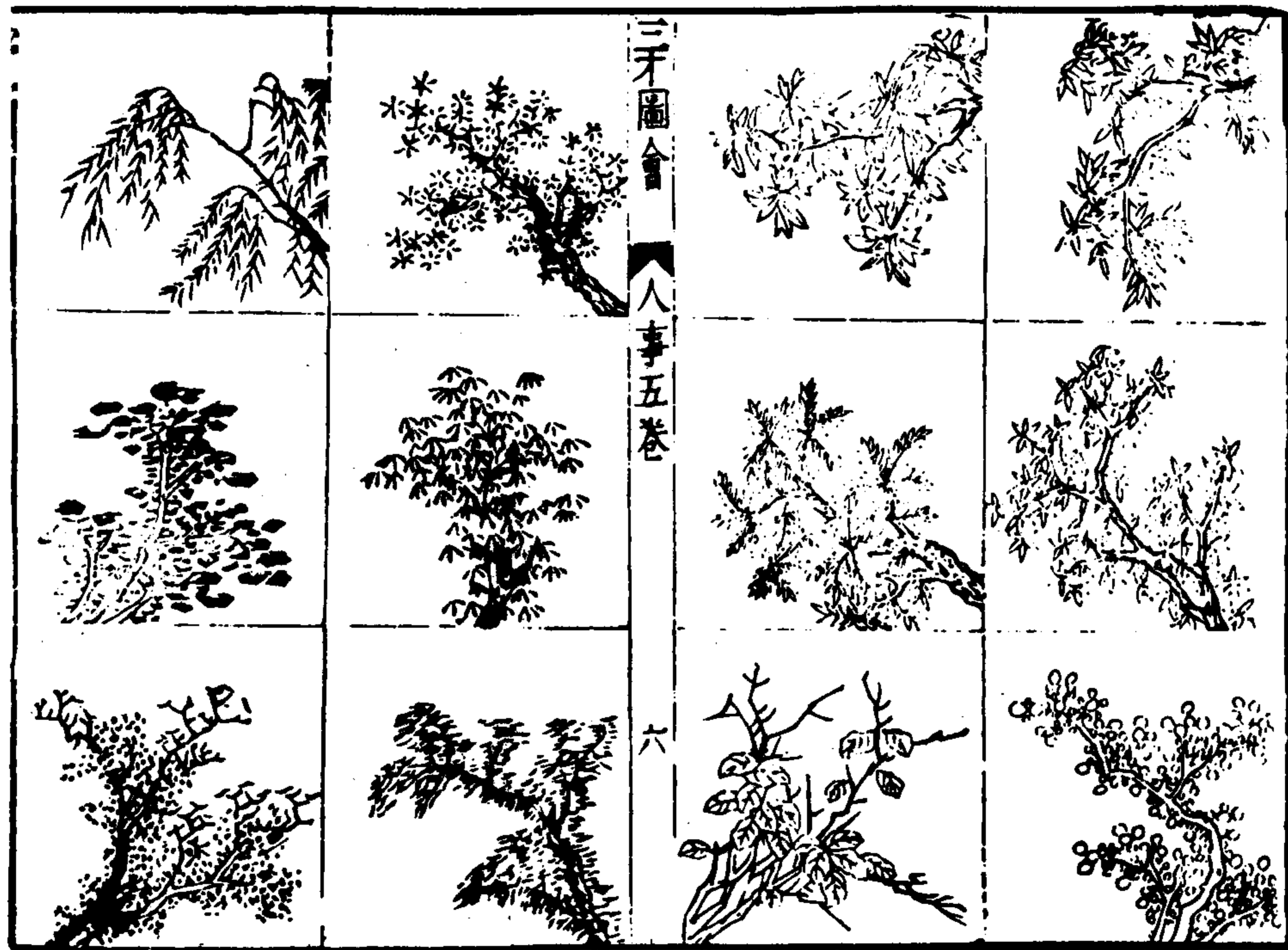

三才圖會 人事卷六

六

五一

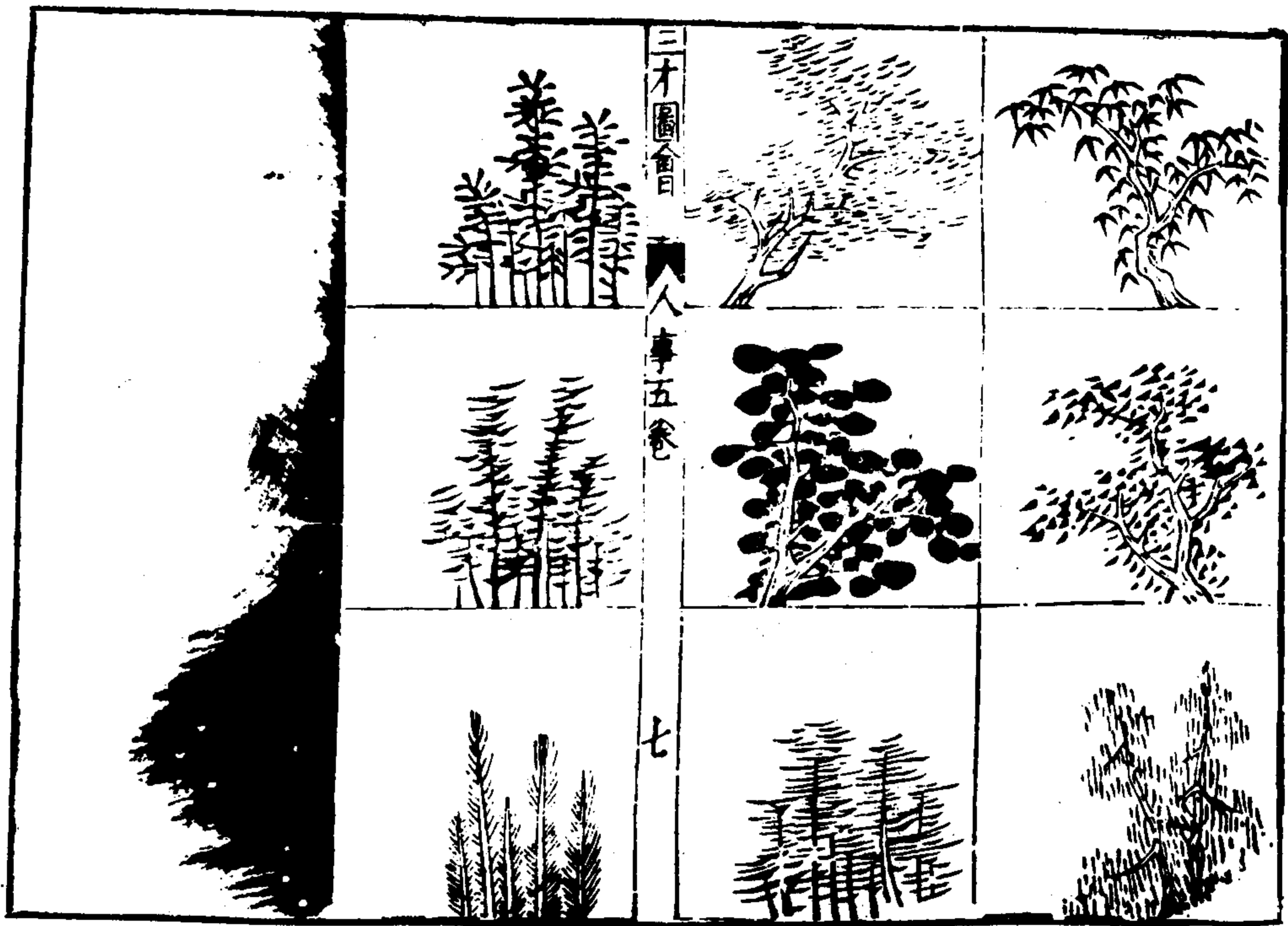

畫竹圖

重節圖	一字圖	連珠老根圖	舊行邊圖
新行邊圖	灣節圖	幹梢圖	纖線幹圖
古篆大幹圖	小幹圖	禿梢圖	雙程葉圖
陽用圖	大幹圖	虎鬚圖	陰用圖
小幹圖	兩年枝圖	一年枝圖	傍風枝圖
順風枝圖	細分雀爪圖	俯雀爪圖	仰雀爪圖
晴枝雀爪圖	久雨枝圖	枯枝圖	筍圖
解穉圖	新全開圖	巧葉圖	古拙圖
三才圖會	人事五卷	九	
鴛爪圖	烏鴉圖	單鳳圖	正飛燕圖
落馬圖	升燕圖	獨雀升堂圖	个字圖
分字圖	个字破圖	尖尖圖	重分字圖
平尖圖	單尖圖	重入晴枝圖	露頂圖
頂風圖	風葉圖	晴竹結頂圖	墮燕圖
偏飛燕圖	四魚號口圖	結頂大葉圖	嫩疊圖
老兩欵圖	迎風圖	雨竹分字圖	小段圖
大段圖	雨垂重人圖	順風枝圖	烏鴉出林圖
風枝一川圖	餘挺然圖	雨枝頂圖	疎處疎圖

三才圖會 人事卷五

墮處墮圖 被補過圖 久雨枝圖

畫竹所忌

杖敲	邊磨	頂頭	个字
小字	鼓架	對節	挾籬
柀葉	柳葉	人手	孤生
井字	並立	蜻蜓	蘆葉
疊眼			



三才圖會 人事五卷

十

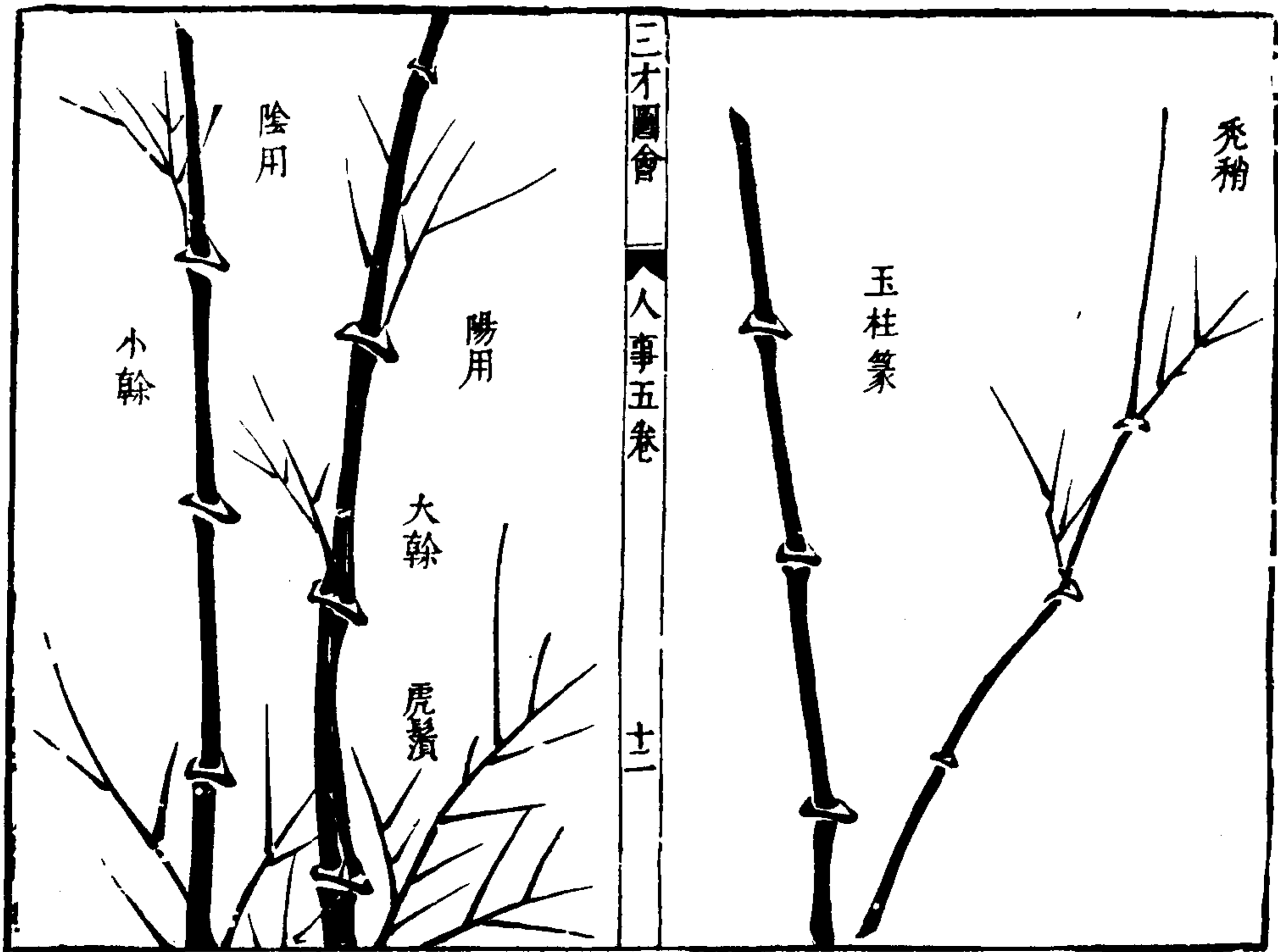
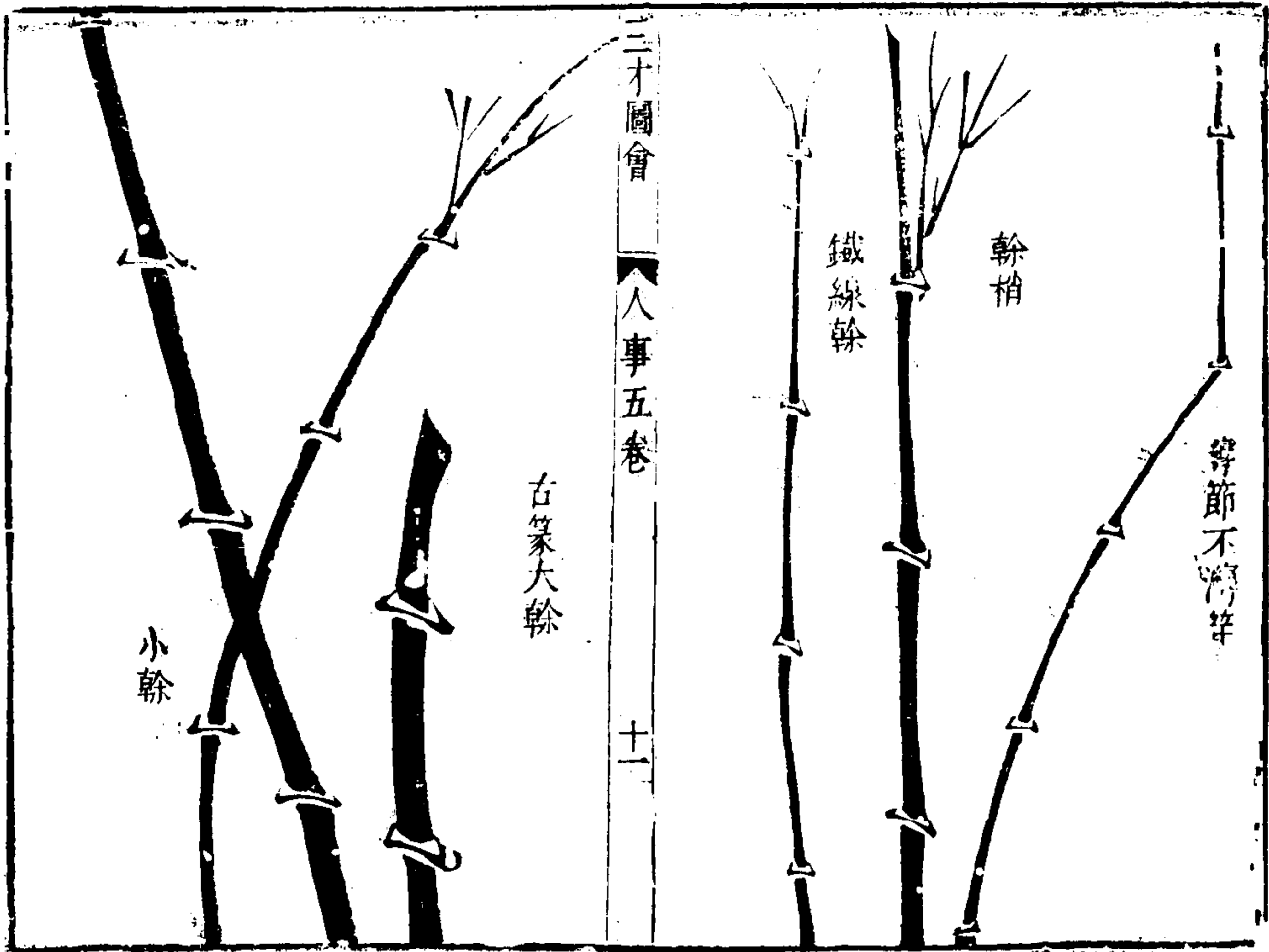

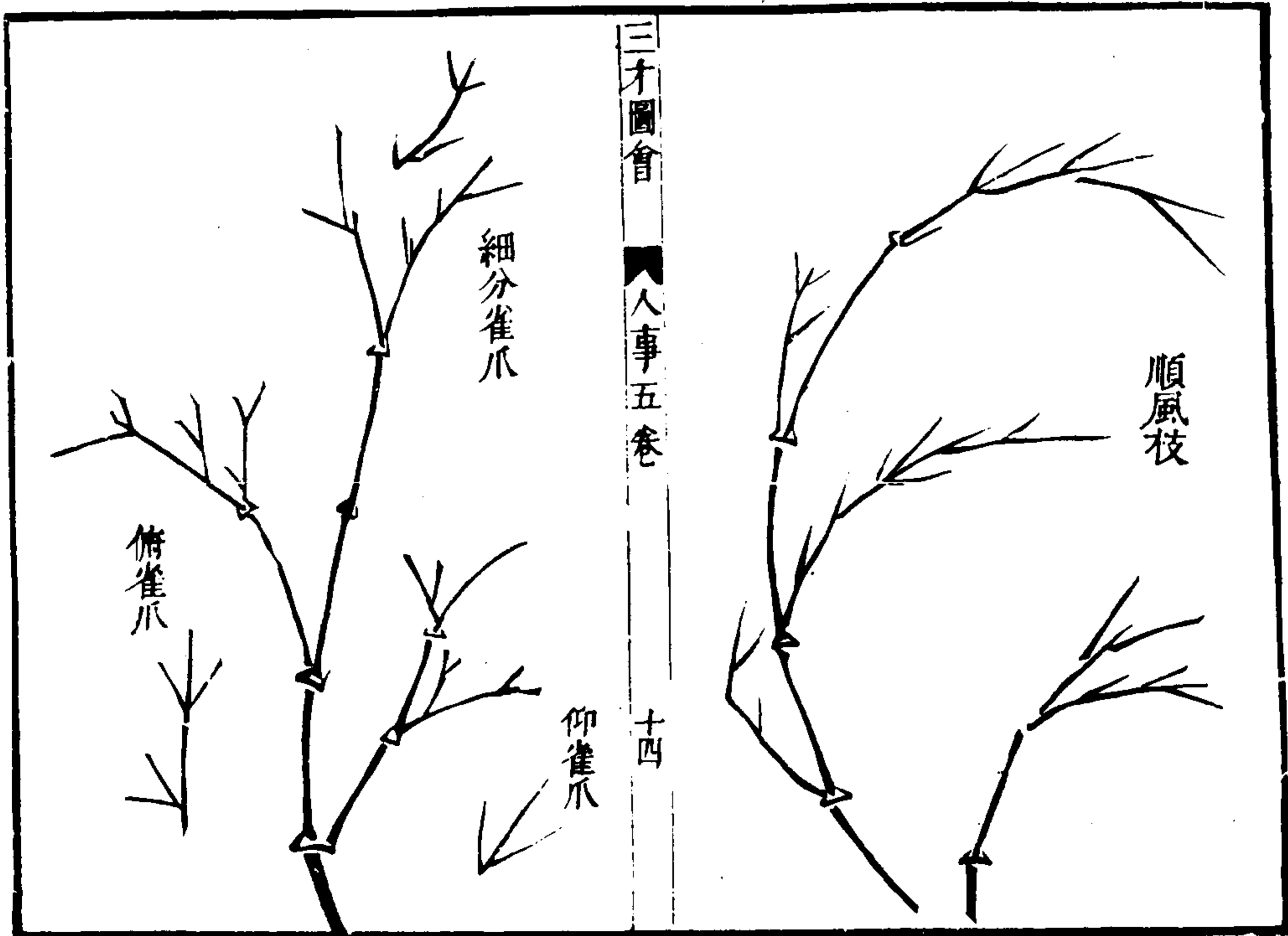
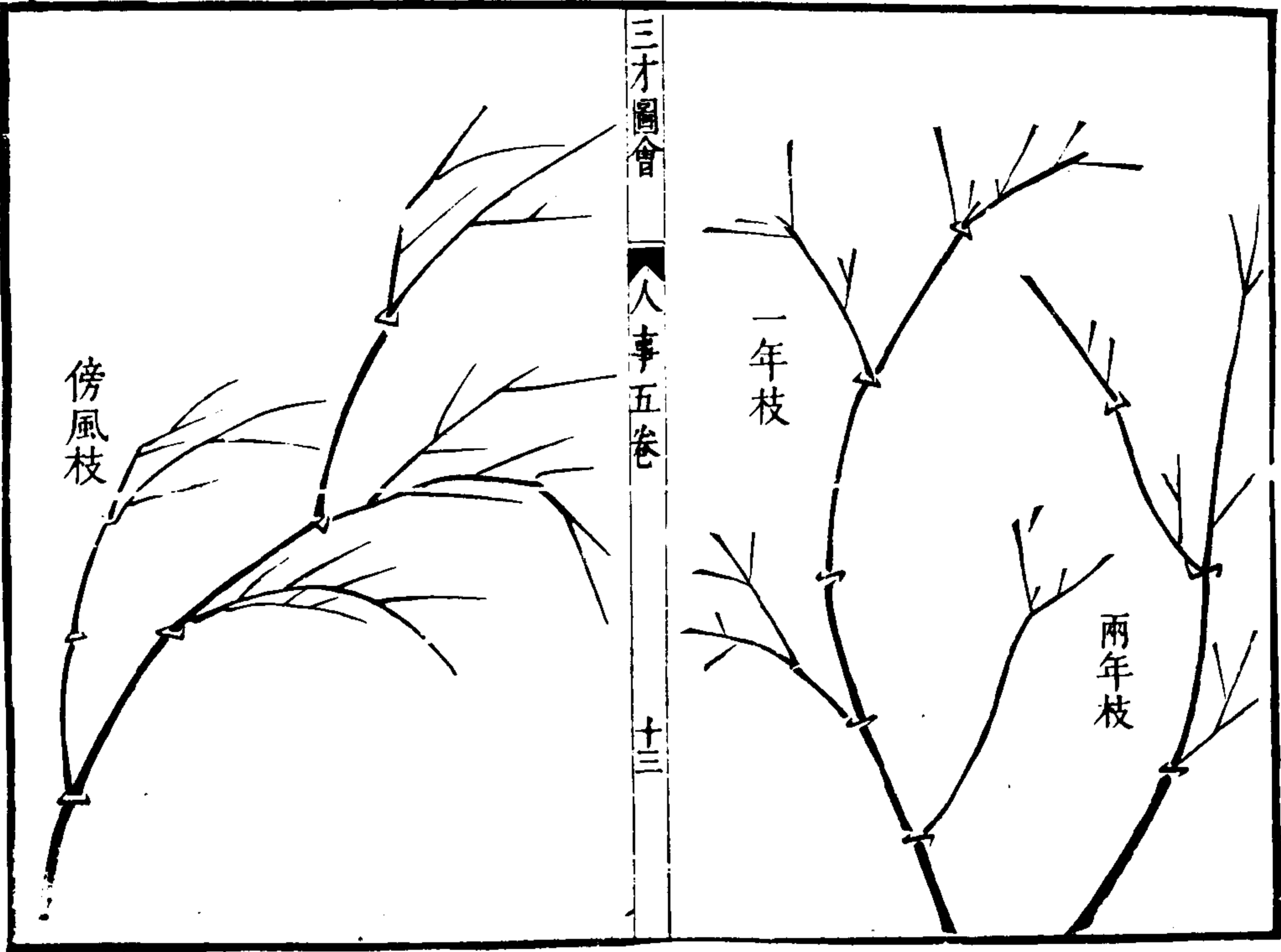



笋

解箨

三才圖會

人事五卷

十五



新全開

巧葉

鶯爪

古拙

烏鴉

三才圖會

人事五卷

十六

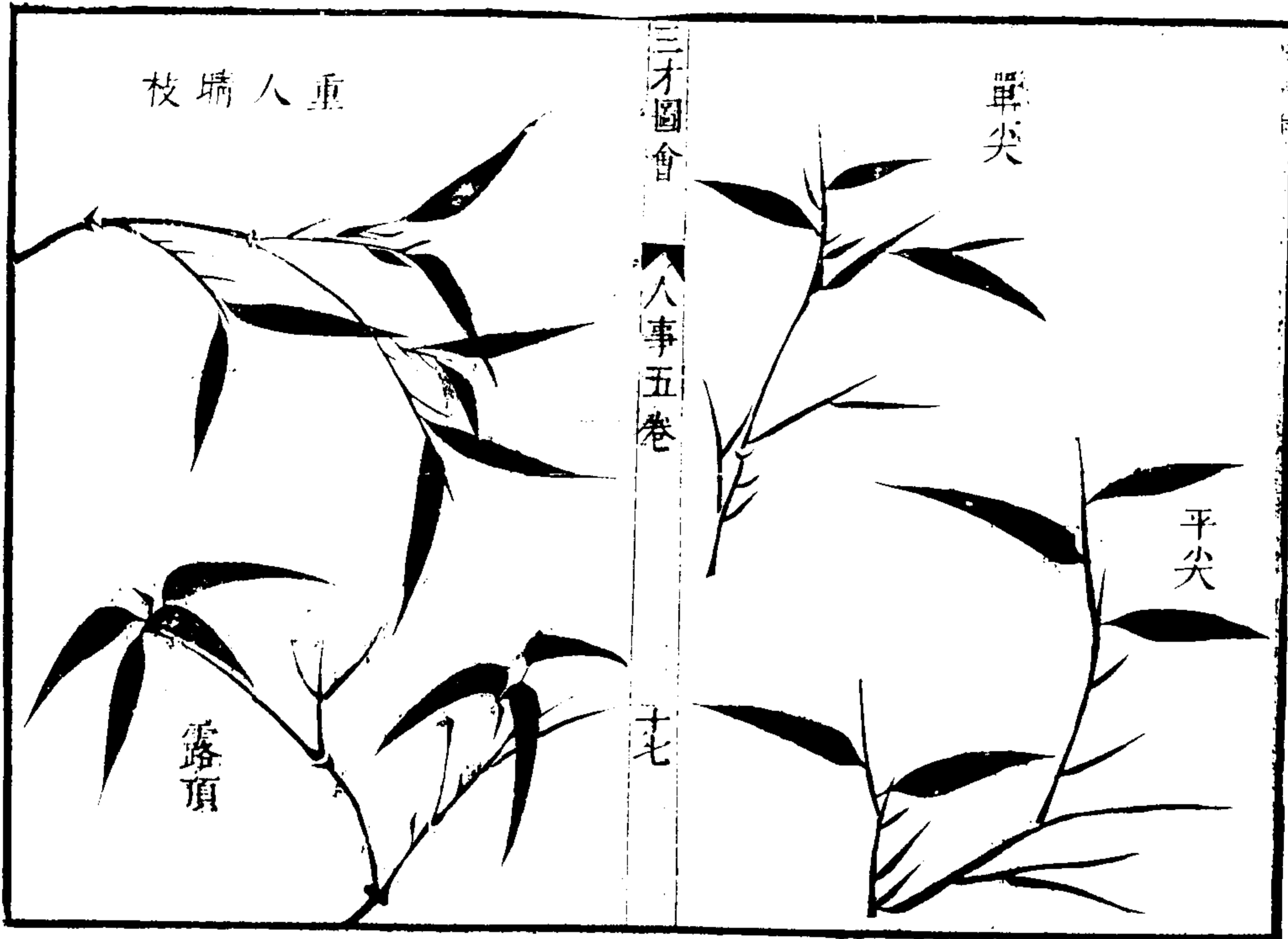



鳥 鴉 出 林

順風枝

三才圖會

人事卷五

廿一



三才圖會 人事卷五

雨枝頂

風枝川

三才圖會

人事卷五

廿一



五九



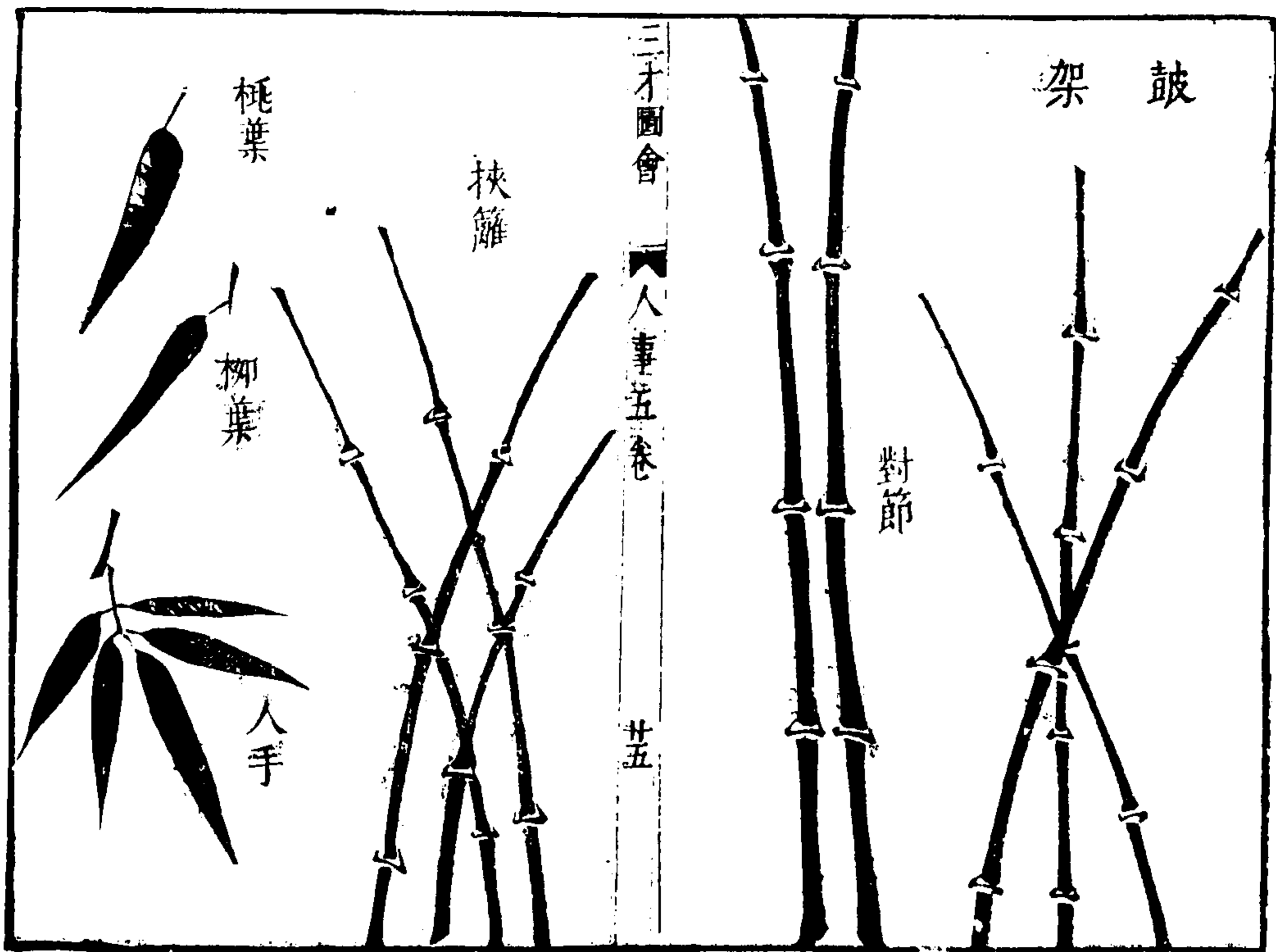

三才圖會 人事卷五 廿五

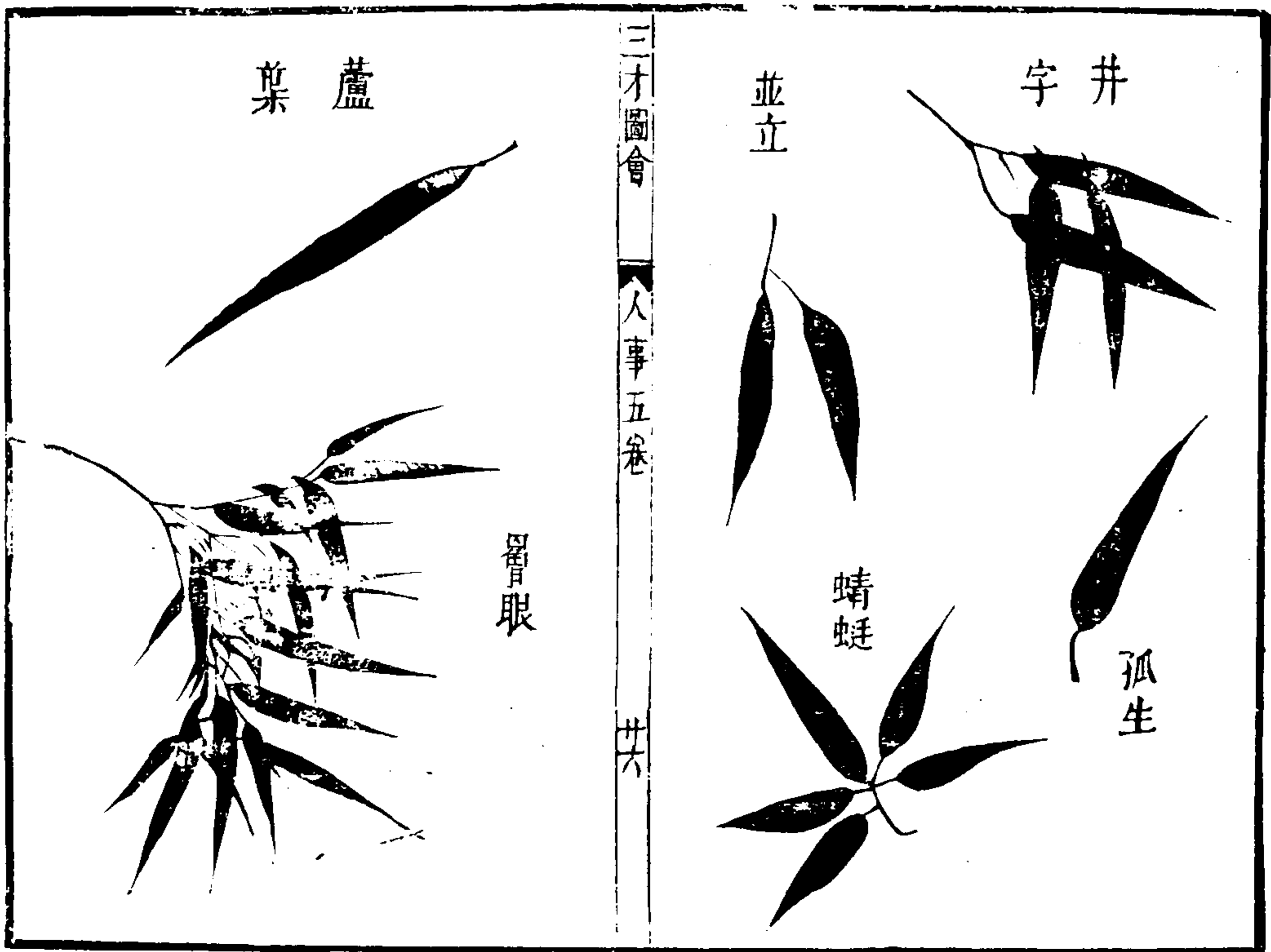

三才圖會 人事卷五 廿六

一畫竿若只畫一二竿則墨色且得從便若三竿之上前者色濃後者漸淡若一色則不能分別前後矣然從梢至根雖一節節畫下要筆意貫穿梢頭節短漸漸放長比至節根漸漸放短每竿須要墨色勻停行筆平直兩邊如界自然圓正若擁腫偏邪墨色不勻間處細間枯間濃及節空勻長勻短皆文法所忌斷不可犯頗見世俗用蒲綉槐皮或疊紙濡墨畫竿無間根梢一樣窳細又且板平全無圓意但堪發笑學者切忌不宜做倣

二畫節立竿既定畫節為最難上一節要覆蓋下一節下

三才圖會

人事五卷

廿七

一節要承接上一節中間雖是斷離却要連屬意思上一筆兩頭放起中間落下如月少彎則便見一竿圓混下一筆看上筆意趣承節不差自然有連屬意不可齊大不可齊小齊大則如旋環齊小則如墨板不可太彎不可太遠太彎則如骨節太遠則不相連屬無復生意矣

三畫枝各有名目生葉處謂之丁香頭相合處謂之雀爪直枝謂之叙股從外畫入謂之塚疊從裏畫出謂之迸跳下筆須要道健圓勁生意連綿行筆疾速不可遲緩

老枝則挺然而起節大而枯瘦嫩枝則和柔而婉順節小而肥滑葉多則枝覆葉少則枝昂風枝雨枝觸類而長亦在臨時轉變不可拘於一律也尹白鄴王隨枝畫斷節既非文法今不敢取

四畫葉下筆要勁利實按而虛起一抹便過少遲留則鈍厚不銛利矣然寫竹者此為最難虧此一功則不復為墨竹矣法有所忌學者當知麤忌似柀細忌似柳一忌孤生二忌並立三忌如叙四忌如井五忌如手指及似蜻蜓翻正向背轉側低昂雨打風翻各有態度不可一

三才圖會

人事五卷

廿八

例抹去如染皂絹無異也

五描墨握筆時澄心靜慮意在筆先神思專一不離不亂然後落筆須要圓勁快利仍不可太速速則失勢亦不可太緩緩則癡濁復不可太肥肥則俗惡又不可太瘦瘦則枯弱起落有準的來去有逆順不可不察也如描葉則勁利中求柔和描竿則婉媚中求剛正描節則分斷處要連屬描枝則柔和中要骨力詳審四時榮枯老嫩隨意下筆自然枝葉活動生意具足若待設色而後成竹則無復有畫矣

畫梅圖

余字	火字	余字	示字
風落瓣	二疏	古魯錢	猿耳
允嘴	孩兒面	蒜頭	骷髏
大字	鷹爪	麥眼	仰
覆	正	斜	背身
迎面	傍側	苞花	傾雨
左偏	右偏	三品調元	
向陽	大放	小放	先春
三才圖會	人事五卷	廿九	
噴香	迸玉	背陰	笑春
朝元	羞容	蟹眼	背日
椒眼	頂珠	三台	龜形
落帽	孤回	五岳	柿蒂
玉繡球	掩鏡	丁香	魚吹浪
人	蝶戀花	半謝	迎風
李	冕	正陰	正陽
鶴喚月	頂雪	飛蝶	一丁
二點	攢三	聚四	得五

三才圖會 人事卷五

簇六

疊勝

古錢

靚面

繡毬

窺鏡

私語

鬪飛

欹風

花影枝

枝影花

貫珠

蒂萼

鹿角枝

寫梅枝幹訣

大小枝留空寫花

虛處填花

焦墨行梢

老根淡墨

幹少枝頭生幹出

缺花枝上再添花

嫩條三徑冲天長

淡墨籠花體自嬌

風搖玉佩

月移疎影

雪飛度嶺

槎牙屈玉

三才圖會

人事五卷

三

寫梅花歌訣

余紋火字余形字

示字落風古魯錢

兔嘴蒜頭孩兒面

骷髏鷹爪太書般

蝴蝶仰覆斜歌正

迎面背身花要全

傍側苞花隨意作

影枝枝影各宜安

余字

火字

余字



示字

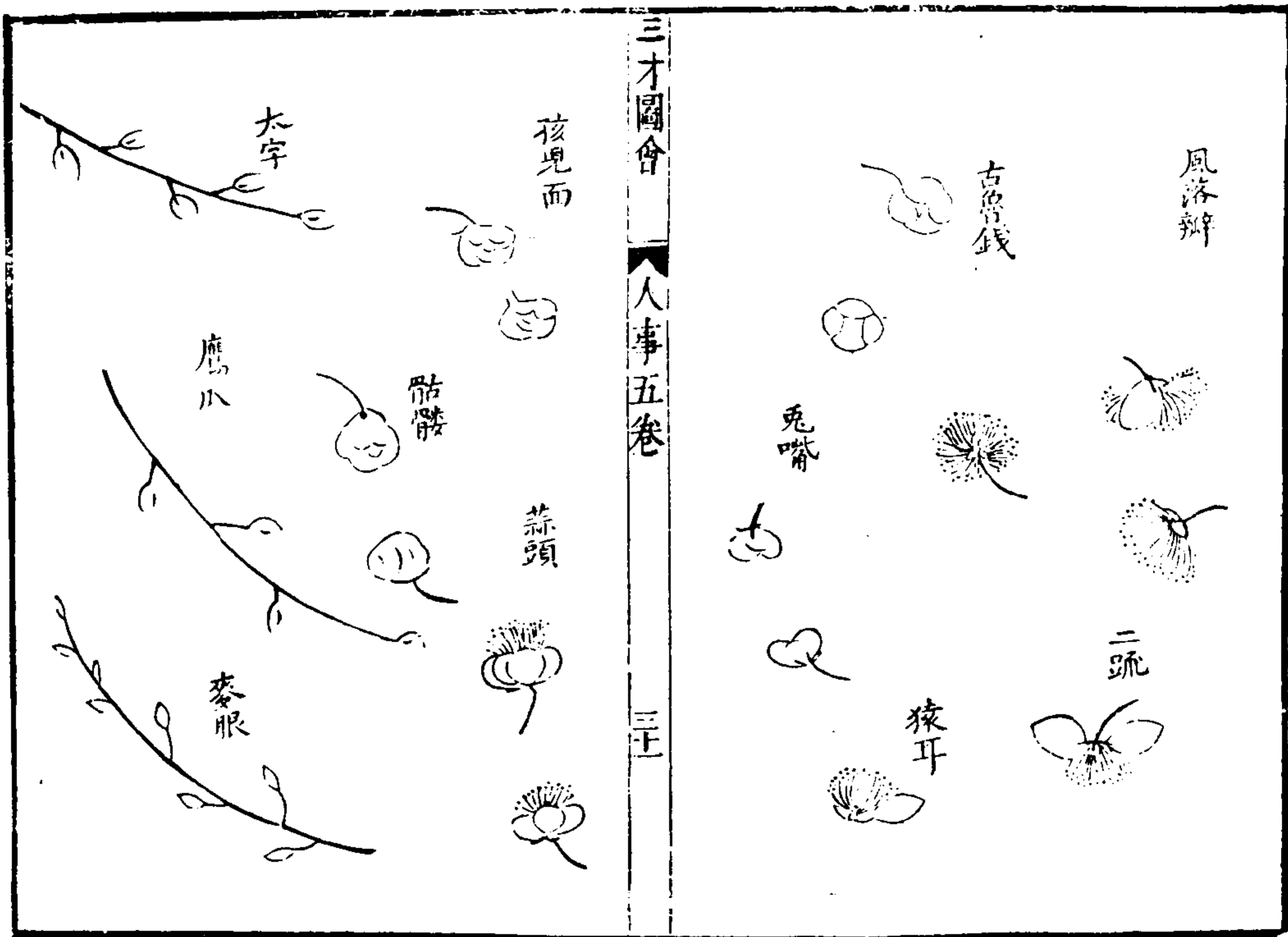

三才圖會 人事五卷 三十一

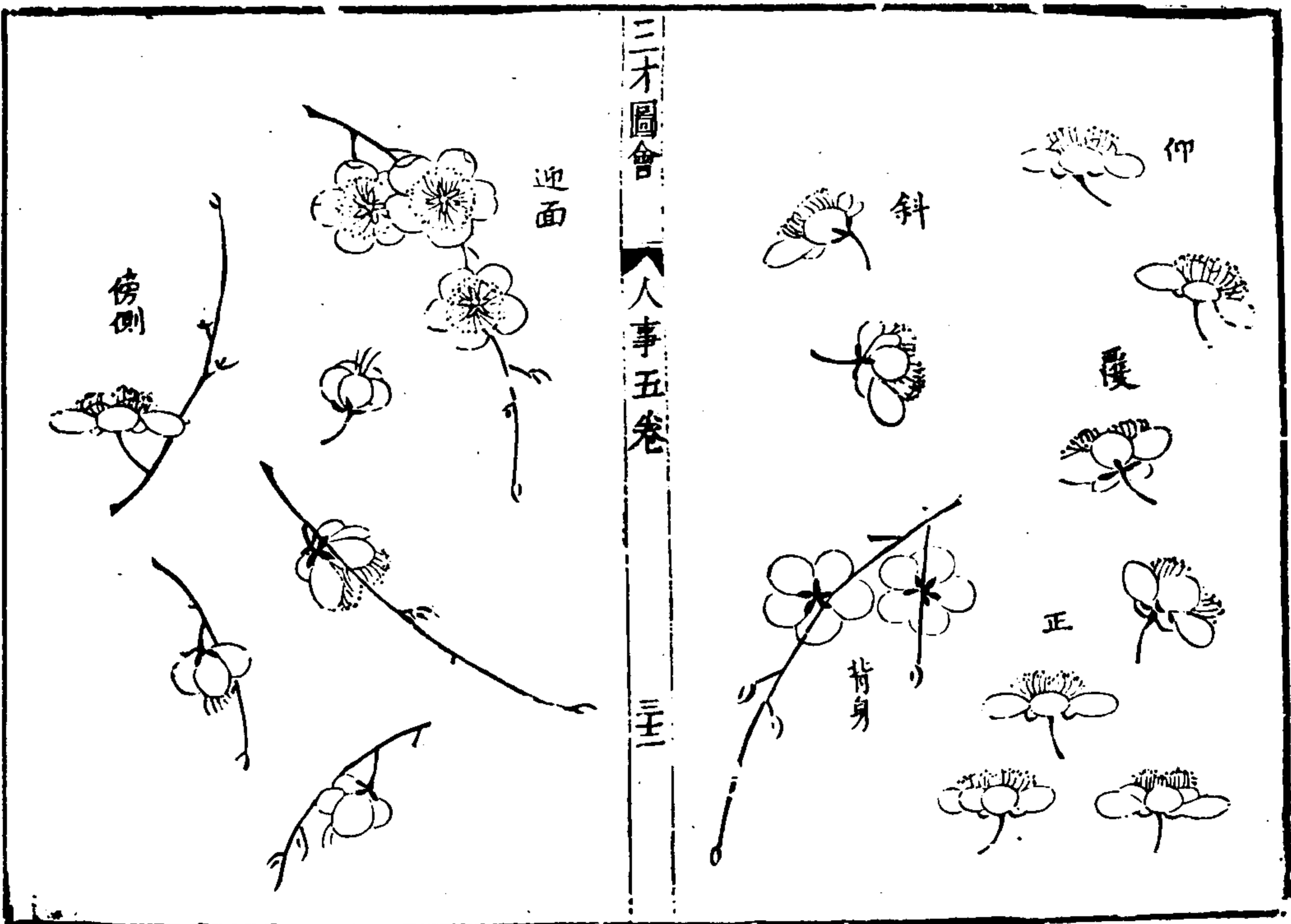

三才圖會 人事五卷 三十二

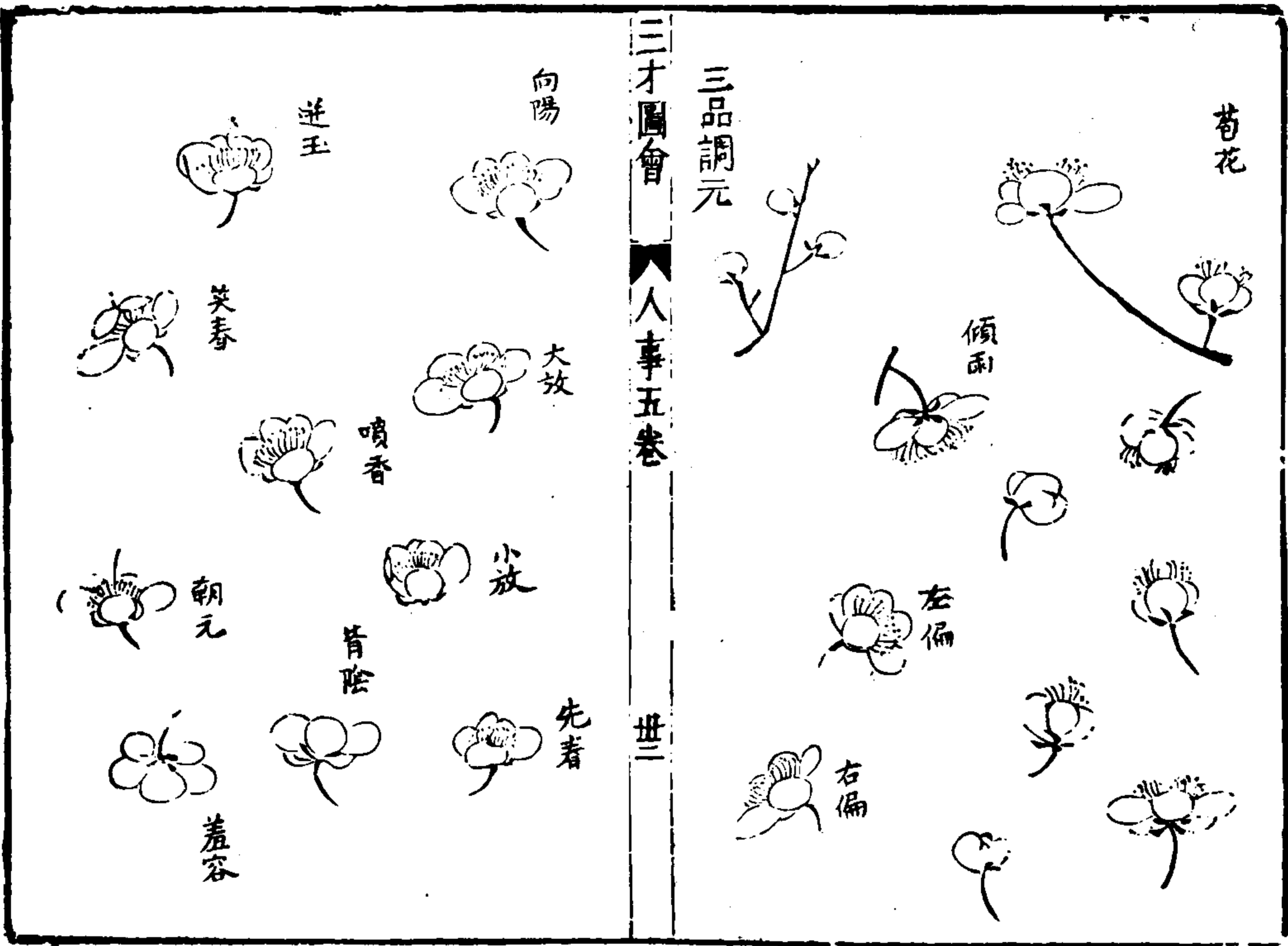

三才圖會

人事卷五

世三



三才圖會

人事卷五

世四

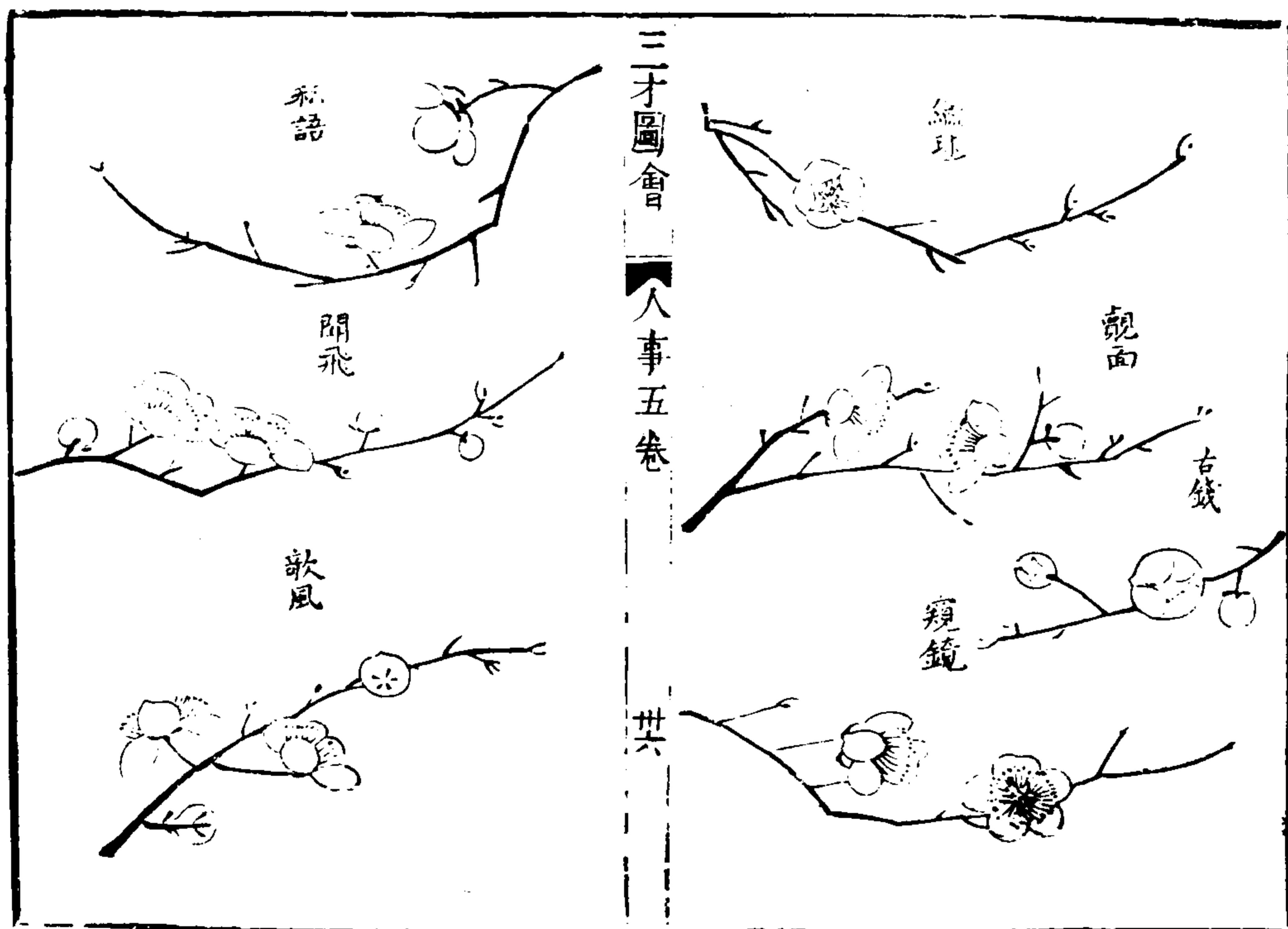
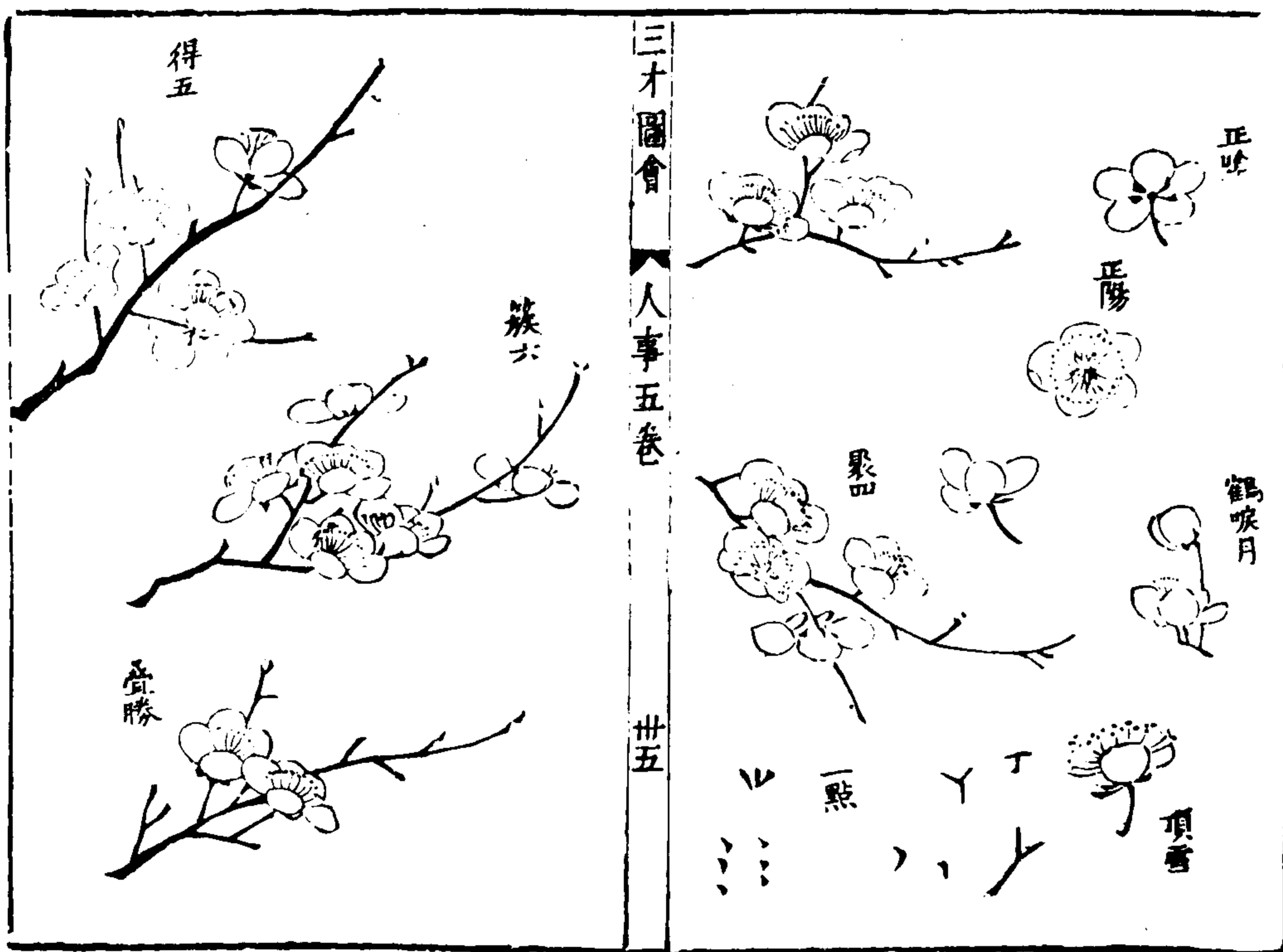

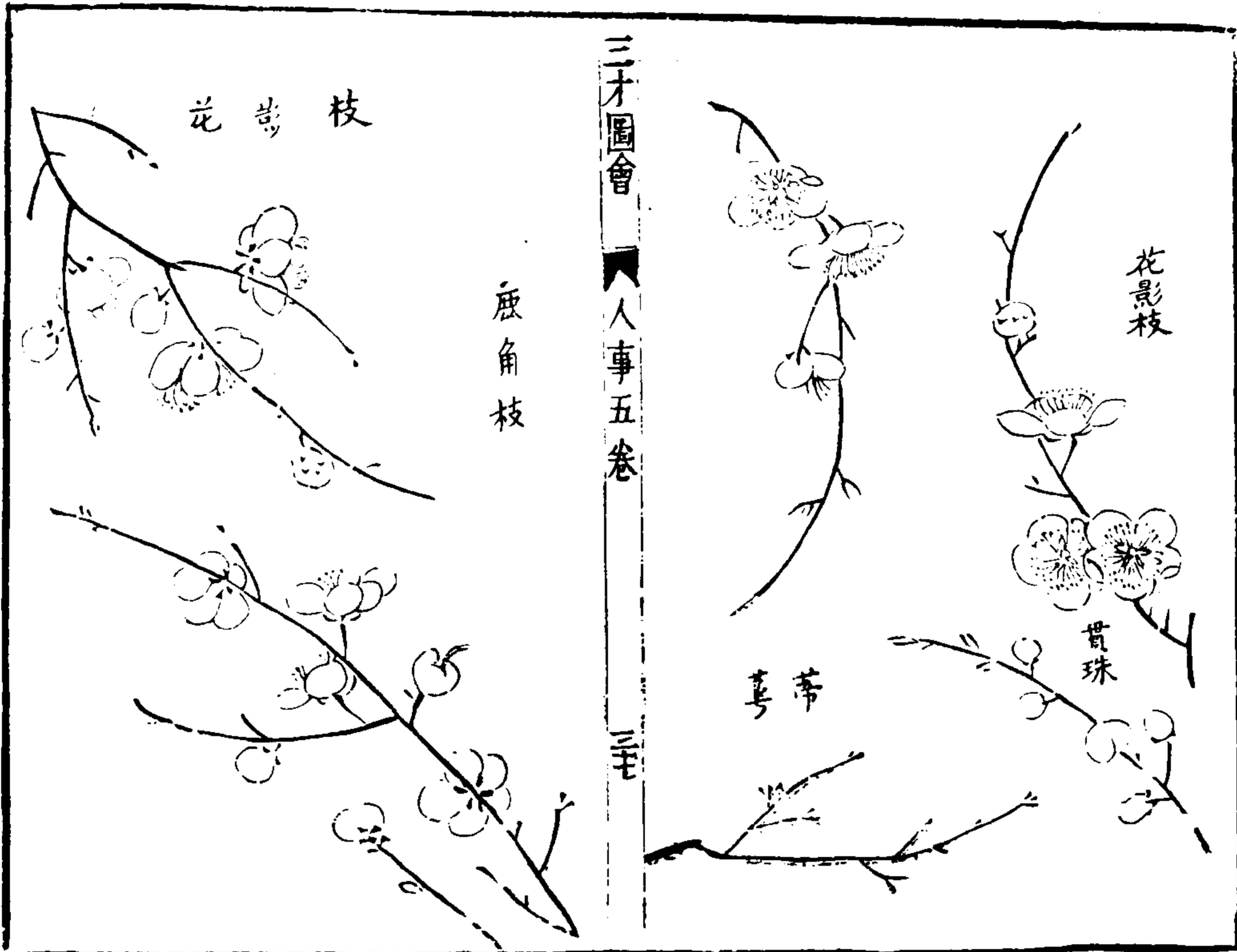

三才圖會

人事卷五

三七

寫梅枝幹訣

炭把梅根分女字大枝小梗節處招
花頭各樣填虛處淡墨行根焦墨稍
幹少花頭生幹出缺花枝工再添花
嫩條三徑冲天長淡墨籠花体自嬌



三才圖會

人事卷五

三六

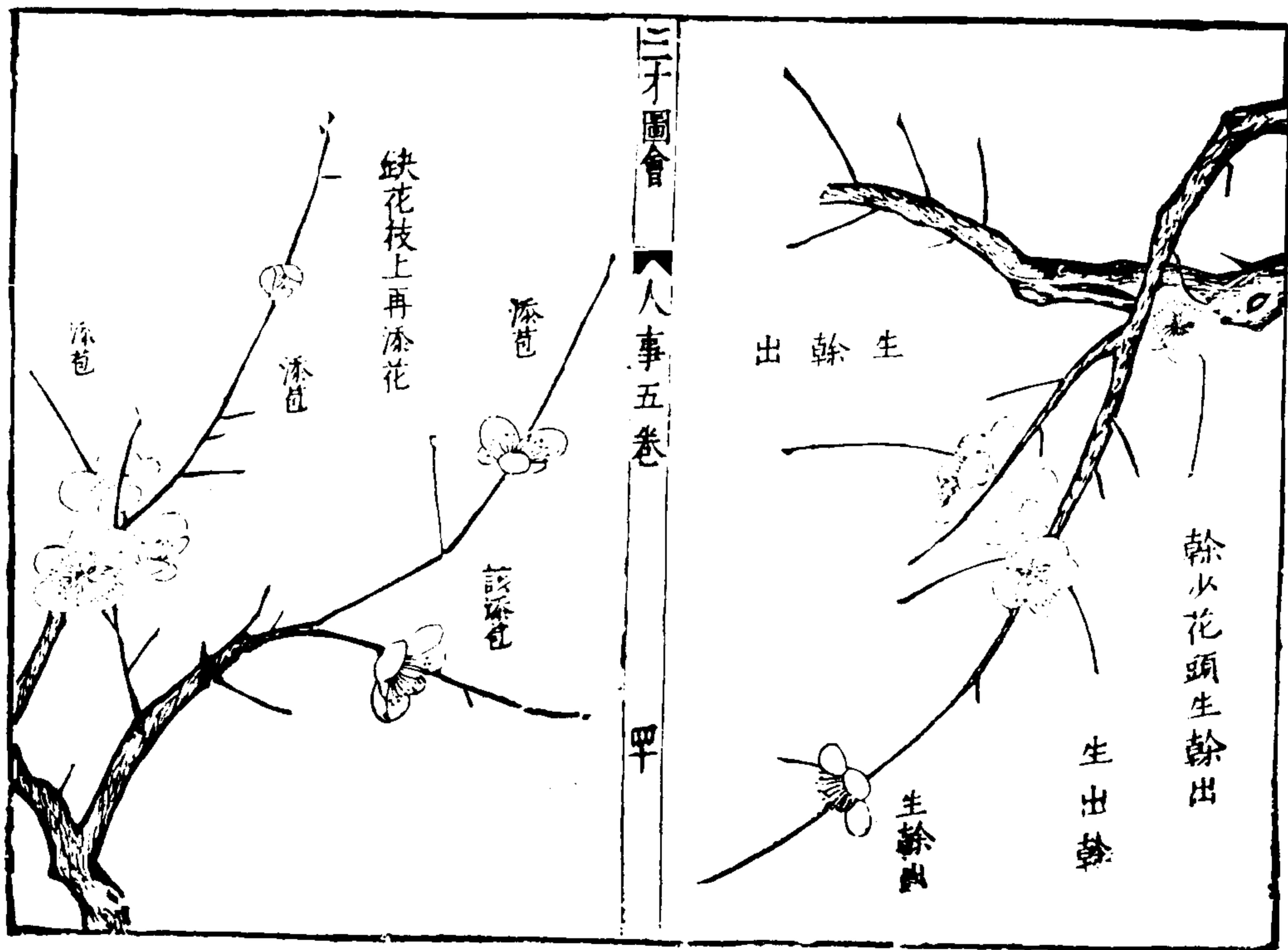
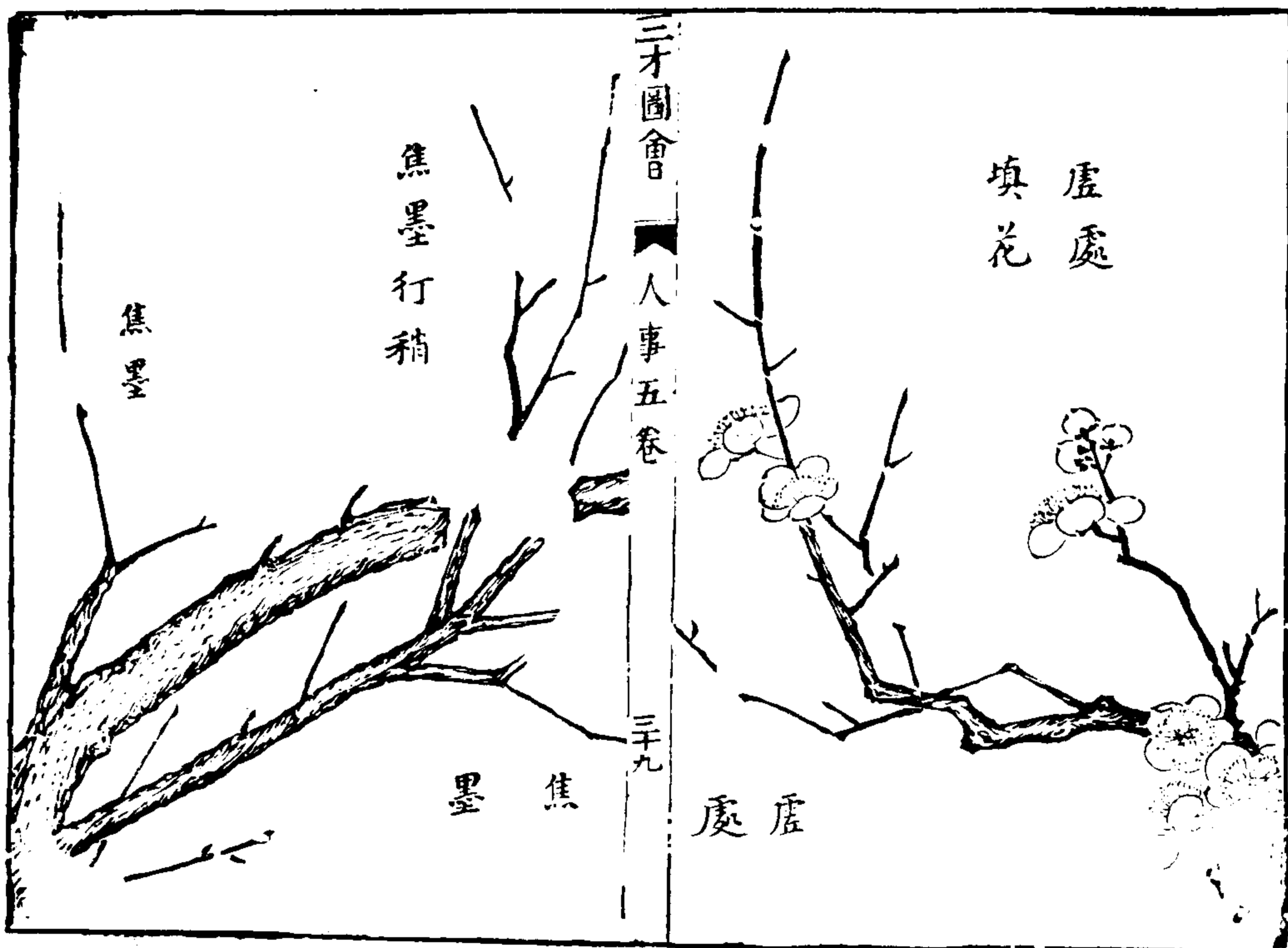

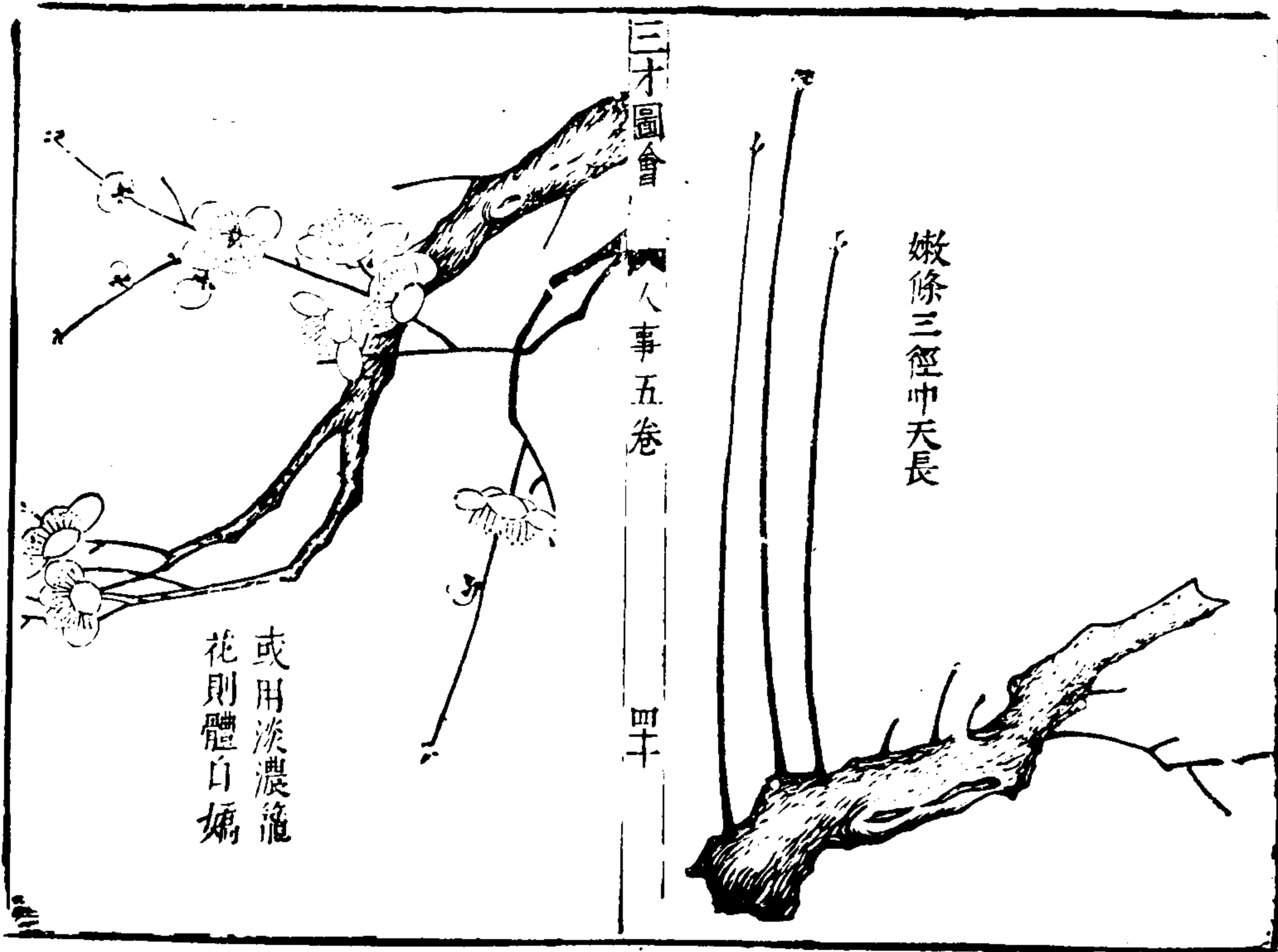

或用淡濃籠
花則體白嬌

三才圖會

人事卷五

四十

嫩條三徑中天長

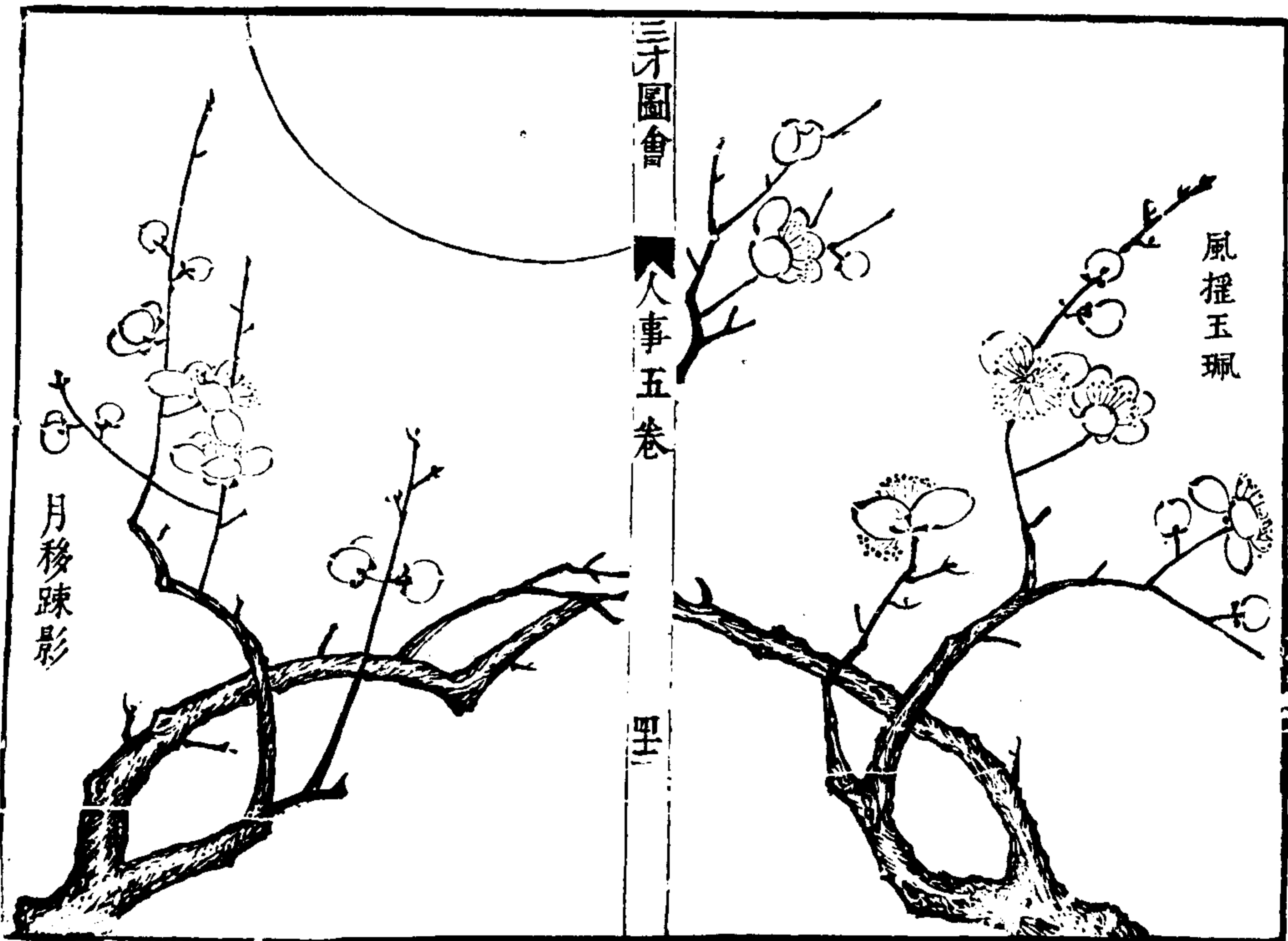

月移踈影

三才圖會

人事卷五

四十一

風搖玉珮

雪飛度嶺



三才圖會

人事五卷

聖三

梅身貴老老則自然
然槎牙屈曲蓋風
雪所傷斧斤所伐
而枯朽摧折之中
自有勃然生意也

槎牙屈玉

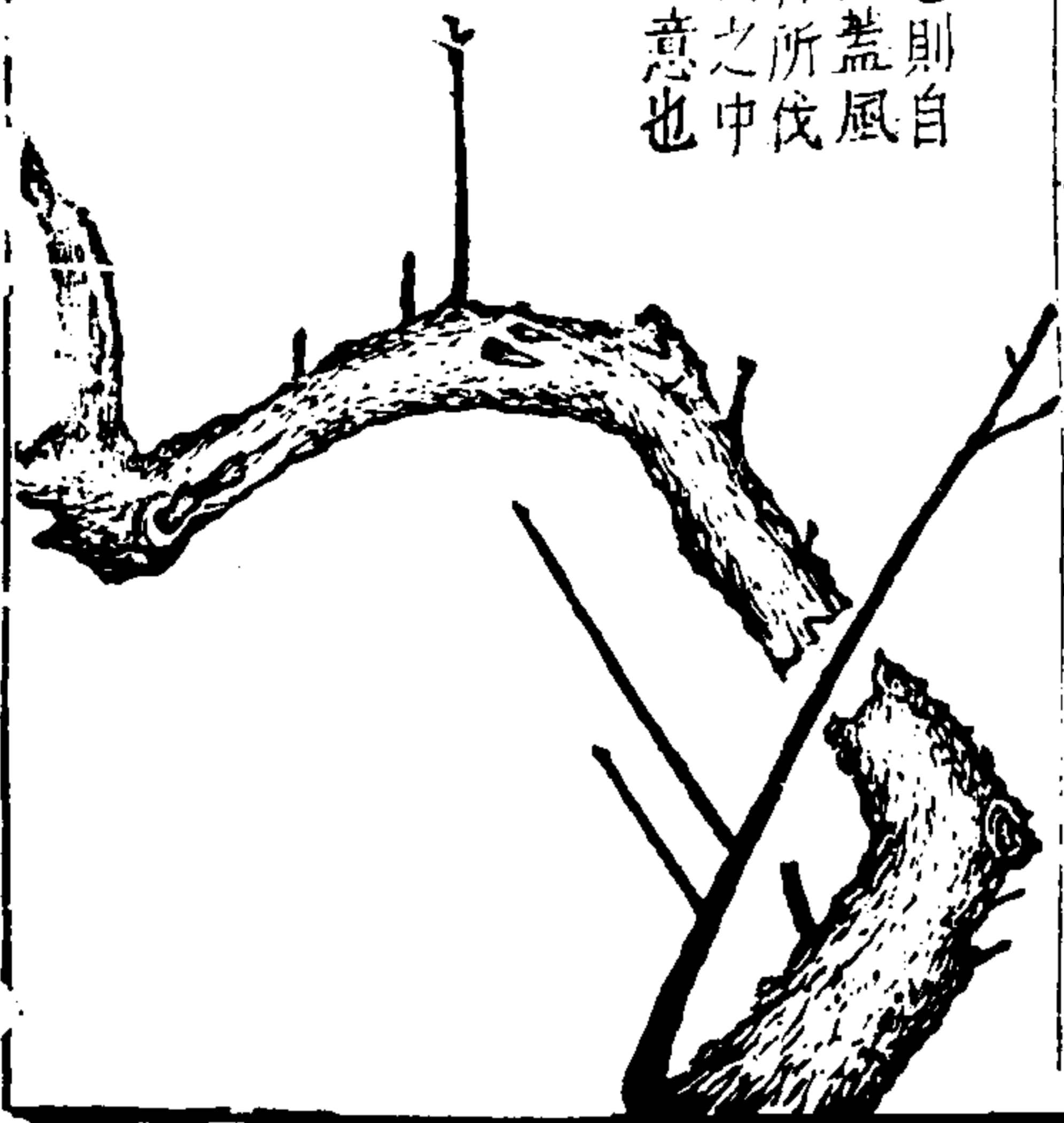

楊補之寫梅論

畫梅有訣立意為先起筆健疾如狂如顛手如飛電切莫
停延枝柯旋行或直或彎蕪蕪濃淡不許再填根無重折
花梢忌繁新枝似柳舊枝類鞭牙梢鹿角要直如弦仰成
弓體覆瓿釣竿氣條無蕪根直指天枯宜突眼助條真穿
枝不十字華不盡全左枝易布右去為難全藉小指送陣
引斑枝留空眼花着其間添增其伴花神自完枝嫩花獸
枝老花慳不嫩不老華意纏綿老嫩依法分新舊年鶴膝
屈揭龍鱗老斑枝宜抱體稍欲渾然蕪有二點常與蒂聯

三才圖會

人事五卷

聖四

正萼五點背萼圓圈枯無重眼屈莫太圓花分八面有正
有偏仰覆開謝含笑將殘傾則諸瓣風梅棄捐開處莫冗
踈處莫間花中特異幽馥玉顏一花憚獨高頂上安梢鞭
如刺梨梢似馬花中錢眼畫花發端花鬚排七健如虎鬚
中長邊短碎點綴粘椒珠蟹眼映趁花妍筆分輕重墨用
多般蒂萼漆墨鮮喜濃烟嫩枝稍澹宿老輕刪枯樹古體
半墨半乾新填缺處鱗向節擲包有多名花品亦然身莫
大女變曲多端遵此模範應作奇觀

湯叔雅寫梅論

梅有幹有條有節有根有刺有鮮或植園圃中或生巖頭上或在離落間生處既殊故枝體亦異又有五出四出六出之不同大抵以五出為正其四出六出者名為棘梅是稟造化過與不及之偏氣耳其為枝也有老嫩有曲直有疎密有停勻有古恠其為梢也有如斗柄者有如鐵鞭者有如鶴膝者有如龍角者有如鹿角者有如弓梢者有如釣竿者其為形也有大有小有背有覆有偏有正有彎有直其為花也有椒子有蟹眼有含笑有開有謝有落英其形不一其變無窮吾欲以管筆寸墨不假彩色寫其精神

三才圖會 人事五卷 四五

然則合道理而可佩師傅法音演筆法於常時凝神氣於宵襟思花之形勢想體之奇屈筆墨顛狂根柯旋播發枝梢如羽飛疊花頭似品字枝分老嫩花按陰陽蓋依上下梢度長短必粘一丁丁必綴枝上枝必抱枯木枯木必塗龍鱗龍鱗必向節兩枝不並齊三花鼎須發丁長點短鬚高梢小花勁萼尖多處不冗花苞幹九分墨為枝梢十分墨為蒂枯處令其意閑枝曲處令其意靜呈剪瓊鏤玉之花現蟠龍舞鳳之幹如是方寸即孤山也庾嶺也虬枝瘦影皆自吾揮毫弄墨中出矣

三才圖會

人事六卷

雲間光明父王思義續集

蒞	初放	將開	過雨
挹雨	釀秀	吐香	夜月
垂香	斜暉	落照	暮雨
迷烟	傲露	弄影	獨幽
半吐	竝蒂	含露	傲雨
微風	半開	乘露	旺日
三才圖會	人事六卷	一	
向日	舞風	背陰	曉日
早霧	狂風	籠烟	細雨
微風	文雨	挺發	雙勾 三十五種
蕙花	建蘭花	墨葉七種	花蕊
獨幽	將放	噴香	噴香
倒懸	蘭傍竹石 四種	雙勾蘭建蘭	
寫翎毛圖			
起手勢	全形勢	栖勢	鳴勢
回視勢	踏沙勢	卧月勢	啼晴勢

調音勢	啄蟲勢	啄木勢	欲墜勢
欲升勢	哺雛勢	窺魚勢	鳴春勢
轉脛勢	將飛勢	理翎勢	墜飛勢
交栖勢	欲啄勢	搜毛勢	同啄勢
交爭勢	雙飛勢	雙鳴勢	聞墜勢
孤墜勢	相顧勢	採英勢	附草蟲八十二種

三才圖會

人事六卷

二

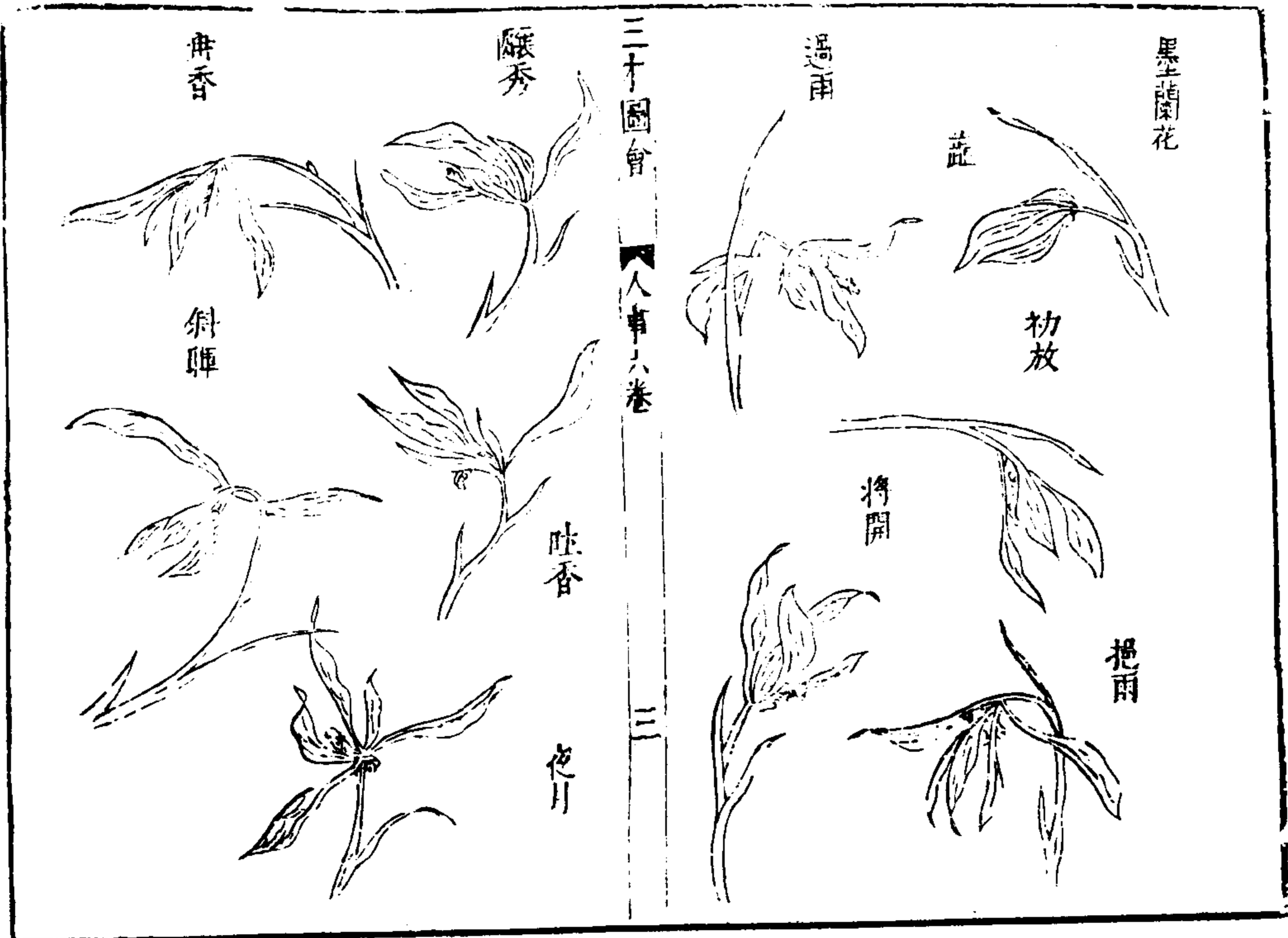

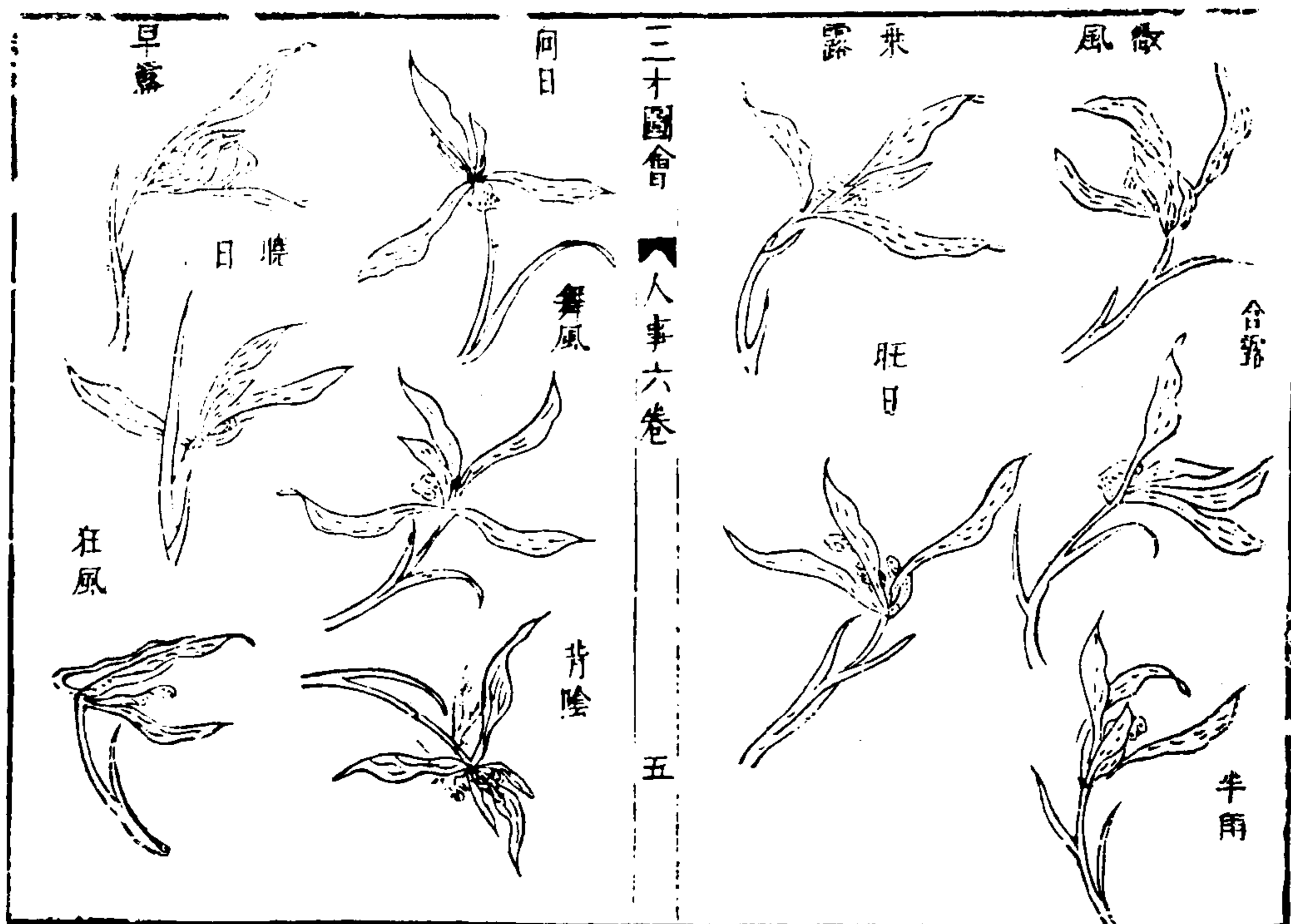

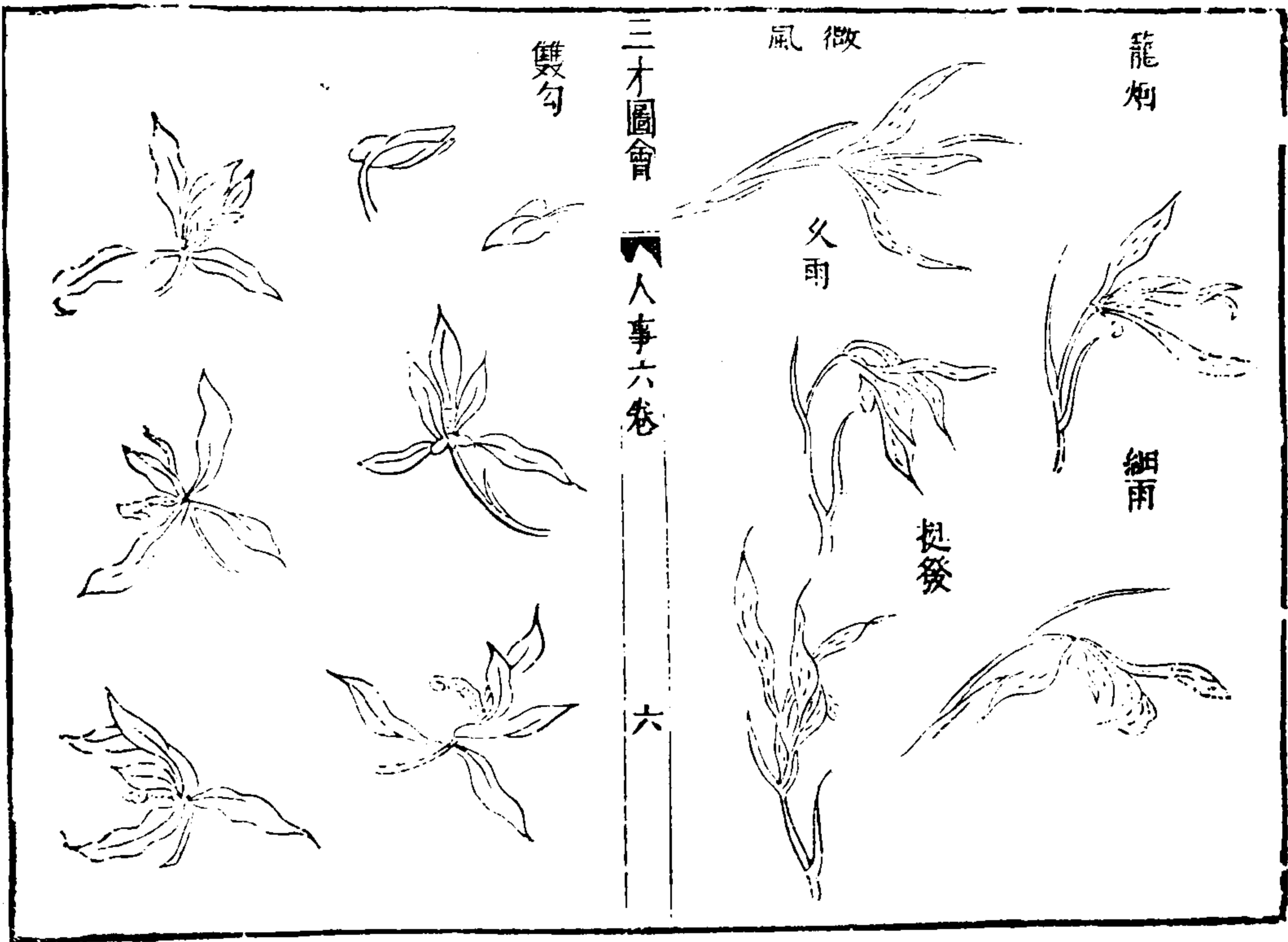

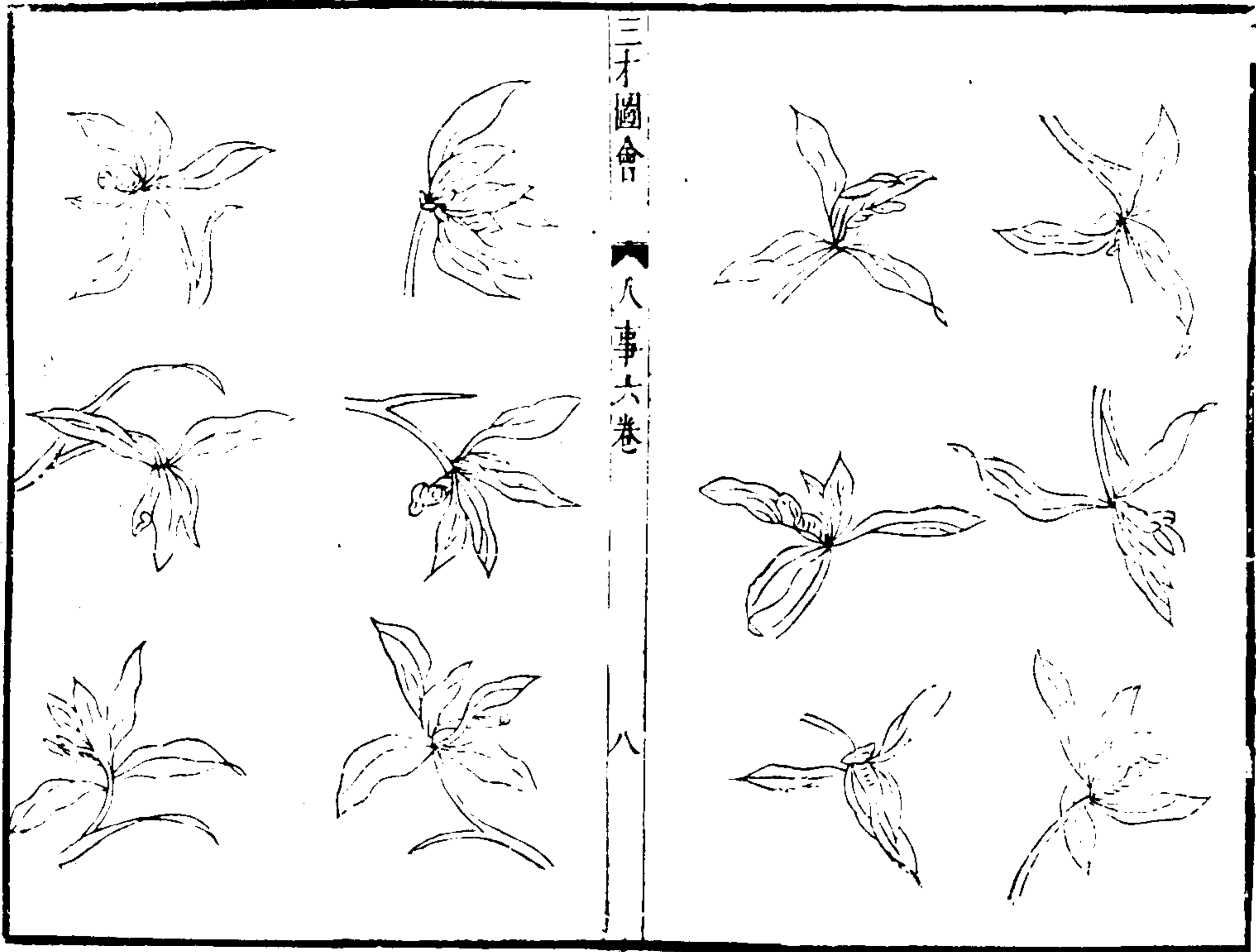

三才圖會

人事卷六

八

蕙花



三才圖會

人事卷六

九

建蘭花



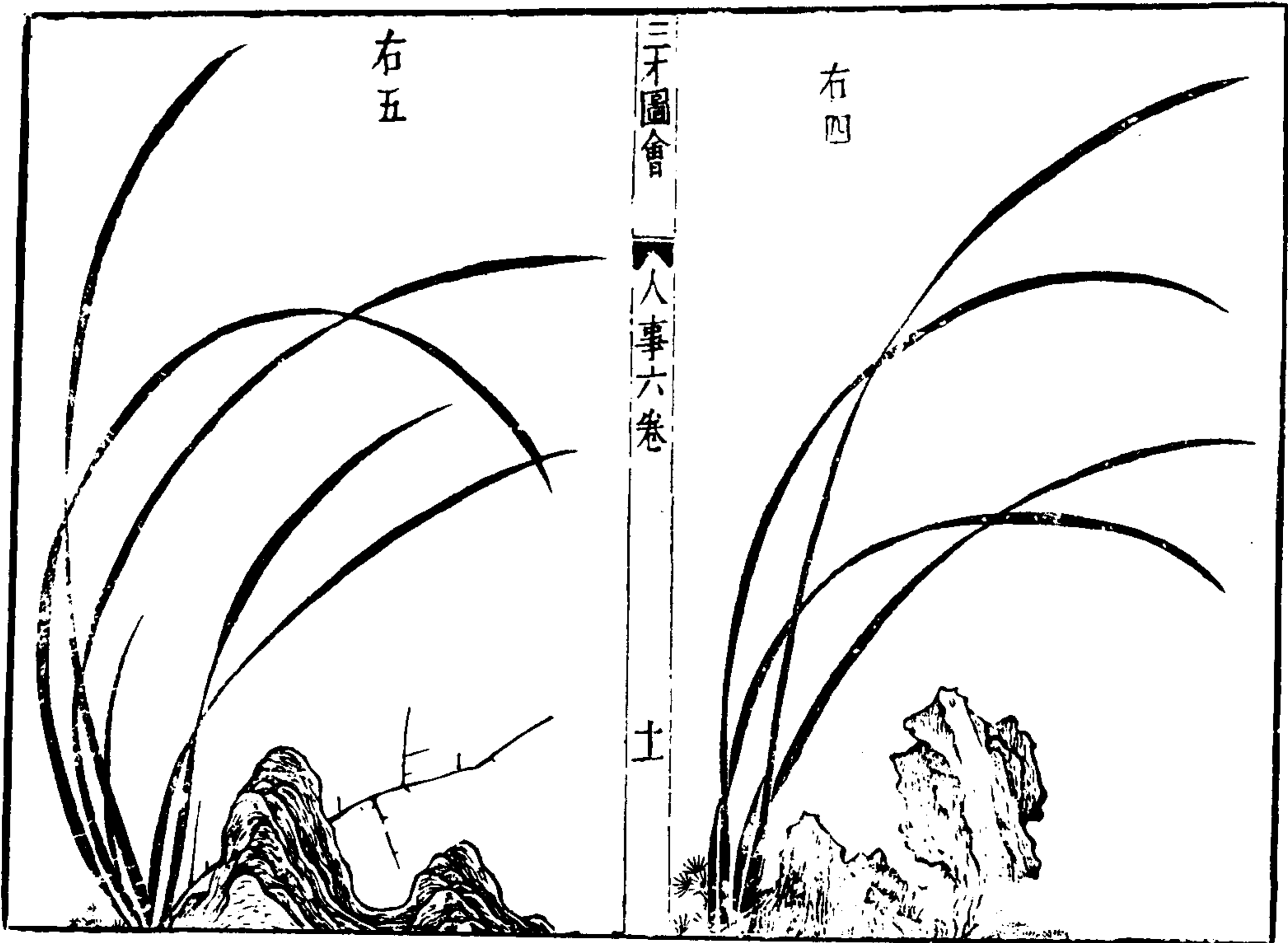
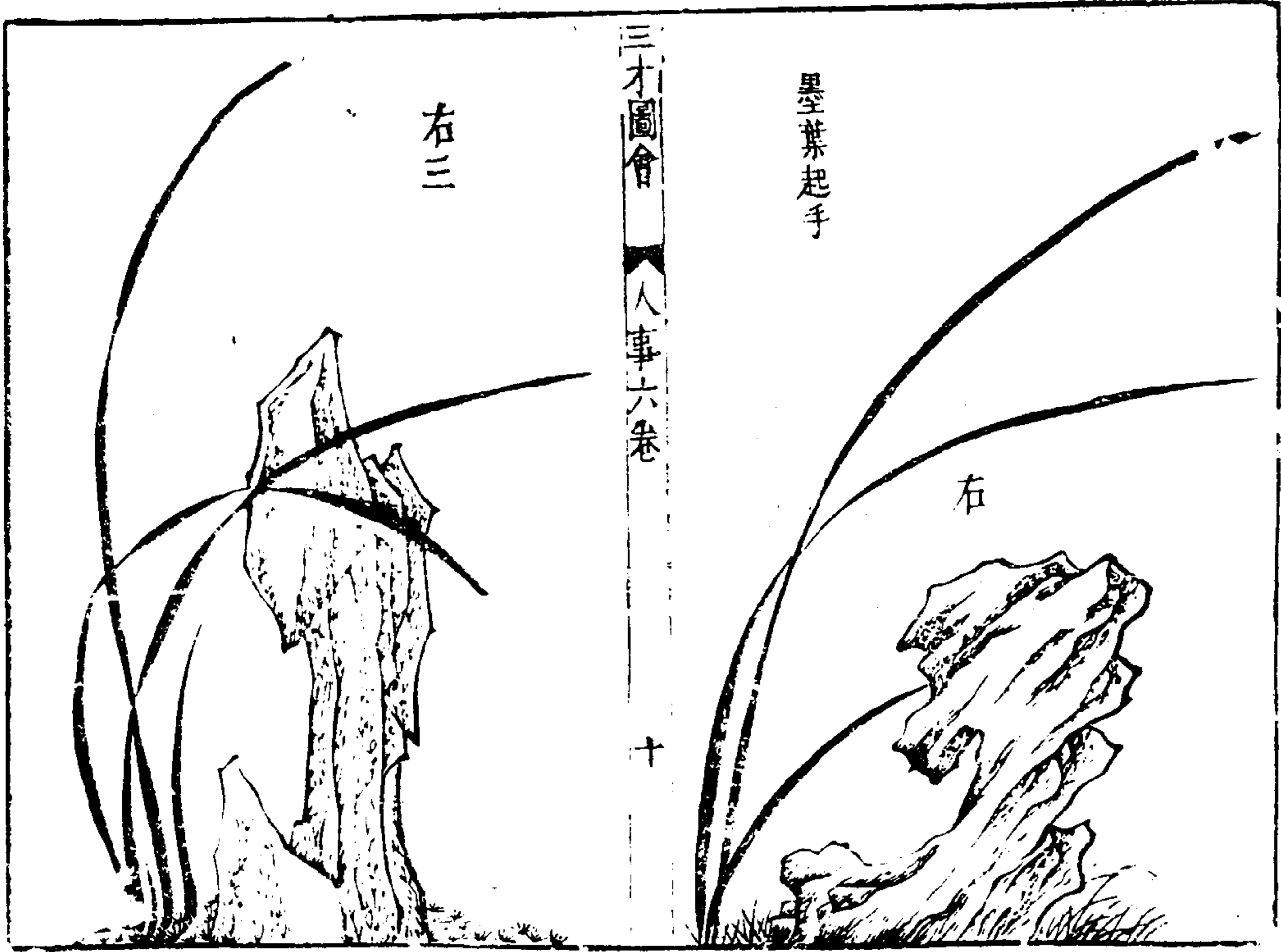

左三



三才圖會

人事六卷

十一

左四



左五



三才圖會

人事六卷

十二

花一蒞



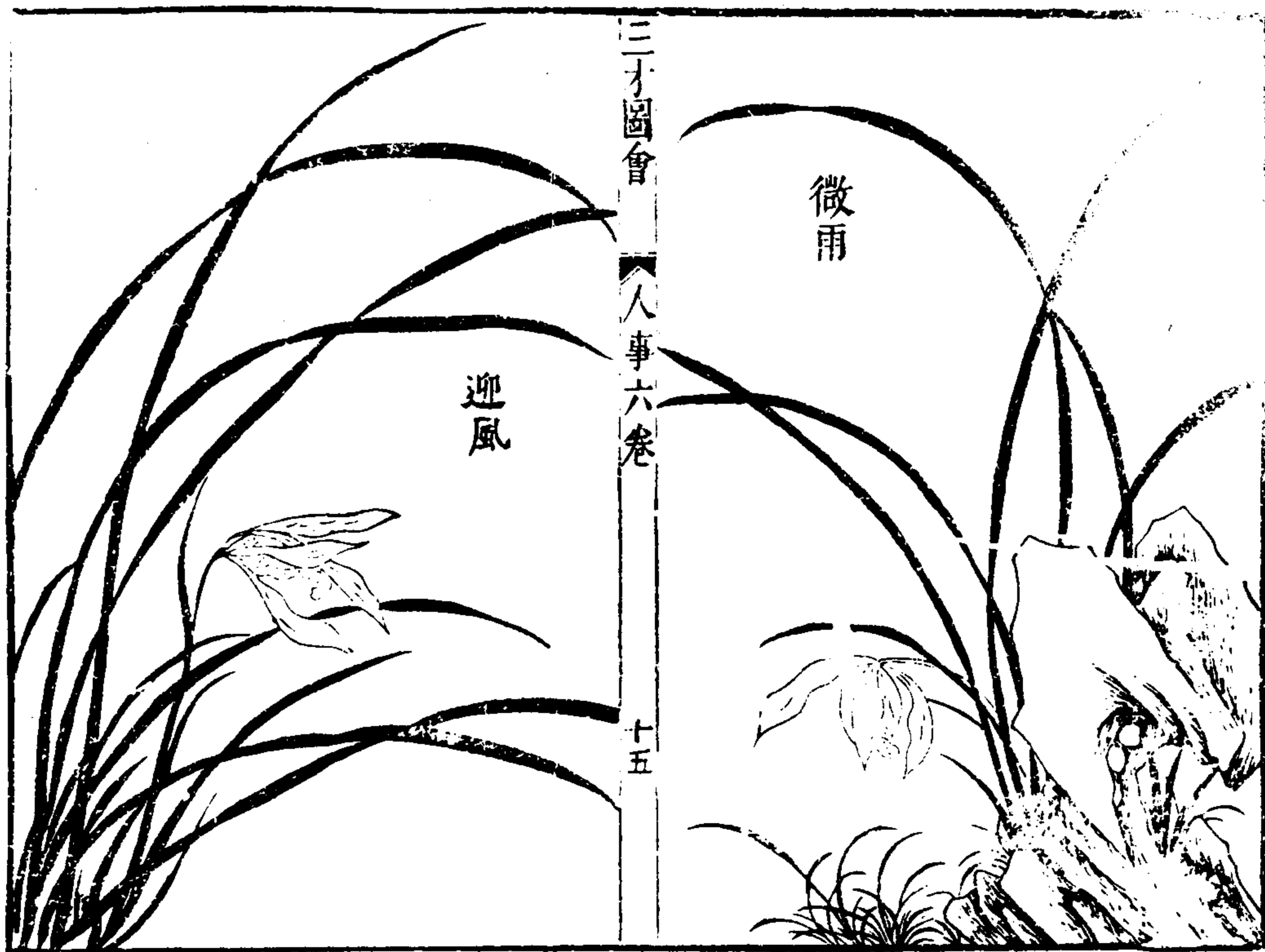



六



十七



雙勾蘭



三才圖會 草木六卷

二十

建蘭



蘭之妙氣韻為先墨澆精品水必新泉視滌宿垢筆純
思堅先分四葉長短為玄一葉交搭取媚取妍各交葉畔
一葉仍添二中四簇兩葉增圓墨澆一色老嫩盤旋瓣頂
墨淡焦墨華鮮字如掣電忌用遲延全憑寫勢正背欹偏
欲其合宜分布自然含三別五總歸一焉迎風映日花萼
娟娟凝霜傲雪葉半垂低枝葉運用如風翩翩葩萼飄逸
似蝶飛憑殼皮裝束碎葉亂橫石頂飛白一二傍盤車前
等草地坡可安或增翠竹一竿兩竿荆棘枝能助奇觀

三才圖會

人事卷六

二十一

起手

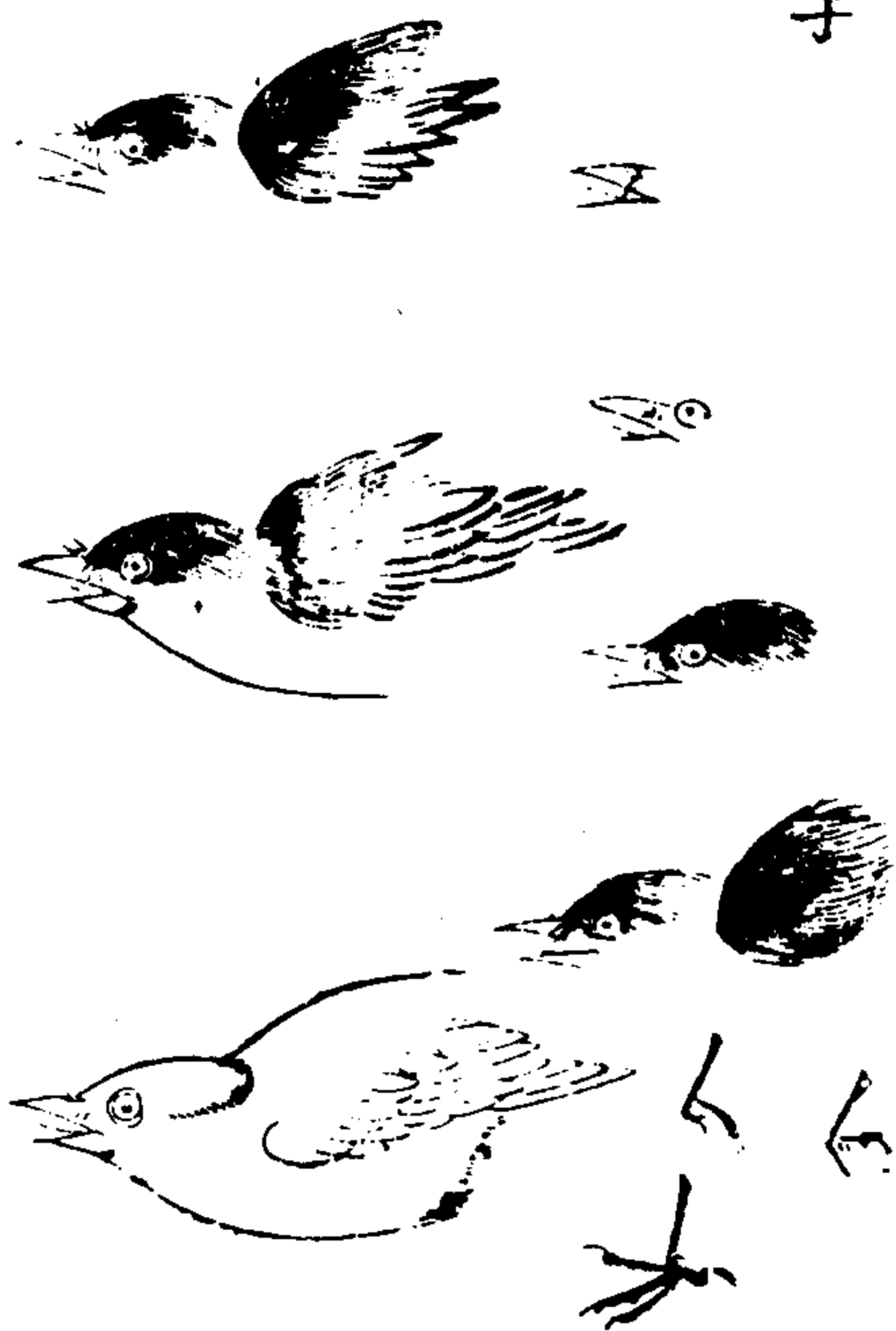

三才圖會

人事六卷

廿

全形勢



栖勢



三才圖會

人事六卷

廿

鳴勢



回視勢



踏沙



三才圖會 人事卷六

廿四

卧月



啼晴勢



三才圖會 人事卷六

廿五

調音勢



三才圖會

人事六卷

啄蟲勢



廿

啄木勢



三才圖會

人事六卷

廿七

欲墜勢



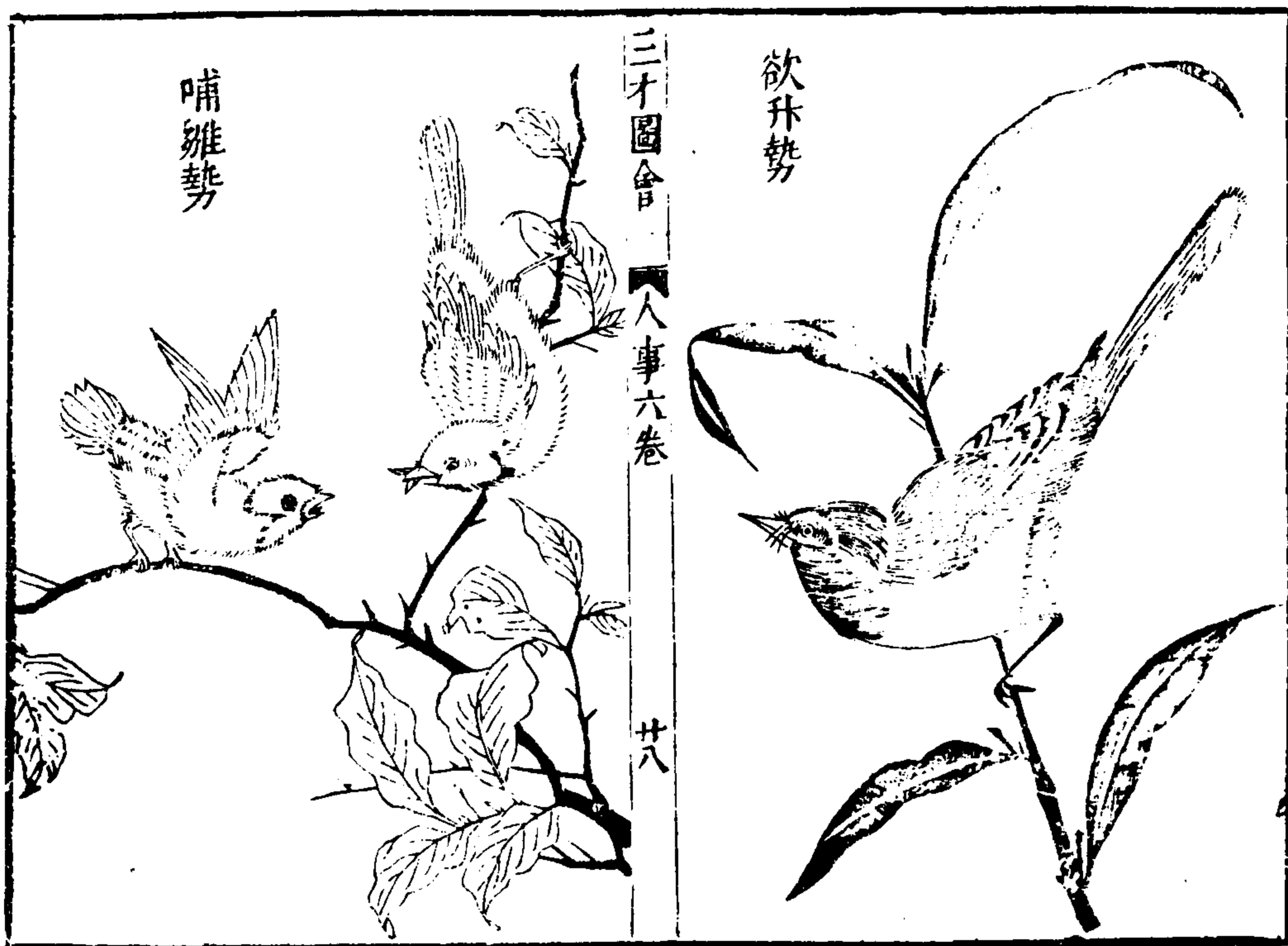

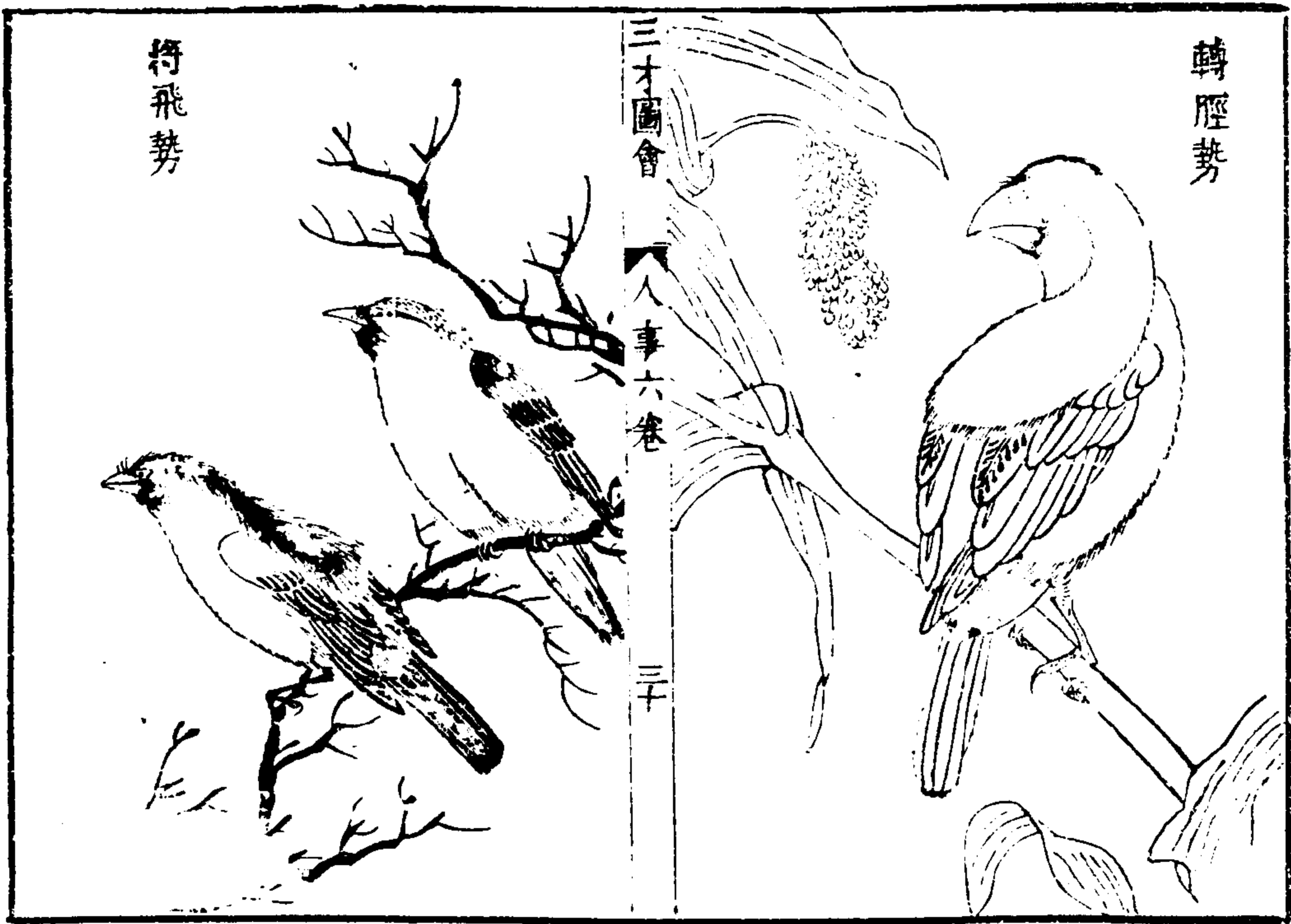



交爭勢



三才圖會 人事六卷

三四

亂飛勢



雙鳴勢



三才圖會 人事六卷

三五

聞墜勢

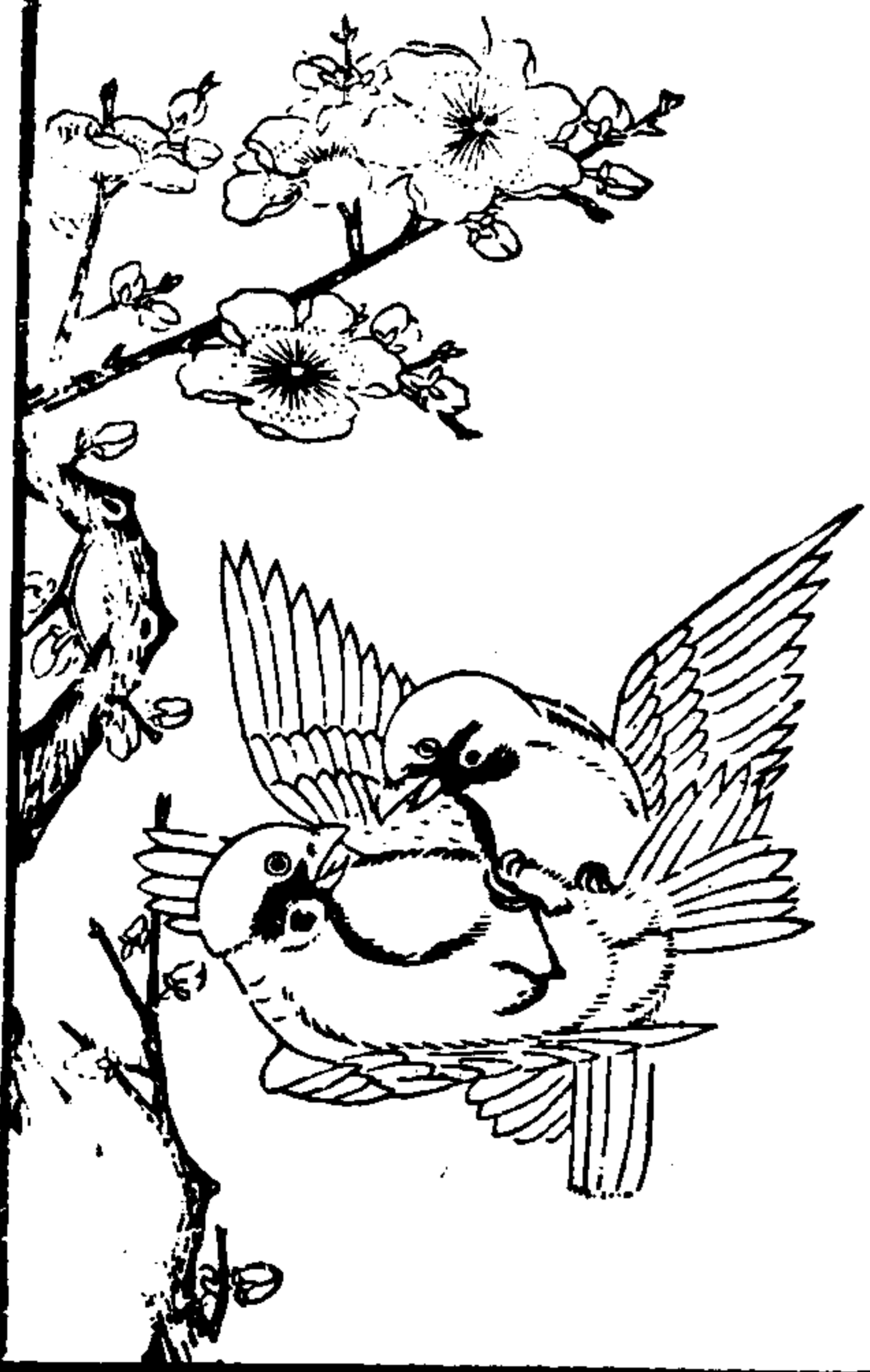

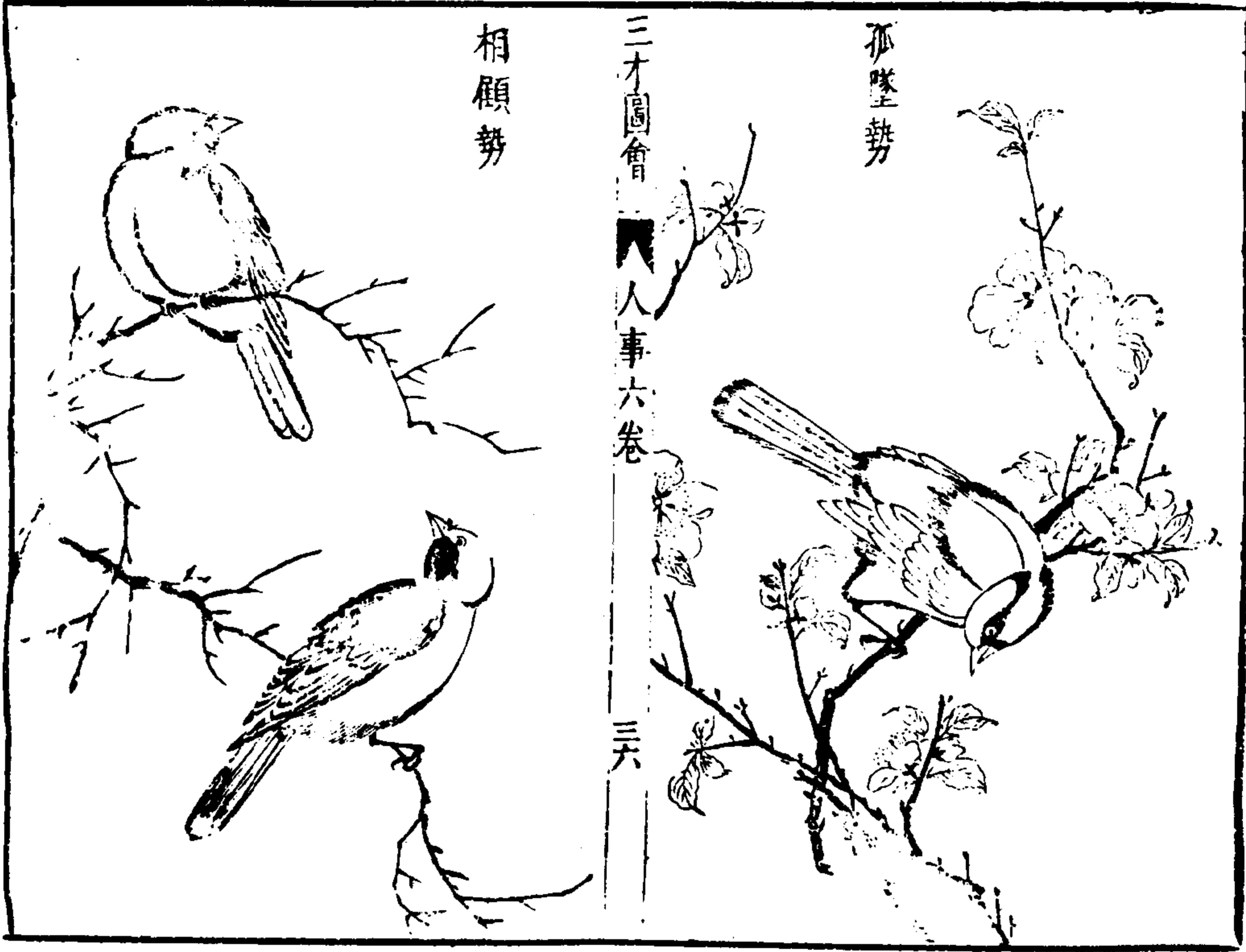

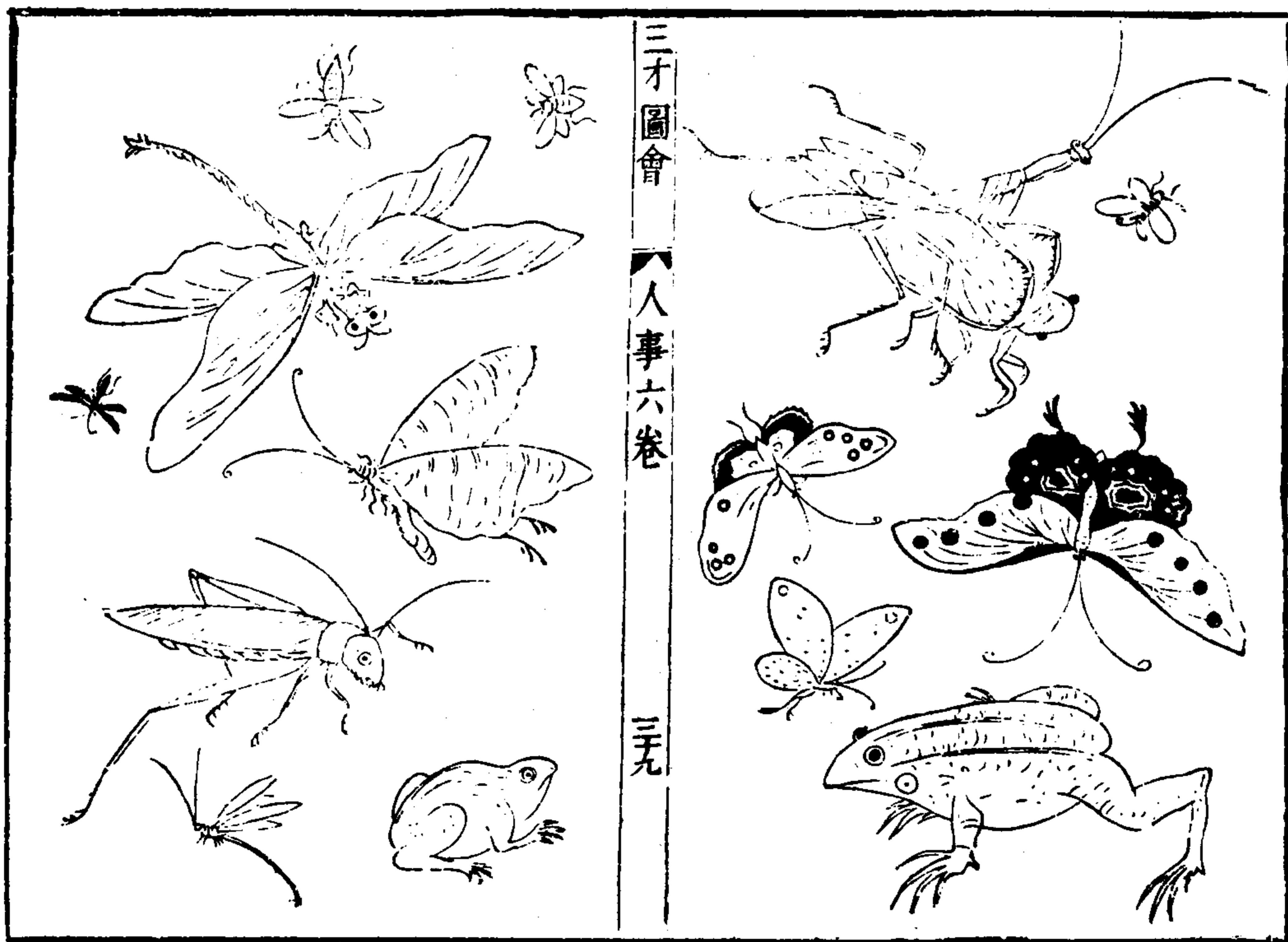
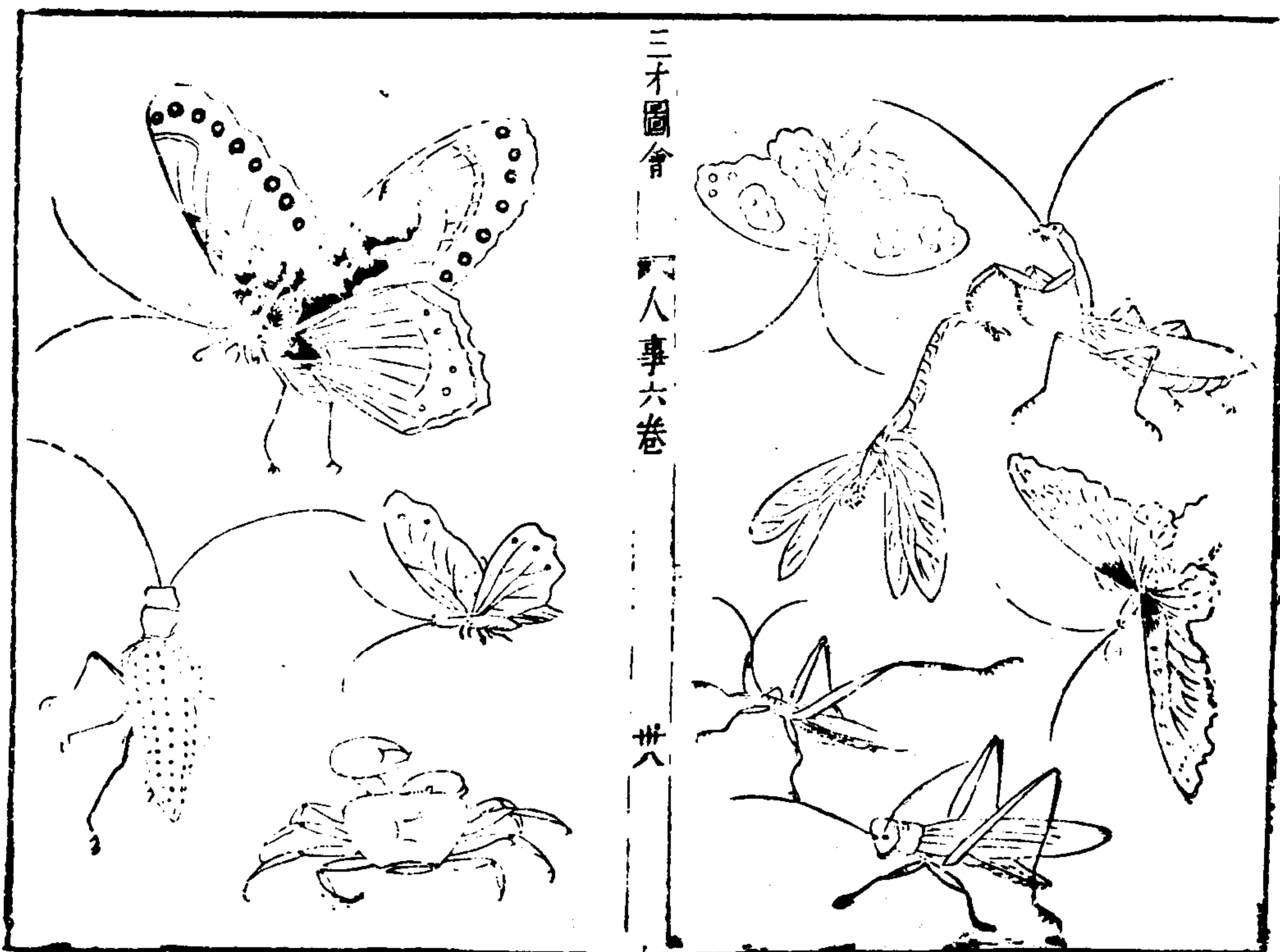

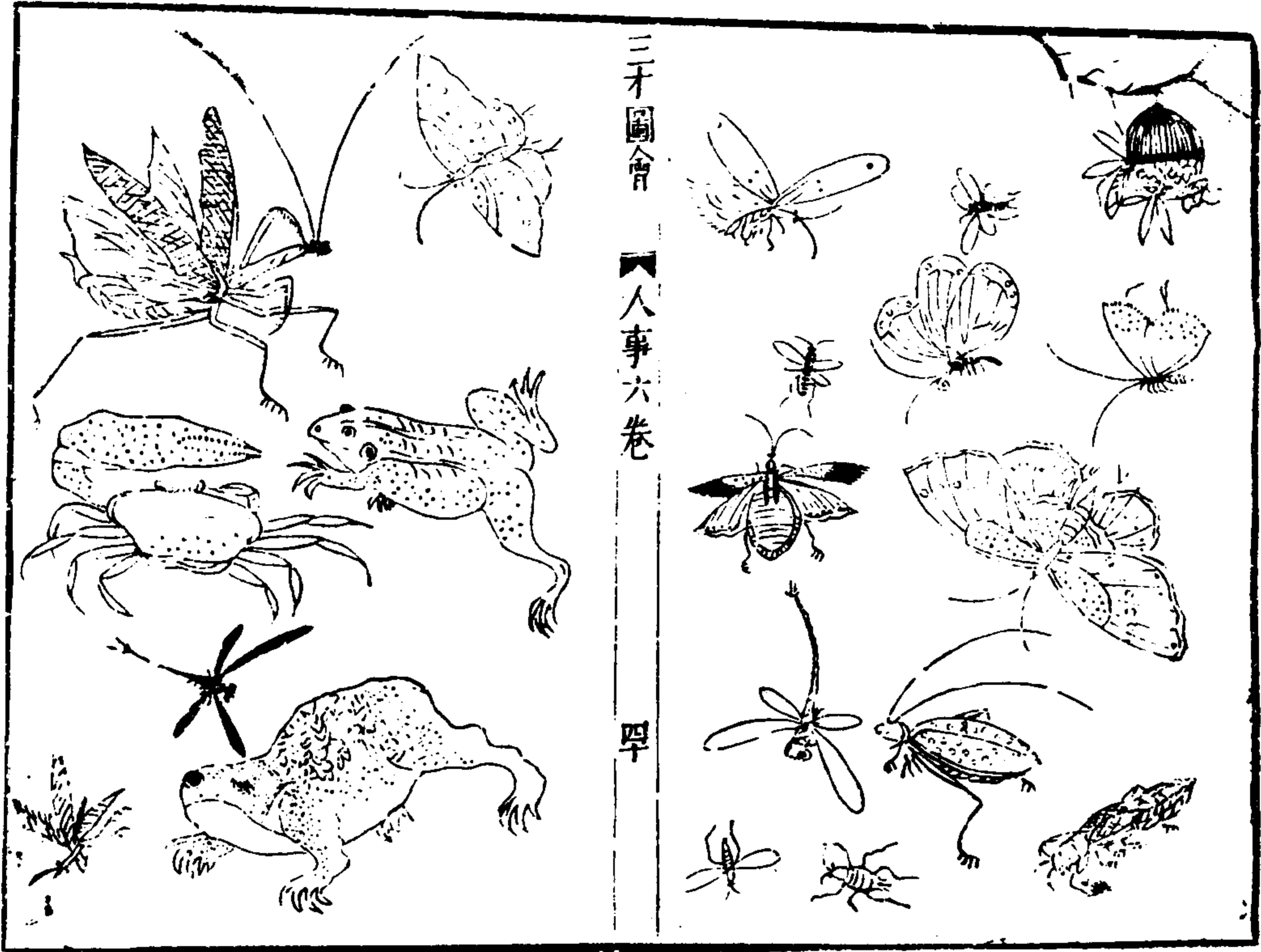

三才圖會

人事卷六

翠

羽族萬狀難繪群形錦鸞彩鳳白鶴黃鸝栖枝細雀蒼霄
 巨鵬流聲侶笛轉翼如雲毛燕五色聲變千音西池忘浴
 瓊林肆鳴迴旋海島栖息花陰頡頏踴躍展屈有情飛鳴
 宿食各具像生羽翎嘴爪以筆發明先畫其嘴眼照上脣
 目寫頭額腮描背翎半環大小筆重筆輕破鏡之狀短長
 尖平尾翎細細圖出勻停徐徐小尾幾筆填增羽毛翅脊
 前後相承腿腕腦肚下筆細斟寫完全體後綴腳心踏枝
 立幹勢欲縱橫展拳之訣窳忌零丁黃筌飛鷹徽宗立鷹
 千古之下咸頌芳名欲追神品唐賢宋君叙成短句寄於
 繪林

三才圖會

人事卷六

四十一



除紅圖

春	園	滿
○	○	○
○	○	○
○	○	○
帖	六	賞

龍	江	混
●	●	●
●	●	●
●	●	●
帖	五	賞

丹	牡	碧
●	●	●
●	●	●
●	●	●
帖	五	賞

兒	行	馬
●	●	●
●	●	●
●	●	●
帖	五	賞

三才圖會

人事六卷

四三

動	心	花
○	○	○
○	○	○
○	○	○
帖	五	賞

花	戀	蝶
○	○	●
○	○	○
○	○	○
帖	四	賞

兒	板	拍
●	●	●
●	●	●
●	●	●
帖	五	賞

星	盆	滿
○	○	○
○	○	○
○	○	○
帖	五	賞

兒	衫	紅
○	○	●
○	○	○
○	○	○
帖	四	賞

花	上	錦
○	○	●
○	○	○
○	○	○
帖	四	賞

帳	金	銷
○	○	●
○	○	○
○	○	○
帖	四	賞

兒	葉	紅
○	○	○
○	○	○
○	○	○
帖	三	賞

三才圖會

人事六卷

四十二

兒	葉	紅
●	○	○
●	○	○
●	○	○
帖	三	賞

兒	葉	紅
●	○	○
●	○	○
●	○	○
帖	三	賞

兒	葉	紅
●	○	○
●	○	○
●	○	○
帖	三	賞

兒	葉	紅
●	○	○
●	○	○
●	○	○
帖	三	賞

三才圖會 人事卷六 四十四

<table border="1" style="width: 100%; border-collapse: collapse;"> <tr><td>兒</td><td>葉</td><td>素</td></tr> <tr><td>●●●</td><td>●●</td><td>●●</td></tr> <tr><td>●●●</td><td>●●</td><td>●●</td></tr> <tr><td>帖</td><td>二</td><td>賞</td></tr> </table>	兒	葉	素	●●●	●●	●●	●●●	●●	●●	帖	二	賞	<table border="1" style="width: 100%; border-collapse: collapse;"> <tr><td>兒</td><td>葉</td><td>素</td></tr> <tr><td>●●●</td><td>●●●</td><td>○</td></tr> <tr><td>●●●</td><td>●●●</td><td>○</td></tr> <tr><td>帖</td><td>二</td><td>賞</td></tr> </table>	兒	葉	素	●●●	●●●	○	●●●	●●●	○	帖	二	賞	<table border="1" style="width: 100%; border-collapse: collapse;"> <tr><td>兒</td><td>葉</td><td>素</td></tr> <tr><td>●●</td><td></td><td>○</td></tr> <tr><td>●●</td><td></td><td>○</td></tr> <tr><td>帖</td><td>二</td><td>賞</td></tr> </table>	兒	葉	素	●●		○	●●		○	帖	二	賞	<table border="1" style="width: 100%; border-collapse: collapse;"> <tr><td>高</td><td>節</td><td>節</td></tr> <tr><td>●●●</td><td>○</td><td>○</td></tr> <tr><td>●●●</td><td>○</td><td>○</td></tr> <tr><td>帖</td><td>三</td><td>賞</td></tr> </table>	高	節	節	●●●	○	○	●●●	○	○	帖	三	賞
兒	葉	素																																																	
●●●	●●	●●																																																	
●●●	●●	●●																																																	
帖	二	賞																																																	
兒	葉	素																																																	
●●●	●●●	○																																																	
●●●	●●●	○																																																	
帖	二	賞																																																	
兒	葉	素																																																	
●●		○																																																	
●●		○																																																	
帖	二	賞																																																	
高	節	節																																																	
●●●	○	○																																																	
●●●	○	○																																																	
帖	三	賞																																																	
<table border="1" style="width: 100%; border-collapse: collapse;"> <tr><td>兒</td><td>葉</td><td>素</td></tr> <tr><td>●●●</td><td>●●</td><td>●●</td></tr> <tr><td>●●●</td><td>●●</td><td>●●</td></tr> <tr><td>帖</td><td>二</td><td>賞</td></tr> </table>	兒	葉	素	●●●	●●	●●	●●●	●●	●●	帖	二	賞	<table border="1" style="width: 100%; border-collapse: collapse;"> <tr><td>兒</td><td>葉</td><td>素</td></tr> <tr><td>●●</td><td>●●</td><td>●●</td></tr> <tr><td>●●</td><td>●●</td><td>●●</td></tr> <tr><td>帖</td><td>二</td><td>賞</td></tr> </table>	兒	葉	素	●●	●●	●●	●●	●●	●●	帖	二	賞	<table border="1" style="width: 100%; border-collapse: collapse;"> <tr><td>兒</td><td>葉</td><td>素</td></tr> <tr><td>●●●</td><td></td><td>○</td></tr> <tr><td>●●●</td><td></td><td>○</td></tr> <tr><td>帖</td><td>二</td><td>賞</td></tr> </table>	兒	葉	素	●●●		○	●●●		○	帖	二	賞	<table border="1" style="width: 100%; border-collapse: collapse;"> <tr><td>兒</td><td>葉</td><td>素</td></tr> <tr><td>●●</td><td></td><td>○</td></tr> <tr><td>●●</td><td></td><td>○</td></tr> <tr><td>帖</td><td>二</td><td>賞</td></tr> </table>	兒	葉	素	●●		○	●●		○	帖	二	賞
兒	葉	素																																																	
●●●	●●	●●																																																	
●●●	●●	●●																																																	
帖	二	賞																																																	
兒	葉	素																																																	
●●	●●	●●																																																	
●●	●●	●●																																																	
帖	二	賞																																																	
兒	葉	素																																																	
●●●		○																																																	
●●●		○																																																	
帖	二	賞																																																	
兒	葉	素																																																	
●●		○																																																	
●●		○																																																	
帖	二	賞																																																	

三才圖會 人事卷六 四十五

<table border="1" style="width: 100%; border-collapse: collapse;"> <tr><td>圓</td><td>團</td><td>未</td></tr> <tr><td>●●●</td><td>○</td><td>○</td></tr> <tr><td>●●●</td><td>●●</td><td>●●</td></tr> <tr><td>帖</td><td>一</td><td>賞</td></tr> </table>	圓	團	未	●●●	○	○	●●●	●●	●●	帖	一	賞	<table border="1" style="width: 100%; border-collapse: collapse;"> <tr><td>袍</td><td>羅</td><td>皂</td></tr> <tr><td>●●●</td><td>●●●</td><td>○</td></tr> <tr><td>●●●</td><td>●●●</td><td>○</td></tr> <tr><td>帖</td><td>三</td><td>賞</td></tr> </table>	袍	羅	皂	●●●	●●●	○	●●●	●●●	○	帖	三	賞	<table border="1" style="width: 100%; border-collapse: collapse;"> <tr><td>兒</td><td>葉</td><td>素</td></tr> <tr><td>●●●</td><td>●●●</td><td>●●</td></tr> <tr><td>●●●</td><td>●●●</td><td>●●</td></tr> <tr><td>帖</td><td>二</td><td>賞</td></tr> </table>	兒	葉	素	●●●	●●●	●●	●●●	●●●	●●	帖	二	賞	<table border="1" style="width: 100%; border-collapse: collapse;"> <tr><td>兒</td><td>葉</td><td>素</td></tr> <tr><td>●●●</td><td>●●</td><td>●●</td></tr> <tr><td>●●●</td><td>●●</td><td>●●</td></tr> <tr><td>帖</td><td>二</td><td>賞</td></tr> </table>	兒	葉	素	●●●	●●	●●	●●●	●●	●●	帖	二	賞
圓	團	未																																																	
●●●	○	○																																																	
●●●	●●	●●																																																	
帖	一	賞																																																	
袍	羅	皂																																																	
●●●	●●●	○																																																	
●●●	●●●	○																																																	
帖	三	賞																																																	
兒	葉	素																																																	
●●●	●●●	●●																																																	
●●●	●●●	●●																																																	
帖	二	賞																																																	
兒	葉	素																																																	
●●●	●●	●●																																																	
●●●	●●	●●																																																	
帖	二	賞																																																	
<table border="1" style="width: 100%; border-collapse: collapse;"> <tr><td>旗</td><td>雕</td><td>皂</td></tr> <tr><td>●●</td><td>○</td><td>○</td></tr> <tr><td>●●</td><td>●●</td><td>●●</td></tr> <tr><td>帖</td><td>一</td><td>賞</td></tr> </table>	旗	雕	皂	●●	○	○	●●	●●	●●	帖	一	賞	<table border="1" style="width: 100%; border-collapse: collapse;"> <tr><td>梅</td><td>兒</td><td>雪</td></tr> <tr><td>●●●</td><td>○</td><td>○</td></tr> <tr><td>●●●</td><td>●●</td><td>●●</td></tr> <tr><td>帖</td><td>一</td><td>賞</td></tr> </table>	梅	兒	雪	●●●	○	○	●●●	●●	●●	帖	一	賞	<table border="1" style="width: 100%; border-collapse: collapse;"> <tr><td>令</td><td>勝</td><td>得</td></tr> <tr><td>●●●</td><td>○</td><td>○</td></tr> <tr><td>●●●</td><td>●●</td><td>●●</td></tr> <tr><td>帖</td><td>五</td><td>賞</td></tr> </table>	令	勝	得	●●●	○	○	●●●	●●	●●	帖	五	賞	<table border="1" style="width: 100%; border-collapse: collapse;"> <tr><td>兒</td><td>葉</td><td>素</td></tr> <tr><td>●●●</td><td>●●</td><td>●●</td></tr> <tr><td>●●●</td><td>●●</td><td>●●</td></tr> <tr><td>帖</td><td>二</td><td>賞</td></tr> </table>	兒	葉	素	●●●	●●	●●	●●●	●●	●●	帖	二	賞
旗	雕	皂																																																	
●●	○	○																																																	
●●	●●	●●																																																	
帖	一	賞																																																	
梅	兒	雪																																																	
●●●	○	○																																																	
●●●	●●	●●																																																	
帖	一	賞																																																	
令	勝	得																																																	
●●●	○	○																																																	
●●●	●●	●●																																																	
帖	五	賞																																																	
兒	葉	素																																																	
●●●	●●	●●																																																	
●●●	●●	●●																																																	
帖	二	賞																																																	

三才圖會 人事六卷 四十六

<p>天鵠鷓</p> <p>色 賽</p>	<p>雲歸鳳</p> <p>帖 二 賞</p>	<p>頸鷄野</p> <p>帖 三 賞</p>	<p>鳳花穿</p> <p>帖 一 賞</p>
<p>雲段一山巫</p> <p>色 賽</p>	<p>時二十</p> <p>帖 四 賞</p>	<p>唇絳點</p> <p>帖 二 賞</p>	<p>冠道織</p> <p>帖 一 賞</p>

三才圖會 人事六卷 四十七

<p>子冠女</p> <p>色 賽</p>	<p>花梅落</p> <p>色 賽</p>	<p>盡不月盡</p> <p>色 賽</p>	<p>枝踏鵲</p> <p>色 賽</p>
<p>梅剪一</p> <p>色 賽</p>	<p>兒葉柳</p> <p>帖 四 罰</p>	<p>兒十夾</p> <p>色 賽</p>	<p>月梢梅</p> <p>色 賽</p>

<p>兒七夾</p> <p>帖一罰</p>	<p>兒七川</p> <p>帖一罰</p>	<p>八眼睜</p> <p>帖二罰</p>	<p>枝南鎖</p> <p>色 賽</p>
<p>兒孩耍</p> <p>帖三罰</p>	<p>兒七白</p> <p>帖一罰</p>	<p>八兒鴈</p> <p>帖二罰</p>	<p>八頂鑽</p> <p>帖三罰</p>

三才圖會

人事卷六

四六

<p>三活快</p> <p>帖五罰</p>	<p>兒蘆胡</p> <p>帖一罰</p>
<p>四牙咬</p> <p>帖三罰</p>	<p>養供五</p> <p>帖一罰</p>

三才圖會

人事卷六

四十九

除紅凡例

一凡擲色之始先以一色相賽其得四紅者先擲餘色次之如三人擲色一人先得買紅者其二人復賽如前無紅者獨後四五人以上倣此

凡除紅用四骰子擲之以四紅為主除一四紅但以餘五色計之自八點以下皆為賞色俱不必賽自九點以至十二點除柳葉兒十二時兩色之外俱為賽色

一凡擲出雙紅者除紅葉節高之外俱為強紅不用四色中如無四紅者除渾花素葉之外俱為散色不用

三才圖會

人事六卷

五十

一凡賞色在手仍即自擲如擲出賽色方許下次人賽擲出強紅散色等項方許下次人擲如屢見賞色則雖常擲不妨

一凡賽色須記先擲者點數必待賽出賞罰色方止散色強紅不論

一凡賽色少一點者謂之躡脚罰二帖如賽出各等罰色三帖以下者依本帖罰之復加一帖四帖以上但依本帖罰之不必加罰

一凡賽色相同點數者謂之趕上賞一帖如賽人九點而

一凡擲柳葉兒者罰四帖敵者仍罰趕上一帖

一凡賽色多一點者謂之壓倒賞二帖如賽出各等賞色三帖以下者依本帖罰之復加一帖四帖以上者但依本帖罰之不必加罰

一凡賽色多二點三點者止賞一帖少二點三點者止罰一帖

凡擲色或三人或五人或從左逆行或從右順行次第循環須先議定毋得臨期紊亂如有應擲而不擲者罰三帖與下次人及有未擲而先擲者罰五帖與上次人

三才圖會

人事六卷

五十七

一凡賭色行酒其賞罰帖數照例施行如賞一帖者飲敵者一杯罰一帖者自飲一杯餘倣此

三才圖會

人事七卷

雲間允明父王思義續集

射法圖 四

馬箭勢圖 三

拳法圖 十六

鎗法圖 二十四

棍法圖 十四

旁牌勢圖 八

狼筈勢圖 六

三才圖會

人事七卷

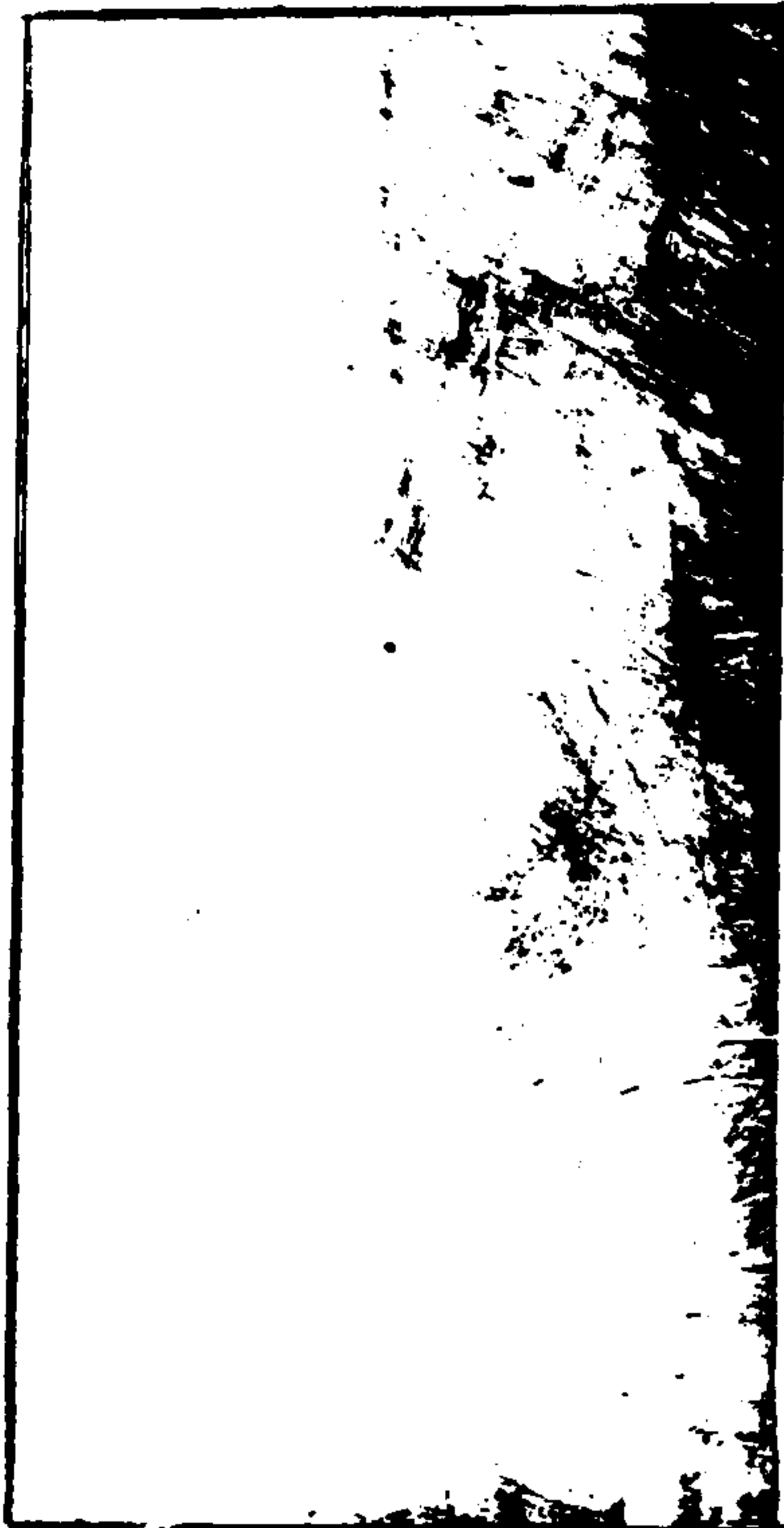

射法圖

實握射圖

此法弓滿左

肱直如弦而

弓斜如月前

平奶頭

三才圖會

人事七卷

掌心推射圖

此法弓滿則

肱之曲心對

下肘平如衡

而弓須兼八

分平勢



一

六十二

馬 箭 圖

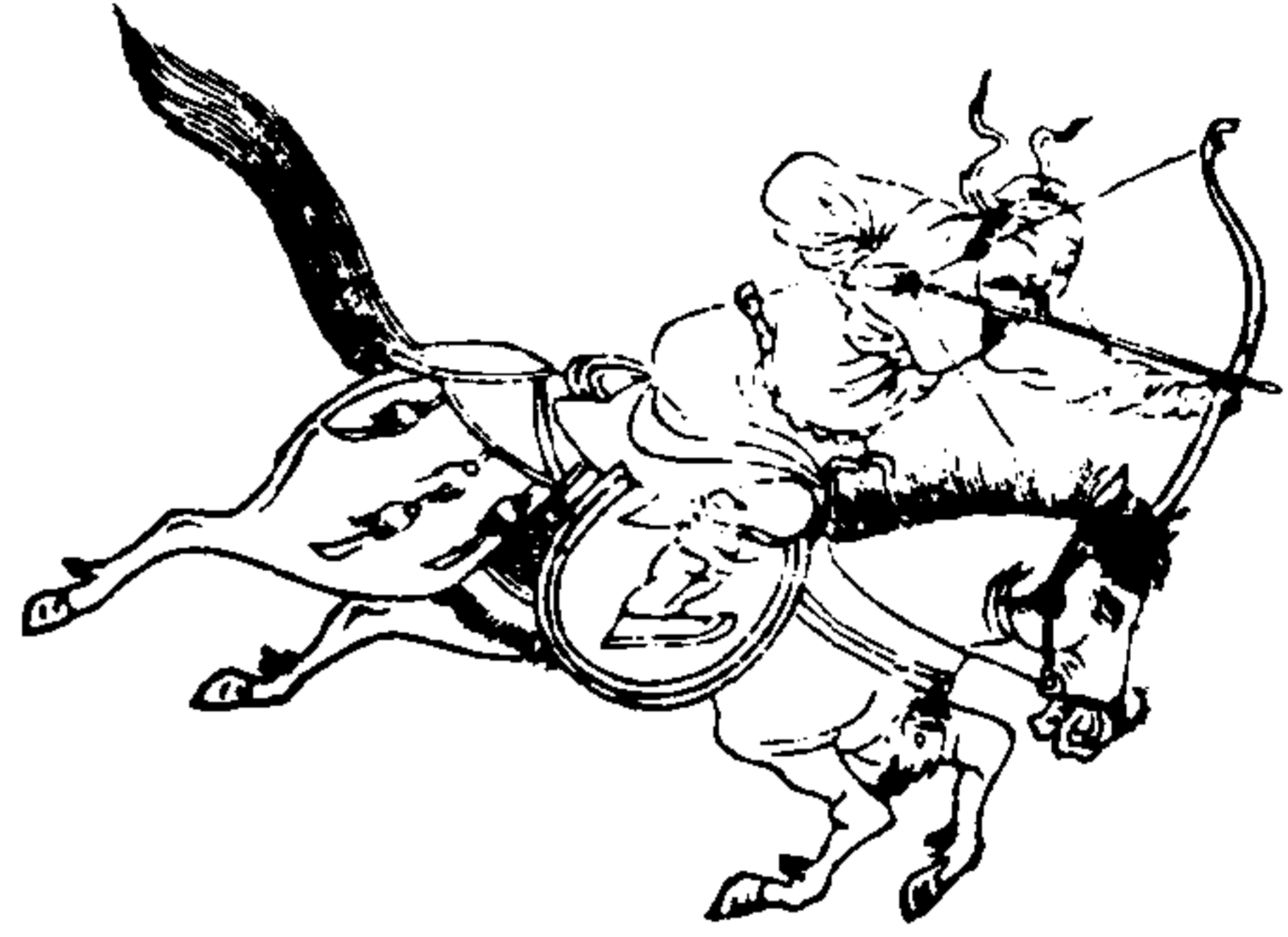

三才圖會

人事七卷

三

馬 箭 圖

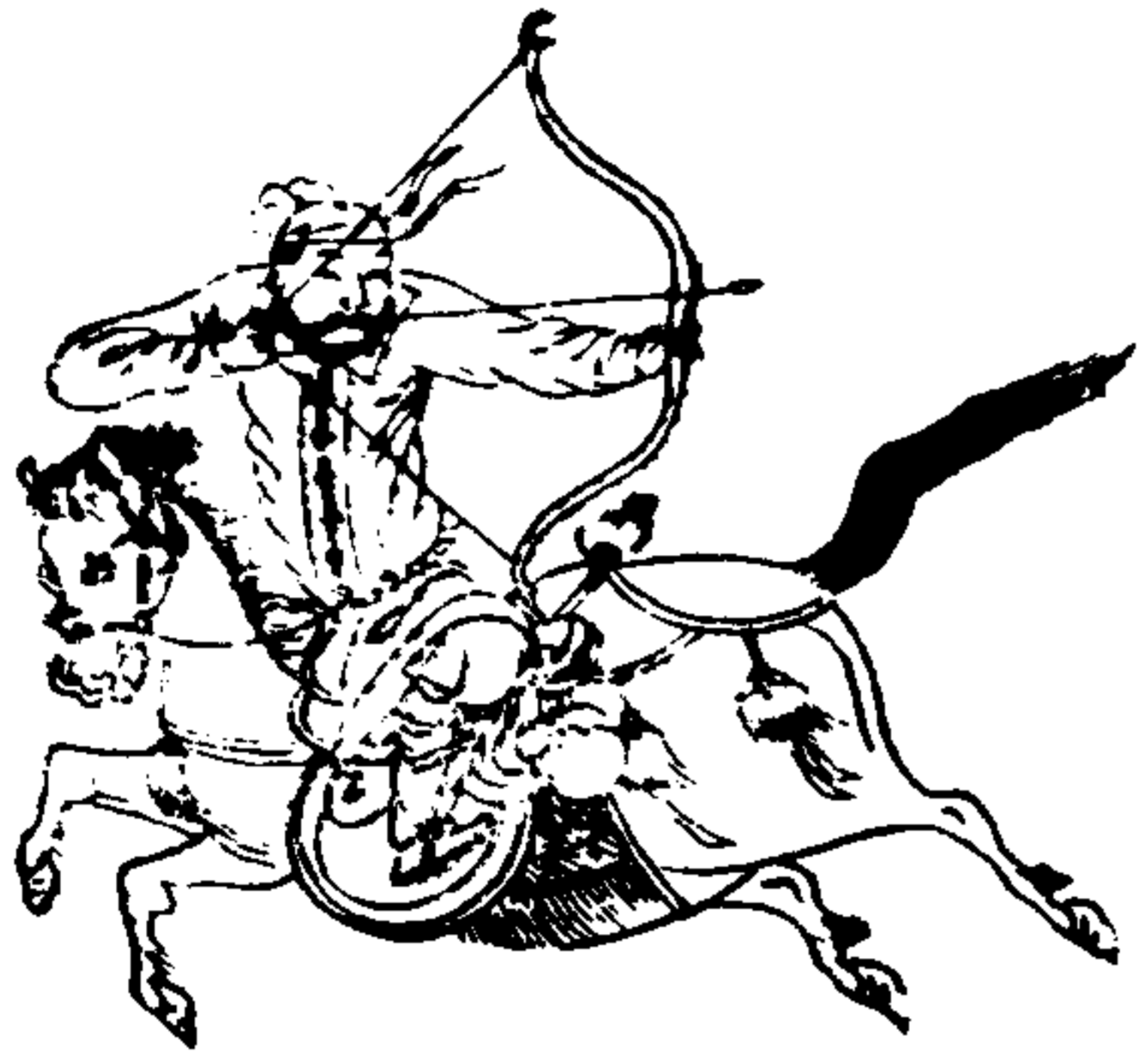

馬 箭 圖

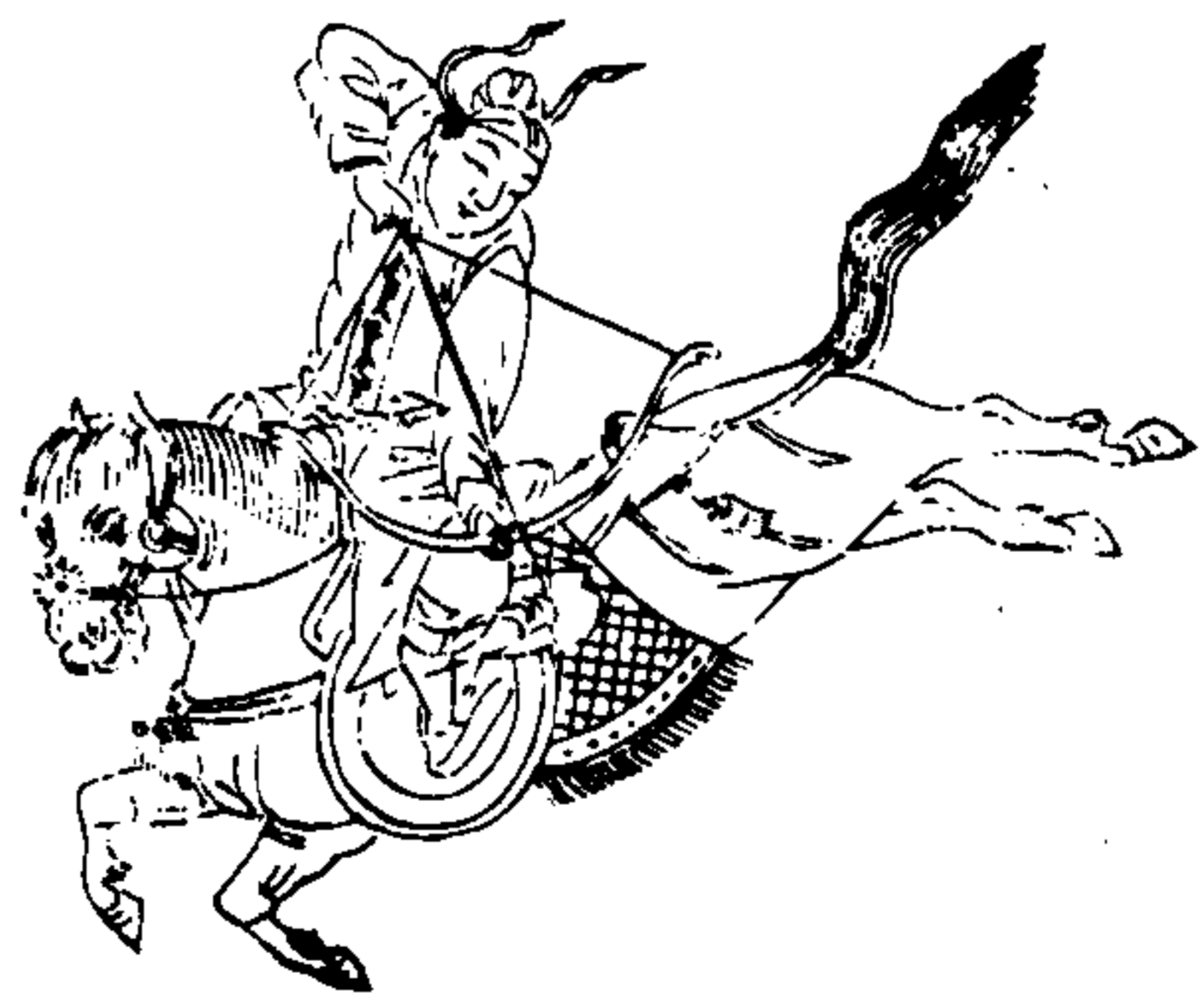

三才圖會

人事七卷

四

射法

一列女傳云怒氣開弓息氣放箭蓋怒氣開弓則力雄而引滿息氣放箭則心定而慮周

一量力調弓量弓制矢此為至要也故荀子曰弓矢不調羿不能以必中孟子謂羿之教人射必至于彀學者亦必至於彀射家要法

一持弓矢審固審者詳審固者把持堅固也

一凡打袖皆因把持不定

一凡矢搖而弱皆因鏃不上指也

三才圖會

人事七卷

五

一法曰鏃不上指必無中理指不知鏃同於無目此指字乃是左手中指末知鏃者指末自知鏃到不假于目也必指末知鏃然後為滿必箭箭皆知鏃方可言射

一審者審于弓滿矢發之際今人多于大半矢之時審之亦何益乎

一審者今人皆以為審的而已殊不知審的審中之事耳蓋弓滿之際精神已竭手足已虛若卒然而發則矢直不直中不中皆非由我心使之也必加審

之使精神和易手足安固然後發矢其不直不中為何

一射法中審字與大學慮而後能得慮字同君子於至善既知所止而定而靜而安矣又必能慮焉而後能得所止君子於射箭引滿之餘發矢之際又必加審焉而後中的可決欲知審字工夫合于慮字工夫玩味之乃得

一大指壓中指把弓此至妙之古法也決不可不從之

一馬弓決要開至九分滿記之記之若七八分亦難中也

三才圖會

人事七卷

六

一馬上射把箭須以箭二枝連弓把把定又以一枝中弦掛為便其有以箭插衣領內或插腰間俱不便決要從吾言

一凡箭去寧高而過的慎勿低而不及也此人人之病記之記之

一場中射須要業業恐不中決不可有一毫自放之意都如無監射各官在上都如平日自射一般慢慢一枝知鏃過一枝一枝審過一枝如何不中

一凡中的之前可取必者皆自從容間暇中能必之未
有忙忽而可取必者忙忽而有中者亦偶耳

一凡射至五矢之外猶未中的更要從容審決不可因
不中而自忙若忙則六七八九矢更無中理也

一教騎射箭法曰勢如追風目如流電滿開弓急放箭
目勿瞬視身勿倨坐出弓如懷中吐月平箭如弦上

懸衡

一步射箭法曰箭者殺人於百步之外者也射者必量
其弓弓量其力無動容作色和其肢體調其氣息一

三才圖會 人事七卷

七

三十一

其心志故曰莫患弓軟服當自遠莫患力羸引之自
徑但力勝其弓必先持滿射之先近而遠此不易之

法也大端還要學扯滿射遠及到然後自近求準非
如一人自未開弓便止射三二十步起也如此一為

所局豈能遠耶

凡射或對賊對把站定觀把子或賊人不許看扣目稍

不及避而制于
人此眼法也

凡射前腿似楸後腿似癩隨箭改移只在後脚左肩尖
直對右脚尖丁字不成八字不就射右改左射左改

右二句正中的之
妙此足法也

凡射前手如推泰山後手如握虎尾一拳主定前後直

正慢開弓緊放箭射大存於小射小加於大存壓其
前手加

舉其齊着力使兩臂應伸合則箭疾
而加于尋常數等矣此手法也務取水平前手撤後手絕二句射之玄機一
絕正相應之妙一

凡射願惡傷引頭惡却垂胸惡前凸背惡後偃乃身之
病此身

也法

凡射法箭插頭乃是右手大食指扣弦太緊之故其扣

弦太緊之故是無名小指鬆開之故學射者有此病

三才圖會 人事七卷

八

三十一

射時用小草稍一寸用無名指小指共恰於手心箭
去而草不墜即箭不搖擺矣

凡對敵射箭只是箇膽大力定勢險節短則無不中人

無人能避矣此狀形容不出大端將弓扯起且勿盡

滿且勿輕發只是四平架手立定則勢自險矣必待

將近數十步約我一發必能中敵必能殺人至死或

患將切身或為賊先鋒一中而收利十倍則節自短

矣馬上之賊只當看大的射不可射人諺云射人先

射馬擒賊必擒頭是也

拳法圖

順鸞肘靠身搬打滾
快他難遮攔復外絞
刷回拴肚搭一跌誰
敢爭前

旗鼓勢左右壓進近
他手橫劈雙行絞靠
跌人人識得虎抱頭
要躲無門

拘鸞肘出步顛剝搬
下掌摘打其心拿陰
捉兔硬開弓手脚必
須相應
當頭砲勢衝人怕進
步虎直攔兩拳他退
閃我又顛踹不跌倒
他也忙然

三才圖會 人事七卷

九

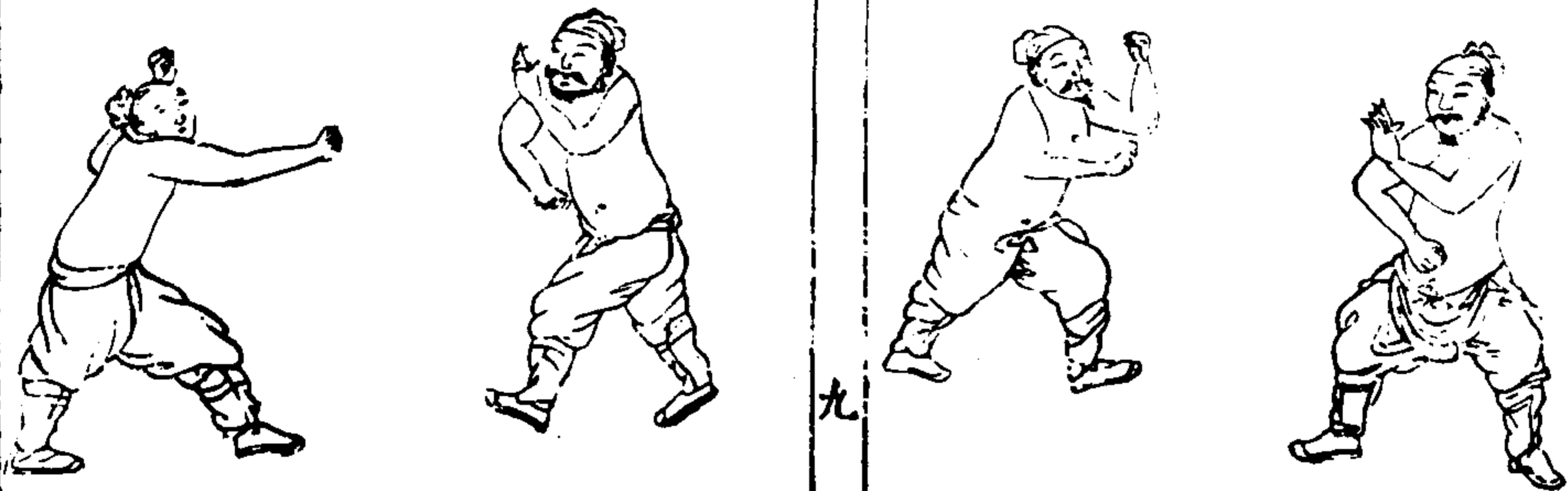

鴈翅側身挨進快腿
走不留停追上穿庄
一腿要加剪劈推紅

騎虎勢那移發脚要
腿去不使他知左右
跟掃一連施失手剪
刀分易

雀地龍下盤腿法前
揭起後進紅拳他退
我雖顛補衝來短當
休延
朝陽手偏身防腿無
縫鎖逼退豪英倒陣
勢彈他一脚好教師
也喪

三才圖會 人事七卷

十

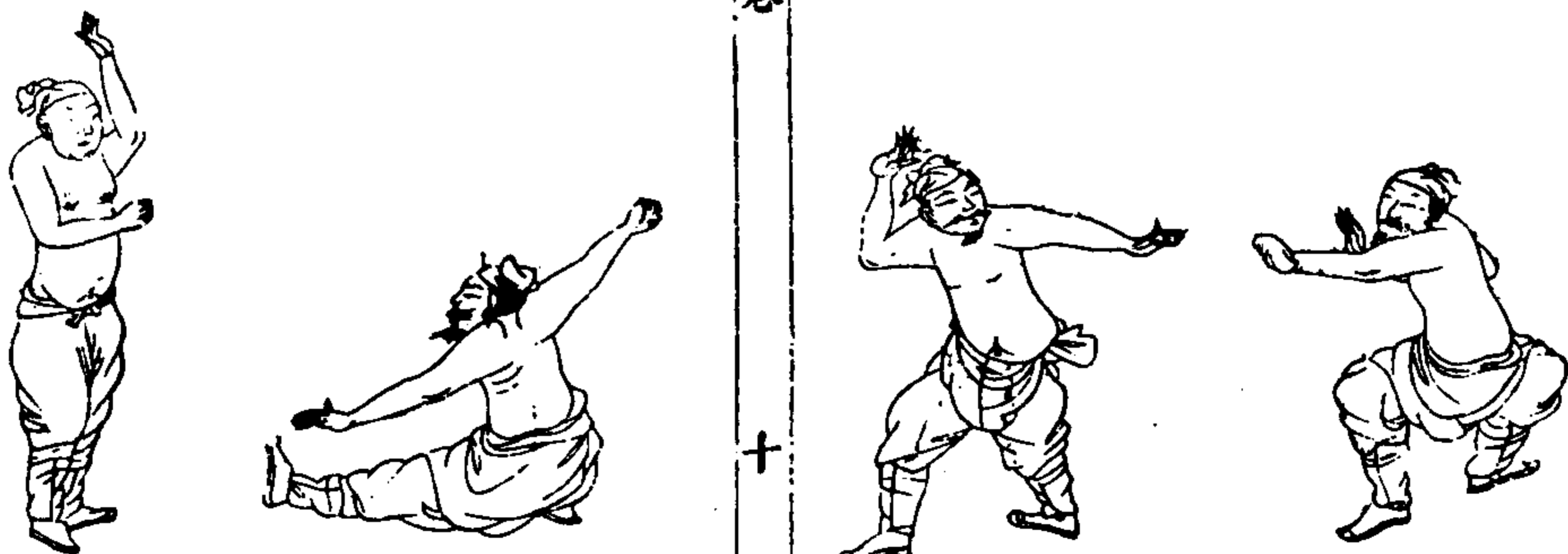

十一

神拳當面插下進步
火焰攢心遇巧就拿
就跌舉手不得留情

一條鞭橫直披砍兩
進腿當面傷人不怕
他力粗膽大我巧好
打通神

指當勢是箇丁法他
難進我好向前踢膝
滾躑上面急回步顛
短紅拳
獸頭勢如牌挨進恁
快脚遇我慌忙低驚
高取他難防拽短披
紅衝上



三才圖會 人事七卷 十一

井欄四平直進剪臙
踢膝當頭滾穿劈靠
抹一鈎鐵樣將軍也
走

鬼蹴脚搶人先着補
前掃轉上紅拳背弓
顛披揭起穿心肘靠
始難傳

高四平身法活變左
右短出入如飛逼敵
人手足無措恁我便
脚踢拳錘
倒插勢不與招架靠
腿快討他之贏背弓
進步莫遲停打如谷
聲相應



三才圖會 人事七卷 十二

中四平勢實推固硬
 攻進快腿難來雙手
 逼他單手短打以熟
 為乖
 伏虎勢側身弄腿但
 來湊我前撐看他立
 站不穩後掃一跌分
 明



三才圖會 人事卷七

十三

一霎步隨機應變左
 右腿衝敵連珠恁伊
 勢固手風雷怎當我
 閃驚巧取
 擒拿勢封脚套子左
 右壓一如四平直來
 拳逢我投活恁快腿
 不得通融



拋架子搶步披掛補
 上腿那怕他識右橫
 左採快如飛架一掌
 不知天地
 拈肘勢防他弄腿我
 截短須認高低劈打
 推壓要皆依切勿手
 掌忙急



三才圖會 人事卷七

十四

下插勢專降快腿得
 進步攬靠無別鈎脚
 鎖臂不容離上驚下
 取一跌
 埋伏勢窩弓待虎犯
 圈套寸步難移就機
 連發幾腿他受打必
 定昏危



懸脚虛餌彼輕進二
換腿決不饒輕趕上
一掌滿天星誰敢再
來比並

丘劉勢左搬右掌劈
來脚入步連心柳更
拳法探馬均打人一
着命盡

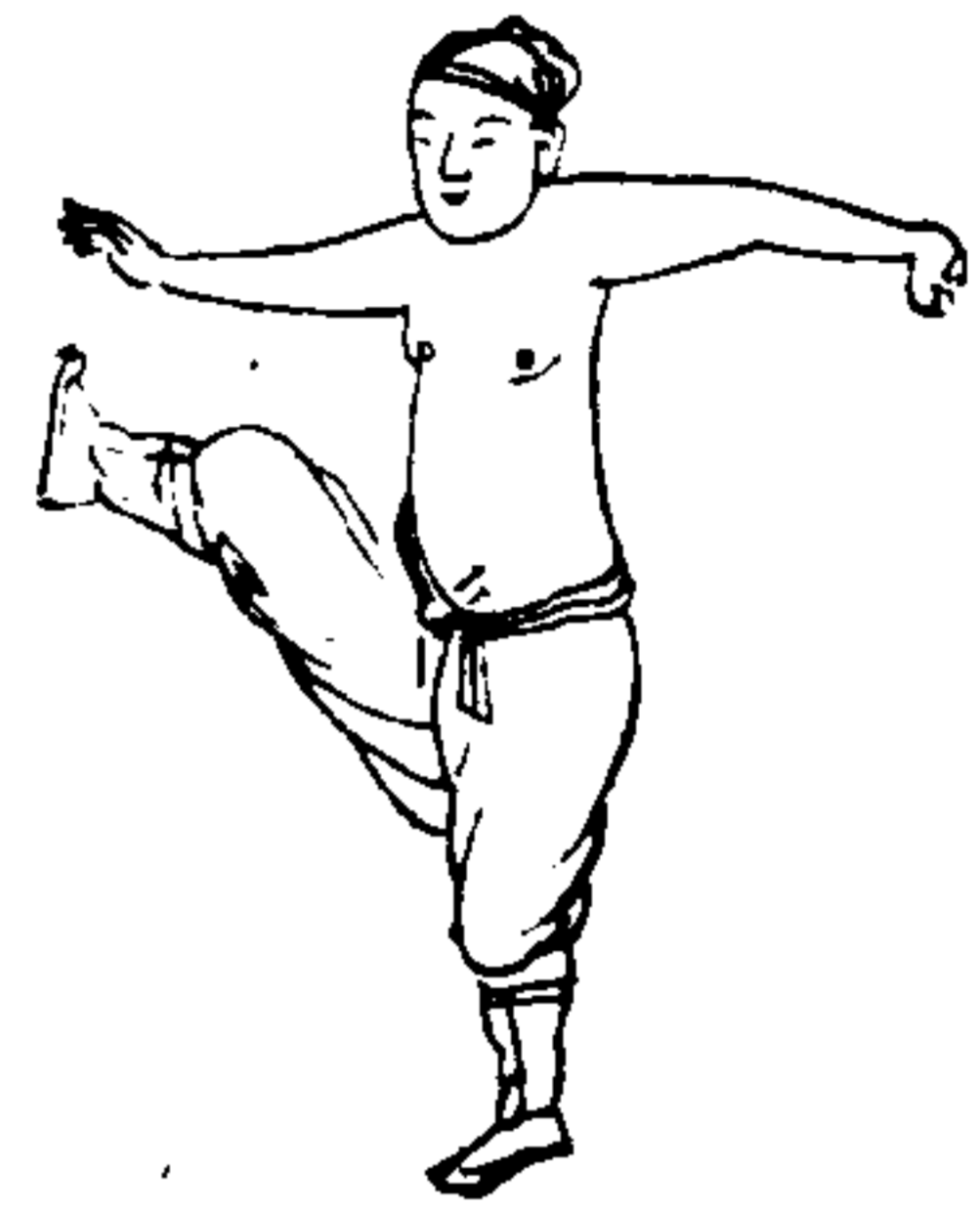

三才圖會 人事七卷

五

百六

七星拳手足相顧挨
步逼上下提籠籠君
手快脚如風我自有
攬衝劈重
到騎龍詐輸佯走誘
迫入迷我回衝恁伊
力猛硬來攻怎當我
連珠砲動



探馬傳自太祖諸勢
可降可變進攻退閃
弱生強接短拳之至
善

拗單鞭黃花緊進披
挑腿左右難防搶步
上拳連劈揭沉香勢
推倒太山



三才圖會 人事七卷

六

百六

懶扎衣出門架子變
下勢雲步單鞭對敵
若無膽向先空自眼
明手便
金雞獨立顛起裝腿
橫拳相兼槍背臥牛
雙倒遭着叫苦連天



拳經

拳法似無預於大戰之技然活動手足慣勤肢體此為初學入藝之門也故存于後以備一家學拳要身法活便手法便利脚法輕固進退得宜腿可飛騰而其妙也顛起倒插而其猛也披劈橫拳而其快也活捉朝天而其柔也知當斜閃故擇其拳之善者三十二勢勢相承遇敵制勝變化無窮微妙莫測竊焉冥焉人不得而窺者謂之神俗云拳打不知是迅雷不及掩耳所謂不招不架只是一下犯了招架就有十下博記廣學多算而勝古今拳家宋太

三才圖會

人事卷七

七

三才

祖有三十二勢長拳又有六步拳猴拳罔拳各勢各有所稱而實大同小異至今之溫家七十二行拳三十六合鑽二十四棄探馬八閃番十二短此亦善之善者也呂紅八下雖剛未及綿張短打山東李半天之腿鷹爪王之拿干跌張之跌張伯敬之打少林寺之棍與青田棍法相兼楊氏鎗法與巴子拳棍皆今之有名者雖各有所長各傳有上而無下有下而無上就可取勝於人此不過偏于一隅若以各家拳法兼而習之正如常山蛇陣法擊首則尾應擊尾則首應擊其身而首尾相應此謂上下周全無有不

勝大抵拳棍刀鎗劍戟弓矢鈎鏢挨牌之類莫不先由拳法活動身手其拳也為武藝之源今繪之以勢註之以訣以啓後學既得藝必試敵切不可勝負為愧為奇當思何以勝之何以敗之勉而久試怯敵還是藝淺善戰必定藝精古云藝高人膽大信不誣矣

三才圖會

人事卷七

六

鎗法圖

夜叉探海勢
乃持鎗行立看
守之法遇敵變
勢隨機應用無
不中節



三才圖會 人事七卷

九

八十三

四夷賓服勢
乃中平鎗法爲
六合鎗之主作
二十四勢之元
妙變無窮自古
迄今各械鮮有
當其鋒諸勢可
拔其趣

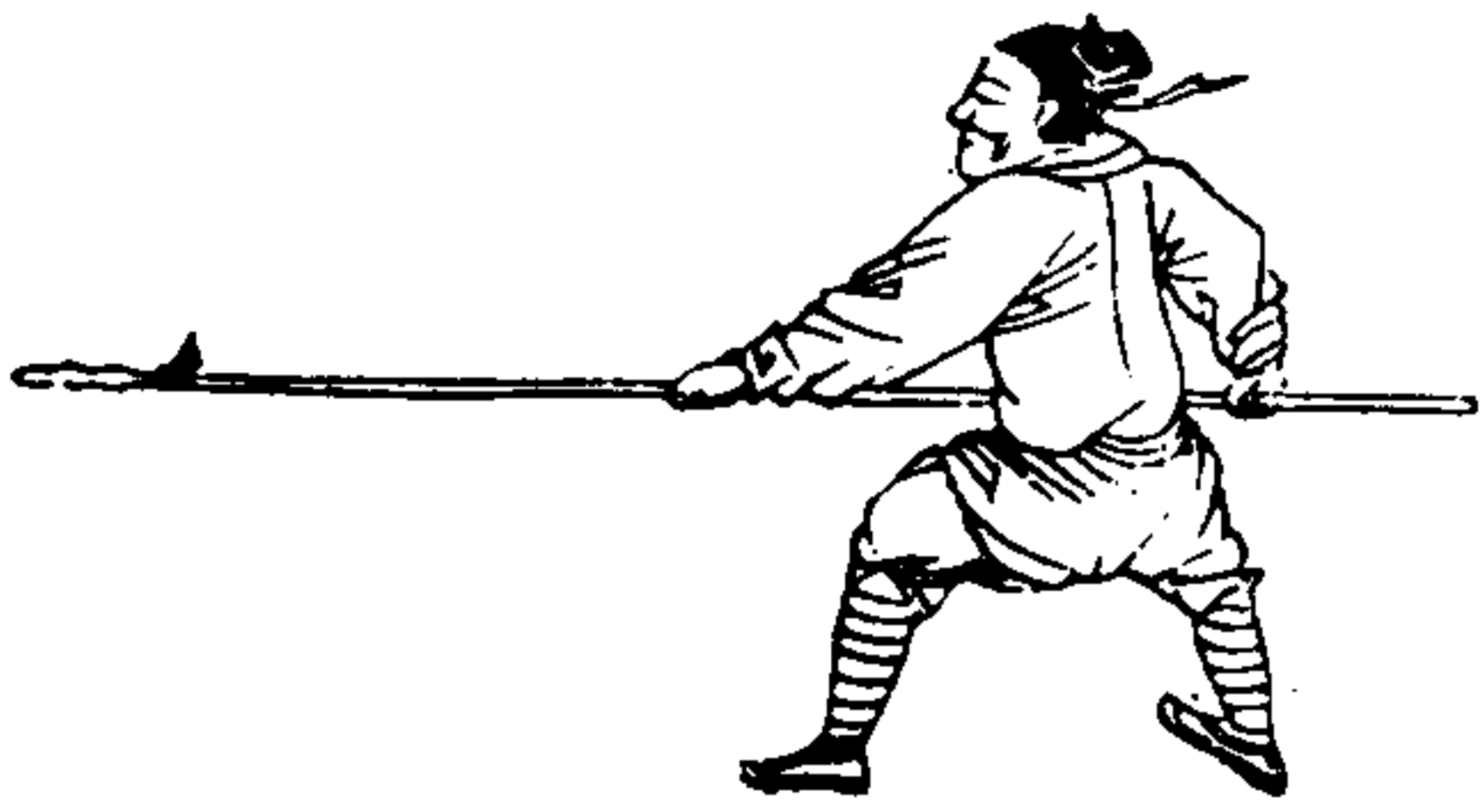

指南針勢

乃上平鎗法其
頗用近手中平
而着數不離六
合之變有心演
悟二十四勢之
中可破其半

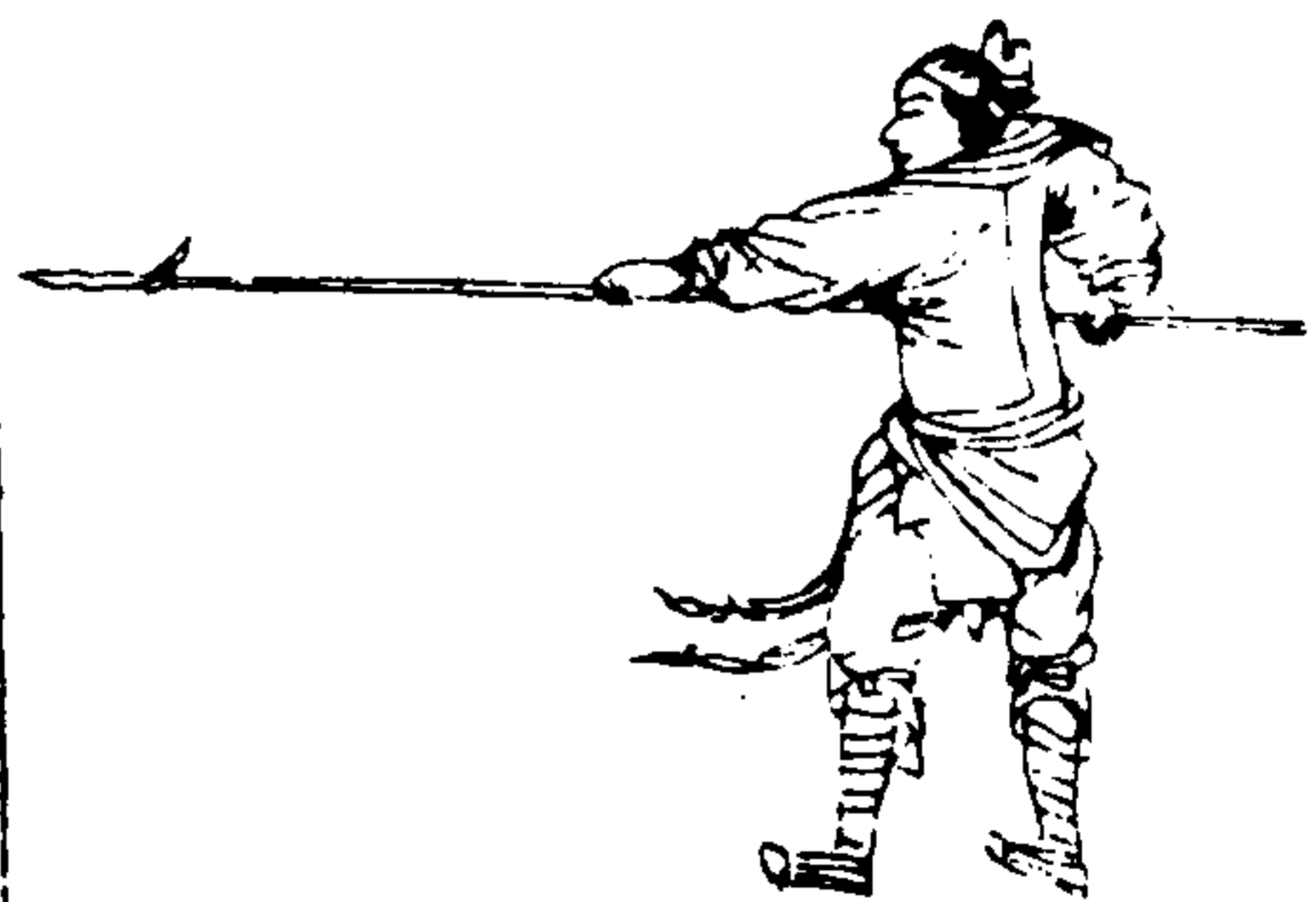

三才圖會 人事七卷

十

八十四

十面埋伏勢
乃下平鎗法門
戶繁於上平機
巧不亞中式精
於此者諸勢可
除



青龍獻爪勢
 乃孤鴈出羣鎗
 法勢勢之中着
 着之內發鎗劄
 人不離是法



邊攔勢
 乃裏把門封閉
 鎗法守門戶有
 纏捉顛拳閃賺
 上穿指袖股倘
 他出馬一鎗迎
 抱着琵琶埋伏



三才圖會

人事卷七

三

五

鐵樞竿勢
 乃外把門黃龍
 點竿鎗法一截
 二進蛇弄風撲
 着鶴鷄不放鬆

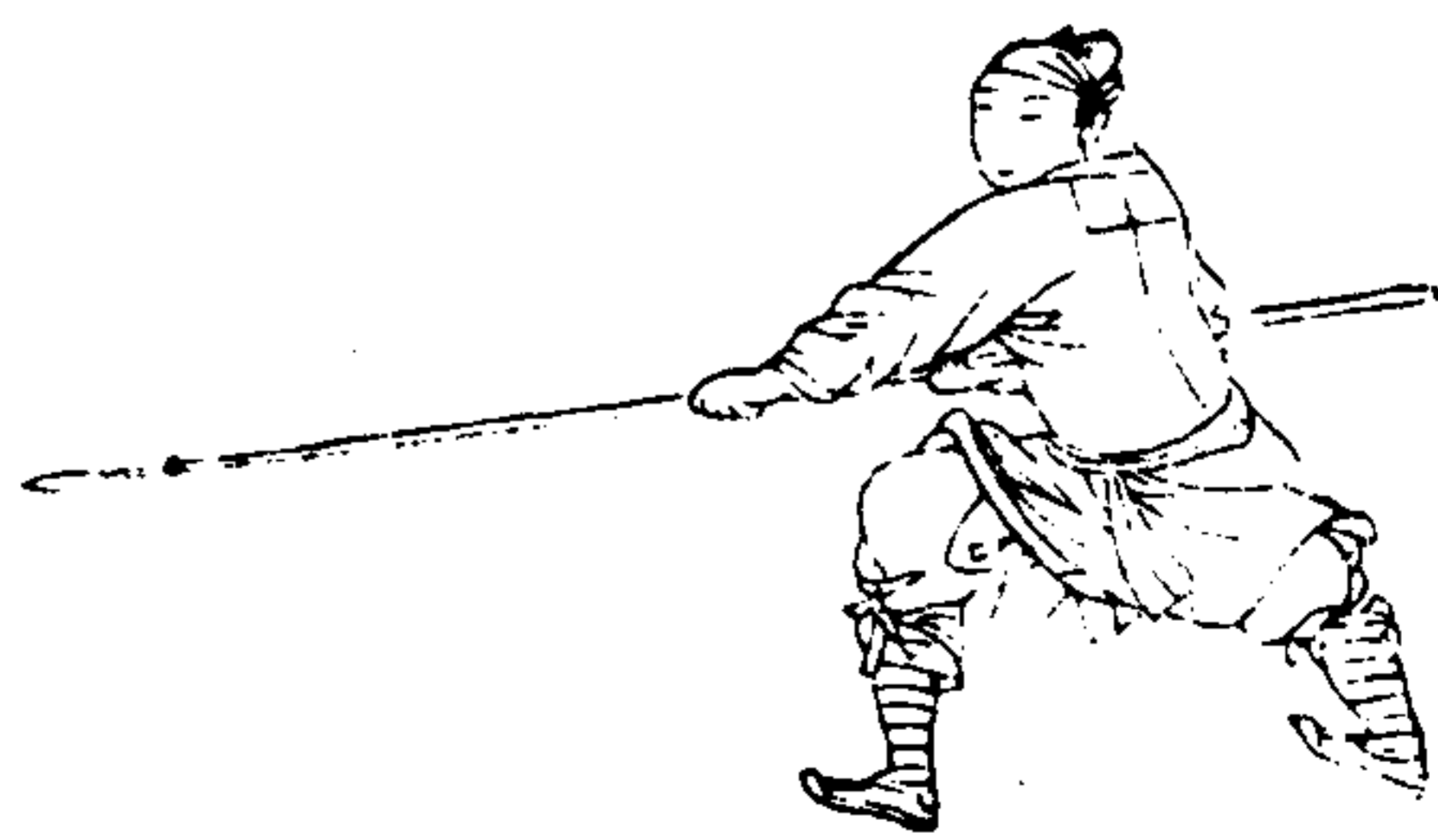

跨劍勢
 乃裙攔鎗法大
 開門戶誘他來
 遂我中途掣剝
 他虛我實搖花
 鎗他實我虛棚
 退救

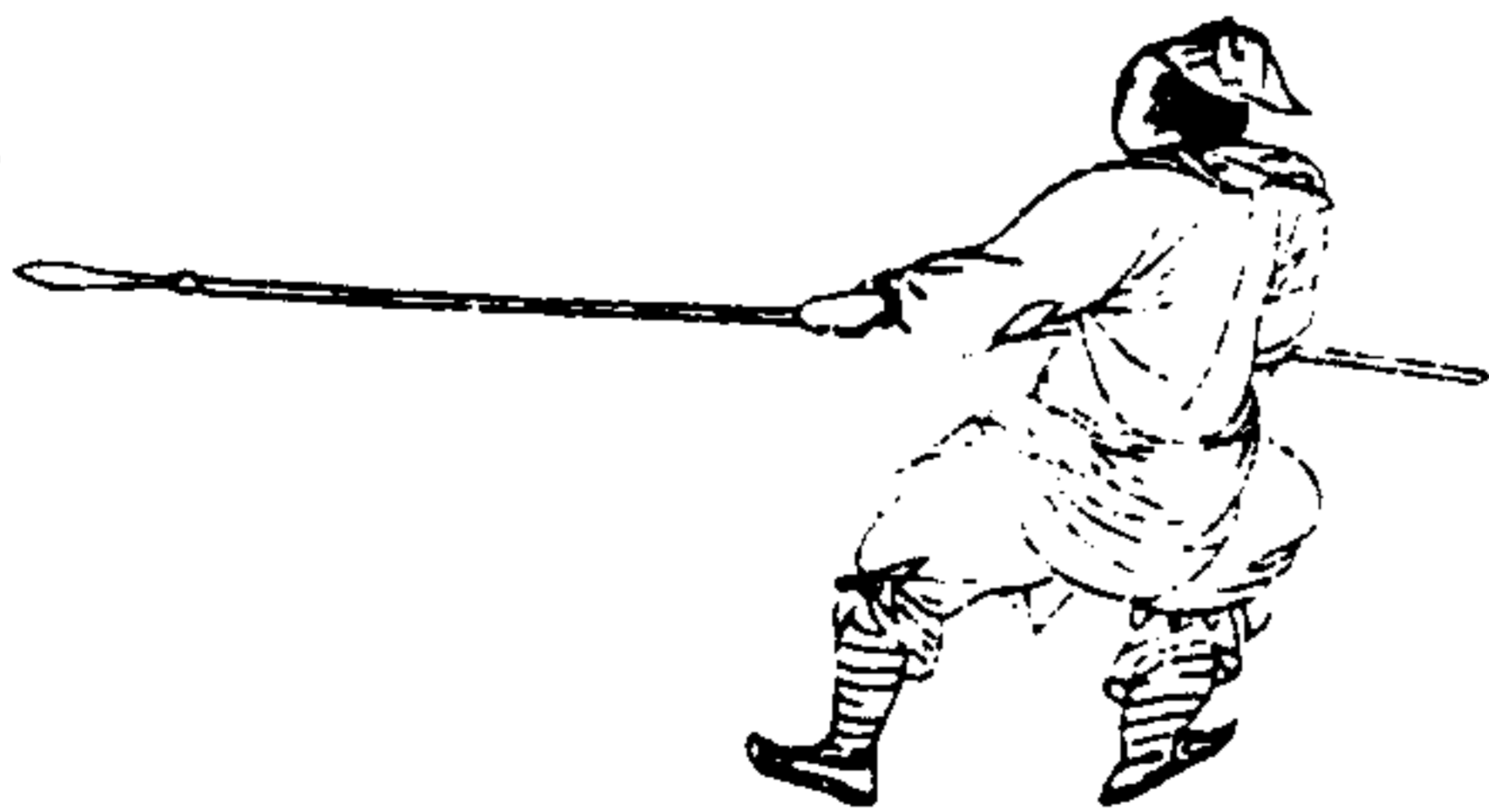

三才圖會

人事卷七

三

五

鋪地錦勢
乃地蛇鎗法起
手披揆急刻高
來直擦難饒若
他滴水認針穿
甦法死中反活



三才圖會 人事七卷

一五

朝天勢
乃上驚下取鎗法
搖旗掃地鐵牛耕
那怕他拖刀詭詐



鐵牛耕地勢
乃急搗確鎗法
硬去硬回莫軟
惟有此鎗無空
他能平伏閃吾
鎗就使黑龍入
洞



三才圖會 人事七卷

一六

滴水勢

乃提顛之法順
手鳳點頭披撲
中取巧進勢用
騎龍出可挪退
勇若還破低勢
難同伏地鎗百
發百中



騎龍勢
乃杓步鎗法進
有撥草尋蛇退
有邊欄救護梨
花滾袖似穿梭
四面是蒼雲罩
霧

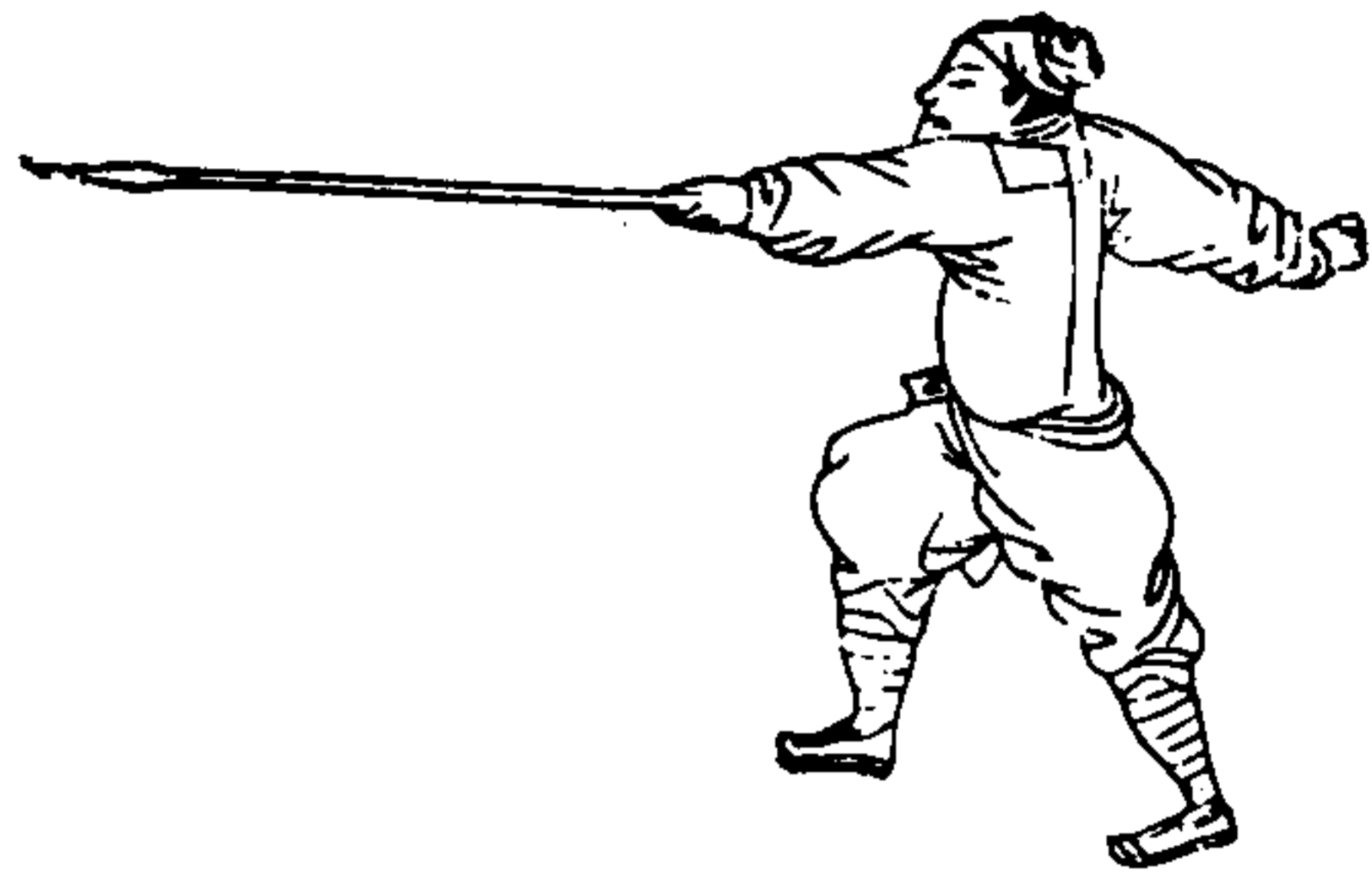

白猿拖刀勢
乃佯輸詐回鎗
法逆轉硬上騎
龍順步纏欄崩
靠迎封接進弄
花鎗就是中平
也破



三才圖會

人事卷七

三五

琵琶勢
乃白牛轉角鎗
法上來鈎崩進
挫中來滾剝挨
拏好下來提櫓
快如梭得手青
龍獻爪



靈貓捉鼠勢
乃無中生有鎗
法進步虛下撲
纏賺伊鎗動使
梨花過壓挑天
冲打

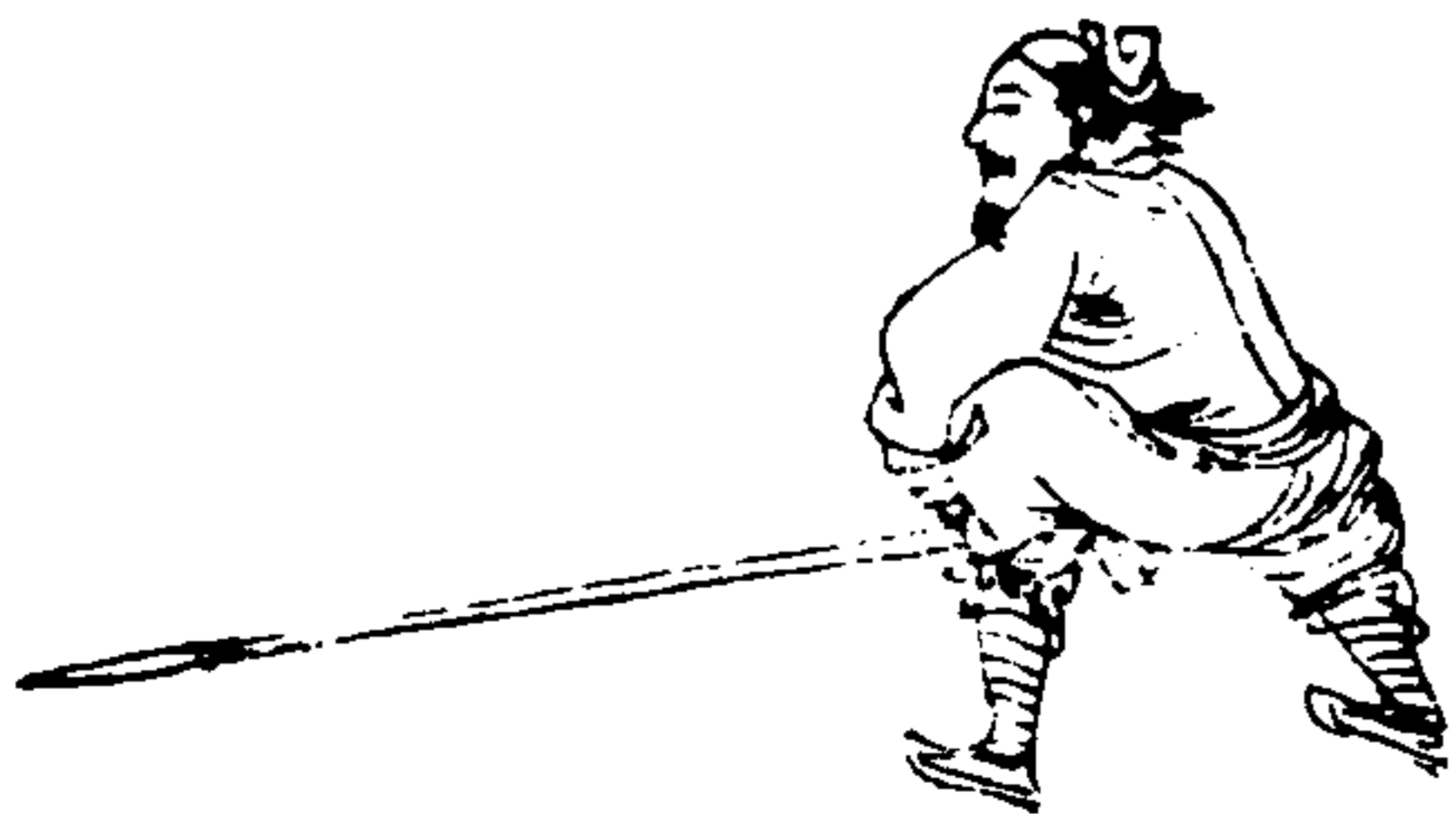

三才圖會

人事卷七

三五

太山壓卵勢

乃鷹捉兔之法勢維高發身中變異
任他埋伏地蛇冲我又摩旗掃地



三才圖會 人事七卷

三七

美人認針勢

乃儘頭鎗法好
破他蛇防他顛
捉起手鳳點頭
披閃認直戳



蒼龍擺尾勢

乃棚退救獲之
法電轉風回驚
散梨花閃賺



三才圖會 人事七卷

三八

乃批校鎗法身隨
鎗進閃坐剝欄捉
攻硬上經口六直
妙在其中用長貴
短用短貴長此藝
中妙理短而長用
者謂其可樂彼長
長人短不中則反
為長所誤故用長
以短節節險嫩就
近身尺餘法更不
宅彼見我長安心
欲使我進深無用
我忽節節短來彼
乃智屈心違倉卒
使彼對我不及此
用長爾古必論也



伏虎勢

乃六封鎗法斜
倒硬上如風退
閃提攔纏捉他
如壓卵又朝天
鐵掃迎封接靠



三才圖會

人事七卷

无

推山塞海勢

乃護膝鎗法高
來搖旗挨提中
來如箭有虛真
可用鐵牛耕地

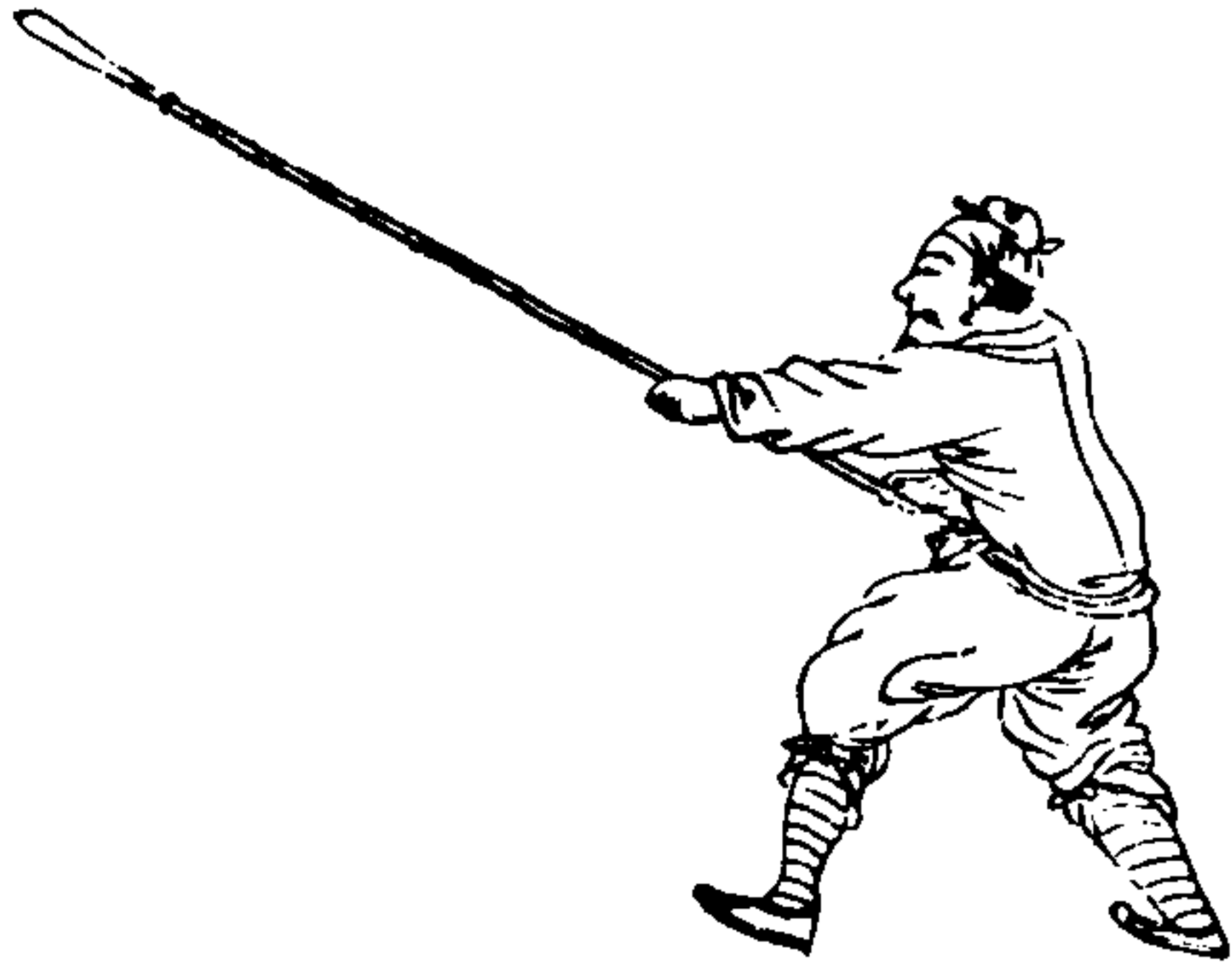

鷄子撲鶻鶻勢

乃撥草尋蛇鎗法
高接雖用纏拏逢
中披擦直過倘他
棚退把鎗還滾手
中平一躲

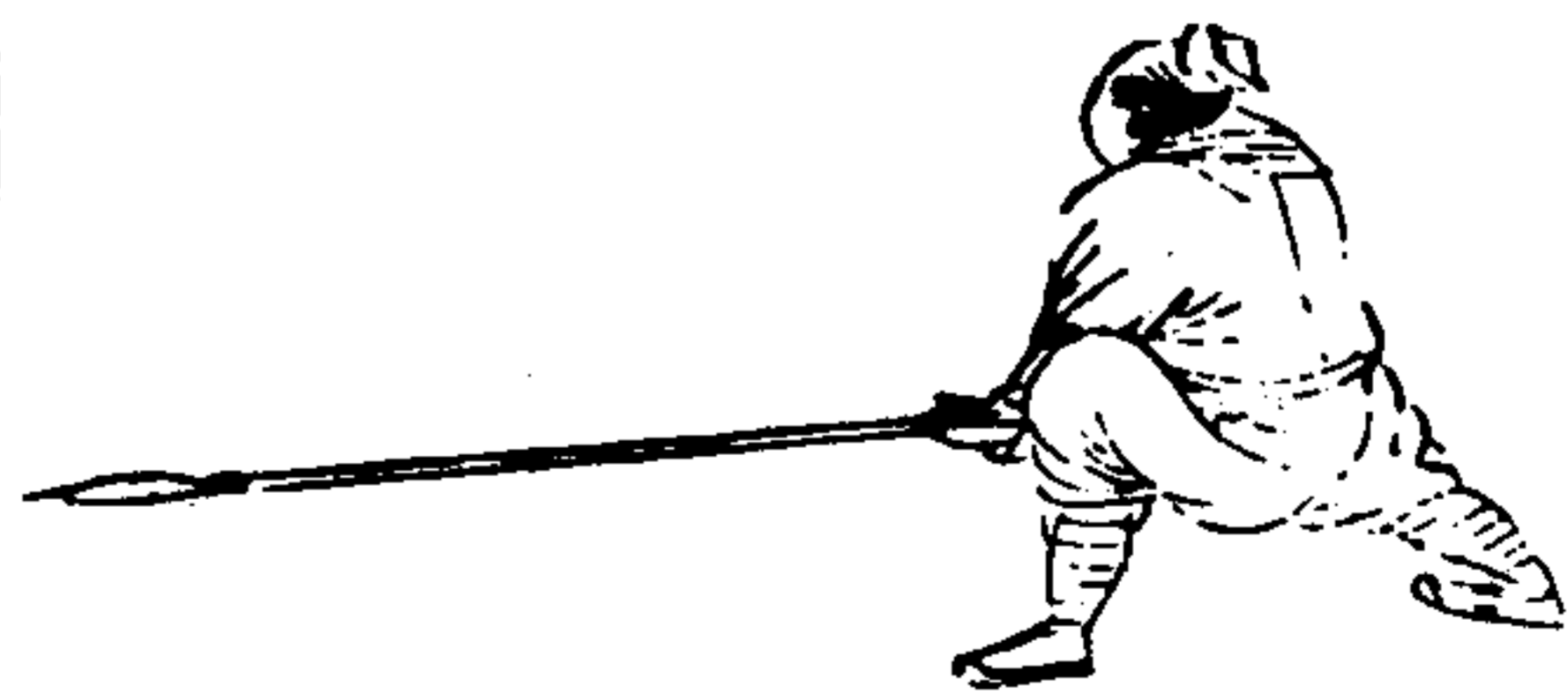

三才圖會

人事七卷

三

太公釣魚勢

乃摩旗鎗法諸
勢可敵輕挨緩
捉順敵提拏進
退如風剛柔得
體

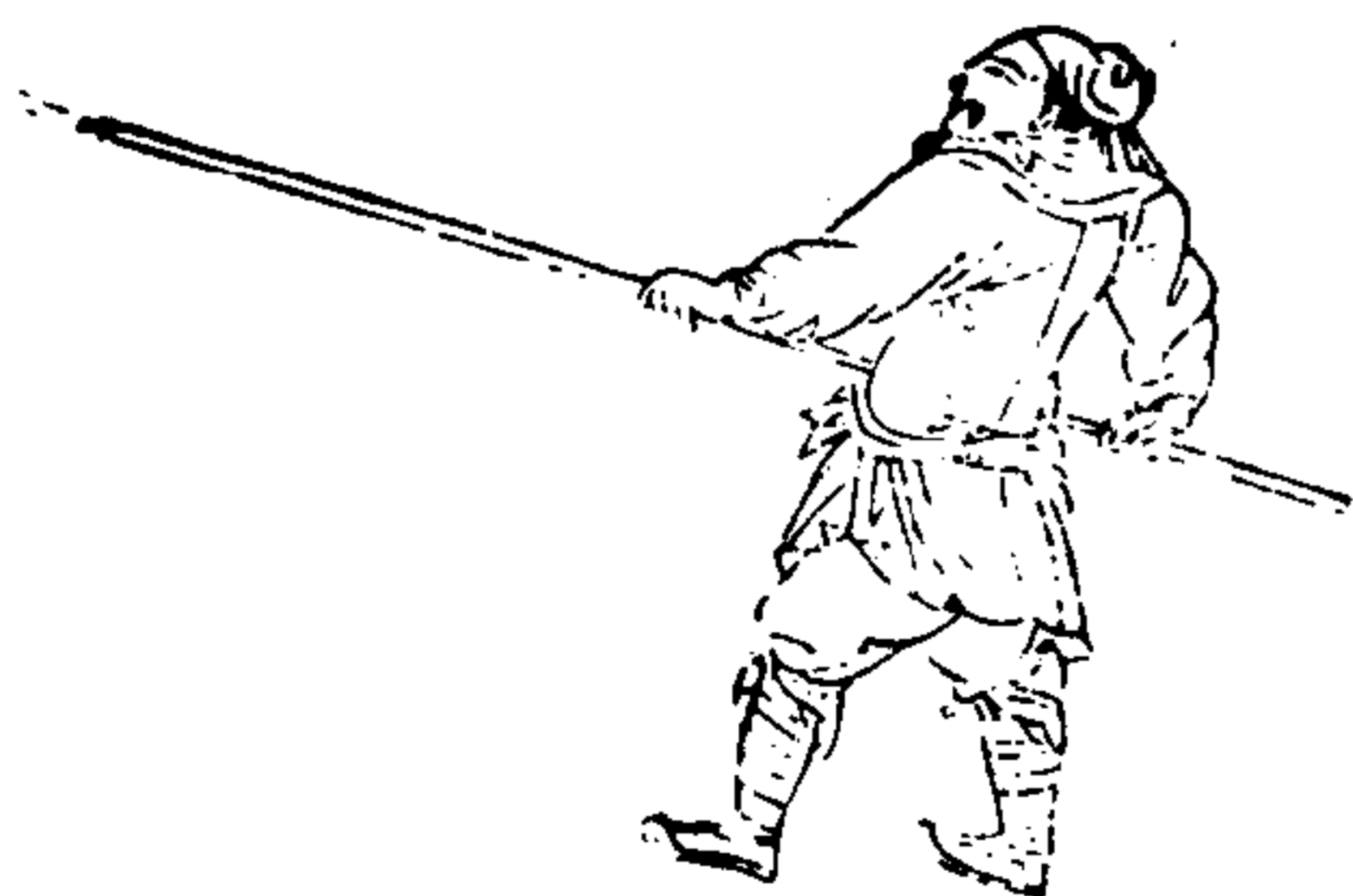

棍法圖

大當勢圖

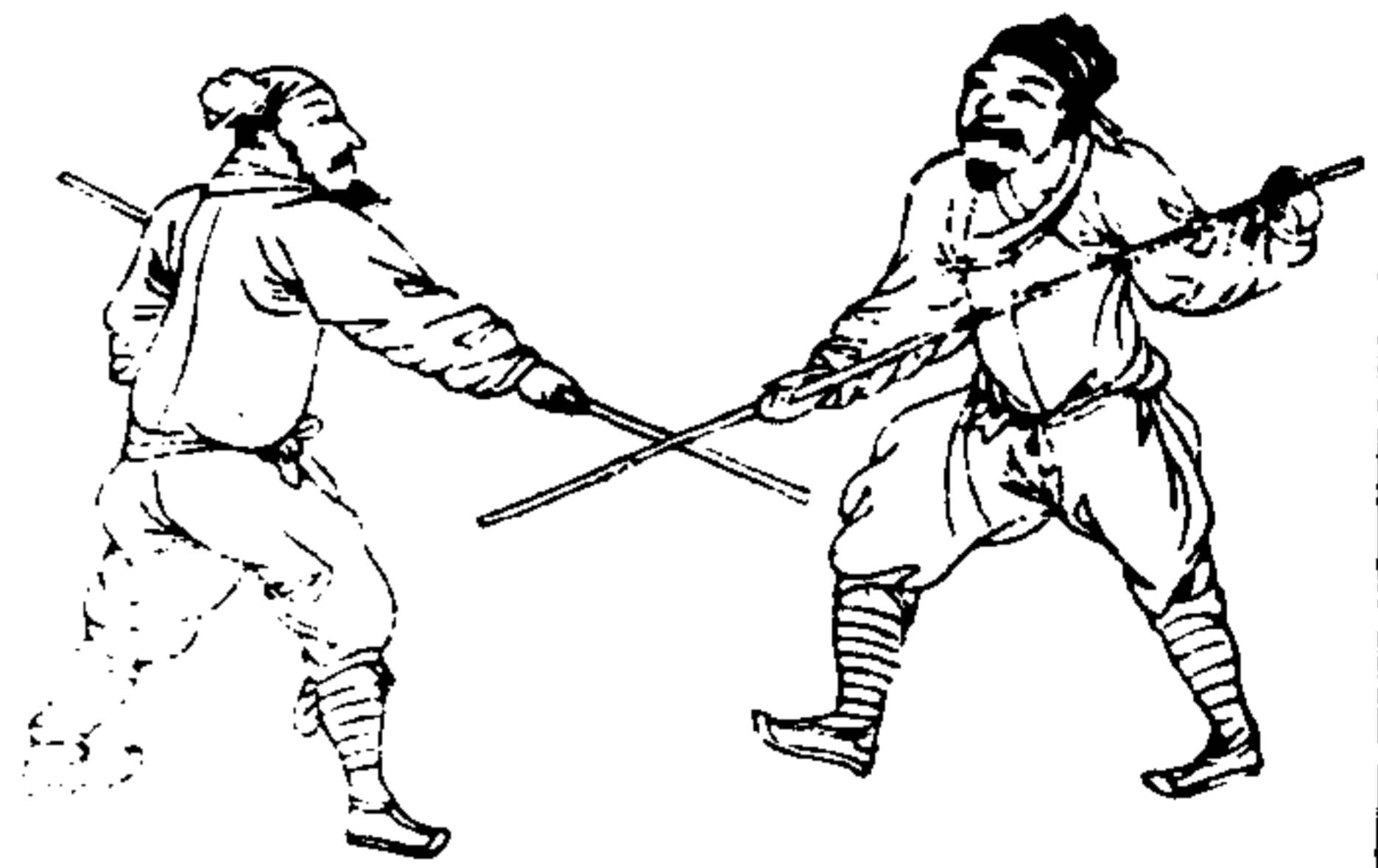

三才圖會

人事七卷

三

世

小當勢圖

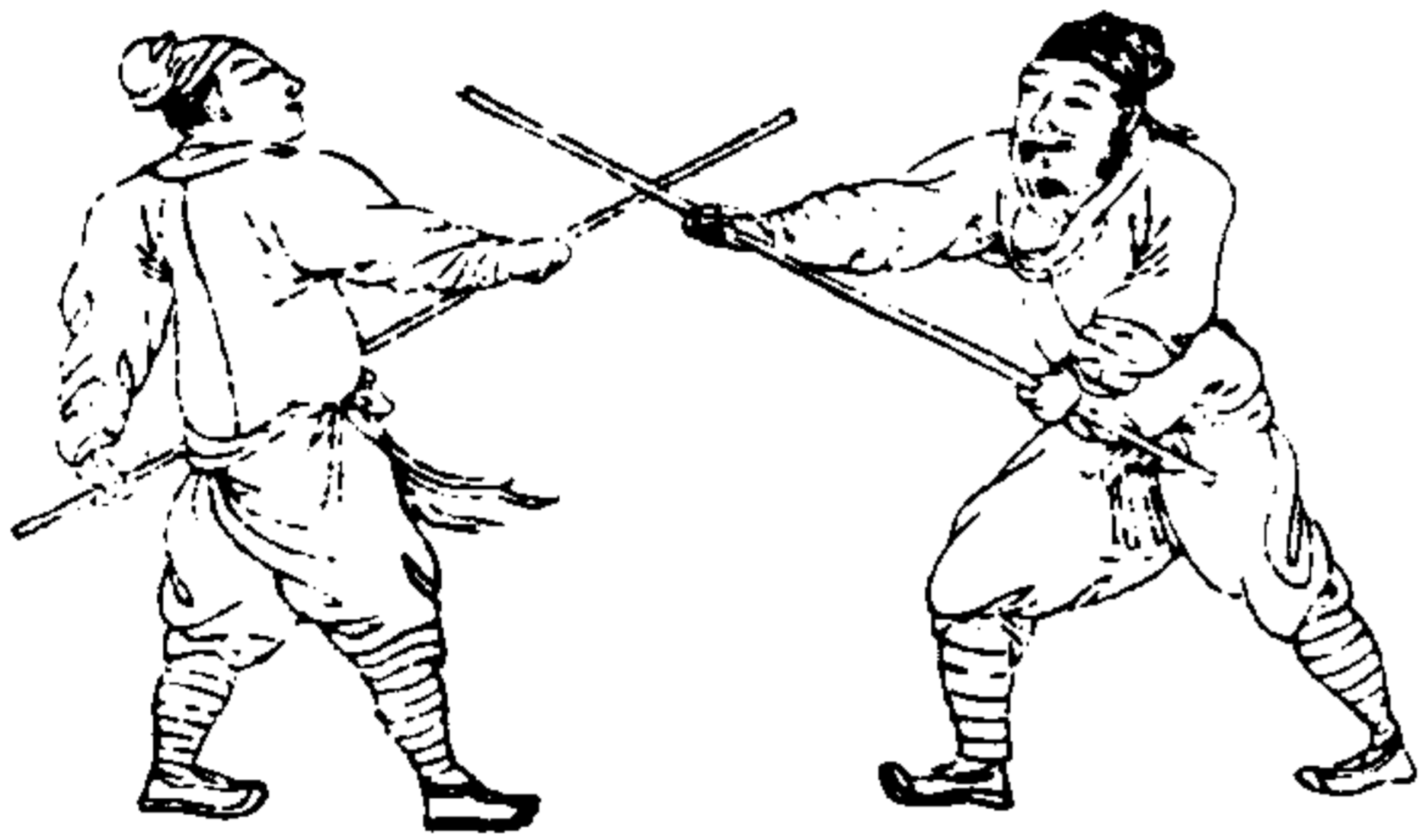

大弔勢圖

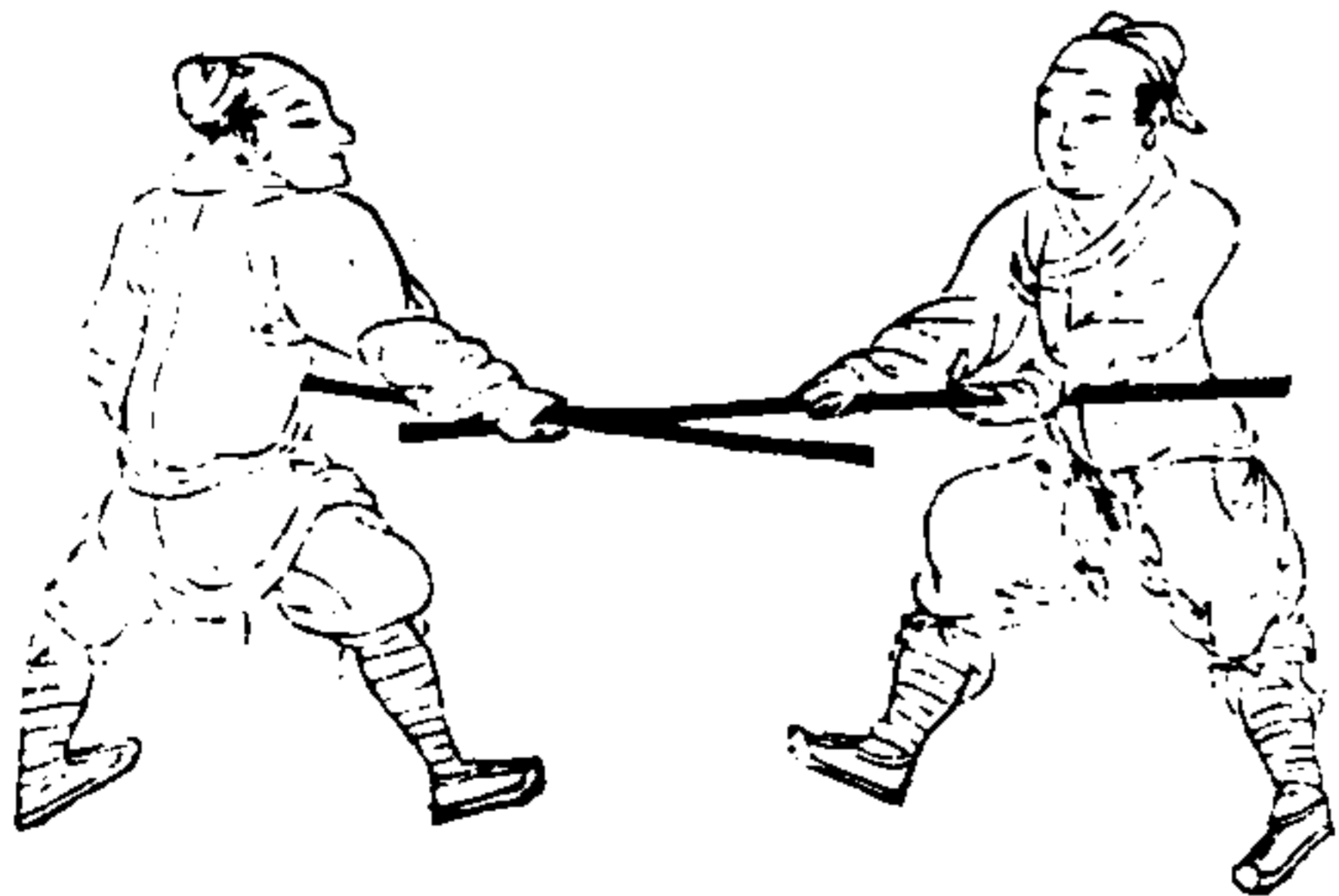

僊人捧盤勢圖

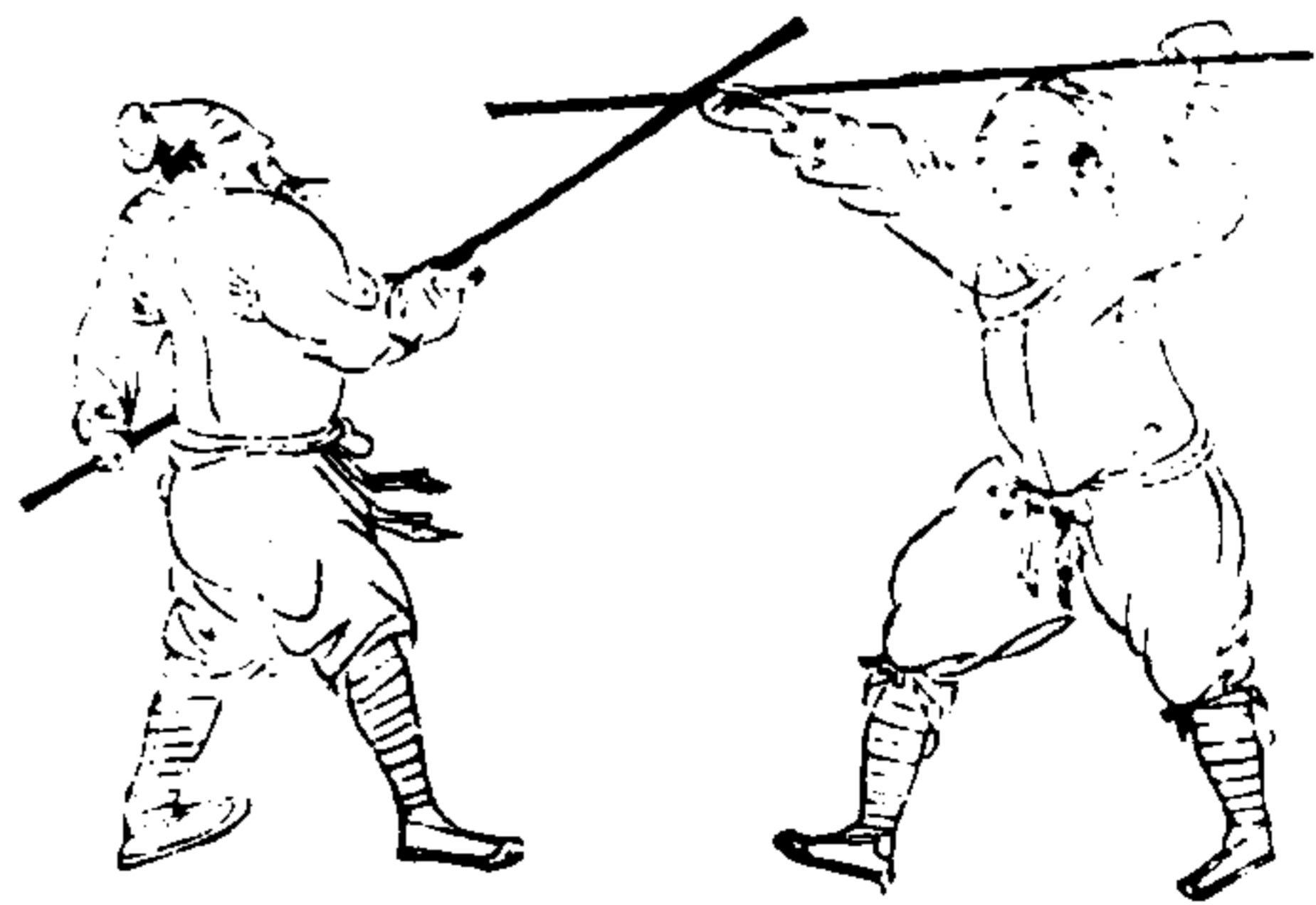

三才圖會

人事七卷

三

世

圖 勢 殺 眉 齊



三才圖會

人事七卷

三

圖 勢 水 滴



圖 勢 書 送 符 直



三才圖會

人事七卷

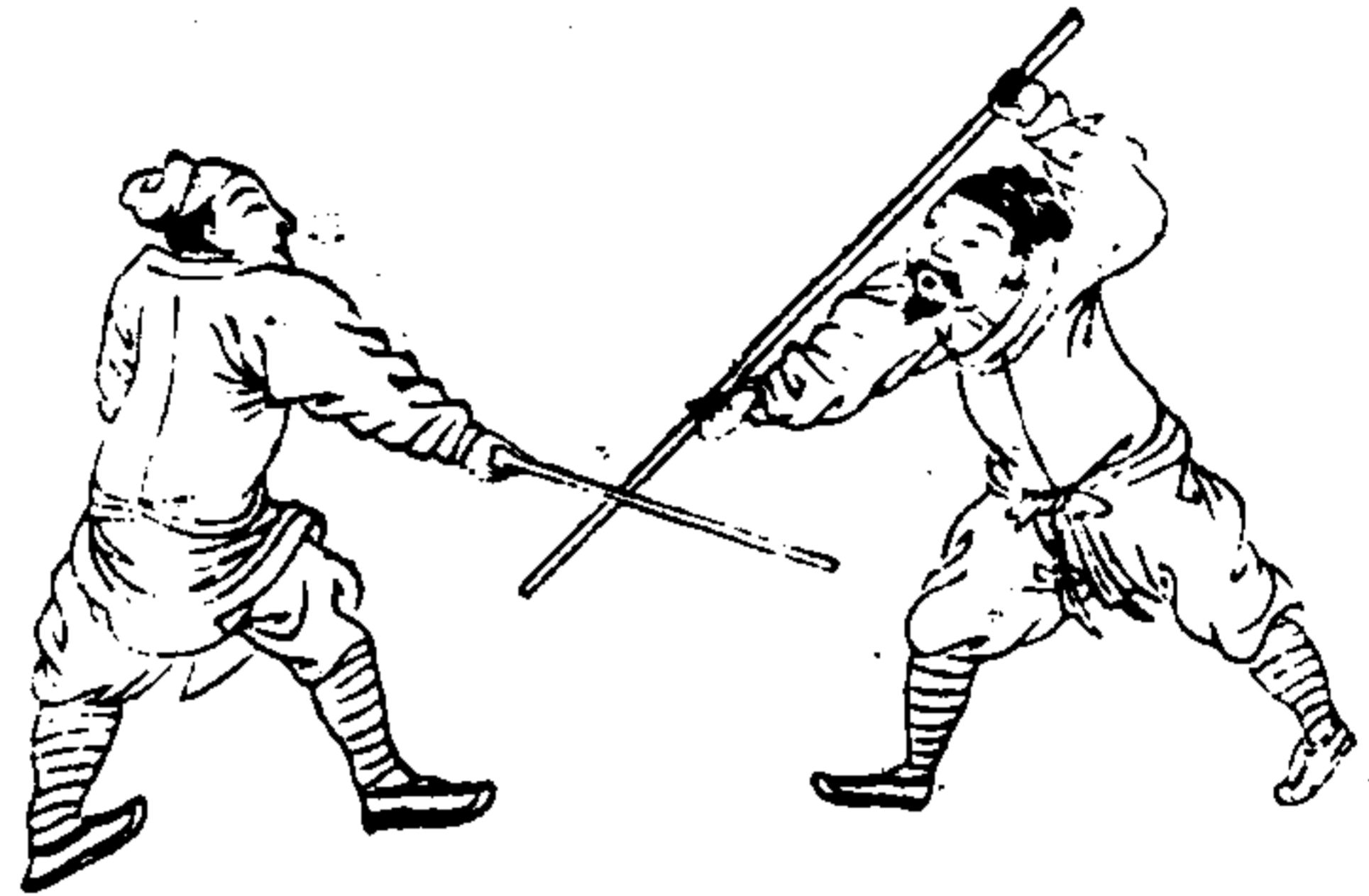
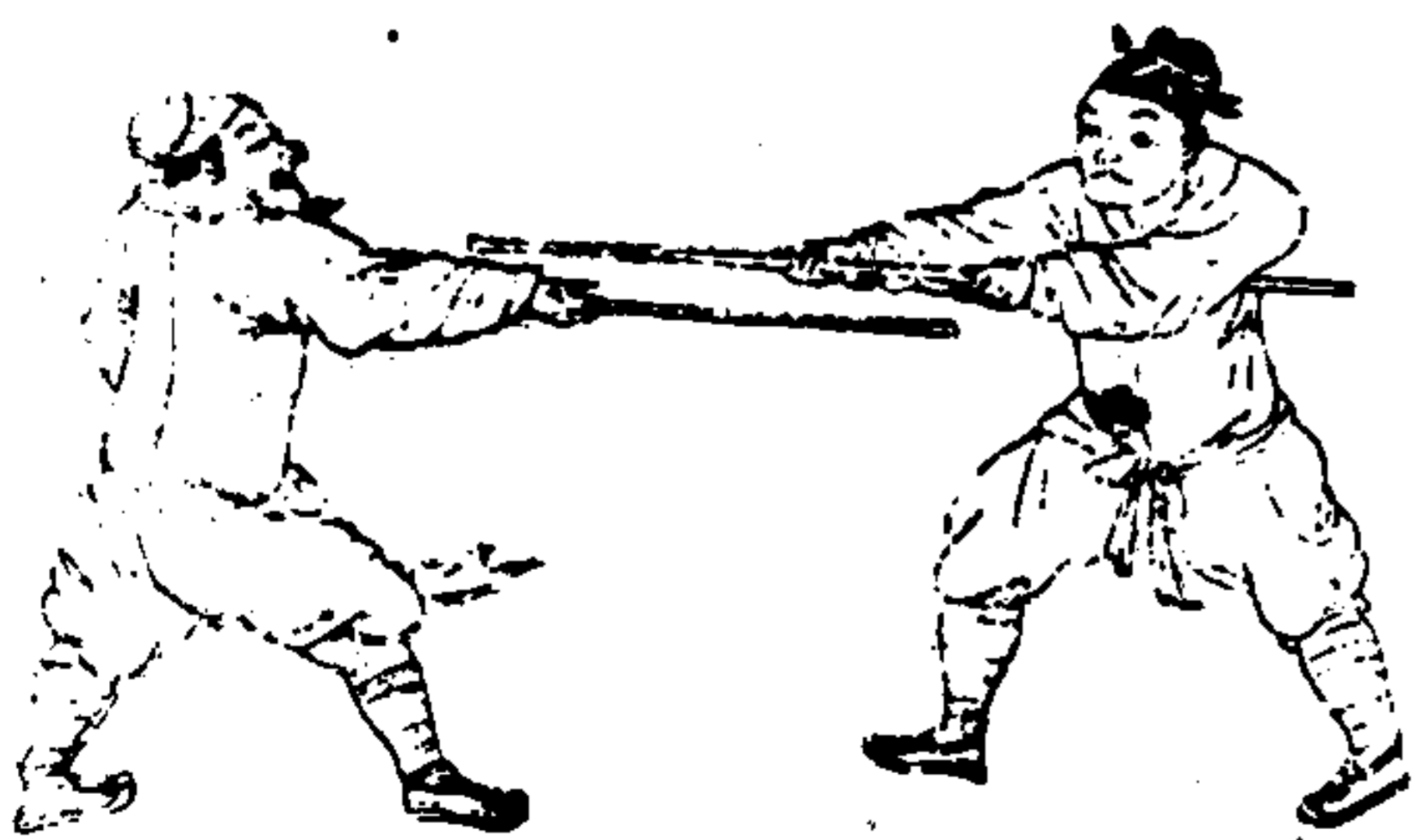
三

圖 勢 頭 回 馬 走

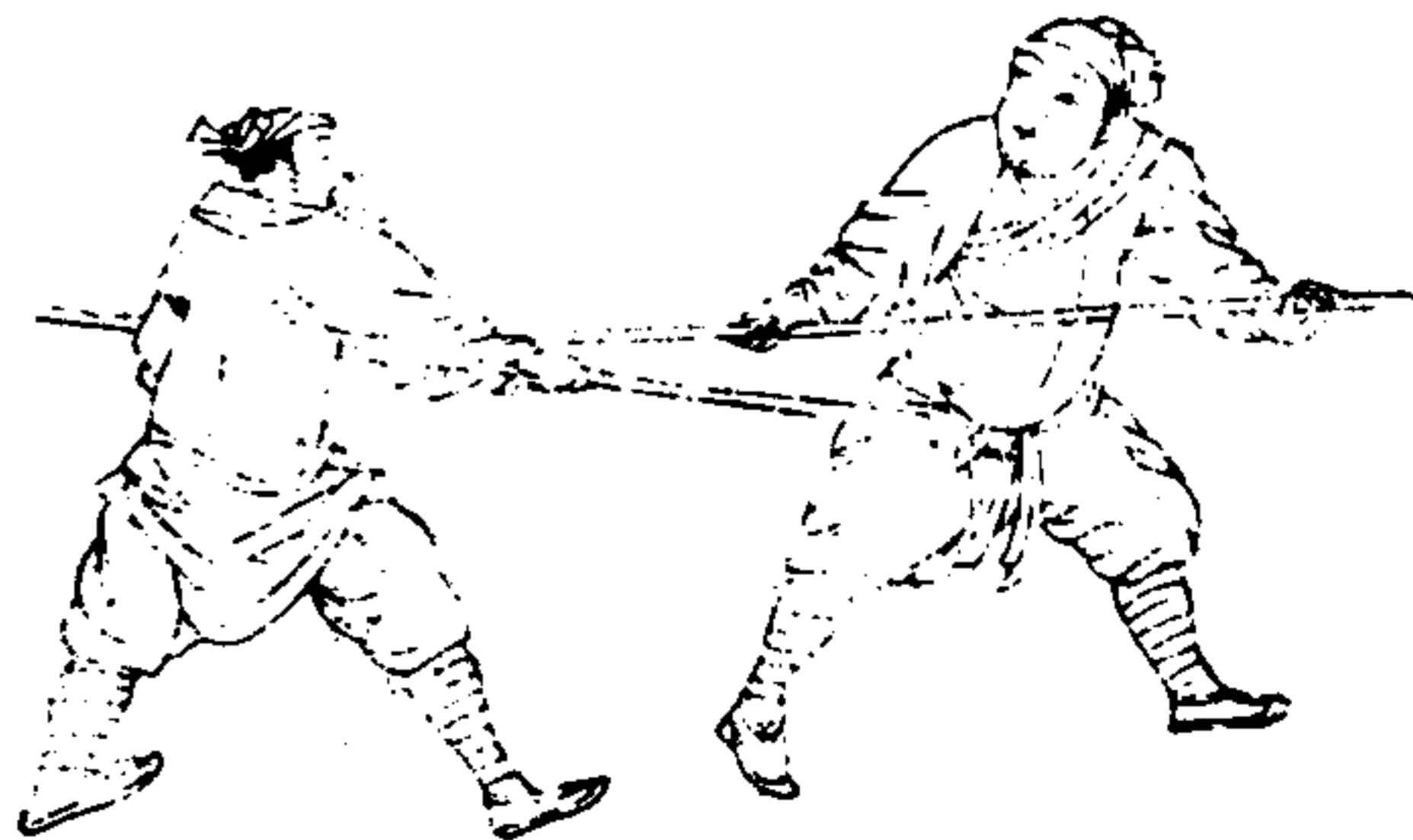

倒頭勢圖

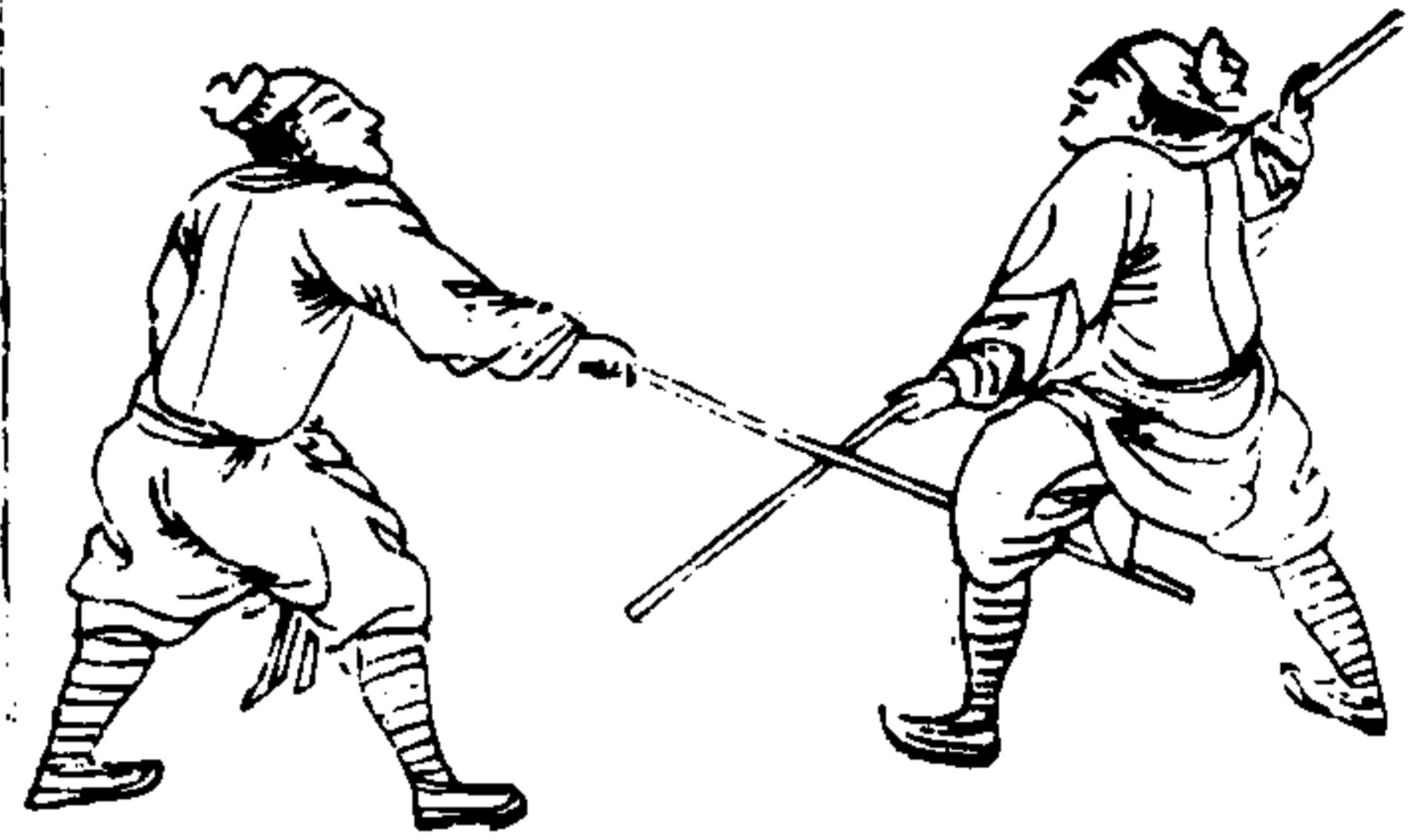

上刺勢圖

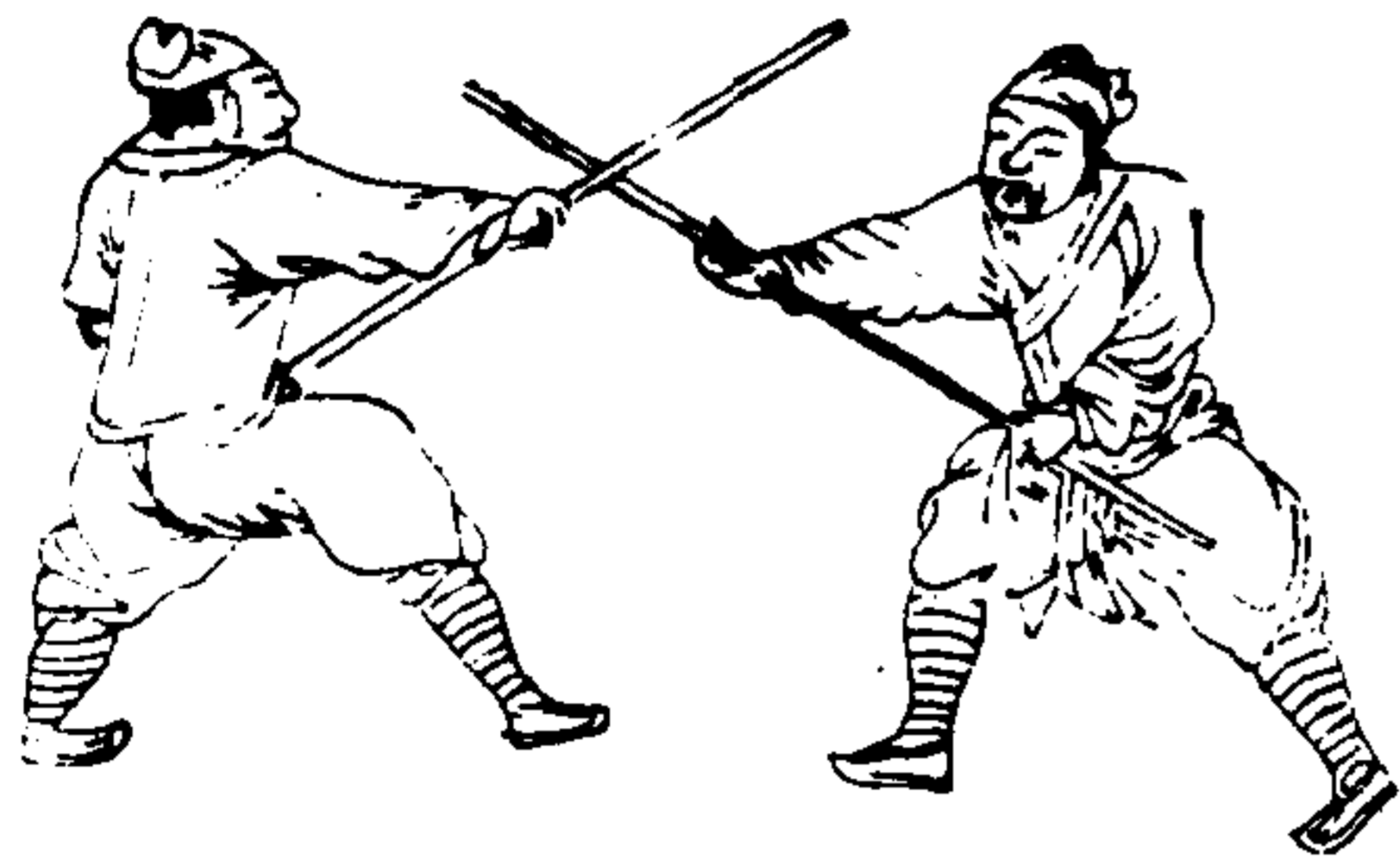

三才圖會

人事七卷

三

閃腰勢圖

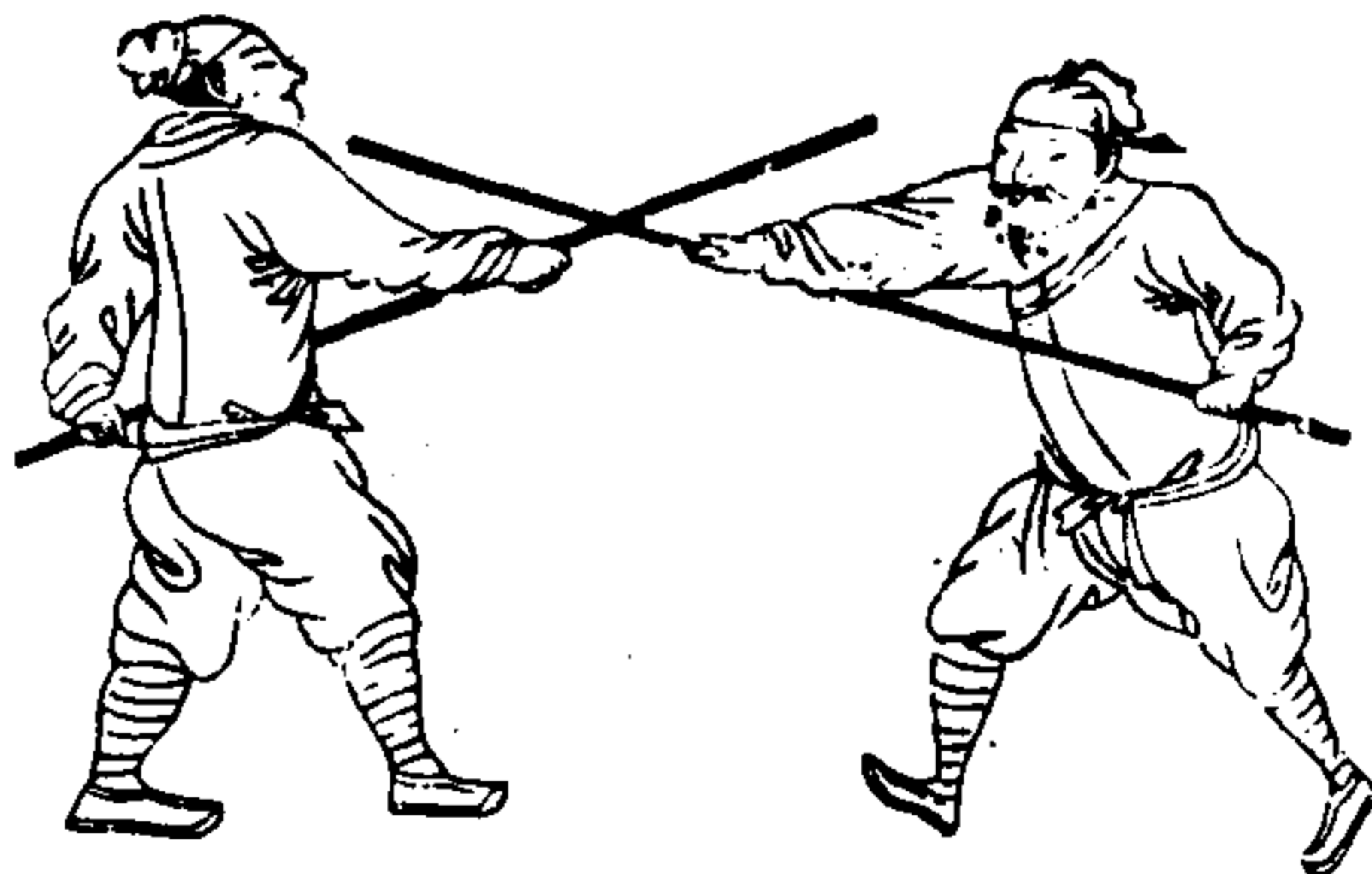

下穿勢圖

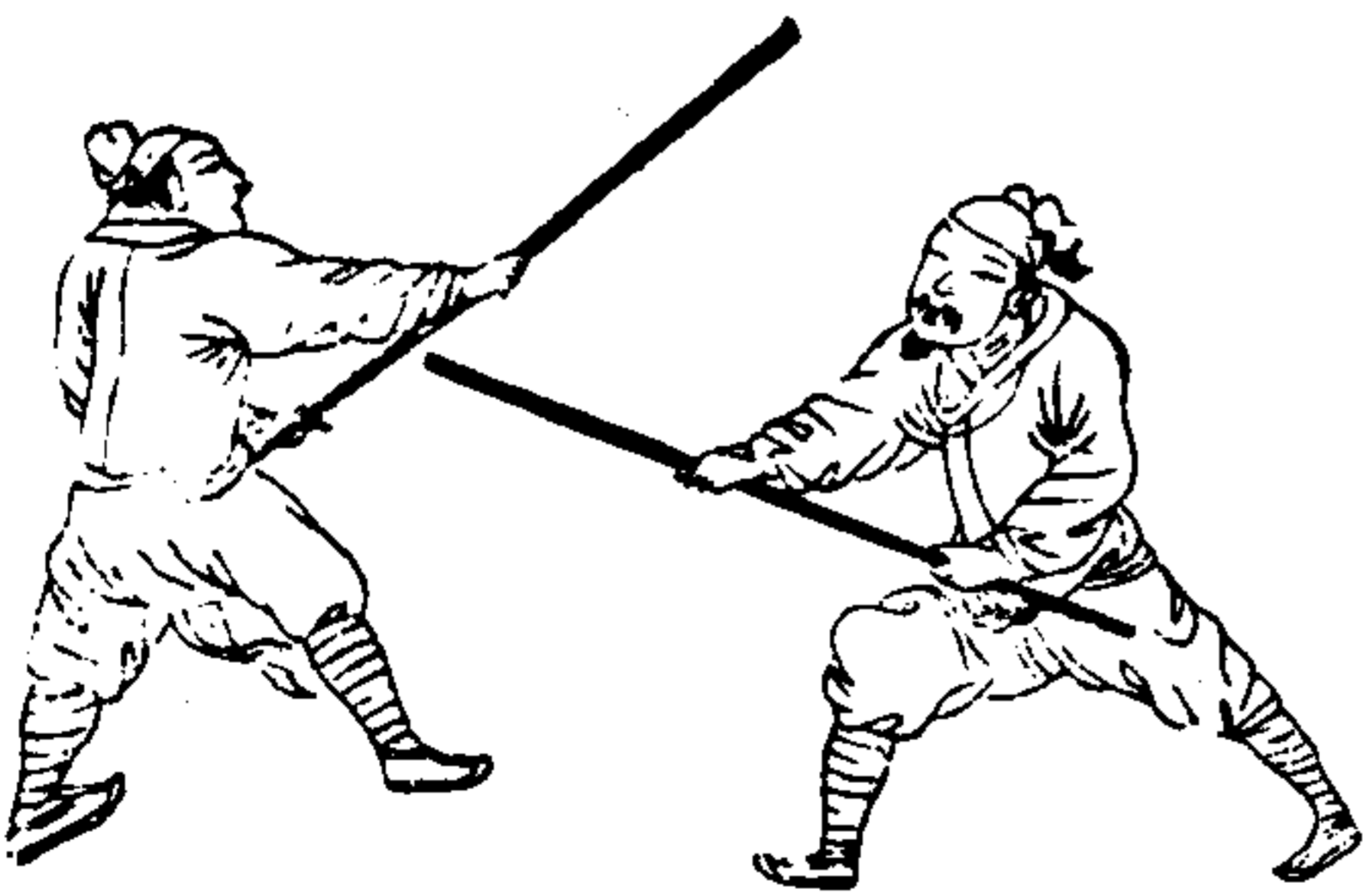

三才圖會

人事七卷

三

圖 勢 接 下



圖 勢 攔 中 身 扁



三才圖會 人事卷七 三才

用牌式圖

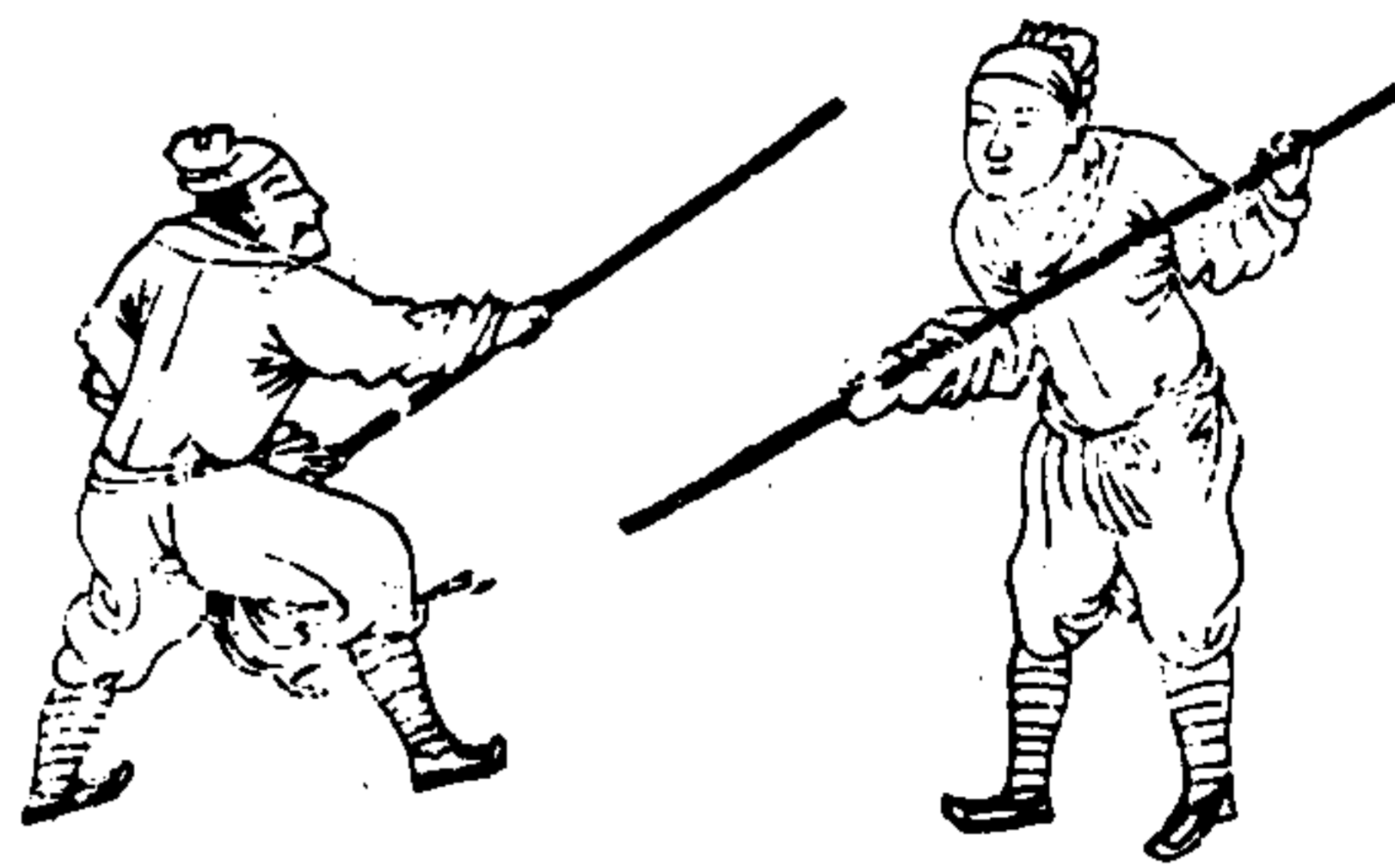
圖 牌 藤

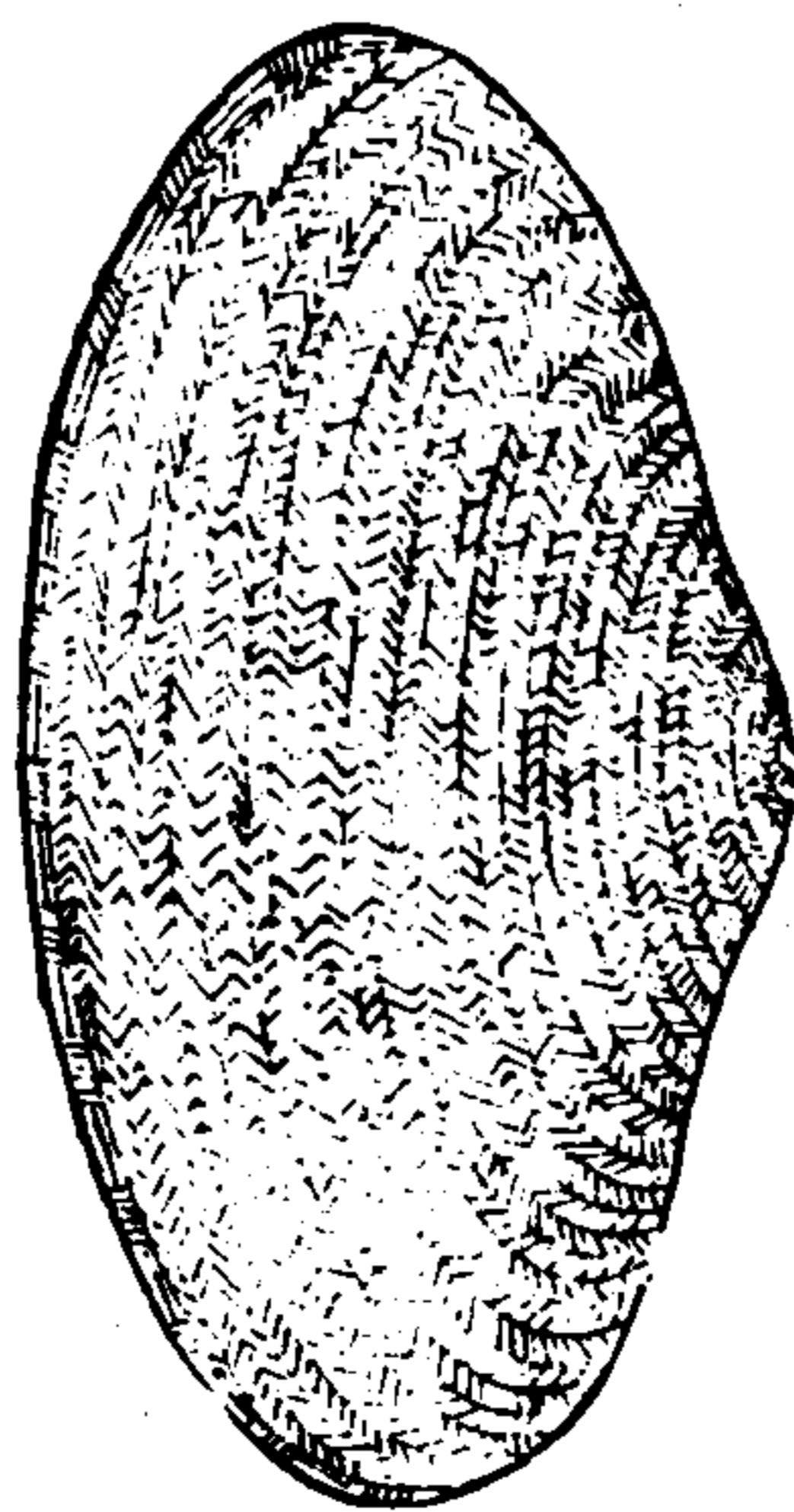

三才圖會 人事卷七 三才
一習藤牌人牌一面內用大藤為骨以藤篾條條退藤
纏聯每面隨牌標鎗二枝腰刀一把其兵執牌作勢
向敵以標執在右手腰刀橫在牌裏挽手之上以腕
抵住待敵長鎗將及身擲標刺之中與不中敵必用
鎗顧撥我即乘隙徑進急取出刀在右隨牌砍殺一
入鎗身之內則鎗為棄物我必勝彼矣但擲標後而
倉皇不及取刀是一大病其禦短兵更易

開扎衣勢
此起手勢也
照高管下橫
行直進諸勢
可變有躲閃
之妙



三才圖會 人事七卷

三九

六

斜行勢
此乃直來橫
受之法動偏
步上硬騎龍
以進人之左



仙人指路勢
乃看管之法
拘步直進直
退諸勢可變



三才圖會 人事七卷

四

五

滾牌勢
此勢隨滾進
以進人之右
先進刀後進
牌疾速如風
為妙



躍步勢

此乃騎龍如探馬刀前牌後誘人來轉過牌來刀在後低平坐下靠和挨



三才圖會

人事七卷

望

低平勢

此真正對敵勢也用進步須要帶標一根身在牌內標步齊進百發百中



金雞畔頭勢

畔頭之勢最為良鎗上頭從牌下藏進步如風人莫變刀銓牌開為難當



三才圖會

人事七卷

望

埋伏勢

此勢進步甚速用小行或左或右如有鎗戳在牌不能脫手急用刀尖將牌借力頂開急先絕妙



旁牌

一試牌跳牌舊法聽鑼聲為度覓牌如壁閃牌
 伏得宜翻身下露身滾牌下露足惟牌能殺敵能
 身用之乃拒勁敵以衛兵也大七星牌歌覓牌砍刀
 上步再覓牌砍刀背牌擎刀絞絲步回撒花蓋頂收
 了出牌見刀翻身上小跳翻身下出牌截刀翻身上
 小跳翻身下閃馬牌歌曰載牌再載牌斫一刀復一
 刀翻身上小跳翻身下又斫一刀又復一刀又斫一
 刀又復一刀翻身上小跳翻身下

三才圖會

人事七卷

聖

下

背狼筈圖

中平勢
 此勢前弓後
 箭陰陽要轉
 兩手要直推
 步如風天下
 莫敵

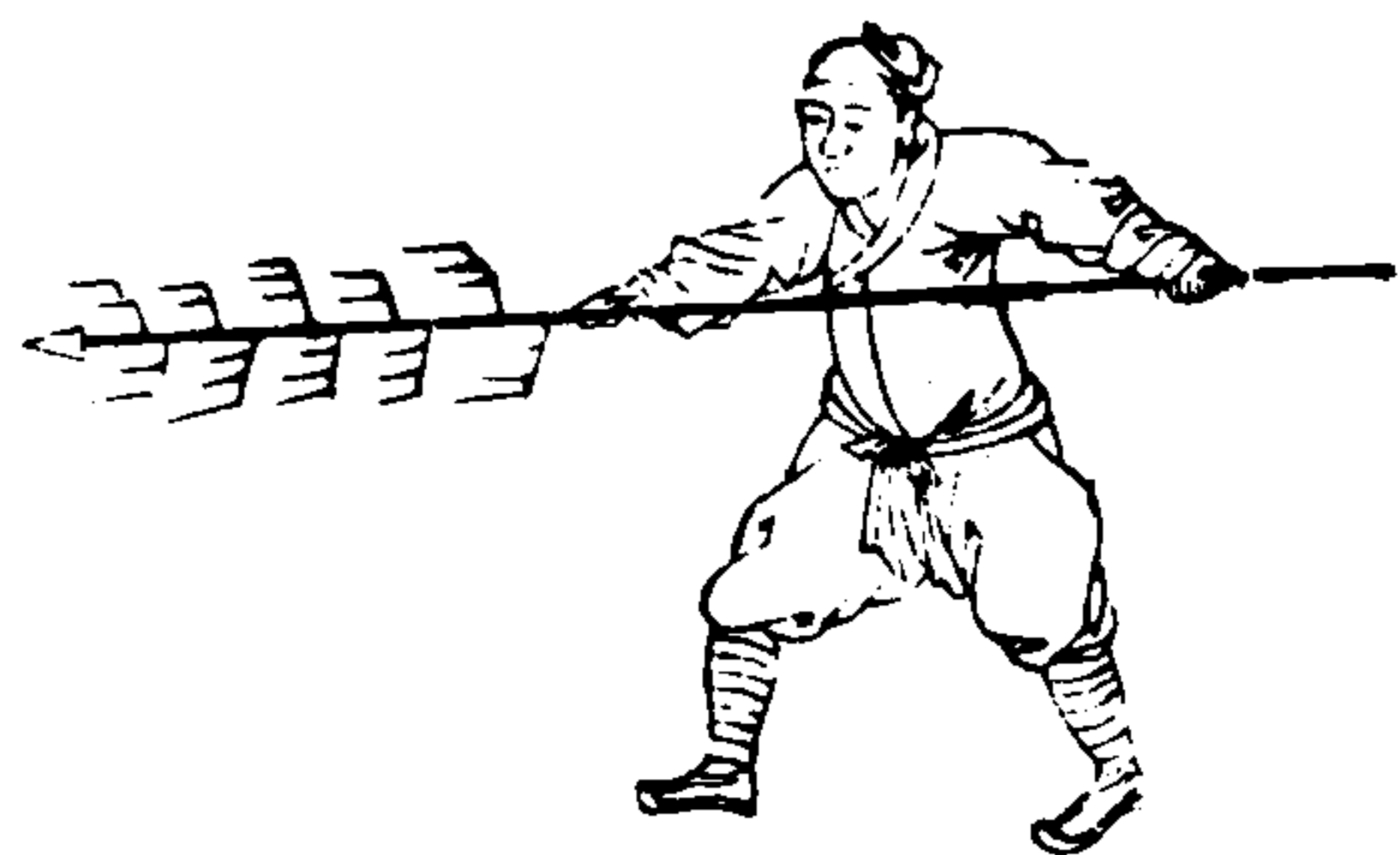

騎龍勢

閉門之法上
 騎龍下關高
 擎大有功誤
 若當前披一
 下勸君眼快
 脚如風

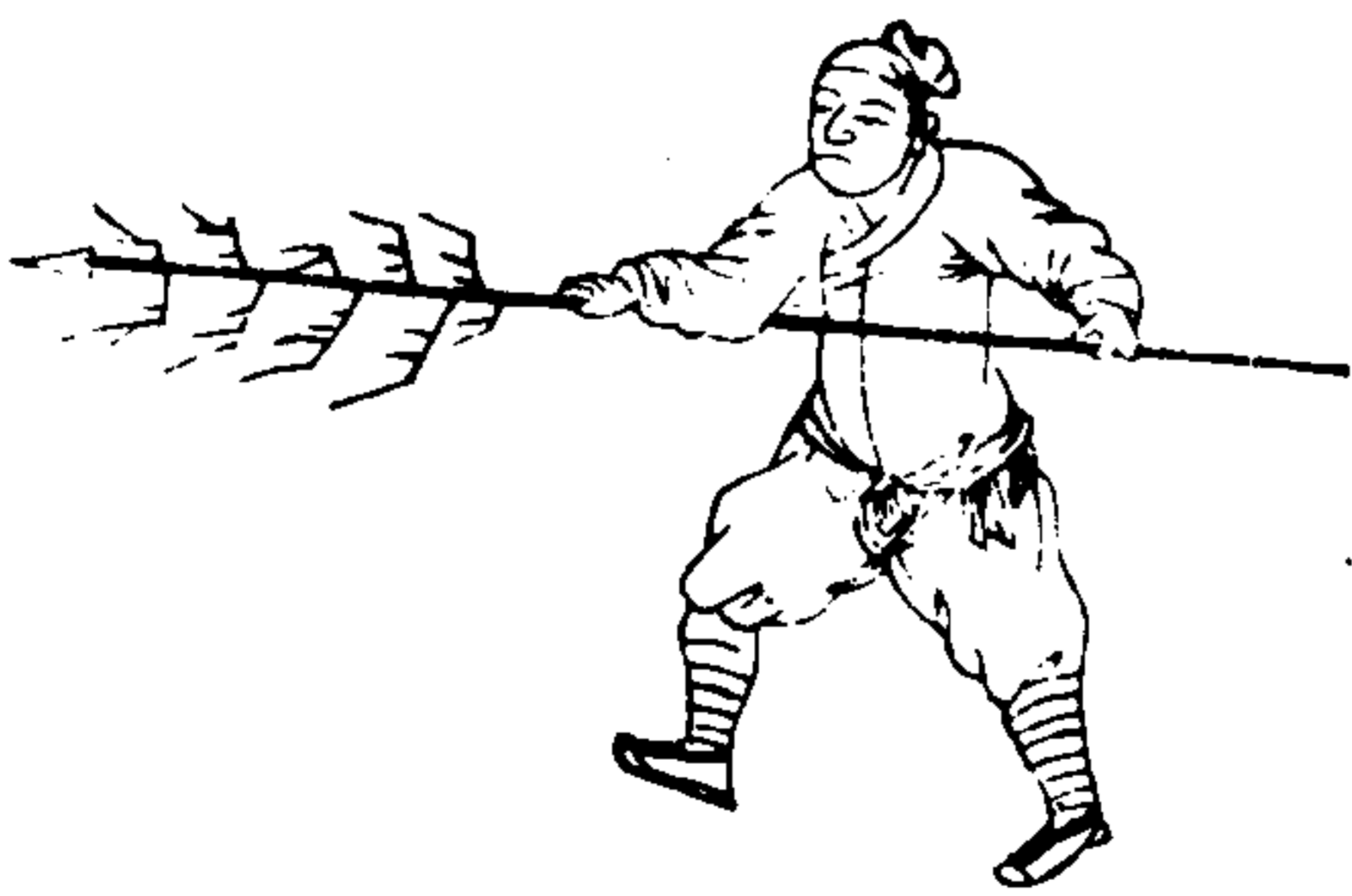

三才圖會

人事七卷

四

七

鈎開勢

鈎法由來阻
大門小門挫
下向前奔若
還他使低來
勢開挫憑君
利便分



架上勢

鎗打高來須
用架架時管
上又管下陰
陽反覆脚如
風鉄柱金剛
也戳怕



三才圖會

人事卷七

四

五

開下勢

開勢緣何要
挈脚挈脚乃
是起步法連
身坐下向前
冲上面不着
下面着

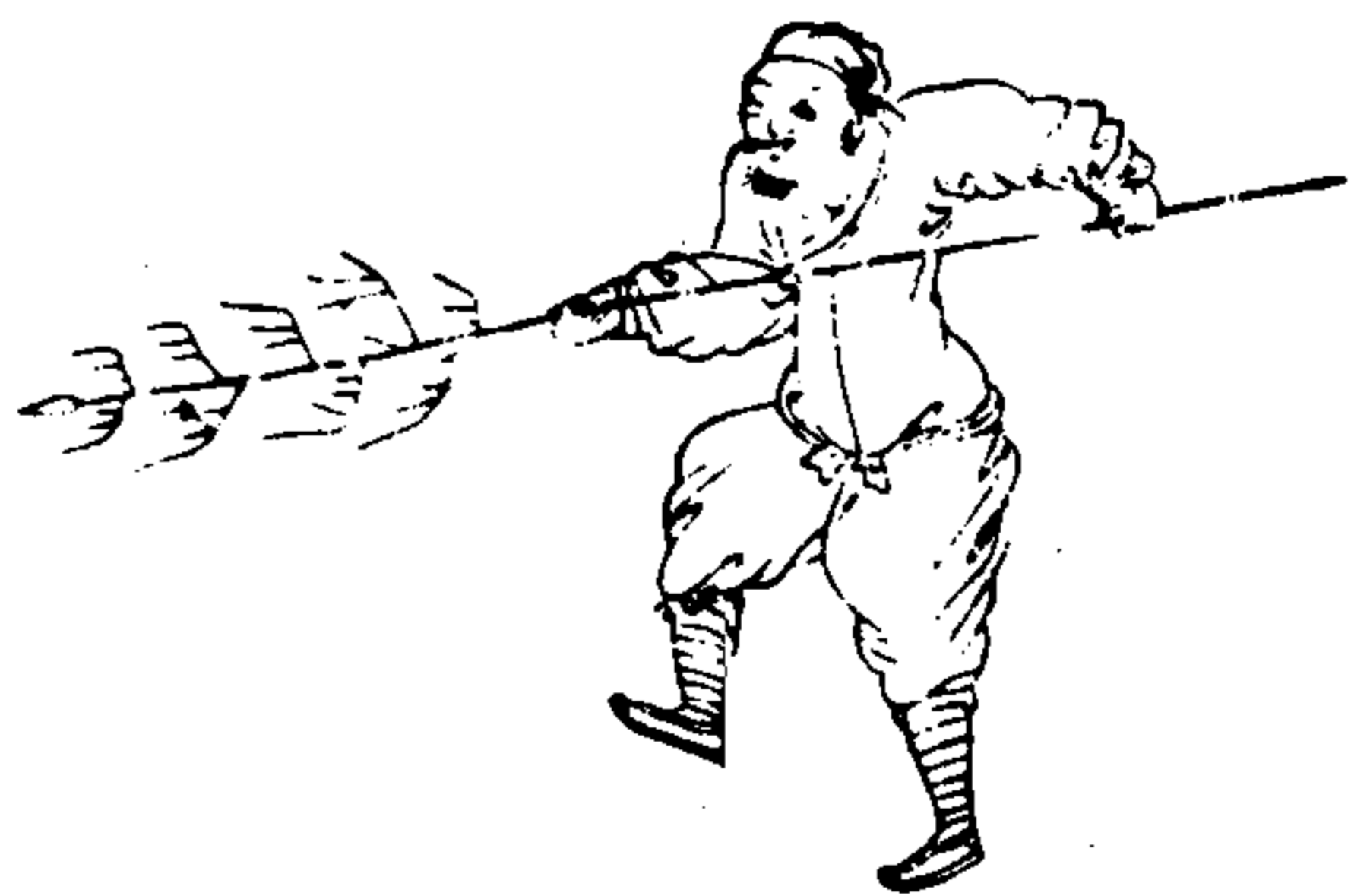

拘步退勢

直進直出君
須記站住即
是中平勢高
低左右任君
行切挫鈎開
毋輕易



三才圖會

人事卷七

四

五

狼筈總說

狼筈之為器也形體重滯轉移艱難非若他技之出入
捷似非利器也殊不知乃行伍之藩籬一軍之門戶如
之居室未有門戶扃鍵而盜賊能入者雖然得人而用之
則可以制人不得其人則制於人矣千將太阿之利使童
子而持於國門之外則必有袒背而奪之者何也其所能
乖其所使故也凡用狼筈須要節密枝堅杪加利刃要擇
力大之人能以勝此者勿為狼筈所使夫然後以牌盾蔽
其前以長鎗夾其後動必濟矣又須釵鈿大刀接翼然筈
三才圖會 人事七卷 聖

三才圖會

雲間允明父王思義續集

人事八卷

八陣圖

天覆陣圖

地載陣圖

風揚陣圖

雲垂陣圖

龍飛陣圖

三才圖會

人事八卷

虎翼陣圖

鳥翔陣圖

蛇蟠陣圖

平戎萬全陣圖

牝陣圖

牡陣圖

衝方陣圖

車輪陣圖

累瓦陣圖

鴈行陣圖

方陣圖

常山蛇陣圖

行列方陣圖

立成方陣圖

方營圖 又

偃月營圖

行軍次第圖

牌圖

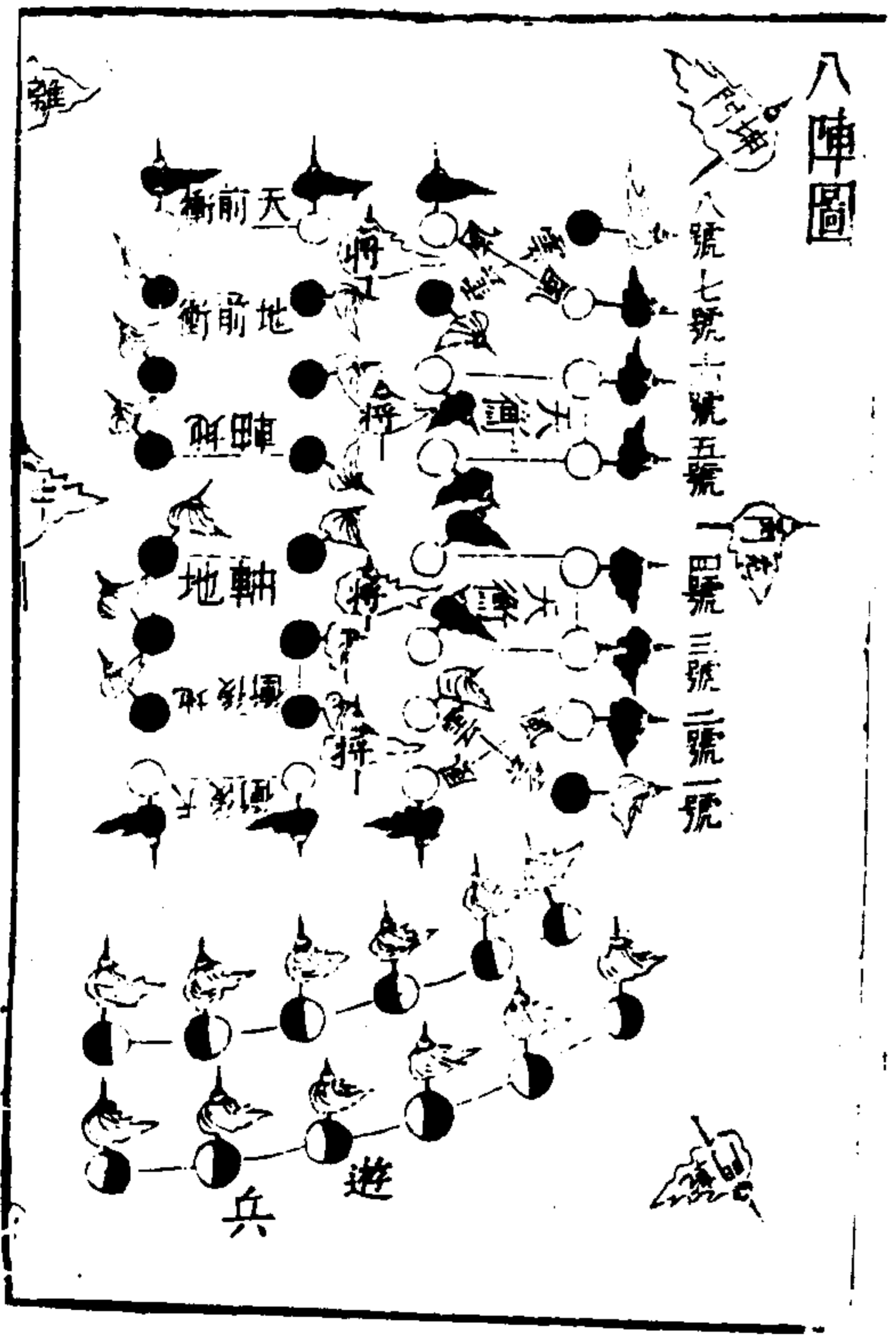
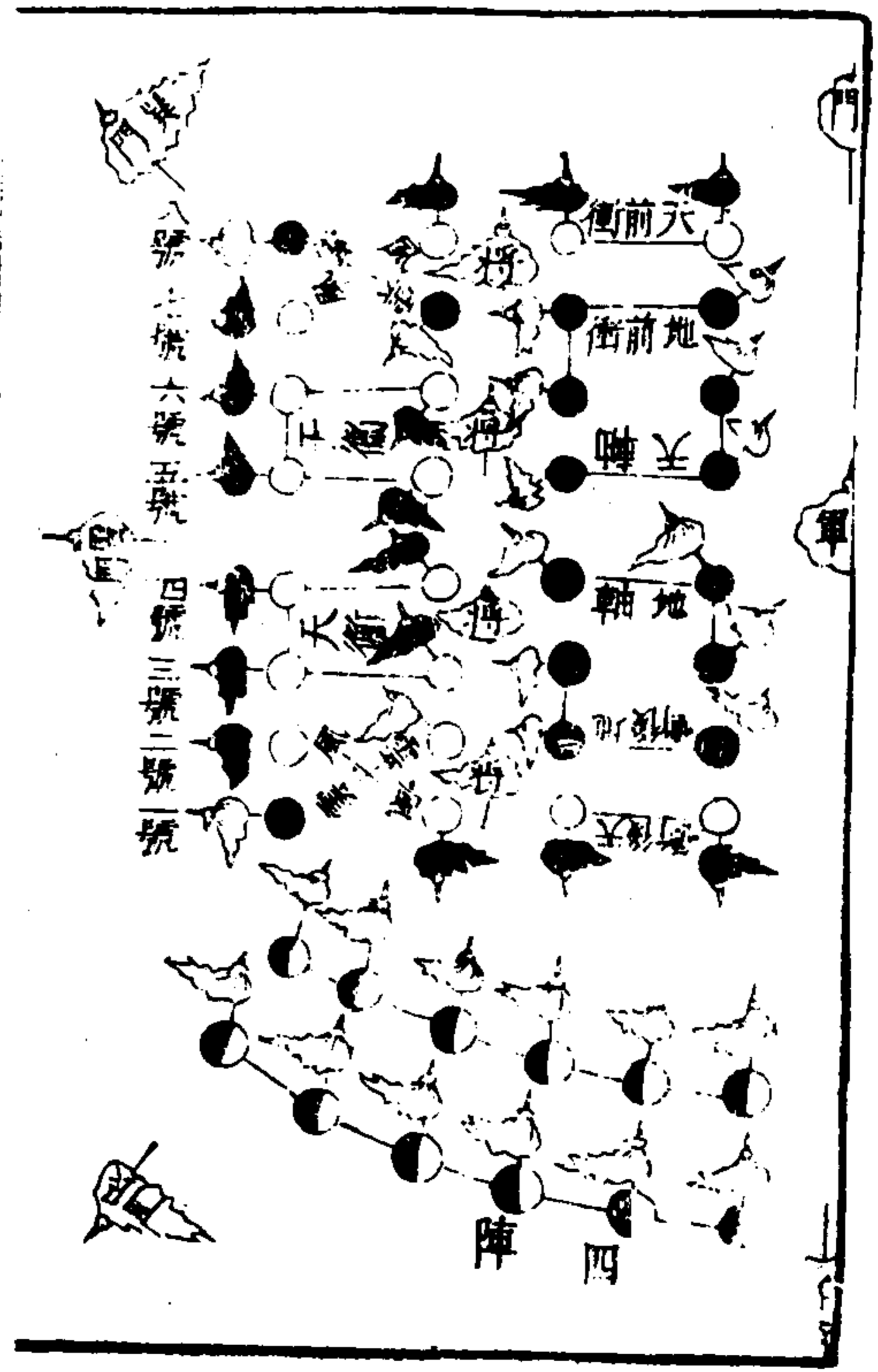
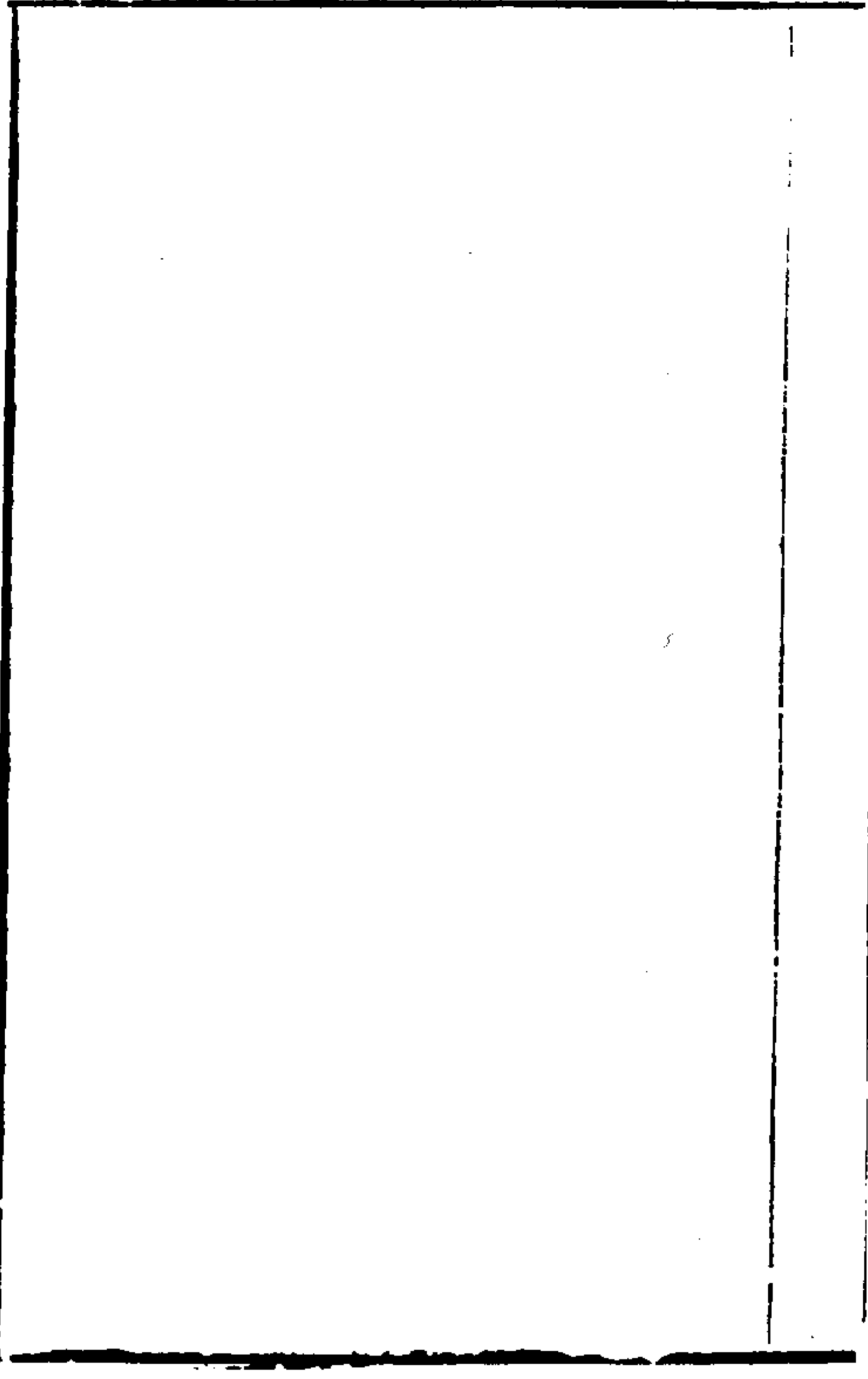

凡推演八陣始於隊伍而成營陣伍者五行生成之數也陣者八卦之象也遊兵者二十四氣之數也所以五人為伍十伍為一隊加五旗軍而五十有五終於生成之數也八隊為一陣有四百四十人八陣為一部有三千五百二十人而為小成可變兩陣也八部為一將有二萬八千一百六十人而為中成八陣齊可變也終於六十四卦也八將為一軍有二十二萬五千二百八十人而為大成故韓信曰多多益善其布列營陣以將臺左列四陣右列四陣分作兩層駐劄而為小將左列四部右列四部亦分兩層

三才圖會 人事八卷

四

而為中將左列四部右列四部亦分兩層
而為大將左列四部右列四部亦分兩層
每部用六十步以
小成三千五百二十人可布八陣每部用一百二十步以
中成二萬八千一百六十人每部用六百步以大成二十
二萬五千二百八十人每部用一千二百步其小成每隊
相離十八步中成每陣相離八十六步大成每部相離一
百七十二步內餘數步者加中軍而為閏也以天後衝四
隊東北西北風雲各二隊定作一號以地後衝四隊東北
西北風雲各二隊定作二號以地軸地後衝各二隊定
作三號以後地軸四隊左右後天衝各二隊定作四號以

前地軸四隊左右前天衝各二隊定作五號以地軸地
前衝各二隊左右前天衝各二隊定作六號以地前衝四
隊東南西南風雲各二隊定作七號以天前衝四隊東南
西南風雲各二隊定作八號書於本隊旗上布陣下營不
得錯亂聞中軍舉號每陣皆聞隊一二五六號先出三十
六步止單擺開戰畢仍收作八陣為第一陣二次舉號三
四七八號出過第一陣前三十六步止單擺開戰畢仍收
作八陣為第二陣三次舉號第一陣又聞隊每陣出五六
號過第二陣前三十六步止單擺開戰畢仍收作八陣為
第三陣四次舉號第二陣又聞隊每陣出七八號過第三
陣前三十六步止單擺開戰畢仍收作八陣為第四陣次
視中軍舉起火點鼓每陣又聞隊一三五七號不動二四
六八號出前行十八步止天前衝四陣居前天後衝四陣
居後天衝十六陣居兩端地軸十二陣居中間地前衝六
陣居前地後衝六陣居後風八陣居四維雲八陣居四角自
然而成八陣之規也遊兵二十四陣分列兩哨每哨十二
陣三陣定作一號共作四號分列兩層進止開闔間隊與
八陣皆同惟下營之際擊環於後而伏之持久固守無外

三才圖會 人事八卷

五

乎八陣取勝衝敵全在乎遊兵顧八陣者正兵也遊兵者
 奇兵也守五丈原司馬懿受辱攻祁山張郃被誅以正為
 奇以奇為正在人心運用之而已

三才圖會

人事八卷

六

三才圖會 人事卷八

天覆陣

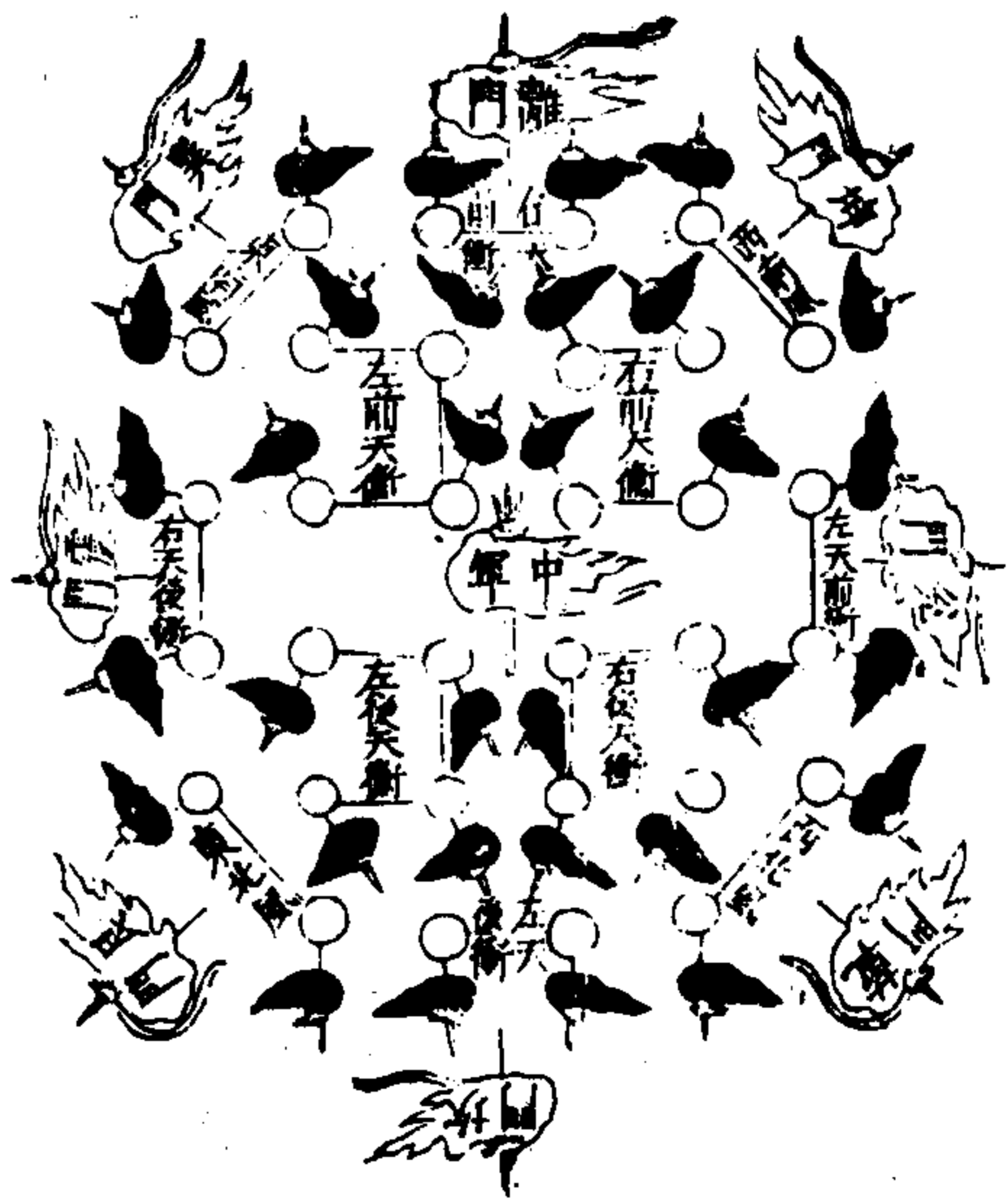

三才圖會

人事八卷

七

地載陣

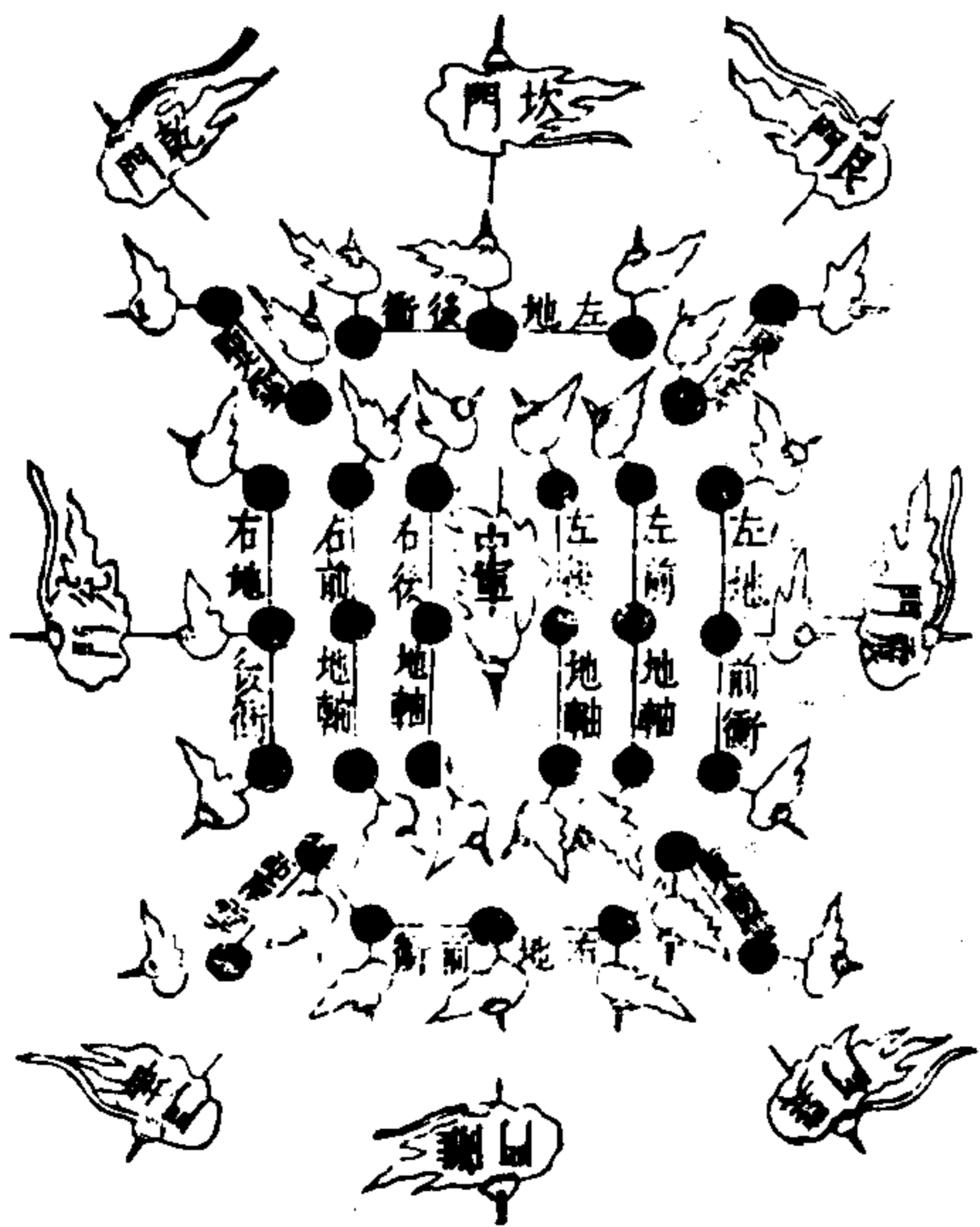

一一三三

風揚陣

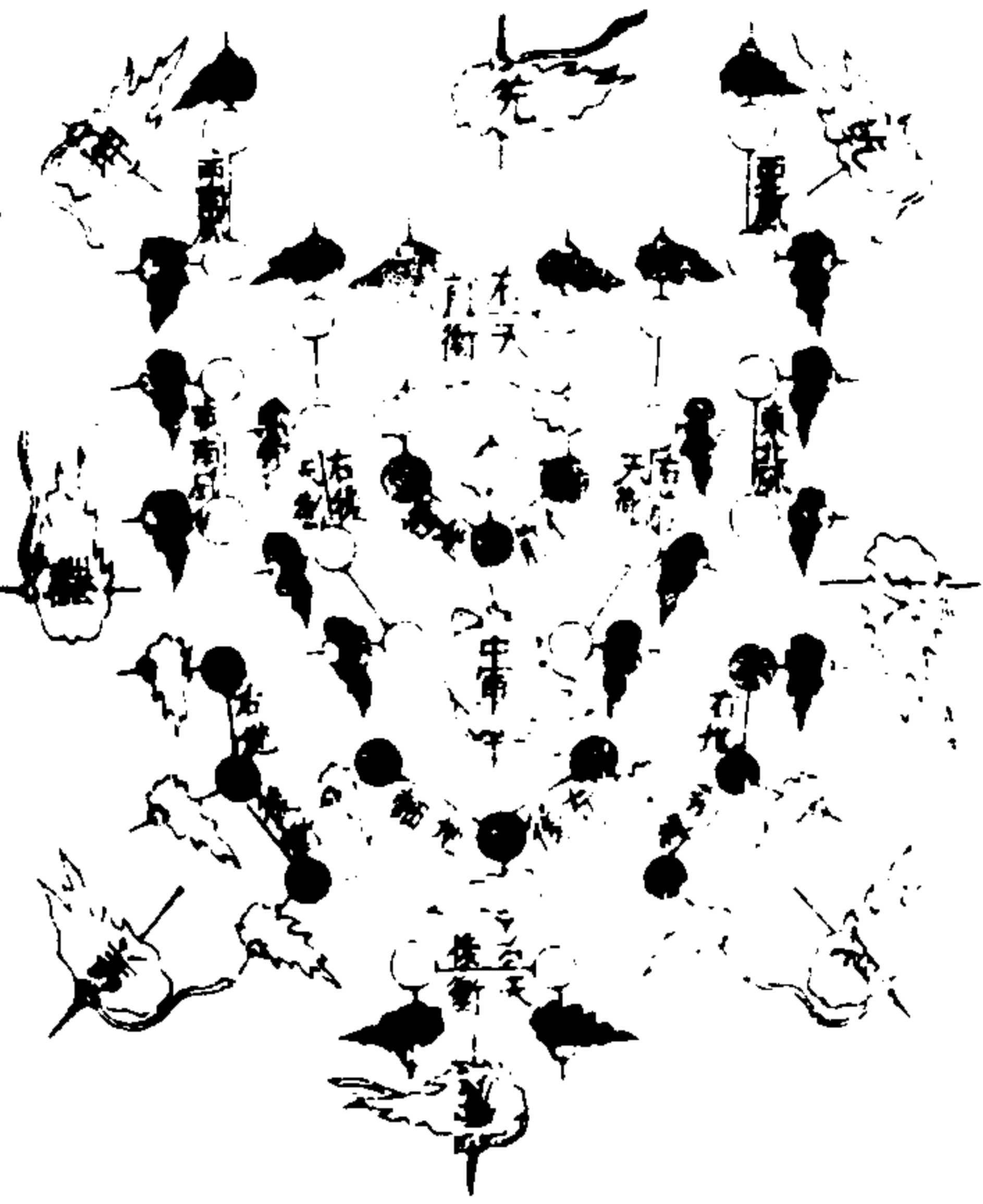

三才圖會

人事八卷

八

雲垂陣

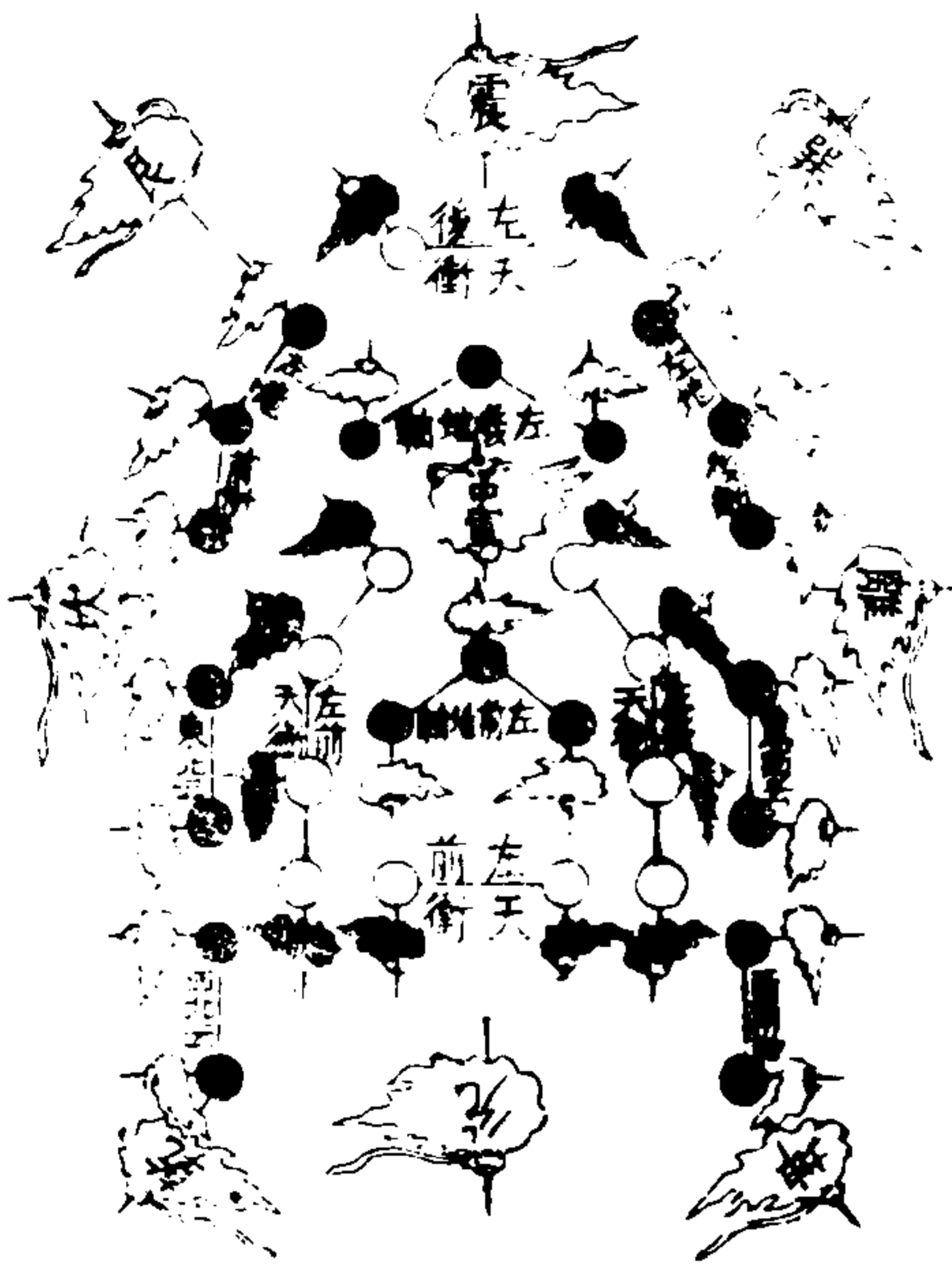

龍飛陣

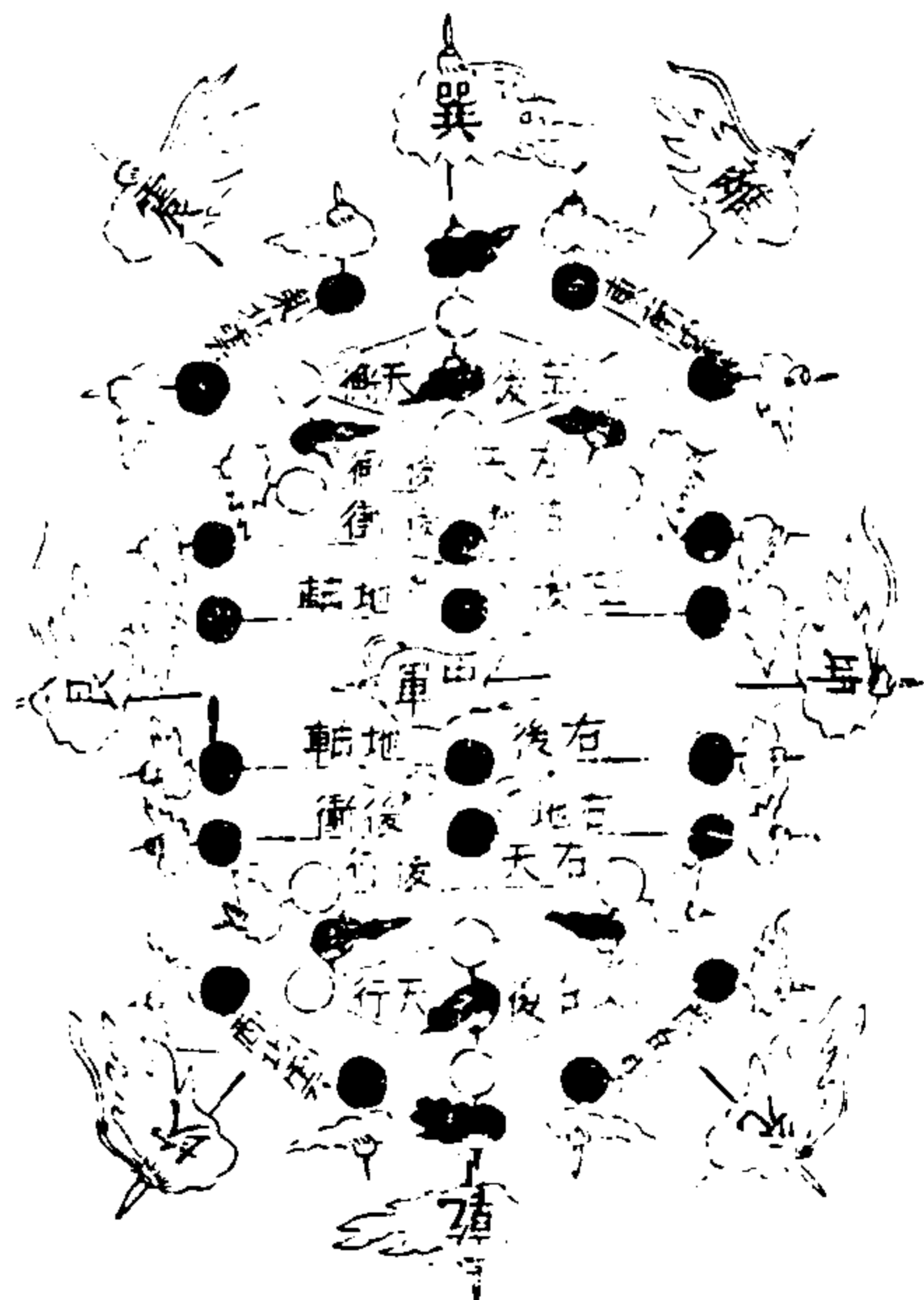

三才圖會

人事八卷

九

虎翼陣

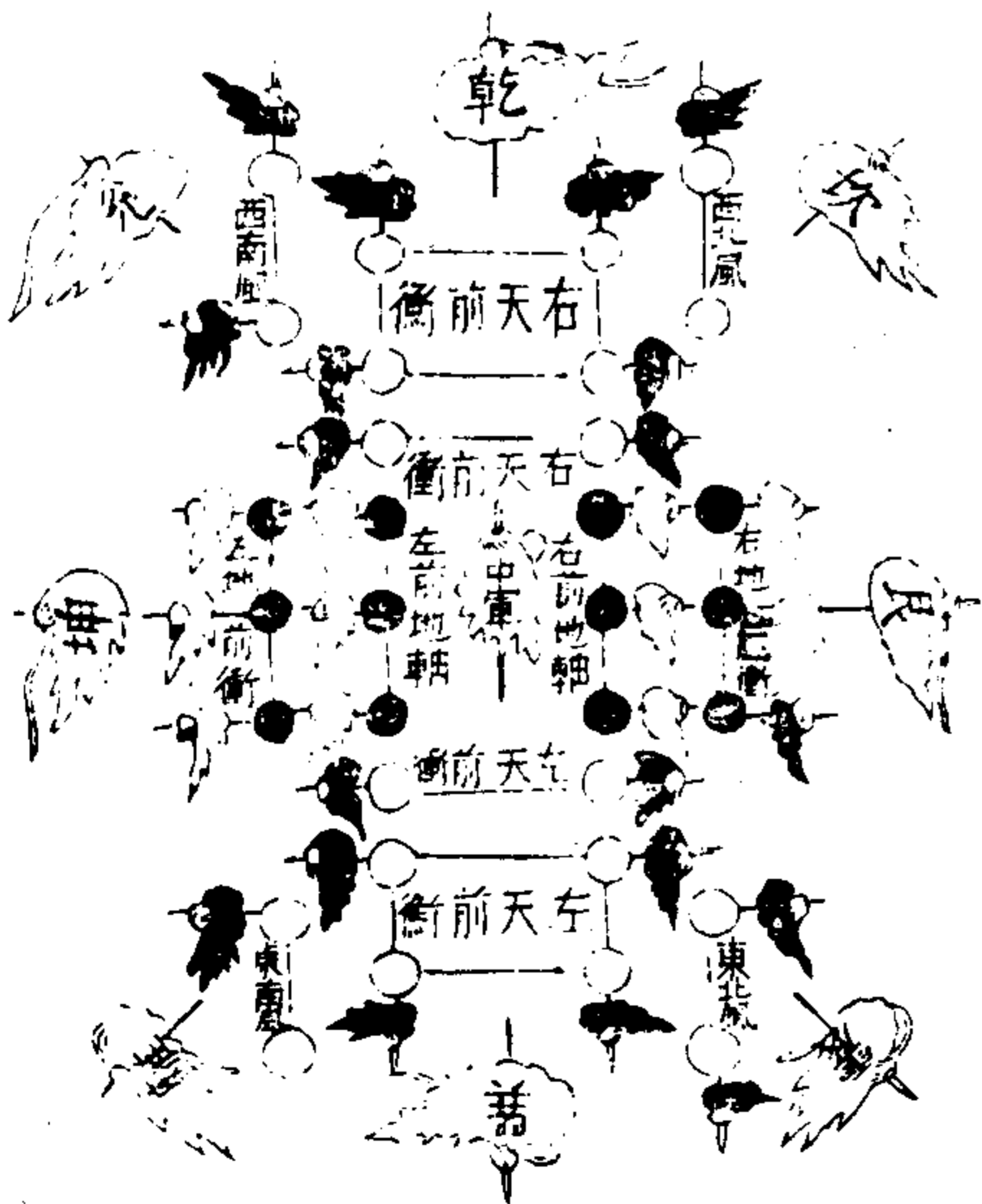

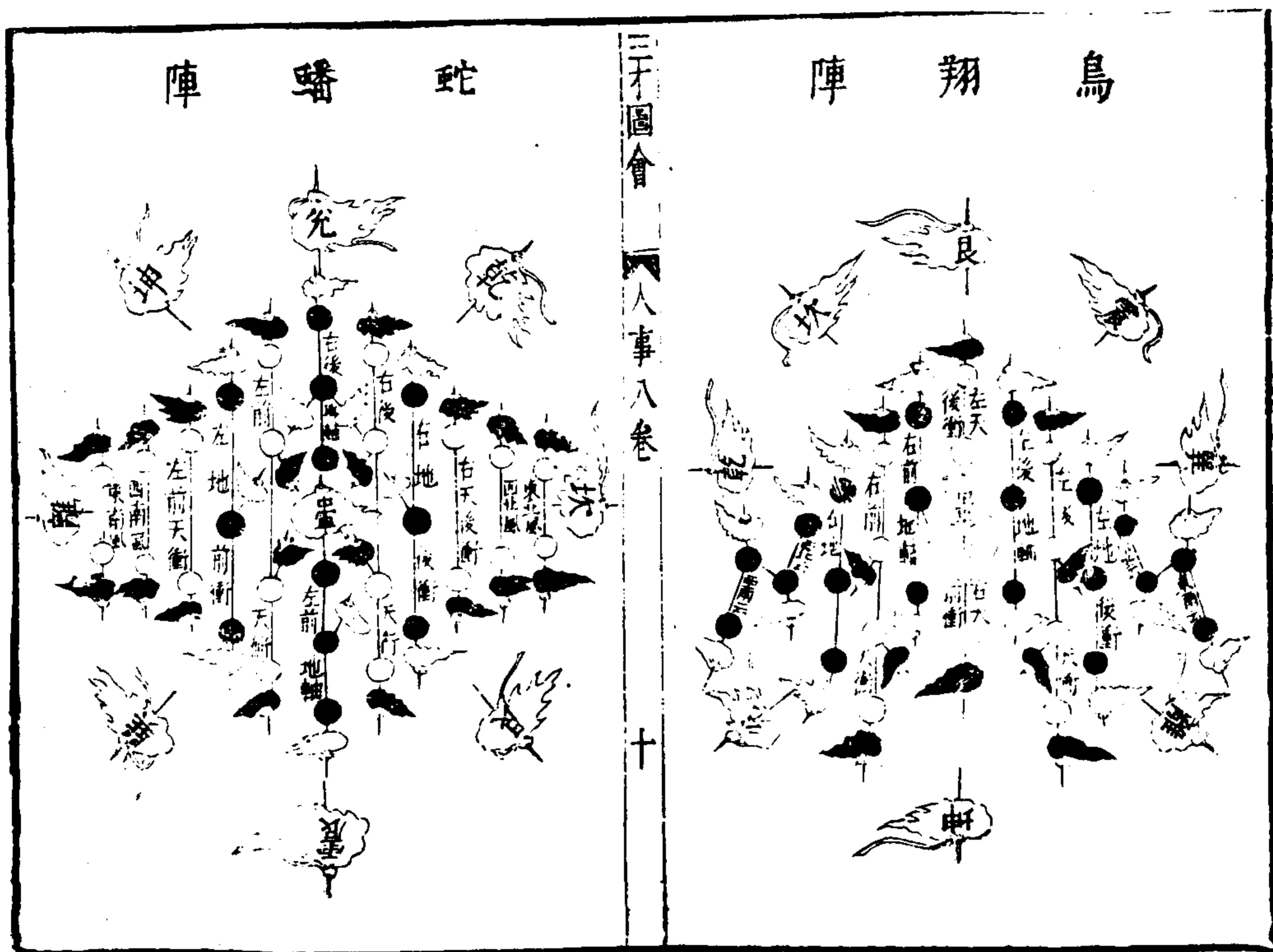

三才圖會 人事卷八 十

天覆陣式

八陣外之分變為天覆陣有風無雲用總陣外面陽隊以
 右天前衝二隊列前居正南以東南西南風各二隊列天
 衝兩維以左右前天衝各四隊列前中以左右天前後衝
 各二隊列兩端以左右後天衝各四隊列後中以左天後
 衝二隊列後以東北西北風各二隊列後兩維謂風附天
 而形圓也

地載陣式

八陣內之分變為地載陣有雲無風用總陣中間陰隊以
 左地後衝二隊列前居正北以東北西北雲各二隊列地
 後衝兩角以左右後地軸各三隊列左右中以左右前地
 軸各三隊列後地軸之左右以左右地前後衝各三隊列
 軸之兩端以右地前衝之三隊列後以東南西南雲各二
 隊列地衝兩角謂雲附地而形方是也

風揚陣式

八陣右之分變為風揚陣有風無雲用總陣右一半隊以
 右天前衝二隊列前居正西以西北西南風各二隊列天
 前衝兩維以右前地軸三隊列前中以右前後天衝各四

隊列地軸左右以東北東南風各二隊列衝兩端以後地
軸三隊列後中以右地前後衝各三隊列地軸兩維以右
天後衝二隊列後謂風附衝而形銳是也

雲垂陣式

八陣左之分變為雲垂陣有雲無風用總陣左一半隊以
左天後衝二隊列前居正東以左地前後衝各三隊列天
後衝兩維以左後地軸三隊列前中以左前後天衝各四
隊次列後地軸之左右以左前地軸三隊列天衝之中以
東南東北雲各二隊列天衝兩端以左天前衝二隊列後
三才圖會 人事八卷 十一
居正西南西北雲各二隊列天前衝兩維謂雲附衝而形
有聚有散也

龍飛陣式

八陣後之分變為龍飛陣有雲無風用總陣後一半隊以
東南東北雲各二隊列東南為兩翼以左後大衝四隊列
前為首以左天後衝二隊列天衝次以左地後衝三隊列
天衝次以左右後地軸各三隊列地衝中以右地後衝三
隊列地軸次以右天前衝二隊列地衝次以右天衝四隊
列後為尾以西南西北雲各二隊列衝二維為翼謂雲從

龍而形象龍也

虎翼陣式

八陣前之分變為虎翼陣有風無雲用總陣前一半隊以
西北西南風各二隊列西北二維為前足以右前天衝四
隊列前為首以右天前衝二隊列天衝之次以前地軸左
右各三隊列中之左右以地前衝左右各三隊列地軸兩
端為翼以左天前衝二隊列地軸之次以左前天衝四隊
列後為尾以東北西北風各二隊列天衝二維為後足謂
風從虎而形象虎也

三才圖會 人事八卷 十一

鳥翔陣式

東北西南二隅變為鳥翔陣有雲無風用總陣二隅之隊
以左天後衝二隊列前居東北為首以右天前衝二隊列
後為尾以左後地軸三隊列天衝右以右前地軸三隊列
天衝左以左後天衝四隊列軸右以右前天衝四隊列軸
左以左地後衝三隊列天衝右以右地前衝三隊列天衝
左以東北東南雲各二隊列地衝右為羽翼以西北西南
雲各二隊列地衝左為羽翼謂雲附衝而形象鳥翔也

蛇蟠陣式

西北東南一隅變為蛇蟠陣有風無雲用總陣一隅之隊
 以右後地軸三隊列前居西南為首以右前地軸三隊列
 後為尾以右後天衡四隊列軸右以右前天衡四隊列軸
 左以右地後衝三隊列天衡右以左地前衝三隊列天衡
 左以右天後衝一隊列地衝右以左天前衝一隊列地衝
 左以西一風二隊列天衝右以西南風二隊列天衝左以
 東北風二隊列西北風右以東南風二隊列西南風左謂
 風附軸而形象蛇蟠也

三才圖會 人事八卷

十四

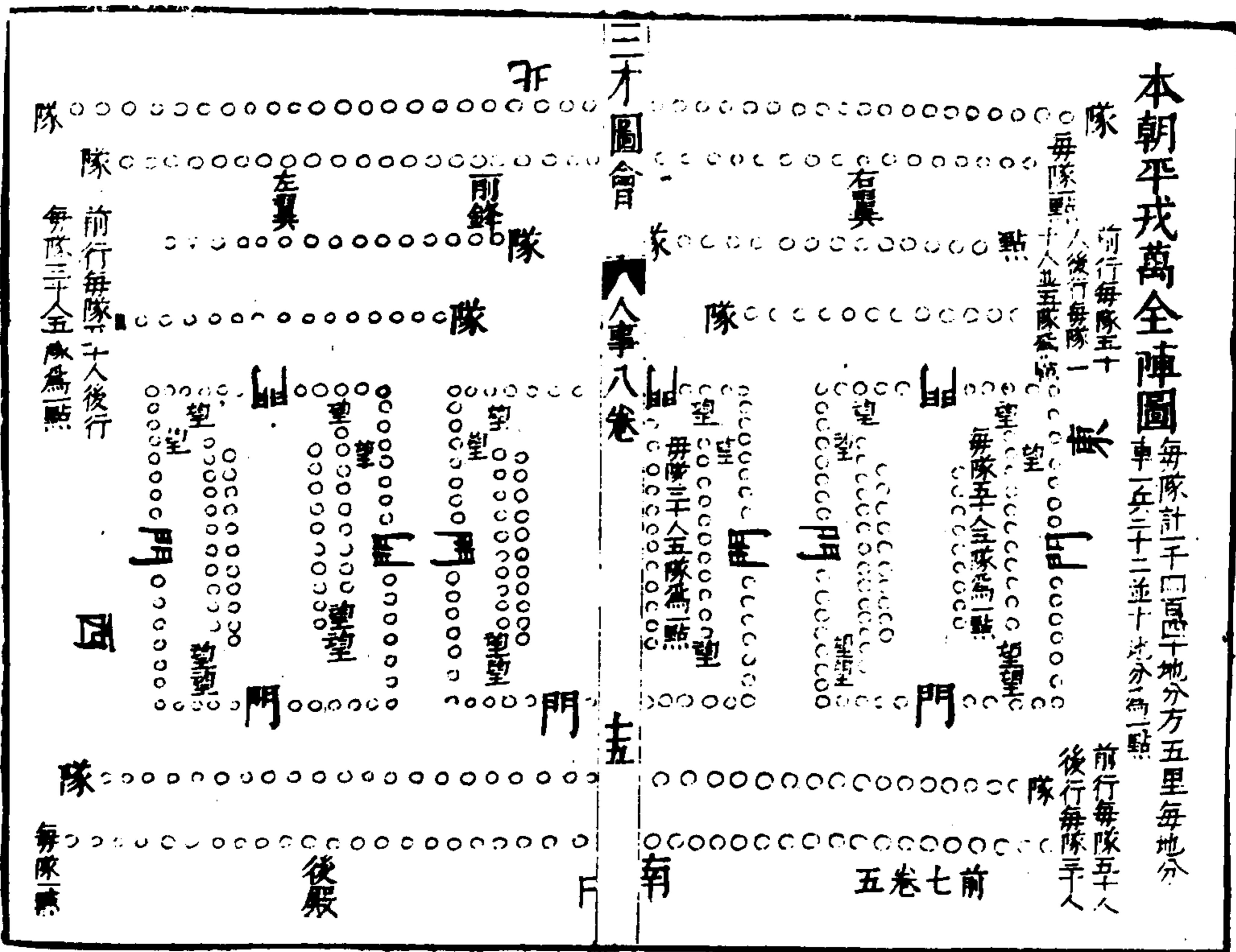

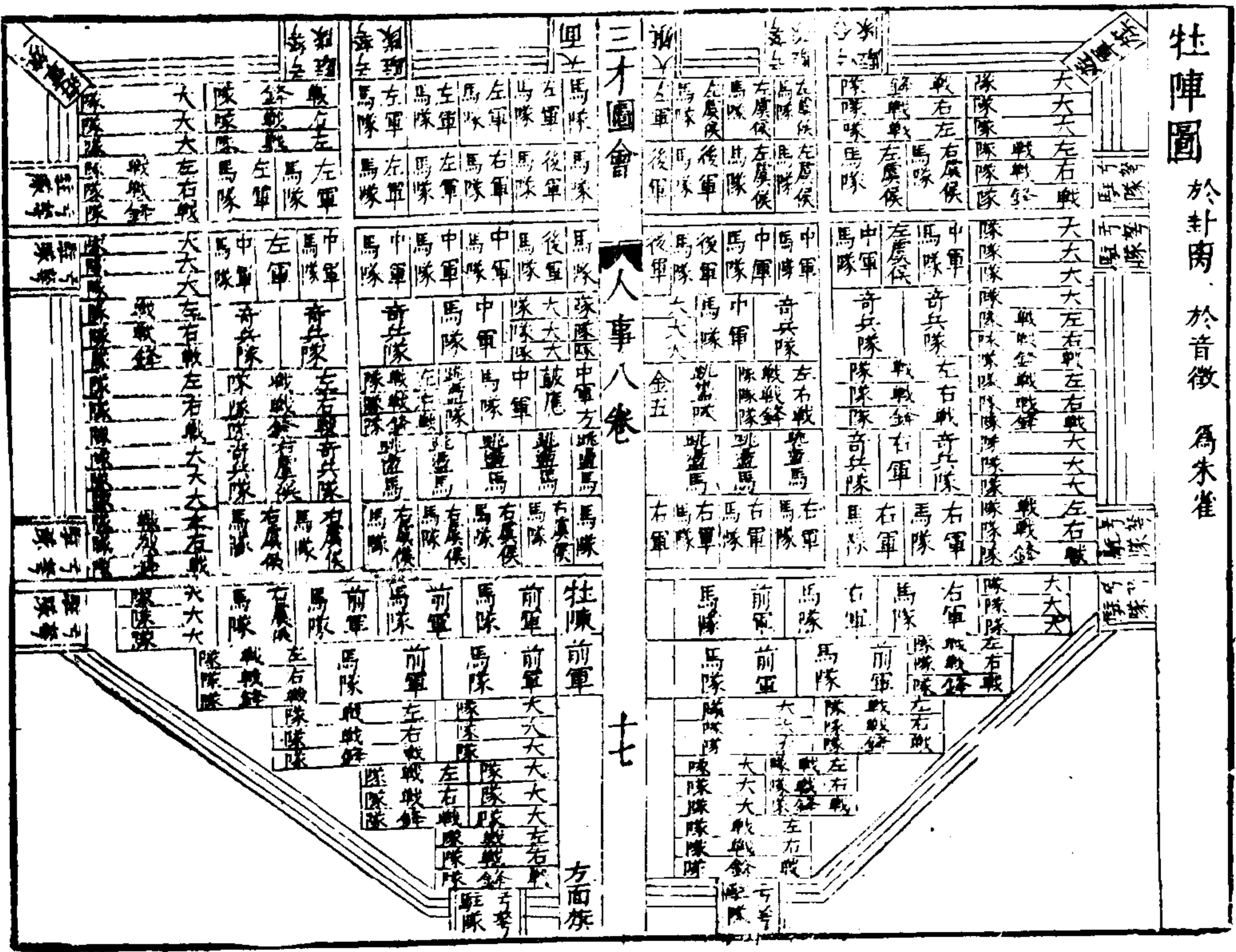

衝方陣圖

於封策 於音角 為青龍

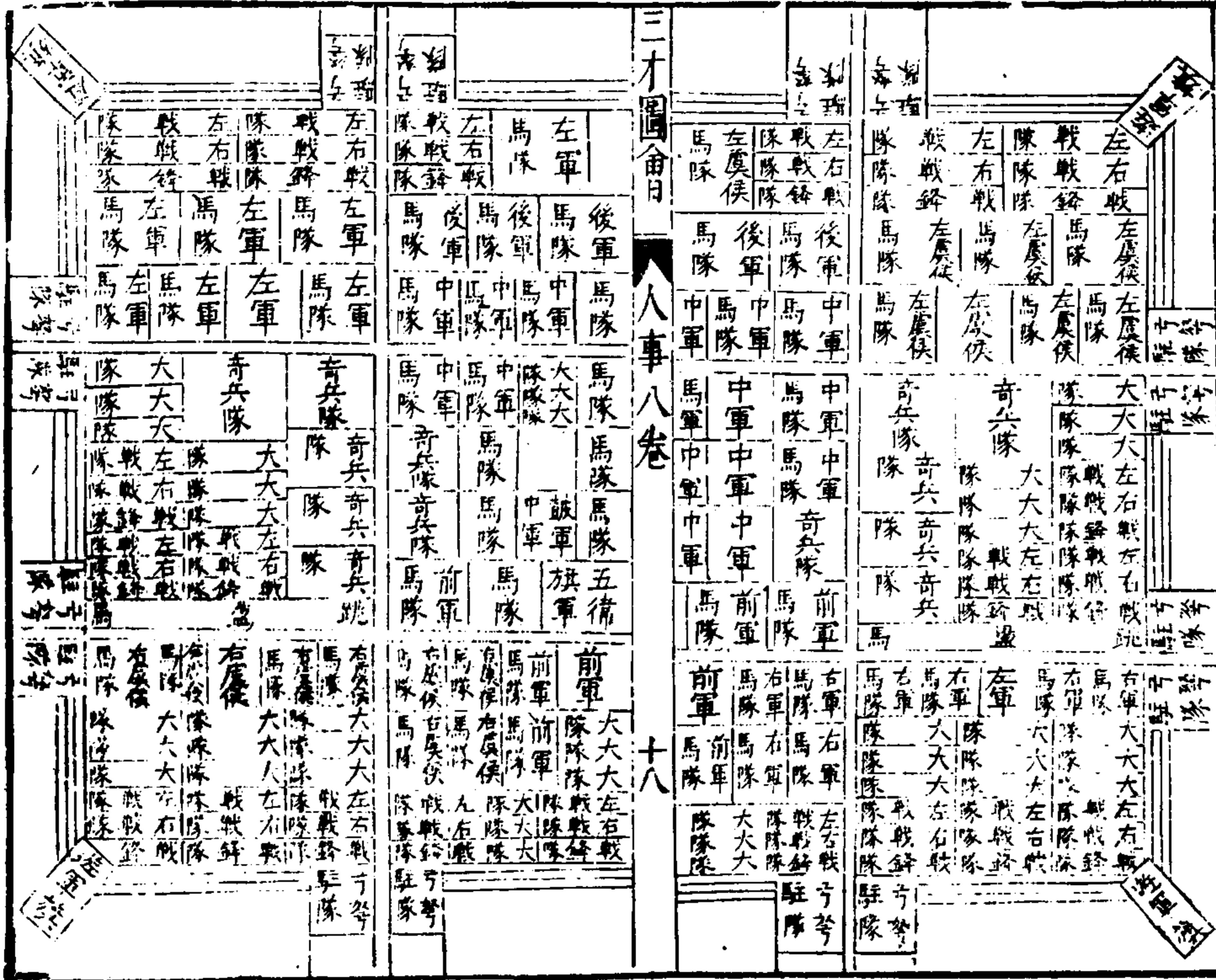

車輪陣圖

於封坤宮

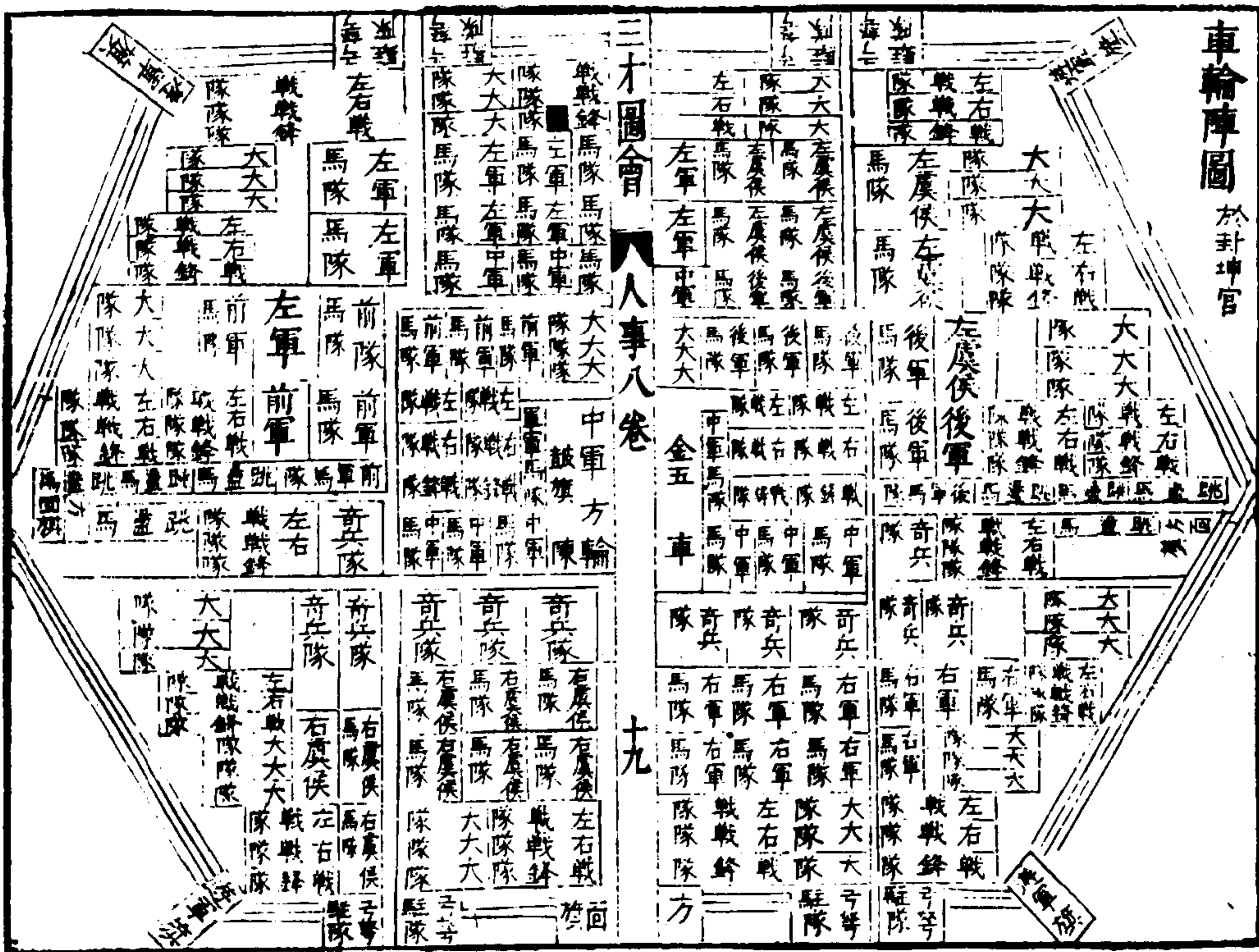

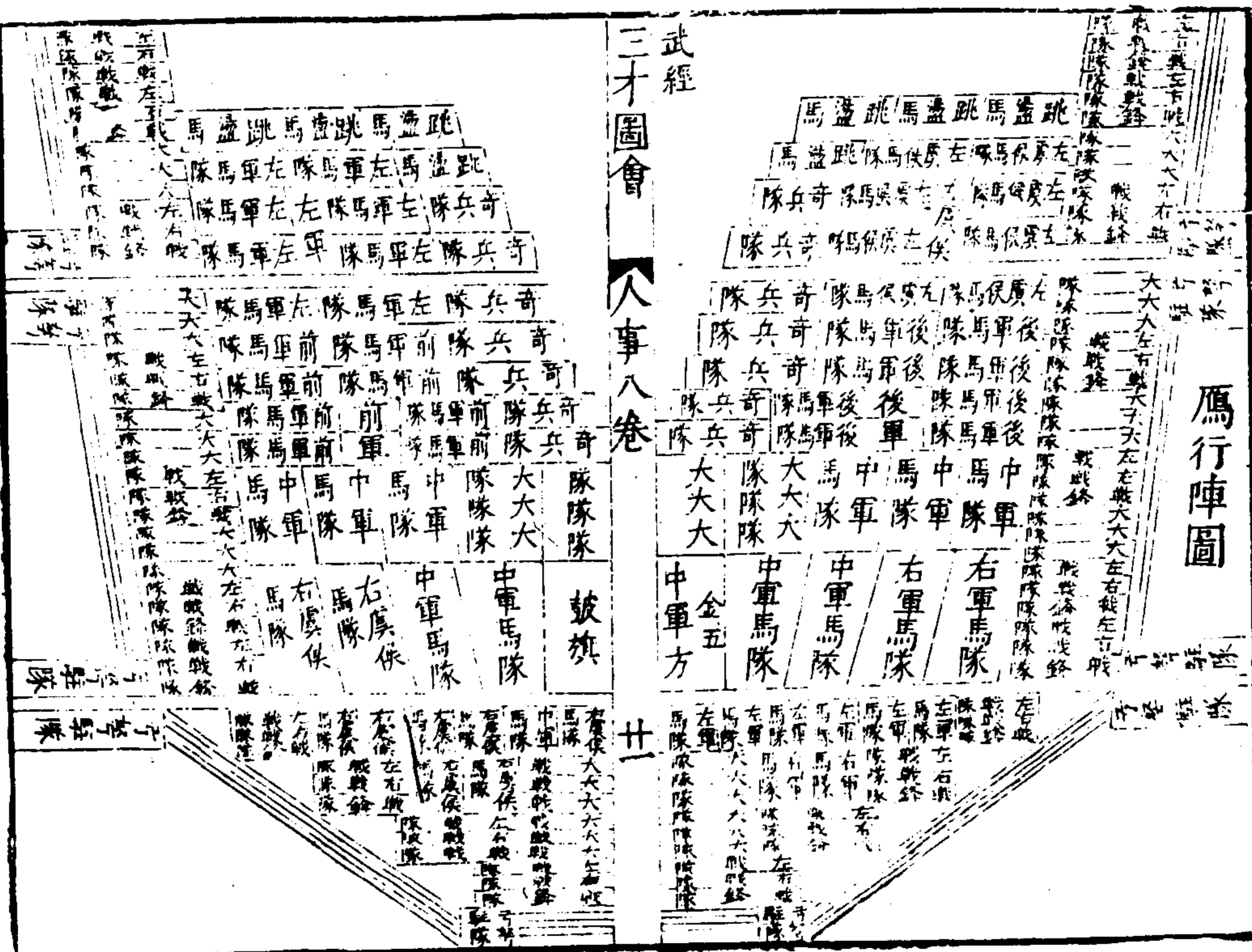

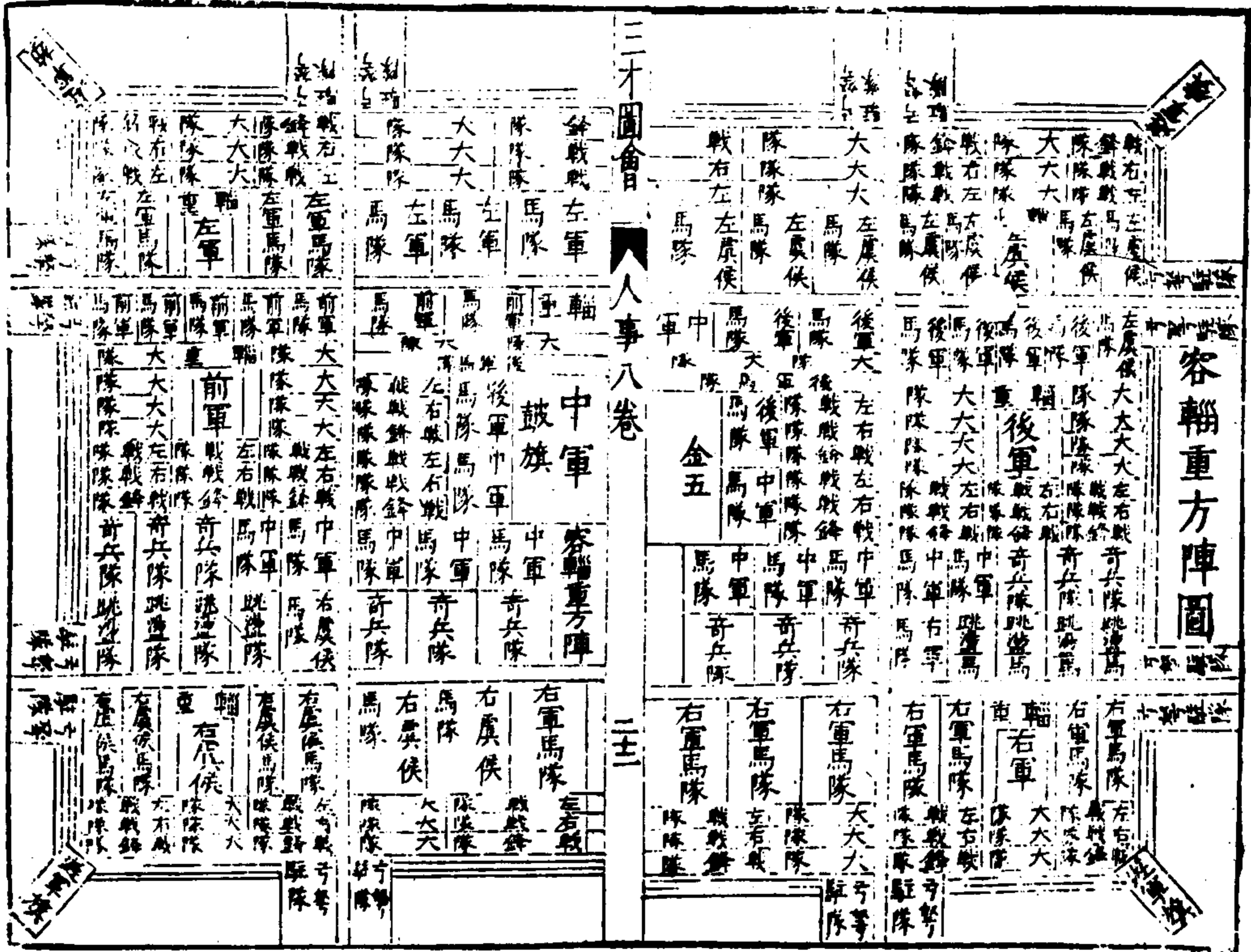

三才圖會 人事卷八

三

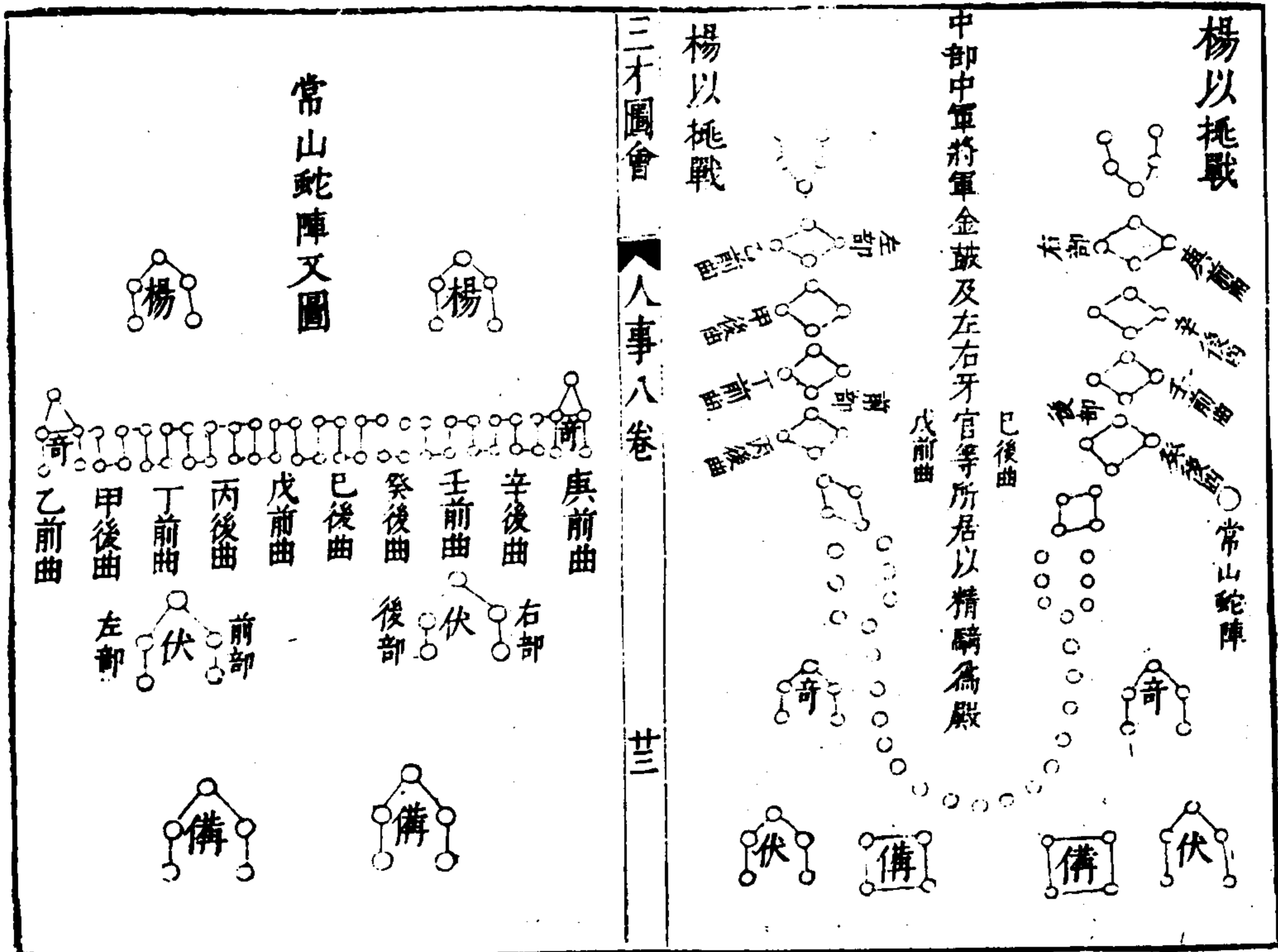

三才圖會 人事卷八

三

本朝平戎萬全陣法

前行每隊五十人 後行每隊並三十人 前後並五隊為一點 每陣計一千四百四十地分方五里每地分車一兵二十二並十地分為一點

右牝陣即黃帝五行之水陣孫子之牝陣吳起之曲陣諸葛亮之龍騰劉裕之却月也舉皂旗鳴鼓則為之左右俱高行軍溪谷利為牝則前張兩翼便於吞掩使彼奔衛三面受敵足以勝牡矣牝之列也前銳後重象劍之鋒牝張兩翼夾攻其鋒經曰銃而鋒者夾擊之故牝勝牡猶復勝諸陣

右牡陣即黃帝五行之火陣孫子之牡陣吳起之銃陣諸葛亮之鳥翔舉朱旗鳴鼓則為之前下後高乘虛冒亂因其地勢則利為牝可以勝衝方矣衝方前衆後疎戰者相促居者有餘經曰得地助者興失地助者亡故牡陣勝衝方

右衝方陣即五行之木陣孫子之衝方吳起之直陣諸葛亮之折衝也舉青旗鳴鼓則為之前高後下左右或險則利為衝方可以勝車輪兵得成行善亂敵而畏險阻衝方

守險以疲車輪故衝方勝車輪

右車輪陣即太公三才之地陣孫子之車輪陣吳起之衝陣諸葛亮之握機也舉熊旗八鼓則為之平原廣野且行且戰宜為車輪車輪利進可以勝果且果且備其首尾處在兩傍其勢不堅車輪四備彊弩善衝亂敵經曰以守待攻者彊以動待敵者亡故車輪勝果且也

右果且陣即太公三才之人陣孫子之果且吳起之卦陣諸葛亮之虎翼左傳之魚麗也舉虎旗七鼓則為之川澤漫衍草木扶疎遇敵決勝則為果且果且前後橫中央縱

張其四翼利於相救鷹行延斜惡其斷絕故可以勝鷹行右鷹行陣即太公三才之天陣孫子之鷹行吳起之鵝鶴諸葛亮之衝陣也舉鵬旗九鼓則為之背城南敵易斷繞人則利為鷹行可以勝方陣鷹行前銃後張延斜而行便於左右利於周旋經曰厚而正者堅當選勇力脅其兩傍故鷹行勝方陣也

大陣即中軍陣也布陣之法大約指畫分明進退有節審地勢設陣形或排長陣常山地或排方陣令號四門以步軍槍刀手在前為方陣即四面排布凡一指揮五百人則八十八人槍手四十八人刀手雜以

三才圖會 人事八卷 廿四

三才圖會 人事八卷 廿五

旁牌標槍今廣搜步軍當陣回聯布不拒馬或間以大車

謂之陣脚兵按隋書舉鹿角設戎車為方車步騎相參大抵皆古法也良弓勁弩居其

後以雙弓床子弩參之行五厚薄出于臨時務於堅整戎

馬無以馳突一陣開四門騎兵居其中候出戰即開門放

戰隊出出絕開之有駐隊有戰隊環相為用不竭人馬之

力也若馬軍在前先鬪戰即候戰久抽歸步軍陣後若排

即抽歸亦依門而入步軍都部署若出師伐罪即押大陣

古之中軍也觀大將軍鼓旗所在應敵用兵俱稟成筭有

先鋒陣策先鋒隊拐子陣前陣拒後陣皆受節制先鋒陣

三才圖會人事八卷廿六

陣拐子陣拒後陣各今以鈐轄都監每一員領一將兵多

者五千人少者三千人此陣中之陣也若裨將十員各領

兵則五萬人陣也押大陣東稍西稍臨時措置今不具錄

本朝雍熙迄景德年北而用兵選兵官鈐轄已上押大陣東稍西稍乃置排陣使又有鷹募驍果

及取使臣軍校之勇幹者分押戰隊大約皆千人此隊中

之隊也掌一將兵馬分押戰隊自景祐年後凡一指揮以

五百人準之皆軍校一員所轄仍分隸五都凡一將佐一

部隊一營壘大小相轄上下相維元帥統之故居則營壘

辦行則陣隊成此其大較也

前常山蛇陣步卒五部凡四千人其中前後左右等軍量

山川土地之形按陣而居可以逸待勞以飽待飢其揚音

備伏皆馬騎分而為八凡二千人逐便而居以應權也六

鼓舉龍旗則為常山矣按戰國策曰常山蛇擊其尾其首

救擊其首其尾救擊其中首尾皆救此其義也

三才圖會人事八卷廿七



三才圖會人事八卷廿七

三才圖會人事八卷廿七

三才圖會人事八卷廿七

三才圖會人事八卷廿七

三才圖會人事八卷廿七

三才圖會人事八卷廿七

三才圖會人事八卷廿七

三才圖會人事八卷廿七

三才圖會人事八卷廿七

三才圖會人事八卷廿七

三才圖會人事八卷廿七

三才圖會人事八卷廿七

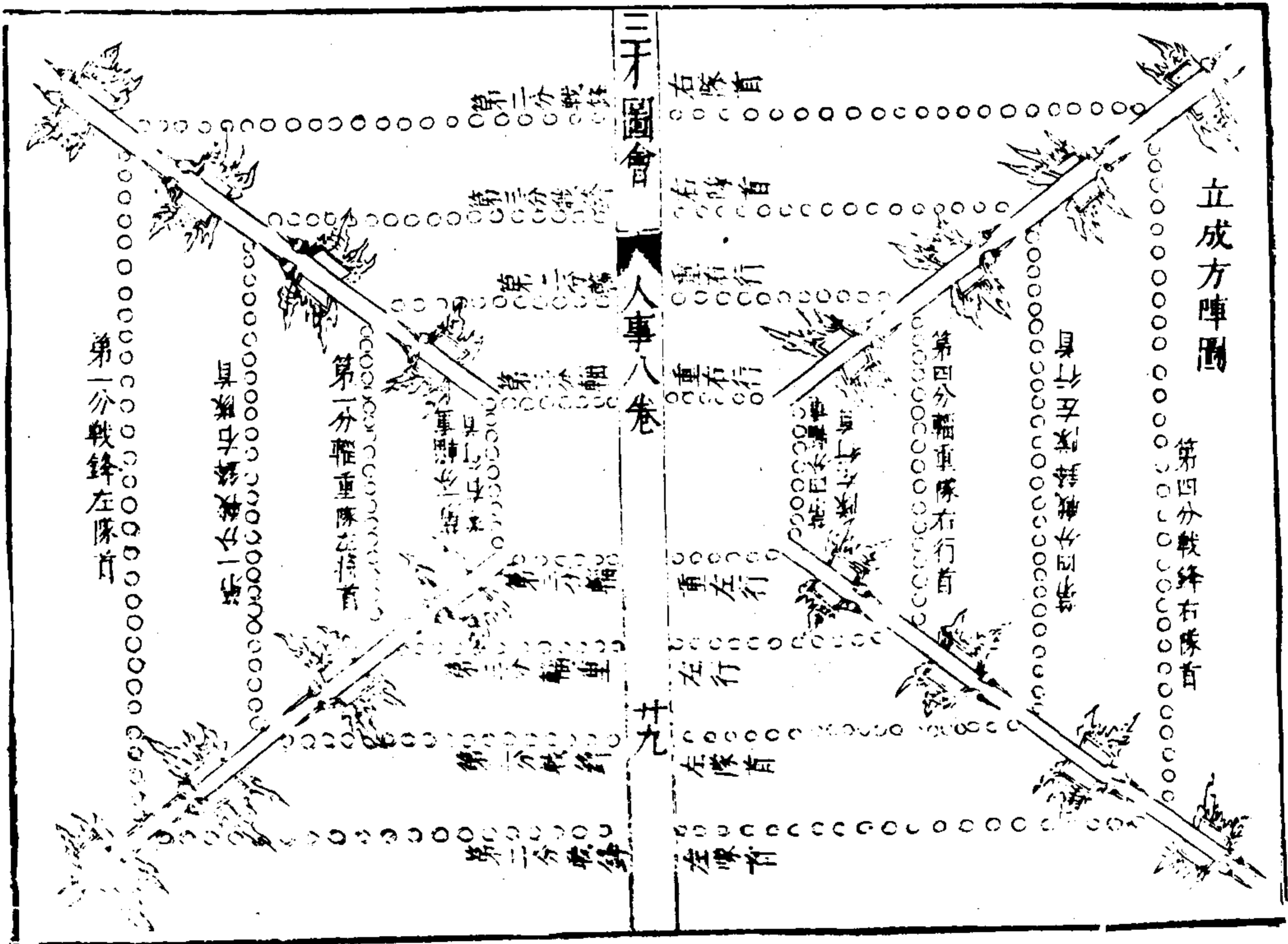
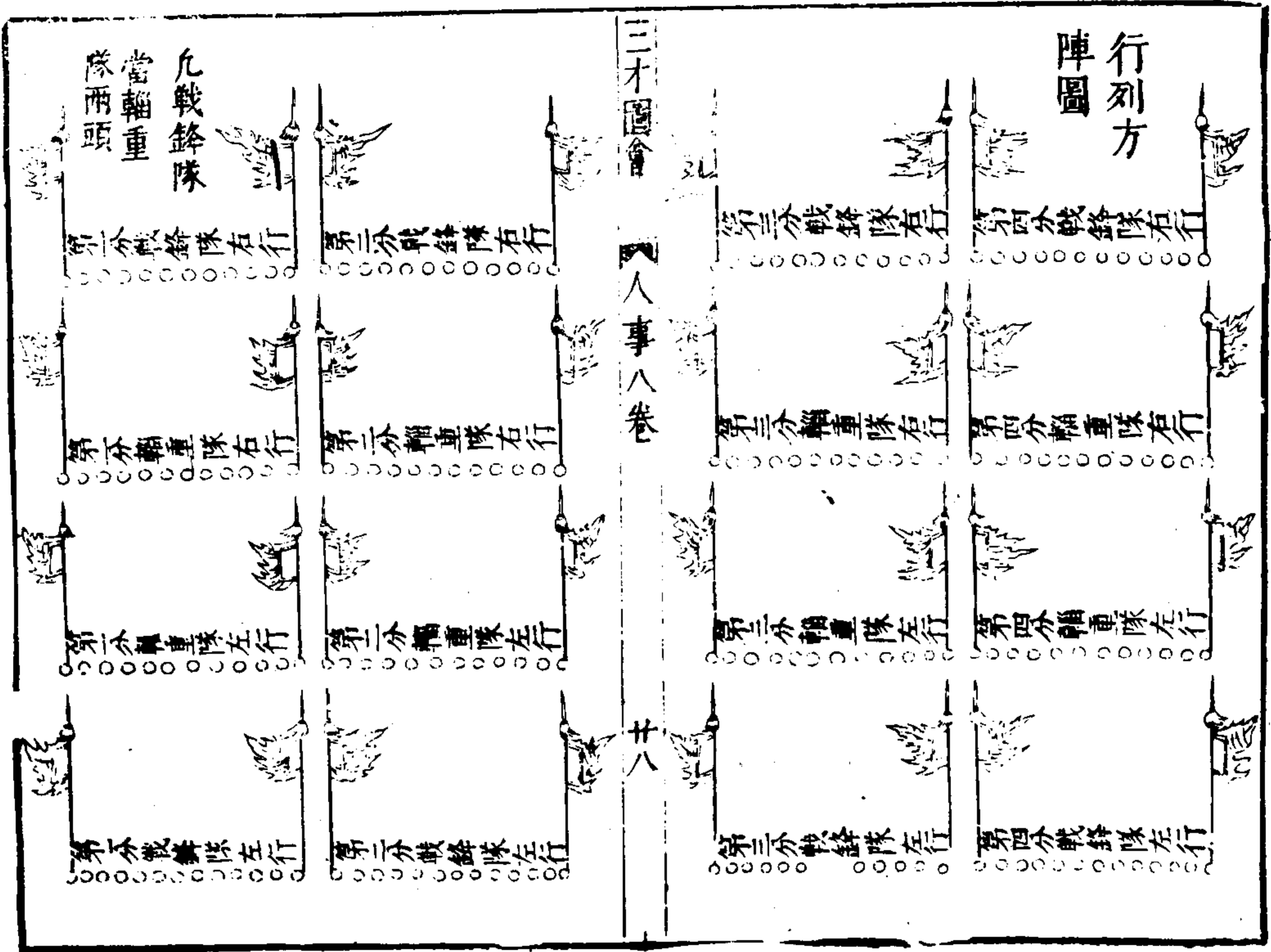

行列方陣方

凡軍行漸逼賊陣或行於賊境我軍有數管發引逢賊首尾難救須行引時先準為方陣行列以兵分為四分輜重為兩道引戰鋒等隊亦為兩道引其第一分初發輜重及戰鋒分為四道行兩行輜重在中心雙引戰鋒隊並各在輜重外左右夾襲引其第二分戰鋒隊與前面左右行戰鋒隊相當輜重隊與前行輜重隊相當其第三第四分並準上

凡軍行既逢賊即抽第一分中兩行輜重橫列在內為兩

三才圖會 人事八卷

手

重其兩行戰鋒隊橫列在外兩重為陣前面第二分中兩行輜重即前進居陣內右偏直列為兩重其兩行戰鋒隊前進居陣內為兩重居右偏輜重外為陣右面其第三分戰鋒重依第二分法轉為陣左面第四分戰鋒輜重依第一分法轉為陣後回令四角後結成三陣緩急遇賊即戰賊遠則成陣而行常令輜重併近前頭戰鋒隊相去十步下一隊則戰鋒常裏輜重若逢川陸平坦用之尤便要

在前行隊縱相橫當布列使勻也

方營圖

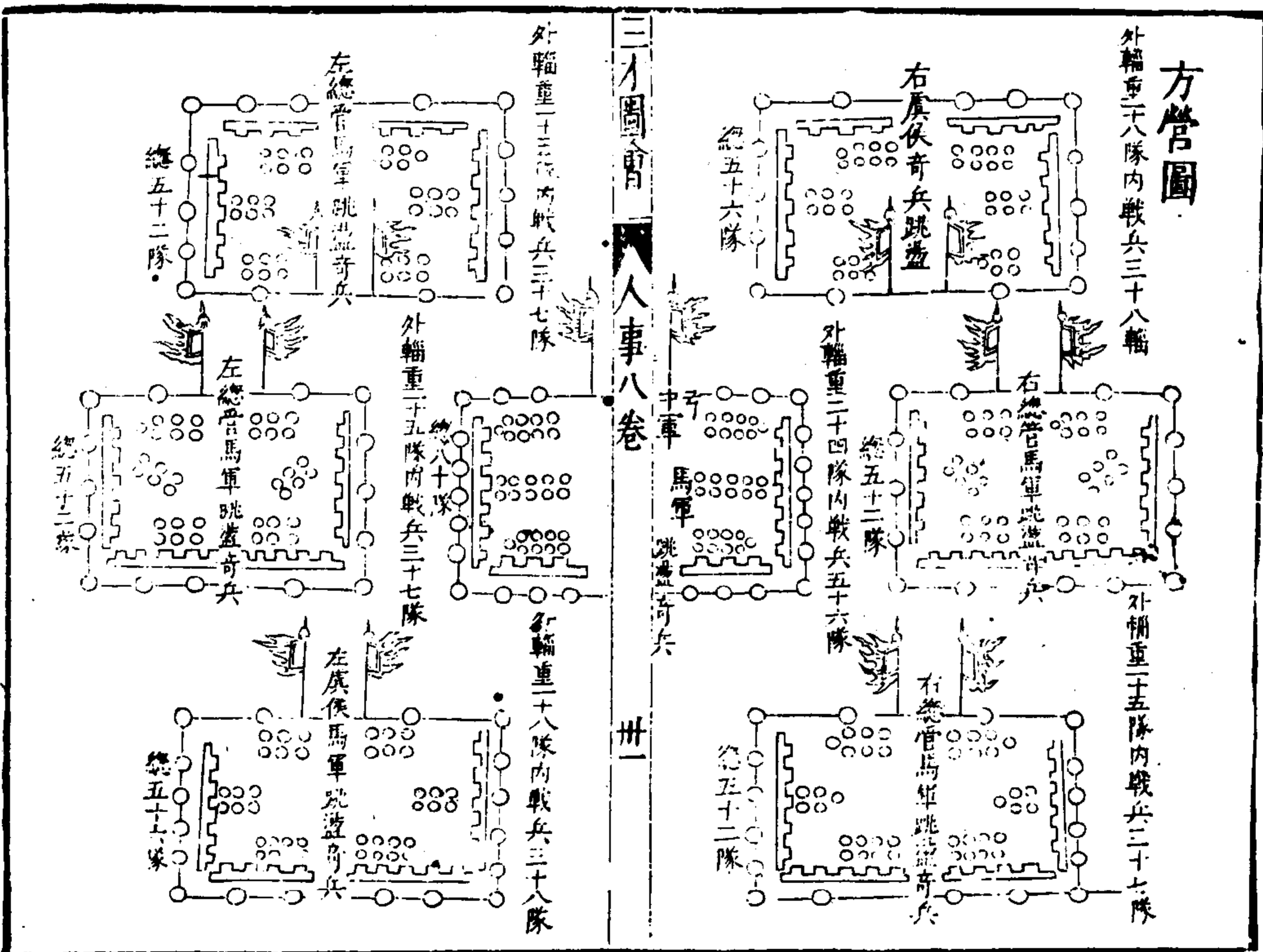

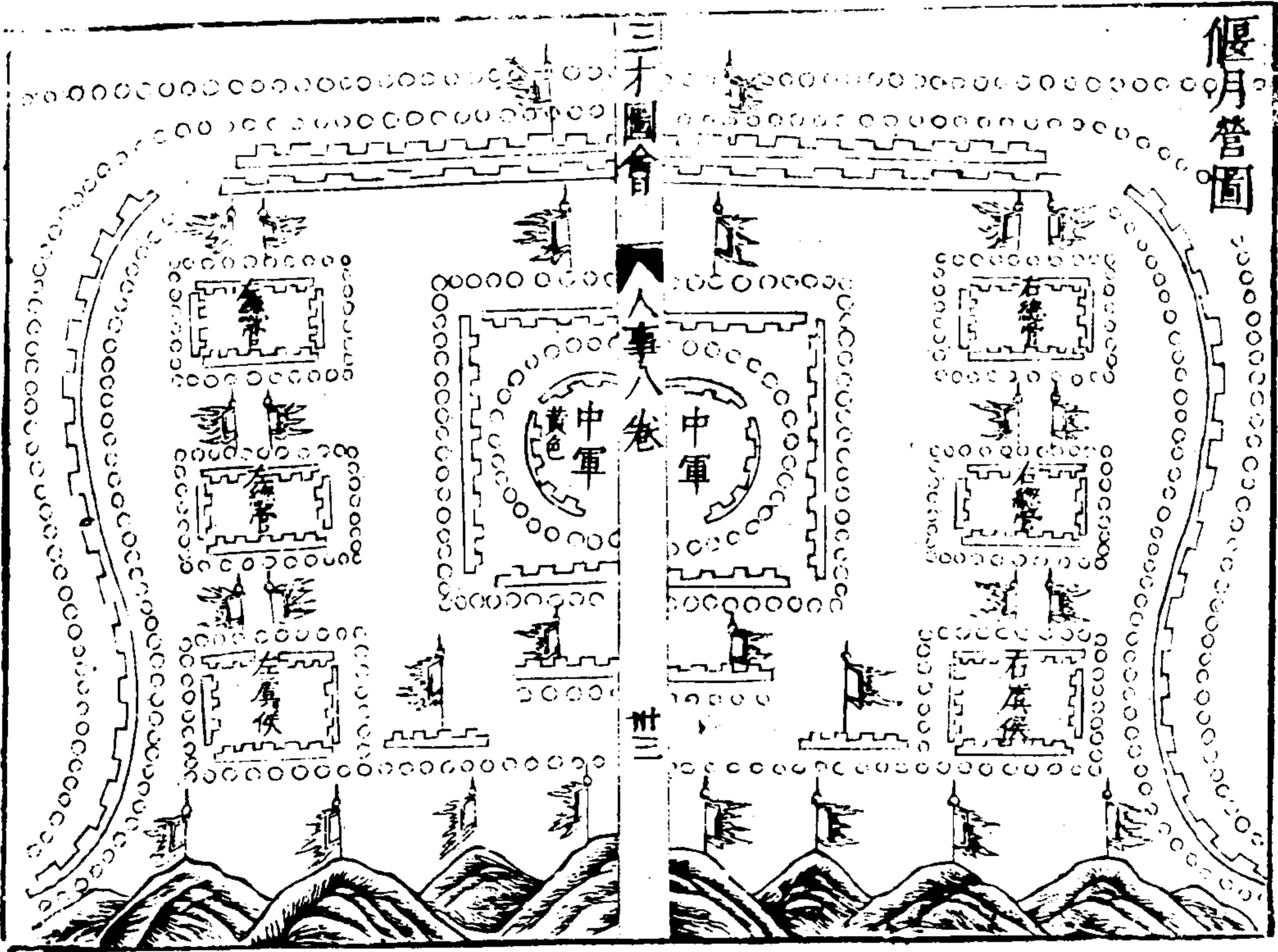
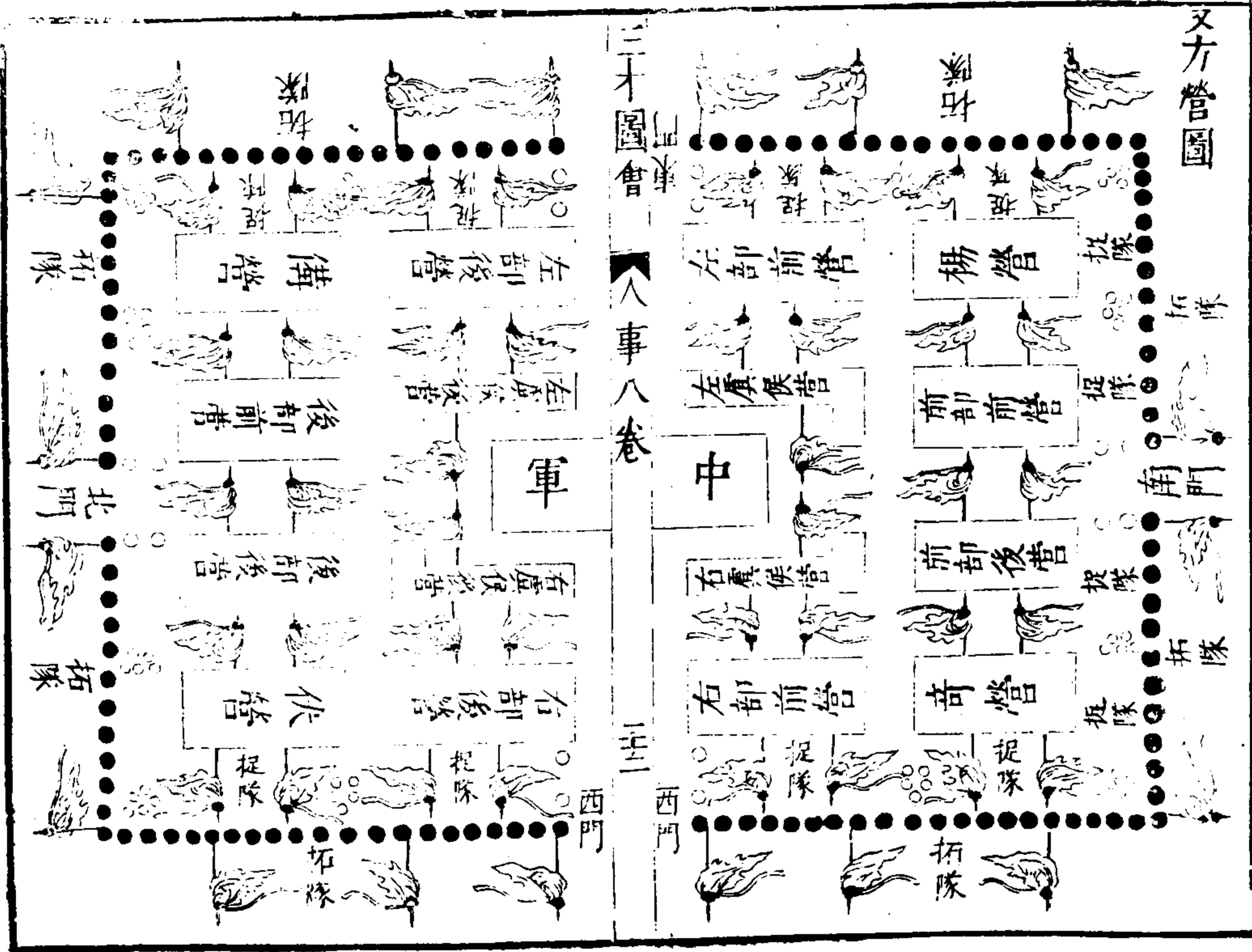

右方營法圖法曰諸逢平原廣澤無險可恃即作方營兵
 既有二萬人已分爲七軍中軍四千人左右四軍各二千
 六百人虞侯兩軍各二千八百人左右軍及左右虞侯軍
 別三營六軍都當十八營中軍作一營如其不在賊境用
 土寬平每營中可使容一營如地狹則不得使容一營地
 中將在中央六軍總管在四畔象六出之花軍出日右虞
 侯引其前營在中央右廂向南左軍虞侯押其後營在後
 左廂近北結角兩軍虞侯相當狀同日月若左虞侯在前
 即右虞侯在後諸軍並却轉其左右兩旁營在四面各令
 三才圖會 人事八卷 卅四

依本營軍幕得相總攝急緩須相救援若欲得放馬其外
 營幕即狹長布列務取營裏面寬廣不使街巷窄狹營外仍
 置陣隊効此

月營法曰凡地帶半險須作月營其營軍列面平背險而
 兩翅向險如月初生每營相去疎密及安置隊伍準前法
 其門則臨時計之至若兵馬多少幕次所設此大約也如
 有警急畜牧並於營後安置

行軍次第圖

首先右虞侯
 馬軍十隊行

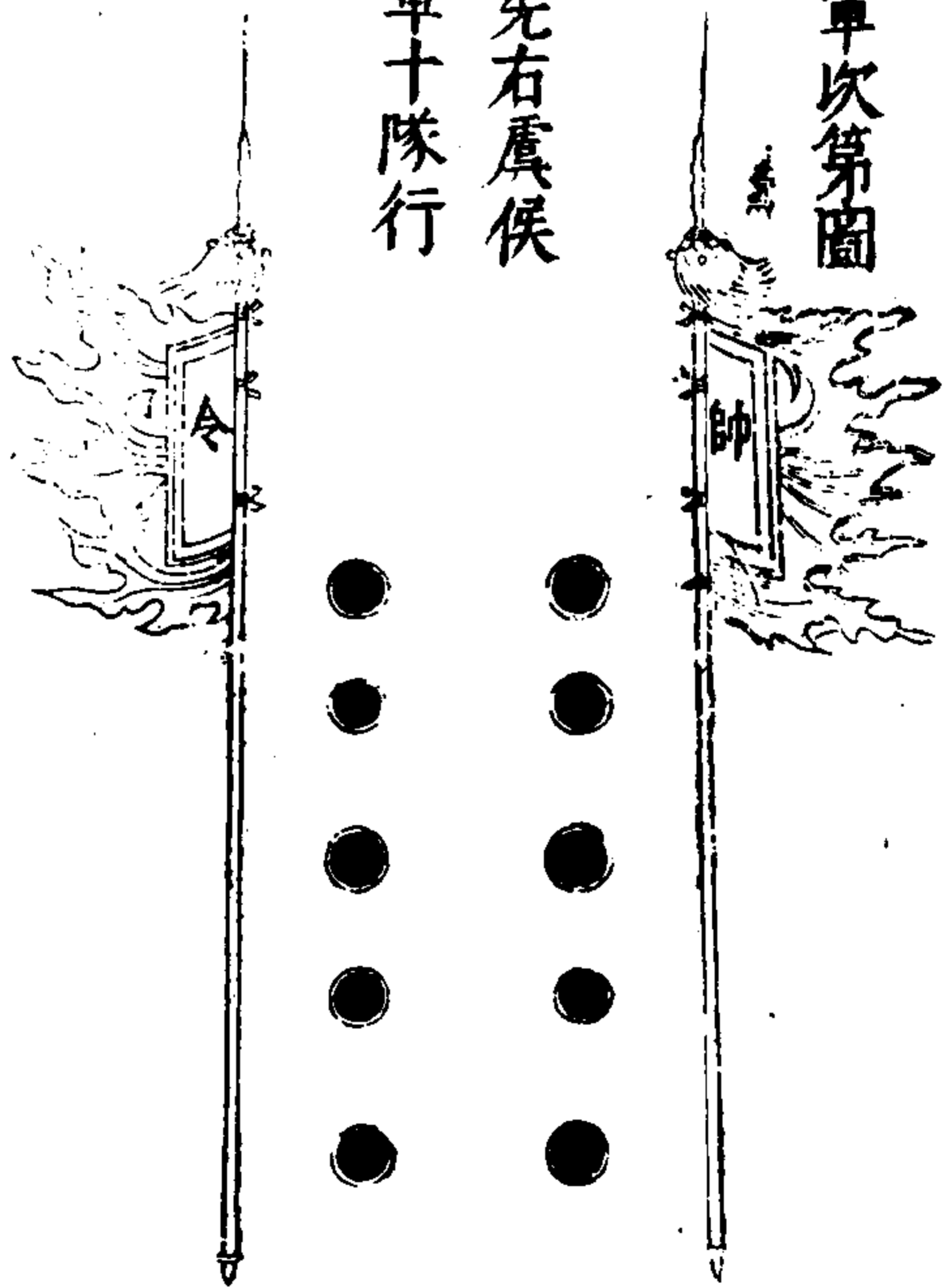

三才圖會 人事八卷 卅五

次右虞侯步軍
 五十二隊行

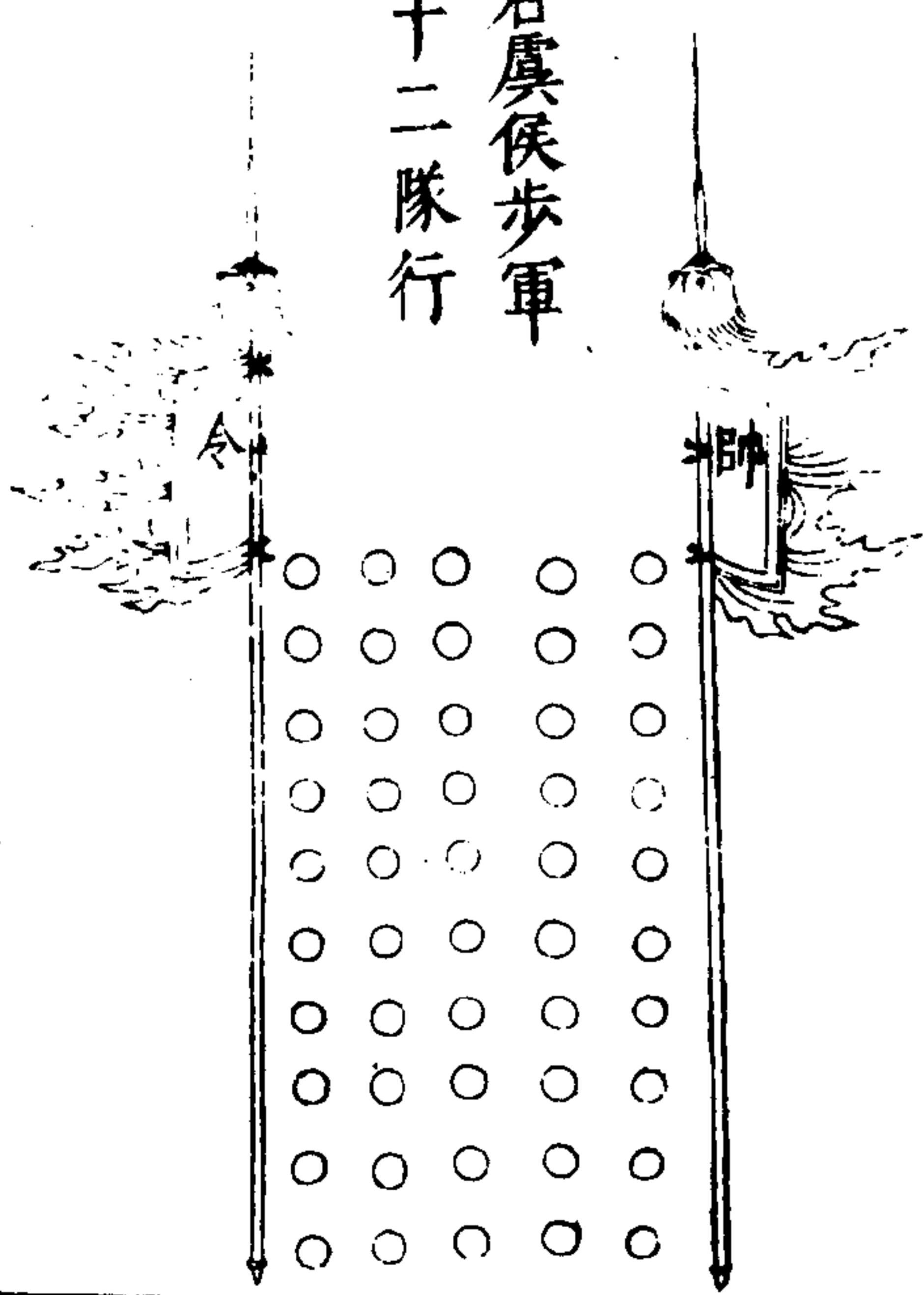

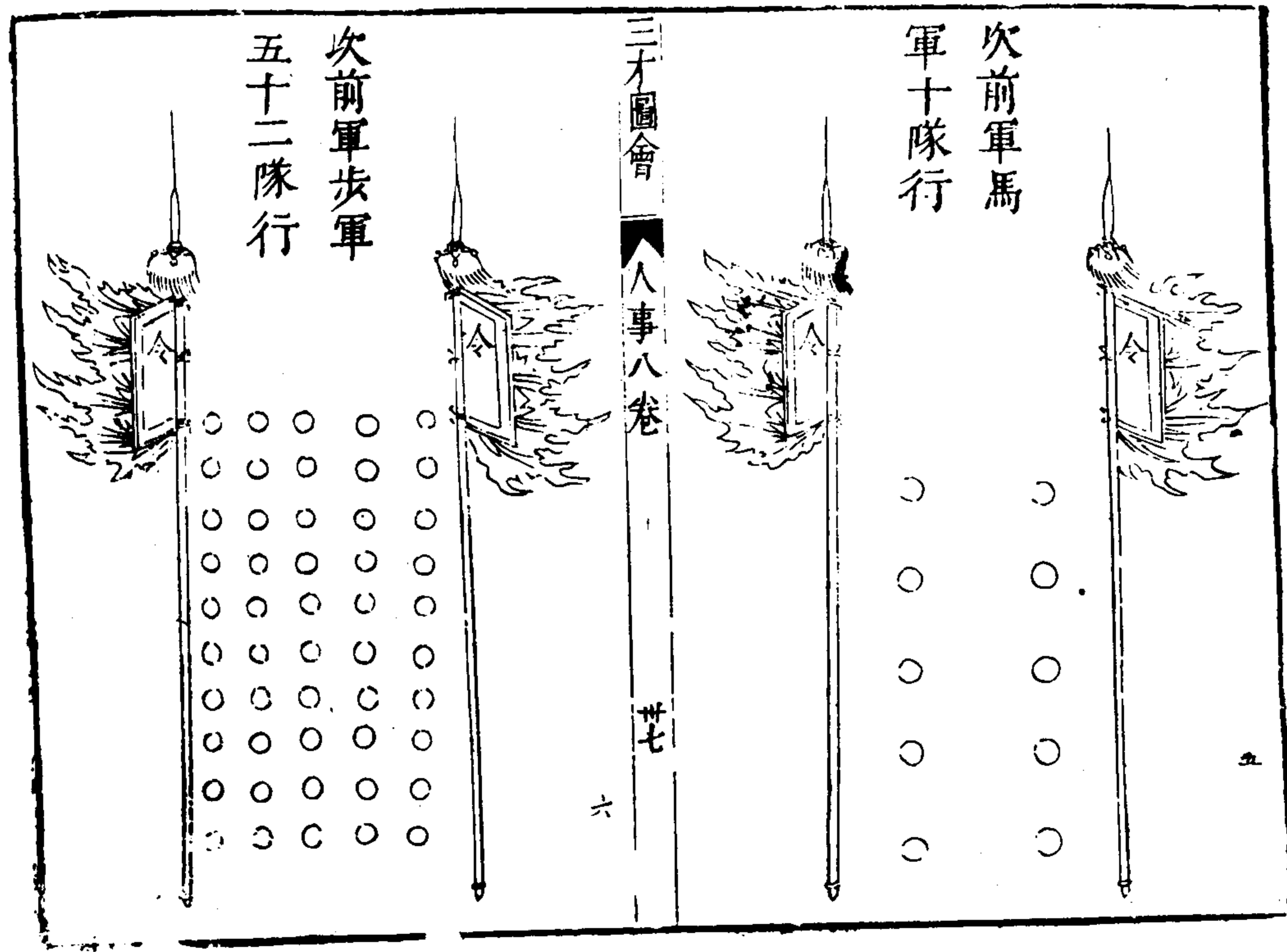
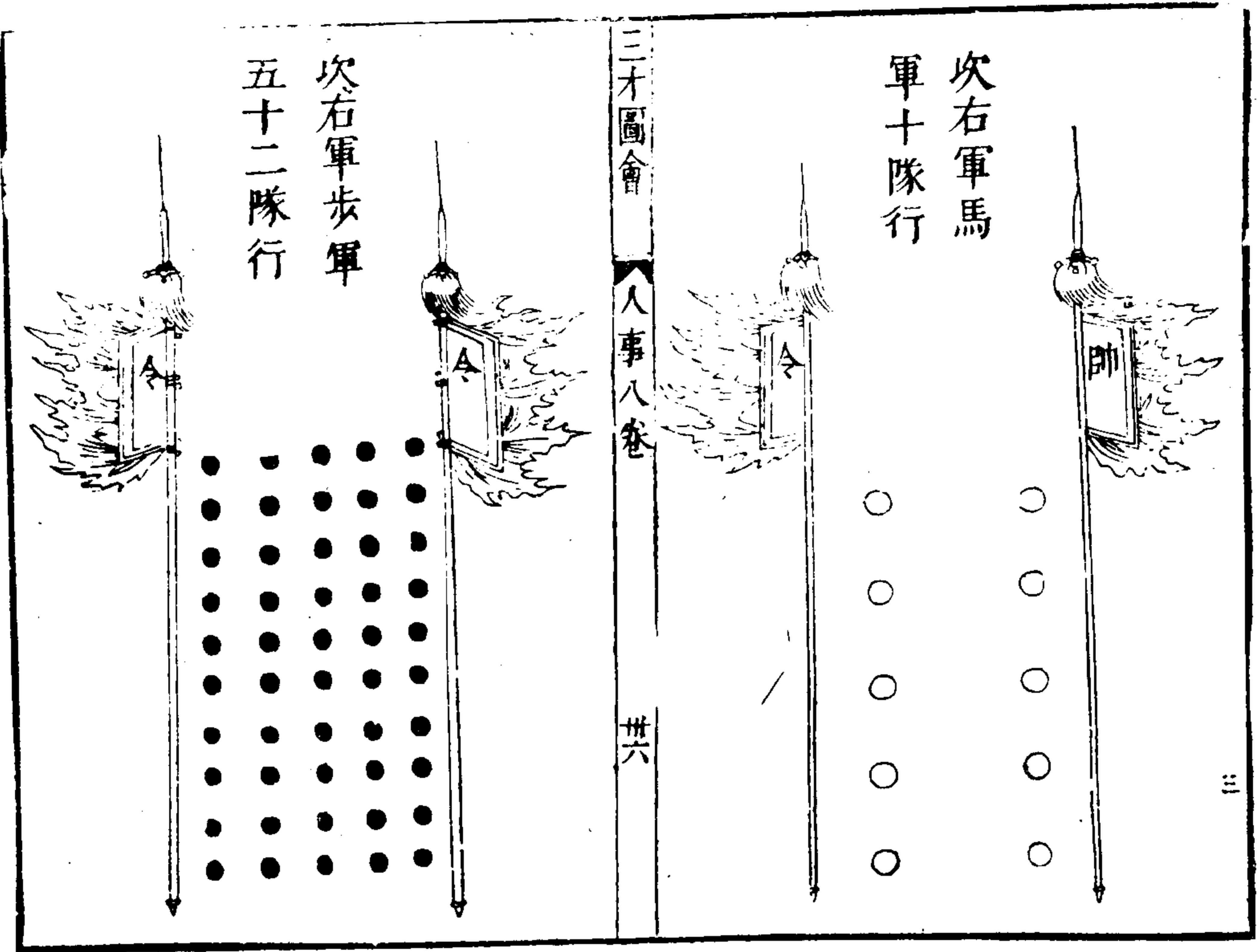

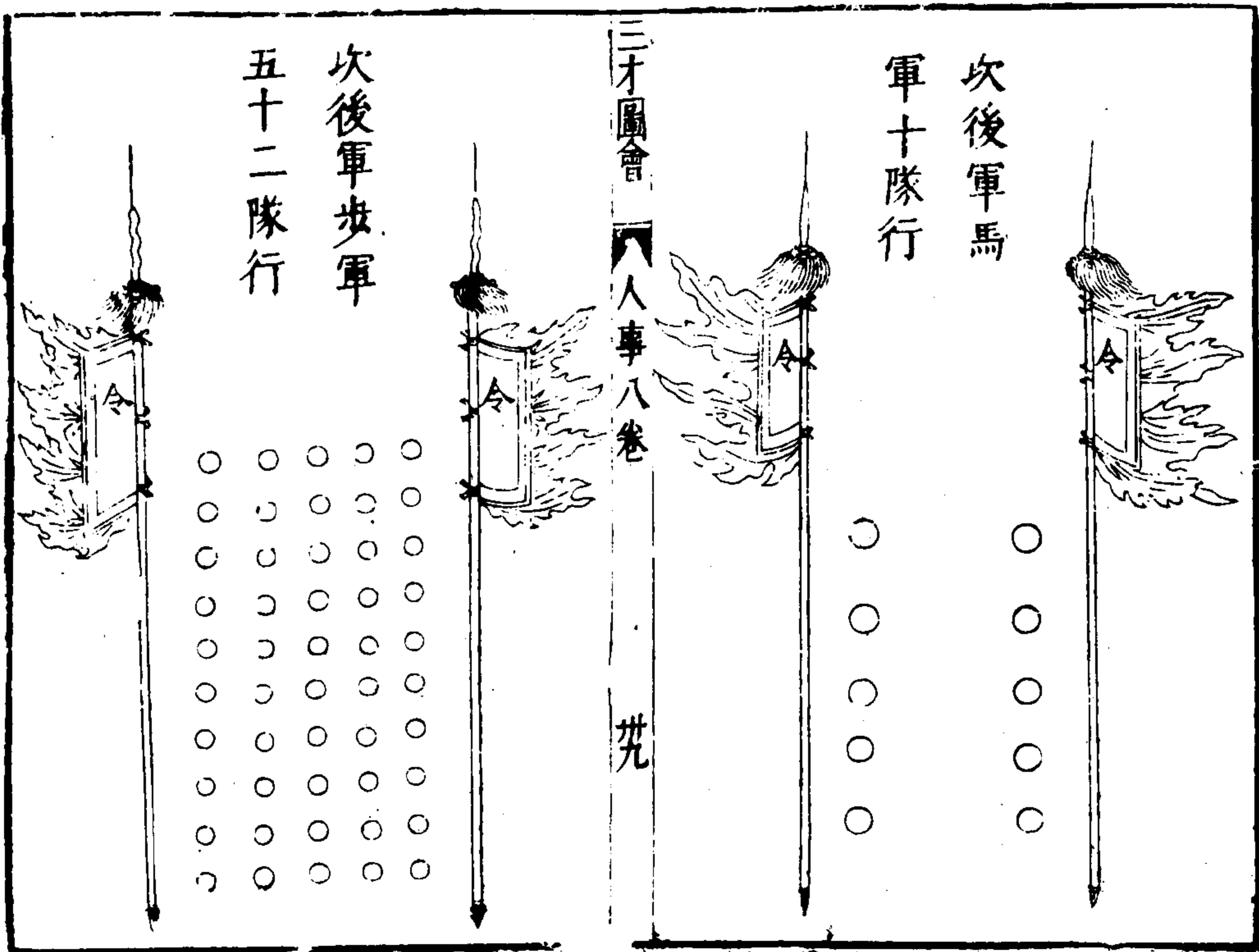
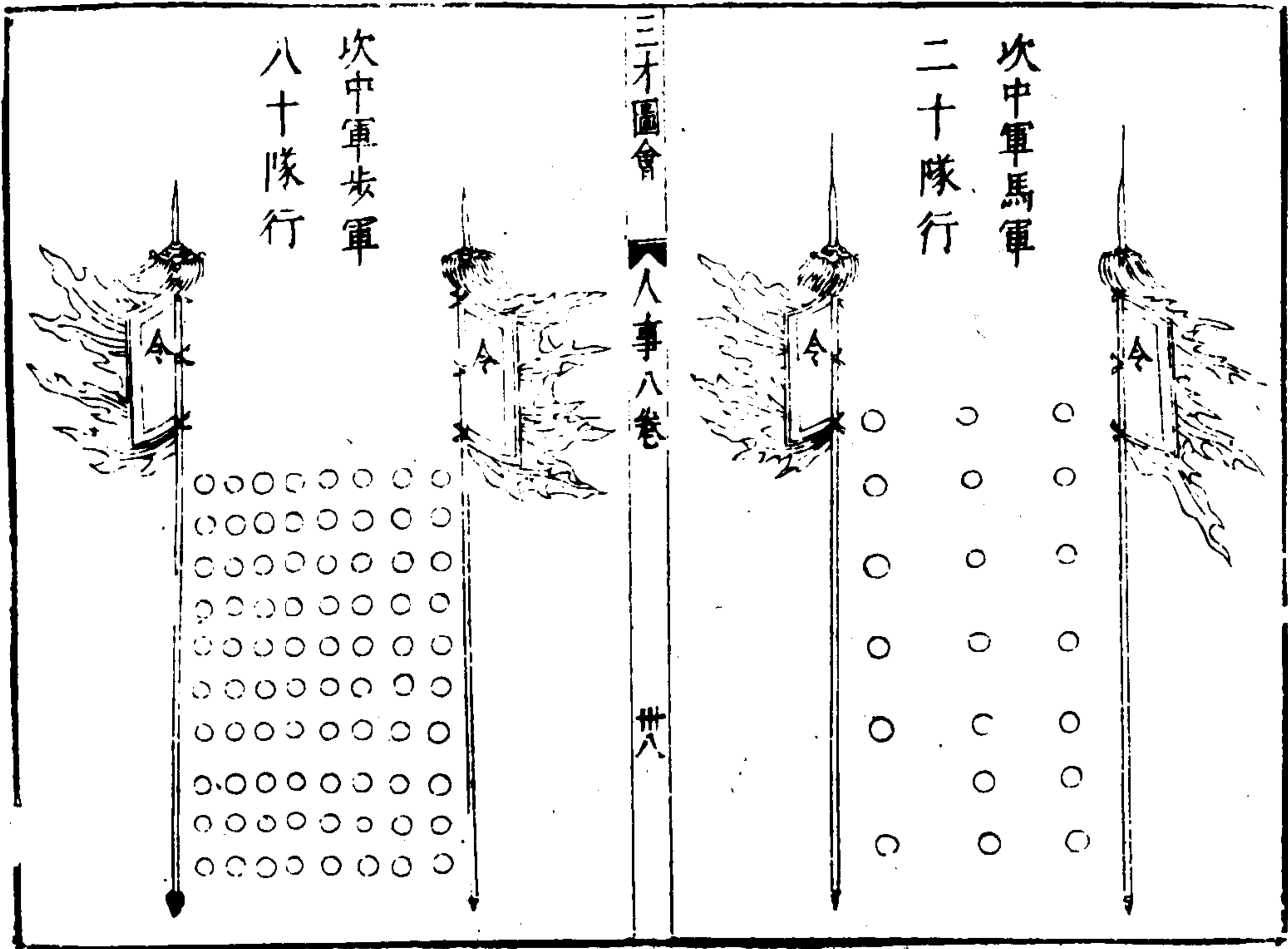

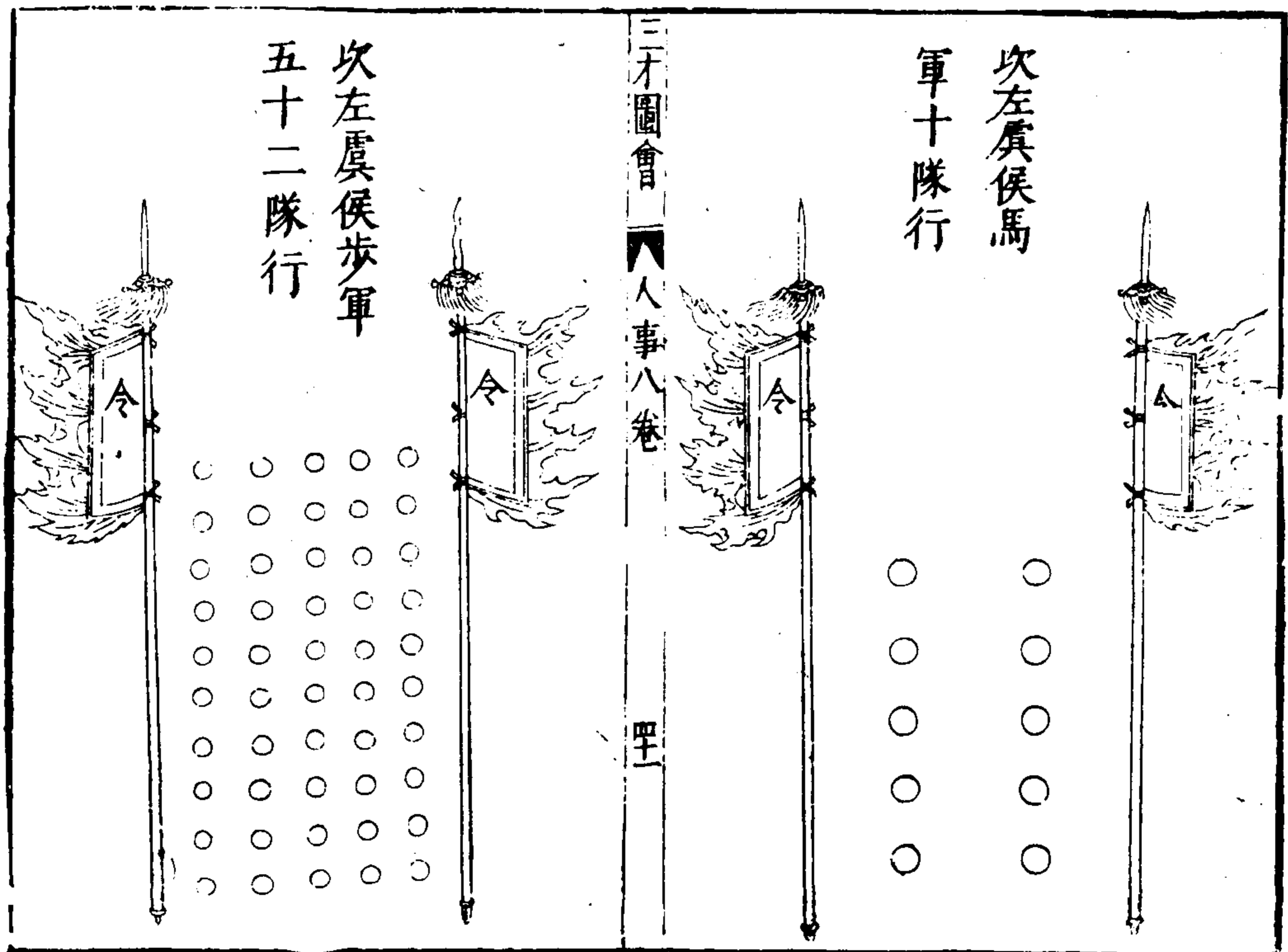
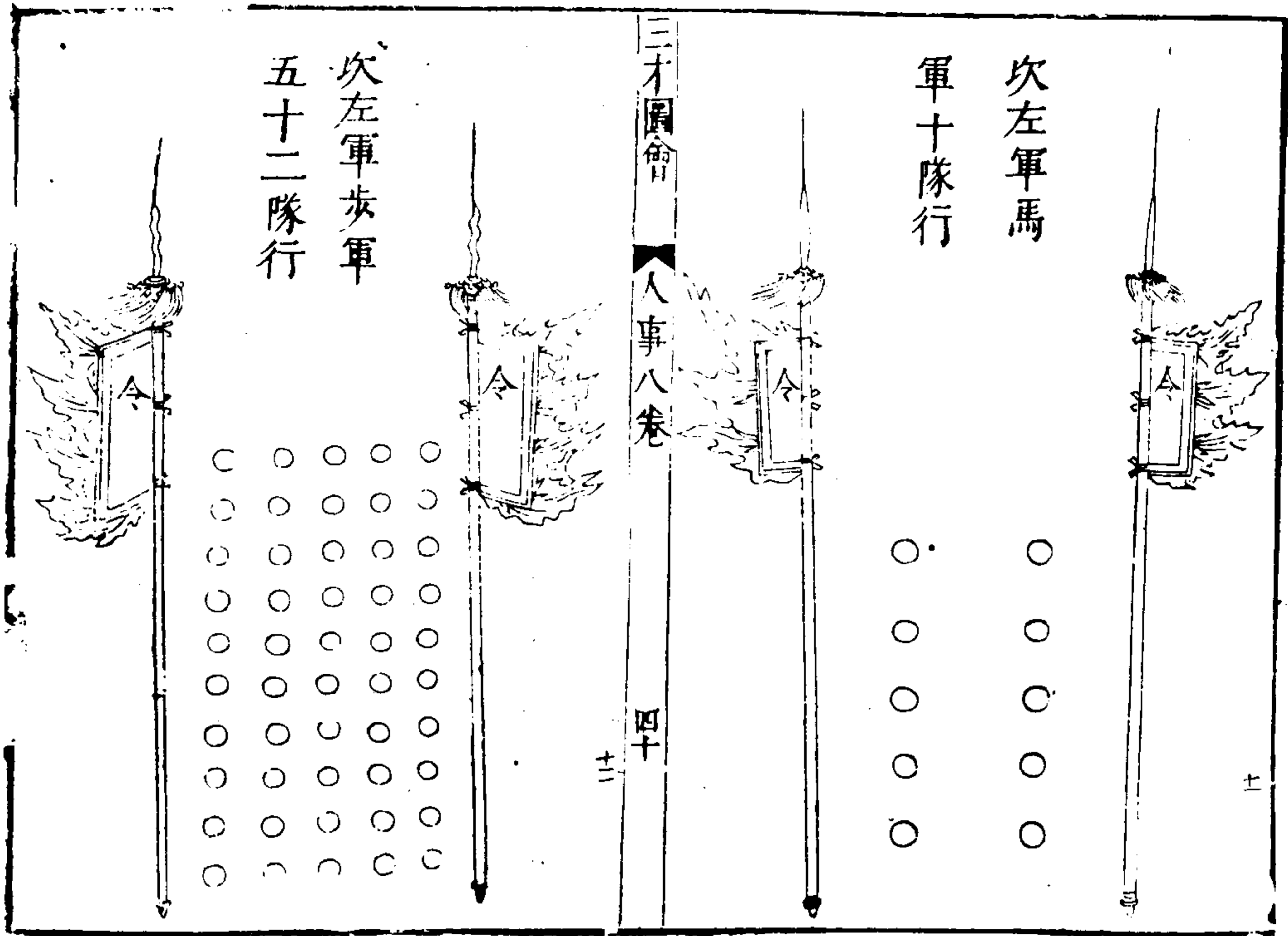

軍行次第

凡軍將發先使腹心及鄉導前規逐營各以跳盪奇兵馬軍先出去營一里外當前布列戰鋒隊駐隊各持伏依營四面布列隊伍一如裝束輜重訖依次第起發

凡聞第一角聲絕右虞侯捉馬騾第二角聲絕即被駕右一軍捉馬騾第三角聲絕右虞侯即發右一軍被駕右二

軍捉馬騾第四角聲絕右一軍即發右二軍被駕已上兵等唐制

今官之號以後諸軍每聽角聲裝束被駕準此或用笛聲

每營各出一戰隊令取虞侯進止防有賊至便用騰擊如

三才圖會

人事八卷

四十一

其路更挾小須更加角聲仍令將校排此催督急過勿令

停擁其步兵隊輜重隊二千步外引馬軍去步軍二里外

引李靖裝緒亦同

牌圖

燕九桃櫻 劍星七

第一牌

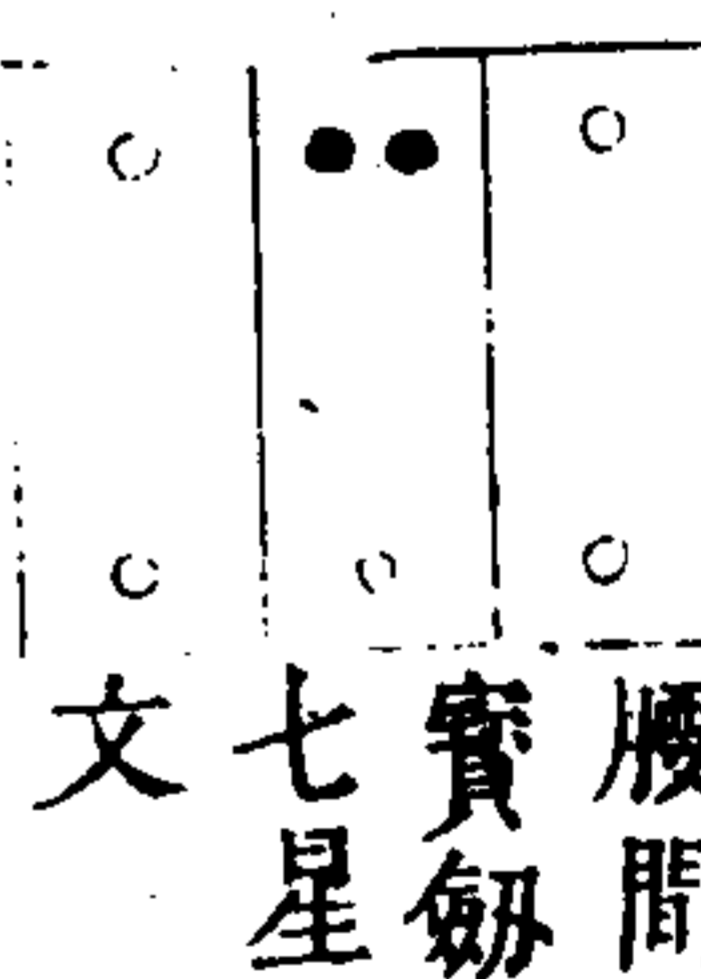

腰間寶劍七星文

三綱五常

第二牌



五更三點入鷓行

第三牌

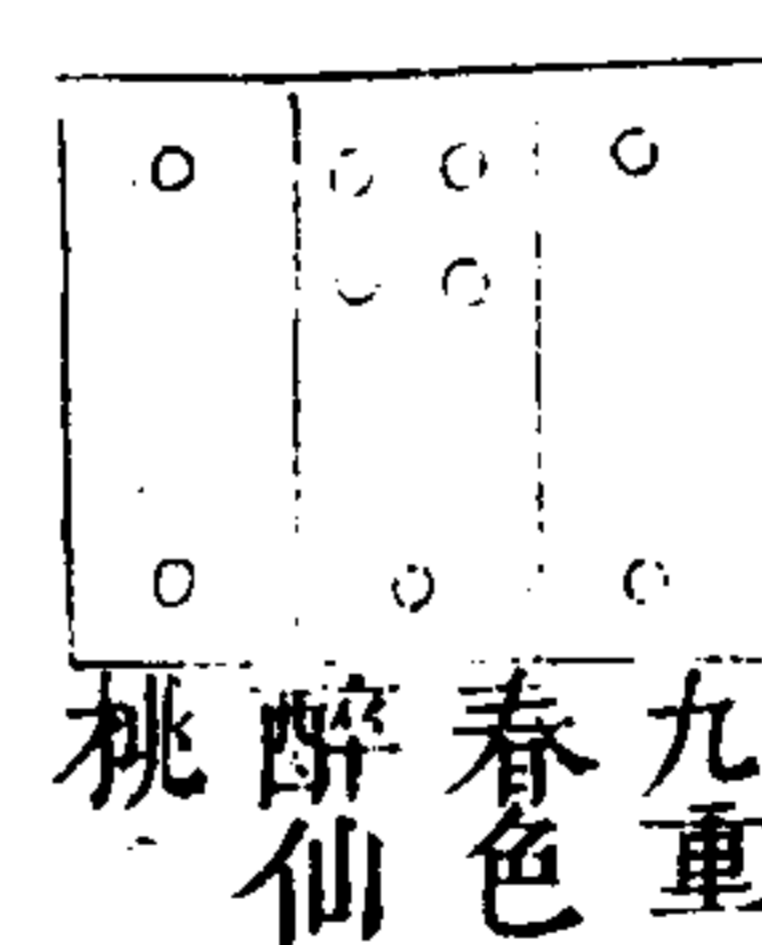

九重春色醉仙桃

晝夜不停

第四牌

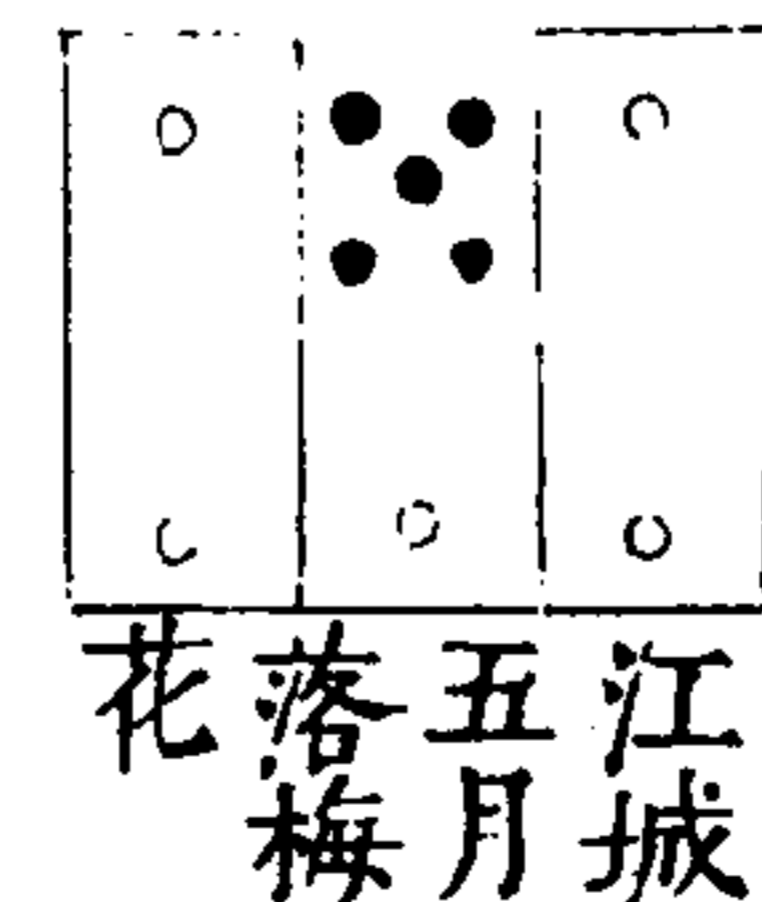

江城五月落梅花

三才圖會

人事八卷

四十二

公領孫

第五牌

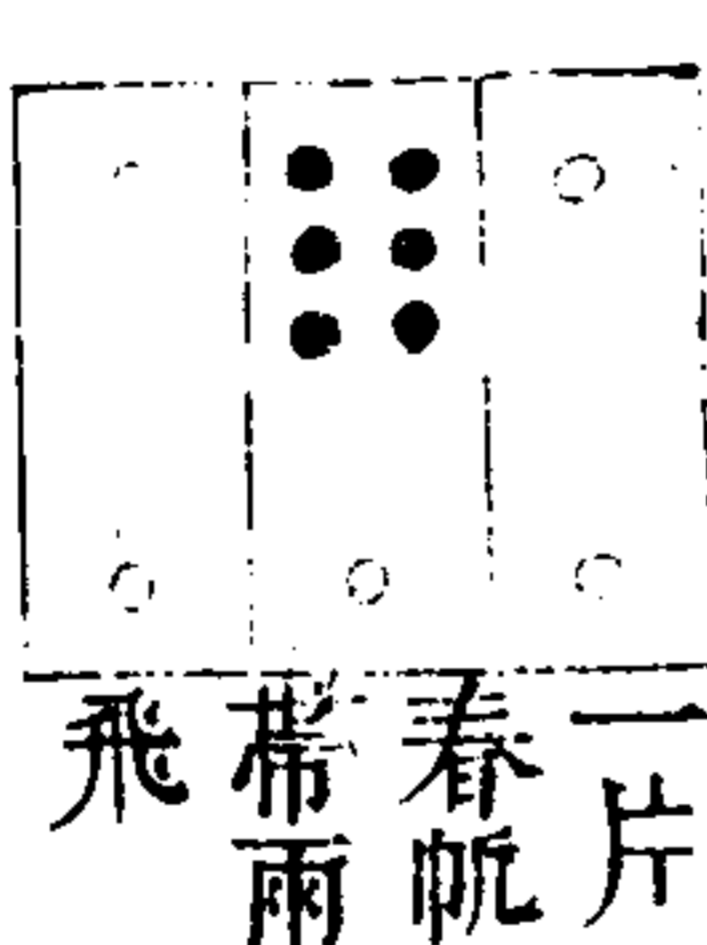

一片春帆帶雨飛

踏榜望月

第六牌



十里山下空月明

劍行十道

第七牌

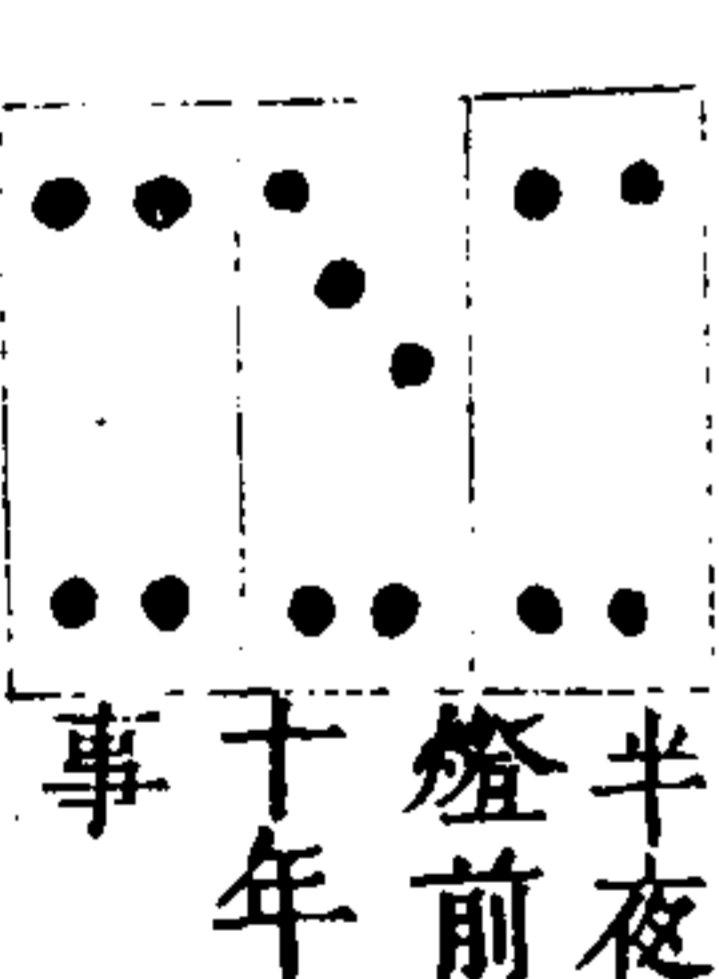

半夜燈前十年事

十月應小春

第八牌



一枝紅杏出牆來

三才圖會 人事八卷

<p>舟孤纜索鐵 鳳噪鴉群</p> <p>第十五牌</p> <p>湧兼波江 天浪間</p> <p>第十六牌</p> <p>花長看一 安盡日</p>	<p>珠銜雁 五十燈觀</p> <p>第九牌</p> <p>梅嶺先十 上開月</p> <p>第十牌</p> <p>尊有一通箭 括</p>
<p>第十一牌</p> <p>明亂當竹 月窓影</p> <p>第十二牌</p> <p>群惜中鴈 離斷行</p>	<p>第十牌</p> <p>尊有一通箭 括</p> <p>第十一牌</p> <p>明亂當竹 月窓影</p> <p>第十二牌</p> <p>群惜中鴈 離斷行</p>

聖四

三才圖會 人事八卷

<p>窠菱入鯁 月梢梅</p> <p>第二十三牌</p> <p>台是三多五 是處雲</p> <p>第二十四牌</p> <p>暗銀帳美 屏小蓉</p>	<p>梅燒火 源樞入士二</p> <p>第十七牌</p> <p>明照榴五 眼花月</p> <p>第十八牌</p> <p>錦花三月洛 如月陽</p>
<p>第二十一牌</p> <p>月彈五二 夜絃十</p> <p>第二十二牌</p> <p>關雙帝雲 鳳城裏</p>	<p>第十九牌</p> <p>明照榴五 眼花月</p> <p>第二十牌</p> <p>皇捧紅一 玉雲朵</p>

聖五

十兒孩 印掛軍將

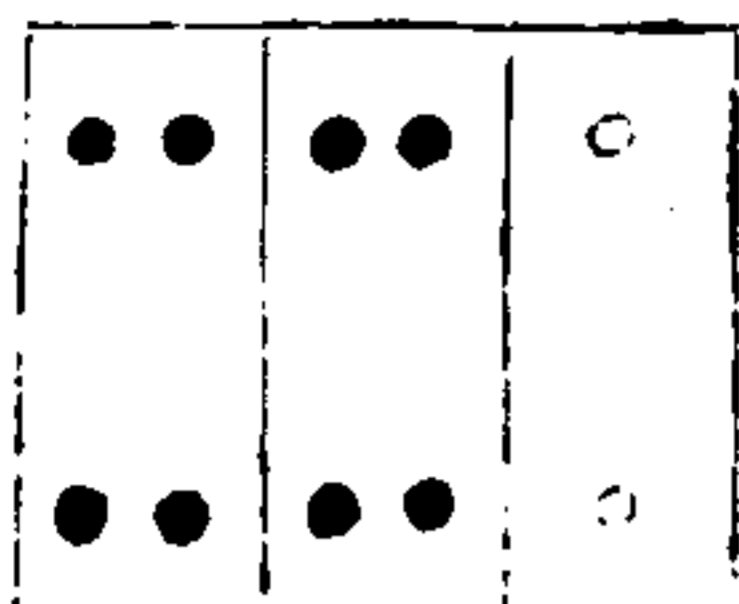

第三十牌

十里珠簾半上鈎

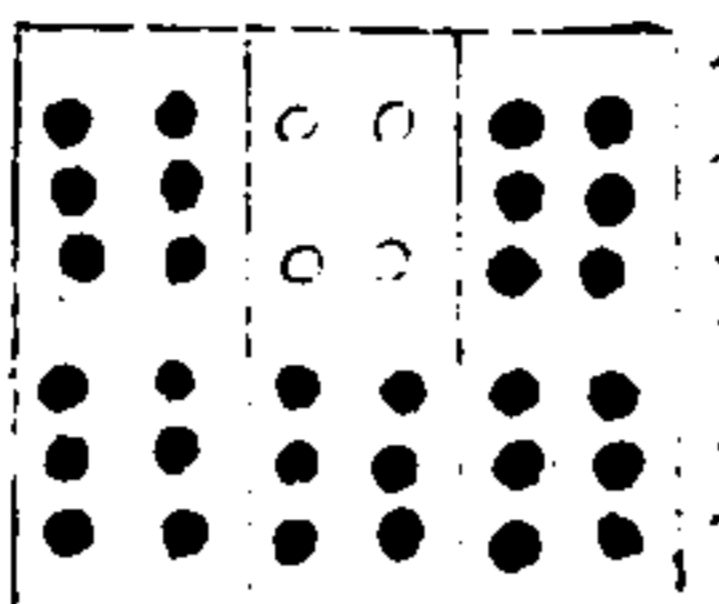

第二十九牌

一色杏花紅十里

恨點不到 折脚鴈

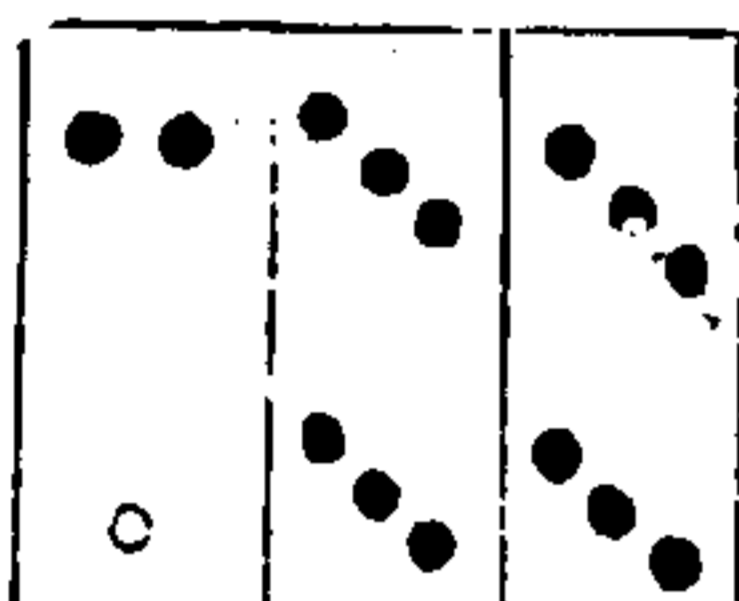

第三十一牌

此夜曲中聞折柳

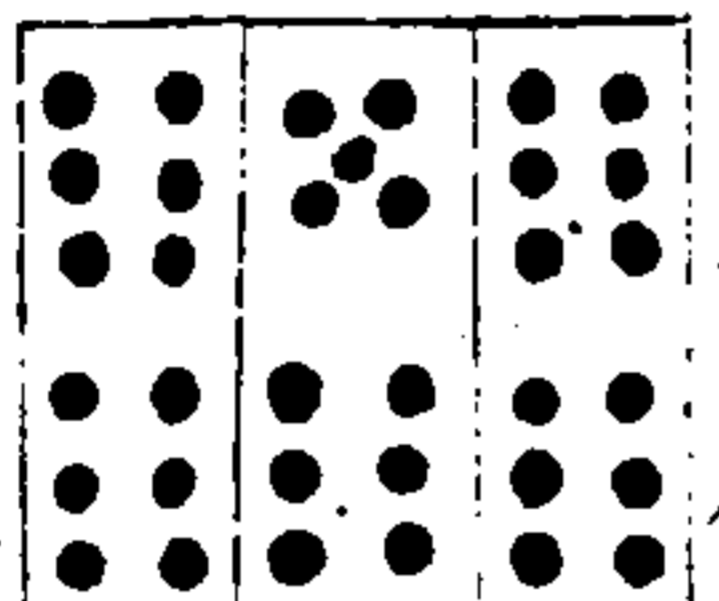

第三十牌

遍插茱萸少一人

三才圖會 人事卷八

四六

眼斬龍鳥 天朝岳五

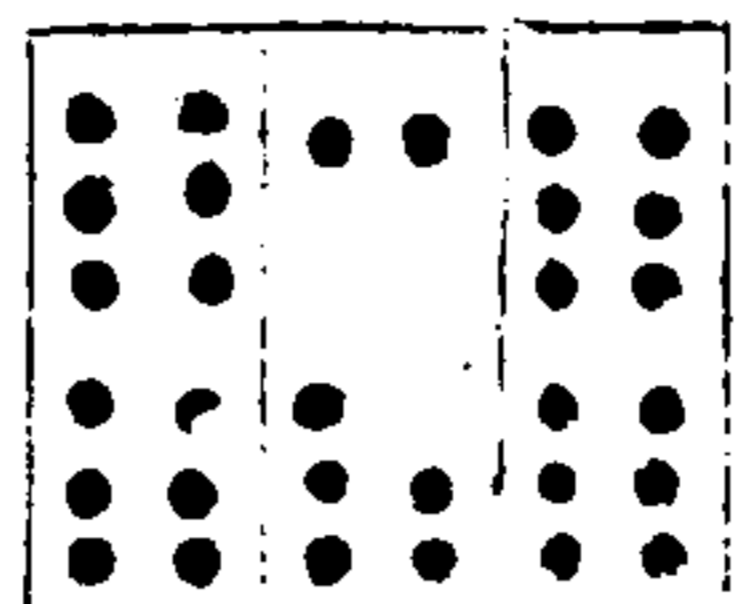

第二十七牌

銅雀春深鎖二喬

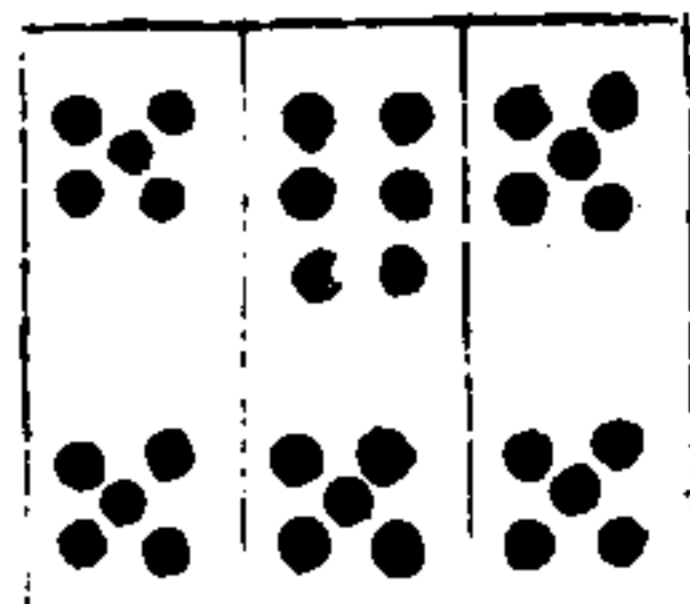

第二十五牌

五色雲車駕六龍

烏龍戲珠 蘇秦背劍

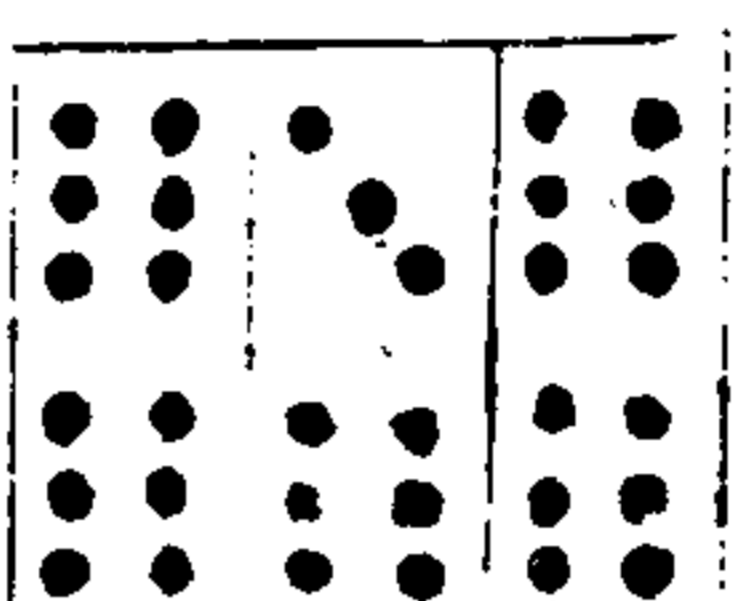

第二十八牌

三月正當三十日

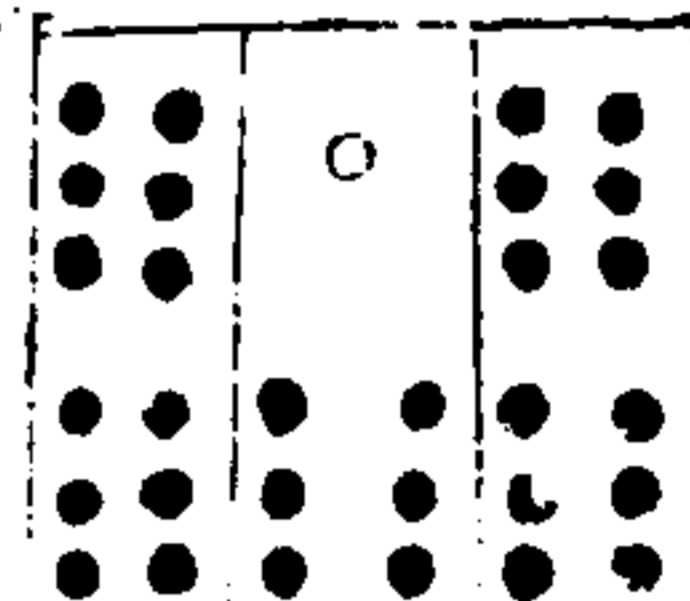

第二十六牌

萬綠枝頭紅一點

蓬蓮破劈 蓋瓶油

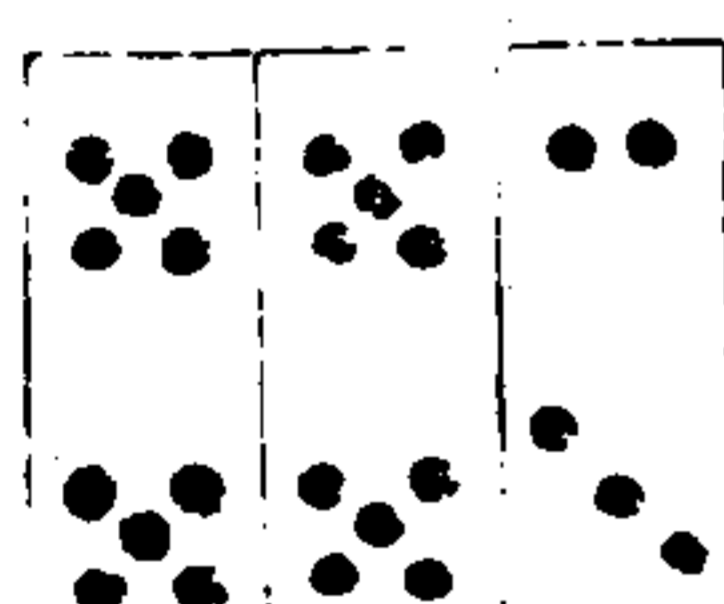

第三十九牌

零落梅花過殘臘

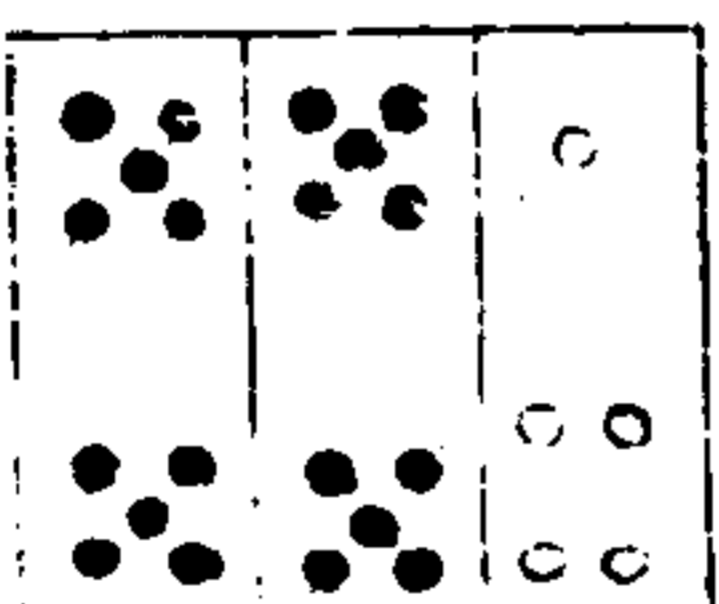

第三十七牌

日邊紅杏倚雲栽

合着油瓶蓋 採碎梅花

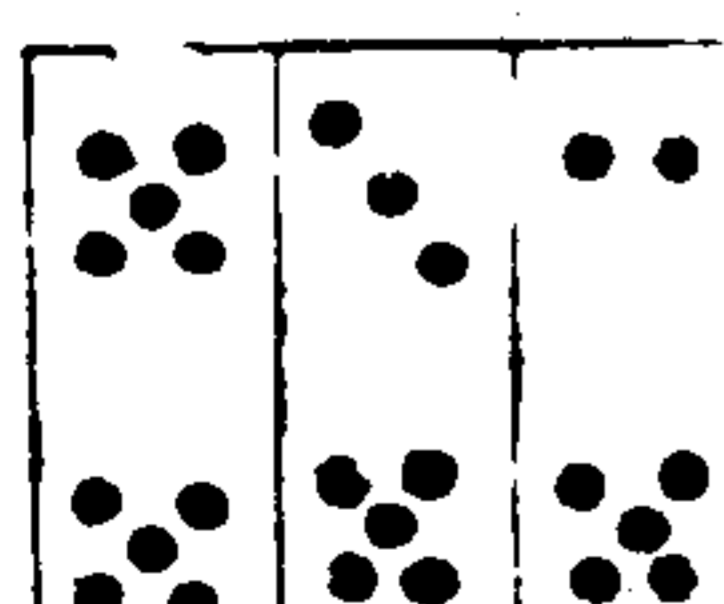

第四十牌

蓮子劈開須見憶

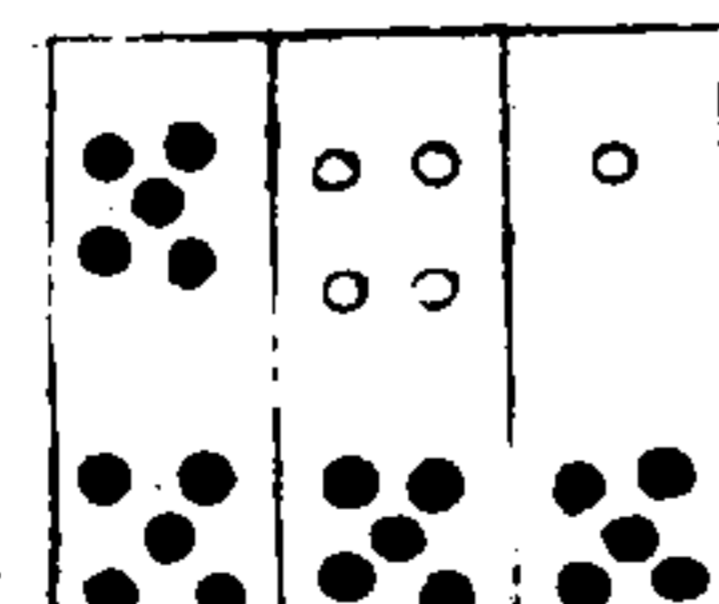

第三十八牌

雲破月來花弄影

三才圖會 人事卷八

四七

花枝一 彈中鴻賓

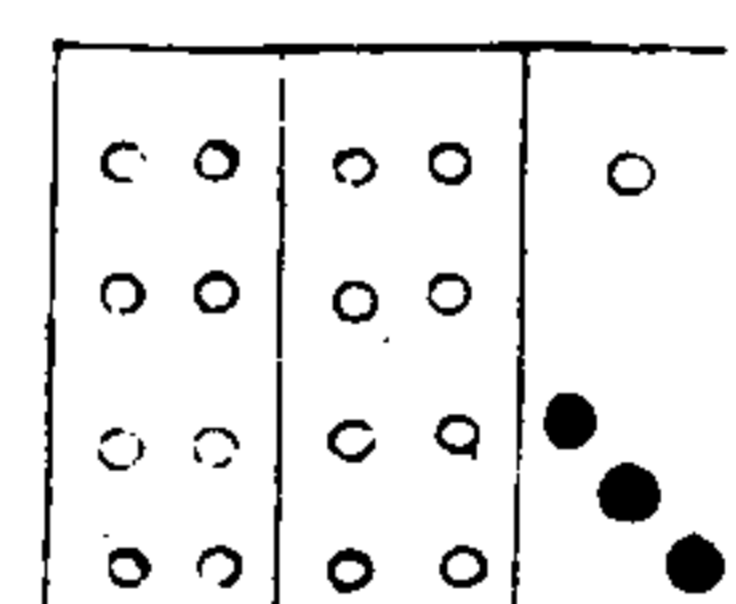

第三十五牌

一片花飛減却春

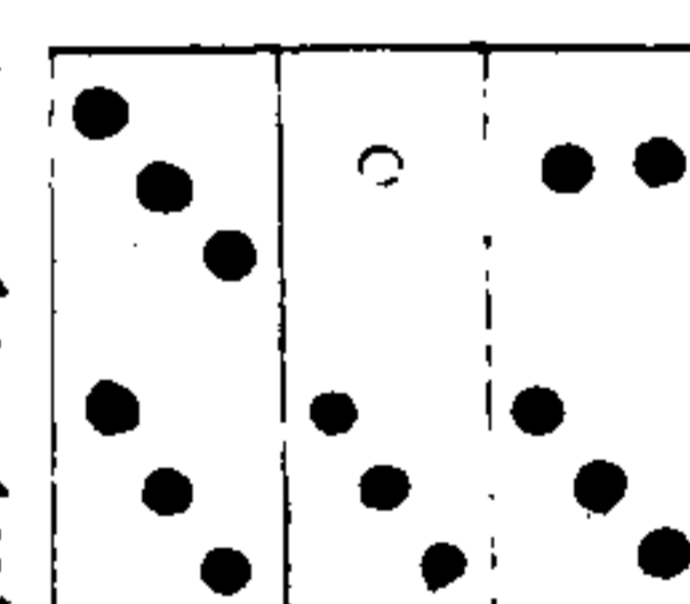

第三十二牌

柳塘煙起日斜西

合着花枝一 隔子眼

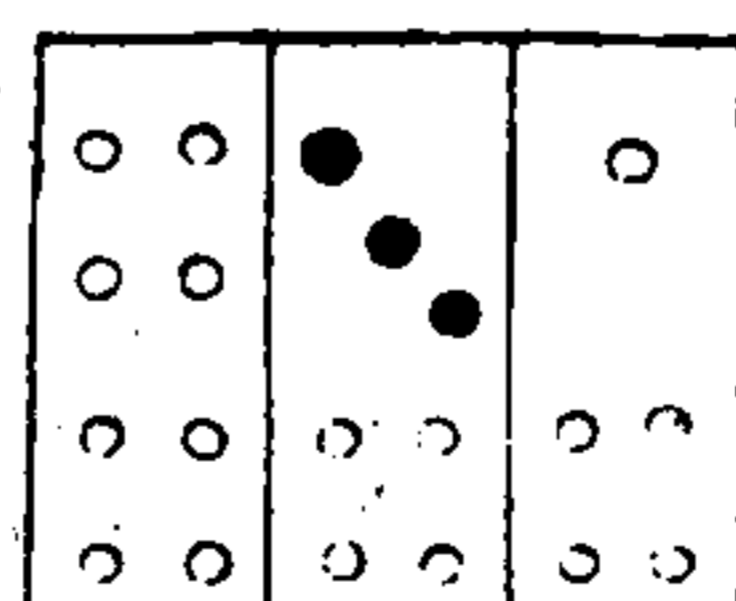

第三十六牌

柱上枝三月上

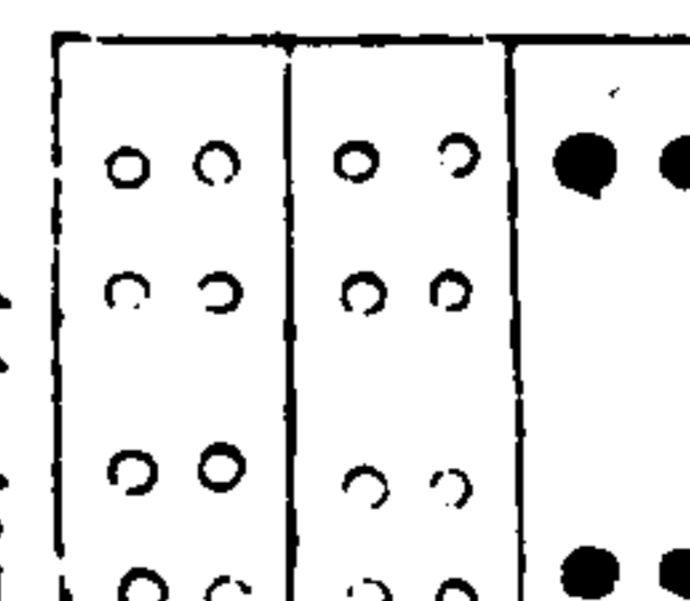

第三十四牌

花壓闌干春晝長

三才圖會 人事八卷 四八

<p>水春遊魚、欄裙錦</p> <div style="display: flex; justify-content: space-around;"> <div style="text-align: center;"> <p>第四十七牌</p> <p>魚吹 細浪 搖歌 扇</p> </div> <div style="text-align: center;"> <p>第四十五牌</p> <p>剪斷 絞綃 破春 碧</p> </div> </div> <p>地蒲紅花落 疇九範洪</p> <div style="display: flex; justify-content: space-around;"> <div style="text-align: center;"> <p>第四十八牌</p> <p>白絹 斜封 三道 印</p> </div> <div style="text-align: center;"> <p>第四十六牌</p> <p>遙望 齊州 九點 煙</p> </div> </div>	<p>龍爪秃着合 海入龍雙</p> <div style="display: flex; justify-content: space-around;"> <div style="text-align: center;"> <p>第四十三牌</p> <p>雪消 華月 滿仙 臺</p> </div> <div style="text-align: center;"> <p>第四十二牌</p> <p>江天 漠漠 鳥雙 去</p> </div> </div> <p>額抹燧鍾 龍爪秃</p> <div style="display: flex; justify-content: space-around;"> <div style="text-align: center;"> <p>第四十四牌</p> <p>綠樹 重陰 蓋四 隣</p> </div> <div style="text-align: center;"> <p>第四十二牌</p> <p>五天 到日 頭應 白</p> </div> </div>
---	---

三才圖會 人事八卷 四九

<p>綠柳紅桃 雜混斗三</p> <div style="display: flex; justify-content: space-around;"> <div style="text-align: center;"> <p>第五十五牌</p> <p>官前 楊柳 寺前 花</p> </div> <div style="text-align: center;"> <p>第五十三牌</p> <p>禾黍 高低 六代 官</p> </div> </div> <p>模簾穿燕紫 氣四十二</p> <div style="display: flex; justify-content: space-around;"> <div style="text-align: center;"> <p>第五十六牌</p> <p>鶴群 長統 三株 樹</p> </div> <div style="text-align: center;"> <p>第五十四牌</p> <p>東風 二十 四回 春</p> </div> </div>	<p>五十圖河 來水春消雪</p> <div style="display: flex; justify-content: space-around;"> <div style="text-align: center;"> <p>第五十一牌</p> <p>六朝 如夏 鳥空 啼</p> </div> <div style="text-align: center;"> <p>第四十九牌</p> <p>巴蜀 雪消 春水 來</p> </div> </div> <p>枝蒲蝶開花 分地天</p> <div style="display: flex; justify-content: space-around;"> <div style="text-align: center;"> <p>第五十二牌</p> <p>穿花 映蝶 深深 見</p> </div> <div style="text-align: center;"> <p>第五十牌</p> <p>三山 半落 青天 外</p> </div> </div>
--	---

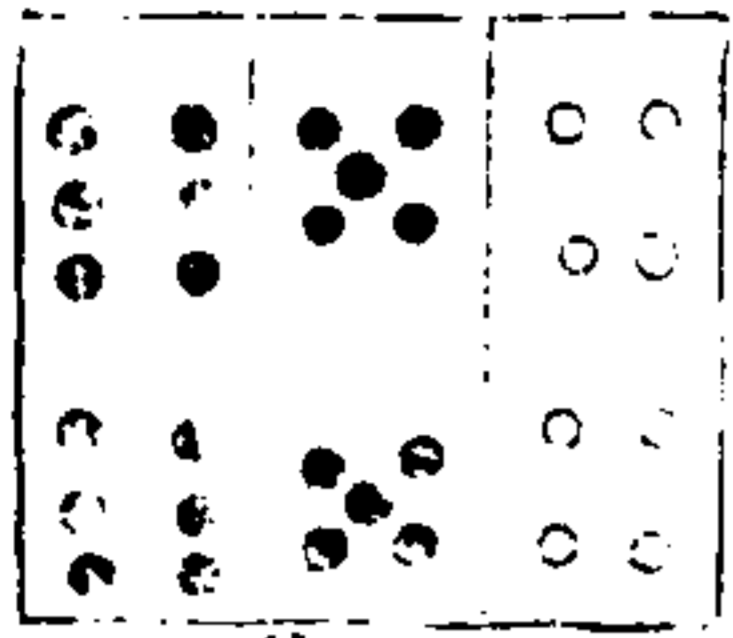
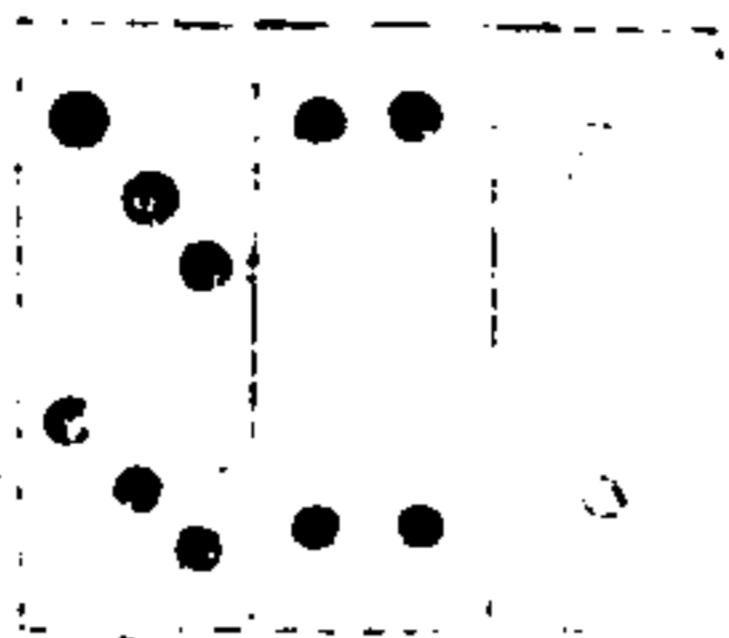
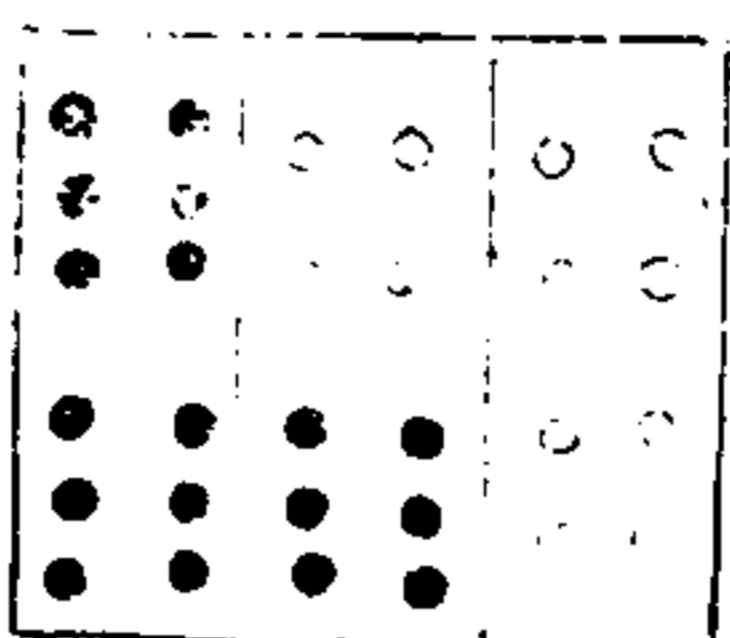
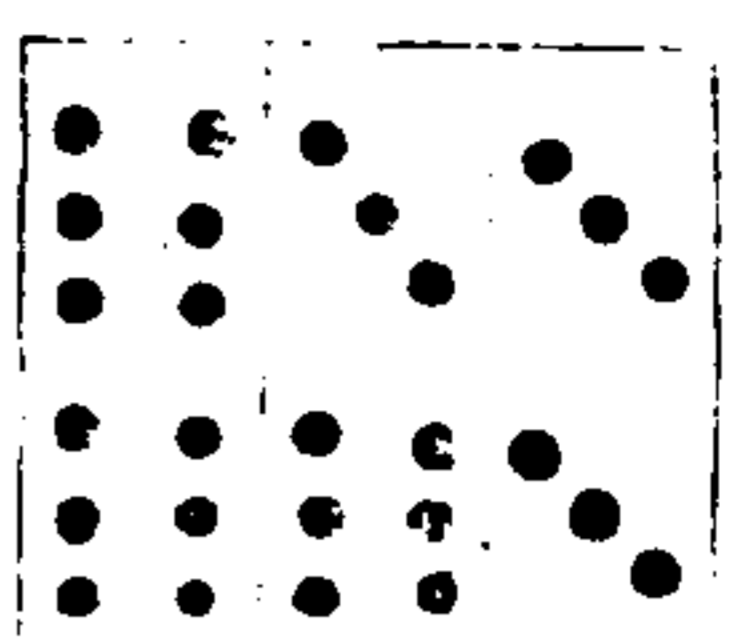
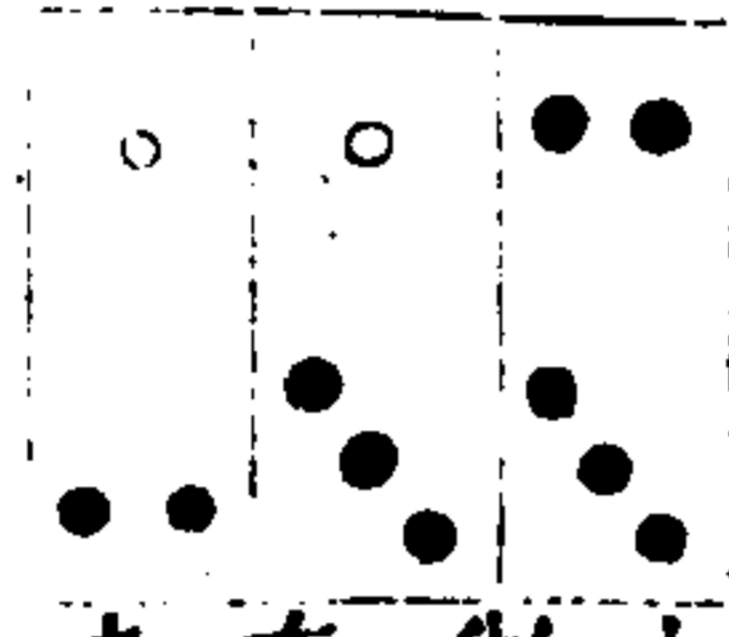
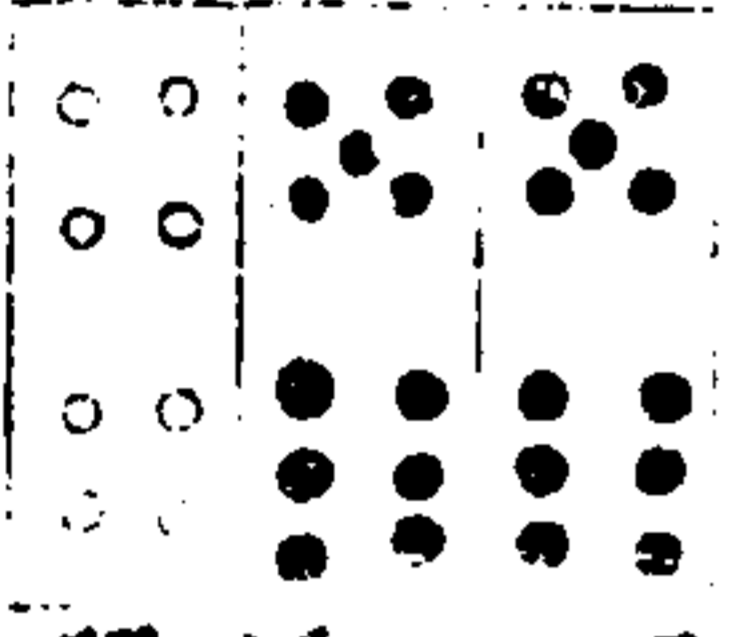
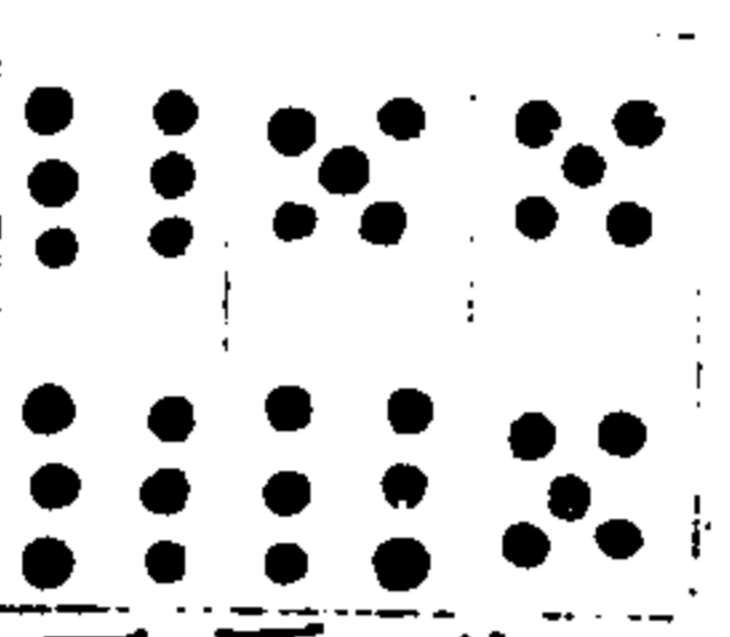
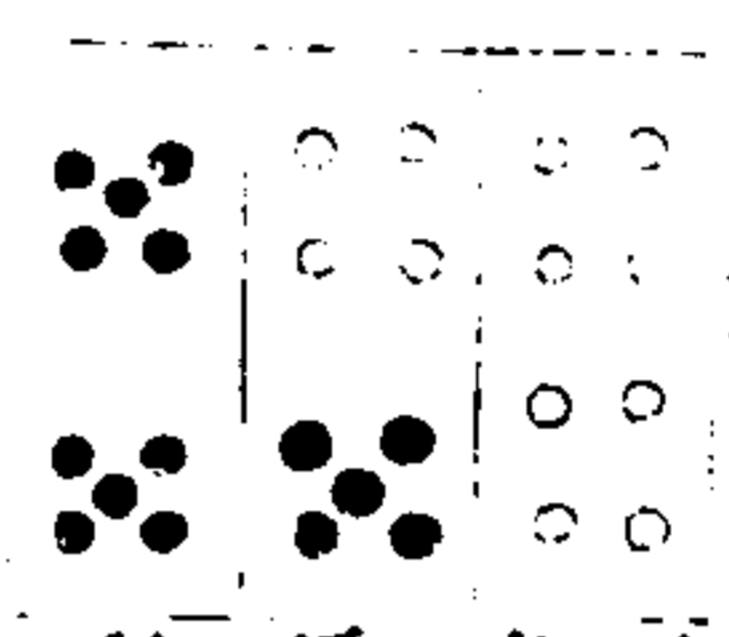
<p>三才圖會 人事卷八</p>		<p>三才圖會 人事卷八</p>	
<p>正馬軍</p>  <p>臘月 榴花 帶雪 紅</p>	<p>順水魚兒</p>  <p>春色 先歸 十二樓</p>	<p>綠暗紅稀</p>  <p>紅裙 爭看 綠衣 即</p>	<p>九溪八十洞</p>  <p>九疑 山碧 楚天 低</p>
<p>細米粟</p>  <p>十二 街中 春色 遍</p>	<p>枸馬軍</p>  <p>雲霞 五彩 浮天 闕</p>	<p>龍虎風雲會</p>  <p>番手 作雲 覆手 雨</p>	<p>金菊對芙蓉</p>  <p>芙蓉 脂肉 綠雲 鬟</p>

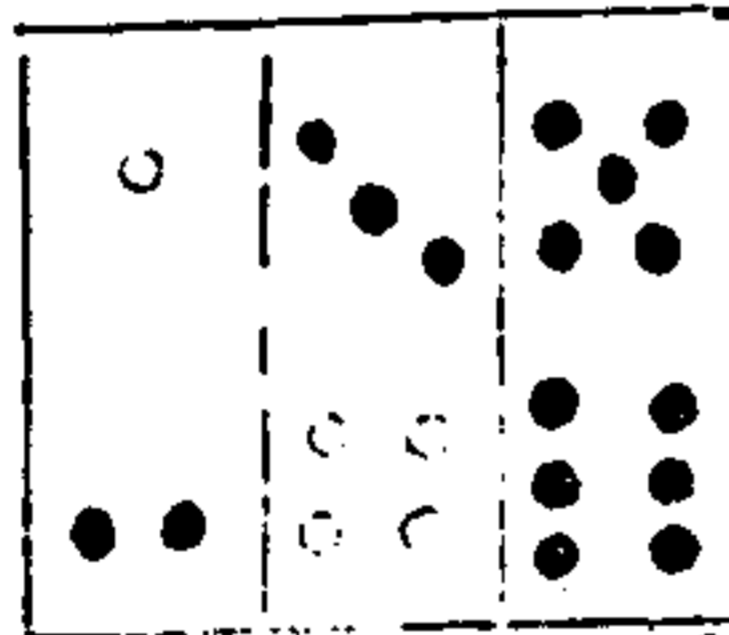
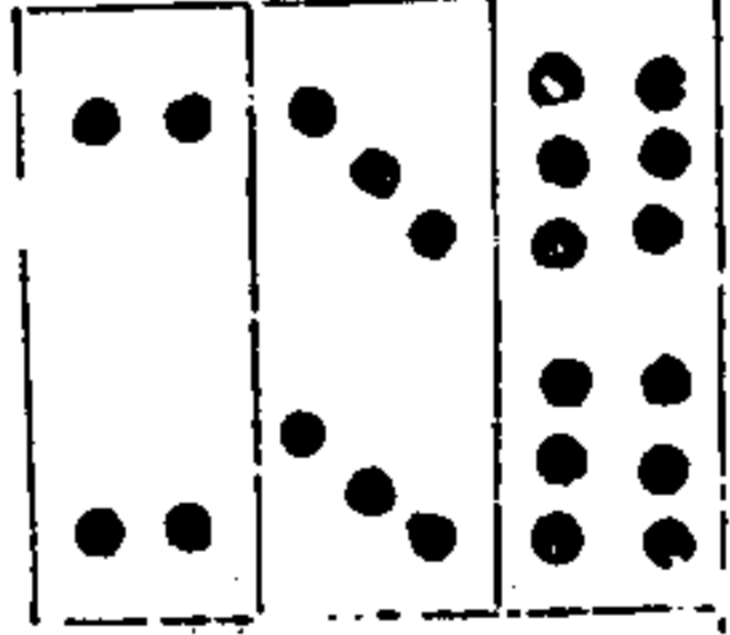
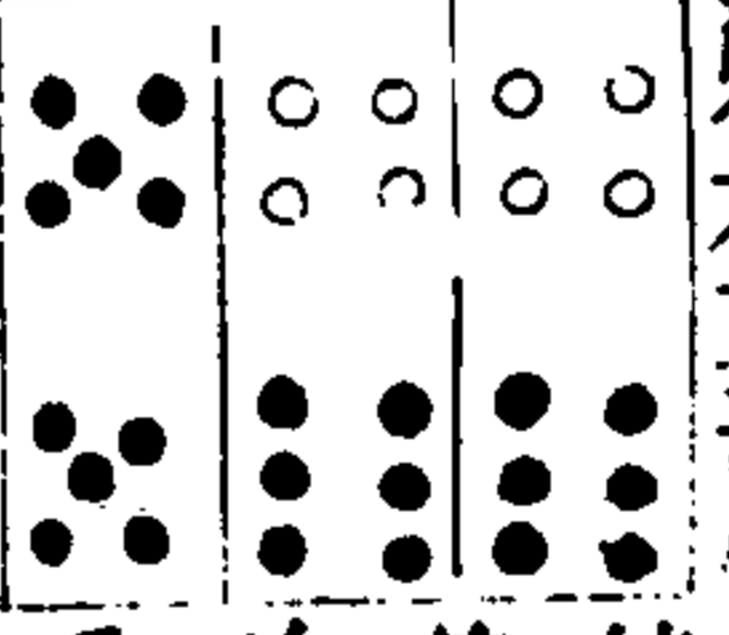
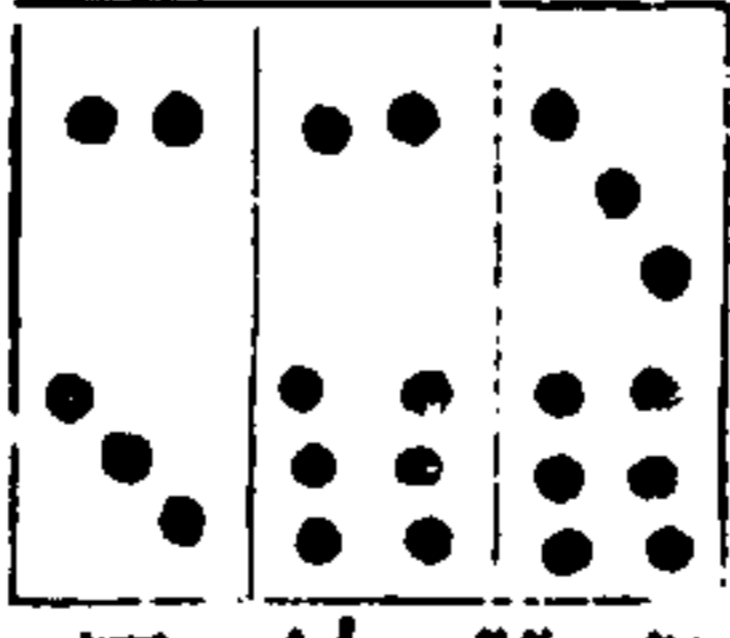
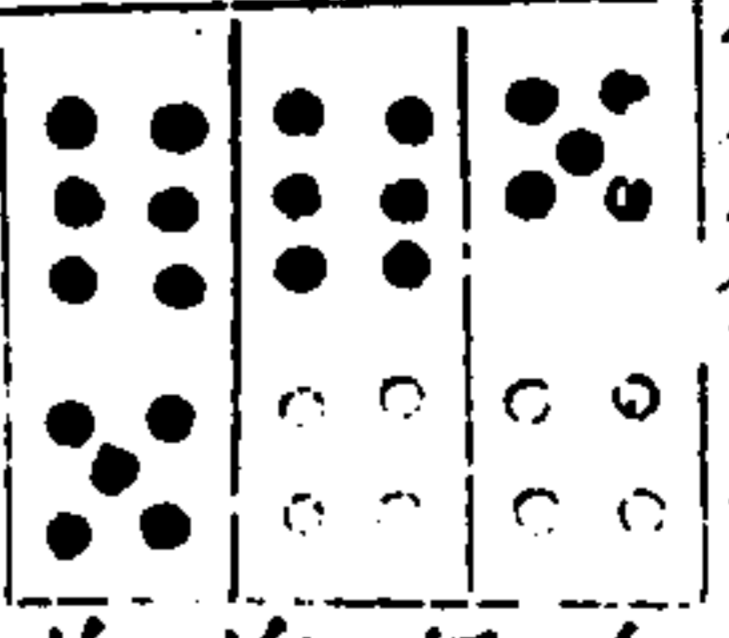
<p>三才圖會 人事卷八</p>		<p>三才圖會 人事卷八</p>	
<p>順不</p>  <p>六州 胡兒 六蕃 語</p>	<p>正雙飛</p>  <p>鳳凰 樓下 雙雙 度</p>	<p>枸馬軍</p>  <p>繡戶 簾前 花影 重</p>	<p>同</p>
<p>雙飛</p>  <p>雙燕 繞畫 梁</p>	<p>列馬軍</p>  <p>紅紅 綠綠 苑中 花</p>		

三才圖會

雲間允明父王思義續集

人事九卷

大合樂四表六舞會位圖

太極元氣圖

河圖五聲圖

洛書八音圖

黃鍾生十一律內積該數并十二宮圖

大合樂宮角徵羽九變總圖

三才圖會 人事九卷

律呂應二十四時陰陽升降音比宮角徵羽之圖

堂上堂下樂圖

六律六呂隔八相生圖

五聲八音八風圖

五音相生次序圖

三分損益圖

十二律同類娶妻隔八生子圖

十二律相生相應同心一統圖

樂圖

九奏樂圖

四夷樂圖

大成殿雅樂舞生圖

舞圖

文舞圖

武舞圖

文武二舞圖

四夷舞圖

三才圖會 人事九卷

大合樂四表

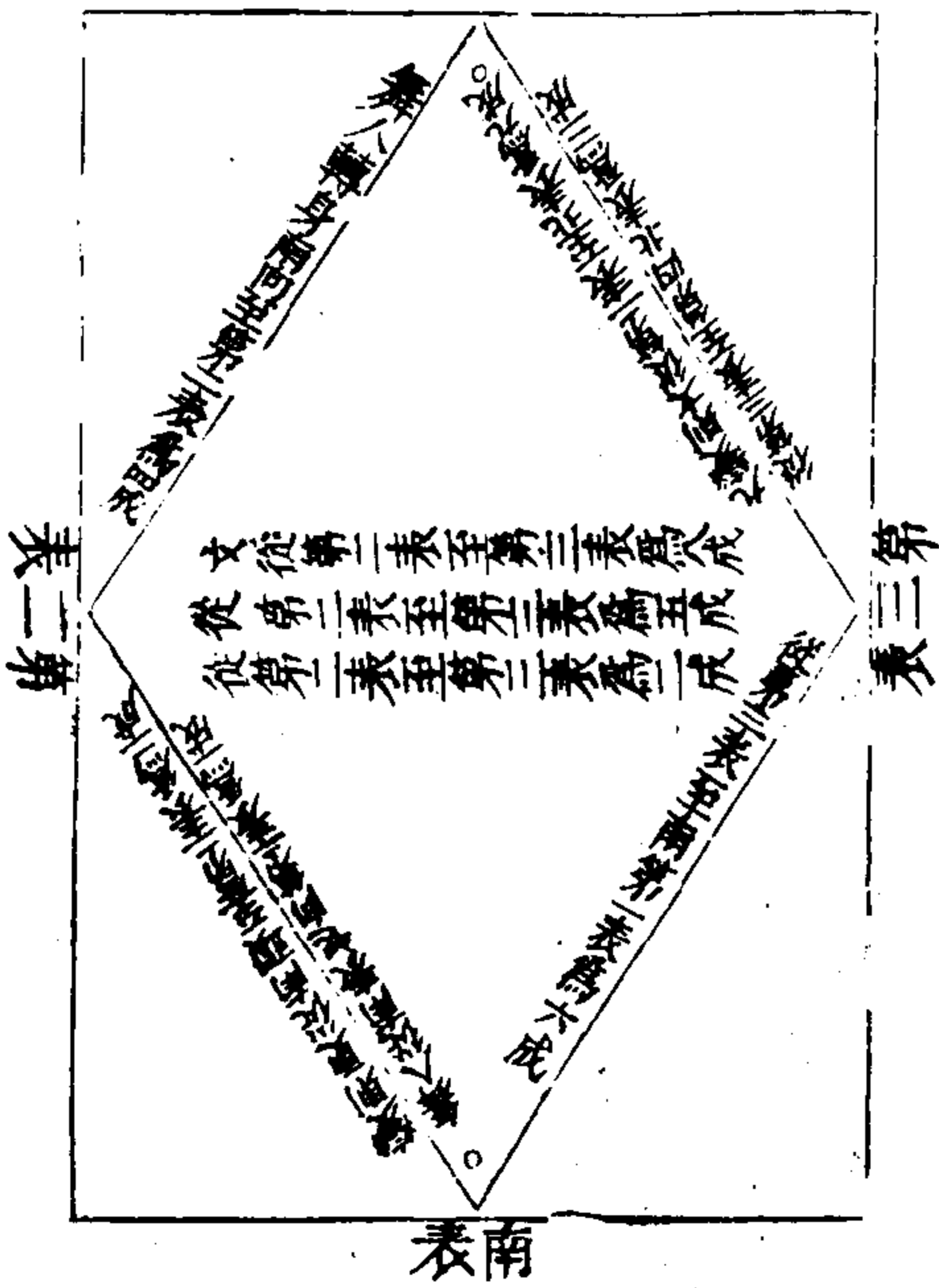

六舞會位圖

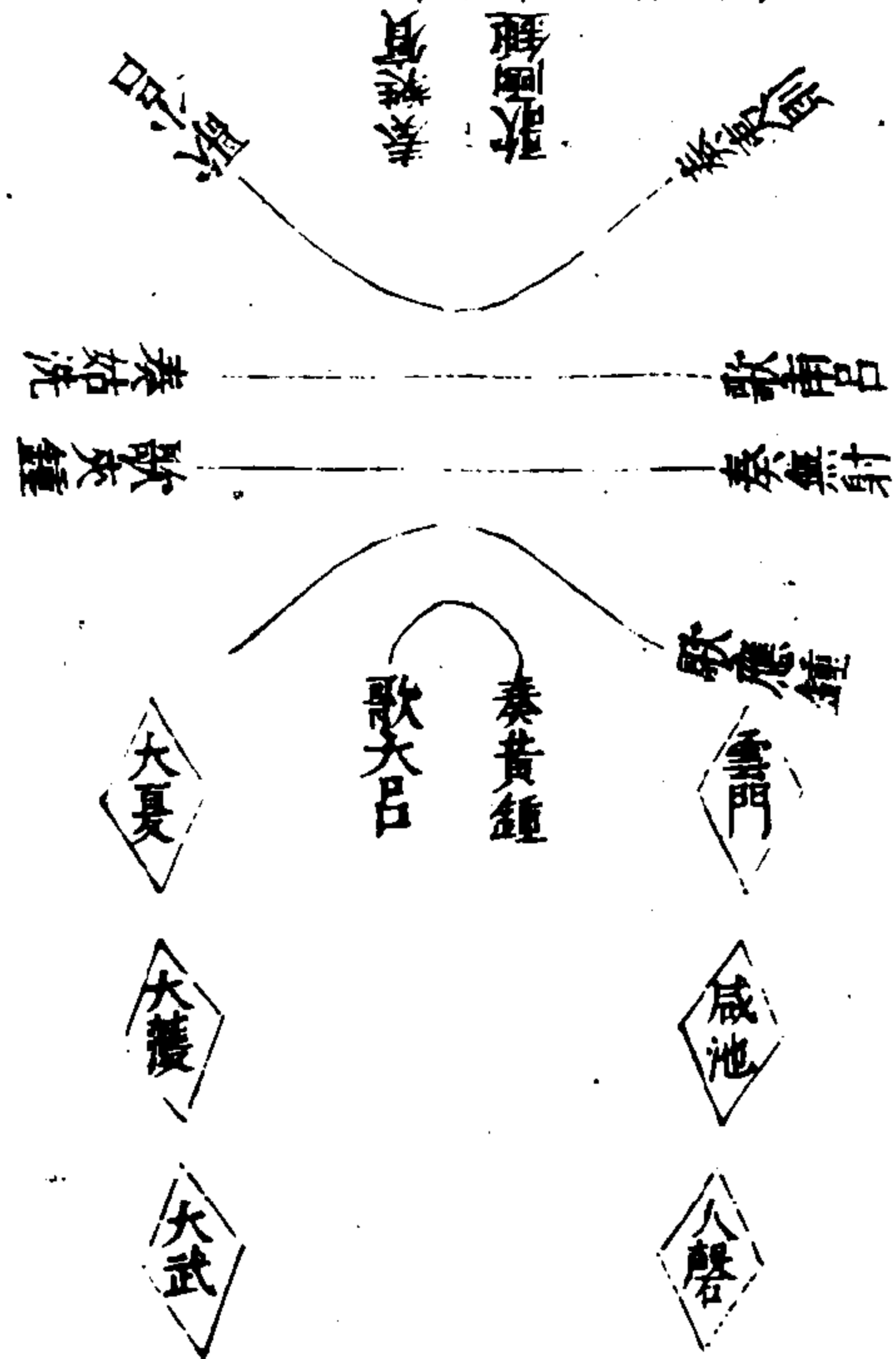

三才圖會

人事卷九

三

凡文舞雲門咸池大磬在庭階之左武舞大夏大濩大武在庭實階之右位為六列施英韶而舞之各有四表表距四步為節綴各六十四合用三百八十四人此所以必致諸子而後足也夫樂在耳為聲在目為容聽聲動容而後節奏不忒故先王之制舞也必協於歌焉歌一曲為舞一變六變用六九變用九然聲應可聞而不可睹也羽籥干戚以表其容發揚蹈厲以見其意蓋筋骸之方以要鍾鼓拊會之節皆由耳目聰明心思穎悟均聲之長短合舞之疾徐然後聲容選和始終有序而後六樂備矣蓋樂有

八音以行八風是以舞佾與鍾磬數俱用八而堂上歌詩者四鼓瑟者四一倡三嘆亦用八人歌奏雖分定相聯絡羽籥起黃鍾大呂應以姑洗南呂是謂辰酉以南為南風而夷則中呂皆為清角文合於武也干戚起蕤賓函鍾應以無射夾鍾是謂戌卯以北為北風而太簇應鍾皆為流徵武合於文也北入於南陰入於陽以合生氣之和道五常之行其即納音與隔八而緊歸衝為同甲子之於乙丑壬申之於癸酉庚辰之於辛巳皆金也而甲午乙未壬寅癸卯庚戌辛亥如之蓋金商音也大師審商而分之也丙

三才圖會

人事卷九

四

子丙午以水至於壬子壬午以木其娶而同猶甲子甲午也則對待流行始終條理分而必合成六十音矣大抵陽紀之音角羽在前律陰紀之音商徵在後律必先角羽並起而後及商下徵則宮常主商往而必返商常主徵離而必合也宮雖主商然必有角之羽羽之角焉商雖主徵亦必有角之羽羽之角焉但聲相應則角為徵爾角羽所統者琴瑟尚宮也角之羽者鍾尚羽也羽之角者石尚角也還相為宮宮一羽一角一十五鼓而五聲之變成焉季春之月律中姑洗位辰為角日在大梁位酉為羽羽角氣合

以歌南風故大合樂以舞大韶為王變起於角羽從宮羽水也徵火也六府三事是謂九德之歌九變而角韶徵韶成焉亦惟舞容合聲以取象耳然則季秋之月大饗帝律中無射位戌蕤賓之角也曰在大火位卯蕤賓之羽也奏無射歌夾鍾其必主於舞大武與大司樂掌之以教國子弟必設官分職焉樂師教舞籥師舞羽司干授器大胥掌學士之版以待致諸子春入學舍某合舞將以養老於辟雍也秋頒學合聲將以饗帝於明堂也曰合舞則大合六樂而舞矣曰合聲則會大樂而歌奏矣必曰以六樂之會三才圖會 人事九卷 五

正舞位以序出入舞者比樂官展樂器何也六樂之會文武以聲合矣羽籥九成于戚六成行行列得正而不愆所以正舞位也出象征誅入象揖遜先後有倫而不亂所以序出入舞也樂官則比叙其所教之人以考其藝之精粗樂器則展其器所用之器以審其聲之完否人與器俱善則樂舞可知矣小胥則巡舞列而撻其怠慢者正樂縣之位焉列與縣俱應則聲容可知矣至於舞位四表文武雖同而舞服則異焉文舞服皮弁左執籥右秉翟分八佾於南表前二工執旌引前衣冠同之正立定位堂長歌以味於

是播鼗導舞自南第一表至第二表為一成至第三表再成至第四表為二成覆身却行至第三表為四成至第二表為五成復至南第一表為六成五成五變則五物五示可致六成為六變則象物天神可致更從南頭北向第二表為七成又從第二至第三表為八成則地祇皆出矣又從第三至北表為九成則人鬼皆格矣武舞服常弁左執干右執戈亦分八佾於南表前二工執旌居前執鐸者左右夾振之次擊鼓以金錡和之以金鐻節之自一成至六成雖與文舞同然其終也為兵還振旅之狀廢鐻鳴鈇三才圖會 人事九卷 六

而舞異記曰天子冕而摠干蓋古者人君自舞大武故服冕而執干戚八佾用萬為擊刺之容則舞人執干戈何則冕非學士所宜服則玉戚亦非擊刺之所宜用也然則文武之成曷為異與曰一三五為九而乾用之參天之數也二與四為六而坤用之兩地之數也文舞陽也成以參天武舞陰也成以兩地節此自然之符也曰籥韶九成大武六成而又謂之變者何居曰在樂音謂之變在樂舞謂之成其實一也今總為舞表一圖以槩見之而文武會舞六列則附其後焉

太極元氣圖

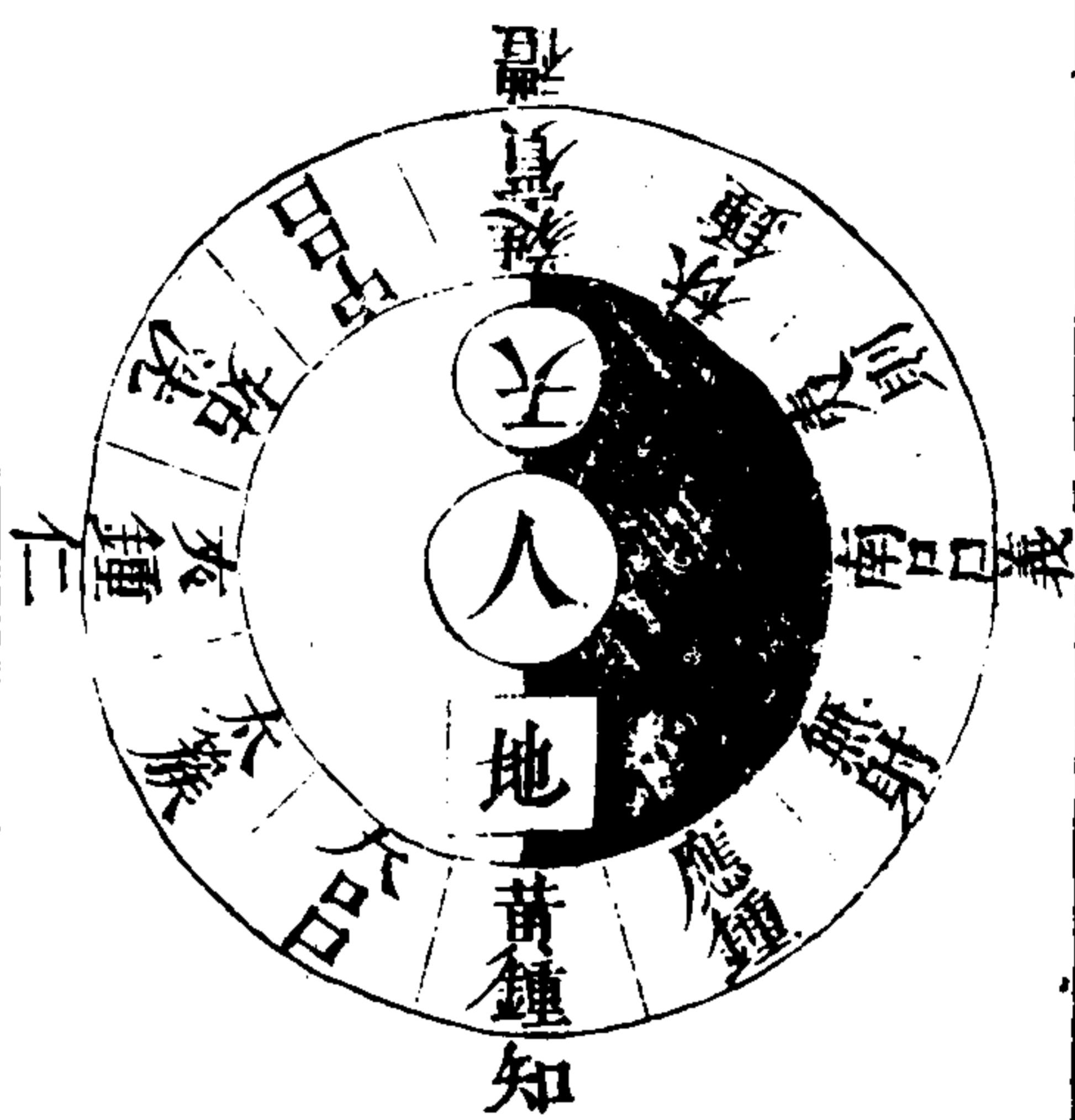

三才圖會 人事卷九 七

太極元氣函三為一參贊之原也大人得之以奉禮樂而昭天地焉三三而九九黃鍾之宮也如四五中六七終八九合少元聲也其圖書之數邪一六三八在北而東太極動而生陽水自水生知崇而仁萬化出矣冬至之氣初角為陽聲黃鍾至中呂為陽位亦如之七四九在南而西太極靜而生陰火以金伏禮卑而義萬化入矣夏至之氣徵商為陰聲蕤賓至應鍾為陰位亦如之夫樂上九而律不用十則五者其天地之中乎夫行東出地上為北而入地下為南極其象為律呂以聲合之故函三焉

河圖五聲圖

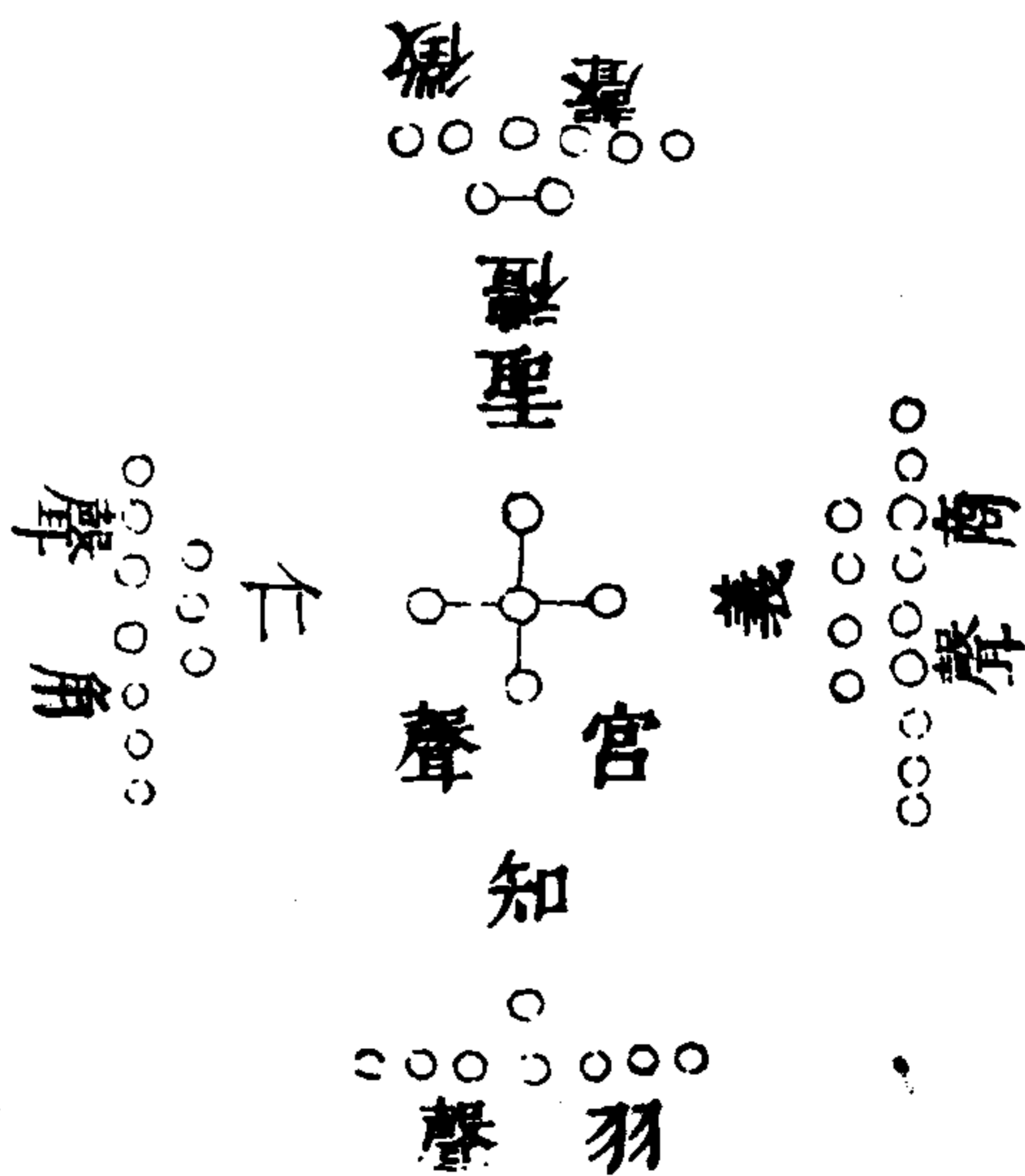

三才圖會 人事卷九 八

河圖以五居中合一於北成六為水羽聲也合一於南成七為火徵聲也合三於東成八為木角聲也合四於西成九為金也合五於中成之宮聲也宮統四聲呼出腎與肝吸入心與肺不外乎脾胃意為故曰宮動脾而和正聖羽動腎而和正智角動肝而和正仁徵動心而和正禮商動肺而和正義呼出為陽吸入為陰是謂兩儀羽角太陰生少陽也徵生太陽生少陰也是謂四象文之以五聲必播之以八音五氣順布四時行焉八卦定焉河圖一太極而已矣

第五宮姑洗 三分萬五千五百五十五 羽 應天 商 應地 角 應人 徵 應和
 第六宮應鍾 三分萬二千五百五十五 商 應天 角 應地 徵 應人 羽 應和
 第七宮蕤賓 三分萬一千二百五十五 徵 應天 羽 應地 商 應人 角 應和
 第八宮大呂 三分萬一千二百五十五 商 應天 角 應地 徵 應人 羽 應和
 第九宮夷則 三分萬一千二百五十五 角 應天 徵 應地 羽 應人 商 應和
 第十宮夾鍾 三分萬一千二百五十五 羽 應天 商 應地 角 應人 徵 應和
 第十一宮無射 三分萬一千二百五十五 商 應天 角 應地 徵 應人 羽 應和
 第十二宮中呂 三分萬一千二百五十五 徵 應天 羽 應地 商 應人 角 應和

按史記律書實前後漢志之所本而奏樂之法寓焉凡度
 三才圖會 人事卷九 十一

數之起皆本天地自然之氣非人力之所能為也曰律數
 九九八十一以為宮三分去一五十四以為徵三分益一
 七十二以為商三分去一四十八以為羽三分益一六十
 四以為角而又曰黃鍾長八寸七分一林鍾長五寸七分
 四太簇長七寸七分二南呂長四寸七分八姑洗長六寸
 七分四者每加七分一至於零數之上而讀者不察反以
 為誤獨張行成謂制管之法十分去三分為吹口與太玄
 黃鍾七十八大數相同者是也辰姑洗角位也曰八十一
 之六十四則五音非宮不調而管聲非角不返一言盡之

矣西南呂羽位也曰上九商八羽七角六宮五徵九置一
 而九三之以為法實如法得長一寸蓋黃鍾寸法在酉宮
 五至是合於徵九皆因羽而變焉所謂若樂六變八變九
 變者又數言盡之矣夫大不踰宮細不踰羽而角為中音
 故升歌堂上屢擊鳴球而下管則擊石拊石音寓於數其
 太極元氣之所以因三為一者乎其始起也一而三之及
 樂成而奏也幾聲之上下而主中音焉鍾尚羽石尚角而
 統於琴瑟尚宮故曰詩者中聲之所止也觀於辰酉則角
 羽為奏樂度數之要從可知矣月令章句與呂氏春秋注
 三才圖會 人事卷九 十二

南子皆以蕤賓重上生而朱子鍾律篇從之列以候氣者
 也此獨以蕤賓下生大呂陰陽清濁移羽相和吹以諧聲
 者也大呂夾鍾中呂在陽地則倍之與中呂生舍少六變
 律皆本蔡氏律呂新書已見樂均蓋五聲六律十二管選
 相為宮是為六十調加以二變則為八十四聲律左行應
 斗則大書之聲右行應日則分書之惟變徵對待流行聲
 應皆在陰陽相交于羽相會者午與子故樂不言七變此
 則世知所未知也乃若以下生者倍其實三其法謂三分
 二之二加一為倍非謂三分損一餘二分也以上生者四

其實三其法謂九分八之八四二為八非謂三分益一為四分也十二管皆如之度數本天地自然之氣其妙合者如此觀圖其猶指掌矣乎

三才圖會 人事九卷

十三

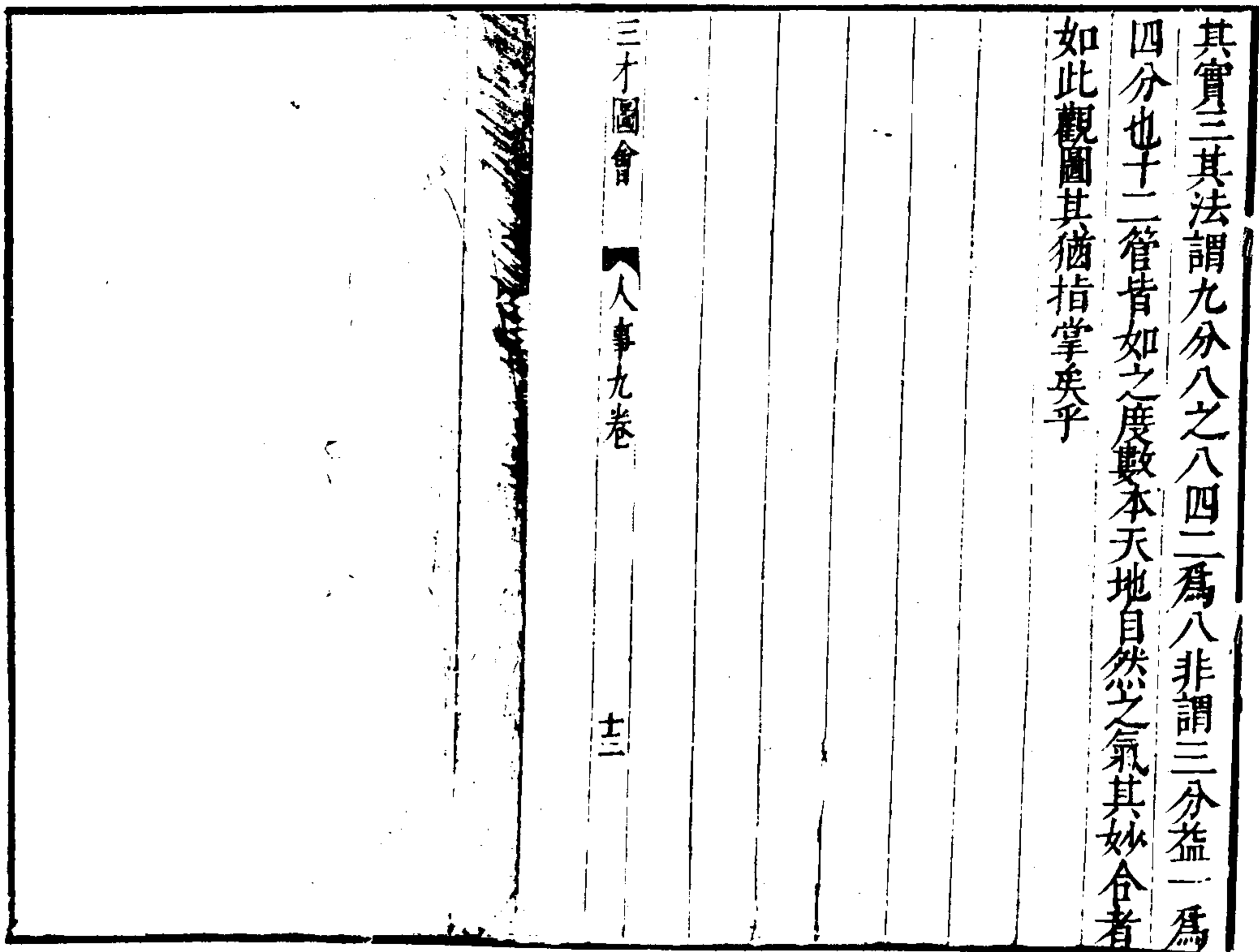

大合樂官角徵羽九變總圖

登歌擊拊圓鐘起
夷則鼓鼙九成調

擊拊鼓 金玉管 官

角

徵

羽 更

一變 乾 圓 夷 黃 姑 南 大 夷 中 函 太 應 蕤 無 夾 角 夾 角 函

二變 異 無 夾 函 應 姑 夷 夾 黃 太 南 蕤 大 中 無 夾 角 夾 角 函 太

三變 艮 中 無 大 蕤 應 夾 無 函 南 姑 大 夷 黃 中 中 無 角 夾 角 南

四變 坤 黃 中 南 大 蕤 無 中 太 姑 應 夷 夾 函 黃 中 角 黃 中 姑

五變 震 函 黃 姑 夷 大 中 黃 南 應 蕤 夾 無 太 函 函 黃 角 應

六變 乾 大 函 應 夾 夷 黃 函 姑 蕤 大 無 中 南 太 函 函 蕤

七變 巽 南 太 無 夾 函 太 應 大 夷 中 黃 姑 南 南 太 函 函 太

八變 艮 姑 南 大 中 無 太 南 蕤 應 夾 黃 函 應 姑 南 角 夷

九變 坤 應 姑 夷 黃 中 南 姑 大 夾 無 函 大 蕤 應 姑 南 角 夷

○ 官 ○ 角 ○ 徵 ○ 羽

右九變總圖相傳以為招本也古樂記有招本篇招與周官之磬皆與韶通用書亡惟圖尚傳先儒謂六府三事為招本九德之歌本此蓋古樂全在歌奏可據而復者惟在此章琴瑟下管鼓鼓者后詞淮南類能言之觀魯有大夏

大濩大武惟韶樂為季札所稱而無雲門咸池是知咸池
 承雲即九韶也清角為九招陽紀以象萬化出流徵為九
 招陰紀以象萬化入則雲咸合矣舜歌南風南者生育之
 地萬物所以相見乎離也春秋傳註謂始洗南呂以南為
 南風與大磬歌奏合豈非解愷阜財有取於角羽故邪今
 觀此圖始洗之角夷則徵于圓鍾中呂之角南呂徵于姑
 洗蕤賓之角無射徵于夾鍾夾鍾之角函鍾徵于太簇施
 則必報而四律皆自北而南笙鍾雅琴以角應徵頌磬頌
 瑟以徵應角橫東所謂東西笙鏞以間是也宮不召商角
 三才圖會 人事九卷 五
 徵垂矣則逆氣應焉今中琴角聲蕤始中二律以夾鍾為
 中呂宮俗樂彷彿得其遺韻凡聲相應謂之和而其歸宿
 之然乃謂宮非宮角非角五調迭犯特宮聲為多與五音
 之正者異由角為宮宮為角故也莊子亦言數有宮角則
 其來遠矣瑟主四絃雖箏亦然所謂夾鍾為律本是也象
 山曰黃鍾大呂施宜于內能生之物莫不萌芽奏以太簇
 弦以夾鍾則雖瓦石所壓重屋所蔽猶將必達蓋仲春之
 律通天地之仁氣為始洗之先應者也此圖調首黃鍾終
 於夷則為角之角鳴球收聲九成而淳氣泊矣宮倡商和

各七音而徵羽角五聲皆備蓋實為招本云

三才圖會

人事九卷

十六

律呂應二十四時陰陽升降音比宮角徵羽之圖

黃鍾子月	大呂丑月	太簇寅月	夾鍾卯月	姑洗辰月	中呂巳月	蕤賓午月	林鍾未月	夷則申月	南呂酉月	無射戌月	應鍾亥月
冬至音比黃鍾三十九分	立春音比南呂四十八分	雨水音比夷則五十一分	春分音比蕤賓五十七分	清明音比中呂六十四分	立夏音比夾鍾六十八分	芒種音比大呂七十六分	小暑音比蕤賓八十一分	白露音比南呂九十四分	秋分音比林鍾九十七分	霜降音比夷則一百一十一分	小雪音比無射四十五分
復乾	臨	泰	大壯	夬	乾	姤	遯	否	觀	剝	坤
九初	二九	三九	四九	五九	九上	六初	二六	三六	四六	五六	六上

陳陽樂書舞衣舞器與凡無益聲音之道者皆不錄而獨存此為圖以見黃鍾姑洗應鍾之月變宮應于宮大呂中呂夷則之月角羽應于角太簇蕤賓林鍾之月變徵應于徵夾鍾南呂無射之月商羽應于羽此宮角徵羽之序所以合樂也陽升陰降自冬至右行而六變則應鍾之氣伸

於黃鍾而無射聲應於應鍾以漸而為八十一分陰升陽降自夏至左行而八變則黃鍾之氣訕於大呂而大呂聲應太簇以漸而為二十九分皆可見矣故以十二辟卦合乾坤爻象為一大陰陽以明之

三才圖會 人事九卷 十八

六律六呂八相生圖

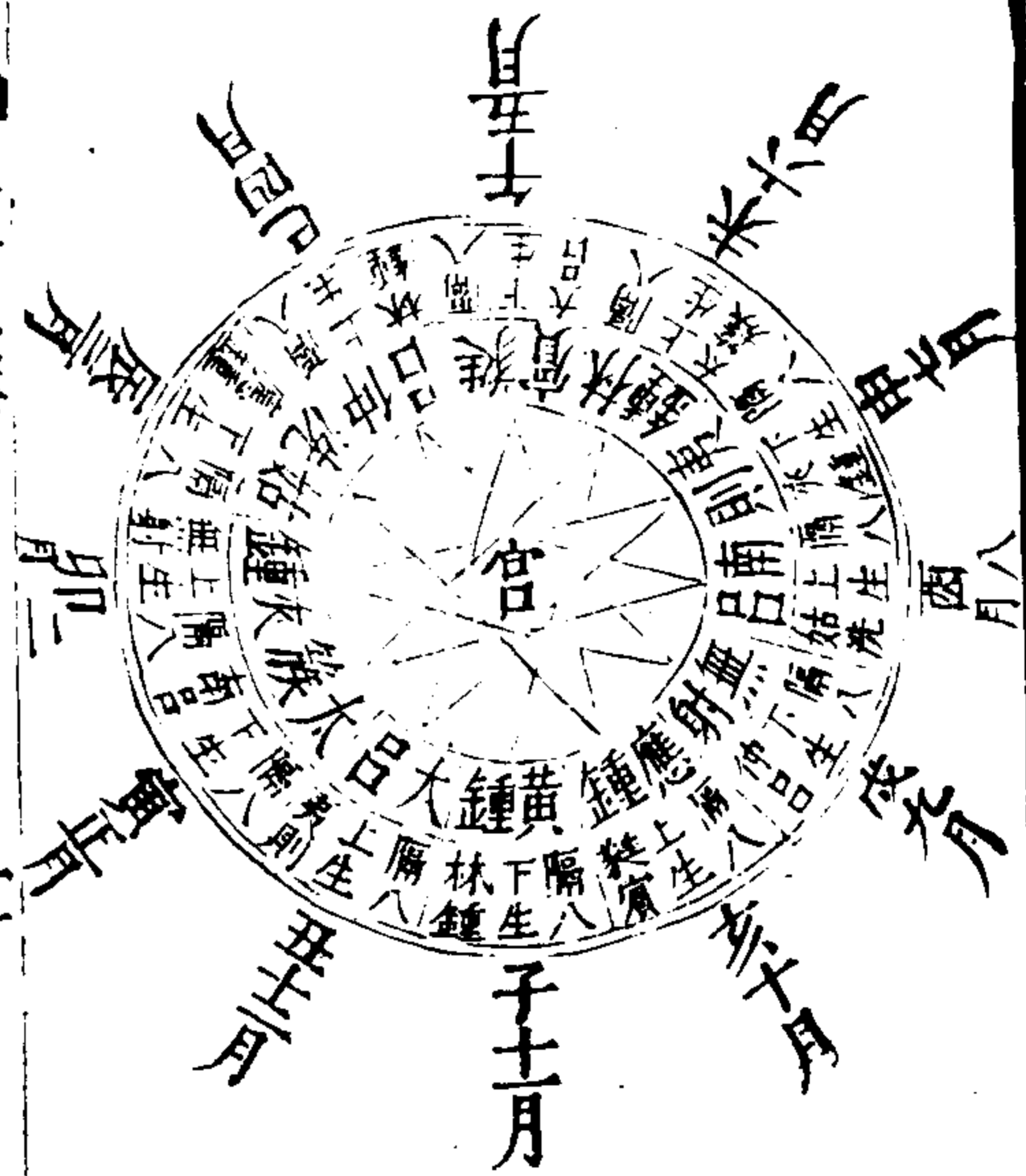

三才圖會 人事九卷 十一
 天源發微曰昔黃帝使伶倫至大夏西取竹厚均為十二
 管聽風吹之六象雄鳴制為陽律六象雌鳴制為陰呂所
 以開律呂之源

五聲八音八風圖

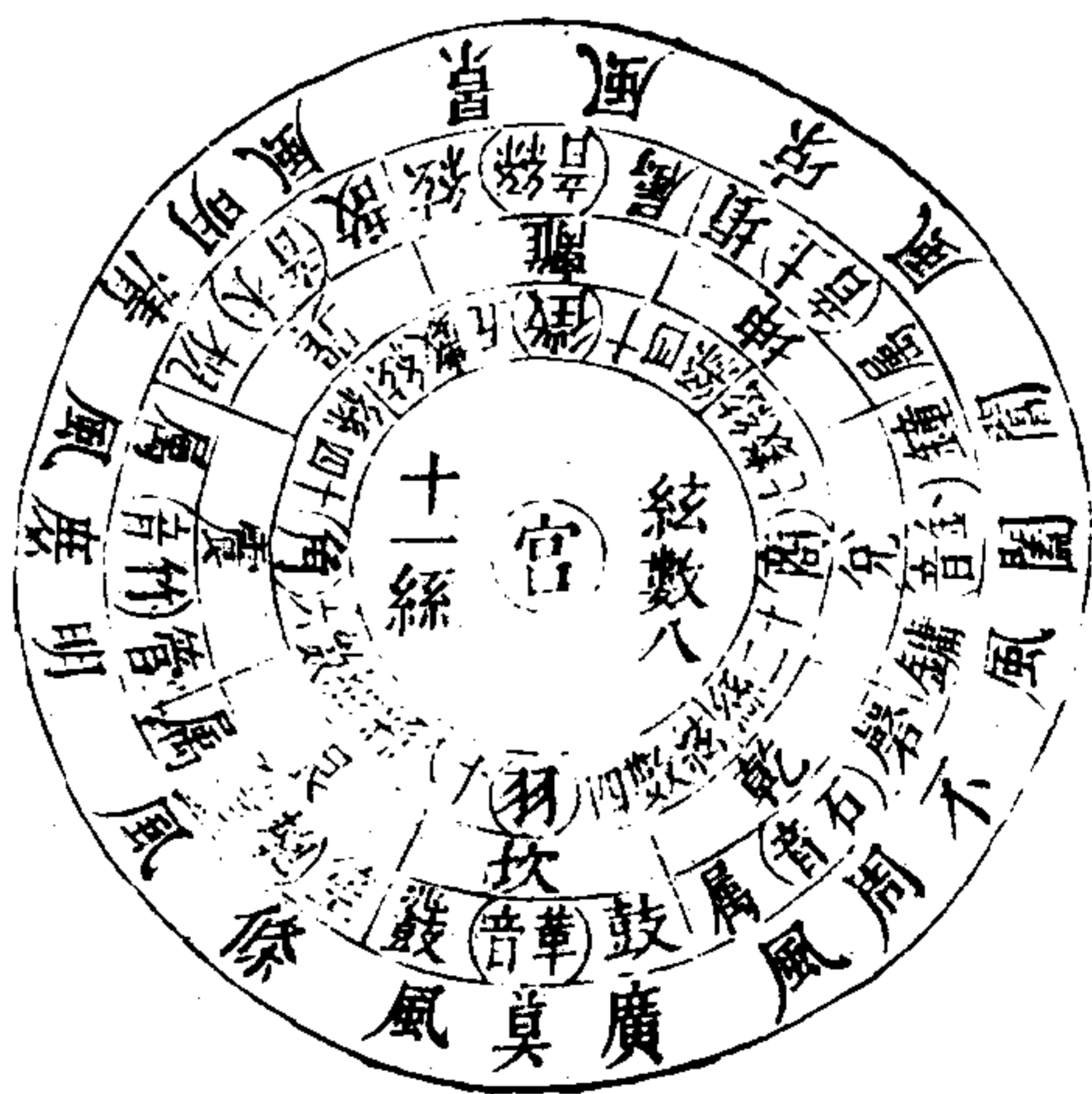

三才圖會 人事九卷 十二
 天地之間聲大者如雷霆小者如蟻蟻皆不得其和惟十
 二律而後聲之大者不過宮小者不過羽聲始和矣以此
 彼之八音則八音和奏之天地則八風和而諸福
 之物可致之祥畢至矣聖人一天地贊化育之道莫善於
 此

淮南子距日冬至四十五日條風至艮卦之風一則出輕
 繫去穢留春四十五日明庶風至震卦之風則正封疆修田
 疇春分四十五日清明風至巽卦之風則出幣帛使諸侯
 養長四十五日景風至離卦之風則爵有位賞有功夏至陽在

四十五日涼風至坤卦之則報地德祀四郊立秋農四十

五日閭闔風至兌卦之則收縣垂琴瑟不張秋分殺氣

四十五日不周風至巽卦之則修宮室繕邊城立冬

四十五日廣莫風至坎卦之則閉關梁決刑罰冬至象

史記八風解不周風居西北則閉關梁決刑罰冬至象

陽氣之危境也十月也律中應鐘陽氣之應不用事也其

于十二子為亥亥該也陽氣藏于下故該也廣莫風居

北方陽氣在下陰莫若陽廣大故曰廣莫東至于虛虛者

能實能虛言陽氣冬則死藏于虛日冬至則一陰下藏一

離尚相如故曰須女十一月也律中黃鐘言陽氣踵黃

泉而出也其于十二子為子子者滋也萬物滋于下也其

于十母為壬然壬任也陽氣任養萬物于下也癸揆也萬

三才圖會人事九卷

物可揆度也東至牽牛言陽氣牽引萬物出之也牽者引

也地雖凍能冒而生也牛者耕植種萬物也東至建星建

者生也十二月也律中大呂于十二子為丑丑紐也陽氣

在上未降萬物厄紐未敢出也條風居東北主出萬物

言條治萬物而出之故曰條風南至于箕言萬物根根故

曰箕正月也律曰泰莠言萬物莠也于十二子為寅言

萬物始生蟪然也南至于尾言萬物始生于尾也南至于

心言萬物始生有華心也南至于房言萬物門戶也至于

門則出矣明庶風居東方明庶者明衆物盡出也二月

言萬物皆張也西至于注言萬物始衰陽氣下注也五月

也律中蕤賓言陰氣幼少故曰蕤賓陽不用事故曰賓

景風居南方言陽氣道竟故曰景風于十二子為午陰陽

交故曰午于十母為丙丙者陽道著明也丁者萬物丁

也西至于弧言萬物弧落且就斂也西至于狼萬物可

度量斷萬物故曰狼也涼風居西南維主地地者沈奪

萬物氣也六月也律中林鍾言萬物就死氣林林然其于

十二子為未萬物皆成有滋味也北至于罰言萬物氣奪

可伐也北至于參言萬物可參也七月也律中夷則言陰

氣之賊萬物也于十二子為申陰用事申賊萬物故曰甲

北至于蜀蜀者饑也萬物皆觸死也北至于謂言陽氣之

稽謂也八月也律中南呂言陽氣之於八于燕也于十二

子為酉萬物之老故曰酉閭闔風居西方閭者倡也闔

者藏也言陽氣道萬物入黃泉也于十母為庚辛陰氣庚

萬物故曰庚萬物之辛生故曰辛北至于胃言陽氣就藏

皆胃胃也北至于奎言萬物且內之也北至于亥言陰氣

者主壽整殺萬物也奎而藏之九月也律中無射陰盛用

事陽氣無餘故曰無射于十二子為戌萬物盡成故曰戌

三才圖會人事九卷

也

也

五音相生次序圖



三才圖會 人事九卷

廿五

五音長短之序則曰宮商角徵羽五音相生之序則宮徵商羽角長短清濁相間成音乃人聲之自然本無不和為其中有不和者由是制三分損益之法以和之

樂律志宮為至清羽為次清商為半清角為半濁徵為至濁宮喉音舌居中商喙音開口張角舌音舌縮却徵齒音舌點齒羽唇音口撮聚然羽與宮其清雖同而亦微有異惟黃鍾宮羽同音其聲至清至大呂應鍾則專為羽音而又稍濁于宮然其屬唇音亦可謂之清而不可謂之濁也

三分損益圖



三才圖會 人事九卷

廿六

以三分損益之法正五音五音和矣然音止于五猶不足以盡其變由是截竹十二管為十律以應十二月而亦以三分損益之法正之

十二律同類娶妻隔八生子圖

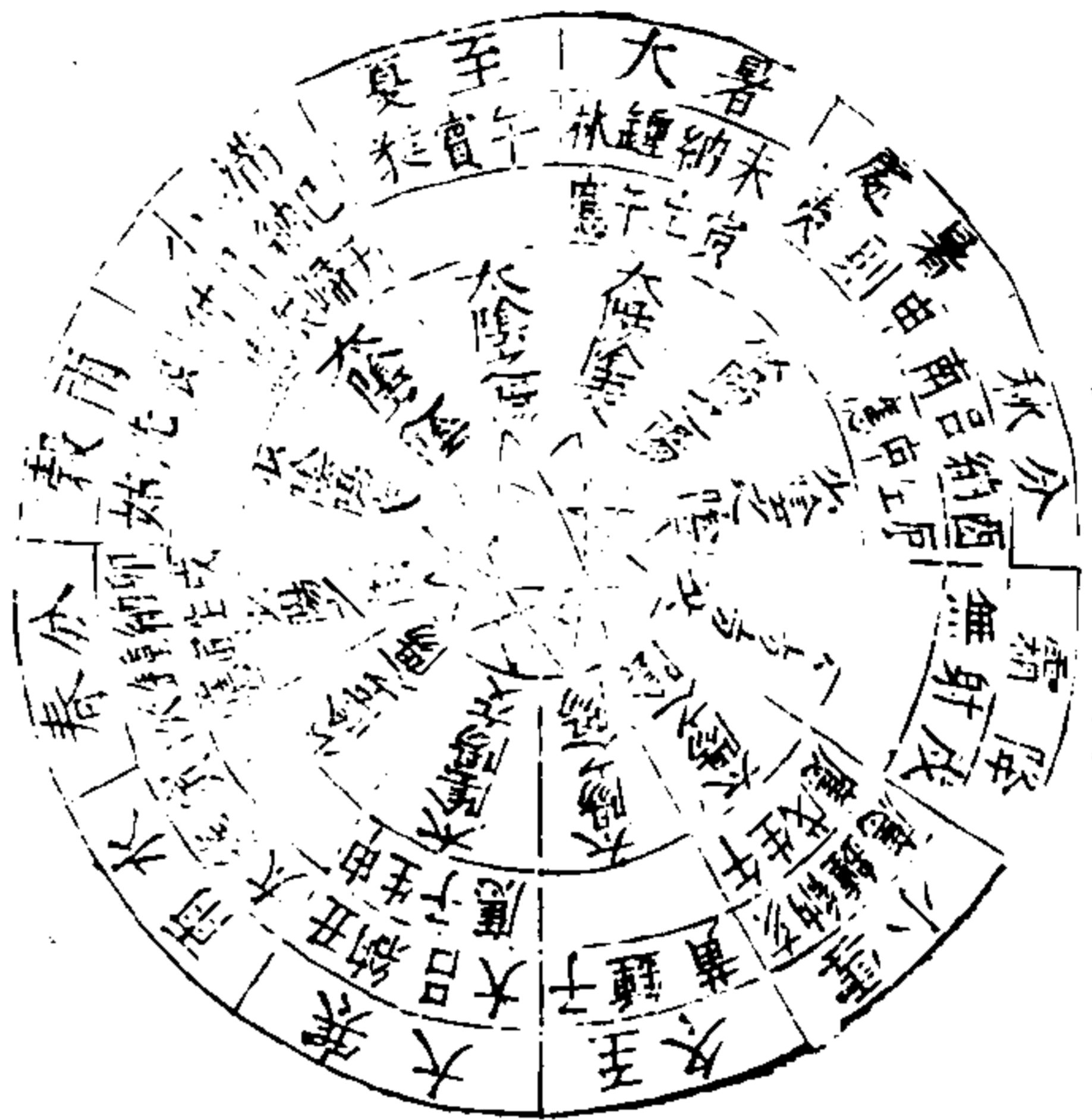

三才圖會 人事九卷

廿七

律書有同類嫁娶隔八生子者謂黃鍾子娶同類大呂丑為妻黃鍾隔八下生林鍾大呂隔八上生夷則申為子夷則申娶同類之南呂西為妻夷則隔八下生夾鍾南呂隔八上生姑洗辰為子姑洗辰娶同類之仲呂巳為妻隔八生黃鍾子為子他可觸類與十二律相生圖不合說者謂以六十甲子之納音配十二律循環不窮以備攷其日三分益一去一乃律管尺寸非緣損益而能上生下生也黃鍾之長九寸空圍九分積八百一十分是為律木十一律由是而損益焉黃鍾天簇姑洗蕤賓夷則無射六律為

十二律相生相應圖

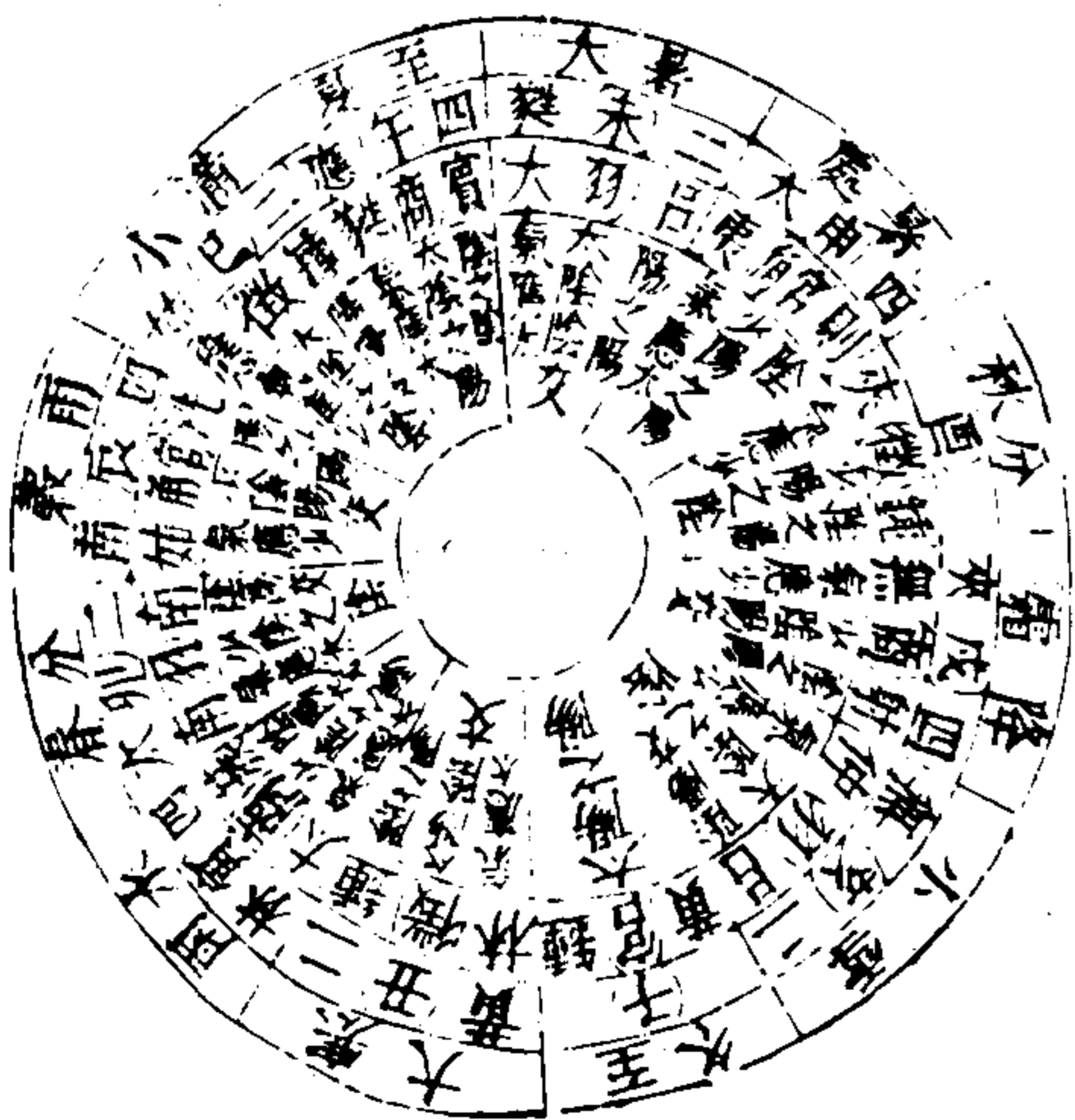

三才圖會 人事九卷

廿八

陽皆三分損一隔八下生六呂大呂夾鍾仰呂林鍾南呂應種六呂為陰皆三分益一隔八上生六律 一說林鍾南呂應鍾為陰無所增損大呂夾鍾仲呂三呂在陽則用倍數方與十二月之氣相應

漢前志黃鍾為宮則太簇姑洗林鍾南呂皆以正聲應無有忽徵不復與他律為投者同心一統之義也非黃鍾而他律雖當其月自官者則其和應之律有空積忽徵而不得其正此黃鍾至尊無與並也

前律呂相生圖以隔八為坎此則取其所生者比而次之六陽律當位自得六陰呂反居其衝如黃鍾隔八生林鍾林鍾在未今反而居丑餘五呂反此正見同心一統君不為臣役之義也

三才圖會 人事九卷

九

樂圖

搏拊歌歌歌歌歌歌歌歌

琴瑟

園丘方丘日月宗廟

瑟 瑟 琴 琴 琴 琴 瑟 瑟

鍾

壎 壎 箎 箎 壎 壎
笙 笙 簫 簫 笙 笙

三才圖會 人事九卷

三十

祭祀 朝會 樂 俱同

瑟 瑟 琴 琴 琴 琴 瑟 瑟

磬

壎 壎 箎 箎 壎 壎
笙 笙 簫 簫 笙 笙

搏拊 搏拊 歌 歌 歌 歌 歌 歌

九奏樂圖

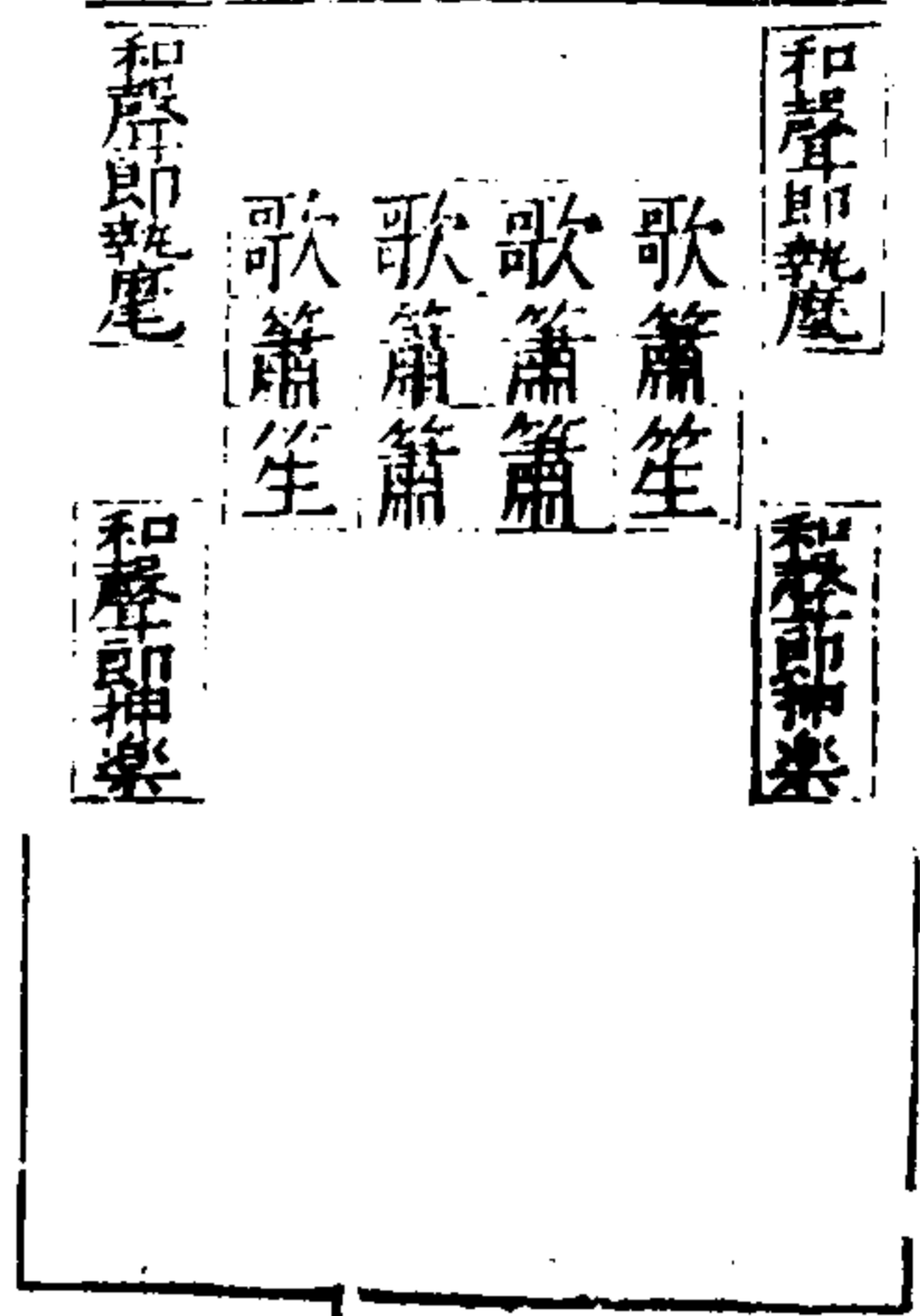

三才圖會

人事九卷

廿一

四夷樂圖

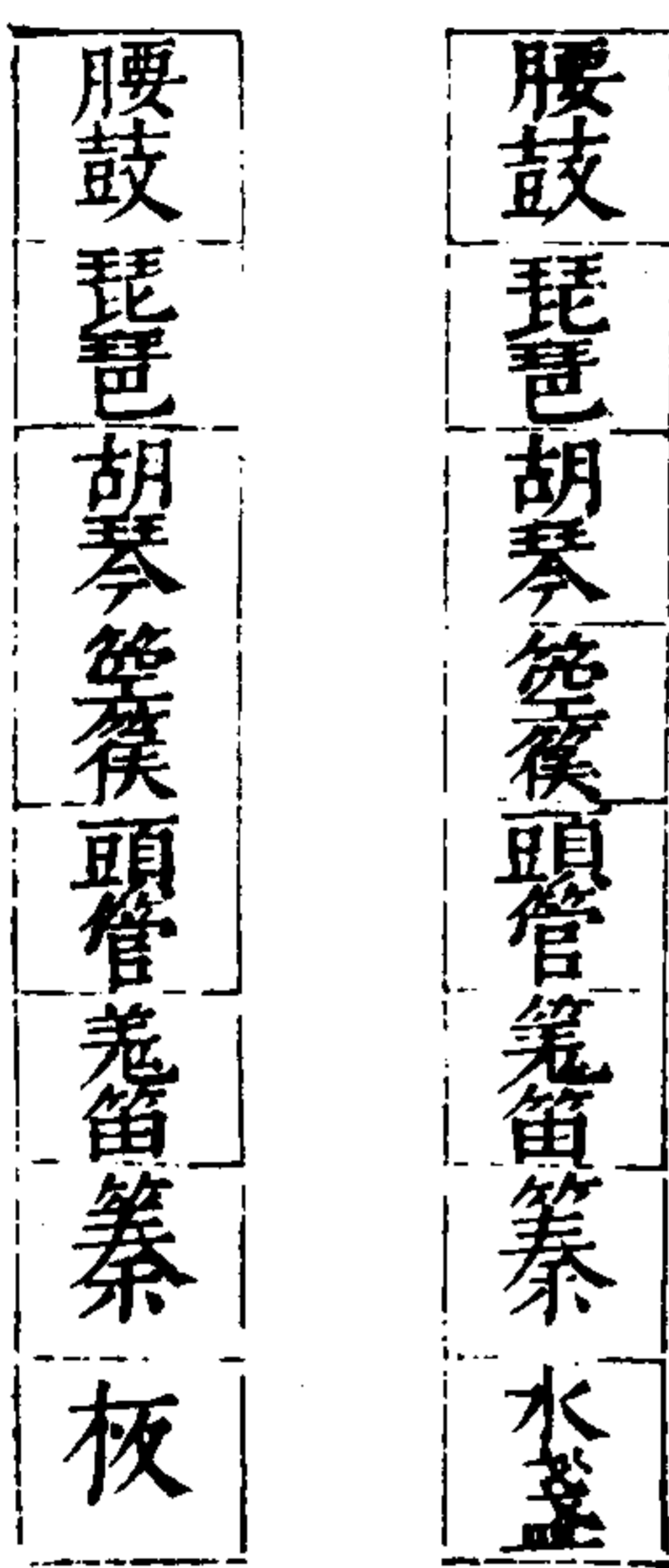

大樂工用樂工六十四人戲竹一人簫四人笙四人琵琶

六人箏六人篳篥六人方響四人頭管四人龍笛四人杖

鼓二十四人大鼓二人板二人戴曲脚幞頭衣紅羅生色

畫花大袖衫金束帶紅羅擁項紅結子皂皮靴

九奏樂器歌四簫六笙二板二

四夷樂用樂工十六人腰鼓二人琵琶二人胡琴二人篳

篥二人頭管二人羌笛二人箏一人水盂一人板一人戴

蓮花帽衣諸色細摺襖子白銷金汗膝紅銷金綠紅綠絹

束腰紅羅擁項結子花靴

三才圖會

人事九卷

廿二

大成殿雅樂奏曲

迎神樂奏咸和之曲

大太四南哉工宜尺聖仲道太德仲尊尺崇仲維南持尺王仲
 化太四尺斯仲民仲是仲宗太典仲祀太有仲常尺精南純尺
 並太四仲隆仲神仲其南來尺格仲於尺昭仲聖仲容太
 徹饌樂奏咸和之曲

儀仲象太在仲前尺豆太遵仲在仲列太以太享南以尺
 薦仲上仲既仲芬尺既太潔仲禮仲成太樂仲備太人南和尺
 神仲上仲悅太祭仲則太受仲福尺率仲遵南無尺越仲
 三才圖會 人事九卷 世三

送神與望瘞同樂奏咸和之曲

有太四南嚴工學尺宮仲四太方仲來仲崇太恪南恭尺祀尺
 事仲上仲威南儀尺離仲離太歆仲茲尺惟南馨尺神仲馭太
 還尺復仲明仲禋南工尺斯尺畢仲成南膺尺百仲福太

大成殿雅樂舞生圖



右班奠帛行初獻禮
稍前向外開簪舞

太 自 四



顛向裏開簪舞

林 民 尺



合手躡朝上

仲 來 上



起辭身向外高舉簪而朝

三才圖會 人事九卷

世三

四 誰 太



兩兩相對躡東西相向

合 底 黃



正揖稍舞

上 其 仲





正揖





四 盛 太









起平身出左手立

<p>上(前)仲</p>  <p>向前合手謙進步雙手合簪</p>	<p>合(度)黃</p>  <p>稍前向外垂手舞</p>	<p>三才圖會 人事卷九</p> <p>上(神)仲</p>  <p>惟兩中執十二入轉身俱東西相向</p>	<p>工(惟)南</p>  <p>兩兩相對自工而上東西相向 中班轉身東西相向立</p>
<p>四(聖)太</p>  <p>向外高上衡回朝上</p>	<p>四(越)太</p>  <p>蹈向裏垂手 向身再謙退步側身</p>	<p>四(明)太</p>  <p>舉翟三合簪</p>	<p>尺(土)林</p>  <p>稍前舞舉簪垂翟</p>

<p>尺(斯)林</p>  <p>向外退挽手舉簪向外回朝上</p>	<p>合(禮)黃</p>  <p>東西向平執簪</p>	<p>三才圖會 人事卷九</p> <p>上(具)仲</p>  <p>正揖</p>	<p>上(案)仲</p>  <p>正蹲朝上</p>
<p>上(稱)仲</p>  <p>面身正立</p>	<p>四(容)太</p>  <p>正蹲朝正</p>	<p>尺(成)林</p>  <p>起辭身挽手復舉簪正立</p>	<p>四(帛)太</p>  <p>外呈簪邁回朝上 稍舞躬身挽手</p>

<p>上 (之) 仲</p>  <p>正揖朝上</p>	<p>工 惟 南</p>  <p>開簷垂手舞</p>	<p>六 非 黃</p>  <p>稍前舞</p>
<p>四 (聽) 太</p>  <p>簷而受之三鼓畢</p>	<p>三才圖會 人事九卷</p> <p>垂手東西相向</p> <p>左右側身垂手向外</p> <p>尺 神 林</p>  <p>右側身垂手向裏垂手舞</p> <p>起躬而受之躬身朝上拱</p>	<p>工 (稷) 南</p>  <p>正蹲朝上</p>

<p>上 (生) 仲</p>  <p>向裏舞</p>	<p>上 (實) 南</p>  <p>三蹲</p>	<p>三才圖會 人事九卷</p> <p>外向落簷面朝上</p> <p>合 (聖) 黃</p> 	<p>四 (大) 太</p>  <p>第二段連素</p>
<p>四 (德) 太</p>  <p>合簷存謙</p>	<p>尺 (天) 林</p>  <p>起身向前舞向外舞</p> <p>合手謙進步向前雙手</p>	<p>四 (王) 太</p>  <p>退回身正立</p>	<p>上 (哉) 仲</p>  <p>右向裏垂手舞</p>







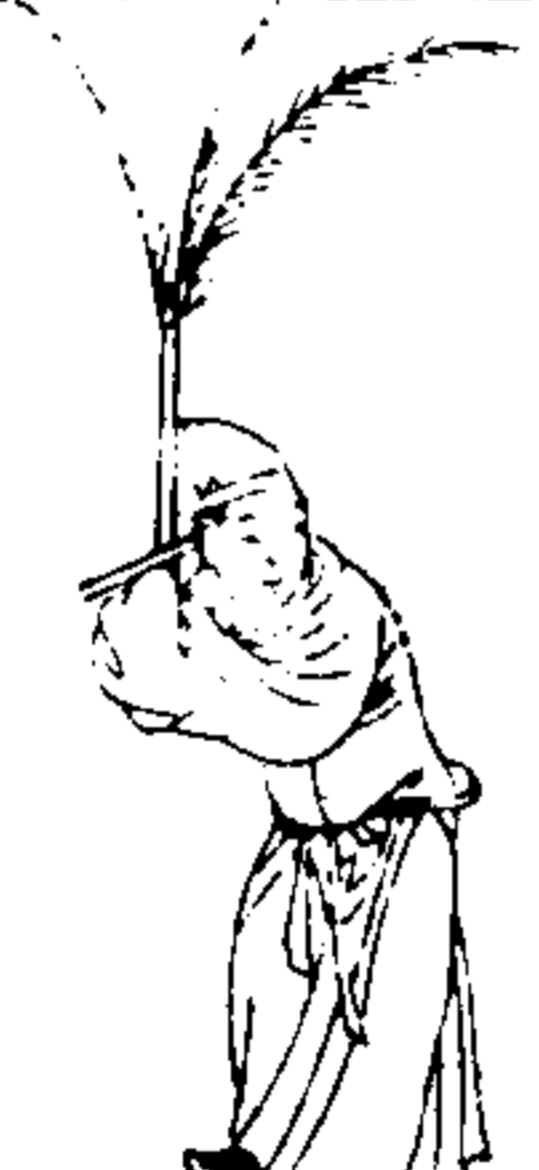

<p>尺 無 林</p>  <p>合手謙 步向前發手合簪程</p>	<p>上 時 仲</p>  <p>手向外舞</p>	<p>上 以 仲</p>  <p>轉身東西相向立</p>	<p>上 作 仲</p>  <p>兩兩相對自下而上兩班 相對舉簪東西立</p>
<p>上 敦 仲</p>  <p>相向合簪立</p>	<p>四 祀 太</p>  <p>向裏垂手舞 向身再謙兩班上下東西</p>	<p>尺 崇 林</p>  <p>立兩班上下以程相簪</p>	<p>四 樂 太</p>  <p>上下俱垂手惟兩中班 下士入具垂手轉身東西向</p>

<p>合 孔 黃</p>  <p>雙手舉簪程躬身</p>	<p>尺 嘉 林</p>  <p>手向外舞</p>	<p>尺 惟 林</p>  <p>雙手平執簪程開簪程</p>	<p>六 清 黃</p>  <p>稍前舞向外開簪舞</p>
<p>四 碩 太</p>  <p>躬而受之</p>	<p>上 牲 仲</p>  <p>躬身正揖</p>	<p>上 馨 仲</p>  <p>合簪程朝上正立</p>	<p>工 醕 南</p>  <p>向裏舞</p>

上 (昭) 仲	工 (庶) 南	六 (神) 黃	四 (薦) 太
<p>舉簋復向左躬身舞</p> 	<p>三舞踏舉簋向左躬身舞</p> 	<p>復舉右手扣頭</p> 	<p>三扣頭舉右手扣頭</p> 
四 (格) 太	尺 (幾) 林	六 (明) 林	工 (羞) 南
<p>揖簋躬身而受之</p> 	<p>舉簋向右躬身舞</p> 	<p>拜一鼓畢即起躬身</p> 	<p>舉左手扣頭</p> 









三才圖會 人事九卷

聖一

四 (物) 大	尺 (生) 林	尺 (宗) 林	上 (百) 神
<p>側身向裏落簋</p> 	<p>兩班上下兩兩相對交簋</p> 	<p>側身向外落簋回朝上</p> 	<p>向外開簋舞</p> <p>亞終獻曲同 樂奏景和之曲</p> 
合 (軌) 黃	上 (民) 仲	上 (師) 仲	工 (王) 南
<p>合簋朝上正立</p> 	<p>合手朝上正蹲</p> 	<p>朝上正立</p> 	<p>向裏開簋舞</p> 





三才圖會 人事九卷

聖一

四 (寧) 太	尺 (神) 林	尺 (洋) 林	六 (瞻) 黃
<p>進步向前雙手合簫謙</p> 	<p>向外開簫舞</p> 	<p>開簫朝上正立</p> 	<p>向外開簫舞</p> 
合 (止) 黃	上 (其) 仲	上 (洋) 仲	工 (之) 南
<p>回身東西相向手謙</p> 	<p>向裏開簫舞</p> 	<p>合簫</p> 	<p>向裏開簫舞</p> 

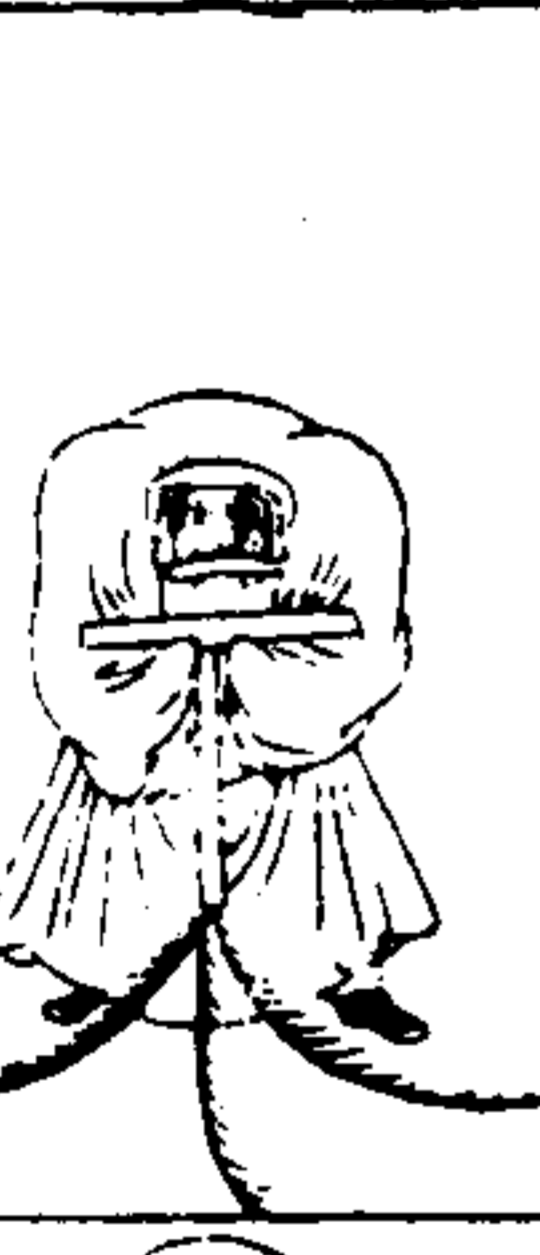

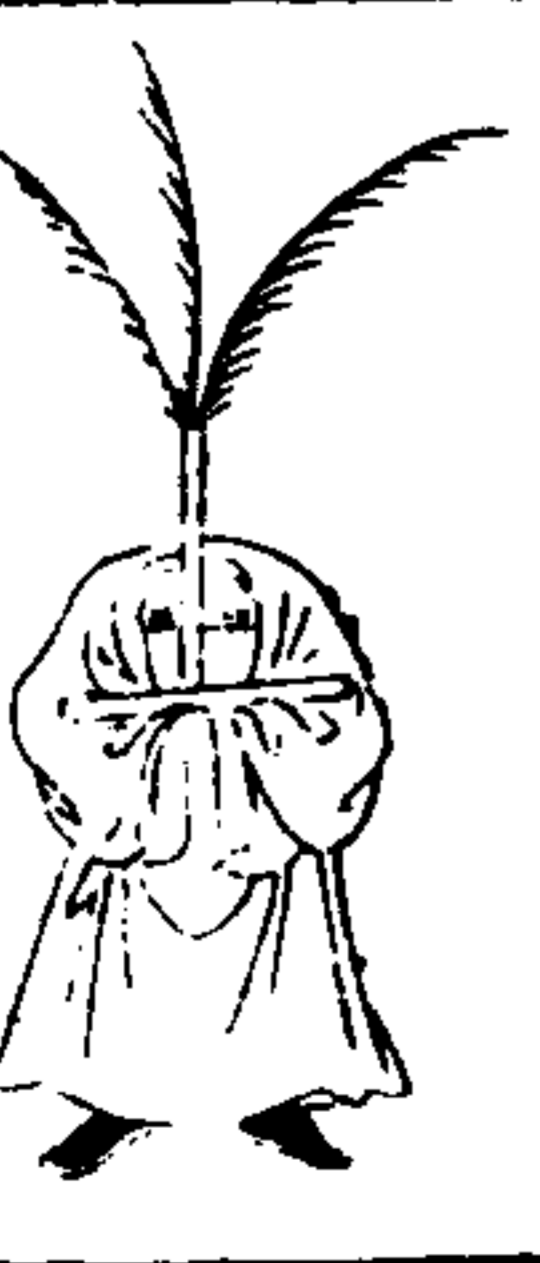





三才圖會 人事卷九

聖三

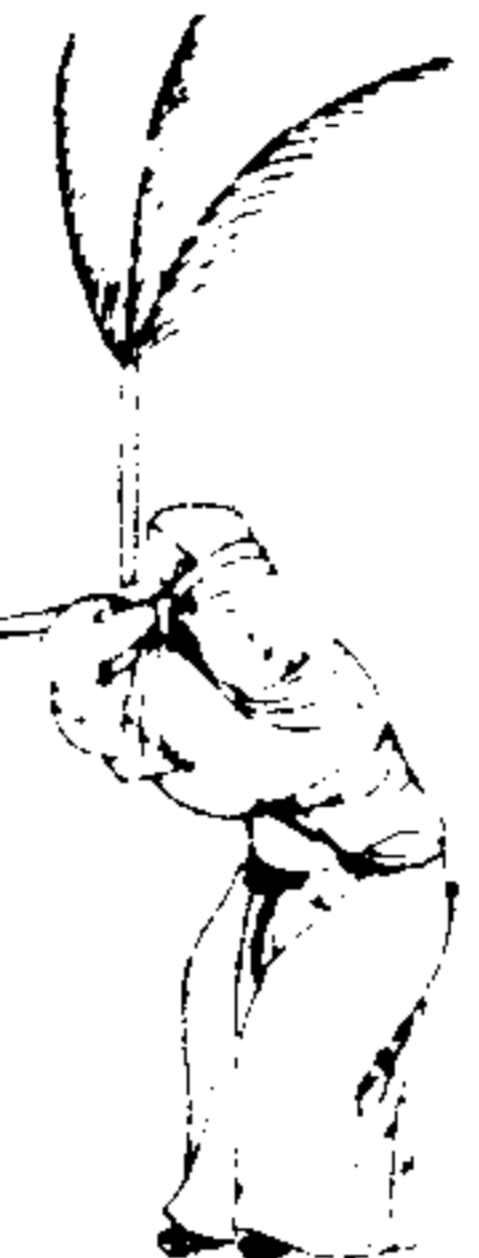
四 (且) 太	上 (惟) 南	尺 (金) 林	四 (酌) 太
<p>朝上正揖</p> 	<p>向外垂手舞</p> 	<p>開簫朝上正立</p> 	<p>向外開簫舞</p> 
上 (旨) 仲	尺 (清) 林	上 (壘) 仲	合 (彼) 黃
<p>躬身而受之</p> 	<p>向裏垂手舞</p> 	<p>合簫朝上正立</p> 	<p>向裏開簫舞</p> 

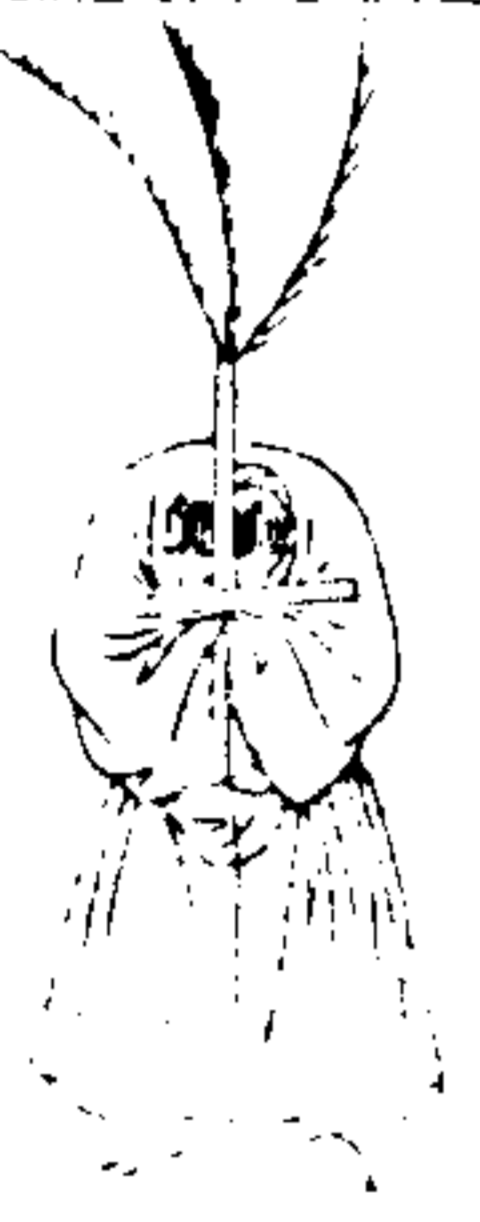
三才圖會 人事卷九

聖四

尺成林	六於黃	三才圖會 人事九卷	尺惟林	上登仲
朝上正揖 	側身向外垂手舞 	躬身復向左手籥舞 	躬身向左合籥舞 	
上禮仲	上嘻南		上三仲	四獻太
躬身朝南受之三夜畢起身 	側身向裏垂手舞 	合籥朝上拜一鼓便起身 	躬身向右合籥舞 	

朝會 祭祀 舞圖 俱同	園丘 方丘 日月 宗廟	士舞	引舞	一舞	引舞	引舞	舞圖
生文生文生文生文生文	生文生文生文生文生文	武武武武武武武武武武	武武武武武武武武武武	武武武武武武武武武武	武武武武武武武武武武	武武武武武武武武武武	文文文文文文文文文文
生文生文生文生文生文	生文生文生文生文生文	武武武武武武武武武武	武武武武武武武武武武	武武武武武武武武武武	武武武武武武武武武武	武武武武武武武武武武	文文文文文文文文文文
生文生文生文生文生文	生文生文生文生文生文	武武武武武武武武武武	武武武武武武武武武武	武武武武武武武武武武	武武武武武武武武武武	武武武武武武武武武武	文文文文文文文文文文
生文生文生文生文生文	生文生文生文生文生文	武武武武武武武武武武	武武武武武武武武武武	武武武武武武武武武武	武武武武武武武武武武	武武武武武武武武武武	文文文文文文文文文文
生文生文生文生文生文	生文生文生文生文生文	武武武武武武武武武武	武武武武武武武武武武	武武武武武武武武武武	武武武武武武武武武武	武武武武武武武武武武	文文文文文文文文文文
生文生文生文生文生文	生文生文生文生文生文	武武武武武武武武武武	武武武武武武武武武武	武武武武武武武武武武	武武武武武武武武武武	武武武武武武武武武武	文文文文文文文文文文
生文生文生文生文生文	生文生文生文生文生文	武武武武武武武武武武	武武武武武武武武武武	武武武武武武武武武武	武武武武武武武武武武	武武武武武武武武武武	文文文文文文文文文文
生文生文生文生文生文	生文生文生文生文生文	武武武武武武武武武武	武武武武武武武武武武	武武武武武武武武武武	武武武武武武武武武武	武武武武武武武武武武	文文文文文文文文文文
生文生文生文生文生文	生文生文生文生文生文	武武武武武武武武武武	武武武武武武武武武武	武武武武武武武武武武	武武武武武武武武武武	武武武武武武武武武武	文文文文文文文文文文
生文生文生文生文生文	生文生文生文生文生文	武武武武武武武武武武	武武武武武武武武武武	武武武武武武武武武武	武武武武武武武武武武	武武武武武武武武武武	文文文文文文文文文文

文舞圖

舞師 執 翻

舞師 執 翻

武舞圖

舞師 執 翻

舞師 執 翻

舞士	舞士	舞士	舞士	舞士	舞士	舞士	舞士
舞士	舞士	舞士	舞士	舞士	舞士	舞士	舞士
舞士	舞士	舞士	舞士	舞士	舞士	舞士	舞士
舞士	舞士	舞士	舞士	舞士	舞士	舞士	舞士
舞士	舞士	舞士	舞士	舞士	舞士	舞士	舞士
舞士	舞士	舞士	舞士	舞士	舞士	舞士	舞士
舞士	舞士	舞士	舞士	舞士	舞士	舞士	舞士
舞士	舞士	舞士	舞士	舞士	舞士	舞士	舞士

舞士	舞士	舞士	舞士	舞士	舞士	舞士	舞士
舞士	舞士	舞士	舞士	舞士	舞士	舞士	舞士
舞士	舞士	舞士	舞士	舞士	舞士	舞士	舞士
舞士	舞士	舞士	舞士	舞士	舞士	舞士	舞士
舞士	舞士	舞士	舞士	舞士	舞士	舞士	舞士
舞士	舞士	舞士	舞士	舞士	舞士	舞士	舞士
舞士	舞士	舞士	舞士	舞士	舞士	舞士	舞士
舞士	舞士	舞士	舞士	舞士	舞士	舞士	舞士

三才圖會

人事九卷

四七

文武一舞樂

笙	吹	橫	橫	吹	笙
箏				箏	
鼓	杖	板	鼓	杖	鼓

四夷舞圖

舞師 執 幢

舞師 執 幢

東夷	東夷	東夷	東夷
南蠻	南蠻	南蠻	南蠻
西戎	西戎	西戎	西戎
北狄	北狄	北狄	北狄

三才圖會

人事九卷

四八

武舞曰平定天下之舞象以武功定禍亂也用舞士三十
二人皆左執干右秉戚分爲四行每行八人舞作發揚蹈
厲坐作擊刺之狀舞師二人執旌以引之文舞曰車書會
同之舞象以文德致太平也用舞士三十二人皆左執籥
右秉翟分爲四行每行八人舞作進退舒徐揖讓陞降之狀舞
師二人執翽以引之四夷舞曰撫安四夷之舞象以威德
服遠人也用舞士十六人東夷四人南蠻四人西戎四人
北狄四人分爲四行每行四人舞作拜跪朝謁喜躍俯伏
之狀舞師二人執幢以引之

三才圖會

人事九卷

四十九

武舞士冠黃金束髮冠紫絲纓青羅生色畫舞鶴花樣窄
袖衫白生絹襯衫錦領紅羅金大袖單袍紅羅銷金裙皂
生色畫花綠襪白羅銷金汗膝藍青羅銷金綠紅絹擁項
紅結子紅絹束腰塗金束帶青絲大條錦臂鞞皂皮綠雲
頭靴舞師二人冠黃金束髮冠紫絲纓青羅大袖衫白絹
襯衫錦領塗金束帶綠雲頭皂鞞
文舞士冠黑光描金方山冠青絲纓衣素紅羅大袖衫紅
生絹襯衫錦領紅羅擁項紅結子塗金束帶白絹大口袴
白絹襪茶褐鞋舞師二人冠黑漆描金方山冠青絲纓青

羅大袖衫紅生絹襯衫錦領塗金束帶白絹大口袴白絹
襪茶褐鞋

四夷舞士東夷四人椎髻於後繫紅銷金頭繩紅羅銷金
袂領中綴塗金博山兩旁綴塗金巾環明金耳環青羅生
色畫花大袖衫紅生色領袖紅羅銷金裙青銷金裙綠紅
生絹襯衫錦領塗金束帶烏皮鞞西戎四人間道錦纏頭
明金耳環紅紵絲細摺襖子大紅羅生色雲肩綠生色綠
藍青羅銷金汗膝紅銷金綠繫腰合鉢十字泥金數珠五
色銷金羅香囊紅絹擁項紅結子赤皮靴南蠻四人縮朝

三才圖會

人事九卷

五十一

天髻繫紅羅生色銀錠兒紅銷金袂領明金耳環紅織金
短襖子綠織金細摺短裙絨錦袴子間道紵絲手巾泥金
項牌金珠瓔珞縵小金鈴兒錦行纏泥金獅鬘帶綠銷金
擁項紅結子赤皮鞋北狄四人戴單于冠貂鼠皮簷兒雙
垂髻紅銷金頭繩紅羅銷金袂領諸色細摺襖子藍青生
色雲肩紅結子紅銷金汗膝繫腰合鉢皂皮靴舞師二人
戴白捲簷帽塗金帽頂一撒紅纓紫羅帽襖紅綠金繡
襖子白銷金汗膝藍青銷金綠塗金束帶綠擁項紅結子
赤皮靴

文武二舞用樂工二十人笙二人橫管二人簫二人杖鼓
二人大鼓一人板一人戴面脚幘頭衣紅羅生色畫花大
袖衫塗金束帶紅絹擁項紅結子皂皮靴

三才圖會 四 人事九卷

五十一

三才圖會

雲間允明父王思義續集

人事十卷

二十四氣脩真圖

二十四圖

八段錦脩真圖

八圖

樵者之圖

土圭圖

投壺圖

二十圖

雙陸圖

九圖

擊壤圖

擗鼓圖

牧笛圖

高絙圖

傀儡圖

角觥圖

三才圖會 四 人事十卷

五十二

鬪牛圖

鬪草圖

鬪雞圖

打彈圖

蹴鞠圖

弄甌圖

吞劍圖

走火圖

綠竿圖

鞦韆圖

脩真圖

立春正月節 運主厥陰初氣 時配手少陽三焦相火
宜每日子丑時疊

手按體轉身拘頸
左右聳引各三五
度叩齒吐納漱咽

治風氣積滯頸項痛耳後有臄痛

背痛肘臂諸痛

三才圖會 人事十卷

雨水正月中 運主厥陰初氣 時配手少陽三焦相火

每日子丑時疊手

按脛拘頸轉身左

右偏引各三五度

叩齒吐納漱咽



治三焦經絡留滯

邪毒噤乾及腫噦喉痺耳聾汗出目銳皆痛頰痛諸疾

驚蟄二月節 運主厥陰初氣 時配手陽明大腸燥金

每日丑寅時握

固轉頸及肘後

向頓掣日五六

度叩齒六六吐

納漱咽三三

治腰脊脾胃蘊積

邪毒自黃口乾眈衄喉痺暴啞

頭風牙宣目暗羞明鼻不聞臭痔牙疔瘡

三才圖會 人事十卷

春分二月中 運主少陰二氣 配手陽明大腸燥金

每日丑寅時伸手迴頭左右挽引各六七度叩齒六六吐

納漱咽三三

治胸臆肩背經絡虛

勞邪毒齒痛頸腫寒

慄熱腫耳聾耳鳴耳

後有臄肘臂外背痛

氣滿皮膚發熱然堅而

不痛或痰氣皮膚癢痒



清明三月節 運主少陰二氣 時配手太陽小腸寒水

每日丑寅時正坐換手左

右如引硬弓各七八度叩

齒納清吐濁咽液各三

治腰腎腸胃虛邪

積滯耳前熱苦寒

耳聾啞痛頸痛不

可回顧肩拔臑折

腰輒肘臂諸痛



三才圖會

人事十卷

四

三

穀雨三月中 運主少陰二氣 時配手太陽小腸寒水

每日丑寅時正坐換手左右舉托移臂左右掩乳各五七

度叩齒吐納咽液

治脾胃結痕淤血目黃

鼻衄衄頰腫頰腫

肘臂外

後廉腫

痛臂外

痛掌中熱



立夏四月節 運主少陰二氣 時配手厥陰心包絡風

木 每日寅卯時閉息瞑目反換兩手抑

挈兩膝各五七度叩齒吐

納咽液

治風濕留滯

經絡腫痛臂

肘攣急腋腫手心熱喜笑不休雜症



三才圖會

人事十卷

五

五

小滿四月中 運主少陽二氣 配手厥陰心包絡風木

每日寅卯時正坐一手舉托一手拄按

左右各三五度叩齒吐納咽液

治肺腑蘊滯邪毒

胸脇支

滿心中

愴愴大

動面赤鼻赤目黃頰心心痛掌中熱諸病



芒種五月節 運主少陽三氣 配手少陰心君火 每日寅卯時正立仰身兩手上托左右力舉各五六度定息叩齒吐納咽液 治腰腎蘊積虛勞噬乾心痛欲飲

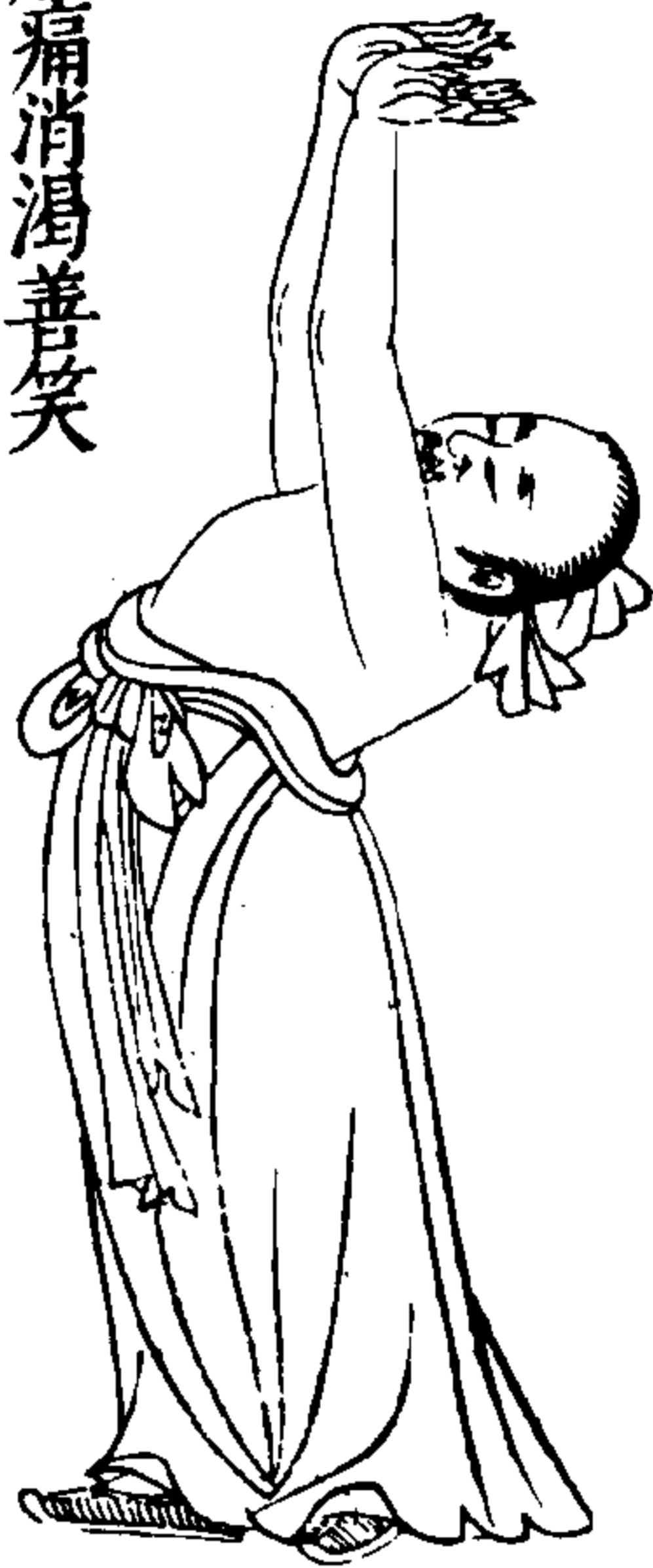

目黃脇痛消渴善笑 善驚善忘上咳吐下氣泄身熱而股痛心悲頭頂痛面赤

三才圖會

人事十卷

六

一五五

夏至五月中 運主少陽三氣 配手少陰

心君火 每日寅卯時跪坐伸手叉指屈脚換踏左右各五七度叩齒納清吐濁咽液 治風濕積滯腕膝痛膈臂痛後廉痛厥掌中熱痛兩腎內痛腰背痛身體重



小暑六月節 運主少陽三氣 時配手

太陰肺濕土 每

日丑寅時兩手踞

屈壓一足直伸一

足用力掣三五度

叩齒吐納咽液

治腿膝腰脾風濕肺

脹滿噬乾喘咳缺盆中痛善嚏臍右小

腹脹引腹痛手攣急身體重半身不遂

偏風健忘哮喘脫肛腕無力喜怒不常

三才圖會

人事十卷

七

一五五

大暑六月中 運主太陰四氣 時配手太陰肺濕土

每日丑寅時雙拳踞地返首肩引作虎眦左右各三五度

叩齒吐納咽液

治頭項背風毒欬

嗽上氣喘渴煩心胃

滿膈臂痛掌中熱臍

上或肩背痛風寒汗

出中風小便數欠溇

泄皮膚痛及麻悲愁欲哭洒淅寒熱



立秋七月節 運主太陰四氣 配足少陽膽相火 每

日丑寅時正坐兩手托縮體閉息聳

身上踴凡七八度叩齒

吐納咽漱

專治補虛益損去腰腎

積氣口苦善太息心脇

痛不能反側面塵體無

澤足外熱頭痛領痛目

銳背痛缺盆腫痛腋腫汗出振寒疑力俠瘦結核

三才圖會

人事十卷

八

處暑七月中 運主太陰四氣 時配足少陽膽相火

每日丑寅時正坐轉頭左右舉引

就返兩手槌背之上各五七

度叩齒吐納咽液

治風濕留滯肩背痛

腎痛脊脊痛脇肋髀

膝經絡外至脛絕骨

外踝前及諸節皆痛

少氣咳嗽喘渴上氣腎脊脊積滯之氣



白露八月節 運主太陰四氣 配足陽

明胃燥金 每日丑寅時正坐兩手

按膝轉頭左右推引各三五

度叩齒吐納咽液

治風氣留滯腰背

經絡洒洒振寒善

伸數欠或惡人與

交聞木聲則驚狂瘡汗出乾衄口

咽唇唇頸腫喉痺不能言顏黑嘔呵欠狂欲上登而歌

三才圖會

人事十卷

九

秋分八月中 運主陽明五氣 配足陽明胃燥金 每

日丑寅時盤足而坐兩

手掩耳左右返側各三

五度叩齒吐納咽液

治風濕積滯脇肋

腰股腹大水腫膝臃腫痛膺

乳氣衝股伏兔斷外廉足跗諸痛

遺溺失氣奔響腹脹脾不可轉脰似

結喘似裂消穀善飢胃寒喘滿勞傷厥逆反胃瘧瘧水蠱氣痞



寒露九月節 運主陽明五氣 時配足太陽膀胱寒水
每日丑寅時正坐舉兩臂躡身上托左右各三五度叩齒
吐納咽液

治諸風寒濕
邪脇腋經絡動
衝頭苦痛目似
脫項如拔脊痛
腰折痔瘡狂
癩痛頭兩邊痛頭顛頂痛目黃淚出眵翳霍亂諸疾



三才圖會 人事十卷 十一

霜降九月中 運主陽明五氣 配足太陽膀胱寒水
每日丑寅時正坐紆兩手攀兩足用
膝間力縱而復收五七
度叩齒吐納咽液 治
風濕痺入腰脚髀不可
曲腦結痛膈裂痛項背
腰尻陰股膝髀痛臍反
出肌肉痿下腫便膿血小腹脹痛欲
小便不得藏毒筋寒脚氣久痔脫肛



立冬十月節 運主陽明五氣 時配足厥陰肝風木
每日丑寅時正坐拘頸左右顧兩手左右托各三五度吐
納叩齒咽液

治胸脇積滯虛勞
邪毒腰痛不可俛
仰嗌乾面塵脫色
胸滿嘔逆殮泄頭
痛耳無聞頰腫肝



三才圖會 人事十卷 十一

小雪十月中 運主太陽終氣 配足厥陰肝風木 每
丑寅時正坐一手按膝一手挽肘左右爭
力各三五度吐納叩齒咽液
治腕肘風濕熱毒
婦人小腹腫丈夫
癩疝狐疝遺溺閉
瘰血畢腫畢疝足
逆寒疝善瘕節時腫轉筋陰
縮兩筋攣洞泄血在脇下喘善恐胸中喘五淋



大雪十一月節 運主

太陽終氣 配足少陰

腎君火 每日子丑時

起身仰膝兩手左

右托兩足左右踏

各五七度叩齒吐

納咽液 治脚膝風濕

毒氣口熱舌乾咽腫上

氣嗌乾及腫

三才圖會 人事十卷

冬至十一月中 運主太陽終氣 時配足少陰腎君火

每日子丑時平坐伸兩足拳兩手按兩膝

左右極力三五度吐納叩齒咽液

治手足經絡寒濕脊

股內後廉痛足痿厥

嗜臥足下熱痛臍左

脇下背肩髀間痛胸中滿

大小腹痛大便難腹大頸

腫咳嗽腰冷如水及腫臍下氣逆小腹急



小寒十二月節 運主太陽終氣 配足太陰脾濕土

每日子丑時正坐一手按足一手上托挽

手互換極力三五度吐納叩齒

漱咽 治榮衛

積氣蘊食則嘔

胃腕痛腹脹噦

瘡飲發中滿食減善噫身體皆重食不

下煩心下急痛溲澹泄水閉黃疸五泄

注下五色大小便不通面黃口乾急情嗜臥搶心心下痞苦

三才圖會 人事十卷

大寒十二月中 運主厥陰初氣 時配

足太陰脾濕土 每日子丑時兩手踞牀

跪坐一足直伸一足用力左右三五度

叩齒漱咽吐納 治經絡濕積諸氣

舌本強痛體不能動搖或不能臥

強立股膝內腫尻陰

臍疝足背痛腹脹腸

鳴飧泄不化足不收

行九竅不通足胗腫若水



叩齒集神圖法 叩齒集神三十六兩手抱崑崙雙手

擊天鼓二十四

右法先須閉目

冥心盤坐握固

靜思然後叩齒

集神次又兩手

向項後數九身

勿令耳聞乃移

手各掩耳以第二指壓中指擊彈腦後左右各二十四次



三才圖會 人事十卷 西

搖天柱圖法

左右手搖天柱

各二十四

右法先須握固乃搖頭左右顧

肩膊隨動二十四



舌攪漱咽圖法

左右舌攪上腭三十六

漱三十六分作三口如硬物嚥之然後方得

行火

右法以舌攪口齒并左右頰待津液生

方漱之至滿口方嚥之



三才圖會 人事十卷 五

摩腎堂圖法

兩手摩腎堂三十六以數

多更妙

右法閉氣搓

手令熱後摩

腎堂如數畢

仍收手握固再開氣想用心

火下燒丹田覺熱極即止



單關轆轤圖

左右單關轆轤三十六

右法須俯
首擺撼左
肩三十六
次右肩亦
三十六次



三才圖會

人事十卷

十六

雙關轆轤圖法

雙關轆轤三十六

右法兩肩
並擺撼至
三十六數
想火自丹田透雙關
入腦戶鼻引清氣後伸兩脚



托天按頂圖法 兩手相搓當呵五呵
後叉手托天按頂各九次

右法叉手相交向上托空三次或九次



三才圖會

人事十卷

十七

鉤攀圖法 以兩手如鉤向前攀雙脚心十二再收足
端坐

右法以兩手向前
攀脚心十二次乃
收足端坐候口中
津液生再漱再吞
一如前數擺肩并
身二十四及再轉轆轤二十四次想丹田
火自下而上遍燒身體想時口鼻皆須閉氣少頃



揲著之圖

一二三 第一卦於小指間不五則九 第二

揲揲揲 間 第三卦於食指間皆不四則八 九為多

五為少八為多四為少

五四四 三揲皆少乾之象也三少之數凡十有三以四

十九策中除十三陰二十六即四十九之數是

為老陽

九八八 三揲皆多坤象也三多之數凡二十五以四十

九策除二十五餘二十四即四十六之數是為

三才圖會

人事十卷

十八

老陰

五八八 三揲一少而二多震之象也是為少陽

九四八 三揲一多一少而復一多坎之象也是為少陽

九八四 三揲二多一少艮之象也凡兩多一少數皆二

十一以四十策中除十二餘二十八即四七之

數所以皆為少陽

九四四 三揲一多而兩少巽之象也是為少陰

五八四 三揲一少一多而復一少離之象也是為少陰

五四八 三揲兩少一多兌之象也凡二少一多數皆十

七以四十九策中除十七餘三十二即四八之
數皆為少陰也

三才圖會

人事十卷

十九

土圭圖

三才圖會		人事十卷		二十		三才圖會		人事十卷		二十	
大寒下候	大寒中候	大寒上候	小寒下候	小寒中候	小寒上候	冬至下候	冬至中候	冬至上候	大雪下候	大雪中候	大雪上候
癸丑木	辛丑土	己丑火	丁丑水	乙丑金	壬子木	庚子土	戊子火	丙子水	甲子金	壬子木	庚子土
癸丑木	辛丑土	己丑火	丁丑水	乙丑金	壬子木	庚子土	戊子火	丙子水	甲子金	壬子木	庚子土
旅	漸	過小	蒙	訟	困	師	濟未	渙	解	未濟	既濟
之(吳)紀星次之						齊 柺玄 次					
七分						度(九)十五度九十五分(重)十					
上六九六初上六六六初上六六六初上六六六初上六六六初上六六六初						上六六六初上六六六初上六六六初上六六六初上六六六初上六六六初					

三才圖會 人事卷一〇

三才圖會		人事十卷		二十		三才圖會		人事十卷		二十	
清明下候	清明中候	清明上候	春分下候	春分中候	春分上候	驚蟄下候	驚蟄中候	驚蟄上候	雨水下候	雨水中候	雨水上候
辛卯木	己卯土	丁卯火	癸卯金	辛卯木	己卯土	丁卯火	癸卯金	辛卯木	庚寅木	壬寅金	丙寅火
庚辰金	戊辰木	乙卯水	癸卯金	辛卯木	己卯土	丁卯火	癸卯金	辛卯木	甲寅木	壬寅金	丙寅火
恒	願	震	隨	復	噬嗑	益	謙	艮	蹇	遯	咸
次之(宋)火大						次之(燕)水折					
分(七)十六度四十分(尾)十七						度(九)十五分(其)九度五十分(十)二十三度四十					
上六九六初上六六六初上六六六初上六六六初上六六六初上六六六初						上六六六初上六六六初上六六六初上六六六初上六六六初上六六六初					

一八一

(午) 陽天 夏至中候 戊午火 丙午水 丙午水 豐	(丙) 陰天 芒種中候 辛巳金 癸巳水 壬午木 豐	(乙) 陰天 芒種上候 丁丑土 乙巳火 庚申土 夷明	(巳) 陰天 小滿中候 辛巳金 癸巳水 丁巳土 升	(丁) 陰天 小滿上候 丁巳土 乙巳火 乙巳火 鼎	(庚) 陰天 立夏中候 庚辰金 壬辰水 癸巳木 井	(丙) 陰天 立夏上候 丙辰土 甲辰火 己巳木 過大	(辰) 陽天 穀雨中候 庚辰金 壬辰水 丙辰土 屯	(癸) 陰天 穀雨上候 甲辰火 丙辰土 甲辰火 妄元	(癸) 陰天 穀雨上候 癸卯金 甲辰火 壬辰水 巽

(申) 陽天 白露上候 丙申火 甲申水 癸酉金 兌	(庚) 陰天 處暑中候 庚申木 壬申金 庚申木 比	(丙) 陰天 處暑上候 丙申火 甲申水 戊申土 否	(辛) 陰天 立秋中候 辛未土 癸未木 丙申火 萃	(乙) 陰天 立秋上候 乙未金 丁未木 甲申水 晉	(丁) 陰天 大暑中候 丁未木 辛未土 乙未金 剝	(庚) 陰天 大暑上候 庚午土 壬午水 乙未金 觀	(丙) 陰天 小暑中候 丙午水 戊午火 庚午土 象	(甲) 陰天 小暑上候 甲午金 丙午水 辛未土 家人	(庚) 陰天 夏至下候 庚午土 壬午木 戊午火 家人

庚陰天		白露中候		戊申土石		庚申木巽		乙酉水		乙酉水	
白露下候		庚申木巽		壬申金辛		乙酉水		丁酉火		乙酉水	
秋分上候		乙酉水		丁酉火		辛酉木		癸酉金		辛酉木	
秋分中候		辛酉木		癸酉金		乙酉水		丁酉火		辛酉木	
秋分下候		癸酉金		乙酉水		丁酉火		辛酉木		癸酉金	
寒露上候		乙酉水		丁酉火		辛酉木		癸酉金		乙酉水	
寒露中候		丁酉火		辛酉木		癸酉金		乙酉水		丁酉火	
寒露下候		辛酉木		癸酉金		乙酉水		丁酉火		辛酉木	
三才圖會		人事十卷		二酉		三酉		四酉		五酉	
霜降上候		甲戌火		丙戌土		戊戌木		庚戌金		壬戌水	
霜降中候		丙戌土		戊戌木		庚戌金		壬戌水		甲戌火	
霜降下候		戊戌木		庚戌金		壬戌水		甲戌火		丙戌土	
立冬上候		甲戌火		丙戌土		戊戌木		庚戌金		壬戌水	
立冬中候		丙戌土		戊戌木		庚戌金		壬戌水		甲戌火	
立冬下候		戊戌木		庚戌金		壬戌水		甲戌火		丙戌土	
小雪上候		乙亥火		丁亥土		己亥木		辛亥金		癸亥水	
小雪中候		丁亥土		己亥木		辛亥金		癸亥水		乙亥火	
小雪下候		己亥木		辛亥金		癸亥水		乙亥火		丁亥土	
三才圖會		人事十卷		二酉		三酉		四酉		五酉	
霜降上候		甲戌火		丙戌土		戊戌木		庚戌金		壬戌水	
霜降中候		丙戌土		戊戌木		庚戌金		壬戌水		甲戌火	
霜降下候		戊戌木		庚戌金		壬戌水		甲戌火		丙戌土	
立冬上候		甲戌火		丙戌土		戊戌木		庚戌金		壬戌水	
立冬中候		丙戌土		戊戌木		庚戌金		壬戌水		甲戌火	
立冬下候		戊戌木		庚戌金		壬戌水		甲戌火		丙戌土	
小雪上候		乙亥火		丁亥土		己亥木		辛亥金		癸亥水	
小雪中候		丁亥土		己亥木		辛亥金		癸亥水		乙亥火	
小雪下候		己亥木		辛亥金		癸亥水		乙亥火		丁亥土	

三才圖會 人事卷一〇

庚陰天		小雪上候		丁亥土過		辛亥金泰		壬亥水乾		癸亥水寒	
小雪中候		丁亥土過		辛亥金泰		壬亥水乾		癸亥水寒		乙亥火	
小雪下候		辛亥金泰		壬亥水乾		癸亥水寒		乙亥火		丁亥土過	
三才圖會		人事十卷		二酉		三酉		四酉		五酉	
霜降上候		甲戌火		丙戌土		戊戌木		庚戌金		壬戌水	
霜降中候		丙戌土		戊戌木		庚戌金		壬戌水		甲戌火	
霜降下候		戊戌木		庚戌金		壬戌水		甲戌火		丙戌土	
立冬上候		甲戌火		丙戌土		戊戌木		庚戌金		壬戌水	
立冬中候		丙戌土		戊戌木		庚戌金		壬戌水		甲戌火	
立冬下候		戊戌木		庚戌金		壬戌水		甲戌火		丙戌土	
小雪上候		乙亥火		丁亥土		己亥木		辛亥金		癸亥水	
小雪中候		丁亥土		己亥木		辛亥金		癸亥水		乙亥火	
小雪下候		己亥木		辛亥金		癸亥水		乙亥火		丁亥土	

一八三

投壺式圖

有初

首箭中也君子作事謀始以其能謹始故賞之
右十筭

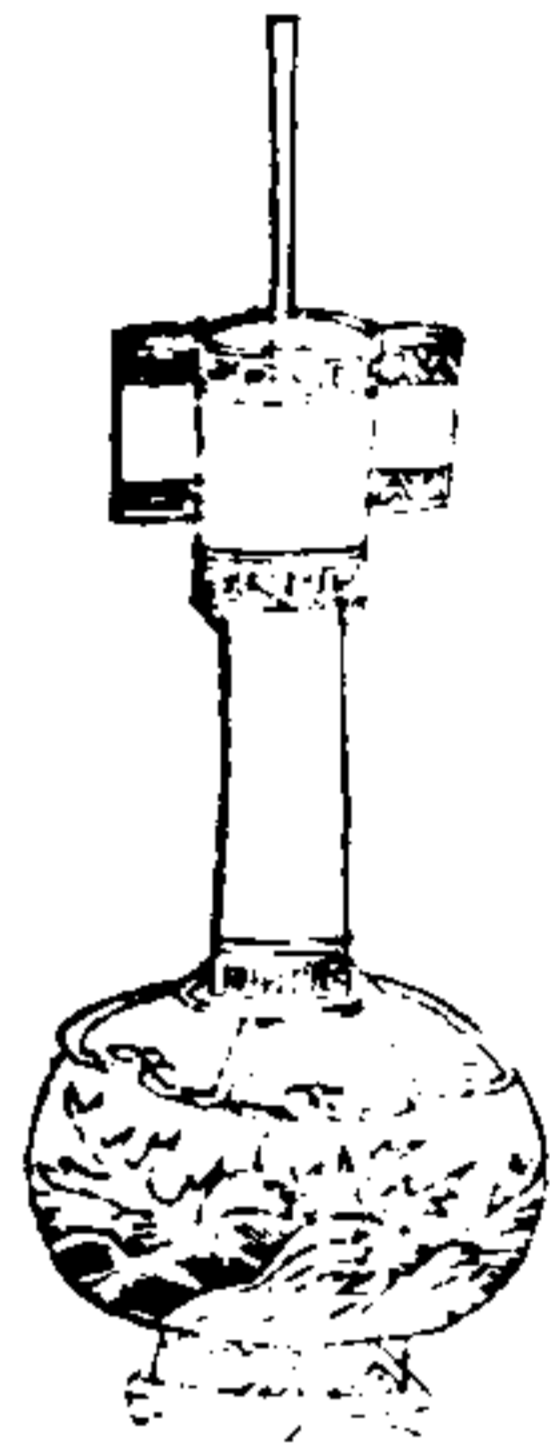

連中

二箭以下連中而不絕者
右五筭

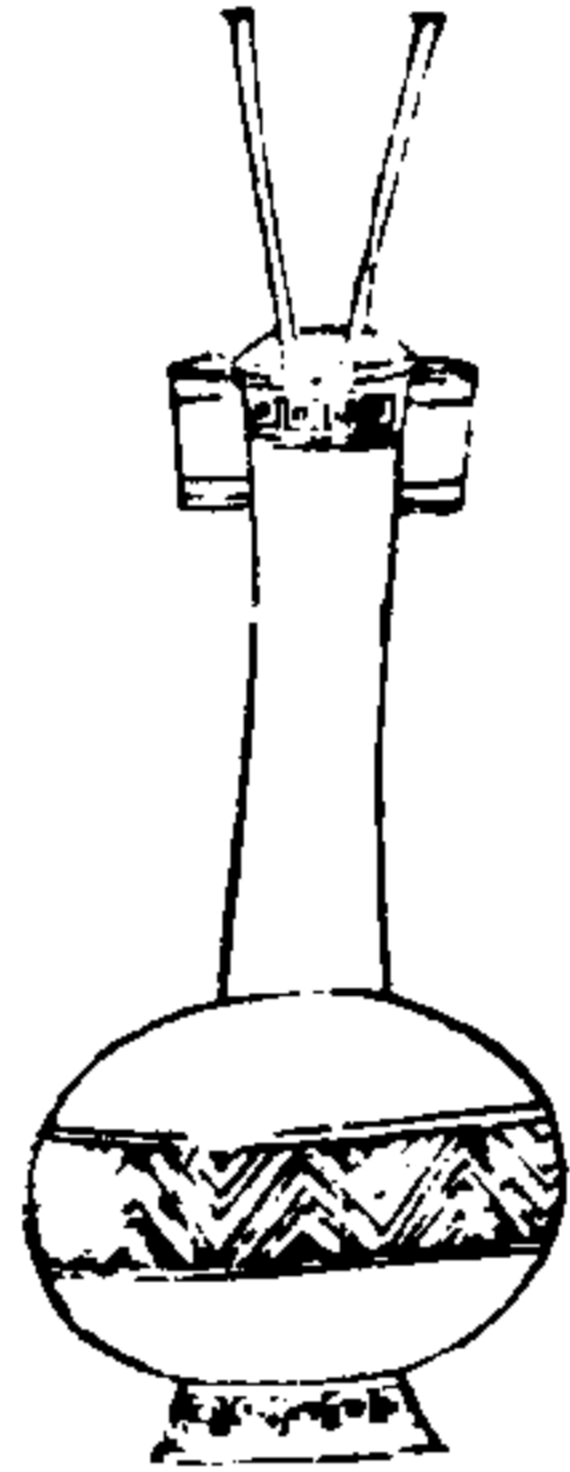

三才圖會 人事十卷

五

貫耳

謂耳小於口而能中之是亦用心愈精故賞之
右十筭

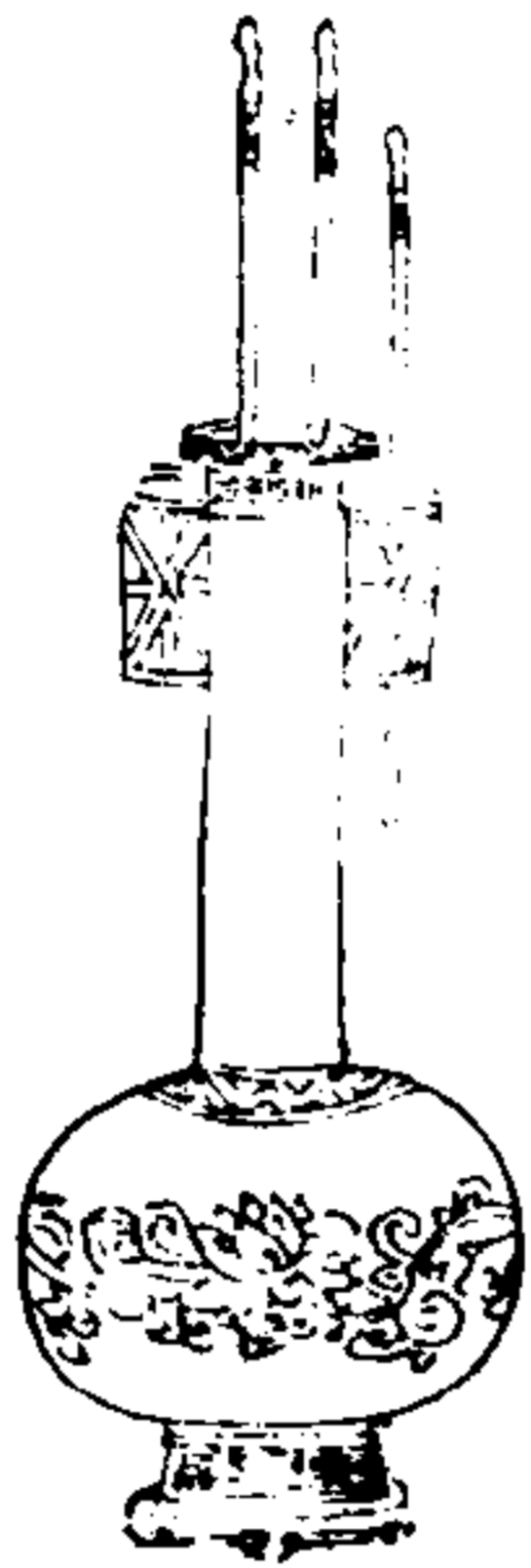

散箭

第一箭不中次箭皆為散箭
右一筭

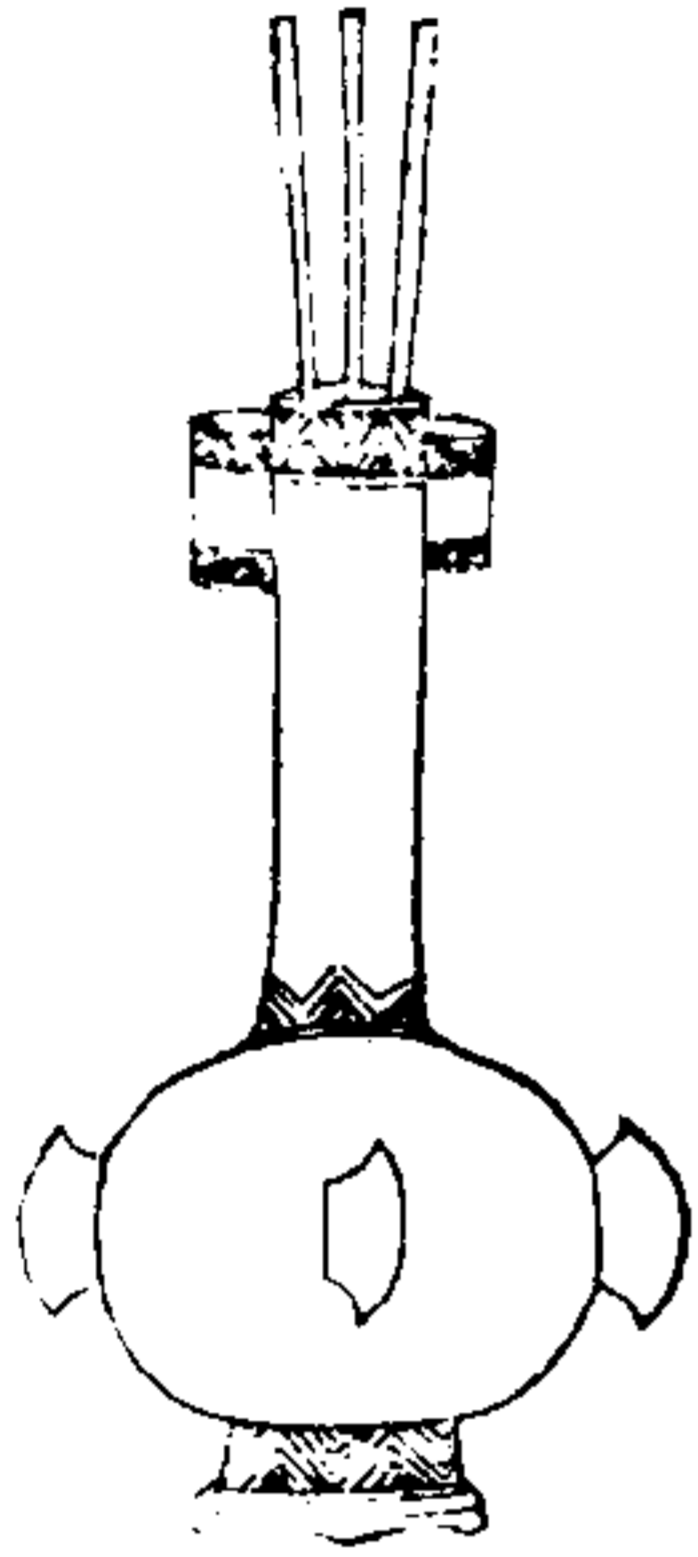

有初貫耳

假若初箭仍貫耳則其筭別計
右二十筭

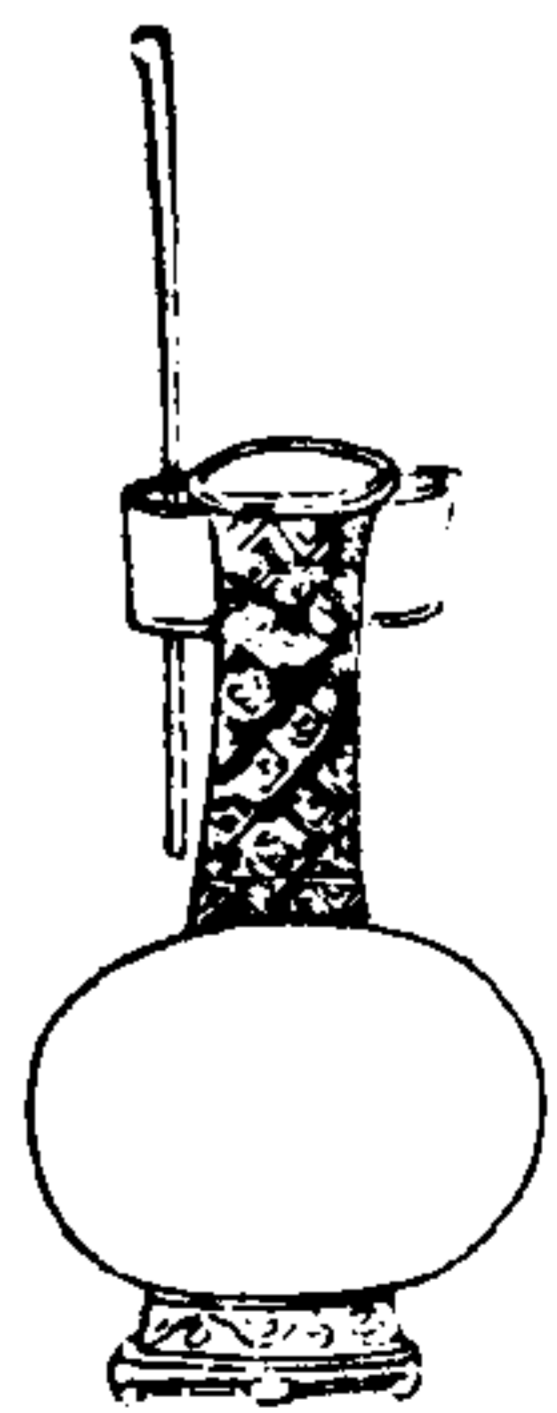

橫耳

謂箭加耳上舊五筭者偶然而橫非接者之功何足以賞後為後箭所觸而墜地者與不中同
右依筭尤賞

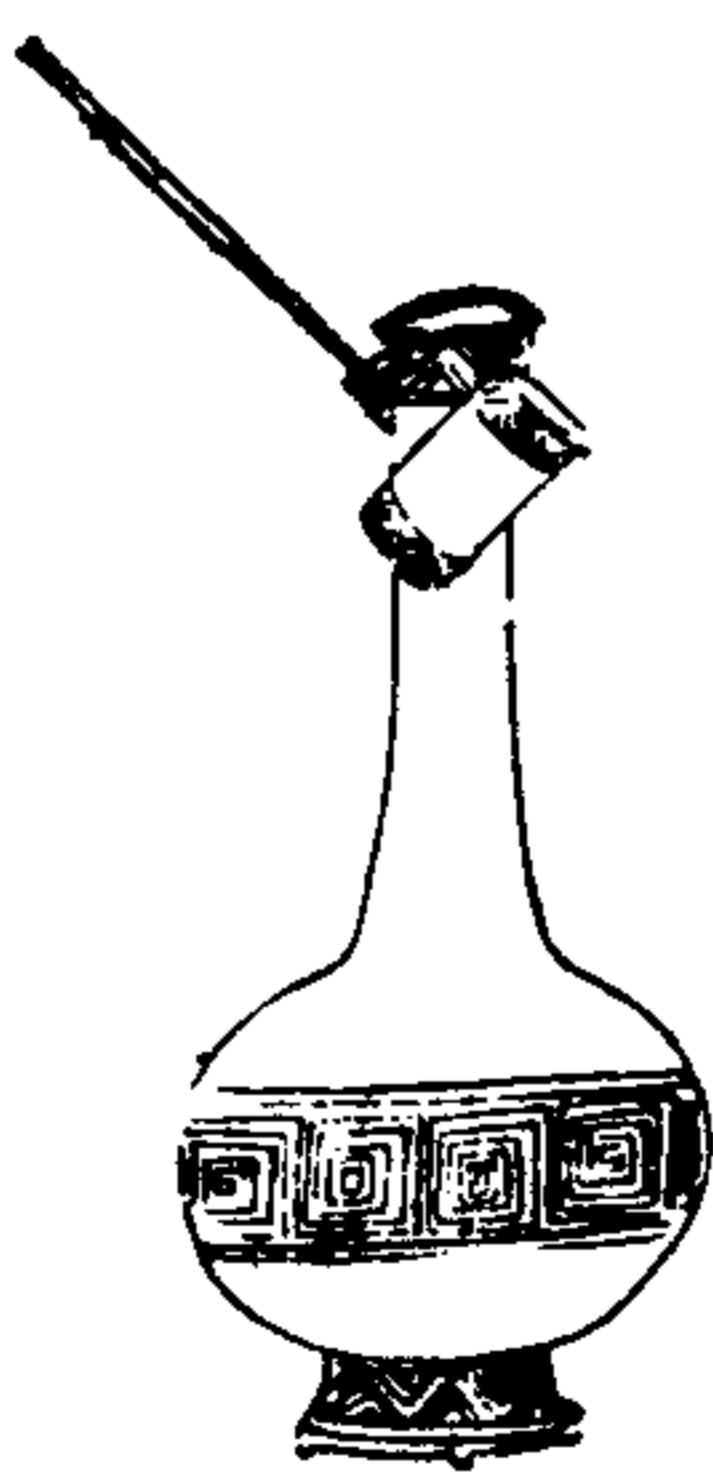

三才圖會 人事十卷

五

連中貫耳

舊圖初箭二筭其次每箭加二筭盡四箭止今自二箭已下連中不絕者皆賞所以勉人於不解
右二十筭



橫壺

謂橫加壺口舊筭同橫耳
右依常筭



倚竿

倚竿而箭首正向
已者舊十八筭同
倚竿
右廢其筭

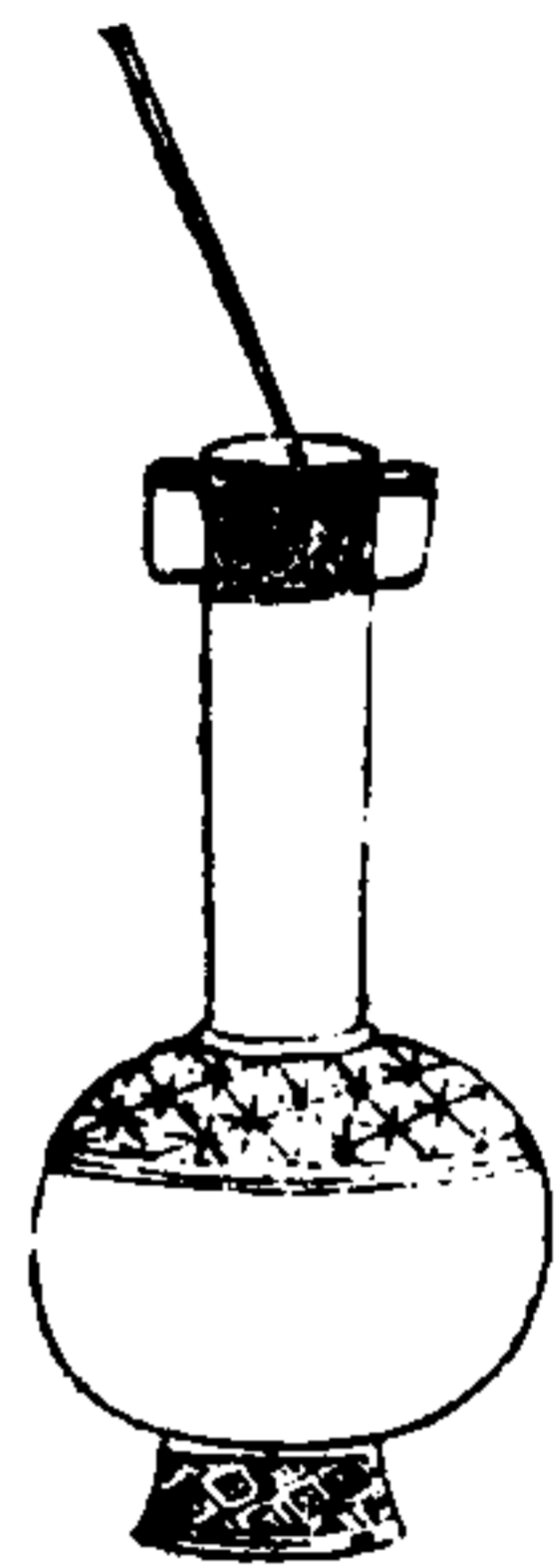

倒竿

舊一百二十筭又
反覆思之大者為
上賞
右壺中之筭盡
廢

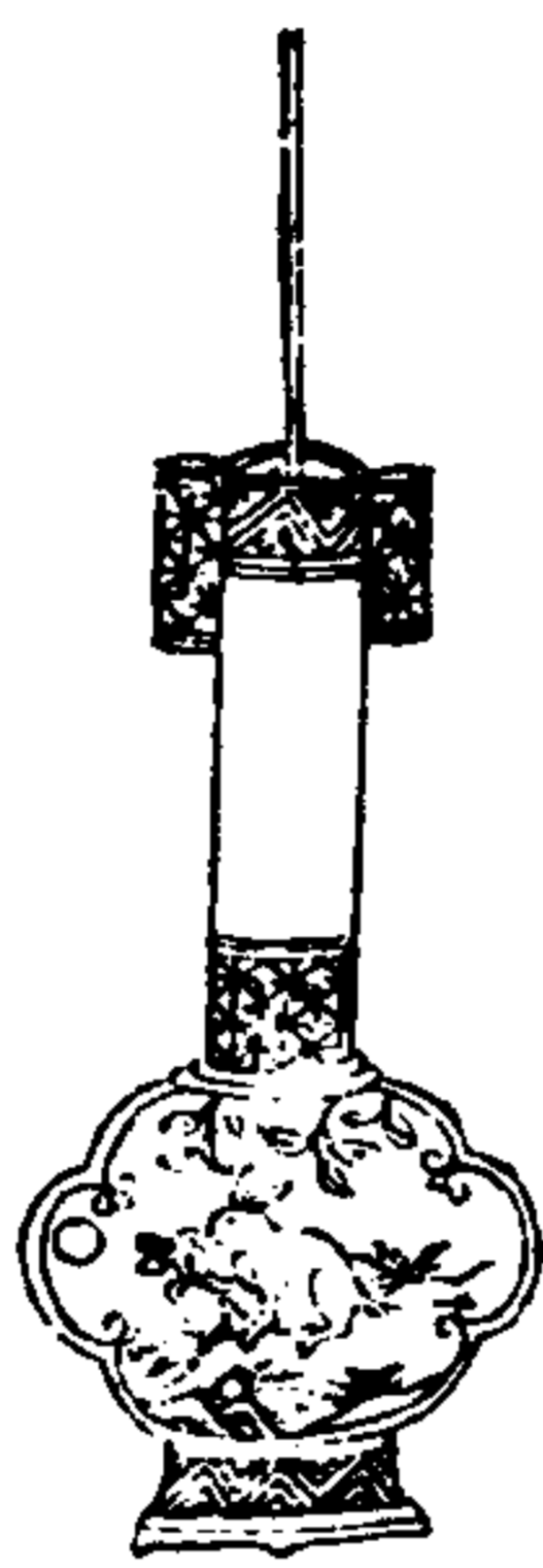

三才圖會

人事十卷

天

一〇

耳倚竿

與不中者同舊並
十五筭同倚竿
右並廢其筭

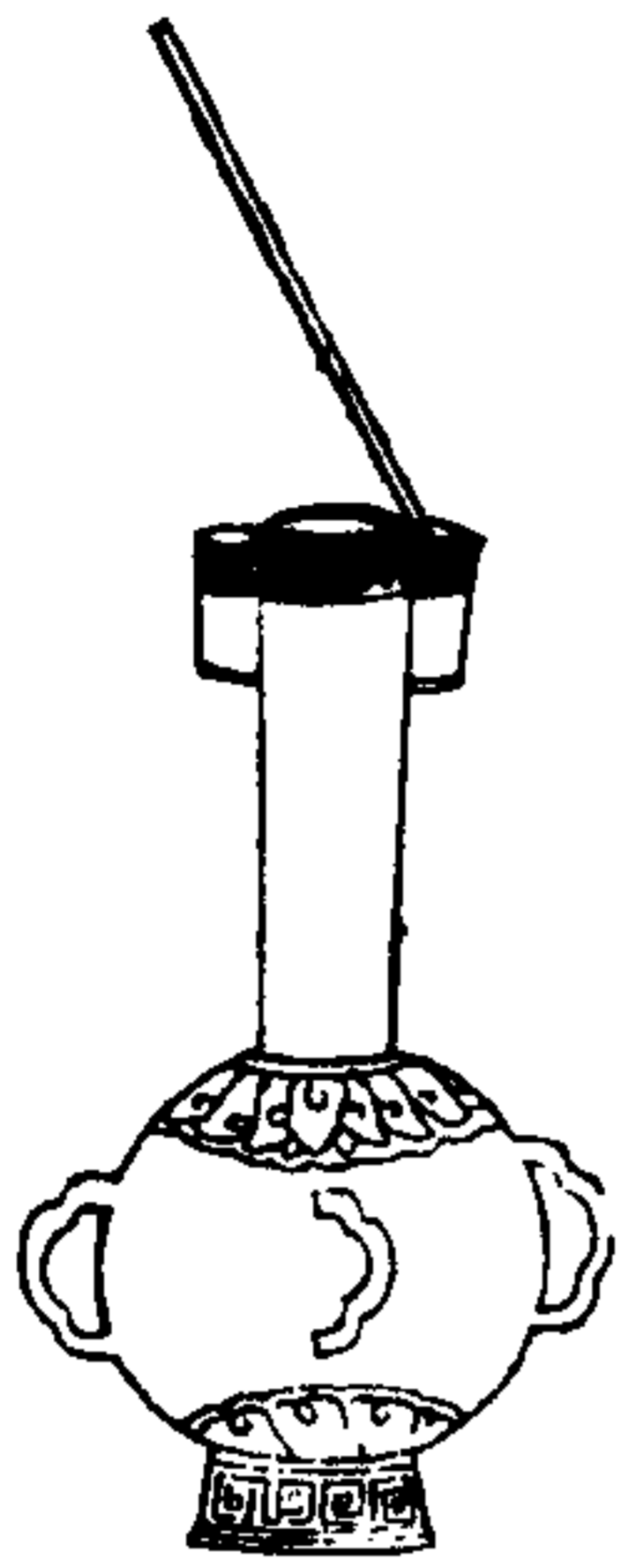

倒耳

舊不問前後筭數
並滿同到中倒
右壺中之筭盡
廢

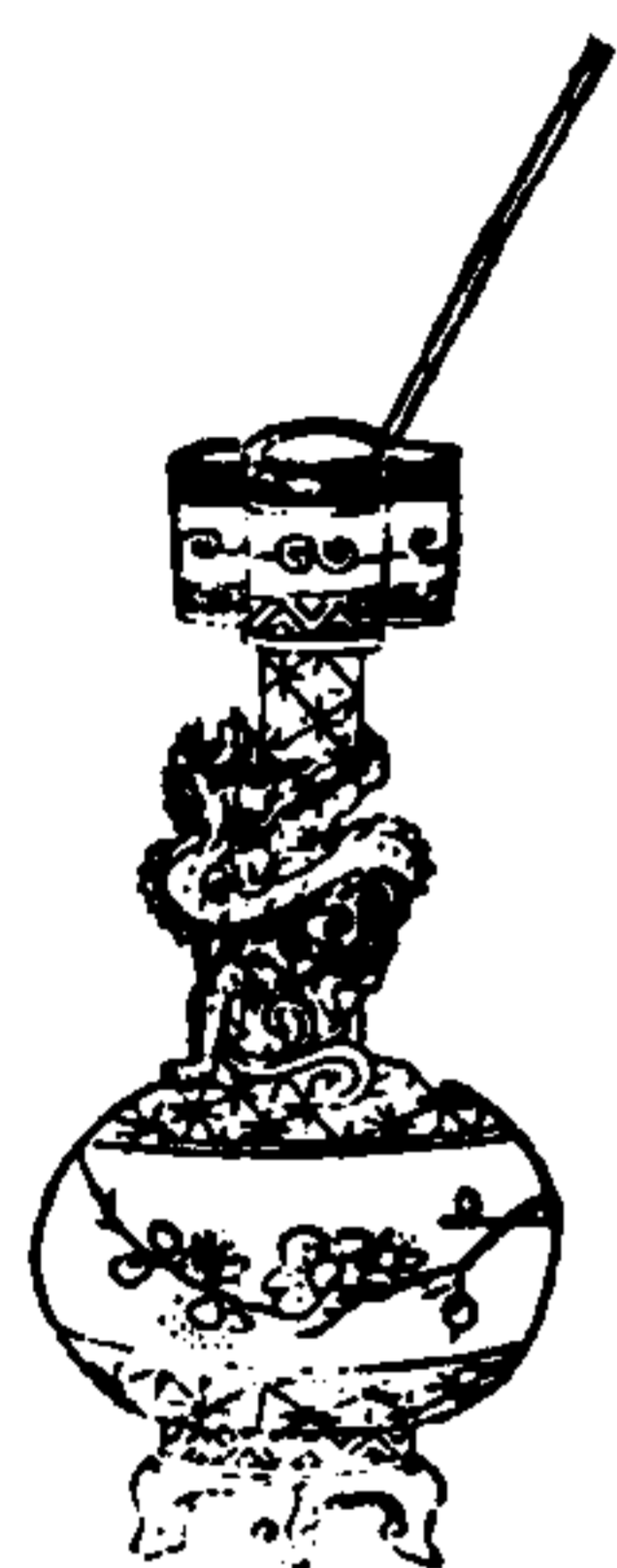

全壺

兩人俱全謂之上
勝取中一箭賞之
右無筭



有終

未箭中也靡不有
初鮮克有終故此
之有初又加筭左
右廿筭貫耳倍之



三才圖會

人事十卷

无

驍箭

謂之驍者背後猛
進也並而賞之
右十筭

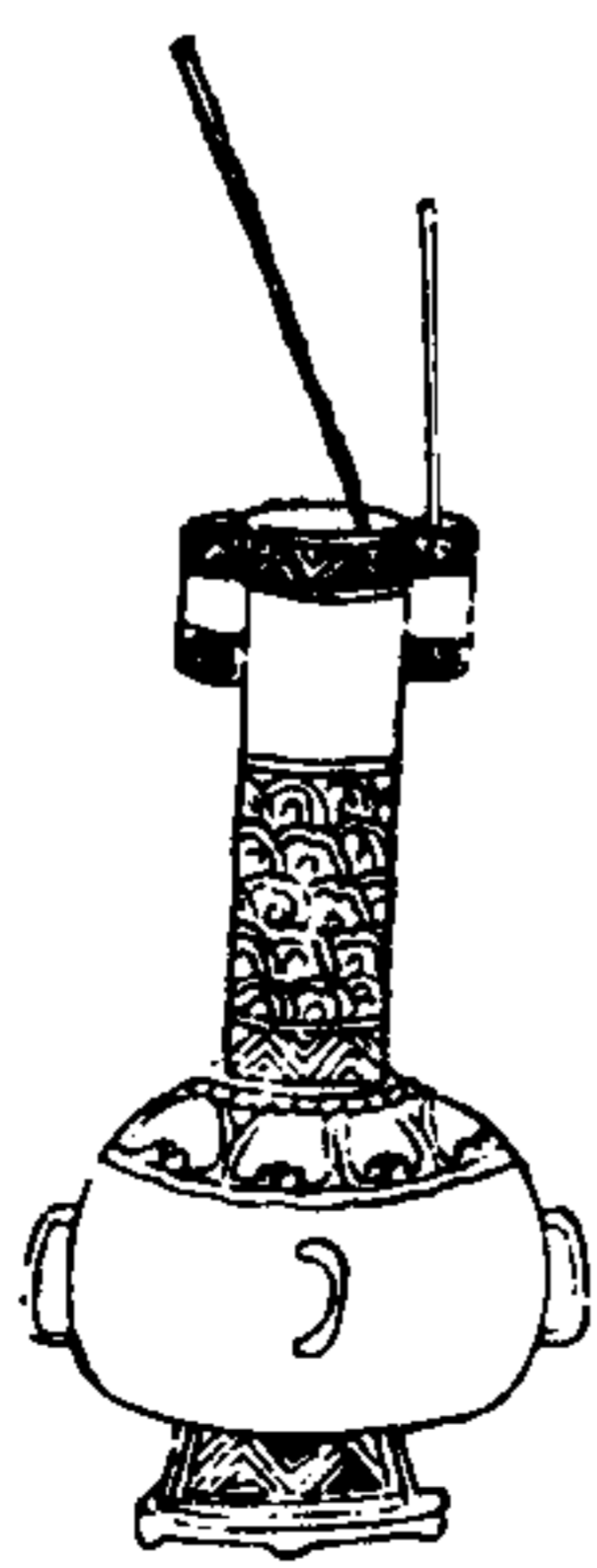

龍首

倚竿而箭首正向
已者舊十八筭同
倚竿
右廢其筭



帶劍

貫耳不至地者舊同倚竿右廢其筭

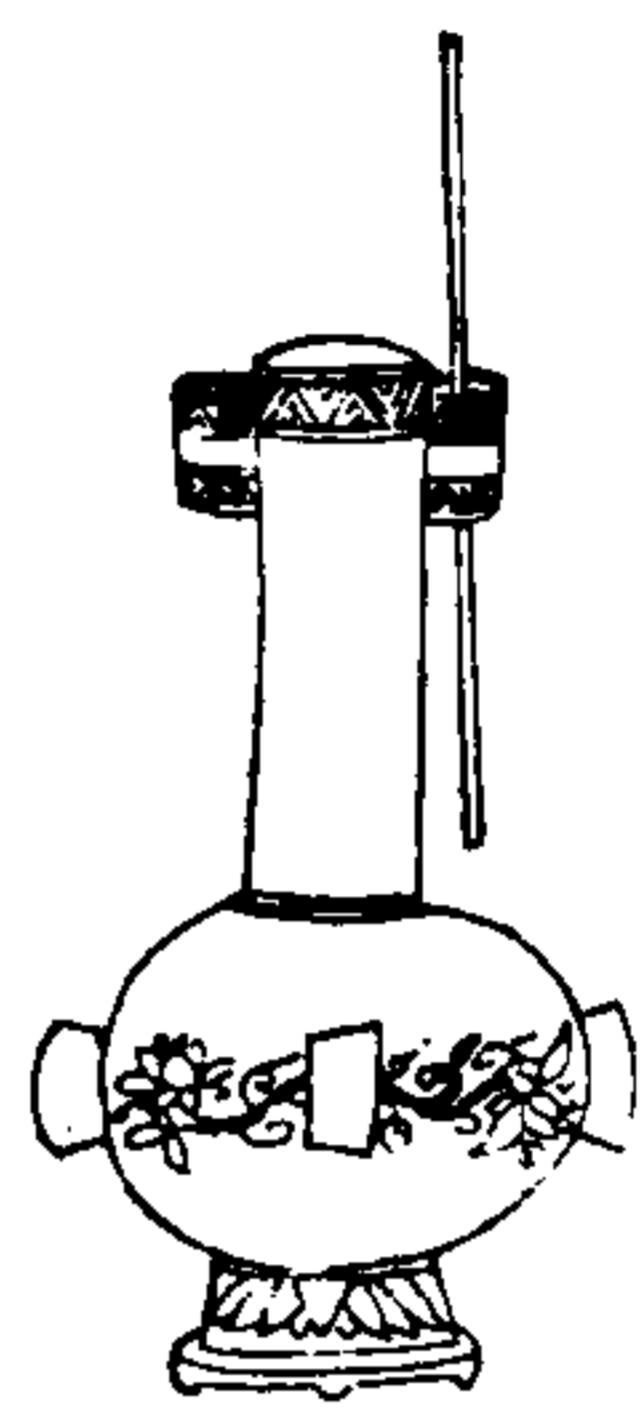

龍尾

倚竿而箭首向已者舊十五筭同倚竿右廢其筭



三才圖會 人事十卷

三

浪壺

謂旋口上而成倚竿者舊十四筭同倚竿右廢其筭

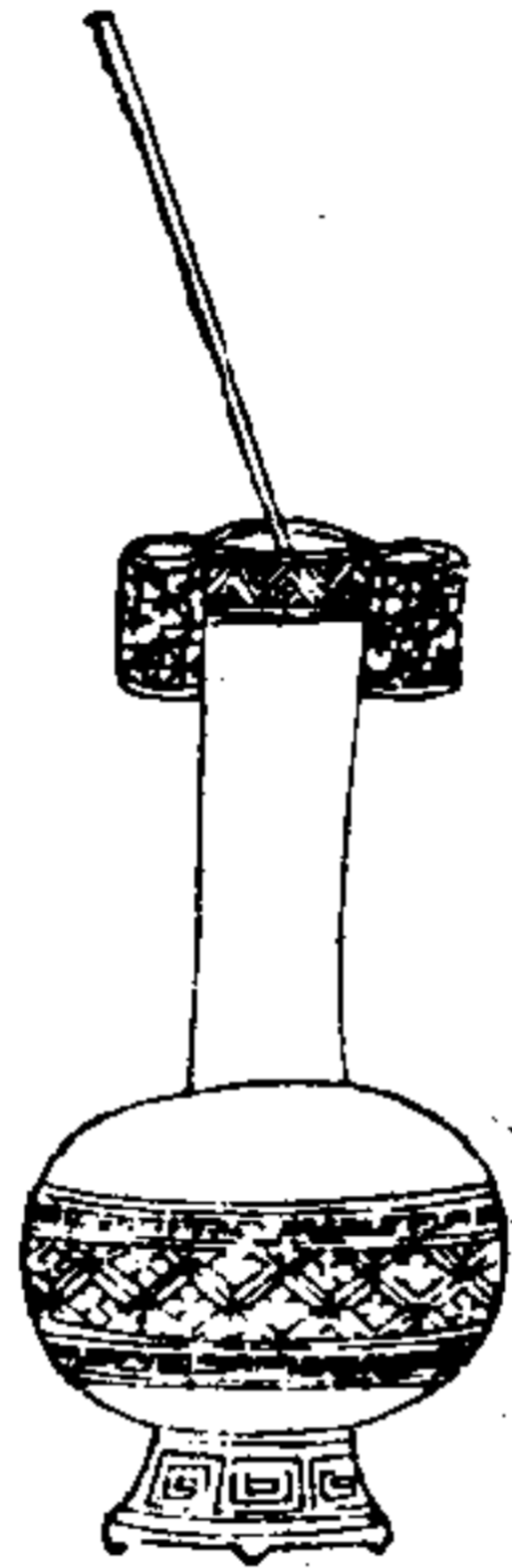

敗壺

謂十二箭俱不中也若兩人皆敗則計十非決勝負右不問已有之筭皆負



雙陸盤式

凡推持馬先後謂宜擲色用之自然一定之理非矯柔而為之也

歌曰凡推立位不須怯由將擲色定吹噓左南右西分次序上下于無任君為



三才圖會 人事十卷

三

外華平滿局

前四梁外華平滿局後梁謂之榮梁前梁謂之外華及常作也檮散若見重紅必當作四梁謂之外華也歌曰外華四梁即外華四梁即外華四梁見重紅正可施急防他出無尋覓勸老早作莫遲遲



三梁外華定局

前三梁當
作外華定
局擲骰若
見重三必
作外華三
梁以等捉
逃之意以
待持馬之
急用者
歌曰外華
當作切莫
虛豈待聯
期但有虧
擲得重三
真可用三梁
盈滿意舒舒

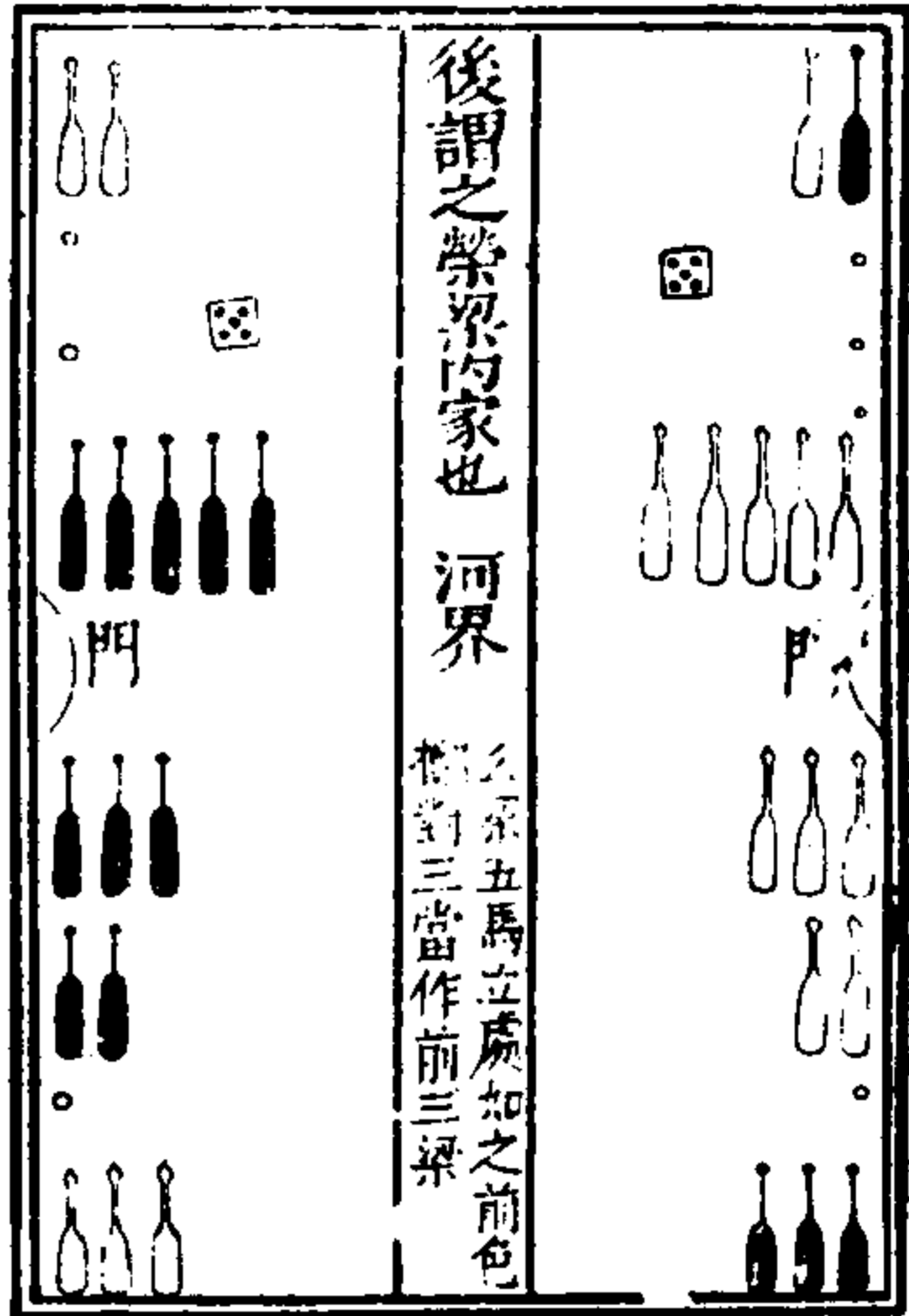

二梁外華定局

前二梁當
作外華定
局擲得骰
遇重二當
作外華二
梁早備他
出已備印
用者
歌曰前梁
二上欲缺
之擲得對
二正當依
若得他出
須遣打早
早隄防莫
待遲



三才圖會 人事十卷

三五

藏馬定局

未把門之
際擲骰見
是五六定
富藏一隻
也前么上
五馬立之
度謂之日
藏馬局



他肱定局

當出他肱
是局已梁
并外華將
滿擲骰見
是重紅則
當出他邊
底梁二馬
在他邊肱
立立等用
歌曰他邊
肱梁未得
堪已連重
紅可出遷
雙馬出立
他肱上但等
坡湊用無邊



三才圖會 人事十卷

三五

四梁定局

當出他邊
四梁定局
色擲重三
可出他邊
內梁四梁
皆可雙出
馬立等戶

歌曰云梁
雙立馬爭
功及為他
若過至二
色四爭立
不差



三才圖會

人事十卷

三四

百七

當出他邊
三梁定局
色擲重三
長手二背
急出他邊
二三立等
四音
歌曰云梁
二馬立當
知是立早
進莫退遲
由梁二梁
徑等出臨
危欲脫事
難期



二梁定局

當出他邊
二梁定局
色擲見是
么么者急
宜出他邊
二卒立等
用者
歌曰色擲
么么急用
之二梁立
定早先知
須然不印
臨巧用早
早提防莫
待遲



三才圖會

人事十卷

三五

擊壤圖



三才圖會

人事十卷

三五

擊壤釋名曰擊壤野老之戲蓋擊塊壤之具因以為戲也
 藝苑曰擊壤古戲也又曰壤以木為之前廣後銳長尺四
 寸闊三寸其形如履將戲先側一壤於地遙於三四十步
 以手中壤敲之中去者為吉風土記曰擊壤以木為之其
 形如履臘節僮少以為戲分部如摘博也玄晏先生曰十
 七年與姑從子果抑等擊壤於路此非直野老僮少之戲
 至於逸人隱士亦有時而為此戲也逸士傳曰堯時有壤
 父五十人擊壤于康衢

媯鼓圖



三才圖會

人事十卷

三五

媯鼓曾氏媯鼓序云媯田有鼓自入蜀見之始則集其來
 既來則節其作既作則防其所以笑語而妨務也其聲促
 烈清壯有緩急抑揚而無律呂

牧笛圖



三才圖會

人事十卷

三天

七十

牧笛牧牛者所吹早暮招來群牧猶牧馬者鳴笳也嘗於村野間聞之則知時和歲豐寓于聲也每見摸爲圖畫詠爲歌詩實古今太平之風物也

凡

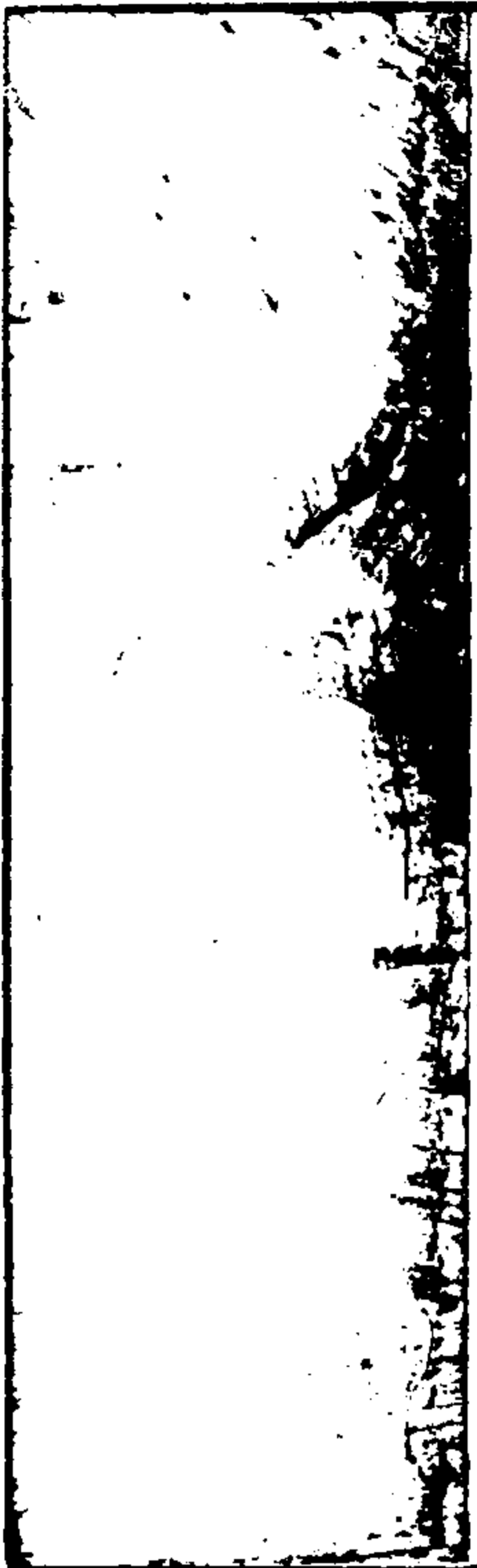

高

圖

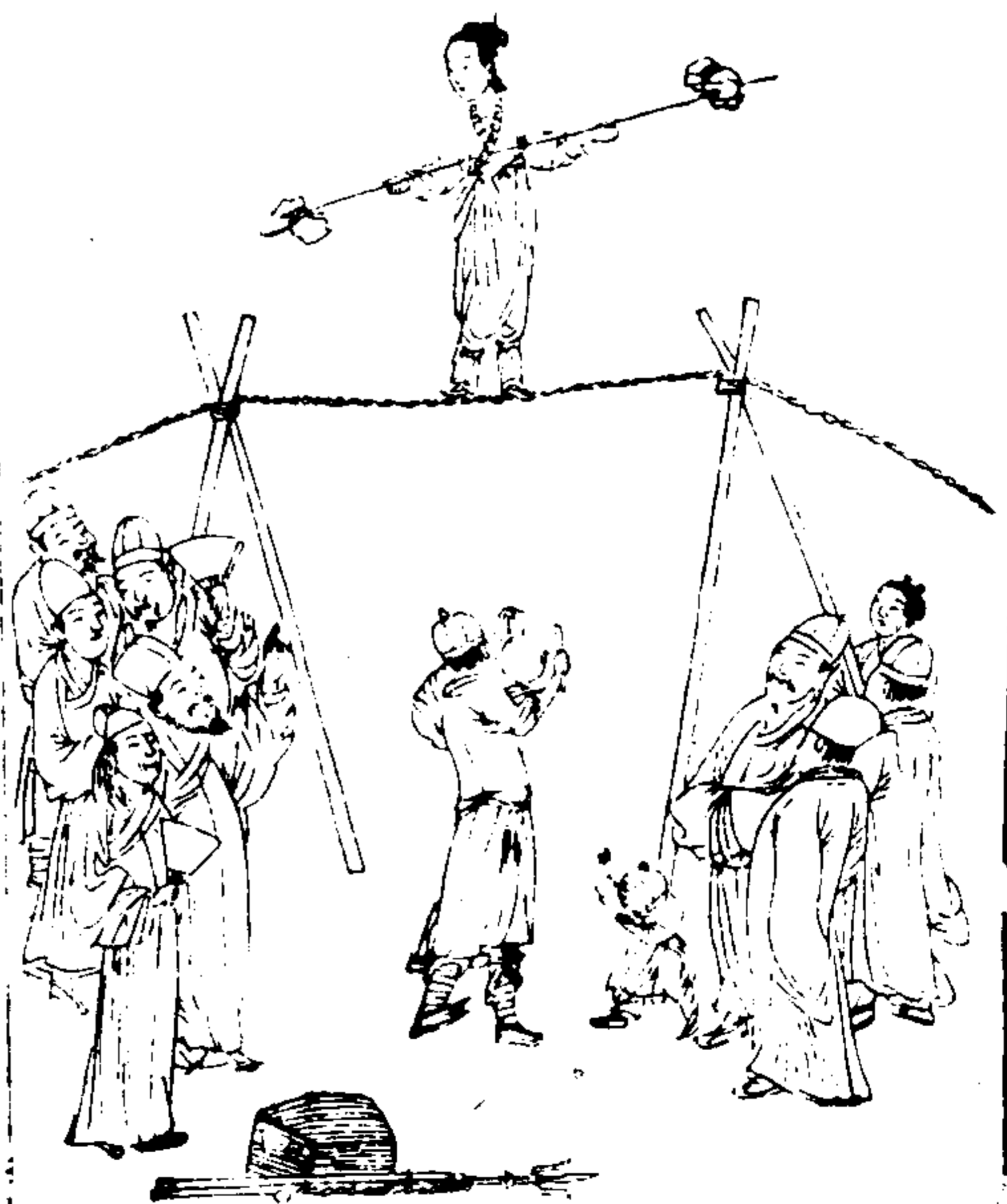

三才圖會

人事十卷

三

通典曰梁有高組伎云今上索戲繩者是也後漢天子正旦受賀以大繩繫兩柱相去數丈兩倡女對舞行於繩上相逢比肩而不傾

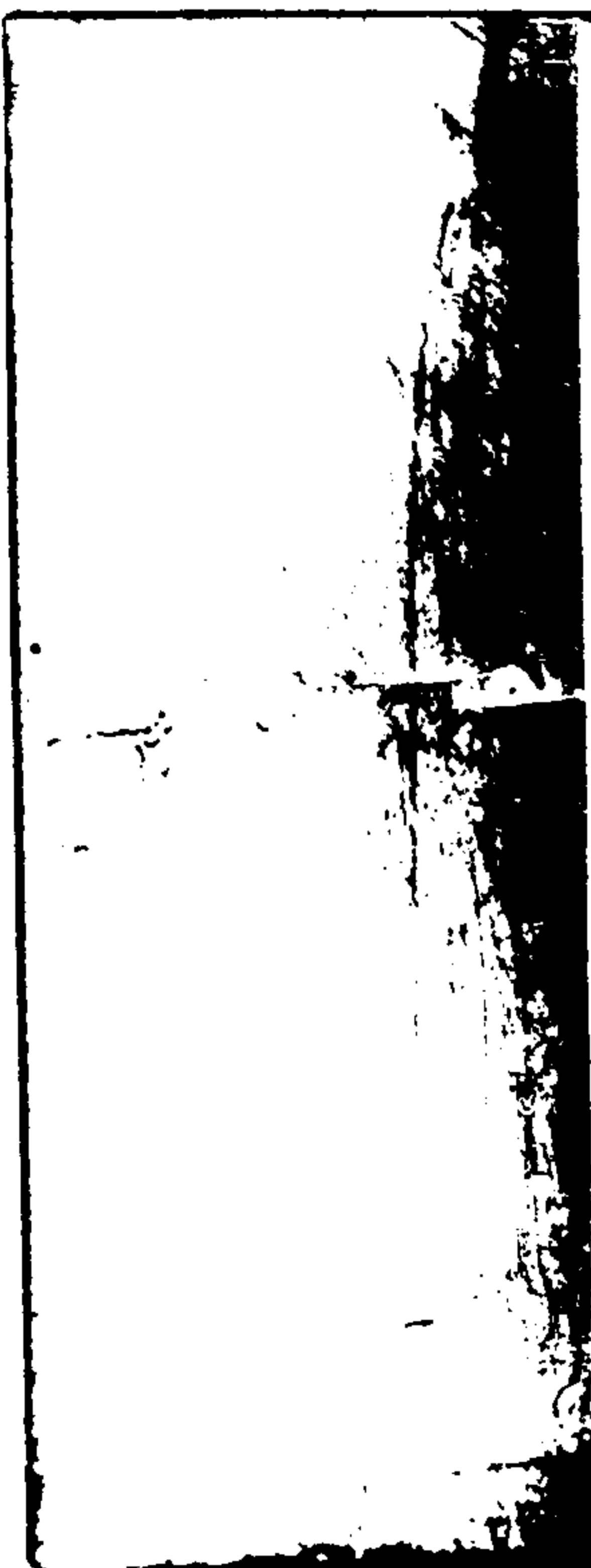

傀儡圖



三才圖會

人事十卷

四

百

世傳傀儡起于漢高祖平城之圍用陳平計劃木為美人立之城上以詐冒頓闕氏後人因此為傀儡按前漢高紀七年注應劭曰平使畫工圖美人遺闕氏而無刻木事今按列子記周穆王時巧人有偃師者為木人能歌舞王與盛姬觀之舞既終木人瞬目以手招王左右王怒欲殺偃師偃師懼埋之皆丹墨膠漆之所為也此疑傀儡之始矣

角觥圖



三才圖會

人事十卷

四

九

角今相撲也漢武故事曰角觥昔六國時所造史記秦二世在甘泉宮作樂角觥注云戰國時增講武以為戲樂相誇角其材力以相觥鬪兩兩相當也漢武帝好之白居易六帖曰角觥之戲漢武始作相當角力也誤矣

角

鬪牛圖



三才圖會

人事十卷

四三

八十三

鬪牛成都記曰李冰為蜀郡守有蛟暴入水戮之已為牛形約曰江神亦必牛形白帶者我也須更有二牛鬪武士射其神斃蜀不復病水由是鬪牛之戲今世尚或有之蓋自秦世之始

鬪草圖



三才圖會

人事十卷

四三

八十三

鬪草宗慄荆楚歲時記曰競採百草謂百草以蠲除毒氣故世有鬪草之戲

鬪雞圖



三才圖會 人事十卷

器

鬪雞列子有紀消子為周宣王養鬪雞之事左傳述季郈之雞鬪季氏芥其羽郈氏為之金距推此則茲戲之始當出于周也

彈圖



三才圖會

人事十卷

器

全元

藝文類聚曰古者人死未有棺槨殯葬裹以白茅投之中野孝子不忍視其禽獸所食作彈以守之吳越春秋陳音對越王曰弩生于弓弓生于彈彈生于古之孝子如上所記則是彈起三皇之世也

蹴鞠圖



三才圖會

人事十卷

巽

劉向別錄曰蹴鞠者傳言黃帝造或曰起戰國時蹋鞠兵勢也所以練武事知有材皆因嬉戲而講陳之博物志曰黃帝所作也

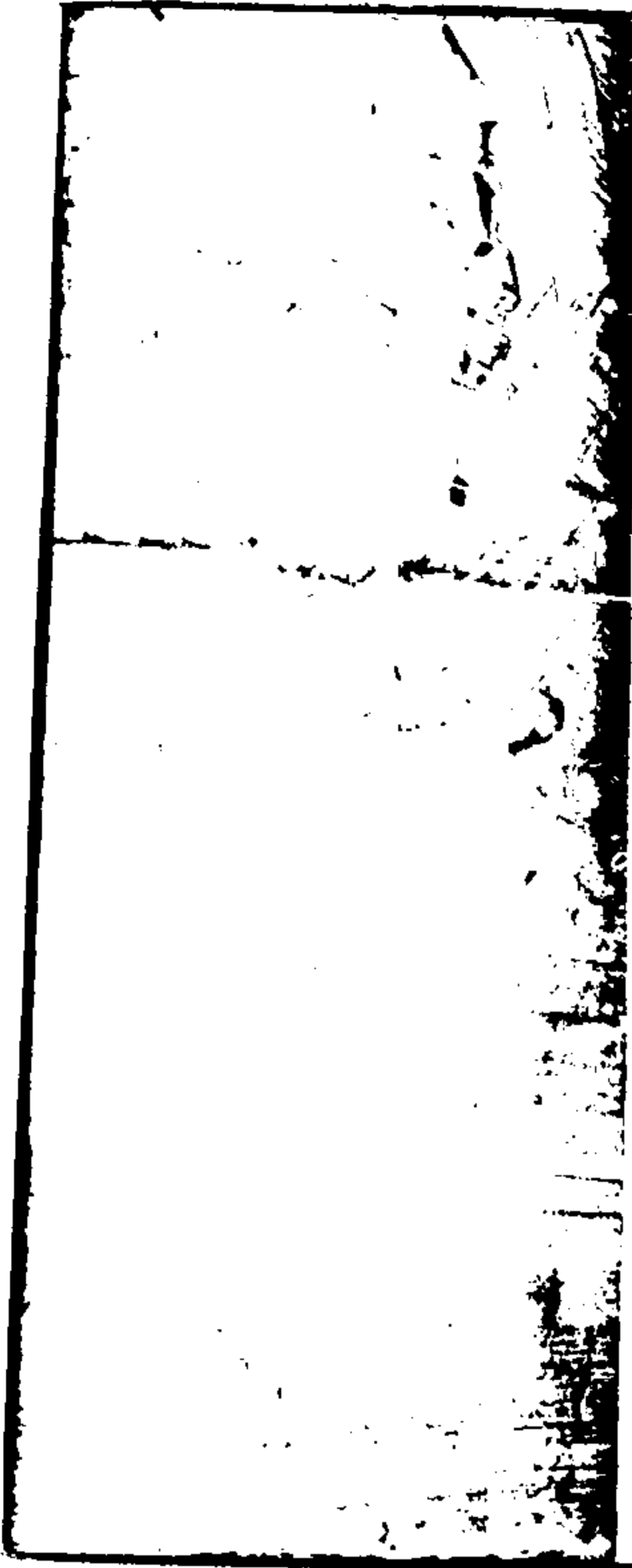

弄甌圖



三才圖會

人事十卷

巽

吞劍圖



走火圖



三才圖會

人事十卷

四九

五十五

緣竿圖



鞦韆圖



三才圖會

人事十卷

四九

五十五

百戲起于秦漢有弄甌吞劍走火緣竿鞦韆如前高組等類不可枚舉今宮中之戲亦如之大率其術皆術西域來耳

三才圖會

雲間允明父王思義續集

儀制一卷

正旦冬至朝賀圖

常朝侍立圖

謹身殿宴會圖

諸王來朝圖

皇太子諸王朝賀中宮圖

中宮受諸妃命婦朝賀圖

中宮宴會命婦圖

東宮冬至正旦朝賀圖

東宮受諸王朝賀圖

東宮受三師賀圖

蕃王朝見圖

東宮受蕃王朝見圖

三才圖會卷之儀制一

諸王受蕃王拜見圖

謹身殿宴蕃王圖

東宮宴蕃王圖

朝賀圖

奉天殿丹墀班位

班班

班班

殿前班文官及執事起居位

耆老

僧道

殿前班武官及執事起居位

引班引班

武官起居位

引班引班

使客位

文官以西爲上

品品品品品品品品品品品品品品品品品品品品

一 二 三 三 四 四 五 五 六 六 七 七 八 八 九 九 一

正從正從正從正從正從正從正從正從正從

正從正從正從正從正從正從正從正從正從

一 二 三 三 四 四 五 五 六 六 七 七 八 八 九 九 一

品品品品品品品品品品品品品品品品品品品品

武官以東爲上

三才圖會卷之儀制一

朝賀圖二

知班
贊禮
典儀御史

三才圖會卷之儀制一

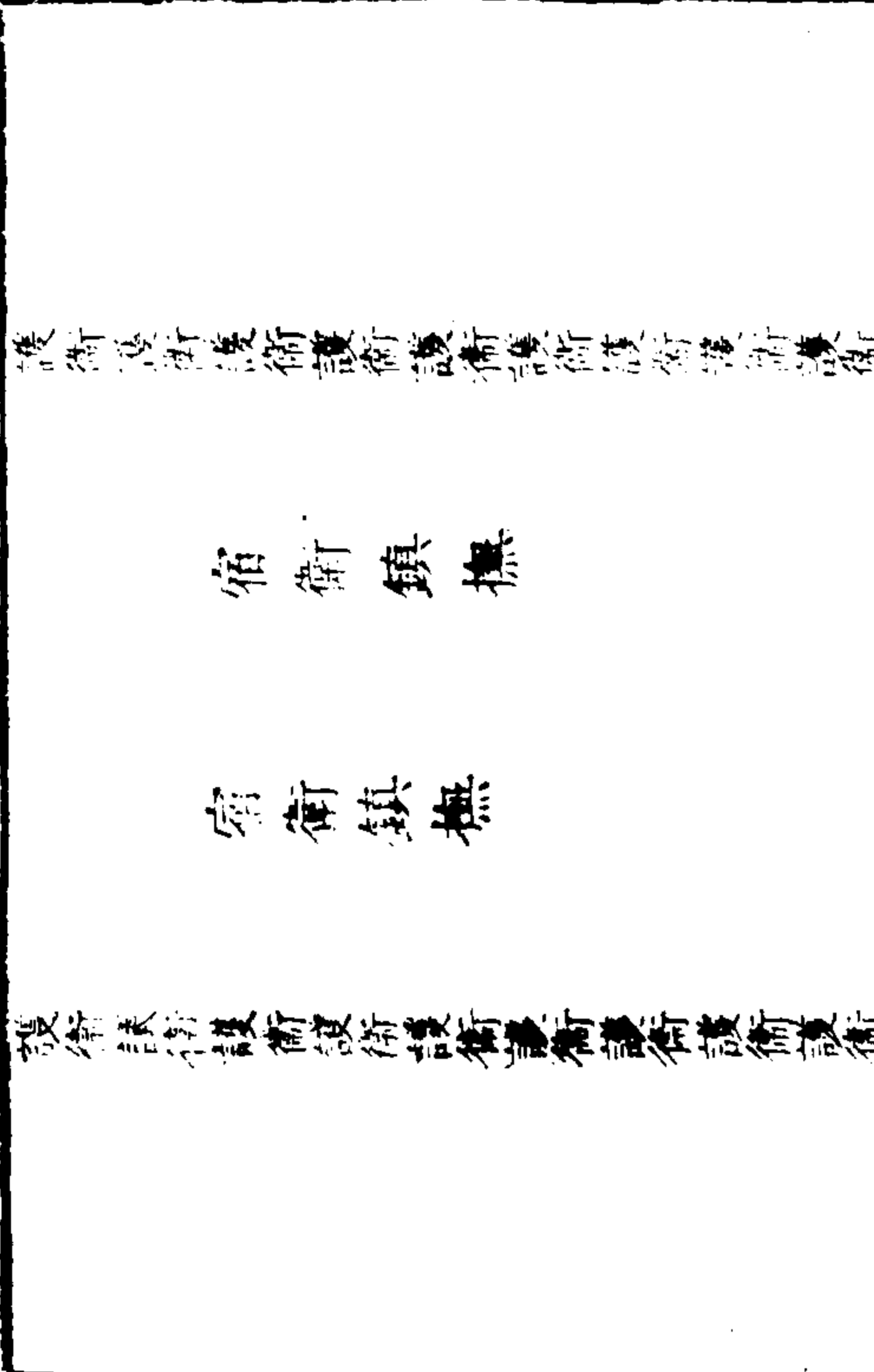

宿衛鎮撫

司辰

知班
贊禮
典儀御史

朝賀圖三

樂工
典儀

三才圖會卷之儀制一

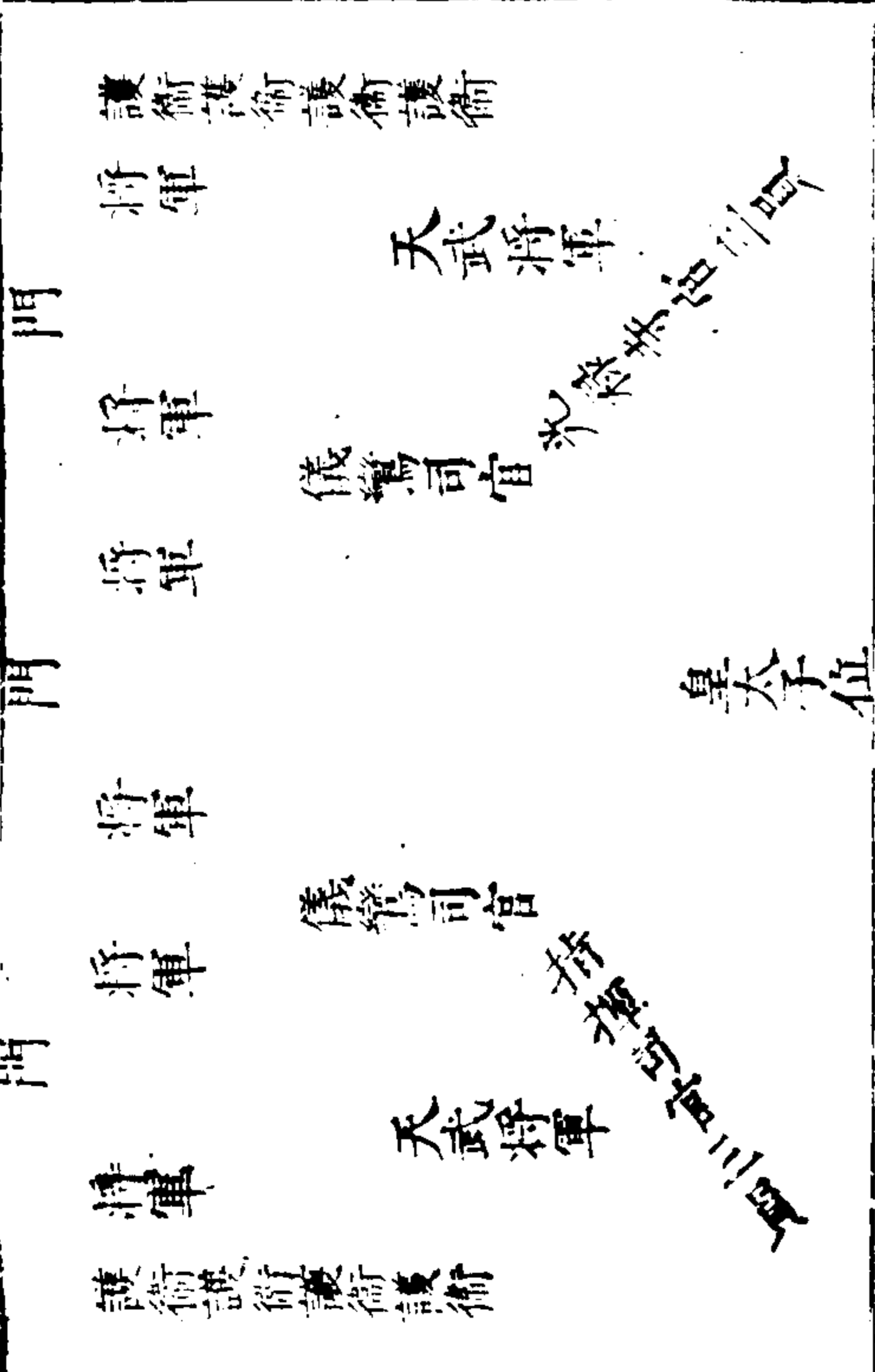

天武將軍

鳴鞭

鳴鞭

諸王位

諸王位

鳴鞭

鳴鞭

天武將軍

樂工
典儀

樂工
典儀

樂奏聖安之曲尚寶官捧寶前行導 駕官前導扇開簾
 捲尚寶官置寶于案樂止鳴鞭報時鷄唱曉對贊唱排班
 齊贊禮唱鞠躬大樂作贊四拜平身樂止典儀唱進表大
 樂作給事中二人詣同文案前導引序班舉案由東門入
 置殿中樂止內贊唱宣表目官跪宣訖俯伏興唱
 宣表展表官取表宣表官至簾前外贊唱衆官皆跪宣表
 訖內外皆唱俯伏興平身序班即舉表案于殿東外贊唱
 衆官皆跪代致詞官跪于 丹陛中致詞云具官 某茲
 遇 正旦則云三陽開泰萬物咸新 冬至則云律應黃鍾日常長至 恭惟 皇帝陛下膺乾
 三才圖會卷之儀制一 七
 納祐奉天永昌賀訖外贊唱衆官皆俯伏興樂作四拜興
 平身樂止傳 制官詣 御前跪奏傳 制俯伏興由東
 門靠東出至丹陛之東西向立稱有 制贊禮唱跪百官
 皆跪宣 制 正旦則云履端之慶 冬至則云履長之慶 與卿等同之贊禮唱俯
 伏興平身樂止贊播笏鞠躬三舞蹈贊跪唱山呼百官拱
 手加額曰萬歲唱山呼曰萬歲唱再山呼曰萬歲凡呼
 萬歲樂工軍校齊聲應之贊出笏俯伏興大樂作贊四拜
 平身樂止儀禮司官跪奏禮畢中和樂作奏定安之曲
 駕興尚寶官捧寶導駕官前導至 華蓋殿樂止 百官以次出

京官常朝圖

御座	丹墀	侍從官文																																																												
<table border="1"> <tr><td>九</td><td>七</td><td>五</td><td>三</td><td>一</td></tr> <tr><td>品</td><td>品</td><td>品</td><td>品</td><td>品</td></tr> <tr><td>九</td><td>七</td><td>五</td><td>三</td><td>一</td></tr> <tr><td>品</td><td>品</td><td>品</td><td>品</td><td>品</td></tr> </table>	九	七	五	三	一	品	品	品	品	品	九	七	五	三	一	品	品	品	品	品	<table border="1"> <tr><td>九</td><td>七</td><td>五</td><td>三</td><td>一</td></tr> <tr><td>品</td><td>品</td><td>品</td><td>品</td><td>品</td></tr> <tr><td>九</td><td>七</td><td>五</td><td>三</td><td>一</td></tr> <tr><td>品</td><td>品</td><td>品</td><td>品</td><td>品</td></tr> </table>	九	七	五	三	一	品	品	品	品	品	九	七	五	三	一	品	品	品	品	品	<table border="1"> <tr><td>九</td><td>七</td><td>五</td><td>三</td><td>一</td></tr> <tr><td>品</td><td>品</td><td>品</td><td>品</td><td>品</td></tr> <tr><td>九</td><td>七</td><td>五</td><td>三</td><td>一</td></tr> <tr><td>品</td><td>品</td><td>品</td><td>品</td><td>品</td></tr> </table>	九	七	五	三	一	品	品	品	品	品	九	七	五	三	一	品	品	品	品	品
九	七	五	三	一																																																										
品	品	品	品	品																																																										
九	七	五	三	一																																																										
品	品	品	品	品																																																										
九	七	五	三	一																																																										
品	品	品	品	品																																																										
九	七	五	三	一																																																										
品	品	品	品	品																																																										
九	七	五	三	一																																																										
品	品	品	品	品																																																										
九	七	五	三	一																																																										
品	品	品	品	品																																																										

三才圖會卷之儀制一 八

京官常朝儀一 凡朝班序立公侯序于文武班首次駙馬
 次伯自一品以下各照品級文武第一班之後稍近上便於
 儀官居下朝北紀事官居文武第一班之後稍近上便於
 觀聽不許攙越如有事奏須要從班末行至 御前跪奏
 不許於班內橫過奏畢即便入班序立一凡文武百官于
 御前侍坐遇有大小官員奏事必須 立候奏事畢復坐
 不許僂坐失儀如有特 旨賜坐則復坐一凡文武百官
 出入朝門各照品級第加遜敬如一品以下官遇公侯駙
 馬加敬禮立則旁立行則後從三品四品官遇一品官加

遜禮行立俱後從五品以下官做此俱不許攙越失儀如
有 宣召不在此限一凡百官朝參遇有 聖諭教戒須
要專心致意拱聽分明即便省身克己不許放肆一凡百
官 御前奏對務必從實知則為知不許妄對一凡大小
官員隨從 上位行冊拜身常朝北不許南向或左或右
環轉隨侍如 上位陞奉天門及冊陞其隨從官員不得
徑行中道并 玉道如有 旨令行方許于側邊隨行一
凡官員入朝門須要拱手端行威儀整肅不許私揖及吐
唾不敬一凡文武百官於奉 天華蓋武英等殿奏事必
三才圖會卷之儀制一 九
須穿着履鞋方許入殿違者從糾儀御史禮部儀禮司官
糾劾送法司如律

奉天殿大宴圖

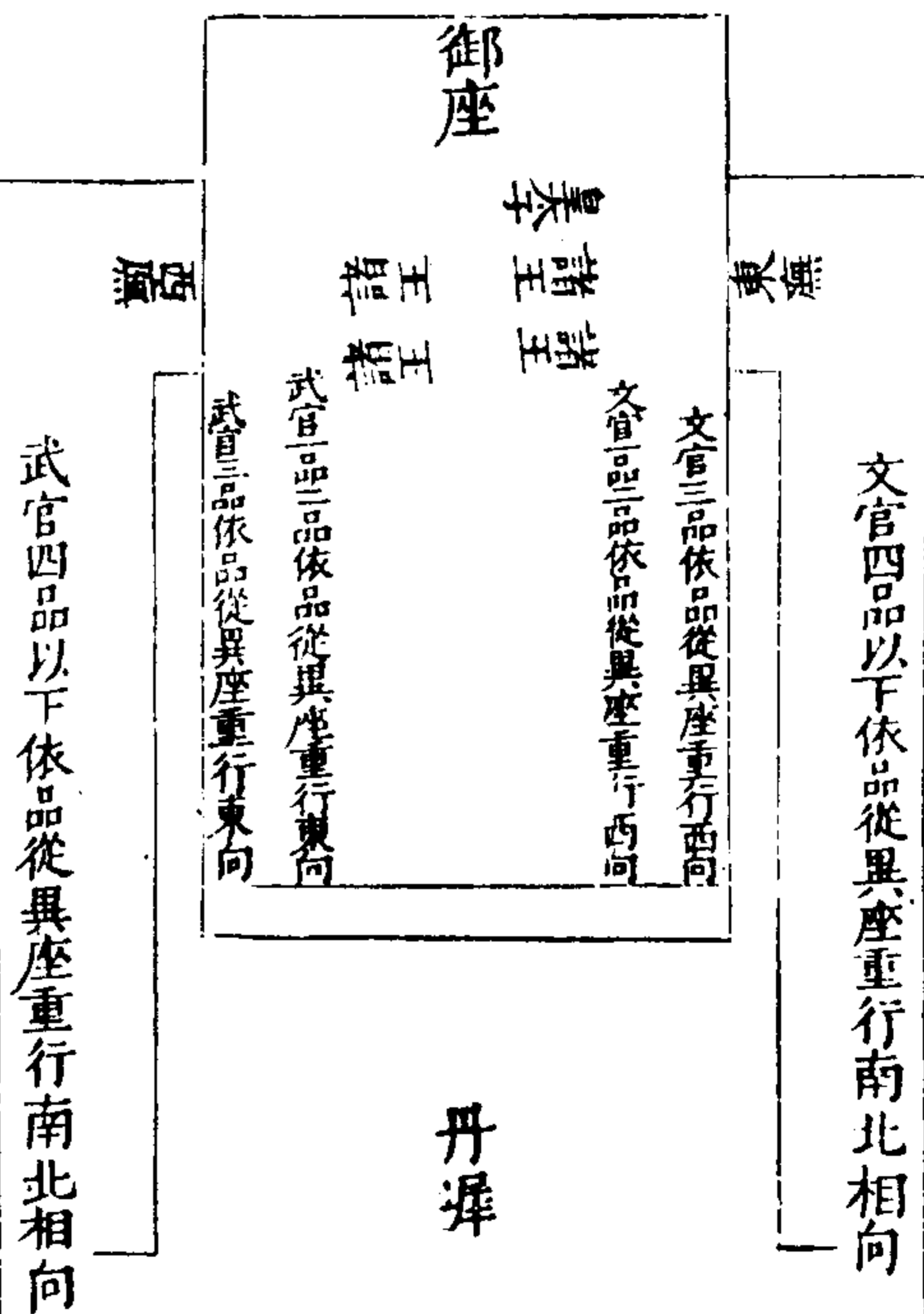

三才圖會卷之儀制一 十
大宴儀注一是日尚寶司設 御座于 奉天殿錦衣衛
設黃麾于殿外之東西金吾等衛設護衛官二十四員于
殿東西教坊司設九奏樂歌于殿內設大樂于殿外立三
舞雜隊于殿下光祿司設酒亭于 御座下之西膳亭于
御座下之東珍羞醯醢亭酒膳亭之東西設 御筵于御
座之東西設群臣四品位于殿內之東西設群臣酒尊食
卓於殿外設五品以下位卓於東西兩廊司壺尚食各供
乃事引禮引群臣殿外東西相向立儀禮司跪奏請陞座
駕輿大樂作陞座鳴鞭樂止鳴贊引文武官四品以上由

東西門入至殿中橫班北向立五品以下官列于殿外丹
墀北向立樂作贊四拜樂止光祿司官進御筵大樂作捧
案至 御前樂止進花樂作進訖樂止光祿司官開爵注
酒捧詣 御前進第一爵酒贊內外官皆跪教坊司跪奏
進酒飲畢贊衆內外官俯伏興樂作贊四拜平身樂止贊
各就位序班隨進群臣卓散花樂作散訖樂止序班即進
群臣盞第二爵酒教坊司跪奏二奏皇風之曲樂作光祿
司官斟酒 御前序班隨斟群臣酒教坊司跪奏進酒俟
皇帝舉酒群臣以次舉飲訖樂止光祿司官進湯鼓吹響
三才圖會卷之儀制一 十一

應舞畢出第六爵酒教坊司跪奏六奏金陵之曲進酒進
湯如前儀教坊司跪奏八蠻獻寶進呈舞畢出第七爵酒
教坊司跪奏七奏長楊之曲進酒如前儀教坊司跪奏採
蓮隊子呈應畢出第八爵酒教坊司跪奏八奏芳醴之曲
進酒進湯如前儀食畢教坊司跪奏魚躍于淵呈應畢出
第九爵酒教坊司跪奏九奏駕六龍之曲進酒如前儀飲
光祿司 官收 御前爵序班隨收群臣盞光祿司官進湯進大
膳大樂作群臣起立進訖復坐序班供群臣飯教坊司跪
奏進膳食訖贊膳成樂止光祿司官收膳訖教坊司跪奏
三才圖會卷之儀制一 十二

節前導至殿外鼓吹止殿上樂作群臣起立光祿司官進
湯 御前群臣復坐序班即供群臣湯樂止教坊司跪奏
進湯樂作候 皇帝舉筋群臣次舉 皇帝進湯訖贊饌
成樂止武舞入教坊司跪奏平定天下之舞舞畢出第三
爵酒教坊司跪奏三奏春皇明之曲樂作進酒如前儀樂
止教坊司跪奏樂奏撫安四夷之舞舞畢出第四爵酒教
坊司跪奏四奏天道傳之曲樂作進湯如前儀食畢教坊
司跪奏樂奏書會同之舞舞畢出第五爵酒教坊司跪奏
振皇綱之曲進酒如第三爵儀飲畢教坊司跪奏百戲呈

百花隊舞呈應舞畢出鳴贊唱徹案序班徹群臣卓訖光
祿司官即徹 御案贊宴成群臣皆出席北向立序班即
徹群臣座殿外官皆詣丹墀北向立贊鞠躬樂作贊四拜
平身樂止群臣分東西立儀禮司跪奏禮畢 駕興大樂
作鳴鞭百官以次出 中宴一凡中宴禮儀同前但進酒
七爵 常宴一凡常宴同中宴禮儀但百官一拜三叩頭
進酒或三爵或五爵而止一凡文武官每遇筵宴四品以
上文東武西各照品級上 殿侍坐五品以下於殿下丹
墀內文東武西各照品級序坐其奉特 旨賜殿內坐者

不在此限如在奉天門則四品以上官坐于門上五品以下官坐于丹墀內務要容止恭肅不許攙越誼諱

三才圖會卷之儀制一

十三

諸王來朝圖一 丹墀班位

承傳

知班

引班

文官侍立位

引班

王府官拜位

承傳

知班

引班

武官侍立位

引班

三才圖會卷之儀制一

十四

護衛護衛護衛護衛護衛護衛護衛護衛護衛護衛

護衛護衛護衛護衛護衛護衛護衛護衛護衛護衛

宿衛鎮撫

宿衛鎮撫

諸王來朝圖二 丹陛上版位

樂工 典儀

舞工 舞

天武將軍

鳴鞭

鳴鞭

王拜位

鳴鞭

鳴鞭

天武將軍

三才圖會卷之儀制一

十五

引禮

引禮

護衛護衛護衛護衛

天武將軍

將軍

將軍

將軍

將軍

將軍

將軍

天武將軍

護衛護衛護衛護衛

次樂亦如三區

拾舞亦如三區

儀衛司官

儀衛司官

門 門 門 門 門

諸王來朝圖三 殿上版位

王拜位

內贊

內贊

寶案

三才圖會卷之儀制一

十六

起居注給事中侍儀尚書從班

內使侍立位

御座

內使侍立位

指揮以上武官懸刀侍從班

諸王來朝儀 前期内使監官陳 御座香案於 奉天殿中如常儀設 諸王次於 奉天門東耳房內尚寶司設 寶案於 御座前侍儀司設 諸王拜位於 丹陛上及 御座前王府官拜位於 丹墀南內道上之東西文官依品從侍立位於 文樓之北西向北上武官依品從侍立位於 武樓之北東向北上殿前班指揮司官三員位於陛上東向光祿司官三員位於陛上西向侍從班起居注殿中侍御史侍儀使尚寶卿位於殿上西向指揮司懸刀武官位於殿上東向拱衛司官位於 奉天殿

三才圖會卷之儀制一

十七

西相向將軍六人於 奉天殿門之左右東西相向將軍六人於 奉天殿門之左右東西相向 是日金吾衛陳設甲士於 午門外之東西列旗仗於 奉天門外之東西拱衛司陳儀仗於 丹陛上及 丹墀之東西陳五輅於 丹陛之南典牧所陳仗馬於 文武樓之南東西相向陳虎豹於 奉天門外和聲郎陳樂於 丹墀王府官拜位之南擊鼓初嚴催班舍人催文武官各具公服擊鼓次嚴引班引文武百官依品從齊班於 午門外以北爲上東西相向殿前班指揮光祿卿各依品從序立於侍立

三才圖會卷之儀制一

十八

位通班贊禮典儀內贊宿衛鎮撫護衛鳴鞭殿內外將軍各執事人俱入就位諸侍衛官各服其器服及尚寶卿侍從官入詣 謹身殿奉迎擊鼓三嚴引班引文官由 午門西門東畔金水東橋 奉天東門入就侍立位武官由 午門西門西畔金水西橋 奉天西門入就侍立位侍儀版奏外辦 御用監令奏請服皮弁服 上位御輿以出尚寶卿捧寶及侍儀侍衛導從警蹕並如常儀 皇帝將出仗動 大樂鼓吹振作 陛 御座 樂止 將軍捲簾尚寶卿以寶置于案拱衛司鳴鞭司辰即報時雞唱訖引禮引 王具袞冕

由東門入東陛陞 卅陞位引禮引王府官入就 卅墀
 位立定贊禮唱鞠躬作樂拜興拜興拜興平身承傳唱
 鞠躬拜興拜興拜興平身止樂引禮引 王詣 奉天
 殿東門入止樂引禮立伺於門外內贊接引 王至 御座
 前行禮位止樂內贊唱跪 王與王府官皆跪 王稱第幾
 子某王某茲遇孟春四時隨 待改易入覲欽詣 父皇陛下朝拜
 內贊唱俯伏興平身承傳唱俯伏興平身 王與王府官
 皆俯伏興平身內贊引 王由東門出止樂引禮引復 卅
 陞拜位止樂贊禮唱鞠躬作樂拜興拜興拜興平身承傳
 唱鞠躬拜興拜興拜興平身 王與王府官皆鞠躬
 拜興拜興拜興拜興平身止樂贊禮贊禮畢侍儀奏禮畢
 上位興作樂警蹕侍從導引至 謹身殿引禮導 王出止樂
 引班引王府官及百官以次出

三才圖會卷之儀制一

十九

皇太子諸王朝賀中宮圖

內使擎執

三
四
五
六

御座

內使擎執

三
四
五

皇太子

諸王 諸王 諸王 諸王 諸王

三才圖會卷之儀制一

二十

皇太子諸王正旦朝賀中宮儀 前期內使監於坤
 寧宮設 皇后御座于正中設 皇太子幄次於王宮門
 外之東近南 親王幄次於王宮門外近南之東西其日
 設儀仗於露臺上及殿庭之東西設 皇太子親王拜位
 於露臺上正中及殿內正中司贊一人位於露臺上拜位
 之北東西相向司賓二人位於司贊之南東西相向內贊
 二人位於殿內拜位之北東西相向樂工陳樂於王宮門
 外 皇太子親王朝 上位訖司賓引導仍具冕服至幄
 次內使監官啓知 皇后首飾褱衣將出伏動作樂陞 御

座樂止司賓引導 皇太子親王入就殿前拜位初行樂至

拜位樂止司賓二人分立於東西司贊唱鞠躬樂作拜興拜興

拜興拜興平身樂止司賓導引 皇太子親王俱進自殿東

門樂作司賓伺於門外內贊接引至於 御前拜位樂止內贊

唱跪 皇太子跪親王皆跪 皇太子稱長子某茲遇履

端之節冬至則云履長之節壽旦則云茲遇 母后 謹

率諸弟某王等恭詣 母后殿下稱賀內贊唱俯伏興平

身 皇太子親王皆俯伏興平身內贊引 皇太子親王

自殿東門出樂作司賓引復殿前拜位樂止司贊唱鞠躬樂作拜

興拜興拜興拜興平身樂止內使監官啓禮畢司贊唱禮畢

皇后興樂作至內閣門司賓引 皇太子親王還幄次樂止

三才圖會卷之儀制一

中宮受皇太子妃王妃公主外命婦賀圖

外命婦侍立位

司贊

司贊

御座

皇太子妃

王妃

公主

司贊

司贊

外命婦侍立位

三才圖會卷之儀制一

中宮受內外命婦朝賀圖 前期侵晨內使監官於坤寧

宮設 皇后御座設 皇妃幄次於王宮門外之西近北

設 皇太子妃王妃公主幄次於王宮門外之東稍南設

內外命婦幄次於門外之南東西相向其日設儀仗于殿

庭及露臺上之東西擎執於 御座之左右 皇妃 皇

太子妃王妃公主拜位於露臺上正中設外命婦侍立位

於殿庭之東西拜位於殿庭正中設司贊一人位於露臺

上之東西二人位於殿庭之東西司賓一人位於露臺上

司贊之南東西相向一人位於殿庭司贊之南東西相向

內贊一人位於殿內東西相向司言一人於殿內之東內
 贊之北樂工位於宮門之外內使監官啓請 皇后首飾
 褱衣出閣仗動作樂 御座止樂 司賓一人於幄次引外命
 婦由東門入侍立位司賓一人於幄次引 皇妃等由東
 門入東陛陞至露臺上拜位司贊唱拜作樂 興拜興拜興拜
 興樂止 司賓引貴妃由殿東門入至殿上拜位內贊司贊同
 唱跪貴妃與眾妃皆跪貴妃稱妾某氏等茲遇履端之節
 恭詣 皇后殿下稱賀內贊司贊同唱興 皇妃皆興司
 賓引貴妃由殿東門出作樂 復位樂止 司贊唱拜作樂 興拜興拜
 三才圖會卷之儀制一 廿二
 興拜興樂止 唱禮畢司賓引 皇妃由東階降東門出司賓
 二人引 皇太子妃王妃公主由東門入東陛陞至露臺
 上拜位司贊唱拜作樂 興拜興拜興拜興樂止 司賓引 皇太
 子妃由殿東門入至殿上拜位內贊司贊同唱跪 皇太
 子妃與王妃公主皆跪 皇太子妃稱長婦妾某氏等茲
 遇履端之節恭詣 皇后殿下稱賀內贊司贊同唱興
 皇太子妃王妃公主皆興司賓引 皇太子妃由東門出
 復位司贊唱拜作樂 興拜興拜興拜興樂止 司賓引 皇太子
 妃王妃公主由東階降東門出司賓引外命婦入拜位司

贊唱班齊唱拜作樂 興拜興拜興拜興樂止 司賓引班首由西
 陛陞作樂 西門入至殿上拜位樂止 內贊司贊同唱跪班首及
 命婦皆跪班首稱某國夫人妾某氏等茲遇履端之節恭
 詣 皇后殿下稱賀內贊司贊同唱興班首及外命婦皆
 興司賓引班首由西門作樂 出西陛降復位樂止 司言前跪承
 旨由殿中門出立於露臺上之東南向稱有旨司贊唱跪
 眾命婦皆跪司言宣旨云履端之慶冬至則云履長之慶
 與夫人等共之司贊唱興眾命婦皆興司言入跪云宣旨
 畢司贊唱拜作樂 興拜興拜興拜興樂止 司贊唱禮畢內使監
 三才圖會卷之儀制一 廿四
 官啓禮畢 皇后興作樂 入內閣門司賓引眾命婦由西門
 出樂止

中宮宴命婦內會宴宮中

御座

皇太子妃
王妃
公妃

諸妃
諸妃
諸妃
諸妃
諸妃

外命婦五品以下

外命婦五品以下
外命婦五品以下
外命婦五品以下
外命婦五品以下
外命婦五品以下

外命婦五品以下

外命婦五品以下
外命婦五品以下
外命婦五品以下
外命婦五品以下
外命婦五品以下

三才圖會卷之儀制一

廿五

中宮宴命婦儀 正旦冬至壽誕並同 坤寧宮受朝賀畢內使監官

仍於殿上陳設 御座於殿庭及露臺上左右設儀仗及

御座左右擊執如受朝之儀又於 御座西畔設貴妃等

六妃位東畔稍南設 皇太子妃王妃公主位於殿南左

右第一行設一品外命婦坐次左右第二行設二品命婦

座左右第三行設三品外命婦坐次左右第四行設四品

外命婦坐次以北為上東西相向東西廡下設四品以下

外命婦坐次以北為上樂工於殿之南楹陳大樂細樂及

諸舞隊設 御酒尊於殿之南楹正中設 皇妃酒尊於

廿六

御酒尊之西 皇太子妃王妃公主酒尊於 御酒尊之

東設外命婦酒尊於殿門左右及東西兩廡 御位司壺

二人尚酒尚食二人 皇妃六位司壺一人奉酒奉食二

人 皇太子妃王妃公主司壺一人奉酒奉食二人 殿

上左右行每一行司壺二人奉酒奉食二人 東西廡各

有司壺供酒供食之人陳 御食案於殿上正中及 皇

妃六位食案於殿上之西稍南 皇太子妃王妃公主食

案於殿上之東稍南外命婦食案東西廡命婦食案皆先

設於本位前將宴諸執事人名供事司賓引大小命婦各

服常服侍立於殿門外之左右內使監官啓知 皇后常服 皇妃 皇太子妃王妃公主常服隨從出閣仗動作樂 陞 御座止樂 司賓引 皇妃 皇太子妃王妃公主入就位司賓引大小命婦入各立於座位後丞相夫人率次命婦等舉 御食案進於 御座前丞相夫人捧壽花進於御前二品外命婦各舉食案進於 皇妃 皇太子妃王妃公主前進壽花於 皇妃 皇太子妃王妃公主前大小命婦各就位坐奉 御及諸執事人分進壽花於殿內大小命婦及分進壽花於東西廡命婦訖司壺於 御前三才圖會卷之儀制一 尚酒及 皇妃 皇太子妃王妃公主前進酒內外命婦前各供酒作樂 樂女北面立舉手唱上酒飲畢樂 東西廡小命婦前司壺各斟酒如儀奉御於 御座前尚食供食者於 皇妃 皇太子妃王妃公主前及外命婦前各供食作樂 樂女北面舉手唱上食食畢樂 東西廡大小命婦前供食者各供食如儀凡酒七行間進食五次上酒上食樂作樂止並如儀樂或間用舞隊宴畢 皇后興作樂 侍從導引還官如來儀止樂 司賓引大小命婦以次出

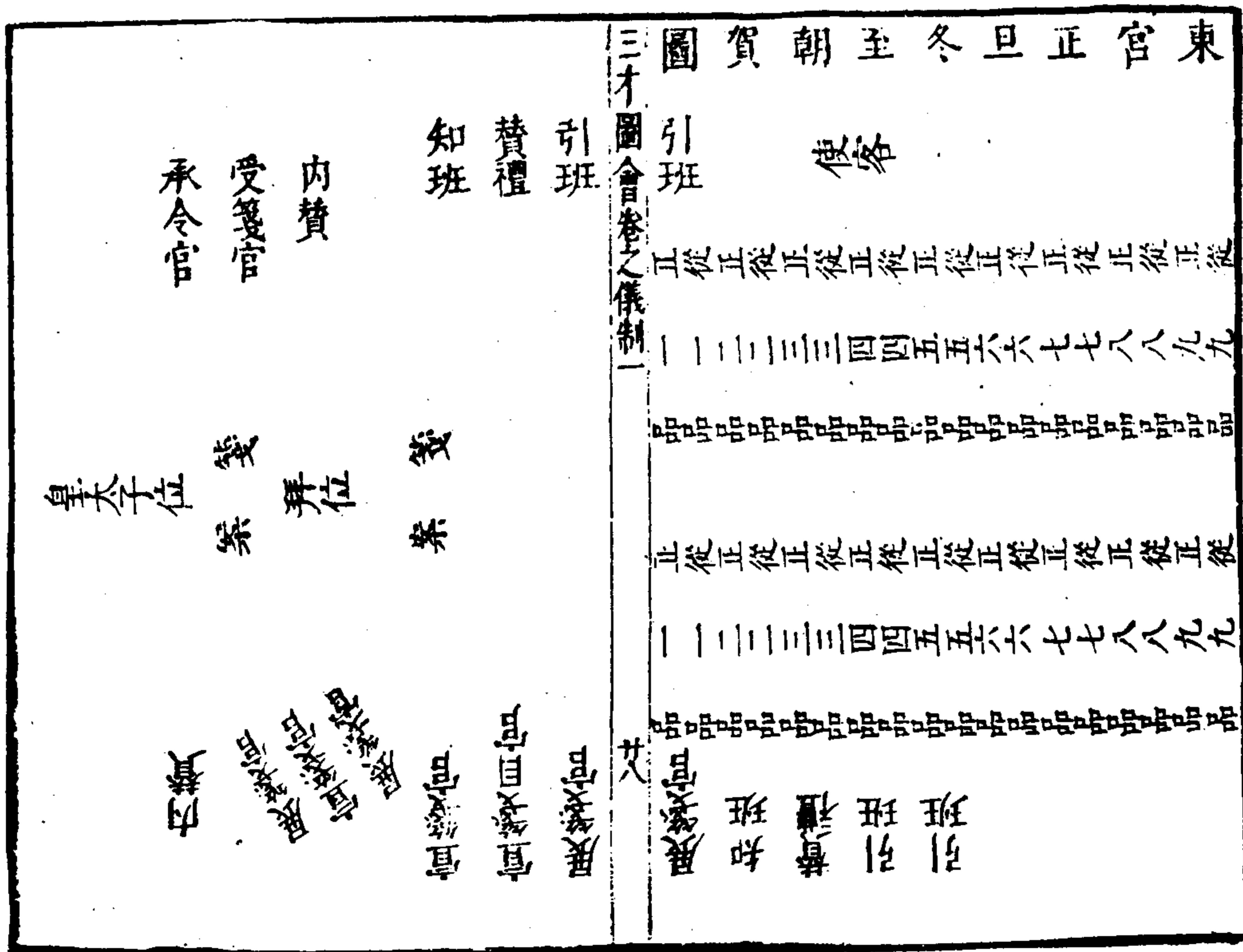

東宮正旦冬至朝賀儀一凡正旦冬至日典璽官設東宮座于文華殿中錦衣衛設儀仗於殿外東西教坊司陳大樂于文華門內東西北向府軍衛列甲士旗幟于門外錦衣衛設將軍十二人于殿中門外及文華門外東西相向立儀禮司官設箋案于殿東門外設文武官拜位于文華門外設傳令宣箋等官位于殿內東西執事官先行四拜禮訖各就位引禮引各官詣文華門外北向立儀禮司官啓請 陛座導司官奉迎 東宮具冕服出樂作陸座樂止贊禮唱班齊鞠躬樂作四拜興平身樂止唱進箋給事中前導箋案由殿東門入置殿中內贊唱宣箋日宣訖俯伏興平身唱宣箋外贊唱跪展箋官詣案前既箋宣箋官宣訖內外皆贊俯伏興平身即舉案于殿東外替唱衆官皆跪代致詞官中道跪致詞云具官臣某等茲遇正旦則云三陽開泰萬物咸新冬至則云律應黃鍾日當長至敬惟 皇太子殿下茂膺景福賀畢唱衆官皆俯伏興平身 傳令官跪啓 傳 令由東門左出至丹陛東西向立稱有 令贊衆官皆跪宣令正旦云履端之節冬至云履長之節同臻嘉慶贊俯伏興樂作四拜平身樂止儀禮司官跪啓禮畢

東宮受諸王朝位圖

文官侍立位

樂工 樂工 樂工 樂工 樂工 樂工 樂工 樂工 樂工 樂工

皇太子座 王拜位 王府官拜位

贊禮 贊禮 贊禮 贊禮 贊禮 贊禮 贊禮 贊禮 贊禮 贊禮

三才圖會卷之儀制一

洪武二十九年定

凡各 王來朝具冕服見 天子畢

次見 東宮引禮官導 王由文華門東門入至文華

殿前西向立 東宮冕服執大圭啓事所等官六員導

駕出陸座東宮官左右侍從引禮官引 王就拜位

贊禮官贊四拜禮 東宮坐受畢東宮及 王俱衣常

服叙家人禮引禮官請 王由殿東門入至後殿各

王東坐西向 東宮面東贊禮官贊四拜禮 王坐受

如 東宮與 王叙坐 東宮正中南面坐各 王東

西叙坐

東宮受三師朝賀圖

皇太子立位

三師

引贊

引贊

賓客

引贊

引贊

諭德

三才圖會卷之儀制一

卅一

正旦受三師賀儀冬至下秋節同前期內使監官設

皇太子座于 大本堂 拱衛司設 皇太子答拜褥位

於堂中侍儀司設三司賓客諭德拜位於堂前贊禮二

人位於三師位之北東西相向內贊二人位于堂中東

西相向是日贊禮內贊入就位引進導 皇太子常服

陞座引禮引三師賓客常服入就位北向立定 皇太

子起立南向贊禮唱鞠躬拜興拜興拜興拜興拜興拜興

師賓客鞠躬拜興拜興拜興拜興拜興拜興 皇太子先受

兩拜後答兩拜內贊贊拜如常儀引進啓禮畢導引

皇太子 至東宮三師賓客以次出

三才圖會卷之儀制一

卅二

蕃王朝見之圖一

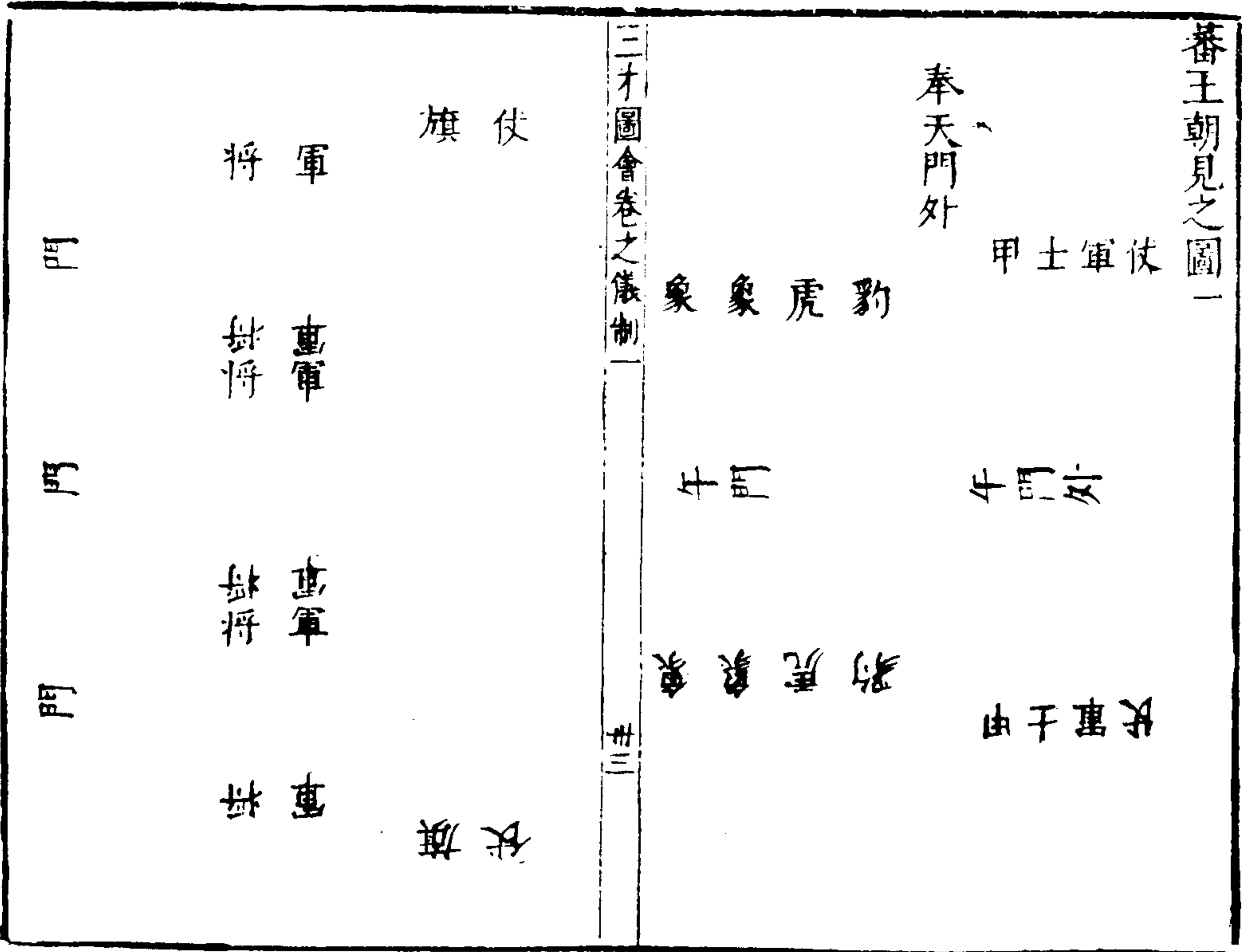

蕃王朝見之圖二 丹墀版位

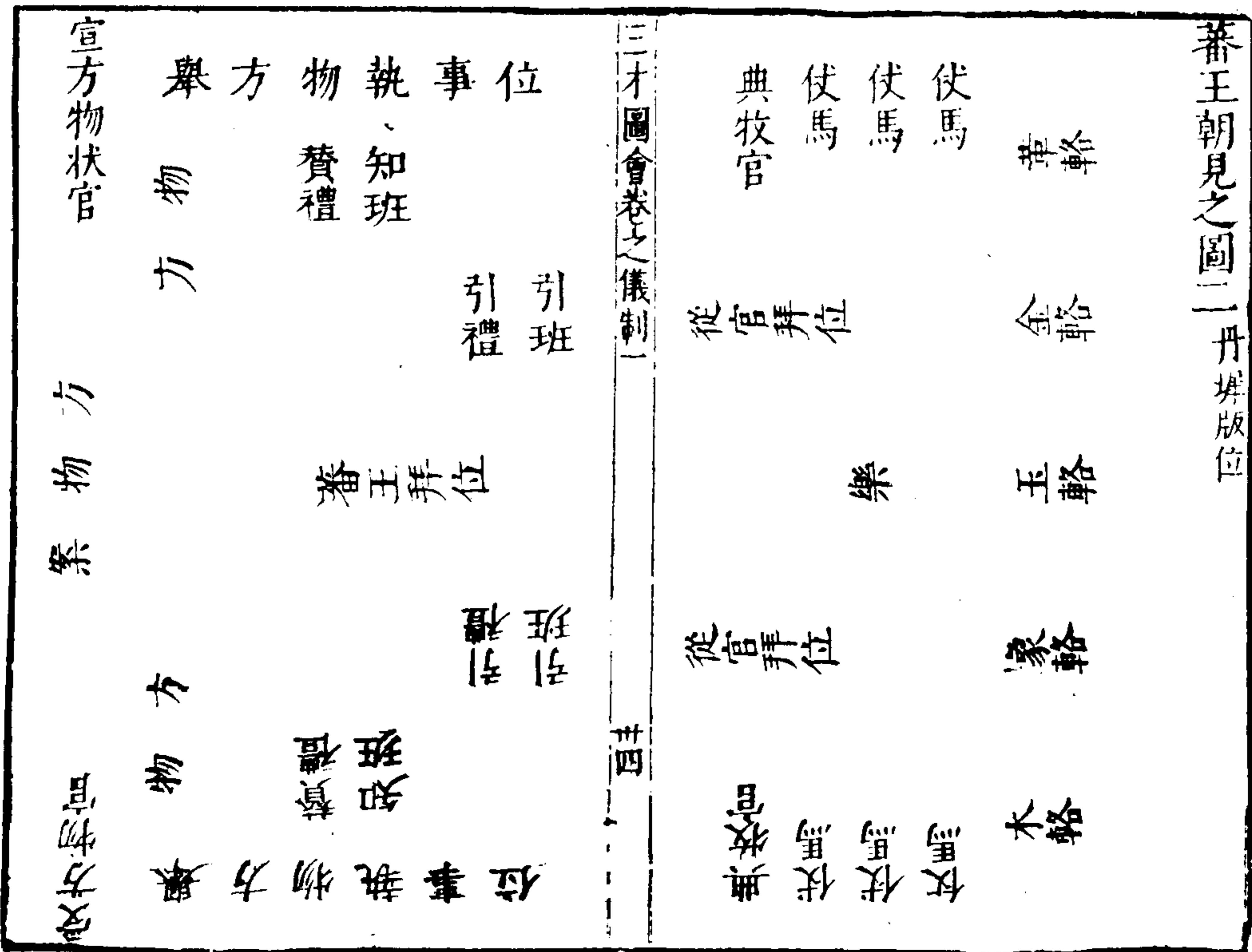

蕃王朝見之圖三 丹墀版位

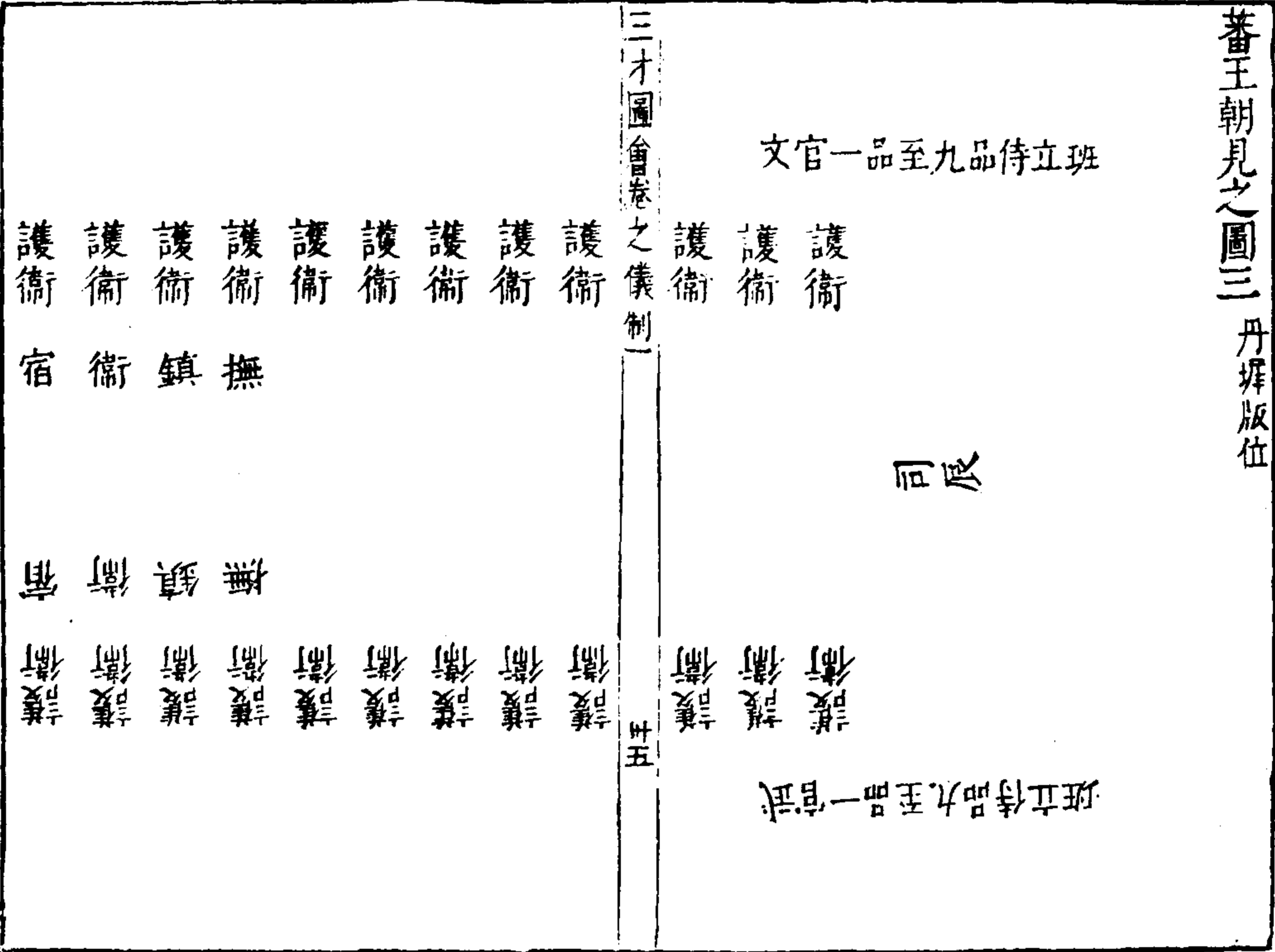

蕃王朝見之圖四 丹陛上版位



蕃王朝見之圖五 殿上版位

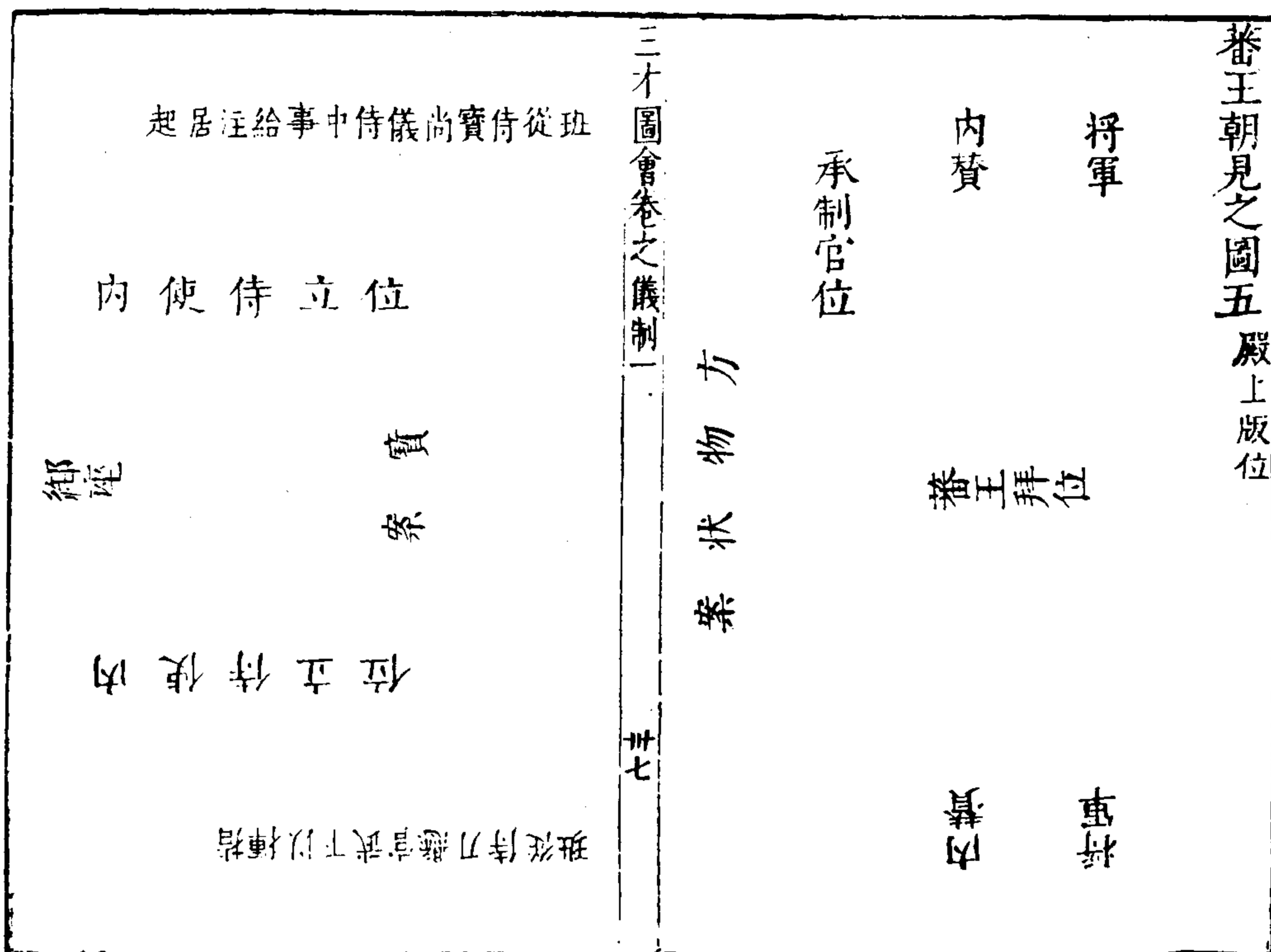

蕃王朝見儀 前期禮部告示侍儀司諸執事引蕃王

及蕃國從官具服於天界寺習儀三日擇日朝見 前一

日內使監陳 御座香案於 奉天殿如常儀尚寶司設

寶案於 御座前侍儀司設蕃王次及從官次於 午門

外設蕃王拜位於 丹墀中道稍西及 御座之南俱北

向設蕃國從官拜位於蕃王後中道之東西依序重行北

向設方物案位於 御前及 丹墀之中設受方物官位

于方物案之東西設文官侍立位於 文樓之北西向北

上武官侍立位於 武樓之北東向北上殿前班指揮司

三才圖會卷之儀制一

卅八

官三員位於 丹陛上東向光祿司官三員位於 丹陛

上西向侍從班起居注殿中侍御史尚寶卿位於殿上西

向指揮司懸刀武官位於殿上東向拱衛司官位於 奉

天殿門之左右東西相向典牧所官位於仗馬之前東西

相向宿衛鎮撫位於 丹陛階下東西相向宿衛百戶二

十四員於宿衛鎮撫之南稍後東西相向護衛千戶八員

於殿東西門之左右東西相向知班二人位於蕃王拜位

之北東西相向贊禮二人位於知班之北東西相向典儀

二人位於 丹陛上之南東西相向內贊二人位於殿上

東西相向引蕃王舍人位于蕃王之北東西相向引蕃王
從官舍人位于從官之北東西相向引文武班舍人位于
文武班之北稍後東西相向舉方物執事位於方物案之
東西鳴鞭四人位于 丹陛上之南北向天武將軍四人
位于 丹陛上之四隅東西相向將軍二人位于 殿上
簾前東西相向將軍六人位于 奉天殿門之左右東西
相向將軍六人位于 奉天門之左右東西相向 是日
金吾衛陳設甲士於 午門外之東西列旗仗於 奉天
門外之東西拱衛司陳儀仗於 丹陛上及 丹墀之東
三才圖會卷之儀制一 卅九

三嚴引班引文武官入就侍立位引班舍人引執事舉方
物案前行引蕃王及從官由 午門西入金水西橋 奉
天西掖門至 丹墀之西侍立侍儀版奏外辦御用監官
奏 皇帝服通天冠絳紗袍御輿以出尚寶卿捧 寶及
侍儀侍衛導從警蹕如常儀 皇帝將出仗動 大樂鼓吹振作 陛
御座 止 將軍捲簾尚寶以 寶置於案鳴鞭司辰即報時
雜唱訖引禮引蕃王就位執事者舉案及蕃王從官各就
位立定舉案執事者退就位贊禮唱鞠躬拜興拜興拜興
拜興平身蕃王及從官鞠躬 作 拜興拜興拜興平身
三才圖會卷之儀制一 四十

內贊引蕃王及宣方物狀官展方物狀官由西門出樂降
自西陛引禮引復位樂止贊禮唱鞠躬拜興拜興拜興拜興
平身蕃王及從官皆鞠躬樂作拜興拜興拜興拜興平身樂止
贊禮唱禮畢侍儀奏禮畢鳴鞭 皇帝興樂作警蹕侍從導
引至 謹身殿樂止引禮導蕃王及從官出受方物官受方
物舉案執事各舉案出引班引文武百官以次出

三才圖會卷之儀制一

甲一

蕃王見東宮圖一 東宮門外

仗兵士甲

中門外

門

門

門

仗旗

仗旗

門

門

門

從國藩

從國藩

三才圖會卷之儀制一

甲一

引班 承傳

引班 承傳

立

立

引班 引班

侍官 文

侍官 武

引班 引班

執

執

尉校

尉校

蕃王見東宮圖二 殿門外

引禮
贊禮

執 擎 尉 校

軍 軍 軍 軍 軍
將 將 將 將 將

抽王拜位

引禮
贊禮

執 擎 尉 校

三才圖會卷之儀制一

四三

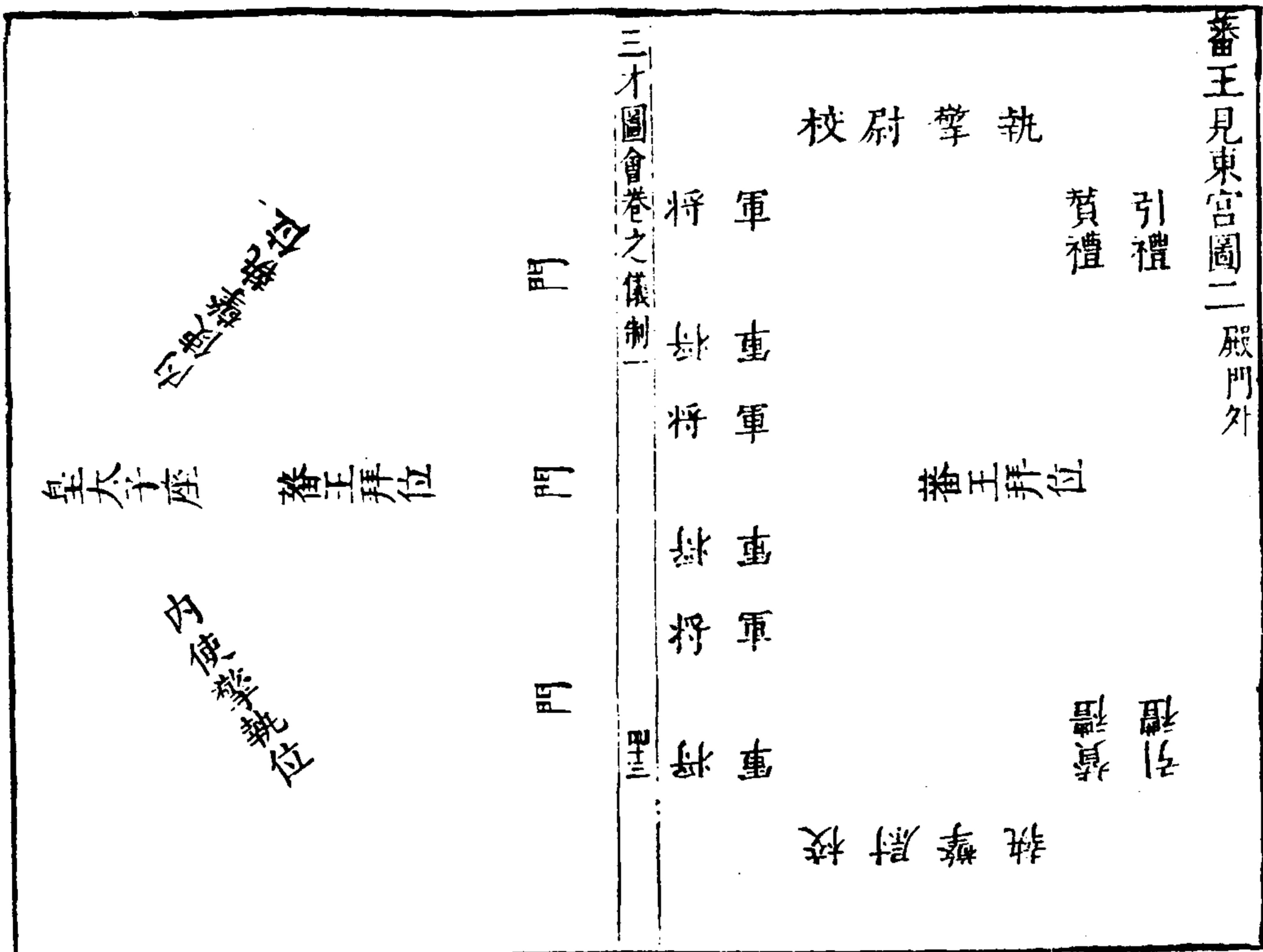

蕃王見東宮儀前一日禮部官以蕃王所獻 東宮方物

啓知 前期内使監於 東宮陳設 皇太子位於正殿

侍儀司設蕃王幄次及從官次於東門之外設蕃王拜位

於殿門外及殿中北向設蕃國從官拜位於殿下中道之

東西北向設文官侍從班位於 殿庭之東武官侍從班

位於 殿庭之西俱相向贊禮二人位於 殿門外東西

相向內贊二人位於 殿內承傳二人位於 殿下俱東

西相向引蕃王舍人二人位於蕃王拜位之北東西相向

引蕃國從官舍人二人位於從官拜位之北東西相向引

三才圖會卷之儀制一

四四

文武侍從班舍人四人位於文武班之北稍後東西相向

是日宿衛陳甲上兵仗于 東宮外門外陳旗幟於中門

外將軍六人於 殿門外之東西拱衛司陳設儀仗於

殿下之東西及 殿前 殿門之東西內使擎執於 殿

上之左右和聲郎陳樂於 殿庭之南質明執事者各就

位蕃王服本國服朝賀 皇帝訖常服至 東宮門外引

班引文武官公服入就侍從位內使監令啓知 皇太子

皮弁服引進導引出宮樂作陸座樂止引班引蕃王入樂就位

樂止引班引蕃國從官立候於 殿下之西東向引進啓

府官啓 王服皮弁服出陞殿就座接伴舍人引蕃王入
 至殿下由西階陞王府官啓 王與降座出迎於殿門外
 既見王府官引 王由中門入接伴舍人引蕃王由西門
 入各就位內贊唱鞠躬拜興拜興平身蕃王鞠躬拜興拜
 興平身王答拜鞠躬拜興拜興平身王府官啓 王就座
 接伴舍人亦引蕃王就座引班引蕃國從官至殿門外拜
 位北向立承傳唱鞠躬拜興拜興拜興拜興平身蕃國從
 官皆鞠躬拜興拜興拜興拜興平身承傳唱禮畢接引舍
 人引蕃王與詣 王座前王府官啓 王降座立舉手揖
 畢王還府接伴舍人引蕃王出王府官送至門外蕃國從
 官後從至館

三才圖會卷之儀制一

四十七

宴蕃王圖

皇太子 諸王 諸王 文官一品 武官一品 舞隊 樂 茶 酒

御座

王 王 王 王 武官一品 武官二品 舞隊 樂 茶 酒

三才圖會卷之儀制一

四十八

宴蕃王儀 擇日錫宴蕃王於 謹身殿拱衛司於 殿
 庭左右設黃麾仗內使擎執 奉天殿受朝之儀內使監
 陳設 御座於殿中設 皇太子座於 御座東偏西向
 稍南設 諸王座以次而南皆西向又於 御座西偏設
 諸王座與東偏 諸王相對以次而南皆東向設蕃王座
 于 殿中之西第一行東向次設文武一品陪宴座于第
 二行東西相向二品陪宴于第三行東西相向於西廡設
 蕃國從官座及文武官三品陪宴官依序坐以北為上俱
 東向和聲即於 殿之南楹陳大樂細樂及歌舞隊光祿
 寺設 御酒尊於 殿中之南設 皇太子 諸王蕃王
 文武一品二品官酒尊於 殿左右門之東西 御位司
 壺二人尚酒尚食二人東偏 皇太子 諸王司壺一人
 奉酒奉食二人西偏 諸王司壺一人奉酒奉食二人蕃
 王司壺一人奉酒食一人文武官第一行各司壺四人兼
 供酒食文武官左右第二行各司壺四人兼供酒食光祿
 寺直長西廡各置酒尊及設司壺供酒食之人光祿寺卿
 陳 御食案及 皇太子 諸王食案及寺丞設蕃王食
 案於 殿中直長設 殿上左右文武官食案各置於座

前 西廡蕃國從官文武官食案亦各設於座前諸執事
 各供事舍人引文武百官常服侍立於 殿門之左右舍
 人引蕃王服其國服侍立於百官之北引進引 皇太子
 諸王常服侍立於殿內之左右侍儀導引 皇帝常服陞
 御座 大樂鼓 吹振作 鳴鞭樂 皇太子 諸王各就座位禮部官
 取 旨導蕃王入就座位丞相率禮部尚書光祿卿舉
 御食案進于 御前禮部侍郎光祿少卿舉食案各進于
 皇太子 諸王之前禮部郎中光祿寺丞舉食案進于蕃
 國王前 殿上文武官及 西廡蕃國從官文武以次官
 各就座位內使監令於 御前斟酒司壺於 皇太子
 諸王蕃王及文武官前各斟酒 細樂 奏太清之曲和聲即
 北面立舉手唱上酒 皇帝舉第一爵飲 皇太子及蕃
 王以下皆飲 樂 內使監令又於 御前斟酒司壺於
 皇太子諸王蕃王文武官前各斟酒 細樂 奏感皇恩之曲
 和聲即唱上酒 皇帝舉第二爵飲 皇太子及蕃王以
 下皆飲 樂 內使監令於 御前進食供食者於 皇太
 子 諸王蕃王文武官前各供食 大樂 和聲即唱上食
 皇帝進食 皇太子及蕃王以下食畢 樂 內使監令於

三才圖會卷之儀制一

五九

三才圖會卷之儀制一

五十

殿之南楹陳大樂細樂及舞隊光祿寺官設 皇太子酒
 尊於 殿中之南設 諸王蕃王三師等官酒尊於 殿
 門之左右 皇太子司壺一人尚酒尚食二人東偏 諸
 王司壺一人奉酒食二人西偏 諸王司壺一人奉酒食
 二蕃王司壺一人奉酒食一人三師等官左右司壺各四
 人兼供酒供食光祿直長於西廡置酒尊食案及司壺供
 酒食之人光祿寺官於 殿上陳 皇太子食案及 諸
 王蕃王食案直長於 殿上三師座前預設酒案西廡蕃
 國從官及宮官食案亦各設於座前諸執事各供事令人
 三才圖會卷之儀制一 五十一
 引三師等官服常服侍立於 殿門之左右舍人引蕃王
 服其國服立於三師之北引進引 諸王常服侍立於
 殿內之左右引進導引 皇太子常服出樂陞座樂止 諸
 王各就位坐禮部侍郎啓知引蕃王入就座禮部侍郎光
 祿少卿舉食案進于 皇太子之前禮部郎中光祿寺丞
 舉食案各進于 諸王及蕃王之前三師等官各就座蕃
 國從官及宮官各就西廡坐內使監官於 皇太子前斟
 酒司壺於 諸王蕃王及三師等官前各斟酒大樂樂工
 北向舉手唱上酒 皇太子舉第一盞 諸王蕃王及三

師等官皆上酒飲畢樂止內使監又於 皇太子前斟酒司
 壺於 諸王蕃王及三師等官前斟酒細樂樂工唱上酒
 皇太子舉第一盞 諸王蕃王及三師等官皆上酒飲畢
 內使監於 皇太子前進食供食者於 諸王蕃王及
 三師等官前各供食大樂樂工唱上食 皇太子進食
 諸王蕃王及三師等官各進食食畢樂止內使監及執事者
 各斟第三盞至第七盞酒及供食樂作樂止並如上儀惟
 酒第五行第七行雜行諸隊舞凡酒七行食五品西廡蕃
 國從官及宮官皆酒七行食五品唯不作樂宴畢引進啓
 三才圖會卷之儀制一 五十二
 禮畢 皇太子興樂止引禮引蕃王及從
 官出三師官官以次出蕃王還館

三才圖會

儀制二卷

雲間允明父王思義續集

蕃王進貢圖

蕃王進貢東宮圖

蕃王見宰輔圖

蕃使見省官圖

遣使冊拜皇后圖

中官受冊圖

冊拜皇太子圖

冊拜公主圖

公主受冊圖

遣使冊皇妃圖

皇妃受冊圖

三才圖會卷之儀制二

蕃王進貢圖一 午門外陳設

甲士軍仗

午門

甲士軍仗

豹 虎 象 象

豹 虎 象 象

三才圖會卷之儀制二

二

旗仗

旗仗

將軍

將軍

將軍

將軍

將軍

將軍

門

門

門

蕃王進貢圖四 丹陛上版位

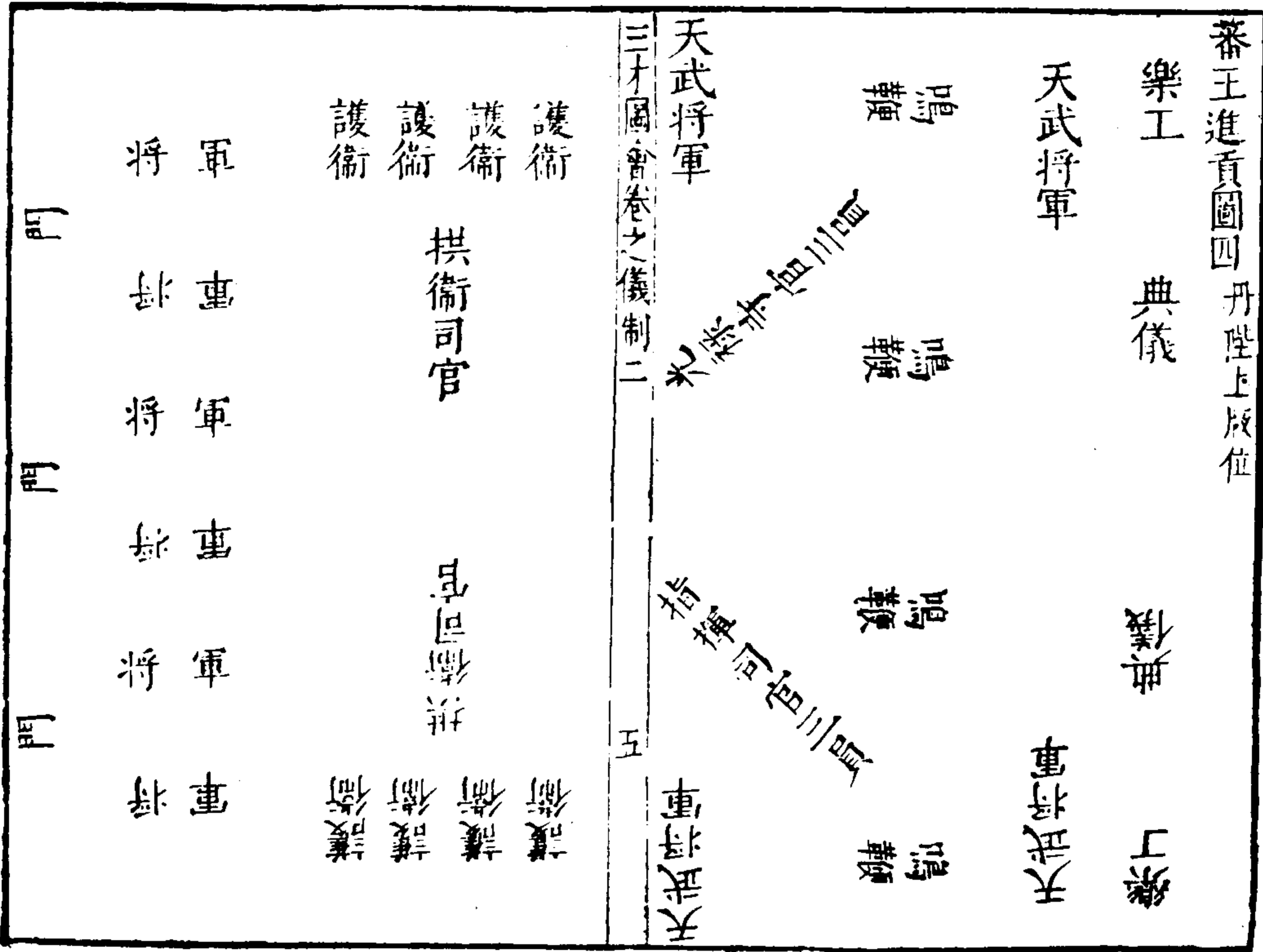

蕃王進貢圖五 殿上版位

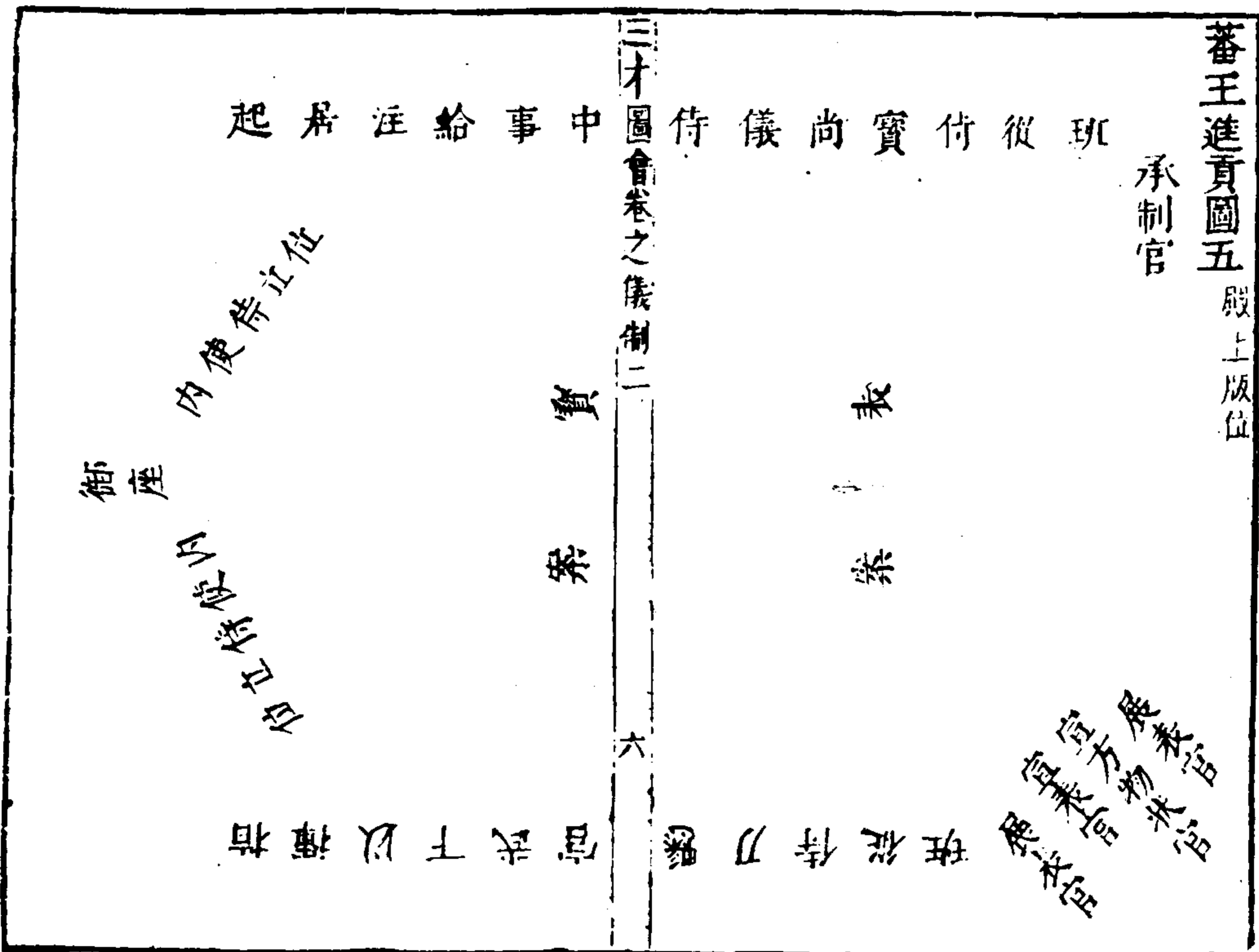

受蕃國來附遣使進貢儀注 前期待儀司引蕃使天界寺習儀三日擇日朝見 前一日內使監設 御座香案於 奉天殿中尚寶卿設 寶案於 御座前侍儀司設表案于 丹墀中道之北及 殿上正中設方物位于表箋案之南中道之東西舉方物案執事位于方物案之左右設使者位于中道之東西方物案之南北向設通事位于使者位之西北向設文武官侍立位于 丹墀之北東西相向設受表兼宣表官受方物兼宣方物官位及展表官位于 表案之西東向設承制官位于 殿內西向及使者之北設典儀二人位于 丹陛上東西相向設位于 丹墀之北東西相向設贊禮位于知班之北東西相向設內贊二人位于 殿上東相向引使者舍人二人於使者拜位之西東向引文武官舍人四人於文武班之北稍後東西相向侍從班起居注殿中侍御史尚寶卿位于 殿上西向指揮司懸刀武官位于 殿上東向拱衛司官位于 奉天門之左右東西相向典牧所官位于仗馬之前東西相向宿衛鎮撫位于 丹陛東西階下東西相向護衛百戶二十四員於宿衛鎮撫之南稍後東西相

向護衛千戶八員於 殿東西門之左右東西相向將軍二人於 殿上東西相向天武將軍四人於 丹陛上之四隅東西相向將軍六人於 奉天殿門之左右東西相向將軍六人於 奉天門之左右東西相向 是日金吾衛陳設甲士於 午門外之東西列旗仗於 奉天門外之東西拱衛司陳儀仗於 丹陛上及 丹墀之東西陳五輅於 丹陛之南典牧所陳仗馬於 文武樓之南東西相向陳虎豹於 奉天門外和聲即陳樂於 丹墀諸蕃使拜位之南擊鼓初嚴侍儀舍人入陳拜席引班引文武百官各具朝服次嚴引班引文武百官齊班於 午門外東西相向以北為上禮部執事以方物各置于案各執事俱入就位諸侍衛官各服其器服及尚寶卿侍從官入詣 謹身殿奉迎引班引使者服朝服奉 表執事者昇方物前行使者朝服後從由 午門入就金水西橋入西掖門至 丹墀西東向序立擊鼓三嚴引班引文武官入就侍立位侍儀版奏外辦御用監跪奏 皇帝服皮弁御輿以出尚寶卿捧 寶及侍儀衛導從如常儀 皇帝將出仗動樂 御座止尚寶卿置 寶於案鳴鞭鷄唱報

三才圖會卷之儀制二

七

三才圖會卷之儀制二

八

時訖引禮引使者置 表於案就位北向立執事者昇方
物入就位退立於左右知班唱班齊訖贊禮唱鞠躬拜興
拜興拜興拜興平身使者及眾使者皆鞠躬樂拜興拜興
拜興拜興平身樂贊禮唱進 表引禮引使者詣 表案
前贊禮唱跪使者及眾使者皆跪唱進 表使者跪取
表函捧進于受表官受表官受 表進方物狀者跪取方
物狀授于受方物狀官受方物狀官受方物狀與受表官
展表官由西階陞西門入至 殿庭以 表置于案俱退
立于西內贊唱宣 表宣表官詣案取表跪宣於 殿西
三才圖會卷之儀制二
展表官同跪展宣訖俯伏與宣表官以 表置于案退立
於 殿西宣方物狀官詣案取方物狀跪宣於 殿西展
方物狀官同跪展俯伏與宣方物狀官以方物狀置于案
與宣表官展表官由 殿西門出復位贊禮唱俯伏與使
者及眾使者皆俯伏與平身贊禮唱復位引禮引使者退
復位承制官承 制自中門出中階降詣使者前稱有
制贊禮唱跪使者及眾使者皆跪承制官宣 制曰 皇
帝制問使者來時想爾景國君安好使者答畢贊禮唱俯
伏與拜興拜興平身使者及眾使者皆俯伏樂作拜興拜

與平身樂承制官稱有後 制贊禮唱跪使者及眾使者
皆跪承制官宣 制曰 皇帝又問爾使者遠來勤勞使
者答畢贊禮唱俯伏與拜興拜興平身使者及眾使者皆
俯伏與樂拜興拜興平身樂承制官自西階陞西門入回
奏訖復侍立位贊禮唱鞠躬拜興拜興拜興拜興平身使
者及眾使者皆鞠躬樂拜興拜興拜興拜興平身樂禮部
官收表及方物引使者出侍儀奏禮畢 上位駕回樂還
宮樂止引班引文武百官及使者以次出其每歲常朝則於
中書省接受 表箋方物是日於省門前執事者置方物
三才圖會卷之儀制二
於案引禮引使者捧 表箋由中門入方物隨行至堂上
置方物於前丞相與使者捧 表箋各至丞相前丞相受
表箋各授于執事使者退立於西司壺舉杯者出舉杯者
以杯先進于丞相丞相執杯使者跪持酒飲畢退立引禮
引使者由西廊出戶部受方物報侍儀司習儀次日各依
品從具公服行五拜禮出 午門釋服於 東宮行禮

蕃王進貢東宮圖一

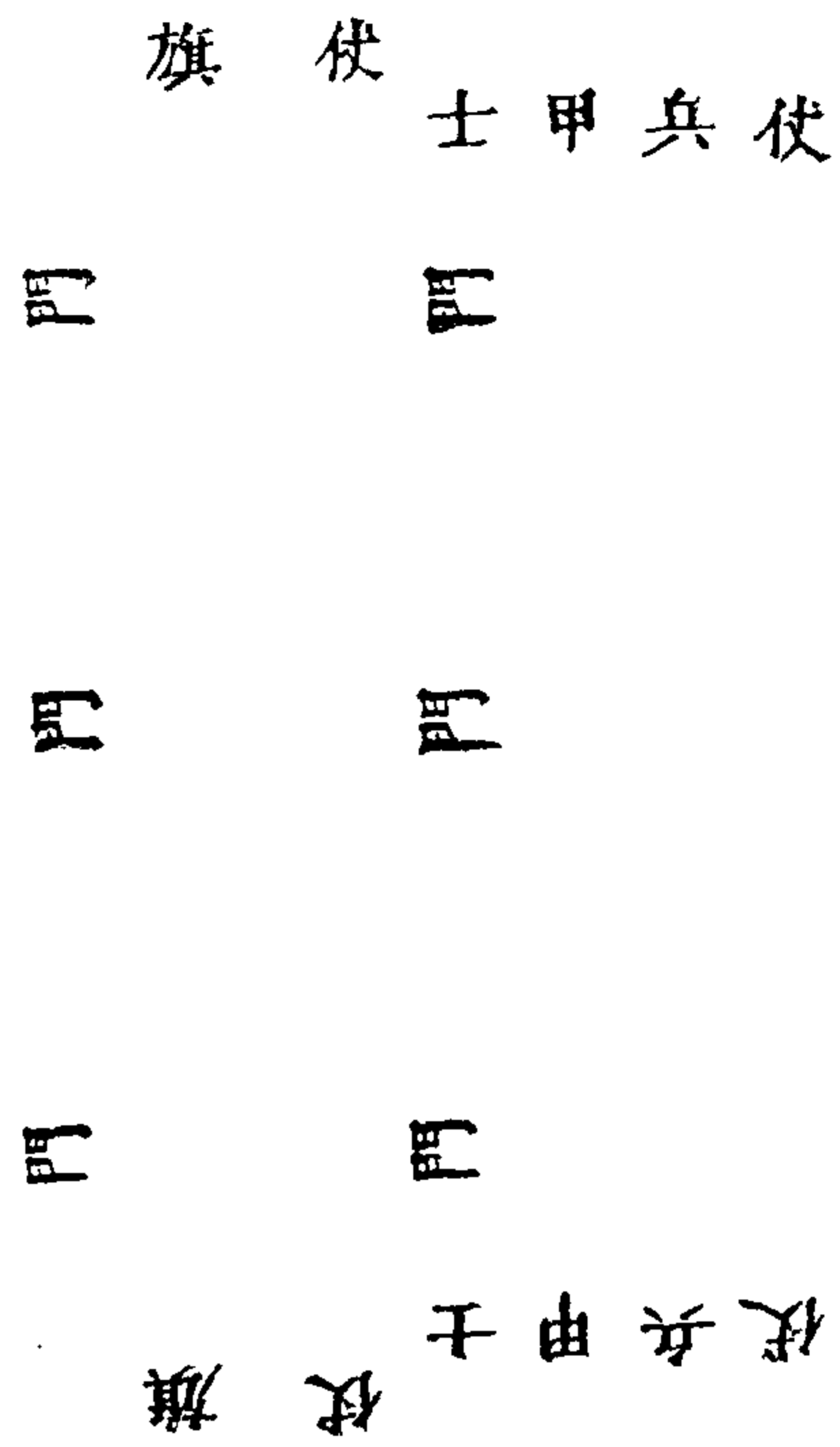

三才圖會卷之儀制二

十一

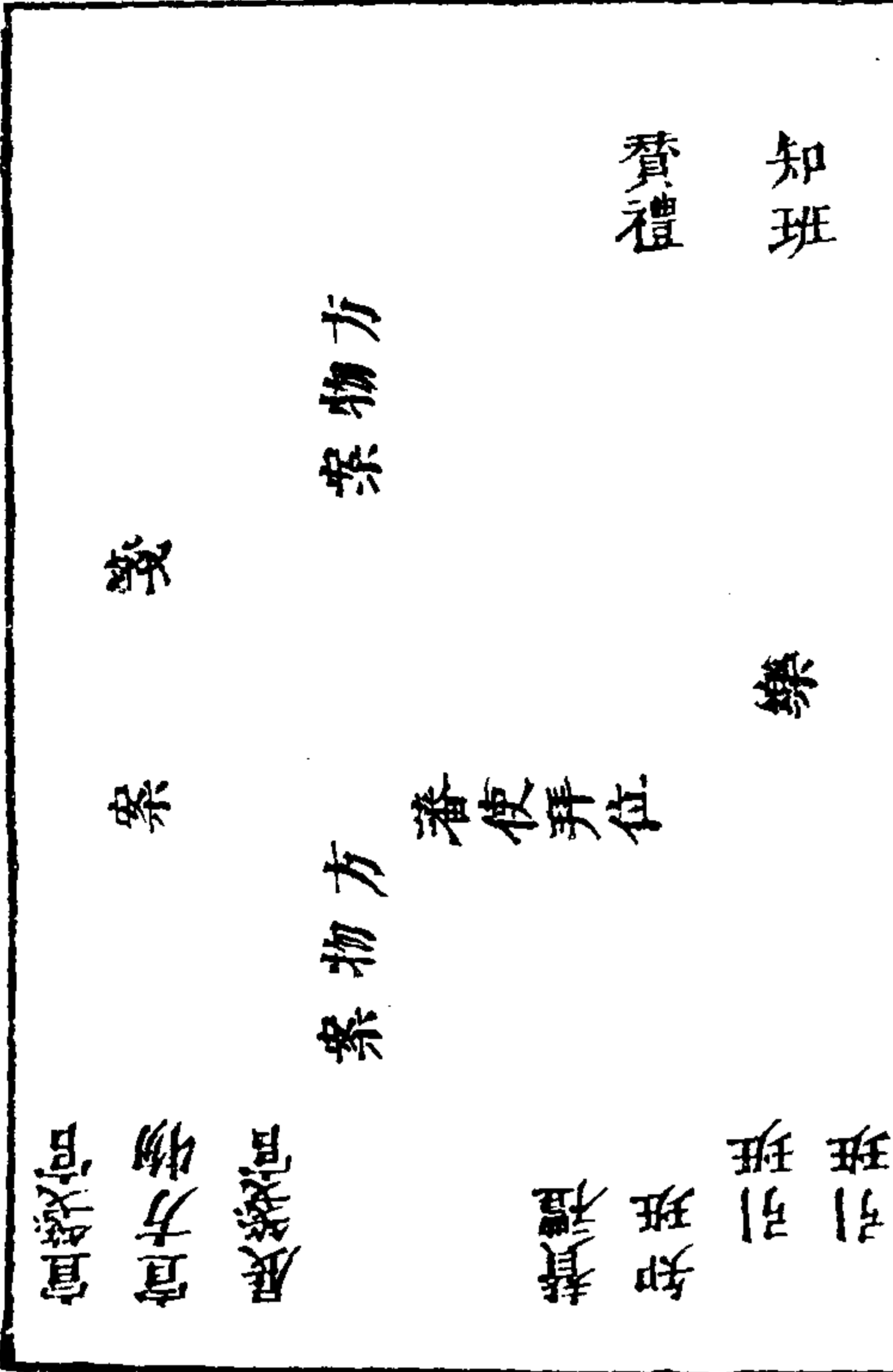

蕃王進貢東宮圖二

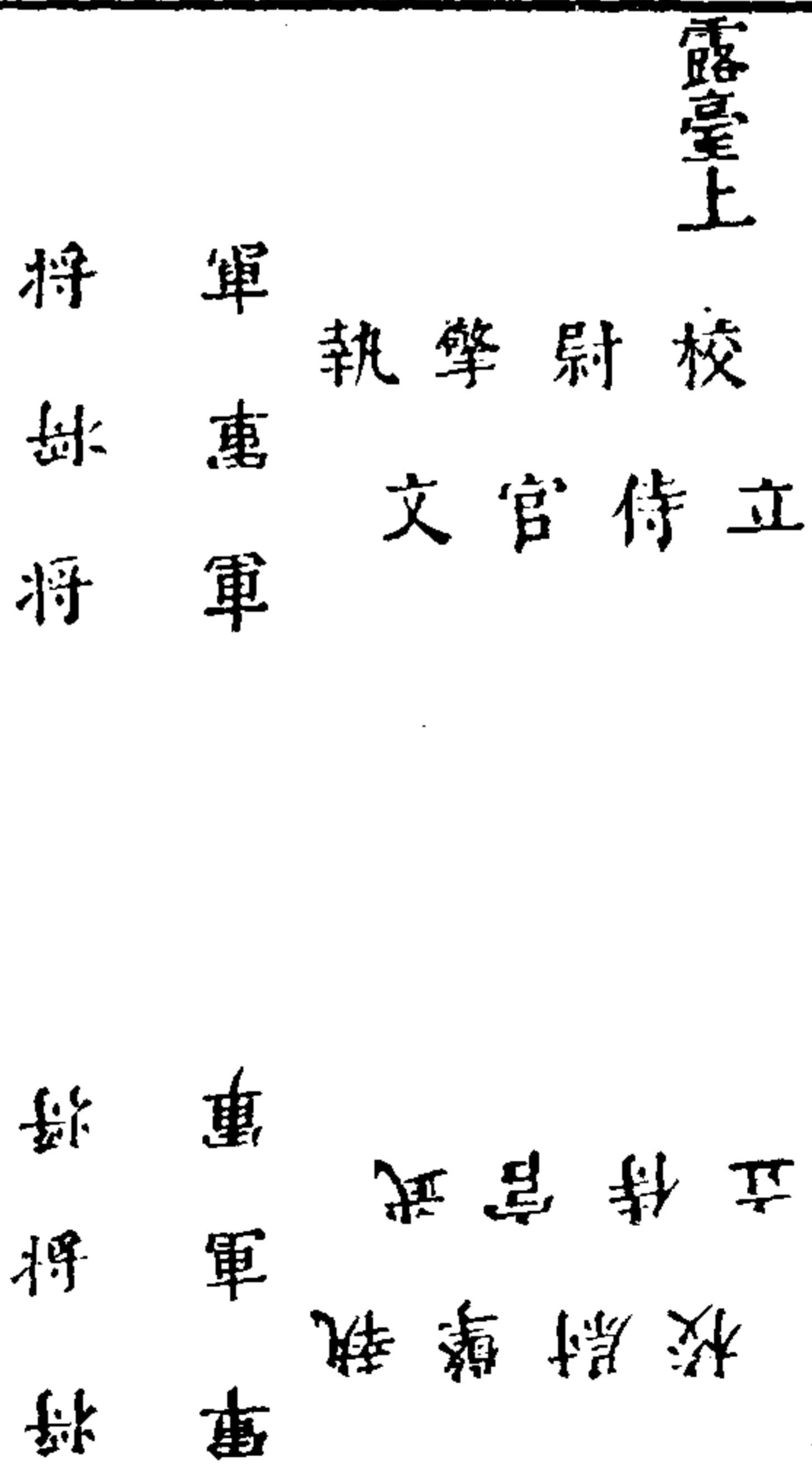

三才圖會卷之儀制二

十一

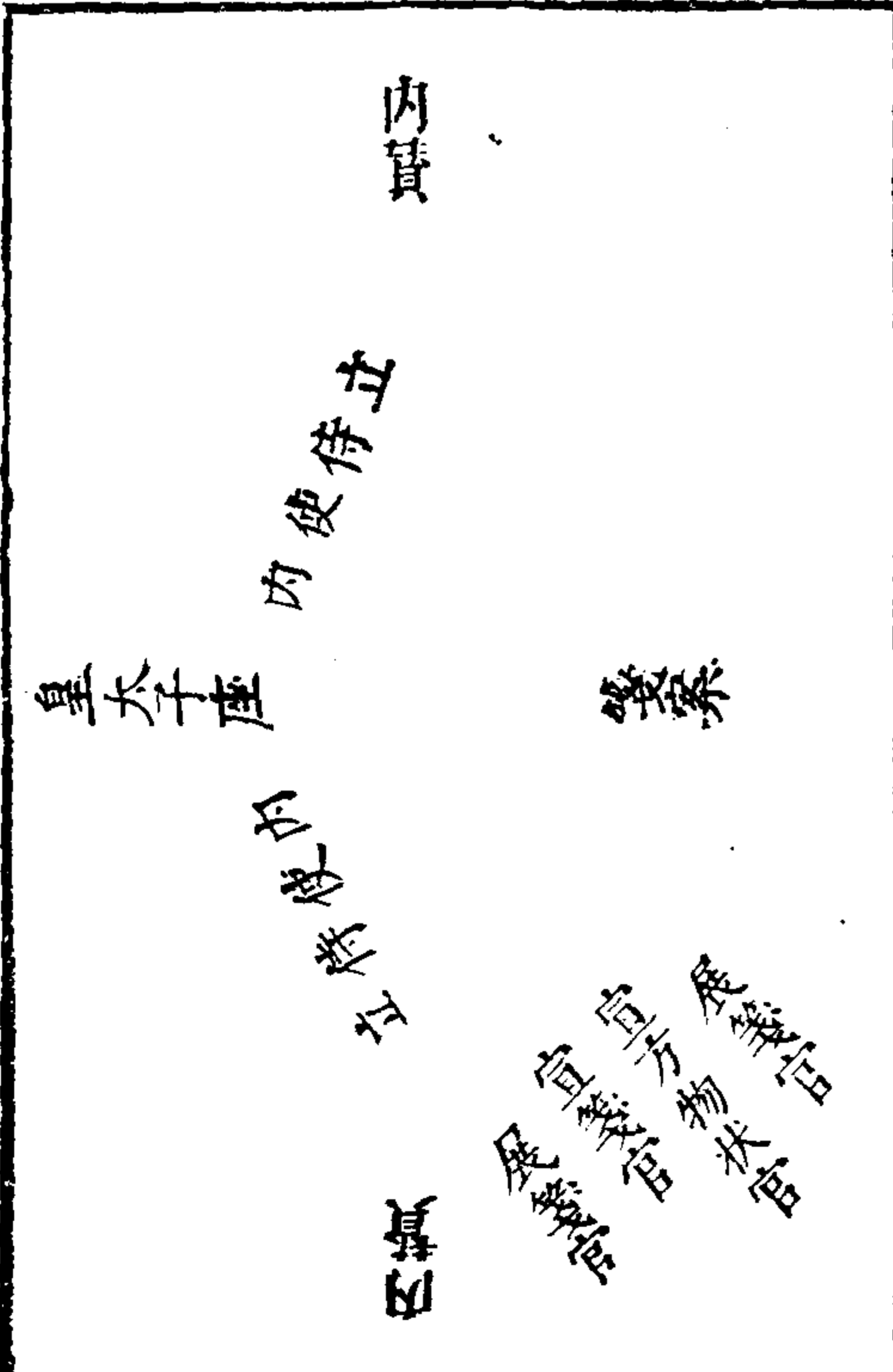

平身使者及衆使者皆鞠躬樂作拜興拜興拜興拜興平身樂止贊禮唱禮畢引禮引使者出內使監官收箋文禮物
引進啓禮畢導引 皇太子還宮樂入宮樂止引禮引文武
官以次出 每歲常朝入見 上位畢出 午門釋服於
皇太子所坐之所隨班行四拜禮

三才圖會卷之儀制二

十五

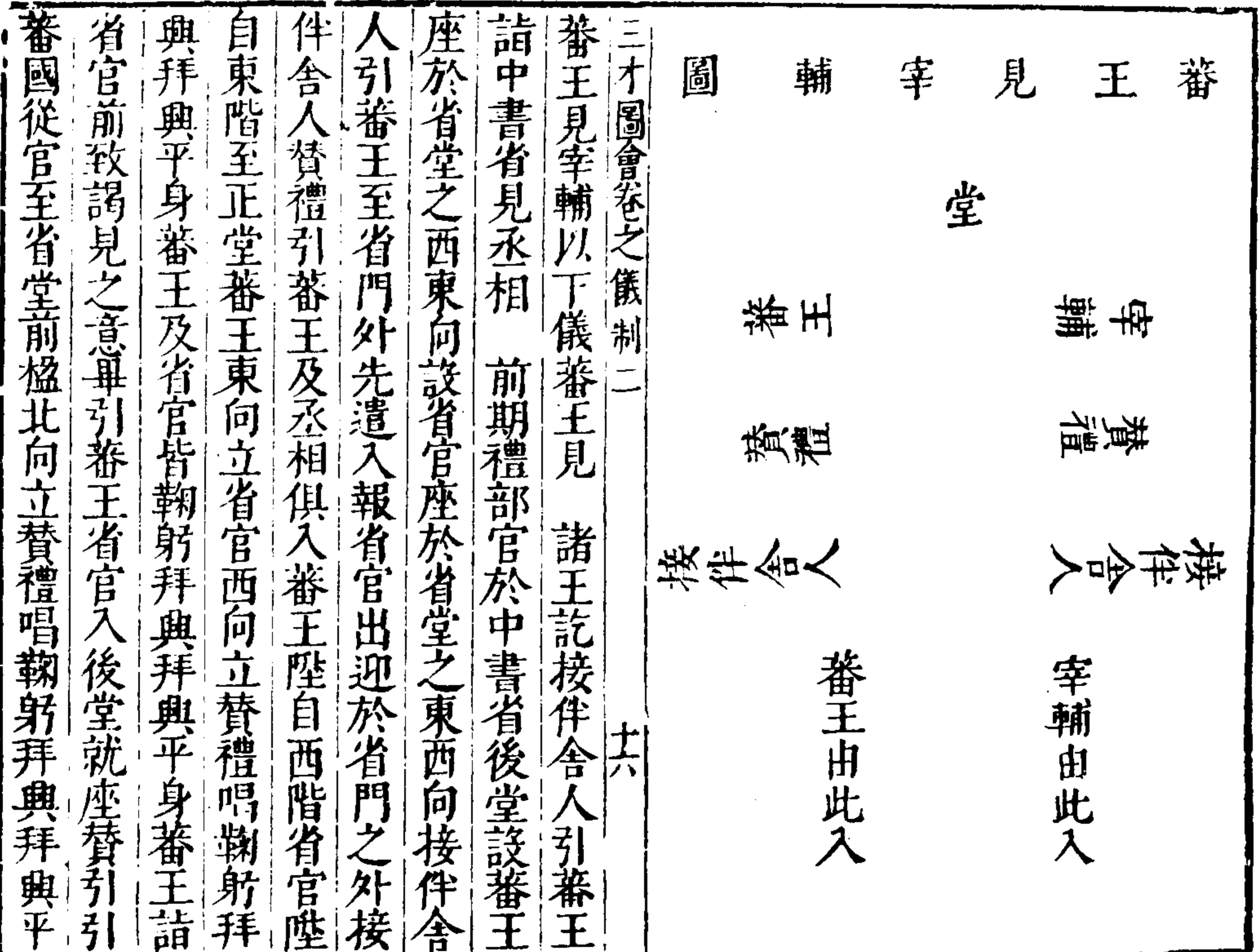

三才圖會卷之儀制二

十六

身蕃國從官皆鞠躬拜興拜興平身替禮引蕃國從官立於蕃王之後禮部官供茶飲畢接伴舍人及替禮引蕃王出蕃王降自西階省官降自東階送至省門外各舉手揖蕃王上馬省官還其見三公大都督御史大夫其儀皆與上同凡京官五品以上與蕃王相見皆蕃王在西京官在東行再拜禮六品以下蕃王在北京官在南行再拜禮蕃王皆答拜其蕃國從官與京官相見之儀具蕃使來貢篇

三才圖會卷之儀制二

十七

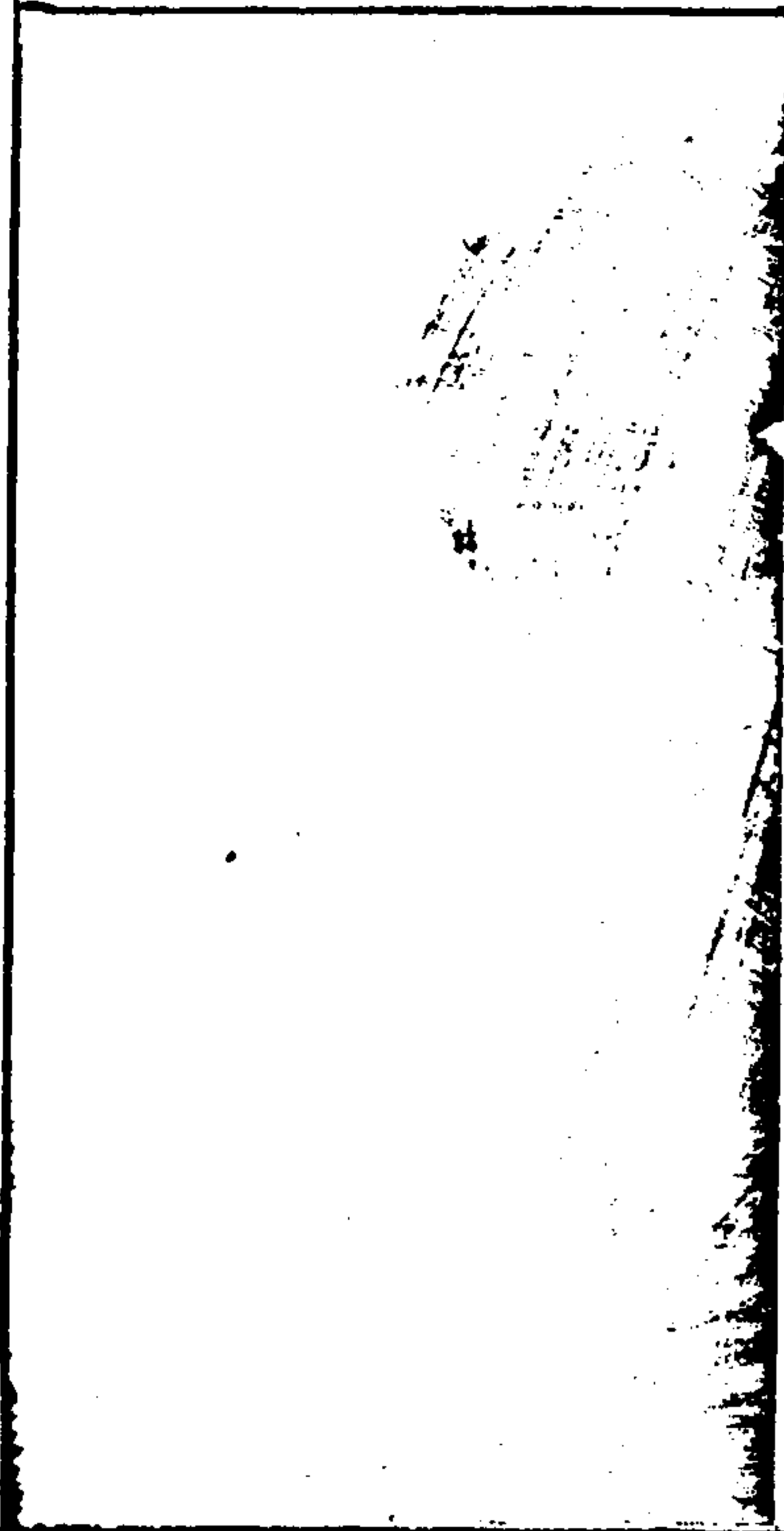

蕃使見省官圖

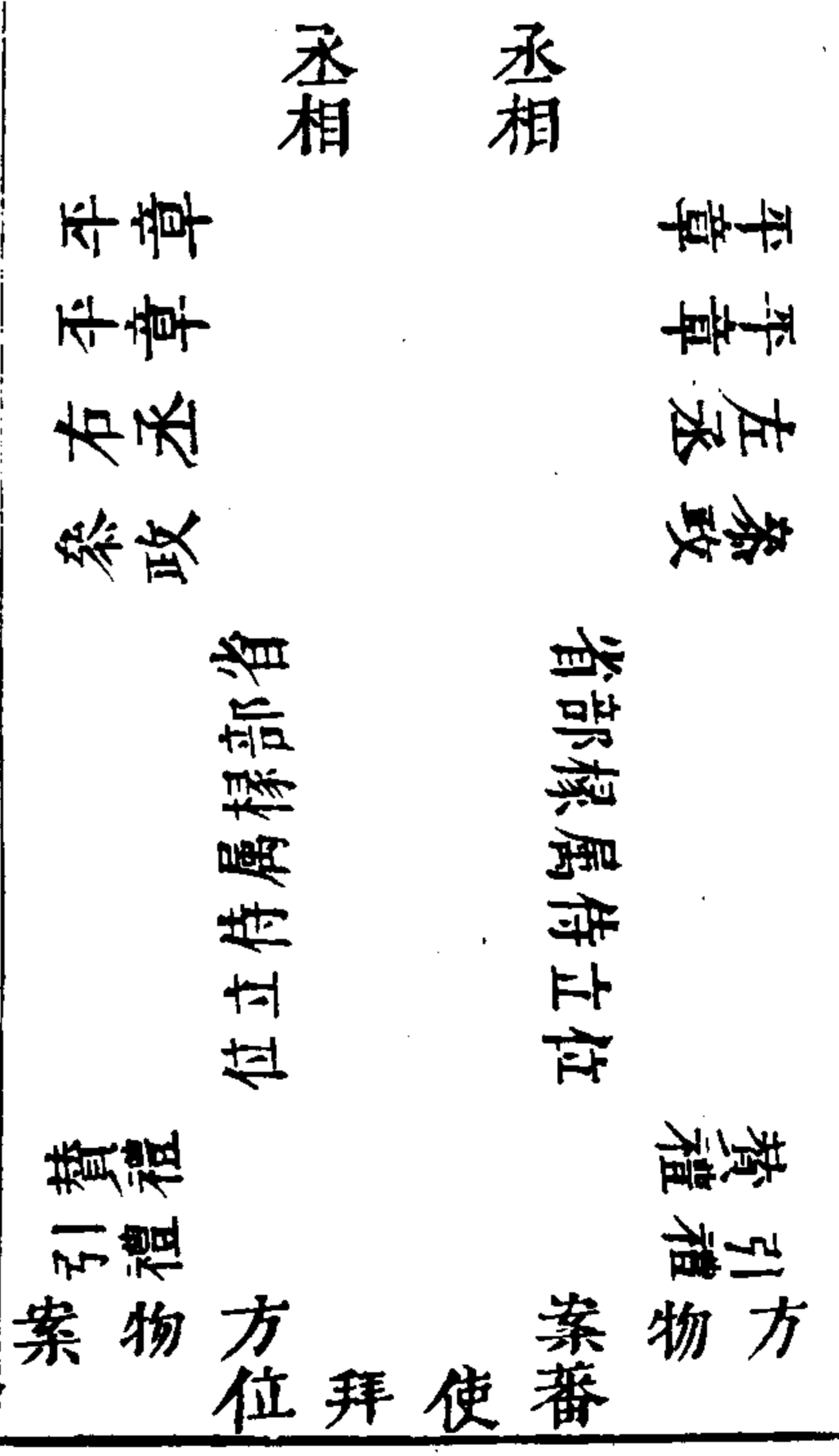

三才圖會卷之儀制二

十八

蕃國遣使來附參見省府臺官儀蕃國遣使每歲常朝入見儀附 蕃使見 東官畢 次日詣中書省參拜丞相各省官坐都堂六部主事六曹掾史侍立於左右引禮引蕃使至省門外執事以所獻書置于案及方物案舉由西偏門入西陞陞使者從行置書案于月臺上之北方物案分陳于東西使者立于其南替禮唱鞠躬拜興平身蕃使鞠躬拜興拜興平身引禮引蕃使詣案取書跪進於受書執事者使者與後位受書執事捧書至丞相前啓械丞相閱書畢替禮唱鞠躬拜興拜興平身蕃使鞠躬拜興拜興平身禮畢

引禮引自西階退執事收方物引禮引使者詣左司即中
出位南向立蕃使北向立贊禮唱鞠躬拜興拜興平身蕃
使鞠躬拜興拜興平身即中皆各拜次詣員外即以下俱
相對再拜各拜訖次詣右司如左司之儀次日至都督府
參拜都督府官坐府堂上各衛官屬戎服盛陳兵仗其陳
設參見儀如都省及參見經歷司如都省左右司之儀
次至御史臺參見之禮與參見省府官同惟不設兵衛其
衆衙門相見三品以下至九品皆再拜各禮其每歲常朝
則止於中書省參見省官行再拜禮

三才圖會卷之儀制二

十九

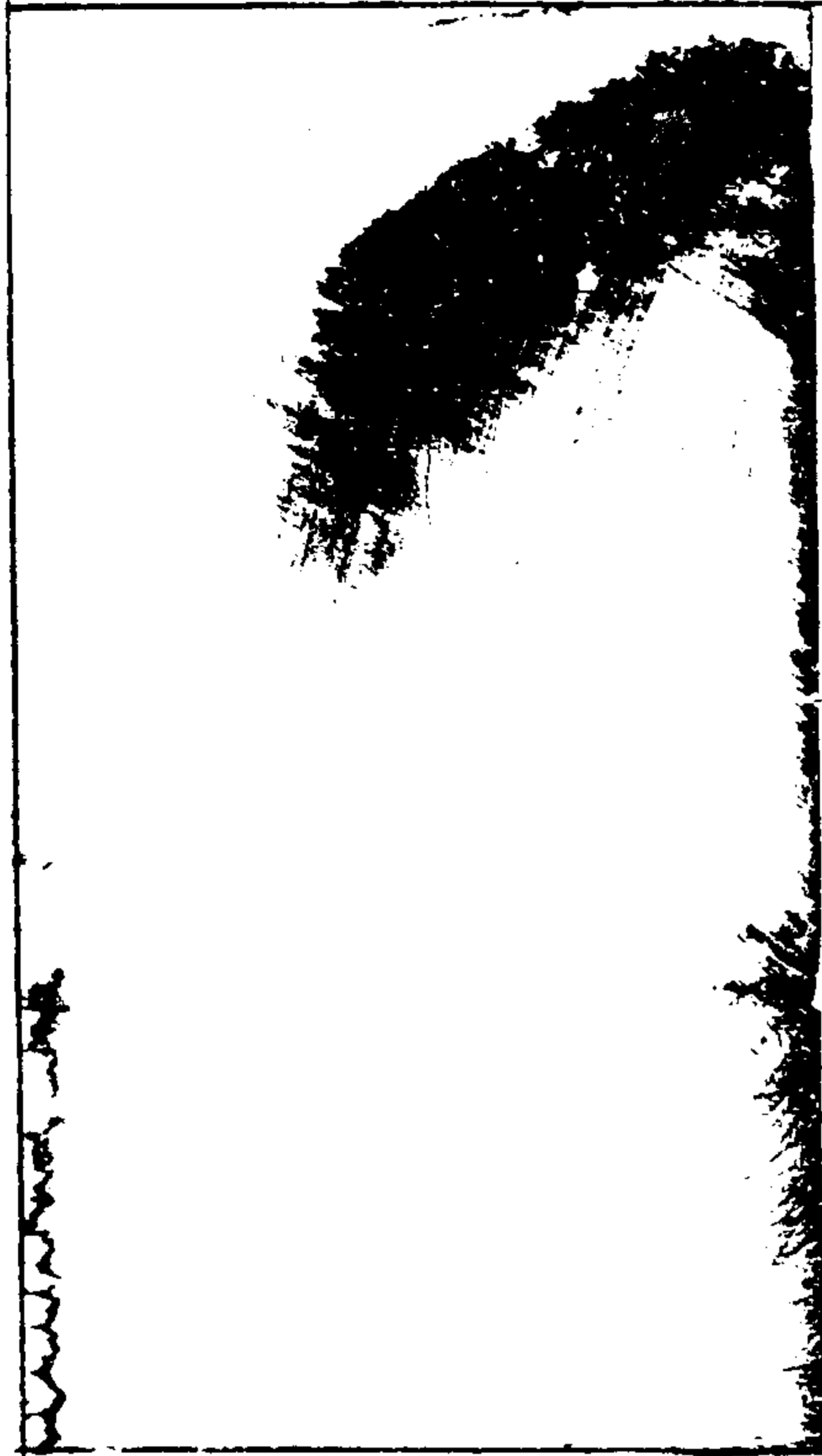

冊拜皇后圖

丹墀版位

冊使受制位

樂

副使受制位

位立侍官武

文官知班贊禮

使副受冊位

引禮知班贊禮

位立侍官武

三才圖會卷之儀制二

十一

奉節官

人奉冊官

二奉寶官

十戶百衛護

宿衛鎮撫

宿衛鎮撫

人二十戶百衛護

向是日金吾衛陳設甲士儀仗於 午門外之東西拱衛
 司陳設儀仗於 丹陛 丹墀之東西和聲即設樂值於
 丹墀之南禮部設 龍亭儀仗大樂於 奉天門外正中
 以俟迎送冊寶至 中宮贊明擊鼓初嚴催班舍人催百
 官具朝服導 駕官侍從官入迎 車駕次嚴引班舍人
 引文武百官入就侍立位引禮引使副具朝服入就 丹
 墀受 制位諸執事者各就位三嚴侍儀奏外辦御用監
 奏請 皇帝服袞冕御輿以出尚寶卿前導侍從警蹕如
 常儀 上位將出仗動大樂鼓吹振作至 奉天殿升
 三才圖會卷之儀制二 廿三

御座^{樂止}尚寶以 寶置于案捲簾鳴鞭報時雞唱訖禮部
 官捧冊寶各置于案捧節官承 制官奉冊官奉寶官及
 掌節者各入就 殿上位西向立定舉冊寶案四人入立
 於奉冊奉寶官之後典儀唱鞠躬拜興拜興拜興平
 身使副^{樂作}鞠躬拜興拜興拜興平身^{樂止}承 制官進
 詣 御座前跪奏請發 皇后冊寶承 制訖由 中門
 出中陛降至宣制位稱有 制典儀唱跪使副跪承制官
 宣 制曰冊^某氏為 皇后命公等持節展禮宣訖由
 殿西門入復位贊禮唱俯伏興使副俯伏興奉冊寶官率

執事者舉冊寶案由 中門出中陛降奉節官率掌節者
 前導至使副受冊寶褥位以案置於褥位之北^{冊東}掌節
 者脫節衣以節授奉節官奉節官搢笏受節以授冊使冊
 使搢笏跪受以授掌節者掌節者跪受興立於冊使之左
 奉節官出笏退引禮引冊使詣受冊褥位立定奉冊官搢
 笏就案取冊以授冊使冊使跪受冊復置于案奉冊官及
 冊使皆出笏退復位引禮引使副至受寶褥位奉寶官搢
 笏就案取寶以授使副使副搢笏跪受寶興復置于案使
 副及奉寶官皆出笏退復位典儀唱鞠躬拜興拜興拜興
 三才圖會卷之儀制一 廿四

拜興平身使副皆^{樂作}鞠躬拜興拜興拜興平身^{樂止}引
 禮引冊使押冊使副押寶掌節者前導舉案者次之初行
^{樂出}奉天門^{樂止}掌節者加節衣奉冊寶官皆搢笏詣案
 取冊寶安置 龍亭中奉冊寶官退執事者舉案退儀仗
 大樂迎 龍亭以行執節者行於 龍亭之前使副行於
 龍亭之後迎送至 中宮門外初冊寶將出門侍儀跪奏
 禮畢 皇帝興樂作還宮樂止引班引文武官以次出

皇后受冊圖 中宮受冊版位

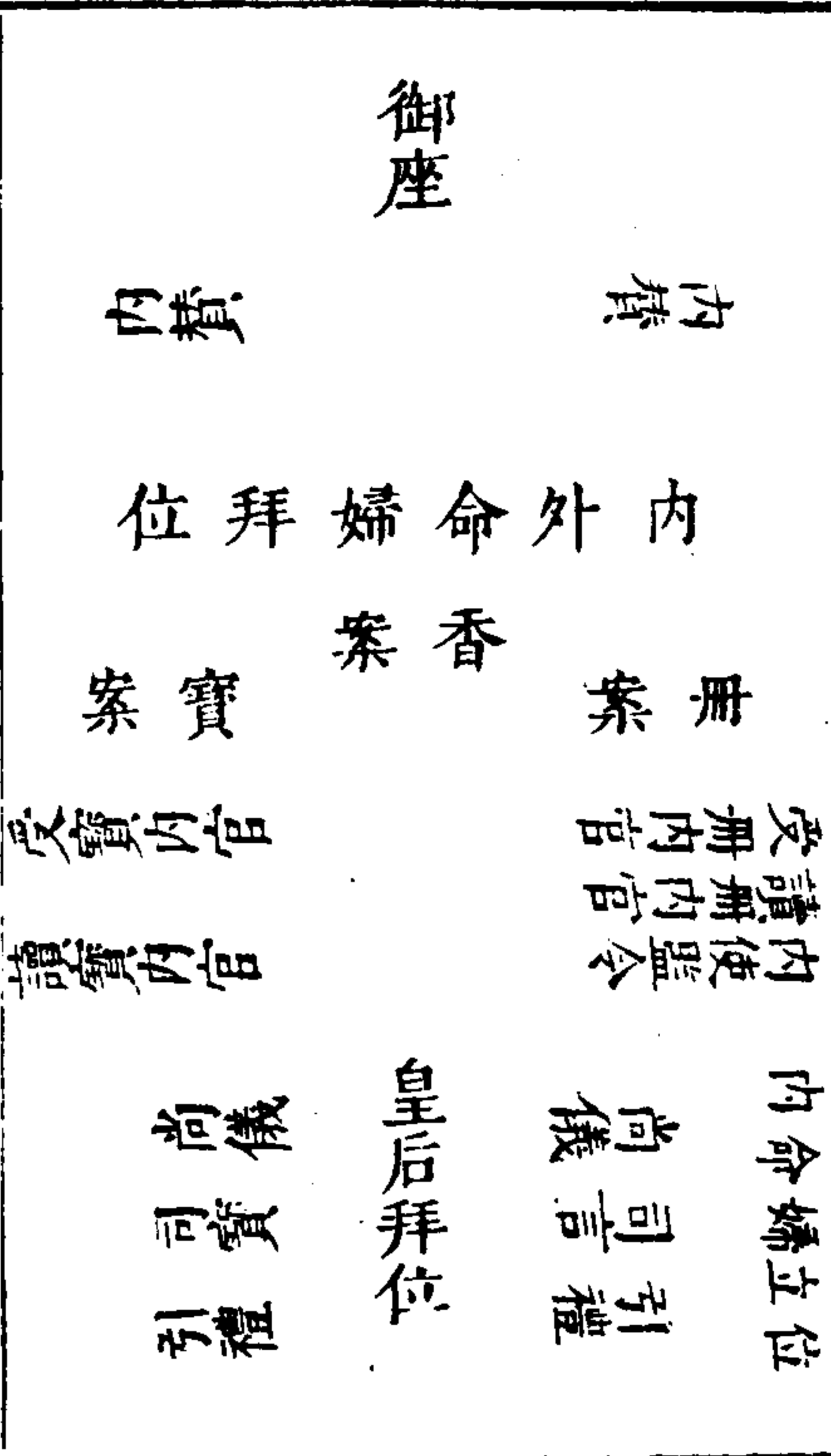

受冊 前一日內使監官陳設 皇后御座於 中宮殿
 上如常儀設香案於 殿庭之正中設權置冊寶案於香
 案之前冊東寶西設 皇后受冊寶位於冊寶案前北向設司
 言司寶二人位於 皇后位之北東西相向設奉冊寶內
 官位於冊寶案之南東西相向設讀冊寶內官位於奉冊
 寶內官之南東西相向設內外命婦位于庭下左右東西
 相向又設內外命婦賀位於 殿中北向尚儀二人位於
 皇后拜位之北東西相向司贊內官二人位於內外命婦
 立位之北東西相向又設權置冊寶案於 中宮門外設

內使監令位于案之東西 向設奉冊奉寶內官位于內
 使監令之左右稍退俱西向使副位于案南北向引禮二
 人位于使副之前東西相向掌節者位于冊使之後 其
 日所司設儀仗于 殿庭之東西擊執於 殿上之左右
 樂工陳樂於 殿庭之南冊寶將至 中宮門尚儀奏請
 皇后首飾禕衣出閣樂至 殿上南向立樂止司言司寶立
 於後及冊寶至宮門使副於 龍亭中取冊寶權置于門
 外所設案上引禮引使副及內使監令俱就位立定次引
 冊使於內使監令前稱冊禮使臣某副使臣某奉 制授

皇后冊寶退復位內使監令入詣 皇后殿躬言訖出復
 位引禮引內外命婦俱入就位讀冊寶內官及司贊內官
 俱就位引禮引冊使取冊授內使監令內使監令跪受以
 授奉冊內官冊使退復位引禮又引使副取寶授內使監
 令內使監令跪受以授奉寶內官使副退復位以俟宮中
 行禮內使監令率奉冊奉寶官各奉冊寶以次入詣 皇
 后受冊位前以冊寶各置于案冊東寶西尚儀引皇后降詣庭
 中受冊位立定侍從如常儀司言司寶各就位內使監令
 率奉冊奉寶內官取冊寶以次立於 皇后之東西向內

使監令稱有 制尚儀奏拜興拜興拜興 皇后拜

樂興拜興拜興拜興 內使監令宣 制訖奉冊內官就

案取冊授讀冊內官讀冊訖跪以授內使監內使監跪以

冊授 皇后 皇后跪受訖以授司言奉寶內官就案取

寶以授讀寶內官讀寶訖以授內使監令內使監令跪以

寶授 皇后 皇后跪受訖以授司寶尚儀奏拜興拜興

拜興拜興 皇后拜興拜興拜興拜興 內使監令出

詣使副前稱 皇后受冊禮畢使副退詣 奉天殿橫街

南北面西上立給事中立于冊使東北西向使副再拜復

三才圖會卷之儀制二

廿七

命曰奉 制冊命 皇后禮畢又再拜平身給事中奏問

乃退初 皇后受冊寶訖尚儀引 皇后陞座引禮引內

命婦班首一人詣 殿中賀位初行樂至位樂司贊唱拜

興拜興拜興拜興班首拜興拜興樂跪致詞曰茲遇

皇后殿下膺受冊寶正位 中宮妾等不勝懼慶謹奉賀

司贊唱拜興拜興班首拜興拜興樂引禮引班首退復

位引禮又引外命婦班首一人入就 殿上賀位其行禮

並如上內命婦賀儀司贊唱禮畢引禮內外命婦出初行

樂出門樂尚儀奏禮畢引 皇后降座樂還閣樂

冊皇太子圖一 升墀版位

位 立 立

侍 侍

官 官

文 武

護衛 護衛

護衛 護衛

護衛 護衛

護衛 護衛

護衛 護衛

護衛 護衛

護衛 護衛

護衛 護衛

護衛 護衛

護衛 護衛

護衛 護衛

護衛 護衛

宿衛鎮撫 宿衛鎮撫

三才圖會卷之儀制二

廿八

冊皇太子圖二 丹陛版位 冊親王同

典儀

天武將軍

鳴鞭

鳴鞭

贊禮

皇太子拜位

贊禮

指

光祿司官

贊禮

廿九

護衛

護衛

護衛

護衛

天武將軍

拱衛司官

將軍

車尉將軍

車尉將軍

將軍

典儀

天武將軍

鳴鞭

鳴鞭

贊禮

贊禮

護衛

護衛

護衛

護衛

天武將軍

拱衛司官

車尉將軍

車尉將軍

將軍

冊皇太子圖三 殿上版位

內贊

授冊寶官

捧進冊寶官

讀冊寶官

皇太子拜位

內贊

受冊內使

受寶內使

捧寶

三才圖會卷之儀制二

三十一

捧詔官

承制官

班

班

從

班

侍

班

官

班

文

班

御座

冊拜 皇太子儀 前期一日內使監官陳 御座香案于 奉天殿如常儀尚寶司設寶案于 御座前侍儀司設 詔書案於寶案之前冊案寶案於 殿中冊案在東寶案在西冊案亭一座於 丹陛之東 皇太子拜位於 丹陛上及 御座前俱北向授冊寶官位於 殿上皇太子拜位之東西向讀冊寶官位於授冊寶官之北西向捧進冊寶官位於讀冊寶官之南西向受冊寶內使二人位於 殿上 皇太子拜位之西昇冊寶亭內官八人位於 丹陛冊寶亭之東設承 制官承 制位於 殿內之西宣 制位於 殿門外東北捧 詔官位於 殿內之東內贊二人位於 殿內 皇太子拜位之北東西相向贊禮二人位於 丹陛上之南東西相向知班二人位於 丹墀中文武官侍立班之南糾儀御史二人位於知班之北俱東西相向文武官齊班位于午門外東西以立位于文官侍立位之南俱西向 殿前班指揮司官三人位於 丹陛之西東向光祿寺官三人位於 丹陛之東西向侍從班起居注給事中殿中侍御史侍儀使尚寶卿

侍立位于 殿上之東侍從班武官指揮使侍立位于 殿上之西拱衛司官二人侍立位于 殿中門之左右典牧所官二人位于仗馬之南宿衛鎮撫二人位于 丹墀階前東西相向護衛百戶二十四人位于宿衛鎮撫之南稍後東西相向護衛千戶八人位于 殿東西門之左右將軍二人位于 殿上簾前東西相向將軍四人位于 丹陛之西隅東西相向將軍六人位于 奉天殿門之左右將軍六人位于 奉天門之左右鳴鞭四人位于 丹陛之南北向引文武官舍人四人位于文武官侍立位之北稍後東西相向引使臣僧道耆老舍人二人位于引文官舍人之下禮部官同內使監官安奉 詔書於 殿內案上及於冊寶亭中匣蓋內貳冊寶置于殿內冊寶案上冊在前寶在後內使昇冊寶亭就位禮部官交付內使監官守護其日侵晨擊鼓初嚴金吾衛陳甲士於 午門外東西旗仗於 奉天門外之東西拱衛司陳儀仗於 丹陛之東西及 丹墀之東西陳車輅於文武樓之南典牧所陳仗馬於車輅之南虎豹於 奉天門外和聲郎入陳樂于 丹墀之南所司備鼓樂儀衛司備儀仗于 奉天

三才圖會卷之義制二

世一

三才圖會卷之儀制二

世一

門外伺候迎送冊寶至 東宮舍人二人催文武百官各具朝服承 制官捧 詔官糾儀官替禮知班典儀內贊司辰殿前班宿衛鎮撫護衛典牧司官拱衛司官殿內外將軍贊冊寶亭內使俱入就位擊鼓次嚴舍人引文武百官齊班于 午門外尚寶卿侍從官侍衛官各服器服俱詣謹身殿奉迎擊鼓三嚴侍儀奏中嚴御用監官奏請上位於 謹身殿具袞冕啓請 皇太子於 奉天門具冕服引班分引文武百官使客僧道耆老各入侍立位侍儀版奏外辦 上位御輿以出尚寶卿捧寶及侍儀導從三才圖會卷之儀制二 卅三

贊禮唱跪 皇太子跪宣 制云封長子某若已封王者則曰某王某 爲 皇太子畢贊禮唱俯伏興平身 皇太子俯伏興平身承 制官由 殿西門入跪於 殿西云傳 制畢復位贊禮唱鞠躬拜興平身 皇太子鞠躬樂作拜興平身樂止贊禮唱行冊禮畢引 皇太子由 殿東門入樂作引禮立於門外內贊接引至 御座前拜位樂止內贊唱跪 皇太子跪內贊唱授冊寶捧冊寶官於案前跪捧冊授讀冊寶官內贊唱讀冊寶官跪讀冊訖以冊授丞相丞相搢笏受冊內贊唱 皇太子搢圭 皇太子搢圭三才圖會卷之儀制二 卅四

警蹕如常儀 上位將出仗動大樂鼓吹振作陞 御座樂止將軍捲簾尚寶卿以寶置于案拱衛司鳴鞭司辰報時訖引進四人引 皇太子入 奉天東門樂作陞自東階由殿東門入引進立候於門外內贊接引至 丹陛拜位引禮分立於左右樂止捧受冊寶內使由西陞陞俱入就 丹陛立位知班於 丹墀中唱班齊贊禮於 丹陛上唱鞠躬拜興平身 皇太子鞠躬樂作拜興平身樂止內贊唱承 制官稍前承 制官前立於 殿西內贊唱跪承 制訖由殿中門出立於門外稱有 制

內贊唱授冊丞相以冊跪授於 皇太子捧受冊寶內使跪於 皇太子西捧冊興立於 皇太子西捧冊寶官又於案前跪捧寶授讀冊寶官內贊唱讀寶讀冊寶官跪讀寶訖以寶授丞相丞相受寶捧寶跪授於 皇太子捧受冊寶內使跪於 皇太子西捧寶興立於捧冊內使之下內贊唱出圭 皇太子出圭內贊唱俯伏興平身 皇太子俯伏興平身內贊唱復位引 皇太子出樂作內使捧冊捧寶前導出至 殿東門引禮引 皇太子復位樂止內使以冊寶置于冊寶亭盞匣中退立於 丹陛之東贊禮唱

鞠躬拜興拜興拜興平身 皇太子鞠躬樂作拜興拜

興拜興拜興平身樂止內使昇冊寶亭前行引禮導 皇太

子由東階降樂作出奉天門樂止引禮引 皇太子詣東耳

房伺候於 中宮行禮內使昇冊寶亭東門出至西道儀

仗鼓吹前迎百官迎送至 東宮安奉冊寶於 殿內禮

部尚書跪奏用寶詣案捧 詔書尚寶卿用寶以 詔書

置于案禮部尚書於 殿西跪奏云捧 詔赴 午門開

讀興捧 詔官捧 詔由中門出樂作由中陞降引禮引

丹墀文武官迎 詔書出 奉天門樂止開讀於 午門外

三才圖會卷之儀制二

廿五

其儀見開宣訖侍儀贊禮畢百官迎 詔至中書省頒行

執事入報侍儀奏禮畢鳴鞭上位興樂作還 宮樂止

東宮冊立儀 累朝微有同異其尤異 洪武 永樂

命至殿上受冊寶 宣德 嘉靖則命使持節至 文華

殿授 皇太子

冊拜 親王儀 前期一日內使監官陳 御座香案

于 奉天殿如常儀尚寶司設 寶案于 御座前侍儀

司設 詔書案于 寶案之前寶冊案五座於 殿中寶

冊亭十座於 丹陛上之東 皇太子侍立位于 御座

之東 諸王拜位于 丹陛上及 御座前俱北向其餘

陳設侍衛執事俱與冊 東宮儀同是日早百執事各就

位 擊鼓三嚴侍儀奏中嚴御用監官奏請 上位於

謹身殿具衣冕啓請 皇太子於 奉天門具冕服 親

王具遠游冠絳紗袍引班分引文武百官使客僧道耆老

三才圖會卷之儀制二

廿六

各入侍立位侍儀版奏外辦 上位御輿以出尚寶卿奉

寶及侍儀導從警蹕如常儀 上位將出仗動大樂鼓吹

振作陛 御座樂止將軍捲簾尚寶卿以寶置于案拱衛司

鳴鞭司辰報時訖引進四人引 皇太子引禮官四人引

親王俱由 奉天東門入樂作自東陛 皇太子由 殿

東門入引進立候於門外內贊接引至侍立位 親王入

至 丹陛拜位引禮分立於左右樂止捧受冊寶內使由西

陛陞俱入就 丹陛立位知班於 丹墀中唱班齊贊禮

於 丹陛上唱鞠躬拜興拜興平身 親王鞠躬樂作拜興

拜興平身樂止內贊唱承制官稍前承制官前立於殿西
內贊唱跪承制官跪承制訖由殿中門出立於門外稱
有制贊禮唱跪親王皆跪宣制云封皇子某為某王
皇姪孫某為某王畢贊禮唱俯伏興平身諸王皆俯伏
興平身承制官由殿西門入跪于殿西云傳制畢復位贊
禮唱鞠躬拜興平身親王鞠躬樂作拜興平身
樂止贊禮唱行禮引禮引秦王由殿東門入樂作引禮立於
門外內贊接引秦王入至御座前拜位樂止內贊唱跪
秦王跪內贊唱授冊寶捧冊寶官於案前跪捧冊授讀冊
寶官內贊唱讀冊讀冊官跪讀冊訖以冊授丞相丞相摺
笏受冊內贊唱摺圭秦王摺圭內贊唱授冊丞相以冊
跪授於秦王捧受冊寶內使跪於王西捧冊興立於
王西捧冊寶官又於案前跪捧寶授讀寶官內贊贊讀
寶官跪讀寶訖以寶授丞相捧寶跪授秦王捧受冊寶
內使跪於秦王西捧寶興立於捧冊內使之下內贊贊
出主俯伏興贊復位引禮引秦王出樂作內使捧冊寶
前導出至殿東門引禮引秦王復位樂止內使以冊寶
置于冊寶亭盂匣中退立于丹陛之東引進引以次

三才圖會卷之儀制二

廿七

諸王俱入殿受冊寶并內使捧受皆如上儀畢贊禮贊
秦王以下皆鞠躬樂作四拜樂止內使舉親王五倍冊
寶亭前行引禮導王俱由東階降樂作奉迎冊寶官奉
迎出奉天門東樂止時齊譚趙魯四王年幼遣官贊
冊寶授之其儀內贊贊承制官稍前丞相前立於殿西
內贊贊丞相跪承制訖讀冊寶官舉四王冊寶俱由
中門出內使舉冊寶亭至丹陛中讀冊讀寶官以冊寶
置于盂匣中執事舉冊寶亭前行授冊寶官丞相一同由
中陛降讀冊寶官由西門入殿復位捧受冊寶內使四人
由西陛降從丞相由丹陛轉謹身殿之東進至王
宮門外冊寶亭暫駐於門外正中內使監官出迎於冊寶
亭西南跪東北向授冊寶丞相東北立西南向稱有制
宣制曰封皇子某為某王某為某王畢授冊寶官丞
相出內使監官迎冊寶入宮中授冊寶官丞相由王宮
門出至奉天殿前丹墀西轉由西陛陞自西門入殿
云宣制訖俯伏興引禮官引靖江王至御座前跪
受冊寶出復位四拜由東陛降奉迎冊寶出奉天東門
並如秦晉等儀禮部尚書跪奏詔書用寶請案捧詔

三才圖會卷之儀制二

廿八

書尚寶卿用寶以 詔書置于案禮部尚書跪奏捧 詔
赴 午門開讀與捧 詔由中門出樂作降自中陞授冊
寶丞相等官由西門出降自西階文武百官迎 詔書開
讀于 午門外頒行俱如常儀侍儀奏禮畢鳴鞭 皇帝
與樂作還宮引進入東門至殿上導 皇太子出樂止

三才圖會卷之儀制二

卅九

冊公主圖一 丹墀設位

位 引禮
立 知班
侍 贊禮
官 武

位 引禮
立 知班
侍 贊禮
官 武

位 引禮
立 知班
侍 贊禮
官 武

三才圖會卷之儀制二

卅十

人 二 奉印官
十 奉冊官
百 奉節官
衛 護
宿衛鎮撫

人 十 百 衛 護
宿衛鎮撫

册公主圖二 丹陛版位

天武將軍 員

典儀

三官 鳴鞭 鳴鞭 鳴鞭 鳴鞭

天武將軍 員

護衛 護衛 護衛 護衛 司 祿 光 司 揮 指

護衛 護衛 護衛 護衛 護衛

三才圖會卷之儀制二

四十一

拱衛司官

拱衛司官

天武將軍

天武將軍

將軍 將軍 將軍 將軍 將軍

門 門 門 門

册公主圖二 殿上版位

承制官

將軍 女官

主節官

奉節官

奉節官

奉冊官

三才圖會卷之儀制二

四十二

班從侍官文

甲 絲

寶 絲

甲 絲

班從侍官武

皇太子

衛 劍

冊拜 公主儀注 發冊 前一日內使監設 御座於奉天殿如常儀設 皇太子侍立位於 御座之東尚寶卿設 寶案於 御座前侍儀司設冊印案於 寶案之前冊案在東 印案在西設奉節官位於冊案之東掌節者位於其左差退俱西向設承 制官位於奉節官位之南西向設奉冊奉印官位於冊印案之西東向設使副受 制位於橫街之南北向東上設承 制官宣 制位於冊使受制位之北西向設奉節官奉冊奉印官位於使副東北西向又設使副受冊印褥位於受 制位之北北向設文武官侍立位於 文武樓之北東西相向設典儀二人位於 丹陛上之南東西相向贊禮二人位於 丹陛下之南東西相向知班二人位於贊禮之南東西相向引禮二人位於冊使受制位之北東西相向引文武班舍人位於文武官之北東西相向和聲即設樂位於 丹墀之南北向禮部設龍亭於 奉天門外之正中南向所司備儀仗大樂以俟迎冊印以行 其日諸衛列軍仗於 午門外將軍二人於 殿上簾前東西相向將軍六人於 奉天門之左右東西相向將軍六人於 奉天殿門之左右東西相向

將軍四人於 丹陛上之四隅東西相向拱衛司陳設儀仗於 丹陛丹墀之東西鳴鞭四人於 丹陛上北向拱衛司光祿寺官對立於 奉天門之左右東西相向贊明催班舍人催百官各具公服執事官入就位引禮引使副入就丹墀受制位導駕官侍從官入迎 車駕侍儀奏外辦御用監奏請 皇帝服通天冠絳紗袍御輿以出侍衛警蹕如常儀至 奉天殿樂作陛 御座樂止引進啓 皇太子具遠遊冠絳紗袍導引至侍立位尚寶卿奉 御寶置於案捲簾鳴鞭報時訖禮部官以 公主冊印各置于案三才圖會卷之儀制二 四十三奉節官承制官奉冊官奉印官及掌節者各就 殿上位立定舉冊印案四人立於奉冊奉印官後贊禮唱鞠躬拜興拜興拜興拜興平身樂止承制官進當 御座前北面跪奏請發 公主冊印承制訖由中門出至宣制位稱有 制贊禮唱跪使副跪承制官宣 制曰冊皇女某為某國公主命卿等持節展禮宣 制訖由 殿西門入就位贊禮唱俯伏興使副俯伏興奉冊奉印官率執事官舉冊印案由 中門出中注降奉節官引掌節者前導至使副受冊印褥位以案置

于褥位以北冊東印西奉節官率掌節者至使副受制位
 前掌節者脫節衣以節授奉節官奉節官搢笏受節以節
 授冊使搢笏跪受以授掌節者掌節者跪受興立于冊使
 之左奉節官出笏退引禮引冊使詣受冊褥位立定奉冊
 官搢笏就案取冊以授冊使冊使搢笏跪受訖興置于案
 冊使及奉冊官皆出笏復位引禮引副使詣受印褥位
 立定奉印官搢笏就案取印授副使副使搢笏跪受訖興
 置于案副使及奉印官皆出笏退復位贊禮唱鞠躬拜興拜
 興拜興拜興平身使副鞠躬作樂拜興拜興拜興平身
三才圖會卷之儀制二 四十五

樂 引禮引冊使押冊副使押印掌節者前導以次出冊使
樂 初行作掌節者加節衣奉冊奉印官皆搢笏就案取冊印
 置于龍亭中訖奉冊奉印官退執事者舉案退儀仗大樂
 迎龍亭以行掌節者行於龍亭之前使副行於龍亭之後
 迎送至 內宮門外初冊印將出門侍儀奏禮畢 皇帝
樂 興作 皇太子侍從還 官樂 引班引百官以次出

公主宮中受冊版位圖

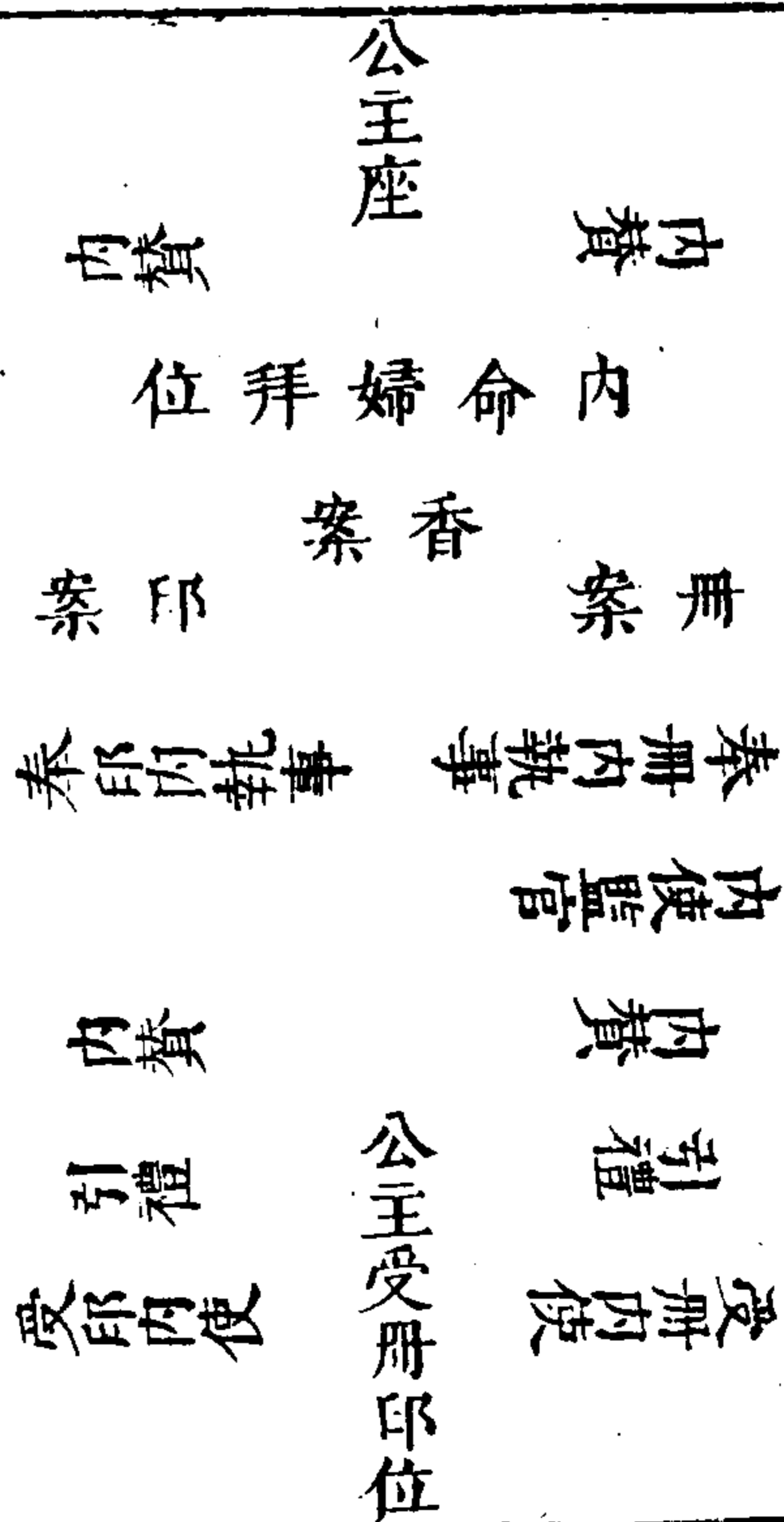

三才圖會卷之儀制二

四十六

受冊 前一日內使設冊禮使副位於 內宮門外北向
 掌節者位於冊使之後設內使監令位於冊使之北西向
 設引禮二人位於冊使之北東西相向設權置冊印案于
 冊使之北冊東內使監設 公主受冊位於 本位庭中
 北向設香案於受冊位之北設冊印案於香案之南冊東
 設內命婦諸親立位於 庭中之南東西相向又設 公
 主受賀位於宮中設內命婦諸親賀位於 公主位前南
 向設內贊一人位於 公主受冊位之北東西相向設引
 禮內使二人位於內贊之南東西相向 是日冊印將至
 三才圖會卷之儀制二 四七

內宮門內使請 公主服花釵翟衣出閣至 本位宮中
 南向立及冊印至使副於龍亭中取冊印權置于 門外
 所設案上引禮引使副及內使監令俱就位立定次引冊
 使於內使監令前稱冊禮使臣某副使臣某奉 制授
 公主冊印退復位內使監令入詣 公主本位宮中躬言
 訖出復位引禮引內命婦諸親俱入就位引禮引冊使詣
 冊案權笏取冊授內使監令內使監令跪受訖以授內執
 事冊使出笏退復位引禮又引副使就印案權笏取印以
 授內使監令內使監令跪受訖以授內執事副使出笏退

復位以俟 內宮行禮內使監令率執事者奉冊印以次
 入詣 公主受冊位前以冊印各置于案冊東引禮引公
 主降詣 庭中受冊位立定侍從如常儀內使監令率內
 執事取冊印以次立於 公主之東西向內使監令稱有
 制內贊唱拜興拜興拜興 公主拜興拜興拜興拜
 興宣 制訖內執事取冊跪授內使監令內使監令跪讀
 訖以授 公主 公主跪受訖以授內執事內執事取印
 跪授內使監令內使監令跪讀訖以授 公主 公主跪
 受以授內執事內贊唱拜興拜興拜興拜興 公主拜興
 三才圖會卷之儀制二 四八

拜興拜興拜興內使監令出詣使副前躬稱 公主受冊
 禮畢使副詣 奉天殿前橫街南北面立給事中立于使
 副東北冊使再拜復命曰奉 制冊命某公主禮畢又再
 拜平身給事中奏聞乃退引禮引 公主陞階就位南向
 坐引禮引內命婦諸親以次就賀位立定內贊唱拜興拜
 興拜興拜興內命婦諸親皆拜興拜興拜興拜興內贊唱
 禮畢引禮引內命婦等退內使監令引 公主謝 皇帝
 皇后並如宮中之儀

于 奉天殿丹墀之兩旁東西相向贊引引使副公服入
 就橫街南位北面立承制官奉節奉冊奉印官及掌節者
 皆入詣 謹身殿外北向立以俟內臣傳旨訖掌節者持
 節奉冊官奉印官率執事者舉冊印案以行奉節官率掌
 節者前導次冊案奉冊官後從次印案奉印官後從承制
 官押其後至橫街南以案置于使副受冊褥位之北冊東
 印西承制官奉節官奉冊奉印官各就位西向立掌節者
 持節立 奉節官之左差退典儀唱拜傳贊唱鞠躬拜興
 拜興平身使副皆鞠躬拜興拜興平身承制官詣使副前
 三才圖會卷之儀制二 五十一

稱有制典儀唱跪使副跪承制官宣制曰某妃某特封某
 妃或已有封命卿等持節展禮宣制訖復位典儀唱就拜
 興平身使副就拜興平身奉節官率掌節者持節詣冊使
 前掌節者脫節衣以節授奉節官奉節官以節西向授冊
 使冊使跪受以授掌節者掌節者受節立於冊使之左奉
 節官退復位贊禮引冊使詣受冊褥位立定奉冊官於冊
 案上取冊授冊使冊使跪受冊興置于案奉冊官及冊使
 各退復位贊禮引使副詣褥位北向立定奉印官於印案上
 取印西向授使副使副跪受印訖興置于案奉印官及使

副俱退復于位訖典儀唱拜傳贊唱鞠躬拜興拜興平身
 使副皆鞠躬拜興拜興平身典儀唱禮畢執事者舉冊印
 案出 奉天門外奉冊奉印官取冊印置龍亭中奉冊奉
 印官退贊禮引冊使押冊使副押印持節者前導儀衛鼓
 吹以次出引班引文武百官退冊印將至 內宮門外內
 使請 妃服花釵翟衣引出閣至本位宮中南向立及冊
 印至使副於龍亭中取冊印權置于門外所設案上訖引
 禮內使引使副及內使監令俱就位立定次引冊使於內
 使監令前稱冊使姓某副使姓某奉制授某妃冊印退復
 三才圖會卷之儀制二 五十二

位內使監令入詣妃本位庭躬言訖出復位引禮引命婦
 諸親俱入就位引禮引冊使詣內使監令前冊使取冊以
 授內使監令內使監令跪受冊訖以授內執事引禮又引
 副使取印以授內使監令內使監令跪受印以授內執事
 內使監令率執事者奉冊印以次入詣妃受冊位前各置
 于案冊東印西引禮引妃降置庭中受冊位立定侍從如
 常儀內使監令率內執事取冊印以次立于妃之東西向
 內使監令稱有制內贊唱拜興拜興與妃拜興與內使監令
 宣制訖執事者取冊授內使監令內使監令跪讀冊訖以

2

冊授妃妃跪受冊以授內執事執事者取印跪授妃妃跪受印以授內執事內贊唱拜興妃拜興拜興訖內使監令出詣使副前躬稱妃受冊印禮畢使副還復命引禮引妃陞階就位南向坐引禮引內命婦諸親以次賀如常儀贊禮唱禮畢引禮引內命婦退內使監令引妃謝 皇帝 皇后並如宮中之儀

三才圖會卷之儀制二

五十三

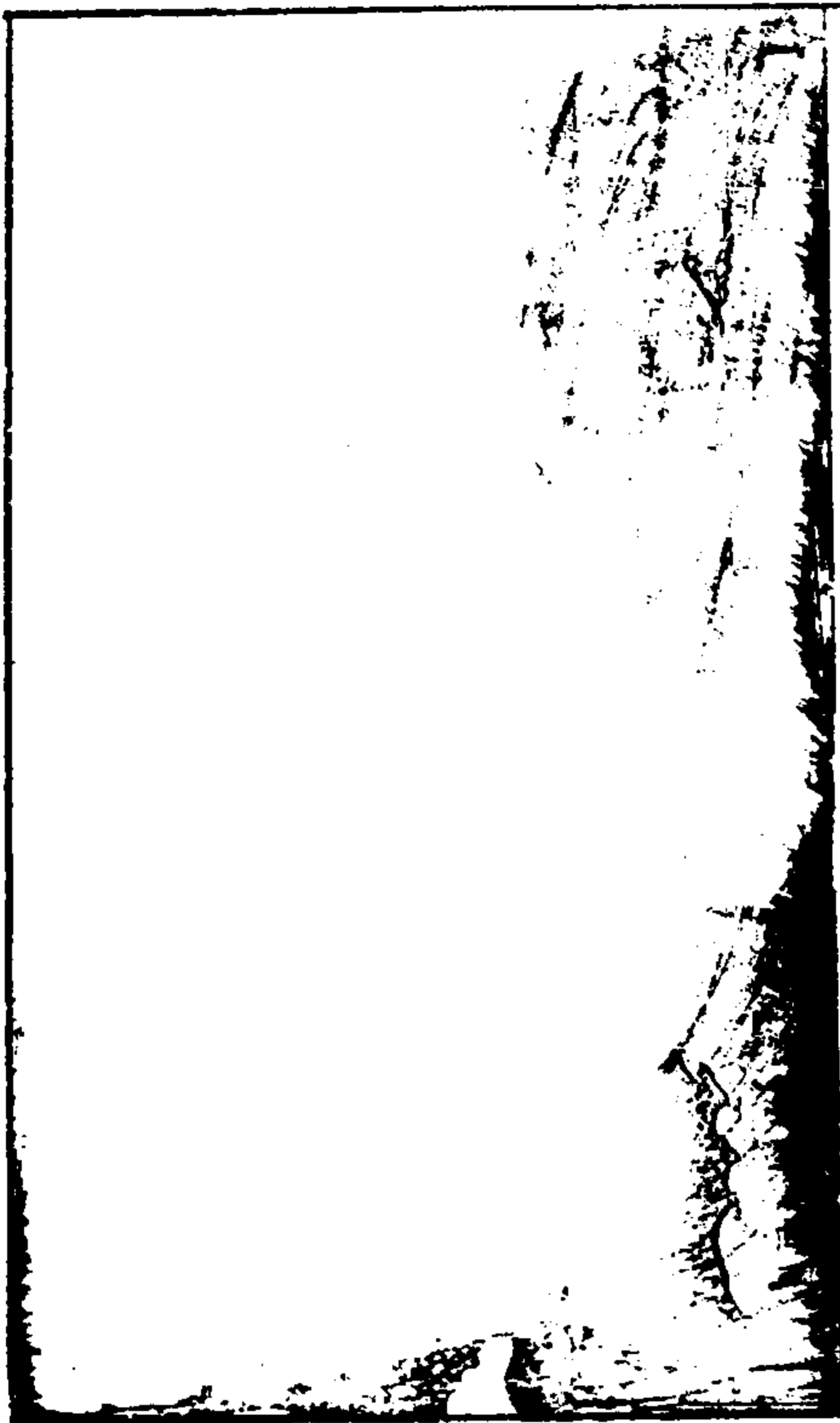

三才圖會

雲間允明父王思義續集

儀制三卷

國朝鹵簿圖

國朝儀仗圖上

三才圖會卷之儀制三

一

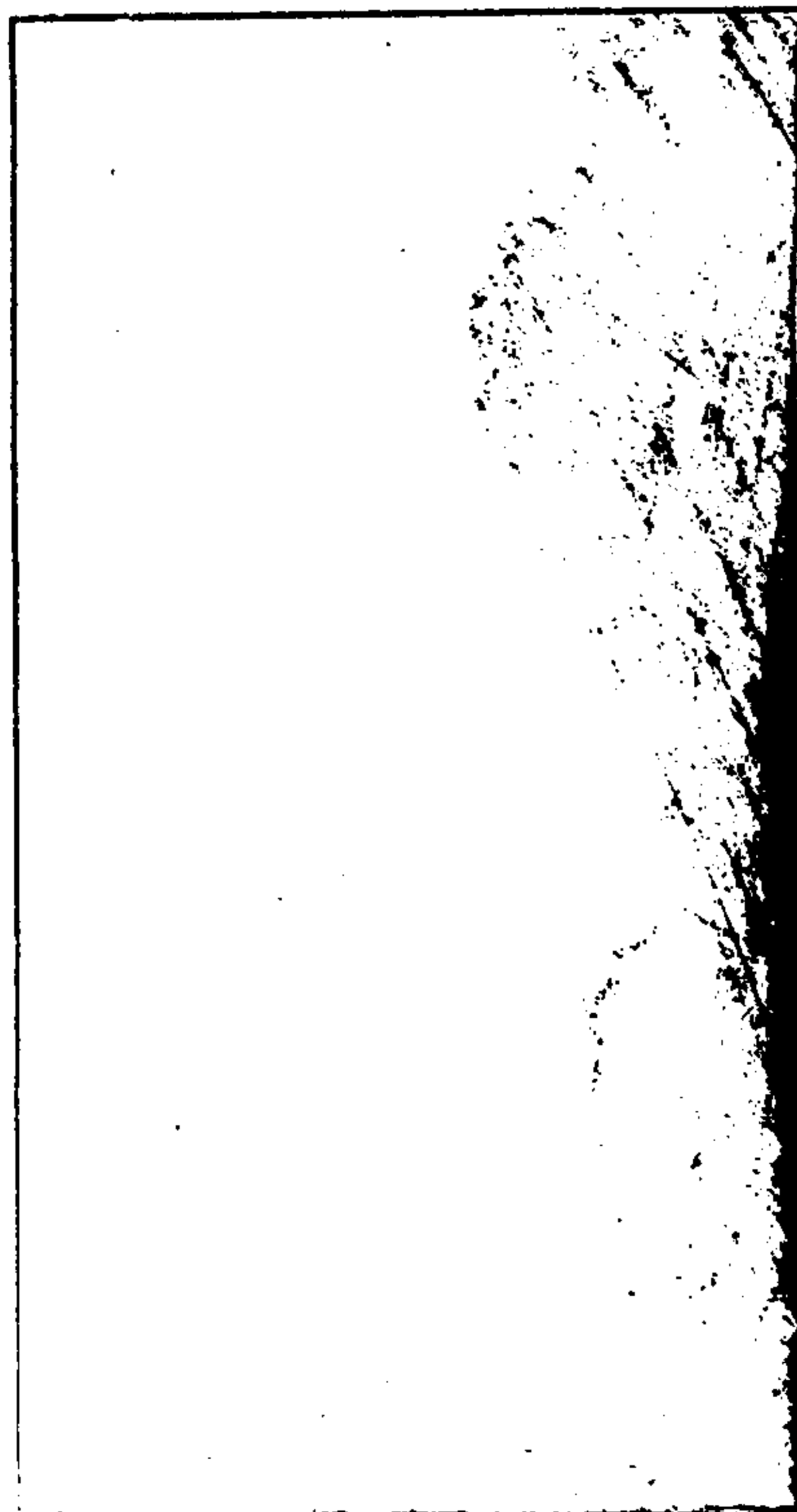

軍	軍	軍	軍	軍	軍	軍	軍	軍	軍	軍	軍	
甲士	風旗 <small>青甲</small>	甲士	甲士	甲士	甲士	牙門旗 <small>紅甲</small>	弩	甲士	甲士	甲士	牙門旗 <small>紅甲</small>	弩
	指揮		橋梁			清道官		巡頓官		清道官		
鹵	朱雀旗		橋梁			白澤旗象二人	象二人	白澤旗象二人	象二人	象二人	象二人	
	指揮		橋梁			清道官		巡頓官		清道官		
甲士	雨旗 <small>青甲</small>	甲士	甲士	甲士	甲士	牙門旗 <small>紅甲</small>	弩	甲士	甲士	甲士	牙門旗 <small>紅甲</small>	弩
軍	軍	軍	軍	軍	軍	軍	軍	軍	軍	軍	軍	軍

三才圖會卷之儀制三

軍	軍	軍	軍	軍	軍	軍	軍	軍	軍	軍	軍	軍	軍
甲士	水旗 <small>青甲</small>	甲士	甲士	甲士	甲士	甲士	甲士	甲士	甲士	靈旗 <small>青甲</small>	甲士	甲士	甲士
角	角	角	角	鈺	鈺	鈺	鈺	鈺	鈺	鼓	鼓	鼓	鼓
角	角	角	角	鈺	鈺	鈺	鈺	鈺	鈺	鼓	鼓	鼓	鼓
甲士	水旗 <small>青甲</small>	甲士	甲士	甲士	甲士	甲士	甲士	甲士	甲士	靈旗 <small>青甲</small>	甲士	甲士	甲士
軍	軍	軍	軍	軍	軍	軍	軍	軍	軍	軍	軍	軍	軍

三才圖會卷之儀制三

軍	軍	軍	軍	紅	軍	軍	軍	軍
甲士	甲士	氏旗 <small>青甲</small>	甲士	甲士	甲士	甲士	甲士	甲士
龍旗	龍旗	龍旗	龍旗	龍旗	龍旗	龍旗	龍旗	龍旗
龍旗	龍旗	龍旗	龍旗	龍旗	龍旗	龍旗	龍旗	龍旗
甲士	甲士	女旗 <small>青甲</small>	甲士	甲士	甲士	甲士	甲士	甲士
軍	軍	軍	軍	軍	軍	軍	軍	軍

軍	軍	軍	軍	軍	軍	軍	軍	軍
九旗 <small>青甲</small>	甲士	甲士	甲士	角旗 <small>青甲</small>	甲士	甲士	甲士	甲士
龍旗	龍旗	龍旗	龍旗	指揮	角	角	角	角
龍旗	龍旗	龍旗	龍旗	指揮	土旗 <small>黃甲</small>	角	角	角
九旗 <small>青甲</small>	甲士	甲士	甲士	指揮	甲士	甲士	甲士	甲士
九旗 <small>青甲</small>	甲士	甲士	甲士	斗旗 <small>青甲</small>	甲士	甲士	甲士	甲士
軍	軍	軍	軍	軍	軍	軍	軍	軍

三才圖會卷之三 儀制三

軍	軍	軍	軍	軍	軍	軍	軍	軍
甲士	甲士	尾旗 <small>青甲</small>	甲士	甲士	甲士	甲士	甲士	甲士
琴	笙	笙	笛	笛	篳篥	篳篥	琵琶	琵琶
琴	笙	笙	笛	笛	篳篥	篳篥	琵琶	琵琶
甲士	甲士	室旗 <small>青甲</small>	甲士	甲士	甲士	甲士	甲士	甲士
軍	軍	軍	軍	軍	軍	軍	軍	軍

軍	軍	軍	軍	軍	軍	軍	軍	軍
甲士	心旗 <small>青甲</small>	甲士	甲士	房旗 <small>青甲</small>	甲士	甲士	甲士	甲士
琵琶	蕭	蕭	樂工	樂工	戲竹	知隊伏官	知隊伏官	知隊伏官
琵琶	蕭	蕭	樂工	樂工	戲竹	知隊伏官	知隊伏官	知隊伏官
甲士	危旗 <small>青甲</small>	甲士	甲士	虎旗 <small>青甲</small>	甲士	甲士	甲士	甲士
軍	軍	軍	軍	軍	軍	軍	軍	軍

三才圖會卷之三 儀制三

軍軍軍軍軍軍軍軍
青甲 甲士 甲士
青甲 甲士 甲士
杖鼓 杖鼓 杖鼓
杖鼓 杖鼓 杖鼓
杖鼓 杖鼓 杖鼓
杖鼓 杖鼓 杖鼓
青甲 甲士 甲士
青甲 甲士 甲士
軍軍軍軍軍軍軍軍

軍軍軍軍軍軍軍軍
青甲 甲士 甲士
青甲 甲士 甲士
杖鼓 杖鼓 龍笛
杖鼓 杖鼓 龍笛
杖鼓 杖鼓 龍笛
杖鼓 杖鼓 龍笛
青甲 甲士 甲士
青甲 甲士 甲士
軍軍軍軍軍軍軍軍

三才圖會卷之儀制三
六

軍軍軍軍軍軍軍軍
青甲 甲士 甲士
青甲 甲士 甲士
尚寶 監察御史 知隊
扇 寶案四人
扇 寶案四人
扇 寶案四人
尚寶 監察御史 知隊
青甲 甲士 甲士
青甲 甲士 甲士
軍軍軍軍軍軍軍軍

軍軍軍軍軍軍軍軍
青甲 甲士 甲士
青甲 甲士 甲士
伏官 大鼓 檀板 杖鼓
北斗旗 大鼓 檀板 杖鼓
伏官 大鼓 檀板 杖鼓
青甲 甲士 甲士
青甲 甲士 甲士
軍軍軍軍軍軍軍軍

三才圖會卷之儀制三
六

續修四庫全書 子部 類書類

軍	軍	軍	軍	軍	軍	軍	軍
甲士	北嶽旗 <small>白甲</small>	甲士	甲士	東嶽旗 <small>青甲</small>			
甲士		甲士					
	中嶽旗 <small>黃甲</small>		寶案四人	扇			
			扇	寶案四人	扇		
甲士	西嶽旗 <small>白甲</small>	甲士	甲士	南嶽旗 <small>紅甲</small>			
甲士		甲士					
軍	軍	軍	軍	軍	軍	軍	軍

軍	軍	軍	軍	軍	軍	軍	軍
甲士	甲士						甲士
甲士	甲士	參旗 <small>青甲</small>					甲士
扇	扇		寶案四人	扇		寶案四人	扇
扇	扇		寶案四人	扇		寶案四人	扇
甲士	甲士						甲士
甲士	甲士	軫旗 <small>青甲</small>					甲士
軍	軍	軍	軍	軍	軍	軍	軍

三才圖會卷之三 儀制三

軍	軍	軍	軍	軍	軍	軍	軍
傳	信	信	絳	絳	甲	甲	甲
教		引	引		士	士	士
旂	旂	旂	旂	旂			
御史臺官	吏部官	戶部官	禮部官				
御史臺官	兵部官	刑部官	工部官				
旂	旂	旂	旂	旂	士	士	士
傳	信	信	絳	絳	甲	甲	甲
軍	軍	軍	軍	軍	軍	軍	軍

軍	軍	軍	軍	軍	軍	軍	軍
甲	門旗 <small>紅甲</small>	士	士	士	士	士	青龍旗 <small>青甲</small>
士		士	士	士	士	士	士
	拱衛官		司天臺官		指揮		
	翰林院官		黃麾		司辰		
	翰林院官						
	拱衛官		司天臺官		指揮		
九甲	門旗 <small>紅甲</small>	士	士	士	士	士	白虎旗 <small>白甲</small>
士		士	士	士	士	士	士
軍	軍	軍	軍	軍	軍	軍	軍

三才圖會卷之三 儀制三

軍軍軍軍軍軍軍軍軍
 甲甲甲 門紅甲甲甲甲
 士士士 旗等士士士士
 御馬二人 御馬二人 御馬二人
 御馬二人 御馬二人 御馬二人
 甲甲甲 門紅甲甲甲甲
 士士士 旗等士士士士
 軍軍軍軍軍軍軍軍軍

三才圖會卷之儀制三
 軍軍軍軍軍軍軍軍軍
 淮青甲甲甲甲江紅甲甲
 旗等士士士士旗等士士
 御馬二人 御馬二人 御馬二人
 御馬二人 御馬二人 御馬二人
 典牧官 典牧官
 十 濟黑甲甲甲甲河白甲甲
 旗等士士士士旗等士士
 軍軍軍軍軍軍軍軍軍

續修四庫全書 子部 類書類

軍軍軍軍軍軍軍軍軍
 戈戈戟戟戟戟戟羽
 筆筆筆筆筆筆筆幢
 紅方傘
 響節響節響節響節響節響節響節響節響節
 朱雀幢
 響節響節響節響節響節響節響節響節響節
 紅方傘
 戈戈戟戟戟戟戟羽
 筆筆筆筆筆筆筆幢
 軍軍軍軍軍軍軍軍軍

三才圖會卷之儀制三
 軍軍軍軍軍軍軍軍軍
 羽龍龍 豹 豹 告 告 傳
 葆頭頭 尾 尾 旛 旛 旛
 幢竿竿
 紫方傘 中書省官 大都督府官
 紫方傘 中書省官 大都督府官
 羽龍龍 豹 豹 告 告 傳
 葆頭頭 尾 尾 旛 旛 旛
 幢竿竿
 軍軍軍軍軍軍軍軍軍

二五四

軍	軍	軍	軍	軍	軍	軍	軍	軍
立	立	金	金	金	班	班	班	
瓜	瓜	杖	杖	杖	劍	劍	劍	
青	將	將	將	將	天	天		金節
幢	軍	軍	軍	軍	武	武		
直柄黃蓋					曲柄蓋			
白	將	將	將	將	天	天		金節
幢	軍	軍	軍	軍	武	武		
瓜	瓜	杖	杖	杖	劍	劍	劍	
立	立	金	金	金	班	班	班	
軍	軍	軍	軍	軍	軍	軍	軍	軍

三才圖會卷之三
 三
 鎗 鎗 鎗 鎗 鎗 戈 戈 戈
 筆 筆 筆 筆 筆 筆 筆 筆 筆
 金節 金節 響節 響節 響節 響節
 金節 金節 響節 響節 響節 響節
 鎗 鎗 鎗 鎗 鎗 戈 戈 戈
 十一
 筆 筆 筆 筆 筆 筆 筆 筆
 軍 軍 軍 軍 軍 軍 軍 軍

軍	軍	軍	軍	軍	軍	軍	軍	軍
甲士	甲士	天	祿	旗	戟	戟	戟	鎗
燭	燭	起	給				侍	侍
龍	龍	注	中				儀	儀
華蓋								
燭	燭	起	給				侍	侍
龍	龍	注	中				儀	儀
甲士	甲士	天	馬	旗	戟	戟	戟	鎗
軍	軍	軍	軍	軍	軍	軍	軍	軍

三才圖會卷之三
 三
 鎗 儀 儀 儀 卧 卧 卧 立
 杖 刀 刀 刀 瓜 瓜 瓜 瓜
 拂 拂 金 金 金 金 鳴 鳴
 子 子 壺 罐 杙 椅 鞭 鞭
 子 子 壺 盆 蒙 踏 鞭 鞭
 拂 拂 金 金 鞍 金 鳴 鳴
 十一
 杖 刀 刀 刀 瓜 瓜 瓜 瓜
 鎗 儀 儀 儀 卧 卧 卧 立
 軍 軍 軍 軍 軍 軍 軍 軍

軍軍軍軍軍軍軍軍軍
 騎騎騎騎甲甲甲甲
 士士士士士士士士
 托義 行馬
 尚衣 尚冠 尚鞞
 小踏道二人 踏道四人
 尚衣 尚冠 尚鞞
 推竿 行馬
 士士士士士士士士
 騎騎騎騎甲甲甲甲
 軍軍軍軍軍軍軍軍軍

三才圖會卷之儀制三
 十四

軍軍軍軍軍軍軍軍軍
 靴甲甲甲甲甲
 旗士士士士旗士士
 扇扇扇扇扇扇
 籠
 玉輅
 扇扇扇扇扇扇扇
 籠
 旗士士士士旗士士
 罷甲甲甲甲
 軍軍軍軍軍軍軍軍軍

軍軍軍軍軍軍軍軍軍
 騎士騎士
 騎士騎士騎士騎士騎士騎士
 騎士騎士騎士騎士騎士騎士
 騎士騎士騎士騎士騎士騎士
 騎士騎士騎士騎士騎士騎士
 騎士騎士騎士騎士騎士騎士
 騎士騎士騎士騎士騎士騎士
 騎士騎士騎士騎士騎士騎士
 騎士騎士
 軍軍軍軍軍軍軍軍軍

三才圖會卷之儀制三
 十五

軍軍軍軍軍軍軍軍軍
 騎騎騎騎騎騎騎騎
 士士士士士士士士
 扇扇扇扇扇
 傘
 扇
 傘
 傘
 扇扇扇扇扇
 士士士士士士士士
 騎騎騎騎騎騎騎騎
 軍軍軍軍軍軍軍軍軍

續修四庫全書 子部 類書類

仗

馬



三才圖會卷之儀制三

十八

虎豹

按楚詞云虎豹九關注謂天門九重虎豹守之蓋假借以言其嚴密之至也天子清禁上法紫宮故門闕必陳虎豹者所以象上帝之居也元制每大朝會則陳虎豹於日精月華門外 國朝正旦 聖節朝會及冊拜接見蕃臣則以虎二豹二各用闌檻承之分左右陳于 奉天門外

馴象

晉輿服志云武帝大康中南越獻馴象詔作車駕之以載黃門鼓吹數十人使越人騎之正旦大會駕象入庭唐開

元中畜巨象於閑廐供陳設儀仗宋制鹵簿象六中道分左右並木蓮花坐金蕉盤紫羅繡襜絡腦當腦後鞅並設銅鈴杏葉紅氍牛尾拂跋塵駕出則先導朝會則充庭今制每大朝會以馴象六分左右陳于 奉天門外

仗馬

漢 長樂宮朝儀陳車騎於庭 唐有立仗馬 宋則以御馬十疋分左右陳于門外 元大朝會設仗馬於內仗之南 今制以馬六疋鞍勒金左右各三疋陳于 文武樓南東西相向

三才圖會卷之儀制三

十九



五輅圖

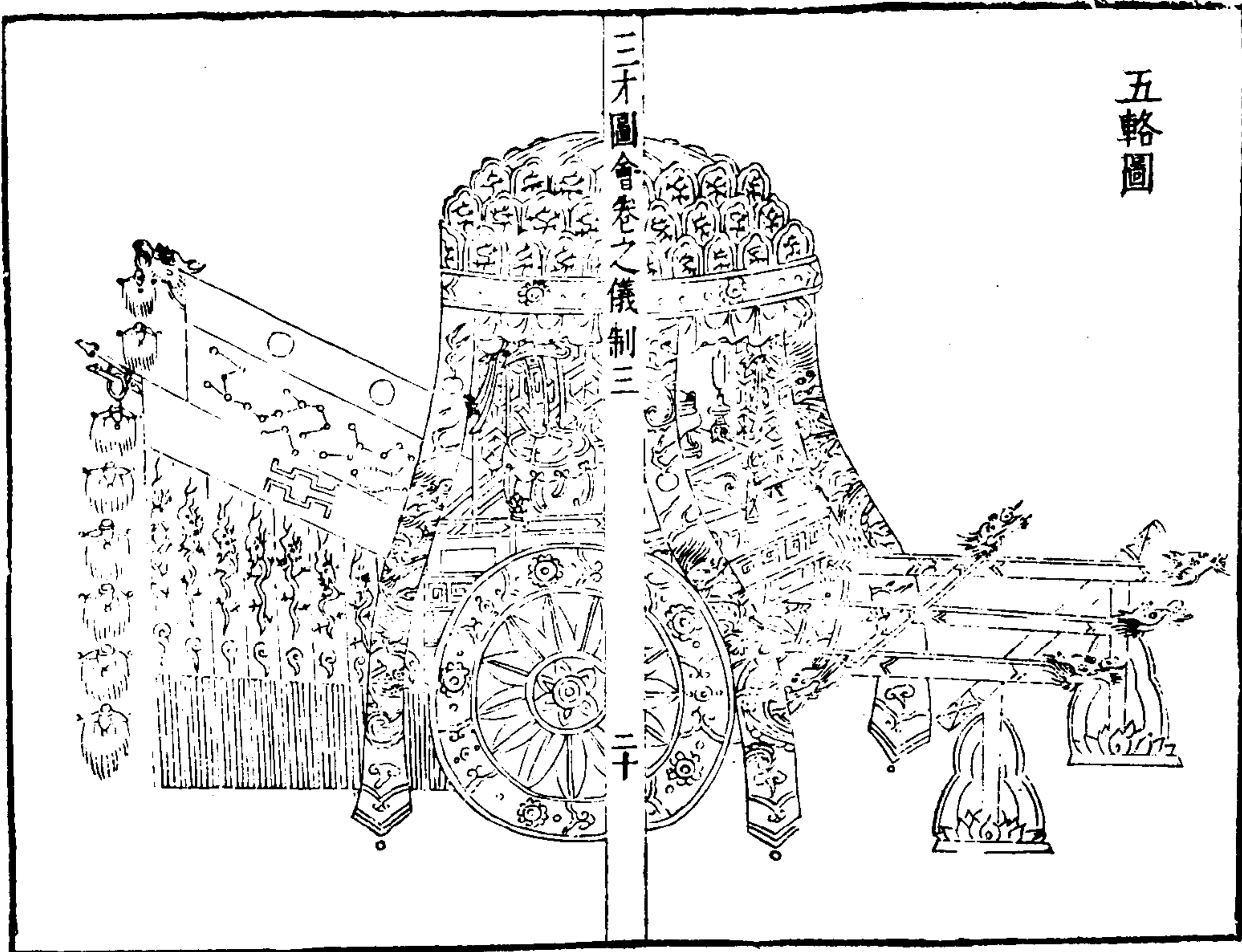

五輅 王輅一 金輅一 象輅一 革輅一 木輅一
 周官典輅掌王之五路大賓客則出路與輅同漢朝集使上
 計法則陳屬車於庭謂之克庭車唐天子鸞輅五等屬車
 十二乘行幸則分前後施於鹵簿之內大陳設則分左右
 施於儀仗之中宋大朝會冊命設五輅於大慶殿前 國
 朝參酌前代五輅大朝會則陳於殿前 玉輅青質玉飾
 諸末 金輅赤質金飾諸末 象輅黃質象飾諸末 革
 輅白質鞞以革 木輅黑質漆之無飾

三才圖會卷之儀制三

廿一

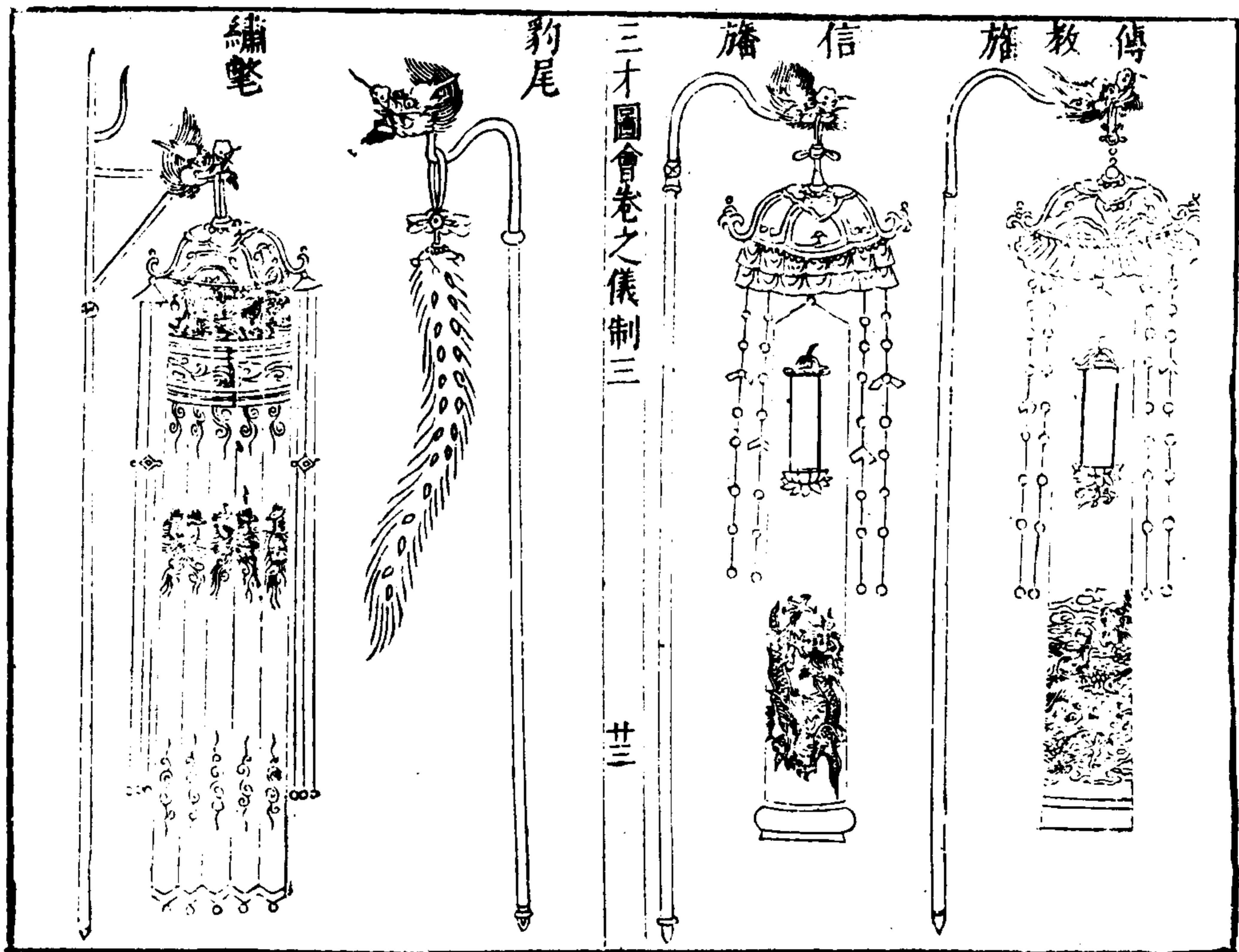
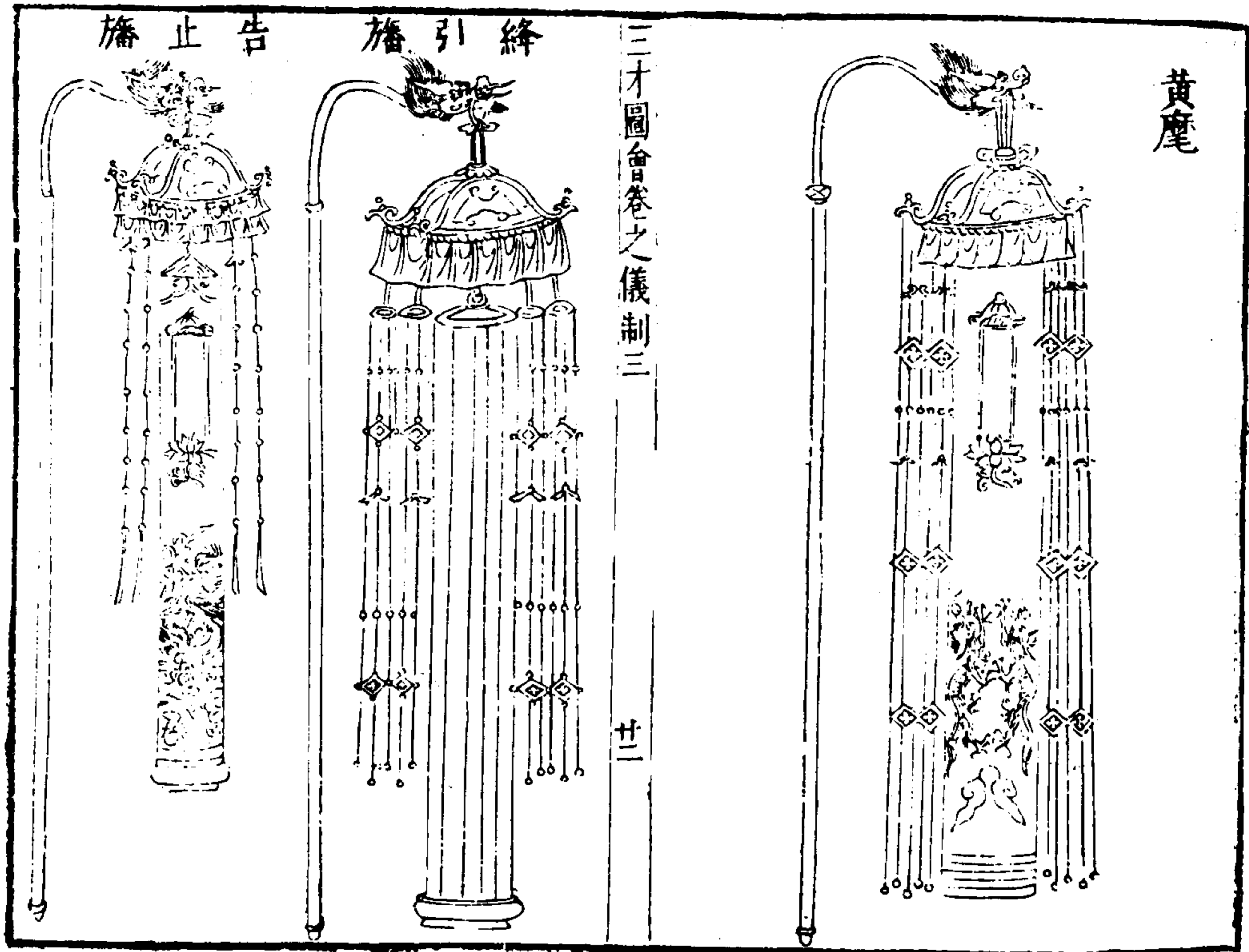

黃麾

通典曰黃帝振兵設五旗五麾則黃麾製自有熊始也
漢鹵簿有前後黃麾開元禮義纂 唐太宗法夏后之前
制取中方之正色故制大麾色黃 宋制以絳帛為之如
旛錯綵成黃麾篆字下繡交龍及雲日朱漆竿金龍首上
垂朱絲小蓋四角垂佩末有橫板作碾玉文 元制同今
制亦同宋但蓋用朱絲黃麾字楷書用金下二龍塗金為
之

絳引旛

三才圖會卷之儀制三

廿四

按釋名曰旛旛也其貌旛旛然也 唐宋鹵簿並施於黃
麾仗 宋制朱漆竿金龍首朱絲蓋四角每角垂佩繫五
色間量斲木垂橫板作碾玉文 元制四角朱絲蓋每角
垂羅文雜佩繫于金銅鈎竿竿以朱飾懸五色間量羅下
有碾玉橫板 今制與宋同

告止旛

按開寶通禮義纂曰唱止旛所以從行也以為行止之節
宋制緋帛錯采為告止字承以雙鳳下有橫玉板作碾玉
文上有朱絲蓋四角每角垂羅文佩繫于金銅龍頭鈎朱

漆竿 元制用紅羅鈎金升龍錯采為告止字 今制與
宋同

傳教旛

按開元禮義鑑曰傳教旛信旛皆取飛騰輕疾之義開元
禮義纂曰若行幸征討軍機有速教令之所不及但相去
三隊置旛以傳教謂之傳教旛 宋制如告止旛錯綵為
傳教字承以雙白虎 元制用白羅繪雲龍 今制與宋
同但下繪金雙龍

信旛

三才圖會卷之儀制三

廿五

按崔豹古今注曰信旛古之徽號也題表官號以為符信
宋書曰孝武詔信旛非省臺官悉用絳古今注又曰信旛
用鳥書取飛動輕疾一曰以鴻鴈燕以有去來之信舊用
穎字 宋景祐五年改制麾旛易以小篆錯采為信旛字
承以雙龍餘同傳教旛 元制下繪雙鳳 今制與宋同
但下繪金雙龍

豹尾

按崔豹古今注曰豹尾車 周制也以象君子豹變尾言
讒也古者軍正建之又漢輿服志曰屬車最後一車垂豹

尾金置于竿亦其遺制 元制竿如戟繫豹尾 今制朱漆竿金龍首垂豹尾

龍頭竿繡斨

按字書曰斨鴛鳥毛也 宋書曰孝武詔王侯掣毼不得用孔雀白斨 梁有赤斨 隨大業二年上幸臨江宮時羽儀新成霜戈花斨輝翳雲日初造之時毛斨多出江南為之畧盡又 唐制左右衛驍衛皆建黃斨武衛建鴛毛四色斨威衛建青斨黑斨領軍建赤斨又禮令黃麾仗長戟大六色斨大稍孔雀斨短戟大六色鴛毛斨小稍小五三才圖會卷之儀制三

廿六

色鴛毛斨戈鷄毛斨 宋建隆中郊祀及開寶定禮皆依此制天聖鹵簿有龍頭竿繡斨其制青斨繡孔雀用五角蓋緋斨繡鳳用六角蓋皂斨繡鴛亦用六角蓋白斨亦繡鴛用四角蓋黃斨繡鷄亦用四角蓋每角綴珠佩一帶末有金銅鈴 元儀仗解但有繡斨不知其色 今制竿如戟鈞下有小橫木刻龍頭垂紅五角蓋下綴紫綠銷金裙腰連綴青斨帶五各繡一鳳末垂金銅鈴每角仍垂珠佩

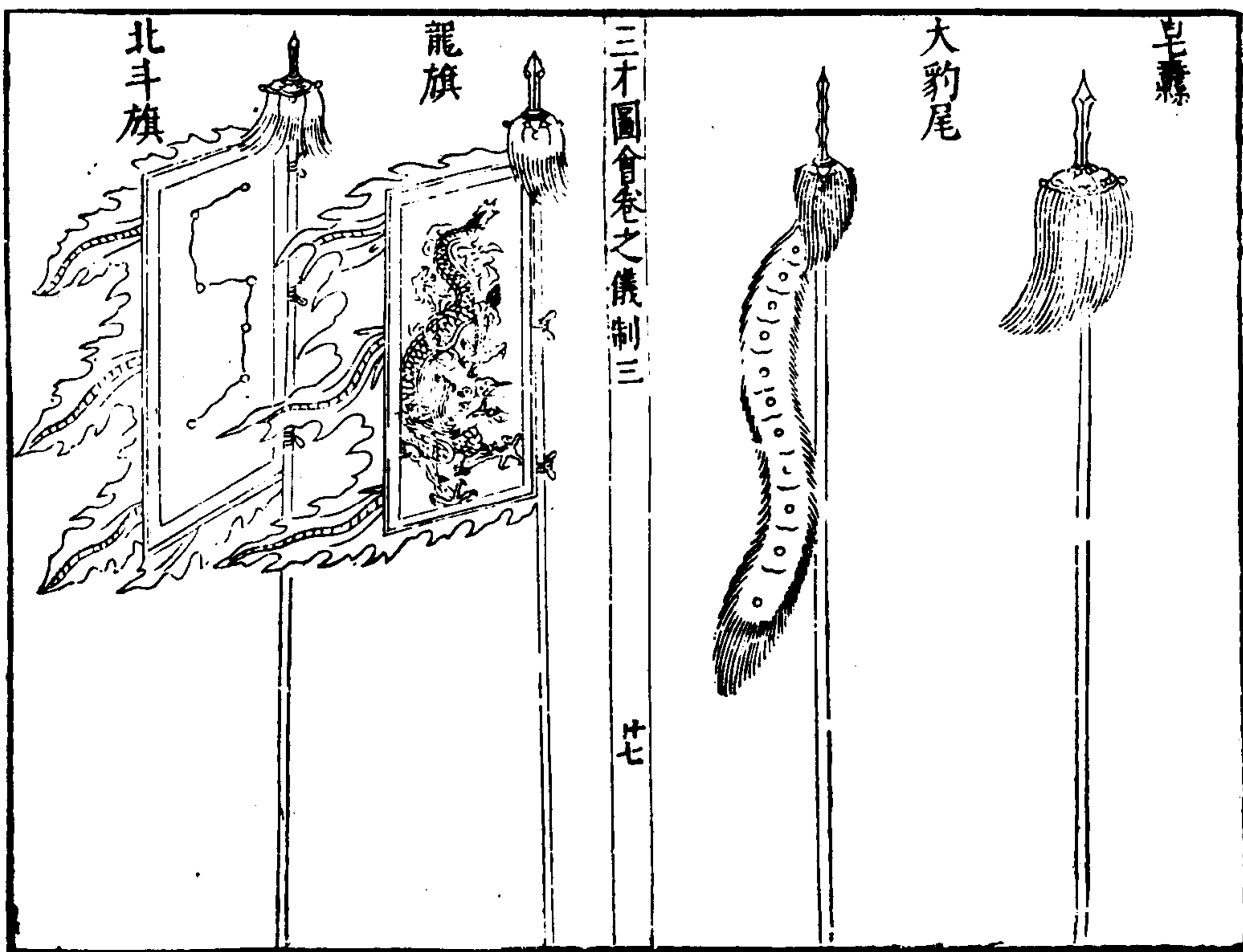

皂纛

唐六典云後魏有纛頭每天子行幸大軍征伐則建於旗上蓋即古旄頭之遺制也旄頭者魏文帝列異傳曰秦文公時梓化為牛以騎擊之不勝或墜地髻解髮散牛畏之入水故秦因此置旄頭騎使先驅宋天聖鹵簿圖云纛即皂旗其制黑質黑火焰脚揭以朱槍竿竿首垂纛元則建纛於竿首而不設旗今制用旄牛尾如巨斗大建朱槍竿上

大豹尾

三才圖會卷之儀制三 廿八
通考載秦漢駕後一乘垂豹尾崔豹曰豹尾周制以象君子豹變尾言謙也古者軍正建之唐宋皆有豹尾車元有豹尾竿今制以朱漆槍竿懸紅絲拂垂豹尾

龍旗

周官司常掌九旗有交龍為旗觀禮曰天子載大旗升龍降龍司馬法又曰旗章周以龍尚文也漢制龍旗九旂七仞仞尺也古者以尺為仞宋天聖鹵簿圖記有龍旗十二今制因之皆為青質黃欄赤火焰間綠脚繪金龍于中揭以朱漆槍竿飾以纓

北斗旗

禮記曲禮招搖在上急繕其怒鄭氏繼搖星在北斗杓端主指者畫招搖星於旌旗上以起勁軍之威怒象天帝也疏曰並作七星而獨云招搖者舉指者為主也穆天子傳建日月七星旗蓋畫北斗七星也宋有北斗旗一元制北斗旗黑質赤火焰脚畫七星今制黑質黑火焰間綠脚中金為七星像

三才圖會卷之儀制三

廿九

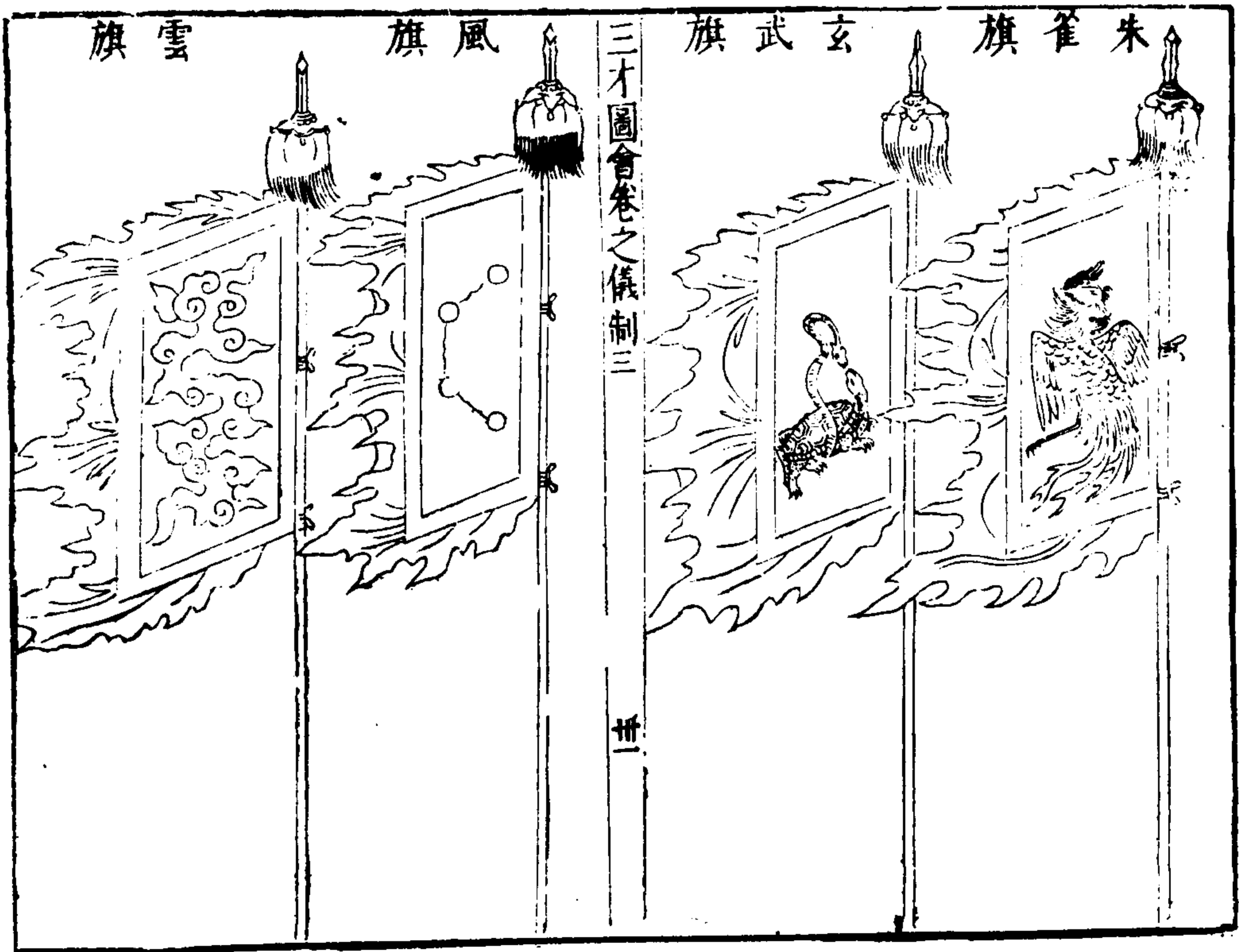
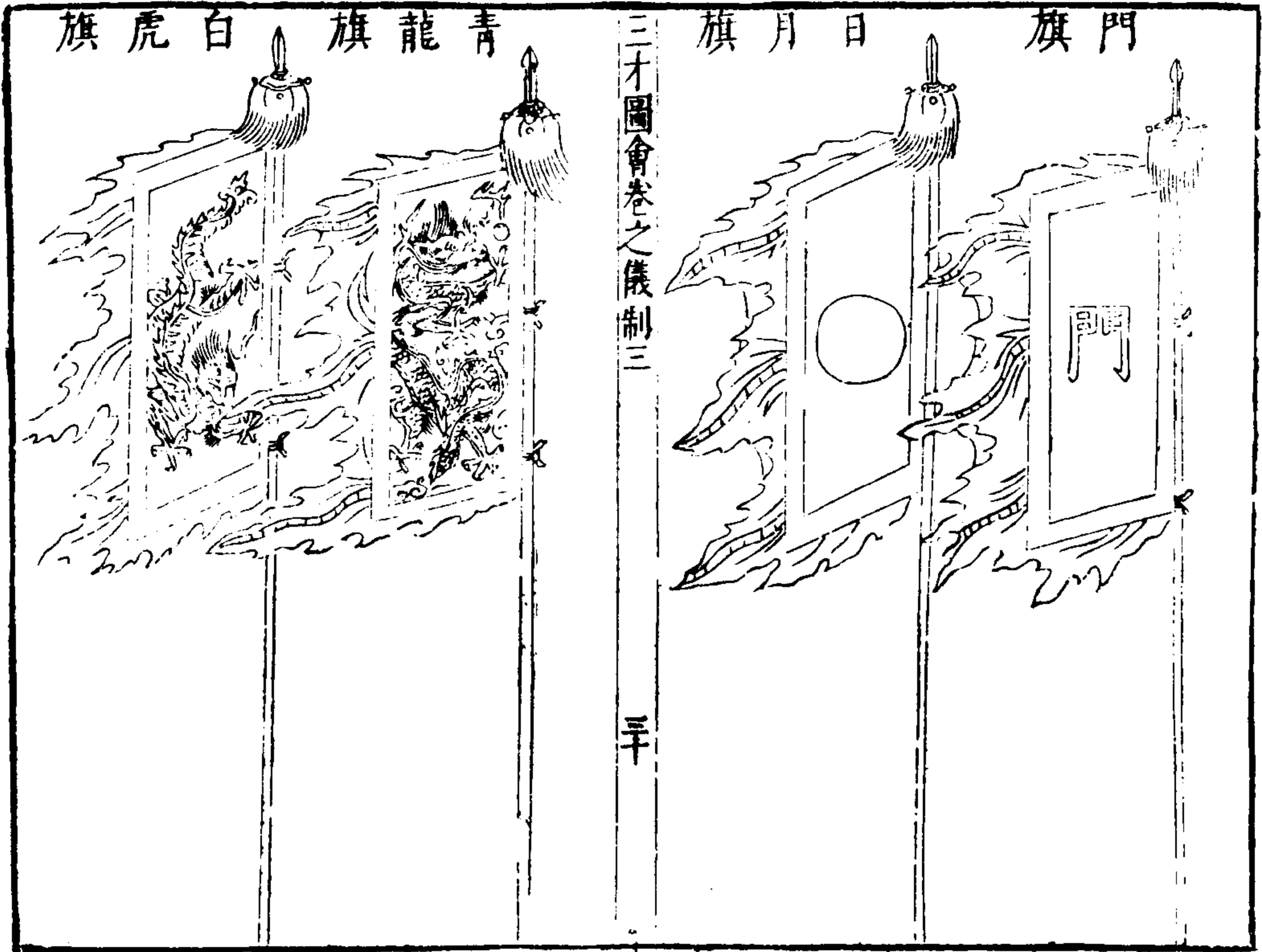

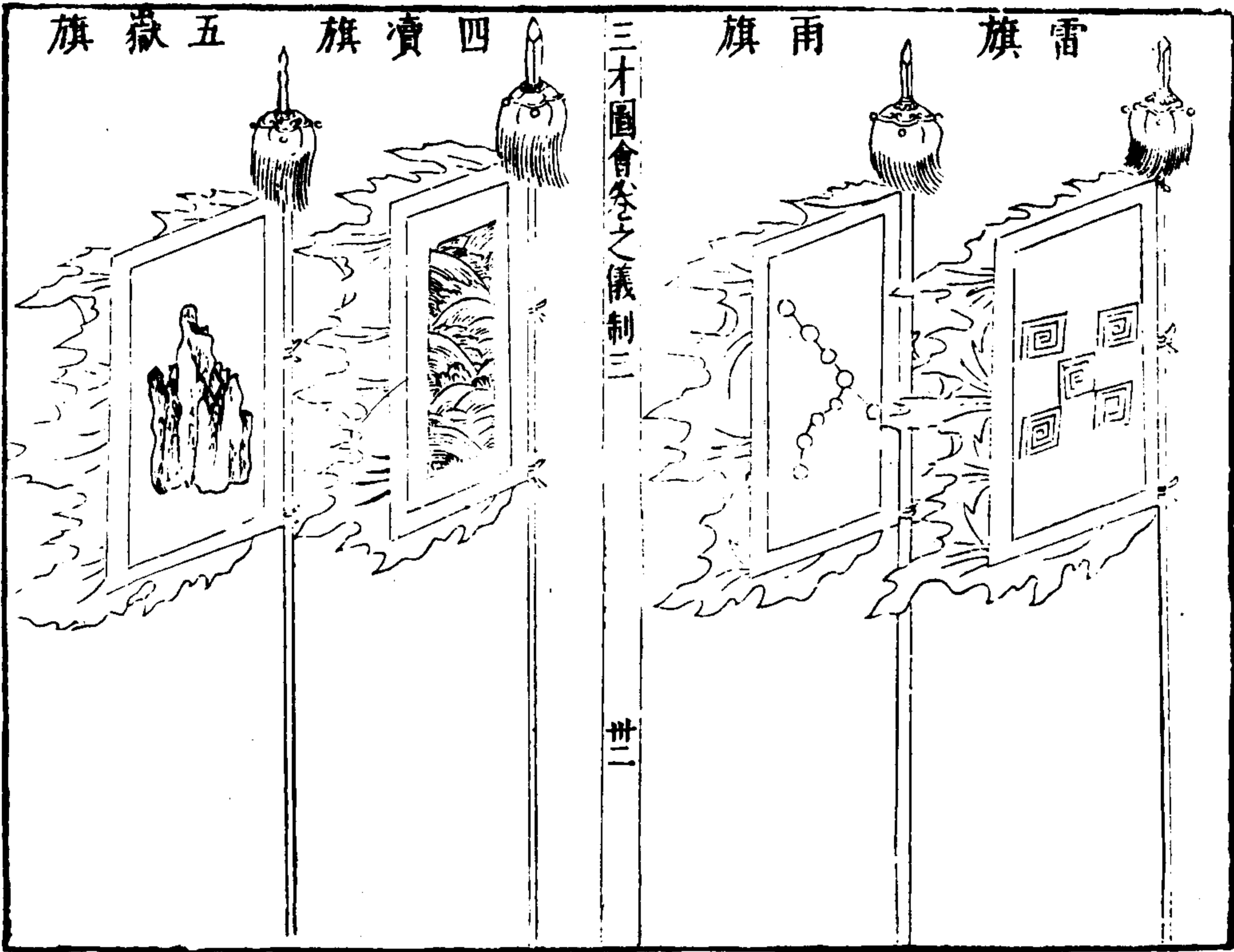

門旗

周禮天官掌舍職曰帷宮設旌門春官司常職曰會同賓客置旌門至漢謂之牙旗故唐鹵簿內大戟隊後置牙門一次牙門左右廂各開五門宋制牙門旗赤質錯綵為神人像元制四旗赤質赤火焰脚繪神人冠武士冠鎧甲襖襠束帶大口袴執戈戟今制門旗四皆赤質黃欄赤火焰間綵脚中塗金為門字揭以朱漆槍竿

日旗月旗

周官司常掌九旗之物名其一曰日月為常左氏曰三辰

三才圖會卷之儀制三

卅三

旂旗昭其明也按楊子大玄經曰日以煜乎晝月以煜乎夜登日月於旗以象天也宋太祖始置日月旗各一天聖鹵簿圖日旗赤質晝日中以雞月旗青質晝月中以兔元制日旗一青質赤火焰脚繪日于上月旗一青質赤火焰脚繪月于上今制日旗月旗各一俱青質黃欄赤火焰間綵脚繪日以赤繪月以白

青龍白虎朱雀玄武旗

曲禮行前朱雀而後玄武左青龍而右白虎義疏曰四者四方宿名也蓋古者君行師從故畫此四者於旌旗以為

前後左右之兵陳也唐制四旗在鹵簿中 宋朱雀旗赤質赤火焰脚繪朱雀玄武旗黑質黑火焰脚繪龜蛇青龍旗青質赤火焰脚繪蹲龍白虎旗白質赤火焰脚繪蹲虎元同宋制今制與宋同

風雲雷雨旗

按韓子曰黃帝合鬼神於泰山風伯進掃雨師洒路至宋御殿儀仗制風伯雨師雷公雷母旗各一以錯繡為之元因之制風雷雨電四旗旗皆青質俱畫神人狀各詭異今制旗四曰風雲雷雨去電不設旗皆青質黃欄赤火焰

三才圖會卷之儀制三

廿四

間綵脚風畫箕星雨畫畢星雲畫雲氣雷畫雷文

四瀆旗

按爾雅曰江河淮濟為四瀆者發源注海者也白虎通曰謂之瀆者何瀆者濁也中國垢濁發源東注于海其功著大故稱瀆也宋制四旗江瀆旗赤質青火焰脚繪神人冠七梁冠青欄朱袍跨赤龍河瀆旗黑質赤火焰脚繪神人冠七梁冠皂欄黃袍跨青龍淮瀆旗素質赤火焰脚繪神人冠七梁冠皂欄素袍乘青鯉濟瀆旗青質赤火焰脚繪神人冠七梁冠皂欄青袍乘一鼈今制江旗赤質河旗白

質淮旗青質濟旗黑質俱黃欄赤火焰間綵脚中繪水形

五嶽旗

按鄭康成周禮註五嶽東曰岱宗南曰衡山西曰華山北曰恒山中曰嵩高山宋東嶽旗青質赤火焰脚繪神人冠七梁冠皂欄青袍黃裳白中單素蔽膝執圭南嶽旗赤質赤火焰脚繪神人冠七梁冠黑欄緋袍黃裳黃中單朱蔽膝執圭中嶽旗黃質赤火焰脚繪神人冠七梁冠皂欄黃袍黃裳白中單朱蔽膝執圭西嶽旗白質赤火焰脚繪神人冠七梁冠青欄白袍黃裳白中單素蔽膝執圭北嶽旗

三才圖會卷之儀制三

廿五

黑質赤火焰脚繪神人冠七梁冠紅欄皂袍黃裳白中單素蔽膝執圭元因宋制惟神人裳色不同今制東嶽旗青質南嶽旗赤質中嶽旗黃質西嶽旗白質北嶽旗黑質俱黃欄赤火焰間綵脚中繪山形

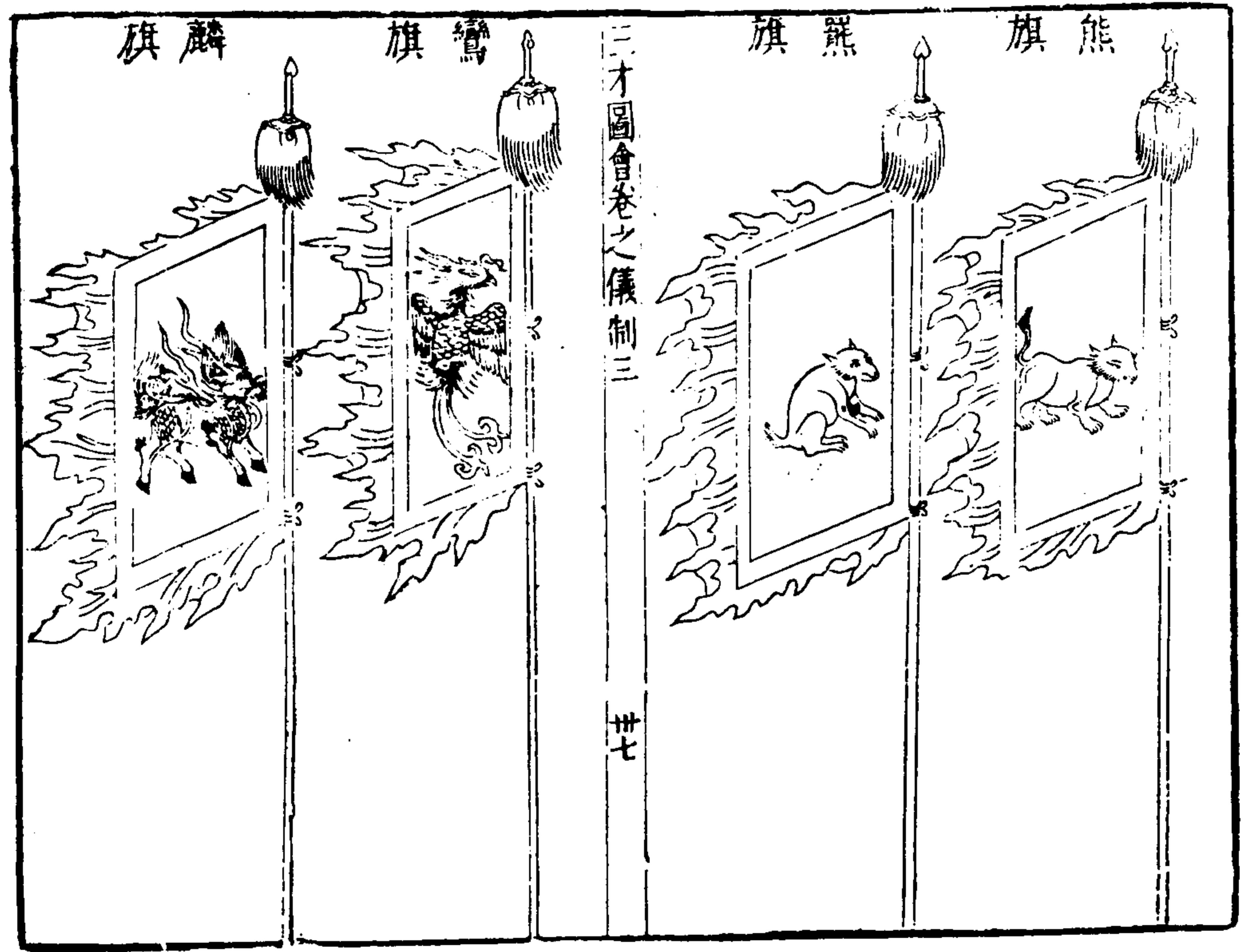
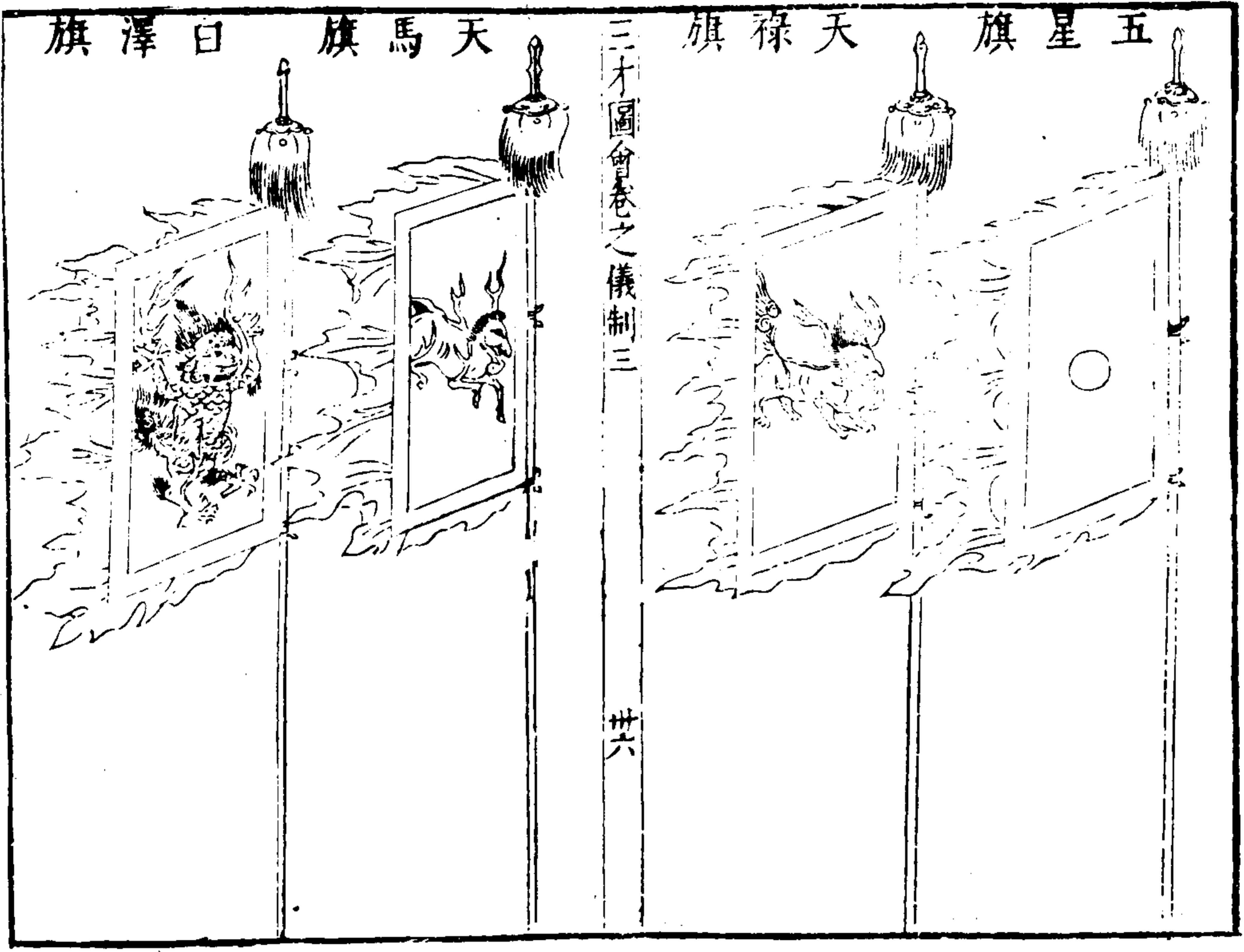

五星旗

按考靈耀曰歲星木精熒惑火精鎮星土精太白金精辰星水精宇文周太常旗畫日月五星宋制五旗俱青質黃欄赤火焰脚各繪神人服隨方色元制五旗金星旗素質赤火焰脚畫神人冠五梁冠素衣皂欄朱裳秉圭水星旗黑質赤火焰脚畫神人冠五梁冠皂衣皂欄綠裳秉圭木星旗青質赤火焰脚畫神人冠五梁冠青衣皂欄朱裳秉圭火星旗赤質青火焰脚畫神人冠五梁冠朱衣皂欄綠裳秉圭土星旗黃質赤火焰脚畫神人冠五梁冠黃衣皂欄綠裳秉圭今制木星旗青質火星旗赤質土星旗黃質金星旗白質水星旗黑質俱黃欄赤火焰間綵脚中以金塗星形一

天鹿旗
宋制天鹿旗赤質黃欄青火焰脚中繪天鹿獸白身綠尾一角今制與宋同

天馬旗
宋制天馬旗赤質黃欄赤火焰脚中繪馬形兩肉翼今制與宋同

白澤旗

唐六典武庫令有白澤旗宋制旗二赤質繪白澤形龍首綠髮戴角四足為飛走狀元制赤質黃欄赤火焰脚繪獸虎首朱髮而有角龍身

熊旗

按周禮冬官輶人云熊旗六旂以象伐也注熊虎為旗師都之所建也伐星屬白虎宿與忝連體六星 漢因制熊旗 唐有赤熊旗 宋有黃熊旗皆未制熊旗 今制熊旗各一赤質黃欄赤火焰脚繪熊形繪熊旗繪熊

三才圖會卷之儀制三

卅九

鸞旗

漢有鸞旗師古注曰鸞旗編以羽毛列繫幢傍載於車上唐亦有鸞旗宋制鸞旗二赤質青火焰脚繪鸞形元因宋制今制赤質黃欄赤火焰脚繪餘同

麟旗

唐開元禮義纂曰高祖時麟見苑園改元麟德制麟旗宋麟旗二赤質青火焰脚中圖麟形 元與宋同 今制赤質黃欄赤火焰脚繪麟于上

三才圖會

儀制四九

國朝儀仗圖下

雲間允明父王思義續集

三才圖會卷之儀制四

一

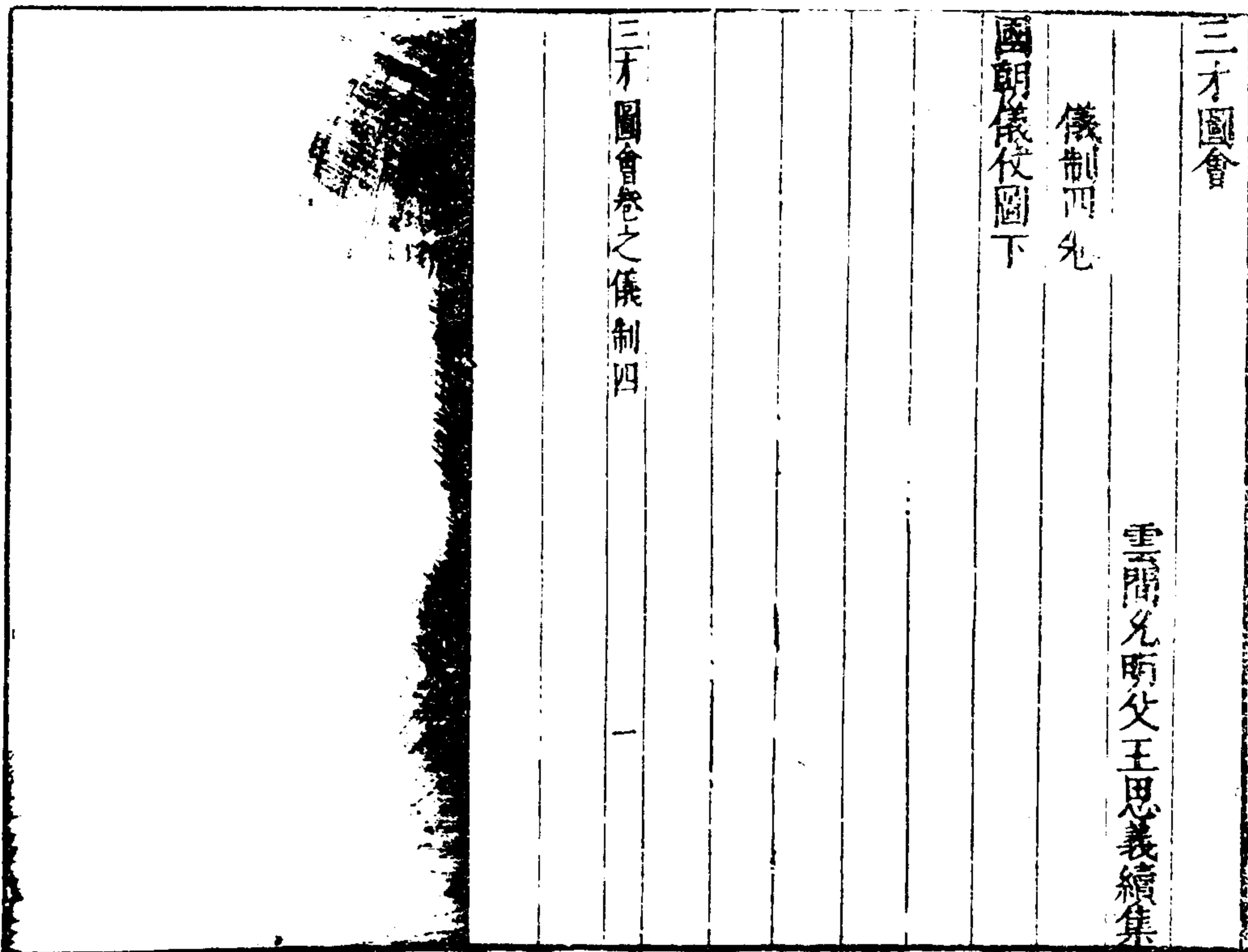

國朝儀仗圖下

角宿旗

亢宿旗

氏宿旗

房宿旗

三才圖會卷之儀制四

二

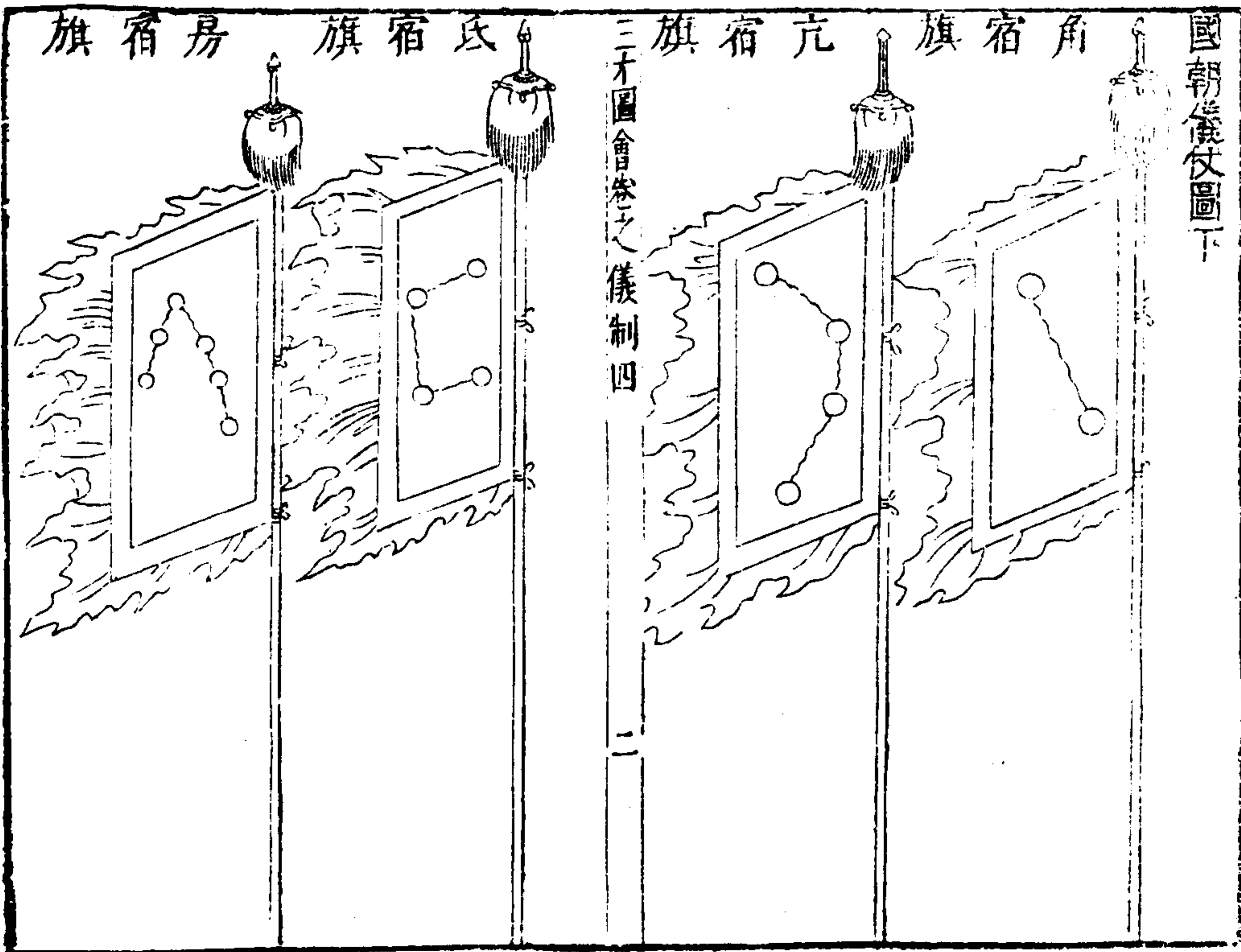

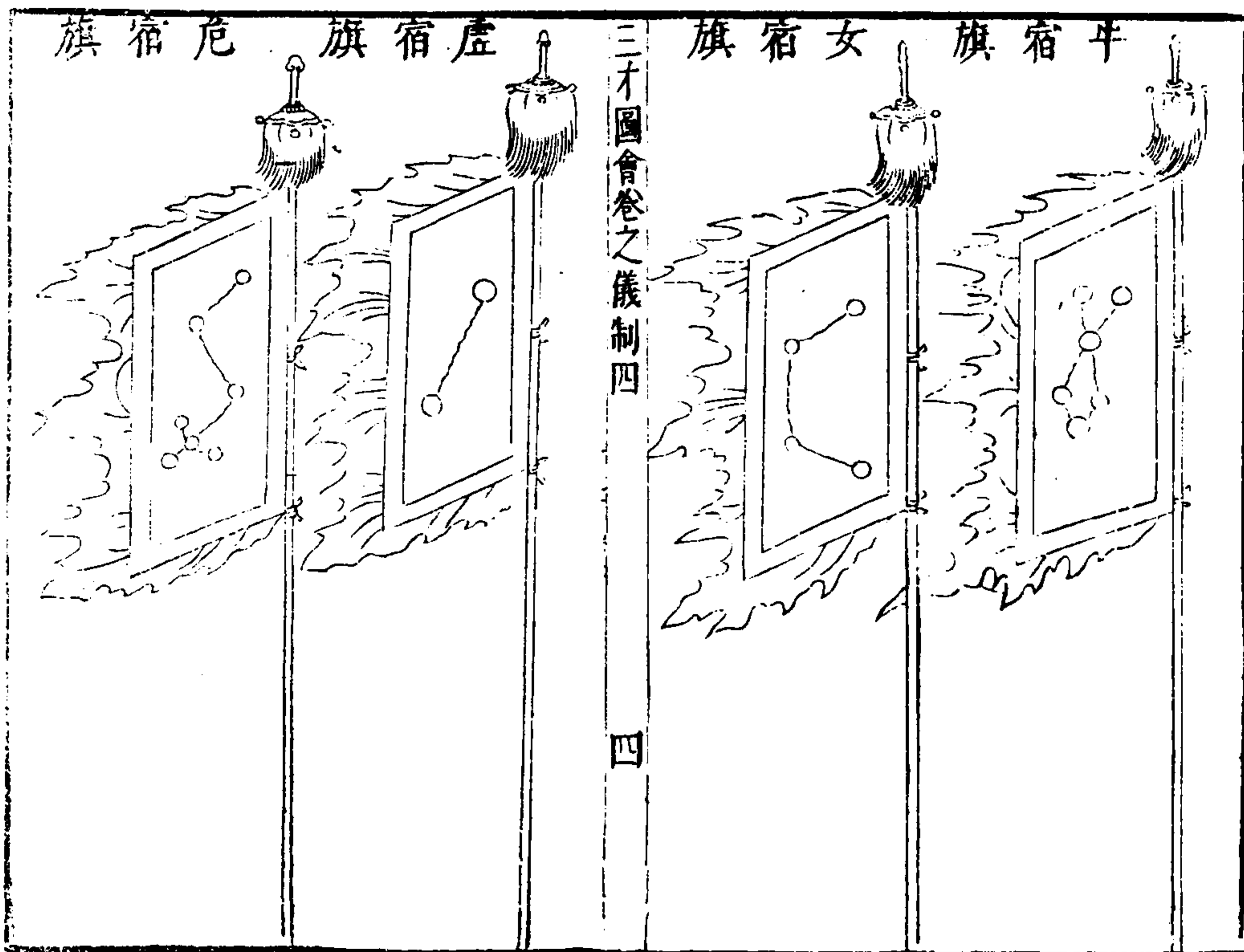
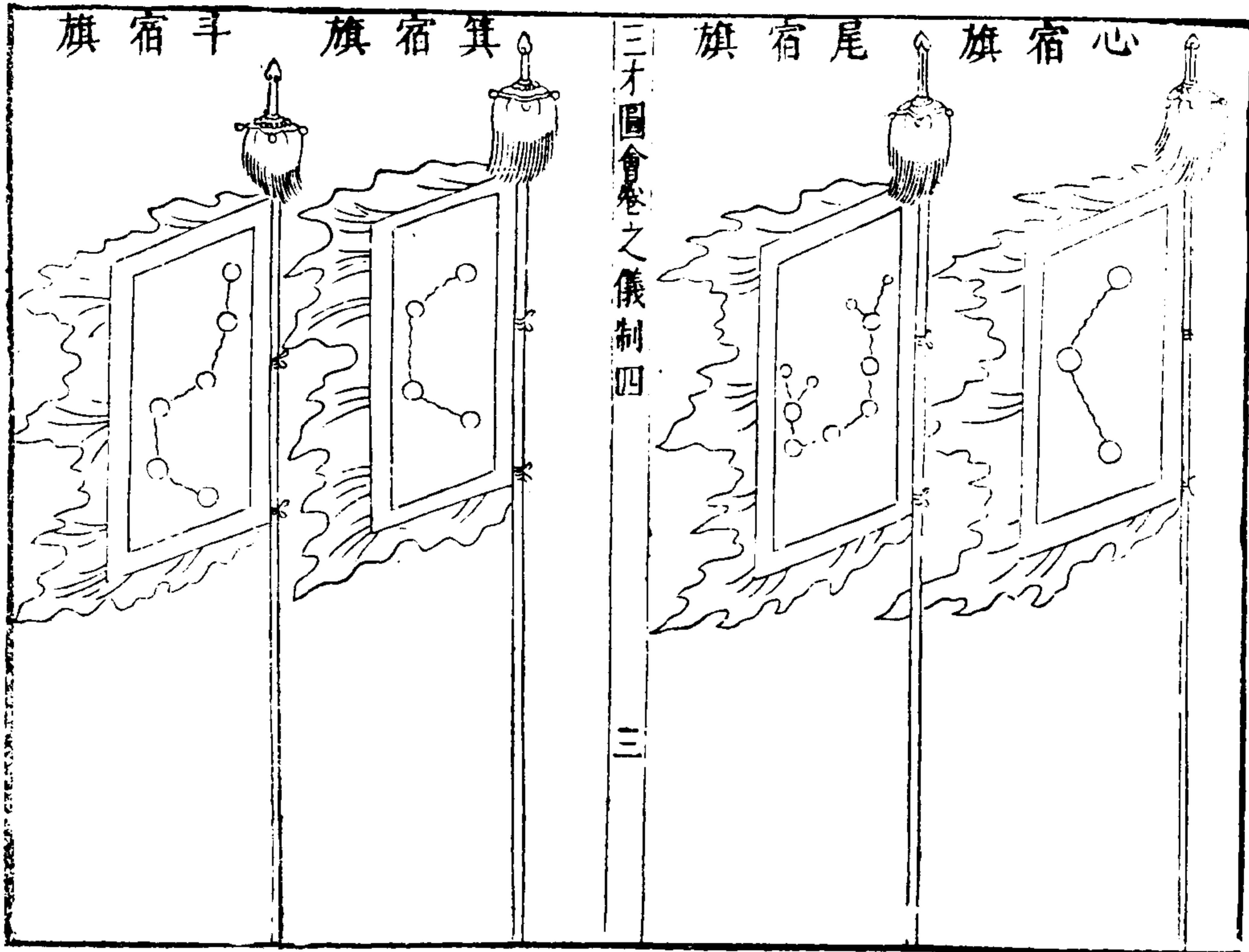

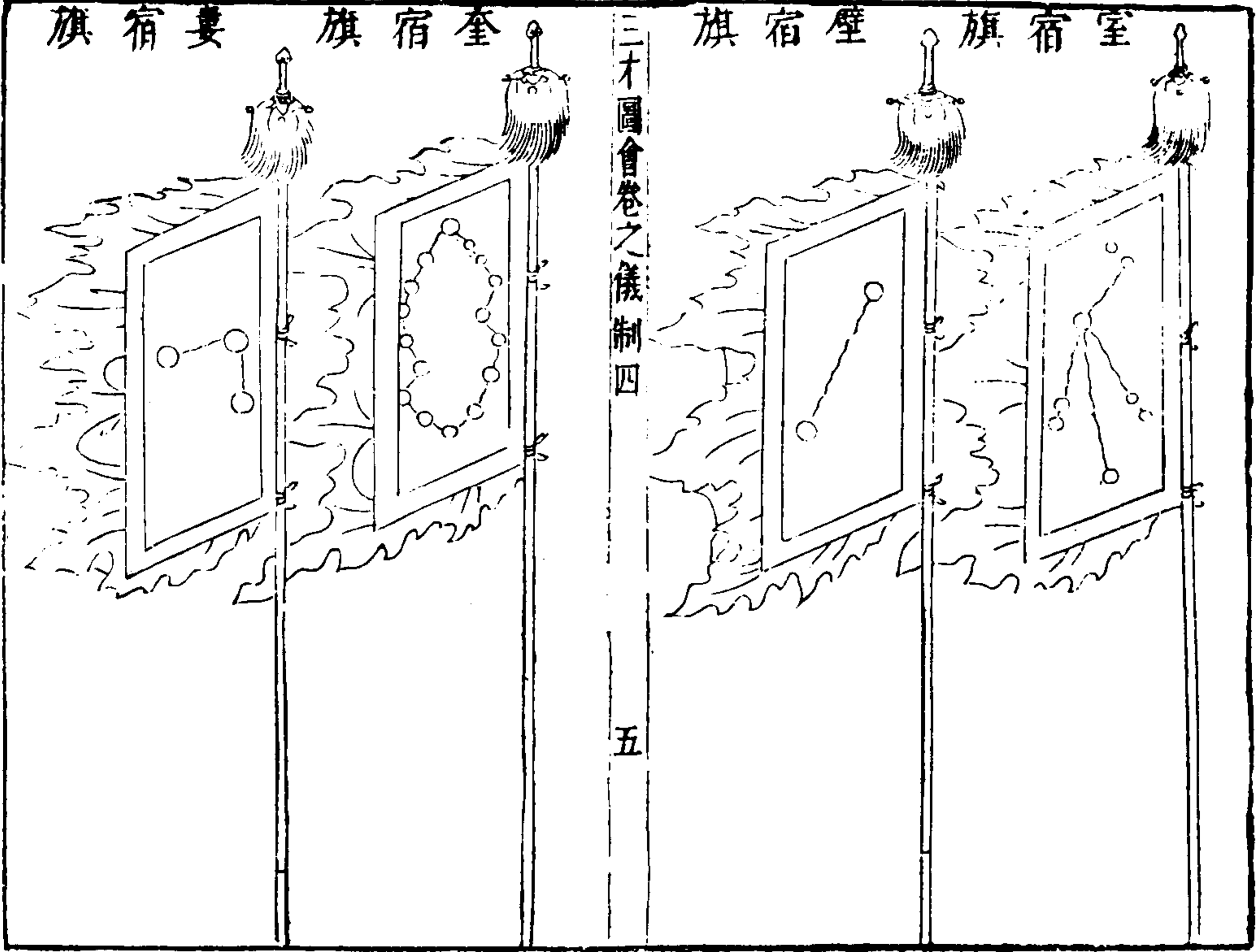

三才圖會卷之儀制四

五

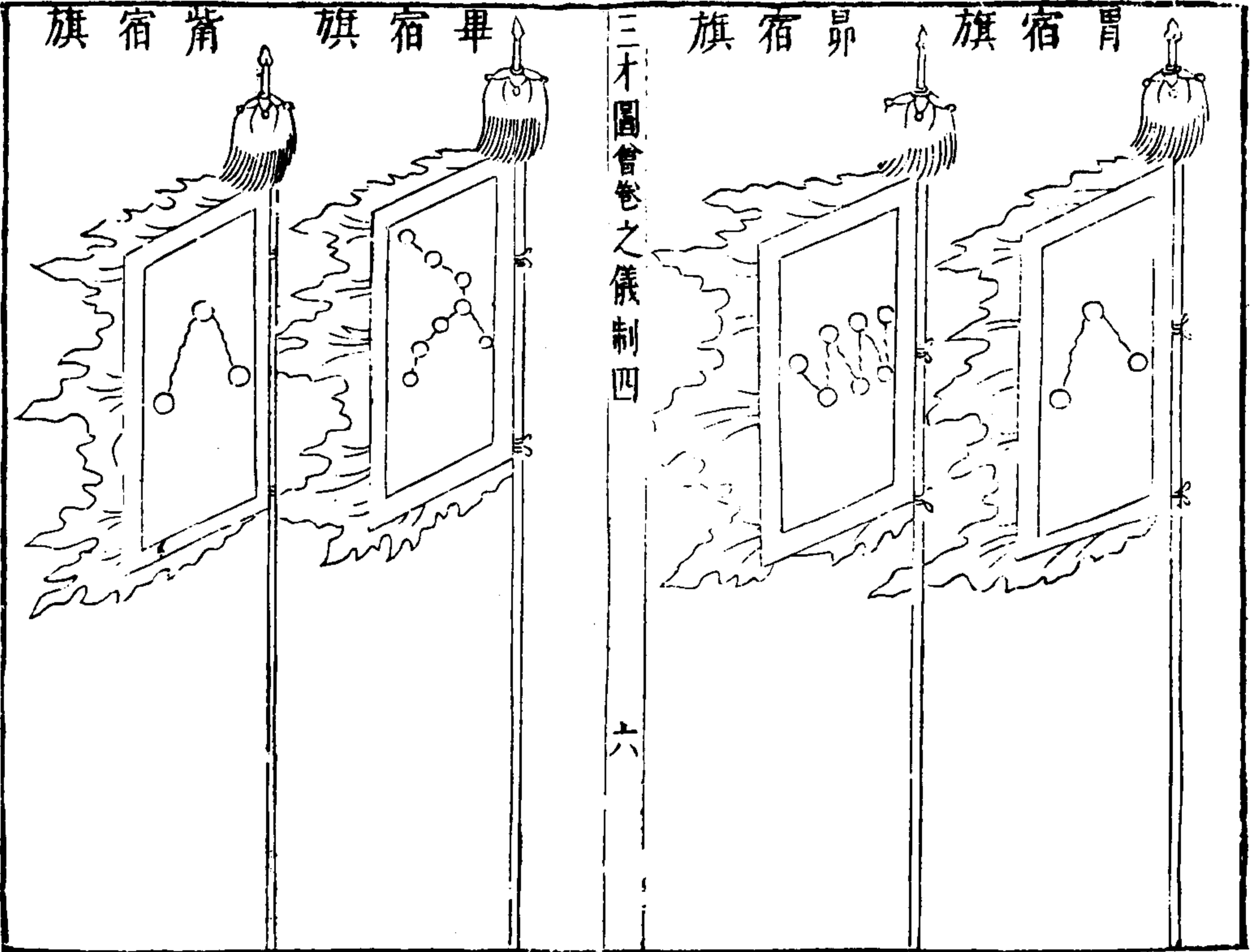

三才圖會卷之儀制四

六

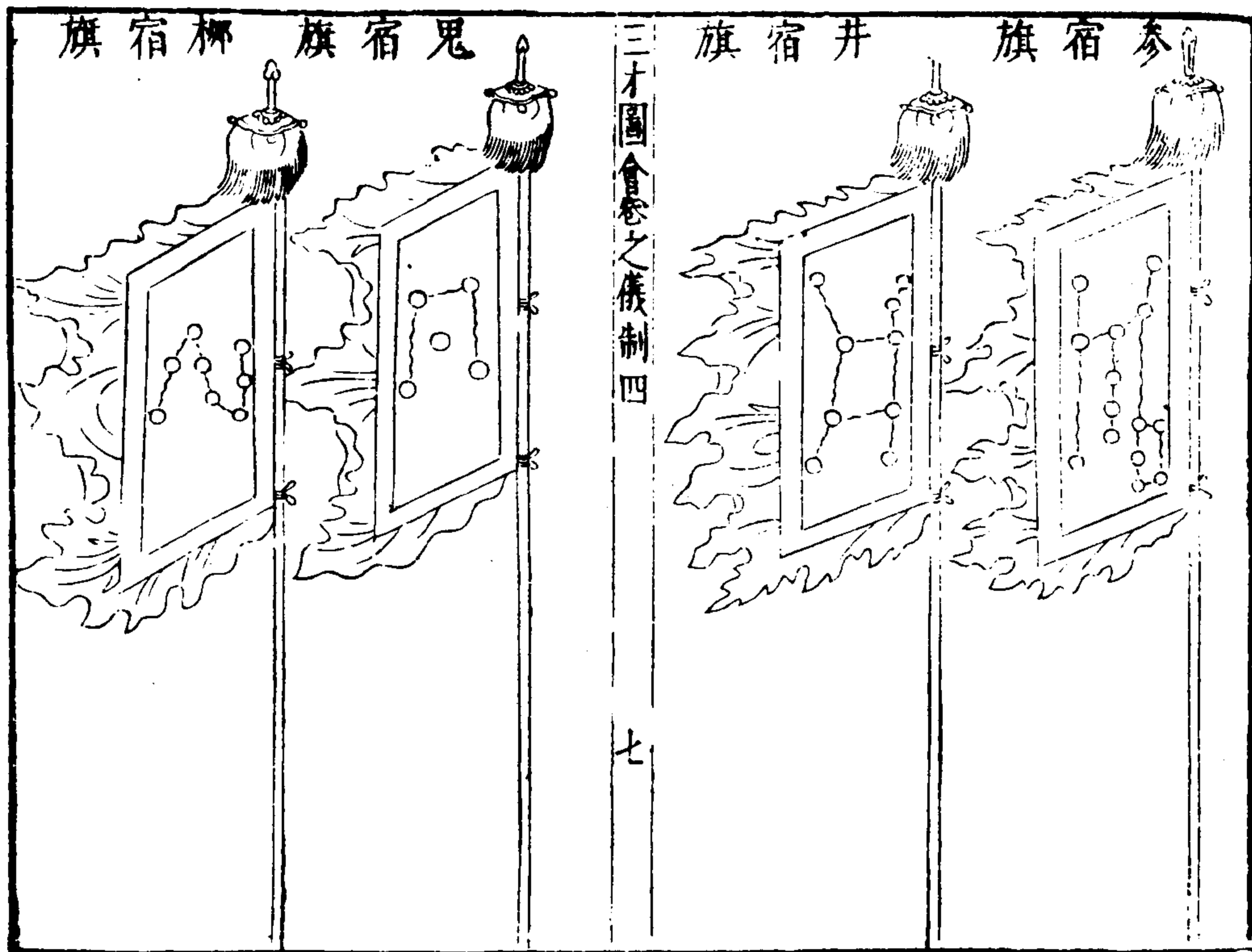

七

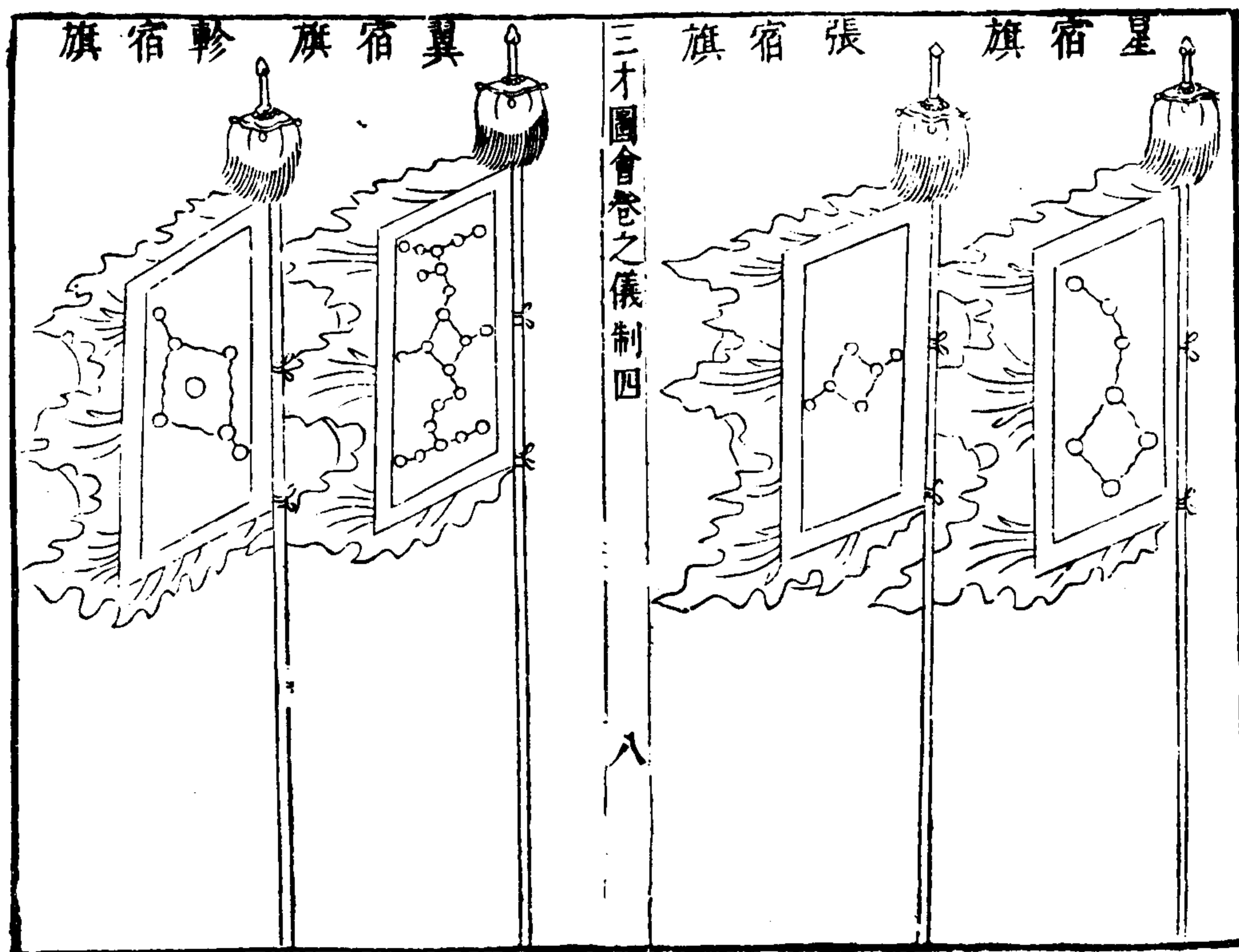

八

角宿旗

宋角宿旗青質赤火焰脚畫神人為女子形露髮朱袍黑欄立雲氣中持蓮荷元制青質青火焰脚繪二星下繪蛟今制青質黃欄赤火焰間綵脚中塗金為角宿二

亢宿旗

宋亢星旗青質赤火焰脚畫神人冠五梁冠朱袍皂欄皂帶黃裳持黑等子元制青質青火焰脚繪四星下繪龍今制青質黃欄赤火焰間綵脚中塗金為亢宿四

氐宿旗

三才圖會卷之儀制四

九

宋氐宿旗青質赤火焰脚畫神人冠小冠衣金甲朱衣包肚朱擁項白袴右手仗劍秉一鼈元制青質青火焰脚繪四星下繪貉今制青質黃欄赤火焰間綵脚中塗金為氐宿四

房宿旗

宋房宿旗青質赤火焰脚畫神人烏巾白中單碧袍黑欄朱蔽膝白帶黃裙朱馬右手仗劍元制青質青火焰脚繪四星下繪兔今制青質黃欄赤火焰間綵脚中塗金為房宿六

心宿旗

宋心宿旗青質赤火焰脚畫神人冠五梁冠朱袍皂欄左手持仗元制青質青火焰脚繪三星下繪狐今制青質黃欄赤火焰間綵脚中塗金為心宿三

尾宿旗

宋尾宿旗青質赤火焰脚畫神人冠束髮冠素中單黃袍朱裳青帶纁裳赤鳥右手仗劍左手持弓元制青質青火焰脚上繪九星下繪虎今制青質黃欄赤火焰間綵脚中塗金為尾宿九又神宮小星一在旁

三才圖會卷之儀制四

十

箕宿旗

宋箕宿旗青質赤火焰脚畫神人冠金梁冠衣淺朱袍皂欄仗劍秉白虎於火中元制青質青火焰脚繪四星下繪豹今制青質黃欄赤火焰間綵脚中塗金為箕宿四

斗宿旗

宋斗宿旗青質赤火焰脚畫神人被髮黃腰裙朱帶右手持杖元制黑質黑火焰脚上繪六星下繪獬今制青質黃欄赤火焰間綵脚中塗金為斗宿六

牛宿旗

宋牛宿旗青質赤火焰脚畫神人牛首皂襪紅袍黃裳朱鳥立雲氣中 元制黑質黑火焰脚上繪六星下繪牛今制青質黃襪赤火焰間綵脚中塗金為牛宿六

女宿旗

宋女宿旗青質赤火焰脚畫神人鳥牛首衣朱服皂襪素帶烏鞞右手持蓮立雲氣中 元制黑質黑火焰脚上繪四星下繪龜 今制青質黃襪赤火焰間綵脚中塗金為女宿四

虛宿旗

三才圖會卷之儀制四 十一 宋虛宿旗青質赤火焰脚畫神人被髮裸形坐於甕中左手持一玢 元制黑質黑火焰脚上繪二星下繪鼠 今制青質黃襪赤火焰間綵脚中塗金為虛宿二

危宿旗

宋危宿旗青質赤火焰脚畫神人虎首金甲衣朱服豹皮汗髯青帶藍包肚烏鞞左手仗劍立雲氣中 元制黑質黑火焰脚上繪三星下繪燕 今制青質黃襪赤火焰間綵脚中塗金為危宿三又墳墓四小星在旁

室宿旗

宋室宿旗青質赤火焰脚畫神人戴髮朱服乘舟水中 元制黑質黑火焰脚上繪二星下繪猪 今制青質黃襪赤火焰間綵脚中塗金為室宿二又離宮六星在旁

壁宿旗

宋壁宿旗青質赤火焰脚畫神人為女子形丫髮朱服皂襪綠帶黃裳烏鳥左手持前右手仗劍立雲中 元制黑質黑火焰脚上繪二星下繪狗 今制青質黃襪赤火焰間綵脚中塗金為壁宿二

奎宿旗

三才圖會卷之儀制四 十一 宋奎宿旗青質赤火焰脚畫神人狼首朱服金甲綠包肚白汗髯黑帶烏鞞右手仗劍 元制素質素火焰脚上繪十六星下繪狼 今制青質黃襪赤火焰間綵脚中塗金為奎宿十六

婁宿旗

宋婁宿旗青質赤火焰脚畫神人丫金梁冠素中單淺黑包皂襪朱蔽膝青帶黃裳朱鳥左手持鳥牛角右手仗劍 元制素質素火焰脚上繪三星下繪狗 今制青質黃襪赤火焰間綵脚中塗金為婁宿三

赤火焰間綵脚中塗金為婁宿三

胃宿旗

宋胃宿旗青質赤火焰脚繪神人丫髮披豹皮淺紅裙青帶跣足左手指前右手仗劔立雲氣中 元制素質素火焰脚上繪三星下繪雉 今制青質黃欄赤火焰間綵脚中塗金為胃宿三

昂宿旗

宋昂宿旗青質赤火焰脚繪神人牛首朱服皂欄黃裳青帶朱鳥左手拳右手持青如意 元制素質素火焰脚上繪七星下繪雞 今制青質黃欄赤火焰間綵脚中塗金為

三才圖會卷之儀制四

十三

畢宿七

畢宿旗

宋畢宿旗青質赤火焰脚繪神人作兕形著朱棍持黑杖乘馬行雲氣中 元制素質素火焰脚上繪八星下繪烏 今制青質黃欄赤火焰間綵脚中塗金為畢宿八附耳一星在旁

觜宿旗

宋觜宿旗青質赤火焰脚繪神人冠緇布冠朱服皂欄黃裳拱手坐雲氣中 元制素質素火焰脚上繪三星下繪

猴 今制青質黃欄赤火焰間綵脚中塗金為觜宿二

參宿旗

宋參宿旗青質赤火焰脚繪神人被髮衣紫欄黃袍綠裳青帶朱鳥左手指空右手持珠椎立雲氣中 元制素質素火焰脚上繪十星下繪猿 今制青質黃欄赤火焰間綵脚中塗金為參宿十又玉井四小星在左足下

井宿旗

宋井宿旗青質赤火焰脚繪神人丫髮朱袍皂欄坐雲氣中右手持紅蓮 元制赤質赤火焰脚上繪八星下繪犴 今制青質黃欄赤火焰間綵脚中塗金為井宿八又鉞一星在旁

三才圖會卷之儀制四

十四

鬼宿旗

宋鬼宿旗青質赤火焰脚繪神人作女子形首飾金釵朱袍皂欄青帶黃裳烏鳥左手持杖立雲氣中 元制赤質赤火焰脚上繪五星下繪羊 今制青質黃欄赤火焰間綵脚中塗金為鬼宿五

柳宿旗

宋柳宿旗青質赤火焰脚繪神人作女子形露髻朱衣黑

欄黃裳皂鳥撫一青龍 元制赤質赤火焰脚上繪八星
下繪虜 今制青質黃欄赤火焰間綵脚中塗金為柳宿

星宿旗

宋星宿旗青質赤火焰脚繪神人冠五梁冠淺朱袍綠欄
青帶黃裳朱鳥立雲氣中兩手持金銅絲二條 元制
赤質赤火焰脚上繪七星下繪馬 今制青質黃欄赤火
焰間綵脚中塗金為宿七

張宿旗

三才圖會卷之儀制四 十五
宋張宿旗青質赤火焰脚繪神人衣豹皮朱帶素鞞右手
仗劔坐雲氣中 元制赤質赤火焰脚上繪六星下繪鹿
今制青質黃欄赤火焰間綵脚中塗金為張宿六

翼宿旗

宋翼宿旗青質赤火焰脚繪神人作女子形首飾金釵假
髻白中單皂袍碧欄赤蔽膝紫裳赤鳥左手持前右手仗
劔立於火中 元制赤質赤火焰脚上繪二十二星下繪
蛇 今制青質黃欄赤火焰間綵脚中塗金為翼宿二十

二

軫宿旗

宋軫宿旗青質赤火焰脚繪神人作女子形金釵假髻朱
袍皂欄青帶黃裳赤鳥左手持書立雲氣中 今制青質
黃欄赤火焰間綵脚中塗金為軫宿四長沙一星在中左
右轄二星在旁

三才圖會卷之儀制四

十六

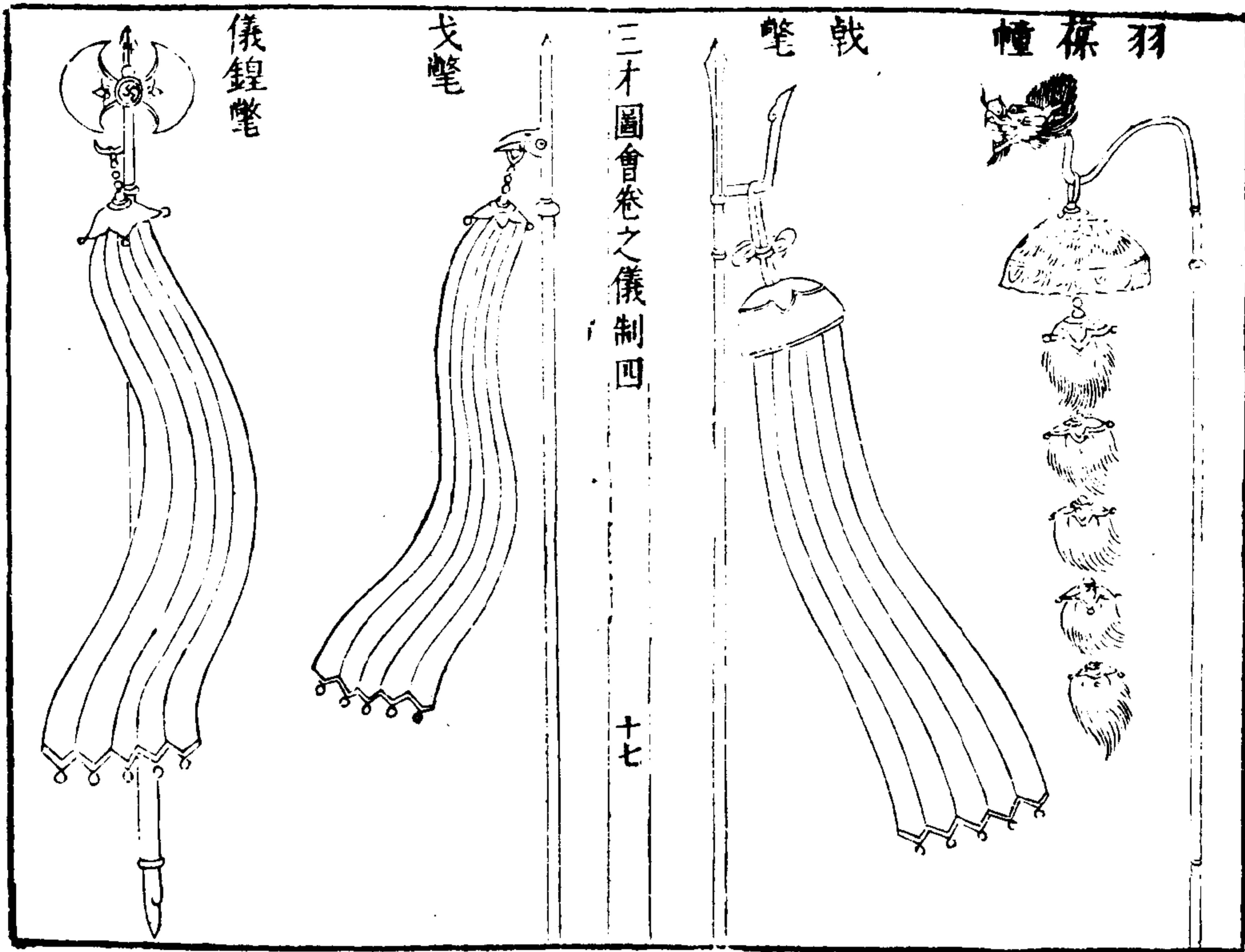

羽葆幢

按釋名曰幢童也其貌童童然也鄭康成注周禮夏承職云綴以旄牛尾爲之綴於幢上所謂注旄於幢上節幢麾制皆相類唯以層數別之至晉始有羽葆幢宋制如節而五層紫綾袋籠之今制朱漆竿金龍首垂綠蓋紅斿牛毛五層上戴白羽

斿

宋制以木爲之在車輪外赤質畫雲氣上綴飛掌垂五色帶帶末有銅鈴景祐五年重制定長一丈六尺元制以三才圖會卷之儀制四

十八

木有枝塗以黃金竿以朱漆今爲斿枝以黃金塗之朱竿餘同宋制

戈斿

按釋名曰戈勾子戟也戈過也所刺所決過之所勾引制之不得過也今制爲戈刃以黃金塗之朱竿畫雲氣上綴五色旛帶末俱綴金銅鈴

儀鎧

按宋開寶通禮義纂曰鎧鉞屬也秦以鐵作鎧謂之儀鎧唐用爲儀仗宋制如斧刻木爲之謂之儀鎧五

色幡塗刃以青柄以朱畫雲氣上綴小錦幡五色帶帶垂
金銅鈴 元制同 今制同宋

三才圖會卷之儀制四

十九

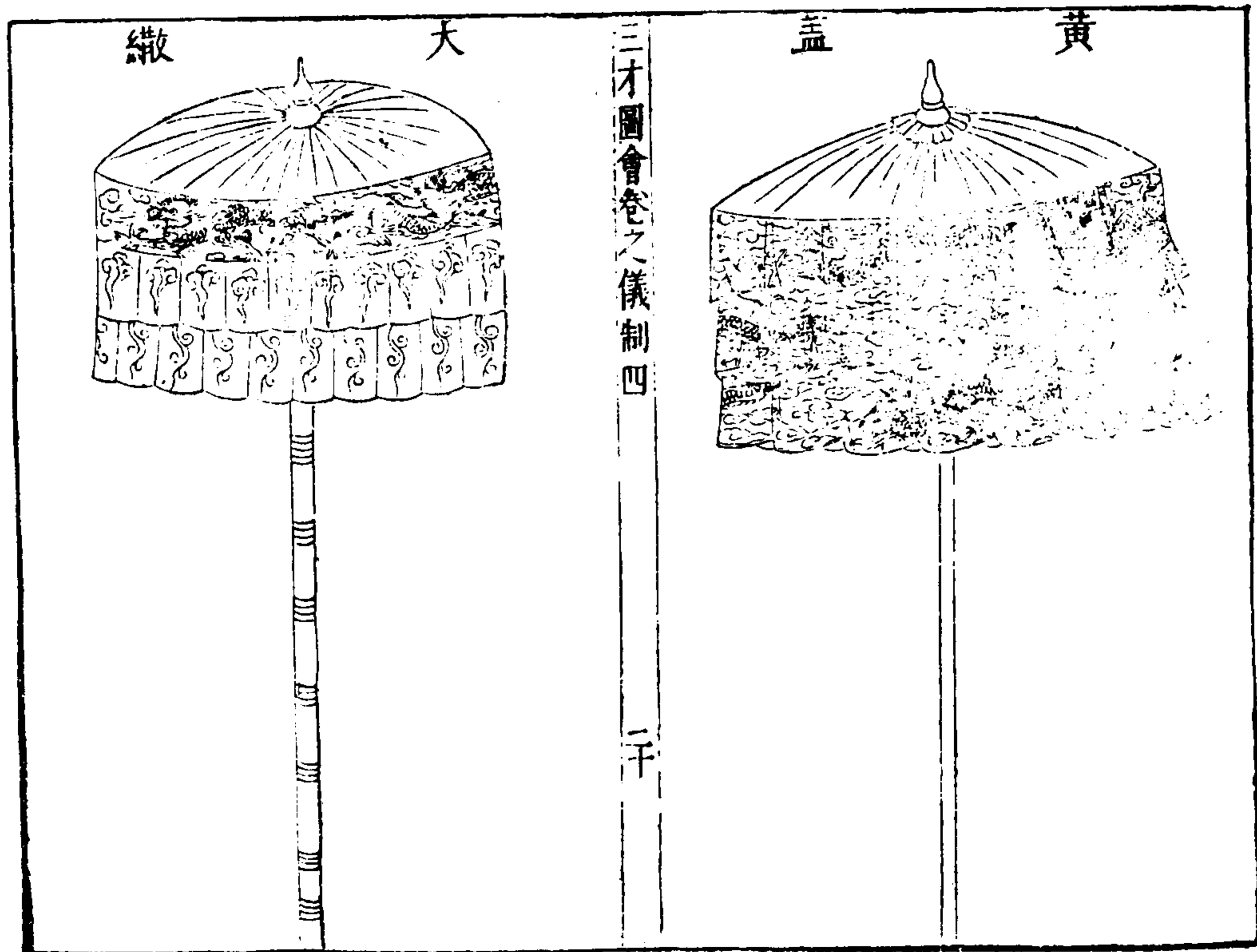

三才圖會卷之儀制四

二十

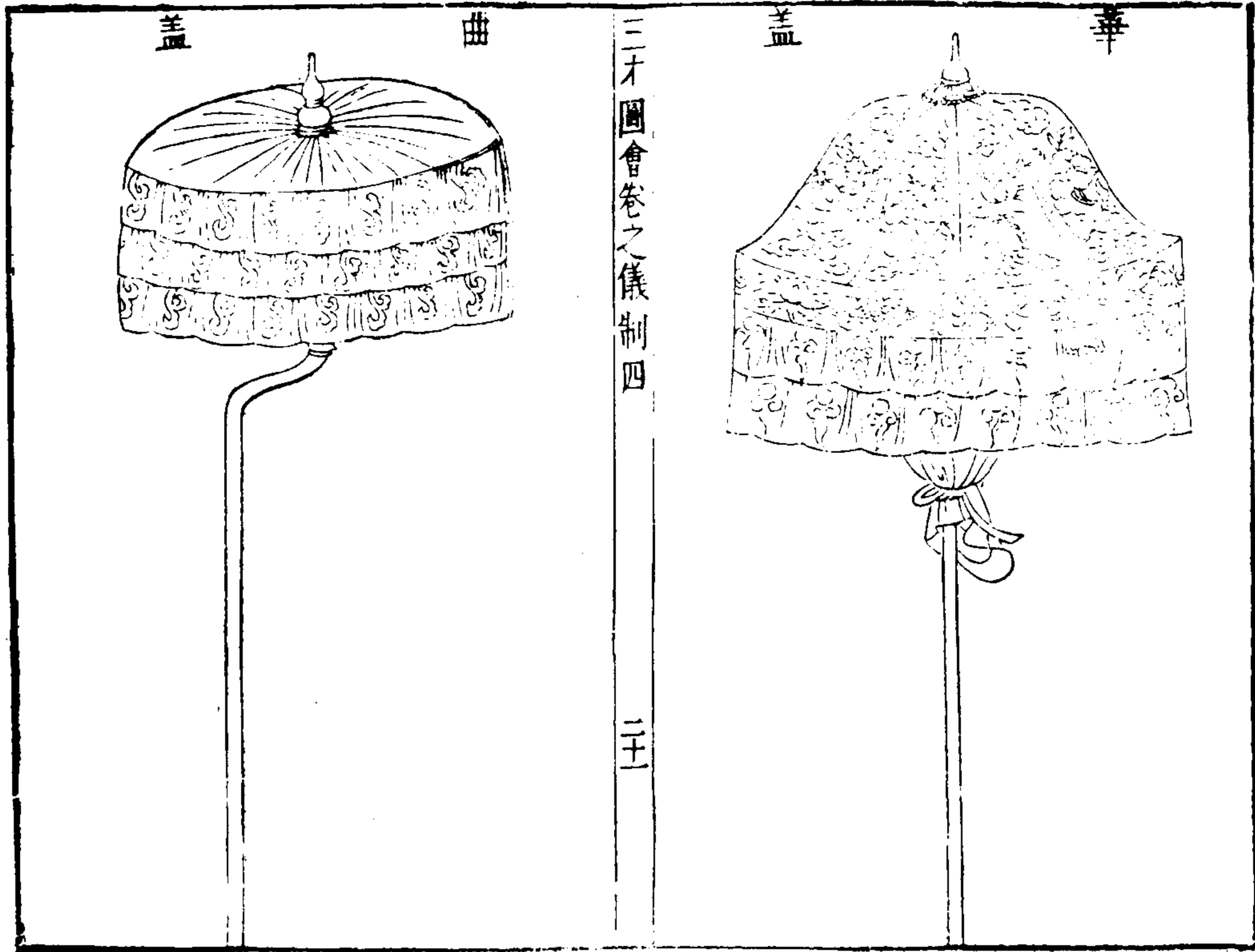

三才圖會卷之儀制四

二十一

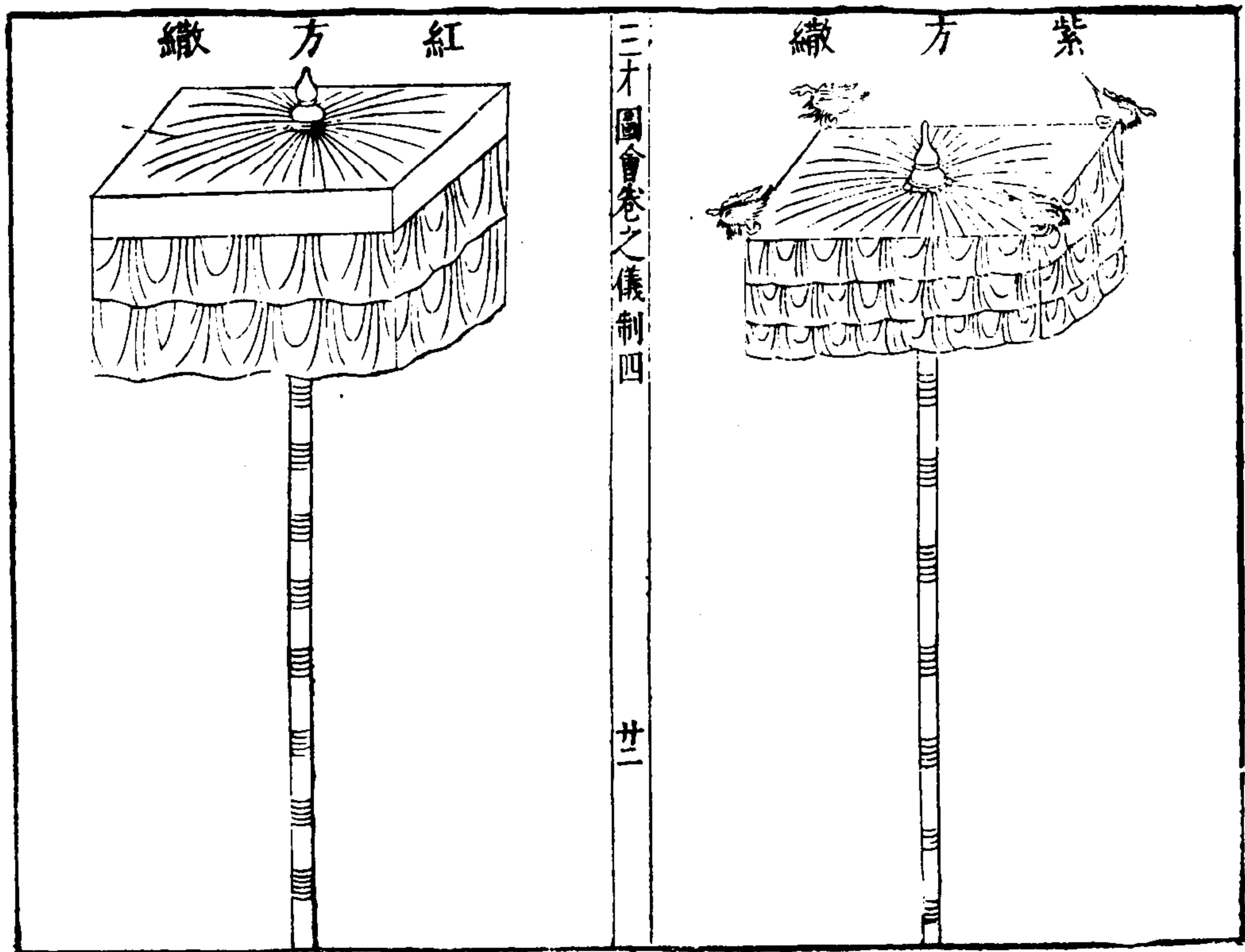

三才圖會卷之儀制四

廿二

黃蓋

按漢乘與黃屋左纛黃屋者車蓋也後世因為黃蓋乃其遺制也 元制黃繖上加金浮屠 今制紅漆直柄圓繖黃羅為表銷金作飛龍形黃絹裏上施金葫蘆

大繖

按開元禮義鑑曰風俗通云繖者大蓋也又 漢書上官桀為羽林即從武帝上甘泉宮會天大風車不得行因解蓋以授之 宋制大繖赤質紫表平頂而圓上繡金飛龍瑞草朱裏紅漆藤纏直柄 今制與宋同但加金浮屠

三才圖會卷之儀制四

廿三

華蓋

按崔豹古今注曰華蓋黃帝所作 黃帝與蚩尤戰於涿鹿常有五色雲氣金枝玉葉止於帝上成花蔭之象因作華蓋又晉天文志曰大帝上九星曰華蓋所以覆蔽大帝之座蓋下九星曰杠蓋其柄也世有華蓋義亦取此 宋制赤質圓頂隆起上繡花龍藤纏朱漆直柄 元制與宋同但上施金浮屠 今制亦與宋同上加雲氣花蔭金浮屠

曲蓋

按崔豹古今注曰曲蓋太公所作武王伐商大風折蓋大因公因折蓋之形而制曲蓋 漢乘與用四 宋制赤質紅裏平頂而圓如華蓋差小而曲柄上繡瑞草 元制與宋同但上加金浮屠 今制同宋

紫方繖

按通俗文曰張帛避雨謂之繖 宋制赤質正方四角有銅螭頭紫羅表紅絹裏黑漆藤纏直柄平頂 元制如大繖而表用紫羅 今制同宋上加金浮屠

紅方繖

三才圖會卷之儀制四 廿四 宋制如紫方繖而赤質朱漆藤纏直柄平頂四方紅羅表紅絹裏無飾 元制如大繖而表用緋羅 今制同宋上加金浮屠

雉扇

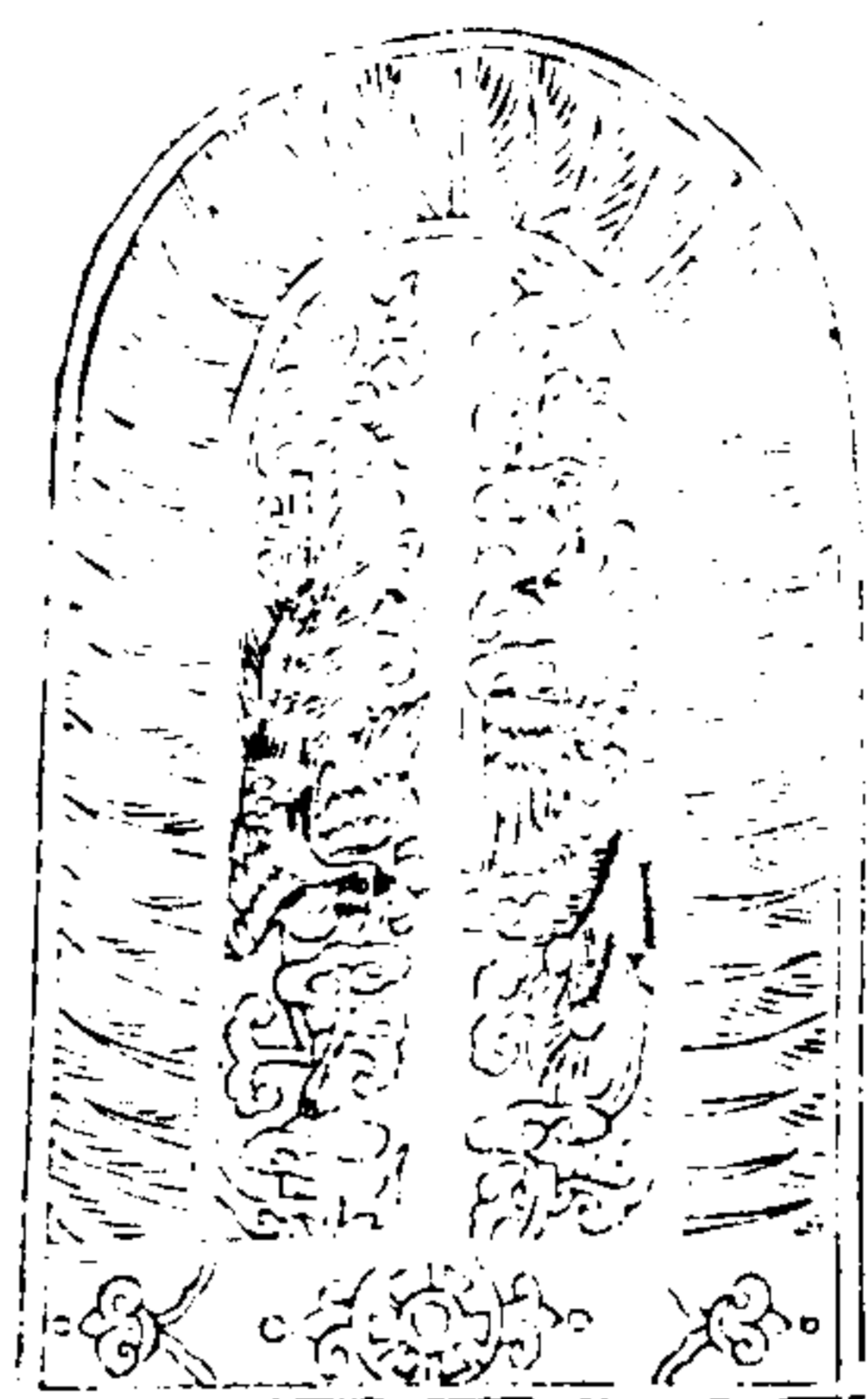

紅團扇



三才圖會卷之儀制四

廿五

雉扇

按崔豹古今注曰雉尾扇起於商世高宗有雉雉之祥服章多用雉羽周制以為王后夫人之服輦車有髮飾即緝羽然扇妻所以遮翳風塵也 唐六典曰舊翟尾扇開元初改為繡孔雀以從省 宋有六雉扇中雉扇小雉扇三等其制下方上 圓直柄緋羅心外周繡以雉尾排列為飾中為雙孔雀間施雜花下橫黑漆木連柄用金銅花裝飾 元因之 今制與宋同

紅團扇

三才圖會卷之儀制四

廿六

按楊雄方言曰扇自關而東謂之扇自關而西謂之箑世本曰武王作筵西京雜記曰天子夏則設羽扇冬則繡扇舊禮令乘輿有紅畫團扇後以繡文故去畫字 宋制亦質繡五色雜花朱漆柄 元同宋制 今制與宋同

朱雀幢



三才圖會卷之儀制四
玄武幢

廿七



青龍幢

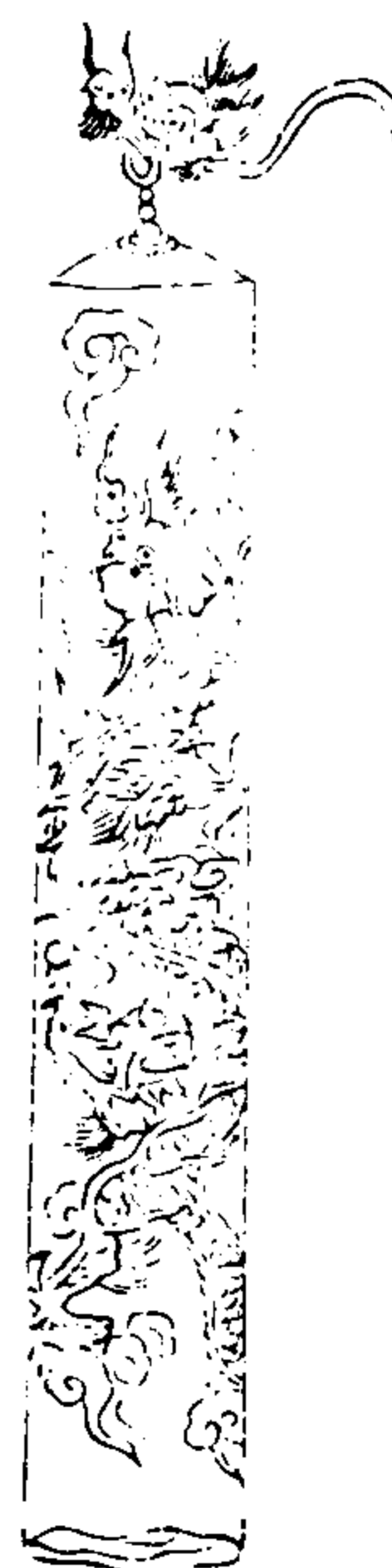

三才圖會卷之儀制四
白虎幢

廿八

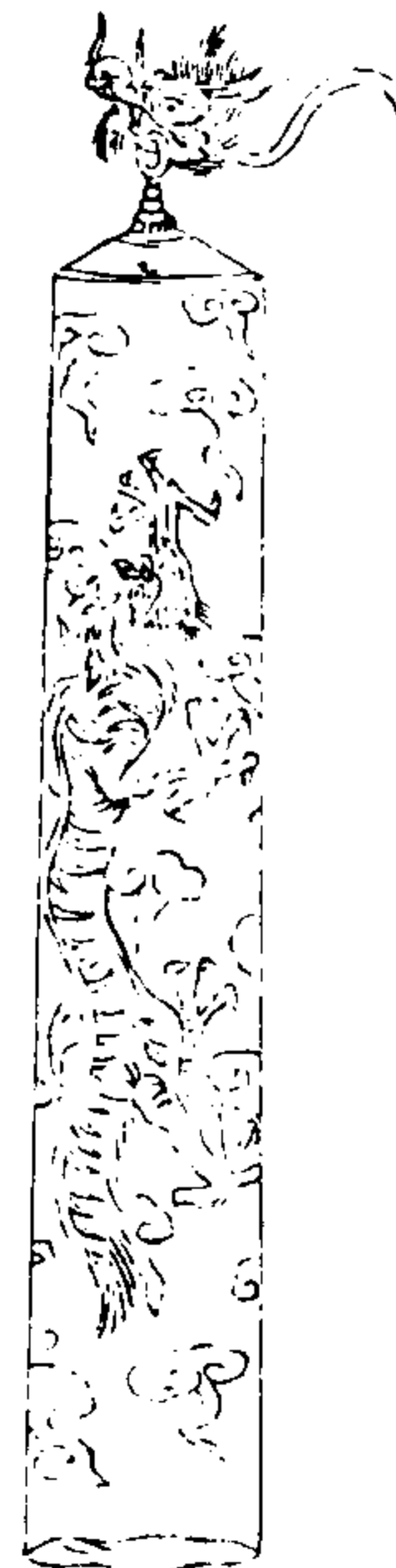

朱雀玄武青龍白虎幢

按開寶 禮義纂曰 魏信幢以五方獸為之 唐朱雀
幢居前青龍幢居左白虎幢居右玄武幢居後承魏制也
宋制幢如節用羗牛毛而五層韜以袋繡四神隨方色朱
雀幢用緋羅袋籠之上繡朱雀玄武幢用皂羅袋籠之上
繡龜蛇青龍幢用青羅袋籠之上繡青龍白虎幢用白羅
袋籠之上繡白虎朱漆柄取曲禮行前朱雀而後玄武左
青龍而右白虎之義 元制四幢各隨方色繡雀武龍虎
狀於上 今制與宋同

三才圖會卷之儀制四

廿九

扇



三才圖會卷之儀制四

三十

班劍

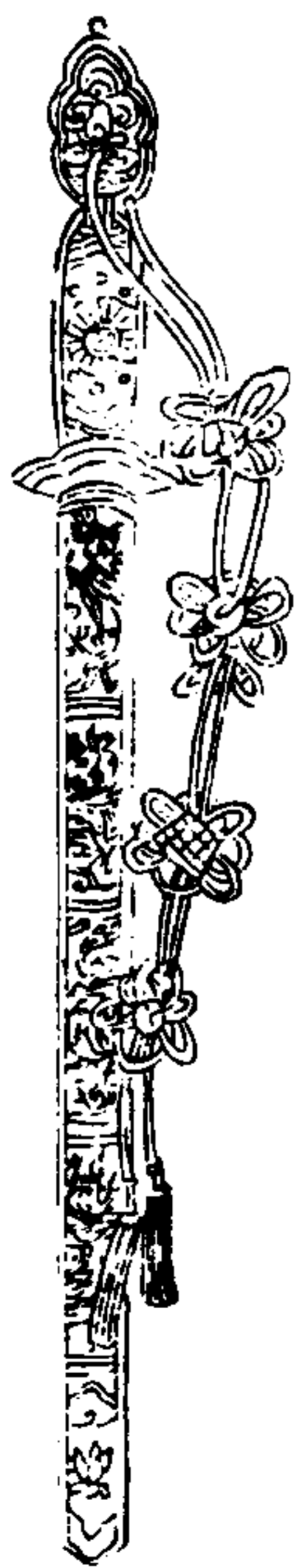

儀刀



扇

按事物紀原崔豹古今注曰 舜廣開視聽求賢人以自輔作五明扇 黃帝內傳亦有五明扇扇之起以五明而制也陸機扇賦曰昔 武王玄覽造扇於前然則今以招涼者用武王所作云故傳有武王扇暘之事 宋制團扇黃質上繡盤龍朱柄 今制與宋同

班劍

按開元禮義纂曰 漢制朝服帶劍 晉代之以木謂之班劍 東齊謂之象劍言象於劍也 宋會要云班劍取三才圖會卷之儀制四 卅一 裝飾斑斕之義劍鞘黃質紫斑文金銅裝紫絲帔鍔 元制同 今制鞘飾以金龍靶用金花裝釘餘同宋

儀刀

按宋會要云儀刀制同御刀 晉宋以來有之黑鞘金塗花龍飾鞘紫絲緞帔鍔 元制同 今制與宋同但綠鞘紅絲帔鍔

鐙杖

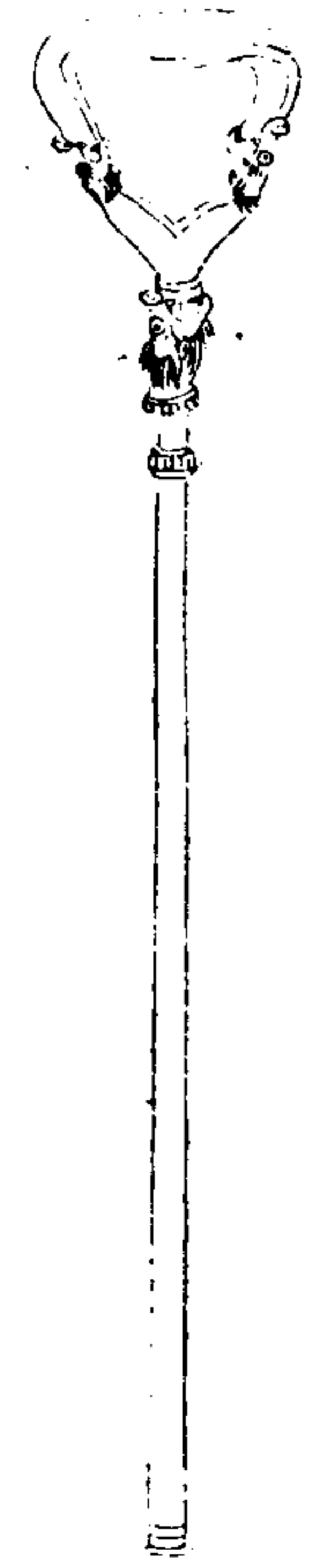
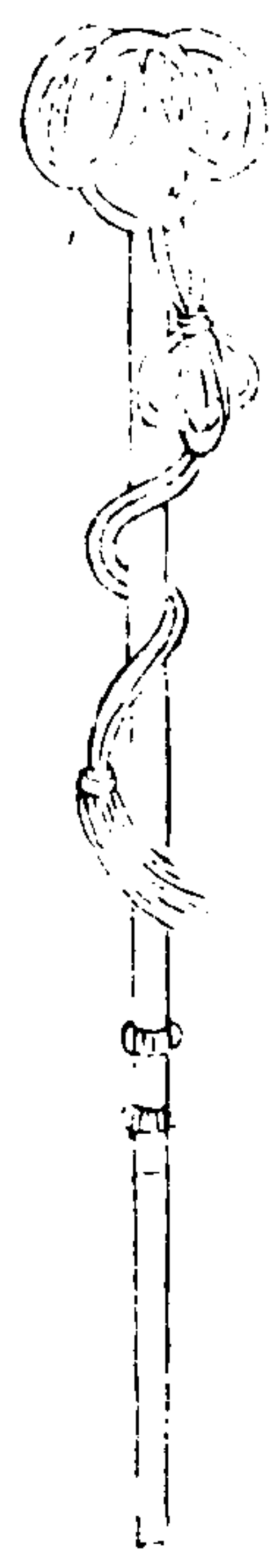

三才圖會卷之儀制四 卅二 吾杖



卧瓜

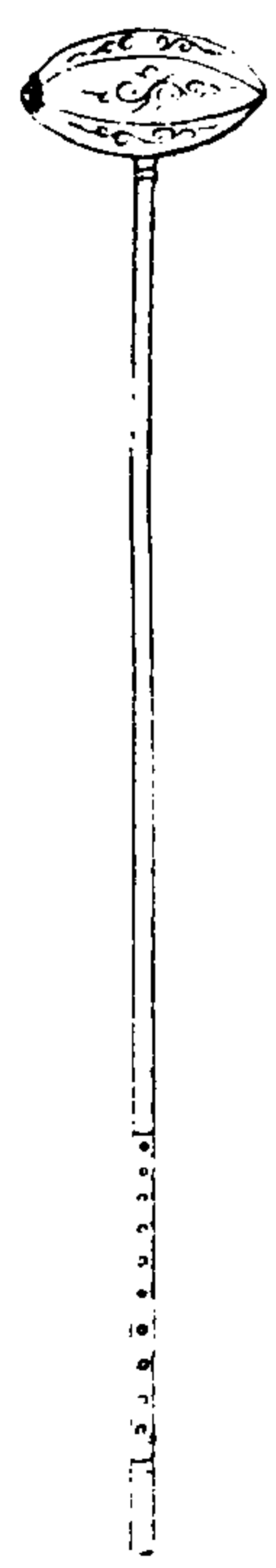

立瓜



響節



三才圖會卷之儀制四

卅三

金節



骨朶



鐙杖

宋朝會要云鐙杖黑漆琴柄也金銅為鐙狀飾其末紫絲
條繫之 元制朱漆竿上以金塗馬鐙 今制為金龍首
銜馬鐙貫於朱漆杖首仍以金飾杖末

吾杖

按崔豹古今注曰 漢朝執金吾吾杖也以銅為之黃金
塗兩末謂金吾也御史大夫司隸校尉亦得執焉以其形
如車輪輻故又曰車輻杖 宋制朱漆八稜 元制朱漆
杖金飾兩末 今制同

三才圖會卷之儀制四

卅四

卧瓜立瓜

按武經云骨朶有二色曰蒺藜曰蒜頭蓋因物製形以為
仗衛之用卧瓜立瓜蓋亦骨朶之流取象於物者也 元
制卧瓜立瓜皆製如瓜形塗以黃金卧瓜則卧置立瓜則
立置皆朱漆杖首 今制同

響節

按 宋會要曰天武一百五十人充園子入內院 金集
禮曰司園四十人皆不注其義今按園子即響節也 元
制以金塗橫竹杖首貫銅錢而以紫絹冒之 今制同

以黃銷金袋

金節

按 周禮地官掌職曰凡邦國之使節山國用虎節土國用人節澤國用龍節皆金也又按釋名曰節為號令賞罰之節釋名節毛上下相重取象竹節 漢節以竹為之柄長八尺以旄牛尾為其牦三重 宋會要云黑漆竿上施圓盤周綴紅絲拂八層黃繡龍袋籠之 元制如麾八層韜以黃羅雲龍袋 今制與宋同

骨朶

三才圖會卷之儀制四 卅五
按宋初筆記曰國朝有骨朶子直衛士親近者予嘗脩日曆曾究其義關中人謂腹之大者為胍胍俗因謂仗頭大者亦為胍胍後訛為骨朶 胍胍音孤突武經曰骨朶二色曰蒺藜曰蒜頭以鐵若木為大首 元制以朱漆棒首貫以金塗銅鏈又有刻絲骨朶制如骨朶加紐絲文 今制朱漆竿為柄下用金飾上貫骨朶

交椅椅踏

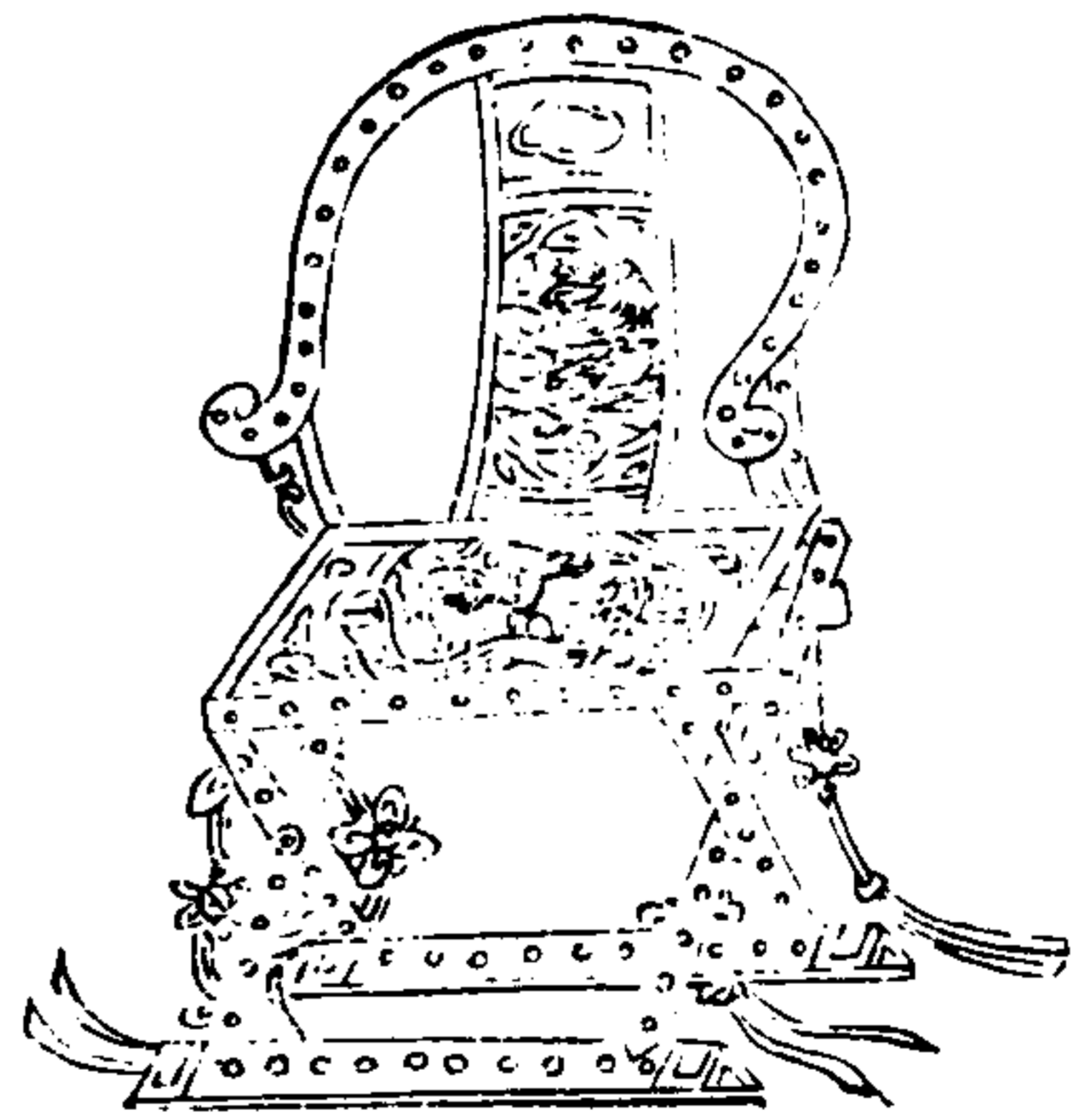

三才圖會卷之儀制四 卅六
鳴鞭

拂子

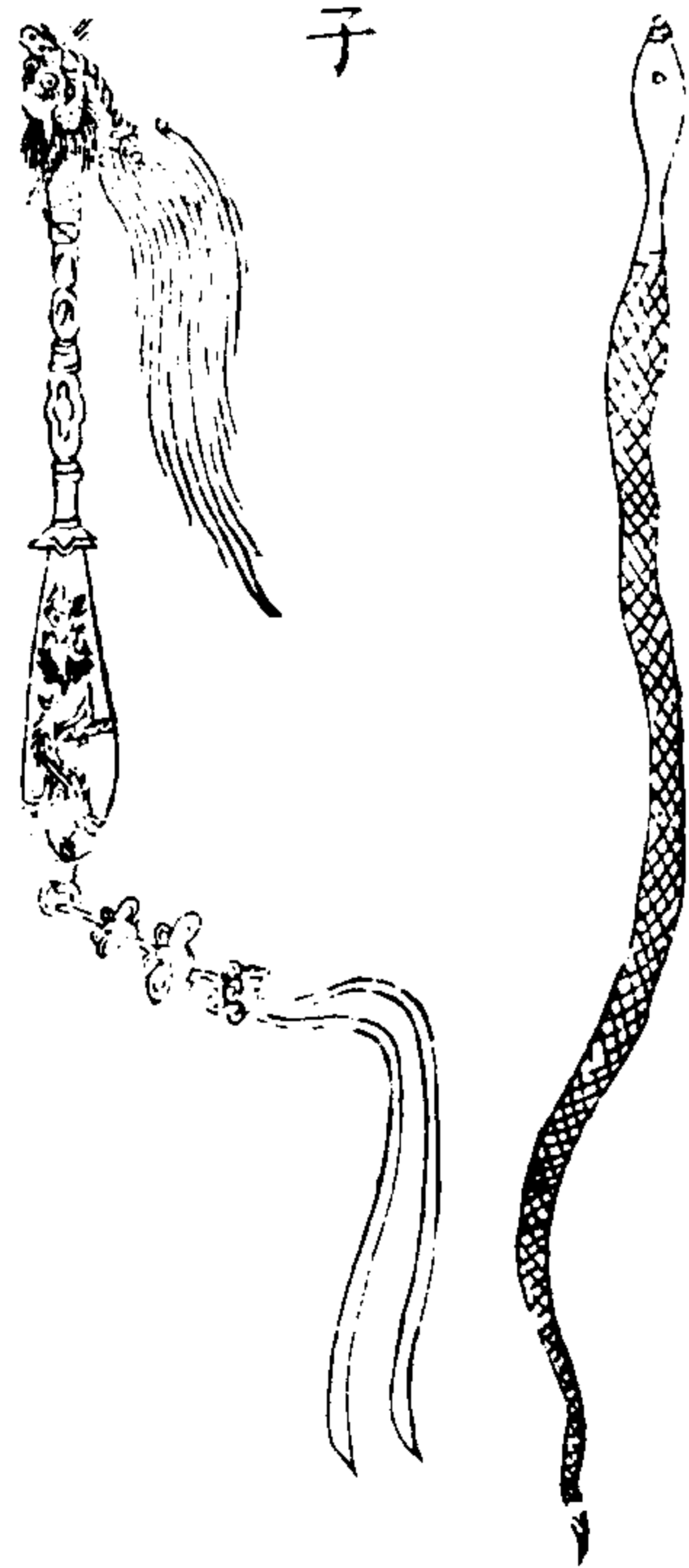

交椅椅踏

按交椅 漢靈帝時景師所造 元以木為椅銀飾之塗以黃金 今制木胎渾金飾之中倚為銀花雲龍餘皆金釘裝釘上陳緋綠織金褥四角各垂紅絲絛結粉銷踏四方中為銀花盤龍餘用金釘裝釘

鳴鞭

按 周禮條狼氏掌執鞭以趨辟王出入則夾道又朝士掌帥其屬以鞭呼趨且辟禁慢期錯立族談者 晉中朝大駕有執鳴鞭之制歷代因之 宋以紅絲為鞭 元制三才圖會卷之儀制四 卅七 鞭以綠為柄梅紅絲為之梢用黃茸而漬以蠟 今制以黃絲為鞭梢漬以蠟

拂子

拂子者塵尾之類也 晉東宮舊事曰太子有白毳拂二宋宮中導從有執紅絲拂二人而不言其制 元以紅鬘牛尾為之金塗木柄 今制以紅絲拂為心上以素鬘牛尾籠之銜以金龍首以木為柄畫以金龍紋柄末垂紫絲結粉銷

壺唾



盂唾

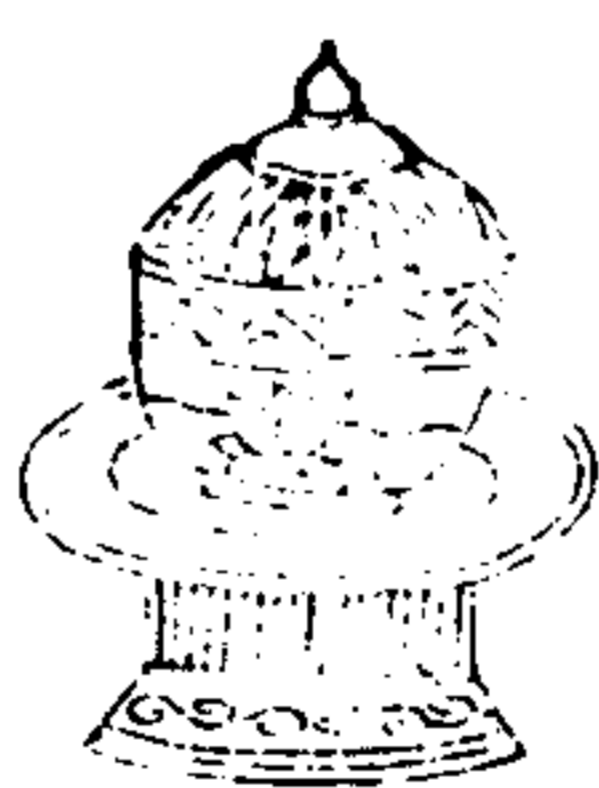

盆水

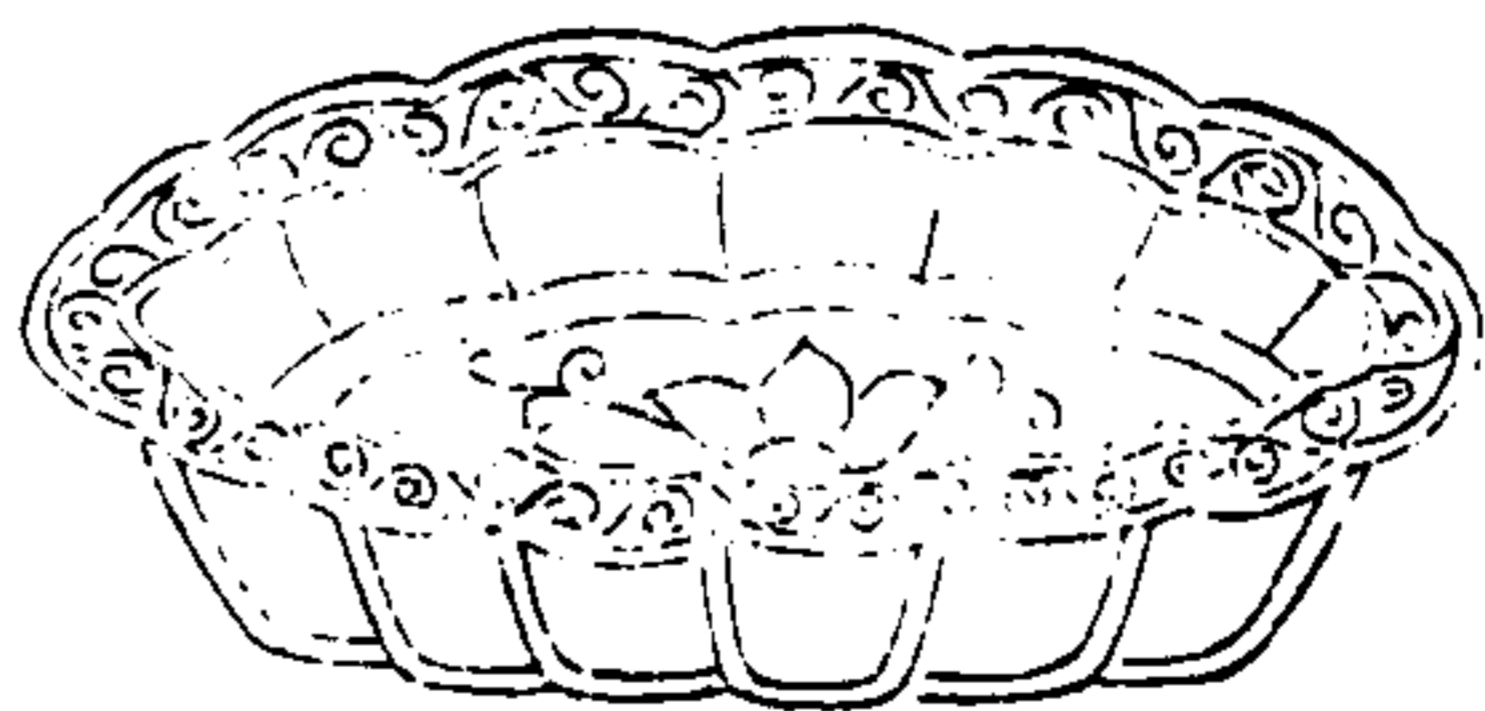

三才圖會卷之儀制四

卅八

罐水



爐香



盆香

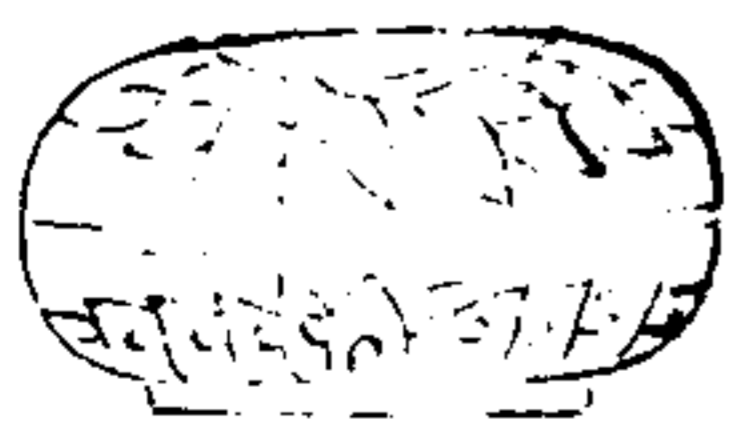

唾壺唾盃

按 漢武之世孔安國為侍中以其儒者特聽掌御唾壺朝士榮之 魏武上雜物疏曰御雜物用有純金唾壺一枚漆圓油唾壺四枚交州雜記事曰太康四年臨邑王范熊獻紫水精唾壺一口青白水精唾壺各二口 宋宮中導從有紫衣執金唾壺一人而不言其制 元唾壺唾盃皆以銀為之有蓋塗以金 今制皆以黃金為之壺小口巨腹蓋大如腹盃圓形如缶蓋僅掩口下有盤俱為龍紋

水盆

三才圖會卷之儀制四 卅九 水盆古之洗也儀禮曰設洗於阼階東南三禮圖曰洗高三尺口徑尺五寸天子黃金飾 元以黃金塗銀為之今制純用黃金寬緣平底列瓣俗謂芙蓉樣者綠底俱銀花為飾

水罐

按張敞晉東宮舊事曰太子初拜有塗金銀澡罐一井青絲三合繩長二尺五寸宋宮中導從有紫衣執金罐器一人而不言其制元有水瓶而無水罐 今制以黃金為之有蓋有提小口巨腹通用銀花為飾

香合

按韻會曰合子盛物器名漢劉向有合賦宋元嘉起居注曰阜朗有金鍍合二枚銀鍍合二枚宋宮中導從有捧龍腦合二人 元制以銀為合徑七寸塗黃金銀雲龍于上今制以黃金為圓合蓋銀以龍紋底周圍銀花為蓮瓣

香爐

按西京雜記曰長安巧工丁緩者作卧褥香爐本出防風其法後絕至緩更為之為機環轉運而爐體常平 宋宮中導從有女冠二人執香爐香盤元制以銀為座上插蓮三才圖會卷之儀制四 四十 花爐爐上罩以圓毬鍍網縷旋轉文于上黃金塗之 今制以黃金為圓爐大口細頸巨腹三足飾以銀花有蓋為蹲龍形二飛鳳為耳附兩旁

三才圖會

雲間允明父王思義續集

儀制五卷

皇太子冠圖

品官冠圖

士庶冠圖

天子納后遣使圖

納后納米圖

受冊圖

三才圖會卷之儀制五

納后合卷圖

乙

皇太子冠圖 親王冠圖同

皇太子次

冠席

親王

皇太子

百官拜位

御座

皇太子

賓贊

醴席

百官拜位

賓贊

三才圖會卷之儀制五

二

皇太子加元服儀 前期太史監承 制筮日工部製
 袞冕遠游冠折上巾服翰林院撰祝文祝辭禮部備儀注
 中書省承 制命某官為賓某官為贊既筮日遣官奏告
 天地宗廟禮部告示文武百官於 皇城守宿至日侵晨
 具朝服行禮前一日內使監令陳 御座香案于 奉天
 殿中侍儀設 皇太子次于 奉天殿之東房設賓贊次
 于 午門外設 皇太子拜位于 丹陛上正中文設賓
 贊受 制位于 皇太子位之稍西北東向設承 制官
 位於 御座之東西向又設承 制官宣 制位於 皇
 太子位之東北西向設賓贊拜位於內道之東北向西上
 設文官拜位於 丹墀內道之東每等異位重行北向西
 上設武官拜位於 丹墀內道之西每等異位重行北西
 東上設使客位於文官拜位之東北西向設殿前班諸
 執事起居位於武官起居位之北東向設侍從班諸執事
 起居位於文官起居位之北西向設宿衛鎮撫二人位於
 東西陛下東西相向護衛百戶二十四人位於宿衛鎮撫
 之南稍後東西相向典牧所官一人位於乘馬之前東西
 相向知班二人位於文武官拜位之北東西相向通贊典

禮二人位於知班之北東西相向通贊在西贊禮在東引
 太師太尉二人位於太師之北西立東向引文武班四人
 位於文武官拜位於北稍後東西相向引殿前班二人位
 於引武班之南引使者二人位於引文班之南設殿前班
 指揮司官三員侍立位於 丹陛上之西東向光祿寺官
 三員位於 丹陛上之東西向拱衛司官位於殿門之左
 右東西相向文官侍從班起居注給事中殿中侍御史尚
 寶卿位于殿上之東西向武官侍從班懸刀指揮位于殿
 上之西東向護衛千戶八人位于殿東西門之左右東西
 相向典儀二人位於 丹陛上之南東西相向鳴鞭四人
 位列於 丹陛上北向將軍二人位於 殿上簾前之左右
 將軍六人位于殿門之左右將軍四人位于 丹陛上之
 四隅將軍六人位於 奉天門之左右東西相向是日侵
 晨金吾衛陳設甲士於 午門外之東西擊鼓於門外之
 中道列旗仗於 奉天門外之東西陳五輅於 丹墀之
 南北向典牧所陳仗馬於文武樓之南東西相向陳虎豹
 於 奉天門外東西相向協律即陳樂於 丹墀文武官
 拜位之南執事官設盥洗於東階東南嚮在洗東篚在洗

三才圖會卷之儀制五

三

三才圖會卷之儀制五

四

西內使監設 皇太子冠席於殿上東南西向設醴席於西階上南向張帷幄於東序內設褥席於帷中又張帷於序外御用監陳服於帷內東領北上袞服九章遠游冠絳紗袍折上巾絳紗袍緇纒犀簪二物同箱在服南櫛實於箱又在南司尊實醴於側尊加勺羃設於醴席之南設坫於尊東置二爵於坫進饌者實饌設於尊北諸執事者皆立於其所冕九旒遠游冠十八梁折上巾冠冕各一箱盛執事官各執立於階之西東向北上擊鼓初嚴催班舍人各催文武官具朝服擊鼓次嚴引班引文武官依品從齊三才圖會卷之儀制五 班於 午門外以北爲上東西相向通班贊禮知班典儀內贊宿衛鎮撫護衛鳴鞭殿內外將軍俱入就位引禮引賓贊入立於 奉天門外道東西相向東宮官以下導從皇太子至殿門外贊禮同太常博士引 皇太子詣 奉天殿東房訖引班引殿前班指揮光祿寺卿諸侍衛官各服其器服及尚寶卿侍從官入詣 謹身殿奉迎擊鼓三嚴引班引文武官以序入就起居位侍儀版奏外辦御用監奏請 皇帝服通天冠絳紗袍御輿以出侍衛導從警蹕如常儀 皇帝將出仗動陛 御座將軍捲簾鳴鞭司

晨雞鳴訖引禮引賓贊入就位立定贊禮唱鞠躬樂作拜興拜興拜興拜興平身賓贊及文武百官皆鞠躬拜興拜興拜興拜興平身樂作侍儀詣御座前承 制降自東階詣賓前稍東西向稱有勅贊禮唱跪承傳通唱在位官皆跪侍儀宣 制曰 皇太子冠命卿等行禮宣 制訖贊禮唱俯伏興拜興拜興拜興拜興平身文武侍從班起居注給事中殿中侍御史尚寶卿陞殿立於殿上之東西向武官侍從班懸刀指揮陞殿立於殿上之西東引禮引賓贊及應行禮官詣東階下位立定東宮官入詣 皇太子東房次太常博士亦詣東房引 皇太子入就冠席內侍二人夾侍東宮官後從皇太子初行樂作即席西南向引禮引賓贊以次詣盥洗樂作搢笏盥手訖出笏樂作升自西階執折上巾者升賓降一等受之右執項左執前進 皇太子席前北面祝畢乃跪冠樂作賓興席南北面立贊冠者進席前北面跪正冠興立於賓之後內侍跪進服服訖樂作賓揖 皇太子復坐引禮引賓贊降詣盥洗如上儀贊冠者進席前北向跪脫折上巾置于箱興授內侍內侍跪置于席執遠游冠者升賓降二等受之右執項左執前進

皇太子席前北向立祝畢乃跪冠作賓興席南北面立贊
 冠者進席前北面跪簪結紘興立於賓後 皇太子興內
 侍跪進服服訖樂賓揖 皇太子復坐引禮引賓贊降詣
 盥洗如上儀贊冠進席前北向跪脫遠游冠置于箱興授
 內侍內侍受置于執衮冕者升賓降三等受之右執項左
 執前進 皇太子席前北向立祝畢乃跪冠作賓興席南
 北面立贊冠者進席前北面跪簪結紘興立於賓後 皇
 太子興內侍跪進服服訖樂太常博士引皇太子降自東
 階樂由西階升即禮席南向坐樂引禮引賓詣盥洗樂作摺
 三才圖會卷之儀制五 七
 笏盥手帨手訖出笏升西階樂贊冠者取爵盥爵帨爵詣
 司尊所酌醴授賓賓受爵跪進于 皇太子席前北向祝
 畢 皇太子摺圭跪受爵樂飲訖真爵執圭進饌者奉饌
 設於 皇太子席前 皇太子摺圭食訖執圭興執事官
 徹爵與饌太常博士引 皇太子降自西階詣殿門東房
 易朝服訖詣 丹墀拜位北向東宮官屬各復拜位 皇
 太子初行樂至位樂引禮引賓贊詣 皇太子位稍東西
 向賓少進字之辭畢奉勅字某太常博士啓 皇太子再
 拜典儀唱鞠躬拜興拜興跪聽宣勅畢就拜興拜興平身

太常博士引 皇太子進 御座前俛伏跪奏稱臣不敏
 敢不祗奉奏畢復位侍立官並降殿復拜位典儀唱鞠躬
 拜興拜興拜興拜興承傳唱在位官以下皆拜鞠躬拜興
 拜興拜興拜興平身侍儀奏禮畢贊禮承傳唱禮畢 皇
 帝興樂警蹕侍從導引如來儀至 護身殿樂內給事導
 皇太子入內朝見 皇后如朝正之儀引禮引賓贊引班
 引東宮官及文武百官以次出

三才圖會卷之儀制五



親王冠禮一前期三日各執事官于本部習儀至日傳
 制遣官持節行禮一前期儀衛司先設 王邸在東序張
 帷幄設褥于序中又張帷于序儀禮司設掌贊宣 勅
 戒等官序立位于王邸東稍西向具九旒冕翼善冠絳紗
 袍等服并網巾金簪二物各以箱盛候持節者至禮部儀
 禮司等官啓 王出迎門外贊禮導王行節入王邸置中
 庭樂作贊 王詣香案前四拜畢禮部等官啓就冠席西
 南向內侍二人夾侍樂止引禮引賓贊以次詣盥洗樂作
 搯笏盥手樂止通贊典儀二人露臺東西向冠席在東序
 三才圖會卷之儀制五 九
 南西向禮席行禮之時諸執事官陞自東階稍西向掌冠
 者執網巾陞賓降一等受之進 王席前稍北面立祝曰
 惟茲吉日冠以成人克敦孝友福祿來臻畢供奉官束髮
 掌冠跪進網巾樂作贊冠者跪正之興立掌冠後內侍跪
 進服訖樂止掌冠啓王復坐執翼善冠陞賓降二等受之
 右手執冠後左手執冠前進如前儀祝曰冠禮斯舉寔由
 成德敬慎威儀惟民之則畢跪進冠興樂作掌冠啓復坐
 贊冠進跪脫翼善冠興內侍跪脫袍服執衮冕者陞賓降
 三等受之進如前儀祝曰冠至三加命服用章敬神事上

永固藩邦跪進服興樂作贊冠跪簪結紘興立掌冠後
 王興內侍跪進衮服訖樂止禮部官引 王降自東階樂
 作由西階陞醴席南向坐樂止引禮引掌冠詣盥洗樂作
 搯笏盥手訖陞西階樂止贊冠者取爵詣司尊所酌醴授
 賓賓跪進席前北面祝曰旨酒嘉薦載芬載芳受茲景福
 百世其昌畢 王搯圭受爵樂奏喜于春之曲飲訖奠爵
 出圭進饌饌訖引 王降自西階詣東序易服訖樂止請
 王詣拜位樂作引禮引宣勅戒官至中庭西向立稱有
 制王跪樂止宣勅戒曰孝于君親友于兄弟親賢愛民率
 三才圖會卷之儀制五 十
 由禮義毋溢毋驕永保富貴樂作俯伏興四拜興樂止禮
 部官啓禮畢引 王還樂止掌冠等官復 命王是日謁
 廟畢就詣 父王及東宮前謝次日百官稱賀畢詣 王
 府行叩頭禮

品官冠禮圖

筮洗壘

側尊

無醴

將冠者 雙童

冠者

王席

次

服 服 服

醴筮

賓席

執冠人

三才圖會卷之儀制五

十一

士庶冠禮圖

張帷為房於廳事之東

將冠者

雙紒

冠席

王

盥盆

子家

親戚

儼者

酒壺 盞注

公服帶靴

襦衫帶靴

深衣大帶

櫛篦總

醴席

執帽者

執幘頭者

執巾者

賓

冠儀 前期擇日王者告于家廟無廟則告于祠堂北面再拜告云某之子某年漸長成將以某月某日加冠於其首謹以告乃筮賓王者北面再拜告云卜以某甲子吉冠其速其賓加冠庶幾臨之謹告前二日王者戒賓及贊冠者王者至賓大門外掌次者引之次儼者受王者之命入告賓曰某之子某將加冠願吾子教之賓曰某不敏恐不能供事以辱吾子敢辭王者曰某猶願吾子教之賓曰吾子重有命某敢不從王者再拜賓答拜王者還賓拜送王者戒贊冠者亦如之亦通使子前一日掌事者設次於大門外之右南向其日夙興掌事者設洗於堂阼階東南東西當東霤六品以下當東霤南北以堂深壘水在洗東加勺幕篚在洗西南肆實巾一於篚加罍席於東房內西牖下無房者張帷為陳服於席東領北上莞筵四加藻席四在南側尊無醴在服北加勺幕設四品以下設篚無姑在尊北饌陳於姑北設洗於東房近北壘水在洗西篚在洗東北肆實以巾質明賓贊至於王者大門外掌次者引之次賓贊公服諸行事者各服其服六品以下無公服者服常服執尊壘篚者皆就位某冠各一廂各一人執之待於西階之西東面北上設王者之席

於阼階上西面賓席於西階東面冠者席於王者東北西
面王者公服立於阼階下當東序西面諸親公服非公服
者常服立於巽洗東南西面北上尊者在別室儼者公服立於
門內道東北向將冠者變章皆空頂贊雙玉耳金寶飾絲
以制也立於房內南面王者贊冠者公服立於房內戶
東西面賓及贊冠出次立於門西贊冠者少退俱東面北
上儼者進於王者之左北面受命出立門東西面曰敢請
事賓曰某子有嘉禮命某執事儼者入告王者迎賓於大
門外之東西面再拜賓答拜凡王賓拜揖皆贊禮者相導王者揖贊冠
三才圖會卷之儀制五 十三

興復位立賓王俱興賓降至巽洗盥手訖詣西階王者立
於席後西面賓立於西階上東面執緇布冠者升授賓賓
降一等受之右執項左執前進將冠者筵前東向立祝曰
令月吉日始加元祿棄爾勿志爾爾或德壽考維爾爾
景福乃跪冠興復西階上席後東面立賓之贊冠者筵筵
前東面跪結纓興復位冠者興賓揖冠者冠者還房賓王
俱坐冠者著青衣素裳之服出房戶西南面立賓王俱興賓揖冠
者冠者進升席西向坐賓之贊冠者跪脫緇布冠置於箱
櫛畢設纓興復位執進賢冠者升賓降二等受之右執項
三才圖會卷之儀制五 十四

者贊冠者報揖王者又揖賓賓報揖王者入賓及贊冠者
次入及內門行至階王者立於階東西面賓贊立於階西東面王者請升賓曰
某備將事敢辭王者固請賓固辭王者終請賓三辭王者
升自阼階立於席東西向賓升自西階立於席西東向贊
冠者及庭盥於洗升自西階入於東房立於王者贊冠者
之南俱西面王者贊冠者引將冠者立於房外之西南面
賓之贊冠者取纒櫛簪跪奠於冠者筵南端席北少東西
面立賓揖將冠者賓王俱即席坐將冠者進升席西南坐
賓之贊冠者進筵前東面跪脫纒童髻置於箱櫛畢設纓

與復位賓之贊冠者跪設簪結纓興復位冠者興賓揖冠
加爾服兄弟具在以成厥德黃耇無疆受天之慶乃跪冠
與復位賓之贊冠者跪設簪結纓興復位冠者興賓揖冠
於箱櫛畢設纓興復位執爵弁者賓降三等受之右執項
左執前進冠者筵前東向立祝曰以歲之正以月之令咸
加爾服兄弟具在以成厥德黃耇無疆受天之慶乃跪冠
與復位賓之贊冠者跪設簪結纓興復位冠者興賓揖冠

者適房賓主俱坐主者贊冠者撤繼櫛簪箱及筵入於房
又設筵於室戶西南向冠者著爵弁之服出房戶西南向
立賓主俱興主者贊冠者盥手洗解於房酌醴出房南面
立賓揖冠者冠者就筵西南面立賓進受醴進冠者筵前
北面立祝曰甘醴維厚嘉薦令芳拜受祭之以定爾祥承
天之休壽考不忘冠者筵西拜受解賓復西階上東面答
拜執饌者奉饌薦於冠者筵前冠者左執解右既脯祭於
籩豆之間贊冠者取脯一以授冠者冠者與解於薦西以
祭冠者坐取解祭醴奠解再拜執解與賓答拜賓主俱坐

三才圖會卷之儀制五

十五

冠者升筵跪奠解於薦東興進北面跪取脯降自西階入
見毋進奠脯於席前退再拜以出冠者毋不在則使人受
脯於西階下初冠者入充毋賓主俱興賓降當西序東面
立主者降當東序西面立冠者既冠毋出立於西階東南
面賓少進字之曰禮儀既備令月吉日昭告爾靈爰字孔
嘉髦士攸宜宜之于嘏永受保之曰前某甫冠者曰某雞
不敏夙夜祗奉賓出主者送於內門外主者西向請賓曰
吾子辱執事請禮從者賓曰某得將事敢辭主者固請賓
曰某既不得命敢不從賓就次主者入初賓出冠者東面

見諸親諸親拜之冠者答拜冠者西面拜賓之贊冠者賓
之贊冠者答拜訖見諸尊於別室賓主既釋服改席訖賓
與眾賓俱出次立於門西東面主者出門東西面主者揖
賓賓報揖主者先入賓及眾賓從之至階賓立於西階上
贊冠者在北少退俱東面主者立於東階上西面眾賓降
立於西階下東面掌事者以幣籠升授主者主者授幣籠
于賓賓受之又以幣籠授贊冠者贊冠受之俱復位主者
還昨階上北面拜送賓贊降自西階主者送賓於大門外
之東西面再拜賓出主者入孤子則諸父諸兄戒賓冠之

三才圖會卷之儀制五

十六

日主者綏而迎賓拜揖讓如冠三冠於昨階之下禮賓拜
送皆如上儀明日見廟冠者朝服質明贊禮者引入廟南
門中庭道西北面贊再拜訖引出

士庶冠禮儀

凡男子年十五至二十皆可冠將冠筮日筮賓於祠堂戒
賓俱同品官儀是日夙興張帷爲房於廳事之東賓王執
事者皆盛服設盥於阼階下東南陳服于房中西牖下東
向北上席二在南酒壺在服北次盞注幘頭帽巾各盛以
盤蒙以巾帕執事者三人捧之立于堂下西階之西南向
東上主人立于阼階下子弟親戚立于盥東儻者立于門
外以俟賓將冠者雙紉袍勒帛素履待於房中賓至主人
出迎揖而入坐定將冠者出於房執事者請行事賓之贊

三才圖會卷之儀制五

十七

者取櫛總篋幘頭置於席南端賓揖將冠者將冠者即席
西向坐賓之贊者爲櫛令紛施總加幘頭賓王皆降主人
立于阼階下賓盥訖主人揖讓升自西階皆復位執事者
以巾進賓降西階一等受之詰冠者席前東向祝云云跪
爲着巾興復位冠者興賓揖冠者適房易服深衣大帶出
房即冠席賓盥訖降二等受帽進祝贊者徹巾賓跪冠興
復位冠者興賓揖冠者入房易服服旋欄衫腰帶出房即
冠席賓盥訖降三等受幘頭進祝三祝皆同品官詞贊者
徹帽加幘頭復位冠者興賓揖冠者適房易公服出房執

事者徹冠席入帷中更設醴席於西階南向贊者酌醴出
房立於冠者之南賓揖冠者即醴席西向立賓受醴詰席
前北面祝同品官詞冠者於席西拜受賓答拜執事者薦
饌冠者即席坐飲食訖再拜賓答拜冠者離席立於西階
之東南向賓字同品官詞冠者拜賓答拜冠者拜父母父
母爲之起拜諸父之尊者遂出見鄉先生及父之執友先
生執友皆答拜訖賓退主人請禮賓辭固請許諾乃入設
酒饌延賓及儻贊者賓退主人酬賓贊侑以幣乃拜謝禮
畢主人以冠者見祠堂告曰某之子某冠畢敢見冠者北

三才圖會卷之儀制五

十八

面焚香再拜出

天子納后遣使圖一

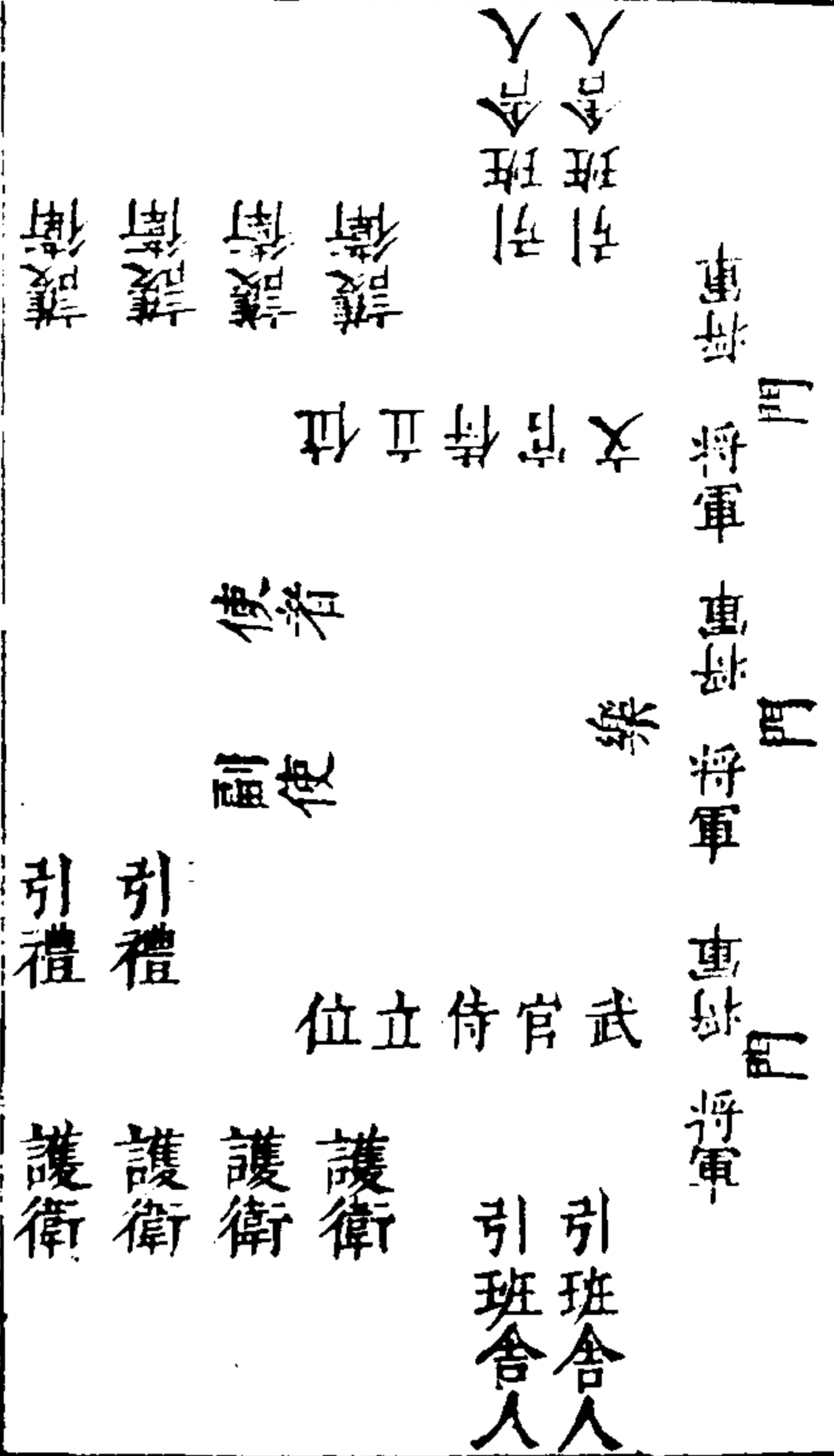

三才圖會卷之儀制五

十九

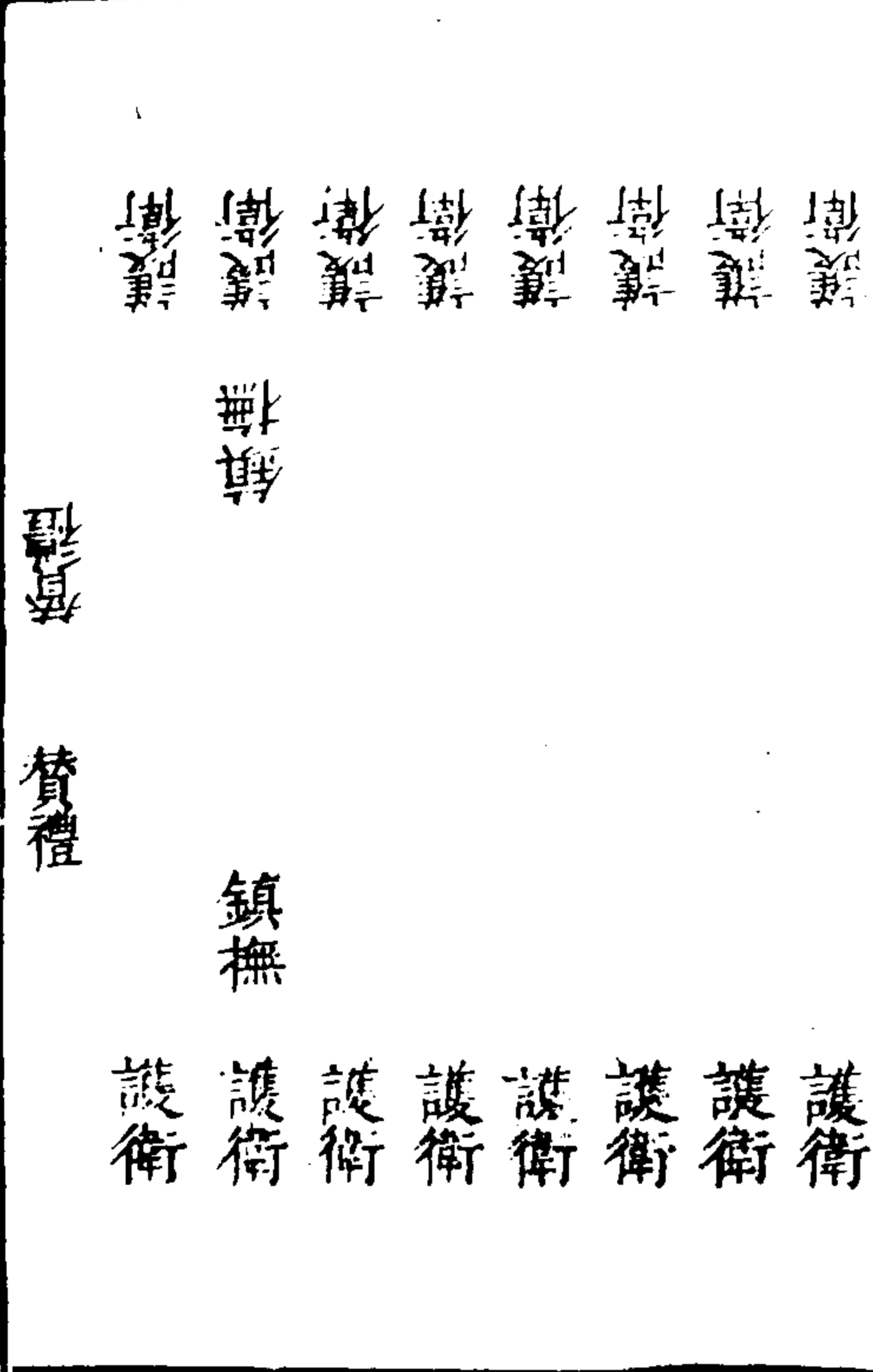

天子納后遣使圖二

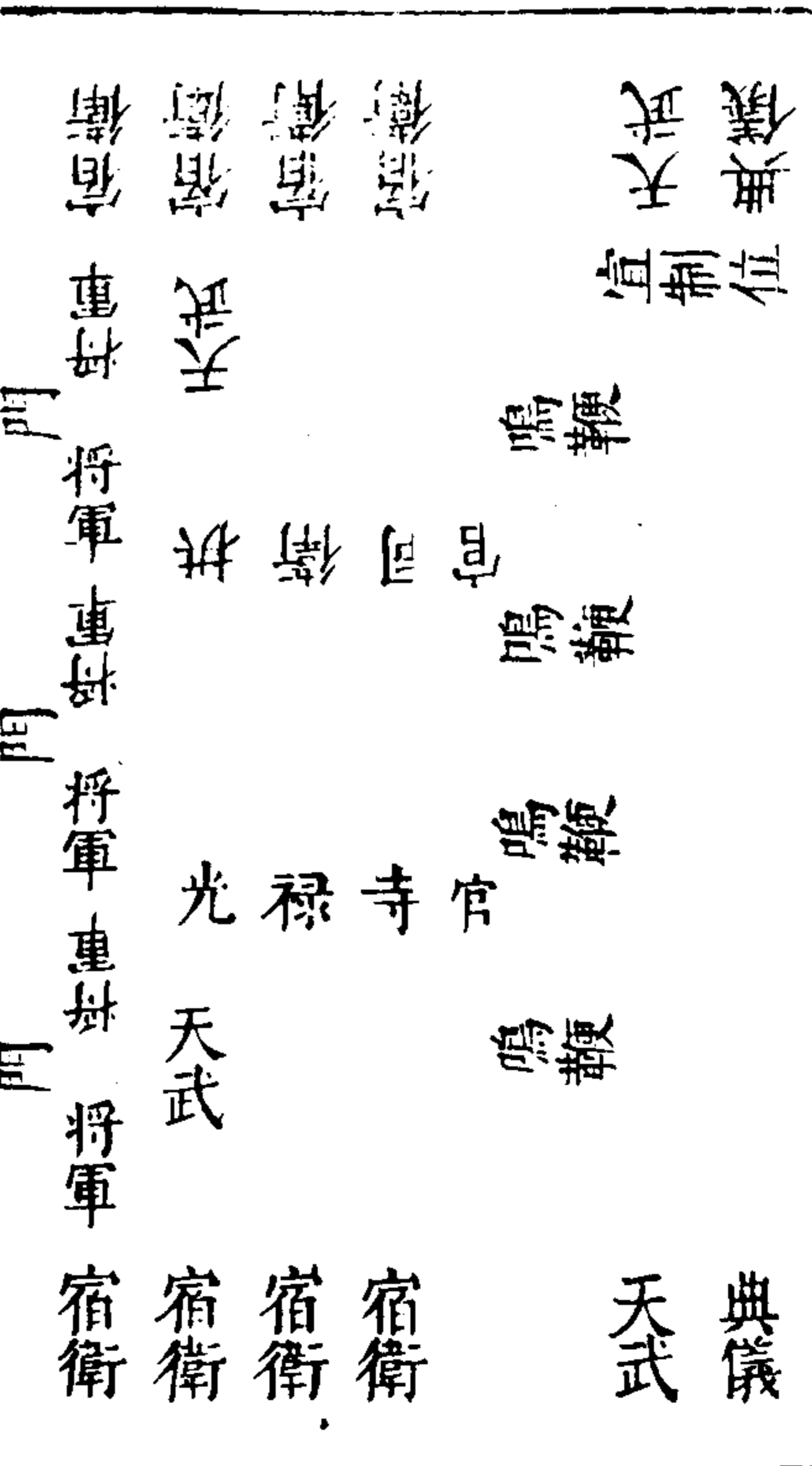

三才圖會卷之儀制五

二十

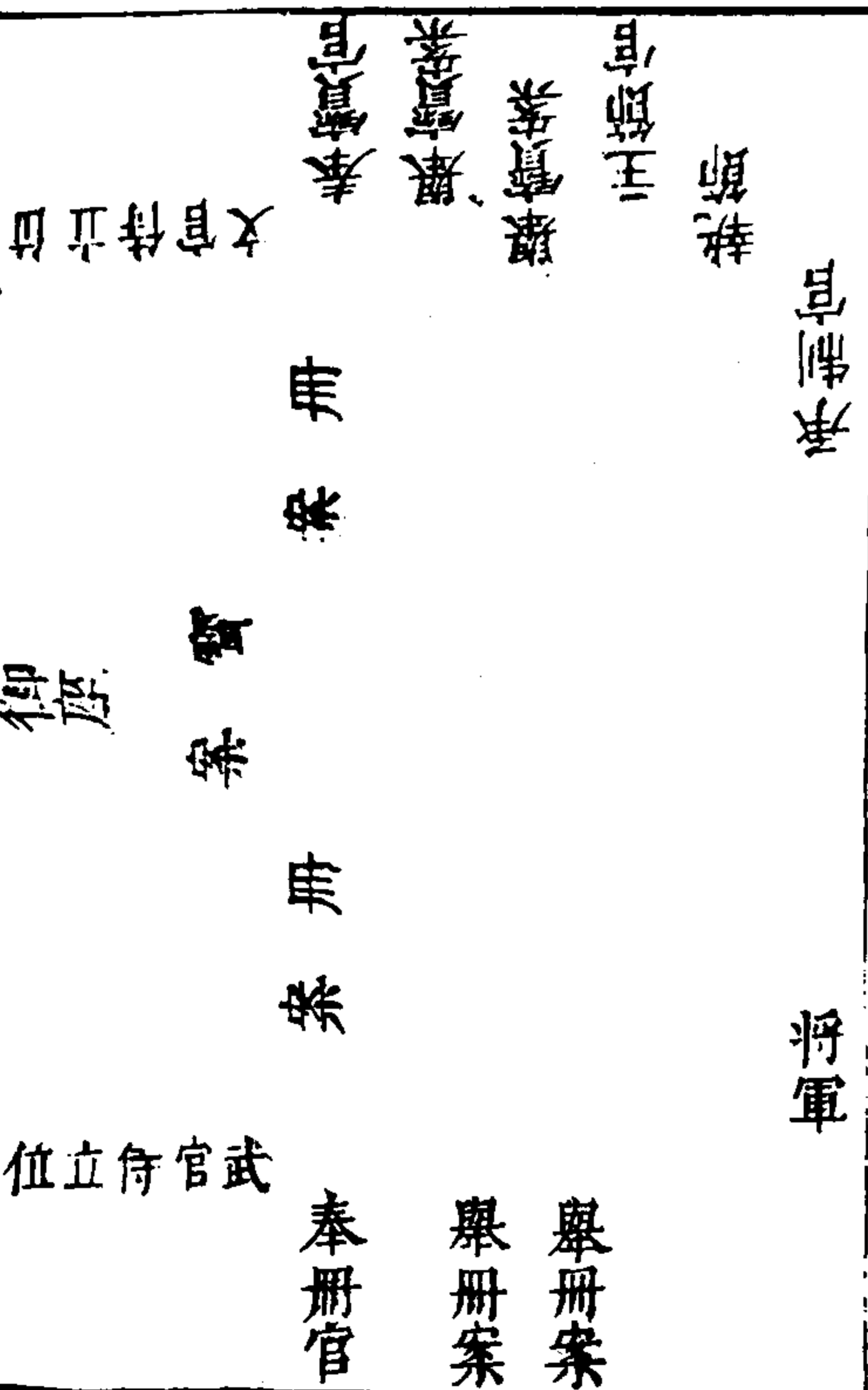

納后納采圖

問名納吉納徵請期同

御使 御使 御使 御使 御使 御使 御使 御使

御使

御使 御使

使副次

制案

主昏受制位

主人拜位

門

御使 御使 御使 御使

御使

御使 御使

御使 御使

納后受册圖

三才圖會卷之儀制五

廿一

從侍

傳

册 寶 闈 庭

香 案

皇后拜位

門

重 在 車

門

册 寶 舉

從侍執事

册 寶 闈 庭

冊 寶 闈 庭

命婦 命婦 命婦 命婦 命婦 命婦 命婦 命婦

御使 御使 御使 御使 御使 御使 御使 御使

御使

御使 御使

御使 御使

御使

御使 御使 御使 御使 御使 御使 御使 御使

御使 御使 御使 御使 御使 御使 御使 御使

御使 御使 御使 御使 御使 御使 御使 御使

御使 御使 御使 御使 御使 御使 御使 御使

御使 御使 御使 御使 御使 御使 御使 御使

御使 御使 御使 御使 御使 御使 御使 御使

御使 御使 御使 御使 御使 御使 御使 御使

納后合卺圖

御使 御使 御使 御使 御使 御使 御使 御使

御使 御使 御使 御使 御使 御使 御使 御使

御使 御使 御使 御使 御使 御使 御使 御使

皇后大次

步障

殿 內

幄

四 爵 兩 卷

酒 酒 案

御使 御使 御使 御使 御使 御使 御使 御使

御使 御使 御使 御使 御使 御使 御使 御使

御使 御使 御使 御使 御使 御使 御使 御使

三才圖會卷之儀制五

廿二

遣使儀 前期禮部移文太史院擇某日奏告 天地宗廟某日遣使納采問名太史院擇日以報禮部禮部奏聞翰林院承制撰納采問名制文禮部依式樣制製書版書制文訖命所司備雁并其他禮物以伺又承制命某官為使者某官為副使告示文武百官於 皇城守宿至日鳴鐘後具朝服侍班前一日內使監設 御座香案於奉天殿正中尚寶卿設寶案於 御座之南侍儀司設制書案於寶案之南設雁及禮物位于 丹陛上設主節官位于制書案之東西向執節者位于主節官之南稍後捧三才圖會卷之儀制五 廿三

制官二人位于制書案之西東向舉案者位于捧制官之後設承制官位于殿上及 丹陛之東南設使者及副使拜位于 丹墀內道稍西東上北向又設副使受制書位于拜位之北使者在東副使在西俱北向設執雁者及舉禮物者位于 丹陛下之西東向贊禮二人位于 丹陛上之南東西相向司贊一人位于使者拜位之北東西相向知班二人位于司贊之南東西相向設文武百官侍立位于文武樓之北東西相向文武侍從班位于殿上之左右引文武班舍人四人位于文武官之北稍後東西相向

引使者一人位于使者之北西立東向拱衛司光祿寺官對立位于 奉天殿門之左右東西相向將軍二人位于殿上簾前東西相向將軍六人位于 奉天門之左右東西相向又將軍四人位于 丹陛上之四隅東西相向又將軍六人位于 奉天殿門之左右東西相向鳴鞭四人位于 丹陛上北向是日金吾衛陳設甲士儀仗于 午門外之西拱衛司陳設儀仗于 丹陛丹墀之東西設遮蓋制書黃蓋于 奉天殿前和聲即設樂位于 丹墀之南備而侍儀司設綵輿儀仗于 奉天門外正中質明擊鼓初嚴催班舍人催百官具朝服導駕官侍從官入迎 車駕次嚴引班舍人引文武百官入就侍立位引禮引使者具朝服立于 丹墀之西以伺諸執事者各就位三嚴侍儀奏外辦御用監跪奏請 皇帝服袞冕出 謹身殿尚寶卿奉 寶前導侍從導引如常儀至 奉天殿陛 御座尚寶以寶置于案捲簾鳴鞭雞唱報時訖禮部官捧制書置於案上執事者陳雁及禮物於 丹陛上主節官執節者入就殿上位西向立承制官立於主節官之北奉制官立於制書案之西舉案者立於其後引禮引使者就

三才圖會卷之儀制五

廿四

丹墀拜位贊禮唱鞠躬拜興拜興拜興平身使者鞠躬拜興拜興拜興平身引禮引使者及副使稍前至受制位北向立定承制官進詣御座前跪承制訖由中門出至丹陛上宣制位奉制官率執事舉制案由中門出拱衛司擎黃蓋遮護自中陛降以案置受制位主節官率執節者執節前導至使者前主節官西向立執節者立於主節官之南奉制官立於制書案之東舉案者立於奉制官之後西向承制官稱有制典儀唱跪使者跪承制官宣制曰皇帝納其女爲皇后制使卿等持節行納采禮宣制訖執節者脫節衣以節授主節官主節官受節西向授使者使者搢笏跪受以授執節者執節者跪受節興立於使者之左主節官退奉制官就案取納采制書西向授使者受制書興復置于案出笏退復位奉制官復詣案取問名制書西向授副使副使搢笏跪受制書興復置于案出笏退復位奉制官退引禮引使副退就拜位立定贊禮唱鞠躬拜興拜興拜興平身使者鞠躬拜興拜興拜興拜興平身引禮引使副從制書案出執節者前導舉案者次之執雁及禮物者由西陛陸取雁及禮物由中陛

三才圖會卷之儀制五

廿五

降以次行制書案之後出奉天門外執節者加節衣使者取制書案置於綵輿中使者步從出午門外儀仗在前鼓吹次之執節者次之禮物次之執雁者次之綵輿次之使副從行於綵輿之後初制書出奉天門侍儀跪奏禮畢皇帝興還宮引班引百官以次出執禮物者由西陛陸各執物由中陛降從于案後冊寶使奉迎使以次從出執節者前導至奉天門外奉迎使取制書置綵輿中冊寶使取冊寶置綵輿中以次進發由午門中門出皇后儀衛在前次車輅次冠服次雁次禮物綵輿眾官從行于後至皇后第行冊禮及奉迎如後儀

三才圖會卷之儀制五

廿六

納后納吉納徵告期儀 前一日所司設 制案節案禮
 物中和樂至期清晨設鹵簿綵輿大樂傳 制遣使並同
 前納采問名儀但納徵用玄纁束帛六馬等物 制詞云
 茲聘某官某女為 皇后命卿等持節行納吉納徵告期
 禮 皇后第前一日設正副使幕次香案 制案節案別
 設案並同前受納采問名儀惟更設玉帛案其日正副使
 至 皇后第於綵輿中取 制書玉帛置案上少候執事
 先設 皇后冠服諸禮物於正堂六馬陳於堂下禮官一
 員入正堂主婚者出見禮官曰奉 制聘 皇后遣使行
 三才圖會卷之儀制五 廿七

納吉納徵告期禮主婚者出迎執事舉玉帛案前行正使
 於案取納吉納徵 制書捧之副使取告期 制書及節
 捧之次行主婚者後隨至正堂正副使各以 制書及節
 置案上退立案之左右相向置玉帛案于 制書案之南
 引禮引主婚者就拜位行四拜禮引請案前跪正使取納
 吉納徵 制書以次宣訖授主婚者主婚者受 制以授
 執事者執事者跪受置于北案正使捧主授主婚者主婚
 者受主以授執事者執事者跪受置于北案副使捧玄纁
 授主婚者主婚者受以授執事者執事者跪受置于北案

副使取告期 制書宣訖授主婚者主婚者受 制以授
 執事者執事者跪受置于北案主婚者俯伏與平身復位
 行四拜禮畢正副使持節出以節置綵輿中主婚者送至
 門外請禮從者及捧幣勞正副使俱同前正副使還至
 奉天門外以節授司禮監官捧入復 命

三才圖會卷之儀制五

廿八

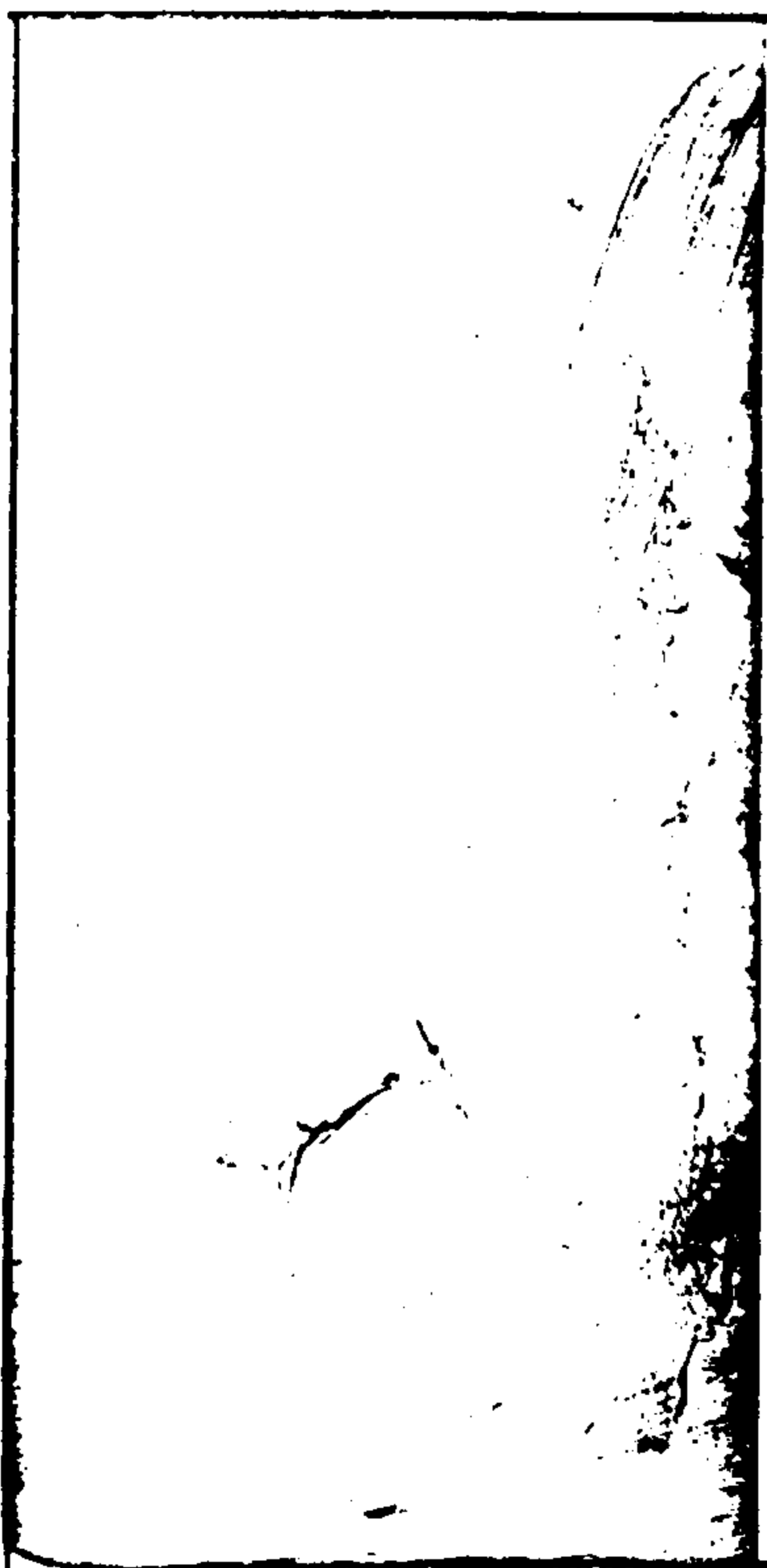

納后受冊儀 前一日侍儀司設冊寶使幕次于 皇后
第門外設內使監官幕次于中門之外設內外命婦幕次
于中門之內設尚宮及宮人幕次于 皇后閣外設使者
序立位于大門外之東副使及內使監官于使者之南執
節者位于使者之北少退俱西向設主婚者序立位于大
門內之西東向又設使副位于中門外之東西向執節者
位于使副之北設授冊寶內使監官及讀冊寶奉冊寶監
官位于使副之北西向設主婚者位于奉冊寶之南司贊
二人位于中門之左右東西相向引使者二人位于司贊
三才圖會卷之儀制五 廿九

向其日侵晨內外命婦各服其服先至 皇后第幕次以
伺冊寶使奉迎冊寶至 皇后第儀仗鼓吹分列于大門
外之左右備而不作陳冊寶綵輿于大門外之正中進 皇后
鹵簿儀仗重翟等車以次列于大門之內掌次迎冊寶使
入就次內使監官入就次尚宮及宮人先奉 皇后首飾
褱衣入就次冊寶使既至次儂者引主昏者朝服立于大
門內之西內侍引內使監官序立于中門之外引禮引冊
寶使出次請綵輿前取冊寶置案上立于大門外之東執
節者立于其北儂者出請使者前請曰敢請事使者曰 某
三才圖會卷之儀制五 三十

案者以案退使副亦退就位內侍奉冊寶由中門入授冊寶內使監官及讀冊寶內使監官從入至閣門外以冊寶置于案尚宮及宮人奉 皇后首飾褱衣入閣請 皇后具首飾褱衣訖尚宮傳姆宮人內侍等導從 皇后出宮在前傳姆次之宮人四人執扇擁護一人在前二人在後皆分列左右宮人內侍皆從其後至閣門外降自東階詣香案前向闕立尚宮傳姆分立于左右內侍引內外命婦就庭下分東西相向立內使監官稱有制尚儀奏拜興拜興 皇后拜興拜興尚儀奏讀冊讀冊內使監官進詣案

三才圖會卷之儀制五 三十一

取冊讀冊于 皇后之右讀訖以授授冊內使監官進授 皇后 皇后受冊以授司言司言受冊捧立于 皇后之左尚儀奏讀寶讀寶內使監官詣案取寶讀于 皇后之右讀訖以授授寶內使監官授寶內使監官進授 皇后 皇后受寶以授司寶司寶受寶捧立于 皇后之左尚儀奏拜興拜興 皇后拜興拜興尚儀奏請陞座尚宮傳姆導引 皇后由東階陞即 御座司言司寶捧冊寶置于案退立于左右尚宮傳姆及宮人內侍應侍衛者各陞立于侍立位內侍引內外命婦就拜位北向立司贊唱拜興

拜興拜興拜興內外命婦皆拜興拜興拜興內侍引命婦班首一人陞西階詣 皇后座前致辭曰伏惟 殿下坤象配天德昭厚載率土含識不勝抃舞賀訖內侍引命婦由西階降復位司贊唱拜興拜興拜興拜興內外命婦皆拜興拜興拜興司贊唱禮畢尚儀奏禮畢 皇后降座尚宮傳姆仍導從 皇后入閣內外命婦送至閣出就次內使監官出告禮畢冊寶使副退王昏者禮宴使副內使監官畢冊寶使副復命並如告期之儀

三才圖會卷之儀制五

三十一

納后發冊奉迎儀 前一日所司設樂儀仗如常儀至期
清晨鴻臚寺設 制書案節案冊案寶案於 御座前禮
部陳鷹及禮物於 丹陛上設綵輿於 奉天門外內官
監陳設 皇后鹵簿車輅禮物於綵輿南其傳 制遣使
並同前納采問名儀但改 制詞云茲冊某官某女為
皇后命卿等持節奉冊寶行奉迎禮其 制冊寶節用傘
蓋遮護從中門出執事舉鷹及禮物隨行正副使亦隨行
詣 皇后第行禮其奉迎用旗手衛鼓吹前導設而不作
教坊司作樂如常儀是日內官設 皇后幕次於內殿南
三才圖會卷之儀制五 三五

副使置 制節于案執事者置冊寶案于 制節之南冊
東寶西正使立於案左副使立於案右相向引禮引主婚
者就拜位行四拜禮退立於西南女官以首飾禕服進
皇后內官進 皇后儀仗於中堂前設女樂於堂下作止
如常儀司禮監官進前受節冊寶正副使於案取節冊寶
授之仍前立候內贊二人引捧節冊寶監官入中堂前各
置于案 皇后具服出閣女官及宮人擁護詣香案前向
闕立內贊贊行四拜禮贊宣冊贊跪 皇后跪宣冊官取
冊立宣於 皇后之左訖贊受冊贊揖主宣冊官以冊進
三才圖會卷之儀制五 卅四

授 皇后皇后受冊以授女官女官跪受立于西贊宣寶
宣寶官取寶立宣於 皇后之左訖贊受寶宣寶官以寶
進授 皇后皇后受寶以授女官女官跪受立于西贊出
主贊興又贊四拜禮畢 皇后入閣持節監官由正門出
授正副使報受冊寶禮畢引禮引主婚者請案前跪正使
取奉迎 制宣訖授主婚者主婚者授執事置于北案執
事者以鷹及禮物進副使以次受之授主婚者主婚者授
執事皆置于案又贊四拜禮畢正副使出大門外置節綵
輿中主婚者請禮從者及以幣勞正副使同前司禮監官

嚴整鹵簿復以奉迎禮入達于女官女官奉請 皇后冠服出閣女樂前導宮人擎執擁護自東階下立香案前內執事贊四拜畢請 皇后陞堂南向立主婚者進立于皇后之東西向日戒之敬之夙夜無違命畢退立于東階西向毋進立于 皇后之西東向施衿結帨曰勉之敬之夙夜無違畢退立于西階東向內執事奏請乘輿 皇后降階陞輿待從如儀內執事導從出門奉迎儀仗大樂前行綵輿次行正副使隨行司禮監官擁導 皇后鹵簿冊寶綵輿行宮人乘轎內官內使衛護從 大明門中門入三才圖會卷之儀制五 卅五文武百官具朝服於 承天門外東西向立班迎候輿入承天門退 皇后輿輅至 午門外鳴鐘鼓鹵簿止正副使以節授司禮監官先入復 命捧冊寶官捧冊寶傘扇儀仗女樂前導宮人擁護 皇后輿由 奉天門進內庭幕次捧冊寶監官以冊寶授女官 皇后出輿由西階進上由東階降迎於庭揖 皇后入內殿內侍請 上詣更服處具袞冕女官請 皇后詣更服處更禮服 上同 皇后詣 奉先殿行禮捧冊寶女官以冊寶置 皇后宮中內官以 皇后車輅鹵簿入 午門過 御橋由中右

門進 皇后宮中 納后合巹儀 是日內官先於 正宮殿內設 上座于東 皇后座于西相向置酒案于正中稍南置四金爵兩盃於案上謂 廟還內侍女官請 上與 皇后各就更服處 上服皮弁服陞內殿 皇后更衣從陞贊請陞座執事者舉巹案於 上與 皇后前女官司尊者取金爵酌酒以進飲訖女官進巹舉巹訖女官再取金爵酌酒以進飲訖進巹女官以盃盞酌酒合和以進飲訖又進巹舉巹畢內侍奏禮畢 上同 皇后輿內侍女官執事奏請三才圖會卷之儀制五 卅六 上與 皇后就更服處易常服 皇帝從者餞 皇后之饌 皇后從者餞 皇帝之饌

三才圖會

雲間允明父王思義續集

儀制六卷

皇太子納妃遣使圖

親王納妃與公主出降同

皇太子納妃納采圖

親王納妃與公主出降同

受冊圖

親王同

親迎圖

親王同

朝見圖

親王同

公主見舅姑圖

三才圖會卷之儀制六

品官婚禮圖

士庶婚儀圖

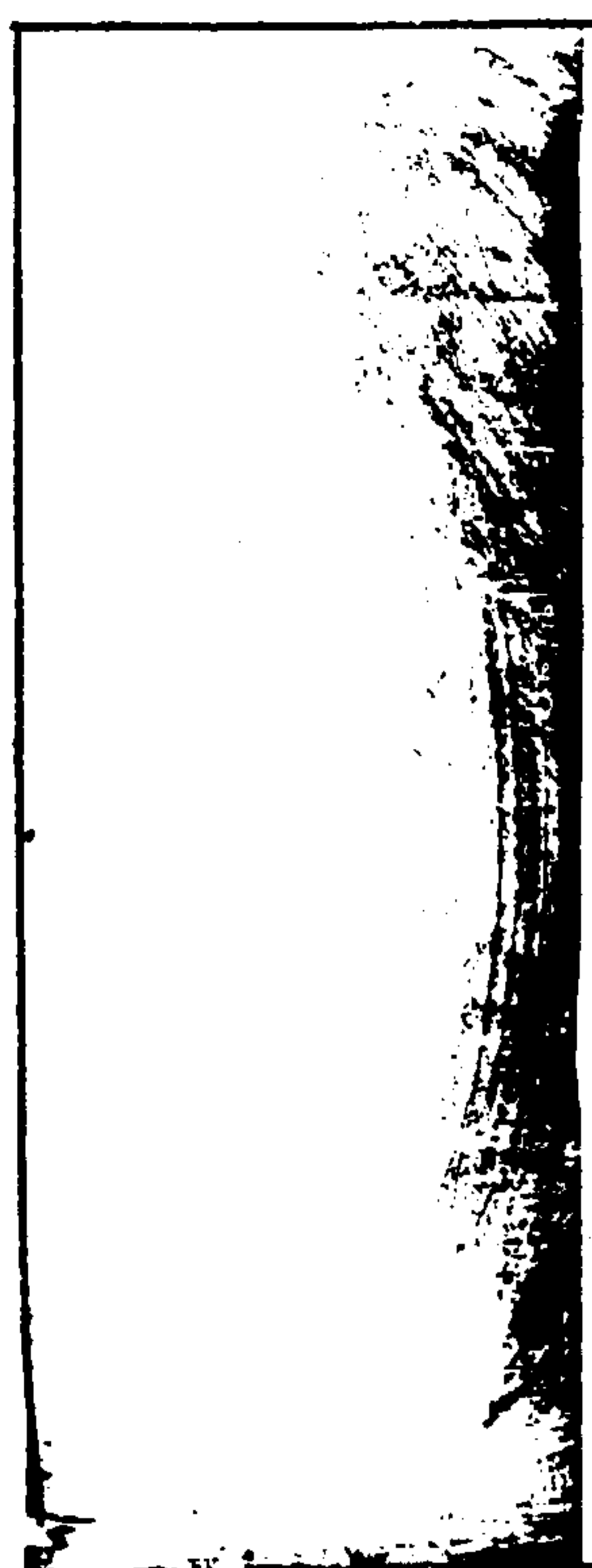

皇太子納妃遣使圖

將軍 將軍 將軍 將軍

位立侍官武

文官侍立位

護衛 引班舍人 護衛

護衛 引班舍人 護衛

護衛 引班舍人 護衛

三才圖會卷之儀制六

護衛 引禮 護衛

護衛 引禮 護衛

護衛 引禮 護衛

護衛 引禮 護衛

護衛 引禮 護衛

護衛 引禮 護衛

護衛 引禮 護衛

護衛 引禮 護衛

護衛 引禮 護衛

護衛 引禮 護衛

皇太子納妃遣使圖一

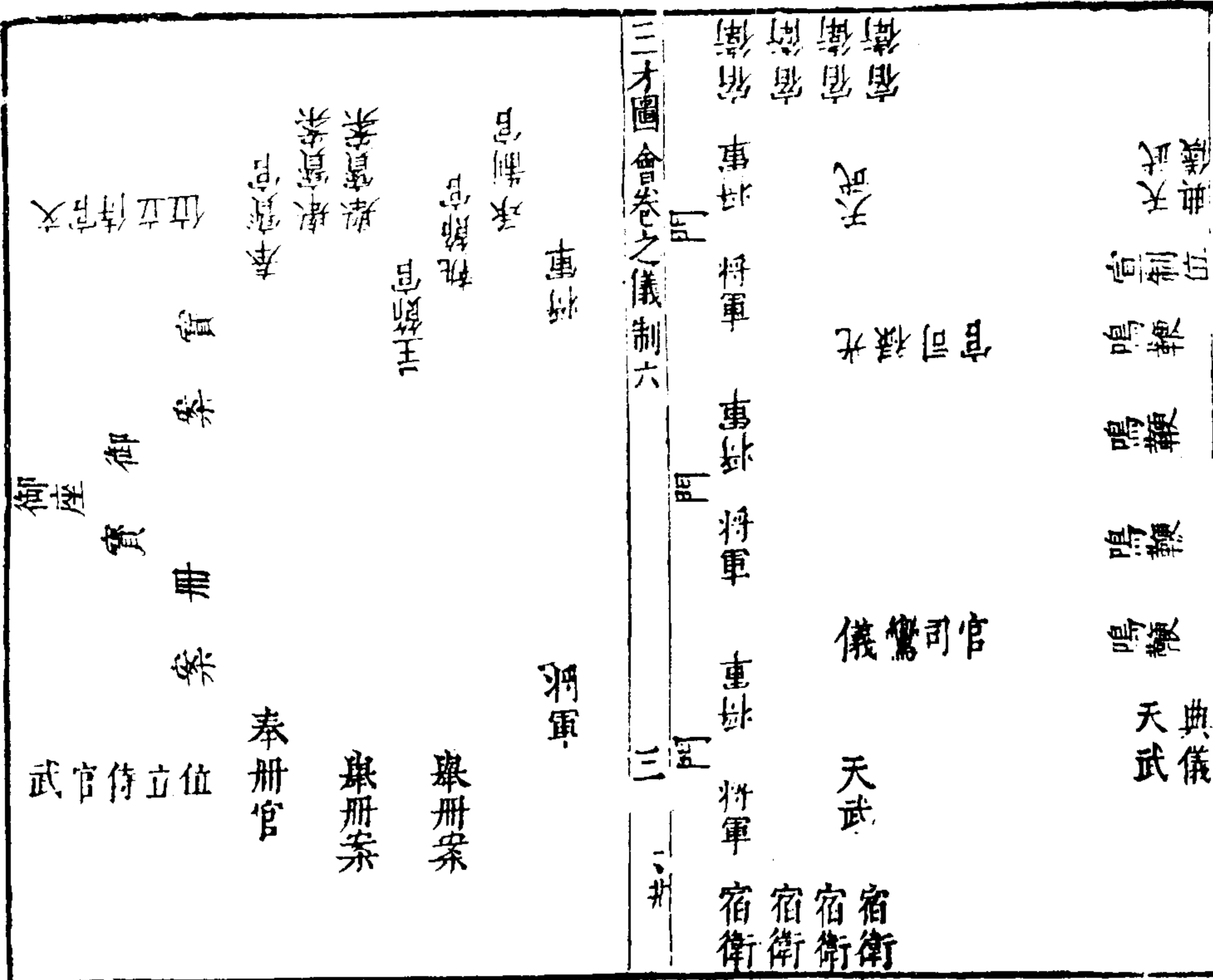

皇太子納妃納采圖 問名納吉納成請期同 親王納妃圖同

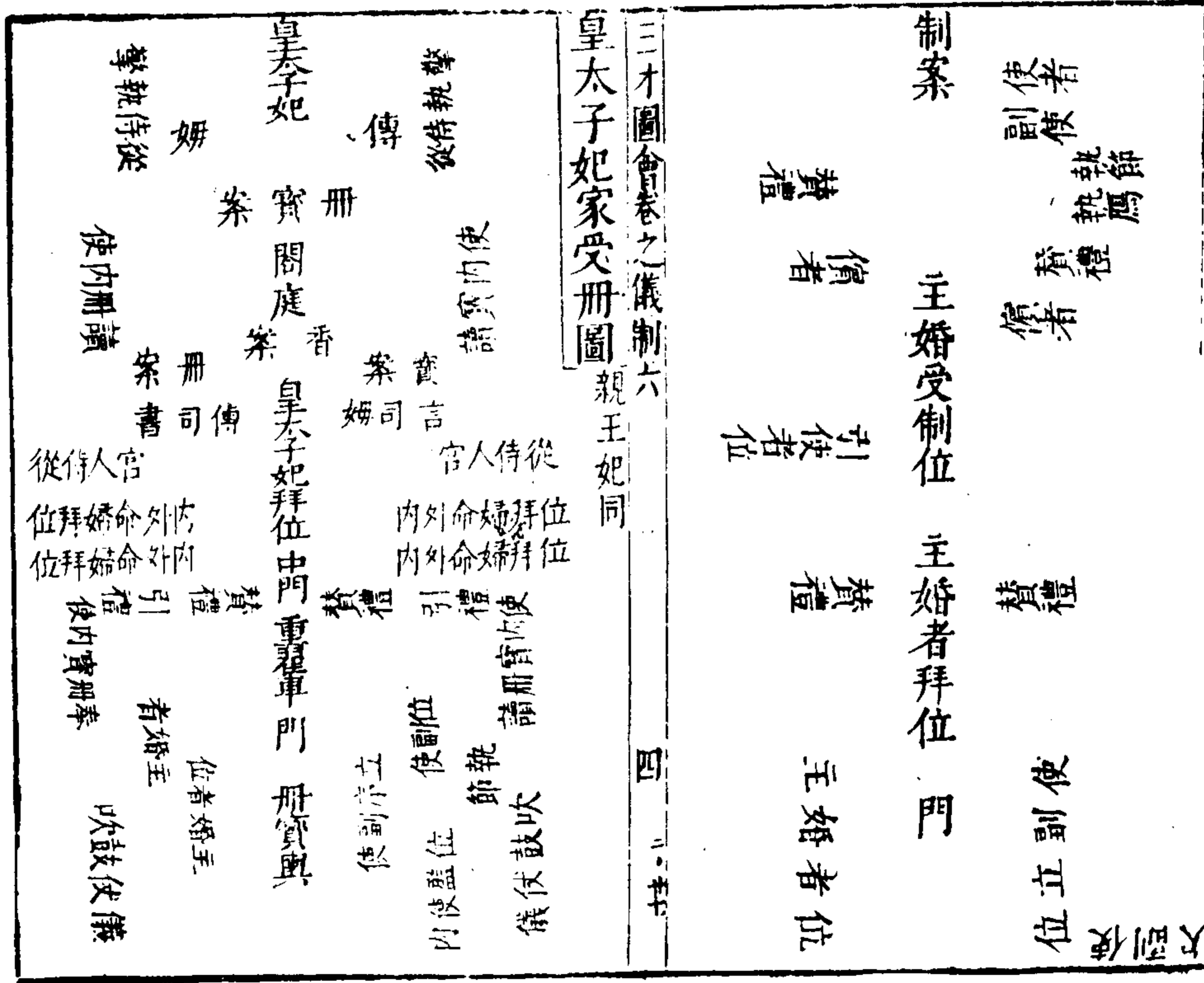

親迎圖

親王同

皇太子真座位

皇太子真座位

皇太子真座位

皇太子真座位

皇太子真座位

皇太子真座位

皇太子真座位

皇太子真座位

皇太子真座位

皇太子真座位

朝見圖

三才圖會卷之儀制六

五

御座

從侍左

尚食

同

傳 奏果

皇太子妃拜位

從侍右

尚食

同

姆 服備

皇太子納妃儀 前期擇日遣官告 太廟牲用犢各一

用祝文至期前一日所司設 御座於 奉天殿鴻臚寺

設 制案節案於 御座前內官監禮部陳禮物於文樓

下教坊司設中和樂於殿內至日清晨錦衣衛設鹵簿於

丹陛丹墀禮部設綵輿教坊司設大樂俱於 奉天門外

上具衮冕御 華蓋殿鴻臚寺奏執事官行叩頭禮畢請

陞殿導 駕奉引如常儀 上御奉天殿文武官朝服叩

頭訖執事引正副使朝服就拜位行四拜禮傳 制官奏

傳 制訖由左門出執事官舉 制案節案亦由左門出

三才圖會卷之儀制六 六

傘蓋遮護置丹墀中道傳 制官宣 制曰茲擇某官某

女為 皇太子妃命卿等持節行納采問名禮正副使又

行四拜禮鴻臚寺奏禮畢 上與引禮引節案 制案由

奉天門左門出執事官引文樓下禮物隨出至 奉天門

外正副使取節 制書置綵輿中儀仗大樂前導從正門

行出 東長安門外正副使釋朝服乘馬隨行詣 皇太

子妃府行禮

受納采問名 皇太子妃府前一日設正副使幕次于大

南別設案于香案之北其日正副使至大門外儀仗大樂
 分列置綵輿於正中設 制案節案於綵輿北引禮引正
 副使入幕次執事官陳禮物於正堂正副使幕次取節
 制書置案上禮官一員先入正堂立於東主婚者朝服出
 見立於西禮官曰奉 制聘 皇太子妃遣使行納采問
 名禮引禮引主婚者出迎引禮引正副使捧節及 制書
 先行主婚者隨行至正堂置節及 制書於案正使立於
 案左副使立於案右引禮引主婚者就拜位行四拜禮詣
 案前跪正使取納采 制宣訖授主婚者主婚者受之授
 三才圖會卷之儀制六 七

執事者置于北案上稍左副使取問名 制宣訖授主婚
 者主婚者受之授執事者置于北案上稍右主婚者俯伏
 興平身執事者舉答問名表案于主婚者後少西取表授
 主婚者主婚者受表跪授正使正使置表于案主婚者俯
 伏興平身退就拜位又行四拜禮畢正副使出置表綵輿
 中訖主婚者至正副使前致詞云請禮從者酒饌畢主婚
 者奉幣以勞正副使正副使出主婚者送至大門外正副
 使進發綵輿於 東長安門入至 奉天門外以節表授
 司禮監官奏 聞復 命

納徵告期冊封 先期一日遣官告 太廟所司設 制
 案節案冊案 妃冠服禮物中和樂至日清晨設鹵簿綵
 輿大樂傳 制遣使禮儀並同前納采問名儀但設 妃
 儀仗車輅於 左順門外候禮物過隨行又改 制詞云
 茲冊某官某女為 皇太子妃命卿等持節行納徵告期
 冊封禮

受納徵告期冊封 皇太子妃府前一日設正副使幕次
 香案 制案節案冊案玉帛案並同前受納采問名儀但
 納徵用玄纁束帛穀圭八馬等物其日正副使至 皇太
 子妃府於綵輿中取節 制書冊玉帛置於案少候執事
 先設 皇太子妃冠服諸禮物於正堂八馬陳於堂下禮
 官一員先入正堂主婚者朝服出見禮官曰奉 制封
 皇太子妃遣使行納徵告期冊封禮主婚者出迎執事舉
 玉帛冊案前行正使於案取節及納徵 制書副使取告
 期 制書捧之以次行主婚者後隨至正堂正副使各以
 節 制書置于案退立于案之左右東西向置玉帛冊案
 于 制書案之南引禮引主婚者就拜位行四拜禮引詣
 案前跪正使取納徵 制書宣訖授主婚者主婚者受之

以授執事者執事者跪受置于北案正使捧圭授主婚者
主婚者受之以授執事者執事者跪受置于北案副使捧
纁授主婚者主婚者受之以授執事者置于北案副使
取告期 制書宣訖授主婚者主婚者受之以授執事者
置於北案主婚者俯伏興平身復位行四拜禮畢正副使
入次少候女官捧 皇太子妃首飾冠服入中堂左內官
陳儀仗車輅等物於大門之內女官以首飾冠服進 皇
太子妃內官進 皇太子妃儀仗於中堂前司禮監官進
前受節冊正副使於案取節冊授之仍前立候內官二人
三才圖會卷之儀制六 九
引捧節冊監官入中堂前各置于案 皇太子妃具服出
閣女官及宮人擁護詣香案前向 闕立贊禮女官贊行
四拜禮贊宣冊贊跪 皇太子妃跪宜冊女官取冊立宣
於 妃左訖贊受冊贊摺圭宣冊官以冊進授 皇太子
妃妃受冊以授女官女官跪受於右立於西贊出圭興又
贊四拜禮畢 皇太子妃入閣持節監官由正門出授正
副使報受冊禮畢正副使出大門外置節綵輿中主婚者
請禮從者及以幣勞正副使還至 奉天門外以節授司
禮監官捧入復 命

醮戒 先期一日所司設 皇太子幕次於中左門前丹
墀內設 皇太子受醮戒位於 御座南北向設 皇太
子拜位於 丹陛上北向設贊禮二人位於 皇太子
丹陛上拜位之北東西相向知班二人位於贊禮之南東
西相向設酒饌案於醮戒位之東稍北設司爵司饌各二
人位於案之南西向執膳內官先備金爵果盒以候是日
早鴻臚寺贊引二人具朝服并 東宮侍從官先入至
文華殿門前候 皇太子出行叩頭禮贊引二人及侍從
官導從由 奉天左門入至幕次具衮冕以候鼓三嚴
三才圖會卷之儀制六 十
上御通天冠絳紗袍出鴻臚寺請陞座 上御奉天殿樂
作警蹕文武官盛服行叩頭禮分班列侍如常儀樂止贊
引及侍從官導引 皇太子出幕次至東陛下侍從官止
贊引導引 皇太子由東階陞至 丹陛拜位北向立贊
禮贊鞠躬四拜興平身贊引導引 皇太子由 奉天殿
左門入就醮戒位北向立司爵酌酒以進贊引贊跪 皇
太子跪贊摺圭贊受爵司爵者以爵立授 皇太子皇太
子啐酒訖以爵授內使內使跪受爵退置于案司饌者以
果盒跪進 皇太子皇太子取少許食訖司饌者興以果

盒退置于案贊出圭贊恭聽 戒命 上命之曰往迎尔
 相承我宗事勗帥以敬 皇太子曰臣謹受 命贊俯伏
 興平身贊復位贊引仍導由左門出至 丹陛上拜位立
 定贊禮贊鞠躬四拜興平身贊禮畢樂作警蹕 上降座
 還宮樂止贊引導 皇太子由東陛降丹墀 東宮內外
 官偕導從由 奉天左門出 午門外幕次易服
 妃受醮戒 親迎日 妃家先於祠堂陳設祭物 妃服
 燕居冠服 妃父母妃請祖宗前行禮奠酒讀祝禮畢執
 事者具酒饌於內進 妃飲食訖父母坐於正堂女執事
三才圖會卷之儀制六 十一
 引 妃請父母前各四拜父命之曰尔往 大內夙夜勤
 慎孝敬毋違母命之曰尔父有訓尔當敬承 妃聽受訖
 次詣諸尊長行禮畢改服翟衣以候親迎
 親迎 是日早先設 皇太子幕次及儀仗奠鴈并所乘
 輅教坊司大樂及隨侍官舍侍衛官軍俱于 午門外
 妃家先設 皇太子幕次于中門之外南向設香案奠鴈
 案于中堂 皇太子受醮戒訖贊引導引至 午門外幕
 次易皮弁服訖贊引跪請陞輅 皇太子陞輅執鴈者後
 隨樂作儀從先導隨侍官舍官軍導從由 東長安門至

妃家門外贊引跪請 皇太子降輅導引至幕次禮官一
 員先入至正廳立於東西向主婚者具朝服出見立於西
 東向禮官曰 皇太子奉 制行親迎禮引禮二人具服
 引主婚者迎 皇太子於幕次之外內官二員具服引
 皇太子出幕次主婚者請 皇太子入中堂 皇太子先
 行內官具服捧鴈隨入主婚者後行至中堂主婚者進立
 於堂中之左 妃毋立於堂中之右東西相向 皇太子
 至中堂女執事二人引 妃出房立于妃母之下內官引
 皇太子至案前內官捧鴈跪進 皇太子皇太子以鴈奠
三才圖會卷之儀制六 十二
 于案內官引 皇太子稍退近東西向立主婚者詣鴈案
 前行八拜禮退復位執事者徹案引禮內官導 皇太子
 先行至中門女執事舉鳳轎至於中門之內內官具 妃
 儀仗于中門之外女執事引 妃出內官跪請 皇太子
 詣轎所啓請揭簾 妃陞轎內官啓請 皇太子陞輅前行
 妃具儀仗從後行由 東長安門進至 午門外 東駕
 儀仗侍衛官舍官軍俱止 妃儀仗入 左順門內候內
 官跪請 皇太子降輅導引入幕次候 妃至轎止內官
 跪請 皇太子揭簾 妃降轎 皇太子先行內執事以

帷幕擁護 妃後行俱步入 左順門內內官跪請 皇
 太子乘輿先行女官跪請 皇太子妃陞轎後行至宮門
 外 皇太子降輿候 妃至女官跪啓請 皇太子妃降
 轎入幕次候行合香禮
 合香 其日內官先于 皇太子內殿外設 妃幕次設
 皇太子座于殿東西向設 妃座于西東向各設拜位於
 座之南設酒案于正中稍南置兩爵兩盃于案上 皇太
 子至宮門外降輿入候于內殿門外之東西向 妃降轎
 女官以帷幕擁護導引入幕次整飾訖導引至內殿門西
 三才圖會卷之儀制六 十三
 東向贊引二人導 皇太子前陞殿女官二人導 妃隨
 陞贊請就拜位 皇太子與妃各就拜位贊 皇太子兩
 拜妃四拜贊請陞座 皇太子與妃皆陞座女執事二人
 舉饌案進于 皇太子及妃之前女官司樽者取金爵酌
 酒以進 皇太子與妃各受爵飲訖女官進饌 皇太子
 與妃皆舉饌訖女官再以金爵進酒 皇太子與妃飲訖
 女官進饌皆舉饌訖女官再以盃盞酌酒合和以進 皇
 太子與妃皆飲訖又進饌 皇太子與妃皆舉饌凡三舉
 酒饌畢執事者徹饌案贊 皇太子與妃興就拜位相向

贊兩拜如前儀畢 皇太子從者餽 妃之饌妃從者餽
 皇太子之饌 皇太子從者導 皇太子入宮更禮衣妃
 從者及女官導 妃入宮易常服
 朝見兩宮 第二日清晨 皇太子冕服 妃翟衣女官
 贊引各啓請出宮至 某宮門外以伺 某宮服燕居服
 陞座贊引引 皇太子及妃自左門入 皇太子先入
 妃從之贊禮贊請 某宮前 皇太子立于東 妃立于
 西宮人以服脩盤立于 妃之右贊 皇太子與妃皆四
 拜執事二人舉案至 某宮前宮人以服脩盤授 妃妃
 三才圖會卷之儀制六 十四
 捧盤置于案執事者舉案 妃隨案進至 某宮前妃復
 位贊 皇太子與妃皆四拜興執事者徹服脩案于東贊
 禮畢引 皇太子與妃出詣 上位宮前伺 上位具常
 服陞座贊引引 皇太子及妃自左門入詣 上位前進
 棗栗盤行禮同前畢詣 皇太后宮進服脩盤行禮同前畢
 贊引引 皇太子妃出是日 賜皇太子與妃宴
 盥饋 第三日清晨 妃服翟衣贊引引 妃至 某宮
 由左門入伺膳至贊引引 妃至前贊四拜尚食以膳授
 妃妃捧膳置于案復位又贊四拜禮贊引引 妃退立于

西南伺膳畢引 妃出陞轎詣 乾清宮門外降轎由左門入伺膳至贊引引 妃詣 上位前并 皇后前禮俱同

廟見 第四日內官于 奉先殿陳設牲醴祝帛贊引二人引 皇太子二人引妃至 奉先殿詣 德祖玄皇帝

皇后神御前贊 皇太子與妃皆兩拜贊跪 皇太子跪 妃亦跪贊搢圭 皇太子搢圭贊進帛執事者跪進于

皇太子右贊獻帛 皇太子受帛以獻授執事者贊奠帛執事者以帛奠于 神御前贊進爵執事者以爵跪進于

三才圖會卷之儀制六

十五

右贊獻爵 皇太子受爵以獻授執事者贊奠爵執事者以爵奠于 神御前贊再進爵執事者以爵進贊獻爵

皇太子受爵以獻授執事者贊奠爵執事者以爵奠于 神御前贊俯伏興 皇太子俯伏興妃亦興贊復位贊

皇太子與妃皆兩拜平身次詣 各廟禮同前贊詣讀祝位 皇太子與妃詣讀祝位贊跪 皇太子跪妃亦跪讀

祝訖贊俯伏興平身 皇太子俯伏興平身妃亦興贊復位贊 皇太子與妃皆兩拜平身贊執事者捧祝帛各詣

燎所贊詣燎位贊禮畢引禮引 皇太子及妃還宮

凡 親王納妃預擇親迎日期別擇日行定親納徵發冊催粧等禮其禮物仍依節次名數同日給送

納徵發冊催粧 前期一日內官監禮部儀禮司設冠服首飾金銀段疋等儀物于文樓下設玉帛案冊案并節于

奉天殿內至日早禮部設綵輿教坊司設樂于 午門外內官設 王妃鳳轎儀仗於綵輿之南 皇帝具皮弁服

陞殿百官侍班正副使先行四拜禮執事官舉節及玉帛案冊案至丹墀置案於中道持節俟立傳 制官宣 制

三才圖會卷之儀制六

十六

曰今聘某官某女為 某王妃命卿等行納徵發冊等禮正副使又四拜禮畢執事官以節授正使引禮引節并玉

帛案冊案冠服等物至 午門外置冊及玉帛於綵輿冠服等物以次陳列而行 妃家受聘 前期一日 妃家設香案節案于正堂中玉

帛案冊案左右相向至日禮物至 妃家主婚者出迎引禮引正使持節副使捧冊執事者捧玉帛至正堂各置于

案正副使立於案左右冠服等物以次陳列禮官一員立于左主婚者立於右禮官曰奉 制命正使某官某副使

某官某為 某王行納徵發冊等禮引禮引主婚者詣香

案前行四拜禮執事官捧玉圭玄纁王婚者先受玉圭次受玄纁各授執事再行四拜禮畢內官先以冠服進于妃具服訖內官詣册案跪捧册入中堂置于案引禮女官引妃出至册案前行四拜禮跪女官宣册訖妃受册以授執事者再行四拜禮畢執事者設妃座引禮請妃陞座妃家應賀者行四拜禮正副使俟內官出告行禮畢持節出王婚者送至門外正副使回朝復命妃家回奉禮物從午門入內官監官奏聞

醮戒 其日 皇帝具皮弁服執膳內官備金爵酒果三才圖會卷之儀制六 十七

王具袞冕行四拜禮執事者斟酒立授 王王跪飲聽戒命訖再行四拜禮復詣 皇后前禮同

親迎 前一日 妃家令親人鋪房至日 王親迎儀衛司先設 王儀仗教坊司設樂于 長安門外妃家先設王幕次于中門之外香案帛案于中堂是日 王受戒命訖具皮弁服陞輦至 妃家幕次禮官先入正廳立于東王婚者立于西禮官曰 某王奉 制行親迎禮王婚者詣幕次迎 王王前行王婚者後隨至中堂內官捧禮物入中堂王婚者立于左 妃母立於右女執事二人引

妃出立于妃母之下內官以帛進 王王受帛置于案王立于案左贊禮引王婚者詣帛案前行八拜禮畢引禮內官引 王先出中門外詣妃轎所揭簾妃陞轎 王陞輦前行妃具儀從後行 王至長安門外降輦候妃至揭簾妃降轎 王先行至內釋皮弁服具袞冕與妃詣 奉先殿行禮

廟見 是日內官先于 奉先殿陳設牲醴祝帛訖引禮引 王與妃詣 四廟 帝后神御前行四拜禮獻帛獻爵讀祝訖又行四拜禮畢還宮三才圖會卷之儀制六 十八

合卺 其日內官先於 王宮設 王座妃座東西相向各設拜位于座之南 王具皮弁服妃服鞠衣行拜禮王再拜妃亦拜執事者設酒案于正中饌案于左右置兩爵兩盃于酒案 王與妃陞座執事者舉饌案進于 王及妃之前女官以爵進酒 王與妃飲訖進饌饌訖再進酒饌如前儀又以盃盞酌酒進皆飲訖進饌皆饌訖徹案王從者餽妃之饌 妃從者餽 王之饌

朝見 次日早 王具冕服 妃具霞帔褙子 皇帝服皮弁服引禮引 王與妃詣 御前宮人以棗栗盤立于

王妃之右 王與妃各行四拜禮執事二人舉案 妃隨
 案進至 御前王與妃又行四拜禮復詣 皇后前獻服
 脩如前儀禮畢

三才圖會卷之儀制六

圖 公 主 見 舅 姑

女侍	女侍	女侍	女侍
女侍	女侍	女侍	女侍
女侍	女侍	女侍	女侍
女侍	女侍	女侍	女侍
女侍	女侍	女侍	女侍

棗栗	公主拜位	殿脩
----	------	----

三才圖會卷之儀制六

冊公主 前期告 奉先殿 用祝帛猪羊 行禮如常儀

冊文 維洪武某年歲次某其月某日 皇帝制曰古之

君天下者有女必封爾長女今已成人未有封號特以其

都為爾之號配某官某之子彼為駙馬爾為公主既入某

官之門恪尊婦道以奉舅姑閨門整肅內助長佳毋累父

母生身之恩爾惟敬哉

謁廟 受冊次日引禮引 公主謁 奉先殿 用香燭

駙馬受誥 其日駙馬受 誥如常儀

公主受醮戒 其日早 公主具禮服辭 奉先殿申時

三才圖會卷之儀制六 廿一 內官陳設儀仗于 正宮內 丹陛之東西大樂陳于丹

墀執事女官備金爵酒壺果合以俟內贊女官二員于殿

之東西 皇帝常服 皇后燕居服陞座 公主具禮服

引禮女官引 公主詣 皇帝前贊拜樂作四拜樂止贊

跪贊受爵女官以爵酌酒立授 公主公主受酒飲訖以

爵授執事者執事者跪受虛爵退復位贊恭聽 戒命隨

意訓 公主聽受訖贊興贊復位贊拜樂作四拜興樂止

引禮女官又引 公主詣 皇后前贊拜樂作四拜興樂

止贊跪贊受爵執事女官酌酒立授 公主公主受酒飲

訖以爵授執事者執事者跪受虛爵以退贊恭聽 戒命

隨吉意 公主聽受訖贊興贊復位贊拜樂作四拜興樂

止禮畢 公主換燕居冠服命婦送至宮門引禮引 公

主由宮門東門出過宮門西上陞輦至右門內 公主降

輦駙馬揭簾 公主陞輦內使備儀仗鼓樂前導合女樂

三十六人接引至府公侯百官命婦送至府各回家

駙馬受醮戒 其日早駙馬父與駙馬具家用祭服告祠

堂畢至午後駙馬父坐于正堂駙馬具見尊長服引禮引

駙馬至拜位贊鞠躬兩拜興平身贊跪贊搢笏贊受爵執

三才圖會卷之儀制六 廿一 事者酌酒授駙馬駙馬受酒飲訖以爵授執事者贊聽訓

戒駙馬父隨駙馬聽訖贊出笏俯伏興贊復位贊鞠躬兩

拜興平身禮畢駙馬便服上馬行親迎禮若駙馬父母俱 存則父母同坐

于正堂行 禮如前儀 親迎 其日駙馬受醮戒訖具儀從鼓樂前導至 午門

西下馬至朝房具朝服候申時序班二人具服引駙馬由

午門西角門入至右紅門內官二員具服接引駙馬至內

使監前候報 公主醮戒將畢引駙馬至 右門西東向

立 公主至駙馬揭簾 公主陞輦駙馬先由 午門西

角門出至上馬處上馬先至府候 公主至揭簾 公主降轎同謁祠堂

謁祠堂 執事者先於祠堂設祭物畢引禮女使引駙馬及 公主至祠堂拜位駙馬立于東 公主立于西贊禮

贊鞠躬拜駙馬 公主皆兩拜引禮引駙馬詣高祖考妣神位前 公主仍立于拜位贊跪駙馬跪 公主亦跪贊

搢笏駙馬搢笏贊進爵執事者以爵跪進于駙馬右贊受爵駙馬受爵以授執事者贊獻爵執事者以爵奠于高祖

考神位前贊再進爵執事者以爵進贊受爵駙馬受爵以授執事者贊獻爵執事者以爵奠于高祖妣神位前贊出

笏俯伏興 公主亦興引禮又引駙馬詣曾祖考妣祖考妣各神位前如前儀訖贊詣讀祝位駙馬至讀祝位贊跪

駙馬跪 公主亦跪讀祝訖俯伏興 公主亦興贊復拜位贊拜駙馬 公主俱兩拜禮畢導還府行合巹禮

合巹 其日女使陳設駙馬座于室東西向 公主座于室西東向各設拜位于座之南設酒案于室中稍南置兩

盞兩盞即胡蘆盞于案上饌案二于室中贊引二人導駙馬二人導 公主就拜位贊兩拜駙馬 公主相向皆兩拜請

三才圖會卷之儀制六

廿三 三七四

就位駙馬 公主各就位執事者奉饌案置于駙馬 公主前執事者二人以一盞斟酒以進駙馬 公主皆飲酒

執事者進饌駙馬 公主皆舉筋執事者再斟酒駙馬 公主皆飲酒執事者再進饌駙馬 公主皆舉筋執事者

以兩盞盞斟酒合和以進駙馬 公主皆飲訖執事者又進饌駙馬 公主皆舉筋執事者徹饌案贊駙馬 公主

興就拜位駙馬 公主相向皆兩拜禮畢見舅姑儀一 公主見舅姑舅姑坐于東西向 公主立

于西東向行四拜禮舅姑各兩拜

三才圖會卷之儀制六

廿四 下全一

品官婚禮圖

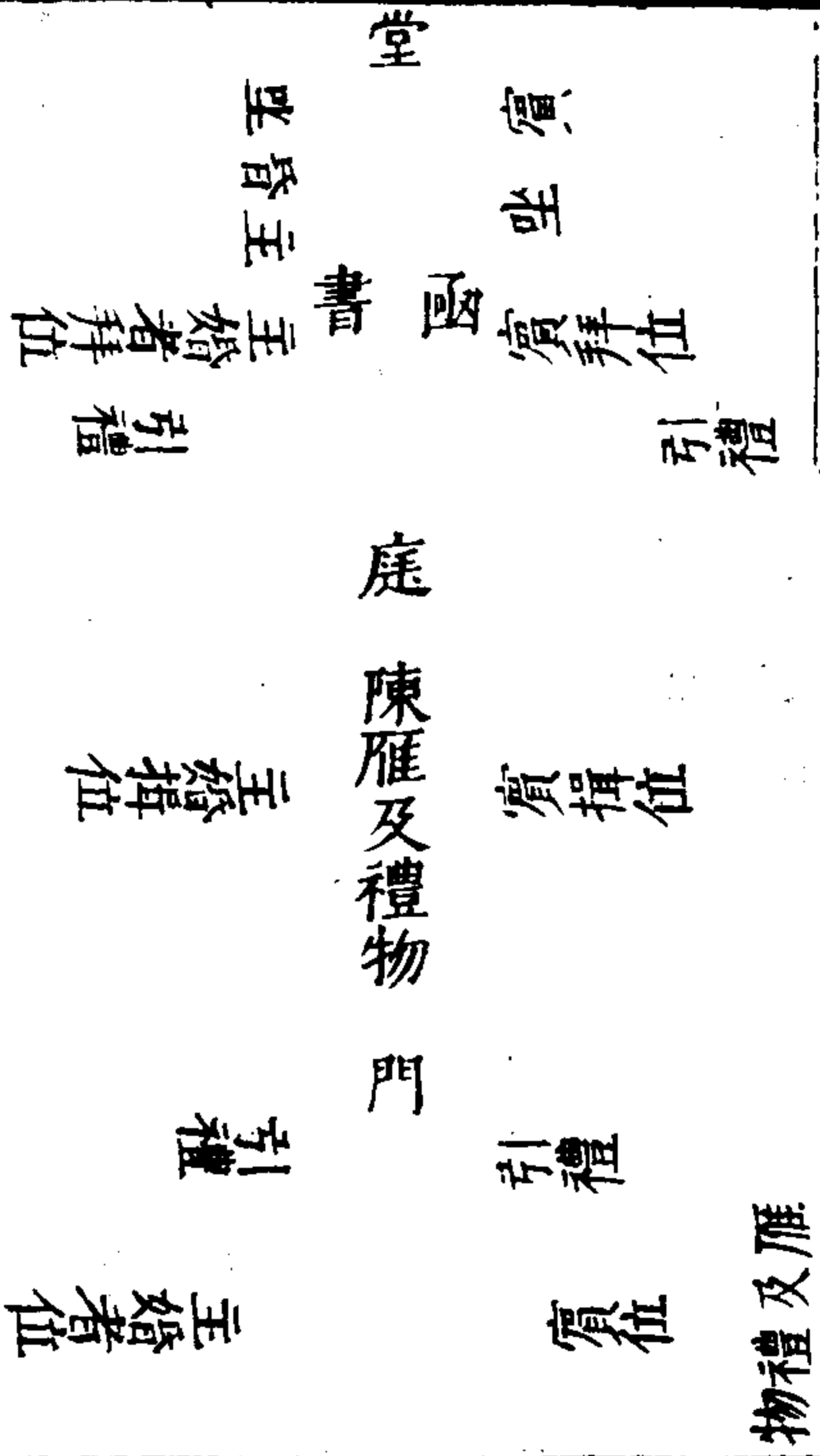

庶人婚禮圖

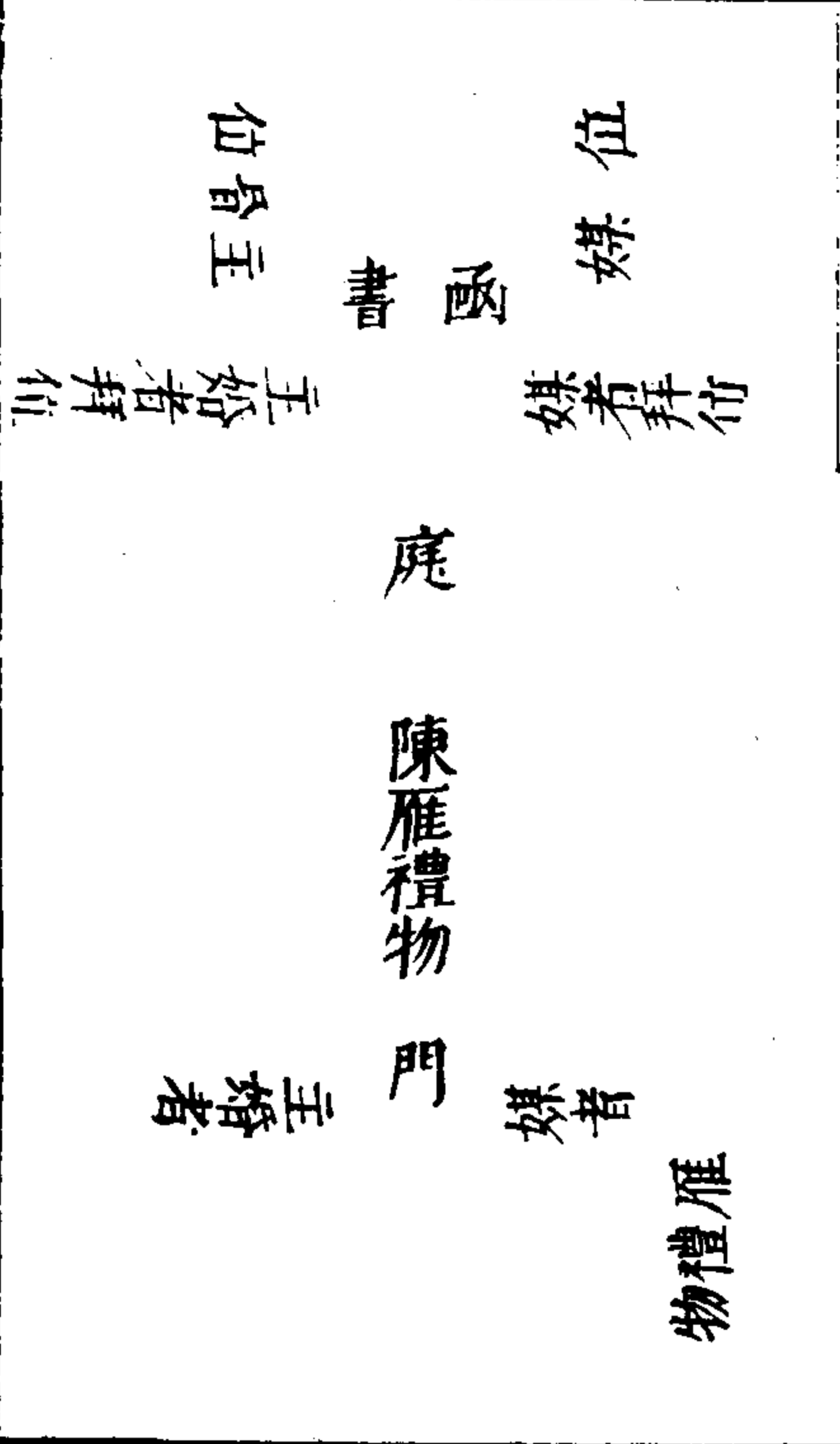

醮婿圖

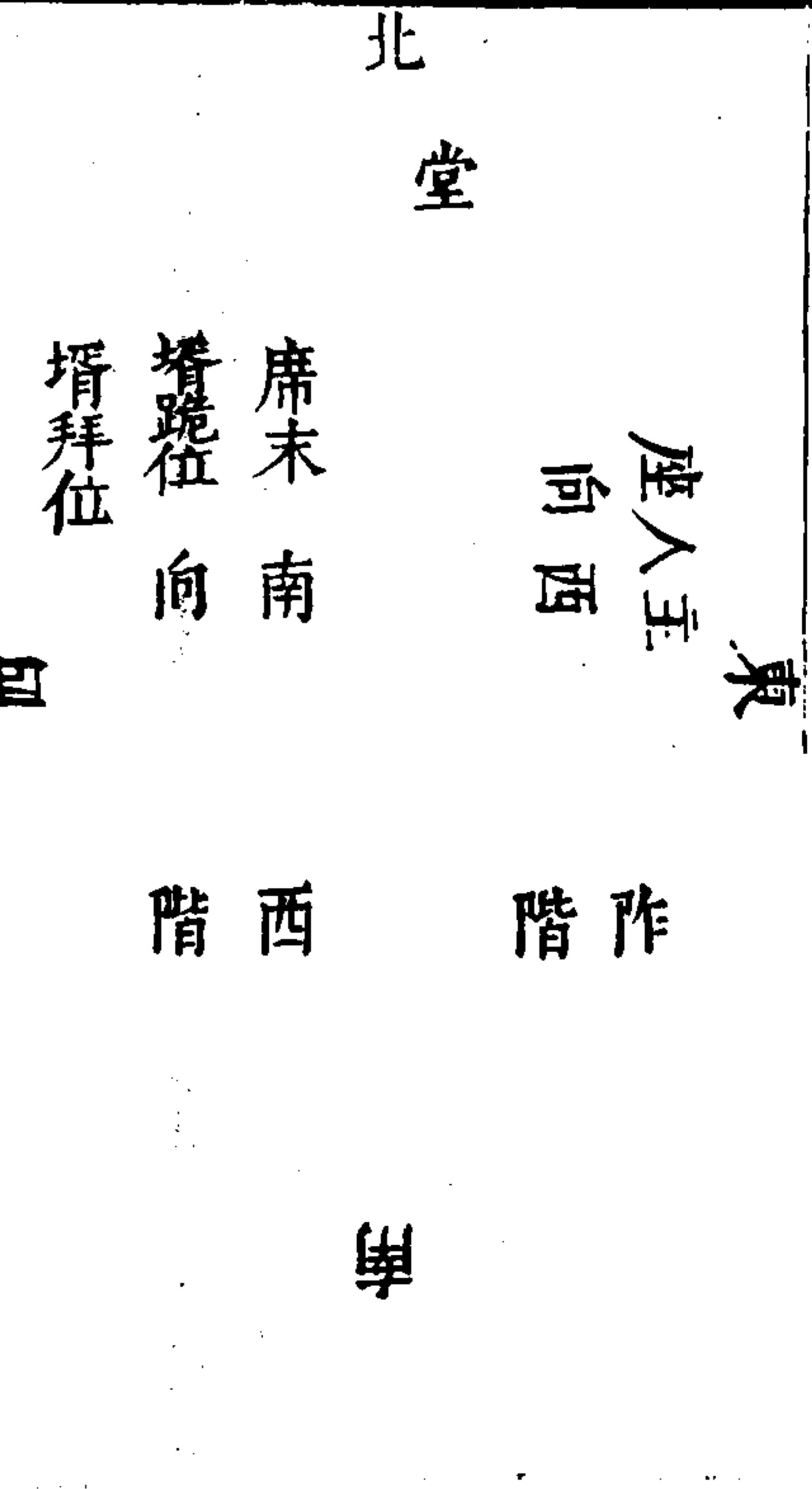

醮女圖

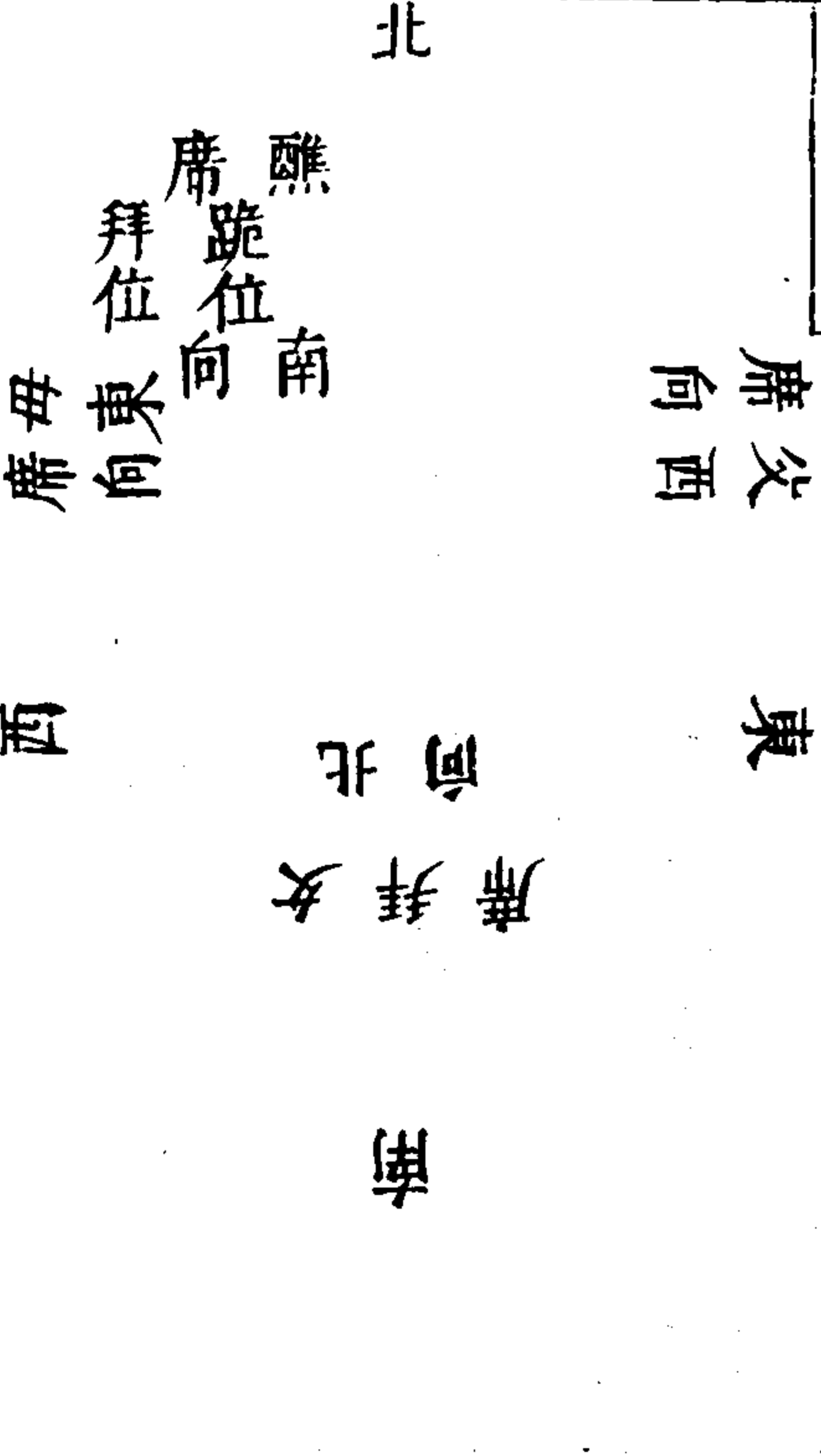

親迎圖

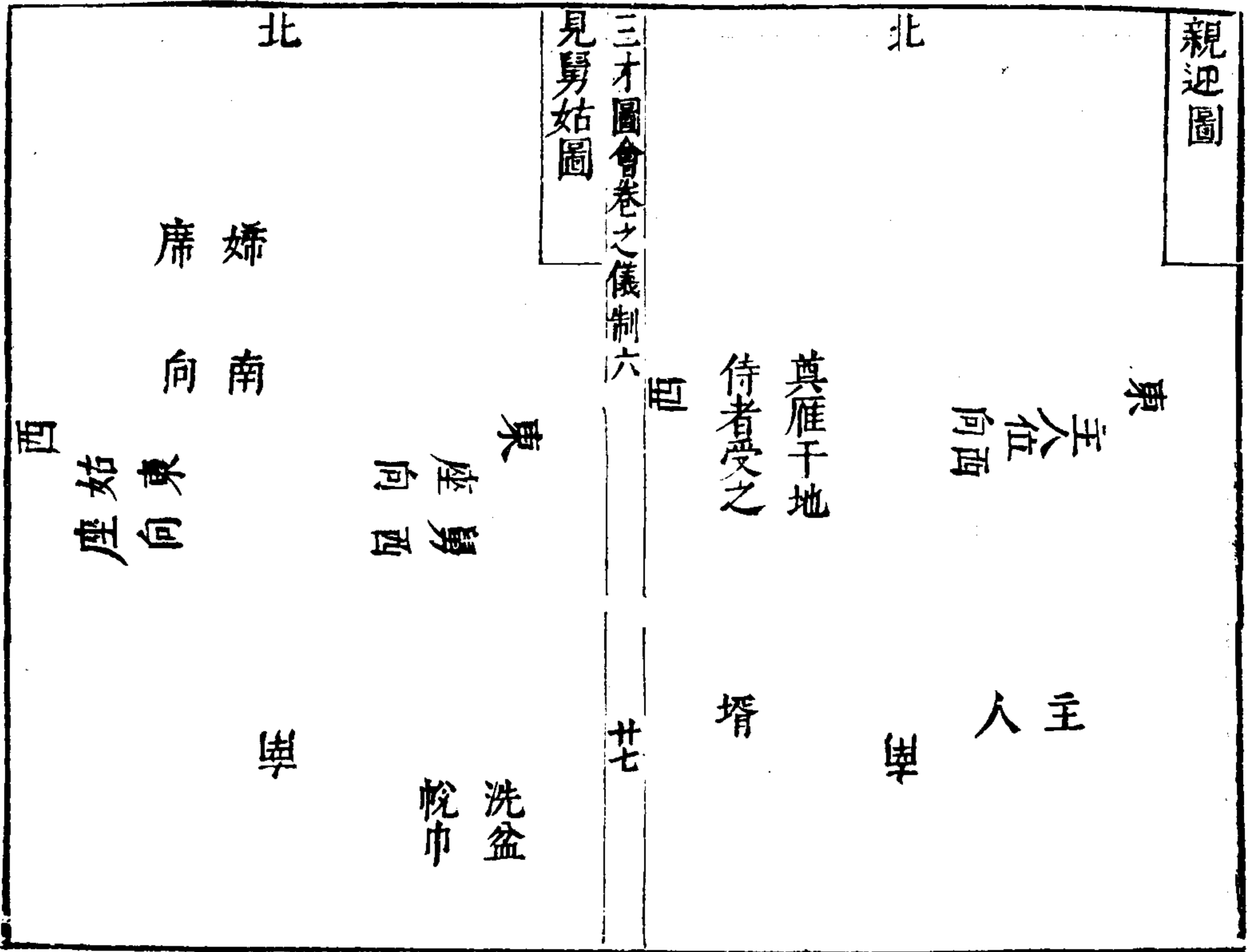

見祖圖

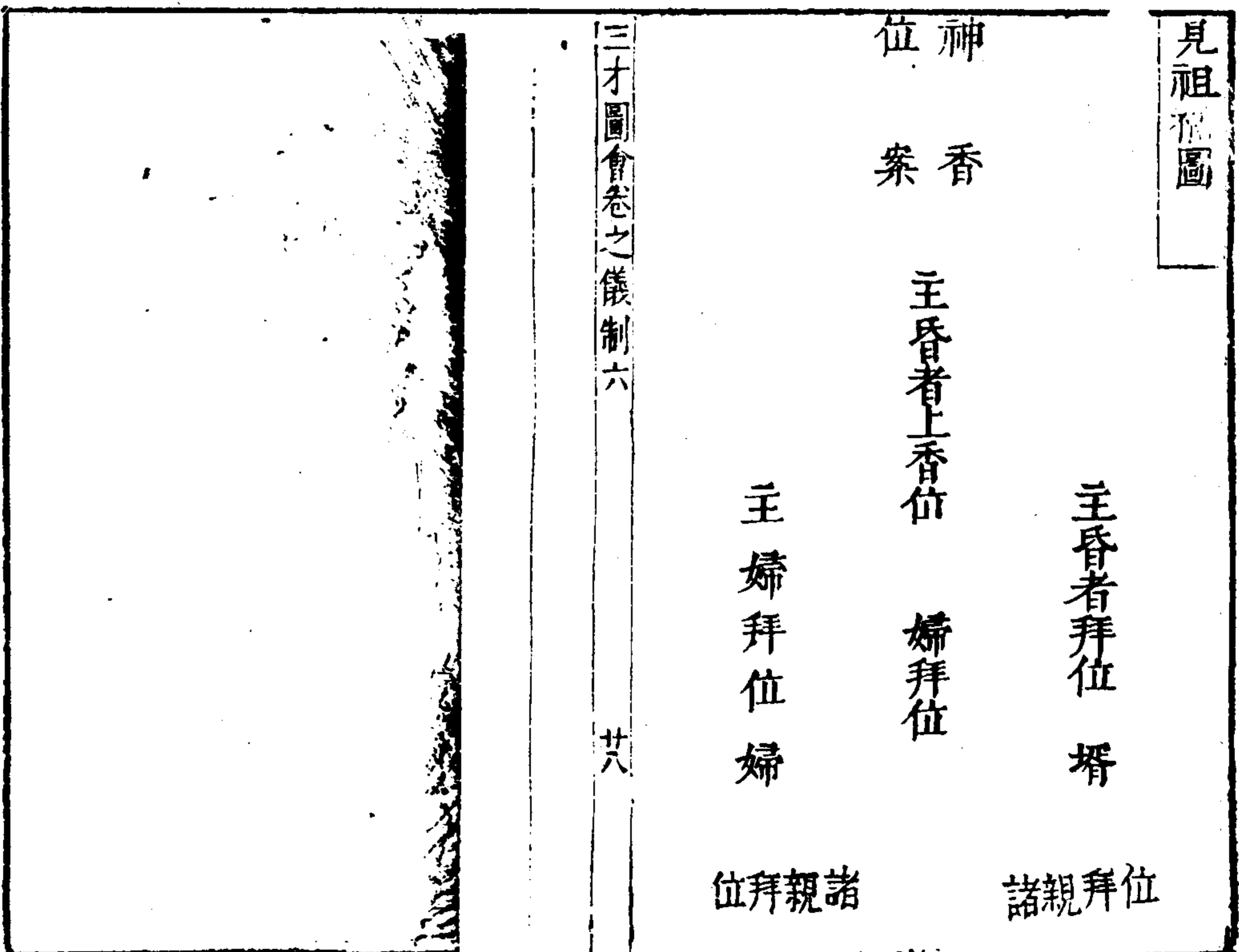

品官納婦 納采 前一日主婚者設賓次於大門外賓席於廳事至日設馮及禮物於廳及庭媒氏省視訖執事者舉禮物進賓及媒氏從其後質明主婚者具祝版告廟以行賓至女第媒氏入告贊者延賓入次執事者各陳禮物於大門內女氏主婚者公服出迎於大門外贊者引賓出次主婚者揖賓入賓及媒氏陞自東階主婚者陞自西階至廳賓立於左主婚者立於右媒氏立於賓之南執事者各陳其物於廳及庭賓及主婚者皆再拜賓請主人曰某官以伉儷之重施於某率循禮典謹使某納采主婚者曰某之子弗閑姆訓既辱采擇敢不拜嘉主婚者揖賓就西向坐主婚者東向坐執事者徹禮物訖賓復入陳馮及禮物於廳賓請主婚者曰某官慎重婚禮將加卜筮請問名主婚者進曰其第幾女其氏出或以紅羅或以銷金紙書女第行年歲賓辭將降出主婚者曰請禮從者賓復就坐遂行飲食之禮畢賓降自東階出主婚者送至大門外

納吉 禮如納采儀賓致辭曰其官承嘉命稽諸卜筮龜筮協從使其告吉主婚者曰其未教之女既以吉告其何

敢辭

納徵 禮如納吉儀加玄纁束帛函書賓致辭曰其官以伉儷之重加惠其官率循典禮有不腆之幣敢請納徵主婚者曰其官既其以重禮其敢不拜受辭畢賓即函書投主婚者主婚者受書以授執事者主婚者之從者亦以函書進授主婚者主婚者受以授賓賓受書以授左右訖主婚者揖就席主婚者之執事者各徹禮物

請期 亦與納吉同

親迎 前一日主婚者設次於大門外其日婿父公服告

三才圖會卷之儀制六

三十一 三十六

十禰廟質明婿具公服親迎執事者設婿父位於廳之正中婿父即座贊者引婿陞自西階至父座前北面再拜進立父位前父命之曰躬迎嘉偶登尔内治婿進曰敢不奉命退復位再拜媒氏導婿之女家其日女氏主婚者公服告廟訖宴會親戚醴女如家人禮婿至門外下馬媒氏入告贊者引婿就次女從者請女盛服就寢門内南坐贊者引婿出次主婚者出迎婿於大門之東西面揖婿入主婚者入門而右婿入門而左執馮者從婿後至寢戶前北面立主婚者立於寢戶之東西向執馮者陳馮於庭婿再拜

婚出就次主婚者不降送婿既出女父母就正廳南向坐
 保姆引女就父母座前北面四拜父命之曰往之女家以
 順為正無忘肅恭母命之曰必恭必戒毋違舅姑之命庶
 母申之曰尔悅聽於訓言毋作父母羞保姆及侍女導從
 女出門陞車儀衛導前應送者乘車從後婿先還以俟
 同牢儀 女將至婿家執事者設座於寢室內婿東婦西
 設婿洗一於室之東南婦洗一於西北酒案於室之南楹
 正中設四爵兩盃於酒尊之北食案二於酒案之北初昏
 婦車至門保姆請下車贊者引婿出迎於大門內婿婦同
 入及寢門婿先陞階保姆等導婦後陞入室婿盥於南洗
 婦從者執巾進水以沃之婦盥於北洗婿從者執巾進水
 以沃之盥畢從者請婿婦各就座執事者各舉食案於婿
 婦之前司尊者注酒侍女以酒置于案上婿婦飲訖徹醖
 司饌者進饌侍女供饌案於婿婦饌訖徹饌再飲再饌如
 初侍女以盃注酒進於婿婦前各飲畢贊者請皆興立於
 座南東西相向贊拜婿婦皆再拜侍從引婿婦入室易服
 婿從者餞婦之餘婦從者餞婿之餘
 廟見 婦至之明日見宗廟設主婚者拜位於東階下婿

拜位於其後主婚者及主婦後其日婦夙興沐浴盛服至
 位男女各於主婚者及主婦後其日婦夙興沐浴盛服至
 婿者及主婦皆盛服各就位再拜贊者引婦進詣庭中北
 面立主婚者陞自東階詣神位前跪三上香三祭酒讀祝
 興主婚者立於神位西婦四拜退復位主婚者降自東階
 就拜位主婚者以下皆再拜禮畢
 見舅姑 婦既謁廟見舅姑執事者先設舅姑位於堂上
 舅在東姑在西婦沐浴盛服立於堂下俟舅姑即座贊者
 引婦就拜位四拜保姆引自西階至舅前侍女奉棗栗授
 於婦婦受之置位前案上降階復四拜訖詣姑前奉服脩
 如舅前儀執事者各徹訖婦退降自西階至庭下拜四拜
 禮畢婦退舅姑醴婦如家人禮
 盥饋 婦見舅姑之明日行盥饋禮其日婦家備盛饌至
 婿家婦從者設舅姑位於堂上食案於堂中婦夙興沐浴
 盛服立於庭下舅姑即座婦四拜保姆引婦陞自西階至
 舅位之南婦從者舉食案於舅前執事以饌授婦婦奉饌
 置於舅前執事者加七筋進饌於姑亦如之食訖婦從者
 徹饌婦降階就拜位四拜禮畢舅姑醴婦如初見禮

三才圖會卷之儀制六
 世一 三九十六

三才圖會卷之儀制六
 世一

舅饗丈夫送者 其日質明主婚者命執事者設賓席於正廳東西相向其席位從其賓之數設酒案於廳之南楹設食案於酒案之北賓至掌次者引賓先就次主婚者出迎於大門之外引禮者引賓出次主婚者揖賓入賓升東階主婚者升西階至廳分東西相向立贊禮唱鞠躬再拜賓主皆再拜平身主婚者揖賓客就座執事者舉食案進供於賓客主婚者之前進酒進饌如常儀會畢賓主俱興賓立於東階上西向主婚者立於西階上東向執事奉幣以授主婚者主婚者以授賓賓受以授左右降自東階從

三才圖會卷之儀制六

卅三

者受幣以從賓出主婚者送於大門之外

姑饗婦人送者 其日主婚者之執事者設女賓次於中門之內設女賓席於後堂東西相向設女賓親黨位於女賓之南西向設主婦親黨位於主婦之南東向設酒案於堂之南楹設食案於酒案之北女賓至掌次者引就次主婦出迎於次外女贊引女賓出次主婦接女賓同入女賓升東階主婦升西階至廳分東西相向立女贊唱再拜女賓及主婦皆再拜主婦請女賓皆就位坐侍女舉食案進供於女賓主婦之前進酒進饌如常儀會畢女賓及主

皆興執事者奉幣以授主婦主婦受幣以授女賓女賓受幣降自西階以授從者從者奉幣以從女賓出主婦送於門外

三才圖會卷之儀制六

卅四

庶人納婦 凡男年十六女年十四以上並聽婚娶先遣媒氏通言女氏許之次命媒氏納采納幣至期婚盛服親迎主婚者禮須明日婦見祖禰畢次見舅姑婿往見婦父母

納采 是日夙興主婚者告于祠堂云某人之子某年已長成未有伉儷已議娶某郡某之女今日納采不勝感愴

若宗子自昏則自告媒氏奉書及禮物往女家至大門外主婚者出迎媒氏媒氏入門而右主婚者入門而左升堂東西相向立執事陳禮物於堂上及庭中媒氏進詣主婚者曰吾子

三才圖會卷之儀制六 卅五有惠貺室於某某親某有先人之禮使某請納采主婚者對曰某之子蠢愚又弗能教吾子命之某不敢辭從者以書進授媒氏媒氏奉書以授主婚者主婚者受書以授左右訖延媒氏就次執事者各徹禮物主婚者遂奉書告於祠堂訖

出迎媒氏升堂從者以復書進授主婚者主婚者以授媒氏媒氏受書以授執事訖請退主人請媒氏以酒饌請從者於別室皆酬以幣使者復命婿家婿家復告祠堂

納幣請期 古有問名納吉朱子家禮 止用納采納幣以從簡便 其日婿氏主婚者備書及禮物於庭媒氏省視訖遂奉書及禮物至女家主

婚者出迎媒氏入門而右主婚者入門而左升堂東西相向立從者陳禮物於堂及庭中媒氏進詣主婚者前曰吾子既備好於某使某來成主婚者曰備禮有加敢不重拜從者以函書授媒氏媒氏以授主婚者主婚者受書以授左右訖左右以復書進授主婚者以授媒氏媒氏受書復致命曰某使某請吉日主婚者曰某固聽命媒氏曰請以某甲子主婚者曰敢不承命媒氏請退主婚者留媒氏宴饗如納采之儀

親迎 有故聽以媒氏往迎 前期一日女氏使人張陳其婿之寢室俗謂之舖房 其日質明婿父盛服以祝告廟訖父坐於正廳中間南向子盛服品官子孫假九品服餘皂衫折上衫 立於父位之西少南東向贊禮唱鞠躬拜興拜興平身婿鞠躬拜興拜興平身執事者以醴注酒授婿婿飲酒少許訖啐酒以醴授從者訖與平身進立於父位前父命之曰釐爾內治往求爾匹婿進曰敢不奉命贊禮唱鞠躬拜興拜興平身婿鞠躬拜興拜興平身降出乘馬以二燭前導至女家司賓延入次是日女父母請親戚宴女如家人之儀婿至主婚以祝告於祠堂曰某之第幾女將以今日歸于某不勝感愴告祝訖

三才圖會卷之儀制六 卅六

出迎婿於中門之外揖婿入主婚者升東階西向婿升西階進當寢戶之前北面執鴈於階庭無以婿曰其受命於父以茲嘉禮恭聽成命主婚者曰其固願從命贊禮唱鞠躬再拜平身婿鞠躬再拜平身贊禮引婿降階出至次以俟主婚者不降送婿既出就次女父母盛服向南坐侍女導從女至堂上詣父母前北面立贊者唱四拜女四拜父戒之曰往之爾家無忘肅恭毋戒之曰夙夜以思無有違命諸毋申之曰無違尔父母之訓贊者又贊四拜女四拜興訖侍女導從出門升輿一燭導行婿先乘馬還俟於

三才圖會卷之儀制六 卅七

門外婦至門外贊者請降輿婦降輿入門北面立婿出至中門外南面揖婦同入室婦從者布婿席於室東婿從者布婦席於室西贊者引婿婦至席所東西相向贊禮唱拜興拜興婿婦皆再拜婿揖婦就坐婦從者舉食案置於婿前婿從者舉食案置於婦前婿從者斟酒進供於婿婿受醖飲酒婿從者以饌進婿婦皆饌再飲再饌畢婿從者以香斟酒進授婿婿受香婿從者以香斟酒進授婿婿受香同飲畢婿婦皆興入室婿脫服婦從者受之婿脫服婿從者受之婿從者餞

婦之餘婦從者餞婿之餘主婚者禮男送者於外廳主婚禮女送者於中堂各如儀

見舅姑 婦至之明日謁見舅姑其日夙興盛服立於堂下舅姑坐於堂上舅位在東姑位在西置卓子於舅姑之前家人男女少於舅姑者立於兩序侍女引婦立於東階下贊禮唱四拜婦四拜侍女引婦升東階至舅位前侍女以贊幣進授於婦婦受贊幣奠於卓子上舅撫之侍女引婦降階北面立贊禮唱四拜婦四拜侍女引婦就西階下立贊禮唱四拜婦四拜侍女引婦升西階至姑位前侍女以贊幣進授於婦婦受贊幣奠於卓子上姑撫之侍女引婦降階北面立贊禮唱四拜婦四拜贊禮唱禮畢舅姑醴婦如家人之儀

三才圖會卷之儀制六 卅八

見祖祖禮古者三月而廟見朱子家婦至之明日見于祖無廟者設神設主婚者拜位於東階下北面婿拜位於後設主婚者拜位於西階下婿拜位於其後親屬拜位各以序分立於主婚者主婚之後其日夙興沐浴盛服主婚者及主婦皆盛服贊禮引主婚者就東階下位次引主婦就西階下位次引諸親及婿婦各就位立定贊禮唱再拜平

身主婚者以下皆再拜平身贊禮引婦進詣庭中北面立引禮引主婚者升自東階詣神位前引禮唱跪主婚者跪引禮唱上香上香三上香司香者奉香進于主婚者左主婚者三上香訖引禮唱祭酒祭酒三祭酒司尊者以酒進于主婚者之左主婚者祭酒畢引禮唱讀祝讀訖引禮唱俯伏興平身主婚者俯伏興平身引禮引主婚者立於神位之西贊禮唱四拜婦四拜訖退復位引禮引主婚者降自東階就拜位贊禮唱鞠躬再拜平身主婚者以下皆鞠躬再拜平身贊禮唱禮畢主婚者以下皆退

三才圖會卷之儀制六

卅九

婚見婦之父母 婦至之明日婚盛服往見婦之父母至大門外立伺贊禮者先入告婦父出迎於大門外揖婿入從者執幣從其後婦父升自西階婿升自東階至廳東西相向婦父在西婿在東贊禮唱鞠躬四拜平身婿四拜興平身婦父扶婿興從者以幣進授婿婿受幣進於婦父婦父受幣以授左右贊禮引婿入至後堂門外少伺從者執幣以從婦母盛服出後堂南向立贊禮引婿入堂前楹北向立贊禮唱鞠躬四拜平身婿鞠躬四拜興平身婦母答拜訖從者以幣授婿婿受幣進授婦母之左右訖贊禮引

婿出次見婦黨諸親皆如賓客相見之禮婦家設酒饌禮婿各隨貧富之儀
饗送者 其禮如品官饗送者之儀

三才圖會卷之儀制六

四十

三才圖會

儀制七卷 喪禮類

雲間允明父王思義續集

小斂圖

大斂圖

襲含哭位之圖

靈座靈牀之圖

神王尺式圖

作王制度圖

全式 積式 分式

喪舉圖

舊圖 新圖 遠行圖

竹格式圖

新舊二式

功布圖

翼圖 繡 縠 雲

方相圖

發引圖

三才圖會

儀制七

乙 二百三

喪服總圖

本宗五服之圖

出嫁女為本宗降服之圖

妻為夫黨服圖

外族母黨妻黨服圖

妾為家長族服之圖

三父八母服圖

大宗小宗圖

祭禮類

圓丘坎位陳設圖

方澤坎位陳設圖

朝日坎位陳設圖

夕月坎位陳設圖

專祀天神陳設圖

專祀地祇坎位圖

社稷坎位陳設圖

先農坎位陳設圖

旗纛陳設圖

馬祖馬社陳設圖

太廟特祭祫祭陳設圖

王國祭仁祖廟版位陳設圖歷代帝王及配位陳設圖

三才圖會卷之儀制七

二五八

喪禮圖

小歛圖

大歛圖

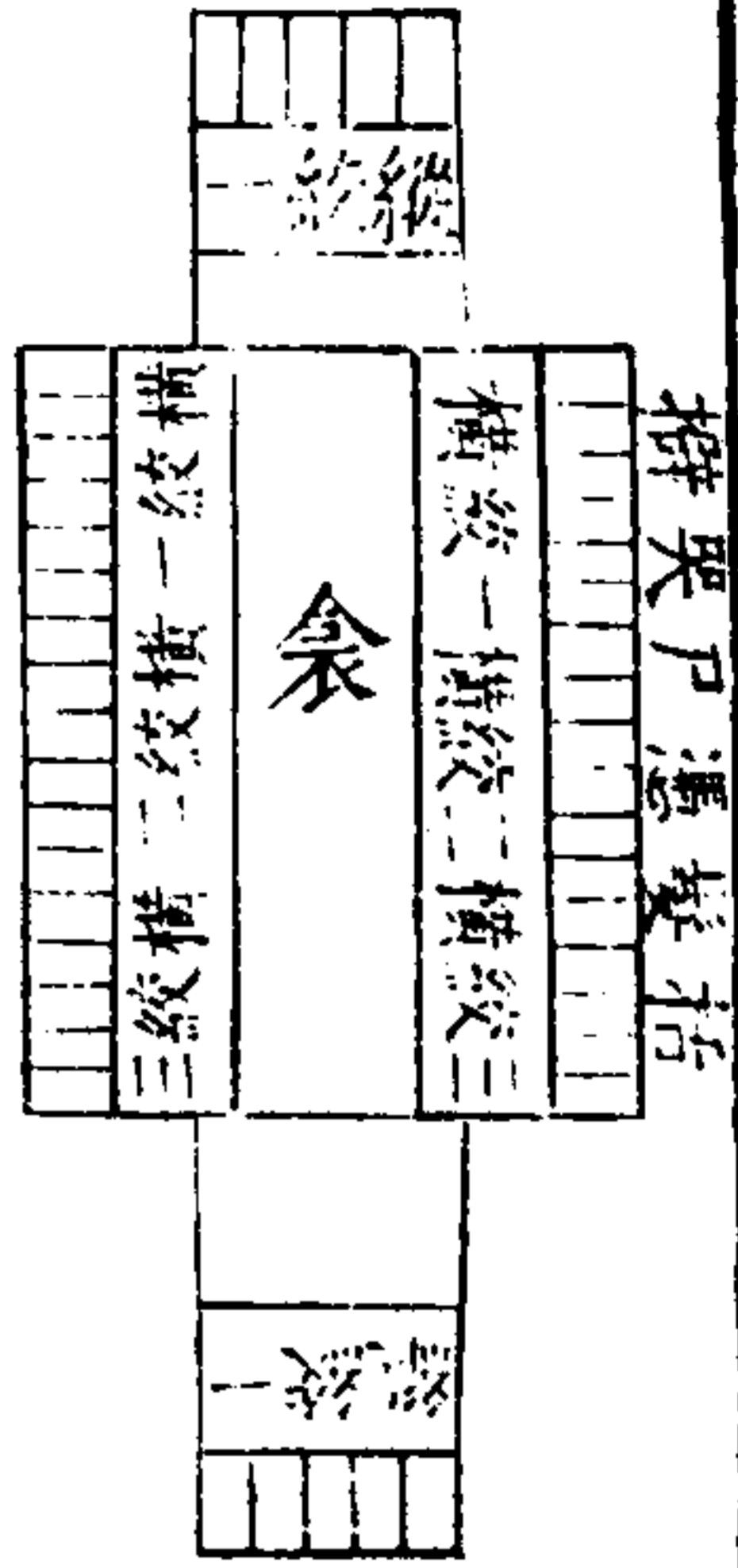

三才圖會卷之儀制七
 小歛先布絞之橫者三於尸牀次布絞之縱者一於其上
 次布衾於絞之十次布小歛衣於衾之十然後遷尸其上
 舒絹疊衣以籍其首卷兩端以蔽兩肩塞處又卷衣夾其
 兩脛以餘衣掩尸左衽裹之以衾別有衾以覆之俟將大
 歛然後去覆衾而結絞先結縱者後結橫者
 大歛先布絞之橫者五於棺中次布絞之縱者於橫上次
 布衾之有綿者於其上各垂其裔於四外然後遷尸其中
 又揣其空門處卷衣塞之務令克實以衾先掩足次掩首
 次掩左次掩右結絞先結縱者次結橫者

儀含之位之圖 靈座靈牀之圖

行真女婦

夫夫真行

下以功期姓同

男象人主

女婦象婦主

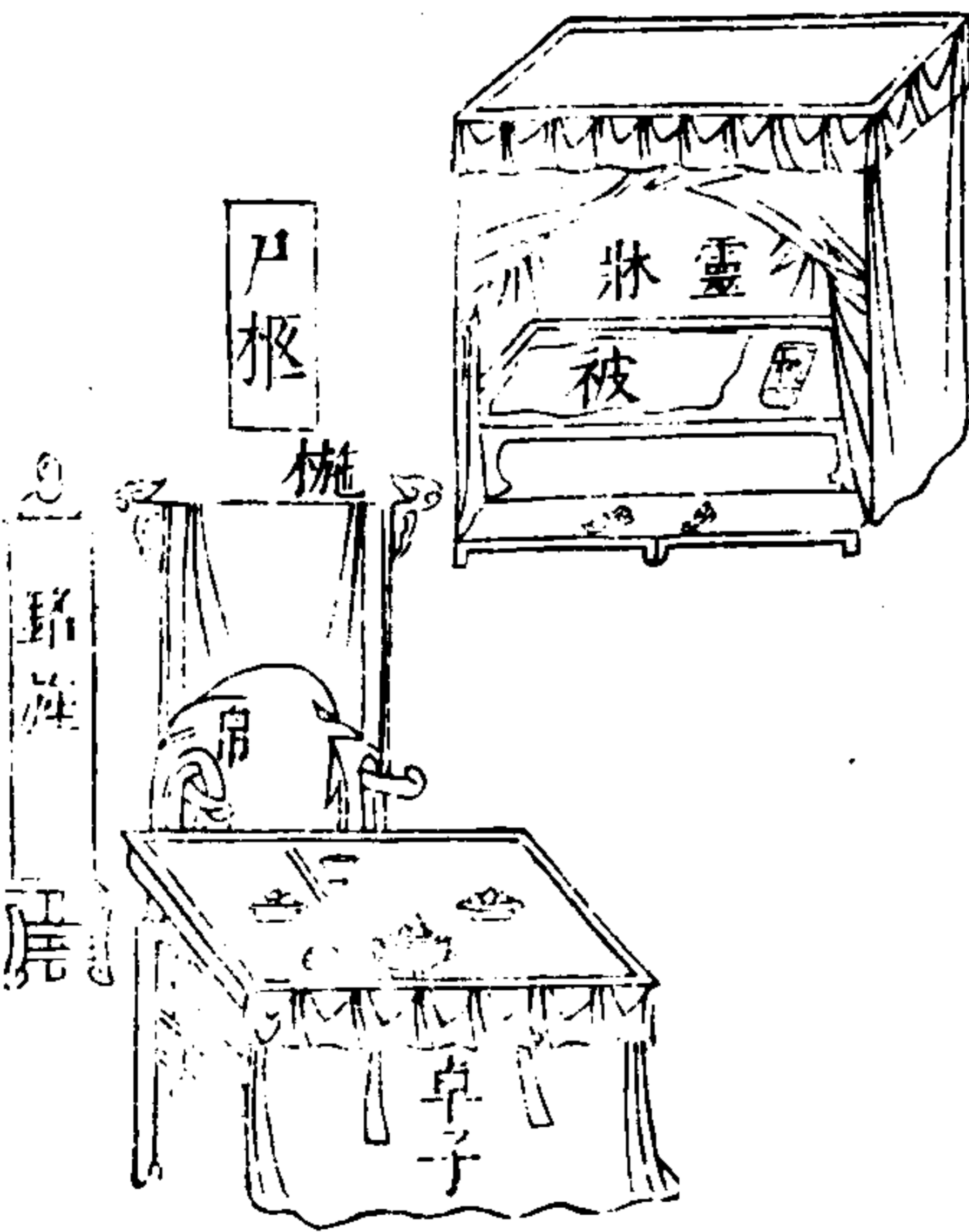
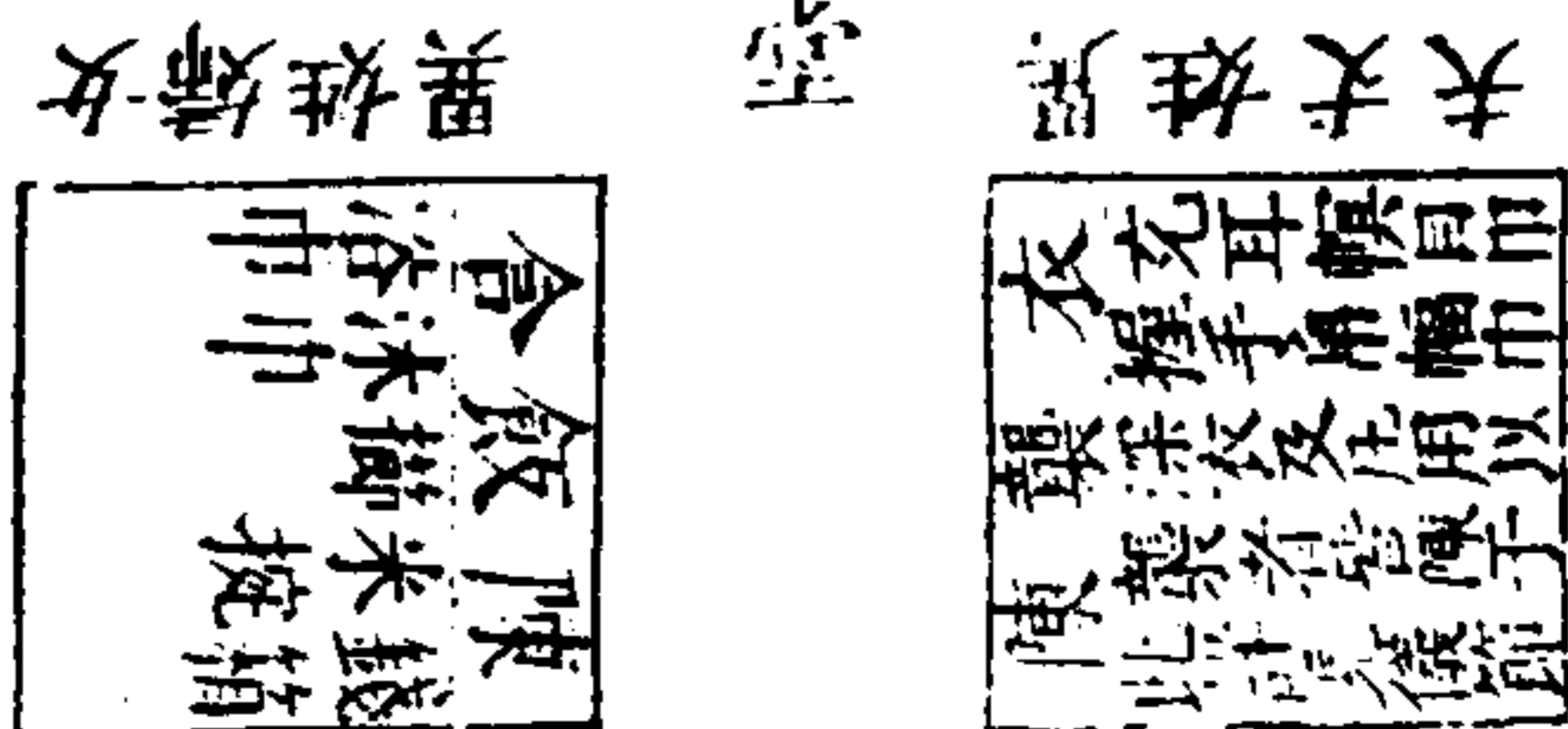
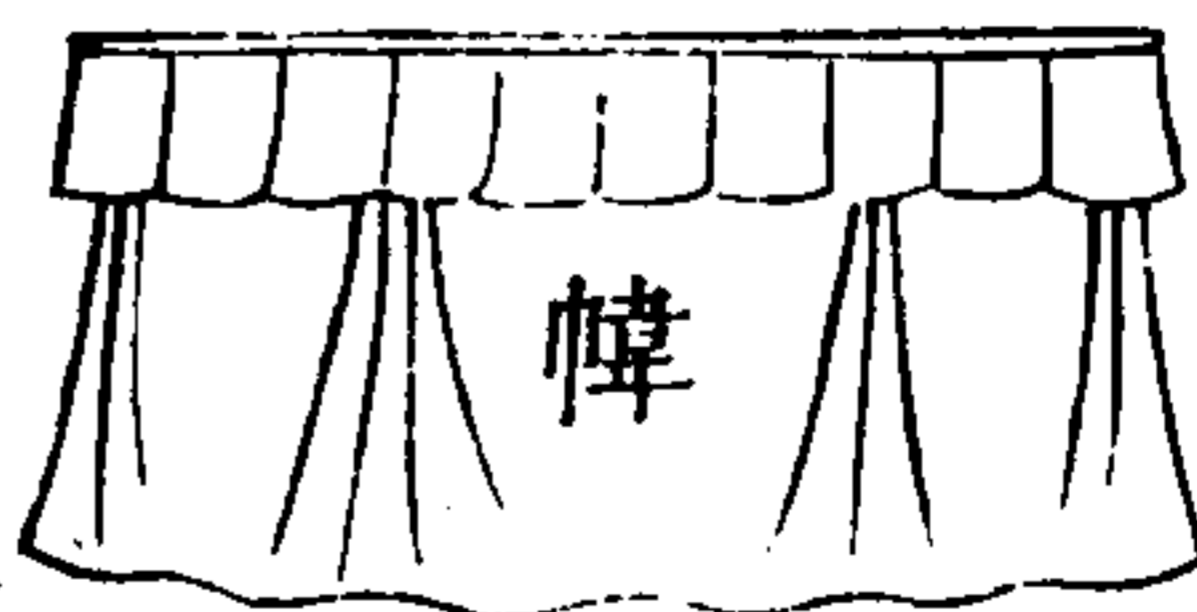
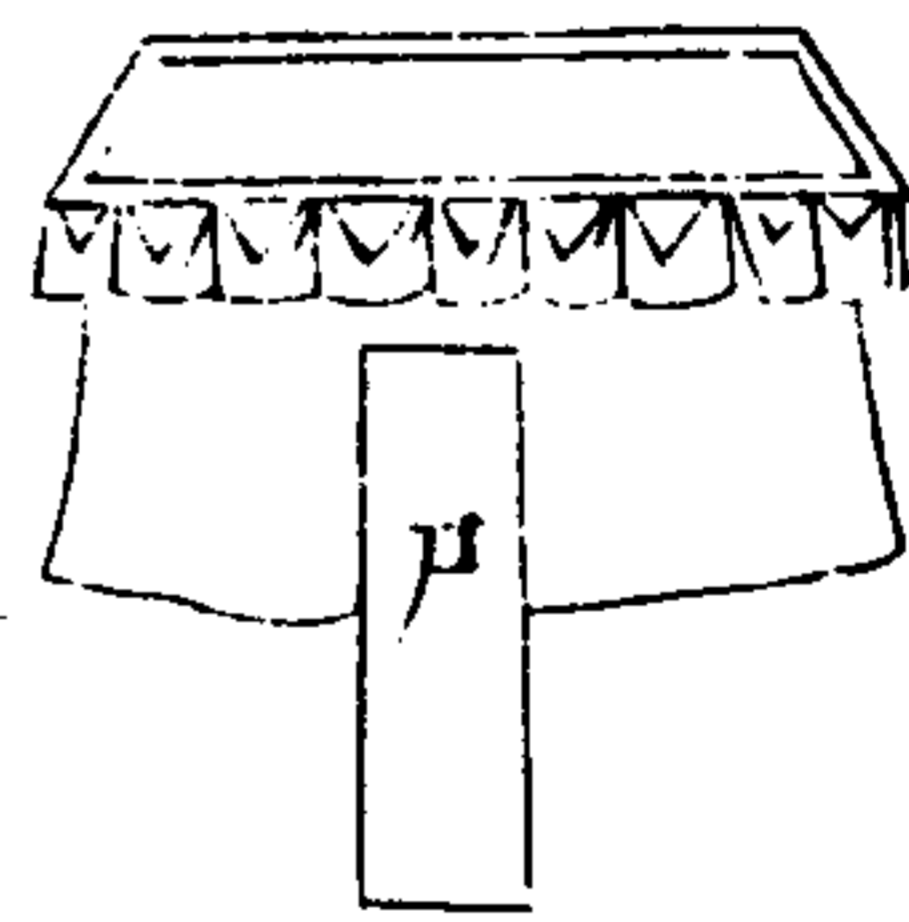

三才圖會卷之儀制七

四

按襲含哭位圖于尸前置櫬及卓椅上設魂帛旁立銘旌
不合家禮蓋家禮魂帛銘旌之設在于既飯含之後及陳
襲衣圖有二冒皆非家禮本意今列為圖正之

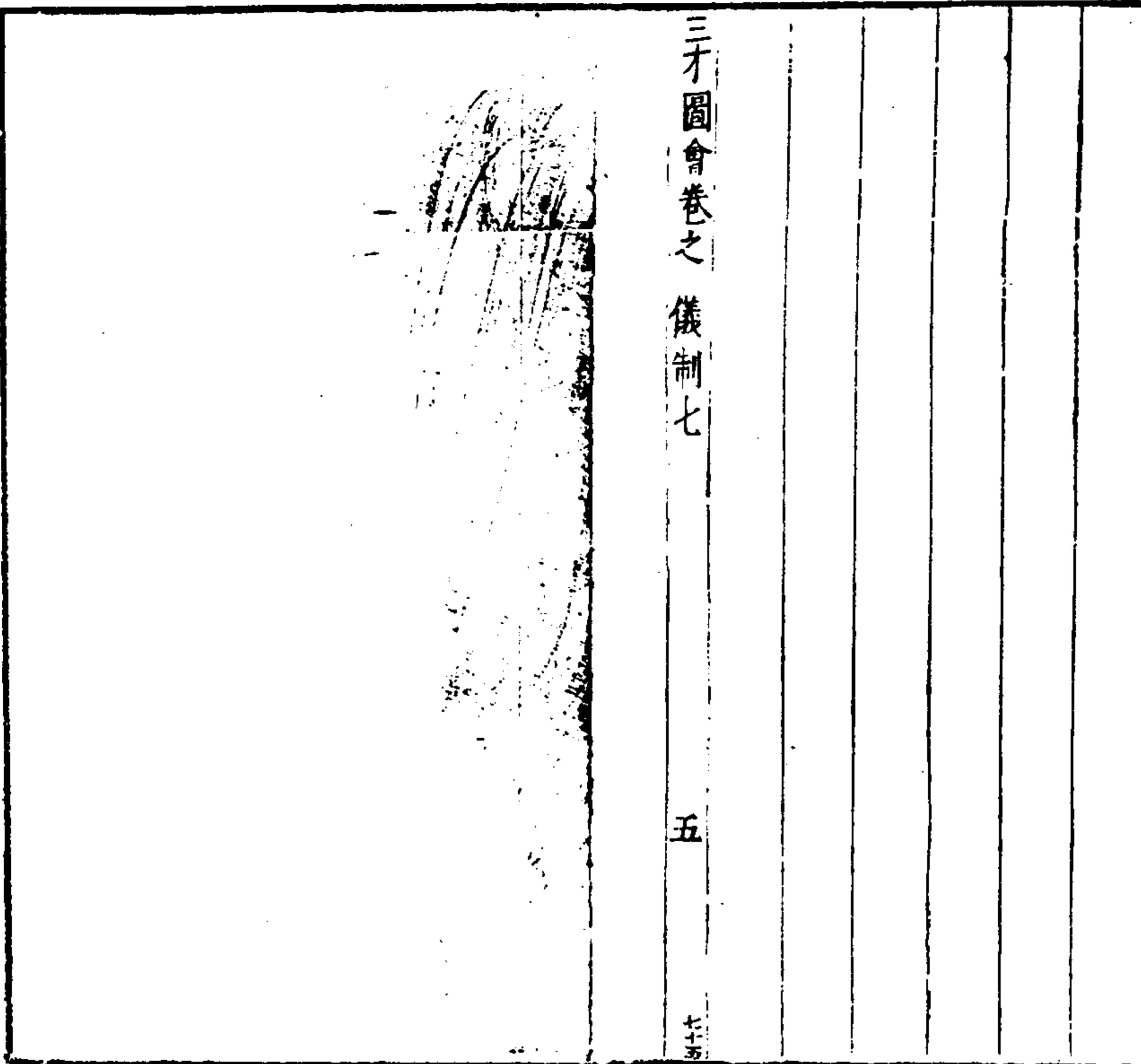

三才圖會卷之 儀制七

五

神主尺式圖

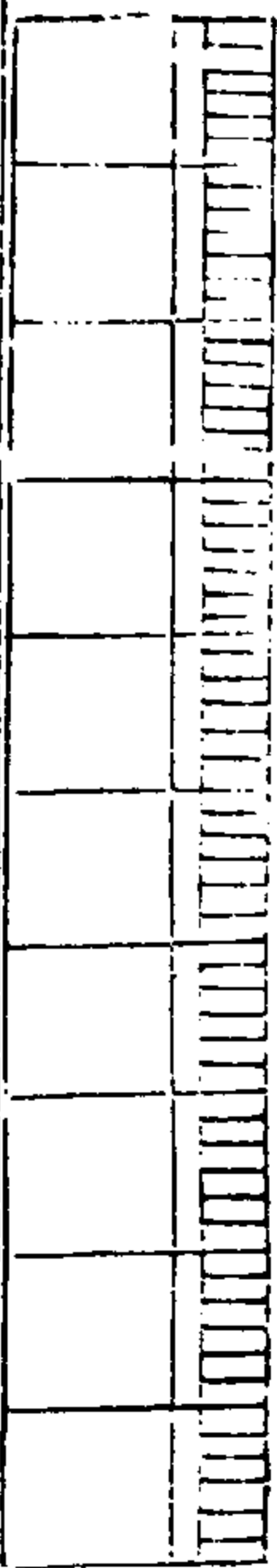

作主用栗取法時日月辰跌方四寸象歲之四時高尺有

二寸象十二月身博三十分象月之日厚十二分象日之

辰身跌皆厚刻上五分為圓首寸之下勒前為領而判之

一居前二居後前四分後八分陷中以書爵姓名行日宋故某官某第幾神主陷中

合之植于跌身去跌上一尺八分并長六寸淵一寸

其旁以通中如身厚三之一謂圓徑居二分之一謂在七寸二分

三才圖會卷之儀制七

上粉塗其前以書屬稱謂高曾祖考稱謂官或號行號如處士秀才行如幾郎發公

題主祀之名曰孝子某加贈易世則筆滌而更之水以

壁外改中不改按家禮神主制度本伊川說而無尺式後

首其一三司布帛尺一即周尺也近時書肆刻附註等書

以故本短狹之故而所畫之尺亦隨之而短雖其旁書曰

當今三司布帛尺七寸五分弱今世之人豈識三司尺為

何等尺哉惟鄭霖所刻家禮今按在南監者橫畫尺式最

為得體但亦無所準則今以武林應氏圖及以貨泉錢校

定周尺而準以今之鈔尺使作主者有所據依云朱子曰

神主全式 神主分式

前式 後式

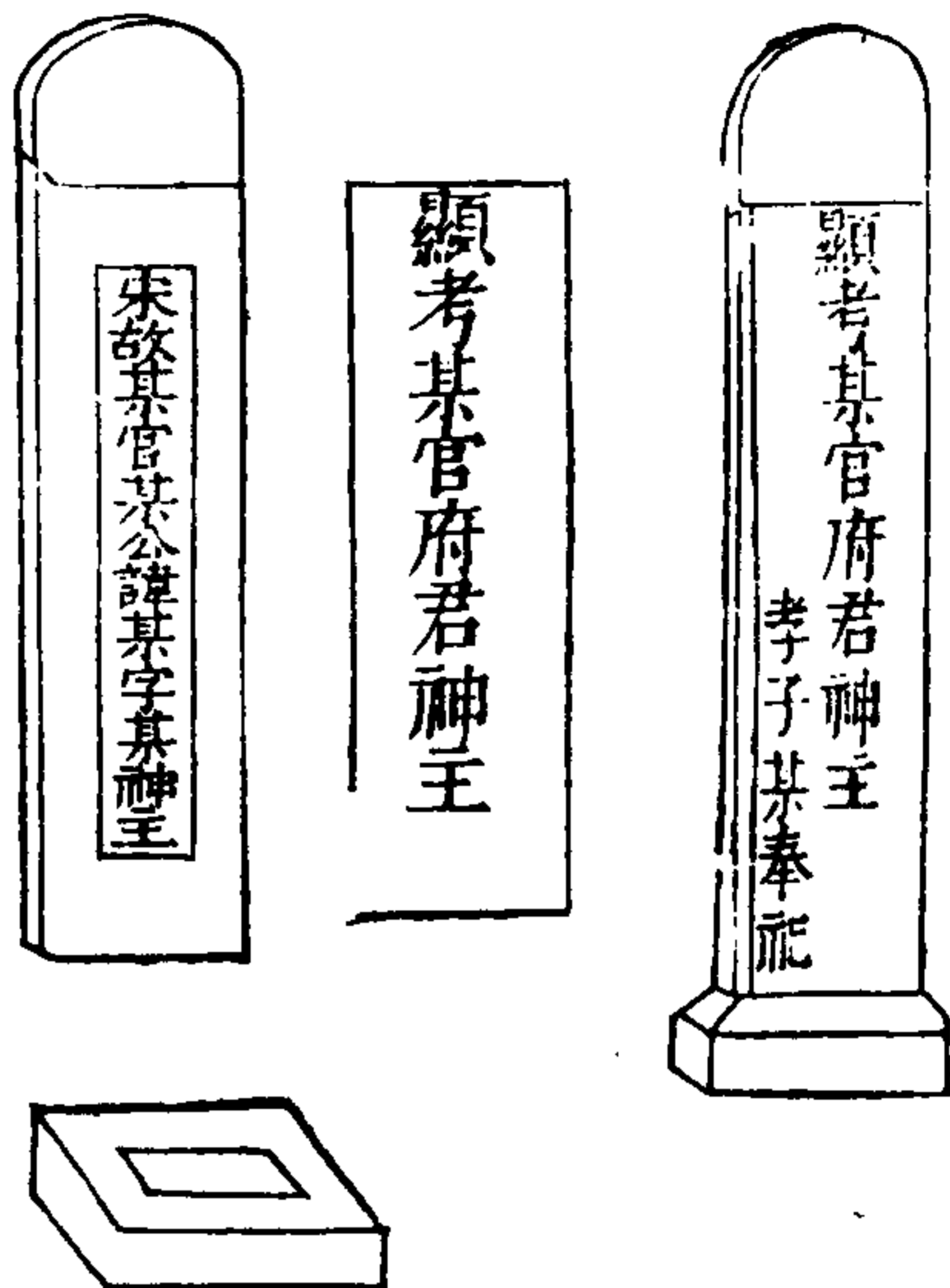

三才圖會卷之儀制七

七一五

擯式



作主制度身高一尺二寸濶三寸厚一寸二分首削去其上兩角各去五分俾其首作圓形領從上量下一寸橫勒其前入身深四分爲領判開其下分陷中于領下本身上刻深四分濶一寸長六寸爲陷中窠于本身兩側旁鑽兩

圓孔徑四分以通陷中其孔離跌面七寸二分前而廣三寸安在領下跌方四寸厚一寸二分鑿之通底以受主身合式前合于後身納於跌植立仍高一尺二寸
擯式祠堂本章下止云爲門龕每龕內置一卓于其上置擯龕外各垂小簾無自藉藉之說其說蓋出溫公書儀朱子既已不取不用可也今不復爲之圖而止圖擯式從簡省也有方者如式爲之亦無不可

三才圖會卷之儀制七

八一四十七

喪舉新圖

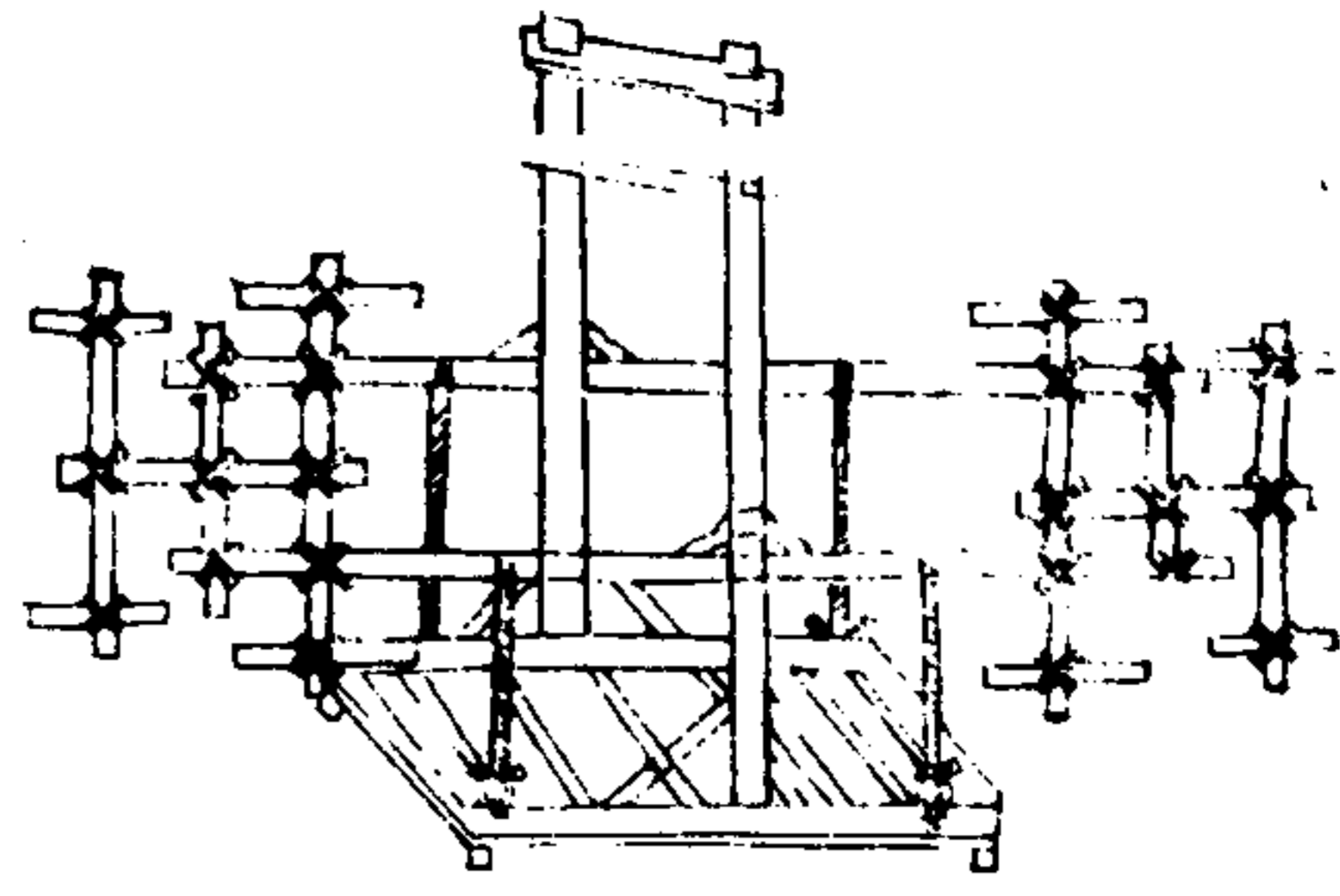

喪舉舊圖

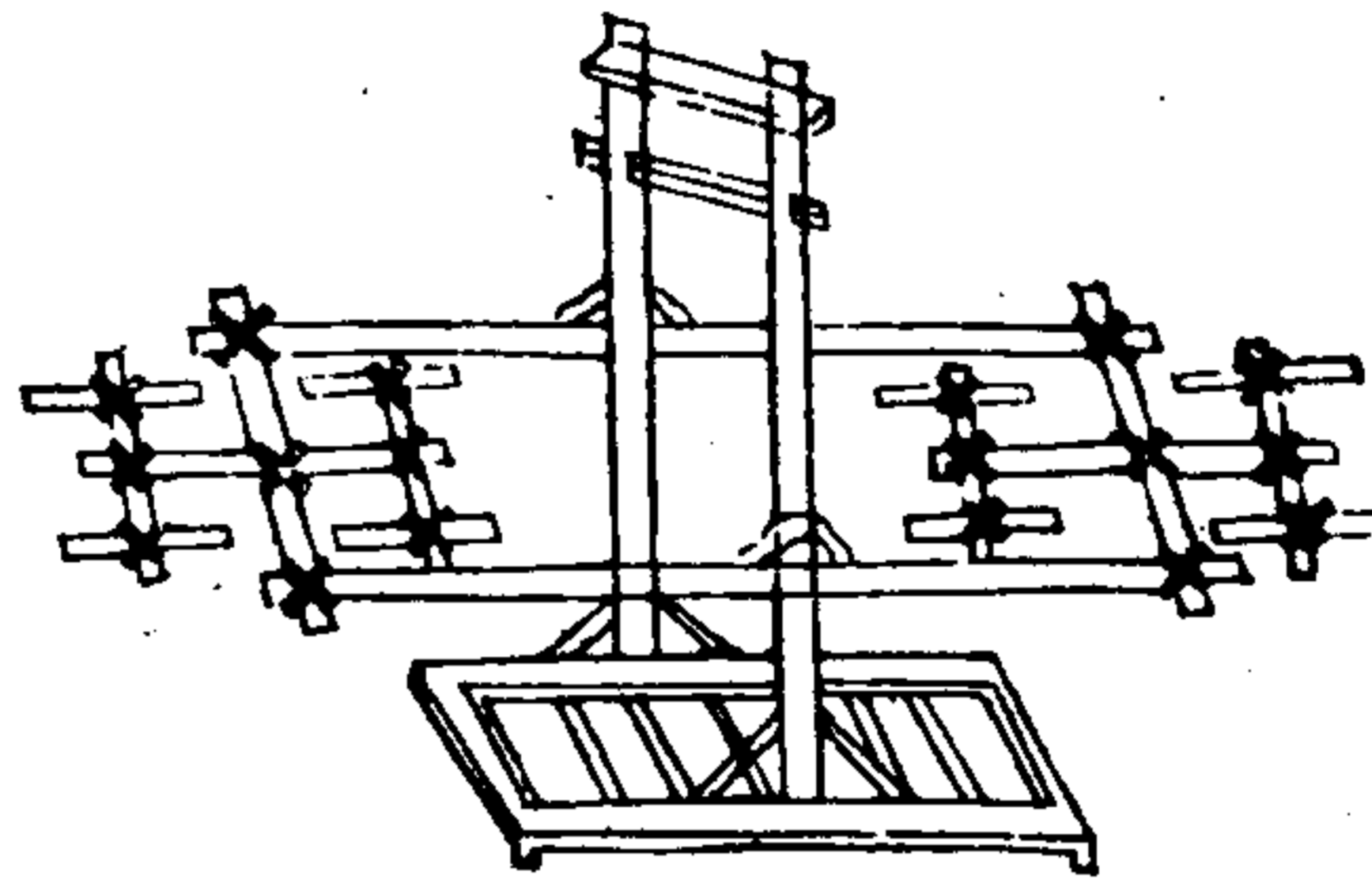

新製遠行舉圖

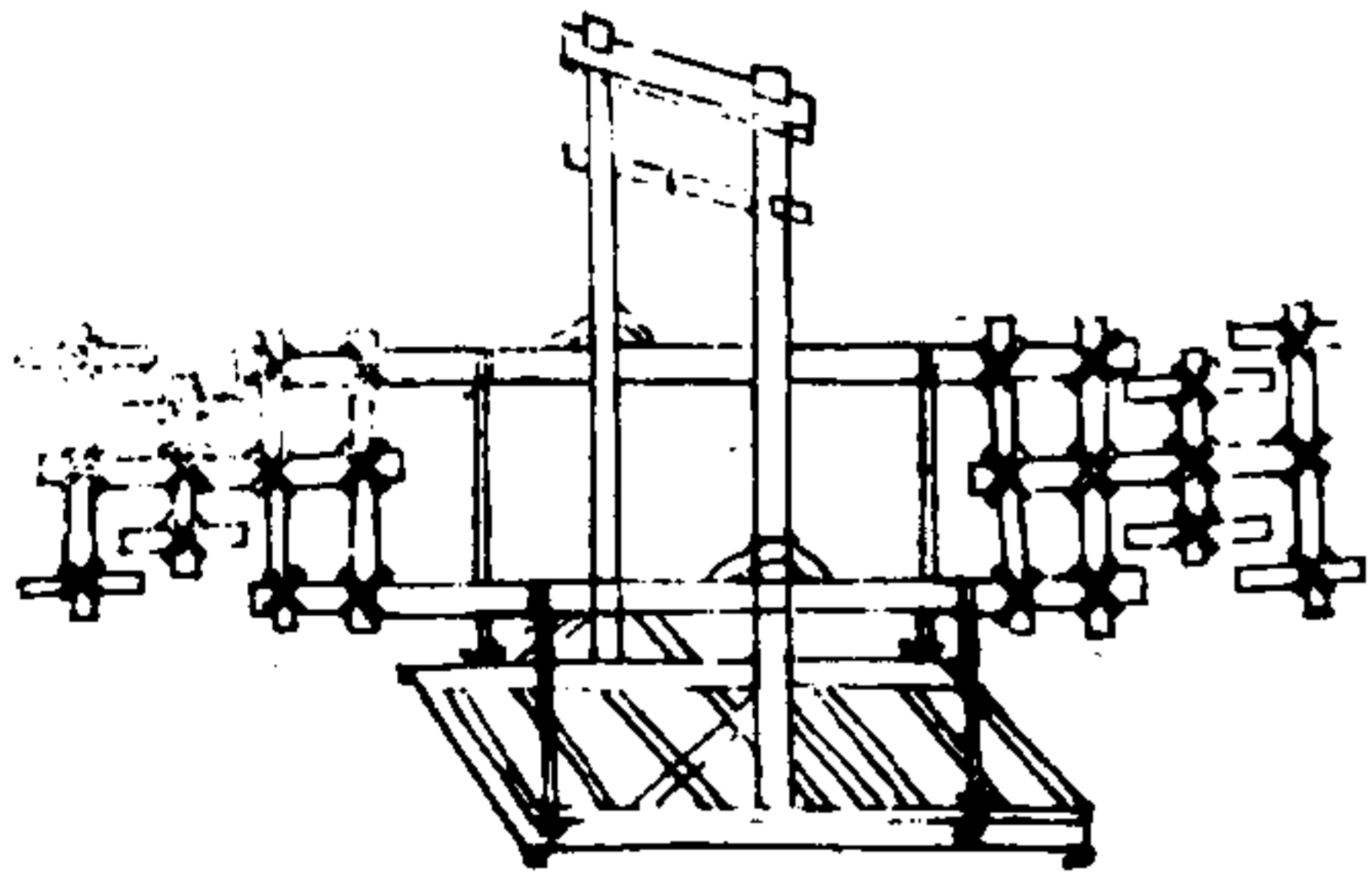

三才圖會卷之儀制七

九

三

大舉之制用兩長杠杠上加伏兔附杠處為圓鑿別作小方狀以載極足高二寸旁立兩柱柱外施圓柄階令入鑿中長出其外柄鑿之間須極圓滑以膏塗之兩柱近上加橫扁扁兩頭出柱外者更加小扁杠兩頭施橫杠橫杠上加短杠短杠上更或加小杠此本註也按治棺下註云棺制僅取容身勿為高大由是推之大約不過二尺餘而已若如卷首圖於兩杠間施以短杠四人于中並行局促追窄實難轉動况本註亦無明說今擬施橫杠出兩長杠之外庶幾寬敞可以行動又棺中斂物不無多寡柄鑿轉動多致偏重臨載之際或偏有低昂泊用他物稱墜方得適平今擬于方狀四隅各加一鐵鑿而兩長杠之上亦如之繫繩于下鑿而貫之于上隨其低昂而操縱之如此則適平矣又此舉止可行近地寬平之處不可行遠今增損舊制別為新式以便行遠其長杠鑿截去兩頭每頭出棺首尾各留尺五六寸就于兩頭各施橫杠從杠頭量入尺許又施橫杠却于分中處加一直杠俱用麻繩扎縛然後加以短杠如舊式或用八人十六人隨宜以此行遠庶幾側隘之處無所妨礙

三才圖會卷之儀制七

十

三百七

竹 格 式

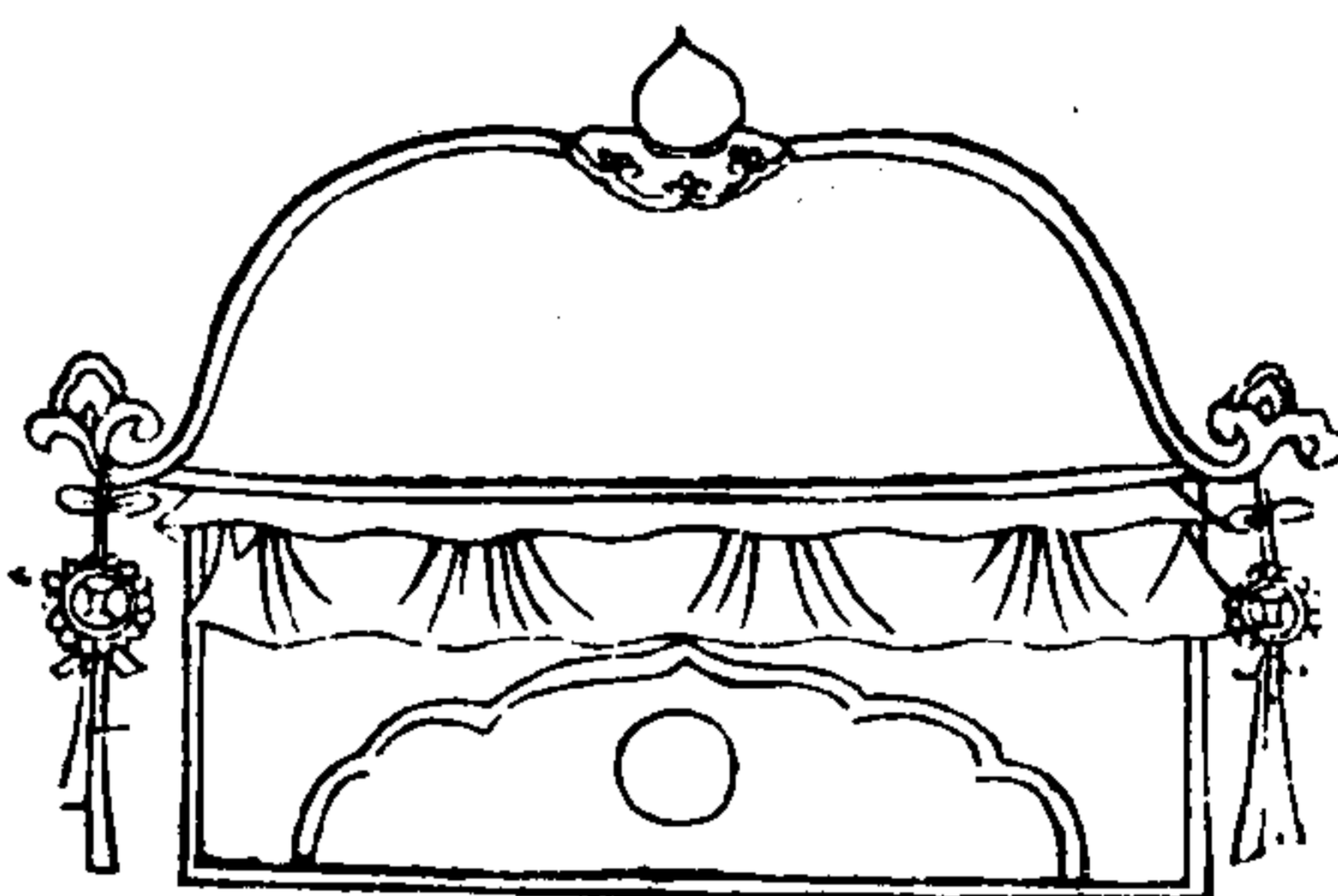
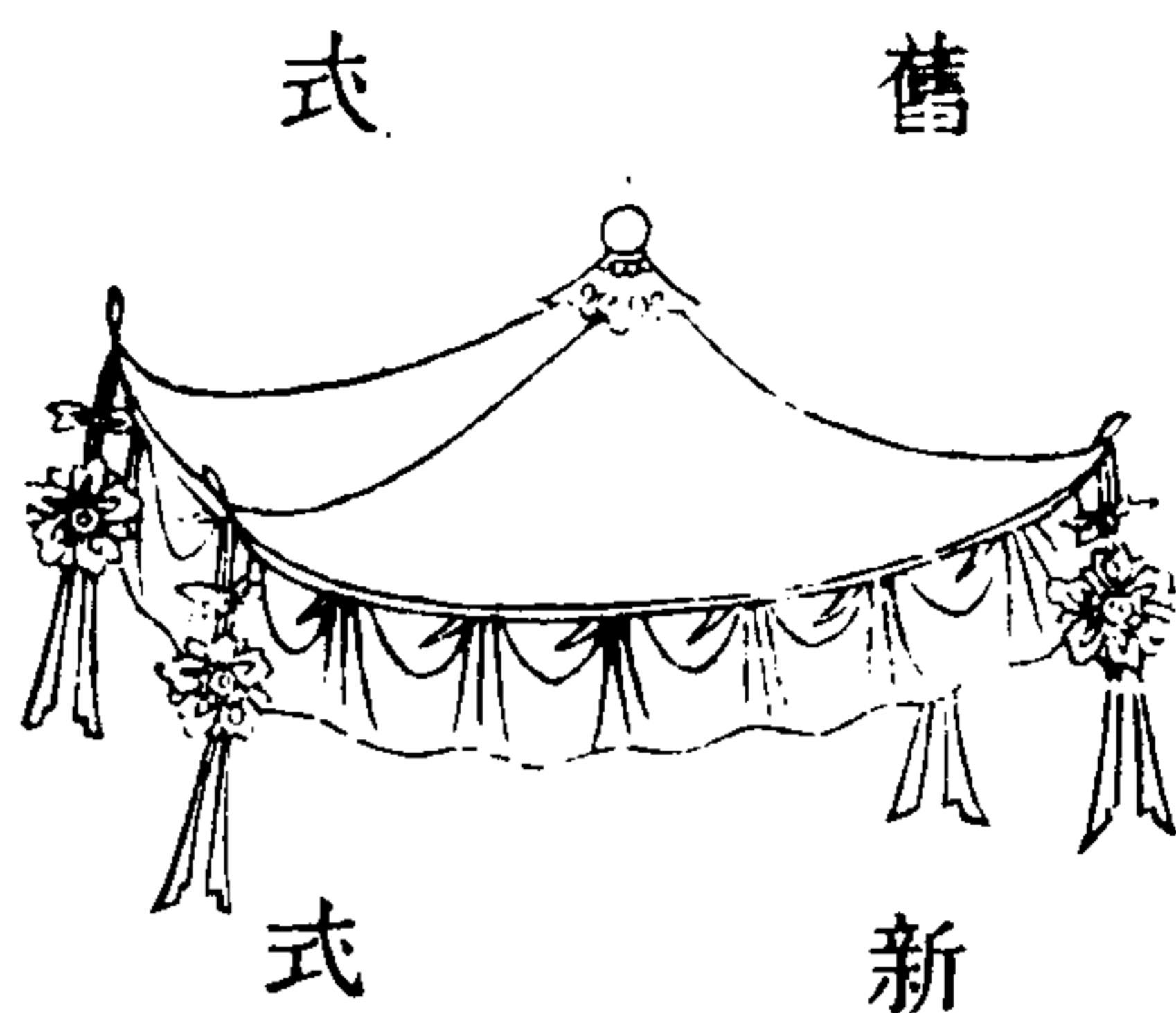

三才圖會卷之儀制七

士

功 布 黼 翼

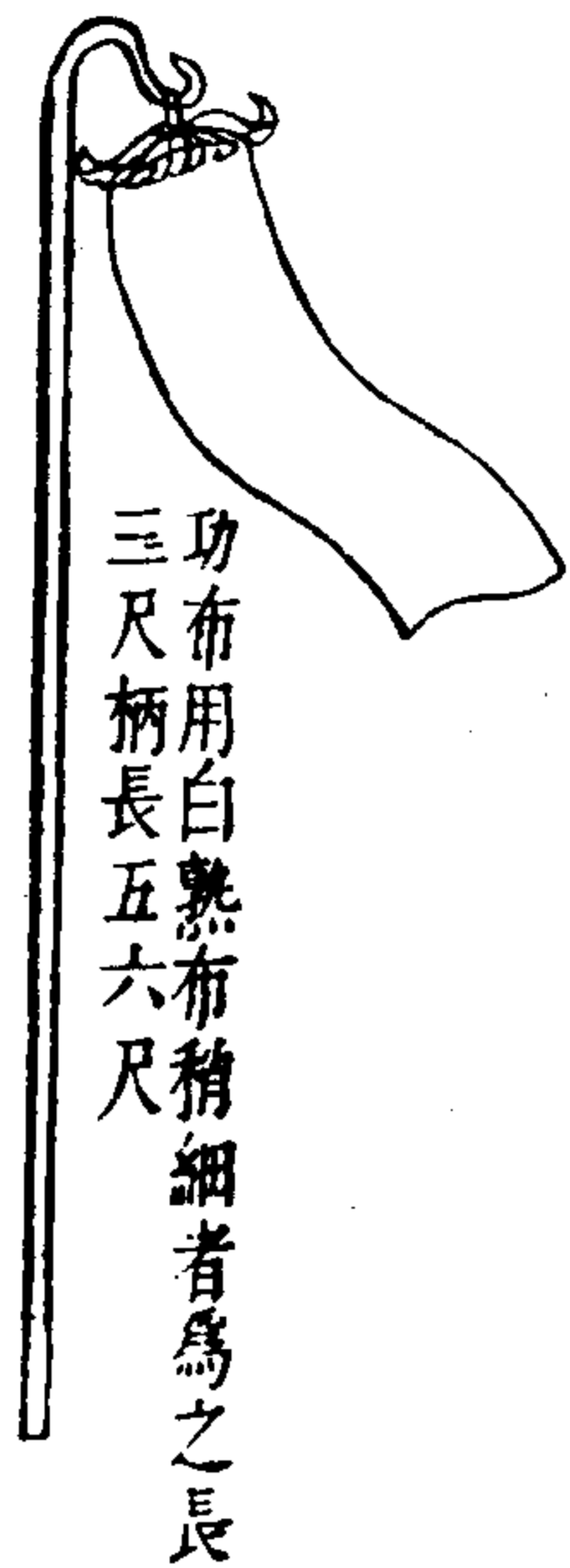

翼以木為僅如扇而方兩角高廣二寸高二尺四寸衣以白布柄長五尺黼翼畫黼黻翼畫黻也
雲畫畫雲氣其綠為雲氣皆畫以紫准格謂之准格者依宋制也

功布用白熟布稍細者為之長三尺柄長五六尺

黻 翼 雲 翼

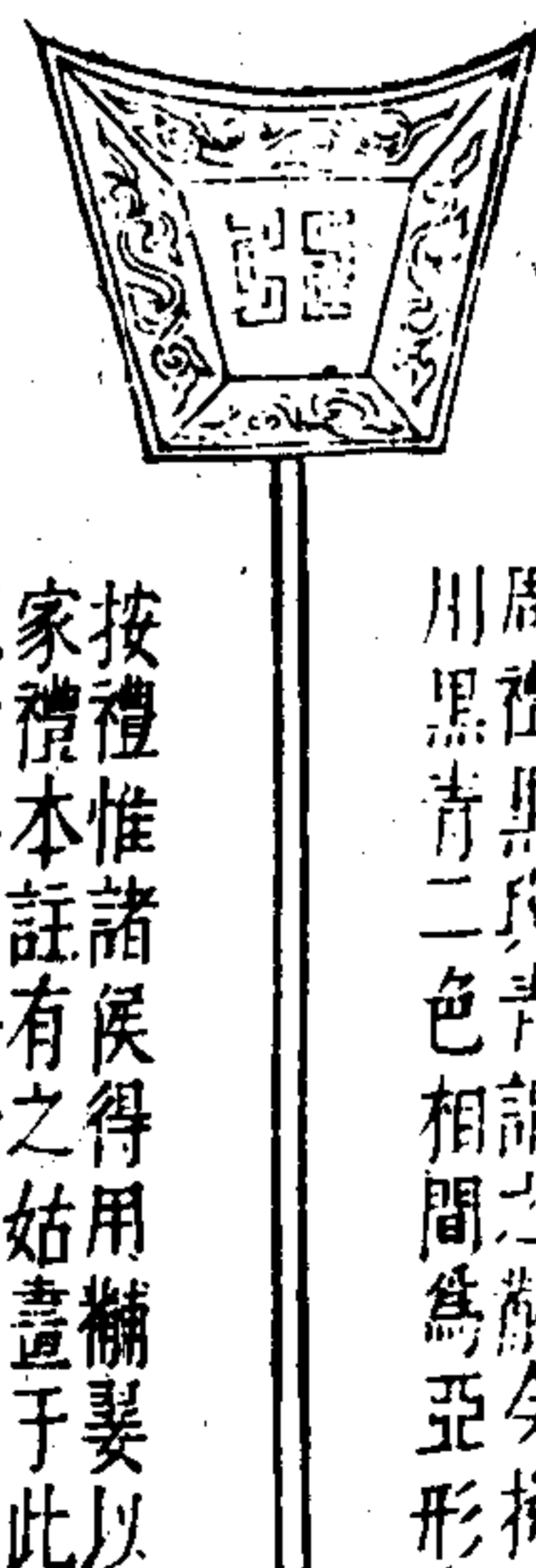
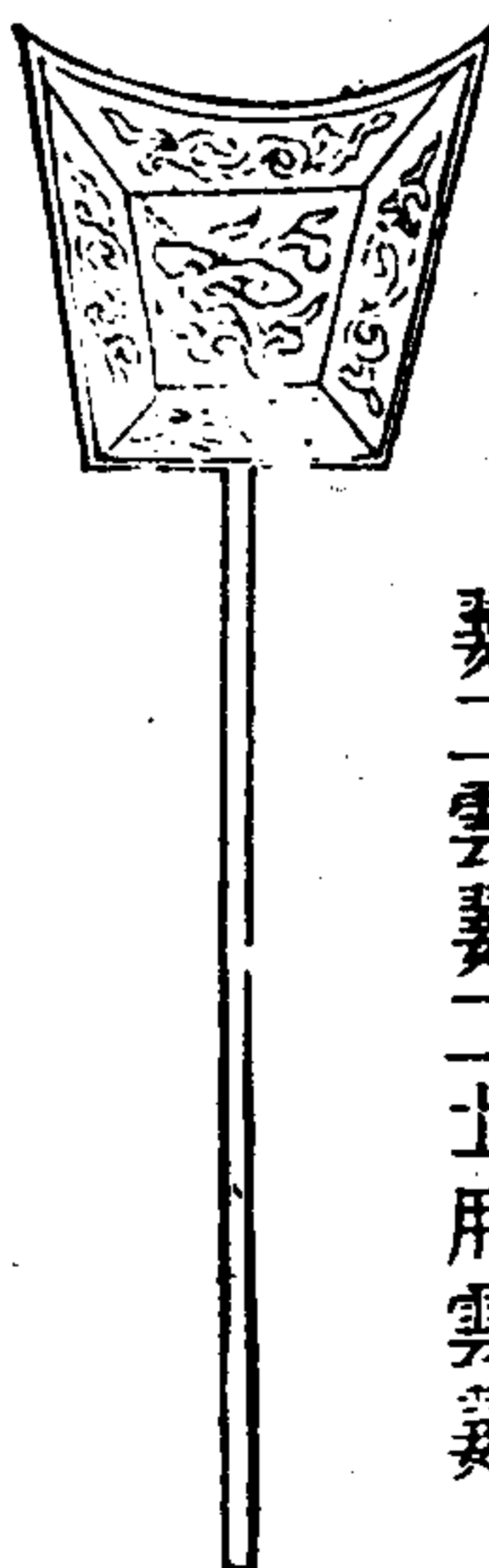

周禮黑與青謂之黻今擬用黑青二色相間為亞形
按禮惟諸侯得用黼翼以家禮本註有之姑畫于此以備其制今擬大夫用黻翼二雲翼二士用雲翼

三才圖會卷之儀制七

士

方 相 圖



有官者用之

士用之

布 幛

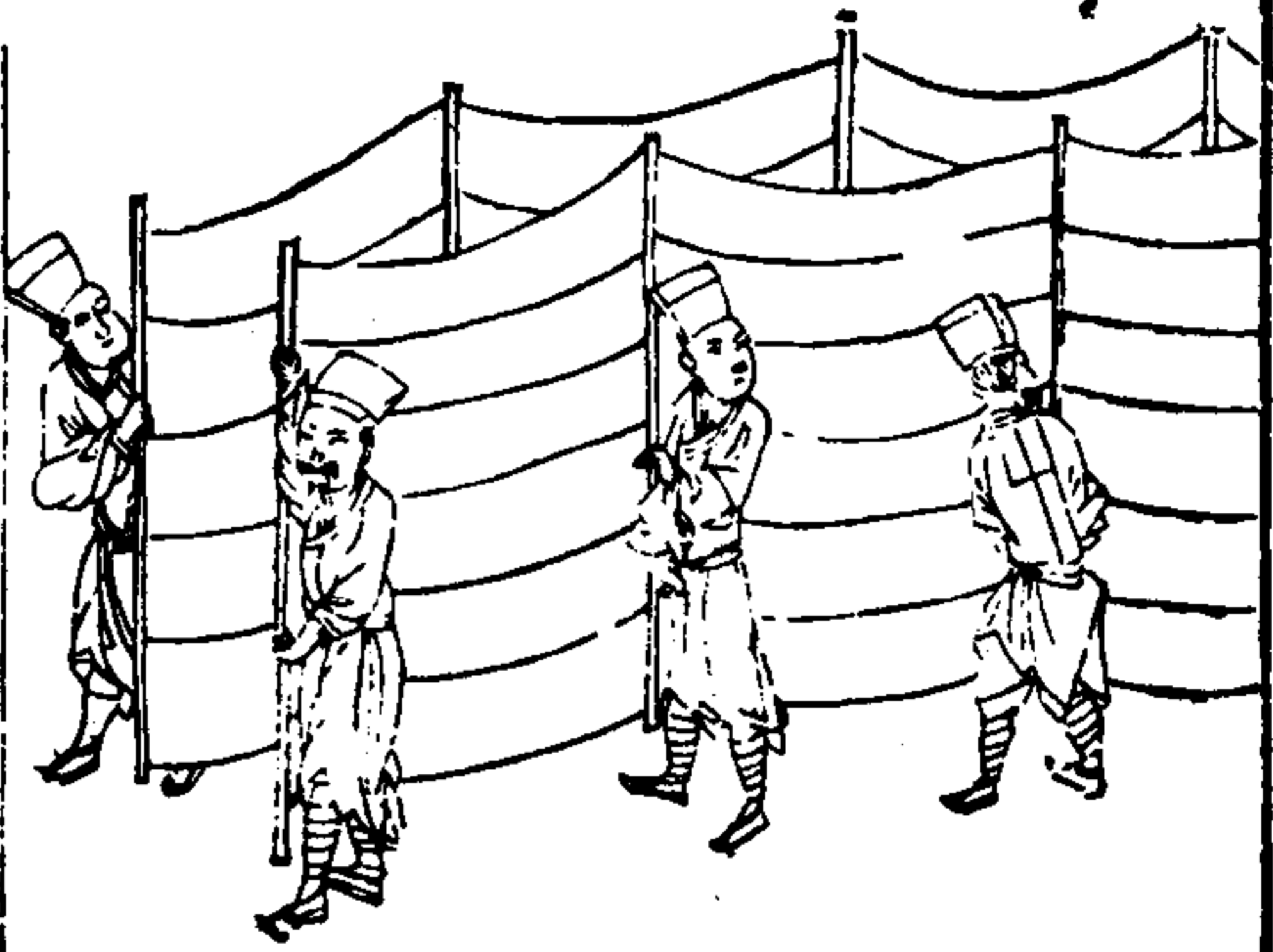

柩



功 布

妻

靈 車



食 案

銘 旌

明 器



相方 案香



喪服總圖			
用至麤	三年	三	斬衰為齊衰
用稍麤	一年	亦	不杖期
用稍麤	三年	杖期	為布
用稍麤	九	大	大功
用稍麤	五	小	小功
用稍麤	三	熟	熟總麻
用稍細	三	熟	熟

本宗五

嫡孫父卒為祖若	曾高祖承重者斬	高祖母承重者齊	衰三年在杖期
總麻小功	從祖伯叔伯叔	父母	父母
總麻小功	從祖伯叔伯叔	兄弟	兄弟
總麻小功	從祖伯叔伯叔	姪	姪
總麻小功	從祖伯叔伯叔	姪孫	姪孫
總麻小功	從祖伯叔伯叔	孫	孫
總麻小功	從祖伯叔伯叔	曾孫	曾孫

服之圖

高曾祖 曾祖母 祖母 母	齊衰 齊衰 齊衰	三月 五月 不杖期 三年	齊衰 齊衰 齊衰
妻 長婦 期 喪婦 大功 喪婦 小功	總麻 小功 不杖期 不杖期 不杖期	總麻 小功 不杖期 不杖期 不杖期	總麻 小功 不杖期 不杖期 不杖期
孫 孫婦 曾孫 曾孫婦 玄孫 玄孫婦	總麻 小功 不杖期 不杖期 不杖期	總麻 小功 不杖期 不杖期 不杖期	總麻 小功 不杖期 不杖期 不杖期

圖之服降宗本為女嫁出

齊衰三月 齊衰五月	高祖父母 曾祖父母	祖父母	祖兄弟 總麻	父堂兄弟 總麻
期年	父母	父母	伯叔父母 大功	堂兄弟 小功
父姊妹 總麻嫁無	父姊妹 大功	已身	兄弟 大功	堂姪 總麻
父堂姊妹 總麻嫁無	堂姊妹 小功	兄弟女 大功	兄弟子 即姪 大功	

圖之服黨妻黨母族外 圖 服 黨 夫 為 妻

高祖及祖 曾祖及祖 並從夫服	夫為人後其 妻為本生 舅姑服大功	夫總麻 夫總麻 夫總麻	夫伯麻 夫叔麻	夫伯麻 夫叔麻	夫伯麻 夫叔麻	夫伯麻 夫叔麻	夫伯麻 夫叔麻
夫父麻 夫母麻	夫父麻 夫母麻	夫父麻 夫母麻	夫父麻 夫母麻	夫父麻 夫母麻	夫父麻 夫母麻	夫父麻 夫母麻	夫父麻 夫母麻
夫父麻 夫母麻	夫父麻 夫母麻	夫父麻 夫母麻	夫父麻 夫母麻	夫父麻 夫母麻	夫父麻 夫母麻	夫父麻 夫母麻	夫父麻 夫母麻
夫父麻 夫母麻	夫父麻 夫母麻	夫父麻 夫母麻	夫父麻 夫母麻	夫父麻 夫母麻	夫父麻 夫母麻	夫父麻 夫母麻	夫父麻 夫母麻

三才圖會卷之儀制七

十八

妻為家長族服之圖

家長父母 年期	家長 斬衰三年 正室年期	衆子 年期
	家長長子 年期	
為其子 年期		

三十圖會卷之儀制七 十九

三父八母服制之圖

兩無大功親謂繼先曾身繼父同居今 父無子已身亦無不同居齊衰三月 伯叔兄弟之類不同居繼父 期年 自來不曾隨母與繼 父同居 無服 謂父死繼母再 同居繼父 兩有大功親謂繼嫁他人隨去者 父有子孫自已亦 有伯叔兄弟之類 衰齊杖期 衰齊三月	請自幼過 養母 斬衰 三年 房與人	謂親母因父 娶衰 杖期 庶母 衰杖期所生子 謂父有子妾嫡 子妾子齊 衰杖期所生子 謂父妾乳哺 者即好母
繼母 斬衰 三年 謂父娶 死再嫁他人 謂親母 出母 齊衰 杖期 被父出	慈母 斬衰 三年 謂所生母死父 令別娶繼母者	乳母 總 麻 者即好母

大宗小宗圖

始祖 始遷及初 封為始祖 長子繼之 子孫 為大宗 統族人主 百世 始祖墓祭 不遷	高祖 傳 玄孫為繼高祖小宗 統三從兄弟 至其子 則遷 五世	曾祖 傳 曾孫為繼 小宗 統再從兄弟 至其孫 則遷 五世	祖傳至孫為繼祖小宗 統從兄弟 至曾孫 則遷 五世	禰所 生子為繼禰小宗 統親兄弟 至玄孫 則遷 五世
---	---	---	--------------------------------------	--

三十圖會卷之儀制七 二十

按傳曰親親故尊祖尊祖故敬宗故收族收族故宗
廟嚴又曰庶子不祭古者重宗法嚴廟祀冠娶妻必告死
必赴故大宗立則一族之人收矣小宗立則一宗之人收
矣今時宗法不立廟祀不修即同祖兄弟渙不相親况夫
五世服盡又奚責其不視為途人也今欲睦族必先明宗
法重宗子宗子愚而貧者族人必恤而育之歲時以主祀
事統族人冠娶妻必告死必赴此合遠近親疎為一體睦
族之道也若立譜籍置義田宗之賢與有力者當任其責

圓丘壇位圖

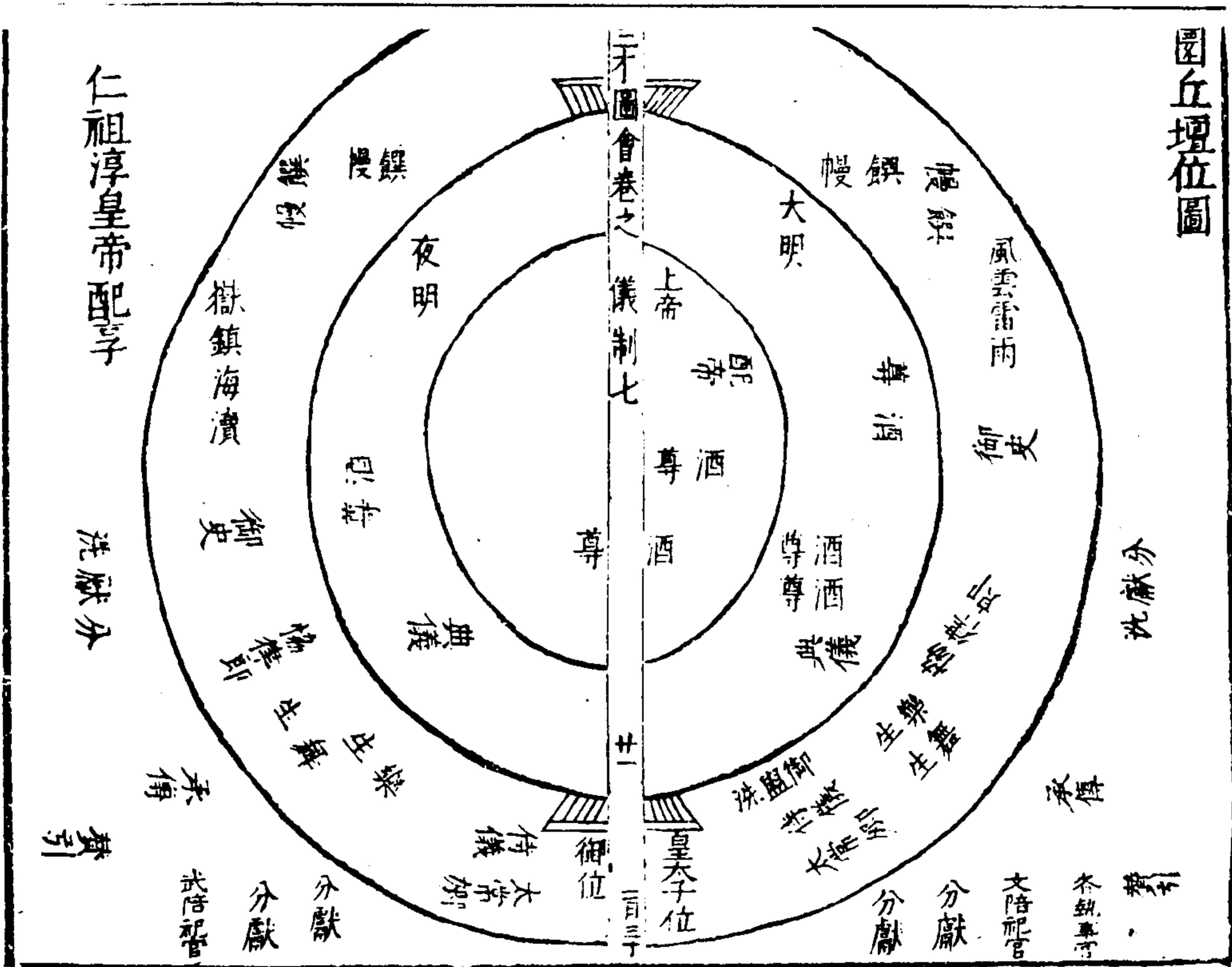

三才圖會 儀制卷七

方丘壇位圖

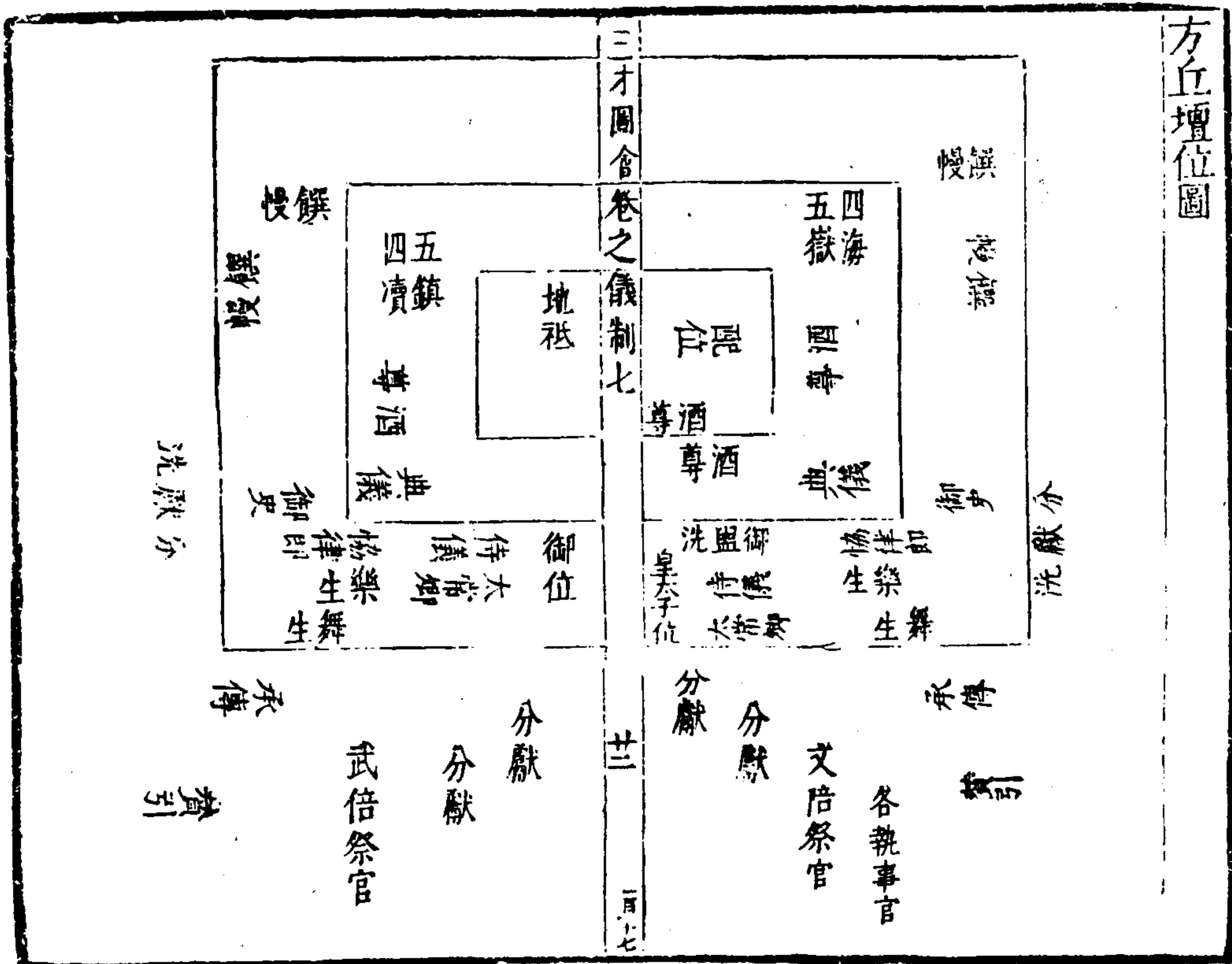

三三七

圓丘陳設圖 方丘同

神位	玉幣	黍	稷	粱	稻	牲	香粢	爵坩	沙池
配帝	配帝	配帝	配帝	配帝	配帝	配帝	配帝	配帝	配帝
祝	韭俎	醢醢	菁菹	鹿醢	鹿醢	鹿醢	鹿醢	鹿醢	鹿醢
	芹菹	兔醢	筍菹	魚醢	魚醢	魚醢	魚醢	魚醢	魚醢
	胛析	豚拍	鮑	糝	糝	糝	糝	糝	糝

三才圖會卷之儀制七

郊祀儀 典儀唱樂舞生就位執事官各司其事陪祀

官分獻官各就位導引官導引 皇帝至御位內贊奏就

位典儀唱燔柴瘞毛血迎神協律即舉麾奏樂樂止內贊

奏四拜同 典儀唱奠玉帛奏樂內贊奏陞壇至 上帝

前奏摺主執事官以玉帛跪進于 皇帝右奠訖奏出主

至 皇祇前奏摺主執事官以玉帛跪進于 皇帝左奠

訖奏出主至 仁祖前奏摺主執事官以玉帛跪進于

皇帝右奠訖奏出主復位樂止典儀唱進俎奏樂齊郎

昇饌至內贊奏陞壇至 上帝前奏摺主進俎至 皇祇

前奏進俎出主至 仁祖前奏摺主進俎出主復位樂止

典儀唱行初獻禮奏樂內贊陞壇至 上帝前奏摺主執

事官以爵跪進于 皇帝右奏獻爵出主至 皇祇前奏

摺主執事官以爵跪進于 皇帝左奏獻爵出主詣讀祝

位跪讀祝樂止讀祝官取祝于 神位右讀訖樂作奏俯

伏興平身同至 仁祖前奏摺主獻爵出主復位樂止

典儀唱行亞獻禮奏樂內贊奏陞壇至 上帝前奏摺主

執事官以爵跪進于 皇帝右奏獻爵出主至 皇祇前

奏摺主執事官以爵跪進于 皇帝左奏獻爵出主至

仁祖前奏摺主執事官以爵跪進于 皇帝右奏獻爵出

主復位樂止典儀唱行終獻禮奏樂同樂止太常卿進

正殿西向東唱賜福胙內贊奏詣飲福位跪摺主光祿司

官以福酒跪進奏飲福酒光祿司官以胙跪進奏受胙出

主俯伏興平身復位奏四拜同 典儀唱徹饌奏樂執事

官各壇徹饌樂止典儀唱送神奏樂內贊奏四拜同 樂

止典儀唱讀祝官捧祝進帛官捧帛掌祭官捧饌各詣燎

瘞位奏樂執事官各執祝帛饌出內贊奏禮畢

三才圖會卷之儀制七

七

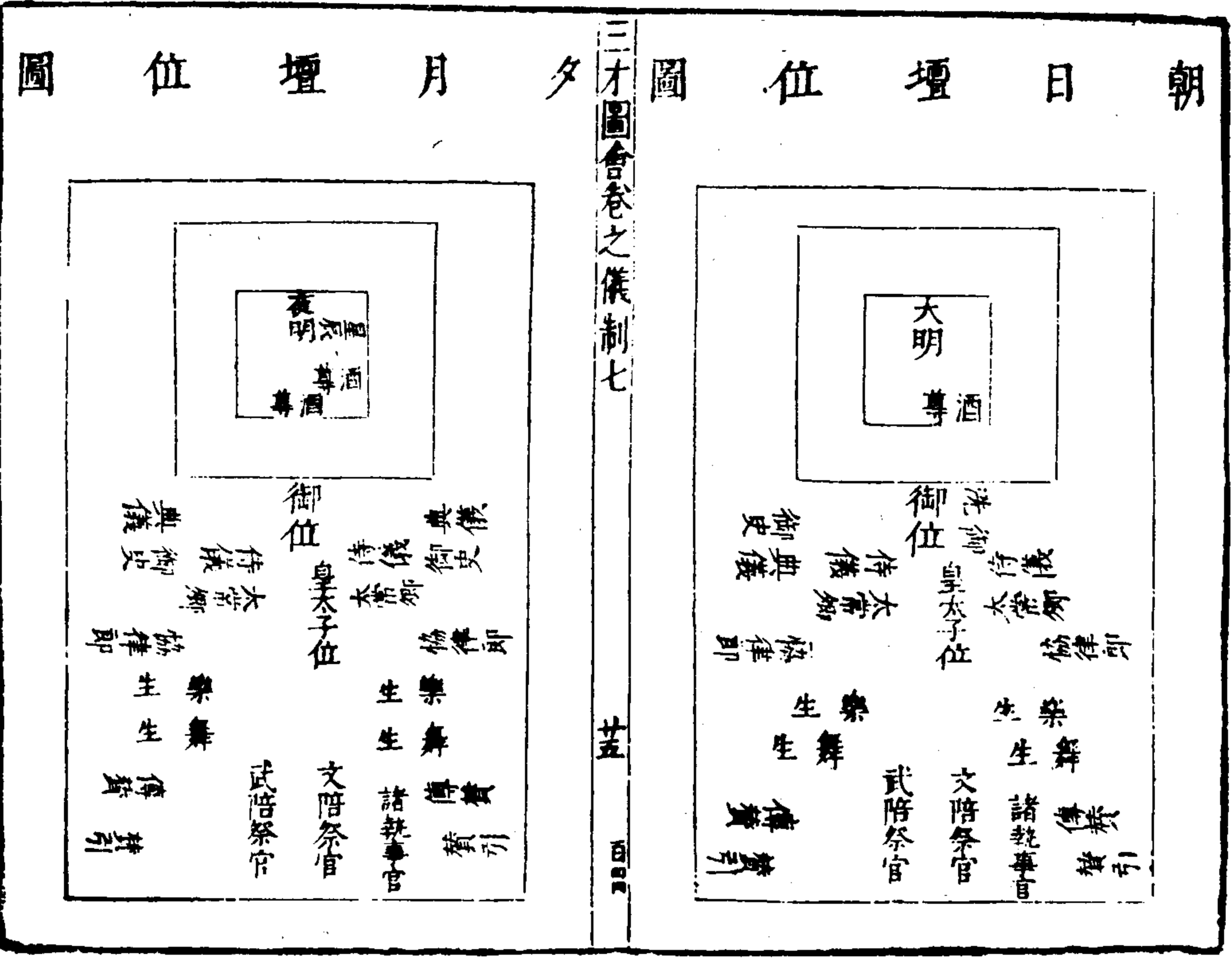

三才圖會 儀制卷七

朝日陳設圖

朝日陳設圖
 黍 芡 鹿脯 白餅 黑餅
 鹽 彙魚 棗 栗 榛
 稷 梁 肉羹 大羹 牲 燭
 神位幣 肉羹 大羹 牲香案爵坫沙池

祝 黍 稻 肉羹 大羹 牲 燭
 韭 醢 醢 青菹 鹿醢 芹菹
 免醢 筭俎 魚醢 脾析 豚拍

三才圖會卷之儀制七

國朝築朝日壇於城東門外高八尺方廣四丈築夕月壇於城西門外高六尺方廣四丈俱兩壇每壇二十五步燎壇方八尺高一丈開上南出戶方三尺

朝日祝詞 惟神陽靈東升運行于天神光下燭無私無偏歲紀聿新昭天之德萬物俱瞻黃道弗忒國有時祀吉典式遵曠馭既格海宇咸春

夕月祝詞 惟神太陰所鍾承光於日配陽之德麗于穹碧維此秋夕雲歛氣清仰瞻素輝神馭以升夜明有壇用仲報祭惟神鑒臨萬古不昧

星辰祝詞 惟神羅列周天耿耿其輝既瞻月馭衆象以
微上之所躔下必有應爰遵古典用伸報稱季秋禮祀該
壇既崇神其歆格鑒此寸衷

三才圖會卷之儀制七

七

專祀天神每位陳設

雷師之神

榛 菱 芡 鹿脯
鹽 稟魚 棗 栗

風師之神

稷 梁 肉羹 牲燭

某甲太歲之神

幣 牲 香案 爵 坩 沙池

雨師之神

黍 稻 大羹 牲燭

雲師之神

韭 醢醢 菁 菹 鹿醢

祝

芹 菹 兔醢 菊 菹 魚醢

三才圖會卷之儀制七

七

太歲者十二辰之神唐宋不載祀典元每有興作祭太歲
月將日直於太史院若其風師雨師之祀見於周官秦漢
隋唐亦皆有祭天寶中又增雷師於雨師之次因升風雨
雷師為中祀宋元因之 國朝既於圓丘以太歲風雨雷
師從祀且增雲師於風師之次復以春秋驚蟄秋分後之
三日專祀本歲太歲及風師雲師雷師雨師于國南群祀
壇 天子降香遣官行事其郡縣風雲雷雨師之祭一如
前代之儀云

專祀地祇壇位 陳設與大神同

四海之神	五嶽之神	五鎮之神	四瀆之神
東海之神 北海之神 南海之神 西海之神	岱宗之神 華嶽之神 衡嶽之神 恒嶽之神 嵩嶽之神	鎮東之神 鎮南之神 鎮西之神 鎮北之神	河瀆之神 江瀆之神 淮瀆之神 濟瀆之神

三才圖會卷之儀制七

九

國朝既於方丘以嶽鎮海瀆天下山川從祀復於春秋清明霜降日遣官專祀嶽鎮海瀆天下山川于國城之南而以京師及天下城隍附祭焉至於外夷山川亦列祀典若國有祈禱則又遣使降香專祀於其本界之廟若夫山川之在王國城隍之在郡縣者則自以時致祭

神祇儀 典儀唱樂舞生就位執事官各司其事導引官

引 皇帝至御位內贊奏就位典儀唱迎神奏樂執事官

各詣 神位前斟第一層酒樂止內贊奏四拜同典儀

唱奠帛行初獻禮奏樂執事官各捧帛爵獻于 神位前

讀祝官取祝跪于 皇帝左內贊奏跪典儀唱讀祝讀畢

置于案上內贊奏俯伏興平身同樂止典儀唱行亞獻

禮奏樂執事官各詣 神位前斟第二層酒樂止典儀唱

行終獻禮執事官各詣 神位前斟第三層酒樂止太常

司知立殿東西向唱賜福胙典儀唱飲福受胙光祿司官

三才圖會卷之儀制七

三十三

捧福胙自 神位前由正門左出至 皇帝前內贊奏跪

搯主光祿司官以福酒跪進內贊奏飲福酒光祿司官以

胙跪進內贊奏受胙出主俯伏興平身奏兩拜同典儀

唱徹饌奏樂執事官各于 神位前徹饌樂止典儀唱送

神奏樂內贊奏四拜同典儀唱讀祝官捧祝掌祭官捧

帛饌各詣燎位奏樂內贊奏禮畢

社稷壇位圖

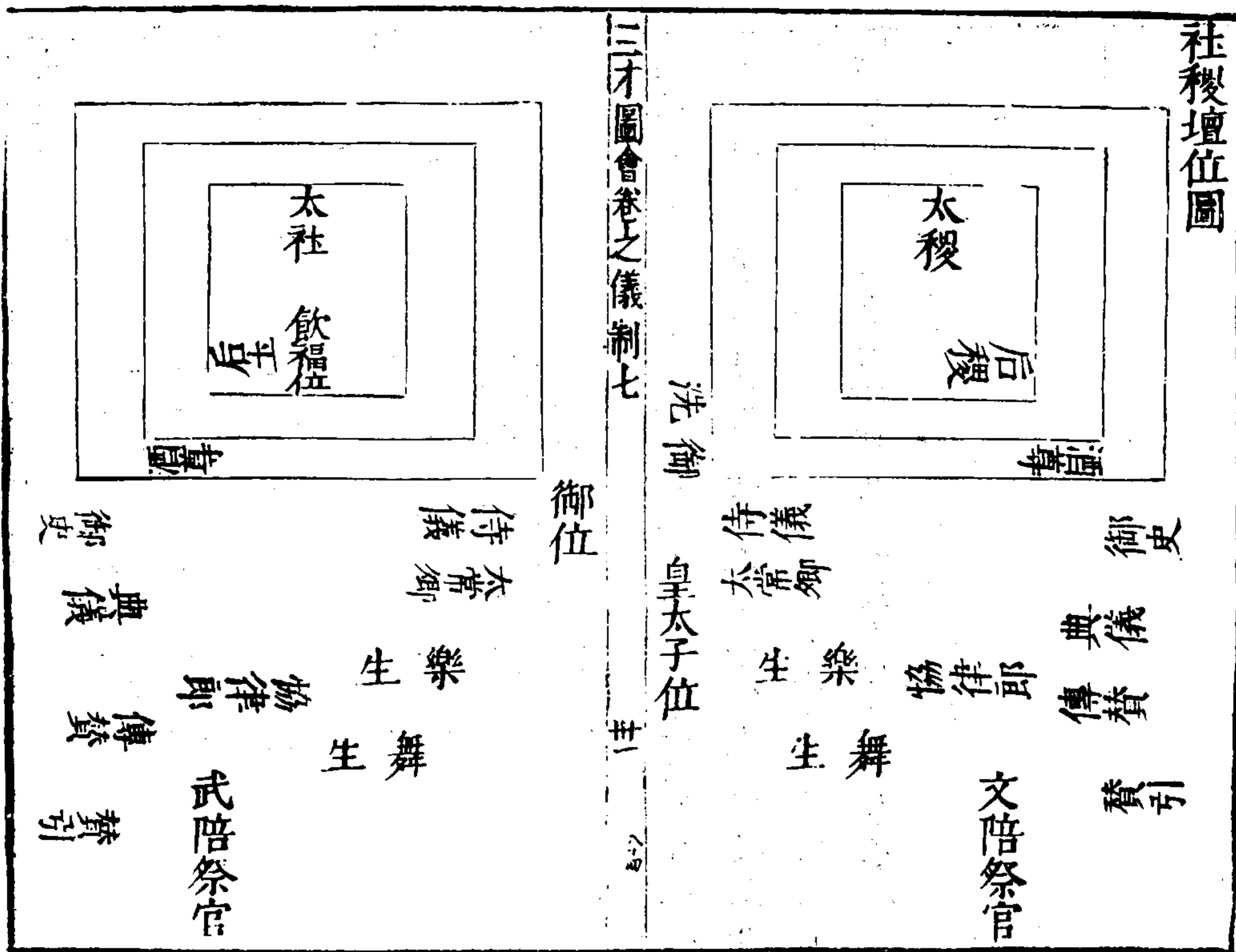

三才圖會卷之儀制七

世一

社稷陳設圖

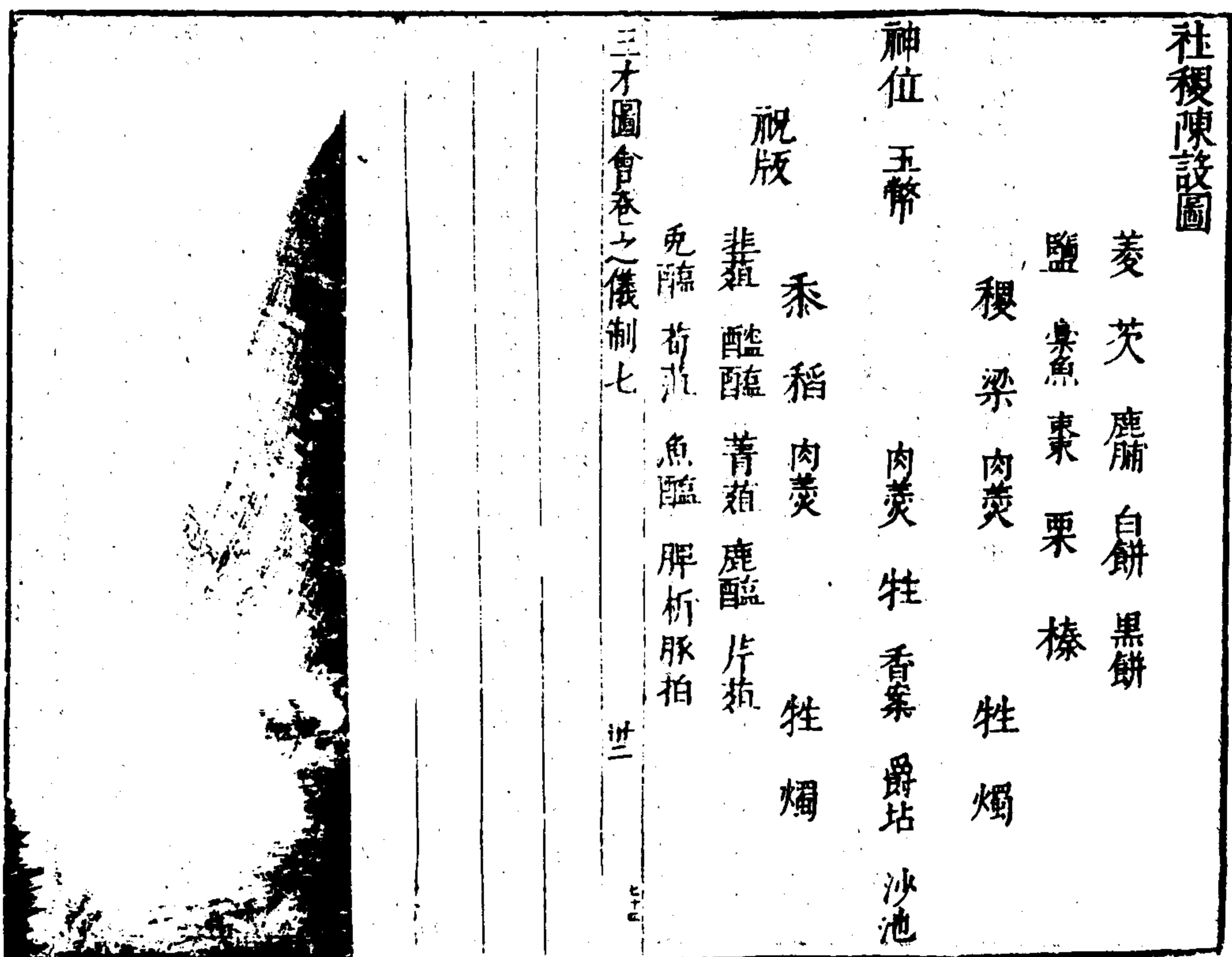

三才圖會卷之儀制七

世一

祭社稷儀 典儀唱樂舞生就位執事官各司其事導引官道引 皇帝至御位內贊奏就位典儀唱瘞毛血迎神奏樂樂止內贊奏四拜百官同 典儀唱奠玉帛行初獻禮奏樂執事官各捧玉帛爵獻于神位前讀祝官取祝跪于神位左內贊奏跪典儀唱讀祝訖進于太社神位前內贊奏俯伏興平身百官同 樂止典儀唱行亞獻禮奏樂執事官各捧爵獻于神位前樂止典儀唱行終獻禮儀同亞獻 太常卿進立于壇西東向唱賜福胙光祿司官捧福胙自神位前由正門左出至皇帝前內贊奏搢圭三才圖會卷之儀制七 廿三

光祿司官以福酒跪進內贊奏飲福酒光祿司官以胙跪進內贊奏受胙出圭俯伏興平身內贊奏四拜百官同 典儀唱徹饌奏樂執事官各詣神位前徹饌樂止典儀唱送神奏樂內贊奏四拜百官同 樂止典儀唱讀祝官捧祝進帛官捧帛掌祭官捧饌各詣瘞位奏樂內贊奏禮畢

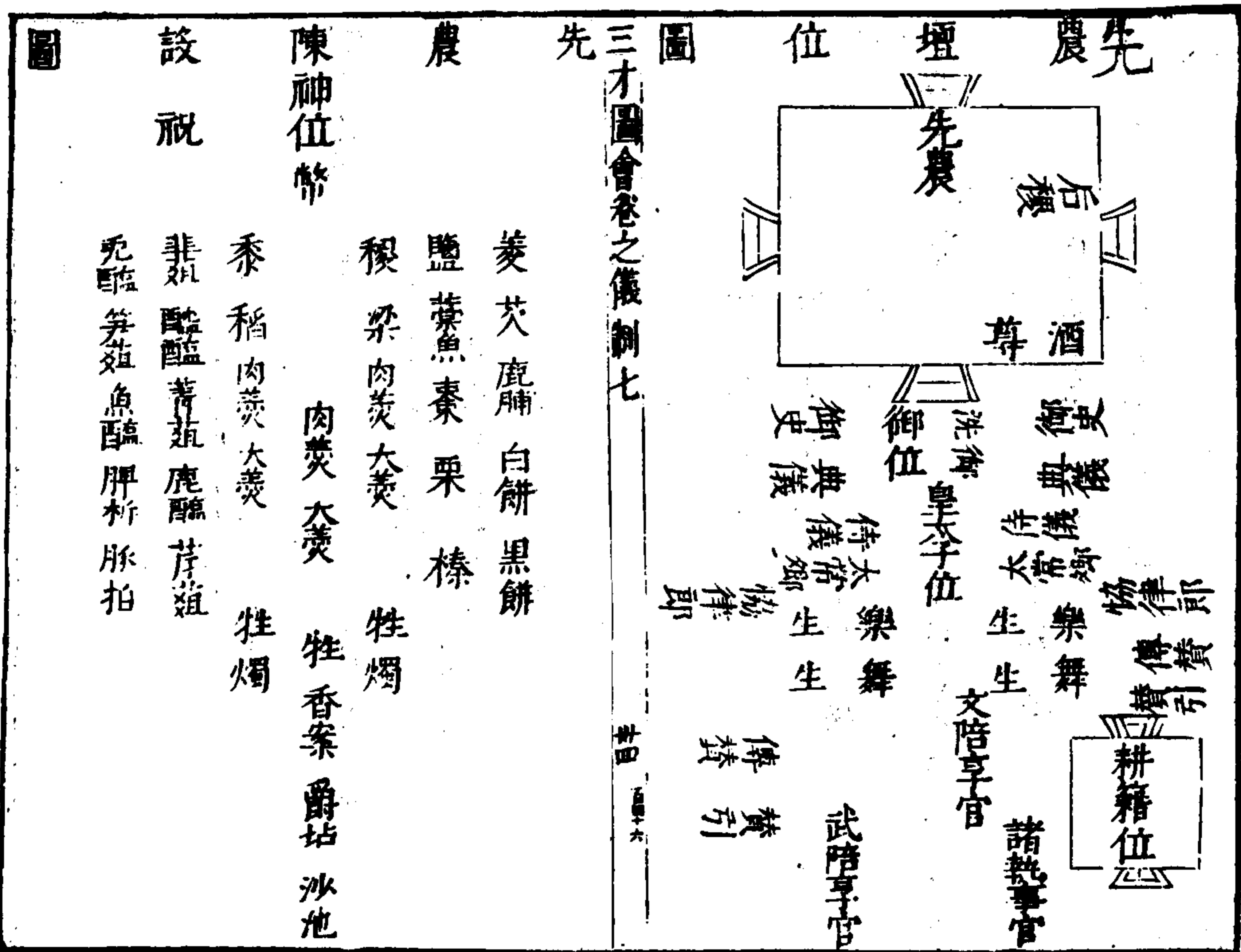

先農儀 典儀唱樂舞生前代執事官各司其事贊引
 獻官至盥洗所贊詣盥洗所搢笏出笏 贊引贊就位
 儀唱瘞毛血迎神奏樂樂止贊引贊四拜陪祭官同典儀唱其
 帛行初獻禮奏樂贊引贊詣 神位前搢笏執事官以帛
 跪進于獻官奠訖執事以爵跪進于獻官 贊引贊獻
 爵出笏詣讀祝所跪讀祝讀祝官取祝跪于獻官左讀祝
 畢進于 神位前贊引贊俯伏興平身復位樂止典儀唱
 行亞獻禮奏樂執事以爵獻于 神位前樂止典儀唱行
 終獻禮儀同亞獻典儀唱飲福受胙贊引贊詣飲福位執事以
 爵進贊引贊飲福酒執事以胙進贊引贊受胙出笏俯伏
 興平身復位贊引贊兩拜典儀唱徹饌奏樂執事于 神
 位前徹饌樂止典儀唱送神奏樂贊引贊四拜樂止典儀
 唱讀祝官捧祝掌祭官捧帛饌各詣瘞位典儀唱望瘞贊
 引贊詣望瘞位贊禮畢

三才圖會卷之儀制七

世五

旗壽神位陳設圖

軍牙之神 幣
 榛 菱 芡 鹿脯
 鹽 棗 魚 棗 栗
 稷 梁 肉羹
 牛牲 香案 爵 坩 沙池

祝 黍 稻 大羹
 韭 醢 醢 菁 菹 鹿脯
 羊牲 燭
 片 菹 兔 醢 筍 菹 魚 醢

三才圖會卷之儀制七

世六

六壽之神 幣
 榛 菱 芡 鹿脯
 鹽 棗 魚 棗 栗
 稷 梁 肉羹
 羊牲 燭
 牛牲 香案 爵 坩 沙池

黍 稻 大羹
 韭 醢 醢 菁 菹 鹿脯
 羊牲 燭
 片 菹 兔 醢 筍 菹 魚 醢

祭旗纛旗手備一齊戒日一省牲牛一羊一豕一正祭陳

設神七位南旗頭大將 六纛大神 方旗神

主宰戰艦正神 金鼓角鈇砲之神 弓弩飛鎗飛石之

神 陣前陣後神祇五昌等衆 犢一羊一豕一登一劍

二 籩豆各十簋簠各一 帛七黑二白五 共設酒尊

三爵一篚一于壇東南西向設祝文案于壇西 一儀注

贊引引獻官至盥洗所贊詣盥洗所贊就位迎神作樂執

事官于 神位前斟酒訖贊引贊四拜陪祭贊食帛行初

獻禮作樂執事捧帛爵進贊引贊詣 神位前執事以帛

三才圖會 儀制七 廿七

進食訖執事以爵進贊獻爵訖贊復位跪讀祝讀訖贊俯

伏興平身樂止贊引唱行亞獻禮執事于 神位前斟酒

樂止唱行終獻禮儀同唱飲福受胙贊詣飲福位跪飲福

酒受胙以下儀與祭先農同

旗謂牙旗黃帝出軍訣曰牙旗者將軍之精一軍之形候

凡始豎牙必祭以剛日祭牙之日吉氣來應大勝之徵纛

謂旗頭也太白陰經曰大將軍中營建之天子六軍故用

六纛以旄牛尾爲之在左騂馬首唐宋元皆有旗纛之祭

國朝立廟於大都督府之後建王門軍牙之神六纛之神

馬祖等神陳設圖

栗 鹿脯

鹽 乾菜

稷

幣 大羹

黍

祝 芹菹 兔醢 菁菹 鹿醢

牲 燭

香案 爵 坩 沙池

牲 燭

三才圖會卷之 儀制七

廿八

二百五十五

周官牧人掌六馬之屬春祭馬祖夏祭先牧秋祭馬社冬

祭馬步馬祖天駟星也孝經說云房爲龍馬先牧始養馬

者馬社始乘馬者馬步謂神之災害於馬者隋用周制祭

以四仲之月唐宋因之元無其祀 國朝祭於國南爲祠

宇於春秋二仲合祭焉祝文曰惟神始於天地之初而馬

生於世牧養蕃息馭而乘之閑厩得所歷代興邦戡定禍

亂咸賴戎馬民人是安朕自起義以來多資於馬摧堅破

敵大有功焉稽古按儀載崇明享爰仰報本以昭神功謹

以制帛牲齊設壇於京城之北式陳明薦尚享

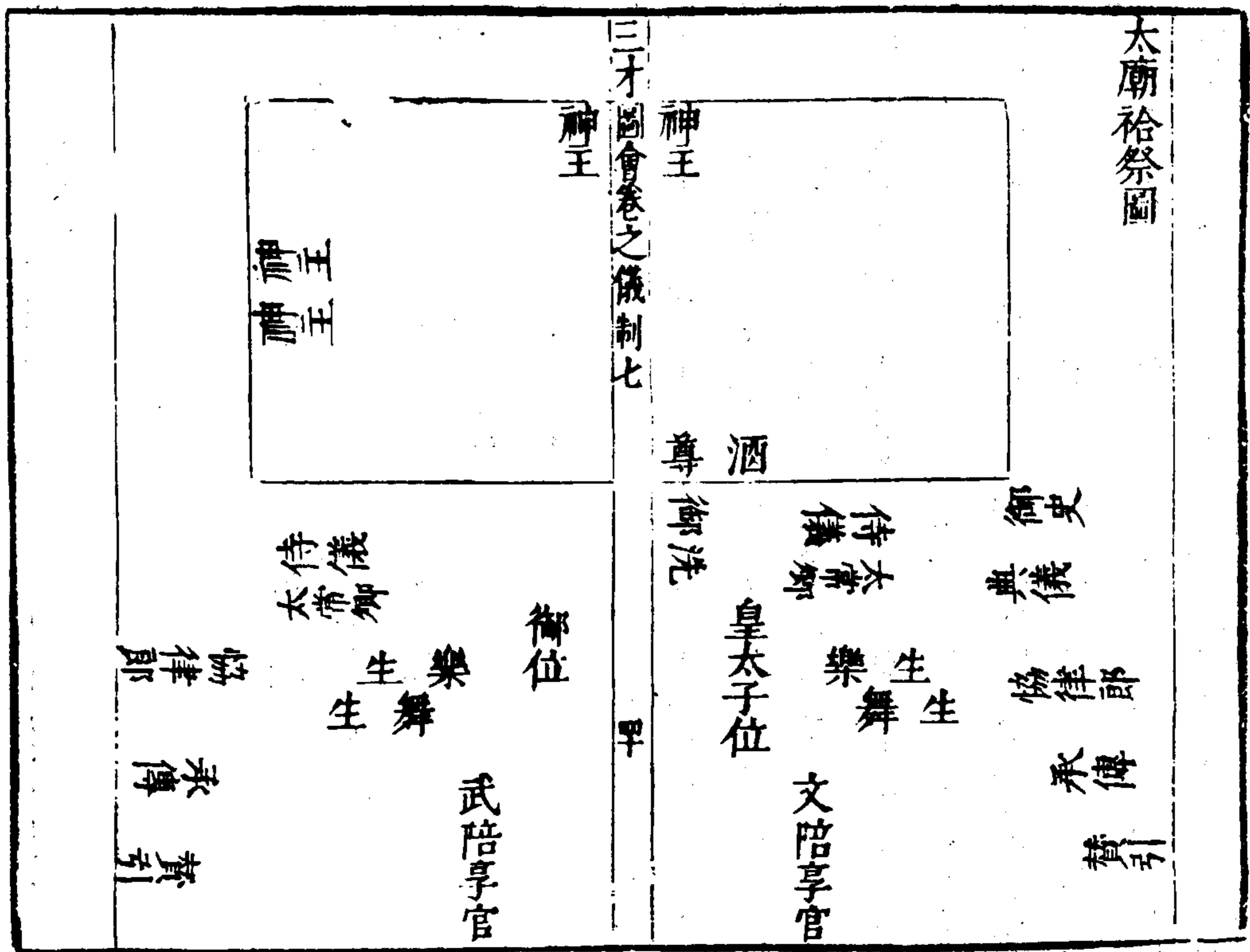
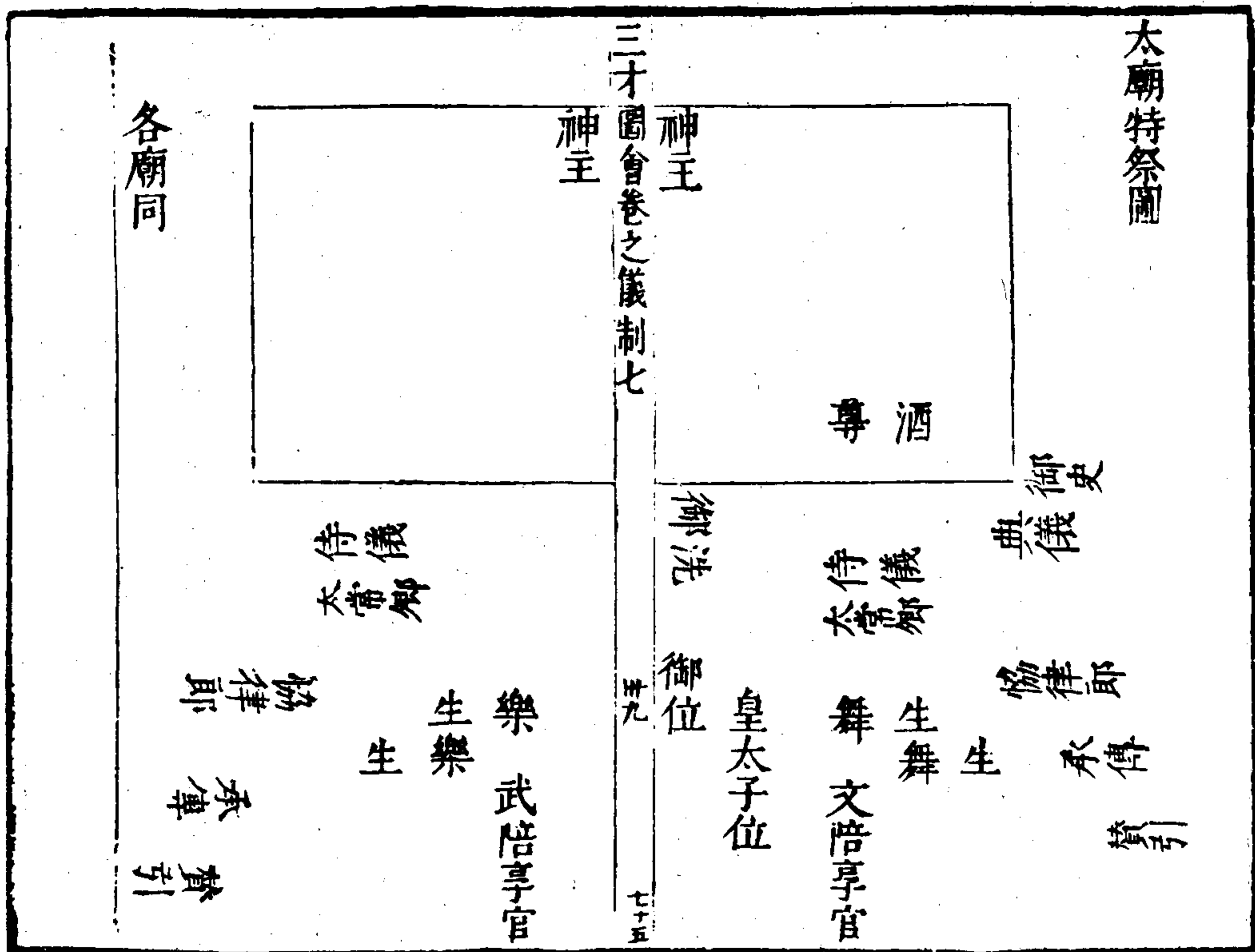

一、二、三、四、五、六、七、八、九、十、十一、十二、十三、十四、十五、十六、十七、十八、十九、二十、二十一、二十二、二十三、二十四、二十五、二十六、二十七、二十八、二十九、三十、三十一、三十二、三十三、三十四、三十五、三十六、三十七、三十八、三十九、四十、四十一、四十二、四十三、四十四、四十五、四十六、四十七、四十八、四十九、五十、五十一、五十二、五十三、五十四、五十五、五十六、五十七、五十八、五十九、六十、六十一、六十二、六十三、六十四、六十五、六十六、六十七、六十八、六十九、七十、七十一、七十二、七十三、七十四、七十五、七十六、七十七、七十八、七十九、八十、八十一、八十二、八十三、八十四、八十五、八十六、八十七、八十八、八十九、九十、九十一、九十二、九十三、九十四、九十五、九十六、九十七、九十八、九十九、一百

大廟陳設圖

白餅	黑餅	糗餌	粉養
榛	菱	芡	鹿脯
鹽	鱖魚	棗	栗
稷	梁	肉羹	大羹
黍	稻	肉羹	大羹
韭	醢	藟	菹
芹	菹	兔醢	笋菹
脾析	豚拍	鮓	糝
			魚醢
			鹿醢
			牲燭
			燭
			香
			案
			爵
			坩
			沙池

各廟同

三才圖會卷之儀制七

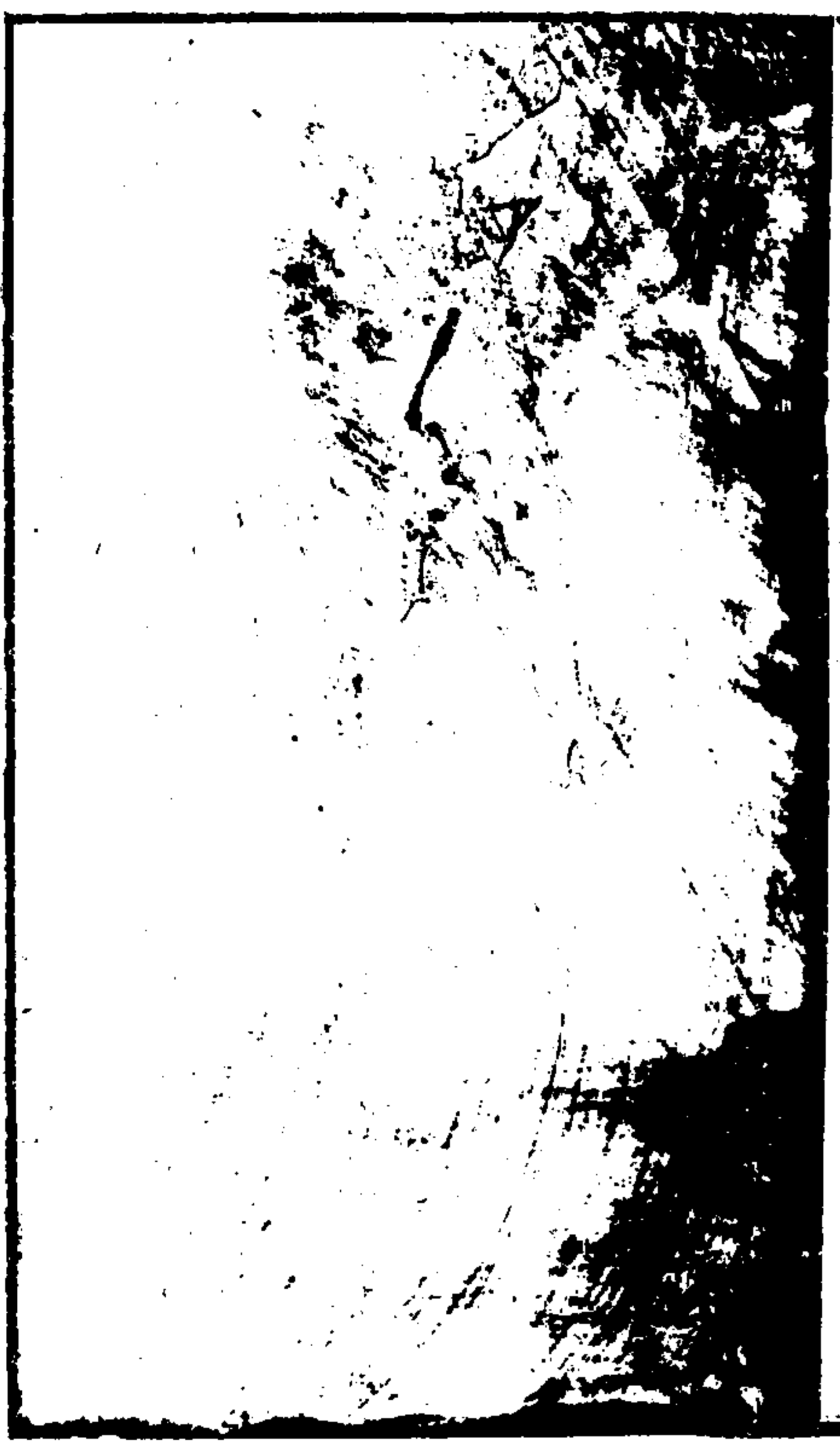

太廟儀 典儀唱樂舞生就位執事官各司其事導引
 官導引 皇帝至御位內贊奏就位典儀奏迎神奏樂樂
 止內贊奏四拜百官同典儀唱奠帛行初獻禮奏樂執事官
 各捧帛金爵受酒獻于 神御前讀祝官取祝跪于 神
 御右內贊奏跪典儀唱讀祝訖進于 神御前內贊
 奏俯伏興平身百官同樂止典儀唱行亞獻禮執事官各以
 磁爵受酒獻于 神御前樂止典儀唱行終獻禮儀同樂
 止太常司知進立殿東西向唱賜福胙光祿司官捧福酒
 胙自 神御前中門左出至 皇帝前內贊奏跪搢圭光
 祿司官以福酒跪進內贊奏飲福酒光祿司官以胙跪進
 內贊奏受胙出圭俯伏興平身內贊奏四拜百官同典儀唱
 徹饌奏樂執事官徹饌樂止太常知詣 神御前跪奏禮
 畢請還宮奏樂內贊奏四拜百官同樂止典儀唱讀祝官捧
 祝進帛官捧帛各詣燎位奏樂內贊奏禮畢

三才圖會卷之儀制七

嘉靖十五年定大禋儀 前期一日太常寺陳設如圖儀
正祭日 上至 廟戟門東帷幕具祭服出自戟門左門
入率捧王官至 祧廟及 寢殿出 王捧王官請 各
廟王至 太廟門外候 五祖王至闕殿門入 上安
德祖王捧王官各安 懿祖以下王訖典儀唱樂舞生就
位執事各司其事 上至御拜位如常儀 懿祖而下上
香獻帛獻爵俱捧王官代

一祝文

維嘉靖 年 月 日

三才圖會卷之儀制七

聖三

四八七

孝玄孫嗣皇帝 御名 敢昭告于

德祖玄皇帝

玄皇后

懿祖恒皇帝

恒皇后

熙祖裕皇帝

裕皇后

仁祖淳皇帝

淳皇后

太祖高皇帝

孝慈高皇后

成祖文皇帝

仁孝文皇后

仁宗昭皇帝

誠孝昭皇后

皇高祖考宣宗章皇帝

皇高祖妣孝恭章皇后

皇曾祖考英宗睿皇帝

皇曾祖妣孝莊睿皇后

皇祖考憲宗純皇帝

皇祖妣孝貞純皇后

皇伯考孝宗敬皇帝

皇伯妣孝康敬皇后

皇考睿宗獻皇帝

皇妣慈孝獻皇后

皇兄武宗毅皇帝

孝靜毅皇后曰氣序云邁歲事將終謹群臣以牲帛醴齊

漆盛庶品特脩

大裕禮于

太廟用申追感之情伏惟尚

享

三才圖會卷之儀制七

聖

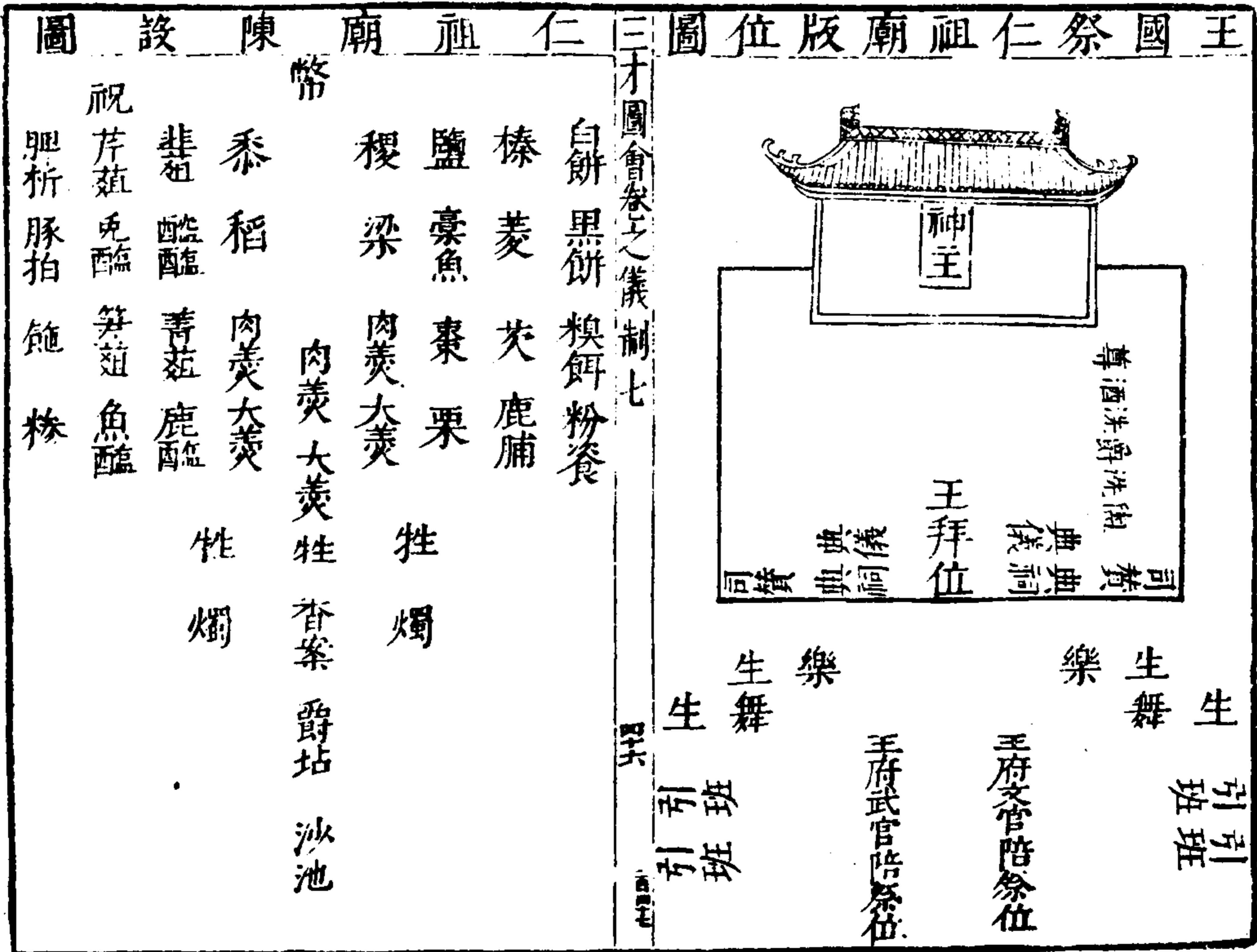

親王祭 仁祖廟儀 齋戒 前期王散齋四日致齋三日陪祭官執事官齋一日 省牲 前祭一日典祠設省牲位廟門外之東南典祠啓王服遠遊冠絳紗袍典儀典祠導引王至省牲位執事官牽牲自東西行過省訖牽詣神厨典祠啓王請神厨典祠儀導引至神厨典祠啓王視鼎鑊啓視滌漑遂烹牲 陳設 典祠前祭一日陳設如圖儀 正祭 祭日清晨典祠率執事者各實尊罍盞豆登鉶簋置篚幣于案祝版于 仁祖神位之右樂生舞生入就位諸執事人就位典祠啓王服冕服典儀典祠三才圖會卷之儀制七 四十七三百六導引王自左南門入就位 迎神 司禮唱迎神樂工奏淳和之曲司禮唱行禮典祠啓有司謹具請行事啓鞠躬拜興拜興平身司禮唱在位陪祭官再拜司贊唱鞠躬拜興拜興平身王與在位官皆鞠躬拜興拜興平身 奠幣 初獻 司禮唱奠幣行初獻禮典祠啓請盥洗位典祠典儀導王至盥洗位典祠啓搢圭王搢圭典祠啓盥手司盥洗者酌水王盥手訖司巾者以巾進典祠啓脫手王脫手訖典祠啓出圭王出圭典祠啓請爵洗位典祠典儀導王至爵洗位典祠啓搢圭王搢圭執事者以爵進典祠啓受

爵王受爵典祠啓滌爵司爵洗者酌水王受爵訖典祠啓拭爵司巾者以巾進王拭爵訖典祠啓以爵授執事者王以爵授執事者典祠啓出圭王出圭典祠啓詣酒尊所典祠典儀導王至酒尊所執爵者以爵進典祠啓受爵王受爵司尊酌儀導之禮齊畢典祠啓以爵授執事者王以爵授執事者典祠儀導王至 仁祖神位前樂工奏保和之曲及 舞捧爵捧幣前行典祠典儀導王至 神位前典祠啓跪王跪掌祭詣案捧香跪進于王之左典祠啓搢圭上香上香三上香王搢圭三上香訖捧幣者捧幣跪進三才圖會卷之儀制七 四十八三百九于王之右王受幣奠于 神位前捧爵者捧爵跪進于王之右王受爵典祠啓祭酒祭酒三祭酒奠爵王祭酒奠爵訖典祠啓出圭王出圭讀祝官取祝版于 神右東向跪讀訖典祠啓俯伏興拜興拜興平身王俯伏興拜興拜興平身典祠啓復位典祠典儀導王復位 亞獻 司禮唱行亞獻禮典祠啓行亞獻禮掌祭官於 神前爵內斟酒樂工奏清和之曲 及舞典祠典儀導王至 仁祖神位前典祠啓鞠躬拜興拜興平身王鞠躬拜興拜興平身典祠典儀導王復位 終獻 司禮唱行終獻禮典祠啓行

終獻禮掌祭官於神前爵內斟酒樂工奏成和之曲
 及舞典祠典儀導王至仁祖神位前典祠啓鞠躬拜興
 拜興平身王鞠躬拜興拜興平身典祠典儀導王復位
 飲福受胙司禮唱飲福受胙執事酌福酒舉胙肉典祠
 啓鞠躬拜興拜興平身王鞠躬拜興拜興平身典祠啓跪
 搯圭王跪搯圭執事捧福酒向東跪進于王王受福酒典
 祠啓飲福酒王祭酒少許飲福酒以爵置于地執事東向
 跪進胙于王王受胙以胙授左右左右西向跪受興典祠
 啓出圭王出圭啓俯伏興拜興拜興平身王俯伏興拜興
 拜興平身典祠啓復位典祠典儀導引復位徹豆司
 禮唱徹豆樂工奏嘉和之曲掌祭官徹豆司禮唱賜胙典
 祠啓王飲福受胙免拜司禮唱陪祭官皆再拜司贊唱鞠
 躬拜興拜興平身陪祭官皆鞠躬拜興拜興平身送神
 司禮唱送神樂工奏德和之曲典祠啓鞠躬拜興拜興平
 身司禮唱陪祭官皆再拜司贊唱鞠躬拜興拜興平身王
 與陪祭官皆鞠躬拜興拜興平身望燎司禮唱望燎
 讀祝官取祝捧幣官取幣掌祭官取饌詣燎樂工奏之
 典祠啓王詣望燎位止樂典祠典儀導王至燎位候燎將

半司禮唱可燎典祠啓禮畢導王還次引禮引陪祭官以
 次出

歷代帝王陳設圖

榛 麥 芡 鹿脯
 鹽 鱖魚 棗 栗 牲 燭
 稷 梁 肉羹
 神位 幣
 黍 稻 大羹
 牲 香案 爵 坫 沙池
 祝 豕 醴 蕡 苾 苾 鹿 醴 牲 燭
 芹 蕡 兔 醴 苾 苾 魚 醴

三才圖會卷之儀制七

五

五

配位陳設圖

鹽 乾棗 栗 鹿脯
 牲 燭
 神位 幣
 大羹
 香案 爵 坫 沙池
 黍
 牲 燭
 祝 芹 蕡 兔 醴 苾 苾 鹿 醴

歷代帝王儀 典儀唱樂舞生就位執事官各司其事贊

引引獻官至盥洗所持笏出笏引至拜位贊就位典儀

唱迎神協律部舉府奏樂樂止贊四拜陪祭官同典儀唱奠帛

行初獻禮奏樂執事官各捧帛爵進于 神位前贊引贊

詣 三皇神位前贊笏執事官以帛進于獻官奠訖執事

官以爵進于獻官贊獻爵凡三出笏詣 五帝神位前儀

凡五詣 三王神位前爵凡詣 漢高祖光武唐太宗皇

帝神位前爵凡詣 宋太祖元世祖皇帝神位前爵凡三

前出笏詣讀祝所跪讀祝讀祝官取祝跪于獻官左讀畢

進于 神位前贊俯伏與平身復位樂止典儀唱行亞獻

禮奏樂執事官各以爵進于神位前樂止典儀唱行終獻

禮儀同典儀唱飲福受胙贊詣飲福位跪贊笏執事官以

爵進飲福酒執事官以胙進受胙出笏俯伏與平身復位

贊兩拜典儀唱徹饌奏樂執事官各于 神位前徹饌樂

止典儀唱送神奏樂贊四拜平身樂止典儀唱讀祝官捧

祝掌祭官捧帛饌各詣遠位樂止贊禮畢

三才圖會卷之儀制七

五

五

三才圖會

雲間先明父王思義續集

儀制八卷

太學祭先師陳設圖

府州縣陳設圖

十哲陳設圖

四配陳設圖

兩廡陳設圖

東廡位次圖

西廡位次圖

釋菜陳設圖

古禮祠堂陳設圖

古禮家衆序立圖

義門鄭氏祠堂位次圖

時用五世並列圖

三才圖會卷之儀制八

乙

時用四世並列圖

古禮正寢時祭圖

每位設饌舊圖

兩位並設饌圖

祝板式圖

籍田圖

遣使開詔圖

蕃國接詔圖

接詔赦官班儀仗行次圖

開讀詔赦文武官拜位圖

御飲圖

擯价傳命圖

成周官制圖

秦漢官制圖

漢南北軍圖

五刑之圖

獄具之圖

六脏圖

在京納贖諸例圖

在外納贖諸例圖

收贖鈔圖

三才圖會卷之儀制八

二

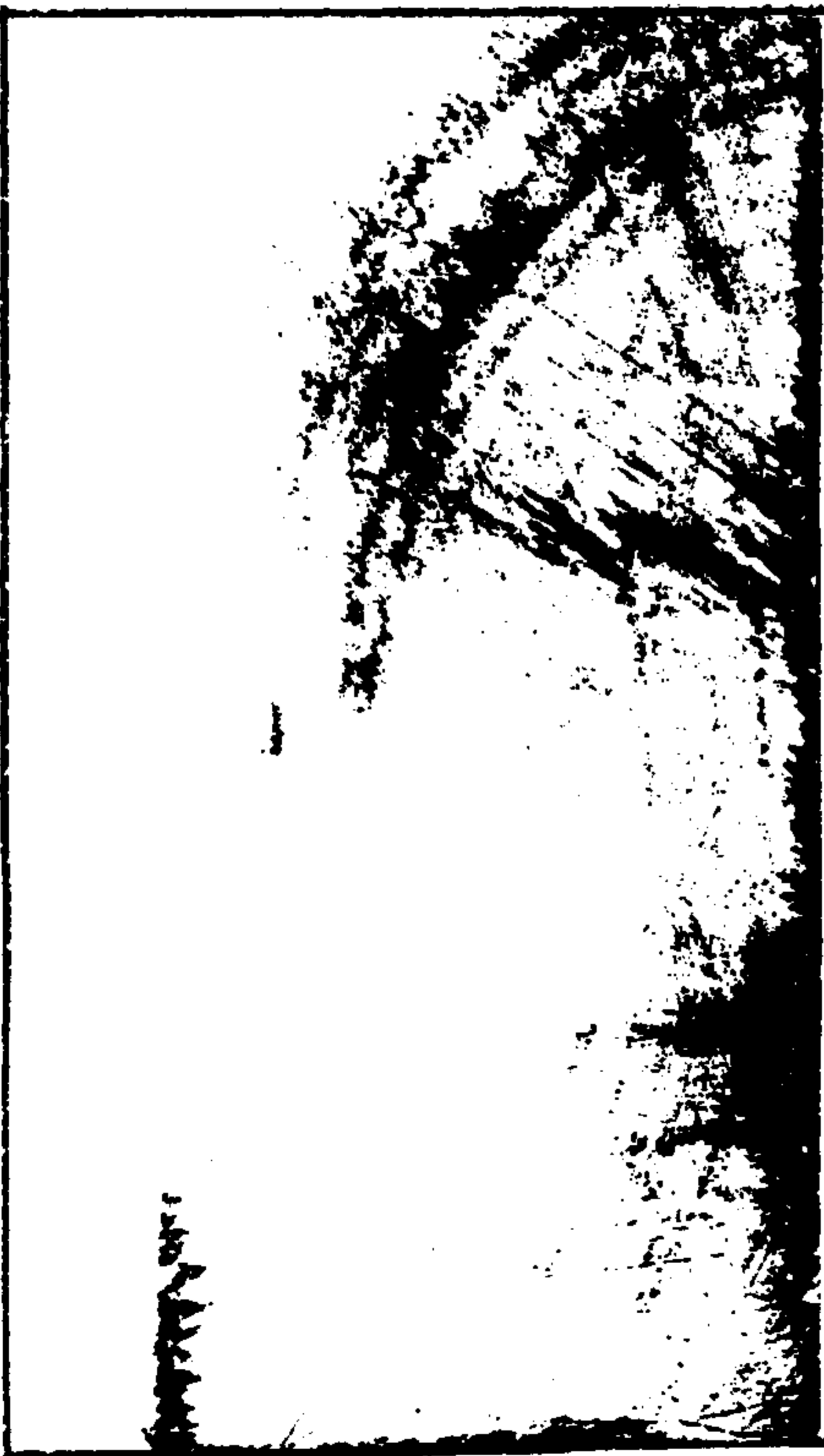

太學祭先師陳設圖

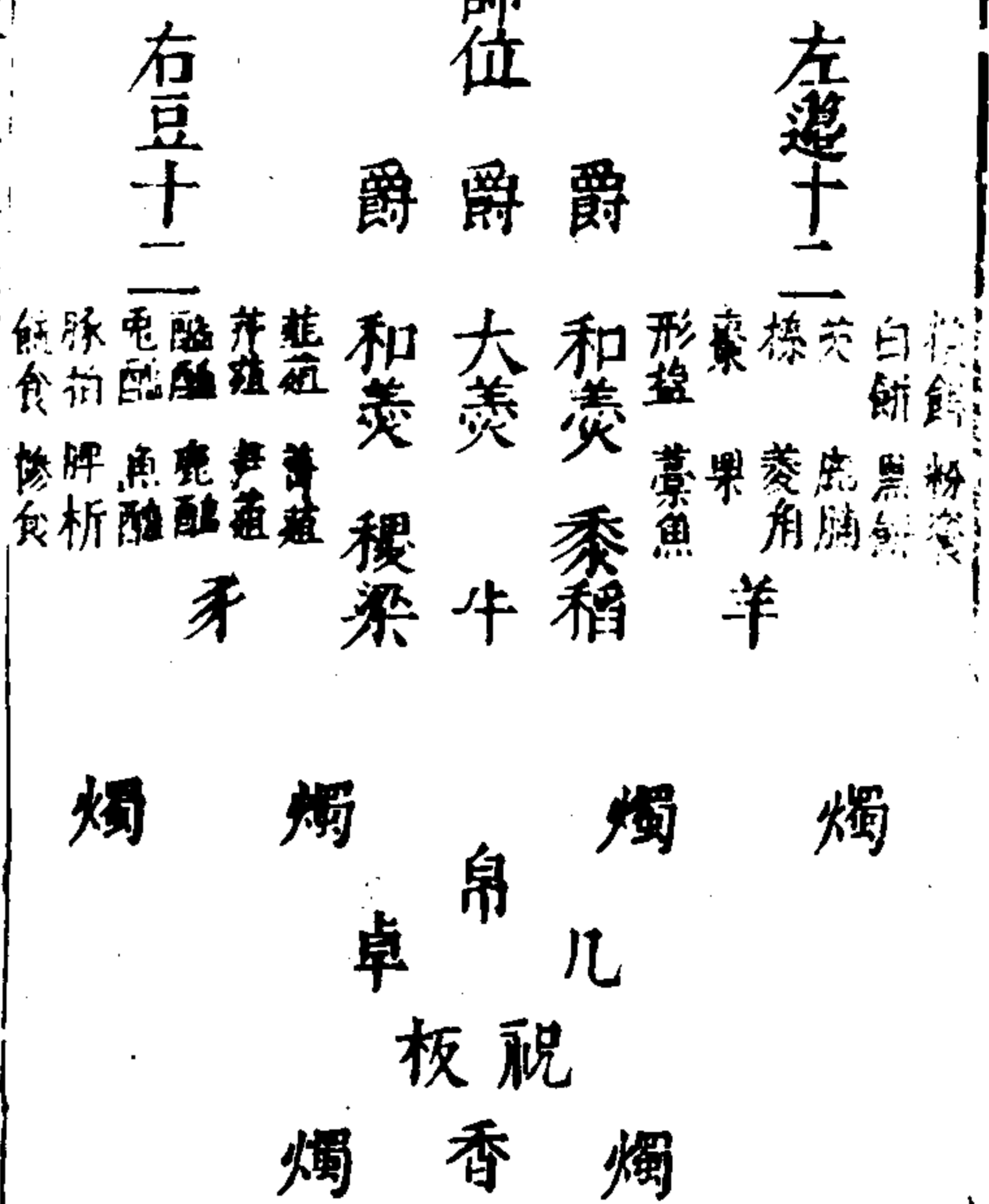

三才圖會卷之儀制八

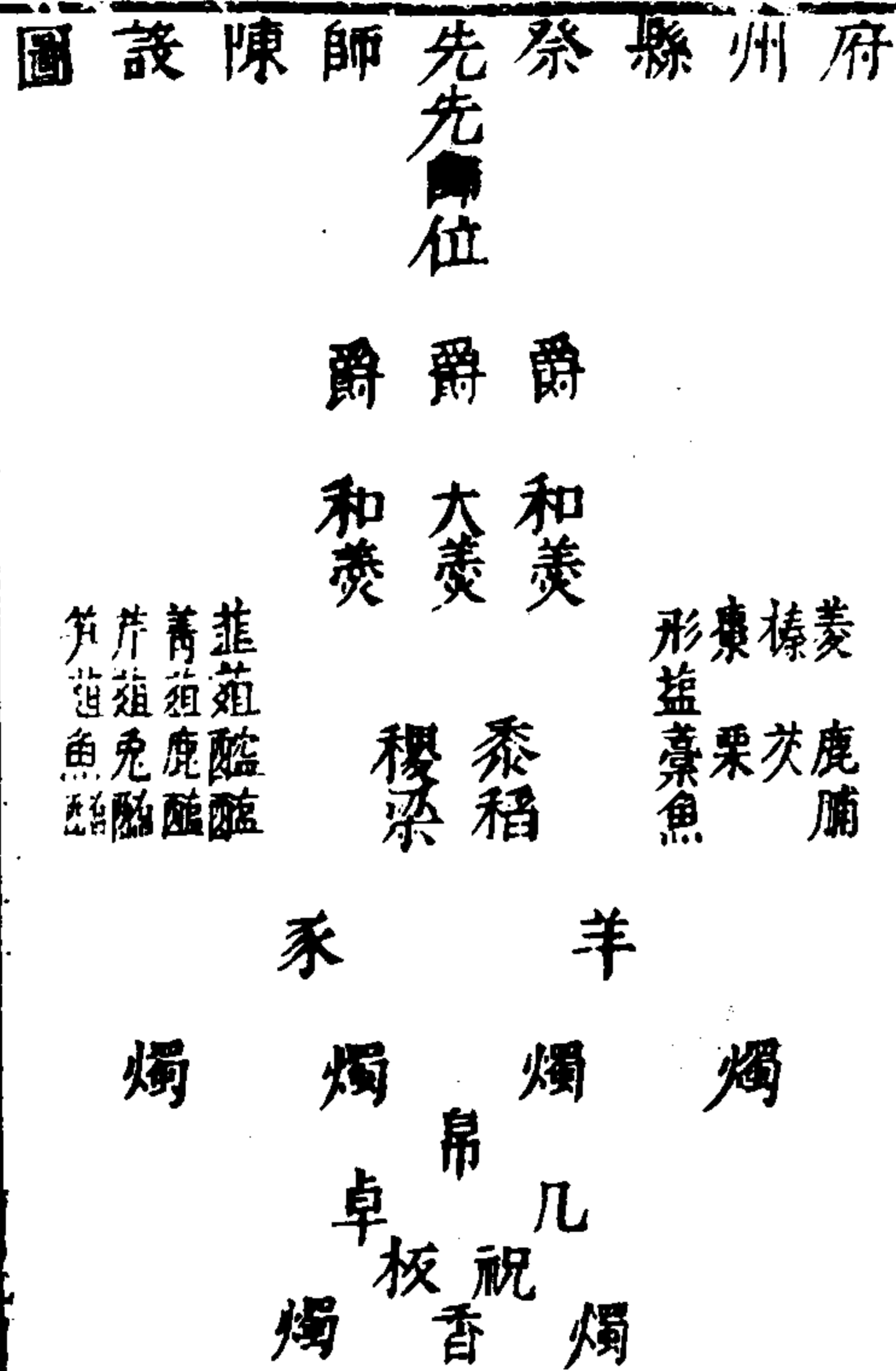

十哲每位陳設圖

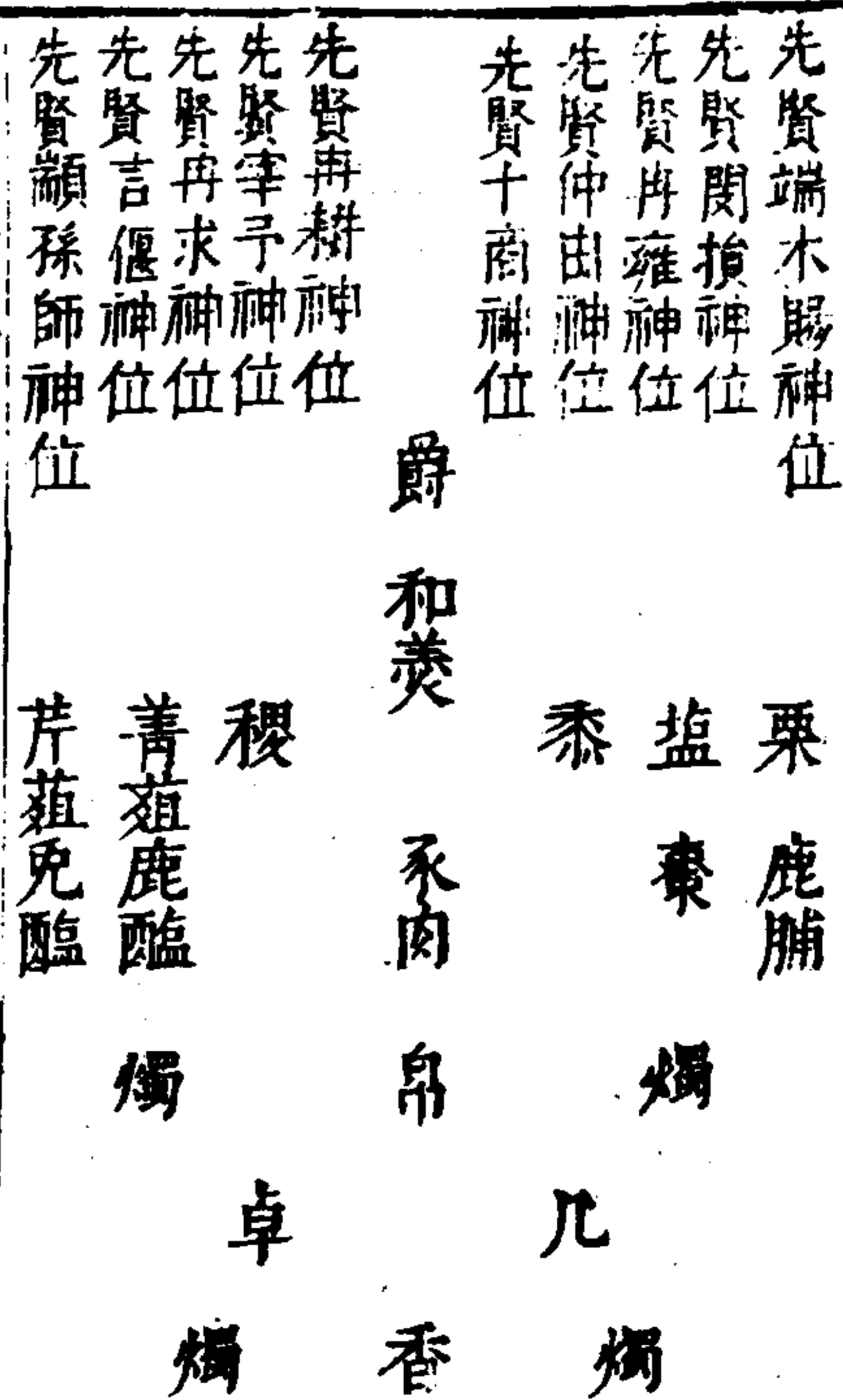

三才圖會卷之儀制八

十哲位東五位每位設祭物於前另於中總設一小几置奠帛香燭于上 爵五每位各用一爵至行禮時執事注酒于爵內分獻官行禮另獻一爵于中 劔一盛和羹 蓮四盛鹽棗栗鹿脯 豆四盛青菹芹菹鹿醢兔醢 簋一盛黍 簋一盛稷 籩一盛帛一段白色長一丈八尺 牲五位用豕一隻作五分用方木盤盛置于案西五位同

四配每位陳設圖

先賢子思神位	爵	栗	鹿脯	羊肉	燭	几	燭
先賢顏子神位	爵	和羹	形鹽康	黍	燭	祝	燭
先賢曾子神位	爵	大羹	稷	和羹	青菹鹿醢	卓	燭
先賢孟子神位	爵	芹菹兔醢	豕肉	筭菹魚醢	燭	卓	燭

三才圖會卷之儀制八

五

四配位每位設祭物於案另設一小几於前置香燭奠帛於上爵三盛酒二次獻上 登一盛大羹 釧二盛和羹 籩左六盛鹽菜魚棗栗麩脯 豆右六盛青菹芹菹筭菹鹿醢兔醢魚醢 簋一盛黍 簋一盛稷 籩一盛帛 一段白色長一丈八尺 牲羊一豕一各分作四分用方盤盛置四位前

兩廡陳設圖

爵	黍	栗	鹿脯	豕肉	燭	几	燭
爵	鹽	康	豕肉	燭	几	燭	
爵	稷	青菹鹿醢	豕肉	燭	卓	燭	
爵	芹菹兔醢	豕肉	燭	卓	燭		

三才圖會卷之儀制八

六

東廡五十五位共十四卓最下一卓三位酒肉 每四位共一卓於中間共另總設一小几置奠帛香燭于上 每卓用爵四每位各用爵一至行禮時執事者注酒於爵內分獻官行禮時另獻一爵於中 籩四盛鹽菜栗麩脯 豆四盛青菹芹菹筭菹鹿醢兔醢 簋一盛黍 簋一盛稷 酒尊一 籩一盛帛一段白色長一丈八尺 牲每一廡用豕一隻分作五十五分每分用方木盤盛置於案頭四分蹄四分肉四十七分 西廡五十五位同

東廡位次圖

廿九	先賢	效栗
卅	先賢	孔思
卅一	先賢	公西赤
卅二	先賢	施之常
卅三	先賢	秦非
卅四	先賢	申振
卅五	先賢	顏淵
卅六	先賢	子路
卅七	先賢	有若
卅八	先賢	司馬
卅九	先賢	顏淵
四十	先賢	公孫
四十一	先賢	秦祖
四十二	先賢	顏淵
四十三	先賢	商
四十四	先賢	石
四十五	先賢	公夏
四十六	先賢	有若
四十七	先賢	秦
四十八	先賢	祖
四十九	先賢	何
五十	先賢	程
五十一	先賢	程
五十二	先賢	馬
五十三	先賢	安國
五十四	先賢	張
五十五	先賢	許

西廡位次圖

一	先賢	不
二	先賢	公
三	先賢	公
四	先賢	無
五	先賢	高
六	先賢	公
七	先賢	伯
八	先賢	孫
九	先賢	公
十	先賢	梁
十一	先賢	冉
十二	先賢	伯
十三	先賢	冉
十四	先賢	漆
十五	先賢	商
十六	先賢	往
十七	先賢	公
十八	先賢	秦
十九	先賢	公
二十	先賢	鄭
廿一	先賢	李
廿二	先賢	申
廿三	先賢	申
廿四	先賢	左
廿五	先賢	原
廿六	先賢	原
廿七	先賢	原
廿八	先賢	原
廿九	先賢	原
卅	先賢	原
卅一	先賢	原
卅二	先賢	原
卅三	先賢	原
卅四	先賢	原
卅五	先賢	原
卅六	先賢	原
卅七	先賢	原
卅八	先賢	原
卅九	先賢	原
四十	先賢	原
四十一	先賢	原
四十二	先賢	原
四十三	先賢	原
四十四	先賢	原
四十五	先賢	原
四十六	先賢	原
四十七	先賢	原
四十八	先賢	原
四十九	先賢	原
五十	先賢	原
五十一	先賢	原
五十二	先賢	原
五十三	先賢	原
五十四	先賢	原
五十五	先賢	原

釋菜陳設圖

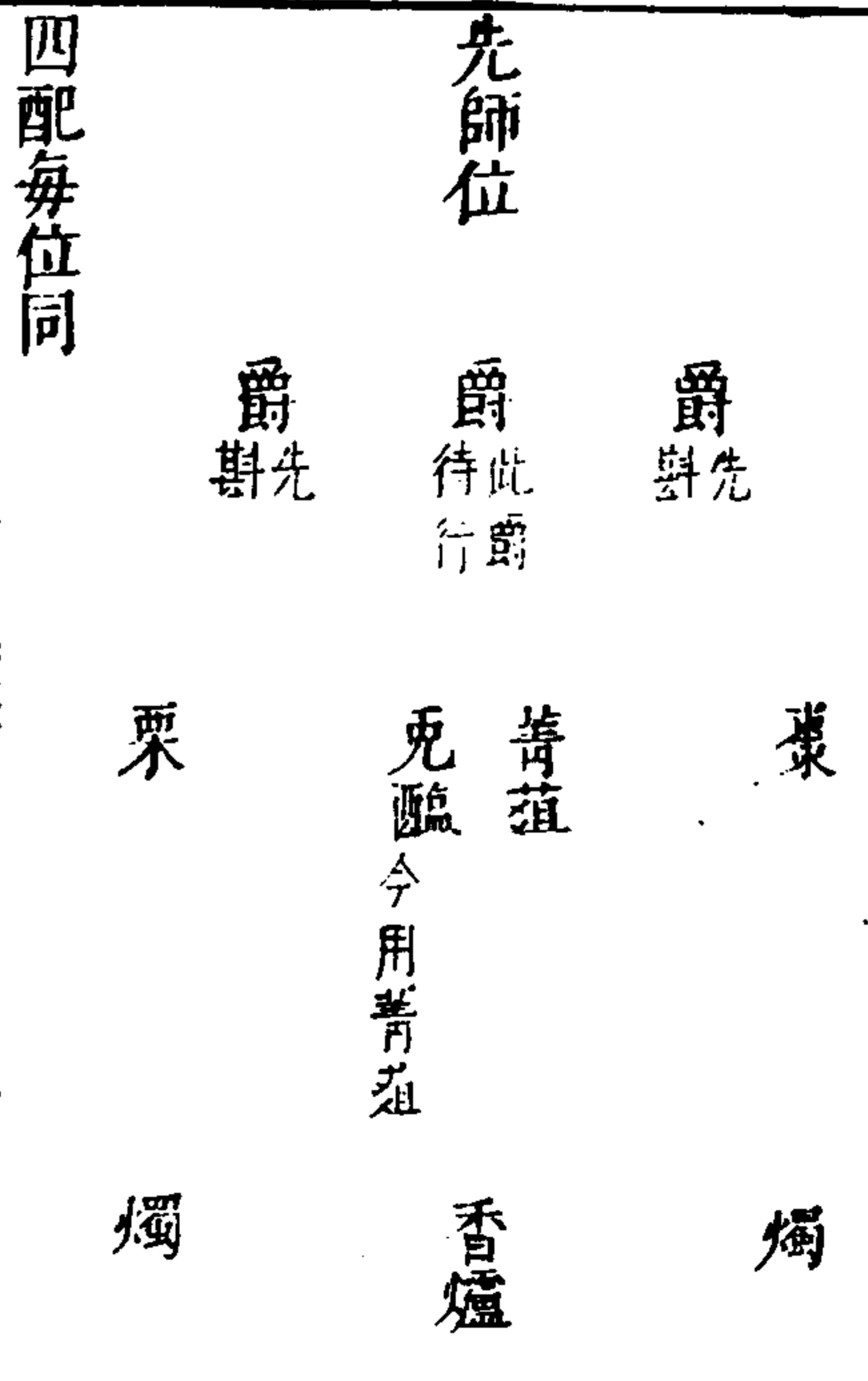

四配每位同

三才圖會卷之儀制八

周制凡始立學者必釋奠於先聖先師漢儒以先聖為周公以先師為孔子則釋奠已見於漢歷代因而損益之耳國朝洪武二年遣官祀曲阜孔子廟每歲春秋二丁降御香祀於國學中書省臣初獻翰林學士亞獻國子祭酒終獻嘉靖初年始定先聖先賢稱謂今從之

祀先師孔子儀典儀唱樂舞生就位執事官各司其事分獻官陪祀官各就位贊引引獻官至盥洗所贊請盥洗位播笏出笏引至拜位贊就位典儀唱迎神奏樂樂止贊四拜陪祀官同典儀唱奠帛行初獻禮奏樂執事官捧帛爵詣

神位前替引贊詣 大成至聖先師孔子神位前搢笏執事以帛進奠訖執事以爵進替引贊獻爵出笏詣讀祝位跪讀祝讀祝官取祝跪于獻官左讀訖俯伏與平身贊詣復聖顏子神位前搢笏獻爵出笏詣 宗聖曾子神位前儀同詣 述聖子思子神位前詣 亞聖孟子神位前儀同替復位樂止典儀唱行亞獻禮奏樂執事以爵獻于神位前樂止典儀唱行終獻禮奏樂儀同樂止典儀唱飲福受胙贊詣飲福位跪搢笏執事以爵進替飲福酒執事以昨進贊受胙出笏俯伏與平身復位贊二拜陪祭官同典儀三才圖會卷之儀制八 九

唱徹饌奏樂執事各詣 神位前徹饌樂止典儀唱送神奏樂替引贊四拜陪祭官同典儀唱讀祝官捧祝掌祭官掌帛饌各詣座位典儀唱望座奏樂替引贊詣望座位樂止贊禮畢

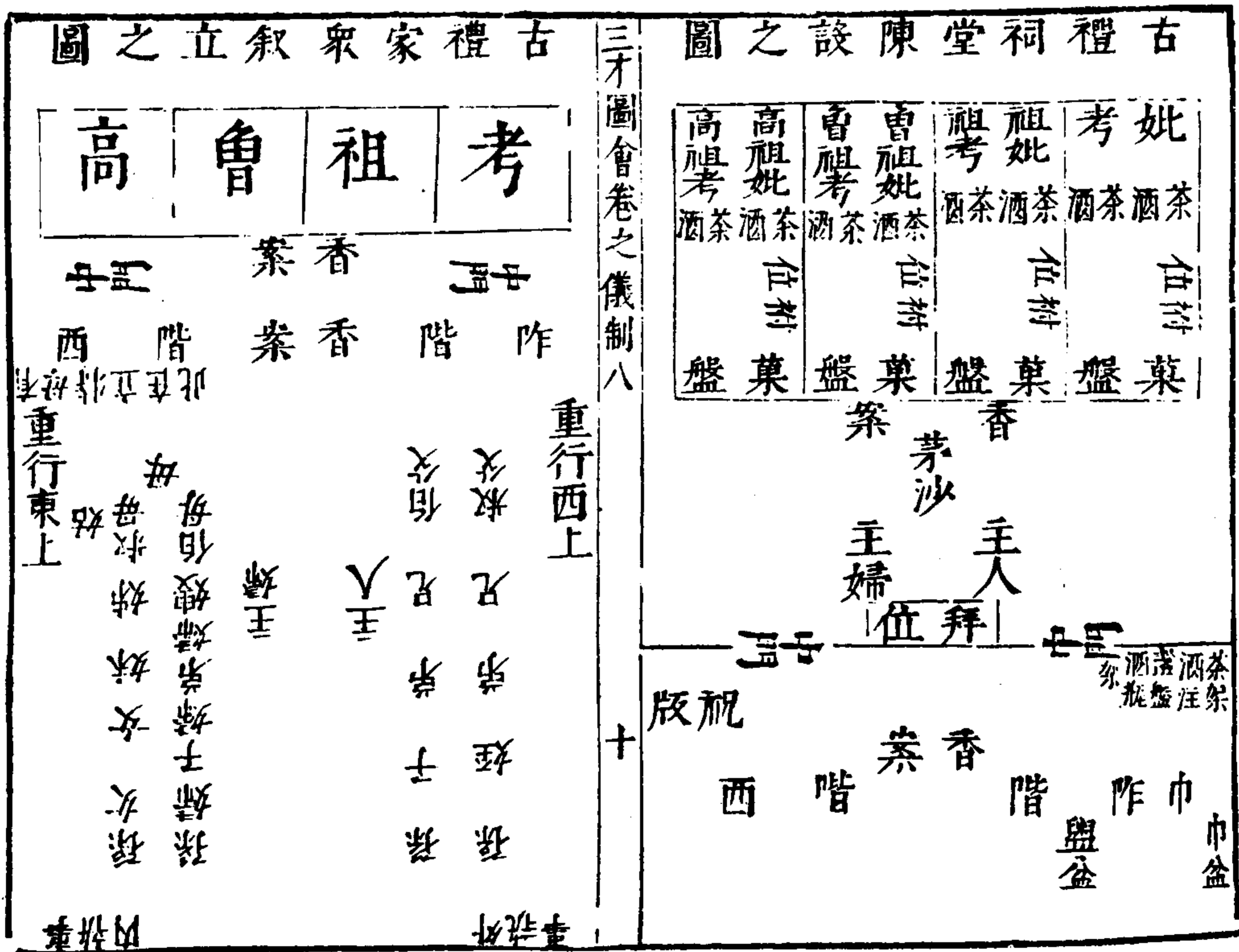

按通禮本儀就主人北面於阼階下主婦北面於西階下
 主人有母則特位於主婦之前主人有諸父諸兄則特位
 於主人之右少前重行西上有諸母姑嫂姊則特位於主
 婦之左少前重行東上諸弟在主人之右少退子孫外執
 事在主人之後弟婦及諸妹在主人之左少退子孫婦女及
 內執事在主婦之後舊圖合於祠堂今別出者欲人易曉
 也本註有母特位而舊圖無之子孫當世為一列而舊圖
 混為一有失世次今補正之舊圖分諸父諸兄為二雖與
 本註不同則得之矣

三才圖會卷之儀制八

十一

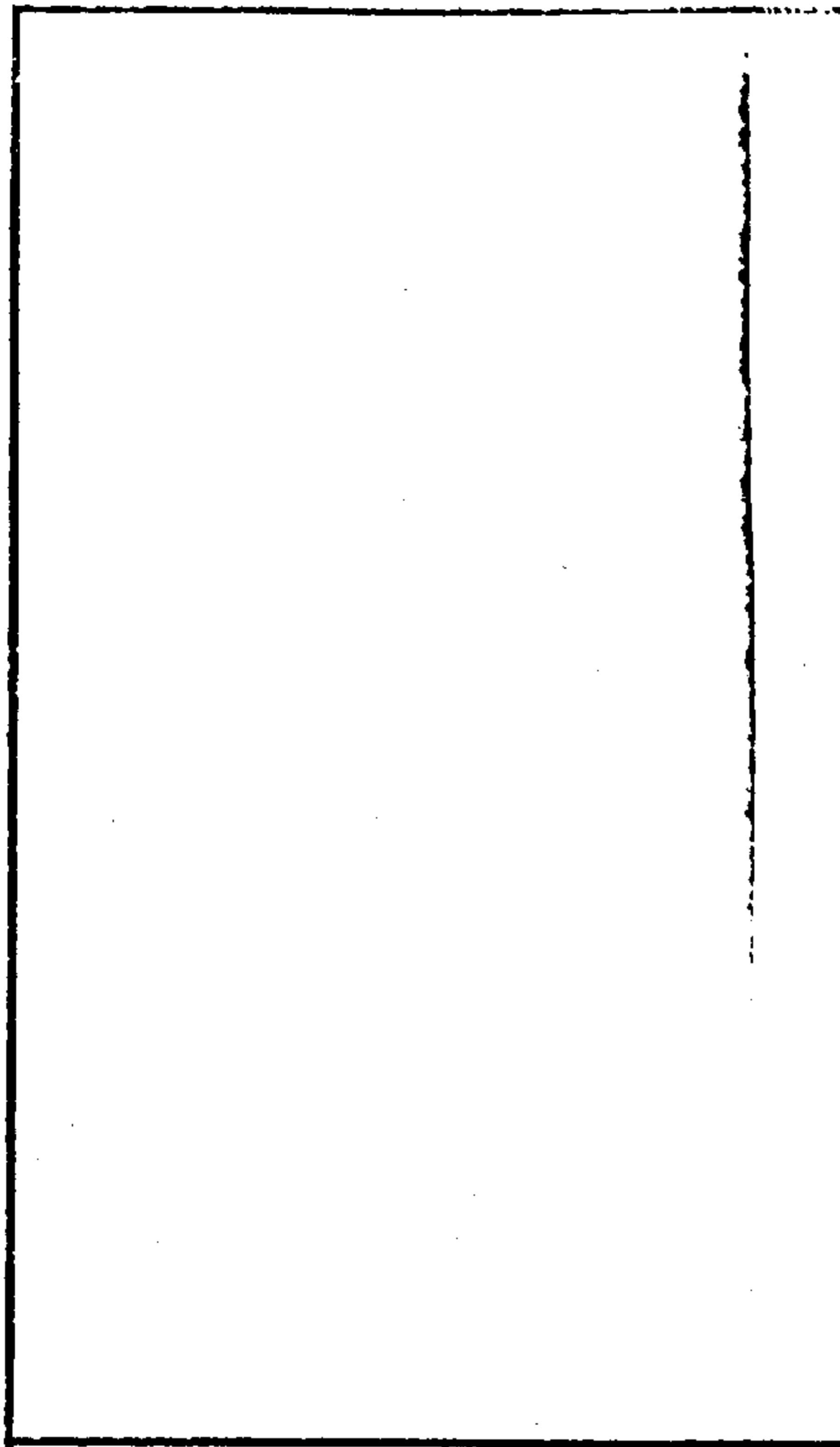

義門鄭氏祠堂位次圖

祖妣
 曾祖妣
 高祖妣
 義門第四世祖妣
 義門第四世祖考
 高祖考
 曾祖考
 祖考

承為不遷之祖世世家長祭之

時用五世並列圖

祖考	祖妣	高祖考	高祖妣	始祖考	始祖妣	曾祖考	曾祖妣	顯考	顯妣
----	----	-----	-----	-----	-----	-----	-----	----	----

時用四世並列圖

顯祖考	顯祖妣	高祖考	高祖妣	曾祖考	曾祖妣	顯考	顯妣
-----	-----	-----	-----	-----	-----	----	----

三才圖會卷之儀制八

十一

浦江鄭氏家儀首列祠堂位次圖列為五位以其第四世祖位為大宗居中其右第一位則高祖考第二位曾祖考第三位祖考第四位考其右四位則高曾祖考四世之妣也是為小宗夫其分列考妣以四世考俱居始祖之右而妣居其左則固以西為上也及其並列四世之考則曾居高祖之右考又居祖之右則又似以東為上矣不知其義何所據也況古者廟制天子七諸侯五大夫三適士二官師一庶人祭於寢先儒拘於古者固已謂祭四代為僭矣又加之始祖可乎近世人家又有為五龕者其于時俗似三才圖會卷之儀制八 十三

古顯妣茅
 禮顯考沙
 正顯祖妣茅
 寢顯祖考沙
 時顯曾祖妣茅
 祭顯曾祖考沙
 之顯高祖妣茅
 圖顯高祖考沙

茶金卓
 受昨盤
 注香盤
 酒
 玄酒
 架
 巾架金盤

湯瓶
 火筋
 祝板
 王筭
 卓
 十四

三才圖會卷之儀制八

國初用行唐縣知縣胡秉中言許庶人祭三代以曾祖居中而祖左禰右故擬士大夫家祭四代者亦合如時制列龕祠堂板以限隔則無翁婦相近之嫌若夫出主以祭于寢則依家禮以左為上之制庶幾禮俗兩得云

<p>每位設饌舊圖</p> <p>妣位</p> <p>考位</p> <p>無爵用盞</p> <p>肉或脯或醢</p> <p>或米隨宜</p>	<p>三才圖會卷之儀制八</p> <p>十五</p>
--	----------------------------

<p>按舊圖考妣每位各設饌則曰代該八卓矣今人家廳事多狹隘恐不能容今擬考妣兩位共一卓設饌如世俗所謂卓向者庶幾可行若夫地寬可容者自當如禮</p>	<p>三才圖會卷之儀制八</p> <p>十六</p> <p>祝</p> <p>維 年歲次 月朔 日 孝曾孫某敢昭告于</p> <p>高祖考某 年歲次 月朔 日 孝曾孫某敢昭告于</p> <p>高祖妣某 年歲次 月朔 日 孝曾孫某敢昭告于</p> <p>曾祖考某 年歲次 月朔 日 孝曾孫某敢昭告于</p> <p>曾祖妣某 年歲次 月朔 日 孝曾孫某敢昭告于</p> <p>祖考某 年歲次 月朔 日 孝曾孫某敢昭告于</p> <p>祖妣某 年歲次 月朔 日 孝曾孫某敢昭告于</p> <p>妣某 年歲次 月朔 日 孝曾孫某敢昭告于</p> <p>考某 年歲次 月朔 日 孝曾孫某敢昭告于</p> <p>節序易流時惟仲春 仲夏 仲秋 仲冬 隨時追感歲時不勝永慕謹以紫牲庶品茶盛醴齊恭備常事尚饗</p>
--	--

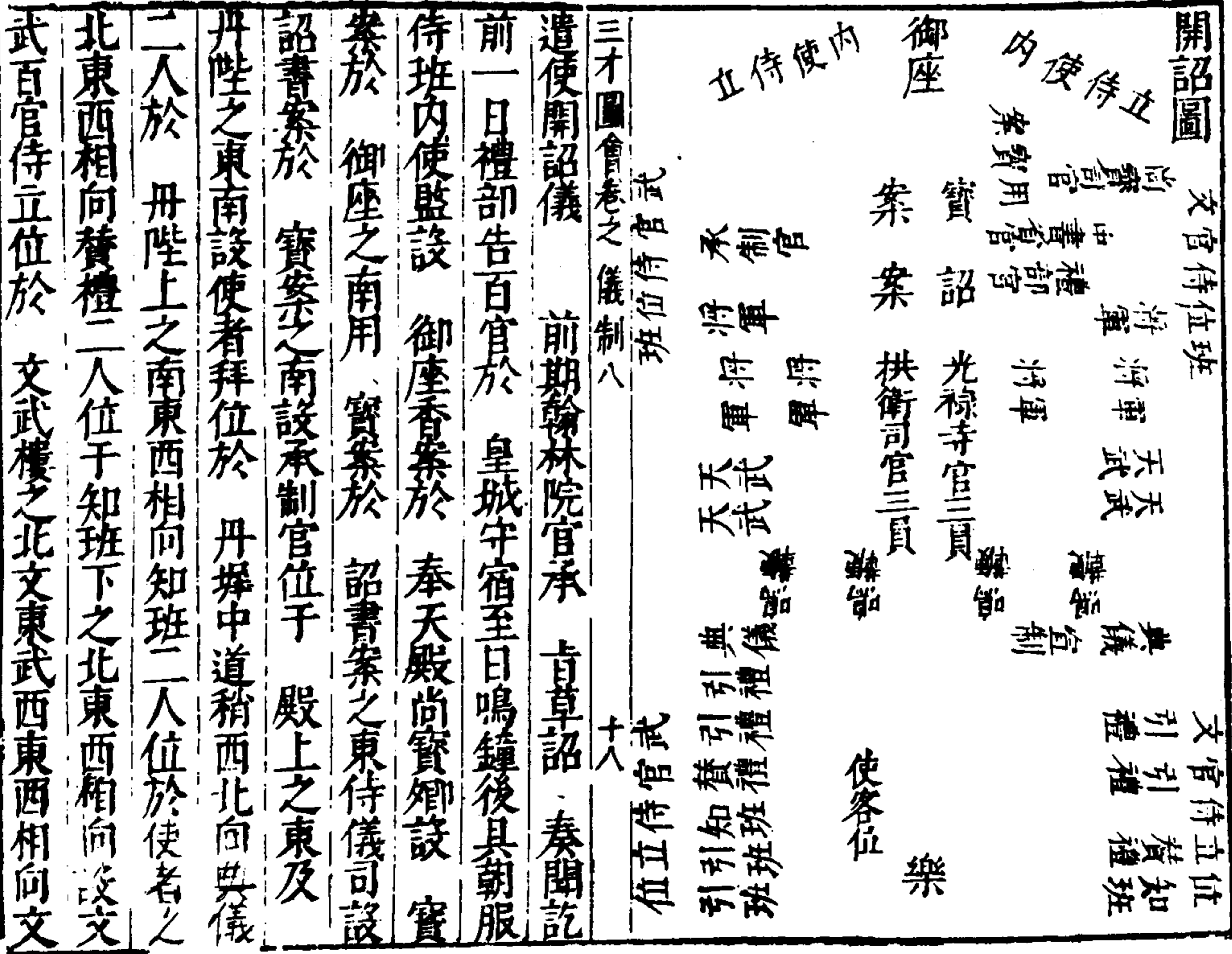

武侍從班于 殿上之左右設引文武班舍人四人位于
文武官之北東西相向設引使者一人位于使者之北東
向拱衛司光祿寺官對立位于 奉天門之左右俱東西
相向將軍二人位于 殿上簾前東西相向將軍六人于
奉天門之左右東西相向又將軍四人于 丹陛上之四
隅東西相向又將軍六人於 奉天殿之左右東西相向
鳴鞭四人于 丹陛上北向 是日金吾衛于 午門外
陳設甲士軍仗東西相向拱衛司陳設儀仗於 丹陛
丹墀之東西設遮 詔書黃蓋於 奉天殿門前和聲即
三才圖會卷之儀制八 十九

設樂於 丹墀之南侍儀司設龍亭儀仗大樂於 午門
外正中擊鼓初嚴催班舍人催文武官具朝服導駕官侍
從官入迎 車駕次嚴引班舍人引文武官入就侍立位
引禮引使者具朝服立於 丹墀之西以伺三嚴侍儀奏
外辦 皇帝通天冠絳紗袍出 謹身殿樂作尚寶捧 寶
前導侍從導引如常儀陛 奉天殿御座樂止尚寶以 寶
置于案捲簾鳴鞭報時雞唱訖禮部官捧 詔書于 寶
案前尚寶用 寶訖中書省官禮部官同捧至 御座呈
奏訖禮部官用黃銷金袂裘 詔書置盤中置于案引禮

引使者就 丹墀拜位典儀唱鞠躬拜興拜興拜興
平身使者鞠躬樂作拜興拜興拜興拜興平身樂承承制官進
請 御座前跪承制訖由中門出至 丹陛上宣制位承
制官稱有 制典儀唱跪使者跪承制官宣 制曰 皇
帝勅使爾 奉 詔諭 某 國爾宜恭承朕命宜 制訖承
制官由西門入典儀唱俯伏興平身使者俯伏興平身典
儀唱鞠躬拜興拜興拜興拜興平身使者鞠躬樂作拜興拜
興拜興拜興平身樂止禮部官詣案捧 詔由 殿中門出
拱衛司擎黃蓋遮護降自中陛至使者位前以授使者樂大
三才圖會卷之儀制八 二十

振 作使者捧 詔書由 奉天門中出至 午門外以 詔
置龍亭中侍儀奏禮畢 皇帝興樂作還宮樂止引禮引文武
官以次出分選各衙門正官一員奉送 詔書出國門外
使者贊奉以行

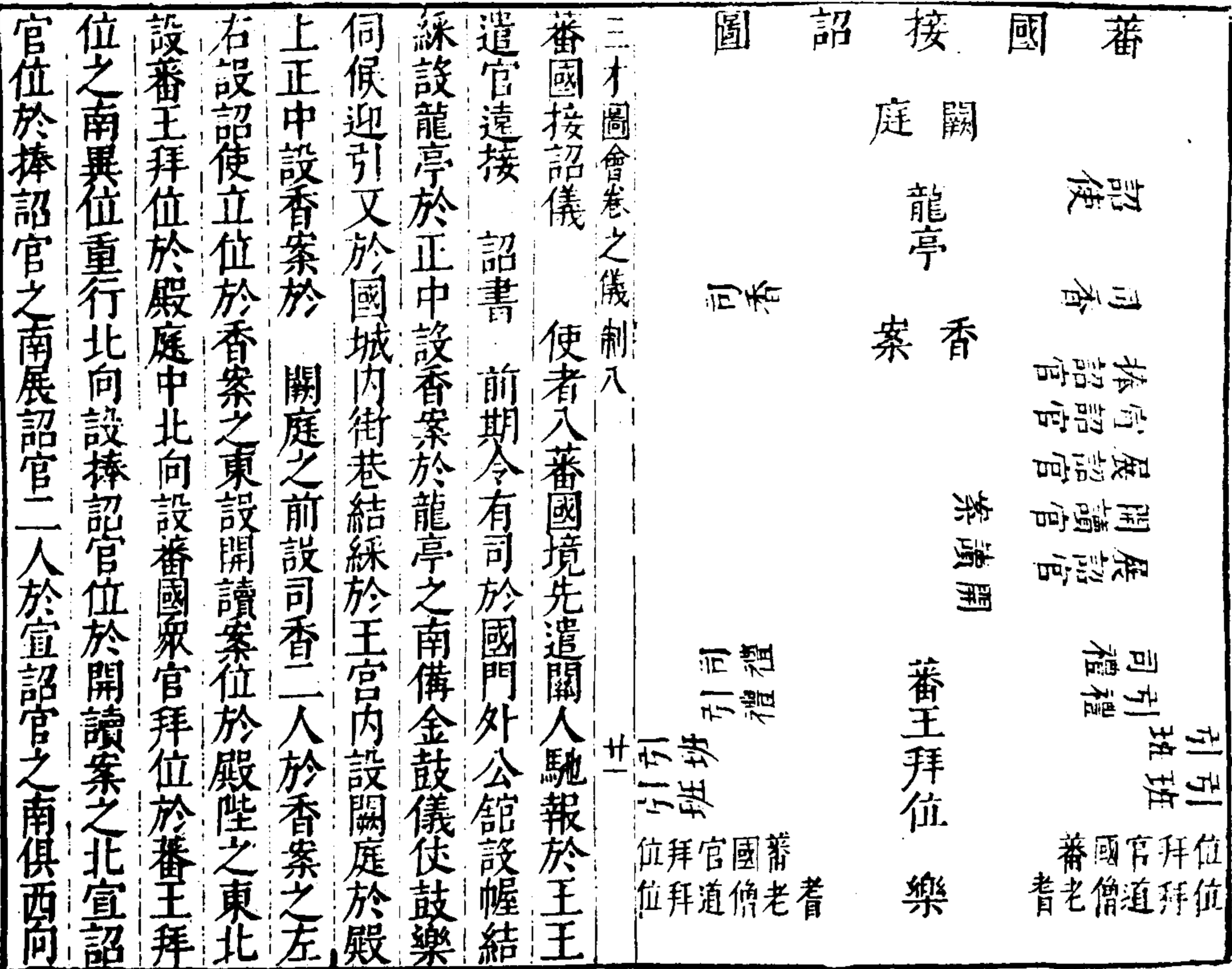

司禮二人位於蕃王拜位之北東西相向引禮二人位於司禮之南東西相向引班四人位於眾官拜位之北東西相向陳儀仗於殿庭之東西設樂位於眾官拜位之南北向遠接官接見詔書迎至館中安奉於龍亭中遣使馳報王是日王率國中眾官及耆老僧道出迎於國門外迎接官迎詔書出館至國門金鼓在前次耆老僧道行次眾官具朝服行次王具冕服行次儀仗鼓樂次詔書龍亭使者常服行於龍亭之後迎至宮中金鼓分列於門外之左右耆老僧道分立於庭中之東西置龍亭於殿上正中使者立於龍亭之東引禮引王入就拜位引班引眾官及僧道耆老各入就拜位使者詣前南向立稱有制司贊唱鞠躬拜興拜興拜興拜興平身蕃王及眾官以下皆鞠躬拜興拜興拜興拜興平身引禮引蕃王由西陛陛詣香案前北向立引禮唱跪蕃王跪司贊唱眾官皆跪眾官以下皆跪引禮唱上香上香三上香司香捧香跪進于王之左王三上香訖引禮唱俯伏與平身蕃王及眾官以下百俯伏與平身引禮引蕃王復位司贊唱開讀宣詔官展讀官陞案使者詣龍亭捧詔書授捧詔官捧詔官

三才圖會卷之儀制八

廿一

廿二

廿三

廿四

廿五

廿六

廿七

廿八

廿九

三十

三十一

三十二

三十三

三十四

三十五

三十六

三十七

三十八

三十九

四十

四十一

四十二

四十三

四十四

四十五

四十六

四十七

四十八

四十九

五十

五十一

五十二

五十三

五十四

五十五

五十六

五十七

五十八

五十九

六十

六十一

六十二

六十三

六十四

六十五

六十六

六十七

六十八

六十九

七十

七十一

七十二

七十三

七十四

七十五

七十六

七十七

七十八

七十九

八十

八十一

八十二

八十三

八十四

八十五

八十六

八十七

八十八

八十九

九十

九十一

九十二

九十三

九十四

九十五

九十六

九十七

九十八

九十九

一百

前受 詔捧至開讀案授宜詔官宣詔官受 詔展詔官
 對展司贊唱跪蕃王及眾官以下皆跪宣詔官宣 詔訖
 捧詔官於宣詔官前捧 詔書仍置于龍亭司贊唱俯伏
 興平身蕃王及眾官以下皆俯伏興平身司贊唱鞠躬拜
 興拜興拜興拜興平身蕃王及眾官以下皆鞠躬樂作拜興
 拜興拜興拜興平身樂止司贊唱搢笏鞠躬三舞蹈三拱手
 加額山呼萬歲山呼萬歲再山呼萬歲出笏俯伏興樂作
 拜興拜興拜興拜興平身樂止禮畢引禮引蕃王退引班引
 眾官以次退蕃王及眾官釋服使者以 詔書付所司頒
 行蕃王與使者分賓王行禮

三才圖會卷之儀制八

廿三

<p>接詔敕官班儀仗行次圖</p> <p>由 朝使 瓜斧槌 旗樂官 儒士角鼓 橫鉞瓜 劍 令鼓文耆甲鼓 金 旗</p> <p>干 龍亭 香案</p> <p>天丁 天丁 天丁 天丁 天丁</p>	<p>開讀詔敕文武官拜位圖</p> <p>瓜斧槌 旗樂官 儒士角鼓 橫鉞瓜 劍 令鼓丹 生吏耆僧甲鼓 金 旗</p> <p>龍亭 香案</p> <p>瓜斧槌 劍 令鼓丹 生吏耆僧甲鼓 金 旗</p> <p>瓜斧槌 劍 令鼓丹 生吏耆僧甲鼓 金 旗</p>
--	---

一在外開讀禮儀 凡 朝廷遣使各處開讀 詔赦如
 至開讀處所本處官員具龍亭綵輿儀仗鼓樂出郭迎接
 朝使既至下馬取 詔書置龍亭中南向朝使立于龍亭
 之東本處官員服北向行五拜三叩頭禮衆官及鼓樂前
 導朝使上馬龍亭外後行至衙門外衆官先入文武官分
 東西序立候龍亭至公廳中朝使立于龍亭之東西向如
 有出使官員贊者先贊曰出使官行禮引禮引出使官於
 公廳前露臺上行五拜禮畢退於露臺之東西向立贊者
 曰排班有武官處文左武右排班如無武官處文官依次
 三才圖會卷之儀制八 廿五

三才圖會卷之儀制八 廿六

郡邑鄉飲酒儀立賓主介僕 每春孟冬孟行事守令爲
 主以鄉大夫年六十以上有德行者一人爲賓其次一人
 爲介又其次爲三賓又其次爲衆賓僕則以府縣佐貳爲
 之無則闕以教職一人爲司正贊禮一人及贊引者皆擇
 士之容貌詳緩習禮儀者爲之賓主各讀律一人使諸生
 之能者

賓主象天地也介僕象陰陽也三賓象三光也天地嚴凝
 之氣始于西北而盛于西南故坐賓于西北而坐介于西
 南以輔賓天地溫厚之氣始于東北而盛于東南故坐主

飲 律案 東塔 西塔 讀律誥人 車 車 車

三僕 二僕 一僕 鄉 一僕 二僕 三僕

圖 一賓 二賓 三賓 西塔 車 車 車

于東南而坐僕于東北以輔主人

一凡鄉飲酒禮主官眾官於庠門外會集眾賓贊禮四人

立東西階之側通贊唱排班齊唱揖平身主肅賓至進

賢樓下唱揖平身至次門下唱揖平身至明倫堂下三讓

主賓舉禮三讓唱升階至月臺中執事擊鼓唱升堂執事

鋪席唱排班齊唱拜興拜興兩拜平身唱主賓以下各

就席坐坐畢通贊唱揚解引贊至司正前唱請揚解所通

贊唱賓主以下皆起引贊引司正至所執事者以酒授司

正唱揚解揚解畢引贊通贊同唱揖平身引贊唱飲酒飲

三才圖會卷之儀制八 廿七

畢引贊通贊同唱揖平身引贊唱復位通贊唱主賓以下

皆坐坐畢通贊唱讀誥律引贊至讀誥律坐前唱請讀誥

律所通贊唱主賓以下皆起引贊引讀至所遂展誥律引

贊通贊同唱揖平身引贊唱讀誥律讀畢引贊通贊同唱

揖平身引贊唱復位通贊唱主賓以下皆坐坐靜通贊唱

供案唱斟酒執事者斟酒斟畢唱飲酒酒三行通贊唱供

湯執事迺湯週畢唱請湯主賓皆請湯畢通贊唱供饌執

事充厨披割猪首畢執事下饌週畢通贊唱請饌訖通贊

又唱讀誥律其禮如前讀訖執事者按行斟酒或五行或

十行供湯供饌其禮俱如前至畢通贊唱徹案徹畢執事

鋪席唱主賓以下皆起唱賓酌主酌賓賓主相酌皆行

兩拜禮唱排班班齊鞠躬拜興拜興平身主賓皆兩拜唱

主送賓引禮引送庠門外唱排班班齊主賓東西相向唱

揖平身禮畢乃進

三才圖會卷之儀制八

廿八

每擯各相去三丈六尺
 在左右之東南西南
 每
 回西北

擯介傳命圖

北

南

上
 下

末擯與末介
 相對立相去
 亦三丈六尺

米
 米

每
 尺在介各
 回東北西之
 六丈三丈

三才圖會卷之儀制八

廿九

按古者相見之禮主君有擯賓有介介如命數擯用命數之半示謙也主君立在庫門之外西南面擯立在主君之左傍東南西面上擯最近主君之傍主君有命以出必先及上擯上擯傳次擯次擯傳末擯末擯傳末介末介傳次介次介傳上介以及于賓也賓立在西北面對主君立則立在賓之西與擯相接對立上介最近賓之傍賓有命以入必先及上介上介傳次介次介傳末介末介傳末擯末擯傳次擯次擯傳上擯以及于主君也

成周官制圖

宰夫 天官冢宰
 宰夫 宰夫掌之

太僕 夏官司馬
 太僕 太僕掌之
 小宰 秋官司宗

內宰 中一曰
 內宰 路朝
 太宰 外朝士

燕 一曰
 燕 內朝
 朝 正之
 朝 正之

夏官 夏官 秋

三才圖會卷之儀制八

三十

小宰掌官刑以貳太宰宰夫掌朝法以貳小宰皆通內外之官也故太僕傳言於宰夫宰夫傳言於小宰小宰傳言於太宰又有內宰雖掌治王內之政令亦屬於太宰以此見周之官中府中實合於一體也

秦漢官制圖

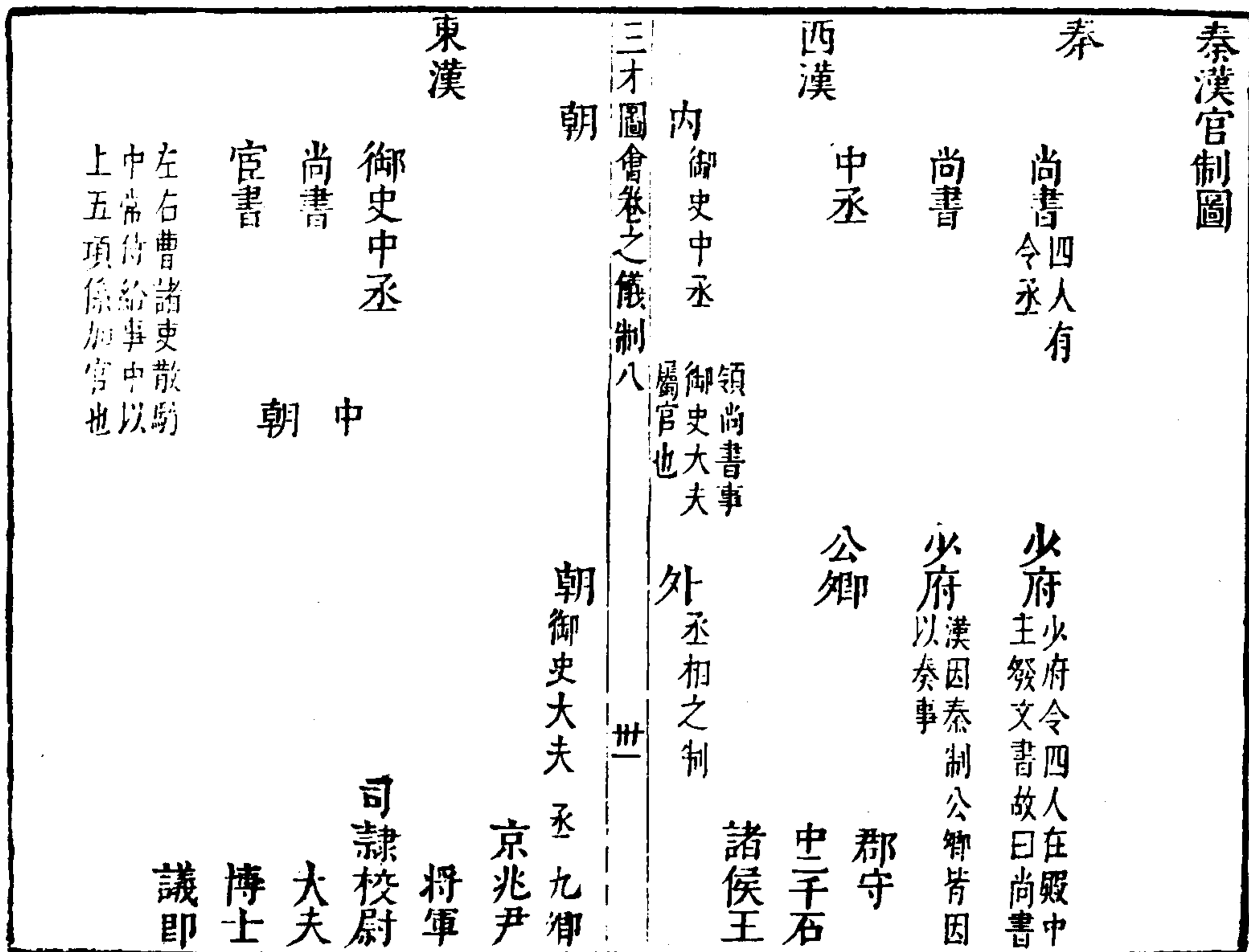

漢南北軍圖

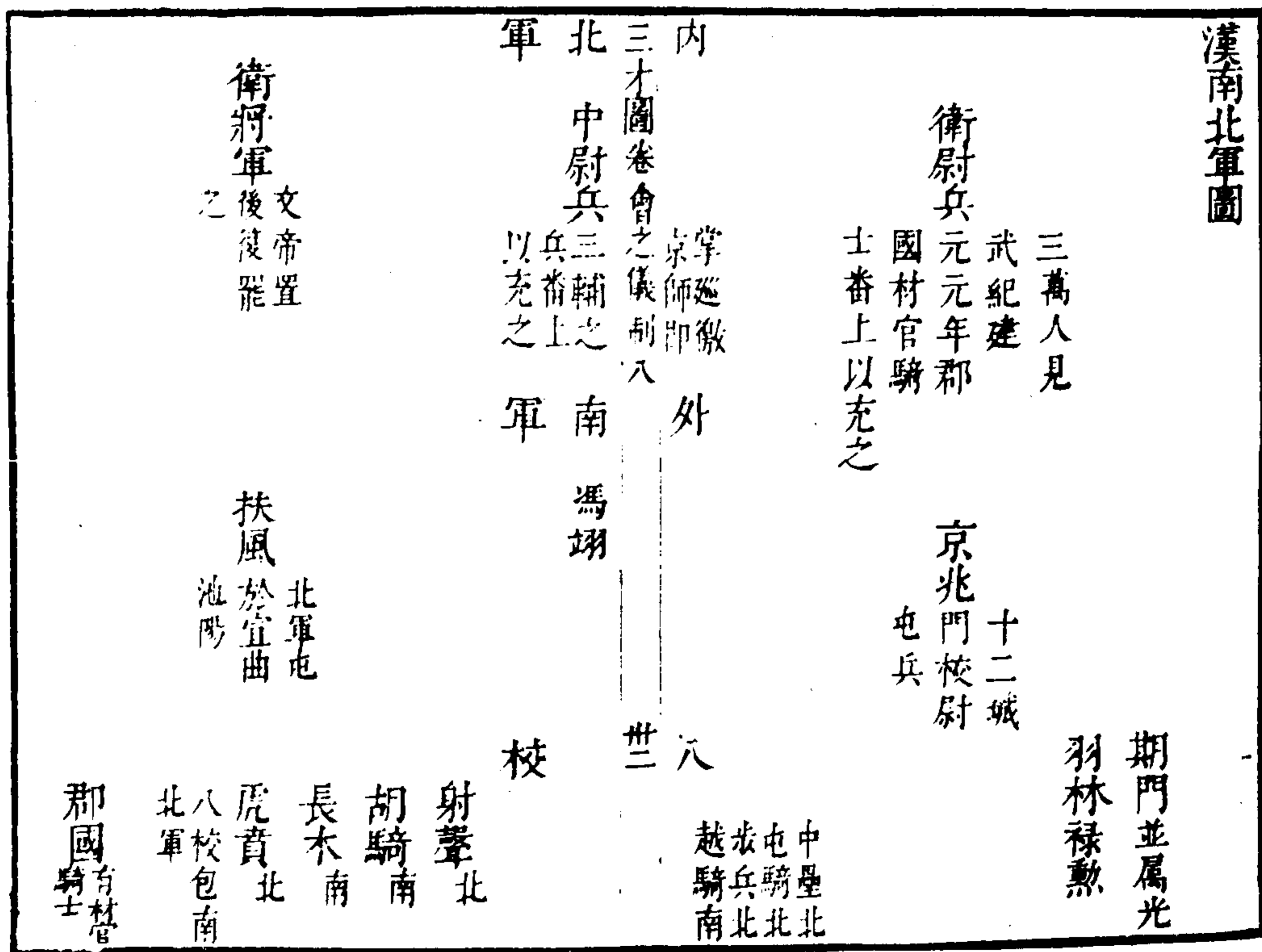

五刑之圖

二十	六十	一年杖六十	二千里
三十	七十	一年半杖七十	杖一百
四十	八十	二年杖八十	二千五百里
五十	九十	二年半杖九十	杖一百
六十	一百	三年杖一百	斬

刑者謂人有刑杖者謂人有刑
輕罪用小刑 罪刑大刑杖
杖決打自一 決打自六十
十至五十為 至一百為五
五等每二十 等亦每十
下為一等加 下為一等加
杖

徒謂遷離鄉土
徙一千里之外

刑之極者

獄具之圖

大頭徑二分	大頭徑三分	大頭徑四分	大頭徑五厘	長五尺	長一尺	連鐸
小頭徑一分	小頭徑二分	小頭徑三分	小頭徑五厘	頭濶五寸	厚一寸	共重三斤
長三尺	長三尺	長三尺	長三尺	一尺	以鐵	為之
五寸	五寸	五寸	五寸	五寸	以鐵	為之

三才圖會卷之儀制八

世三

六賊圖	監守盜	常人盜	竊盜	坐贓
杖二十	枉法	不在法	一貫以下	一貫以下
杖三十	一貫至	一貫至	一貫至	一貫至
杖四十	一貫至	一貫至	一貫至	一貫至
杖五十	一貫以下	一貫以下	一貫以下	一貫以下
杖六十	一貫以下	一貫以下	一貫以下	一貫以下
杖七十	一貫以下	一貫以下	一貫以下	一貫以下
杖八十	一貫以下	一貫以下	一貫以下	一貫以下
杖九十	一貫至二	一貫至二	一貫至二	一貫至二
杖一百	一貫至二	一貫至二	一貫至二	一貫至二

三才圖會卷之儀制八

世三

犯死雜	絞	八十貫	斬	四十貫	徒	一百	五貫	一十五貫	四十貫	八十貫
						一年	七貫五	二十貫	五十貫	一百貫
						一年半	十貫	二十五貫	六十貫	二百貫
						二年	十二貫	三十貫	七十貫	三百貫
流	二千里	二十貫	四十五貫	一百貫	三才圖會卷之儀制八 卅五	二年半	十五貫	三十五貫	八十貫	四百貫
	二千里	二十貫	四十五貫	一百貫		二年	十五貫	三十五貫	八十貫	四百貫
	二千里	二十貫	四十五貫	一百貫		二年	十五貫	三十五貫	八十貫	四百貫
	二千里	二十貫	四十五貫	一百貫		二年	十五貫	三十五貫	八十貫	四百貫
徒	一年	七貫五	二十貫	五十貫	一百貫	二年	十二貫	三十貫	七十貫	三百貫
	一年半	十貫	二十五貫	六十貫	二百貫	二年	十二貫	三十貫	七十貫	三百貫
	二年	十二貫	三十貫	七十貫	三百貫	二年	十二貫	三十貫	七十貫	三百貫
	二年	十二貫	三十貫	七十貫	三百貫	二年	十二貫	三十貫	七十貫	三百貫

										在京納贖諸例圖	
八十	七十	六十	五十	四十	三十	二十	十一	十	九	八	做工米
月	半月	月	月	半月	月	月	月	月	月	月	灰
五箇	四箇	三箇	二箇	一箇	二箇	一箇	一箇	一箇	一箇	一箇	甃
米八石	米七石	米六石	米五石	米四石	米三石	米二石	米一石	米一石	米一石	米一石	碎甃
五石	四石	三石	二石	一石	一石	一石	一石	一石	一石	一石	水和炭
五箇	四箇	三箇	二箇	一箇	一箇	一箇	一箇	一箇	一箇	一箇	石
六百斤	五百斤	四百斤	三百斤	二百斤	二百斤	二百斤	二百斤	二百斤	二百斤	二百斤	折錢
斤	斤	斤	斤	斤	斤	斤	斤	斤	斤	斤	老疾

九十	五箇	米九石穀六千斤	三百五十一萬四千二百六十六斤
九十	半月	三石五斗	十箇 千斤 十斤
一百	六箇	米十石六千六百八十一萬五千六百六十六俱三文	
一百	月	穀十石百斤	五箇 千四百二十斤 百六斤
徒一	照徒	米一十五石	一萬二千六百箇 二萬四千七百一十二萬二千六文
年	年限	穀三十一石五斗	千斤 百斤 千斤
一年		米三十石一萬八千九百箇	二萬六千二百六十二萬八
半		穀三十石千斤	千斤 百斤 千斤
二年		米二十石	二萬四千二百四萬八千三百五十二萬四九文
二年		穀三十三石五斗	千斤 百斤 千斤
三才圖會卷之儀制八			廿七
二年		米三十石二萬斤	一千五百六萬斤 四千三百三萬斤
半		穀四十石	百箇 百斤
三年		米三十石	三萬六千八百七萬二千五百三十三萬六十二文
三年		穀四十七石五斗	千斤 百箇 千斤 百斤 千斤
流罪		米四十石四萬二千八百八萬四千五百八十四萬二	
流罪		穀六十石千斤	箇 千斤 百斤 千斤
雜犯		米五十石五萬五千三百三十二萬九千九百六十四	
死罪		穀七十石	千二百斤 百箇 八千斤 二百斤

三才圖會 儀制卷八

在外納贖諸例圖		無力	有力稍有力	依律照例納工價	照侍儀	折銀庫事例	折穀倉 每做三月 折銀五錢	今定	
收贖律鈔贖罪例鈔	錢數	收贖律鈔贖罪例鈔	錢數	收贖律鈔贖罪例鈔	錢數	收贖律鈔贖罪例鈔	錢數	收贖律鈔贖罪例鈔	錢數
老幼廢疾工樂軍取三妻	即上件人犯	戶籍人折銀例應的決	該贖鈔者	罪及應贖之有力者	刑部復御部將鈔一貫	在京常用	史陳洪謀奏折銀三釐	銀鈔故見	行燕收
刑部復御部將鈔一貫	在京常用	史陳洪謀奏折銀三釐	銀鈔故見	行燕收	刑部復御部將鈔一貫	在京常用	史陳洪謀奏折銀三釐	銀鈔故見	行燕收
刑部復御部將鈔一貫	在京常用	史陳洪謀奏折銀三釐	銀鈔故見	行燕收	刑部復御部將鈔一貫	在京常用	史陳洪謀奏折銀三釐	銀鈔故見	行燕收
刑部復御部將鈔一貫	在京常用	史陳洪謀奏折銀三釐	銀鈔故見	行燕收	刑部復御部將鈔一貫	在京常用	史陳洪謀奏折銀三釐	銀鈔故見	行燕收
刑部復御部將鈔一貫	在京常用	史陳洪謀奏折銀三釐	銀鈔故見	行燕收	刑部復御部將鈔一貫	在京常用	史陳洪謀奏折銀三釐	銀鈔故見	行燕收
刑部復御部將鈔一貫	在京常用	史陳洪謀奏折銀三釐	銀鈔故見	行燕收	刑部復御部將鈔一貫	在京常用	史陳洪謀奏折銀三釐	銀鈔故見	行燕收
刑部復御部將鈔一貫	在京常用	史陳洪謀奏折銀三釐	銀鈔故見	行燕收	刑部復御部將鈔一貫	在京常用	史陳洪謀奏折銀三釐	銀鈔故見	行燕收
刑部復御部將鈔一貫	在京常用	史陳洪謀奏折銀三釐	銀鈔故見	行燕收	刑部復御部將鈔一貫	在京常用	史陳洪謀奏折銀三釐	銀鈔故見	行燕收
刑部復御部將鈔一貫	在京常用	史陳洪謀奏折銀三釐	銀鈔故見	行燕收	刑部復御部將鈔一貫	在京常用	史陳洪謀奏折銀三釐	銀鈔故見	行燕收

三才圖會卷之儀制八 卅九	杖六十	米六石 一兩二錢	銀三百六十文 折銀四十五文 折銀三十五文
	七十	米七石 一兩三錢五分	銀四百文 折銀五十二文 折銀四十二文
	八十	米八石 一兩五錢	銀五百文 折銀六十四文 折銀五十四文
	九十	米九石 一兩六錢五分	銀六百文 折銀七十六文 折銀六十六文
	一百	米十石 一兩八錢	銀七百文 折銀八十八文 折銀七十八文
徒二年	以下俱民擺站軍曉哨	米十五石 三兩六錢	全贖銅錢徒流情重折杖誣 無徒杖折不推納鈔輕爲重者
徒一年半	米二十石 三兩四錢	錢十二貫 婦人餘罪按杖十連徒贖銅百千 折銀六貫 折銀三貫 折銀三貫 折銀六貫	錢十二貫 婦人餘罪按杖十連徒贖銅百千 折銀六貫 折銀三貫 折銀三貫 折銀六貫
徒二年	米三十石 七兩二錢	錢十八貫 杖十連徒贖銅百千 折銀三貫 共折杖一 折銀九貫	錢十八貫 杖十連徒贖銅百千 折銀三貫 共折杖一 折銀九貫
徒二年半	米三十石 九兩	錢二十貫 杖十連徒贖銅百千 折銀三貫 共折杖一 折銀九貫	錢二十貫 杖十連徒贖銅百千 折銀三貫 共折杖一 折銀九貫

三才圖會卷之儀制八 四十	三年	米三十石 一兩八錢	銀千四百文 杖十連徒贖銅百千 折銀三貫 折銀九文 共折杖百 錢千八百
	流千里		銀千四百文 杖十連徒贖銅百千 折銀三貫 折銀九文 共折杖百 錢千八百
	二千五百里		銀千四百文 杖十連徒贖銅百千 折銀三貫 折銀九文 共折杖百 錢千八百
	三千里		銀千四百文 杖十連徒贖銅百千 折銀三貫 折銀九文 共折杖百 錢千八百
	總徒四年	米四十石 一兩四錢	錢三十六貫 杖十連徒贖銅百千 折銀三貫 折銀九文 共折杖百 錢千八百
絞斬	軍監功有 米五十石 十八兩	錢四十二貫 杖十連徒贖銅百千 折銀三貫 折銀九文 共折杖百 錢千八百	
過失殺	依律收贖銀四十二貫內鈔八分該三十三貫 六百文銅錢二分該八千四百文給付其家		
收贖鈔圖	誣輕爲重已決全抵刑罪未決 徒限內老 笞杖收贖徒流杖一百餘收贖 疾收贖		

一	百	十九	十八	十七	十六	十五	十四	十三	十二	十一	十
假如告人杖一百內止四十實 已決全抵剩六十之罪未決收 贖三貫	假如告人杖九內止四十實 已決全抵剩五十之罪未決收 贖三貫	假如告人杖八十內止三十實 已決全抵剩五十之罪未決收 贖三貫	假如告人杖七十內止三十實 已決全抵剩四十之罪未決收 贖二貫四百文	假如告人杖六十內止二十實 已決全抵剩四十之罪未決收 贖二貫四百文	假如告人杖五十內止二十實 已決全抵剩三十之罪未決收 贖一貫八百文	假如告人杖四十內止二十實 已決全抵剩三十之罪未決收 贖一貫八百文	假如告人杖三十內止二十實 已決全抵剩二十之罪未決收 贖一貫二百文	假如告人杖二十內止二十實 已決全抵剩二十之罪未決收 贖一貫二百文	假如告人杖二十內止二十實 已決全抵剩二十之罪未決收 贖一貫二百文	假如告人杖二十內止二十實 已決全抵剩二十之罪未決收 贖一貫二百文	假如告人杖二十內止二十實 已決全抵剩二十之罪未決收 贖一貫二百文

三才圖會卷之儀制八 甲一

徒杖	年一	年二	年二	年二	年二	年三	年三	年三	年三	年三	年三
假如告人杖六十止 已決全抵剩六十之罪未決收 贖三貫	假如告人杖七十止 已決全抵剩七十之罪未決收 贖三貫	假如告人杖八十止 已決全抵剩八十之罪未決收 贖三貫	假如告人杖九十止 已決全抵剩九十之罪未決收 贖三貫	假如告人杖一百止 已決全抵剩一百之罪未決收 贖三貫	假如告人杖一百一十止 已決全抵剩一百一十之罪未決收 贖三貫	假如告人杖一百二十止 已決全抵剩一百二十之罪未決收 贖三貫	假如告人杖一百三十止 已決全抵剩一百三十之罪未決收 贖三貫	假如告人杖一百四十止 已決全抵剩一百四十之罪未決收 贖三貫	假如告人杖一百五十止 已決全抵剩一百五十之罪未決收 贖三貫	假如告人杖一百六十止 已決全抵剩一百六十之罪未決收 贖三貫	假如告人杖一百七十止 已決全抵剩一百七十之罪未決收 贖三貫

三才圖會卷之儀制八 甲一

後雖有節年題准事例如稍次有力則過於輕如每徒一年折銀十兩每米一石折穀二石則過於重其戶部等衙

瑣言曰以上贖罪則例係原行者輕重適當經久可行其

門有因救荒而題者有因助邊而題者各輕重不等要非適中之例雖一時暫行而不可以久遠故今重修問刑條例特為開示止照原行則例擬斷不許妄引別例庶幾較若畫一而無彼此異同之患輕重適平而為經久可行之政矣若夫納鈔贖罪之法止於笞杖而不及徒流者罪重而鈔輕故也

三才圖會卷之儀制八

里三

三才圖會

雲間允明父王思義續集

珍寶一卷

南北珠	金屑	生金	銀屑	生銀	珊瑚
生鐵	鋼鐵	柔鐵	白羊石	鈔	錫
青琅玕	丹砂	空青	曾青	水銀	自然銅
玉	玉屑	石綠	長石	雄黃	雌黃
雲母	石鍾乳	礬石	黑羊石	消石	滑石
石膽	禹餘糧	白石英	紫石英	赤石脂	白石脂
無名異	石中黃	子石	硫黃	石膏	磁石
陽起石	凝水石	石鱗	密陀僧	桃花石	玄精
石蛇	礬石	砒霜	礪石	石鷲	金牙
金星石	銀星石	薑石	麝黃石	花乳石	不灰木
錢圖上					

三才圖會卷之珍寶一卷

乙

南北珠圖

寶珠	鳳頭	天生子	胡蘆	金盤	蓮子身	珠丹	古鼓	阿勝
披肩	雪花	腰紅	粉紅	斷紅	蚌眼	杵頭兒	泥心	骨色
直兒	藏瓶兒	蒸餅座	一福兒	龍眼	鬼眼睛	三星	粉白皮	雙星
一珠兒	此珠兒	身分	千顆	為率	一錢	二錢	三錢	四錢
五錢	六錢	七錢	八錢	九錢	一兩	一分	二分	三分
四分	五分	六分	七分	八分	九分	十分	此珠身分	者約其大綱

三才圖會卷之珍寶一

卷一

凡看北珠顏色須是看訖閉目再閃看顏色一同方為驗也其珠青者亦如暑末秋初乍雨還晴雲綻處閃出青天帶白雲中現出青天此青係真色第一其青不用深青只要白包青籠罩乃嫩青也其珠青只如在頂上蓋者不披青至頂下者謂之摩孩羅兒頂青也其青若至腰下至竅眼謂之轉身青為第一腰上青者謂之披肩青為第二若珠頂上只有一點青不能蓋頂者謂之鬼眼睛不為奇也看大珠身分顏色節病訣所看北珠身分須是帶圓只用竅眼其珠子身分須是青白色綠色率黃磁白骨色低樣

如粉白色左得如此珠身下有白搭搏或面上有率字落及黃上青色者不中青上黃者尤得如直眼及竅眼身分上損破穴眼并改鑽三眼四眼者亦不中也且如買直鑽北珠只買肚兒高者且得謂如竅眼上尖乃黍頭下潤者謂之寶裝亦名無篤珠子也如一頭大一頭小者謂之敲槌中間一穴兩頭圓者謂之橫鑽亦不中也

看入匣珠子式須用絹帛蘸水突其面兒其絹帛不青乃真色有色偽者多用好青紙筒作捲兒突其珠兒有青色又有骨色油黃者用竹紙筒作捲兒韶粉在內突其珠子

三才圖會卷之珍寶一

卷一

粉白精身仔細矣
南北西湖珠式南珠兒看明亮精神然圓淺紅色粉白不要油黃其價低次北珠兒看青要美披肩青轉身青迭四五分者價貴不廉或鬼眼睛一點青也或粉白或磁色或腰勒或骨色或鼠頭蓮子身搭搏兒直鑽皆有發輝西珠兒模樣小封頭先看橫輕重有無圓者醜者發付較遲



金屑生益州銀屑生永昌陶隱居注云金之所生處處皆有梁益寧三州多有出水沙中作屑謂之生金而銀所出處亦與金同但皆生石中耳蘇恭以為銀之與金生不同處金又出水中陳藏器云生金是毒蛇屎嘗見人取金掘地深丈餘至紛子石石皆一頭黑焦石下有金大者如指小猶若麻豆色如桑黃咬時極軟即是真金赭金出水沙中禮上淘取或鷲鴨腹中得之今注以陳說為非是然今饒信南劍登州出金處採得金亦多端或有若山石狀者或有若米豆粒者若此類未經火皆可為生金其銀在鑛三才圖會卷之珍寶一卷 五

中則與銅相雜土人採得之必以鉛再三煎鍊方成故不得為生銀也故下別有生銀條云出饒州樂平諸坑生銀鑛中狀如硬錫文理麓錯自然者真金坑中所得乃在土石中滲溜成條若絲髮狀土人謂之老翁鬚似此者極難得方書用生銀必得此乃真耳

珊瑚

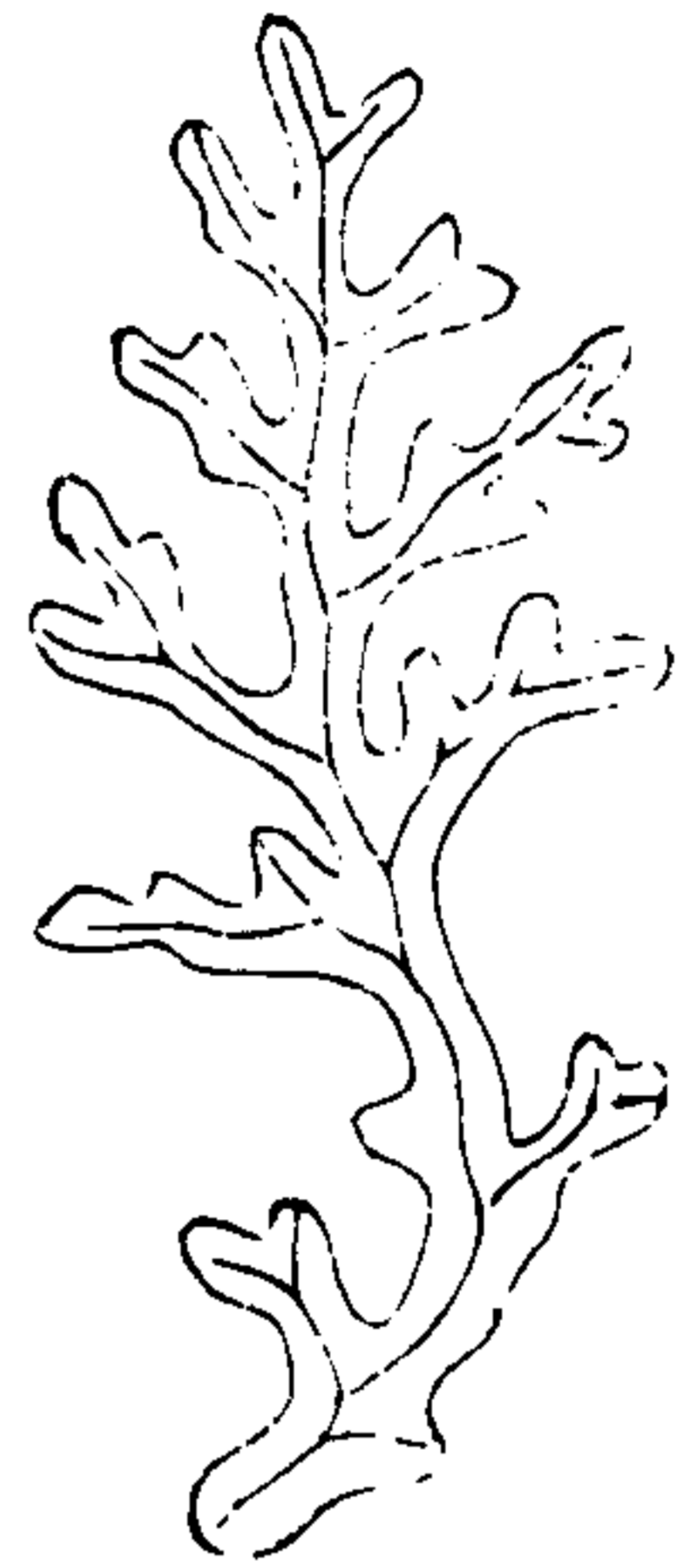

珊瑚生南海注云又從波斯國及師子國來今廣州亦有云生海底作枝柯狀明潤如紅玉中多有孔亦有無孔者枝柯多者更難得採無時謹按海中經曰取珊瑚先作鐵網沉水底珊瑚貫中而生歲高二三尺有枝無葉因絞網三才圖會卷之珍寶一卷
六
出之皆摧折在網中故難得完好者漢積翠池中有珊瑚高一丈一尺一本三枝上有四百六十三條云是南越王趙佗所獻夜有光景晉石崇家有珊瑚高六七尺今並不聞有此高大者

生鐵

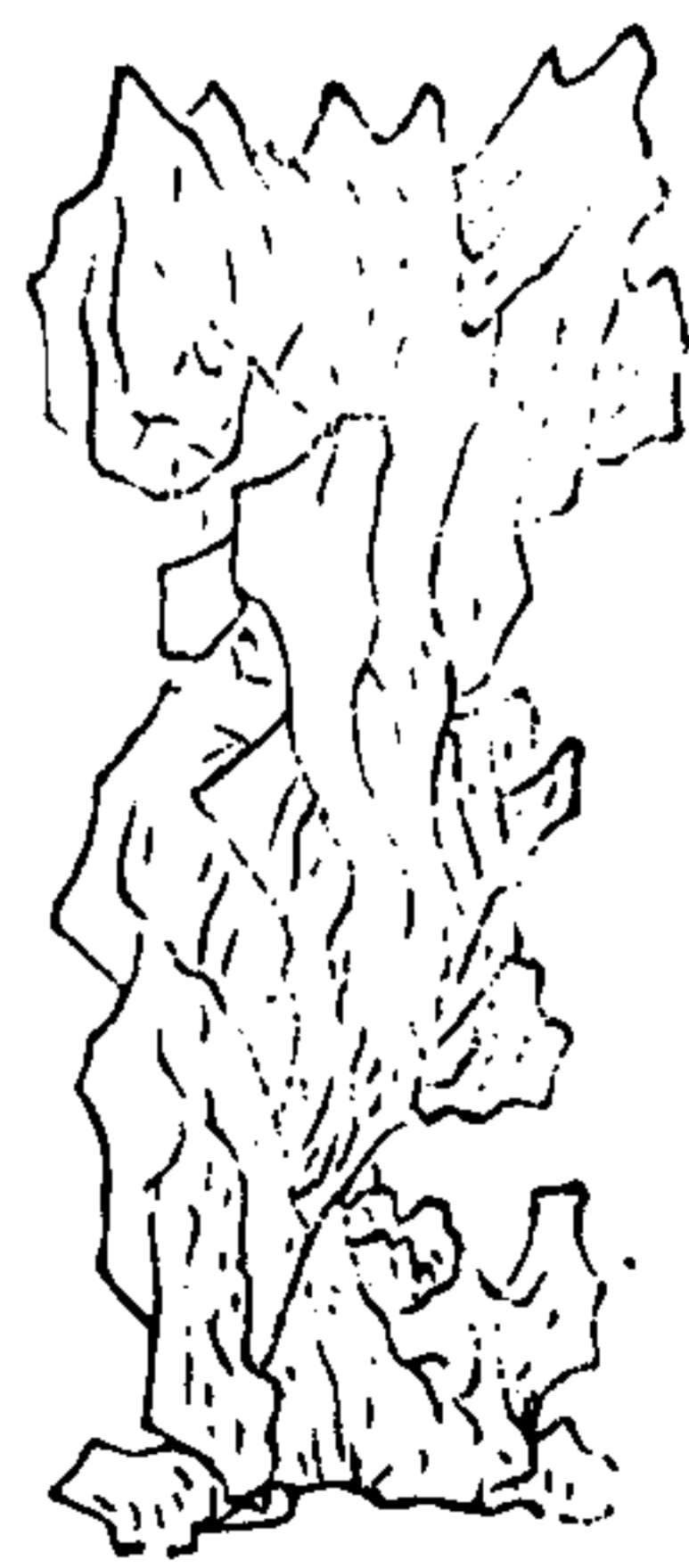

鋼鐵

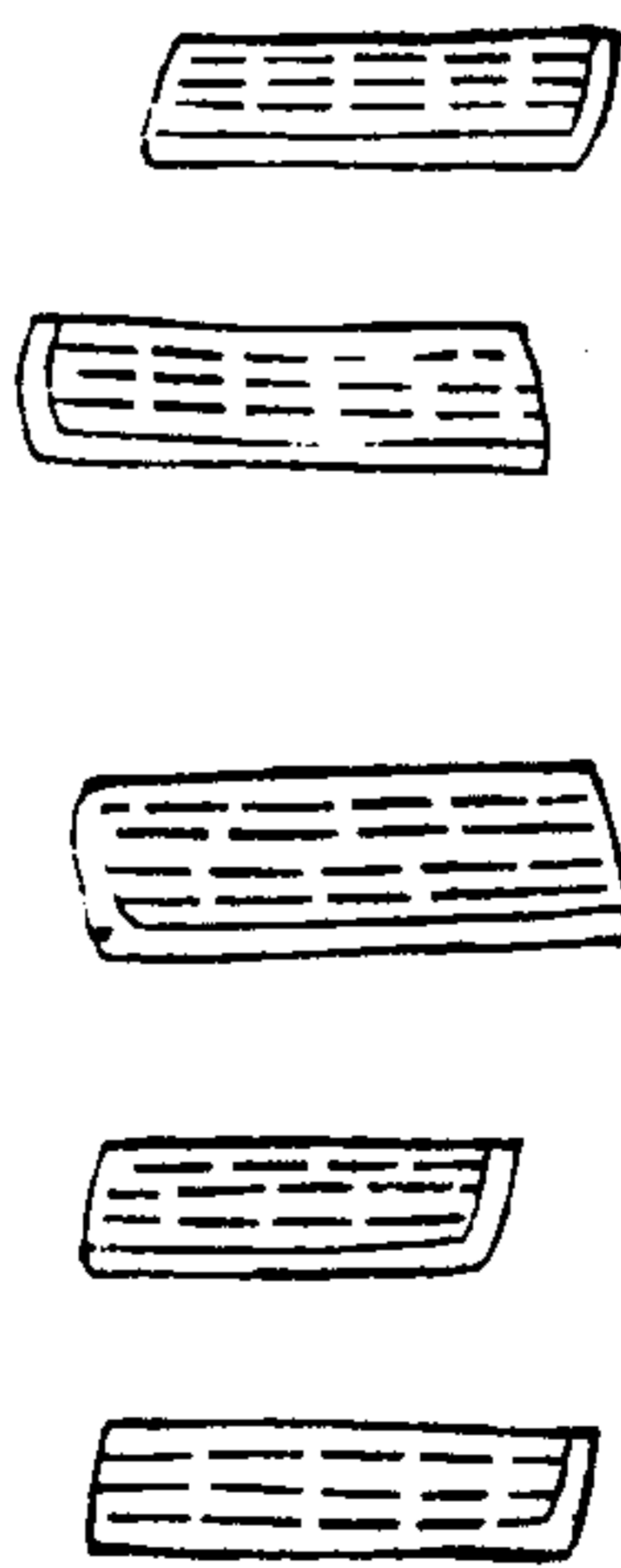

鑄鐵

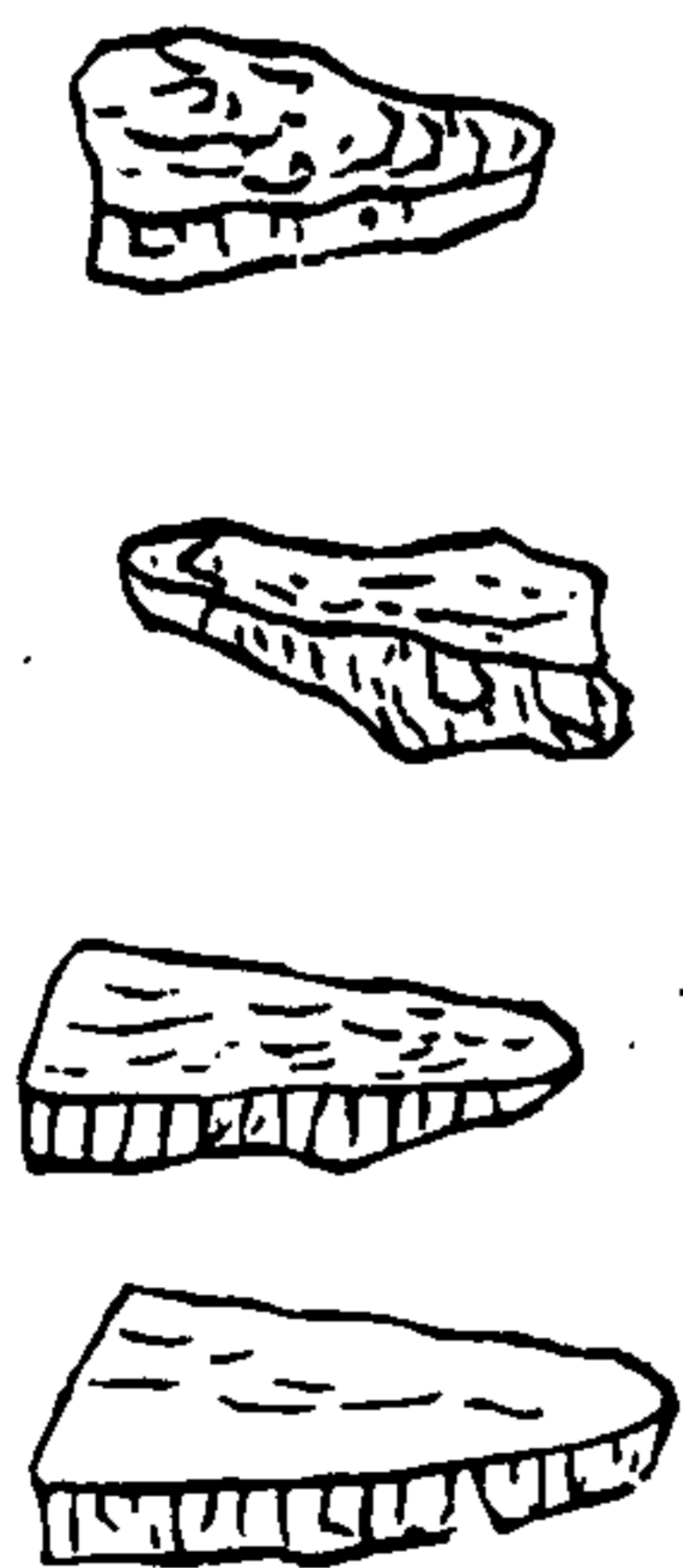

鐵落出牧羊平澤諸鐵不著所出今江南西蜀有爐冶處皆有鐵落者鍛家燒鐵砧上打落細皮屑俗呼為鐵花是也初鍊去鑛用以鑄寫器物者為生鐵再三銷拍可以作

三才圖會卷之珍寶一卷

七

鏢者為鑄鐵亦謂之熟鐵以生柔相雜和用以作刀劍鋒
刃者為鋼鐵鍛竈中飛出如塵紫色而輕虛可以瑩磨銅
器者為鐵精作針家磨鏡細末謂之針砂取諸鐵於器中
水浸之經久色青沫出可以染皂者為鐵漿以鐵拍作片
段置醋槽中積久衣生刮取之為鐵華粉入火飛鍊者為
鐵粉作鐵華粉自有法文多不載諸鐵無正入丸散者惟
煮汁用之華粉則研治極細合和諸藥又馬御秤鑄車轉
及杵錫等皆燒以淬酒用之刀斧刃磨水作藥使並格用
有效故載之

三才圖會卷之珍寶一卷

八

白羊石

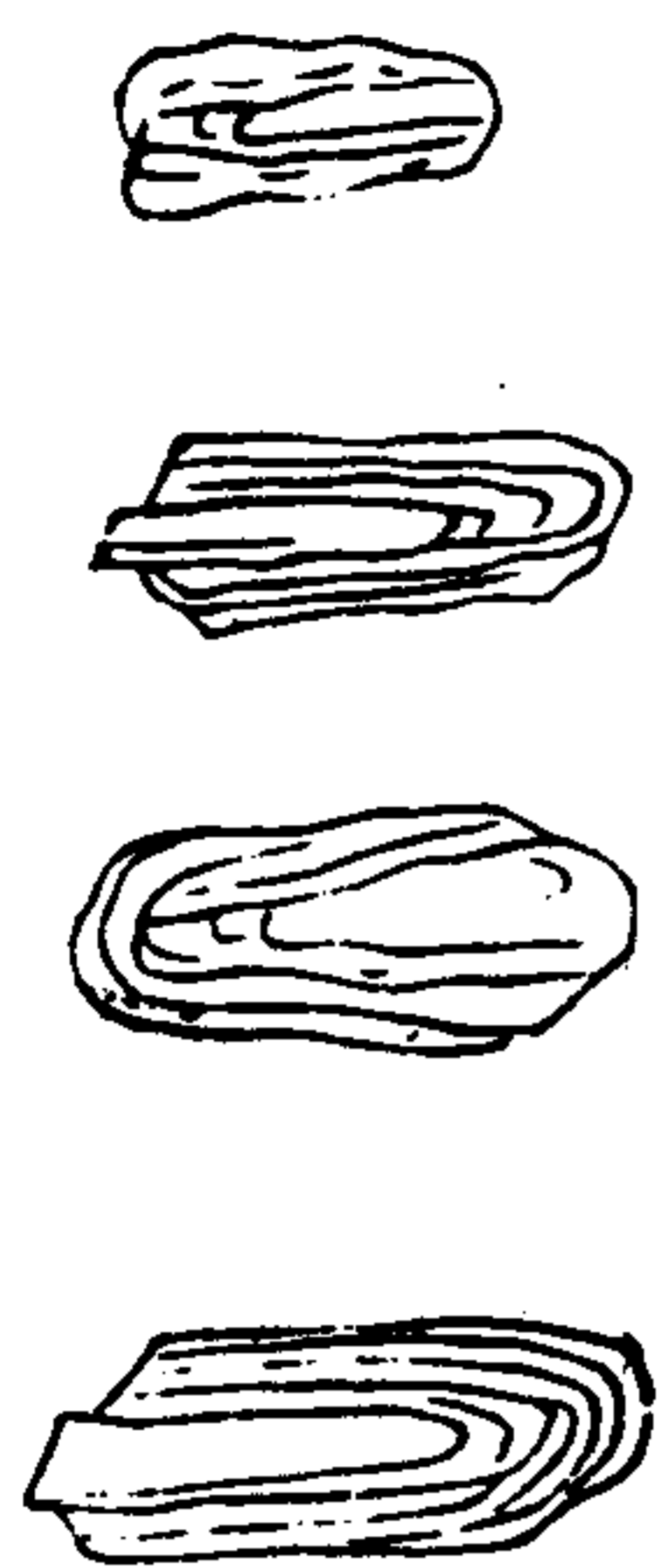

白羊石生兗州白羊山味淡其性熱用即大熱生用即涼
解衆藥毒春中掘地採之以白瑩者為良

鉛

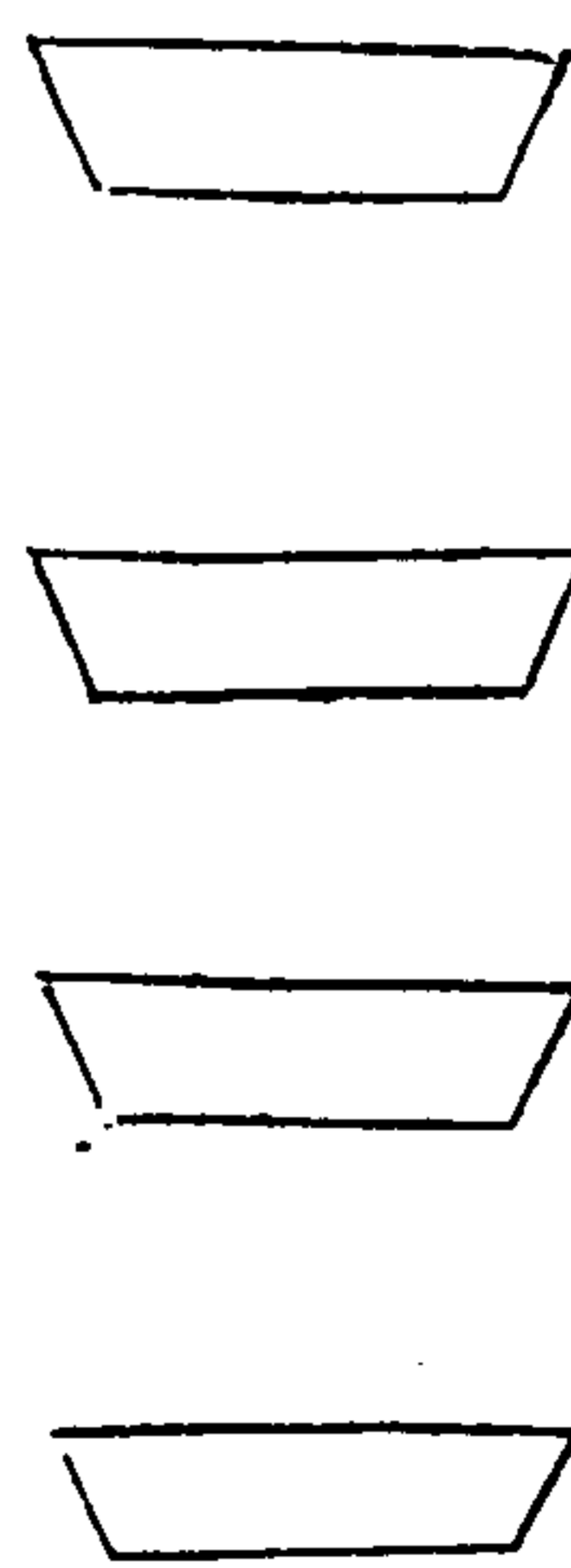

錫

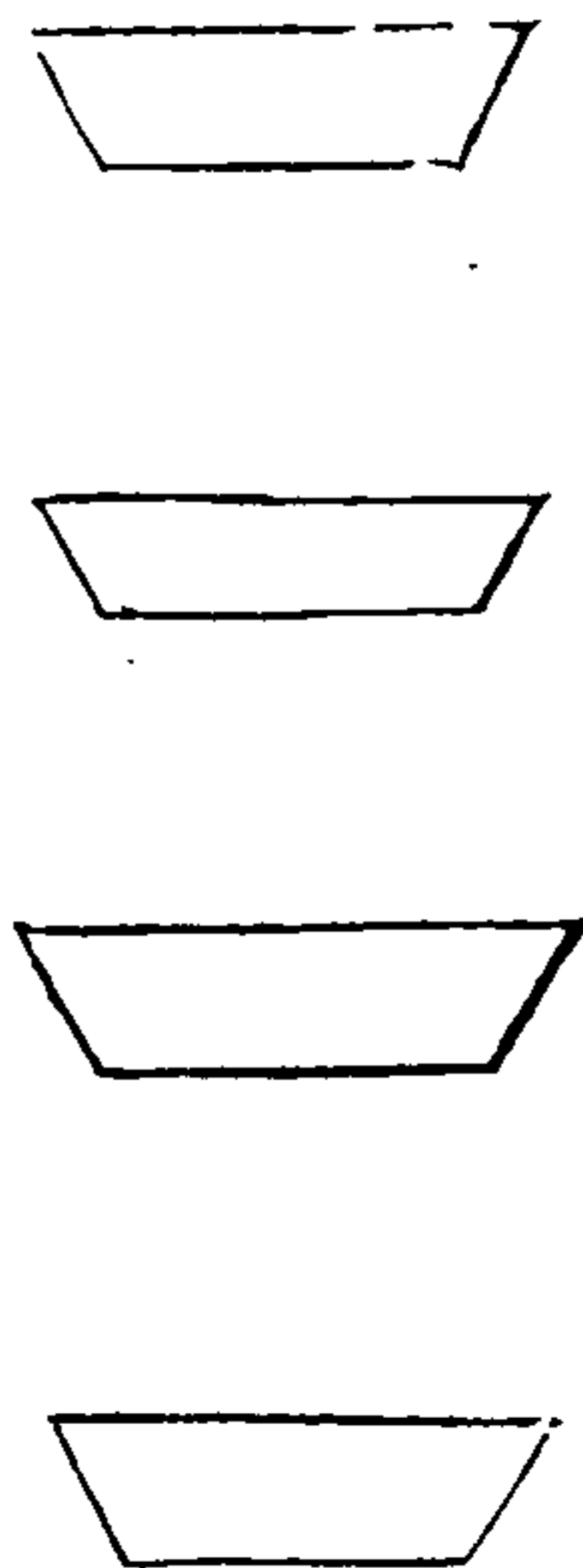

三才圖會卷之珍寶一卷

九

鉛生蜀郡平澤錫生桂陽山谷今有銀坑處皆有之而臨
賀出錫尤盛亦謂之白鐵鉛丹黃丹也粉錫胡粉也二物
並是化鉛所作故附於鉛鏡雖銅而皆用錫雜之乃能明
白故鏡鼻附於錫謹按字書謂錫為鐵鉛為青金雖相似
而入用殊別也又有鉛霜亦出於鉛其法以鉛雜水銀十
五分之一合煉作片置醋瓮中密封經久成霜亦謂之鉛
白霜性極冷入治風痰及嬰孺驚滯藥今醫密用之尤多
凡鑄銅之物多和以錫考工記攻金之工金有六齊是也
凡藥用銅磨牙古文錢之類皆以有錫故其用亦近之又

鈔灰治瘰癧劉禹錫著其法云取鈔三兩鐵器中熬之久
當有脚如黑灰取此灰和醋塗瘰癧子上仍以舊帛貼之數
數去帛抵惡汗又貼如此半月許亦不痛不破不作瘡

青 琅 玕

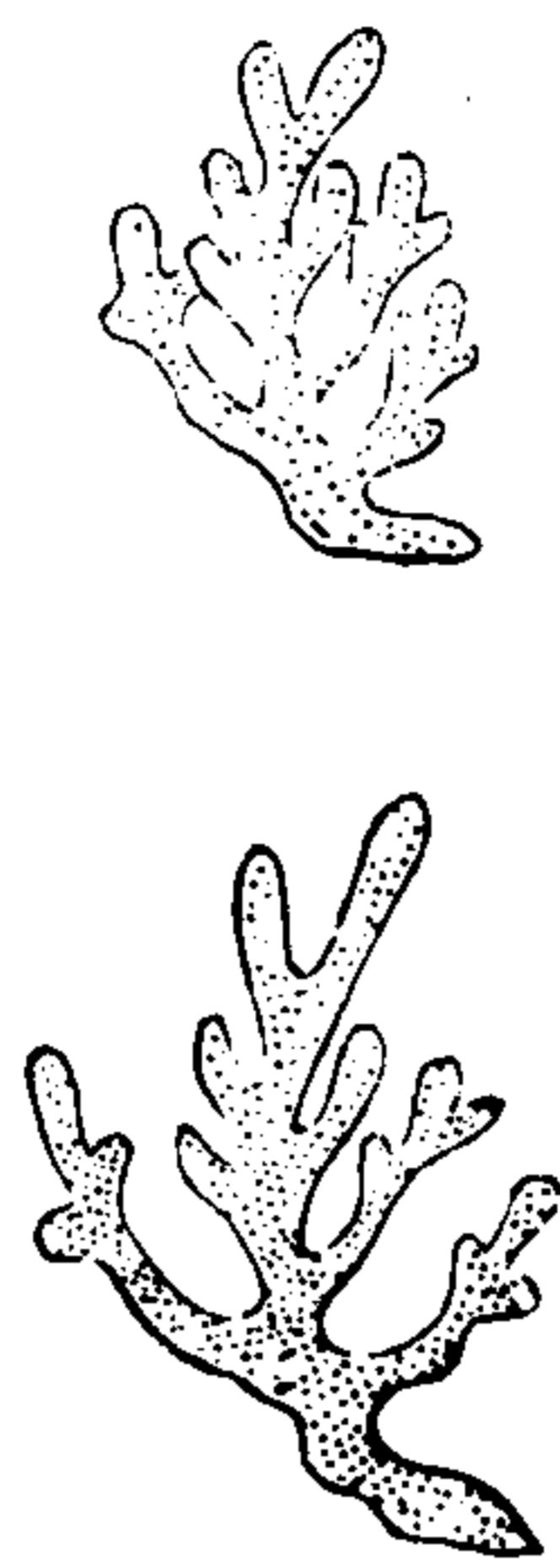

三才圖會卷之珍寶一卷

十一

青琅玕生蜀郡平澤蘇恭注云琅玕乃有數種是瑠璃之
類火齊寶也琅玕五色具以青者入藥為勝出焉音州
以西烏白蠻中及于閩國也今秘書中有異魚圖載琅玕
青色生海中云海人於海底以網挂得之初出水紅色久
而青黑枝柯似珊瑚而上有孔竅如虫涎擊之有金石之
聲乃與珊瑚相類其說不同人莫能的識謹按尚書禹貢
雍州厥貢璆琳琅玕爾雅云西北之美者有崑崙墟之璆
琳琅玕焉孔安國郭璞皆以為石之似珠者古人謂石之
美者多謂之珠廣雅謂瑠璃珊瑚皆為珠是也故本經一各青珠

丹 砂



三才圖會卷之珍寶一卷

十一

丹砂出辰州宜州階州而辰州者最勝謂之辰砂生深山
石崖間土人採之穴地數十尺始見其苗乃白石耳謂之
朱砂沐砂生石上其塊大者如雞子小者如石榴子狀若
芙蓉頭箭鏃連株者紫黯若鐵色而光明瑩澈碎之蘄巖
作牆壁又似雲母片可析者真辰砂也無石者彌佳過此
皆淘土石中得之非生於石林者陶隱居注謂出武陵西
川諸蠻中今辰州乃武陵故地雖號辰砂而州境所出殊
少往往在蠻界中溪叙錦川得之殆不曉武陵之西川耳
宜砂絕有大塊者碎之亦作牆壁但罕有類物狀而色亦
深赤為不及辰砂蓋出土石間非白石林所生也然階州
階砂又次多不堪入藥惟可畫色耳凡砂之絕好者為光
明砂其次謂之顆塊其次謂之鹿藪其下謂之末砂



空青生益州山谷及越雋山有銅處銅精薰則生空青今信州亦時有之其腹中空破之有漿者絕難得亦有次者如鷄子小者如豆子採亦無時

三才圖會卷之珍寶一卷

十二



會青所出與此同山形體頗相似而色理亦無異但其形變繁如連珠相綴今極難得

水銀朱砂



水銀生符陵平土今出秦州商州道州邵武軍而秦州乃來自西羌界經云出於丹砂者乃是山石中採麓次朱砂作爐置砂於中下承以水上覆以盆器外加火煨養則煙飛於上水銀溜於下其色小白而濁

三才圖會卷之珍寶一卷

十三

自然銅

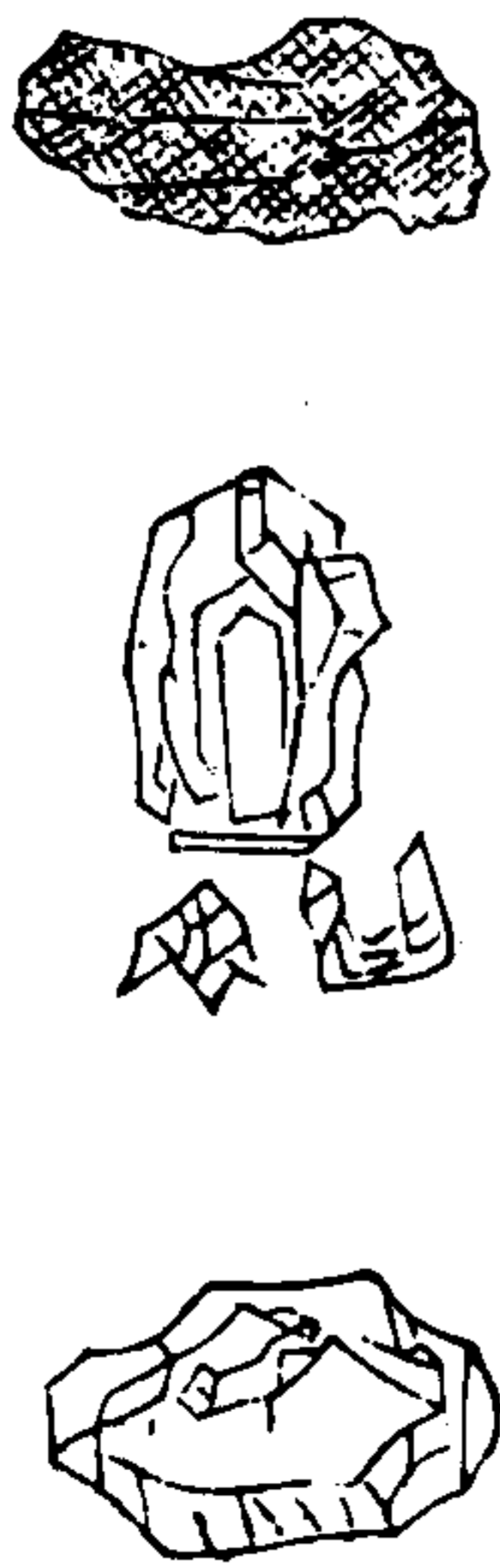

自然銅生邕州山巖中出銅處今信州火山軍皆有之於銅坑中及石間採之方圓不定其色青黃如銅不從鑛鍊故號自然銅今信州出一種如亂銅絲狀云在銅鑛中山氣熏蒸自然流出亦若生銀如老翁鬚之類入藥最好

玉

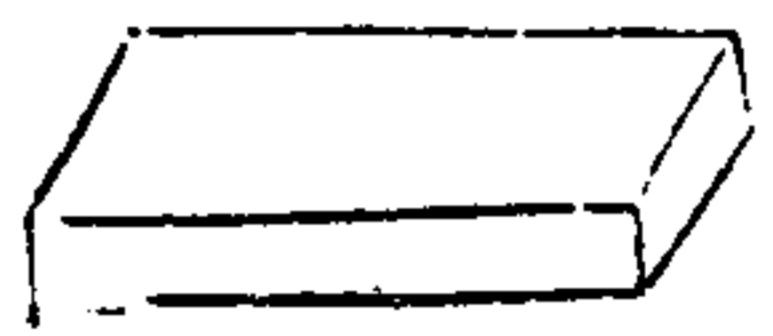

屑玉



玉生藍田山谷玉屑生藍田陶隱居注云好玉出藍田及南陽徐善亭部界中日南盧容水中外國于闐踈勒諸處皆善今藍田南陽日南不聞有玉惟玉河在于闐城外其源出崑崙山西流一千三百里至于闐界牛頭山乃疏爲三

三才圖會卷之珍寶一卷

十四

河一曰白玉河在城東三十里二曰綠玉河在城西二十里三曰烏玉河在綠玉河西七里其源雖一而其玉隨地而變故其色不同每歲五六月大水暴漲則玉隨流而至玉之多寡由水之大小七八月水退乃可取彼人謂之撈玉其國之法官未採玉禁人輒至河濱者故其國中器用服飾往往用玉今中國所有多自彼來耳陶隱居云玉泉是玉之精華白者質色明澈可消之爲水故各玉泉世人無復的識者惟通呼爲玉爾玉屑是以玉爲屑非應別是一物

綠石



綠青今謂之石綠生益州山谷及越嶲山有銅處其色青白即畫工綠色者極有大塊其中青白花文可愛信州人用琢爲腰帶環及婦人服飾其入藥者當用顆塊如乳香不挾石者佳

三才圖會卷之珍寶一卷

十五

長石

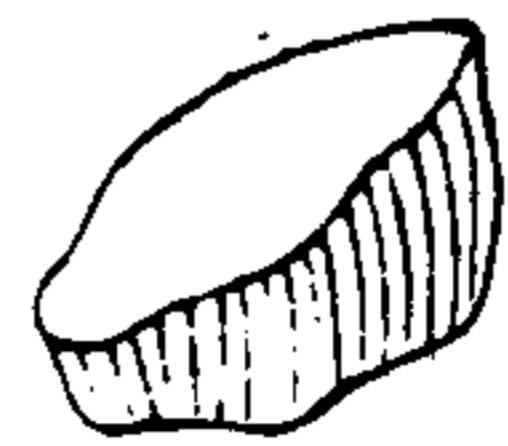

長石生長于山谷及泰山臨淄今惟潞州有之文如馬齒方而潤澤玉色此石頗似石膏但厚大縱理而長爲別耳採無時謹按本經理石長石二物二條其味與功效亦別又云理石如石膏順理而細陶隱居云理石亦呼爲長理石蘇恭云理石皮黃赤肉白作針理不似石膏

雄黃



水窟 雄黃



雄黃生武都山谷燉煌山之陽今階州山中有之形塊如

丹砂明澈不挾石其色如鷄冠者為真青黑色而堅者

名真訓音黃有形似真而氣臭者各臭黃並不入服食

藥只可瘡瘡疥耳其臭以醋洗之便可斷氣足以亂真用之尤宜細辨

三才圖會卷之珍寶一卷

十六

雌黃

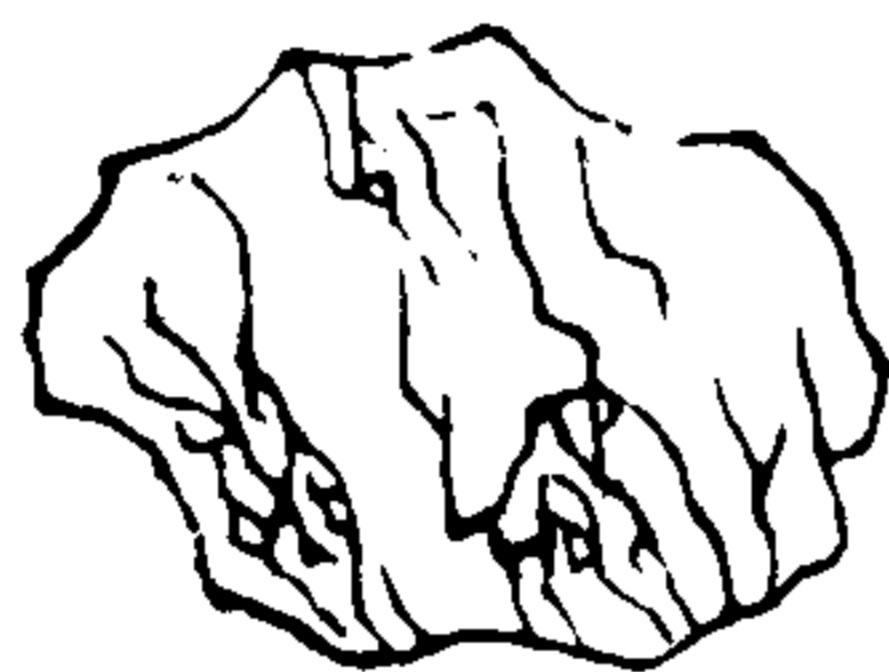

雌黃生武都山谷與雄黃同山其陰山有金精熏則生

雄黃今出階州以其色如金又似雲母甲錯可析者為佳

其夾石及黑如鐵色者不可用或云一塊重四兩者析之

可得千重此尤奇好也採無時

雲母



江州 雲母



雲母生泰山山谷齊廬山及琅邪北定山石間今兗州雲

夢山及江州濠州杭越間亦有之生玉石間作片成層可

析明滑光白者為上江南生者多青黑色不堪入藥二月

採其片絕有大而瑩潔者今人或以錫燈籠亦古屏扇之遺事也

三才圖會卷之珍寶一卷

十七

石鍾乳

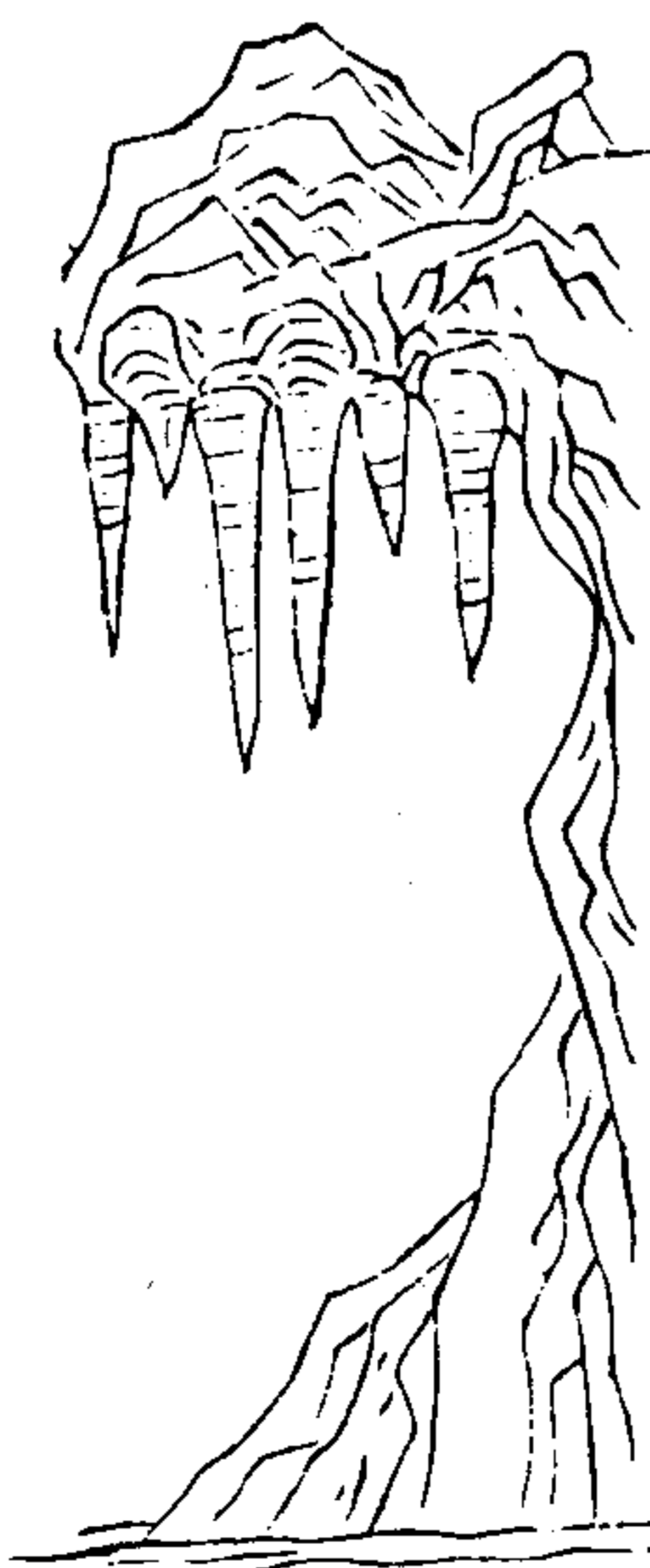

石鍾乳生少室山谷及泰山今道州汀華縣及連英韶階

峽州山中皆有之生岩穴陰處溜山液而成空中相通長

者六七寸如鷲翎管狀碎之如爪甲中無應齒光明者善

色白微紅採無時舊說乳有三種有石鍾乳者其山半石

以石津相滋狀如蟬翼為石乳石乳性溫有竹乳者其山
 多生篔簹竹以竹津相滋乳如竹狀謂之竹乳竹乳性平有
 茅山之乳者其山土石相雜徧生茅草以茅津相滋乳色
 稍黑而滑潤謂之茅山之乳茅山之乳性微寒凡此二種
 尤難識別

三才圖會卷之珍寶一卷

十八

石 礬

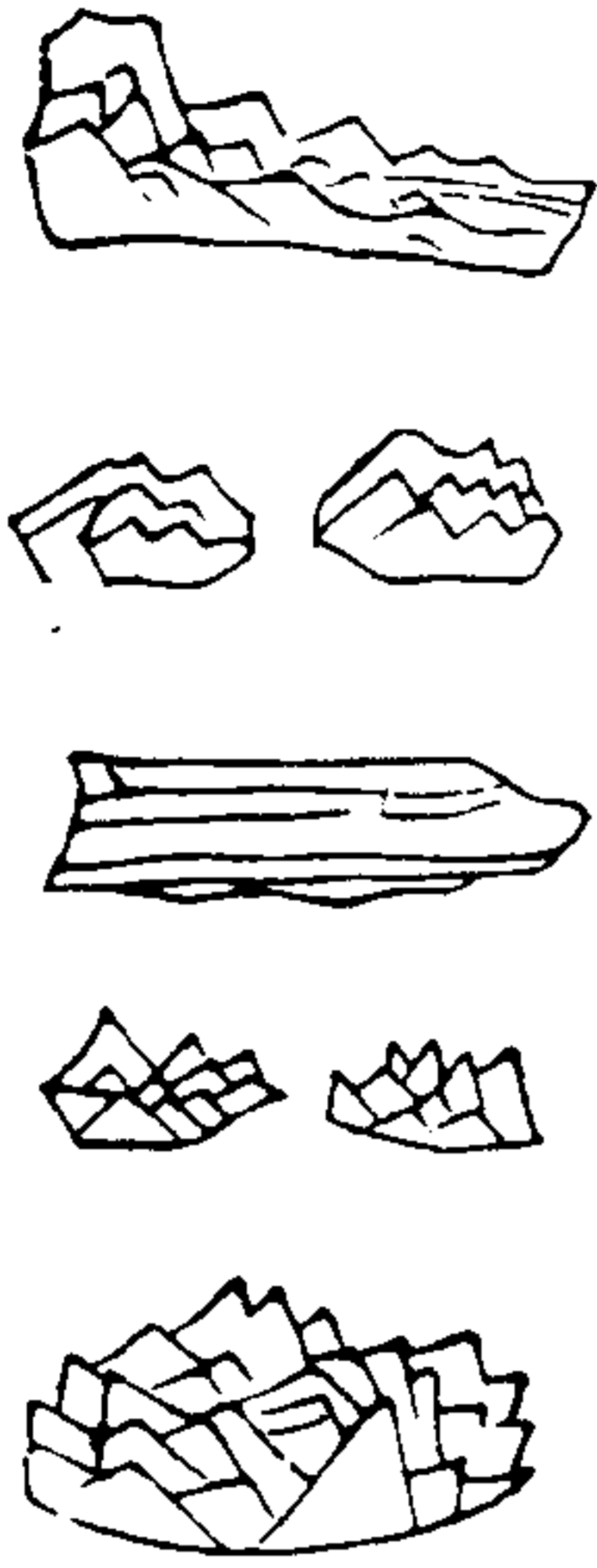

礬石生河西山谷及隴西武都石門今白礬則晉州慈州
 無為軍綠礬則隰州溫泉縣池州銅陵縣並煎礬處出焉
 初生皆石也採得碎之煎鍊乃成礬凡有五種其色各異
 謂白礬綠礬黃礬黑礬絳礬也白礬則入藥及染人所用

者綠礬亦入咽喉口齒藥及染色黃礬丹竈家所須時亦
 入藥黑礬惟出西戎亦謂之皂礬染髮藥或用之絳礬
 本來綠色亦謂之石膽燒之赤色故有絳名今亦稀見

石 羊 黑



黑羊石生兗州宮山之西味淡性熱解藥毒春中掘地採
 之以黑色有瑤壁光瑩者為上

三才圖會卷之珍寶一卷

十九

石 消

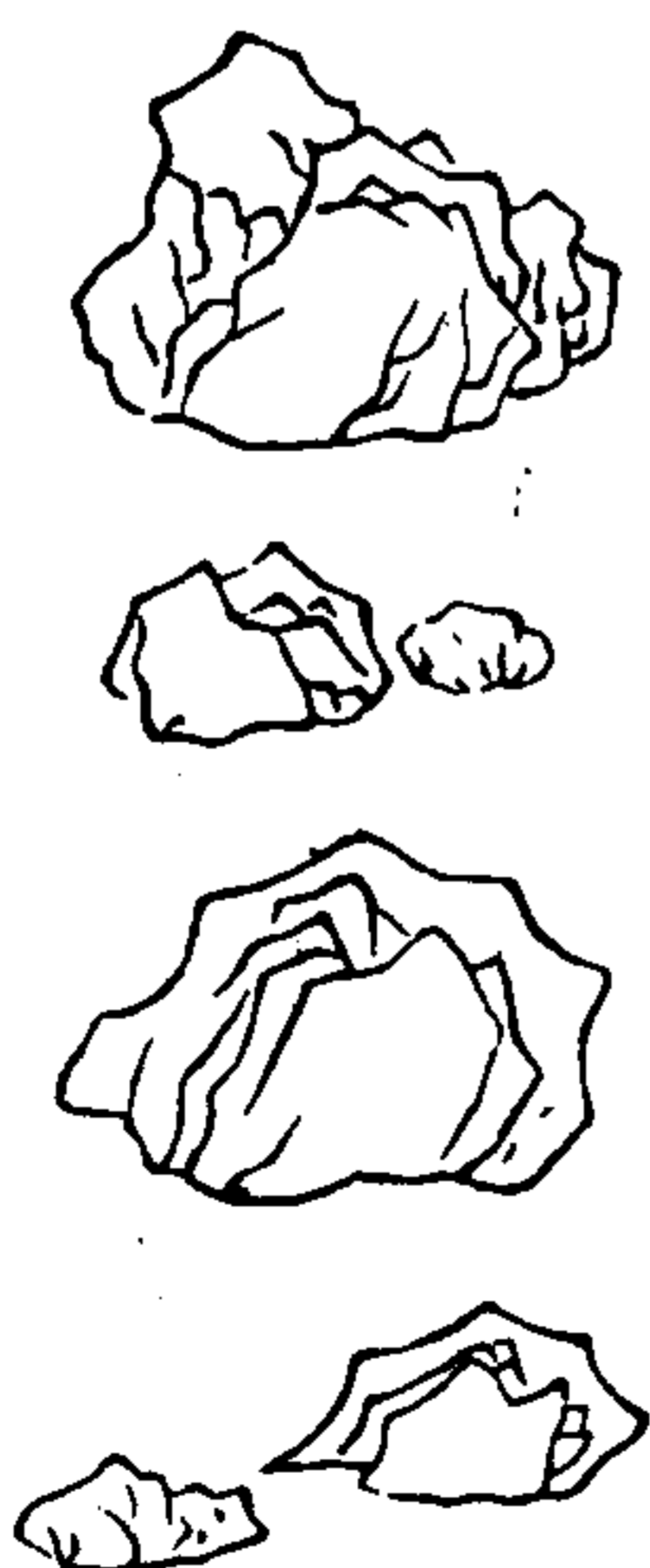

朴消消石生益州山谷及武都隴西西羌芒消生於朴消
 今南北皆有之而以西川者為佳舊說二物同種初採得
 其苗以水淋取汁煎鍊而成乃朴消也一名消石朴以消
 石出於其中又鍊朴消或地霜而成堅白如石者乃消石

也一名芒消又取朴消以煖水淋汁錄之減半投於盆中
經宿而又細芒生乃芒消也雖一體異名而修鍊之法既
殊則主治之功別矣然本經各載所出疑是二種而今醫
方家所用亦不復能究其所來但以未鍊成塊微青色者
為朴消鍊成盆中上有芒者為芒消亦謂之盆消其芒消
底澄疑者為消石朴消力緊芒消次之消石更緩

三才圖會卷之 珍寶一卷

又十九

滑石



滑石有一種道永州出者白滑如凝脂濠州出者理麗
質青有白黑點亦謂之班石一種皆可作器用甚精好初
出軟弱如泥久漸堅強彼人皆就穴中乘其軟時制

石膽

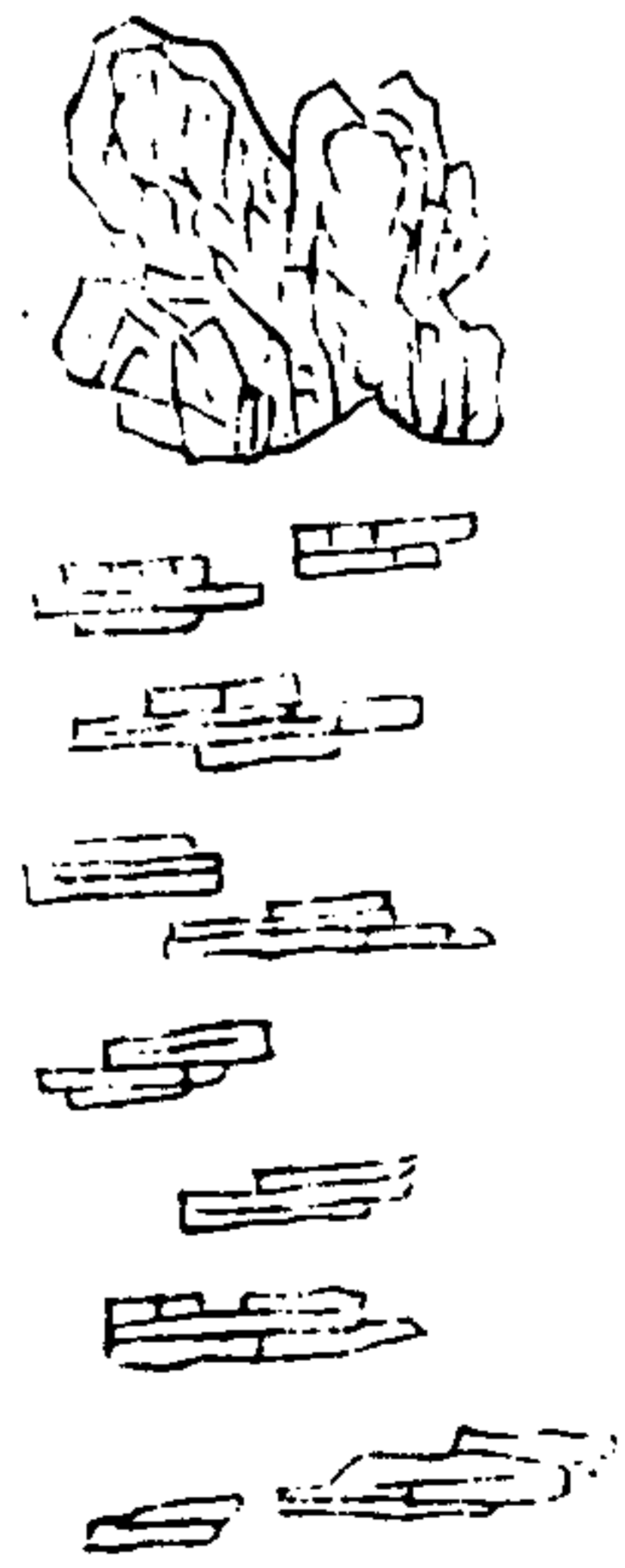

石膽真者出蒲州虞鄉縣東亭谷窟有塊如雞卵者為真
擊之縱橫皆成疊文青色青見風文則綠擊破其中亦青
也其次出上饒曲江銅坑間者粒細有蔗稜如釵股米粒

三才圖會卷之 珍寶一卷

廿

禹餘糧

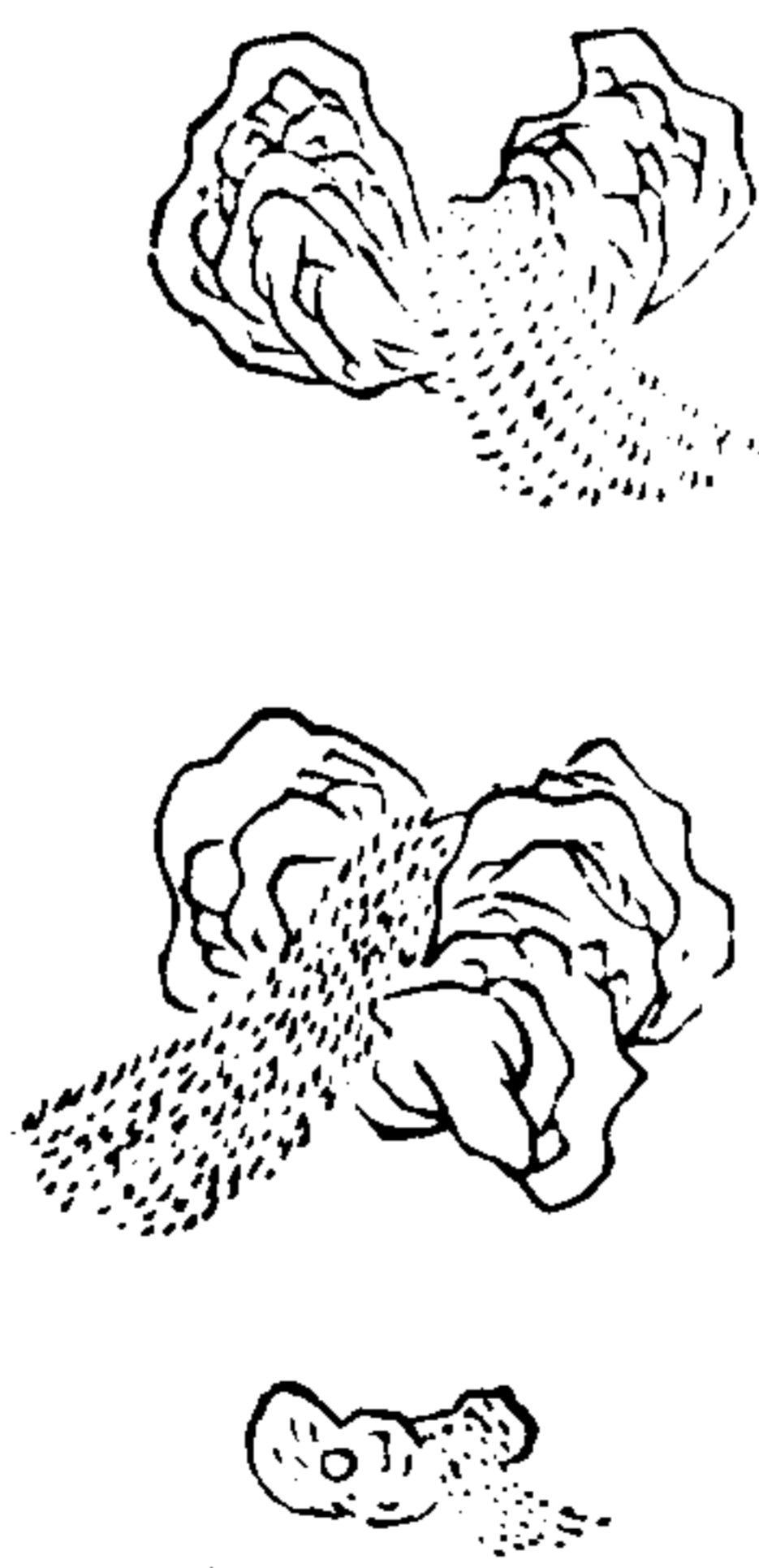

禹餘糧生東海池澤及山島中今惟澤潞州有之全是山
石之形又有太一餘糧其殼石莖初在殼中未凝結者猶
是黃水久凝乃有數色或青或白或赤或黃年多漸變紫
色自赤及紫俱名太一其諸色通謂之餘糧也

白石英

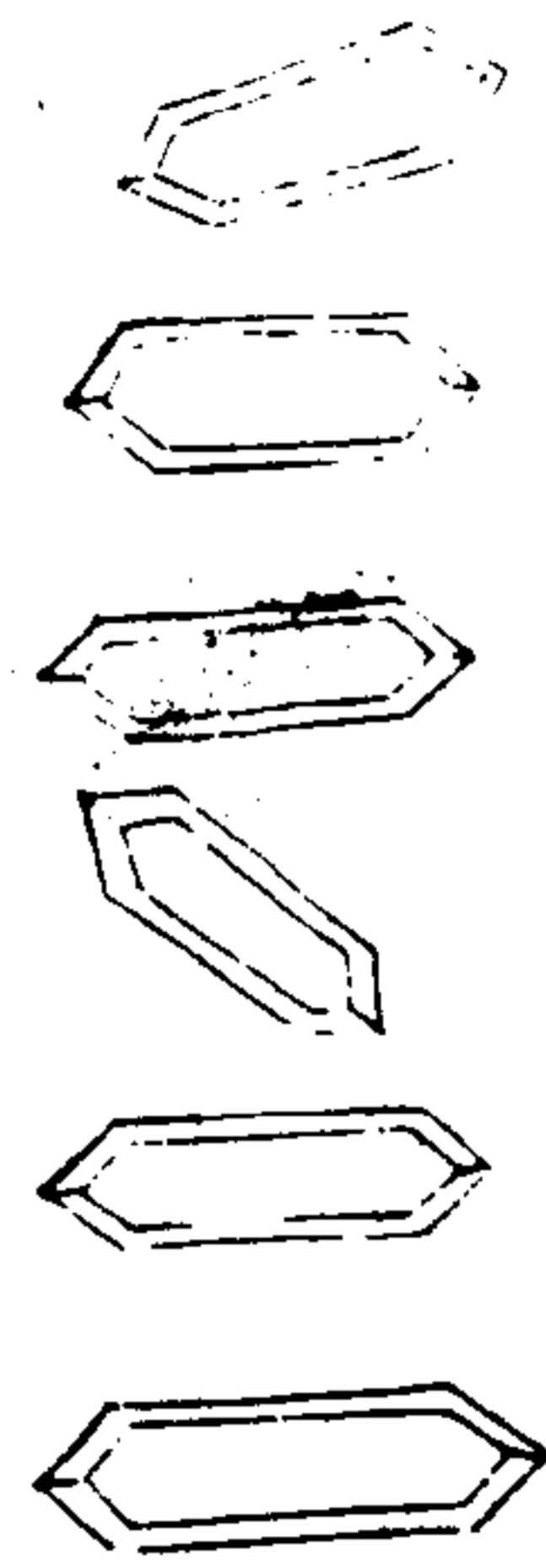

白石英生澤州者為勝長而白澤明澈有光六面如削者可用長五六七寸者彌佳其黃色如金在端者名黃石英赤端白後者名赤石英青端赤後者名青石英黑澤而有光者名黑石英服食惟白石英為重

紫石英

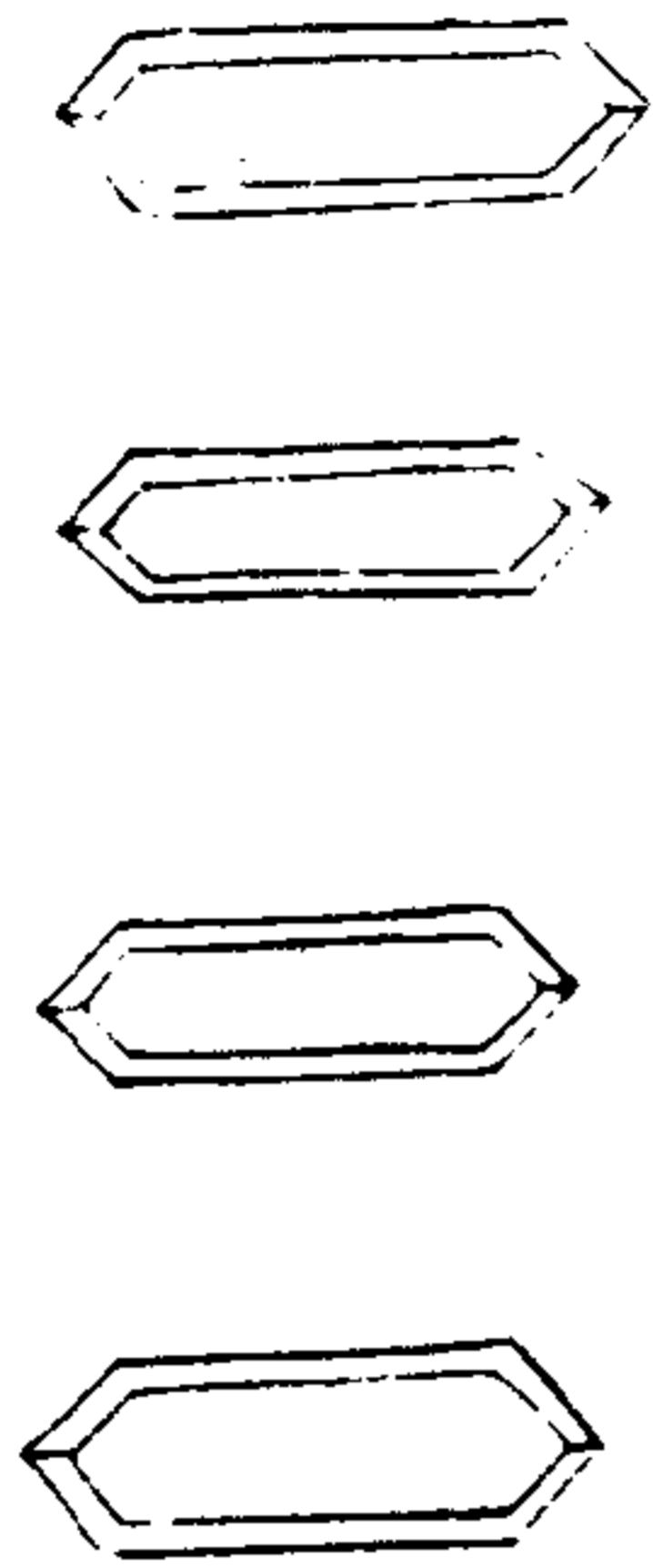

紫石英生泰山山谷今嶺南及會稽山中亦有之謹按吳普本草云紫石英生泰山及會稽欲令如削紫色達頭如樗蒲者陶隱居云泰山石色重澈下有根最佳會稽石形色如石榴子最下先時並雜用今惟用泰山石

三才圖會卷之珍寶一卷

廿一

赤石脂



赤石脂潞州以色理鮮膩者為勝千金翼論曰治痰飲其水無時節者其源以冷飲過度遂令脾胃氣羸不能消於飲食飲食入胃則皆變成冷水反吐不停皆赤石脂散主之

白石脂



白石脂生潞州五色石脂舊經同一條並生南山之陽山谷中主治並同後人各分之所出既殊功用亦別用之當依後條然今惟用赤白二種餘不復識者

三才圖會卷之珍寶一卷

廿二

無名異

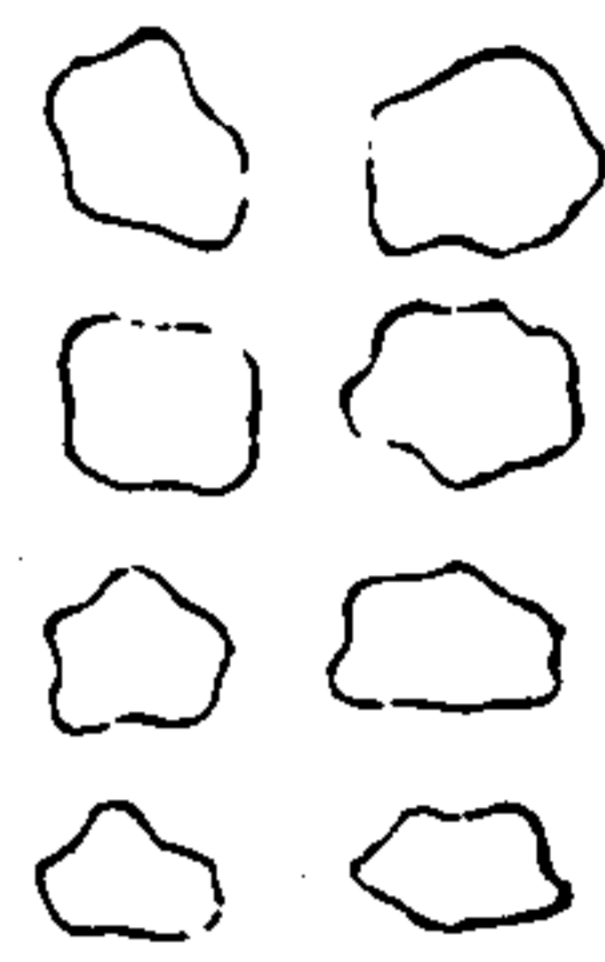
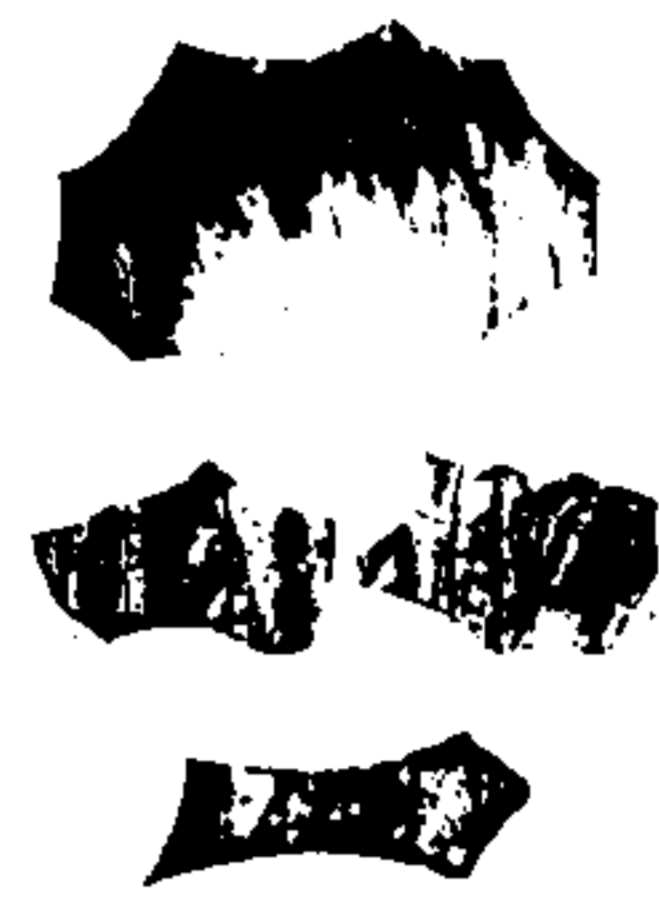

無名異出大食國生於石上今廣州山石中及宜州南八里龍濟山中亦有之黑褐色大者如彈丸小者如黑石子王金瘡折傷內損生肌肉又有草無名異不甚貴重用時以醋磨塗傳所苦處

三才圖會卷之珍寶一卷

廿三

石中黃子

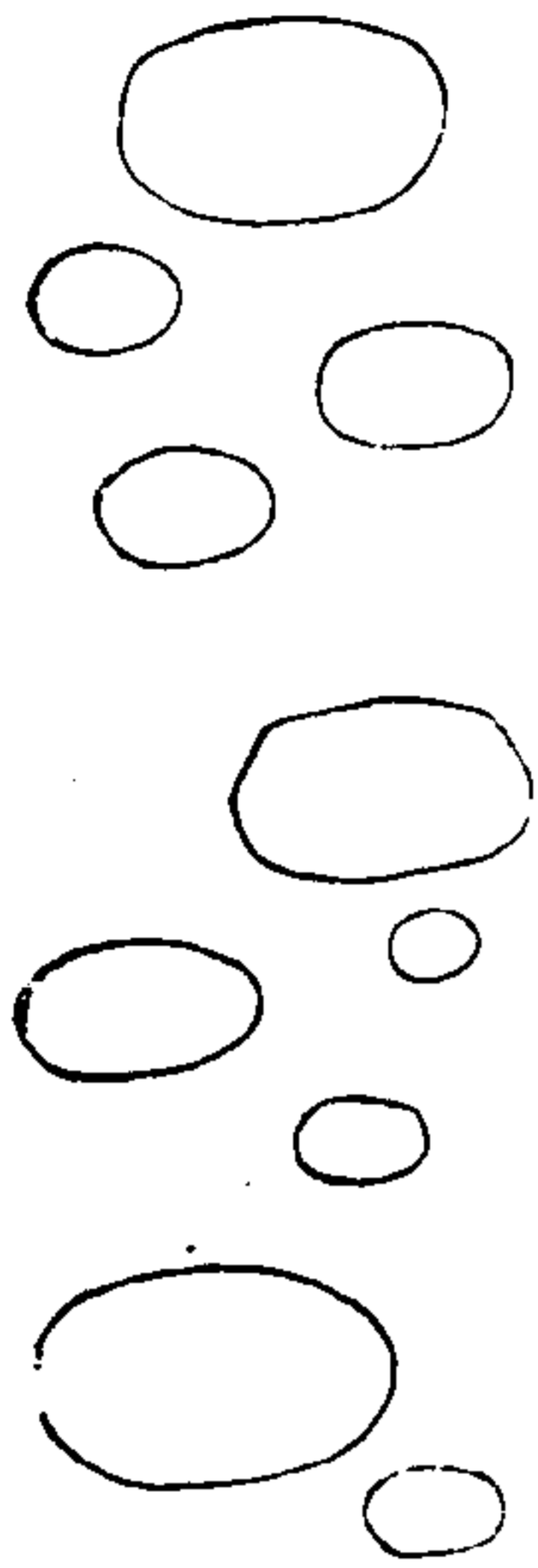

石中黃子本經不載所生州土云出禹餘糧處有之今惟出河中府中條山谷內舊說是餘糧殼中未成餘糧黃濁水今云其石形如麩剗紫黑色石皮內黃色者謂之中黃兩說小異

石硫黃

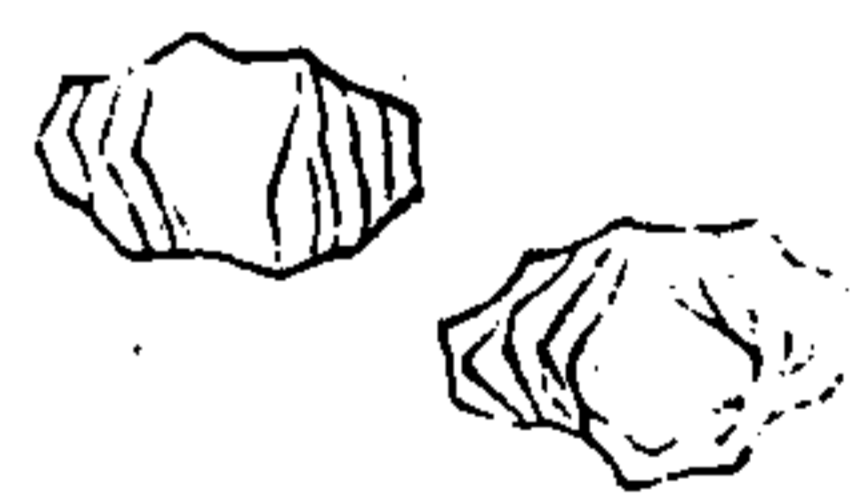

石硫黃生東海牧羊山谷中及泰山河西山巖石液也今惟出南海諸蕃嶺外州郡或有而不甚佳以色如鴛子初出殼者為真謂之崑崙黃其赤色者名石亭脂青色者號冬結石半白半黑名神驚石並不堪入藥

三才圖會卷之珍寶一卷

廿四

石青

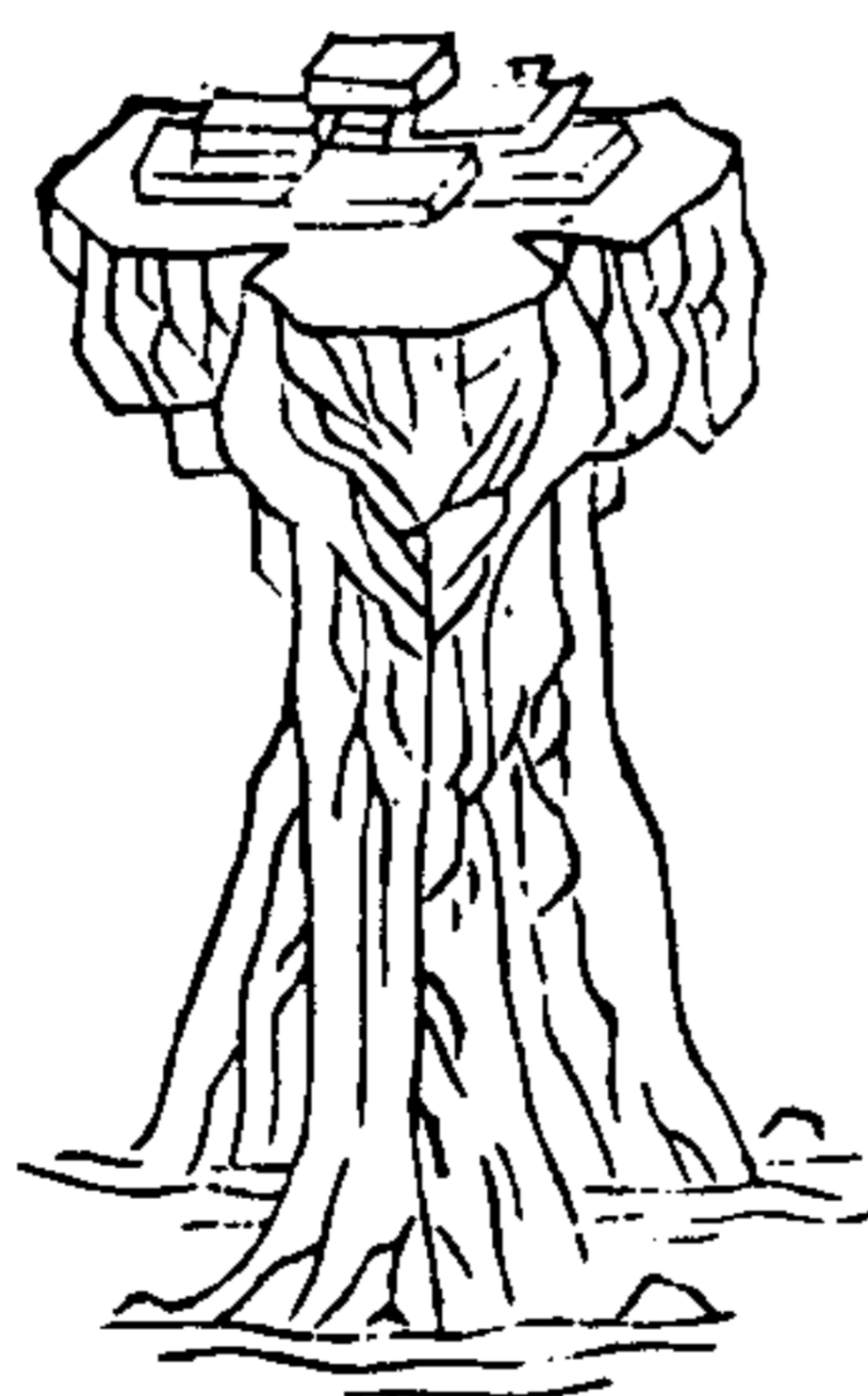

石膏生齊山山谷及齊廬山魯蒙山今汾孟號耀州興元府亦有之生於山石上色至瑩白其黃者不堪入解石舊出下品本經云生方山陶隱居以為長石一名方石療體相似疑是一物蘇恭云療熱不減石膏若然似可通用但王頊風不及石膏也云

磁石

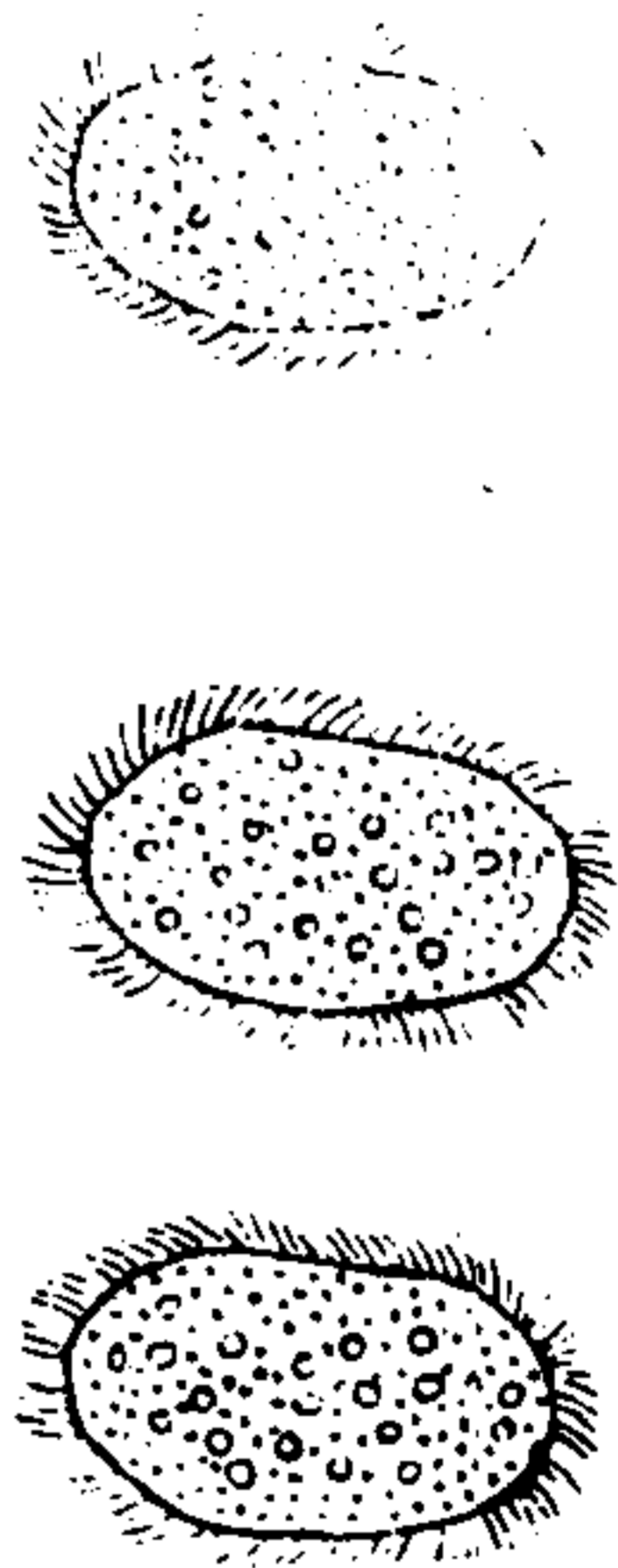

磁石生泰山山谷及慈山山陰有鐵處則生其出慈州者
歲貢最佳能吸鐵塵連十數針或一二斤刀需回轉不落
者尤真其石中有孔孔中黃赤色其上有細毛性溫功用
更勝

三才圖會卷之珍寶一卷

廿五

玄石

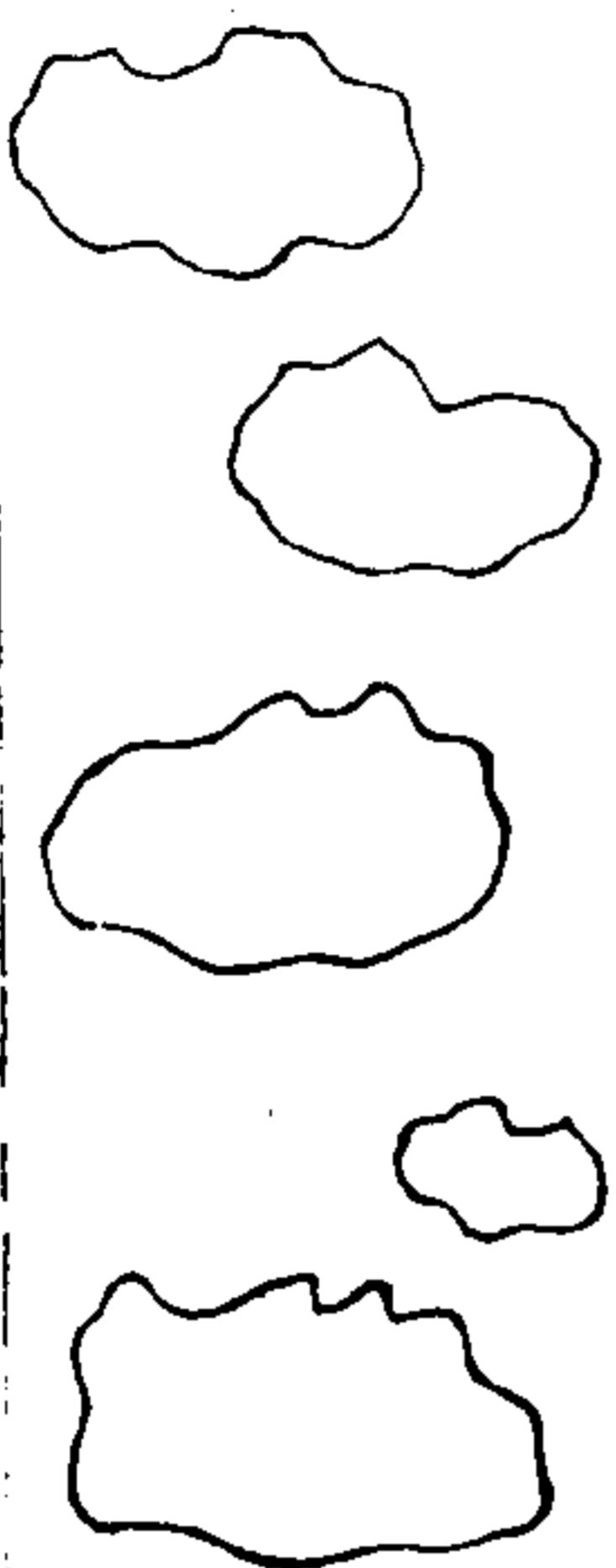

玄石生泰山之陽山陰有銅銅者雌鐵者雄主療煩亦相
近而寒溫銅鐵似磁石中無孔光澤純黑者其功劣於磁
石又不能懸針今北蕃以磁石作禮物其塊多光澤又吸
針無力疑是此石醫方罕用

陽起石

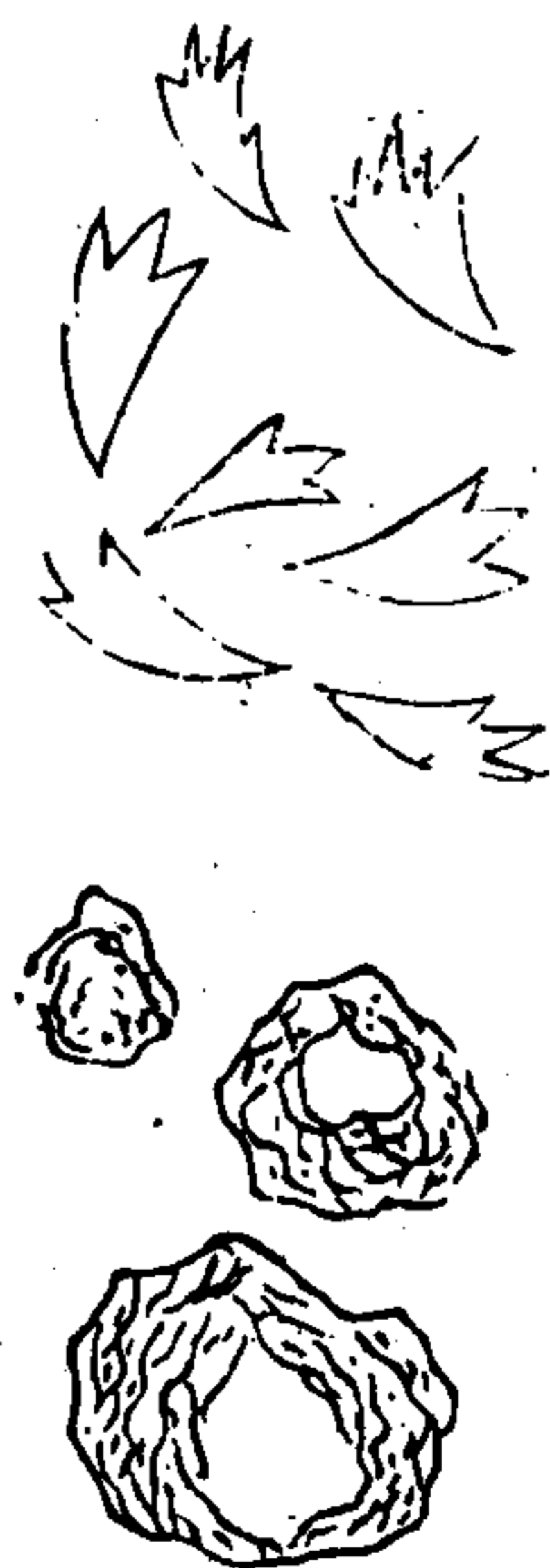

陽起石生齊山山谷今齊州城西惟一土山石出其中彼
人謂之陽起山其山常有溫暖氣雖盛冬大雪徧境獨此
山無積白蓋石氣熏蒸使然也以色白肌理瑩明若琅玕
者為上

三才圖會卷之珍寶一卷

廿六

凝水石

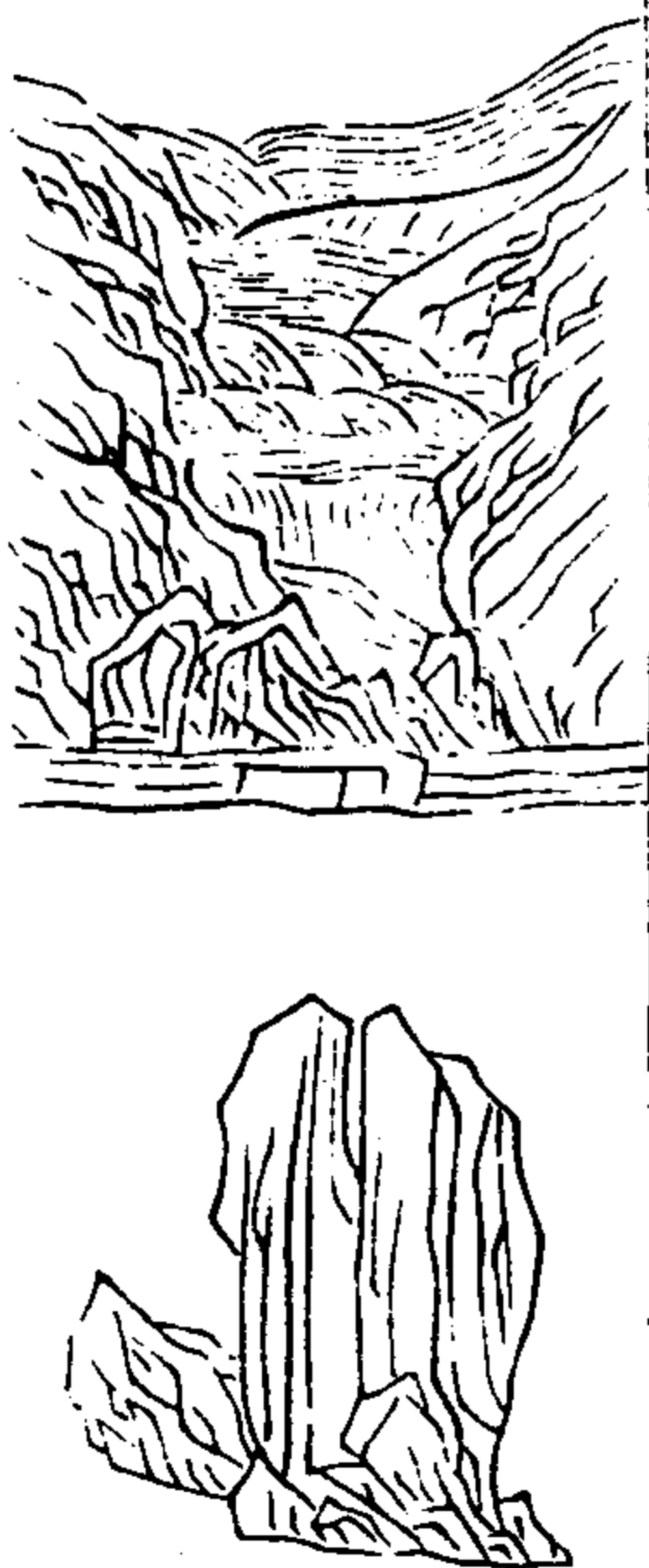

凝水石即寒水石也生常山山谷又出中水縣及抑郢今
河東汾隰州及德順軍亦有之有縱理者有橫理者色清
明如雲母可析投置水中與水同色其水凝動者為佳或
曰縱理者為寒水石橫理者為凝水石

石 璘



石璘出南海今嶺南近海州郡皆有之體質石也而都與蟹相似或云是海蟹多年水沫相著化而為石每海潮風飄出為人所得又一種入洞穴年深者亦然醋磨腫癰傳亦解金石毒採無時

三才圖會卷之珍寶一卷

廿七

蜜 陀 僧

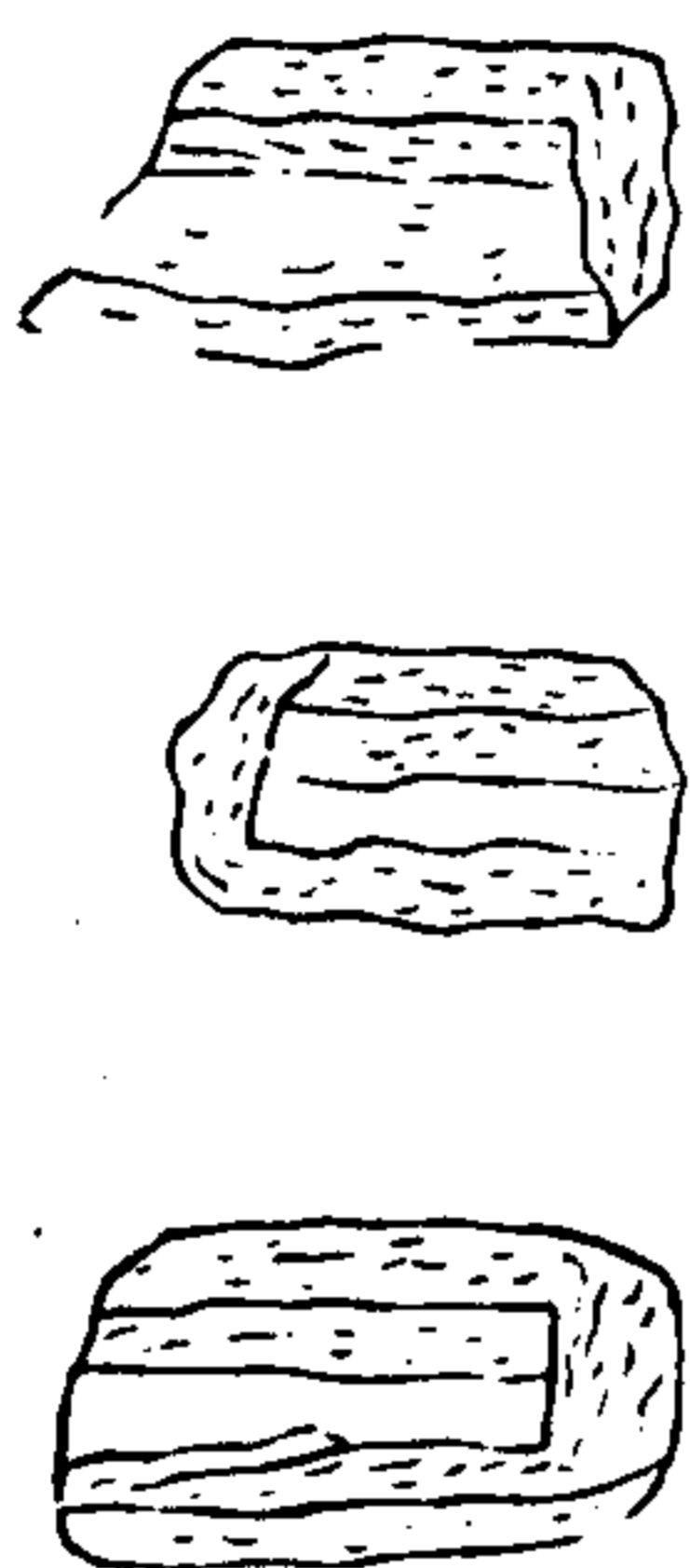

出波斯國今嶺南閩中亦有之是銀鉛脚其初採礪時銀銅相雜先以鉛同煎鍊銀隨鉛出又開地作爐填灰其中謂之灰池置銀鉛於灰上更加火大鍛鉛滲灰下銀住灰上罷火候冷出銀其灰池感鉛銀氣置之積久成此物

石 花 桃

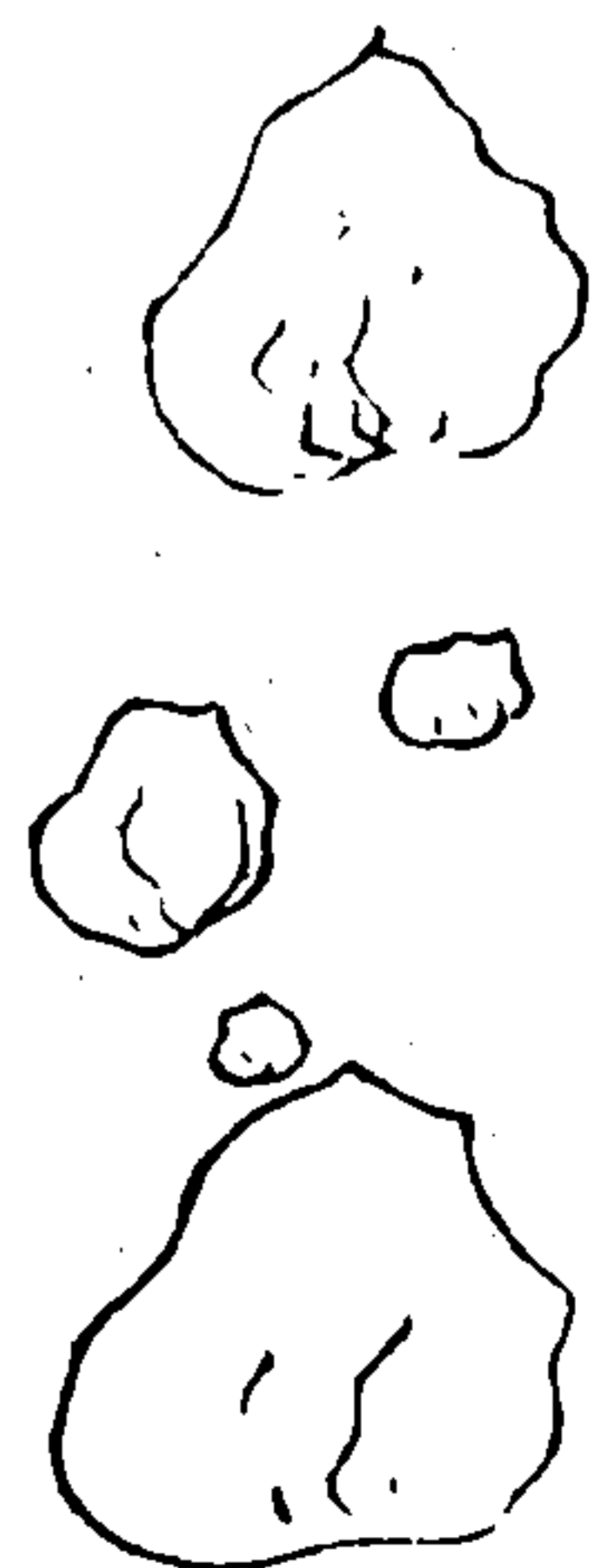

桃花石出申州鍾山縣今信州亦有之形塊似赤石脂紫石英華其色似桃花光潤而體重以舐之不著舌者為佳久服肥人主人亦以療痢

三才圖會卷之珍寶一卷

廿八

太 陰 玄 精

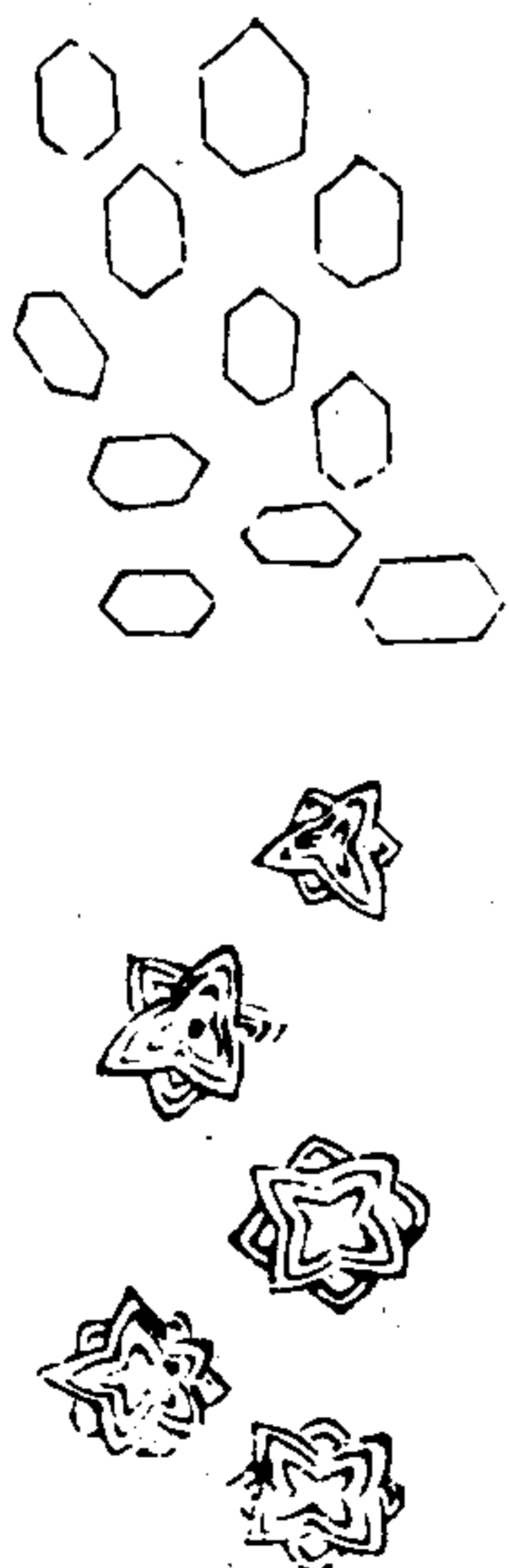

太陰玄精出解縣今解池及通秦州積鹽倉中亦有之其色青白龜背者佳採無時解池又有鹽精味更鹹苦青黑色大者三二寸形似鐵鐮蒲三月四月採亦主除風冷無毒又名泥精蓋玄精之類也

蛇石

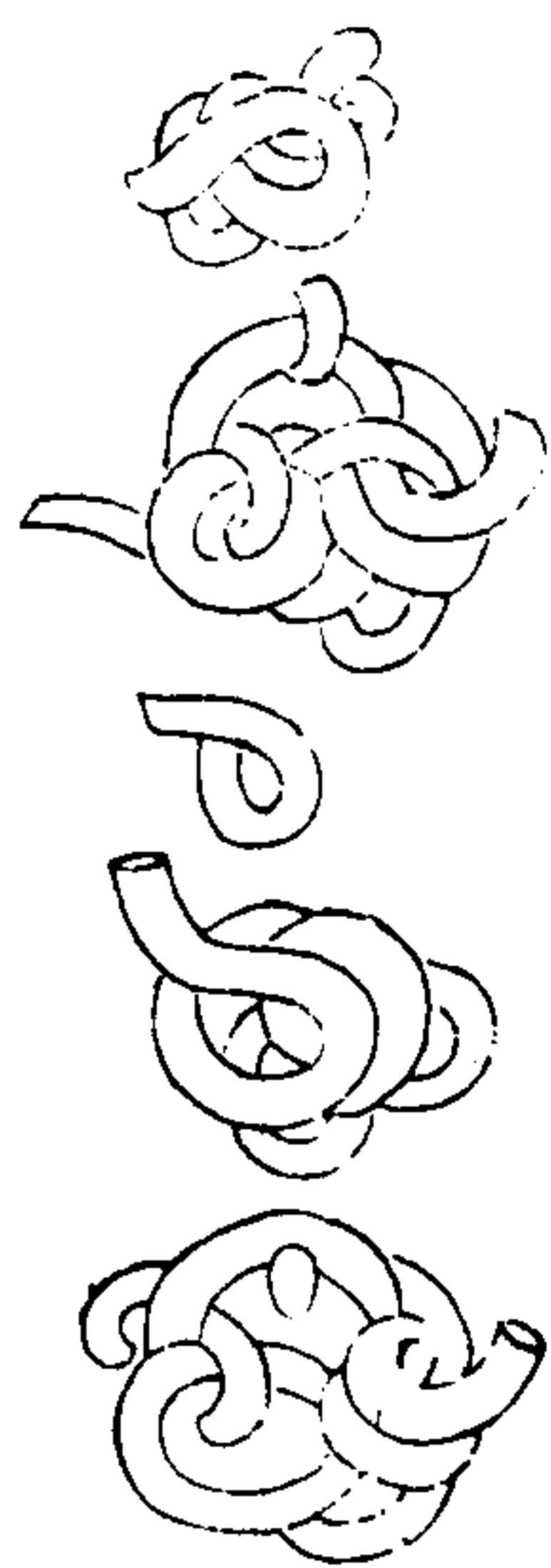

石蛇出南海水傍山石間其形盤屈如蛇也無首尾內空紅紫色又似車螺不知何物所化大抵與石蟹同類功用亦相近尤能解金石毒以左盤者良採無時味鹹性平無毒

三才圖會卷之珍寶一卷

廿九

石 礬

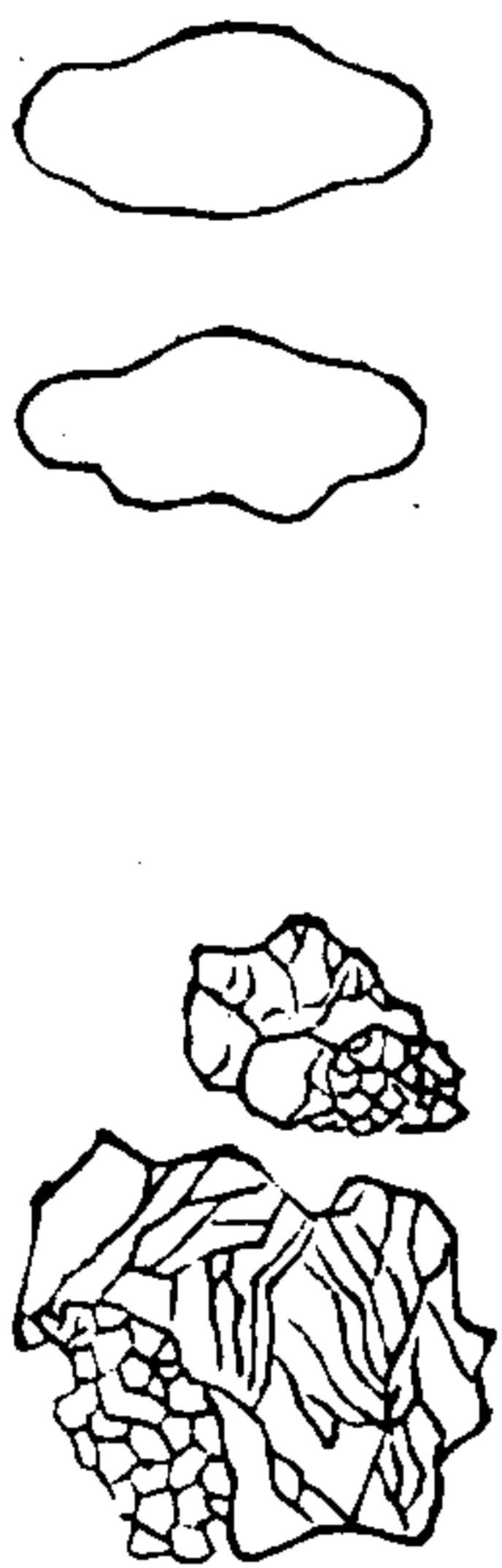

礬石生漢中山谷及少室今潞州亦有焉性大熱置水令水不冰又堅而拒火燒之一日夕但解散而不奪其堅市人多取潔白石當之燒即為灰也此藥攻擊積聚痼冷之病為良用之須真者乃佳

霜砒



砒霜惟信州者佳其塊甚有大者色如鴉子黃明澈不雜此類本處自是難得之物每一兩大塊真者人競珍之市之不啻金價其市肆所蓄如細屑亦夾土石入藥服之為害不淺誤中解之用冷研豕豆漿飲之乃無害也

三才圖會卷之珍寶一卷

三十

砂 礪



礪砂出西戎今西冷夏國及礪東陝西近遼州郡亦有之然西戎來者顆塊光明大者有如拳重三五兩小者如指而此本治積聚之物熱而有毒多食腐壞人腸胃生用又能化人心為血固非平居可餌者

石 驚



石驚出零陵郡今永州祁陽縣江傍沙灘上有之形似蚌而小其實石也或云生山洞中因雷雨則飛出墮於沙上而化為石今人以催生令產婦兩手各握一枚須臾子即下採無時

三才圖會卷之珍寶一卷

卅一

金 牙



金牙生蜀郡今雍州亦有之本經以如金色者良而此物出於溪谷在蜀漢江岸石間打出者內即金色岸摧入水年久者多黑葛洪治風毒厥有大小金牙酒但浸其汁而飲之

金 星 石



銀 星 石



金星石生并州濠州寒無毒王脾肺壅毒及肺損出血嗽血下熱如解衆毒又有一種銀星石體性亦相似採無時

三才圖會卷之珍寶一卷

卅二

薑 石

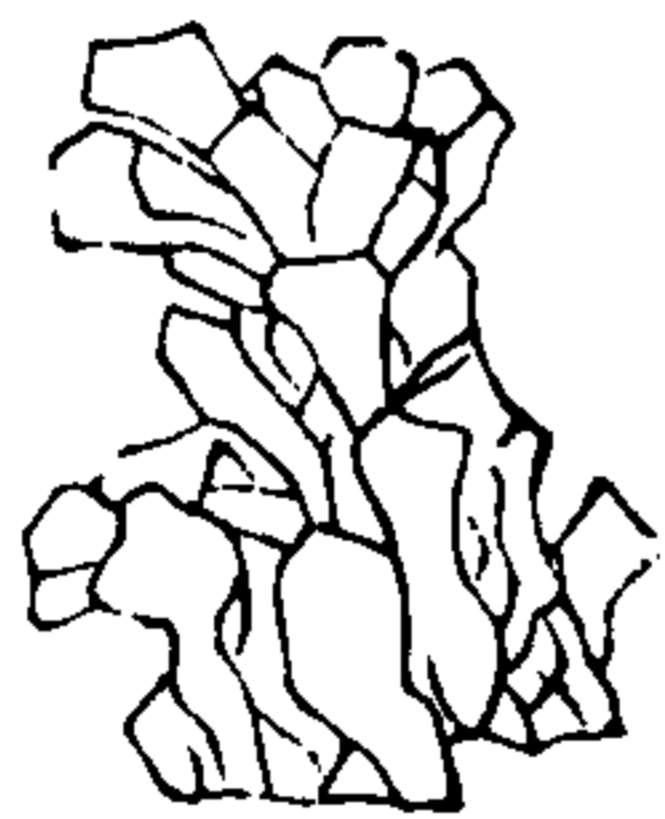

鹿 黃 石

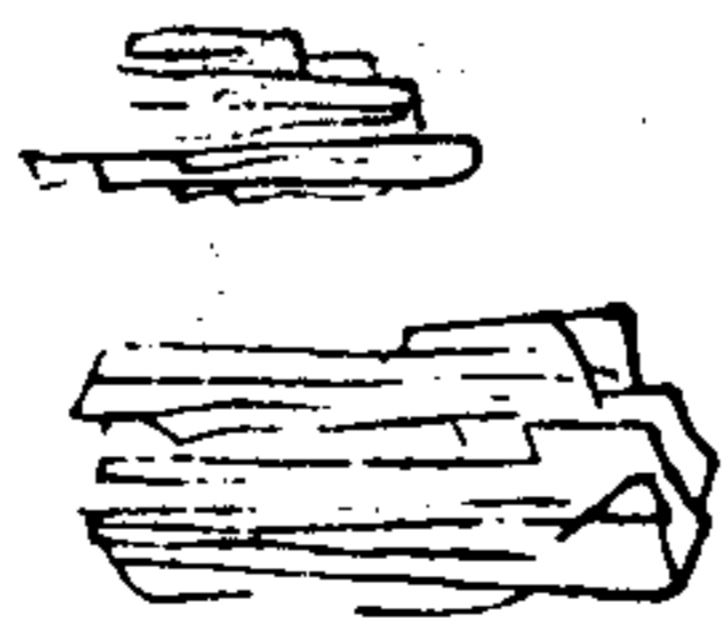

薑石生土石間齊州歷城東者良所在亦有今惟出齊州其狀如薑有五種用色白者以爛而不礮者好採無時崔氏療丁腫單用白薑石末和雞子清傳之丁自出乳難塗之亦善

花乳石

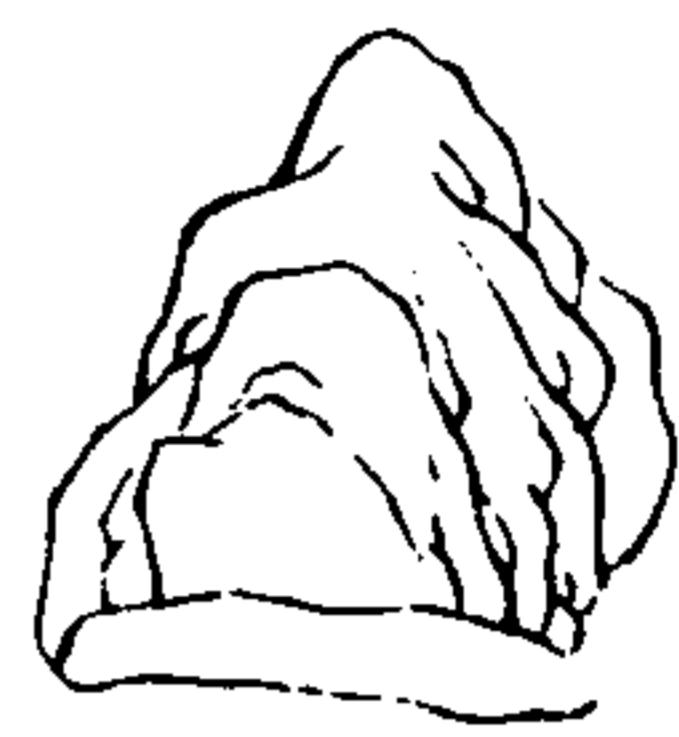

花乳石出陝州閿鄉縣體至堅重色如硫黃形塊有極大者人用琢器古方未有用者近世以合硫黃同鍛研末傳金澹其効如神又人倉卒中金刃不及鍛合但刮石上取細末傳之亦効採無時

三才圖會卷之珍寶一卷

卅三

不灰木

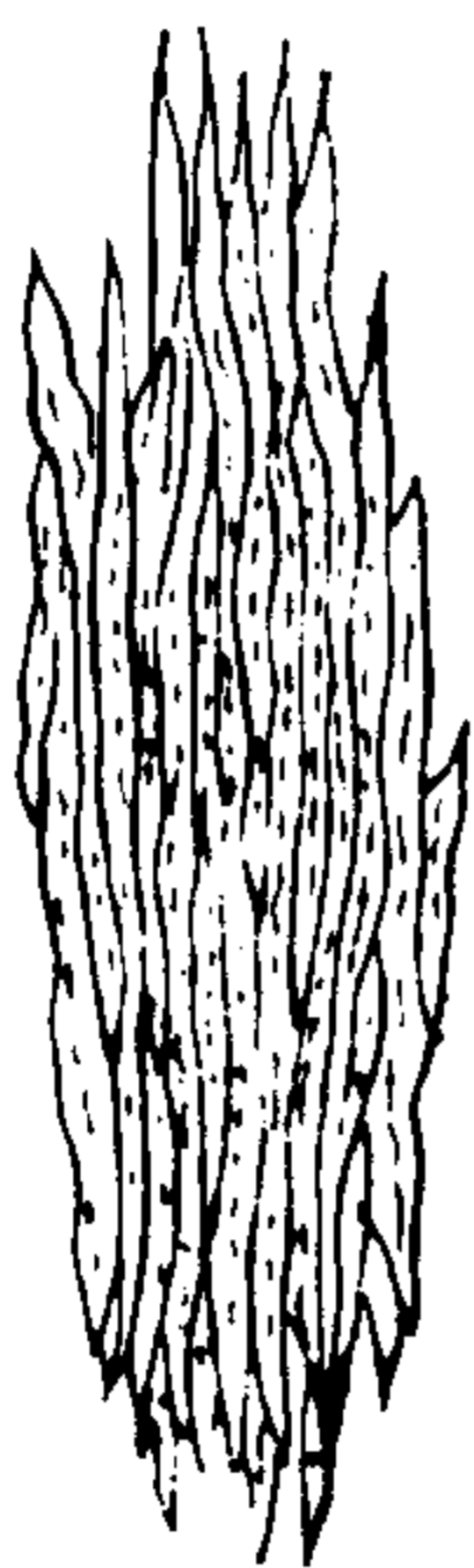

不灰木出上黨今澤潞山中皆有之蓋石類也其色青白如爛木亦名無灰木採無時今處州山中出一種松石如松幹而實石也或云松久化爲石人家多取以飾山亭及琢爲枕雖不入藥然與不灰木相類故附之

錢圖上

正用品

虞錢

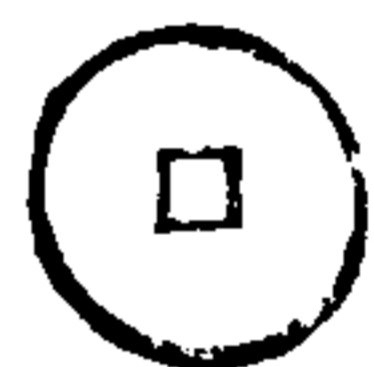

史記平準書曰虞夏之幣金爲三品或黃或白或赤或錢或布或刀或龜貝

夏錢

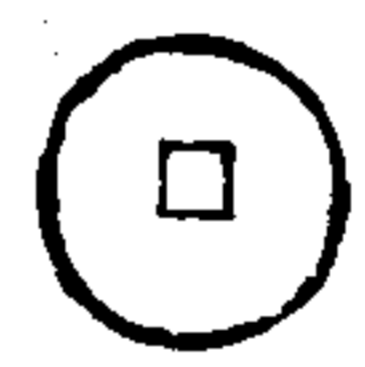

管子曰禹五年水民之無糧賣子者禹以歷山之金鑄幣以贖之

商錢

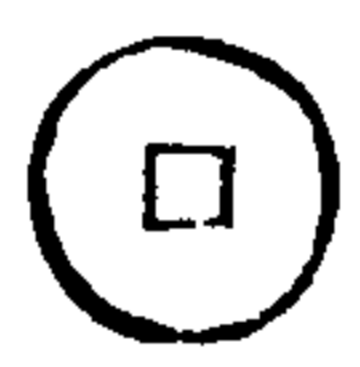

管子曰湯七年旱民之無糧賣子者湯以莊山之金鑄幣贖之

三才圖會卷之珍寶一卷

卅四

周錢

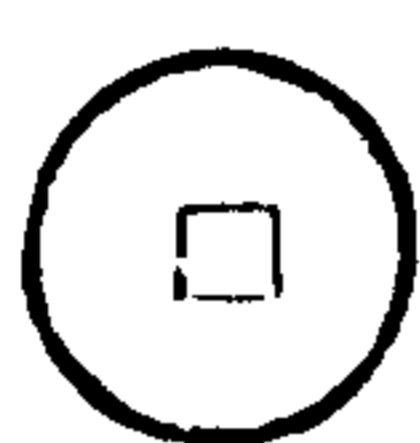

前漢食貨志曰太公爲周立九府圜法錢圓函方輕重以銖

景王錢



國語曰景王二十一年將鑄大錢單穆公曰不可王弗聽卒鑄之

齊錢

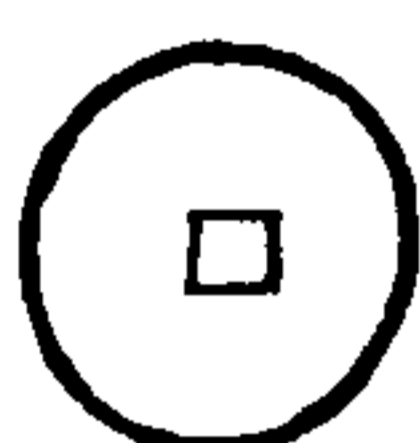

前漢食貨志曰太公爲周立九府圜法退又行之于齊至管仲相桓公通輕重之權遂顯伯名

晉錢

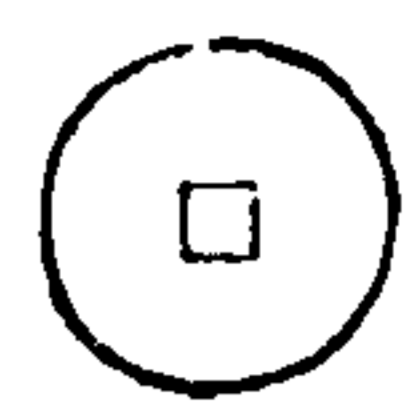

呂氏春秋曰趙宣孟見鬻桑之下有俄人下車為之食與錢百而遂去之

楚錢

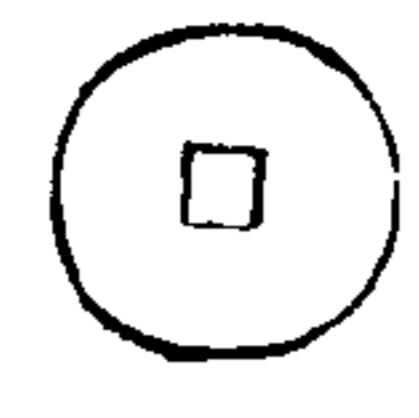

史記循吏傳曰孫叔敖為楚相莊王以為幣輕更以小為大百姓不便相言之王復如故王許之

趙錢

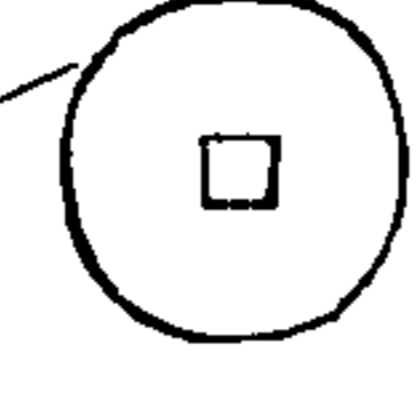

史記蘇秦傳曰秦自趙之燕貸人百錢為資

三才圖會卷之珍寶一卷

卅五

秦半兩錢



前漢食貨志曰秦兼天下銅錢質如周錢文曰半兩重如其文

英錢



史記平準書曰漢興更鑄錢孝文時英錢益輕

八銖錢



前漢高后紀曰二年行八銖錢 顧烜曰高后時既患英錢之輕又苦秦錢之重故更鑄八銖錢

四銖錢



前漢文帝紀曰五年夏四月除盜鑄令更造四銖錢

三銖錢



前漢武帝紀曰建元元年春二月行三銖錢

三才圖會卷之珍寶一卷

卅六

半兩錢



前漢武帝紀曰建元五年罷三銖錢行半兩錢

五銖錢



前漢武帝紀曰元狩五年罷半兩錢行五銖錢

鍾官



史記平準書曰武帝鑄五銖錢郡國多姦鑄錢多輕而公卿請令京師鑄鍾官赤側一當五

赤側

三官錢



史記平準書曰武帝鑄鍾官赤側錢用之不便專令上林三官鑄錢令天下非三官錢不得行

四出文錢

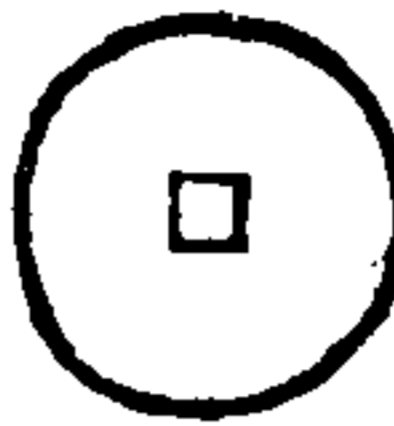

靈帝紀曰中平三年鑄四出文錢 獻帝春秋曰靈帝作角錢錢猶五銖而有四道連於邊輪識者以為妖徵

三才圖會卷之珍寶一

卅七

直百錢



顧烜曰漢獻帝建安十九年劉備鑄

直百



錢

隋書食貨志曰梁武帝鑄五銖女錢二品並行百姓或私以古錢交易有直百五銖 顧烜曰徑一寸一分重八銖文曰五銖直百

傳形

五銖



顧烜曰劉備鑄直百錢傳形五銖今所謂蜀錢即傳形五銖也

一當

五百



吳志曰孫權嘉禾五年春鑄大錢一當五百

錢

當千



三才圖會卷之珍寶一

卅八

吳志曰孫權赤烏元年鑄當千大錢 江表傳孫權赤烏九年詔曰謝宏往日陳鑄大錢云以廣貨故聽之今聞民意不便其省息之鑄為器物勿復出也

四銖錢



宋書文帝紀曰元嘉七年冬十月戊午立錢署鑄四銖錢

當兩 宋書文帝紀曰元嘉二十四年六月以貨貴
大錢 制大錢一當兩明年五月已卯罷

孝建錢



宋書世祖紀曰孝建元年春正月壬戌更鑄四銖錢 顏
峻傳曰世祖即位鑄孝建四銖

三才圖會卷之珍寶一

光

二銖錢



宋書前廢帝紀曰永光元年春二月庚寅鑄
二銖錢三月甲辰罷



顧烜曰宋中廢帝景和元年鑄重二銖文曰
景和其年還用古錢



顧烜曰宋中廢帝景和元年鑄大如鷓鴣眼壞
謂鷓鴣眼錢以綫貫之投水中不沉隨手碎壞
不可料數

錢

五銖錢



隋書食貨志曰梁初武帝鑄錢肉好周郭文
曰五銖重如其文

公式女錢



隋書食貨志曰梁武帝又別鑄五銖除其肉
郭謂之女錢

五銖鐵錢



梁書武帝紀曰普通四年冬十二月戊午始
鑄鐵錢

三才圖會卷之珍寶一

甲

大吉錢



顧烜曰普通四年鑄大吉鐵錢大小輕重如
銖文曰五銖大吉背文四出



顧烜曰普通四年鑄大通鐵錢大小輕重如
五銖文曰五銖大通背文四出



顧烜曰普通四年鑄大富鐵錢大小輕重如
五銖大富背文四出

大富錢

當十錢

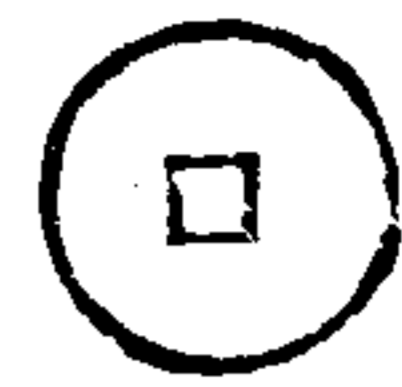

北史姚僧坦傳曰梁元帝時初鑄錢 當十賜僧坦十萬貫實百萬也

四柱錢



梁書敬帝紀曰太平二年夏四月己卯鑄四柱錢一准二十壬辰改一准十丙申復閉細錢

五銖錢



陳書文帝紀曰天嘉三年閏二月甲子改鑄五銖錢 隋書食貨志曰初出一當鵝眼之十

三才圖會卷之珍寶一卷

四一

大貨

六銖錢



陳書宣帝紀曰太建十一年秋七月辛卯初用大貨六銖錢

太和

五銖錢



後魏食貨志曰高祖始詔天下用錢十九年公鑄粗備文曰太和五銖

永安

五銖錢



後魏食貨志曰孝莊永安二年秋詔改鑄文曰永安五銖

永安



面文永安五銖幕文有一土字徑九分重二銖四參銅色純赤輪潤皆夷計後魏所鑄

五銖錢



北史西魏文帝大統六年二月鑄五銖錢十二年三月鑄五銖錢 舊譜曰以赤銅鑄

永安



隋書曰齊承魏用體制漸別有雍州青赤梁州生厚紫錢吉錢河陽生澀天柱赤牽之稱

三才圖會卷之珍寶一卷

四二

常平

五銖錢



北史齊文宣帝紀曰天保四年春正月己丑鑄新錢文曰常平五銖

布泉

大布錢



後周書武帝紀曰保定元年秋七月更鑄錢文曰布泉以一當五與五銖並行建德五年春正月廢

布泉

大布錢



後周書武帝紀曰建德三年六月壬子更鑄五行大布錢以一當十與布泉並行四年秋七月己未禁不得出入關布泉聽入而不出

永通

萬國

錢



後周書宣帝紀曰大象元年十一月丁巳初鑄永通萬國錢以一當十與五行大布並行

白錢



隋書食貨志曰高祖受周禪以天下錢貨輕重不等乃更鑄新錢背肉好皆有周郭文曰五銖重如其文每一千重四斤二兩

開元錢



三才圖會卷之珍寶一卷

四三

新唐書食貨志曰高祖入長安民間行綫環錢其製輕小

凡八九萬纔滿半斛武德四年鑄開元通寶徑八分重二

銖四參積十錢重一兩

乾封



新唐書食貨志曰乾封元年改鑄乾封泉寶錢徑一寸重二銖六分以一當舊錢之十

乾元



唐書食貨志曰肅宗乾元元年經費不給鑄錢使第五琦鑄乾元重寶錢徑一寸每緡重十

錢

斤以一當十亦號乾元十當錢

重輪



唐書食貨志曰第五琦復命絳州諸鑪鑄重輪乾元錢徑一寸二分其文亦曰乾元重寶背之外郭重輪每緡重十二斤一當五十

小乾元



金光襲曰乾元二年新鑄小錢一當一

大曆錢



張台曰大曆是代宗年號計此時所鑄

三才圖會卷之珍寶一卷

四四

開元大錢



徑寸二分重十二銖六參

建中



唐書食貨志曰建中初韓洄請復洛源廢監起十鑪鑄錢江淮多鉛錫錢判度支趙贊採蓮州白銅鑄大錢一當千以權輕重

通寶



新開元

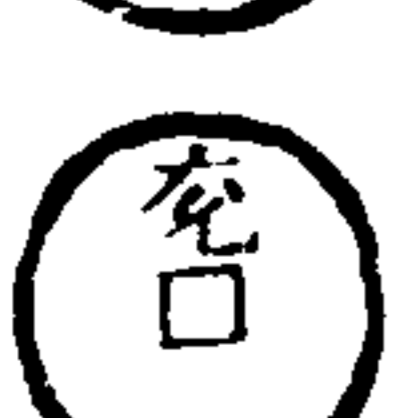

錢背支

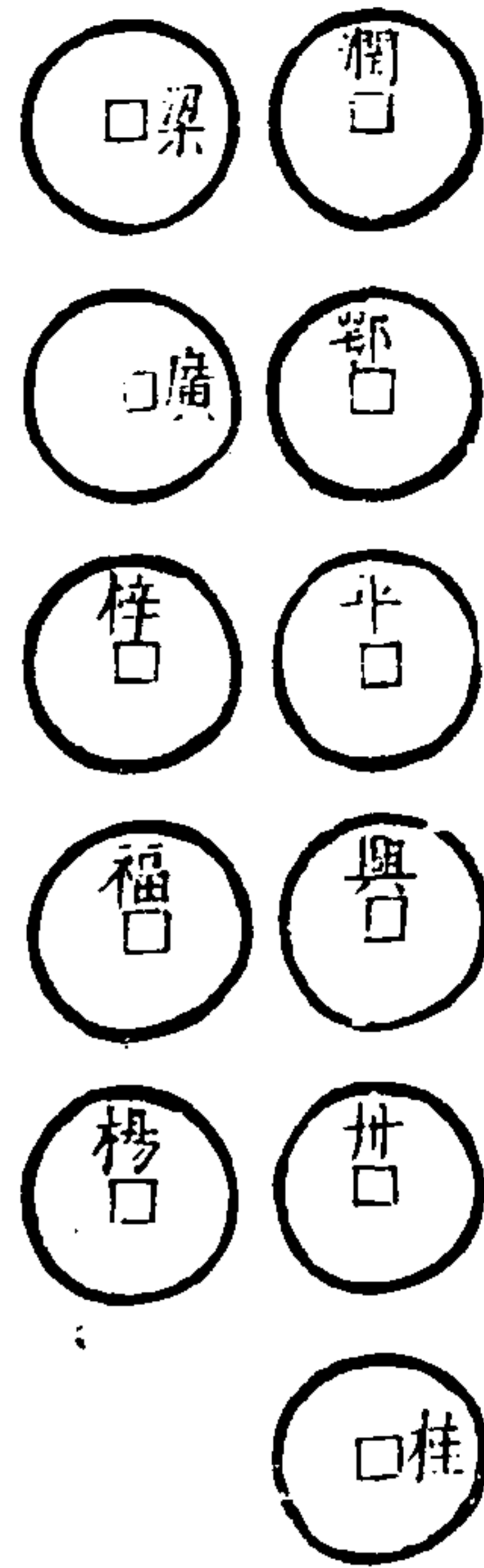

唐書食貨志曰武帝許諸道皆得置錢坊淮南節度使李紳請天下以州名鑄錢京師為京錢大小徑寸如開元通寶

三才圖會卷之珍寶一卷

四五

咸通錢



舊譜曰唐咸通十一年桂陽監鑄錢官王彤進新鑄錢文曰咸通玄寶尋有勅停廢不行

天成錢



宋白續通典曰天成元年十二月勅中外所使銅錢內鐵鑄錢即宜毀弃不得行使二年八月禁銷銅錢四年禁鐵鑄錢

天福錢



又曰晉天福三年鑄錢以天福元寶為文左環讀之委監鐵司鑄樣頒下諸道令每一錢重二銖四參十錢重一兩

漢通錢



又曰漢乾祐元年四月膳部郎中羅周喬上言請在京置錢監俾銅盡為錢以濟軍用

周通錢

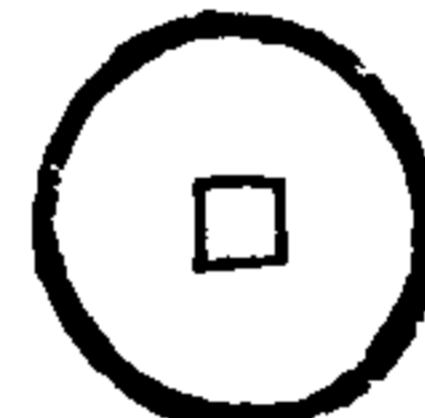

五代史周紀論曰世宗即位之明年廢天下佛寺三千三百三十六是時國中乏錢乃詔毀天下銅佛以鑄錢

三才圖會卷之珍寶一卷

四六

三才圖會

雲間允明父王思義續集

珍寶一卷

錢圖下

三才圖會卷之珍寶二卷

乙

錢圖下偽印

項梁

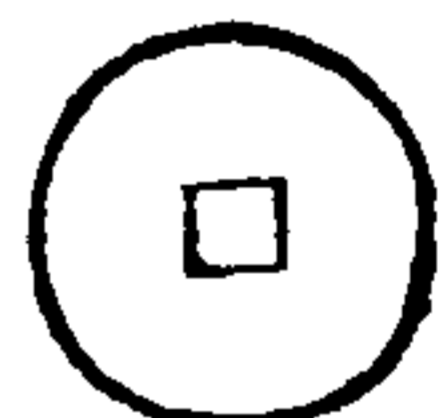

楚漢春秋曰項梁陰養死士九十人參不者所欲計謀也木祥疾於室中鑄大錢

吳王



前漢吳王濞傳曰吳有豫章郡銅山即招致天下亡命者盜鑄錢

鄧通



前漢鄧通傳曰文帝賜通蜀嚴道銅山得自鑄錢鄧氏錢布天下

三才圖會卷之珍寶二卷

二

五百五

大錢



漢書食貨志曰王莽居攝變漢制更造大錢徑寸二分重十二銖文曰大錢五十

小錢



前漢食貨志曰王莽作錢布之品名曰寶貨小錢徑六分重一銖文曰小錢直一次七分三銖曰么錢一十次八分

五等

五銖

曰壯錢

文質周郭







做漢五銖錢

貨泉錢	鐵錢	小錢	沈郎錢	河陽錢	得壹錢
前漢書食貨志曰王莽天鳳元年罷大小錢改作貨泉徑一寸重五銖文右曰貨左曰泉枚直一	後漢書公孫述傳曰述廢銅錢置鐵官以鑄錢	後漢書獻帝紀曰初平元年董卓壞五銖錢更鑄小錢	晉書食貨志曰具興沈充鑄小錢謂之沈郎錢 舊譜曰或言小子五銖文字 <small>輕重未審</small>	丘悅三國典畧曰王則除洛州刺史舊太原佛像毀以鑄錢世號河陽錢	唐書食貨志曰史思明據東都鑄得壹元寶錢徑寸四分以一當開元通寶之百又



三才圖會卷之珍寶二卷 三

順天錢	永通錢	唐大錢	唐國錢	唐錢	永平錢
日史思明惡得壹非長久之兆改其文曰順天元寶	五代史南唐世家曰李景困于用兵鍾謨請鑄大錢以一當十文曰永通泉貨	十國紀年唐史曰元宗以周師南伐歲貢方物府藏空竭錢貨益少遂鑄唐國通寶錢二當開元錢一	馬令南唐書曰元宗鑄大唐通寶錢與唐國錢通用數年漸弊百姓盜鑄極為輕小	五伐史前蜀世家曰王建武成三年十二月大赦改明年元為永平	



三才圖會卷之珍寶二卷 四

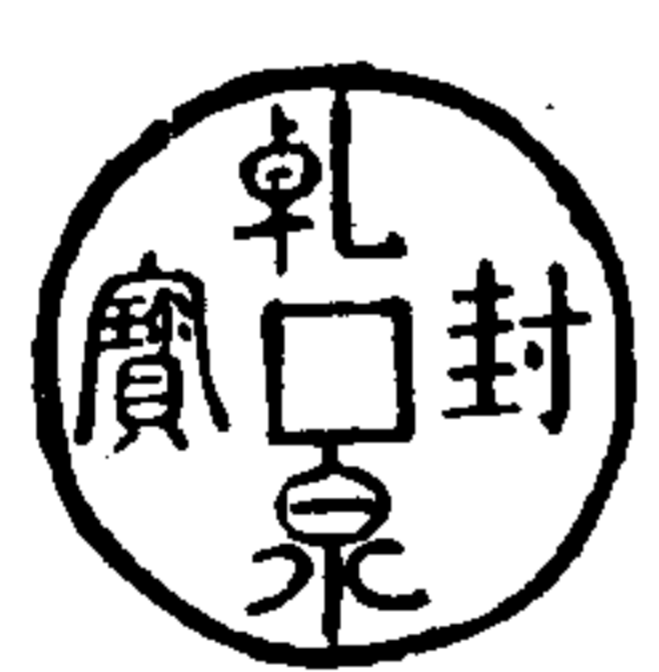



通正錢		天漢錢		光元錢		乾德錢		咸康錢		廣政錢	
											
五代史前蜀世家曰王建永平五年改元通正		五代史前蜀世家曰王建通正元年十月大赦改明年元曰天漢國號漢		五代史前蜀世家曰王建天漢元年十二月大赦改明年元曰光元		五代史前蜀世家曰王建卒子衍立明年改元乾德		五代史前蜀世家曰王衍乾德七年改元曰咸康		五代史後蜀世家曰孟昶明德五年改元曰廣政	



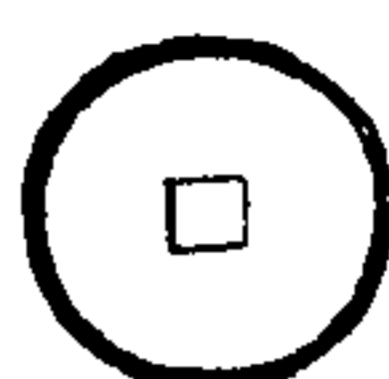

三才圖會卷之珍寶二卷 五





鐵錢		乾亨錢		鉛錢		乾封錢		天策錢	
									
一十國紀年後蜀史廣政二十五年以屯戍既廣調度不足始鑄鐵錢		五代史南漢世家曰梁貞明三年劉龔即位國號大越改元曰乾亨		十國紀年漢史曰劉龔以國用不足鑄鉛錢十當銅錢一乾和後多聚銅錢城內用鉛城外用銅禁其出入犯者抵死俸祿非特恩不給銅錢		五代史楚世家曰高郁諷馬殷鑄鉛鐵錢以十當銅錢一		五代史楚世家曰馬殷請依唐太宗故事開天策府梁太祖拜殷天策上將軍	

三才圖會卷之珍寶二卷 六

<p>天德錢</p> 	<p>永隆錢</p> 	<p>三才圖會卷之珍寶二卷 七</p>	<p>鐵錢</p> 	<p>鉛錢</p> 
<p>十國紀年閩史曰王延政天德二年鑄天德通寶大鐵錢一當百</p>	<p>五代史閩世家曰王延義立改元永隆鑄大鐵錢以一當十 十國紀年閩世家曰王延義永隆四年八月鑄永隆通寶大鐵錢一當鉛錢百</p>	<p>陶岳貨泉錄曰王審知鑄大鐵錢濶寸餘其麤重亦以開元通寶為文仍以五百文為貫俗謂之銚効<small>賀</small>與銅錢並行</p>	<p>十國紀年閩史曰王審知為閩王梁貞明元年澄州寧化縣出鉛置鉛場二年鑄鉛錢與銅錢並行</p>	

<p>四出錢</p> 	<p>平當錢</p> 	<p>三才圖會卷之珍寶二卷 八</p>	<p>應天錢</p> 	<p>大平興國錢</p> 
<p>徑寸一分重三銖六參面背文皆四出字盡漫昧六泉五十本王莽所鑄初無四出之就又有背文為北斗七星者</p>	<p>徑九分重三銖肉郭夷坦當字湮漫或云漢代所鑄</p>	<p>董道曰幽州劉守光鑄錢面文曰應天元寶背文曰萬</p>	<p>董道曰張台云馮洪所鑄 五代史雜傳曰劉仁恭令燕人用撞土為錢悉歛銅錢鑿山而藏之已而殺工以滅口後人皆莫知其處</p>	

<p>大泉 五銖 錢</p>  <p>顧烜曰七種異錢今世見有 張台曰有 顧氏所見七種異錢之內大小輕重未聞</p>	<p>雙五 五銖 錢</p>  <p>徑八分重二銖四參五字連綴肉郭</p>	<p>大泉 錢</p> 	<p>三才圖會卷之珍寶二卷 左右 五銖 錢</p>   <p>按此錢形製窳薄面文曰五銖肉漫好濶僅有輪郭背文亦曰五銖肉郭夷坦倒置其字徑寸重二銖三參又一品面文曰五銖幕文以五銖字上下之徑七分重二銖四參余按五銖沿漢迄隋因革不一品目尤夥又四出謂之角錢去肉郭謂之女錢狹小其制謂之稚錢三而無郭謂之白錢有反其文名傳形者有輪郭去盡名對文者有上下</p>
---	--	---	---

<p>其字名奇品者以至赤側當兩鸞眼鷄目四柱兩柱之類文皆五銖外建龜茲踈勒亦倣此制諸譜載之其備獨此未裁勝子濟樞密嗜古嘗獲此錢號曰左右五銖錢計以意因之也</p>	<p>大元 貨泉 錢</p>  <p>李孝美曰此錢徑七分半重四銖其文上曰太下曰元右曰貨左曰泉太元則真書貨泉則小篆形製不甚佳</p>	<p>三才圖會卷之珍寶二卷 通行 泉寶 錢</p>  <p>按此錢徑八分半重二銖七參銅質簡古字含八分體背文穿上有月形</p>	<p>兩銖 錢</p>  <p>顧烜曰劉氏錢志所載奇異稀有原始未聞</p>	<p>續銖 錢</p>  <p>舊譜曰形製頗類五銖面文無好郭其文右曰續左曰銖</p>
---	--	---	--	---

兩柱錢



隋書食貨志曰梁末又有兩柱錢及鵝眼錢但兩柱重而鵝眼輕

女錢



雅錢



對文



隋書食貨志曰梁武帝鑄五銖錢又別鑄除其肉郭謂之女錢又有五銖女錢太平百錢五銖雅錢五銖對文等號輕重不一

三才圖會卷之珍寶二卷

十一

五朱錢



顧烜曰徑七分半重三銖半文曰五朱源出雅錢但稍遷異以銖為朱三吳屬縣行之亦差少

定平錢



隋書食貨志曰梁武帝時百姓或私以古錢交易有定平一百

傳形半兩錢



字文坦明背兩皆無輪郭徑八分重二銖一參

太平百錢



隋書食貨志曰梁武帝時百姓或私以古錢交易有太平百錢

三才圖會卷之珍寶二卷

十二

兩膏錢



敦素曰此錢重四銖徑一寸三分微有外輪背面無好郭其文篆書右曰兩左曰音形質大抵似半兩制作古異源流莫知按禮記鄭玄注云八兩為鉛據其輕重非如其文然左邊之字不當為音但未識耳

一文錢

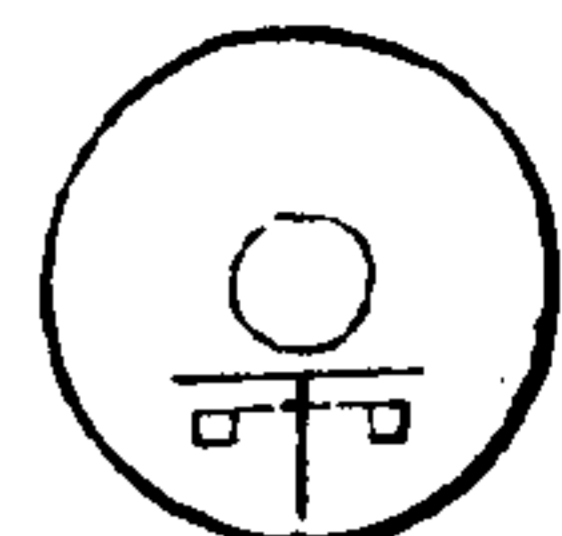

敦素曰徑寸五分重七銖中穿正圓內外並無輪郭有如半兩之狀一面有字點畫甚纖利

四曲文錢



傳譜曰形製類半兩肉好無輪郭面有四曲文外向有一字右類文字左不可識

永光錢



徐氏曰文曰永光

三才圖會卷之珍寶二卷

十三

五金錢大朝錢天鎮錢



徐氏曰文曰五金 按此錢徑八分重三銖六參字文明澈製作其精



李孝美曰此錢徑寸五分重十五銖其文真書曰大朝金合肉好背面皆有周郭或國鑄



萬歲錢 大興錢 太平錢

李孝美曰此錢徑八分重四銖六黍文曰天鎮福寶背文有一黍字在穿上字體形製與石晉天福錢殊不相侔今世所見至多

萬歲錢



李孝美曰此錢徑寸二分重十三銖面文繆篆曰皇帝萬歲背文繆篆曰忠孝傳家肉好皆有

三才圖會卷之珍寶二卷

十四

大興錢



李孝美曰此錢徑八分重四銖面文曰大興平寶復有一丁字在背文穿上

太平錢



按此錢徑八分重三銖六參文曰太平通寶倒置通寶字千字疑當作平歲久漫滅爾背文有一丁字在通字之背興作字體肖大興平寶錢

天感錢 古錢 古文錢 三字錢 千字錢 太興錢



按此錢文曰天感元寶大小二品字畫道勁
頃歲獲此尋逸之大小輕重莫詳疑外國所鑄



李孝美曰此錢徑寸一分重十銖面有兩字
不可識肉好皆有周郭皆夷漫如半兩狀



徑一寸重四銖五參背文夷漫面肉坦平微
有輪郭頗類園法

三才圖會卷之珍寶二卷

十五



徑寸一分重三銖三參面背肉形皆平外無
周郭製作簡古字畫夷漫叵辨亦園法別種
也



李孝美曰此錢徑寸六分重十銖面文右邊
有一千字體如遼錢疑其同出而未得依據
肉好皆有周郭背文亦如半兩



董道曰文曰太興平寶疑五代僭偽之所鑄

黃河錢



舊唐書曰元和元年靈武李樂奏黃河岸塌
處得古錢三千三百其錢形小方孔三足

三才圖會卷之珍寶二卷

十六

天品

天帝

錢

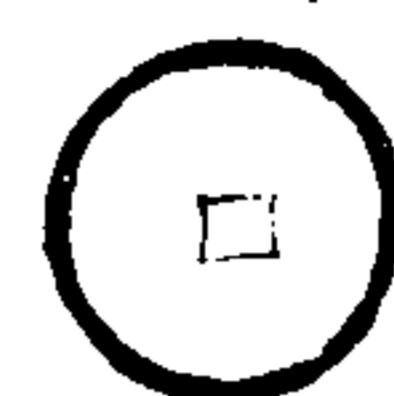

宗懌荆楚歲時記曰道書云牽牛娶織女天帝借一萬錢下禮久不還被驅在營室中

寶



頂生經曰其王是漫陀多王頂上而生後為輸王以福力故天雨寶錢滿國皆富

咸陽

雨錢

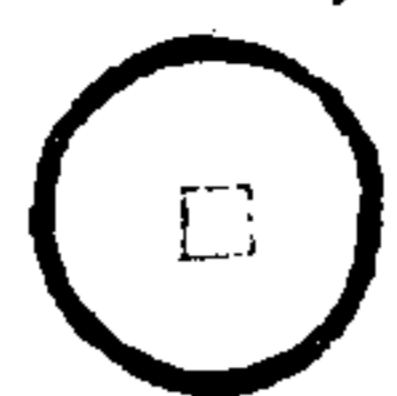

任昉述異記曰周成王時咸陽雨錢終日不絕

三才圖會卷之珍寶二卷

十七

金五

銖錢



任昉述異記曰漢世潁川民家用金五銖錢

刀布品

白金三品

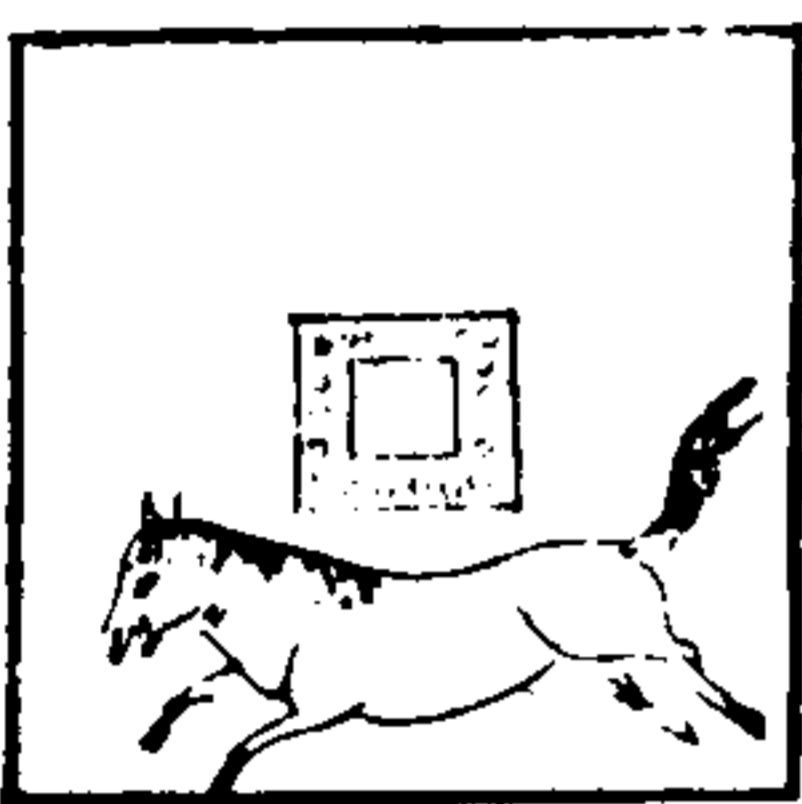
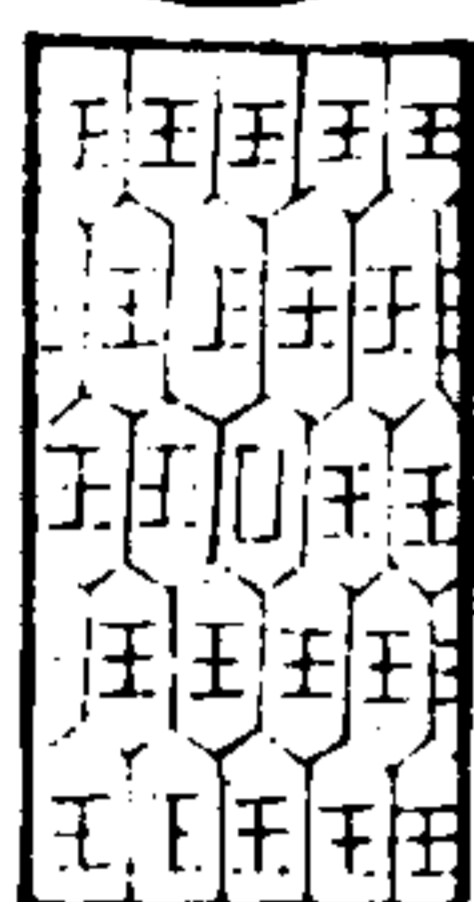
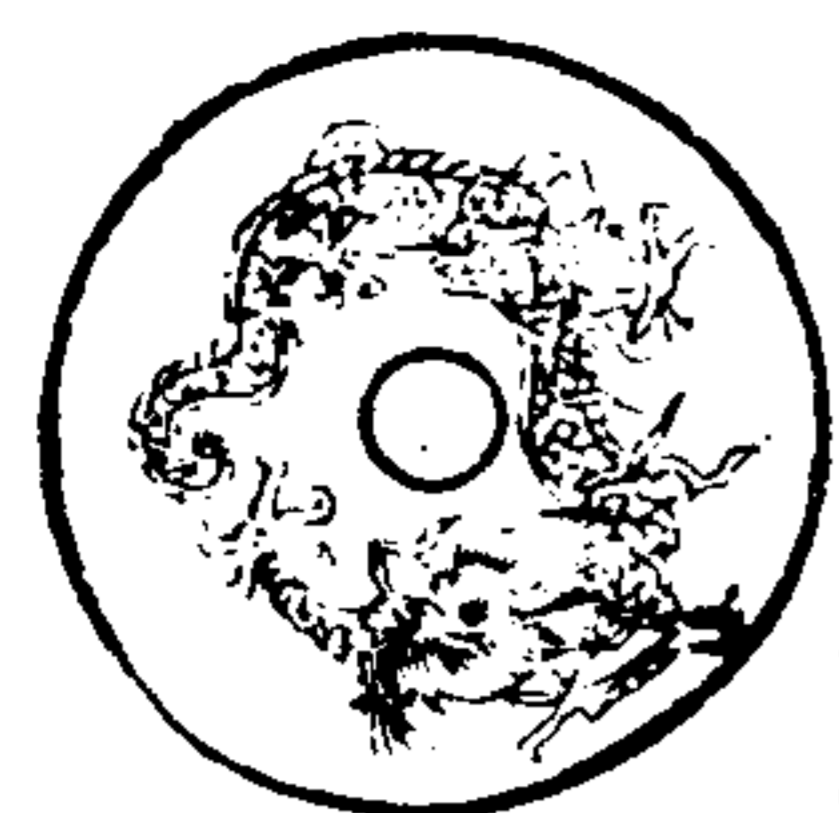

前漢書食貨志曰武帝文造銀錫白金以為天用莫如龍地用莫如馬人用莫如龜故白金三品其一曰重八兩其文龍名曰撰直三千二曰以重差小方之其文馬直五百三曰復小橢之其文龜直三百

契刀

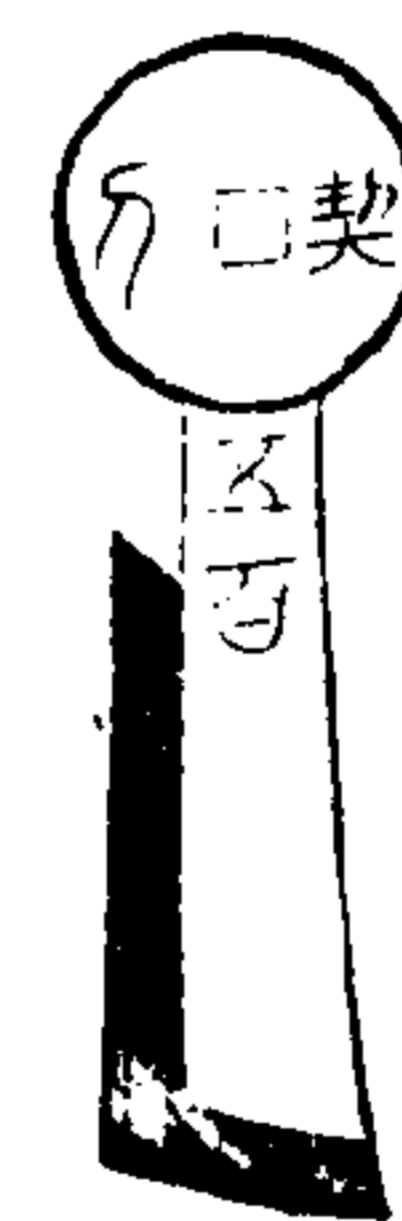

前漢食貨志曰王莽造契刀其環如大錢身形如刀長二寸文曰契刀五百

三才圖會卷之珍寶二卷

十六

漢刀

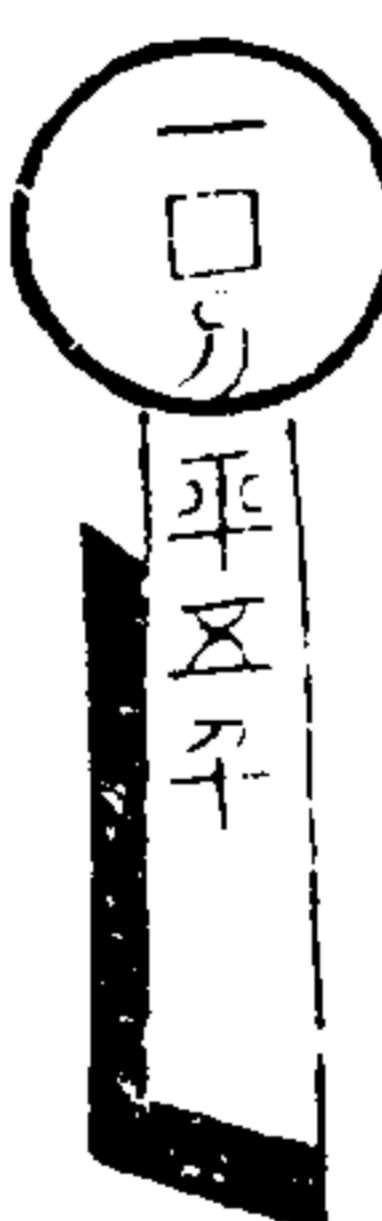

前漢食貨志曰王莽以黃金錯其文曰一刀直五千

十布

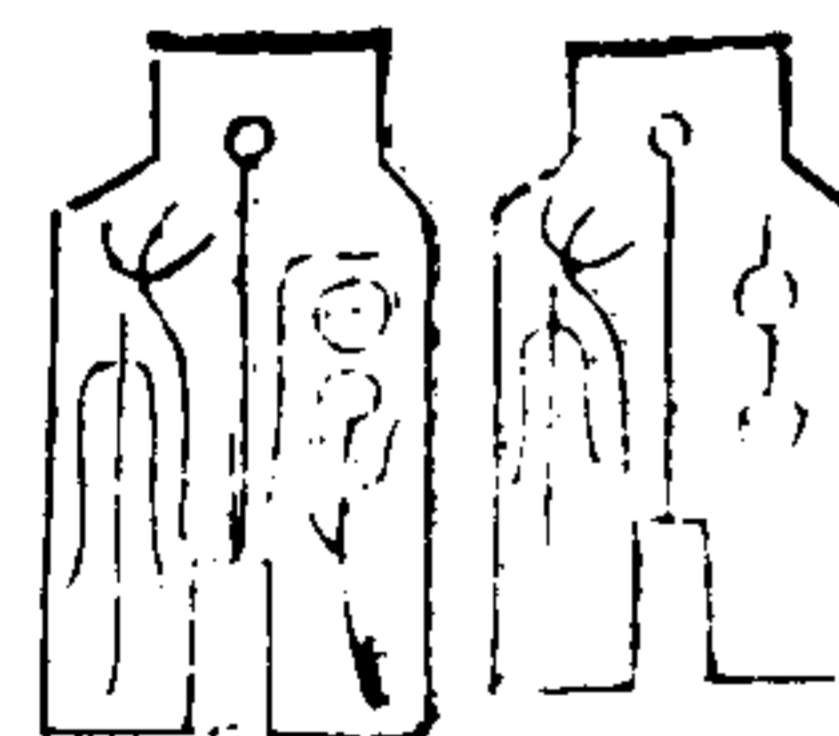
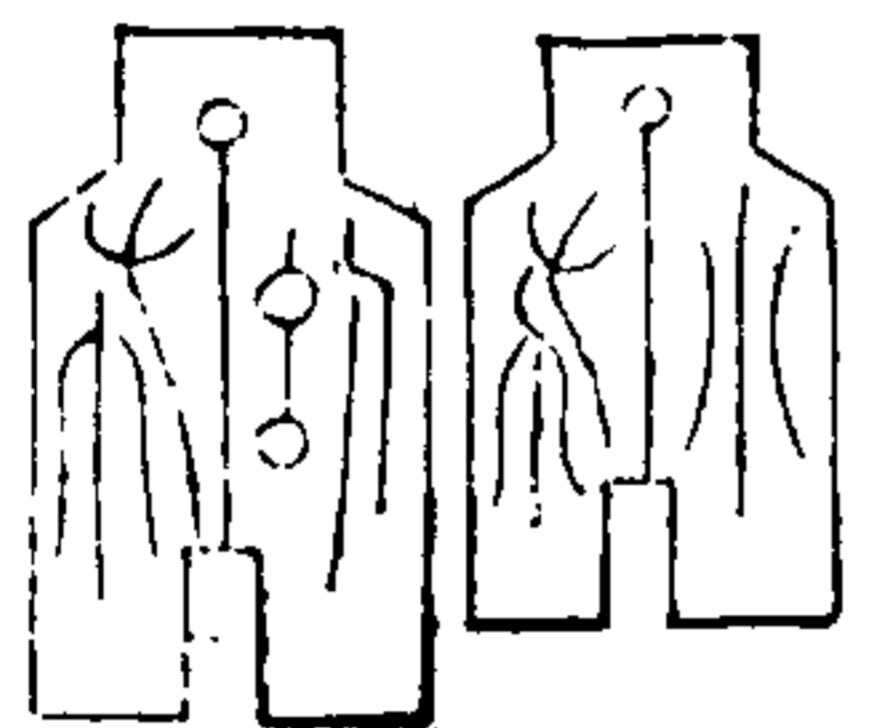

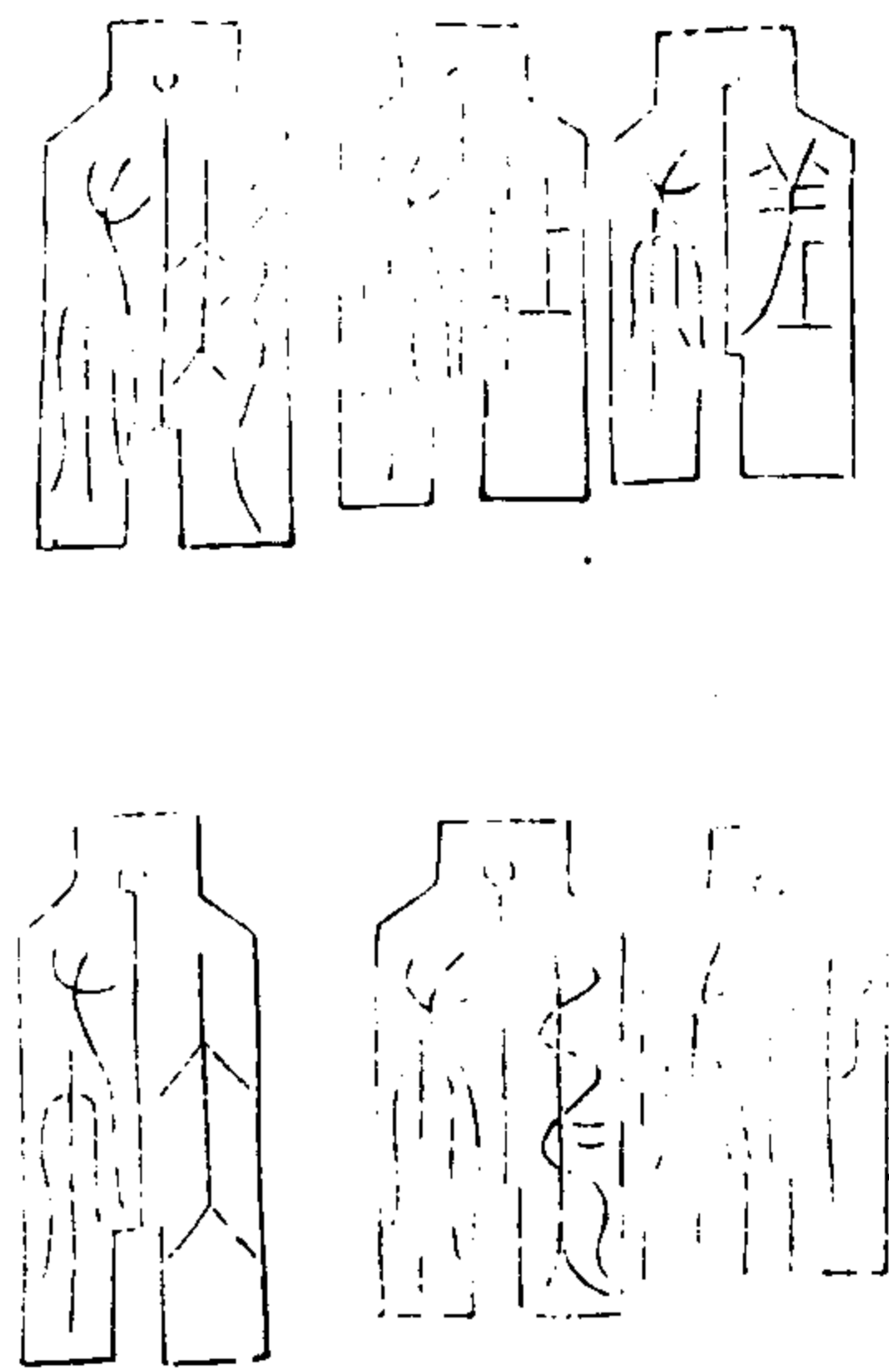

前漢書食貨志曰王莽鑄大布次布第布壯布中布差布
厚布幼布公布小布小布長寸五分重十五銖文曰小布
三才圖會卷之珍寶一卷 十九
重一百自小布以上各相長一分相重一銖文各為其布
名且各加一百上至大布長二寸四分重一兩而直千錢
矣是為布貨十品

前漢食貨志貨曰王莽天鳳元年罷大小錢改作貨布長二
寸五分廣一寸首長八分有奇廣八分其圓好徑二分半
足枝長八分間廣二分其文右曰貨左曰布重二十五銖
直貨泉二十五與貨泉見偽並行

大黃
布刀



舊譜曰重七銖長二寸三分文曰大黃布刀 張台曰此
亦王莽所鑄文曰大黃布刀莽自言黃虞之後大黃莽之
自稱也

古
布刀

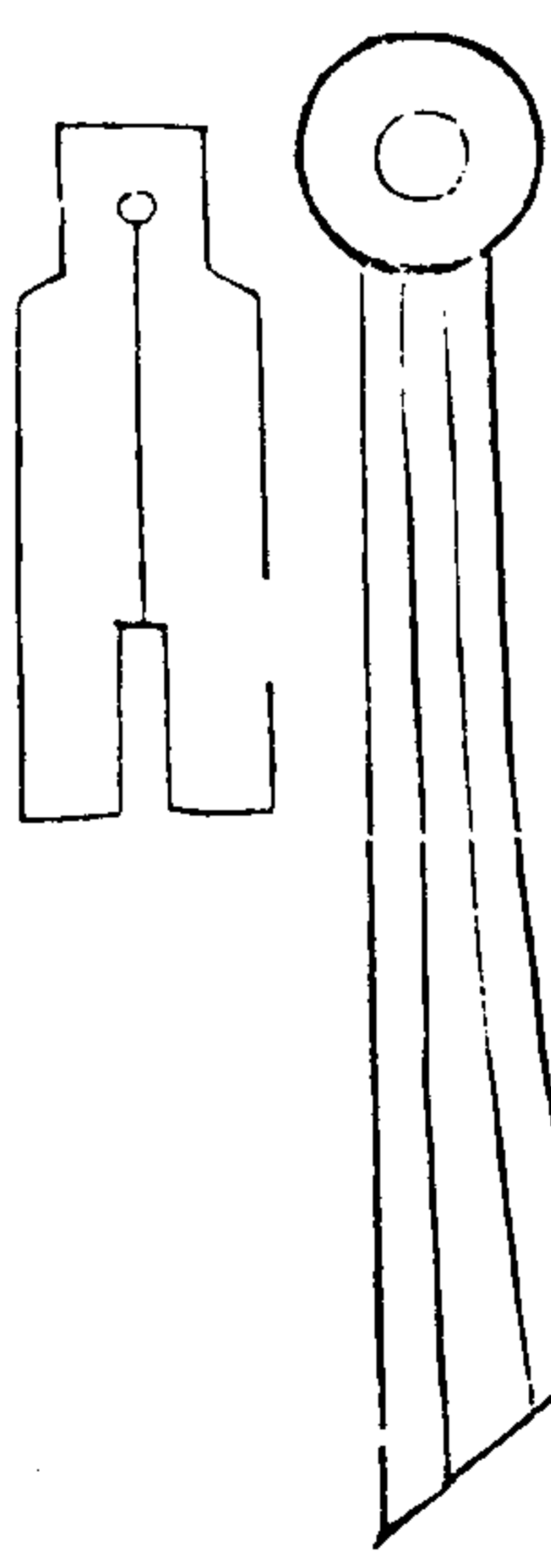

三才圖會卷之珍寶二卷 二十
管子曰先王用珠玉為上幣黃金為中幣刀布為下幣
李孝美曰按先王刀布文字初度書所不載然今世所有
古刀異布甚多豈非當時所用者乎舊譜別作品俱列于
後

蒙城

古刀

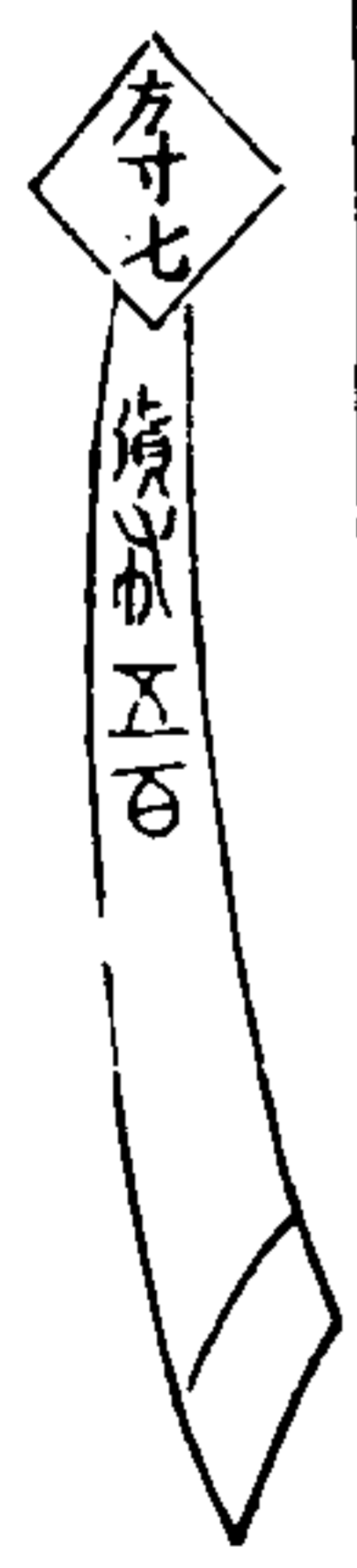

宣和五年郭僕為亳州蒙城令村人得之田中柄端有方
寸七三字彷彿隸書背有方孔不透身形如刀文曰貨布
五百疑王莽所鑄

長平

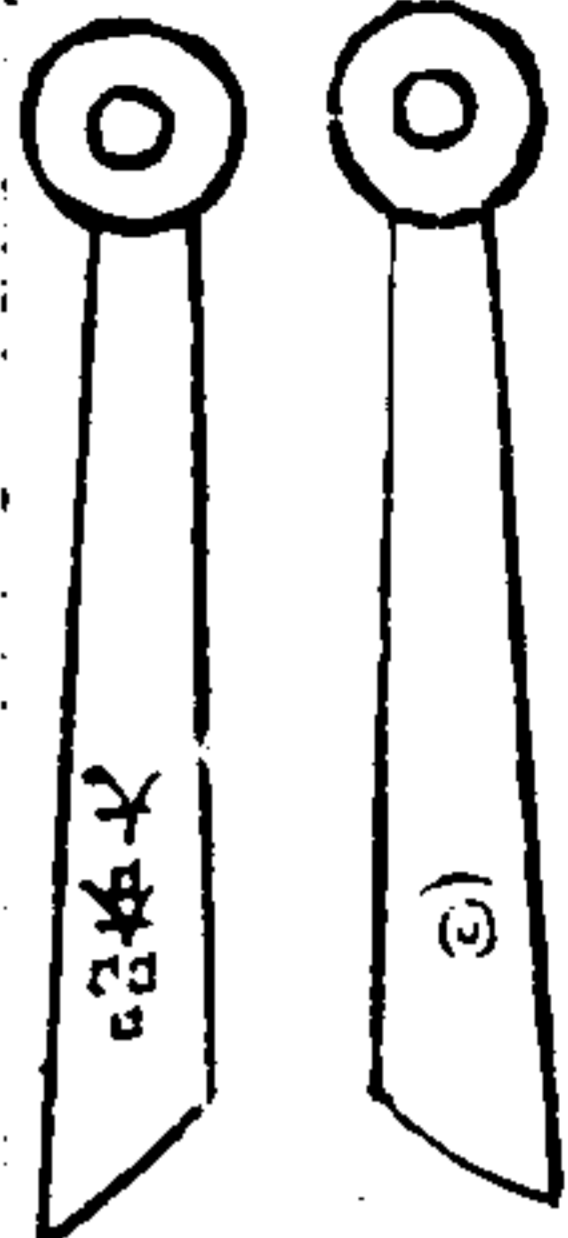

舊譜曰天寶元年西河郡別駕李幼奇於長平溪澗中所
得狀如小刀長二寸四分澗五分柄長二寸澗四分柄端
有孔總長四寸七分背面俱有字不可識

沂州



三才圖會卷之珍寶二卷

廿一

嘉祐雜志曰王公和學士罷沂州得銀刀一有齊大公杏
九字九字中關不相屬刀上又有隱起圓形疑是九府圖
法也

平長

異布

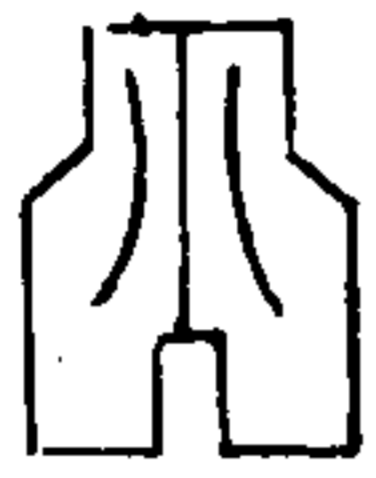
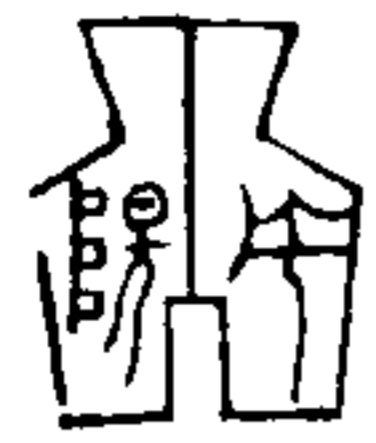

舊譜曰亦幼奇所得也長寸一分下廣九分首長五寸廣
五分向上漸濶無好足枝長四分間廣三分面文兩字類
科斗書皆有二道文不可識

異布

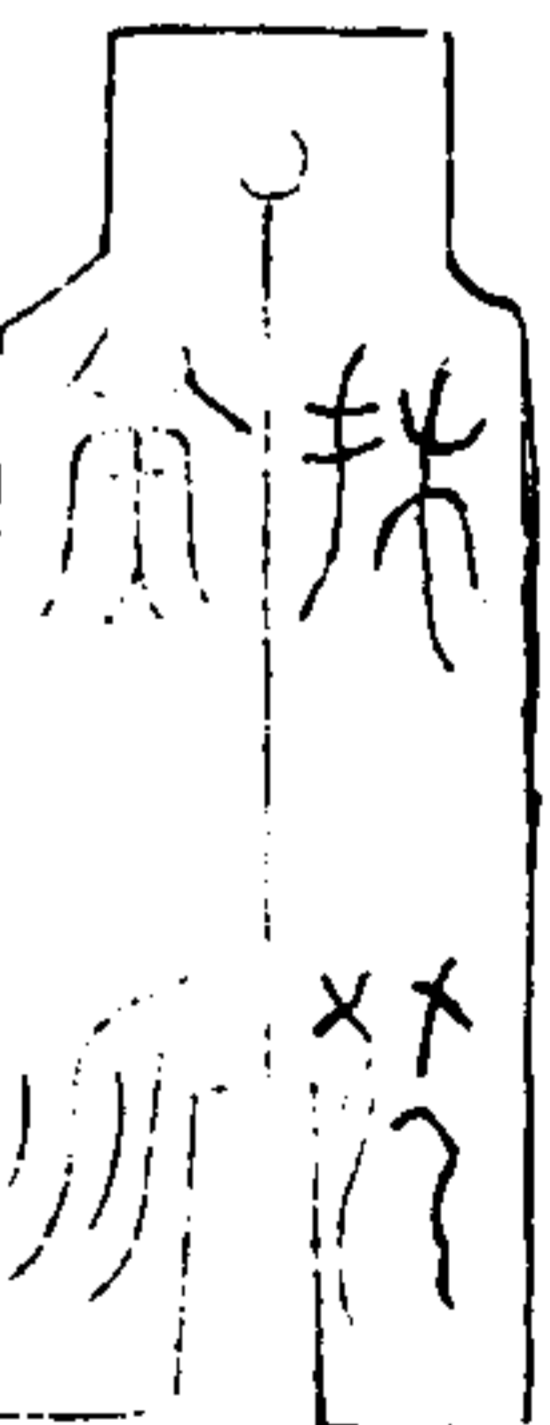

異布

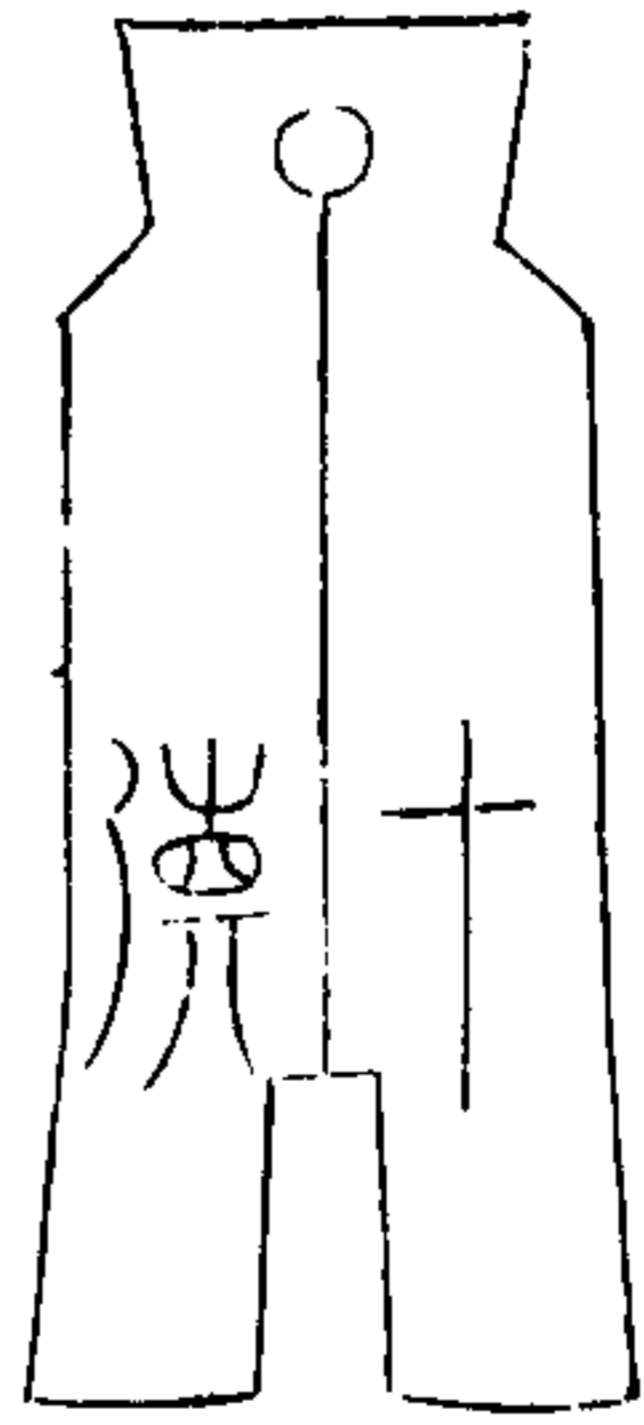

舊譜曰長四寸一分上廣寸二分下廣寸五分首長六分

廣寸好徑五分足枝長寸二分間廣四分重十二銖狀如

貨布面文四字背文兩字不可識

三才圖會卷之珍寶二卷

廿二

異布

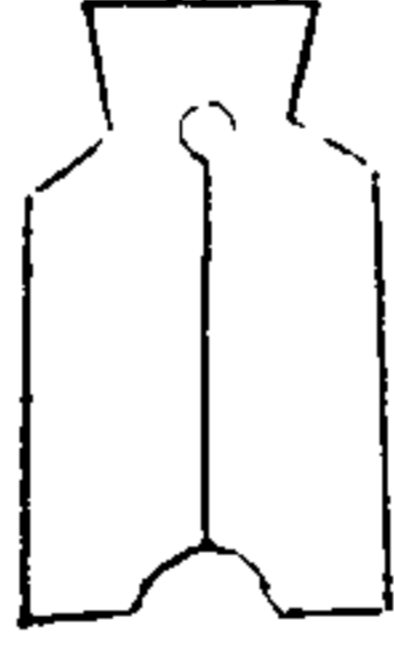

舊譜曰長二寸六分首廣寸六分肉亦訛足間首好無輪

郭其正圓面文六字背文一字不可識

異布



舊譜曰長二寸四分上廣寸五分下廣寸七分首廣六分
足間廣八分重八銖四傍有郭訛然亦無好面文七字縱
橫不可識

異布

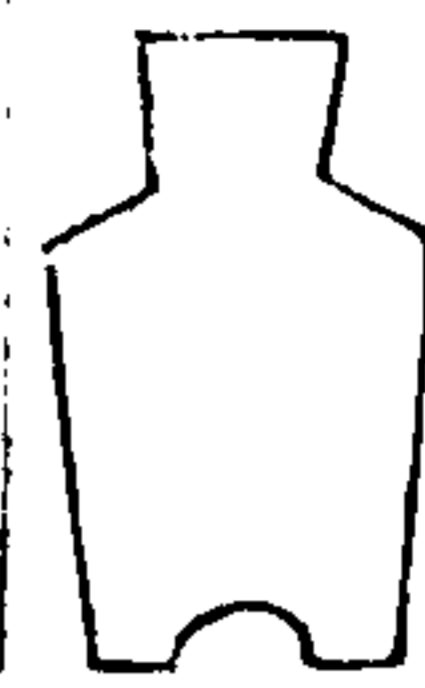

舊譜曰長二寸四分上廣寸五分下廣寸三分首廣六分足間廣五分重八銖無好及肉郭面文六字不可識

異布



三才圖會卷之珍寶二卷

廿三

三才圖會卷之珍寶二卷

異布

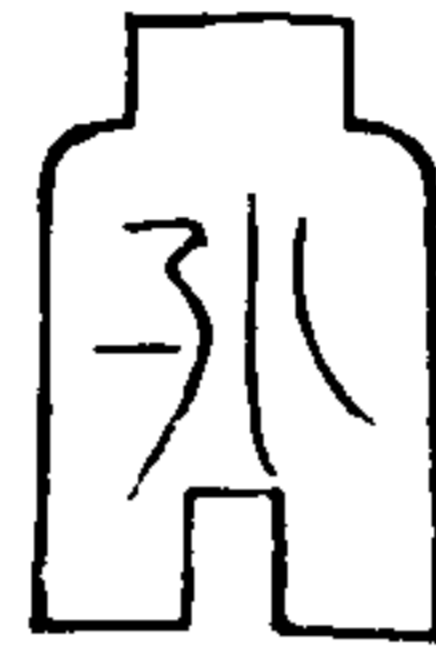
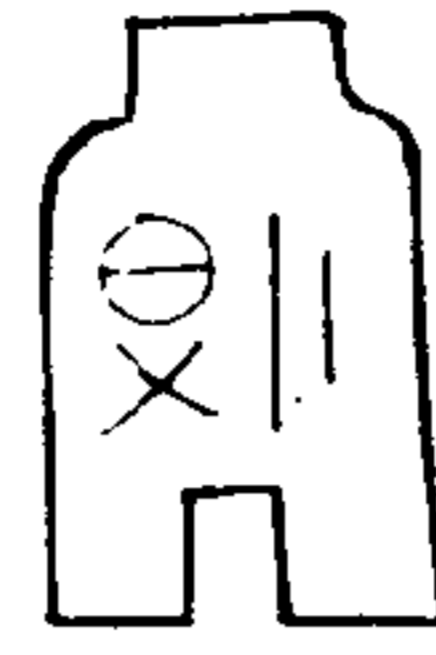

張台曰長寸六分肩廣八分首廣五分足間廣二分重六銖背文如二字面文如日下安又字又兩畫長短不齊背文如了傍加豎斜畫與上布皆于寶鼎尉王鑄處見之

異布

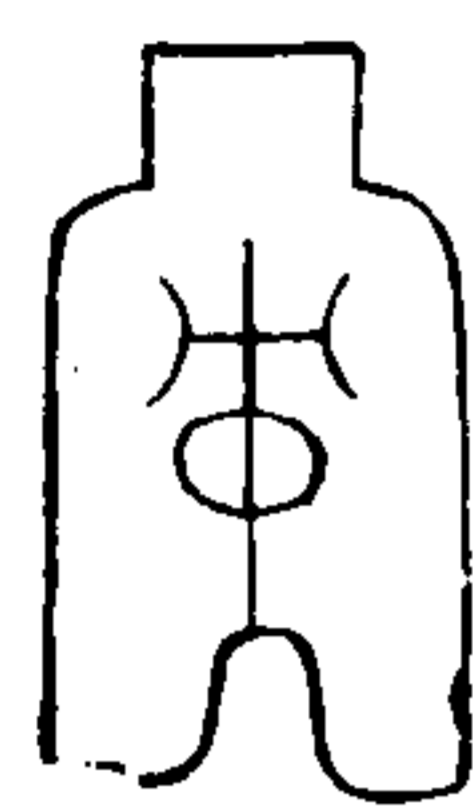

張台曰長二寸一分肩廣寸三分首廣九分足枝長六分

間廣四分半重二十八銖面文四字有如二字者金邊安瓜者山下安中者兩口相重者背文一字與面文右邊向上者同形質朴厚不曾磨鑿於檢校膳部李泳處見之

異布

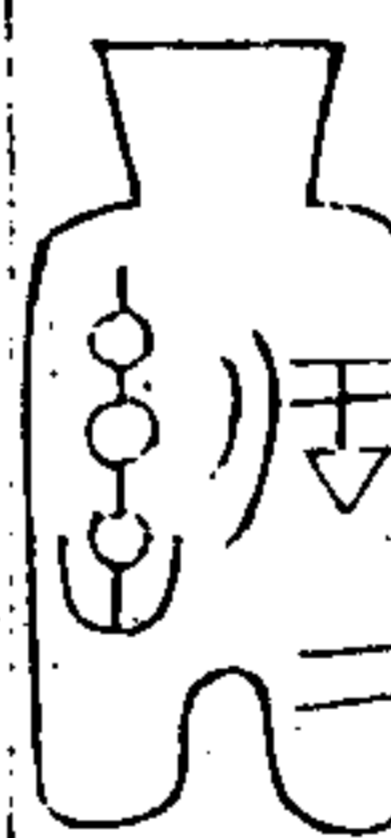

李孝美曰按此布長短廣狹輕重與上布相類面文六字亦同但倒正相異復無背文耳

三才圖會卷之珍寶二卷

廿四

三才圖會卷之珍寶二卷

異布



李孝美曰按此布長二寸上廣寸二分下廣寸三分首長七分廣七分足間廣五分正圖背面肉好皆有周郭面文六字亦不可識

異布

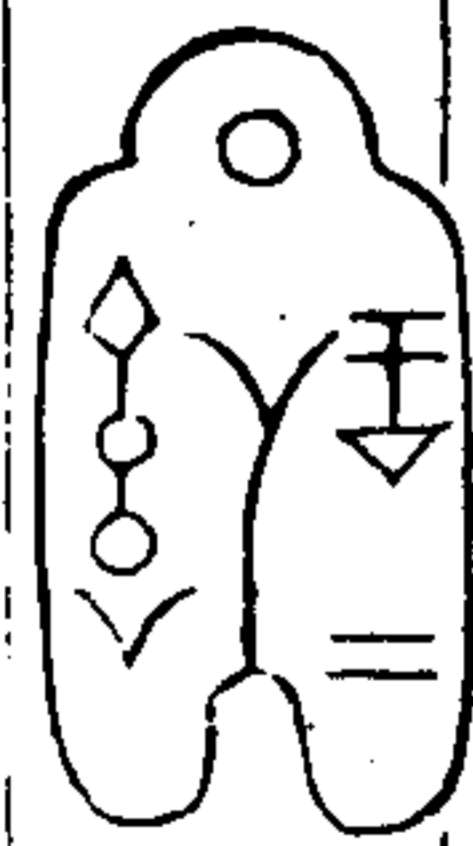

按此異布長二寸肩廣四分首廣六分半足枝長五分間

廣四分半重十三銖八參正圓背肉好比者周郭面文四字

異布



按此異布長二寸二分肩廣四分半首廣八分足枝長五分半間廣如之正圓重十六銖七參面文不可識

三才圖會卷之八 珍寶二卷

廿五

藕心錢

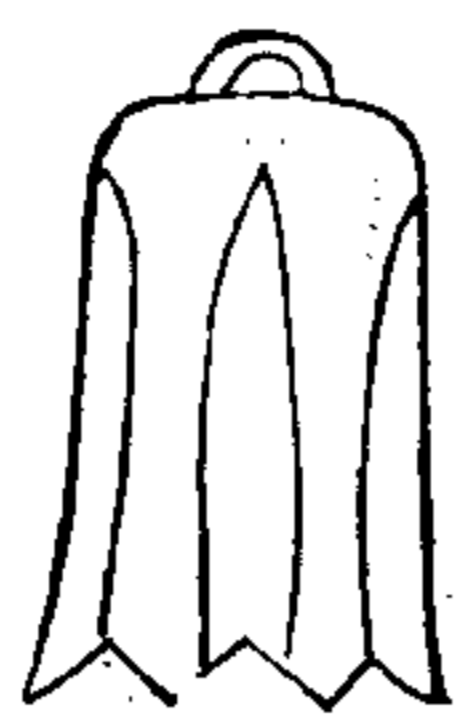

舊譜曰世有此錢其形四方狀如博棊長二寸面濶三分當四稜皆上下通關若藕挺中破其上有首形如秤槌鼻有孔號為藕心錢

蟻鼻錢



舊譜曰此錢其形上狹下廣背平面凸起七分下濶三分

上銳處可濶一分重十二銖面有文如刻鏤不類字世謂之蟻鼻錢

古布



舊譜曰咸通八年交海觀察鄭漢章奏百姓於野內掘得古銅片四千九百五十五片詔翰林驗云上有齊歸化三字按其形製及文篆外莫之覩亦古布流也

三才圖會卷之八 珍寶二卷

廿六

外國品

寶錢



後漢南蠻傳曰高祖為漢王發夷人還伐三秦秦地既定乃遣還巴中復其渠帥七姓不輸租賦餘戶乃歲入寶錢口四十

沙州玉錢

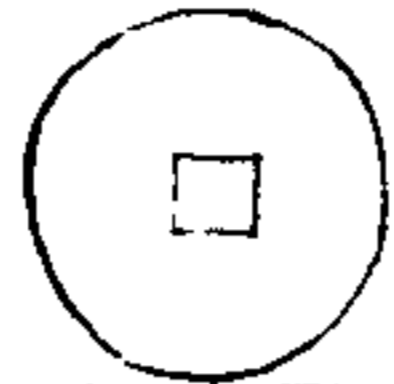

張台曰河西節度使張議譚進玉錢一枚時不宣下其文字輕重世莫得而聞也議譚本吐蕃別部以沙州歸國故附外國品末

三才圖會卷之珍寶二

廿七

窟賓國錢



前漢西域傳曰窟賓國以金銀為錢文為騎馬幕為人面張晏曰錢文向作騎馬形漫作人面目也

烏弋

山離

國錢



前漢西域傳曰烏弋山離國錢貨與窟賓同獨文為人頭幕為騎馬

安息國錢



史記大宛傳曰安息國以銀為錢錢如其王面王死輒更鑄效王面焉 前漢西域傳曰安息國以銀為錢文為王面幕為夫人面王死輒更鑄

三才圖會卷之珍寶二卷

廿八

大月氏國錢



前漢西域傳曰安息國以銀為錢文為王面幕為夫人面王死輒更錢大月氏國錢貨與安息同

泥婆羅國錢



舊唐書西域傳曰泥婆羅國以銅為錢面文為人背文為馬牛不穿孔 新唐書西域傳曰泥婆羅國鑄銅為錢面文人形背牛馬形

何國錢



三才圖會卷之珍寶二卷 廿 徐氏曰以銀為之徑寸五釐不開孔面為人面背為草木狀

康國錢

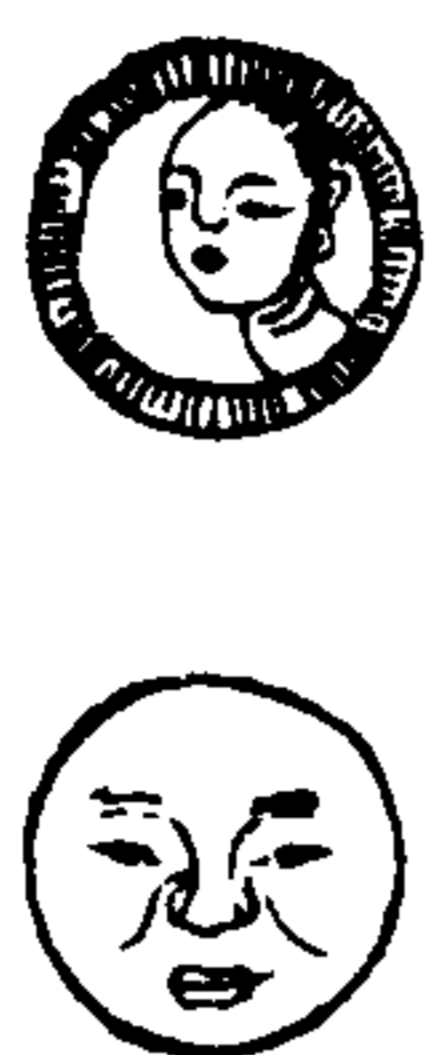

徐氏曰以銀為之徑九分不開孔背面皆作人面面文側而背文正面文繞以連珠之狀

拔汗國錢



徐氏曰以金為之徑七分五釐無文字又一種有三旋文並不開孔

條支國錢



樂史太平寰宇記曰條支國市列錢貨其錢面文為人幕為騎馬

三才圖會卷之珍寶二卷

三十

拂菻國錢

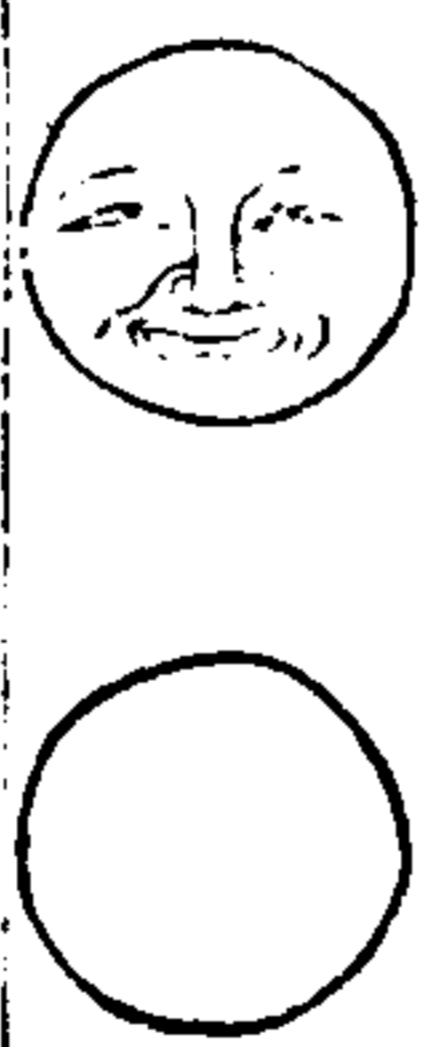









神宗國史曰拂菻國歷代朝貢不至熙寧四年其王滅伊靈改撒始來貢交易為金銀錢無孔面鑿彌勒佛背國王

大食國錢



廣州記曰生金出大食國彼方出金最多凡諸貨易並使金錢

<p>因墀國錢</p>  <p>王子年拾遺記曰因墀國在西域之北晉武帝時獻玉錢千緡其形如環環重十兩上有天壽永吉之字</p>	<p>和同錢</p> 	<p>神功錢</p> 	<p>萬年錢 隆平錢 乾文錢</p>    <p>舊譜曰日本國錢四品並徑寸重五銖其文隸書一曰和同開珍二曰神功開珍三曰萬年通寶四曰隆平永寶其國延曆中鑄國朝會要云太平興國九年日本國僧大周然等浮海而至云其國用銅錢文曰乾文寶</p>
---	--	--	---

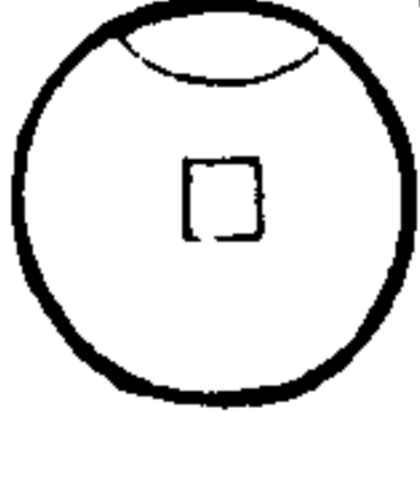
<p>屋馱國錢</p>  <p>徐氏曰徑七分厚薄肉好不異中夏 敦素曰字若梵書不可復識</p>	<p>疎勒國錢</p>  <p>徐氏曰徑七分厚薄肉好不異中夏 敦素曰字若梵書不可復識</p>	<p>龜茲國錢</p>  <p>徐氏曰龜茲疎勒國即五銖也大九分一面文</p>	<p>吐蕃國錢</p>   <p>敦素曰此錢徑寸重五銖肉好精巧不減中國以銅為之皆胡字不可識背文如開元錢有甲文詢于衆人謂之胡錢 徐氏曰按屋馱與此相類</p>
---	---	---	---

倭國錢	楚字錢	契丹國天寶錢	應曆錢	重熙錢	清寧錢
贊寧傳載曰倭國在東海中正朔一同中夏年號天慶天曆其國用錢文曰延喜通寶	按此錢徑八分重三銖六參銅色純赤文不可辨大抵類屋狀吐蕃錢	五代史四夷附錄曰契丹主阿保機僭號名年曰天贊按此錢徑九分重三銖六參文曰天贊通寶	董道曰北虜錢文曰應曆重寶趙至忠虜庭雜記曰偽穆宗德光之子改元應曆	趙至忠虜庭雜記曰聖宗卒少王宗真立改元景福一年又改重熙	陳昉虜庭須知曰契丹主洪基改元清寧故名按此錢徑九分重三銖文曰清寧通寶

三才圖會卷之珍寶二卷 卅三 卅四

大康錢	徐兢高麗圖經曰契丹咸雍十年改大康至十年改元大安	大安錢	李季興東北諸蕃樞要曰契丹主天祐年號大安	壽昌錢	北遼通書曰天祚即位壽昌七年改爲乾統按此錢徑寸重三銖二參文曰乾統元寶	乾統錢	天慶錢	李季興東北諸蕃樞要云契丹主天祐年號天慶

三才圖會卷之珍寶二 卅四

千秋錢
李孝美曰此錢徑三分文曰千秋萬歲今
易得蓋常歲虜使入貢人多故易得耳
董道曰遼國錢蓋近世所為

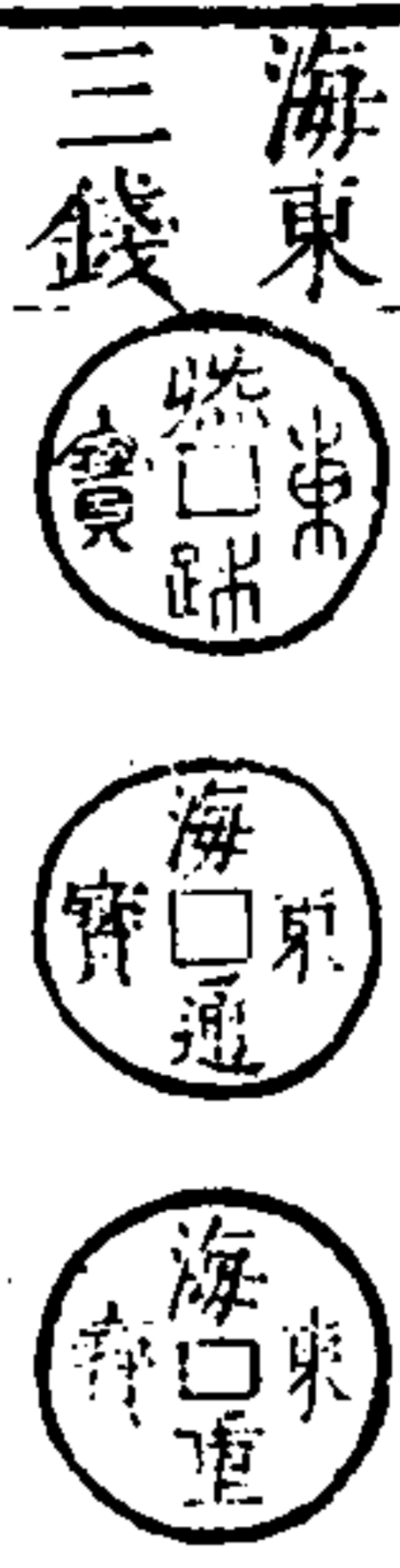

按 鷄林類事云高麗所鑄有通寶重寶之文今世所見
凡三種通寶錢有二篆字及真行體重寶篆文製作頗精
並徑九分重三銖六參

三才圖會卷之珍寶二
孫穆雞林類事曰高麗倣本朝鑄錢以錢交
易但其錢規模與中國同皆以海東通寶或
海東重寶三韓通寶為記

東國錢
按 此錢徑寸重二銖四參文曰東國通寶
輪郭渾重字畫明坦計高麗所鑄

關婆國錢
三朝國史曰關婆國剪銀葉為錢博易諸蕃
風俗云其國以銅銀錫鉄鑄雜鑄為錢其錢
六十四箇為一兩

交趾國
國朝會要云秘書丞朱正臣言前通判廣州
竊見蕃商多往交州買市齋黎字及砂鐵錢
至州頗素中國之法

大秦國錢
後漢書西域傳曰大秦國一名犁鞞國以金
銀為錢銀錢十當金錢一

三佛齊國錢
諸蕃風俗云三佛齊在廣州正南其國用金
銀銅錫合鑄為錢

佛泥國錢
諸蕃風俗云佛泥國在廣州東南其國用銅
鑄銀雜鑄為錢

東沃且國錢
魏志東夷傳曰東沃且國在高句麗蓋馬大
山之東



新羅國錢
傳燈錄曰城於洪州開元寺受新羅僧金大
悲錢二十千令取六祖大師首歸海東供養

高昌國錢	波斯國錢	女國錢	大月氏國錢	小月氏國錢	中天竺國錢
○	○	○	○	○	○
後周書異域傳曰高昌國賦稅計田輸銀錢	後周書異域傳曰波斯賦稅准地輸銀錢	隋書西域傳曰女國在葱嶺之南其女王死國中則厚歛金錢求死者族中之賢女二人一為女王次為小王	通典云大月氏國在大宛西錢貨與安息同	北史西域傳曰小月氏國以金銀為貨	舊唐書西戎傳曰中天竺國謀反者幽殺之小犯罰錢以贖罪

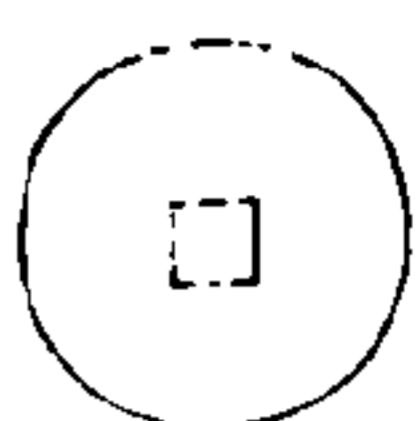

三才圖會卷之珍寶二卷 卅七 三百七

龜茲于闐國錢	投和國錢	阿耆國錢	屈支國錢	覩貨邏國錢	梵衍那國錢
○	○	○	○	○	○
唐書西域傳曰葱嶺以東俗喜滂龜茲于闐置女肆征其錢	唐書南蠻傳曰投和在真臘南銀作錢類榆英盜鑄者截手	西域記曰阿耆尼國貨用金銀錢小銅錢	西域記曰屈支國貨用金銀錢小銅錢	西域記曰覩貨邏國貨用金銀等錢模樣異諸國	西域記曰梵衍那國貨幣之用同覩貨邏國

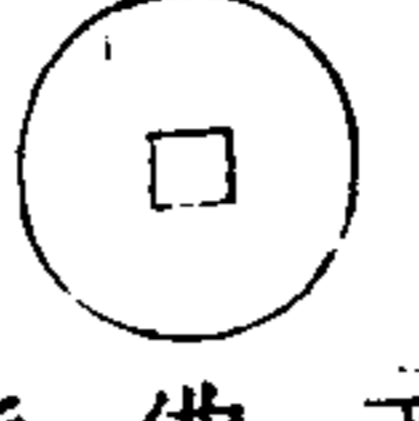
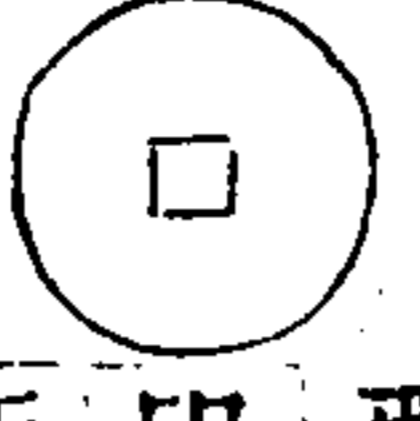
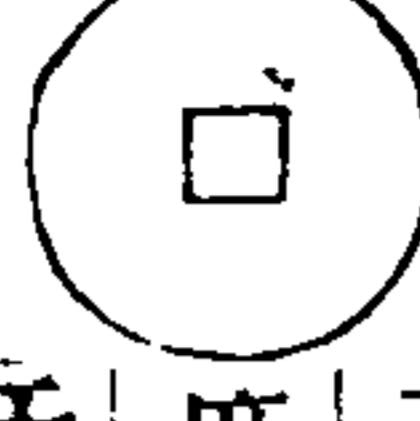
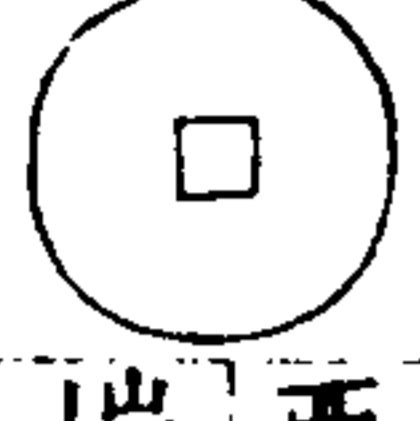
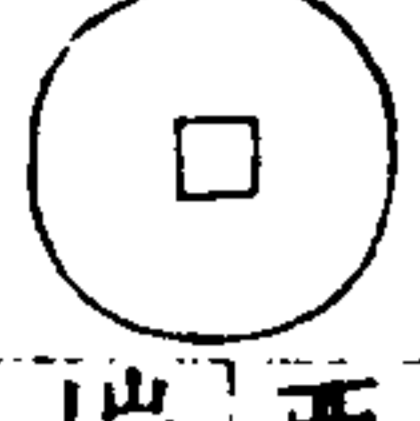
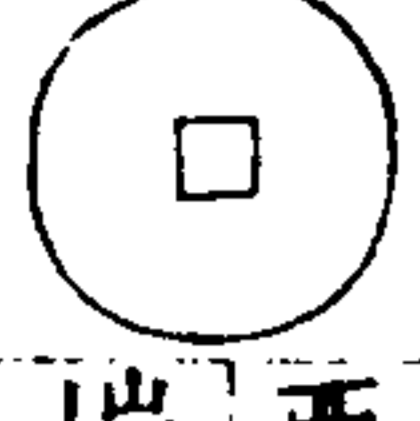

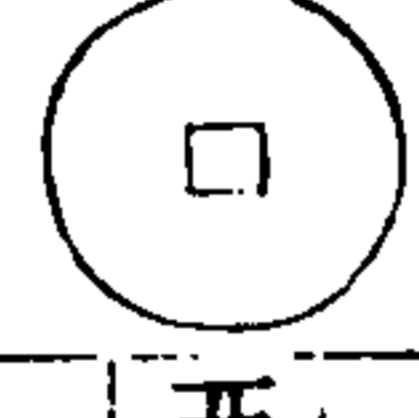

三才圖會卷之珍寶二 卅八 三百七

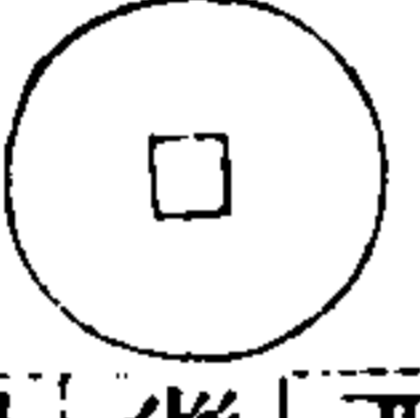
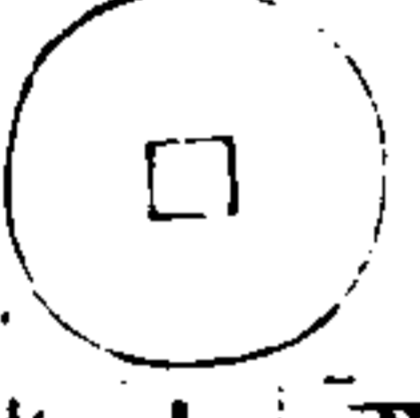
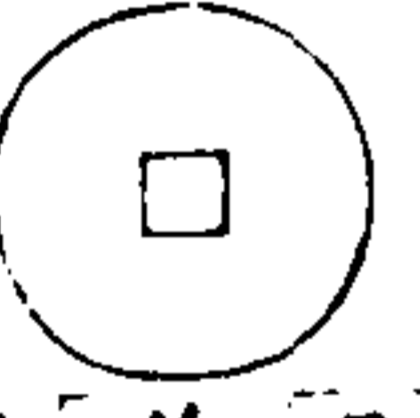
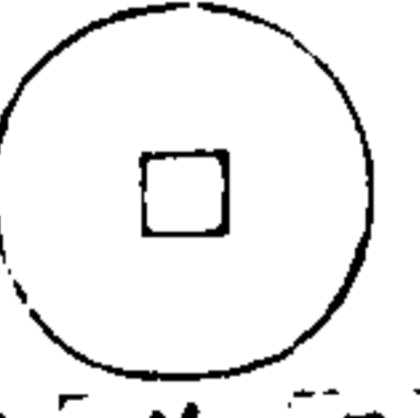

迦畢 試國 錢	那揭	羅曷 國錢	健馱 那伽 國錢	室邏 伐悉 國錢	羯若 鞠閣 國錢	鉢邏 那伽 國錢	那伽 國錢	
								
西域記曰迦畢試國貨用金錢銀錢及小銅錢規矩模樣異於諸國	西域記曰那揭羅曷國昔如來在世之時牧牛之士以金錢買花供養受記又云諸欲見如來頂骨者稅一金錢若取印者稅五金錢	西域記曰健馱邏國有貧士得一金錢願造佛像酬工尚少復有一人持一金錢求畫佛像畫工是時受二人錢共畫一像	西域記曰室邏伐悉底國王威風遠洽臣諸印度日以五億金錢周給貧婁一使人剃髮輒賜一億金錢	西域記曰羯若鞠閣國有佛牙長餘寸半士庶瞻仰監守者禁其喧雜權立重稅欲見佛牙輸大金錢	西域記曰鉢邏那伽國城中有天祠靈異多端衆生於此祠捨一錢功踰他所施千金			

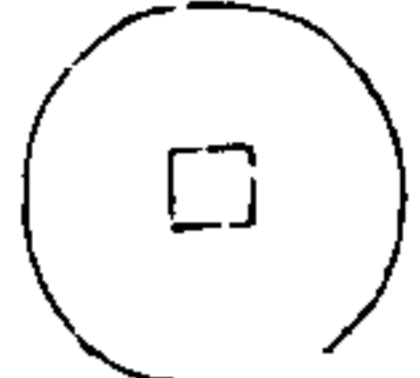
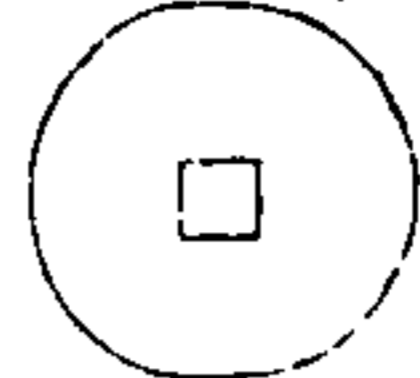
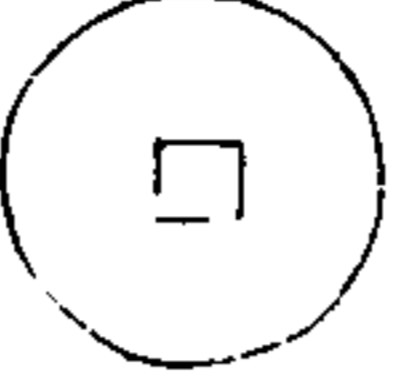
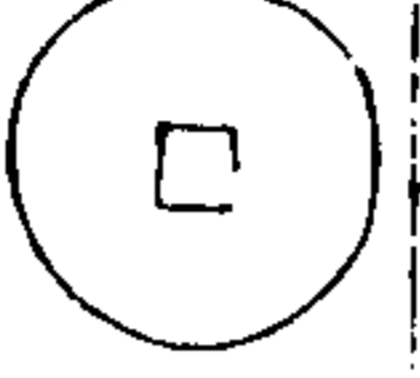
三才圖會卷之珍寶二卷 卅九

婆羅 疵斯 國錢	尼波 羅國	摩揭 陀國	伊爛 拏鉢 代多 國錢	橋薩 羅國	摩突 羅國	錢	
							
西域記曰婆羅疵斯國有隱士遇一人悲號逐路以五百金錢遺之 <small>女點反</small>	西域記曰尼波羅國出赤銅貨用赤銅錢	西域記曰摩揭陀國有伽藍其地本菴沒羅國五百商人以十億金錢買以施佛	西域記曰伊爛拏鉢代多國昔一長者晚失繼嗣時有報者輒賜金錢一百億因名其子聞二百億	西域記曰橋薩羅國王爲龍猛菩薩鑿山建立伽藍計工人所食鹽價用九拘胝金錢 <small>拘者唐言億</small>	阿育王傳曰摩突羅國有長者出錢於山中作精舍又有一長者錢財衰耗唯五百舊金錢在詣尊者趨多所而求出家		

三才圖會卷之珍寶二 卅

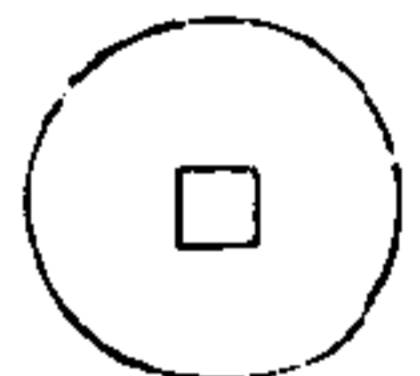
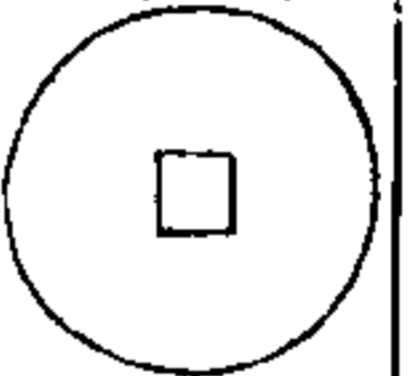
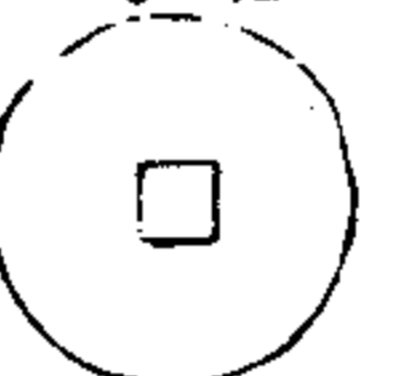
<p>乾陀越國錢</p> 	<p>阿育王持一金錢布施此塔王有宮婢得一銅錢以施眾僧後生王宮掌中有一大金錢</p>
<p>杜薄國錢</p> 	<p>樂史太平寰宇記曰杜薄國出金以金為錢</p>
<p>康居國錢</p> 	<p>西蕃記曰康居國以六月一日為歲首至此日王及人庶在國城東林下七日馬射至欲罷日置一金錢于帖上射中者得一日為王</p>
<p>三才圖會卷之珍寶二 聖</p>	
<p>末祿國錢</p> 	<p>杜還經行記曰末祿國錢惡梅國西南市屬</p>
<p>軒渠國錢</p> 	<p>正平其佑銀錢 樂史太平寰宇記曰軒渠國幣貨畧同三童國</p>
<p>三童國錢</p> 	
<p>樂史太平寰宇記曰三童國作金幣率效國王之面亦效王后之面若丈夫交易則用國王之面婦人用王后之面王死則更鑄</p>	

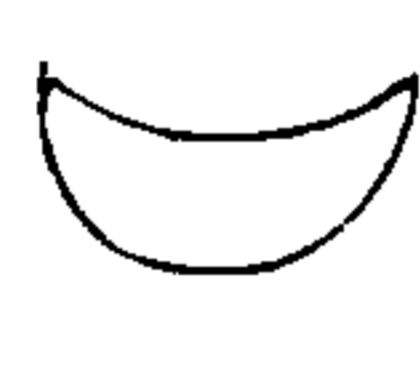
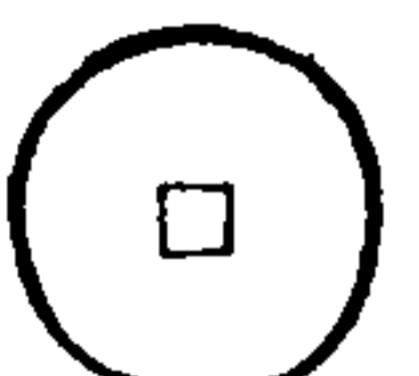
<p>阿鈞康國錢</p> 	<p>後魏書西域傳曰阿鈞康國市用錢為貨</p>
<p>舍衛國錢</p> 	<p>四分律曰佛在舍衛國時舍衛城中諸長者集會先有制其有不至者罰錢五百</p>
<p>層檀國錢</p> 	<p>神宗國史曰層檀國交易用錢三分其劑金銅相半而銀加一分禁私鑄</p>
<p>三才圖會卷之珍寶二 聖</p>	
<p>碎葉鐵國錢</p> 	<p>徐氏曰賓鐵作之形如兩錄相連枚各圍寸九分聖曆中御史封思業使西域得諸國錢此與阿鈞康國以下諸品並是也</p>
<p>驃國錢</p> 	<p>唐書南蠻傳曰驃古朱波也以金銀為錢形如半月號登伽佗亦曰足彈陀</p>
<p>巴氏錢</p> 	<p>後漢南蠻傳曰秦惠王并巴中以巴氏為蠻夷君長出賦二千一十六錢三歲一出義賦千八百錢</p>

錢 倓

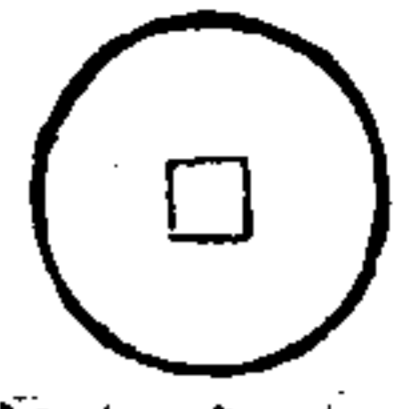

後漢南蠻傳曰秦昭襄王時有巴郡閬中夷人能作白弩射殺白虎昭王嘉之乃刻石盟夷人傷人者論殺人得以倓錢贖死

三才圖會卷之珍寶二

四三

奇品

臺主 衣庫 錢

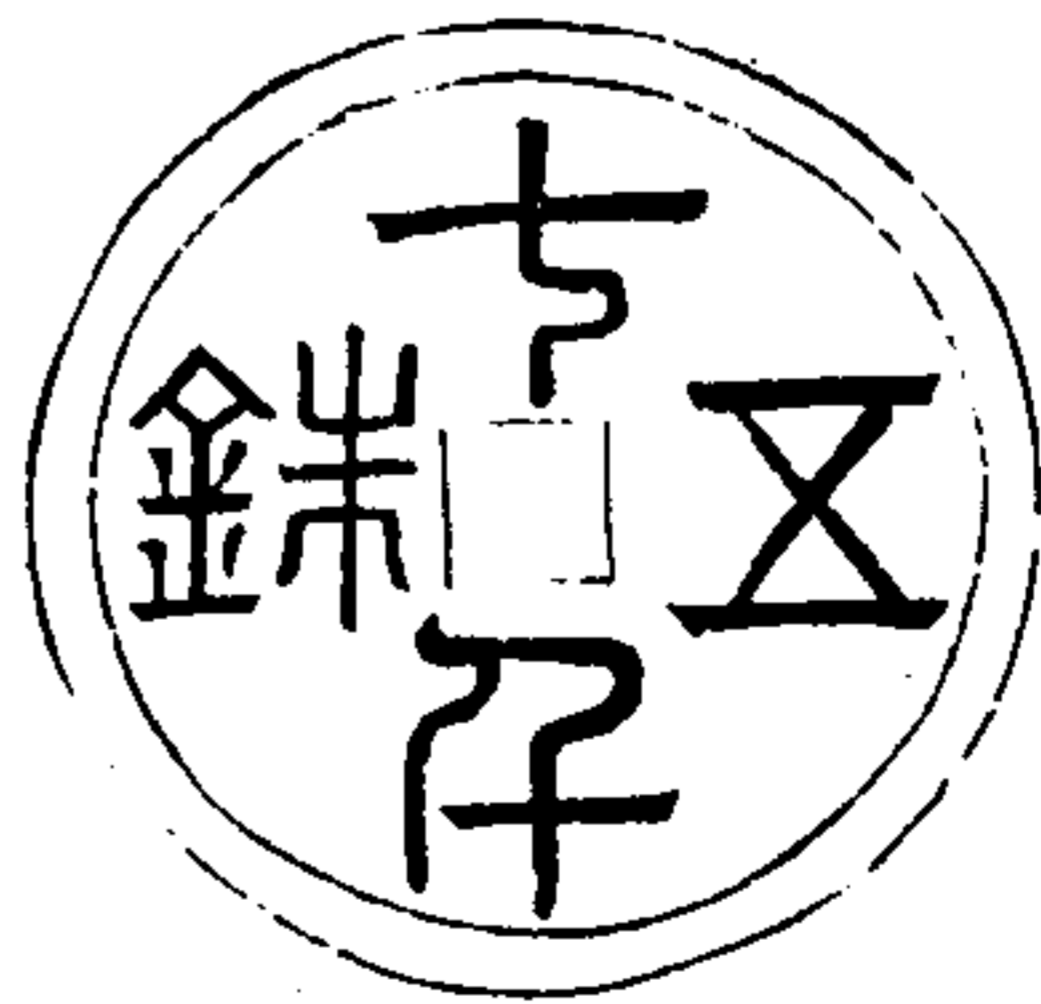

顧烜曰中王之錢臺主衣庫今有此錢徑四寸重八兩面文曰中王之錢背文曰五銖七千

三才圖會卷之珍寶二卷

四四

羅紋錢

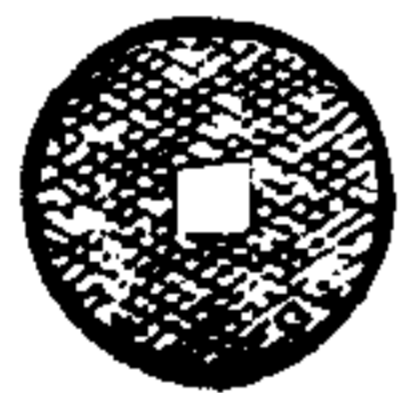

翅紋錢







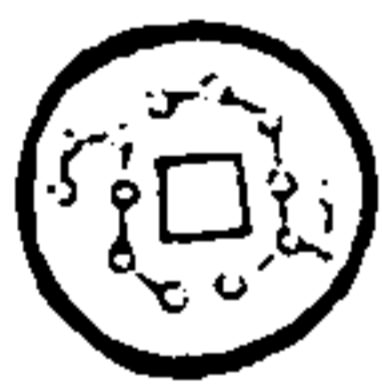



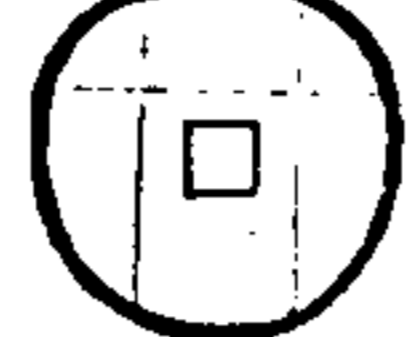

顧烜曰一錢臺主衣庫今有

北斗錢



舊譜面文曰大泉五十背為北斗之狀

錢 轅 軒		<p>顧烜曰今有此錢徑一寸重五銖面文為北斗軒轅之象背文為矛盾龍鳳之形謂之北斗星錢</p>	錢 文 柄		錢 月 日		<p>三才圖會卷之珍寶二卷</p>	錢 文 井		錢 五 雙		錢 十 雙		<p>顧烜曰五錢並奇異今世見有 按 顧氏所見異錢本七種舊譜移太和五銖入正用品大泉五銖入不知年代品</p>
-------	---	--	-------	---	-------	---	-------------------	-------	--	-------	---	-------	---	--

錢 月 星		<p>按 此錢顧烜所載四傍皆篆書五字董道謂之四五錢李孝美乃以五銖字上下之與舊說抵牾</p>	錢 星 八		<p>顧烜曰三錢劉氏錢志所載並未見奇異稀有原始未聞</p>	<p>三才圖會卷之珍寶二卷</p>	錢 文 鯨		<p>張台曰肉好背向皆有周郭一面有雙魚宛轉之文</p>	錢 犬 兔		<p>舊譜曰此錢形甚瑰麗面作兔犬之文上兔下犬而無文字</p>	錢 月 明		<p>徐氏曰此錢文日月</p>
-------	---	---	-------	---	-------------------------------	-------------------	-------	---	-----------------------------	-------	---	--------------------------------	-------	---	-----------------

四神錢



舊譜曰肉好背面皆有周郭並作青龍白虎朱雀玄武之狀亦有一面者大者徑寸八分重三兩

萬國錢

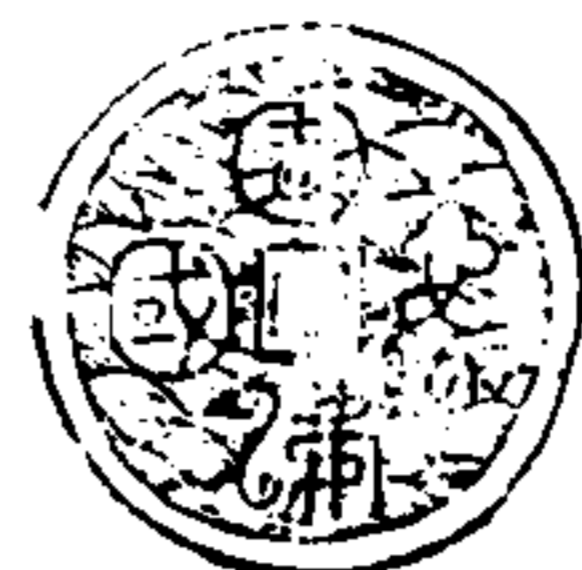

此錢徑寸六分重十三銖面文平地作水文一字類梵書不可識或云日字背文為星官月兔雲鶴龜形

三才圖會卷之二 珍寶二卷

四十七

龍文三雀錢



敦素曰徑九分重三銖兩傍有文如日月皆不可識制作肉好者如半兩

舊譜曰徑寸三分重十銖背而緣上皆作三雀銜花相向文曰五行大布背文有野草開花之狀

龜背錢



顧烜曰四文龜背錢今有此錢徑一寸重六銖文曰太平百錢背文隱起為龜形舊譜曰龜背文錢

水波紋錢



三才圖會卷之二 珍寶二卷

四十八

顧烜曰太平四文錢背有水波紋者三種並徑一寸重六銖文曰太平百錢大體類前太平四文但製作微為環壯而背有波紋耳今世往往有之莫知其始

雙星錢



李孝美曰此錢徑寸一分重五銖面文肉郭

玄武武錢



李孝美曰此錢徑寸二分重八銖文永通萬國背文為玄
武星劍之象

千秋錢



李孝美曰徑寸九分重二十四銖面文曰千秋萬歲背文
為龍鳳之象

三才圖會卷之珍寶二

甲九

龍鳳

重輪

錢



按此錢徑寸三分重七銖一參背文重輪肉形渾厚面文
篆書永通泉貨背為龍鳳盤繞之象

鳳



按此錢徑寸二分重六銖輪郭重厚面
文為雙鳳翔舞之狀

雙魚錢



按此錢徑九分重四銖五參面文為龍鳳盤繞之形背文
雙魚相向

四事錢



按此錢徑九分重三銖六參面文二人相
向一立一坐上有飛禽下一走犬背文夷漫

三才圖會卷之珍寶二

五十

單面

龍鳳



余按此錢徑九分重三銖九參面文為龍鳳
之象背文夷平

龍鳳



李孝美曰此錢徑寸重七銖面文有肉郭為龍鳳之形背
夷漫而為雙鶴鷓鴣盤繞之狀其文皆隱起

藕心錢

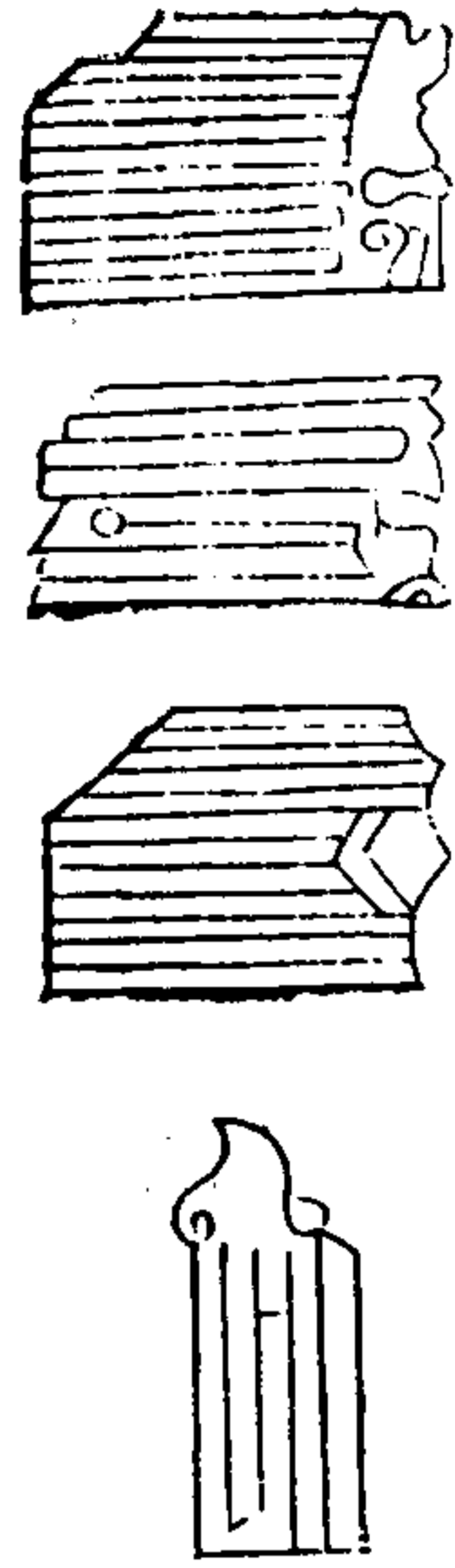

四種其一長一寸二分濶九分重一兩二錢無銘其二長一寸一分濶七分重一兩三錢無銘其三長一寸三分濶七分重一兩二錢無銘其四長一寸三分濶二分重一錢有半無銘

三才圖會卷之珍寶二

五

輕影錢



洞冥記曰漢武帝昇望月臺時暝望南端有二青鴨宿臺端日色已暗青鴨化為三小童着青綺文襦各握鯨文大錢五枚置帝几前身上影動各輕影錢

洽聞記曰晉義熙十二載清陽縣群童子浴於清水忽見側有錢出如流沙因競取之手滿放隨流去又以衣盛裹各有所得

會稽船錢

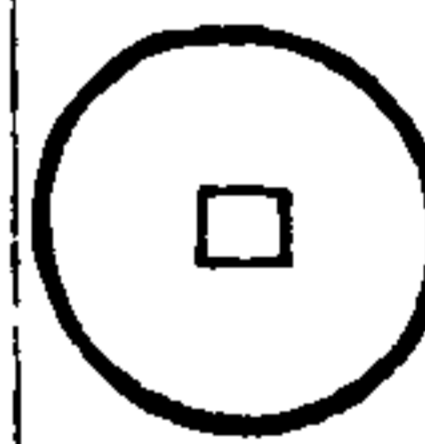

宋書五行志曰晉海西太和中會稽山陰縣起倉鑿地得兩大船錢錢皆輪文大形鑿者馳以告官官夜遣防守甚嚴至明失錢所在唯有船存

青溪宅錢



南史齊本紀曰世祖於其住堂內得異錢文為北斗星雙刀雙旗及有人形帶劍

三才圖會卷之珍寶二

五

太平百歲錢



南齊祥瑞志曰世祖治益城又得一大錢文曰太平百歲

齊興郡錢

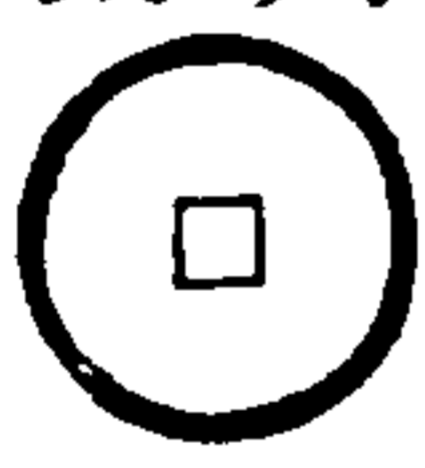

南齊祥瑞志曰永明七年齊興太守劉元寶治郡城於塹中獲錢百萬形極大以獻世祖班賜朝臣以下各有差

齊安郡錢

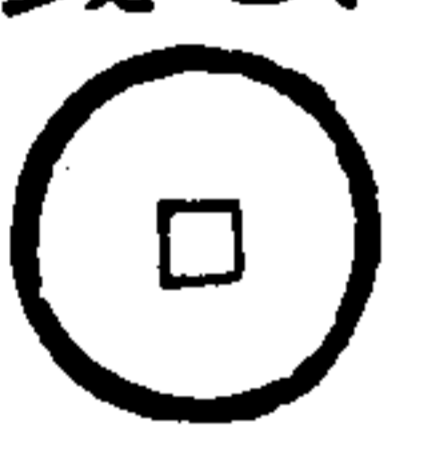

南齊祥瑞志曰永明十年齊安郡民王攝掘地得四文九錢一為二十七百十枚品製如一

令公



丘悅三國典畧曰西魏大統九年正月東魏有雀銜永安錢置渤海王高歡家歡世子澄乃令百爐別鑄此錢鄴中號令公百爐錢

廣宗 郡錢



三國典畧曰北齊文宣帝天保元年正月即位十月廣宗郡獻瑞錢文曰歸于聖帝

偽趙錢

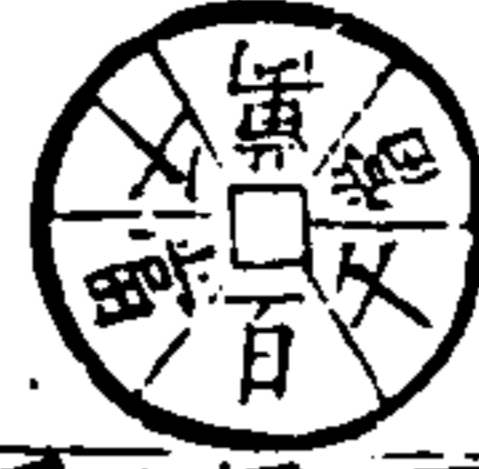

晉書載記石勒傳曰泰始中建德校尉王和掘得一鼎容四斗中有大錢三十文曰百當千千當萬因此令公私行錢

三才圖會卷之珍寶二

手三

軒轅錢



令狐澄大中遺事曰軒轅先生居羅浮山唐宣宗召入禁中以桐竹葉滿手按成錢

孫先錢



湘山野錄曰成都高僧誦法華經有功忽一山僕至寺言先生來晨請師誦經聽罷齋以林飯一孟杞菊數甌食訖施襯一鍔因問僕先生何人曰孫思邈僧大駭視襯資乃金錢一百皆良金也中五六金一半尚鍔

桐城



徐鉉稽神錄曰壬子歲桐城雙巷有回風卷錢經市而過市人隨攫其錢以衣襟貯之歸視與錢無異而十七七入

白雀

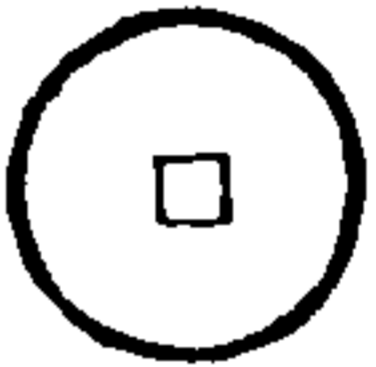

稽神錄曰徐仲寶所居道南有大枯樹於其下沙中獲錢百餘積年凡得數十萬後於厨側鼠穴中掘之深數尺有一白雀飛出其下獲錢至百萬又曰壽春人曹真出行野外忽見坡下有數十錢自遠而來飛聲如鈴真逐之入一小穴以手掬之得數十文

壽春

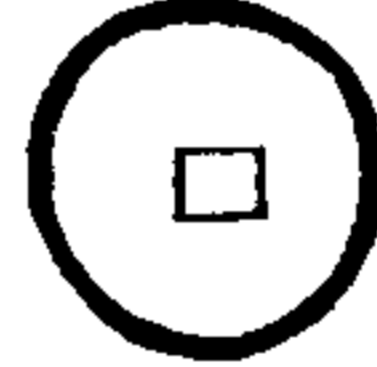

三才圖會卷之珍寶二

手四

應元錢



沈括筆談曰廬山太平觀元豐二年道士發地得一餅封鑄甚固破之有一銅錢文有應元保運四字元豐四年忽有詔進號九天採訪使者為應元保運真君與錢文符同本觀乃以其錢表獻之

北海鐵錢

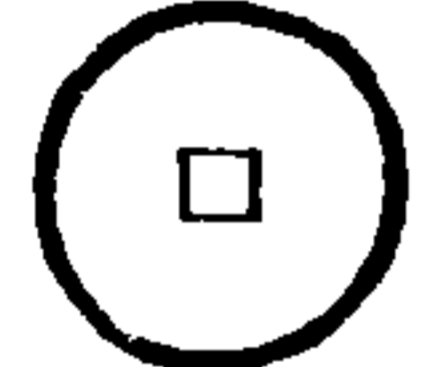

金華子曰北海縣中門中有地隱起若小堆阜一縣宰令平之得小鐵錢不明叙時代其錢大小如五銖

嚴君平錢

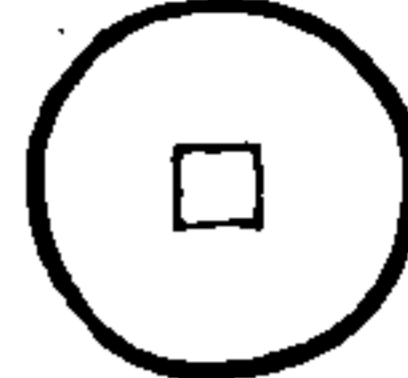

趙忭成都記云嚴真觀漢嚴君平宅也內有井名曰通仙有人淘井得銅錢三寸徑可二寸或曰此君平擲卦錢也

科斗錢

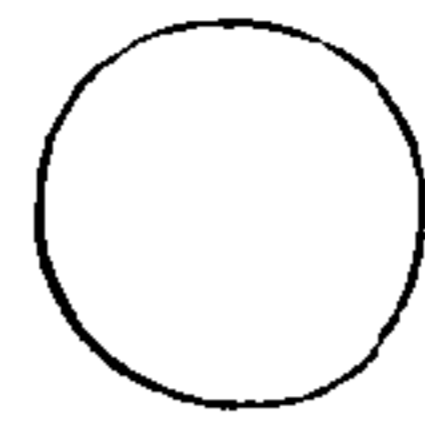

又唐李師泰理第於錦浦出於其堂北鑿地五六尺得金錢數十枚各重十七八銖徑二十七八分圖面無孔去緣二分有隱起規規內面各科斗書十二字其緣甚薄有及焉

鷲口洞錢

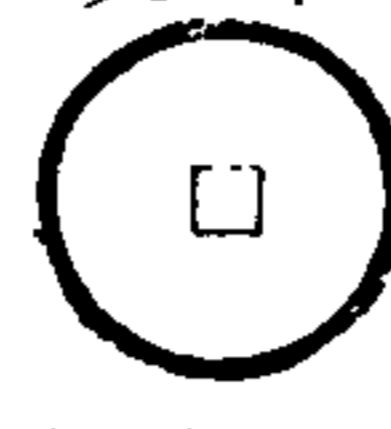

樂史總仙記曰皇朝淳化元年昇州奏二月十五日夜忽有雷聲茅山鷲口洞宮石開二尺裏面得銅鐵錢三十一文

三才圖會卷之二 珍寶二卷

五五

永安

五男



舊譜曰徑二寸三分重十八銖厚一分上下輪郭之間皆作粟文向上四出文文曰永安五男背作四神之狀又有

日月相對者

七夕錢



舊譜曰徑寸四分重十三銖肉好背向皆有周郭文為牽牛織女相對形穿上為花穿下為草製甚古質

福慶錢

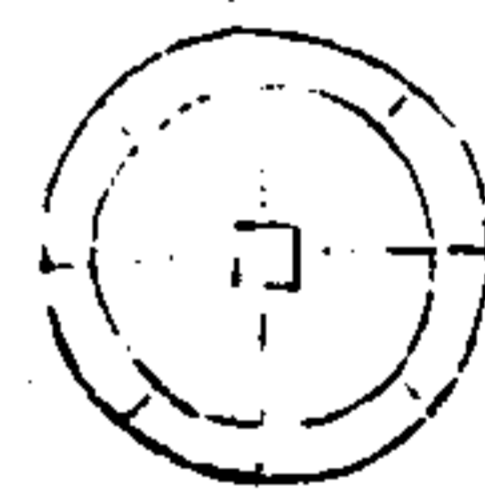

舊譜曰徑寸二分半重十銖肉好背向皆有周郭亦有徑寸四分重十八銖者文曰伍男二女三公九卿好郭邊作連珠文於外分爲八分若箕形其二二五九皆作大字

撒帳錢



舊譜曰徑寸重六銖肉好背向皆有周郭其形五出穿亦隨之文曰長命守富貴背向皆爲五出文若角錢狀景龍中中宗出降曆宗女荆山公主特鑄此錢用以撒帳初近臣及修文館學士拾錢其銀錢則散貯絹中金錢每十文即繫一綵條學士皆作却扇

三才圖會卷之二 珍寶二

五六

男錢



舊譜曰徑寸重四銖懸針書文曰布泉世人謂之男錢言佩之則生男也

辟兵錢



舊譜曰徑八分重三銖背有周郭又有兩重方穿之中更有小穿邪正安之疑若八角然其文一面曰去殃除丙一面曰辟兵莫當直篆字其間有八柱郭外仍有小柄

千金錢



三才圖會卷之珍寶二 五十七
舊譜曰形製輕重類辟兵錢其文一面曰長毋相忘一面曰日入千金錢間亦有八柱

豐樂錢



舊譜曰徑八分重二銖五黍面文有四字皆科斗書其可識者豐樂肉好背向皆有周郭

君宜



舊譜曰此錢徑寸重如其文文有六字曰君宜侯王五銖並篆書背有肉郭而無好郭形製與漢五銖同而不甚精妙

錢

長年錢



舊譜曰徑七分欵文曰長年太寶

富錢



晉書石勒載記曰勒鑄豐貨錢

五男二女錢



李孝美曰此錢徑七分厚一分半重十銖背面有字皆曰五男二女

天下太平錢



品錢



李孝美曰此二錢大小不等面文皆曰天下太平背文並隱起大者徑寸重六銖為持擬人傍有躍龍之狀而平地作水文小者徑八分重五銖為五男二女戲弄之象而平地作毬路文疑亦厭勝之流也

三才圖會

雲間允明父王思義續集

文史一卷 易圖 附擬玄圖 皇極經世圖

河圖

洛書

伏羲八卦次序圖

伏羲八卦方位圖

伏羲六十四卦方位圖

伏羲六十四卦次序圖

文王八卦次序圖

文王八卦方位圖

六十四卦萬物數圖

先後中天總圖

易有太極圖

太極貫一圖

三才圖會

文史一卷

六卦生六十四卦圖

八卦納甲圖

象形一致圖

八卦取象圖

八卦象數圖

六位圖

六十四卦反對變圖

通乎晝夜圖

陰陽君民圖

乾坤大父母圖

後垢小父母圖

乾坤既濟未濟合律圖

六爻定位圖

陰陽奇耦圖

先甲後甲圖

五位相合圖

咸艮取諸身圖

井鼎取諸物圖

八卦因重圖

八卦相推圖

天地之數圖

乾坤之策圖

仰觀天文圖

俯察地理圖

六子圖

日月為易圖

四易之易圖

運會曆數圖

三變大成圖

八卦司化圖

卦變圖

序卦圖

雜卦圖

十三卦取象圖

八卦體用圖

釋爻圖

三才圖會

文史一卷

釋象圖

太玄準易圖

溫公擬玄圖

關子明擬玄洞極經圖

邵氏皇極經世圖

易經圖

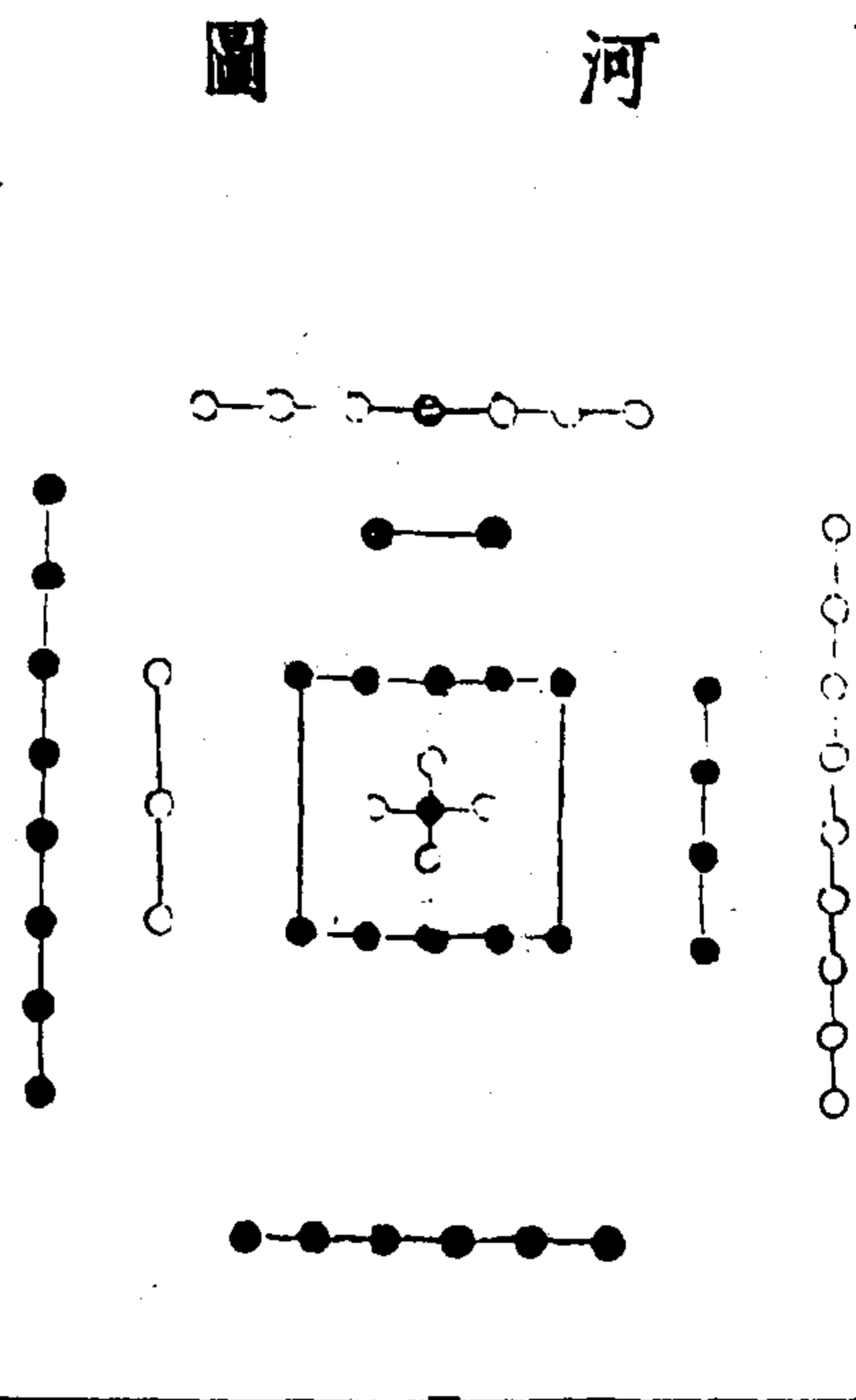

洛書

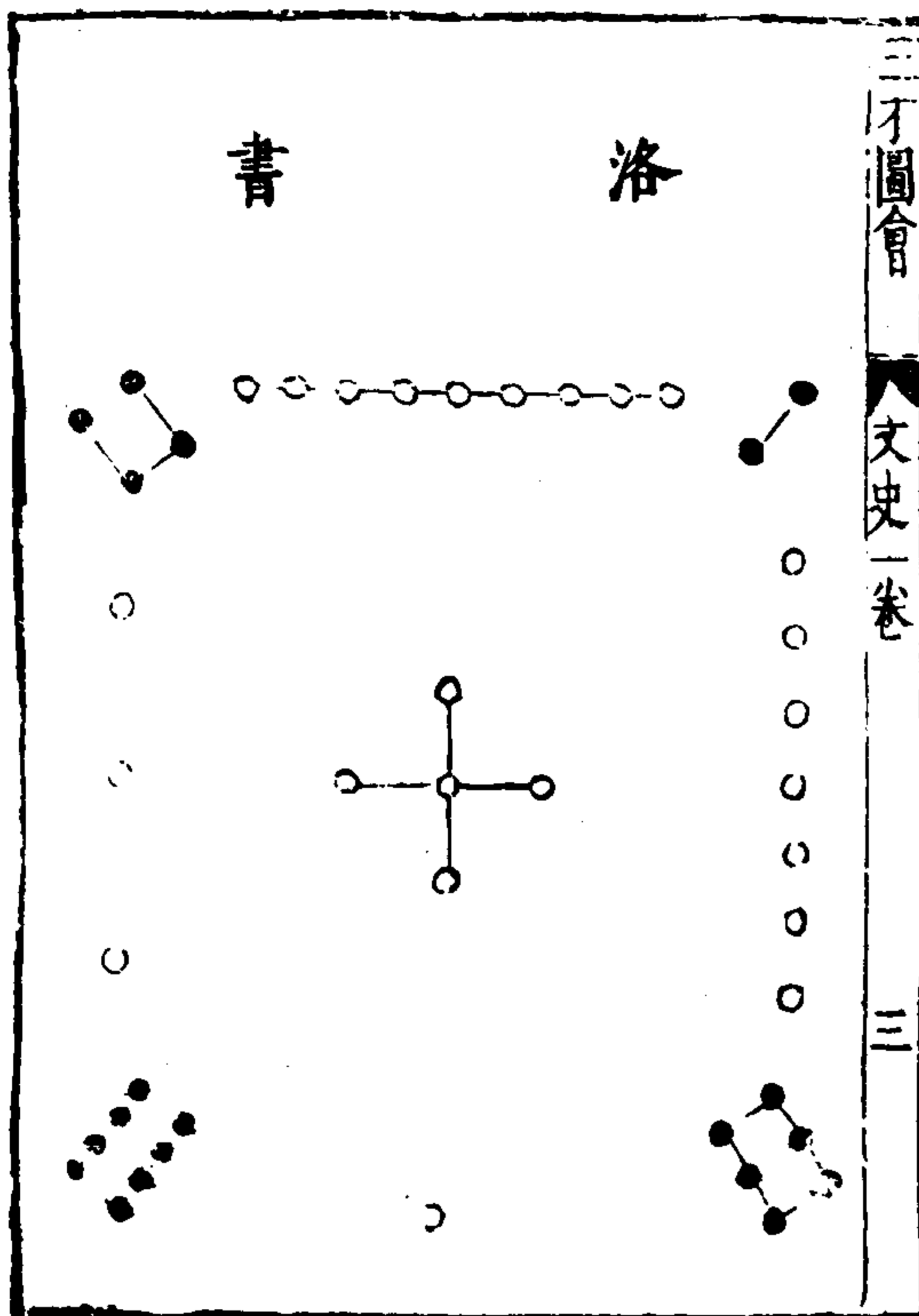

三才圖會

文史一卷

三

右繫辭傳曰河出圖洛出書聖人則之又曰天一地二天三地四天五地六天七地八天九地十天數五地數五五位相得而各有合天數二十有五地數三十凡天地之數五十有五此所以成變化而行鬼神也此河圖之數也洛書蓋取龜象故其數戴九履一左三右七二四為肩六八為足

伏羲八卦次序之圖

八								七								六								五								四								三								二								一															
坤								艮								坎								巽								震								離								兌								乾								八卦							
太陰								少陽								少陰								太陽								四象								兩儀																															
陰																陽																太極																																							

三才圖會

文史一卷

四

右繫辭傳曰易有太極是生兩儀兩儀生四象四象生八卦邵子曰一分為二二分為四四分為八也說卦傳曰易逆數也邵子曰乾一兌二離三震四巽五坎六艮七坤八自乾至坤皆得未生之卦若逆推四時之比也後六十四卦次序倣此

伏義八卦方位之圖

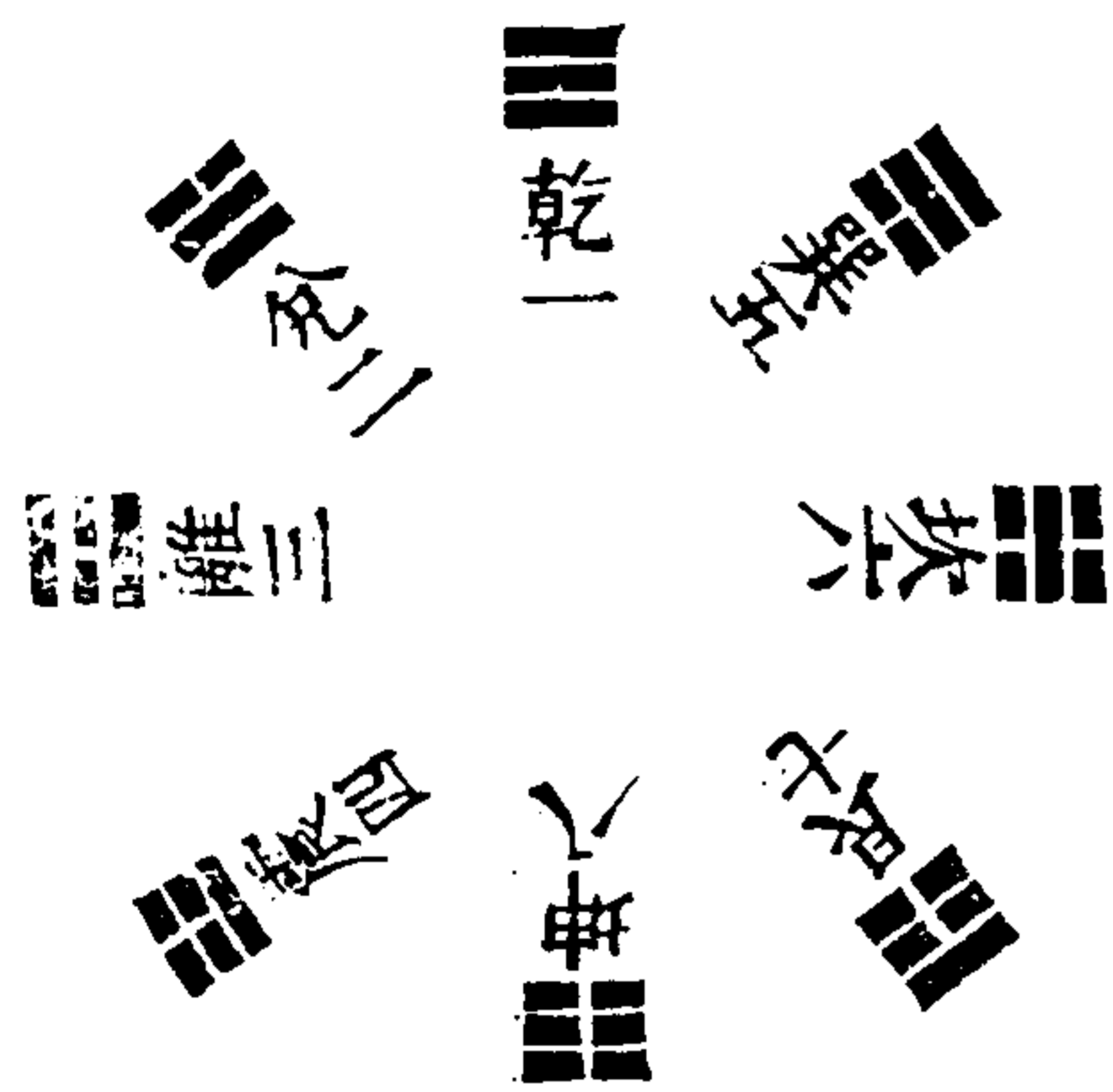

三才圖會

文史卷一

五

右說卦傳曰天地定位山澤通氣雷風相薄水火不相射八卦相錯數往者順知來者逆邵子曰乾南坤北離東坎西震東北兌東南巽西南艮西北自震至乾為順自巽至坤為逆後六十四卦方位倣此

附錄邵子曰乾坤縱而六子橫易之本也又曰震始交陰而陽生巽始消陽而陰生兌陽長也艮陰長也震兌在天之陰也巽艮在地之陽也故震兌上陰而下陽巽艮上陽而下陰天以始生言之故陰上而陽下交泰之義也地以既成言之故陽上而陰下尊卑之位也乾坤定上下之位

三才圖會

文史卷一

六

坎離列左右之門天地之所闔闢日月之所出入春夏秋冬晦朔弦望晝夜長短行度盈縮莫不由乎此矣

伏羲六十四卦方位

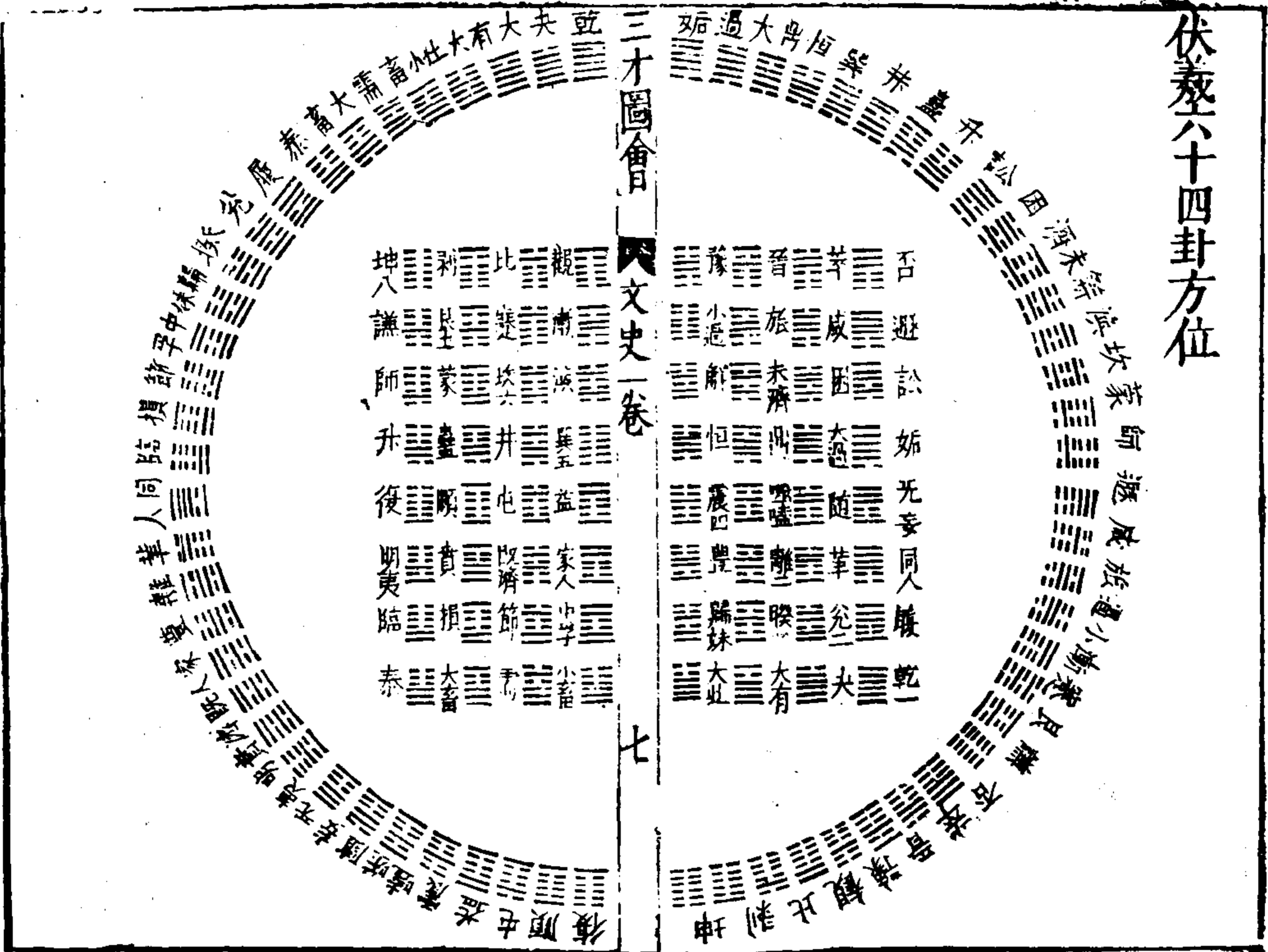

右伏羲四圖其說皆出於邵氏蓋邵氏得之李之才挺之
 挺之得之穆脩伯長得之華山希夷先生陳搏圖南者所
 謂先天之學也此圖圓布者乾盡午中坤盡子中離盡卯
 中坎盡酉中陽生於子中極於午中陰生於午中極於子
 中其陽在南其陰在北方布者乾始於西北坤盡於東南
 其陽在北其陰在南此二者陰陽對待之數圓於外者爲
 陽方於中者爲陰圓者動而爲天方者靜而爲地者也

三才圖會 文史一卷

八

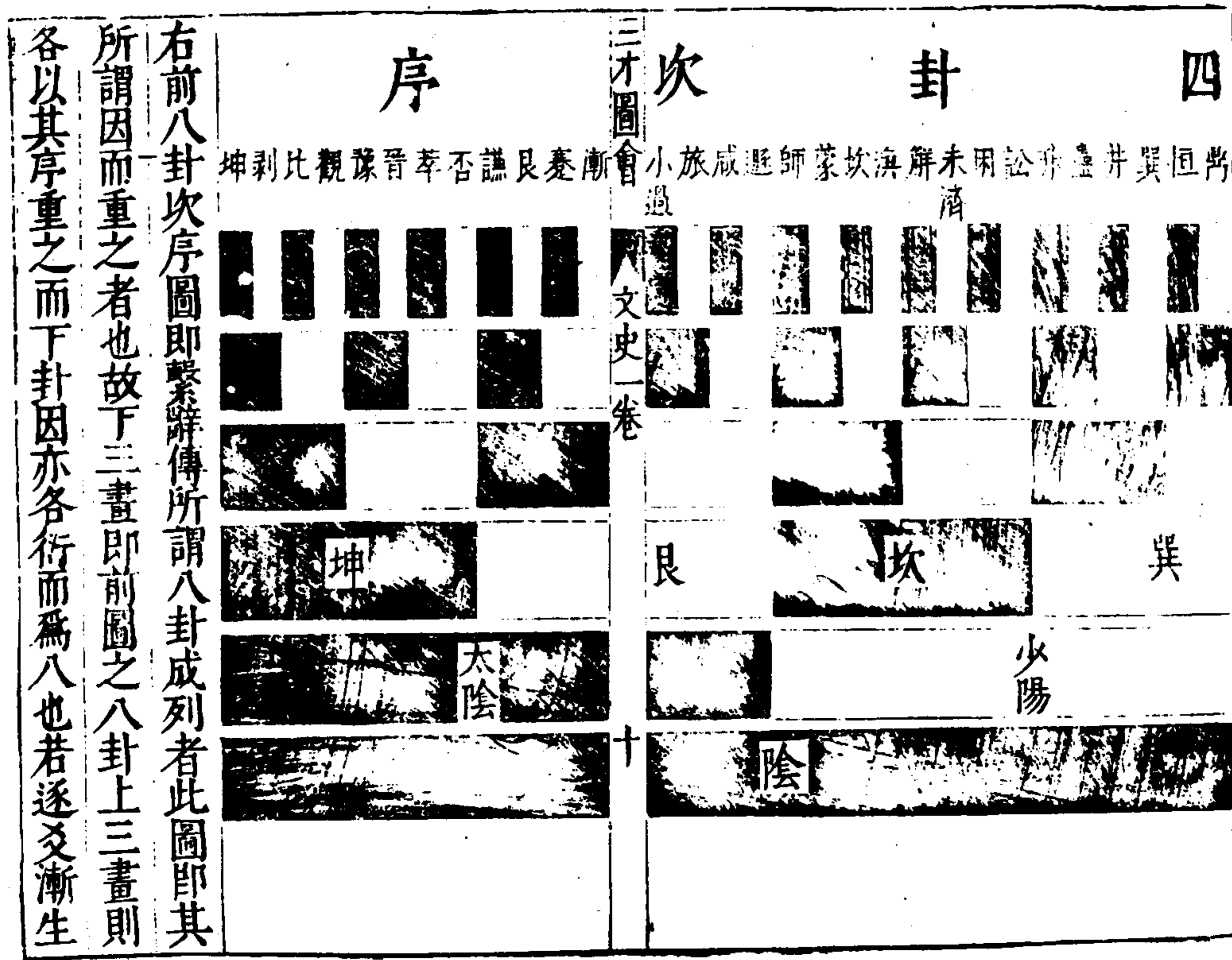
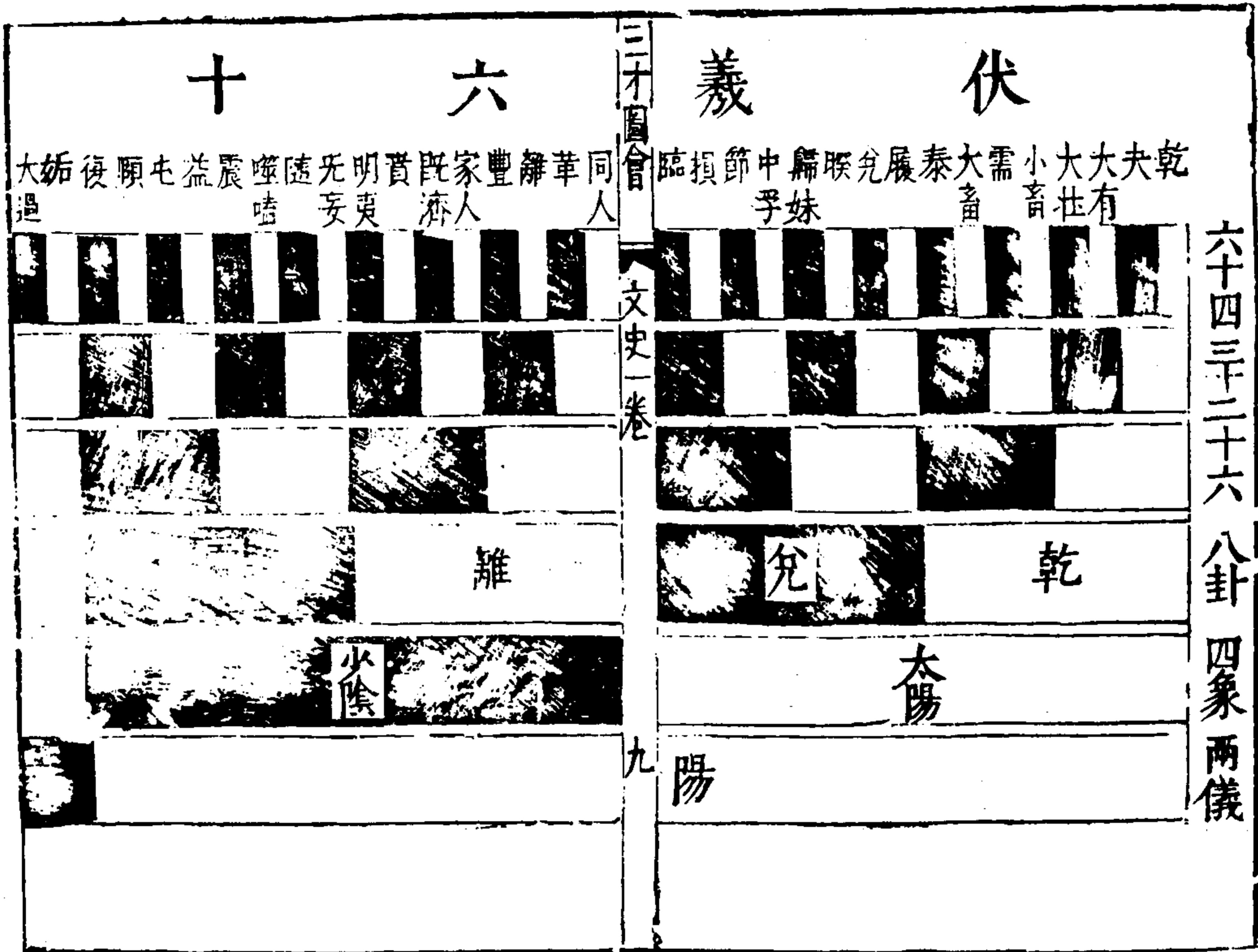

右前八卦次序圖即繫辭傳所謂八卦成列者此圖即其所謂因而重之者也故下三畫即前圖之八卦上三畫則各以其序重之而下卦因亦各衍而為八也若遂及漸生

則邵子所謂八分爲十六十六分爲三十二三十二分爲六十四者尤見法象自然之妙也

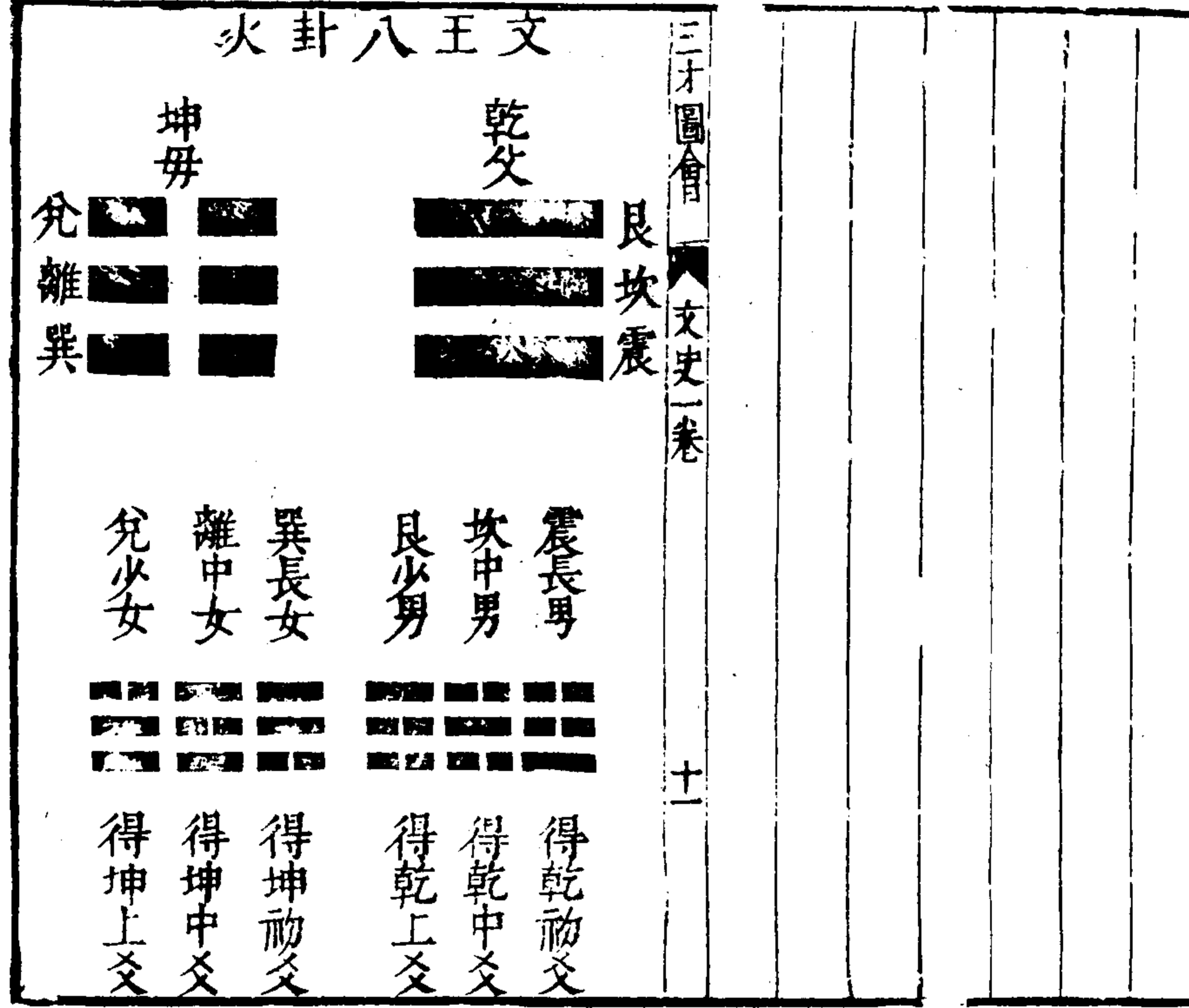

三才圖會 文王八卦 十一

程子曰坤求於乾得其初九而爲震故曰一索而得男乾求於坤得其初六而爲巽故曰一索而得女坤再求而得乾之九二以爲坎故曰再索而得男乾再求而得坤之六二以爲離故曰再索而得女坤三求而得乾之九三以爲艮故曰三索而得男乾三求而得坤之六三以爲兌故曰三索而得女又曰乾索於坤而得女坤索於乾而得男初間畫卦時不是恁地只是畫卦後便見有此象耳

王齋胡氏曰三男陽也乾之似也乃歸之於坤求而後得三女陰也坤之似也乃歸之於乾求而後得何也蓋三男本坤體各得乾一陽而成此陽根於陰故歸之坤也三女本乾體各得坤一陰而成此陰根於陽故歸之乾也邵子曰母孕長男而三才圖會曰 文王八卦 十二

爲復父生長女而爲姤陰陽五根之義可見矣

文王八卦方位



三才圖會

文史一卷

十三

邵子曰至哉文王之作易也其得天地之用乎故乾坤交而為泰坎離交而為既濟也乾生於子坤生於午坎終於寅離終於申以應天之時也置乾於西北退坤於西南長子用事而長女代母坎離得位而兌艮為偶以應地之方也王者之法其盡於是矣

朱子曰此言文王改易伏羲卦圖之意也蓋自乾南坤北而交為泰矣自離東坎西而交為既濟矣乾坤之交者自其所以成而其所以生也故再交則乾退乎西北坤退乎西南也坎離之交者自其所以成而其所以生也故再交則坎退乎東北坤退乎西南也故乾退則離得乾位而坎得坤位也震用事者發生於東方巽代母者長養於東南也

六十四卦萬物數圖

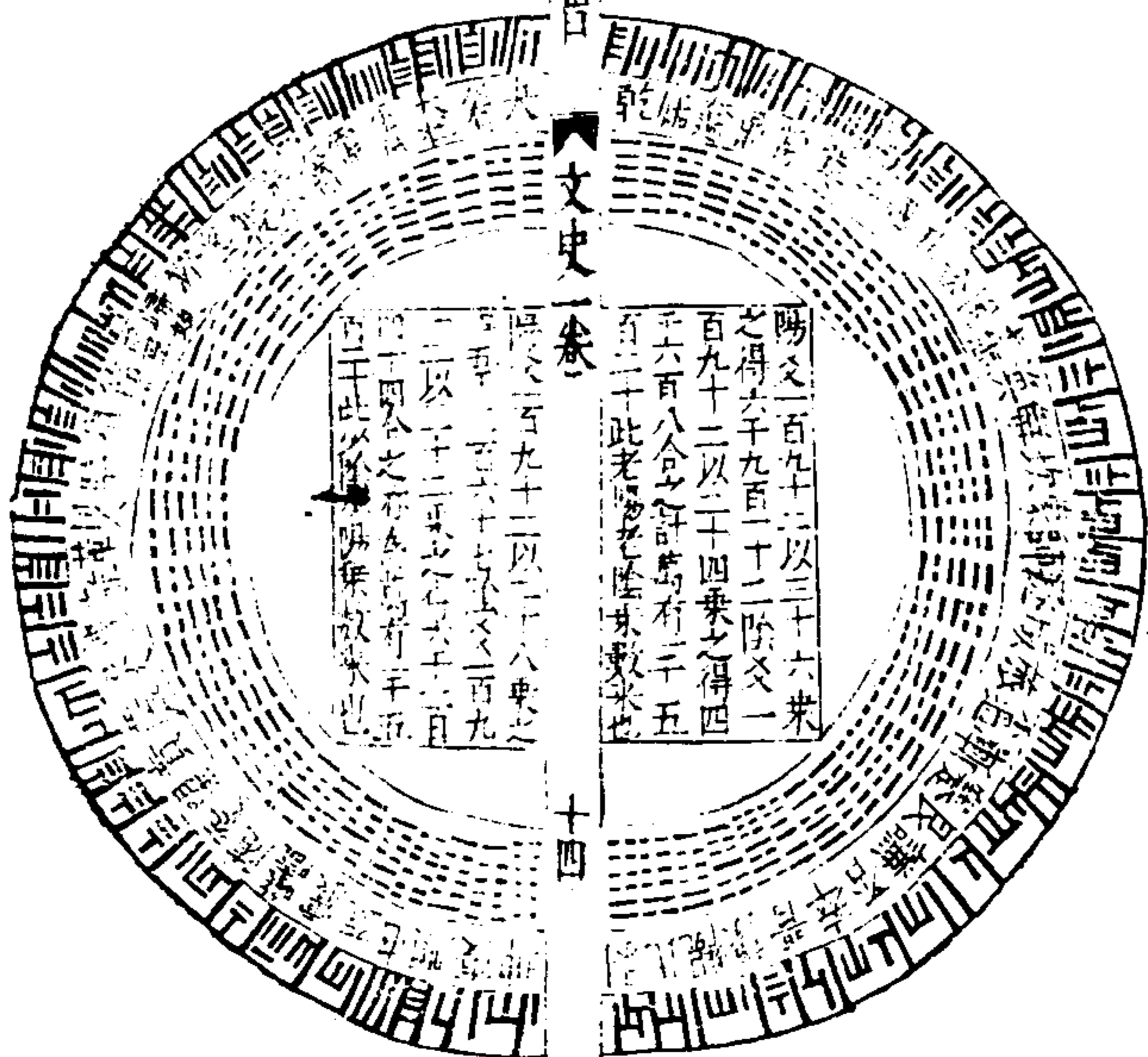

三才圖會

文史一卷

十四

先後中天總圖

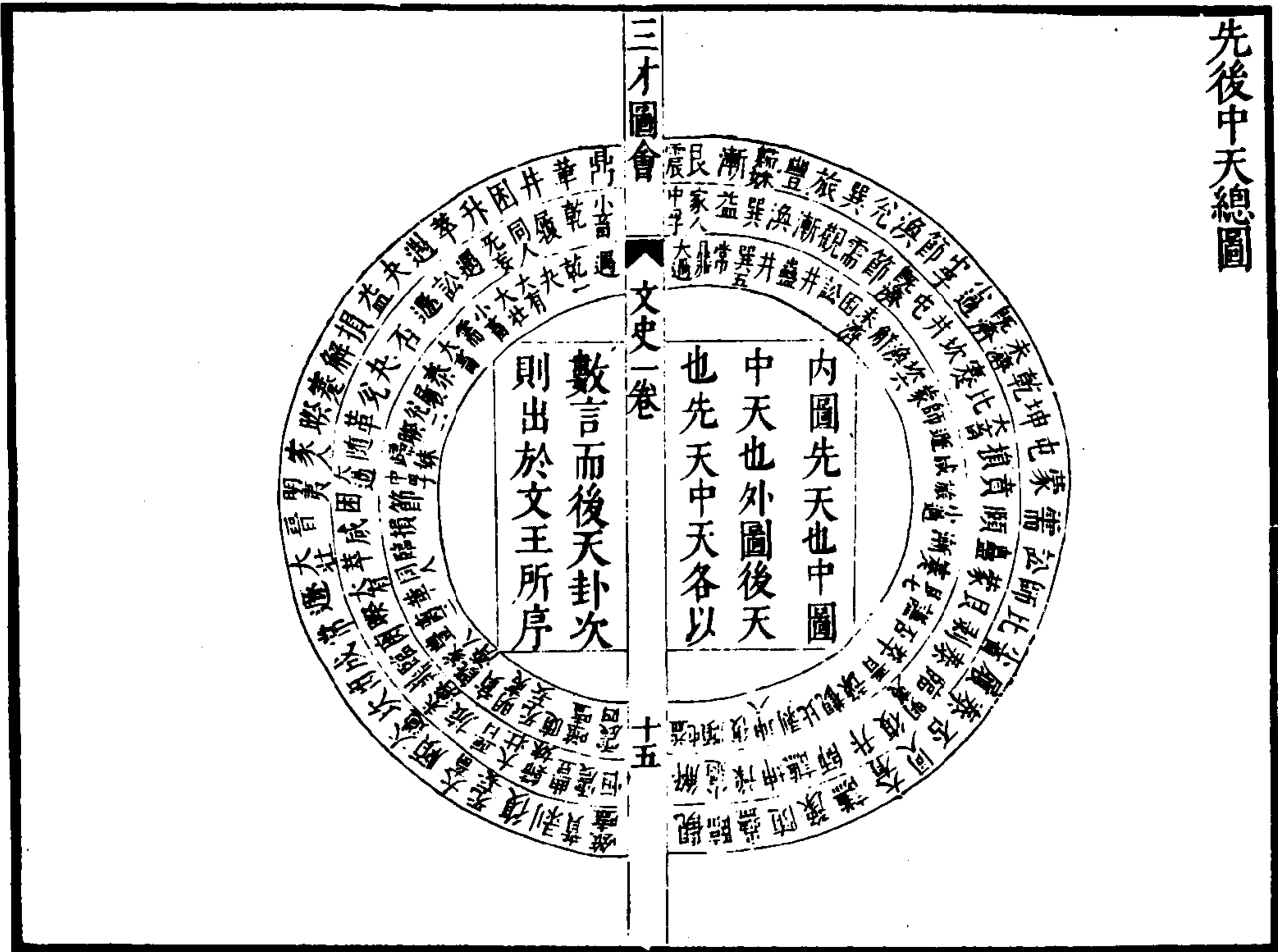

易有太極

陽動

陰靜

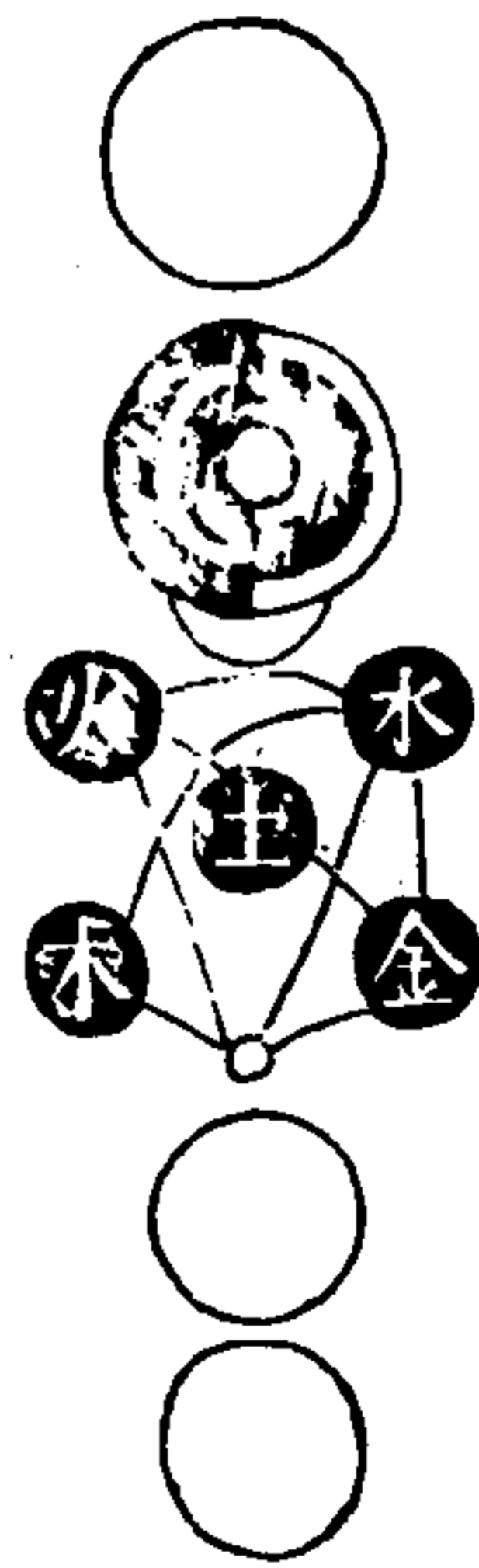

乾道成男

坤道成女

萬物化生

太極貫一圖

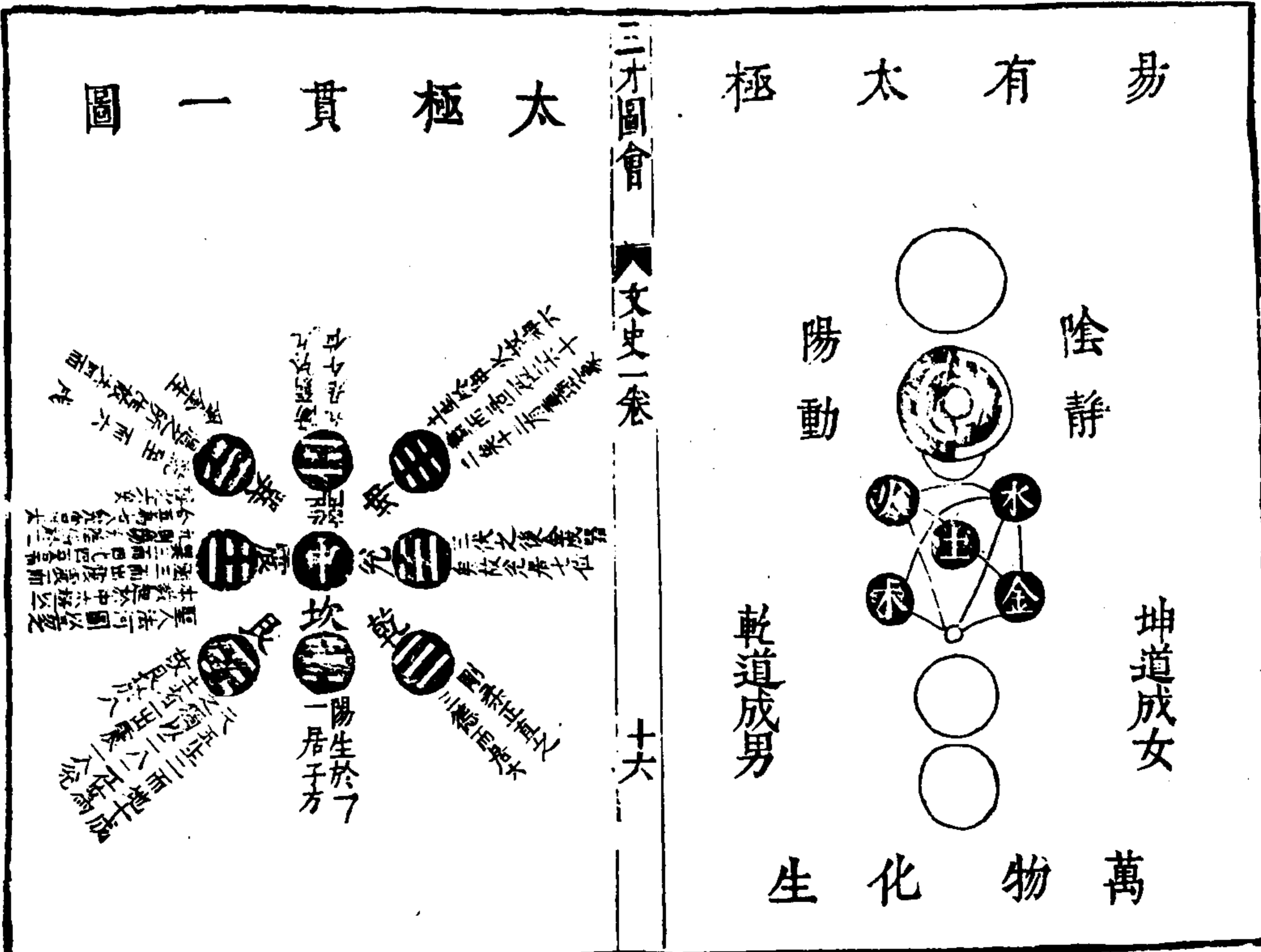

復姤臨遯泰否六卦生六十四卦圖

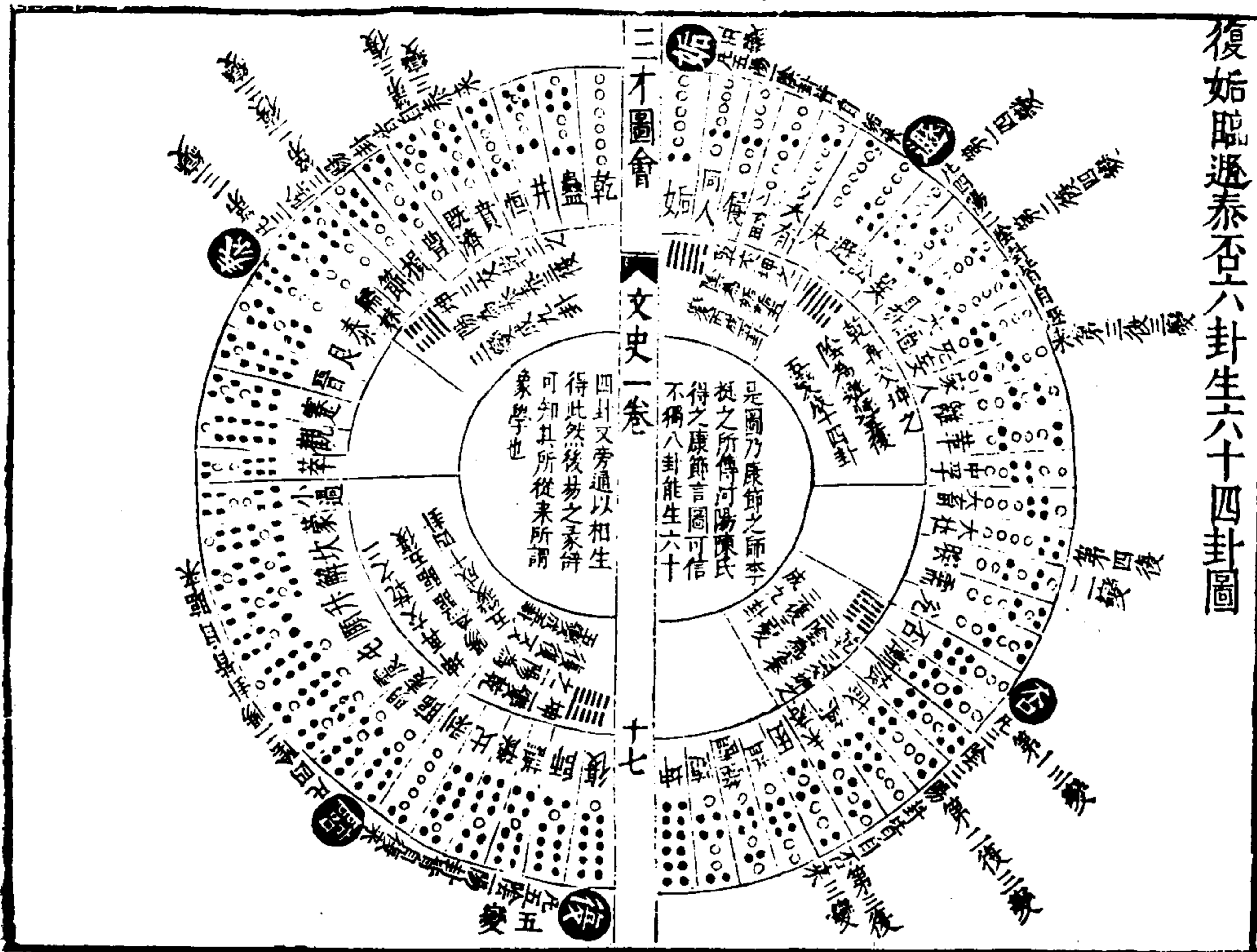

三才圖會
文史一卷
四卦又旁通以相生
得此然後易之象符
可知其所從來所謂
象學也

三才圖會 文史卷一

八卦納甲圖

晦朔會為坤象三日壯而出於庚為震象五日
上弦而見於丁為兌象七日盈於甲壬為乾象

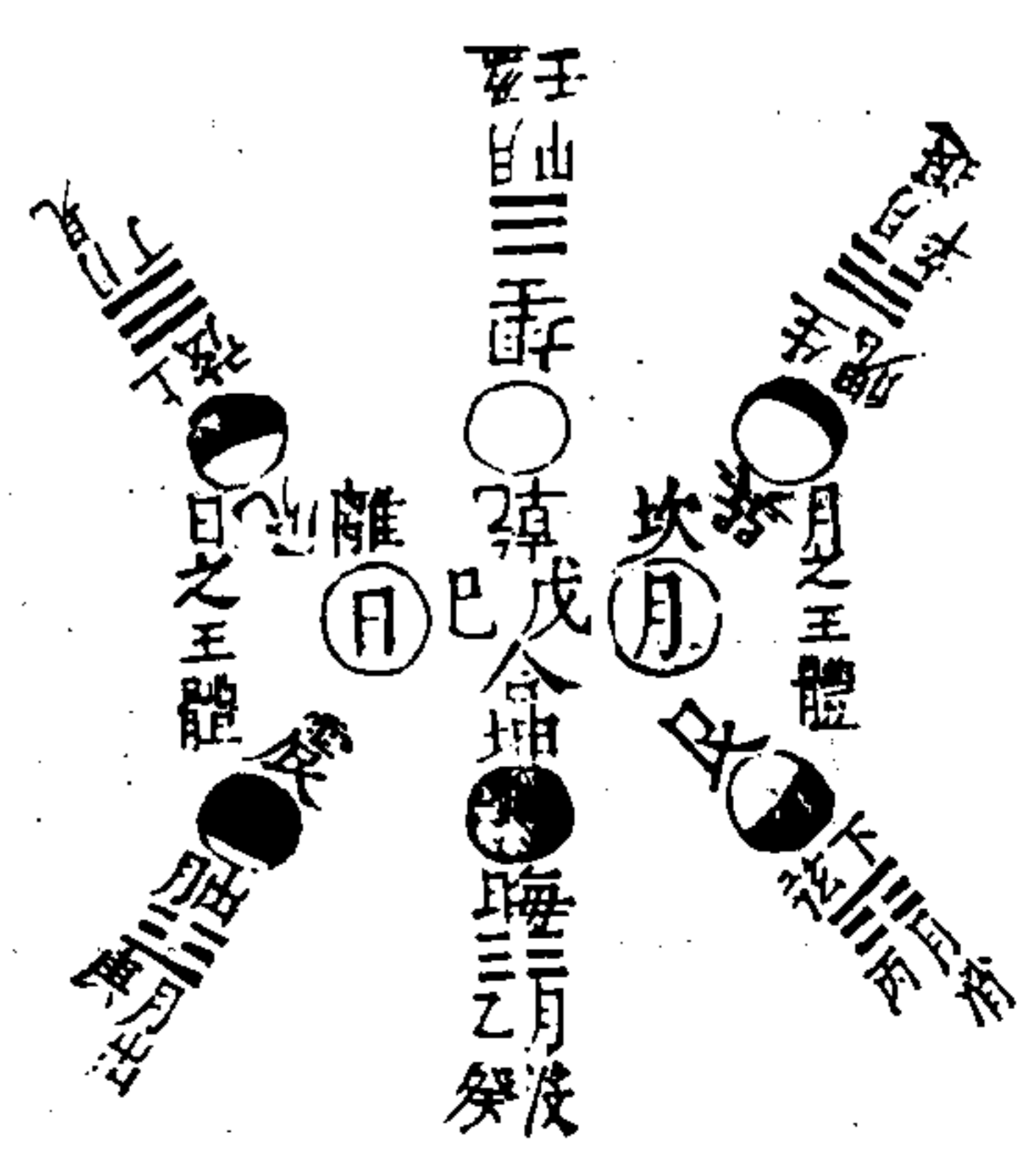

三才圖會
文史一卷
既盈而生魄退於辛為巽象八日下弦消於丙
為艮象七日復與日會于辰次之所而為坤象

象形一致圖

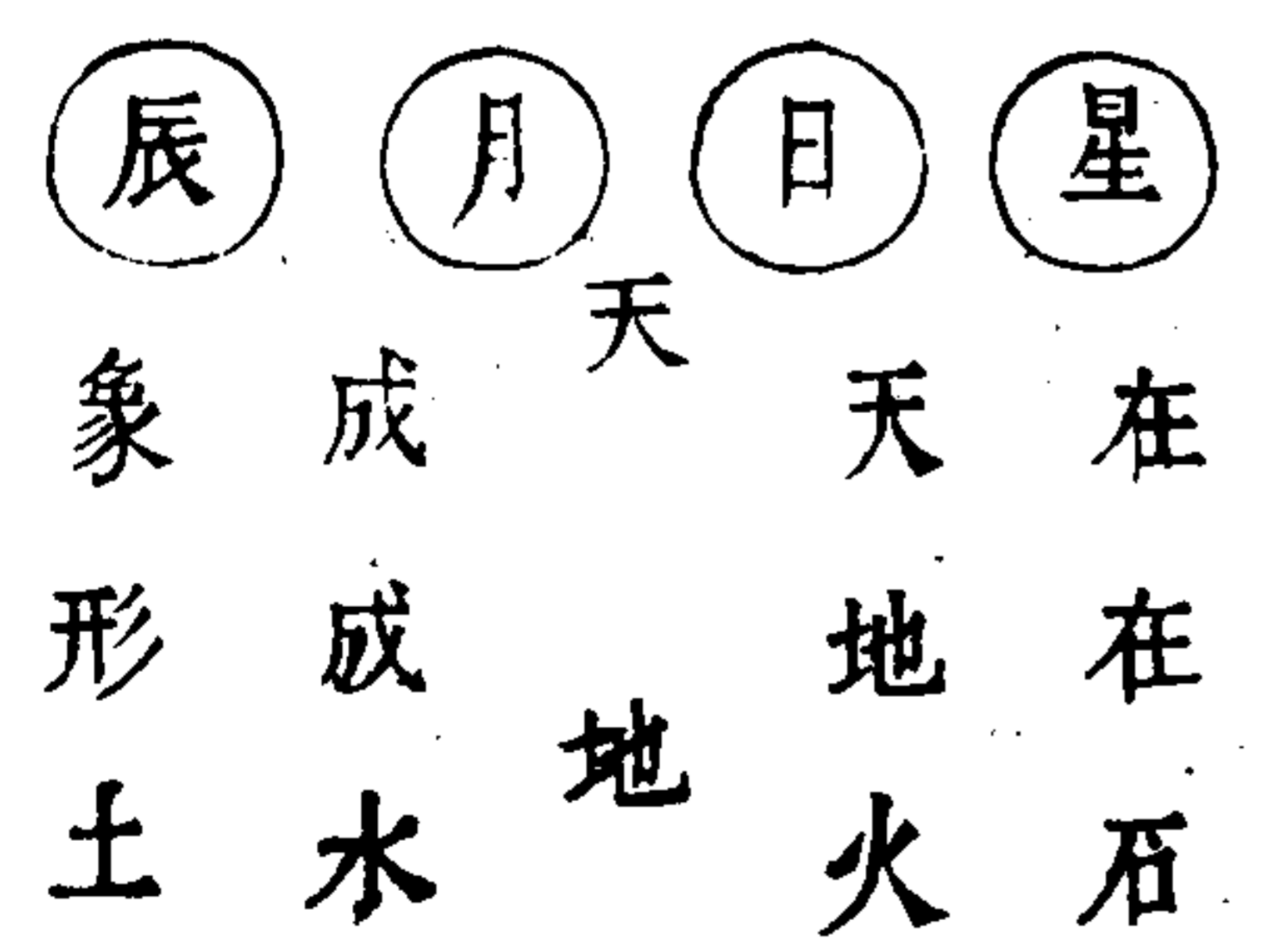

四三五

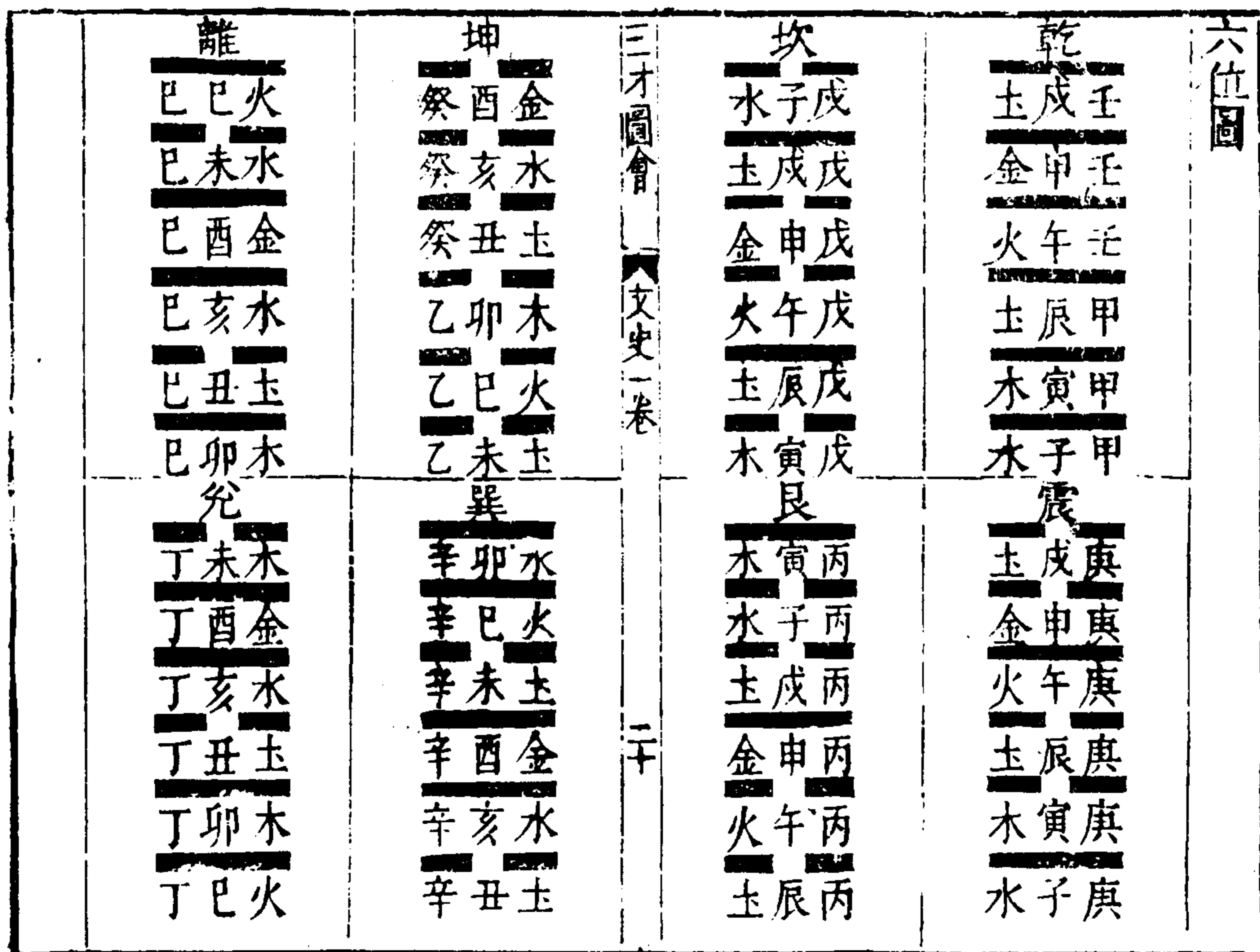
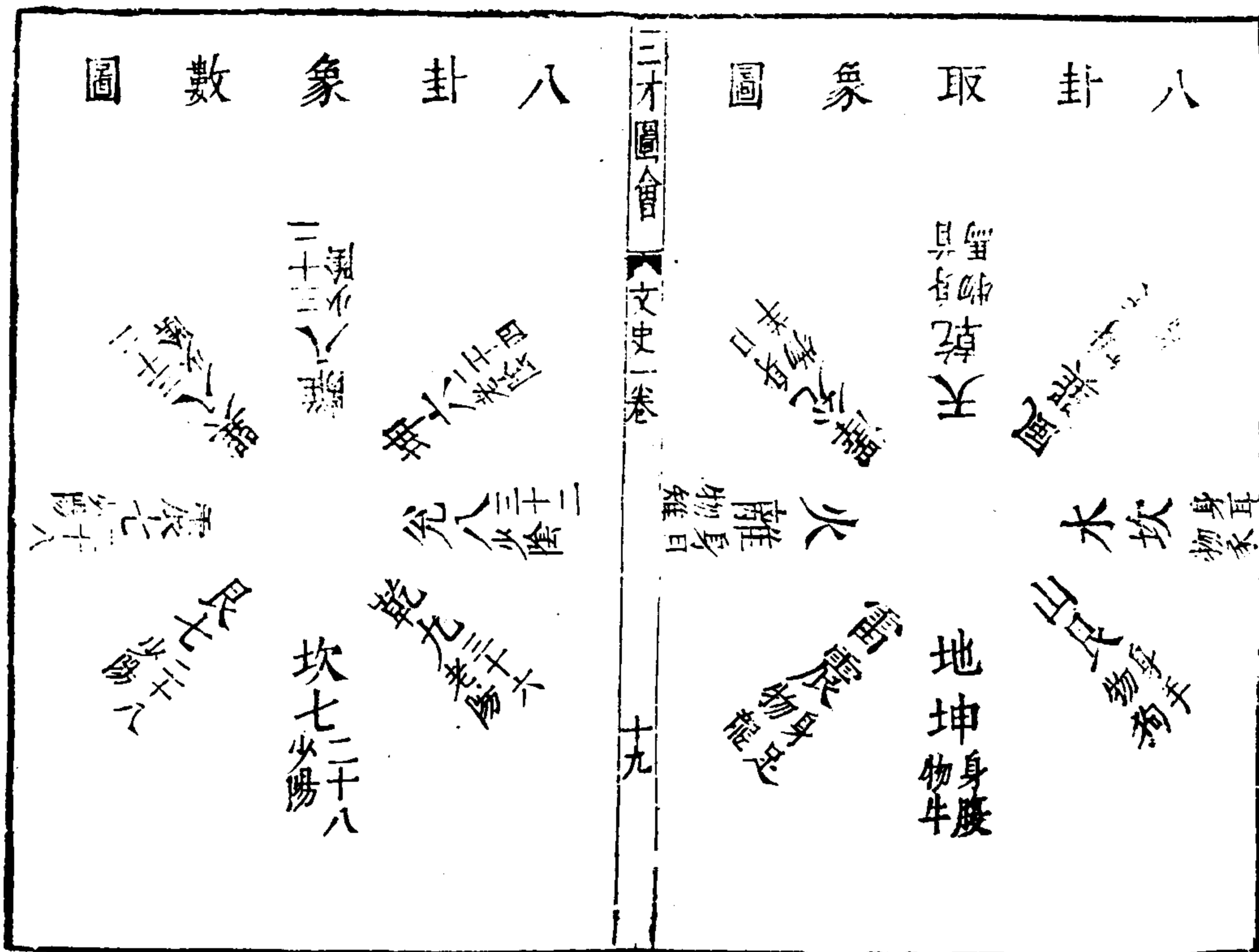

圖變對反卦四千六

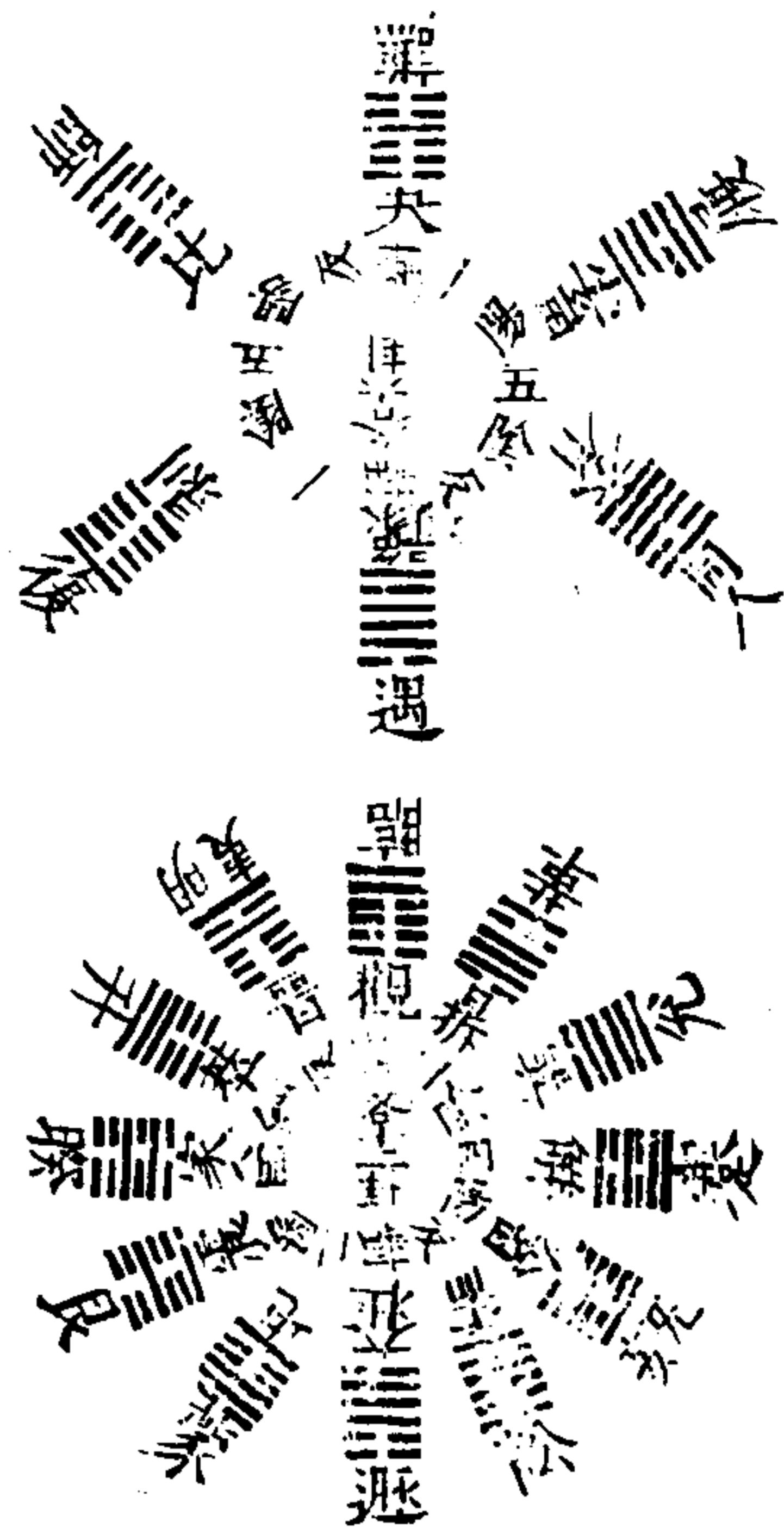

圖變對反卦四十六



三才圖會

文史一卷

十一

三才圖會 文史卷一

通乎晝夜

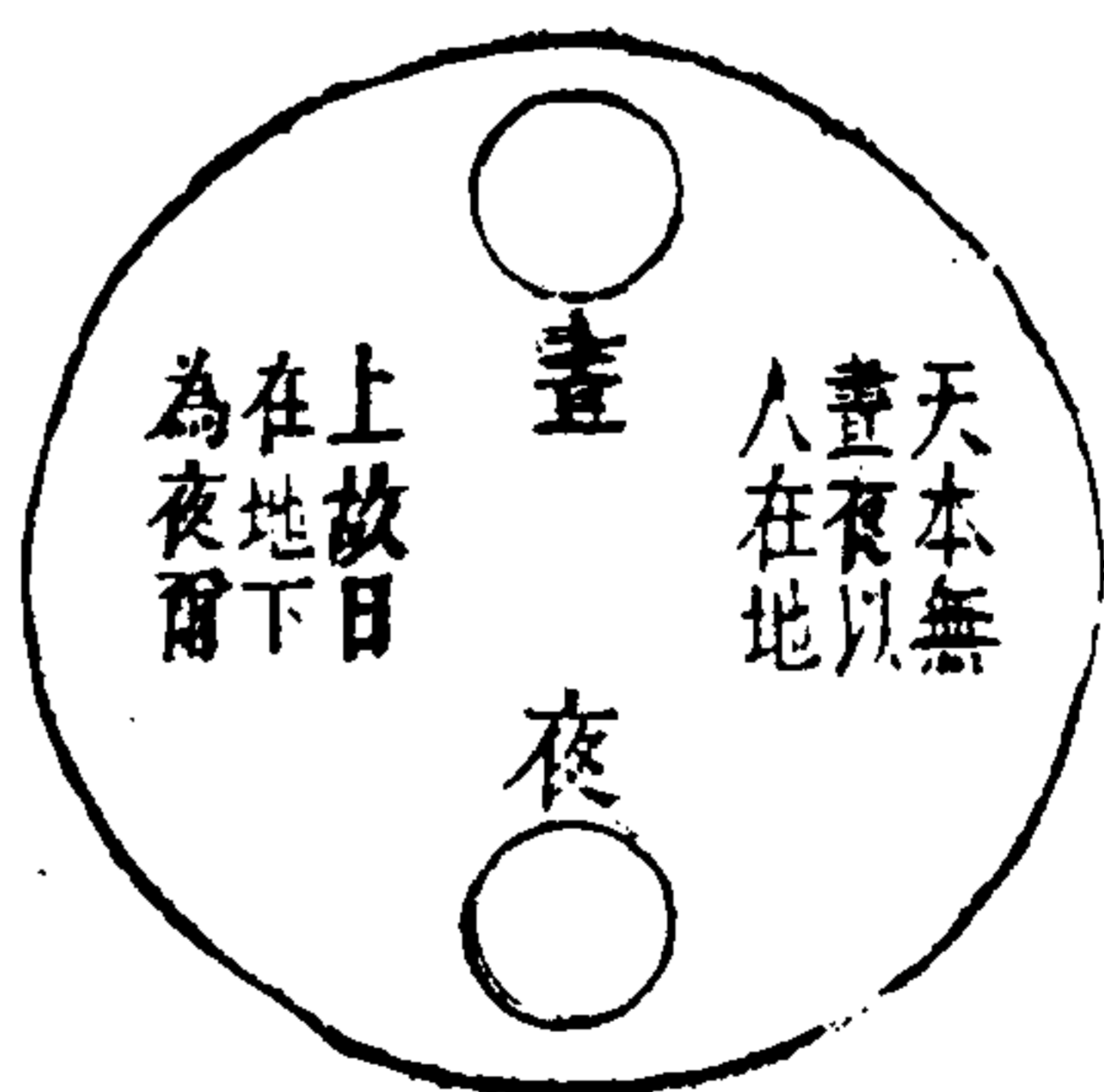

陰陽君民



陽卦以奇為君故一陽
而二陰陽為君陰為民
陰卦以耦為君故二陽
而一陰陰為君陽為民
陽一畫為君二畫為民
其理順故曰君子之道
陰二畫為君一畫為民
其理逆故曰小人之道

三才圖會

文史一卷

十二

四三七

乾坤大父母圖



乾一變遇二變遯三變否至五變為剝而止物不可以終盡剝窮上反下故受之以復坤一變復二變臨三變泰至五變為夬而止夬必有遇故受之以遇

復姤小父母圖

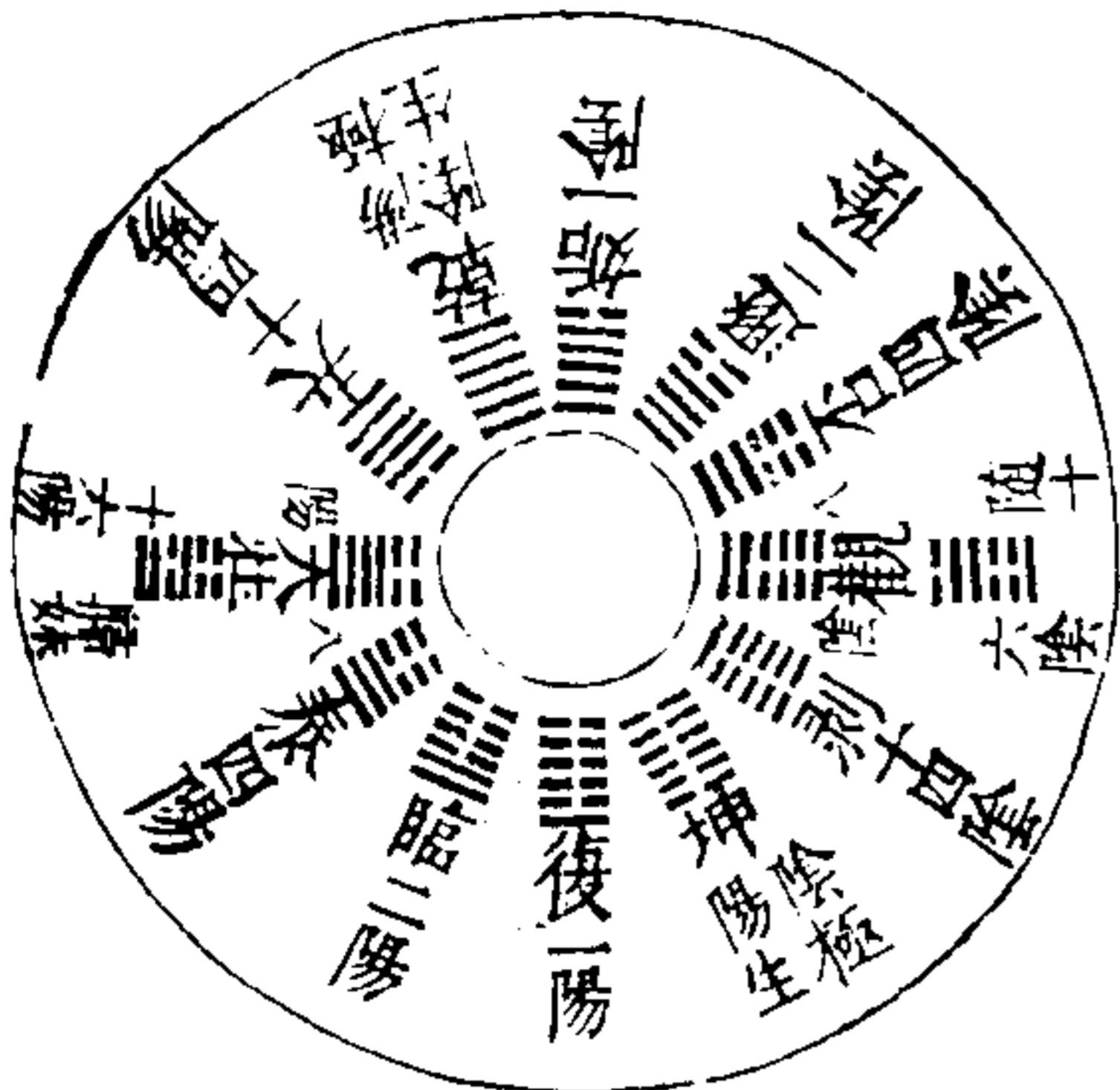

一陽來復變臨為二陽至泰為四陽至大壯為八陽至夬為十四陽終其變於歸妹成十六陽一陰始姤變遯為二陰否為四陰觀為八陰剝為十四陰終其變於隨成十六陰

三才圖會

文史一卷

廿三

乾坤合律圖

屬坤	陰宮	屬乾	陽律
仲呂	黃鍾	無射	九月戌
夾鍾	無射	夷則	七月申
大呂	夷則	蕤賓	五月午
應鍾	蕤賓	姑洗	三月辰
南呂	姑洗	太簇	正月寅
林鍾	太簇	黃鍾	十一月子

既濟未濟合律圖

乾盈	未見	其首
仲	夷	無射
蕤	則	無射
林	則	無射
夷	則	無射
南	則	無射
無射	則	無射

三才圖會

文史一卷

廿四

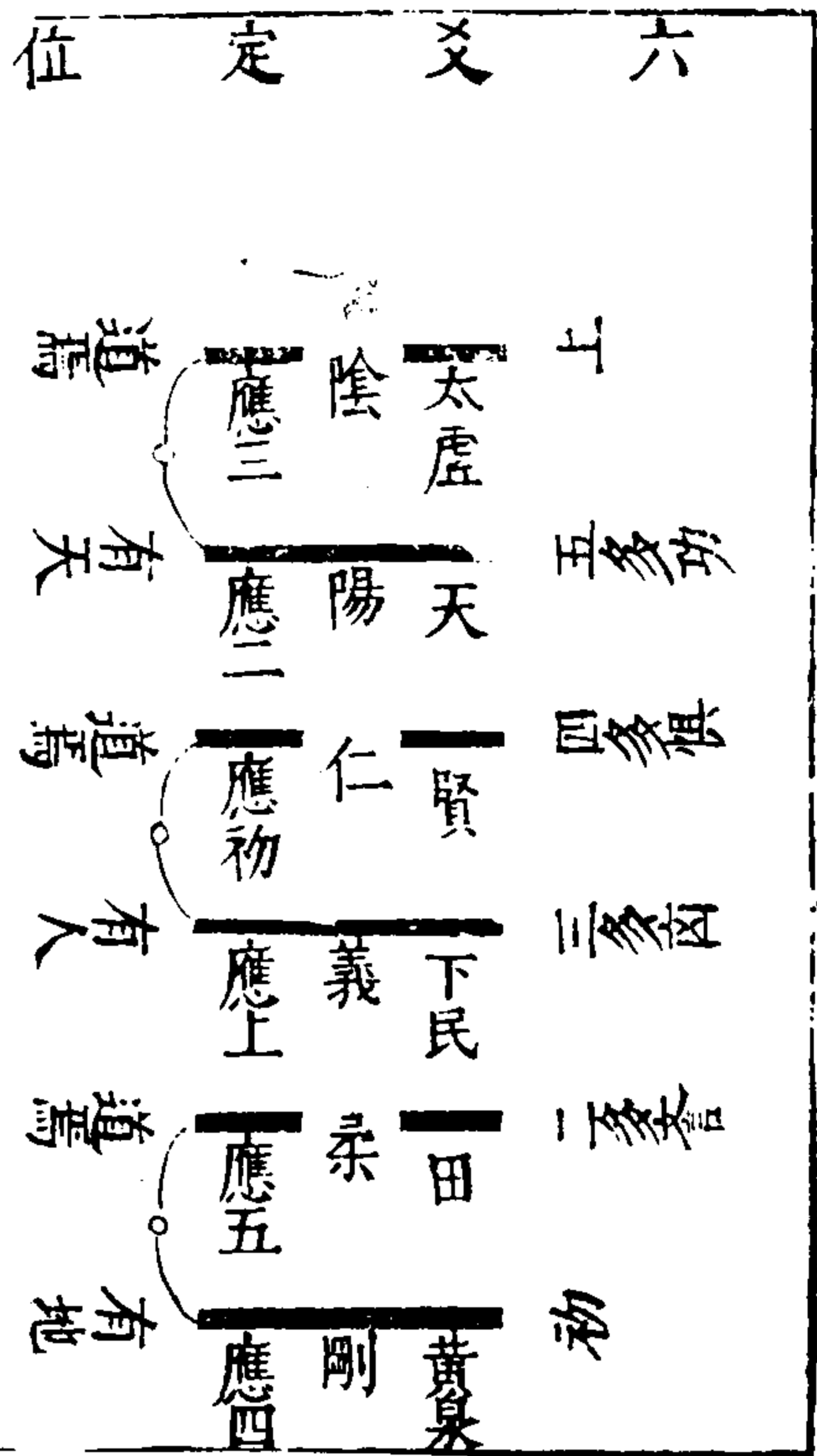

三才圖會 文史一卷 廿五

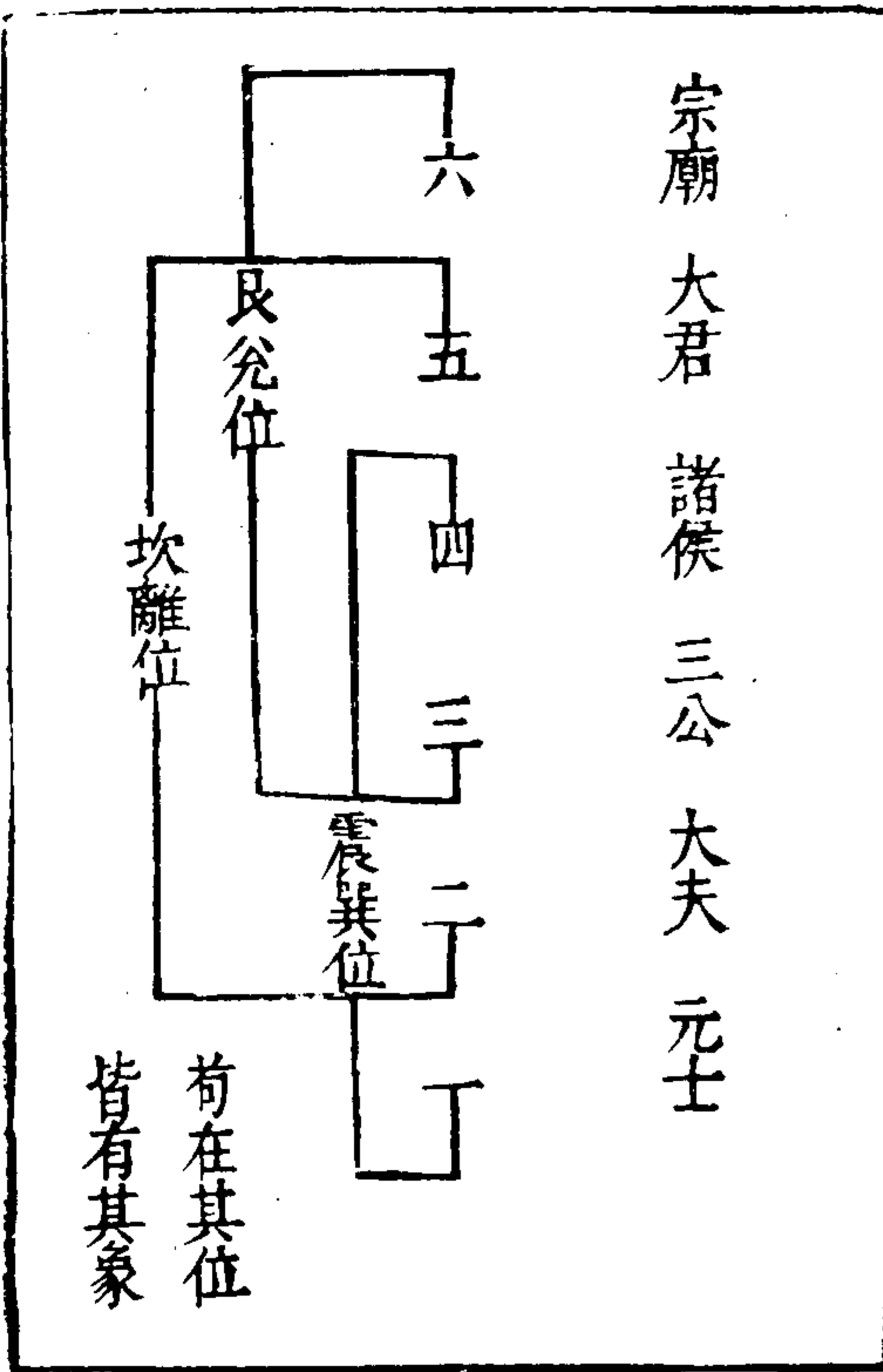

三才圖會 文史卷一

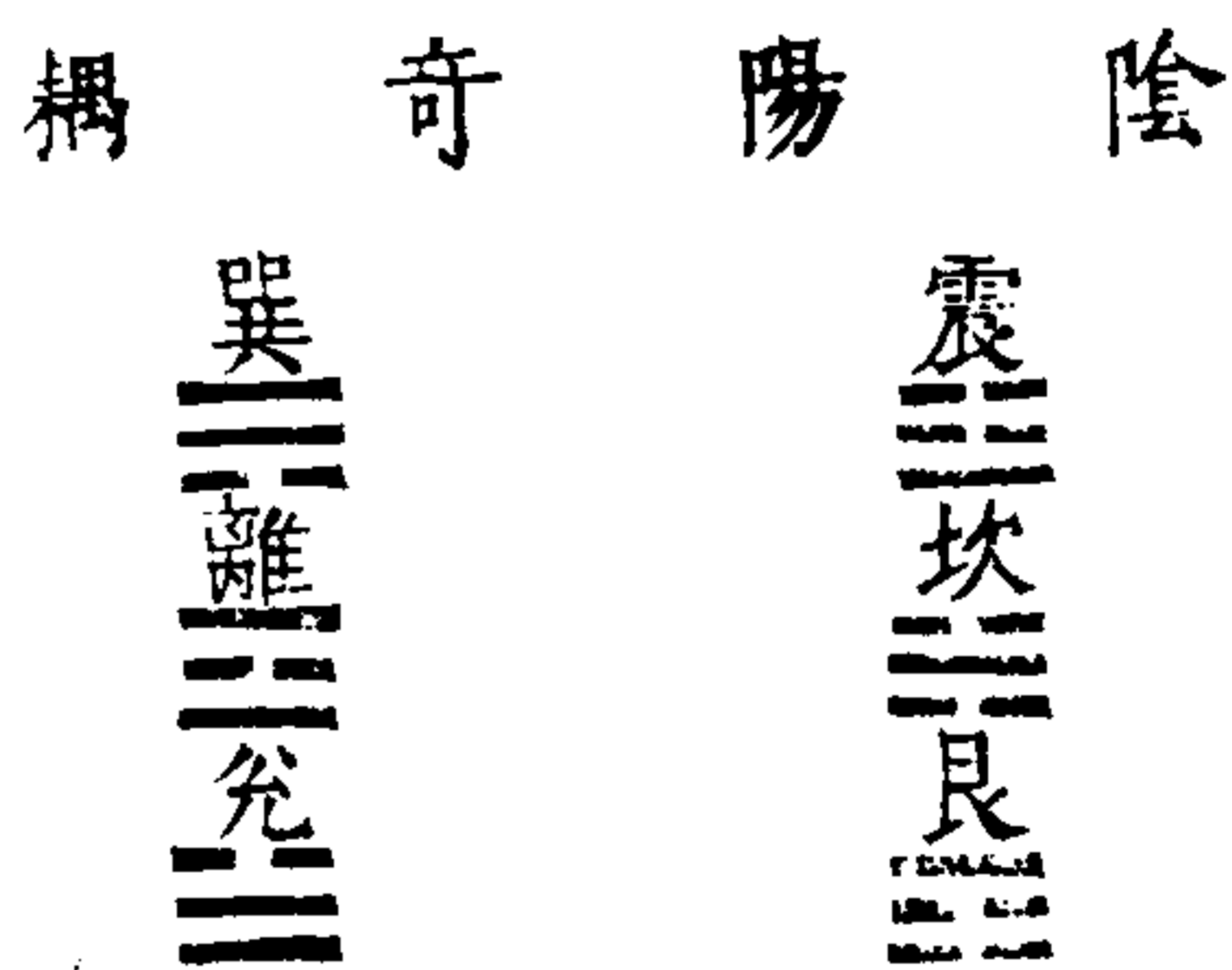

震坎艮陽卦也曷為而多陰自坤而索也其卦皆一陽二陰凡五也故陽卦奇巽離兌陰卦也曷為而多陽自乾而索也其卦皆一陰二陽凡四也故陰卦耦

三才圖會 文史一卷 廿六

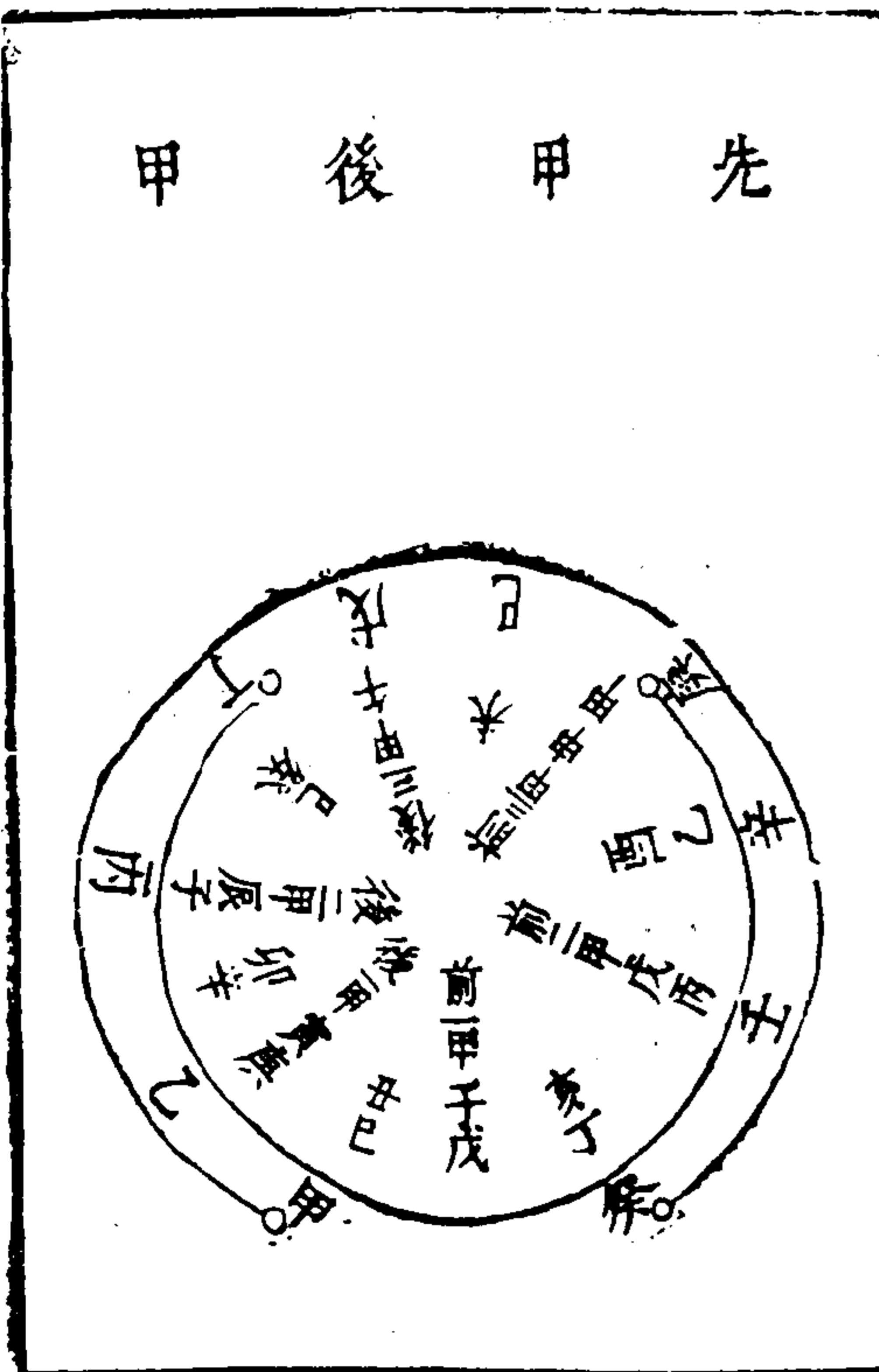

四三九

五位相合

坤之三交於乾之三成兌 坤之二交於乾之二成離 坤之初交於乾之初成巽

坤三乙 兌二丁 離二巳 巽二辛 坤八坤十

乾三甲 艮一丙 坎三戊 震二庚 乾七乾九

乾之三交於坤之三成艮 乾之二交於坤之二成坎 乾之初交於坤之初成震

木 火 土 金 水

三才圖會 文史一卷 廿七

甲 乙 丙 丁 戊

土 甲即巳 六合與

金 乙庚 七合與

水 丙辛 八合與

木 丁壬 九合與

火 戊癸 十合與

巳 庚 辛 壬 癸

咸取諸身圖

滕口於心上 有少之憧憧 感上動而居下

上輔頰 口下 象而來 而動隨上而動

舌之象 有腹以無心 朋從 有股有腓有母

有首之象 輔 止乎 躡分 下躡 隨趾 居下

象而不 輔 艮中 貞別 中分 以動 躡之

言首止 輔 有身 厲薰 有限 有腓 下有

之義也 輔 之象 其心 之象 之象 趾象

三才圖會 文史一卷 廿八

井鼎取諸物圖

不私其泉以井冽 井道 澄而水注 坤土

利有攸 寒為 井冽 至此 不污 其旁 在下

而勿暮 貴有 寒泉 脩也 之象 射鮒 井泥

之象 之義 之義 之象 之象 之象 之象

處鼎之 以柔 黃耳 下應 陽實 以陽 居下

終變 而居 約 於初 而塞 處中 而求

於不變 剛有 金鉉 折足 耳革 應於

故為玉 蓋變 之象 之象 之象 之象 之象 之象

鉉之象 之義 之義 之象 之象 之象 之象

八卦因重圖



三才圖會 文史一卷

廿九



三才圖會 文史卷一

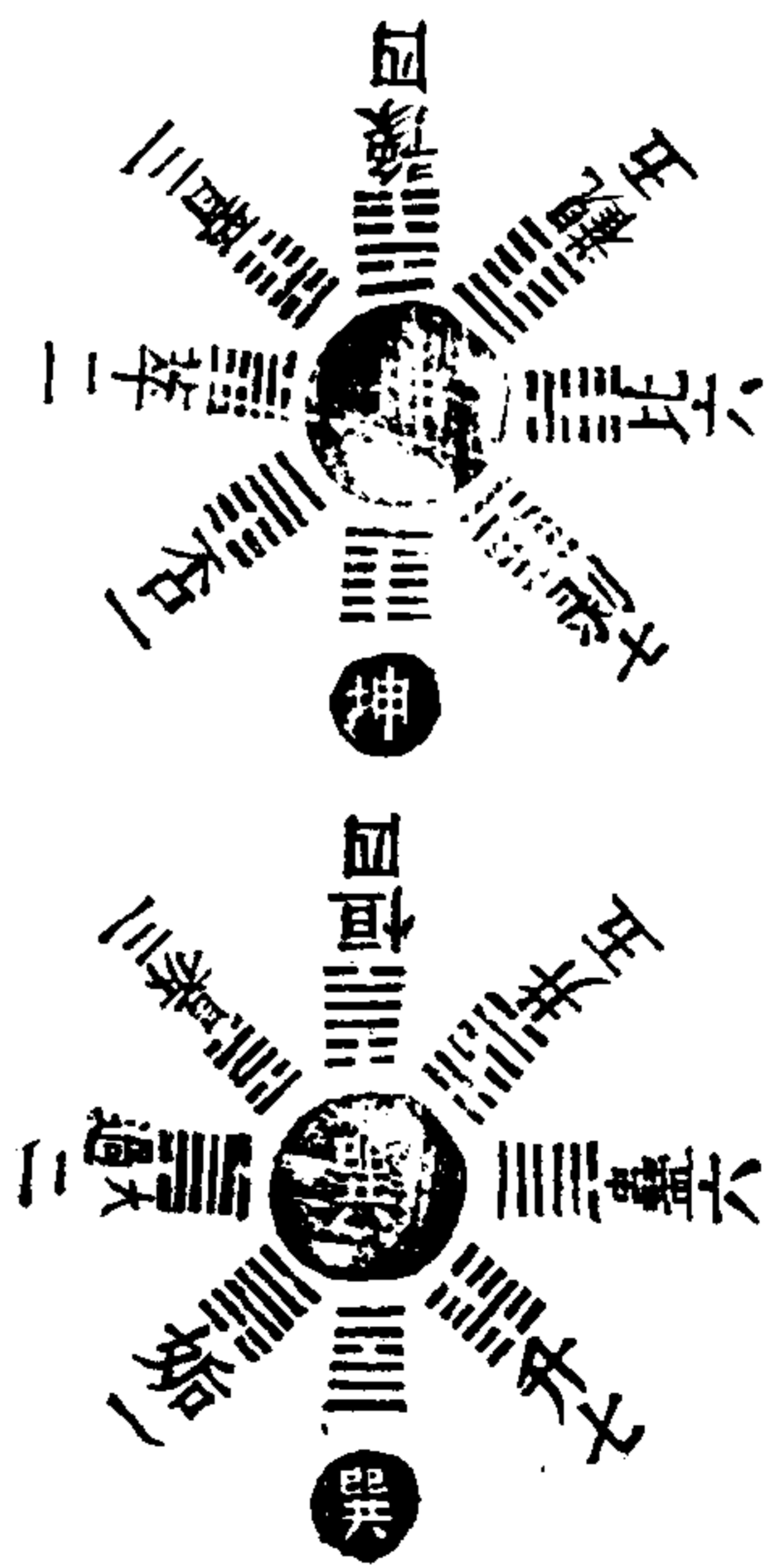

三才圖會 文史一卷

三十

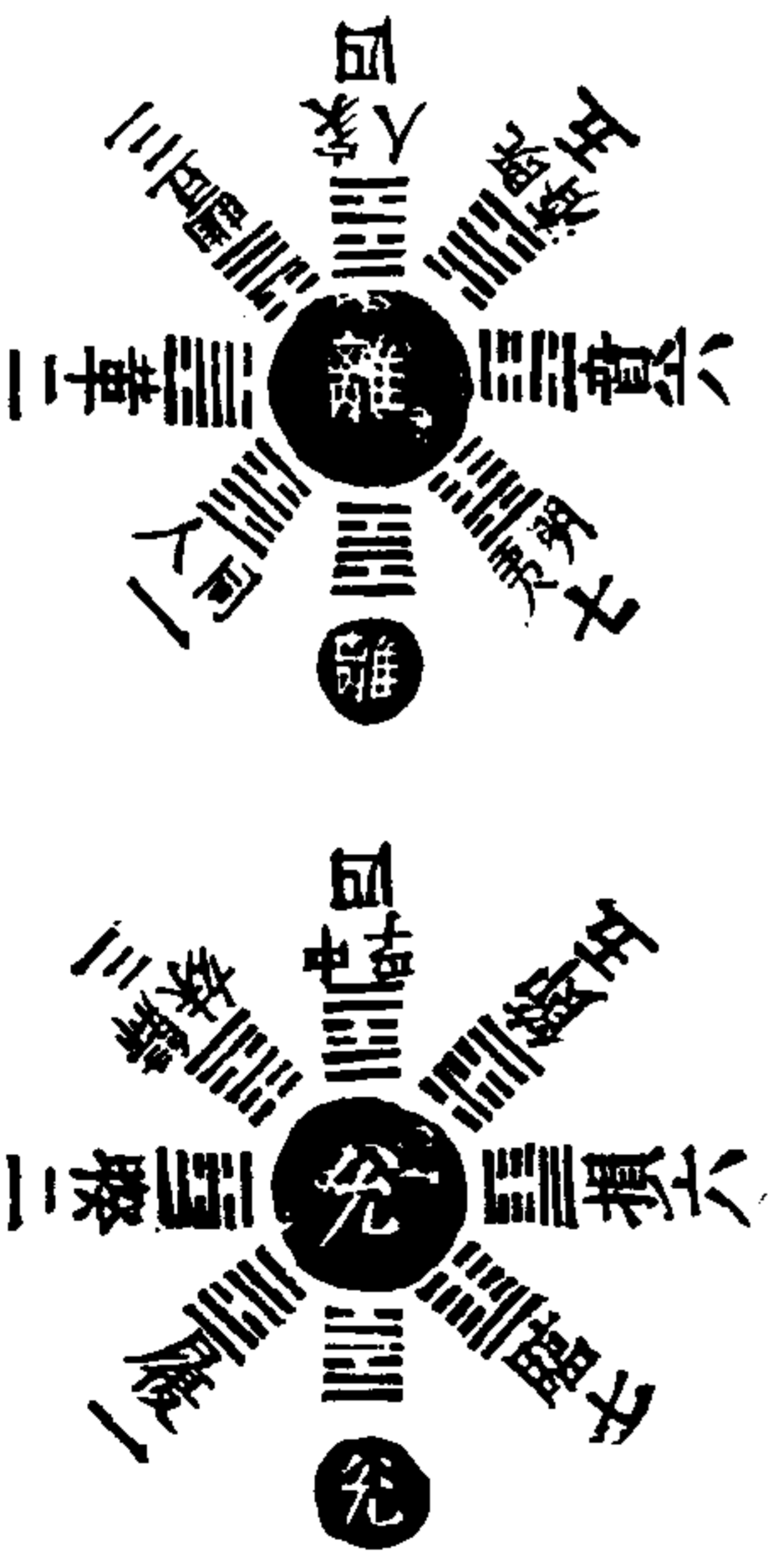

四四一

八卦相推圖



三才圖會 文史一卷

三十一

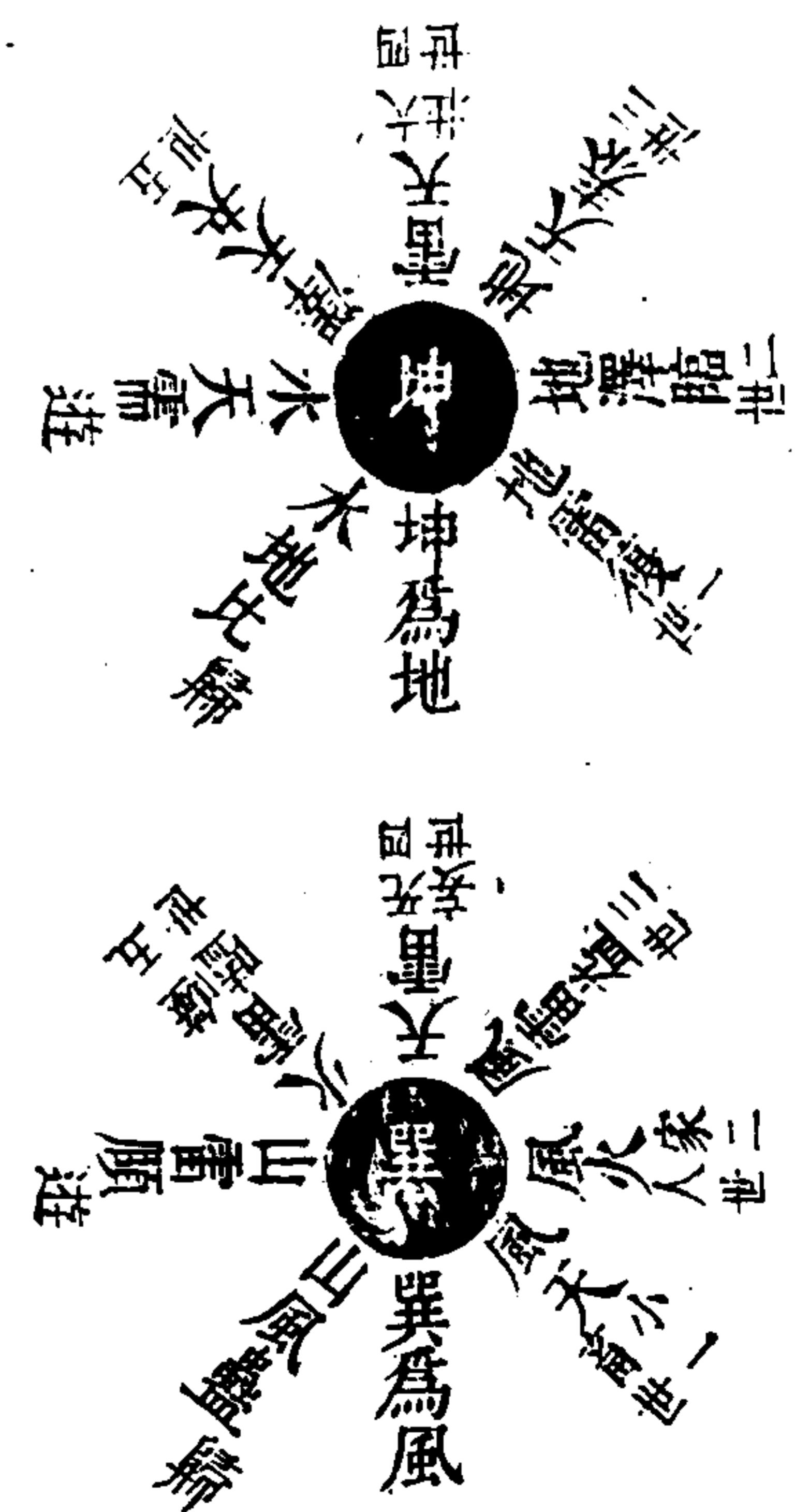
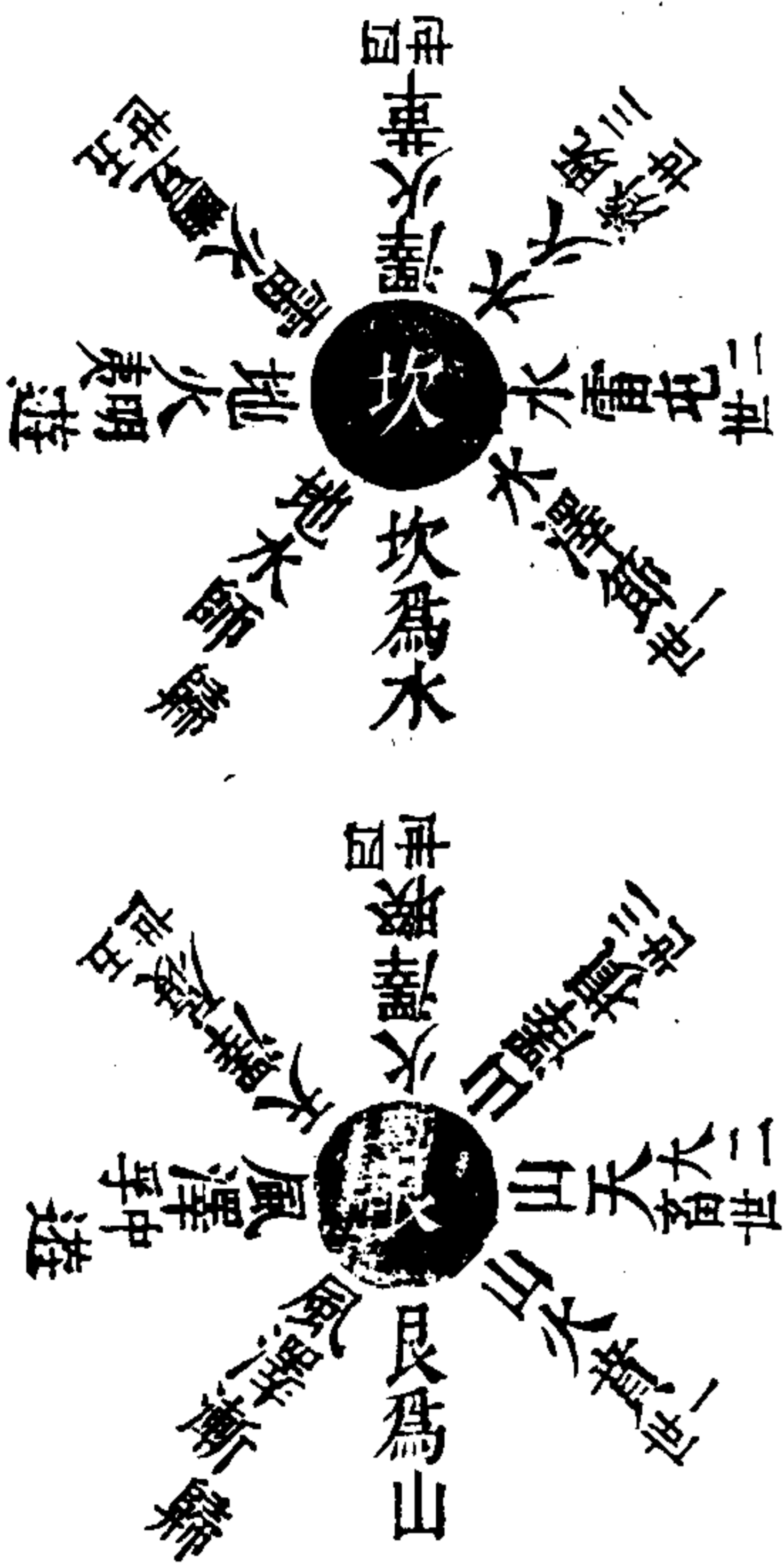

三才圖會 文史一卷

三十一

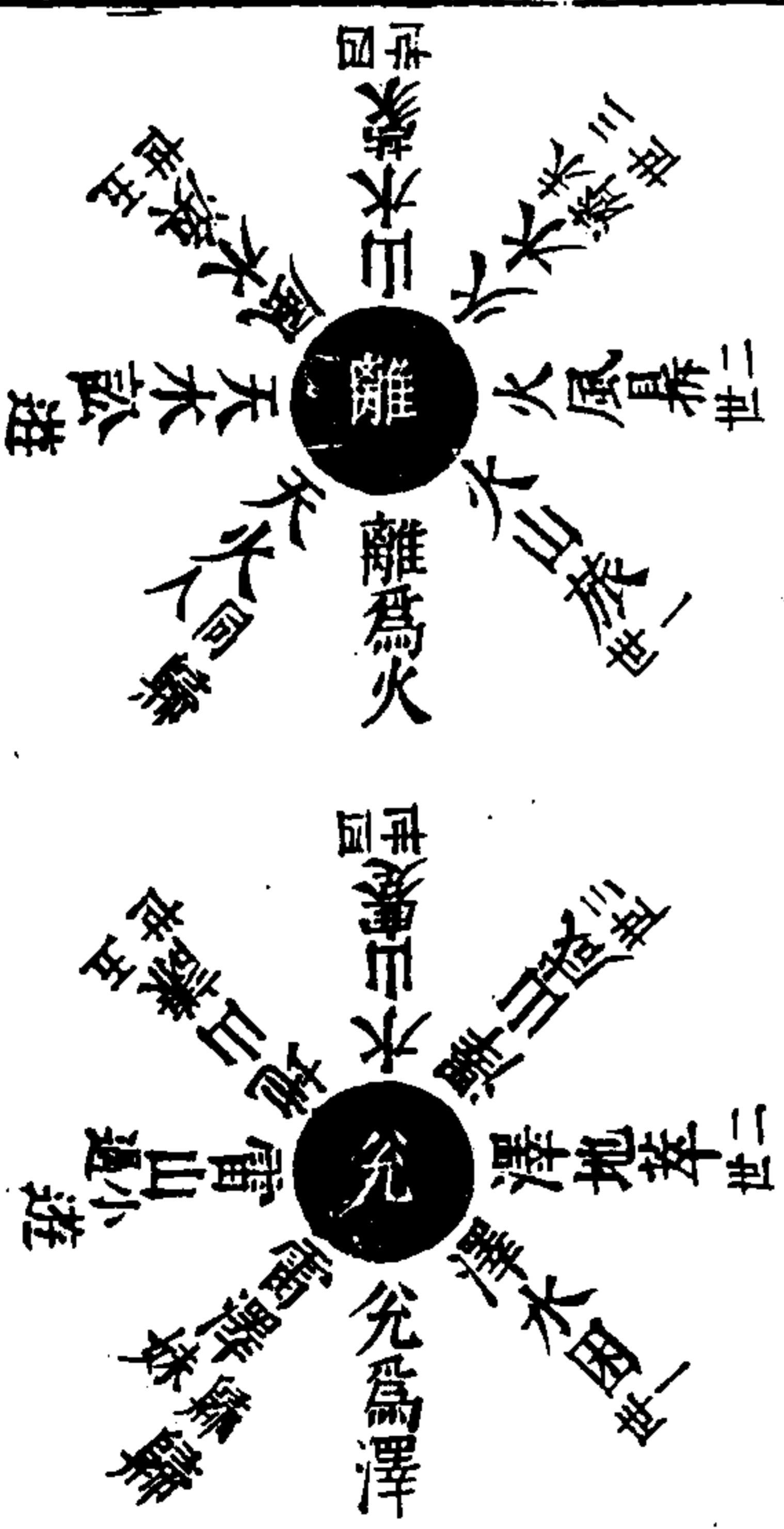

天地之數圖

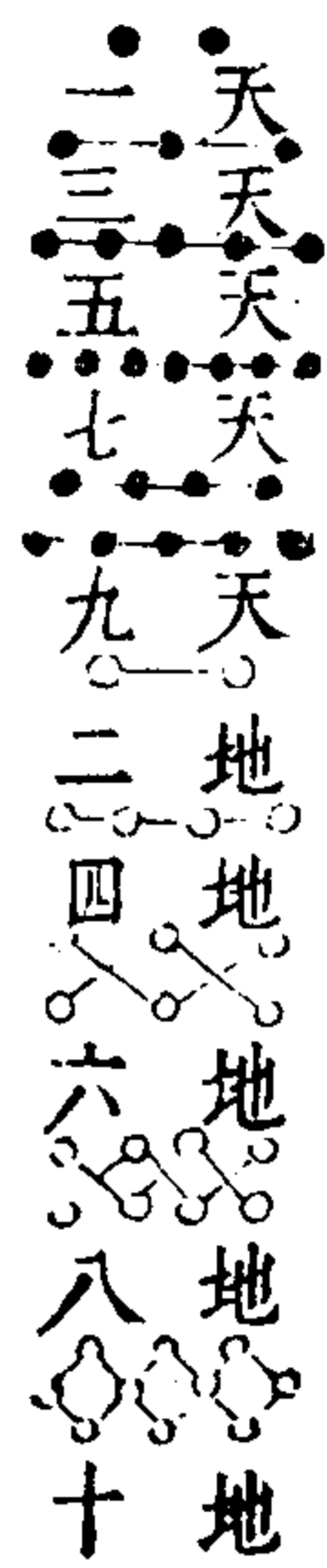

天地之數雖不出五十有五其用則先聖皆發明矣舊圖演為數圖未免穿鑿不欲盡刪以陽中有陰陰中有陽之說差為自然姑存之

三才圖會 文史一卷

三三

乾 坤 之 策 圖

著一撰皆少則存者三十六四數之而成九九乾也

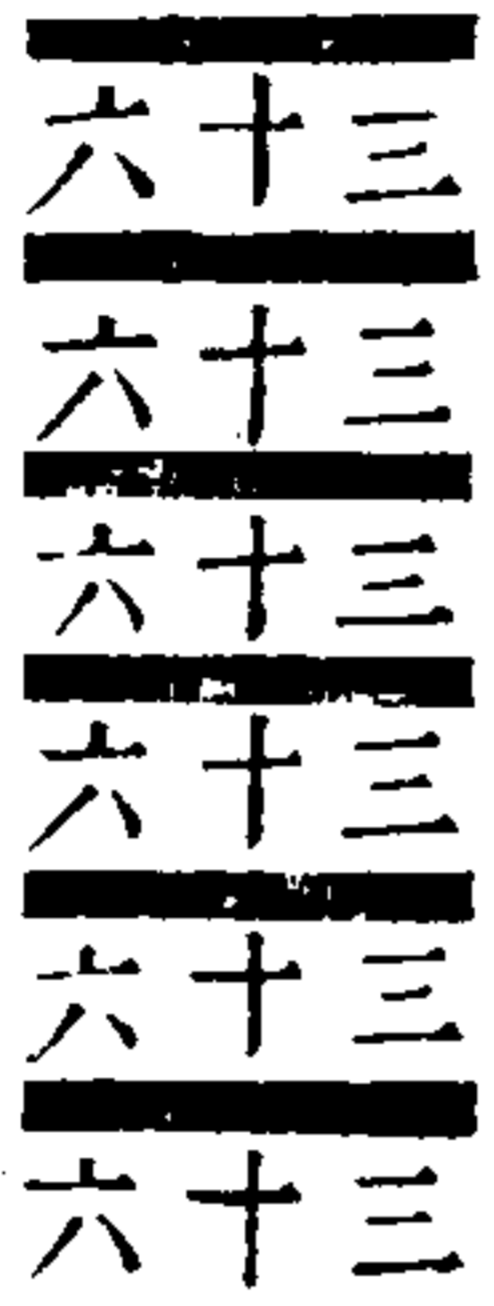

三撰皆多則存二十四四數之而成六六坤也乾六爻積而為二百十六坤六爻積而為一百四十四陽

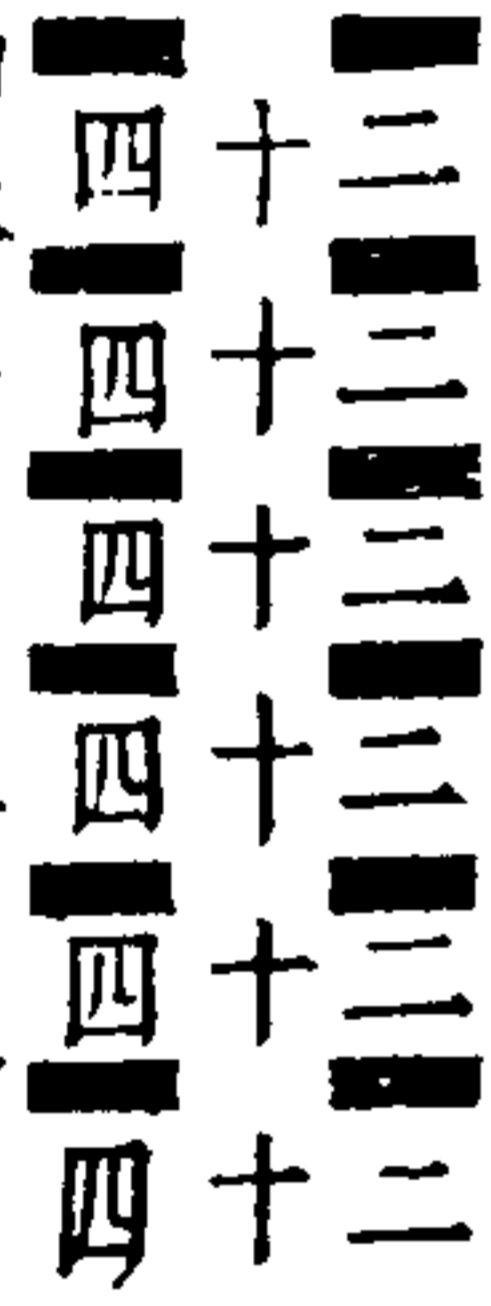

爻皆屬乾陰爻皆屬坤易獨舉乾坤二策言之

三才圖會 文史卷一

仰 觀 天 文 圖



三才圖會 文史一卷

三四

俯 察 地 理 圖

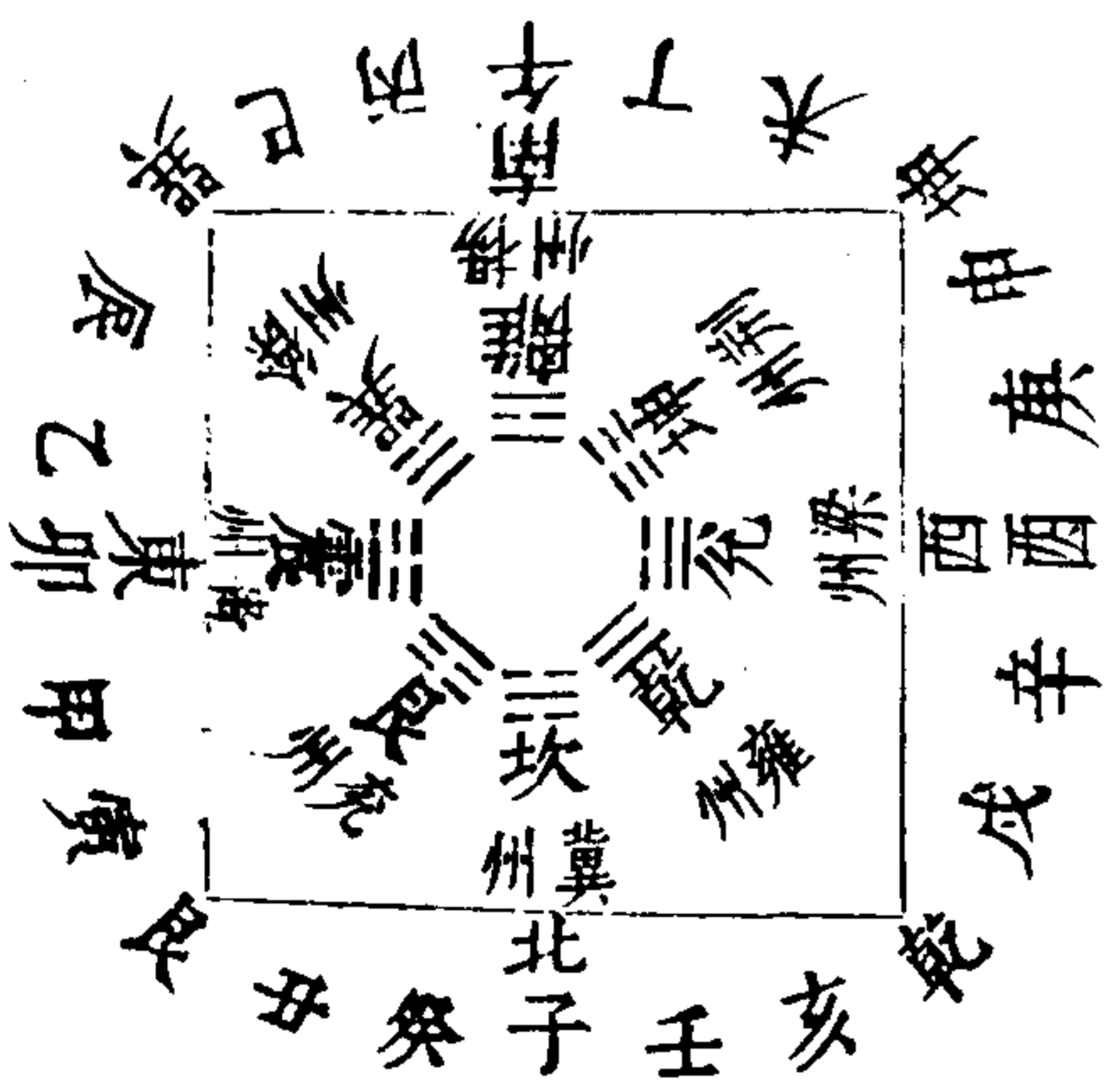

四四三

<p>日</p>	<p>月</p>	<p>是日往月來之義故曰陰陽之義配日月</p>												
<p>取日月二字交配而成如篆文日不從月</p>	<p>三才圖會 文史一卷 三五</p>	<table border="1"> <tr> <td style="text-align: center;"> <p>圖</p> <p>一索</p> </td> <td style="text-align: center;"> <p>成巽長女</p> </td> <td style="text-align: center;"> <p>成坎中男</p> </td> <td style="text-align: center;"> <p>成艮少男</p> </td> </tr> <tr> <td style="text-align: center;"> <p>再索</p> </td> <td style="text-align: center;"> <p>成離中女</p> </td> <td style="text-align: center;"> <p>成坎中男</p> </td> <td style="text-align: center;"> <p>成艮少男</p> </td> </tr> <tr> <td style="text-align: center;"> <p>三索</p> </td> <td style="text-align: center;"> <p>成兌少女</p> </td> <td style="text-align: center;"> <p>成坎中男</p> </td> <td style="text-align: center;"> <p>成艮少男</p> </td> </tr> </table>	<p>圖</p> <p>一索</p>	<p>成巽長女</p>	<p>成坎中男</p>	<p>成艮少男</p>	<p>再索</p>	<p>成離中女</p>	<p>成坎中男</p>	<p>成艮少男</p>	<p>三索</p>	<p>成兌少女</p>	<p>成坎中男</p>	<p>成艮少男</p>
<p>圖</p> <p>一索</p>	<p>成巽長女</p>	<p>成坎中男</p>	<p>成艮少男</p>											
<p>再索</p>	<p>成離中女</p>	<p>成坎中男</p>	<p>成艮少男</p>											
<p>三索</p>	<p>成兌少女</p>	<p>成坎中男</p>	<p>成艮少男</p>											

<p>圖數曆會運</p>	<p>三才圖會 文史一卷 三六</p>	<p>圖易之易四</p>
--------------	---------------------	--------------

一、二、三、四、五、六、七、八、九、十、十一、十二、十三、十四、十五、十六、十七、十八、十九、二十、二十一、二十二、二十三、二十四、二十五、二十六、二十七、二十八、二十九、三十、三十一、三十二、三十三、三十四、三十五、三十六、三十七、三十八、三十九、四十、四十一、四十二、四十三、四十四、四十五、四十六、四十七、四十八、四十九、五十、五十一、五十二、五十三、五十四、五十五、五十六、五十七、五十八、五十九、六十、六十一、六十二、六十三、六十四、六十五、六十六、六十七、六十八、六十九、七十、七十一、七十二、七十三、七十四、七十五、七十六、七十七、七十八、七十九、八十、八十一、八十二、八十三、八十四、八十五、八十六、八十七、八十八、八十九、九十、九十一、九十二、九十三、九十四、九十五、九十六、九十七、九十八、九十九、一百

八 卦 司 化 圖



三 變 大 成 圖

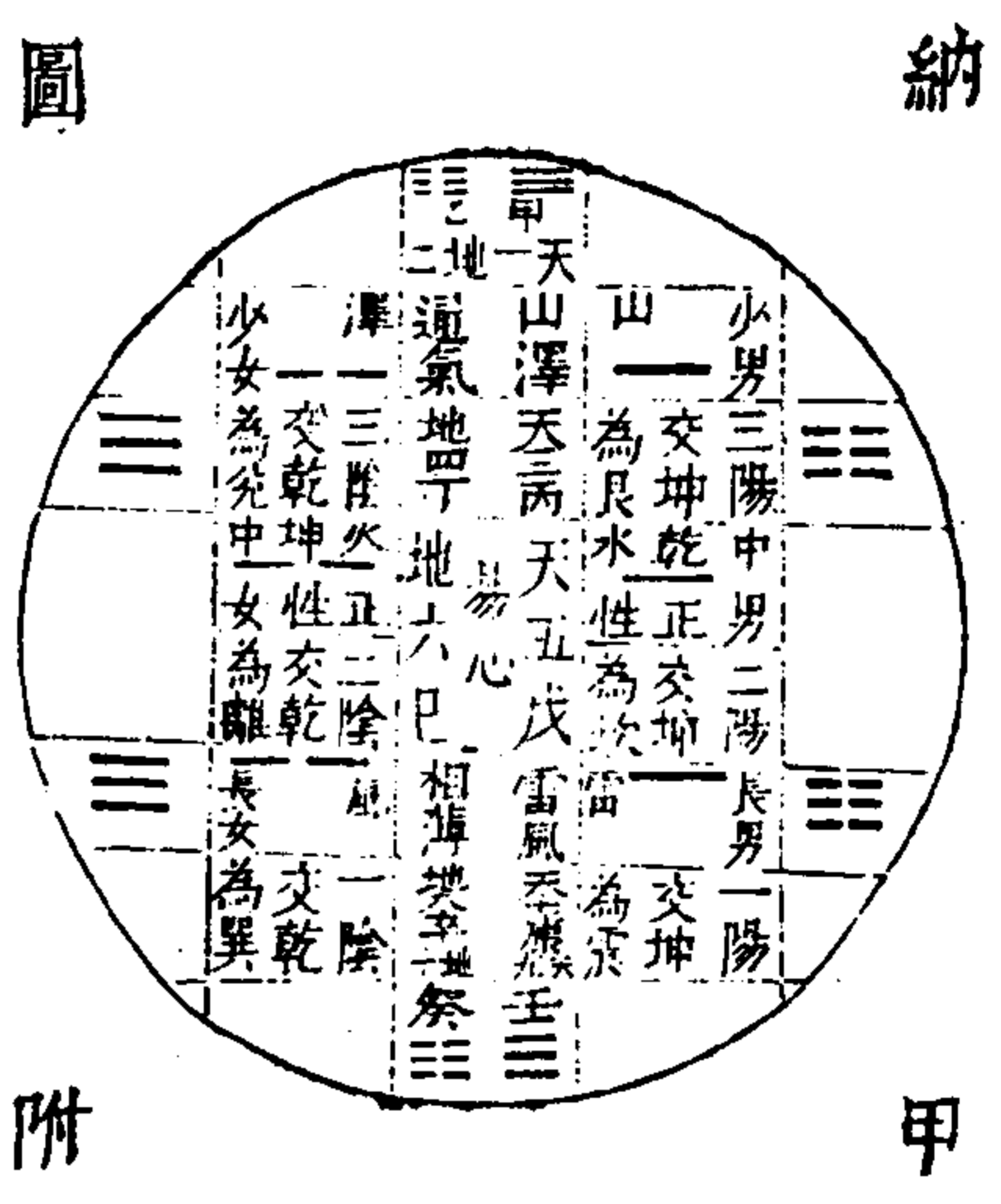

三才圖會

文史一卷

三七

三才圖會

文史卷一

卦變圖

凡一陰一陽之卦各六皆自復始而來 五陰五陽卦同圖共

剝 比 豫 謙 師 復

大 大有 小畜 履 同人 姤

凡二陰二陽之卦各十有五皆自臨遯而來 四陰四陽卦同圖異

頤 屯 震 明夷 臨

蒙 坎 解 升

艮 蹇 小過

晉 萃

觀 大過 鼎 巽 訟 遯

革 離 家人 死矣

兌 睽 中孚

需 畜

大柱

凡三陰三陽之卦各二十皆自泰否而來

損 節 歸妹 泰

賁 既濟 豐

噬嗑 隨

文史一卷

三八

四四五

		凡四陰四陽之卦各十有五皆自大壯觀而來 <small>二陰二陽圖已見前</small>																			

二才圖會 文史一卷 三九

二才圖會 文史一卷 四九

䷗ 小畜									
䷉ 履									
䷌ 同人									
䷋ 姤									
䷇ 比	䷖ 剝								
䷏ 豫									
䷋ 謙									
䷆ 師									
䷗ 復									

附錄董銖問近畧考卦變以彖辭考之說卦變者凡九卦
三才圖會 文史一卷 甲一

蓋言成卦之由凡彖辭不取成卦之由則不言所變之爻
程子專以乾坤言變卦然只是上下兩體皆變者可通若
只一體變者則不通兩體變者凡七卦隨蠱賁咸恒漸渙
是也一體變者兩卦訟无妄是也七卦中取剛來下柔剛
上柔下之類者可通至一體變者則以來為自外來故說
得有礙大凡卦變須觀兩體上下為變方知其所由以成
之卦朱子曰便是此處說得有礙且程傳賁卦所云豈有
乾坤重而為泰又自泰而變為賁之理若其說果然則所
謂乾坤變而為六子八卦重而為六十四皆由乾坤而變

者其說不得而通矣蓋有則俱有自一畫而二二而四四
而八而八卦成八而十六十六而三十二三十二而六十
四而重卦備故有八卦則有六十四矣此康節所謂先天
者也若震一索而得男以下乃是已有此卦了就此卦生
出此義皆所謂後天之學也今所謂卦變者亦是有卦之
後聖人見得有此象故發於彖辭安得謂之乾坤重而為
是卦則更不可變而為他卦耶若論先天一卦亦無既畫
之後乾一兌二離三震四至坤居末又安有乾坤變而為
六子之理凡今易中所言皆是後天之易耳以此見得康
節先天後天之說最為有功
三才圖會 文史一卷 甲一

序卦圖

乾坤中蒙豐訟

比豐履泰否

否畜巽豫觀蠱

觀觀蠱貴賤復

泰否頤遯坎離

上經三下 恒恒泰否

是翼泰睽澤解

漸益萃姤姤升

田井毒鼎望艮

坤艱羸旅諸允

節節遯遁巽泰

雜卦圖

乾坤比師臨觀

屯蒙震艮損益

奮養萃升謙豫

噬賁兌巽隨蠱

剝復晉巽井困

上經始乾坤終坎離下經

始咸恒終既濟未濟此聖

人立義也其他但取反對

若謂坤受以屯為有說猶

可也若屯受以蒙亦有說

則不可蓋屯不容不蒙也

先儒謂聖人慎或忘易於

是因其次序括定逐斷俾

不可移義或然也不然上

經終於離足矣又何必復

繼以咸之義哉

雜卦之例雖失次序皆取

反對之名亦明反對之義

惟大過以後不反對者八

然大過顛也頤養正也姤

遇也柔遇剛也夬夬也剛

三才圖會 文史一卷

四三

咸恒渙節解蹇

睽睽否泰否遯

否夙革鼎過萃

豐旅離坎晉履

需訟遯姤漸頤

睽睽否夫

決柔也漸女歸也歸妹女

之終也既濟定也未濟男

之窮也大過與頤姤與夬

漸與歸妹既濟與未濟未

嘗不明反對之義先儒謂

傳寫之訛意或然也

三才圖會 文史一卷

四四

十三卦取象圖

離

離為目又太元火為絲為網為繩則離有網罟之象

益

巽木動於前艮之象震木動於後未之象

噬嗑

離日在上日中之象震剛柔始交交易之象

乾

上衣之象

坤

下裳之象

渙

水在水上而濟險難舟楫之象

隨

一陰上加乾之馬而致其說一陽下加坤之牛而致其動皆隨其宜有服牛乘馬之象

豫

二陰夾立於外重門之象一陽動於中擊柝之象

小過 震木動於上艮石止於下杵臼之象

睽 澤不方不員弧之象火趨上未銳矢之象火潤下炎上相反為睽而又相用故為弧矢之象

大壯 震為雷為木燕有風雨棟宇之象天在下以法天覆

大過 澤土在上巽木在下棺槨之象

夬 乾文書之象兌金雕刻之象純剛與兌金有決斷意為書契之象

三才圖會

文史一卷

五

八卦體用圖

乾之體正則剛而不暴偏則剛而不吝於物	坤之體正則直而不邪偏則順而不吝其道	震之體正則動而無妄偏則動而為躁	巽之體正則卑而無尊偏則卑而為佞	坎之體正則險而不可孔偏則險而為賊害	離之體正則明而不可欺偏則明而為苛	艮之體正則靜而不可誘以利害則止而不及其時	兌之體正則和而不可撓以利偏則說而不由於禮
-------------------	-------------------	-----------------	-----------------	-------------------	------------------	----------------------	----------------------

釋文圖

有利 象陰剝陽三獨應剛雖失上下志於從正故宜以死咎勉之

無際 二五俱失位然處際得宜亦未失道是以志同趣合不期而遇

位 二為群蒙所歸三舍其應而悅比不中不正亦可醜也

舍 二失五係初舍正應而從不正隨此失彼豈能兼與

應 三進于陸說於邪配與四相得遂乃不反志應暱比凶之招也

暱 二不能上從剛中之應乃係於六三私暱之陰失時極矣

比 五非三應三以近已妾欲求比往而不納寧有獲乎

非屯 二不能自養求於初則失類求上則征凶

妄順 四之才不足濟屯故求

資屯

三才圖會

文史一卷

六

而訟	應蒙	應萃	從復	近復	舍賁	正孚	比孚	應賁	舍比	輔比	為升	應升					
二以剛險訟五義所不克知	昧不能用賢以發其志故吝	四遠於剛處二陰之間困於蒙	陰先正節當萃時初若號求四二	中正得五以是而往何咎之有	謂之獨復取其志於從陽也	四行群陰中自處以正而應初	比而從正應舍車徒行固宜	初應四正也與二不正也舍近	成孚之功絕類而上適其宜矣	四初匹也四亡其匹而從五蓋欲	附上為賁三以二四而相文	二三俱无應而相比故二以	中正賢也親賢從上比得其正	四不應初而外比於五五陽剛中	三與之同升吉孰大焉	初柔不能自進信從二	婚媾之賢共輔剛正之主

既濟	相睽	不萃	而大有	近大有	得姤	相兌	不臨									
四履正而不與三五相得則是	後力求而往是以有傷而无親	三欲上進而四阻於前二牽於	道而制於妻說輻反目亦自為也	三求四非其類與二已應五	人所共棄故萃如不獲而嗟如	二睽比不中為四所乘以况夫失	故匪其彭而不親於三	二以陰柔守中雖為初	剛所逼而志不苟合	已遠之民離難將作矣	四居上位而失初之民由	比柔邪之小人故有剝屬之戒	五居兌不說九二剛中之臣而	剛德不長必未順命是以吉利	五體雖柔不可相違二欲順之	其不可退歸以通則可无咎

得井	應同人	而賁	有困	所困	三才圖會	漸	應大畜	而相畜	應鼎	而應鼎	失俱	遠而	應比	於通			
					三才圖會 文史一卷												
鄰於不親者終日致戒宜矣	井道以下給上二於上无應而	及下與初射鮒雍漏宜莫之與	五欲應二間於三四用師克之而	後相遇惜乎號笑失大同之體	四初應而間於三進雖未獲志	則翰如向非寇難已相親矣	四欲從初而畏二故其來遲疑	然志在於下始雖吝而終與	五二正應三雖間而不能	久塞不過三歲必得所願	凡應皆相援此則相畜故二初	雖剛制於四五禁暴以此得矣	初與四應皆然也惟鼎初應四	顛趾四應初折足不勝任矣	上與初二雖非正應陰能求	陽志在于內尊賢取善者也	二欲應五逼於初寇而不

應未	應資	存幸	與存	應與	為敵	不應	不獲	用獲	應	三才圖會	非夫	其歸妹	人歸妹	應而	非比	正於	比	而比	
										三才圖會 文史一卷									
能進勢必十年乃得反常	五有沉疴之疾近得剛正之臣	扶持挾救故權雖失位未亡也	三以明居下處剛而進與上敵	應以明去留其湯武桀紂之事	五方得志二之願志不得行	七日復得卒有能用之者	初陰二下而四應之是不中正之	人為上所寵志驕而鳴凶之所致	夫剛長三獨殊志以助上遇雨	若濡是以有恨而無所咎也	五以陰柔應二動於說也以况	女賢而配不良幽正自守宜矣	四承五而應初是居上而親	小人也必解而相賢斯朋至	四陰柔不中二有應比初皆不	中正人也三居其間所比可知	二初非正應兩以无與相比而		

乘當非乘	比當非比	與相	以過	求相
<p>解 <small>乘當非乘</small></p>	<p>遯 <small>比當非比</small></p>	<p>大過 <small>與相</small></p>	<p>大過 <small>以過</small></p>	<p>大過 <small>求相</small></p>
<p>乘君子之器以身為禍者也 三乘二負四處非其位小人而</p>	<p>附陰係於所私故有疾厲</p>	<p>處遯之世宜遠小人三以陽</p>	<p>華於上過而相與義皆可推</p>	<p>二得初生移於下六得五生 安故二以初為枕初謂二為馬</p>

三才圖會 文史一卷 五十一

上象	下象	釋體	純體
<p>地中有山謙 天在山中大畜 上虛象</p>	<p>兼山為艮 麗澤為兌</p>	<p>重震為坎 重巽為巽 重明為離</p>	<p>純陽為乾 純陰為坤</p>
<p>澤中有火革 澤滅木大過</p>	<p>澤上有雷歸妹</p>	<p>澤无水困</p>	<p>山下有澤損 山上有澤咸 雷風常 風雷益</p>

三才圖會 文史一卷 五十一

釋象 實 地中有水師 雷出地奮豫 天下雷行无妄 木上有水井 澤上有水節	象以 雪上於天需 以水為雲在天 故也餘類此 山下出泉蒙 雷雨作解 雷電皆至豐 雲雷屯 明出地上晉 明入地中明夷	圖 宜 三才圖會 文史一卷	實 地中有水比 澤中有雷隨 山上有水蹇 山上有水漸 澤上有風中孚	象 以上下 相得而 為象 天與火同人	以上下 相得而 為象 天與火同人
以二體 相違而 為象 天與水違行訟	以上下 不相得 為象 上火下澤睽 火在水上未濟	以上下 不相得 為象 上火下澤睽 火在水上未濟	以上下 不相得 為象 上火下澤睽 火在水上未濟	以上下 不相得 為象 上火下澤睽 火在水上未濟	以上下 不相得 為象 上火下澤睽 火在水上未濟
緣動靜 之體而 取象 山下有雷頤	緣動靜 之體而 取象 山下有雷頤	緣動靜 之體而 取象 山下有雷頤	緣動靜 之體而 取象 山下有雷頤	緣動靜 之體而 取象 山下有雷頤	緣動靜 之體而 取象 山下有雷頤
取象 山下有雷頤	取象 山下有雷頤	取象 山下有雷頤	取象 山下有雷頤	取象 山下有雷頤	取象 山下有雷頤

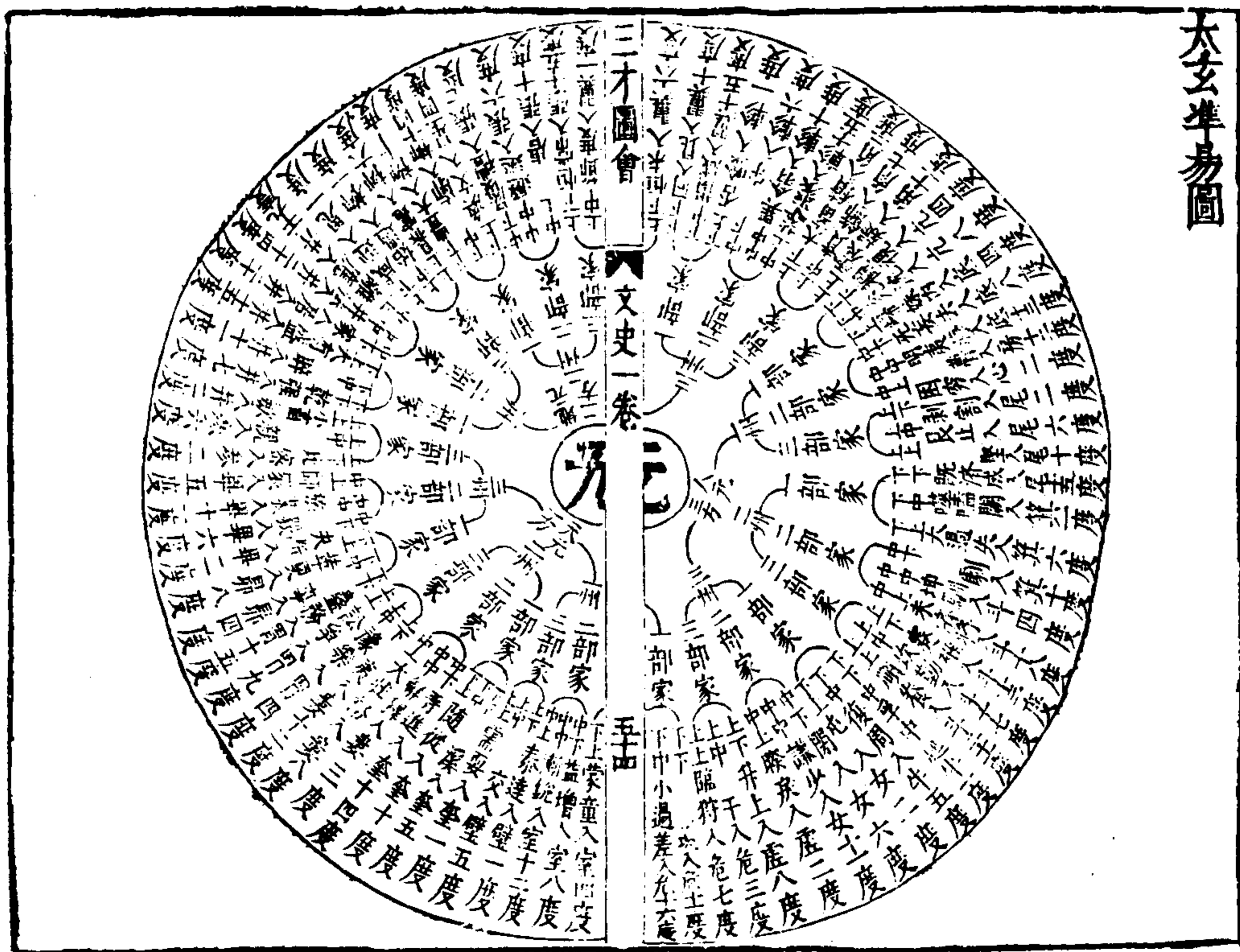

生之 育之 象之 資之 象之 資之

育乘其一為煥育乘其二為茂育乘其三為達育乘其四為資育乘其五為煥育乘其六為茂育乘其七為達育乘其八為資育乘其九為煥育乘其十為茂育乘其十一為達育乘其十二為資

其一為煥資乘其二為茂資乘其三為達資乘其四為資資乘其五為煥資乘其六為茂資乘其七為達資乘其八為資資乘其九為煥資乘其十為茂資乘其十一為達資乘其十二為資資

其三為靜生一資二為息生二資一為資生乘其一為資生乘其二為資生乘其三為資生乘其四為資生乘其五為資生乘其六為資生乘其七為資生乘其八為資生乘其九為資生乘其十為資生乘其十一為資生乘其十二為資生

為抑生乘其二為用生乘其三為作育乘其一為資生乘其二為資生乘其三為資生乘其四為資生乘其五為資生乘其六為資生乘其七為資生乘其八為資生乘其九為資生乘其十為資生乘其十一為資生乘其十二為資生

育乘其二為茂正

關子明擬玄

洞極經圖

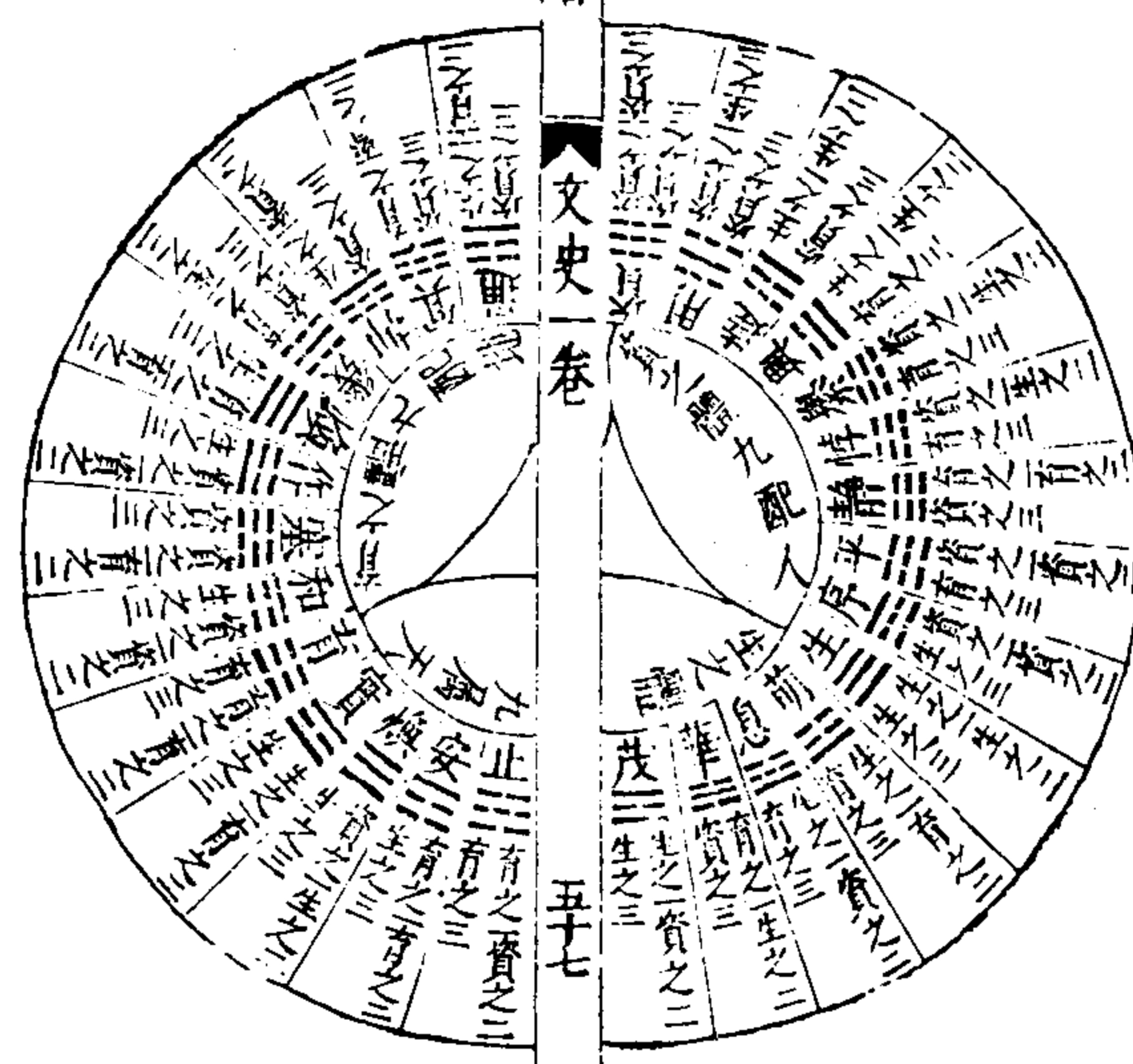

天地間萬物生生必萌萌而後息息而華華則茂物不終茂故能以止止然後安安則得其煥煥則實實則可資矣資必有所用用然後達達則能與與則能紊紊則悖悖莫若靜靜則可育矣育然後和平平則有序序則物不終和久則塞決塞必有作作則幾乎正矣至正必有抑抑則不終冥故以通而終焉

三才圖會 文史卷一

邵氏皇極經世圖

日甲子星	二千辰	六千	三
月丑星	六十辰	七千	三
月寅星	九十辰	八千	三
月卯星	百二十辰	九千	三
月辰星	百五十辰	六千	三
月巳星	百八十辰	七千	三
月午星	百二十辰	八千	三
月未星	百五十辰	九千	三
月申星	百七十辰	六千	三
月酉星	百二十辰	七千	三
月戌星	百三十辰	八千	三
月亥星	百四十辰	九千	三

一聲	多可介吉水火化八	一音	古甲九祭口口近揆
二聲	艮利河光廣坑	二音	黑花香血黃華雄
三聲	丁井巨元火半	三音	安亞乙口文王寅
四聲	千典旦元火半	四音	母馬羨米日兒眉民
五聲	報早引岳毛貴	五音	武明口飛父兄口未
六聲	報霍牛斗表六	六音	上日丙必步白
七聲	報子四日襄	七音	東丹天允大弟
八聲	官孔象虎角用	八音	主貪夫同草田
九聲	心審禁	九音	乃妹女內南年
十聲	男坎次	十音	走哉是自在
右正聲		十一音	草承七
		十二音	寺
		十三音	口口口口口
		十四音	口口口口口
		十五音	口口口口口
		十六音	口口口口口
		十七音	口口口口口
		十八音	口口口口口
		十九音	口口口口口
		二十音	口口口口口
		二十一音	口口口口口
		二十二音	口口口口口
		二十三音	口口口口口
		二十四音	口口口口口
		二十五音	口口口口口
		二十六音	口口口口口
		二十七音	口口口口口
		二十八音	口口口口口
		二十九音	口口口口口
		三十音	口口口口口
		三十一音	口口口口口
		三十二音	口口口口口
		三十三音	口口口口口
		三十四音	口口口口口
		三十五音	口口口口口
		三十六音	口口口口口
		三十七音	口口口口口
		三十八音	口口口口口
		三十九音	口口口口口
		四十音	口口口口口
		四十一音	口口口口口
		四十二音	口口口口口
		四十三音	口口口口口
		四十四音	口口口口口
		四十五音	口口口口口
		四十六音	口口口口口
		四十七音	口口口口口
		四十八音	口口口口口
		四十九音	口口口口口
		五十音	口口口口口

四五五

三才圖會

雲間允明文王思義續集

文史二卷

詩經圖

書經圖

禮記圖

周禮圖

思無邪圖

四如圖

正變風雅之圖

三經三緯圖

賦比興兼義圖

升歌間歌笙詩之圖

詩有六義三經三緯之圖

作詩時世圖

作詩家數圖

九疇相乘得數圖

箕子共範九疇之圖

三才圖會

文史二卷

皇極居次五圖

九疇虛五用十之圖

九疇合八疇數之圖

大衍洪範本數圖

黃鍾萬事根本圖

虞書諸侯玉帛之圖

禮記郊祭圖

郊祭儀物圖

郊祭獻數圖

埽地而祭圖

明堂大饗帝圖

宗廟大饗圖

天子諸侯祫祭圖

天子諸侯時祭圖

天子賜魯郊祭圖

園丘樂圖

方丘樂圖

宗廟樂圖

天神之祀圖

人鬼之享圖

地示之祭圖

諸侯相朝大饗圖

諸侯遣臣相聘之圖

燕禮圖

教養國子之圖

王制九命圖

卿爵位圖

養老圖

賓興賢能之圖

天子習五戎圖

天子大射圖

大射圖

賓射圖

燕射圖

技壹圖

名數圖

三才圖會

文史二卷

五等禮文圖

四代之制圖

禮運總論禮圖

禮器總論禮圖

大宰掌治圖

司徒掌教圖

宗伯掌禮圖

司馬掌政圖

司寇掌刑圖

司空掌事圖

理財之官圖

理財之法圖

軍旅之法圖

詩經內七月流火諸圖書經內月令諸圖禮記內禮器諸

圖已詳天文時令器用類

詩經圖

思

言善者可以感發人之善心

無

孔子曰詩三百一言以蔽之曰思無邪其用歸於使得其情性之正

邪

言惡者可以懲創人之逸志

圖

思無邪魯頌駉篇之辭夫子讀詩至此而有合於其心焉是以取之蓋斷章摘句云耳

三才圖會 文史二卷

三

四始圖

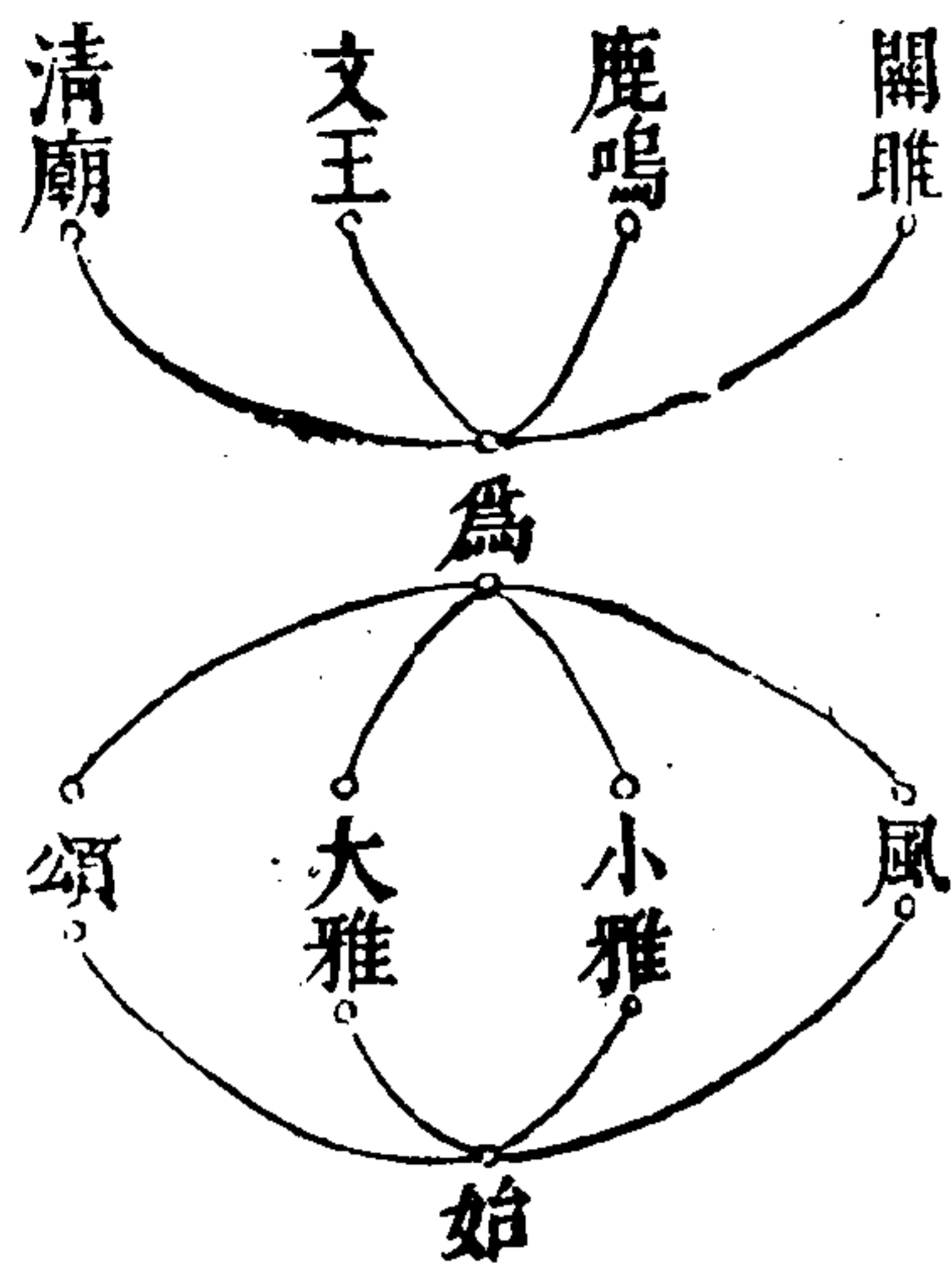

朱子曰詩之所以爲詩者至是無餘蘊矣後世雖有作者其孰能加於此乎邵子曰刪詩之後世不復有詩者正謂此也

正風變風雅之圖

正風	周南 召南	二十五篇
變風	邶至豳 十三國	一百三十五篇
正小雅	鹿鳴至 菁莪	二十二篇
變小雅	六月至 何草不黃	五十八篇
正大雅	文王至 卷阿	一十八篇
變大雅	民勞至 召旻	二十三篇

三才圖會

文史二卷

四

朱子曰先儒正變之說經無明文可考今姑從之其可疑者則具於本篇云

二南為正風所以用之閨門鄉黨邦國而化天下也

十二國為變風則亦領在樂官以時存肄觀省而垂鑒戒耳

正小雅燕饗之樂正大雅會朝之樂受釐陳戒之辭也故或歡欣和悅以盡群下之情或恭敬齊莊以發先王之德詞氣不同音節亦異多周公制作時所定也及其變也則事未必同而各以其聲附之其次序時世則有不可考者

三才圖會

文史二卷

五

十五國風

風者如物因風之動以有聲而其聲又足以動物也

大小二雅

雅者正也正樂之歌也本有大小之殊而先儒說又各有正變之別

周商魯三頌

頌者美盛德之形容以其成功告於神明者也

賦

賦者直陳其事如葛覃卷耳之類

比

比者以彼狀此如蠡斯綠衣之類

興

興者託物興詞如關雎兔置之類

三才圖會

文史二卷

六

六義三經三緯

周禮大師教六詩曰風曰賦曰比曰興曰雅曰頌

風雅頌聲樂部分之名賦比興則所以製作風雅頌之體也

也○大師之教國子必使之以是六者三經而緯之則凡詩之節奏指歸皆將不待講說而直可吟詠以得之矣

語錄風雅頌乃是樂中之腔調如言仲呂調大呂調越調

之類大抵風是民庶所作雅是朝廷之詩頌是宗廟之詩

○三經是風雅頌是做詩底骨子賦比興却是裏面橫串

底故謂之三緯

賦賦而比

小弁八章

比賦而興

野有蔓草黍離 氓六章
溱洧 小弁七章

興比而興

下泉 氓三章
綠衣

兼興而比

關雎 漢廣
椒聊 巧言四章

義賦而興又比

頌弁

圖

賦其事 泮水首三章
以起興

三才圖會

文史二卷

七

比興之中蝨斯專於比而綠衣兼於興兎且專於興而關雎兼於比此其例中又自有不同者學者亦不可以不考語錄說出那箇物事來是興不說出那箇物事來是比如南有喬木只是說漢有游女奕奕寢廟君子作之只是說他人有心予忖度之關雎亦然皆是興體比體只是從頭比下來不說破與比相近却不同

升歌 笙歌 詩之圖

鹿鳴 四牡

皇皇者華 南陔

白華 華黍

魚麗 南有嘉魚 南山有臺 由庚

崇丘 由儀

三才圖會

文史二卷

八

各國經緯分合圖

風賦上

周芻單 卷耳 采芣 汝墳三

召采芣 草蟲 采芣 甘棠 行露 羔羊 標有梅

抑 采芣 草蟲 采芣 甘棠 行露 羔羊 標有梅

鄘 采芣 草蟲 采芣 甘棠 行露 羔羊 標有梅

王 采芣 草蟲 采芣 甘棠 行露 羔羊 標有梅

鄭 采芣 草蟲 采芣 甘棠 行露 羔羊 標有梅

鄭 采芣 草蟲 采芣 甘棠 行露 羔羊 標有梅

東門之墀 風雨 子矜 出其東門

風比上

周 蝻斯 汝墳 邶 栢舟 五 綠衣 終風 凱風 三

邶 蠨蛸 三 氓 四 伯兮 五 王 兔爰

風興上

周 南 有 樛 木 桃 夭 召 鵲 巢 行 露 三 敷 其 雷 小 星

邶 燕 燕 三 三 凱 風 三 雄 雉 三 谷 風 四 邶 栢 舟 墻 茨

衛 淇 澳 芄 蘭 王 揚 之 水 中 谷 有 推 鄭 山 有 扶 蘇

籜 芴 揚 之 水

三才圖會 文史二卷

雅賦 小雅上

小雅 四 牡 三 五 皇 華 四 三 棠 棣 二 五 天 保 采 芣 苢 四

出 車 杕 杜 魚 麗 三 形 弓 六 月 采 芣 苢 四

車 攻 吉 日 庭 燎 祈 父 白 駒 我 行 其 野

斯 干 無 羊 節 南 山 四 三 至 正 月 七 巧 言 三 三 六 十 月

之 交 雨 無 正 小 旻 小 宛 三 巧 言 三 三 六 十 月

雅比上

小雅 菁 莪 鶴 鳴 黃 鳥 正 月 七 巷 伯 三 苑 柳 三 谷 風

雅興上

角 弓 三 白 華 綿 蠻 苕 之 華 三

小雅 鹿 鳴 四 牡 三 皇 皇 者 華 一 棠 棣 三 伐 木

采 芣 苢 三 魚 麗 三 南 有 嘉 魚 南 山 有 臺 蓼 蕭

邶 露 三 采 芣 苢 三 鴻 雁 汜 水 節 南 山 三 正 月 七

小 宛 三 小 弁 三 巧 言 五 巷 伯 七 谷 風 三 蓼 莪 六

大 東 三 四 月 三 無 將 棠 棣 者 華 三 采 芣 苢 三 何 草 不 黃 三

采 芣 苢 三 角 弓 一 芄 蘭 三 黍 苗 一 隰 稌 三 何 草 不 黃 三

頌興上

周 魯 有 閔 泮 水 八

三才圖會 文史二卷

風賦下

齊 鷄 鳴 還 猗 嗟 魏 葛 屨 二 陟 岵 十 畝 之 間

唐 蟋 蟀 羔 裘 秦 車 鄰 駟 鐵 小 戎 蕪 葭

陳 宛 丘 衡 門 檜 羔 裘 涓 陽 權 輿 隰 有 萋 楚

曹 幽 七 月 東 山 三 三 破 斧

風比下

齊 東 方 未 明 三 南 山 三 甫 田 敝 笱 魏 碩 鼠

唐 揚 之 水 搗 羽 有 杖 之 杜 曹 蟬 游

幽 鷓 鴒 伐 柯

風興下

齊 東方之日 南山 魏 葛屨 汾沮洳 園有桃

唐 山有樞 杕杜 秦 車鄰 終南 黃鳥

陳 東門之池 東門之楊 墓門 檜 匪風

曹 防有鵲巢 日出 澤陂 幽 九罭 狼跋

雅賦下

大雅 文王 大明 綿 棫樸 旱麓 思齊

皇矣 靈臺 下武 文王有聲 生民

行葦 既醉 假樂 公劉 卷阿 民勞

三才圖會 文史二卷 十一

雅比下

大雅 綿 卷阿 九罭 采芣

雅興下

大雅 棫樸 旱麓 文王有聲 行葦 魚麗

頌賦下

魯 駉 泮水 閟宮

商 那 烈祖 玄鳥 長發 殷武

作詩時世圖

商詩 五篇

大甲 以後

頌 三篇

那 烈祖 長發

祖甲 以後

頌 二篇

玄鳥 殷武

周詩 二百六篇

三才圖會 文史二卷 十二

文王 世

正風 二十四後

周南 關雎 葛覃 卷耳 樛木

采芣 麟之趾 桃夭 采芣

兔置 漢廣 汝墳 采蘋

召南 鵲巢 采芣 草蟲 采蘋

甘棠 行露 羔羊 殷其雷

標有梅 小星 江有汜 野有死麇

騶虞 並南

武王世

頌二篇

時邁 離

武王以後

正風一篇

召南何彼穠矣南國詩

正小雅二十二篇

鹿鳴 四牡 皇皇者華 常棣

伐木 天保 采芾 出車

三才圖會

文史二卷

十三

杕杜 南陔 白華 華黍

魚麗 由庚 南有嘉魚 崇丘

南山有臺 由儀 蓼蕭

湛露 彤弓 菁菁者莪

成王世

變風七篇

幽七月 鴟鴞 東山 破斧

伐柯 九罭 狼跋

正大雅十八篇

文王 大明 絲 棫樸 旱麓

思齊 皇矣 靈臺 下武 文王有聲

生民 行葦 既醉 鳧鷖 假樂

篤公劉 洞酌 卷阿

頌二十六篇

清廟 維天之命 維清 烈文

天作 我將 思文 臣工 振鷺

豐年 有瞽 潛 載見 有客

武 閔予小子 訪落 敬之

三才圖會

文史二卷

十四

小毖 載芟 良耜 絲衣 酌

桓 賚 般

康王以後

頌二篇

昊天有成命 噫嘻

昭王以後

頌一篇

執競

厲王以後

變小雅 十篇	鴻鴈	庭燎	沔水	鶴鳴	祈父
	白駒	黃鳥	我行其野		斯干
無羊					
宣王 世					
變風 一篇					
鄘 柏舟 衛釐侯時					
變小雅 五篇	六月	采芑	車攻	吉日	黍苗
三才圖會 文史二卷					
變大雅 六篇	雲漢	崧高	烝民	韓奕	江漢
常武					
幽王 世					
變小雅 八篇	節南山	十月之交	小弁	何人斯	
	巷伯	白華	茗之華	何草不黃	
變大雅 二篇					
瞻卬	召旻				

幽王 以後					
變風 二篇					
衛 淇奧 武公時					
鄭 緇衣 桓公武公時					
變小雅	正月	雨無正	賓之初筵 衛武公時		
平王 世					
變風 十一篇	邶 柏舟	綠衣	日月	終風 並衛莊公時	
三才圖會 文史二卷					
衛 碩人 莊公時	王 黍離	揚之水			
鄭 叔于田					
唐 揚之水 晉昭公時	秦 小戎 襄公時	大叔于田			
變大雅					
邶 衛武公詩					
平王 以後					
變風 十二篇					

注君子于役

兔爰 葛藟 君子陽陽 中谷有推

丘中有麻 采芣 大車

唐椒聊

秦車鄰 駟鐵 終南

桓王 世

變風 六篇

抑燕燕 擊鼓並衛州吁時

新臺

二子乘舟 式微 旄丘並衛文公時

三才圖會 文史二卷

十七

桓王 以後

變風 三篇

鄘墻有茨 君子偕老 鶉之奔奔並衛惠公時

莊王 世

變風 四篇

齊南山 敝笱 載驅 倚嗟並襄公時

釐王 世

變風 一篇

唐無衣曲沃武公時

惠王 世

變風 六篇

鄘載馳衛戴公文公時 定之方中 蝦蟇

相鼠 干旄並衛文公時

鄭清人文公時

惠王

魯頌 四篇

駉 有駜 泮水 閟宮僖公時

襄王 世

三才圖會 文史二卷

十八

變風 四篇

衛河廣宋襄公時

秦渭陽穆公時 黃鳥康公時

曹候人共公時

匡王 以後

變風 一篇

陳株林靈公時

時世未詳

變風 七十五篇

采苓	羔裘	唐蟋蟀	十畝之間	魏葛屨	東方未明	齊鷄鳴	溱洧	揚之水	東門之墀	蓍兮	女日鷄鳴	鄭將仲子	伯兮	衛考槃	鄘桑中	簡兮	邶凱風
葛生	有林之柱	山有樞	伐檀	汾沮洳	甫田	還著	野有蔓草	出其東門	風雨	狡童	有女同車	羔裘	木瓜	氓	竹竿	泉水	雄雉
		網繆	碩鼠	園有桃	盧令	東方之日	十九		子衿	褰裳	山有扶蘇	遵大路		芄蘭	靜女	谷風	

隰桑	采菽	鴛鴦	大田	小明	小旻	大東	曹蜉蝣	揄羔裘	日出	東門之楊	秦蒹葭	東門之池	東門之墀	東門之粉	東門之池	無衣	權輿
漸漸之石	都人士	青蠅	裳裳者華	信南山	巧言	北山	鳴鳩	隰有萋楚	澤陂	墓門	晨風	衡門	防有鵲巢	東門之粉	東門之池		
	采綠	魚藻	桑扈	甫田	谷風	無將大車	下泉	匪風									

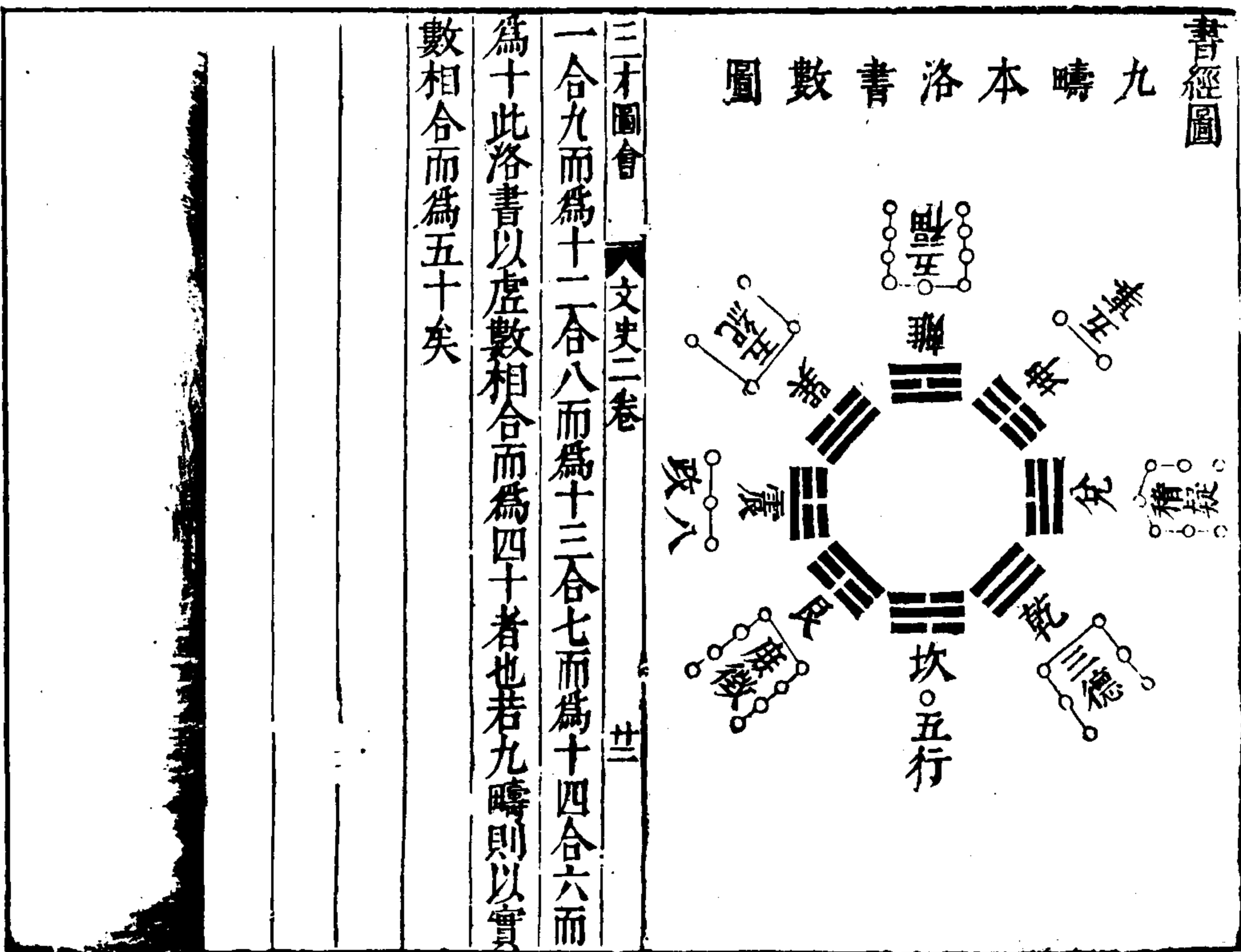
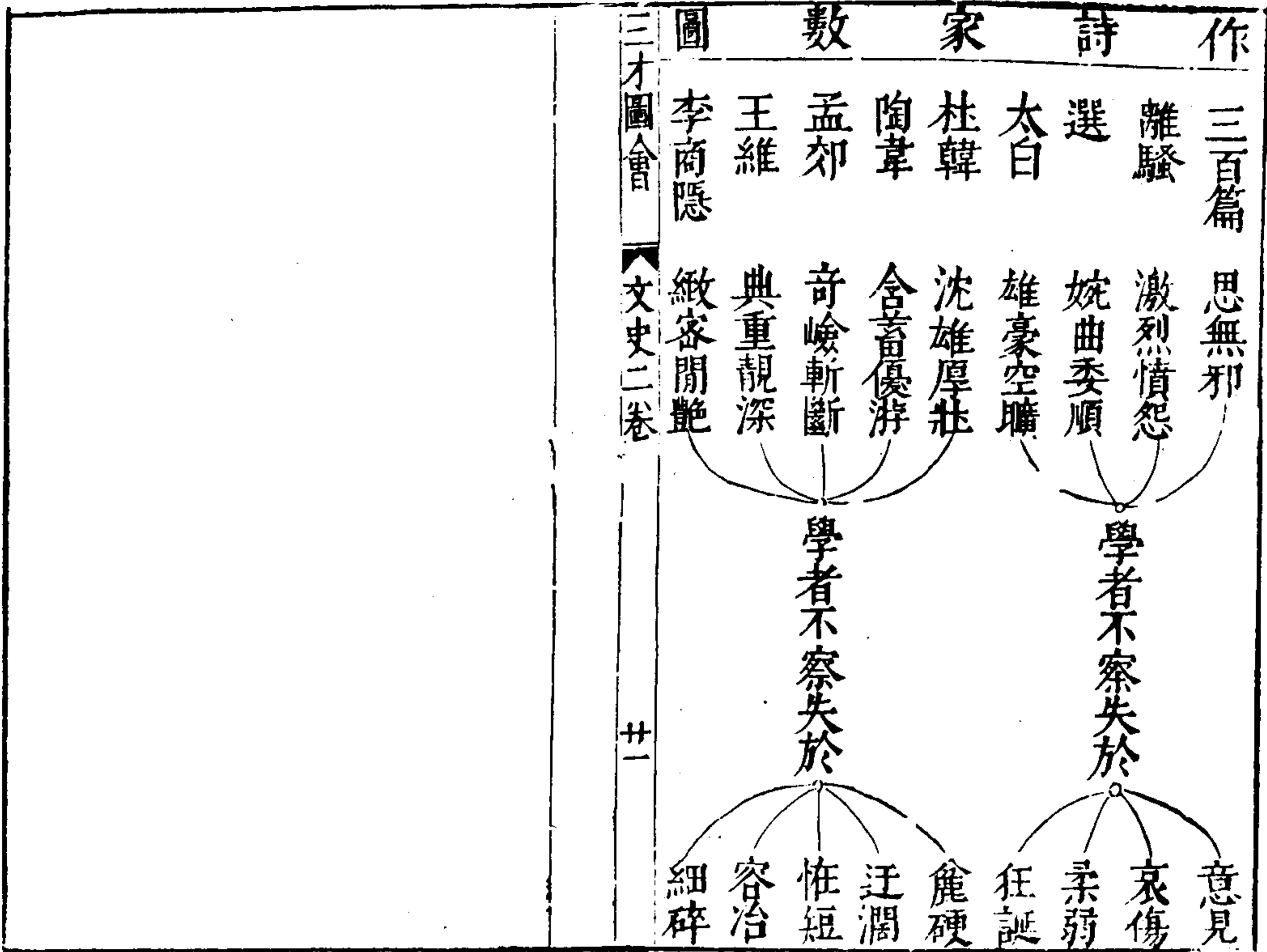

一、二、三、四、五、六、七、八、九、十、十一、十二、十三、十四、十五、十六、十七、十八、十九、二十、二十一、二十二、二十三、二十四、二十五、二十六、二十七、二十八、二十九、三十、三十一、三十二、三十三、三十四、三十五、三十六、三十七、三十八、三十九、四十、四十一、四十二、四十三、四十四、四十五、四十六、四十七、四十八、四十九、五十

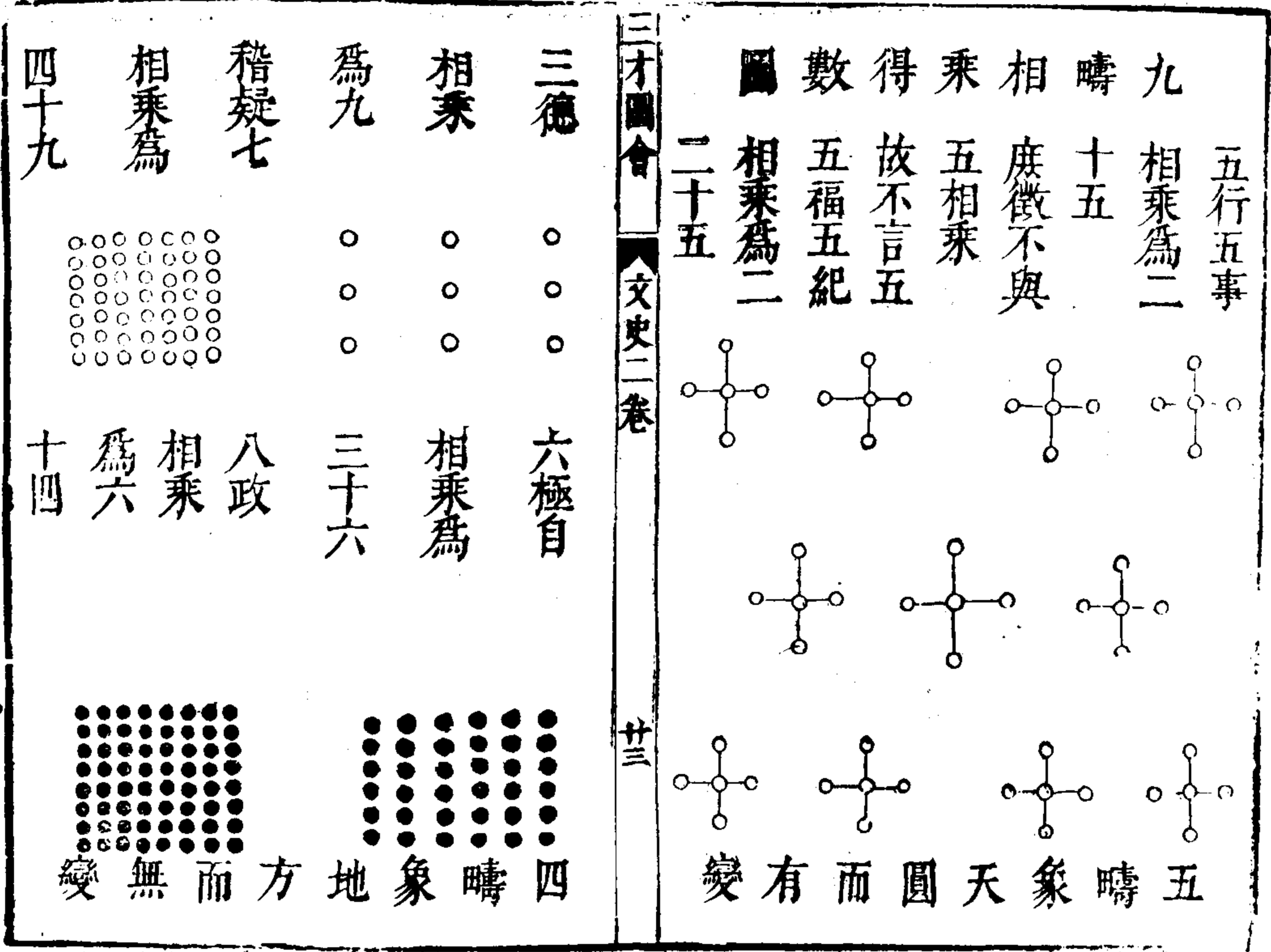

三才圖會 文史卷二

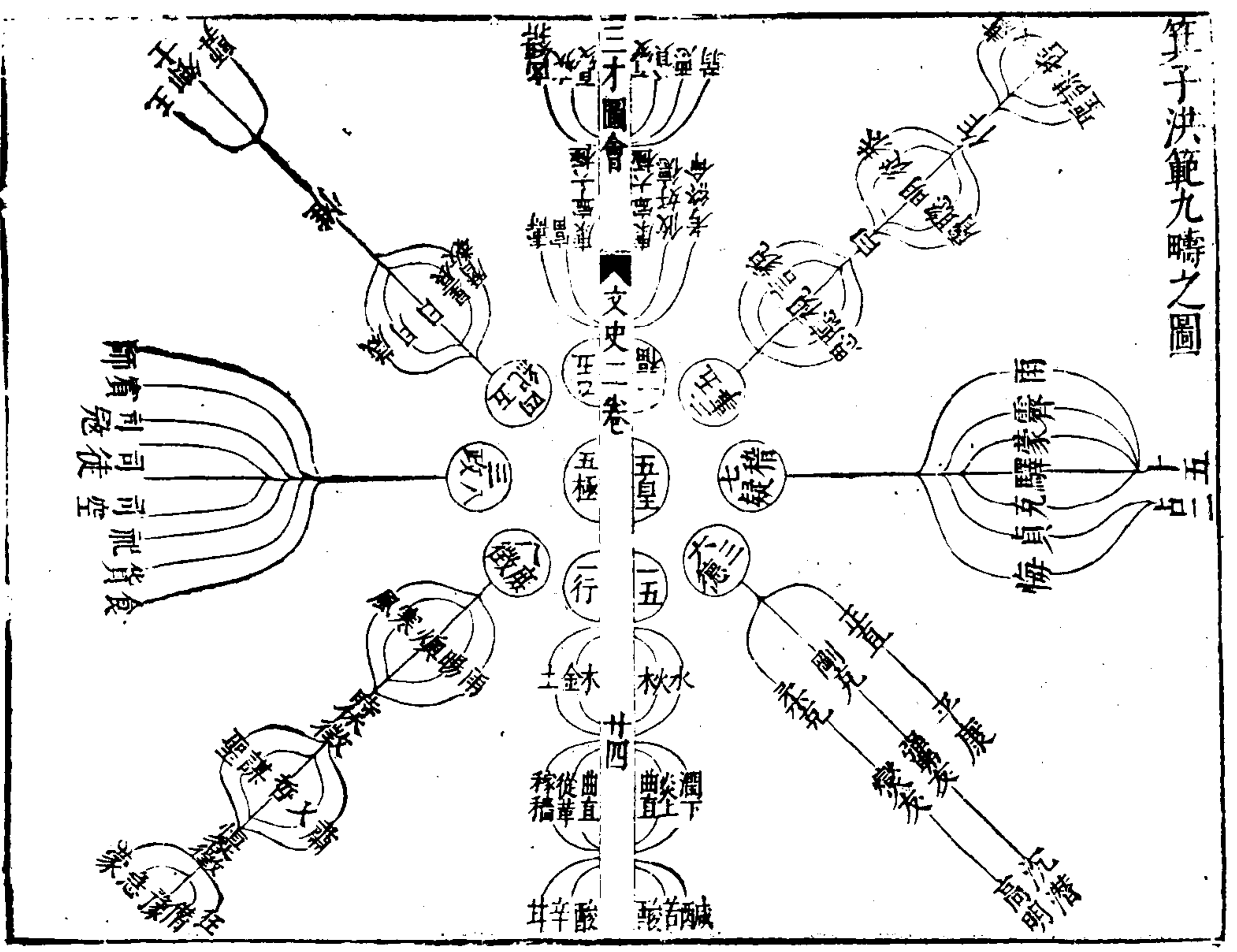

四六七

皇極居五次圖

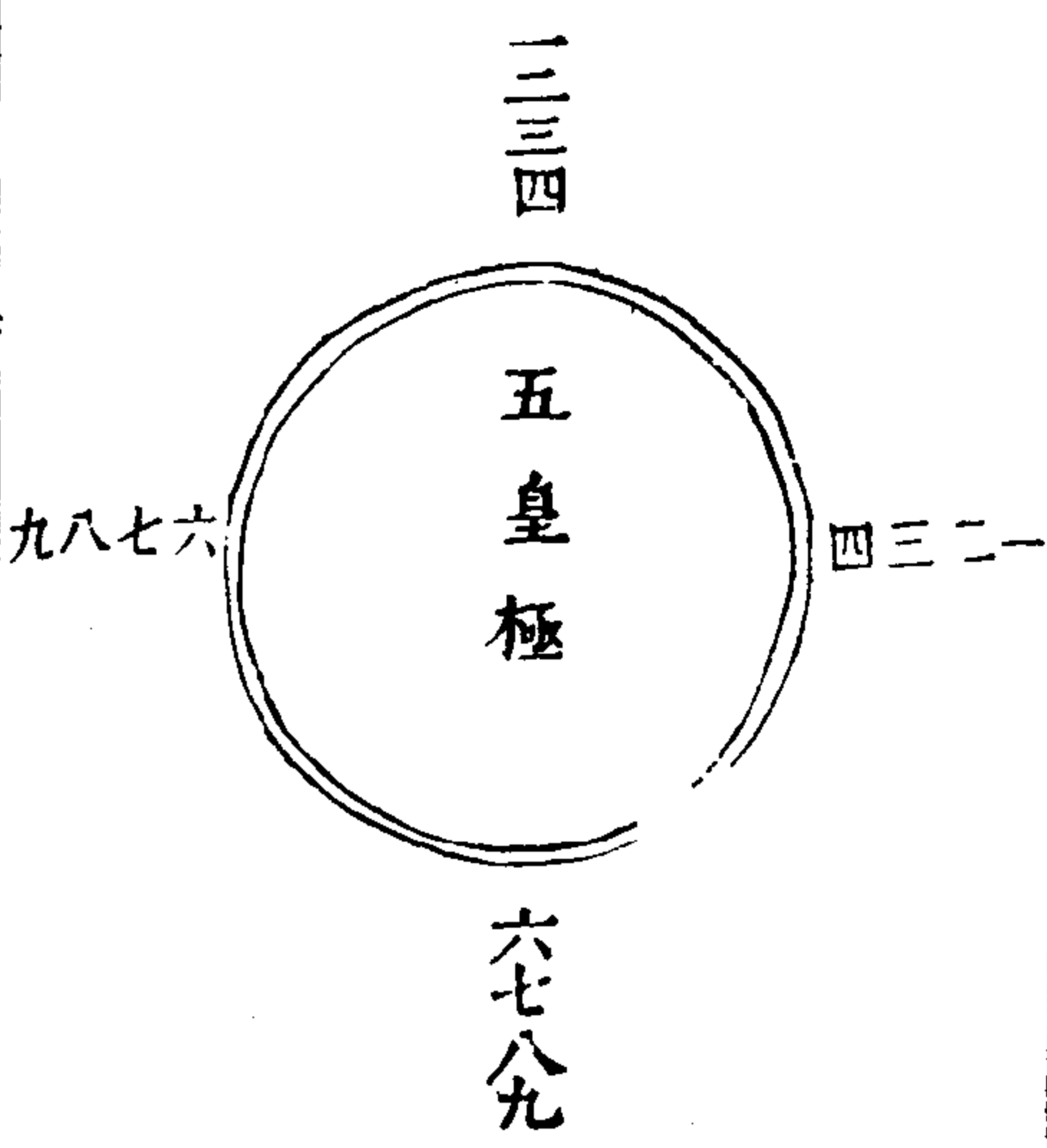

九疇五用十之圖

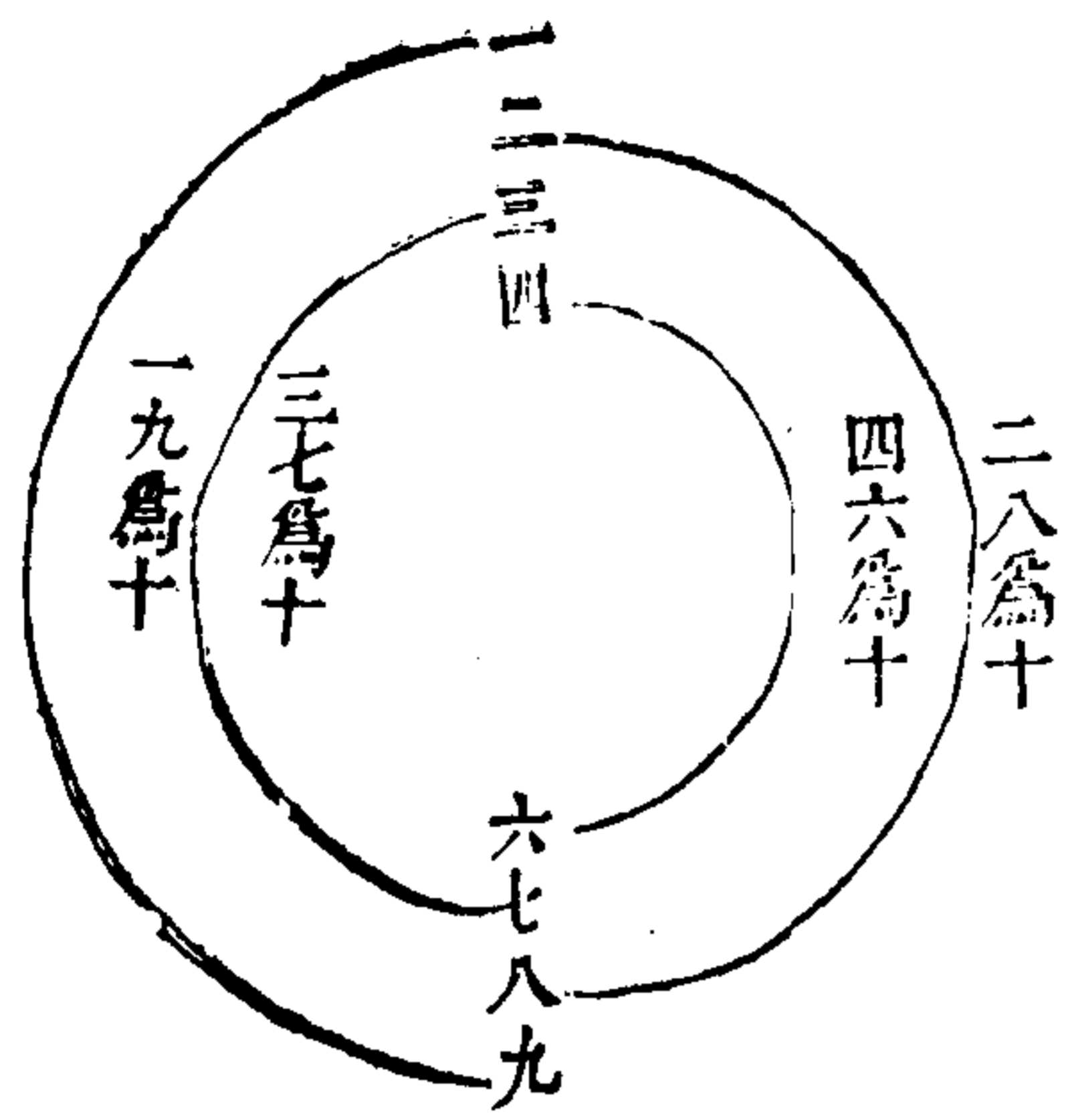

皇極 虛五 無數 也九 疇外 有六 極也

三才圖會 文史二卷 廿五

九疇合八疇之數圖

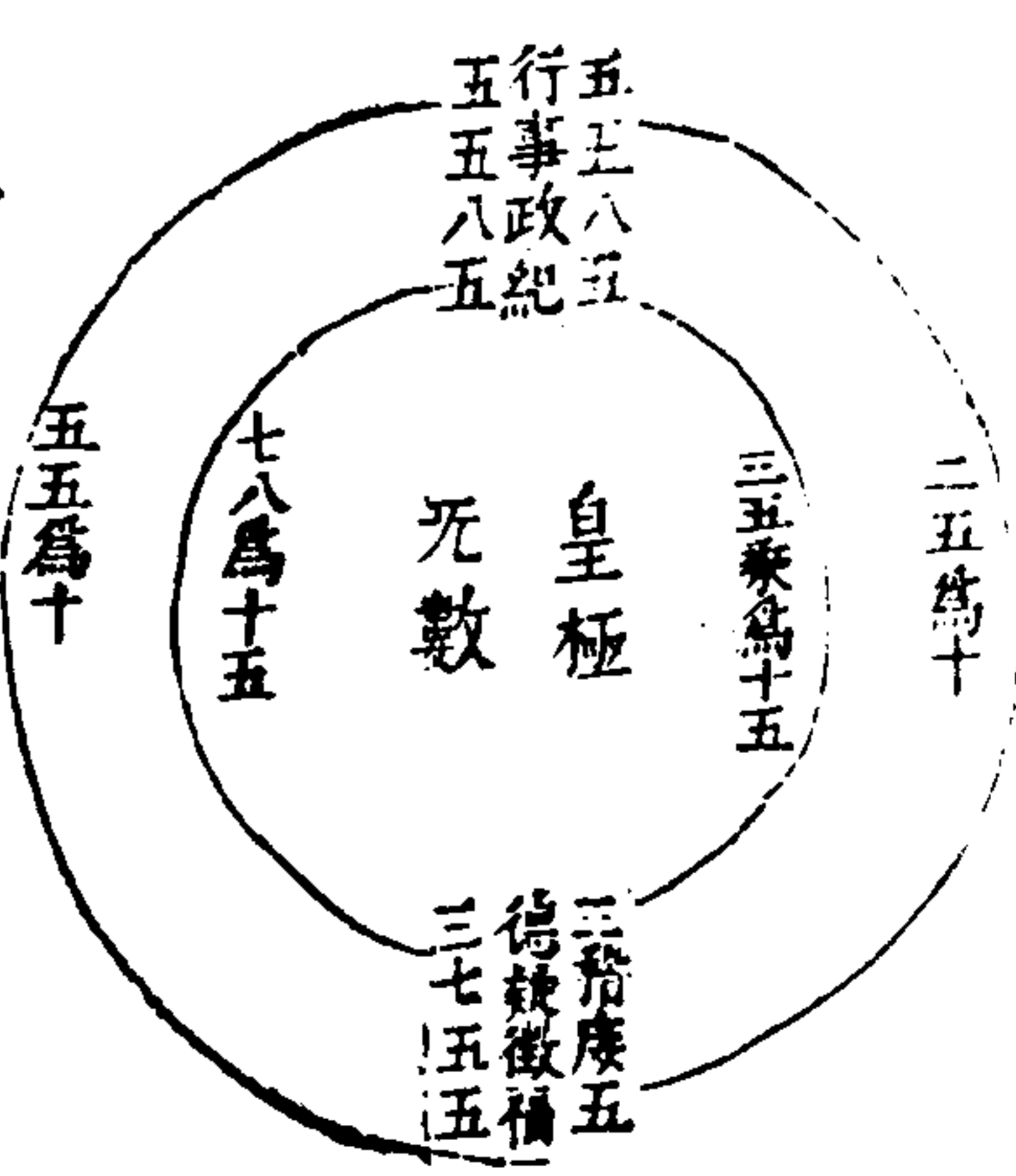

合為十者一合為十五者亦

二總而為大衍之數五十

三才圖會 文史二卷 廿六

大衍行範本數圖

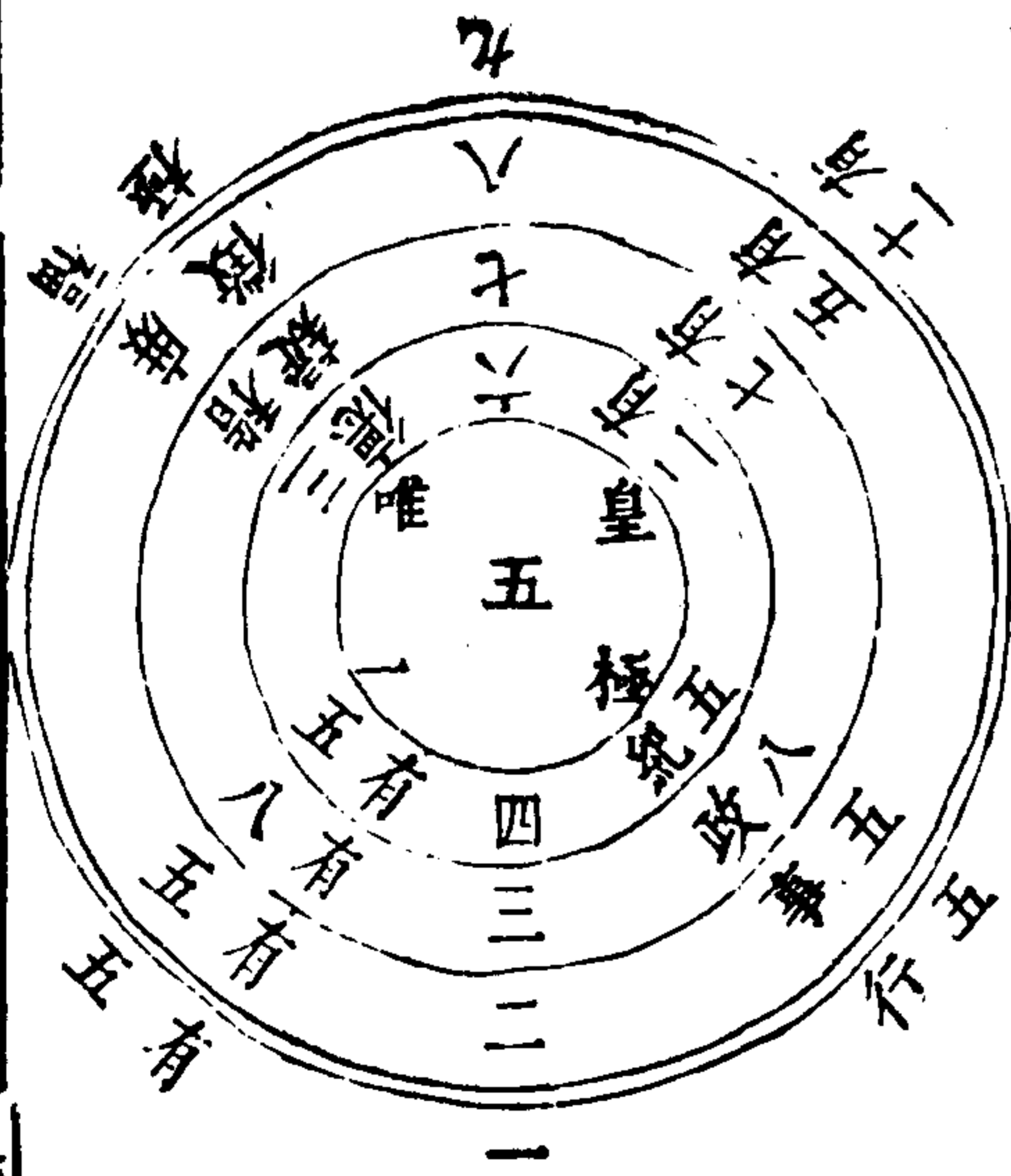

太衍之數五十者一與九爲十二與八爲十三與七爲十四與六爲十五與五爲十共五十也其用四十有九者一用五行其數五二用五事其數五三用八政其數八四用五紀其數五五用皇極其數一六用三德其數三七用稽疑其數七八用庶徵其數五九用五福六極其數共十有一積筭至五十也又曰一而曰極大衍所虛之太極也

三才圖會

文史二卷

廿七

黃鍾萬事根本圖

黃鍾生度	黃鍾生量	黃鍾生衡
黃鍾之管其長積秬黍中者九 十粒一粒爲一分十分爲寸十 寸爲尺十尺爲丈十丈爲引	黃鍾之管其長廣容秬黍中者 一千二百粒爲一勺十勺爲合 十合爲升十升爲斗十斗爲斛	黃鍾所容千二百黍爲勺重十 二銖二勺則二十四銖爲兩十 六兩爲斤三十斤爲鈞四鈞爲石

三才圖會

文史二卷

廿八

律之數十二故十二粟而當一粟十二粟而當一寸律以當辰音以當日日之數十故十寸而爲尺十尺而爲丈其以量十二粟而當一分十二分而當一銖十二銖而當半兩衡有左右因倍之故二十四銖爲一兩天有四時以成一歲因而四之四四十六故十六兩爲一斤三月爲一時三十日爲一月故三十斤爲一鈞四時爲一歲故四鈞爲一石其以爲音也一律而生五音十二律而爲六十音因而六之六六三十六故三百六十音以當一歲之日故律曆之數天地之道也下生者倍以三除之上生者四以三

除之

下生上生者鍾律上下相生誘不敏也稟禾秬粟李甲之
芒也日數十謂從甲至癸也丈尺量分言其輕重分鉢也

三才圖會

文史二卷

廿九

漢書諸侯玉帛之圖

桓圭



信圭



躬圭



穀璧

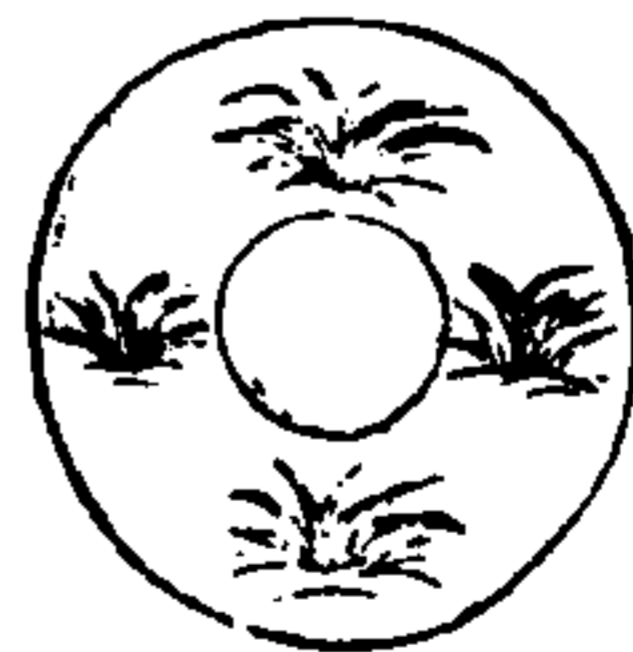

蒲璧

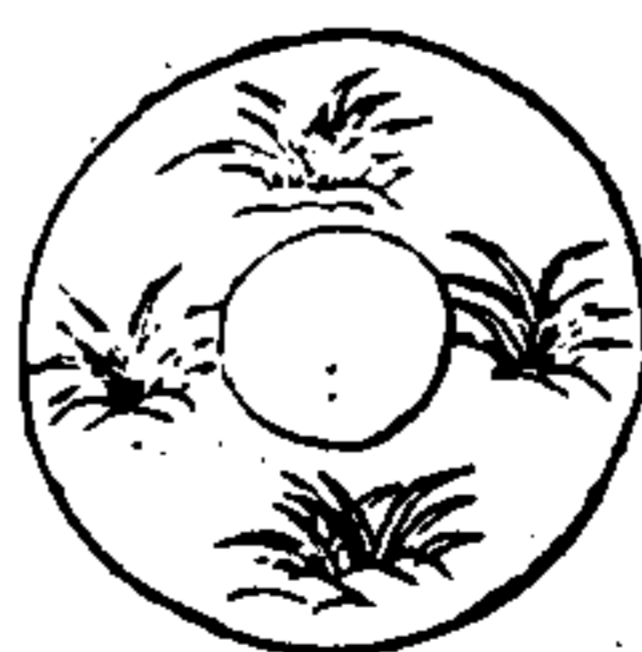

三才圖會

文史二卷

三十

纁

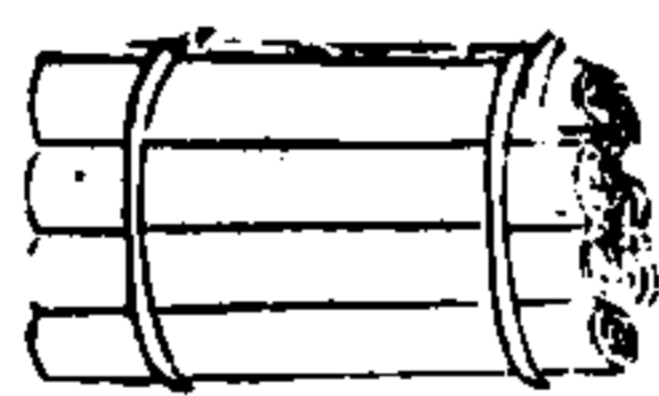

玄



黃

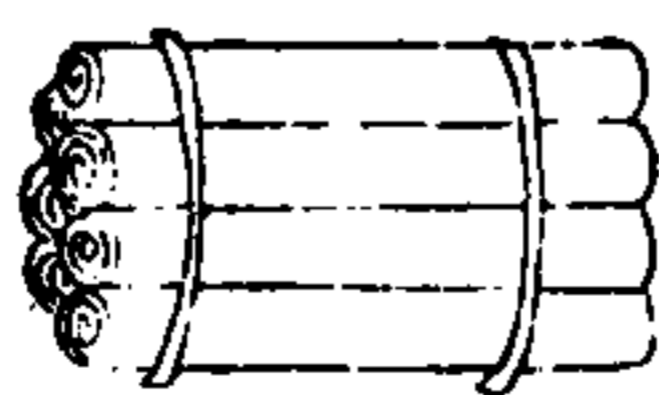

羔



鴈



雉



三生

按禮公桓圭九寸侯信圭伯躬圭各七寸子穀璧男蒲璧各五寸後鄭云雙植之謂桓陳祥道謂強立不撓以安上為任也信仲也注作身與躬同皆象人形有琢飾陸佃云信圭直躬圭屈取詘直之義為人形誤矣穀有養人之義蒲有安人之義子男之璧象之雜記云公圭博三寸厚半寸剡上左右各寸半其下方璧註云肉倍於好其形圓其中虛言其質曰玉言其符合曰瑞言其象而為用曰器子男不用圭者言未成國也三帛孔安國謂諸侯世子執纁公之孤執玄附庸之君執黃陳祥道云雖無經見然天子三才圖會 入文史二卷 三十一

巡狩卿大夫士皆贊見於方岳之下則附庸之亦有贊孔氏之說蓋有所受之也古者制幣其長丈八尺其束十端或素或玄纁其色不同羔取其群而不黨鴈取其候時而行雉取其守介不犯卿大夫士實似之傳曰男贊大者玉帛小者禽鳥此大小所以異等云

禮記圖

圖之丘

祭法降天神而祀之有	曰燔三節曰燔柴於泰	祭壇曰泰樂於園丘	注云曰掃地而祭先以	封土氣之烟感天神於	為壇	高大	其形感於圓丘而降神	曰泰神降而後可祭
天泛齊	祭醴齊	備益齊	五緹齊	齊沈齊	尊	三	尊	尊
泛齊四尊	醴齊四尊	益齊四尊	緹齊四尊	沈齊四尊	尊	三	尊	尊

丘圖

周禮曰圓鍾為宮黃鍾為角五冬至日於地上之園丘泰之若樂六爻則天神皆降可得而禮矣

泰壇園丘乃降神之地非祭也故經至掃地而後曰祭後世合泰壇園丘為一既失其形制又祭於神所未降之時恐非是

大	祭	備	三	酒
事酒	昔酒	清酒	三	酒
事酒四尊	昔酒四尊	清酒四尊	三	酒
尊	尊	尊	尊	尊

數		獻		祭		郊		物		儀		祭		郊	
踐	朝	熟	薦	血	薦	玉	兩	樂	兩	牲	兩	牲	兩	牲	兩
獻謂之再獻此六獻	尸食訖王又勺朝踐之泛	亞獻合前為四獻	王又以匏爵勺盞齊以獻	齊以亞獻合前為二獻	次王以匏爵勺瓦尊之泛	此祀神之玉	典瑞曰四圭有邸以祀天	舞雲門以祀天神此祀神	降神樂	為蒼犢此祀神牲	色牛人曰祭祀共享牛是	為蒼犢此祀神牲	色牛人曰祭祀共享牛是	為蒼犢此祀神牲	色牛人曰祭祀共享牛是
獻	加	獻	諸	獻	賓	旗	兩	服	兩	車	兩	車	兩	車	兩
	加獻之爵凡三通為		有諸臣獻		七為正獻	之旗	祭禮記祭天王建大旂蓋	大裘而冕蓋祭時即事	道之服	禮記祭天乘素車蓋祭	車時馭以赴壇此即事之	車時馭以赴壇此即事之	車時馭以赴壇此即事之	車時馭以赴壇此即事之	車時馭以赴壇此即事之

三才圖會 文史二卷 三五

祭		而		地		壙	
尚	之	結	臺	越	蒲	尚	之
尸	之	帝	上天	吳	南	向	壁
向	壁	禮	蒼	玉	玉	向	壁
主	玉	祀	四	神	先	主	玉
牲	牲	祀	登	祭	祭	牲	牲
禮	禮	禮	禮	禮	禮	禮	禮
鍾	金	黃	黃	黃	黃	黃	黃
呂	大	音	歌	奏	文	思	詩
神	祀	門	舞	大	音	歌	奏
儀	禮	禮	禮	禮	禮	禮	禮
末	之	記	郊	郊	郊	郊	郊
瘞	守	事	祭	凡	祭	凡	祭

三才圖會 文史二卷 三十四

天子諸侯祭禮圖

	禴		天子
	杓	牲	春
	如王	不禴	
	禴	禴	夏
	故曰	禴	
	禴	禴	秋
	禴	禴	
	禴	禴	冬
	禴	禴	

三才圖會 文史二卷 三七

奏	夏	時	
王入	后入	尸入	牲入
奏	奏	奏	賓出
王	齊	昭	奏
夏	夏	夏	夏
祀	神	樂	
太祖	先王	文王	大王
詩	公	執	武
思	廟	他	樂
文	作	如	司
后	立	房	
王	之	西	
武	鐘	勺	
群	有	齒	
武	祭	位	
祭	祭	之	

天子諸侯祭禮圖

	禴		天子
	杓	杓	春
	禴	禴	夏
	嘗	嘗	秋
	禴	禴	冬
	禴	禴	
	禴	禴	
	禴	禴	

三才圖會 文史二卷 三八

禮三年一禴五年一禴大禴者毀廟與未毀廟之主合食於大祖廟大不可數而王制每當禴者歲行之者三及又時祭四海其能來助乎注無明言第存其說以明天子諸侯祭禮時祭之隆殺而已其禴之歲一行三行之說與禴禴小大之辨於經無質

天子賜魯郊祀

車土幣 魯宗車 旗太常 魯大旗 服裘冕 魯衣冕 郊南 魯東郊 用子肉 魯孟春 日冬至 魯用辛 兆壇丘 魯掃地 吳天祀 魯祀 魯帝

禮諸侯郊者三祀宋夫子與之曰祀之郊也禹也宋之郊也契也天子事守也魯則曰魯之郊也非禮也周公其衰矣或援呂不韋春秋以為平王賜魯牢周公受亦難信要之公無親見伯禽拜賜之理秦以前君臣未遼絕或公沒成王賜不全魯因借之然猶每事降殺者周公嚴名分之澤也

三才圖會

文史二卷

三十九

致神黃鐘

黃鐘角 宮太 徵商

樂之 神 祀 奏 樂 歌 大 呂

圖鐘震位萬物生東天道好生取為宮宮生徵徵生商商金氣主殺不用商生羽羽生角而又黃鐘太簇姑洗取律呂之相次此致神之樂也至祀樂取三才之位自子而起子為天位丑為天位之合故奏黃鐘必歌大呂也

三才圖會

文史卷二

四七五

方致神函

太簇角 祀 奏 太 函 姑 神 簇 合

樂之 神 函 姑 神 簇 合 樂 鍾 洗 之 應 歌 鍾

函鍾未申位二陰生萬物載於坤取為宮宮生徵徵生商商主殺不用商生羽羽生角而又太簇姑洗南呂取律呂之相生此致神之樂也至於祀樂太簇為地之位而屬乎寅應鍾居亥而寅亥為之合故奏太簇必歌應鍾也

三才圖會

文史二卷

四十

宗廟致神黃鐘

大呂角 祀 奏 太 應 鍾 羽

樂之 神 祀 奏 太 應 鍾 羽 祖 先 射 無 奏 鍾 夾 歌 合

黃鍾子位一陽生物本乎天 人本乎祖故為宮宮生徵徵生商商主殺不用商生羽羽生角大呂太簇應鍾取律呂相合黃鍾之子應鍾之亥為生死之終始此致人鬼樂也至於祀樂祭先妣夷則小呂為已申之合祭先祖無射夾鍾為卯戌之合也

三才圖會 文史二卷 聖	天	春	迎氣東郊迎氣南郊迎氣西郊迎氣北郊大旅于上帝昊天上帝	神	祈穀上帝大雩帝	高禘	祭日	風師	祀	
		夏			祭暑	雪祭	雨師			
		秋			祭月	露星中秋				
		冬			祈来年于天宗升中	司中	司命祭星	司人司祿祭水旱		
		非時祀						水		
		六天			青帝	赤帝	白帝	黑帝	黃帝	
人	春	夏	秋	冬	宗廟制	非時祀	祀典君			
鬼	禘	禘	禘	禘	禘	禘	禘	禘		
之	禘	禘	禘	禘	禘	禘	禘	禘		
享	禘	禘	禘	禘	禘	禘	禘	禘		

三才圖會 文史二卷 聖	地	春	元日命民社日用甲子郊地示	示	社稷	祭坊	歲徧	大社	祀典
		夏			祭中雷	祭水庸			
		秋			祭四方	祭水庸			
		冬			祭四方	祭水庸			
		歲徧			祭四方	祭水庸			
		大社			祭四方	祭水庸			
祭	之	稷	秋報用庚配龜	祭	祭四方	祭水庸	祭	祭	

諸侯相朝大饗圖

諸侯遣臣相聘之圖

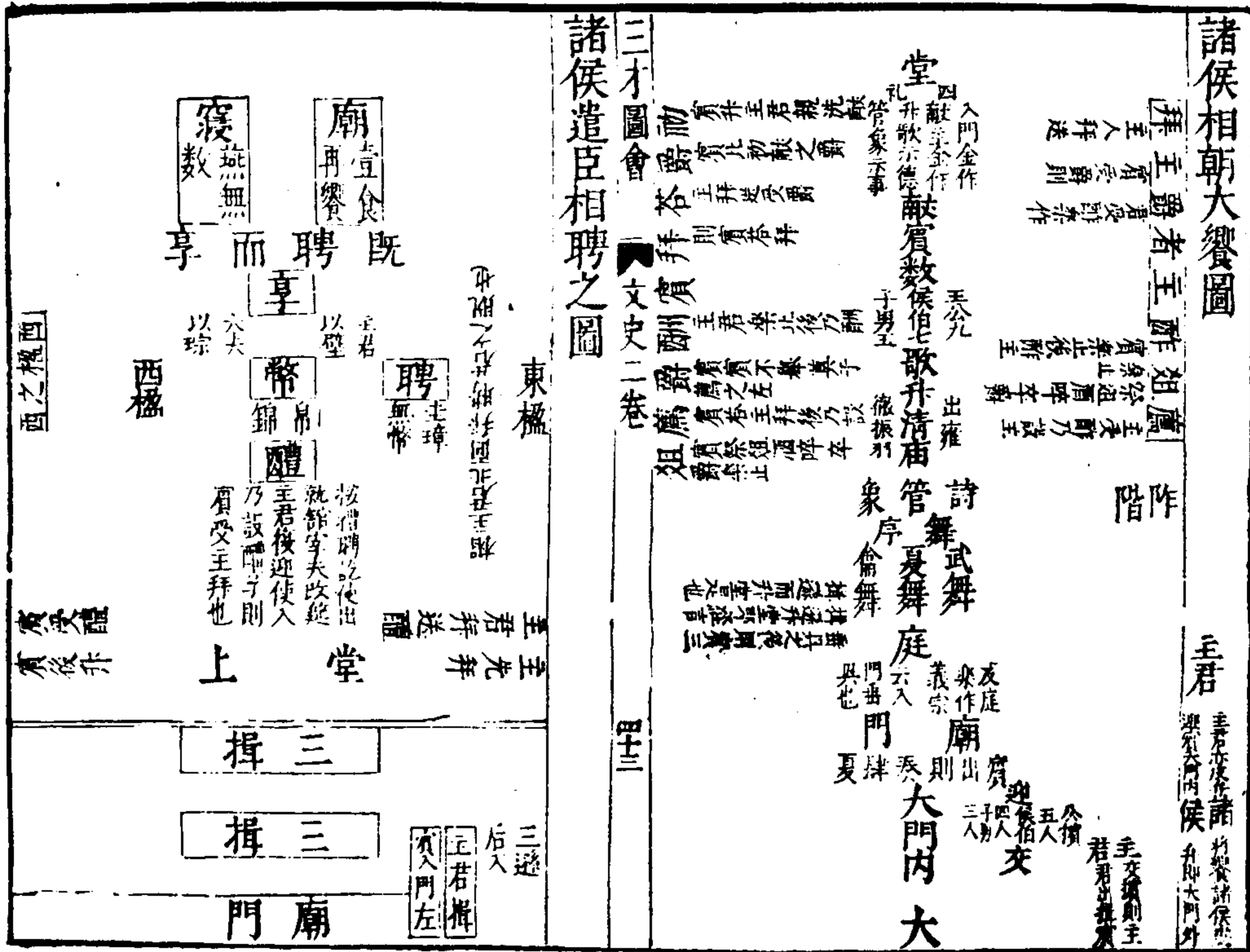

三才圖會 文史卷二

教養國子之圖

燕禮圖

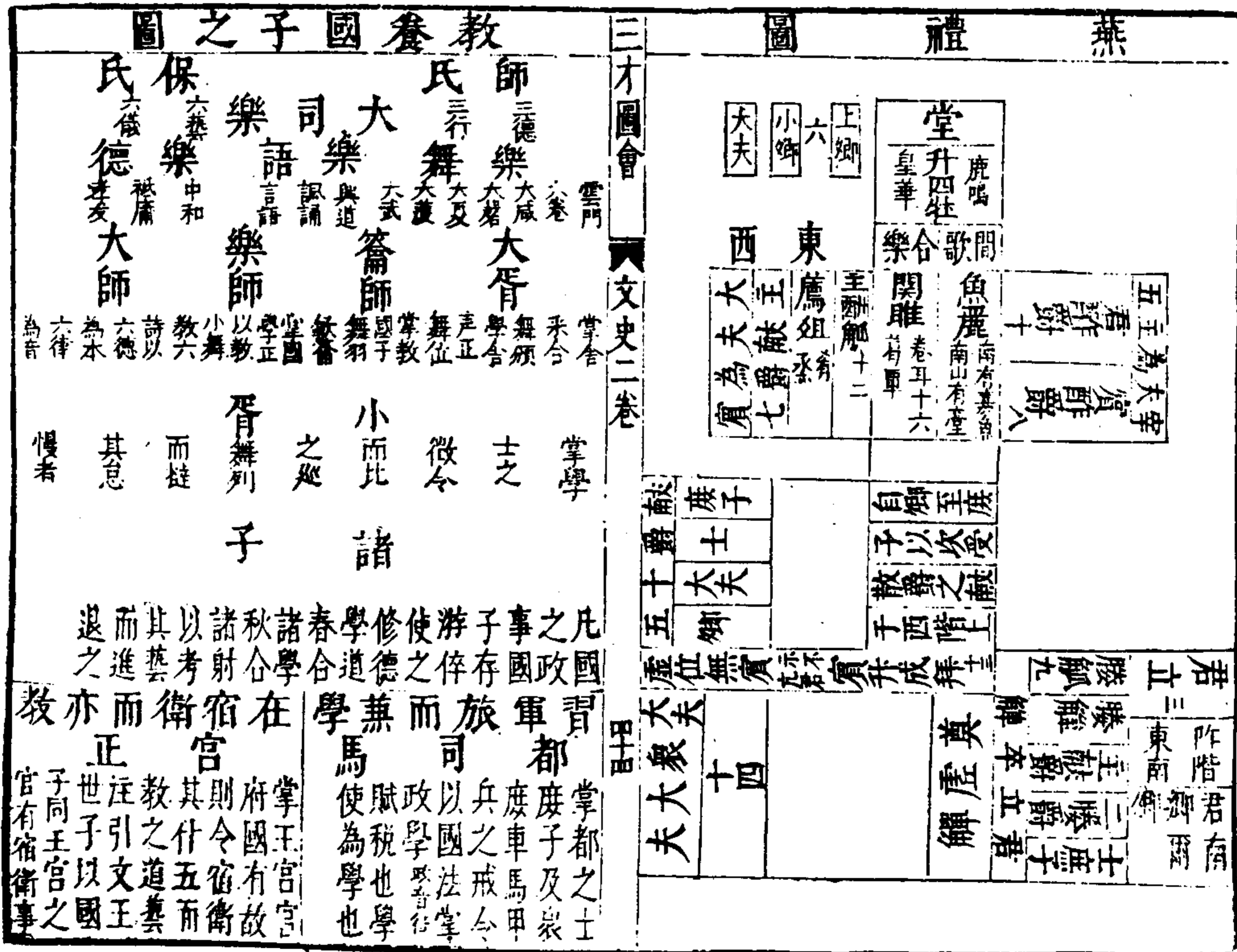

四七七

王制九命圖

爵	大國上卿 中卿 下卿	次國上卿 中卿 下卿	士	大國上士 中士 下士	次國上士 中士 下士
位	小國上卿 中卿 下卿	小國上士 中士 下士			

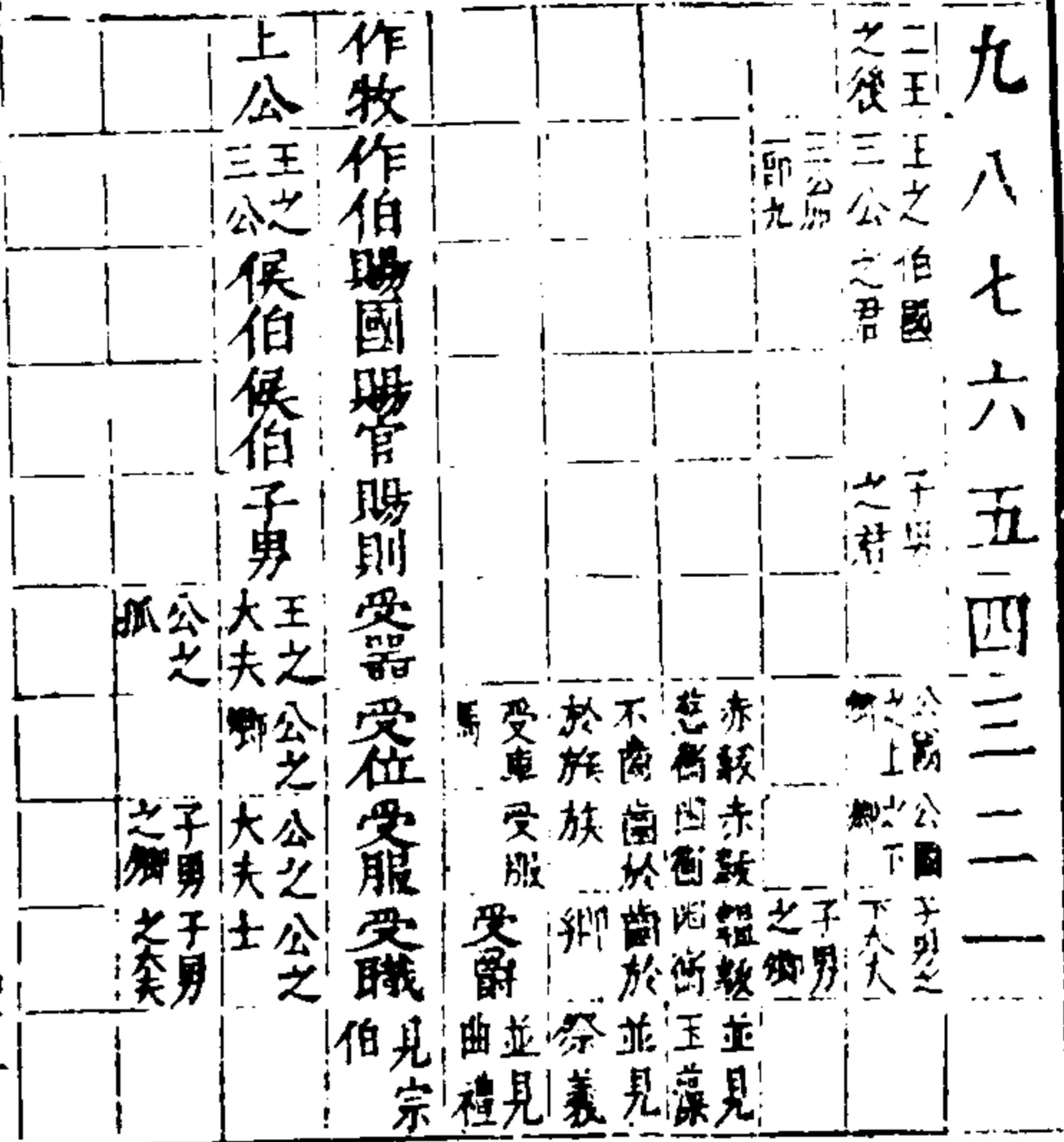

三才圖會 文史二卷 甲六

養禮有燕饗食周燕用之義周謂春夏先饗後食秋冬先食後饗中皆燕饗樂而食○世子謂一舉事而衆皆知其德之備也本於孝命則為慮之以大省其具則為愛之以敬親迎則為行之以禮親獻則為備之以孝養合語則為紀之以義命諸侯行則為終之以仁割牲非如大饗之在麗碑則如鄉飲之於東方冕而摠干必在堂下姑同經文列於執醬執爵之次

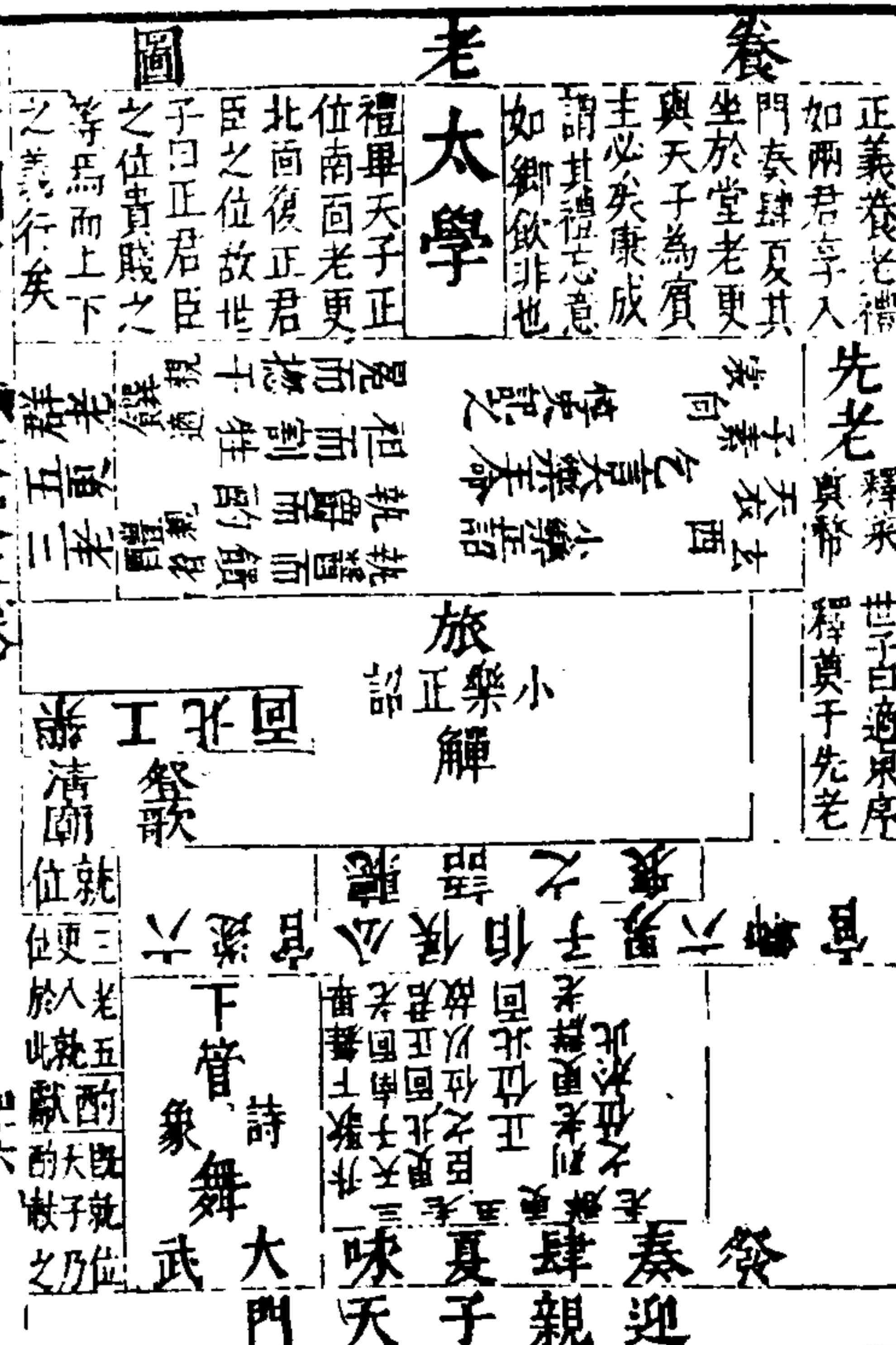

射
 倚堂
 建鼓
 鍾鐃
 矢
 射侯之朝
 南
 諸人詔射贊弓矢
 傳帥鼓金奏樂
 大師歌射節
 司常共獲旌
 服不氏居
 遠國屬
 待獲

天子射三侯
 卿大夫一侯
 士不射未八仕

九十子侯中丈公尺
 七十子侯中丈四八
 五十子侯中一丈

側畫
 五正侯
 雲氣

三才圖會 文正二卷 單九

射
 將有
 梓人張皮侯棲鵠
 天子三侯
 諸侯二侯
 射人步張三侯
 車僕共之
 大司馬合六耦
 大司樂王出入奏王夏
 大師帥替歌射節
 笙師共鍾笙樂
 大師數射中
 司常共獲旌

矢
 四皆
 鄉人
 南
 尊
 問
 郊廟
 射之事
 凡
 射
 先以射
 燕選諸王
 後侯貢
 射後士可
 宮射以與
 祭者

皮飾側
 皮侯
 鵠棲中

三才圖會 文正二卷 單九

射
 射侯之朝
 南
 諸人詔射贊弓矢
 傳帥鼓金奏樂
 大師歌射節
 司常共獲旌
 服不氏居
 遠國屬
 待獲

梓人張五正侯
 眼不氏贊張侯

五正侯
 雲氣

三才圖會 文正二卷 單九

射
 梓人張獸侯
 為質周尚
 射人共弓矢并夾 赤也畫虎
 繕人詔射贊弓矢豹取君臣
 太僕王射贊弓矢之相犯畫
 小臣凡射掌事 康鹿取
 樂師帥射夫守矢舞君臣之
 相養

射路
 先射與
 燕飲而
 寢射息
 射老物
 而射

燕射
 凡射而
 勞使
 射侯之朝
 南
 諸人詔射贊弓矢

畫雲氣
 獸侯
 飾侯側

三才圖會 文正二卷 單九

<p>大射廬之等士以射獻大夫樂作射而後射</p> <p>賓諸侯來朝樂之以射四爵行樂作而射後射</p> <p>燕燕御大夫樂之以射說屨升堂而後射射</p> <p>偶六司馬六射 合諸侯之耦 王六耦 諸侯四耦 孤卿大夫三耦 士二耦 等小司馬凡射掌事如大司馬</p>		<p>射 射 射</p> <p>天子合九以成規諸侯合七以成規卿大夫合五以成規士合三以成規</p> <p>天子合九以成規諸侯合七以成規卿大夫合五以成規士合三以成規</p>	
<p>三才圖會 文史二卷</p> <p>射 射 射</p> <p>其側而中畫五色朱白蒼黃玄以為正</p> <p>燕射畫能鹿虎豹鹿豕之形以象鵠 王熊侯 諸侯康侯 大夫虎侯 士鹿豕侯</p>		<p>射 射 射</p> <p>周官司服曰王饗射則驚冕賈公彥注謂大射在西郊虞庠故服驚冕燕射在寢則朝服賓射在朝則皮弁服</p> <p>大射用虎熊豹麋之皮飾其側而中又制皮為鵠 王虎侯 侯熊侯 卿大夫豹侯 賓射用虎熊豹麋之皮飾</p>	
<p>射 射 射</p> <p>天子合九以成規諸侯合七以成規卿大夫合五以成規士合三以成規</p> <p>天子合九以成規諸侯合七以成規卿大夫合五以成規士合三以成規</p>		<p>射 射 射</p> <p>天子合九以成規諸侯合七以成規卿大夫合五以成規士合三以成規</p> <p>天子合九以成規諸侯合七以成規卿大夫合五以成規士合三以成規</p>	

<p>三才圖會 文史二卷</p> <p>名數圖</p> <p>五 四 三 二 一</p> <p>龜 龍 麟 鳳</p> <p>冠婚 喪祭 禮樂 至哀 太史 太祝 太卜</p> <p>祀明堂 食老更 耕籍 祀先賢 朝覲</p>		<p>投壺圖</p> <p>堂席間相去如射物 壺 壺 壺</p> <p>司射度 壺去席 二矢半 薛</p> <p>堂下 壺</p> <p>洗 按飲禮 洗壺洗管 在東榮</p> <p>馬 矢</p>	
<p>官 五 四 三 二 一</p> <p>司徒 司馬 司空 司士 司寇</p> <p>六 六 六 六 六</p> <p>禹湯 文武 中雷 國門 國行 公厲</p> <p>六 六 六 六 六</p> <p>石工 木工 草工</p> <p>靴鼓 楊樵 麓控</p>		<p>北稍黨王</p> <p>主席 東楹 西楹</p> <p>堂席間相去如射物 壺 壺 壺</p> <p>司射度 壺去席 二矢半 薛</p> <p>堂下 壺</p> <p>洗 按飲禮 洗壺洗管 在東榮</p> <p>馬 矢</p>	

門 二 氣	祀 行 端 魄 仁 利 仁 強 仁 德 勇	三 大 孝 不 匱 工 入 升 歌 於 祿 重	考 用 力 小 孝 終 合 樂 重 舞 重 宿 於 武 夜	三才圖會 文 史 一 卷 五	六 再 成 城 商 三 成 而 南	成 四 成 南 國 是 疆	八 先 農 司 耒 耜 郵 表 綴 郵 表 綴	蜡 坊 虎 貓 水 庠 廬
三 安 仁 三 知	二 夏 禮	三 聲 重 聲 歌	三 夏 禮 重 商 禮		五 成 分	七 兄 弟	九 親 親 敬 大 臣 體 群 臣	政 事 別 為 異 別 數 制
三 無 體 之 禮 無 私 載	三 無 體 之 禮 無 私 載	三 無 體 之 禮 無 私 載	四 禮 樂 四 西 學 教 詩 書 學 南 學 北 學		七 君 臣 之 義	七 兄 弟 之 義	十 鬼 神 之 道 君 臣 之 義 父 子 之 倫 貴 賤 之 等	倫 親 疎 之 殺 爵 賞 之 施
三 天 無 私 覆	三 天 無 私 覆	三 天 無 私 覆	東 學 無 私 照		七 國 門 中 雷	七 國 門 中 雷	十 夫 婦 之 別 政 事 之 均 長 幼 之 序 上 下 之 際	義 君 臣 之 義 臣 忠

五 諸 侯 卿 大 士 庶 人	禮 佩 皇 山 衣 水 若 玉 若 珠 玉 象 如 節 竹 表 象 直 制 方 前 後 前 後 正	文 帶 素 紵 素 紵 素 紵 素 紵 素 紵 素 紵 素 紵	圖 射 射 射 射 射 射 射 射	三才圖會 文 史 二 卷 五	四 命 商 周 命 神 鬼 親 親 親 親 親 親 親 親	代 首 薦 氣 屬 屬 屬 屬 屬 屬 屬 屬	之 尊 尊 尊 尊 尊 尊 尊 尊	制 尊 尊 尊 尊 尊 尊 尊 尊	圖 祭 祭 祭 祭 祭 祭 祭 祭
五 諸 侯 卿 大 士 庶 人	禮 佩 皇 山 衣 水 若 玉 若 珠 玉 象 如 節 竹 表 象 直 制 方 前 後 前 後 正	文 帶 素 紵 素 紵 素 紵 素 紵 素 紵 素 紵 素 紵	圖 射 射 射 射 射 射 射 射		四 命 商 周 命 神 鬼 親 親 親 親 親 親 親 親	代 首 薦 氣 屬 屬 屬 屬 屬 屬 屬 屬	之 尊 尊 尊 尊 尊 尊 尊 尊	制 尊 尊 尊 尊 尊 尊 尊 尊	圖 祭 祭 祭 祭 祭 祭 祭 祭
五 諸 侯 卿 大 士 庶 人	禮 佩 皇 山 衣 水 若 玉 若 珠 玉 象 如 節 竹 表 象 直 制 方 前 後 前 後 正	文 帶 素 紵 素 紵 素 紵 素 紵 素 紵 素 紵 素 紵	圖 射 射 射 射 射 射 射 射		四 命 商 周 命 神 鬼 親 親 親 親 親 親 親 親	代 首 薦 氣 屬 屬 屬 屬 屬 屬 屬 屬	之 尊 尊 尊 尊 尊 尊 尊 尊	制 尊 尊 尊 尊 尊 尊 尊 尊	圖 祭 祭 祭 祭 祭 祭 祭 祭
五 諸 侯 卿 大 士 庶 人	禮 佩 皇 山 衣 水 若 玉 若 珠 玉 象 如 節 竹 表 象 直 制 方 前 後 前 後 正	文 帶 素 紵 素 紵 素 紵 素 紵 素 紵 素 紵 素 紵	圖 射 射 射 射 射 射 射 射		四 命 商 周 命 神 鬼 親 親 親 親 親 親 親 親	代 首 薦 氣 屬 屬 屬 屬 屬 屬 屬 屬	之 尊 尊 尊 尊 尊 尊 尊 尊	制 尊 尊 尊 尊 尊 尊 尊 尊	圖 祭 祭 祭 祭 祭 祭 祭 祭

大十二章之降為九細庶人之祀有寢
 禮積十二律之還為宮行庶子之獻有昨
 運而不十二萬之下為三不庶人之老有養
 總苑十二旋之殺為二失喪庶之朝有位
 論並君臣同朝而上下深而鬼神得其餐
 禮行賓主同階而左右深而聲樂得其節
 圖不夫婦同閭而內外深而辨說得其黨
 通深而政事得其施

三才圖會

文史二卷

五五

禮直古之喪期無數順諸侯之章不兼
 而士之性見無介而庶人之行不車
 器行儀之恭核無秩而庶子之廟不二
 總曲內之諸侯無嗣而祭祀之惠必均
 論親之嫂叔無服而燕飲之酬必逮
 殺命之三公無衣而國庶之老必養
 禮經父母之喪皆衰推學者之心喪師
 而王侯之冕皆衮而王後之郊祭天
 等孤卿之位皆棘進象宰之攝視朝
 長官之專達王撫夫婦之分內外

三才圖會 文史卷二

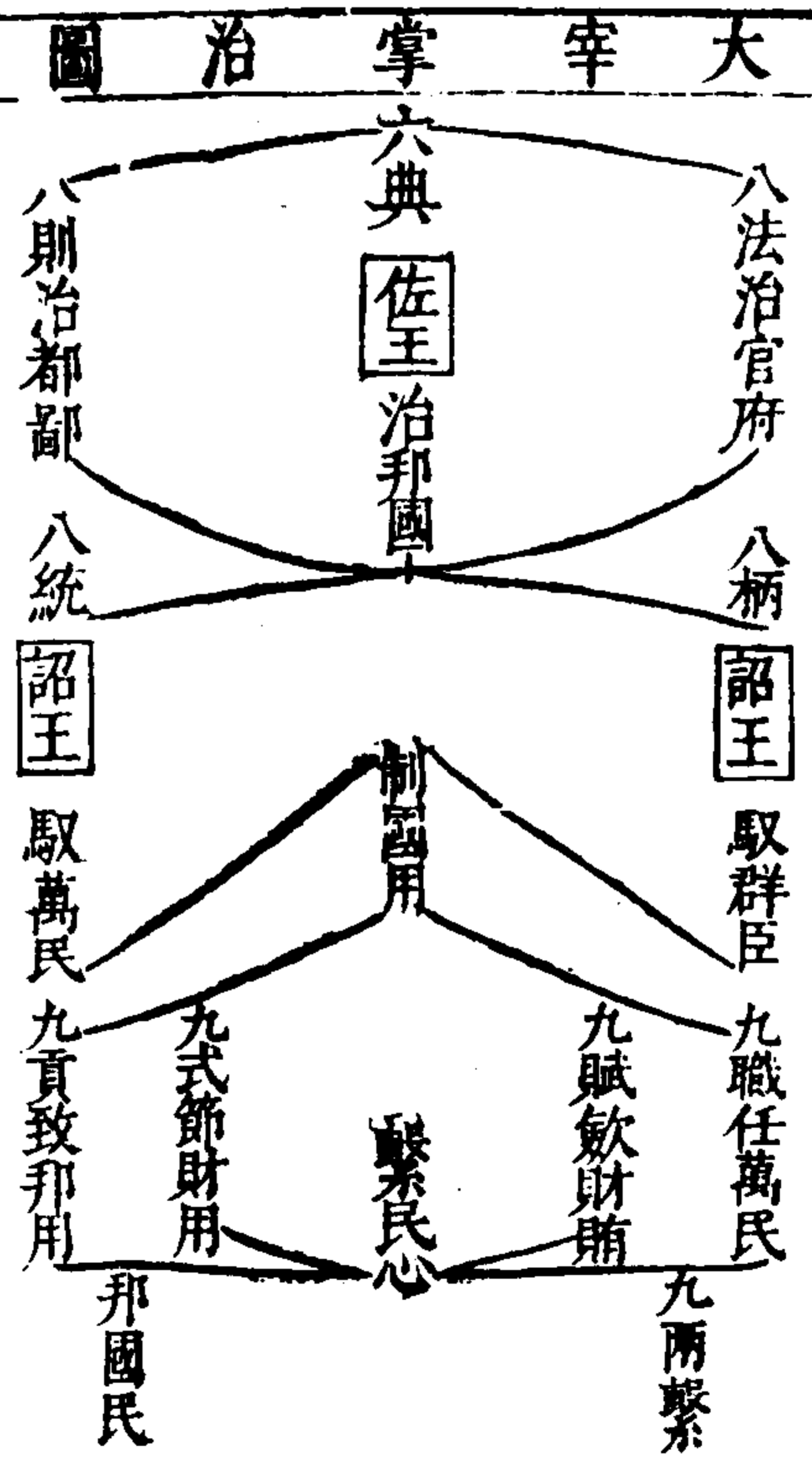

三才圖會

文史二卷

五六

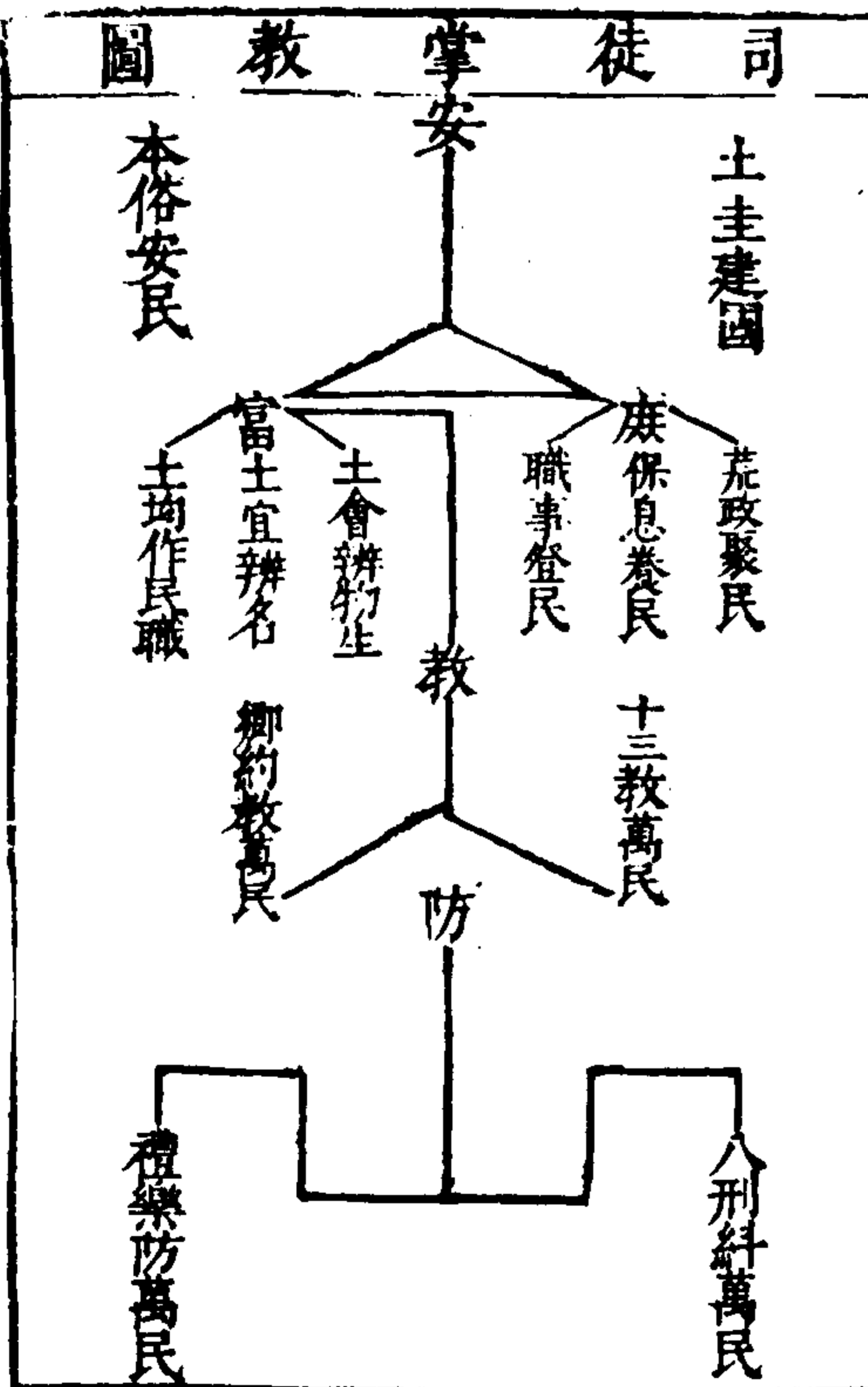

四八三

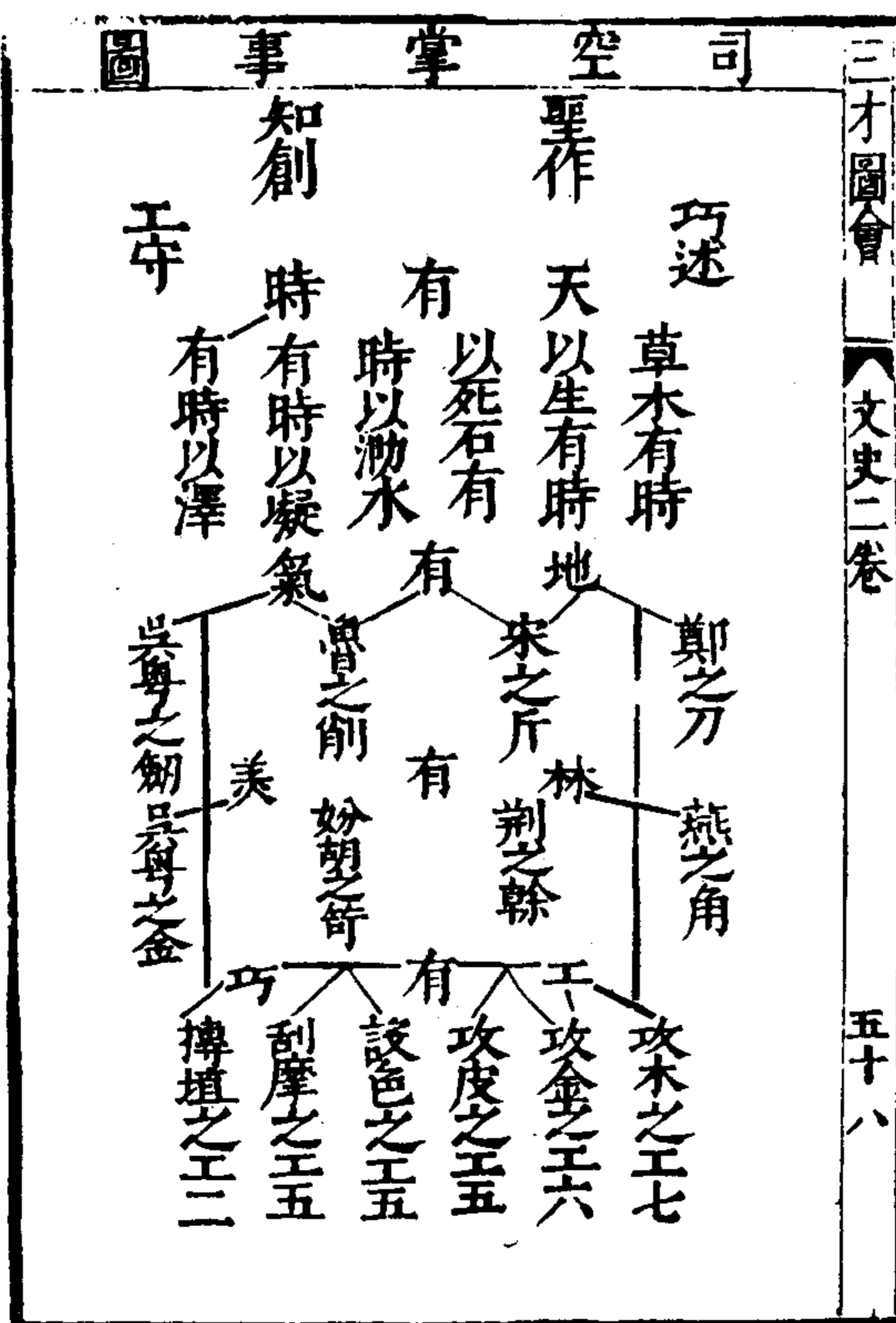
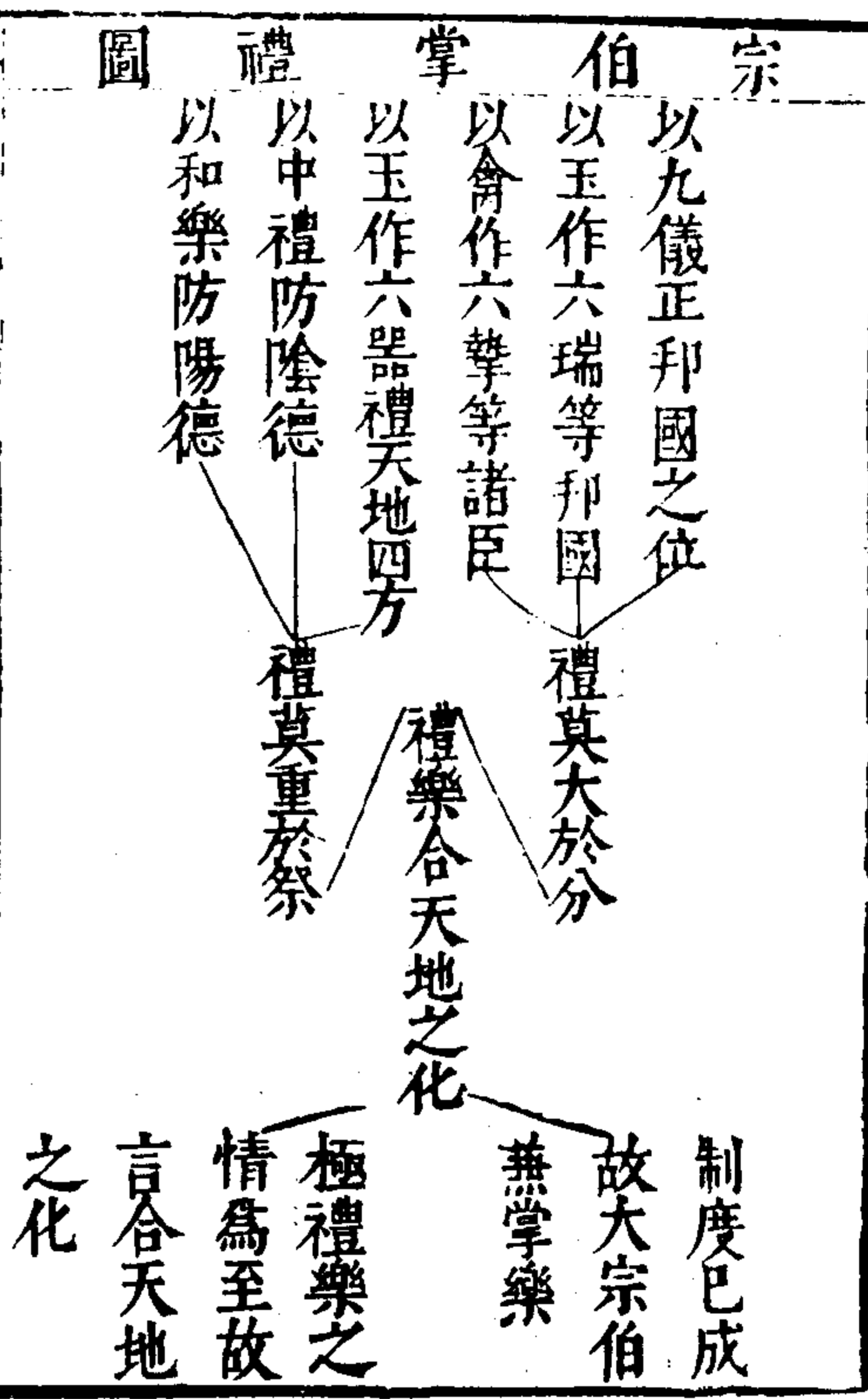

理財之官

宰	夫	宰	太制	宰	小
府	府	府	府	府	府
外掌邦	外掌邦	外掌邦	外掌邦	外掌邦	外掌邦
內掌邦	內掌邦	內掌邦	內掌邦	內掌邦	內掌邦
知周	知周	知周	知周	知周	知周
逆群吏	逆群吏	逆群吏	逆群吏	逆群吏	逆群吏
四國之	四國之	四國之	四國之	四國之	四國之
治聽其	治聽其	治聽其	治聽其	治聽其	治聽其
會計詔	會計詔	會計詔	會計詔	會計詔	會計詔
王及冢	王及冢	王及冢	王及冢	王及冢	王及冢
宰廢置	宰廢置	宰廢置	宰廢置	宰廢置	宰廢置

三才圖會 文史二卷 五十九

理財之法

問民	臣妾	財嬪婦	職百工	商賈	生虞	國圖	三
幣餘	山澤	關市	邦都	邦都	邦甸	四郊	邦中
物	貯	財	貢	貢	致	用	祭
好用	財匪	財	貢	貢	致	用	祭
	頌	財	貢	貢	致	用	祭
	餘	財	貢	貢	致	用	祭
	餘	財	貢	貢	致	用	祭
	餘	財	貢	貢	致	用	祭
	餘	財	貢	貢	致	用	祭
	餘	財	貢	貢	致	用	祭
	餘	財	貢	貢	致	用	祭

三才圖會 文史卷二

軍旅之法

六鄉	六遂	六	王	六	六
師	師	師	師	師	師
旅	旅	旅	旅	旅	旅
卒	卒	卒	卒	卒	卒
長	長	長	長	長	長
兩司馬	兩司馬	兩司馬	兩司馬	兩司馬	兩司馬
伍長	伍長	伍長	伍長	伍長	伍長

三才圖會 文史二卷 六十

三才圖會

文史三卷

春秋圖

迴文圖

詩餘圖譜

雲間允明父王思義續集

春秋二十國年表圖

魯一生一及之圖

璇璣圖

蘇伯玉妻盤中詩圖

殷仲堪酒盤銘圖

梁武帝古硯銘圖

簡文帝紗扇銘圖

唐寅墨銘圖

太宗御製迴文圖

鞞鑑圖

白樂天遊紫霄宮圖

宋犀寄范仲淹圖

三才圖會

文史三卷

借字迴文圖

詩學淵源之圖

詩餘圖譜

春秋二十國年表圖

周魯蔡曹衛滕晉鄭齊秦楚宋杞陳吳和莒薛許小邾

平王隱公宣公成公襄公昭公定公哀公景公
十四年公三十二年公三十四年公三十五年公三十六年公三十七年公三十八年公三十九年公四十年
九年魯息公三十二年公三十四年公三十五年公三十六年公三十七年公三十八年公三十九年公四十年
平王八年魯公孫儀卒於齊
平王九年魯公孫儀卒於齊
平王十年魯公孫儀卒於齊
平王十一年魯公孫儀卒於齊
平王十二年魯公孫儀卒於齊
平王十三年魯公孫儀卒於齊
平王十四年魯公孫儀卒於齊
平王十五年魯公孫儀卒於齊
平王十六年魯公孫儀卒於齊
平王十七年魯公孫儀卒於齊
平王十八年魯公孫儀卒於齊
平王十九年魯公孫儀卒於齊
平王二十年魯公孫儀卒於齊
平王二十一年魯公孫儀卒於齊
平王二十二年魯公孫儀卒於齊
平王二十三年魯公孫儀卒於齊
平王二十四年魯公孫儀卒於齊
平王二十五年魯公孫儀卒於齊
平王二十六年魯公孫儀卒於齊
平王二十七年魯公孫儀卒於齊
平王二十八年魯公孫儀卒於齊
平王二十九年魯公孫儀卒於齊
平王三十年魯公孫儀卒於齊
平王三十一年魯公孫儀卒於齊
平王三十二年魯公孫儀卒於齊
平王三十三年魯公孫儀卒於齊
平王三十四年魯公孫儀卒於齊
平王三十五年魯公孫儀卒於齊
平王三十六年魯公孫儀卒於齊
平王三十七年魯公孫儀卒於齊
平王三十八年魯公孫儀卒於齊
平王三十九年魯公孫儀卒於齊
平王四十年魯公孫儀卒於齊

Table with columns for years (e.g., 五年, 六年, 七年, 八年, 九年) and rows for various historical events and figures. Includes labels like '三才圖會' and '文史三卷'.

Table with columns for years (e.g., 八年, 九年) and rows for various historical events and figures. Includes labels like '宋朝'.

二 年 卒	三 年 卒	四 年 卒	五 年 卒	六 年 卒	七 年 卒	八 年 卒	九 年 卒	十 年 卒	十 一 年 卒	十 二 年 卒	十 三 年 卒	十 四 年 卒	十 五 年 卒	十 六 年 卒	十 七 年 卒	十 八 年 卒	十 九 年 卒	二 十 年 卒	

二 十 年 卒	二 十 一 年 卒	二 十 二 年 卒	二 十 三 年 卒	二 十 四 年 卒	二 十 五 年 卒	二 十 六 年 卒	二 十 七 年 卒	二 十 八 年 卒	二 十 九 年 卒	三 十 年 卒	三 十 一 年 卒	三 十 二 年 卒	三 十 三 年 卒	三 十 四 年 卒	三 十 五 年 卒	三 十 六 年 卒	三 十 七 年 卒	三 十 八 年 卒	三 十 九 年 卒	二 十 年 卒

二十九年	二十八年	二十七年	二十六年	二十五年	二十四年	二十三年	二十二年	二十一年	二十年	十九年	十八年	十七年	十六年	十五年	十四年	十三年

三才圖會
文史三卷
七

二十三年	二十二年	二十一年	二十年	十九年	十八年	十七年	十六年	十五年	十四年	十三年	十二年	十一年	十年	九年	八年	七年	六年	五年	四年	三年	二年	一年	

三才圖會
文史三卷
八

九年 壬午	八年 癸未	七年 甲申	六年 乙酉	五年 丙戌	四年 丁亥	三年 戊子	二年 己丑	三才圖會	六年 壬午	五年 癸未	四年 甲申	三年 乙酉	二年 丙戌	元年 丁亥	元王 五年 甲申	
								文史三卷 九								

五年 壬午	四年 癸未	三年 甲申	二年 乙酉	元年 丙戌	元年 丁亥	二年 戊子	三年 己丑	三才圖會	六年 壬午	七年 癸未	八年 甲申	九年 乙酉	十年 丙戌	十一年 丁亥	十二年 戊子	十三年 己丑	十四年 庚寅	十五年 辛卯	十六年 壬辰	十七年 癸巳	十八年 甲午	十九年 乙未	二十年 丙申	二十一年 丁酉	二十二年 戊戌	二十三年 己亥	二十四年 庚子	二十五年 辛丑	二十六年 壬寅	二十七年 癸卯	二十八年 甲辰	二十九年 乙巳	三十年 丙午					
								文史三卷 十																														

璇璣圖叙

前秦苻堅時秦州刺史扶風竇滔妻蘇氏陳留令武功蘇道質第三女也名蕙氏字蘭智識精明儀容秀麗謙默自守不求顯揚年十六歸于竇氏滔甚敬之然蘇氏性近於急頗傷嫉妬滔字連波右將軍于真之孫朗之第二子也神風偉秀該通經史允文允武時論高之符堅委以心膂之任備歷顯職皆有政聞遷秦州刺史以忤旨謫戍燉煌會堅克晉襄陽慮有危逼藉滔才略詔拜安南將軍留鎮襄陽初滔有寵姬趙陽臺歌舞之妙無出其右滔置之別三才圖會 文史三卷 十九
所蘇氏知之求而獲焉苦加箠辱滔深以為憾陽臺又專伺蘇氏之短讒毀交至滔益忿蘇氏蘇氏時年二十一及滔將鎮襄陽邀蘇氏同往蘇氏忿之不與偕行迺攜陽臺之任絕蘇氏音問蘇氏悔恨自傷因織錦為回文五綵相宜瑩心輝目縱廣八寸題詩二百餘首計八百餘言縱橫反覆皆為文章其文點畫無關才情之妙超今邁古各曰璇璣圖然讀者不能悉通蘇氏笑曰徘徊宛轉自為語言非我家人莫之能解遂發蒼頭齋至襄陽滔覽之感其妙絕因送陽臺之闕中而具車從盛體邀迎蘇氏歸于漢南

恩好愈重蘇氏所著文詞五千餘言屬隋季喪亂文字散落追求弗獲而錦字回文盛傳于世

三才圖會

文史三卷

二十

璇璣圖

仁智懷德聖賢真妙顯華重章巨賢惟聖配英皇倫匹難飄浮江相津
傷嗟情家明絕奈志庭開亂作人護佞奸凶害我忠貞桑凶慈靡思恭恭河
據嘆中無鏡紛為馬明難受消源禍因所恃恣極驕盈檢頑李和叔自為隔
懷傷傷君朗先誰終奈苟不義姬班女婉好辭望漢城薄浸休家貞記孝恭
慕所路房容珠感善城傾在戒后尊雙趙氏飛燕定生景護退遠教貞敬殊
增離曠轉師羅思等美猶炎盛與漸至大伐用昭丹青昭恩謙色節所是山
憂經通清華英多蒼形未慎深慮微察遠禍在防萌西滋榮綏容持從梁
心荒遙忘想感所欽岑幽巖峻嵯嶇深淵重涯經網羅林光流電逝推生民
堂妃關飛文誰追何思情時形與巖識洞松愈居歎如陽移成施為抵差士
空后中查表為相如感傷在芳貞物知終始各獨懷何潛西不何誰神無感
惟自節能我容聲將自致君想類表改華容是為女踐履日戲與通者曠
思無厲不歌治同情寧攻側夢仁賢別行士念誰駭駭駭白無愧上標悲
味風樊嘆發親羽纏龍飾容衣詩情明顯怨衷情時傾英殊衷殊身節非路
和周楚長雙華官憂亮影節始璇璣圖義年勞歎奇華年有志訪忘對長
音南鄭歌高流微鼓繁華觀耀終始心詩興感遠殊浮沉時盛意麗哀遺身

藏印衛味齊離清多文曜壯類無平蘇氏理住意歲異浮惟必心華惟下微
摧伯女志與榮商思華榮慶充端此作應得日日暮世異道條遠榮感林樹
悲訪河返碩翠感生盟漫了免詩風興與虛懷非哀誰遊倏無一俯憂作已
聲宛廣路人繁我親是漫是何榮驕感五宜傷感情者類於盈休仰情者已
發淑思遠其威情惟憂何恨主時盛昭業恒思未我我流若不忠容何成猶
西安籍進頑鞋悲苦懷思苦我章微恨微玄悼嘆感知沙馳斷斷傷賢碎房
秦王懷土思舊鄉身加兼悲怆少精神退幽曠遠離鳳麟昭德懷聖星入
商遊桑易揚仇傷身我手集缺德幸我因備嘗苦辛富神飛文遺分塔賤
絃西翳雙激好推君深日潤浸德思罪積怨其板難尋所明輕珠孤華馬為
激階陰巢水悲容仁均物而育施生天地德貴乎均句導通身榮委殊翔女
楚步林蕪清思發離演漢之步飄飄離微隔香木誰陰一畝奇飾散野應有
流東枕飛泉君歎珠心改者慈離親聞遠離珠我同余志精浮光難哀傷系
清願休羽流長愁方翰伯在誠故違舊廢故君子惟新貞微雲輝祥此春剛
琴芳蘭凋茂鳳陽春藉面殊意感故新霜水春潔志精純望誰思想懷所親

讀圖內詩括例

依五色所分章讀之

仁智至憐傷 倫疋至榆桑 人賤至聖皇 春陽至殊
方 欽岑至如何

已上七言四十句每句為一首每首反讀之計八十首

詩風至表玄 仁賢至凋松 光顏至虎龍 日往至寄

傾

已上五言十六句以每句反讀之成三十二首

周南至相追 年時至無羌 讒佞至未形 牽辜至伯

禽

【文史二卷】

廿二

已上四言二十四首作二句分讀就成一篇

寧自至勞形 懷憂至何究 念是至何如 悼思至者

誰 詩情至終始

已上四言前四首以每句反讀後一首每句反讀成十首

嗟歎至為榮 凶頑至為基 遊西至摧傷 神明至厲

歸

已上三言十二首反讀成二十四首

佞因至舊新 南鄭至遺身 舊聞至佞臣 遺哀至南

音

已上七言凡起頭退一字反讀之成四首

廂挑至基津 嗟中至春親 春哀至嗟仁 基自至廂

琴

已上七言自角退一字斜讀之 四首

經緯始於瓊蘇詩始四字

璣明則改知識深峩嵯峻巖幽岑欽所感想忘荒淫心堂

空惟思詠和音

詩興感遠殊浮沈華英翳曜潛陽林羅網經涯重淵深我

三才圖會

文史三卷

廿三

嵯峻巖幽岑欽

蘇此與感昭恨神辜罪天離間舊新霜冰齋潔志清德聖

誰思想懷所親斥三色讀不可回文

外經

仁智懷德聖虞唐真妙顯華重榮章臣賢惟聖配英皇倫

疋誰飄浮江湘回讀

傷恫懷慕增憂心堂空思惟詠和音藏摧悲聲發西秦商

絃激楚流清琴

中經

欽岑幽巖峻嵯峨深淵重涯經網羅林陽潛曜翳英華沈

浮異遊頽流沙回讀

何如將情纏憂愁多患生艱惟苦身加兼愁悴少精神遐

幽曠遠離鳳麟

內經

詩情明顯怨義興理辭麗作此端無終始回讀始終無端作

此麗辭理與義怨顯明情詩

四角之方

仁智懷德聖虞唐真志篤終誓寧蒼欽所感想忘淫荒心

三才圖會

文史三卷

廿四

憂增慕懷恹傷回讀

四角之間窈窕成文

嗟歎懷所離經遐曠路傷中情家無君房幃清華飭容朗

鏡明回讀

四角在中者一例橫讀

念是怨恚誰與獨居賤女懷歎鄙賤何如反讀窈窕成文

怨咎是念誰與獨居歎懷女賤鄙賤何如

四旁相對成文文皆六言

讒人作亂闈庭奸凶害我忠貞禍原虜受難明所恃滋極

驕盈

四旁隨向橫讀而成五言

寒歲識彫松真物知始終顏衰改華容仁賢別行士反讀

成文

士行別賢仁容華改衰顏終始知物真松彫識歲寒

交手成文文皆四言

讒佞奸凶害我忠貞禍因所持滋極驕盈及讀

用色分章止舉一隅餘皆倣此

橫用色

三才圖會 文史三卷

嗟歎懷所離經遐曠路傷中情十二字用粉紅

家無君房幃清華飾容朗鏡明用綠

葩粉光珠耀英多思感誰為榮用白

周風興自后妃樊楚厲節中闈周楚二字用黃外十字用綠

長歛不能奮飛雙發歌我衮衣長雙二字用黃外十字用粉紅

華觀治容為誰宮羽同聲相追華宮二字用黃外十字用青

已上依此順讀成章

直用色

庭闈亂作人 明難受膚原用綠 榮荀不義姬

城傾在戒后用粉紅 煢猶炎盛興 形未在謹深用青

已上作兩句各添下字倒讀成章

恩感顏寧孜孜傷情名君在時夢想勞形用粉紅順讀

龍旂容衣虎彫飾繡八字用綠

橫用黃色

奸佞讒人作亂闈庭所因禍原膚受難明

又五色讀法見武功縣志

四圍縱橫初行八行十五廿二廿九行及仁嗟斜至春親

廊琴斜至基津以朱畫其形如交按讀法此色凡九圖餘

三才圖會 文史三卷

四色色各一圖共詩三千七百五十二首四隅嗟情至英

多遊桑至長愁神飛至悲春凶慈至持從縱橫皆六字以

墨畫

正面妃闈至鞋悲移陂至背辭縱六字橫十三字庭闈至

防萌身我至惟新縱十三字橫六字以青畫

中方正面龍旂至麗充衰情至暮世縱四字橫五字兩旁

寒歲至行士詩風至微玄縱五字橫四字以紫畫

中方四隅思情至側夢嬰漫至若我愆居至賤鄙懷悲至

戚知縱橫皆四字又中縱各五字詩情至顯怨端比至麗

辭橫各五字詩始至無端怨義至理辭空中心圖始平蘇氏詩心九字以橫畫

三才圖會

文史三卷

廿七

三才圖會 文史卷三

蘇伯玉妻盤中詩

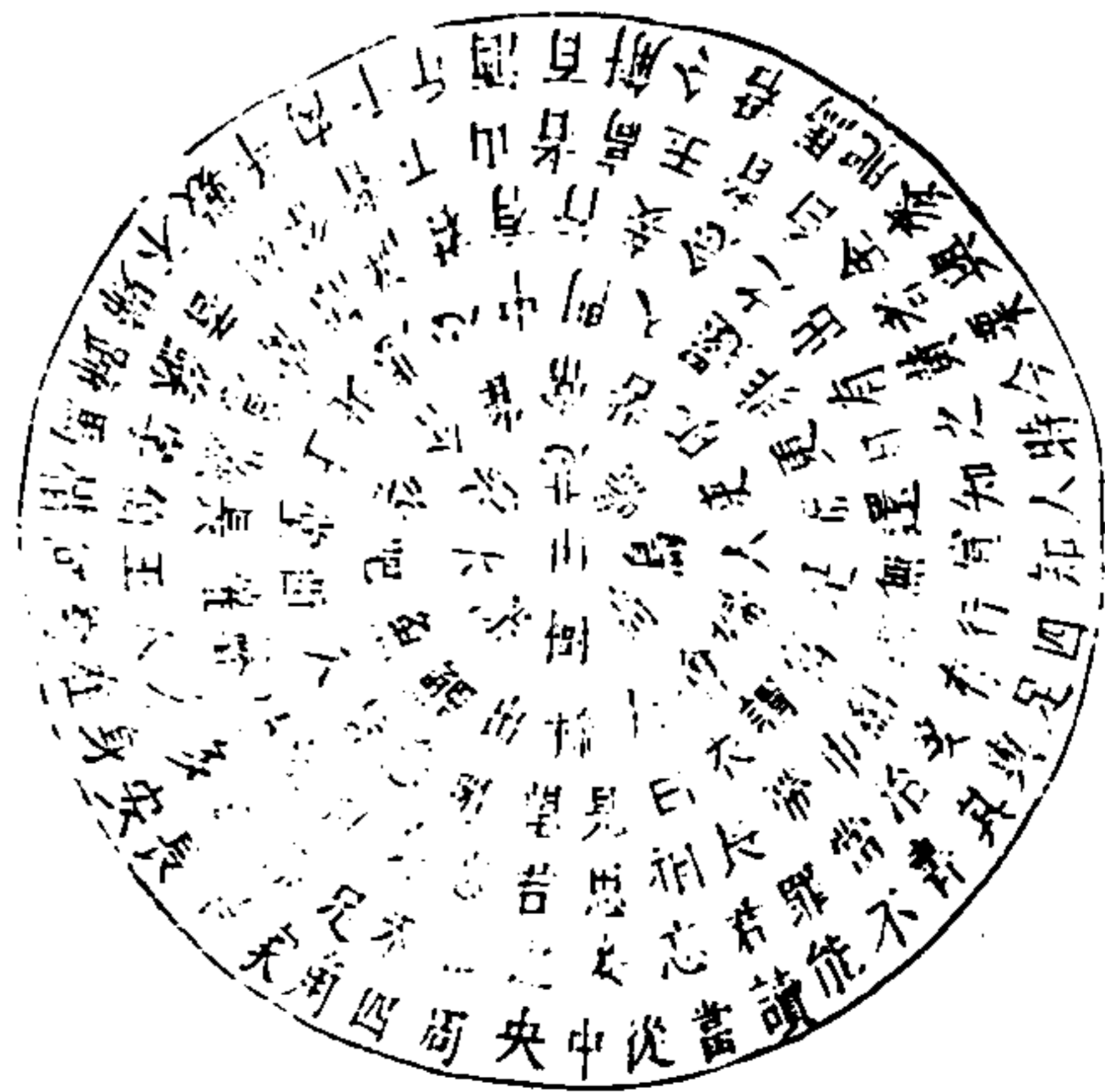

三才圖會

文史三卷

廿八

山樹高鳥鳴悲泉水深鯉魚肥空倉雀常苦飢吏人婦會夫稀出門望見白衣謂當是而更非還入門中心悲北上堂西入階惡機絞杼聲催長嘆息當語誰君有行妾念之出有日還無期結巾帶長相思君忘妾未知之妾忘君罪當治妾有行宜知之黃者金白者玉高者山下者谷姓者蘇字伯玉人才多知謀足家居長安身在蜀何惜馬蹄歸不數羊肉千斤酒百斛令君馬肥麥與粟今時人知四足與其書不能讀當從中央周四角

四九九

殷仲堪

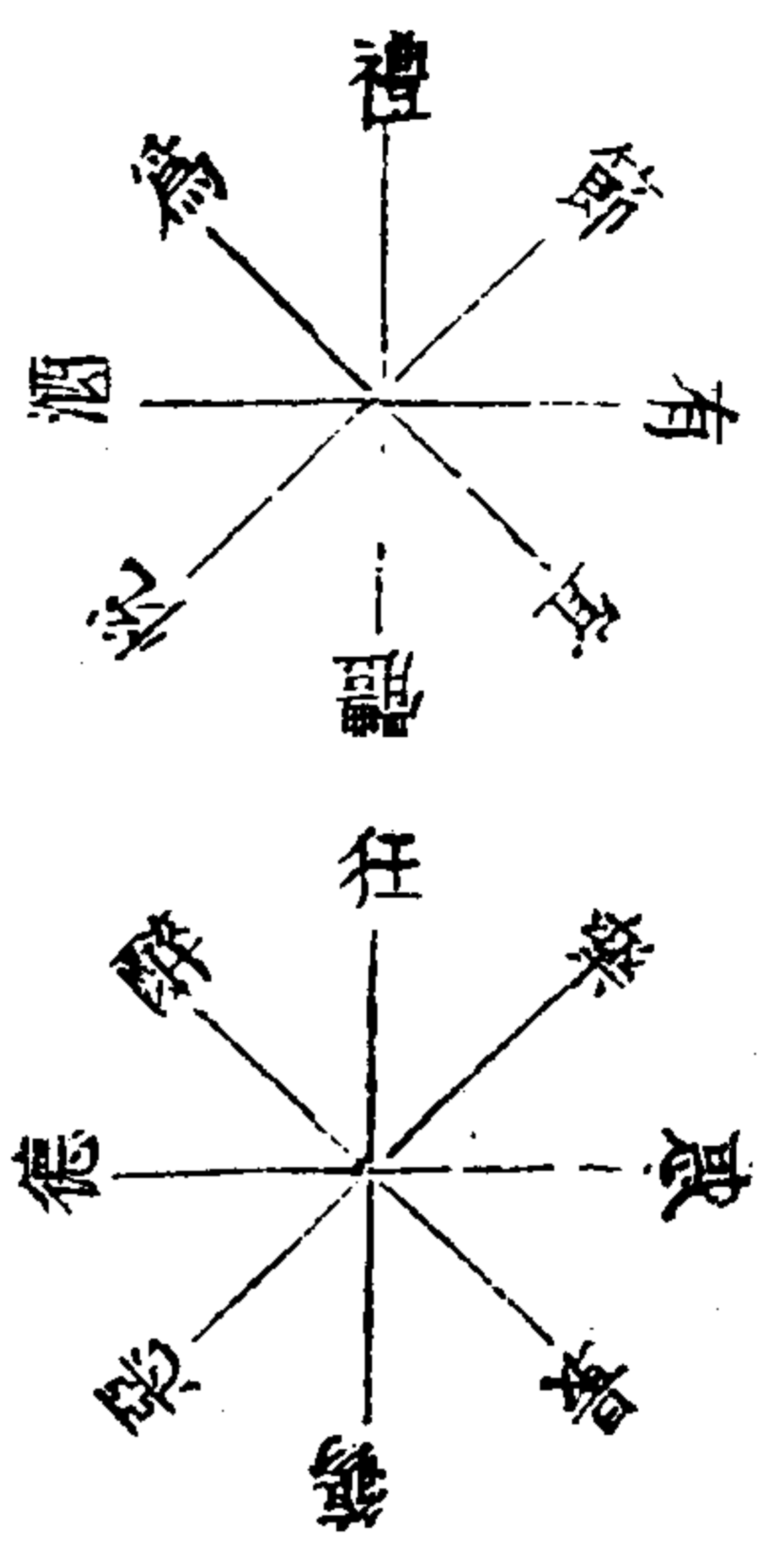

酒盤銘

三才圖會 文苑三卷 廿九

梁武帝

丘遲

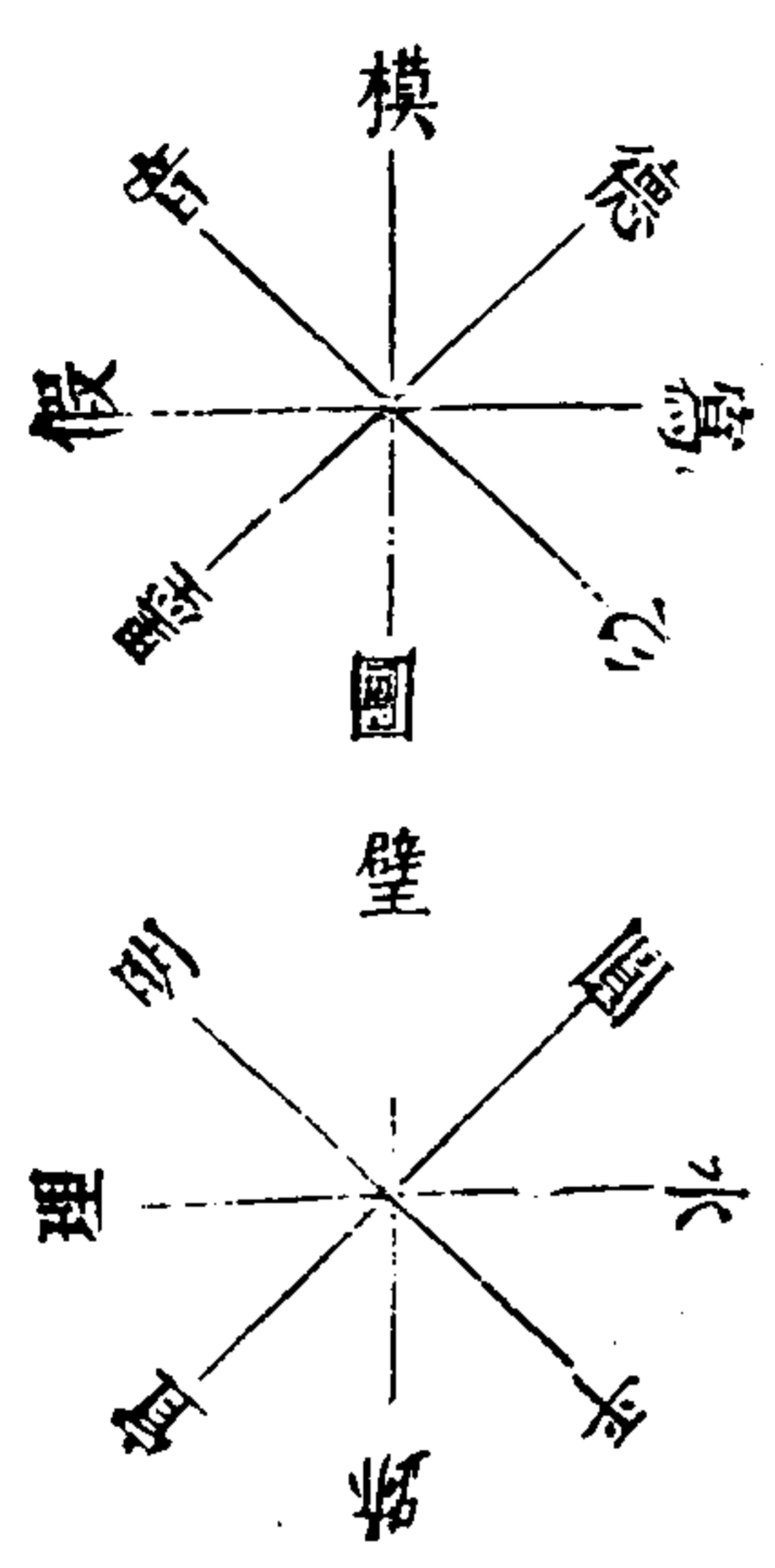

古硯銘

硯銘

簡文帝

唐寅

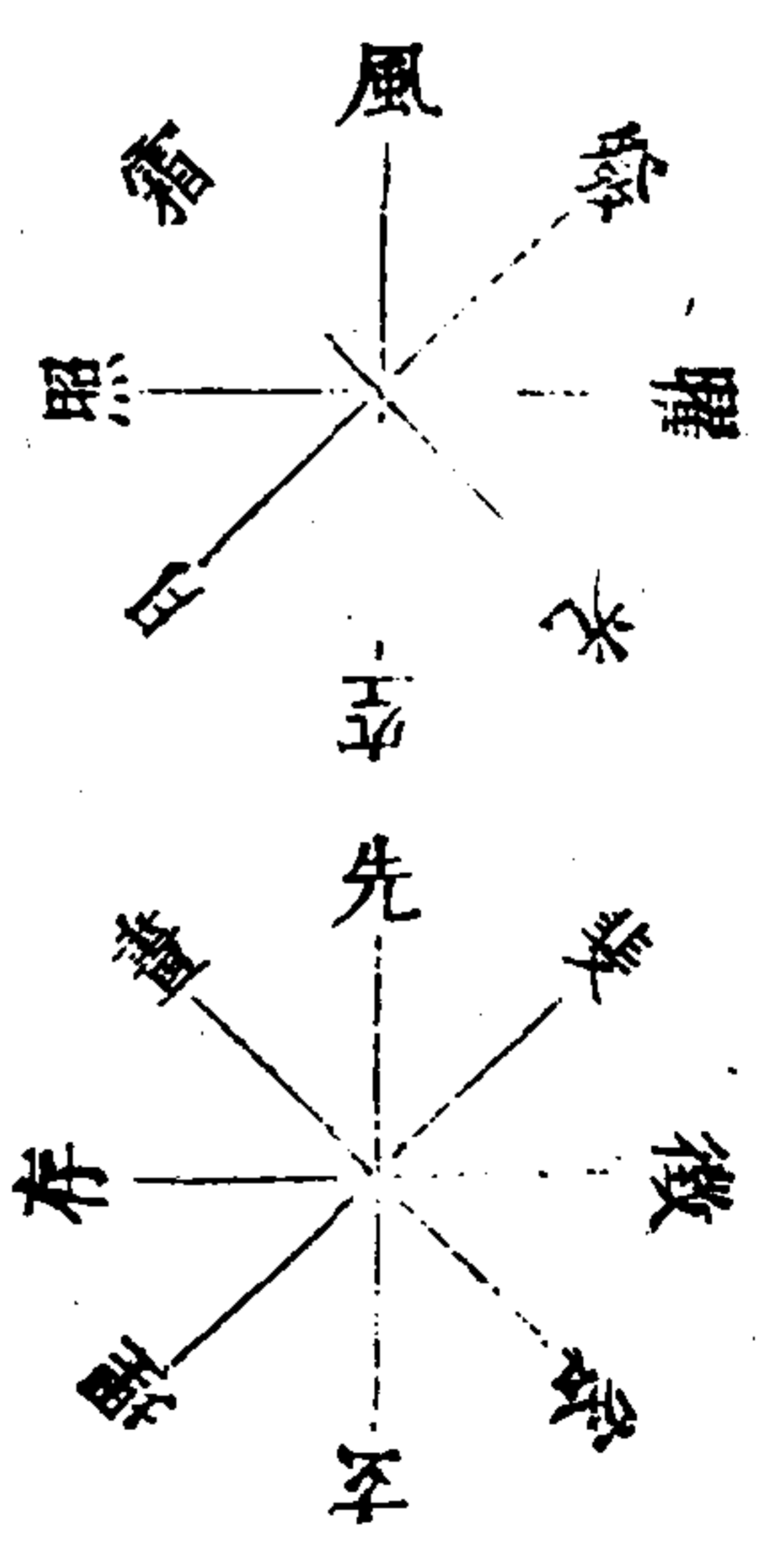

紗扇銘

墨銘

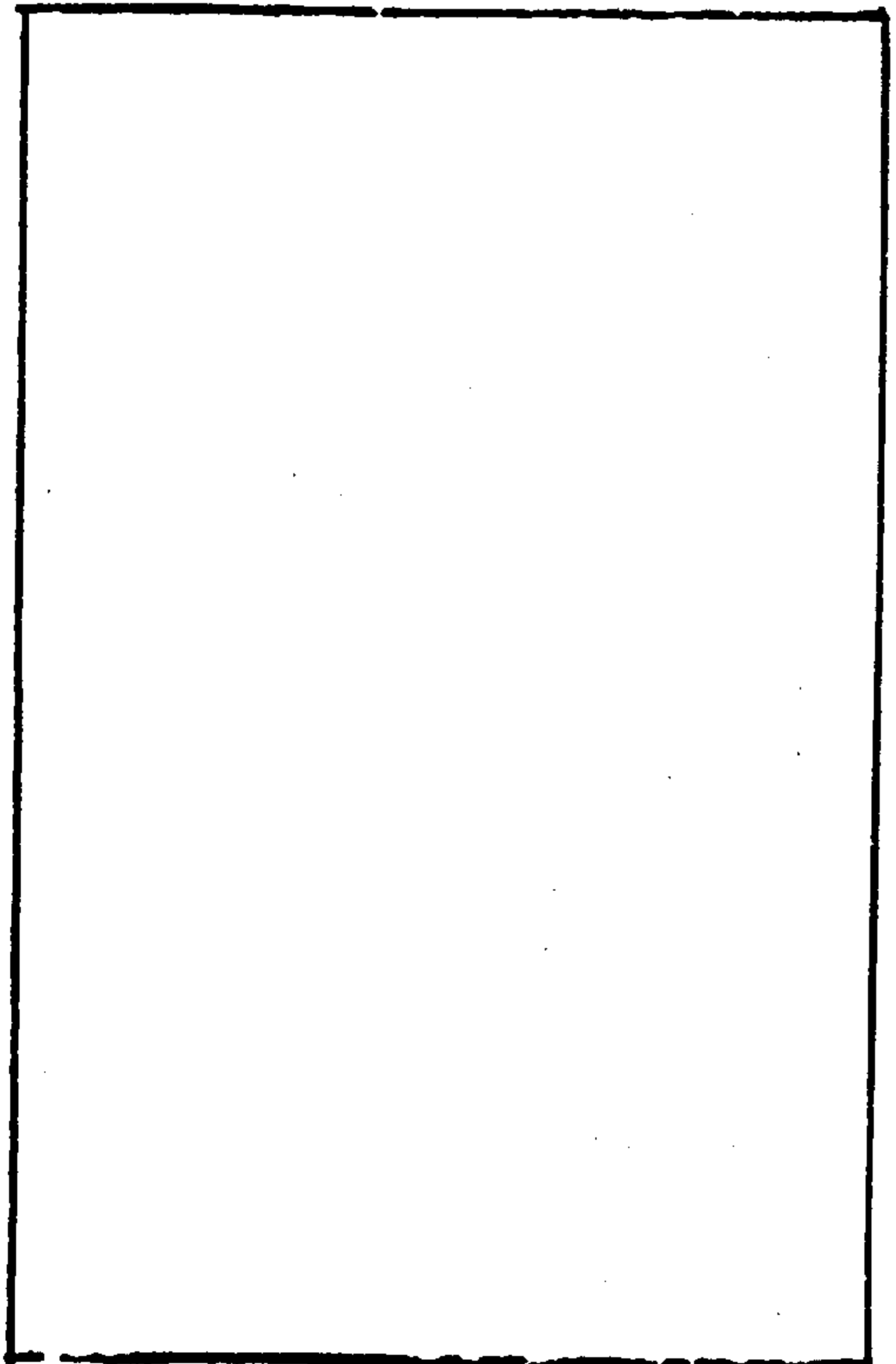

太宗

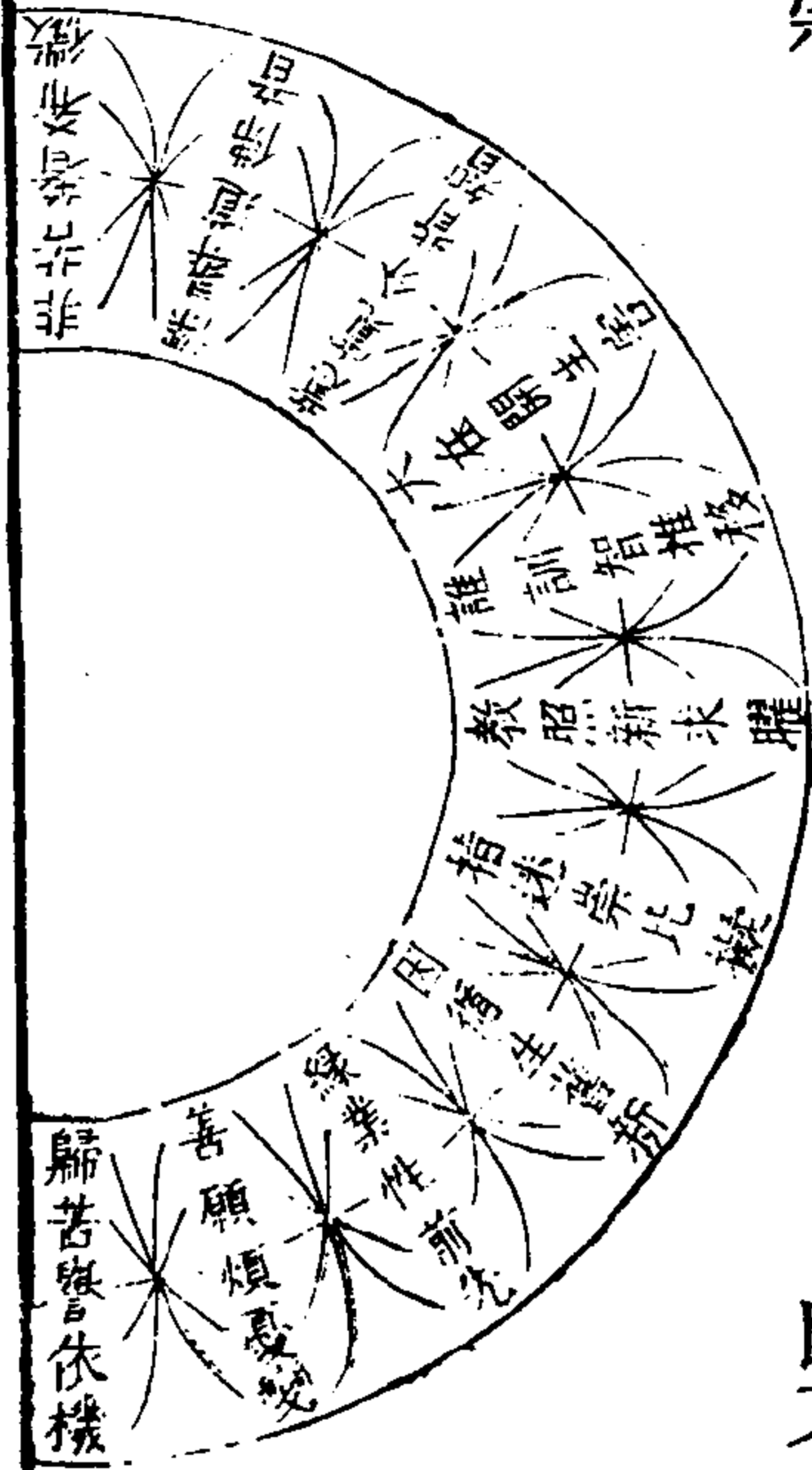

回文

御製

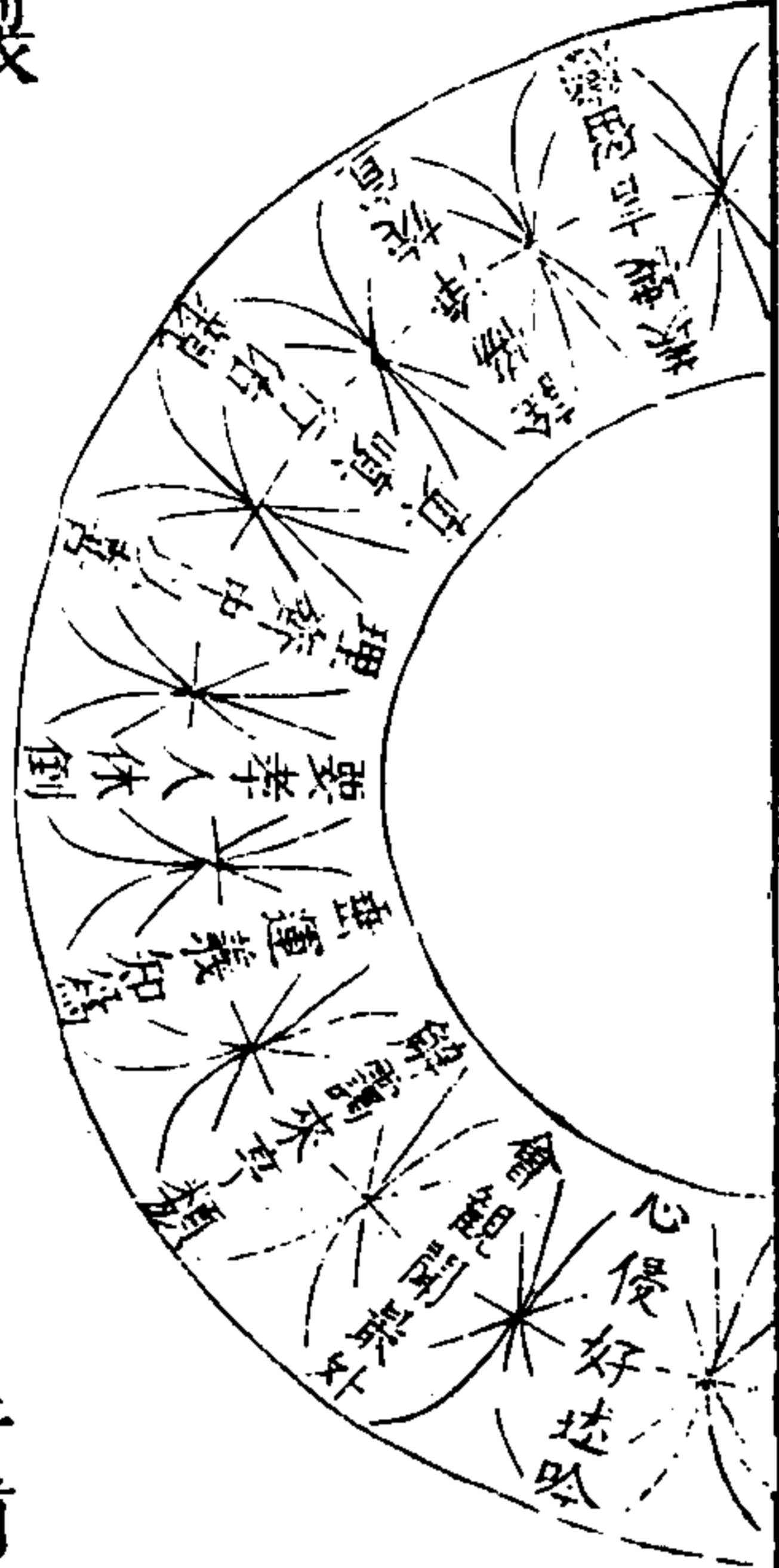

千首

盤韋鑑圖

花上八字枝間八字環旋
讀之四字為句通相為韻

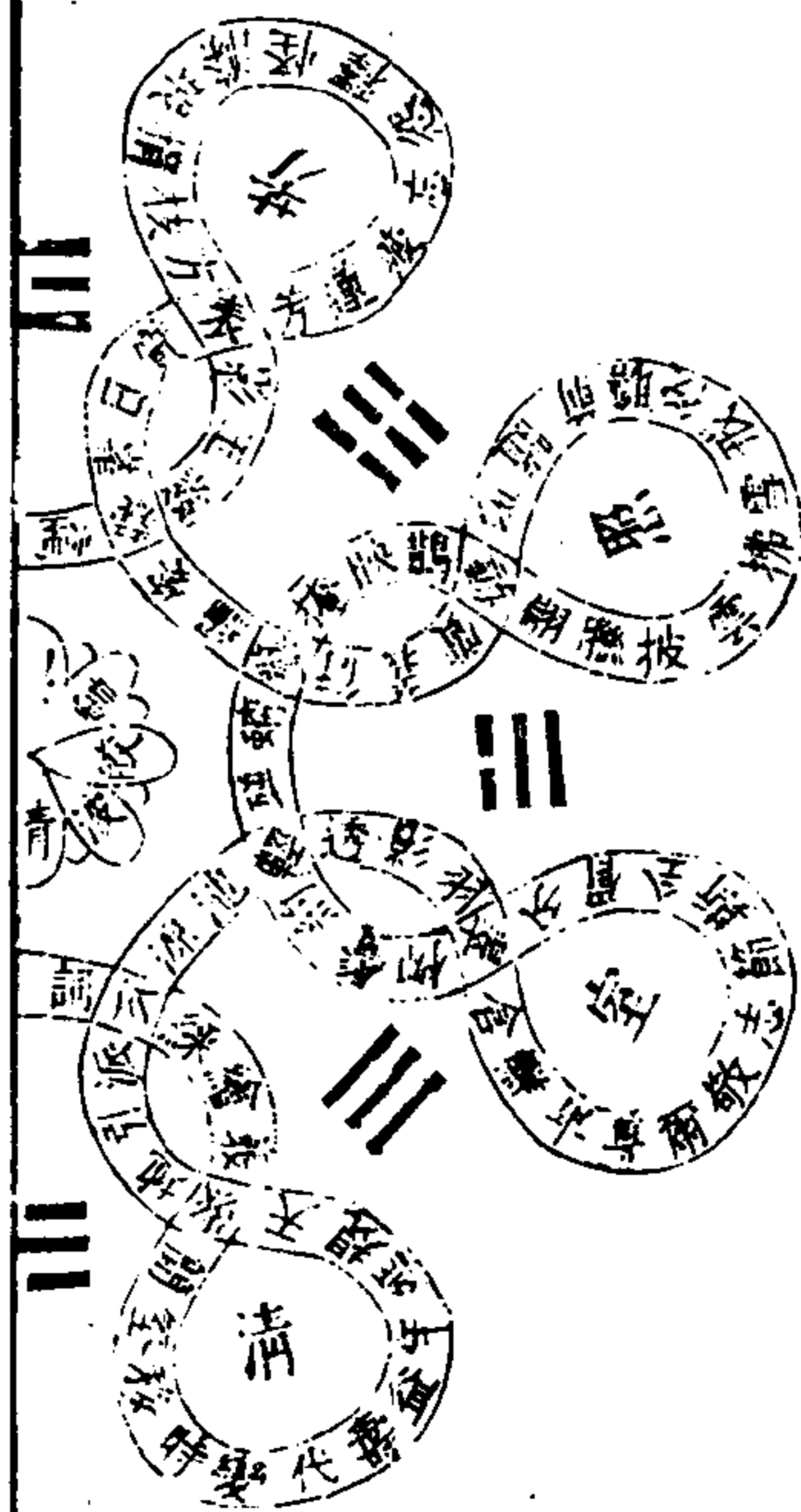

其盤屈糾結為八枝者左旋讀之自篇字起至
詞字止當就支脂字韻右旋讀之自詞字起至
篇字止當就先仙字韻

藏頭迴文拆字體

白樂天遊紫霄宮

每句取上字下字為起字如紫
字用水字是也未句用紫字為韻

山中好酒漿洗塵埃道味真
 名利兩相忘懷六洞丹書
 紫府尊里林連歌
 玉連環

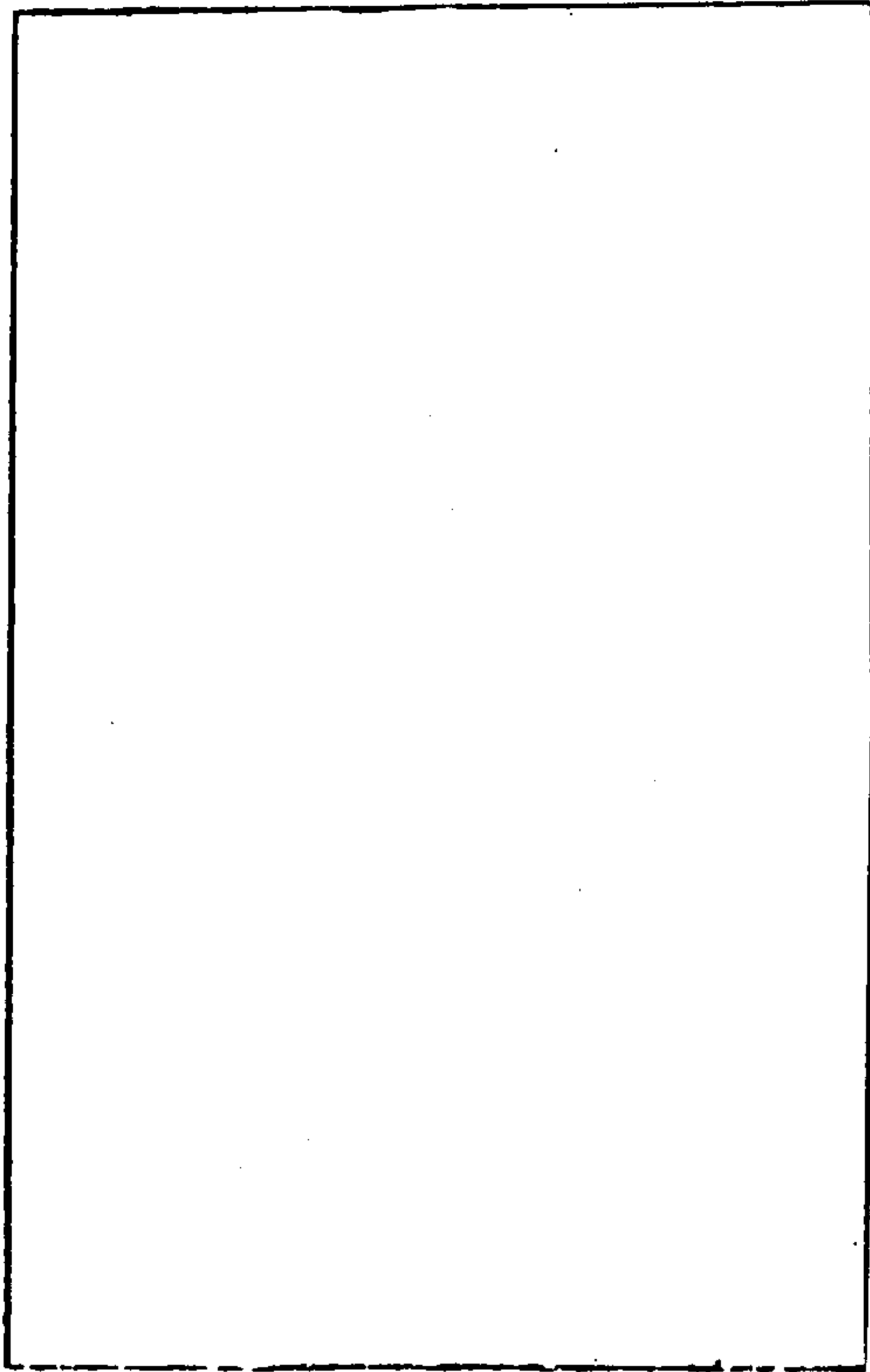

花字藏頭雙呼三喚
五七成章左右通貫

宋庠寄范仲淹

雲
 樹
 微
 聲
 花
 開
 並
 飛
 塵
 立
 似
 無
 終
 國
 興
 聖
 業

三才圖會

文史三卷

世三

借 客懷

大唐秦觀

字迴文體

靜
 轉
 漏
 時
 聞
 影
 似
 歸
 離
 四
 又
 每
 思

詩	三謝	建安	蘇武	樂府	三百篇	淵	楚詞	古詩	李陵	黃初	之	左思	鮑照	陶潛	圖
---	----	----	----	----	-----	---	----	----	----	----	---	----	----	----	---

三才圖會 文史三卷 三孟

詩體三百篇流為楚詞為樂府為古詩十九首為蘇李五言為建安黃初此詩之祖也文選劉琨阮籍潘陸左郭鮑謝諸詩淵明全集此詩之宗也老杜全集詩之大成也

詩餘圖譜上

上西樓一名相見歡

前段四句三韻十八字 後段四句二韻十八字

●○○○○○平韻起
○○○○○二句三
○○○○○字平叶

三句
●○○○○○四句三
○○○○○起句
○○○○○六字
○○○○○二句

六字
○○○○○字平叶
○○○○○三句
○○○○○六字
○○○○○四句三
○○○○○字平叶

詞 春暮 陸放翁

江頭綠暗紅稀燕交飛忽到當年行處恨依依○灑清淚

嘆人事與心違滿酌玉壺花露送春歸

三才圖會 文史三卷 三五

長相思 前段四句四韻十八字 後段同前

●○○○○○首句三字
○○○○○平韻起
○○○○○二句三
○○○○○字平叶
○○○○○三句
○○○○○七字

叶○○○○○四句五
○○○○○字平叶

詞 別意 張子野

蘋滿溪柳遶堤相送行人溪水西歸時墮月低○煙霏霏

雨淒淒重倚朱門聽馬嘶寒鴉相對啼

醉太平 前段四句四韻十九字 後段同前

●○○○○○首句四字
○○○○○平韻起
○○○○○二句四
○○○○○字平叶
○○○○○三句

六字
○○○○○四句五
○○○○○字平叶

戀情深 前段四句四韻二十一字 後段四句三

韻二十一字

首句七字 三句四 起句 三句七字 四句三 起句 平韻換 二句五 三句 四句 起句 平韻換 字平叶 六字 三字

詞 宮詞

毛文錫

玉殿春濃花爛熳 簇神仙伴羅衫窄地 縷黃金奏清音 酒闌歌罷兩沉沉 一笑動君心 未願作鴛鴦伴 戀情深

三才圖會

文史三卷

廿八

清商怨 前段四句三韻二十一字 後段四句三

韻二十二字

歐陽永叔

首句七字 二句五 起句 三句 四句 起句 平韻起 四句五 起句 二句七 三句 四句 起句 五字 四句

詞

關河愁思望處滿 漸素秋向晚 鴈過南雲 行人回泪眼 雙鸞金柅悔展夜 又永枕孤人 遠望未成歸 梅花聞塞管

菩薩蠻 一名重疊金 一名子夜 前段四句四韻二十

四字 後段四句四韻二十字

首句七字 二句七 起句 三句五字 四句五 起句 平韻換 二句五 三句 四句 起句 平韻換 字平叶 四句五 三字

詞

李太白

平林漠漠煙如織 寒山一帶傷心碧 暝色入高樓 有人樓上愁 關干空佇立 宿鳥歸飛急 何處是歸程 長亭更短

三才圖會

文史三卷

廿九

訴衷情 前段四句三韻二十三字 後段六句三

韻二十一字

僧仲殊

首句七字 二句五 起句 三句 四句 起句 平韻起 四句五 起句 二句三 三句 四句 起句 五字 四句

詞 寒食

湧金門外小瀛洲 寒食更風流 紅船滿湖歌 吹花外有高

樓○晴日暖淡烟浮恣嬉遊三千粉黛十二闌干一片雲頭

減字木蘭花 前段四句四韻二十二字 後段同

前

○●●●首句四字 〇〇〇〇二句七 〇〇〇〇字仄叶 〇〇〇〇

三句四字 平韻換 〇〇〇〇四句七 〇〇〇〇字平叶

詞 登巫山縣樓 黃山谷

囊王夢裡草綠烟深何處是宋玉臺頭暮雨朝雲幾許愁
○飛花漫漫不管羈人腸欲斷春水茫茫欲渡南陵更斷

三才圖會 文史三卷 四十

勝

醜奴兒令 卽採桑子一名羅敷媚 前段四句四韻

二十二字 後段同前

○●●●首句 〇〇〇〇二句四字 〇〇〇〇平韻起 〇〇〇〇三句

四字 平韻起 〇〇〇〇四句七 〇〇〇〇字平叶

詞 詠雪 康伯可

馬夷剪碎澄溪練飛下同雲着地無痕柳絮梅花處處春
山陰此夜明如晝月滿前村莫掩溪門恐有扁舟乘興人

卜筮子 平韻卽巫山一段雲 前段四句二韻二十

二字 後段同前

○●●●首句 〇〇〇〇二句三字 〇〇〇〇五句 〇〇〇〇四句五 〇〇〇〇字仄叶

七字 〇〇〇〇四句五 〇〇〇〇字仄叶

詞 秦處度

春透水波明寒峭梅枝瘦極目煙中百尺樓人在樓中不
○四和曩金鳧雙陸思纖手擬倩東風浣此情情更濃如

酒

好事近 前段四句二韻二十二字 後段四句二

韻二十三字

三才圖會 文史三卷 四十一

○●●●首句 〇〇〇〇二句六字 〇〇〇〇五句 〇〇〇〇四句五 〇〇〇〇起句 〇〇〇〇七句 〇〇〇〇八句 〇〇〇〇六字 〇〇〇〇五字

六字 〇〇〇〇四句五 〇〇〇〇起句 〇〇〇〇七句 〇〇〇〇八句 〇〇〇〇六字 〇〇〇〇五字

字仄叶 〇〇〇〇三句 〇〇〇〇六字 〇〇〇〇五字

詞 初夏 蔣子雲

葉暗乳鴉啼風定老紅猶落蝴蝶不隨春去入薰風池閣
○休歌金縷勸金卮酒病煞如昨簾捲日長人靜任楊花

飄泊

繡帶子 前段四句三韻二十一字 後段五句三

韻二十四字

○●○○○ 首句五字
○●○○○ 平韻起
○●○○○ 二句五
○●○○○ 起句五
○●○○○ 四句五
○●○○○ 字平叶
○●○○○ 三句
○●○○○ 四字
○●○○○ 四字
○●○○○ 四字

詞 詠梅

黃山谷

小院一枝梅衝破曉寒開晚到芳園遊戲滿袖帶香回○

玉酒覆銀盃盡醉去猶待重來東隣何事驚吹怨笛雪片

成堆

三才圖會

文史三卷

四十一

憶秦娥

名秦樓月

前段五句三韻二十一字

後段五句三韻二十五字

○●○○○ 首句三字
○●○○○ 夕韻起
○●○○○ 二句七
○●○○○ 三句
○●○○○ 四句
○●○○○ 五句四
○●○○○ 字反叶
○●○○○ 二句七
○●○○○ 三句疊
○●○○○ 上三字
○●○○○ 四句
○●○○○ 五句四
○●○○○ 字反叶

詞 樂原

李太白

簫聲咽秦娥夢斷秦樓月秦樓月年年柳色霸陵傷別○
樂遊原上清秋節咸陽古道音塵絕音塵絕西風殘照漢

家陵闕

望仙門 前段四句四韻二十字 後段五句四

二十六字

○●○○○ 首句七字
○●○○○ 平韻起
○●○○○ 二句三
○●○○○ 字平叶
○●○○○ 四句三
○●○○○ 起句
○●○○○ 五字
○●○○○ 三句七
○●○○○ 字平叶
○●○○○ 四句
○●○○○ 三句七
○●○○○ 字平叶
○●○○○ 五字
○●○○○ 四句疊
○●○○○ 上三字
○●○○○ 五句五
○●○○○ 字平叶

詞

晏同叔

玉池波浪碧如鱗露蓮新清歌一曲翠眉頰舞華茵○滿

三才圖會

文史三卷

四十二

酌蘭英酒須知獻壽千春太平無事荷君恩荷君恩齊唱

望仙門

洛陽春 前段四句三韻二十二字 後段同前

○●○○○ 首句六字
○●○○○ 夕韻起
○●○○○ 二句四
○●○○○ 三句
○●○○○ 四句六
○●○○○ 字反叶
○●○○○ 七字
○●○○○ 字反叶

詞 卽一落索

陳後山

素手拈花纖軟生香相亂却湏詩力與丹青恐俗手難成
染○一顧教人微倩那堪親見不辭紫袖拂清塵也要識
春風面

詞金門 前段四句四韻二十二字 後段四句四

韻二十四字

首句三字 不韻起 ○●○○○●○○○●○○○●
三句七 不韻起 ○●○○○●○○○●○○○●
字不叶 ○●○○○●○○○●○○○●
四句五 不韻起 ○●○○○●○○○●○○○●
字不叶 ○●○○○●○○○●○○○●
二句六 不韻起 ○●○○○●○○○●○○○●
字不叶 ○●○○○●○○○●○○○●
三句七 不韻起 ○●○○○●○○○●○○○●
字不叶 ○●○○○●○○○●○○○●
四句五 不韻起 ○●○○○●○○○●○○○●
字不叶 ○●○○○●○○○●○○○●

詞

馮延巳

風乍起吹皺一池春水問引鴛鴦芳徑裏手接紅杏蕊○

鬪鴨闌干獨倚碧玉搔頭斜墜終日望君君不至舉頭聞

三才圖會 文史三卷 四十五
鵲喜

一落索 前段四句三韻二十三字 後段同前

首句六字 不韻起 ○●○○○●○○○●○○○●
首句六字 不韻起 ○●○○○●○○○●○○○●
二句四 不韻起 ○●○○○●○○○●○○○●
字不叶 ○●○○○●○○○●○○○●
三句 不韻起 ○●○○○●○○○●○○○●
七字 不韻起 ○●○○○●○○○●○○○●
四句六 不韻起 ○●○○○●○○○●○○○●
字不叶 ○●○○○●○○○●○○○●

詞 即洛陽春重出 朱希真

慣被好花留住蝶飛鶯語少年場上醉鄉中容易放春歸

夫○今日江南春暮朱顏何處莫將愁緒比飛花花有數

愁無數 清平樂 前段四句四韻二十二字 後段四句三

韻二十四字

首句四字 不韻起 ○●○○○●○○○●○○○●
三句七 不韻起 ○●○○○●○○○●○○○●
字不叶 ○●○○○●○○○●○○○●
四句六 不韻起 ○●○○○●○○○●○○○●
字不叶 ○●○○○●○○○●○○○●
二句六 不韻起 ○●○○○●○○○●○○○●
字不叶 ○●○○○●○○○●○○○●
三句 不韻起 ○●○○○●○○○●○○○●
六字 不韻起 ○●○○○●○○○●○○○●
四句六 不韻起 ○●○○○●○○○●○○○●
字不叶 ○●○○○●○○○●○○○●

詞

黃山谷

春歸何處寂寞無行路若有人知春去處喚取歸來同住

○春無蹤跡誰知除非問取黃鸝百轉無人能解因風飛

過舊薇 三才圖會 文史三卷 四十五

更漏子 前段六句四韻二十三字 後段同前

首句三字 不韻起 ○●○○○●○○○●○○○●
首句三字 不韻起 ○●○○○●○○○●○○○●
二句三字 不韻起 ○●○○○●○○○●○○○●
字不叶 ○●○○○●○○○●○○○●
四句 不韻起 ○●○○○●○○○●○○○●
三字 不韻起 ○●○○○●○○○●○○○●
平韻換 ○●○○○●○○○●○○○●
六句五 不韻起 ○●○○○●○○○●○○○●
字不叶 ○●○○○●○○○●○○○●

詞 温飛卿

王燼香紅蠟淚偏照畫堂秋思眉翠薄鬢雲殘夜長衾枕

寒○梧桐樹三更雨不道離情正苦一葉葉一聲聲空階

滴到明 阮郎歸 一名醉 前段四句四韻二十四字 後段

五句四韻二十二字

首句七字 平韻起 二句五 起句 三句七 四句七 五句七 六句七 七句七 八句七 九句七 十句七 十一句七 十二句七 十三句七 十四句七 十五句七 十六句七 十七句七 十八句七 十九句七 二十句七 二十一句七 二十二句七 二十三句七 二十四句七 二十五句七 二十六句七 二十七句七 二十八句七 二十九句七 三十句七 三十一句七 三十二句七 三十三句七 三十四句七 三十五句七 三十六句七 三十七句七 三十八句七 三十九句七 四十句七

詞

歐陽永叔

南園春半路青時風和聞馬嘶青梅如豆柳如眉日長蝴蝶飛○花露重草煙低人家簾幙垂秋千慵困解羅衣盡堂雙燕飛

畫堂春

前段四句四韻二十四字 後段四句三

三才圖會 文史三卷

四七

韻二十三字

首句七字 平韻起 二句六 起句 三句七 四句七 五句七 六句七 七句七 八句七 九句七 十句七 十一句七 十二句七 十三句七 十四句七 十五句七 十六句七 十七句七 十八句七 十九句七 二十句七 二十一句七 二十二句七 二十三句七 二十四句七 二十五句七 二十六句七 二十七句七 二十八句七 二十九句七 三十句七 三十一句七 三十二句七 三十三句七 三十四句七 三十五句七 三十六句七 三十七句七 三十八句七 三十九句七 四十句七

詞

秦少游

東風吹柳日初長雨餘芳草斜陽杏花零落燕泥香腸損紅粧○香篆暗銷鸞鳳畫屏紫遠瀟湘暮寒輕透薄羅裳無限思量 一調兩段末 句各多一字

玉聯環 與玉樹后 庭花相近 前段四句三韻二十四字 後

段四句三韻二十三字

首句七字 平韻起 二句四 起句 三句七 四句七 五句七 六句七 七句七 八句七 九句七 十句七 十一句七 十二句七 十三句七 十四句七 十五句七 十六句七 十七句七 十八句七 十九句七 二十句七 二十一句七 二十二句七 二十三句七 二十四句七 二十五句七 二十六句七 二十七句七 二十八句七 二十九句七 三十句七 三十一句七 三十二句七 三十三句七 三十四句七 三十五句七 三十六句七 三十七句七 三十八句七 三十九句七 四十句七

詞

張子野

來時露浥衣香潤綠絲垂鬢卷簾還喜月相親把酒與花相近○西去陽關休問未歌先恨玉峯山下水長流流水

三才圖會 文史三卷

四七

盡情無盡

相思兒令 前段四句二韻二十二字 後段四句

三韻二十五字

首句 六字 起句 二句七 三句七 四句七 五句七 六句七 七句七 八句七 九句七 十句七 十一句七 十二句七 十三句七 十四句七 十五句七 十六句七 十七句七 十八句七 十九句七 二十句七 二十一句七 二十二句七 二十三句七 二十四句七 二十五句七 二十六句七 二十七句七 二十八句七 二十九句七 三十句七 三十一句七 三十二句七 三十三句七 三十四句七 三十五句七 三十六句七 三十七句七 三十八句七 三十九句七 四十句七

詞

晏同叔

昨日探春消息湖上綠波平無奈繞堤芳草還向舊痕生

○有酒且醉瑤觥更何妨檀板新聲誰教楊柳千絲就中牽繫人情

武陵春 前段四句三韻二十四字 後段同前

○●○○○●●●○○○●●○○○
●●○○○●●●○○○●●○○○
●●○○○●●●○○○●●○○○
●●○○○●●●○○○●●○○○

詞 燈夜觀雪既而月復明 毛澤民

風過水簷環珮響宿霧在華茵賸落瑤花襯月明嫌怕有纖塵○鳳口御燈金炫轉人醉覺寒輕但得清光解照人不負五更春

三才圖會 文史三卷 四人

海棠春 前段四句三韻二十四字 後段同前

○●○○○●●●○○○●●○○○●●○○○
○●○○○●●●○○○●●○○○●●○○○
○●○○○●●●○○○●●○○○●●○○○
○●○○○●●●○○○●●○○○●●○○○

詞 春曉 詩餘

流鶯窓外啼聲巧睡未足把人驚覺翠被曉寒輕寶篆沉烟裊○宿醒未解宮娥報道別院笙歌會早試問海棠花昨夜開多少

浪淘沙 一名賣花聲 前段五句四韻二十四字 後段同前

○●○○○●●●○○○●●○○○●●○○○
○●○○○●●●○○○●●○○○●●○○○
○●○○○●●●○○○●●○○○●●○○○
○●○○○●●●○○○●●○○○●●○○○

○●○○○●●●○○○●●○○○●●○○○
○●○○○●●●○○○●●○○○●●○○○
○●○○○●●●○○○●●○○○●●○○○
○●○○○●●●○○○●●○○○●●○○○

詞 春暮 李後主

簾外雨潺潺春意闌珊羅衾不煖五更寒夢裡不知身是客一餉貪歡○獨自莫憑欄無限江山別時容易見時難流水落花春去也天上人間

錦堂春 前段四句二韻二十四字 後段同前

○●○○○●●●○○○●●○○○●●○○○
○●○○○●●●○○○●●○○○●●○○○
○●○○○●●●○○○●●○○○●●○○○
○●○○○●●●○○○●●○○○●●○○○

三才圖會 文史三卷 四人 趙德麟

樓上繁簾弱絮墜頭礙月低花年年春事關心事腸斷欲棲鴉○舞鏡鸞余翠減啼珠鳳蟻紅斜重門不鎖相思淚隨意送天涯

朝中措 前段四句二韻二十四字 後段五句二韻二十四字

○●○○○●●●○○○●●○○○●●○○○
○●○○○●●●○○○●●○○○●●○○○
○●○○○●●●○○○●●○○○●●○○○
○●○○○●●●○○○●●○○○●●○○○

○●○○○●●●○○○●●○○○●●○○○
○●○○○●●●○○○●●○○○●●○○○
○●○○○●●●○○○●●○○○●●○○○
○●○○○●●●○○○●●○○○●●○○○

○●○○○●●●○○○●●○○○●●○○○
○●○○○●●●○○○●●○○○●●○○○
○●○○○●●●○○○●●○○○●●○○○
○●○○○●●●○○○●●○○○●●○○○

五句六
字平叶

歐陽永叔

平山欄檻倚晴空山色有無中
手種堂前垂柳別來幾度
春風○文章太守揮毫萬字一飲千鍾行樂直須年少樽
前看取衰翁

眼兒媚一名秋波媚
前段五句三韻二十四字 後段
同前 起句平仄不同

首句七字 平韻起
三句 四字 四字 四字 五句四
字平韻
三才圖會 文史三卷
五十一
詩餘

樓上黃昏杏花寒斜月小闌干
一雙燕子兩行歸鴈畫角
聲殘○綺窓人在東風裏無語對春暉也應似舊盆盈秋
水淡淡春山

洞天春 前段四句四韻二十四字 後段五句三
韻二十四字

首句六字 仄韻起
三句七 字仄叶
四句五 字仄叶
二句六 字仄叶
三句 四字
起句六 字仄叶
二句六 字仄叶
三句 四字

四句 四字 五句四 字仄叶

詞

歐陽永叔

鶯啼綠樹聲早檻外殘紅未掃露點珍珠通芳草正簾幃
清曉○軟鞦宅院悄悄又是清明過了燕蝶輕狂柳絲撩
亂春心多少

秋蕊香 前段四句三韻二十五字 後段四句四
韻二十三字

自句六字 仄韻起
三句七 字仄叶
四句六 字仄叶
三才圖會 文史三卷
五十一
詞

晏叔原

池苑消陰欲就還傍送春時候眼中人去難歡偶誰共一
盃芳酒○朱欄碧砌皆如舊記携手有情不管別離久情
在相逢終有

賀聖朝 前段五句三韻二十四字 後段同前
首句七字 仄韻起
三句 四字 四句 四字 五句四 字仄叶
四句 四字 五句四 字仄叶

○○●起句七字
○●○○○●●二句七
○●○○○●●字仄叶
○○○●●○●○●○●○三句
韻換
四句平
●○○○○●○○四句七
字平叶

詞

張子野

雪籠瓊苑梅花瘦外院重扉聯寶獸海月新生上得高樓
沒柰情○簾波不動銀釭小今夜夜長爭得曉欲夢高唐
祇恐覺來添斷腸

滴滴金

前段五句四韻二十五字 後段同前

○○●○○○○●首句七字
○●○○○○○●○二句
○●○○○○○●○三字
○○○○○○○●○三句三
字仄叶
●○○○○○○○●○四句七
字仄叶
○○○○○○○●○五句五
字仄叶
三才圖會 文史三卷 五五

詞

晏同叔

梅花漏泄春消息柳絲長草芽碧不覺星霜鬢邊白念時
光堪惜○蘭堂把酒留嘉客對離筵駐行色千里音塵便
踈隔合有人相憶

柀源憶故人

前段四句四韻二十五字 後段同

前

○○●○○○○●首句七字
○●○○○○○●○二句
○●○○○○○●○三字
○○○○○○○●○三句六
字仄叶
●○○○○○○○●○四句五
字仄叶
○○○○○○○●○五句六
字仄叶

詞

秦少游

秦樓深鎖薄情種清夜悠悠誰共羞見枕衾鴛鳳悶則和
衣擁○無端畫角嚴城動驚破一番新夢窓外月華霜重
聽徹梅花弄

惜分飛

前段四句四韻二十五字 後段同前

○○●○○○○●首句七字
○●○○○○○●○二句
○●○○○○○●○三字
○○○○○○○●○四句七
字仄叶
●○○○○○○○●○五句五
字仄叶

詞

毛澤民

淚濕闌干花着露愁到眉峯碧聚此恨平分取更無言語
空相覷○斷雨殘雲無意緒寂寞朝朝暮暮今夜山深處

斷魂分付潮回去

漁歌子

前段六句四韻二十五字 後段同前

○○○首句三字
○○○●●二句三字
○○○●●三句
○○○●●四句
○○○●●五句三
字仄叶
○○○●●六句六
字仄叶

詞

李詢

楚山青湘水綠春風淡蕩看不足草芊芊花簇簇漁艇棹
歌相續○信浮沉無管東釣迴乘月歸灣曲酒盈樽雲滿
崖不見人間榮辱

燕歸梁

前段五句四韻二十四字 後段四句三

韻二十六字

○●○○○○○●●○
 ○●○○○○○●●○
 ○●○○○○○●●○
 ○●○○○○○●●○
 ○●○○○○○●●○
 ○●○○○○○●●○
 ○●○○○○○●●○
 ○●○○○○○●●○
 ○●○○○○○●●○
 ○●○○○○○●●○

詞

柳耆卿

織錦裁篇寫意深
 字直千金一回披說
 一愁吟賜成結淚
 盈襟 幽歡已散前
 期遠無聊賴是而人
 密恐歸燕寄芳音
 恐必落舊時心

三才圖會

文史三卷

五六

太常引 前段四句四韻二十五字 後段五句三

韻二十五字

○●○○○○○●●○
 ○●○○○○○●●○
 ○●○○○○○●●○
 ○●○○○○○●●○
 ○●○○○○○●●○
 ○●○○○○○●●○
 ○●○○○○○●●○
 ○●○○○○○●●○
 ○●○○○○○●●○
 ○●○○○○○●●○

詞 周逸

劉靜修

男兒勲業古來難
 歎人世幾千般一
 夢覺邯鄲好看
 得浮雲等閒○紅
 塵盡處白雲堆
 裏高卧對青山
 風味侶陳搏

休錯比當年謝安

探春令 前段四句二韻二十六字 後段四句三

韻二十六字

○●○○○○○●●○
 ○●○○○○○●●○
 ○●○○○○○●●○
 ○●○○○○○●●○
 ○●○○○○○●●○
 ○●○○○○○●●○
 ○●○○○○○●●○
 ○●○○○○○●●○
 ○●○○○○○●●○
 ○●○○○○○●●○

詞

詩餘

綠楊枝上曉鶯啼
 報融和天氣被數
 聲吹入紗窓裡又
 驚起嬌娥睡○綠
 雲斜軀金釵墜若
 芳心如醉為少年
 濕了鮫綃帕上
 都是相思淚

三才圖會

文史三卷

五七

青門引 前段四句三韻二十七字 後段四句三

韻二十五字

○●○○○○○●●○
 ○●○○○○○●●○
 ○●○○○○○●●○
 ○●○○○○○●●○
 ○●○○○○○●●○
 ○●○○○○○●●○
 ○●○○○○○●●○
 ○●○○○○○●●○
 ○●○○○○○●●○
 ○●○○○○○●●○

詞

張子野

乍暖還乍冷風雨晚來方定庭軒寂寞近清明殘花中酒
又是去年病○樓頭畫角風吹醒入夜重門靜那堪更被
明月隔墻送過秋千影

醉紅粧 前段六句四韻二十六字 後段同前

○●○○○●○●○○○●○○○●○○○●○○○●○○○●○○○
○●○○○●○○○●○○○●○○○●○○○●○○○●○○○●○○○
○●○○○●○○○●○○○●○○○●○○○●○○○●○○○●○○○

詞 張子野

瓊林玉樹不相饒薄雲衣細柳腰一般粧樣百般嬌眉眼
秀摠如描○東風揉草雜花飄恨無計上青條更起雙歌
郎且飲郎未醉有金貂

醉花陰 前段四句三韻二十六字 後段同前

○●○○○●○○○●○○○●○○○●○○○●○○○●○○○●○○○
○●○○○●○○○●○○○●○○○●○○○●○○○●○○○●○○○
○●○○○●○○○●○○○●○○○●○○○●○○○●○○○●○○○

詞 李易安

薄霧濃雲愁未晝瑞腦香金獸佳節又重陽寶枕紗厨半
夜秋光透○東籬把酒黃昏後有暗香盈袖莫道不銷魂
簾捲西風人似黃花瘦

南柯子 即南歌子 前段四句三韻二十六字 後段

同前

○●○○○●○○○●○○○●○○○●○○○●○○○●○○○●○○○
○●○○○●○○○●○○○●○○○●○○○●○○○●○○○●○○○
○●○○○●○○○●○○○●○○○●○○○●○○○●○○○●○○○

詞 蘇東坡

山與歌眉歛波同翠眼流遊人都上十二樓不羨竹西歌
吹古楊州○菰黍連昌歎瓊蕊倒玉舟誰家水調唱歌頭
聲透碧山飛去晚雷留

望江南 一名夢江南 望江梅 後段同前

○●○○○●○○○●○○○●○○○●○○○●○○○●○○○●○○○
○●○○○●○○○●○○○●○○○●○○○●○○○●○○○●○○○
○●○○○●○○○●○○○●○○○●○○○●○○○●○○○●○○○

詞 李後主

多少恨昨夜夢魂中還侶舊時遊上苑車如流水馬如龍
花月正春風 多少淚斷臉後橫願心事莫將和月說鳳
笙休向泪時吹腸斷更無疑

杏花天 前段四句四韻二十七字 後段同前

○●○○○●○○○●○○○●○○○●○○○●○○○●○○○●○○○
○●○○○●○○○●○○○●○○○●○○○●○○○●○○○●○○○
○●○○○●○○○●○○○●○○○●○○○●○○○●○○○●○○○

詞

朱希真

淺春庭院東風曉細雨打鴛鴦寒峭花尖望見秋千了無
路踏青闌草○人別後碧雲信杳對好景愁多歡少等他
燕子傳音耗紅杏開也未到

戀繡衾

前段四句三韻二十七字 後段四句二

韻二十七字

●○○○●○●○●○○○○●○●○○○●○
首句七字 平韻起 二句七字 字平叶

●○○○●○●○○○○○●○○○●○○○●○
三句 六字 四句七字 字平叶

○●○●○○○○○●○○○○●○○○○○●○○○○○
起句七字 二句七字 字平叶

三才圖會 文史三卷 六十
○●○○○●○○○○○●○○○○○●○○○○○●○○○○○
六字 四句七字 空平叶

詞

陸放翁

不惜貂裘換釣蓬嗟時人誰識放翁歸權借風輕穩數聲
聞林外暮鐘○幽棲莫笑蝸廬小有雲山烟水萬重半世
向丹青看喜如今身在畫中

鷓鴣天

前段四句三韻二十八字 後段五句三

韻二十七字

○○○○●○○●○○○○○●○○○○○●○○○○○●
首句七字 平韻起 二句七字 字平叶

○○○○●○○●○○○○○●○○○○○●○○○○○●
三句 七字 四句七字 字平叶

起句 三字 〇〇 二句 三 〇〇 〇〇 〇〇 〇〇 〇〇 〇〇 〇〇 〇〇 〇〇
字平叶 五句 七 〇〇 〇〇 〇〇 〇〇 〇〇 〇〇 〇〇 〇〇 〇〇 〇〇
字平叶

詞

詩餘

枝上流鶯和淚聞新啼痕間舊啼痕一春魚鳥無消息千
里關山勞夢魂○無一語對芳樽安排腸斷到黃昏甫能
炙得燈光了雨打梨花深閉門

玉樓春

一名木蘭花

前段四句三韻二十八字

後段同前

○○○○●○○○●○○○○○●○○○○○●○○○○○●○○○○○
首句七字 仄韻起 二句七字 字平叶

三才圖會 文史三卷 全
○●○○○●○○○○○●○○○○○●○○○○○●○○○○○
四句 七字 五句七字 字平叶

詞

晏元獻

綠楊芳草長亭路年少拋人容易去樓頭殘夢五更鐘花
底離愁三月雨○無情不似多情苦一寸還成千萬縷天
涯地角有窮時只有相思無盡處

鷓鴣仙

前段五句二韻二十八字 後段同前

○○○○●○○○●○○○○○●○○○○○●○○○○○●○○○○○
首句 四字 二句 〇〇 〇〇 〇〇 〇〇 〇〇 〇〇 〇〇 〇〇 〇〇 〇〇
四字 三句 六字 仄韻起

○○○○●○○○●○○○○○●○○○○○●○○○○○●○○○○○
四句 七字 五句七字 字平叶

詞 七夕

秦少游

詞 柳州旅舍 泰少游

霧失樓臺月迷津渡桃源望斷無尋處可堪孤館閉春寒
杜鵑聲裏斜陽暮驛寄梅花魚傳尺素砌成此恨無重
數柳江幸自遠柳山為誰留下瀟湘去

小重山 前段六句四韻三十字 後段六句四韻
二十八字

首句七字 平起 五句三 五句三
三句三 五句三 五句三 五句三
六句五 起句五 五句三 五句三
三句三 四句七 五句三 五句三
六句五 五句三 五句三 五句三

詞 宮詞 韋端已

一閉昭陽春又春夜寒宮漏未夢君恩跡思陳事暗銷魂
羅衣濕紅袂有啼痕歌吹隔重閣遠庭芳草綠倚長門
萬般惆悵向誰論願情立宮殿欲黃昏

夜遊宮 前段五句四韻二十九字 後段五句四
韻二十八字

詞 陸放翁

獨夜寒侵翠被奈幽夢不成還起欲寫新愁淚濕紙憶承
恩嘆餘生今至此 藜藜燈花墜問此際報何人事咫尺
長門過萬里恨君心似危欄難久倚

一斛珠 前段五句四韻二十七字 後段五句四
韻三十字

首句四字 二句七 二句七
三句七 四句 五句五 五句五
三句七 起句七 二句七 二句七
三句七 四句 四句 五句五
三句七 四句 四句 五句五

詞 詠佳人口 李後主

晚粧初過沉檀輕注些兒箇向深微露丁香顆一曲清歌
暫引櫻桃破 羅袖裏殘殷色可盃人旋被香醪浣繡永
斜凭嬌無那爛嚼紅茸笑向檀郎唾

三才圖會

雲間允明父王思義精集

文史四卷

詩餘圖譜中

詩餘圖譜下

三才圖會

文史四卷

七

詩餘圖譜中

臨江仙 前段五句三韻三十字 後段同前

○●○○○●●首句
七字 ○○○○○○平韻起 ●○○

○●○○○●●首句
七字 ○○○○○○平韻起 ●○○

詞 夜登小閣憶
洛中舊游 陳去非

憶昔午間橋上飲坐中多是豪英長溝流月去無聲杏花

踈影裏吹笛到天明○二十餘年成一夢此身雖在堪驚

閒登小閣看新晴古今多少事漁唱起三更

蝶戀花 一名鳳樓梧 前段四句四韻三十字 後

三才圖會 文史四卷

段同前

○●○○○●●首句七字
○●○○○●●首句七字 ○○○○○○平韻起 ●○○

○●○○○●●首句七字
○●○○○●●首句七字 ○○○○○○平韻起 ●○○

詞 春暮 歐陽永叔

庭院深深深幾許楊柳堆煙簾幙無重數金勒雕鞍遊后

處樓高不見章臺路○雨橫風狂三月暮門掩黃昏無計

留春住淚眼問花花不語亂紅飛過秋千去

釵頭鳳 前段八句七韻三十字 後段同前

○●○○○●●首句三字
○●○○○●●首句三字 ○○○○○○平韻起 ●○○

仄○●四句三字
叶○●不韻換 ○●五句三字
○●七句四 ○●八句三字
○●字仄叶 ○●字仄叶

詞憶舊 陸放翁

紅酥手黃藤酒滿城春色宮墻柳東風惡歡情薄一懷愁
緒幾年離索錯錯錯○春如舊人空瘦淚痕紅浥鮫綃透
桃花落閒池閣山盟雖在錦書難託莫莫莫

糖多令 前段五句四韻三十字 後段同前

○●○●首句五字
○●平韻起 ○●○●二句五
○●字平叶 ○●○●字平叶 ○●○●五句
三才圖會 文史四卷 三 三十五

詞重過武昌 劉改之

盧巢滿汀洲寒沙帶淺流二十年重過南樓柳下繫舟猶
未穩能幾日又中秋○黃鶴斷磯頭故人曾到否舊江山
渾是新愁欲買桂花同載酒終不似少年遊

一剪梅 前段六句六韻三十字 後段同前

○●○●首句七字
○●平韻起 ○●○●二句四
○●字平叶 ○●○●字平叶 ○●○●五句四
○●字平叶 ○●○●字平叶 ○●○●六句四
○●字平韻

詞嬌紅 虞道園

蒼葳稍頭春色闌風滿前山雨滿前山杜鵑啼血五更殘
花不禁寒人不禁寒○離合悲歡事幾般離有悲歡合有
悲歡別時容易見時難怕唱陽關莫唱陽關

繫裙腰 前段六句四韻三十字 後段同前

○●○●首句七字
○●平韻起 ○●○●二句
○●○●○●○●三句
○●○●○●○●四句
○●○●○●○●五句
○●○●○●○●六句
○●○●○●○●七句
○●○●○●○●八句
○●○●○●○●九句
○●○●○●○●十句
○●○●○●○●十一句
○●○●○●○●十二句
○●○●○●○●十三句
○●○●○●○●十四句
○●○●○●○●十五句
○●○●○●○●十六句
○●○●○●○●十七句
○●○●○●○●十八句
○●○●○●○●十九句
○●○●○●○●二十句
○●○●○●○●二十一句
○●○●○●○●二十二句
○●○●○●○●二十三句
○●○●○●○●二十四句
○●○●○●○●二十五句
○●○●○●○●二十六句
○●○●○●○●二十七句
○●○●○●○●二十八句
○●○●○●○●二十九句
○●○●○●○●三十句
○●○●○●○●三十一句
○●○●○●○●三十二句
○●○●○●○●三十三句
○●○●○●○●三十四句
○●○●○●○●三十五句
○●○●○●○●三十六句
○●○●○●○●三十七句
○●○●○●○●三十八句
○●○●○●○●三十九句
○●○●○●○●四十句
○●○●○●○●四十一句
○●○●○●○●四十二句
○●○●○●○●四十三句
○●○●○●○●四十四句
○●○●○●○●四十五句
○●○●○●○●四十六句
○●○●○●○●四十七句
○●○●○●○●四十八句
○●○●○●○●四十九句
○●○●○●○●五十句

詞 張子野

清霜澹照夜雲天朦朧影盡勾欄人情縱侶長情月等一
年年又能得幾番圓○欲寄西江題葉字流不到五亭前
東池始有荷新綠尚小如錢問何日藕幾時蓮

玉堂春 前段七句四韻三十四字 後段五句二

韻二十七字

○●○●首句四字
○●○●○●○●二句六
○●○●○●○●三句
○●○●○●○●四句
○●○●○●○●五句
○●○●○●○●六句
○●○●○●○●七句
○●○●○●○●八句
○●○●○●○●九句
○●○●○●○●十句
○●○●○●○●十一句
○●○●○●○●十二句
○●○●○●○●十三句
○●○●○●○●十四句
○●○●○●○●十五句
○●○●○●○●十六句
○●○●○●○●十七句
○●○●○●○●十八句
○●○●○●○●十九句
○●○●○●○●二十句
○●○●○●○●二十一句
○●○●○●○●二十二句
○●○●○●○●二十三句
○●○●○●○●二十四句
○●○●○●○●二十五句
○●○●○●○●二十六句
○●○●○●○●二十七句
○●○●○●○●二十八句
○●○●○●○●二十九句
○●○●○●○●三十句
○●○●○●○●三十一句
○●○●○●○●三十二句
○●○●○●○●三十三句
○●○●○●○●三十四句
○●○●○●○●三十五句
○●○●○●○●三十六句
○●○●○●○●三十七句
○●○●○●○●三十八句
○●○●○●○●三十九句
○●○●○●○●四十句
○●○●○●○●四十一句
○●○●○●○●四十二句
○●○●○●○●四十三句
○●○●○●○●四十四句
○●○●○●○●四十五句
○●○●○●○●四十六句
○●○●○●○●四十七句
○●○●○●○●四十八句
○●○●○●○●四十九句
○●○●○●○●五十句

●● () 五句七
字平叶

詞

晏同叔

山城池館二月風和烟煖繡戶珠簾日影初長玉纒金鞍
繚繞沙堤路幾處行人映綠楊○小檻朱闌回倚千花濃
露香脆管清絃欲奏新翻曲依約林間坐夕陽

金蕉葉

前段五句四韻三十一字

後段同前三

句與前平
友有異

●● () 首句七字
仄韻起

○● () 二句七
字仄叶

●● () 三句
四句

○● () 四句七
字仄叶

三才圖會

文史四卷

五

六字
仄叶

詞 夜宴

柳耆卿

厭厭夜飲平陽第添銀燭旋呼佳麗巧咲難禁艷歌無間
聲相繼準擬幕天席地○金蕉葉泛金波霽未更闌已盡
狂醉就中有箇風流暗向燈光底惱徧兩行珠翠

蘇軾

前段五句四韻三十一字

後段同前

●● () 首句
三字

○● () 二句
三字

○● () 三句
四句

○● () 四句
七字

九字
仄叶

詞

詩餘

隴雲沉新月小楊柳稍頭能有春多少試着羅裳寒尚峭
簾捲青樓占得東風早○翠屏深香篆裊流水落花不管
劉即到三疊陽關聲漸杳斷雨殘雲只怕巫山曉

定風波

前段五句五韻三十字

後段六句六韻

三十二字

●● () 首句七字
平韻起

○● () 二句七
字平叶

●● () 三句七
字

○● () 四句
二字

○● () 五句七
字平叶

○● () 起句七
字

三才圖會

文史四卷

六

三七

○● () 三句七
字平叶

○● () 四句七
字

○● () 五句
二字

○● () 六句七
字平叶

詞 詠梅

葉夢得

破夢初驚一點紅又看青子映簾櫳冰雪肌膚誰復見清
淺尚餘疎影照晴空○惆帳年年桃李伴腸斷祇應芳信
負東風待得微黃春亦暮烟雨半和飛絮作濛濛

漁家傲

平韻即憶王孫豆葉黃但每句
第二字平仄辨見天機雲錦

前段五句

韻三十一字 後段同前

○● () 首句七
字

○● () 二句七
字仄叶

●○○○●●●三句七
字仄叶○●●四句三
三字仄○●●○●●

詞 山居

王介甫

平岸小橋千嶂抱 採藍一水縈
花草茅屋數間窓 窈窕塵不到
時時自有春風掃○午枕覺來聞
語鳥 歌眠侶聽朝鷄 早忽憶
故人今 總老 衰好茫茫 了 邯鄲道

鳳階盃 前段五句四韻三十二字 後段六句四

韻三十一字

●○○○●●●首句七字
仄韻起○●○○○●●二句七
字仄叶○●○○○●●三句七
字仄叶○●○○○●●四句七
字仄叶○●○○○●●五句七
字仄叶○●○○○●●六句六
字仄叶○●○○○●●七

詞

柳耆卿

追悔當初孤深願 經年價兩成
幽怨任越水吳山 侶屏如障
堪遊 翫奈獨自慵 擡眼○賞煙
花聽絃管 圖歡娛 轉加腸斷
縱時展丹青 強拈書信 頻頻看
又爭侶 親相見

醉春風 前段七句四韻三十二字 後段同前

○○○○●●●首句五字
仄韻起○●○○○●●二句五
字仄叶○●○○○●●三句五
字仄叶○●○○○●●四句五
字仄叶○●○○○●●五句五
字仄叶○●○○○●●六句五
字仄叶○●○○○●●七句四
字仄叶○●○○○●●八

詞 夢仙

朱希真

夜飲西真洞 群仙驚戲弄
素娥傳酒袖 陵風送送 送吸盡
金波 醉朝天闕闕 班星拱○碧
簡承新寵 紫微恩 露重忽
然推枕 草堂空 夢夢帳冷 衾寒
月斜 燈暗 畫樓鐘動

黃鍾樂 前段五句三韻三十二字 後段同前

○○○○●●●首句七字
平韻起○●○○○●●二句
○○○○●●●三句七
字平叶○●○○○●●四句
○○○○●●●五句
○○○○●●●六句
○○○○●●●七句
○○○○●●●八

詞

魏承班

池塘煙暖草萋萋 惆悵間宵
含情愁坐 思堪迷 遙想玉人
情事 遠音容 渾似隔桃溪○偏
記同歡 秋月底 簾外論心
花畔 和醉暗相携 何事春來
君不見 夢魂長在 錦江西

破陣子 前段五句三韻三十二字 後段同前

○○○○●●●首句六字
平韻起○●○○○●●二句六
字○●○○○●●三句六
字○●○○○●●四句六
字○●○○○●●五句六
字○●○○○●●六句六
字○●○○○●●七句六
字○●○○○●●八

○●三句
●七字
○●四句七
○●字平叶
○●五句
○●五字

詞
晏同叔

海上蟠桃易熟人間好月常圓惟有擘釵分鈿侶離別常
多會回難此情須問天蠟燭到明垂淚熏爐盡日生煙
一點淒涼愁絕意謾敲箏有刺絃何曾為細傳

瑞鷓鴣 前段四句三韻三十字 後段六句三韻三十字

○●首句七字
○●平韻起
○●二句七
○●字平叶
○●三句
○●九字
○●四句七
○●字平叶
○●四句七
○●字平叶

三才圖會 文史四卷
○●起句七字
○●七字
○●二句六
○●字平叶
○●三句
○●四句
○●五句三
○●字平叶
○●六句七
○●字平叶

詞 詠紅梅 晏同叔

越娥紅淚泣朝雲越梅從此學妖嬈鴈月初頭瘦鎖窗開
後特染妍華贈世人○前溪昨夜深深雪朱顏不掩天真
何時驛使西歸寄與相思客一枝新報道江梅別樣春

解佩令 前段六句三韻三十三字 後段同前

○●首句
○●四字
○●二句
○●四字
○●三句七
○●字平叶

起
○●四句
○●四字
○●五句七
○●字平叶
○●六句七
○●字平叶

詞 宮詞 晏叔原

玉階秋感年華暗去掩深宮團扇無緒記得當時自剪下
機中輕素點丹青盡成秦女○涼襟猶在朱絃未改忍霜
紈飄零何處自古悲涼是情事輕如雲雨倚絃絃恨長難
訴

行香子 前段八句五韻三十三字 後段同前起

○●首句四字
○●平韻起
○●二句四
○●字平叶
○●三句七
○●四字
○●五句四
○●字平叶
○●六句
○●四字
○●七句
○●八句三
○●字平叶

詞 舞雪歌雲閒淡粧勻藍溪水深染輕裙酒香薰臉粉生
春更巧談話美情性好精神○江空無畔凌波何處月橋
邊青柳朱門斷鍾殘角又送黃昏柰心中事眼中淚意中
人

謝池春 前段六句四韻三十三字 後段同前起

○●首句
○●四字
○●二句
○●四字
○●三句七
○●字平叶

凌波不過橫塘路但目送芳塵去錦瑟年華誰與度月橫
花院綺窓朱戶惟有春知處○碧雲冉冉衡皋暮綵筆空
題斷腸句試問閒愁知幾許一川煙草滿城風絮梅子黃
時雨

感皇恩 前段七句四韻三十四字 後段七句四

韻三十三字

○●○○○首句五字○●○○○二句四字
○●○○○五字○●○○○五韻起○●○○○
三句七字○●○○○四字○●○○○五句六
字○●○○○四字○●○○○五句六
六句○●○○○七句三○●○○○起句
五字○●○○○字○●○○○四字○●○○○二句
三才圖會 文史四卷 十三

詞 飲酒 毛澤民

多病酒樽疎飲少輒醉年少脚盃可追記無多酌我醉倒
阿誰扶起滿懷明月冷爐烟細○雲漢雖高風波無際何
侶歸來醉御裏玻璃紅上滿載春光花氣蒲萄仙浪軟迷
紅翠

瑞人嬌 前段六句四韻三十五字 後段六句三

韻三十三字

○●○○○首句四字○●○○○二句六字
○●○○○四字○●○○○五韻起○●○○○
三句七字○●○○○四字○●○○○五句五
字○●○○○六句九○●○○○起句
○●○○○字○●○○○四字○●○○○二句四
○●○○○字○●○○○四字○●○○○五句
○●○○○七字○●○○○四字○●○○○五句
○●○○○六句九○●○○○字○●○○○五句

詞 上壽 晏同叔

玉樹微涼漸覺銀河影轉林葉靜疎紅欲偏朱簾細雨尚
遲留歸燕嘉慶日多少世人良願○楚竹驚鸞秦箏起鴈
繁舞袖急翻羅薦雲迴一曲更輕櫂檀板香炷遠同祝壽
三才圖會 文史四卷 十四

天仙子 前段六句五韻三十四字 後段同前

○●○○○首句七字○●○○○二句七
○●○○○五韻起○●○○○字○●○○○
○●○○○三句○●○○○四字○●○○○五句三
○●○○○七字○●○○○字○●○○○
○●○○○六句七○●○○○字○●○○○

詞 張子野

水調數聲持酒聽午醉醒來愁未醒送春春去幾時迴臨
晚鏡傷流景往事後期空記省○沙上並禽池上暝雲破
月來花弄影重重簾幙密遮燈風不定人初靜明日落紅

詞 慶壽

吳同叔

綠樹鶯聲老金井生秋早不寒不暖裁衣按曲天時正好
况蘭堂逢著壽筵開見爐香縹緲○組繡呈纖巧歌舞誇
妍妙玉酒頻傾朱絃翠管移宮易調獻金盃重墨祝長生
永逍遙奉道

粉蝶兒 前段六句四韻三十六字 後段六句四
韻三十六字

○●○○○首句四
字仄叶 ○○○○二句六
字仄叶 ○○○○三句七
字仄叶 ○○○○四句
六字 ○○○○五句四
字仄叶 ○○○○六句
六字

詞

毛澤民

雪徧梅花素光都共奇絕到窓前認君時節下重幃香篆
冷蘭膏明滅夢悠揚空遠斷雲殘月○沈郎帶寬同心放
開重結褪羅衣楚腰一捻正春風新着模花花葉葉粉蝶
兒這回共花同活

千秋歲 前段八句五韻二十五字 後段八句五

韻三十六字

○●○○○首句四字
仄韻起 ○○○○二句五
字仄叶 ○○○○三句
五字 ○○○○四句三
字仄叶 ○○○○五句
五字 ○○○○六句五
字仄叶 ○○○○七句
七字 ○○○○八句七
字仄叶 ○○○○九句
七字 ○○○○十句
七字 ○○○○十一句
七字 ○○○○十二句
七字 ○○○○十三句
七字 ○○○○十四句
七字 ○○○○十五句
七字 ○○○○十六句
七字 ○○○○十七句
七字 ○○○○十八句
七字 ○○○○十九句
七字 ○○○○二十句
七字 ○○○○二十一句
七字 ○○○○二十二句
七字 ○○○○二十三句
七字 ○○○○二十四句
七字 ○○○○二十五句
七字 ○○○○二十六句
七字 ○○○○二十七句
七字 ○○○○二十八句
七字 ○○○○二十九句
七字 ○○○○三十句
七字 ○○○○三十一句
七字 ○○○○三十二句
七字 ○○○○三十三句
七字 ○○○○三十四句
七字 ○○○○三十五句
七字 ○○○○三十六句
七字

秦少游

水邊沙外城郭輕寒退花影亂鶯聲碎飄零踈酒夢離別
寬衣帶人不見碧雲暮合空相對○憶昔西池會鷓鴣同
飛蓋携手處今誰在日邊清夢斷鏡裡朱顏改春去也落
紅萬點愁如海

憶帝京 前段六句四韻三十三字 後段七句四

韻三十九字

○●○○○首句七字
仄韻起 ○○○○二句六
字仄叶 ○○○○三句
五字 ○○○○四句五
字仄叶 ○○○○五句
五字 ○○○○六句五
字仄叶 ○○○○七句
七字 ○○○○八句七
字仄叶 ○○○○九句
七字 ○○○○十句
七字 ○○○○十一句
七字 ○○○○十二句
七字 ○○○○十三句
七字 ○○○○十四句
七字 ○○○○十五句
七字 ○○○○十六句
七字 ○○○○十七句
七字 ○○○○十八句
七字 ○○○○十九句
七字 ○○○○二十句
七字 ○○○○二十一句
七字 ○○○○二十二句
七字 ○○○○二十三句
七字 ○○○○二十四句
七字 ○○○○二十五句
七字 ○○○○二十六句
七字 ○○○○二十七句
七字 ○○○○二十八句
七字 ○○○○二十九句
七字 ○○○○三十句
七字 ○○○○三十一句
七字 ○○○○三十二句
七字 ○○○○三十三句
七字 ○○○○三十四句
七字 ○○○○三十五句
七字 ○○○○三十六句
七字 ○○○○三十七句
七字 ○○○○三十八句
七字 ○○○○三十九句
七字

詞 慶壽
五句七字 六句七字 七句七字 八句七字
鳴鳩乳燕春閒暇化作綠陰槐夏壽酒舞紅裳寶鴨飄香
麝醉此洛陽人佐郡深儒雅○况坐上玉麟金馬更莫問
鴛老花謝萬里相依千金為壽未厭玉燭傳清夜不醉欲
言歸羞殺高陽社

黃山谷

詞 師師令 前段六句五韻三十五字 後段六句五韻三十八字

三才圖會 文史四卷 十九
首句四字 二句五字 三句七字 四句七字 五句七字 六句五字 七句五字
○ 起句七字
○ 起句七字
○ 起句七字
○ 起句七字
○ 起句七字
○ 起句七字

詞

張子野

香鈿寶珥拂菱花如水學粧皆道稱時宜粉色有天然春
意蜀絲衣長勝未起縱亂霞垂地○都成池苑誇桃李問
東風何侶不須回扇障清歌唇一點小於朱葉正值殘黃
和月墜寄此情千里

何滿子 前段六句三韻二十七字 後段同前
○ 起句七字
○ 起句七字
○ 起句七字
○ 起句七字
○ 起句七字
○ 起句七字

孫巨源

張望浮生急景堪涼寶瑟餘音楚客多情偏怨別碧山遠
水登臨自送連天衰草夜闌幾處踈砧○黃葉無風自落
秋雲不用長陰天若有情天亦老搖搖幽恨難禁惆悵舊
歡如夢覺來無處追尋

三才圖會 文史四卷

廿

傳言玉女 前段八句四韻三十七字 後段同前

首句四字 二句六字 三句七字 四句七字 五句七字 六句七字 七句七字 八句七字
○ 起句七字
○ 起句七字
○ 起句七字
○ 起句七字
○ 起句七字
○ 起句七字

詞 元宵

詩餘

一夜東風不見柳稍殘雪御樓煙煖對鰲山綵結簫鼓向
曉鳳輦初回宮闈千門燈火九達風月○繡閣人人乍嬉
遊困又歇艷粧初試把珠簾半揭嬌羞向人手搵玉梅低
說相逢長是上元時節

風入松 前段六句四韻三十八字 後段同前

○ ○ ○ ○ ○ 首句七字
○ ○ ○ ○ ○ 平韻起
○ ○ ○ ○ ○ 二句四
○ ○ ○ ○ ○ 字平叶
○ ○ ○ ○ ○ 三句
○ ○ ○ ○ ○ 四句七
○ ○ ○ ○ ○ 字平叶
○ ○ ○ ○ ○ 四句七
○ ○ ○ ○ ○ 字平叶
○ ○ ○ ○ ○ 五句
○ ○ ○ ○ ○ 六句六
○ ○ ○ ○ ○ 字平叶
○ ○ ○ ○ ○ 六句

詞 春恨 康伯可

一宵風雨送春歸綠暗紅稀書樓整日無人到與誰同撚
花枝門外薔薇開也枝頭梅子酸時○玉人應是數歸期
翠歛愁眉塞鴻不到雙魚遠嘆樓前流水難西新恨欲題
紅葉東風滿院花飛

三才圖會 文史四卷

剔銀燈 前段七句五韻三十八字 後段同前

○ ○ ○ ○ ○ 首句六字
○ ○ ○ ○ ○ 仄韻起
○ ○ ○ ○ ○ 二句七
○ ○ ○ ○ ○ 字仄叶
○ ○ ○ ○ ○ 三句
○ ○ ○ ○ ○ 四句
○ ○ ○ ○ ○ 五句六
○ ○ ○ ○ ○ 字仄叶
○ ○ ○ ○ ○ 六句四
○ ○ ○ ○ ○ 四句
○ ○ ○ ○ ○ 七句七
○ ○ ○ ○ ○ 字仄叶
○ ○ ○ ○ ○ 六句四
○ ○ ○ ○ ○ 七句七
○ ○ ○ ○ ○ 字仄叶

詞 春景 柳耆卿

何事春工用意繡畫出萬紅千翠艷杏天桃垂楊芳草各
闌雨膏煙膩如斯佳致早晚是讀書天氣○漸漸園林明
媚儻好安排歡計論籃買花盈車載酒百琲千金邀妓何
妨沉醉有人伴日高春膳

御街行 前段七句四韻三十九字 後段同前

○ ○ ○ ○ ○ 首句七字
○ ○ ○ ○ ○ 仄韻起
○ ○ ○ ○ ○ 二句五
○ ○ ○ ○ ○ 字仄叶
○ ○ ○ ○ ○ 三句
○ ○ ○ ○ ○ 四句六
○ ○ ○ ○ ○ 字仄叶
○ ○ ○ ○ ○ 五句
○ ○ ○ ○ ○ 六句
○ ○ ○ ○ ○ 七句五
○ ○ ○ ○ ○ 字仄叶
○ ○ ○ ○ ○ 四句
○ ○ ○ ○ ○ 七句五
○ ○ ○ ○ ○ 字仄叶

詞 觀郊祀 柳耆卿

燔柴煙斷星河曙寶輦回天步端門羽衛簇雕欄六樂舜
韶先舉鶴書飛下雞竿高聳恩露均寰寓○赤霜袍爛飄
香霧喜色成春煦九儀三事仰天顏八彩旋生眉宇椿齡
無盡羅圖有慶常作乾坤主

三才圖會 文史四卷

一叢花 前段七句四韻三十九字 後段同前

○ ○ ○ ○ ○ 首句七字
○ ○ ○ ○ ○ 平韻起
○ ○ ○ ○ ○ 二句五
○ ○ ○ ○ ○ 字平叶
○ ○ ○ ○ ○ 三句
○ ○ ○ ○ ○ 四句七
○ ○ ○ ○ ○ 字平叶
○ ○ ○ ○ ○ 五句
○ ○ ○ ○ ○ 六句
○ ○ ○ ○ ○ 七句五
○ ○ ○ ○ ○ 字平叶
○ ○ ○ ○ ○ 四句
○ ○ ○ ○ ○ 七句五
○ ○ ○ ○ ○ 字平叶

詞 張子野

傷高懷遠幾時窮無物似情濃離心正引千絲亂更南陌
飛絮濛濛嘶騎漸遙征塵不斷何處認即蹤○雙鴛池沼
水溶溶南北小橈通梯橫盡閣黃昏後又還是斜月簾櫳
沉恨細思不如桃杏猶解嫁春風

紅林擒近 前段八句五韻四十三字 後段七句

四韻三十六字

○●○○●●首句五字 ○○○○二句五字 ○●○○●●三句五字
 ○●○○●●四句五字 ○○○○平韻起 ○●○○●●五句五字
 ○●○○●●六句五字 ○○○○字平叶 ○●○○●●七句五字
 ○●○○●●八句五字 ○○○○字平叶 ○●○○●●九句五字
 ○●○○●●十句五字 ○○○○字平叶 ○●○○●●十一句五字
 ○●○○●●十二句五字 ○○○○字平叶 ○●○○●●十三句五字
 ○●○○●●十四句五字 ○○○○字平叶 ○●○○●●十五句五字
 ○●○○●●十六句五字 ○○○○字平叶 ○●○○●●十七句五字
 ○●○○●●十八句五字 ○○○○字平叶 ○●○○●●十九句五字
 ○●○○●●二十句五字 ○○○○字平叶 ○●○○●●二十一句五字
 ○●○○●●二十二句五字 ○○○○字平叶 ○●○○●●二十三句五字
 ○●○○●●二十四句五字 ○○○○字平叶 ○●○○●●二十五句五字
 ○●○○●●二十六句五字 ○○○○字平叶 ○●○○●●二十七句五字
 ○●○○●●二十八句五字 ○○○○字平叶 ○●○○●●二十九句五字
 ○●○○●●三十句五字 ○○○○字平叶 ○●○○●●三十一句五字
 ○●○○●●三十二句五字 ○○○○字平叶 ○●○○●●三十三句五字
 ○●○○●●三十四句五字 ○○○○字平叶 ○●○○●●三十五句五字
 ○●○○●●三十六句五字 ○○○○字平叶 ○●○○●●三十七句五字
 ○●○○●●三十八句五字 ○○○○字平叶 ○●○○●●三十九句五字
 ○●○○●●四十句五字 ○○○○字平叶 ○●○○●●四十一句五字
 ○●○○●●四十二句五字 ○○○○字平叶 ○●○○●●四十三句五字

詞 詠雪

三才圖會 文史四卷

詩餘

高柳春纒軟凍梅寒更香暮雪助清峭玉塵散林塘那堪

飄風遞冷故遣度幕穿窓侶欲料理新粧呵手弄絲簧

冷落詞賦客蕭索水雲鄉援毫授簡風流猶憶梁王望虛

簷徐轉迴廊小掃夜長莫惜酒空觴

金人捧露盤 前段八句五韻三十八字 後段九句

句四韻四十一字

○●○○首句三字 ○○○○二句三字 ○●○○●●三句三字
 ○●○○●●四句三字 ○○○○平韻起 ○●○○●●五句三字
 ○●○○●●六句三字 ○○○○字平叶 ○●○○●●七句三字
 ○●○○●●八句三字 ○○○○字平叶 ○●○○●●九句三字
 ○●○○●●十句三字 ○○○○字平叶 ○●○○●●十一句三字
 ○●○○●●十二句三字 ○○○○字平叶 ○●○○●●十三句三字
 ○●○○●●十四句三字 ○○○○字平叶 ○●○○●●十五句三字
 ○●○○●●十六句三字 ○○○○字平叶 ○●○○●●十七句三字
 ○●○○●●十八句三字 ○○○○字平叶 ○●○○●●十九句三字
 ○●○○●●二十句三字 ○○○○字平叶 ○●○○●●二十一句三字
 ○●○○●●二十二句三字 ○○○○字平叶 ○●○○●●二十三句三字
 ○●○○●●二十四句三字 ○○○○字平叶 ○●○○●●二十五句三字
 ○●○○●●二十六句三字 ○○○○字平叶 ○●○○●●二十七句三字
 ○●○○●●二十八句三字 ○○○○字平叶 ○●○○●●二十九句三字
 ○●○○●●三十句三字 ○○○○字平叶 ○●○○●●三十一句三字
 ○●○○●●三十二句三字 ○○○○字平叶 ○●○○●●三十三句三字
 ○●○○●●三十四句三字 ○○○○字平叶 ○●○○●●三十五句三字
 ○●○○●●三十六句三字 ○○○○字平叶 ○●○○●●三十七句三字
 ○●○○●●三十八句三字 ○○○○字平叶 ○●○○●●三十九句三字
 ○●○○●●四十句三字 ○○○○字平叶 ○●○○●●四十一句三字

○●○○首句三字 ○○○○二句三字 ○●○○●●三句三字
 ○●○○●●四句三字 ○○○○字平叶 ○●○○●●五句三字
 ○●○○●●六句三字 ○○○○字平叶 ○●○○●●七句三字
 ○●○○●●八句三字 ○○○○字平叶 ○●○○●●九句三字
 ○●○○●●十句三字 ○○○○字平叶 ○●○○●●十一句三字
 ○●○○●●十二句三字 ○○○○字平叶 ○●○○●●十三句三字
 ○●○○●●十四句三字 ○○○○字平叶 ○●○○●●十五句三字
 ○●○○●●十六句三字 ○○○○字平叶 ○●○○●●十七句三字
 ○●○○●●十八句三字 ○○○○字平叶 ○●○○●●十九句三字
 ○●○○●●二十句三字 ○○○○字平叶 ○●○○●●二十一句三字
 ○●○○●●二十二句三字 ○○○○字平叶 ○●○○●●二十三句三字
 ○●○○●●二十四句三字 ○○○○字平叶 ○●○○●●二十五句三字
 ○●○○●●二十六句三字 ○○○○字平叶 ○●○○●●二十七句三字
 ○●○○●●二十八句三字 ○○○○字平叶 ○●○○●●二十九句三字
 ○●○○●●三十句三字 ○○○○字平叶 ○●○○●●三十一句三字
 ○●○○●●三十二句三字 ○○○○字平叶 ○●○○●●三十三句三字
 ○●○○●●三十四句三字 ○○○○字平叶 ○●○○●●三十五句三字
 ○●○○●●三十六句三字 ○○○○字平叶 ○●○○●●三十七句三字
 ○●○○●●三十八句三字 ○○○○字平叶 ○●○○●●三十九句三字
 ○●○○●●四十句三字 ○○○○字平叶 ○●○○●●四十一句三字

詞 悼舊

魯純甫

記神京繁華地舊遊蹤正御溝春水溶溶平康巷陌繡鞍
 金勒躍青驄解衣沽酒醉絃筦柳綠花紅○到如今餘霜
 鬢嗟前事夢魂中但寒烟滿目飛蓬雕欄玉砌空餘三十
 六離宮寒笳驚起暮天鴈寂寞東風

山亭柳

前段七句五韻三十七字 後段七句五

三才圖會 文史四卷 韻四十二字

○●○○首句四字 ○○○○二句四字 ○●○○●●三句四字
 ○●○○●●四句四字 ○○○○字平叶 ○●○○●●五句四字
 ○●○○●●六句四字 ○○○○字平叶 ○●○○●●七句四字
 ○●○○●●八句四字 ○○○○字平叶 ○●○○●●九句四字
 ○●○○●●十句四字 ○○○○字平叶 ○●○○●●十一句四字
 ○●○○●●十二句四字 ○○○○字平叶 ○●○○●●十三句四字
 ○●○○●●十四句四字 ○○○○字平叶 ○●○○●●十五句四字
 ○●○○●●十六句四字 ○○○○字平叶 ○●○○●●十七句四字
 ○●○○●●十八句四字 ○○○○字平叶 ○●○○●●十九句四字
 ○●○○●●二十句四字 ○○○○字平叶 ○●○○●●二十一句四字
 ○●○○●●二十二句四字 ○○○○字平叶 ○●○○●●二十三句四字
 ○●○○●●二十四句四字 ○○○○字平叶 ○●○○●●二十五句四字
 ○●○○●●二十六句四字 ○○○○字平叶 ○●○○●●二十七句四字
 ○●○○●●二十八句四字 ○○○○字平叶 ○●○○●●二十九句四字
 ○●○○●●三十句四字 ○○○○字平叶 ○●○○●●三十一句四字
 ○●○○●●三十二句四字 ○○○○字平叶 ○●○○●●三十三句四字
 ○●○○●●三十四句四字 ○○○○字平叶 ○●○○●●三十五句四字
 ○●○○●●三十六句四字 ○○○○字平叶 ○●○○●●三十七句四字
 ○●○○●●三十八句四字 ○○○○字平叶 ○●○○●●三十九句四字
 ○●○○●●四十句四字 ○○○○字平叶 ○●○○●●四十一句四字

詞 贈歌者

晏同叔

家住西秦賭博藝隨身花柳上闌尖新偶學念奴聲調有

時高過行雲蜀錦纏頭無數不負辛勤○數年來往咸京
道殘盃冷多設銷魂衷腸事托何人若有知音見采不辭
遍唱陽春一曲當筵淚落重掩羅巾

柳初新 前段七句五韻四十字 後段七句五韻

四十字

○●○●○●○●○●○●○●○●○
首句七字 ○●○●○●○●○●○●○●○●○
二句六字 ○●○●○●○●○●○●○●○●○
三句四字 ○●○●○●○●○●○●○●○●○
四句四字 ○●○●○●○●○●○●○●○●○
五句六字 ○●○●○●○●○●○●○●○●○
六句六字 ○●○●○●○●○●○●○●○●○
七句七字 ○●○●○●○●○●○●○●○●○
八句七字 ○●○●○●○●○●○●○●○●○
九句七字 ○●○●○●○●○●○●○●○●○
十句七字 ○●○●○●○●○●○●○●○●○
十一句七字 ○●○●○●○●○●○●○●○●○
十二句七字 ○●○●○●○●○●○●○●○●○
十三句七字 ○●○●○●○●○●○●○●○●○
十四句七字 ○●○●○●○●○●○●○●○●○
十五句七字 ○●○●○●○●○●○●○●○●○
十六句七字 ○●○●○●○●○●○●○●○●○
十七句七字 ○●○●○●○●○●○●○●○●○
十八句七字 ○●○●○●○●○●○●○●○●○
十九句七字 ○●○●○●○●○●○●○●○●○
二十句七字 ○●○●○●○●○●○●○●○●○

詞 早春 柳耆卿

東郊向曉星杓亞報帝里春來也柳臺煙眼花勻露臉漸
 覺綠驕紅姪妝點層臺芳榭運神功丹青無價○別有堯
 堊試罷新郎君成行如畫香園風細樾花浪暖競喜羽遷
 鱗化遍九陌將遊冶驪香塵寶鞍嬌馬
 拂霓裳 前段八句六韻四十一字 後段八句五
 韻四十一字

○●○●○●○●○●○●○●○●○
首句三字 ○●○●○●○●○●○●○●○●○
二句七字 ○●○●○●○●○●○●○●○●○
三句三字 ○●○●○●○●○●○●○●○●○
四句七字 ○●○●○●○●○●○●○●○●○
五句五字 ○●○●○●○●○●○●○●○●○
六句五字 ○●○●○●○●○●○●○●○●○
七句五字 ○●○●○●○●○●○●○●○●○
八句五字 ○●○●○●○●○●○●○●○●○
九句五字 ○●○●○●○●○●○●○●○●○
十句五字 ○●○●○●○●○●○●○●○●○
十一句五字 ○●○●○●○●○●○●○●○●○
十二句五字 ○●○●○●○●○●○●○●○●○
十三句五字 ○●○●○●○●○●○●○●○●○
十四句五字 ○●○●○●○●○●○●○●○●○
十五句五字 ○●○●○●○●○●○●○●○●○
十六句五字 ○●○●○●○●○●○●○●○●○
十七句五字 ○●○●○●○●○●○●○●○●○
十八句五字 ○●○●○●○●○●○●○●○●○
十九句五字 ○●○●○●○●○●○●○●○●○
二十句五字 ○●○●○●○●○●○●○●○●○

詞 晏同叔

樂秋天晚荷花上露珠圓風日好數行新鴈貼寒烟銀簧
 調脆管瓊柱撥清絃捧觥船一聲聲齊唱太平年○人生
 百歲離別易會逢難無事日剩呼賓友管芳筵星霜催綠
 鬢風露損朱顏惜清歡又何妨沉醉玉樽前

詞 驀山溪 前段九句五韻四十一字 後段同前

○●○●○●○●○●○●○●○●○
首句四字 ○●○●○●○●○●○●○●○●○
二句五字 ○●○●○●○●○●○●○●○●○
三句三字 ○●○●○●○●○●○●○●○●○
四句七字 ○●○●○●○●○●○●○●○●○
五句五字 ○●○●○●○●○●○●○●○●○
六句五字 ○●○●○●○●○●○●○●○●○
七句五字 ○●○●○●○●○●○●○●○●○
八句五字 ○●○●○●○●○●○●○●○●○
九句五字 ○●○●○●○●○●○●○●○●○
十句五字 ○●○●○●○●○●○●○●○●○
十一句五字 ○●○●○●○●○●○●○●○●○
十二句五字 ○●○●○●○●○●○●○●○●○
十三句五字 ○●○●○●○●○●○●○●○●○
十四句五字 ○●○●○●○●○●○●○●○●○
十五句五字 ○●○●○●○●○●○●○●○●○
十六句五字 ○●○●○●○●○●○●○●○●○
十七句五字 ○●○●○●○●○●○●○●○●○
十八句五字 ○●○●○●○●○●○●○●○●○
十九句五字 ○●○●○●○●○●○●○●○●○
二十句五字 ○●○●○●○●○●○●○●○●○

詞 黃山谷

鷺鷥翡翠小小思珍偶眉黛歛秋波儘湖南山明水秀娉
 婷嫋嫋恰侶十三餘春未透花枝瘦正是愁時候○尋芳

載酒肯落誰人後祗恐遠歸來綠成陰青梅如豆心期得
處每自不由人長亭柳若知否千里猶回首

洞仙歌 前段六句三韻三十四字 後段七句三

韻四十九字

○●●●首句 四句 〇●〇●二句五字 〇●〇●〇●

〇●〇●〇●〇●〇●〇●〇●〇●〇●〇●〇●〇●〇●〇●〇●

〇●〇●〇●〇●〇●〇●〇●〇●〇●〇●〇●〇●〇●〇●〇●

〇●〇●〇●〇●〇●〇●〇●〇●〇●〇●〇●〇●〇●〇●〇●

〇●〇●〇●〇●〇●〇●〇●〇●〇●〇●〇●〇●〇●〇●〇●

〇●〇●〇●〇●〇●〇●〇●〇●〇●〇●〇●〇●〇●〇●〇●

〇●〇●〇●〇●〇●〇●〇●〇●〇●〇●〇●〇●〇●〇●〇●

〇●〇●〇●〇●〇●〇●〇●〇●〇●〇●〇●〇●〇●〇●〇●

〇●〇●〇●〇●〇●〇●〇●〇●〇●〇●〇●〇●〇●〇●〇●

〇●〇●〇●〇●〇●〇●〇●〇●〇●〇●〇●〇●〇●〇●〇●

〇●〇●〇●〇●〇●〇●〇●〇●〇●〇●〇●〇●〇●〇●〇●

〇●〇●〇●〇●〇●〇●〇●〇●〇●〇●〇●〇●〇●〇●〇●

〇●〇●〇●〇●〇●〇●〇●〇●〇●〇●〇●〇●〇●〇●〇●

〇●〇●〇●〇●〇●〇●〇●〇●〇●〇●〇●〇●〇●〇●〇●

〇●〇●〇●〇●〇●〇●〇●〇●〇●〇●〇●〇●〇●〇●〇●

詞 周成美

花竹深房懶好夜闌無人到隔窗寒雨向壁孤燈美餘照
淚多羅帕重意密鶯聲小正魂驚夢怯門外已知曉○去
難留話未了早促登張道風披宿霧露洗初陽射林表亂
愁迷遠覽苦語縈懷抱謾回頭更堪歸路香

江城梅花引 前段八句五韻三十八字 後段十

句五韻四十九字

〇●〇●〇●〇●〇●〇●〇●〇●〇●〇●〇●〇●〇●〇●〇●

〇●〇●〇●〇●〇●〇●〇●〇●〇●〇●〇●〇●〇●〇●〇●

〇●〇●〇●〇●〇●〇●〇●〇●〇●〇●〇●〇●〇●〇●〇●

〇●〇●〇●〇●〇●〇●〇●〇●〇●〇●〇●〇●〇●〇●〇●

〇●〇●〇●〇●〇●〇●〇●〇●〇●〇●〇●〇●〇●〇●〇●

〇●〇●〇●〇●〇●〇●〇●〇●〇●〇●〇●〇●〇●〇●〇●

〇●〇●〇●〇●〇●〇●〇●〇●〇●〇●〇●〇●〇●〇●〇●

〇●〇●〇●〇●〇●〇●〇●〇●〇●〇●〇●〇●〇●〇●〇●

〇●〇●〇●〇●〇●〇●〇●〇●〇●〇●〇●〇●〇●〇●〇●

〇●〇●〇●〇●〇●〇●〇●〇●〇●〇●〇●〇●〇●〇●〇●

〇●〇●〇●〇●〇●〇●〇●〇●〇●〇●〇●〇●〇●〇●〇●

〇●〇●〇●〇●〇●〇●〇●〇●〇●〇●〇●〇●〇●〇●〇●

〇●〇●〇●〇●〇●〇●〇●〇●〇●〇●〇●〇●〇●〇●〇●

〇●〇●〇●〇●〇●〇●〇●〇●〇●〇●〇●〇●〇●〇●〇●

聞被半温香半薰睡也睡不穩誰與温存惟有床前
銀燭照啼痕一夜為花憔悴損人瘦也比梅花瘦幾分

魚遊春水 前段八句五韻四十四字 後段八句

六韻四十五字

○首句五字
○仄韻起
○二句七
○字仄叶
○三句
○四句六
○字仄叶
○五句
○四句
○字仄叶
○六句七
○字仄叶
○七句
○四句
○字仄叶
○八句四
○字仄叶
○九句
○四句
○字仄叶
○十句
○四句
○字仄叶
○十一句
○四句
○字仄叶
○十二句
○四句
○字仄叶
○十三句
○四句
○字仄叶
○十四句
○四句
○字仄叶
○十五句
○四句
○字仄叶
○十六句
○四句
○字仄叶
○十七句
○四句
○字仄叶
○十八句
○四句
○字仄叶
○十九句
○四句
○字仄叶
○二十句
○四句
○字仄叶
○二十一句
○四句
○字仄叶
○二十二句
○四句
○字仄叶
○二十三句
○四句
○字仄叶
○二十四句
○四句
○字仄叶
○二十五句
○四句
○字仄叶
○二十六句
○四句
○字仄叶
○二十七句
○四句
○字仄叶
○二十八句
○四句
○字仄叶
○二十九句
○四句
○字仄叶
○三十句
○四句
○字仄叶
○三十一句
○四句
○字仄叶
○三十二句
○四句
○字仄叶
○三十三句
○四句
○字仄叶
○三十四句
○四句
○字仄叶
○三十五句
○四句
○字仄叶
○三十六句
○四句
○字仄叶
○三十七句
○四句
○字仄叶
○三十八句
○四句
○字仄叶
○三十九句
○四句
○字仄叶
○四十句
○四句
○字仄叶
○四十一句
○四句
○字仄叶
○四十二句
○四句
○字仄叶
○四十三句
○四句
○字仄叶
○四十四句
○四句
○字仄叶
○四十五句
○四句
○字仄叶
○四十六句
○四句
○字仄叶
○四十七句
○四句
○字仄叶
○四十八句
○四句
○字仄叶
○四十九句
○四句
○字仄叶
○五十句
○四句
○字仄叶
○五十一句
○四句
○字仄叶
○五十二句
○四句
○字仄叶
○五十三句
○四句
○字仄叶
○五十四句
○四句
○字仄叶
○五十五句
○四句
○字仄叶
○五十六句
○四句
○字仄叶
○五十七句
○四句
○字仄叶
○五十八句
○四句
○字仄叶
○五十九句
○四句
○字仄叶
○六十句
○四句
○字仄叶
○六十一句
○四句
○字仄叶
○六十二句
○四句
○字仄叶
○六十三句
○四句
○字仄叶
○六十四句
○四句
○字仄叶
○六十五句
○四句
○字仄叶
○六十六句
○四句
○字仄叶
○六十七句
○四句
○字仄叶
○六十八句
○四句
○字仄叶
○六十九句
○四句
○字仄叶
○七十句
○四句
○字仄叶
○七十一句
○四句
○字仄叶
○七十二句
○四句
○字仄叶
○七十三句
○四句
○字仄叶
○七十四句
○四句
○字仄叶
○七十五句
○四句
○字仄叶
○七十六句
○四句
○字仄叶
○七十七句
○四句
○字仄叶
○七十八句
○四句
○字仄叶
○七十九句
○四句
○字仄叶
○八十句
○四句
○字仄叶
○八十一句
○四句
○字仄叶
○八十二句
○四句
○字仄叶
○八十三句
○四句
○字仄叶
○八十四句
○四句
○字仄叶
○八十五句
○四句
○字仄叶
○八十六句
○四句
○字仄叶
○八十七句
○四句
○字仄叶
○八十八句
○四句
○字仄叶
○八十九句
○四句
○字仄叶
○九十句
○四句
○字仄叶
○九十一句
○四句
○字仄叶
○九十二句
○四句
○字仄叶
○九十三句
○四句
○字仄叶
○九十四句
○四句
○字仄叶
○九十五句
○四句
○字仄叶
○九十六句
○四句
○字仄叶
○九十七句
○四句
○字仄叶
○九十八句
○四句
○字仄叶
○九十九句
○四句
○字仄叶
○一百句
○四句
○字仄叶

詞

詩餘

秦樓東風裏燕子還來尋舊墨餘寒猶峭紅日薄侵羅綺
嫩草方抽碧玉茵媚柳輕拂黃金縷鶯轉上林魚遊春水
○幾曲欄干遍倚又是一番新桃李佳人應恠歸遲梅粧
淚洗鳳簫聲絕沉孤鴈望斷清波無雙鯉雲山萬重寸心
千里

詩餘圖譜下

意難忘 前段十句六韻四十五字 後段十句六

韻四十七字

○首句四字
○平韻起
○二句
○五字
○三句
○四句
○五字
○四句
○五字
○五句
○五字
○六句
○五字
○七句
○五字
○八句
○五字
○九句
○五字
○十句
○五字
○十一句
○五字
○十二句
○五字
○十三句
○五字
○十四句
○五字
○十五句
○五字
○十六句
○五字
○十七句
○五字
○十八句
○五字
○十九句
○五字
○二十句
○五字
○二十一句
○五字
○二十二句
○五字
○二十三句
○五字
○二十四句
○五字
○二十五句
○五字
○二十六句
○五字
○二十七句
○五字
○二十八句
○五字
○二十九句
○五字
○三十句
○五字
○三十一句
○五字
○三十二句
○五字
○三十三句
○五字
○三十四句
○五字
○三十五句
○五字
○三十六句
○五字
○三十七句
○五字
○三十八句
○五字
○三十九句
○五字
○四十句
○五字
○四十一句
○五字
○四十二句
○五字
○四十三句
○五字
○四十四句
○五字
○四十五句
○五字
○四十六句
○五字
○四十七句
○五字
○四十八句
○五字
○四十九句
○五字
○五十句
○五字
○五十一句
○五字
○五十二句
○五字
○五十三句
○五字
○五十四句
○五字
○五十五句
○五字
○五十六句
○五字
○五十七句
○五字
○五十八句
○五字
○五十九句
○五字
○六十句
○五字
○六十一句
○五字
○六十二句
○五字
○六十三句
○五字
○六十四句
○五字
○六十五句
○五字
○六十六句
○五字
○六十七句
○五字
○六十八句
○五字
○六十九句
○五字
○七十句
○五字
○七十一句
○五字
○七十二句
○五字
○七十三句
○五字
○七十四句
○五字
○七十五句
○五字
○七十六句
○五字
○七十七句
○五字
○七十八句
○五字
○七十九句
○五字
○八十句
○五字
○八十一句
○五字
○八十二句
○五字
○八十三句
○五字
○八十四句
○五字
○八十五句
○五字
○八十六句
○五字
○八十七句
○五字
○八十八句
○五字
○八十九句
○五字
○九十句
○五字
○九十一句
○五字
○九十二句
○五字
○九十三句
○五字
○九十四句
○五字
○九十五句
○五字
○九十六句
○五字
○九十七句
○五字
○九十八句
○五字
○九十九句
○五字
○一百句
○五字

詞 贈妓

周美成

衣洗鶯黃愛停歌駐拍勸酒持觴低鬟蟬影動私語口脂
香簷露滴竹風涼拚劇飲淋漓浪夜漸深籠燈就月子細端
相○知音見說無雙解移宮換羽未怕周郎長顰知有恨
貪耍不成粧此箇事惱人腸試說與何妨又恐伊尋消問
息瘦減容光

滿江紅 前段八句四韻四十七字 後段十句五

韻四十六字

○●○○首句 ○○○○二句七字 ○○○○仄韻起 ○○○○五句 ○○○○七字 ○○○○四句四 ○○○○字仄叶 ○○○○七字 ○○○○六句七 ○○○○字仄叶 ○○○○八句 ○○○○三字 ○○○○起句 ○○○○二句三 ○○○○三字 ○○○○四句三 ○○○○五句 ○○○○六句四 ○○○○字仄叶 ○○○○七字 ○○○○七字 ○○○○十句三 ○○○○字仄叶 ○○○○八句七 ○○○○字仄叶 ○○○○九句 ○○○○八句 ○○○○字仄叶 ○○○○十句

東武南城新堤固漣漪初溢隱隱遍長林高阜臥紅堆碧
 枝上殘花吹盡也與君試向江邊覓問向前猶有幾多春
 三之一○官裏事何時畢風雨外無多日相將泛曲水滿
 城爭出君不見蘭亭脩禊事當時座上皆豪逸到如今脩
 竹滿山陰空陳迹君字

雪梅香 前段八句四韻四十六字 後段九句四
 韻四十八字

首句 三字 二句 七字 平韻起 五句 七字 三句 七字 四句 六字 五句 七字 六句 七字 七句 七字 八句 七字 四句 七字

景簫索危樓獨立向晴空動悲秋情緒當時宋玉應同漁
 市孤煙梟寒碧水村殘葉舞愁紅楚天濶浪浸斜陽千里
 溶溶○臨風想佳麗別後愁顏鎖欵眉峯可惜當年瑣乖
 用跡雲蹤媚態妍姿正歡洽落花流水忽西東無慘恨相
 思意盡分付征鴻

尾犯 亦名碧芙蓉 前段十句四十九字 後段八
 句四韻四十五字

三才圖會 文史四卷 三十一

柳耆卿

起句 五字 二句 四字 三句 四字 四句 五字 五句 六字 六句 七字 七句 七字 八句 六字 九句 七字 十句 七字 十一句 七字 十二句 七字 十三句 七字 十四句 七字 十五句 七字 十六句 七字 十七句 七字 十八句 七字 十九句 七字 二十句 七字 二十一句 七字 二十二句 七字 二十三句 七字 二十四句 七字 二十五句 七字 二十六句 七字 二十七句 七字 二十八句 七字 二十九句 七字 三十句 七字 三十一句 七字 三十二句 七字 三十三句 七字 三十四句 七字 三十五句 七字 三十六句 七字 三十七句 七字 三十八句 七字 三十九句 七字 四十句 七字 四十一句 七字 四十二句 七字 四十三句 七字 四十四句 七字 四十五句 七字 四十六句 七字 四十七句 七字 四十八句 七字 四十九句 七字 五十句 七字

○●○○○●
八句七
字仄叶

詞 秋懷

柳耆卿

夜雨滴空階孤館夢回情緒蕭索一片閒愁想丹青難
秋漸老蛩聲正苦夜柙闌燈花旋落最無端處總把良宵
祇恁孤眠却○佳人應惟我別後寡信輕諾記得當初剪
香雲爲約甚時向深閨幽處按新詞流霞共酌再同惟笑
肯把金玉珠珍博

玉漏遲 前段八句五韻四十七字 後段八句五

韻四十七字

三才圖會

文史四卷

卅三

三五

○●○○○●
首句 五字
○●○○○●
二句 八字
○●○○○●
三句 八字
○●○○○●
四句 八字
○●○○○●
五句 八字
○●○○○●
六句 八字
○●○○○●
七句 八字
○●○○○●
八句 八字
○●○○○●
九句 八字
○●○○○●
十句 八字
○●○○○●
十一句 八字
○●○○○●
十二句 八字
○●○○○●
十三句 八字
○●○○○●
十四句 八字
○●○○○●
十五句 八字
○●○○○●
十六句 八字
○●○○○●
十七句 八字
○●○○○●
十八句 八字
○●○○○●
十九句 八字
○●○○○●
二十句 八字
○●○○○●
二十一句 八字
○●○○○●
二十二句 八字
○●○○○●
二十三句 八字
○●○○○●
二十四句 八字
○●○○○●
二十五句 八字
○●○○○●
二十六句 八字
○●○○○●
二十七句 八字
○●○○○●
二十八句 八字
○●○○○●
二十九句 八字
○●○○○●
三十句 八字
○●○○○●
三十一句 八字
○●○○○●
三十二句 八字
○●○○○●
三十三句 八字
○●○○○●
三十四句 八字
○●○○○●
三十五句 八字
○●○○○●
三十六句 八字
○●○○○●
三十七句 八字
○●○○○●
三十八句 八字
○●○○○●
三十九句 八字
○●○○○●
四十句 八字
○●○○○●
四十一句 八字
○●○○○●
四十二句 八字
○●○○○●
四十三句 八字
○●○○○●
四十四句 八字
○●○○○●
四十五句 八字
○●○○○●
四十六句 八字
○●○○○●
四十七句 八字
○●○○○●
四十八句 八字
○●○○○●
四十九句 八字
○●○○○●
五十句 八字

詞

詩餘

香香飄禁苑須知自古皇都春早燕子來時繡陌漸薰芳

草惠圃入梳過雨弄碎影紅節清沼深院情綠楊影裏鶯
聲低巧○早是賦得多情更對景臨風鎮辜歡笑數曲欄
干故人謾勞登眺天際微雲過盡亂峯鎖一竿斜照歸路
杏東風淚零多少

滿庭芳 前段九句四韻四十八字 後段九句三

韻四十七字

三才圖會

文史四卷

卅四

三五

○●○○○●
首句 四字
○●○○○●
二句 四字
○●○○○●
三句 四字
○●○○○●
四句 四字
○●○○○●
五句 四字
○●○○○●
六句 四字
○●○○○●
七句 四字
○●○○○●
八句 四字
○●○○○●
九句 四字
○●○○○●
十句 四字
○●○○○●
十一句 四字
○●○○○●
十二句 四字
○●○○○●
十三句 四字
○●○○○●
十四句 四字
○●○○○●
十五句 四字
○●○○○●
十六句 四字
○●○○○●
十七句 四字
○●○○○●
十八句 四字
○●○○○●
十九句 四字
○●○○○●
二十句 四字
○●○○○●
二十一句 四字
○●○○○●
二十二句 四字
○●○○○●
二十三句 四字
○●○○○●
二十四句 四字
○●○○○●
二十五句 四字
○●○○○●
二十六句 四字
○●○○○●
二十七句 四字
○●○○○●
二十八句 四字
○●○○○●
二十九句 四字
○●○○○●
三十句 四字
○●○○○●
三十一句 四字
○●○○○●
三十二句 四字
○●○○○●
三十三句 四字
○●○○○●
三十四句 四字
○●○○○●
三十五句 四字
○●○○○●
三十六句 四字
○●○○○●
三十七句 四字
○●○○○●
三十八句 四字
○●○○○●
三十九句 四字
○●○○○●
四十句 四字
○●○○○●
四十一句 四字
○●○○○●
四十二句 四字
○●○○○●
四十三句 四字
○●○○○●
四十四句 四字
○●○○○●
四十五句 四字
○●○○○●
四十六句 四字
○●○○○●
四十七句 四字
○●○○○●
四十八句 四字
○●○○○●
四十九句 四字
○●○○○●
五十句 四字

詞

秦少游

晚見雲開春隨人意驟雨纔過還晴高臺芳榭飛燕蹴紅
英舞困榆錢自落鞦韆外綠水橋平東風裏朱門映柳低
按小秦箏○多情行樂處珠鈿翠蓋玉纒紅纒漸酒空金
縷花困蓬瀛豆寇稍頭舊恨十年夢屈指堪驚凭欄久踈

煙淡日微映百層城

六么令 前段九句五韻四十六字 後段九句五

韻四十八字

●○○○首句
 ○○○○四字
 ●○○○二句五字
 ○○○○三句
 ●○○○四字
 ○○○○五句
 ●○○○六句
 ○○○○七句
 ●○○○八句
 ○○○○九句
 ●○○○十句
 ○○○○十一句
 ●○○○十二句
 ○○○○十三句
 ●○○○十四句
 ○○○○十五句
 ●○○○十六句
 ○○○○十七句
 ●○○○十八句
 ○○○○十九句
 ●○○○二十句
 ○○○○二十一句
 ●○○○二十二句
 ○○○○二十三句
 ●○○○二十四句
 ○○○○二十五句
 ●○○○二十六句
 ○○○○二十七句
 ●○○○二十八句
 ○○○○二十九句
 ●○○○三十句
 ○○○○三十一句
 ●○○○三十二句
 ○○○○三十三句
 ●○○○三十四句
 ○○○○三十五句
 ●○○○三十六句
 ○○○○三十七句
 ●○○○三十八句
 ○○○○三十九句
 ●○○○四十句
 ○○○○四十一句
 ●○○○四十二句
 ○○○○四十三句
 ●○○○四十四句
 ○○○○四十五句
 ●○○○四十六句
 ○○○○四十七句
 ●○○○四十八句
 ○○○○四十九句
 ●○○○五十句

詞九日

周美成

快風收雨亭館清殘燠池光靜橫秋影岸柳如新沐聞道
 宜城酒美昨日新醅熟輕鏢相逐衝泥策馬來折東籬半
 開菊○華堂花艷對列一一驚郎目歌韻巧共泉聲間雜
 琮瑋玉惆悵周郎已老莫唱當時曲幽歡難卜明年誰健
 更把茱萸再三噓

水調歌頭 前段九句四韻四十八字 後段十句

四韻四十七字

●○○○首句
 ○○○○五字
 ●○○○二句五字
 ○○○○三句
 ●○○○四字
 ○○○○五句
 ●○○○六句
 ○○○○七句
 ●○○○八句
 ○○○○九句
 ●○○○十句
 ○○○○十一句
 ●○○○十二句
 ○○○○十三句
 ●○○○十四句
 ○○○○十五句
 ●○○○十六句
 ○○○○十七句
 ●○○○十八句
 ○○○○十九句
 ●○○○二十句
 ○○○○二十一句
 ●○○○二十二句
 ○○○○二十三句
 ●○○○二十四句
 ○○○○二十五句
 ●○○○二十六句
 ○○○○二十七句
 ●○○○二十八句
 ○○○○二十九句
 ●○○○三十句
 ○○○○三十一句
 ●○○○三十二句
 ○○○○三十三句
 ●○○○三十四句
 ○○○○三十五句
 ●○○○三十六句
 ○○○○三十七句
 ●○○○三十八句
 ○○○○三十九句
 ●○○○四十句
 ○○○○四十一句
 ●○○○四十二句
 ○○○○四十三句
 ●○○○四十四句
 ○○○○四十五句
 ●○○○四十六句
 ○○○○四十七句
 ●○○○四十八句
 ○○○○四十九句
 ●○○○五十句

詞 中秋寄子由

蘇東坡

明月幾時有把酒問青天不知天上宮闕今夕是何年我
 欲乘風歸去又恐瓊樓玉宇高處不勝寒起舞弄清影何
 侶在人間○轉朱閣低綺戶照無眠不應有恨何事長向
 別時圓人有悲歡離合月有陰晴圓缺此事古難全但願
 人長久千里共嬋娟
 鳳凰臺上憶吹簫 前段九句四韻四十七字 後
 段九句五韻四十八字

●○○○首句
 ○○○○四字
 ●○○○二句
 ○○○○三句
 ●○○○四字
 ○○○○五句
 ●○○○六句
 ○○○○七句
 ●○○○八句
 ○○○○九句
 ●○○○十句
 ○○○○十一句
 ●○○○十二句
 ○○○○十三句
 ●○○○十四句
 ○○○○十五句
 ●○○○十六句
 ○○○○十七句
 ●○○○十八句
 ○○○○十九句
 ●○○○二十句
 ○○○○二十一句
 ●○○○二十二句
 ○○○○二十三句
 ●○○○二十四句
 ○○○○二十五句
 ●○○○二十六句
 ○○○○二十七句
 ●○○○二十八句
 ○○○○二十九句
 ●○○○三十句
 ○○○○三十一句
 ●○○○三十二句
 ○○○○三十三句
 ●○○○三十四句
 ○○○○三十五句
 ●○○○三十六句
 ○○○○三十七句
 ●○○○三十八句
 ○○○○三十九句
 ●○○○四十句
 ○○○○四十一句
 ●○○○四十二句
 ○○○○四十三句
 ●○○○四十四句
 ○○○○四十五句
 ●○○○四十六句
 ○○○○四十七句
 ●○○○四十八句
 ○○○○四十九句
 ●○○○五十句

九句 ○ ○ 接文二
八字 字平叶 ○ ○ 一句
○ ○ 三句 四 ○ ○ 四句
○ ○ 字平叶 ○ ○ 五句
○ ○ 六句 ○ ○ 七句
○ ○ 字平叶 ○ ○ 八句
○ ○ 字平叶 ○ ○ 九句

詞 詞情

李易安

香冷金猊被翻紅浪起來慵自梳頭任寶奩塵滿日上簾
鈎生怕離懷別苦多少事欲說還休新來瘦非干病酒不
是悲秋 ○ 休休這回去也千萬遍陽關也則難留念武陵
人遠烟鎖秦樓惟有樓前流水應念我終日凝眸盼望處
三才圖會 文史四卷 廿七 三五

燭影搖紅

前段九句五韻四十八字

後段同前

○ ○ ○ ○ 首句 四句
○ ○ ○ ○ 四句 五句
○ ○ ○ ○ 四句 七句
○ ○ ○ ○ 四句 八句
○ ○ ○ ○ 四句 九句
○ ○ ○ ○ 四句 十句

詞 元音

張林甫

雙闕中天鳳樓十二春寒淺去年元夜奉宸遊會侍瑤池
宴王殿珠簾盡捲擁群仙蓬壺閣苑五雲深處萬燭光中

揭天絲管 馳隙流年恍如一瞬星霜換今宵誰念泣孤
臣回首長安遠可是塵緣未斷設惆悵翠香夢短滿懷幽
恨數點寒燈幾聲歸鴈

倦尋芳

前段九句四韻四十七字

後段九句六

韻四十九字

○ ○ ○ ○ 首句 四句 二句 三句 四句
○ ○ ○ ○ 四句 五句 六句 七句 八句 九句
○ ○ ○ ○ 四句 五句 六句 七句 八句 九句
○ ○ ○ ○ 四句 五句 六句 七句 八句 九句
○ ○ ○ ○ 四句 五句 六句 七句 八句 九句
○ ○ ○ ○ 四句 五句 六句 七句 八句 九句

詞 春懷

王元澤

露隔向曉簾幙風輕小院閒畫翠逕鶯來驚下亂紅鋪繡
倚危樓登高榭海棠着雨胭脂透笑韶華又因循過了清
明時候 倦遊燕風光滿目好景良辰誰共攜手恨被檢
錢買斷兩眉長闕憶得高陽人散後落花流水仍依舊這
情懷對東風盡成消瘦

漢宮春 前段九句四韻四十七字 後段九句五

韻四十九字

○●○○○首句○●○○○二句○●○○○三句○●○○○四句○●○○○五句○●○○○六句○●○○○七句○●○○○八句○●○○○九句○●○○○十句○●○○○十一句○●○○○十二句○●○○○十三句○●○○○十四句○●○○○十五句○●○○○十六句○●○○○十七句○●○○○十八句○●○○○十九句○●○○○二十句○●○○○二十一句○●○○○二十二句○●○○○二十三句○●○○○二十四句○●○○○二十五句○●○○○二十六句○●○○○二十七句○●○○○二十八句○●○○○二十九句○●○○○三十句○●○○○三十一句○●○○○三十二句○●○○○三十三句○●○○○三十四句○●○○○三十五句○●○○○三十六句○●○○○三十七句○●○○○三十八句○●○○○三十九句○●○○○四十句○●○○○四十一句○●○○○四十二句○●○○○四十三句○●○○○四十四句○●○○○四十五句○●○○○四十六句○●○○○四十七句○●○○○四十八句○●○○○四十九句○●○○○五十句○●○○○五十一句○●○○○五十二句○●○○○五十三句○●○○○五十四句○●○○○五十五句○●○○○五十六句○●○○○五十七句○●○○○五十八句○●○○○五十九句○●○○○六十句○●○○○六十一句○●○○○六十二句○●○○○六十三句○●○○○六十四句○●○○○六十五句○●○○○六十六句○●○○○六十七句○●○○○六十八句○●○○○六十九句○●○○○七十句○●○○○七十一句○●○○○七十二句○●○○○七十三句○●○○○七十四句○●○○○七十五句○●○○○七十六句○●○○○七十七句○●○○○七十八句○●○○○七十九句○●○○○八十句○●○○○八十一句○●○○○八十二句○●○○○八十三句○●○○○八十四句○●○○○八十五句○●○○○八十六句○●○○○八十七句○●○○○八十八句○●○○○八十九句○●○○○九十句○●○○○九十一句○●○○○九十二句○●○○○九十三句○●○○○九十四句○●○○○九十五句○●○○○九十六句○●○○○九十七句○●○○○九十八句○●○○○九十九句○●○○○一百句○●○○○一百一十句○●○○○一百二十句○●○○○一百三十句○●○○○一百四十句○●○○○一百五十句○●○○○一百六十句○●○○○一百七十句○●○○○一百八十句○●○○○一百九十句○●○○○二百句○●○○○二百一十句○●○○○二百二十句○●○○○二百三十句○●○○○二百四十句○●○○○二百五十句○●○○○二百六十句○●○○○二百七十句○●○○○二百八十句○●○○○二百九十句○●○○○三百句○●○○○三百一十句○●○○○三百二十句○●○○○三百三十句○●○○○三百四十句○●○○○三百五十句○●○○○三百六十句○●○○○三百七十句○●○○○三百八十句○●○○○三百九十句○●○○○四百句○●○○○四百一十句○●○○○四百二十句○●○○○四百三十句○●○○○四百四十句○●○○○四百五十句○●○○○四百六十句○●○○○四百七十句○●○○○四百八十句○●○○○四百九十句○●○○○五百句○●○○○五百一十句○●○○○五百二十句○●○○○五百三十句○●○○○五百四十句○●○○○五百五十句○●○○○五百六十句○●○○○五百七十句○●○○○五百八十句○●○○○五百九十句○●○○○六百句○●○○○六百一十句○●○○○六百二十句○●○○○六百三十句○●○○○六百四十句○●○○○六百五十句○●○○○六百六十句○●○○○六百七十句○●○○○六百八十句○●○○○六百九十句○●○○○七百句○●○○○七百一十句○●○○○七百二十句○●○○○七百三十句○●○○○七百四十句○●○○○七百五十句○●○○○七百六十句○●○○○七百七十句○●○○○七百八十句○●○○○七百九十句○●○○○八百句○●○○○八百一十句○●○○○八百二十句○●○○○八百三十句○●○○○八百四十句○●○○○八百五十句○●○○○八百六十句○●○○○八百七十句○●○○○八百八十句○●○○○八百九十句○●○○○九百句○●○○○九百一十句○●○○○九百二十句○●○○○九百三十句○●○○○九百四十句○●○○○九百五十句○●○○○九百六十句○●○○○九百七十句○●○○○九百八十句○●○○○九百九十句○●○○○一十百句○●○○○一十百一十句○●○○○一十百二十句○●○○○一十百三十句○●○○○一十百四十句○●○○○一十百五十句○●○○○一十百六十句○●○○○一十百七十句○●○○○一十百八十句○●○○○一十百九十句○●○○○一十一百句○●○○○一十一百一十句○●○○○一十一百二十句○●○○○一十一百三十句○●○○○一十一百四十句○●○○○一十一百五十句○●○○○一十一百六十句○●○○○一十一百七十句○●○○○一十一百八十句○●○○○一十一百九十句○●○○○一十二百句○●○○○一十二百一十句○●○○○一十二百二十句○●○○○一十二百三十句○●○○○一十二百四十句○●○○○一十二百五十句○●○○○一十二百六十句○●○○○一十二百七十句○●○○○一十二百八十句○●○○○一十二百九十句○●○○○一十三百句○●○○○一十三百一十句○●○○○一十三百二十句○●○○○一十三百三十句○●○○○一十三百四十句○●○○○一十三百五十句○●○○○一十三百六十句○●○○○一十三百七十句○●○○○一十三百八十句○●○○○一十三百九十句○●○○○一十四百句○●○○○一十四百一十句○●○○○一十四百二十句○●○○○一十四百三十句○●○○○一十四百四十句○●○○○一十四百五十句○●○○○一十四百六十句○●○○○一十四百七十句○●○○○一十四百八十句○●○○○一十四百九十句○●○○○一十五百句○●○○○一十五百一十句○●○○○一十五百二十句○●○○○一十五百三十句○●○○○一十五百四十句○●○○○一十五百五十句○●○○○一十五百六十句○●○○○一十五百七十句○●○○○一十五百八十句○●○○○一十五百九十句○●○○○一十六百句○●○○○一十六百一十句○●○○○一十六百二十句○●○○○一十六百三十句○●○○○一十六百四十句○●○○○一十六百五十句○●○○○一十六百六十句○●○○○一十六百七十句○●○○○一十六百八十句○●○○○一十六百九十句○●○○○一十七百句○●○○○一十七百一十句○●○○○一十七百二十句○●○○○一十七百三十句○●○○○一十七百四十句○●○○○一十七百五十句○●○○○一十七百六十句○●○○○一十七百七十句○●○○○一十七百八十句○●○○○一十七百九十句○●○○○一十八百句○●○○○一十八百一十句○●○○○一十八百二十句○●○○○一十八百三十句○●○○○一十八百四十句○●○○○一十八百五十句○●○○○一十八百六十句○●○○○一十八百七十句○●○○○一十八百八十句○●○○○一十八百九十句○●○○○一十九百句○●○○○一十九百一十句○●○○○一十九百二十句○●○○○一十九百三十句○●○○○一十九百四十句○●○○○一十九百五十句○●○○○一十九百六十句○●○○○一十九百七十句○●○○○一十九百八十句○●○○○一十九百九十句○●○○○二十百句○●○○○二十百一十句○●○○○二十百二十句○●○○○二十百三十句○●○○○二十百四十句○●○○○二十百五十句○●○○○二十百六十句○●○○○二十百七十句○●○○○二十百八十句○●○○○二十百九十句○●○○○二十一

雲海沉沉峭寒收建章雪殘鵲華燈照夜萬井禁城行

樂春隨鬢影映參差柳絲梅萼丹禁杏釐峯對聳三山上

通寥廓○春衫繡羅香薄步金蓮影下三千綽約水輪桂

滿皓色冷浸樓閣霓裳帝樂奏昇平天風吹落留鳳輦通

宵宴賞莫放漏聲閒却

聲聲慢 前段十句四韻四十九字 後段九句四

韻四十八字

○●○○○首句○●○○○二句○●○○○三句○●○○○四句○●○○○五句○●○○○六句○●○○○七句○●○○○八句○●○○○九句○●○○○十句○●○○○十一句○●○○○十二句○●○○○十三句○●○○○十四句○●○○○十五句○●○○○十六句○●○○○十七句○●○○○十八句○●○○○十九句○●○○○二十句○●○○○二十一

○●○○○四句○●○○○五句○●○○○六句○●○○○七句○●○○○八句○●○○○九句○●○○○十句○●○○○十一句○●○○○十二句○●○○○十三句○●○○○十四句○●○○○十五句○●○○○十六句○●○○○十七句○●○○○十八句○●○○○十九句○●○○○二十句○●○○○二十一

詞 桂花

辛幼安

開元盛日天上裁花月殿桂影重重十里芬芳一枝金粟

玲瓏管絃凝碧池上記當時風月愁儂翠華遠但江南草

木烟鎖深宮○只為天姿冷淡被西風醞釀徹骨香濃枉

學丹蕉葉展偷染妖紅道人取次裝束是自家香底家風

又怕為為悽涼長在醉中

醉蓬萊 前段十一句四韻四十七字 後段十一

句四韻五十字

○●○○○首句○●○○○二句○●○○○三句○●○○○四句○●○○○五句○●○○○六句○●○○○七句○●○○○八句○●○○○九句○●○○○十句○●○○○十一句○●○○○十二句○●○○○十三句○●○○○十四句○●○○○十五句○●○○○十六句○●○○○十七句○●○○○十八句○●○○○十九句○●○○○二十句○●○○○二十一

二句 ○ ○ 三句 四 ○ ○ 四句 ○ ○ 五句
四句 ○ ○ 字 仄 叶 ○ ○ ○ ○ 五句
仄 ○ ○ ○ ○ 六句 ○ ○ ○ ○ 七句 ○ ○ 八句 五
叶 ○ ○ ○ ○ 四句 ○ ○ ○ ○ 四句 ○ ○ 字 仄 叶
○ ○ ○ ○ 九句 ○ ○ ○ ○ 十句 ○ ○ ○ ○ 十一句 四
四句 ○ ○ ○ ○ 字 仄 叶

詞 老人星 柳耆卿

漸亭臯葉下隴首雲飛素秋新齊華閣中天鎖葱葱佳氣
嫩菊黃深拒霜紅淺近寶階香砌玉宇無塵金莖有露碧
大如水 ○ 正值昇平萬機多暇夜色澄鮮漏聲迢遞南極
星中有老人星瑞此際宸遊鳳輦何處度管絃聲脆太液
波翻披香簾捲月明風細

三才圖會 文史四卷 四上 四六

八聲甘州 前段十句四韻四十六字 後段九句

四韻五十一字

○ ○ ○ ○ 首句 ○ ○ ○ ○ 二句 ○ ○ ○ ○ 三句 五字
○ ○ ○ ○ 四句 ○ ○ ○ ○ 五句 ○ ○ ○ ○ 六句 四
○ ○ ○ ○ 五句 ○ ○ ○ ○ 六句 ○ ○ ○ ○ 七句 五
○ ○ ○ ○ 六句 ○ ○ ○ ○ 七句 ○ ○ ○ ○ 八句 五
○ ○ ○ ○ 七句 ○ ○ ○ ○ 八句 ○ ○ ○ ○ 九句 五
○ ○ ○ ○ 十句 ○ ○ ○ ○ 十一句 ○ ○ ○ ○ 十二句 五
○ ○ ○ ○ 十三句 ○ ○ ○ ○ 十四句 ○ ○ ○ ○ 十五句 五
○ ○ ○ ○ 十六句 ○ ○ ○ ○ 十七句 ○ ○ ○ ○ 十八句 五
○ ○ ○ ○ 十九句 ○ ○ ○ ○ 二十句 ○ ○ ○ ○ 二十一句 五
○ ○ ○ ○ 二十二句 ○ ○ ○ ○ 二十三句 ○ ○ ○ ○ 二十四句 五
○ ○ ○ ○ 二十五句 ○ ○ ○ ○ 二十六句 ○ ○ ○ ○ 二十七句 五
○ ○ ○ ○ 二十八句 ○ ○ ○ ○ 二十九句 ○ ○ ○ ○ 三十句 五
○ ○ ○ ○ 三十一句 ○ ○ ○ ○ 三十二句 ○ ○ ○ ○ 三十三句 五
○ ○ ○ ○ 三十四句 ○ ○ ○ ○ 三十五句 ○ ○ ○ ○ 三十六句 五
○ ○ ○ ○ 三十七句 ○ ○ ○ ○ 三十八句 ○ ○ ○ ○ 三十九句 五
○ ○ ○ ○ 四十句 ○ ○ ○ ○ 四十一句 ○ ○ ○ ○ 四十二句 五
○ ○ ○ ○ 四十三句 ○ ○ ○ ○ 四十四句 ○ ○ ○ ○ 四十五句 五
○ ○ ○ ○ 四十六句 ○ ○ ○ ○ 四十七句 ○ ○ ○ ○ 四十八句 五
○ ○ ○ ○ 四十九句 ○ ○ ○ ○ 五十句 ○ ○ ○ ○ 五十一句 五
○ ○ ○ ○ 五十二句 ○ ○ ○ ○ 五十三句 ○ ○ ○ ○ 五十四句 五
○ ○ ○ ○ 五十五句 ○ ○ ○ ○ 五十六句 ○ ○ ○ ○ 五十七句 五
○ ○ ○ ○ 五十八句 ○ ○ ○ ○ 五十九句 ○ ○ ○ ○ 六十句 五
○ ○ ○ ○ 六十一句 ○ ○ ○ ○ 六十二句 ○ ○ ○ ○ 六十三句 五
○ ○ ○ ○ 六十四句 ○ ○ ○ ○ 六十五句 ○ ○ ○ ○ 六十六句 五
○ ○ ○ ○ 六十七句 ○ ○ ○ ○ 六十八句 ○ ○ ○ ○ 六十九句 五
○ ○ ○ ○ 七十句 ○ ○ ○ ○ 七十一句 ○ ○ ○ ○ 七十二句 五
○ ○ ○ ○ 七十三句 ○ ○ ○ ○ 七十四句 ○ ○ ○ ○ 七十五句 五
○ ○ ○ ○ 七十六句 ○ ○ ○ ○ 七十七句 ○ ○ ○ ○ 七十八句 五
○ ○ ○ ○ 七十九句 ○ ○ ○ ○ 八十句 ○ ○ ○ ○ 八十一句 五
○ ○ ○ ○ 八十二句 ○ ○ ○ ○ 八十三句 ○ ○ ○ ○ 八十四句 五
○ ○ ○ ○ 八十五句 ○ ○ ○ ○ 八十六句 ○ ○ ○ ○ 八十七句 五
○ ○ ○ ○ 八十八句 ○ ○ ○ ○ 八十九句 ○ ○ ○ ○ 九十句 五
○ ○ ○ ○ 九十一句 ○ ○ ○ ○ 九十二句 ○ ○ ○ ○ 九十三句 五
○ ○ ○ ○ 九十四句 ○ ○ ○ ○ 九十五句 ○ ○ ○ ○ 九十六句 五
○ ○ ○ ○ 九十七句 ○ ○ ○ ○ 九十八句 ○ ○ ○ ○ 九十九句 五
○ ○ ○ ○ 一百句

詞 寄參寥 蘇東坡

有情風萬里捲潮來無情送潮歸問錢塘江上西興浦口
幾度斜暉不用思量今古俯仰昔人非誰侶東坡老白首
忘機 ○ 記取西湖西畔正暮山好處空翠烟霏詩人相
得如我與君稀約他年東還海道願謝公雅志莫相違西
州路不應回首爲我沾衣

雙雙燕 前段九句五韻四十八字 後段九句六

韻五十字

○ ○ ○ ○ 首句 ○ ○ ○ ○ 二句 ○ ○ ○ ○ 三句 五字
○ ○ ○ ○ 四句 ○ ○ ○ ○ 五句 ○ ○ ○ ○ 六句 四
○ ○ ○ ○ 七句 ○ ○ ○ ○ 八句 ○ ○ ○ ○ 九句 五
○ ○ ○ ○ 十句 ○ ○ ○ ○ 十一句 ○ ○ ○ ○ 十二句 五
○ ○ ○ ○ 十三句 ○ ○ ○ ○ 十四句 ○ ○ ○ ○ 十五句 五
○ ○ ○ ○ 十六句 ○ ○ ○ ○ 十七句 ○ ○ ○ ○ 十八句 五
○ ○ ○ ○ 十九句 ○ ○ ○ ○ 二十句 ○ ○ ○ ○ 二十一句 五
○ ○ ○ ○ 二十二句 ○ ○ ○ ○ 二十三句 ○ ○ ○ ○ 二十四句 五
○ ○ ○ ○ 二十五句 ○ ○ ○ ○ 二十六句 ○ ○ ○ ○ 二十七句 五
○ ○ ○ ○ 二十八句 ○ ○ ○ ○ 二十九句 ○ ○ ○ ○ 三十句 五
○ ○ ○ ○ 三十一句 ○ ○ ○ ○ 三十二句 ○ ○ ○ ○ 三十三句 五
○ ○ ○ ○ 三十四句 ○ ○ ○ ○ 三十五句 ○ ○ ○ ○ 三十六句 五
○ ○ ○ ○ 三十七句 ○ ○ ○ ○ 三十八句 ○ ○ ○ ○ 三十九句 五
○ ○ ○ ○ 四十句 ○ ○ ○ ○ 四十一句 ○ ○ ○ ○ 四十二句 五
○ ○ ○ ○ 四十三句 ○ ○ ○ ○ 四十四句 ○ ○ ○ ○ 四十五句 五
○ ○ ○ ○ 四十六句 ○ ○ ○ ○ 四十七句 ○ ○ ○ ○ 四十八句 五
○ ○ ○ ○ 四十九句 ○ ○ ○ ○ 五十句 ○ ○ ○ ○ 五十一句 五
○ ○ ○ ○ 五十二句 ○ ○ ○ ○ 五十三句 ○ ○ ○ ○ 五十四句 五
○ ○ ○ ○ 五十五句 ○ ○ ○ ○ 五十六句 ○ ○ ○ ○ 五十七句 五
○ ○ ○ ○ 五十八句 ○ ○ ○ ○ 五十九句 ○ ○ ○ ○ 六十句 五
○ ○ ○ ○ 六十一句 ○ ○ ○ ○ 六十二句 ○ ○ ○ ○ 六十三句 五
○ ○ ○ ○ 六十四句 ○ ○ ○ ○ 六十五句 ○ ○ ○ ○ 六十六句 五
○ ○ ○ ○ 六十七句 ○ ○ ○ ○ 六十八句 ○ ○ ○ ○ 六十九句 五
○ ○ ○ ○ 七十句 ○ ○ ○ ○ 七十一句 ○ ○ ○ ○ 七十二句 五
○ ○ ○ ○ 七十三句 ○ ○ ○ ○ 七十四句 ○ ○ ○ ○ 七十五句 五
○ ○ ○ ○ 七十六句 ○ ○ ○ ○ 七十七句 ○ ○ ○ ○ 七十八句 五
○ ○ ○ ○ 七十九句 ○ ○ ○ ○ 八十句 ○ ○ ○ ○ 八十一句 五
○ ○ ○ ○ 八十二句 ○ ○ ○ ○ 八十三句 ○ ○ ○ ○ 八十四句 五
○ ○ ○ ○ 八十五句 ○ ○ ○ ○ 八十六句 ○ ○ ○ ○ 八十七句 五
○ ○ ○ ○ 八十八句 ○ ○ ○ ○ 八十九句 ○ ○ ○ ○ 九十句 五
○ ○ ○ ○ 九十一句 ○ ○ ○ ○ 九十二句 ○ ○ ○ ○ 九十三句 五
○ ○ ○ ○ 九十四句 ○ ○ ○ ○ 九十五句 ○ ○ ○ ○ 九十六句 五
○ ○ ○ ○ 九十七句 ○ ○ ○ ○ 九十八句 ○ ○ ○ ○ 九十九句 五
○ ○ ○ ○ 一百句

三才圖會 文史四卷 四上 四六

詞 詩燕 史邦卿

過春社了度簾幕中間去年塵冷差池欲住試入舊巢相
並還相雕梁藻井又軟語商量不定飄然快掃花梢翠尾

○ ○ ○ ○ 四句四
 ○ ○ ○ ○ 五句
 ○ ○ ○ ○ 六句六
 ○ ○ ○ ○ 七句四
 ○ ○ ○ ○ 八句七
 ○ ○ ○ ○ 九句
 ○ ○ ○ ○ 十句五
 ○ ○ ○ ○ 十一句四
 ○ ○ ○ ○ 十二句四
 ○ ○ ○ ○ 十三句四
 ○ ○ ○ ○ 十四句四
 ○ ○ ○ ○ 十五句五
 ○ ○ ○ ○ 十六句五
 ○ ○ ○ ○ 十七句七
 ○ ○ ○ ○ 十八句七
 ○ ○ ○ ○ 十九句七
 ○ ○ ○ ○ 二十句五

詞 元宵

周美成

風銷焰蠟露浥烘爐花市光相射桂華流瓦纖雲散耿耿
 素娥欲下衣裳淡雅看楚女纖腰一把簫鼓喧人影參差

三才圖會

文史四卷

五

滿路飄香麝 ○ 因念帝城放夜望千門如畫嬉笑遊冶細
 車羅帕相逢處自有暗塵隨馬年光是也惟只見舊情衰
 謝清漏移飛蓋歸來從舞休歌罷

木蘭花慢

前段九句四韻四十九字

後段九句

五韻五十一字

○ ○ ○ ○ ○ 首句
 ○ ○ ○ ○ ○ 二句三字
 ○ ○ ○ ○ ○ 三句
 ○ ○ ○ ○ ○ 四句
 ○ ○ ○ ○ ○ 五句四
 ○ ○ ○ ○ ○ 六句
 ○ ○ ○ ○ ○ 七句八
 ○ ○ ○ ○ ○ 八句
 ○ ○ ○ ○ ○ 九句
 ○ ○ ○ ○ ○ 十句
 ○ ○ ○ ○ ○ 十一句
 ○ ○ ○ ○ ○ 十二句
 ○ ○ ○ ○ ○ 十三句
 ○ ○ ○ ○ ○ 十四句
 ○ ○ ○ ○ ○ 十五句
 ○ ○ ○ ○ ○ 十六句
 ○ ○ ○ ○ ○ 十七句
 ○ ○ ○ ○ ○ 十八句
 ○ ○ ○ ○ ○ 十九句
 ○ ○ ○ ○ ○ 二十句
 ○ ○ ○ ○ ○ 二十一句
 ○ ○ ○ ○ ○ 二十二句
 ○ ○ ○ ○ ○ 二十三句
 ○ ○ ○ ○ ○ 二十四句
 ○ ○ ○ ○ ○ 二十五句
 ○ ○ ○ ○ ○ 二十六句
 ○ ○ ○ ○ ○ 二十七句
 ○ ○ ○ ○ ○ 二十八句
 ○ ○ ○ ○ ○ 二十九句
 ○ ○ ○ ○ ○ 三十句
 ○ ○ ○ ○ ○ 三十一句
 ○ ○ ○ ○ ○ 三十二句
 ○ ○ ○ ○ ○ 三十三句
 ○ ○ ○ ○ ○ 三十四句
 ○ ○ ○ ○ ○ 三十五句
 ○ ○ ○ ○ ○ 三十六句
 ○ ○ ○ ○ ○ 三十七句
 ○ ○ ○ ○ ○ 三十八句
 ○ ○ ○ ○ ○ 三十九句
 ○ ○ ○ ○ ○ 四十句
 ○ ○ ○ ○ ○ 四十一句
 ○ ○ ○ ○ ○ 四十二句
 ○ ○ ○ ○ ○ 四十三句
 ○ ○ ○ ○ ○ 四十四句
 ○ ○ ○ ○ ○ 四十五句
 ○ ○ ○ ○ ○ 四十六句
 ○ ○ ○ ○ ○ 四十七句
 ○ ○ ○ ○ ○ 四十八句
 ○ ○ ○ ○ ○ 四十九句
 ○ ○ ○ ○ ○ 五十句

○ ○ ○ ○ ○ 五句
 ○ ○ ○ ○ ○ 六句
 ○ ○ ○ ○ ○ 七句
 ○ ○ ○ ○ ○ 八句
 ○ ○ ○ ○ ○ 九句
 ○ ○ ○ ○ ○ 十句
 ○ ○ ○ ○ ○ 十一句
 ○ ○ ○ ○ ○ 十二句
 ○ ○ ○ ○ ○ 十三句
 ○ ○ ○ ○ ○ 十四句
 ○ ○ ○ ○ ○ 十五句
 ○ ○ ○ ○ ○ 十六句
 ○ ○ ○ ○ ○ 十七句
 ○ ○ ○ ○ ○ 十八句
 ○ ○ ○ ○ ○ 十九句
 ○ ○ ○ ○ ○ 二十句
 ○ ○ ○ ○ ○ 二十一句
 ○ ○ ○ ○ ○ 二十二句
 ○ ○ ○ ○ ○ 二十三句
 ○ ○ ○ ○ ○ 二十四句
 ○ ○ ○ ○ ○ 二十五句
 ○ ○ ○ ○ ○ 二十六句
 ○ ○ ○ ○ ○ 二十七句
 ○ ○ ○ ○ ○ 二十八句
 ○ ○ ○ ○ ○ 二十九句
 ○ ○ ○ ○ ○ 三十句
 ○ ○ ○ ○ ○ 三十一句
 ○ ○ ○ ○ ○ 三十二句
 ○ ○ ○ ○ ○ 三十三句
 ○ ○ ○ ○ ○ 三十四句
 ○ ○ ○ ○ ○ 三十五句
 ○ ○ ○ ○ ○ 三十六句
 ○ ○ ○ ○ ○ 三十七句
 ○ ○ ○ ○ ○ 三十八句
 ○ ○ ○ ○ ○ 三十九句
 ○ ○ ○ ○ ○ 四十句
 ○ ○ ○ ○ ○ 四十一句
 ○ ○ ○ ○ ○ 四十二句
 ○ ○ ○ ○ ○ 四十三句
 ○ ○ ○ ○ ○ 四十四句
 ○ ○ ○ ○ ○ 四十五句
 ○ ○ ○ ○ ○ 四十六句
 ○ ○ ○ ○ ○ 四十七句
 ○ ○ ○ ○ ○ 四十八句
 ○ ○ ○ ○ ○ 四十九句
 ○ ○ ○ ○ ○ 五十句

詞 重陽

京仲遠

笑秋來景物皆勝賞况重陽正露冷欲霜輕烟不雨玉宇
 開張蜀人從來好事遇良辰不肯負時光藥市家家簾幙
 酒樓處處絲簧 ○ 婆婆老子與難忘聊復與平章也隨分
 登高茱萸綴席菊葉浮觴明年未知誰健笑杜陵底事獨
 淒涼不道頻開笑口年年落帽何妨 美字美

三才圖會

文史四卷

五

金菊對芙蓉

前段十句四韻五十字

後段十句

五韻五十字

○ ○ ○ ○ ○ 首句
 ○ ○ ○ ○ ○ 二句
 ○ ○ ○ ○ ○ 三句
 ○ ○ ○ ○ ○ 四句
 ○ ○ ○ ○ ○ 五句
 ○ ○ ○ ○ ○ 六句
 ○ ○ ○ ○ ○ 七句
 ○ ○ ○ ○ ○ 八句
 ○ ○ ○ ○ ○ 九句
 ○ ○ ○ ○ ○ 十句
 ○ ○ ○ ○ ○ 十一句
 ○ ○ ○ ○ ○ 十二句
 ○ ○ ○ ○ ○ 十三句
 ○ ○ ○ ○ ○ 十四句
 ○ ○ ○ ○ ○ 十五句
 ○ ○ ○ ○ ○ 十六句
 ○ ○ ○ ○ ○ 十七句
 ○ ○ ○ ○ ○ 十八句
 ○ ○ ○ ○ ○ 十九句
 ○ ○ ○ ○ ○ 二十句
 ○ ○ ○ ○ ○ 二十一句
 ○ ○ ○ ○ ○ 二十二句
 ○ ○ ○ ○ ○ 二十三句
 ○ ○ ○ ○ ○ 二十四句
 ○ ○ ○ ○ ○ 二十五句
 ○ ○ ○ ○ ○ 二十六句
 ○ ○ ○ ○ ○ 二十七句
 ○ ○ ○ ○ ○ 二十八句
 ○ ○ ○ ○ ○ 二十九句
 ○ ○ ○ ○ ○ 三十句
 ○ ○ ○ ○ ○ 三十一句
 ○ ○ ○ ○ ○ 三十二句
 ○ ○ ○ ○ ○ 三十三句
 ○ ○ ○ ○ ○ 三十四句
 ○ ○ ○ ○ ○ 三十五句
 ○ ○ ○ ○ ○ 三十六句
 ○ ○ ○ ○ ○ 三十七句
 ○ ○ ○ ○ ○ 三十八句
 ○ ○ ○ ○ ○ 三十九句
 ○ ○ ○ ○ ○ 四十句
 ○ ○ ○ ○ ○ 四十一句
 ○ ○ ○ ○ ○ 四十二句
 ○ ○ ○ ○ ○ 四十三句
 ○ ○ ○ ○ ○ 四十四句
 ○ ○ ○ ○ ○ 四十五句
 ○ ○ ○ ○ ○ 四十六句
 ○ ○ ○ ○ ○ 四十七句
 ○ ○ ○ ○ ○ 四十八句
 ○ ○ ○ ○ ○ 四十九句
 ○ ○ ○ ○ ○ 五十句

詞九日

辛幼安

遠水生光遙山簷翠霽烟深鎖梧桐正零瀼玉露淡蕩金
風東籬菊有黃花吐對映水幾簇芙蓉重陽佳致可堪比
景酒醜花濃○追念景物無窮嘆年少留襟感煞英雄把
黃英紅萼其物堪同除非腰佩黃金印座中擁紅粉嬌容
那時方稱情懷盡拚一飲千鍾

萬年歡 前段九句五韻四十九字 後段九句六

韻五十一字

○●○○○首句
○●○○○四句
○●○○○二句
○●○○○五句
○●○○○三句
○●○○○四句
○●○○○五句
○●○○○六句
○●○○○七句
○●○○○八句
○●○○○九句
○●○○○十句
○●○○○十一句
○●○○○十二句
○●○○○十三句
○●○○○十四句
○●○○○十五句
○●○○○十六句
○●○○○十七句
○●○○○十八句
○●○○○十九句
○●○○○二十句
○●○○○二十一句
○●○○○二十二句
○●○○○二十三句
○●○○○二十四句
○●○○○二十五句
○●○○○二十六句
○●○○○二十七句
○●○○○二十八句
○●○○○二十九句
○●○○○三十句
○●○○○三十一句
○●○○○三十二句
○●○○○三十三句
○●○○○三十四句
○●○○○三十五句
○●○○○三十六句
○●○○○三十七句
○●○○○三十八句
○●○○○三十九句
○●○○○四十句
○●○○○四十一句
○●○○○四十二句
○●○○○四十三句
○●○○○四十四句
○●○○○四十五句
○●○○○四十六句
○●○○○四十七句
○●○○○四十八句
○●○○○四十九句
○●○○○五十句

詞元宵

胡浩然

燈月交光漸輕風布暖先到南國羅綺嬌容十里絳紗籠
燭花艷驚即醉目有多少佳人如玉春衫欲整整齊齊內

家新樣粧束○歡情未足更聞謾勾牽舊恨榮亂心曲悵
聖歸期應是紫姑頻上暗想雙眉對感斷絃待鴛膠重續
休迷戀野草間花鳳蕭人在金谷

桂枝香 前段十句五韻四十九字 後段

十句五韻五十二字

○●○○○首句
○●○○○四句
○●○○○二句
○●○○○五句
○●○○○三句
○●○○○四句
○●○○○五句
○●○○○六句
○●○○○七句
○●○○○八句
○●○○○九句
○●○○○十句
○●○○○十一句
○●○○○十二句
○●○○○十三句
○●○○○十四句
○●○○○十五句
○●○○○十六句
○●○○○十七句
○●○○○十八句
○●○○○十九句
○●○○○二十句
○●○○○二十一句
○●○○○二十二句
○●○○○二十三句
○●○○○二十四句
○●○○○二十五句
○●○○○二十六句
○●○○○二十七句
○●○○○二十八句
○●○○○二十九句
○●○○○三十句
○●○○○三十一句
○●○○○三十二句
○●○○○三十三句
○●○○○三十四句
○●○○○三十五句
○●○○○三十六句
○●○○○三十七句
○●○○○三十八句
○●○○○三十九句
○●○○○四十句
○●○○○四十一句
○●○○○四十二句
○●○○○四十三句
○●○○○四十四句
○●○○○四十五句
○●○○○四十六句
○●○○○四十七句
○●○○○四十八句
○●○○○四十九句
○●○○○五十句

詞金陵懷古

王介甫

登臨送目正故國晚秋天氣初肅瀟瀟酒澄江侶練翠峯如
畫征帆去棹殘陽裏背西風酒旗斜處綠絲舟雲淡星河鷺
起畫圖難足○念往昔豪華競逐歡門外樓頭悲恨相續
千古憑高對此設嗟榮辱六朝舊事隨流水但寒烟衰草
凝綠至今尚女時時猶歌後庭遺曲

五字 ○○○○● 十句五 起句二 二句
 ○○○○● 四句四 字仄叶 ○○○○● 四句
 ○○○○● 六句四 字仄叶 ○○○○● 六句
 ○○○○● 九句十 字仄叶 ○○○○● 十句五
 ○○○○● 字仄叶 ○○○○● 五字 ○○○○● 十一句五
 ○○○○● 字仄叶

詞 張仲宗

寒水依痕春意漸回沙際煙濶溪梅清照生香冷葉數枝
 爭發天涯舊恨試看幾許銷魂長亭門外山重疊不盡眼
 中青怕黃昏時節○情切畫樓深閉想見東風暗消肌雪
 辜負枕前雲雨樽前花月心期切處更有多少淒涼殷勤

三才圖會 文苑卷四 五十一

留與歸時說到得再相逢恰經年離別

齊天樂 前段十句六韻五十一字 後段十句五

韻五十一字

首句七字 二句六
 三句 四句 五句六
 六句四 七句 八句四
 九句 十句七 起句
 四句 二句九 三句
 五句六 六句四
 四句 五句六 六句
 四句 五句六 六句

七句 八句四 九句 十句
 五字 字仄叶 ○○○○● 四句 ○○○○● 五字

詞 端午 詩餘

踈踈幾點黃梅雨佳時又逢重午角黍包金香蒲泛玉風
 物依然荆楚衫裁艾虎更釵鬟朱符臂纏紅縷撲粉香綿
 喚風綾扇小愔午○沉洲人去已遠勸君休對景感時懷
 古慢囀鶯喉輕敲象板勝讀離騷章句荷香暗度漸引入
 醺醺醉鄉深處卧聽江頭畫船喧韻鼓

喜遷鶯 前段十一句五韻五十一字 後段十一

三才圖會 文苑卷四 五十二

句五韻五十二字

首句四字 二句 三句四
 四句 五句 六句六
 七句 八句六 九句
 十句 十一句四 起句
 五句 六句六 七句
 四句 八句六 九句
 五句 六句 七句
 十一句四 五字

詞立春

胡浩然

譙門殘月聽盡角曉寒梅花吹徹瑞日烘春和風解凍青
 帝乍臨東闕暖向上牛簫鼓天路珠簾高揭最好是戴練
 幡春勝釵頭雙結○奇絕開宴處珠履玳簪俎豆爭羅列
 舞袖翩翩歌喉縹緲壓倒柳腰鶯舌勸我應時納祐還把
 金爐香羨願歲歲這一卮春酒長陪佳節

綺羅香 前段九句四韻五十二字 後段九句四
 韻五十一字

○●○○○首句 ○●○○○二句 ○●○○○三句六字
 ○●○○○四句 ○●○○○四句 ○●○○○五句六字
 ○●○○○四句 ○●○○○五句六字 ○●○○○六句
 ○●○○○七句 ○●○○○七句七字 ○●○○○八句
 ○●○○○七句 ○●○○○九句七字 ○●○○○起句
 ○●○○○字又叶 ○●○○○字又叶 ○●○○○四句
 ○●○○○字又叶 ○●○○○字又叶 ○●○○○四句
 ○●○○○字又叶 ○●○○○字又叶 ○●○○○七句七
 ○●○○○字又叶 ○●○○○字又叶 ○●○○○九句五
 ○●○○○字又叶 ○●○○○字又叶 ○●○○○七句七
 ○●○○○字又叶 ○●○○○字又叶 ○●○○○七句七

詞春雨

史邦道

做冷欺花將煙困柳千里偷催春暮盡日冥迷愁裏欲飛
 還住驚粉重蝶宿西園喜泥濶燕歸南浦最妨他佳約風

流鈿車不到杜陵路○沈沈江上望極還被春潮急難尋
 官渡隱約遙峯和淚謝娘眉嫵臨斷岸新綠生時是落紅
 帶愁流處記當日門掩梨花剪燈深夜語

未遇樂 前段十一句五韻五十二字 後段十一
 句五韻五十二字

○●○○○首句 ○●○○○二句 ○●○○○三句四
 ○●○○○四句 ○●○○○五句 ○●○○○六句五
 ○●○○○四句 ○●○○○四句 ○●○○○九句六
 ○●○○○四句 ○●○○○四句 ○●○○○九句六
 ○●○○○字又叶 ○●○○○字又叶 ○●○○○起句
 ○●○○○七句 ○●○○○字又叶 ○●○○○四句
 ○●○○○二句 ○●○○○三句六字 ○●○○○四句
 ○●○○○四句 ○●○○○字又叶 ○●○○○四句 ○●○○○
 ○●○○○五句 ○●○○○六句五 ○●○○○七句
 ○●○○○四句 ○●○○○九句六 ○●○○○十句
 ○●○○○字又叶 ○●○○○字又叶 ○●○○○七句
 ○●○○○字又叶 ○●○○○字又叶 ○●○○○七句

詞憶舊

解方叔

風暖鶯嬌露濃花重天氣和煦院落煙收垂楊舞困無奈
 堆金縷誰家巧縱青樓細管惹起夢雲情緒憶當時紋衾
 聚枕未嘗暫孤鴛侶○芳菲易老故人難聚到此翻成輕
 誤闌苑仙遙蠻箋縱寫何計傳深訴青山綠水古今長在

○●○○○○○●●●●●○●○○○●○○○●○○○●○○○
 字六句七 字五句 字三句 字三句 字三句 字三句
 ○●○○●●○○○●○○○●○○○●○○○●○○○●○○○
 字八句八 字八句 字九句 字十句三 字五句
 ●○○○●●○○○●○○○●○○○●○○○●○○○●○○○
 字七句 字七句 字二句 字七句 字六句 字三句
 ○●○○○○○○○○○○○○○○○○○○○○○○○○○○○○○○
 字六句七 字五句 字七句 字七句 字七句 字七句
 ○●○○○○○○○○○○○○○○○○○○○○○○○○○○○○○○
 字八句八 字五句 字九句 字十句三 字五句

詞 端午

劉潛夫

深院榴花吐盡簾開綵衣紈扇午風清暑兒女紛紛新結
東時樣釵符艾虎早已有遊人觀渡老大逢場慵作戲任

三才圖會 文史四卷

五九

白頭年少爭旗鼓溪雨急浪花舞○靈均標致高如許憶
生平既紉蘭佩又懷椒糈誰信騷魂千載後波底垂涎角
黍又說是蛟饒龍怒把侶而今醒到了料當年醉死差無
苦聊一笑吊千古

金明池 前段十句四韻五十九字 後段十句五

韻六十一字

○●○○○○○●●●●●○●○○○●○○○●○○○●○○○
 首句 四字 二句 三句 六字
 ○●○○●●○○○●○○○●○○○●○○○●○○○●○○○
 四句 七字 五句 七
 ○●○○○○○○○○○○○○○○○○○○○○○○○○○○○○○○
 六句 七字 七句 九
 ○●○○○○○○○○○○○○○○○○○○○○○○○○○○○○○○
 七字 七字

○●○○○○○○○○○○○○○○○○○○○○○○○○○○○○○○
 八句 五字 九句 十句 六
 ○●○○●●○○○●○○○●○○○●○○○●○○○●○○○
 起句 七 字 四句 二句 五字 三句 四
 ○●○○○○○○○○○○○○○○○○○○○○○○○○○○○○○○
 七字 四句 七字 五句 七 字 七
 ○●○○○○○○○○○○○○○○○○○○○○○○○○○○○○○○
 六句 七字 七句 九 字 九
 ○●○○○○○○○○○○○○○○○○○○○○○○○○○○○○○○
 七字 九句 十句 六 字 六
 ○●○○○○○○○○○○○○○○○○○○○○○○○○○○○○○○
 八句 五字 四句 十句 六 字 六

詞 春游

詩餘

瓊苑金池青門紫陌侶雪楊花滿路雲日淡天低書未過
三點兩點細雨好花枝半出墻頭似悵望芳草王孫何處
更水遶人家橋當門巷燕燕鶯鶯飛舞○怎得東君長為

三才圖會 文史四卷

六

王把綠鬢朱顏一時留住佳人唱金衣莫惜才子倒玉山
休訴况春來倍覺傷心念故國情多新年愁苦縱寶馬嘶
風紅塵拂面也則尋芳歸去

三才圖會文史四卷 終

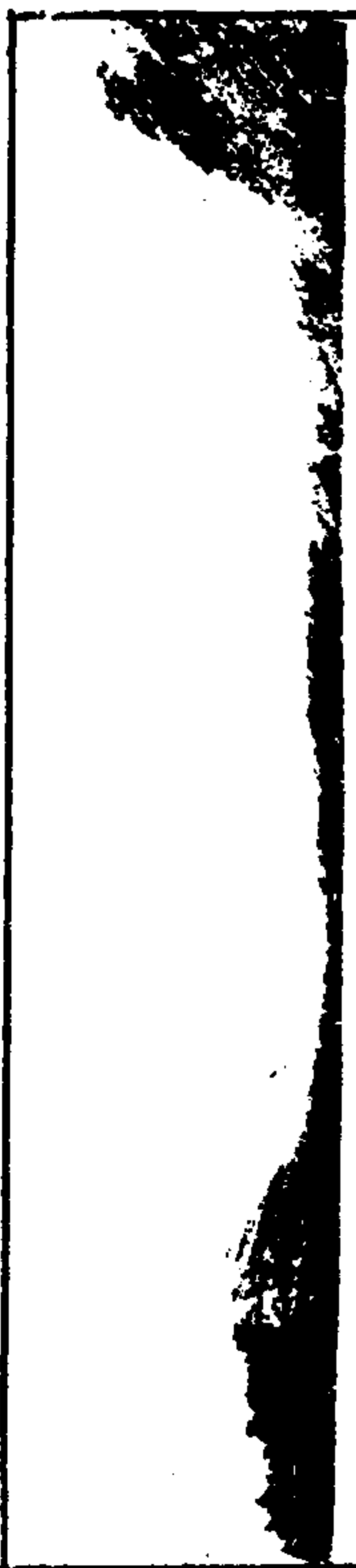

三才圖會

雲間允明父王思義續集

鳥獸一卷 鳥類

鳳	鸞	孔雀	比翼鳥
精衛	玄鶴	世樂鳥	鶴
鷄	鸚鵡	黃鳥	鷺
鷹	隼	燕	鴻鵠
鶴鴒	鴈	鵲	鸛
鳥	鴉	鸛鴒	鴝鳥
三才圖會卷之鳥獸一	鴉	鸛鴒	鴝鳥
雀	鷓鴣	鷓鴣	鴝
啄木鳥	鷺	鷓鴣	畢方
鶉	鴿	鶉	鷺
鶩	雉	鶩	鷓鴣
鶩	桑扈	鷓鴣	鷓鴣
鶩		鷓鴣	鷓鴣

鳥類

鳳



三才圖會卷之鳥獸一

鳳

鳳神鳥也俗呼鳥王羽蟲三百六十而鳳為之長鴻前塵
 後蛇頸魚尾鶴頸鸞思龍文龜背燕領雞喙五色備舉出
 於東方君子之國見即天下大寧首文曰德翼文曰禮背
 文曰義膺文曰仁腹文曰信其聲若簫不啄生蟲不折生
 草不群居不旅行不罹羅網非梧桐不棲非竹實不食非
 醴泉不飲

鸞

三才圖會卷之鳥獸一

鸞



說文云鸞神靈之精也赤色五采雞形鳴中五音頌聲作則至一曰青鳳為鸞鸞雌曰和雄曰鸞舊云鸞血作膠可續弓琴瑟之弦或曰鸞鳳之亞也始生類鳳久則五采易常上古時鸞輿順動此鳥輒集車上雄鳴於前雌應於後後世不能致作和鸞以象之因謂之鸞

孔雀

孔雀

三才圖會卷之鳥獸一

孔雀



博物志云孔雀尾多變色或紅或黃其色無定人拍其尾則舞尾有金翠五年而後成初春乃生三四月後復凋雌者不冠尾短無金翠性頗妬忌自矜其尾雖馴養已久遇婦女童子服錦綵者必逐而啄之每欲山棲先擇置尾之地故欲生捕者候雨甚往擒之以愛其尾不復驚揚也南越志曰孔雀不必匹合正以音影相接便孕亦與蛇偶禽經曰鵠見蛇則噪而責孔見蛇則宛而躍

比翼鳥

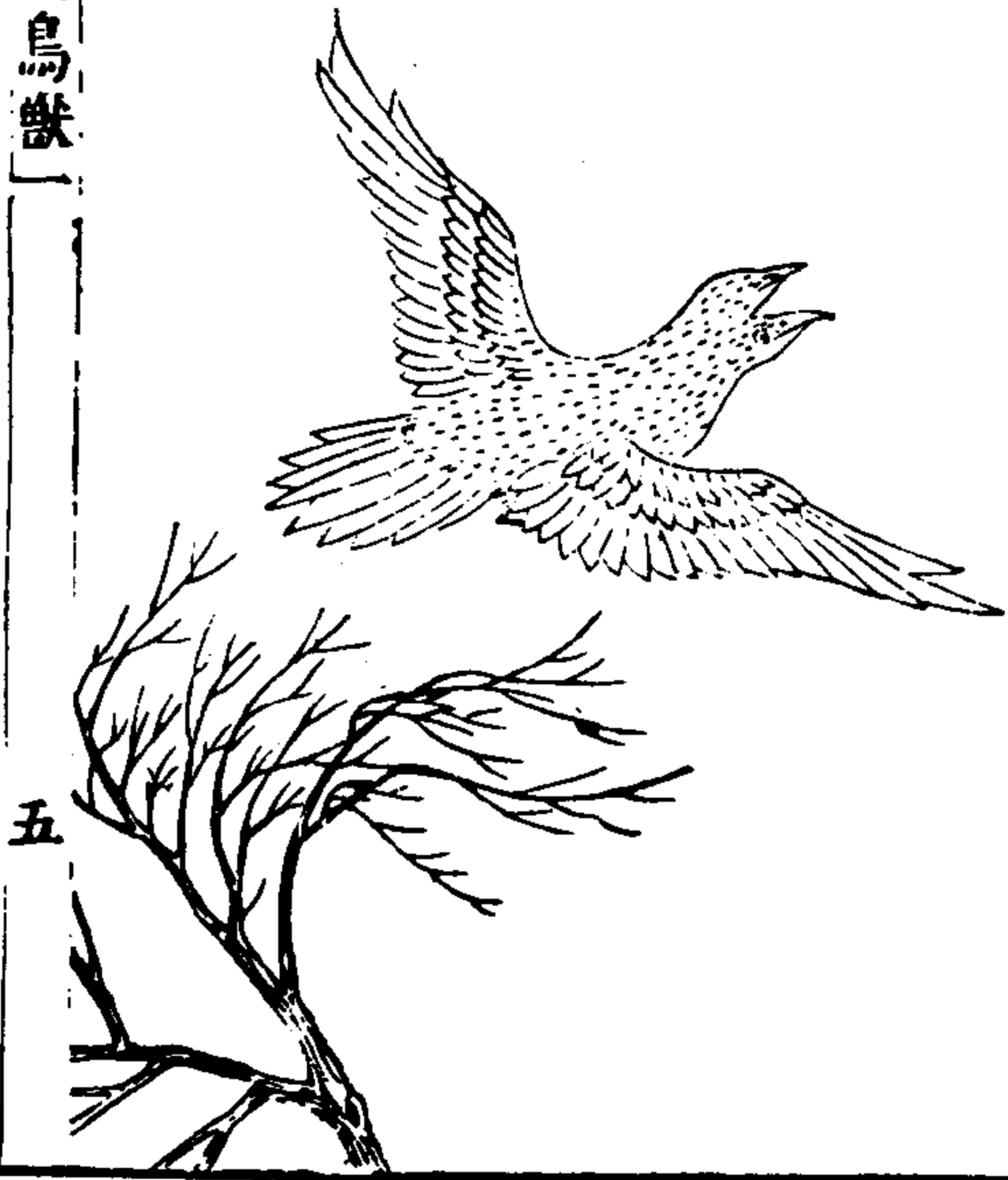

五

三才圖會卷之鳥獸

比翼鳥

結曾國有比翼鳥爾雅云南方有比翼鳥不比不飛謂之
鵽鵽注云似鳧青赤色一目一翼相得乃飛王者有孝德
于幽遠則至

精衛



六

三才圖會卷之鳥獸

精衛

發鳩山有鳥狀如鳥白首赤喙名曰精衛其鳴自呼是神
農之少女名女娃昔遊東海溺而不返化爲精衛常收西
山之木石以填東海

玄鶴



三才圖會卷之鳥獸一

玄鶴

雷山有玄鶴者粹黑如漆其壽滿三百六十歲則色純黑
王者有音樂之節則至昔黃帝習樂於崑崙山有玄鶴飛

翔

世樂鳥

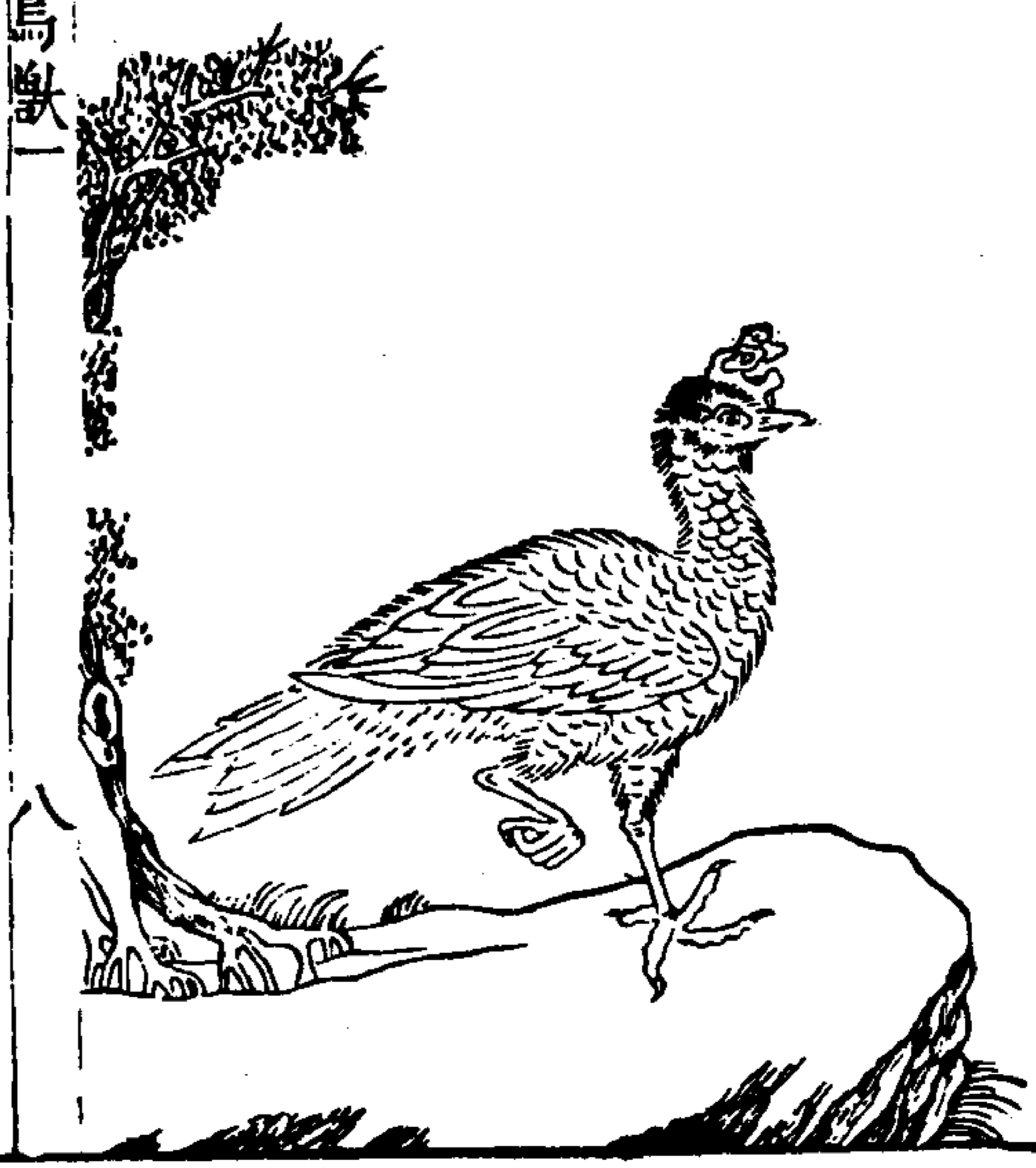

三才圖會卷之鳥獸一

世樂鳥

按 南方異物志有時樂鳥即世樂也此鳥本南海貢來
與鸚鵡狀同而毛尾全異其心聰性辯護主振主尤非凡
禽

臨海山有世樂鳥其狀五色丹喙赤首有冠王者有明德
天下太平則見

鶴

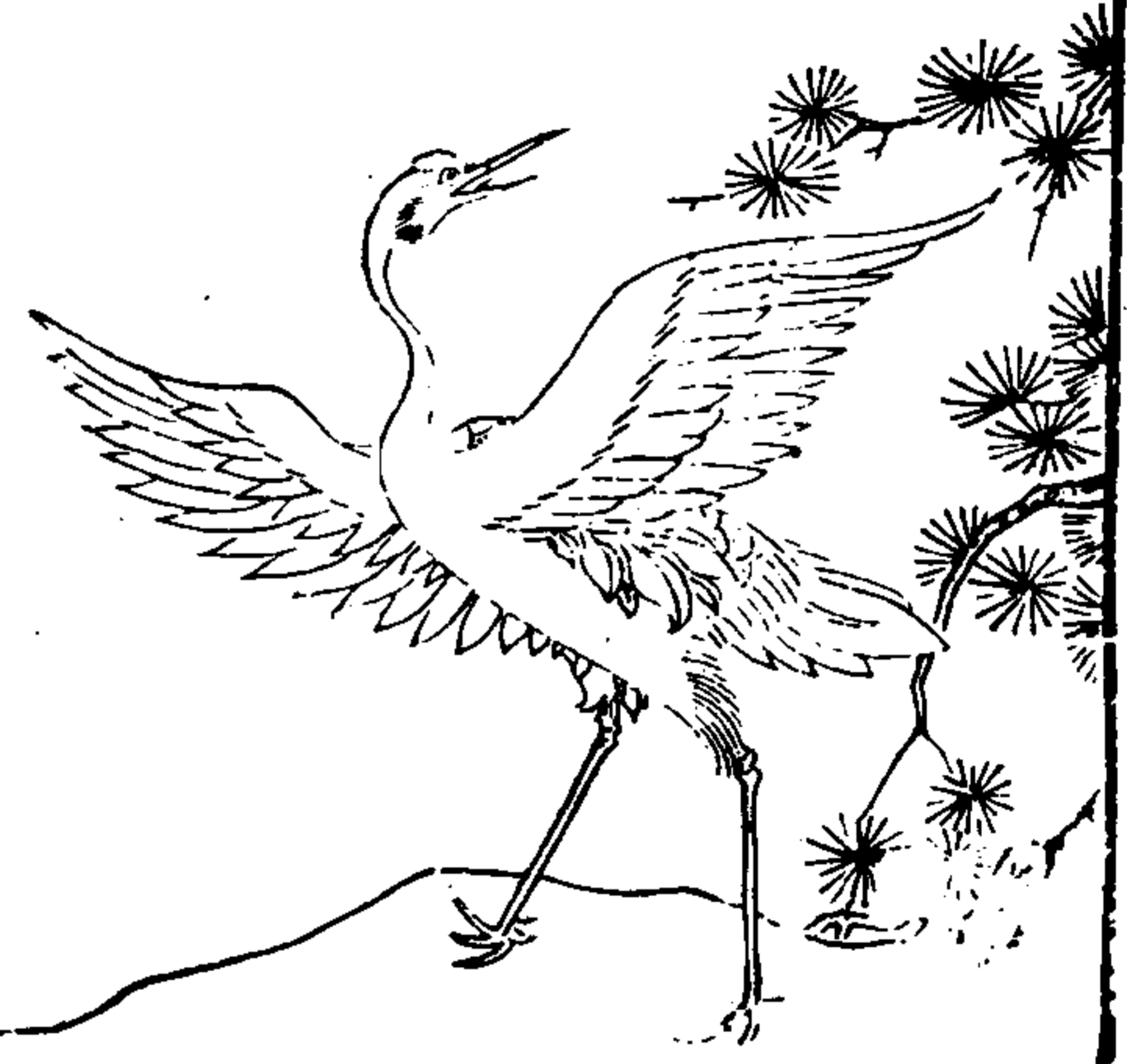

三才圖會卷之鳥獸一

九

鶴

鶴青脚素翼常夜半鳴其鳴高亮聞八九里性警至八月
白露降因即高鳴相警移徙所宿處慮有變害也始生二
年落子毛三年產伏七年飛薄雲漢後七年學舞後七年
應節後七年晝夜十二鳴中律後六十年不食生物大毛
落茸毛生色雪白泥水不能汙一百六十年雌雄相視目
睛不轉而孕六百年飲而不食

鷄



三才圖會卷之鳥獸

十

鷄

鷄有蜀魯荆越諸種越鷄小蜀鷄大魯鷄又其大者舊說
日中有鷄鷄西方之物大明生於東故鷄入之易曰巽爲
鷄兌見而巽伏故爲鷄鷄知時而善伏故也鷄好邪視故
王褒云魚瞰鷄睨吳均曰鷄有吁群之德故見食則相告

鸚

鵒

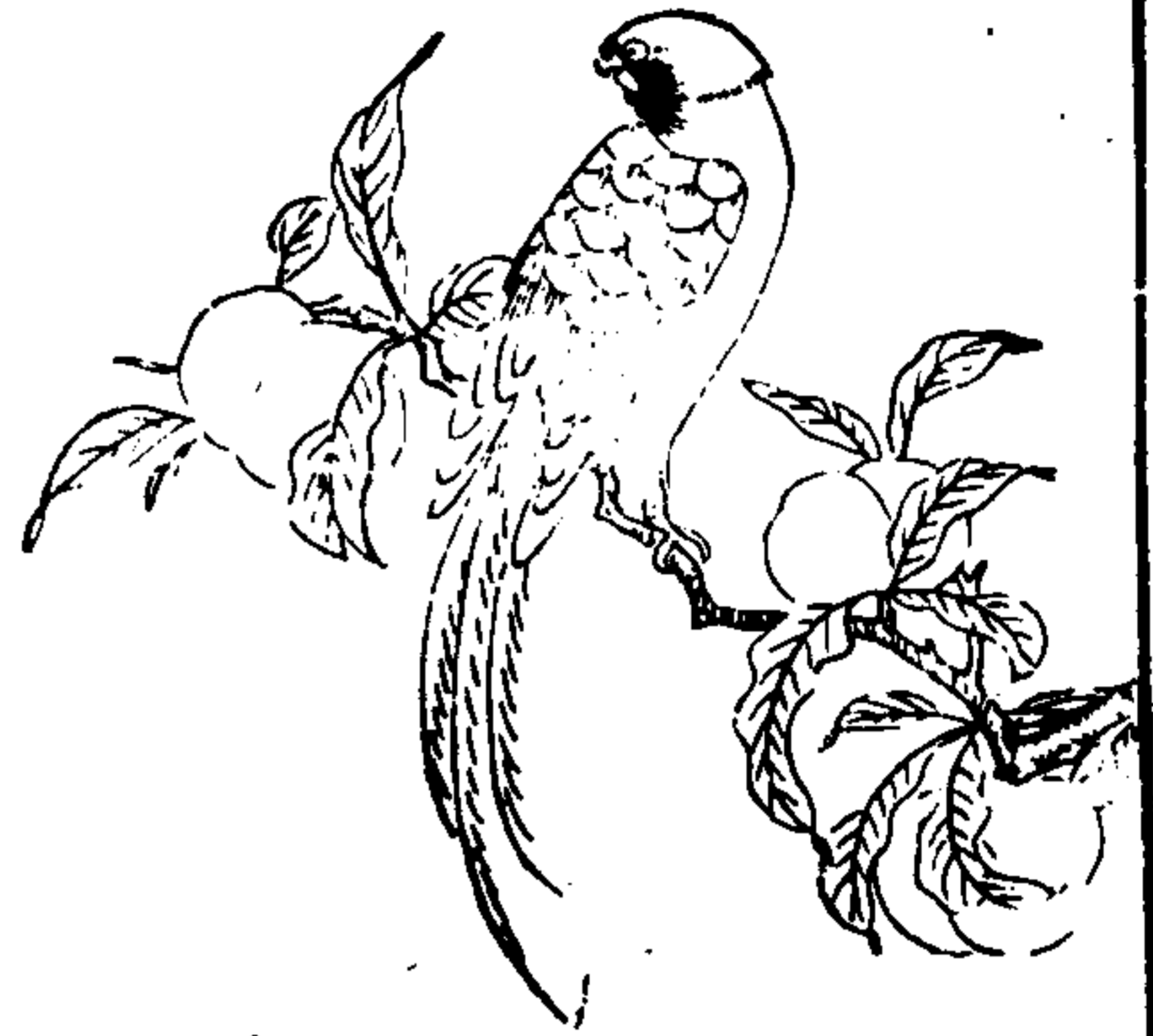

三才圖會卷之鳥獸一

十一

鸚鵒

鸚鵒人舌能言青羽赤喙其狀如鴉舊說衆鳥足趾前三後一其目下瞼眨上唯鸚鵒四趾齊分兩瞼俱動如人目交州巴南盡有之又一種名秦吉了形似鸚鵒而色白頂微黃頂毛有縫如人分髮耳聰心慧舌巧人言無不通又謂之了鴟出杜蒞州唐白居易有秦吉了詞

黃鳥



三才圖會卷之鳥獸一

十二

黃鳥

黃栗留也一名倉庚齊人謂之搏黍秦人謂之黃流離幽冀謂之黃鳥一名黃鸝留或謂之黃栗留一名黃鶯而爾雅有皇黃鳥倉庚商庚鶯黃楚雀之名二月而鳴性好凌飛荆州每至冬月於田畝中得土堅圓如卵者輒取以賣破之則鶯在其中無毛羽候春始生羽破土而出

鷺



三才圖會卷之鳥獸

十三

鷺

鷺一名春鋤步於淺水好自低昂故曰春鋤色雪白頂上有絲毳毳然長尺餘欲取魚則弭之青脚喜翹高尺七八寸善蹙捕魚其翔集必舞而後下性惡露雄雌相眄則產

鷹



三才圖會卷之鳥獸

十四

鷹

鷹鷂鳥也一名鷂鷂一歲曰黃鷹二歲曰鷂鷂三歲曰鷂鷂鷹次赤也禽經曰鷹不擊伏鷂不擊妊其義性如此月令云鷹化為鳩鷹者其殺之時也鳩者非其殺之時也善其變而之仁也中秋鳩化為鷹則變而之不仁矣

隼



三才圖會卷之鳥獸一

十五

隼

禽經曰鷹好跂隼好翔隼鷂屬也一名雀鷹蓋迅疾之鳥
化書曰烏反哺仁也隼悞胎義也雀隼之擊物遇懷胎者
輒釋不戮一名題肩

燕

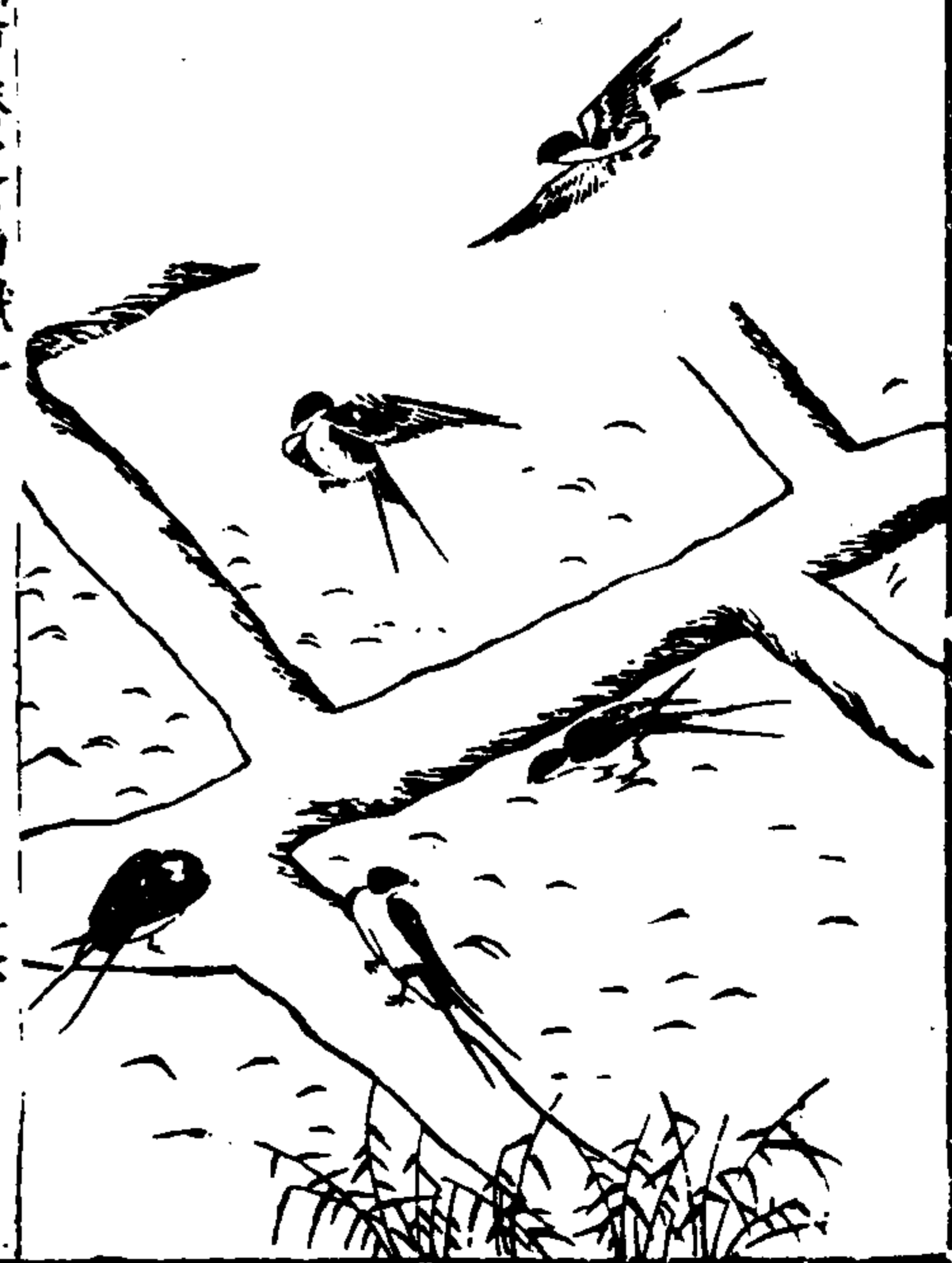

三才圖會卷之鳥獸一

十六

燕

燕一名玄鳥一名鷦鷯往來避社而噉土不以戊巳籍口
布翅枝尾齊人呼鷦蓋取其各自呼故曰鷦也述異記曰
燕經千年生胡髯

鵠

鵠

三才圖會卷之鳥獸一

鵠鵠

鵠鵠五色尾有毛如船舵小於鴨性食短狐在山澤中無復毒氣此鳥蓋溪中之物邪逐害者故以各云其浮游雄者左雌者右群伍皆有式度



十七

鵠

鵠

三才圖會卷之鳥獸一

鵠鵠

釋鳥云鵠鵠維渠蓋雀之屬飛則鳴行則搖大如鷄長脚尾腹下白頸下黑如連錢故杜陽人謂之連錢物類相感志曰俗呼雪姑其色蒼白似雪鳴則天當大雪



十六

鴈



三才圖會卷之鳥獸一

十九

鴈

一名朱鳥霜降南翔水泮北徂其性惡熱故中國始寒而北至周官以禽作六摯大夫執雁雁夜泊洲渚令雁奴圖而警察飛則銜蘆而翔以避矰繳有遠害之道故取以為摯非特取其有去就之義也博物志曰鴻毛為囊可以渡江不漏

鵲



三才圖會卷之鳥獸一

二十

鵲

鵲知人喜作巢取在水樹歲多風則去喬木巢下枝開戶嚮天一而背歲皆傳枝受卵故曰乾鵲莊子云烏鵲孺傳枝少欲故曰孺也俗說鵲巢中必有梁見鵲上梁者必貴天玄玉物簿云鵲啄槐實結玉於腦謂之鵲玉此鵲終歲不復鳴噪雖巢無胎卵又一名飛駁一名神女

鶴

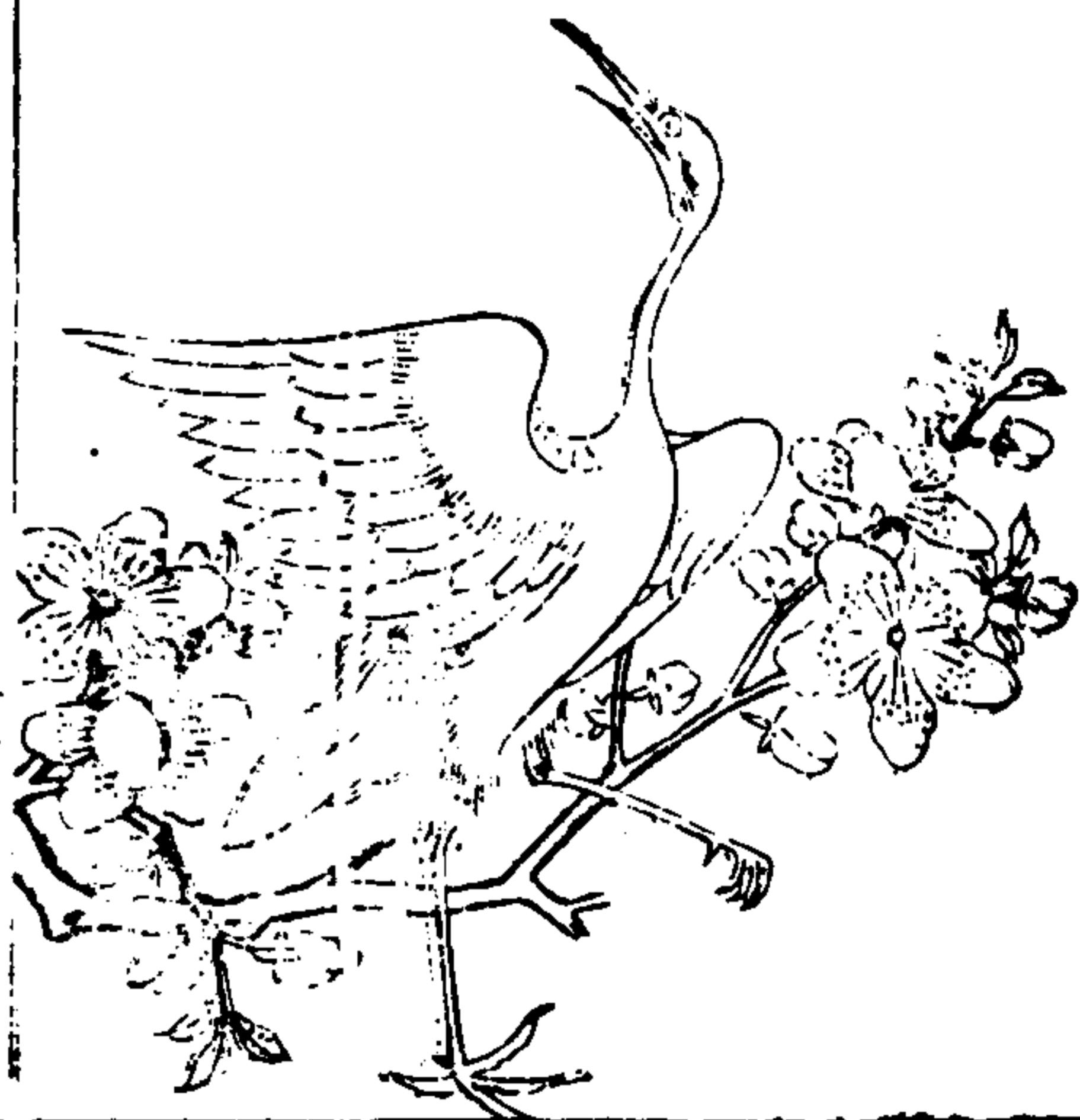

三才圖會卷之鳥獸一

廿一

鶴

鶴水鳥也形狀畧如鶴其性甘帶每遇巨石知其下有蛇即於石前如術士禹步其石防然而轉禽經云鶴俯鳴則陰仰鳴則晴善群飛薄霄拾遺記曰鶴能聚水巢上故人多聚鶴鳥以禳却火災

慈

鳥



三才圖會卷之鳥獸一

廿二

慈鳥

鳥孝鳥也一名鴉其鳴自呼鳥見異則噪故人聞鳥噪則唾性樂空曠傳涎而孕舊說鳥性極壽三鹿死後能倒一松三松死後能倒一鳥俗候鳥飛翅重知天將雨蓋鳥陽物也感陰氣而重故俗以此占其雨廣雅云純黑而反哺者謂之烏小而腹下白不反哺者謂之雅烏白項而群飛者謂之燕烏白脰烏也雅烏鶯也詩曰弁彼鸞斯是也

鴝



三才圖會卷之鳥獸一

廿三

鴝

鴝似鴈無後指毛有豹文一名獨豹遇鷲鳥能激糞禦之
着其毛悉脫說文曰肉出尺馘焦貢易林曰文山鴻豹肥
膈多脂蓋言此也陸佃曰鴝性淫而無定匹故今指老妓
曰老鴝

鸚

鵒



三才圖會卷之鳥獸一

廿四

鸚鵒

鸚鵒似鵒而有幘飛輒成群多聲身首皆黑惟兩翼各有
白點飛則見舊說鸚鵒不踰濟又穴居故春秋夏有鸚鵒
來巢紀異也荆楚之俗五月鸚鵒子毛羽新成取養之以
教其語俗謂之花鵒

鴝鳥

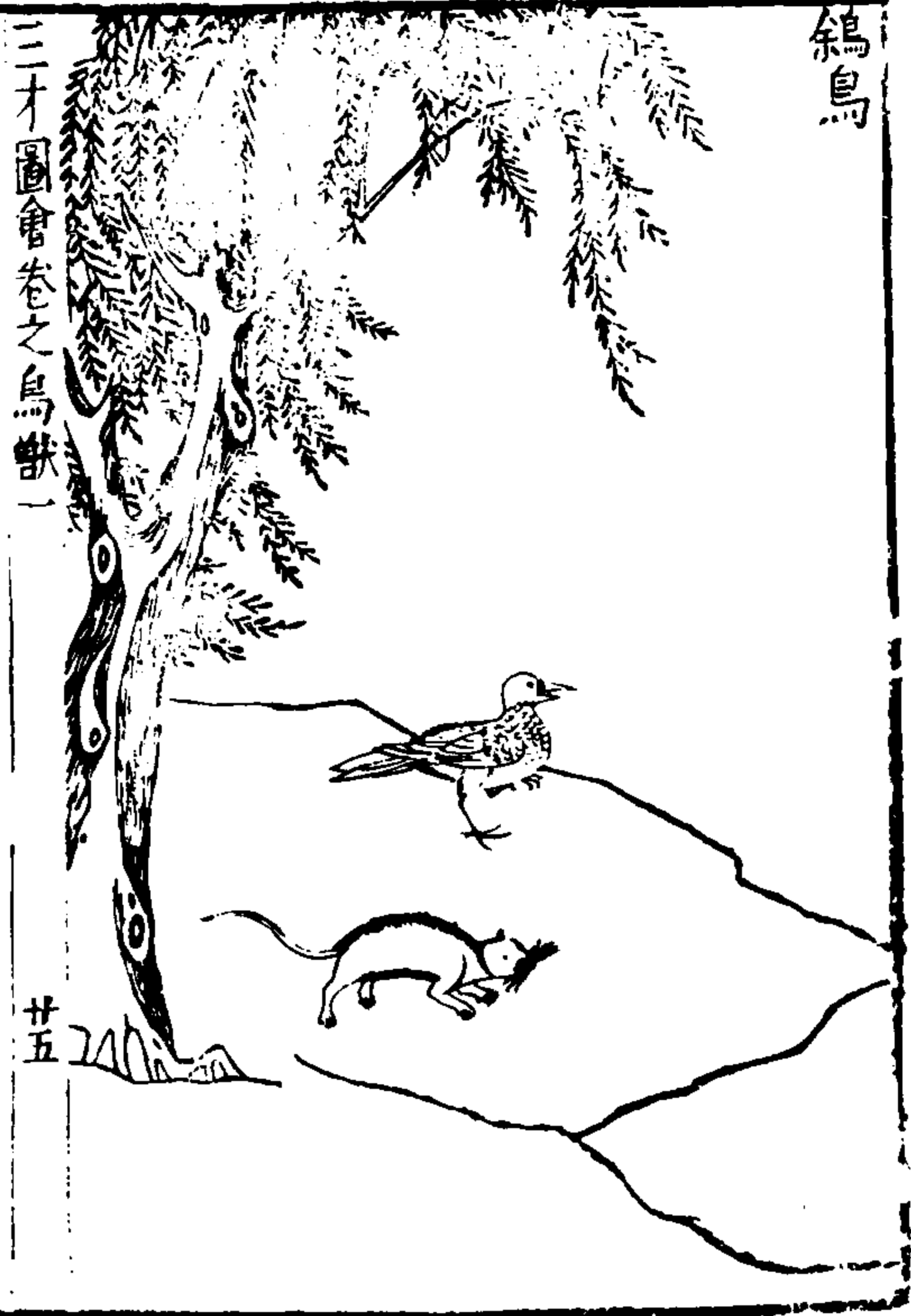

三才圖會卷之鳥獸一

廿五

鴝鳥

鳥鼠同穴山爾雅云其鳥為鴝其鼠為鼯音突其穴入地三四尺鼠在內鳥在外在今隴西首陽縣孔氏書傳云共為雌雄同穴而處

雀



三才圖會卷之鳥獸一

廿六

雀

雀物之淫者四時有子其小者黃口貪食易捕老者狡黠難取性不能為巢穿屋居之故謂之瓦雀舊說雀日夕昏人有至夕昏則物者謂之雀督其種不一又有神雀突厥雀蒿雀蒿雀身微綠色俗謂草雀也又廣志云安息國大雀舉頭高八九尺張翅丈餘食大麥卵如甕

鷓 鴒



三才圖會卷之鳥獸一

廿七

鷓鴣

鷓鴣自呼其名常向日而飛飛數隨月若正月一飛而止
畏霜露早晚稀出有時夜飛飛則以木葉自覆其背臆前
有白圓點文多對啼志常南嚮不思北徂本草曰形似毋
雞鳴云鈞斡格磔嶺表異錄云肉白而脆味勝雞雉

鷓 鷓

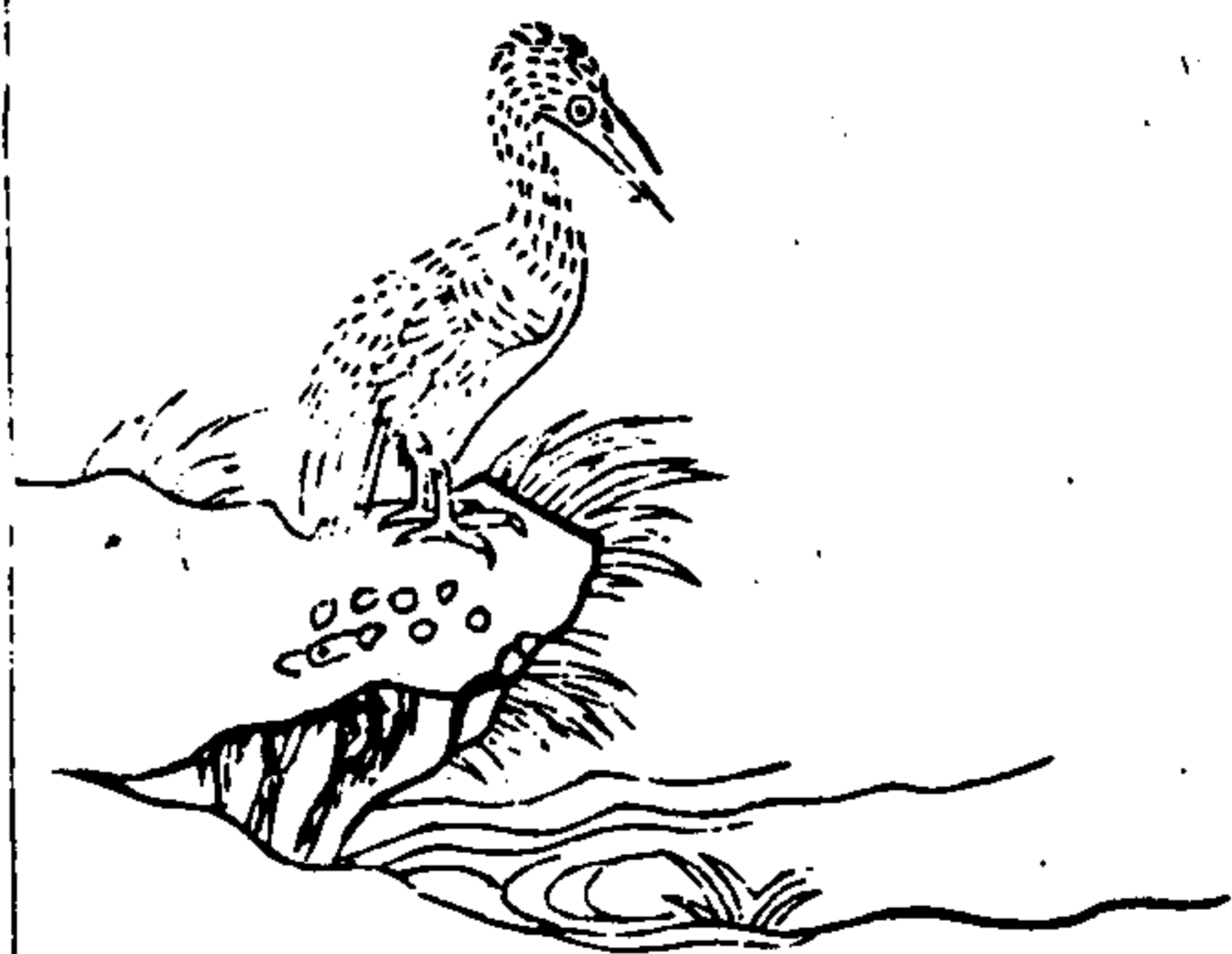

三才圖會卷之鳥獸一

廿八

鷓鷓

鷓鷓水鳥嘴曲如鈞食魚八喉則爛其熱如陽其骨王鯁
及噎吐而生子多者生七八少生五六相連而出若絲緒
焉夔州圖經稱峽中人謂鷓鷓為鳥鬼蜀人皆養此鳥使
之捕魚得魚則倒提出之杜甫詩家家養鳥鬼是也

鴟



三才圖會卷之鳥獸一

廿九

鴟

鴟伯勞也以五月鳴應陰氣之動陽氣為仁義陰氣為殘賊伯勞賊害之鳥也其聲鴟鴟故以為名云其飛不能翺翔竦翅上下而已舊云鴟善制蛇鳴則蛇結或曰金得伯勞之血則昏

啄木鳥



三才圖會卷之鳥獸一

三十

啄木鳥

釋鳥云鴟啄木口如錐長數寸常啄木食蟲因名俗言此鳥善為禁法能曲爪畫地為印則穴之塞自開飛輒以翼墁之鼠嘗竊用其印以發腐鏽舊說鴟取蠹於深以舌銜之舌長於味杪有針刺異物志曰舌長五寸此鳥有大有小有褐有斑褐者是雌斑者是雄又有青黑者頭上有紅毛生山中土人呼為山啄木大如鵲

鸞

三才圖會卷之鳥獸一

鸞

鸞類如瘤長脰善鳴又善旋轉其項古之學書者法以動腕養之好鸞者以此有行列故兵有鸞鶴之陳其性頑而傲蓋鸞我首似傲故曰傲也



卅一

鴝鵒 即鬼車

三才圖會卷之鳥獸一

鴝鵒

鴝鵒關西呼為鴝鹿山東通謂鴝俗名錯落錯落者言鴝聲之惡也又謂之鴝捋鴝鹿鴝捋皆象其鳴聲也蒼色長足群飛天之將霜先知之而鳴不過旬日而霜下爾雅言鴝麋鴝是九頭鳥今謂之鬼車鳥天陰有時作聲聲如刀車鳴俗說此鳥有十頭能收人魂氣為天狗齧去其一至今滴血不止遇其夜過或滴汗物上者以為不祥皆滅燭呼犬以去之



三十一

畢方



三才圖會卷之鳥獸一

畢方

義章山有鳥狀如鶴一足赤文白喙名畢方見則有壽尚書實云漢武帝有獻獨足鶴者人皆以爲異東方朔奏曰山海經云畢方鳥也驗之果是

三五

鶉



三才圖會卷之鳥獸一

鶉

鶉無常居而有常匹俗言此鳥性淳蠢不越橫草所遇小草橫其前即旋行避礙名之曰鶉以此鶉有兩種有丹鶉白鶉此丹鶉也色赤黃而又銳上禿下夏出秋藏飛必附草皆火類也一說鶉鳥其居易容其欲易給窠伏草間尾特禿若衣之短裕者

三五

鴿

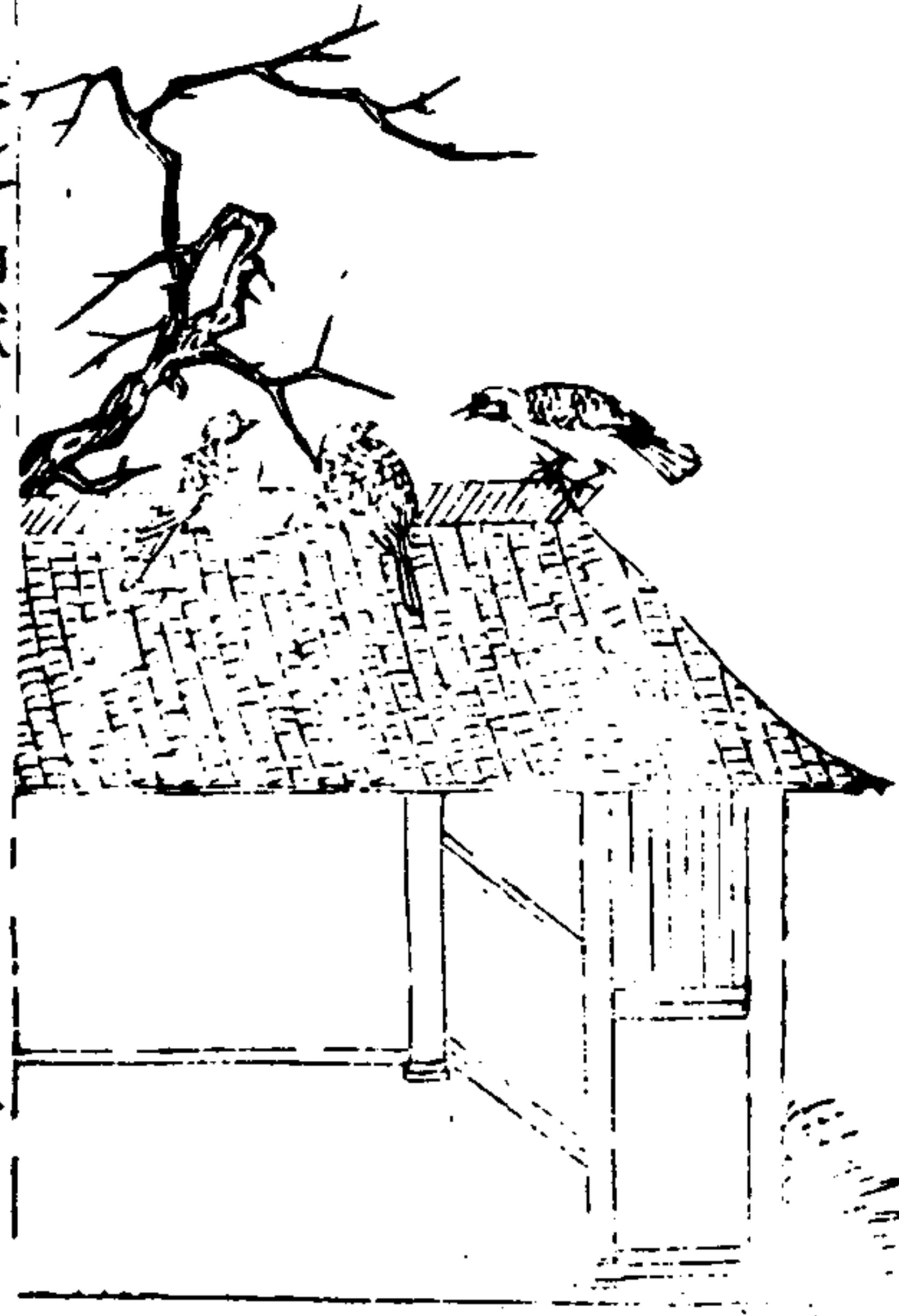

三才圖會卷之鳥獸一

三十五

鴿

鴿喜合凡鳥皆雄乘雌惟此鳥雌乘雄逐月有子故西方之書以為淫人受果其報雀鴿鴛鴦皆物之淫者也

鴿



三才圖會卷之鳥獸一

三十六

鴿

鴿拳堅處大如彈丸俯擊鳩鴿食之鳩鴿中其拳隨空中即側身自下承之捷於鷹隼舊言鴿有義性冬撮鳥之盈握者夜以燠其爪左右易之且即縱之令去其徃東矣則是日不東嚮搏物南北亦然蓋其義性有擒有縱如此

鷺

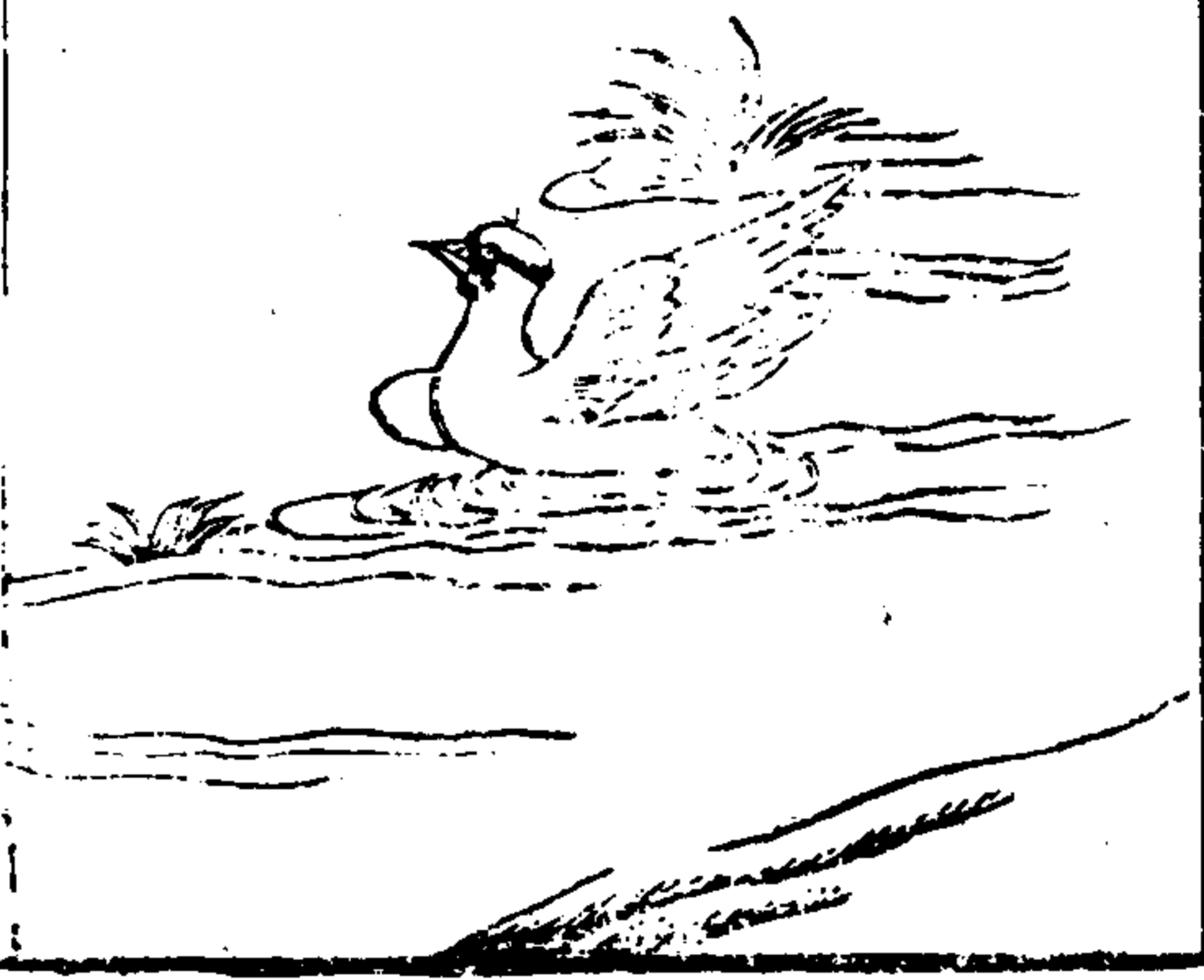

三才圖會卷之鳥獸一

鷺

鷺鳥屬蒼黑色鳥好沒鷺好浮故鷺一名漚列子曰漚鳥之至者百類而不止今字以鳥後人加之也

鷺



三才圖會卷之鳥獸一

鷺

尸子曰野鴨為鳥家鴨為鷺不能飛翔如庶人守耕稼而已一名鴨蓋自呼其名曰鴨也陸魯望有鬪鴨一欄一旦驛使過焉挾彈斃其尤者魯望曰此鴨善人言見欲上進奈何斃之使者盡以囊中金窒其口徐問人語之狀魯望曰能自呼其名耳使者憤且笑拂袖上馬因還其金曰吾戲耳

雉



三才圖會卷之鳥獸一

二十九

雉

雉雞類不能遠飛崇不過丈修不過三丈性耿介善闘雖飛不越分域一界之內要以一雄為長餘者雖衆莫敢鳴雉其交有時別有倫而其羽文明可用為儀易曰離為雉離火也其體文明性復焮悍故為雉爾雅青質五色者曰鷩雉長尾走且鳴者曰鷩雉黃色鳴自呼者曰鳴雉似山鷩而小者曰鷮雉五色皆備成章者曰翬此左傳所謂五雉也

鵬



三才圖會卷之鳥獸一

四十

鵬

雕似鷹而大黑色俗呼皂雕一名鷲其飛上薄雲漢性刻摯一名沸河翱翔水上扇魚令出沸波攫而食之故名淮南子所謂鳥有沸波者即此是也又禽經洵河在岸則魚沒拂河在岸則魚涌

鴟

鴟

三才圖會卷之鳥獸一

鴟鴞

朱子文公云鴟鴞惡鳥攫鳥子而食者也俗說鴟鳴則人死疑卽恠鴟與鵬鴞鴞鬼車鳥姑獲鈎鴞訓狐同類

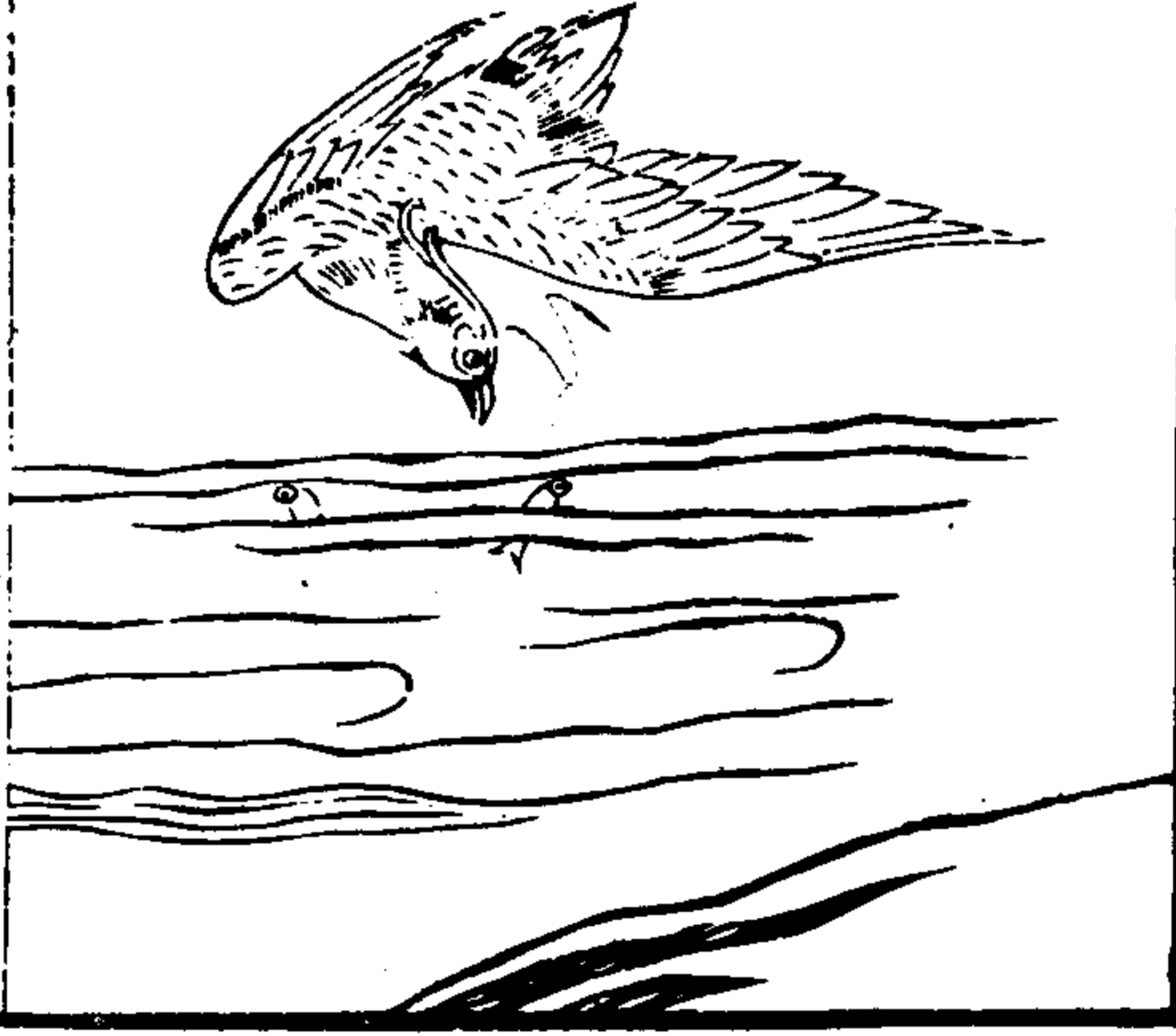

四

鴟

三才圖會卷之鳥獸一

鴟

三蒼云蒼鴟也善高飛似鴈目相擊而孕吐而生子其色蒼白博物志云鴟雄鳴上風雌鳴下風而孕春秋書六鴟退飛過宋都卽此鳥也莊子所謂白鴟相視眸子不運而風化者也

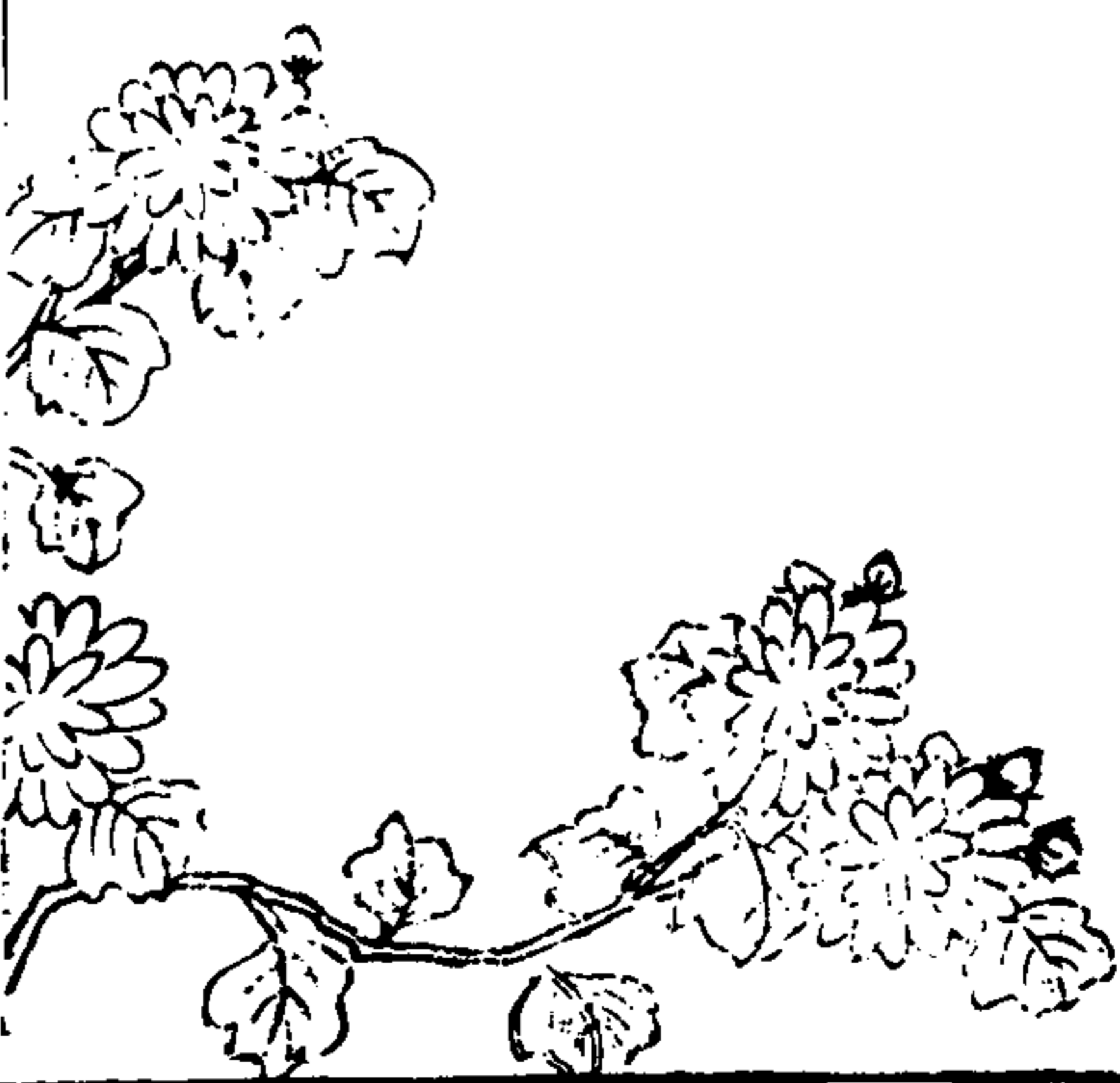

五

桑

扈



三才圖會卷之鳥獸一

四十三

桑扈

朱子曰桑扈竊脂也俗謂青嘴食肉不食粟左傳九扈為九農正故有春扈夏扈秋扈冬扈棘扈桑扈行扈青扈老扈之名一說竊脂以色言故夏扈竊玄言淺黑秋扈竊藍言淺青冬扈竊黃言淺黃棘扈竊丹言淺赤桑扈竊脂言淺白淮南子云馬不食脂桑扈不啄粟非廉也即此

鷓

鷓



三才圖會卷之鳥獸一

四十四

鷓鷓

鷓鷓水鳥蓋雁屬也長頸綠色其形似雁其羽可為裘段成式又云狀如燕稍大足短指似鼠未嘗見下地常止林中偶失勢控地不能自振而起上凌青霄出涼州則與此水鳥者異

三才圖會卷之鳥獸一 三十五

鳩 鳩



三才圖會卷之鳥獸一

鳩鳩

四十五

鳩鳩一名桔鞠今之布穀牝牡飛鳴以翼相拂其哺子朝
自上而下暮自下而上字從九蓋與鷹鷂更相化禪列子
曰鷁化為鷁鷁為布穀布穀久復為鷁也
又楊雄傳注布穀一名買鏡蓋聞其聲則農買鏡鍾以布
穀也又其聲曰家家撒穀或以為家家脫袴或以為家家
斷磨皆因其聲之相似也

鷺



三才圖會卷之鳥獸一

鷺

四十六

鷺山鷺也似鷓而有文彩長尾背脚赤又謂之雉今人皆
養之以鬪其在籠中亦能揚其采以誘雀雀至捕而食之
又能効鷹鷂之聲

三才圖會

鳥獸二卷 鳥類

雲間允明文王思義續集

杜鵑	白鵑	畫眉	雛	鷓鴣	鷓鴣	鷓鴣	鷓鴣
梟	天鷲	鷓鴣	鷓鴣	鷓鴣	鷓鴣	鷓鴣	鷓鴣
鷓鴣	鷓鴣	鷓鴣	鷓鴣	鷓鴣	鷓鴣	鷓鴣	鷓鴣
鷓鴣	鷓鴣	鷓鴣	鷓鴣	鷓鴣	鷓鴣	鷓鴣	鷓鴣
鷓鴣	鷓鴣	鷓鴣	鷓鴣	鷓鴣	鷓鴣	鷓鴣	鷓鴣
鷓鴣	鷓鴣	鷓鴣	鷓鴣	鷓鴣	鷓鴣	鷓鴣	鷓鴣
鷓鴣	鷓鴣	鷓鴣	鷓鴣	鷓鴣	鷓鴣	鷓鴣	鷓鴣
鷓鴣	鷓鴣	鷓鴣	鷓鴣	鷓鴣	鷓鴣	鷓鴣	鷓鴣
鷓鴣	鷓鴣	鷓鴣	鷓鴣	鷓鴣	鷓鴣	鷓鴣	鷓鴣
鷓鴣	鷓鴣	鷓鴣	鷓鴣	鷓鴣	鷓鴣	鷓鴣	鷓鴣

杜鵑



三才圖會卷之鳥獸二

二

杜鵑一名子規一名怨鳥苦啼啼血不止凡始鳴皆北嚮啼苦則倒懸於樹臨海異物志曰鷓鴣一名杜鵑至三月鳴晝夜不止說文謂杜鵑蜀王望帝所化至今寄巢生子百鳥為哺其雛尚如君臣爾雅云鷓鴣即此鳥也

白鵬



三才圖會卷之鳥獸二

白鵬

白鵬賦序曰白鵬羽族之幽奇也素質黑章爪嘴純丹體
脩冠距頰類夫雞翟神貌清閑不雜於衆禽 又格物摠
論鵬形類雉翟白質黑章尾長四五尺最爲可玩

三

畫眉



三才圖會卷之鳥獸二

畫眉

畫眉似鶯而小黃黑色其眉如畫故曰畫眉巧於作聲如
百舌 歐陽公詩百轉千聲隨意移山花紅紫樹高低始
知鎖向金籠聽不及園林自在啼

四

雛



三才圖會卷之鳥獸二

五

雛

今鳩鳩也一名荆鳩一名楚鳩一名鴉鳩一名乳鳩一名
鷓鳩一名鴝鳩一名鴉鳩方言曰鳩自關而西秦漢之間
謂之鷓鳩其大者謂之鳩鳩其小者謂之鴝鳩或謂之鷓
鳩或謂之鷓鳩梁宋之間謂之雛雛性慈孝慈謹一日祝
鳩或曰雛與尸鳩皆壹鳥也尸鳩性壹而慈祝鳩性壹而
孝故一名尸一名祝

鷓

鳩



三才圖會卷之鳥獸二

六

鷓鳩

鷓鳩江東亦呼鷓鳩一名鳴鳩月令所謂鳴鳩拂其羽者
是也短尾青黑色多聲故名鳴鳩喜朝鳴故又名鷓嘲陸
機謂鷓鳩一名斑鳩非是斑鳩項有繡文斑然與此鷓鳩
全異

鳩

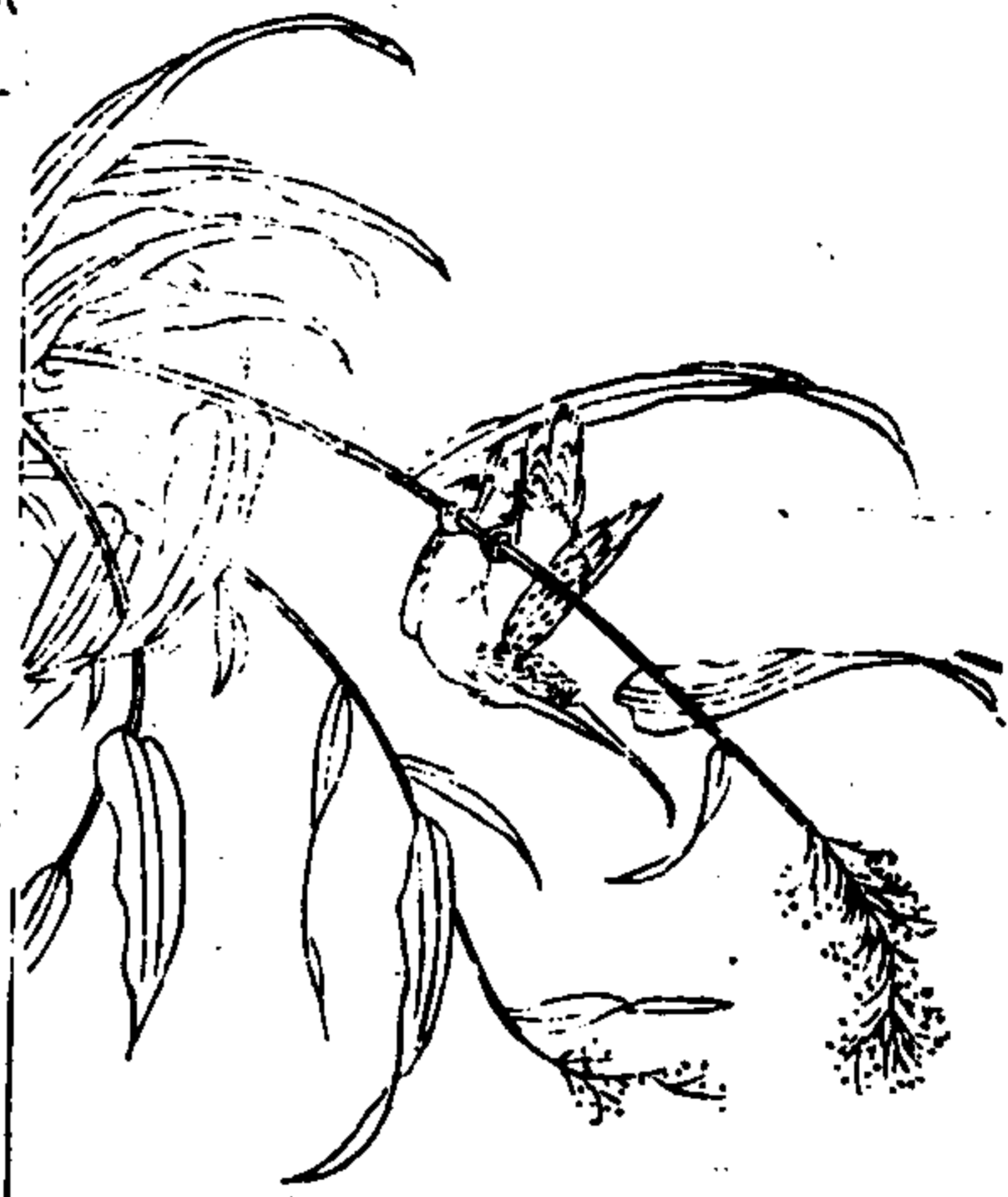

三才圖會卷之鳥獸二

鳩

鳩小鳥也青似翠食魚江東呼為水狗今此鳥穴土為巢
譬冬丹起其穴橫八尺許雛於其中其喙皆紅項下白
亦來人家陂池中竊魚食之今人為之翠碧鳥又謂之魚
狗

七

梟



三才圖會卷之鳥獸二

梟

梟者不孝之鳥媪伏其子百日而長羽翼既成食母而飛
古者天子以春解祠黃帝用一梟破鏡梟食毋破鏡食父
黃帝欲絕其類使百吏祠皆用之至漢武亦如其方每歲
東郡送梟五月五日作梟羹以賜百官

八

天

鷺



三才圖會卷之鳥獸二

九

天鷺

天鷺即頭鷺初至有一巨者為之首重二三十觔捕得此鷺則其餘盤旋一處不能去海東青擒而盡獲之

鷓
即海河

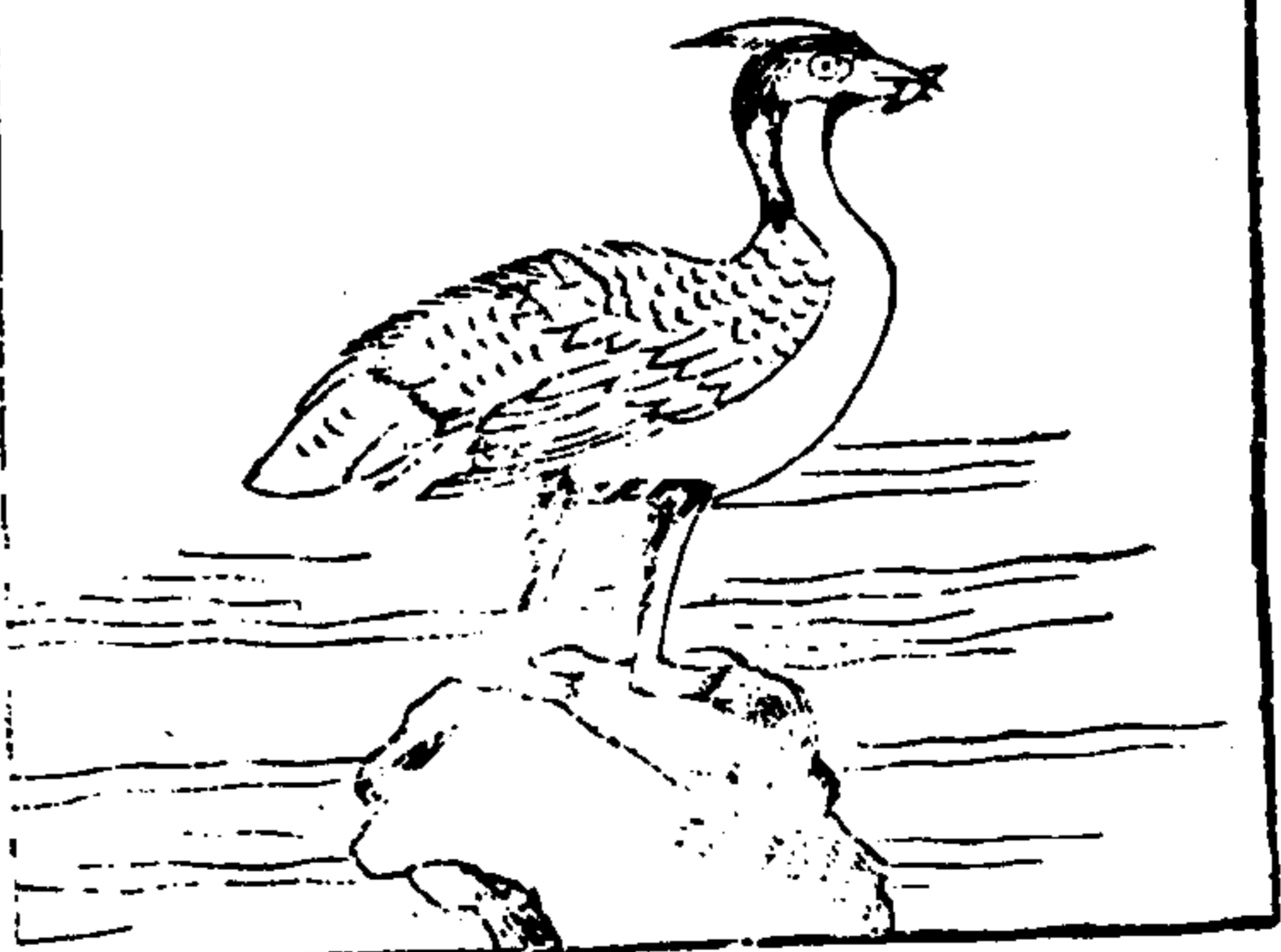

三才圖會卷之鳥獸二

十

鷓

鷓一名海河一名鷓澤即今之鷓鴣也好群飛沉水食魚形似鷓而大人足喙長尺餘其鳴自呼領下胡大如數升囊又莊子曰魚不畏網而畏鷓言其能以智力取魚故不畏網而畏之也國風有鷓在梁即此

鴟



三才圖會卷之鳥獸二

鴟

十一

鴟似雉而大黃黑色故其名曰鴟而鴟賦云楊玄黃之勁羽也有毛角專場徒鬪死不却蓋鴟鳥之暴猛者先儒所云虎夫戴鴟是也郭璞鴟贊所謂疇類被侵雖死不避古者令武士冠之實取其猛禽經鴟殺鳥陽信鳥

鷺

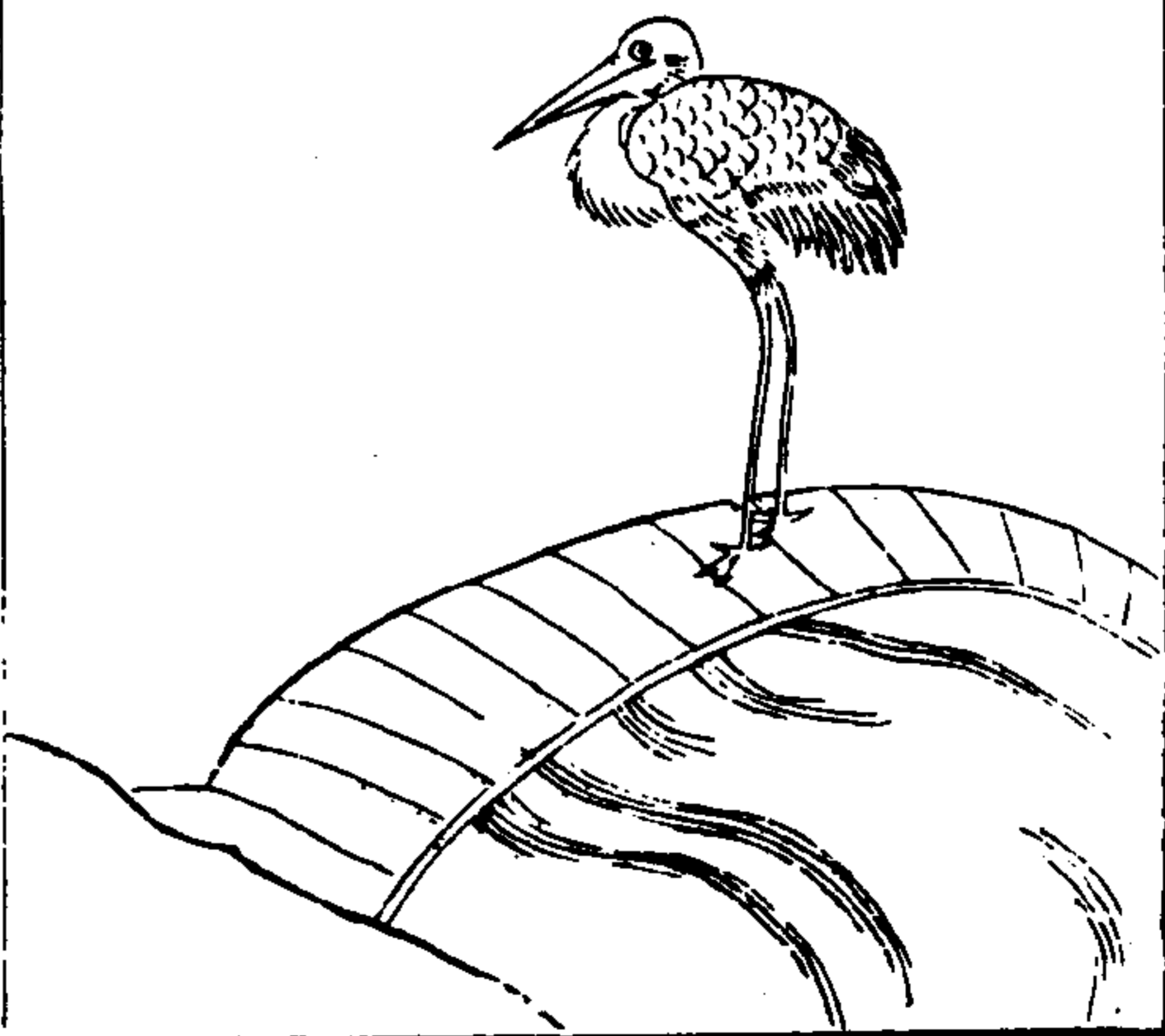

三才圖會卷之鳥獸二

鷺

十一

今俗呼禿秋一名扶老狀如鶴而大長頸赤目其毛辟水毒頭高八尺善與人鬪好啣蛇詩曰有鷺在梁有鶴在林言鷺宜在梁鶴宜在林各有所宜也

梔

蟲



三才圖會卷之鳥獸二

十三

梔蟲

陸機曰今鷦鷯是也亦雀類似黃雀而小化而為鷦故俗語曰鷦鷯生鷦說苑曰鷦鷯巢於葦苕繫之以髮鳩性拙鷦性巧故鷦俗呼巧婦一名工雀一名女匹其喙尖利如錐瓦茅秀為巢巢至精密以麻絆之如刺韞然故又一名鷦雀其化為鷦鷯蓋鳥之始小終大者也俗云黃頭者即此

鳩



三才圖會卷之鳥獸二

十四

鳩

鳩毒鳥也似鷹而大如鴉也紫黑色長頸赤喙長七八寸作銅聲雄名運日雌名陰諧天晏靜無雲則運日先鳴天將陰雨則陰諧鳴之故淮南子云運日知晏陰諧知雨也食蟻蛇蛇入口即爛屎溺著石石亦為之爛

鼠

母



三才圖會卷之鳥獸二

十五

鼠母

大如雞黑色生南方池澤茹蘆中其聲如人嘔吐每口中吐出蚊一二升李趙唐史補稱江東有蚊母鳥焉湖州尤甚說者又言端新州有鳥類青鴉而嘴大常在池塘間捕魚而食每作一聲則蚊子群出其口亦謂之吐蚊鳥二說雖所在不同然要之一物耳

鵞



三才圖會卷之鳥獸二

十六

鵞

埤雅鵞鵠一名交鷗一名鵞鵠似鳧而頸高有毛冠禽經曰今荆郢間有水鳥大如鷺而短尾其色紅白深目目旁毛皆長而旋巢於喬木雛未能飛皆啣其母翼以飛又云此鳥長目其睛交故有鵞鵠之號相如所賦交睛旋目者是也

鷓



三才圖會卷之鳥獸二

十七

鷓

鷓似鷓黃色燕領嚮風搖翅乃因風飛急疾擊鳩鴿燕雀食之列子曰鷓之為鷓鷓之為布谷布谷久復為鷓也孟子所謂為麓毆爵者鷓即此是也

蠟

嘴



三才圖會卷之鳥獸二

十八

蠟嘴

蠟嘴生于象山似雀而大嘴如黃蠟色故名今具人弄此鳥能歌舞聽人前調則以嘴啣紙糊臉子搬演法戲移腔換套必按音節又一種名鐵嘴

翠 翡



三才圖會卷之鳥獸二

十九

翡翠

埤雅雄赤曰翡雌青曰翠其小者一名魚虎一名魚師以性善捕魚故也或云翡翠一鳥名翠形小深青色食魚翡翠大如鳩青不深無光彩林栖不食魚

雞 彰



三才圖會卷之鳥獸二

二十

彰雞

彰雞金項紅嘴其形類鷺其色如鴉來以三月三日前去以九月九日前此鳥來則群飛其聲如雷去則不食諸物淘沙食之欲其體輕可高飛以避繡繳也

嗽金鳥

三才圖會卷之鳥獸二

嗽金鳥

雜俎嗽金鳥出昆明國形如雀色黃常翱翔於海上魏明帝時其國來獻此鳥飼以真珠及龜腦常吐金屑如粟宮人爭以鳥所吐金為釵珥謂之辟寒金以鳥性畏寒也



錦雞

錦雞腹有彩文狀如鳩鴿鶯鳥備五色如孔雀羽出于南越山中歲採捕之為王者冠服之飾又一名鷄鸚

三才圖會卷之鳥獸二

練雀

禽經練鵲名帶鳥俗名畫帶鳥似山鵲而小頭上有披帶雌者短尾雄者長尾



鵲

鵲狀如鶴亦水鳥之類生吳中田野間其所食亦魚鱉之類味亦可食但不如鵲之肥耳

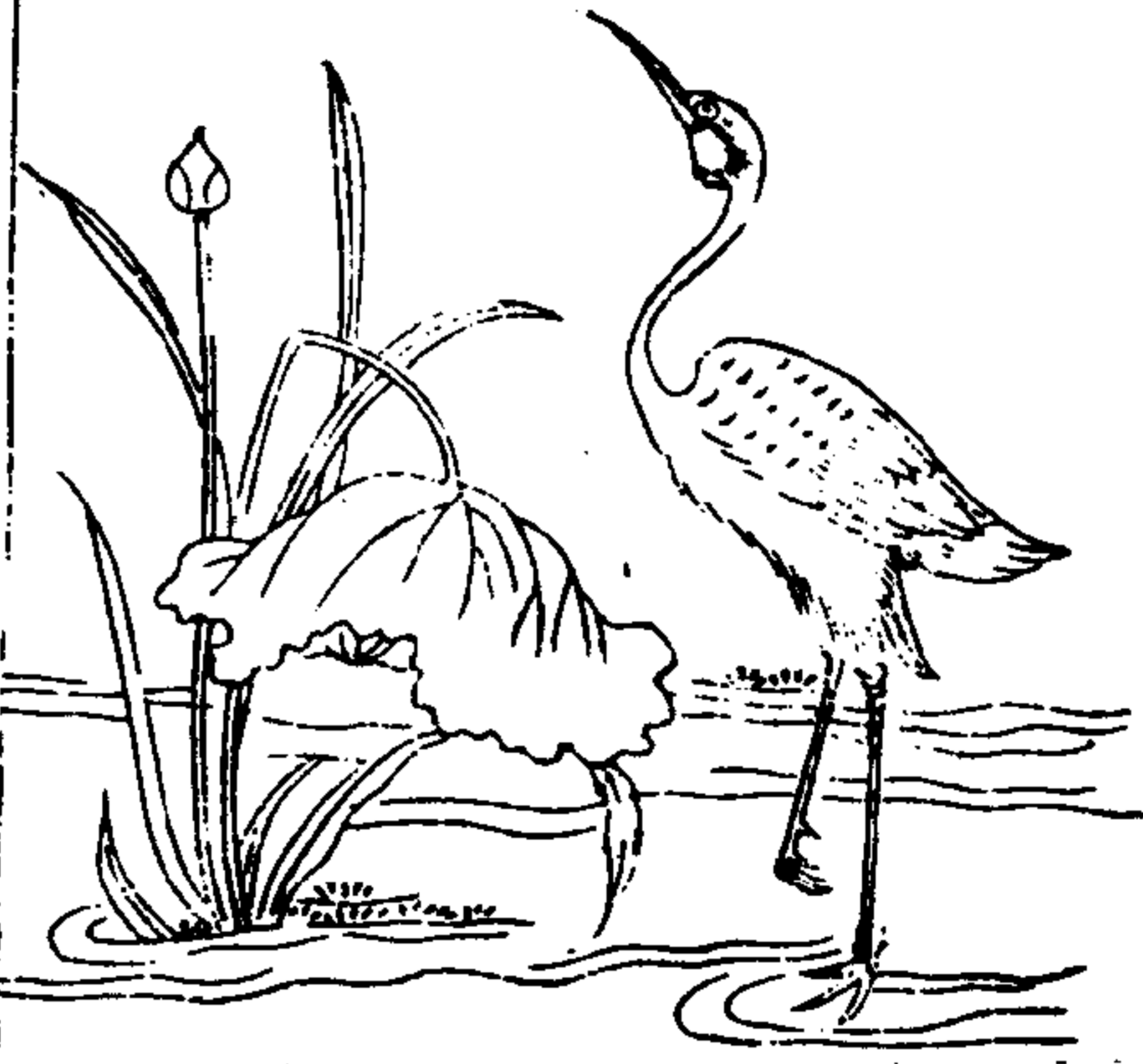

三才圖會卷之鳥獸二

鴛鴦

鴛鴦匹鳥有思者也雌雄未嘗相離人得其一思而死故謂之匹鳥俗云雄鳴曰鴛雌鳴曰鴦



白鷗

鷗亦鷗類乃海鳥也色白形小於鷺海鷗隨潮上下至岸必風鷗至必逾百



三才圖會卷之鳥獸二

鴉

鴉亦鳥屬格物論云大喙及白頸而不能反哺者南人謂之鬼雀又謂之割鴉又謂之老鴉鳴則有凶咎人皆惡聞其聲

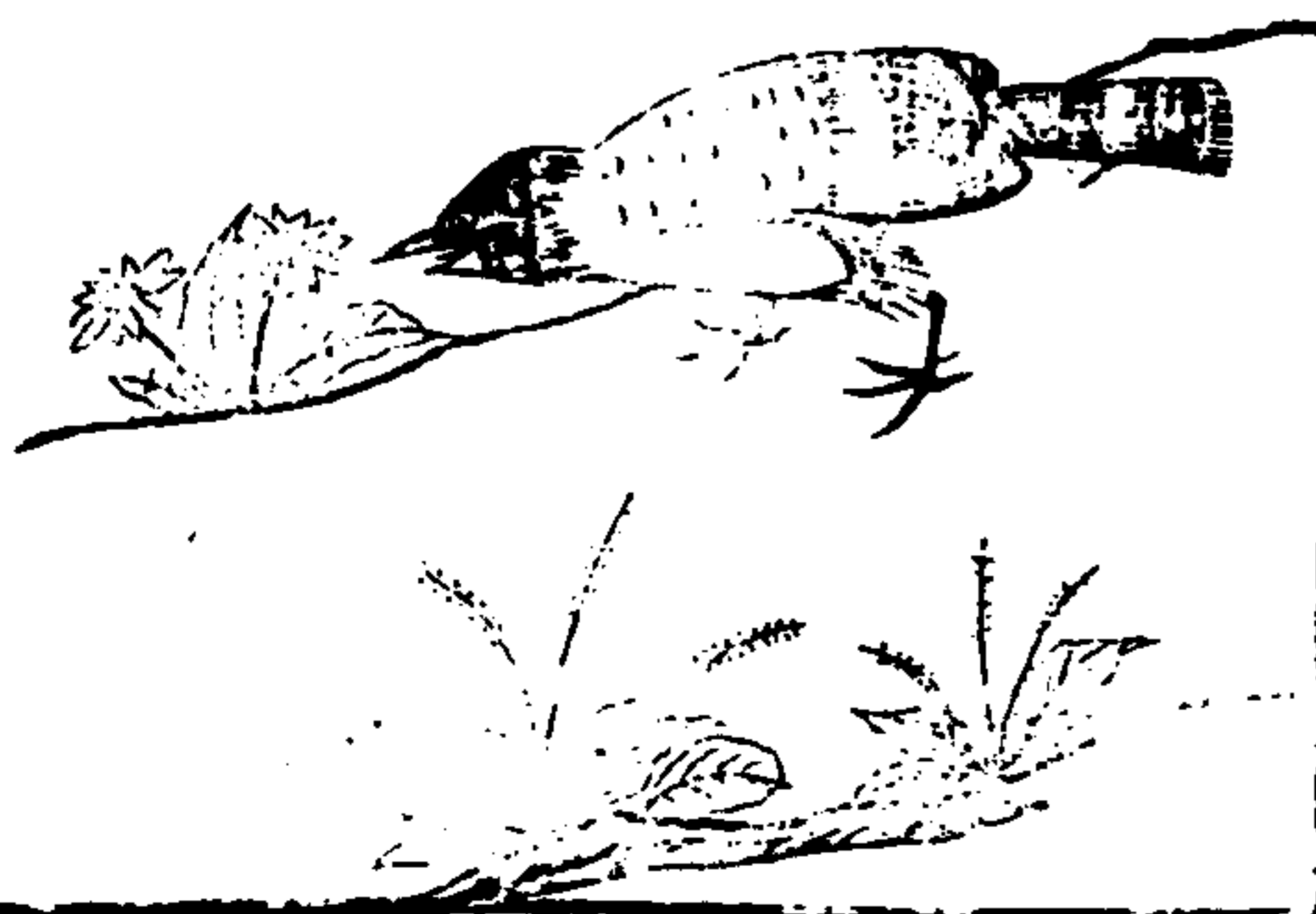

竹鷄

格物論竹雞比鷓鴣
差小毛羽褐色多斑
赤文自呼泥滑滑今
其中竹內多有之其
味與雉相似更覺細
美梅聖俞文與可楊
廷秀俱有泥滑滑詩
即此也



三才圖會卷之鳥獸二

告天子

告天褐色似鷓
而小海上叢草
中多有之黎明
時遇天晴霽則
且飛且鳴直上
雲端其聲連綿
不已一云叫天
子

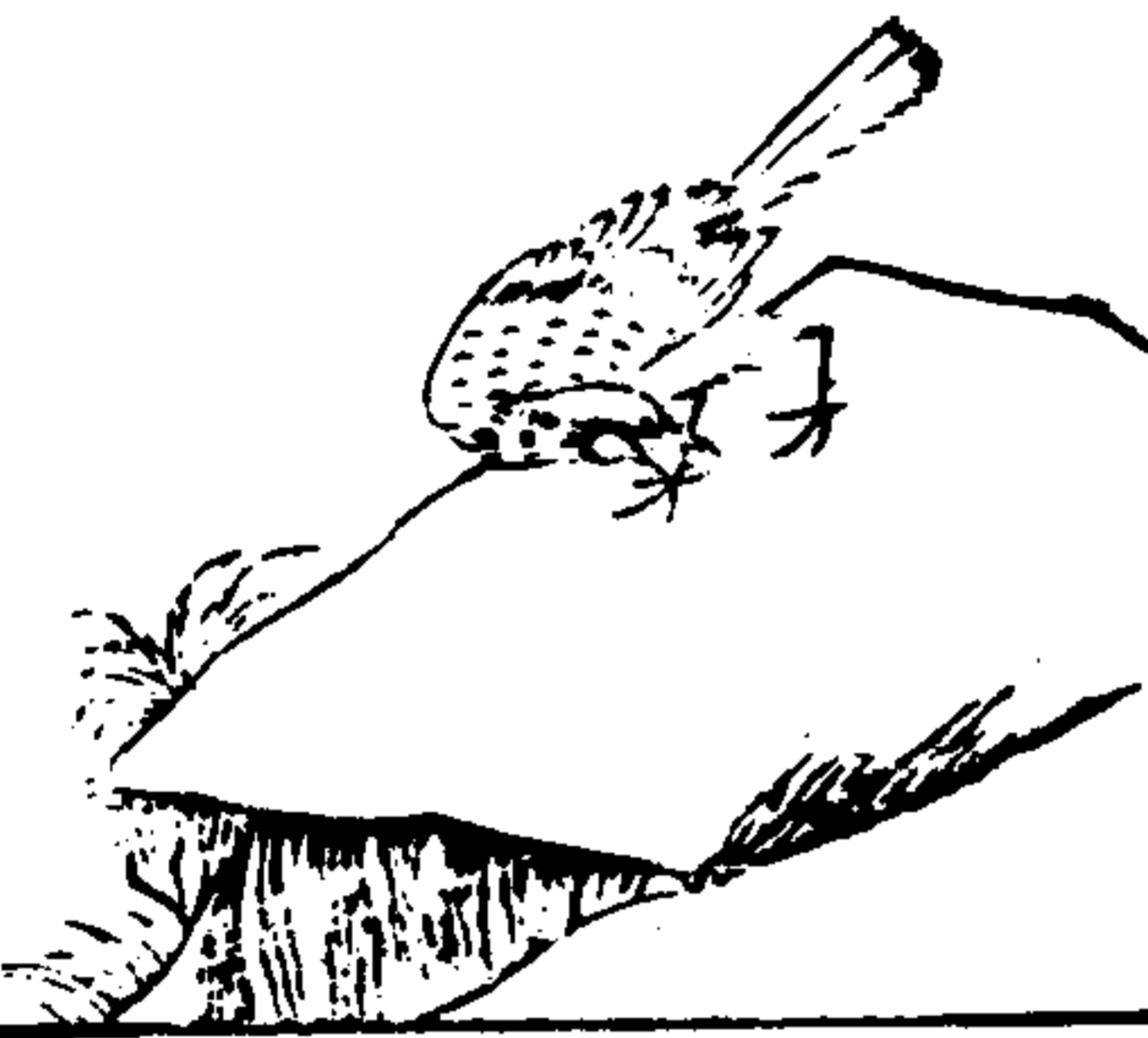

廿五

白頭翁

鳥有名白頭翁
者形似鷓鴣其
飛似燕之韻頗
頭上有白毛身
蒼色宋魏野有
白頭翁詩甚佳



三才圖會卷之鳥獸二

鵬

萬物之在宇中
者其小大皆可
識惟夏革所稱
鯢化為鵬莊子
引以冠其書頗
為難信



廿六

鸞鷲

丹穴山有鸞
鷲者鳳之屬
也亦神鳥也
如鳳五色而
多紫國語曰
周之興也鸞
鷲鳴于岐山



三才圖會卷之鳥獸二

廿七

數斯

卓塗山有鳥
狀如鴉人足
名曰數斯食
之已瘦

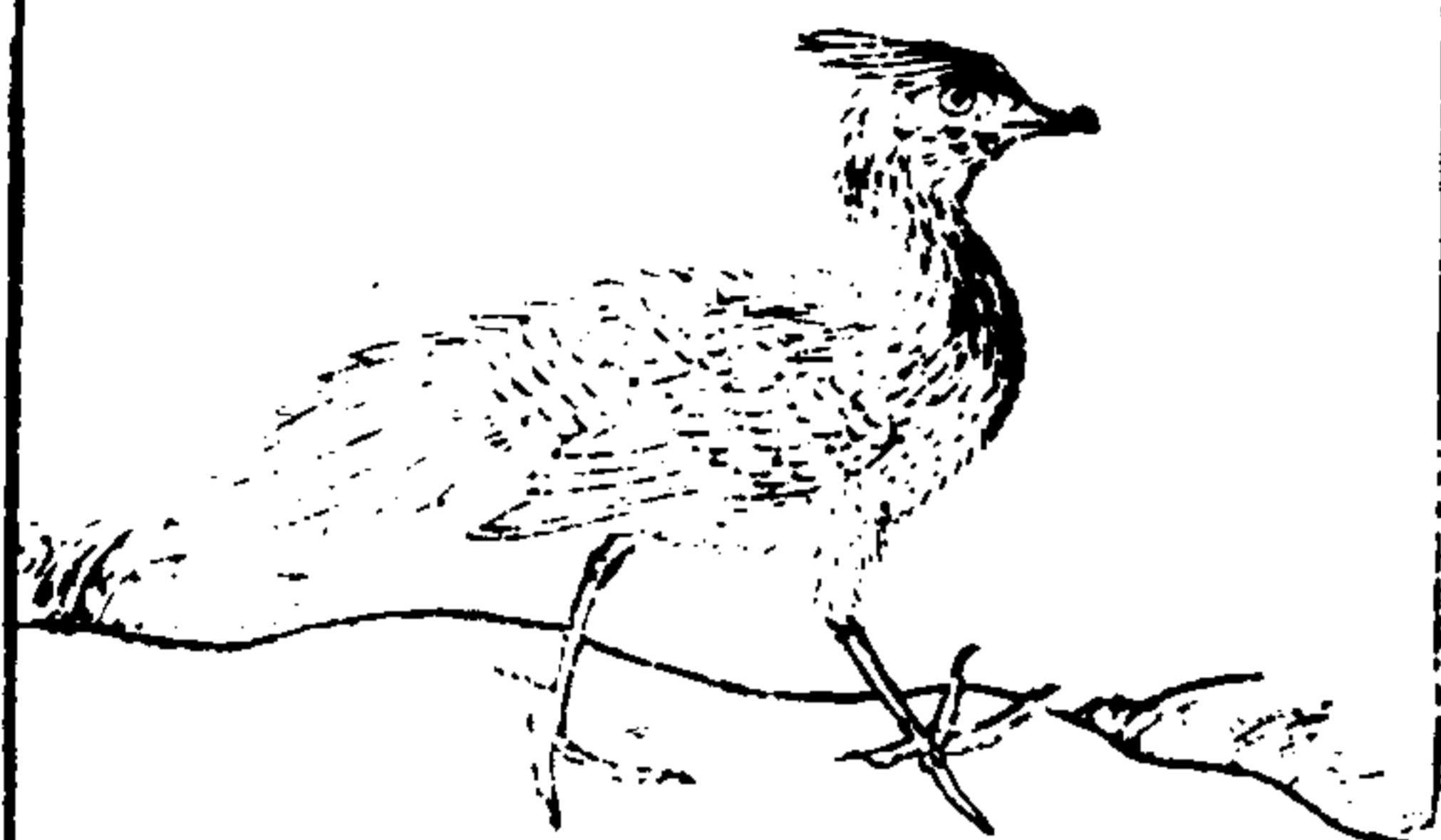

鵝

長舌山有鳥狀
如鴟而人面脚
如人手名曰鵝
其鳴自呼見則
其國多曠土又
多放士放逐也



三才圖會卷之鳥獸二

廿八

鳴鵝

柎陽山有鳥
狀如鳥其足
赤色名曰鳴
鵝可以禦火



青耕

重襄山有鳥
狀如鵲白喙
白首白尾名
曰青耕可以
禦疫其鳴自
呼

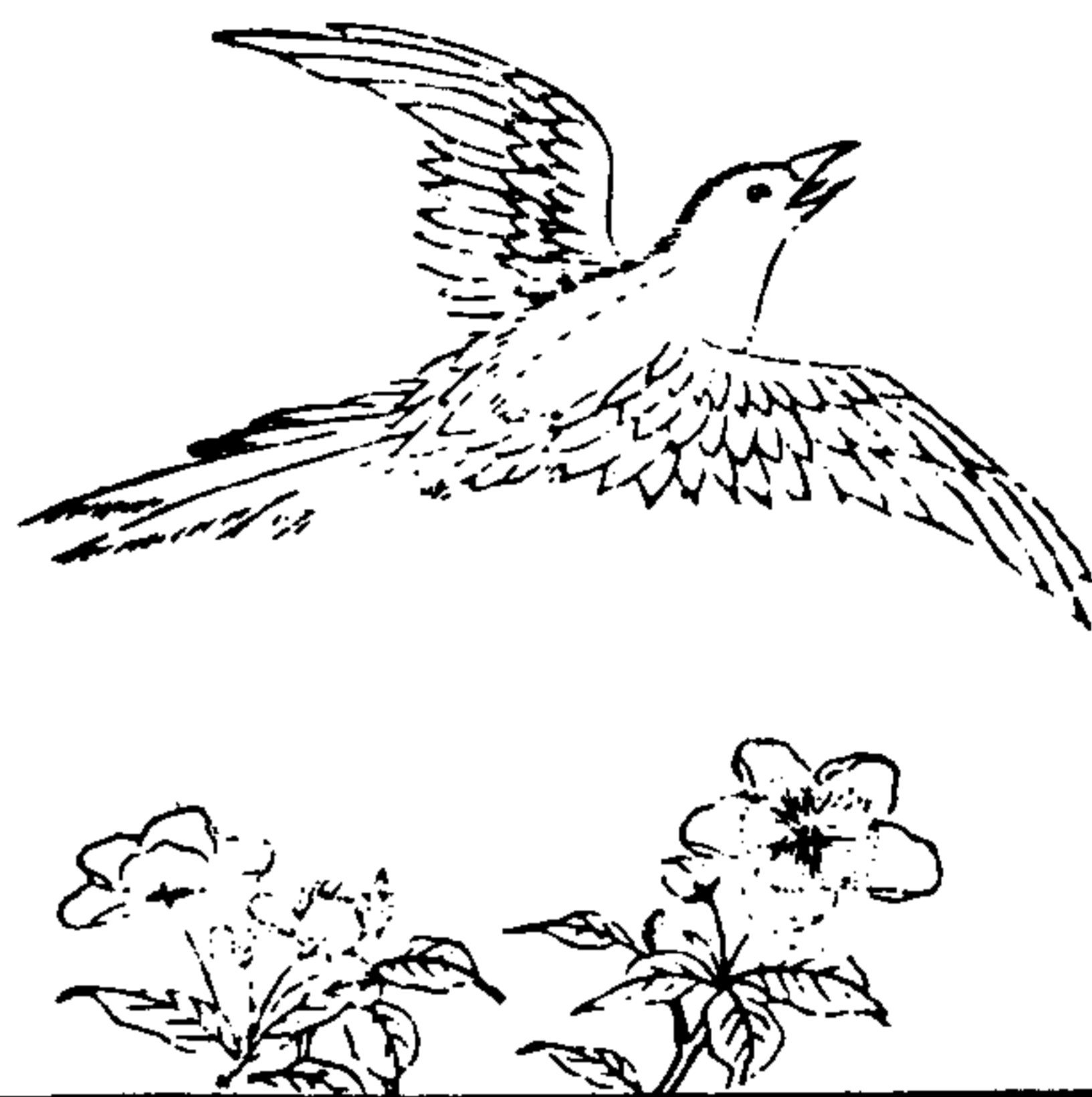

三才圖會卷之鳥獸二

廿九

鸚

青要山有鳥
名曰鸚狀如
鳧身赤尾
食之宜子孫

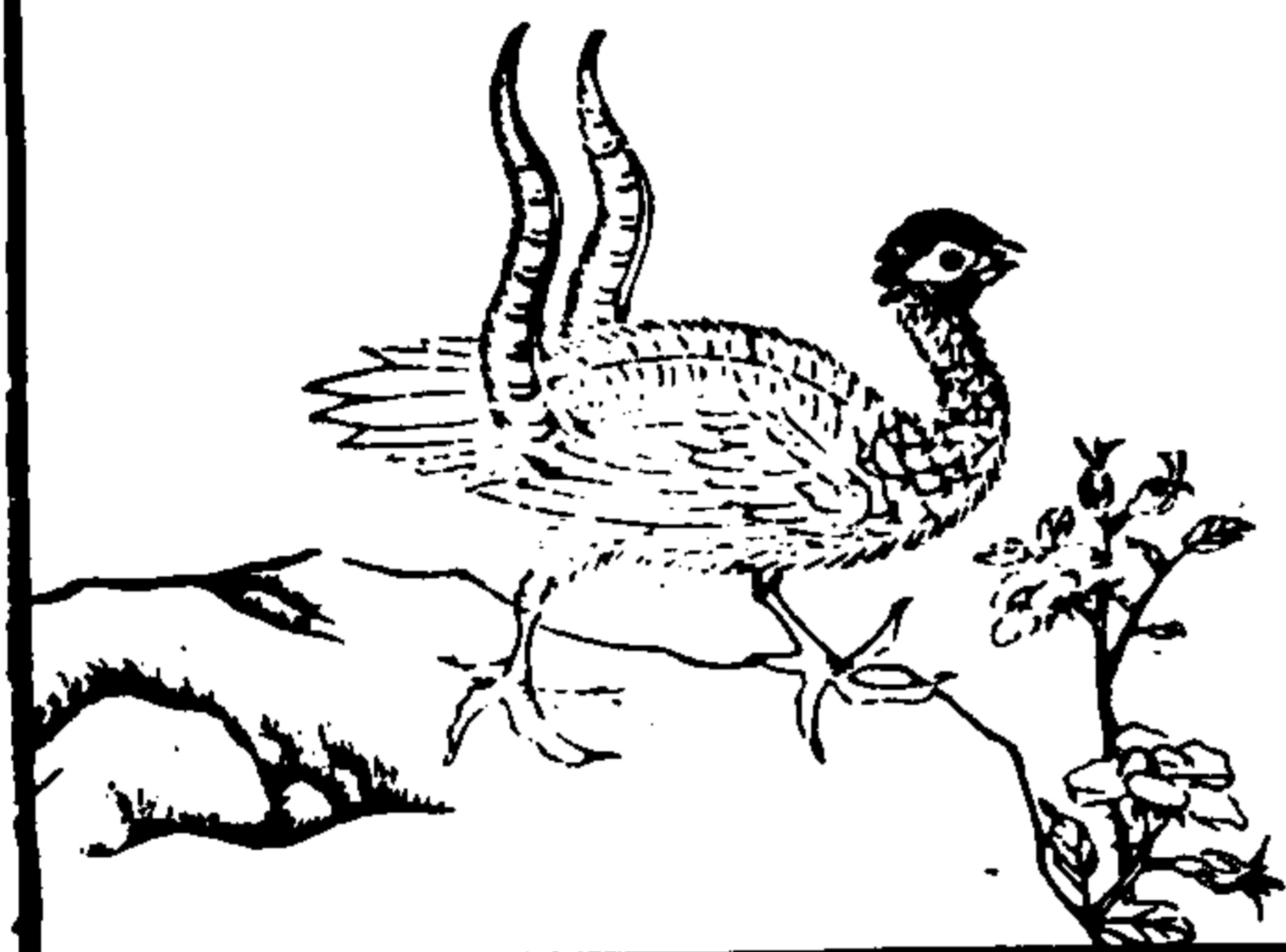

潔鈎

硯山硯音有
鳥狀如鳧而
鼠尾善登木
名曰潔鈎見
則國多疾疫

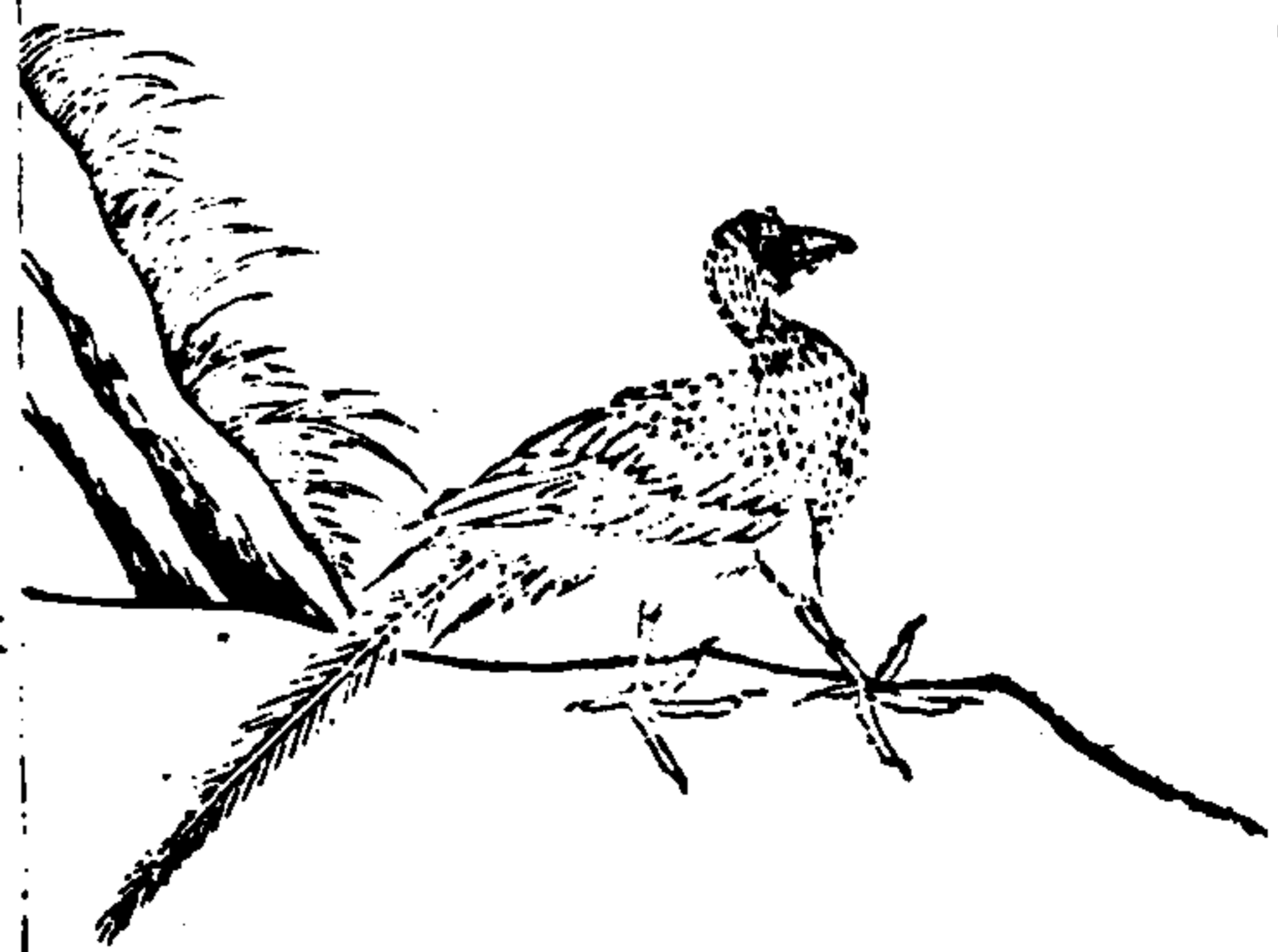

三才圖會卷之鳥獸二

三十

蠹芭

大次山有鳥狀
如鼻而人面一
足名曰蠹芭冬
出而夏蟄人以
羽毛置諸衣中
則不畏雷霆

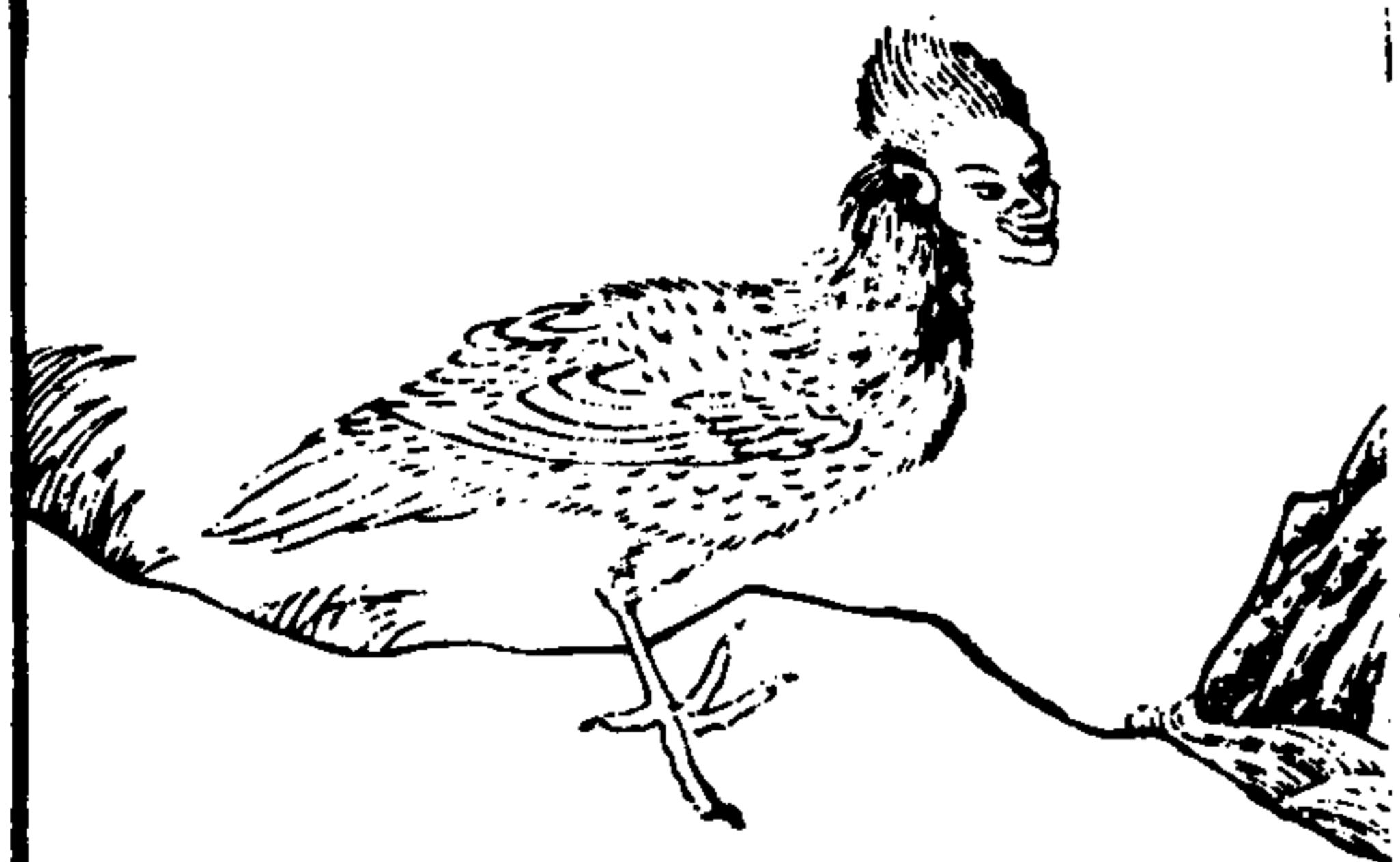

當扈

甲山有鳥名
當扈狀如雉
飛咽毛尾似
芭蕉人食則
目不瞬



三才圖會卷之鳥獸二

卅一

鷓鴣

基山有鳥狀如
鷓鴣三首六目六
足三翼名鷓鴣
食之令人少睡

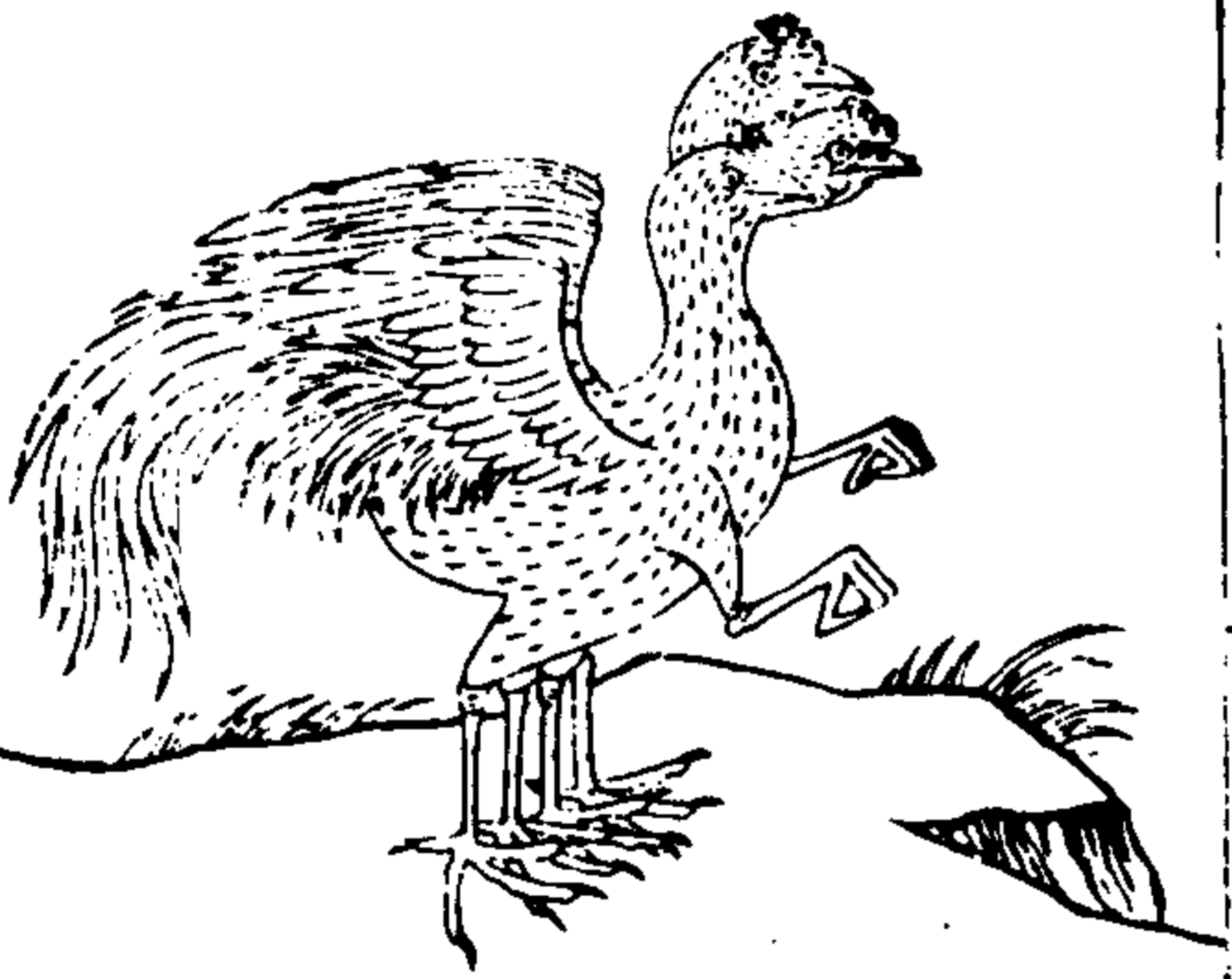

鷓鴣

翼望山有鳥
狀如鳥三首
六尾自為牝
牡善笑名曰
鷓鴣服之不
昧佩之可以
禦兵

三才圖會卷之鳥獸二

卅二

樂

三危山有鳥
一首三身狀
如鷓鴣黑文而
赤頸名曰樂

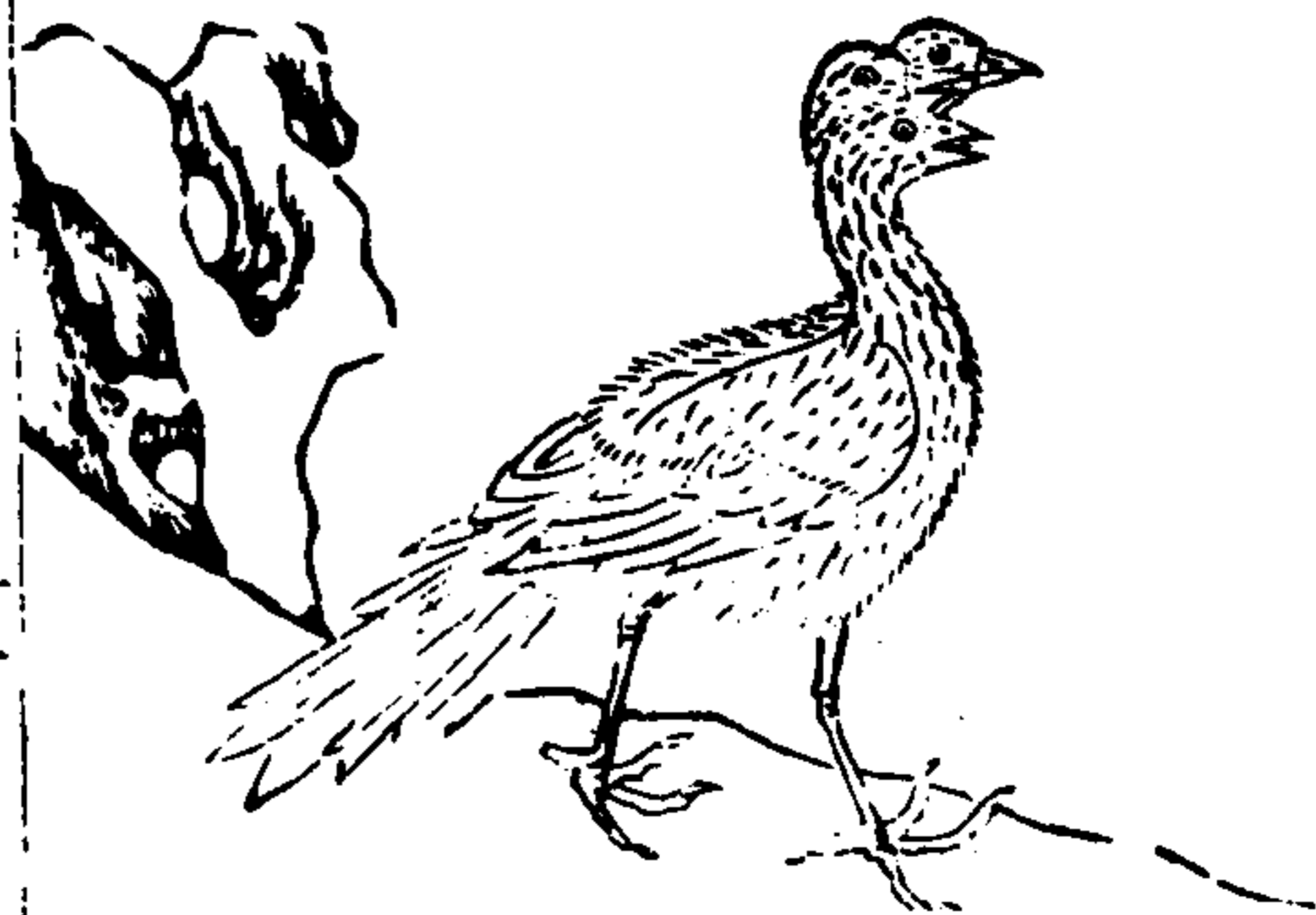

鷓

單張山有鳥
狀如鷄文首
白翼黃足名
曰鷓食之已
嗑痛

三才圖會卷之鳥獸二

二十三

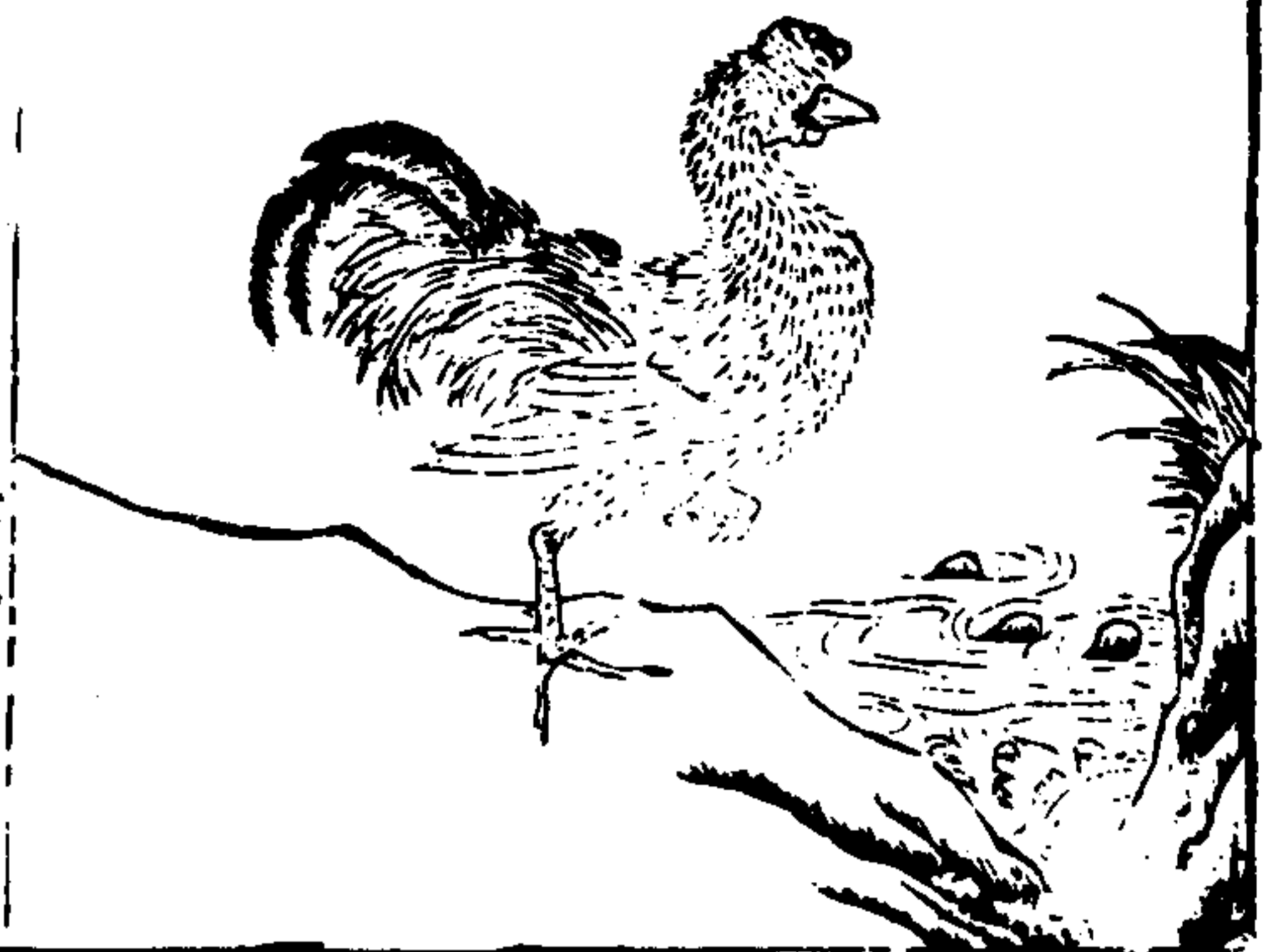

螢鼠

拘扶山有鳥
狀如鷄而鼠
尾名曰螢鼠
見則國大旱

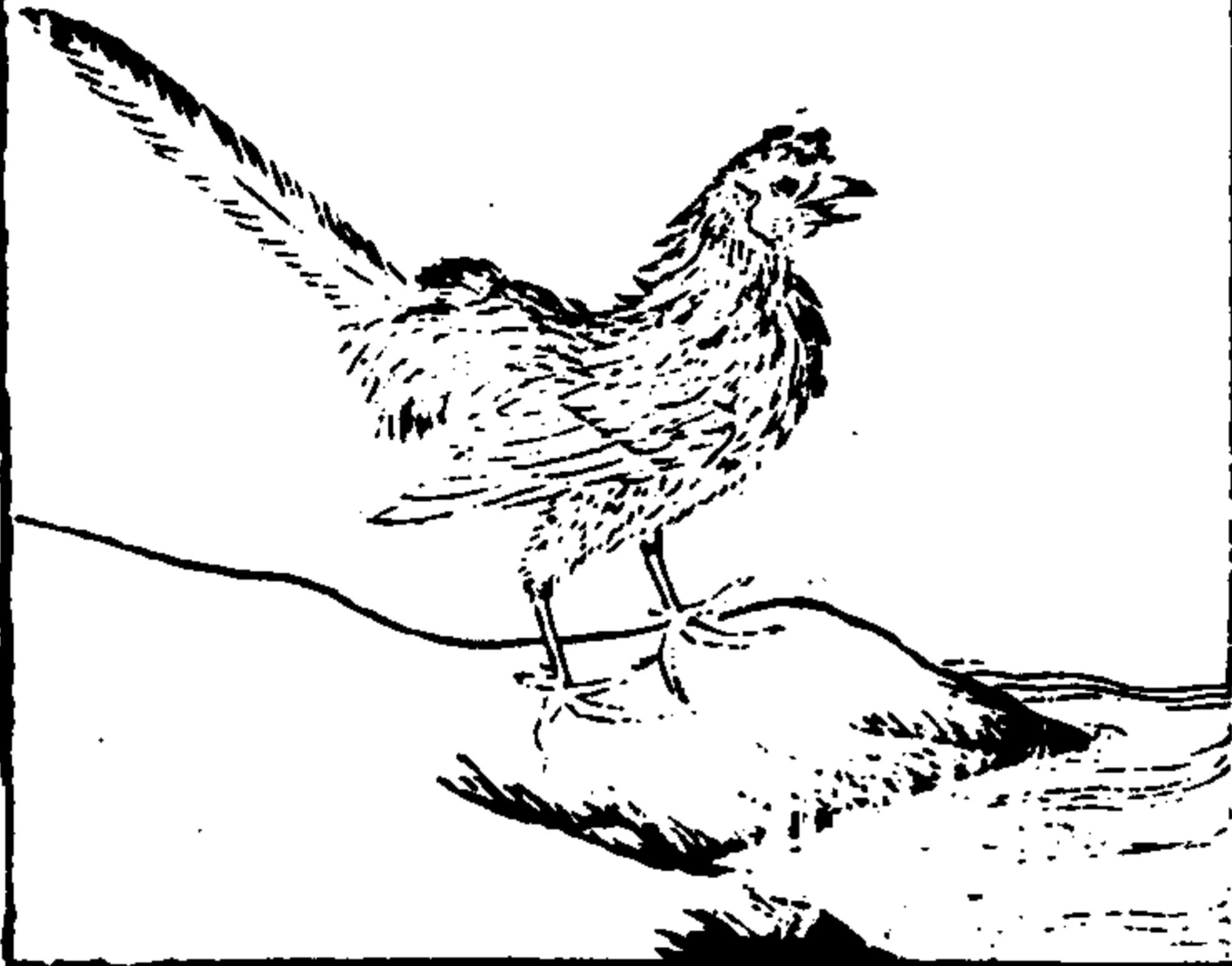

雕

鷄山有鳥狀
如梟人面四
目有耳名曰
鷓鷓其鳴自
呼見則大旱

三才圖會卷之鳥獸二

卅四

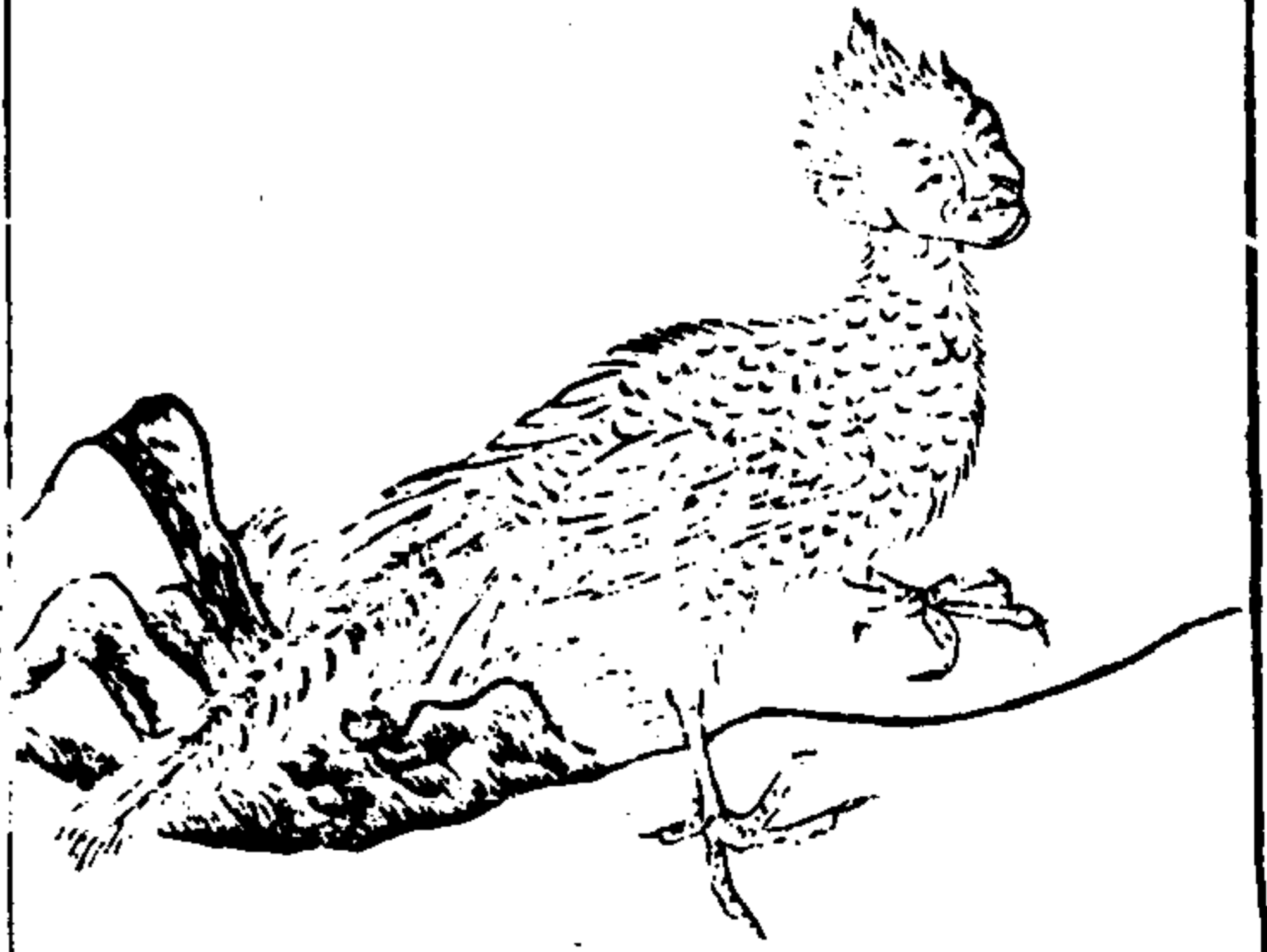

瞿如

禱過山有鳥
狀如鷄似鳧
脚而小長尾
白首三面二
足名曰瞿如
其鳴自呼

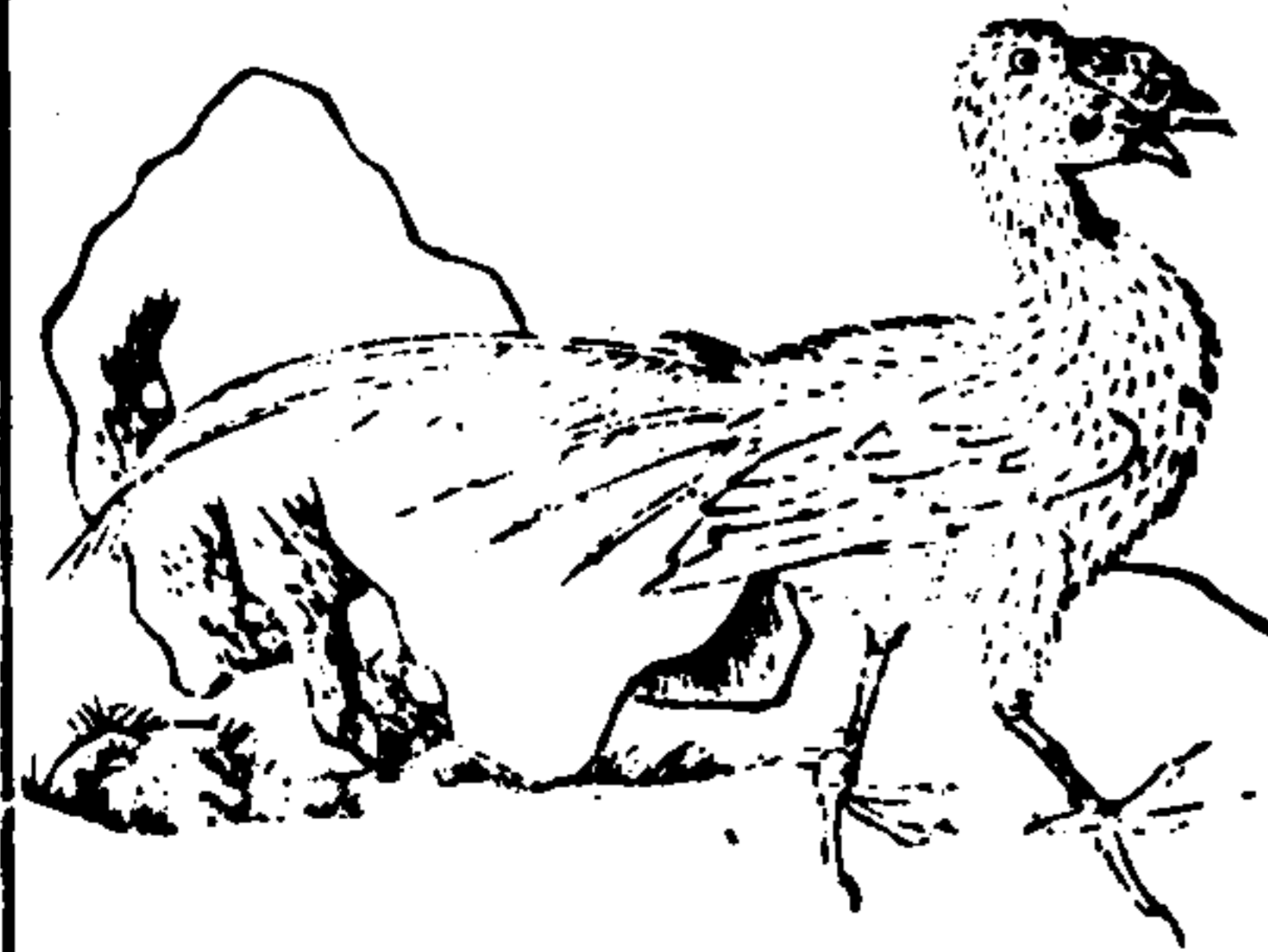

反舌

反舌春始鳴
至五月止能
反易其聲以
效百鳥之鳴
故名反舌又
名百舌



三才圖會卷之鳥獸二

卅五

踈斯

淮題山有鳥
狀如雌雉反
面見人乃躍
名曰踈斯其
鳴自呼



鳧溪

鹿臺山有鳥
狀如雄雞人
面名曰鳧溪
其鳴自呼見
則主國有兵

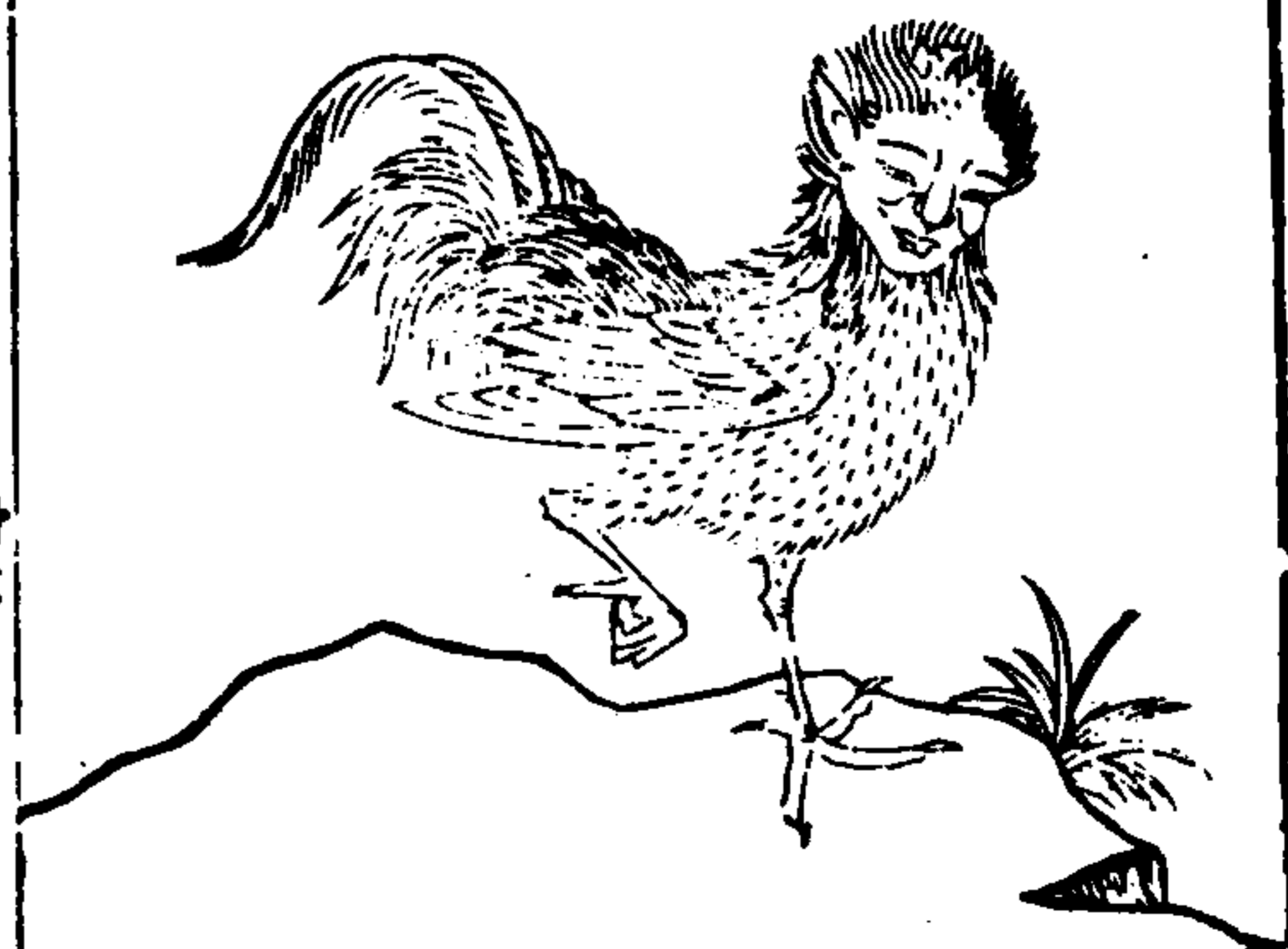

三才圖會卷之鳥獸二

卅六

正

正即鴟鳥小
而飛疾最難
射故畫于布
侯中以爲射
之的眼明千
里最知幾者



鵠

鵠善步禽經曰
鵠鳴咕咕字說
云鵠遠舉難中
中之則可以告
故射侯棲鵠中
則告勝夜飛眼
光而不宿者

三才圖會卷之鳥獸二

鷓鴣

東華山有鳥
狀如鶴色赤
黑一身二首
四足

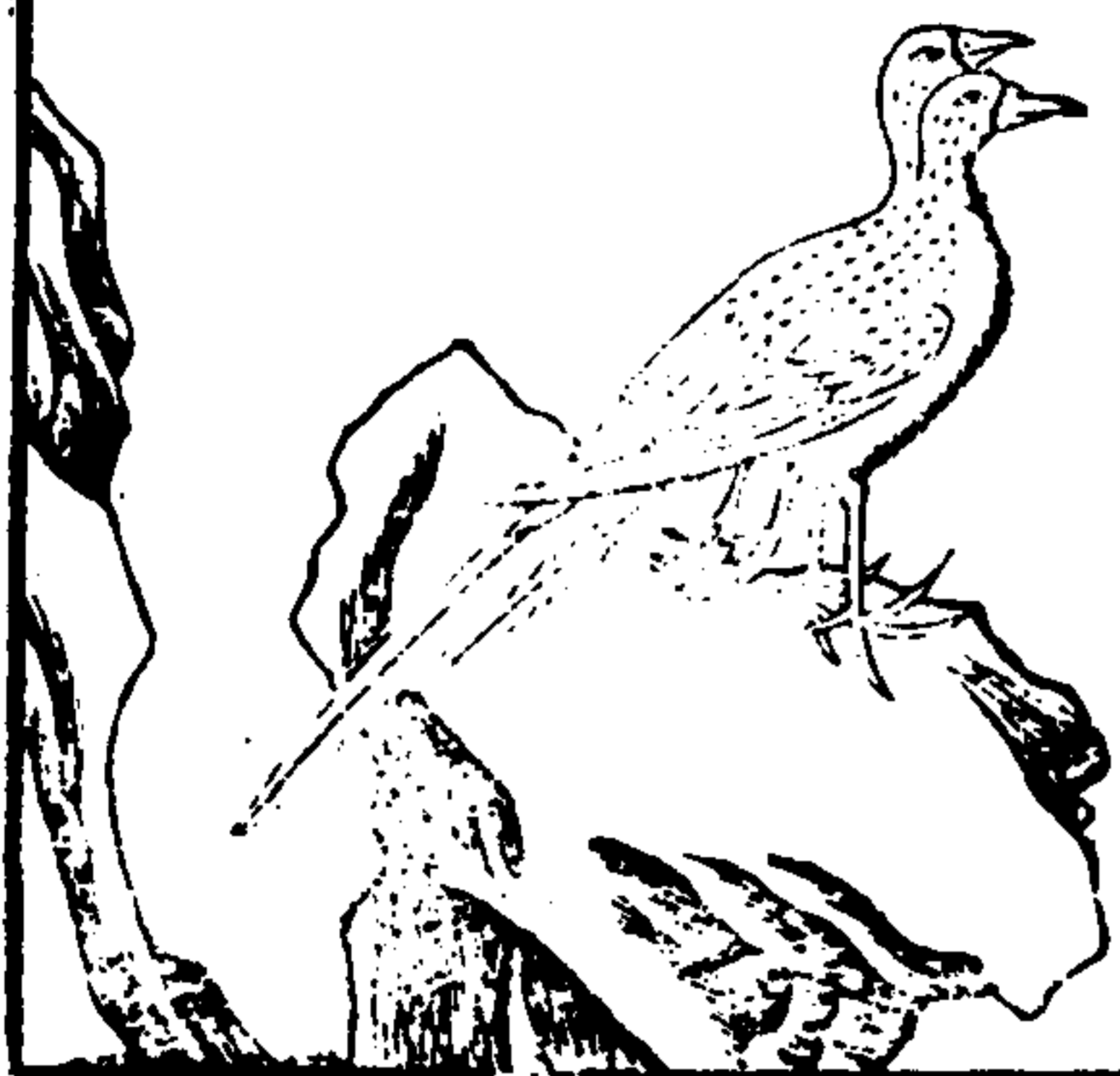

鷓鴣

鷓鴣屬也其品
中膳羞白虎通
曰一穀不升撤
鷓鴣是也又埤
雅云鷓不木處
安矣故名莊子
逍遙篇斥鷃笑
鵬即此

三才圖會卷之鳥獸二

鷓鴣

鷓鴣類江東
呼之為鷓擊而
有別習水又善
捕魚左傳鄒子
曰鷓鴣氏司馬
鷓鴣擊而有別
故為司馬主法
制

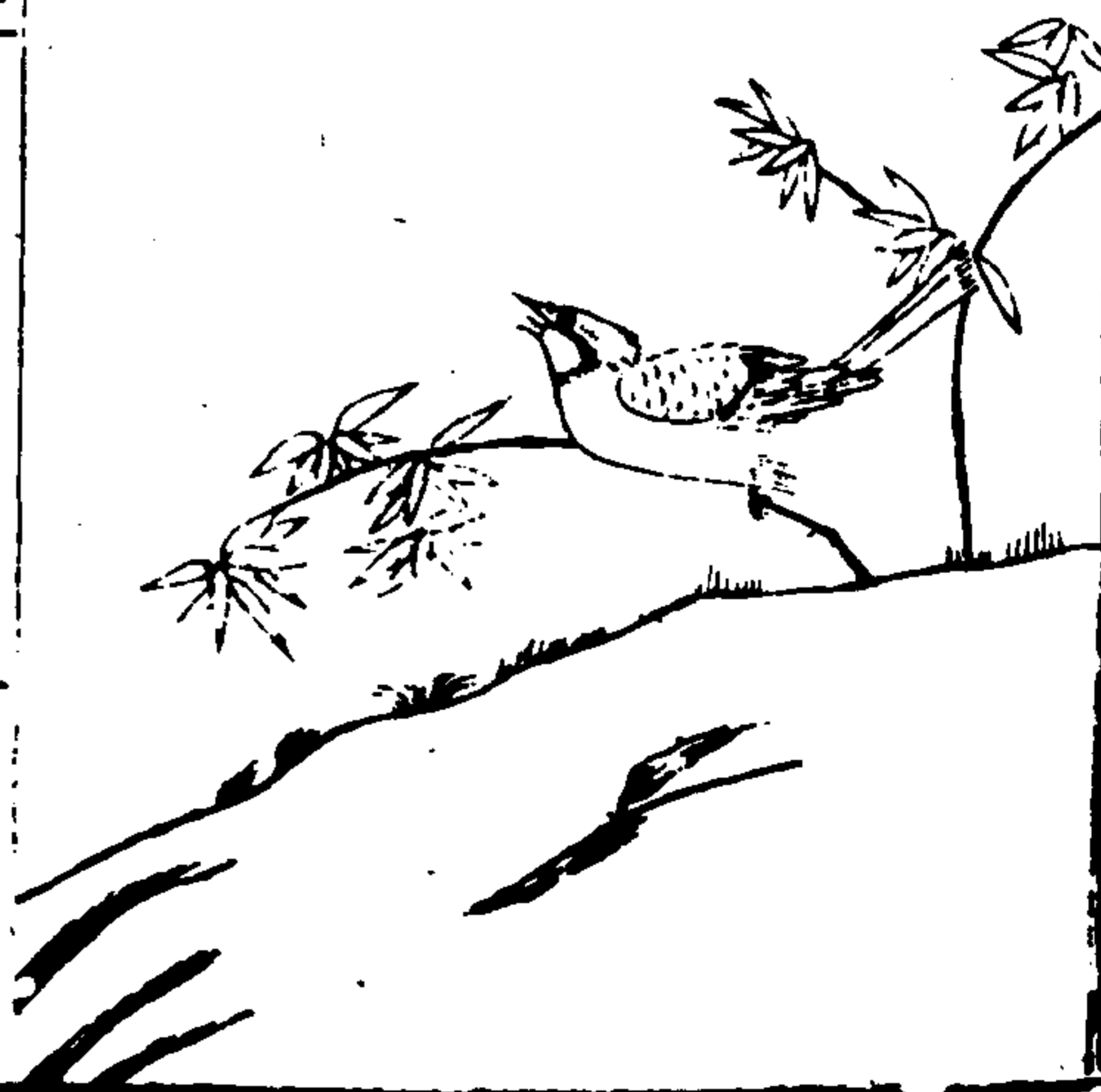
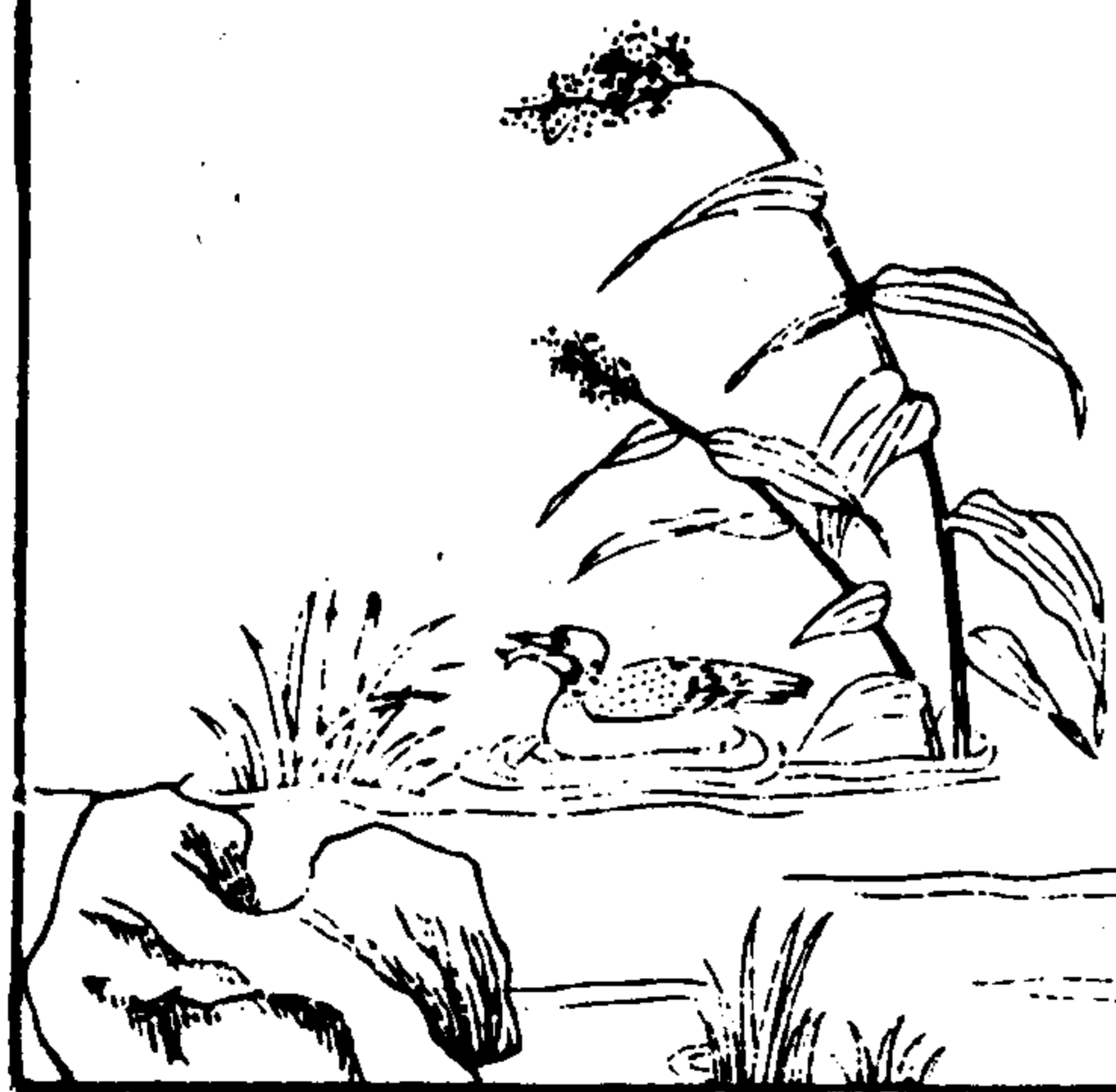

鴟鵂

即惟鴟是也其鳴即
雨為圖可以聚諸鳥
一名隻孤晝無所見
夜即飛噉蚊蠅即鴟
鵂鬼車之類

三才圖會卷之鳥獸二

鷲雉

鷲似山雞而
小冠背毛黃
項上綠色鮮
明宵腹洞赤
即山海經所
謂赤鷲可以
禦火者也

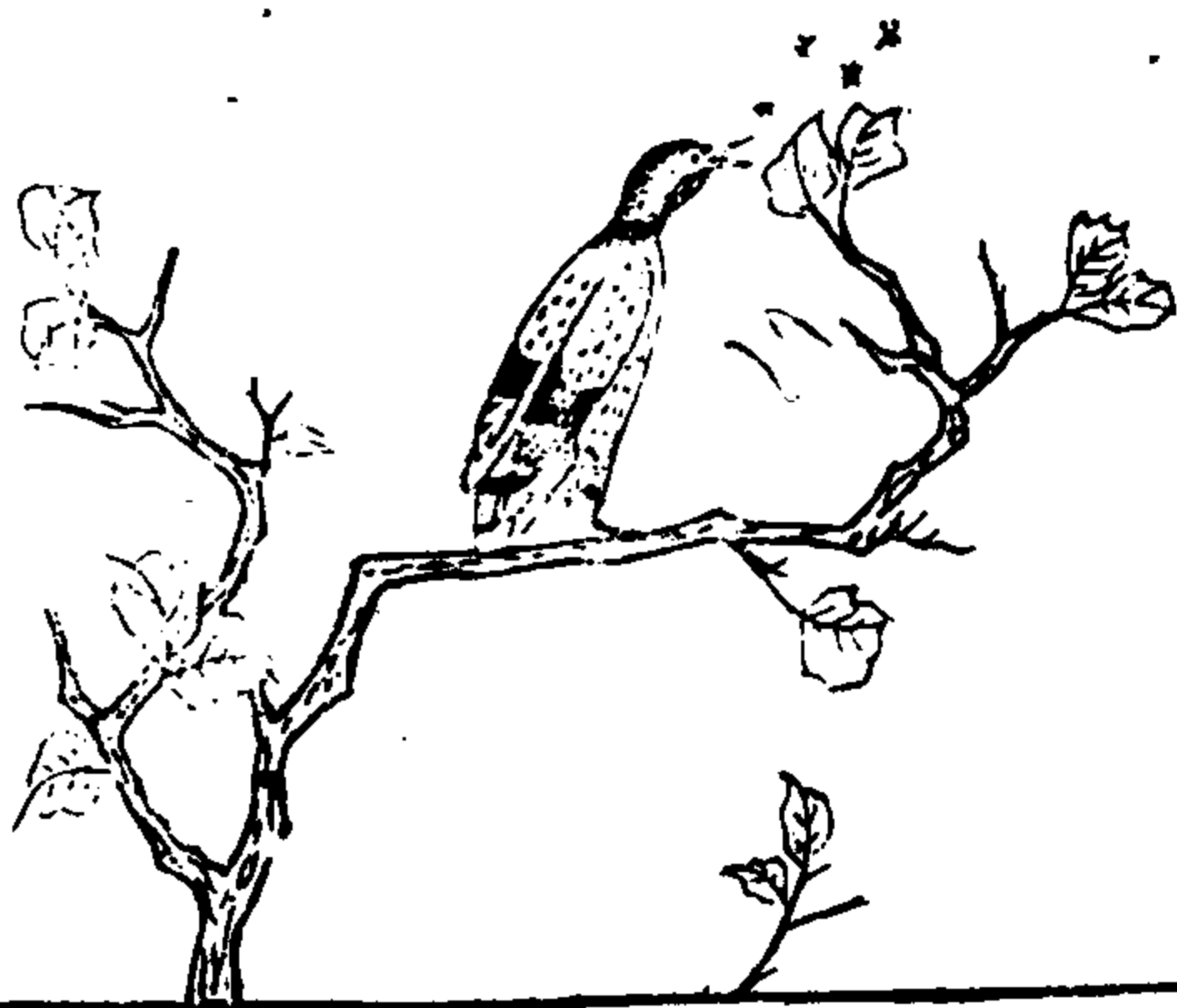

三十九

鷓鴣

鷓一名迷似燕
紺色知天將雨
之鳥也義訓曰
鷓紺燕知風則
啼商羊一足雨
則舞然則鷓之
為鳥非獨知雨
又知風也

三才圖會卷之鳥獸二

鷓鴣

鷓似鷓不祥鳥
夜為惡聲者也
巴蜀異物志曰
小如雉體有文
采行不出域若
有疆服者故名

鷓鴣



四十



戴鷺

戴鷺似山鵲而尾短青色尾冠俱有文綵如戴花故呼戴鷺又稱戴勝月令謂戴勝降于桑即此



三才圖會卷之鳥獸一

屬王

屬王水鳥似鴨而大長頸赤目紫紺似鷓鴣漢以名觀



四十一

昆鷄

昆鷄似鶴黃白色長頸赤喙九辨曰昆雞响晰而悲鳴



三才圖會卷之鳥獸二

鷓鴣

釋鳥云江淮而南青質五采皆備成章曰鷓鴣是也



四十二

鳶

鳶鳥類摩風回翔曲禮前有塵埃
則載鳴鳶為鳴則將風故也禽經
云暮鳩鳴即小雨朝鳶鳴即大雨



三才圖會卷之鳥獸二

四十三

貓頭鷹

貓頭鷹即鷹類其
頭似貓其肉甚肥
燒之則鬼至術士
以之收鬼



飛廉

郭璞曰飛廉龍
雀也鳥身而鹿
頭風俗通飛廉
神雀能致風雨



三才圖會卷之鳥獸二

四十四

漫畫

瀛水有鳥名
漫畫類鴛奔
走水上不問
水腐泥沙必
啞啞然畫索
乏而後已無
一息少休



海東青

異名記登州海岸有鳥如鶻自高麗飛渡海岸名海東青擊物鼠捷善擒天鷲飛時旋風直上雲際



四五

鷓鴣

祝克鷓鴣似鳳神鳥也郁離子曰南方有鳥五彩而成鳳名曰鷓鴣出則天下有兵



三才圖會

鳥獸三卷 獸類

雲間允明父王思義續集

麒麟	狡狴	獬豸	海馬	騶虞	犀
象	虎	兔	鹿	牛	驢
犬	獲	馬	豕	鯨鯢	羊
熊	麋	鼠	獺	鼯	如人
羸	狐	鼯	麀	麝	龍馬
夔	麤	貓	水馬	豹	駝
麋	猴	狶	狔	赤豹	乙
麀	狢	貂	獾	豸	龜
麇	狢	貂	獾	豸	龜
麇	狢	貂	獾	豸	龜
麇	狢	貂	獾	豸	龜

麒

麟



三才圖會卷之鳥獸三

其麟

大戴禮毛蟲三百六十而麒麟為之長說文牝曰麒牡曰麟牡鳴曰遊聖牝鳴曰歸和春鳴曰扶幼秋鳴曰養綏春秋感精符王者不刳胎不破卵則麒麟出于郊孫卿子曰王者好生惡殺則麟遊于野或云麟有角麒似麟而無角宋均曰麒麟色青黃說苑云麒麟屬身牛尾馬足圓蹄一角角上有肉

狻猊

即獅



三才圖會卷之鳥獸三卷

狻猊

後麤如虎貓食虎豹即獅子也蓋虎色謂之競貓而西域傳註稱獅子似虎正黃而有順尾端毛大如斗又詩稱韓土之樂有貓有虎周書記武王之符禽虎二十有二貓貓則是虎之類也

獬豸



三才圖會卷之鳥獸三

四

獬豸

東望山有獬豸者神獸也堯前有之能觸邪狀如羊一角四足王者獄訟平則至御史臺故事云御史法冠一名獬豸神羊也有一角楚王嘗獲之

海

馬



三才圖會卷之鳥獸三

五

海馬

海馬山海經云北海內獸狀如馬又善走故服色之有取於海馬者以善走也或云騊駼亦馬之善走者即海馬又隋書云西域土谷渾有青海中有小山其俗至冬水合輒放牝馬於其上言得龍種嘗得波斯馬放入海因生騊駼日行千里故時稱海馬

騶虞



三才圖會卷之鳥獸三

六

騶虞

林氏國在海外有仁獸如虎五采尾長於身不食生物名曰騶虞乘之日行千里六韜云紂囚文王其臣闕天求得此獸獻之紂大悅乃釋文王

犀



三才圖會卷之鳥獸三

七

犀

犀南徼外牛形似水牛猪頭大腹卑脚脚有三蹄黑色三角一角在頂一角在額一角在鼻鼻上者即食角也小而不膺好食棘亦有一角者前足直常倚木而息木什則不能起犀之通天者必惡影常飲濁水角之理形似百物其理有倒挿正挿腰鼓插者插者一半已下通正者一半已上通腰鼓者中斷不通故波斯謂牙為白暗犀為黑暗

象

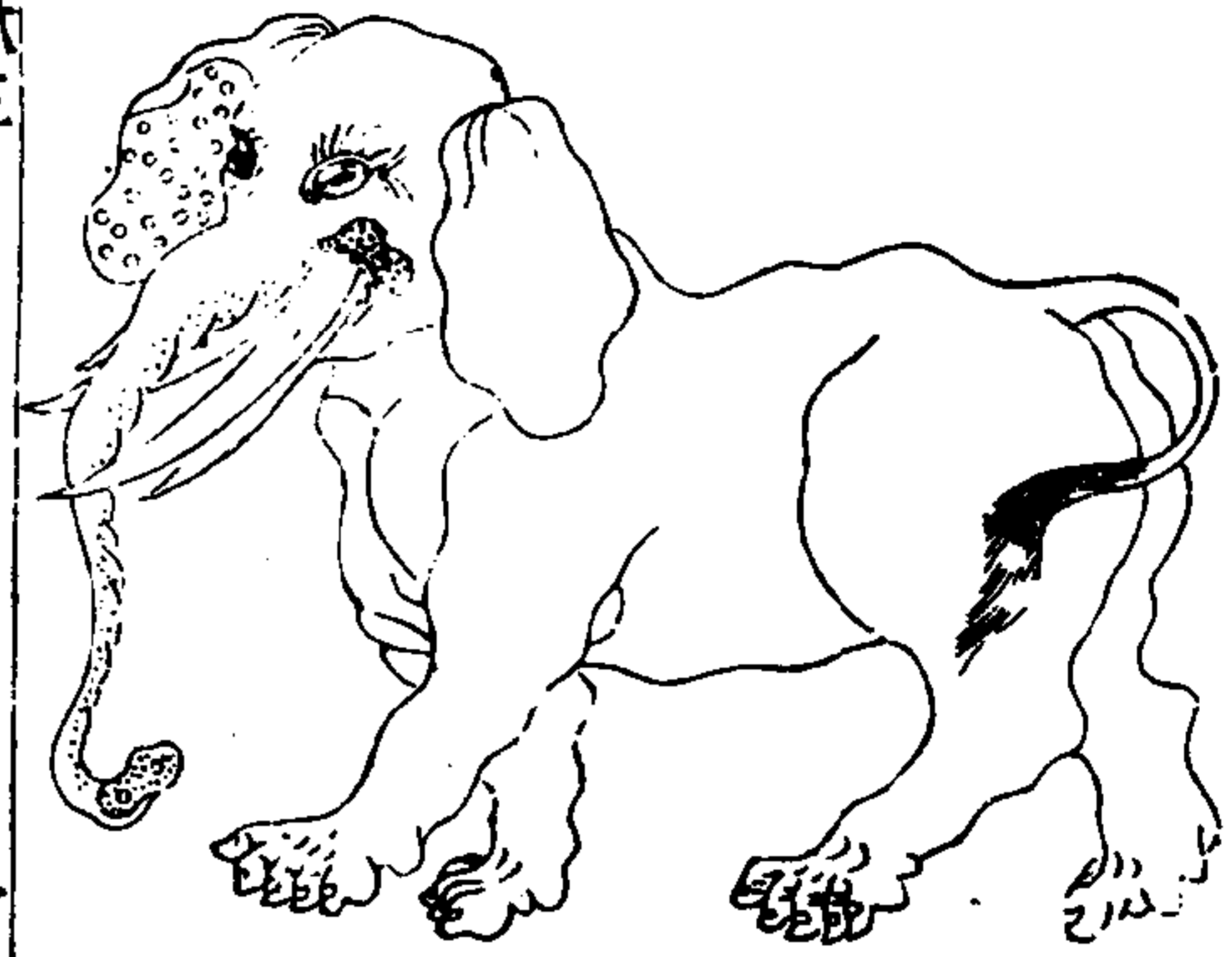

三才圖會卷之鳥獸三

象

八

出交趾山谷身具百獸肉皆自有分段惟鼻是其本肉三歲一乳其身倍數牛而目不踰豕鼻長七尺大如臂所食物皆以鼻取之或食芻必再三整齊乃食能別道之虛實稍虛輒不肯過其鼻端有爪形得之可以拾針若磁石有肉其膽不附肝隨身轉諸獸肉中其牙長一尺每雷震必倉卒間似花暴出逡巡隱沒其性妬有別不畜淫子

虎



三才圖會卷之鳥獸三

虎

九

虎大寒之日始交七月而生性至猛烈雖遭逐猶復徘徊顧步其傷重者輒咆哮作聲而去聽其聲之多少以知去之遠近率鳴一聲者為一里其搏物不過三躍不中則捨之其食物值耳輒止以為觸其名故也嘗傷人者耳輒有缺若鋸夜視以一目放光一目看物獵人候而射之目光墮地得之如白石又知衝破能書地以上毛白者謂之彪黑者謂之魑

兔



三才圖會卷之鳥獸三

兔

十

兔口有缺吐而生子故謂之兔兔吐也咀嚼者九竅而胎
生獨兔雌雄八竅故陶氏書云兔舐雄毫而孕五月而子
而里俗又謂視顧兔而感氣故十月之明暗以知兔之
多寡顧兔者居月之腹者也凡野獸有羗惟兔足底皆毛
號建毛性狡善走兔之所處其穴常為三竅

鹿



三才圖會卷之鳥獸三

鹿

十一

鹿六為律律主鹿故鹿六月而生荆楚之地其鹿絕似馬
當解角時望之無辨土人謂之馬鹿性警防分背而食以
備人物之害舊說鹿者仙獸至六十年必懷瓊於角下角
有班痕紫色如點行或有涎出於口不復能急走

牛

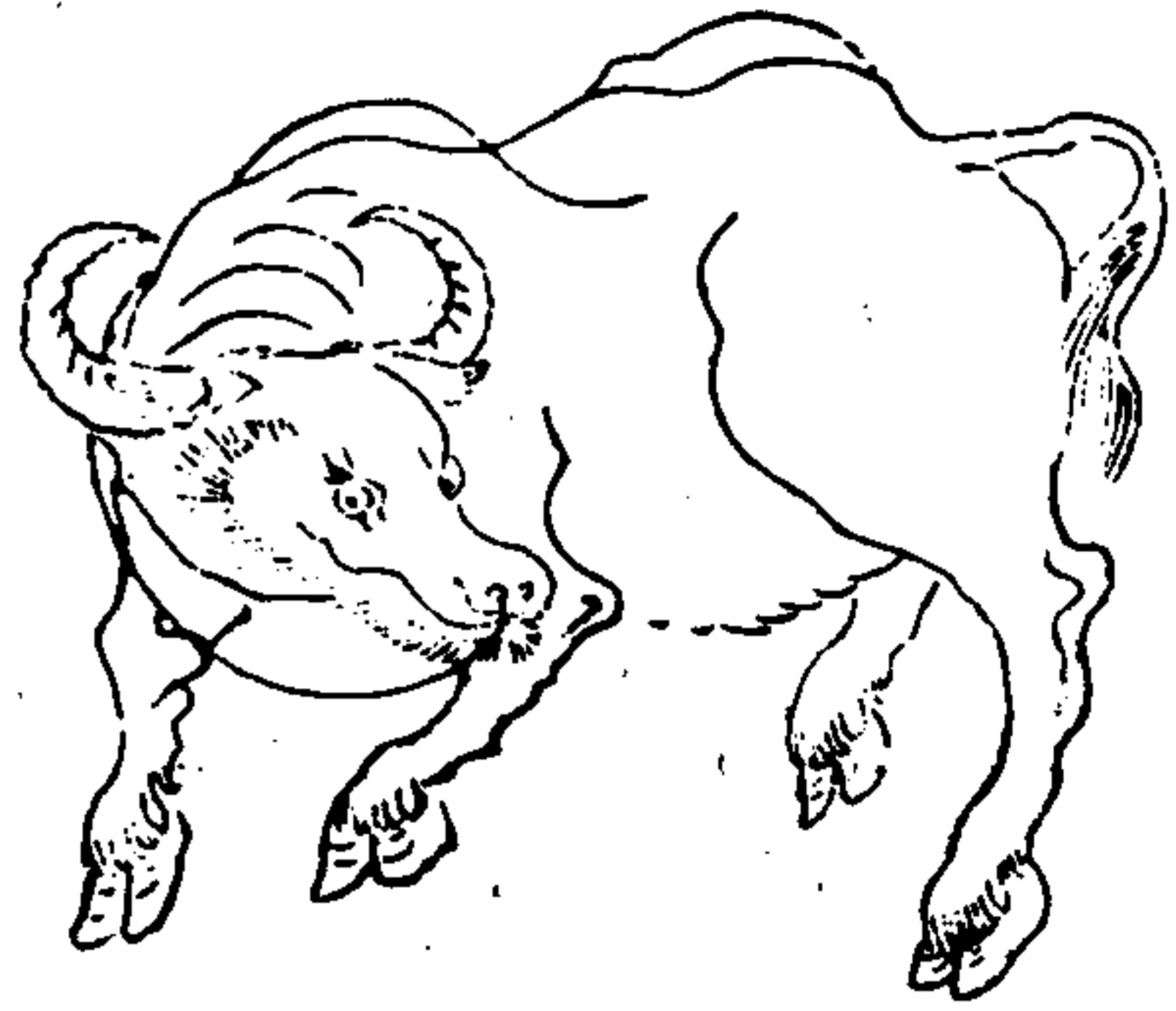

三才圖會卷之鳥獸三

十二

牛

牛畜之有力而順者但有豎瞳而無橫瞳見一物輒造天
故童子得而制之牛之各色特牛謂之牯牛父謂之特子
謂之犢吳人謂犢曰犗牛羊無子謂之特二歲謂之犗三
歲謂之犗四歲謂之牯騾牛謂之特純色謂之犗駁謂之
犗白黑雜毛謂之犗犗黃白色謂之犗駁如星謂之犗黃
牛虎文謂之犗黃牛黑唇謂之犗白脊謂之犗又謂之犗
長脊謂之犗白牛謂之犗其為物也病則耳燥安則潤澤
善角虎環其首外觸虎雖猛不能制

驢



三才圖會卷之鳥獸三

十三

驢

驢似馬而長耳低小不甚駿故稱蹇驢一名為衛猶龜之
名蔡也率以午及五更初而鳴性能旋磨及馱負其子按
說文別名驢馬父驢母所生則稱馱驢生三日而超其母
言其過於驢也又一名鷹

犬



三才圖會卷之鳥獸三

十四

犬

犬有三種一者田犬二者吠犬三者食犬食犬若今菜牛也其性守故畜以衛宅凡肉豚宜炮犬宜羹故禮有犬羹爾雅曰犬生三獫二師一斲師衆也獫言叢聚也犬未成豪曰狗長喙曰獫短喙曰獨獫長喙善獵短喙善吠以守一名老犬之良者韓有盧宋有鵠盧黑色鵠黑白色

獫



三才圖會卷之鳥獸三

十五

獫

獫似獬豸而大色青黑能攫持人好顧眄長七尺人行健走名曰獫獫或曰猓獫又名馬化伺行道婦女有好者輒盜之以去抱朴子云獫壽五百歲則變為獫又有獫生西方深山面如獬豸體大如驢善緣木皆雌無雄群獫相隨要路上強牽男子而三合之十月而生此亦獫之類也

馬



三才圖會卷之鳥獸三

十六

馬

馬火畜也火性健決躁速故易乾為馬乾陽物也故其蹄
 圓起先前足卧先後足八尺以上為龍七尺以上為駮六
 尺以上為馬又有果下馬謂其卑乘之可以摘果也馬左
 足白曰鼻純黑曰驪青驪曰駟即鐵驄也驪馬白跨曰驪
 黃白曰皇黃駮曰黃倉白雜毛曰騅黃白雜毛曰駮赤黃
 曰駮青黑曰駮青驪駮曰驪即連錢驄也白馬黑鬣曰駮
 赤身黑鬣曰駮黑身白鬣曰雜陰白雜毛曰駮陰淺黑色
 即泥驄也形白雜毛曰駮蒙在斛而白曰驪二目白曰魚

駮馬白腹曰駮駮白曰駮黃馬黑喙曰駮馬之良者有蒲
 稍龍文汗血之屬有赤鬣稱身目若黃金名曰駮周文王
 時大戎獻之

三才圖會卷之鳥獸三

十七

馬

豕

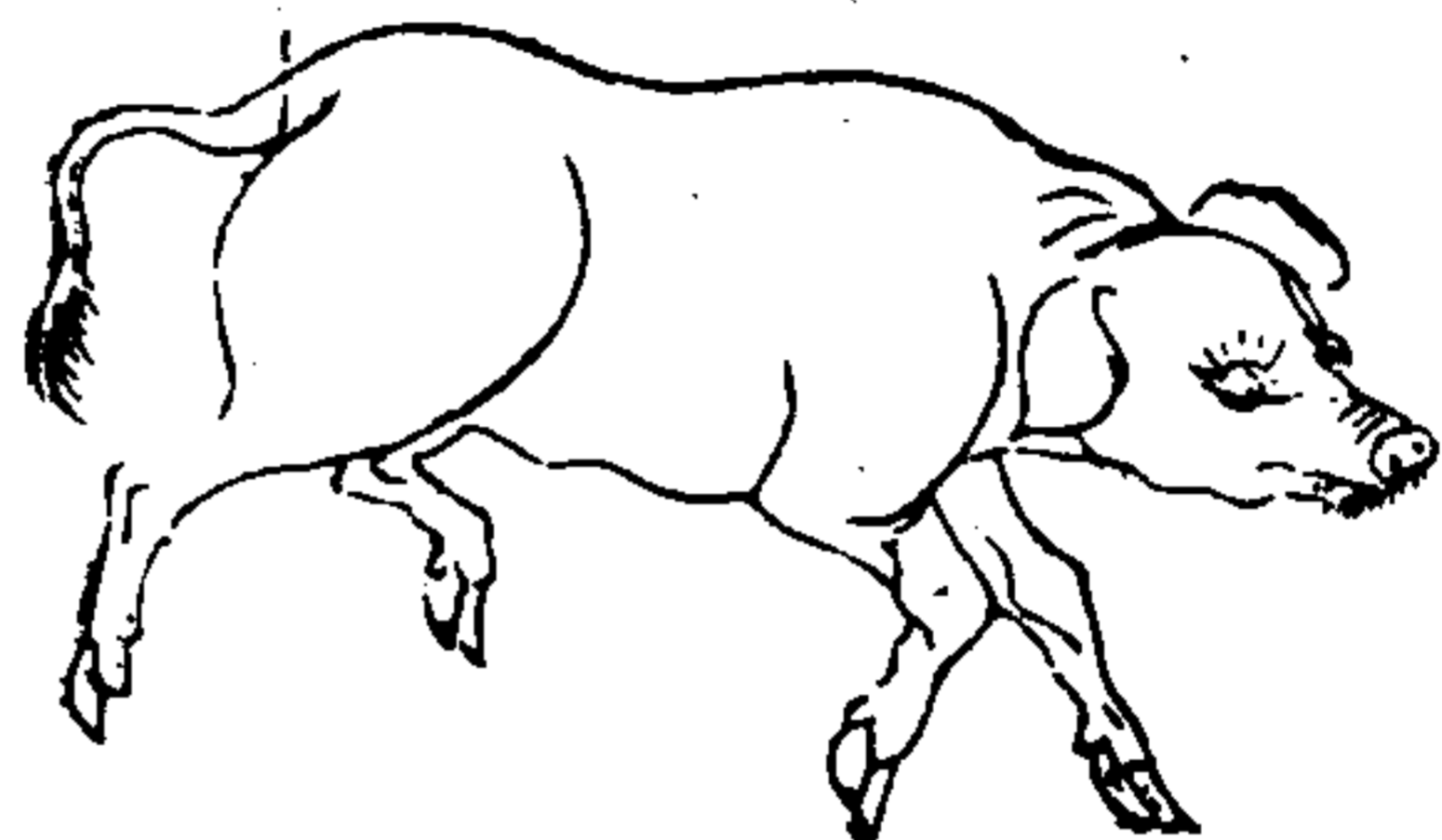

三才圖會卷之鳥獸三

豕

十六

豕彘也豕之性能水牧豬之所必在水草之交四蹄皆白曰豨豕之躁者說卦坎為豕坎性趨下豕能俯其首又喜卑穢亦水畜也故坎為豕豕子曰豚生三子謂之豨生二則謂之師生一則謂之特其牝者曰豨說文又以小豚為豨生三月為豨生六月為豨或曰一歲為豨二歲能相把擊為豨三歲豕肩相及為豨其說縱與爾雅不同然皆小豕之名故詳著之

鯪

鯪



三才圖會卷之鳥獸三

鯪鯪

十九

鯪鯪四足似鼉而短小狀如獺遍身鱗甲居土穴中蓋獸之類非魚之類也特其鱗色若鯉又謂之鯪豸鄉人謂之穿山甲以其尾大能穿穴故也能陸能水出岸間鱗甲不動如死令蟻入甲蟻滿便閉甲入水開之蟻皆浮出因接而食之故能治蟻

羊



三才圖會卷之鳥獸三

二十

羊

羊性善群每成群則以一雄為主舉群聽之又性前逆其腸九縈善瘦有疾輒相汗小曰羔五月生羔曰羴六月生羔曰羴七月生羔曰羴未卒歲曰羴牡者曰羴吳羊白羴曰羴夏羊黑羴曰羴其牝者曰羴夏羊牝者曰羴羴之角主明目安心益氣輕身辟鬼魅羊於六畜為易生又繁息之物一歲之間母既生子子復生孫孫又生子號為一歲三生

熊



三才圖會卷之鳥獸三

廿一

熊

熊類犬豕人足黑色春出冬蟄當心有白脂如玉味甚美俗呼熊白其膽春在首夏在腹秋在左足冬在右足好攀木而引氣謂之熊經冬蟄不食饑則自舐其掌故其美在掌山中行數十里悉有陸伏之所必在山品枯木中山民謂之熊館亦有兩種猪熊其形如猪馬熊其形如馬各有牝牡

麇

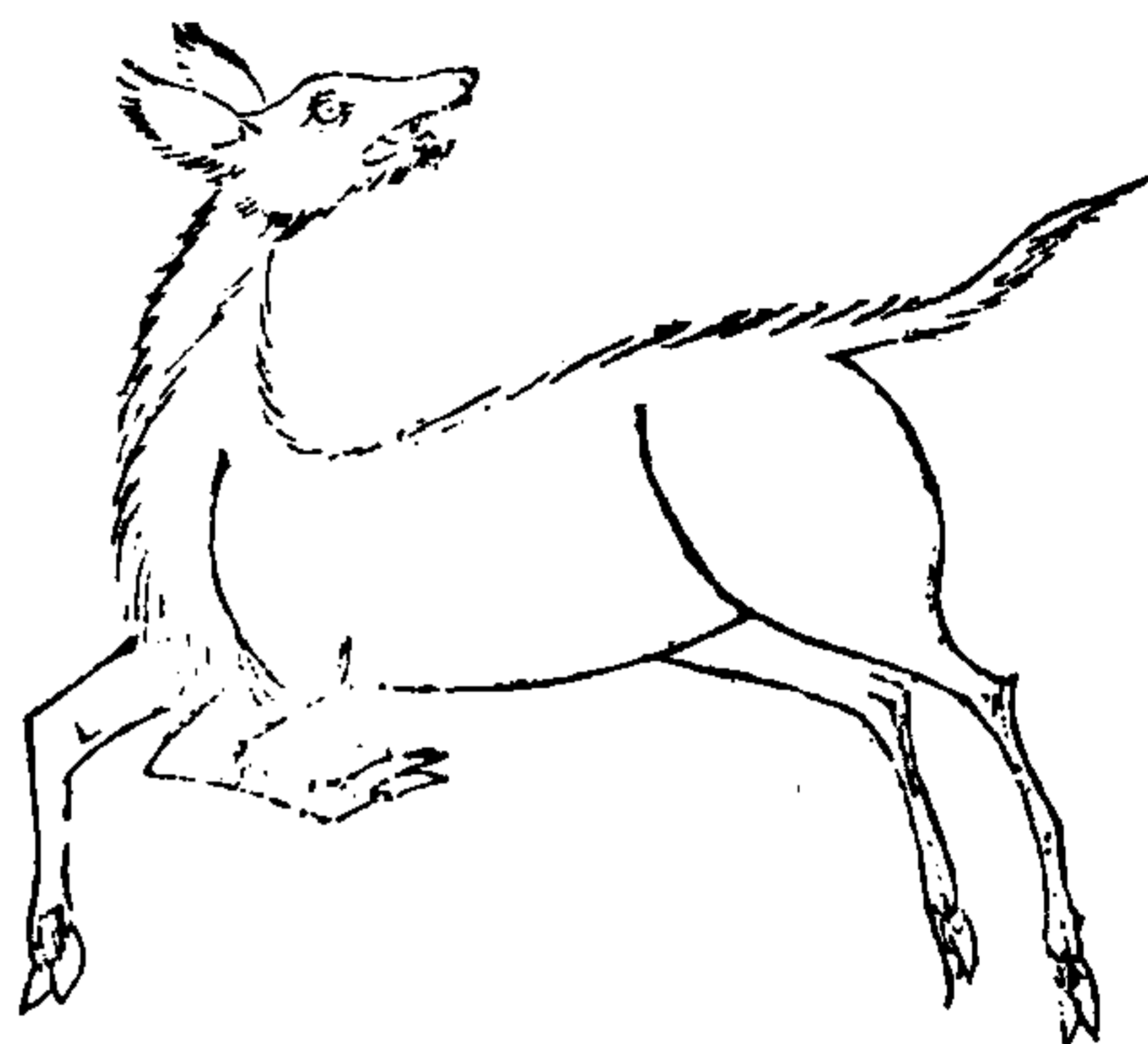

三才圖會卷之鳥獸三

麇

廿二

麇之性怯又謂之獐章者章皇也俗謂之白肉照水見影驚奔麓豪之人食其心肝者便即小膽若素懦者則轉怯不知所為極能走然未及鹿崔豹古今注曰麇有牙而不能噬鹿有角而不能觸大者不過三二十斤老則牙見於外淮人謂之牙獐

鼠

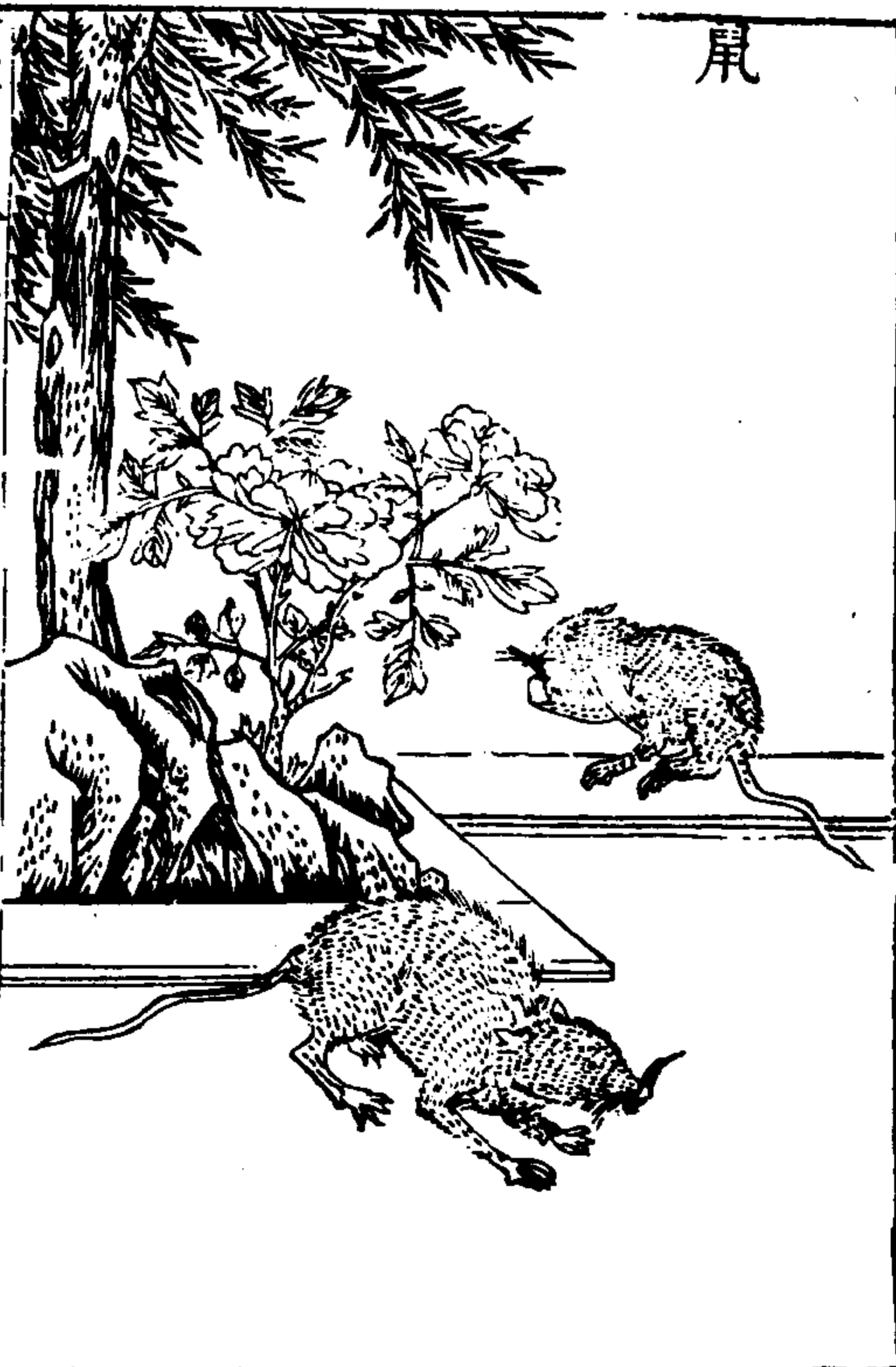

三才圖會卷之鳥獸三

鼠

廿三

下六六

鼠盜竊小蟲夜出晝匿穴蟲之黠者其種類至多好自揚弄其鬚性疑出穴多不果故持兩端者謂之首鼠今河東有大鼠能人立交兩脚於頸上謂之禮鼠又謂拱鼠一種鼯鼠類之最小者又名甘口鼠食物當時不覺痛一種栗鼠蒼黑而小取其尾豪可以製筆世所謂鼠鬚栗尾者也一種鼯鼠喜食竹故曰竹鼯一種鼯鼠形如鼠大而無尾黑色長鼻甚強常穿地而行見月光則死深山中林木下有之說文云伯勞所化一名鼯鼠一名隱鼠一種鼯鼠

一名鼯一名鼯似鼠而小又有與鳥同穴者曰鼯鼠如人家鼠而短尾又一種如鼠而大出入長松之間俗呼松鼠一種如鼠而小其黑色穢不可聞者俗呼鐵鼠西域復有火鼠在烈火中人取其毛緝之號火浣布

三才圖會卷之鳥獸三

廿四

獺



三才圖會卷之鳥獸三

廿五

獺

獺如小狗水居食魚率以正月取魚水傍四面陳之謂之祭魚性能知水之高下其為穴必預度水所不至鄉人以是為潦水之候舊說諸畜肝葉數皆定惟獺肝一月一葉十二月則二葉又有一種名獺獺形大頭如馬身似蝙蝠居水中食魚

鼯



三才圖會卷之鳥獸三

鼯 即耳鼠

廿六

鼯狀如小狐翼大率如服翼翅尾項脇毛紫赤色背色蒼
 艾腹下黃喙領雜白脚短爪長尾三尺許好暗夜行飛且
 乳亦謂之飛生聲如人呼食火烟能從高赴下不能從下
 上高荀子曰鼯鼠五技而窮謂能飛不能上屋能緣不能
 窮本能遊不能渡谷能穴不能掩身能走不能先人雖多
 技能皆有窮極也一名夷由一名鷓又名飛蝠又名鼯鼠
 山海經曰丹熏之山有獸焉其狀如鼠而兎首麋耳其音
 如嗥犬以尾飛名曰耳鼠

如人



三才圖會卷之鳥獸三

如人

廿七

東陽國有寓寓爾雅作佛佛狀似人黑身披髮見人則笑
 笑則唇掩其目郭璞云佛佛性獸披髮猩足獲人則笑唇
 蔽其目終乃號咷反為我戮

羸

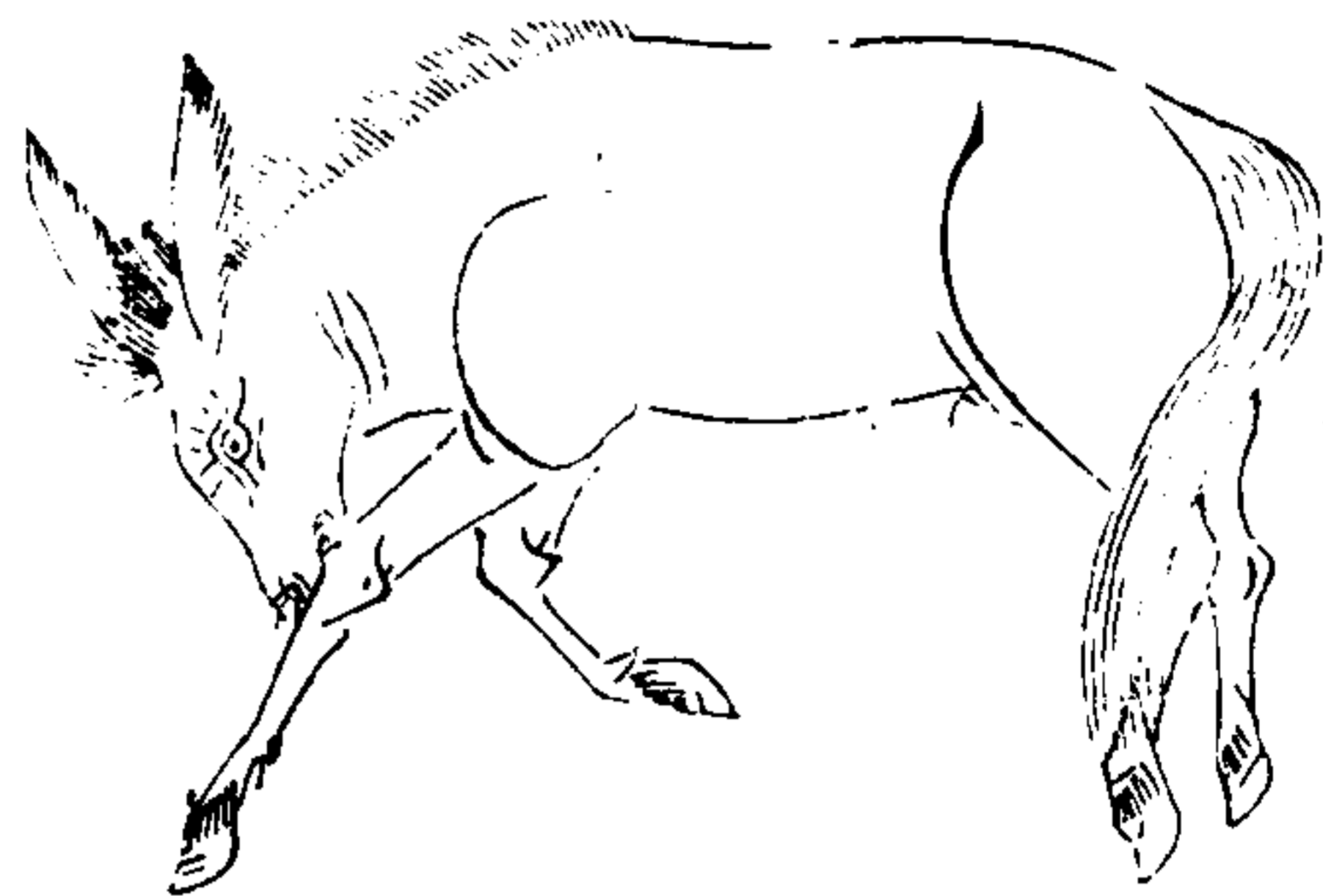

三才圖會卷之鳥獸三

廿八

羸

羸者馬牝驢牡所生似驢而健於馬舊非國中所產故漢書以為匈奴奇畜馬力在前膊驢力在髀羸力在腰羸股有瑣骨故不能生其狀大骨若舊而口小小骨若杵而頭大小口御大頭故不可出此羸所以不滋息又有馬與牛合而生者皆牛為牡馬為牝今川廣皆產羸生於廣者蹄輕生於川者蹄重以大武之遺體也

狐



三才圖會卷之鳥獸三

廿九

狐

狐妖獸鬼所乘也其狀銳口而大尾說者謂古淫婦所化其名曰紫其恠多自稱阿紫善為媚惑人故稱狐媚性善疑方河水合時聽冰下水無聲乃行人每則之說文云狐有三德其色中和小前大後死則立首

鼯



三才圖會卷之鳥獸三

鼯

羊

鼯形如鼠大而無尾黑色長鼻甚強常穿耕垣中行陳藏
器云今之鼯鼠小口尖者陰穿地而行見日月光則死深
山中林木下有之一名隱鼠齊東野語所謂北令邦者豈
即此耶

麋



三才圖會卷之鳥獸三

麋

土

麋土畜也信而應禮以足至者也軒轅大角之獸狼額赤
目五蹄含仁懷義音中鐘呂行中規矩不群居不旅行不
入陷穿木罹羅網王者至仁則出蓋太平之符也故麋似
麟牡麒麟麋陰王語故牝曰麋也

麝



三才圖會卷之鳥獸三

三十一

麝

如小鹿有香故其文从鹿从射虎豹之文今商汝山中多
群麝所遺糞嘗就一雖遠逐食必還走其地不敢遺跡他
所慮爲人所獲人反以是從迹其所在必掩群而取之蓋
麝絕愛其香每爲人所迫逐勢且急即自投高巖舉爪剔
出其香就禁且死

龍馬

孟河出龍馬者
仁馬也高八尺
五寸長頸脰上
有翼旁有垂毛
踏水不沒聖人
能用人則天不
愛道地不愛寶
故河出龍馬焉



三才圖會卷之鳥獸三

三十一

夔

東海中有獸狀如
牛蒼身無角一足
出入則有風雨其
音如雷名曰夔黃
帝得之以其皮冒
鼓復取其骨擊之
似雷聲聞五百里

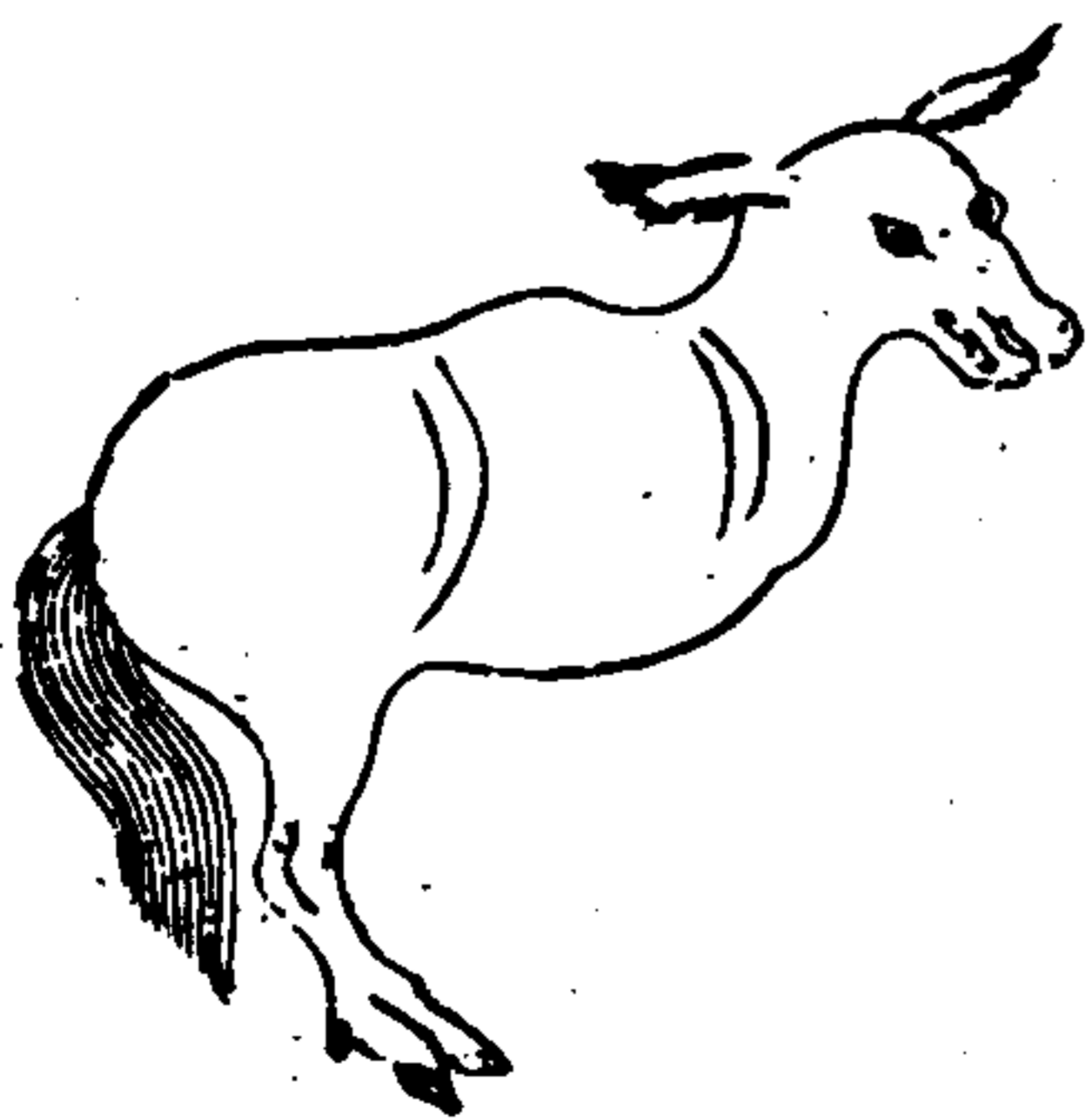

麋

麋似羊而大角圓
銳好住山崖間夜
宿以角掛木不著
地其角號為有神
故能辟去不祥北
人多食南人食之
能免為蛇蟲所侵

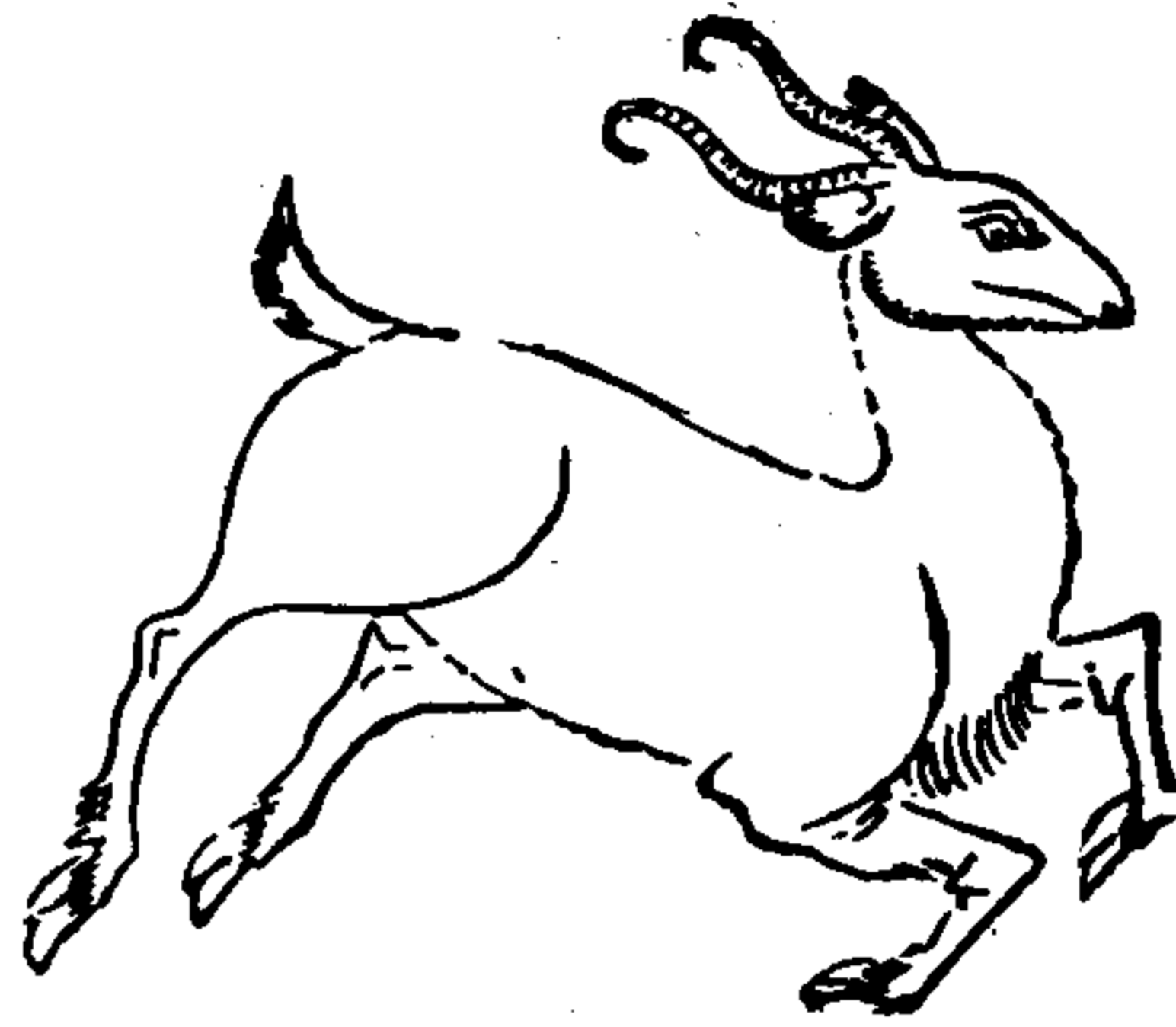

三才圖會卷之鳥獸三

三十四

貓

貓小畜之猛者性陰而
畏寒雖盛暑卧日中不
憚鼻端四時冷濕惟夏
至即温目睛早晚圓日
中如線其耳經捕鼠之
後則有缺如鋸如虎食
人而鋸耳也

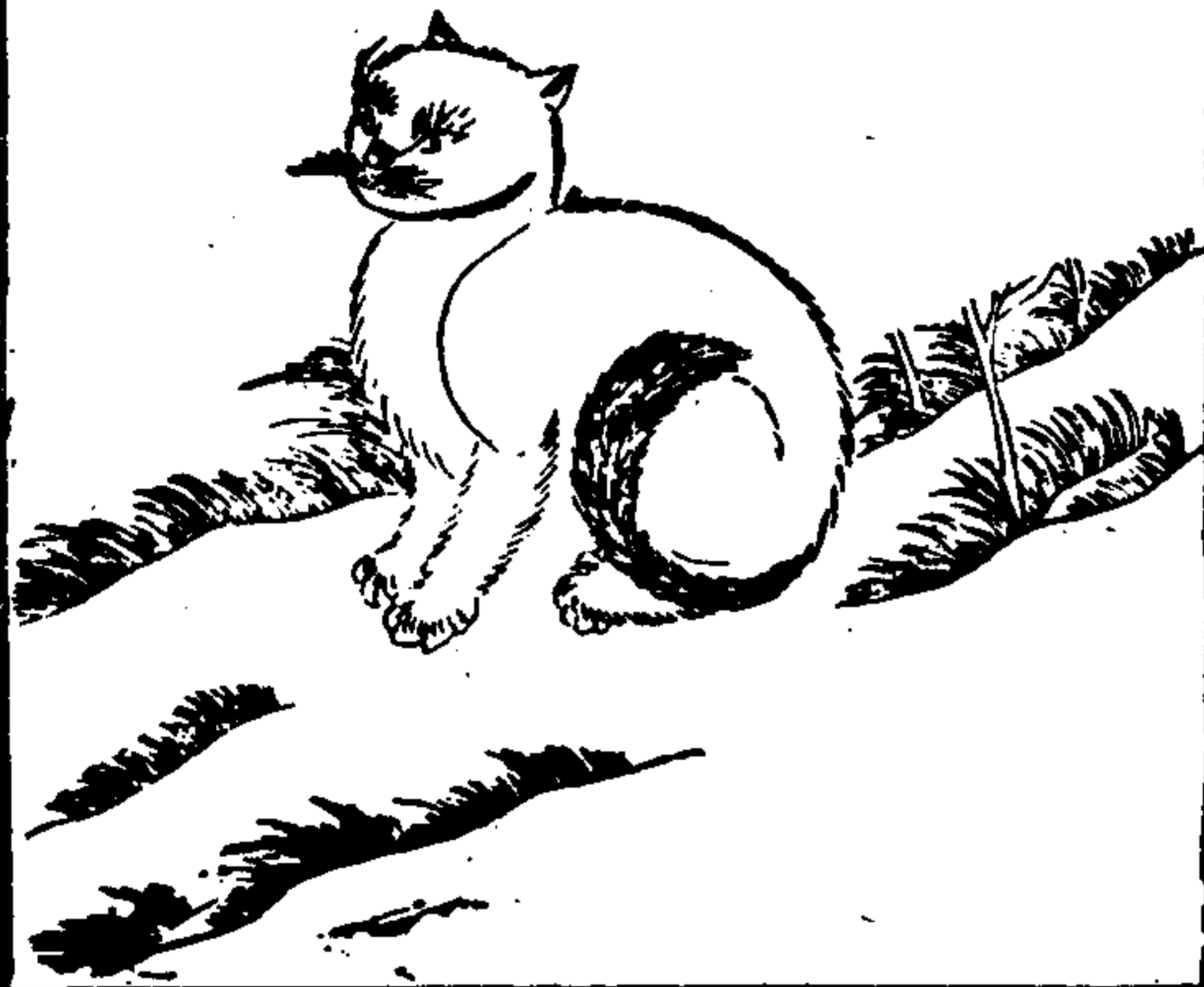

水馬

求如山渭水出焉
西注于諸岷之水
中多水馬文臂牛
尾周禮云馬黑脊
而班臂漢武帝元
符四年燉煌渥注
水中出焉以為肇
瑞是也

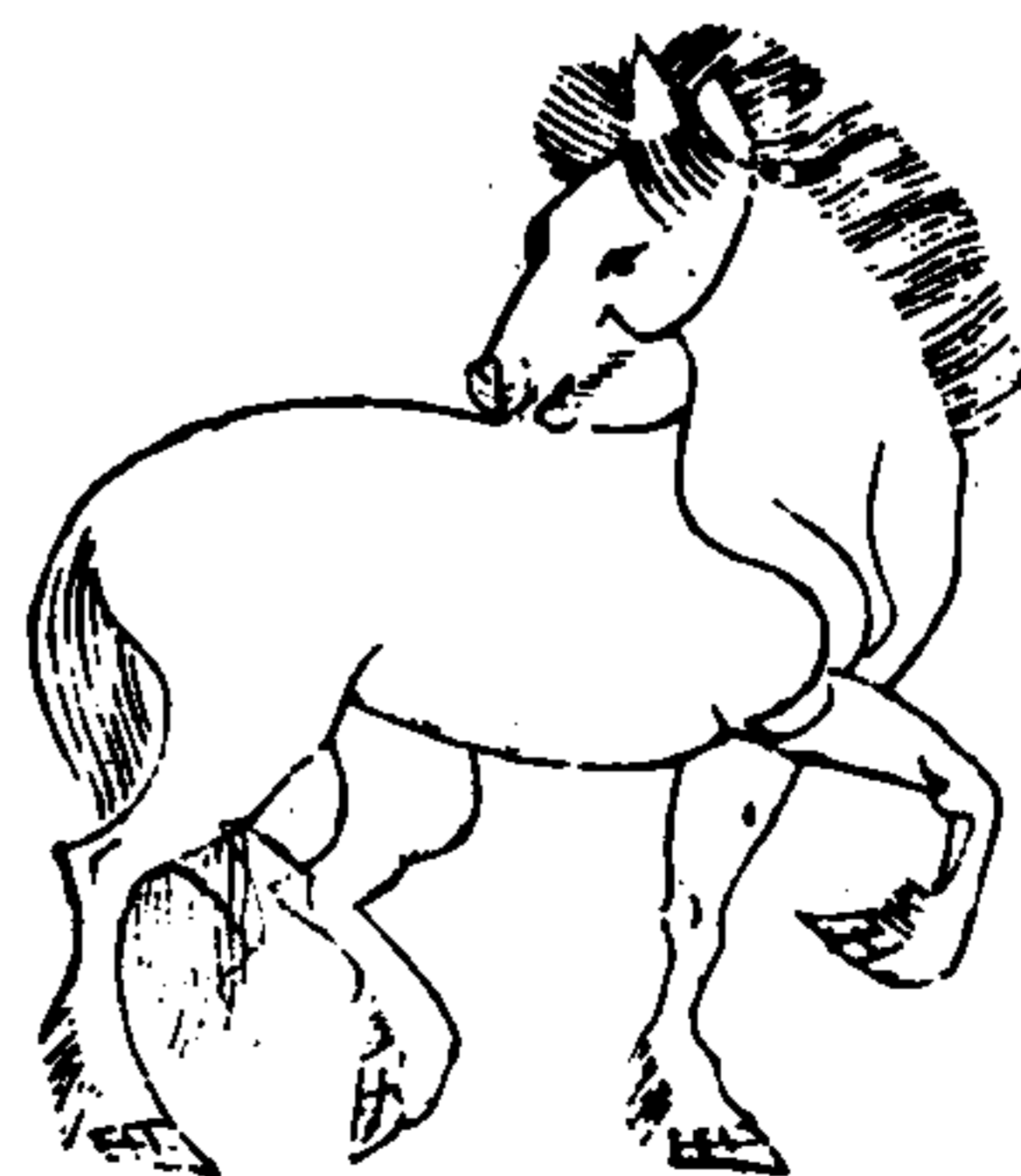

三才圖會卷之鳥獸三

三十五

豹

豹似虎而圈文有
數種尾赤而文黑
謂之赤豹又有玄
豹黑豹白豹其為
物往而能反故曰
豹死首山軍之服
後者豹尾以入

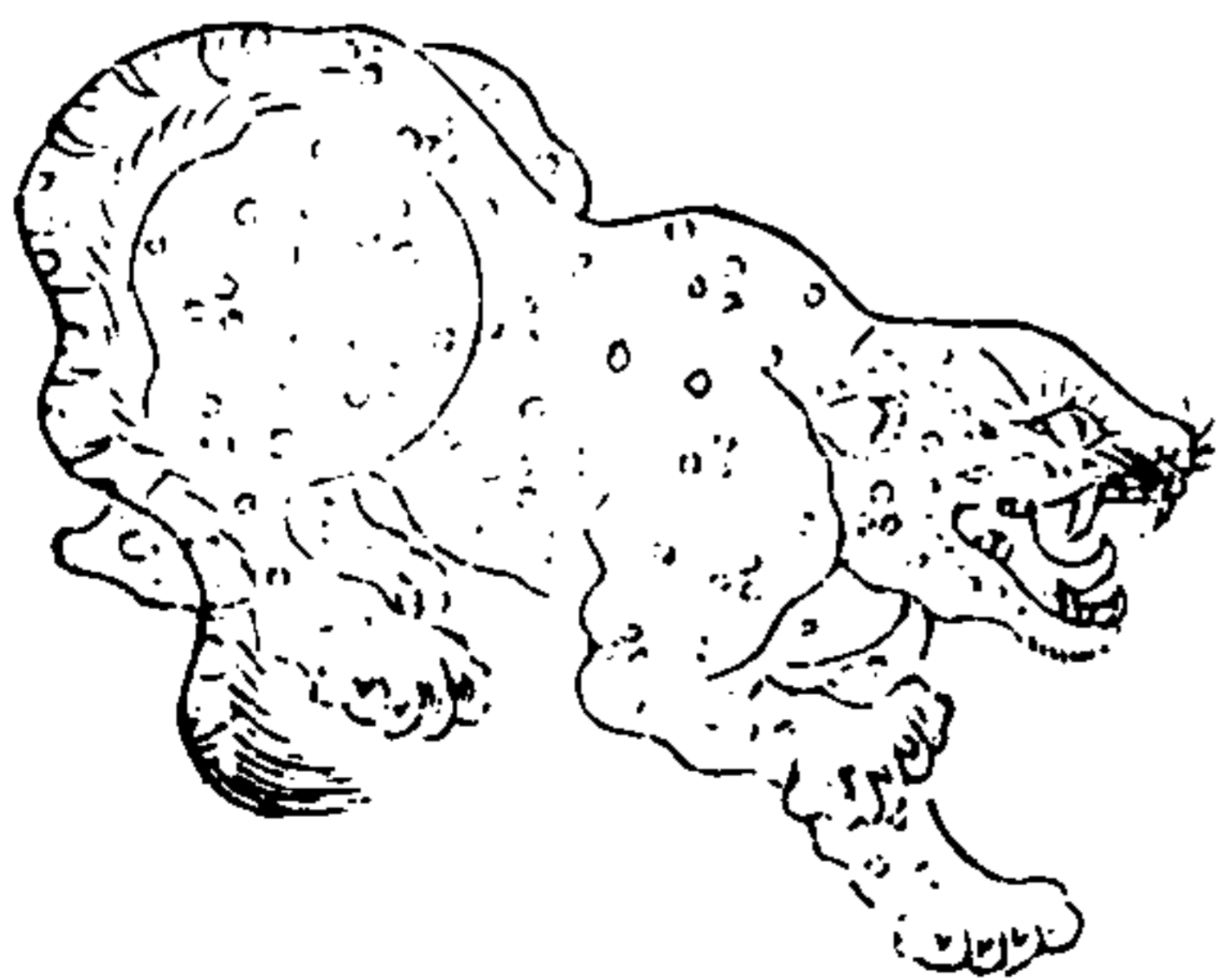

駝

義訓曰牛之聲曰牟駝之聲曰囙駝卧腹不帖地屈足漏明則行千里背有肉鞍如峯長頸高脚善負知泉脉所在凌轍停不行

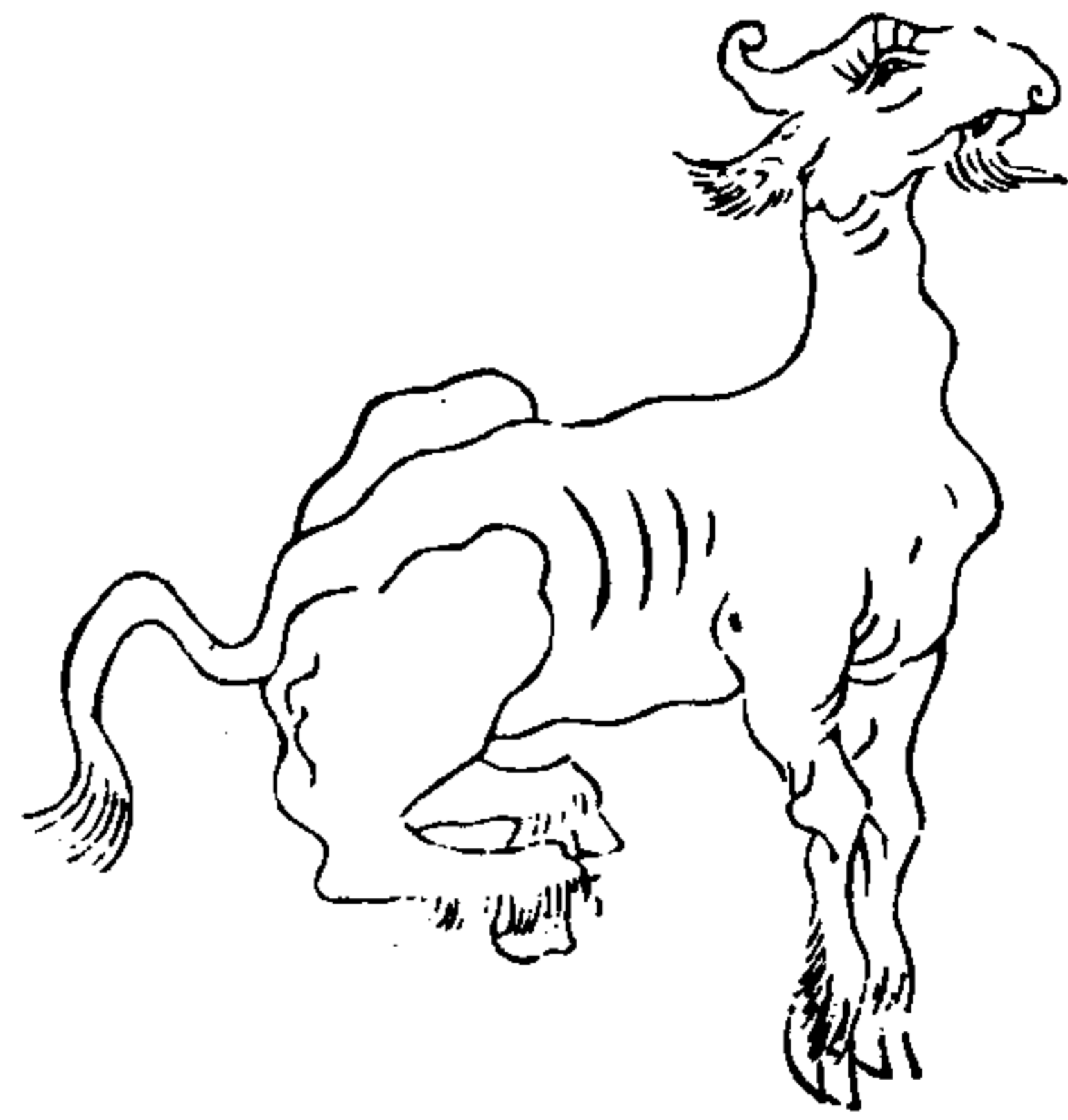

三十圖會卷之鳥獸二

三十六

二十一

麋

白虎通曰熊為獸巧猛麋為獸迷惑故天子射熊諸侯射麋麋水獸也青黑色肉蹄鹿屬也故麋之文從鹿鹿從米則以麋性善逃故也



猴

猴一物而五名猴獲覆為禺又有沐猴毋猴之稱毋非牝也沐音之轉耳性躁動好殘毀物器好象人所為生子輒倣人浴山澗中



三十圖會卷之鳥獸三

三十七

羴

秦戲山有獸狀如羊一角一目目在耳後名曰羴其鳴自呼渾沱之水出焉今渾江河出鴈門鹵城縣南是也此獸現時主國內禍起官中大不祥也



豺

豺狗足豺似狗而長尾白頰高前廣後其色黃季秋取獸四面陳之以祀其先世謂之豺祭獸又曰瘦如豺蓋豺體細瘦故謂之豺

三才圖會卷之鳥獸三

三十八

九七



赤豹

春山多赤豹毛詩宣王詩云王錫韓侯其追其貊奄受比國因其伯獻其貔皮赤豹黃羆

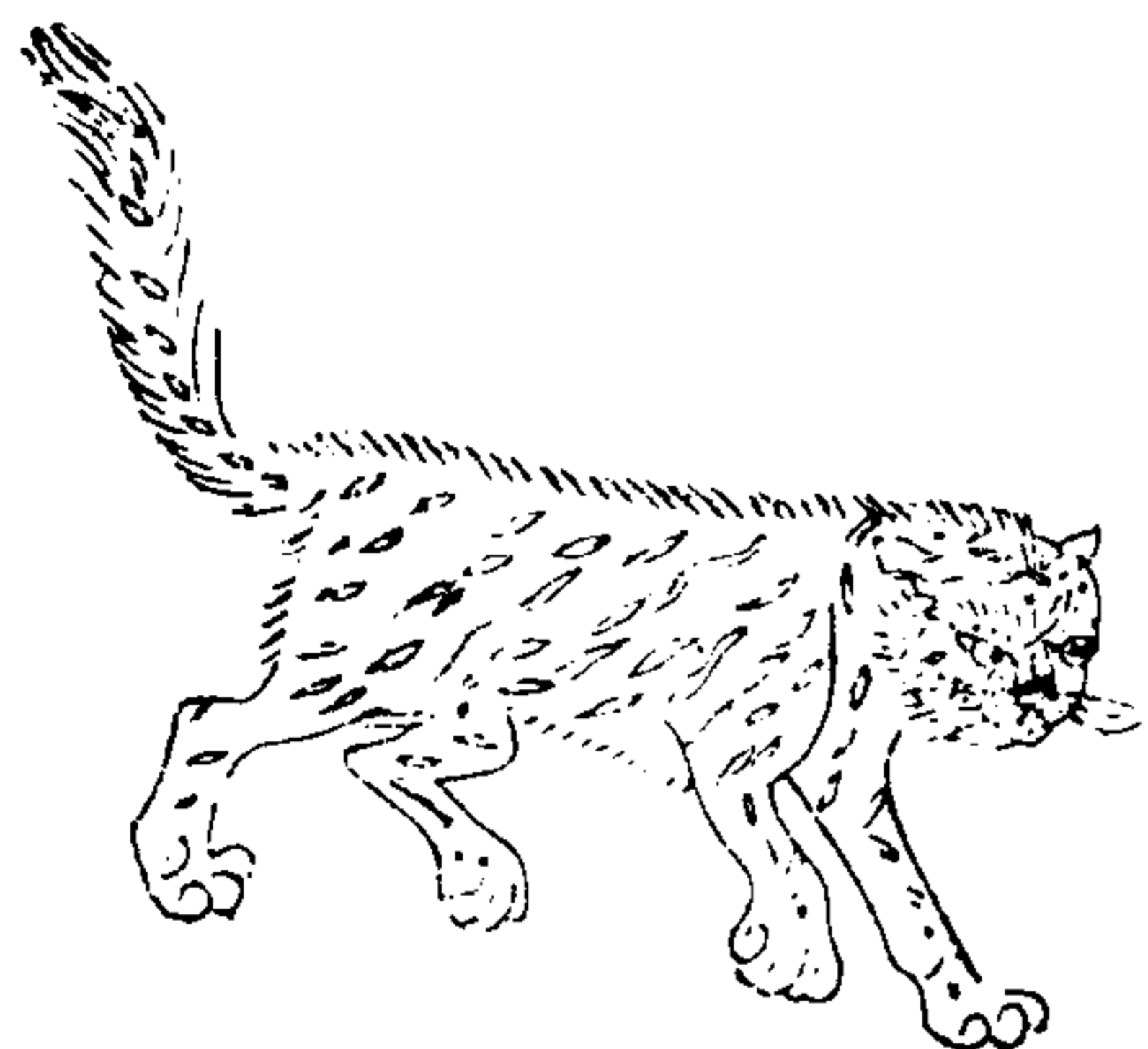

羆

或曰虎五指為羆椰子曰羆畏虎虎畏熊釋獸曰羆似狸兕似牛犀似豕又羆似狸羆虎屬也殺狼屬也古者田獵必有所祭漢書音義曰羆以立秋日祭獸故漢于是時祭焉

三才圖會卷之鳥獸三

三十九



麀

麀獸似鹿而大其尾辟塵以置積帛中能令歲久紅色不黧又以拂氈令氈不蠹名死曰鹿之大者曰麀群鹿隨之皆視麀所往也

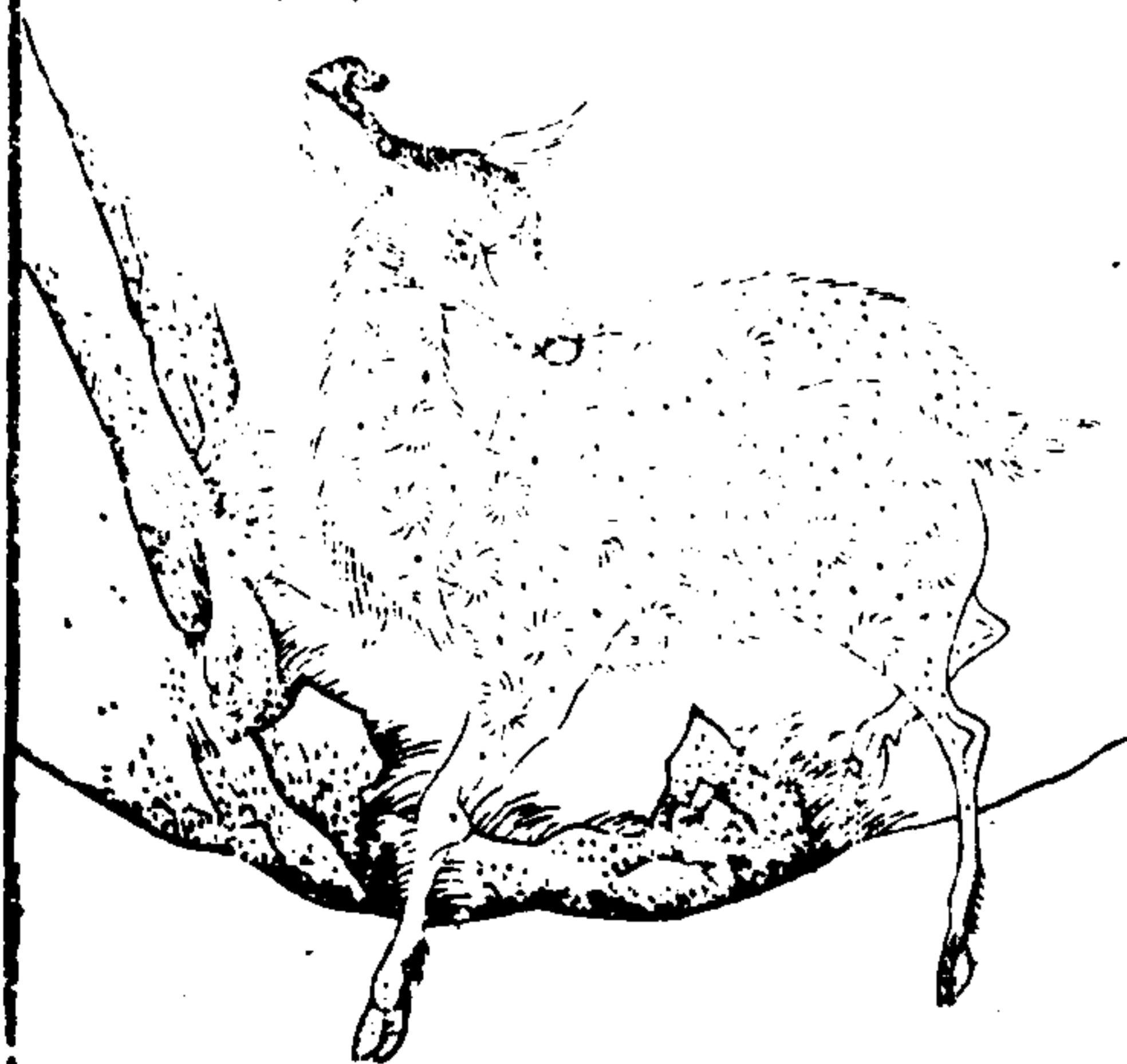

狨

狨蓋猿狖之屬輕捷善緣木大小類猿長尾尾作金色今俗謂之金線狨是也生在峽深山中人以藥矢射殺之取其尾為卧褥鞍被坐毯狨甚愛其尾中矢毒即自齧斷其尾以抑之恐其為深患也

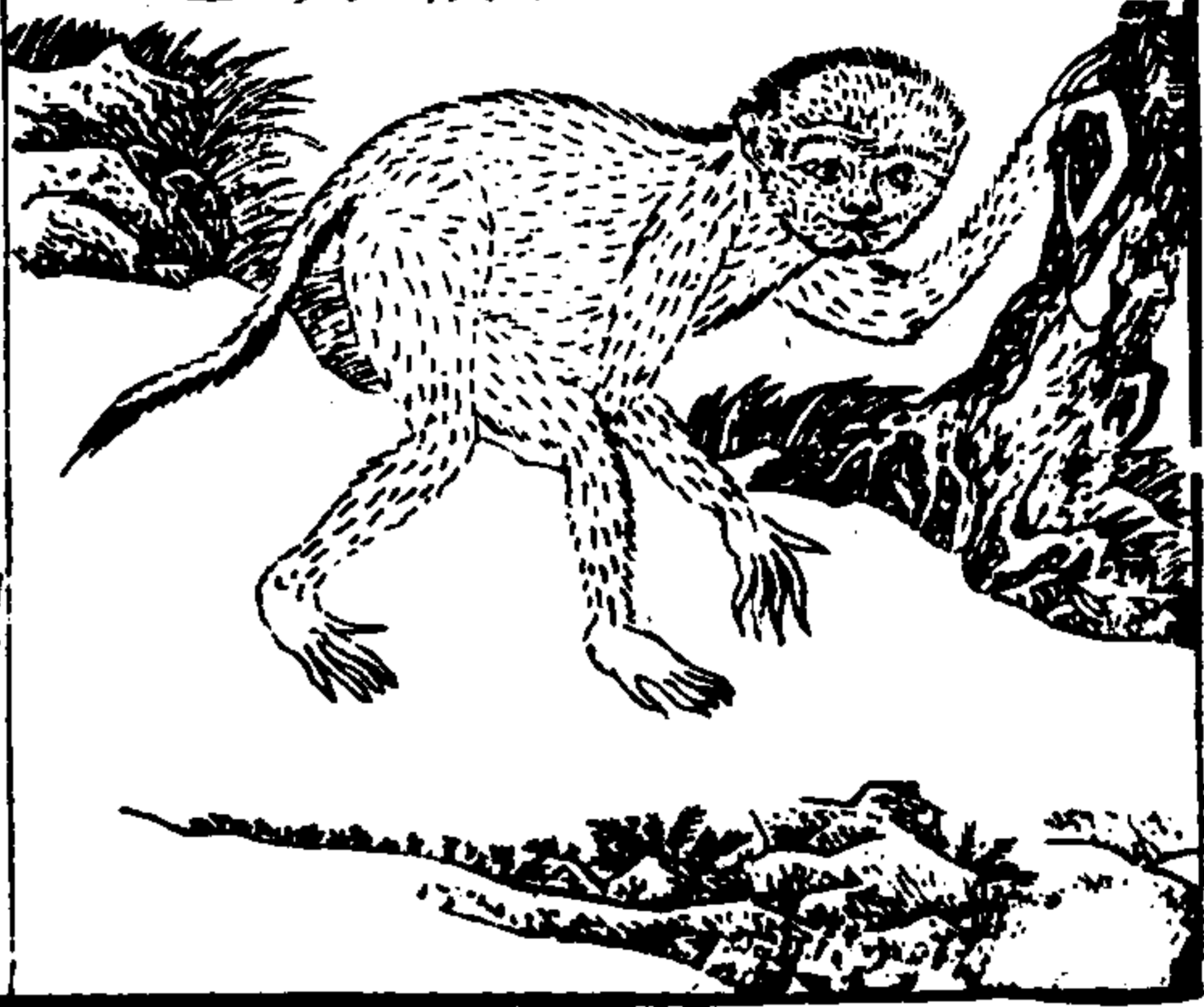

三才圖會卷之鳥獸三

四十

貂

貂亦鼠類縹毛者也其皮煥於狐貉取以為帽得風則煖其毛拂面如焰朔地苦寒人以其皮温額



獾

獾獸似猿青身黑頰有髯髯黑其手亦黑性好理髯又愛其類生相序死相赴殺一可以致百今人取以藥矢射之其偶為援其矢因以自刺與之俱斃



三才圖會卷之鳥獸三

四十一

豸

豸胡犬也似狐而小黑喙善守其宇以干釋言曰干豸也記曰君子狐青裘豹褰麕裘青豸褰豹取制服豸取守也周官七射豸侯豸胡犬也

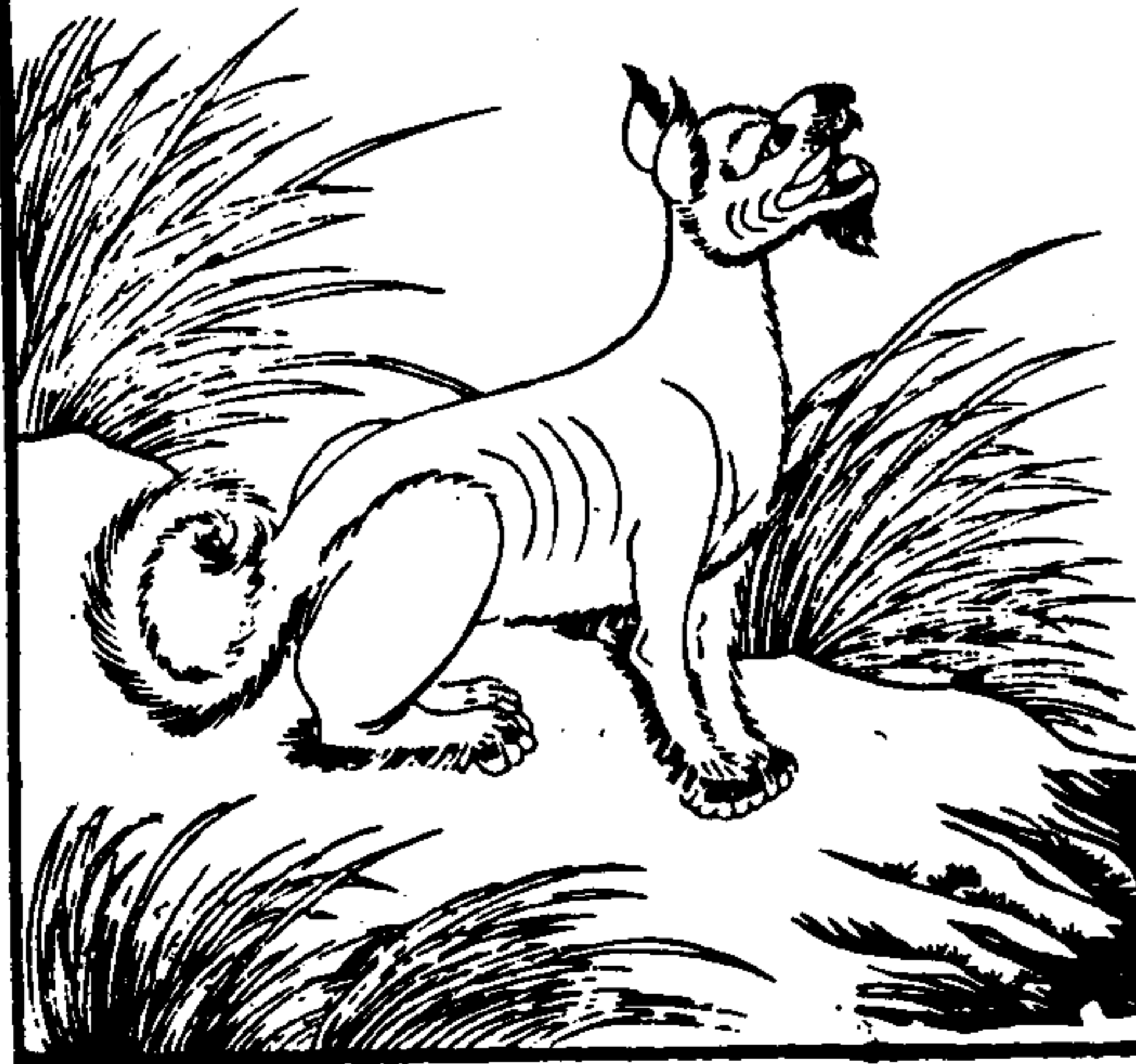

三才圖會

鳥獸四卷 獸類

雲間元明父王思義續集



- | | | | | | | | | | | | |
|----|-----|-----|-----|-----|----|----|----|----|----|----|----|
| 麕 | 梁渠 | 三脚獸 | 麕 | 比肩獸 | 猪獃 | 鹿牛 | 角獸 | 白猿 | 玄駝 | 白澤 | 構机 |
| 麕 | 九尾狐 | 強良 | 天馬 | 幽類 | 源 | 乘黃 | 羗 | 鼬鼠 | 驢 | 狡 | 間 |
| 狸 | 貉 | 黑入 | 厭火獸 | 屏翳 | 獒 | 早獸 | 飛鼠 | 兒 | 類 | 狡 | 狼 |
| 源 | 猿 | 神魁 | 天狗 | 鴉 | 蟹蛭 | 赤狸 | 驪馬 | 駁 | 馬腸 | 窮奇 | 黑狐 |
| 山獠 | 桃拔 | 雷 | 彙 | 彪犬 | 朱孺 | 玄豹 | 龍馬 | 狗獾 | 長瓊 | 猛槐 | 猛豹 |
| | | 犖 | 犖 | 犖 | 天犬 | 士獠 | 龍 | 青龍 | 璉 | 葱璉 | 鹿蜀 |

橈杙

橈杙獸之至惡者好聞
至死不却西荒中獸也
狀如虎毛長三尺餘人
面虎爪口牙一丈八尺
獲人食之獸闢終不退
却惟死而已一名倒壽

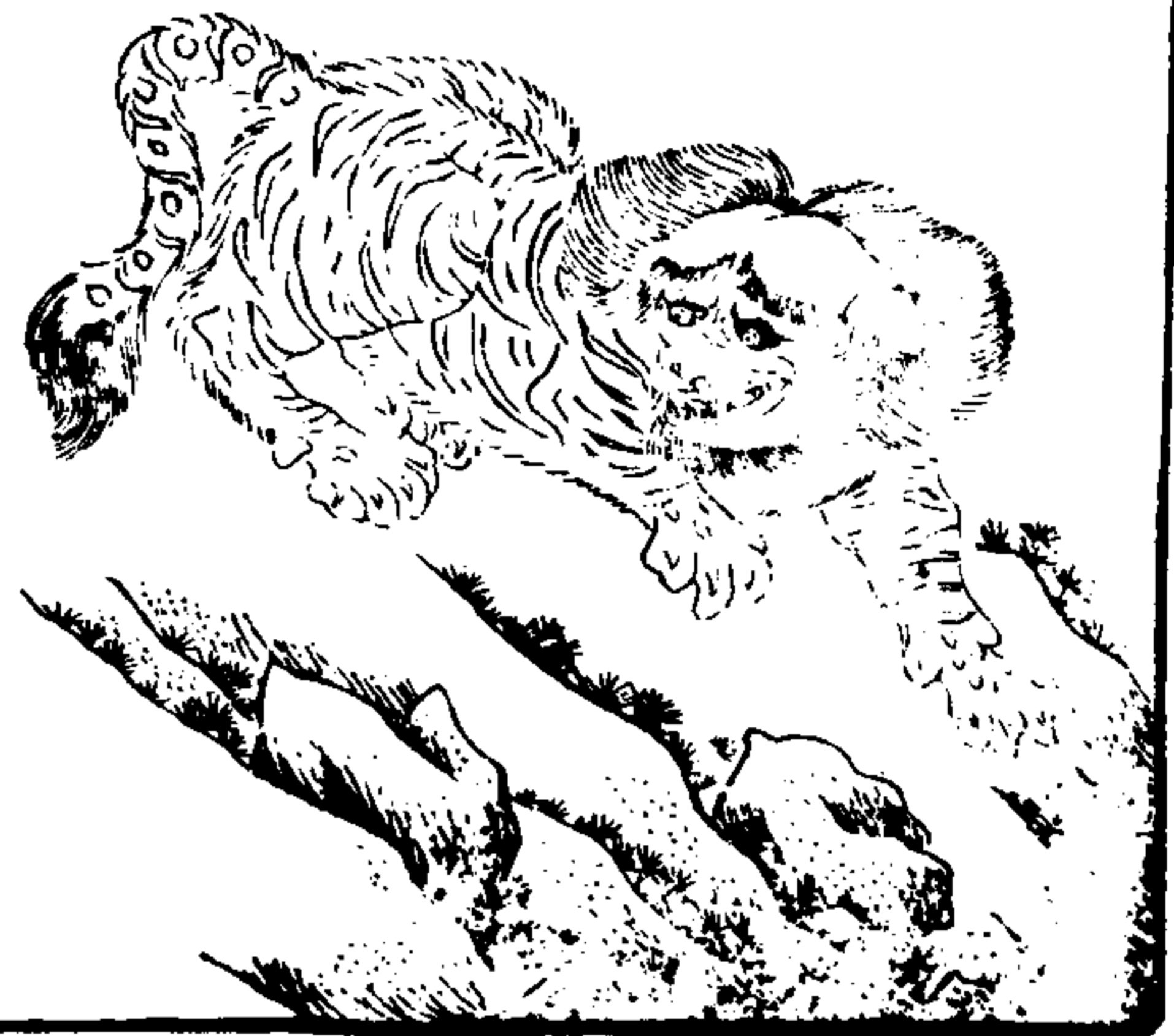

三才圖會卷之鳥獸四

問

周書王會篇北唐戎貢
以問問似隄冠不知隄
冠之為何物而北山海
經縣壘之山其獸多問
問則踰也似驢歧蹄角
如羚羊一名山驢說者
言山驢以為山羊之類
大如鹿皮堪靴用

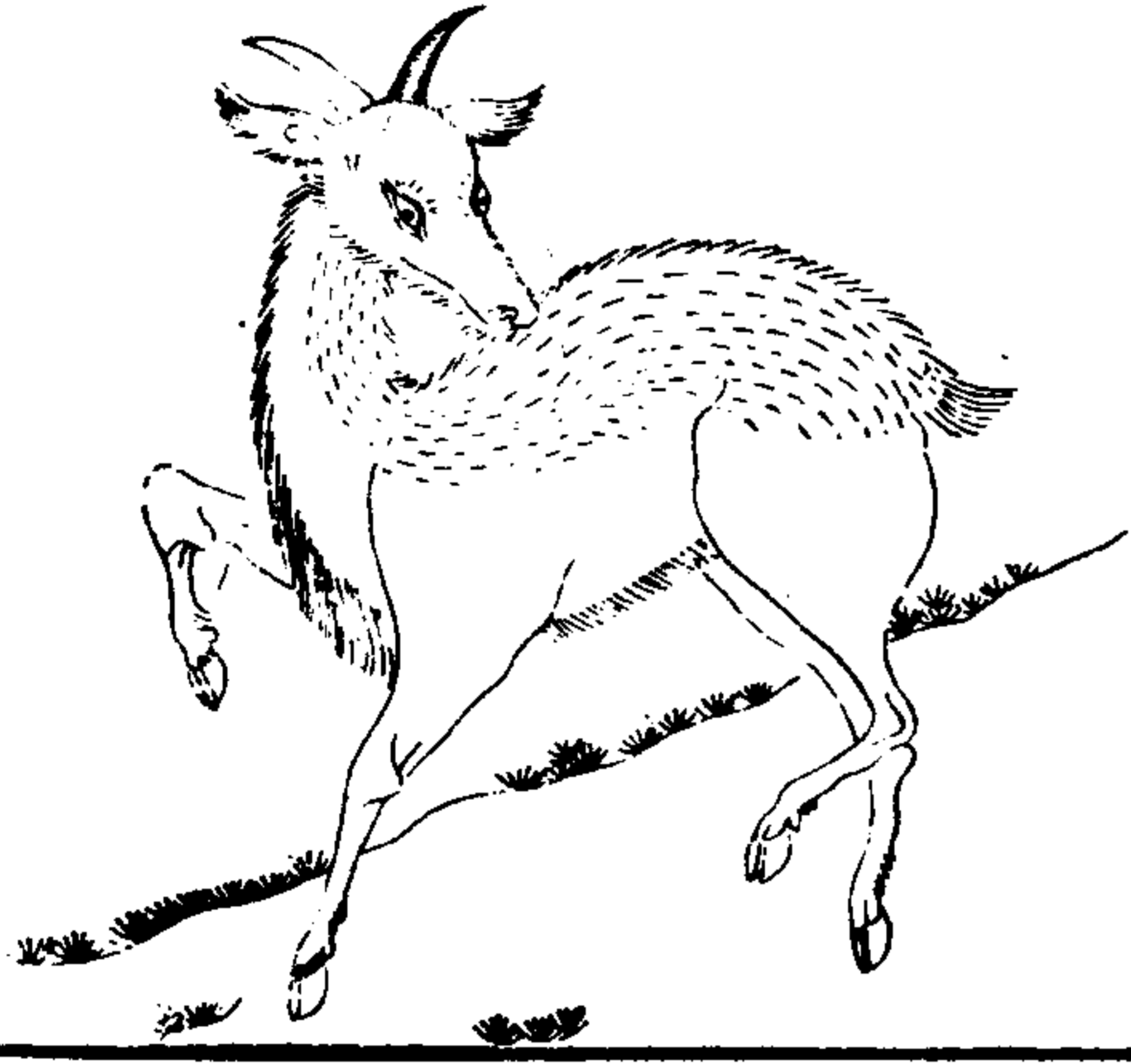

狼

狼貪獸而猛聚物不整
故稱狼籍又稱粒米狼
戾



三才圖會卷之鳥獸四

黑狐

北山有黑狐者神
獸也王者能致太
平則此獸見四夷
來貢周成王時嘗
有之



猛狗

南山有獸名曰猛
狗似熊而毛彩有
光澤其食銅鐵



三才圖會卷之鳥獸四

四

鹿蜀

柎陽山有獸狀
如馬白首虎文
赤尾其音如謔
名曰鹿蜀人寢
其皮則宜子孫

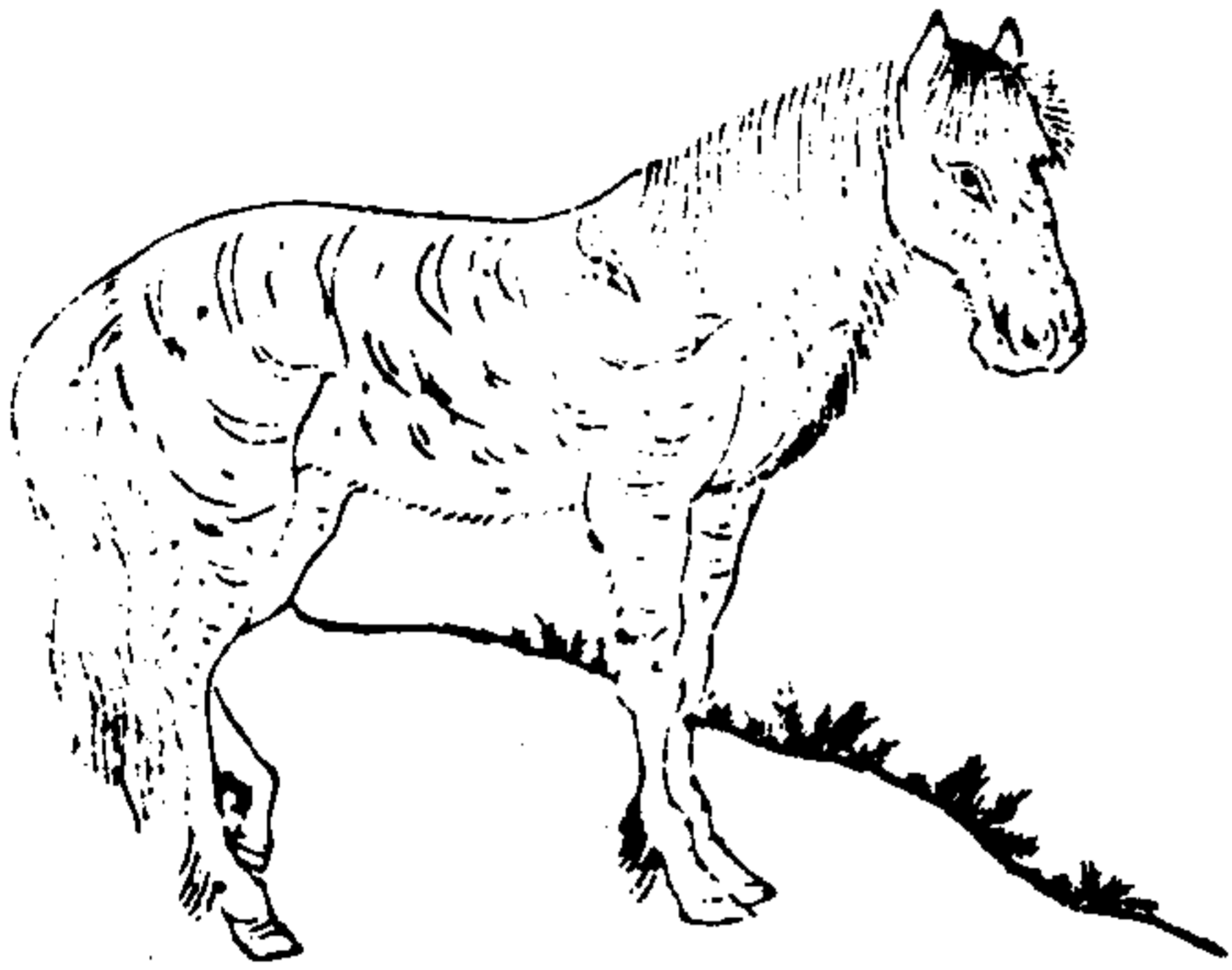

白澤

東望山有澤獸
者一名曰白澤
能言語王者有
德明照幽遠則
至昔黃帝巡狩
至東海此獸有
言為時除害



三才圖會卷之鳥獸四

五

獬

南方山谷中有
獸名曰獬象鼻
犀目牛尾虎足
身黃黑色人寢
其皮辟瘟圖其
形可辟邪舐食
銅鐵不食他物



狡

玉山有獸名曰狡犬狀而豹文牛角而大聲巨口黑身見則天下大穰韓子云穰歲之驗也

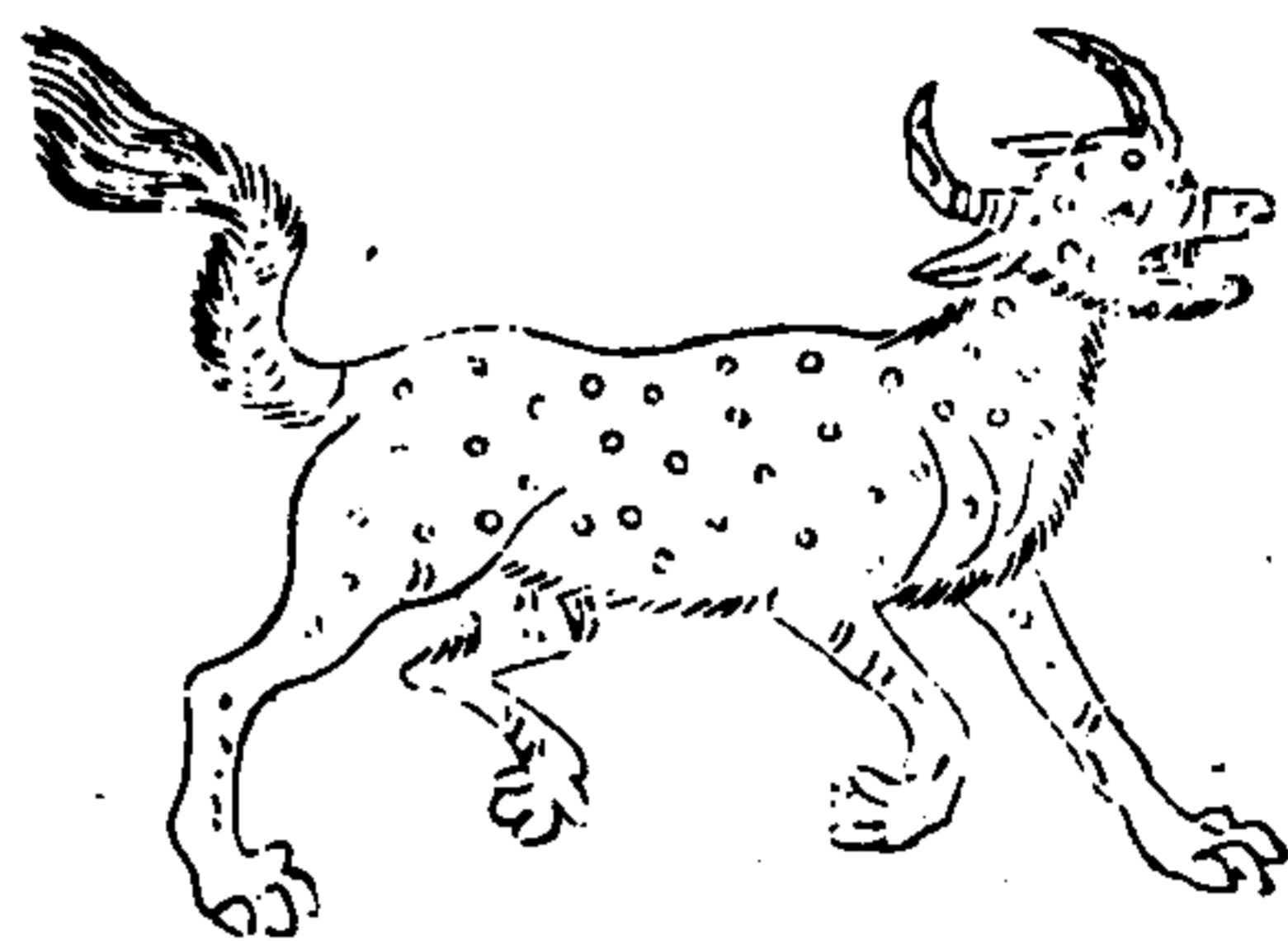

三才圖會卷之鳥獸四

窮奇

邽山有獸狀如牛騾尾鬣毛音如嗥狗鬣乃助不直者名曰窮奇亦能食人

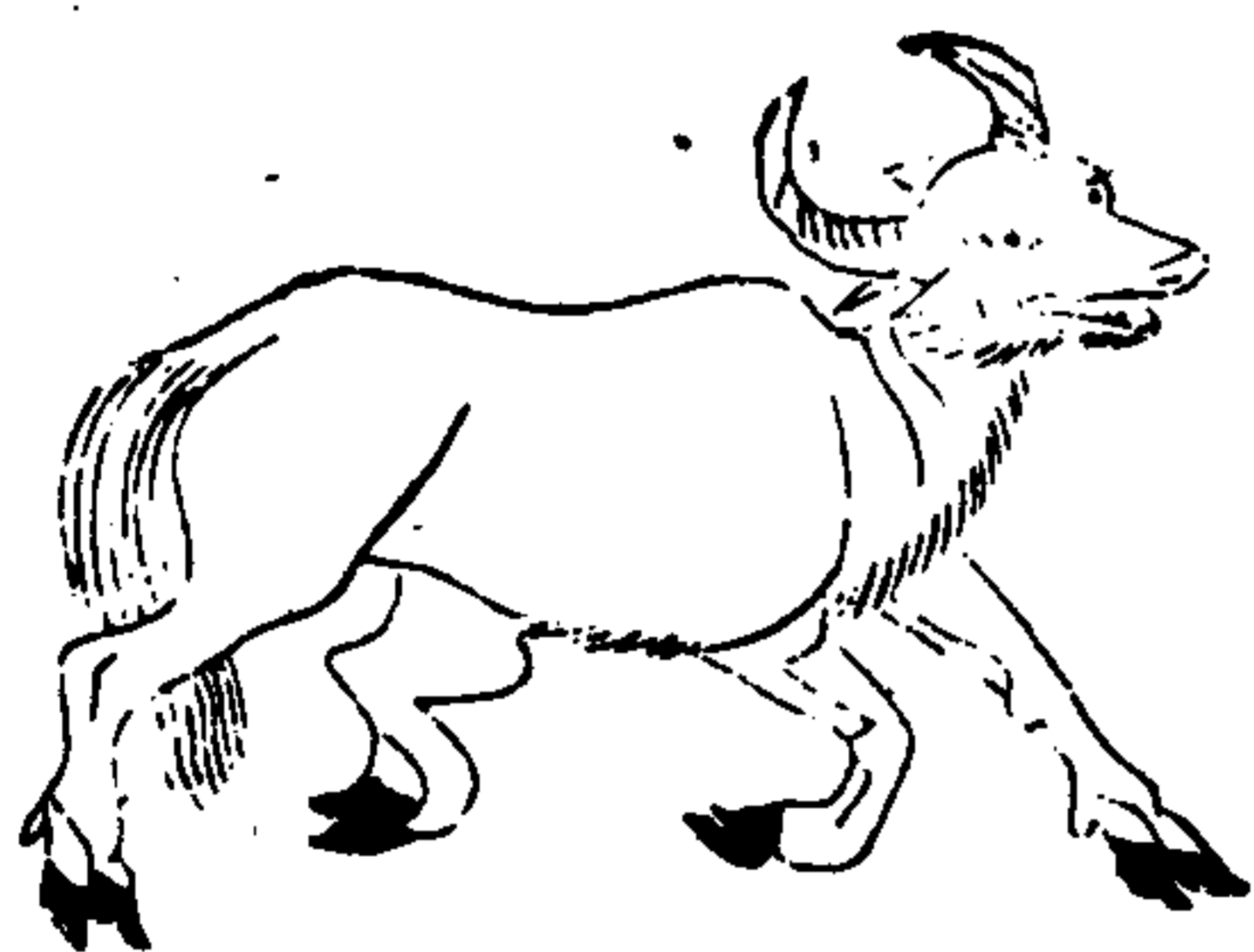

猛槐

譙明之山有獸狀如豕赤毫魯猪也其聲如鼯鼠名曰猛槐圖之可以禦凶

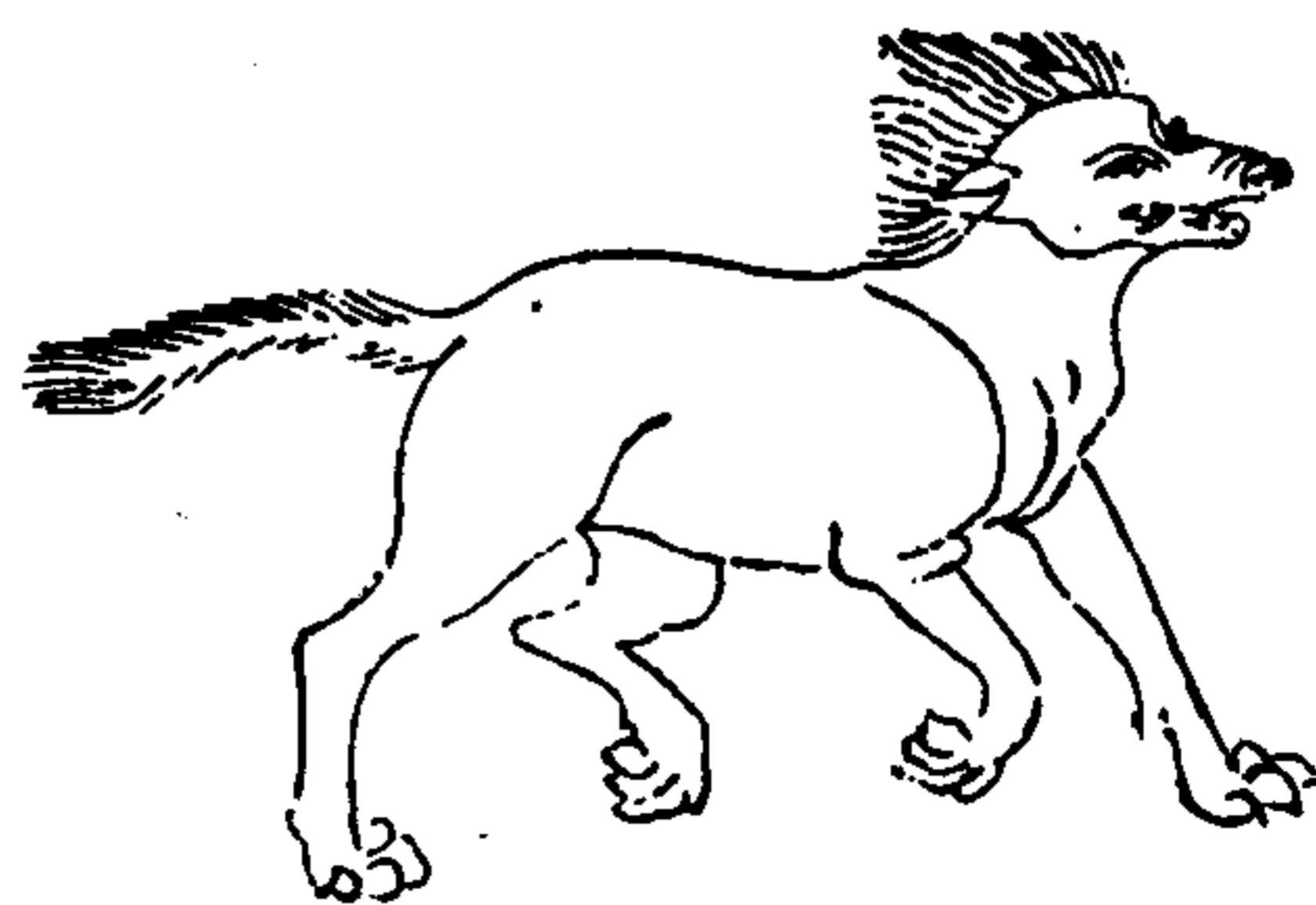

三才圖會卷之鳥獸四

葱鱉

符遇山有獸名曰葱鱉狀如羊赤鬣而黑首



七

玄豨

滲瓏澤有玄豨者穆天子傳曰天子獵於此澤得玄豨以祭河宗周禮曰豨踰汝則死此地氣使然也



三才圖會卷之鳥獸四

八

臞踈

帶山有獸狀如馬首有角可以錯石名曰臞踈

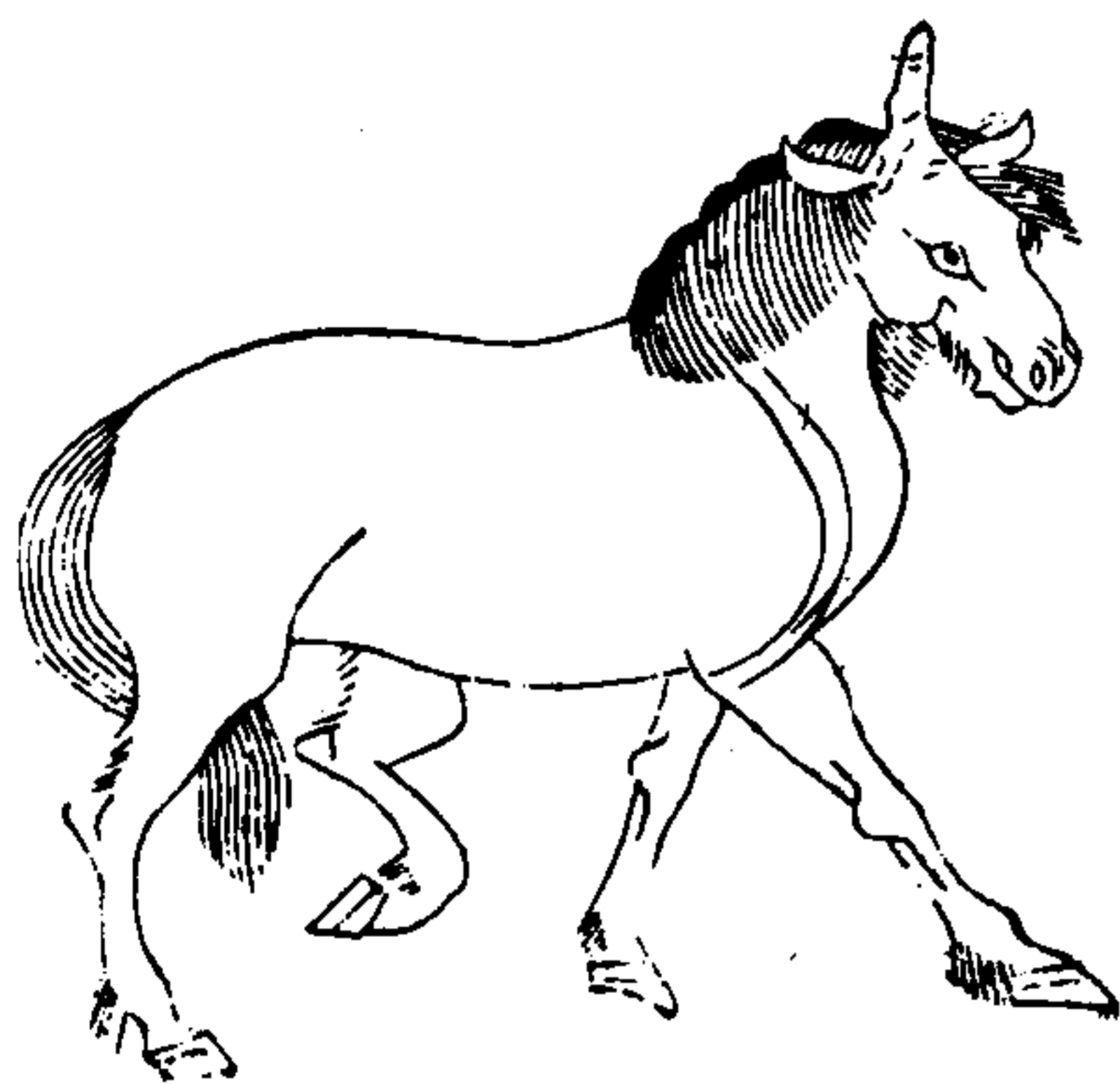

類

亶受山有獸狀如釋有髮名曰類自為牝牡食之能不妬



二才圖會卷之鳥獸四

九

馬腸

蔓渠山有獸名馬腸其狀人面虎身音如嬰兒食人



長彘

浮玉山有獸狀如猴四耳虎毛而牛尾其音如犬吠名曰長彘食人見則大木



三才圖會卷之鳥獸四

羆

旬山有獸狀如羊而無口黑色名曰羆其性頑狠人不可殺



白猿

常廸山多白猿狀如獼猴而差大臂腳長捷善攀援樹木其聲哀

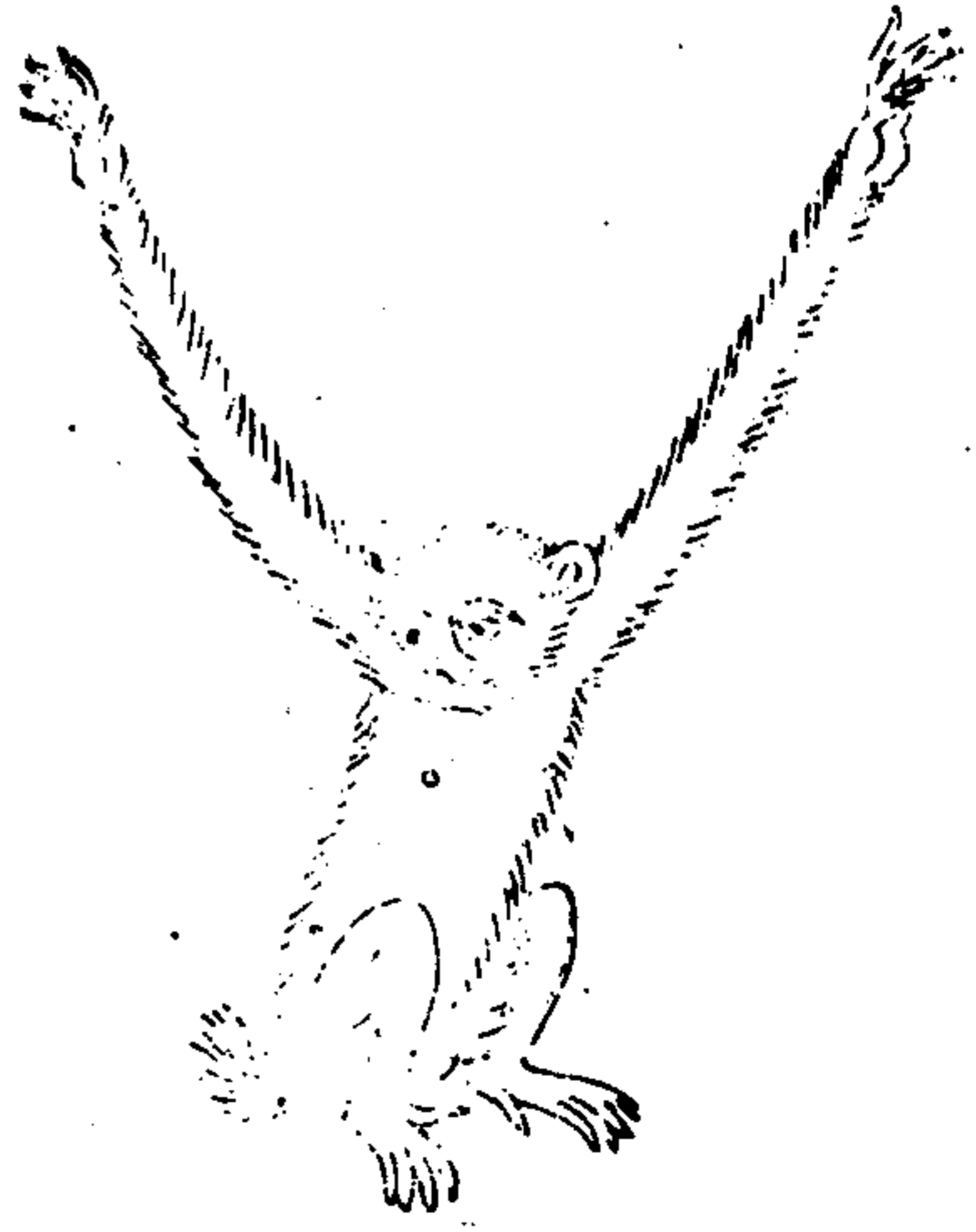

三才圖會卷之鳥獸四

鼬鼠

鼬鼠似貂赤黃色大尾俗謂之鼠狼捷於捕鼠一名鼬

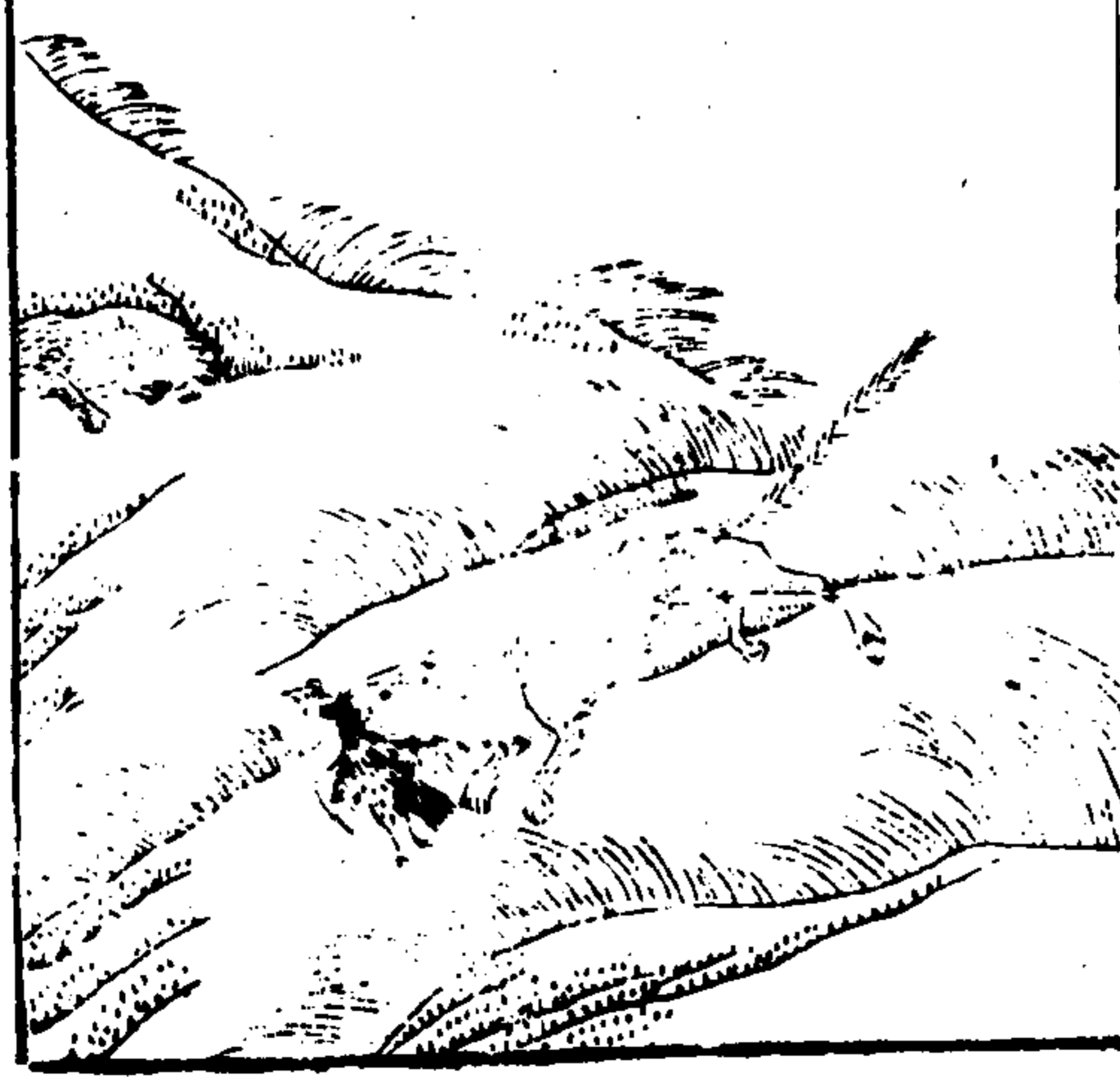

兕

禱過山多兕狀如野牛
青色一角長三尺餘似
馬鞍善觸身重千斤其
皮堅厚可以制鎧又曰
兕似虎而小不啞人夜
間獨立絕頂山崖聽泉
聲好靜直至禽鳥鳴時
天將曉方歸其巢

三才圖會卷之鳥獸四

十一

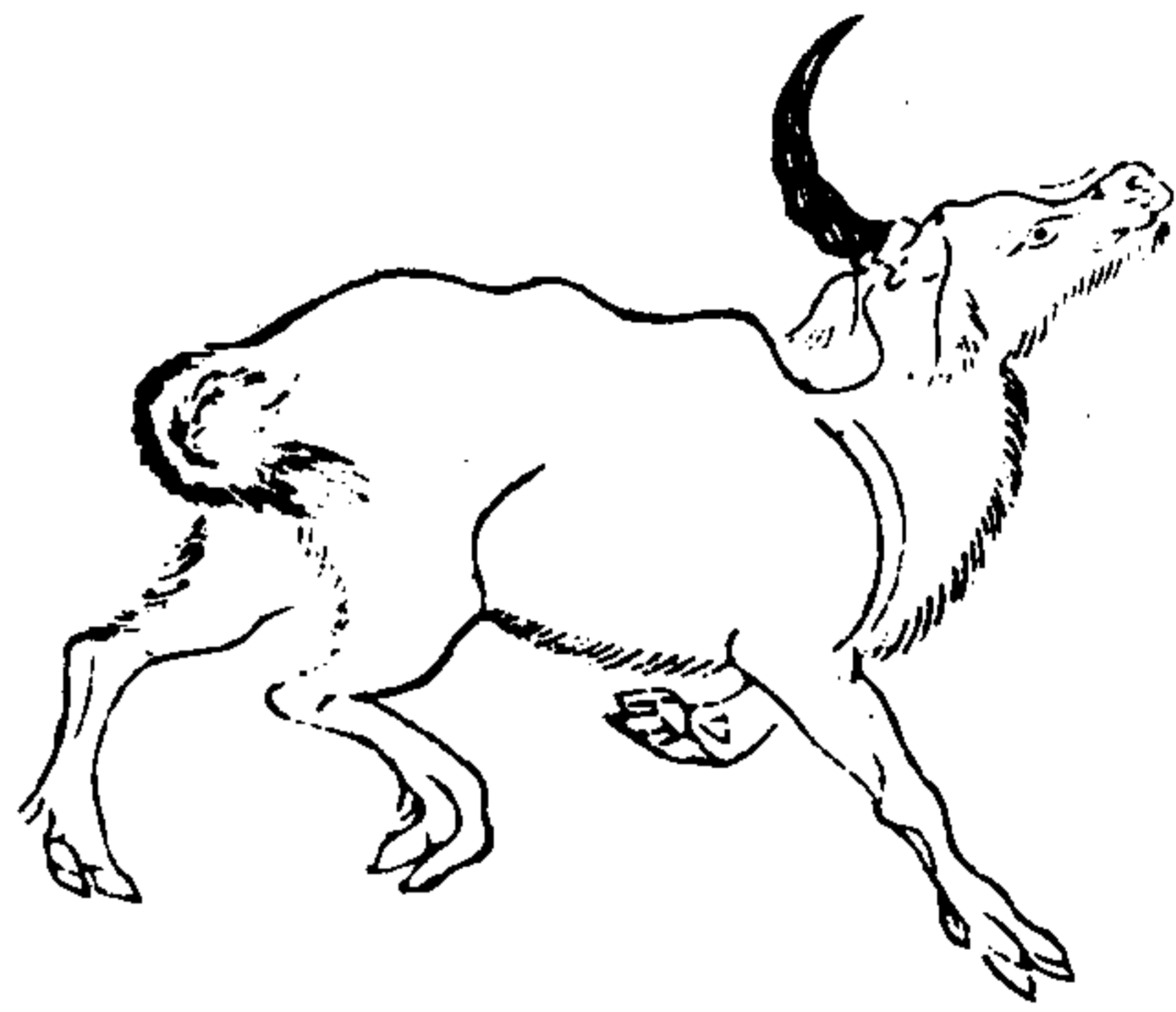

駮

中曲山有獸狀如馬
白身黑尾一角虎足
鋸牙音如振鼓能食
虎豹名曰駮佩之可
以禦凶

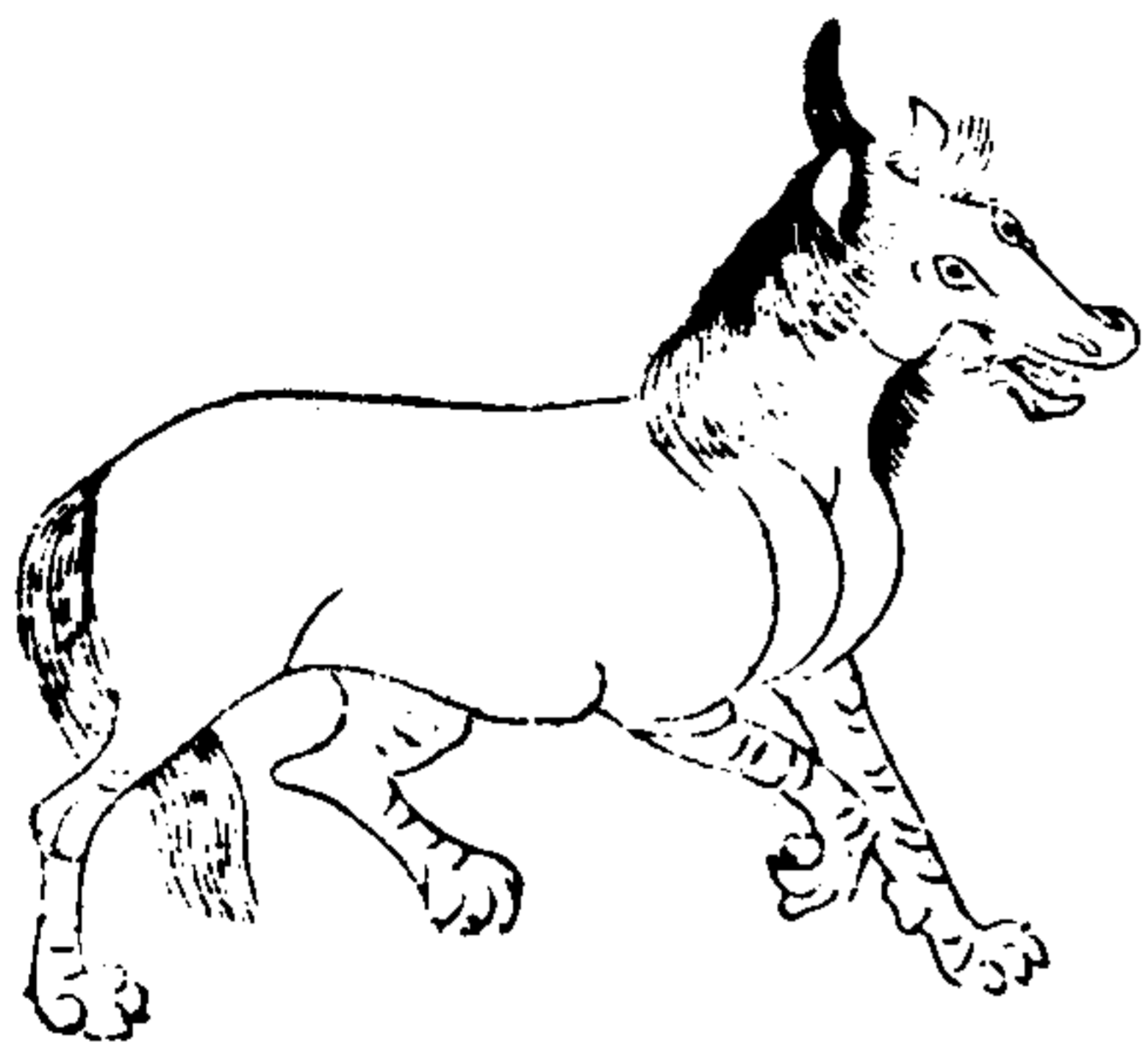

狗獾

狗獾狀似狗埤雅獾
貉同穴而居獾之出
入以貉為導字說獾
貉為曲穴以避雨腸
亦以防患今山園曲
穴中處處有之即此
其皮可以禦風

三才圖會卷之鳥獸四

十三



猪獾

猪獾狀如猪與
狗獾同類山園
曲穴中處處有
之



蠻

崗山洛水出焉
比注河中有獸
名曰蠻其狀鼠
身龜首音如犬
吠



三才圖會卷之鳥獸四

十四

猱

猱狀如赤豹五
尾一角音如擊
石



當庚

欽山中有獸狀
如豚名曰當庚
其鳴自呼見則
天下大穰

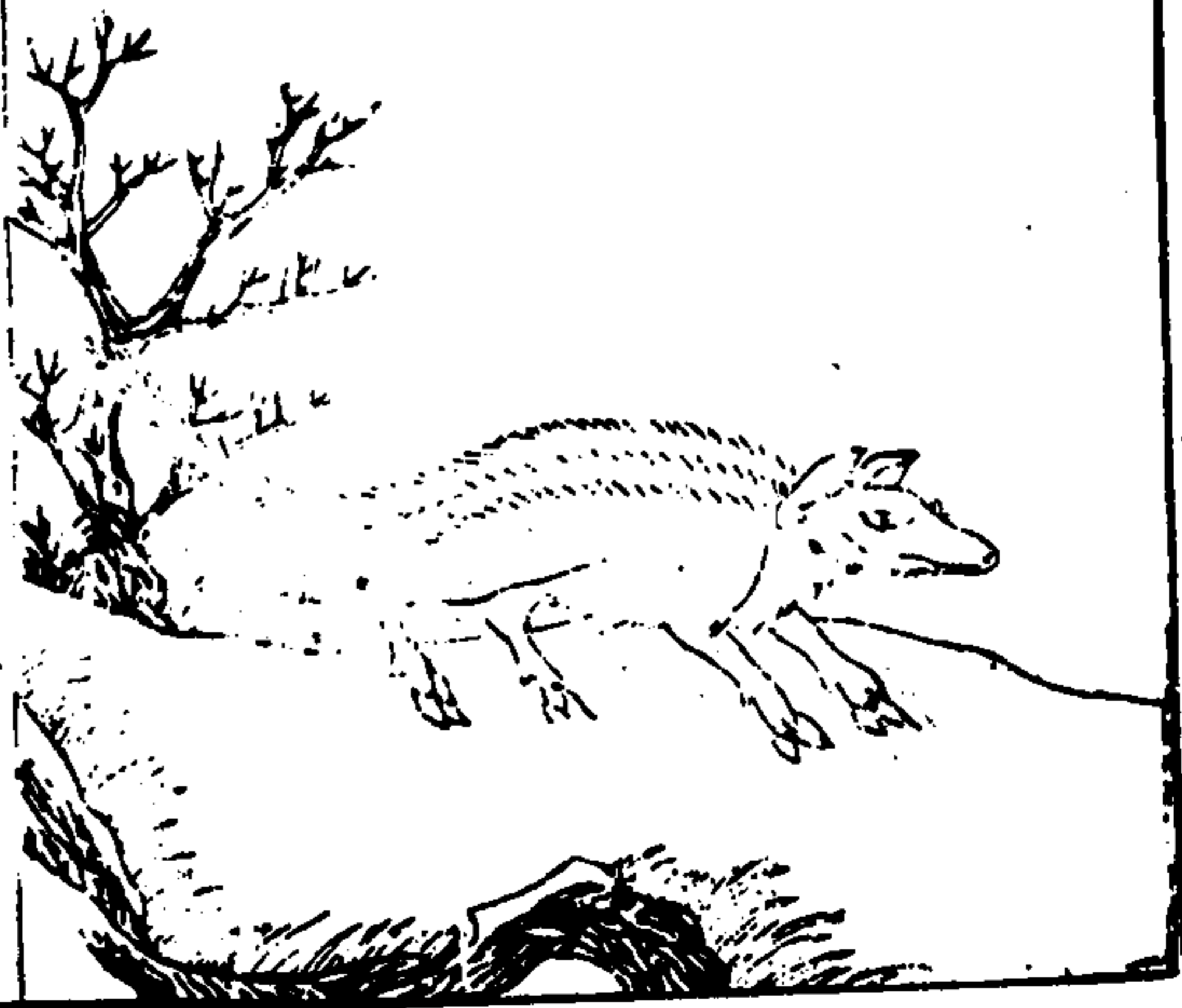

三才圖會卷之鳥獸四

十五

羴羊

華山有獸狀如
羊馬尾名曰羴
羊爾雅云羊六
尺爲羴即此羊
也脂可以治皴



毫猪

竹山有獸狀如豕白毛如簪而端黑名曰毫彘能以脊上毫射物

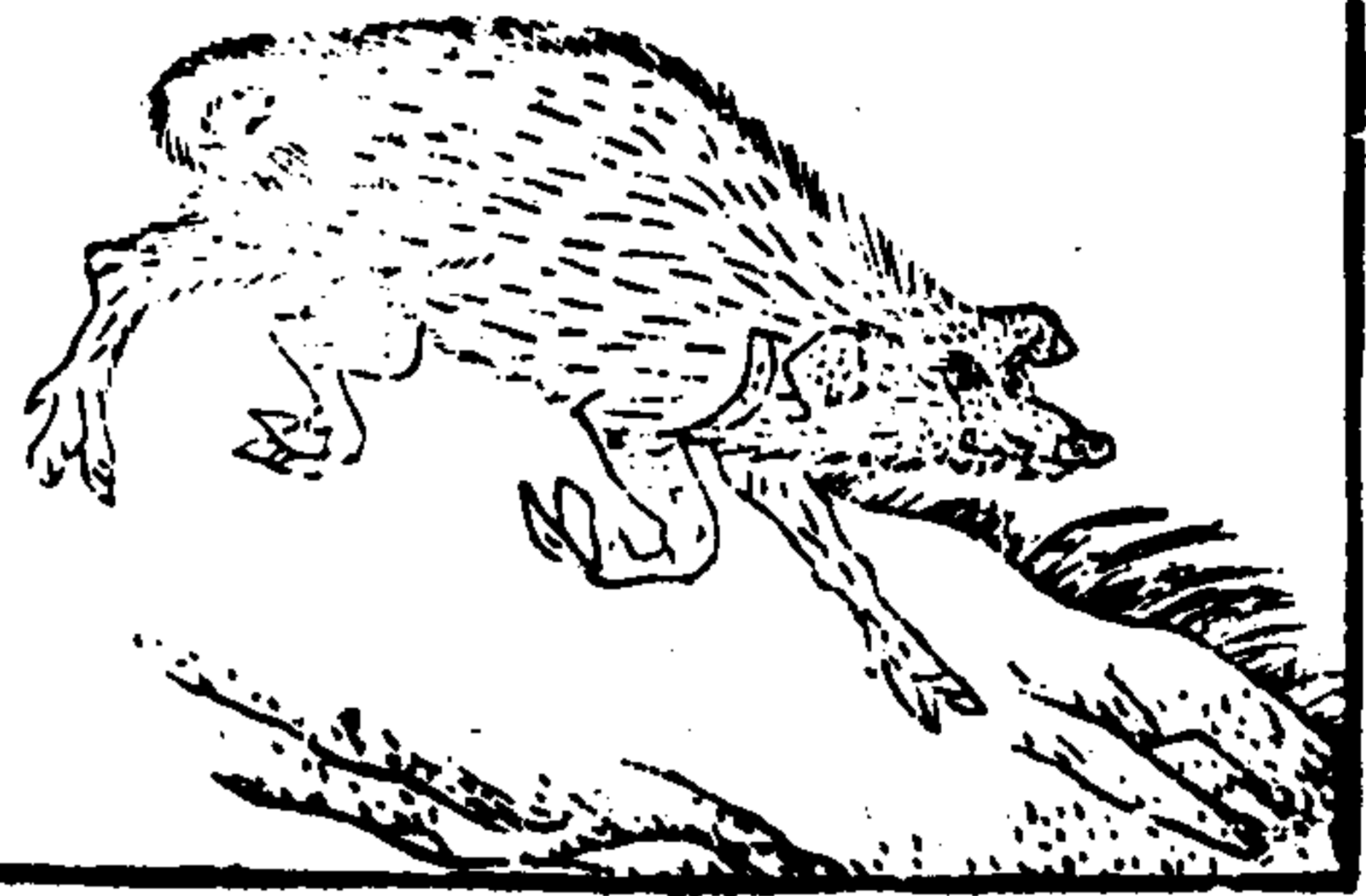

三才圖會卷之鳥獸四

十六

青熊

青山中有青熊者周成王之時天下太平東夷之人屠何獻也

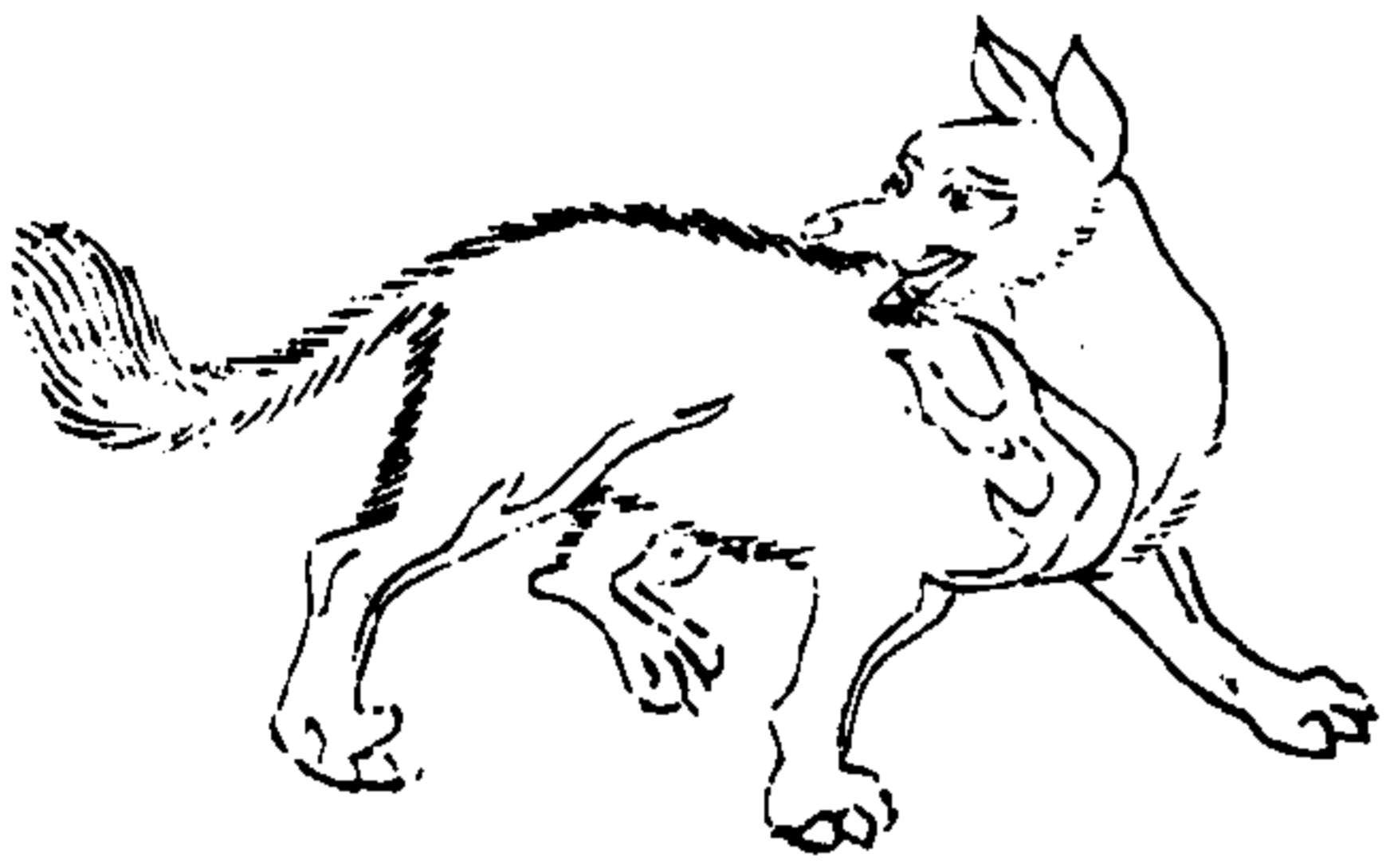

角獸

東山有一角獸者瑞獸也六合同歸天下太平則此獸乃至也



三才圖會卷之鳥獸四

十七

彘

彘狀如彘黃身白首曰尾見則大風

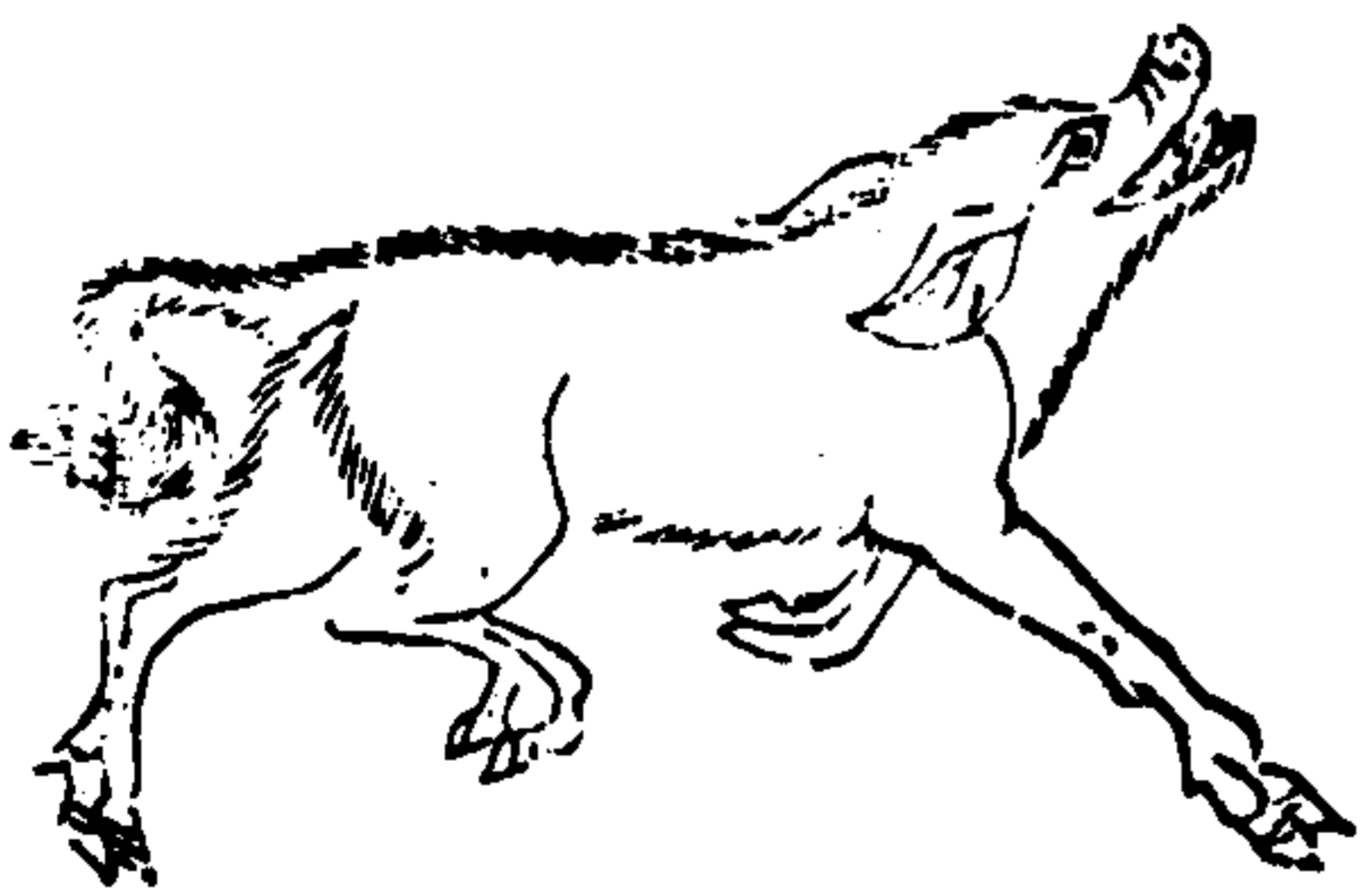

飛鼠

天地山有獸如兔而鼠首以其背毛飛飛即伸名曰飛鼠

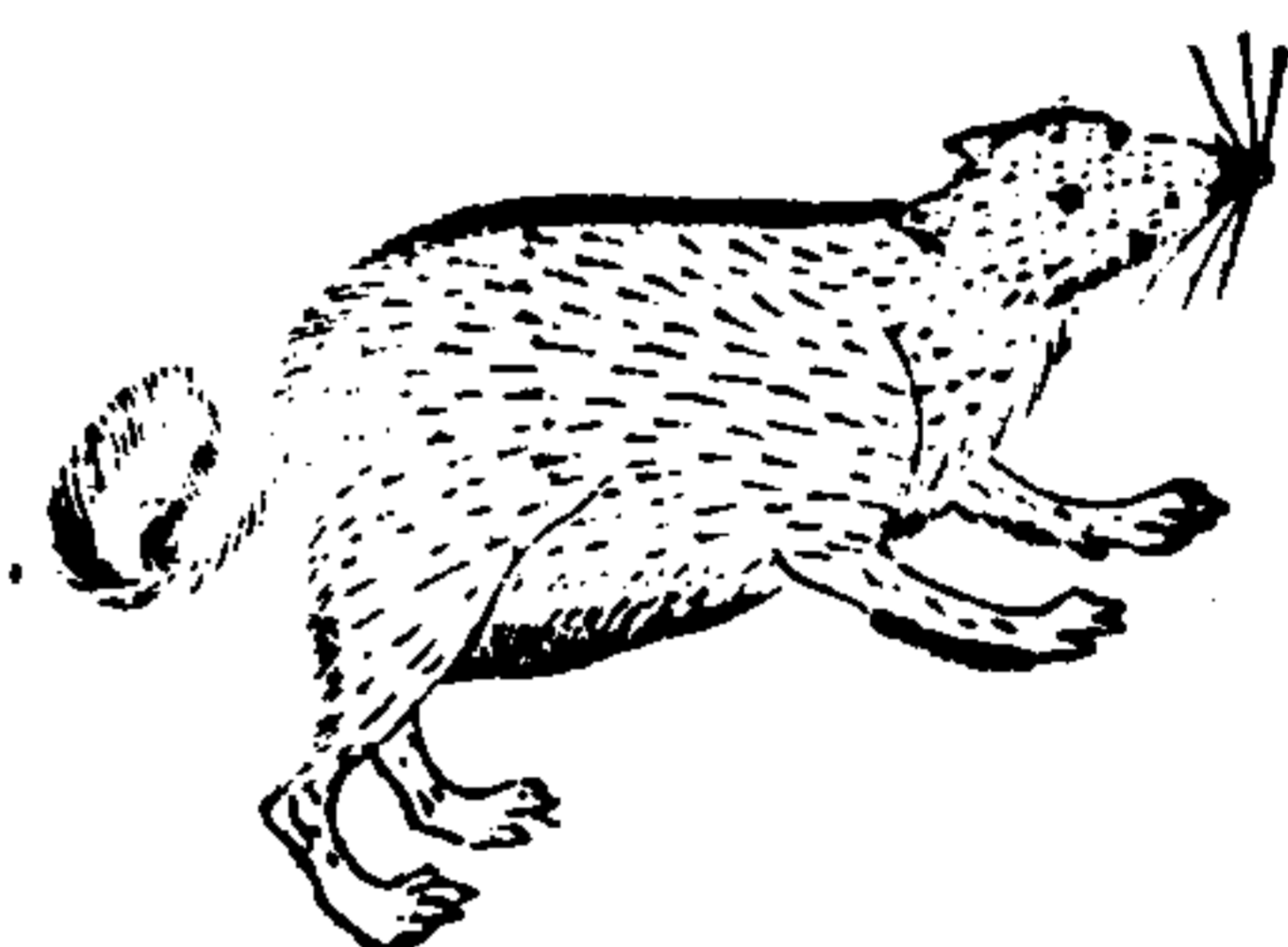

三才圖會卷之鳥獸四

十八

驪馬

歸山有獸狀如鹿而四角馬尾有距名曰驪善還其鳴自呼

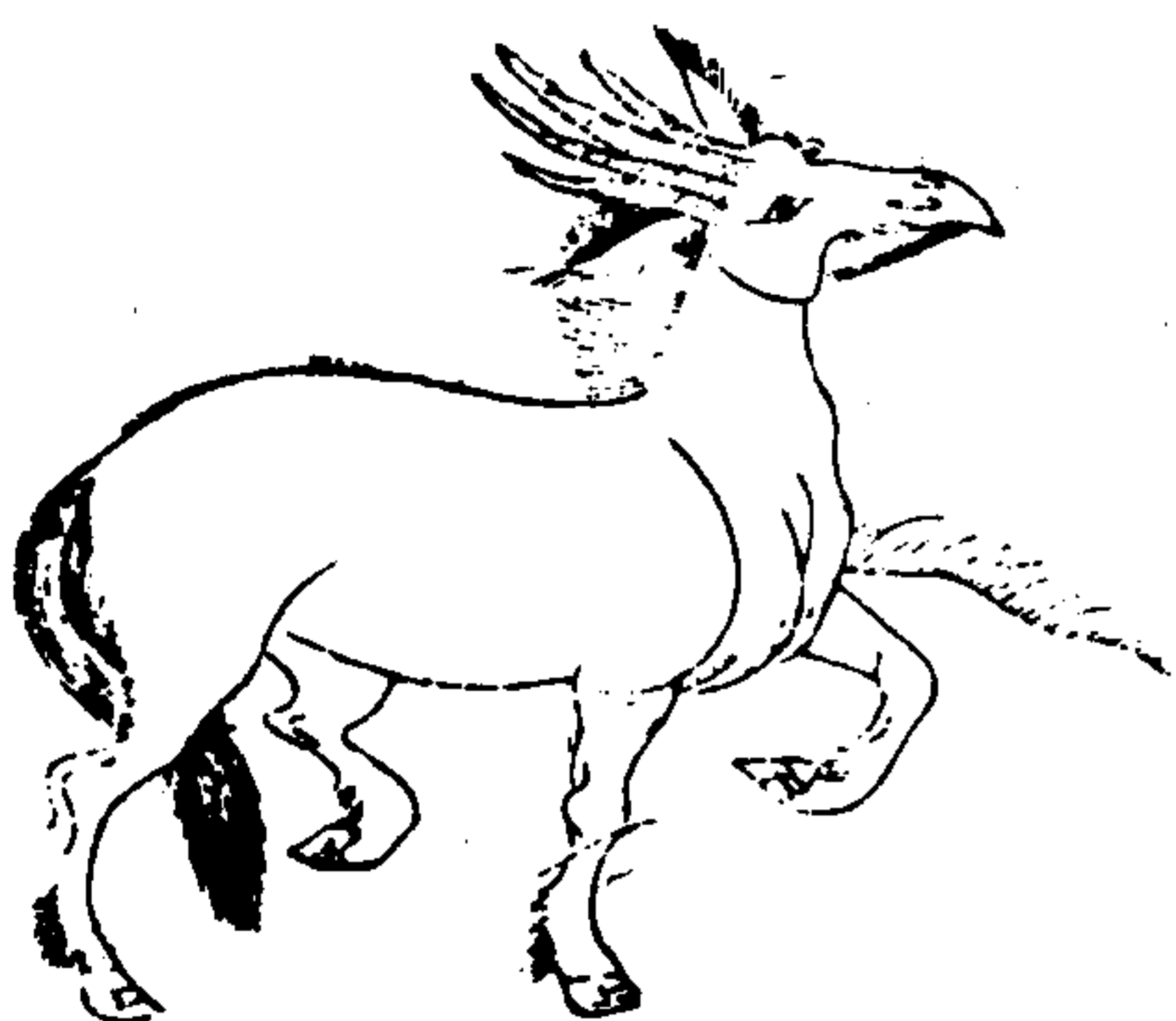

旄馬

南海外有旄馬狀如馬而足有四節垂毛即穆天子傳所謂毫馬也在巴地西北高山之南

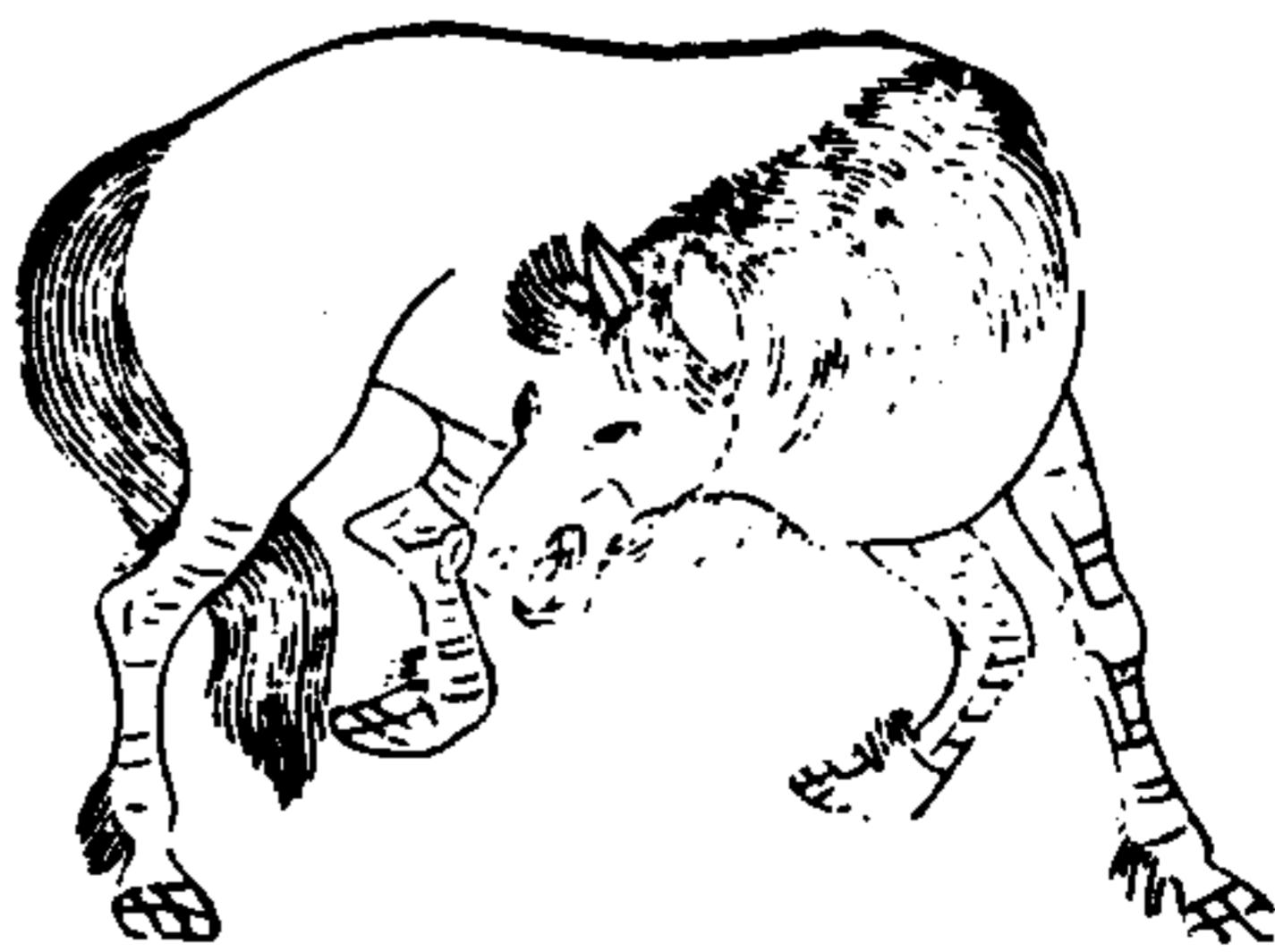

羆

羆似熊白文長頸高脚被髮人立猛戇多力能拔木而甚害人



三才圖會卷之鳥獸四

十九

旄牛
 侯山有獸狀如
 牛其足有四節
 而毛長名曰旄
 牛

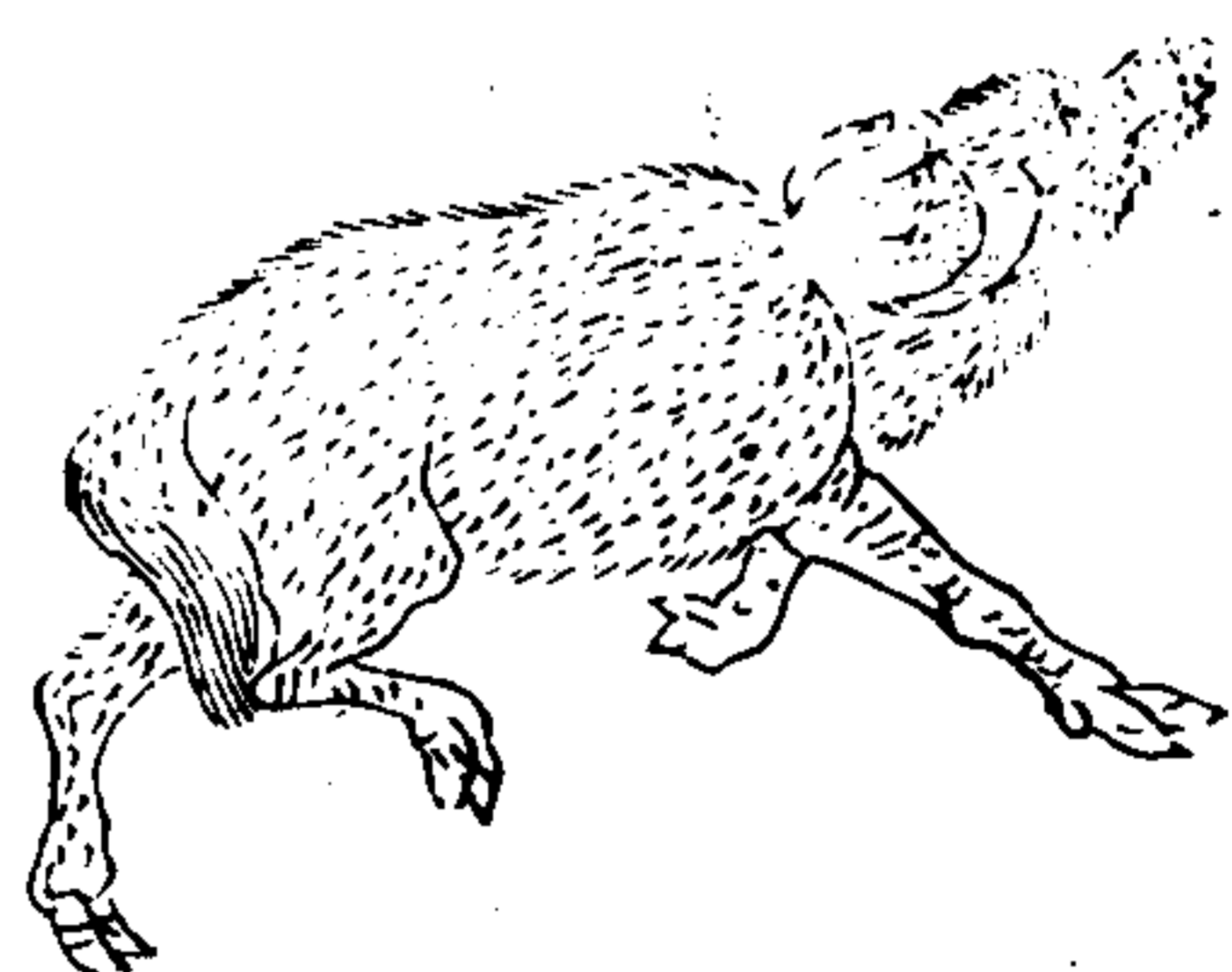

三才圖會卷之鳥獸四

二十

乘黃
 西海外白民國有
 乘黃馬白身被髮
 狀如狐其背上有
 角乘之壽二千歲

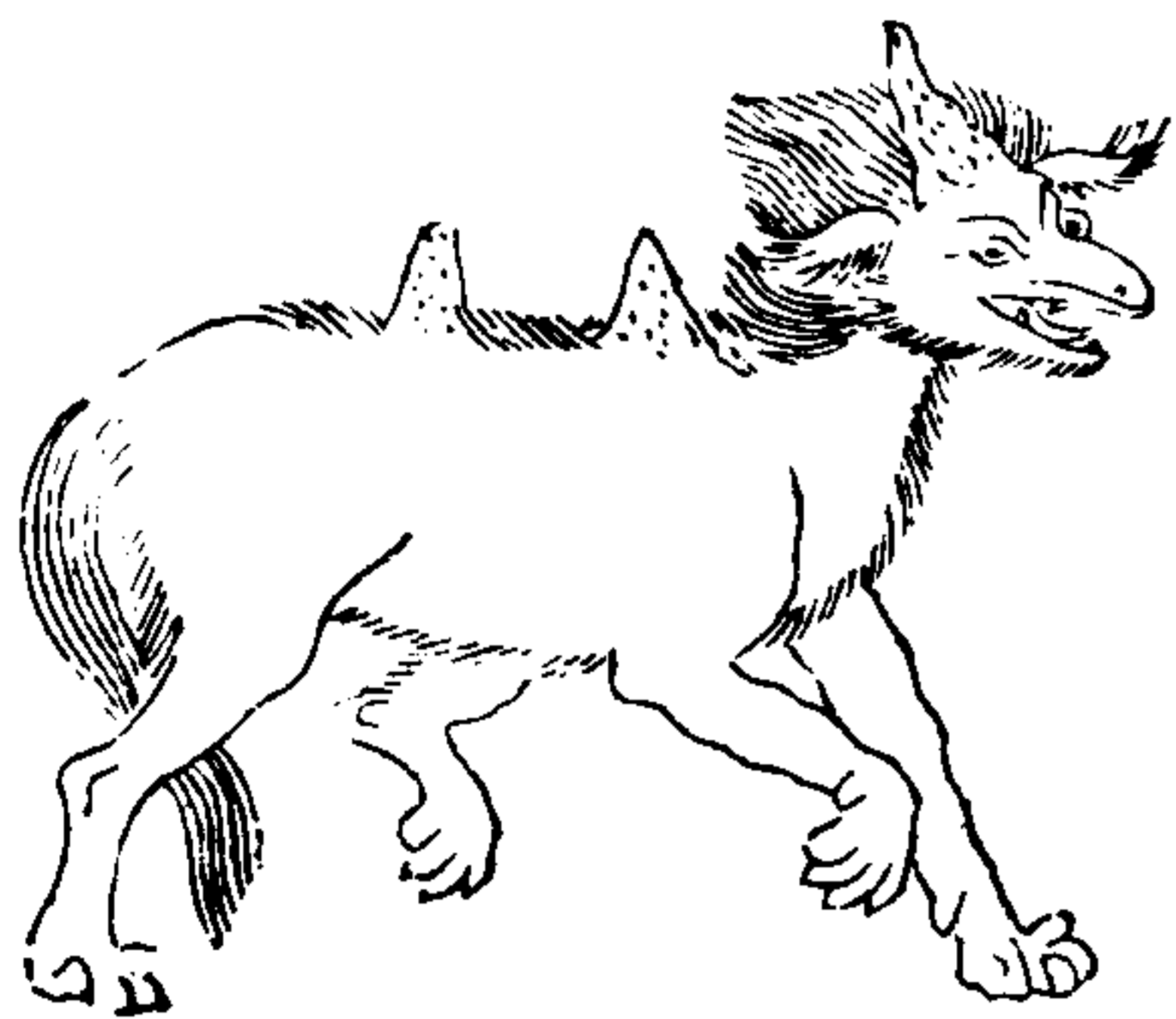

旱獸
 如逢山有獸狀如
 狐虎身有兩翼音
 如嬰兒見王大旱



三才圖會卷之鳥獸四

廿一

赤狸
 西海有赤狸周
 文王囚於姜里
 散宜生得之獻
 紂遂免西伯之
 難



玄豹

懷塗山有玄豹
虎身白點文王
囚荻里散宜生
得之獻於紂王
而紂王大悅



三才圖會卷之鳥獸四

士羴

崑崙之丘有獸
名曰士羴狀如
羊四角其銳難
當觸物則斃食
人

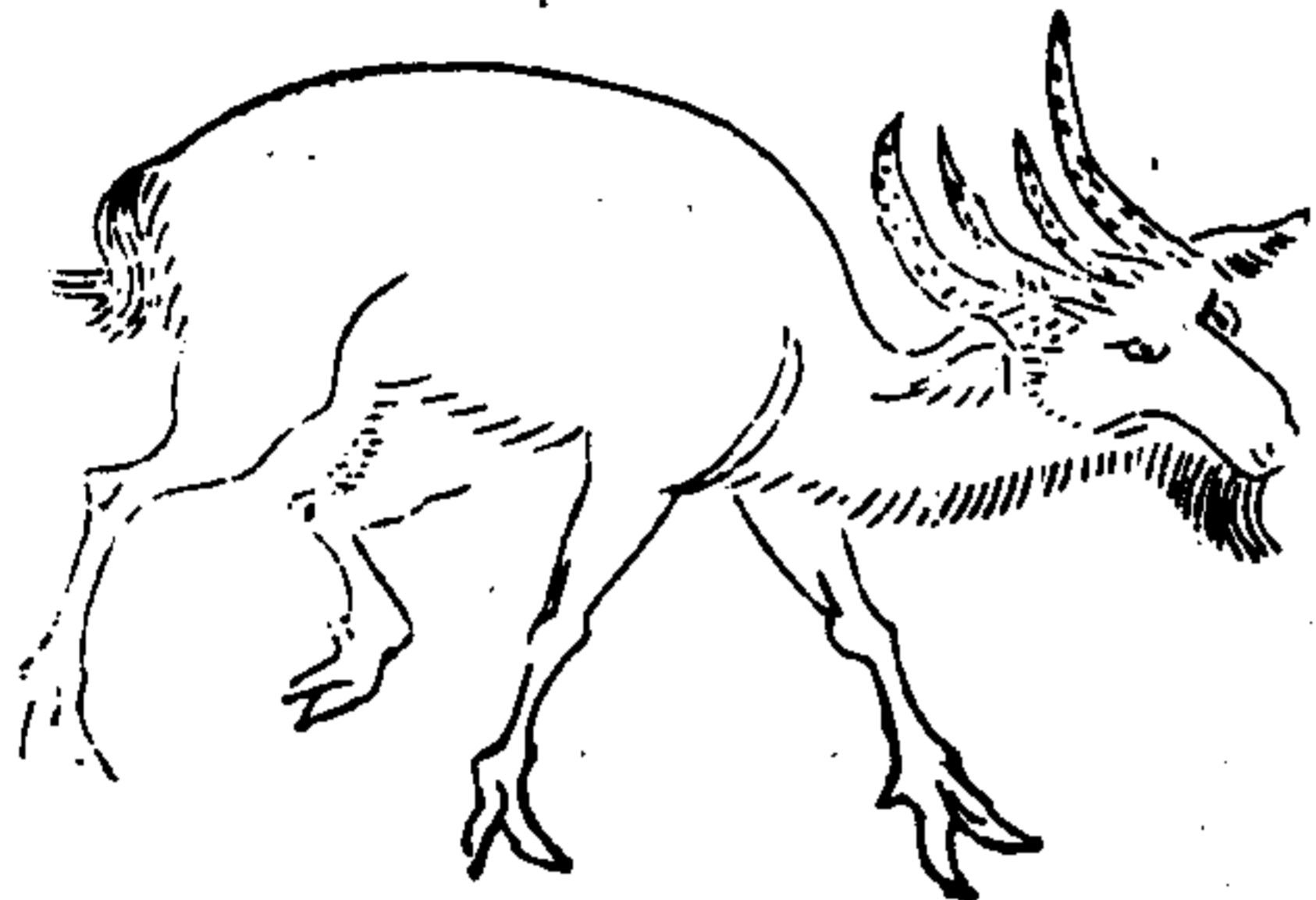

諸犍

單張山有獸狀
如豹而尾長至
首牛鼻直目名
曰諸犍善叱行
則嚙其尾居則
蟠之



三才圖會卷之鳥獸四

獬

翼望山有獸狀
如狸五尾名曰
獬又貉類其音
奪衆聲食之可
以治瘡



廿三

樊

如逢山有獸狀如狐有翼音如雁名曰樊見則大旱

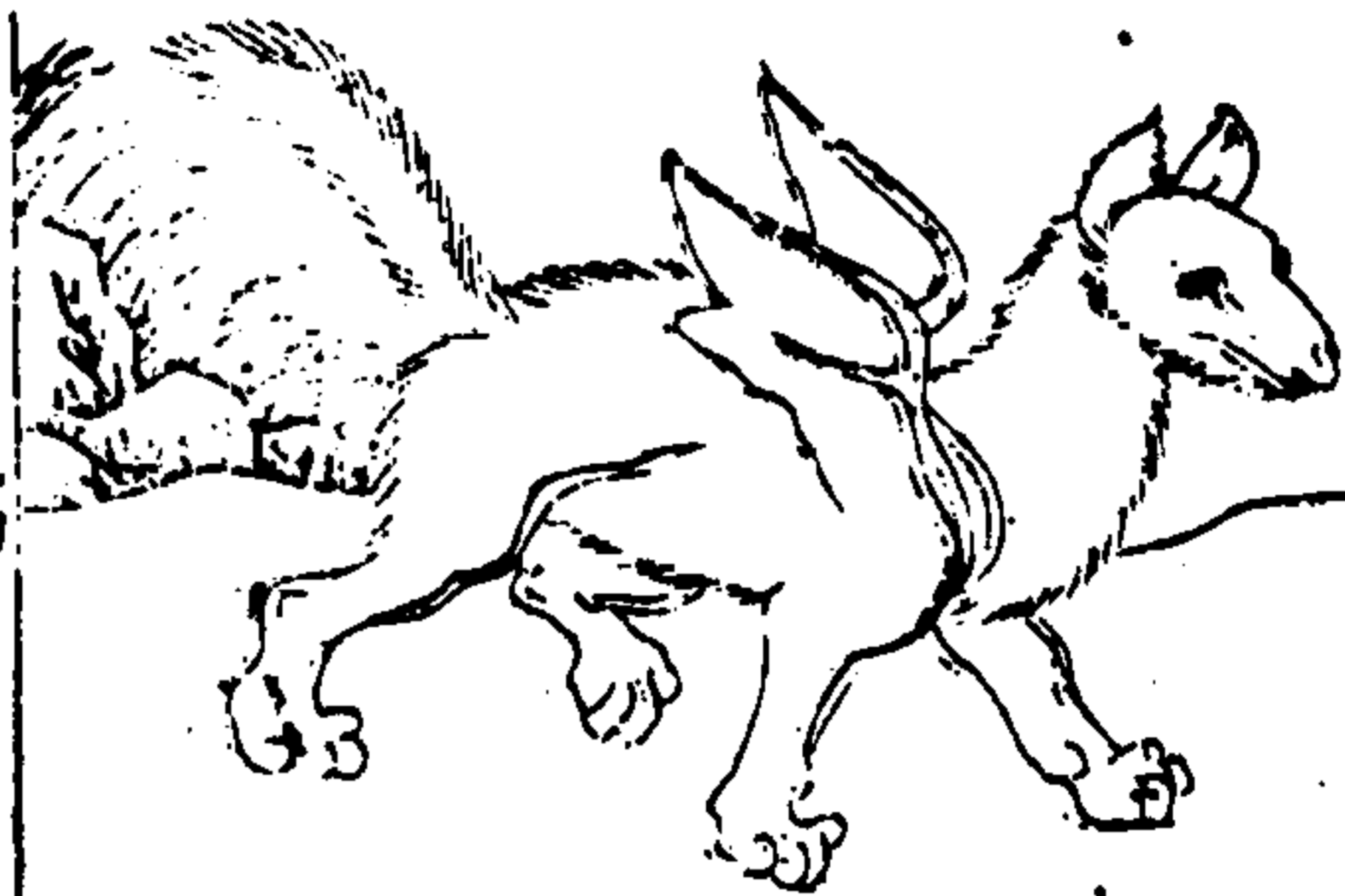

三才圖會卷之鳥獸四

蠶經

見麗山有獸其狀如狐而九首九尾虎爪名曰蠶經音如嬰兒



朱獮

取山有獸狀如狐而魚鱗名曰朱獮其鳴自呼見則國有大恐

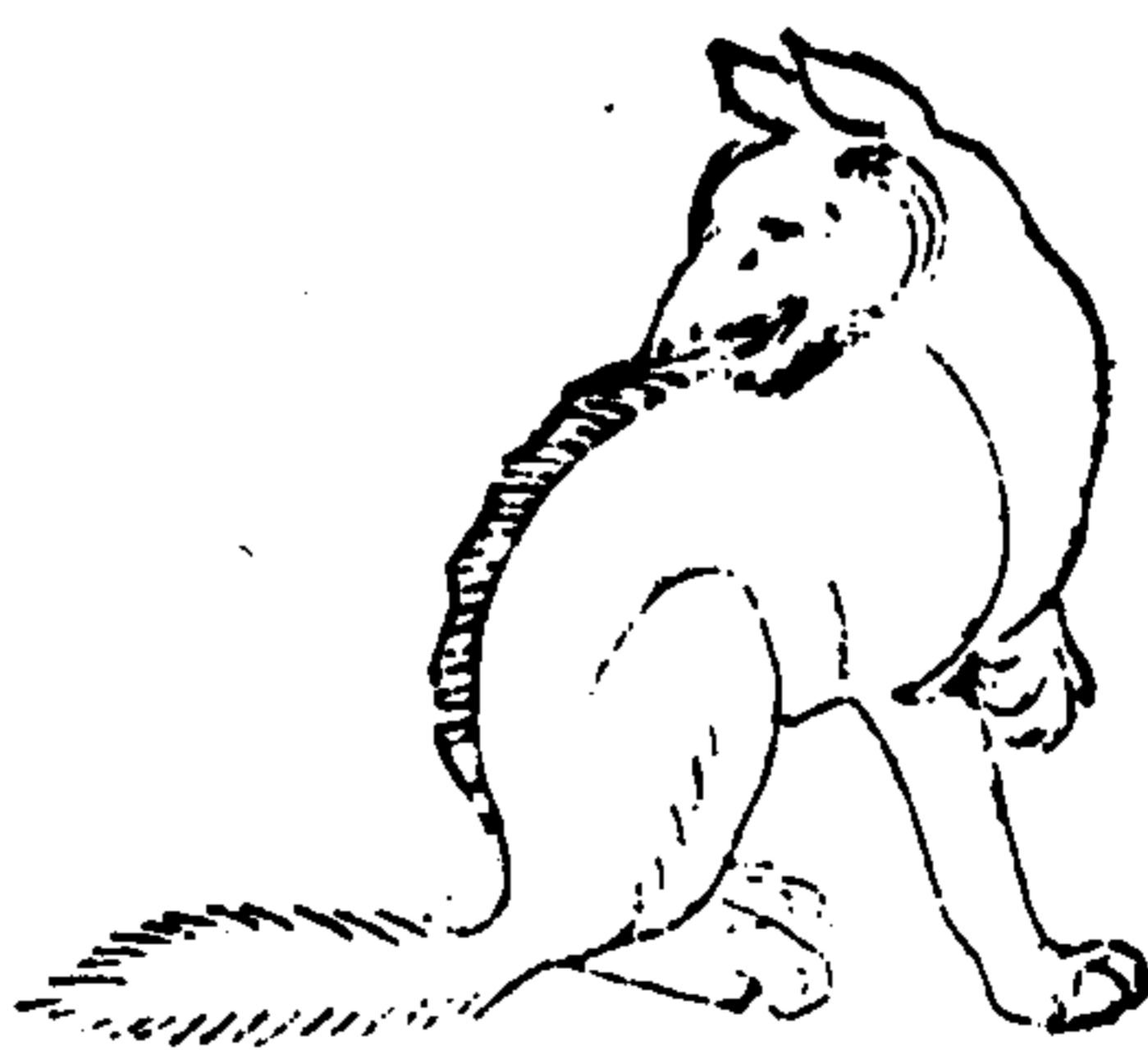

天犬

天門山有赤犬名曰天犬其所現處主有兵乃天狗之星光飛流注而生所生之日或數十其行如風聲如雷光如電吳楚七國反時嘗吠過梁野



三才圖會卷之鳥獸四

其

比肩獸

西方有獸一名曰比肩又名蚤螻其狀鼠前兔後爾雅云如蚤蚤距虛其為比毋食得甘草必遺蚤人來則蚤虛負之走王者德及幽遠鰥寡無棄則生出正連山



三才圖會卷之鳥獸四

廿六

幽額

古山上無草木有泚水西注于河中有獸文背善笑見人則佯卧名曰幽額其鳴自呼



屏翳

屏翳在海東之北其獸兩手各拿一蛇左耳貫青蛇右耳貫赤蛇黑面黑身時人謂之雨師



三才圖會卷之鳥獸四

廿七

鴉

崦嵫山有獸名曰鴉人面熊身犬尾有翼其鳴自呼見則大旱



彪犬

渠搜國有彪犬
周成王時獻之
彪犬者露犬身
高三尺有翼能
飛



三才圖會卷之鳥獸四

廿八

猾褊

堯光山有獸狀
如獼猴人面羸
鬣穴居冬蟄名
曰猾褊音如斫
水聲見多徯役



蠶雕

鹿吾山有獸名
曰蠶雕狀如豹
而鳥喙有一角
音如嬰兒食人

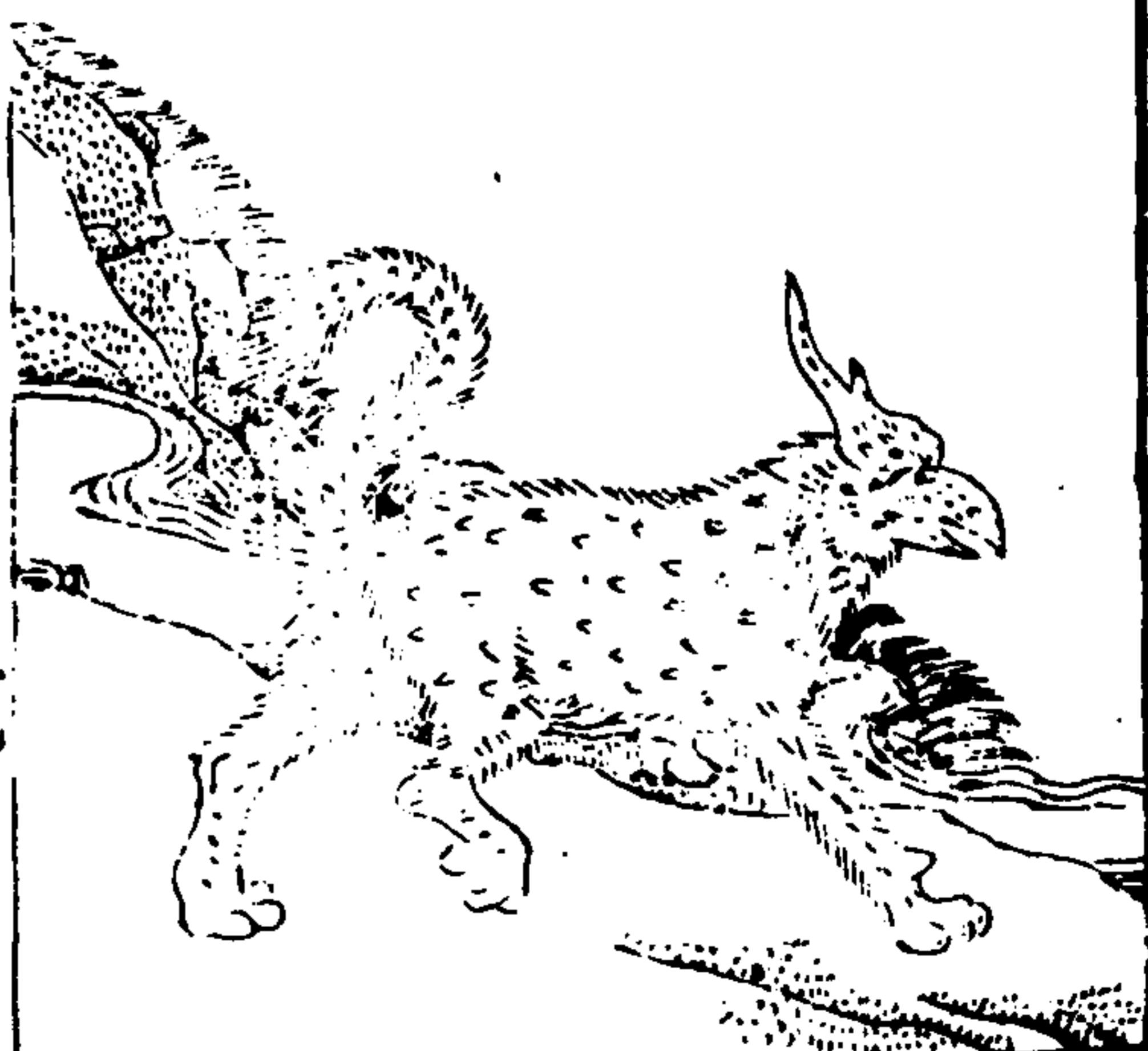

三才圖會卷之鳥獸四

廿九

天馬

馬成山有獸狀
如白犬黑頭見
人則飛不由翅
翼名曰天馬其
鳴自呼見則豐
穰

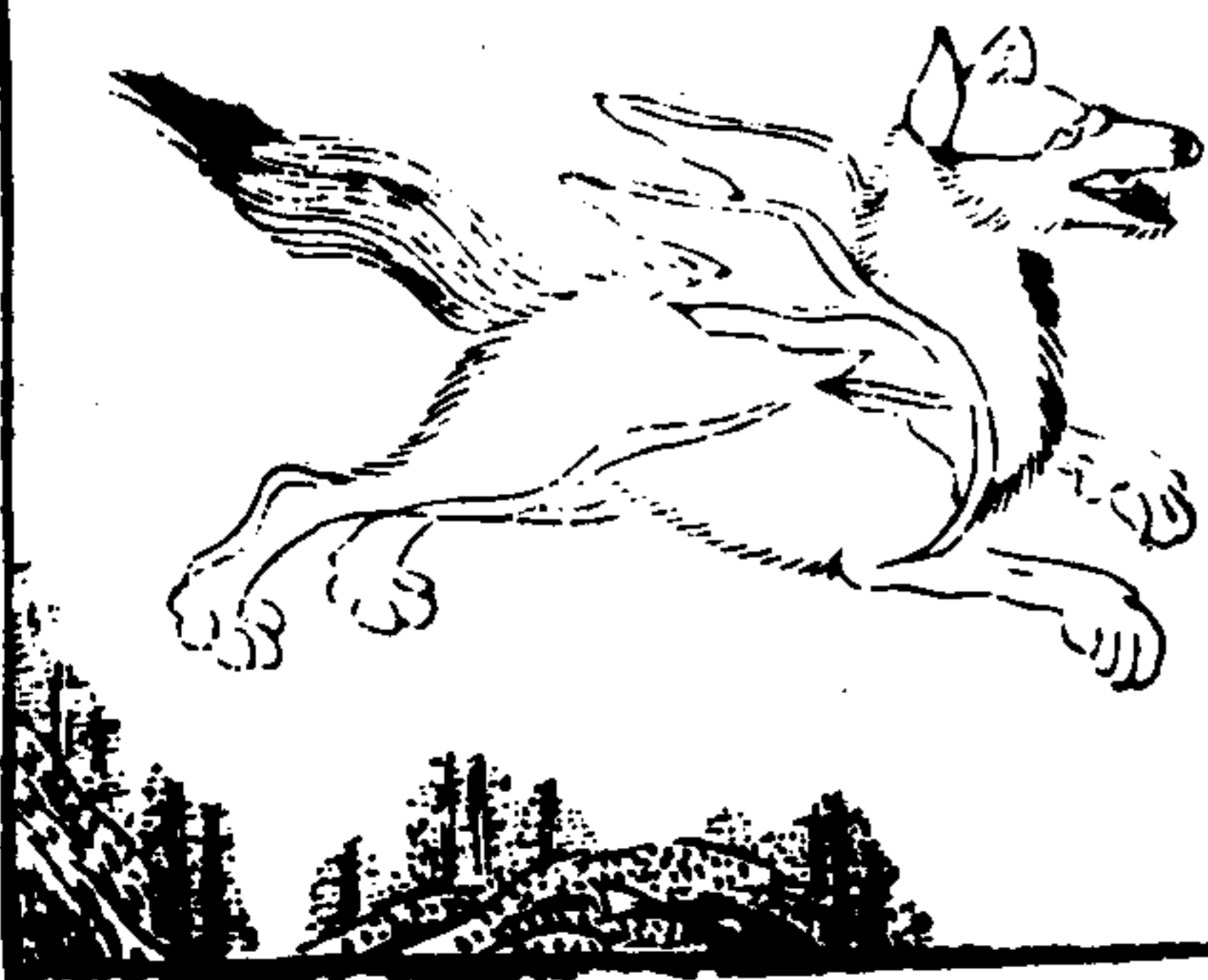

厭火獸

厭火國有獸身黑
色火出口中狀似
獼猴如人行坐



三才圖會卷之鳥獸四

手

天狗

陰山有獸狀如狸白首
名曰天狗食蛇其音如
猫佩之可以禦凶

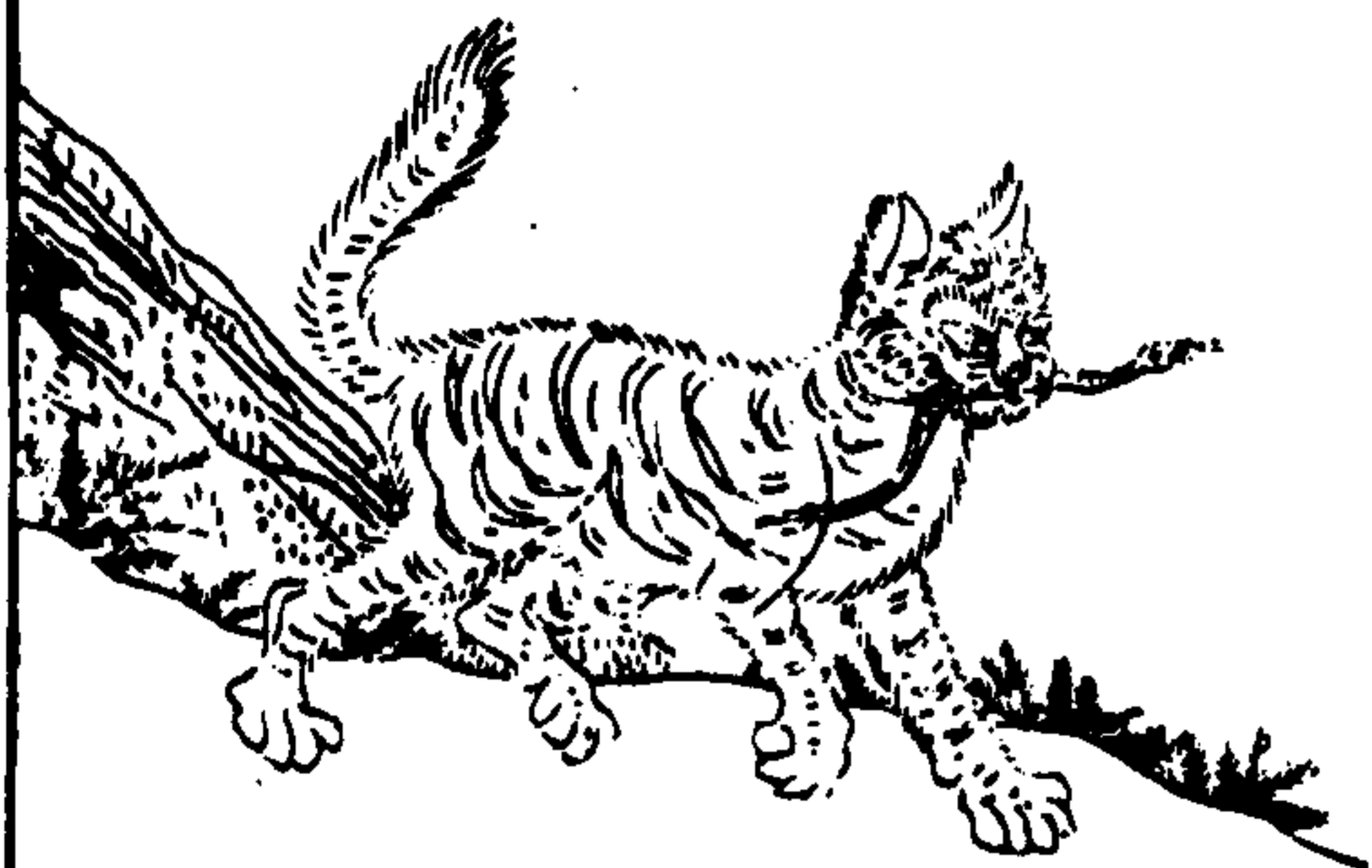

彙

彙之為獸小小耳似鼠
而毛刺大者如小狍小
者如爪脚短尾長寸餘
蒼白色見人則藏面腹
下員輒如栗房攢毛外
刺不可擗執漢元封二
年大雪深數尺牛馬踏
縮如蟬即此類也

三才圖會卷之鳥獸四

世



犛

西南夷長毛牛也
似牛而四節腹下
及肘皆有赤毛長
尺餘而尾尤佳其
大如斗天子之車
在燕以此尾為之

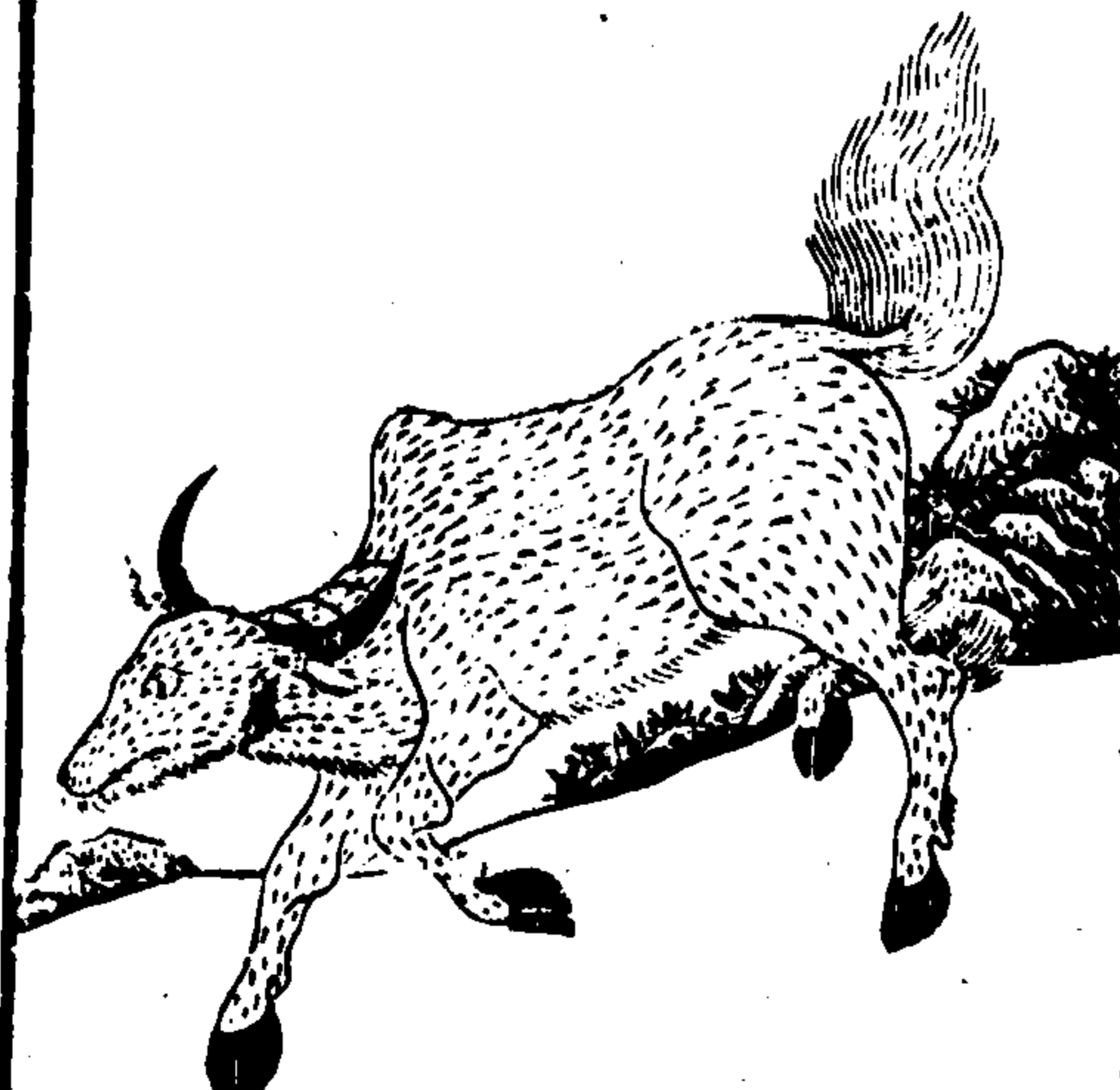

三角獸

西凸山有三角獸
乃瑞獸也先王法
度脩明則至



三才圖會卷之鳥獸四

卅一 五十七

強良

大荒山北極外
有口銜蛇其狀
虎首人身四蹄
長肘名強良



黑人

南海之內巴遂
山中有黑人虎
首兩手持兩蛇
啖之



三才圖會卷之鳥獸四

卅二

神魁

剛山多神魁亦
魁魁之類其狀
人面獸身一手
一足所居處無
雨



猿

喻次山有獸狀如寓長臂善殺名曰猿

三才圖會卷之鳥獸四

茵耳

英林山有茵耳周成王時魯獻之尾長於身食虎豹王者威及四夷則此獸至



梁渠

磨石山有梁渠如狸白首虎爪見則國有兵

三才圖會卷之鳥獸四

九尾狐

青丘國在海東之北有狐四足九尾汲邵云栢杻子出征嘗獲一狐九尾



貉

貉似狸善睡狐
善疑貉善睡故
狐貉之厚以居
也其營窟與權
皆為曲穴以避
雨暘亦以防患

三才圖會卷之鳥獸四



卅六

援

援臂通肩刻之
可以為笛聲圓
於竹援猴屬長
臂善嘯便攀援
故其字从援



獾

獾獸之長者一
名蠃蜒以其長
故从曼从延郭
璞云蠃蜒大獸
似狸長百尋也
說文獾狼屬也

三才圖會卷之鳥獸四

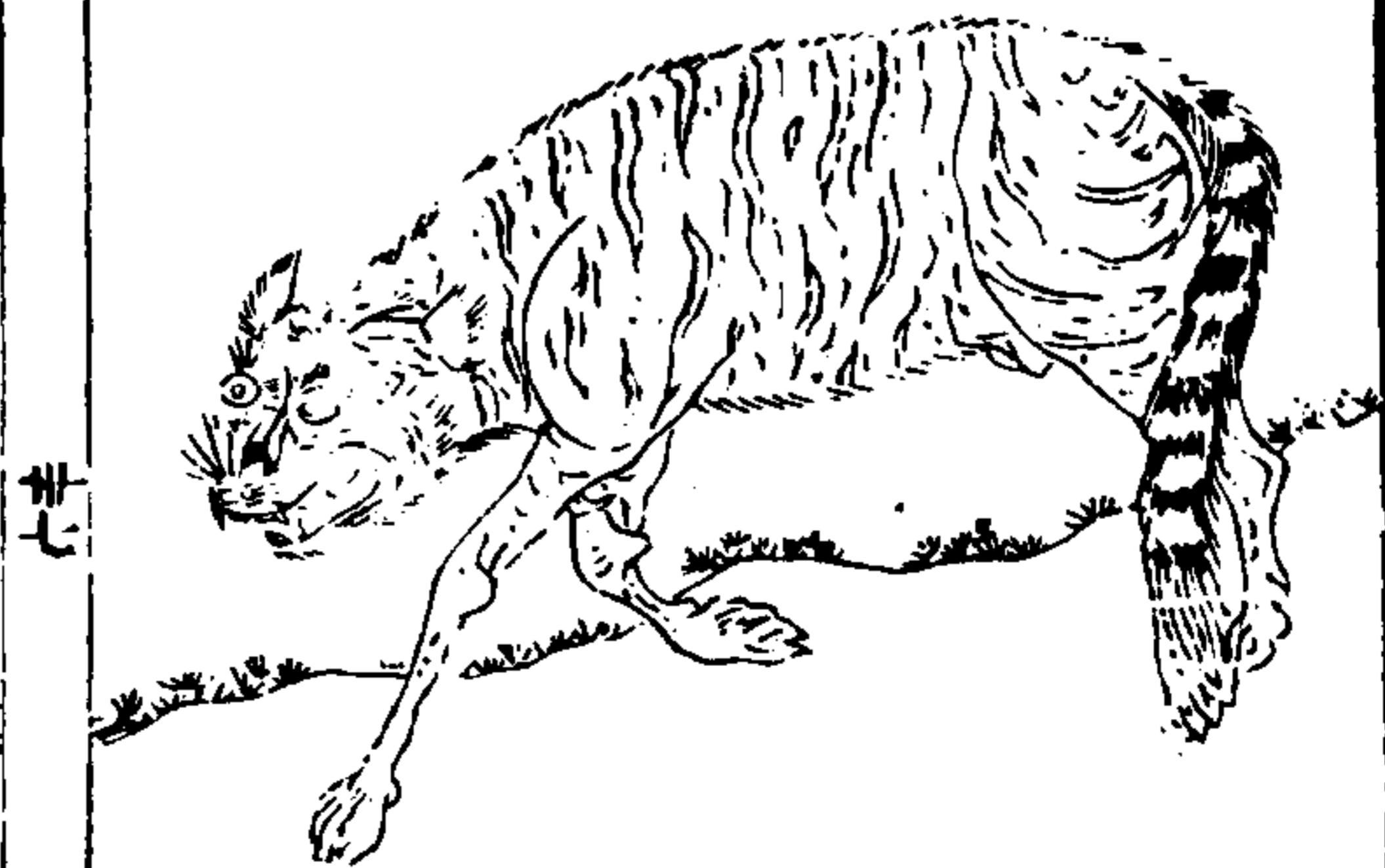

卅七

挑拔

挑拔一名符拔
似鹿長尾一角
者或為天祿兩
角者或為辟邪
一名扶拔



雌

雌狻也似獼猴而大黃黑色尾長數尺似獼尾末有岐鼻露向上雨則自掛於木以尾塞鼻或以兩指江東芥之為物捷



三才圖會卷之鳥獸四

饕餮

饕餮羊身而人面其目在腋下虎齒人爪音如嬰兒食人如物鈎玉之山有之山海經謂之狗鵝



猩猩

鷓山有獸狀如禺類獼猴髮垂地江東山中亦有各猩猩能言



三才圖會卷之鳥獸四

狸

狸者狐之類口方身文黃黑彬彬善搏為小步以擬度其發必獲謂之狸步量候道法之好伏故又稱伏獸



獬

獬西方野羊狀
若驢而群行其
角甚大受斗餘
夏天塵露在其
角上生草載行
愛玩之獨寢餘
者不敢近也

三才圖會卷之鳥獸四

甲



山獬

嶽法山有獸狀
如大人面善躑
見人則笑名曰
山獬其行疾如
風見則大風起



三才圖會

鳥獸五卷 介類

雲間允明父王思義續集

龍

應龍

蛟

螭

斗牛

蜃

鼉

鼉

鱉

龜

玳瑁

鱉龜

玄龜

珠鱉

莽魚

能

蜃

蛇

蚺蛇

巴蛇

蜃鱉

長蛇

青蛇

騰蛇

二頭蛇

虺

蜃鱉

蜃蜴

鯨

鯨

鮪

鯨

鯨

鯨

三才圖會卷之鳥獸五

乙

鯉

鯉

烏鯉

比目魚

鰻

鱣

鱈

鮫魚

鱸魚

肋魚

鮪魚

鮪

鱈

鱈魚

嘉魚

金魚

鱣

鮪魚

彈塗

王餘

玉筋

米魚

鮪魚

鮪

鰕鱖

鱖魚

鰕

阿羅魚

鮪鮪魚

鮪

鱈魚

鱈魚

鮪魚

鮪

龍



三才圖會卷之鳥獸五

龍

龍八十一鱗具九九之數九陽也有鱗曰蛟龍有翼曰應龍有角曰蚪龍淮南子曰萬物羽毛鱗介皆相於龍龍頭上有物如博山者名尺木龍無尺木不能升天其為性麤猛而畏鐵愛珠及空青而嗜燒燕將雨則吟其聲如戛銅盤涎能發衆香其噓氣成雲自夏四月之後龍乃分方各有區域故兩畝之間而雨暘異焉又多暴雨說者曰細潤者天雨暴者龍雨也

應龍



三才圖會卷之鳥獸五

應龍

恭丘山有應龍者有翼龍也昔蚩尤禦黃帝帝令應龍攻于翼之野女媧之時乘畜車服應龍禹治水有應龍以尾畫地即水衛

蛟

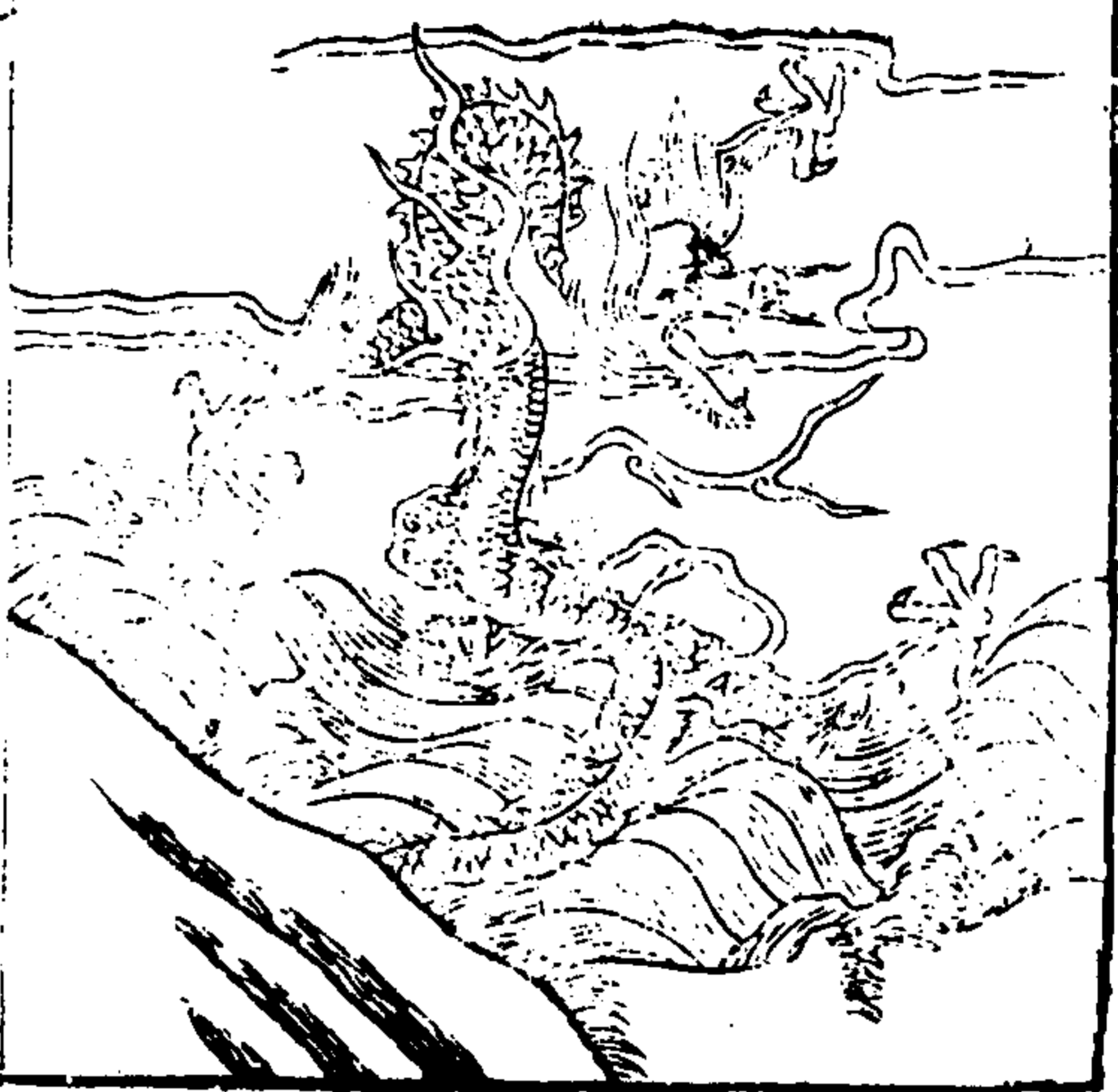

三才圖會卷之鳥獸五

蛟

蛟龍屬也其狀似蛇而四足細頸頸有白瘻大者數圍卵生眉交故謂之蛟不能降雨而能裂山

四

螭



三才圖會卷之鳥獸五

螭

螭亦龍類但無角漢武帝好微行於長安城西夜見一螭游於路董褐曰昔桀媚妹喜於膝上以金簪貫玉螭腹為戲今螭腹餘金簪穿痕安知非此耶

五

斗 牛



三才圖會卷之鳥獸五

文五

斗牛

斗牛龍類甲似龍但其角灣其爪三 嘉靖西內海子中有斗牛形類虬螭遇陰雨能作雲霧常蜿蜒道傍及金鰲玉躡之上 世皇齋居西內宮女換班過此見必驚仆或有奔溺水中者宮監以聞 上曰此畜只宜在山後何為在此駭人乎是夜但聞鼓浪跳擲之聲平旦視之湖水破裂委迤一道蓋已徙去矣自是出沒不過在萬歲山後

蜃



三才圖會卷之鳥獸五

六

蜃

雜兵書曰東海出氣如蟹渭水出氣如蜃蜃形如蛇而大腰以下鱗盡逆一曰狀似蝮龍有角有耳背鬣作紅色噓氣成樓臺將雨即見得其脂和臘為燭香聞百步煙出其上皆成樓閣之形又大蛤亦名蜃冬月雉入海所化其肉可以薦殼可飾器灰可堊墻飾墻壁又有珠可玊則蚌之屬也

龜

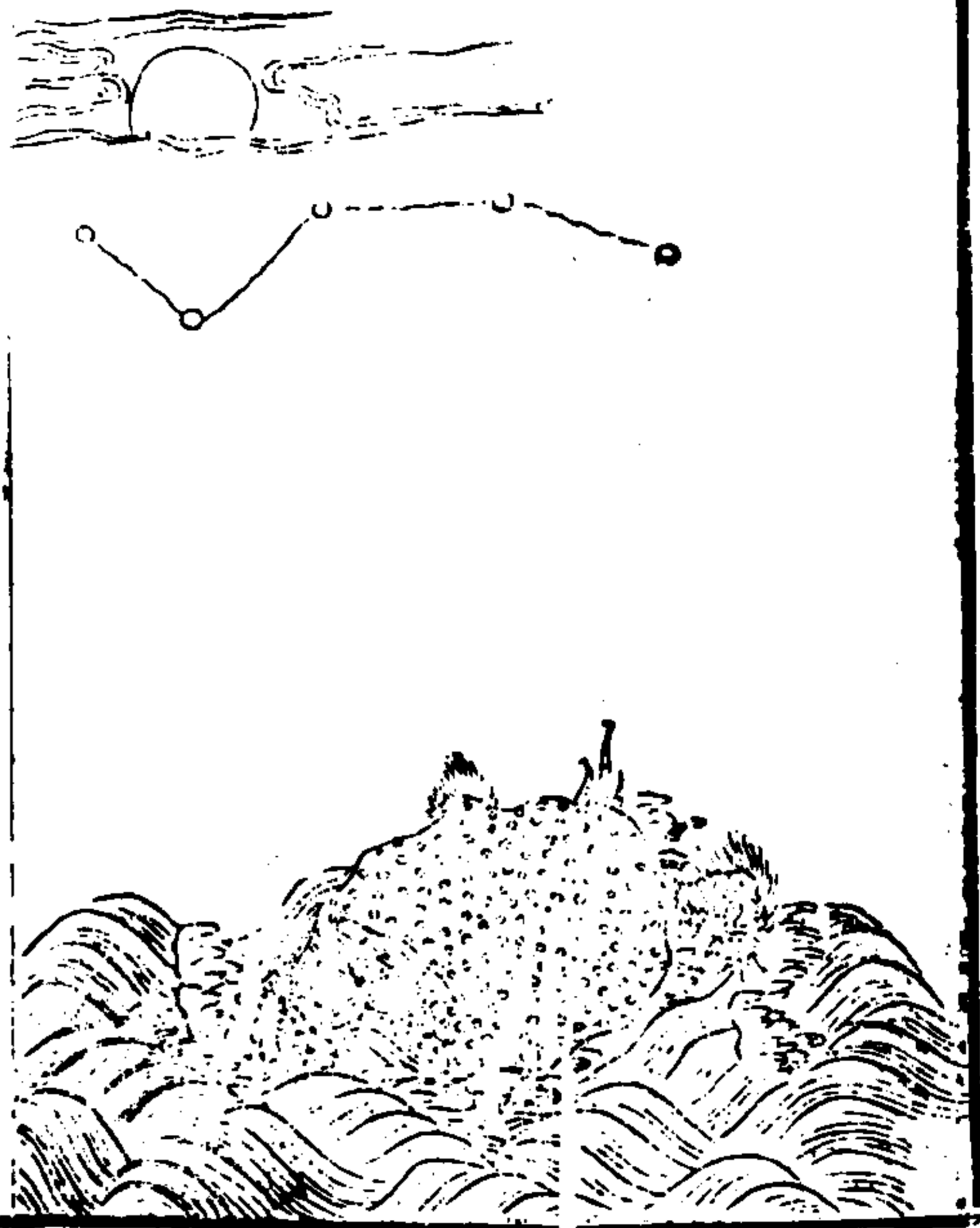

三才圖會卷之鳥獸五

七

龜

龜大鼈濶或至一二丈介蟲之元也鼈以為雄故鼈鳴而
鼈應一曰龜亦卵生而伏影卵大如鷄鴨子一產三百枚
人亦掘取以鹽醃之龜好自曝其腹於江岸漁人伺其便
接竹以釣掣之倉卒不能自反為人所制又曰龜大於鼈
朔望隨月浮水月沉則沒此屬陰也

鼈

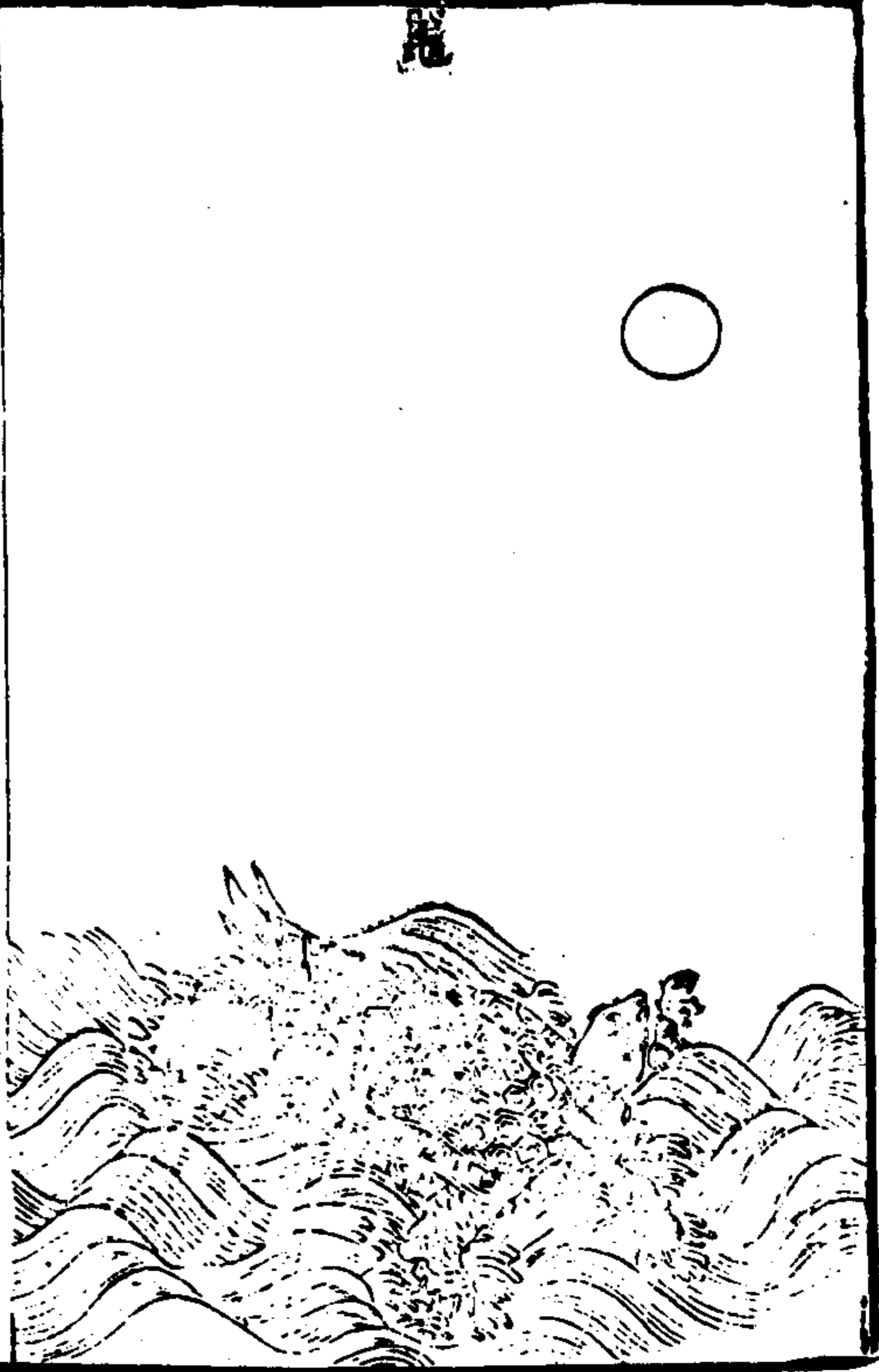

三才圖會卷之鳥獸五

八

鼈

鼈狀如守宮而大長一二丈文五色背尾皆有鱗甲如鎧
能吐霧致雨力猶齒徒善攻礮岸性嗜睡日常閉具十二
少肉蛇肉最後在尾其皮堅厚可以冒鼓一名鱗夜鳴應
更吳越謂之鱗更或謂鼈更一名土龍其甲黑色能橫飛
不能上騰其聲如鼓又曰鼈小於龜向日吐水日沉則沒
此屬陽也

鼈



三才圖會卷之鳥獸五

九

鼈

鼈巨龜也列子稱渤海東大壑中有岱輿員嶠方壺瀛洲蓬萊五山其山高下周旋三萬里仙聖之所往來而五山之根無所連着常隨潮上下往回不得蹙峙常命禺彊使巨鼈仰首而戴之迭為三番六萬歲一交焉五山使峙而不動今使鼈戴山必命禺彊又灼其首以卜則鼈之為龜者無疑矣

鯢



三才圖會卷之鳥獸五

十

鯢

鯢卵生形圓而穹脊四周有鬃以眼聽甲蟲也水居陸生段成式曰甲蟲影伏羽蟲體伏今鯢伏於淵而卵剖於陵此思化也養魚經曰魚滿三百六十則龍為之長而引飛出水內鯢則魚不復去故一名守神天地之性細腰純雄大腰純雌大腰純鯢之屬以蛇為雄鯢之所在其上必有浮沫謂之鯢津捕者以此占之

龜



三才圖會卷之鳥獸五

十一

龜

龜外骨內肉腸屬於首廣肩無雄與雌為匹語曰龜思鱉望今龜鱉皆隔津望卵龜善藏久能行氣導引其背微偃韓子謂之穹龜有綠毛金縷之屬種類極多千年之龜游於苓葉之上三千歲上游於卷耳之上以其出於蔡故又名曰蔡長尺二寸者為寶又有小龜名攝龜小狹長尾腹下橫折見蛇則呷而食之多在陸地亦能登木甚腥臭江東呼為陵龜一名菴龜一名嬰龜

玳

瑁

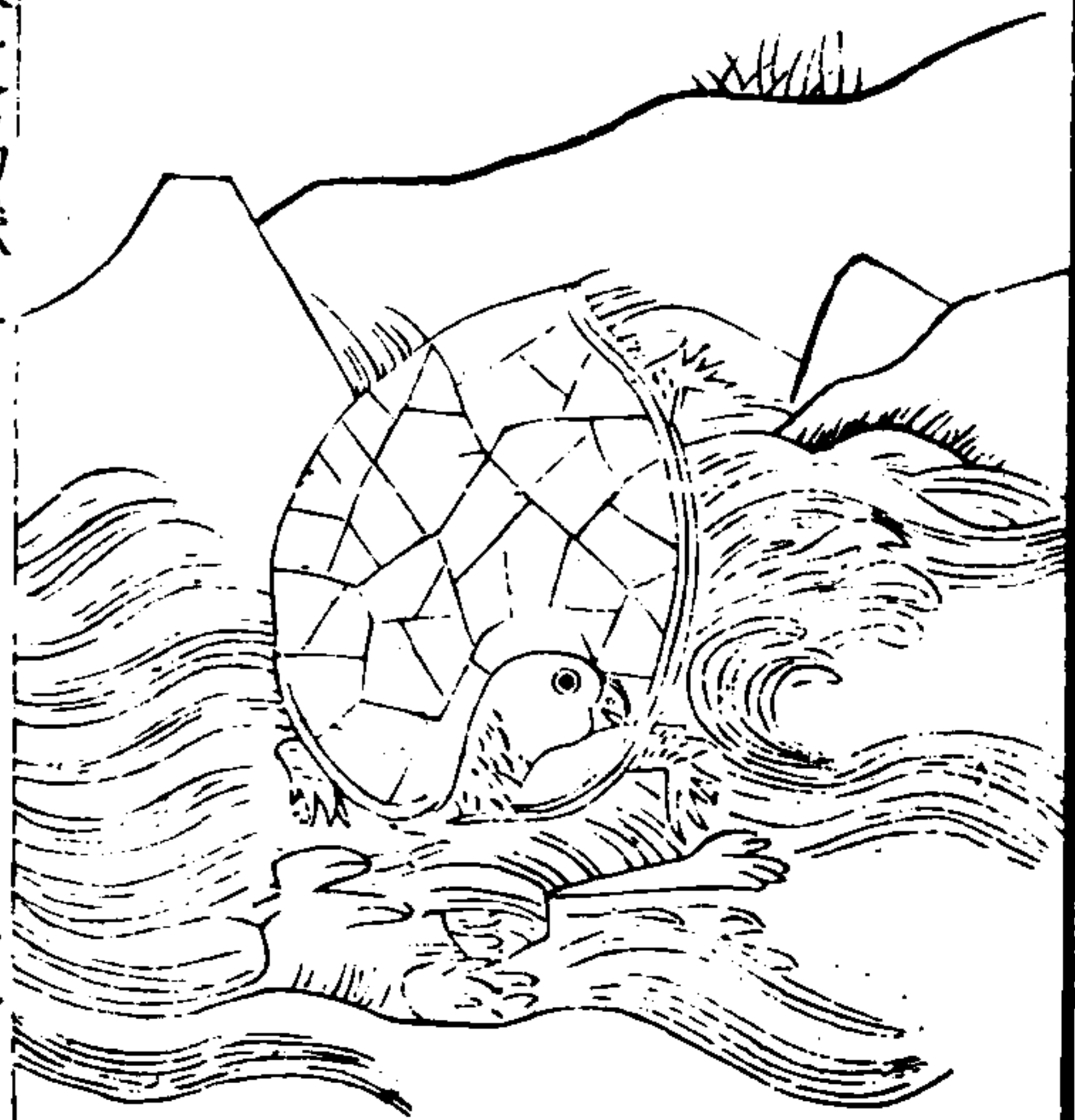

三才圖會卷之鳥獸五

十一

玳瑁 龜鱉

玳瑁龜類也出廣南身似龜首喙如鸚鵡腹背甲皆有細點斑文大者如盤應劭曰雄曰玳瑁雌曰紫鱗又有龜鱉其形如笠四尺綬胡無指其甲有黑珠文采如玳瑁可以飾物今人謂之鼈皮又鼈鱉與龜鱉相似

瑞龜

跋踵山水出瑞龜甲
可以上緣中似玳瑁
有文彩一名靈瑞



三才圖會卷之鳥獸五

十三

玄龜

柎陽山北怪水河出
東注水中多玄龜其
狀鳥首龜尾音如破
水聲佩之令人不聾



珠鼈

葛山澤中多珠鼈之
魚其狀如肺六目
六足腹內有珠其味
甘酸食之可辟時氣
病



三才圖會卷之鳥獸五

十四

莽魚

槐水之河有莽魚
其形至大龜首鼈
身是河內所出魚
蓋皆食之

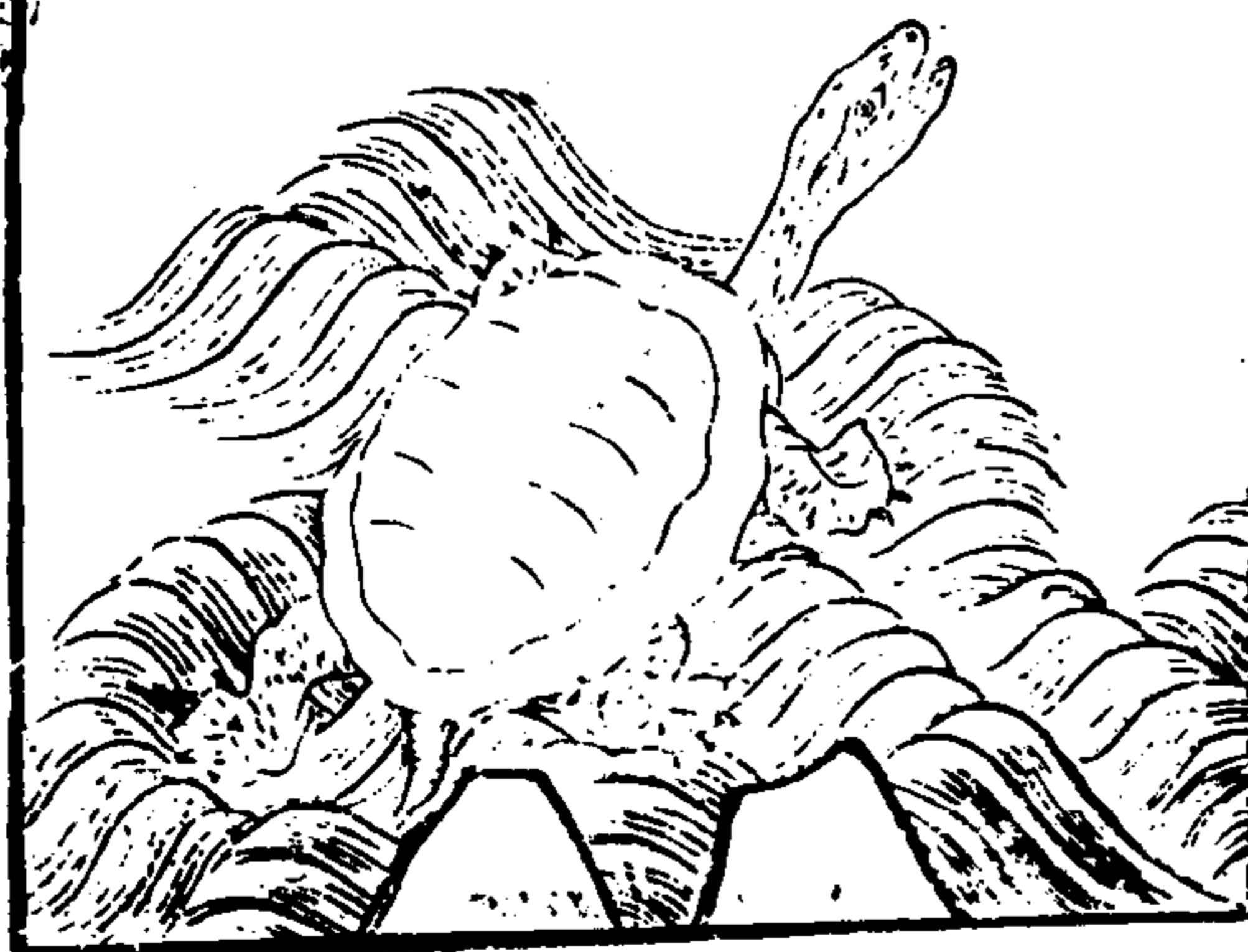

能

能鼈之三足者山海經曰從山上多三足鼈今吳興郡陽羨縣君山有池池中出三足鼈蓋自是一種者矣

三才圖會卷之鳥獸五

鼈

鼈短狐也似鼈三足一名射工一名溪毒有長角橫在口前如弩檐其角端曲如上弩以氣為矢因水勢以射人故俗呼水弩春秋曰秋有鼈即此是也

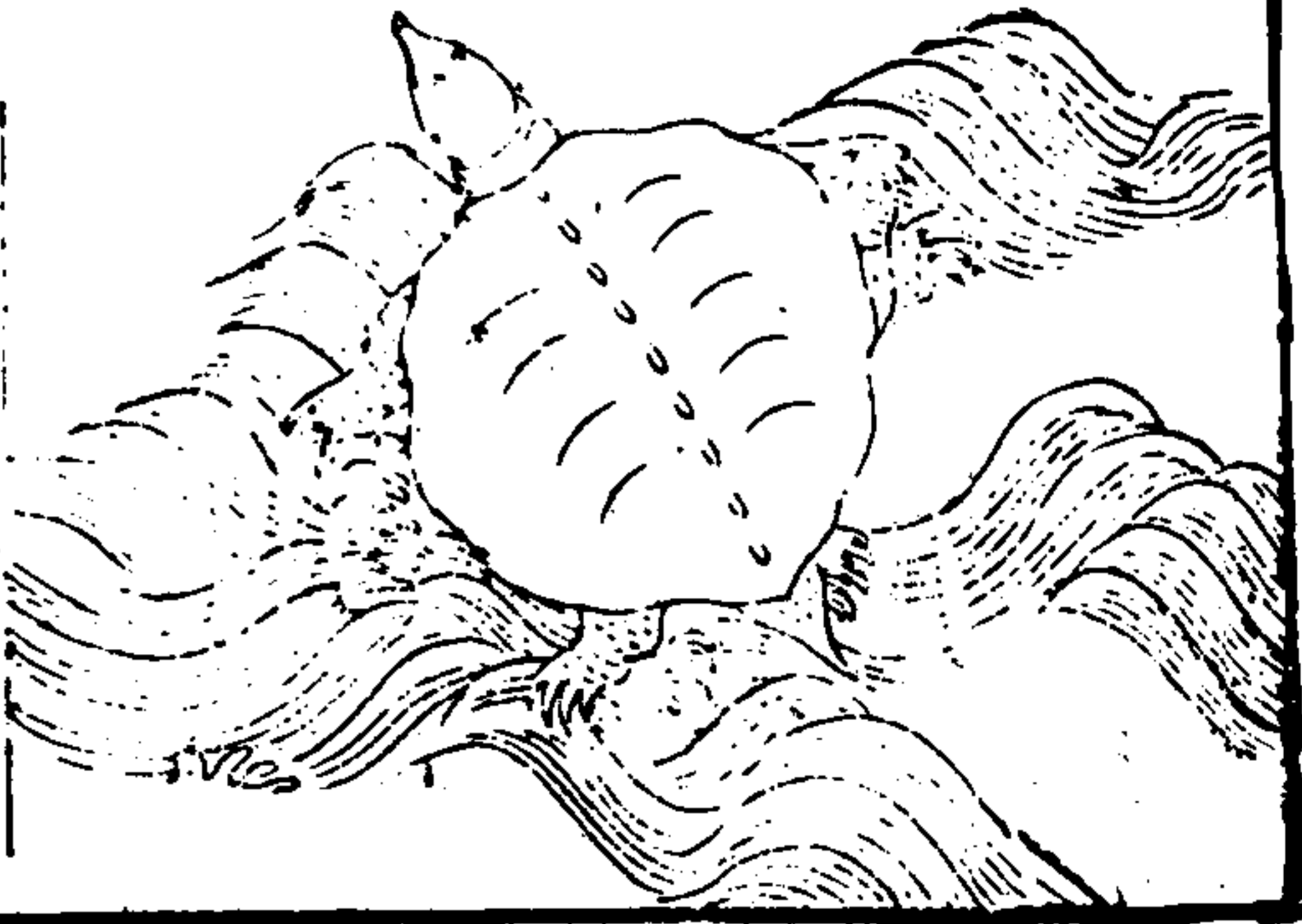

十五

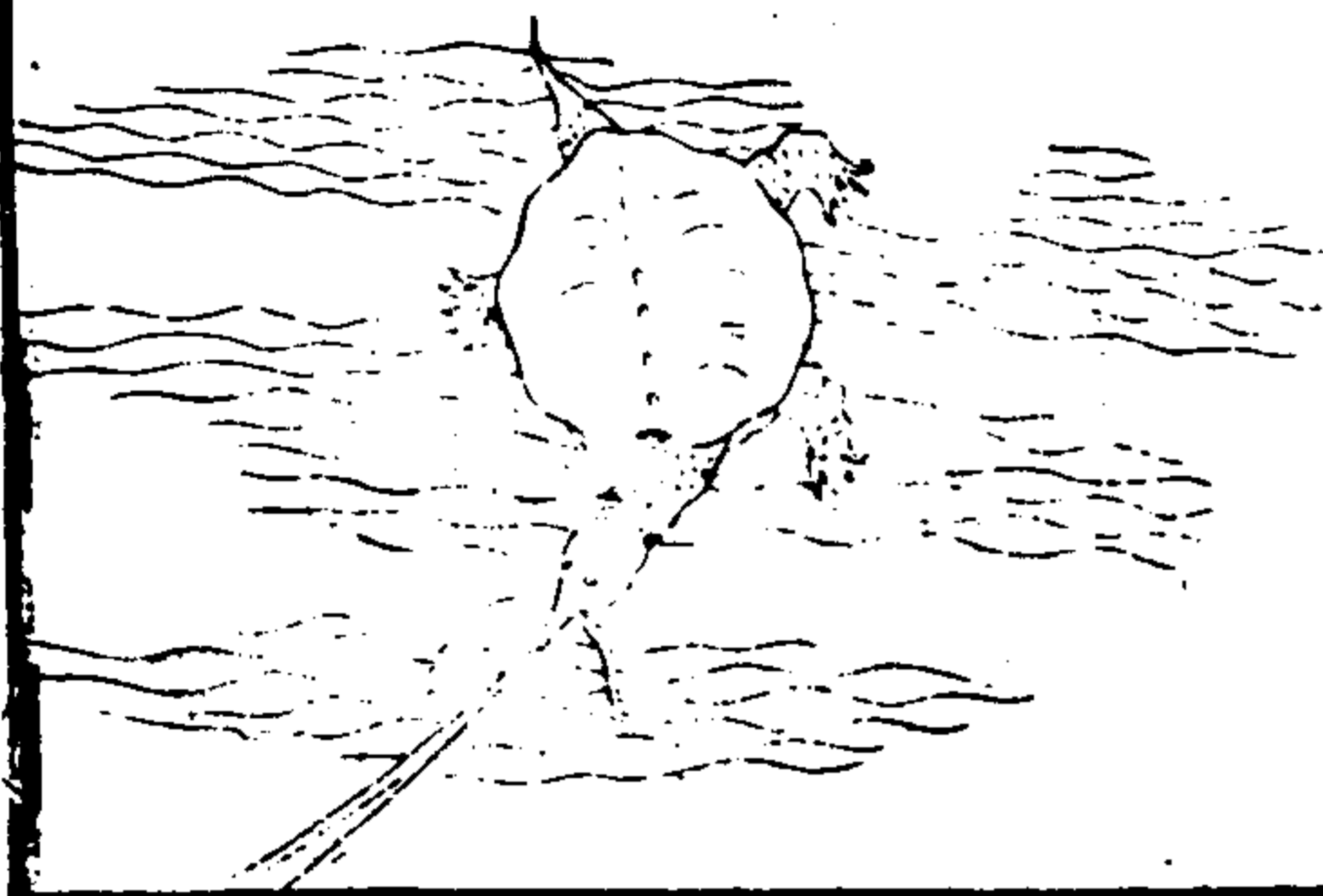

蛇

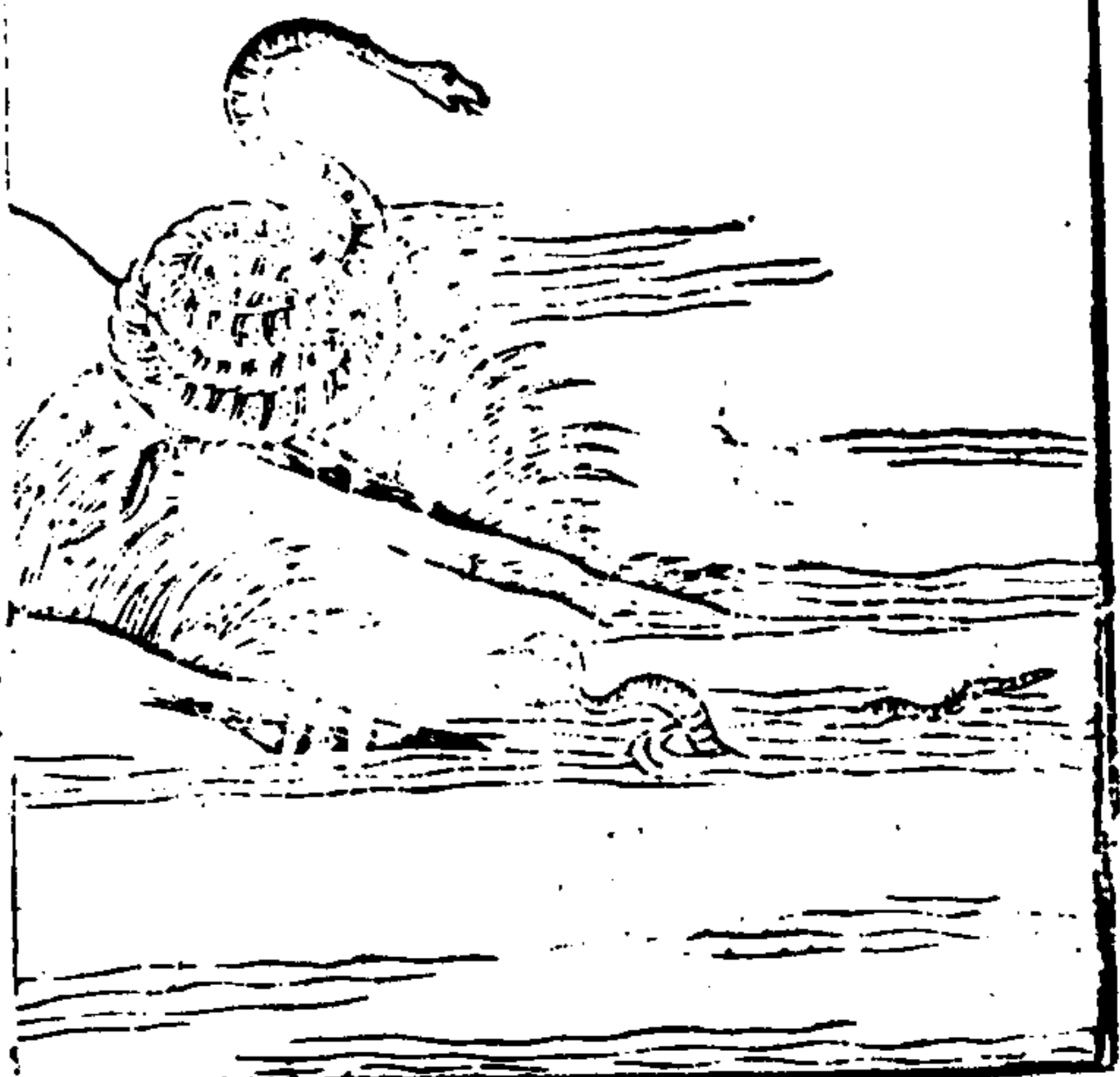

十六

三才圖會卷之鳥獸五

蛇

蛇字古但作它从蟲而長今傍加蟲而變其音蛇行紆曲草居每得食稍飽輒復蛻殼冬輒合土入蟄及出蟄則吐之種類至多惟烏蛇性善不噬物而白花蛇有毒生於蘄州蛇死目皆閉惟蘄者目開若生舒蘄兩界間者則一開一閉輪亦蛇屬黑色潛於神淵能興風雨

大蛇可食尾圓無鱗身有班
文如故暗錦緞難死似蠶行
地常俯其首膽隨日轉上旬
近頭中旬在心下旬近尾南
人云俗取其膽以充藥材即
以線合其瘡縱之後遇捕者
輒自見金瘡以明無膽亦其
知也一云蚺蛇之膽取而還
生又云巴蛇吞象蚺蛇吞鹿

三才圖會卷之鳥獸五

巴蛇

南海外有巴蛇身長百尋其
色青黃赤黑食象三歲而出
其骨今南方蚺蛇亦吞鹿也
肉爛則自絞於樹腹中骨皆
穿鱗甲間出亦此之類也

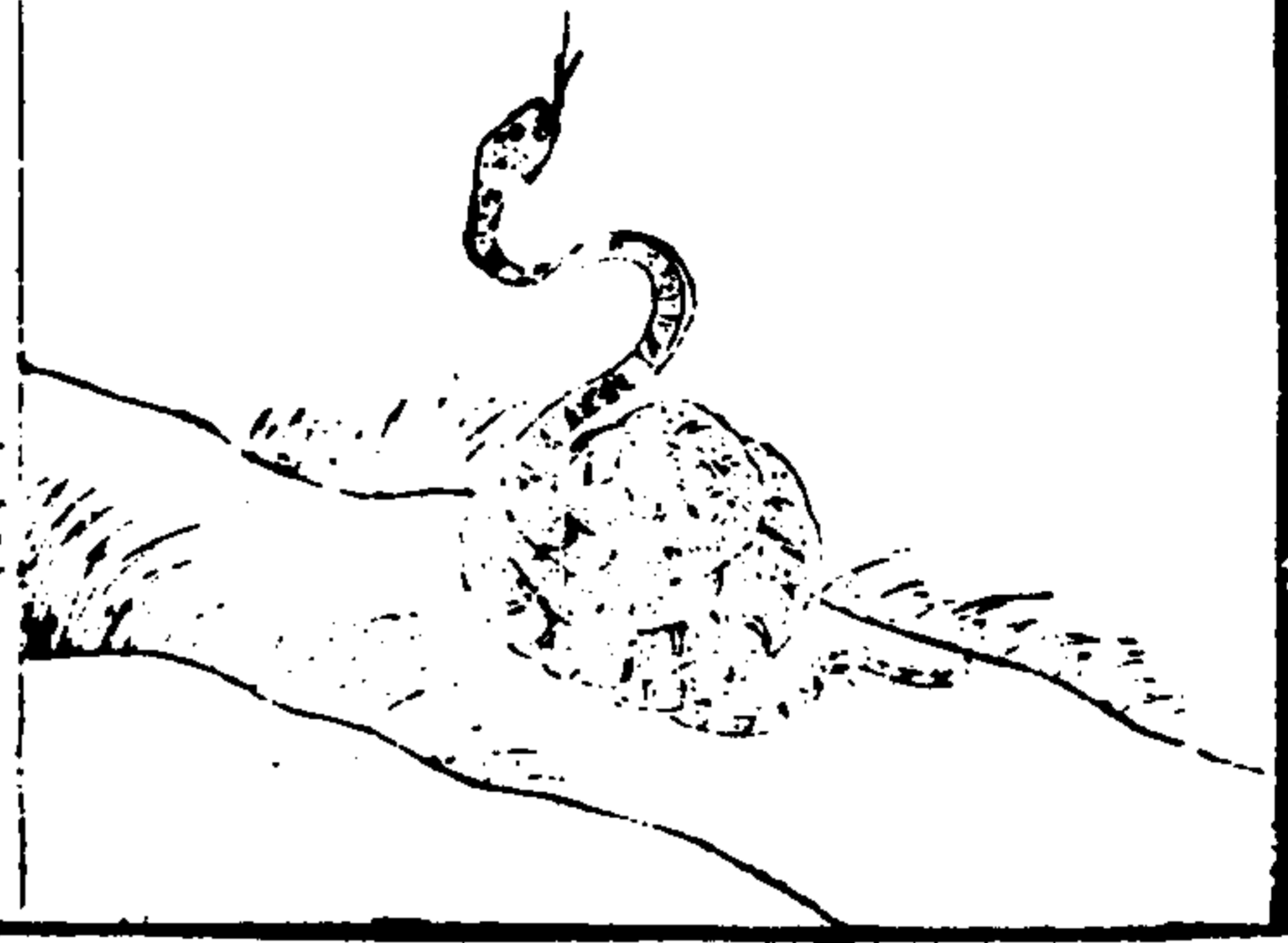
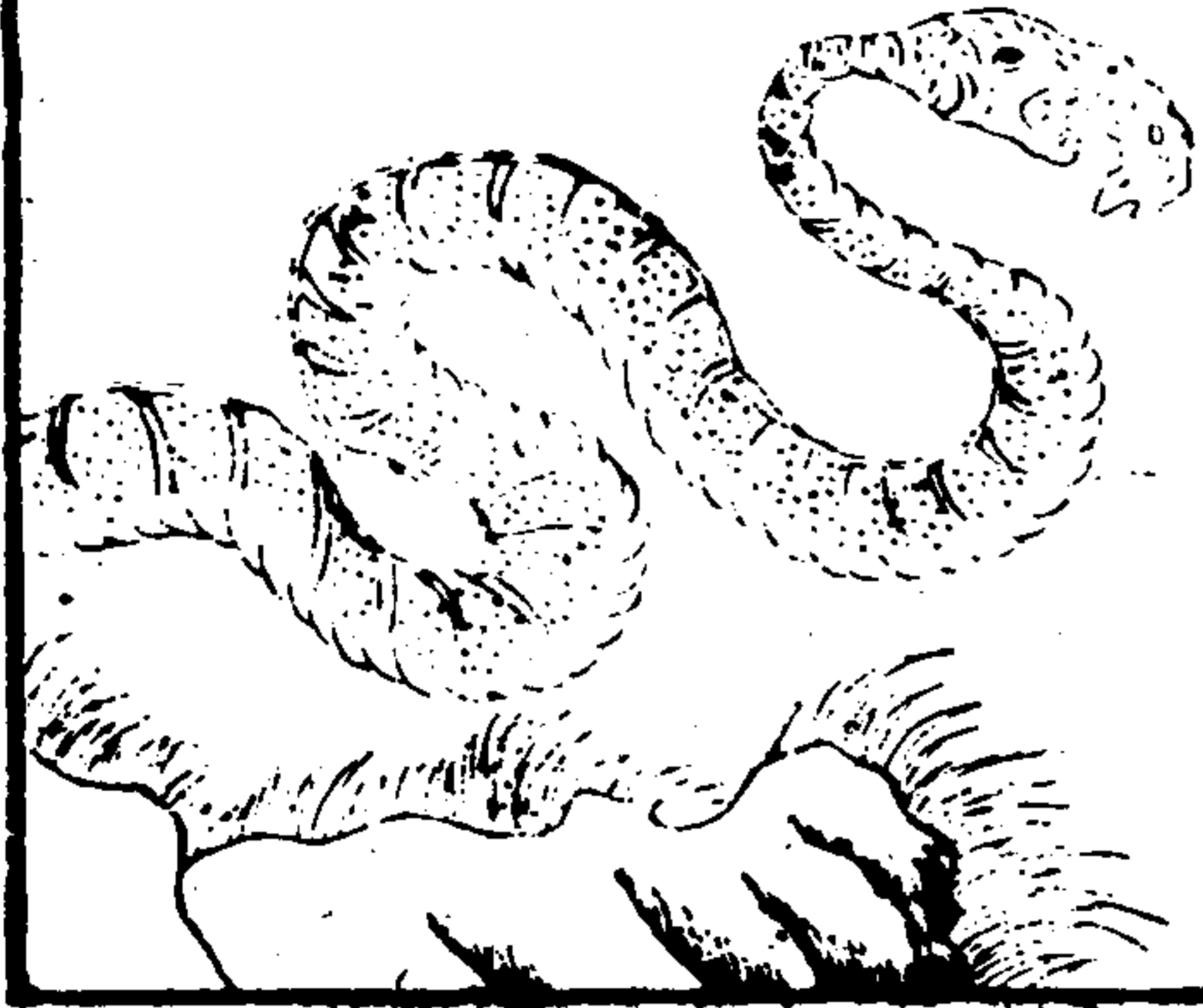

十七

聖蠃
陽山有神蛇名曰聖蠃
一首兩身六足四翼見
則其國大旱湯時見

三才圖會卷之鳥獸五

長蛇

大咸山有蛇名長蛇錐首
身長百尋其聲如振鼓



十八

青蛇
屏山有青蛇大如山身
長百餘丈日捉野獸無
數

三才圖會卷之鳥獸五

騰蛇

騰蛇龍類也雄鳴於上風雌鳴於下
風而風化能與雲霧子曰騰蛇遊霧
飛龍乘雲雲罷霧除與蚯蚓同失其
所乘故也



十九

二頭蛇
鳳山有蛇二首而
四足專能食人

三才圖會卷之鳥獸五

虺

虺狀似蛇而小正月之
詩云哀今之人胡爲虺
蜴一名蝮博三寸首大
如璧怒時毒在頭尾螫
手則斷手螫足則斷足
物之尤毒烈者也衆蛇
之中此獨胎產乃與土
同色者也

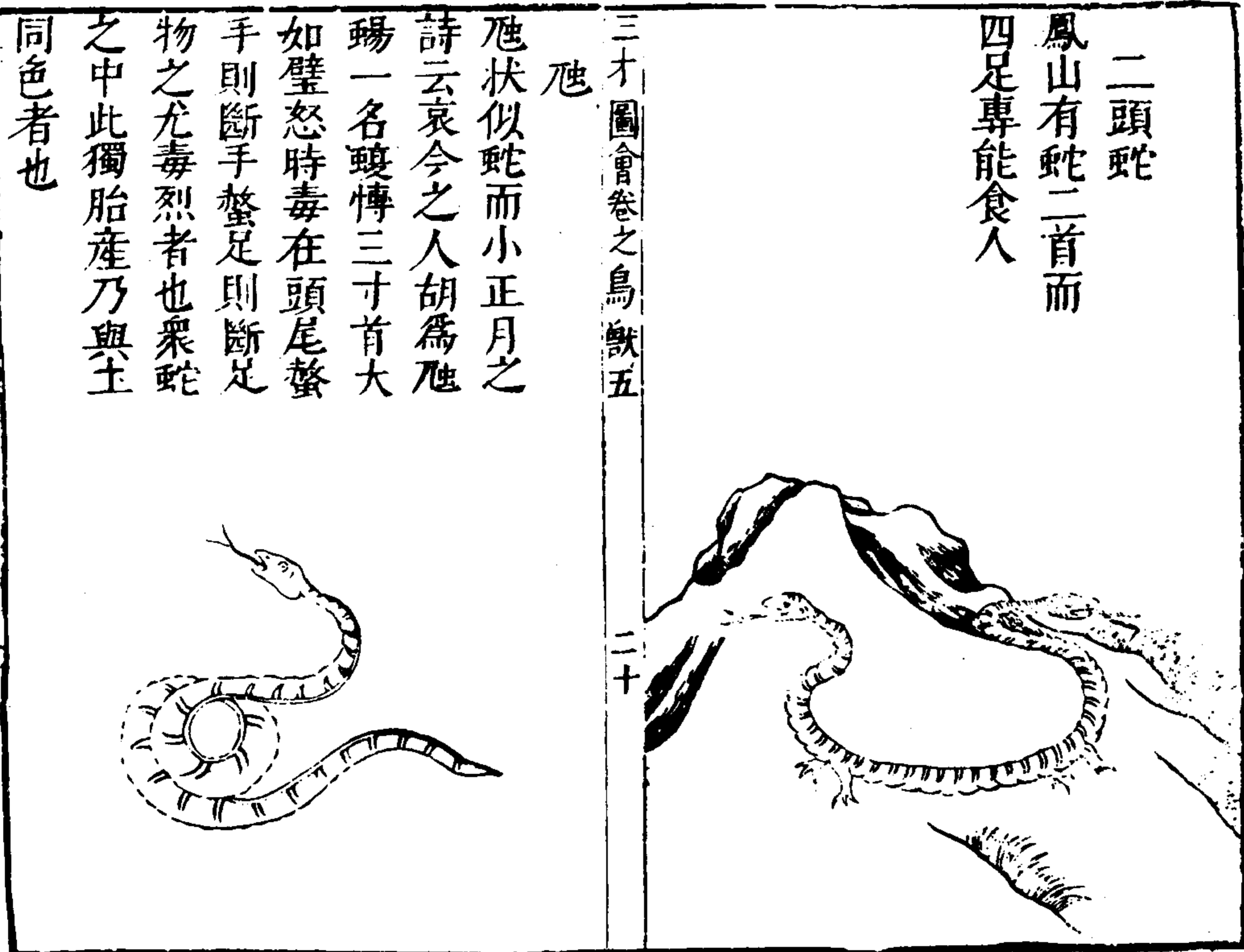

二十

蠃蜥

似蛇而四足長五六寸
生草澤中小而五色尾
青碧可愛者名蜥蜴俗
云四脚蛇又謂之青郎
龜



三才圖會卷之鳥獸五

十一

蜥蜴

小而黑喜緣牆壁
者又俗謂之蟾龍
又名蠃蜥其實不
同要之一類而已



鯨



鯨

三才圖會卷之鳥獸五

十二

鯨海中大魚也其大橫海吞舟穴處海底出穴則水溢謂
之鯨潮或曰日出則潮下入則潮上其出入有節按崔豹古
今注大者長千里小者數丈一生數萬子嘗以五六月就
岸生子至七八月導率其子還大海中鼓浪成雷潰沫成
雨水族驚畏莫敢當者然其死也有彗星應之異物志曰
雄者為鯨雌者為鯢其大亦然或死於沙上得之者皆無
目俗言其目化為明月珠

鰕

三才圖會卷之鳥獸五

鰕

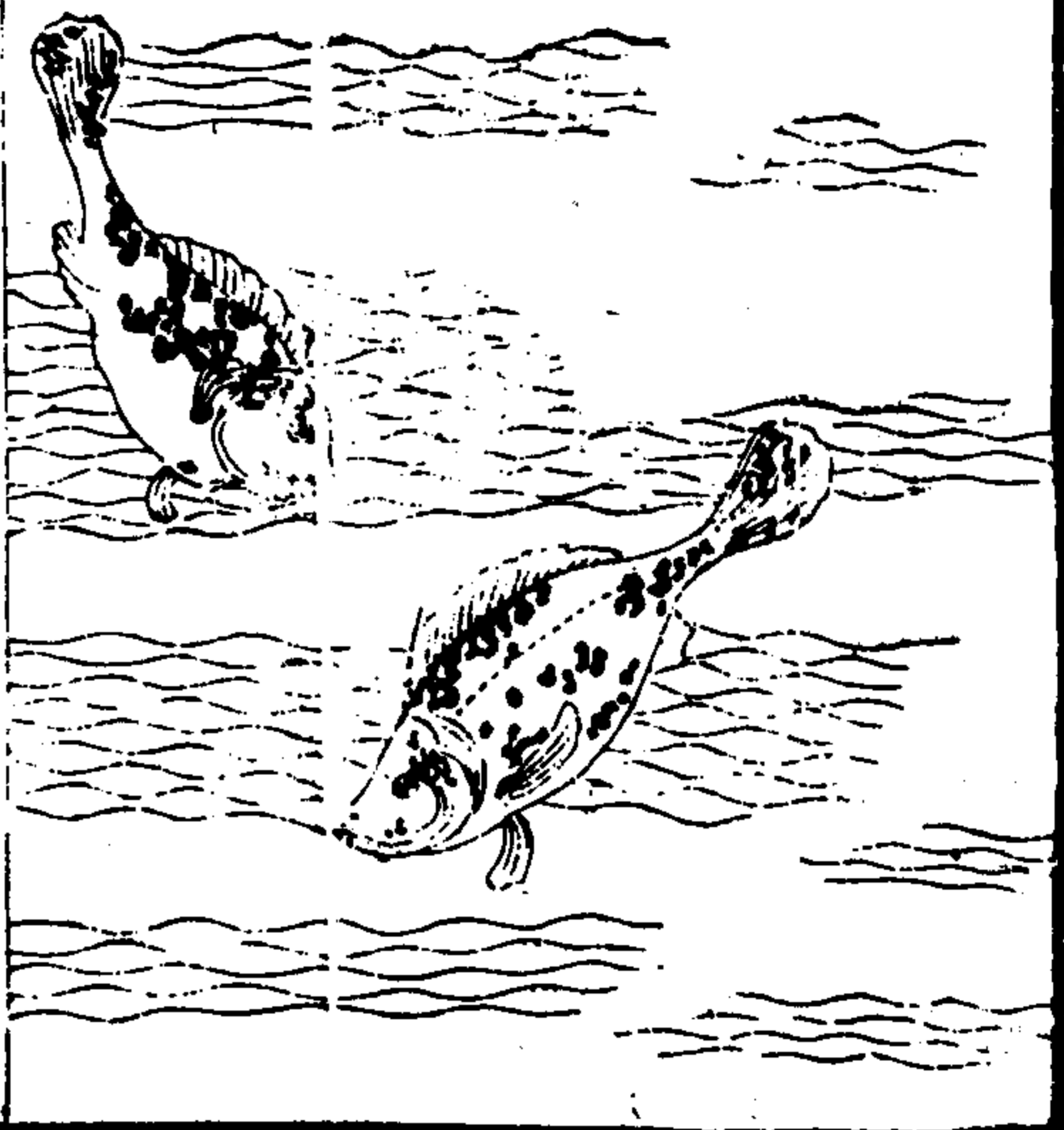

廿三

鰕魚巨口而細鱗鬚鬣皆圓黃質黑章皮厚而肉緊特異
常魚夏月盛熱好藏石罅中其雄者班文尤鮮明雌者稍
晦昧漁者以索貫一雄置之谿畔群雌來齧曳之不捨掣
而取之常得數十尾能食小魚凡魚無肚不嚼鰕獨有肚
能嚼

鮒
即鮒魚

三才圖會卷之鳥獸五

鮒



廿四

鮒似鯉色黑而體促肚大而脊隆今謂之鮒魚其味殊美
小而耐寒多子大者可一二斤所在池澤皆有之孟說云
鮒是稷米所化其魚腹上猶有米色然未必爾

鰓 卽石首魚

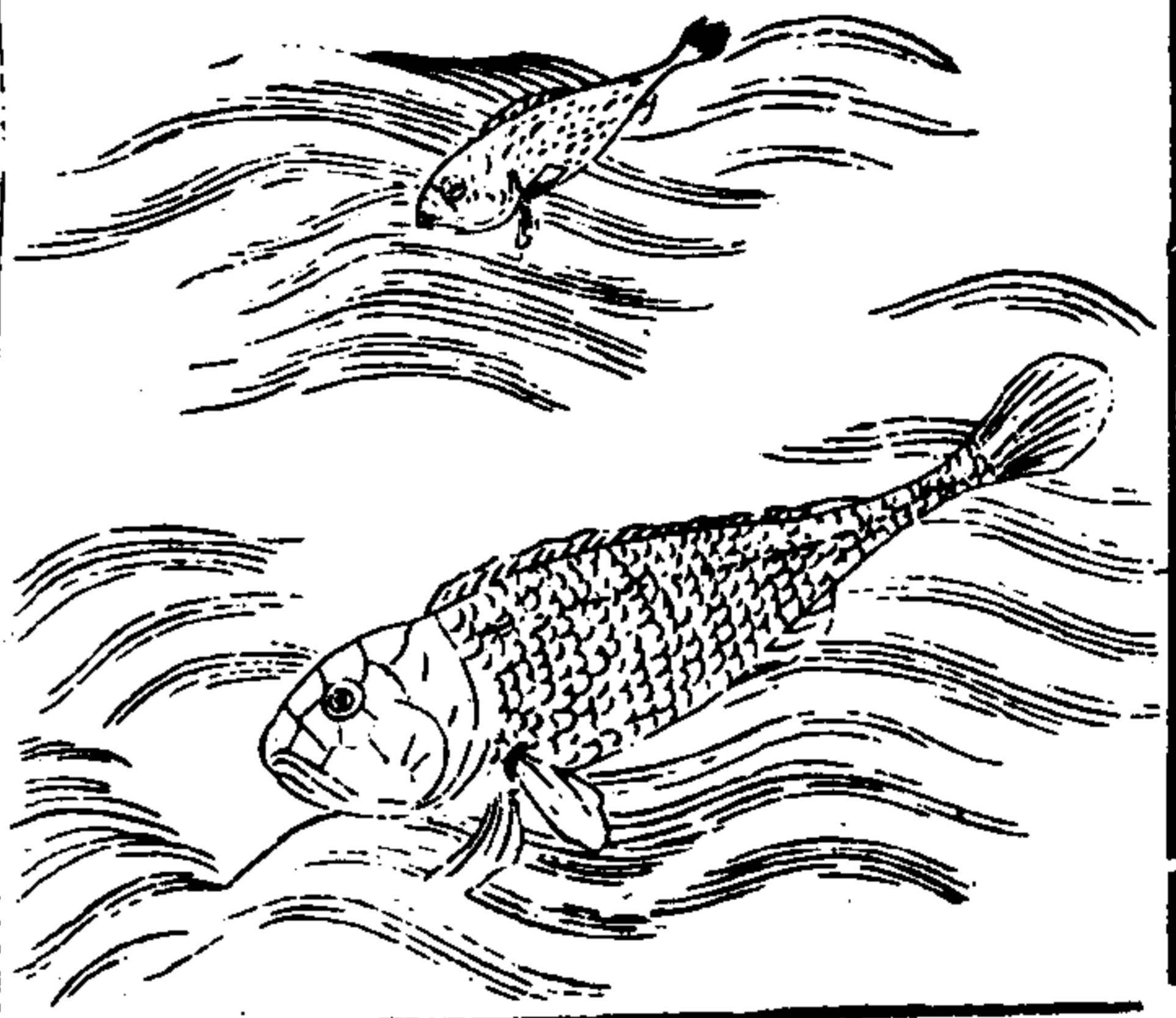

三才圖會卷之鳥獸五

廿五

鰓

鰓出南海首中有石如碁子故又名石首鱗色甚黃故俗
又呼黃魚莖而食之名爲養臨海異物志曰石首小者名
踏水其次名春來又名梅頭魚吳地志曰石首魚至秋化
爲冠鳧冠鳧頭中猶有石

鰓 卽河豚

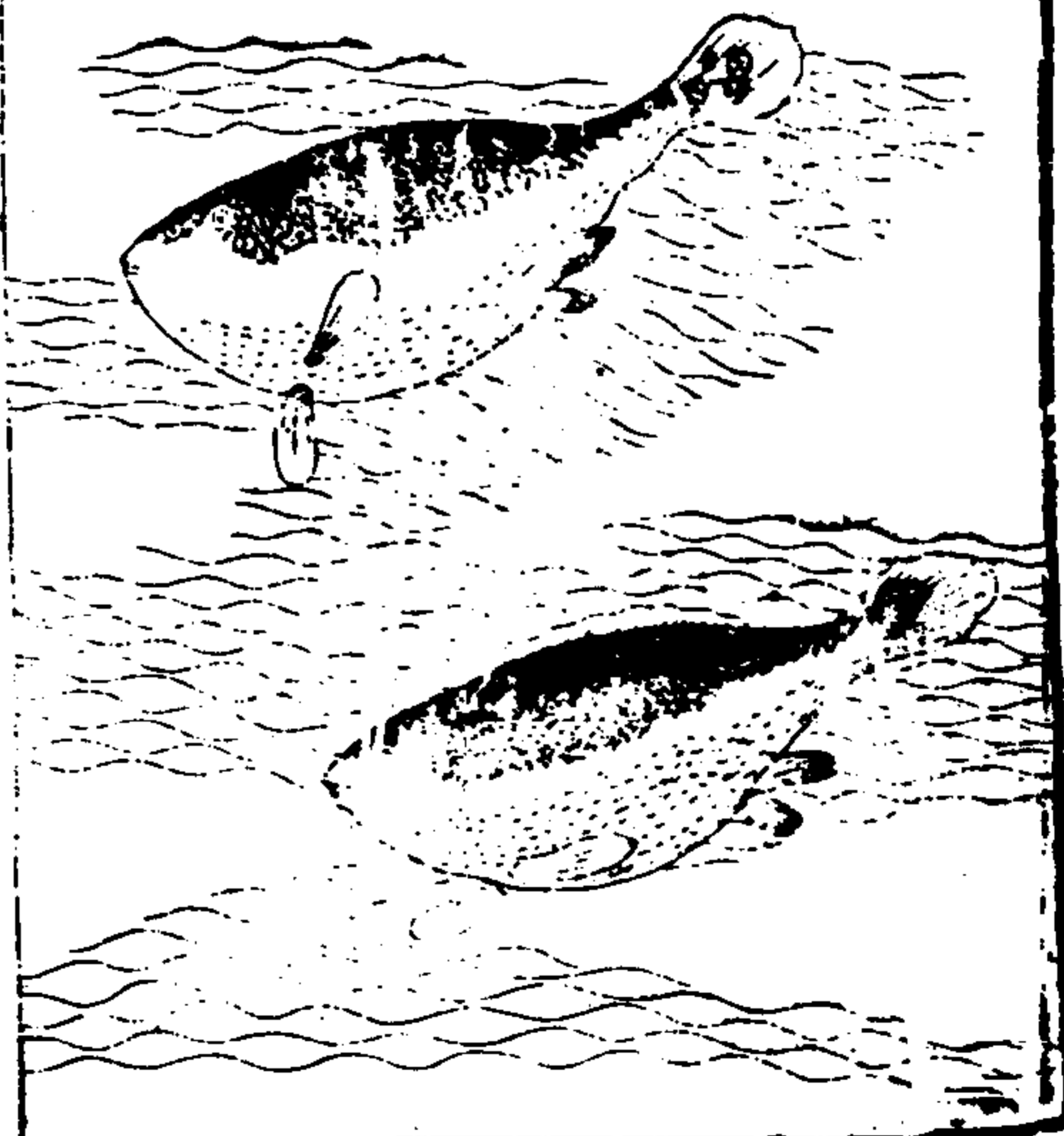

三才圖會卷之鳥獸五

廿六

鰓

鰓今之河豚狀如科斗腹下白背上青黑有黃文眼能開
閉觸物輒噴腹脹如鞠浮於水上一名噴魚其腹無膽頭
無腮故肝最毒其出有時率以冬至後來每三頭相從號
爲一部

鱧 卽黑魚

三才圖會卷之鳥獸五

鱧

鱧魚圓長首有七點作北斗之象夜則仰首向北而拱其
脰獨耳可食有舌鱗細有花文一名文魚與蛇通氣俗呼
黑魚蓋北方之魚也

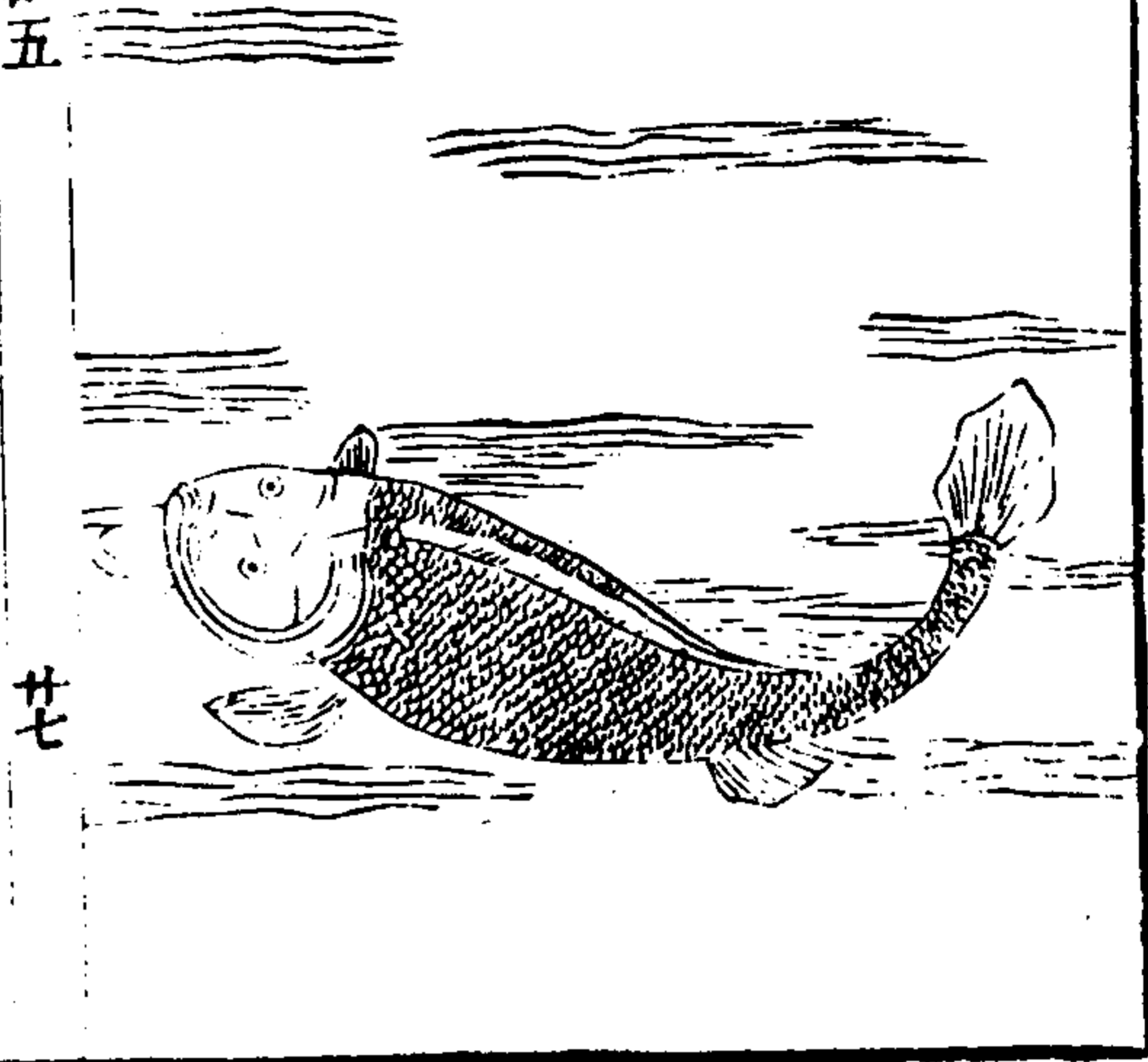

鯉

三才圖會卷之鳥獸五

鯉

鯉者魚之主形既可愛又龍神變乃至飛越江湖一名鱣
鯉脊中鱗一道每鱗上有小黑點文大小皆三十六鱗鯉
不相食故其種易蕃陶朱公言魚計每歲雌雄二十四頭
生子七萬枚此其驗也



鯪即鮎魚

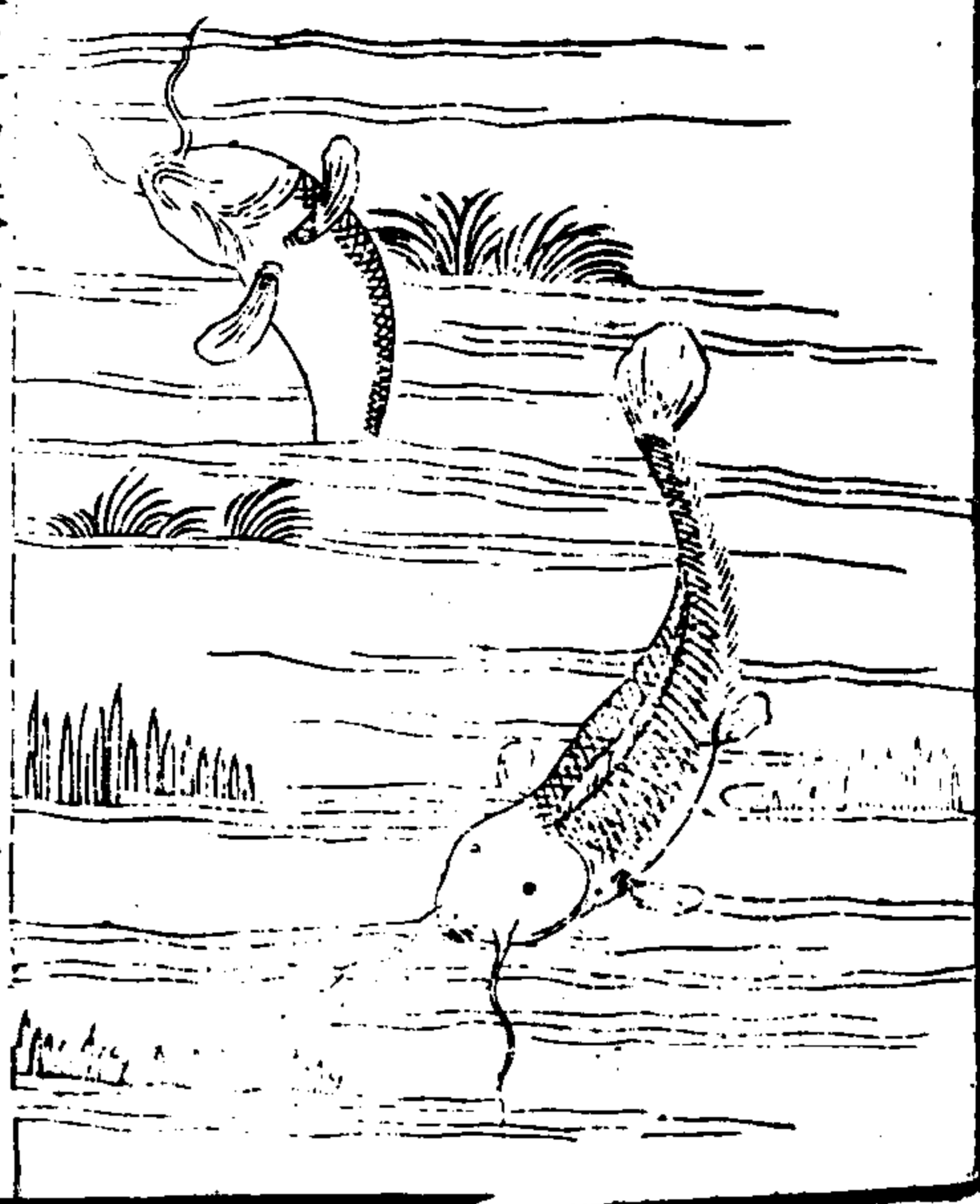

三才圖會卷之鳥獸五

廿九

鯪

鯪魚偃額兩目上陳頭大尾小身滑無鱗謂之鮎魚言其黏滑也一名鯪郭璞云鯪今鯪額白魚似鮎非鮎也或曰口腹俱大者名鯪背青口小者名鮎口小背黃腹白者名鮎今有黃頰魚與鯪相類但鯪白而彼黃耳

烏

鯪

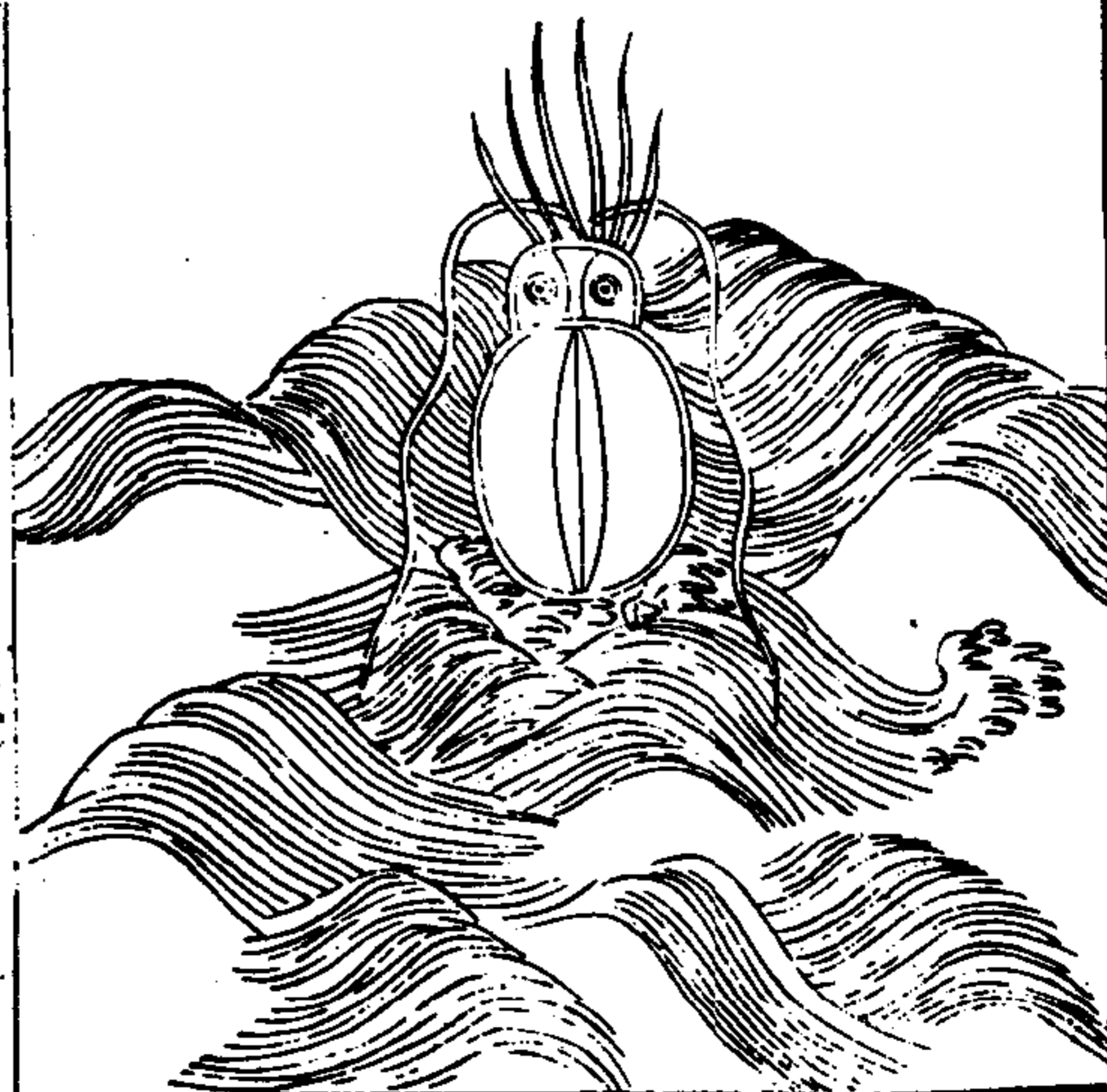

三才圖會卷之鳥獸五

三十

烏鯪

烏鯪狀如筭囊兩帶極長此魚腹中有墨見人及大魚常吐墨方數尺以混其身人反以是取之其墨能已心痛人因呼為墨魚背上獨一骨厚三四分形如樗蒲子而長輕脆如通草名海鰓

比目魚



三才圖會卷之鳥獸五

卅一

比目魚

東海有鰈魚者即比目魚也不比不行古之王者將行封禪東海進貢此魚郭璞云狀似牛脾鱗細紫黑色一眼兩片相合方能行又有一種名板魚亦名比目魚

鰻

鱓

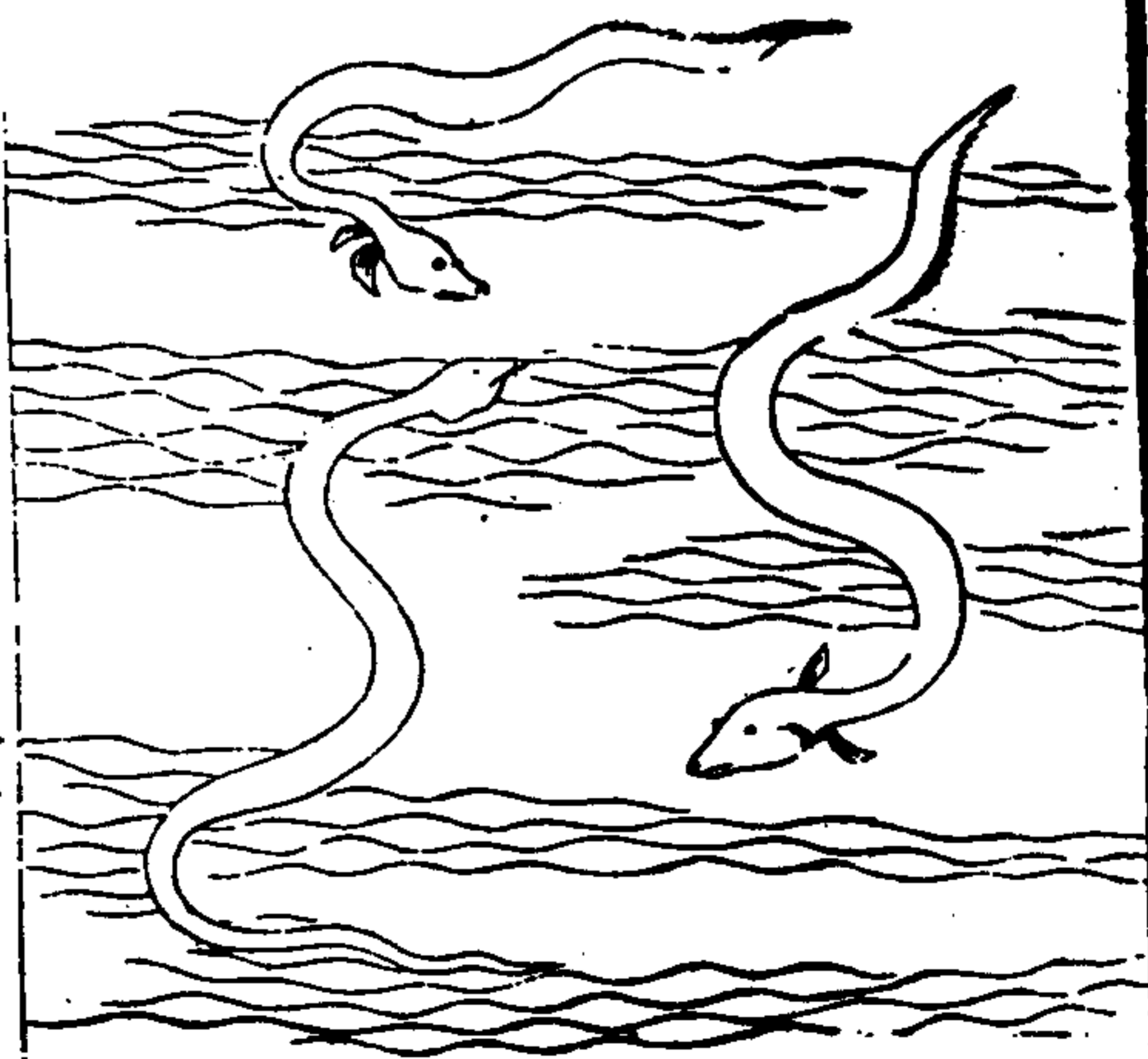

三才圖會卷之鳥獸五

卅二

鰻

鰻無鱗甲白腹似鱈而大青色焚其炆氣辟蠹有雄無雌以影漫鱧則其子皆附鱧之鬚鬣而生故謂之鰻鱧一曰鮎亦產鰻蓋其乳子三分之一為鮎其一鰻也

鱓

鱓似蛇而無鱗黃質黑文體有涎沫生水岸泥窟中所在有之亦名蛇鱓鱓性好瞞今鬻者必真鱓其中使之動鱓不然往往睡死

魚 鱈



三才圖會卷之鳥獸五

卅三

鱈魚

鱈魚南海有之四足似鼉長一丈餘喙三尺長尾而利齒
虎及龍渡水鱈以尾擊之皆中斷如象之用鼻往往取人
家所畜羊豕食之其多處大為民害亦能食人既飽浮在
水上若昏醉之狀土人伺其醉殺之

魚 魷



三才圖會卷之鳥獸五

卅四

魷魚

按魷魚之類不一皮肉皆同惟頭稍異最長者海中之黃
魷好食百魚大者五六百斤胡魷青色背上有沙大者長
丈餘小者長三五尺鼻如鋸皮可縷為膾烏頭類尾黑背
大有百餘斤者沒在海沙不能去人割其肉潮至復去其
皮用湯泡淨可縷作膾鬚鬚泡去外皮存絲亦用作膾色
品瑩若銀絲鮫沙似鮫而異長皮可飾劍又有虎沙鋸沙
狗沙劍沙烏鬚出入魷時魷帽魷數種又一種名吹魷大
者斤餘小者如指狹圓而長

魚 鱸

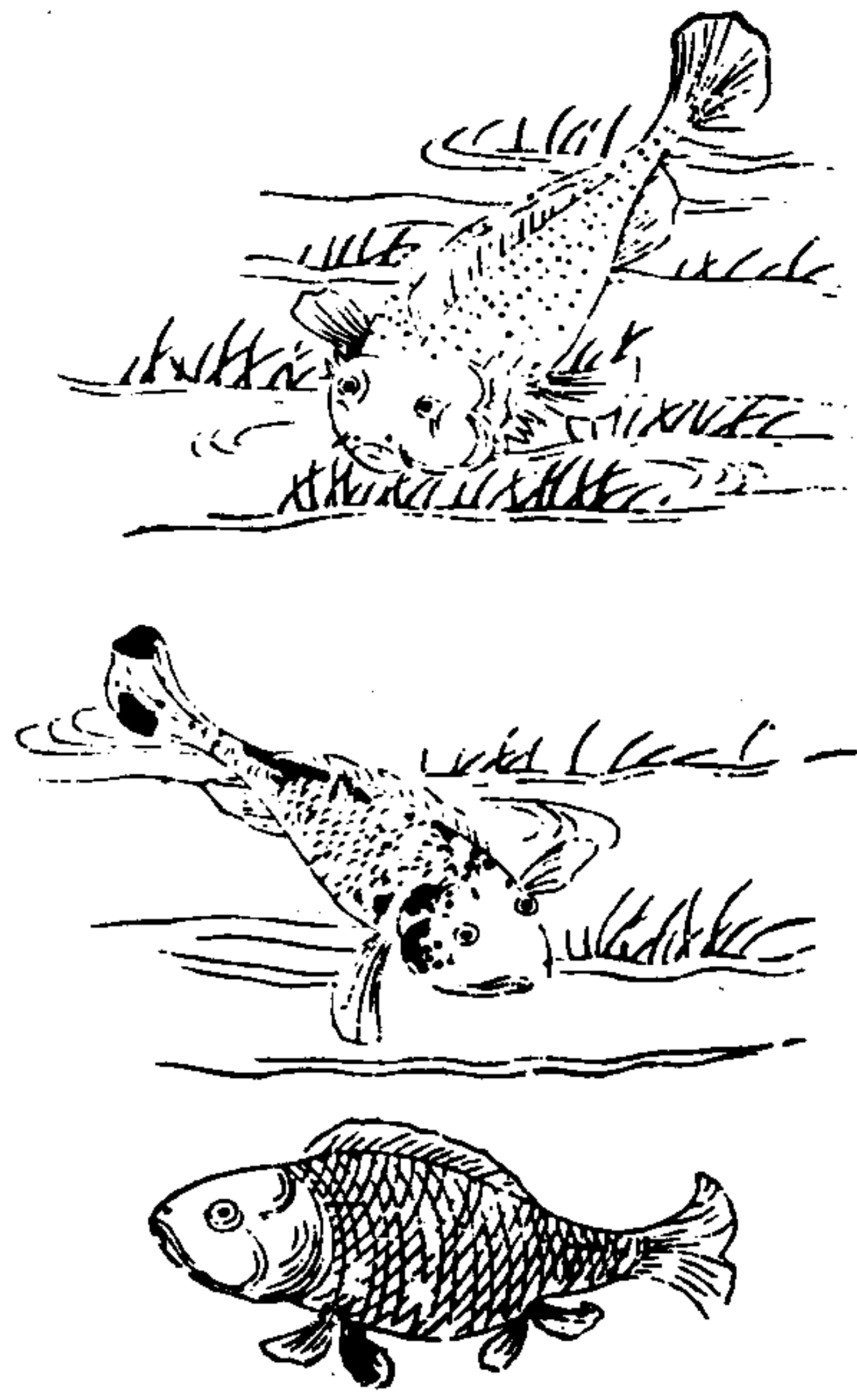

三才圖會卷之鳥獸五

卅五

鱸魚

寧波志鱸魚巨口細鱗身有黑點作鱗最良隋唐佳話吳郡獻松江鱸膾煬帝曰此所謂金齏玉膾東南之佳味也有四腮者皮脆而肉厚名脆鱸有江鱸差小而兩腮味淡又有塘鱸形雖巨而不脆

肋魚 鱈魚

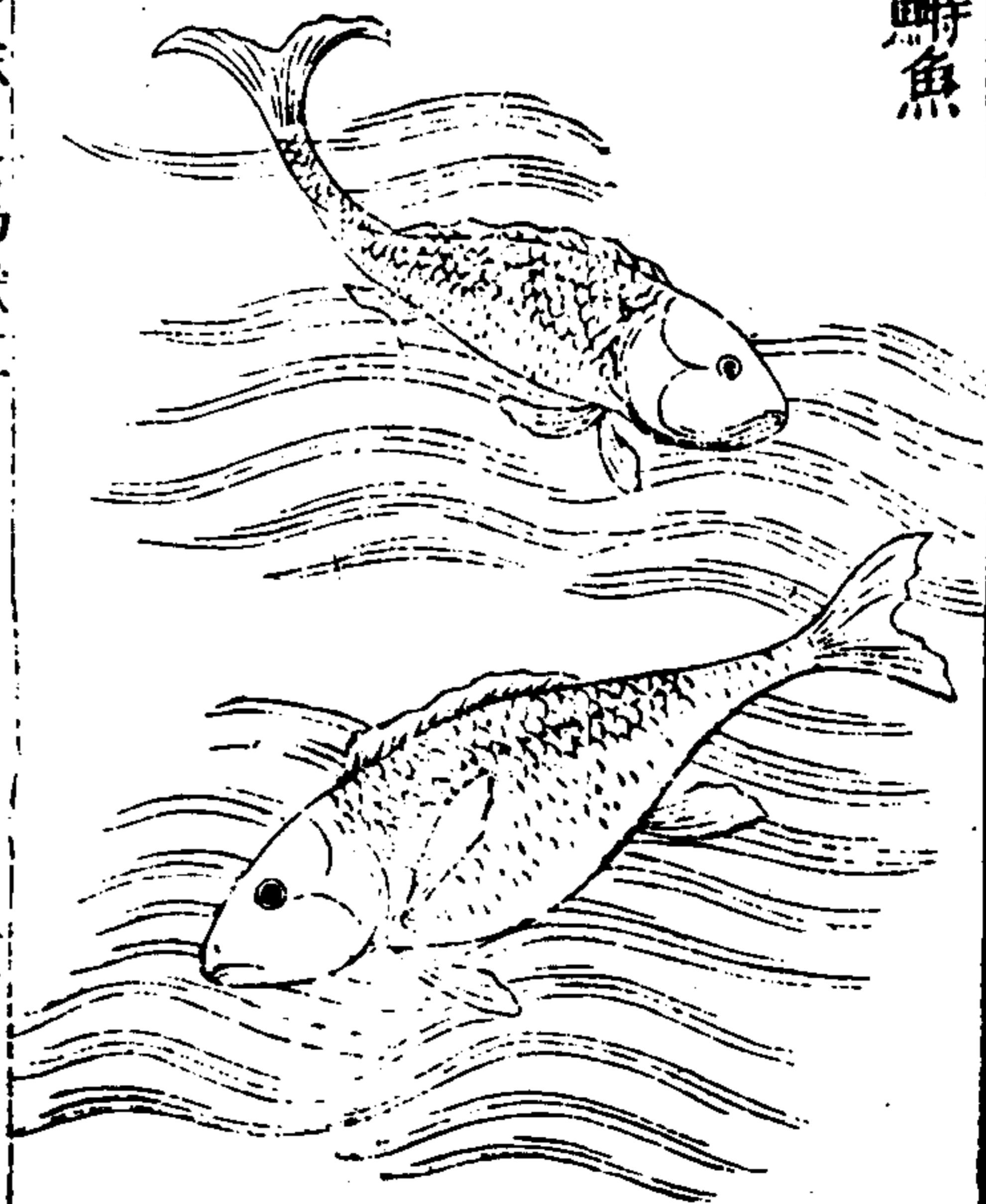

三才圖會卷之鳥獸五

卅六

肋魚 鱈魚

肋魚似鱈魚而小身薄骨細冬天出者名雪映魚味佳至夏則味減矣以巨艘入海捕之率以夏至前後為期鱈魚一名箭魚腹下細骨如箭鏃其味美在皮鱗之交故食不去鱗而出富陽者尤美此東坡有鱈魚多骨之恨也又有一種名鱈如鱈而小鱈青色俗呼青鱈又名青鱈

鮪 卽鯨鬚

鮪似鱸而小色青黑陸機云鮪頭小而尖似鐵堊釜口亦在頷下大者不過七八尺一名鮪肉色味不如鱸也

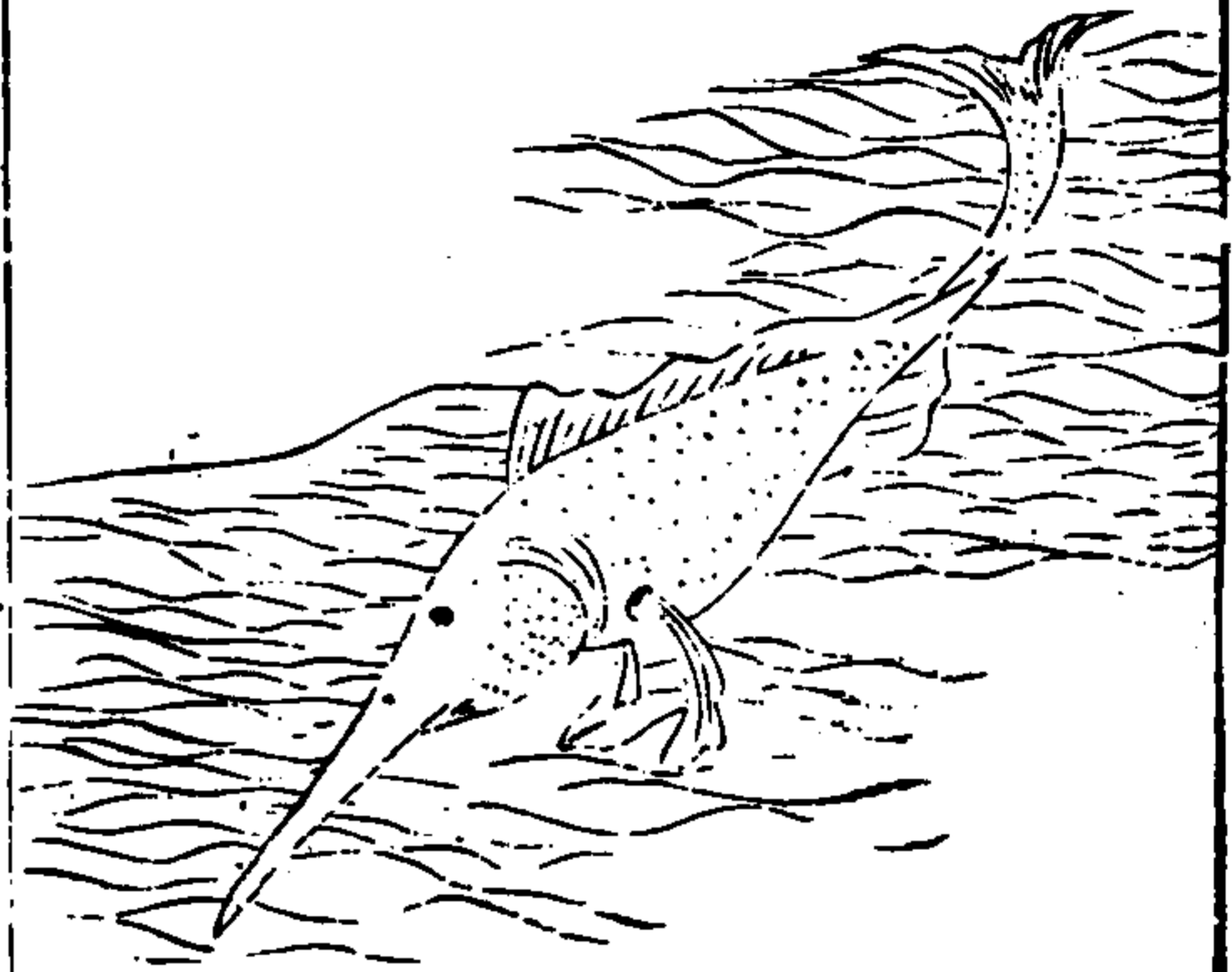

三才圖會卷之鳥獸五

卅七

鱈

鱈今黃頰魚是也燕頭魚身形厚而長大頰骨正黃魚之大而有方解飛者一名黃揚舊說魚膽春夏近下秋冬近上

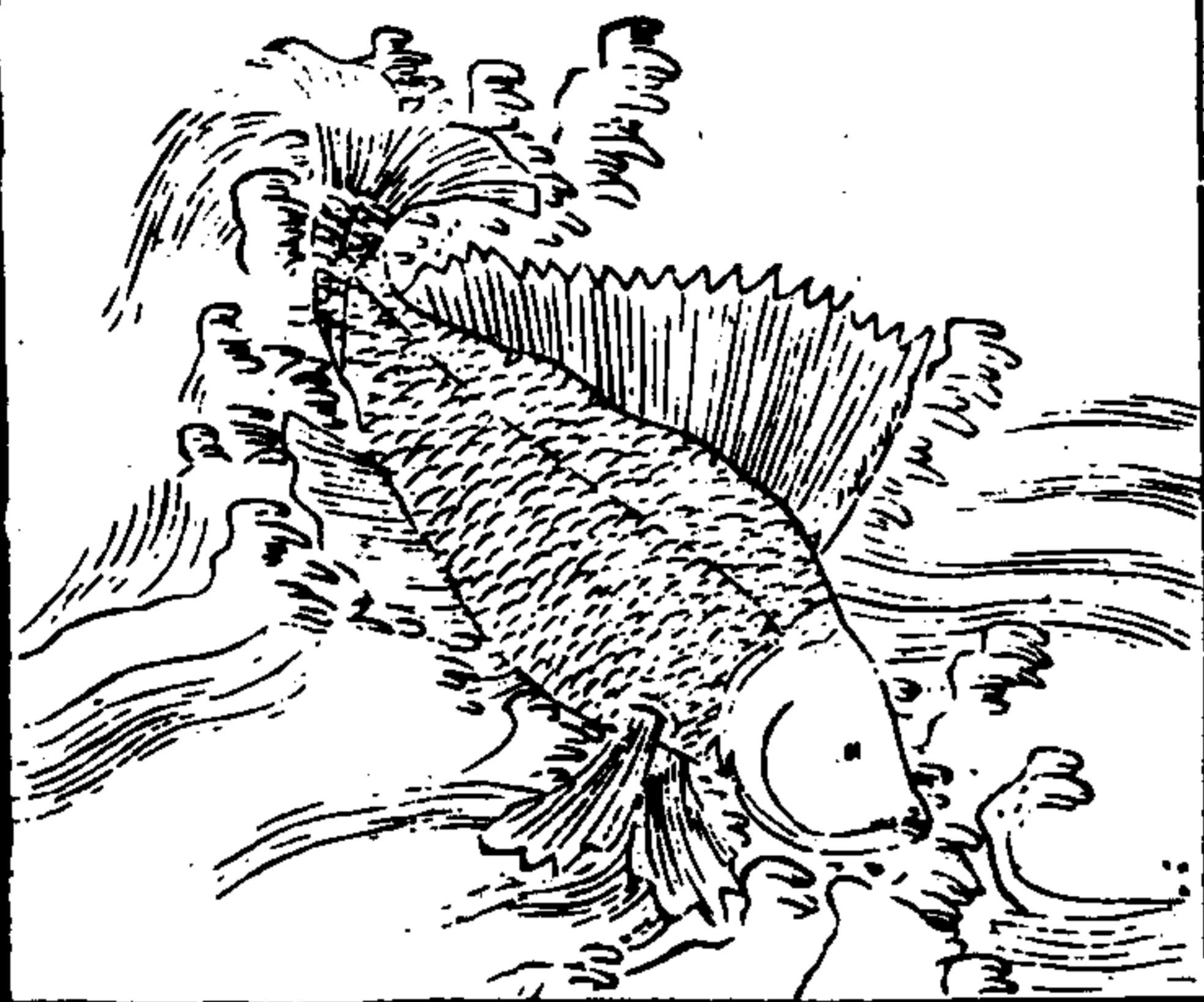

鱣 卽鱈黃魚

鱣肉黃大魚似鱣口在頷下無鱗長鼻軟骨大者長二三丈江東呼爲鱣黃魚古今注曰鯉之大者爲鱣體之大者爲鱣非是也

三才圖會卷之鳥獸五

卅八

嘉魚

嘉魚鯉質鱗鱗肌肉甚美食乳泉出於丙穴故南郡賦云嘉魚出於丙穴先儒言在漢中沔南縣北有亂穴三常以三月取之穴口向丙故曰丙也

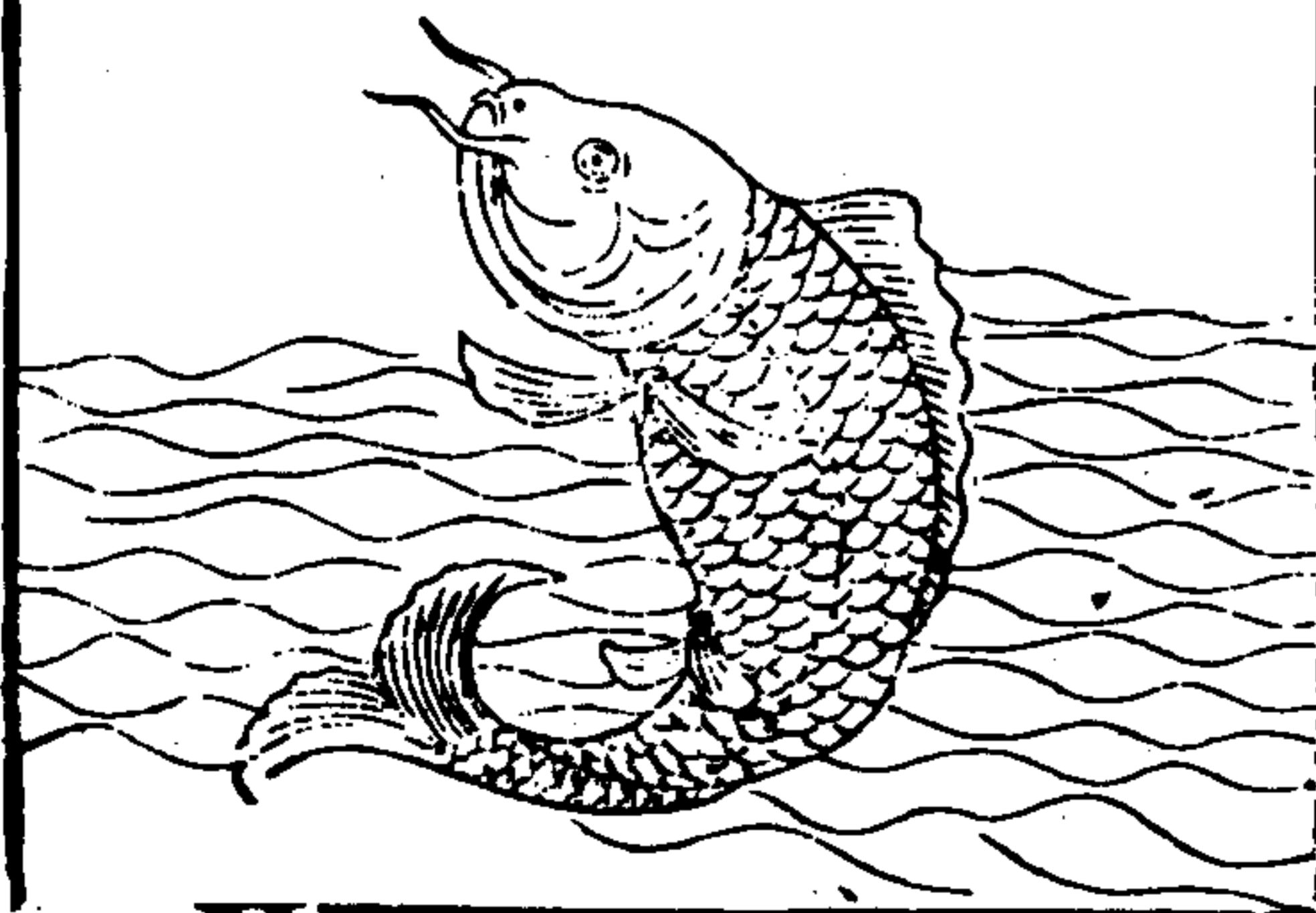

金魚體如金一名火魚有
 通身赤者有半身赤者有
 亂赤文者有背赤文作卦
 形者有頭赤尾白者有鱗
 紅身白者色象各各不同
 碧雞山下洞內有金線魚
 中都有玳瑁魚雪質而黑
 章的礫若漆儼然玳瑁文
 采尤可觀也

三才圖會卷之鳥獸五

鯨

鯨色青黑十二足足長五
 六寸悉在腹下舊說過海
 輒相負於背高尺餘如帆
 俗呼爲鯨帆又其衆如簿
 棧名鯨簿其相負則雌常
 負雄雖波濤終不解故號
 魚媚大率鯨善候風故其
 音如似

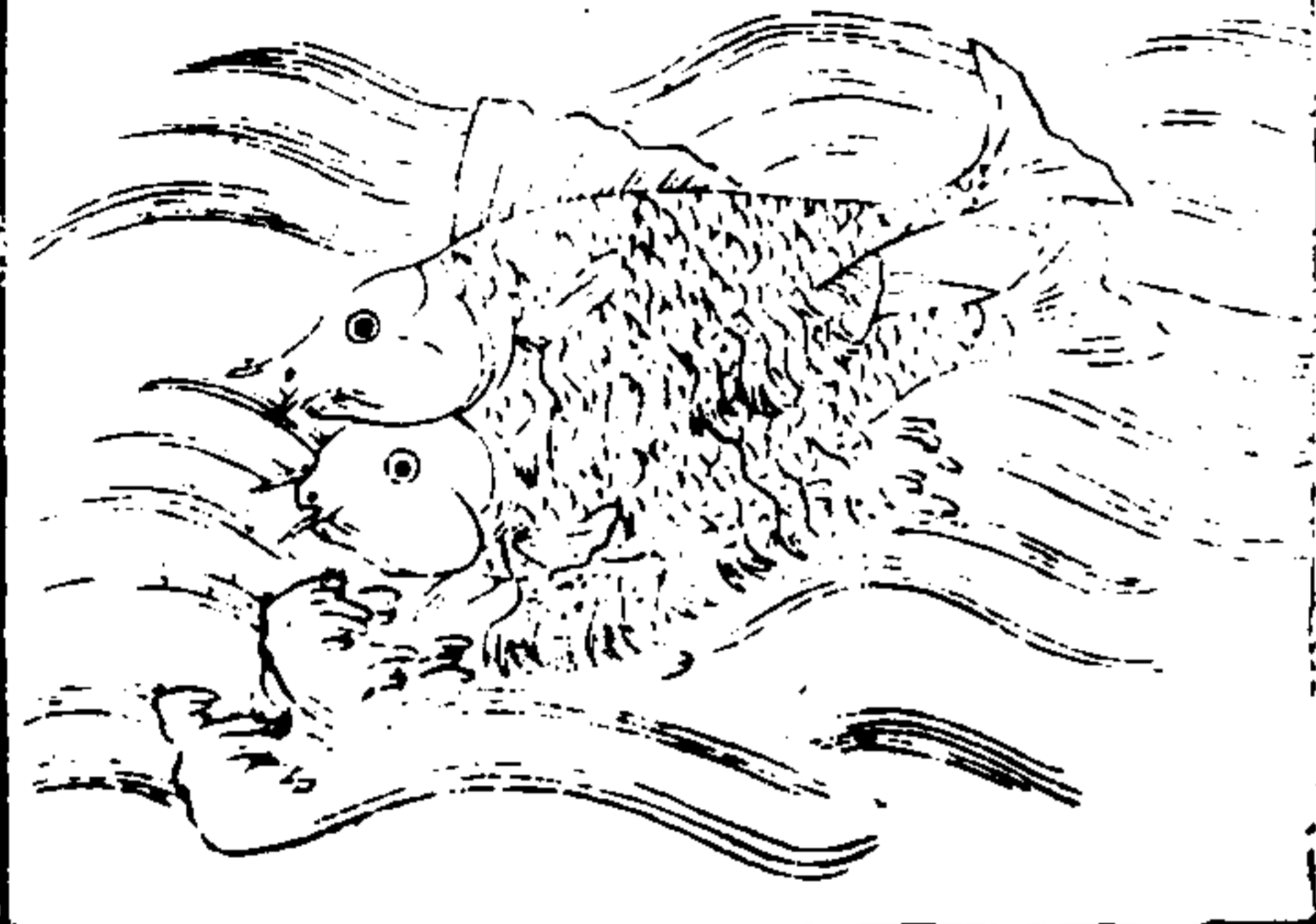
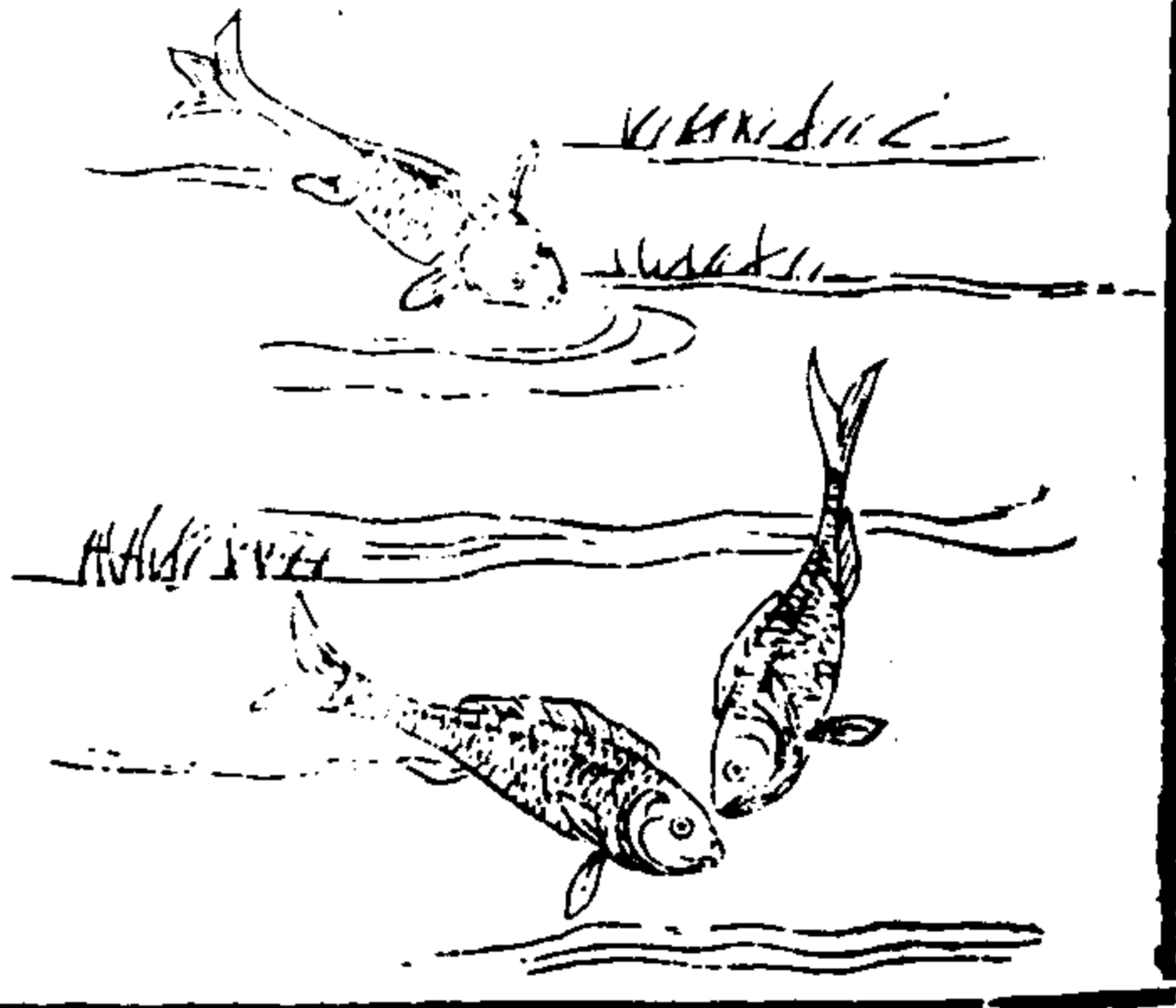

卅九

鍋蓋魚
 魴魚一名魴魚俗名鍋蓋
 魚形如團扇口在腹下無
 鱗軟骨紫黑色尾長於身
 能螫人又云此魚頭圓禿
 如燕身圓扁如簸尾圓長
 如牛尾其味美在肝

三才圖會卷之鳥獸五

彈塗

一名闌胡形似小鯀而
 短大者長三五寸潮退
 千百爲群揚鬚跳擲海
 塗中作穴而居以其彈
 跳于塗故云

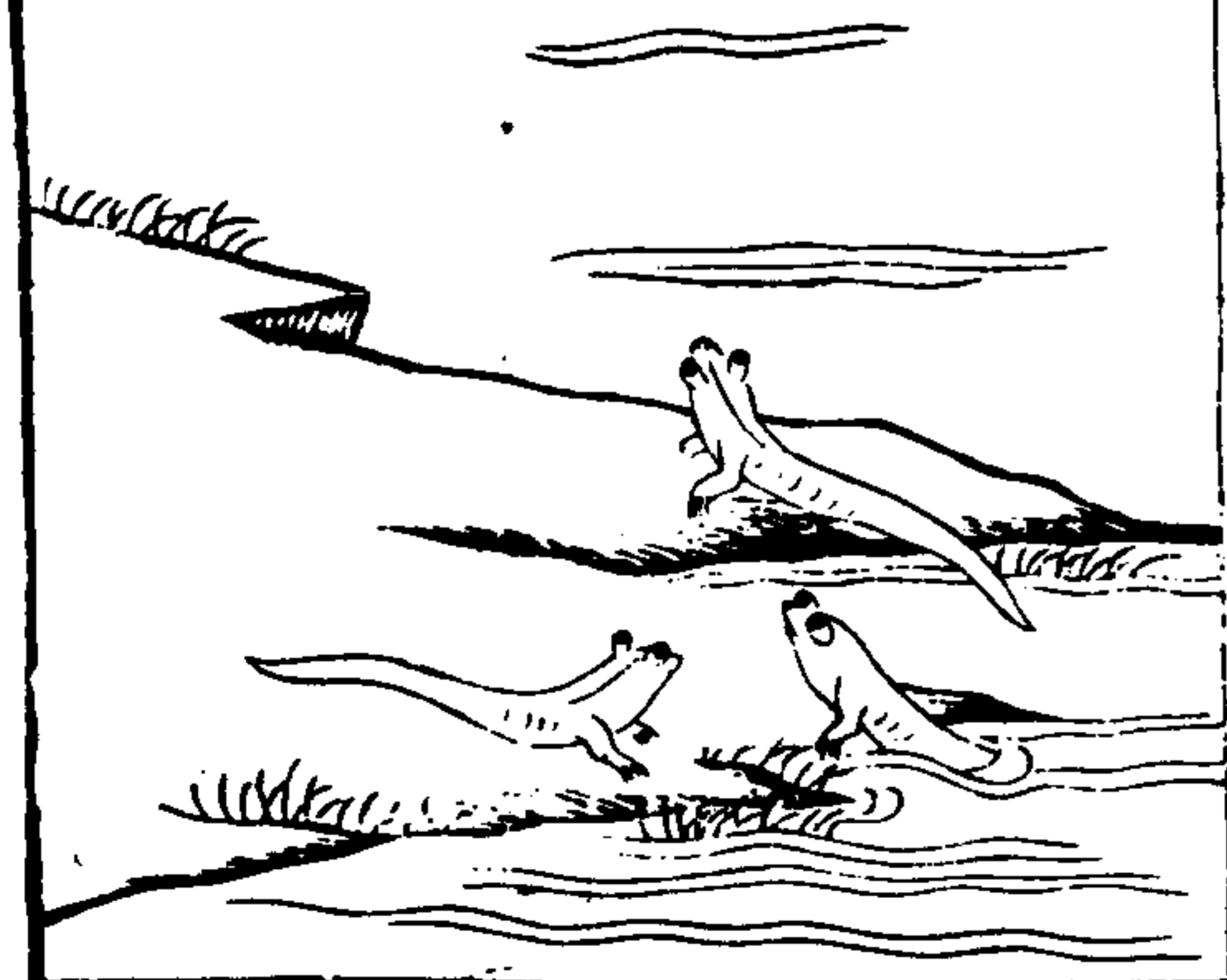
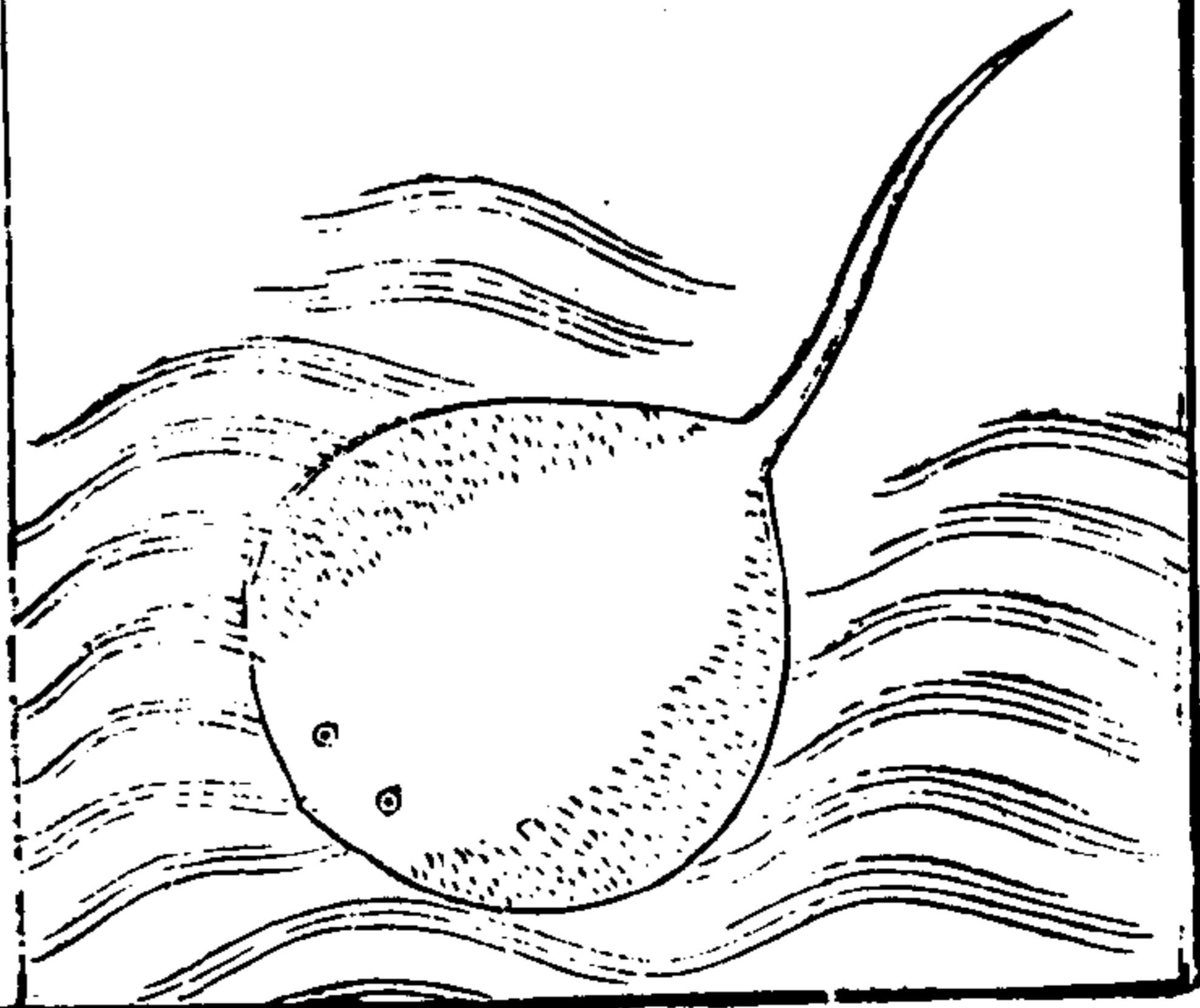

四十

王餘 即膾殘

王餘長五六寸身圓如筋潔白而無鱗若已鱗之魚但目兩點黑耳博物志曰吳王江行食鱸棄其餘於中流化為魚因名吳王鱸魚一名鱸殘又名銀魚多曝為脯又作養顏色可愛

三才圖會卷之鳥獸五

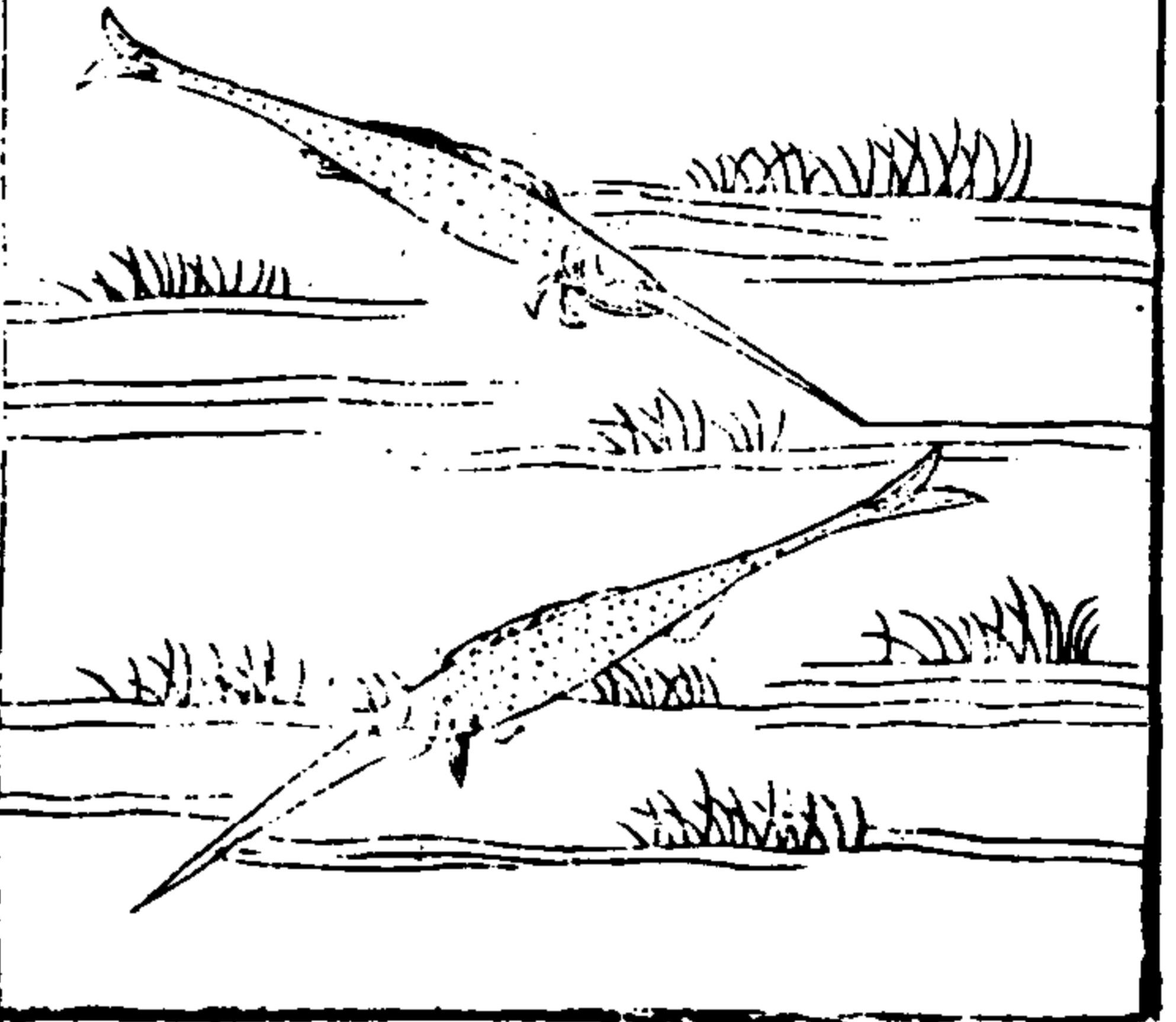

四

玉筋魚

玉筋魚身圓如筋微黑無鱗兩目點黑至菜花開時有子而肥俗謂之菜花玉筋

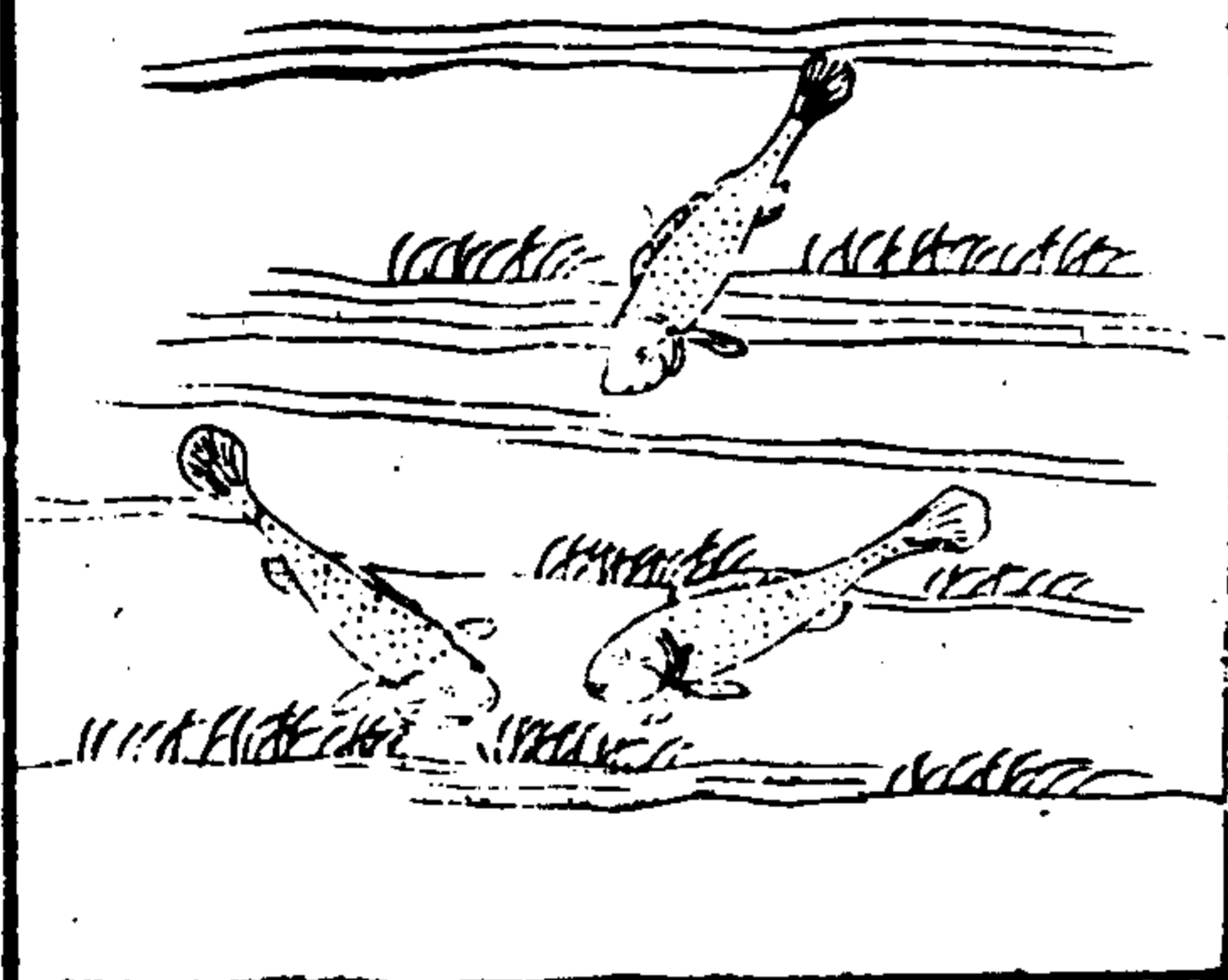

米魚

米魚亦海中出細鱗微黑狀如石首至三月中甚多味不甚佳

三才圖會卷鳥獸五

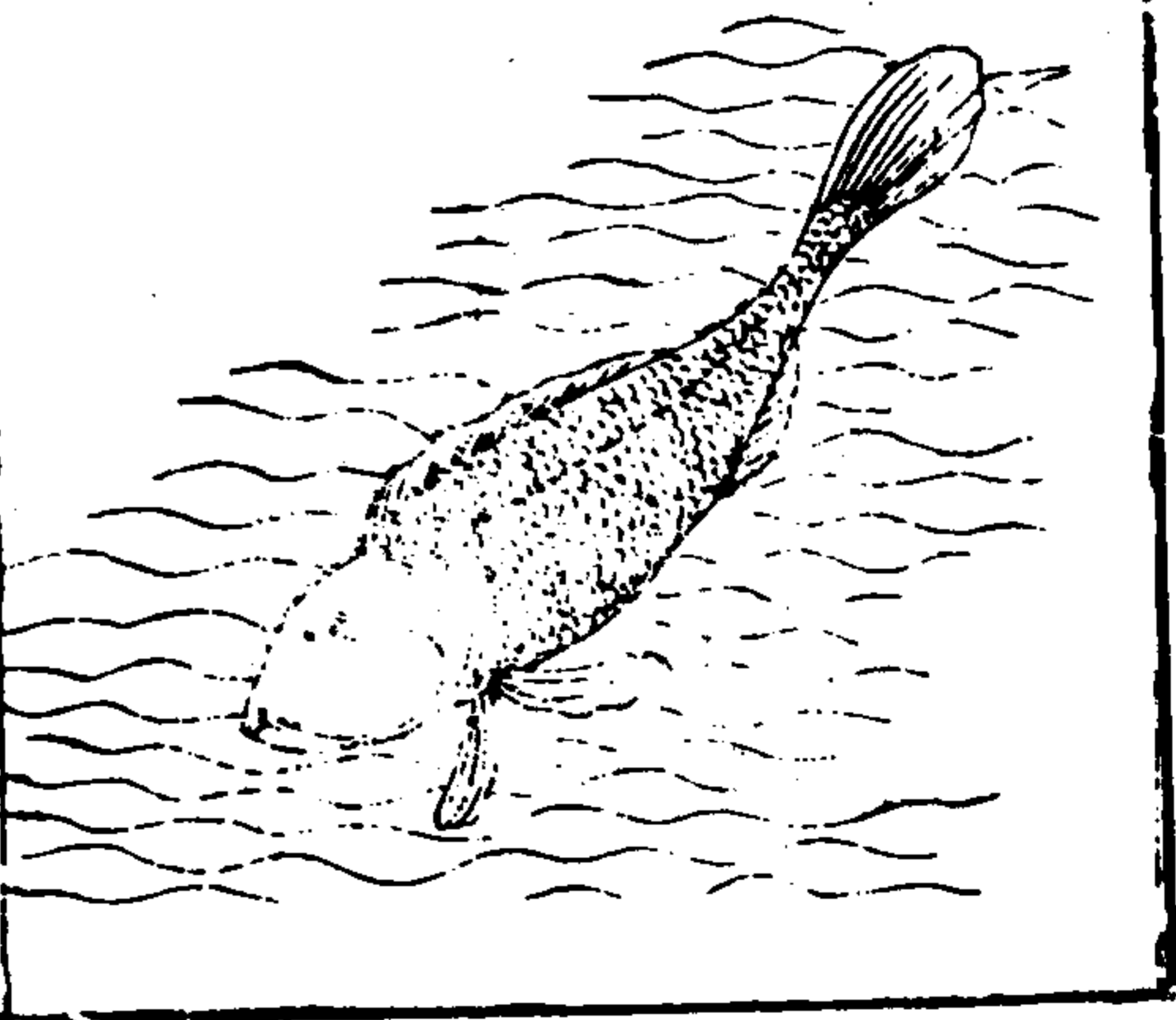

四十一

鮓魚

鮓魚一名鮓侯魚縮項匾身似魴而短鱗細色白生海中以其與諸魚匹如娼故名

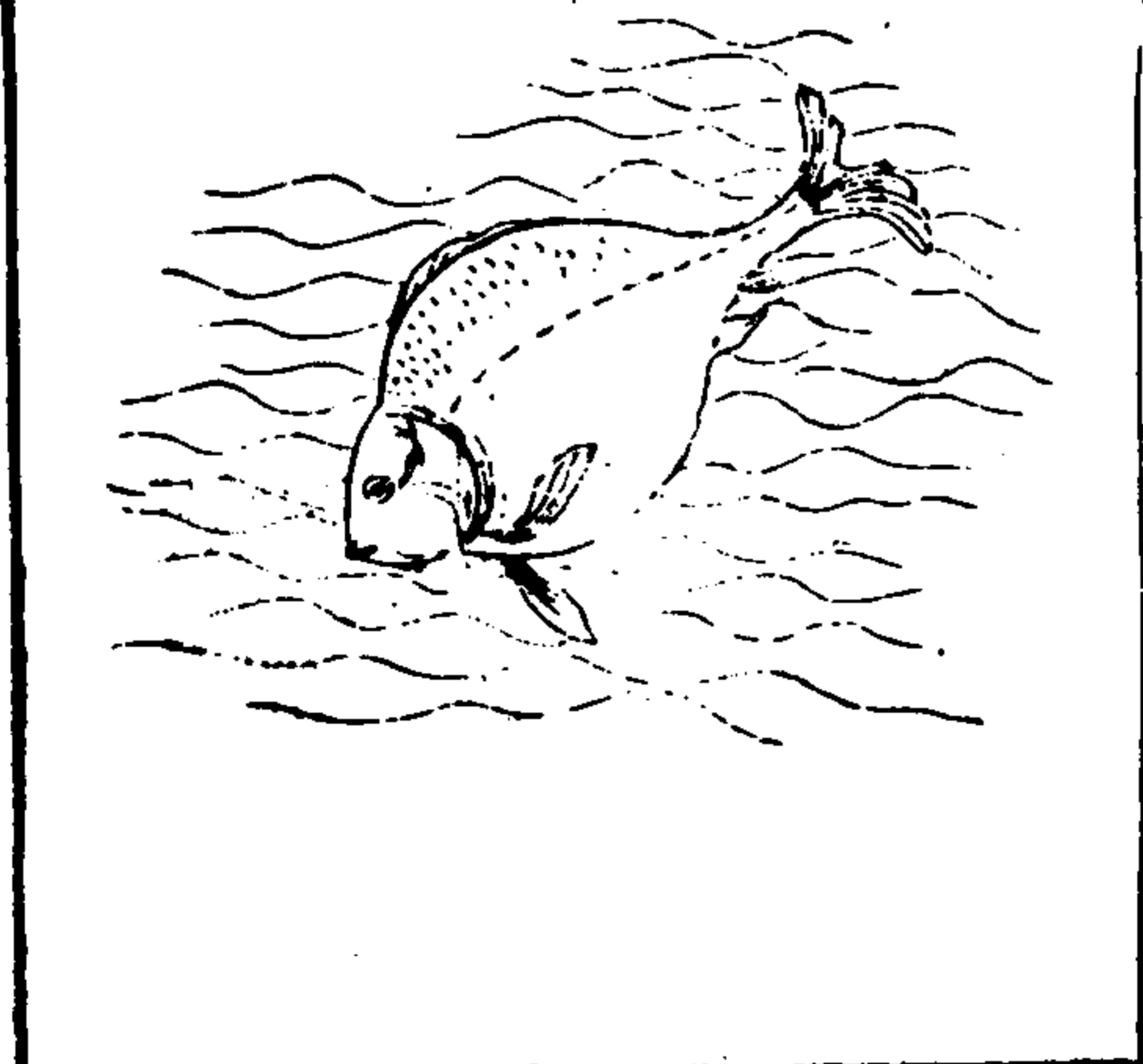

魴
魴縮頭穿脊博腹色青白而味美今之魴魚也漢水中者尤美

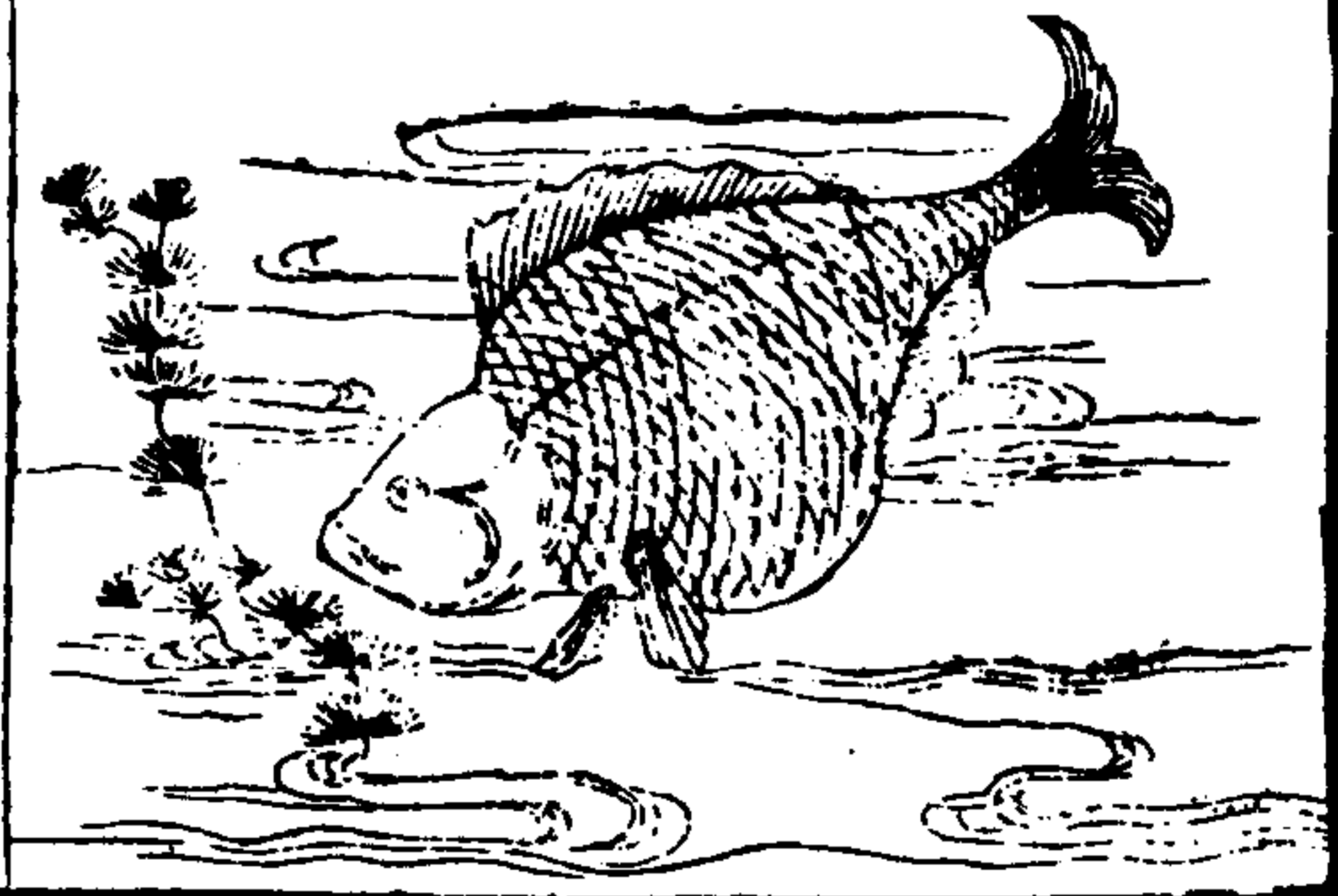

三才圖會卷之鳥獸五卷

四十三

鰕
鰕歸似鯽而小黑色而揚赤今人謂之旁皮鯽又謂之婢妾魚蓋其行以三為率一頭在前兩頭從之若媵妾之狀故名



鱈魚
鱈魚又名鱈刀魚也長頭而狹薄其腹背如刀亦故以為名大者長尺餘可以為鱠與石首魚皆以三月八月出說文曰鱈飲而不食

三才圖會卷之鳥獸五

四十四

鱣
鱣大頭而細鱗魚之不美者故語曰網魚得鱣不如噉茹其頭尤大而肥者徐州人謂之鱣或謂之鱣

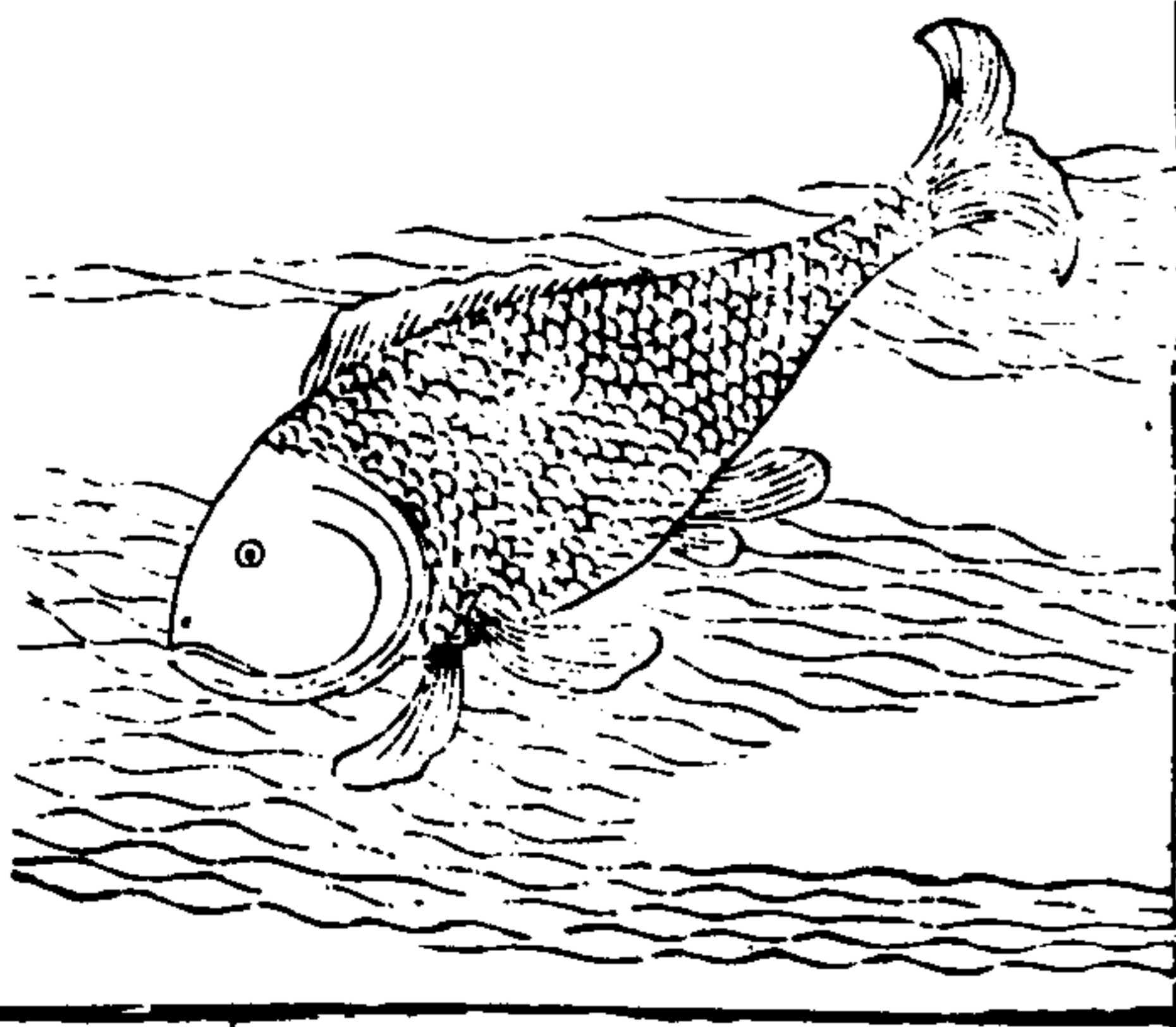
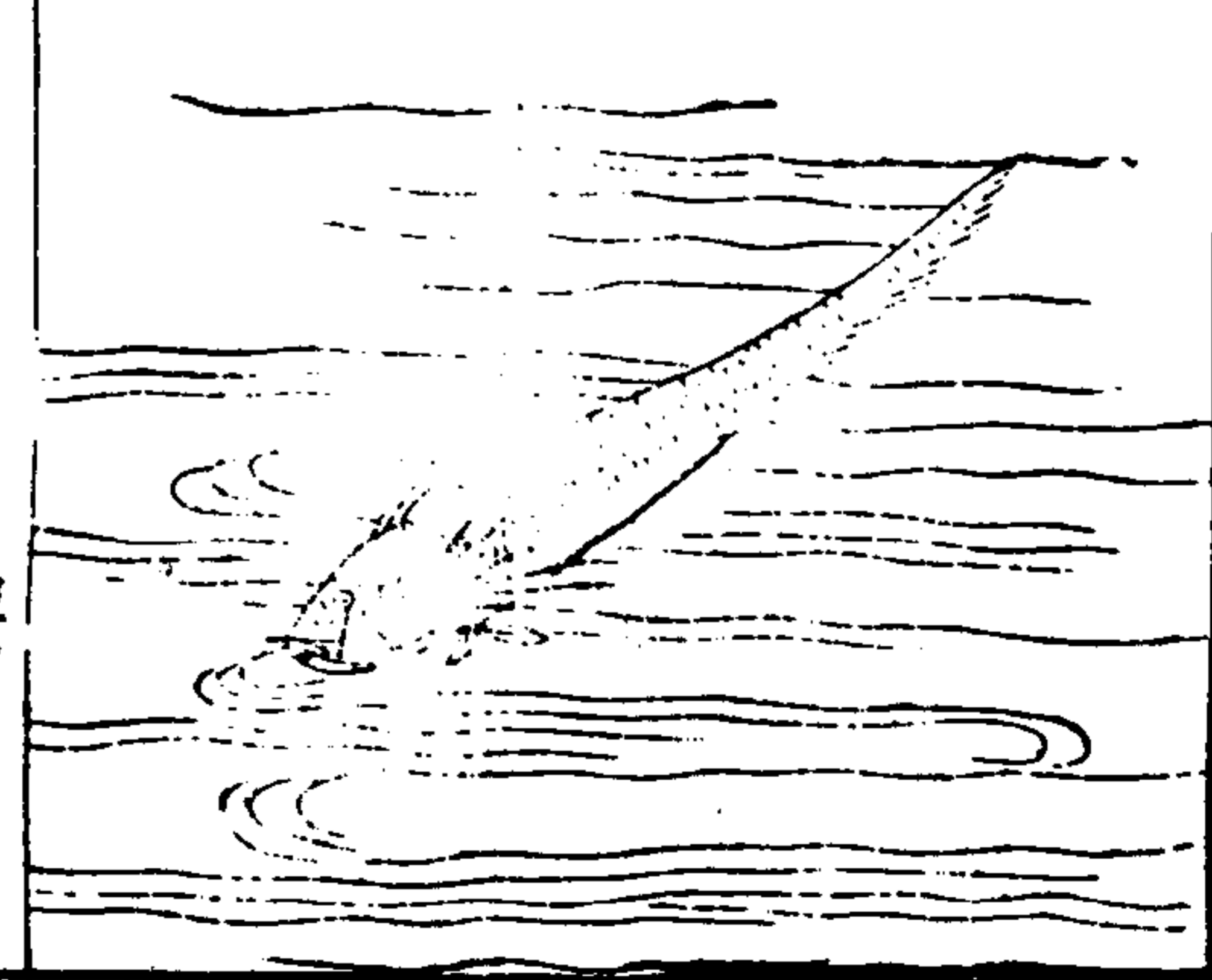

阿羅魚

譙明之山譙水出焉
注于河中多阿羅魚
一首十身音如犬吠
食之已癰亦可以禦
火

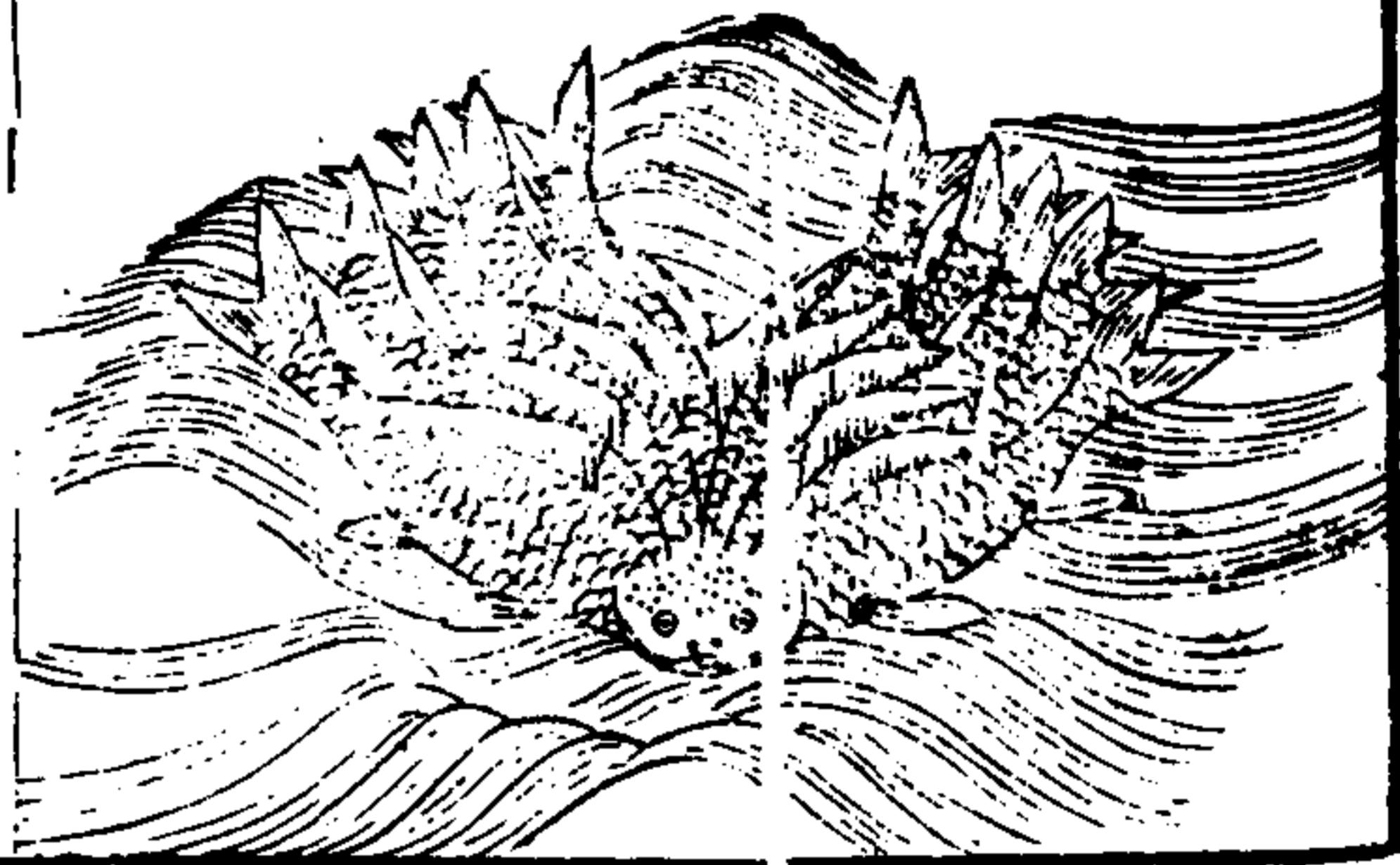

三才圖會卷之鳥獸五

甲五

鰓鰓魚

涿光山蒼水出焉西
注于河中多鰓鰓魚
狀如鵠而十翼鱗在
羽端其音亦如鵠可
以禦火

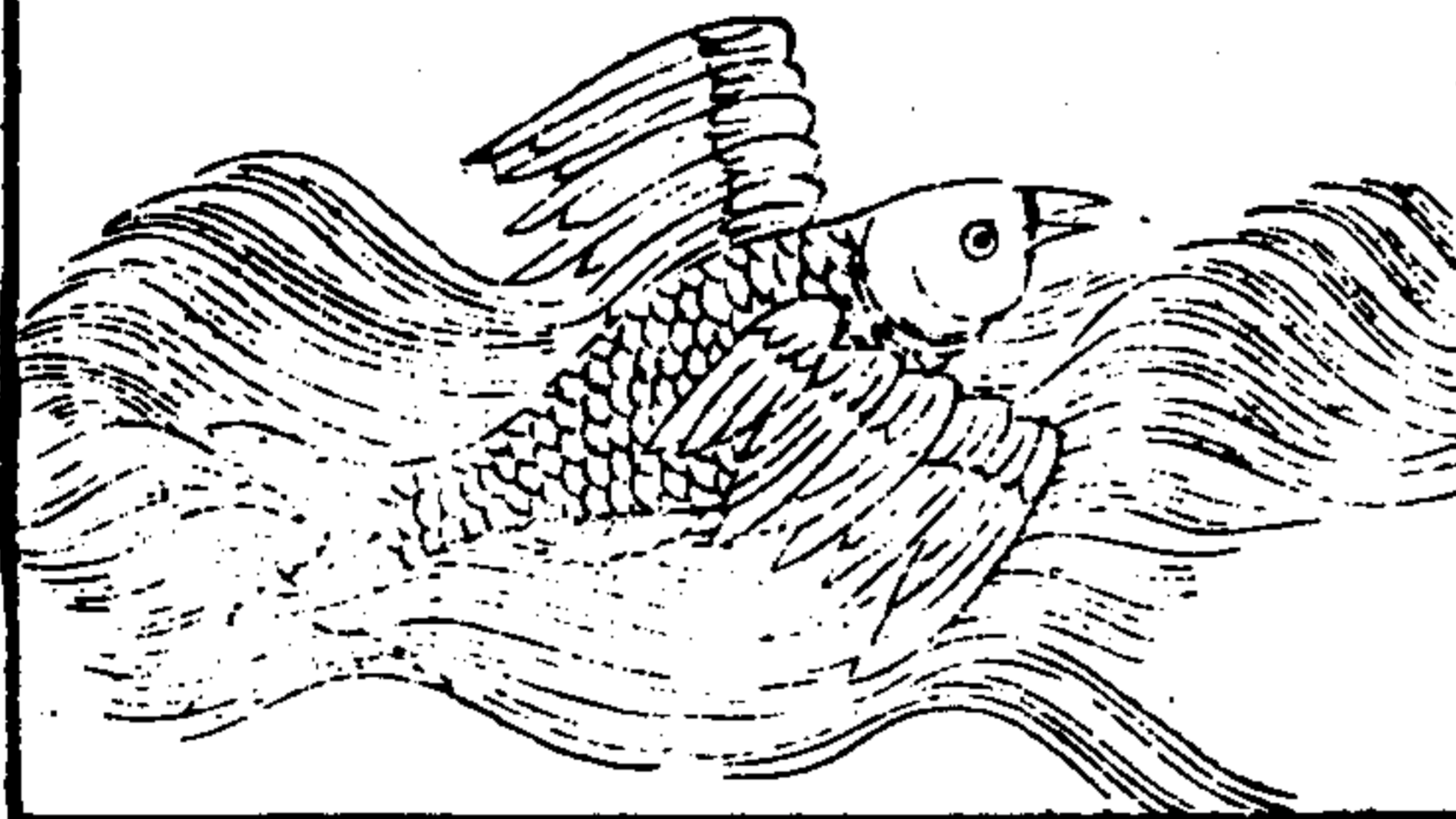

鯽魚

子桐山子桐之水中
多鯽魚狀如魚而鳥
翼出入有光音如鴛
鴦見則天下大旱

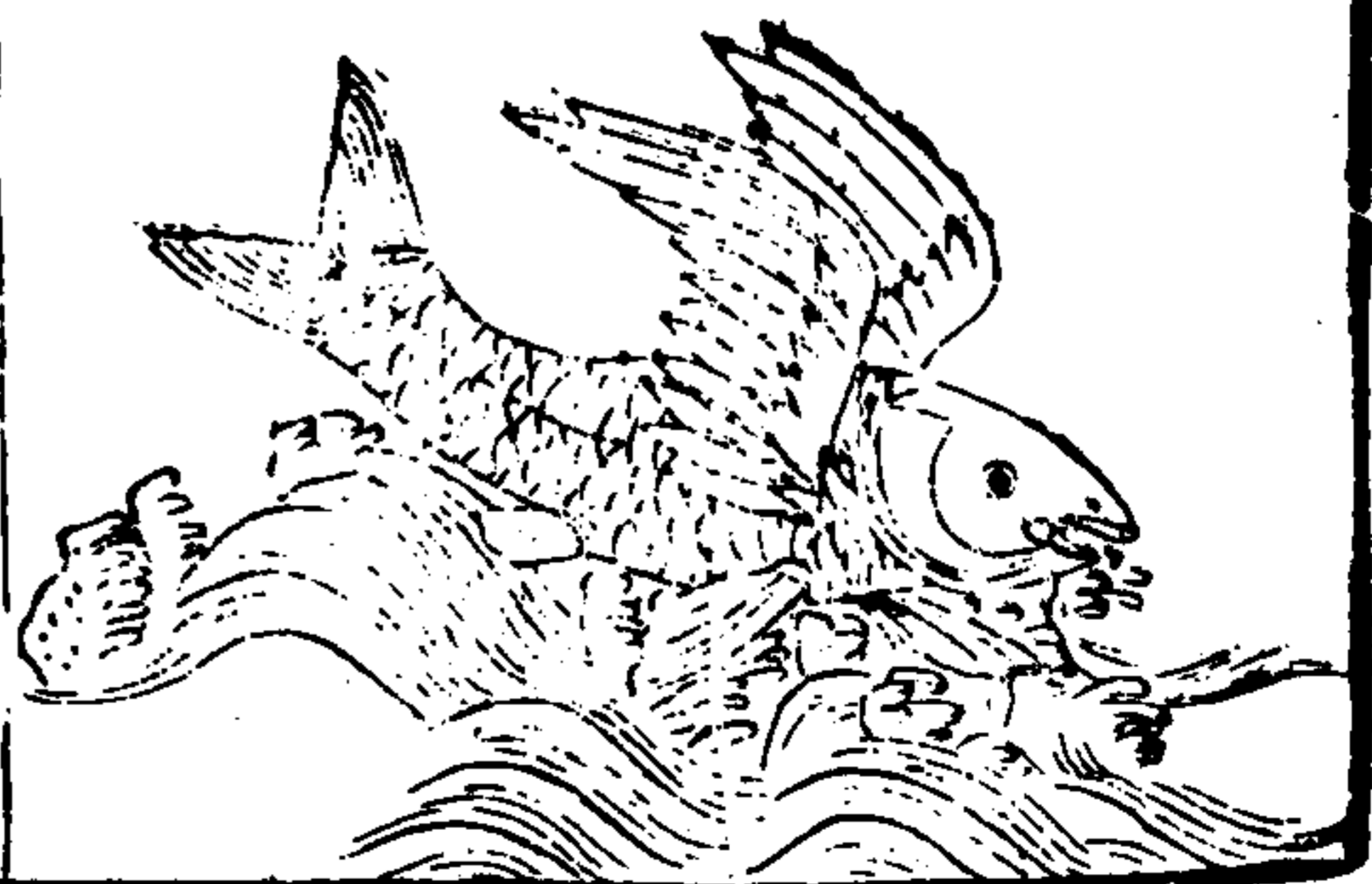

三才圖會卷之鳥獸五

甲六

條魚

帶山彭水出焉而西
流中多條魚狀如鷄
而赤色三尾六足四
首音如鵠食之已憂
可禦火

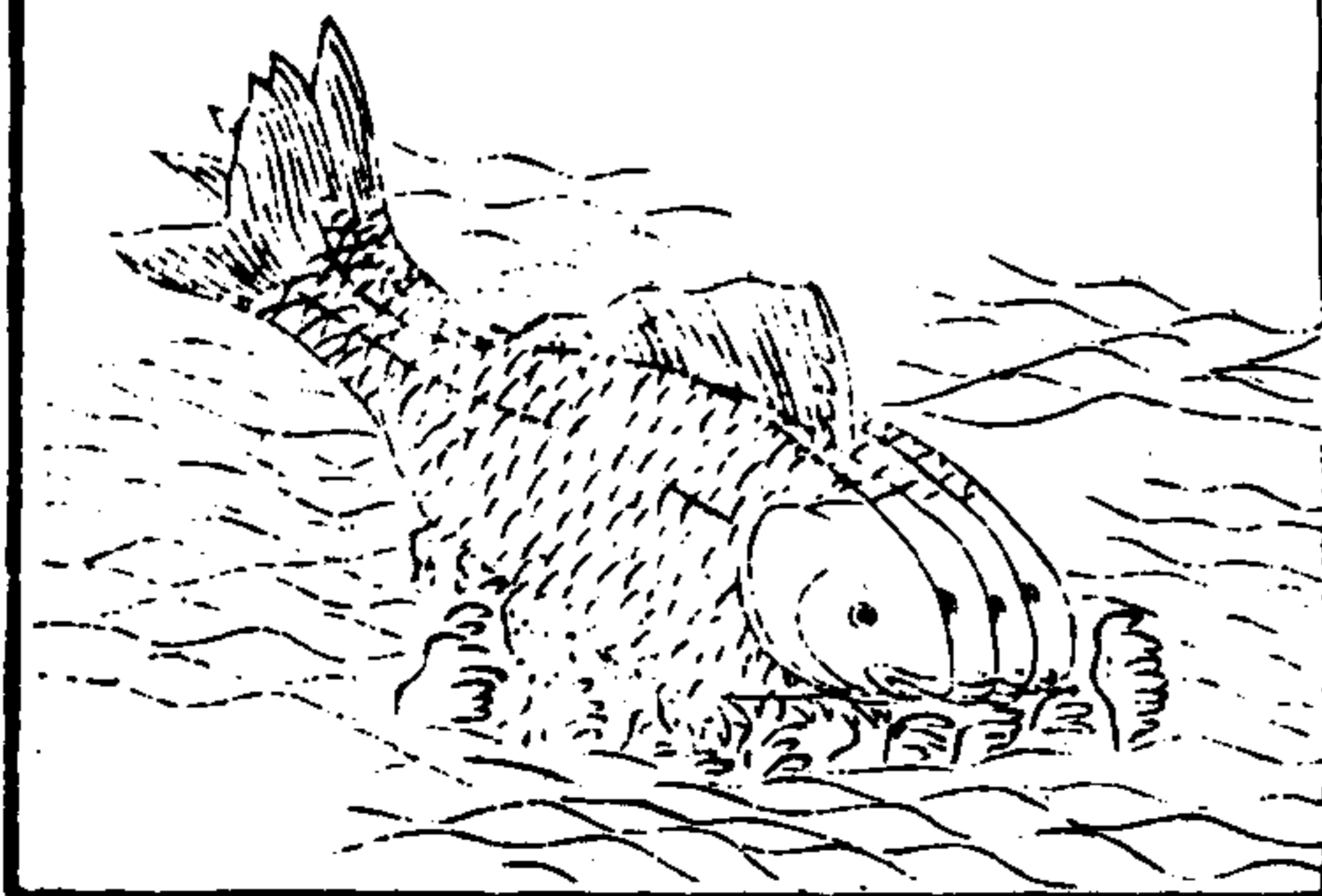

鱧魚

英靛山澆水出焉北注于陵陽之澤中多鱧魚蛇首六足其目如朱馬耳食之使人不寐佩之亦可以禦凶

三才圖會卷之鳥獸五

四七

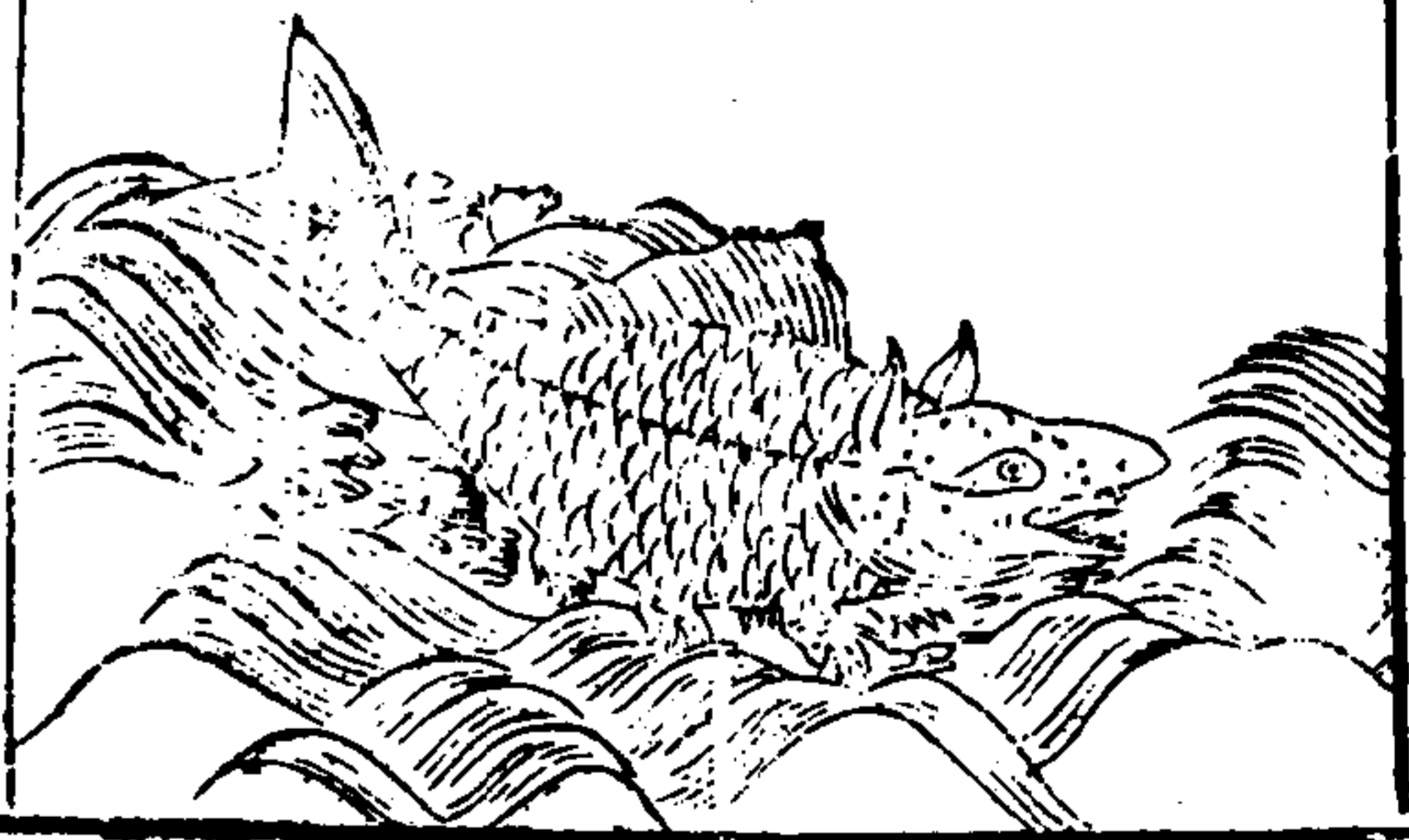

蚌魚

英山愚水出焉其中多蚌魚狀如龜而魚尾二足其音如羊

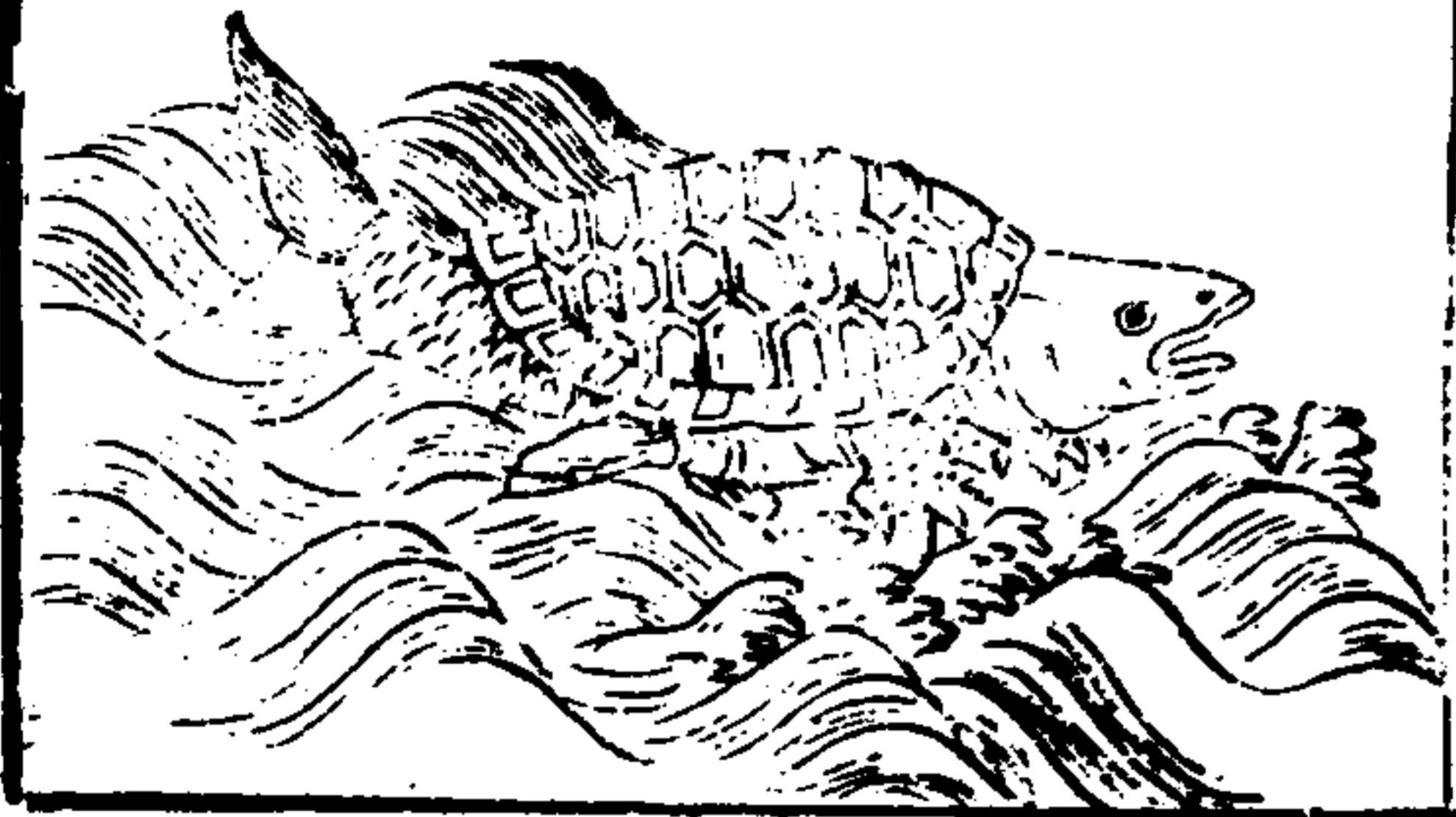

鮠魚

鮠魚似烏魚而短身圓口小目赤鱗白一名鮠冬深脂膏滿腹畏雪至春漸瘦無味一名鮠又一種名撥尾鮠魚之小者

三才圖會卷之鳥獸五

四十八

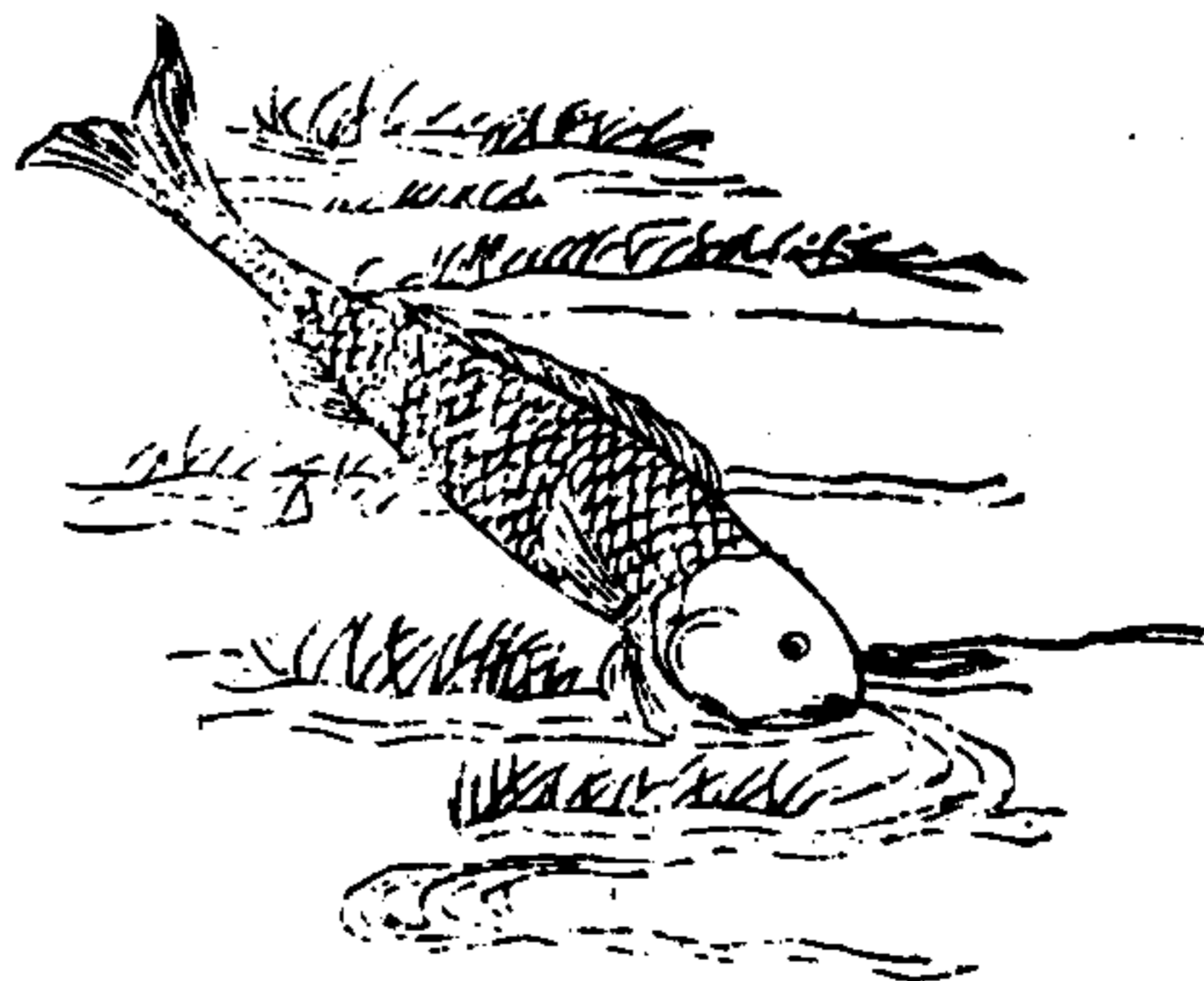

三才圖會

鳥獸六卷 鱗介類

雲間允明父王思義續集

鱈魚	飛魚	文鯉	和尚魚	鮎魚	人魚
鱈魚	鮫魚	鱈	針口魚	龍魚	江豚
蝦	蟹	蚌	水母	羸	貝
殼菜	龜脚菜	白蛻	蛤蜊	蚌	土鐵
鯉	黃蛻	蟾蜍	蝦蟆	蠹	龜
蝶	遙	青蛉	蠶	蜘蛛	螳螂
三才圖會卷之鳥獸六					
螢	服翼	螻蛄	蠅	蠅	蚊
蠓	蛾	蜚	虱	蠹	蠶
蝥	蝸牛	蛭	蠅蛆	蜂	蜂
螽	蝟	蟹	蒼蠅	莎雞	斯文
草蟲	蟋蟀	蝟	蚰蜒	蜘蛛	丘蚓
寄居蟲	蟻	蝟	蟬	蛸	科斗
蟲	蟻	蝟	蟬	蛸	科斗

鮭魚

抵山有魚狀如牛
陸居蛇尾有翼在
膊其音亦如牛聲
名曰鮭冬卒而夏
生食之無腫疾

三才圖會 鳥獸六卷

飛魚

颯山河中多飛魚狀
如豚赤文有角佩之
不畏雷霆亦可禦兵

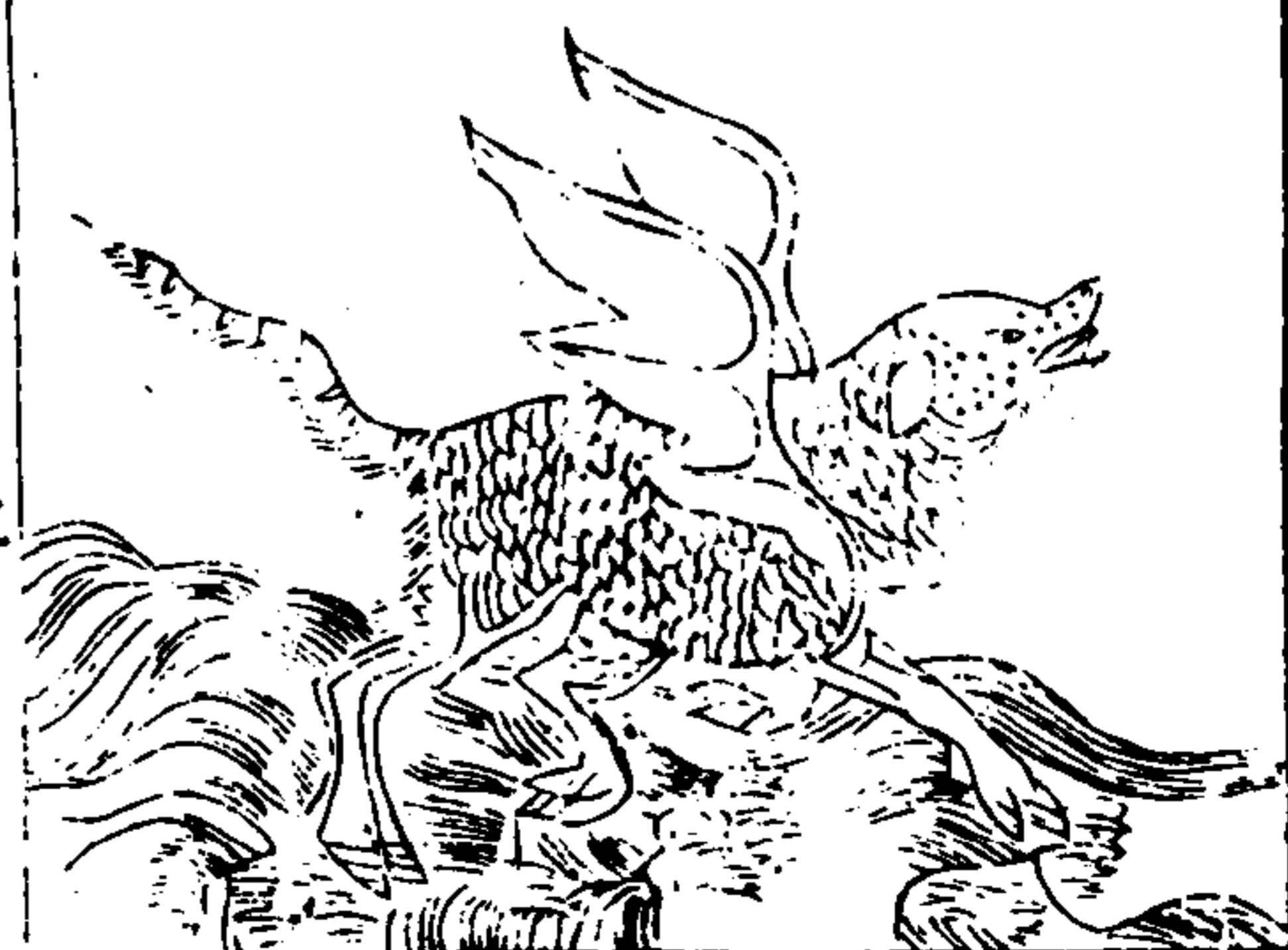
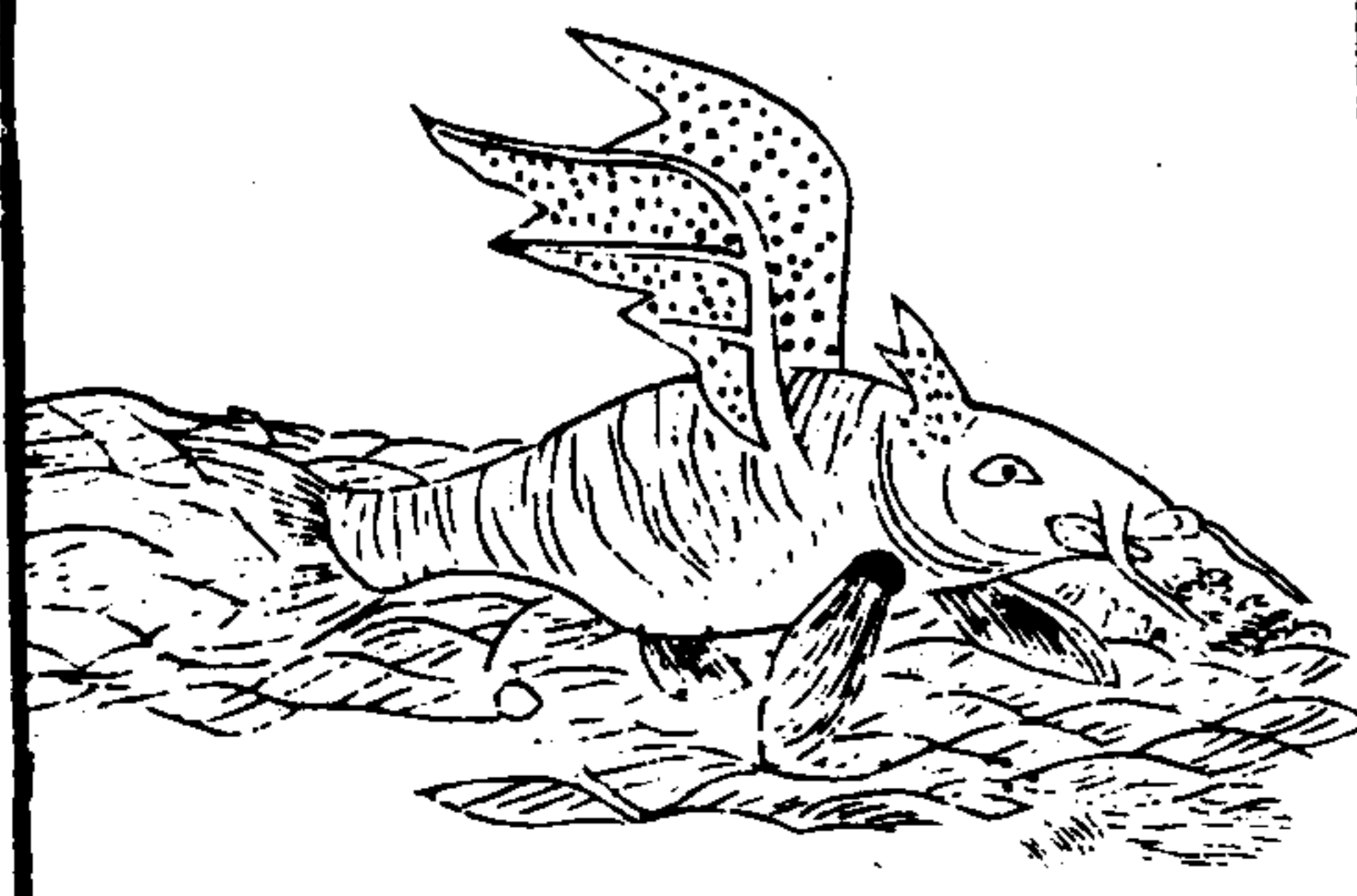

文鯉

泰器山觀水出注于
流沙多文鯉魚鳥翼
蒼文晝遊西海夜入
北海其味甘酸食之
已狂見則大稔

三才圖會卷之鳥獸六



和尚魚

東洋大海有和尚
魚狀如鯿其身紅
赤色從潮水而至

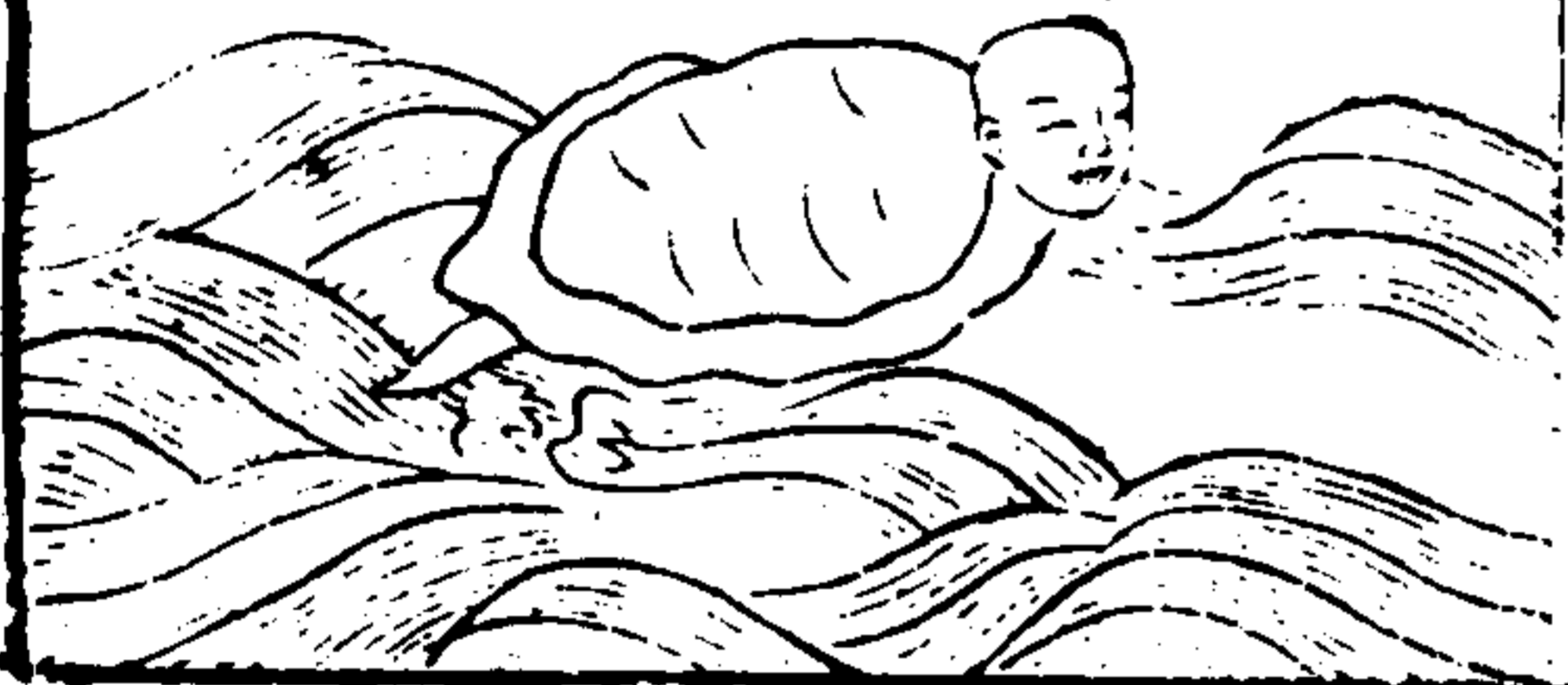

鯿魚

跋踵山有魚狀如
鯿六足鳥尾名鯿
魚

三才圖會卷之鳥獸六

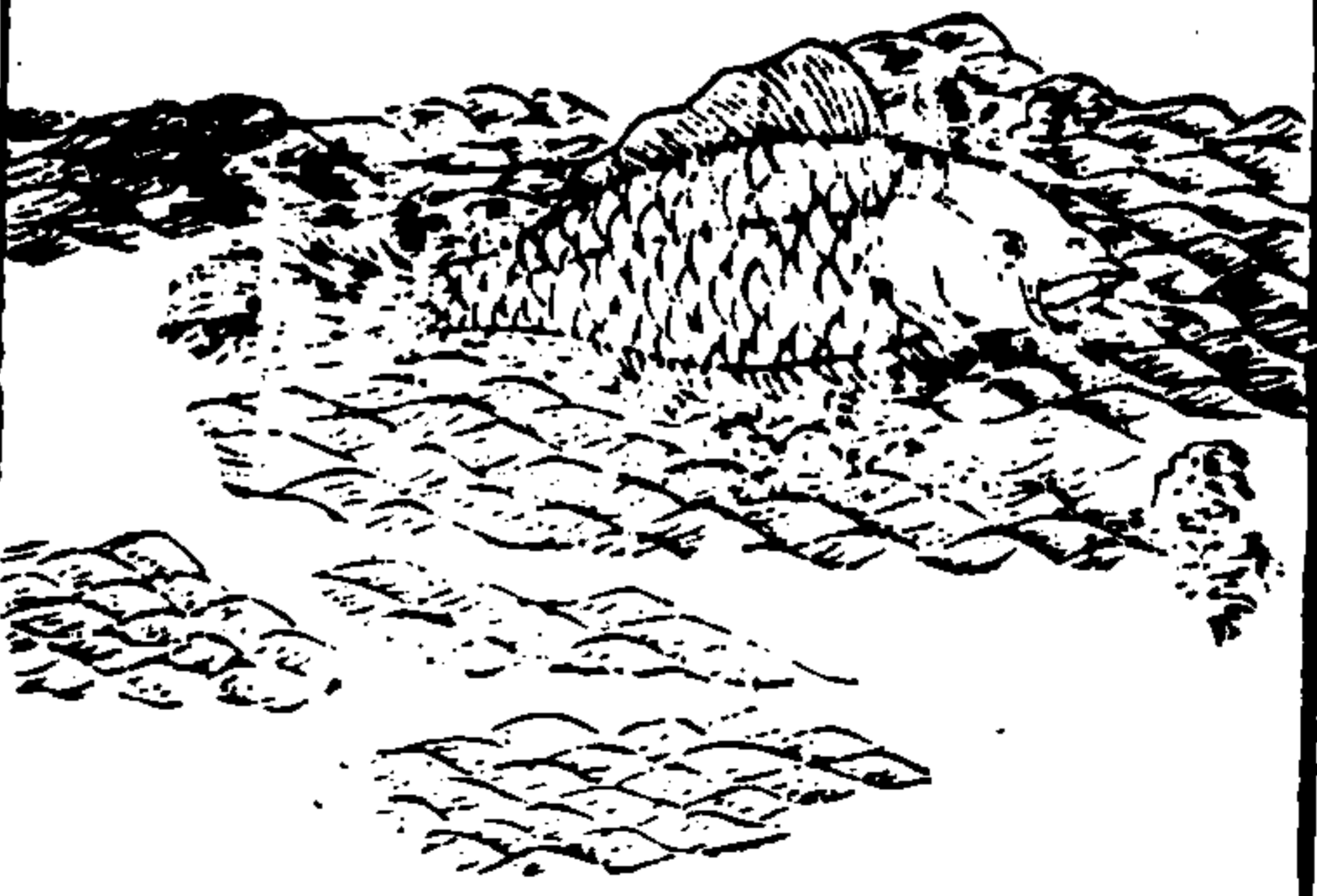

人魚

龍侯山王決之水
出焉東注于河中
多人魚狀如魀而
四足聲如小兒啼
食之療疫疾



鯪魚

形狹而長若條然故曰鯪也今江淮之間謂之鯪魚性浮似鱧而曰蓋鱧从嘗鯪謂之殭其義一也

三才圖會卷之鳥獸六

鮫魚

鮫海魚也狀似鼉而無足背文如龜但鱗錯皮間有珠可以飾刀其子驚則入母腹中蓋龍珠在頷蛇珠在口鼈珠在足魚珠在眼蚌珠在腹鮫珠在皮也

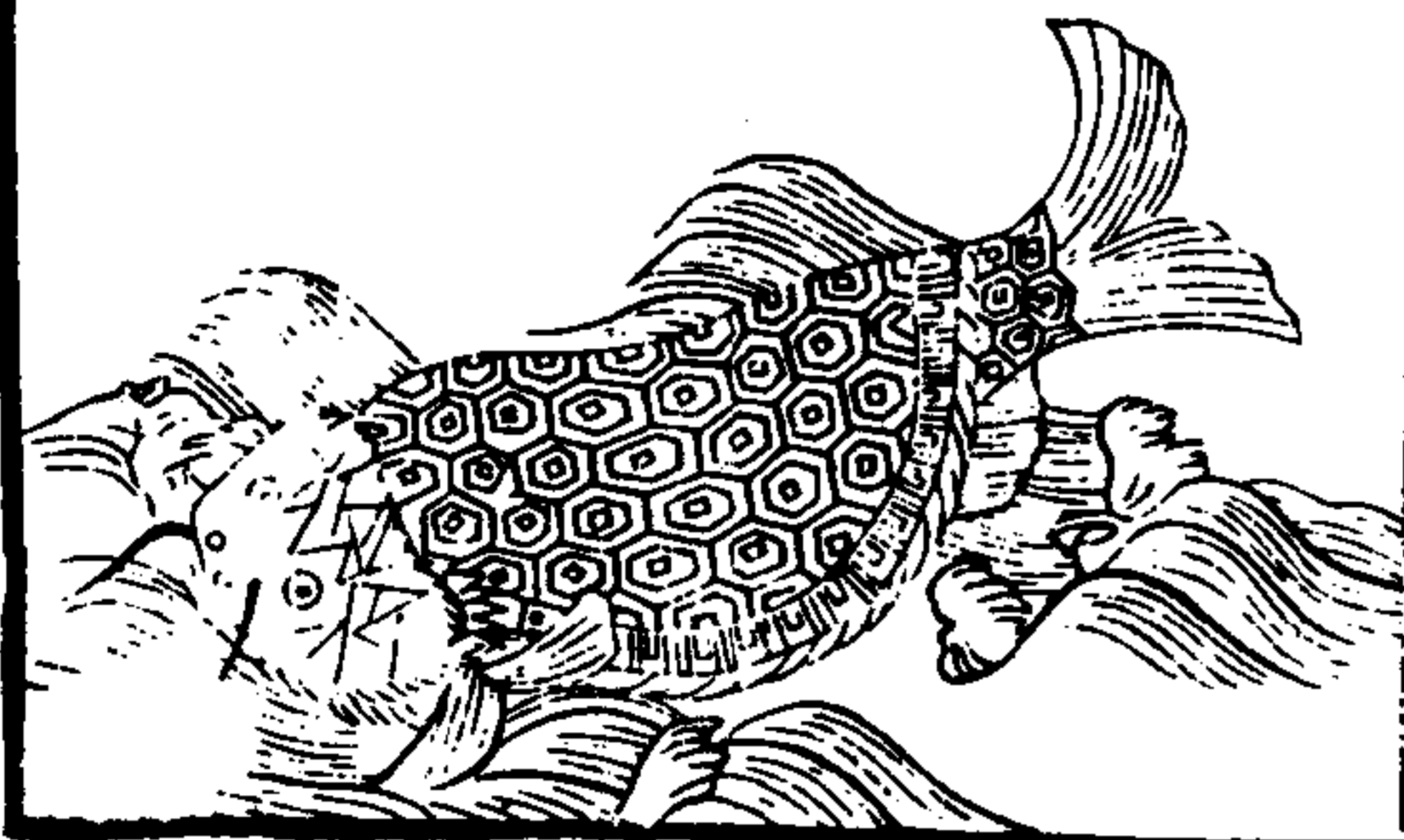

五

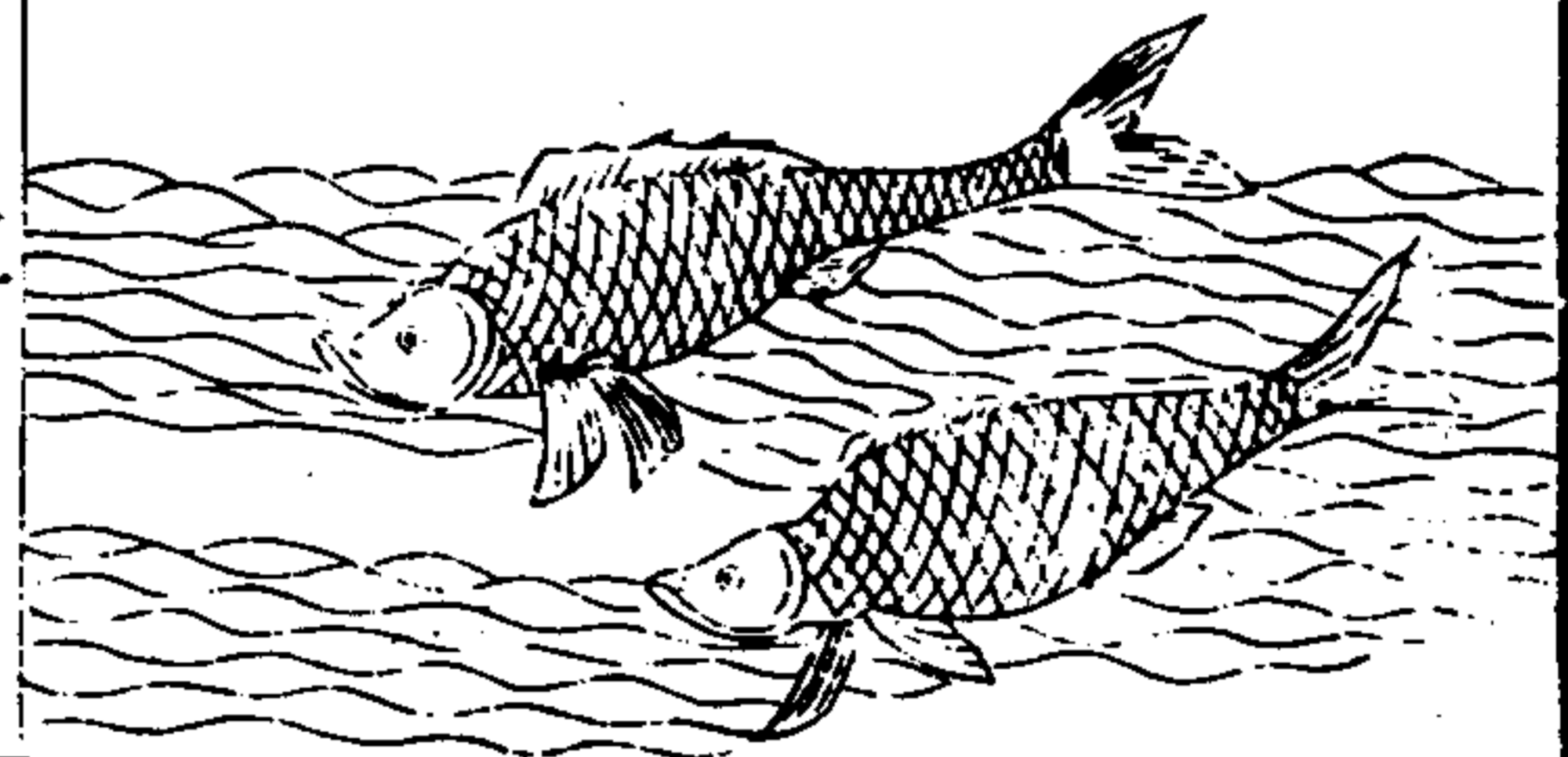

鱮

鱮亦魚之類首尖銳色黃黑身有鱗似魚而非魚隴西有地名魚龍出石魚掘地取石破而得之多鱮洎鮒如以漆描畫鱗鬣逼真燒之尚作魚腥

三才圖會卷之鳥獸六

針口魚

針口魚口似針頭有紅點腹兩旁自頭至尾有白路如銀色身細尾岐長三四寸二月間出海中

六

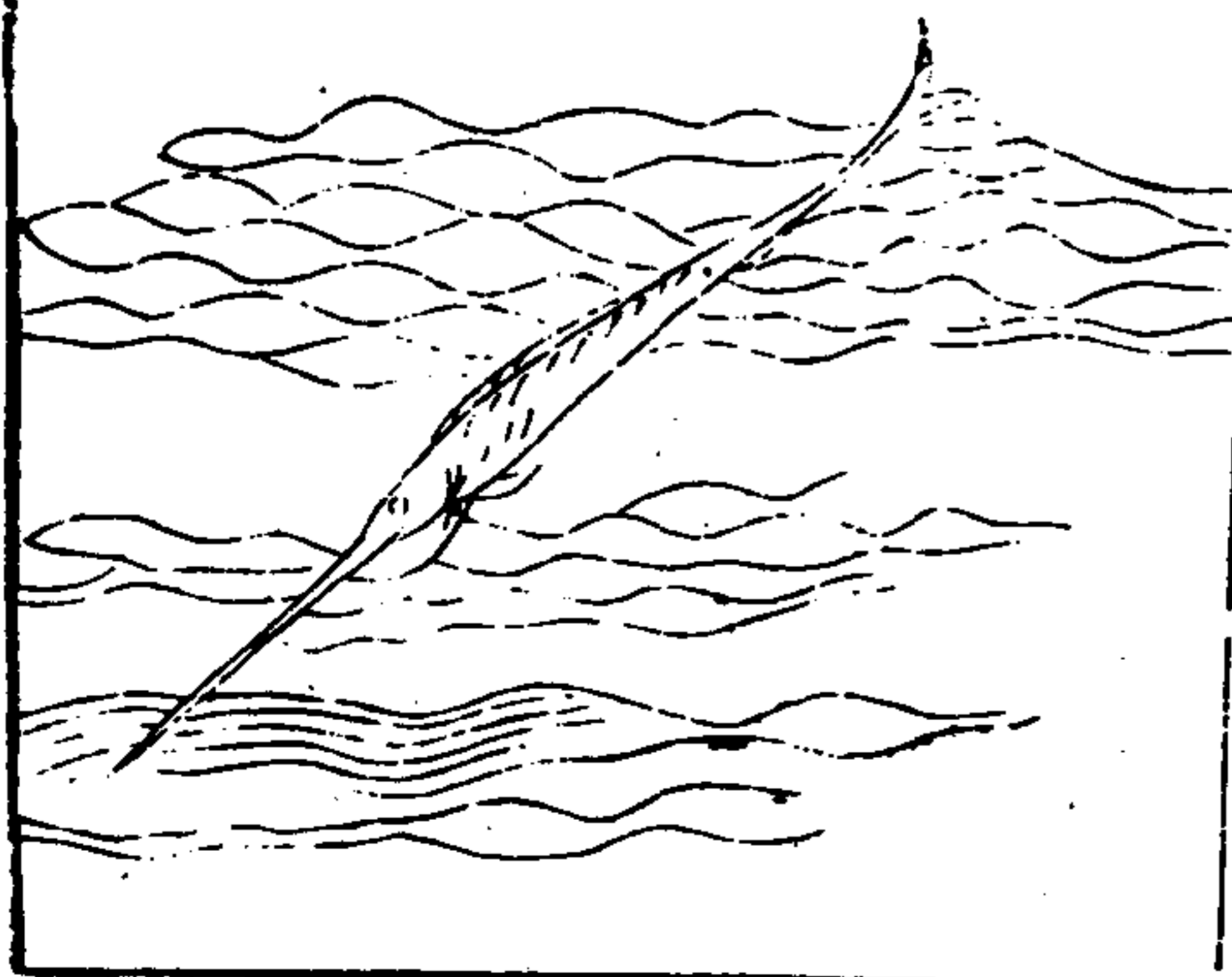

龍魚
龍魚出四明海中狀如龍多鬚無骨其味甚佳

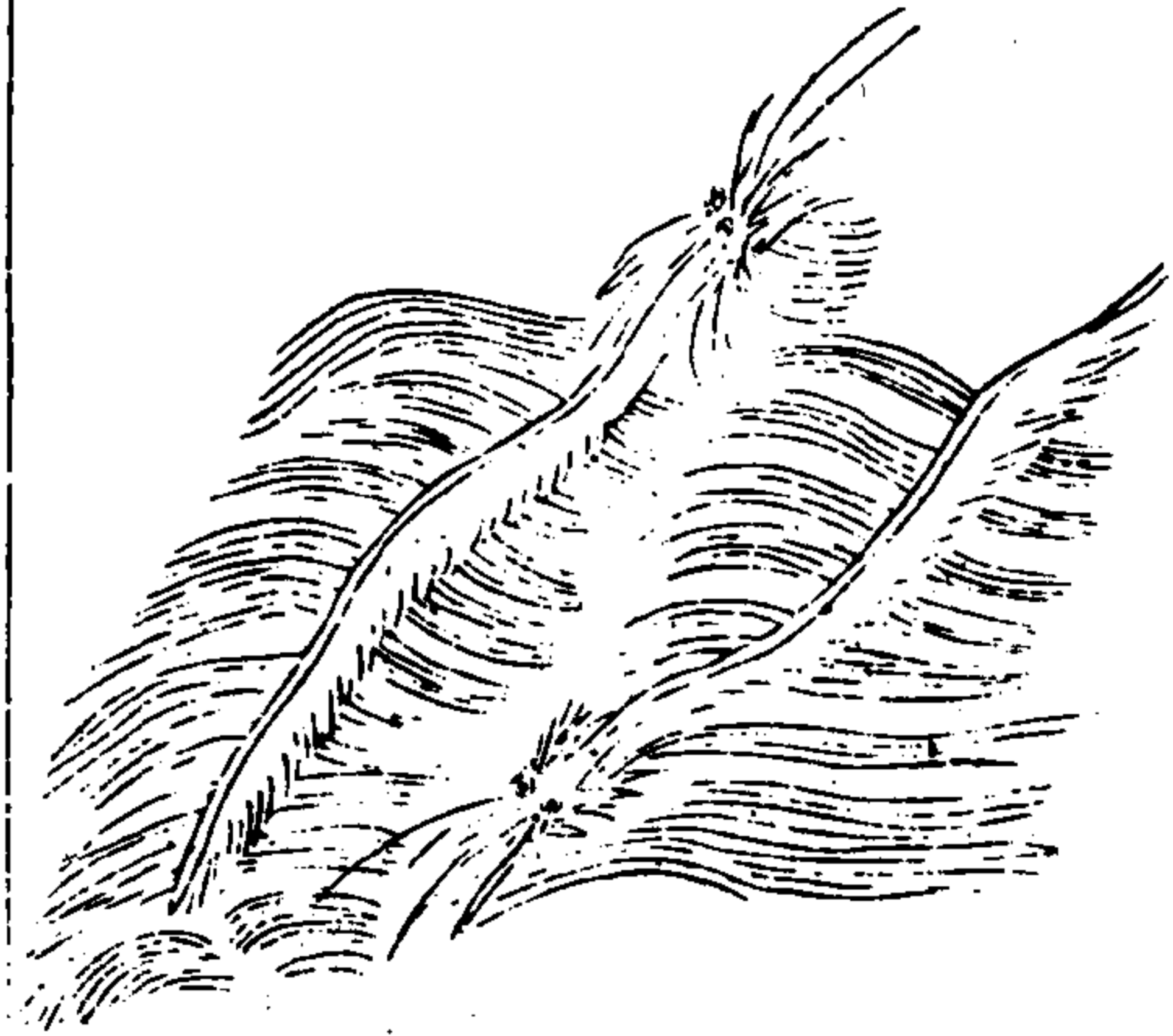

三才圖會卷之鳥獸六

江豚

江豚即江猪狀似狍鼻中有聲腦上有孔噴水直上出入波浪中見則有風無鱗黑色多脂膏以其腦中有井故又名井魚人取豚子繫著水中毋自來就而取之其子如鱧魚子數萬為群隨母而行

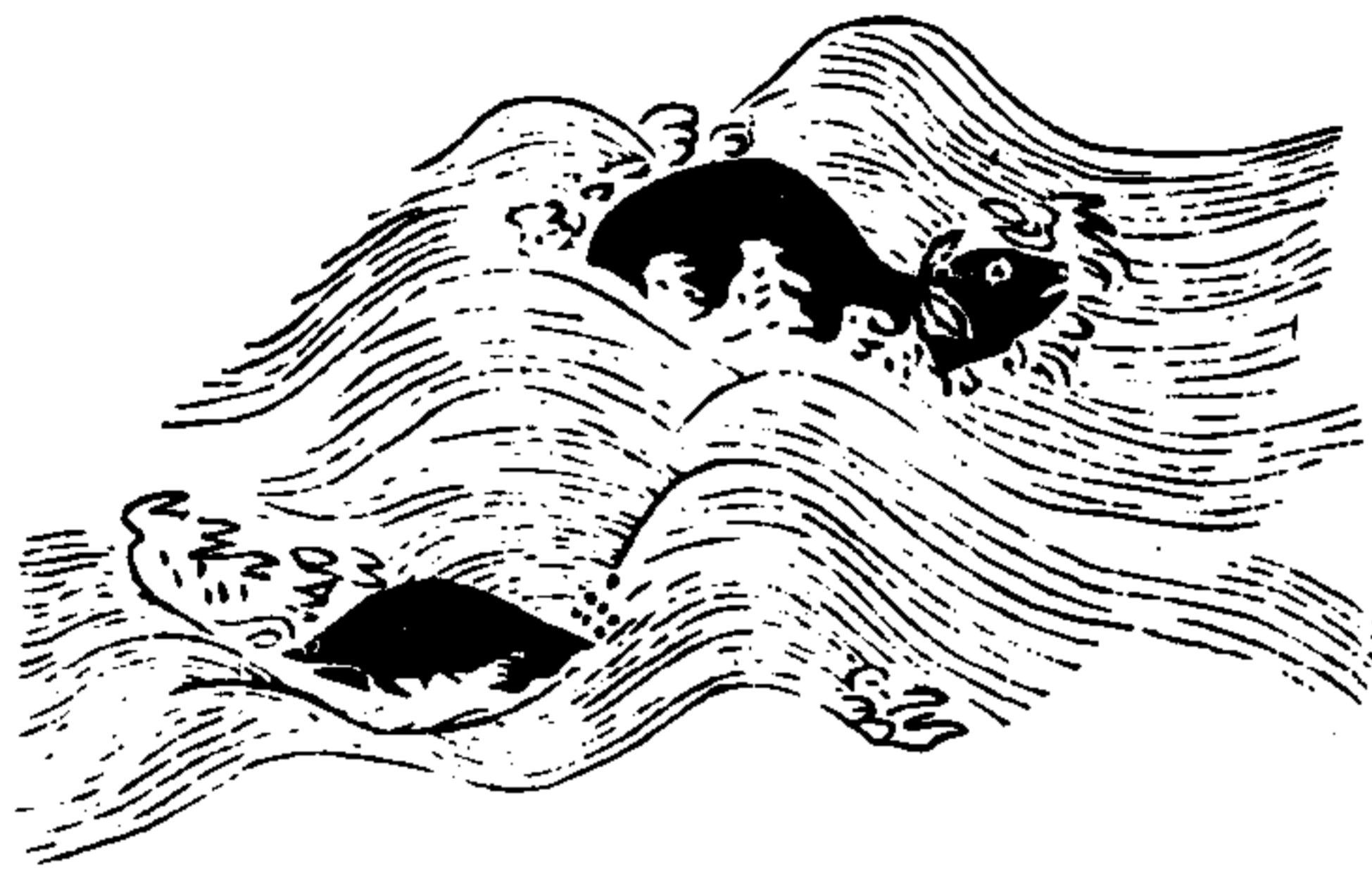

七

蝦

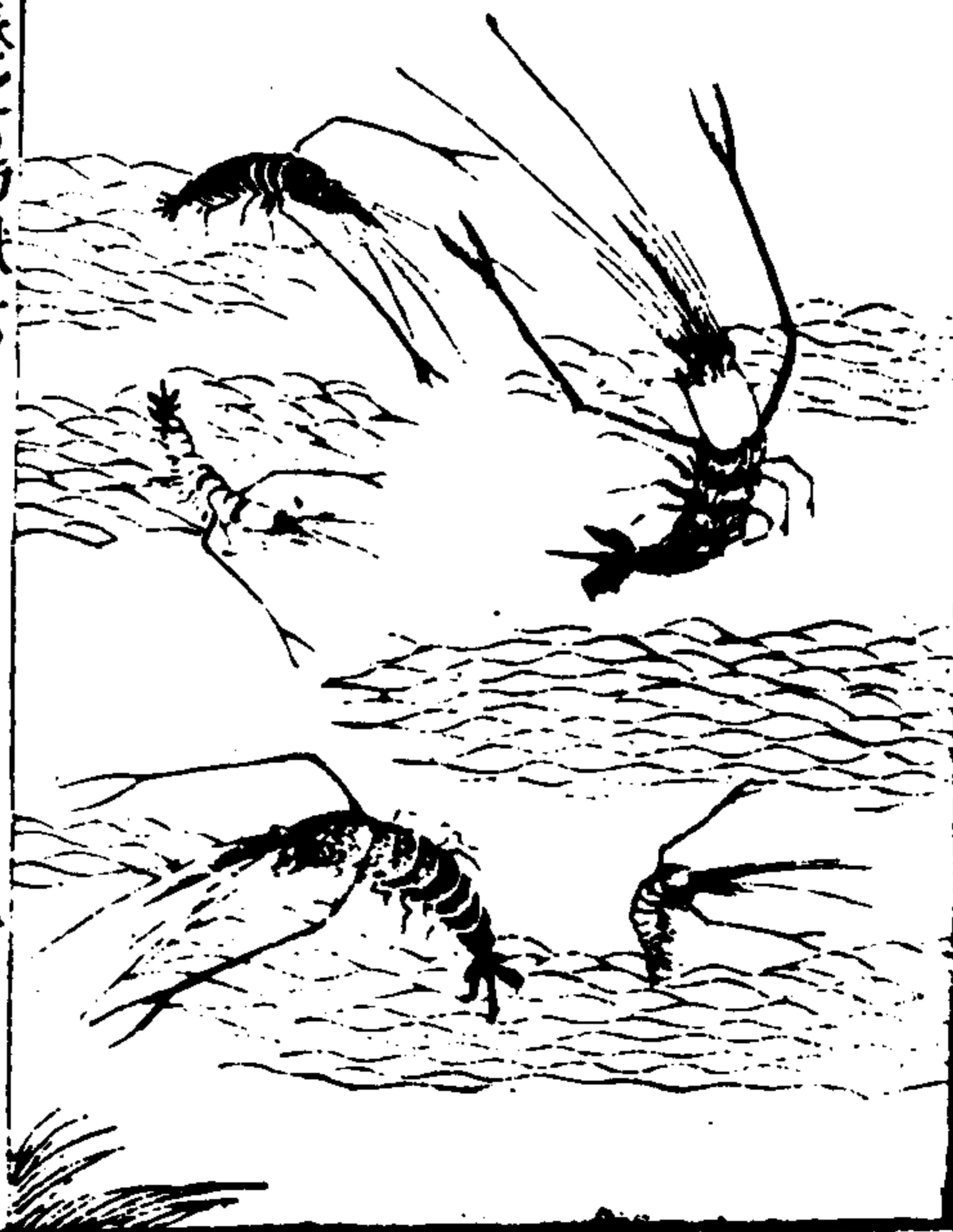

三才圖會卷之鳥獸六

蝦

蝦多鬚善游而好躍釋魚以鱗為大蝦出海中長二三丈鬚長數尺廣中有紅蝦杯古人有以其鬚為簪杖者今閩中五色蝦長尺餘具五色梅蝦梅雨時有之俗呼時蝦蘆蝦青色相傳蘆葦所變白蝦青蝦各以其色泥蝦相傳稻花變成多在田泥中一名苗蝦又漢中有蝦姑狀如蜈蚣云管蝦

八

蟹類



三才圖會卷之鳥獸六

九

蟹八跪而二敖殼上多作十二點深胭脂色其腹中虛實亦應月以臍大小為雌雄雄曰狼蝥雌曰博帶其種類甚多蝥醉大者長尺餘兩螯至強能與虎鬪擁劍一螯大一螯小以大者關小者食其大而有虎斑文隨波湮淪者名虎鬪小如彭琪殼白見潮欲來出穴舉螯迎之者名招潮隨潮退殼潮退徐行泥中者名攤塗在礪殼中為礪取食者名礪奴又有鬚琪倚望倚望如彭琪青色進輒舉兩螯以望俗呼望潮竭村沙狗蘆虎數九竭村大於鬚鬚黑班

有文章以大螯障日屈小螯食沙狗似鬚蟾壤沙為穴見人則走不可得蘆虎似鬚蟾兩螯正赤不可食數九似鬚琪競取土作丸滿三百而潮至大抵皆蟹之族蟹始穴於沮洳至稻熟時必大出各執一穗以朝其魁然後從其所之

三才圖會卷之鳥獸六

十

蚌

埤雅曰蚌爾雅曰
蛤大者長二三寸
腹中有蟹子如榆
莢合體其生時出
取食復入殼中一
名瓊蚌蚌聞雷聲
則凝其孕珠與月
盈胸又名蜃

三才圖會卷之鳥獸六

水母

水母其大如席無頭
目然亦能作聲水母
不能動蝦或負之則
所往如意俗呼海蜇

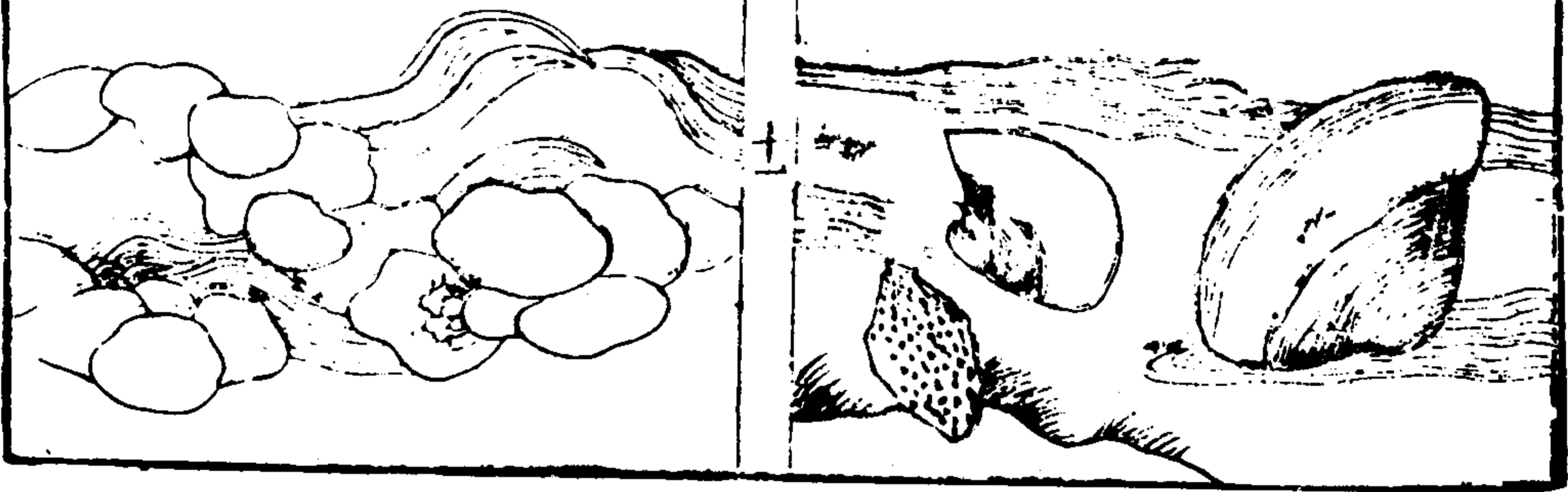

羸

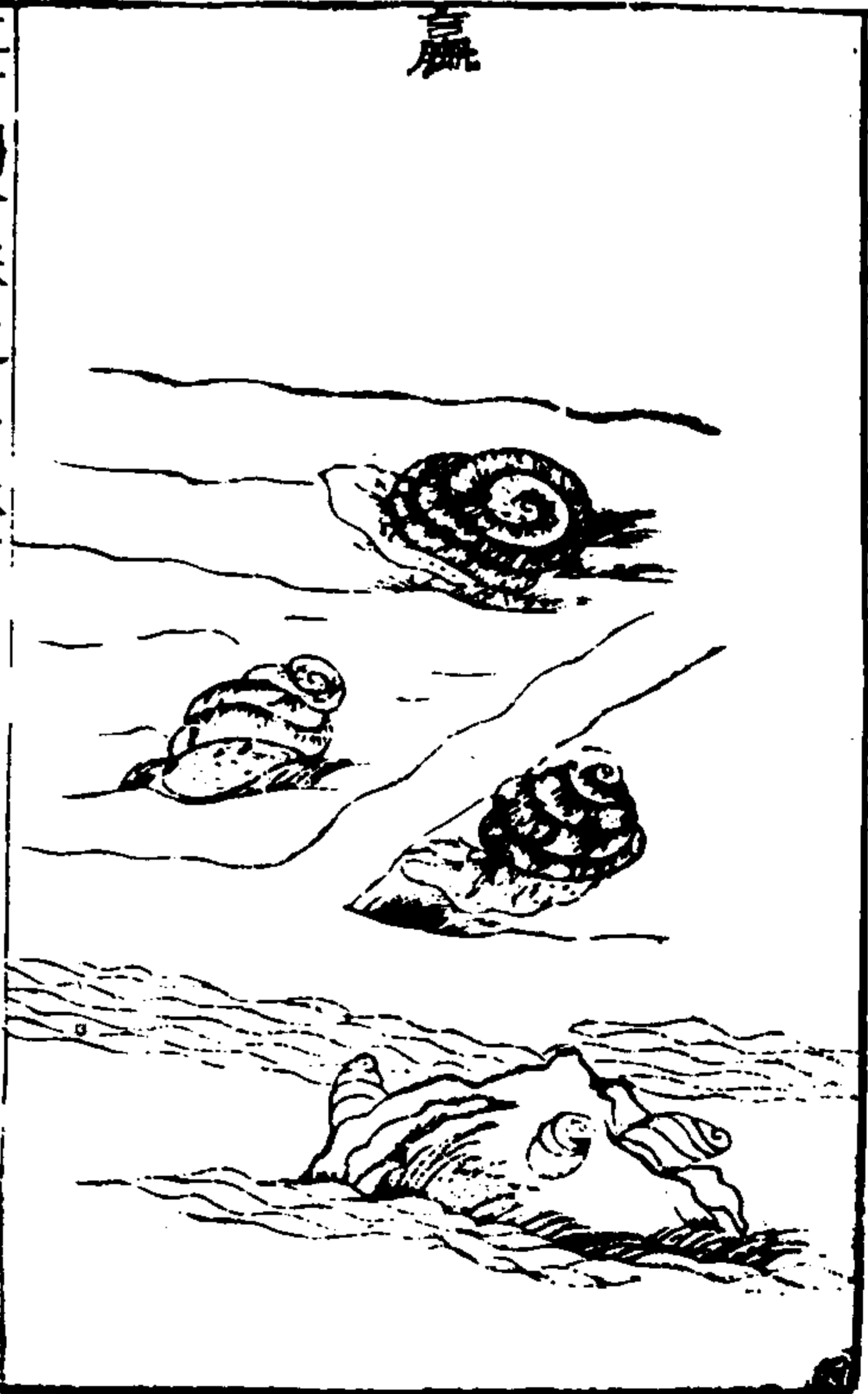

三才圖會卷之鳥獸六

十一

羸

羸附殼而行種類甚多生水田中者差大惟食青泥生溪
澗中者絕小食苔而潔有香螺鈿螺鈿螺光彩可飾鏡背
諸器蓼螺味辛如蓼生日南漲海中者大如斗可為酒杯
又有鸚鵡螺形如鳥嘴以為杯謂之鸚鵡杯外國多吹螺
林邑蠻吹之以即戎古人用以為門戶飾欲使閉藏當如
此固密也羸古字通於蠶今惟作螺

貝

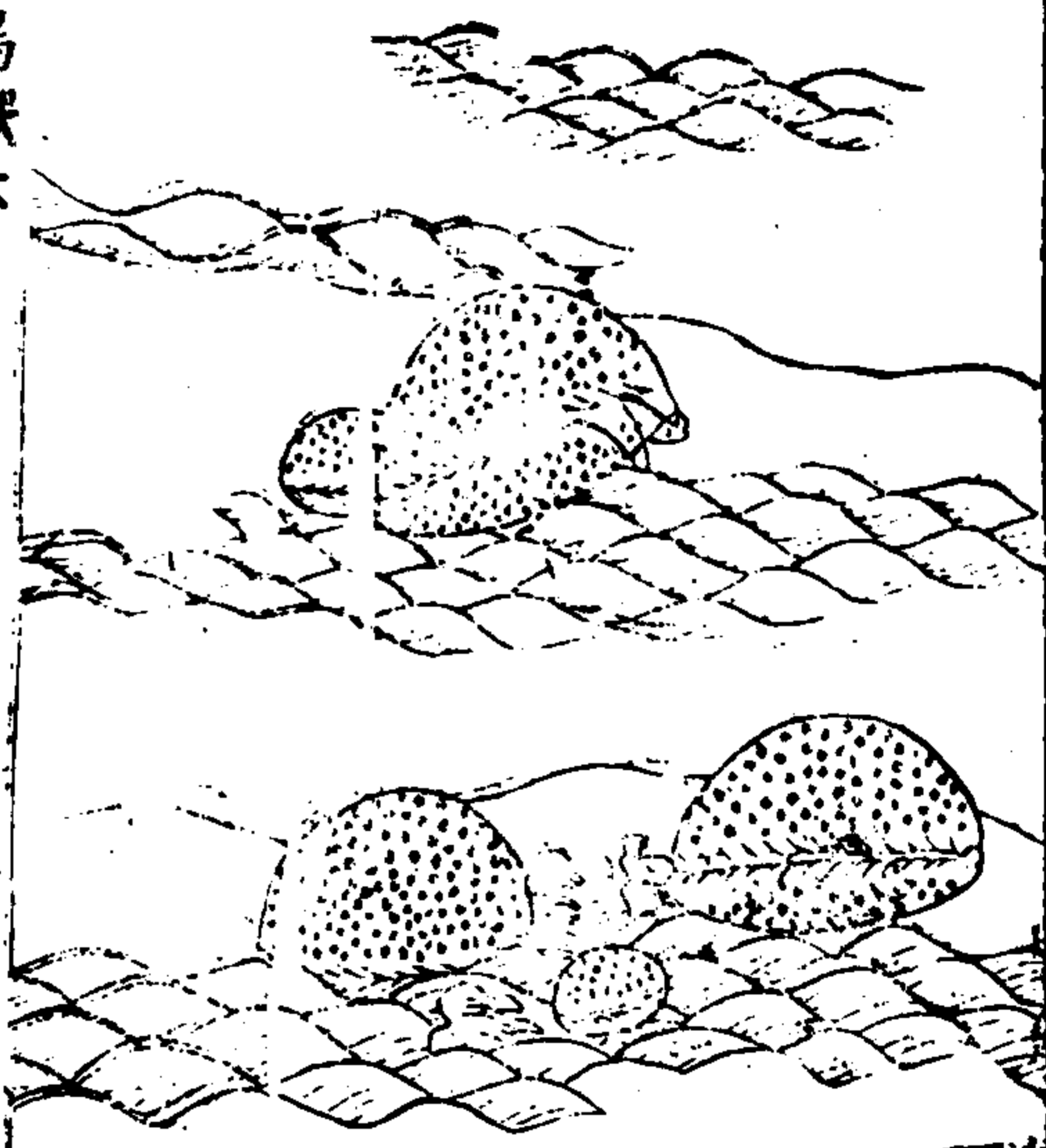

三才圖會卷之鳥獸六

十三

貝

貝出日南漲海中亦介蟲也肉如科斗而有首尾以其背用故謂之貝古者貨貝而寶龜至秦廢貝而行錢貝盈尺狀如赤電黑雲謂之紫貝素質紅黑謂之珠貝青地綠文謂之綬貝黑文黃畫謂之霞貝紫愈疾珠明目綬消氣障霞服蛆蟲復有下此者鷹喙蟬吞以逐溫去水貝大者如輪南海貝如珠磔白駸其性寒其味甘止水毒浮貝使人寡濯貝使人善驚雖貝使人病瘧疇貝使胎消惠貝使人善忘營貝使童子愚婦人淫碧貝使童子盜委貝使人強

殼

菜



三才圖會卷之鳥獸六

十四

殼菜

殼菜一名淡菜出閩中四明四明者肉大而肥呼為乾肉其形似珠母一頭尖中銜少毛號東海夫人本草云形雖不典而甚益人

龜脚菜

龜脚一名石蚶生海中石上如礪房之附石也形似龜脚故名如人指甲連支帶肉又名仙人掌又名佛手蚶春夏生苗如海藻亦有花生四明者肥美郭璞江賦所稱石蚶應節而揚葩是也

白 蛎 土 鐵



白 蛎



甜



鐵



黃



三才圖會卷之鳥獸六

十五

蛤蜊殼曰厚而圓肉如車螯滑洩開胃氣解酒毒以蘿蔔煮之其性易脫

蚌出明有二種一種人家水田中種而生者一種海塗中

不種而生者曰野蚌殼緇色而大肉細腎書取殼入藥名

瓦墘子

土鐵一名沙屑一名沙衣殼薄而綠色有尾而白色味佳

出四明者為上

鹽海泥中大如指長三寸許肉白殼薄兩關稍開

蛎似蚌而小色白殼薄出海中黃蛎殼黃出潮泥中四月甚肥

蟾蜍

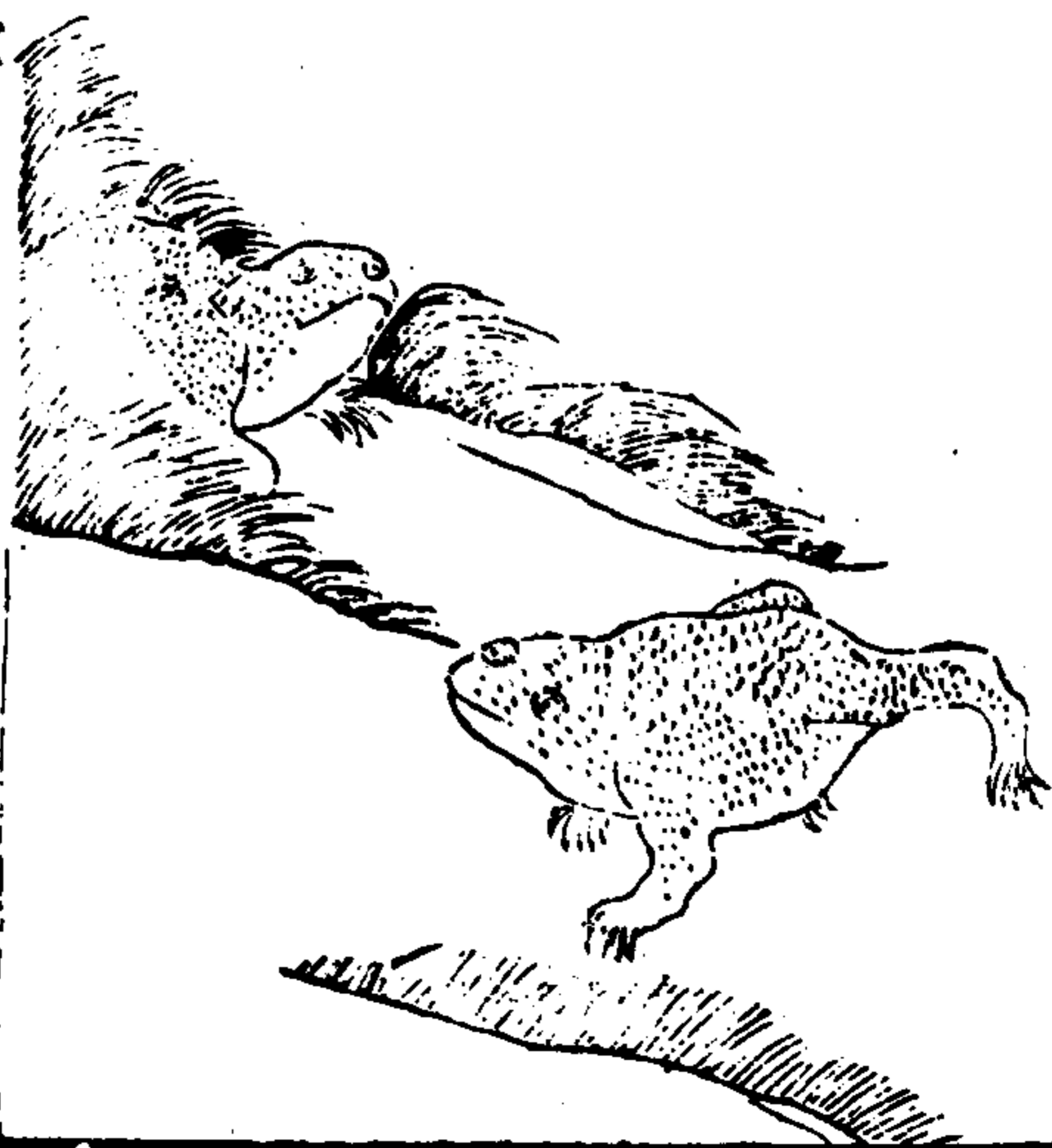

三才圖會卷之鳥獸六

十六

蟾蜍

蟾蜍吐生腹大背黑皮上多瘡痂行舒遲其肪塗玉則軟刻削如蠟好伏墻陰壁下為物絕壽壽至千歲者頭上有角頰下有丹書八字自然論曰蟾蜍擲養自其口出又俗說蟾蜍懷土雖取置遠郊一夕復還其所

蝦蟆

龜

鼃

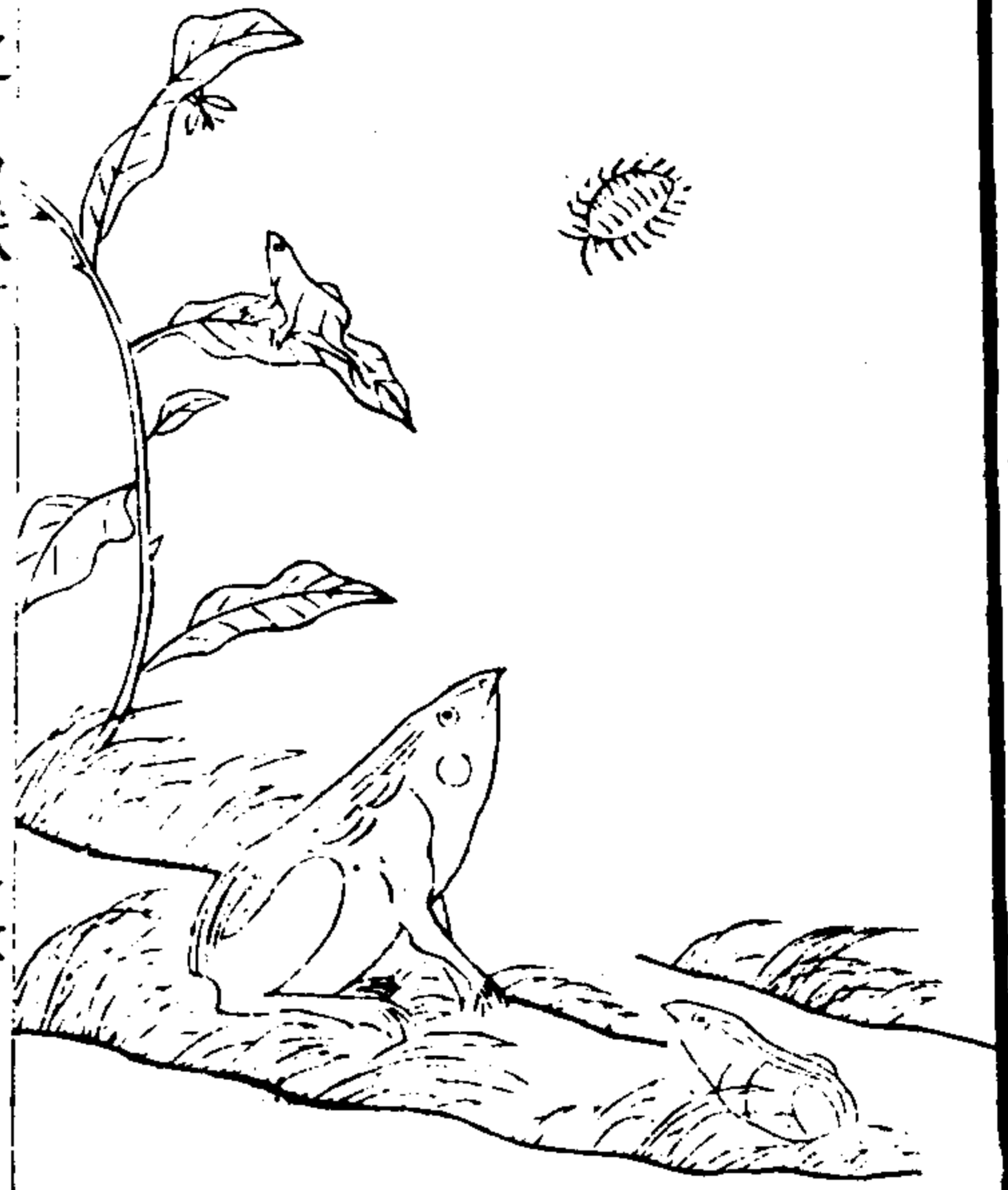

三才圖會卷之鳥獸六

十七

蝦蟆 龜 鼃

蝦蟆背有黑點身小能跳接百蟲善鳴即晉惠所聞於華林園者又一種似蝦蟆而長蹄其色青瞑目如怒謂之龜蓋其鳴聲哇淫故曰蛙齊魯之間謂龜為鼃東吳又謂之水雞又一種曰鼃亦曰耿鼃善踊跣與耿鼃尤怒鳴聒人耳世以蝦蟆與龜為一物然史漢元鼎五年秋龜蝦蟆鬪則非一物矣

蝶



三才圖會卷之鳥獸六

十八

蛺蝶

蛺蝶粉翅有鬚一名胡蝶一名野蛾一名風蝶其有大如蝙蝠者或黑或青斑名曰鳳子蝶物之善化者今萊中青蟲當春時緣行屋壁或草木上以絲自固一夕視之有圭角六七日其背罅裂蛻為蝶出矣其大蝶散卵於甘橘上為蟲青綠既久則去為大蝶列子曰鳥足之根為螻蛄其葉為胡蝶未必虛語續古今注曰蜂蝶之類無雌皆以鬚嗅鬚蓋其鼻也

蠶



蠶

三才圖會卷之鳥獸六

十九

蠶種類至多其黃色細腰者謂之杼蠶腰間極細細腰蠶作房在小樹上及人家簷下房皆倒懸又細腰而黑者謂之上蠶又謂之果蠶似木蠶而大地中作房俗呼為蠟蟬取桑上小青蟲負之於木空中七日而化為其子蓋蠶有雄無雌故也方言蠶大而密謂之帝蠶楚詞云玄蠶若帝是也今人亦呼為胡蠶密蠶似蠶而小工作蜜質小而微黃大率腰腹相稱如蠅蟬也中有大者為王群蠶昇之從其所往人收而養之一日兩出而聚號為蜂衙

青蛉



青蛉

三才圖會卷之鳥獸六

二十

青蛉好飛集水上有青赤黃三種色青而大者曰青蛉一曰青亭小而黃者曰胡黎小而赤者曰赤卒一曰絳騶一名赤衣使者亦名赤弁丈人赤卒絳騶漢制導卒之服故以比之六足四翼其翅輕薄如蟬晝取蚊蚋食之方言曰青蛉淮南又呼螻蚱一名螻一名桑根

蠶 卽蠶

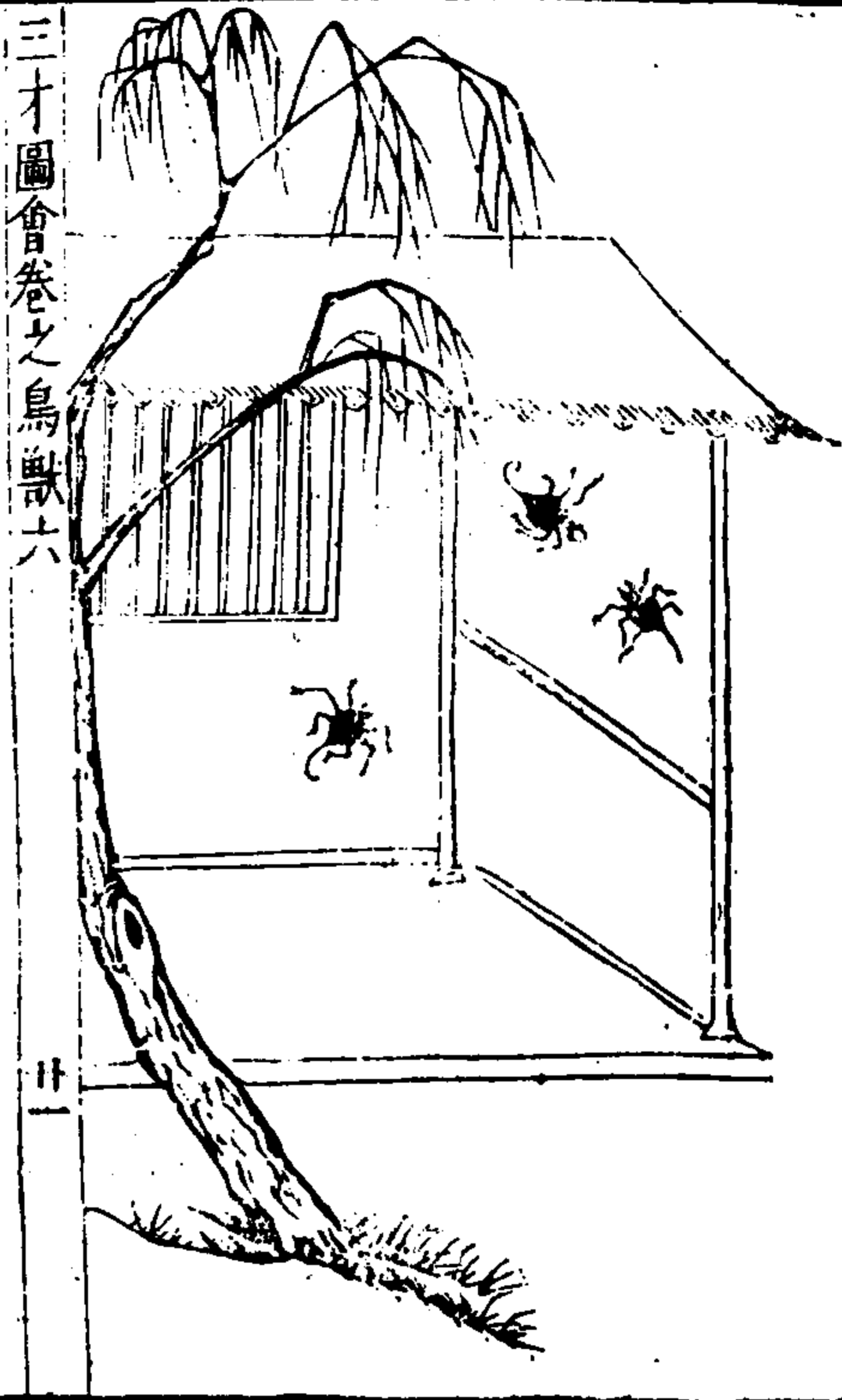

三才圖會卷之鳥獸六

蠶

蠶毒蟲今之蠶也。蜥蜴能食之故蜥蜴一名蠶虎又爲蝟牛所食先以迹規之不復去今人或爲蠶螫者以蝟牛涎塗之痛立止。蠶前謂之螫後謂之蠶通俗文云長尾爲蠶短尾爲蠶。

蜘蛛

蛛

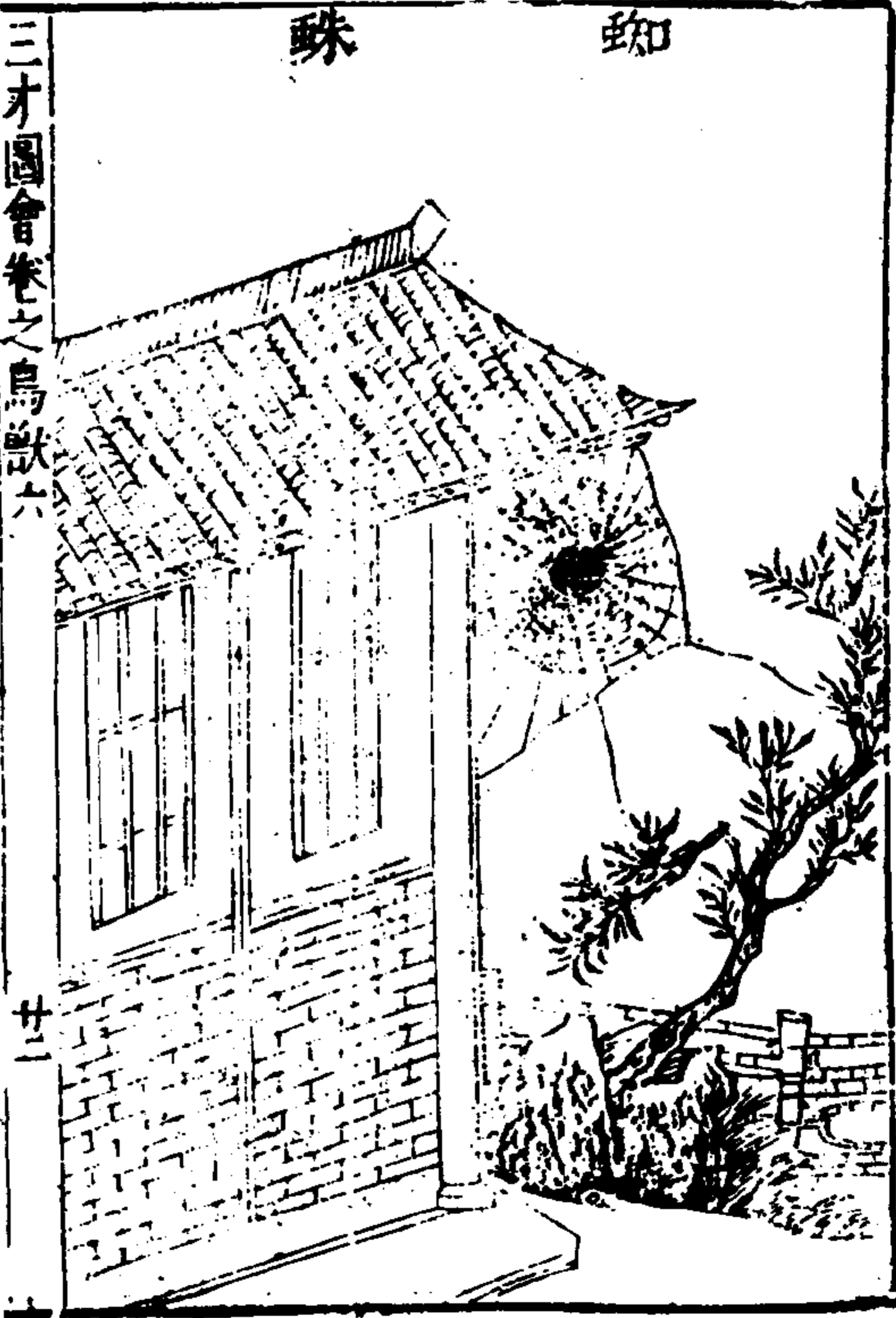

三才圖會卷之鳥獸六

蜘蛛

蜘蛛布網於簷四隅狀如罾自處其中飛蟲觸網者輒以足頓網使不得解陶弘景云蜘蛛類數十種爾雅載七八種今草蜘蛛有五色長脚者作網畢以大絲向四隅各絡數十折或云以厭勝諸蟲又云有土蜘蛛其小者名蟻蚋長脚者俗呼爲喜子荆州河內人謂之喜母此蟲來着人衣當有親客至。

螳

螂



廿三

三才圖會卷之鳥獸六

螳螂

附蟬蛸

螳螂有斧蟲之有不過螳蟻莫辨蚌石螂拒斧等名又謂之天馬驤首奮臂頸長而身輕其行如飛有馬之象故名尤工捕蟬執翳自蔽竦腰舉刃搏而取之其子蟬蛸螳蟻卵也螳蟻逢樹輒產其卵皆相連綴多在小桑上及叢棘間三月中每枝出小螳螂數百一名螳蟻本草則謂之桑螵蛸

螢



廿四

三才圖會卷之鳥獸六

螢

螢夜飛之蟲腹下有火腐草及爛竹根所化夏小正曰丹鳥羞白鳥丹鳥螢也白鳥蚊也有一種如蛆尾亦帶火但無翼不飛名爲蛆螢又一種如蠶喉下有光如螢謂之宵行見詩東山之篇

服翼



三才圖會卷之鳥獸六

廿五

服翼

服翼即蝙蝠齊人呼為織蠶或謂之仙鼠蓋服翼似鼠有肉翅而黑棲人家屋隙中遇夜則飛夏夜尤甚捕蚊蚋食之述異記曰荊州青溪秀辟諸山往往見乳穴穴中玉泉交流有蝙蝠千歲體白如銀棲則倒懸

螻蛄

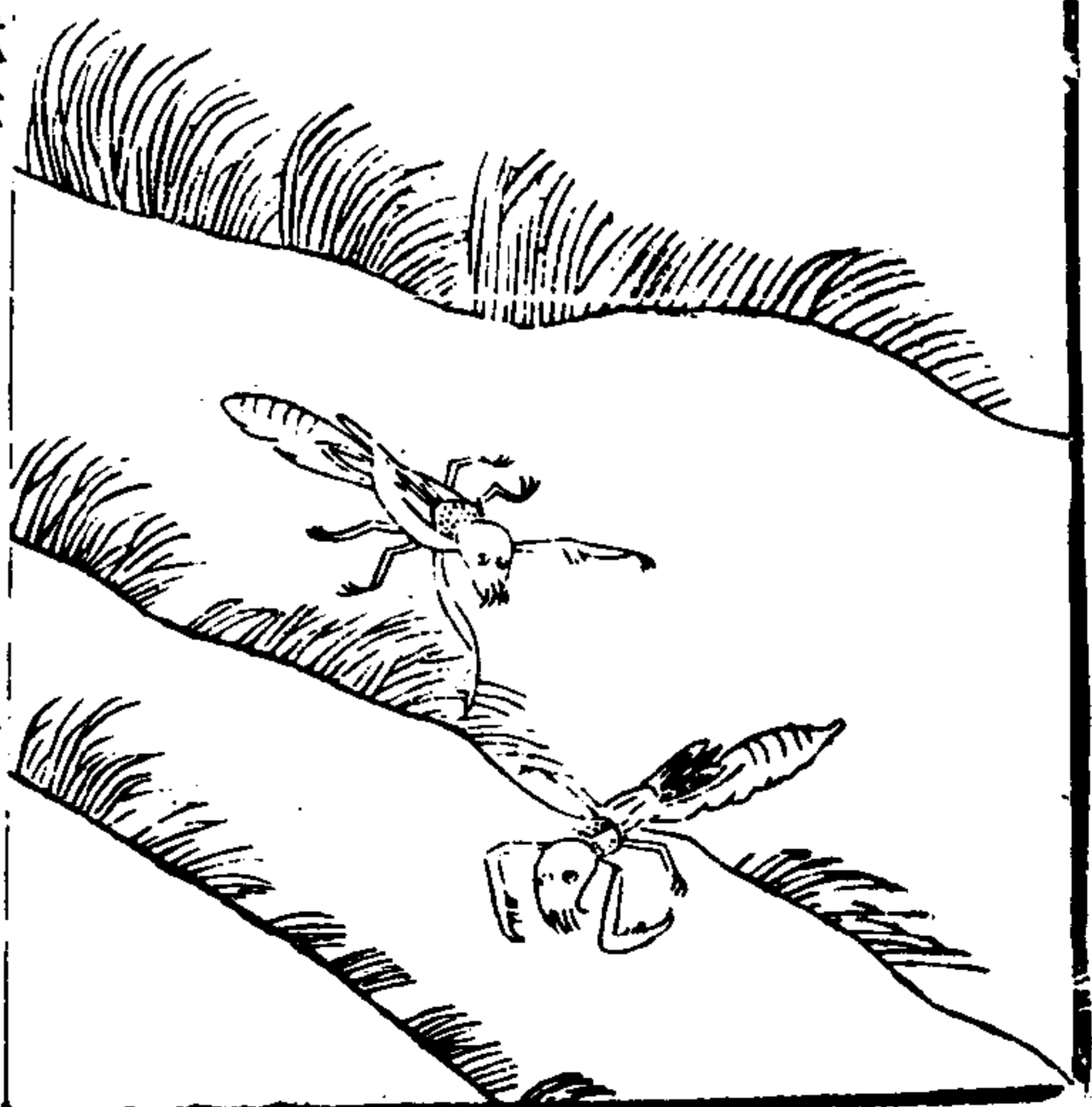

三才圖會卷之鳥獸六

廿六

螻蛄

螻蛄小蟲穴土中好夜出今人謂之土狗一名穀爾雅正義以為穀是雄者喜鳴善飛雌者腹大羽小不能飛翔食風與土腰以前甚澁要以後甚利淮南子孟夏之月螻蛄鳴丘蟄出蓋四月陰氣始動於下故二物應之而鳴也

蠅

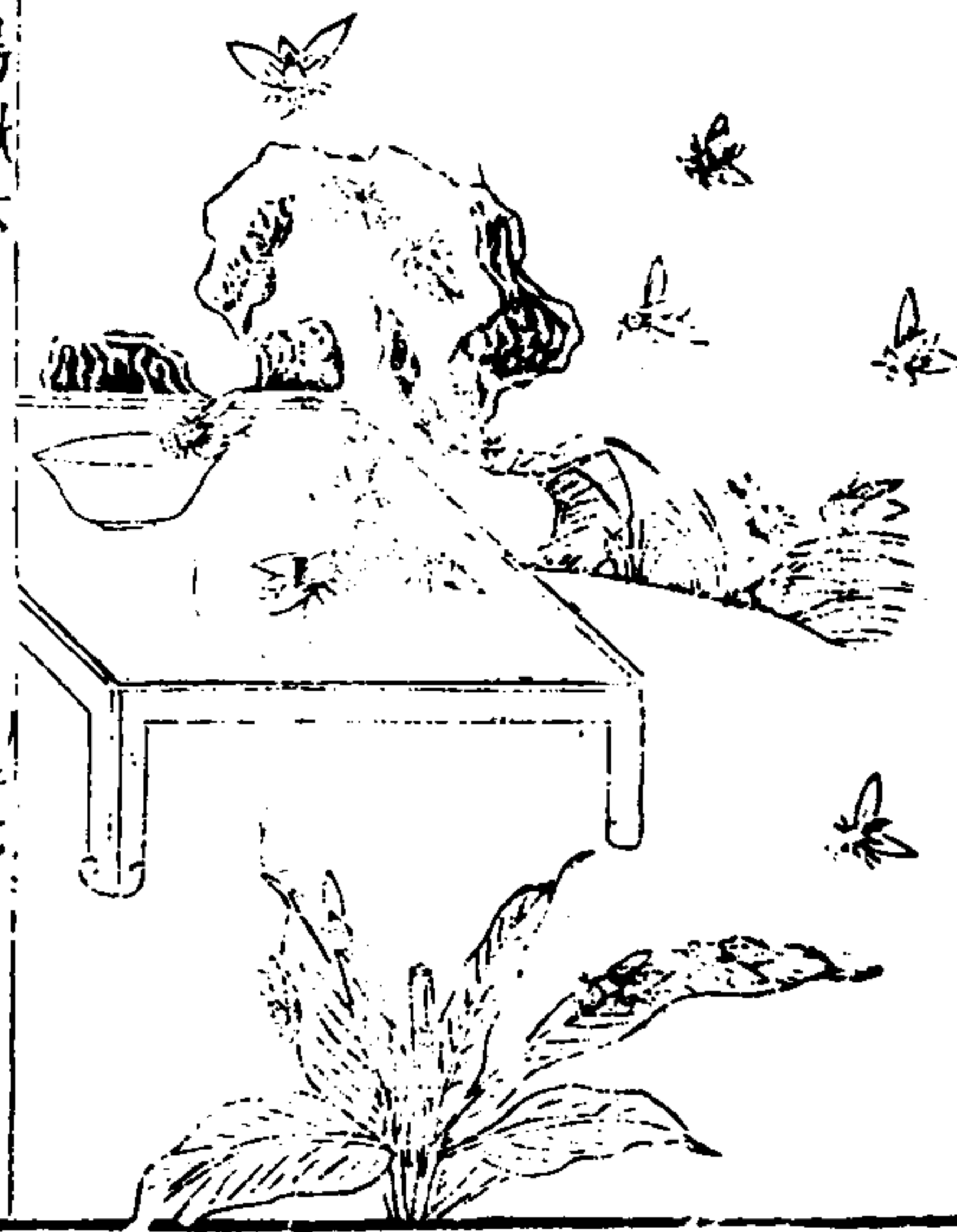

三才圖會卷之鳥獸六

廿七

蠅

蠅好交其前足有絞繩之象故繩之為字從蠅亦好交其
後足搖翅自扇有二種青蠅首赤如火背若負金汗穢能
變白黑蒼蠅比於青蠅而小其色正蒼又一種不青不蒼
俗謂之麻蠅夏天好集人體間驅而復來故俗謂人可憎
者為麻蠅其聲皆在翼類從曰蠅生於灰蠅值水溺死以
置灰中須臾即活淮南子所謂爛灰生蠅正謂此也

蜩



三才圖會卷之鳥獸六

廿八

蜩蜩蜩皆蜩方言楚謂蜩為蜩宋衛謂之蜩蜩陳鄭
謂之蜩蜩秦晉謂之蜩蜩一名蜩其首方廣有冠俗呼胡
蟬似蜩而小鳴聲清亮江南謂之蜩蜩又名寧毋似寒蟬
而小五月鳴者又寒蜩似蜩而小青赤一名蜩一名寒蜩
一名寒蜩鳴則涼故謂之寒蜩其生坼裂毋背又曰蜩又
名蜩蜩又莊子蜩蛄不知春秋蜩蛄夏蜩也是故不知春
秋爾雅云蜩蛄蛄方齊謂之蜩蛄楚謂之蜩蛄總之
皆蜩也蜩無口而鳴飲而不食三十日而蛻郭璞贊曰蟲
之精潔可貴惟蜩

蚊

三才圖會卷之鳥獸六

蚊

廿九



蚊齧人飛蟲長喙如針性惡烟以艾燻之則潰其生草中者吻尤利而足有文彩吳興號豹脚蚊子所以从文以有文也亦或从昏志其出時也或从民昏之省也說文云秦謂之蚋楚謂之蚊江浦之間有麼蟲名曰焦螟巢於蚊睫再乳而蚊不覺每生九卵伏成九子俱去而蚊不知

蟻

三才圖會卷之鳥獸六

蟻

三十



蟻黑甲蟲能以土包糞轉而成丸莊子曰結蟻之智在於轉丸其類似有雌雄五六月之間經營穢場之下一前一挽之一後推之掘地為坎納丸其中久之輒羽化一名弄丸俗名推丸其鼻高目深者名為胡蟻

蛾



蛾

鳥獸六

卅一

蛾似黃蝶而小其眉句曲如畫故詩以譬碩人博物志曰食桑者有緒而蛾蛾類者先孕而後交蓋蠶化蛹蛹化蛾蛹一名蠹蛾一名羅爾雅正義以為蠹即是雄蛹即是雌羅即是雄蛾即是雌一種善拂燈火夜飛謂之飛蛾一名慕光亦其類也

蜚



蜚 廢

三才圖會卷之鳥獸六

卅二

蜚者負盤臭蟲也亦作蜚似廢而輕小能飛生草中八月九月知寒多入人屋負盤好以清且集稻上食稻花田家率以蚤作撥拾置他所至日出則皆散去既食稻花又其臭惡能燻使不蕃故春秋書有蜚今人謂之蜚盤蟲亦曰香娘子本草云蜚蠊廢一名過街言逢申日則過街也與蛾為牝牡

夔 夔

三才圖會卷之鳥獸六

卅三



夔夔

夔夔屈申蟲也一名唧蟻又呼步屈似蠶而絕小行則促其腰使首尾相就乃能進步食葉老亦吐絲作室舊說夔夔之繭化而為蝶亦猶蛹之變蛾也

蝨

三才圖會卷之鳥獸六

卅四



蝨

蝨有數種浙以南江嶺間有大木蝨長大綠色殆如次蟬啞牛馬或至頓什蜚蝨狀如蜜蜂黃黑色又一種小者名鹿蝨大如蠅齧牛馬亦猛又大日蝨小日蝨見楚語

蠶



三才圖會卷之鳥獸六

卅五

蠶陽物也惡水食而不飲蠶之狀喙呶呶類馬色斑斑類
虎再蠶謂之原蠶一名魏蠶按方言魏細也吳錄曰南陽
郡一歲蠶八績林邑記曰九真郡蠶年八熟永嘉郡記曰
永嘉有八輩蠶蛻珍蠶三月績柘蠶四月初績蛻蠶四月
績愛珍五月績愛蠶六月末績寒珍七月末績四出蠶九
月初績寒蠶十月績其說云凡蠶再養者前輩皆謂之珍
又有野蠶不養於人就桑食葉作繭

螳



三才圖會卷之鳥獸六

卅六

螳大者俗呼馬蚱蜢夏小正十二月玄駒賁玄駒螳也螳
有君臣之義知雨螳封穴戶大雨將集抱朴子曰螳有兼
弱之智螳之有翅者曰蠃柱中白螳之所化也遇天晏温
群隊而出飛亦不能高尋則脫翼藉藉在地而死矣

蝸牛



三才圖會卷之鳥獸六

卅七

蝸牛

蝸牛似小羸白色生池澤草木間頭有兩角行則觸警則縮首尾俱能藏入殼中盛夏日中則自懸樹葉下往往升高涎沫既盡隨即枯死一名蝸蟲以其有兩角故名牛一名號輪一名陵蠡一名土蝸一名附蝸又有一種無殼而有角者其形稍大生於卑濕處積雨之後書畫屋壁悉成銀迹云是蝸牛之老者此即俗所謂蜒蚰也

蛭

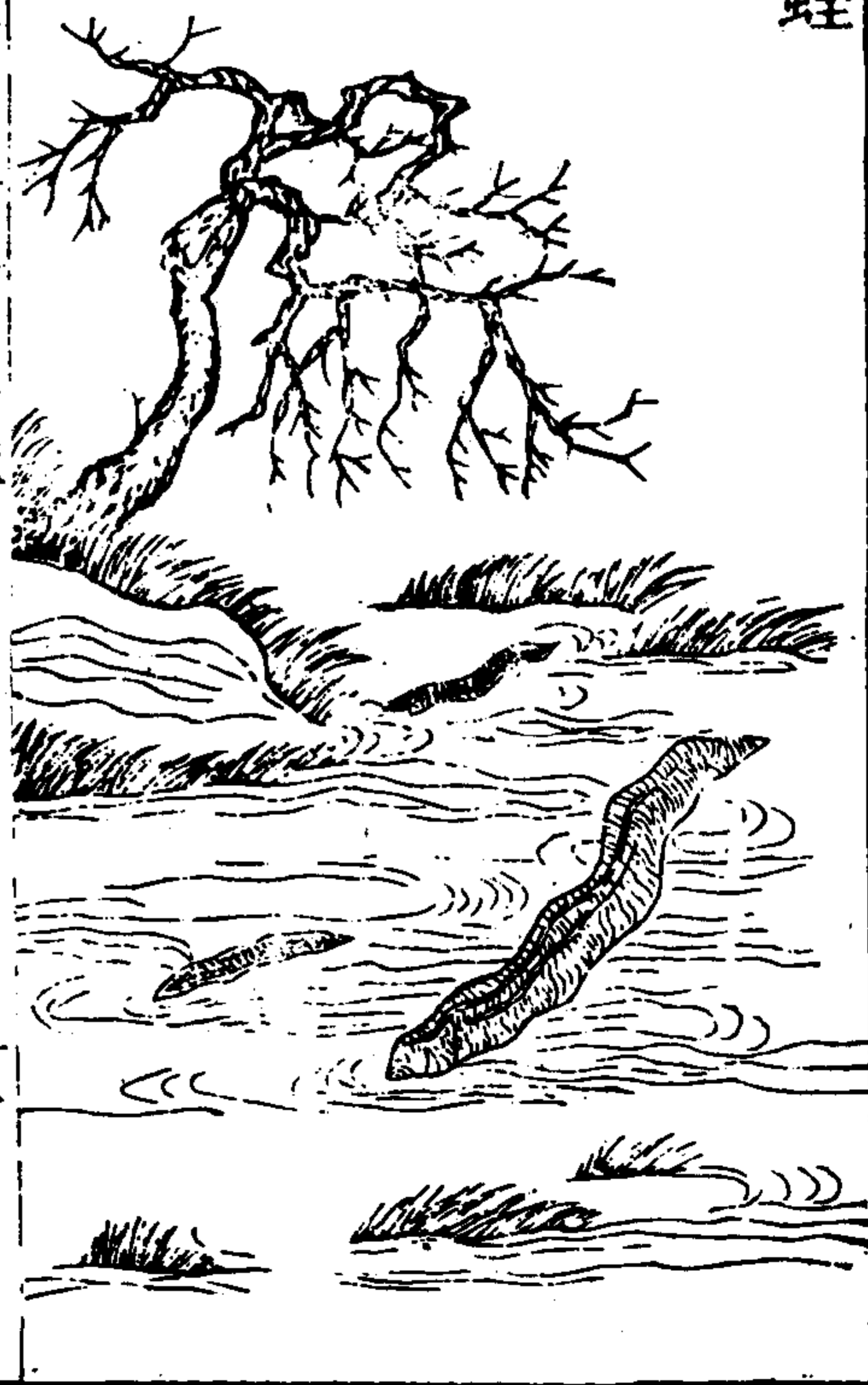

三才圖會卷之鳥獸六

卅八

蛭

蛭水中蟲爾雅一名磯今人呼水蛭大者長尺呼馬蛭亦呼為馬蛭其所生有石蛭草蛭泥蛭之異並能傳着人及牛馬腹間啞其血甚者入肉中產育為害一名馬蛭又有一種細而長亦入人肉曳之輒斷俗呼爛琪

螂蛆 即蜈蚣



三才圖會卷之鳥獸六

卅九

螂蛆

廣雅云螂蛆吳公也性能制蛇卒見大蛇便緣而噉其腦
或曰蛇虺見之而蟄伏螂蛆當其前以施禁蛇即開曰螂
蛆入食其腸後穴其旁而出莊子曰螂蛆甘帶帶小蛇螂
蛆喜食其眼葛洪賦云吳公大者長百步頭如車箱角裂
取肉白如瓠爭買為羹

蜉蝣

蜉蝣形似天牛而小有甲
角長三四寸黃黑色甲下
有翅能飛燒而噉之美於
蟬也翕然生覆水上尋死
隨流梁宋之間曰渠略叢
生鬱樓中朝生暮殞有浮
遊之義故曰蜉蝣也

三才圖會卷之鳥獸六

四十

醯

小蟲似蚋亂飛者也一名
醯雞列子曰醯雞生乎酒
又曰食醯願輅生乎食醯
黃軌食醯願輅即醯是也



螻

螻螻之小而綠色者如
蠶而小有文其類廣而方
故碩人詩曰螻首蛾眉言
碩人之美也今閩人謂大
蠅為胡螻



三才圖會卷之鳥獸六

蝥蛉

蝥蛉桑上小青蟲似步屈
或在草葉上螺贏取之置
木空中或書卷間呪云類
我類我七日而成其子

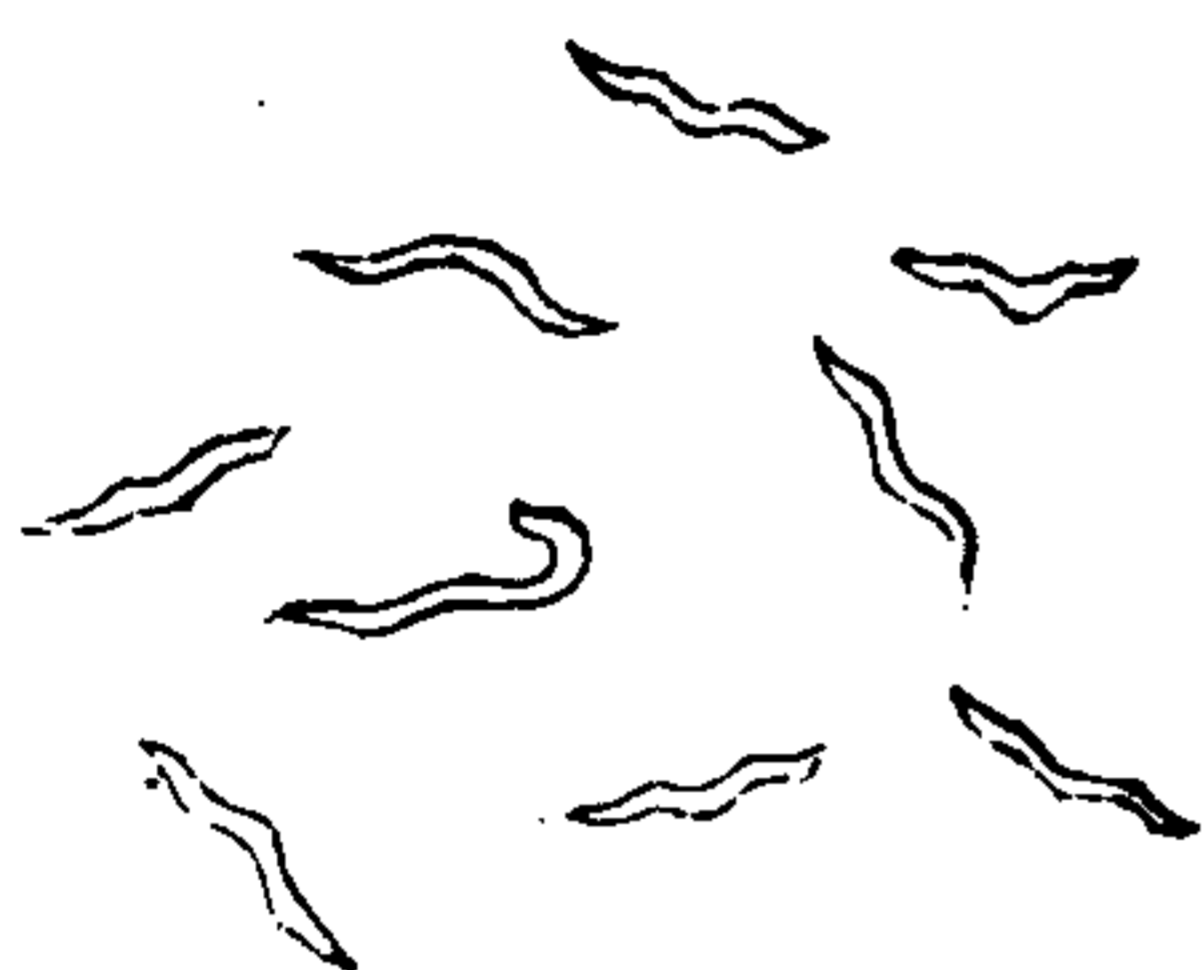

蠶

郭璞曰蛹蟲也蛹者蠶之
所化習蓋蠶之知聲者或
曰蠶善令人不迷故从嚮
舊說蠶於蠶身乳子既繭
化而成蛆俗呼蠶子入主
為蠶韓詩外傳曰齒如編
蠶非此



三才圖會卷之鳥獸六

蒼蠅

蒼蠅色蒼形似螻而稍
長性喜煖常居灶中其氣
頗臭又嘗隱於蜂匣內食
蜜蜂匣有此則蜂滅殆盡



莎鷄

莎鷄其狀頭小而羽大有青褐兩種率以六月振羽作聲連夜札札不止其聲如紡絲之聲故一名梭雞一名絡緯陸機曰莎雞蝗斑色毛翅數重其翅正赤六月中飛而振羽索索作聲幽州人謂之蒲錯

三才圖會卷之鳥獸六

四三

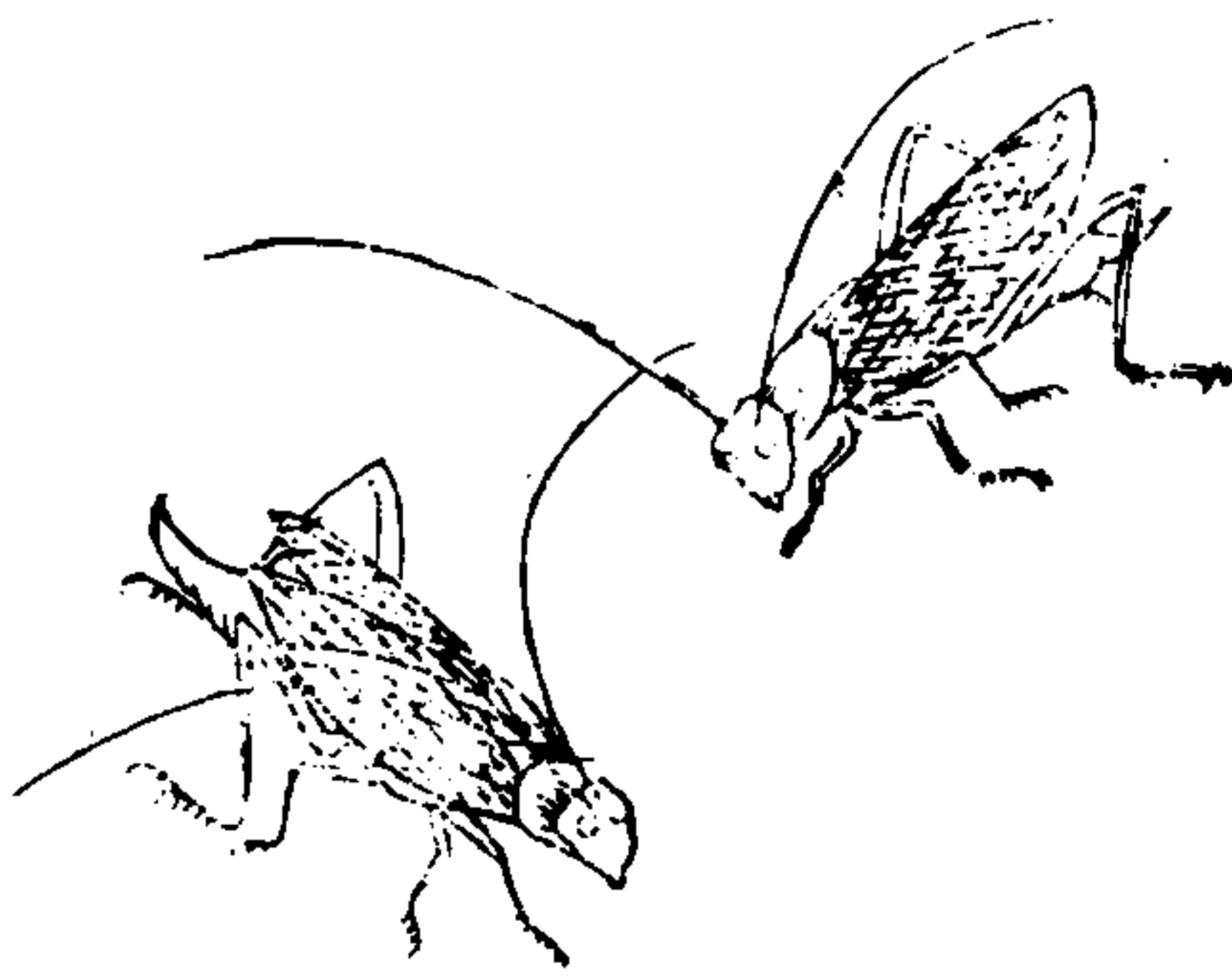

斯螽

斯螽蝗屬長而青長角長股能以股相切作聲聲聞數十步江東呼為蚱蜢周南之螽斯七月之斯螽文雖顛倒其實一也



草蟲 阜螽

朱子曰草蟲蝗屬奇音青色釋蟲云負蟻也郭璞云常羊也陸機草木疏云大小長短如蝗阜螽今謂之蟀蛩示跳示飛飛不能遠青色爾雅曰負螽蟻也阜螽曰蟻故草蟲謂之負蟻華谷嚴氏曰負螽也蟻也即多螽斯也

三才圖會卷之鳥獸六

四四

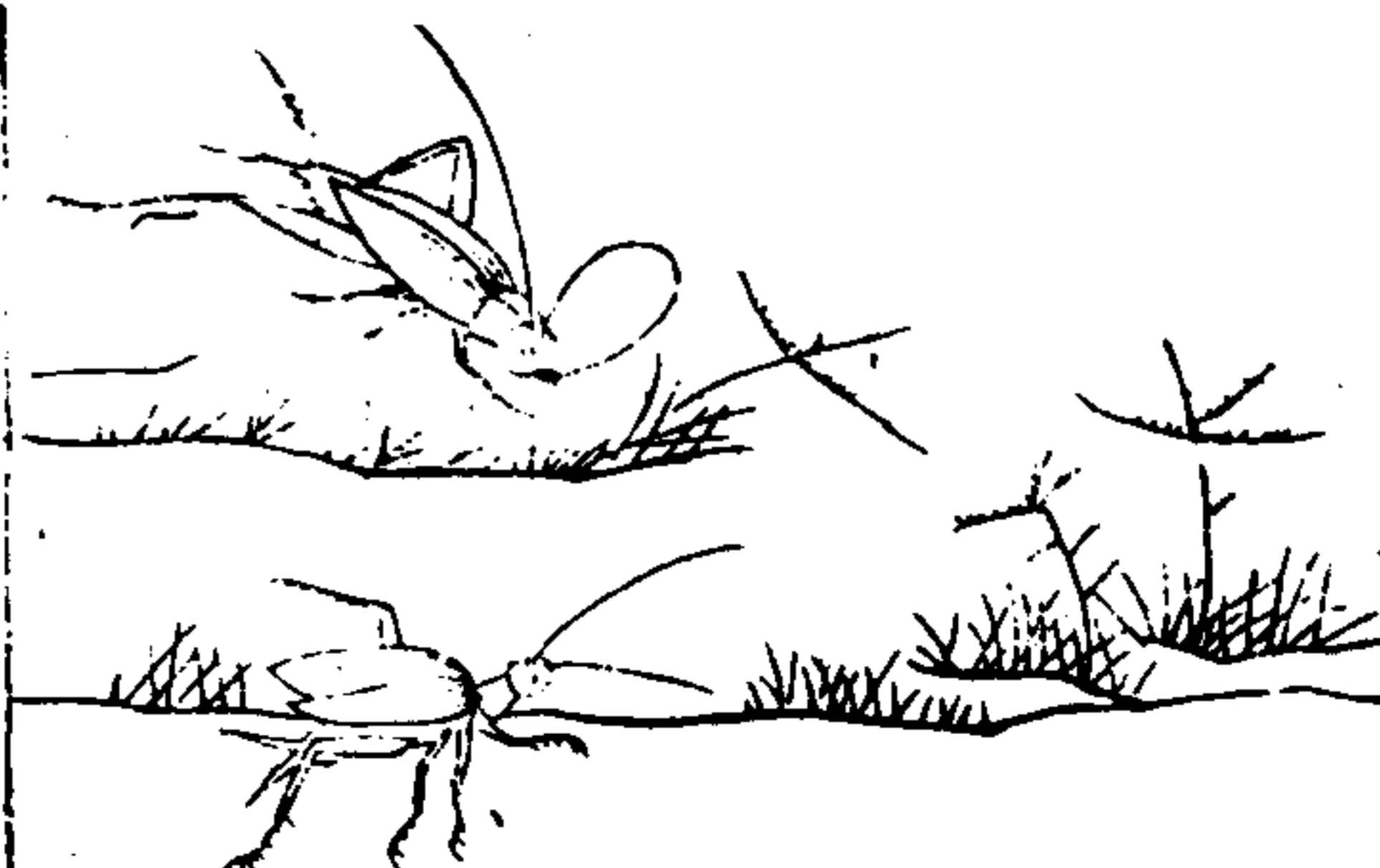

蟋蟀

蟋蟀似蝗而小正黑有光澤一名蚤一名蜻蛚以夏生秋始鳴好吟於土石磚甃之下尤好閭勝輒吟鳴其聲如急織故幽州謂之促織而實非也朱子毛詩註云斯螽莎雞蟋蟀一物隨時變化而異其名而新安胡氏以為三物名色各異今俱著之於篇以俟博物者攷焉

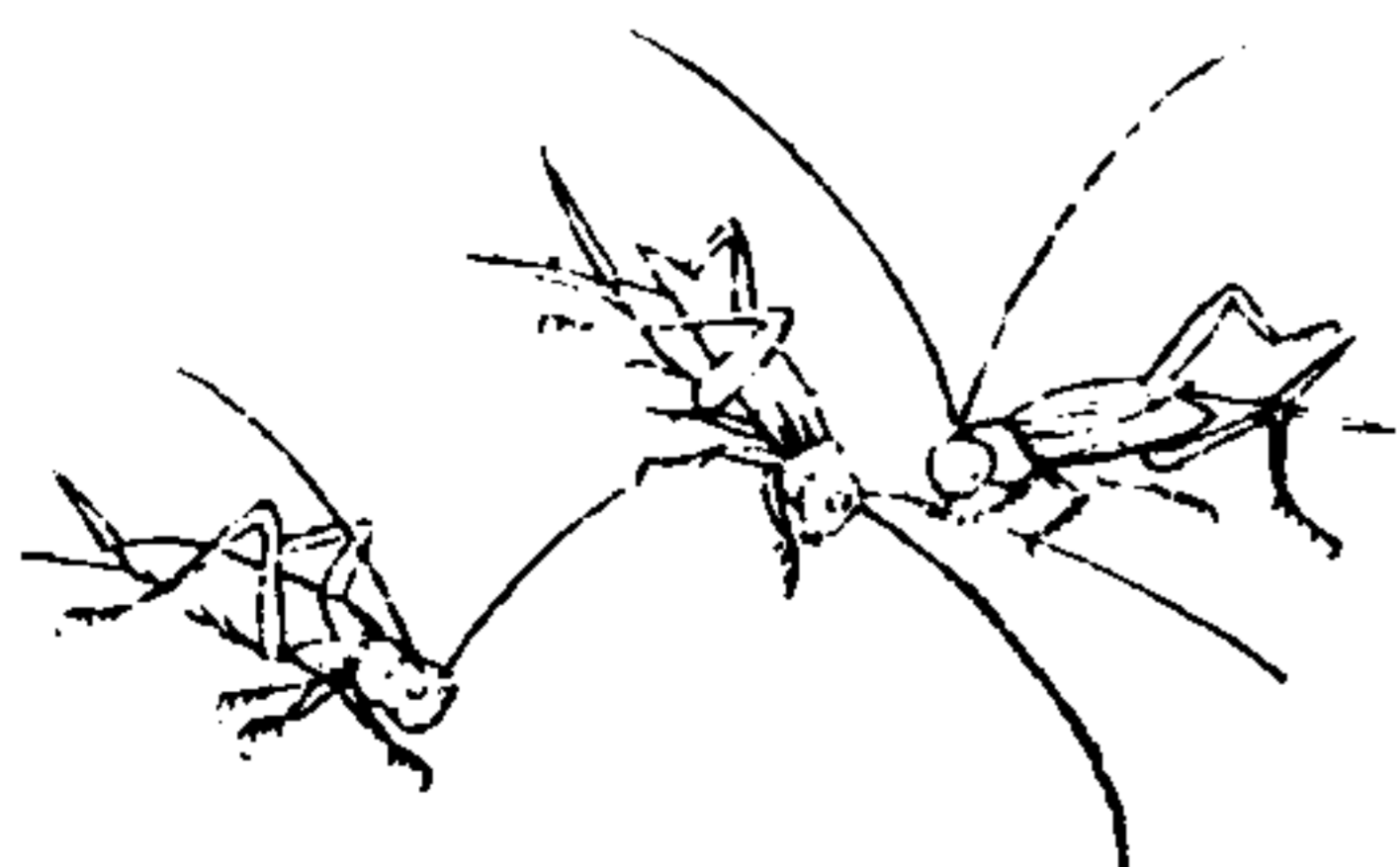

螟

食苗心曰螟食葉曰蠶食節曰賊
食根曰蟲淮南子曰枉法令即多
蟲螟其於此乎蠶則蝗也蝗字从
皇今其首腹皆有理字未燭厥理
也

三才圖會卷之鳥獸六

蚰蜒

蚰蜒自關而東謂之蠃衙
方家說蚰蜒大者如釵股
色正黃其足無數如吳公
狀此蟲好脂油香入人耳
及諸窠中故因以為名今
蝸牛之無殼者俗呼蚰蜒
然蝸牛不能入耳當以多
足者為是

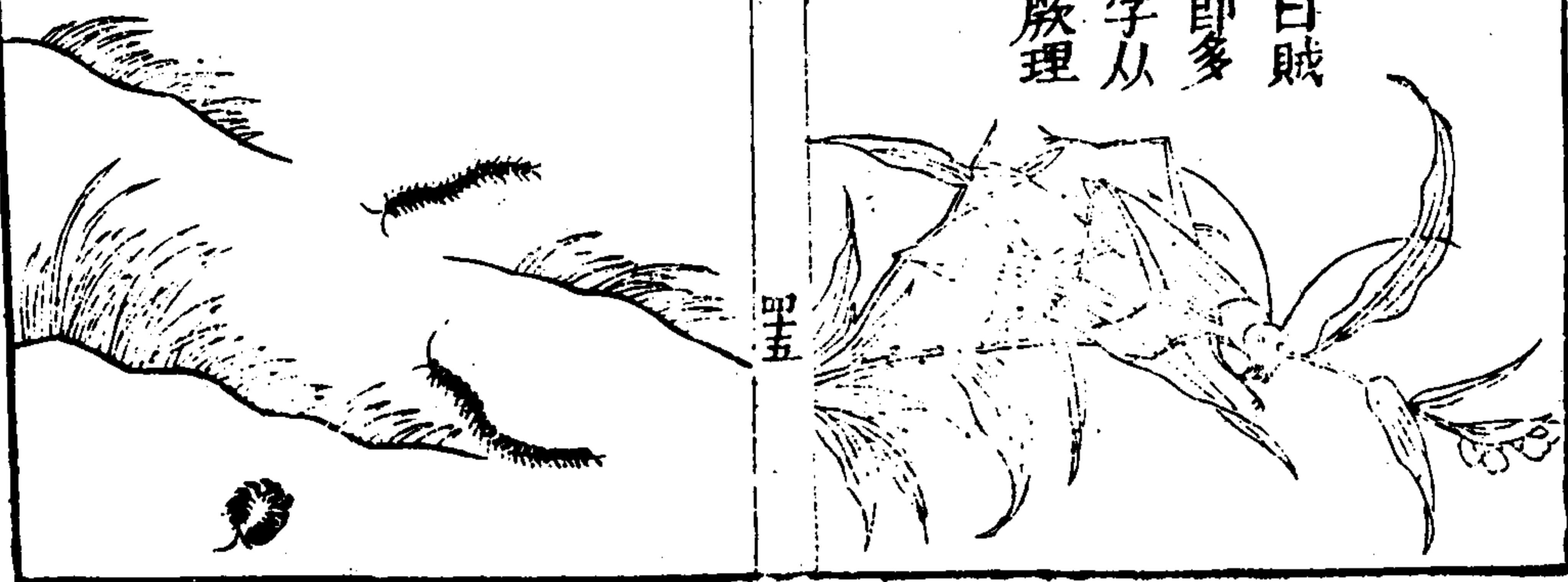

蚺蟻 即鼠婦

詩曰蚺蟻在室伊威蕘器
底蟲形似白魚而大爾雅
曰蚺蟻委黍一名鼠婦食
之令人善淫術曰鼠婦淫
婦是也

三才圖會卷之鳥獸六

丘蚓

蚓土精也其為物不息引
而後申一名蛭蟪一名曲
蟪一名土龍善長吟於地
中江東謂之歌女亦曰鳴
砌有一種白項是其老者

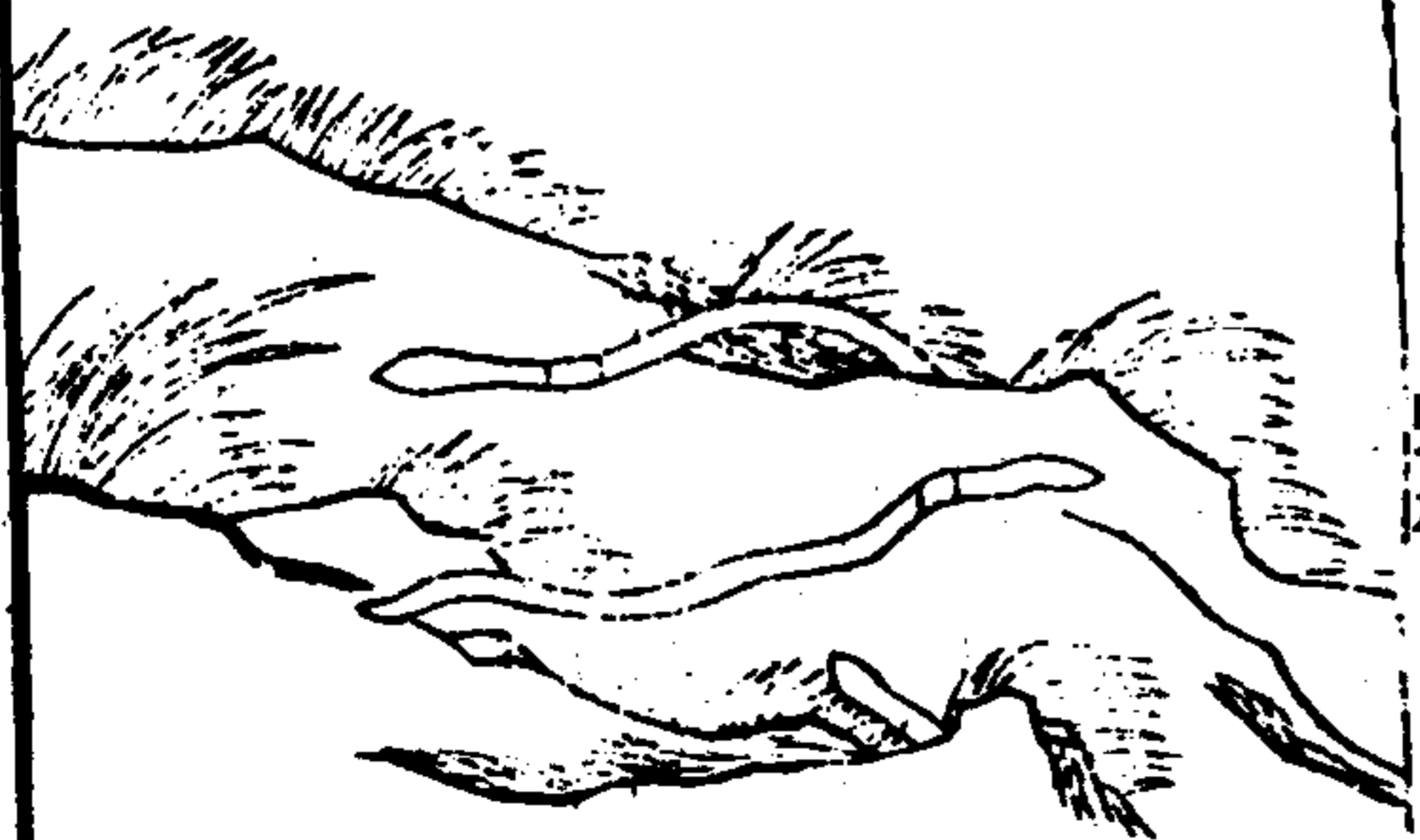

寄居蟲

段成式曰寄居蟲殼似蝸
寄在殼門常候螺開出食
螺欲合遷入殼中又南海
有一種似蜘蛛入螺殼中
負殼而走亦呼寄居蟲

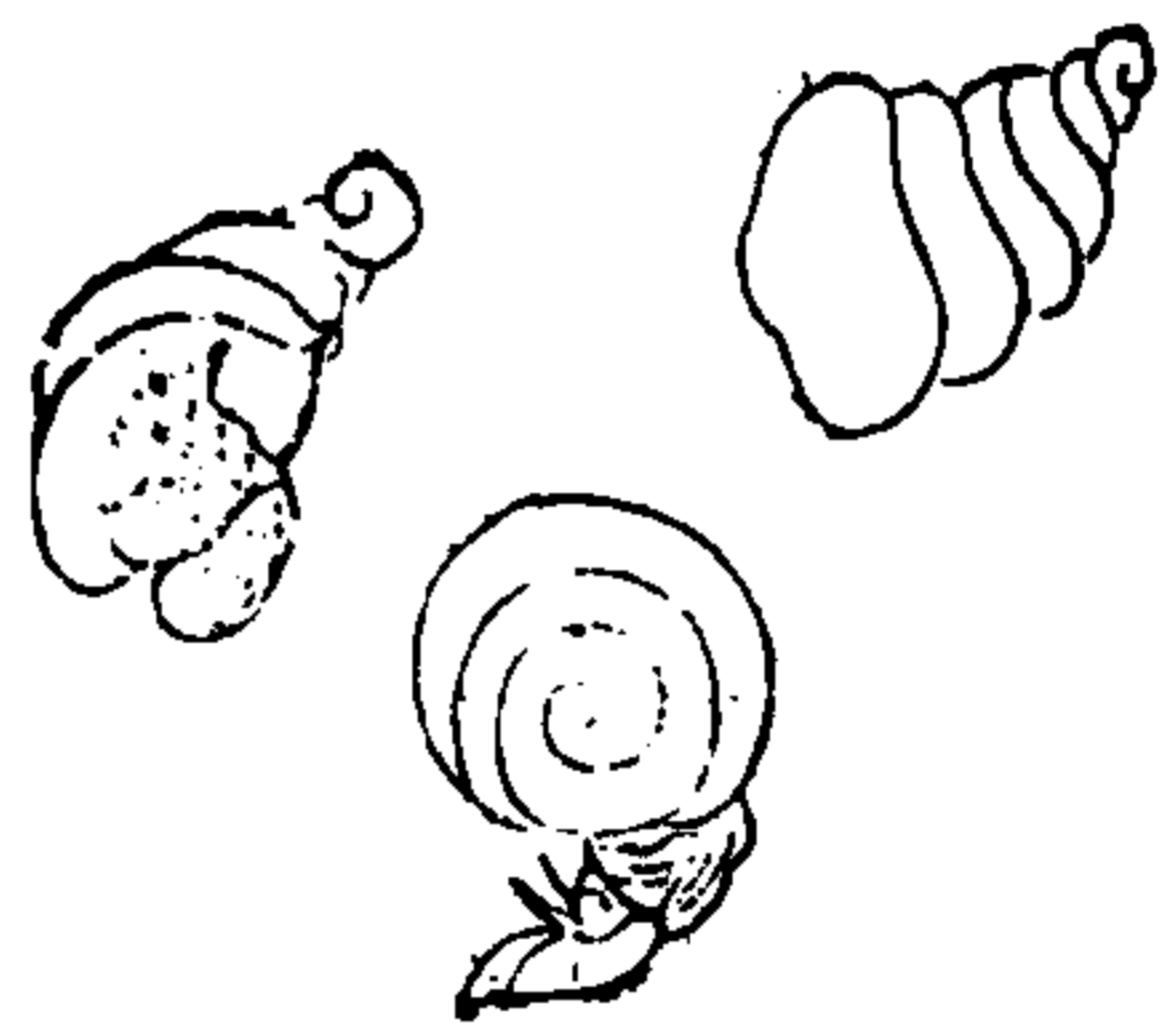

三才圖會卷之鳥獸六

四十七

蟻

蟻一名蟻蟻一名蛄
在糞草中外黃內黑亦或
謂之蟻蟻大者如足大指
以背行乃駛於脚今俗謂
之蟻蟻

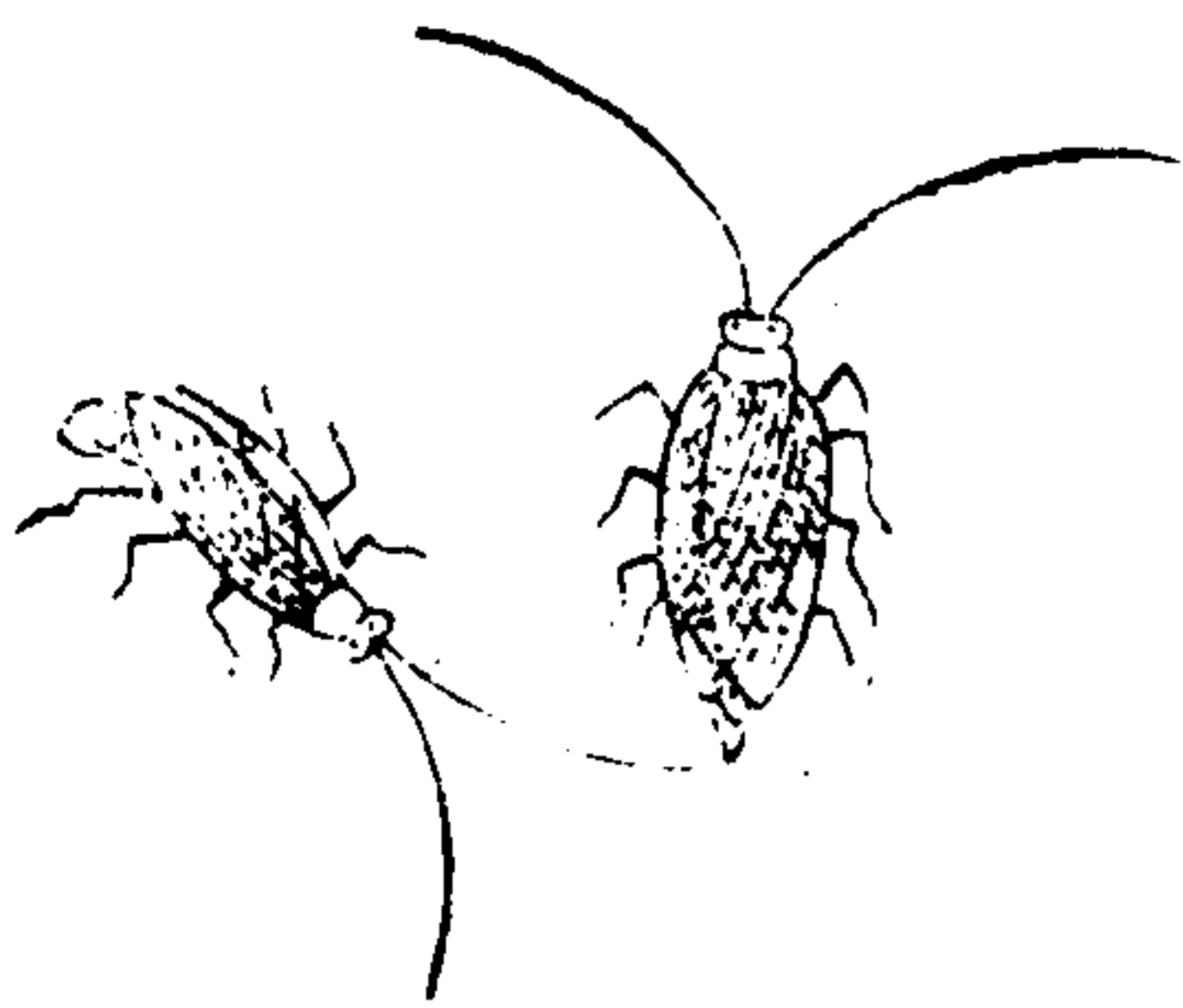

站

站也身扁綠色似蠶而
短背有毒毛能螫人今俗
呼楊痢蟲多在石榴木上
今石榴上復有一種聚短
梗半寸以來周圍植之以
自裹行則負以自隨



三才圖會卷之鳥獸六

四十八

蠶

一名白魚衣書中蟲也始則黃色既老則身有粉視之如
銀故名曰魚

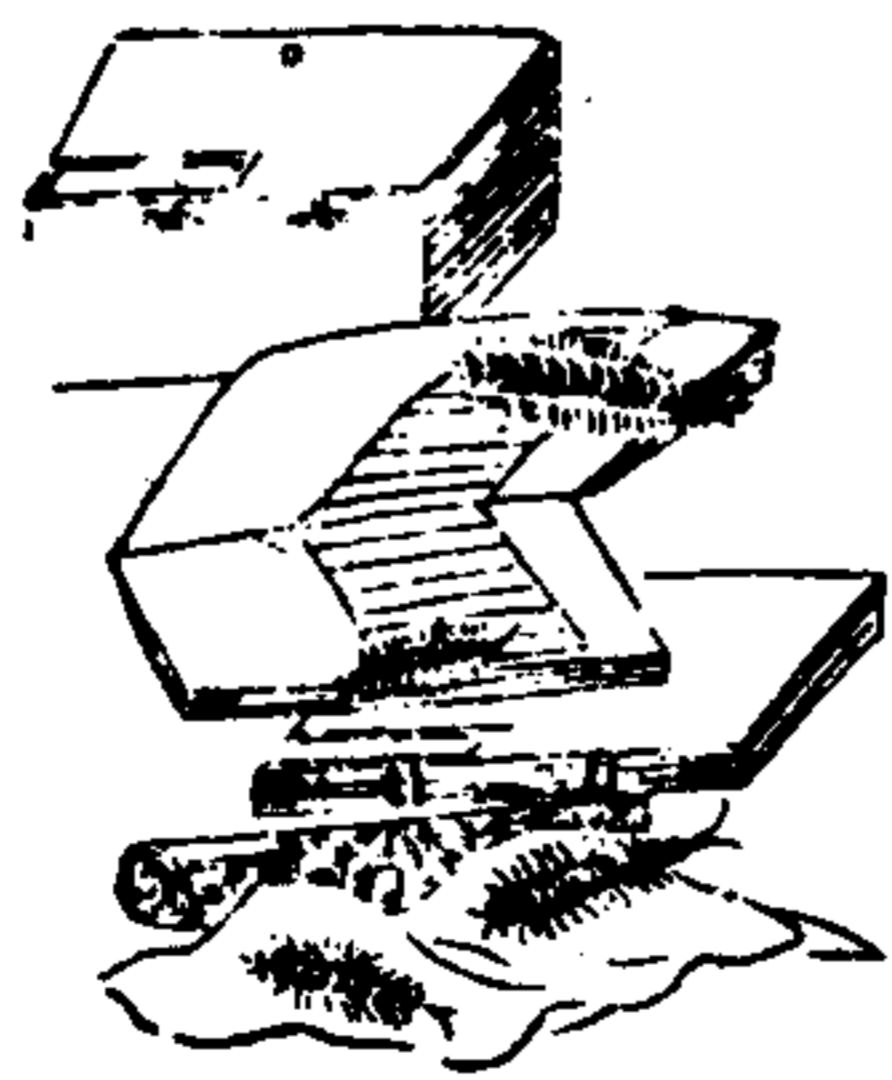

蝸蟻井中小結蟻赤蟲一名子子子子短也夏秋間積水惡濁則生之其身既短好聳腰而上群浮水際遇人暫下其行一曲一直獨以腰為力若人無臂又終朝不已若其徒者故有子子之名又名釘倒蟲經日稍久則脫而為蚊今俗呼為打拳蛆段成式曰求蛆南方溪澗中多此蟲長寸餘色黑夏深變為黃螿人甚毒此類長寸而為蚩則又大故別而論之

三才圖會卷之鳥獸六

四十九

科斗

蝦蟇子也蝦蟇曳腸於水際草纏綴如索日見黑點漸深至春水時鳴以聒之則科斗皆出謂之聒子頭圓色黑始出有尾而無足稍大足生而尾脫亦自相啖嚙伺其前者銜其尾隨其上下而頃掣之則前者尾斷而死矣今俗謂之蝦蟇陣或曰月大盡生前兩足小盡生後兩足古今注曰一名懸針一名玄魚以其狀如魚其尾如針也

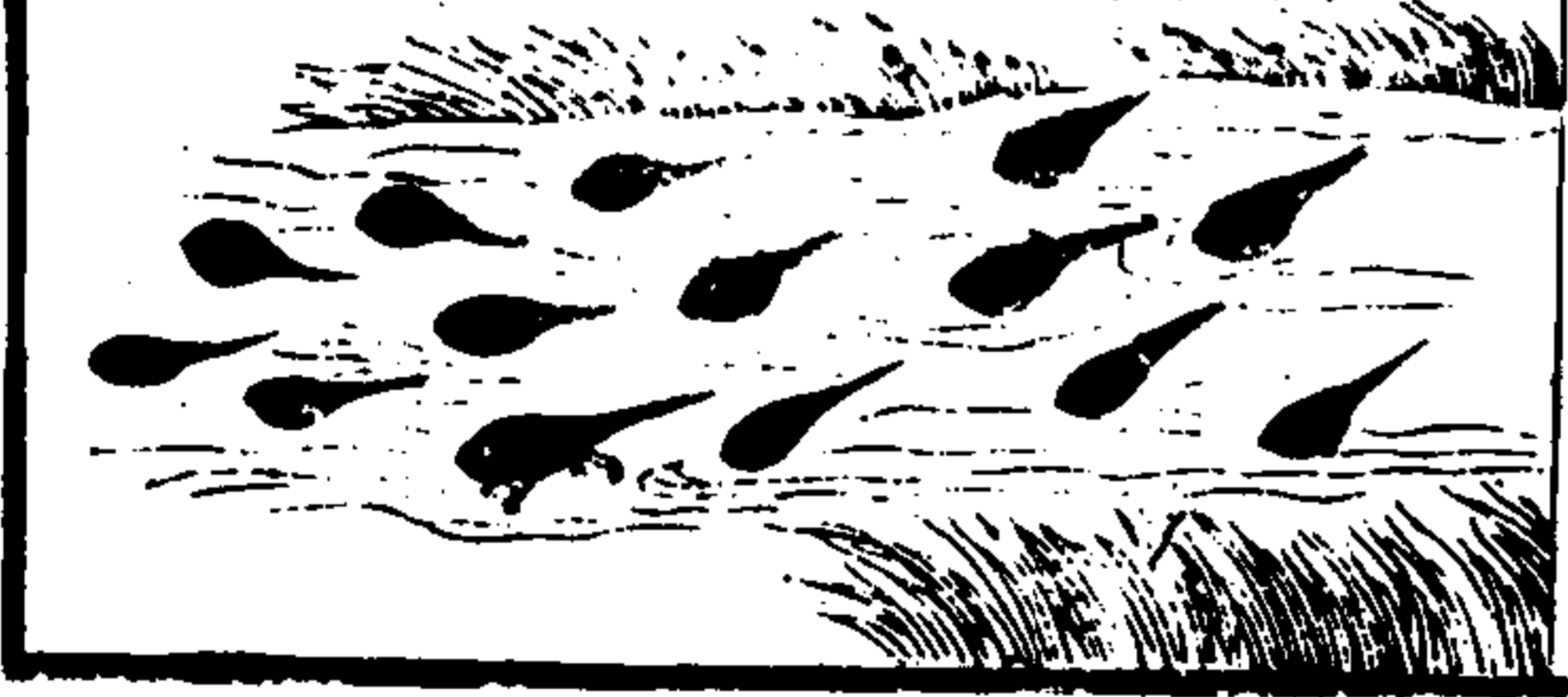

蝨

蝨 龍



水 蚤



類

白 虱

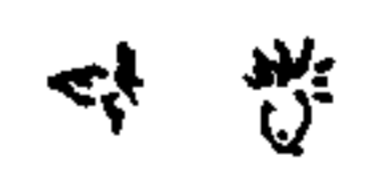

蚤 虱

臭 虱



三才圖會卷之鳥獸六

五十一

龍虱出閩海似蛤蜊而小黑色兩翅六足秋月暴風起從海上飛來落水田或池塘海濱人撈取油鹽製藏珍之蝨齧人蟲也養生論曰蝨處頭而黑淮南子曰湯沐具而蟻虱相弔凡物皆有虱故淮南子曰牛馬之氣蒸生蟻虱而莊子號豕虱為濡需又一種黑而圓者名曰臭虱惟酒肆歇家之處極多蚤齧人跳蚤也緩輒失之辨之在蚤故為早蚤之早其字从爪爪而得之說文作蚤水虱俗名水蚤虱下流污泥生之

三才圖會

雲間光明父王思義續集

草木一卷 草類

黃精	菖蒲	人參	天門冬	甘草	地黃
木	菟絲子	牛膝	芫薺子	萎蕤	防葵
柴胡	麥門冬	獨活	羌活	升麻	車前子
薯蕷	澤瀉	丹參	遠志	龍膽草	細辛
石斛	巴戟	白蒿	赤箭	菴蘭子	菝葜
蒼實	卷柏	藍實	芫薺	黃蓮	絡石
三才圖會卷之草木一	黃耆	肉蓯蓉	防風	蒲黃	續斷
漏蘆					

黃

精



三才圖會卷之草木一

黃精

黃精生山谷南北皆有之高山茅山者為佳三月生苗高一二尺以上葉如竹葉而短兩兩相對莖梗柔脆頗似柅枝本黃末赤四月開細青白花如小荳花狀子白如黍亦有無子者根如嫩生薑黃色二月採根蒸過暴乾用一名委蕤一名仙人餘糧一名苟格一名菟竹一名垂珠一名馬箭一名白及又一名雞格一名救窮一名鹿竹一名重樓又俗名筆管菜味甘平無毒主補中益氣除風濕安五藏久服輕身延年



三才圖會卷之草木一

三

五六一

菖蒲生上洛池澤及蜀郡嚴道今處處有之而池州戎州者佳青葉長一二尺許其葉中心有脊狀如劍無花實五月十二月採根陰乾今以五月五日收之其根盤屈有節狀如馬鞭大一根傍引三四根傍根節尤密一寸九節者佳亦有一寸十二節者採之初厖軟曝乾方堅實拆之中心色微赤嚼之辛香少滓人多植于乾燥砂石中臘月移之尤易活一名昌陽味辛温久風濕痺用



三才圖會卷之草木一

四

人參生上黨山谷及遼東河東諸州泰山皆有之又河
北淮揚及閩中來者名新羅人參然俱不及上黨者佳其
根形狀如防風而潤實春生苗三月四月有花細小如粟
葉如絲紫白色秋後結子根如人形者神泰山出者葉鮮
青根白殊別江淮出一種土人參葉如匙而小與桔梗相
似味極甘美相傳欲試上黨人參者當使二人同走與一
人參含之一不與度走三五里許其不含人參者必大喘
含者氣息自如者其人參乃真也一名人銜一名鬼益一名
神草一名人微一名二精一名血參如人形者有神味其
微寒微温無毒主五臟氣不足勞傷虛損久服輕身延年

天門冬

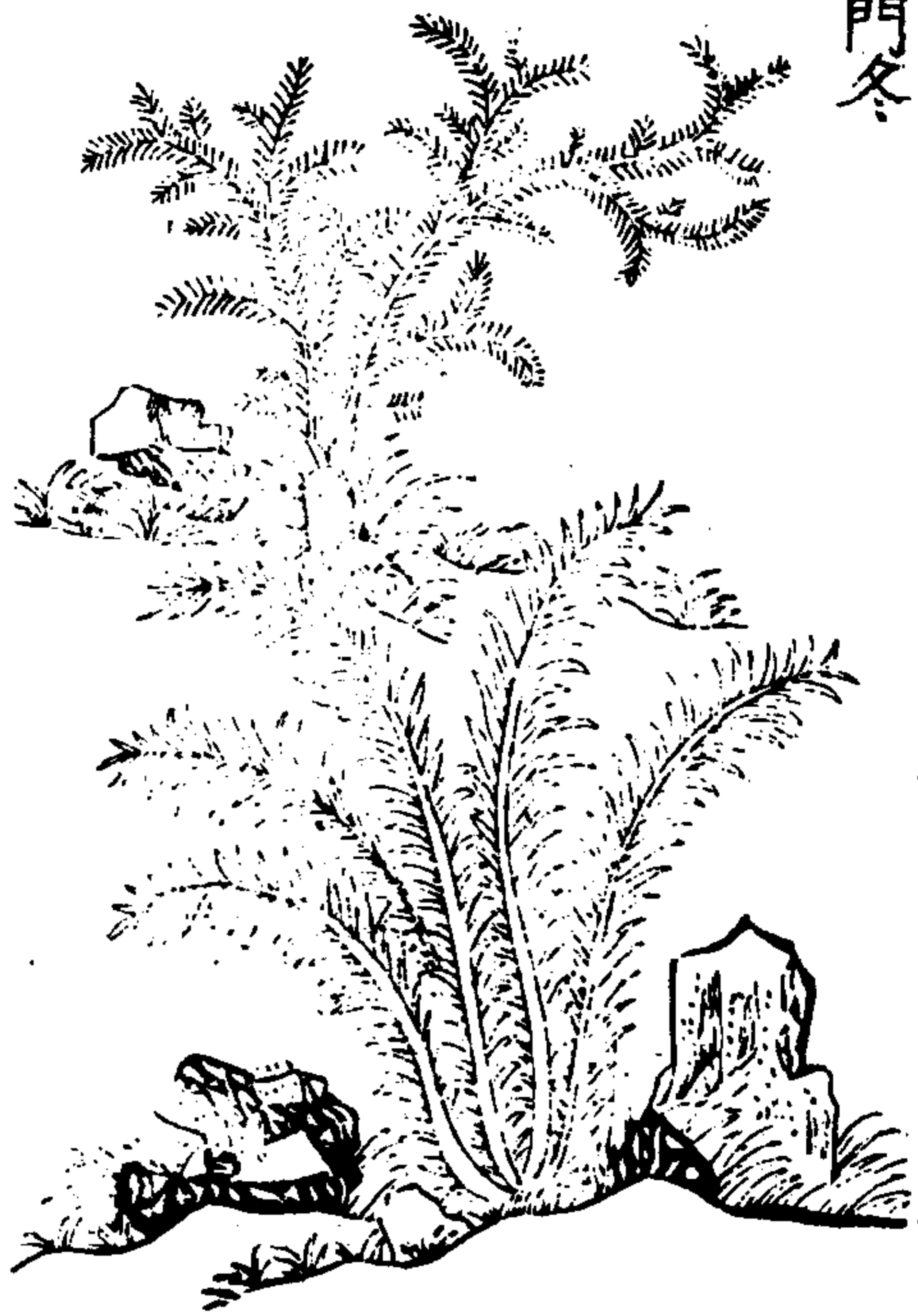

三才圖會卷之草木一

五

天門冬生奉高山谷今處處有之春生藤蔓大如釵股高至丈餘葉如荷香極尖細而疎滑有逆刺亦有溢而無刺者其葉如絲杉而細散皆名天門冬夏生白花亦有黃色者秋結黑子在其根枝傍入伏後無花暗結子其根白或黃紫色大如手指長二三寸大者為勝洛中出者葉大幹愈嶺南者無花一名藤一名曼冬一名顛棘在東嶽名淫羊藿在中嶽名天門冬在西嶽名管松在北嶽名無不愈在南嶽名百部在京陸山阜名顛棘在北嶽地陰者尤佳味苦甘平大寒無毒主暴風濕偏痺強骨髓定肺氣利小便久服延年

甘

草



三才圖會卷之草木一

六

甘草

甘草生西川谷積沙山及上郡今陝西河東州郡皆有之春生青苗高一二尺葉如槐葉七月開紫花似柰冬結子作角子如畢豆根長者三四尺皮赤上有橫梁染下皆細根也二月八月除日採根蒸乾十日成去蘆頭及赤皮陰乾用有數種以堅實斷理者為佳其輕虛縱理及細勃者不堪一名蜜甘一名炙草一名蜜草一名路草味甘平解諸藥毒調和使諸藥有功故號國老補勞傷益精養氣壯筋骨解冷熱入藥多用

地黃



三才圖會卷之草木一

七

地黃生成陽川澤黃土地者佳今處處有之以同川為上
二月生葉布地便出似車前葉上有皺文而不光高者及
尺餘低者三四寸其花似油麻花而紅紫色亦有黃花者
其實作房如蓮翹子甚細而褐色根如人手指通黃色麓
細長短不常二月八月採根蒸三一日令爛暴乾謂之熟
地黃陰乾者是生地黃又醫家欲辨精粗初採得以水浸
有浮者名大黃不堪用半沉者名人黃為次其沉者為地
黃最佳一名地髓一名芊一名芭治驚悸勞損吐血鼻衄
婦人崩中血運日乾者平火乾者溫忌鐵器

木



三才圖會卷之草木一

八

木生鄭山山谷漢中南鄭今處處有之以高山茅山者為
佳春生苗青色無極一名山薊以其葉似薊也莖作蒿幹
狀青赤色長二三尺以來夏開花紫碧色亦似刺薊花或
有黃白花者入伏後結子至秋而苗枯根似薑而傍有細
根皮黑心黃白色中有膏液紫色二月三月八月九月採
暴乾乾濕並通用今八月採之一名山薑一名山連味苦
甘溫主一切風疾勞傷冷氣腹脹補腰膝消痰治水氣利
小便止反胃嘔逆及筋骨軟弱用米泔浸一宿用

菟絲子

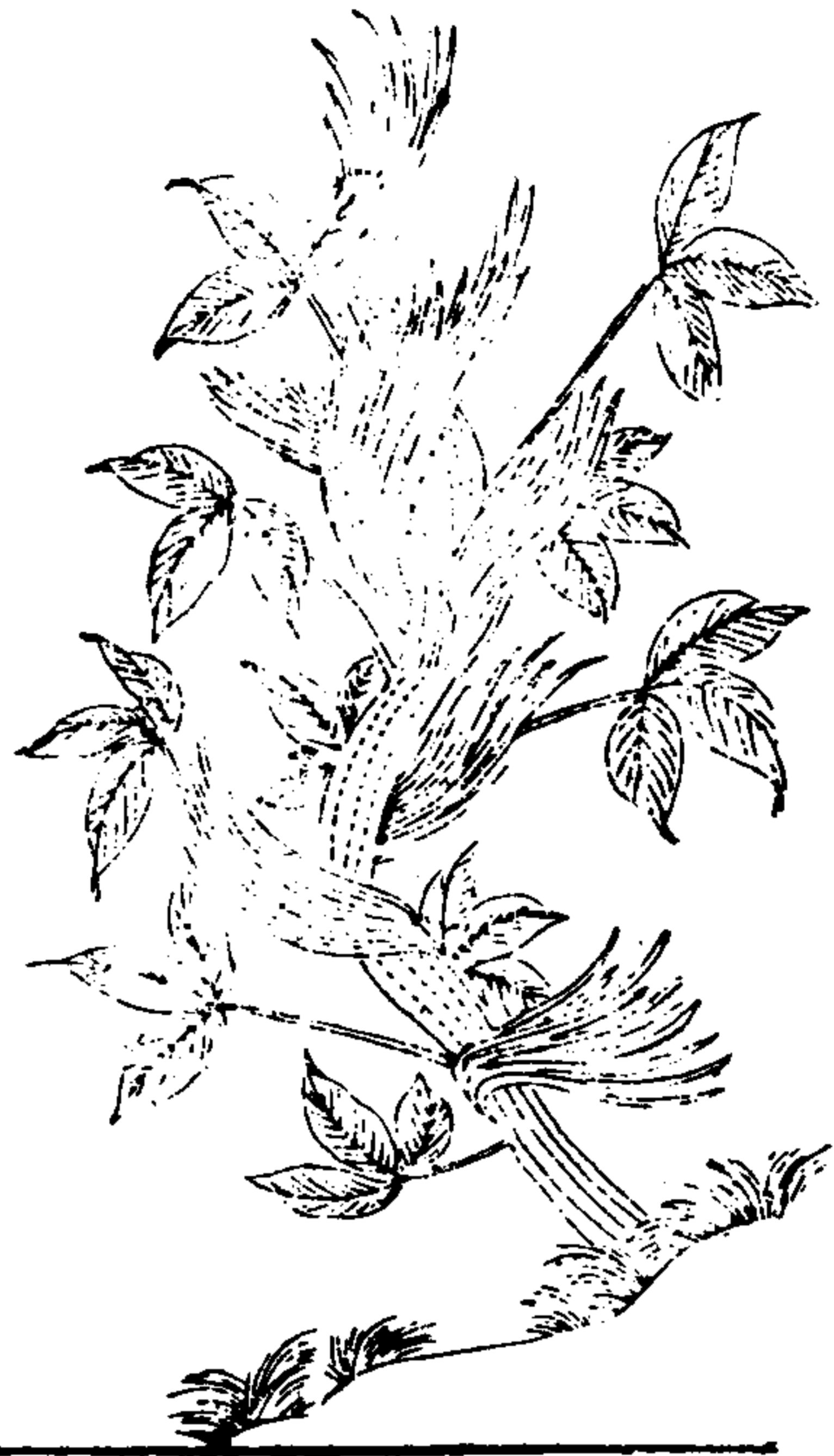

三才圖會卷之草木一

九

菟絲子生朝鮮川澤田野以究何者為勝夏生苗如絲絲蔓延草木之上或云無根假氣而生六七月結實極細如蠶子土黃色九月收採暴乾得酒良其實有二種色黃而細者名赤綱色淺而大者名菟纒其功用並同唐蒙女蘿菟絲釋曰唐也蒙也女蘿也菟絲也一物四名而本經并以唐蒙為一名又詩毛傳云女蘿菟絲也而本經菟絲無女蘿之名別有松蘿條一名女蘿自是木類寄生松上者豈二物同名乎一名菟纒一名菟縷一名唐蒙一名玉女一名赤綱一名菟纒味辛甘平無毒主續絕傷補不足主

牛膝



三才圖會卷之草木一

十

牛膝生河內川谷及臨朐今江淮閩粵關中亦有之然不及懷州者為真春生苗莖高二三尺青紫色有節如鶴膝又如牛膝狀以此名之葉尖圓如是兩兩相對於節上生花作穗秋結實甚細此有二種莖紫節大者為雄青細者為雌二月八月十月採根陰乾根極長大而柔潤者佳莖葉亦可單用一名百倍味苦酸平無毒主寒濕痿痺四肢拘攣膝痛不可屈伸補中續絕除腦中痛及腰脊痛婦人月水不通

芫 蔚 子



三才圖會卷之草木

十一

芫蔚子

芫蔚子生海濱池澤今處處有之謹按毛詩云中國有推
郭璞云今芫蔚子似荏苒方莖白華華生節間陸機云韓詩
及二蒼皆云推葢母也故魯子見之感恩劉歆亦謂推葢
穢臭穢即芫蔚也今園圃及田野見者極多形皆如郭說
而苗葉上節節生花實似雞冠子黑色莖作四方稜五月
採又云九月採實醫方中稀見用實者一名葢母一名葢
明一名大札一名真蔚味辛非微温微寒無毒主明目益
精除水氣療血逆大熱頭痛心煩

姜 蕤



三才圖會卷之草木

十二

姜蕤

姜蕤生泰山山谷丘陵滁州舒州及漢中皆有之葉狹而
長表白裏青亦類黃精莖幹強直似竹節幹有節根黃多
鬚大如指長一二尺或云可噉三月開青花結圓實立春
後採根陰乾用之本經與女姜同條云是一物二名一名
煖一名地節一名玉竹一名馬薑味甘平無毒除煩悶止
渴潤心肺補勞傷虛損腰脚疼痛

防

葵

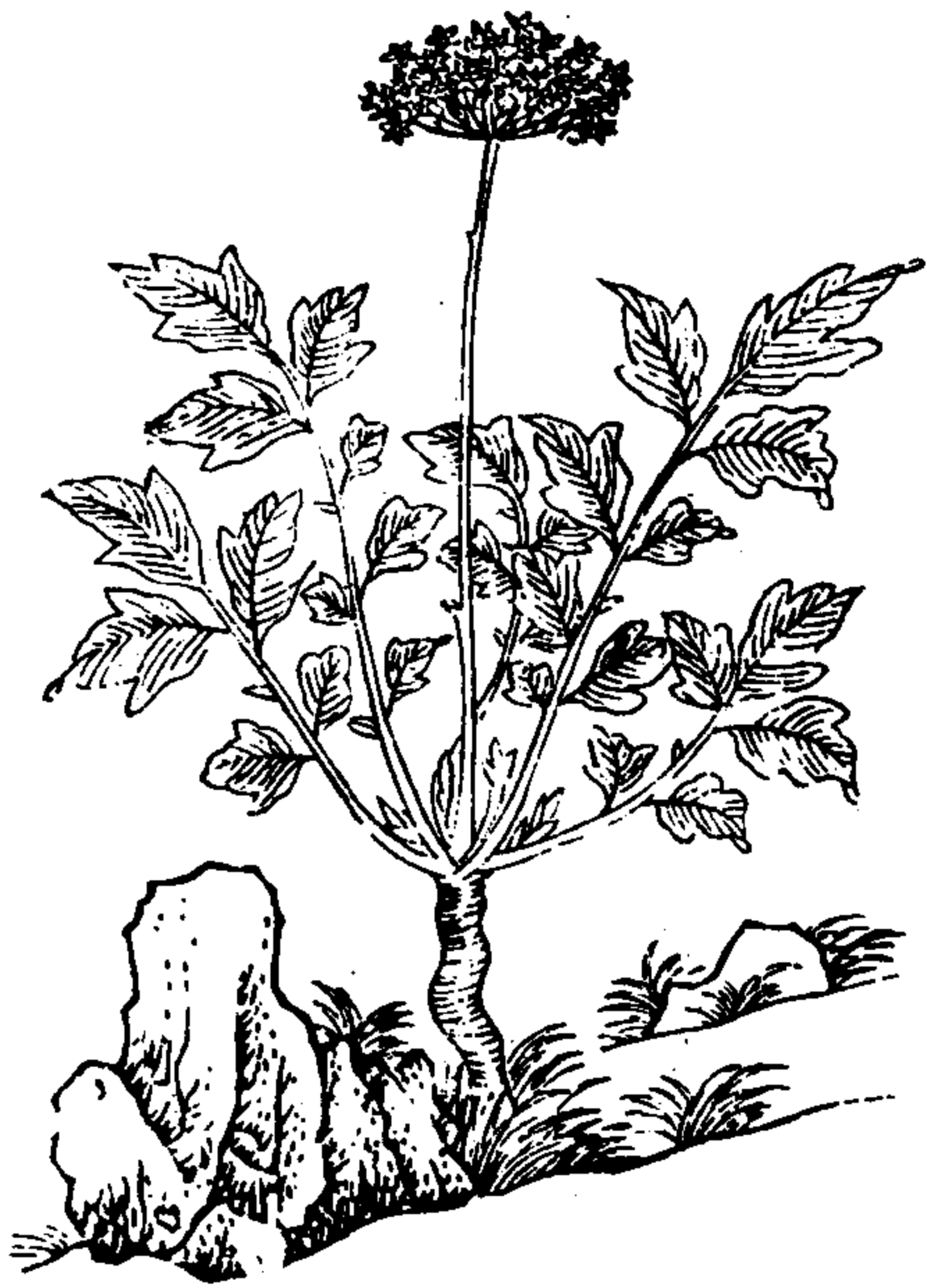

三才圖會卷之草木一

十三

防葵

防葵生臨淄川谷及嵩高少室泰山今惟出襄陽諸郡不聞有之其葉似葵每莖三葉一本上數莖中發一幹其端開花如蔥花而色白根似防風香味亦如之依時採者乃沉水陶隱居云與狼毒同根但置水不沉耳三月三日採六月開花即結實採根為藥一名梨蓋一名房慈一名爵離一名農果一名利茹一名方蓋味苦寒無毒王疝瘕腸洩膀胱熱結癰癩驚邪狂走

柴

胡

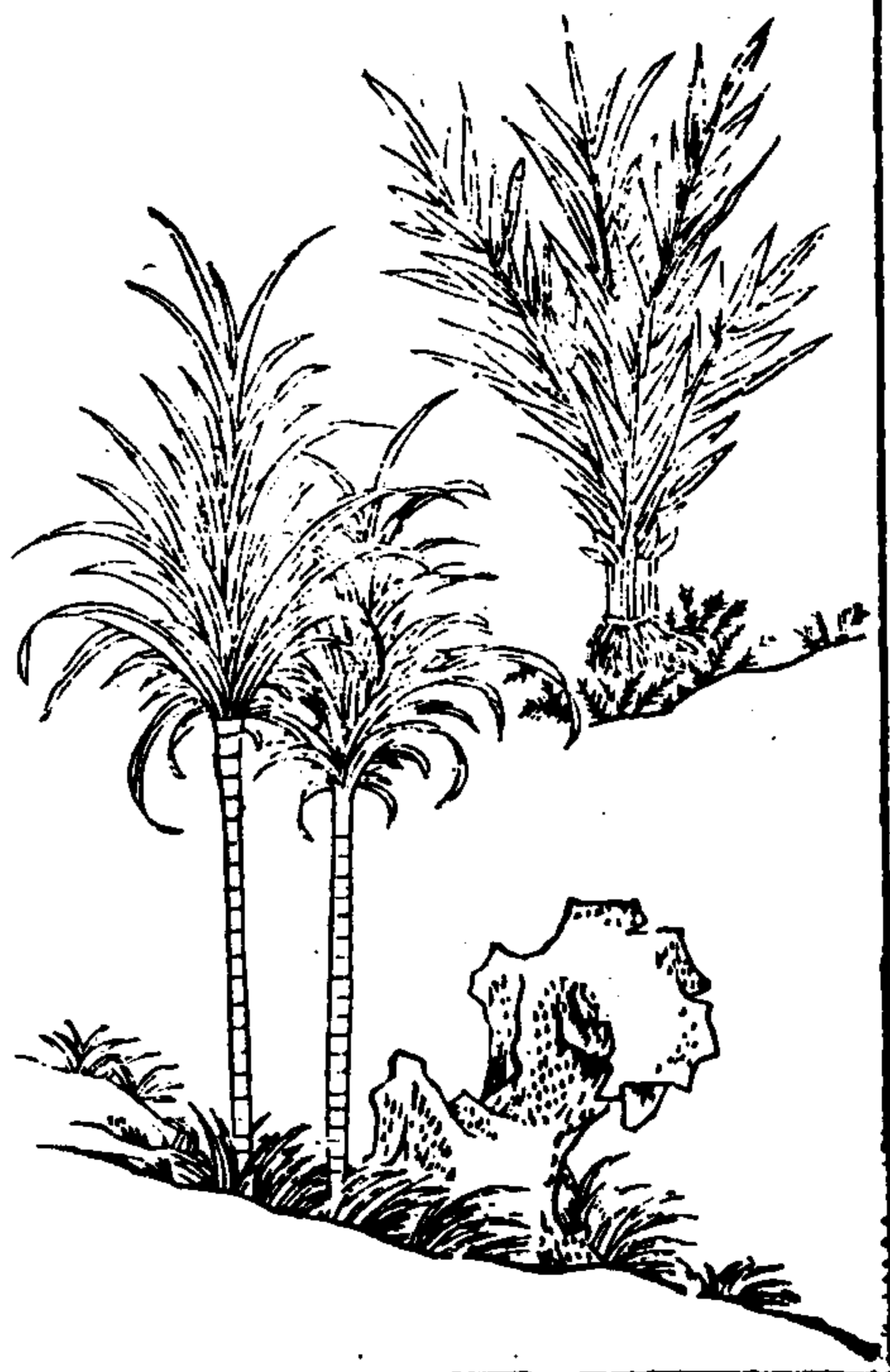

三才圖會卷之草木一

十四

柴胡

柴胡生洪農山谷及宛句今關陝江湖間近道皆有之以銀州者為勝二月生苗甚香莖青紫葉似竹葉稍繁亦有似邪蒿亦有似麥門冬而短者七月開黃花生丹州結青子與他處者不類根赤色似前胡而強蘆頭有赤毛如鼠尾獨窠長者好二月八月採根暴乾一名地蕪一名山菜一名茹草葉一名芸蒿味苦平微寒無毒王心腹去腸胃結氣飲食積聚寒熱邪氣除傷寒心下煩熱諸疾熱結及濕痺拘攣亦可作浴湯

麥門冬



三才圖會卷之草木一

十五

麥門冬

麥門冬生函谷川谷及坻坂肥土石間久廢處今所在有之葉青似沙草長及尺餘四季不凋根黃白色有鬚根作連珠形似穠麥顆故名麥門冬四月開淡紅花如紅蓼花實碧而圓如珠江南出者葉大者苗如鹿葱小者如韭大小有三四種功用相似或云吳地尤勝二月三月八月十月採秦名羊韭齊名愛韭楚名馬韭越名羊著一名禹葭一名禹餘糧味甘平微寒無毒治勞傷安魂定魄止渴肥人時疾熱狂頭痛止嗽

獨活 羌活



三才圖會卷之草木一

十六

十五

獨活羌活出雍州川谷或隴西南安蜀漢出者佳春生苗葉如青麻六月開花作叢或黃或紫結實時葉黃者是夾石上生葉青者是土脉中生此草得風不搖無風自動故一名獨搖草二月八月採根暴乾用本經云二物同一類今人以紫色而節密者為羌活黃色而作塊者為獨活一說獨活生西川益州北部色微白形虛大用與羌活相似一名羌青一名護羌使者一名胡王使者味甘平微溫無毒治一切風筋骨拳攣四肢羸劣頭旋明目赤疼勞傷虛損冷氣

升 麻



三才圖會卷之草木一

十七

升麻

升麻生益州川谷今蜀漢陝西淮南州郡皆有之以蜀川者為勝春生苗高三尺以來葉似麻葉並青色四月五月著花似粟穗白色六月以後結實黑色根紫如蒿根多鬚二月八月採日暴乾一名周麻味甘苦平微寒無毒玉解百毒百邪鬼魅遊風熱腫毒喉痛口瘡

車 前 子



三才圖會卷之草木一

十八

車前子生真定平澤丘陵道路中今江湖淮甸近京北地處處有之春初生葉即地如匙面累年者長及尺餘如鼠尾花甚細青色微赤結實如草莖赤黑色五月五日採陰乾今人五月採苗七月八月採實人家園圃中或種之蜀中尤尚北人取根日乾作紫苑實之甚誤所用謹按周南詩云采采芣苢爾雅云芣苢馬舄馬舄車前郭璞云今車前草大葉當道長穗好生道邊江東呼為蝦蟆衣陸機云馬舄一名車前一各當道喜在牛跡中生故幽州人謂之牛舌草味寒無毒利小水除濕痺明目療赤痛

木香



三才圖會卷之草木一

十九

木香

木香永昌山谷今惟廣州舶上有來者他無所出陶隱居云即青木香也根窠大類茄子葉似羊蹄而長大花如菊實黃黑亦有葉如山芋而開紫花者不拘時月採根芽為藥以其形如枯骨者良江淮間亦有此種名土青木香不堪入藥用偽蜀王和苑中亦嘗種之云苗高二四尺葉長八九寸皺軟而有毛開黃花恐亦是土木香種也一名密香味辛溫無毒治心腹一切諸氣霍亂痢疾安胎健脾胃食療羸劣勝脫冷痛嘔逆反胃

薯

蕷



三才圖會卷之草木

二十

薯蕷

薯蕷生豈高山谷今處處有之以北都四明者為佳春生苗莖紫葉青有三尖角似牽牛更厚而光澤夏開細白花大類東花秋生實於葉間狀如鈴二月八月採根今人冬春採刮之白色者為上青黑者不堪暴乾用之南中有一種生山中根細如指極脆實刮磨入湯煮之作塊不散味更珍美一名山羊秦楚名玉延鄭趙名土諸味甘溫無毒助五臟強筋骨長志安神王泄精健忘

澤瀉



三才圖會卷之草木一

澤瀉

廿一

澤瀉生汝南池澤今山東河陝江淮亦有之以漢中者為佳春生苗多在淺水中葉似牛舌獨莖而長秋末採暴乾用此物極易朽蠹常須密藏之漢中出者形大而長尾間有兩岐最佳爾雅謂之漚一名藁一名水瀉一名及瀉一名芒芋一名鵠瀉味甘寒無毒王腎虛精自出治五淋利膀胱熱宣通水道

丹參



三才圖會卷之草木一

丹參

廿二

丹參生桐栢山川谷及泰山今陝西河東州郡及隨州亦有之二月生苗高一尺許莖幹方稜青色葉生相對如薄荷而有毛三月開花紅紫色似蘇花根赤大如指長一尺餘一苗數根五月採暴乾又云冬三月採者良夏月採者虛惡一名却蟬草一名赤參一名木羊乳味苦微寒無毒王心腹邪氣腸鳴幽幽如走水腰脊強脚痺除風邪皆熱久服利人

遠志



三才圖會卷之草木一

廿三 一五十一

遠志

遠志生泰山及句容川谷今河陝京西州郡亦有之根黃色形如高根苗名小草似麻黃而青又如華豆葉亦有似大青而小者二月開花白色根長及一尺四月採根葉陰乾用泗川出者花紅根葉俱大於它處商州者根又黑色俗傳夷門遠志最佳古本通用遠志小草今醫但用遠志稀用小草一名棘菀一名萹統一名細草味苦溫無毒治心神健忘安魂魄令人不迷堅壯陽道主夢邪

龍膽草



三才圖會卷之草木一

廿四

龍膽草

龍膽草生齊胸山谷及宛句今近道亦有之宿根黃白色下抽根十餘本類牛膝直上生苗高尺餘四月生葉而細莖如小竹枝七月開花如牽牛花作鈴鐸形青碧色冬後結子苗便枯二月八月十一月十二月採根陰乾一名陵游味苦大寒無毒治客忤痺氣熱病狂語及瘡疥明日止煩

細辛



三才圖會卷之草木一

細辛

細辛生葉山山谷今處處有之其根細而其味極辛故名
之曰細辛二月八月採根或謂杜衡非也杜衡宿根上生苗葉似馬
蹄形狀高二三寸莖如麥藁籠細每一名小辛味辛無毒
治咳逆上氣頭風手足急拘去皮風濕癢能止眼風除齒
痛主婦人血瀝腰痛

廿五

石斛

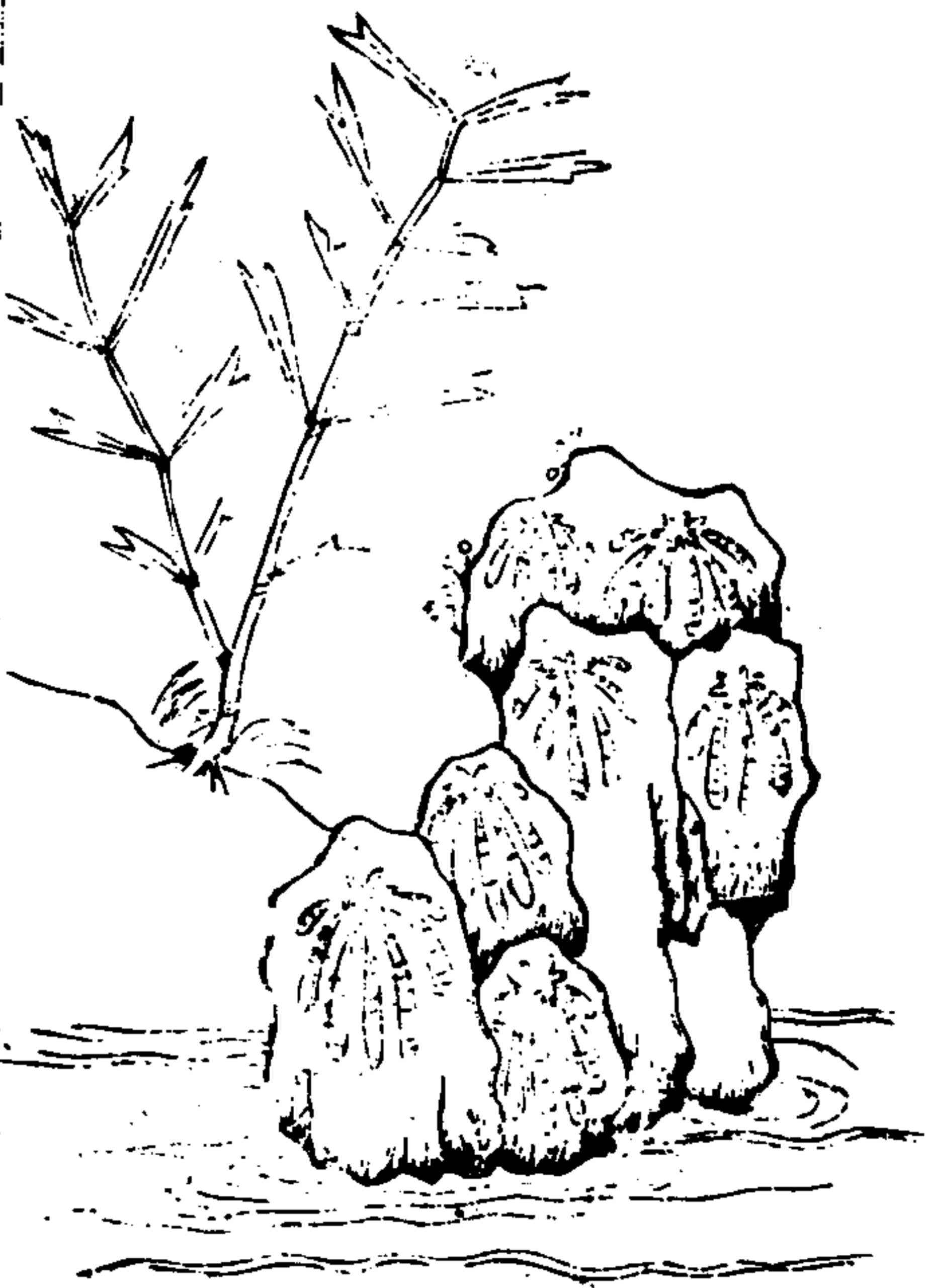

三才圖會卷之草木一

廿六

石斛生六安山谷水傍石上今荊州廣州郡及温合州亦
有之以廣南者為佳多在山谷中五月生苗莖似竹節節
間出碎葉七月開花十月結實其根細長黃色七月八月
採莖以桑灰湯沃之色如金陰乾用或云以酒洗將蒸九
成不用灰湯其江南生者有二種一種似大麥魚鱗相連
頭生一葉名參斛一種大如雀髀名雀髀斛惟生石上者
勝亦有生櫟木上者名木斛不堪用一名林蘭一名禁生
一名杜蘭一名石遂味甘無毒治男子腰脚軟弱健陽逐
肌皮風痺骨中久冷虛損補腎續精

巴戟



三才圖會卷之草木一

廿七

巴戟天生巴郡及下邳山谷今江淮河東州郡亦有之皆不及蜀州者佳葉似茗經冬不枯俗名三蔓草又名不凋草多生竹林內內地生者葉似麥門冬而厚大至秋結實二月八月採根陰乾有宿根者青色嫩根者白色用之皆同以連珠肉厚者勝又有一種山律根正似巴戟土人以醋水煮之乃紫以雜巴戟莫能辨也但擊破視之其中紫而鮮潔者偽也真者擊破其中雖紫又有微白參如粉色理小暗也一名穀菜一名白草味辛甘微溫無毒主大風邪氣陰痿不起瘰癧頭面遊風小腹及陰中相引痛下氣補五勞益精利男子

白蒿



三才圖會卷之草木一

廿八

白蒿蓬蒿也生中山川澤所在有之春初最先諸草而生似青蒿而葉麓上有白毛錯澁從初生至枯白於眾蒿頗似細艾二月採此爾雅所謂繁縷蒿是也春始生及秋香美可生食又可蒸一名游胡北海人謂之旁勃又有馬先蒿生南陽川澤葉如益母草花紅白八九月有實俗謂之虎麻亦名馬新蒿又有角蒿葉似白蒿花如薔薇紅赤可愛子似王不留行黑色作角七八月採又有茵陳蒿草蒿味甘平無毒主風寒濕痺補中益氣長毛髮令黑

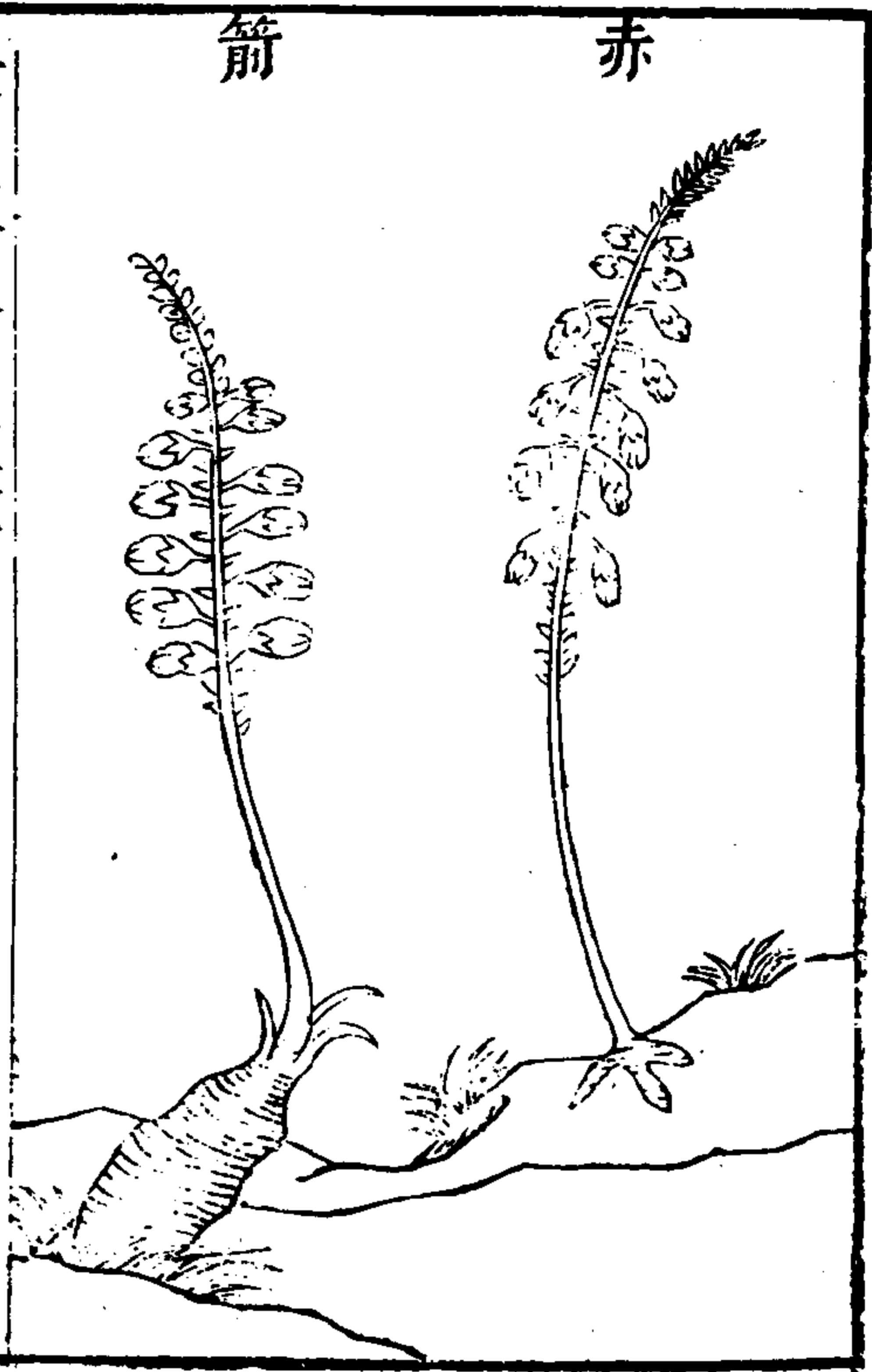

三才圖會卷之草木一
赤箭
廿九

赤箭生陳倉川谷雍州及泰山少室今江湖亦有之然不
中藥用其苗獨莖如箭幹葉生其端四月開花幹葉俱赤
實似枯若棟子核作五六稜中有肉如麩其根大類天門
冬惟無心脉耳去根五六寸有十餘子為衛似芋三月四
月採苗七月八月九月採根一名獨搖一名離母一名鬼
督郵味辛温去蠱毒惡氣消癰腫

菴藺子



三才圖會卷之草木一
菴藺子
三十

菴藺子生雍州川谷及上黨道邊今江淮亦有之春生苗
葉如艾蒿高三二尺七月開花八月結實十月採實陰乾
今人通以九月採江南人家多種此辟蛇味苦微寒無毒
主五臟疼血腹中水氣風寒濕痺身體諸痛婦人月水不
通消食明目

芥 蕘 子



三才圖會卷之草木一

卅一

芥蕘子

芥蕘子生咸陽川澤及道旁處處有之爾雅云芥蕘大芥也郭璞云似芥細葉俗呼之曰老芥味辛陳藏器云大芥當是葦蕘非芥蕘芥蕘大而扁葦蕘細而圓二物殊也而爾雅自有葦蕘謂之葦注云實葉皆似艾一名狗芥不抵二物皆蕘類故人多不能細分乃爾致疑也四月五月採暴乾古今眼目方中多用之一名茂芥一名大戟一名馬辛一名大芥味辛微温無毒王明目除痺療心腹腰痛

著 實



三才圖會卷之草木一

卅二

著實

著實生少室山谷今蔡州上蔡縣白龜祠旁生如蒿作叢高五六尺一本一二十莖至多者三五十莖生便條直所以異於衆蒿也秋後有花出於枝端紅紫色形如菊八月九月採其實暴乾入藥其莖爲筮以問鬼神知吉凶褚先生曰著蒲百莖者其下必有神龜守之其上常有青雲覆之傳曰天下和平王道得而著莖長丈叢生蒲百莖味苦酸平無毒王益氣明目

卷

栢



三才圖會卷之草木一

栢

卷栢生常山山谷間今關陝沂沅諸州亦有之宿根紫色多鬚春生苗似栢葉而細碎拳攣如雞足青黃色高二五寸無花子多生石上五月七月採陰乾去下近石有沙土處用之一名萬歲一名豹足一名求股一名交時味辛甘温平微寒無毒鎮心除百疴頭風暖水臟生用破血灸用止血

藍實



三才圖會卷之草木一

卅四

藍實生河內平澤今處處有之三月四月生苗高二三尺許葉似水蓼花紅白色實亦若蓼子而大黑色五月六月採實按藍有數種有水藍出嶺南不入藥有菘藍可以為澱者亦名馬藍爾雅所謂葍馬藍是也有蓼藍但可染碧不堪作澱即醫方所用者也又福州有一種馬藍四時俱有葉類苦益菜土人連根採之焙擣下酒內服治婦人敗血甚佳又江寧有一種吳藍二三月內生如蒿狀葉青花白古方多用吳藍者或恐是此味苦寒無毒主解諸毒其莖葉可以染青



三才圖會卷之草木一
芋窮

卅五

芋窮生武功山谷利谷西嶺靡蕪芋窮苗也生維州川澤及宛句今關陝蜀州江東山中多有之而以蜀川者為勝其苗四五月間生葉似芹胡荽蛇牀老作叢而莖細其葉倍香或蒔於園庭則芬馨滿徑江東蜀州人採其葉作飲香云可以已泄瀉七八月開白花根堅瘦黃黑色三四月採暴乾形塊重實作雀腦狀者謂之雀腦芋此最有力一名胡窮一名香果味辛溫無毒主中風入腦頭痛寒痺筋攣緩急金瘡婦人血閉無子

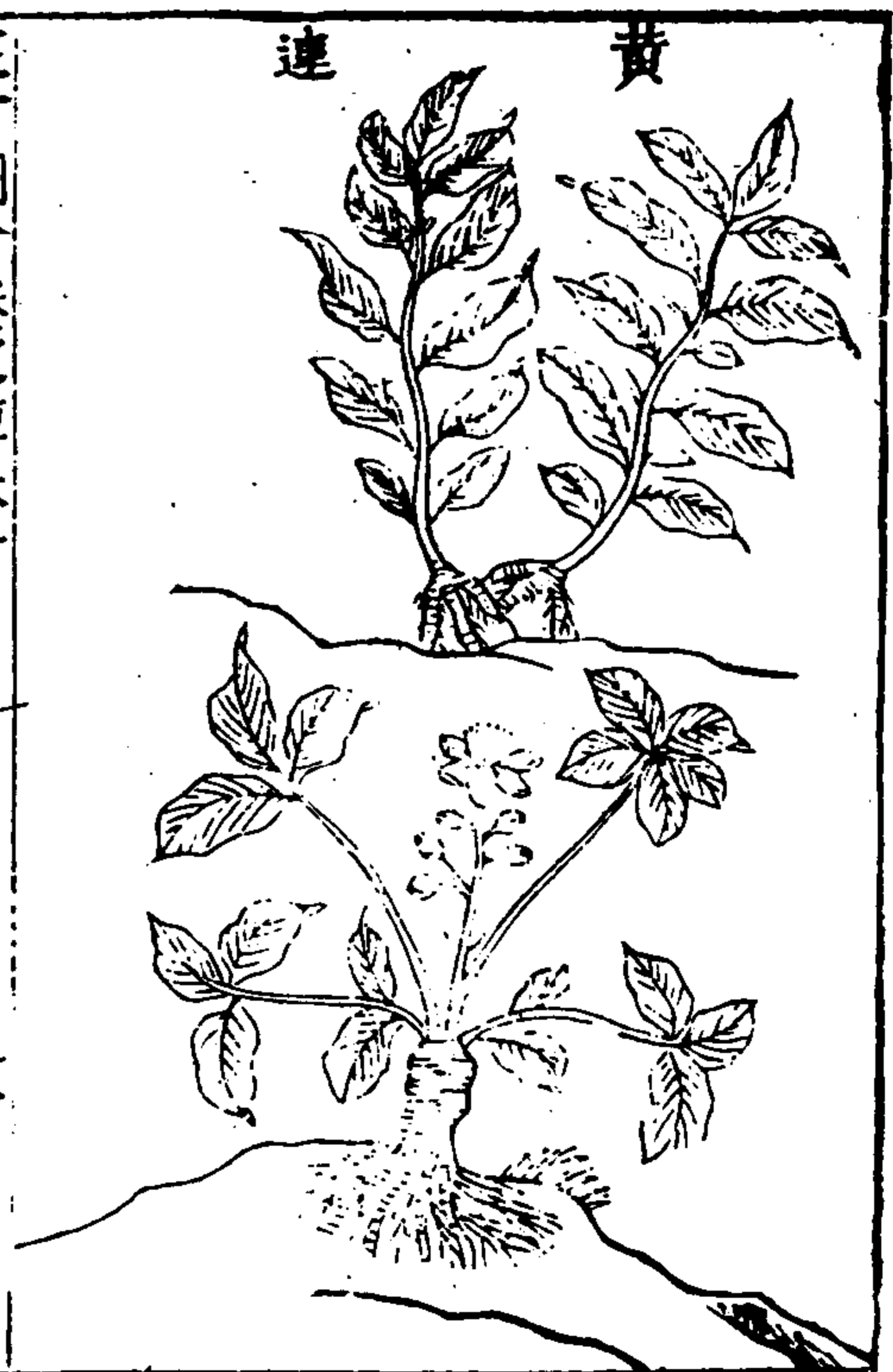

三才圖會卷之草木一
黃連

卅六

黃連生巫陽川谷及蜀郡泰山今江湖荆楚州郡亦有而以宣城者為勝施黔者為次之苗高一尺已來葉似甘菊四月開花黃色六月結實似芹子色亦黃二月八月採根用生江左者根若連珠其苗經冬不凋葉如小雉尾草正月開花作細穗淡白微黃色六七月根繁始堪採一名王連味苦微寒無毒主熱氣目痛背傷泣出腸辟腹痛下痢婦人陰中腫痛調胃厚腸益膽療口瘡

絡

石



三才圖會卷之草木一

卅七

絡石生泰山川谷味苦温微寒無毒治喉痺葉圓如細橘
 正青冬夏不凋其莖蔓延莖節著處即生根鬚包絡石上
 以此得名花白子黑六月七月採莖葉日乾以石上生者
 良其在水上者隨本性而移蒨荔木蓮地錦石血皆其類
 也蒨荔與此極相類但莖葉倉大如藤狀用其葉治背癰
 乾末服之下利即愈木蓮更大如絡石其實若連房能壯
 陽道尤勝地錦如鴨掌蔓延地上隨節有根亦綠木石上
 石血亦與絡石相類但葉頭尖而赤耳一名石鮫一名石
 蹠一名畧石一名明石一名領石一名懸石

蒺

藜

子



三才圖會卷之草木一

卅八

蒺藜子生馮翊平澤或道旁七月八月採實暴乾郭璞注
 爾雅云布地蔓生細葉子有三角刺人又一種白蒺藜生
 同州沙苑牧馬草地綠葉細蔓綿布沙上七月開花黃紫
 色如豌豆花而小九月結實作蒺子便可採其實味甘而
 微腥褐綠色與蚕種子相類而差大又與馬藻子酷相類
 一名旁通一名屈人一名止行一名材羽一名升推一名
 蒺藜一名茨生味苦辛温微寒無毒治賁狹腎氣肺氣胃
 膈滿催生墮胎益精療腫毒及水臌冷小便多止遺癰遺
 精溺血炒去刺用



三才圖會卷之草木一
 黃耆生蜀郡山谷白水漢中今河東陝西州郡多有之根
 長二三尺已來獨莖葉生枝幹去地二三寸其葉扶踈作
 羊齒狀又如蒺藜苗七月中開黃紫花其實作莢子長寸
 許八月中採根用其皮折之如綿謂之綿黃耆然有數種
 有白水耆有赤水耆有木耆功用並同而力不及白水耆
 木耆短而理橫一名戴椹一名獨椹一名芟草一名蜀脂
 一名百本味甘微溫無毒助氣壯筋骨長肉補血主癰疽
 久敗瘡排膿止痛大風癩瘡五痔補虛損五勞止渴腹痛
 洩痢

肉從容



三才圖會卷之草木一
 肉從容生河西山谷及代郡鴈門陝西州郡多有之然不
 及西羌界中來者肉厚而力緊皮如松子有鱗甲苗下有
 一細扁根長尺餘三月採根採時掘取中央好者以繩穿
 陰乾至八月乃堪用西人多用作食品合山芋羊肉作羹
 極美好益人食之勝服補藥又有一種草從容極相類但
 根短莖圓紫色功力殊劣又一種生山南巖石上如藕根
 初生掘取陰乾亦名從容味甘酸鹹微溫無毒主勞傷補
 中益精氣多子婦人瘕瘕除膀胱邪氣腰痛止痢

防風

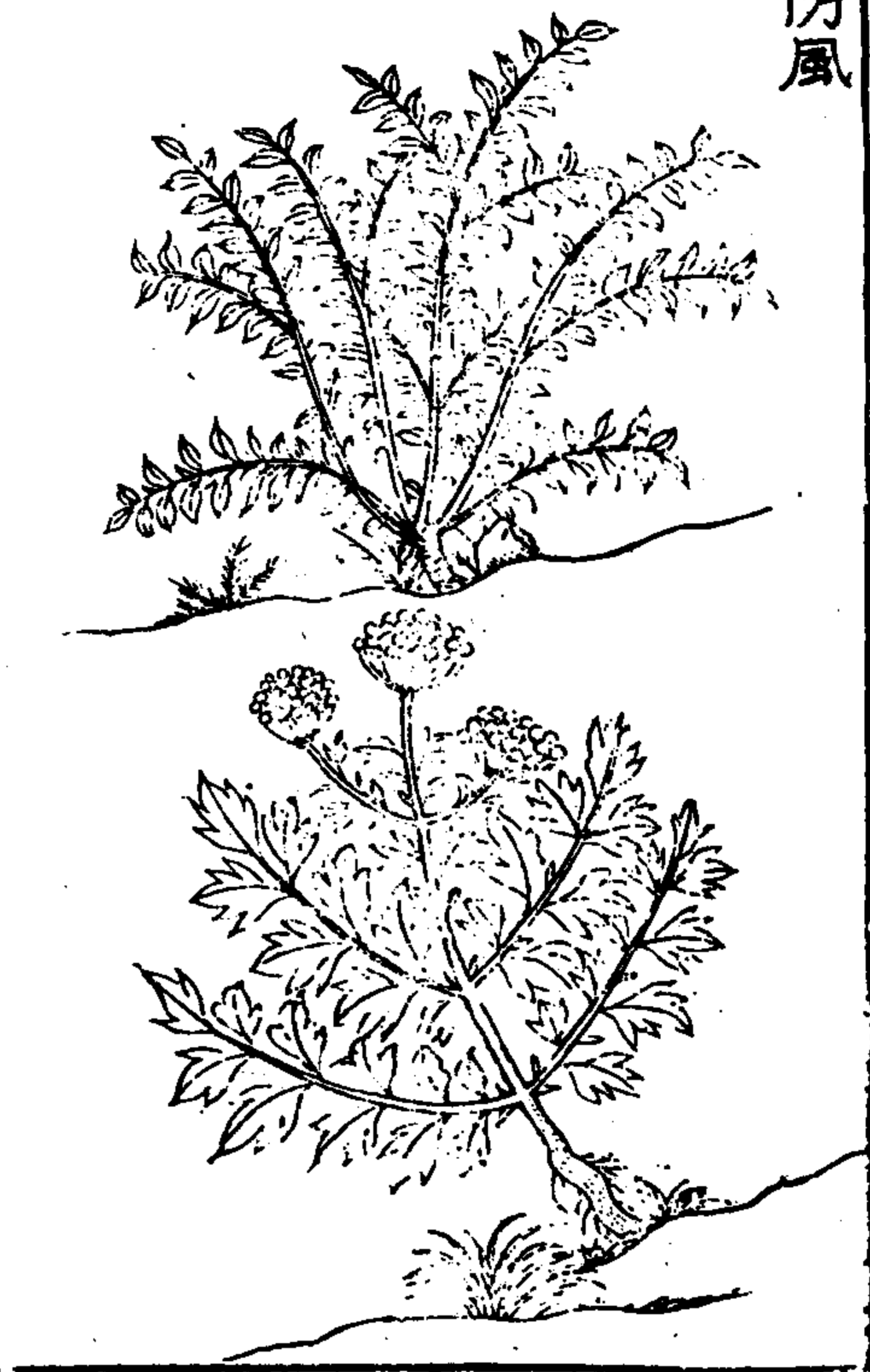

三才圖會卷之草木一

四

防風

防風生沙苑川澤及邯鄲上蔡今京東淮浙州郡皆有之
根土黃色與蜀葵相類莖葉俱青綠色莖深而葉淡似青
蒿而短小初時嫩紫作菜茹極爽口一名銅芸一名茵草
一名屏風一名蘭根一名百蜚味甘辛溫無毒主大風頭
眩目盲無所見風行周身骨節疼四肢拘攣金瘡內瘻

蒲黃



三才圖會卷之草木一

四

蒲黃

蒲黃生河東池澤香蒲蒲黃苗也生南海池澤今處處有
之而秦州者良春初生嫩葉未出水時紅白色至夏抽梗
於叢葉中花抱梗端如武士捧杵故俚俗謂蒲槌花黃即
花中葉屑也細若金粉當其欲開時有便取之市廛間亦
採以蜜搜作果食貨賣其益小兒醫家又取其粉下篩後
有赤滓謂之蒲葶入藥以瀉腸已洩殊勝味甘平無毒主
心腹膀胱寒熱利小便止血消瘀血

續斷



三才圖會卷之草木一

四三

續斷生常山山谷陝西河中興元府舒越晉州亦有之三月已後生苗幹四稜似苧麻葉亦類之兩兩相對而生四月開花紅白色似益母花根如大薊赤黃色七月八月採謹按范汪方云續斷即是馬薊與小薊葉相似但大於小薊耳葉似旁翁菜而小厚兩邊有刺刺人其花紫色與今越州生者相類而市之貨者亦有數種少能辨其麤良醫人用之但以節節斷皮黃皺者為真一名龍豆一名屬折一名接骨一名南草一名槐味苦辛微溫無毒主傷寒補不足折跌續筋骨婦人乳難崩中漏血

漏蘆



三才圖會卷之草木一

四七

漏蘆生喬山山谷味苦大寒無毒主皮膚熱惡瘡濕痺莖葉似白蒿有英花黃生英端莖若筋大其子作房七八月後皆黑異於衆草單州者差相類沂州者花葉頗似牡丹秦州者花似單葉寒菊紫色五七枝同一簞海州者花紫碧如單葉蓮花花萼下及根旁白茸裹之根黑色如蔓菁而細惟單州出者為勝又有飛蘆生河內川澤一名漏蘆葉下附莖有皮起似箭羽花紫色又有一種生山崗上葉頗相似根直下更傍枝生則肉白皮黑中有黑脉日乾則黑如玄參蘇恭云用莖葉及療痺蝕殺蟲有驗一名野蘭

三才圖會

雲間允明父王思義續集

草木圖會二卷

草類

天名精

决明

茜

五味子

旋花

蛇床

地膚子

千歲藥

景天

茵陳

杜若

沙參

徐長卿

雲實

王不留行

菴耳

葛

地不容

括樓

苦參

通草

蠶寶

玄參

當歸

三才圖會卷之草木二目錄

麻黃

知母

貝母

白芷

淫羊藿

黃芩

狗脊

石龍芮

茅

紫苑

紫草

前胡

敗醬

白鮮

酸漿

杜蘅

紫參

藁本

天名精



三才圖會卷之草木二

天名精

天名精生平原川澤今江湖間皆有之夏秋抽條頗如薄荷花紫白色葉如菘菜而小故南人謂之地菘香氣似蘭故名蟾蜍蘭狀如藍故名蝦蟇藍其味辛故名麥向薑一名豕首爾雅所謂蒟豨豕首是也江東人用此燭蠶蛹五月採此草既名地菘下品又有地菘條一名天門精一名菘願一名觀味其寒無毒至瘀血鼻血不止利小便去痺除胃中結熱又治瘡



決明子

三才圖會卷之草木二
決明子

決明子生龍門川澤今處處有之人家園圃所蒔夏初生
苗高三四尺許根帶紫色葉似苜蓿而六七月有花黃白
色其子作穗如青菘豆而銳十月十日採陰乾百日按爾
雅解苜蓿英苑釋曰藥草決明也郭璞注云葉黃銳赤華實
如山茱萸關西謂之解苜蓿與此種頗不類又有一種馬蹄
決明葉如江豆子形似馬蹄故名味鹹苦微寒無毒主青
盲目淫膚赤白膜眼赤痛淚出療唇青



茜根

三才圖會卷之草木二
茜根

茜根一作蒨生喬山山谷今近處皆有之染緋草也許慎
說文解字以為人血所生葉似棗葉而頭尖下闊三五對
生節間其苗蔓延草木上根紫色陸機草木疏云蒨草
蒨蒨草也齊人謂之茜徐州人謂之牛蔓二月三月採根
暴乾今圃人或作畦種蒨故貨殖傳云卮茜千石亦比千
乘之家言地利之厚也一名地血一名蒨薦一名茅蒐一
名蒨味苦寒無毒主寒濕風痺黃疸補中止血內崩下血
膀胱不足踈跌盡毒久服益精氣輕身可以染絳

五味子



三才圖會卷之草木二

五

五味子

五味子生齊山山谷及代郡河東陝西州郡尤多而杭越間亦有春初生苗引赤蔓於高木其長六七尺葉尖圓似杏葉三四月開黃白花類小蓮花七月成實如豌豆許大生青熟紅紫爾雅云蒨葶藟注云五味也蔓生子叢莖端今有數種大抵相近而以味甘者為佳八月採陰乾用一說小顆皮皺泡者有白色鹽霜一重其味酸鹹苦辛其味全者真也一名會及一名玄及主益氣欬逆上氣勞傷羸瘦補不足強陰益男子精養五臟除熱生陰中

旋花



三才圖會卷之草木二

六

旋花

旋花生豫州平澤處處皆有之其根似筋故一名筋根別錄云根主續筋故南人皆呼為續筋根苗作叢蔓葉似山芋而狹長花白夏秋生遍野根無毛節蒸煮堪噉甚甘美五月採花陰乾二月八月採根日乾下品有旋復花與此殊別人疑其相近殊無謂也一名筋根花一名金沸一名美草味甘溫無毒主益氣去面疔黑色媚好其根味辛主腹中寒熱邪氣利小便

蛇床子



三才圖會卷之草木二

七

蛇床子生臨淄川谷及田野今處處有之而揚州襄州者勝三月生苗高三二尺葉青碎作叢似蒿枝每枝上有花頭百餘結同一窠似馬芹類四五月開白花又似散水子黃褐色如黍米至輕虛五月採實陰乾爾雅謂之盱一名虺床一名蛇粟一名蛇米一名思益一名繩毒一名毒棘一名墻藤味甘辛無毒主婦人陰中腫痛男子陰痿濕癢除痺氣利關節癩癧惡瘡令婦人子藏熱

地膚子



三才圖會卷之草木二

八

地膚子生荊州平澤及田野蜀川關中近地皆有之初生薄地五六寸根形如蒿莖赤葉青大似荆芥三月開黃白花八月九月採實陰乾用其苗即獨掃也一名鳴舌草根作叢生每窠有二三莖莖有赤有黃七月開黃花其實地膚也至八月而蘼薺成可採其葉味苦寒無毒主大腸洩瀉止赤白痢和氣滋腸胃解惡瘡毒三四月五月採一名地葵一名地麥

千歲藥



三才圖會卷之草木二

九

千歲藥

千歲藥泰山川谷作藤生蔓延木上葉如葡萄而小四月摘其莖汁白而其五月開花七月結實八月採子青黑微赤冬惟凋葉此即詩云葛藟者也蘇恭謂是蔓真藤深為謬妄陶隱居陳藏器說最得之矣一名葛藟味甘無毒主補五臟益氣續筋骨長肌肉去諸痺

景天



三才圖會卷之草木二

十

景天

景天生泰山山谷今南北皆有之人家多種於中庭或以盆盛植於屋上云以辟火謂之慎火草春生苗葉似馬齒而大作層而上莖極脆弱夏中開花紫碎花秋後枯死亦有宿根者四月四日七月七日採其花并苗葉陰乾攻治瘡毒及嬰孺風癩在皮膚不出者生取苗葉五大兩和鹽三大兩同研絞取汁以熱手摩塗之日再但是熱毒丹瘡皆可如此用之一名戒火一名火母一名救火一名慎火一名慎火味苦酸無毒

茵陳



三才圖會卷之草木二

十一

二十

茵陳

茵陳蒿山泰山味苦微寒主風痺結熱黃疸通身發黃小便不利除頭熱去伏瘕春初生苗高三五寸似蓬蒿而葉緊細無花實秋後葉枯至春更因舊苗生新葉七月採莖葉陰乾今謂之山茵陳江寧府又有一種茵陳葉大根蒼黃白色至夏有花實階州有一種名白蒿似青蒿而背白山茵陳亦有數種京下及北地用者如艾蒿葉細而背白其氣亦如艾味苦乾則黑色江南所用莖葉都似家茵陳而大高三二尺氣極芬香味耳辛俗又名龍腦薄青葉生細色黃味辛甚香烈性溫誤作解脾藥服之大令人煩

杜

若

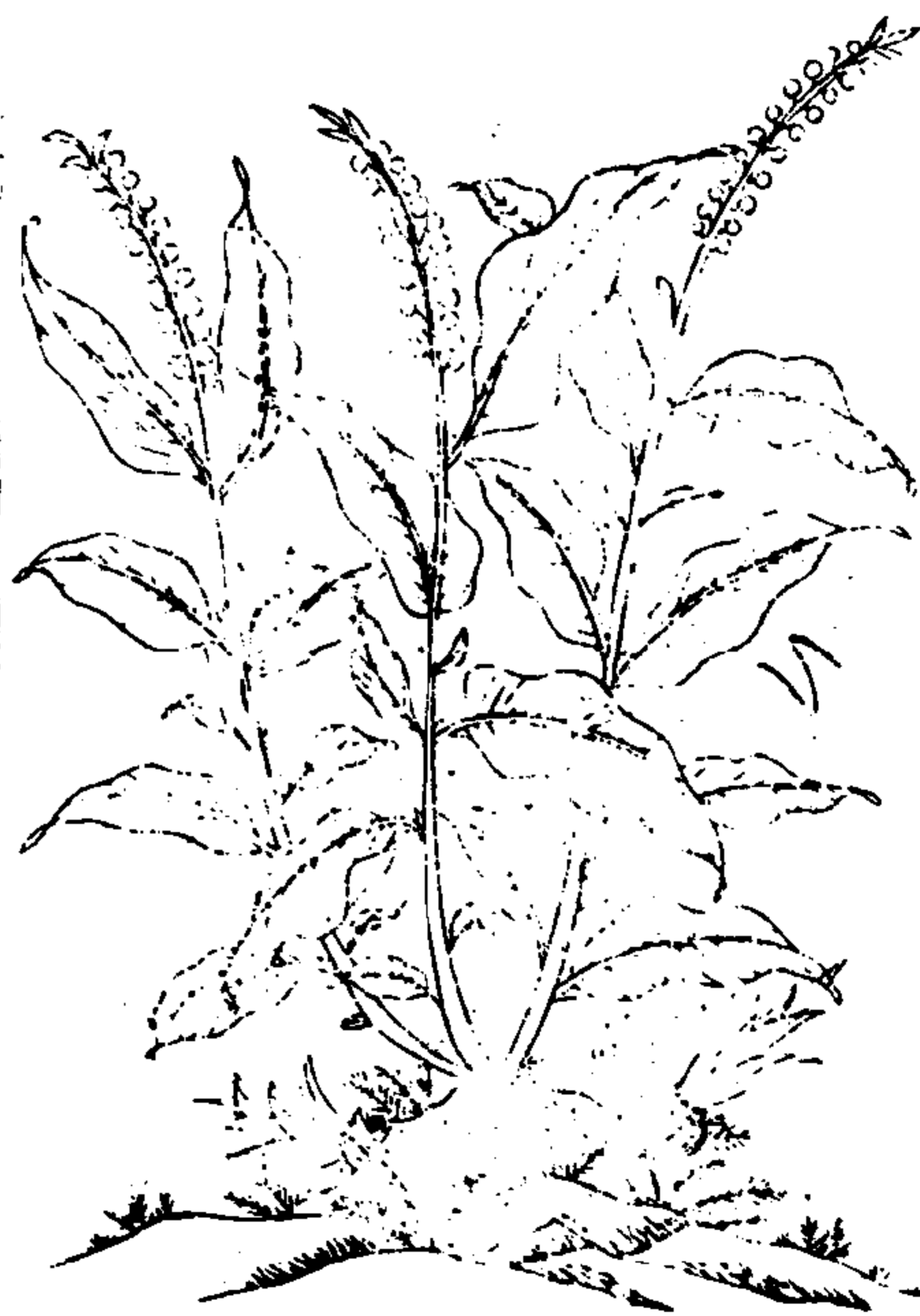

三才圖會卷之草木二

十二 四十一

杜若

杜若生武陵川澤及宛句今江湖多有之葉似薑花赤色根似高良薑而小辛子如荳蔻二月八月採根暴乾用謹按此草一名杜蘅而中品自有杜蘅條杜蘅爾雅所謂土鹵者也杜若廣雅所謂楚蘅者也其類自別一名杜蘅一名杜蓮一名白連一名白芩一名若芝味辛微溫無毒至風入腦戶頭腫痛多涕淚除口臭久服益精明目

沙

參



三才圖會卷之草木二

十三

沙參

沙參生河內川谷及宛句般陽續山今出淄齊洛隨州而
江淮荆湖州郡或有之苗長一二尺以來叢生崖壁間葉
似枸杞而有叉牙七月開紫花根似葵根筋許大赤黃色
中正白實者佳二月八月採根暴乾一名知母一名苦心
一名志取一名虎鬚一名白參一名識美一名文希味苦
微寒無毒主血積驚氣益肺療胃痺心腹結熱頭痛皮間
邪熱

徐長卿

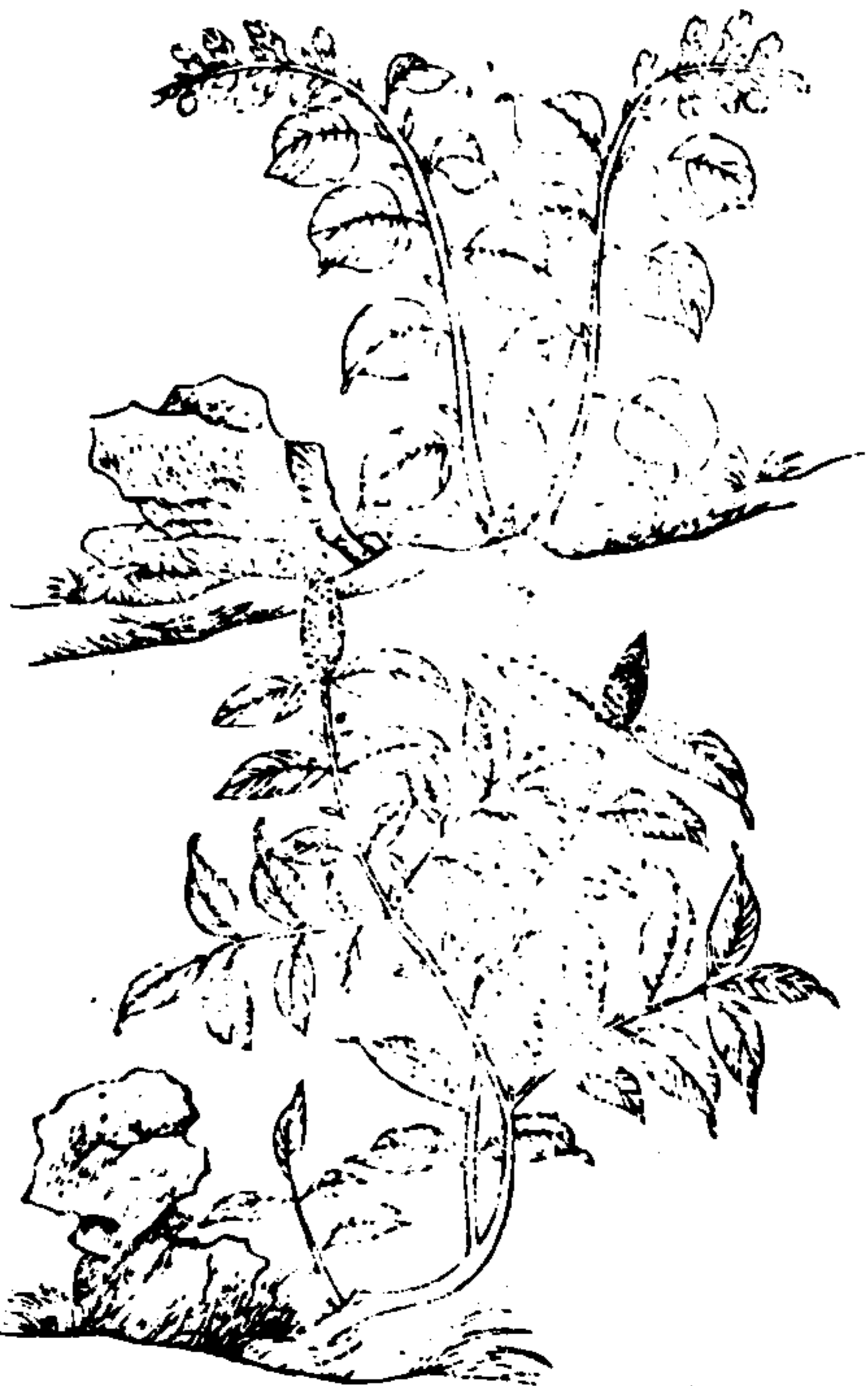

三才圖會卷之草木二

十四

徐長卿

徐長卿生泰山山崑谷及隴西今淄齊淮泗間亦有之三
月生青苗葉似小桑兩兩相當有光潤七八月著子似蘿
摩而小九月苗黃十月而枯根黃色似細辛微麓長有腺
氣三月四月採一名別仙蹤一名鬼督郵味辛溫無毒主
鬼物百精蠱毒疫疾邪惡氣溫瘧久服強悍輕身

雲

實



三才圖會卷之草木二

十五

雲實生河間川谷高五六尺葉如槐而狹長枝上有刺苗
名臭草又名羊石子草花黃白色實若麻子大黃黑色俗
名馬豆十月採暴乾用今三月四月採苗五月六月採實
實過時即枯落治癰藥中多用之一名負實一名雲英一
名天豆味辛苦溫無毒主洩痢腸癖殺蟲蠱毒去邪惡結
氣止痛除寒熱消渴

王不雷行



三才圖會卷之草木二

十六

王不雷行

王不雷行生泰山山谷今江浙及並河近處皆有之苗莖
俱青高七八寸已來根黃色如薺根葉尖如小匙頭亦有
似槐葉者四月開花黃紫色隨莖而生如松子狀又似猪
藍花五月內採苗莖曬乾用俗間亦謂之剪金草河上生
者葉圓花紅與此小別味苦甘平無毒主金瘡止血逐痛
出刺除風痺內寒止心煩鼻衄癰疽惡瘡癩乳婦人難產



三才圖會卷之草木一

十七

蕒耳

蕒耳生安陸川谷及六安田野今處處有之謹按詩人謂之卷耳爾雅謂之蒼耳廣雅謂之蕒耳皆以實得名也陸機疏云葉青白似胡荽白華細莖蔓生可煮爲茹滑而少味四月中生子正如婦人耳瑠今或謂之耳瑠草鄭康成謂是白胡荽幽州人呼爲爵耳一名羊負來俗呼爲道人頭實熟時採之一名胡蕒一名地葵一名菴一名常思味苦微寒有小毒主風頭寒痛風濕周痺四肢拘攣痛惡肉疝肌久服益氣



三才圖會卷之草木二

十八

葛根

葛根生汶山川谷今處處有之江浙尤多春生苗引藤蔓長一二丈紫色葉頗似楸葉而青七月著花似豌豆花不結實根形如手臂紫黑色五月五日午時採根曝乾以入土深者爲佳今人多以作粉食之甚益人下品有根粉條卽謂此也花主消酒一名雞齊根一名鹿藿一名黃斤味甘無毒主消渴身大熱嘔吐諸痺起陰氣解諸毒療傷寒中風頭痛解肌發表出又療金瘡

地不容



三才圖會卷之草木二

地不容

九

地不容生戎州味苦大寒無毒蔓生葉青如杏葉而大厚
硬凌冬不凋無花實根黃白色外皮微麤積累相連如
藥而圓大採無時能解蟲毒辟瘴氣治咽喉閉塞癩人
亦呼為解毒草一名解毒味苦大寒無毒

栝樓



三才圖會卷之草木二

栝樓

二十

栝樓生洪農山谷及山陰地今所在有之實名黃瓜詩所
謂果蓏之實是也根亦名白藥皮黃肉白三四月內生苗
引藤蔓葉如甜瓜葉作叉有細花七月開似葫蘆花淺黃
色實在花下大如拳生青至九月熟赤黃色二月八月採
根去皮曝乾二十日成其實有正圓者有銳而長者功用
皆同其根惟歲久入土深者佳鹵地生者有毒謹按栝樓
主消渴一名地樓一名果贏一名天瓜一名澤姑實名黃
瓜味苦寒無毒補虛勞口乾潤心肺療手面皺吐血腸風
瀉血赤白痢炒用



三才圖會卷之草木二

廿一

苦參

苦參生汝南山谷及田野今近道處處皆有之其根黃色長五七寸許兩指麓細三五莖並生苗高三五尺已來葉碎青色極似槐葉故有水槐名春生冬凋其花黃白色七月結實如小荳子河地生者無花子五月六月八月十月採根暴乾用一名水槐一名苦識一名地槐一名土槐一名驕槐一名白莖一名虎麻一名岑莖一名祿白一名陵即苦寒無毒殺疳蟲炒帶烟出爲末飲下治腸風瀉血併熱痢



三才圖會卷之草木二

廿二

通草

通草即木通生石城山谷及山陽今澤路漢中江淮湖南州郡亦有之生作藤蔓天如指其莖幹大者徑三寸每節有二三枝枝頭出五葉頗類石韋又似芍藥三葉相對夏秋開紫花亦有開白花者結實如小木瓜核黑氣白食之其美南人謂之薺薺亦云烏覆正月二月採枝陰乾用離南草也一名活茺山海經又名冠脫生江南高丈許大葉似荷而肥莖中有瓢正白者是也又名倚商一名附支一名丁翁微寒主五淋利小便開格治人多睡主水腫浮大除煩熱

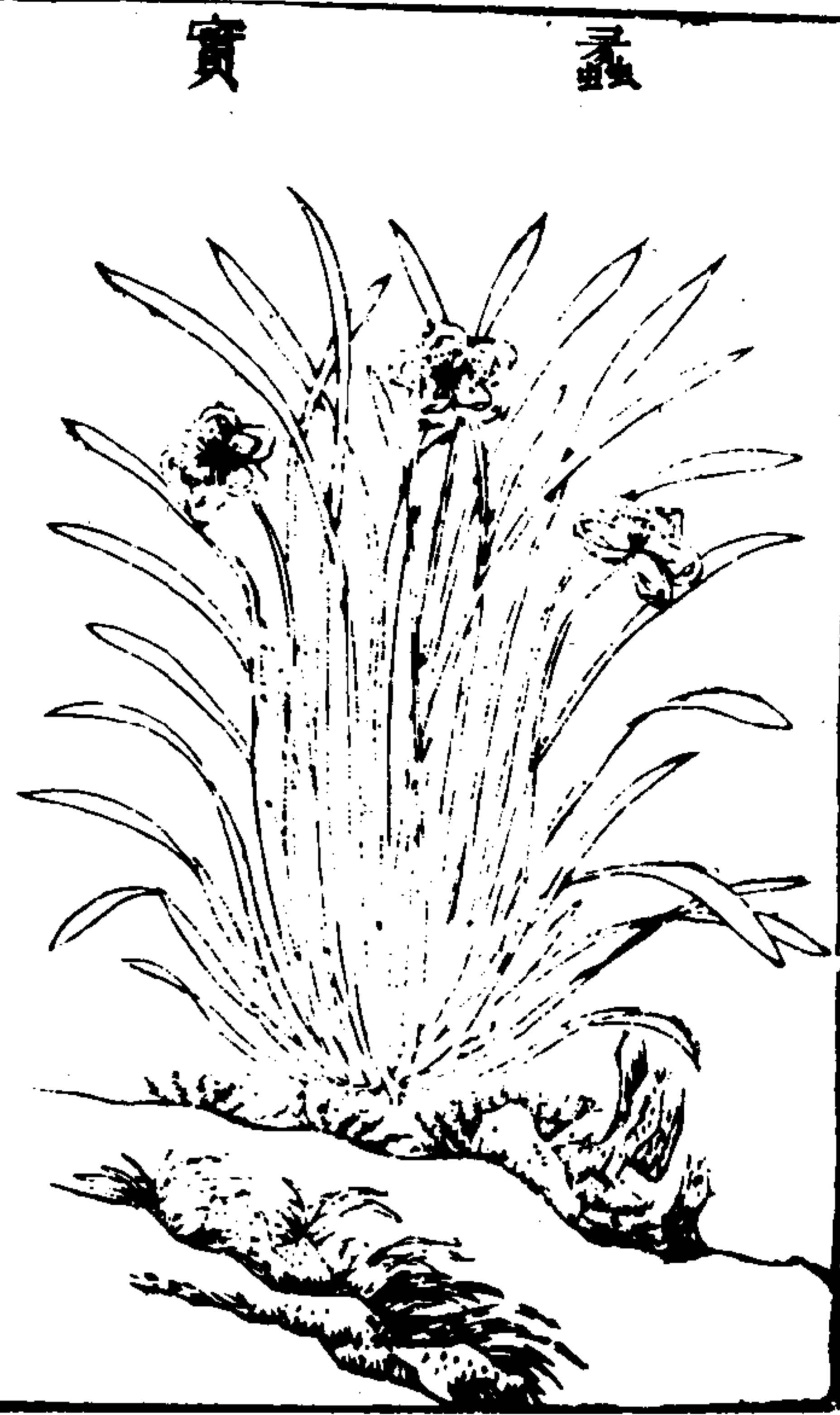

三才圖會卷之草木二

孟實

孟實或云即馬蘭子非是生河東川谷今陝西諸郡及鼎
澶州亦有之近京尤多葉似薤而長厚三月開紫碧花五
月結實作角子如麻大而赤色有稜根細長通黃色三月
採花五月採實並陰乾用一名劇草一名三堅一名豕首
味甘溫無毒治喉痺咽喉不通以根葉二兩水一升半煮
一盞細喫立通又治胃中熱氣風寒濕痺



三才圖會 草木二

玄參

玄參生河間及宛句今處處有之二月生苗葉似脂麻又
如槐柳細莖青紫色七月開花青碧色八月結子黑色亦
有白花莖方大紫赤色而有細毛有節若竹者高五六尺
葉如掌大而尖長如鋸齒其根尖長生青白乾即紫黑新
者潤膩一根可生五七枚三月八月九月採暴乾或云蒸
過日乾一名重臺一名玄臺一名鹿 一名正馬一名威
一名端味苦鹹微寒無毒治頭風熱毒補虛勞損心驚煩
燥力乏骨蒸傳尸邪氣止健忘消腫毒



當歸

三才圖會卷之草木二

廿五

一八三

當歸生隴西川谷今川蜀陝西諸郡及江寧府滁州皆有之以蜀中者為勝春生苗綠葉有三瓣七八月開花似蕘蘿淺紫色根黑黃色二月八月採根陰乾苗有二種都類芎藭而葉有大小為異莖梗比芎藭甚卑下根亦二種大葉名馬尾當歸細葉名鬚頭當歸大抵以肉厚而不枯者為勝生山中者名薛一名山蘄在平地者名芹生山中而麓大者名當歸一名乾歸味甘辛大溫無毒治一切風一切血補一切勞破惡血養新血及主癥瘕



麻黃

三才圖會卷之草木二

廿六

麻黃生晉地及河東今近京多有之以滎陽中牟者為勝苗春生至夏五月則長及一尺已來稍上有黃花結實如百合瓣而小又似皂莢子味甜微有麻黃氣外紅皮裏黑仁根紫赤色俗說有雌雄二種雌者於一月四月內開花六月內結子雄者無花不結子至立秋後收採其莖陰乾今青用一名卑相一名龍沙一名卑菹味苦溫無毒通九竅調血脉開毛孔皮膚逐風破癥瘕積聚逐五臟邪氣退熱禦山嵐瘴氣

知母



三才圖會卷之草木二

知母

知母生河內川谷今瀕河諸郡及解州滁州亦有之根黃色似菖蒲而柔潤葉至難死掘出隨生須燥乃止四月開青花如韭花八月結實二月八月採根暴乾用爾雅謂之薄又謂之菴蒲是也一名妖母一名連母一名野蓼一名地參一名水參一名水浚一名貨母一名媿母一名女雷一名女理一名兒草一名鹿列一名韭逢一名兒踵草一名東根一名水須一名沈燔一名薄味苦寒無毒治熱勞傳尸瘧病通小腸消痰止嗽潤心肺補虛乏安心止驚悸

貝

母



三才圖會卷之草木二

貝母

貝母生晉地今河中江陵府鄧壽隨鄭蒸潤滁州皆有之根有瓣子黃白色如聚貝子故名貝母二月生苗莖細青色葉亦青似蕎麥葉隨苗出七月開花碧綠色形如鼓子花八月採根曬乾此有數種廊詩言采其苗音陸機疏云貝母也其葉如栝樓而細小其子在根下如芋子正白四方連累相著有分解今近道出者正類此郭璞注爾雅云白花葉似韭此種罕見此藥亦治毒瘡一名空草一名藥實一名苦花一名苦菜一名商草一名勤母味半苦微寒無毒消痰潤心肺止嗽治惡瘡

白芷



三才圖會卷之草木二

九

白芷

白芷生河東川谷下澤今所在有之吳地尤多根長尺餘
白色麤細不等枝幹去地五寸已上春生葉相對婆婆紫
色潤三指許花白微黃入伏後結子立秋後苗枯二月八
月採根暴乾以黃澤者為佳楚人謂之葯九歌云辛黃相
方葯房王逸注云葯白芷是也一名芳香一名白芷一名
薑一名莞一名苻離一名澤芬葉名蒿麻味辛溫無毒治
心腹血刺痛除風邪主女人血崩及嘔逆明目止淚出

淫羊藿



三才圖會卷之草木二

三十

五

淫羊藿一名仙靈脾生上郡陽山山谷今江東陝西秦山
漢中湖湘間皆有之葉青似杏葉上有刺莖如栗稗根紫
色有鬚四月開花白色亦有紫色碎小獨頭子五月採葉
曬乾湖湘出者葉如小豆枝莖緊細經冬不凋根似黃連
關中俗呼三枝九葉草苗高一二尺許根葉俱堪使一名
剛前味辛寒無毒主堅筋益骨丈夫絕陽不起女子絕陰
無子四肢不仁老人昏耄



三才圖會卷之草木二

卅一

黃芩

黃芩生秭歸山谷及宛句今川蜀河東陝西近郡皆有之
苗長尺餘莖餘籠如筋葉從地四面作叢生類紫草高一
尺許亦有獨莖者葉細長青色兩兩相對六月開紫花根
黃如知母籠細長四五寸二月八月採根暴乾用之其普
本草云黃芩又名印頭一名內虛一月生赤黃葉兩兩四
四相值其莖中空或方圓高三四尺花紫紅赤五月實黑
根黃二月九月採一名腐腸一名空腸一名內虛一名黃
芩一名經芩一名妬婦 味苦大寒無毒治骨蒸寒熱往來
腸胃不利治下瘡排膿乳癰發背

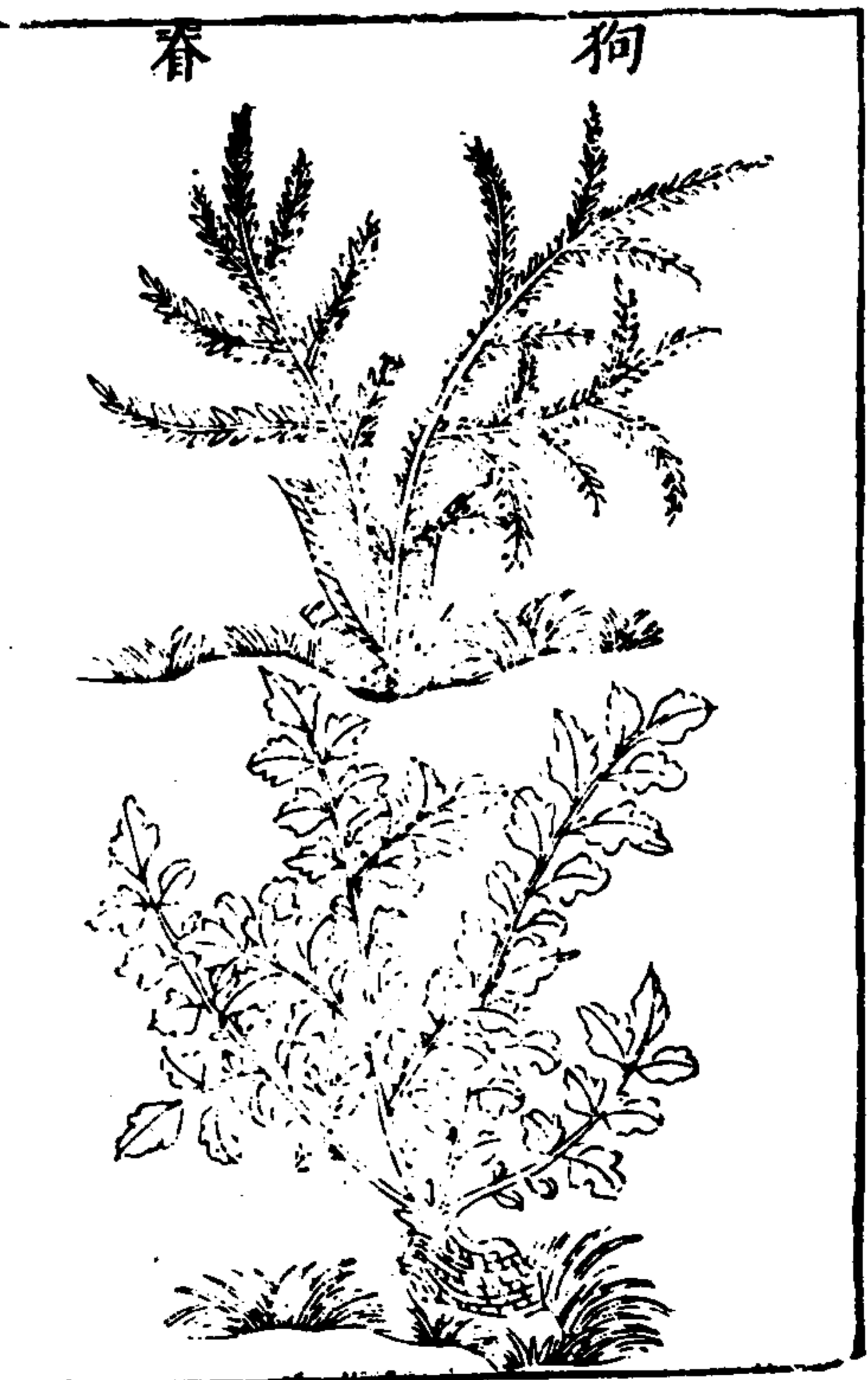

三才圖會卷之草木二

卅二

狗脊

狗脊生常山川谷今太行山淄溫眉州亦有之根黑色長
三四寸兩指許大苗尖細碎青色高一尺已來無花其莖
葉似貫衆而細其根長而多岐似狗脊骨故以名之其肉
青綠春秋採根暴乾用今方葉用金毛者一名百枝一名
強脊一名扶蓋一名扶筋味苦微溫無毒治脚氣濕痺腎
氣虛弱補益男子續筋骨

石龍芮



三才圖會卷之草木二
 石龍芮生秦山川澤石邊陶隱居云近道處處有之今惟
 出兗州一叢數莖莖青紫色每莖三葉其葉茸茸短小多
 刻缺子如葶藶而黃色五月採子二月八月採皮陰乾用
 能逐諸風除心熱燥蘇恭云俗名水董苗如附子實如桑
 椹一名石能一名彭根一名天豆味苦無毒能逐諸風主
 除心熱燥

茅根



三才圖會卷之草木二
 茅根生楚地山谷田野今處處有之春生苗布地如針俗
 間謂之茅針亦可噉甚益小兒夏生白花茸茸然至秋而
 枯其根至潔白亦甚其美六月採根用今人取茅針按以
 傅金瘡塞鼻洪至暴下血及溺血者殊效又有管亦茅類
 也一名蘭根一名茹根一名地管一名地筋一名蕪杜味
 甘寒無毒花通血脉淋瀝又治刀箭瘡止血并痛根主婦
 人月經不勻



三才圖會卷之草木二

廿五

紫菀生房陵山谷及真定邯鄲今耀成泗壽台孟州興國
軍皆有之三月內布地生苗葉其葉三四相連五月六月
內開黃紫白花結黑子本有白毛根甚柔細二月三月內
取根陰乾用又有一種白者名白菀蘇恭云白菀即女菀
也一名紫菀一名青菀味苦辛溫無毒調中及肺痿吐血
消痰止渴潤肌膚添骨髓



三才圖會卷之草木二

廿六

紫草生礪山山谷及楚地今處處有之人家園圃中或種
蒔其根所以染紫也爾雅謂之藐廣雅為之苾莫茜似蘭
香莖赤節青二月有花紫白色秋實白三月採根陰乾用
一名紫丹一名紫芙味苦寒無毒治五疸利九竅又去瘡
窩癬

前胡



三才圖會卷之草木二

前胡

廿七

前胡今陝西梁漢江淮荆襄州郡及相州孟州皆有之春
生苗青白色似斜蒿初出時有白芽長三四寸味甚香美
又似芸蒿七月內開白花與慈花相類八月結實根細青
紫色二月八月採暴乾今邠延將來者與柴胡相似但柴
胡赤色而脆前胡莖而柔軟不同耳江東有三四種一種
類當歸皮斑黑肌黃而脂潤氣味濃烈一種色理黃白似
人參而細短香味都微又有如草烏頭膚黑而堅有兩三
歧為一本者然皆非前胡也苦微寒無毒治勞下氣止
嗽開胃風頭痛明目益精

敗醬



三才圖會卷之草木二

敗醬

卅八

敗醬生江夏川谷今江東亦有之多生崗嶺間葉似水蓴
及薇銜叢生花黃根紫色似柴胡作陳敗豆醬氣故以為
名八月採根暴乾用一名鹿腸一名鹿首一名馬草一名
澤敗味苦微寒無毒治赤眼火瘡疥癩疽痔馬鞍熱氣風
痺不足產後疾痛

白鮮



三才圖會卷之草木二

芄

一五

白鮮

白鮮生上谷川谷及宛句今河中江寧府滁州潤州皆有之苗高尺餘莖青葉稍白如槐亦似茱萸四月開花淡紫色似小蜀葵根似蔓菁皮黃白而心實四月五月採根陰乾用又云宜二月採差晚則虛惡也其氣息都似羊羶故俗呼為白羊鮮又名地羊羶又名金雀兒椒其苗人以爲菜味苦寒無毒主頭風黃疸眼痛一切熱毒風風瘡疥癬婦人產後餘血

酸漿

酸漿



三才圖會卷之草木二

芄

酸漿

酸漿生荆楚川澤及人家田園中今處處有之苗似水茄而小葉亦可食實作房如囊中有子如梅李大者赤黃色小兒食之尤有益可除熱根似菹芹色白絕苦搗其汁飲之治黃病多効五月採陰乾爾雅所謂葍寒木郭璞注云今酸漿草江東人呼為苦葍是也今醫方稀用一名醋漿味酸平寒無毒主熱煩滿定志益氣利水道產難吞其實立產

杜 蘅



三才圖會卷之草木二

四一

杜蘅江淮間皆有之苗葉都似細辛惟香氣小異而根亦
麗黃白色葉似馬蹄故名馬蹄香三月三日採根熟洗暴
乾山海經云天帝之山有草狀如葵其臭如麝蕪名曰杜
蘅可以走馬食之已癩爾雅謂之杜又名土鹵今人用作
浴湯及衣香甚佳味辛溫無毒主風寒欬逆

紫

參



三才圖會卷之草木二

四二

百五十三

紫參

紫參生河西及宛甸山谷今河中解晉齊及淮蜀州郡皆
有之苗長一二尺根淡紫色如地黃狀莖青而細葉亦青
似槐葉亦有似羊蹄者五月開花白色似蔥花亦有紅紫
而似水荳者根皮紫黑肉紅白色肉淺而皮深三月採根
火炙令紫色又云六月採曬乾用一名牡蒙一名衆戎一
名童腸一名馬行味苦辛微寒無毒能散瘀血主心腹堅
脹治婦人血崩不通

21215
35(233)



ZW 21101000819166

本 藜



三才圖會卷之草木二
藜本

四三

藜本生崇山山谷今西川河東州郡及兗州杭州皆有之
葉似白芷香又似芎藭但芎藭似水芹而大藜本葉細耳
根上苗下似禾藜故以名之五月有白花七八月結子根
紫色正月二月採根暴乾三十日成一名鬼卿一名地新
一名薇莖味辛苦微寒無毒能治一百六十種惡風