

萬 有 文 庫

第二集七種

王 雲 五 主 編

書

農

(中)

王 禎 撰

商 務 印 書 館 發 行

書

農

(中)

撰 禎 王

書叢本基學國

農書卷十三

農器圖譜三

鑿鏃門

鑿耜起土。公六韜農器篇云。鑿耜斧鋸。蓋鑿耜農所必用。墾斷疏決之事皆不可闕者。因以名篇。冠其類也。又有鑿鏃等器。雖略見犁譜。終未詳備。乃復表出之。次於耒耜之後。就附鑿耜之內。庶無遺逸。仍係之梧桐角以起束作云。

鏝

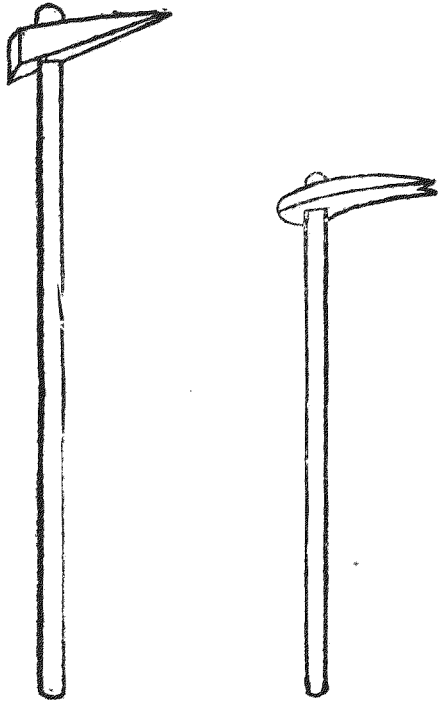

鏝居縛切。斲田器也。爾雅謂之鏝。斲也。又云魯斲。說文云。櫛陟玉切也。玉篇云。櫛亦作斲。又作鏝。誅也。主以誅除物根株也。蓋鏝斲器也。農家開闢地土。用以斲荒。凡田園山野之間。用之者。又有闊狹大小之分。然總名曰鏝。詩云。盞柄爲身首半圭。非鋒非刃。截然齊。凌晨幾用和烟斲。逼薄同歸帶月攜。已斲靈苗挑藥籠。每通流水入蔬畦。更看功在盤根地。辦與春農趁雨犁。

耜

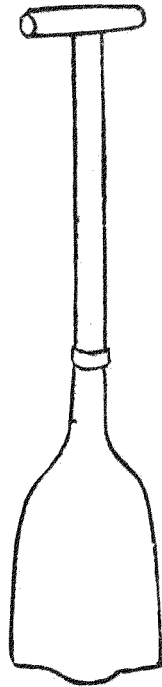

耜楚洽切。顏師古曰。耜也。所以開渠也。或曰。削有所穿也。唐韻作鼈。俗作耒。同作耜。爾雅曰。耒謂之鼈。方言云。燕之北東。朝鮮洌水之間。謂之耒。宋魏之間。謂之耒。或謂之耒。音章。江淮南楚之間。謂之耒。趙魏之間。謂之耒。七脩切。皆謂耒也。耒。銚。耒。音同。耒。唐韻又吐彫反。亦謂耒。然多謂之耒。蓋古謂耒。今謂耒。一器二名。宜通用。淮南子曰。禹之時。天下大水。禹執耒耜。以爲民先。前漢溝洫志。白渠歌曰。舉耒爲雲。決渠爲雨。以此見水利之事。皆本於耒也。詩云。有耒公耶。私與耒日爲伍。荷去應官徭。歸來事田圃。起土作隄防。決渠沛霖雨。但恐農隙時。又趁挑河鼓。

鋒

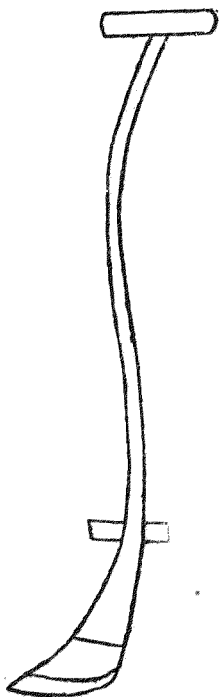

鋒孚逢切古農器也。其金比犂鑿小而加銳。其柄如耒。首如刃鋒。故名鋒。取其銛利也。地若堅培胡格切。鋒而後耕。牛乃省力。又不乏刃。古農法云。鋒地宜深。鋒苗宜淺。齊民要術。耕田篇云。速鋒之地。恆潤澤而不硬。注曰。刈穀之後。卽鋒芟蒲達切。下令突起。則潤澤易耕。案此註在種穀篇。鋤得五遍。以不須講之下。此誤作耕田篇。種穀篇云。苗高一尺。則鋒之。黍稷篇云。苗生壟平。鋒而不耨公項切。農書云。無鏹而耕曰耨。旣鋒矣。固不必耨。蓋鋒與耨相類。今耨多用歧頭。若易鋒爲耨。亦可代也。近世農家。不識此器。亦不知名。茲特錄其功用。知爲不可廢也。詩云。鋒也。古農器。於今用不同。初緣耒耜制。遂助犁鋤功。利取根芟斷。堅攻土脈通。兼材宜不廢。圖象付良工。



長鑿士杉切踏田器也。比之犁鑿頗狹。制為長柄。杜工部同谷俗歌曰。長鑿長鑿白木柄。即此也。柄長三尺餘。後偃而曲。上有橫木如拐。以兩手按之。用足踏其鑿柄後跟。其鋒入土。乃捩柄以起。在園圃區田。皆可代耕。比於鑿竹足切。省力得土又多。古謂之蹠鑿。今謂之踏犁。亦耒耜之遺制也。淮南子曰。伊尹之興土也。修脚者使之蹠音隻鑿。注長脚者蹠鑿得土多也。夫鑿與鑿同用。即長鑿也。詩云。拐橫柄屈踵微伸。替脚犁耕壟上。春足一踏來同耜。舉手雙按處與鍬均。杜陵託命歌同谷。伊尹興工自有莘。我亦從今事茲器。東臯甘作力田人。

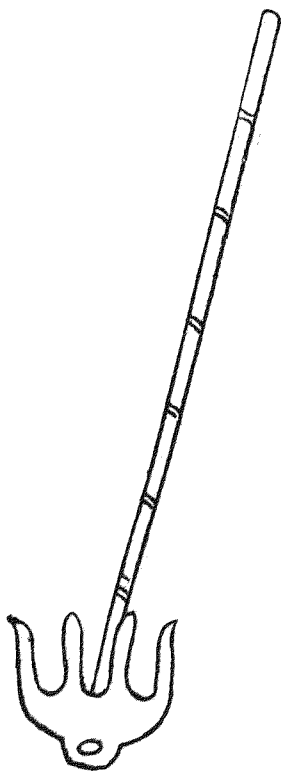

鐵 搭

鐵搭四齒或六齒其齒銳而微鉤似耙非耙。斲土如搭是名鐵搭。就帶圓蓋以受直柄。柄長四尺。南方農家或乏牛犂。舉此斲地以代耕。舉取其疏利。仍就鑄鑿塊壤。兼有耙鑿之效。嘗見數家爲朋。工力相助。日可斲地數畝。江南地少土潤。多有此等人力。猶北方山田鑿戶也。賦云有器與耙鑿而各殊。用與耙鑿而無別。自夫煨煉而鋒。乃有鑿柄之揭。獨擅力乎田園。嘗始見於江浙。銳比昆吾之鉤。利卽莫邪之鐵。舉巨爪兮爬扶具。疏齒兮噬齧。憑爪牙兮汝藝是施。假肘臂兮我力欲竭。不耕而種。且寬牛畜之租。旣斲而鍤。似覺耙功之拙。每破陌上之晨烟。幾荷江邊之明月。彼杜甫長鑿而豈託我生。又堯民擊壤而焉知帝力。必能審察其異同。方達彼此之緩急。願篇圖譜附搭也。於農書使貧窶者得之用。普及於稼穡。

鐵 杖

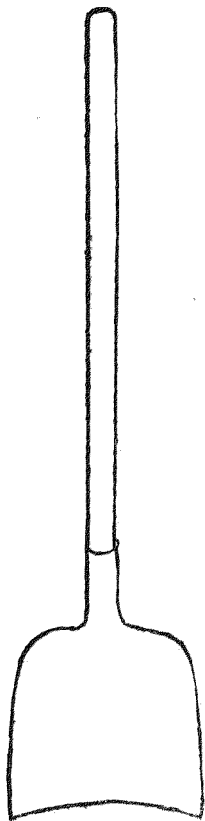

竹揚杓

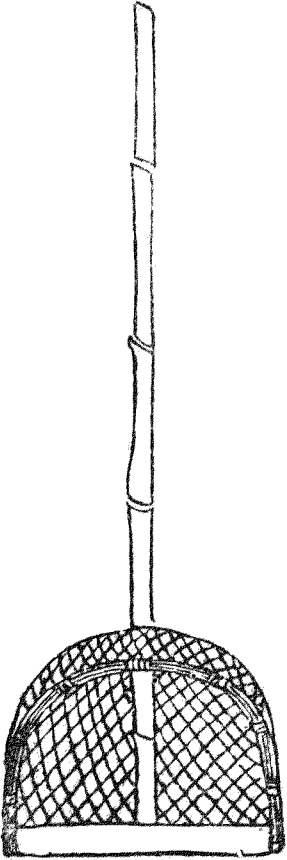

鐵刃木杓

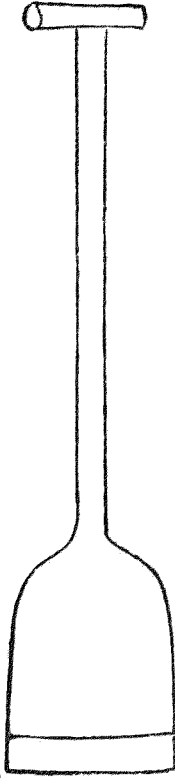

木杓

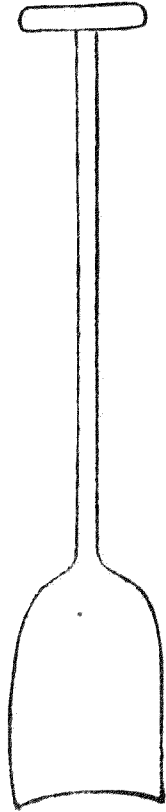

杓虛殿切。屬。但其首方闊。柄無短拐。此與鍬杓異也。煅鐵爲首。謂之鐵杓。惟宜土工。刻木爲首。謂之木杓。
 可初貴切。穀物。又有鐵刃木杓。裁割田間。腔硬。以竹爲之者。淮人謂之竹揚杓。與江浙去聲颶聲。籃少異。今皆
 用之。因附于後。鐵杓詩云。非鍬非杓。別名杓。柄直。釜圓。首利。銛。毋謂土工能事畢。剷除荒穢。要渠兼。木杓
 詩云。柄頭掌木儘寬平。穀實抄來忌滿盈。苗夏耨鋤方用事。幾回高閣待秋成。鐵刃木杓詩云。杓頭利刃
 擬風斤。裁割畦田爾策勳。莫謂等閒農事了。人間經界要平分。竹揚杓詩云。竿頭擲穀一箕輕。忽作晴空
 驟雨聲。已尙風前糠粃盡。不勞車扇太忙生。

鐵

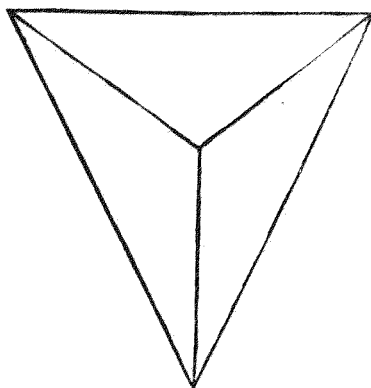

鑊仕杉切。犁之金也。集韻注銳也。吳人云鐵犁長尺有四寸廣六寸陸龜蒙耒耜經曰冶金而爲之者曰犁起其墾者也。負鑊者底底實于鑊中謂之鼈肉底之次曰壓鑊皆地然相戴地以鼓切物之相連次也。若剜土既多其鋒必禿還可鑄接貧農利之。夫鑊之體用又見鑄序案鑊爲犁之金其詳見耒耜門犁一條故不別繫以詩。

鑊

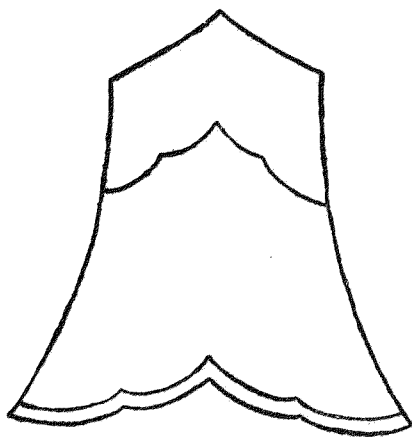

鑿胡瓜切

集韻云耕具也。釋名鑿鍤類起土也。說文鑿作米兩刃鍤也。從木象形。宋魏作木五瓜切。集韻米作

鑿或曰削能有所穿也。又鑿剝地爲坎也。淮南子曰故伊尹之興土功修脚者使之蹠音雙。鑿得土多也。今

謂之踏犁者。舊用鑿亦用錢。鑿與錢頗異。錢狹而厚。惟可正用。鑿闊而薄。翻覆可使。老農云開墾生地宜用錢。翻轉熟

地宜用鑿。蓋錢開生地著力易。鑿耕熟地見功多。然北方多用鑿。南方皆用錢。雖各習尚不同。若取其便

則生熟異器。當以老農之言爲法。庶南北互用。錢鑿不偏廢也。詩云惟犁之有金。猶弧之有矢。弧以矢爲

機。犁以金爲齒。起土舌刃同。截荒劍鋒比。緬懷神農學。利端從此始。

鑿

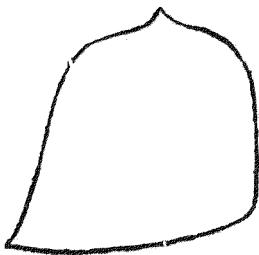
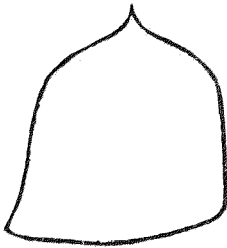
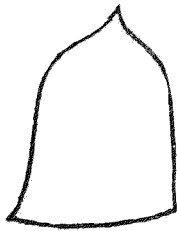

鑷^{蒲狄切}·犁耳也。陸龜蒙未耜經其略曰。冶金而爲之曰犁鑷。案耜經鑷作壁。起其墾者鑷也。覆其墾者鑷也。鑷引而居下。鑷倚而居上。鑷形其圓廣長皆尺。微橢。徒果切。狹長也。背有二乳。係于壓鑷之兩旁。鑷之次曰策。頷言其可以扞其鑷也。皆相連屬。不可離者。夫鑷形不一。耕水田曰瓦繳。曰高脚。耕陸田曰鏡面。曰碗口。隨地所宜制也。詩云。犁以耜爲齒。耜以鑷爲耳。背蓋作雙樞。面深停偃水。覆撥翻若雲。起隤直如矢。裁成輔相間。厥功深可倚。

剗

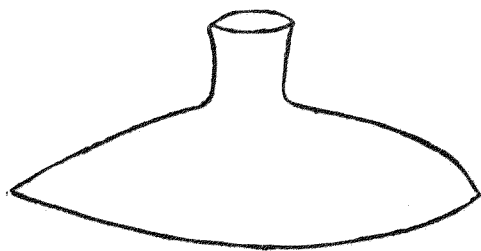

剗初簡切平土器也。俗又名鏟。上聲。周禮。雍氏掌殺草。冬日至而耜之。鄭元謂以耜測凍土而剗之。其刃如鋤而闊。上有深袴。插于犁底。所置鑣處。其犁輕。小用一牛。或人輓行。北方幽冀等處。遇有下地。經冬水涸。至春首浮凍稍甦。乃用此器。剗土而耕。草根既斷。土脈亦通。宜春種麩麥。凡草莽汗澤之地。皆可用之。蓋地既淤壤肥沃。不待深耕。仍火其積草。而種去聲。乃倍收。斯因地制器。剗土除草。故名剗。兼體用而言也。詩云。制器相地宜。剗名良有義。起土及耜同。除荒過鉏利。既能耕墾兼。仍取播殖易。面看功施去聲。何。春麥已交翠。

剗

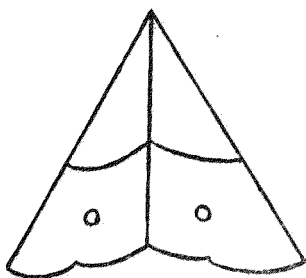

鋤呼鑊切。農桑輯要云。燕趙之間用之。今燕趙池南。又謂之種金。耨足所耨金也。如錢而小。中有高脊。長四寸許。闊三寸。插于耨足背上兩竅。以繩控于耨之下枕。其金入地三寸許。耨足隨瀉種粒。其種入土既深。田亦加熟。鋤所過。猶小犁一遍。如古耦耕之法。卽一事而兩得也。詩云。種耨如耦耜。足木履。雙金制。比耕錢小。功惟入土深。發生資爾後。利用見于今。苗壠雲平日。嗟無迹可尋。

梧桐角

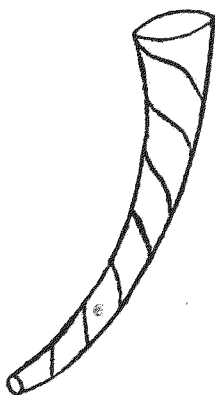

梧桐角。瀾東諸鄉農家兒童。以春月捲梧桐爲角吹之。聲遍田野。前人有村南村北梧桐角。山後山前白
菜花之句。狀時景也。則知此制已久。但故俗相傳。不知所自。蓋音樂主和。寫之于物。以假聲韻。所以感陽
舒而蕩陰鬱。導天時而達人。則人與時通。物隨氣化。非直爲戲樂也。天台戴式之賦之云。鳳簫鼙鼓龍
鬚笛。夜宴華堂醉春色。繁聲緩響蕩人心。但有歡娛別無益。何如村落捲桐吹。能使時人知稼穡。村南村

北聲相續。青郊雨後耕黃犢。一聲催得大麥黃。一聲喚得新秧綠。人言此角只兒戲。孰識古人吹角意。田家作勞多怨咨。故假聲音召和氣。吹此角。起東作。吹此角。田家樂。此角上與鄒子之律同宮商。合鍾呂。形甚朴。聲甚古。一吹塞谷生禾黍。

農器圖譜四

錢鋪門

錢鋪。古耘器。見于聲詩者尙矣。然制分大小。而用有等差。揆而求之。其鋤耨鏟盪等器。皆其屬也。如耨鋤。鐙耘爪之類。其變也。至于礮鼓。又其輔也。儻度而用之。則知水陸之耘事。有大功利在矣。

錢

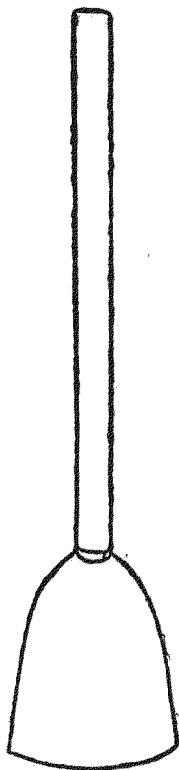

錢子錢切。臣工詩曰。序乃錢鋪。注。錢銚也。銚。七遙切。世本垂作銚。唐韻作刺。今銚與鋪同。此錢與鋪爲類。礮。呼豪切。器也。非銚屬也。茲度其制。似銚。非銚。殆與鏟同。纂文曰。養苗之道。鋤不如耨。力豆切。耨不如鏟。楚簡切。鏟柄長。

二尺刃廣二寸。以剗地除草。此鏟之體用。卽與錢同。錢特鏟之別名耳。案錢鏟一類。故此不別擊詩。而於鏟一條。以王安石詩總括之。

鏟



鏟布各切。耨別名也。良耜詩曰。其鏟斯趙。以耨茶蓼。釋名曰。鏟。迫也。迫地去草也。爾雅疏云。鏟耨一器。或云。鉏。或云。鋤。屬。嘗質諸考工記。凡器皆有國工。粵獨無鏟。何也。粵之無鏟。非無鏟也。夫人而能爲鏟也。荊州之田第八。而賦第三。揚州之田第九。而賦雜出第六者。人功修也。以人皆趨農。故耕耨之器。手熟目稔。不須國工而自能也。竊謂鏟屬農所通用。故人多匠之。不必國王。今舉世皆然。非獨粵也。王荊公詩云。于易見耒耜。于詩見錢鏟。百工聖人爲。此最功不薄。欲收禾黍善。先去蒿萊惡。願因觀器悟。更使臣工作。

耨

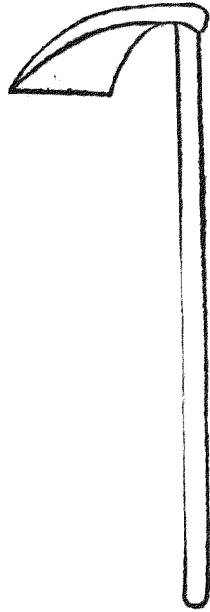

耨力豆切。除草器。易繫曰。耨之利。以教天下。蓋取諸益。呂氏春秋曰。耨柄尺。此其度也。其耨六寸。所以間稼也。高誘注云。耨。耘苗也。六寸所以入苗間。廣雅又云。定謂之耨。爾雅云。斨巨復古候二切。斨丁錄切。謂之定。郭曰。鋤屬。淮南子曰。摩蜃而耨。蜃。大蚌也。摩。令利用耨。此古農器也。呂氏春秋曰。先生者美米。後生者糝。是故其耨也。長其兄而去其弟。不知稼者。其耨也。去其兄而養其弟。不收其粟而收其糝。此失耨之道也。纂文曰。養苗之道。鋤不如耨。古農法云。苗生葉以上。稍耨壟草。因隕其土。以附苗根。此耨之功也。詩云。創物各有名。耨器即云耨。壅厚破蟻封。啄深過鳥味。竹救切。護苗如養賢。去草同擊寇。曾聞偃僂翁。功毋求速就。

鋤 耨

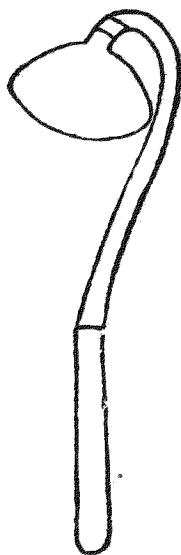

耨鉏古云斫斷。一名定。耨爲鉏柄也。賈誼云。秦人借父耨鉏。卽此也。釋名。鋤助也。去穢助苗也。說文。鋤立
 薺也。齊民要術曰。苗生馬耳則鋤。初角切。諺曰。欲得穀。馬耳鋤。鋤稀豁之處。鋤而補之。凡五穀。惟小鋤爲良。勿以無草
 而暫停。春鋤起地。夏鋤除草。故春鋤不用觸溼。六月以後。雖溼亦無嫌。夫鋤法有四。一次曰鋤。二次曰布。
 三次曰壅。四次曰復。諺云。鋤頭自有三寸澤。言鋤則苗隨滋茂。其刃如半月。比禾壟稍狹。上有短鋸。以受
 鋤鉤。鉤如鵝項。下帶深袴。皆以鐵爲之。以受木柄。鉤長二尺五寸。柄亦如之。北方陸田。舉皆用此。江淮間。雖有
 陸田。習俗水種。殊不知菽粟黍稷等稼。耨耨鋤布之法。但用直項鋤頭。刃雖鋤也。其用如斫。是名鑿鋤。故
 陸田多不豐收。今表此耨鋤之效。并其制度。庶南北通用。王荊公詩云。煨金以爲曲。揉木以爲直。直曲相
 後先。心手始兩得。秦人望屋食。以此當金革。君勿易耨鋤。耨鋤勝鋒鏑。

耨 耨

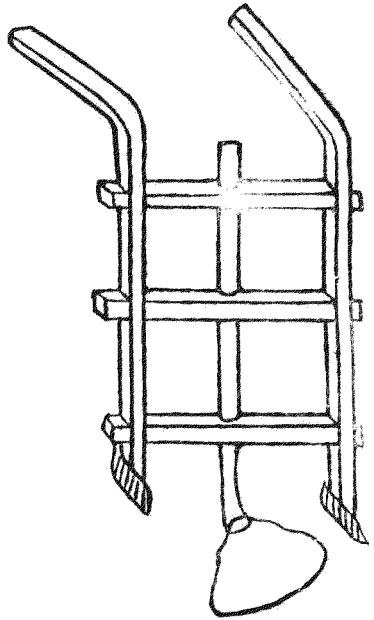

耨鋤種時直說云。此器出自海墾。號曰耨耨。耨車制頗同。獨無耨斗。但用耨鋤。鐵柄中穿耨之橫枕。下仰
 鋤刃。形如杏葉。撮苗後。用一驢。帶籠。繫耨之。初用一人牽。慣熟不用人。止一人輕扶。入土二三寸。其深痛
 過鋤力三倍。所辦之田。日不啻二十畝。今燕趙間用之。名曰耨^{呼護}。子。耨子之制。又少異於此。耨子第一
 遍。卽成溝子。穀根未成。不耐旱耨。耨刃在土中。故不成溝子。第二遍加擗土木。鷹翅。方成溝子。其土分壅
 穀根。擗土用木。厚三寸。闊三寸。前爲尖。中作一竅。長一寸。闊半寸。穿於鐵耨柄上。壓耨刃上。韓氏直說云。如耨鋤過苗間。有小豁不到處。用耨理壅

一遍即爲全功也。詩云：器惟名薊柄如耨，一樣田家獨脚樓。擁土欲深添鴈翅，爲苗除蕨當鋤頭。朝來暮去供千壠，力少功多限一牛。無佃甫田休盡信，驕驕惟秀并無憂。

鋤 鐙

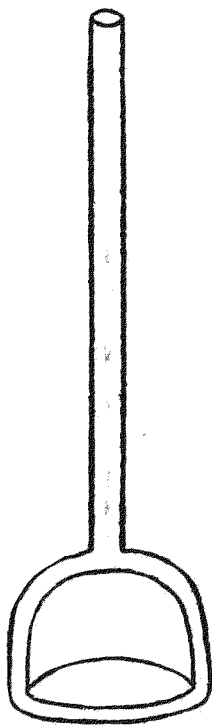

鐙多鄧切。鋤，剗草具也。形如馬鐙，其踏鐵兩旁，作刃甚利。上有圓蓋，以受直柄，用之剗草，故名鐙鋤。柄長四尺，比常鋤無兩刃角，不致動傷苗稼根莖。或遇少旱，或燻苗之後，壟土稍乾，荒蕨復生，非耘耙耘爪所能去者，故用此剗除。特爲捷利，此創物者隨地所宜，偶假其形而取便於用也。與前代儀仗鐙棒無異，嘗見江東農家用之。詩云：茲鉏以鐙稱，惟鐙與鉏異。鉏乃擬鐙形，鐙也取鉏利，借用有實材，互名非本器。物兮多變通，執一豈云智。

鏟

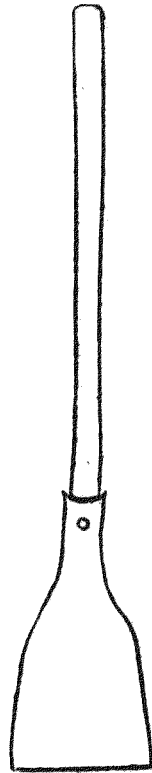

鏟楚簡切。釋名曰。鏟平削也。廣雅云。籤。纂文曰。養苗之道。鋤不如薅。薅不如鏟。柄長二尺。刃廣二寸。以剗地除草。此古之鏟也。今鏟與古制不同。柄長數尺。首廣四寸許。兩手持之。但用前進擯之。剗去壟草。就覆其根。特號敏捷。今營州之東。燕薊以北。農家種溝田者皆用之。詩云。古鏟惟制小。頗逾鋤耨功。今與古制異。用亦差不同。溝田壟畝。他刃誠難攻。制器度地宜。創物須良工。長柄加闊首。圓柄投直銚。吠畝耀吐月。肘腋凌輕風。務進同撞戈。再前遂換踪。覆芟易反掌。刺地深潛鋒。已令土膏潤。旋平看蔓草空。要處薅薙外。不離芸芋中。養苗成此稼。去穢利吾農。無田非力闢。有具致時豐。嘗見燕趙北。亦傳遼池東。遠近或未識。圖譜容相通。

耨 盪

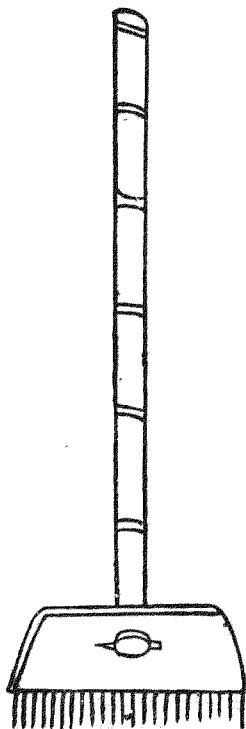

耨徒浪切

江浙之間新制也。形如木屐而實長尺餘。闊約三寸。底列短釘二十餘枚。箕其上以貫竹柄。柄

長五尺餘。耨田之際。農人執之。推盪禾壠間草泥。使之溷溺。則田可精熟。既勝耙鋤。又代手足。水田有手

所耨田數。日復兼倍。嘗見江東等處農家。皆以兩手耨田。匍匐禾間。膝行而前。日曝於上。泥浸於下。誠可

嗟憫。真西山言。爾詩農事之敝。至耨苗。則曰。暑日流金。田水若沸。耨耔是力。稂莠是除。爬沙而指爲之。戾

偏。僂而腰爲之折。此耨苗之苦也。今觀此器。惜不預傳。以濟彼用。茲特圖錄。庶愛民者。播爲普法。詩云。稻

人掌稼。須下地。秧壠年年勤插蒔。適當盛暑見薶人。手足爬沙泥浸漬。伊誰制器代爪耨。長竹柄頭如木

履所綺切。底列短釘爲鐵齒。盪草入泥俱膿死。速比耨鋤用處功。謂殺草與耨鋤等速也。粒食由來同所致。舉世誰非穀腹人。智力取之寧有異。至若執筆公署間。但仰廩支供口費。又若持戈征戍徒。猶藉貲糧遠輸饋。世間亦復多挾藝。作計無非謀此食。試將茲器示於人。由此致食應不識。便當獻送政事堂。穀祿使知從我得。願將制度付國工。徧賜吾農資稼穡。

爪 耘



耘爪。耘水田器也。卽古所謂烏耘者。其器用竹管。隨手指大小截之。長可逾寸。削去一邊。狀如爪甲。或好堅利者。以鐵爲之。穿於指上。乃用耘田。以代指甲。猶烏之用爪也。陸龜蒙烏耘辯。謂耘者去莠。舉手務疾。而畏晚。烏之啄食。務疾而畏奪。法其疾畏。故曰烏耘。然嘗觀農人在田。偃僂伸縮。以手耘其草泥。無異鳥足之爬抉。豈非烏耘者耶。今述耘爪。故因辯之。庶識者有所取也。詩云。惟農有烏。耘爪田。仍去莠。劓竹貫十指。耨禾牽兩肘。假借以爲功。疏剔乃能久。羨彼城府人。安居長袖手。

馬 躡

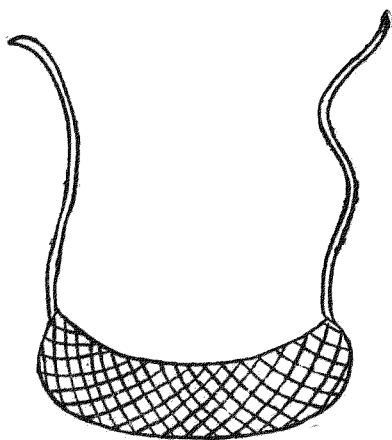



薨馬薨禾所乘竹馬也。似籃而長，如鞍而狹，兩端攀以竹系。農人薨禾之際，乃實於跨間，餘裳斂之於內，而上控於腰畔，乘之。兩股既寬，又行壠上，不礙苗行。胡郎切又且不爲禾葉所緒，故得專意摘剔稂莠，速勝鋤薨。此所乘順快之一助也。余嘗盛夏過吳中，見之。土人呼爲竹馬，與兒童戲乘者，名同而實異。若秧馬之類，因命曰薨馬。乃作詩道其梗槩云：嘗見兒童喜相逐，抖擻繁纓騎竹馬。今落田家薨具中，髣髴形模懸跨下。頭尻微昂如據鞍，腹脅中虛深仰瓦。乘來壠上斂褰裳，借足於人寬兩髀。初無鞭轡手不施，只有叢荒常滿把。昔聞坡老歌秧田，以木爲軀名我假。雖云制度各殊工，不出同途趨稼野。豈無燕市騏驥材，千里馳驅汗如瀉。亦有尙廐麒麟姿，路乘一鳴何似啞。爭如寓器午同宮，芻秣不煩殃咎寡。又如畫幅出龍媒，過目徒教費摹寫。尤疑鐵騎響風簷，聒耳胡爲勞鑄冶。豈知創物利於民，獨有老農真智者。朝騎暮去有常程，暑月奔忙非夏庠。茶蓼朽止方告勞，杳不聞嘶馴里廈。回看所歷稼如雲，擬賀豐穰奏爾雅。功成讎爲一長嗟，控御由人多用舍。

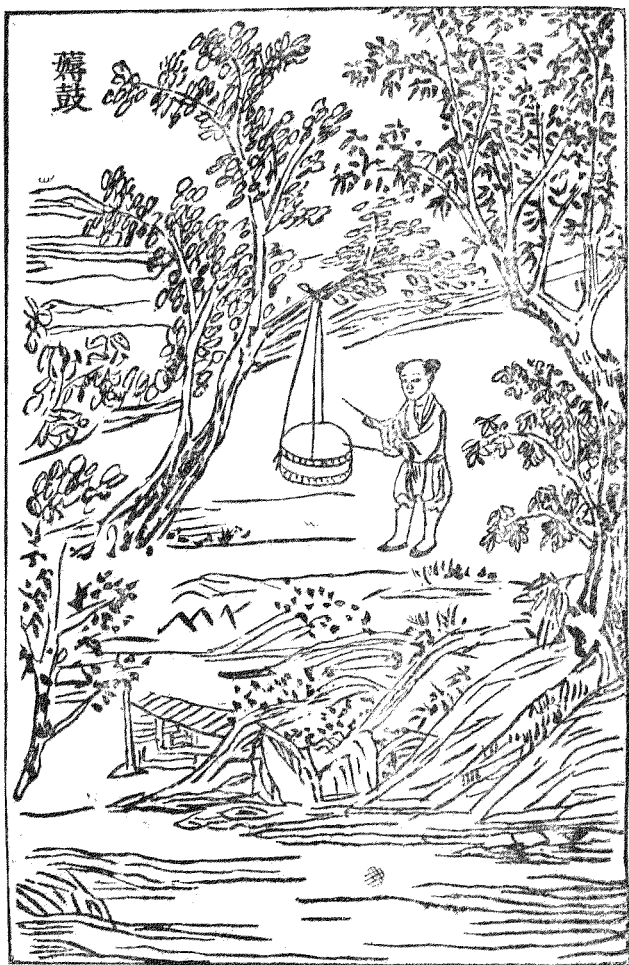



薨鼓曾氏薨鼓序云。薨田有鼓。自入蜀見之。始則集其來。既來則節其作。既作則防其笑語而妨務也。其聲促烈清壯。有緩急抑揚而無律呂。朝暮會不絕響。悲夫田家作苦。綺襦紈袴。不知稼穡之艱難。因作薨鼓歌以告之。炎風灼肌汗成雨。赤日流空水如煮。穉苗森森苗方乳。田家長養過兒女。稊根稗實藏深土。得水滋萌疾機弩。老農憂煎走旁午。子汲婦炊具雞黍。百端勸相防莽鹵。尙恐偷忙貪笑語。長控剝桐三尺許。促烈轟無律呂。雙手俱胼折腰膂。朝走東臯夕南畝。錦堂公子調樂府。終日靈囂緩歌舞。庖人擇精揮鳥羽。小槽真珠色勝琥。歸來醉飽月停午。囊甕猶嫌不勝貯。萬錢棄擲在盤俎。厭飫臺輿膾鼯鼠。老農此時獨淒楚。長鑿爲命鉏爲伍。歸見桐柁音不吐。只有呻吟滿環堵。但得一甌置龜腑。敢較人間異甘苦。吁嗟公子還知否。請聽薨田一聲鼓。

農書卷十四

農器圖譜五

銓艾門

傳曰種曰稼。斂曰穡。稼爲農之本。穡爲農之末。本輕而末重。先緩而後急。故農法曰熟欲速獲。此銓艾等器。所以爲田農收斂之要務也。仍以斧鋸等附。亦農事之不可緩者。

銓



銓知栗切。穫禾穗刃也。臣工詩曰。奄觀銓艾。書禹貢曰。二百里納銓。注。刈禾半藪也。小爾雅云。截穎謂之銓。截穎卽穫也。據陸氏釋文云。銓。穫禾短鎌也。纂文云。江湖之間。以銓爲刈。說文云。此則銓器斷禾聲也。故曰銓。管子曰。一農之事。必有一椎一銓。然後成爲農。此銓之見於經傳者如此。誠古今必用之器也。詩云。制形類短鎌。名義因聲聞。總秸旣異賦。禾稔惟中分。雖云一鉤鐵。解空千畝雲。小材有大用。乘時策奇勳。苟無遽棄捐。磨厲以須君。

艾

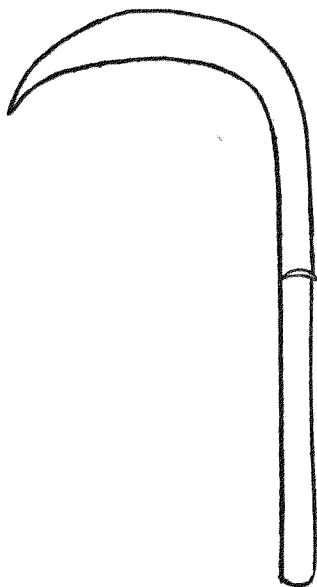

艾魚肺切。穫器。今之劓鎌也。方言刈鉤。江淮陳楚之間謂之鋸音略。或謂之鍋音果。自關而西或謂之鉤。或謂之鎌。或謂之鋏音結。詩奄觀銍艾。陸氏釋文音艾。芟草亦作刈。賈策若艾草菅。注艾讀曰刈。古艾從草。今刈從刀。字宜通用。詩云艾也。著周詩一物兩用備。始資芟蔓草。終賴斂秉稔。磨淬擬工利。收穫疾寇至。勿謂雪。 纒匙。腰月棄塵翳。

鎌

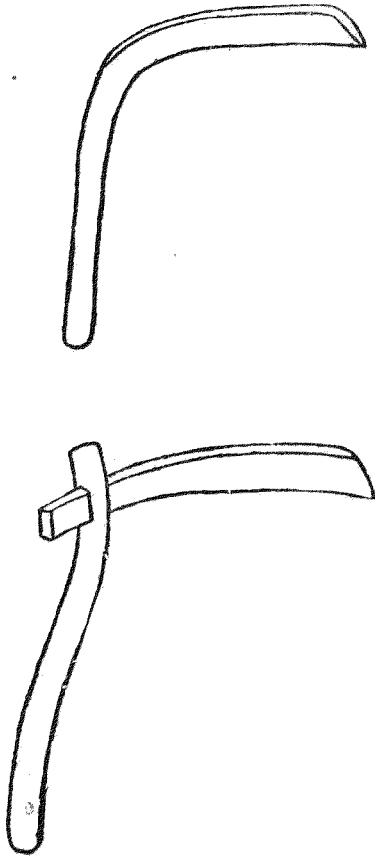

鎌力唇切

刈禾曲刀也。釋名曰鎌。廉也。薄其所刈。似廉者也。又作鎌。禮。雍氏掌殺草。春始生而萌之。夏至

而夷之。鄭康成謂夷之，鉤鎌迫地芟之也。若今取芟矣。風俗通曰：鎌刀自揆積芻蕘之效。然鎌之制不一。有佩鎌，有兩刃鎌，有袴鎌，有鉤鎌，有鎌柯。鎌柄，楔其刃也。之鎌，皆古今通用芟器也。詩云：利器從來不獨工。鎌為農具，古今同。芟餘禾稼，連雲遠。除去荒蕪，捲地空。低控一鉤，長似月。輕揮尺刃，捷如風。因時殺物，皆天道。不爾何收歲杪功。

推 鎌

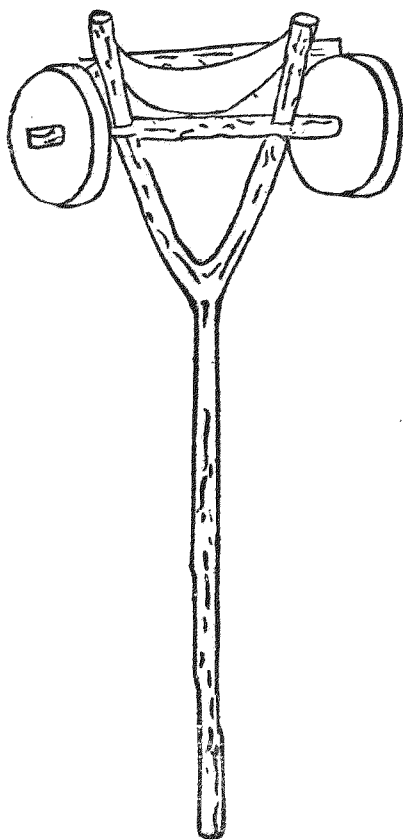

推鎌斂禾刀也。如蕎麥熟時，子易焦落，故制此具，便於收斂。形如偃月，用木柄長可七尺，首作兩股短叉，架以橫木約二尺許，兩端各穿小輪圓轉，中嵌鎌刀前向，仍左右加以斜杖，謂之蛾眉杖，以聚所斂之物。凡用則執柄就地推去，禾莖既斷，上以蛾眉杖約之，乃回手左擁成糶，以離舊地。另作一行，子既不損，又速於刀刈數倍。此推鎌體用之效也。詩云：北方寒早多晚禾，赤莖烏粒連山阿。霜餘日薄熟且過，脆落不耐揮刈何。因物制器用靡他，田夫已見伐長柯。一鉤偃月鎌新磨，置之叉頭行兩礪。仍加修杖雙蛾眉，推擁捷勝輪走坡。左捩忽若持橫戈，原頭積糶雲長拖。秋成助斂知時和，欲充糲食無饑魔。北風捲地翻長河，此時鎌也收功多。試向田翁唱此歌。

鑿 粟

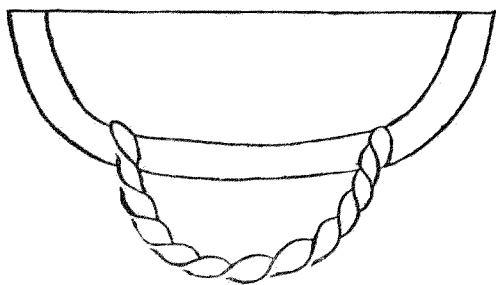

粟鑿古賢切截禾穎刃也。集韻云：鑿剛也。其刃長寸許，上帶圓鑿，穿之食指。刃向手內，農人收穫之際，用摘禾穗，與銓形制不同而名亦異。然其用則一。此特加便捷耳。詩曰：截然小刃，帶圓鑿。禾穎還分掌握中。總

道詩人能博物。好將題詠繼臣工。

鐮



鐮古節切似刀而上彎。如鎌而下直。其背如指厚。刃長尺許。柄盈二握。江淮之間恒用之。方言云。自關而西。謂之鉤。江南謂之鏃。音結鏃鏃集韻通用。又謂之彎刀。以刈草禾。或斫柴篠。可代鎌斧。一物兼用。農家便之。詩云。弟鎌兄鏃。不須猜呼。鐮爲名有自來。賦物詩人還可取。器兮不器。擅兼材。

鋤

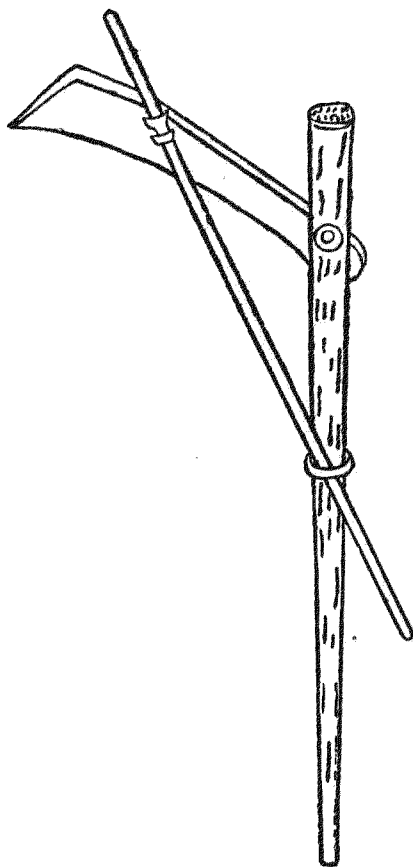

鋤蒲末切 集韻云。鋤兩刃刈也。其刃長餘二尺。闊可三寸。橫插長木柄內。牢以逆楔先結切。農人兩手執之。遇
 草萊或麥禾等稼。折腰展臂。匝地芟之。柄頭仍用掠草杖。以聚所芟之物。使易收束。太公農器篇云。春鋤
 草棘。又唐有鋤麥殿。今人亦云芟曰鋤。蓋體用互名。皆此器也。詩云。摩地寧論草與禾。雲隨風捲一劔過。
 田頭曾聽農夫說。功比劔鎌十倍多。

刀 劊

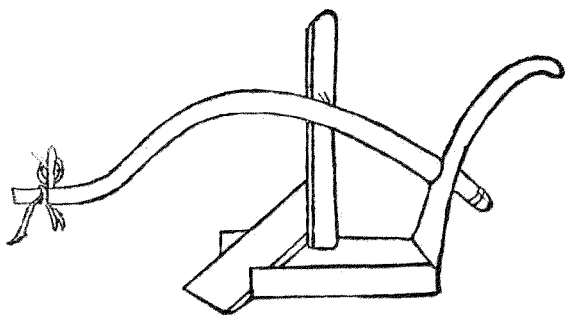

劉郎計

刀集韻與鋤同。闢荒刃也。其制如短鎌。而背則加厚。嘗見開墾蘆葦蒿菜等荒地。根株駢密。雖強牛利器。鮮不困敗。故於耕犁之前。先用一牛引曳小犁。仍置刃裂地。闢及一壟。然後犁鑿隨過。覆壟截然。省力過半。又有於本犁轅首裏邊。就置此刃。比之別用人畜。尤省便也。詩云。萑葦根駢密。若封耕犁借爾作前鋒。欲知牛力寬多少。萬壘翻雲看不供。案看不供三字難解。疑有誤。

斧

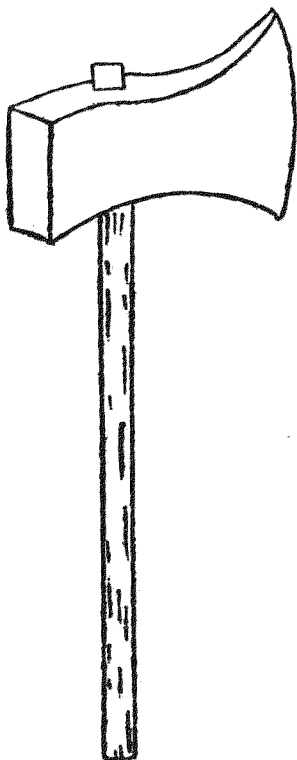

斧釋名曰斧甫始也。凡將制器。始以斧伐木。已乃制之也。周書曰。神農作陶冶斧破木。爲耒耜鋤耨。以墾草莽。然後五穀興。其柄爲柯。然樵斧桑斧。制頗不同。樵斧狹而厚。桑斧闊而薄。蓋隨所宜而制也。今農夫

耕作之際。修整佃具。隨身尤不可闕者。王荊公詩云。百金聚一冶。所賦以所遭。此豈異鏹。奈何獨當樵。朝出在人手。暮歸在人腰。用舍各有時。此心兩無邀。

鋸

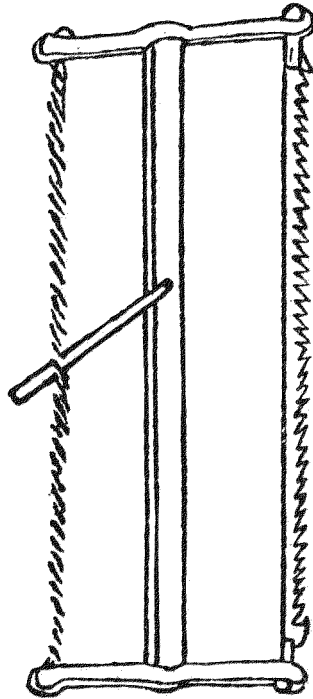

鋸解截木也。古史考曰。孟莊子作鋸。說文曰。鋸槍唐也。莊子曰。禮若亢鋸之柄。亢舉也。禮有所斷。猶舉鋸之柄以斷物也。又曰。天下好智。而百姓求竭矣。於是乎斫音斤鋸制焉。太公農器篇云。鑿錡斧鋸。此鋸爲農器尙矣。今接博桑果。不可闕者。詩云。百煉出煨工。修薄見良鐵。架木作梁橫。錯刃成齒列。直斜隨墨絃。來去霏輕屑。儻遇盤錯間。利器乃能別。

鋤

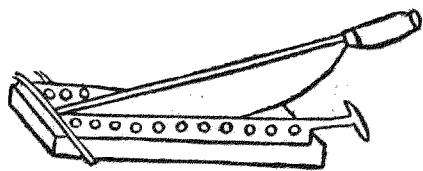

鋤 查鑿切·秦云·切草也·
又作剗·俗作箭·非也·
 截木作礎長可三尺有餘廣可四五寸礎首置木篲高可三五寸穿其中以受鋤首案此條闕詩疑軼去·
 凡造鋤先鍛鐵爲鋤背厚可指許內嵌鋤刃如半月而長下帶鐵袴以插木柄

礪

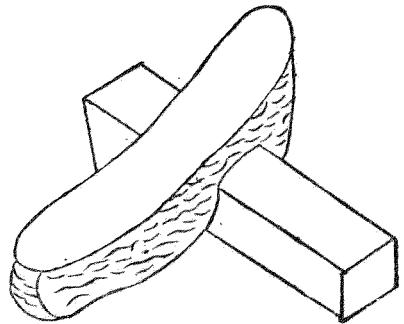

礪磨刀石也。書曰：揚州厥貢礪砥。砥細於礪，皆磨石也。廣志曰：礪石出首陽山，有紫白粉色，出南昌者最善。山海經曰：高梁之山多砥礪。今隨處間去聲亦有之，但上數處為佳耳。尸子曰：鐵使於越之工鑄之，以為劍，而勿加砥礪，則以刺不入，擊不斷，磨之以礪，加之以黃砥，則刺也無前，擊也無下，自是觀之，礪與弗礪，其相去遠矣。今農器鎌斧鏢鐵之類，非礪不可。大小之家，所必用也。蔡邕銘曰：木以繩直，金以淬剛，必須砥礪，就其鋒鋟。

農器圖譜六

耙枋門

農譜以耙枋命篇。取世所通用內多收斂等具。故敍於銜艾之後。自田家築場納禾之間。所用非一器。今特列次。雖有巨細之分。然其趨功便事。各有所效。無得而間焉。及乎歲事既終。田夫野老。不無樂戲。乃以擊壤繼之。

耙大

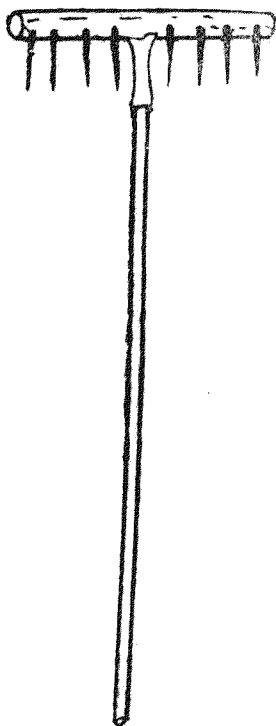

耙耘

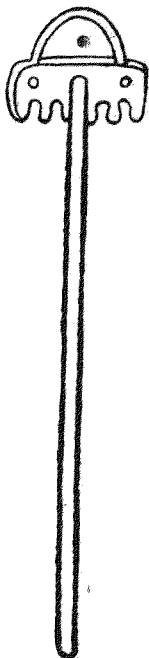

杷小

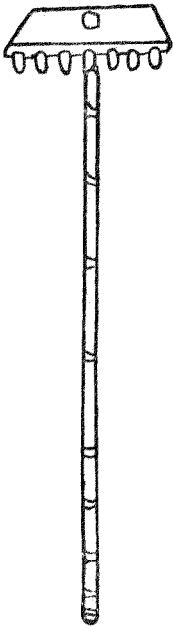

杷竹

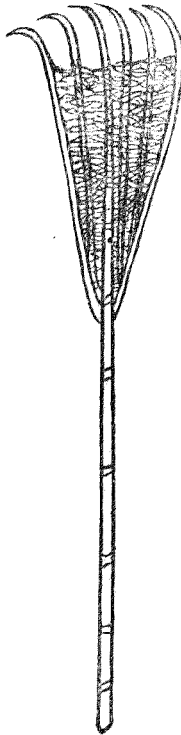

杷穀

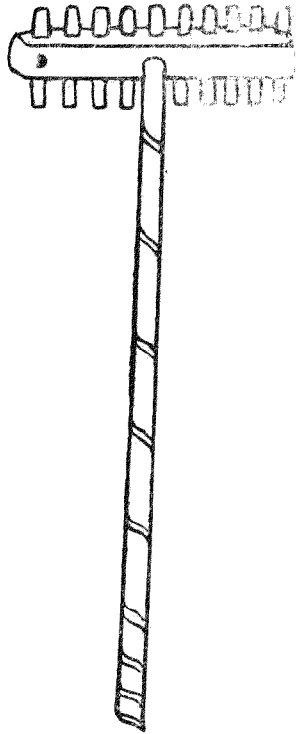

杷蒲巴切 鏤鐵器也。方言云。宋魏間謂之渠挈。女余切。或謂之渠疏。直柄橫首。柄長四尺。首闊一尺五寸。列鑿

方竅。以齒為節。夫畦畛之間。鏤剔塊壤。疏去瓦礫。場圃之上。耨聚麥禾。擁積穡穗。此亦農之功也。復有穀

杷。或謂透齒杷。用攤曬穀。又耘杷。以木為柄。以鐵為齒。用耘稻禾。竹杷。場圃樵野間用之。王褒僮約曰。揉

竹為杷。大杷。詩云。直躬橫首。制為杷。入土初疑巨爪爬。解與當途除瓦礫。且將疎跡混塵沙。操持有要從

纓柄。鑄鏤惟勤利齒牙。去惡從來類忠讜。惜哉獨用野夫家。穀杷。詩云。曬槃留跡。以杷名。翻覆能令五穀

平。毋訝晴陰不恒德。舍之藏則用之行。竹杷。詩云。揉竹為杷。指爪如強于穰。橐易渠疏。僕僮有約供薪爨。

一務誰知用有餘。耘杷。詩云。鐵作渠疏。代爪耘。幾將疎質効微勳。纏綿蔓草知多少。輒為良苗一解紛。案

有小杷。而此條未詳言之。蓋杷雖有大卜之別。而其用則一。故條中不復縷分。而詩亦祇以大杷概之。非闕文也。

杷

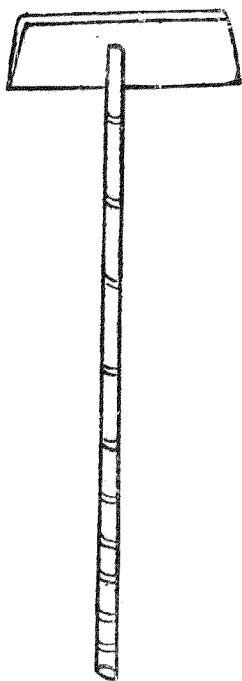

杷博拔切無齒杷也。所以平土壤。聚穀實。說文云。無齒爲杷。禾譜字作戛。詁點切周生烈曰。夫忠嘗朝之杷杷。正人國之埽簞。秉杷執簞。除凶掃穢。國之福。主之利也。杷杷之爲器也。見於書傳。至今不替。其用爲不負紀錄矣。杷詩云。長柄爲身。首闊橫。似杷無齒。杷爲名。補填罅漏。坤無缺。推擁泥汙。坎易盈。每與渠疏。供壟畝。解收狼戾。作困京。從今柄用多餘力。未許人間有不平。

板平

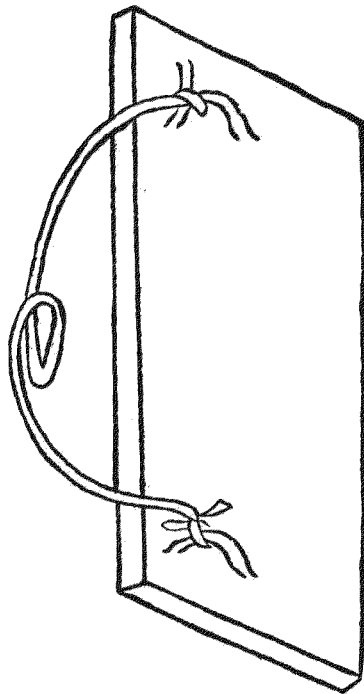

平板平摩種秧泥田器也。用滑面木板。長廣相稱。上置兩耳繫索。連軛駕牛。或人拖之。摩田須平。方可受種。卽得放水。浸漬勻停。秧出必齊。田家或仰坐橈代之。終非本器。詩云。小於食案大於砧。畦面勻拖恐不

任材厚似難浮水動體寬原不墊泥深一行已見光如拭再過都無跡可尋世道迂衡方汝用一區毋爲滯蹄涔

盪田

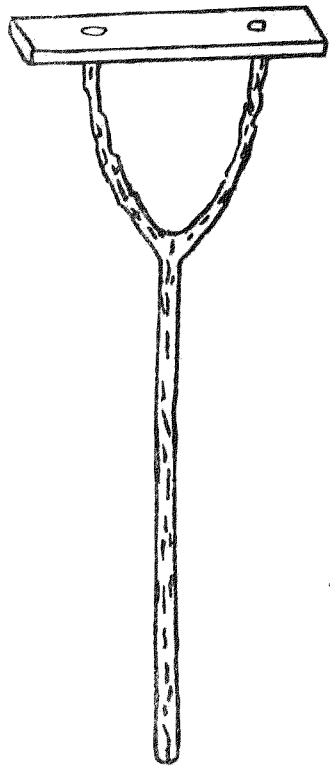

田盪他浪切均泥田器也用叉木作柄長六尺前貫橫木五尺許田方耕耙尙未勻熟須用此器平著其上盪之使水土相和凹凸各平則易爲秧蒔農書種植篇云凡水田渥漉精熟然後踏糞入泥盪平田面乃可撒種此亦盪之用也夫田盪與上篇耘盪徒浪切之盪字同音異所用亦各不類因辯及之耘盪見錢鏞門詩云農事方殷春已歸綠雲滿握春秧齊秧馬既具田成畦尙欠有物平水泥橫木叉頭手自攜盪磨泥面如排擠人畜一過饒足蹄卻行一抹前踪迷瑩滑如展黃玻璃瓊插蒔足使無高低處汗不染濯清溪歸來自

潔從高棲。一遇詩人經品題。附名農譜名始躋。願言永用同鋤犂。

軸 輓

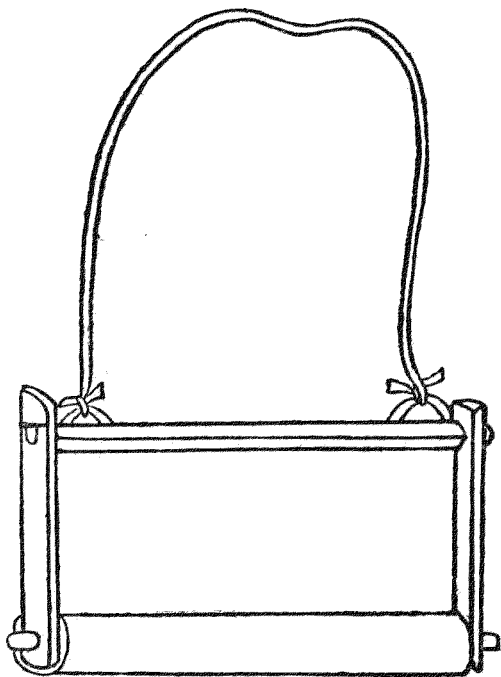

輓古本切。軸輓碾草禾軸也。其軸木徑可三四寸。長約四五尺。兩端俱作轉筭。挽索用牛拽之。夫江淮之間。凡漫種稻田。其草禾齊生。並出。則用此輓碾。使草禾俱入泥內。再宿之後。禾乃復出。草則不起。又嘗見北

方稻田不解插秧。惟務撒種。卻於軸間交穿板木。謂之雁翅。狀如礮碑而小。以轆打水。土成泥。就碾草禾。如前。江南地下。易於得泥。故用輓軸。北方塗田頗少。放水之後。欲得成泥。故用雁翅轆打。此各隨地之所宜用也。詩云。稻田荒蕨與苗同。都入機衡輓碾中。本擬助禾輕著力。卻憑偃草重於風。一番泥滓重加熟。幾倍薊耘可並功。思巧何人添雁翅。聯翩更覺用尤工。

秧 彈

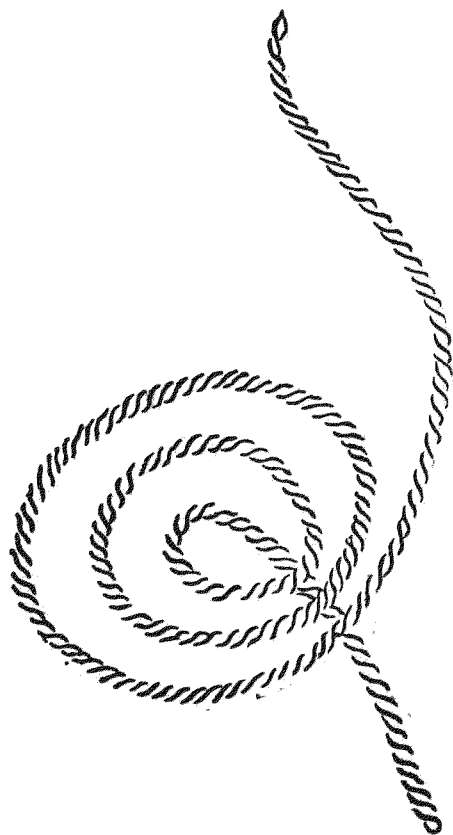

秧彈平聲。秧壠以蔑爲彈，彈猶弦也。世呼船牽聲曰彈，字義俱同。蓋江鄉櫃田內平而廣，農人秧蒔漫無準，則故制此長蔑，掣於田之兩際，其直如弦，循此布秧，了無欹斜，猶梓匠之繩墨也。詩云：墜堦寬長有櫃田。秧彈依約不容偏，物情自是宜標準。苗壠回看直似弦。

杈

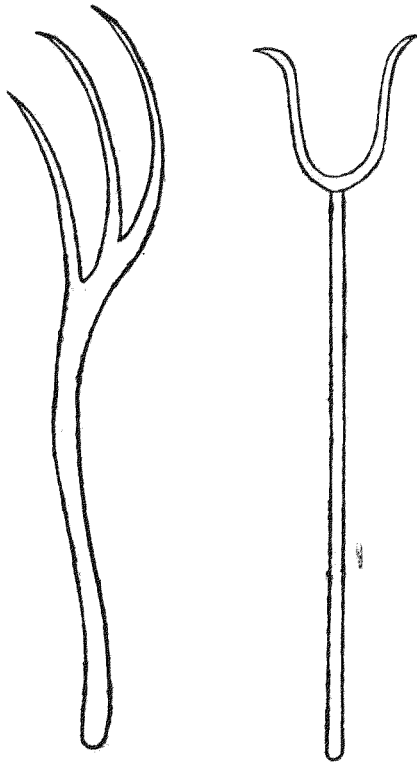

杈初加切。籍禾具也。揉木爲之，通長五尺，上作三股，長可二尺，上一股微短，皆形如彎角，以籍取禾稈也。又有以木爲榦，以鐵爲首，二其股者，利如戈戟，唯用叉取禾束，謂之鐵禾杈。集韻云：杈杷，農器也。詩云：豎若

戈戟森用與戈戟異彼能禦外侮此則供稼事願言等鋤耨非因為戰備今遇太平時杈也即農器

笮



笕下浪切架也。集韻作筧。竹竿也。或者作笕。今湖湘間收禾。並用笕架懸之。以竹木構如屋狀。若麥若稻等稼穫而棄音之。悉倒其穗。控於其上。久雨之際。比於積塚。不致鬱沓。江南上雨下水。用此甚宜。北方或遇霖潦。亦可做此。庶得種糧。勝於全廢。今特載之。冀南北通用。詩云。江鄉臨老稻收天。笕架棲禾豈棄捐。多稼一川歸偉構。祥雲萬疊表豐年。有同巨廩成高積。要與饑民解倒懸。稼畢莫辭零落去。從來萬事等蹄筌。

喬 杆

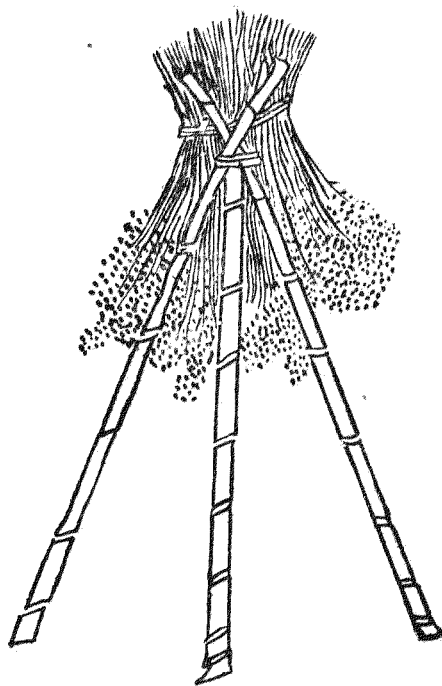

喬扞干音挂禾具也。凡稻皆下地沮溼。或遇雨潦。不無滄浸。其收穫之際。雖有禾種。不能臥置。乃取細竹。長短相等。量水淺深。每以三莖爲數。近上用篾縛之。又於田中。上控禾把。又有用長竹。橫作連脊。挂禾尤多。凡禾多則用笕架。禾少則用喬扞。雖大小有差。然其用相類。故并次之。詩云。江鄉新霽。稻初收。縛竹爲扞。可寄留。白水有時深。鼎足黃雲隨意挂。叉頭豐年有象。居人喜滯穗。無遺寡婦愁。稼事畢時。仍有用。不妨場圃作量籌。

鉤禾

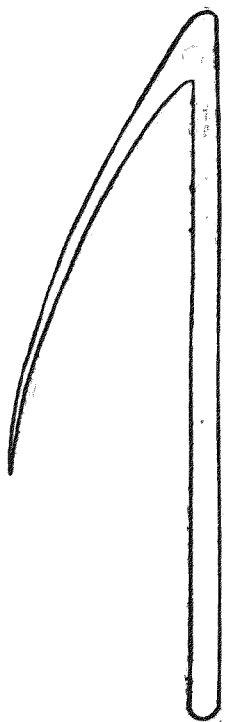

禾鉤。斂禾具也。用木鉤長可二尺。嘗見壟畝及荒蕪之地。農人將芟倒禾稈。或草稈。用此匝地。約之成圈。則易於就束。比之手撻。力展切甚速便也。詩云。物性縱橫本自由。不經約束浩難收。荒原草木知多少。會見芟夷入此鉤。

爪搭

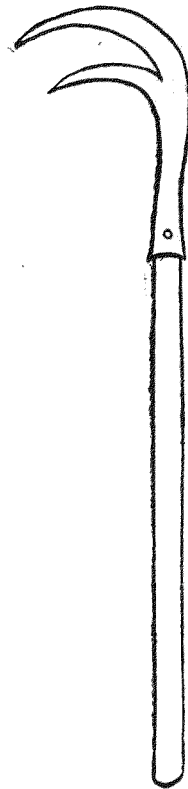

搭爪上用鐵鉤帶袴。中受木柄。通長尺許。狀如彎爪。用如爪之搭物。故曰搭爪。以攬草禾之束。或積或擲。日以萬數。速於手挈。可謂智勝力也。詩云。非鉤非刃亦非鉗。挈物風生利爪尖。草束禾頭千萬計。不煩手指一親拈。

禾檐

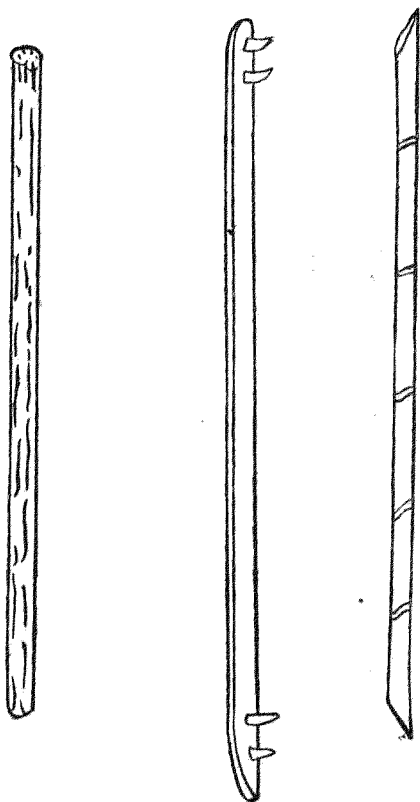

禾檐、都濫切

負禾具也。其長五尺五寸。刻匾木爲之者。謂之輓檐。斫圓木爲之者。謂之櫛檐。

集韻云。櫛音臚。尖頭檐也。

匾者宜負器與物。圓者宜負薪與禾。釋名曰。檐。任也。力所勝任也。凡山路崎嶇。或水陸相半。舟車莫及之

處。如有所負。非檐不可。又田家收穫之後。墜埂之上。禾積星散。必欲登之場圃。荷此尤便。詩云。纍纍禾積

大田秋。都入農夫荷檐頭。纒使賴肩到場圃。主家倉廩又催收。

耨連

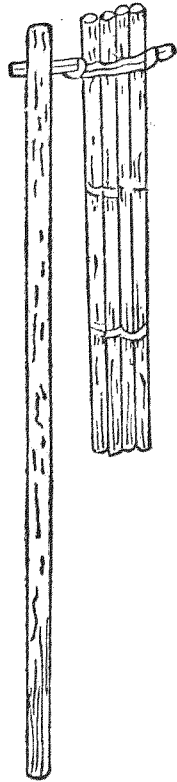

連耨古牙切擊禾器。國語曰：權節其用。耒耜耨也。以擊草。廣雅曰：拂謂之架。說文曰：拂架也。拂擊禾連架。釋名曰：架，加也。加杖於柄頭，以搗陟爪切穗而出穀也。其制用木條四莖，以生革編之，長可三尺，闊可四寸。又有以獨挺爲之者，皆於長木柄頭造爲掞軸，舉而轉之，以撲禾也。方言云：僉，宋魏之間謂之攝。攷音殊自關而西謂之梜蒲項切。齊楚江淮之間謂之快音快，或謂之梜音勃。今呼爲連耨。南方農家皆用之，北方穫禾少者亦易取辦也。耕織圖詩云：霜時天氣佳，風勁木葉脫。持穗及此時，連耨聲亂發。黃雞啄遺粒，烏鳥喜聒聒。歸家抖塵埃，夜屋燒柁樵。

刮板

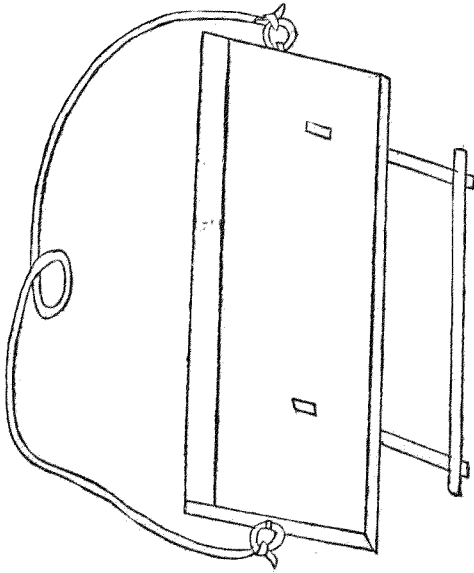

刮板、剗土具也。用木板一葉，闊二尺許，長則倍之，或煨鐵爲舌板，後釘直木二莖，高出板上，概以橫柄，板之兩傍，係二鐵環，以環拽索，兩手推按，或人或畜，輓行以剗壅脚土，凡修閘壩，起堤防，填汙坎，積邱垤，均土壤，治畦埂，壘場圃，聚子粒，攙糠粃。胡骨切除瓦礫。郎擊切雖若泛用，然農家之事居多也。詩云：「廣舌橫短柄，雙環繫長紉。」卻行乍斂蹤，前排如擁盾。食尹切長偃作陂塘，分田立畦畛。章忍切人間不平地，所到略能盡。



擊壤釋名曰。擊壤野老之戲。蓋擊塊壤之具。因以爲戲也。藝苑曰。擊壤古戲也。又曰。壤以木爲之。前廣後銳。長尺四寸。闊三寸。其形如履。將戲先側一壤於地。遙於三四十步。以手中壤敲之。去聲中者爲上。風土記曰。擊壤以木爲之。其形如履。臘節。僮少以爲戲。分部如摘博也。元晏先生皇甫謐號元晏先生曰。十七年。與姑從子果柳等。擊壤於路。此非直野老僮少之戲。至於逸人隱士。亦有時而爲此戲也。逸士傳曰。堯時有壤父五十人。擊壤於康衢。觀者曰。大哉堯之爲君。壤父作色曰。吾日出而作。日入而息。鑿井而飲。耕田而食。帝何力於我哉。此有以見其時乎。歲熟。不知樂之所自。信哉堯之德蕩蕩乎。民無能名焉。宜壤父有此答也。吳盛彥擊壤賦云。論衆戲之爲樂。獨擊壤之可娛。因風托勢。罪一殺兩。藝文曰。以磚二枚。長七寸。相去三十步。立爲標。或以塊壤爲標。蓋田夫擊壤之意也。各以磚一枚。方圓一尺。擲之。主人擲籌隨多少。甲先擲破。則得一籌。後破則奪先破者。又今村陌中。張梃爲戲者。皆其遺制歟。詩云。泰和民如何。戲適因塊壤。相從雜稚童。峙立越尋丈。乘平初側一。得雋終殺兩。徒歌足懽愉。至意自融盍。帝力旣不知。大德日蕩蕩。爾來幾千年。古俗遂長往。雖云遺制在。淳風邈難想。誰能陶真樂。返古如指掌。懷哉壤父歌。三復有遺響。

農書卷十五

農器圖譜七

蓑笠門

傳曰首戴苧蒲身服襍襖此謂之農。今田家蓑笠以沙以籊爲之者是也。後之纓雨蔽日等具由此增其巧便爲田農必用之物是可尙也。復以牧笛葛燈籠等附之愈賁飾於圖譜矣。

蓑

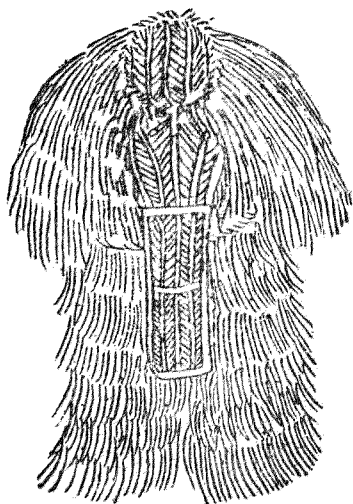

蓑雨衣。無羊詩曰。何蓑何笠。毛註曰。蓑所以備雨。笠所以禦暑。唐韻云。草名。可爲雨衣。又名襜北末切。襜施。說文云。秦謂之革。方歷切。爾雅曰。蕩侯。莎。蓑衣。以莎草爲之。故音同莎。又名薛。六韜農器篇曰。蓑。薛笠。今總謂之蓑。雨具中最爲輕便。王荊公詩云。采采霜露下。披披煙雨中。蒲茅以爲衣。短褐相與同。勿妒市門人。綺紈被奴僮。當慙邊城戍。擐甲徂春冬。

笠



笠戴具也。古以臺皮爲笠。詩所謂臺笠緇撮。今之爲笠。編竹作殼。裏以籜。或大或小。皆頂隆而口圓。可芘雨蔽日。以爲蓑之配也。王荊公詩云。耕有春雨濡。耘有秋陽暴。二物應時需。九州同我欲。孰能生少慕。得此云自足。君思周伯陽。所願豈華穀。

屣

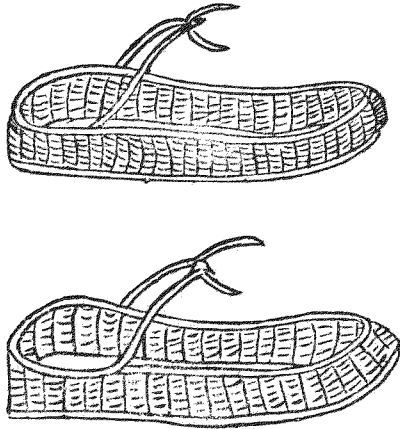

屣。草屣也。左傳曰。共其資糧。屣屣。說文曰。屣。草屣也。孔疏云。屣屣俱是在足之物。善惡異名耳。喪服傳曰。疏屣者。粗薊之屣也。是屣用草爲之。注云。草屣者。屣屣通言耳。今云屣屣相形。以曉人也。詩云。蒹葭采芣。自編成。不換。仍呼。不借名。長向綠蓑衣底著。雨行偏稱去。野夫情。

屨

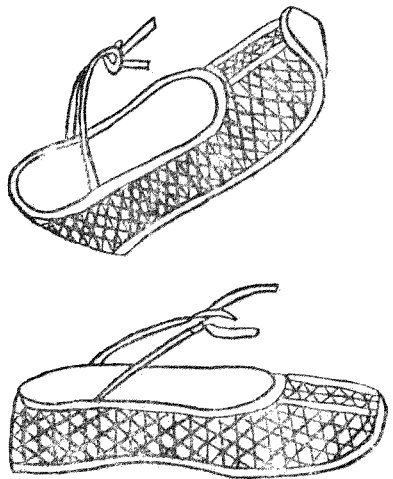

屨麻履也。傳云屨滿戶外。蓋古人上堂則遺屨於外。此常屨也。今農人春夏則屨。秋冬則屨。從省便也。方
 言屨粗屨也。徐竟之郊謂之屨。自關而東謂之複屨。其卑者謂之鞞。音婉。案揚子今本。下禪謂之鞞。今章
 作其庫者謂之鞞。絲作者謂之屨。麻作者謂之不借。粗者謂之屨。案揚子南楚江河之間。總謂之屨。或謂之屨。
 西南梁益之國。東北朝鮮冽水之間謂之鞞。音聿。或謂之屨。徐士邳沂之間。大粗謂之鞞角。今漆
 有殊非蠟屨同。未擬平生著幾緡。且憑踐履有深功。

橇

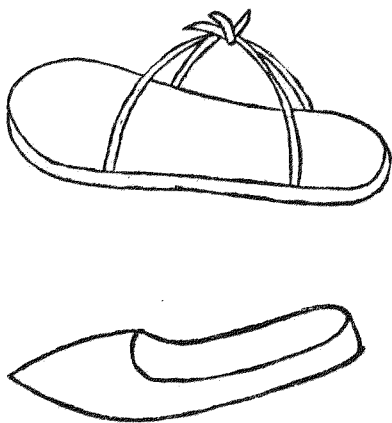

橇。輸芮切。泥行具也。史記禹乘四載。泥行乘橇。孟康曰。橇形如箕。摘行泥上。東坡秧馬歌。云。橇豈秧馬之類歟。以康言考之。非秧馬類也。嘗聞向時河水退灘淤地。農人欲就泥裂。漫撒麥種。奈泥深恐沒。故制木板以爲履。前頭及兩邊高起如箕。中綴毛繩。前後繫足底。板旣闊則舉步不陷。今海陵人泥行及刈過葦泊中皆用之。切詳本字從毛。卽其義也。詩云。大禹平水土。泥行卽乘橇。後人相地宜。彷彿資種藝。材寬一履餘。跡認雙鼻蛻。豈知千載後。翻免足胝弊。

覆殼



覆殼。一名鶴翅。篾竹編如龜殼。裏以籐箒。覆於人背。繩繫肩下。耘耨之際。以禦畏日。兼作雨具。下有卷口。可通風氣。又分兩溜。適當盛暑。田夫得此。以免曝烈之苦。亦一壺千金之比也。詩云。田頭赫日曝膚赭。微知能令庇廕清。竹股合編深可覆。籐胎層布薄還輕。製成龜背兼龜兆。俯作鶴軀如鶴行。南北薙鋤人得此。隨身長若片雲生。

通簪

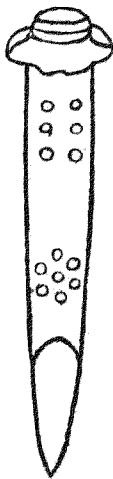

通簪。貫髮虛簪也。一名氣筒。以鹿角梢尖作之。

如無鹿角。以竹木代之。或大翎筒亦可。

長可三寸餘。筒之周圍橫穿小竅數

處。使俱相通。故曰通簪。田夫田婦。暑日之下。折要俛首。氣騰汗出。其髮髻蒸鬱。得貫此簪一二。以通風氣。自然爽快。夫物雖微末。而有利人之效。甚可愛也。詩云。汗隨低首沛如淋。散髻斜橫得此簪。

散字上聲。晉書王儉作散髻。

髻斜橫

簪。冰筯玲瓏清吹。

去聲。入月痕依約墨雲深。孤標不作附炎態。虛腹寧無利物心。微眇棄餘能適用。何

殊弊帚直千金。

臂篝

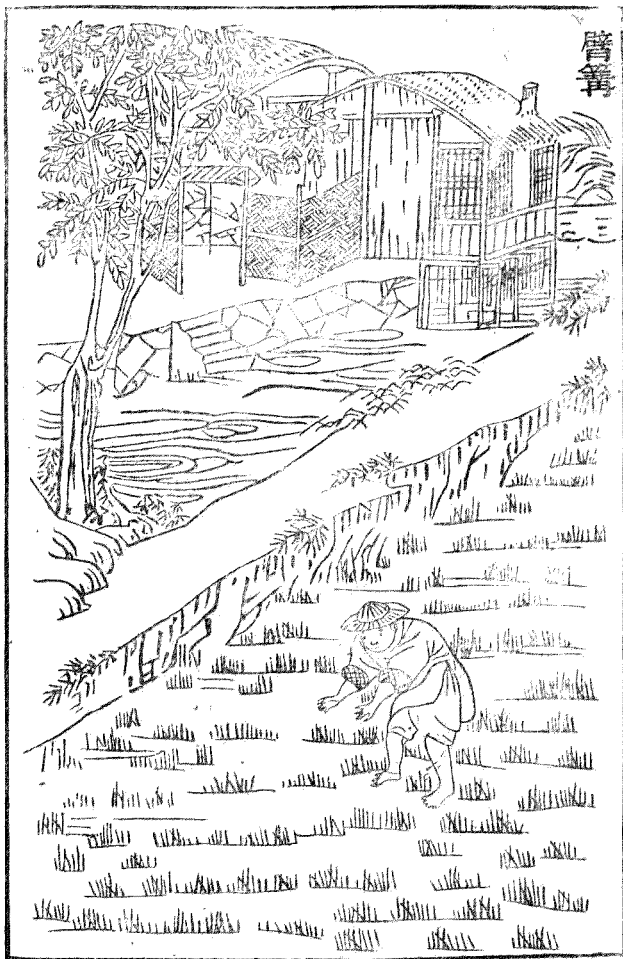

臂簪舞古侯切
籠客也。狀如魚筍。篾竹編之。又名臂籠。江淮之間。農夫耘苗。或刈禾穿臂於內。以帑居願切。衣袖猶
北俗。芟刈草木。以皮爲袖套。皆農家所必用者。詩云。筠簪編織作中虛。穿臂農夫護若膚。不似舞姬華宴
上。巧籠衣袖絡珍珠。

牧笛



牧笛。牧牛者所吹。早暮招來羣牧。猶牧馬者鳴笳也。嘗於村野間聞之。則知時和歲豐。寓於聲也。每見模爲圖畫。詠爲歌詩。實古今太平之風物也。王荊公詩云。綠草無端倪。牛羊在平地。芊綿杳靄間。落日一橫吹。迢遙送晚響。誕謾寫真意。豈比賣錫夫。吹簫販童稚。

葛燈籠

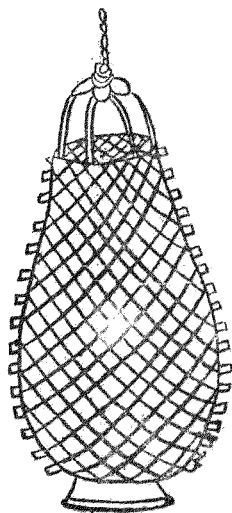
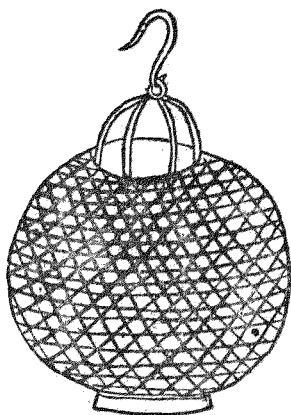

葛燈籠。南史宋武祖微時躬耕於丹徒。及受命。耨耜之具。頗有存者。皆命藏之。以示子孫。及孝武帝大明中。壤所居陰室。起玉燭殿。與羣臣觀之。牀頭有障壁。挂葛燈籠。侍臣盛稱武帝素儉之德。帝曰。田舍翁得此足矣。今農家襲用。以憑暮夜提攜。往來照視。有古之遺風焉。詩云。田家破厚夜。膏火固常然。匪加覆護。功莫禦。長風前。瞻彼薇蔓。葛體質相纏綿。物兮用有宜。所貴求天全。采采施以政。谷姿。篝燈手親編。順彼自然性。非杞柳栝捲。貪我拔擢思。神爾繼暑緣。持之或遠適。處也或中懸。所要效實用。照暗憑周旋。緬懷宋武事。儉德垂千年。施之田舍翁。朴俗非求妍。火城爛紅紗。賦分何獨偏。

農器圖譜八

蓐黃門

蓐黃皆古盛穀器也。論語謂荷蓐荷蓐。今以名篇。遵古制也。由是類而書之。然穀物別入。精粗之異等。故器用隨細大之有差。方俗稱呼分彼此之名。室家用舍。備盈虛之數。既貯儲之多便。復簸蹂之同資。今總收錄。庶不乏用云。

蓐

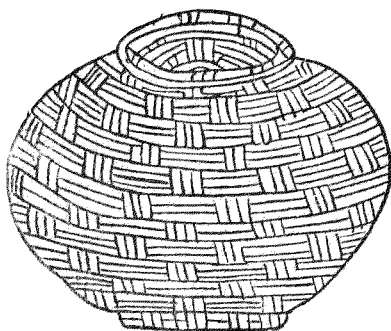

蓐徒甲切。字從草從條。取其象也。即今之盛

穀種器。語曰。遇丈人以杖荷蓐。蓋蓐器之小者。可杖荷之。既農隱所用。必為盛穀器也。包氏曰。蓐竹器。考其字體。非從竹。若謂竹器非也。說文曰。耘器稽之書傳。錢鏹鋤耨。皆刃為之。謂蓐為耘器亦非也。當與黃同類者。盛穀器。但有大小之差。故因辯之以祛惑。南方盛稻種用簞。以竹為之。北方藏粟種用篋。多以草木之條編之。蓐蓋是此類。案蓐黃皆盛穀器。故併作一詩。繫在黃一條之下。

蕘

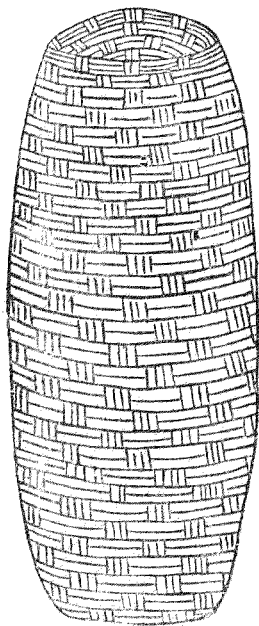

蕘草器。從草貴聲。論語有荷蕘而過孔氏之門者。古文作象形。盛穀器。集韻作籩字。從作舉士籠也。語云。譬如爲山。未成一簣。書云。功虧一簣。俱從竹。注云。土籠。今上文從草。以草爲之。卽盛穀器也。詩云。伊昔丈人輩。荷篠與荷蕘。篠雖若殊。知皆古農器。蕘視彼隱者流。避世復避地。爲茲身口謀。寧同聖人意。寥寥千載後。猶能覩餘制。因物想遺風。愜然發三喟。

筐

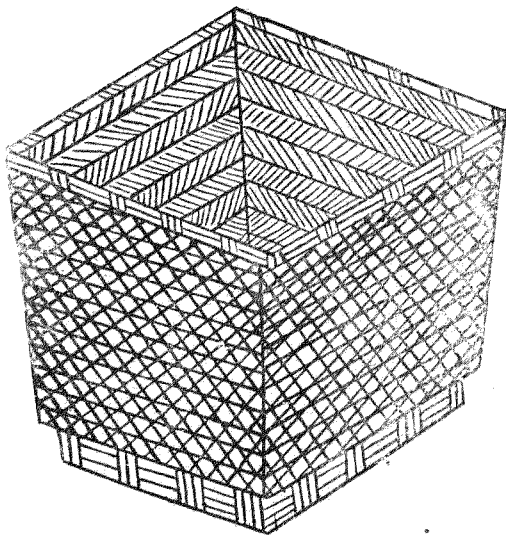

筐。竹器之方者。詩注云。筐。篚屬。可以行幣帛及盛物。三禮圖曰。大筐以竹受五斛。以盛米。致饋於聘賓。小筐以竹受五升。以盛米。又曰。筐以盛熬穀。詩曰。采采卷耳。不盈頃。傾。筐。又曰。女執懿筐。爰求柔桑。筐之制其來已久。今用於農家者多矣。案。篚。筐亦一類。故亦併作一詩。繫于筐一條之下。

筥

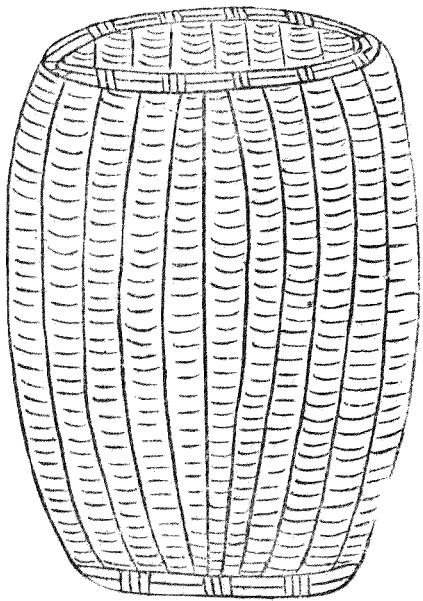

筥亦作籩。竹器之圓者。注曰：筥圓而長，但可實物而已。三禮圖曰：筥受五升，盛饗饋之米，致於賓館。良耜詩曰：載筥及筥。左傳：筥，錡釜之器。字說云：筥，筥一器也。特方圓之異云耳。江河之間，謂之籩。音餘趙岳之間，謂之筥。音考切淇衛之間，謂之半筥。小者，南楚謂之筥。音縷自關而西，秦晉之間，謂之筥。音方氏切筥，其通語也。詩云：古今制器同。方圓曰筥。筥是用采蘋繫于以盛稷黍。修誠薦王公，居貧侑尊俎。物兮苟適用，雅素吾所與。

畚

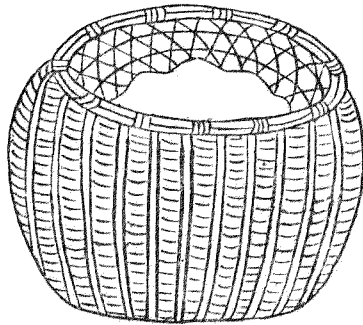

畚音本土籠。力董切左傳樂喜陳畚楬注云畚箕籠。集韻作畚。晉書王猛少貧賤嘗鬻畚爲事。說文畚餅音瓶屬。又蒲器也。所以盛種。杜林以爲竹筥。揚雄以爲蒲器。然南方以爲蒲竹。北方用荆柳。或負土。或盛物。通用器也。詩云江南貴蒲竹。漢北取荆柳。致用與箕均。聯名惟缶偶。不辭編織勞。常爲貧賤有。他日興土工。嗟哉須汝負。

笥

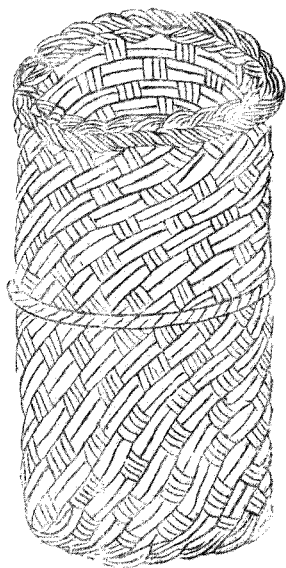
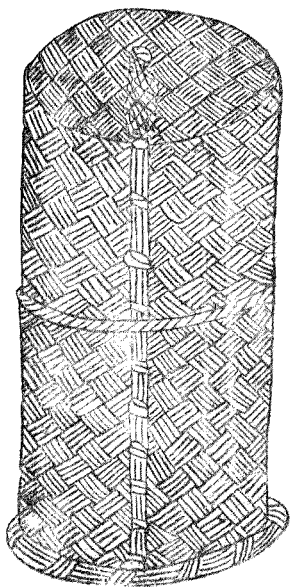

箆

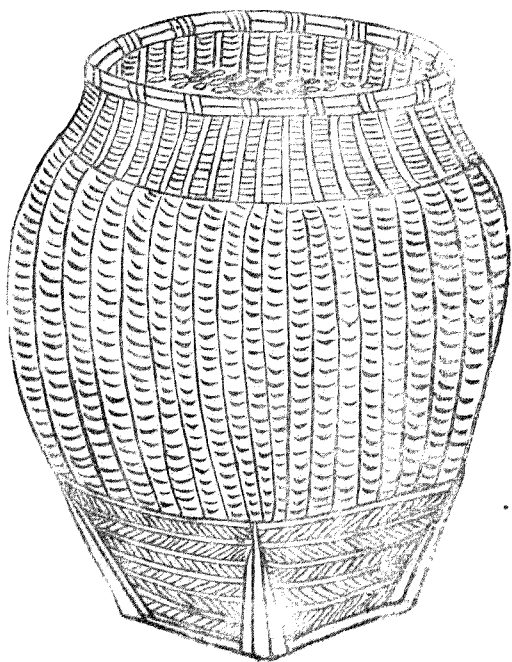

筥徒本切。集韻云。盛穀器。或作圀。又籩也。北方以荆柳或蒿卉制成圓樣。南方判竹編草。或用籩籥。空洞作
圍。各用貯穀。南北通呼曰筥。兼筥籥而言也。筥多露置。可用貯糧。筥籥在室。可用盛種。皆農家收穀所需
者。故併次之。○筥市專切。說文云。判竹圓以盛穀。筥類也。筥或作圖。此籥與筥皆筥之別名。但大小有差。亦
篠黃之舊制。不可遺也。作□籥章恕切。集韻云。籥筥盛種器。蓋連底小筥便於移用。籥作籥。又作籥。詩云。農
家屯糧元有具。以筥爲名須用竹。體圓制密塗墜茨。正則能容傾則覆。南北由來無異名。露置當陽安用
屋。樂歲先爲歉歲防。一年耕有三年蓄。但令積粟此任生。未必指困無魯肅。先民作器兼細巨。下逮人間
筥與籥。籥與籥。小毋慮。酌量出納宜朝暮。日計不足月有餘。徒頓東西無定處。家存戶置多貯儲。貴可
無憂賤無蠹。便當封作富民侯。彼腹纔饑吾腹飫。國不空虛倉廩助。歲歲豐年歌黍稷。

匣 穀

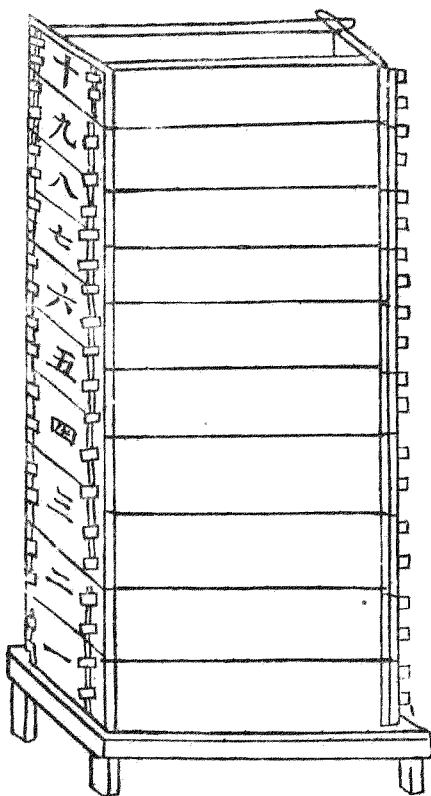

穀匣盛穀方木層匣也。用板四葉相嵌而方。大小不等。高下隨宜。下作底足。疊累數層。上作頂蓋。貯穀於內。置穴於下。可以啓閉。用之多在屋室。亦可露置。以瓦覆之。比之甬京。可以移頓。較之箬籬。可以增減。既無雀鼠之耗。又無溼漚之虞。實穀藏之佳者。詩云。取制異困京。初憑梓匠成。虛中元有受。正立乃無傾。封鐻開還瀉。方層貯每盈。家家能置此。亦號小常平。

籬

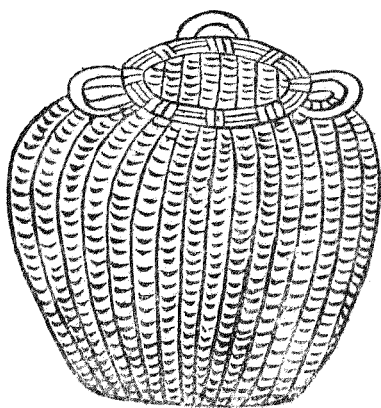

籬。匠竹爲之。上圓下方。挈米穀器。量可一斛。方言籬。所以注射。陳魏宋楚之間謂之筥。自關而西謂之注。箕皆籬之別名也。按籬與筥。亦併作一。詩繫筥一條之下。

筥

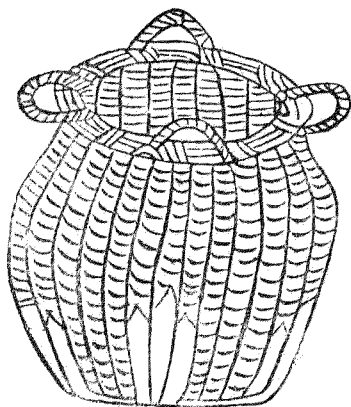

筥才何切亦籬屬。比籬稍匾而小。用亦不同。筥則造酒造飯。用之漉米。又可盛食物。蓋籬盛其粗者。而筥其盛精者。精粗各適所受。不可易也。詩云。匾小卽云筥。圓大則爲籬。從竹皆盛器。協音豈異科。販夫挑自便。田舍用還多。今歲租糧畢。空虛奈爾何。

儋

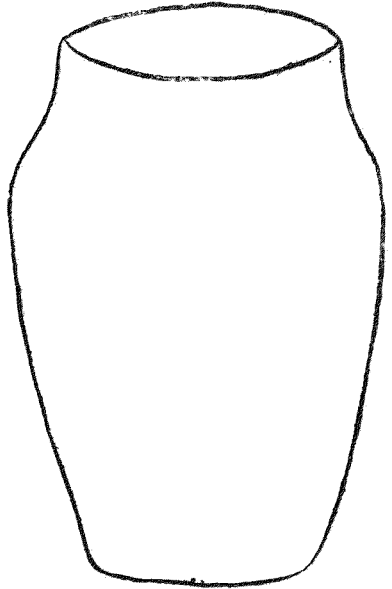

儋都監切貯米器也。漢書楊雄無儋石之儲。晉劉毅家無儋石之儲。應劭曰：齊人名甕爲儋。受二斛。顏師古曰：儋者一人所負擔也。方言云：甕。陳魏宋楚之間曰甕音甕。或曰甕音甕。燕之東北朝鮮之洌水間謂之甕音甕。周洛韓鄭之間謂之甕。儋或作甕。字從瓦。瓦器也。今江淮間農家造泥爲甕。披以麻草。用貯食米。可以代儋。細民甚便之。詩云：腹寬口綽。豈瓶罍。力負從知一擔平。外備五名因俗異。中容兩斛賴陶成。楊雄嗜酒嗟常乏。劉毅呼盧愧豈盈。我願貯儲能稍給。不須攀慕二公名。

籃



籃竹器。無係爲筐。有係爲籃。大如斗量。又謂之筥。郎鼎切。筥。桑鼎切。農家用採桑柘取蔬果等物。易挈提者。方言籠。南楚江河之間謂之筥。或謂之筥。郭璞云亦呼籃。蓋一器而異名也。詩云。賣花擔上兩相宜。鬪藥山前屢挈歸。何似採桑盛葉好。是中還有綺羅衣。

箕

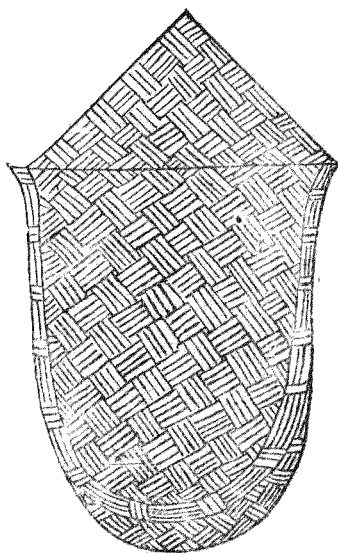

箕簸箕也。說文云。簸揚米去糠也。莊子曰。箕之簸物。雖去粗留精。然要其終皆有所除是也。然北人用柳。南人用竹。其制不同。用則一也。詩云。哆兮侈兮。成是南箕。箕四星。二星爲踵。二星爲舌。侈侈謂踵已大。而舌又廣也。又維南有箕。載翁其舌。故箕皆有舌。易播物也。諺云。箕星好風。謂主簸揚。農家所以資其用也。王荊公詩云。精良止如留。疏惡棄如擯。如擯非爾憎。如留豈吾吝。無心以擇物。誰喜亦誰慍。翁乎勤簸揚。可使糠粃盡。

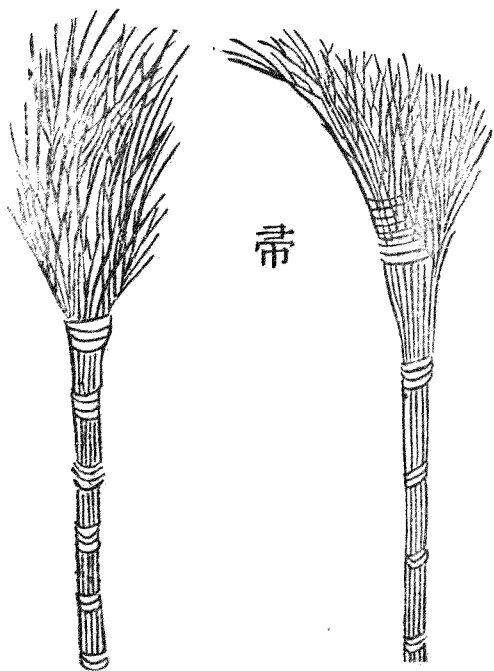

帚

帚今作箒。又謂之篲。渠韻云。少康作箕帚。其用有二。一則編草爲之。潔治室內。制則匾短。謂之條亦作若。帚。一則束蔴爲之。擁掃庭院。制則叢長。謂之埽帚。又有種生埽帚。一科可作一帚。謂之獨埽。農家尤宜種之。以備場圃間用也。詩云。有星常在天。埽除卽名彗。觀象者何人。爲帚以潔地。身居百穀後。名擅千金義。能清四海塵。此事乃極致。

簾

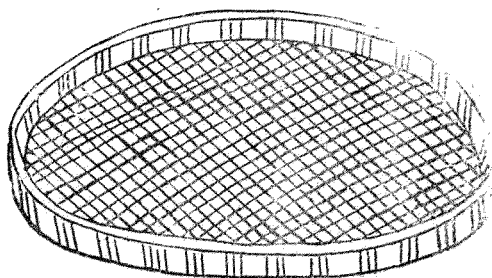
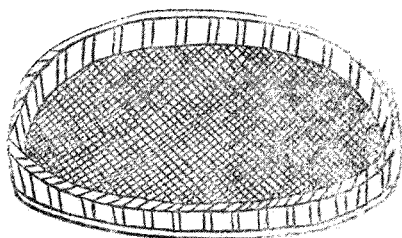

簾所宜切。竹器。內方外圓。用篩穀物。說文云。可以除粗取精。集韻作篩。又作籩。或作篩。其制有疎密大小之分。然皆粒食之總用也。耕織圖詩云。茆檐間杵白。竹屋細簾。簾照人珠琲光。奮臂風雨過。計功初不淺。坐食良自賀。西鄰華屋兒。醉飽正高臥。

箕

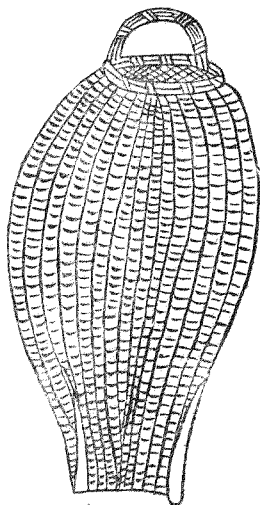

筥

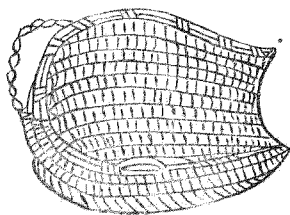

箕於六切。漉米器。說文浙箕也。又云漉米麩。蘇后切。又炊箕也。廣雅曰浙箕音箱。匱音旋。箕一曰麩。方言云炊箕謂之縮。漉米也。或謂之箕。音駮。或謂之匱。江東呼爲浙鏡也。蓋今炊米日所用者。籥所交切。飯籥也。說文陳留謂飯帚曰籥。從竹捎聲。一曰飯器。容五升。今人亦呼飯箕爲籥。籥音南曰箕。北曰籥。南方用竹。北方用柳。皆漉米器。或盛飯。所以供造酒食。農家所先。南北名制不同。而其用則一。故附類之。箕詩云筠用亦已多。箕也。惟一器。口圓得匱名。腹深有籥義。漉米本所施。爨炊仍可備。日用有餘功。毋爲飽時棄。籥詩云籥器亦名箕。筠人縵竹爲。朵頤深且哆。便腹大而垂。適應今時用。良由古制遺。令人常飽德。浙玉趁晨炊。

篩穀籜

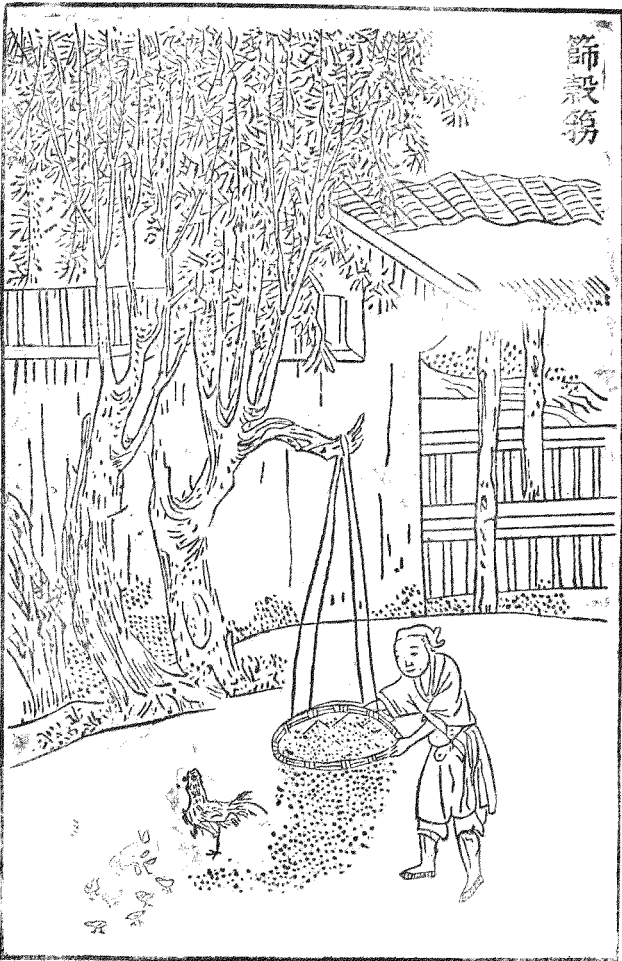

篩穀筊器竹筊與袋同音篇云俱各不收蓋土俗所呼傳寫於文字者如此其制比簾疎而頗深如籃大而稍淺上有長係可挂農人撲禾之後同稔穗子粒旋旋貯之於內輒篩下之上餘穰藁逐節棄去其下所留穀物須付之颺蓋以去糠粃嘗見於江浙農家詩云誰編疎器破霜筠穀物相和聽爾分待得細捐穰藁盡颺蓋還得効微勤

颺

籃

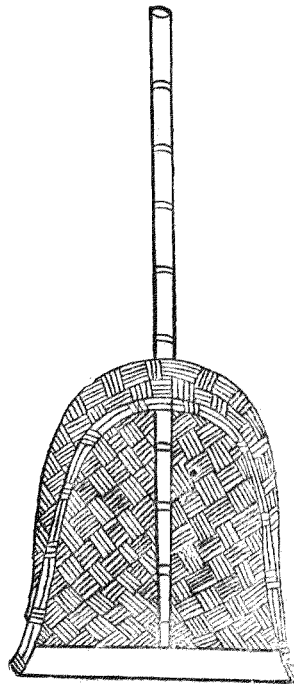

颺餘亮切。籃颺集韻謂風飛也。籃形如北箕而小。前有木舌。後有竹柄。農夫收穫之後。場圃之間。所蹂禾穗。糠粃相雜。執此揅而向風擲之。乃得淨穀。不待車扇。又勝箕簸。田家便之。詩云。稔穗離披與穀全。要皆憑分別。混淆中。柄頭能瀉精糧在。糠粃從渠走下風。

種 簞

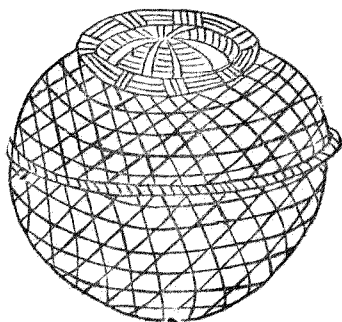
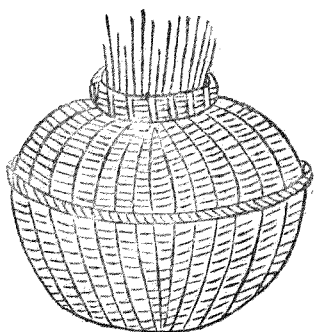

種之籬切。簞盛種竹器也。其量可容數斗。形如圓甕。上有窰口。農家用貯穀種。皮之風處。不至鬱沍。勝窖藏也。古謂修窰窖。論語一簞食之簞。食器。與此字雖同。然制度有大小之殊。作用有彼此之效。齊民要術云。藏稻必用簞。蓋稻乃水穀。宜風燥之。種時就浸水內。又其便也。詩云。食器嘗聞陋巷間。田家貯穀亦名簞。指期播種。雲彌望。好作資生寶藏看。

曬槃

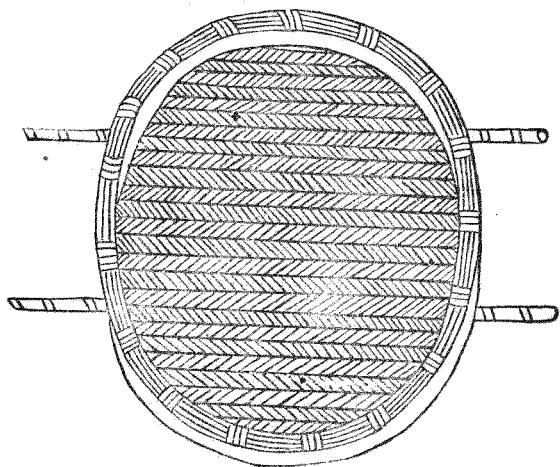

曬槃曝穀竹器。廣可五尺許。邊緣微起。深可二寸。其中平似圓闊而長。下用溜竹二莖。兩端俱出一握許。以便扛移。趁日攤布穀實曝之。蠶時農家兼用爲筐。但底密而不通風氣。終非蠶具。詩云。平如鋪簞。淺于舟。穀實攤來亦易收。嘗笑昔年高鳳麥。漫教平地雨漂流。

撰稻簞



攢古患切·稻簾攢抖擻也。簾承所遺稻也。農家禾有早晚。次第收穫。卽欲隨手收糧。故用廣簾。展布置木物。或石於上。各舉稻把攢之。子粒隨落積于簾上。非惟免汚泥沙。抑且不致耗失。又可曬穀物。或捲作筴。誠爲多便。南方農種之家。率皆制此。詩云。攢稻當憑廣簾中。聲如風雨露寒蓬。誰知舒卷皆能用。就貯精糧保歲豐。

農書卷十六

農器圖譜九

杵臼門

昔聖人教民杵臼而粒食資焉。後乃增廣制度而爲碓、爲磴、爲礮、爲礮等具。皆本於此。蓋聖人開端。後爲蹈襲得其變也。孔融謂後世機巧勝於聖人過矣。今特辯之。使知本末云。

白杵



杵白春也。易繫辭曰：黃帝堯舜氏作，斷木爲杵，掘地爲臼。杵白之利，萬民以濟。按古春之制，常隻切。百二十斤，稻重一擔，爲粟二十斗，爲米十斗，曰穀。許委切。爲米六斗，大半斗曰粲，又曰糲。洛帶切。米一石春爲九斗，曰繫。則各切。繫米之精者，斯古春之制，自杵白始也。詩云：易繫十三卦，皆爲萬民利。聖人創杵白，尙象以制器，於義取雷山上動而下止，人知擣春法，脫粟從此始。後世相沿襲，更變各任智，制度雖不同，由來資古意。

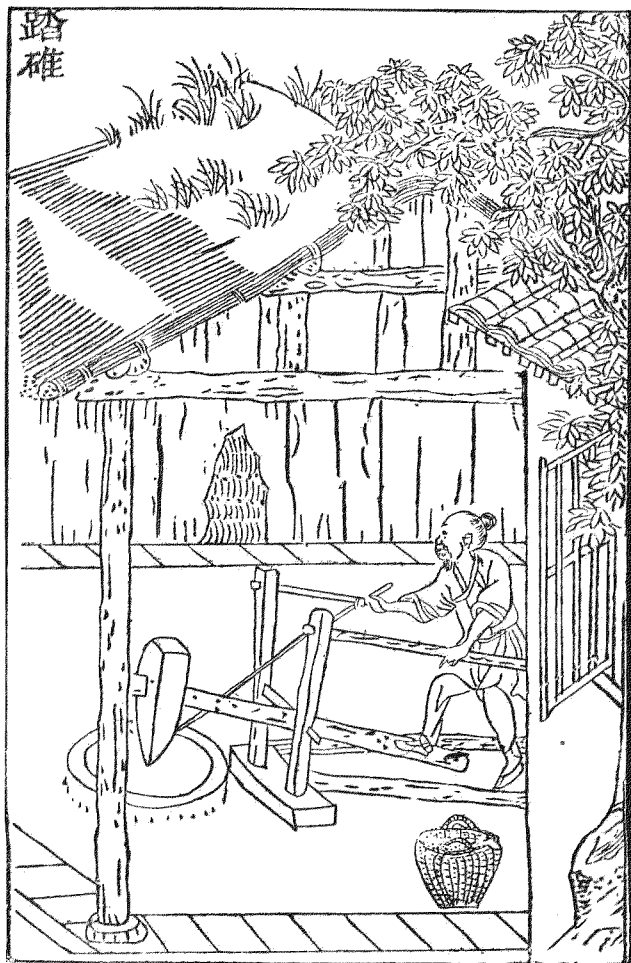

碓舂器。用石杵臼之一變也。廣雅曰礪。丁力切。碓也。方言云碓梢謂之碓機。自關而東謂之槌。延音。桓譚新論曰。杵臼之利。後世加巧。因借身以踐碓。而便利十倍。耕織圖詩云。娟娟月過牆。蔌蔌風吹葉。田家當此時。村舂響相答。竹間炊玉香。會見流匙滑。更須水輪轉。地碓勞蹴踢。



壩確以壩作確曰也。集韻云壩居郎切。甕也。又作甗。其制先掘埋壩坑，深逾二尺，次下木地釘三莖，置石于上，後將大磁壩穴透其底，向外側嵌坑內埋之，復取碎磁與灰泥和之，以塞底孔，令圓滑如一。候乾透，乃用半竹筴長七寸許，徑四寸，如合春瓦樣，但其下稍闊，以熟皮周圍護之。取其滑也。倚於壩之下唇，筴下兩邊以石壓之，或兩竹竿刺定，然後注糙於壩內，用確木杵杵頭鐵圍束之，圍內置四犬牙釘和臥之。搗於筴內，壩既圓滑，米自翻倒，簌於筴內，一搗一簸，既省人攪，米自勻細。然木杵既輕動，防狂迸，須於踏確時已起而落，隨以左足躡其確腰，方得穩順。一壩可舂米三石，功校常確累倍。始於浙人，故又名浙確。今多於津要商旅輳集處，可作連屋置百餘具者，以供往來稻船貨糶粳糯，及所在上農之家，用米既多，尤宜置之。詩云：杵臼搜奇作確壩，米翻壩滑恣春撞。鐵籠木末裝全杵，皮護籬材倚半腔。頗作低昂身，與其慣成踏躡足。須雙近隨文軌通南北，不獨鑿鑄在楚邦。

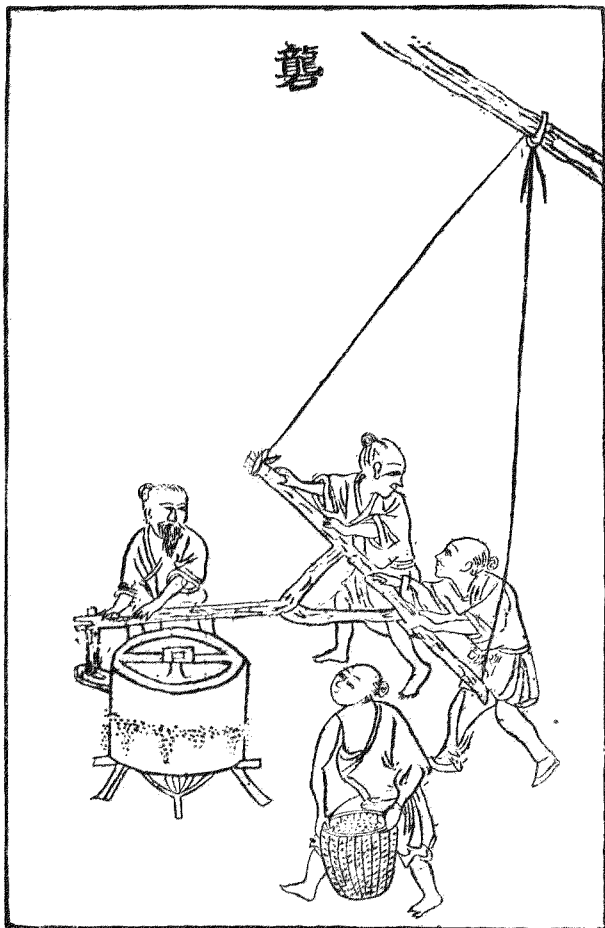

磨 驢

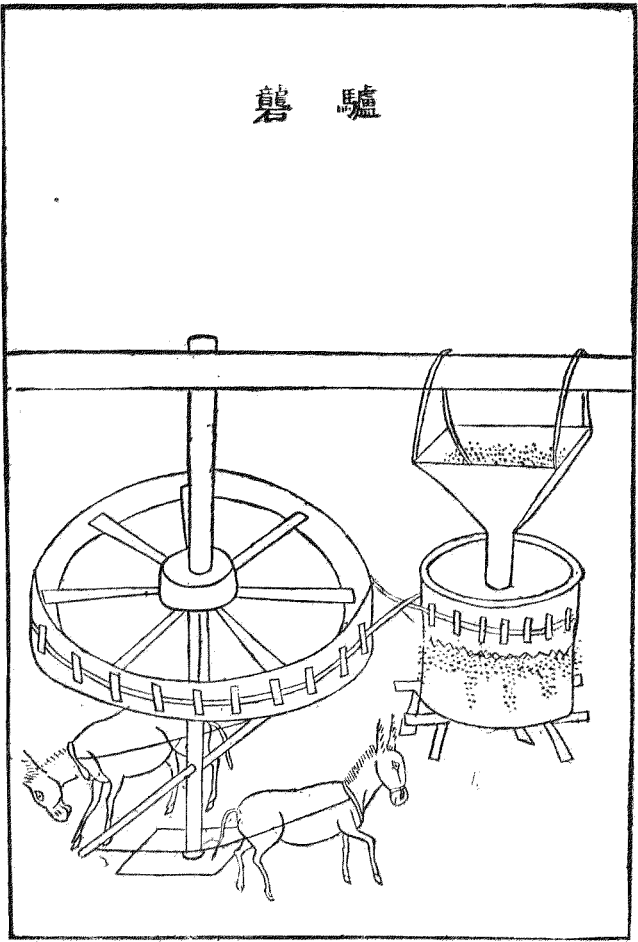

礪

力董切

礪穀器。所以去穀殼也。淮人謂之礪。

力董切

江浙之間謂之礪。

盧東切

編竹作圍。內貯土泥。狀如小磨。

仍以竹木排爲密齒。破穀不致損米。就用拐木竅貫礪上。掉軸以繩懸檁上。衆力運肘轉之。日可破穀

聲上

之。日可破穀

四十餘斛。北方謂之木礪。石鑿者謂之石木礪。礪礪字從石。初本用石。今竹木代者亦便。又有礪磨上級

甚薄。可代穀礪。亦不損米。或人或畜轉之。謂之礪磨。復有畜力挽行大木輪。軸以皮弦。或大繩繞輪兩周。

復交於礪之上級。輪轉上則繩轉。繩轉則輪亦隨轉。計輪轉一周。則礪轉十五餘周。比用人功。既速且省。

案此條闕詩疑軼去。

石 輓

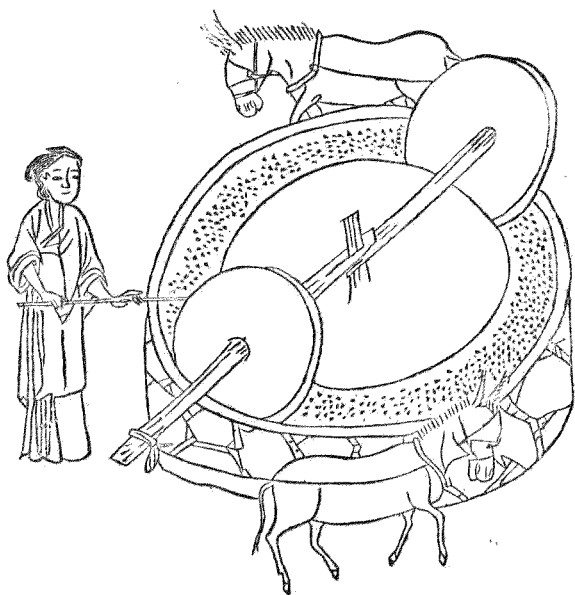

輓女箭切

通俗文曰石礪。輓穀曰輓。後魏書曰崔亮在雍州讀杜穎傳見其爲八磨嘉其有濟時用因教民

爲輓今以礪石甃爲圓槽周或數丈高逾二尺中央作臺植以箕軸上穿榦木貫以石礪有用前後二礪

相逐前備撞木不致相擊仍隨帶攪杷畜力輓行循槽轉輓日可穀米三十餘斛近有法製輓槽法製用沙石岸

泥與糲粥同膠和之以爲圓槽侯渴輓米特易可加前數此又輓之巧便者詩云欲兼杵曰功制輓中去聲規

式勞勩畜代人圓轉智勝力朝夕課量數公私饒粒食更令水輪轉上聲後世功巧極

輓 輓

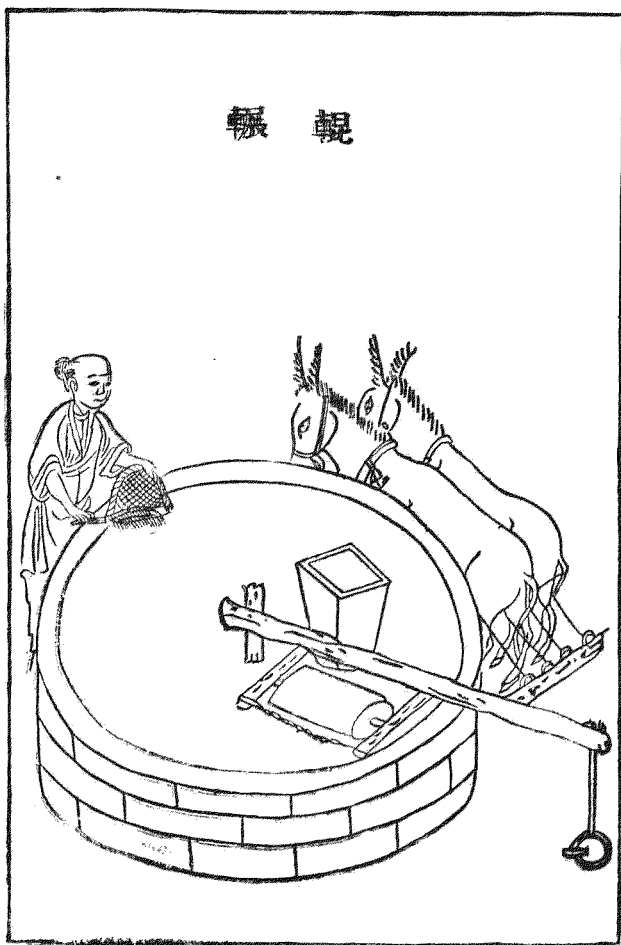

輓古本切

輓世呼曰海青輓。喻其速也。但比常輓減去圓槽。就礪榦。枯以石輓。輓得可三尺長可五尺。上置板檻。隨輓榦。

圓轉作竅。下穀不計多寡。旋輓旋收。易於得米。較之礪輓。疾過數倍。故比于鷲鳥之尤者。人皆便之。詩云。制輓應嫌杵臼遲。豈知輓制有遺機。頓教粒食從今易。別轉上聲礪車疾似飛。

風扇

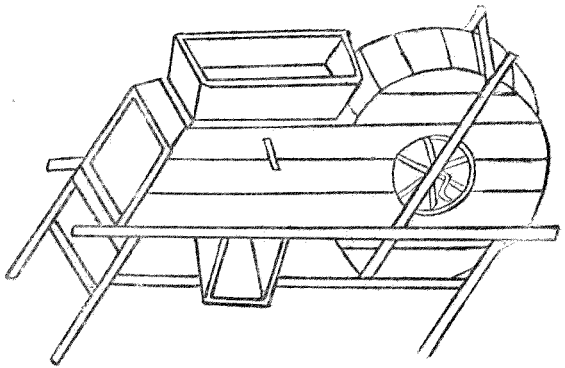

颺與章切。扇集韻云。颺風飛也。揚穀器。其制中置篲軸。列穿四扇。或六扇。用薄板。或糊竹爲之。復有立扇臥扇之別。各帶掉軸。或手轉足躡。扇卽隨轉。凡舂輶之際。以糠米貯之高檻。檻底通作匾縫。下瀉。均細如籩。卽將機軸掉轉。搨之。糠粃旣去。乃得淨米。又有舁之場圃間用之者。謂之扇車。凡揉打麥禾等稼。穰乾相雜。亦須用此風扇。比之杵擲箕簸。其功多倍。梅聖俞詩云。颺扇非團扇。每來場圃見。因風吹糠粃。編竹破筠箭。任從高下手。不爲寒暄變。去粗而得精。持之莫言倦。

礮

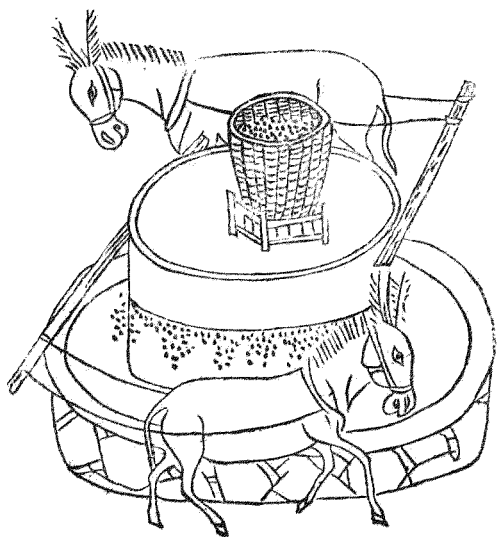

礪莫臥切。唐韻作磨磑五對切也。礪同。說文云礪石磑也。世本曰公輸班作磑。方言或謂之磑錯確切。字說云礪

從石從靡。礪之而靡焉。今皆作磨字。既從石又從靡平聲之義。特易曉也。通俗文云填音鎮礪曰碓大公切。磨床

曰摘真易切。今又謂主磨曰臍。注磨曰眼。轉磨曰榦。承磨曰槃。載磨曰床。多用畜力輓行。或借水輪。或掘地

架木。下置罇軸。亦轉以畜力。謂之旱水磨。比之常磨。特為省力。凡磨上皆用漏斗。盛麥下之眼中。則利齒

旋轉上聲。破麥作麩。然後收之篩羅。乃得成麪。世間餅餌。自此始矣。詩云。斲圓山骨。舊胚胎。動靜乾坤。有自

來。利齒細噴。當日雪。旋平聲機深殷音隱。不雲雷。臨流須借水輪轉上聲。役畜豈勞人力推。一自世間多餅食。便

知元是濟民材。

磨連

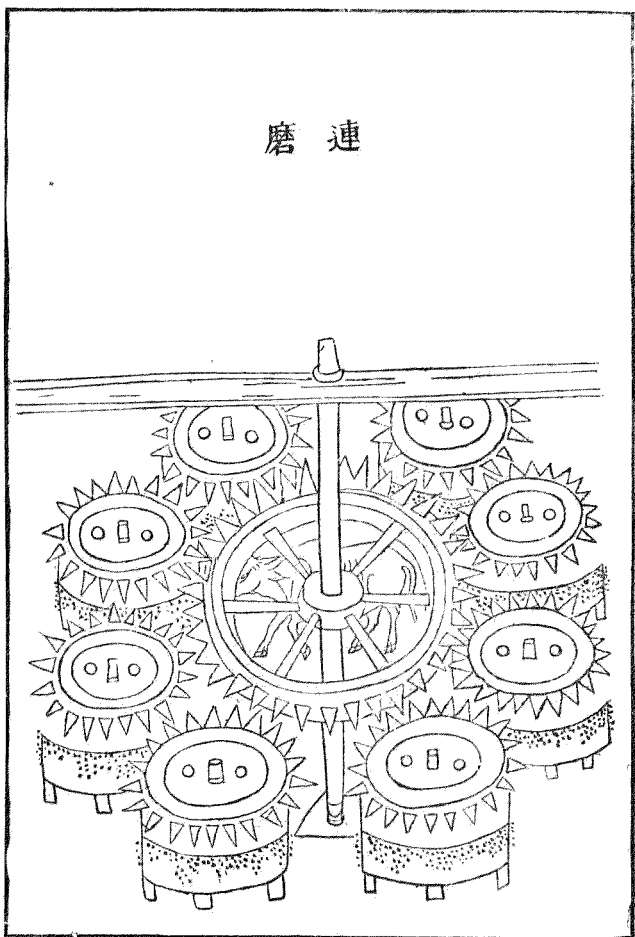

連磨連轉^上磨也。其制中置巨輪。輪軸上貫架木。下承鐔臼。復於輪之周圍。列遶八磨輪輻。適與各磨木齒相間。^{去聲}一牛拽轉。則八磨隨輪輻俱轉。用力少而見功多。後魏書崔亮在雍州讀杜穎傳。見其爲八磨。嘉其有濟時用。劉景宣作磨。奇巧特異。策一牛之任。轉八磨之重。竊謂此雖並載前史。然世罕有傳者。今乃尋繹搜索。度其可用。述此制度。既圖於前。復敘於後。庶來者效之。以廣食利。嵇含八磨賦云。外兄劉景宣作磨奇巧。因賦之云。方木矩峙。圓質規旋。下靜似坤。上動似乾。巨輪內建。八部外連。

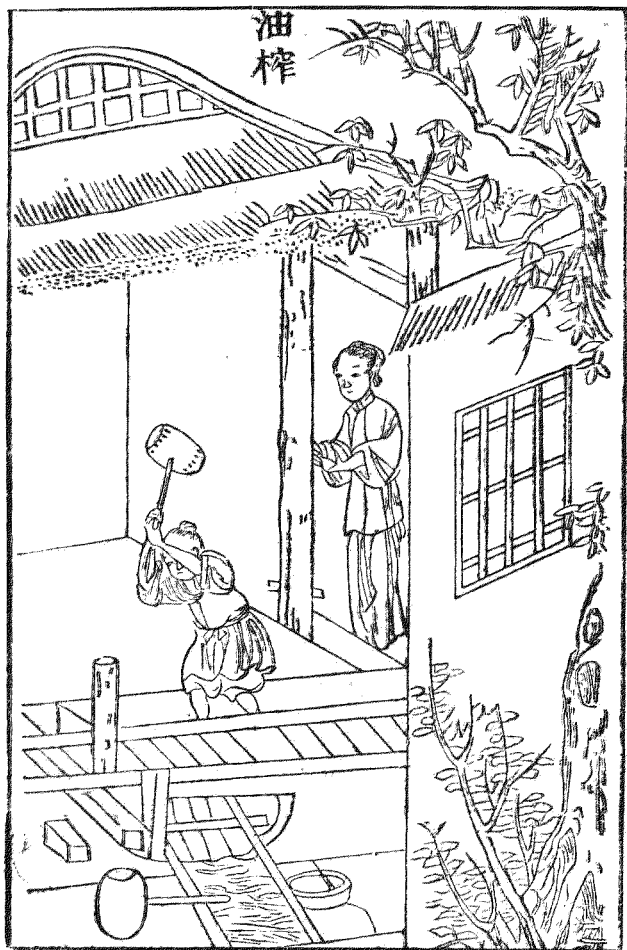

油榨取油具也。用堅大四木，各圍可五尺，長可丈餘，疊作臥枋於地。其上作槽，其下用厚板，嵌作底槃。槃上圓鑿小溝，下通槽口，以備注油於器。凡欲造油，先用大鑊，爨芝麻既熱，即用碓舂，或輾碾令爛。上甑蒸過，理草爲衣貯之圈內，累積在槽，橫用枋程相拶，復豎插長楔高處，舉碓或椎擊，擗之極緊，則油從槽出。此橫榨謂之臥槽，立木爲之者謂之立槽。傍用擊楔，或上用壓樑，得油甚速。今燕趙間創法，有以鐵爲炕面，就接蒸釜爨項，乃傾芝麻於上，執杵勻攪，待熟入磨，下之卽爛。比鑊炒及舂碾，省力數倍。南北農家歲用旣多，尤宜則儆。詩云：巨材成榨床，細溜刻槃口。麻爛入重圈，機械應心手。取之亦多方，脂膏竟誰有。回顧室中婦，何嘗潤蓬首。

農器圖譜十

倉廩門

倉廩皆蓄積之所。古有定制。重民食也。次而困京。下而窘竇。世所共作。俱穀藏去聲類也。然又各有巧要。以從省便。凡欲儲貯。務儉德者。當取爲法。至於始終出納之用。尤不可闕。故以嘉量繼之云。

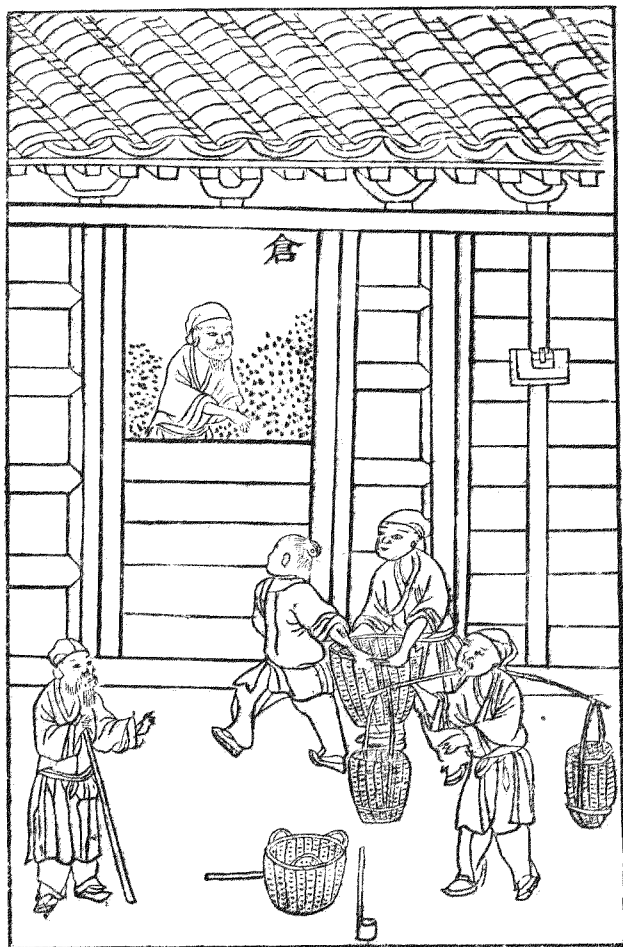

倉穀藏去聲也。釋名曰倉藏也。藏穀物也。天文集曰廩星主倉。史記天官書胃爲天倉。此名著於天象者。禮月令曰孟冬令有司修囷倉。周禮倉人掌粟入之藏。此名著於公府者。甫田詩曰乃求千斯倉。管子曰倉廩實而知禮節。此名著於名家者。推而言之則知倉之類尙矣。今國家備儲蓄之所。上有氣樓謂之敖房。前有簷楹謂之明廈。倉爲總名。蓋其制如此。夫農家貯穀之屋。雖規模稍下。其名亦同。皆係累年積蓄所。在內外材木露者。悉宜灰泥塗飾。以備火災。木又不蠹。可爲永法。詩云實穀藏去聲。曰倉。制度一遵古。積不厭斗升。耗或容雀鼠。常平名固佳。相因義仍取。揆諸創始心。荒歉豈無補。

廩



廩倉別名。豐年詩曰：豐年多黍多稌，亦有高廩。萬億及秭。注云：廩所以藏粢盛之穗。說文曰：倉黃而取之，故謂之向。或從广從禾。今農家構爲無壁廈屋以儲禾穗及種。種之種，卽古之廩也。唐韻云：倉有屋曰廩。倉其藏穀之總名，而廩庾又有屋無屋之辨也。詩云：廩名天上星，有象常昭垂。在地爲定制，廣廈庇于斯。上乃奉粢盛，下以備凶饑。黍稌及億秭，重見豐年詩。

庾

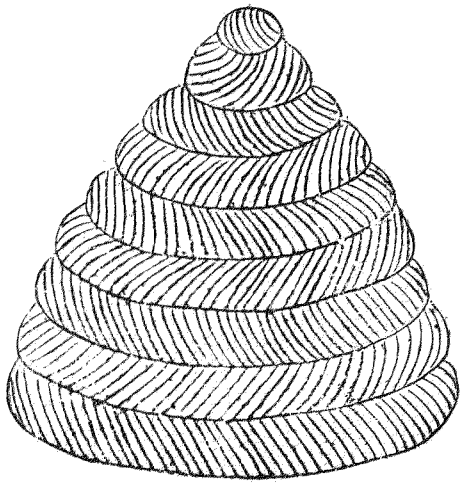

庾鄭詩箋云。露積穀也。集韻。庾或作廡。倉無屋者。詩曰。曾孫之庾。如坻如京。又曰。我庾雜億。蓋謂庾積穀多也。詩云。露積以庾。稱有象因自成。初無經構功。何同倉廩名。詩人嘗比賦。如坻須如京。公私固儲蓄。視此知豐盈。

囷

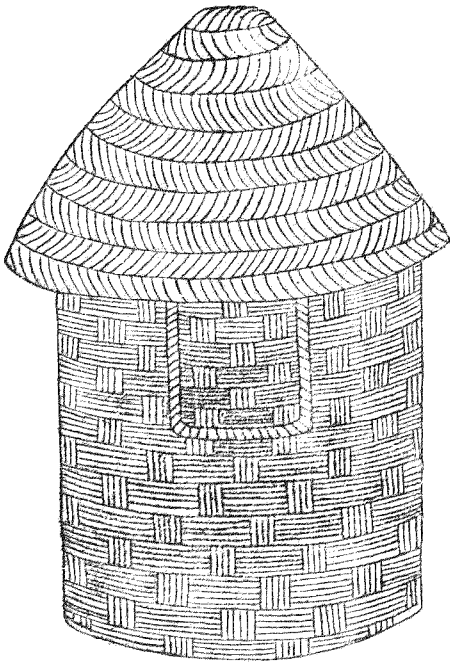

困邱倫切。圓倉也。禮月令曰：修困倉。說文廩之圓者，圓謂之困，方謂之京。管子曰：夷吾過市，有新成困京者。吳志周瑜謁魯肅，肅指其困以與之。西京雜記曰：曹元理善算，困之穀數類，而言之，則困之名舊矣。今貯穀圓箆，泥塗其內，草苦於上，謂之露箆者，卽困也。詩云：富國何如富在民，鄉閭是處有高困。只知不負英雄謁，遇歉能傾一濟貧。

京

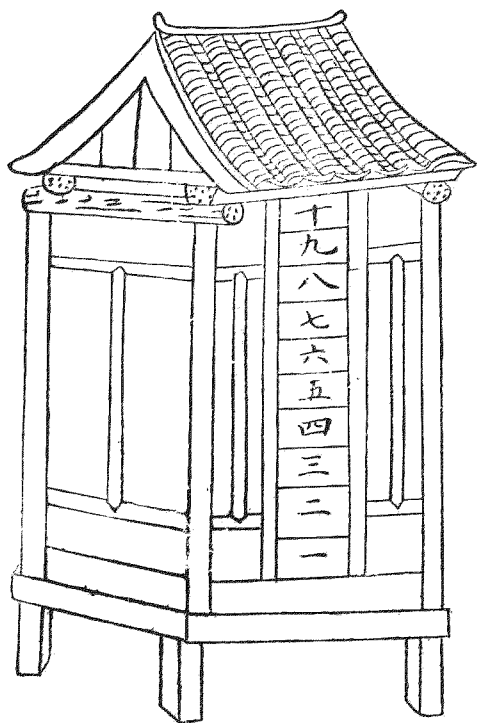

京倉之方者廣雅云字從广廩倉也。又謂四起曰京。今取其方而高大之義。以名倉曰京。則其象也。夫困京有方圓之別。北方高亢。就地植木。編條作筥。故圓卽困也。南方墊溼。離地嵌板作室。故方卽京也。此困京又有南北之宜。庶識者辨之。擇而用之。詩云。大云倉廩。次困京。各貯粢糧。取象成。可是今人迷古制。方圓未識有他名。

虚 穀

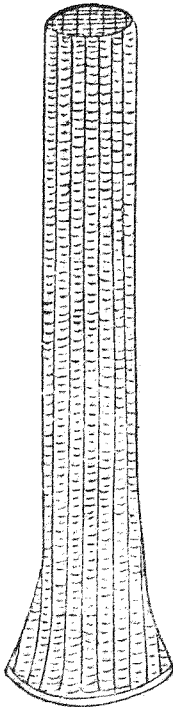

穀中·教切·集韻云虛器也。又謂之氣籠。編竹作圍。徑可一尺。高或二丈。底足稍大。易於豎立。內置木撐。丑
·切數層。乃先列倉中。每間或五或六。亦量積穀多少。高低大小而制之。嘗見倉廩困京等。所貯米穀蒸溼。
結厚數尺。謂之矇頭。以致壓倉變黃。漸成沔腐。往往耗損元數。公私坐致陷害。誠甚可惜。今置此器。使鬱
氣升通。米得堅燥。免蹈前弊。實濟物之良法。凡儲蓄之家。不可闕也。詩云。虛中潔外。丈餘身。廁跡困倉氣。
可伸。要識有功能。積久。陳陳從此更相因。



窖古孝切藏穀穴也。史記貨殖傳曰：宣曲任氏，秦之敗也，豪傑皆爭取金，玉任氏獨窖倉粟。楚漢相拒，滎陽民不得耕，米石至萬數，而豪傑金玉盡歸任氏。任氏以是起富，嘗謂穀之所在，民命是寄。今藏置地中，緩急可恃。且風蟲水旱，十年之內，儉居五六，安可不預備凶災？夫穴地爲窖，小可數斛，大至數百斛，先令柴棘燒投其土焦燥，然後周以糠，穩貯粟於內。五穀之中，惟粟耐陳，可歷遠年。有於窖上栽樹，大至合抱，內若變色，樹必先驗。驗謂葉必萎黃，又擣別窖，北地土厚，皆宜作此。江淮高峻土厚處，或宜倣之。旣無風雨雀鼠之耗，又無水火盜賊之慮，雖篋笥之珍，府藏之富，未可埒也。詩云：作窖良有法，貯穀期不腐。焦確擬陶爐，穰乾親壤土，厚瘞防水潦，深藏勝倉庾，卻嗟金玉家，無能備饑苦。

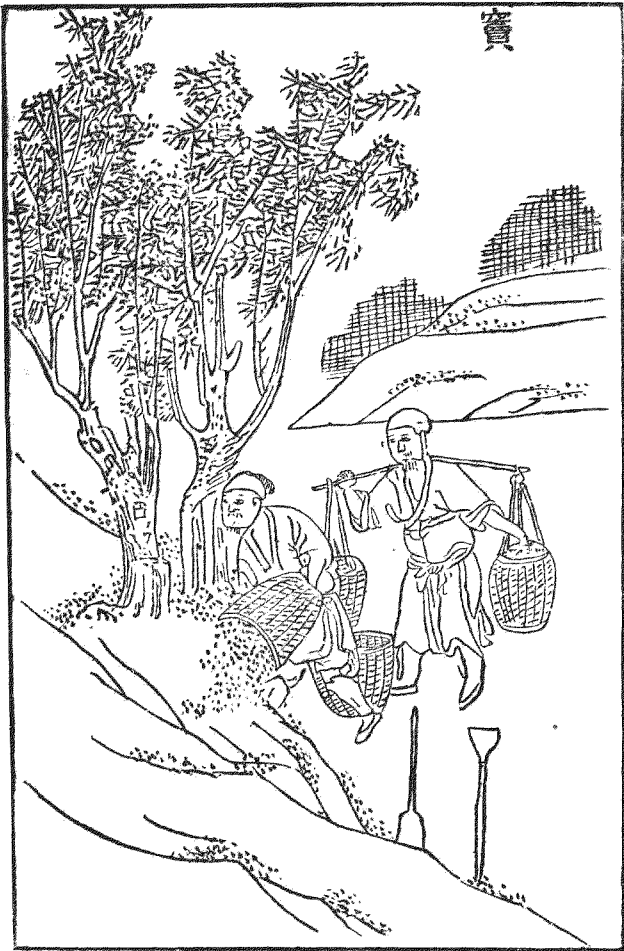

竇似窖。月令曰穿竇窖。鄭注云穿竇窖者入地。橢曰竇。方曰窖。疏云橢者似方非方。似圓非圓。釋文云橢他果切。謂狹而長。今人下掘。或傍穿出土。轉上聲于他處。內實以粟。復以草壘封塞。他人莫辨。卽謂竇也。蓋小口而大腹。竇小孔穴也。故名竇。詩云穿竇以貯穀。遠謀輸老農。小口傍能通。虛腹寬有容。深儲慮竊發。迷藏加密封。一朝催租急。肯許防饑凶。

升

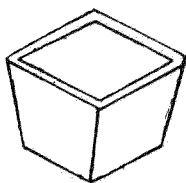

斗

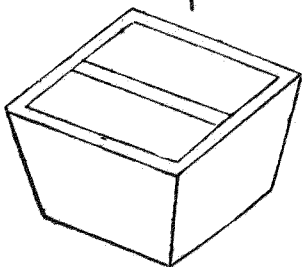

升十合量也。前漢志云：以子穀秬黍，中者千二百實其侖，以井水準其概，二侖爲合，十合爲升。說文云：升從斗象形。唐韻云：升成也。斗十升量也。前漢志云：十升爲斗。斗者，聚升之量也。說文云：斗象形，有柄。唐韻云：俗作斗。天文集曰：斗星仰則天下斗斛不平，覆則歲稔。

案此條不別繫以詩者，總在概斛一條，以唐敬括嘉量賦括之。

槩



斛

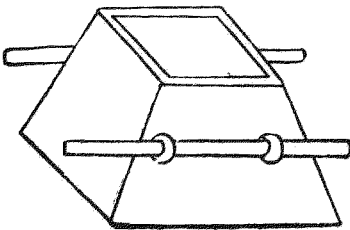
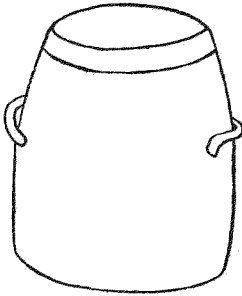

概功代切。平斛斗器。說文云：概，乾斗斛從木，既聲。乾古沒切。平也。漢書云：以井水準其概也。唐書列女李畬母

傳：畬為監察御史，得米量之三斛而贏，問于吏曰：「御史本不概是也。」集韻：乾亦音概。亦書作概。古有豆區

烏侯切。釜鍾庾秉之量。左傳曰：四升為豆，四豆為區，四區為釜，十釜為鍾。又二釜半為庾，十六斛為秉。皆古

量之名也。今惟以升斗斛為準，最簡要。蓋出納之司，易會計也。斛，十斗量也。前漢志云：十斗為斛。斛者

角斗，平多少之量也。廣雅曰：斛謂之鼓，方斛謂之角。周禮曰：稟氏為量，改煎金錫則不耗，不耗然後權之。

權之然後準之，準之然後量之。其銘曰：時文思索，允臻其極。嘉量既成，以觀四國。永啓厥後，茲器維則。時文

思索，言是文德之君思。求索為民法而作量。漢書五量之法用銅方尺而圓，其外旁有脰止彫切焉。師古曰：脰不滿之處也。上為斛，下為斗。為上

仰斛，下為覆斛之底。受一斗也。左耳為升，右耳為合。合，夫量者躍於合，合於合，登於升，聚於斗，角於斛。職在太倉，大司農

掌之。今夫農家所得穀數，凡輸納于官，販鬻于市，積貯於家，多則斛，少則斗，零則升，又必概以平之。貧富

皆不可闕者，所謂出納之司，用至巨也。敬括嘉量賦云：作之嘉量，其義惟深。嘉者以善為節，量者用平

其心，窮微于子穀之數，酌憲于黃鍾之音。蓋取諸象，爰範於金，亦既成止，其儀可觀。堅外可程，虛中受

益，功格於衡鏡，實同乎珪錫，以分多少，寧患乎不均，以立信仁，抑行之無斲。然美其方能立矩，卑莫可踰，

出入罔悛，包含式孚，徇公滅私，乃為而勿有，納新吐故，亦用當其無理，將神而共契，跡與道而相符，且器

守乎謙，人惟厥操，人非器罔主，器非人奚導，不謹則詐偽生端，無方則羨溢為耗，職是司者，胡顏相冒，由

此言旃不其至然於外乎則概前漢律歷志作彪乃榜穿既因物以進退亦與時而懋遷施于政而四方仰則毗乎理而百代猶傳誠可美而可尚願斯焉而取焉異乎大小區分高卑奇偶始增撮而就合卒聚升而成斗斛又斗之所積穀皆概其所受隨求而或進或退順動而何先何後洎乎職與都尉計起宏羊治平繼而作典布均輸而有方常平由是以實大國因之用疆豈比天有斗而酒漿不挹山有谷而牛馬空量然而當春秋分之期爲晝夜至之時于以較矣于以用之實萬人之所欲敢望聞于有司

農書卷十七

農器圖譜十一

鼎釜門

鼎釜皆烹飪器。今鼎以取縑，釜以供饘，爲農家必用之事。復以老瓦盆、匏樽、土鼓之類，迭相敍次，愈見朴素天真，不事華玩。如造羲皇氏之庭眷而懷之，泊乎其樂之不自知也。茲特圖其舊制，贊以新詠，庶形往古之風，以革澆俗之弊，其於政化不爲無補云。

鼎

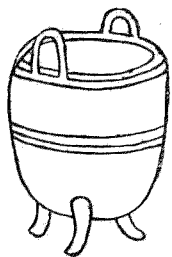

鼎說文云鼎三足兩耳烹飪器也。周禮烹人掌共鼎鑊以給水火之齊。今農家乃用煮繭纒絲。嘗讀秦觀蠶書云。凡纒絲嘗令煮繭之鼎湯如蟹眼。又云。絲自鼎道升於鎖星。蓋纒絲用鼎。就其深大。煮繭既多。則纒取欲速。不致蛾出。或用甑接釜口。象其深綽。但權務省節。終不若鼎之火候爲便。然原夫鼎之爲器。大則烹牲而供上祀。小則和羹而備五味。今用之以取繭絲。而衣被斯民。則其功利所及。又豈止爲向之食饗而已哉。故嘉其兼用。遂寘名田譜之內。贊云。維鼎在昔。祀享多儀。三代以來。鑄象剖疑。以定九州。以正四夷。國所係望。農何與知。降及後世。物變風移。取其深綽。蠶纒是宜。湯生蟹眼。緒引繭絲。婦工對向。手筋駢持。餽端自內。輕紕由茲。冷盆莫並。熱釜何裨。古今異用。彼此一時。既國而家。既食而衣。器兮不器。備用無遺。著爲永法。載播聲詩。

釜

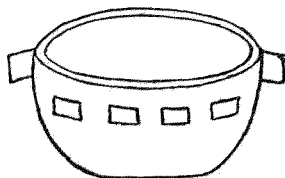

甌

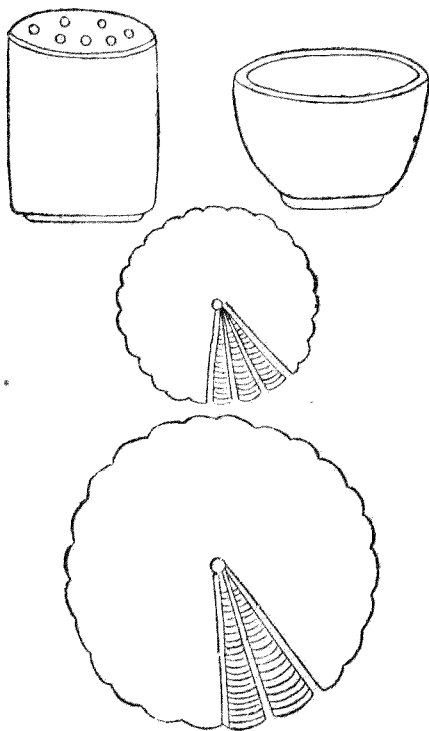

甑炊器也。集韻云甑，甗也。籀文作鬻，或作甑。周禮陶人爲甑，實二鬴，厚半寸，脣寸。說文曰：甑，戶圭切。甑空也。爾雅曰：鬻，謂之鬻。徐林切方言或謂之酢，餹。漢書項羽渡河破釜，甑。又任文公知有王莽之變，悉賣奇物，惟存銅甑，以此知古人用甑。雖軍旅及反側之際，不可廢者，或謂釜甑舉世皆用，今作農器何也。蓋民之力田，必資火食，非釜甑不成，以此起農事之始。及穀物既登，饗以釜甑，又爲農事之終，所需莫急於此。故附農器之內，贊云：日用炊爨，甑也。爲先，窆作一空底，或七穿，編篔爲隔，甑帶周纏，覆盆莫照，跨釜能專，中成至味。外示陶埴，餅餌作蒸，饋餽非甑，匪此爲飫。民食曷天。篔，甑篔也。說文云：篔，蔽也。所以蔽甑底也。淮南子曰：明鏡可以鑑形，蒸食不如竹篔。孔融同歲論曰：弊篔徑尺，不能埽鹽池之鹹矣。篔弊可以止鹹，故也。又曰：篔弊甑甗，在旃茵之上，雖貧者不搏此，言易得之物也。字從竹，或無竹處，以荆柳代之，用不殊也。詩云：甑或乏七穿，編竹以爲篔。有緣去聲，取象圓，無底，此能蔽巧，偷蛛網功，深爲餅餌計，孰謂材有餘，止鹹猶用弊。

老瓦盆

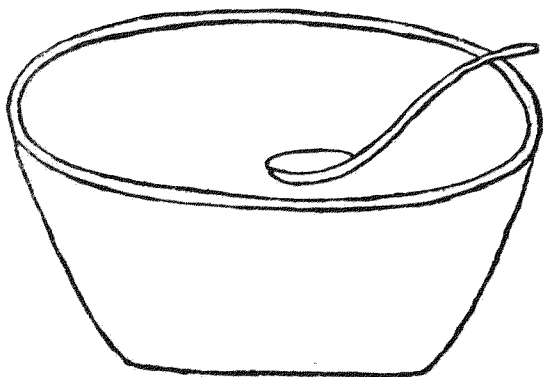

老瓦盆。田家盛酒器也。周禮曰。盆實二
鬴。厚半寸。唇一寸。甄土爲之。所以盛物。
晉書阮咸傳曰。咸至宗人間。共集以大
盆盛酒。案此載晉書阮咸傳。此本誤
作劉義慶。世說謹改正。潘岳
賦云。傾縹盆以酌酒。蓋盆古亦盛酒器
也。老子曰。埏埴以爲器。當其無有器之
用。竊謂季世習俗奢僭。以金玉爲飲器。
鮮不敗德。今瓦盆盛酒。有復古淳儉之
風。其可尙也。杜工部詩云。莫笑田家老
瓦盆。自從盛酒長兒孫。傾銀注玉驚人
眼。一醉終同臥竹根。

樽 匏

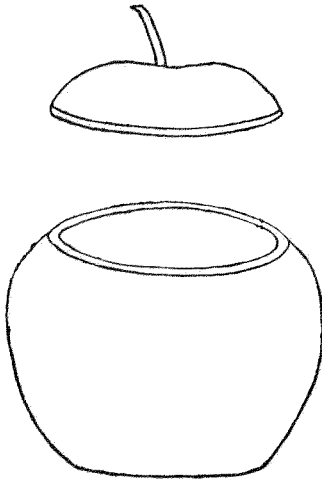

匏樽。匏瓠也。開以盛酒。故曰匏樽。周禮注云。取甘匏。割去柢爲樽而酌之。王昭禹謂門出入所在。瓠中虛象門。祭之去其害門者。又鬯人。祭門用瓠齋。注云。春秋魯莊公二十五年秋大水。鼓用牲于門。故書作剽。鄭司農讀剽爲瓢。杜子春讀齋爲粢。瓢爲瓠蠹也。粢。粢盛也。鄭元謂齋讀爲齊。取甘匏割去柢以齊爲樽也。東坡云。舉匏尊以相屬。今田家用此。皆其遺制。賦云。咨大塊兮孕質。引蔓葉兮高懸。惟中虛兮表圓。實取離兮象乾。繫生成兮永固。匪雕琢兮自然。惟繫之兮不食。爰剖之全用兮。繼窪尊兮作古。與鷗夷兮比肩。至若畎畝登秋。粒米呈瑞。民無菜色。家稱樂歲。走赤脚兮提攜。酤村醪兮遠致。瀉瓦盆之真率。鏡捧承乎若器。旣爾汝兮相屬。遂長幼兮同醉。復乃俯扣仰答。途歌里謠。忘一己之所之。邁千載之寂寥。初若笠澤引田舍之觴。又似柴桑倒茅簷之瓢。無思慮兮適劉伶之動止。浮江湖兮遊莊周之逍遙。浩浩乎無懷大庭兮。去此逾幾。又奚啻等山壘於敝屣兮。儕儻象於蘇樵。

栝

瓠

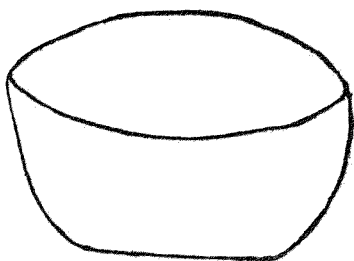
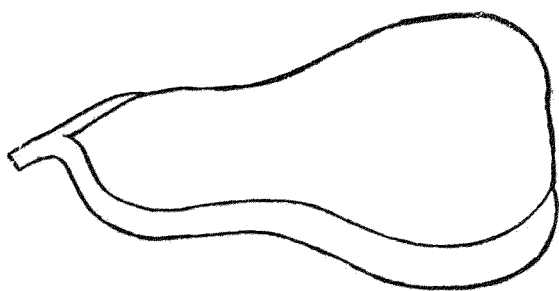

瓢。判瓢爲飲器。與匏樽相配。許由一瓢自隨。顏子一瓢自樂。今舉匏樽。傾瓢。何田家之有真趣也。韋肇賦其略曰。當其判飲器。配圓壺。雖人斯造製。而天與規模。柄非假操。而直腹非待剖。而劓黃其色。以居貞。圓其首。以持重。匪憎乎林下。逸人何事而喧。可惜乎樽中。夫子能拙於用。笙匏同出。詎爲樂音。以見奇。牢。卷合行。未諭婚姻之所共。於是薦芳席。娛密座。動而委命。雖提挈之由君。用或當仁。信斟酌而在。我。挹酒漿。則仰惟北。而有別充玩好。則校司南。以爲可有。以小爲貴。有以約爲珍。瓠之生草。先於晉壤。杓之類。奚取於梓人。昔者滄流。曾變蠡名。而願測。今茲廟禮。請代龍號。而惟新。請勿輕之。掌握無使辱在埃塵。爲君酌人心而不倦。庶返朴以還淳。

土

鼓

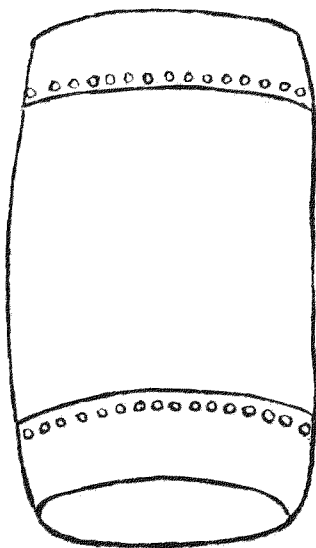

土鼓。古樂器也。杜子春云。以瓦爲匡。以革爲面。兩可擊也。禮云。曰黃桴而土鼓。案黃桴而土鼓出禮記。此本訛作易繫辭。謹改正。明堂位曰。土鼓。蒯桴。伊耆氏之樂也。周禮春官籥章。掌土鼓。鼗。中春。晝擊土鼓。歛。鼗。詩以逆暑。中秋夜迎寒亦如之。凡國祈年于田祖。歛。鼗。雅。擊土鼓以樂田畯。國祭蜡。歛。鼗。頌。擊土鼓以息老物。今農家秋斂之後。祀神其遺意也。詩云。粵昔伊耆氏。樂制惟土直。繼自神農氏。作鼓正從瓦。蒯桴一引擊。真性足陶寫。當時風俗成。往往朴而野。太音能希聲。調高和誠寡。迨周因用之。歛。合。鼗。頌。雅。祈年及祭蜡。齊敬格上下。是雖器質略。名亦不徒假。花腰鳴且急。可以愧來者。

農器圖譜十二

舟車門

舟車之事。任載所先。蓋南北道路之不同。故水陸乘行之亦異。然淮漢之間。俱可兼用。凡務農之家。隨其所便。至於所居廬室。尤不可無其動止之用。理存覆載。故共錄於此。

農舟

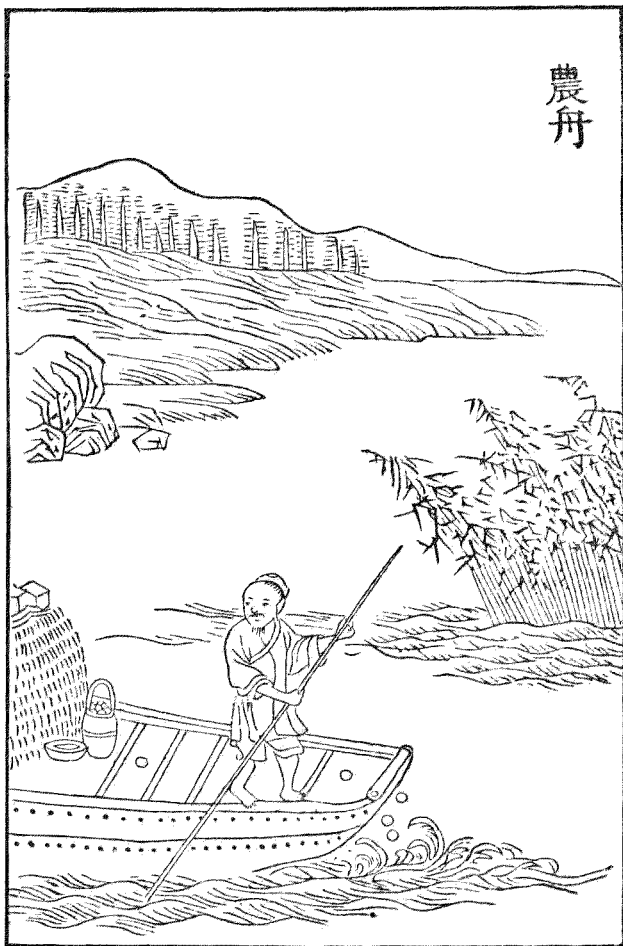

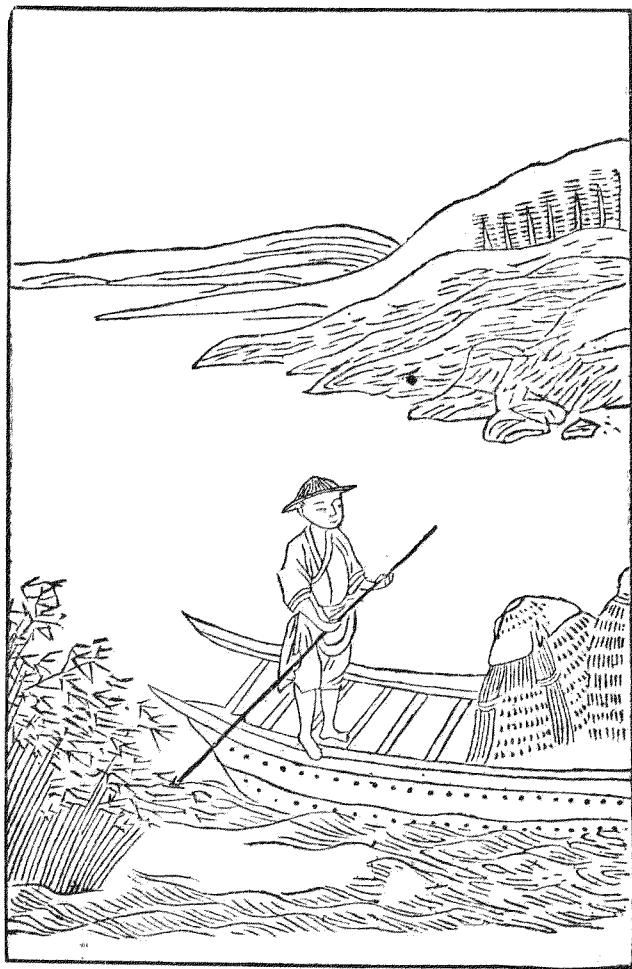

農舟農家所用舟也。夫水鄉種藝之地，溝港交通，農人往來，利用舟楫，故異夫漁釣之名也。賦曰：夫聖人之制舟楫兮，取剗剗之既臧。用濟川而利涉，亦輦重而惟疆。必先具乎梢柂，乃復揭乎篷檣。恆獨乘而多便，或並泛而能方。繫大小制度之不一，故彼此體用難常。若夫非艇非航，非漁非商。凡農居江海，或野處湖湘，猶陸路之資車，辦一櫂於耕桑。擬傍通於原隰，可倒載乎倉箱。播種則聞去聲，寘乎種稔。收穫則積疊乎稻梁，其或出由港口，歸下橫塘。雖慣作村溪之逆上，須防風雨以遮藏。沙際輕帆，挂新晴於遠浦。籬根短纜，泊落日之孤莊。彼有駕乎蘭舫，銜以華妝。廣陳罇俎，暖沸絲篁。方轉乎楊柳之蔭，復度乎荷芰之香。徒能窮豪貴一時之侈樂，焉知助民生終歲之豐穰。何張翰思歸，獨取乎蓴羹鱸膾。又龜蒙投隱，止載乎茶竈筆牀。吾將挈家於此而就食，聽其所止於魚稻之鄉。

划船

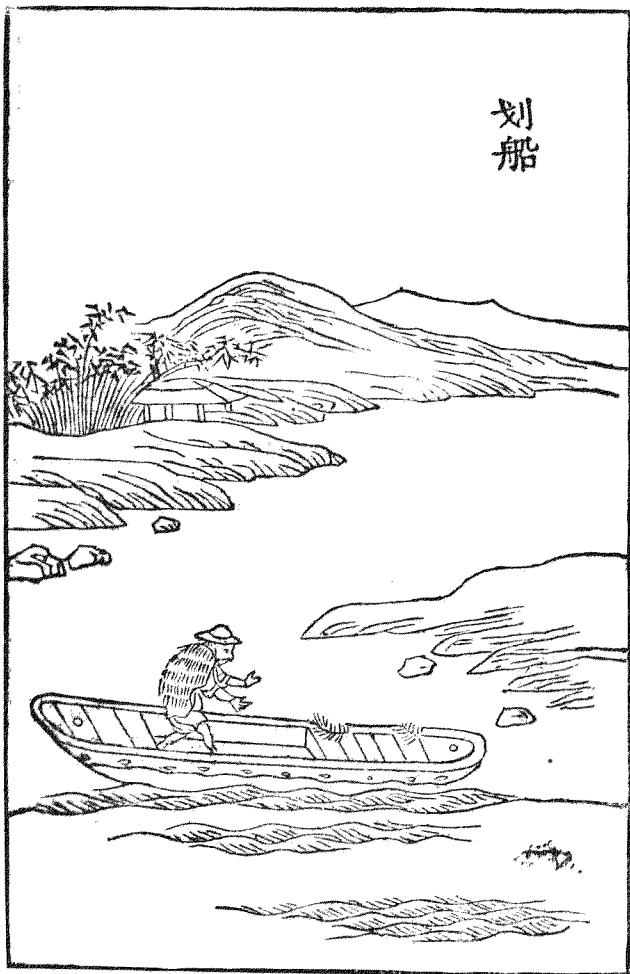

划戶花切船。集韻。划謂撥進也。其船制短小輕便。易於撥進。故曰划船。別名秧場。嘗見淮上瀕水及灣泊田土。待冬春水涸。耕過至夏初。遇有淺漲。所漫乃划此船。就載宿沍稻種。徧撒田間。水內候水脈稍退。種苗卽出。可收早稻。又見江南春夏之間。用此箝貯泥糞及積載秧葉。以往所佃之地。若際水則以鍤掉撥。至或隔陸地。則引纜掣去。如泥中草上。尤爲順快。水陸互用。便於農事。故備錄於此。詩云。水鄉遠近多歧路。誰作划船新制度。不煩梢柁與帆檣。一櫂翩翩恣來去。農事方殷負載多。水陸無拘隨所遇。歸來閒曠古方塘。不知江海風濤怒。有時撐出柳邊來。還勝斷橋人不渡。

野航

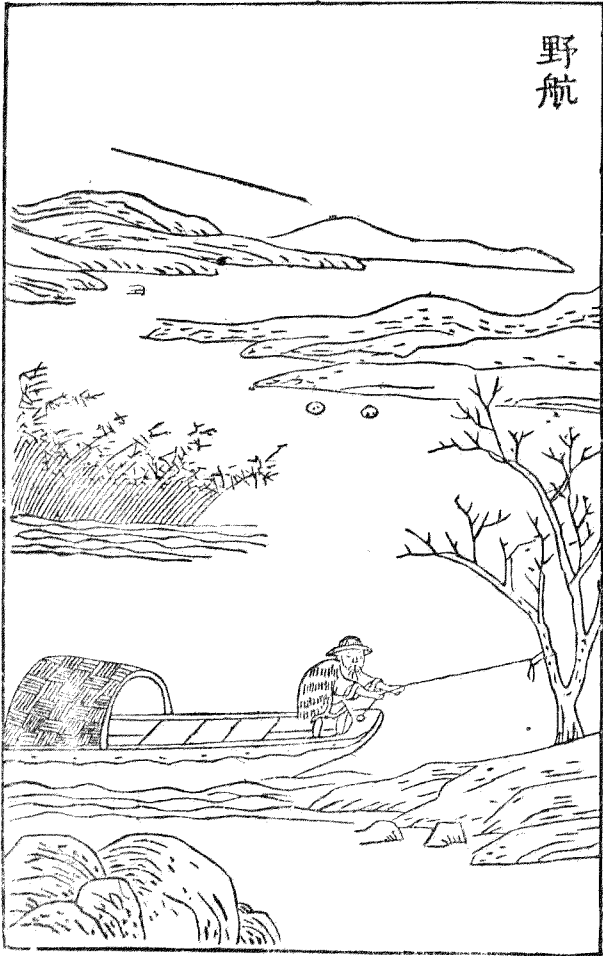

野航。胡郎切。田家小渡舟也。或謂之舴艋。謂形如蚱蜢。因以名之。舴·直格切。艋·莫梗切。小舟也。如村野之間。水陸相間。去聲。豈所在橋梁。皆能畢備。故造此以便往來。制頗樸陋。廣纔尋丈。可載人畜一二。不煩人駕。但於渡水兩傍。維以竹草之索。各倍其長。過者掣索。卽抵彼岸。或略具篙楫。田農便之。杜詩。野航恰受兩三人。卽謂此也。詩云。東臯茫茫春雨晴。前溪溶溶春水生。小橋欹仄已中斷。野航一葉通人行。長日一鞭春事畢。來去溪邊少人跡。雨打風牽盡日橫。白鷺有時來上立。

下澤車

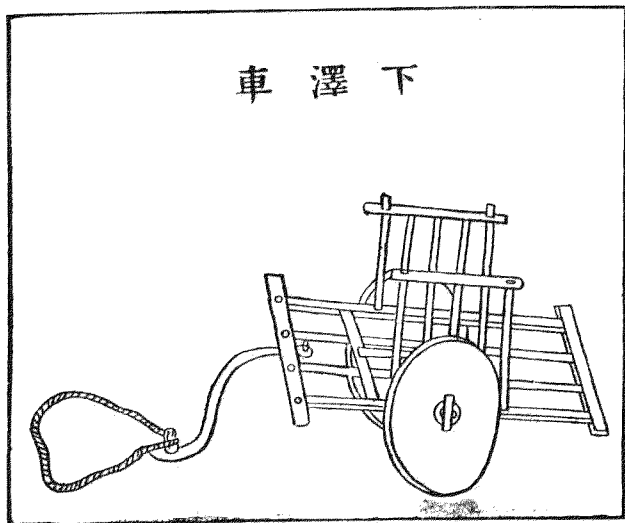

下澤車田間任載車也。古所謂箱者。詩曰。乃求萬斯箱。又皖彼牽牛。不以服箱。箱卽此車也。周禮車人行澤者反轆。女久切。又行澤者欲短轂。短轂則利轉。今俗謂之板轂車。其輪用厚闊板木相嵌。斲成圓樣。就留短轂。無有輻也。泥淖。奴教切。中易於行轉。了不沾塞。卽周禮行澤車也。蓋如車制而略。但獨轆著地如犁托之狀。上有櫛以擷牛輓繫索。上下坡坂絕無軒輕。陟利切。之患。漢馬援弟少遊嘗謂乘下澤車是也。詩云。下澤名車異爾輜。服箱元自有耕牛。雙輪不輻。還成轂。獨木非轆。類作輜。免向通達爭軌轍。要登多稼出田疇。有時命駕或他適。常慕平生馬少遊。

大車

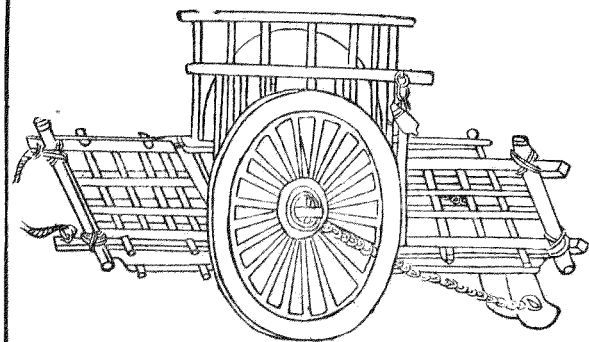

大車。考工記曰。大車。牝服。二柯。鄭元謂平地任載之車。詩無將。大車。論語。大車無輓。皆此名也。世本云。奚造仲車。凡造車之制。先以脚圓徑之高爲祖。然後可視梯檻長廣得所制。雖不等。道路同軌也。中原農家例用之。後梁甄元成車賦云。鑄金磨玉之利。凝工刻木之奇。體象術而特妙。未若作車而載馳爾。其車也。名稱合於星辰。圓方象乎天地。夏言以庸之服。周曰聚焉之器。制度不以陋移。規矩不以飾異。古今貫其同軌。華夷獲其兼利。

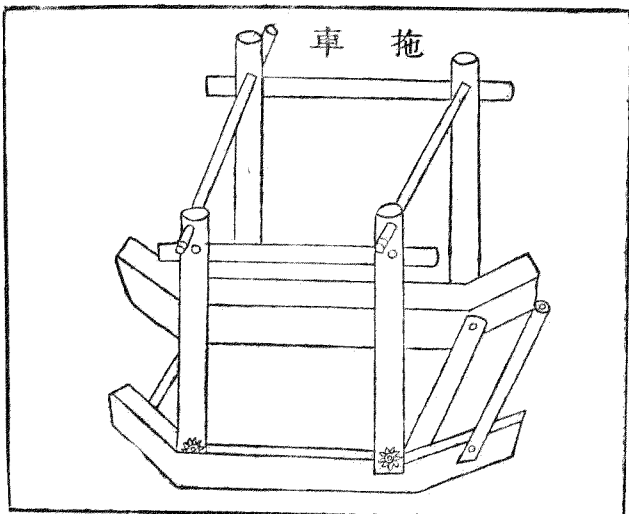

拖吐羅切車。卽拖脚車也。以脚木二莖。長可四尺。前頭微昂。上立四篲。以橫木括之。闊約三尺。高及二尺。用載農具及芻種等物。以往耕所。有就上覆草爲舍。取蔽風雨。耕牛挽行。以代輪也。故曰拖車。中土多用之。庶四方陸種者倣之。以便農事。詩云。旱同農具。破煙來暮。帶樵薪。載月回。不比看花南陌上。雕輪繡轂音隱春雷。

田廬

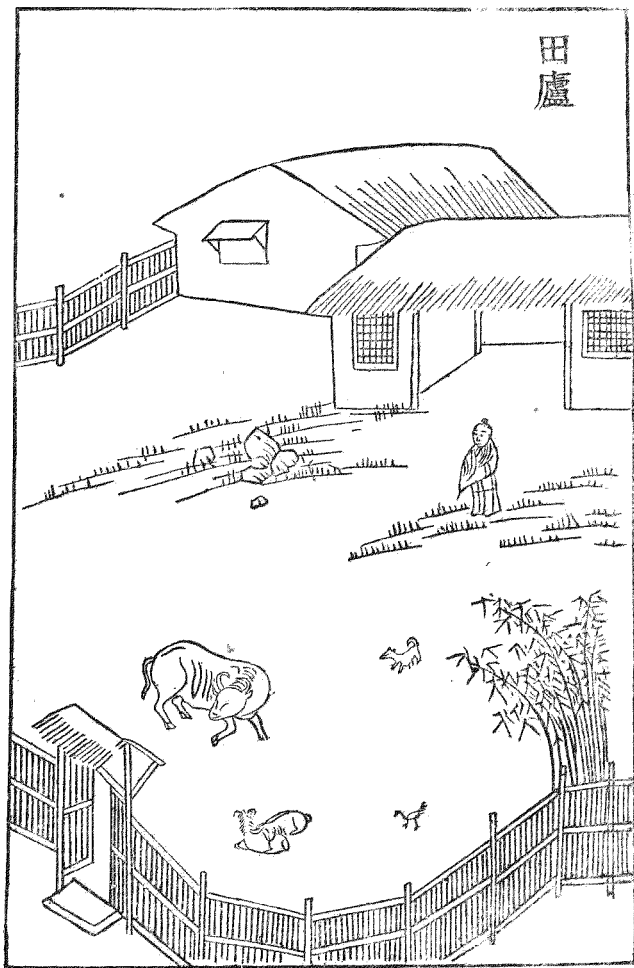

田廬。農書云。古者制五畝之宅。以二畝半在鄕。詩云。入此室處是也。以二畝半在田。詩云。中田有廬是也。此蓋古制。自井田之變。農人散居。隨業所在。其屋廬園圃。遂成久處。四時之內。農事俱便。管子所謂居四民各有攸處。不使龐雜。欲其業專。不爲異端。紛更其志。今農家多居田野。卽其理也。嘗讀陸龜蒙田廬賦。狀其窄陋。非久經其卽處。不能曲盡若此。使世之崇居華構。猶未滿志者觀之。可悟奢泰之失。賦略曰。江上有田。田中有廬。屋以蒲蔣。扉以籬篠。筥籬。微方。竇。樞。疎。簷。卑。欹。而立。偃。僂。戶。偃。側。而行。趨。起。蝸。涎。隆。頂。龜。坼。旁。塗。夕。吹。入。面。朝。陽。曝。膚。左。有。牛。栖。右。有。雞。居。將。行。瞪。遮。未。起。啼。驅。宜。從。野。逸。反。若。囚。拘。

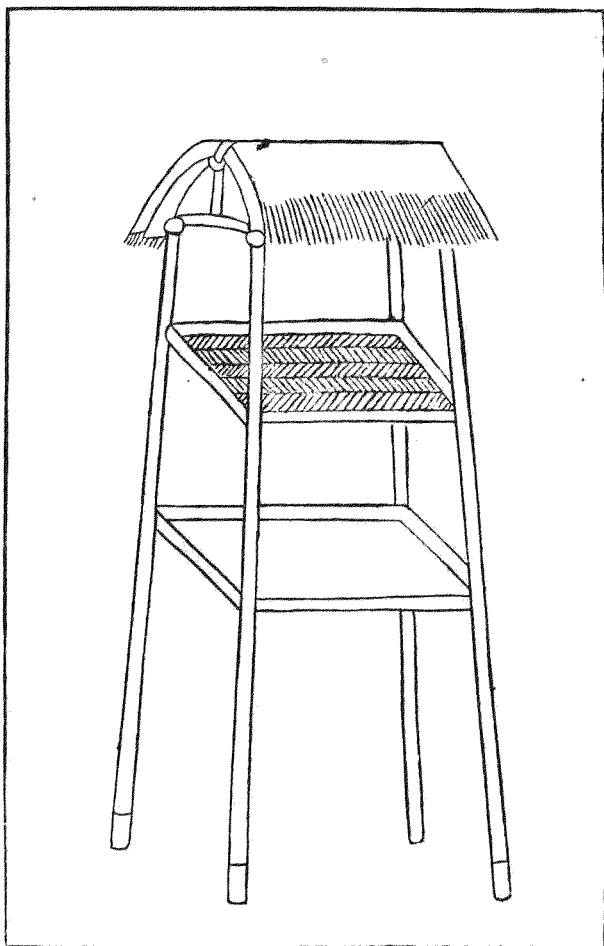

守舍看平禾廬也。架木苦草略成構結。兩人可昇。禾稼將熟。寢處其中。備防人畜。或就塍坎。縛草爲之。若於山鄉及曠野之地。宜高架牀木。免有虎狼之患。真西山言農事之敍云。至其禾迨垂穎而堅粟。懼人畜之傷殘。縛草田中。以爲守舍。數尺容膝。僅足蔽雨。寒夜無眠。風霜砭骨。此守禾之苦也。詩云。禾穗纍纍。青半黃。邊山際野多熟鄉。一粒未得人初嘗。不應辦作鹿豕糧。老農作計須夜防。結草構木安匡床。高低量置田中央。容身僅足庇雨霜。比於露宿知猶強。所圖歲晏實飢腸。世族多少居華堂。安然熟寢無更長。使腹何嘗乏稻粱。敢較甘苦均閒忙。不遑寧處禾無傷。

牛室

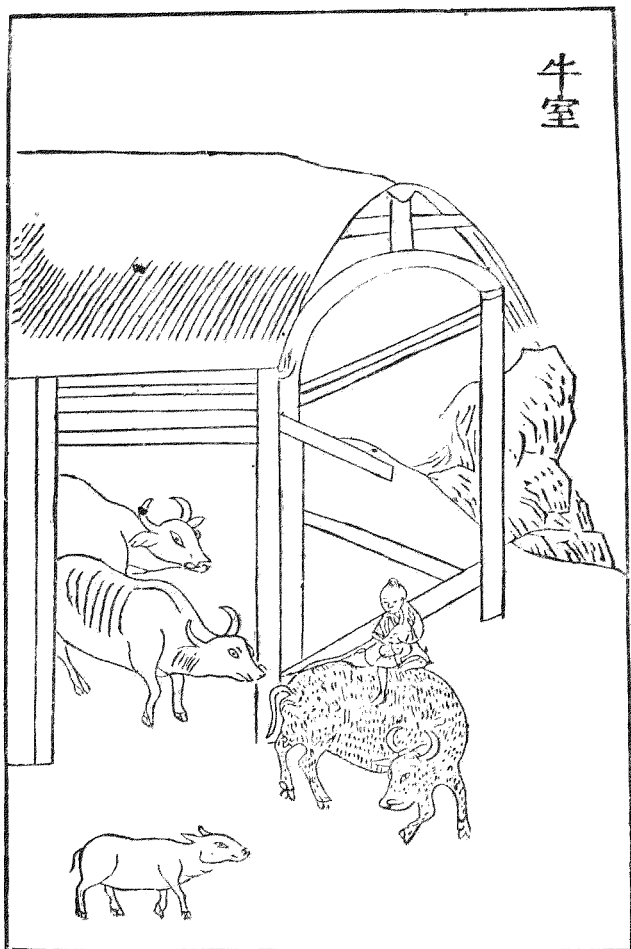

牛室門朝陽者宜之。夫歲事逼冬，風霜淒凜，獸既氄毛，率多穴處。獨牛依人而生，故宜入養密室。聞之老農云：牛室內外，必事塗墍，以備不測火災。最爲切要。陸龜蒙序云：冬十月耕牛爲寒築室，納而阜之。建之前日，老農請乞靈於土官，以從鄉教序，勉而爲之辭。云：四犉三牯，中一去乳。天霜降嚴，入此室處。老農拘拘度地不畝，東西幾何，七舉其武。南北幾何，丈二加五。偶楹當間，載尺入土。太歲在亥，餘不足數。上締蓬茅，下遠城府。耕耨以時，餘食得所。或寢或訛，免風免雨。宜爾子孫，實我倉庾。

