

NOV - 9 194

新 輪



10月號

國

誌



無上的性能



片00一 片0二
售出房藥地各

化學療法劑的使命逐日增加、同時化學劑之種類、亦日愈增加、然而以其無上性能燦然于斯界者惟有本劑。

中耳炎以及肺風、丹毒或敗血症等化膿性疾患、特別急性性淋疾、皆因有病原菌之活動而所致。以是圖其治療、總將此等病原菌、完全殺除、不然、永久不能收得治癒之效果。

惟有復基化學劑中之高超製品「破淋恩」方可達得完全無缺的化學療法之目的。

即以其強烈殺菌作用、毫不傷害健康器官、專將病原菌——尤其淋菌徹底而且神速殺除、故如淋疾不出數日而永斷再犯又致之弊。

主治

急性淋疾、尤其惡性難症、婦女淋毒諸症
中耳炎、肺炎、丹毒
敗血症以及一切膿瘍

劑法療學化基復

破淋恩

處理經手一
店商烟稻 司公份股
二町慶順區南市阪大

處售發造製
社會式株造製料染本日
町出日春區花此市阪大

味のこ

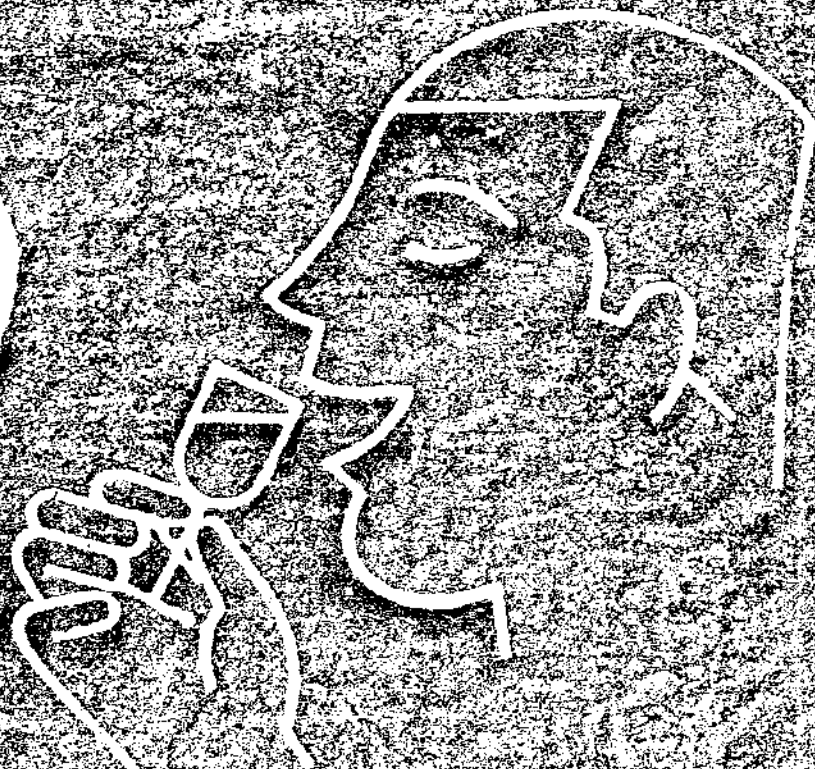

赤玉ポードワインの甘味。これこそ原料果實からそつくりそのまゝ、持越された葡萄糖果糖の甘味に他なりません。食欲増進、疲労回復、安眠と健康強化に寄與する飲みものとして他の追随を許さないのも、僅へにこの甘味のお蔭です。



赤玉ポード

赤玉ポード味葡萄



新 輪 第四卷 第十期 目次

封面照片……光畫會員木村正志 卷頭照片……五次治運剪影

從大處着眼從小處入手(卷頭言)……………總務局……………(一)

第五次治強運動之意義……………總務局……………逸 塵……………(三)

德蘇戰爭之現階段……………丸山政男……………(六)

交通建設與治安……………警務局……………田尻末四郎……………(三)

煤氣汽車實驗談……………金 振 鐸……………陶 華 夫……………(八)

華北交通之一日

這 一 天……………	天津列車段……………邱學勤……………(一七)
華北之一日……………	南口機務段……………候寶麒……………(一八)
華北之一日……………	京局警務處……………朱祖蔭……………(一九)
八月八日……………	北京中央鐵路學院……………李行初……………(二〇)
華北之一日……………	京局人事科……………李 明……………(二一)
八月八日……………	津 局……………琳……………(二三)
華北之一日……………	天津機務段……………王鳴鳳……………(二四)
華北之一日……………	王 贖 站……………心 修……………(二五)
華北之一日……………	濟 南 站……………王鴻年……………(二五)
這一日的學院……………	太局鐵路學院……………張日暄……………(二六)



這車馬古之防山五居理

十月的日本習俗.....慶之(六)

膠濟線張店站特寫.....郭鴻先(四)

新輪日語講座.....總務局(活頁)

新輪畫葉.....高炳華(三)

柳林下 (與梁小鸞北海立談記).....陳達天(四)

現代知識

關於坦克車的知識.....邱野(五)

假若地球轉動加速.....梁振濱(四)

潛艇發明人何蘭德的生平.....邱學勤(四)

埃及的種種相.....海水(四)

談月.....江寄萍(四)

旅踪散記.....破車(四)

新輪治運懸賞徵文啓事.....(三)

兩天病假.....菲子(四)

兩個朋友.....森鷗外著 張叡譯(五)

化膿症

五淋白濁

只以內服立即痊癒
一瓶斷根克奏神效

風靡世界醫學界新化學療法劑的最優
秀品「特靈伯爾」這是於全球名醫有
最高使用量實効力神奇絕對為害證也。
對於化膿症有驚異的卓効只可內服數日即
可全癒是即依幾萬實驗準確也。

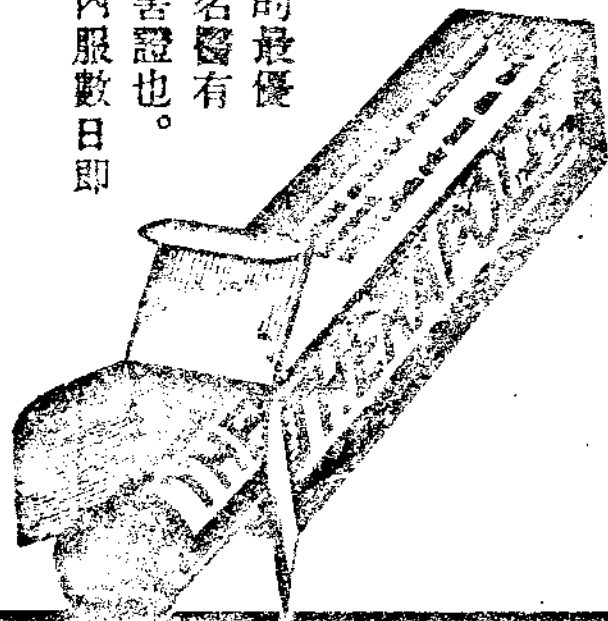

二〇片
一〇〇片
五〇〇片

興隆藥業株式會社

本社 東京市日本橋區江戸

支店 大阪・天津・神戶・青島

內售處 各埠大藥房均有

特靈伯爾

我們要建設華北完成大東亞戰爭

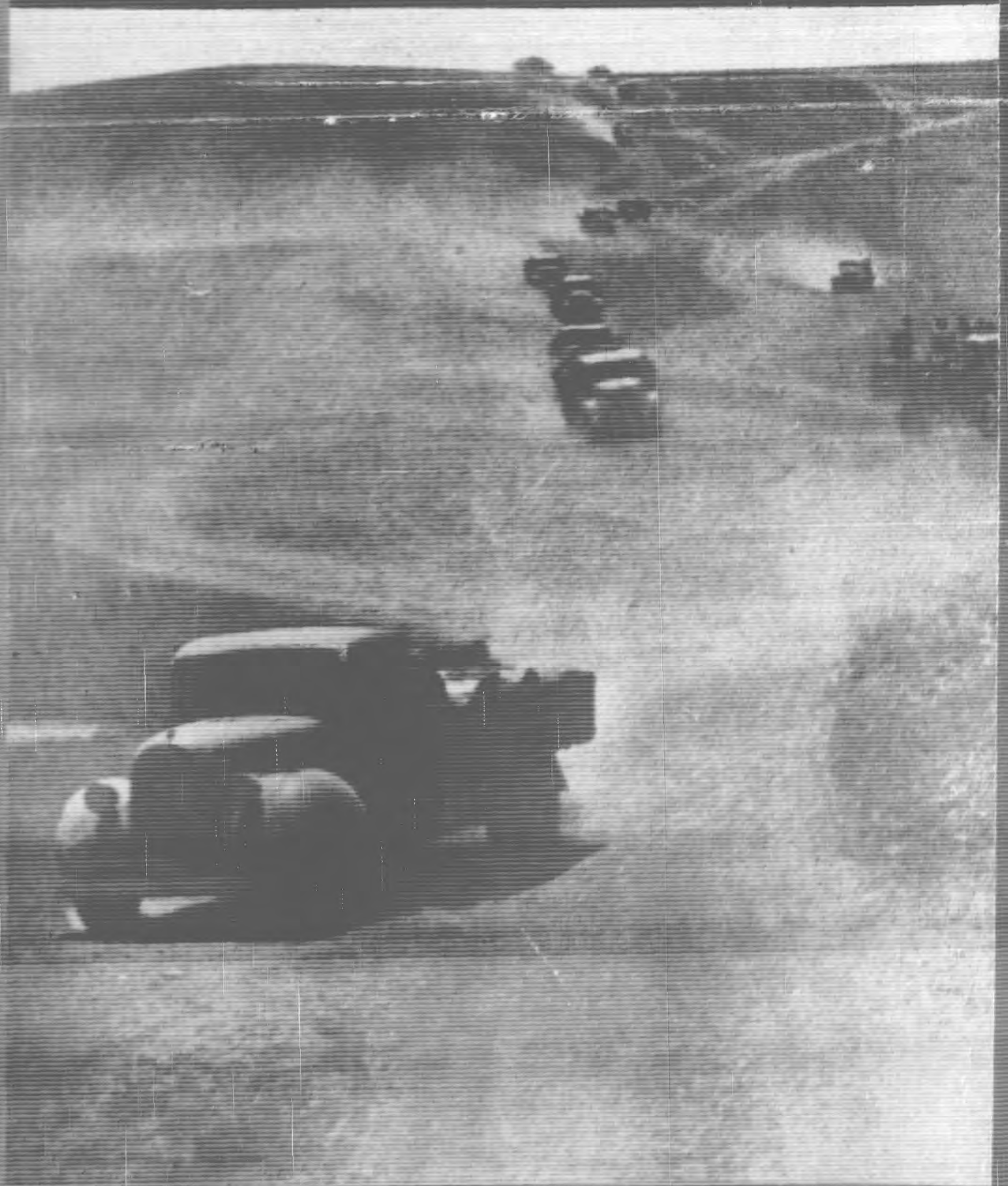

努力第五次治安強化運動



我們要剿滅共匪肅正思想

我們要確保農產減低物價



我們要革新生活安定民生



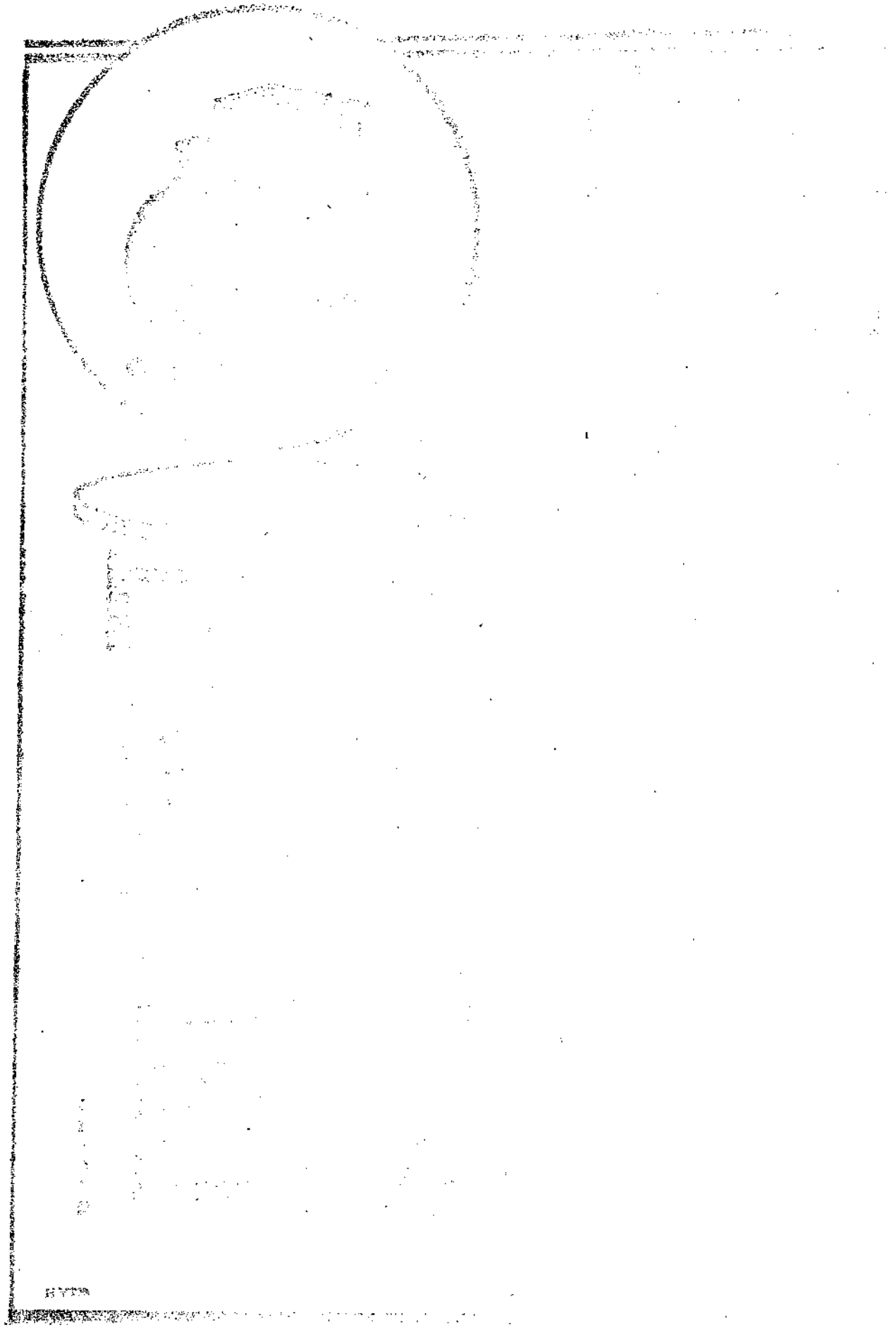

從大處着眼從小處入手

凡是一種事業，其成功，客觀上的可作別論，主觀上則必須具備兩個條件：一個是遠大的理想，一個是堅苦卓絕的實踐力。

所謂遠大的理想，在這裡，也可以說是遠大的目標，因為一種事業既然不能沒有目標，則此種目標愈遠大，其成就亦愈偉大，其成功亦愈有保障；所謂實踐力，就是根據遠大的理想或目標，樹立實踐步驟，逐步實行，而於最後使其底於成功的力量。

然而一般人，特別是現在的許多青年，不是祇會好高騖遠，作離開現實的幻想或是癡夢而不肯吃苦耐勞，按部就班做去，便走到另一極端，既無所謂理想，亦無所謂目標，而唯斤斤然拘泥於日常瑣事，這是十分可悲的一個現象。前者最後的結果，就個人而言，很顯然的必是「半生潦倒一事無成」，就國家社會而言，因為有這樣一群好空談而不務實行的青年，自然是一個很大的損失。後者，就個人言，雖祇個人之前途問題；但就國家社會而言，此種傾向如果發展下去，則這個國家社會進步固然談不到，即是保持現狀，在今日的世界，也恐怕沒有可能。

我們希望青年們，尤其是受過教育的青年們，對於這兩點努力反省。一方面，不要把眼睛光看前面，而看不到脚下，一方面也不要光看脚下，而看不到前面，換言之：也就是凡事要從大處着眼從小處入手。能如此，則事業的成功，不論是私人的或是公共的事業，我想，總會有十分的把握。

第五次治安強化運動之意義

逸塵

時事解述

華北治安強化運動，已然舉行過四次了，在每次的運動當中，都立有顯明的目標，以為推進運動的鵠的。第一次是謀華北治安澈底確立，養成民衆自衛觀念，強化鄉村組織，養成中國自主的運動形體。第二次是組織訓練鄉村的自治自衛，完成反共陣容，使一般民衆對中共獲得正確的認識。第三次是加強經濟封鎖的機構，以防止敵地物資的流入，切斷匪區的生命線。第四次是(1)東亞解放，排除英美的惡勢力，以回復東亞人之東亞，(2)剿共自衛，撲滅共產黨以安定民生，(3)勤儉增產，綜合人力物力，實行勤儉節約，以圖物資的暢達。這是由昨年三月起，到本年六月十五日止，四次治安強化運動的大概。

在這四次運動中，固然收到了極大的效果，但是瞻前顧後我們頗覺現在責任的重大，我們不能因為過去有了顯著的成績，便忽略了未來的任務，所以華北政務委員會在夏防工作將要結束的時候，發動了第五次治安強化運動，自本年十月八日起至十二月十日止，約兩個月的實施期間，茲特簡單說明如下：

第五次的治安強化運動，係繼續前四次運動的精神，而謀擴大其成果，目標有四：

(一) 我們要建設華北，完成大東亞戰爭。

大東亞戰爭，就是要打倒東亞的敵人英美與其同類，由他們的魔手中解放了全東亞，同時依物資的對日澈底協力而建設華北。因為華北是推進大東亞戰爭的主要基地，它的地域遼闊，物產豐饒，農產礦產畜產水產，以及地下各礦埋藏極為豐富，地上沃野千里，到處皆是，如此富厚良好之資源開發攸賴，而且華北擁有一萬萬民衆，在在都可以作為建設的動力，華北建設完成之後，實足以獲得大東亞戰爭的勝利。

(二) 我們要剿滅共匪，肅正思想：

華北最大的敵人，誰都知道是共匪，共匪在華北各地區所造成的禍國殃民的罪惡，可以說是盡人皆知，所以剿滅共匪是歷次治運的唯一目標，同時也要糾正一切誤謬的思想，不為一切邪說所誘惑。

(三) 我們要確保農產，減低物價：

農產品是民衆生活的資源，一面要防止它流入匪區，一面要官方存儲積蓄，以維民食，減低物價，尤賴深明大義的商人，不囤積居奇，協力物價對策，自能收到最大的效果。

(四) 我們要革新生活，安定民生：

過去的一切頹廢生活，要革除淨盡，公務員要本着清廉、敏捷、勤奮的要義去實踐，不可徒托空言，國民要振起勤儉、孝、義、等等美德的精神，以圖生活之向上，然後再強化節約，提倡儲蓄。以期達到安定民生的目的。

以上四個目標，是這次治強運動的鵠的，不過，這次的運動，注重實踐，切戒徒具形式，應上下協力，澈底擴大成果，期收實效。是這一次運動最重要的地方。



交通建設與治安

警務局 田尻末四郎

華北建設與治安

華北(含蒙疆)富產國防資源之鐵、煤、棉花、羊毛、鹽等，無贅述之必要，惟開發資源之基礎，即其地帶之治安問題是也。

中日自結成國交調整之基本條約，將來之趨勢，業經確立，惟抗日之國共兩戰線，仍未終止，復恃敵性第三國之英、美、援助，長期抗戰，是儼然成破壞與建設併行之勢，似此已由當局長期建設戰之語，暴露無餘。

此次事變非僅蔣介石之勢力抗日，乃與中國共產黨有聯絡之抗日民族戰線結合，而勃發抗日之總動員，其嚴重之情形，經過四載之今日，可以窺知。

處理事變以至建設東亞新秩序，華北乃日本必要之國防資源供給地，同時因中日事變，華北政治地理，發生變化，且形成一種特殊性，此則不可忽視者。

華北直接接觸中國共產黨之西北地區，由接觸面所發生之問題，防共宜離却抽象的意義而就具體的現實問題，極端加以考慮。

……華北關於開發國防資源及澈底防共，實為最大之任務，研討此項，當詳察此地之農民問題，華北農業經濟組織，屬於半封建性，農村之生產力，極為低下，幾陷於饑餓之境，而且具備共產黨侵入之相當條件，故農民之動向，即影響於治安。共產黨為擴充勢力，於是努力結成民族戰線及展開游擊戰術，華北農村之危機，隨處暴露，當局(北支軍

濱田大佐談日蘇通信記事)謂「事變後之今日華北共產分子近於百萬，其勢不可侮」信然。

治安基礎之農村問題

以農業立國之中國，人口與食糧，失去均衡，社會之現象為飢饉，政治之現象為內亂，……：共產利用華北農村生活之崩潰，政治之不安，大肆跳梁，故華北農村問題，成為政治之重要問題，當今確保治安，開發資源，實為至要。……：貧窮與混亂，放任已久之華北農村，已有蘇聯化之危機，剷除共產化之條件，為當今華北之任務，亦為確立所有問題之基本條件。

華北農村之對策，其最重要者，究屬為何？即需要交通之開發是也，其重要非僅止於農村對策，亦為中國經濟對策上之重要問題，及一般經濟發展之基礎條件。

向來由於自然之災害，屢有慘劇，實因不能急速運輸多數之人與食糧所致，若交通發達，即可解決此種問題。

迅速討伐蟻據集團之賊匪，以及流通生活必需品與農產等，非有交通機關不可。

農業經濟之再建，鑛工業之開發，鐵路之整理擴充，與治安相互結合，以形成華北再建之基本條件。若徒置重於開發資源，而對於其基礎之治安，漫不注意，則華北之經營終必陷於不可能，此固無容贅述者。

華北治安確立與華北交通

交通機關，在臨戰地帶，非僅為戰術上之近代兵器，實亦產業，經濟、文化等交流之血管，而成為國家之動脈，且為思想之傳播線，較於政治戰略亦極為重要。……。

由於皇軍血汗所確保之華北鐵路，其後基礎於中日兩國之協力，創設華北交通公司，具有五千七百公里之鐵路、一萬二千公里之汽車路、

三千二百餘公里之水運路、中日十萬之從事員，克服障礙，排除萬難，而擔負交通之經營，惟對於妨害交通之敵，……：為確保交通之安全起見，尤須特別應付，即華北交通公司，以○萬○千人，使之直接警備，行使鐵路警察權，並於愛路工作，使沿線住民總動員，擔任防護路線……。

政治安定與經濟開發之基本條件之農村問題，以及交通與治安問題，必須使之相互結合，以謀解決，前已言之，華北交通與沿線住民之合作事業，即所謂愛路工作，實為解決此種問題之關鍵，庸非大陸政策上之偉大創舉。

交通機關之整備、擴充、對於經濟之開發及治安確立，有莫大之貢獻，此臨戰地帶，防共基地之動脈之華北鐵路，必能進而為滅共興亞之路線，活躍前進。

愛路工作

……：鐵路、汽車路、航路、沿線兩側，各十公里，即以鐵路為中心，共寬二十公里之地，稱為愛路地帶，其中所有村落，稱為愛護村，是鐵路雖係由線向平面發展，實則顯露向立體方面前進，華北之鐵路，並非離却一切，單獨存在，乃中日滿結合之紐帶，所謂興亞路線，當滅共戰線之前鋒，自無待言。

愛護村係指愛路地帶之農村而言……：農村及農民之動向，與一切基礎之治安，關係至為密切，如不解決此種問題，則不能掃除政治之不安，尤以農業社會之華北為甚。

農民生活，使至如何程度之安定，在乎拯救華北農村脫離共產化之至於何種程度，軍方之於模範地區工作，對於此種方面，固異常努力，而鐵路以點線形成立體之過程，釀成將來之運命，足以代表聖戰結晶之日本意志，尤為興亞之血脈，其於愛路工作，充分努力，實令人首肯者

也。……華北交通首先致力於農業生產力之向上、農民生活之改善，合理處理農村之浮游勞力，完成農村教育，爲期五載，而能排除萬難，繼續努力，此種農村工作之熱誠，由左列數端。可見一斑。

農事、醫療、教育諸機關

中國所謂改良農業，不過一種口頭禪，從無改良之實例，四千年來，依然如故，不見發達，華北交通有鑑於此，設置十四農事改良機關，以爲愛護村工作之第一步，所生產之改良種子、種畜、獲有較前進步數成至數倍之成績。愛路惠民研究所，擁有多數專家，從事於農村青少年之教育及指導愛護村之農事。

華北向有傳染病發源地不美之名，此實醫療機關不備之故，……醫療與農事改良，爲對中國宣撫最良之手段，華北交通基於此意，於各要地設醫院、分院、診療所，以舉醫療宣撫之實。此外並於各站設急救箱、作隨時之診治施藥，實施巡迴治療，於是華北愛護村，漸無不見醫者之村民。

中國素稱文字之國，最足奇異者，爲農村瞭解文字者，至爲希罕，自己之姓名，僅由記誦，能書出者，居農村人數之三成，尙屬優良現象，……公司於普通教育機關，則設扶輪學校於各要地，從事於普通教育，農業教育機關則設愛路惠民研究所，集合小學畢業者，授以精神教育及農業技術，此外並設冬季愛路塾，實施短期教育，隨時開設農事講習會以進行成人教育。

模範愛護村之設置

模範愛護村 優秀之愛護村，指定爲模範愛護村，於此所有協助施設，集中指導，申張村民自力更生之精神，以爲他村之模範，而形成由近及遠之中樞推進力。現今模範愛護村，華北（含蒙疆）八千愛護村中指定凡十一處。

灌溉設備……華北有黃土及氣候乾燥之特性，故華北旱災最多，

灌溉設備，需要資本，農民雖明悉其效果之大，亦多苦於無力而罷。尤其棉花、小麥等，需要水分，如無灌溉設備，收穫即減少大半，棉花本有利之商品，因此即呈遲於發達之狀態。公司以擴充灌溉設備爲提高華北生產力之主要手段，乃樹立十年計畫，每年鑿井五百……。

發放種籽 時常發生災荒之華北，至春季農民多無法購備種子，農民不能春種秋收，勢必流爲賊匪，……公司鑑於此種情形，雖於軍事輸送繁忙之際，由滿洲或蒙疆運至數百萬公斤之種籽，免費發放，……由救濟之意，漸而由愛路惠民研究所，從事種籽之改良……。

提倡造林 森林荒廢，成國土衰亡之原因，自無待言，中國山地，多行荒廢，水害、旱災、農地荒廢，即原於森林缺乏，此爲中國失却自然之調和，因而遭受破壞，因此公司設苗圃十數處，樹立沿線綠化之二十年計劃，以期農田面積，植林達百分之十，每年分發樹苗達五六百萬株……。

提倡養雞 中國雞卵，向有名於世，爲雞卵之輸出國，輸出年達一千零五十六萬圓……惟向來每雞年產四五十卵，易以白列古種或羅多等，年產百五十，自前年春，公司從事於改良增殖，今有良好之結果，飼養者亦日有增加，至疾病蟲害之預防驅除、家畜防疫、家畜等貸出等……隨時實施。

厚生列車 此爲二三十輛編成之特別列車，分爲廉賣、施療、娛樂、產業等車，春秋開行二次……。

愛路 鐵路愛護沿線住民，沿線住民成鐵路之擁護者，所謂「民路合作」「以民護路」……因彼等之積極協力，被害防止或減輕，折算已達五百萬圓之巨額……「一人愛路，萬人享福」之標語，足以革新農民之思想，廢棄個人主義，利己主義之舊習……。

華北交通公司實施之愛路工作，乃產生新秩序實際之對華文化工作，他國則無此例，更進一步言之，此事非僅有裨於戰事，爲解決大陸經營之基本問題，亦不可或少者也。



德蘇戰爭之現階段

丸山 政男

德蘇戰爭，由其規模與性格方面觀察，非僅決定德蘇之命運，此次世界戰爭之歸趨，亦必因而決定。自去歲雙方衝突以來，現今已至展開決戰之時期，去歲由十一月起始之冬期，赤軍有極熾烈之反攻，而德軍能以維持深入蘇聯境內一定之戰線，亦所以準備今歲之大攻，惟今歲德軍之攻勢，係採用何種形式？何種方向？實成關心世界者之焦點。德軍於六月間，首先攻擊克里米半島，漸而奪回伊尼西亞其布，六月下旬，兩軍對峙於中南部，遂開始嚴重之攻勢，德軍衝破克蘭思克，哈力克開，二百公里之戰線，而進軍於東南方面，一方由北面進攻高加索之要衝羅斯特，二十四日遂至佔領，他方猛攻南俄之要衝斯塔林格勒，此攻取羅斯特之意義，甚為遠大，去歲十一月二十一日，曾佔領此地，僅隔一週，由於赤軍之猛攻，德軍遂退至其西方六十公里。赤軍之所以猛烈恢復此地，實亦視為關係戰略甚巨，此市為北高加索政治，產業之中心地，有蘇聯最大之斯塔林農業機械製造工場，汽車工場，以及其他食料，皮革，化學等工業處所，去秋因陷於爭奪戰爭，所有工業之施設，多被破壞，赤軍奪回後，遂變成軍事要塞，此實防衛其背後大油田與北高加索穀倉地帶之一要衝，德軍攻此，所以展開進攻蘇聯寶庫之路線也。

臨自然境界布耳加大河之德軍，若確保斯塔林格勒，羅斯多佛之連接線，而猛趨蘇聯中心部，必能深入，成巨大之楔，由於此線，蘇聯之中心部南北兩斷，而使高加索與蘇聯分立，其戰略之意義，實屬重大。

惟德軍今歲攻勢。與去歲相較，其規模上，進攻速度上，稍有懸殊，對於去歲南北二千五百公里之全面大攻，今夏則變為二百公里之戰線，由於局部之戰線，作重點的攻取，或威脅蘇聯首都而攻擊列寧格勒，或攻擊極北圈木兒孟斯克，此則牽掣英美援蘇之輸送路，

至於正式之攻擊，終在於中南部。……今春德蘇戰，蘇聯所受之損失甚鉅，即蘇聯自方發表，兵士之死場與被俘，合計不下四百五十萬，蘇聯慘遭戰禍之地，均爲經濟豐富之區，給與蘇聯抗戰以莫大之損失，惟於戰爭之過程上觀察，尤其冬季攻擊期間，蘇聯宣傳「所有人物均閉往戰線」，蘇聯力行經濟全部之改造，其結果僅就軍需生產言之，現今已超越德蘇開戰以前，其軍隊甚至編成二百五十箇師團，分配於戰線，工場則多移至腹地，恢復生產，再濟以英美援助之物資，可知今歲之蘇聯戰力並非甚劣，德蘇兵士數目相埒，惟機械兵力，則有相當之懸殊，若大膽予以推算，戰車，飛機，火力等，無論質量，德國則確保一倍半以至近於二倍之優勢。

……今夏德軍對蘇作戰，鑑於去歲之經驗，當然力避全面急進與正面猛進，乃採用局部的於周密準備之下，而進攻要害，基於重點主義而行提高能率之作戰，故此大衝破克爾斯克與哈利克夫間之蘇聯防禦線，進而攻取羅斯特佛，斯塔林格勒，其進攻之速度，不似開戰初期之電擊式，慎重緻密，力避重大之消耗，不圖急功，而謀占領地之強化，是德軍採用長期作戰之計劃，已由電擊殲滅赤軍主力之策，而變爲確保戰略要地，以斷絕赤軍戰力之來源爲目標。產煤相當全蘇百分之六十之多巴煤礦地帶，堪稱蘇聯之機關室，業被席捲，向以莫斯科爲中心之蘇聯中部工業地區，悉仰給於多巴，故攻取多巴，即所以枯竭赤軍之戰鬥力，德軍之所以確保頓河流域即因其地最爲肥沃，穀類生產最爲豐饒，失去烏克蘭，則其所受之損失，甚爲嚴重，德軍逐步向南進展，制壓各處要衝，同時蘇聯戰線，截成南北兩段，築成德軍南或北自由行動之前進基礎，凡此均足以證明德軍作戰之新法。

目下德軍對蘇攻擊之重點，在於南部戰線，德軍確保羅斯多佛，斯塔林格勒，所結成大幅之戰線，作爲前進之基礎，問題均在德軍此後作戰之方向，若集其主力南進，則爲攻擊高加索，若北上則作戰之目標，必在攻取莫斯科。此二種作戰，固難於同時推行，但由今歲德軍對蘇作戰之新目標，此後攻擊之方向，將爲高加索。攻擊莫斯科之重要，本無待言……惟莫斯科之防禦，相當雄厚，如予以攻下，德軍必有莫大之消耗，且所獲亦必無多，因以莫斯科爲中心之重要工業，已於開戰後遷於腹地，或將出以焦土抗戰。

南部攻擊則不然，若德軍集其主力而攻高加索，則於戰略上經濟上之意義，所關至巨，而尤以今歲爲甚。第一爲石油之問題，南高加索有年產二千三百萬噸之巴庫油田，北高加索有年產二百八十萬噸之古羅茲奴，與年產百四十萬噸之馬依可普油田。在缺乏石油之德，雖僅獲得北部者，所得已多，一方蘇聯失此油田，其抗戰力將受致命之打擊。高加索作戰，含有資源作戰之重大意義，同時亦爲德國之新戰術即則遮斷赤軍戰力之來源。二則高加索作戰，可與北非作戰相呼應，給予西亞諸國之影響必巨，將演成此方之壓倒的戰略優勢，非僅剷除英國所有近東及中東之殘餘勢力，及遮斷英美由伊爾援蘇之路線，並可與制壓印度洋西進之日本相互聯絡，南洋戰略物資，可能利用縱未克速至此種程度，然至少亦含有此種可能。

德蘇戰爭，實世界戰爭重要之一環，……德軍攻擊之主力，此後似趨於南方高加索，此種高加索作戰，由地形觀察，甚非易易，高加索之中央，有重疊之山岳地帶，德軍必須毅然決然克服困難。總之德軍得有羅斯多佛，斯塔林格勒之戰略的根據戰線，將成決定今歲德蘇戰之關鍵矣。

際茲大東亞戰爭節節勝利之時，正吾東亞民族共謀解放之秋，惟英美頑敵，負隅困鬥，最後勝利，端須具有長期戰鬥決意，而槍後準備，復賴於東亞全民族之一致努力。華北地處

兵站要地，開發資源，固屬亟需，而節省軍需尤為要務。即以汽油一項，華北區域，年耗鉅額，但汽車行駛，乃係交通上不可缺乏之重要

由陶君華夫蒐集資料并加潤飾，謬誤之處，固所難免，所為拋磚引玉，聊資提倡，尚祈專家及諸同仁加以指正為幸。

一、煤氣汽車發達史

煤氣汽車，即利用煤之產生煤氣瓦斯氣以催動原力，在以前燃料用木炭，因較煤為易於燃燒之故。考木炭汽車首倡於法國，西曆一九〇七年法人發明以木炭代替汽油，至一九一〇

煤氣汽車實驗談

總務局 金 振 鐸
資業局 陶 華 夫

工具。是故友邦技士，有鑒於斯，努力潛心研究汽油代用燃料，結果以煤氣代替，其試驗經過極為良好，最近且已見諸實用，以華北無盡藏之煤，代替軍用必需之汽油，殊為適切時勢之最大貢獻。振鐸以業務關係得參加煤氣汽車講習，獲益良多，復鑒於此項智識有普及之必要，因此不揣謏陋，將學習所得，供諸同仁用資參考。然以才識淺菲，未免詞不達意，故

年始有木炭汽車一輛試行於巴黎城內。

歐戰後各國對汽車燃料，極力研究，法國於一九二二年組織國家燃料研究會，由國立中央研究院白利頓氏主其事。於一九二六年六月

法政府復頒佈人民購用煤炭汽車者，減半繳稅，軍事部復提出二萬佛郎，專作獎勵改善木炭汽車者。

經過十餘年來之試驗及改善，木炭汽車確

有顯著進步，車重每噸每公里之消耗量為三六克，是已發展至實用時期。回憶民國二十四年全國鐵路沿線物產展覽會時，曾實行開駛木炭汽車成績尚屬優良，惟彼時使用木炭汽車尚有缺點如左：

- 一，煤氣發生爐之重量過大，較諸汽油裝置須重六倍至八倍，與載量及速度，均有莫大阻礙。
- 二，發車因種種手續繁雜，極為遲緩。
- 三，易生障礙，修理費時。
- 四，本體加重，載量減低。
- 五，車胎及機件之壽命降低。

以上缺點，實為阻障木炭汽車進展之主因。迄民國二十八年以來，友邦日本技師，鑒於時勢之需要，遂利用煤代替木炭，其發生煤氣機構與木炭大同小異，但於發生爐之重量，以及煤氣澄清機構，加以深切研究，俾合實際應用，於是在最近兩年間有飛躍發展之勢。現在通常用之煤氣汽車，已能將以前木炭汽車之缺點，減少大半。其結果如左：

- 一，發生爐力謀減輕重量，因煤發生煤氣較木炭濃厚，故所佔體積略小。
- 二，煤氣對增加汽缸內之壓縮率，較用汽油為優良。

三、煤氣濾淨器之精密，避免清潔阻礙機件效能。

四、改良發動機構，速度與汽油汽車無異。

二、本社推行經過

本社自接收華北汽車公司後，所有華北長途汽車事業，統歸一元經營。目前已通車之路線，達一萬三千八百餘公里，備有汽車數十輛，每日消費汽油，數量甚鉅，際此戰時下之汽油節約，自是當前最大問題，故實行以煤氣代替汽油，實亦目下當務之需。如能逐漸以煤氣代替汽油見諸實行，則在運行一萬三千餘公里之汽車路上，每日即可節省汽油數千加侖，若年而後，所省汽油之數量，殊為可觀矣。

「油一滴等於血一滴」此種口號因為吾人所熟知，故本社如能將行駛各路汽車，完全以煤氣代燃，則此種驚人成果，殊與軍事，經濟上有莫大之贊助，此種代替燃料之實行在本年第三次大陸鐵道技術會議，曾增論及此，與亞院華北連絡部及各關係方面，對此非常注意，經幾度研究，結果試驗良好，遂決意在環境可能下儘量發展此煤氣汽車，以資節約汽油，充實國防資材。振鐸以職任運轉，得參加本社煤氣汽車講習會受業，經二月修了後，對於煤氣汽車構造略窺門徑，其後即從事實驗，幸無舛

錯。於五月間由奧亞

院華北連絡部，華北

開發公司，豐田公司

及本社共同組織石炭

汽車普及會，并為試

驗效率計，特舉行運

轉競賽。參加者即為

上列四機關，途徑由

北新橋至新街市飛機

場。本社方面司運轉

者即為振鐸，及抵終

點，本社車以七十五

邁爾之碼力，居於先

導。具見煤氣汽車之

效率并不亞於汽油汽

車，且最近於技術方面，為適應新時勢計，益

加努力研討，刻又發明脫硫器及種種便利方

法，務使盡善盡美，毫無遺憾。至於駕駛之時，

略異常車，是在吾等從業員之謹慎注意，

以資充分發揮其效能，而免損壞機械而陷於修

理困難，是不特與煤氣

汽車之發展有關，抑且

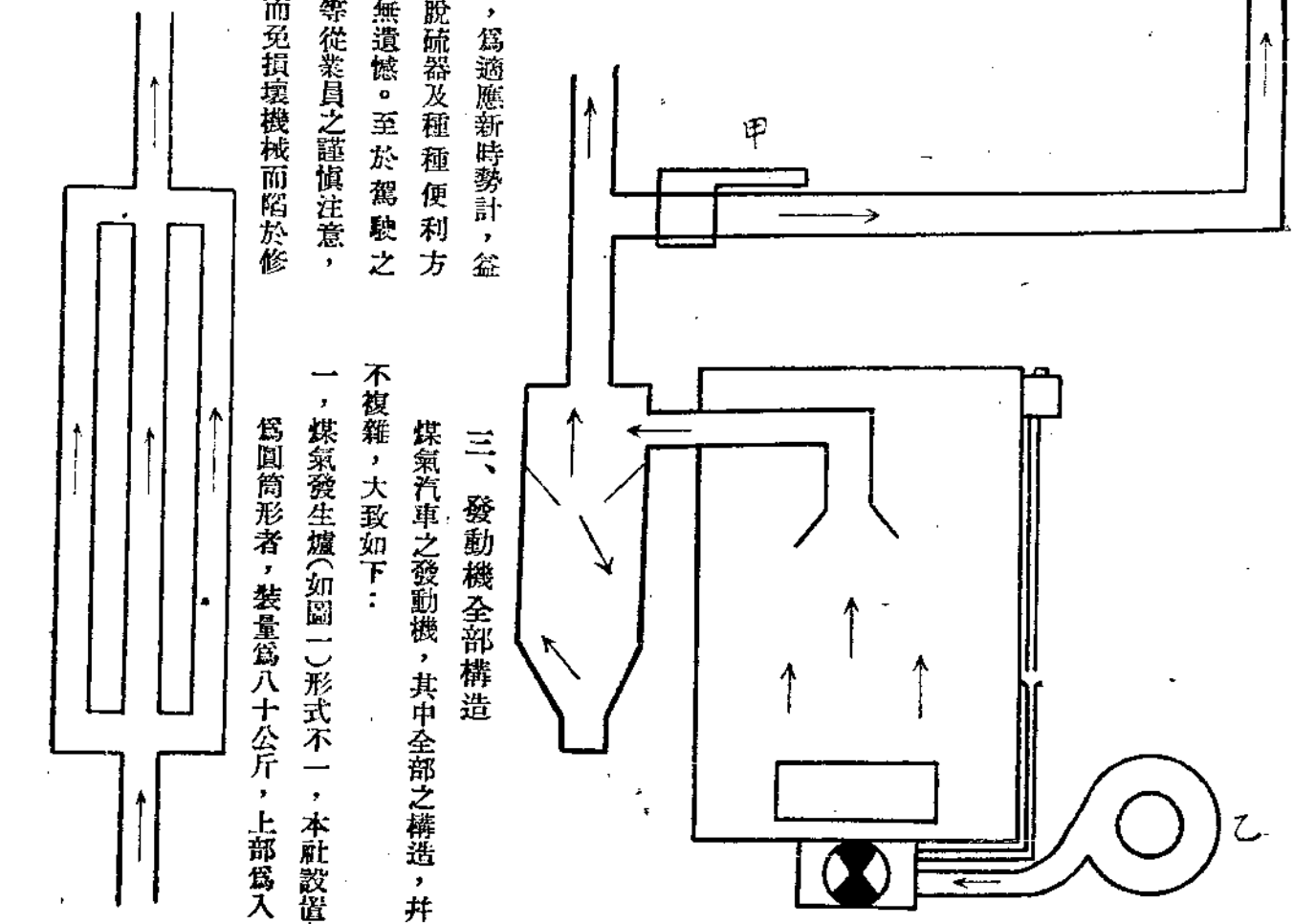

三、發動機全部構造

煤氣汽車之發動機，其中全部之構造，并不複雜，大致如下：

一、煤氣發生爐（如圖一）形式不一，本社設置為圓筒形者，裝量為八十公斤，上部為入

氣口，下部為出氣口，其構造如左圖所示。

二、煤氣濾淨器，其構造如右圖所示。

三、煤氣發動機，其構造如左圖所示。

四、煤氣濾淨器，其構造如右圖所示。

五、煤氣發動機，其構造如左圖所示。

煤口，上端傍通以鐵管在內部為吸出口。上端有點驗口，爐下部有掃障口，最下部為點火口點火口傍有入風及給水口。

二，瓦斯分離器——係小長圓形，傍為入氣口，上部為出氣口，下部為放水口(見圖一甲)

三，冷却器——係長影管式，以三，四連一組，前部為出氣口，後部為入氣口(如圖二)

四，瓦斯清淨器——影式與分離器相仿，內部有過濾布筒，傍為入氣口，上部出氣口，下部為放水口(如圖三)

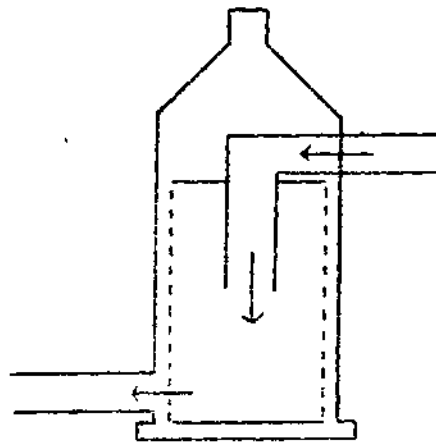

五，混合器——為扁圓形分為兩口，一通瓦斯，

一吸空氣，製造出混合瓦斯氣由下部出發催動原力(如圖四)

六，兩用交換器——為橫影管筒式，前部為汽油入口，後部為瓦斯混合氣入口，下方為出上附交換塞(如圖四甲)

氣口內部有活動結桿連用汽油時將連接桿前推，於是瓦斯交換塞即緊閉，如用瓦斯混合氣時，將連結桿後推，汽油交換塞逐

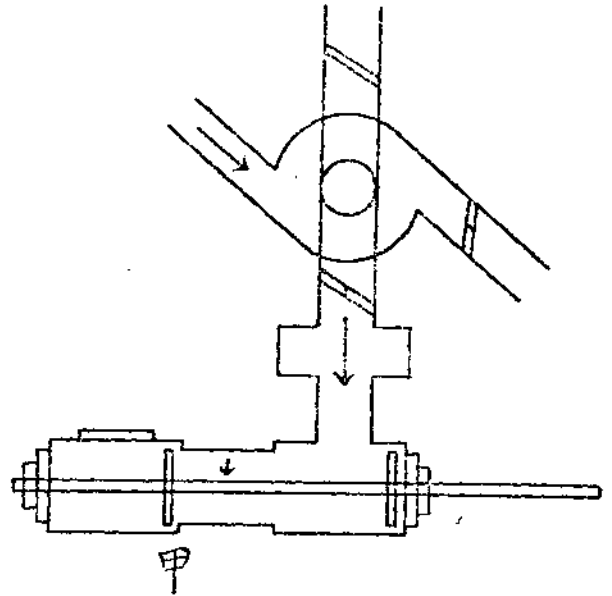

亦緊閉。

七，電動送風機——在火口傍，以資送風而發動(如圖一乙)

八，小水箱——裝置在爐傍，上部為入水口，下部以小管通連點火口，備供適當之水量。

四發動機實習說明

於發動機全部裝置完成時，先將煤末平舖在發生爐底，約與爐篋齊平，再將掃除口蓋妥，由入煤口裝入煤塊(本社用無烟煤)，以通條扎一直孔，將入煤口緊蓋，開放點驗口之閘門，以紙類引火入點火口，以電動送風機送風，速將點火口閉好，約三四分鐘，用火在點驗口試驗瓦斯力量，如不燃燒時則尚未完成良好瓦斯，待至點火發生赤色火焰時，速將送風機停止，點驗口關閉，此瓦斯由發生爐內吸

出口吸至瓦斯離器內，通過此器，即將灰分水素等分離，再經冷却器將瓦斯完全冷却，以資完成最大之力量。第三步再通入瓦斯清淨器將細微之灰分塵埃水素等用布筒濾過，即完成清淨瓦斯。第四步為導入混合器，俾瓦斯與空氣混合後，用交換器引入氣缸內，即可將電門開，走踏脚板一半，關閉空氣調節器把，以踩輕發動機關，同時將空氣調節器柄，漸之放開，輕之調節空氣，機關即行發動。俟瓦斯發生充分力量，再調節水滴供給量，全部調整之後，即可出發。但是須要注意者，即使用頭開二閘時應比汽油車稍慢，俾使爐內發生良好之瓦斯達到最高成分，即易於行駛。此項煤氣汽車之速度據振鐸實地試驗，最快為一時間八十公里，慢度為五公里，比較汽油汽車速度，并無差別。但必須注意者，一為停車時間，不能過久。否則必因發生爐內溫度過低之故，瓦斯氣體，變為不良，遂至停車或行駛阻礙。補救之法，須將瓦斯點驗口之閘開放，用送風機吹三四分鐘，俟其發出可燃燒之瓦斯，再繼續行駛。其次注意之點即為發生爐內部之清潔，殊與行駛上有莫大關聯。若內中存有溶滓塊(爐滓)，即不能發生良好瓦斯，不特與行駛有礙，抑且與發生爐及汽車本身有相當害處。茲將發動機清掃方法列後：
(甲)清除溶滓塊乃是每日行駛終了必須辦理之

事，因發生爐通風方法乃係向上者，溶滓塊之堆積，實為妨礙通風設置，故必須每日清除，以資便利。

(乙)分離器，瓦斯分離器內部存留之水及灰分等，須由下部放水管排出，放畢蓋緊，勿使透氣。

(丙)瓦斯清淨器內將布筒拍拍，下面存留之水及細微塵屑掃出，施行洗濯一次。如布筒有損壞異狀，速即更換，勿容因循，而滋障礙。

(丁)交換器為瓦斯與汽油兩用之要件，必須常抹機油，以資圓滑而便應用。

(戊)其他冷却器及混合器，隨時以水沖洗，擦乾，以便應用。

(己)各部器具，均須嚴密，勿令洩氣，則發生瓦斯為良好，行駛上亦能如意。

五、煤氣汽車實驗常識

(甲)代用燃料須知——以煤為燃料時，須用無烟煤，以陽泉煤為最良，其次為焦作煤，其餘門頭溝及開灤之煤，前者因硬度關係，後者，均不能適用。其煤之塊度亦有相當關係，應以公尺五分為度。因在此程度之塊粒，比較空間適宜，易於發生良好瓦斯。除此之外，關於性質方面，亦宜注意選擇，有一種為石質者，不特不能發生瓦斯，且有礙於瓦斯之進行。尤有一種為硫黃性者，最易浸蝕汽缸，且發出硫黃氣，

吸入人體，極易發生中毒現象。

(乙)煤氣中毒預防——煤氣發生爐在瓦斯尚未十分造成時，發生一種不純粹之煤氣，司車者嗅着時最易中毒。故為避免計，在左列行動時須慎加注意：

- 一，發生爐添煤時
- 二，分離器放水時
- 三，清淨器開蓋時
- 四，排出口排出時
- 五，點驗口點驗時

此項中毒現象略似煤薰，首先感覺口枯唇燥，頭痛耳鳴，繼則發暈眩嘔吐，重者甚至昏迷。發生此項現象時，須速即避至空氣新鮮之處，實行深呼吸，重者須由診治。惟體力強壯者則不易感受，最易感受者為體質虛弱者，操勞過度者及精神疲倦者。不過但能注意下列各點，則自可易於避免：

- 一，工作時戴口罩。
- 二，瓦斯連接管必須十分擰緊。
- 三，點火工作在車庫外施行。
- 四，車停時勿近出氣管。
- 五，添煤時須於入煤口開放二分鐘後。

綜上所述，不過就學習所得及數月經驗而言，對於技術研究方面，尚無十分心得，而歷史等兩節均為從其他資料中獲得。尚祈專家能隨時發抒鴻論，則不特煤氣汽車得以日臻完善，即華北交通社業之發展，亦深資期待。

止咳除痰 寧神鎮痙

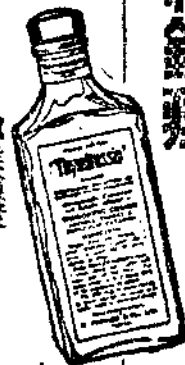

知蜜子聖

潤澤喉嚨 暢通氣道

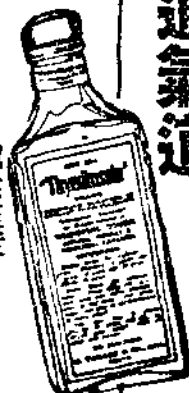

知蜜子聖

乾咳痰喘 一服立癒



知蜜子聖



運轉事故之防止及處理 (四)

開局鐵路學院教諭 朱 德 崑

三 違背法則時的處理方法

變更到開路線時

定期列車的到達路線皆有一定，所以除非有迫不得已的情事外，不得任意變更。運轉臨時列車有必要時，也得規定列車的到開線，即或沒有規定時，概皆以上行列車進入上行本線，下行列車進入下行本線為原則。但是運轉臨時列車，因種類不同，以辦理列車便利為限，以進入調車方便的正線。譬如臨時旅客列車，務必進入設有旅客上下便利的月台，若是臨時貨物列車，務必進入調車方便的正線，如若掛有零擔貨物車時，務必進入設有裝卸貨物便利的貨物站台，若是砂石列車時，為撤散砂石便利起見，亦可進入相當的路線。但欲進入側線時須按列車進入側線的辦法，所以臨時列車

的到達路線須以列車的種類取決的。固然護站信號機是有指示列車可否進入車站的權能，但是如若為有計畫的行事時，必定事先通知各關係者，俾便列車可以順利進行。但若事出於偶然，是無可奈何只可臨時處理的，所以列車的到開路線概皆有一定。但有時因到開路線臨時但如司機員能察知上行正線並無任何阻碍，認站長辦理錯誤時，可在未到達車站以前鳴汽笛，促站長注意，設站長發覺錯誤時，當可改正，如時間不及，列車可在中線道岔外方停車，聽示理由亦無不可。信號機顯示進行信號時，為指示列車可以越過該信號內方，所以乘務員是聽從信號機的指示。因顯示進行指示發生障礙，或被其他列車佔用等不得已的情事時，只得變更列車的到開路線。但是列車運轉

是有規則的，設有異乎平常規則的情事時，若不預先通知乘務員或處置失當時，可演成重大事故。茲將進入路線變更時之辦理方法開列如下：

A，應進入上行正線之列車，當接近車站時乘務員發覺站長將護站信號機(2)顯示進行信號，令列車進入中線路線，乘務員事先既未接到任何通知，亦未收到任何變更路線的命令，按辦理列車的手續時，乘務員必須究明理由後，方可開入車站，但按信號機指示進行信號的原則，乘務員得毫不遲疑的開入車站，此時司機員須注意道岔的速度及各路線上車輛或列車停留的狀態。



信號，凡關於列車的進行路線必無危險。設站長顯示與平常相違之信號令列車開入車站，倘信號機所屬路線內，停留車輛或有其他障碍物，可使列車發生事故時，應由站長負責，以責任言固然如此，若自防止事故上着眼，則乘務員與站員間應互相協力，俾便防止於未然。所以乘務員固然應按信號機所指示之信號運行列車，但顯示與平常相反之信號時，乘務員須特別注意，以防萬一。設發現列車進入路線

內，停有車輛或有妨碍列車運行的情事時，務必力求躲避講究防止事故之安全方策。

B，護站信號機所顯示之信號，固然有指示列車進行的權力，但是因站內的建設關係，倘使列車進入於平常相異的路線時，辦理列車到開有莫大的阻碍或不便，或者有使列車不能開車的情事等，此時雖然護站信號機已經顯示進行信號，乘務員須以該站內路線的形勢，加以常識的判斷，設使列車開入車站，有無使列車不能開出的情事等，須詳加斟酌，以免列車陷於不能運行的狀態。茲將有供參考之車站路線圖說如下：

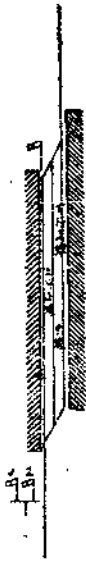

由C方面開向B方面列車，倘A下正線護站信號機顯示進行信號時，此時列車得在護信外方鳴笛以促站長注意，設仍不變更信號時，得在最外方道岔停車詢問理由，因進入A下正線時向B方面開車無出發信號機之設施故也。但顯示進入中下正線信號機時得毫不遲疑開入車站。如對開入A方面列車顯示B下正線護站信號機之進行信號時也準此辦理。

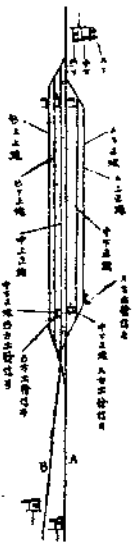

由A方開向C方列車，規定之到開路線爲C5號線。但當列車接近車站時，發現顯示進入B下行1號線護站信號機之進行信號，此時須在護站信號機外方停車鳴笛示汽笛，俟將5號或6號路線之護站信號機顯示進行信號後方可開入車站。但倘因路線發生障礙，一時列車不能使用並預先有通知時不在此限。按1號路線爲由A方開向B方列車之下行正線，因路線之構造，只可開向B方，設有開向C方之列車除到達轉線而外，別無他策。設非出於不得已外，站長絕不使列車開入該線，否則即爲顯示錯誤，與列車以莫大的不便，爲省却車隊轉調起見，實在有慎重的必要。

以上是關於停車列車的到開線變更的辦法。以下是關於通過列車的到開線變更辦法：

變更通過列車的通過路線時

必須預先通知乘務員，倘所變更的路線，若設有通過信號機（出發信號機及其遠方信號機），並且所變更的路線爲上級路線時，得使列車通過車站。否則預先通告乘務員時，得按停車列車辦法，使列車直接開進站內，俟一度停車後方可開出車站。設預先未經通知乘務員時，必須使列車在護站信號機外方一度停車，告知乘務員事由後，再使列車通過。欲使通過列車停車，且變更到達路線時，倘預先通知，列車得直接開入車站，否則必須使列車在護站

信號機外方停車告知事由後，使之開入車站，所以乘務員須本此意旨行駛列車。但是有時站長處置錯誤，乘務員切不可盲從，設發覺處理錯誤車站。必須採取正當的處理方法，始可防止事故於未然。今將辦理不正信號時，乘務員應取的手段例舉如下：

A 對於應通過1線之列車，並未接任何之預告時，倘2線之護站信號機及出發信號機顯示進行信號時，乘務員須使列車開入車站，在出發信號機外方停車問明理由後開車。



B 當乘務員中途受有站長之指示，告知某站列車由側線通過時，此時當列車到達該站時亦不得通過。概因凡車站之側線皆不許列車以最大速度運行，爲免發生危險起見，所以列車通過，必須一度停車，俾便節制列車速度。

C 如前圖所示，應由1線通過之列車，預先告知乘務員，變更應由2線通過時當列車接近車站，判明顯示與預告通過路線相反之信號時，乘務員得使列車直接開入站內，一度停車問明理由後方可開車。

信號之顯示認有異狀時

按運轉規章於應行顯示信號之處所，而未顯示或雖顯示而不正確時，得按列車運轉最大限制之信號處理的。因信號之顯示不正確，有

由於顯示辦理時之不正或者信號機之不良，自然發生之變狀，乘務員在未問明理由之前，無從知曉，所以得視作顯示不正確處理，免行車上發生重大事故。今將顯示不同之數種信號時乘務員應取的態度圖列如下：

應進入正線之列車，將進入車站發覺正線4號與5號之護站信號機，雙方同時顯示進行信號時，列車須在信號機外方停車，詢明理由並證實路線無異狀時方可開入車站。但是若按信號之設置，因有聯動的關係，同時必不能顯示二種信號，但是有時因信號機鐵線，受有阻礙時，也可同時顯示二種信號。所以此時乘務員不得不預料信號之構造不良，或者由于道岔之不良所發生，或者車站之怠慢，使列車進入5號線，因而有惹起行車事故之可能性。

B當通過列車進站時，發覺如左圖所示之出發及護站信號機顯示進行信號，出發信號機之遠方信號機顯示注意信號時，乘務員得預料出發信號機顯示停車信號，預備列車在站內停車之措置。但能預先或於相當距離，望見出發信號機確實顯示進行信號時，列車得照常通過。

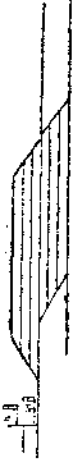

C通過列車接近車站，雖然已經確認出發信號機顯示進行信號，設護站信號機之進行信號顯示不正確時，列車必須在護站信號機外方停車鳴示汽笛，除站長顯示正確之進行信號時，

或顯示代用手信號時，方可通過。不得因確視出發信號機，已經顯示進行信號，而臆測護站信號機因不良所致，路線必無阻礙等，否則忽視護站信號之威權，可使列車發生事故。

D對於在車站應行停車之列車，護站信號機及通過信號機（出發及其遠方信號機）皆顯示進行信號，指示列車通過時，設乘務員預先未接到任何命令時在站內必須停車，究明事由。

E乘務員在出段以前，由各該段長，或在中途車站受有司令者之命令，使在應行通過之車站特須停車，當列車接近車站，設該站已顯示通過之信號時，須使列車在站內停車，問明理由後開車。

信號燈減光時

信號之顯示方式，自日出至日沒，以臂木式，自日沒至日出燈光式顯示信號。規章內指示的界限很明鮮，所以在晝間必須以晝間的方式，在夜間時必須以夜間方式顯示的，二者不得混用。但採用色燈式或者天氣陰霧及於山洞

內時，則屬例外。

A夜間停車列車接近車站時，若護站信號機燈光熄滅，而其遠方信號機顯示進行信號時，列車須在護站信號機外方鳴笛，俟站員告知其理由，顯示代用手信號後，方可開入車站。此時雖然遠方信號機已經顯示信號，或者由此可知護站信號機，亦必顯示進行信號，或者因明月電燈明亮，由遠處可以望見臂木下垂，已經顯示進行信號時，也不得闖進信號。因為夜間必須依照夜間的燈光式，否則雖然臂木顯示很明顯的進行信號，也是不發生效力的。

B當通過列車通過車站時，如護站及出發信號機之遠方信號機顯示進行信號，而出發信號機減光時，列車必須在出發信號機外方停車。設出發信號機不良，非接有代甲進行手信之通知時不得進入出發信號機內方。出發信號機之遠方信號機，雖然顯示進行信號，其所指示者僅為與出發信號機間之運行條件，乘務員雖然望見出發信號機之遠方信號機，已經顯示進行信號，尤須不時準備停車之措置一事，實為乘務員不可缺少之常識，所以發生上面的情事時列車必須在出發信號機外方停車。

C對於通過列車如出發信號機之遠方信號機信號燈減光時，乘務員須預料前方出發信號機顯示停車信號，準備在該信號機外方能停車之措置而運轉之，但因月夜或燈光，可以辨明

出發信號機之遠方信號機之臂木確已下降時，或由遠處可以望見出發信號機確已顯示進行信號時，列車可如平常通過。

D 通過列車如發現護站信號機滅燈時，乘務員須使列車在信號機外方停車鳴笛，俟站員來場告以滅燈之意旨時，顯示代用手信號後，開進車站而通過，或者等候點燈，顯示進行信號後，開入車站而通過。設出發信號機滅燈亦同此辦法。

E 護站信號機之遠方信號機滅燈時，設可由遠方望見護站信號機已經顯示進行信號時，得照常開入車站。否則迨至可以望見護站信號已經顯示進行信號為止，須注意連轉作準備停車之措置。但遠方信號機之滅燈，雖護站信號機無異狀，列車進站時，須將遠方信號機滅燈之意旨，告知站長急速整理。

F 上記各項之辦法，無論晝夜，倘發覺信號之顯示不正未顯示或者滅燈時，列車須在信號機外方停車，鳴笛警示站員，設於相同時間內，不見站員來場時，司機員須遣使司爐或者與車守協議之下，使之到站查明理由，督促站員顯示信號。所謂相當時刻並無法定時刻，在停車中最短時刻內，無站員之來場之希望，即可往車站究明理由的。所以大抵在列車停車三四分鐘以內，如不見站員時，就可以往車站究查的。但有時列車雙方同時列開，有互相接觸

的路線時，必須使一方列車等候，俾免發生危險，故有使一方列車等候的情事。

顯示代用手信號時

按可用手信號代用之時期可分為下列幾種：

- a 使列車進入未設護站信號機之路線時
- b 設有護站信號機不能使用或停止使用時
- c 使通過列車通過未設有出發信號機或設而不能使用及停車使用時

顯示代用手信號的位置，是在信號機應行顯示信號的處所顯示的。但是若顯示代用通過列車通過的出發信號機時，得在月台上顯示。替代此等之手信號，最晚須在列車通過該信號機五分鐘以前顯示的。顯示代用手信號時，須預先通知乘務員，否則在顯示代用手信號前，須使列車在護站信號機外方一度停車，告知事由後方可顯示進行信號。茲將顯示代用手信號之方式說明如左：

倘護站信號機滅燈，或發生障礙不能使用時。須用手信號代用。此時倘站長預先無通告擅自顯示代用手信號時，乘務員不得直接開入車站。按信號機之威權及使用手信號之法則，必須在護站信號機外方一度停車，告知理由後方可以代用之手信號開入車站。雖遠方信號機已經顯示進行信號，亦不得直接開入車站。况按信號之定義，凡主體信號機停止使用時，

其遠方信號機雖無障礙也不得使用，故須與主體信號機同時使用。所以此時設站長顯示遠方信號，為違背信號之使用法則，乘務員切不可盲從的。按此點為站長與乘務員常犯之通病，如車站之護站信號機不能使用時，既未先通知乘務員亦不使列車在信號機外方停車，而顯示代用手信號，乘務員復不假思索，不但不停車，反而盲從指示直接開入車站者，實不勝枚舉，事雖微末極易引起不測的事故。

B 倘護站信號機不良，不及使用手信號代替，而僅以口頭通知令列車開入車站時，乘務員也不得開入車站。蓋列車之開進車站條件，必須用指示進行信號，或號訊，否則不得開進車站。

C 以手信號代替出發信號機，倘站長預先未通知乘務員時，通過列車得在出發信號機外方停車，聽示理由後再行開車。

D 護信及出信之遠方均在定位時，站員在站台上無論用信號燈或信號旗如何左右搖動，如未預先通知乘務員時，則不得開入車站或通過。即或站長預先有通告，設不在信號機設置位置顯示代用手信號時，其顯示之手信號為代用何種信號，則無從判明，故遇此種情形列車不得開入車站，須在護站信號機外方停車，問明理由，非俟其在護站信號機下方顯示代用手信後，不得通過車站。上述各種情事，倘列車

由前方車站，或乘務員出庫前由關係者通知時，得以平時通過車站（D號時除外）。但對於下項之情事時，則不得通過，必須在信號機外方停車。

E 設護站信號機顯示進行信號，復在其下方顯示停車信號時，列車不得依護站信號機之進行信號開入車站，此時必須依臨時顯示之停車信號使其列車在其外方停車。護站信號機固然有指示列車可否進入車站之權力，但以信號限制之大小論，停車信號為列車運轉上具有最大限制之信號，按列車或車輛遇有顯示停車信號時，不得越過其顯示處所，所以列車遇有顯示停車信號時必須在其外方停車。況且此種情形必非故意，是因信號機發生障礙，不能顯示所期之信號，所以雖然顯示進行信號，為因信號障礙，自然下垂，決非為指示列車進行所顯示者。

F 車站護站信號機停止使用，須用手信代之之意旨，雖已經通告乘務員，但當列車接近車站，不但未顯示代用手信號，且將護站信號機顯示進行信號時，列車絕不得直接開入車站。護站信號機所顯示之信號雖有指示列車進停之權力，但有通知時，得按通知辦理為原則，故列車須在護站信號外方停車，詢明理由。設護站信號機已經修復，接得正式之通知時，列車經一度停車後，得以護站信號機所顯

示之進行信號開入車站（註：按常置信號機發生障礙停止使用時，須向各關係處所通知之，修復後開始使用時亦同，但一時發生障礙時，得不以此法辦理）。

G 車站僅設出發信號機，或未設出發信號機須用手信號代替，倘通過列車司機員由遠處不易瞭望出發信號機或其代用手信號所顯示之信號或代用手信號時，須準備在該信號機外方停車，使列車減低速度，開入車站。非俟確實望見出發信號機，或其代用之手信號，已經顯示進行信號後，不得通過。

響燄信號

響燄信號是因天候或其他事由所示之信號，於相當距離難以辨識或者使乘務員於不能預期之地點停車時，以其爆炸之聲音，指示須速即停車之意義。所以響燄信號為警告列車急速停車，前方危險，因之有絕大之使命。所以當攜帶保存時，必須要安全適當，裝設時必須要正確適宜。

當保存時務須嚴防水濕漏氣及易於爆炸之情事，攜帶時務必放置適當的地點，當取用時不致有阻碍及取用不便的情事，當裝設響燄時必須保守裝設響燄之距離，免得爆音響示後，在應停車距離內，有不能停車的危險。凡有不適宜裝設響燄的地點，務宜躲避，有特殊施設的地點，如道岔鋼軌接縫處橫道橋梁上或山洞及有水濕或積雪等處，務宜躲避。設其裝設地

點適為上列地點時，得在其外方裝設。今將行車中乘務員聽到響燄爆音時之處置方法略述如下：

設聽到響燄爆音時，須使列車急速停車，按使用響燄之意義，凡乘務員聽到響燄之爆音時，無論前方有無顯示停車信號或停車信號，必須使列車一度停車後，即行檢查裝置響燄之原因。設前方有顯示停車信號或徐行信號時，得以能在該信號機外方停車之速度注意前進，如為徐行信號時，由徐行信號顯示地點起，保持徐行速度，倘停車後未發見顯示任何之信號時，每小時不得超過十公里之速度，特別注意運轉。運轉一公里以上，如仍未發見任何之信號時，或者路線亦無異狀時，得恢復原來之速度運轉至前方車站（雖停車後未發見任何之信號時，亦必每小時不得超過十公里注意運轉的原因，有時因路線彎曲或因風塵霧雪的關係，由遠方不易辨識所以雖不能望見信號，亦必須預想前途有顯示信號者，故必須徐行的）聽到響燄的爆音，同時已經望見前方有顯示信號時，雖然可以保持徐行速度，亦必須一度停車然後向現地開行，響燄的裝設法因左右各設一個，另在其內方裝設一個，所以可以聽到二個爆音。設因列車速度過大或因裝設法不良時，爆發聲音或有異變或者品質不良爆音微小或不爆發等，故乘務員不必拘泥二個爆音，於行軍中只要聽到響燄的爆音時，必須急速停車。

華北之一日

此次徵文，原冀全華北交通綫內，皆有文章寄來，而結果僅濟、張、晉、石、德、津等處未曾落空，其他則付之缺如。尤出人意料者，京局及中鐵學院兩處則來稿頗多，但以所記情形率多雷同，只可擇其異者選一二篇，餘者盡行割愛，殊非得已也。

又此次來稿，文筆超美通俗者，實未多觀，此蓋緣於鐵路人才，非是文學人才，未可求全也；故對甲獎一種，只可從畧。

這一天

天津列車段 邱學勤

從八月七日的梢尾跨進八日邊緣的時候，我們所乘務的第五一次列車適經過安山車站駛向天津來。

列車停在安山車站時，我站在二等車門的階上，向外觀望，遠方紅綠色的信號燈閃爍着，非常顯明，展佈在這車站背後的一片雄幽山景，現在爲黑黝黝的夜幕所籠罩，成一面幢幢障影了。車移動了，我走進車來，坐在二等車裡的一張座椅上，和警乘長對面，開始討論剛纔所發生一個旅客的金錢和身分證明書的被盜事故。這旅客在滿洲工作了十三年，積存了二百元，原打算拿這二百元回濟南故鄉，奉養

雙親，不幸却被一個口稱同鄉的旅客騙去下車了。我們對這事故的遭遇者很覺得可憐，問他今後的行止，他垂着淚說，既然金錢全失，也回去無意思，所以仍想

歸還滿洲，再想辦法。至於旅費呢，因爲尙有一個旅伴同車，可以暫借，倒不成問題，不過身分證明書遺失了，無論到那裡去，總是走不通的，這是感覺困難的事情。我和警乘長商量的結果，認爲唯有由警務段方面暫發臨時身分證明書一紙，書明事實經過的原委，做爲通行憑證的一種辦法可行。這樣我們決定讓他在唐山下車，在那裡辦理填發臨時身分證明書的各種手續，然後再從唐山歸返滿洲。這件事就這樣解決了。不知爲什麼那被盜旅客的表情，至今還印在我的腦子裡，不能忘掉。車至灤縣，我悄悄警戒起來，灤縣至唐山這一區間，是最常鬧旅客失物事故的，因爲時間已過午夜，旅客多入睡鄉，正是小絡得手的時候。車從灤縣開出，我把二等車靠行李車那面的車門扣上，然後坐在這面車門的旁邊，靜靜留意着出入旅客的行跡，經過各小站時，對在那裡乘降的旅客，也都給予一層注意，相隔十數分鐘，我便從二等車裡出來，到各三等車裡巡視一回，各車裡的旅客都在狼藉的睡着，坐着的，臥着的，粗細的鼾聲從各角落裡發出，伴着輪軸的輪聲，奏成一種奇異的音樂。車至唐山，旅客沒有任何事故發生，我的心稍微鬆了一些。這裡下去一些旅客，又上來一些旅客，我對於他們的身分暗中都加以衡量，認

爲沒有什麼可疑的地方，纔安然的歸到我的座位去。唐山以西各站，旅客較少，我想趁此時間，略略睡一會兒，於是就把頭仰靠在椅背上，閉上眼睛，經過一個多鐘頭的時間，我似睡未睡，心裡朦朧龐朧的，好像記着什麼，不能沉沉入夢。我試着努力睡去，然而無效，看一看錶，已將近四點了，我索興霍然的站起，又到各車裡巡視一回，沒有什麼動靜。不久，便到了塘沽，到塘沽時夜色已闌，月牙呈慘淡的白色，垂於西角，東面天空佈滿絳紫色的彩雲，和朝霞相輝映，艷麗無比，晨風陣陣吹來，微露涼意了。從這裡開車，我便開始寫作那些乘務報告，電報，收入金引繼等。這時，倦情和睡意相繼向我身體各部襲來，我強行支持着，不被它們降服，然而，當我的脚踏上天津站的月台時，我的心和身體是感覺怎樣的輕鬆和暢意啊。

倦情和睡意沉重的壓着我，使我不能在外面久留，我交代完了，趕緊歸家，到了家裡便一頭倒在炕上，昏昏沉沉的睡去。我不知道睡了多少時間，最後却是飢餓把我喚醒，醒來發見太陽已過當午，我吃了飯，隨手拿起一本新近朋友送給我的「文藝春秋」，躺下來看，裡面有一篇太田宇之助的「支那隨論」，是短篇隨筆體的文章。我向來喜歡看外國人對我們的批評，見解或論說。那似乎有一種特別親切之感，這篇自然就是的。看一看內容，其中有一個題目叫「沒有法子」的一段，寫得很有意思。他說這「沒有法子」是說明中國國民性的時候常

要引用的一句話，這種思想的來由呢，係根源於中國人的宿命觀，至於這種宿命觀的造成，乃是多年天災人禍，洪水旱魃以及政治不安所致的結果。於是盡人事而聽天命，便成爲一般的絕對信仰。特別在事變以後，此種情勢更加深了一層。最後他更舉了一個故事作例，說有一個勞動者到一個賭場去，不一會的工夫，將他半生所積存的金錢輸得精光，但這時候他沒有一點頹萎的樣子，嘴裡哼着小曲走出了賭場，又繼續做他的工作去。作者批評這種事情是「沒有法子」澈底的表现。我對這問題很感興趣，它引我到深深的沉思裡去。記得幼時聽大人說有一種犯人在執行鎗決時還要吃要喝，大說大笑，甚至有唱戲詞歌調，揚言幾十年後又是一條好漢的說法。我覺得這種人和前面所述的那種人頗有幾分相似。這不過表示自己有一種英雄的行徑，不在乎的精神，或者說因爲惱悔已往，而事已至此，挽回乏術，唯有出此聊以慰解了。然而若說天災人禍，洪水旱魃以及政治不安使有些人在某一階段裡感到「沒有法子」，也是實在的情形，這問題是很複雜的。

我對這問題想了很久，但得不着根本的解決，不想，穿上衣服到天津鐵路局去，要來一本七月分的「新輪」，回來翻看，載我的文章兩篇，讀一遍，覺得毫無精彩。我對自己的文章往往如此，寫時尙覺可取，登出則全無是處，這當然是火候的關係。又讀其他篇，這一期似乎是趣重趣味的。

晚上，想看李世芳的「鳳還巢」去，又一想明天是清晨的乘務，遂打斷了那種念頭。(乙)

華北之一日

南口機務段 侯寶麒

八月八日 土曜 天候晴、暴雨。

今天第一我們該想到的：今天是興亞紀念日。

繼續四五日來的雨天，今天算是放晴了。

早晨，太陽從東方露出了微笑的臉；院中槐樹上家雀兒正在奏着晨曲，花壇中的公鷄也在和它做着交響的鳴聲，是那樣的婉轉悅耳。蔚藍色底天空，顯着格外潔淨澄清，空氣是新鮮的，使人感覺到一種暢快、舒適、興奮。

早晨，在出勤途中，看着人們的臉上都帶着笑容，不再爲了連雨天所煩惱着了。提着飯盒子的工人，挾着書包的小學生，牽着驢的行商，擔着青菜的小販，來來往往，摩肩接踵的，都似乎是很忙碌的樣子，透着緊張。這時我行至一家布店門前，忽然看到了一件使人感動的事；也許在別人眼中看做不過是一件平淡的事吧！可是，我却被感動的眼有點發熱，要有一種熱淚湧出來。故事是這樣演着的：原來有二個乞丐的母女，看上去年老的大約四十年左右，年幼的不過十一二歲，母女是那麼瘦弱，每人手中都提着一個鐵罐和一條棍兒，小女孩，剛從牆根下棟到一個被人家棄掉的一個爛菜子，眉宇間顯着意外欣喜，便將菜子送到嘴邊剛要吃時，她似乎感覺到什麼似的，臉部

表情那變做悔恨，忽然將她那污黑小手中拿着的菜子，揚起來送到她母親的嘴邊說：「媽！您吃吧！」正在向舖夥們乞討中的媽媽，見到女兒這種可愛的舉動，在她那烏黑的臉上，現出了愛憐的，慈祥的光；眼中似乎隱含着感動的哀傷的淚，苦笑着拒絕了女兒的菜子。這時小女兒見到母親不吃，才又呈着安心的樣子，很香甜幾口便把菜子吞掉了。唉呀！這真使我不敢再去看下去。偉大的母性的愛，天真的純潔的女孩的心，人類間天性的愛，在這瞬間裏表露無遺了！當副段長喊過了「立正」號令後，才把我從感動的醉夢中抓回來，不知甚麼時候，我已站在點呼場上了；接着便是「東方遙拜」，「對戰役將士及殉職社員英靈默禱」，便開始了點名。

九點鐘開始了工作。土曜日像來是被人歡喜的一個日子，所以今天每個人，都像是繁忙的緊張的樣子，做着自己的事，整理着一週間沒完畢的工作。天到正午，又熱得使人們汗流涔涔了，但，人們仍是很興奮的工作着。似乎因爲明天是日曜的關係，把悶、熱完全沒有擱在心上。南口距北京，僅九十餘里，近在咫尺，因此，每個日曜日，都有去北京遊玩的人；尤其是日本人從事員，他們的家眷差不多都在北京居住，所以，他們每逢日曜都回北京。在土曜那天便開始請求免票了，你來我往，事務室中請求免票的人，一時頓成熱鬧，有如過江之鯽。將免票領到手中後，都是喜笑顏開的，可是却忙煞了發行免票的李先生。

夕陽薄暮中，坐在院中樹下吃晚飯，一面將窩頭往嘴中送，一面在腦中思索着：怎樣利用明日的日曬呢？約朋友到郊外遊玩？還是舉行家庭大掃除？整理書類呢？或者是……正在想入非非，忽然半空中一聲霹靂，震斷了我的思潮，抬頭一看，呀！只見黑黝黝的烏雲，由西北方風馳電掣般飛來，迅速的漫佈了天空，涼風也追逐在後吹來，我慌忙着往屋中搬桌椅，經驗告訴我們：將要有暴風雨降臨。說聲遲，那時快，只見天好像破了似的，盡量的撒下雨來，加着是一陣狂風，呼拉呼啦，雨絲亂飛。老槐樹立刻東搖西擺，哈！幾隻鷄真成了落湯鷄，躲在牆角。我不由得擔心明天，怕不能使我暢快的玩一天吧？真是天有不測風雲。

(丙)

華北之一日

京警處 朱祖蔭

陰霾的天空蒙上一層灰淡的雲，還深蘊着雨意，昨夜的暴風雨不知吹掉了多少槐花，叫人深致落花的惋惜。匆忙的作着出勤前的準備，門環子拍拍的直響，公益會的先生送來一份通知單，上面簡單的幾句話就是：「市當局準備辦理市民普遍配給，希各住戶務於本日晨九時持戶口單前往填寫物資需要數量，」最末是「本日適為大東亞戰爭紀念日，舖住戶等各備國旗一面懸門首以示紀念並由官方隨時監查是否懸掛。」公益會的先生走去之後，我的房東立刻遵照辦了。這時雲已散了，附近工廠的氣笛在喚

着睡夢裡的人。早晨的太陽從樹隙中穿進來，胡同裡僅有幾個洋車夫安閒的坐在車廂上吃着紙煙，一個老者在自己的衙門外面掃着落花，地上一汪汪的水痕。偶然從低垂着棗枝下，經過一陣曉風吹洒了滿身的水點，從深僻的小巷走出馬路轉角，布店的大自鳴鐘已指到八時三十分，多少我有些心急，二十分鐘的時間，電車如果順利的行駛還不致於誤時刻，因為今天八點五十分還要作大詔奉戴式。

將走到樓梯轉角鈴聲已然響了，隊式已經列好了，我只好站在最末後的一行上，太陽像火一般熱，有幾個矮身量的同事都躲在高個人的身後，正好似一面遮陽的牆。「立正」的口令發出以後，空氣立刻肅靜了，皇居遙拜的時候像置身在沒有迴應的山谷，天雖然熱，但同人們的精神始終沒有因為熱而懈怠。正副局長對大東亞戰爭的意義作着懇切的解釋，默禱時我相信每個人都會懷有深深的體會，直到解散口令發出後才由緊張中鬆懈下來，各人互作着會意的微笑，熱啊！熱啊！立刻填補了這靜靜的空隙。同事們都坐在自己的椅子上搖着扇子整理自己的書籠，我的主務者告訴我：今天該提出了旅費的精算，我遵照他的命令開始了工作，對面坐的新由日本內地採用的井上君講着日本內地的今日儀式是多麼的隆重，民意是多麼的興奮，我的日語程度雖低，但大略還聽得懂，多少我有些感想，只是我國國民對於公令視若無聞，到現在還有許多人對於今日的意義尚不充分的明瞭。

中午的鈴聲響了，王君喊着「不要炸醬麵吃，ボ！ボ！老張說：您吃炸醬麵可是素的，今天沒有肉連酒全沒有，王君這才明白了怨不得今天早晨還作儀式呢？」

王君把燒餅代替了炸醬麵，日人同事方面今天都特別節約，甚至有幾位減食的，可見他們的重視今天了。

天更熱了，平時有風的時候，窗外的柳絲總來回擺動着弄着碎影，每天我常常讚美柔弱又詩意的柳，像倚欄杆亭亭的少女一樣嫵媚，今天却死鬱鬱的不動了，原因是沒有風來吹動她。排球場上的喧嘩勝利的掌聲亂成一片，棕色健康的肌肉小夥子們都赤着背擦身上臉上的汗水，マケタ，マケタ！的步入事務室，在事務繁忙的時候總顯着時間短促，兩點鐘的時間匆匆過去了，本來今天預備給一個同事作一個簡單的餞別式，因為沒有酒來助興也只好改在明天舉行了，四點五十分結束了今天的工作。

夏天坐電車實在不是容易的事，候車時像火炙樣的流着汗油，擠上去也未必是幸運，汗臭泥腥使人欲嘔，街市上的舖戶比每天多一面國旗，也有懸兩國國旗的，各樣不同色澤的旗幟點綴着却也火熾。

我沒有私人間的週旋，勤務時間內的是工作，回家以後是家事，餘時都被讀書給佔去了，不過院子裡很嘈雜讀書只好利用夜間了。回到家裡時母親正在預備晚餐，院鄰王老太太正在院子裡喊着說：「喲！今天甚麼日子啊！那兒也沒有賣肉的，真慫恻，李大爺究竟還比王

老太太多知，因為身為國家官吏，初級警察官是本管段內的巡長，經他一番解釋之後，王老太太才明白了。

王老太太笑嘻嘻的臉上帶着得意的微笑，喲！怨不得呢，您大哥今天休息想吃餃子，轉了一街也沒有買着肉，最後還是偷偷摸摸的由胡同口的肉案子上對付兩毛錢的，還真不少，這叫甚麼年頭，買東西像做賊。王老太太似乎很誇耀自己的技巧。西屋的小二子由外面跑進來，喊着：爸爸！爸爸！沒有您自己買去吧！手裡拿着空沙酒壺，「他媽的！真廢物，你就說是我得的啦嗎！準不賣嗎！」小二子的爸爸生氣的罵着小二子像條小老鼠，嘴裡嘟嘟囔囔的：舖子說啦，那：那：有命令誰也不敢賣，爸爸也不行。小二子的爸爸奪過酒壺來！我去！真他媽飯桶，吃飯吧！憤憤的往街上走去。一點鐘過去之後，王老太太的肉餡餃子熱騰騰的由鍋裡盛出來，小二子的爸爸醉薰薰的躺在樹陰下破涼席上發出了酣聲，院子裡坐滿了納涼者東拉西扯的說着，我却躲在避靜的一角輕搖小扇子，在瞇瞇朦朦裡辨不出來天上的星，還是飛翔着的螢，又像誰搖幌着小燈籠，茉莉花晚來的濃香，多麼的陶醉人哪，我家靠近淨業湖畔，午夜只有鬧耳的蛙聲和一聲兩聲蟬的怪鳴。

八月八日

東分鐵院 李行初

緊貼着內城的東壁，在非常靜謐的四

周，排列着一個長方形的建築物，這便是中央鐵路學院東城分院的校址。空氣新鮮，環境幽靜，設備完善，從那一方面看來都是一個很適於學習的教場。

學院內華人豫科生百餘人，日人別科生三百餘人，這幾百個青年學生，都在雍雍樂樂的過着極端規律的學習生活，一天到晚都有緊張，活躍，嚴肅的氣氛貫注着每個同學的動作。

今天是八月八日，是友邦日本爲了促成東亞新秩序的成功，敢然和茶毒東亞的英美勢力揚起大東亞戰爭的日子。我從清晨起床的鈴聲響過後，心緒上便有點與往日不同的感覺；——說來也正好：大東亞戰爭開端的日子是在去年十二月八日；而我們第三回豫科生入學也正在這天。同學們的學習成績是「一日千里」的進步着，而大東亞戰爭的嚇。戰果也在「一日千里」的開展着；豫科生同學們要卒業了，東亞共榮的理想要實現了。所以在這第八次「大詔奉戴日」的今日，隨伴着大東亞戰爭而入學的豫科生同學，對於今天應當有一番更積極的認識與莫大的興奮啊！

奇怪的是入暑以來的天氣，連日陰霾，細雨綿綿，而今天却破了例，清早那鮮艷的太陽便撥開雲幕光臨塵寰了，更是一件大東亞戰爭前途光明的趣味的徵兆。而從每個人的心境上也滲透出一股躍動與熱望之流。興奮的日子與奮的心，我這支筆淡墨是難描繪其萬一，慚愧之餘，希望讀者見諒。

上午九時全體師生齊集在禮堂上，舉行詔

書奉讀的紀念儀式，約時一點半鐘其順序如下：

1. 開會。
2. 一同敬禮
3. 東方遙拜
4. 對大東亞戰爭陣亡將士英靈感謝之默禱
5. 日本國歌齊唱
6. 詔書奉讀
7. 社歌齊唱
8. 社訓齊唱
9. 主事訓話
10. 一同敬禮
11. 閉會。

有舍監先生擔任司儀，很嚴肅而隆重舉行了一個多鐘頭。其中以主事先生的訓話最使我受感動，現在把大意記錄在下面：

「到今天大東亞戰爭已經八個月了，日本軍隊以神速的戰鬥力，做出了駭世界聽聞的戰果。試看幾個月以前便把太平洋上殘存的英美勢力掃蕩淨盡，使心驚胆顫的英美陣營，周章狼狽，完全喪失了戰意。這是誰都知道的。近來緬甸維新政府也正式成立了，決心協立於東亞共榮與新秩序建設的。印度獨立的呼聲也高唱入雲，全印度千萬民衆都掀起了爭求獨立生存的火把，擺脫英國的壓榨和羈絆，大概最近的未來，也要投身在東亞共榮的溫柔的懷抱來，爲新秩序的建設而努力的。總之我們的理想要實現了。我們的前途已放射出一線光明的曙光，我們應當來狂呼來熱望，來祝福最後的勝利和成功。

「其次便說到我們自身應有的認識和覺悟：諸位同學將來都是華北交通公司的中堅幹部，都是在華北交通公司的業務進展上起骨幹作用，領導作用的從事員，每一個人都是一個活的引擎，牽引着交通公司的事業向前躍進。同時華北是大東亞戰爭中，堅固的堡壘，華北交

通公司永遠擔任壘壘前方的衛哨。諸位更成了鞏固營壘與領導民衆建設新秩序的先鋒隊了。

『大家的責任是這麼重大，意義是這麼深遠，爲了完遂你們將來的職責，現在便應當時時刻刻爲着將來擔負的任務而努力而準備；易言之大家要腳踏實地，充實自己的學識和技能，將來才可以勝任，才算真正了解今天這個日子的濃厚的趣味。』

主事先生的訓話，懇切而激昂，大家都聚精會神的在聆聽着訓話內容深遠的含意，我偶爾回頭，見那和煦的太陽也在斜着身子，探進窗來傾聽着，使我很受感動。

儀式完了以後，接着便是週番反省，本學院爲了來激勵同學們奮發實踐起見，每週規定一個實行目標，作爲本週間的突擊工作。而每週週末土曜日來實行反省，檢討突擊的情況及成績的優劣。本週實行目標是『敬禮勵行』。責任者彙集各位先生的意見，向大家發表，詞意也很有趣味。

『諸位，你們方才聽到了主事先生的訓話，知道自己不但是交通公司的中堅幹部，而且是興亞陣營裡勇猛的戰士，任重致遠大家應該來這樣認識和自信。可是事業的成功必須從大處着想而從小處着手，『登高自卑』便是一個鐵證，所以本週的實行目標『敬禮勵行』不要認爲是一件小事而輕視而忽略，要拿出全副精神來作才好。本週間實行的成績綜合起來說，還算不錯，精神都很緊張，態度也很嚴肅，唯姿勢稍欠矯正，在教練的課堂時要特別注意這一點。』

週番反省完結後，便有教練先生趁着這個場合練習了兩次室內敬禮，帶上帽子又做了兩次室外敬禮便解散了。

上午的課堂在儀式完結以後還祇有三點鐘，這三堂課，不知不覺便過去了。下午第一堂課是本學級任先生的『日本語』。向來在級任先生上課的時候，大家都是格外的抖着精神聽講，今天也是照樣，鈴聲響過以後，聽見樓梯上吱吱的皮鞋聲漸漸近了，於是大家都端正一下自己的坐勢，靜待着先生的到來。級任先生上課便露出一排白牙，迷迷的笑，同學們也都以笑臉代替了寒暄。

『今天是什麼日子？』先生問，笑嘻嘻的。

『今天是大詔奉戴日』有一位同學這樣答。

『今天星期六，明天要外出啦！』又有一個同學張着一幅滑稽的笑臉這樣說，過後又自覺的知道這個答語不爲先生所滿意，接着又補充了一句：『是週末清潔檢查的日子』。

『對啦！今是大詔奉戴日，又是清潔檢查的日子，今天不同於昨天的，大家的清掃也要特別努力作出和昨天不同成績來才好。掃除完了五點鐘來檢查。』

下課後各級同學們便開始清掃起來。各教室各寢室，各角落，時常沒有人到過的地方都絲毫不肯放鬆的去掃除。直到檢查時才完了。檢查時各位先生和本週擔任週番的同學，都是呈着一張滿意的微笑的臉色說：『今天的掃除確是很好。』我們都非常高興。

檢查完了，同學們一齊到運動場去運動，一遍活躍，快樂，緊張的氣象，直到太陽西沉

下學校的西壁才消停了。

華北之一日

京局人事科 李明

此次大東亞戰爭本八絃一字之旨，自去歲十二月八日開始以來，突飛猛進戰勝攻取有左思賦擗秦起趙，威震八蕃之慨，迄今僅八閱月，所樹豐功偉績，盡人皆知，毋庸贅述，本日爲八月八日，星期六，又係立秋日，余於早八時起牀。在七年前，由東城遷於南長街老爺廟胡同，所賃係一單院，計北房三小間，廚房一間，惟歷年太久，門柱等俱已歪斜，余利其距路局較近，且庭前隙地可以栽植花草，是時租金僅八元，繼則十元，二十元，目下已達三十二元矣。長此以往，仍有與日俱增之勢。盥洗畢，飲茶一盃，視天氣雲而曇，即以一手携食盒一手執傘，匆匆出門，邁開八字大步，向路局前進。行二十分鐘，抵西交民巷路局門首，遂與中日同人，魚貫而入，在本科簽到後，同趨屋頂參加興亞紀念。至期開會如儀，國歌唱畢，由石田副局長，並鮑副局長等，率領各員，朗讀社訓全場數百人，無不精神奔奔，至九時三十五分始散，即各歸本科，勤勞分務。余在人事科服務，該辦公室居二樓之西北隅，計分東西兩大間，中一小間，爲科長室，余等在西間，爲給與系，養成系，並庶務系之一部分，共約五十人，各就擔任事項，分工合作至下午一時，聞鈴休息，中日同人，分別出外午餐，間有自帶食物者，余亦將所携冷飯一盃，據案而食，雖距家不遠，往返之間，誠恐

誤時，常履代步，又不經濟也。食畢尚有餘暇，遂登三樓，憑欄遠眺，午後雖放晴，而四野秋雲，尚涵雨意，獨西山明淨，爽氣迎人，對此天然圖畫，胸襟為之一暢。未幾鈴聲作，急回辦公室，繼續工作，值土曜日，更有對各段站，及各青年隊之一切書報雜誌等，俱須配布完妥，以資寄達，下午四時，一同散值。途遇舊友修君等，緩步同行，談話間已進南長街，至織女橋，始分道而歸。一路灼灼秋陽，抵家已汗流浹背，取毛巾過身擦拭畢，即科頭跣足，躺藤椅上，飽吸淡巴菰，歇數分鐘，復就案食菘豆粥一盃，就枕讀報，遂入夢鄉約一小時。適小孫已睡足，向耳邊呼曰：爺爺，您回來啦，給我買麻花了沒有，今天叔叔又打球去了。余曰：你也快快的長大了，好一同去打球哇。對曰：我現在只會唱歌，即唱「小耗子，上燈台，偷油吃，下不來，吱吱叫奶奶」並曰：下不來就要哭了哇。余曰誠然誠然，復與之東扯西拉，爛漫天真，頗為逗眼，少頃日近掩燈，蟬聲高噪，長媳方作爨，余謂小孫曰：沒太陽了，我們去院中玩罷。伊問曰：太陽那兒去了，回家吃飯去了吧？余曰對了。近以雨多，墜下盆盞，亦已凌亂，趁此一整理，並掃除積存敗葉。所植者爲丁香，白蓮洋綉球，茉莉，翠鳥，牽牛，彌勒松，小紅花，荊芥，石菖蒲，並辣椒十餘株。因余旅湘久，於辣椒一物，每飯不忘。更種有小葫蘆，絲瓜，豇豆，扁豆等，均縱橫牽繞絲爲架，近已綠陰密布，不啻涼棚，暮色將臨，忽聞雷聲隱隱，濃雲四合，遂相將入室，剎那間風雨交加，各就燈下晚餐。次子云哥哥函中，有日內

回家一視之語，何以至今未來，余曰，或係石站事忙，請假不易故耳。食畢，復與彼等，恣意談笑，所有趣者，余五口之家，而語言竟有數種，蓋余隨侍先君宦游湘省，少小離家，鄉音已改。長子則純操南方語，媳與次子等生於北方，均係京話，正所謂數間東西歪屋，幾個南腔北調人也。談笑間，孫曰我今天還沒騎馬哪，遂抱置膝上，徐徐顛之，狀如乘馬，既可助小孩消化，余亦藉以運動也，視壁上鐘，逾十一時矣，譚富英之斬譚，已至尾聲，當命長媳携孫，回室休息，次子與余同榻，伏枕觀書，亦將就寢，余則兀坐燈前，忽聽遠處有韻胡琴者，余雖不善此道，聞之亦覺技癢，遂取壁上胡琴，拉八大錘之二簧倒板一段，荒腔走板，所不計也。奏畢，探視窗外，已雨霽雲收，衆星燦爛，思及翌日爲星期，不妨晚睡，復步出中庭，一賞新秋光景，見蓮葉田田，尚含雨點，燈光照耀之下，頗成無數明珠，豆棚瓜架間，垂實纍纍，一經雨滌，倍極鮮妍，花叢內流鶯幾點，忽明忽滅，小院中已充滿大自然趣味，徘徊久之，體覺微倦，回室就寢，窗前蟋蟀，更爲我唱催眠曲，甫及枕，即入黑甜鄉矣。(乙)

八月八日

津局琳

土曜

天候晴有雲

在久雨初晴的清晨，紅色的太陽光，照在窗上，倍顯着明朗清新，隔窗望着空際的浮雲

來去，觸動我速起的興趣，起床後盥洗整理畢，取出昨日半張殘餅，作了今天的朝食，瓶中白色的荷花，正像展開笑靨的美女，都已開放，隨閱曼殊詩集，一首賣女的短詩，寫得頗足動人，遂提筆錄之，並畫了一幅流亡圖的漫畫：

「生汝如雛鳳，
年荒值幾錢，
此行須珍重，
不比阿娘邊。」

——曼殊——

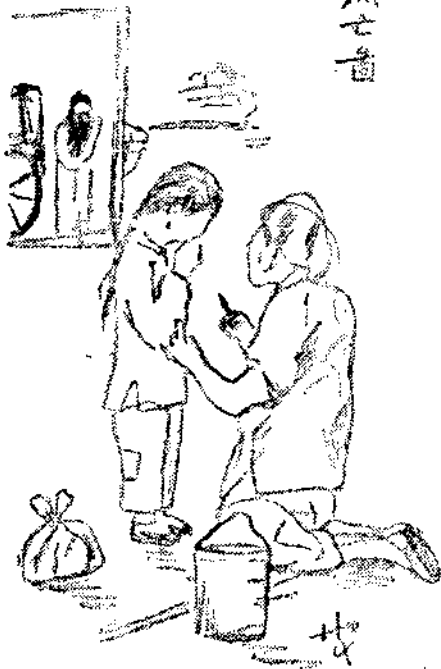

巷中的小販，吆喝一聲：「白糖頭饅」，知道時間已過八時，因爲今天是大詔奉戴日，在八時半局中要舉行紀念式的，遂鎖了房門便上班了。

天津北站下的廣場上，在社旗飄揚下，陸續續的聚集了千餘社員，男男女女人人都是精神奕奕的鵲候着開會，一聲準備，便排齊了固定的行列，首由周局長登台領導全體開會，一陣軍樂悠揚，在莊嚴肅穆中，逐節的如儀舉行，末由律副局長訓話，大意是勗勉同人在興

亞紀念期間，大家都有「百艱克服，職域挺身」的精神來擔當一切云云，休會後，到了班上便忙起各人的工作來了。

在調查科資料系的同人，要講起閱讀的事，那是「近水樓臺」方便極了，真所謂「工作不離圖書，圖書不離工作」，隨時在新來舊有的資料中，偶一寓目，便可得些新知識，雖然一知半解，日久便能「集腋成裘」啊。

在今天工餘時，看了一本北京案內，其中有一幅遼元，明，清建都北京的城廓遺蹟圖，那是外面很少見的，北京是我的故鄉，更引起我考古的興趣，俟將來得暇，當實地踏勘一回的。

下午四時散值後，在廊下遇見琴和琴，她倆問我說：「今天涼爽，來劑「八〇一散」如何？」（註）「八〇一散」聽着好像是藥名，實乃八圈麻將打完一散之隱語也。我說：「興亞紀念，勵行節約，酒在嚴禁，賭更不宜！」她倆撇了撇小嘴，似乎生氣地走了，予便赴寧園參觀大東亞博覽會去了。

大東亞博覽會，前日在京舉行時，聽說盛況空前，予以勤務關係，竟未得參觀一次，從八月一日起，在津北寧花園又舉行一月，規模更加擴大，設備益臻完善，但開幕不兩日，天公不作美，竟接連着下起雨來，會場因地勢低窪，竟成澤國，故休會有一週，連夜加工修繕，抽水，故自今日起，重行開幕，所以由京山，津浦搭火車來與會的各縣村坊代表，各機關團體，暨本市之住戶，商民，車水馬龍，恰

如山陰道上，擁擠不堪。

凡是到會的人，不分男女老幼，俱各欣然鼓舞，不辭辛苦炎暑每日都是扇不停揮，汗透重襟的來參加，我也隨着大眾，流進了大會場的門內，我對於寧園雖然逃過五六年，一切地理佈置很熟，但是經此大會，重新佈置，竟將寧園的「廬山真面目」掩起，足見該會設計極意匠之能事了。

予循路線前進，傍花隨柳，綠長堤，過小橋，抵該會第一會場，迎面有矗立高塔，書以「大東亞博覽會」之美術字樣，塔頂有旋轉五色之電球，飄揚中日國旗，下有噴水塔，及霓虹管，想夜景當更美觀，沿路線兩傍，置有立體燈座，燈上有工商業之廣告，及時代之標語，綿綿延延不下數千百盞。

第一會場——在寧園新闢之體育場及西北之廣場上，佔地約二千平方米。

1. 廣場上陳列一部分大東亞戰之戰利品，——英美軍遺棄之榴彈炮及探照燈等並有香港市之英國第一任總督紀念銅像一座，亦被拖來掀翻地上，大有昔之威風而今安在之慨。

2. 在場中央有廣播協會之放送台，設備新奇，引人注意，並晝夜播送東亞新聞，及中日音樂歌曲。

3. 畜產館設在游泳池左近，內部分欄陳列飼養的馬，牛，羊，豕，雞，鴨等，有木牌說明，在生物外陳列有各種畜產之標本及其皮，毛，骨，角，卵，乳，臟腑，并說明加工後所成之工商業品及藥品，並將其製法程序及其價值之圖表，不殫繁細，一一陳列。

按中國向不注重畜產一門，畜產在農村僅視為副業之一，豈知乃農村經濟一大部門，此後農民如注意及之，並改良品種，實現增產之策，何必遠求呢！

4. 工業館，內部舉凡機械，棉，煤，造紙，紙煙，之生產順序，與實物之狀態，皆解剖陳列，並有員工作實地之表演，及模型之說明，使參觀的人，如進到工廠，煤窰，……之感覺，且用燈光，繪畫，益增美感。

按我國農村向以小手工業，為日用品之生產，實為落伍，且不足應社會之需求，觀此大量生產之機械工業，一日千里之勢，當知夫急起直追以求改良工業了。

5. 農業館 設有各地之農業出品，各種穀物之比較，新舊農具之優劣，病蟲害之科學驅除法，土壤肥料之應用，水旱災之防止法，加工農產品之製造等，遊覽會場一匝，可當入農科專門一年，對於農民，利益大極！

按我國自古以農業立國，然農民向以固守成法耕種，不知改良，致生產日少，農村瀕於破產，實堪痛惜！此館內之設備，當能引起農民改良生產之興趣。

6. 新民館 內部以華北各省市為單位，分門別類，表現新民主主義之精神，並注重農村行政，治安等項，且陳列有各省著名之出產，但因下雨之損失，內容尚在補修，適見多數之友邦工匠，正揮汗塗裝各項，未窺全豹為憾！

7. 大東亞館 此館規模宏大，進門首見日本天皇所頒之大詔，閱者須敬禮脫帽讀之，壁上關於大東亞戰之照片漫畫，琳瑯滿目，並以

大東亞戰開始時起，各戰地之實地戰況，皆以立體人物表現，戰雲遮天，炮火明滅，飛機轟炸，艦艇爆破，以燈光表現恰如真景，閱之不禁使人如入戰場，悚然以驚！每一幕戰爭，有一次之戰鬥價值，至如海洋之風景，島國之風俗，服裝，氣候植物皆陳列靡遺，當場觀者，血脉當緊張，出場後，頓覺和平空氣爲之一變。

按戰爭爲人間之慘酷事，但大東亞聖戰，乃爲大東亞永久和平而戰，友邦不惜重大之犧牲，以博最後之勝利，亦即全東亞之勝利，吾輩後方人，觀此，當知警惕。且盡後方應有之任務，庶不辜負前方之血戰健兒也。

8. 航空模型 陳列飛行機之裝置，各式飛行機之構造，閱之增加航空之知識不少。

9. 潛水艇之表演 人們只知海戰之有潛艇，能知其內容，及行動者極少，此種表演，正是給人們以潛水艇之概念知識，並用以作海戰，如何以巧妙之運用，而奏絕大之威力者。

10. 野外劇場 備有話劇，畫劇，雜耍，相聲，等。

11. 露天電影場 夜間映放合乎大家趣味之佳片，並加大東亞戰之新聞片，頗受歡迎。

12. 馬戲場 備有着名之大馬戲班，按節表演驚人技藝。

13. 體育場 備有新式之運動器具，爲兒童、及青年學生所歡迎。

在場之周遭，有競賣之商店，皆有名之商行，以其特別之出品，在當場以廉價售貨，一

因助大會遊人之興趣，且利以宣傳實一舉兩得之方法，至於飲食店，冷食店，飲水處，存物處，廁所，皆設備完善，以上乃第一會場之輪廓也，走馬看花，固然不得詳盡，但因天熱汗淋，已走得腰酸腿痛，且因時間關係，第二會場，第三會場，今天不能參觀了，只得乘遊船作歸計，花五分錢渡資便領湖上之風光，時已傍晚，坐在船頭上，不禁吟起「畫船簫鼓夕陽天」之歌。

晚飯後，持蒲扇在院中乘涼，以靜息此疲乏之身心。

華北之一日

天津機務段 王鳴鳳

今天的開始！○點，我正在龐大的機關車上服務呢，午夜的風是那麽清新，吹過來令人感覺那麽爽適，雨中的景物向後急馳，房舍屋宇，都像罩在朦朧的輕紗之中，人聲已經沉寂，池塘的蛙鼓和遠處的吠聲也能引起人注意了。這時可以望見遠處的山影，兩三燈火，飄散在遼遠的天邊，整個的宇宙，都浸在寂靜的氛圍，飄蕩在空間的，只有麟々的輪響，以及黑烟噴放，轉轎往復的清晰的音波。

我往火室投了幾箇煤，爐門一打開熊々爐火照耀得眼睛發眩，看見適度的火層，心中不禁暗喜，兩個月來的投炭技術總算也略有進步了，黑的煤酒在發亮的火層上，立時湧現明亮的火花，填完了煤，又注了些水，站在車門口，扶着把桿，又享受片刻的清閑，又陶醉在夏夜的懷抱裏了。

今天沒有月，只有晶瑩的星光，閃耀在青碧的天空，有如散碎的小黃花朵，點綴在景泰藍的托盤上，它的美麗，它的晶瑩，使我又想起她嫵媚的眼來，突然，遠方現出一顆綠色的星光，還有一顆更微弱的，呈現在蒼茫的地平線上。

「遠方オーライ，場內オーライ。」

司機員畧一注視也同樣的應答着，隨着便關閉節氣弁，前推逆轉機，我也向缶內注水，小開通風器。

從胸中輕了的吐出一口氣，呵，又到一站了。

向運轉副段長，做完歸來的報告和行禮，在洗臉室洗淨身上的疲勞，心情感覺到非常的輕鬆和愉快，清晨四點鐘，天色還在朦朧，東方的啓明星在天上燦爛的發光，一邊走着回家的路一邊欣賞夏的清晨的風趣，風是細細的空氣是清新的，穿着作業服還有些涼意，街上是一點聲音也沒有，只有偶然經過一家店舖的門首，聽見裏面發出沉痛的鼾聲，警察也不再很流利的要着他的指揮棒，汽車的喇叭也休息了，這時可不必怕什麼車馬的危險，「車如流水馬如龍」的十字路口，空濶得甚麼也沒有，電車道像蛇似的彎曲着，那麽光亮，那麽好看，陸放翁有詩句云：「傳呼快馬迎新月，却上輕輿趁晚涼。」快馬迎月，輕輿趁涼，原不如此在這清晨安步當車來得痛快。

醒來已經正午了，趕快漱洗吃飯，姊妹圍着桌子嘟囔：「都是鳴哥，這麼晚才起，讓我們等着你吃飯，誰不知道今天是大東亞戰爭紀

念日呵，還這樣不振作起來，吃完了飯我們還上寧園看大東亞博覽會去呢！」

我一看日曆，果然是八日了，我想機務段一定又舉行昇旗講演等的儀式了吧，神聖偉大，光輝史冊之東亞解放戰爭的紀念日，的確也應該振奮精神方對，我一邊入座位一邊笑着說：

「妳忙甚麼，菜還沒做好呢。」

「今天節約，不做菜了。」婉妹凸着小嘴生着氣說：娘聽見忙的端出菜來。

「那能夠，燒茄子凉了怕不好吃呢。別鬧了，吃完飯快着看博覽會去吧。」

「對，媽！門票回來送給您，您有福氣還許中獎得一千塊呢！」婉妹又笑了。

「好，吃完飯媽也去，我請客。」我算哄好我們的小姑奶奶。

積水宣洩完畢，再度揭幕之大東亞博覽會，曲路幽徑，明淨異常，內部滿墊紅磚砂土，使觀衆感到非常愉快，平靜的湖水中，納涼船飄蕩往來，醉人的曲調蕩溢在空際，全園散漫着趣味的氣息，今天各項演藝技術表現，以及節律音響，都含蘊着濃厚的日本風味，遊人有如置身櫻島之中了。

大東亞館內的戰爭情況，活躍的呈現眼前，電火閃爍，真如遙窺陣地，敗戰降伏之英軍主將蠟人，傳神阿堵，描刻入微，南洋風光的立體畫面，也非常生動，麗質天生的東瀛舞孃，在歡聲雷動中翩跹起舞，襯以幽抑音樂，真使人要羽化成仙了。

軟綿綿的夏夜是多麼宜人，緩緩的來的夜

風像帶着晚香玉的芳香，躺在床上對着渺茫的星光，縈迴着一件件往事，前塵的回首，陳迹的摩挲，一切切的都能引起無限的感懷，腦子疲乏了，隨着睡神走入夢鄉。（丙）

華北之一日

王 驥 站 心 修

每月八日，是我們社員腦海中印象最深的一天，無疑地，這天是大東亞戰爭的紀念日，東亞民族解放的紀念日，也就是友邦 天皇大詔奉戴日。

本月八日（八月八日），欣逢第八次的紀念日。是日天朗氣清，充分表現出東亞的黎明，全體站員爲祈禱友軍的武運長久，期獲最後的勝利，東方微現魚白，我們就勇躍的集合起來，將國社旗高懸，敬向東方遙拜，默禱我們神聖的志願早日實現，禮畢。站長說明最近樞軸方面的戰果，友軍南方佔領地帶的情況，無異給站員們注上些興奮劑，使精神上受到了很大的安慰，理智上奠定了必勝的信念。我的每日兩餐，係與日人站長濱島先生共食，和食與中國食相間的運用，一方面可以補助米麵配給的不足，另一方面還可調節胃口，增加食慾，如此匆匆半載，以我的經驗，認爲和食清淡可口，合衛生，易消化，反之，濱島站長，更勝贊中國食的味美，類繁，此不同情調的異國同人，相處一站，相居一室，共同飲食，情形的融和，見解的一致，除我們渺小的王驥站外，其他處所還很少見吧？飯後處理日常運轉事務，指導監督營業，研討工作方針，構內巡視，考查舊人服務實績，並一般庶務以外，並

作一時間的規程研究。濱島站長的家族別居在青島，我的家族別居在山海關，兩方的距離都是五百餘公里，因爲獨身的關係，更增進一層的親密，因此除夜間輪值外，每日是共同出勤的，故工作率推進的迅速，事務上處理的正確，可以說是甘落於人後的。午後，接局電，知明日（九日）江口副局長作就任後管內第一次的巡視，而首先列爲巡視的，就是石德線，石德殘先被巡視的，亦就是王驥站了，因爲時間上的迫促，立由濱島站長，召集警務工務方面的關係者，商討並籌備歡迎的事項，我就乘機會就站情並營業概況簡畧的草成一本報告書。晚飯及沐浴後，偕二三同仁作站外野遊，並在附近的瓜地裏，購嚼大西瓜，盡興而返。蓋此處爲全國聞名「德州西瓜」的出產地，價廉味美，不愧名產。石德線上夜間列車極少，故雖值夜勤，精神上毫無疲倦，地方上治安亦逐漸恢復，無異鐵道之樂園。休息前，站警兩方的勤務同人，歡聚一起，談論些古今奇聞，很有些樂不窮了。（丙）

華北之一日

濟 南 站 王 鴻 年

繁星逐漸隱藏起來，無垠的太空拉開了一層黑幕，光明地神駒，來施展它的威力！使萬物都在開始活潑地工作了！

從夢境中醒來的我，同時亦在做畢早晨起身後的事情，便奔向我工作的目的地。

途中，首先踏入館驛街，行人亦漸稠密起來，那勞苦而有力的壯漢，從他們的面龐上，

這出希望的神情而期待他們的生意，換得代價來維持一日的苦生活！一般求學的青年男女風頭十足的在微笑細語中，邁入他們灌輸知識的樂園。陣陣的酒肉香味，嗅進鼻孔裏，令我垂涎到萬分了，原來是一般賣早點者！在大聲吆喝着兜攬客人的來臨！十字路口的警察的指揮棍，帶出很威嚴的樣子，亦在不時的維持車馬來往的交通秩序。商店中的物品，五光十色，炫耀人目，美麗無比……此時便成爲喧囂的都市了！

「嗚！嗚！……」一陣汽笛聲，令我感覺到了旅客來往的廣場——車站——步入站門與門警互相敬禮後，只見許多紅男綠女之旅客紛紛下車在站台上，案內員在維持旅客的秩序，旅客們列成兩行在受檢查。

大概有八時半的光景，我們同人在站台上，趕快站排，聽從站長的點呼，完畢，大家又到站的廣場——以前的膠濟站——因爲每月八日各部分的從事務必要集合在那裏——的工務段，檢車段，機務段……等。

於是在遼闊而清朗的天空下，空氣立刻嚴肅起來，每人都顯示出尚武的精神，一陣音樂聲奏起悠揚動聽而莊嚴的社歌後，便是×長……等的讀社訓，講話……都在注耳的細聽。大約在十時左右便結束了。

由車站至我的工作場所，還須要十五分鐘達到呢！

河岸旁的垂楊柳，披著碧綠地衣衫顯出蓬勃的生色。明淨的河水漾成波紋，潺潺地流水聲，聽着好像音樂的拍節！使心胸暢快到極點

了！

遠遠的隱約可以望見紅而美的一座建築及西信號的高大樓房——那便是我工作的廣場——作業本部。

我們在教育室中，站長分配工作後，又是日語的講習，到十一點鐘方正式工作。

火車高張的晌午，調車員和我們連結手額上的熱汗如泉湧般的往下流！仍在不怕辛苦的努力工作着——在組成一列一列的貨車。

夜色把景物罩得模糊了，鳥兒叫着回巢，好似給人們道晚安！人們拖着疲乏的脚步踏入了歸程。這時濟南市的民衆們很歡快的度過了

這一日的學院

(丙)

太局鐵路學院 張日暄

起牀的鐘聲，隨了晨曦的陽光，傳進每間舍室，喚醒了每個夢中的同學，迅速的五分鐘內各人把被褥整理好了，當第二遍鐘响的時候，院庭中的操場上，便整齊的站好了三百多鐵道健兒。

點呼完畢，各人匆忙的回舍，預備這一天的工作開始。

食堂裡：整齊的餐桌間，同學們肅靜的坐着，待互相敬禮及唱過感謝之後，各人才拿起了飯，謙讓的吃起來，飯後，各人把食具洗好，默默的退出。

每月八日的召會，照例的改爲「大詔奉戴式」，操場上早已準備好了，飄擺的綠柳間，穿過

來金色的陽光，照到柳樹下的講台上。閉式後，院長站上去宣讀詔書，全體四百餘人，屏心靜氣的默禱，使人感到嚴肅，最後，院長發表大東亞戰之近況，使每個人都興奮起來。院長又說：這種興奮不要一時便消失，要永久的興奮，直到大東亞建設完成。

因爲是在考試期中，教室更顯得肅靜而又緊張，各人都在研究着不十分明瞭的問題，第二時間考試了，各人都欣躍的接了試卷，看自己四個月來的成績。

午後考完了物理，第七時限的體操便改作了勤勞作業。

平操場，修甬路，除草填坑，滿院裡各處都有人在勞動着。炎熱的陽光，照着每個人粗健的胳膊，鐵鍬翻起了一層土塊，一滴汗掉下來，落在鐵頭上，滾成一個小泥團。自己默然的微笑了。每個人都在高興的幹。幹到了晚飯鐘响。

晚飯後自習，大宿舍內的紅柱子和電燈，相映着燈下長桌上每一個人。成爲一幅藝術的圖案。各人都伏在桌上，復習着日間所學的技能 and 學識。

熄燈鈴响了，各人收拾了書籍準備就寢。燈一熄，室中漸漸的靜下來。以至沒有聲息。各人投進了夢境，尋找故鄉去了。

學院生活，全是規定的紀律化。使人感到一種團體生活特有的精神

(丙)

華北之一日

怎樣確保治安

警務局 李 鈺 銘

新秋初度，頓覺金風蕩暑之感，銀漢澄清，將却火傘高張之苦，送夏迎秋，良時欣逢，爰以華北交通與興亞前途的關係，舉出幾個要點，權作投下了促醒我華交同人諸君及全般民衆精神團結的興奮劑，期待完成興亞前途實踐邁進的大業！

第一：要認識華北交通之使命

華北交通公司，於民國二十八年四月十七日，創立於北京，爲華北交通之總樞，負有運營國有鐵路的任務，是與中國政府合資，適合新時代的要求，應運而生，唯一的大公司，其使命之重大，與亞洲之復興，有聯繫不可分離之關係。他如開發產業，講通文化，安定地方，調整經濟，等等，無一不以交通爲根幹，而達成繁榮的境域，華北的智識階級層，對此固有相當的認識，而一般民衆，對此抱有懷疑之思考者，也在所不免，我們華交從業員，爲克盡自己的義務，實有喚起民衆，加以確實的必要，換句話說，華北民衆，有一人不能享受鐵路安全的幸福，便有一人不能直接認識華北交通的使命，就是我們華交從業員不能克盡職守，引爲無上的遺憾，有力行改善的期待。

第二：華北交通治安確保之必要

華北交通，以六千餘公里的鐵路，一萬五千餘公里的汽車路，三千二百餘公里的水運，

爲中心組成的華北蒙疆全域之交通網，其範圍不爲不廣，其產業也因此而有相當的豐富，但是，產業的開發，文化的溝通，地方的安定，經濟的調整，都要期待交通治安的確保，而後才有日趨向上的希望，假使交通治安，一時不能確保，則建設的大動脈，就時有窒息的危險，而全民的福利，也就有困窘不振的可能，所以我們華交從業員，隨時隨地，都有自動肩起討研究，通治安確保的必要。

第三：華北交通治安怎樣才可以確保！

強化交通治安的，這種運動，要首先推重我們民路親善的愛路運動，廻想：自民國二十七年十月以來，華北各鐵路的愛路組織，普遍的設立後，愛路工作，逐漸強化，交通事故的防止，和治安的確保，大有一日千里，突飛猛進的氣概，過去的中間，會有不少的愛路美談，來顯現我們的愛路功績。「比如石太線南峪愛護區張家窪村民張世禮等爲防止交通事故，以肉體代彈，因而殉難」，這就是民路親善，捨身取義，愛路美談的唯一證例。

但是交通路線綿長，地區情形複雜，人心動向不一，有時交通事故的發生，顯現了民自是民，路自是路，痛癢各不相關的毛病，這種病因的發現，多數人，大率歸罪民衆，對於路方，認識不清，才有麻木不仁缺乏之互助的勇

談工作效率

新鄉扶輪學校 宜 人

在第四次治安強化運動三大目標中，首要的一個就是勤儉增產，勤儉增產這四個字對在負着戰時倉庫責任的我華北民衆，有着正如下家之主的重要性。

報端上，關於各位長官對於第四次治安強化運動的評論，大體上都沒有什麼惡的評論，這是證明了我們對於勤儉增產等三大目標有了確切的認識。

關於勤儉增產的論說：各報章雜誌早有專著可見，現在筆者只略談及工作效率對勤儉增產的重要性。

有勤儉方能談到增產，勤儉好像是增產的原因，而增產又正是勤儉的結果，勤儉與增產正像屬於自然律中的因果律，是一種適應自然的現象，只要勵行勤儉便能收到增產的結果。

但是因果律也常因外界不良環境的影響以致其結果並非正常，所以假如認爲有勤儉就能得到增產也不屬盡然。

在化學試驗上如果進行由某種因而產生某種果的試驗中，其結果不良時，常常加上一種接觸劑，氧化劑或還原劑，使其變化加快，而

勇氣，此表面看來，似乎具有相當的理由。要而言之，民衆爲什麼對於路方認識不清，推原其故，不能以片面理想，歸咎民衆，我們華交從業員，要齊心努力的，反躬自勵，以奉公守法，愛護民衆，發揚中心建國的思想，來感動民衆，來激勵民衆，而後民衆才能誠心悅服，自動的來愛護鐵路，交通事故滅絕，到處都可以實現，民路雙方，互助的精神，也能隨時隨地的表演，而徹底的顯示出來，如是的推敲，就知道鐵路治安整個的確保，要在把握民心的動向，民心動向的把握，又在全華交從業員的反躬自勵。

基于以上之觀點，我們大膽的說，要確保交通治安，非華交從業員，全體動員，一致推行愛路思想運動，別無第二捷徑，具體的來講我們華交從業員要恪遵社訓，減私奉公，克盡職責，以取得民衆信仰，爲激發愛路思想的基本運動，而後交通治安的確保才有畢竟全功的一日。

第四：華北交通與興亞前途有什麼關係？華北交通之使命，與亞洲之復興，有聯繫不可分離之關係，尤其是關於產業，文化，經濟，等等無一不與興亞前途，有切膚的關係，已經在第一草內，劈頭就提出來說過了，茲姑不再贅述。

我們單獨以華北現地立場來說，華北是站在中日滿鮮國境連絡線的重要地位，且爲解放東亞的兵站基地，華北交通治安的確保，就是奠定興亞前途的礎石，追想：在聯續更進的四

次治強運動中，就可以知通華北整個的治安，由展開集中主力的思想戰爲契機，已經踏入肅正確保的正軌，「民心即天心」肅正民心的動向，使匪共不能見容於民衆，而這群匪共，無形的受了天誅的自然淘汰，掃滅了興亞前途的障礙，直向興亞大路而邁進，我華交從業員要人々以興亞鬥士自任努力職責，完成興亞空前未有之大業。

第五：確保華北交通治安以後興亞前途邁進的大理想是怎樣？

華北交通治安確保的關鍵，和運動的方式，既如上述，但治安確保以後，對於興亞前途邁進的大理想是怎樣？簡單來說，最重要是軍事運輸的圓滑，和形如破竹勢的大東亞解放戰的邁進，期待全亞洲民族永久享受解放戰後的幸福，尤其是，我們和平建國之新中國的國民不要忘了從前被英美人來擄取，來壓迫，幾經淪成次殖民地地位，苦於無法解脫的地域，同時也託庇興亞的福蔭，解脫了百年桎梏，和不自由的枷鎖，更頌要抱定同甘同苦的信念，協力友邦，實踐完成興亞前途邁進的偉業。

其他，再說及與興亞前途有相當關係的，如政治，經濟，產業，文化，等等，無一不追隨着興亞前途，日益向上，行見我亞洲全民族，熙熙融融，同登樂土，奠定亞洲永久和平的萬年大計，就在此一舉，希望我華北一億民衆，要特別瞭解興亞前途，幸福無量，也就是我們華北從業員，職責上的至大光榮。

所得結果優良而正確。

在勤儉增產聲中，能運用清楚的頭腦想到由勤儉變化成增產的過程中，能否使工作效率強加速，才正是增產的妙策，正如經濟學上所講的用最小的努力而獲得最大的效果才是勤儉增產真正意義。

是故，工作效率也好像由勤儉而增產增產中的一種氧化劑，也能促進所得的結果良好而正確。用公式表示如下：

勤儉 = 增產

在工作時注重到工作效率可以減少徒勞罔效的損失，而能收事半功倍的效果。

我華北交通株式會社十餘萬同仁，相信每位對勤儉增產都深切的了解而正在嚴勵奉行，倘於由勤儉變化成增產的過程中，加上一些氧化劑，恐怕「增產」的「增」字又多得一些。

日本風俗 (十月)

慶之

神嘗祭 十月十七日

神嘗祭爲日本皇室祭祀令中規定之大祭，於十月十七日以當年之新穀製饌供於伊勢皇太神宮與豐受大神宮中。同時天皇宮中舉行遙拜儀式，以新穀祭祀神祇，除神嘗祭外，尙有相

蟋蟀的鬪聲

警務局 柳承銘

光陰荏苒，時入深秋，感歲月易逝之無情，認為我們人類的生活，縱然是憐不容髮的疏忽，也是不可有的。諺云：「年過中秋月過半，」這一年來，大宇宙間，人類的一切生活史，無論是直接間接，和有形無形，形形色色的，隨着時間和空間，或躍進！或退縮！都要顯現一個階段。

天下事不進則退，大凡一個人，革掉了疏忽的弊害，就必要力行動樸的生活，換句話說，也就是要有奮鬥的精神，這奮鬥的意義，又可以說是大宇宙間人類一時不可缺少的維他命。

試看看那蟋蟀雖然是微小的蟲類，但是他具有善鬪的盛名，其且鬪且鳴，好鬪的勇氣，和巧妙的戰術，真令人不可思議，無法形容的美感，因此有人利用他來鬪賭勝負，自謂是高尚娛樂，究其實，勞民傷財，而崇尚勤樸的志士，或有所不取。

詩云：「蟋蟀在堂，歲聿其莫，今我不樂，日月其除，無已太康，職思其居，好樂無荒，良士耄耋，」綜合蟋蟀在堂三段涵義，其深足以表揚唐俗勤儉的美風，更足以顯示其民間都抱有終歲勞苦，奮鬥不息的精神。

但是：人類好鬪的天性，似乎是與「食色」同樣的強烈。個人與個人之間，時常因為一言不合，而竟訴之以老拳，像這些近於無意識的格鬪，要摒除他，要戒掉他，要以勤樸的信念，化除意氣的鬪爭，歸趨到責任奮鬥，人生向上的正途。

當此時適涼爽，氣候宜人的秋天，恰聽到蟋蟀的鬪聲，和興亞士電擊戰術的閃電聲，以及新中國新國民運動的聲浪，同時震動了我們的耳鼓，其熾烈奮鬥的旨趣，也彌滿了華北全土。我們華交從業員，服務實現民族協和之最大機關，人人都擔當着興亞士的責任，要認清這重要的使命，肩起責任來努力奮鬥，使我們華北交通業務圓滑，鐵路治安，穩如磐石，興亞大業，永久奠定，這就是我們華交從業員克盡責任奮鬥的期待，是毫無疑義的。

我們華交從業員的責任重大，既如上述，為顧及到滅絕間不容髮的疏忽，就要迴想到夏天酷熱的時候，或有懶於過問的積壓預要利用這涼爽的時期，急起直追的清掃一下，以償其所失，所謂奮鬥無間的精神，也就是這個意義。

愛路無間的奮鬥，其勞苦功高的偉績，不容氣的說，要首先推重我們全般愛護村民。但是！這愛路無間的奮鬥，要如何保持他的永久性！換句話說，就是要全般愛護村民，以新國民運動的中心思想，充實愛路思想，和愛路實踐的毅力，有堅持不拔的信念，不為任何利誘，或強暴脅迫所動搖，這種愛路奮鬥的精神，隨時隨地，永久自然的顯現出來。

我們華交從業員，要克盡興亞士的光榮責任，就要努力責任奮鬥，協力愛路運動，強化交通治安，使那躍進無敵的大東亞解放聖戰憑藉着我們華北交通穩固的兵站基地，竟奏全功，願與我華交同人，共同奮鬥。

嘗，新嘗（又稱大嘗）二大祭，但此二祭為祭祀一切神祇，神嘗祭則只限於是太神宮與豐受大神宮二處。

神嘗祭只限於此二神宮者，蓋由於自古之傳說天照大神為日本皇室之鼻祖，賜萬民以衣食。豐受大神製造五穀（日本書紀卷一）故神嘗祭不外為表示時供給萬民生存資源之天照大神，豐受大神之感激。天皇親自代表全體國民供給該年之新穀。

神嘗祭起源於垂仁天皇時代，至於成立神嘗祭之儀典則為人皇第四十二代文武天皇時代，「大寶令」中定為國家之常典。元正天皇養老五年九月十一日定為神嘗祭日，自明治四年改為於九月十六日祭祀豐受宮，九月十七日祭皇太神宮，自明治二十二年改為自十月十七日。直至今日。是日機關學校皆懸國旗以示敬意，並放假一日。

更衣 十月一日

宮中，公家皆於十月一日更換冬裝。（公事根源，日次紀事，）

十月一日 詣墳

十月朔日，都城士庶皆出城上墳，宮中亦是日朝陵。（夢華錄）。

十月二十四日 法勝寺大乘會。

法勝寺為日河法皇之宮，今真殘跡存於岡崎村，每歲十月二十四日至二十八日開大乘會。

新輪治運徵文啓事

- 一、題目 第五次治強運動與吾人之覺悟
- 二、文體 文言語體均可
- 三、字數 二千字以內
- 四、應徵資格 以華人社員爲限
- 五、截止日期 十一月三十日
- 六、獎額 一等一篇壹百元 二等二篇每篇伍十元
三等三篇每篇貳十元 佳作數篇每篇拾元
- 七、審查 總務局
- 八、發表日期 新輪一月號
- 九、應徵稿件須于封皮上朱書「新輪徵文」逕寄本社總務局養成
第二收不登載者原稿概不退還

新輪編輯部

治強漫画

(一)

「喂！矮子！你爲什麼長的這樣的矮？我真替你可憐，身小力虧，無論什麼時候，你都要吃虧的。」

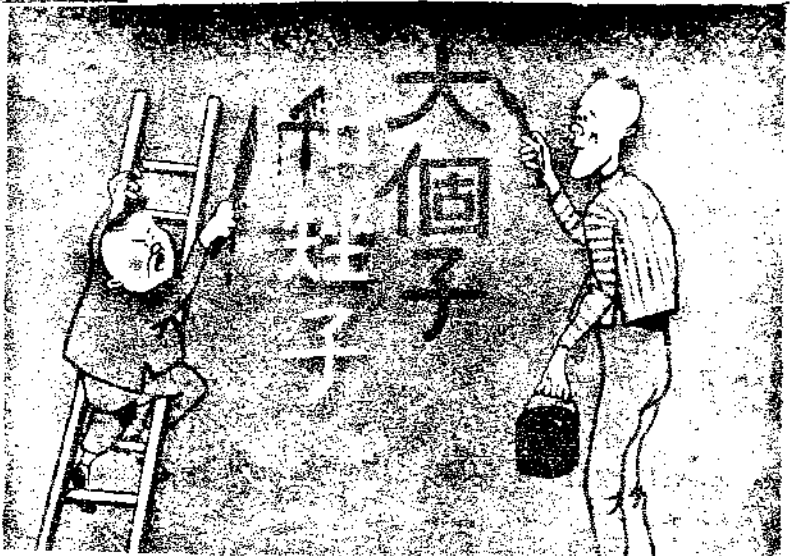
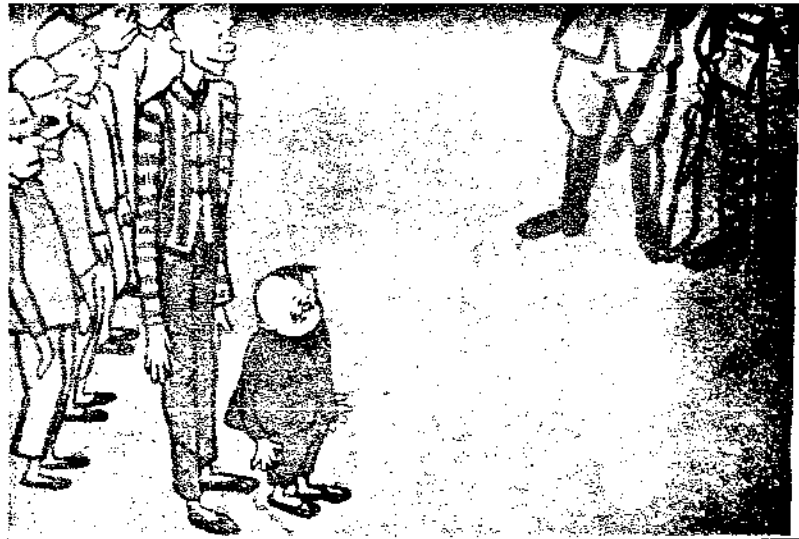

(二)

「看！那個，你能看得見麼？連那個你都看不見，太笑話了！到底還是我們大個兒好吧，你怎不再長高一點？」
「哼，笑話，你拿我開心麼？拿力量來說，我決不會在你以下，不信咱們就較量較量。」



(三)

「喂！這矮子鑽袴檔，豈有此理！」



(四)

「矮子！這回咱們跑一下，比比誰快。」
—— 稍停 ——
「喂！矮子，怎麼落後了？快跑，快跑，哈々々々……」

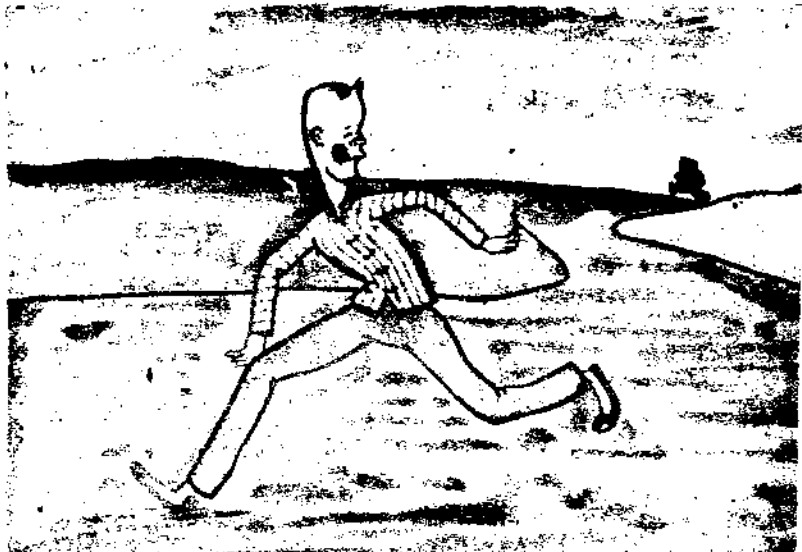

(五)

矮子：「哎！還是我個矮腿短，跑不過人家，不然我決不會甘敗下風的。爲什麼，讓我長的這麼樣子矮，最好想個辦法，使我的個兒再長高一點！」
——矮子呆々地想着——

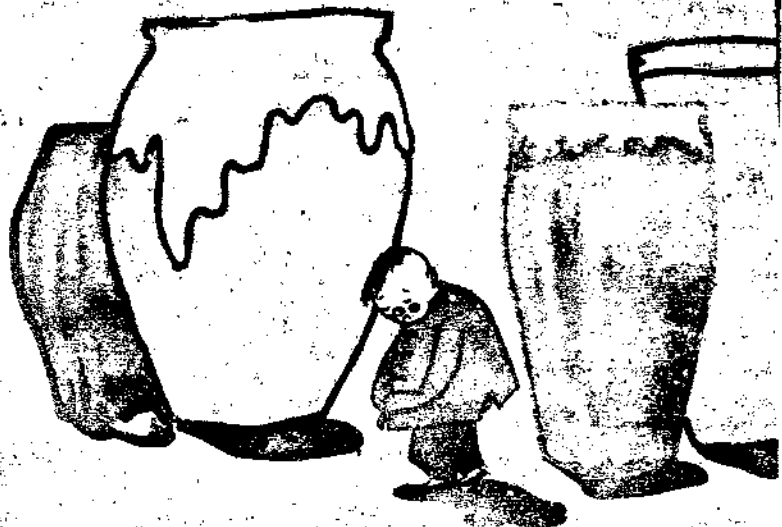

(六)

過了幾天，大個兒和矮子二人，一同進了自衛團。
矮子：「我們二人既然進了自衛團，就應該爲了我們的村子，爲了我們的新中國，盡力報効。」
大個兒：「哈，我也是這樣想，我們一定要保護我們的鄉村，一定要打退八路軍，使我們鄉村明朗，使我們地面太平。」



(七)

有一天，得到了土匪來襲的情報，自衛團全体集合，準備打退八路。



(八)

大個兒：「喂！矮子！你還不快去報告軍隊，來打八路！再不快去，不就來不及了！」
「哎呀！來了！來了！八路來到了！」
「砰……砰……」

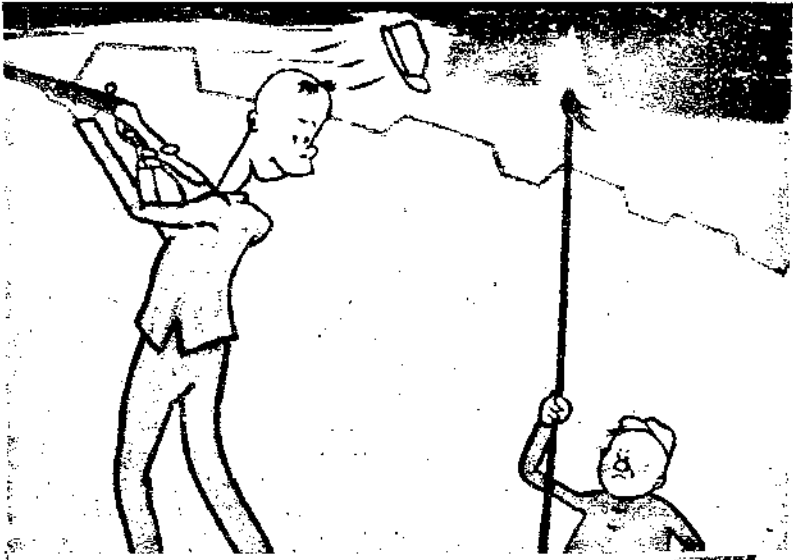

(九)

大個兒喊：『矮子！你看，
八路倒了，好幾個，你看
——矮？這矮子跑到那
里去了？——』



(十)

矮子：『好極了！我今天一
定要顯々我的本事，讓
他們認識認識我，不然
以後我就沒有臉再見他
們的。』
矮子偷偷的爬到城下，向
着八路方面跑過去。



(十一)

矮子：『呀！這小子來了，
好極了，我就在這坡頭
等着他，我身小個矮，
誰也不理會我。』



(十二)

八路靠近眼前，矮子手撐
長槍，飛也似的趕上前去。



(十三)
 婁子：「哈々，混障東西，今天你遇見婁爺，休想活命。我來問你：你爲什麼要參加八路？像你們這些，無法無天無惡不做的混障東西，我非殺了你們不可，你看，這枝槍，要了你的命，哼！莫怪我婁爺心狠，這也是你們惡貫滿盈，前來送死的氣數。」

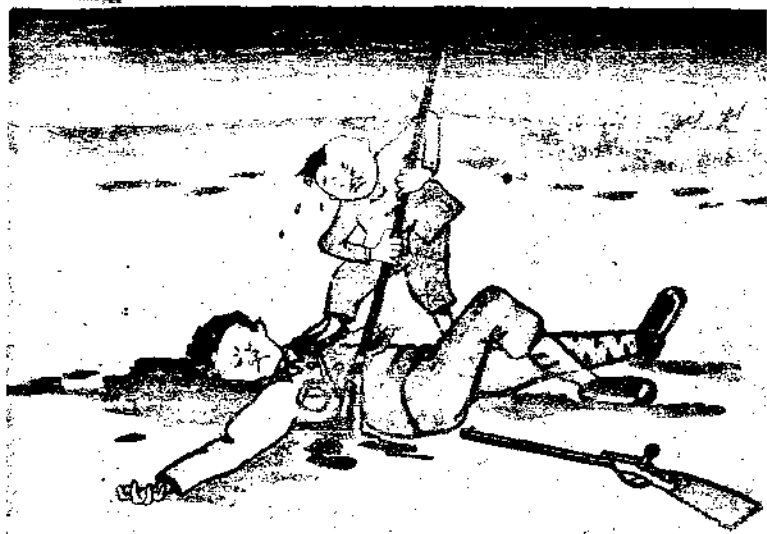

(十四)
 軍隊，警察隊，警務段得到八路來襲的報告，急忙趕到，打退八路。這時，短子槍頭上挑着八路的腦袋，意氣洋洋的走回來。
 一同：「噢！婁子回來了。」
 「噢！婁子槍頭挑着八路的腦袋，好厲害的婁子，真勇敢！」

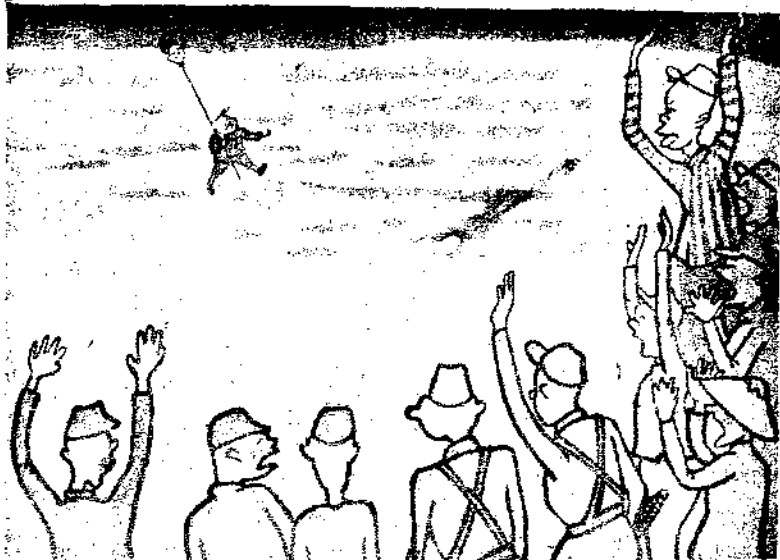

(十五)
 大個兒：「婁先生，我真沒有想到你能這樣勇敢，今天我實在佩服你了。以前我時常輕看了你，那是我有眼不識金鑲玉，罪該万死，請您原諒我好麼？」

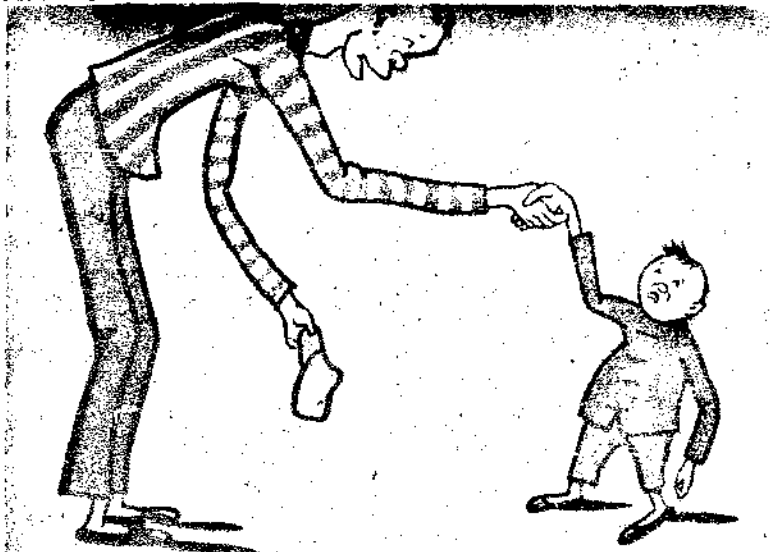

(十六)
 大個兒：「報告隊長，這位婁先生，他是我們村中的第一個勇敢人，請隊長派他當自衛團長。」
 隊長笑着點頭。
 婁子先生万歲！万歲！
 華北戲劇協會提供

拾爛紙



陸少青作

鱸魚肉小販



茶
湯

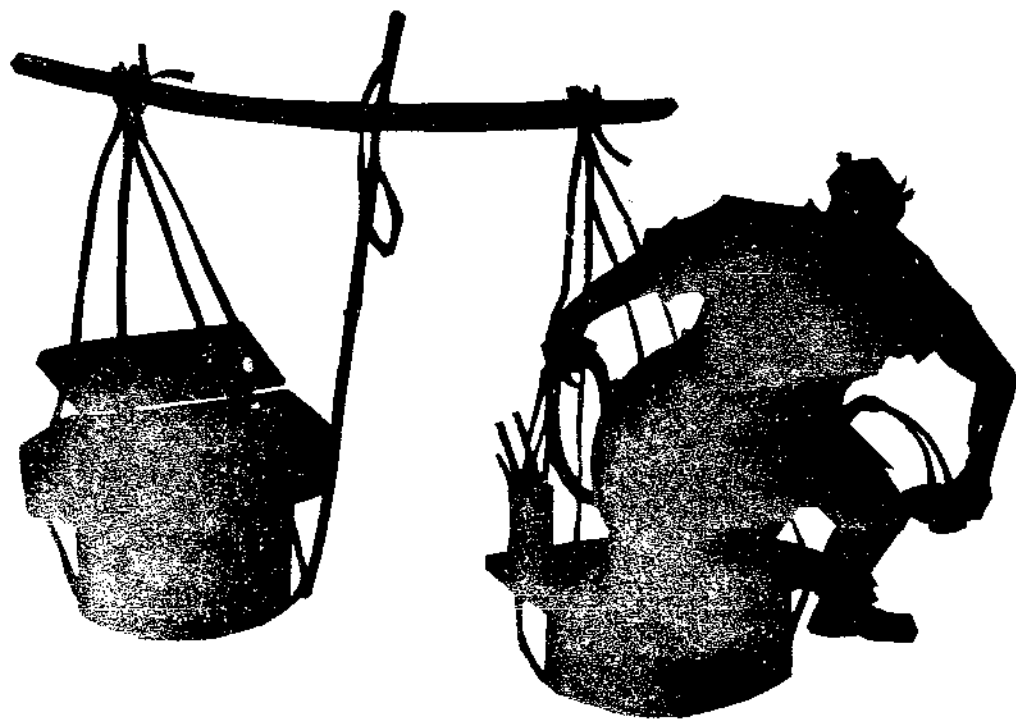

憩

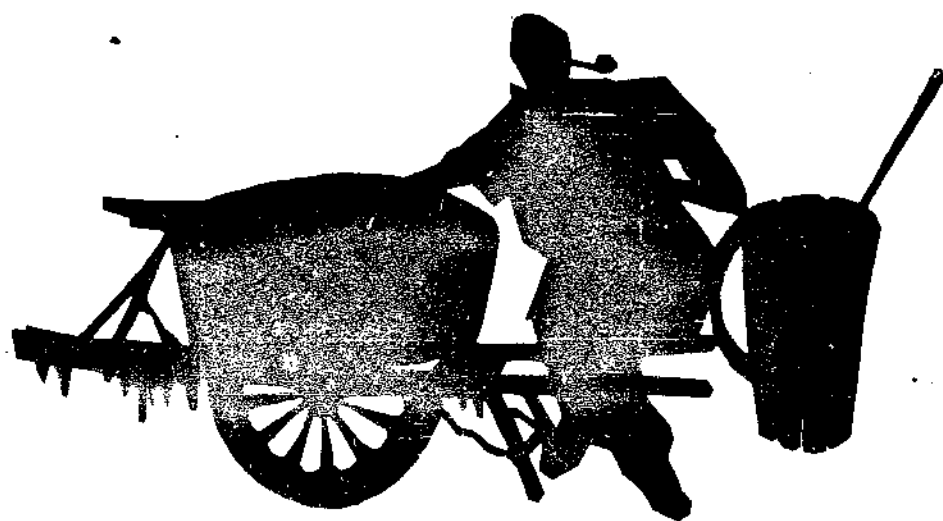

社 會 漫 畫

內 呼 哪 樣 也 不 能 掙 錢

高 炳 華 作



(三)

女：你看你們給照的這張像片，一個人都照成三個頭了。
夥計：小一點聲說吧，如果讓我們掌櫃的聽見，就要算您三倍的價錢呢！

星子作

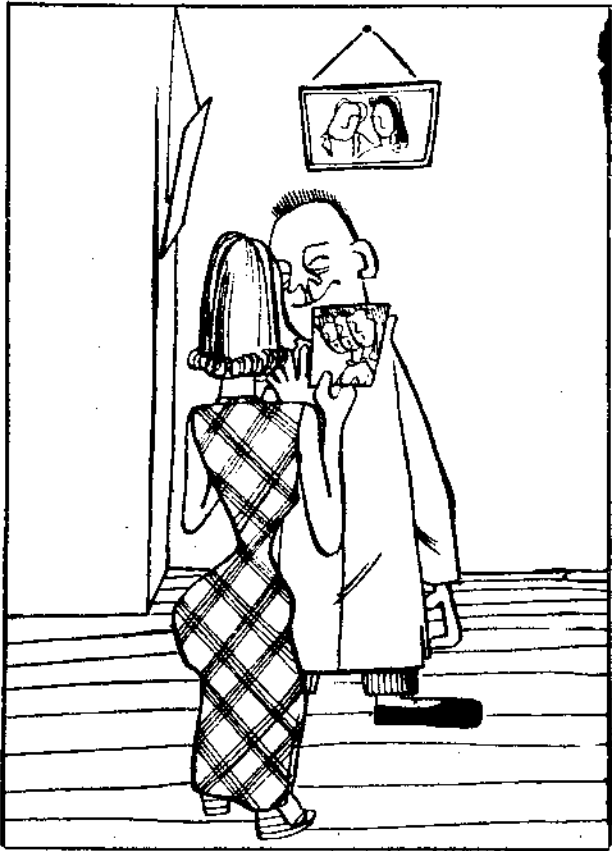

星子作

(四)

「朋友，當心點！因為我的口袋裏有針，小心扎着你的手啊！」

高琛作



(五)
 你不懂得「工欲善其事，必先利其器」嗎？
 可是您知道「善書者不擇筆」這一句話麼？

——
 薇片作



請勿聲張

——
 高炳華作



(六)
 父：他媽的！我不叫你罵人，你知道嗎？

——
 洪毅作



攜手看花深徑，扶肩待月斜廊。臨分少佇已悵々，此段不堪回想。(西江月)

——
 黃媛作



目光敏銳 步入正軌



錯綜複雜的軌道——
 嬰兒也不容許有錯失
 然而甚要事情 可以
 錯悞得的 所以必須要
 有敏銳的目光 去認清
 於一切 可是目力越使
 得厲害 受損得也越大
 那裏還能受得眼病的
 侵襲 眼病的時候 果
 然須治 無病的時候
 也該要防 要解決這問
 題 只有利用中外一致
 推崇的老篤眼藥 因為
 現在世上 只這藥品
 具備著消炎殺菌收斂
 防腐止痛等五大作用
 合於預防和治療均有
 特効的兩個條件

【適應症】

結膜炎・角膜炎
 學校眼炎・沙眼
 疲勞眼・昏花眼
 火眼・疫眼・爛眼
 乾燥眼・紅腫眼
 眼珠點斑……等

各藥房均有代售
 上海 山田藥業株式會社
 青島 山田藥業株式會社
 大阪 山田藥業株式會社

老篤眼藥



急慢性淋疾
婦女淋疾
淋菌性各症
丹毒
敗血症
一切化膿症

阿爾巴基爾、係最新銳
雙基化學療法劑、如今獨
占斯界之最高水準、其
性能之優秀、告癒率之最
多、尤其效果之神速、乃
為凡百化學療法劑中之惟
一製品、承受絕大讚許。
乃以內服一法、直接衝
滅淋菌窩巢、須臾之間徹
底殺除、尤於尿道組織中
之破菌掃菌作用、一層駭
烈、故在二至三日之內不
問新舊症狀、皆能完全除
根、永防其再犯。

二〇片、一〇〇片
各地藥房均有出售

山之內製藥株式會社

東京市大塚區
市內三區東區
北京內文路七
上海市文路七
廣東市惠愛中
路一七五號

雙基化學療法劑

阿爾巴基爾
片



柳林下

陳·達·天·

——與梁小靈北海立談記

一個絕早的清晨，因為起床猛了，距離上班的時間還早，便順道進了北海公園。那時空氣鮮得像碗鯉魚湯，每吸一口，便似精神上注了一針興奮劑。過了橋，便到兒童體育場，也許因為時間的關係，小孩子還在媽、與爸、中間睡着，所以這裏一個也見不到。倒是靠着場的一角，一行垂柳的下面，地上坐着一個大女孩子，穿着西服褲，襯衫，敞着領，倒像是個風流自賞的大學女生。我心裡一動，這樣早進園，不是因為失戀要自殺的麼？可是看那梳得整潔的頭髮，洗得勻淨的臉，含着微笑的眼睛，正是個晨光熹微中的心賞神逸者。這是誰呢？當我仔細注意時，哈哈，認識了，原來是名坤伶梁小靈。



梁小靈近影及其簽字

梁小靈

「陳先生，真早哇！」

小靈也已竟看見了我，她立起來。我們雖然認識，但是沒有長談過，我想藉這個機會，詢問她的近況，並且也可打發一兩個鐘頭的光陰。

「聽說您現在要有上海之行，是真的麼？」

「倒是有人向我接洽，不過我一時不願離開北京。」

別具風格的安南姑娘

陳·平·

安南姑娘在東方的女性中是別具風格的。她們本來很會活動，在安南的城市裏不論商店裏的店員，街頭的小販，都由她們擔任，可是上海的安南姑娘，大多嫁了人，靠着男人度日，實在她們言語不通，社會上根本沒有她們插足的餘地。

她們對於婚姻，絕對的自由，因為她們有自立的能力，不須依賴男子。況且她們的父母，對於自己的女兒能得到男子的戀愛，認為是無上光榮的事情。進一步說，即使女兒和人家發生骨肉關係，也是裝聾作啞的推做不知。

和她們的結婚，是一種很簡便的事，沒有茶社，只要備一桌酒席，便可作為夫婦的定情品。男子們例彷彿做了她們的妻子，一切要依賴她們。因為結婚後，丈夫不必另行賃屋，岳父的家裏便是合適的新房。岳父故世後，還有遺產，還可以分得一份。

因此，我們在安南作工的僑胞，十之八九是安南姑娘作老婆的，不但可以不必化過大的代價，並且還能得到她們極大的幫助。同時安南姑娘極力我們是帶子孫，也是很願意的，因為我們僑胞能自食其力，不像安南男子的無自立能力，多半依賴着她們。

她們生長在熱帶，自然富有熱情，有一股天然的熱情，很能夠解每個男子的心弦。姿容又大半生得清秀麗。但是美中不足的，一副潔白的牙齒，那歡喜吃檳榔，弄得滿臉發光，以為漂亮。現在她們也不比從前，知道我們僑胞不喜歡這種模樣，設法不吃檳榔，預備假牙給她們。

「您到上海去過幾次麼？」

「去過幾次。我『個人事變』以後，還到上海，那是應了更新舞臺的角人董兆斌的約請，只唱了一個月就回來了。」

我看她長的很清秀，身段也很苗條，以為她是南方人，可是說話却是純北方味，不免有些可疑，便問道：「您是南方人麼？」

「您認為我是南方人麼？」她噙噙一聲笑了。「我老家是河北新安人。我父親是個作筆鋪生涯的，前幾年已竟死了。現在我家只有個母親，已竟五十多歲，另外還有兩個弟。」

「您既然不是梨園家世，想不是從小就學戲了？」

「誰說不是。我也是女學生呢！」她像有含意的笑了。「我七歲入的小學，學校名音韻，因為那時我們住在前門外草廠八條，距離音韻很近。在那裡念過六年書，畢業後，又入春明女中。因為那時每個人的家庭經濟都很寬裕，除正課外，都想着怎樣玩，便由同學組織了一個票房，請內行擔任指導。當時票房中最出風頭的就是我，不過那時彩唱，僅是在學校開遊藝會的時候。在我初中念完後，家裡不讓再上學……」

「不上學倒沒關係，可是戲癮過不了倒要緊呢！」

小璧笑的彎了腰，說道：「您說話真有趣！誰說不是呢。離了學校後，雖是常玩票戲，但是不能滿足了癮，後來託人拜在程靈秋門下，便正式學起戲來。開蒙是祭江，以後接着學六月雪，女起解，玉堂春，寄子許多戲。」

「第一次上台是在哪兒？」

「第一次在華樂，

戲碼是玉堂春，上座雖然不錯，可是那時候對外宣傳，都說我是女學生，來的人並非看我的藝術，簡直是看我的身份，所以多少人都不能滿意。後來有人出頭約我到城南遊藝園長期演唱，上座不壞，我才略微有點信心。」

「您剛才說程靈秋所學的戲，那都是青衣戲，您所唱的花旦戲，是跟誰學的呢？」我是有些疑問。

「那是我父親在華樂學的。趙先生看我資



小 璧

在安南每個冷僻的小河裏，可以看見他們赤條條的浸存在水裏，軟聲軟唱，歌韻的悠揚，使旁觀者彷彿在仙宮裏，不作塵世之想了。

小 珍 聞

一 平

最近有一種用電的照相機，體積極小，祇須吞入體內，即可攝取胃腸內部的形狀，毫無困難。

冷鱗類中以扇尾鱈的繁殖力最強，一對扇尾鱈在三年內，可變為四千對。

冷世界上溫暖地方的蟻類有一千多種，尚有多種，至今尚無名稱。

冷非洲的蜘蛛，能捕食野兔；英國蘇格蘭地方的蜘蛛，會在淺水邊捕食小魚；熱帶地方的猛蜘蛛，能捕食體積較小的鳥雀。

冷美國的郵局辦事員，平均每一萬人中有九個偷信賊；每一百封郵件中，有六千失竊。

冷每方尺的蜂巢，有九千個小洞，可以容九千個蜜蜂。

冷世人的壽命，到現在仍以紐絲倫最高，該處男子平均年齡為六十五歲，女子在六十八歲。

冷德國因節省物資關係，對於馬鈴薯大加利用，科學家將馬鈴薯製成牙粉，新聞紙，鞋油酒精，化妝牙等原料。

冷金子的延展性極大，據專門學者的計算，每磅金子，可抽成二千七百里的絲。

冷美國人造絲工廠每天紡出的絲，約在二十萬碼以上。假使每一根絲線含有二十根絲，那麼五天內的產絲的總長，足以連環至太陽上面了。

冷日本於大政五年最初發現青島，係在薩摩船「西元感號」導人的。

冷西班牙的失業藝術家科羅爾家，他們醫名巧在

質好，一共教了我十幾齣戲，如龍戲鳳，紅鸞禧，烏龍院等，都是。」

「那時您的配角是誰？」

「那時我的配角由筱蘭芬擔任，我們倆曾合照過一張四郎探母，許多人批評，都認爲是成功之作。」

她說時面現很得意，我向她望了望，像是個小孩子似的。忽然見她手裡握着一件東西，仔細一看，是像匣子。

「裡面有膠片麼？」我問。

「有。您給我照幾張？」

她說着把像匣子交給我，又道：「坐着好了站着好了？」

「您請坐吧！」於是攝了一片，她站起來，我提議向北走一走，於是我們一邊走一邊說着。

「您現在

不每天上台了？」我說。

「大半每

個星期有一

次。因爲我覺

得所學並不

夠，所以不願

常唱。不久以

前，曾託金仲

仁介紹，拜了

王瑞麟作老

師，目的就在

把自己往深裡

造就。我的二

進宮，武家坡

「您不是也唱過兩回麼？」我自覺這話說的很蠢，可是看她是很自然的，從容道：「是呀，我經過勸告就不再唱了。」

這時北海事務所的余先生來了，他跟我同小賢都是朋友，從這我們一塊起程，我辭說時請小賢許，只請小賢女士獨自題，我照一張像就可以，小賢果然如我所請，我照了像後，把匣子交給余先生，向船上的小賢揚手，便大踏步出了北海，上船去了。



都是王大爺給收正過了。」

「老戲是暫

內行，新戲您也

應當來兩齣。您

不看吳素秋的紡

棉花，能擰出一

大所房子跟一輛

小汽車！」

「不行，不

行！」她顯發搖

得搖輪鼓似的。

「王大爺不讓徒

弟唱紡棉花，說

那戲不替高人

……

裝成跛足，爛脚，斷手，竊賊等殘廢狀態而收取相當的化裝費以度日。

冷羅馬尼亞東部的比薩拉比亞人私造偽幣，偽幣幾爲絕迹，政府被迫作假幣收受。

冷米諾斯的遠宮，在地中海中希臘最大的一個島名克里特島上。相傳有一個妖怪，名米諾斯，每年從與人民須獻七個童子 and 少女，供它果腹。

冷冰島的人口共十三萬。應從殖民地以至於完全獨立，中間五不會開過一槍。陸上武裝部隊，只有警察數十人，並所謂陸軍。

晨光

陳光遠

東光的黎明，
縹緲的曉光，

疏落星兒的碎光，
漸成藍靑中的曙光，

曉鳥昂然的一鳴，
揭破了宇宙間的一個小

朋友！一日之計的晨光，
切莫因循延宕，

機杼的轉響，
射出來躍眼的光芒，

大地蒸騰的熱氣，
已浸化無何有之鄉，

小舟飄轉的一曲，
驚醒了幻夢的甜舌，

朋友！一日之計的晨光，
要立刻奮直道向上，

騰昇的地日，
佛滿漸輝煌的期期，

人間生活的盤曲，
紛々的滲入使命的幕帳，

雲霧繚繞的一層，
開始了繁務的緊張，

朋友！一日之計的晨光，
祇在奮發努力自強，



談月

江寄萍

天下最動人情者，莫如月，無論在何時何地，及你處在一種什麼環境，也不管你的心情如何，悲哀也罷，愉快也罷，你是失戀，還是正在戀愛，你是同許多朋友盤桓，還是一個人低徊感歎，只要你看見月，沒有不動情的。眉月也好，一鈎新月也好，半缺的月也好，如玉盤似的月也好，只要你一看見她絕不能漠然於心。「璧月上紅樓，聽得簫聲憶舊遊，」是什麼滋味？「月上柳梢頭，人約黃昏後，」這時真是令人奈何不得。比如你在夢裏夢見你的愛人，醒來是一場空虛，然而抬頭一看，一輪皎潔的月挂在窗前，這時你真不能不感謝她的多情，張泌的詩便是這樣：「別夢依依到謝家，小廊迴合曲欄斜，多情只有春庭月，猶爲離人照落花。」比如你同你的愛人定了約，而她竟沒有來，這時月亮開始慢慢西去了，你的心情如何，只須讀李商隱的無題詩便可以知道：「來是空言去絕踪，月斜樓上五更鐘，夢爲遠別啼難喚，書被催成墨正濃。」「滄海月明珠有淚，藍田日暖玉成烟，」失戀的人看見月是最易發生悲感的。不僅是戀愛，就是你在時局不靜的時候，兄弟都離散了，一旦望見月，想起自己兄弟，想起自己家庭，真不能不望明月而垂淚了。白樂天的詩就是這樣：「時難年荒世業空，弟兄羈旅各西東，田園寥落干戈後，骨肉流離道路中。弔影分爲千里雁，辭根散作九秋蓬，共看明月應垂淚，一夜鄉心五處同。」杜甫的詩不也是這樣嗎？「今夜鄜州月，閨中只獨看，遙憐小兒女，未解憶長安；香霧雲鬟濕，清輝玉臂寒，何時倚虛幌，雙照淚痕乾。」凡是一個天涯淪落的人，又身當亂世，看見月是最容易想到自己的家庭的。可是實在是在兵車戰馬之間，簡直連看月的心情都沒有了，「永夜角聲悲自語，中天月色好誰看」，這種月也真令人奈何不得也。

金聖歎批水滸云：「月畢竟是何物？乃能令人情懷思滿如此，真奇事也。人每言英雄無兒女情，除是英雄，到夜便睡耳。若是坐至月上時節，任是楚重瞳，亦須依欄長嘆。見夜月，便若相思；見曉月，便若離別。」這幾句話說的很對，柳耆卿的楊柳岸曉風殘月，是何等美的別離的境界？月，有時也使人有空寂之感，不過只看你當時的心情如何了。陳眉公云：「晚夜紙窗上，月光漸漸，竹影半橫，取蒲團靜坐，覺得又是一境界。」這境界不在外面，而是在你內心的，不然月只一月，而你我感觸却不同，不僅我兩人，天下之人的感觸，又各各不同，比如說你是正在戀愛，而我已竟失戀，就是相同的月亮擺在我們眼前，你的心情同我的心情便不一樣。王次回云：「澄潭泛月，畫航飛觸，花風爲涼，蓮衣撲座，此樂令人醉飽留連而不能去。」一個是在月上窗時，取蒲團靜坐，一個是坐船在潭裏望月，雖然所作之事，所處之地，各不相同，然而月則一也，其情境便不能相同，這還是各人心境不同緣故。

科學的幻想

假若地球轉動加速

梁振濱

我們都知道我們居住的地球，有公轉自轉之別，公轉一次爲一年，自轉一次爲一日，以是年有春夏秋冬，月有晝夜之分，晝間是我們活動，工作，的時間，夜間則爲休息的時間，所謂「日出而作，日入而息」的規律。這是因爲地球的轉動，按着一定的規律，我們才能生活在這龐大的地球上，這豈不是大自然的，奇巧適當的安排嗎？

假如我們會使一種方法，能叫我們的地球的轉動加快，那末，我們閉上了眼睛來想像一下。因了地球的轉動加速的結果，將要受到如何的災害。

我們知道凡是物體的旋轉，都會產生一種離心力來，地球雖然每二十四小時自轉一週也同樣的會產生離心力，離心力的影響，在赤道上受的影響最大，因其位於地軸的中央，其所受離心力的強度，對於一立方英尺的水，如重一千盎司，則可減輕四盎司。所以在赤道上的離心力，約爲原重量的千分之四，如果要是南北極地方，因爲是地軸的所在，其離心力幾乎等於零。

我們按着這原則，能夠設法使地球的轉動速度，增快十六倍，那就是地球能在一小時半

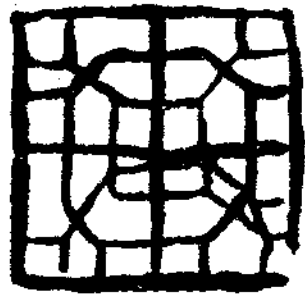

旅踪散記

破 車

——「京鄉」「石德」「津浦」沿線風光——

常不出門行旅的人，對於異地的一切事物都透着新奇的風趣；這是觀光遊覽者所共有的感觸。

在不久以前，爲考察各地民俗生活，及鐵路沿線風光，曾向河北省的南部繞了一圈，雖只到過四個地區，然觀察下的各地，多有不同的觀感，現在將印象所得，筆之於下：

秋雨洗過，蟬聲還沒有肅殺的季節，北國的氣候是最溫和而涼爽的。簡單的準備了幾件用品，隨帶一隻手提箱，乘晝間開行的京鄉直通列車，離開了這古老的都城。

車過東便門附近，沿護城河跑着的趕腳驢夫，和垂柳下捶洗衣服的婦女，相映成趣，儼然如身臨鄉野。內外城一壁之隔，竟換了另一景象。

轉眼間車臨蘆溝橋，扭回頭來，從車窗遠望那殘留一半的拱極城樓，不由而憶起事變發端的繁事點；這正是新興中國脫開舊秩序的一個殘蹟，邁進新生途運的起點。而平原壘起臨近蘆溝河岸的「一文字山」，實爲此劃世紀的發源聖地！

鐵路工事重鎮長辛店，從車中所獲之憧憬，只是瀰漫空際的黑烟，和聳立錯雜的烟囪。隔未久車進琉璃河站，在簡潔整肅的站台前通過，使人舒了一口氣；乘車的人們是遵守着「一列勵行」的規定，沒有爭先搶前的。

「栗子，是那樣的甘甜可口！」——久住在華北的人士是最喜愛吃這口的。說起它的出產地，就是京鄉線的良鄉縣；在鐵路附近很可以看到，那一叢叢低矮的菓林。想象着我們所嚐到的「糖炒栗子」都是從那些樹棵中打落下來的，雖然在城市中要花了大價錢買到一斤半斤，可是那出產的地方那能分出良莠，鹹澆或糖炒呢！

「安民壕」和「愛路村」，自第一次治安運動展開之後，已收成了莫大效果；接連推進建設，差不多在華北各重要城市，以及各鐵路沿線，均掘有防共安民壕，與鐵路愛護村少年隊之組織。壕身就地勢之高下，高度多有不同，然每隔一相當距離則砌有堅固之防禦砲壘，以作瞭望敵匪之用。壕壘沿鐵路兩側，一站銜接一站，蜿蜒並無間斷。

從北京動身，開行僅四個多鐘頭的列車，抵達保定。保定是河北省之會，在政治商業上均佔有重要地位。下車後順西關大街進城，城門口亦同一施行檢查，出入的行人多自動的排成一列，有的早把居住證舉起，看這種現象，可見保定自治強化運動以後所收之效果如何矣。

在保定城內想找一個幽靜而公開的遊地，除了「蓮池」是沒有第二個公園，雖然保定南關外

自轉一次，於是許多奇怪的現象，便發生了。

原來這種速度的增加，同時也使離心力，增加到極大，不僅是十六倍，差不多是十六倍的十六倍。約爲二百五十倍，所以千分之四重量的損失，增加了二百五十倍，成了千分之千了。換句話說，在赤道上離心力，差不多和地球的，吸引力相等所以甚麼東西都沒有了重量了！

這時日和夜各只有三刻鐘長，這個時間雖然很短，對於我們還有一些用處，但是在婆羅州和巴西的人民，對於這時間，卻一點也沒有什麼用處了。他們失去了重量，一陣微風就會把他們刮到天空去，隨便的向着東西南北各方面亂飄開去。

但是我們居住的這個地方，所受離心力影響，只抵赤道地方的一半，所以我們的重量，還繼續存在。那些從赤道地方，空中飄過來的人，當經過我們所居住的地方時，就會漸漸地，再被地球吸引下來。

這樣就成了又簡單，又便利，又快又完美的移民方法把一切在熱帶的，棕種和黑種人從赤道的上空吹到溫帶，然後再像兩點般的，落到地上來。

固然我們的地方，體重還不會消失，但是牠的方向，再不能垂直於地心。牠的作用線斜向着北方，理由是這樣，離心力和重力會組合一種合力這合力的方向，並不合單獨的重力方

還有一處「曹家花園」，實際那終是半公開性質的。

蓮池有點地方頗似北京的中央公園，然而你不要兩相比較；無論是園址的規模大小，以及景物情趣怎樣，蓮池是有蓮池風味的。「河北省立圖書館」，是這裡的特殊點綴；也許取意就在幽靜上。碑石拓片尤成園中唯一珍跡；一些名帖拓本，多半是從這裡流傳出去的。園中最引人遊賞的，也就是蓮池了，可是乾癟的，池子並不顯得活氣！

「鐵球，麪醬，春不老」這是外地人奉承保定的三宗土產名物。在穿行樓前街，連打聽着三四家鐵舖，都沒有買到一對鐵球，筆者爲鑑賞這宗名物，於是又走了幾家，最後從一家較小的鐵舖裏買到了一對，用手把玩起來叮叮聲響，非常悠揚入耳。次兩宗實，以保定西大街的「槐荷」字號最爲出名。麪醬和春不老都是北方人喜食的佐料鹹菜。而「春不老」和北京的「雪裡紅」是一樣的，可是保定產的梗葉却非常肥大，吃起來味道亦多少有些不同。

「槐茂」是一家名符其實的牌子，靠了一棵大槐樹，做了有力的號招；因爲樹是從屋裡穿出，房子就樹建起的，一半做了室內的棟樑，一半撐起了舖子的門面。夏秋之交濃陰蔽日，天然的成了房頂的罩棚。在保定他開了有相當年代，一直沒有衰落了來，「槐梧茂盛」不愧是槐茂字號恰適的題名。

石門市，在華北新都市中是有「小天津」之稱的。市內最繁華的街市爲朝陽路，筆者因觀光之當日天色不好，乃避於街側作街頭速寫。所寫之題材，遠景將石門市之一排新興商店畫入，近景接觸的是一團土著粗服的圍觀者。

「夜之石門」亦透着一些神祕，街衢燈炬非常炫耀，一般大商店亦同一的放着收音機，招攬些飯餘茶後的閒者圍圍在門口。而另一角落，影院戲園也香進吐出的上滿了座……有人說石門市是不亞於小天津的，從大橋街，和新開之朝陽路，新興路所見，確實不假的。

石德列車是開通不及二年的一段新路。西部的起點石門市東部的終點德縣，此路連繫「京鄉」「石太」以及「京浦」等幹線，在文化商業各方面都有着極大的關聯。

車離開了石門，每站陸陸續續都有人上下，與其他站不同的，有幾處是指定乘客上車後買票，因而列車長兼辦售票事，一程上頗不得閒。大概車過了蒿城人方漸少，筆者和車掌以同鄉口音而攀談起來，承他告知，聽到一件很有趣的風俗：

緣，沿石德路蒿城等地的人民，多喜保守古風舊習，即以出門一事來說，他們都看作不是隨隨便便的，要想行旅，他們事前都有個成見必須卜個吉凶。而且牢不可破的，他們認定「三」「六」「九」日，是最吉慶順適的日子。換言之，「一、四、七」或「二、五、八」全不是行旅時的好日子。而其中，尤以貢家台一地，最爲保守此種風習。究竟，火車通了，在有了急事時，他們稍俱有頭腦新點的，也逐漸破了這種謬俗，而想早點把事辦成的。

德縣，在一般人叫起來，仍沿用着舊稱：德州。恐怕這個習慣是不容易去掉的。坐津浦車往來的人，對德州最印象深的，除了「雉鷄」是沒有再被人注意的。然而你若下了車，步進德縣城，

向一樣，還正指着地心，因爲離心力的方向，並不指着地心，而是垂直於地軸的。

因此我們要保持我們身體的平衡，必須站得斜一點，否則就會像有一陣從北方吹來的大風，使我們站脚不定的樣子，此時向北去汽車都被這神秘的力所阻止，而被推回去。

這時只有兩極地方，不受到巨大離心力的影響。兩極人民過着他們冰天雪地的生活。不過看見了太陽很快的移過了天空，覺得非常的詭異吧了！

這離心力的影響，不但給我們這樣的擾亂，並且給空氣也大大的擾亂。沒有重量的空氣，會從赤道地方上昇，結果在那裡造成一個真空，此時附近的空氣，從北方和南方急急的衝了過來。於是在赤道的上空，就會生成一種極大的颶風，向兩極地方吹去，而在赤道下方的地面上也有同樣而可怕颶風，從南北極向赤道吹來。此時凡是一切在地球上的東西，若是不固定在地球上的。都會被颶風吹去，熱帶地方的海會完全乾涸，而移注於歐洲和澳大利亞，泰伊的象群會騰雲般的到了莫斯科，巴西的城市會像霹靂般的落在紐約。

此時簡直說，是到了世界的末日。天塌地陷般的。整個的世界，完完全全的毀滅了。

我們人類生活在地球上，自然界賜給我們最適當，最完善的條件略加改變就要造成一種不幸的災禍，這足以證明我們所能在其中營生活的空間是太小了。

正有着悠遠的史蹟，名物，出現在你的眼前。

德縣縣城確是相當古老了，從城壁那些蝕毀的磚痕上，可以見出他經過幾朝幾代，而一般人傳說着唐代名將尉遲敬德會駐守斯地，所以古事史料亦分外的多。

一個小商業中心地區，德縣商場是佔用了寺院的廟堂改裝下來的，惟有正殿協天大帝像還依然存在着。在這正殿上，很顯而易見的懸有一大算盤，長約七八尺，算珠兒約有拳頭大，瞧着足夠人們一打的！最新奇的，尤其是中間那塊扁，四個大字：「不由人算」，究竟能不能算，怕只有天知道吧？

在神靈感化中，這實是一個幽默的警句。

無獨有偶的，德縣地方法院正門之上，形異意同的，平塑着一隻天秤，顯明的表現出「公平無私」，假若放置在別處並不算新奇，惟有國法森嚴的法院門額上，註明這個商標，你能產出什麼私舞什麼弊？

德縣原起不甚發達，所以縣城以外，街路非常狹小，自從石德縣開通以來，商業人口俱皆增進，因而房舍亦為之緊湊。筆者抵達該地下榻於「祥雲大旅社」，名氣雖大，然而房間却意外的狹小了，小得使人懷疑是住在變相的獄房！爲了好奇心，筆者向一位夥計打聽着，原來這個旅社以及旅社的附近一帶住戶，都是從前三二等妓院的所在地，因生意不好而出倒者爲數頗多，買主鑒於石德路開通以來，行旅客商爲之日增，乃省工減料就原有之房舍粉飾一新，外面裝個門面就算旅館了，筆者再問所住之房，却是以前「三等」之待客室，唉了一聲無怪其小了。

滄縣和德縣雖僅隔三個鐘頭的車行，然在地位上是劃分兩省的區域呢。滄縣古蹟名勝都不如德縣悠遠稱着，只是在幾次治運實施後，滄縣之防匪建設，訓練保甲及清鄉大隊之組織，專爲應付討伐工作。同時爲振興農業之發達，滄縣渤海道所屬之「農事試驗場」，極積走向生產勵行政策，所有各鄉鎮之小規模農場，重要技術人員均曾受過訓練，是以從各方面所見，充實合作在滄縣已表現無遺。

而筆者尤覺有趣者，爲滄縣新民會道總會所發起之火柴盒小宣傳，標語簡明効卓着，無論任何地何人，只要一劃火，從盒上準可見得到那顯明的字句。這實是一種聰敏的宣傳手段。

歸途因爲當日沒有直達北京的列車，乃到天津就攔一宿。天津是華北有名的「不夜城」，所以抵津下車後，就作了一度街頭巡禮。

二三年別來的津市，與以前景象又有不同了；街市上各大百貨商店以及一些有名的娛樂場所，絢麗炫耀的都張滿了霓虹燈管。法界「泰康」「天祥」市場，依舊出之進之不斷的人。北馬路河北大街雖在燈光下，亦可辨出街側一些有力的宣傳標語，行人却顯得稀少了。

三個半鐘頭的過程，從天津乘京釜快車，安然的回到古老的故都。

這地方，秋蟬仍然唧唧的高鳴樹梢上，三輪車夫，搖晃着肩頭，飛快的在一陣塵灰中，跑過了幾輛拖着車把的洋車夫前頭。

新刊介紹

藥味集

從事於文學工作垂四十年間的周作人先生忽然擇其近作之隨筆二十一篇，集之成集，由新民印書館刊行，中國文化振興會選定，題名曰：「藥味集」。這實是在是件值得可喜底事。

在目前我們的文壇上，不可諱言的是呈現着荒蕪與沒落，支持着這文壇的人也只是幾個新進的人物，無疑的這力量是如何的薄弱。

好了，如今有文學界宿將的周先生把這新隨筆集公諸於世，正像在荒蕪的原野裡投擲了一粒種子，由此也許會生長了美麗的花，更結成新鮮的果實，我們在這樣期待着。

希望讀者購讀一下這劃時代的作品吧！

著名各書店發售 (定價二元八角)

發行所 新民印書館
北京阜成門外北禮士路

潛水艇發明人

何蘭德的生平

邱學勤

在潛水艇的發明二百年以前，已竟有許多人在夢想着一種抵禦軍艦的武器，到了十七世紀的初葉，纔有荷蘭人烏雷布爾最初發明了具有雛形的潛水艇，不久在美國獨立戰爭時，又有美國布西內爾元成了潛水艇的製造，艇中可乘駕駛員一人，以人力推動之，能於水中潛伏半小時，以此曾試驗發洩於紐約港中的英國戰艦依古爾號，但結果失敗了。其次致力於製造潛水艇的是發明汽船富爾頓氏，可是他對潛水艇建造的提案，未蒙本國採納，向外國倡議，亦未引起注意，他非常掃興，便把製造潛水艇的意念斷絕。其後在美國南北戰爭的時候，南北兩軍皆造有潛水艇一對，南軍的潛水艇威德威號將砲沉於喬雷斯頓港中的北軍戰艦歐爾德佛爾號擊沉，潛水艇的功効始揭於世，並引起各國軍事專門家的注意。南北戰爭以後，法國人瑞德亦起而製造潛水艇，但現代潛水艇的最初製造者當推美國人荷蘭德氏。

荷蘭德於一八一四年生於英領的愛爾蘭，幼時曾受有很好的教育，長為愛爾蘭修道院的先生，當時正是南北兩軍發生戰爭的時候，他因為受着當時軍事上的



埃及的種種相

海水

在非洲的北部，瀕着地中海南岸，有一個悠久歷史的國家，他們的開化，還早我國一千多年，他們歷史上的光榮，更勝過我國，要算世界上最古的國家了。他們有偉大的古蹟，富饒的土地，勤儉的平民，國土的面積約九九〇，〇〇〇方公里，人口約一四，二三八，三五四，但是他的命運却陷入了英國的鐵蹄底下，受着慘痛的壓迫和掠奪，這就是現在人稱為最古的國「埃及」。

在最近埃及政府連日召開緊急會議，聽取國內緊迫的情勢，這是因為英國政府壓迫太甚，使一般人民的反英情緒，非常激昂，現在國內趨於騷然，又最近埃及及人國家主義者三十名，因囤積物資流語，被英警逮捕，加以刑罰，傷數名，死一名，故倍加人民反英情緒，形勢更加緊張，今吾人願把埃及的風光介紹給諸位讀者使諸位對埃及得有輪廓的認識。

一，偉大的尼羅河

埃及境內，却流着一條大河，那就是被人稱作世界上，長度占第三位的尼羅河；長約一〇一六〇里，從南向北，縱貫全國，一直灌溉到地中海裏，除了地中海一帶，及開羅附近外，幾乎終年無雨的，所以埃及是不常下雨，又臨近撒哈拉大沙漠，夏季吹來的熱風，就像火爐旁的熱氣氣候又乾燥，種植不易生長所幸的，就是這條尼羅河，做了他們唯一的救星，供給了充分的水量，每年一度的泛濫，能把上游肥沃的淤泥，她在農田裏，這大概是六月間，水退後，被河水浸過的田地，都成為極肥沃的土壤，只要把種子播下去，便有豐盛的收穫，埃及人民，是如此來維持生活的。

長江在我國，是極有用的，但是尼羅河在埃及，更有不可思議的用處；因為他養活了全埃及的人民，啓發了他們幾千年的文化，他是多麼的重要呀！

二，兩大都市

甲，亞歷山大城：他是埃及的門戶，歷史上的古城，也是靠緊地中海的繁盛都市，世界上最大的輪船，也可以停泊在那裏。

有一條長一百二十五里的運河，從這裏通尼羅河，運河裡船隻往來不絕運輸棉花，糖，糧食等，城裏有居民五十萬，一切建設都含有近代的現象。

乙，開羅城：他位在尼羅河東岸，是埃及的京都，在世界聞名的「金字塔」和「開羅博物院」都在那裏，居民約八十萬，可謂非洲最大的城市，

城中有數百所精美偉大寺院，大多是回教徒所禱的地方，還有阿刺伯民房建築，屋頂平扁，用許多石塊砌成，很擁擠的排列在街上。

開羅是回教徒最發達的地方，也是全世界回教徒的大本營，那裏有一千餘年歷史的回教大學，現在有一萬多學生，在校裏學習可蘭經，和可蘭法律，對於功課非常的虔誠。

開羅有些歐洲氣象，有寬闊的大馬路，繁華商店，美麗的公園，偉大博物

銀塔紅牆

膠濟線張店站特寫

郭鴻先

當你坐着膠濟線下行列車，經過湖田而將要進入張店站境的時候，你便可遠遠的看見那高高插入雲際地銀塔與蜿蜒如巨蛇的紅牆了。旅人們；或是爲了觀賞特地流覽各地風景與古蹟的，那麼這象徵近代立體建築地銀塔在陽光裏放射着異樣驕傲的光彩，或許這便是標誌着張店的特徵與重要吧！紅色的牆如青年人躍進的血流一樣流過那綠色的大野，個個地包圍着站的整個構內，給這站添上了多少嚴肅與前進意味。

你該說：這站像遠古底叢林一樣在其中鬱積着多少可供人掘發的研究資料，那麼你不用煩燥，你靜靜地聽我把這束如花的消息告訴你吧！

(一) 有的是黑色的煤(地理上的形勢)

提起張店，你便會想起那無邊黑色的煤了，那些推動着世界一切機械動力的煤。

因為張店是膠濟線的中樞點，又是博山線的發起點又是政治軍事的集會點。他不但控制着魯北；而又掌握着魯南。每日

影響，便開始研究潛水艇的製造，並且那時北方海軍有一個叫愛里克遜的創造了一種新型裝甲軍艦，它的裝備是相當強的，這好像是給他一個很大的刺激，對於潛水艇的製造更加銳意的研究了。

荷蘭德平生有一個大理想，即是想將他的祖國愛爾蘭脫離了英國的羈絆而獨立起來，但達成此種理想的最大障礙是英國擁有強大的海軍，不易克服，如今愛里克遜又發明了裝甲軍艦，其海軍力當更加强，結果愛爾蘭的獨立將趨困難，實現恐無希望了，因此他對裝甲軍艦的抵禦方法再三研究，研究的結果，他覺得如果發明一種能在水中潛行，湊近敵艦，以出其不意擊沉之，所謂潛水艇的是再好沒有的了。為完成此種燃燒着的愛國情熱，幾經歲月，苦心鑽研，對於潛水艇的偉大發明，終於於成。

為研究潛水艇製造的計劃，荷蘭德在十七歲的少年時代，便渡海到美國去，當汽船到達波士頓海岸，而登上新大陸第一步時，他却患病了。這病對於他說是幸運是不幸呢，因為他的病必須停留於醫院裡，經過一個很長的時間，他在這很長的養病期間裡，便製成潛水艇的模型，對它返復研究，再三改良，一八七五年他便造成最

院，……將來是很有發展的希望。

三、平民的生活：

埃及大部份的人民，都是務農的，尤其種棉的更多，全國可以耕種的棉田約計五百五十萬畝(五五〇〇〇〇〇〇)，每年棉花的產額，值一萬二千五百元(一二五〇〇〇〇〇〇元)佔全世界棉額的六分之一，所以埃及也是重要的產棉國，平民種植的土地，多在尼羅河附近，河水退後，他們就開始播種，數月以後，便可收穫，農民灌溉的方法，除用牛車水外，也用人力來汲水，汲水的工具，叫做「吊水桿」，是一根橫槓，按在一根柱上，桿的一端，繫着水桶一端懸一塊石頭，石頭的重量剛和一桶水的重量一樣，先用人力把桶拉下然後利用石重，把水桶提起來，倒在田裏，這種取水的方法在華北也常能見到。

收穫的時候，許許多的孩子和成年人都幫了腰在一望無邊的棉田裏採摘棉花，尤其是小孩子們，光着腳，繫上頭巾，每處每角落裏，都有他們的踪跡。他們把採棉期分為三次，第一次是在九月裏，採過後，再灌溉一次，到十月，又可以採一次，十月裏還可以採一次；不過第三次的棉花，遠不及第一次的優良了。

駝駝在埃及操作着許多繁重的工作，在尼羅河邊，時常可見背着棉袋的駝駝，棉袋從駝駝背上拖掛下來，幾乎拖地，好像六隻腳在行走似的。

他們的住屋，大多是泥草的矮屋，泥牆上開了幾個洞，當作窗戶，這些小屋都築在塵土飛揚的小路旁，土屋很低，騎了駝駝，你的頭就可以齊到屋頂門外留下一片空地，是小孩子的遊戲場，也就是臨時收場。

埃及農民種田的方法和使用的農具，至今還是用二千年前的老法子和老工具，所以他們的生活很是困苦，和我國鄉下的農民相仿呢。

四、奇異的風俗

甲，平民的商業：一部份的商人，除了開舖子營業外，還在道旁，巷口，市場上，擺設攤子，有一點像北京的情形，攤兒前，陳列着出賣的各種貨物，賣主坐在攤前，等待主顧光臨；攤前老放着一條棍子，預備給買主坐了談判價錢北京却没有這一套，每個顧客走來，人們總殷勤招待，請茶，請煙；可是在貨價上，必再三計較，費上很多時間，才能成交，這點却和北京天橋一帶的攤販情形相仿。他們記賬，用阿刺伯字母，和我們做筆算一樣，很是便利和簡單。

乙，回教儀式：埃及大半平民，都敬奉回教，每天要祈禱四次，五次；都由教士在高塔上，發出尖脆響亮的報告來召集，他們大聲喊着：「偉大的阿拉！沒有上帝，只有阿拉！穆罕默德，就是阿拉的主呀！來祈禱呀！偉大的阿拉！沒有上帝，只有阿拉！」於是無數的回教徒像潮水似的，都到寺院裡去祈禱，一部份的修道士，更要做一種鄭重的儀式，他們對於宗教儀式，非常虔誠，因為他們把這種儀式，視作入天國的大路呢。

丙，婦女的裝束：埃及婦女的衣服，喜用黑色，像件大外套一樣的，把全身曲線一齊遮住，頭上還遮一條頭巾，真像現在常見的天主教修女一樣，有些婦女，腰部繫着裙，褲腳拖到腳跟，但是每一個婦人，總是遮着一塊僅能露出眉目的面幕，那個樣子，的確很滑稽的，她們又喜赤腳，把小孩子擱在肩上，或

以四百到五百的空車輸送到博山線去，又以六百到七百的重車輸送到張店站來，以這種巨大的輸送力，每日無晝夜無休止的繼續着，於是：便造成了張店構內：「有的是黑色的煤」了。

他不但輸送着魯南開發的鐵產，更把那鬱蔽在山國裏的滯留在原古時代的低落文化，也隨着交通的發達而發達起來，使那些一輩子沒見過飛機火車的鄉老們，也進入了現代生活的氣氛裏來，使那些曾以古老的火鏈取火的純樸人們，也去划那根黑頭的安全火柴啦！

在魯北方面，因為有那一條如大地動脈的汽車道，也一樣的把魯北底商與貨物都運到張店來，再從張店轉運到其他方面去，如那棉花，蘆席，土產，木材等都如山集的堆在貨場上，使那些裝車的苦力先生們每日呼着熱烈的調子，呼出了貨場的繁華與工作的神聖。

(二) 再去走那五里路(業務上的劃分)

為了業務行使及達成之趨於簡明迅速起見，張店站也像其他屬大地組成站一樣分為東西兩部西部，辦理旅客列車，混合列車，以及貨物，手小荷物，出孔等偏重於營業方面的事務，東部則完全辦理貨物列車之解結及編成，全站的日華從事員在二百上下，每朝點名時以各人業務關係分別點名。因為構內兩端有五里路之長度，從作業本部到旅客構內須要十五分鐘的時間，所以每見到貨物列車的車守員到着以

初的小潛水艇，但當進水之際，突入泥中浸水機關破壞，遂不能使用。此潛水艇係煙草葉型者，長十六呎，中央寬二呎，荷蘭德坐於潛水艇中央，以足踏制動機關而運行之，稱為荷蘭德第一號。第一號失敗後，不久又製成第二號，較之第一號已有多處改良。

荷蘭德以革命的心情為自己的發明努力，這努力不久即獲得了多數的同情和讚許，並在研究和製造上，獲得了數千元的資金，他拿這數千元的資金，又製成兩隻潛水艇。這次製成的潛水艇和先前所造者略有不同，此係頭部先可沉下，盡可能達於極深之處，這原須數分鐘的時間，現在數秒鐘即可完成，至此的成功，荷蘭德對他的發明信心愈堅，於是便將教職拋棄，而專心致力於潛水艇的研究。

從此復經過幾度的改良和建造，一八八八年以此說美國國務卿荷特尼氏，美國海軍已有採用潛水艇之議，唯因華盛頓政變起，此議遂行擱置，荷蘭德的希望亦無形消滅。但一八九三年美國海軍又接受了他的意見，荷蘭德這時便造成潛水艇布爾哥號，以備應用，可是當時華盛頓政府的技師對他的設計成反對，結果又行失敗。荷蘭德非常憤慨，償還了政府所予的

是獸在背上，到處去玩，可是在第一次大戰後，也有些婦女穿起歐美化的服裝來，真是破天荒的大改革。

丁，賣水夫：遠離河流的居民，因缺乏用水，沒有自流井的地方，便須要買水來作飲料，有許多水夫，專做這種生意，他們用豬皮袋裝滿了水，馱到各處去搖着「釘鑼」的銅杯，沿街喊賣。

五、光榮的古蹟

甲，金字塔：金字塔是埃及古代帝王的坟墓，是世界上偉大的建築，他在開羅附近的沙漠裏，一排有好幾座；塔基佔地十三畝，高五百呎左右，完全用大塊的石頭，梯級似的疊起來；越高越狹，共有二百五十餘級，塔頂是平的，可以造一間面積三十平方呎大小的房屋，站在那裏，可以遙望金黃色的大沙漠和蜿蜒的尼羅河。

金字塔建築的年代，非常久遠，至少在五千年以上，當時的暴君，非常奸惡，他強迫十餘萬人民，給他建造坟墓，這日夜的苦工，歷二十年方才完成，所用的石塊都有數立方呎大，每塊足有二噸重，總計金字塔的石塊，有九千萬立方呎，假使可以製成四吋厚，一呎闊的扁石，足够造成一條石路，圍繞地球一週，你想，這是多麼偉大的建築。

金字塔既是那樣的雄偉，自然，我們可以推想到那時的人民，拚着血汗幹這煩重的苦工，是何等痛苦！專制時代的皇帝，真是可惡呀，而我國的萬里長城正和埃及的金字塔，有相仿的地方呢！

金字塔造成時，外面還加着一層磨光的青石，表面平滑如鏡，如果太陽照在上面，眩耀而燦爛，非常美麗，並且還感覺十分神奇，但現在，被幾千年的風雨和飛沙的侵蝕，外表已起了一層粗糙的泥灰，却有鐵一般的硬呢！金字塔似乎是實心的，其實裡面有三間空着的陰室，有小隧道可和外面相通，陰室便是帝王和王后的長眠處，還有許多寶貴的珠寶，一同殉葬在裡面，但在三千年前，這些寶物已給阿拉伯人，波斯人，羅馬人，相繼竊去了。

有許多探險家，科學家，燃着燭從隧道中爬進陰室去，考查古蹟，搜尋秘密，他們由三個阿拉伯人引導，一齊爬進陰室去，這陰室的入口，是塔北的一個大洞，離塔基四十五呎，從這洞裡進去，是一條很狹很低的隧道，只能用手腳爬着走，這條路起初斜下去，又高了起來，便到了一間狹低的陰室裡，就是支奧普斯國王的長眠處；陰室頂上的大石板，每塊約有六噸多重，非常光滑這陰室的一隅，還有一條隧道，斜下去通到王后的陰室中，再下去，有地下室架在塔基底下，假使可用別的科學方法，再去開鑿金字塔內部，也許還可以尋着別的陰室，不過現在只能見到三間。

金字塔附近的沙漠裡，還有許多埃及富人的坟墓，再遠些沙漠裡，便是窮人的墓地；他們也都用石塊造墳，也有用石棺的，這許多墓穴，排列得很緊，像蜜蜂窠一樣。

在那裡，英，美，德三國的考古學家，翻掘着古蹟和遺物，他們把發見的

東西，一半歸給埃及政府，陳列在開羅博物院裡，另一半，便拿回本國去。

乙，獅身人面像：離開這偉大的金字塔不遠，便是世界聞名的獅身人面像，

後，背起了那沉重的皮包與電話機着眉頭說：「到了是到了，還得再去走那五里路才到列車段呢？」

再就是信號方面：鐵路人都知道信號機辦理的完善於否，足以影響鐵道運轉生命之安全或災難。所以本站為使信號統制之圓滑，特設立西部，中部，東部三信號所以便統制信號辦理之整確與迅速，同時為了隨時提醒信號員覺悟或反省自身責任之重大，構內主任特以紅色的筆書着「確認第一」的標識掛在牆上，期以隨時能發生整確偉大之效果。

(三) 裝吧！紅帽子先生（營業的狀態）

隨着朝陽的升起，貨場的那個大紅門悠悠的張開了，接着便響起了那沉重的獨輪二把手車與雙輪貨車的聲響。發辣地立秋後尚放射着的「夏之餘威」使那些工作的人們流着如雨的汗水，汗水，流着，流過每個人的頸項與胸膛，流成了一道緊張的工作地流。

裝吧！紅帽子先生，十二個卅噸又倒進來了。

卸吧！紅帽子先生，還有十四個四十噸的煤炭呢！

於是那些大的白色棉花包，煙葉黃絲包，都在那些流着汗的紅帽子先生的身上抗起來了。

裝進那個四十噸的有蓋車裏去；一個連一個，不停的，呼着工作的呼號，響成一片偉大的香流。

九千元製造費，將潛水艇取回。一面更加努力研究，按自己的計劃重新建造，其於第九回製成的潛水艇，始正式稱荷蘭德號，此潛水艇為現代式潛水艇最初製造成功者，長五十三呎十吋，深十呎七吋，一切機關於現在所有者無異。

此嶄新的科學兵器建造成功，適當一八九八年之春，美西戰爭之稍前。但美國政府當時仍為保守的，對於使用新兵器而將西班牙軍艦擊沉的荷蘭德的提議不能容納。可是荷蘭德對於新造潛水艇的優秀能力，幾經實驗，頗有把握，即在航行方面其速度較之普通軍艦亦屬優越。此巡航半徑達於一千五百哩，有五十馬力的引擎，且因潛水艇行，故使用摩特及舊電池，艇底並有水平舵，可向上或向下進行，各種裝備很是齊全。

一九〇〇年之秋，美國政府對潛水艇的偉大効力始形認識，將荷蘭德號購入，並向荷蘭德定製六艘新潛水艇，用此時常於各港灣演習，而認為一種重要的戰器了。

現今潛水艇在海戰上的重要性已達到極頂的高峰，此次大戰中德國潛水艇在海洋上的活躍是盡人皆知的事情，而開始實現此科學新兵器的猛威的第一次歐洲大戰英德海戰的四十日以前，即在一九一四年八月十二日，此潛水艇的發明偉人竟與世長辭了。

也叫做斯芬克司像，牠蹲伏在沙漠裡，昂着頭，曲着腿，已有六千餘年了，牠的一雙不轉動的眼睛，看盡了埃及的興亡，英雄的成敗。我們只向牠一望，便覺牠是偉大，陰沈，而且美麗的，身軀是一隻雄獅形，面部和胸部，是一個壯健的人形，牠的全身本來塗着鮮紅的顏色，但六千年來，被沙漠裡飛沙的吹擊已經剝落了，只有眼睛底下，還遺留一點紅跡。牠全身的面積，要佔一個城市的大小，身長一百四十呎，每個腳爪，長五十呎，單是頭部，已經大得不得了，假使有所十四呎見方，三層樓高的圓頂屋，才可勉強裝下，從牠的耳尖，直達尾邊，竟有八呎高，兩隻耳朵，也有四呎長；如果牠的嘴能張開的話，差不多可以吞下整條駱駝，鼻子也有六呎長，這樣的呎吋，不是設想的，而是有人精密地測量過的。

據埃及考古家說：這個人面獅身石像，是代表某個大神的偶像，那麼，牠應當是宗教上的產物了。

丙，木乃伊：說起「木乃伊」，該是一個很神秘的謎吧！埃及人常把屍體用神秘的手術，加上香料，製成數千年不腐爛，面貌如生的香屍，所以又名「香屍」。

這種奇怪的木乃伊的產生，起於何時，已不可稽考了，然而牠定是在建造金字塔以前，是無疑的，因為埃及人，以宗教相信人死了，靈魂可以轉胎；當死後的魂，離去自己的軀殼在外面飄蕩了幾千年後，終究要尋到本身的屍體而復活，因此大家爭着製造木乃伊，期待靈魂的轉胎，這種風俗，在我們看來，當然是極荒唐的迷信。

有許多個木乃伊，已在金字塔內和牧地上翻掘出來，大半陳列在開羅博物院裡，供人鑑賞。有一個參觀過開羅博物院的朋友，曾經這樣告訴我們：在博物院的四壁都擺滿了數千年前的棺木，裡面的木乃伊，都顯露在我們眼前，我便看見了四千年前埃及的霸王拉美斯和面孔，他是摩西的朋友，他是尼羅河流域的拿破崙；他建設了底比斯，卡納克大城，但是現在他又出現在博物院裡了；他的屍身是加功製成的，可以長久保存，他的牙牀，還很堅固，牙齒潔白，他的高鼻，仍舊凸出，臉孔雖黑，還瀟灑有生氣，他的頭髮，仍是光亮而纖細。此外，再有一個比拉美斯王前幾代的法老，他兩手叉着安睡，容貌很是安適，還有一個王后，帶着六千年前的耳環，他們大概是六千年前的人物；可是竟出現六千年後我們的眼裡，真是使我們引為神秘的奇事。

丁，其他的古蹟

埃及因為開化很早，遺留下的古蹟，真是不少，像埃及女神的古廟，是完全用石塊造的大寺院；拉美斯第二的大石像，也確立在尼羅河的三角洲上，有四十多呎高大，還有一個底比斯古城，他是全埃及最大的古城了，佔地與現在的巴黎相等，城牆極堅固，二輪馬車可以並駕齊驅出入，全城有一百個城門。

然而這許多寶貴的古蹟，保管權却操在外人手里，埃及人民無力保持，這真是非常痛惜的！埃及及有趣的事蹟，還不止這一點，你們要是再肯研究一下這古國的歷史，一定會發現更饒興味的事。

快走呀！汽車來了，似銀光之一閃，七八輛載重汽車急速地馳近貨台，經一片鐵軌的狂揚，裝滿了炭電擊地馳去。

從貨場向西旅客已擁成一片人海了，客人們也是流着汗，飛動着扇子，白手巾巴拿馬式的草帽，飄着女人身上的粉香與髮香，傳出旅人的焦燥，不安與喧擾——忙壞了賣票與改札的先生們。

西瓜，汽水，冰淇淋——構內小賣高呼着。

不要動「一列勵行」，「一列勵行」下來以後再上，案內員與路警高呼着。

噹噹！噹噹！列車進來了——上行的下行的。不要慌，在張店錯車，博山線的到第四月台，行李車整巧停在行李房門口，裝吧！卸吧！忙壞了紅帽子先生與荷物先生。

就這樣工作着：每日貨房裝卸三四拾車左右，乘降客人千人上下，全站收入在萬元間。

(四) 號誌燈如夏夜之繁星(作業狀態)

黃昏已消逝在蝙蝠的飛翔裏了，夜闌從四週襲來，於是在全構內的照明燈，水塔標識燈，轉轍燈，信號燈，都在那四個插入雲霄的更明亮的銀色燈塔底下明亮起來了，白的，淡藍的，杏黃的，純綠或純紅的。因地域或多寡所在的不同，疏落或是聚集，高起或是低下，像夢般的明亮着，在灰暗的夜氣裏如夏夜的繁星一樣把工作的人們都拉入彩色的氛圍裏了，意識着工作的神聖與偉大。

關於坦克車的知識

邱野譯

在近代機械化戰爭中，空中的飛機，水裡的潛水艇，陸上的坦克車，同樣佔着很重要的位置，坦克車是以戰鬥為目的的車輛，所以第一在武裝方面須有優越的攻擊兵器；第二為防備敵彈的射入，須有安全防護的裝甲；其次坦克車的運動機能，也是不可不知道的。現在我們便就這三方面，略加解說。

一、坦克車的武裝

我們都知道，一般坦克車的主要攻擊兵器是火炮，不過這有的和機關鎗併用，有的單獨使用機關鎗，最近更有裝備火焰放射器的。總之，為使坦克車的武裝強化，不惜配備多種武器，可是武器多了，它的預備品，附屬品以及子彈類便須加多，以那樣狹小的坦克車內部，要容下這許多東西，普通的坦克車是不可能的，而且裝有多數武裝的坦克車，其重量自然要加重而成為重坦克車了。因此，我們可以這樣說，坦克車的任務是可以裝備的武器來區別。

1 炮

炮的種類很多，其炮形有大小，放射的性能有強弱，各自不同。戰車上的火炮有一種叫做加農，這種炮彈以直線從炮口擊出，不但侵徹的威力極大，彈之速度與命中率亦佳，用它破壞敵人的坦克車，裝甲汽車以及坦克車炮，簡單防禦物等，均有顯著的功效，加農的特徵是炮身長，外觀極易辨識，各國主力坦克車所裝備的炮均為此種。此外有一種威力較弱的火炮叫榴彈炮，放射此種炮彈的彈道是彎曲的，其重量與外形均與加農彈相似，不過命中率不如加農，現各國亦多採用之，這對坦克車炮，機關鎗的制壓和人畜的殺害，很有把握。這種火炮的特徵是具有較山砲略短的炮身，與陸軍協力作戰，最易制勝。

發射速度迅速的火炮，因為有自動裝置的緣故，對於敵人速度較快的目標如快速坦克車與裝甲汽車等，均有敵擋的力量，並且能射擊飛機，有防空的作用。此種火炮直徑常在二十耗至三十耗之間，發射速度一分鐘數百發，威力相當可觀。

2 機關鎗

坦克車上機關鎗和火炮共同使用者最為普通，小型坦克車有裝備機關鎗一架或兩架的。其他特殊坦克車為自衛用，亦有裝備多架的。使用機關鎗的主要目的是掃蕩人馬，而對敵人坦克車與碉堡視孔的射擊，亦有奇效。普通機關鎗所使用的子彈與手鎗者相同為打透甲板，有使用鋼心彈的。

其他坦克車所用的火器尚有一種十三種的炮，那使用的目的，則完全是為轟擊了。

二、坦克車的裝甲

裝甲是防護敵彈的，所以裝甲板的厚薄全以預想敵彈的威力來決定，但敵人所使用火炮與鎗彈種類頗多，故非經專家研究，實難達其完善地步。攻擊坦克車的火器如前面所述，小則有機關鎗，大則有加農，抵抗此種火器的坦克車外皮，便是裝甲了。

1 裝甲板的厚薄問題

現在各國所使用的坦克車，其裝甲板薄的約有二三分，厚的有一二寸，一般的想法是裝甲板愈厚，其性能必愈強，原則固然是如此，可是板之厚薄，與製造，設備，技術等均有關係，故兩者未必成為正比例。裝甲厚，其抵抗力強，可是如果過厚，坦克車的動力不逮，活動遂受限制了，本來，坦克車是利用其優越的運動性能而戰鬥的，不以防護為目的，故裝甲板的厚薄可以坦克車的使用目的與運動能力來決定，過厚或過薄都不是可取的。

2 速度與斜面的利用

如果不使鎗彈或炮火射中坦克車，坦克車的裝甲板雖薄，不是仍然沒有妨礙嗎？這方法便是把裝甲板減薄，相對的速度便可增加了。

裝甲板的正面迎受鎗彈或炮火，最爲不利，因爲它的攻擊力大，抵抗不易，反之，從斜面迎受鎗彈或炮火，那力量便減削許多了。故各國用較薄的裝甲板所造成的裝甲汽車或坦克車，皆避免垂直面，但利用斜面如不得已，則曲板與接合之處必多，製造上不但增加許多麻煩，同時在抵抗戰鬥與操縱上都要受到影響了。一般坦克車受鎗炮最多部分是前面，可是鎗炮的射擊則不止前部，爲防衛計，不得不於四面皆裝以斜板，同時將車體的高度減低，以免敵人發見目標也。

三、坦克車的運動性能

坦克車經各國銳意研究的結果，其速度已大見增加，現在速度慢的每小時可行二十公里至二十五公里，快的則達六十公里，特殊的竟至八十公里，很可驚異了。至於速度增加的方法不外兩種，一是增大引擎的動力，一是減少坦克車運動的抵抗，此外再沒有別的方法了。

1 通過柔軟地的能力

坦克車通過柔軟地的能力，與武裝步兵通過的能力相彷彿，因此，坦克車通過田畦或沙軟地面，是輕而易舉的。這理由是因爲在製造坦克車的時候，對此已加以詳細的研究，即盡力使坦克車的鎖輪與地面的接觸面積增大，而擔負了坦克車的全部重量。不然的話，其所受

之單位壓力逐漸增大，坦克車即沈入柔軟地中，而不能通過了。在設計上，鎖輪的單位壓力約爲每平方厘米〇·五公斤，與武裝步兵的單位壓力相同，其具有通過柔軟地的能力，當無疑義了。

2 渡河與越壕的能力

坦克車越過戰壕的能力，並非以非常的速度飛躍過去，而是一種物理學上的作用。但此種壕溝須限爲坦克車全長二分之一以下方可，爲什麼呢，因爲如果坦克車的重心位置置於壕內，坦克車的前部必向內傾下，當不能達至彼岸，更無越過的可能了。故坦克車重心位置須先置於此岸地面上，使其前部不傾下，以平行線向前進行，坦克車的后端既離此岸，同時重心位置亦移於彼岸，全車便通過了。至於壕溝恰爲坦克車全長二分之一時，其通過的可能與否則難確定了。

同樣的道理，坦克車渡河可用排列的橋柱，隔適當的間隔，而勿須鋪以木板，即能通行其上，而無傾落之虞。

3 登攀的能力

一般坦克車皆有登攀的能力，登攀優秀的坦克車，在短斜面可至四五度以上，長斜面可至三二度。坦克車登攀時，如速度過急，則有折返的可能，那樣搭乘者與坦克車本身都要受到損害。故登攀時速度宜低，使鎖輪的足齒附着地面，使不生間隙，當能穩穩爬上了。

製的元多系得密阿達爾索

各埠藥房洋貨舖等處均有代售



猛攻頑淋·即日全癒
歡喜吧！

連百年的老淋
都能即日全癒
患者千百萬
普濟千百萬
初感性急淋
亞急性淋
慢性淋
頑淋
均能即癒
向稱難治的女
淋尚早日全癒
絕無不良反應及
胃腸等症無白濁
油代價極廉
請的認明

社會式株堂天參 廠大本日 舖本藥學大 所行發

兩天病假

菲子

「難道是我有什麼過錯麼。爲什麼你不理我！」

他聽出太太的聲音近於詫異了，他覺得火已經燃起來了，於是從鼻子裡很下勁地「哼」了一聲。

「雄，你說，若你的氣惱是由於我的不是，我認錯就是」。

「不用說：不用這樣說！我曉得！我都曉得！妳自己想吧！自己想想吧！……」！梅先生的疑妒壓住悲傷，他覺得太太故意向自己示弱，以圖縮小風波，實在僞詐卑鄙得可笑，而更可氣，他的怒焰愈來愈高，勢至不能再向下容忍，隨即發洩，他咬着牙和太太喊叫起來。

「怪事情！我們從來不會有像今天這種樣子呀！啓雄，你喝多了酒麼？我想什麼呢？我自問沒有什麼錯失，能使你向我這樣發威！呵呀！……我受不了，……但願是吃醉了罷！……」。

「妳罵我是醉漢麼？妳！妳欺騙我，妳做的是甚麼事！妳自己不覺得可恥？不覺得慚愧？反說我是吃多了酒，妳……請妳走開！」他更高聲音粗厲地喊叫起來了，他覺得現在讓太太看得見自己的臉，都是一種侮辱，忽地一下子轉過身去，把後背對着太太，他清楚地聽得太太一聲重嘆，離開自己走進臥室，也很清楚地聽得太太在室內的抽咽涕泣，但他立定主意，要懲治太太——那個不馴良的女人！他要表示自己是頂天立地的男子漢，決不進去向太太解說或安慰！而致損減了作丈夫的威嚴。這是一種何等樣的侮辱！這是一種何等樣的難堪！一個男人，素日愛他太太無微不至，竟被太太加上了這種頭銜……他必要太太向他自動悔過，向他求恕，他不但怒，而且傷心，甚至於後悔不該和這個僞詐的，不純正的女人戀愛結婚！所以任憑太太如何悲泣，決不動心，此時他心中的怒火燃燒得非常利害，太太傷痛的泣聲，不但激不起他的憐惜，反令他感覺有輕微的快意。

夜一點一點地深沉，梅先生的精神也一點一點地隨着疲憊，顯意是愈來愈重，但他決不肯低損自己的威嚴進室去睡覺，他定要使太太屈服，把他看成法官似的招供，服罪，求恕，他相信太太一定會如他所想而做到的，然後要嚴密地限制她的行動，不要感於她的美麗便驕縱她，自然此後的太太會像支壯鹿似的馴服了，……梅先生想着想着入於夢鄉了。

早晨的陽光自窗帘的隙間穿過來，照耀到梅先生的臉上，他習慣地按時醒來了，揉揉眼睛，看清自己睡臥的地方，又記起昨夜的恨怒，翻身時，彷彿覺得有什麼東西在身上壓覆着，拉起一角，看清是那床又厚又重的毛氈。

「希罕她！」他咬着牙齒將毛氈使勁撿下地去，冷氣立刻襲到身上來了，但他且忍住冷，把身體緊緊地蜷曲着，一意地回味夜來的夢境，夢境使他即刻決定犧牲今天學生們的功課，以現實自己理想中在意識內潛有的勝利，坐起來穿上鞋子到書桌前去寫請假信，匆匆封好交與車夫，又回到沙發上躺下，他想：「一會兒她一定要來給自己煮點心，那麼到了她來勸自己起來吃點心時，就不妨略吃一些，因爲女人確是有些難馴的，過於驕縱了她們固然是種錯誤，但也不要太使她們難堪，當她們柔順服貼的時候，可以稍假辭色，以便使她覺得她自己的錯誤是或可獲得寬恕的，而後再剛柔相濟地問出她犯罪的實情，更要鎮定住自己的心，不要被她的眼淚沖軟，女人是善於用她們的眼淚贏取一切的，必要等她求自己饒恕，而且發誓永遠改過時，再度量情形予以適當地，大量的寬恕，——以後呢，……他把眼睛翻上去看看屋頂，似乎要在那雪白的屋頂上尋求出什麼辦法，隨後他的臉色變得嚴肅起來，點點頭，垂下眼皮，……「以後呵！以後要絕對限制她，不允許她個人單獨行動的自由，……」他想到這裡，幾乎自豪地要笑，但臥室中並無響聲，太太既未如適才所想地出來煮點心，而且

連半點聲息也未會透露，梅先生不免等待得心焦氣燥，很想起身到裡屋偵察偵察太太此時是何情狀，但是又有那層勝利惟我的自信心阻止他，使他在其間遊疑不決，到底他想起了一個妙法：「裝作到套間去漱洗，就路過臥床的時候，便可以偵視一切了」。

他邁進臥室的門，向床上溜了一眼，太太是正仰面輪着睜着兩支大眼，無聲地流淚，他心中似覺有些悲痛，但是到底要做個硬漢，一直昂頭走進套間，在套間裡聽得太太細聲的嗚咽，像遊絲一般纏向心間，「也許她會起來找個機會與我言和的」，於是他慢條絲理地放水，洗臉，洗手，刷牙，漱口，刷牙……梳理頭髮……一切都比往日做得無心思而細膩，但終是提不起興趣刮臉刮鬍子，他摸摸下巴和唇，對着整容已畢在鏡子裡露着的影子嘆一口氣，聽聽外間，仍然沒有任何動靜，他又刷了盆，收拾了桌面，可再也找不出在套間裡流連的藉口了，只好走出去，路過床榻，斜眼一瞥，恰見太太含滿淚水的眼正向他注視，他立刻理會得這種目光不是屈服，乃是幽怨，他想更多偵察一些，然而傾俄之間在臥室中更找不出停留的理由，況且聰明如太太也必會看出自己這種故意尋取接近的機會而訕笑自己，未免顯得陽綱不振，於是他挺起胸脯作出滿不在乎的神氣走出去。

女僕進來洒掃，看見先生面孔的嚴肅，聽得太太泣泗的哀傷，很明白這一對夫婦是鬧上了點兒彆扭，雖然她自來不會看見過此種情形，但對於目前這種情形也不敢多嘴勸說，女僕安靜輕慢地工作，深恐聲响稍重觸怒了這陷於不快樂的主人主婦招致罪戾，連置放物件，拂拭傢俱，都作得輕輕地。

梅先生對於太太這種頑抗，毫無辦法，本心雖然希望打開僵局開始談判，但自己又不便示弱，而太太又似乎故意不予機會，況且最重要的是不可示弱，本來太太有千萬分罪過，自應先行認罪，若自己先低了頭，豈不更加了她的氣焰？於是採取了耗着的主意，不再向太太作任何暗示，躺在外間沙發上，拿着書讀不下去，拿起報也讀不下去，胸間覺得脹悶萬分，而騷亂的心思，更擾亂他，使他沒有半刻的寧靖，只有聽憑一個上午都在

沉默肅靜哀怨的氣氛中過去了。

下午，梅先生聽得太太起身梳洗，吩咐雇車到車站，陡地一驚，他以為太太是預備遠走了，忽然又想起昨晚偷窺的信，於是忿怒如烈火似地燃燒起來，大踏步邁進套間，一把拉住太太尚未伸入外套袖子的胳膊，如瘋狂一般地喊叫：

「妳！妳上哪兒去？妳……」。

他眼睛瞪得極大，並且赤突着血絲，看着太太一雙充滿驚怒的眼睛，和顫動的嘴唇，他想伸出手打太太幾掌，但是他僅伸出另一隻手握住太太另一支胳膊，把太太連推帶拉的按倒在軟椅上，喘息着，並粗聲地喊：

「告訴我！我告訴你！不許妳去！車站？哼！妳……此後不能再出門一步！……不能！放縱不得你們……女人！」

他用力按着太太，以防止太太的掙扎，看到太太那付又驚又怒的模樣，知道太太沒有一絲半點軟服的意思，於是按太太的手更加用力一些。

「你瘋了！你變得這樣可怕……」太太顫着聲音反抗他，終於嗚嗚地哭出聲了，梅先生看着那縱橫在太太滿臉的淚迹，咬着牙齒冷笑。

女僕進來報告車已雇妥，梅先生厲聲向門外喊：

「太太不出門！不要車！」

他冷笑兩聲，放鬆了壓迫着太太的雙手，眼睛釘住太太的目光冷笑，太太的痛泣只使他仰向屋頂吹氣，隨之他退坐在與太太對面的小凳上，覺得太太不斷流下的眼淚實在是澆着自己的心，但却分不清自己心中所感到的的是恨抑或是痛，半晌，嘆一口長氣，走到外邊沙發上躺下了，他無論如何也想不出何以太太如此強項，一點也不肯屈服的道理。

天色又在沉靜中轉入昏暗，屋中被罩得益形凄苦，梅先生的嘆息聲和着太太的泣泗聲在空中迴盪，室中的光線，隨同這許多不快樂的聲音墜入昏黑，陰冷跟着襲來，爐火雖然熊熊，但梅先生依然覺冷，他從衣架上拉下大衣蓋在身上，爐火的光亮照着他的臉，好像陰雲上燒起的一抹紅霞，令人覺得陰森恐怖。

忽然一陣急驟的門鈴聲響進來，沖破如死的沉寂，梅先生看見太太匆

匆從臥室走出來，跑向大門，他突然意識到「信」，很快地從沙發上跳起來跟出去。

房門外流進一串串地清脆嬌嫩的女子語聲，梅先生連忙止步隱到南牆脚下黑暗的地方窺伺，腦中所有的信封哪，郵差哪……等等影象都已被那語聲驅沒，但憶憶之中，却想不出來者是太太哪個女友。

「我以為妳會去接我呀，真糟！我下了車一直等到此刻，我還擔心妳病了，……唔！怎麼這樣黑，啓雄不在家麼？……」這串如銀鈴般的語聲隨同格格格的步履聲响進屋中去了，黑暗之中，梅先生覺得窺到的影子在記憶中似曾相識，直到屋中燈光大亮，他隔着玻璃窗才看清了來客是自己的小姨。

「哎呀！二姊！這是怎麼回事，妳怎麼這個樣子呀！」伴着小姨這一聲驚呼，太太嗚咽聲也高起來了，梅先生看到小姨扶着太太走進臥室，聽得小姨親切地對太太慰問和太太的抽泣，還有女僕敘說不清的感嘆，隨之便是太太低聲的泣訴，不一刻，小姨調高了聲音喊起來：

「這是從何說起！從頭我就說他是個怪物！原來累我在車站上白站半天也是由於他的緣故，不要哭，他在哪兒呢？……我替妳講理，那女僕姓什麼？……啊？……好！張媽！找你先生來！」

梅先生原是在細細思索小姨之來與那神秘信件之間有無關連，但一聽得這一聲怒罵，又把適間思索連成的一片撕碎了，他暴躁地想：「這是我的家呀！我憑什麼緣在這裏聽這東西叫喊？她姊姊有過，却反罵我！」他大步踏過去，用力開闔屋門，乒兵兩聲，驚覺那室內的二人，向外張視，太太重又倒下泣涕，小姨皺着眉頭作出一付勉強的美意走出來和他寒暄，這軟而韌的拘束使得他且將一腔怒氣收斂起來，打疊着紳士的禮貌向小姨酬答，他等候着小姨開頭談論此事，而小姨不响，自己想啓齒聲述，又覺得不便，於是半晌都是沉默，從臥室流出來的泣聲很清晰，他皺起眉頭，抬眼瞭瞭小姨，原要看看小姨是否有聞聲向自己準備發言之意，却不料小姨的兩眼，也正如兩道電光似地冷冷相視，他不安地把頭又偏轉一些，無意識地看那牆上掛着的鏡框，這種沉默一直延續到女僕進來報告開

飯時才緩衝下來，女僕報告太太不吃，請先生陪小姐，梅先生聽了，真覺得心裏有說不出的堵得慌，他說不清此時自己是怎麼一種心理——既希望由小姨打開這不幸的局面，正式和太太談判，但又懼怕單獨和小姨對坐談話，小姨的光焰，早爲他所懼服，那是在與太太結婚之前就嚐受了的，現在小姨這一臉的冷靜，已經使他慌悚不安，那麼對坐吃飯，該是一種何等樣的難堪的局面呢，他有心推說停頓開飯，但小姨已站起來問在何處用飯，他只好站起來引小姨到在耳房去了。

此時梅先生竭力鎮定自己的心神，壓制內心的怒火，使自己變得更禮貌一點，小姨漫天漫地的扯談，他也就隨聲酬答，漸漸小姨提到他和太太之間的衝突問題了，他看着小姨的臉色，聽着小姨的聲音，覺得生在自己對面的人稍稍可親，於是他滿腹酸酸地將自己的疑惑以及一切既經被自己發現的事實統通向小姨傾述出來，末了，他垂着雙目，安靜而又沉痛地說道：

「我很抱歉！竟在你的面前揭發令姊的私秘，但這是一個男子漢所難於容忍的，我請妳轉告令姊，要她思念我愛她的一切苦心，並追溯昔日戀愛時奮鬥爭扎那種光榮的可紀念的片段，要她悔過，重新作人，……」當他聽得小姨放肆的笑聲停住自己未說完的話，詫異地抬起頭來向對面看時，原來小姨已笑得用手絹擦着眼淚，一隻手指向自己，另一隻手按住胸口，笑聲使得她口裏正說着的話都不能連續了。

「啊……哈哈……哈哈……你真是個怪物……你……你這個怪物呵……呵……可笑死我了……」。

梅先生不復能更向下保持自己的紳士態度，他站起來用力拍了一下桌子，兩眼注視小姨，他看見小姨暫止住笑，兩眼露出一點震驚的神氣看着他，他心中怒氣稍殺，忽然小姨又「呵哈」一聲，伏在桌上大笑起來，這擦撥得他愈是發火，幾乎是吼叫一聲！

「呀！」

「唉！」他繼之一聲長嘆，從餐室走出來坐到沙發上氣得發呆，他的心中又加上了一重彷彿被人無理的戲弄了似的氣恨，小姨這種狂笑，對他簡

直是一種侮辱，他想這想那，因他和太太初戀以至於結婚，由那甜美的婚後生活以至這次的突變……想來想去，他悔痛交加地捶了自己的大腿兩拳，責罵自己！「你原是個窮措大，不該和這個富貴人家的女兒結婚呀！……可是我始終並未沾他家中什麼光……始終沒有……她要嫁我的……而今給了我這種世界上無可比擬的侮辱……我不能忍受！」他抱頭苦想，又悔又恨，忽聽有人喊他，抬頭看看，正是小姨一臉的巧笑招呼他，他連忙整肅起顏色準備應戰，他看出來了，他看小姨出露出的是充滿惡意的笑。

「去吧！我已將一切情形說給蕭如了，她說……她說她能原諒你……但是你應該向她陪禮，因為錯誤在你！……」。

「什麼？原諒我？錯誤在我？……不能，我沒有過失，一切責任在她，我請你不要這種玩世不恭地樣子來取笑我！……」，梅先生不待小姨說完就截斷了搶說下去。

「你不要過於執意！我覺得你應該進去，和蕭如開誠談談，一切剖述之後，就都可明白了，我保證家姊沒有過失，你——我的姊丈閣下，你是走了一步步小小的好運」。

梅先生糊裏糊塗地隨着小姨身後走進臥室，太太正在軟椅中倚着，他看見太太抬起紅腫的眼皮，流着幽怨而又微惱的目光看自己一眼，這目光刺在心上，湧起一種說不出的感覺，又似愛憐，又似痛恨，回首望望小姨，正站在門邊看着自己微笑。

「三小姐！……」他把懇求的目光投向小姨，極不安地喊了一聲。

「唔！姊丈大人，您要我效什麼勞？」小姨俏皮地作答，竇的梅先生喃喃不知所言，只長長地吁了一聲，搓着自己的雙手，站在地當中呆呆地不動。

「唉！三妹，妳繫了鈴，妳就解了吧！這個人差不多成了呆了，我自己的好意使得幸運變成惡運，……妳看，這豈不像大政治家在那兒揣度政敵的神氣麼？」

梅先生莫明其妙地溜了太太一眼，又看了看小姨。

「好了，姊夫，你儘可大大方方地坐在姊姊身旁聽我細細講給你，你

的多疑使你自己苦惱，既有疑惑何以不開誠佈公地問呢？姊姊覺得目前沒有立刻將一切都向你說明的必要，恐怕告訴了你反要惹起你的怪脾氣，而使一樁高興的事情變的毫無趣味，因為沒有人比她更知道你那種自視清高的脾氣……」，梅先生聽到這裡，莫明其妙的紅了臉，看看小姨，小姨正笑着睜了自己一眼，咳嗽了一聲，他低了頭聽小姨說下去：

「……那些使你悲哀的像片，信件，存摺等等，都有光明的來歷，相片和信是我寄給姊姊的，相片上的人是我將要與之定婚的人，但願天保佑，相片上的人不要像我的姊夫似的，那麼善忌多疑……」，梅先生聽着臉又紅了，低下頭時又聽得太太輕輕的一聲笑，他抬起頭來瞪了太太一眼，轉過頭去聽小姨繼續往下說。

「……至於存摺的錢，那是姊姊的資產，……你不要驚奇，也不要打岔，聽我說完，我的父親當初最反對姊姊嫁給你，並非因為你沒有資財，很早他老人家就說你的性情偏窄，好忌多疑，他實在最疼姊姊，他理想中的姊夫估價很高，——噯，請你不要見怪，恕我直說，你知道我向來是這種不好細思量的就說話的脾氣，是呀！他到底聽聽姊姊嫁給你了！這不過是愛姊姊的緣故，不忍強制他不愛你，這是父親的慈惠，所以就是我們作兒女的難得的幸福，現在他老了，愛兒女的心更甚，假若不是因為長途勞頓，他一定早動身來此看望你們兩人了，現在他因為我們都已長成，爲着我們向前途發展的自由，除了趁大哥與四弟從歐洲回來團聚的機會，聚集我們在一起，告訴給我們各個人許多寶貴的生活經驗之外，並將財產分析我與們各人，姊姊當然也有她的一份，這便是那存摺的來歷了，其實存摺的數目不過是她所有全數的幾分之一吧了！……這便是你所發現的全部秘密，姊姊的意思，以爲她會爲與你結婚的緣故和家庭鬧過意見，並且你對我們父親歷來有個「小資產家」的印象，所以她想見了我之後，將一切辦理清楚，然後再告訴你，使你得一個意外之喜，誰知竟惹了你一個意外之怒，姊姊還想到上海省視父親哩，若姊姊一個人去了上海，你這個人還不要以爲她跑掉了呀！大家都知道你愛如姊至極，却不知信不過她也是至極，你這個幻想家，不定怎麼虛構事實呢！現在想想罷！是向姊姊道個

歡，完成你的紳士風度好呢？還是按倒姊姊，痛打一頓，表現你作丈夫的威嚴好呢？」

「唔！」梅先生敲敲腦袋，看看太太，是滿面的幽怨，看看小姨，是一味的巧笑，他不知自己到底如何做才好，只有怔怔痴痴地想了半晌，向太太問道：

「如！真的麼？」

太太不言語。

「真的麼？三妹？」

「愛信不信，不信拉倒！」小姨捂着口，笑着，像個小貓兒似的，跳到屋外去了。

「如！真麼？三妹說的話真麼？果然我們走了這一步好運麼？」

「我是不同你多說的，你若信便是真，若猜忌下去便是假」，太太沒有好氣的站起來，預備離開梅先生。

「唔！如！原諒我吧！不要生我的氣了！」他拉住太太，順勢一把將太太攬在懷裡：「來吧！如！想不到！真像夢！我竟走了這麼一步妻財的運！三妹的愛人真漂亮，你想我能不猜不忌麼？我能不疑麼？」他輕輕地，迅速地，好像小偷一般地，在太太腮上吻了一吻，然後拉了太太一同站起來，「笑吧！如！笑一個，告訴我說你不生氣了！」太太別過頭去，他又偷了一吻。

「還氣麼？如！不要淨顧生氣，要提防冷落了客人呀！」梅先生拉着太太站起來，到外間屋子去了。

小姨正倚在沙發上看畫報，身上披着大衣，梅先生機警地將電爐移到小姨附近，按上插肖，噓張媽進來把火通得旺些。

這個星期日，梅先生盡了一天的地主之誼，陪同太太和小姨遊遊逛逛，買東買西，他興奮之至，看看小姨，美麗大方，看看太太，雍容富貴，太太有如他的財產，而小姨無疑地被他奉為幸福的天使了，晚上，他微有醉意地回了家，躺在床上朦朧睡去，這一夜，有說不盡的夢魂顛倒的況味：他夢見太太對他不忠實，憤怒交集地向太太提出離婚，忽然又現出小姨

狂笑的臉，指着他罵他怪物，又彷彿太太把分得的全部資產證件交付給他，高興而虛心的推讓，方似他正在欣賞那些由太太贈與的新置衣帽服飾：又似自己忙着整備行裝赴歐洲留學，而時間已晚焦灼萬分地趕碼頭上船，船未趕上快快而歸，轉到銀行過戶提款，竟發覺老丈人所付的是過期失效的股票和空頭支票，他勃然大怒，趕回家中，指着太太叫罵……他正在怒容滿面的當兒，被太太喚醒。

「你作了甚麼夢了麼？」太太問。

「不……不！沒有……」當他意識完全恢復以後，想着適間的夢境，不禁覺得不好意思，臉忽地熱起來，他理會到自己的臉或許已經變紅，不敢伸頭去看太太的臉，連忙閉上眼，更把頭鑽入被子裡面，却從被內不清楚地問：「什麼時候了？」

「四點不到，你口渴麼？」

「不！梅先生再不作聲，蒙在被子裡實在覺得熱渴難當，但他還打着呼聲裝睡，半晌，伸出頭來，聽得太太的鼻息已經均勻，於是輕輕爬起來，摸到水瓶，連連喝了幾杯，屋中的冷氣襲到他身上，使得他寒慄不已，鼻子發酸，要打噴嚏，但他怕驚覺太太，竭力忍住，趕快又輕輕地鑽進被子裡去，在被子裏，接二連三地噴嚏不已，不能安睡，繼之以頭暈作燒，半夜翻騰。

次日，星期一，學校收到梅太太代筆，替梅先生續請病假的信，梅先生病了，是真的——他躺在床上，吃着通氣發汗的藥，手中玩弄着小姨帶給太太的翡翠別針，尋思着如何把它改鑲為領帶的扣針，看到太太繫上圍裙要去廚下，他皺着眉向太太道：「親愛的，我們現在比不得從前了，妳應該注意妳的手的美好，少勞作，少做些粗事情，明天叫小王去傭工介紹所找一名廚司吧！」（下篇）

兩個朋友 (下)

森 鷗外 著
張 叡 譯

我，因為覺得F君有倖進者的一面，所以和F君的相交，自初就保持着若干距離。但是，自從相知以後，這距離就隨着時間的演進而漸漸縮短。

這，與我的知道F君好學——寧可挨餓受凍也買書——固然也有關係；但並不祇是這個。他對於德文造詣之深，在初次見面的那天，我就知道了，由此，F君的好學，自然是不問可知了。

使我和F君的距離縮短了的主要原因，是我發見F君是「童貞」。這或許是我看錯了也未可知。但是，就是現在，我也不相信我是受了F君的欺騙。

我不以為F君沒有秘密，也不以為他不說謊。但，他，似乎並不是安下主意去說謊的人，似乎並不是爲了說謊而特意去造詞兒的人。不信，可以跟我面對面特意撒個謊試試。我，馬上就起強烈的反感。這是我的本能。因為我有這種本能，所以不怎麼常受人家的騙。許多人都上了當的騙子，我一看，往往就看出馬脚來。

反之，缺少義務心的人，不道德的人，甚至社會上認爲靠不住的人，假如跟我對面率直地發表意見的時候，我便感到了愉快。我曾經跟這樣的人不相忤地往來許久。

我前面說了，我自初以倖進者待F君。但，他絲毫不會引起我的反感。他的說話，是衝動性的。他心裡有甚麼就跟我說甚麼，有時，甚至極不客氣。傻呆呆地說實話。我總是甘受着，反而覺得有意思。

幾乎是每天見面，有時甚至整天在一起，所以F君和我的談話，就漸漸不限於德文和哲學方面了。有一天，我跟他說了這樣一件事。我在這當差，許多人都認識了我。同時這些人們也都認識了F君。並且說我們倆是弟兄。有一次我到「本通」的雜貨舖德見號去，掌櫃的竟向我說：「令弟也來了。」我不知道是誰，就問，原來是F君。我當答說：我們是同鄉，不是一家子。掌櫃的，似乎是很覺得奇怪，就說：「唔——那麼像您！」我像您麼？你說怎麼樣？我說着就看F君。

F君，當時回答說：一點關係沒有，光是長相像的也頗有呢，然後就告訴我這樣一件事。是他住在尾道那一天夜裡的事。他住的地方是中間是院子四面是樓，他住在樓上一面的房間裡。這時住在對面的客人叫了許多妓女，又嚷又鬧。F君因爲非常無聊，就到走廊去看對面的嚷鬧。對面也有一個妓女在外面手扶着欄干望着這面。這妓女又叫出同來的一個妓女，倆人一邊嚷着甚麼，一邊看着這邊。F君，覺着自己看對方倒沒有甚麼，被對方看却有些討厭，就進屋裡去了。對面的嚷鬧一直到深夜才完。F君睡在床上，心裡雖然覺着三絃的聲音真吵人，不久也就入了睡。睡了一會，覺着有人進屋來，就醒了，一看，一個妓女來了，坐在枕邊。他一驚爬起來。然後問：怎麼回事？想跟您打聽一件事，對方說了。F君站起來把被褥疊起來。然後就問妓女的來意。妓女的話是這樣：我是到對過那間房來過夜的許多妓女的一個，是本地人，有一個哥哥。這個哥哥出家在外，也不知是那去了。可是，剛才在對過看見您，當下以爲您一定是我的那個哥哥。已經別了好多年了，沒有一天不想見面，總忘不了。剛才看見您的時候，當下就想跑過來，又怕人看見，一直等到現在。假如我認錯人了，請您原諒。多年不見的哥哥，看見了面也不見，話也不說，將來一定

要後悔的。他究竟貴姓？F君是這樣回答：「太對不起了，我是石州人，是初次到尾道來，慫到這來讓別人知道了不好，趕快回去吧！」

F君的這話，我聽的很有趣。由我的悟性來觀察，F君起初說的根本没有關係光是面貌像，一定是一句反語。當妓女來到他的床邊的時候，他和被濱路襲擊的犬塚信乃一樣，把被褥疊起來，而後鄭重地問她的來意。對於妓女的話始終真摯地聽，敬而遠之。當他說完了的時候，我凝視着他的臉，尋找諷刺的表情，然而這畢竟是徒然的。

F君以為妓女的話是真的，又照樣地造訴了我。我很驚訝。然後說：「日本的女人，彷彿是很橫，實際上却是溫柔的。假如那是西洋人，一定會向你肉搏的。這樣，就是你也得做了女人的俘虜，正如 Wilhelm 沒有勇氣推開 Pauline 的胸一樣。」

我，這麼說了之後，這回F君却吃驚了。後來我一問，原來F君雖然因為西洋人的規戒不看小說，可是 Wilhelm Meister 和 Göttersched 甚麼的，也知道，聽到了我的話，這才彷彿白內障經過割治以後恍然大悟。

自此而後，我對F君對於異性的言行，就很細心地加以注意。後來知道了F君在這一方面實在是一點沒有經驗。他無衣食缺乏之憂，他節制着性慾。他跟平常的倖進者不同。F君，總而言之，不平凡，我覺得。這樣，我對於最初F君之間保存着的距離的短縮，也就不加以妨礙。我的鑑識或者錯了也未可知。但是，現在我還不相信我是受了F君的欺騙。

到了十二月了。是我來到小倉的第六個月，F君趕我來的第三個月。我開始學法文，每天晚飯後，就到馬借町一個宣教師那裡去。

這，於我和F君的交際上，頗有影響。何以呢？因為他來找我我也跟他談法文的事。他說：「法文也許很有意思罷，可是我覺得與其學兩種學的不精，不如學一種，把它學精了。」「這也有理。」我說。這背面，還有一種意思，是說也不能那麼說。F君看出來了。心裡多少不免不快。而且，往來過於頻繁的結果，必然要發生厭倦之情。這樣，每天來的F君便隔一天一來隔兩天一來。打個比方說：兩人最初彷彿是距離很遠的兩條平行線一樣地生活着，可是一時它的距離漸漸逼近，現在又彷彿是距離較近的兩條平行線一樣地生活着。

F君作德文教師生活着，我一面作官吏一面學法文。兩人時時會晤作一些不客氣的談話。二人之間，普通的友誼成立了。

是第二年。四月初，F君來了，說：因為父親有病不能不回去，想借一點路費。我說：用多少？有二十五圓就行了。F君說。我馬上拿給他。我已經不把F君當作倖進者了。這個錢，以後我也不出口。他也終于不出口。我本來沒有希望還。F君的性質，也不斤斤於這種事。我覺得：這雖然是無禮，可也並不是故意如此。相交多年的F君，在物質方面所求於我的，祇有這一點兒。

不久，F君回來了，住在烏町。仍舊作德文教師。夏天，我會去訪他，他請我喝檸檬。

年底，鍛冶町的房東忽然加房租，我於是搬到京町。從紡車作響的房子搬到大鼓作響的房子。京町是在小倉花街の後邊。不斷地有三絃和大鼓的聲音傳來。F君也時常到這裡來談天。

又過年了。是我來小倉以後的第三年。八月中旬，應山口高商之聘赴任。

又過一年的三月，我因為職務改變了的關係，就回到東京。是整整四年離開了小倉。

我獨身到的小倉去，而帶着妻回到東京。但是跟我來的，却不祇是妻，還有一個人隨後跟來。是一個年歲還青的和尚，我們家裡叫他做安國寺先生。

安國寺先生，自從我在小倉搬到京町那時起，每天都到我家裡來。我由官廳回家一看，安國寺一定來等着，一直坐到吃晚飯的時候。在這中間，我給安國寺先生譯讀德文的哲學入門，安國寺先生給我講解唯識論，送走了安國寺先生以後，我就吃晚飯，然後到馬借町宣教師那裡學法文。

因為這樣，當我離小倉的時候，到車站送我的同人和友好雖然非常多；可是其中最依依惜惜的，祇有安國寺先生。「你走了，安國寺何堪。」相識的人半帶揶揄地向我說。

果然安國寺不忍和我斷絕往來，所以就把自己作方丈的寺院讓給別

人，而飄然離開了小倉。到了東京就在我住的團子坂的房子的對面住下。我家的對面本來是一個崖子，接着一直和根津連續着的低地。崖子上面，祇有拳頭大小的一塊平地。這兒，在根津還是花街的時代，有八幡樓老主人住的一個小的公寓。後來把它拆了，在崖下架起了長的柱子，蓋了一所很寬大的二層樓的樓房，和我住的房對着。原來很敞亮的我的家，因為這所樓房的出現，簡直陰氣沈沈。安國寺住的，就是這兩層樓的公寓。

然而回到東京之後的我，生活上和在小倉時代不一樣，很忙。特意趕來的安國寺，便不能像以前那樣和我交換知識了。我覺得這很對不過，正趕上F君也到這裡住。據說，想在東京住，所以把山口的地位舍了。

這樣，安國寺就請F君替我給譯哲學入門。但是我和F君研究外國語的方法不一樣，我，無論是白話或是文言，都是綜合的加以研究；而F君却非得從語格上一一加以分析不可。我打開 Koobar 的哲學入門，從第一頁，逐字譯給他聽，而且極力地用佛經上的話譯給他。安國寺講解唯識論都一點不費力氣，所以他的理解哲學入門也就正和普通入理解。和課本一樣。F君不肯踏襲此種辦法，而想從語格方面教給安國寺。安國寺，非得完全從另外一個方向努力不可，所以深以為苦。

不久，F君受聘於第一高等學校，仍舊住在原來的公寓裡，公寓到學校很近，所以F君和安國寺的關係，也依然如故。

我回到東京之後，櫻花開了，又謝了，氣候，由冬而春，沒有幾天就熱了。上樓望一望對過的公寓，那裡，二樓的門也敞着。房間很多，看不見F君和安國寺住的屋子。看得見的，是一個年青的女學生的房間。

欄干上時時曬着紅領子帶着裏的衣裳，有時曬着褐茶色的裙子。有時也有紅袖子的襯衣扔在那裡。衣裳的主人，傍晚就穿着華麗的浴衣，在廊下納涼。由外邊回來無意之中看見脫衣服換衣服，這邊就背過臉去。我，不知不覺之間，認識了這女人的臉，可是她的名子却沒有問的機會。在那一個學校讀書也無法知道。女人也不美，也不醜，並沒有甚麼特別惹人注意的地方。

對過公寓裡住的人，時常搬來搬去，認識的人走了，又來了新的人。但是，F君和安國寺，始終沒有搬走。從我家樓上看見的女學生，也沒有

搬。

過了一年多，是我回到東京之後的第二個夏天。有一天，安國寺來了，說暑假回家。安國寺雖然把小倉的寺院讓給人；可是在九州鐵道的豐州線的某一個小站還有一個俗家。他說回家就是回這去。

安國寺走了以後，我家裡的人從隣居聽來了傳言。這傳言，就是和尙是奉F君之派到四國去，回九州是順便。奉派去的四國是在對過公寓住的女學生的家裡。F君和女學生秘密的發生了戀愛，終於不能隱瞞，而要正式結婚了。四國女學生的父母不答應這個，所以才派安國寺去向女學生的母作說詞。

我聽見了這話，說：『派安國寺作媒，F君簡直是諸侯了。』這若不是不知道客氣的自我主義者F君和有學德而疎於世情而有赤子之心的安國寺，我覺得這種事是辦不到的。

安國寺的至誠感動了鄉下的頑固的父母，女學生於是作了F君的妻。兩人卜居在小石川。

又過了一年。我，因為日俄戰爭發生，便動身到戰地去。F君送我到新橋車站，贈我一本用德文寫的俄文文法。因為有這一本書和在南江堂買的俄德對譯字典，我在滿洲的期間，感到不少的便利。

我在滿洲收到的信中，有安國寺的信。信裡寫着：因為病重，所以停止研究德文，而到房州附近的海濱轉地療養。我馬上寫了一封回信安慰他。這封信，在我的信中，是最長的，裡面醫解着說：千萬不要以為世上所說的不治之病一定不治。凡欲得安心者，不可為病所屈。我疑惑：安國寺是不是為了研究德文所苦以致引起了病了呢。我痛切地感到了：無論怎麼複雜的論理，都好懂，惟獨非機械地記憶不可的語格規則，反而會難壞了人，想像到這裡，實在過意不去。

我在滿洲過了年凱旋的時候，安國寺已經回到九州去。在距離小倉不遠的山中一個寺院作住持。

F君仍然住在小石川，在第一高等學校作事。他和我的生活都忙，沒有工夫往來，我，不過有時在巢鴨三田線的電車裡和他交一談罷了。過了四五年，我突然接到F君的訃聞，說是F君患咽喉癌暴卒了。

休儒集譯選 範予譯

人生

假如有人命令沒學習過游泳的人溺水，誰該都認爲是不合情理的吧！又假設有命令沒練習過跑的人快跑，仍然不能不認爲是不講理的！但是我們從生下來的時候起，便與背着這種糊塗的命令者一樣的了。

我們在母胎裡的時候，學過處世之道了嗎？但是離了母胎很快的便得踏入像大競技場一般的人生裡去，當然，沒學過游泳的人，沒有游得很愜意的道理，一樣地，沒學過跑路的人，大抵總是落人後的，於是我們不負上創痍，便也沒有退出人生的角技場的可能。

「看前人的足跡好啦！那裡有你們的榜樣！」這話世人也許說是不錯的，但決不是看了上百的游泳者和上千的賽跑者便立刻能學會游泳，精通賽跑的，不僅如此，那些游泳者完全得喝幾口水，跑將沒有一個人不治一身的，你看，就連世界有名的選手，不抵都是在得意的微笑下面藏着苦臉嗎？

人生就像狂人所主辦的奧林匹克大會，我們一面與人生鬪爭，一面還需學習與人生鬪爭，對於這種 same 的昏曠相抑不住憤慨的人，急速地步出場外出便好，自殺也確是一個方便法門，但是想踏在人生的角技場中

的人，必須不怕受傷地苦悶不可。

又

人生像一匣火柴，慎重地處置它有些過迂，不慎重地處置是危險的。

又

人生像脫頁過多的書籍，不易稱得起成爲一部，但到底還是成爲一部。

創作

藝術家恐怕永遠是意識地作他底作品的，但只看出作品來，作品底美醜底一半，是存在於超越過藝術家的意識以上的神秘的世界裡，一米？還不如說是大半。

我們奇妙地並不落進質問裡去，反倒陷入說明裡了，我們的靈魂不免自然地在作品中流露出來，古人的一刀一拜的用意，不就是說着對這無意識的境地的恐怖嗎？

創作多半是冒險。結果除去盡過人力以後委諸天命以外，是沒有辦法的：

少時學詩苦難圓，唯道工夫半未全；
到者始知非力取，三分人事七分天。

趙鳳北的「論詩」七絕，該是傳達中間的消息的罷！藝術是微妙地帶着不知底的凄絕的東西。假如我們既不好錢，又不喜名聞，最後幾乎是病態的毫不苦於創作熱的話，那怕便不會發生與這無味的藝術之流出格鬪的勇氣了
(芥川龍之介)

徵稿簡約

- 一、本刊徵求下列性質之稿件：
 - (1)關於鐵路之一般研究
 - (2)現象感想，報告文，各地通信
 - (3)學術論著，各種常識理論
 - (4)小說，隨筆，詩歌及其他文藝作品
 - (5)各種照片，繪畫，漫畫
 - (6)關於一般趣味娛樂之作品
 - (7)婦女家庭之論著及介紹
 - (8)關於體育與衛生之作品
- 二、來稿如係譯作，請附寄原稿，或注明原著者姓名原文題目，出版時期及地址。
- 三、來稿宜用鋼筆或毛筆書寫，切勿用鉛筆，字跡亦勿潦草。
- 四、來稿登載後，均酌以現金爲酬勞。不登載者，概不退還。
- 五、來稿須於稿末注明姓名及詳細通訊處，否則以却斷論。
- 六、來稿寄北京東長安街十七號華北交通株式會社總務局信封寫「新輪稿件」字樣。

非賣品	<p>昭和十七年十月一日 中華民國三十一年十月一日</p> <p>編輯人 許傳榮 發行人 淵 巖 印刷人 田中莊太郎 印刷所 新民印書館 股份有限公司</p>
發行所	<p>北京東長安街十七號 華北交通株式會社 總務局(臺成)</p>

痢疾 惡性

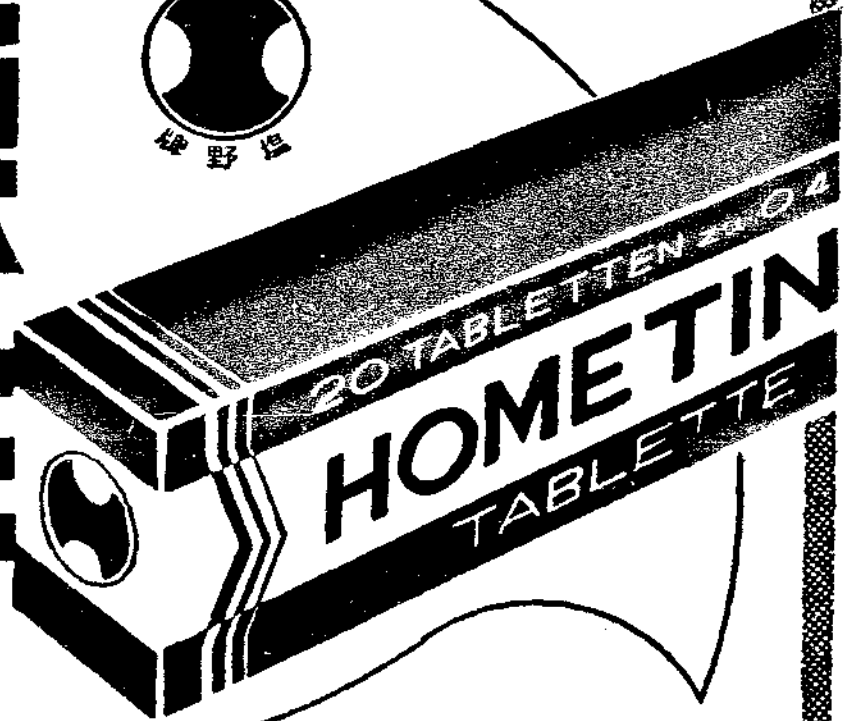

質理純粹
效果鶴立
時疫良藥

好梅親片

吾人從來對於下痢 每易忽略視之 然自夏入秋 下痢之起於傳染病菌者 實占其大部分 而罹患時偶因處治錯誤 往往招致不意之結果 殊可慮也

「好梅親」有防腐・殺菌・止瀉三大作用 對於一切細菌性之痢疾 皆能迅速治癒 而防止症狀轉成惡疫於未然 從來單以吸着劑所不能收之效果 今只須用少量之「好梅親」於短期間內 便可達其目的矣

【包裝】

二〇片

一〇〇片

總店 野 塩 商店

大阪市東區道修町三丁目

天津出張所

天津日界西宮島街一丁目五之三

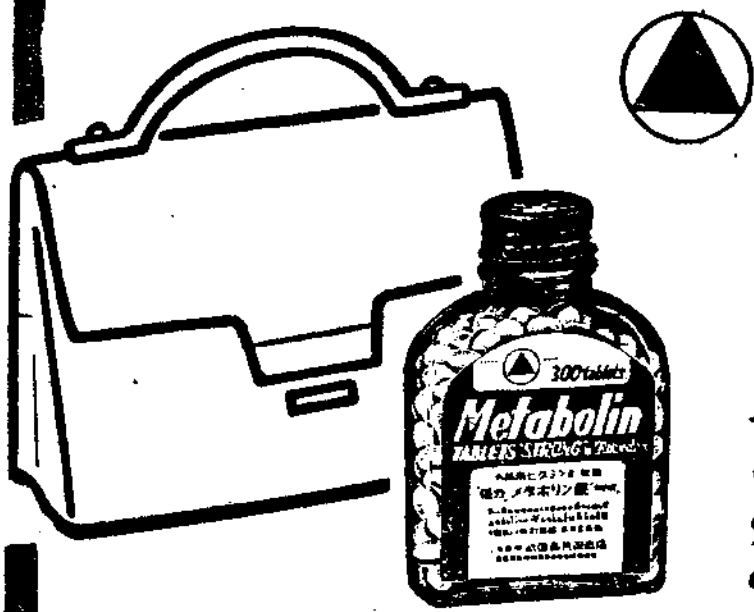

強力米太寶靈片

食慾不振 常感疲勞之人

維他命B₁的含量約為啤酒酵母製劑的十倍

身體上並無別的疾病，而只覺得食慾減退、胃部膨滿、容易疲勞，并且常有便秘脚重之時，第一、先須疑及體內維他命B₁的有無不足，同時如能試服維他命B₁劑強力米太寶靈片，確實常有不可思議的效果。

【包裝】 100片 300片 1000片

各大藥房 均有經售

總發行 日本大阪市東區道修町 武田長兵衛商店 股份有限公司