



重修考古圖卷第九

秦漢器

首山宮鴈足燈

甘泉上林宮行鐙

甘泉內者鐙

車宮承燭槃

漢鐙

有柄行鐙

有柄鳳龜鐙

蛟鐙

一華雞足鐙

辟邪鐙

鹿盧燈 二器

龍虎鹿盧燈 二器



犀燈 二器

羊燈

雙魚四錢大洗

雙魚洗 四器

秦權 二器

丞相府漏壺

太官銅鍊

周陽侯甌鍏

好時共厨鼎

軹家釜

軹家甑

熏爐

秦金飾小鼎

曲耳小鼎

方耳鼎

環耳鼎

直耳鼎

侈耳區鼎

侈耳鼎

高奴鼎

首山宮鴈足燈

京兆李氏

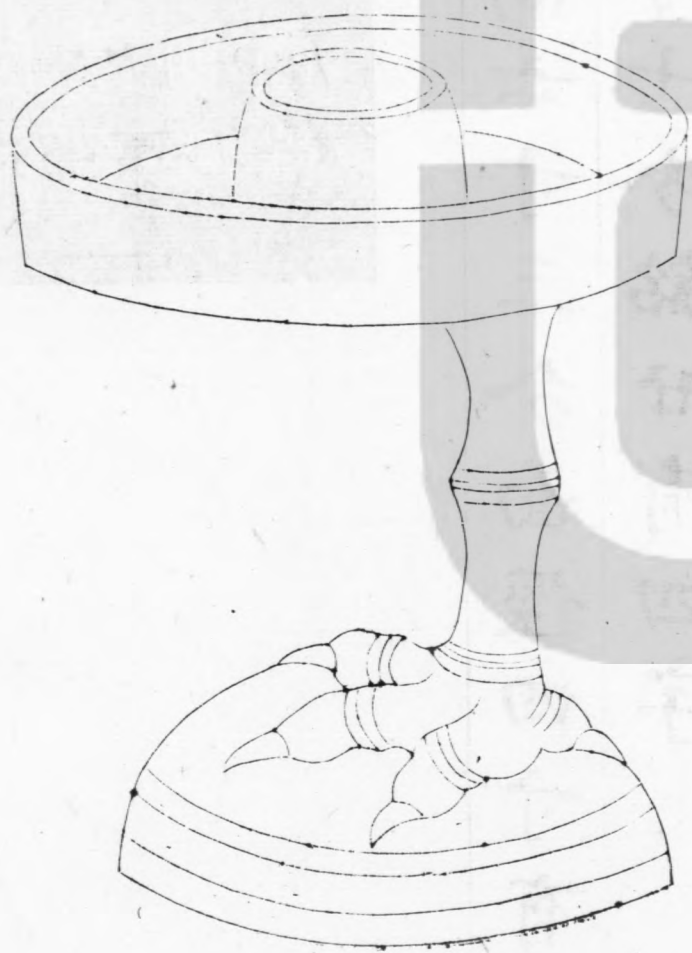

滿原首山宮銅  
應足八方豈壘  
介尺亦始四卷  
二日工賈蕭錯

右不知所從得高六寸三分面徑四寸有半  
足縮四寸衡三寸七分銘廿有四字

甘泉上林宮行鐙

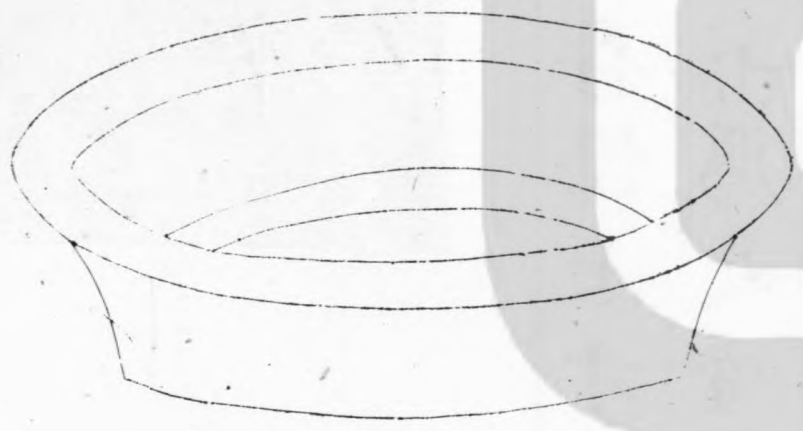

湖東縣甘泉王林宮  
 鑄於鐘重六斤十兩  
 文鳳二季春大山工  
 聖化笑  
 雷  
 雷

右不知所從得惟承業存徑七寸有半深寸  
 有二分銘三十有一字并鴈足燈共重三斤  
 一十四兩

甘泉內者鐘

京兆陳氏

甘泉內者

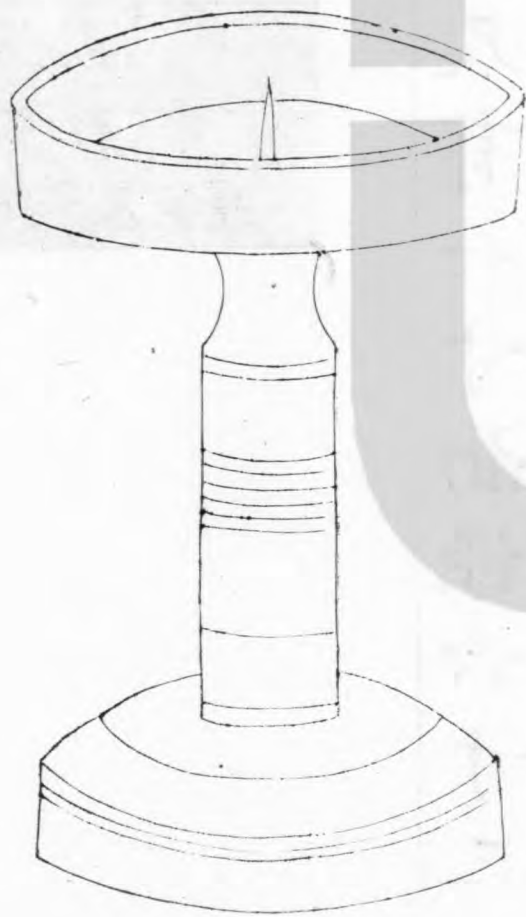

內書夜肅仁季  
三月河東庚邑  
月廬工軒譜  
重廿五斤十二兩

右不知所從得高尺有一寸面徑六寸三分  
底徑五寸七分中有仰錐長二分重十斤四  
兩銘大小三十字

車宮承燭槃

京兆毋氏

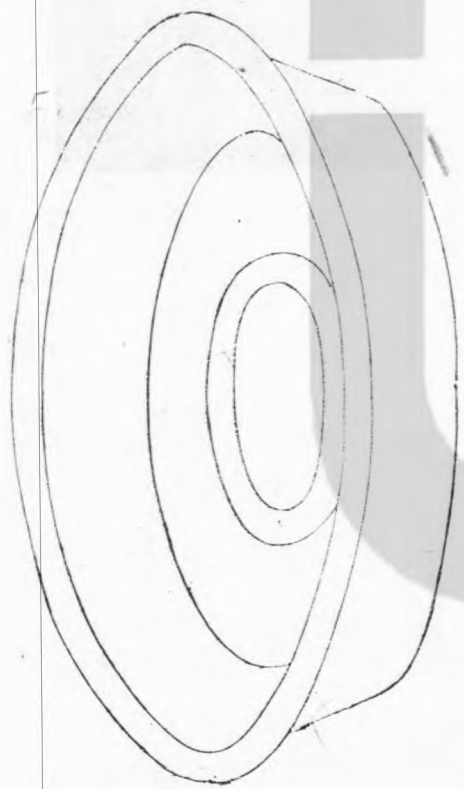

車宮銅兩燭槃  
 重二斤以兩五  
 鳳四季錯快

右不知所從得面徑七寸六分深八分底徑四寸三分重一斤五兩銘十七字

以上四鐙皆漢宣帝時器地理志蒲坂有首山祠其宮即祠宮也甘泉上林皆以衡所掌內者有令丞少府之屬掌中存張諸衣物奄人職也車宮不知在何所所權輕重以今權校之首山上林二鐙五兩奇內者鐙六兩半有奇車宮槃六兩當漢之一斤數皆不同



式不...	四下...	以土...	山...	氏...	人...	对...	所...	所...
-------	-------	-------	------	------	------	------	------	------

漢  
鐙  
新平張氏

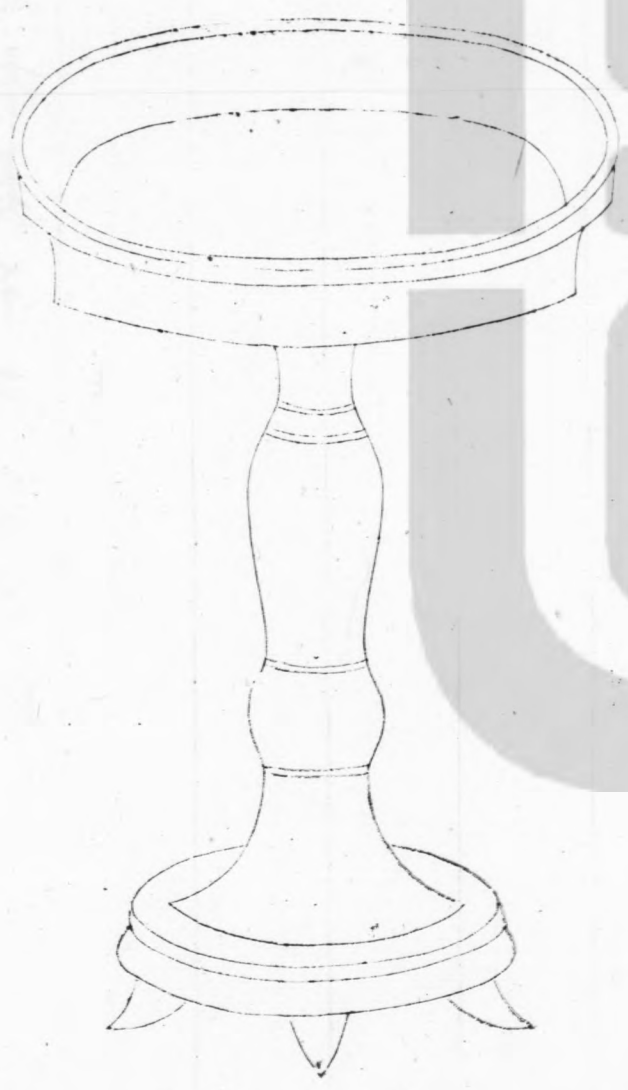

右不知所從得高四寸重十有二兩無銘識  
此器與內者鐙相類而形制卑雖無銘識亦  
漢器也

有柄行鐙

廬江李氏

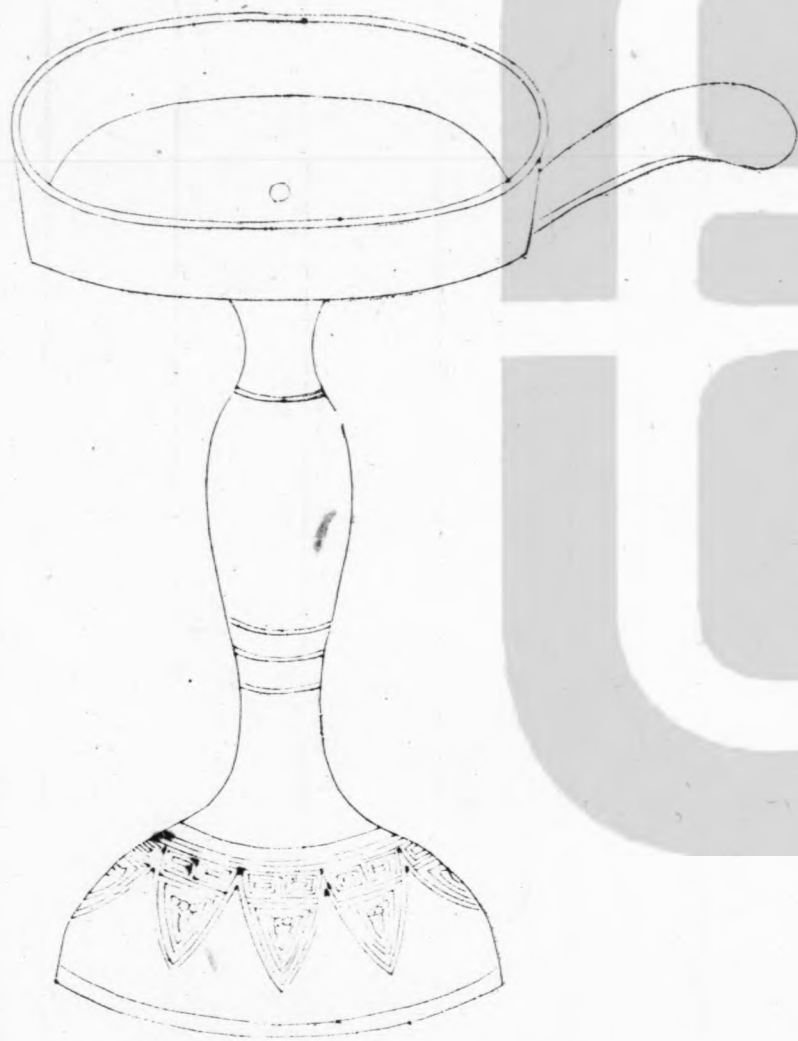

有柄鳳龜鏡

京兆薛氏



有柄鳳龜鏡

京兆薛氏

右不知所從得高五寸面徑二寸八分上下  
有銘皆四字  
此鐙以鳳為柄龜為趺其上有柄如上行鐙



蛟鐙

蕪臺蔣氏



右不知所從得高三寸八分口縮三寸橫二寸無銘識

一華雞足鐙

開封劉氏

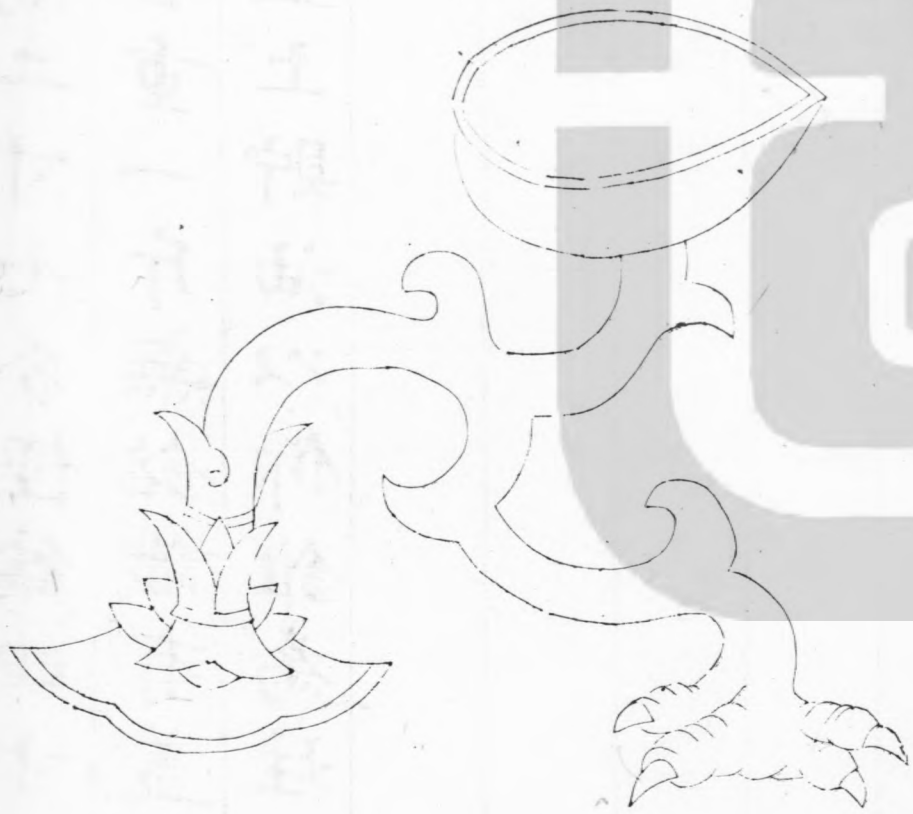

右不知所從得高二寸七分徑縮四寸半衡  
二寸一分容七合重一斤無銘識有蓋為轉  
關庶盧以開闔蓋上貯油以仰錐為炷

龍虎庶盧燈

廬江李氏

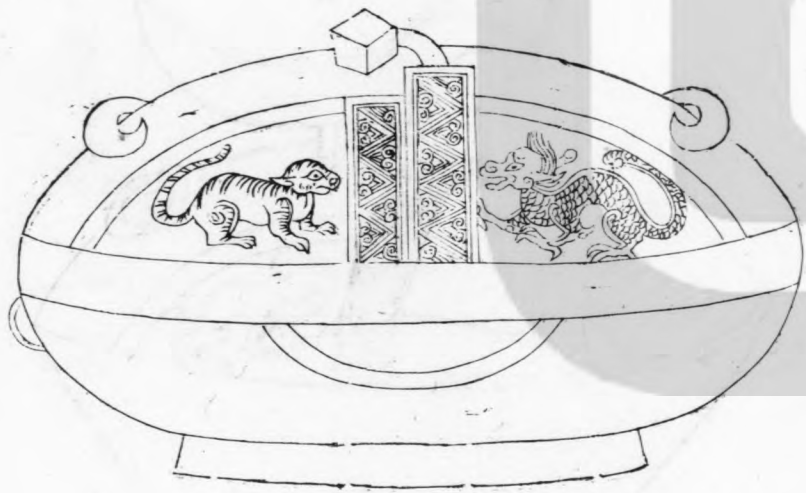

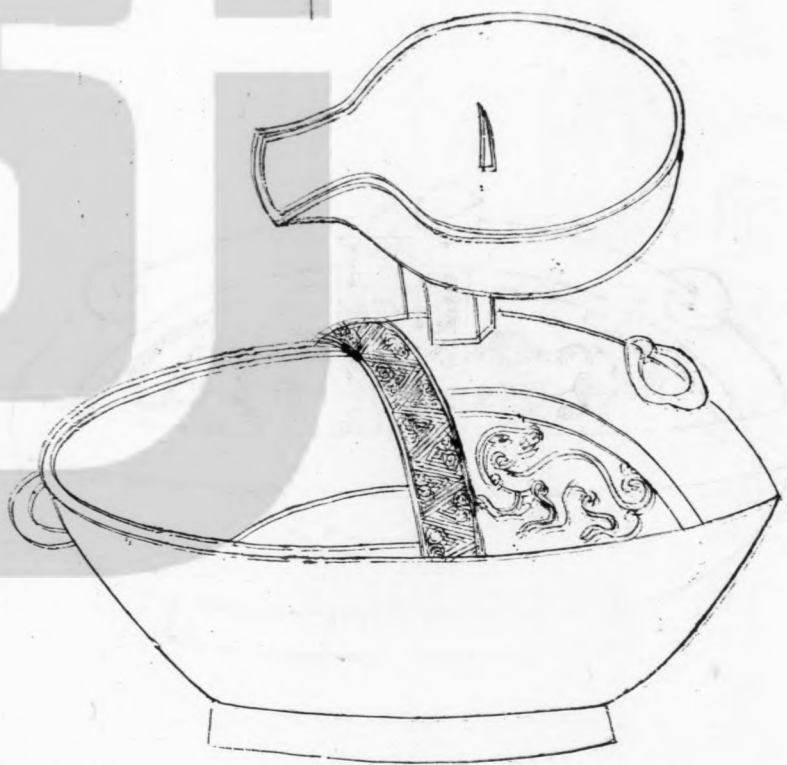

新氣油燈

宜子孫

宜子孫

右不知所從得量度未考銘三字  
 以上二燈形制一體此有龍虎文為飾

屏燈 成都大慈寺僧

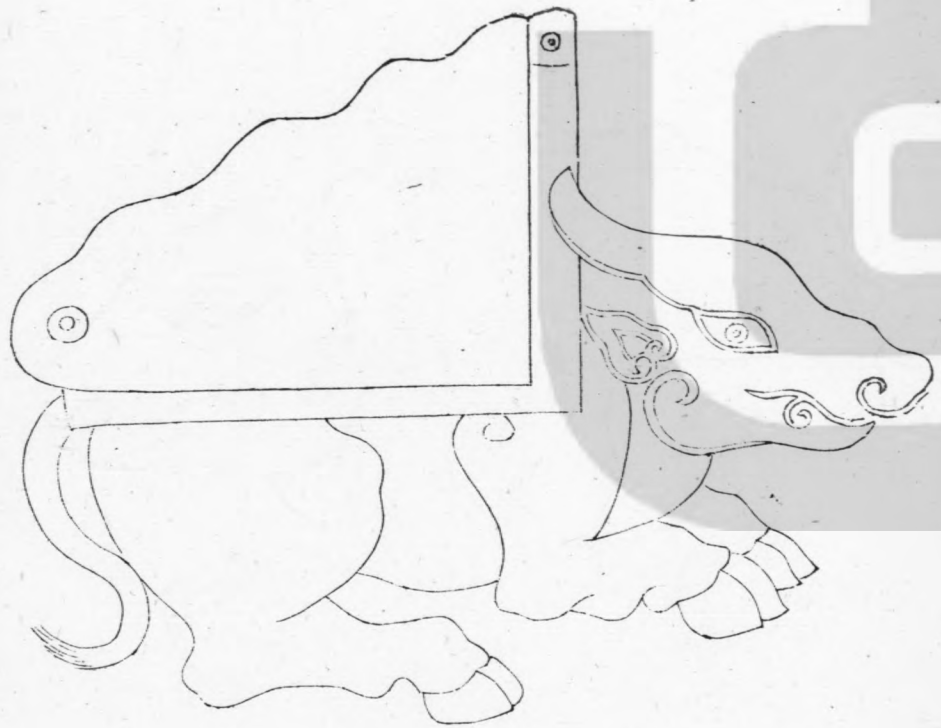

此上二燈係同一類知林謝車六為精  
古不誤而此燈最重未及論之也



羊燈 同上

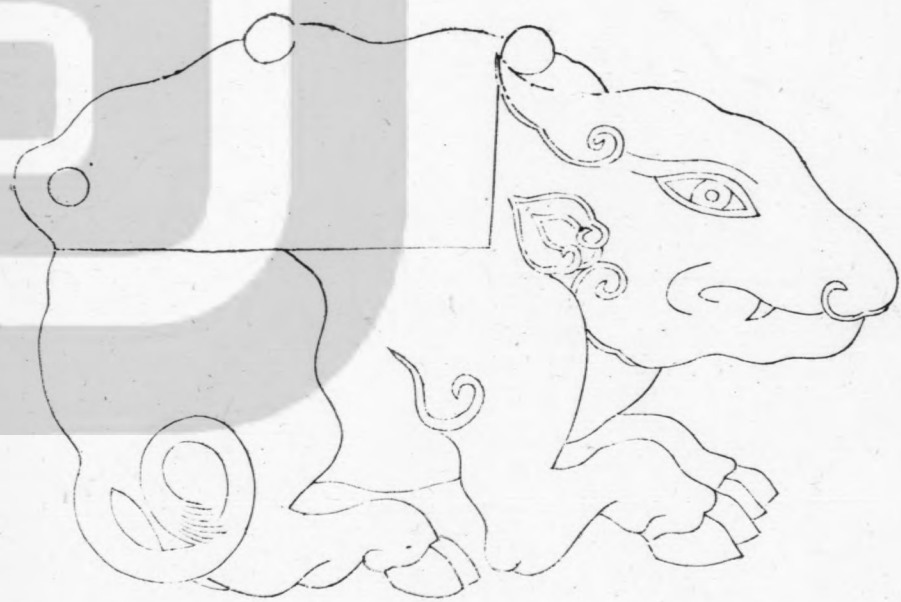
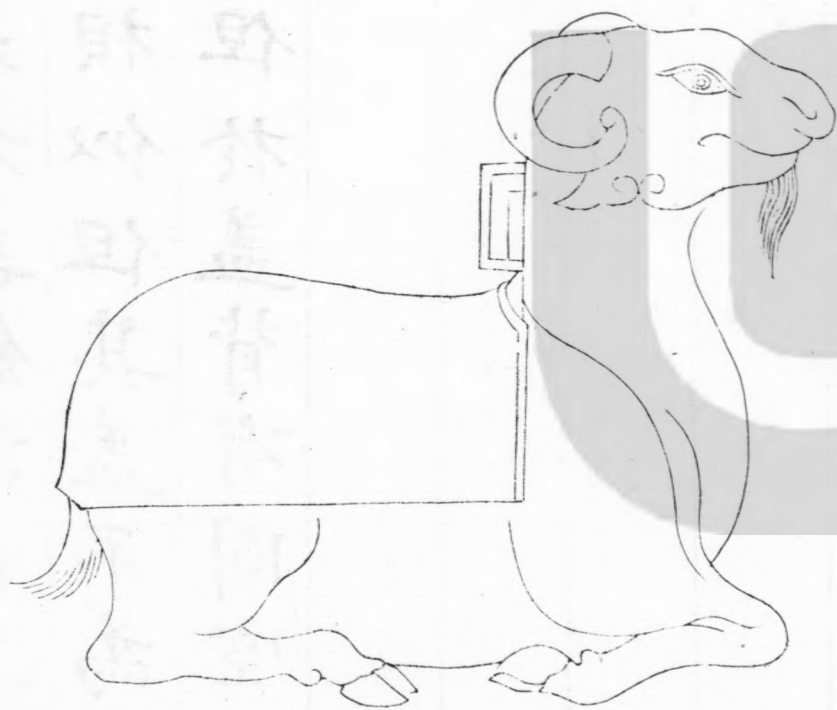

九

新

一

九

新

一

右不知所從得量度未考無銘識其蓋以  
上二燈與鹿盧燈略相似但其蓋不為鹿盧  
形亦無仰錐以為炷但於蓋背有圓空負炷  
如辟邪之比也

雙魚四錢大洗

內藏

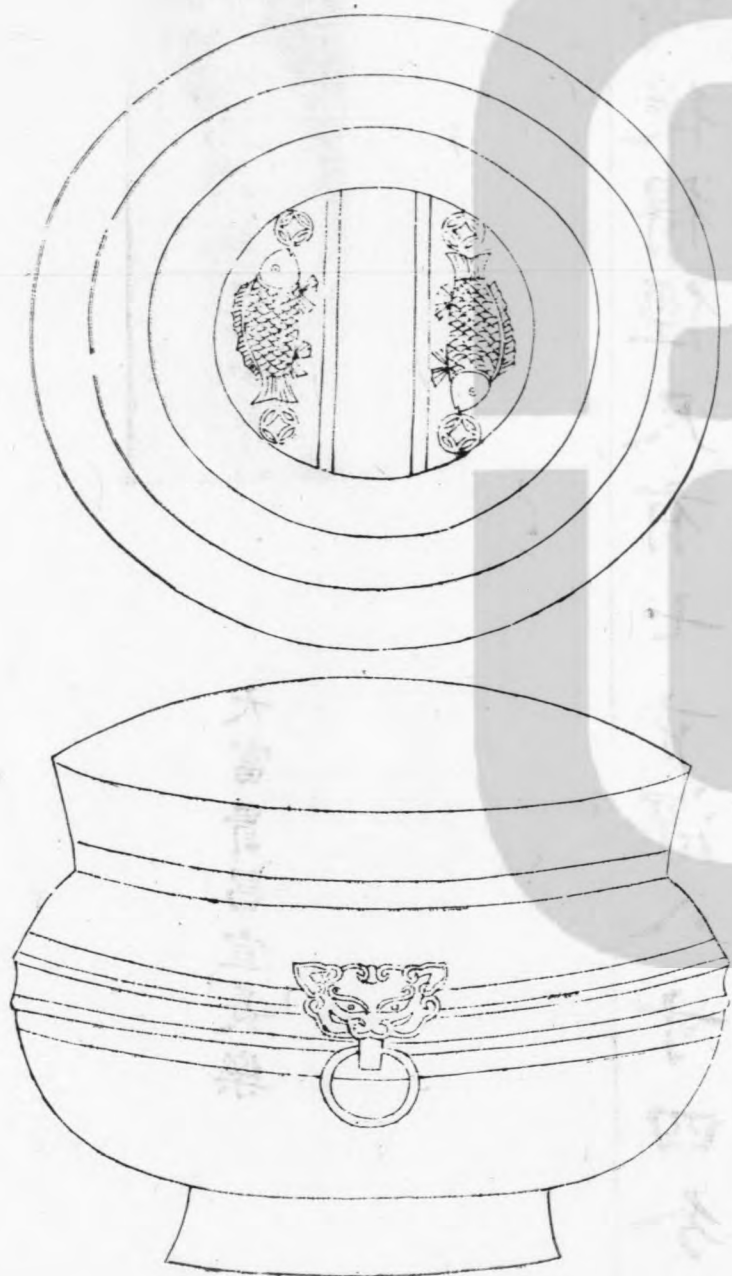

大富貴昌宜長樂

大富貴昌宜長樂

右不知所從得徑尺有七寸深八寸四分銘  
七字有雙魚四古錢菱花為飾

雙魚洗

四器

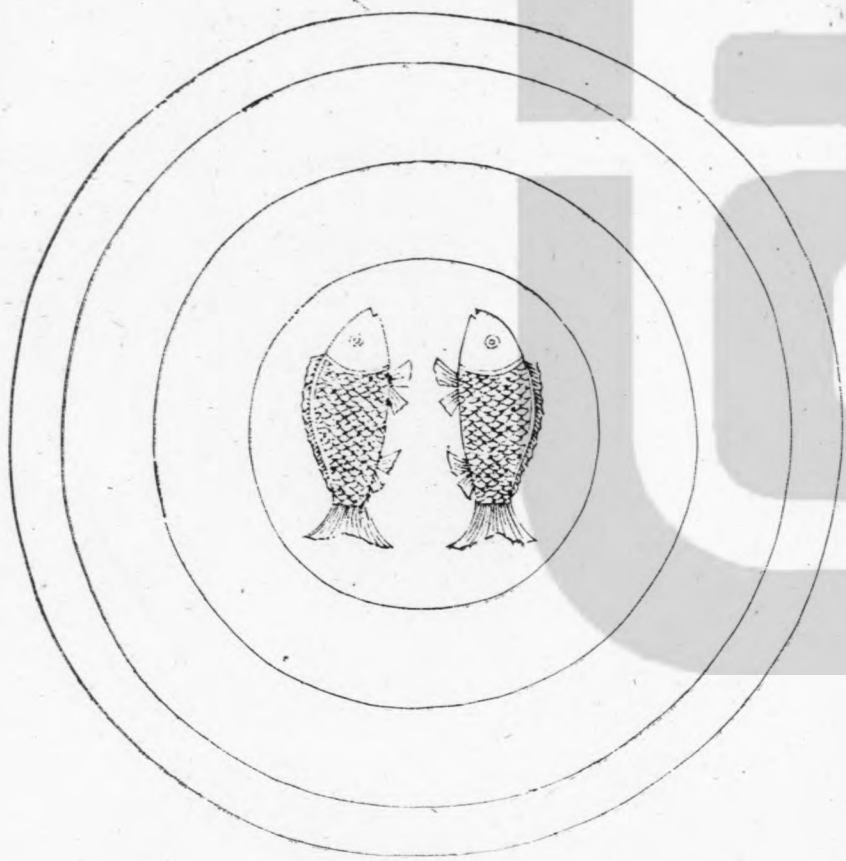

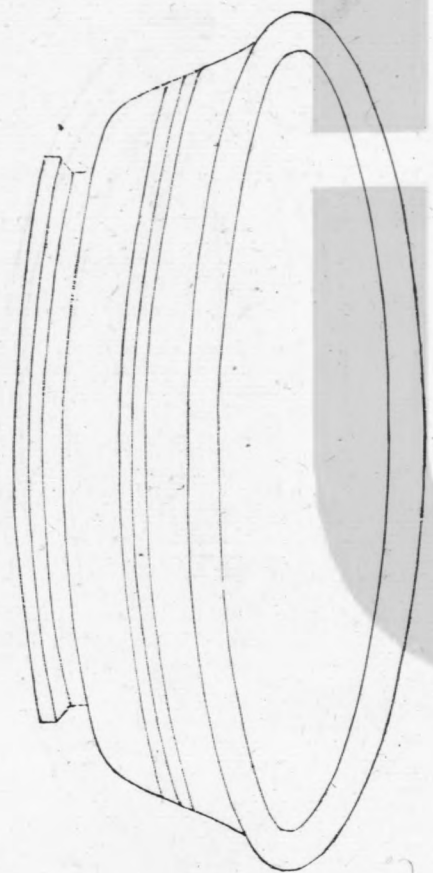
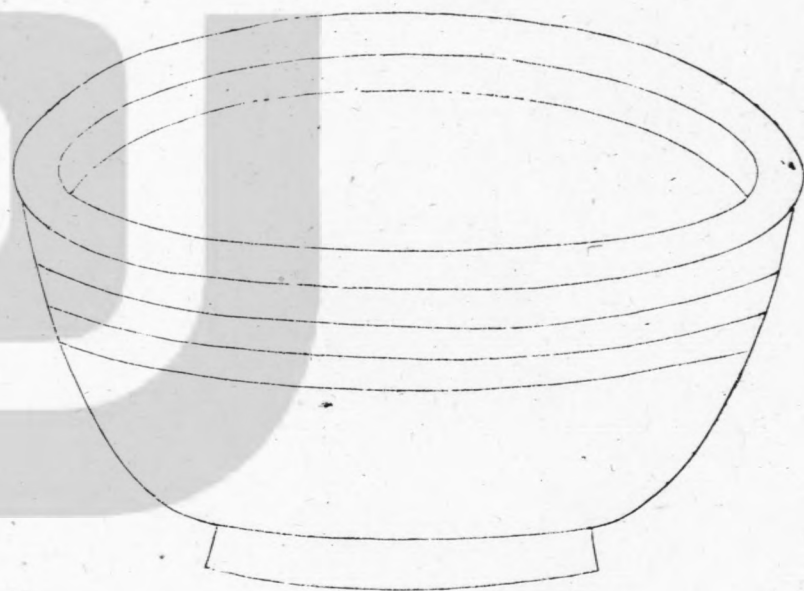

Large stylized watermark characters, likely '理學' (Lixue), are visible in the background of the page.

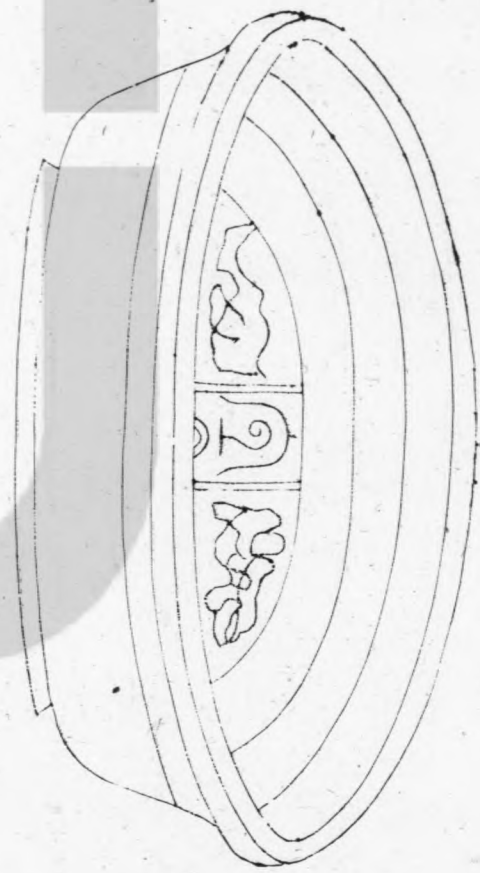

呂榮

右一洗內藏徑尺有五寸深三寸四分

一洗廬江李氏徑尺有一寸半深一寸三分容

六升八合

一洗同上徑尺有二寸深二寸半容九升唇

又有呂榮字

前一洗不知所從得後二洗得於新鄭形制  
與大洗同而差小皆有宜子孫三字旁有雙  
魚為飾按舊禮圖云洗乘槃棄水之器其為  
畫水紋菱花及魚以飾之唐會要云上元二  
年高宗命韋弘機營東都上陽宮於澗曲疏  
建陰殿掘得古銅器似盆而淺中有盛起雙  
鯉之象魚間有四篆字長宜子孫與此器同  
皆莫先也

秦權

河南李氏  
河東王氏

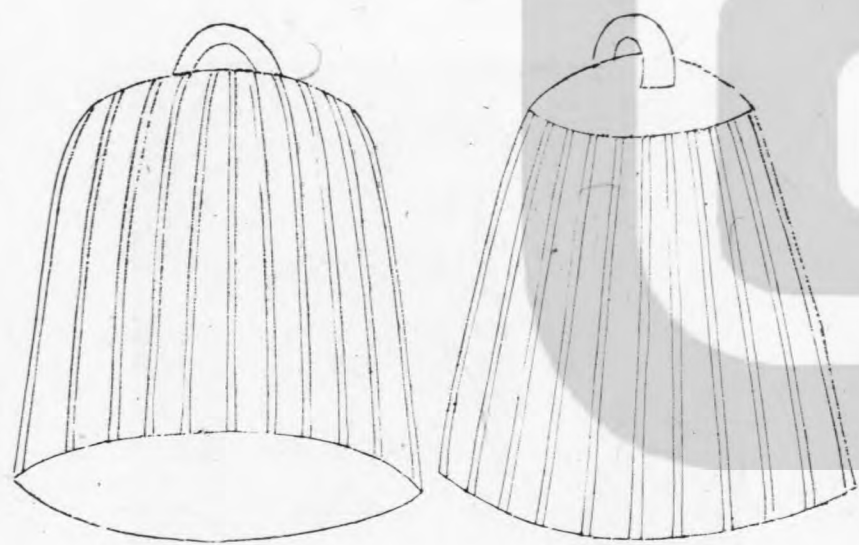

廿九年皇帝蓋拜  
 蕭亦下諸侯爵  
 大阿正鋪為皇帝  
 了詔丞相收綱  
 度量則不覆  
 廷省皆即直亦

元考初詔丞相  
 亦拜 度量盡始  
 皇帝蓋出皆武  
 辭焉今襲誦而  
 亦辭不稱皇帝  
 其於之禮也如後  
 嗣業上書不稱成  
 功成德功即詔  
 却亦在傳中疑  
 平陽尺

右不知所從得各高二寸徑寸有九分容合  
 重六兩銘一百有二字又有三字曰平陽斤

王氏同

按秦本紀始皇廿六年平六國號皇帝一法  
 度衡石丈尺丞相綰者王綰也二世元年皇  
 帝曰金石刻畫始皇帝所為也今罷號而金  
 石刻辭不稱始皇帝其於久遠也如後嗣為  
 之者不稱成功盛德丞相臣斯臣去疾御史

大夫臣德言請具刻詔書刻石因明白矣臣  
昧死請制曰可始言金石刻而卒止言刻石  
據權之文云故刻左則史記石字當為左字  
丞相去疾徐廣作麇非曰姓馮

丞相府漏壺

丹陽蘇氏







右不知所從得高九寸有半深七寸有半徑  
 五寸六分容五升有蓋銘廿有一字  
 按此器制度其蓋有長方孔而壺底之上有  
 旅簫乃漏壺也視其銘文則漢器也

大官銅鍊

睢陽王氏

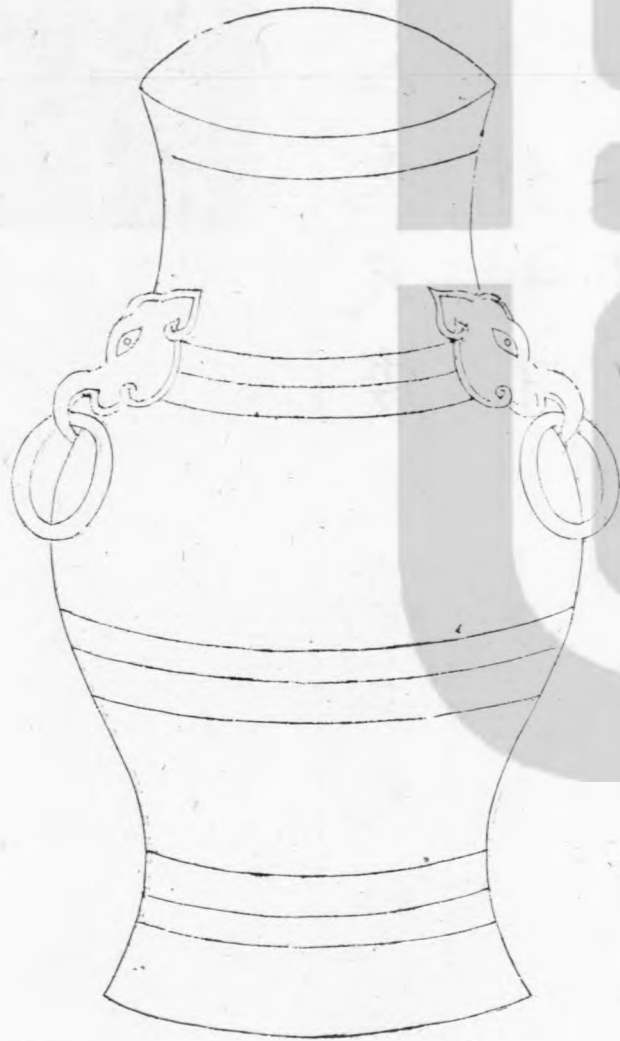

小同銅鍾容一斛建  
 走十九年工取與造  
 考工金史因器或金  
 誦美不懷臨編卷首

右不知所從得以忝尺度之高二尺口徑八  
 寸腹圍五尺一寸銘卅有二字  
 按此器形制如壺而謂之銅鍊未詳或云鍊  
 或从重字與銅鐘同釜鍾量器也

周陽侯甌鐘

河南文氏

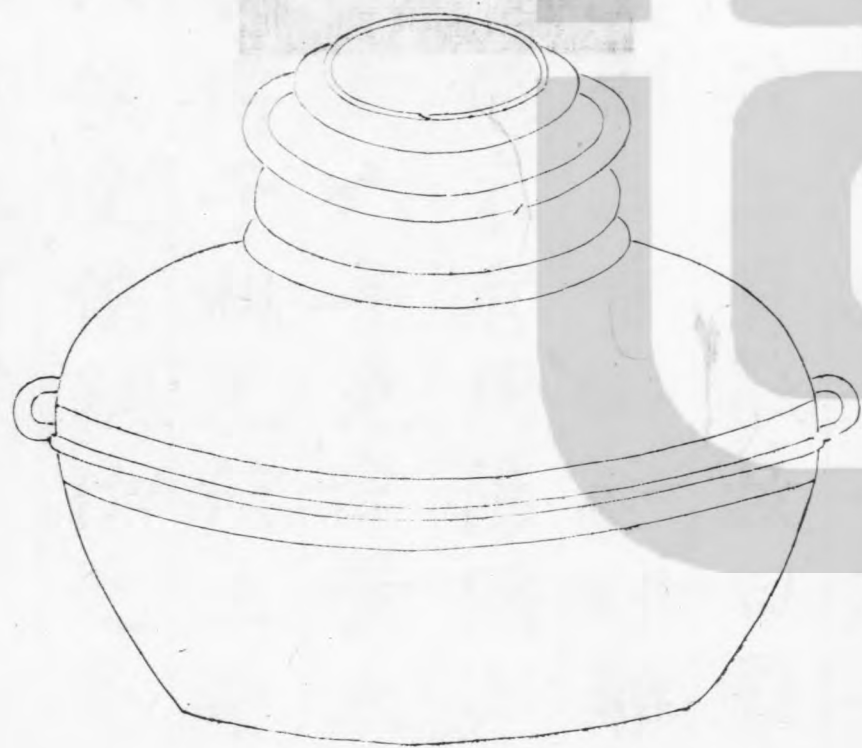

周陽侯家銅三習  
龍鑿之谷又考重十  
八尺介兩條照國又  
孝又少國輸策四

右所從得及量度皆未考銘三十有一字

按說文鍤大口釜也鍤上有鬻故曰鬻鍤言

三習離者習重也其制三重習一作疊也離字未

詳疑讀為馮漢恩澤侯表有周陽侯上淮南

王長舅趙兼孝文元封六年免孝景太后弟

田勝孝景後三年封傳子祖元狩三年免文

曰侯治門五年自以侯受侯嗣位之年數也

此疑宣帝時器之字皆未可考

此類宣帝御器丁字皆未可考

百餘年門五平自以類器所傳由二平鑿也

西歐古器新出三平皆與于平天飾三平與文

王及周禮集考文天性六平與考景本故第

三器皆與于平天飾三平與文

新器文與大口釜也

式而餘器又置與皆本器也

五十年一

好時共厨鼎

廬江李氏

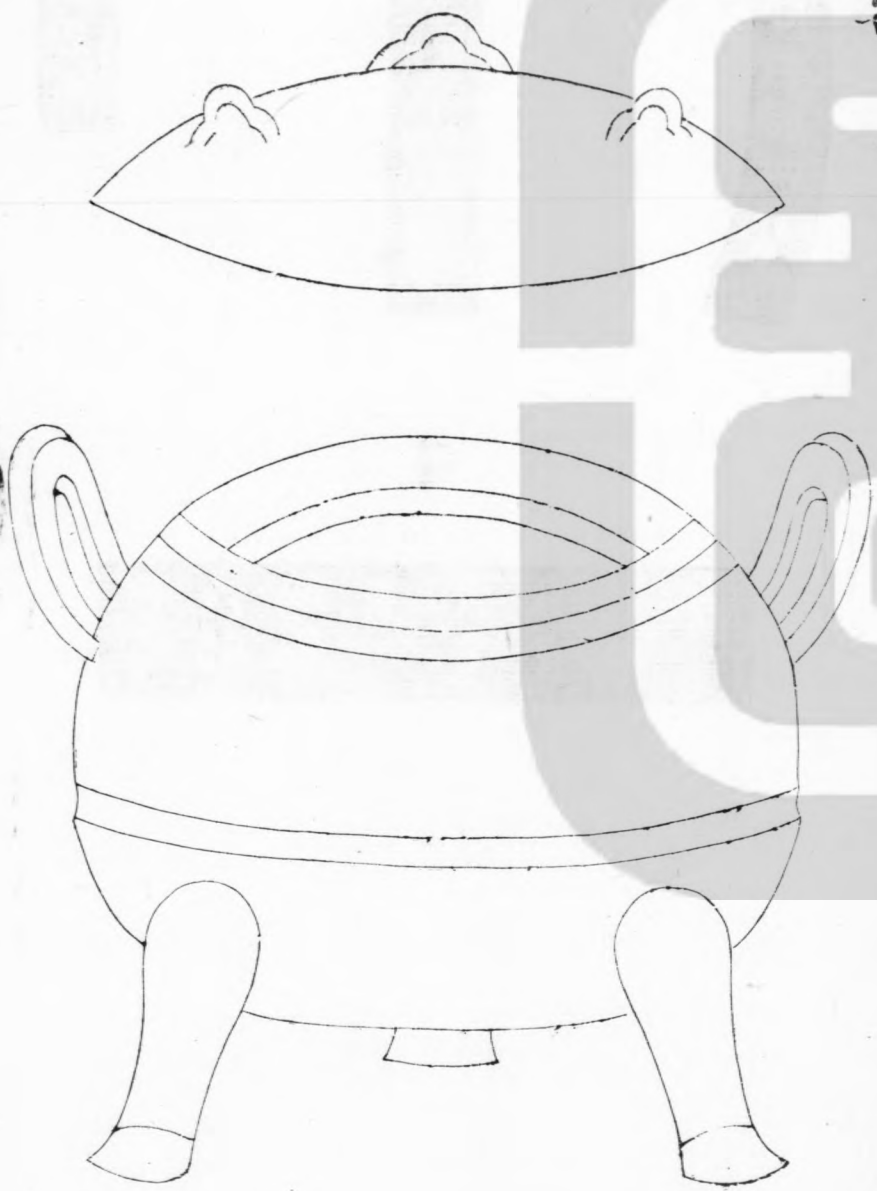

右不知所從得高五寸深三寸徑五寸有半容三升一合重三斤六兩有銘十五字在腹二十有一字在蓋據下解廿有六字按此器文曰好時共廚鼎又曰好時第百三十又曰長樂宮第四百廿五大回中第八百六十好時在雍東秦以東郊祀上帝長樂未央建章皆在長安回中宮三輔黃圖云太官從帝行幸移用其器而次第不一皆刻以記之備

蓋

好時共廚鼎  
四百廿五大回中第  
八百六十

大回中電今第八百六十

好時共廚鼎  
四百三十

腹

好時共廚鼎  
銅鼎  
重九  
斤  
一兩  
四

清錯也此器刻云重九斤一兩今重三斤六兩今六兩當漢之一斤與車宮槃之法同

軹家釜 京兆孫氏

形制與今同

軹家容四斗五升重十斤  
兩九斗二升五兩

軹家甑 同上

形制與今同

軹家容三斗三升重四斤  
廿半三升五兩

右二器皆得於京兆形制與今器同更不圖  
寫 釜重二斤十一兩六銖容斗有二升九  
合銘廿有一字 甑重一斤七兩容斗銘一  
十有九字

按軹家不可考釜甑皆漢器也以金權量校  
之釜四兩七銖甑五兩十八銖當漢之一斤  
釜三斗弱甑三斗一升當漢之一十二器亦  
不同

熏爐 廬江李氏

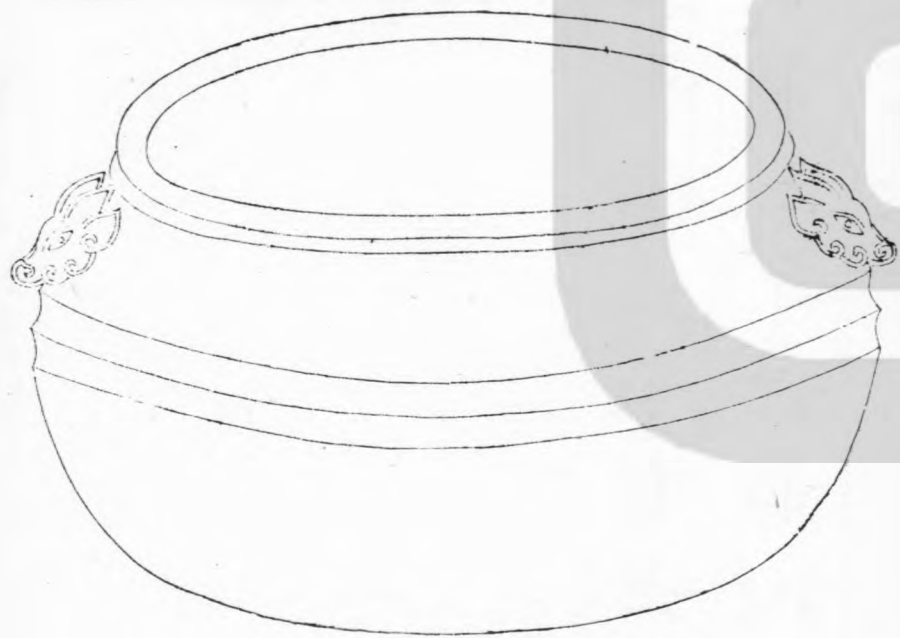



右得於京師重一斤三兩銘三十有六字  
 按齊安宮不可考銘云重五斤六兩以今權  
 校之三兩十八銖當漢之一斤

金飾小鼎  
 內藏

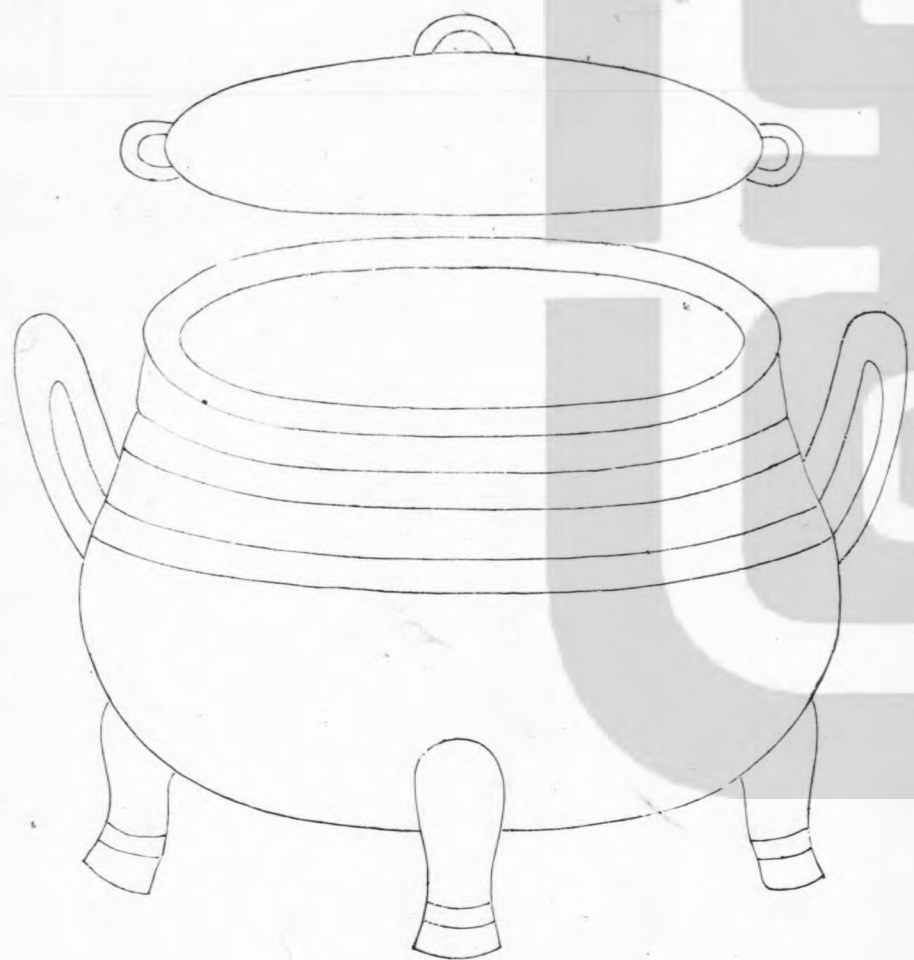



右不知所從得以黍尺黍量校之深二寸一分徑三寸有半耳高一寸容二升有黃金飾無銘識

按舊禮圖云鼎士以鐵為之大夫以銅為之諸侯飾以白金天子飾以黃金聘禮牢鼎之次有陪鼎差鼎皆小鼎也古鼎敦之蓋多以三物為飾却而置諸地如鼎足然亦可以盛公食大夫禮賓卒食會飯特牲饋食禮將簋佐食分簋鈿皆分盛於蓋會亦蓋也 簋與饌

同

曲耳小鼎

河南文氏

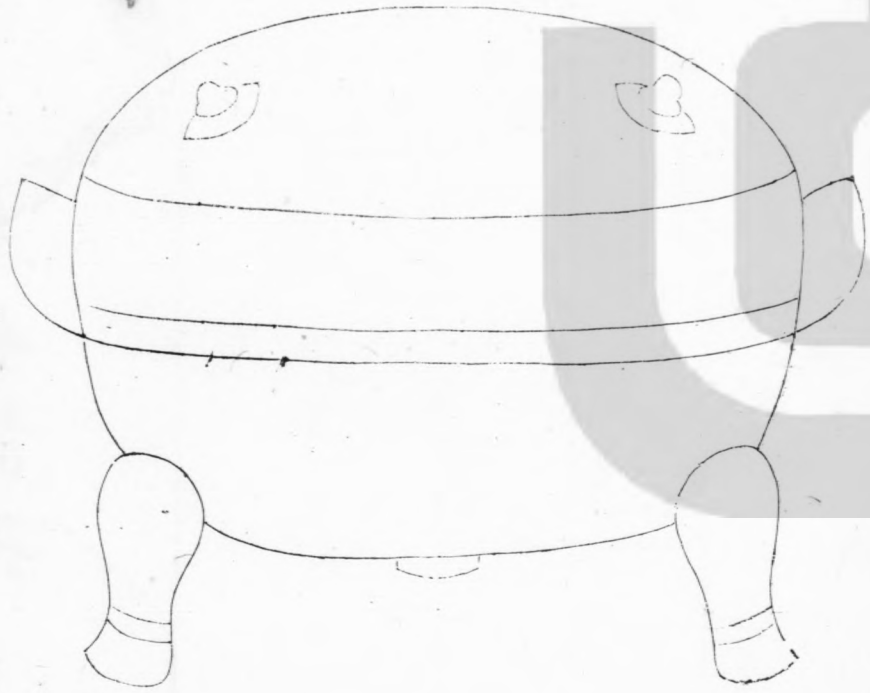

同  
曲  
耳  
小  
鼎  
河  
南  
文  
氏  
會  
方  
山  
樂  
政  
部

右所從得及度量皆未考無銘識形制與金飾小鼎略相似

方耳鼎

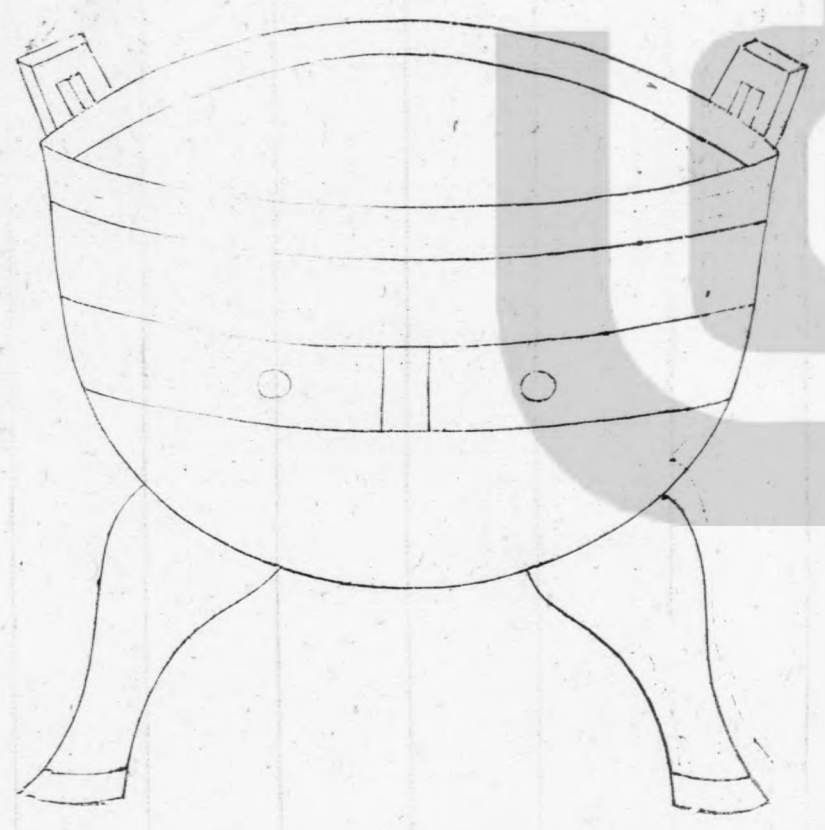

右所從得及度量皆未考無銘識

環耳壺  
內藏

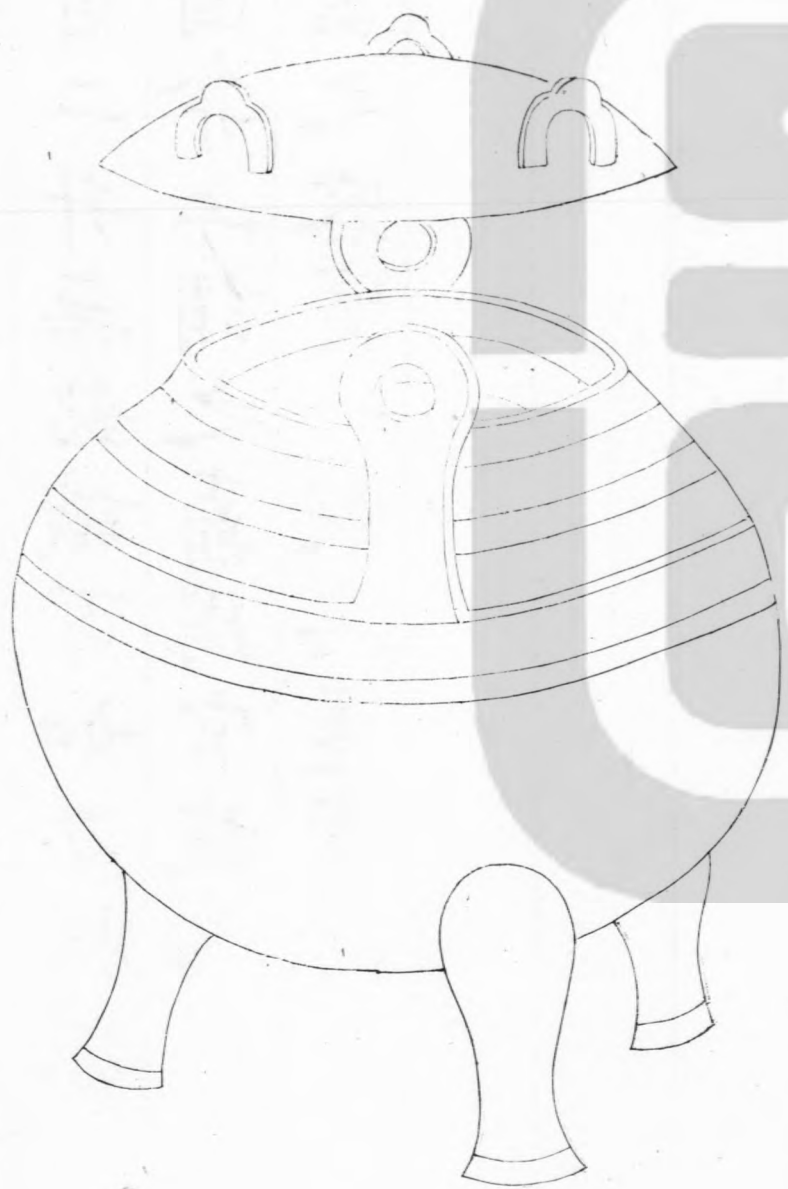

右不知所從得以黍尺黍量校之深四寸徑  
 六寸容斗有二升無銘識耳如刀柄環  
 按爾雅鼎圜弁上謂之鼎周官旋人豆實三  
 而成鼂此器之容實一鼂與簋實同

直耳鼎  
同上

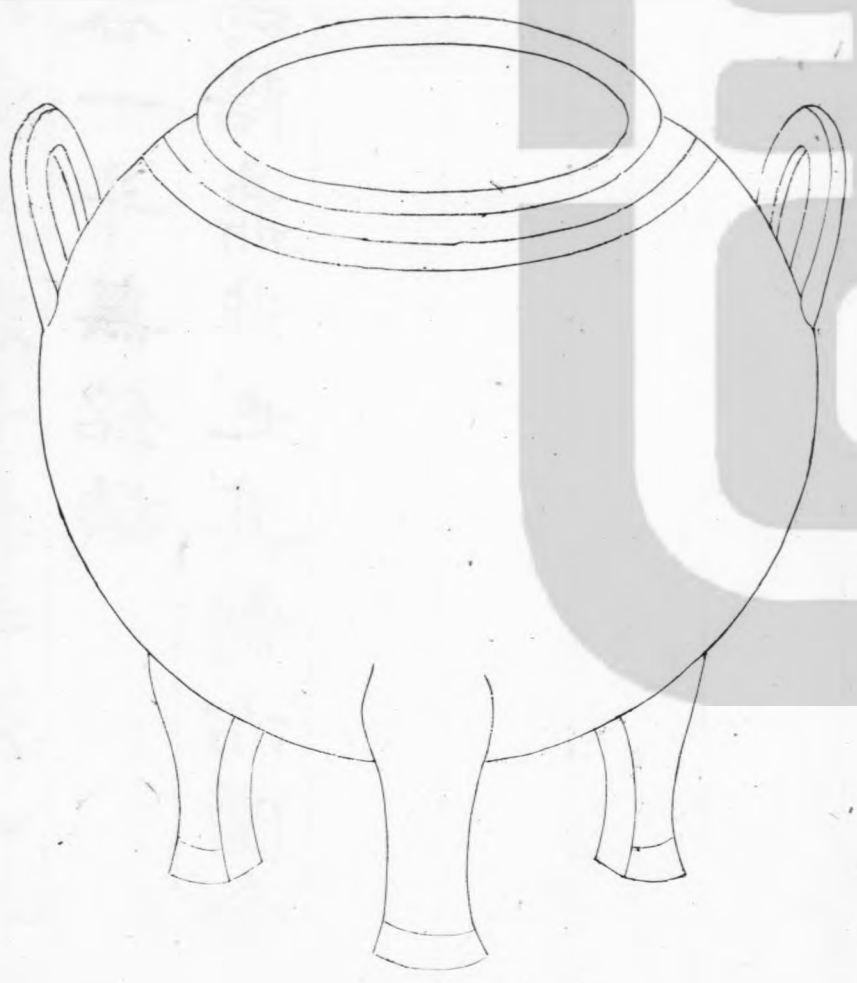

右不知所從得以黍尺黍量校之深一寸徑  
 九寸耳高三寸容一斗無銘識  
 按此器舊說以為陪鼎非也其制亦圜鼻上  
 當謂之嘉

侈耳區嘉

新平張氏

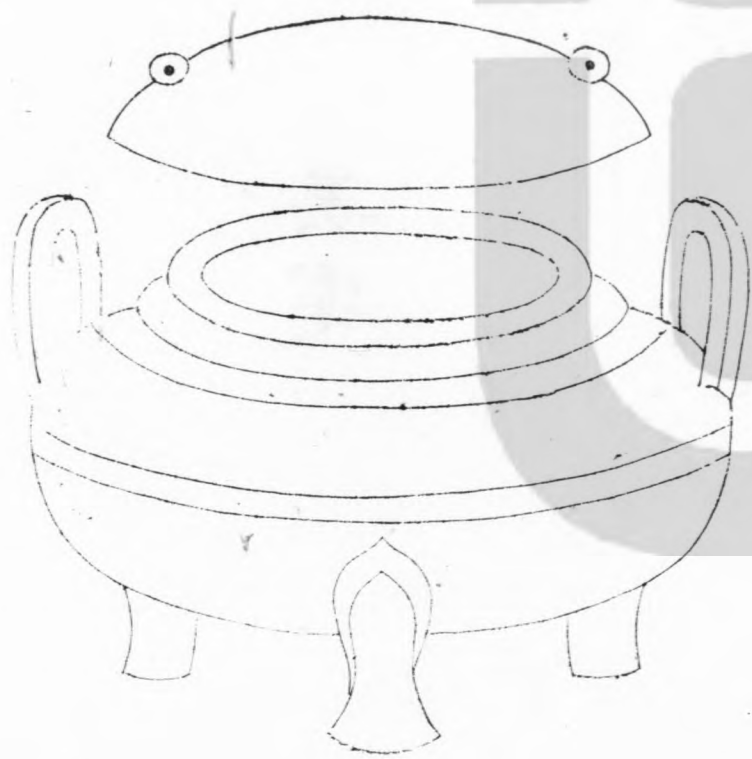

右有銘二字餘未考



吳寔

侈耳鼎 廬江李氏

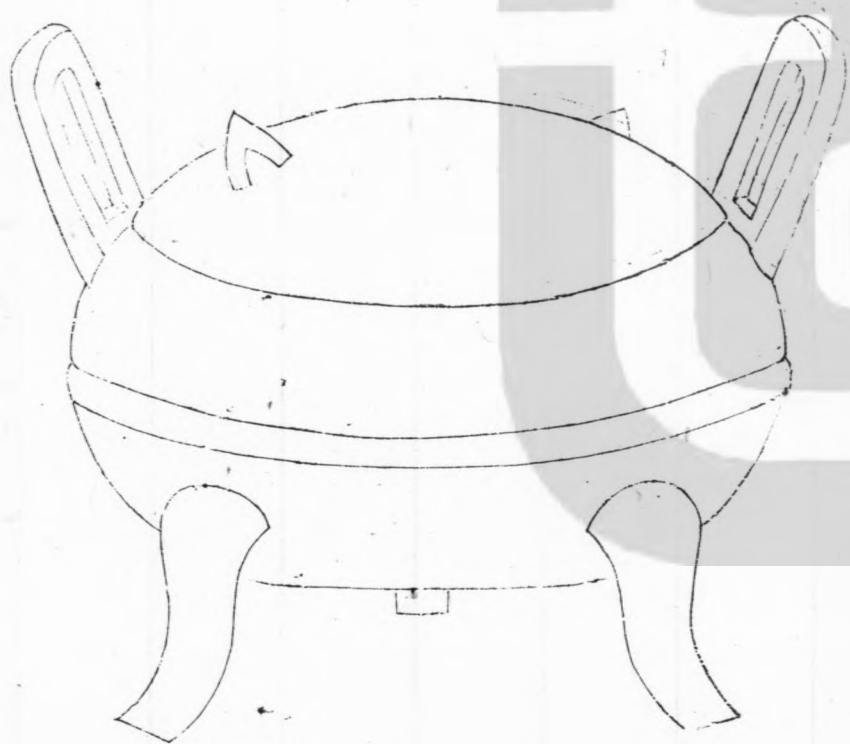

右得於京師量度未考無銘識與區嘉形制  
全相類

高奴嘉

宋氏

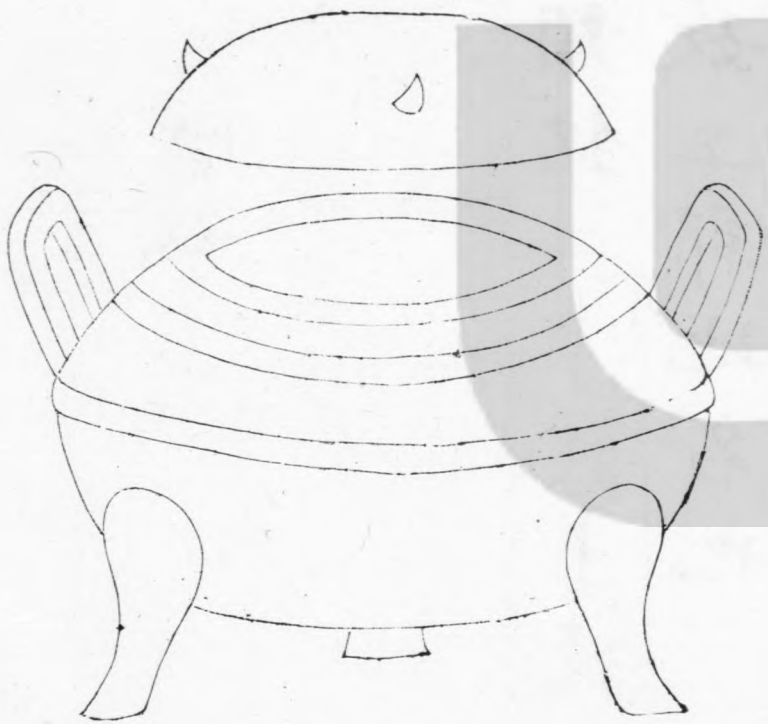





高奴

右與前侈耳二鼎相類銘二字餘未攷  
按此器銘曰高奴高奴工郡地名也  
重修考古圖卷第九

重修考古圖卷第十

秦漢器

連環壺鼎

鑣斗

弁上象斗

螭首平底斗 二器

携瓶

温壺

一耳卮

兩耳杯

琖槃

有柄温爐

博山香爐

三足香爐

獸爐

携奩

鳳奩

書鎮

舞鏡

玉甲帶鉤

金蟠螭革帶鉤

瑟瑟鈿山水字鉤

銀錯螳螂鉤

鷓鴣鉤

寶釘鉤

連環壺鼎

廬江李氏

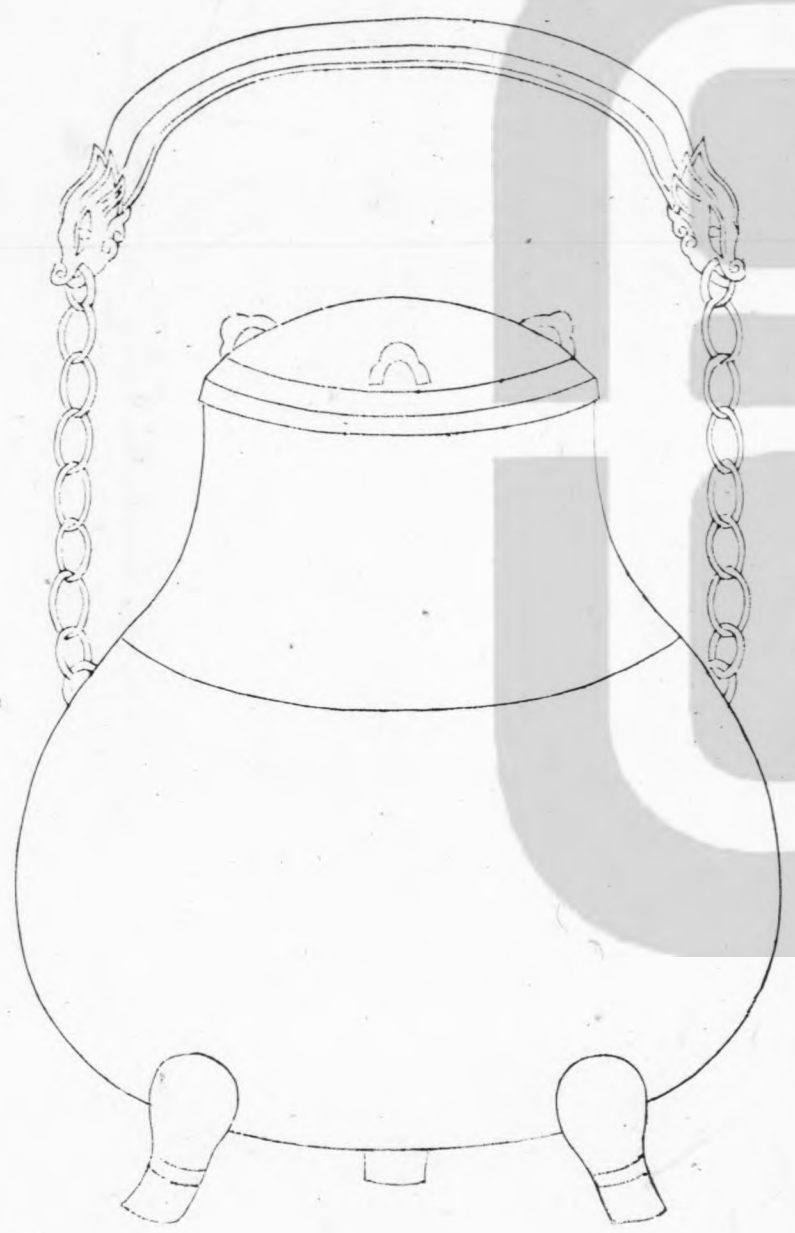

新平張氏

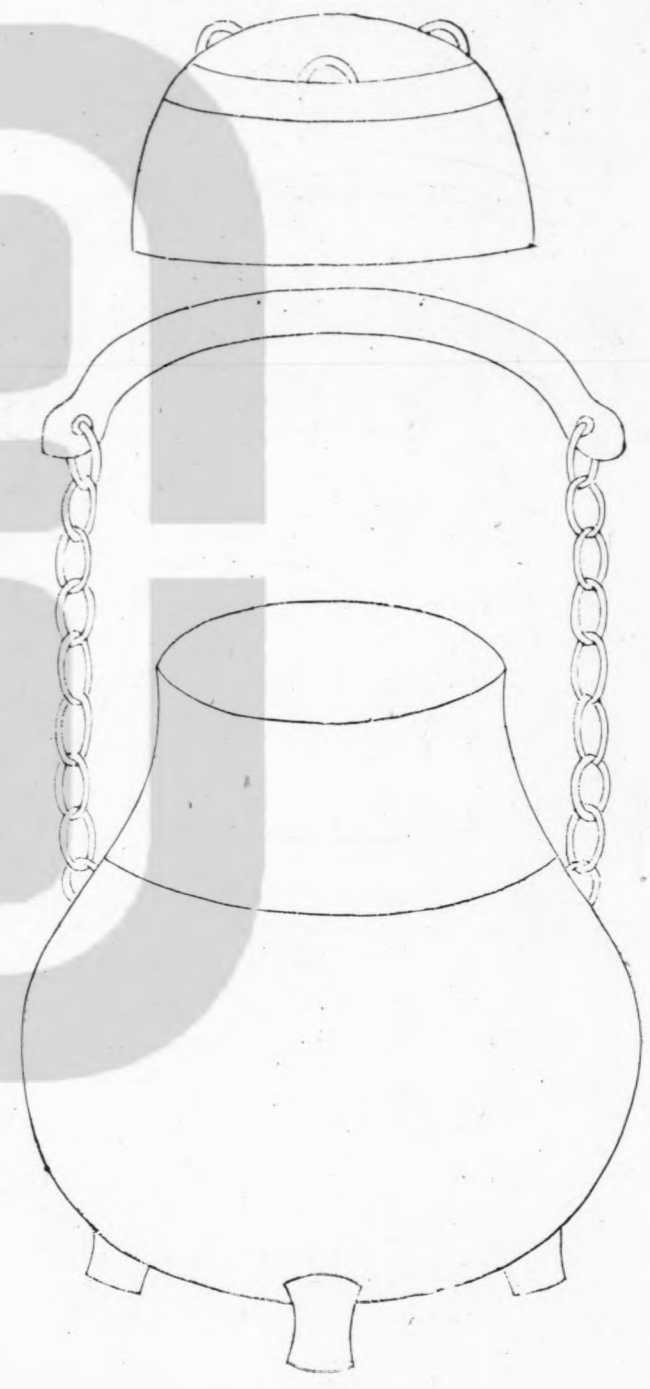

右所從得及度量銘識皆闕失無可考惟樣  
存於此

鐃斗

樣關

右得於京師高四寸深三寸徑五寸二分容升有二合無銘識

李氏錄云詩云維北有斗不可以挹酒榘此斗乃可挹者也又曰挹彼注茲此有流乃可注也於文斟从斗即此器酌以勺則用勺也聞長安有人收一器刻曰杜陵馮氏銅鐃廣

韻云鑊刀斗也溫器三足而有柄蓋謂之斗者有魁有柄取象於北斗也

按史記趙襄子使廚人搯銅斗以食代王及

從者行斟陰令宰人各惟一以料擊殺代王

及從官古者行食以料所以盛羹滑也其形

制雖不同凡有柄有流三足可以溫物而斟

之者皆料也下有二器類此故舉是例

弁上象斗

廬江李氏



右得於天台量度未攷無銘識

考古圖

卷十

五

螭首平底斗

京兆呂氏

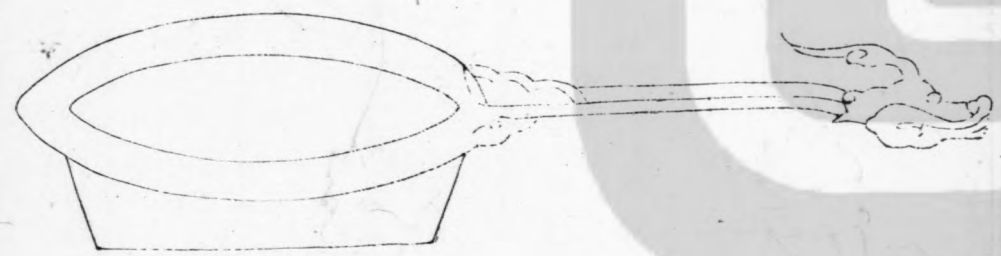

考古圖

六

右得於邾城高四寸八分深二寸半徑五寸  
三分容升有半無銘識

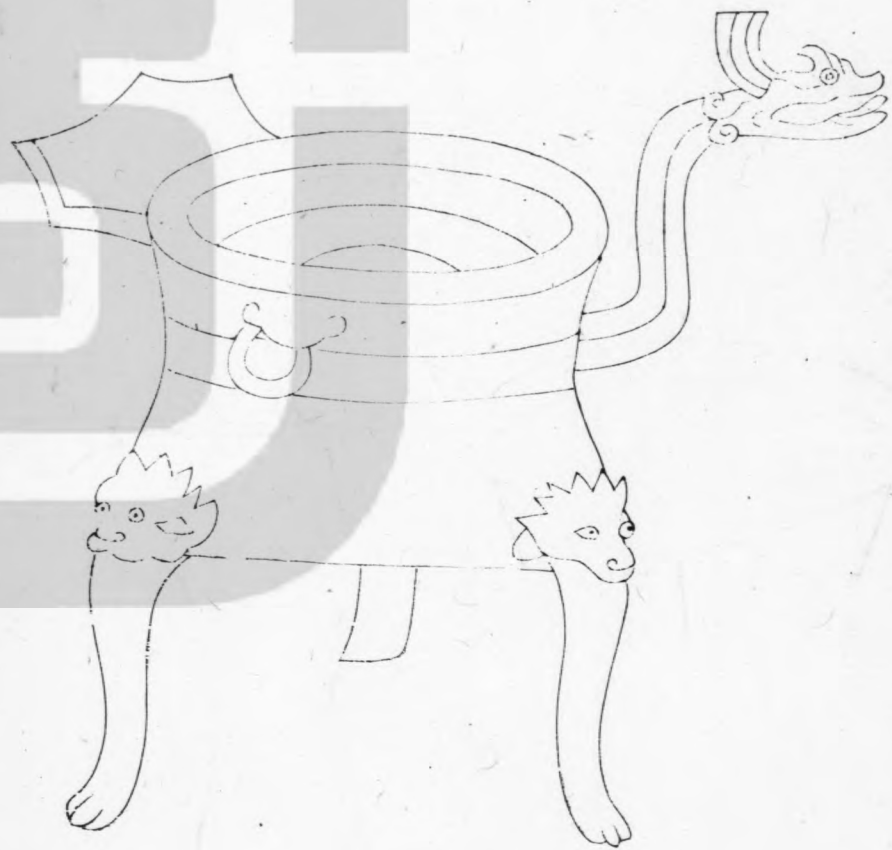

推乃瓶  
盧江李氏



中書長史  
李氏  
推乃瓶  
盧江李氏



右得於京師高八寸有半深七寸有半徑寸  
有三分容二升二合無銘識  
李氏錄云吏部蘇尚書子容頃使虜中於帳  
中嘗見之

温壺 同上

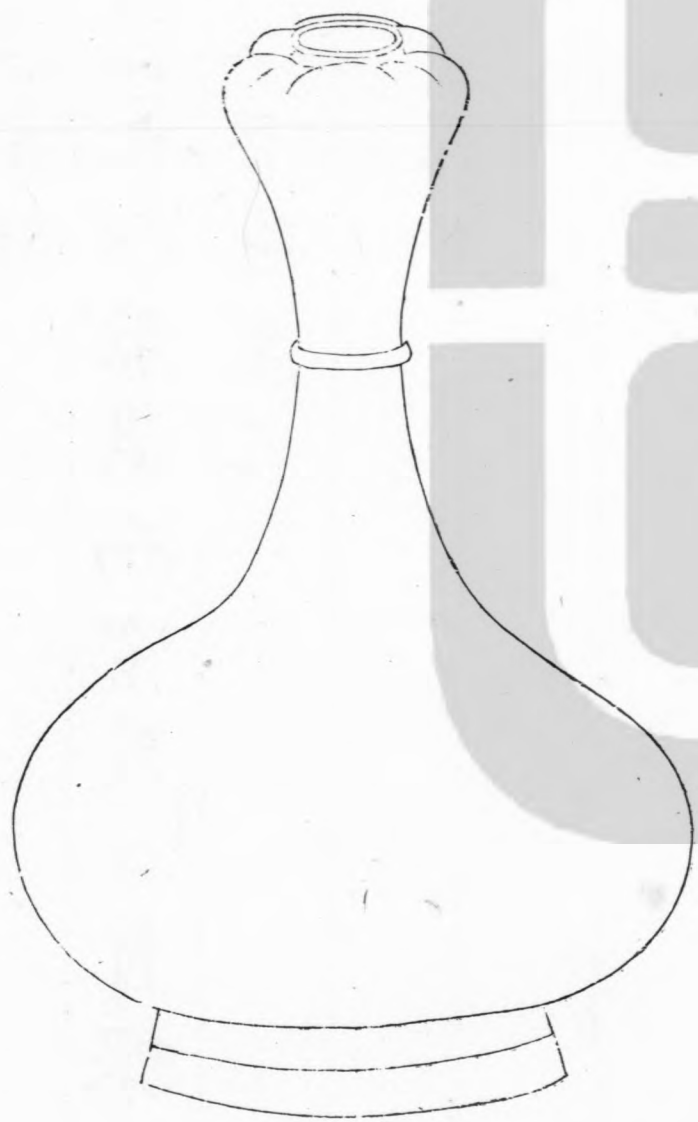

右得於京師高一尺三寸深一尺二寸三分  
徑寸容七升無銘識  
李氏錄云溫器也以貼湯而窒其口自環以  
上手主之環以下足主之

一耳卮

同上

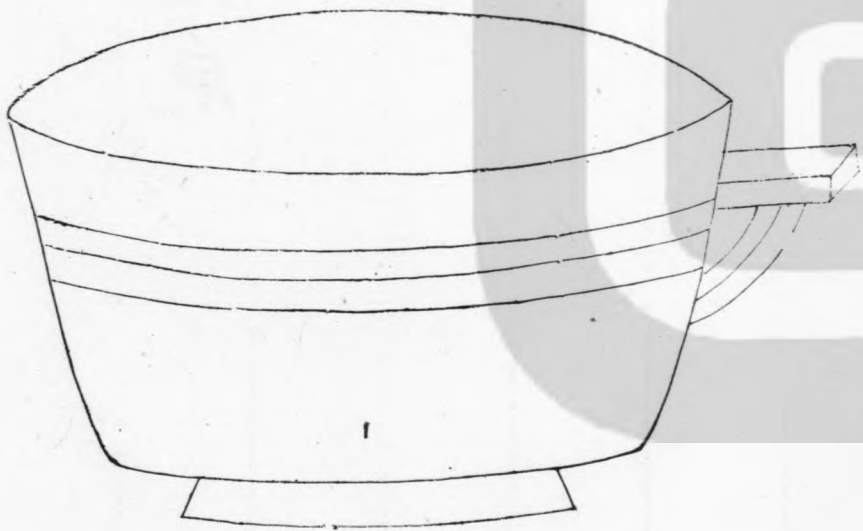

右得於投子山深二寸徑四寸有半容一升  
無銘識

按此器身一耳乃古酒卮

兩耳杯

開封劉氏

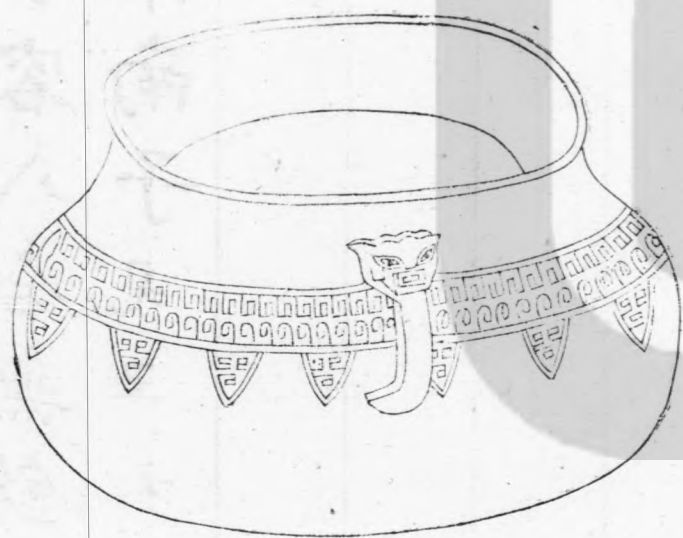

右不知所從得高二寸二分深二寸一分縮  
三寸六分衡二寸八分容八合無銘識  
按古杯多狹長事見淮南子見玉杯門

琖槃

內藏

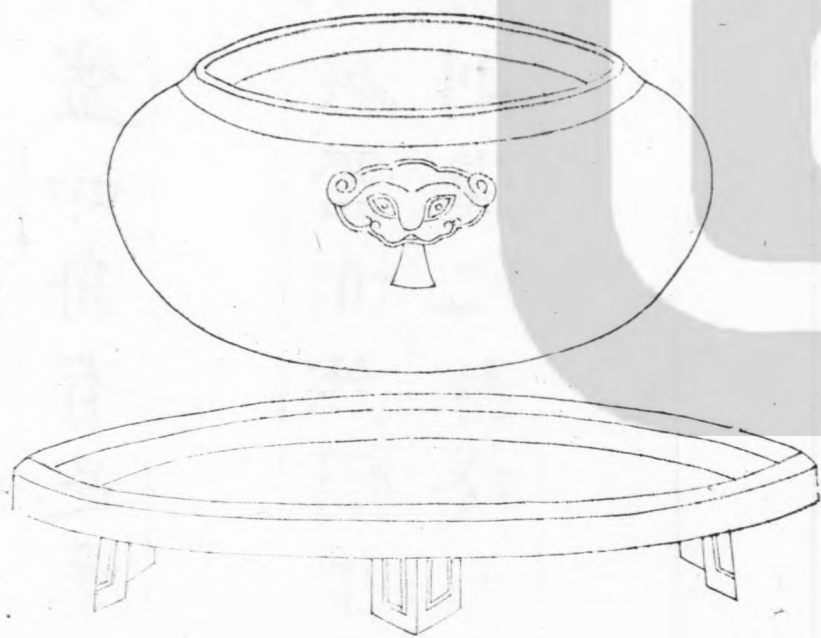

右不知所從得深二寸三分縮四寸九分衡  
 六寸有半旁一耳有承盤如舟有足黍量校  
 之容三升四龠

按古之杯形皆橢也狹長此器亦然周禮尊彝

皆有舟注云若今承盤則漢之杯殘亦有承

槃其形如舟即古舟也

有柄温爐 廬江李氏

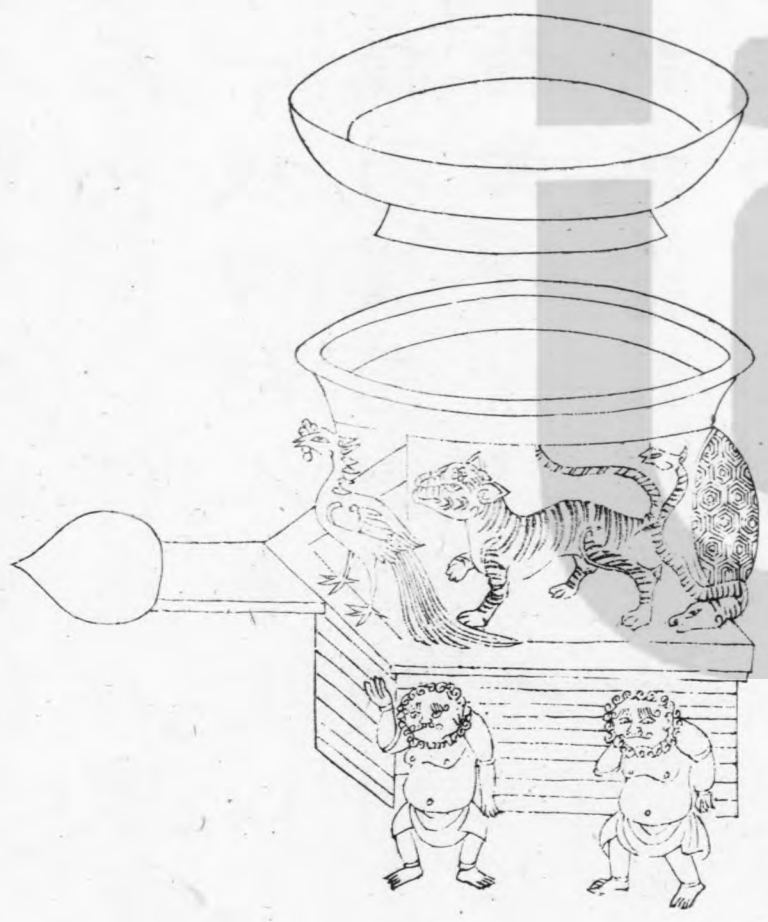

右不知所從得重二斤三兩無銘識  
李氏錄云上爐圜而長周以鏤座四獸下箱  
方底為風窓承以一板四胡人負之以火溫  
湯煮酒杯者也規模乃漢器與登柄同  
按四獸之名始見於曲禮出於二十八舍之  
象東方壽星大火析木蒼龍之象南方鶉首  
賜火鷓尾朱鳥之象西方北方亦然交龍為  
旂熊虎為旗鳥隼為旟龜蛇為旐亦此義也

博山香爐 同上

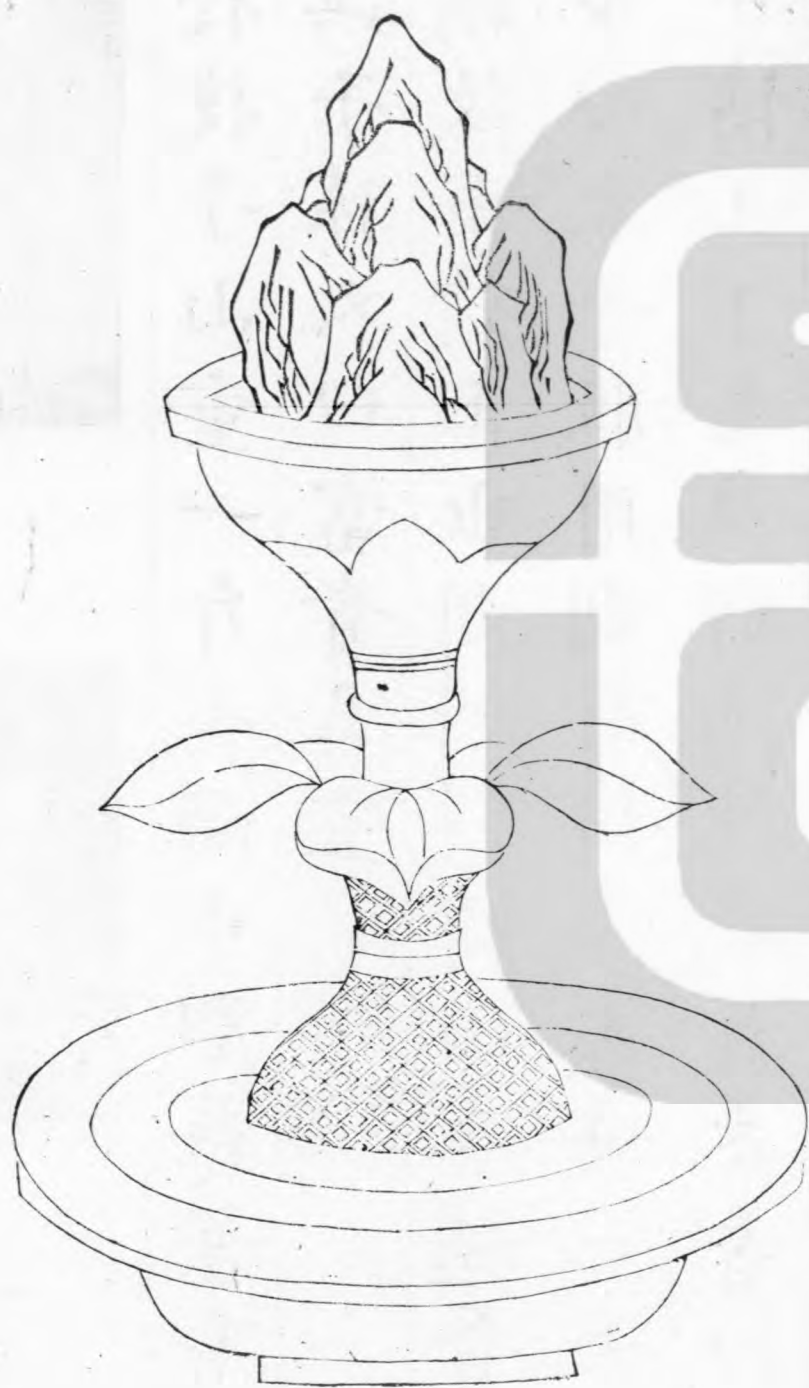

天興子孫

富貴昌宜

右得於投子山重一斤七兩中間荇葉有文  
曰天興子孫又曰富貴昌宜

按漢朝故事諸王出間則賜博山香爐晉東  
宮舊事曰太子服用則有博山香爐一云爐  
象海中博山下有槃貯湯使潤氣蒸香以象  
海之回環此器世多有之形制大小不一

三足香爐

廬江李氏

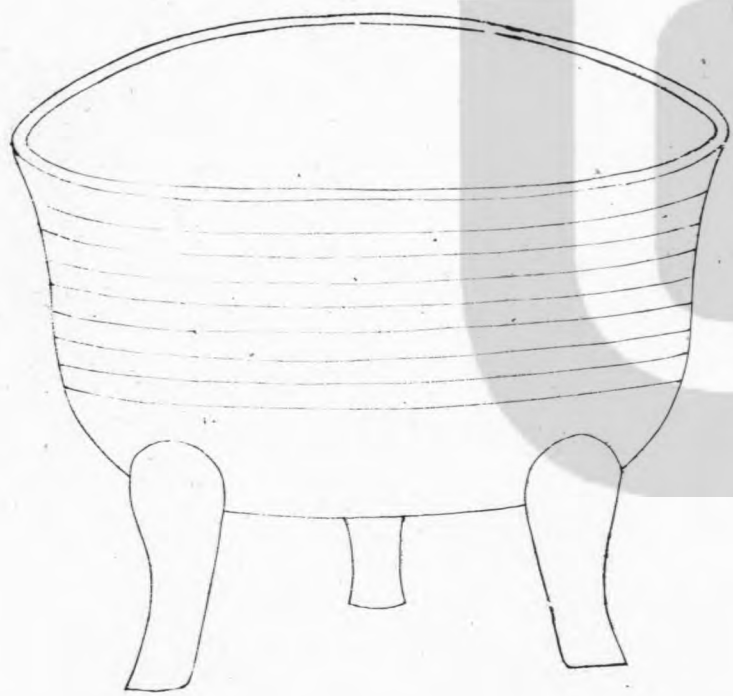

右得於京師

獸爐 同上

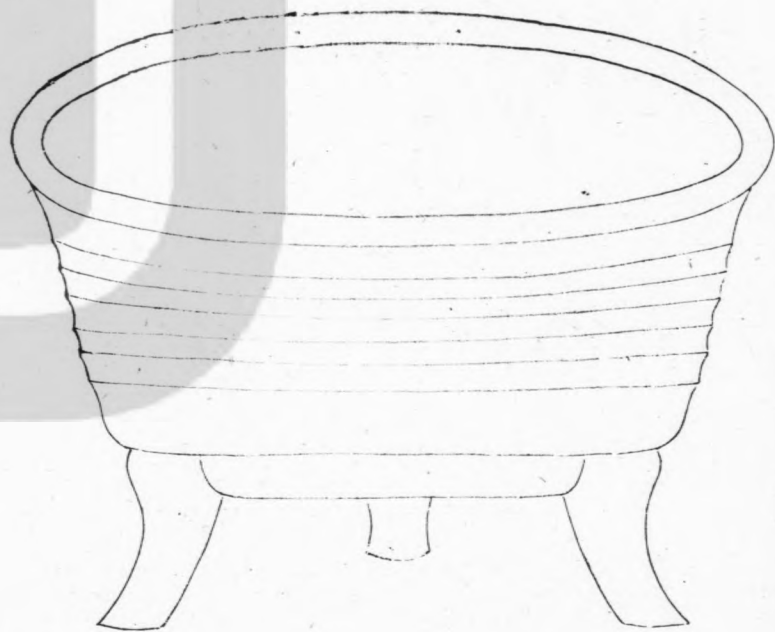



右得於壽春



携方奩 開封劉氏

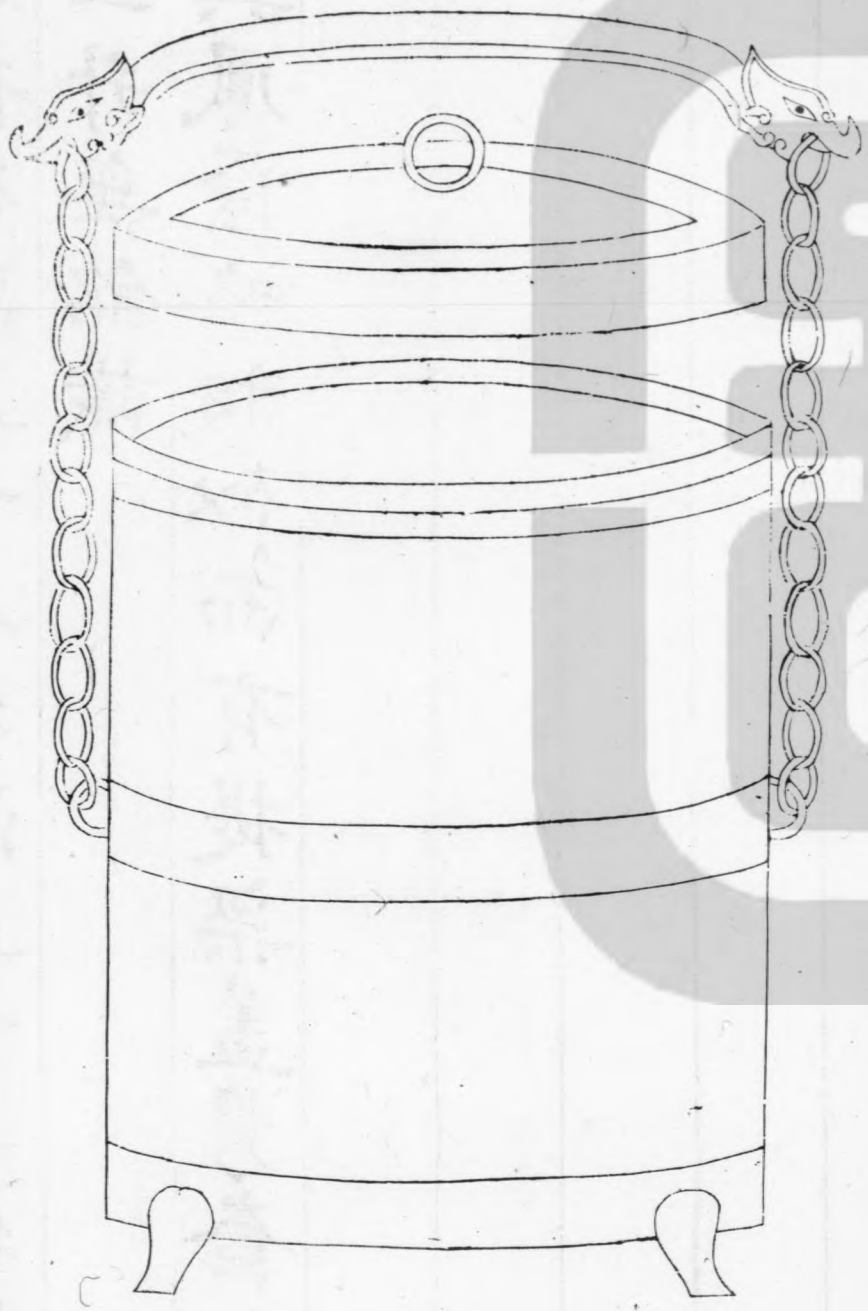

右不知所從得高五寸八分深五寸二分徑  
四寸容三升無銘識  
按此器與鳳匱略相似而有提梁蓋携奩也

鳳匱

廬江李氏

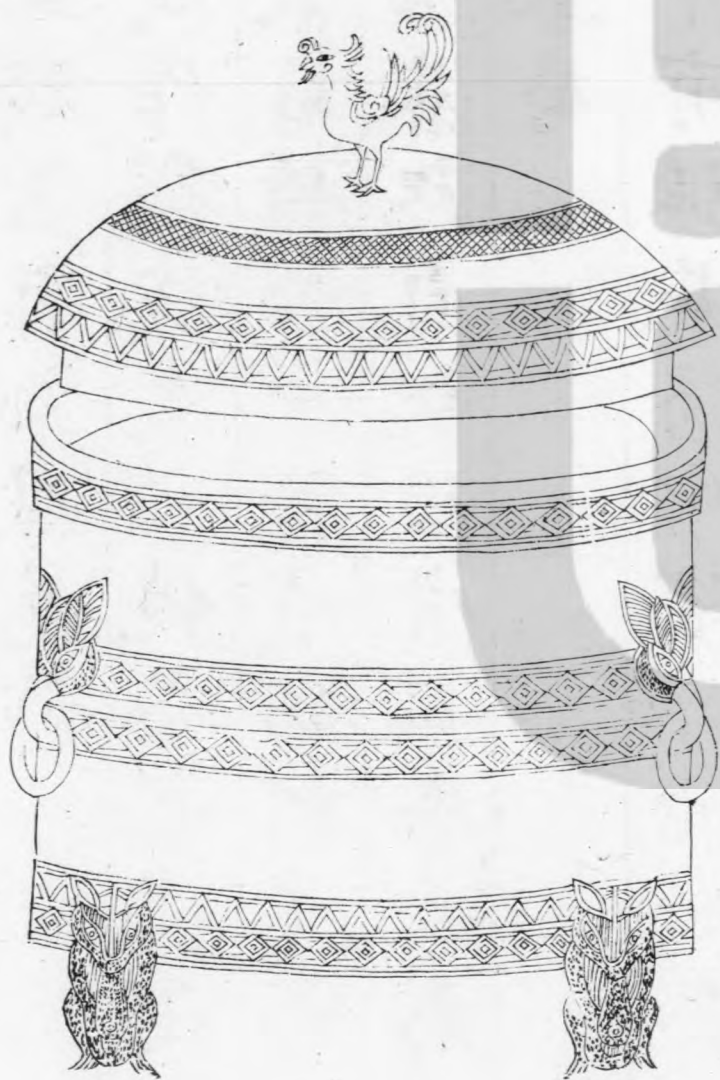

右得於京師高六寸徑六寸深五寸八分容  
二升八合無銘識盖有立鳳為飾

李氏錄云匱或作奩說文云鏡奩也後漢明  
帝上陵親視太后鏡奩中物感動則非獨藏  
鏡也世說云彈碁起自魏後宮粧奩之戲今  
觀盖勢頗類碁局

按今洛都宮中有彈碁局中隆外陀如奩

書鎮 同上



右不知所從得重一斤五兩  
李氏錄云屈平九歌曰瑤席方玉鎮注謂以  
鎮坐席古詩云海牛壓簾風不起又觀古圖  
画几案間多有此類皆鎮壓之飾

舞鏡 同 一

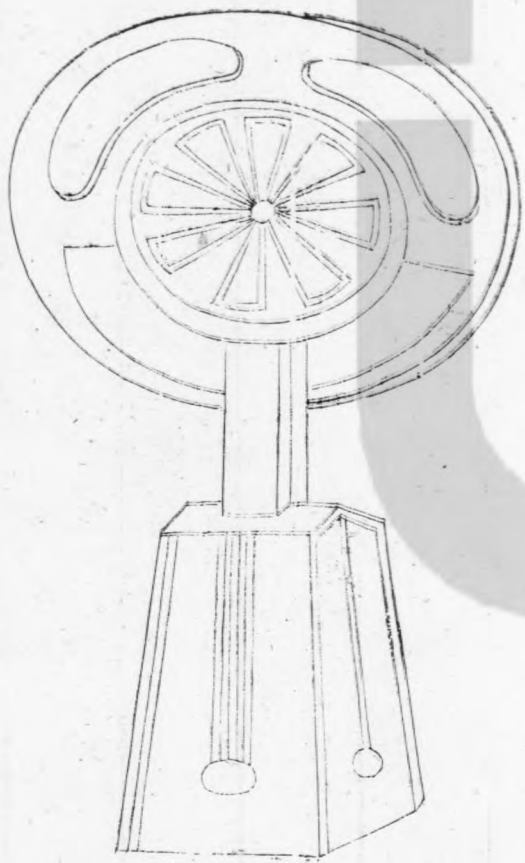

右不知所從得  
李氏錄云漢武帝時舞人所執鏡也

玉甲帶鈎  
廬江李氏



金蟠螭革帶鉤



瑟瑟鈿山水字鉤



銀錯螳螂鉤



鵠狐鉤

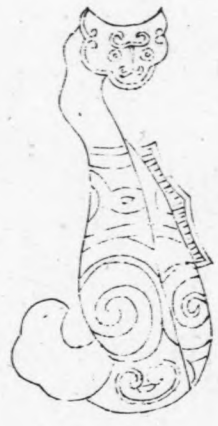

寶釘鈎

右不知所從得

李氏錄云春秋傳管仲射威公中帶鈎蓋曾  
腹之間能捍矢也脉經曰前曲後倨如帶鈎  
言其形也莊子曰以鈎注者憚亦古所重也  
傳曰坐客滿堂其帶鈎無有同者惟第一鈎  
有銘曰玉田鈎手抱魚若守宮書似漢隸亦  
頗竒巧惟鷓鴣鈎寶釘鈎以佩懸物餘皆革  
帶鈎也注曰革帶博二寸晉語乾時之後申

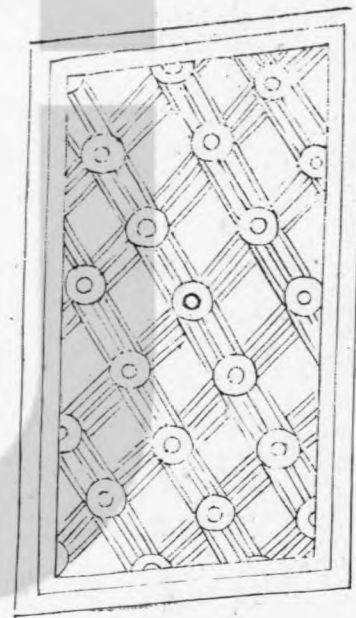

孫之矢集于桓鈎鈎近於祛而無怨言阮其  
曰黼螳螂鈎以相拘帶謂之鈎黼荀卿曰摺  
紳而無鈎帶蓋革有鈎而無垂綴與佩而已  
笏則摺於二帶間

重修考古圖卷第十





