

30451

: 3

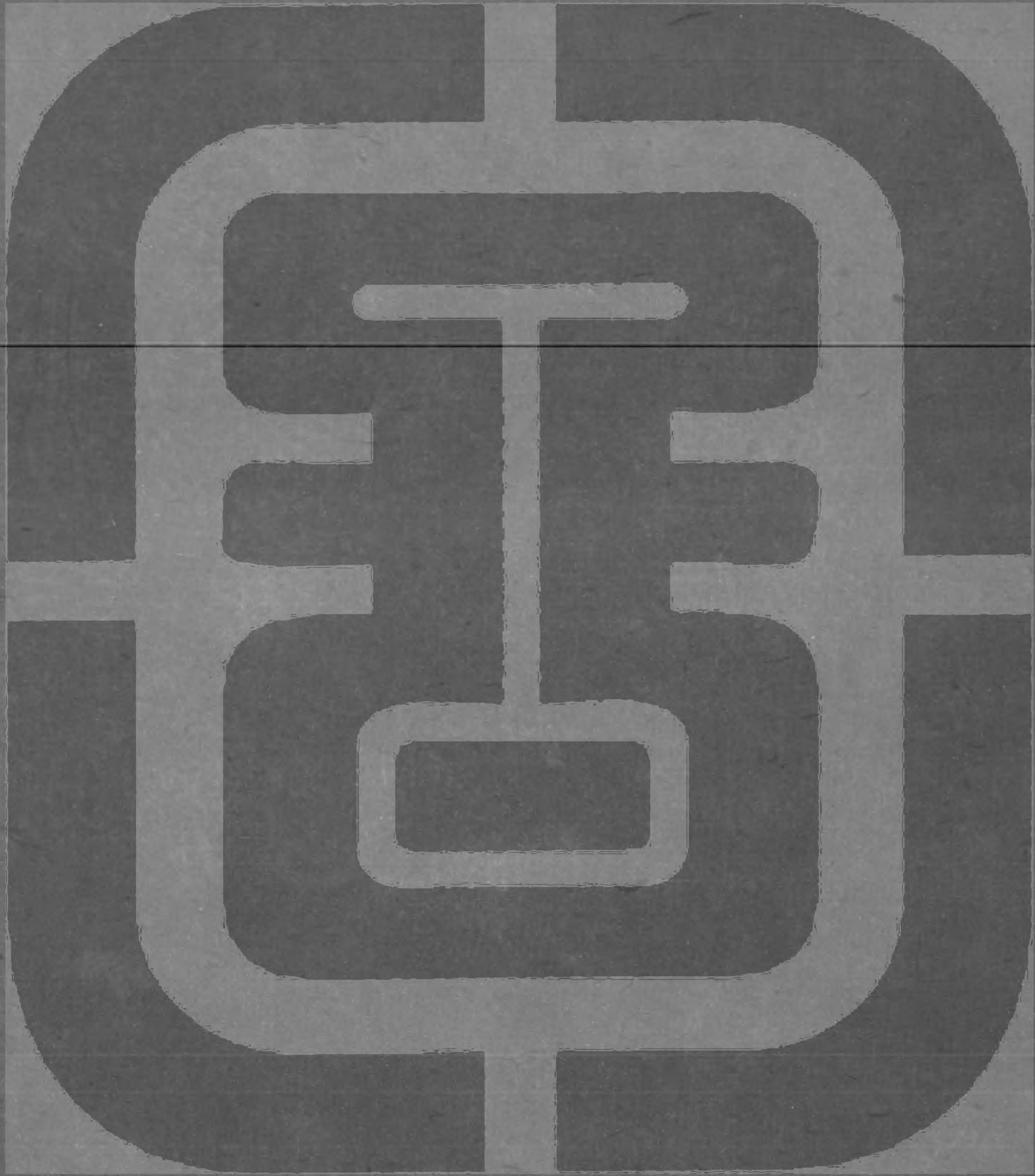

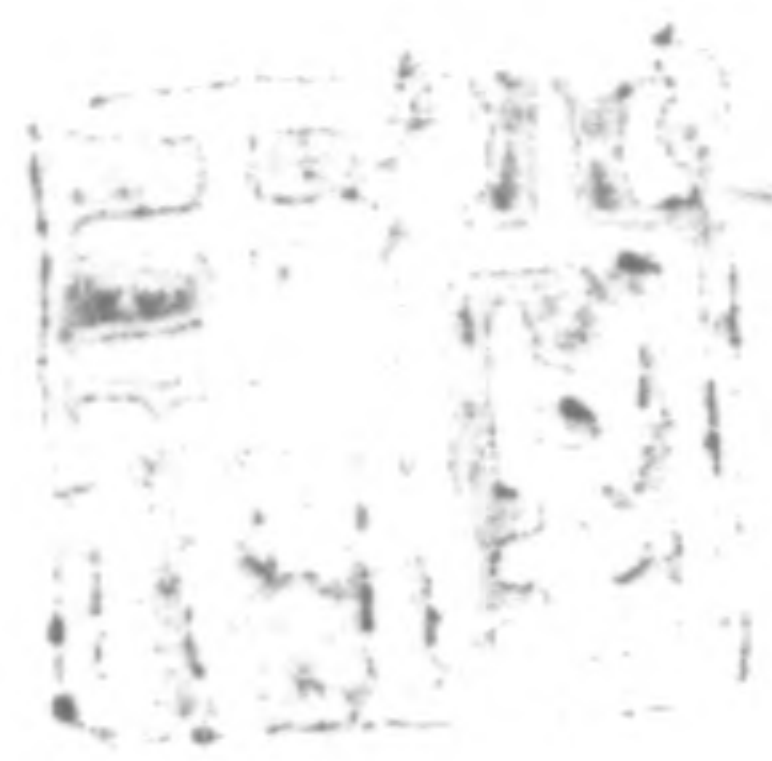

尚書軌範撮要圖目錄

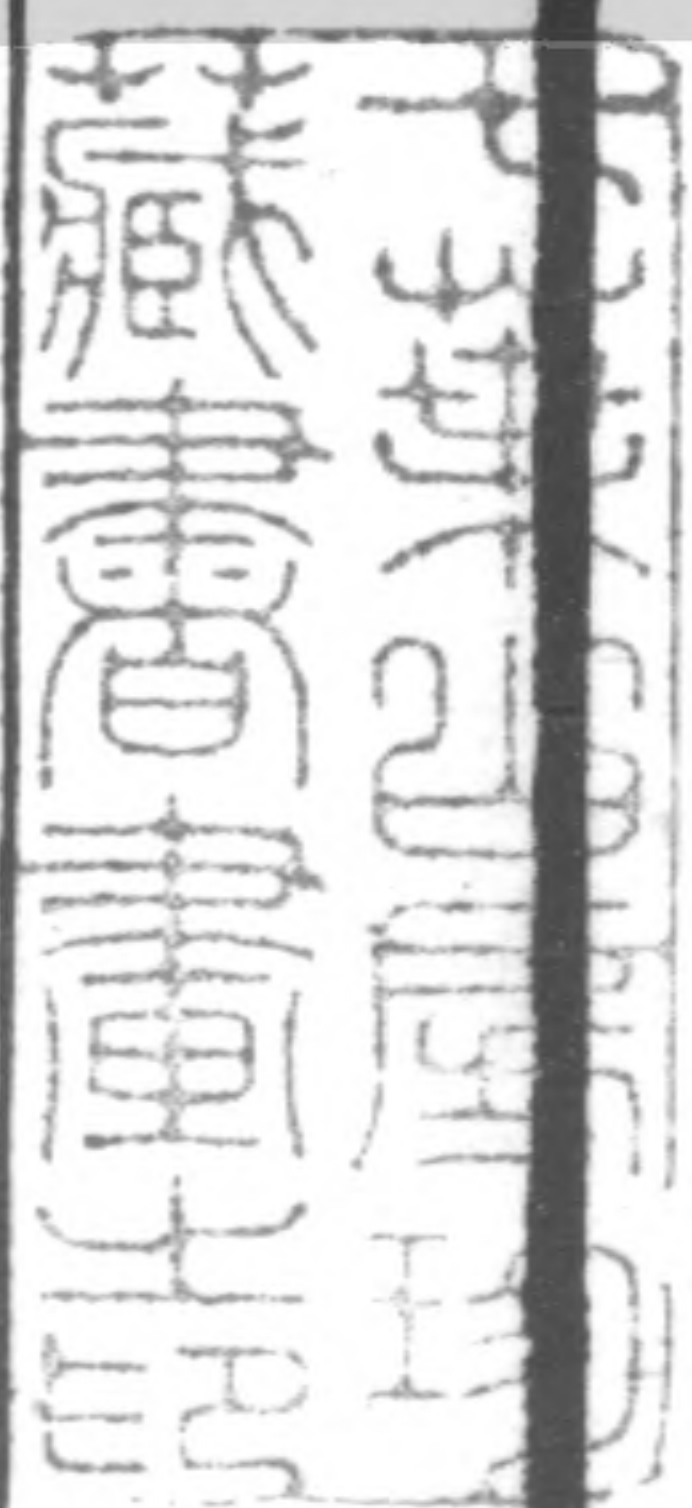

五十八篇數

逸書篇數

帝王世次

夏世次

商世次

周世次

曆象授時圖

四仲中星圖

四時測中星圖

日永短圖

閏月定時成歲圖

璿璣玉衡圖

七政圖

巡守四岳圖

諸侯玉帛圖

律度量衡圖

五禮五器圖

五刑四罪圖

五辰圖

十二律生次圖

六律六呂圖

五聲八音圖

五音相生清濁之圖

濬畝澮距川圖

十二章服圖

堯制五服圖

禹弼五服圖

簫韶樂器圖

禹貢九州譜圖

九州分域圖

九州貢道圖

冀州圖

兗州圖

青州圖

徐州圖

揚州圖

荊州圖

豫州圖

梁州圖

雍州圖

禹貢九山名數

禹貢九川名數

商七廟圖

商遷都圖

明魄朔望圖

河圖數圖

洛書數圖

洪範九疇圖

九疇本洛書數圖

九疇相承得數圖

箕子洪範九疇圖

大衍洪範本數圖

皇極居次五圖

九疇虛五用十圖

九疇合八疇數圖

日月冬夏九道圖

周營洛邑圖

召誥土中圖

三公六卿圖

六年五服朝圖

大輅圖

冕弁圖

禮器圖

編鐘編磬圖

太常圖

兵器圖

干羽圖

尚書軌範撮要圖

五十八篇數

虞書五 堯典

舜典

大禹謨

皋陶謨

益稷

夏書四 禹貢

甘誓

五子之歌

胤征

商書十七 湯誓

仲虺之誥

湯誥

伊訓

太甲上

太甲中

太甲下

咸有一德

盤庚上

盤庚中

盤庚下

說命上

說命中

說命下

高宗彤日

西伯戡黎

六安 王 嗚 校錄

藏書圖畫記

周書三十

微子

泰誓上

泰誓中

泰誓下

武成

洪範

旅獒

金縢

大誥

微子之命

康誥

酒誥

梓材

召誥

洛誥

多士

無逸

君奭

蔡仲之命

多方

立政

周官

君陳

顧命

康王之誥

畢命

君牙

冏命

呂刑

文侯之命

費誓

秦誓

逸書篇數

虞書十一

汨作舜序系

九共九篇序系舜典

皋飮舜序系

汝鳩胤序系

夏書五

帝告胤序系

釐沃胤序系

湯征胤序系

汝鳩胤序系

商書十七

夏社湯誓系

疑至湯誓系

臣扈湯誓系

典寶湯誓系

明居湯誥系

肆命伊訓系

祖后伊訓系

沃丁有一德序系咸

咸乂四篇序系咸

伊陟有一德序系咸

原命有一德序系咸

仲丁有一德序系咸

河亶甲有一德序系咸

祖乙有一德序系咸

周書八

分器洪範系

旅巢命旅獒系

歸禾子之命序系微

嘉禾子之命序系微

成王政蔡仲系

將蒲姑蔡仲系

賄肅慎之命周官序系

亳姑周官系

總四十一篇

作書時世

堯 舜 禹 啓 太康 仲康 湯 太甲 盤庚 高宗 紂

堯典 舜典 禹貢 甘誓 五子之胤 征 湯誓 伊訓 盤庚三 說命三 西伯戡

大禹

謨

皋陶

謨

益稷

歌

湯誓

仲虺之

誥

湯誥

太甲三

篇

咸有一

德

盤庚三

篇

高宗

彤日

說命三

西伯戡

黎

微子

武王

泰誓 三 牧誓 武成 洪範

篇

旅 獒 金縢

成王

大誥 微子之康 誥 酒誥

命

梓材 召誥 洛誥 多士

無逸 君奭 蔡仲 多方

立政 周官 君陳 顧命

康王 穆王 平王

康王之 君牙 文侯之

誥

畢命 呂刑

同命 命

帝王世次

黃帝

少昊 嶠極 帝嚳

昌意 顓頊

窮蟬

絲

伯益

摯

唐 堯

契 十四世

棄 十五世

商 湯

周 文王

敬康 句望 橋牛 瞽瞍 虞 舜

夏 禹

夏世次

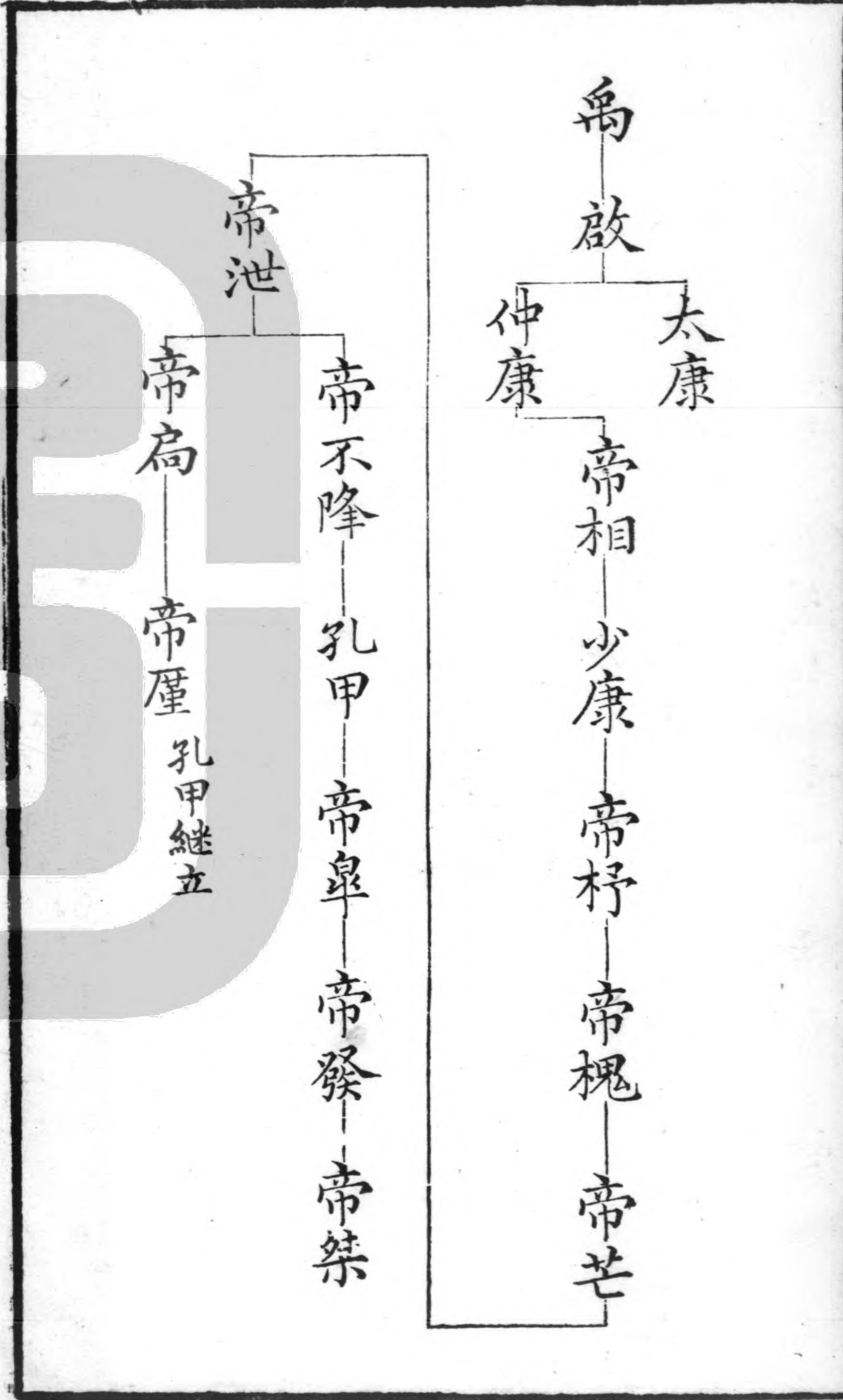

帝泄

帝不降 孔甲 帝皐 帝發 帝桀

帝扃 帝廙 孔甲繼立

商世次



周世次

文王
武王
周公
成王
康王
昭王
穆王

共王
懿王
孝王
夷王
厲王

宣王
幽王
平王
二十一世
赧王

曆象授時圖





書經五

日行一度月行十三度十九分度之七星者四方之中星也角亢氐房心尾箕凡七十五度斗牛女虛危室壁凡九十八度四分度之一奎婁胃昂畢觜參凡八十度井鬼柳星張翼軫凡百一十二度共為三百六十五度四分度之一辰則日月所會也正月會亥辰為娵訾二月會戌辰為降婁三月會酉辰為大梁四月會申辰為實沈五月會未辰為鶉首六月會午辰為鶉火七月會巳辰為鶉尾八月會辰辰為壽星九月會卯辰為大火十月會寅辰為析木十一月會丑辰為星紀十二月會子

書經六

辰為玄枵 曆所以紀數之書象所以觀天之器
 如下篇璣衡之屬是也 日陽精一日而繞地一周
 月陰精一月而與日一會星二十八宿衆星為經
 金木水火土五星為緯皆是也 辰以日月所會分
 周天之度為十二次也

四仲中星圖

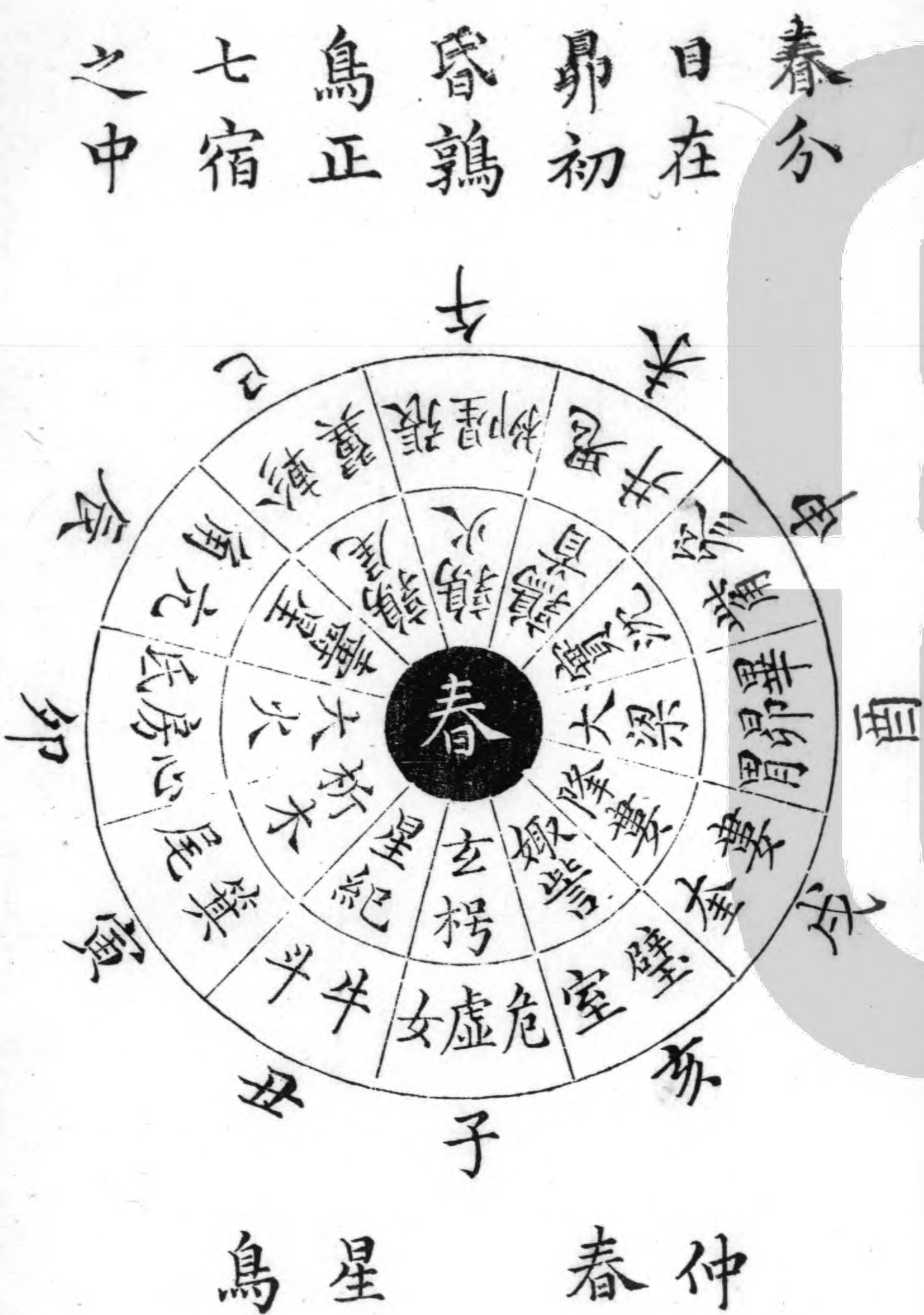

夏至
日在
星初
昏大
火正
七宿
之中



仲夏
星火

秋分
日在
房初
昏星
虛正
七宿
之中



仲秋
星虛

而南昴轉而東鳥轉而北至仲冬則虛轉而西昴
 轉而南鳥轉而東火轉而北來歲仲春鳥復轉而
 南矣循環無窮此堯典考中星以正四時甚簡而
 明異乎呂令之星舉月本也然聖人南面視四星
 之中豈徒然哉凡以授民時秩民事而已

四時測中星圖

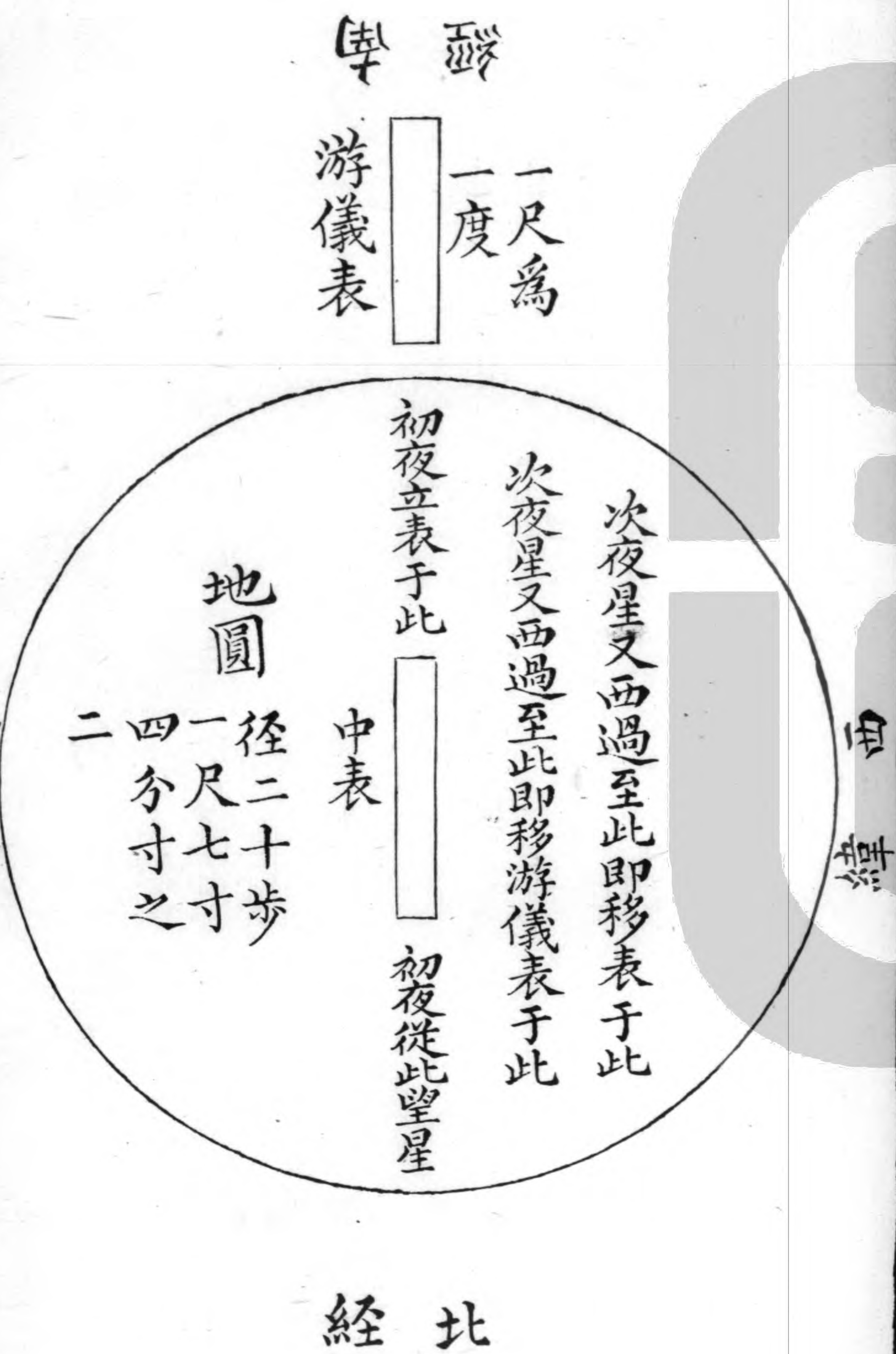

凡測星治地令平規而圍之徑二十步一尺七寸四分之二為六尺步周三百六十五寸二十五分一為一度以象周天之數立一表於地規之中命曰中表不動而望星南置一表於正南之經頭命曰游儀之表每日逐星西過以尺量其下候星以牽牛為始星去初表之數每一尺為一度星望在正南之從此以後日西過經八日昏時女星來昏時為法從此以後日西過經八日昏時女星來中故牛為八度復候女星至十二日後虛星來中故為十二度復候虛星至十日後危星來故虛度為十

日永日短之圖

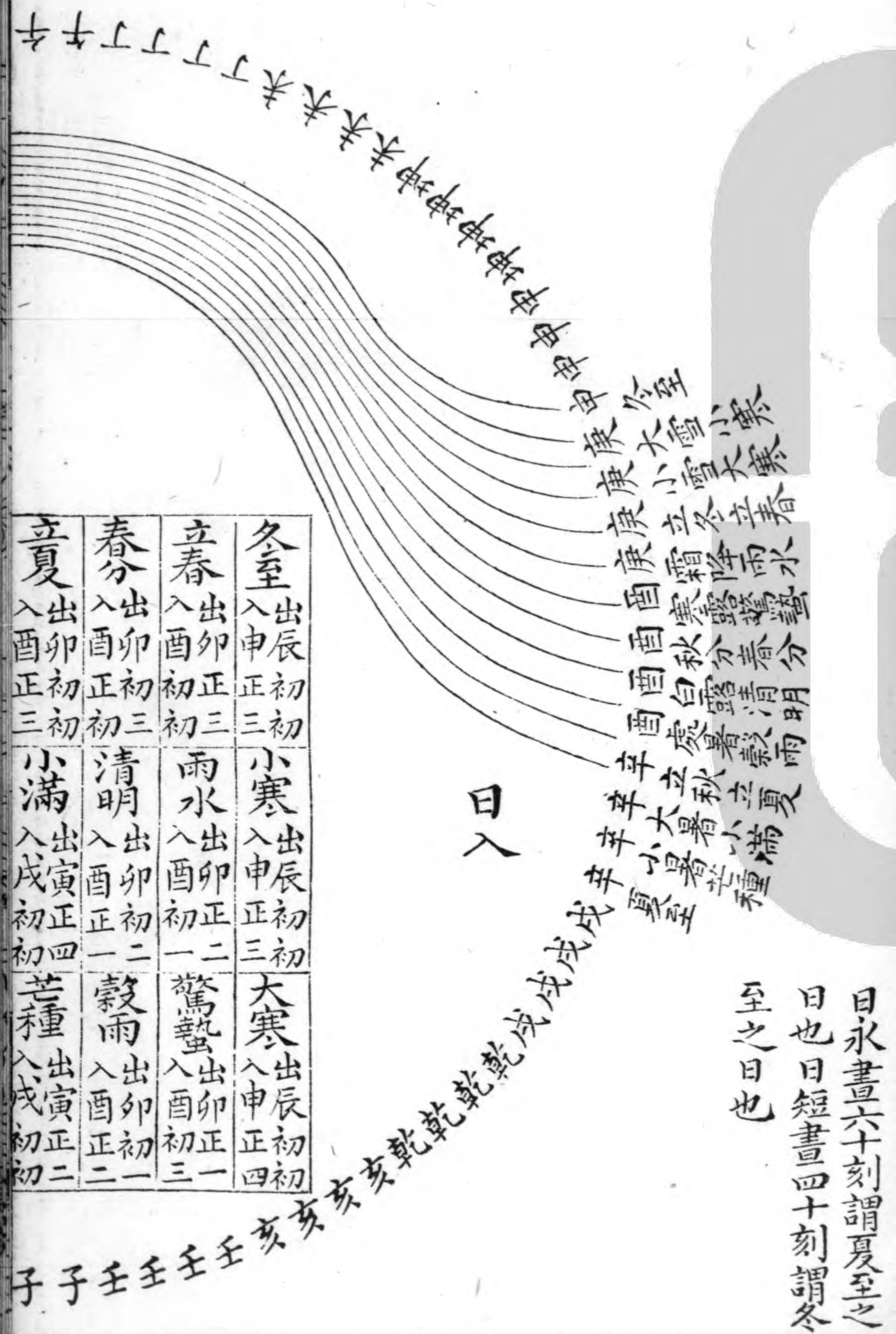

日永晝六十刻謂夏至之日也日短晝四十刻謂冬至之日也



歲法三百五十四日三百四十八分

日法計九百四十分

閏月定時成歲之圖

日中於夏永冬短為適
 中晝夜皆五十刻謂春分
 之日也宵中於夏冬為適
 中晝夜亦各五十刻謂秋
 分之日也 書經十一

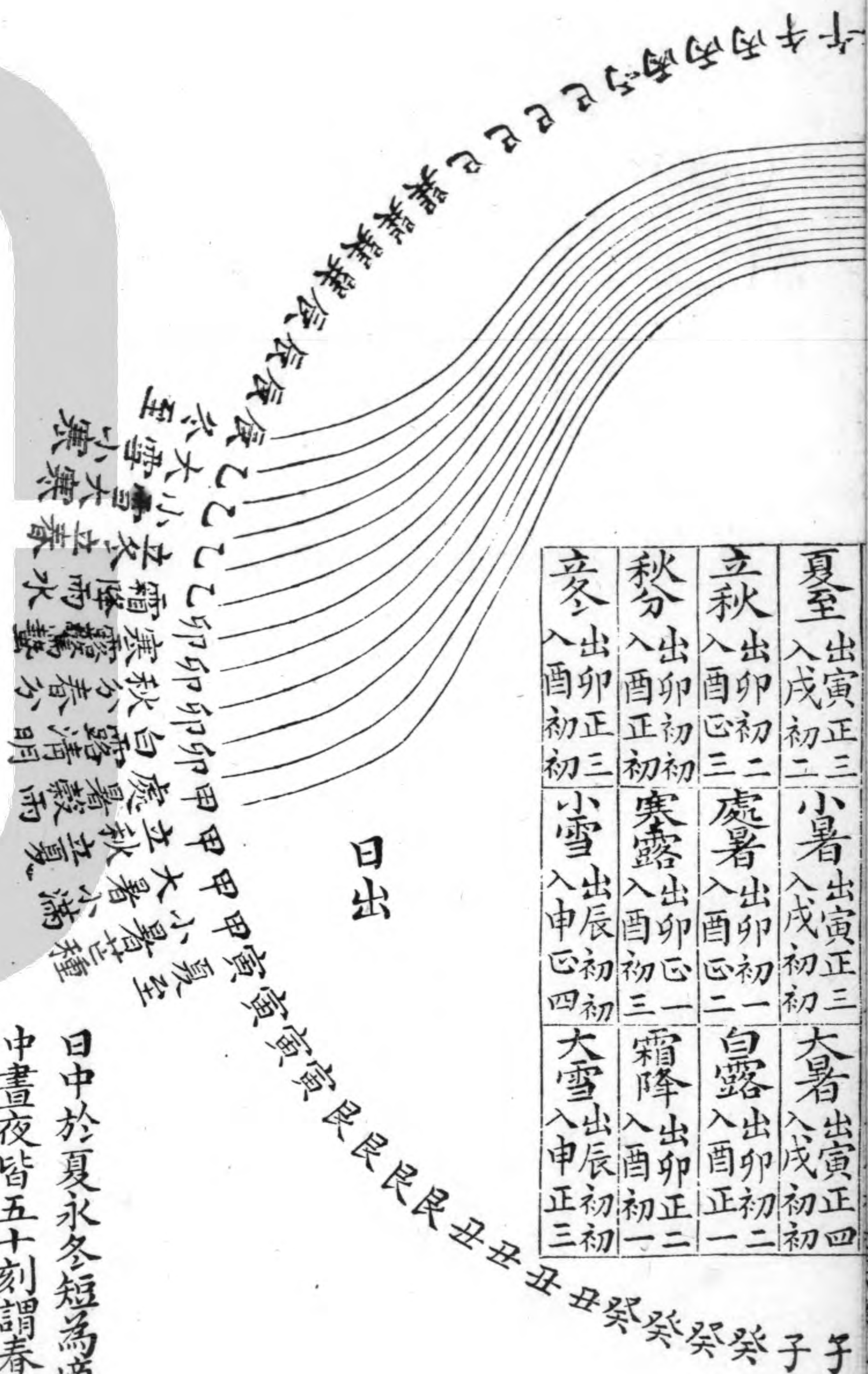

歲除法一
萬二千二百
十七分



月法二萬
七千七百
五十九分

書經十三

五日為候三候為氣六氣為時四時為歲歲之氣
二十有四而候七十有二然則一月之內六候二
氣朔氣常在前中氣常在後朔氣在晦則後月閏
中氣在朔則前月閏朔氣有入前月而中氣常在
是月中數周則為歲朔數周則為年是年不必具
四時而歲必具十二月也二十四氣播於十二月
之中中朔大小不齊則氣有十六日者有十五日
七分者是以三十三月已後中氣在晦不置閏則
中氣入後月矣 按一歲閏率餘十日八百二十
七分十九年共餘一百九十日一萬五千七百一

十三分得全日二百六日六百七十三分前後通置七閏四小三大則二百六日盡矣尚餘六百七十三分自此以下每章七閏通前餘分不滿全日則四小三大通前餘分已過全日則三小四大餘分通而積焉所謂十九年七閏而氣朔分齊者不過取其全日得齊而餘分竟不能齊焉若使朔日子初初刻冬至則氣朔之餘分齊矣才差一二刻則尚有未盡之餘分者矣

璿璣玉衡圖

美珠謂之璿璣機也以璿飾璣所以象天體之轉運也衡橫也謂橫簫也以玉為管橫而設之所以窺璣而齊七政之運行猶今之渾天儀也

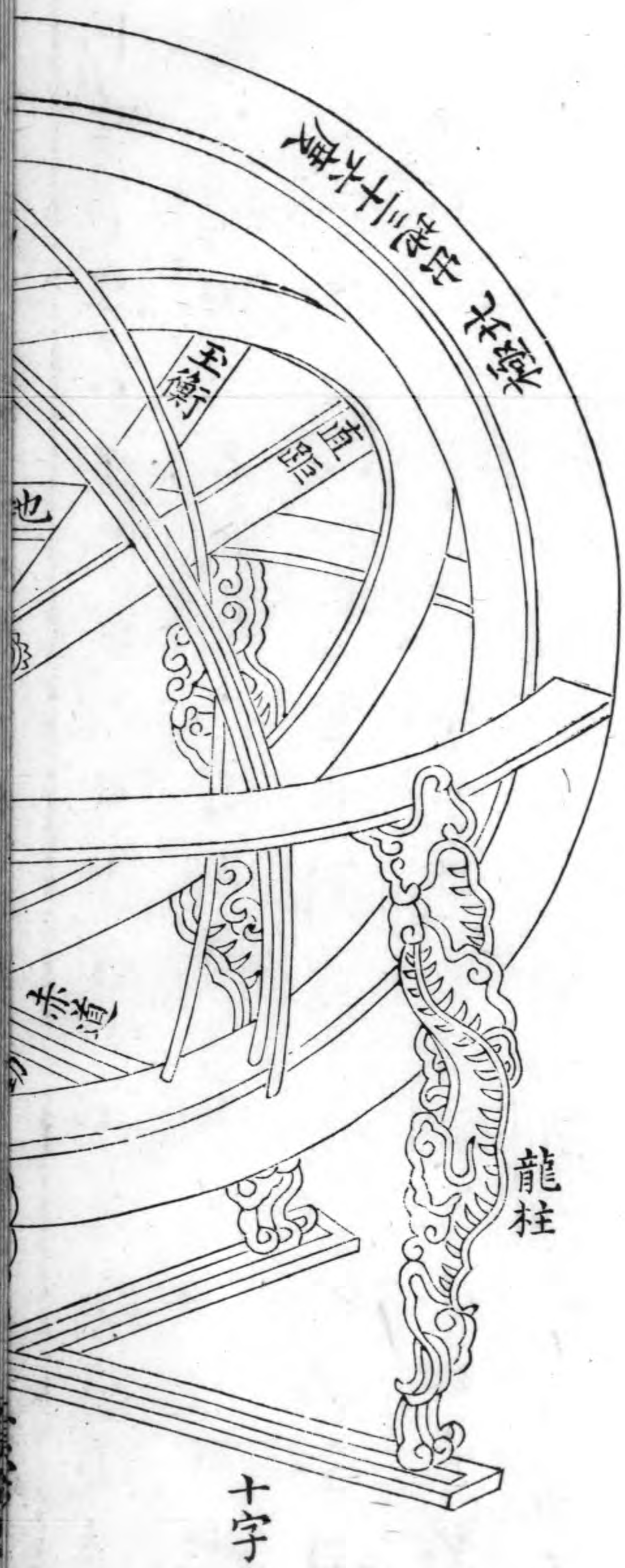

為儀三重其在外者曰六合儀以其上下四方於是可考次內曰三辰儀以其日月星辰於是可考又次內曰四遊儀以其東西南北無不周徧也

書經十四

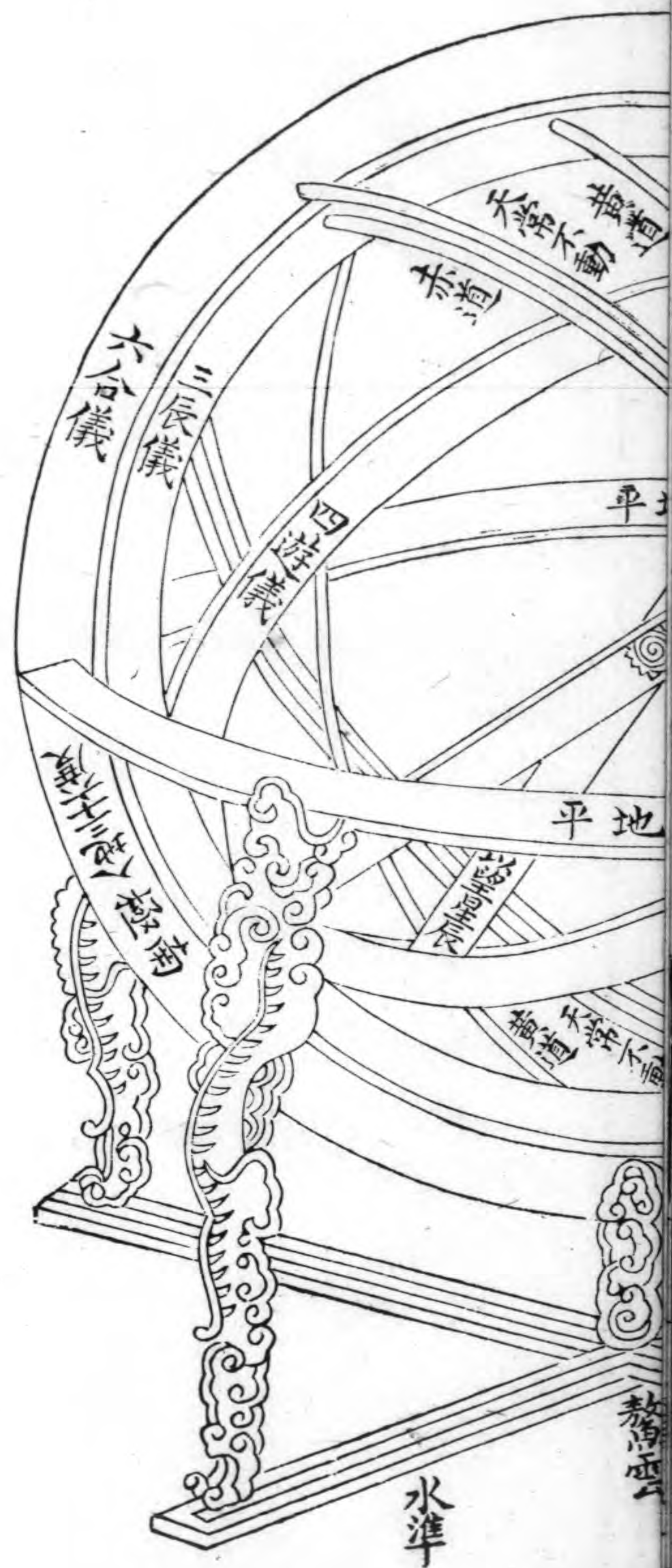

吳氏曰地平單環徑八尺闊五寸厚一寸半天經雙環徑八尺闊五寸厚八分兩環合一寸六分天緯單環徑七尺八寸一分闊九分厚五分三辰雙環徑七尺四寸八分闊一寸八分厚七分兩環合一寸四分黃赤二道單環徑七尺二寸一分闊九分厚六分四遊雙環徑六尺二寸八分闊一寸八分厚八分半兩環合一寸七分直距銅板二長各如四遊環內徑闊一寸六分厚八分望筒長隨直距方一寸六分兩端方掩方一寸七分中間圓孔徑七分半地平之下繫以龍柱四各高七尺七寸植于水槽上一名水平其臺為十字或為方井中鑿水道相通行水以激機輪

諸侯玉帛圖

三帛

黃執君之庸附 玄執孤之公 纁執子世侯諸

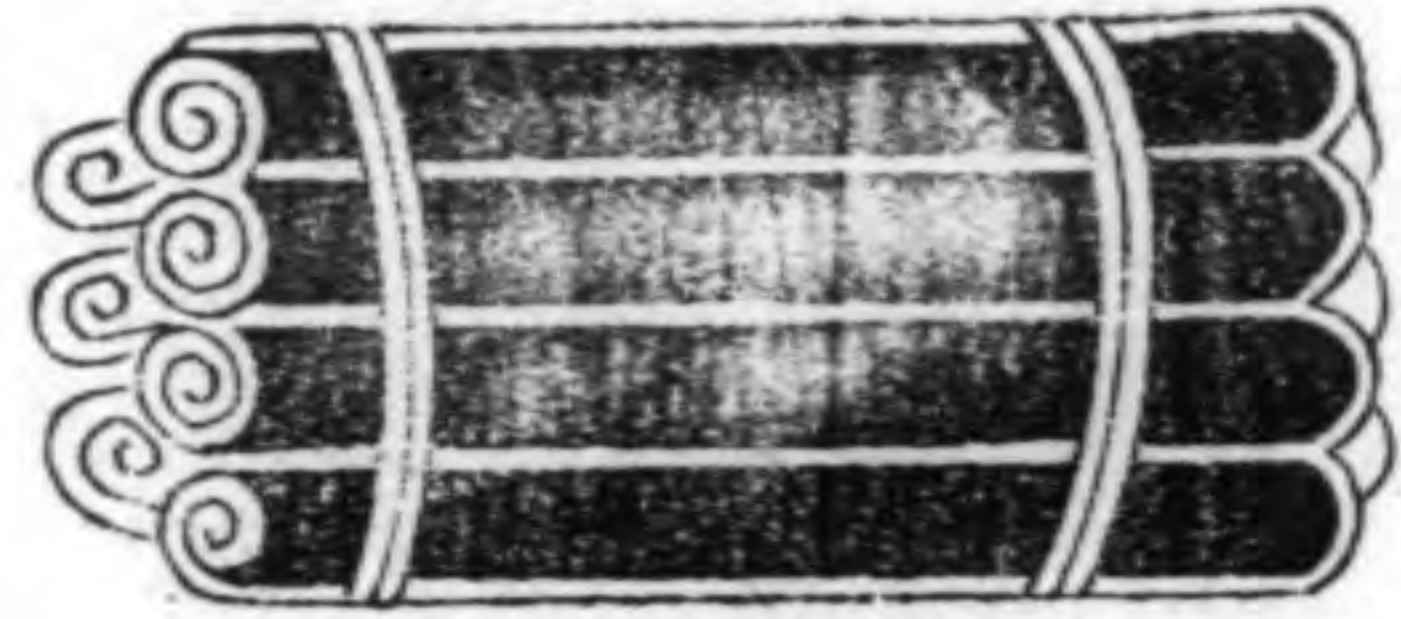
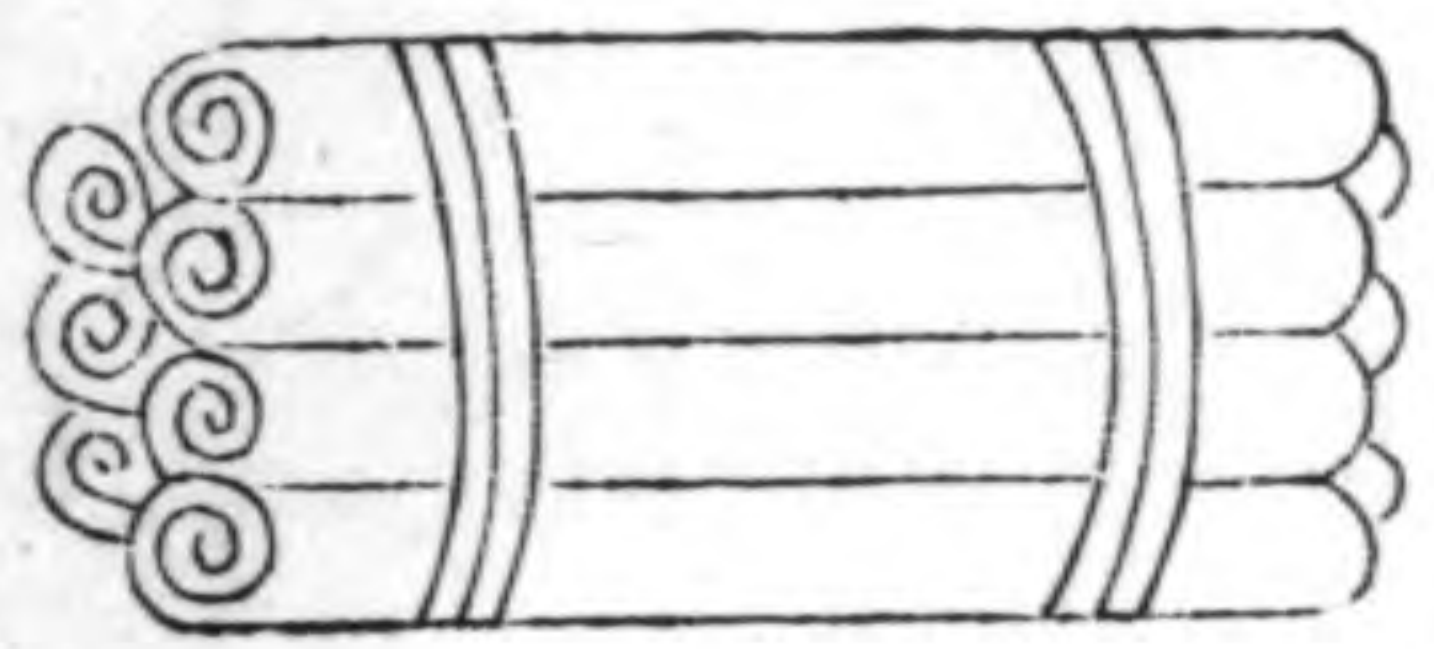

一死

雉執士



二生

雁執大夫 羔執卿

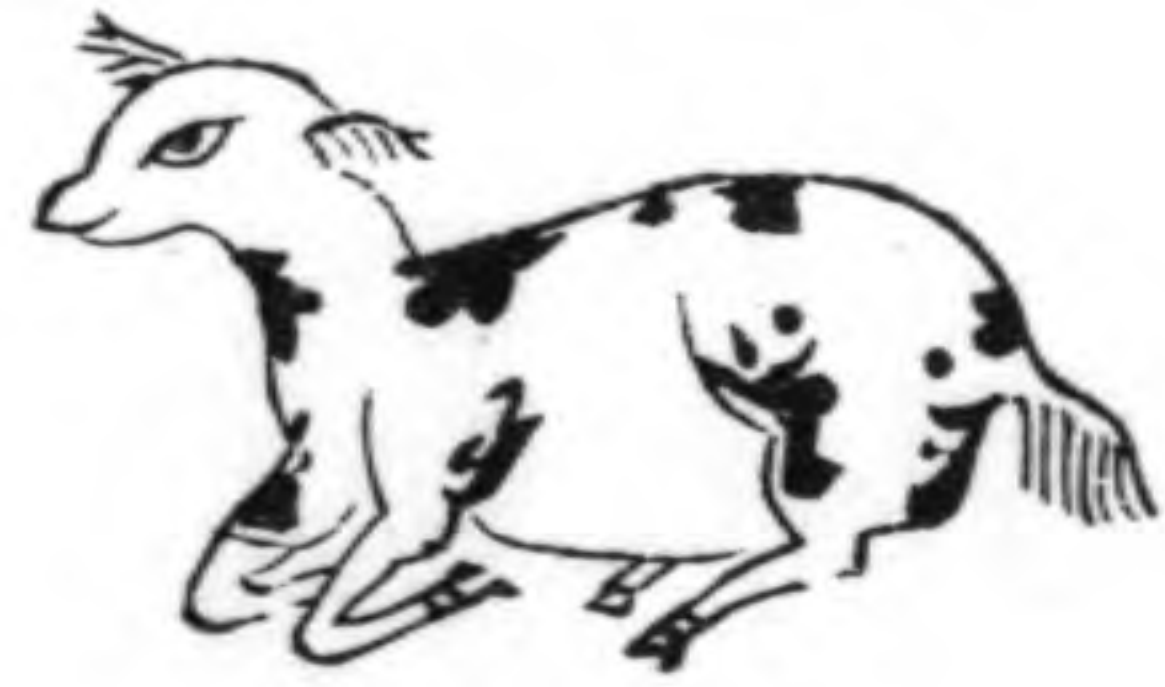
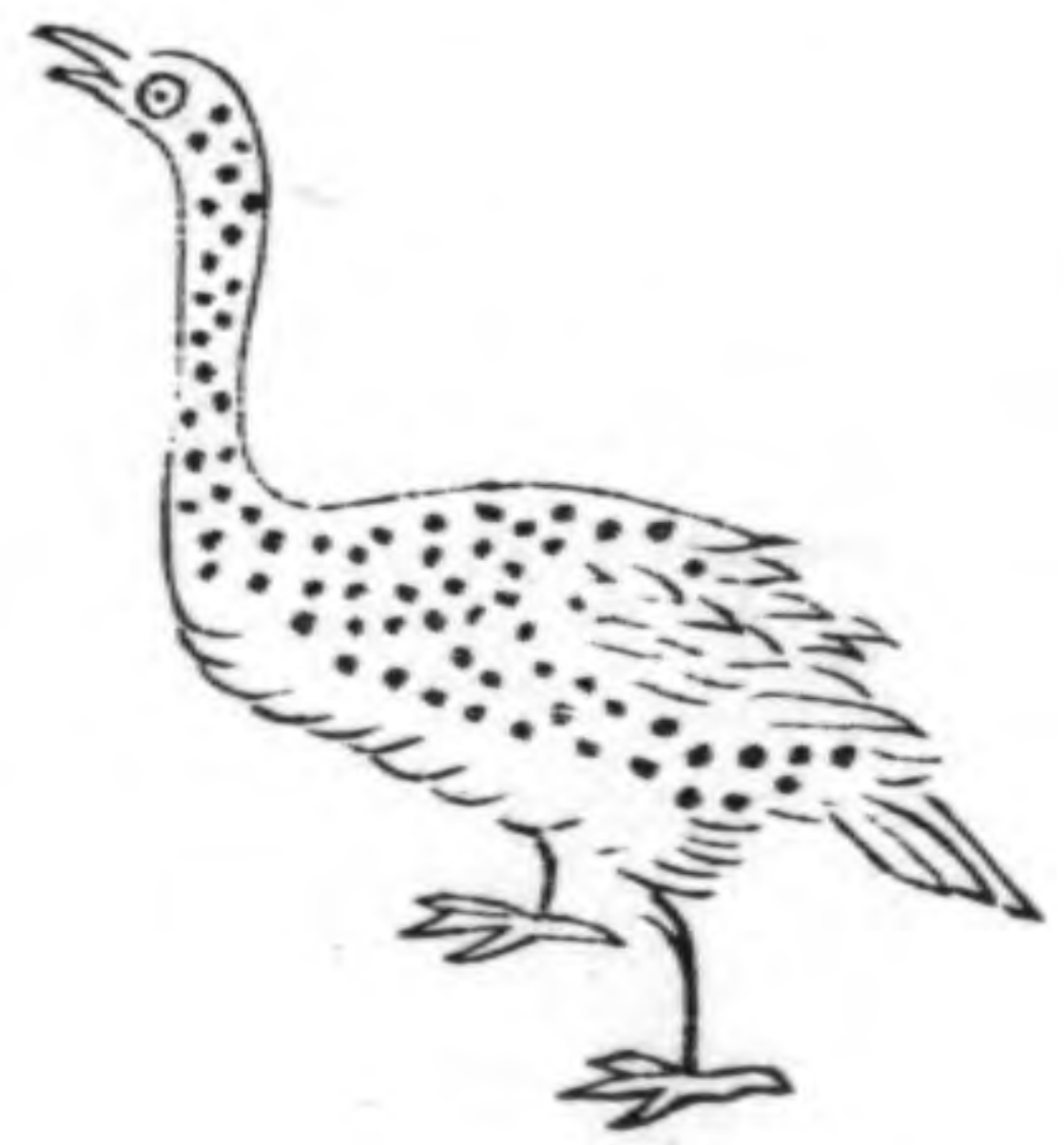

五玉

圭躬執伯 圭信執侯 圭桓執公

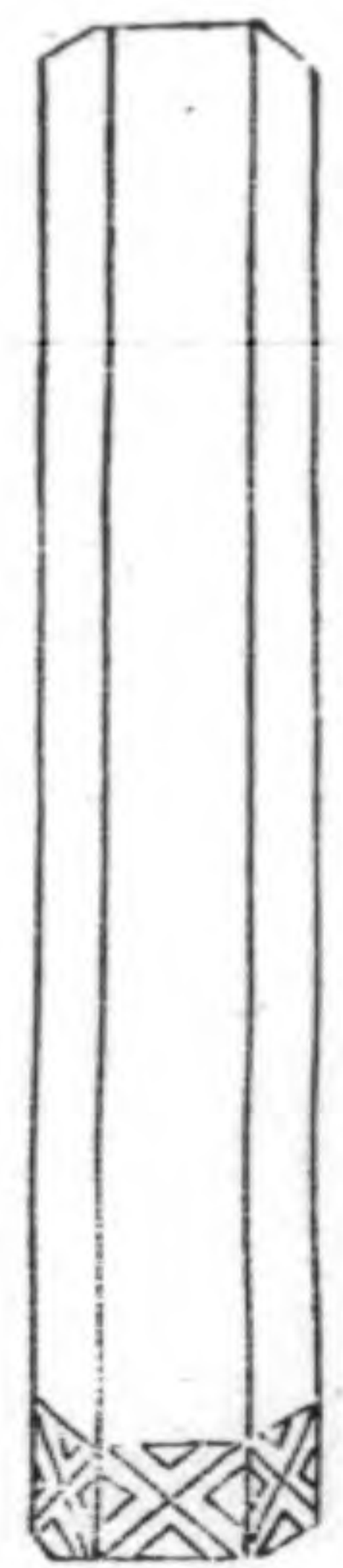
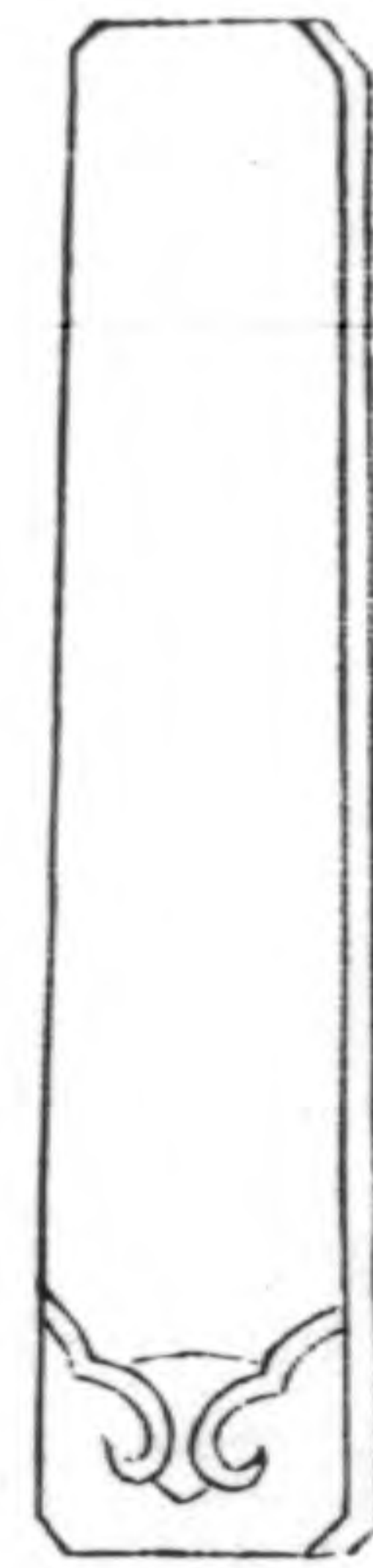

璧蒲執男



璧穀執子



律度量衡之圖

律

- 黃鍾八寸十分一
- 林鍾五寸十分四
- 太簇七寸十分二
- 南呂四寸十分八
- 姑洗六寸十分四
- 應鍾四寸二分三分二
- 蕤賓五寸六分三分二
- 大呂七寸五分三分二
- 夷則五寸四分三分二
- 夾鍾六寸七分三分一
- 無射四寸四分三分二
- 仲呂五寸九分三分二

司馬遷曰王者制事立法
物度軌則壹稟於六律六
律為萬事根本焉 孔氏
穎達曰律者候氣之管而
度量衡三者法制皆出於
律 度者分寸尺丈引所
以度長短也本起于黃鍾
之管以子穀秬黍中者以
一黍之廣度之千二百黍
為一分十分為寸十寸為

度

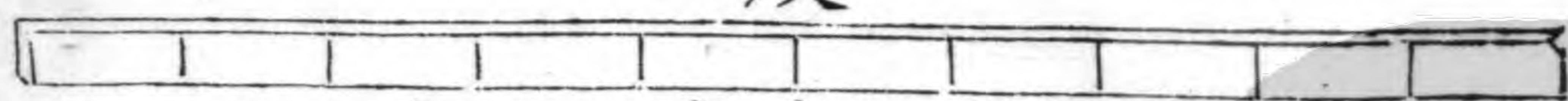

以銅為之長一丈二寸高三寸

衡

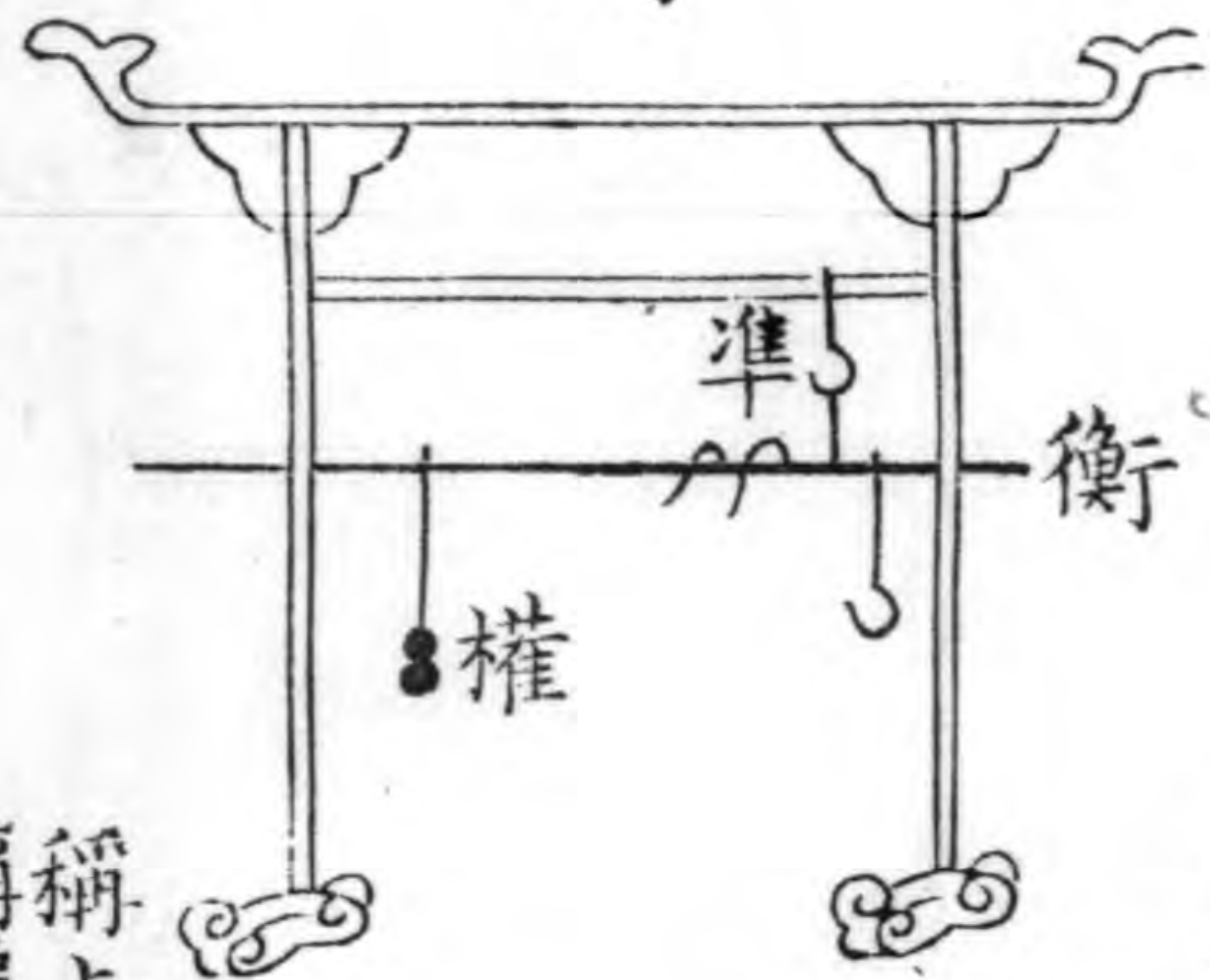

稱上謂之衡
稱鍾謂之權

量

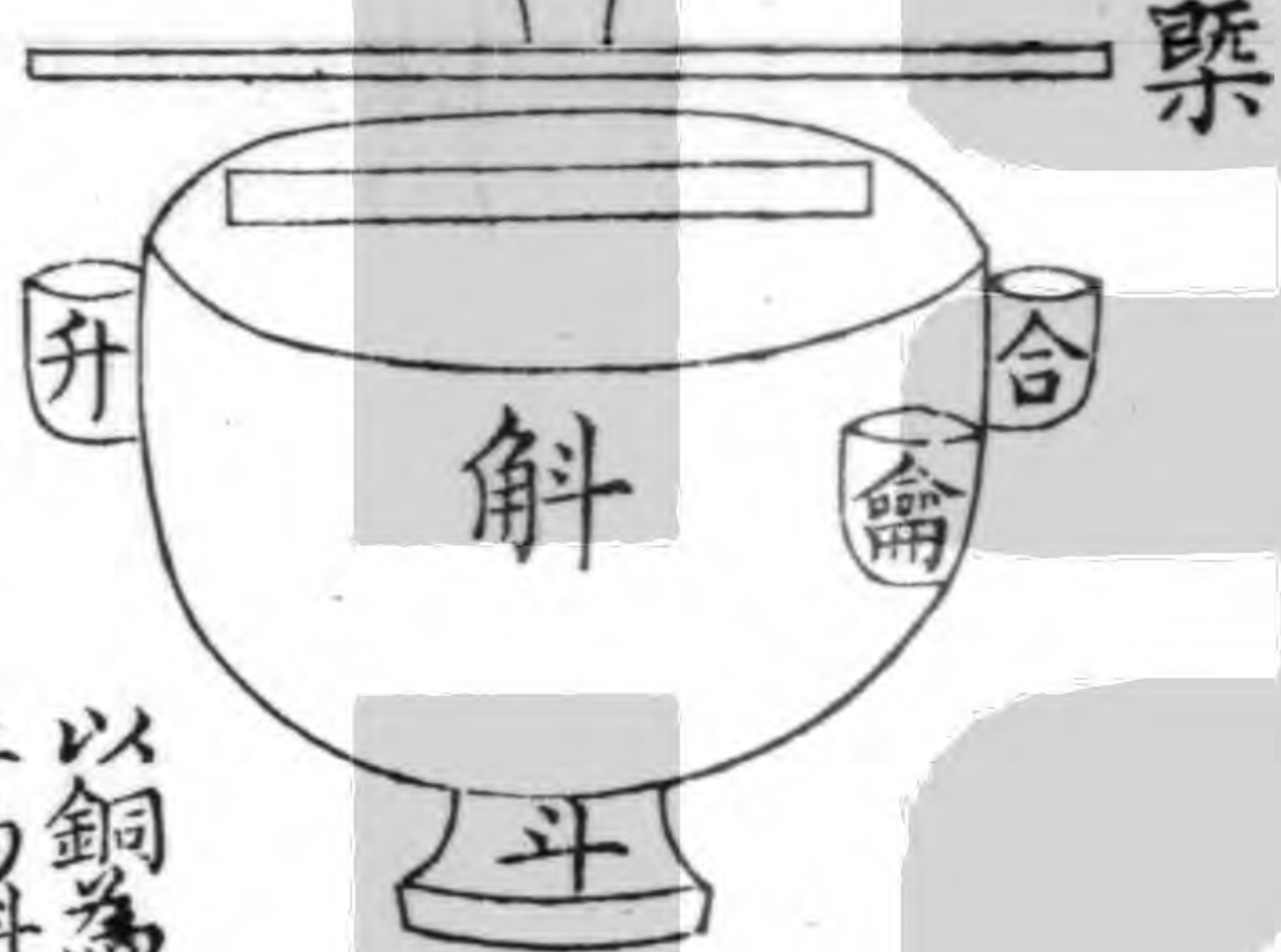

以銅為之外圓內方
上為斛下為斗左耳
為升右耳為合合
附于右合之下

尺十尺為丈十丈為引
量謂合升斗斛所以量
多少也本起於黃鍾之管
以子穀秬黍中者千有二
百實為一合十合為斗十
斗為升十升為斛十斛為
斛 衡者銖兩斤鈞石所
以稱物知輕重也本起於
黃鍾之管一合容千二百
黍重十二銖兩之為兩十
六兩為斤三十斤為鈞四
鈞為石

五禮五器圖

吉禮器



凶禮器

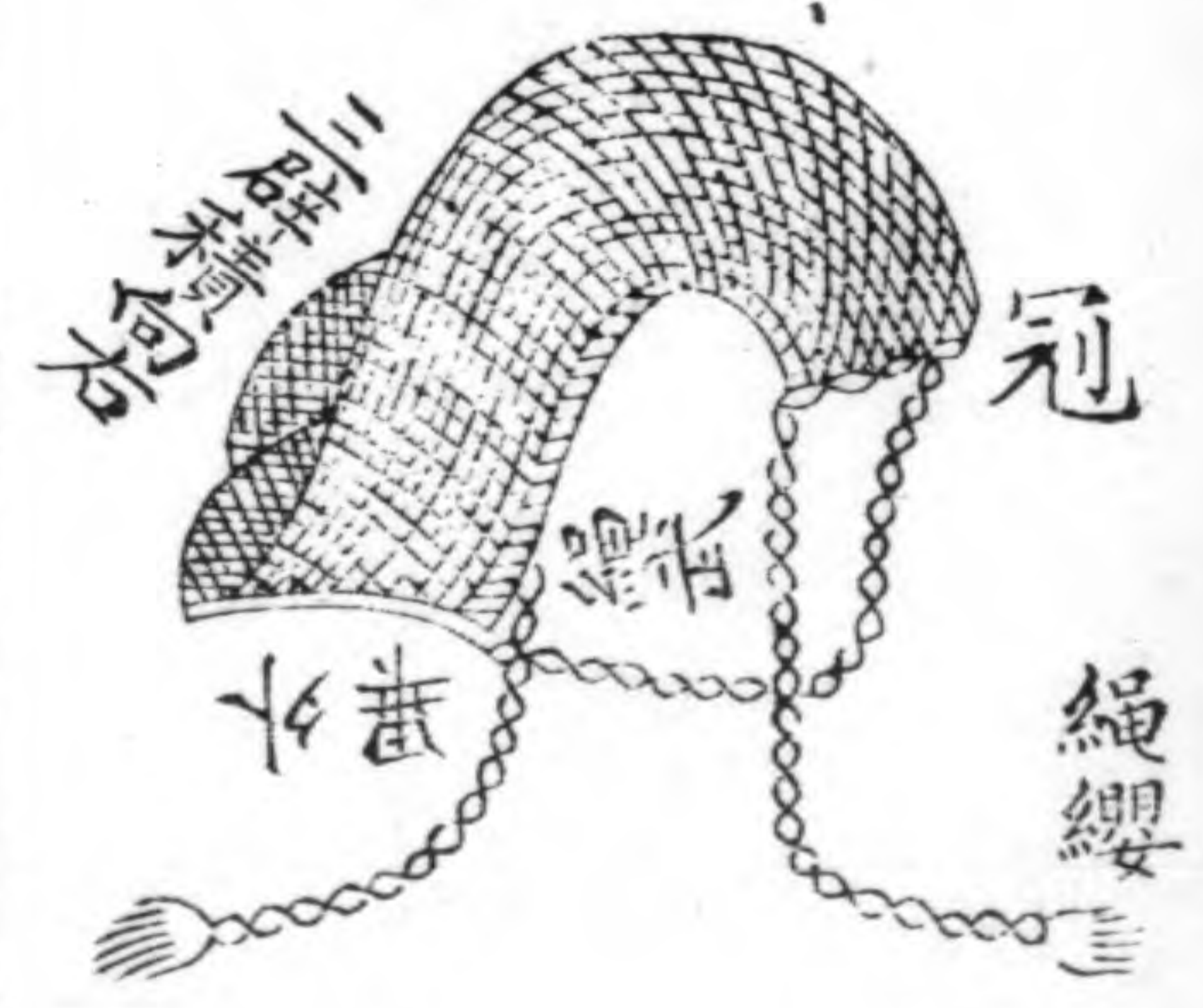

賓禮器

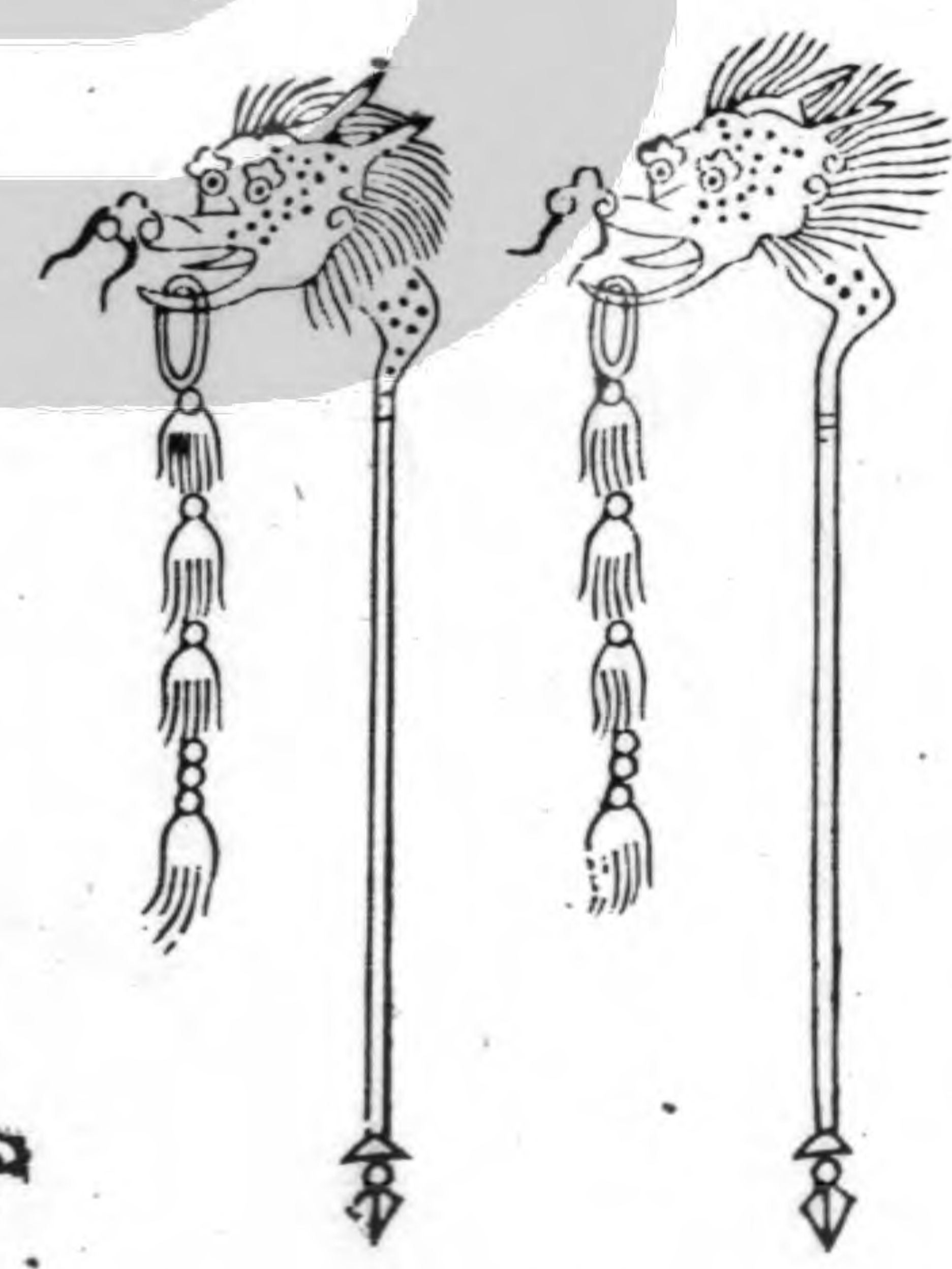

軍禮器

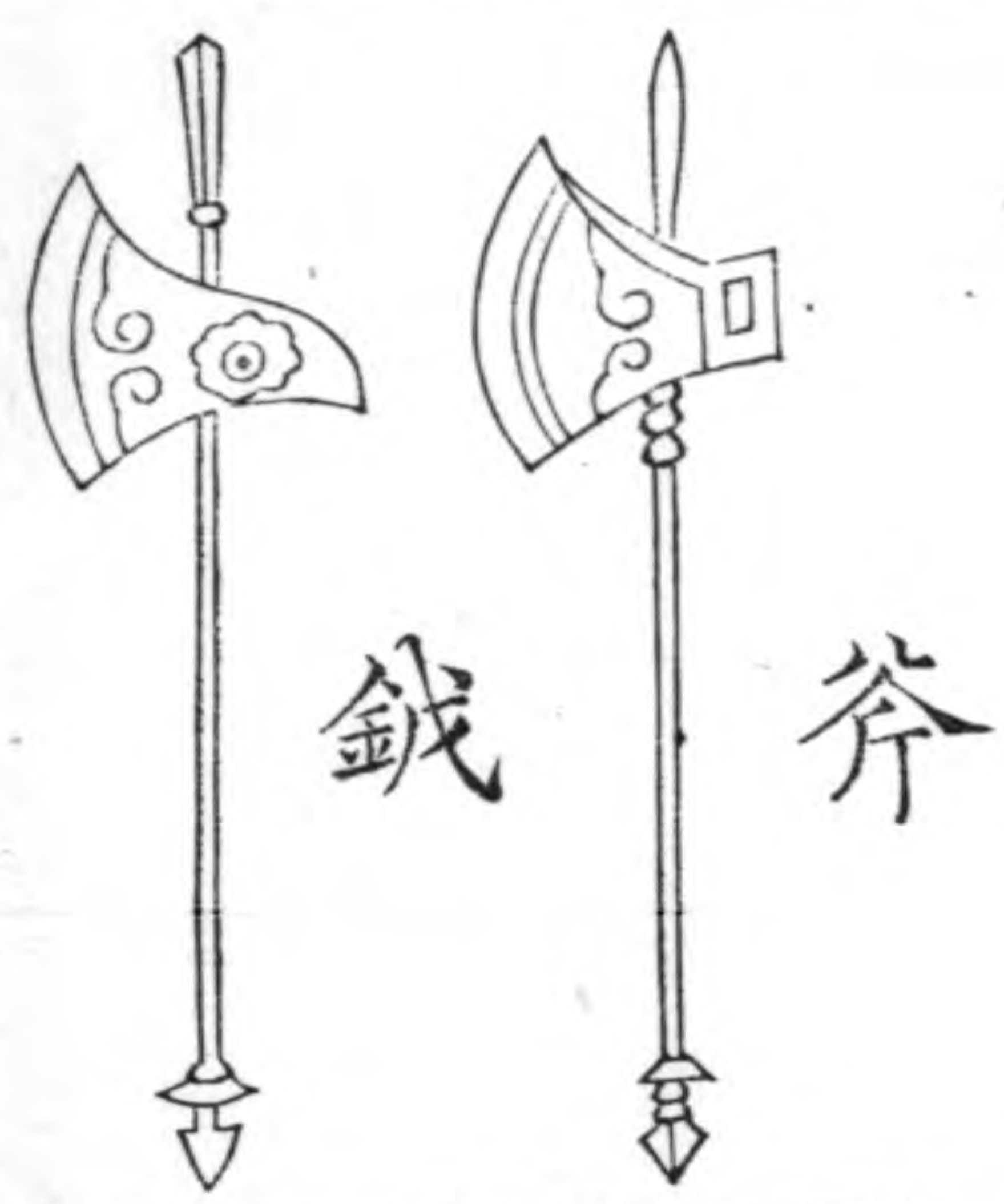
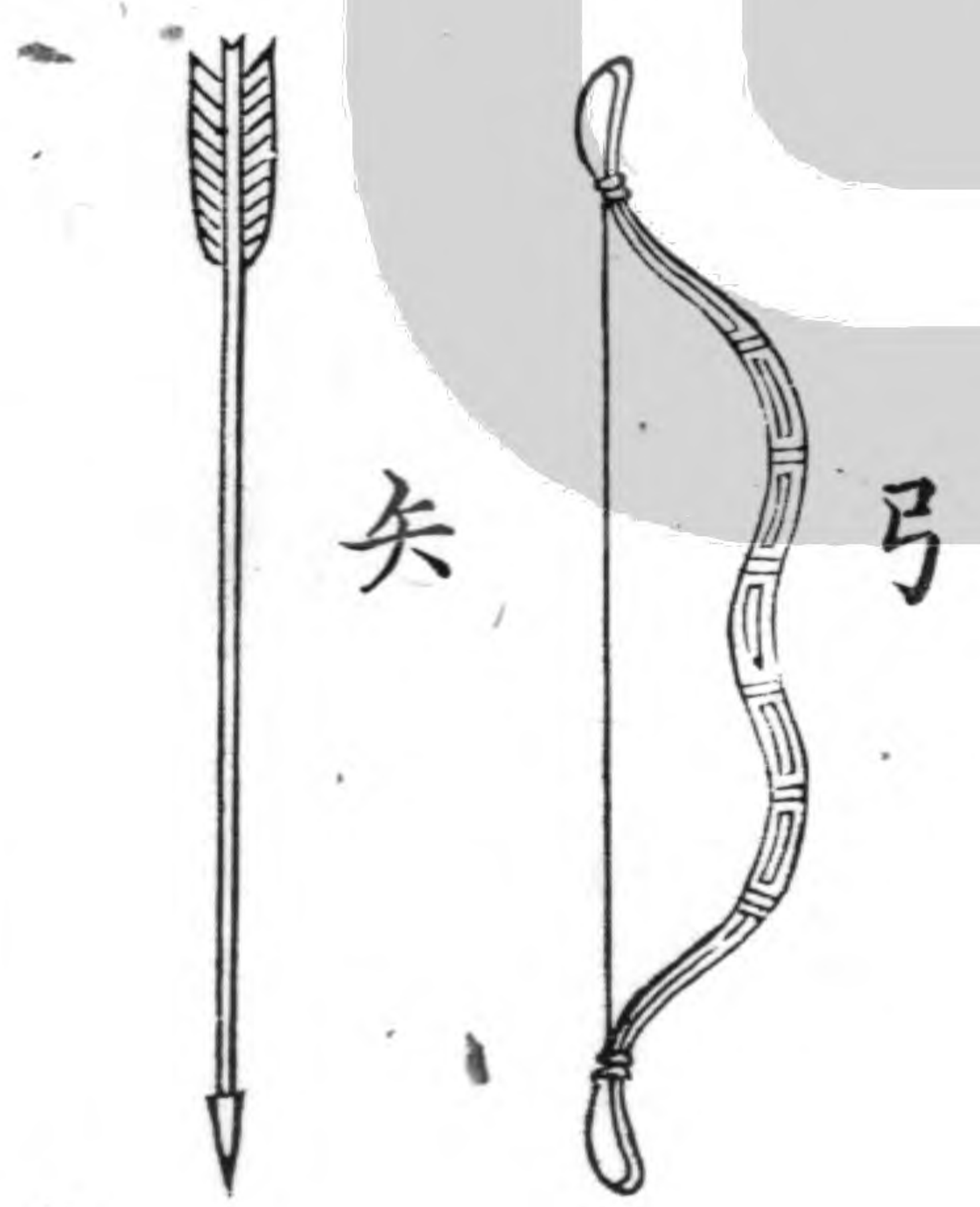
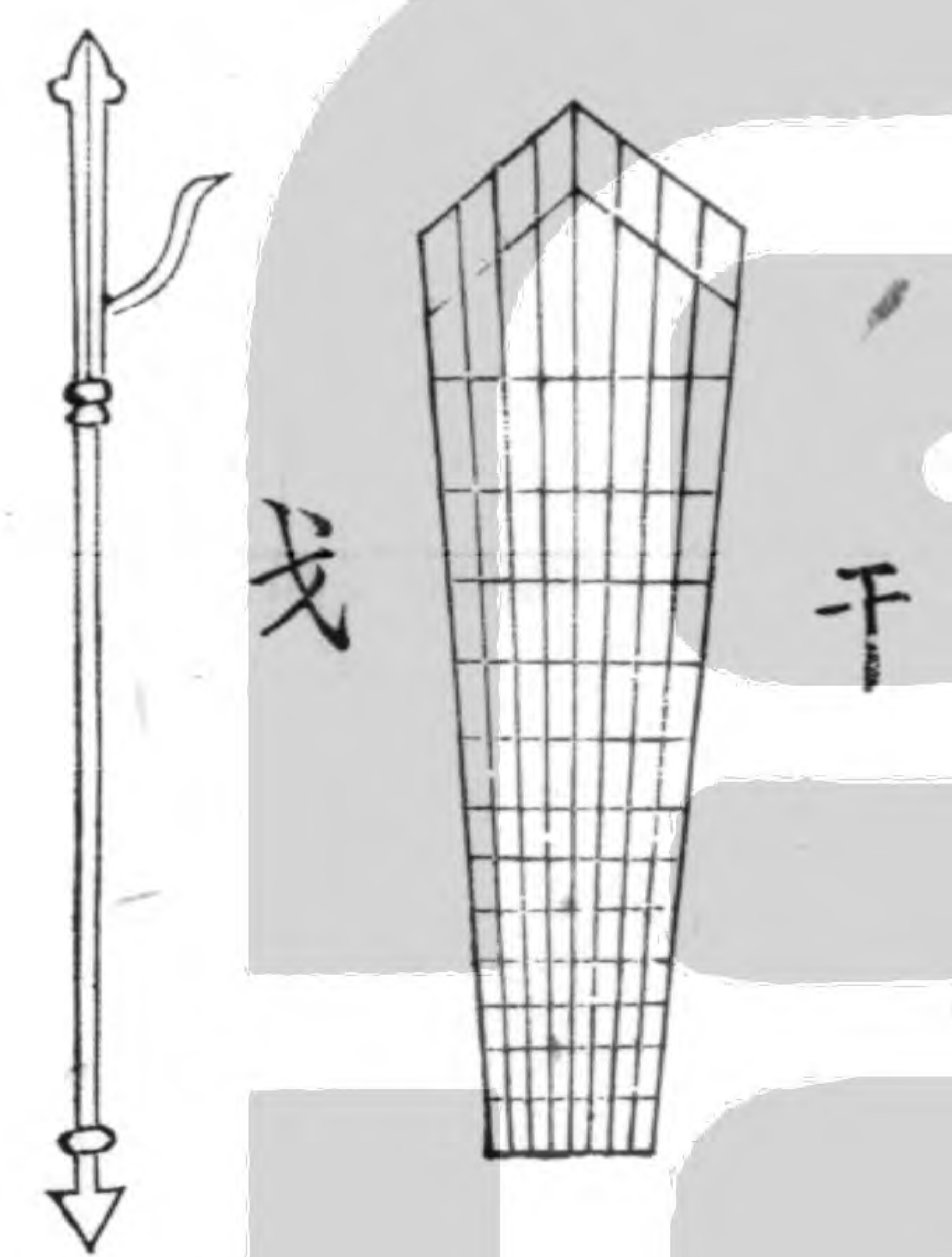

嘉禮器

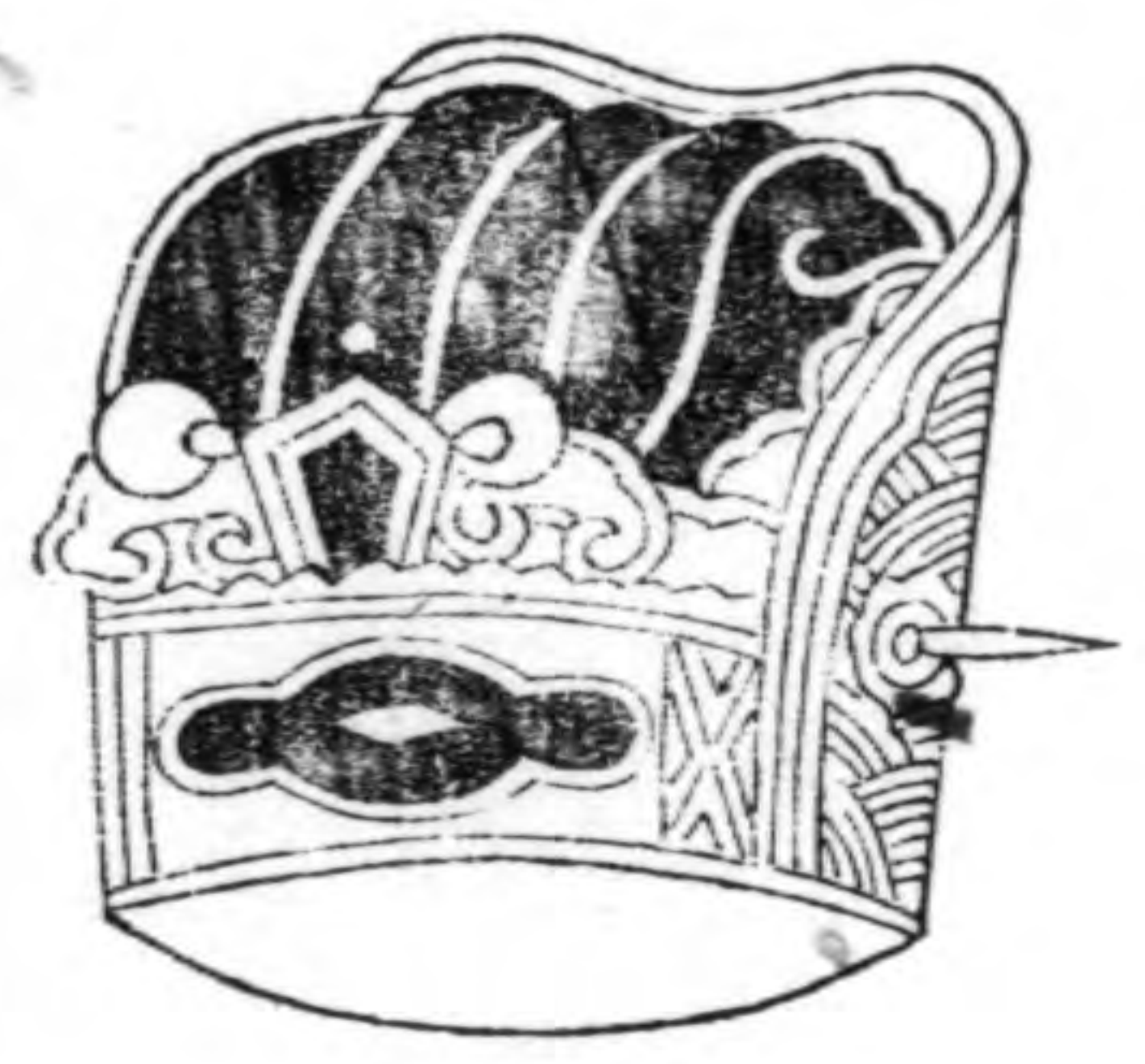

五刑四罪圖

大辟	宮	刑	劓	墨
就	三	服	五	大
庶士	夫	大	罪	野原
市	朝	宅	五	大
居	三	次	罪	四
罪次	罪次	罪次	罪次	罪次
外之里千	外之州九	外之州九	外之州九	外之州九

衡山崇山
衡山崇山
衡山崇山

崇山

東

西

北

流共工
于幽洲
幽州在
今燕山

竄三
于三
三危
雍列

其
與
羽
鹽

五辰之圖



孔氏曰五行之時即四時也禮運曰播五行于四時土寄王四季故為五行之時也陳氏曰自立春後木旺七十二日立夏後火旺七十二日立秋後金旺七十二日立冬後水旺七十二日季春辰土旺十八日寄在立夏前季夏未土旺十八日寄在立秋前季秋戌土旺十八日寄在立冬前季冬丑土旺十八日寄在立春前亦共七十二日通為三百六十日

十二律生次圖

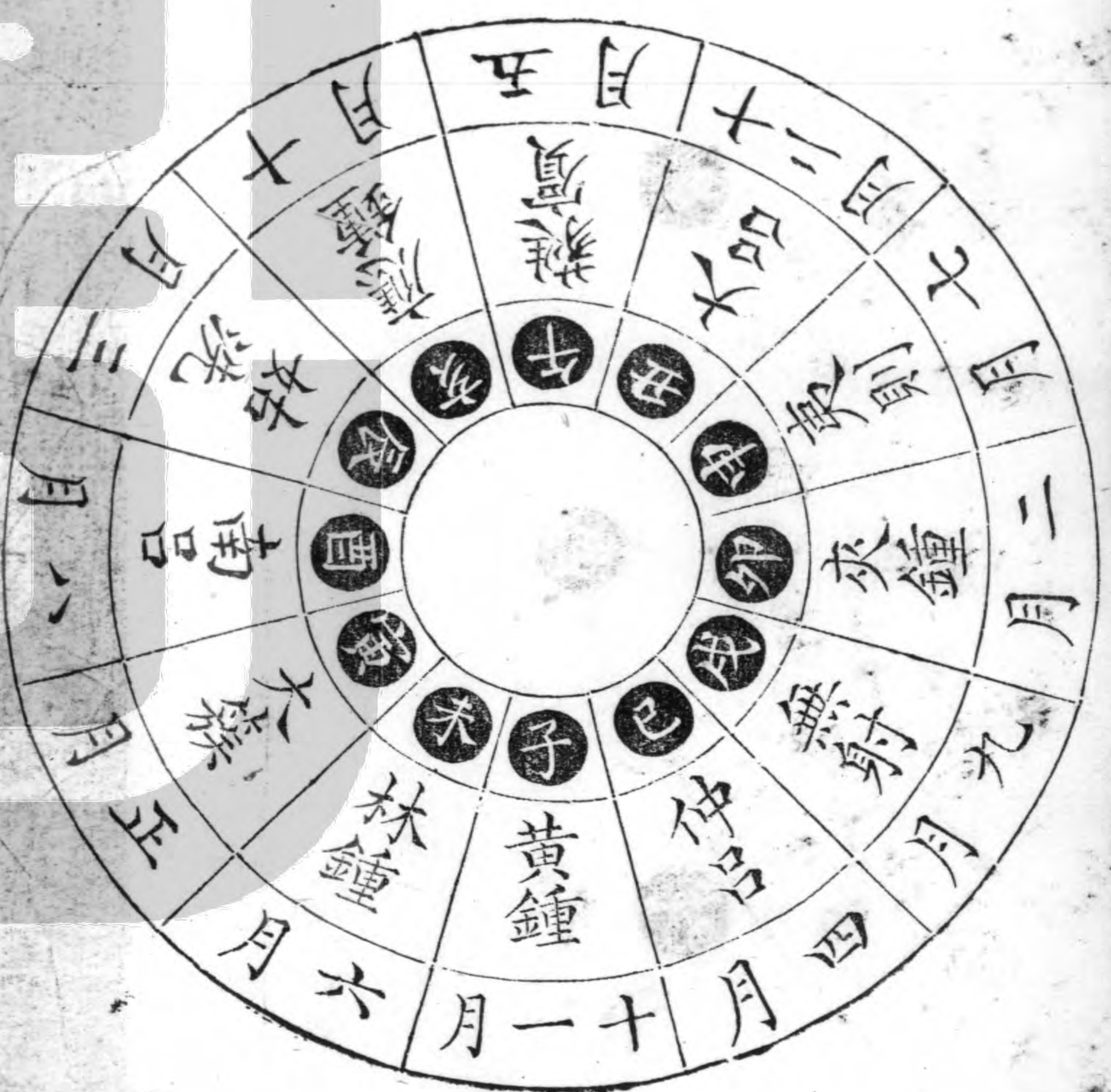

六律六呂圖



重有權損益有宜始於黃鍾終於中呂黃鍾太簇
 姑洗損陽以生陰林鍾南呂應鍾益陰以生陽蕤
 賓夷則無射又益陽以生陰大呂夾鍾中呂又損
 陰以生陽何則黃鍾至姑洗陽之陽也林鍾至應
 鍾陰之陰也陽之陽陰之陰則陽息陰消之時故
 陽常下生而有餘陰常上生而不足蕤賓至無射
 陰之陽也大呂至中呂陽之陰也陰之陽陽之陰
 則陽消陰息之時故陽常上生而不足陰常下生
 而有餘然則自子午以左皆上生子午以右皆下
 生矣相生之法以律生呂便是下生以呂生律

陳氏曰先王因天地陰陽之氣而辨十有二辰因
 十二辰而生十有二律其長短有度多寡有數輕

書經二



陳氏曰五聲起於黃鍾黃鍾為宮管九寸九之則其數八十一三分宮去一而下生徵其數五十四三分徵益一而上生商其數七十二三分商去一而下生羽其數四十八三分羽益一而上生角其數六十四以上生下皆三生二以下生上皆三生四數多者濁數少者清聲濁者大聲清者細大不踰宮細不踰羽徵之聲又清於角角之聲又清於商

五音相生清濁之圖

宮音五	聲之首	其行屬土	其象為君	其數八十	一其聲極長	極濁
商音徵	所生其行屬金	其象為臣	其數七十二	其聲次長	次濁	
角音羽	所生其行屬木	其象為民	其數六十四	其聲在長短	下清濁	之間
徵音宮	所生其行屬火	其象為事	其數五十四	其聲次短	次清	
羽音商	所生其行屬水	其象為物	其數四十八	其聲極短	極清	

- **宮** 出于脾合口而通之 之謂宮
- **商** 出于肺開口而吐之 之謂商
- **角** 出于肝而張口湧吻 謂之角
- **徵** 出于心而齒合吻開 謂之徵
- **羽** 出于腎而齒開吻聚 謂之羽

論五音長短之序則曰宮商角徵羽論五音相生之次則曰宮徵商羽角長短清濁相間成音乃人聲之自然本無不和為其中有不和者由是制三分損益之定法以和之

濬吠澮距川圖

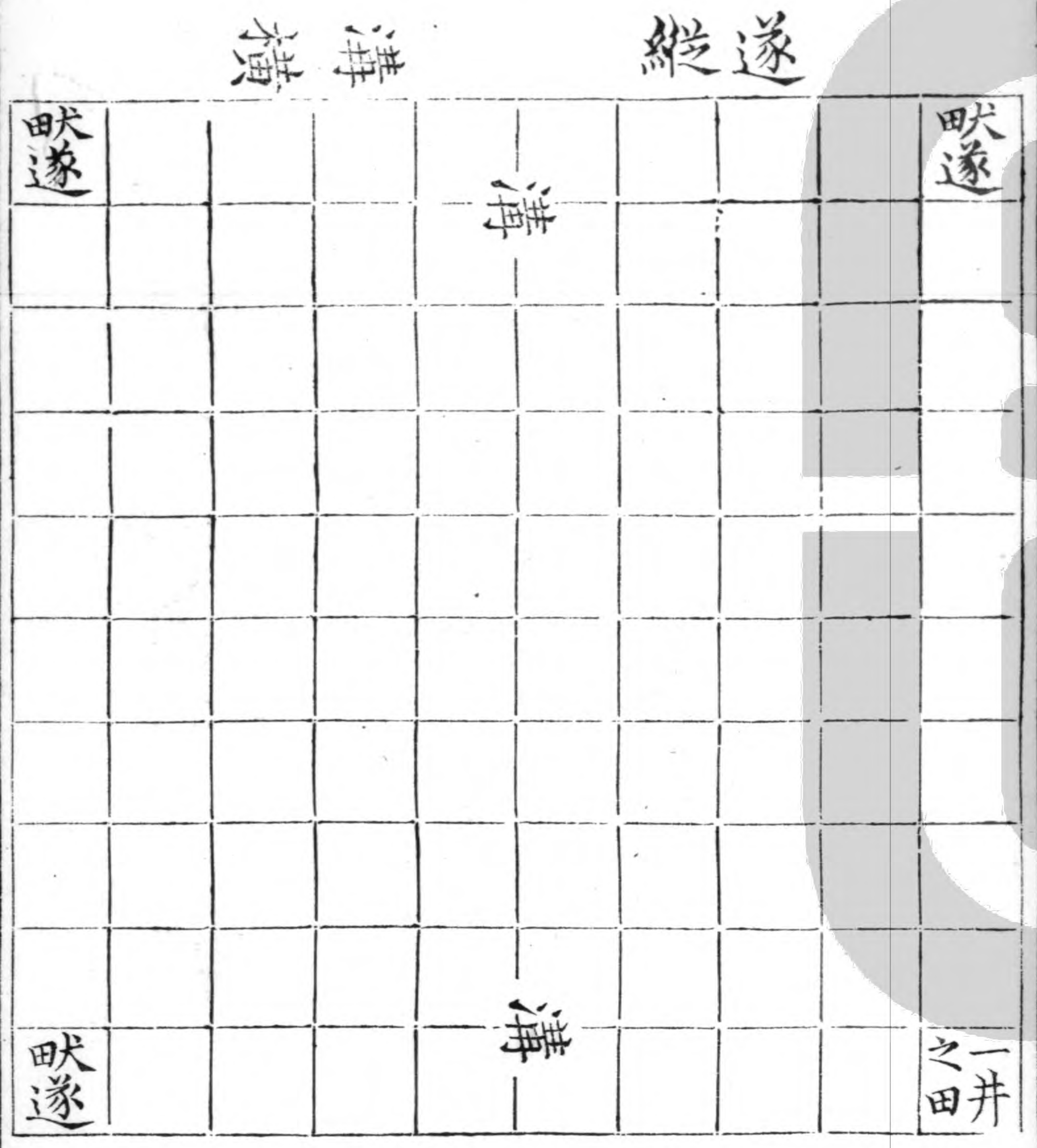

每一目當一井百井謂之一成

十二章服圖

米粉

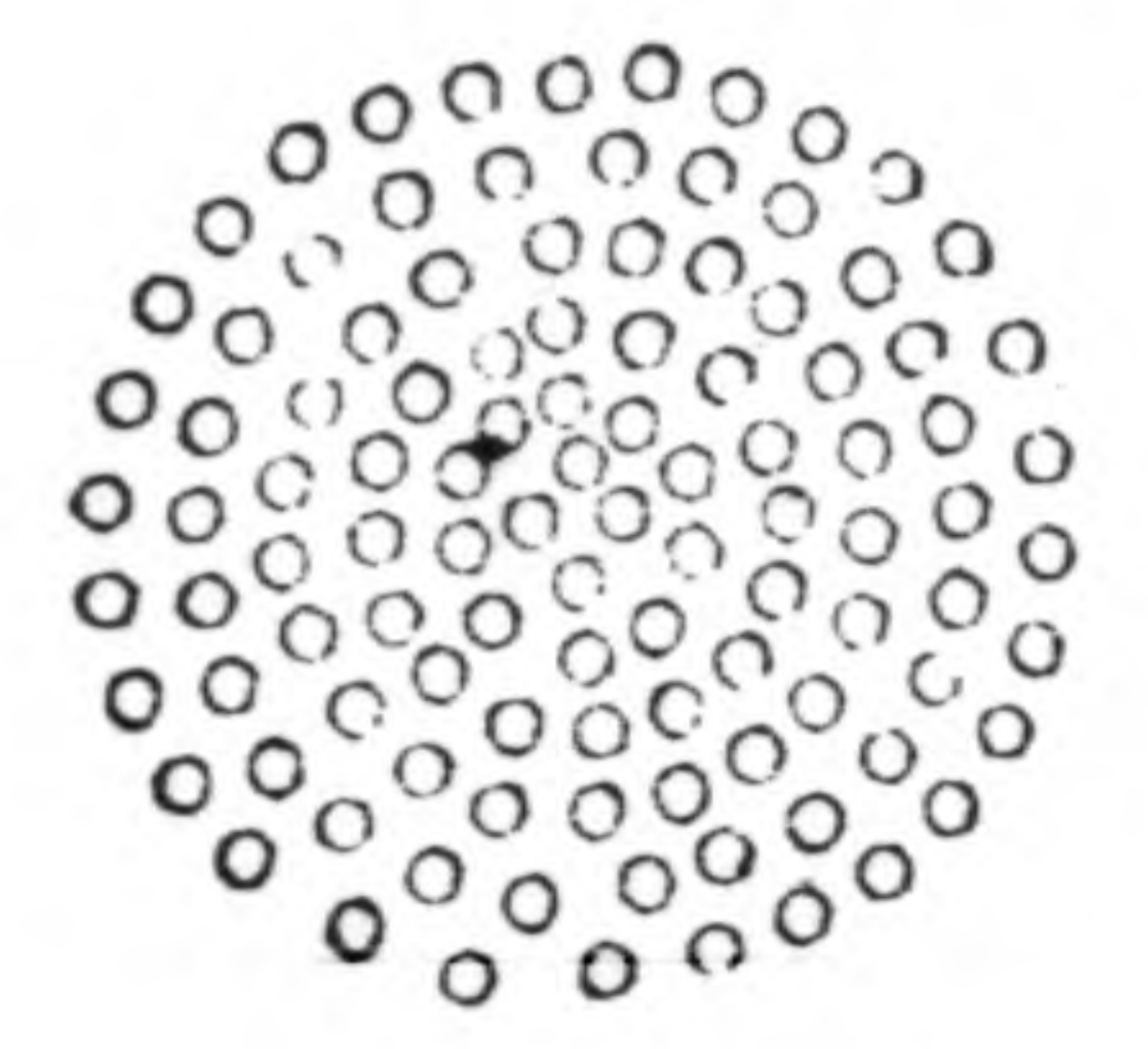

彝宗

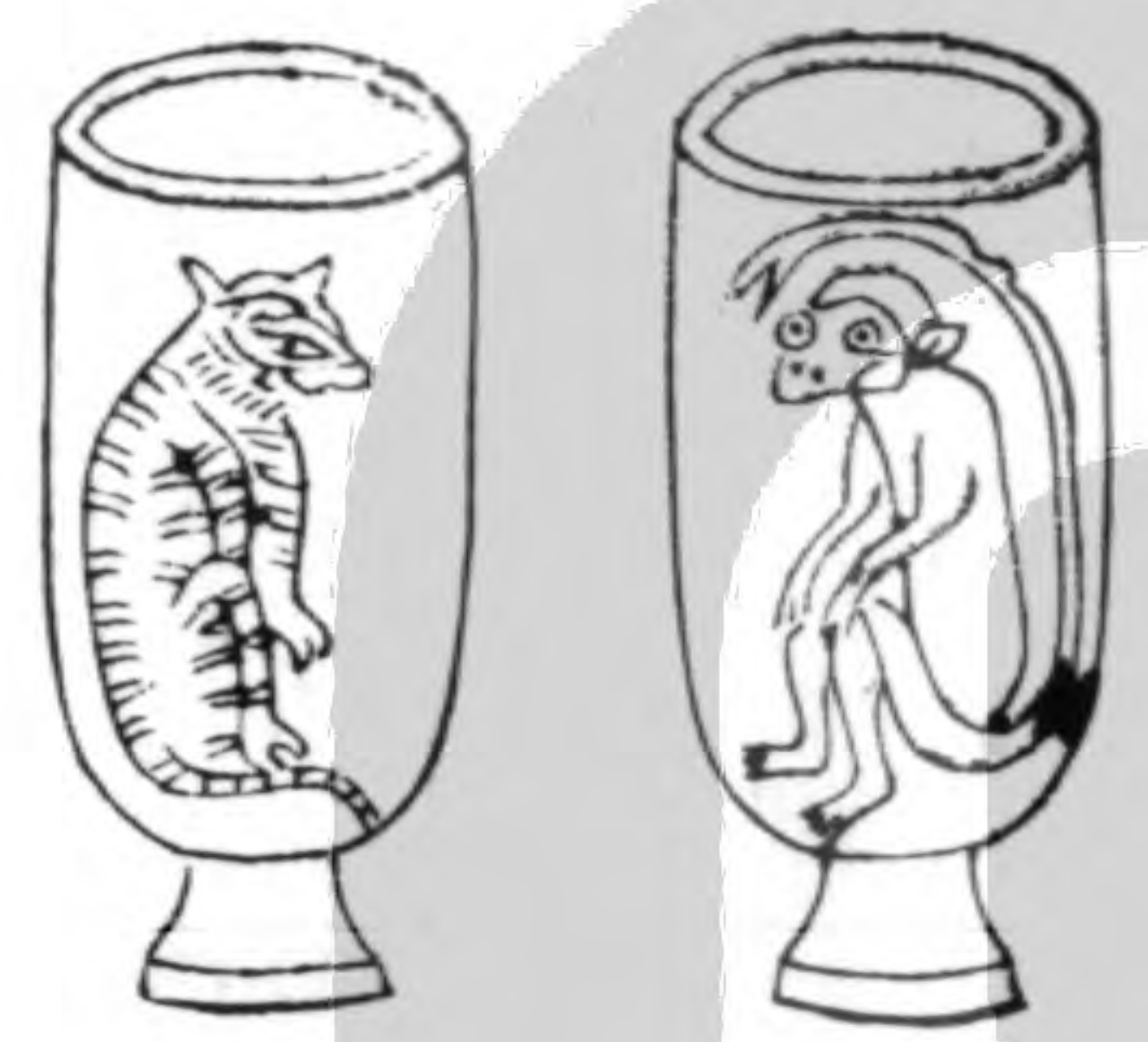

山

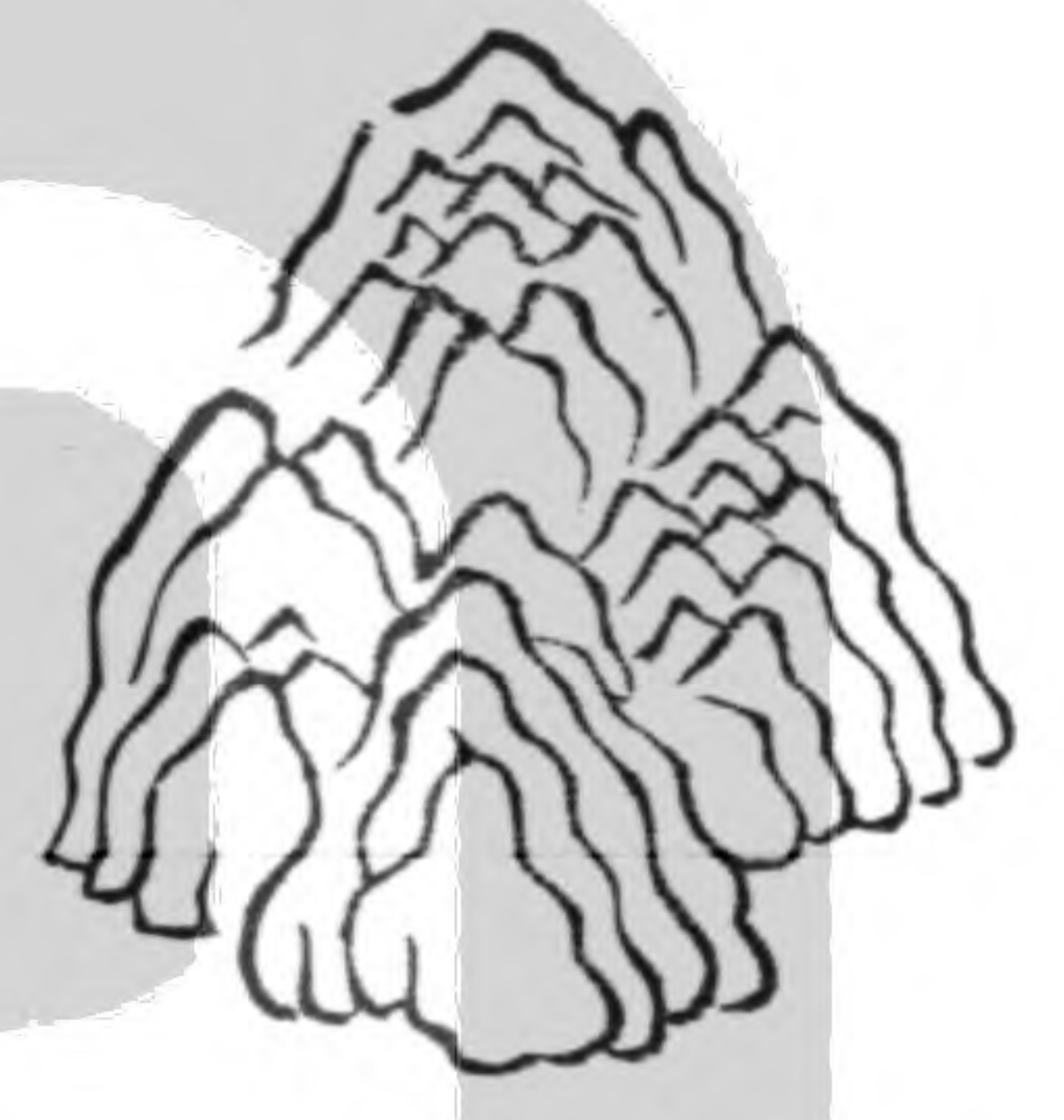

日



黼

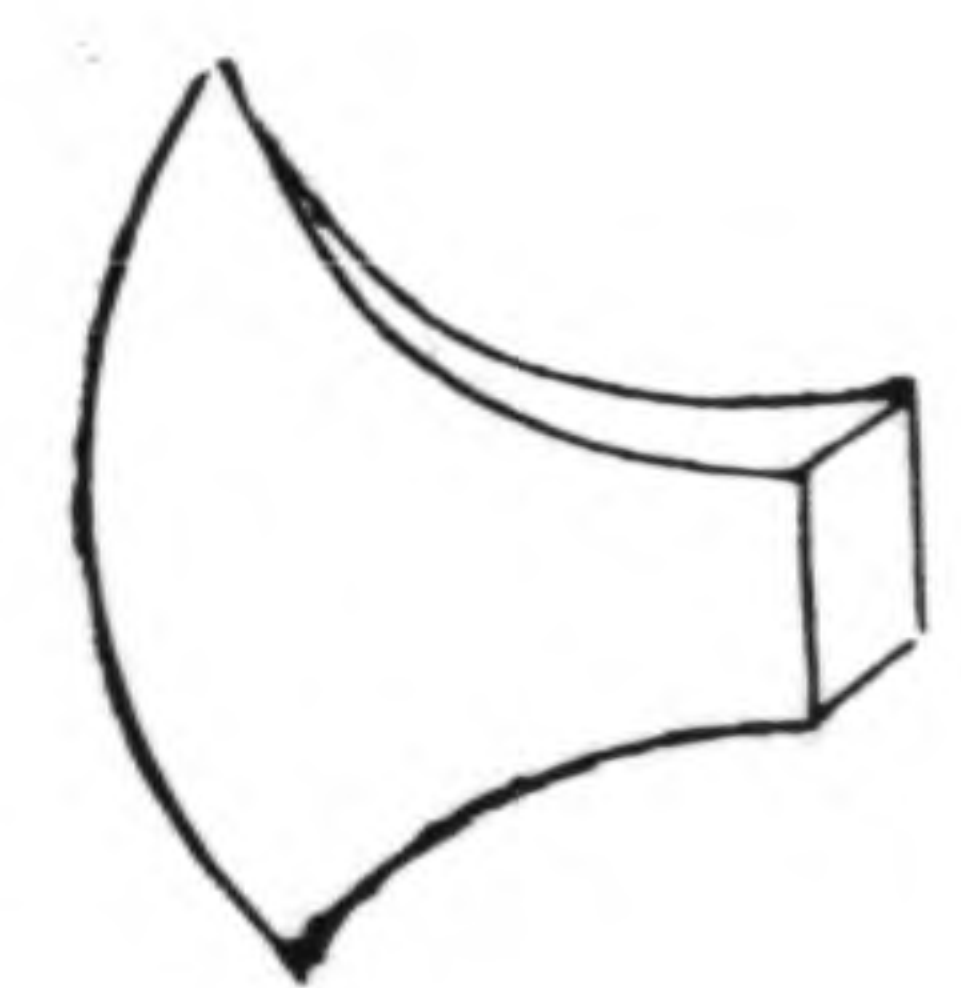

藻



龍



月



黻

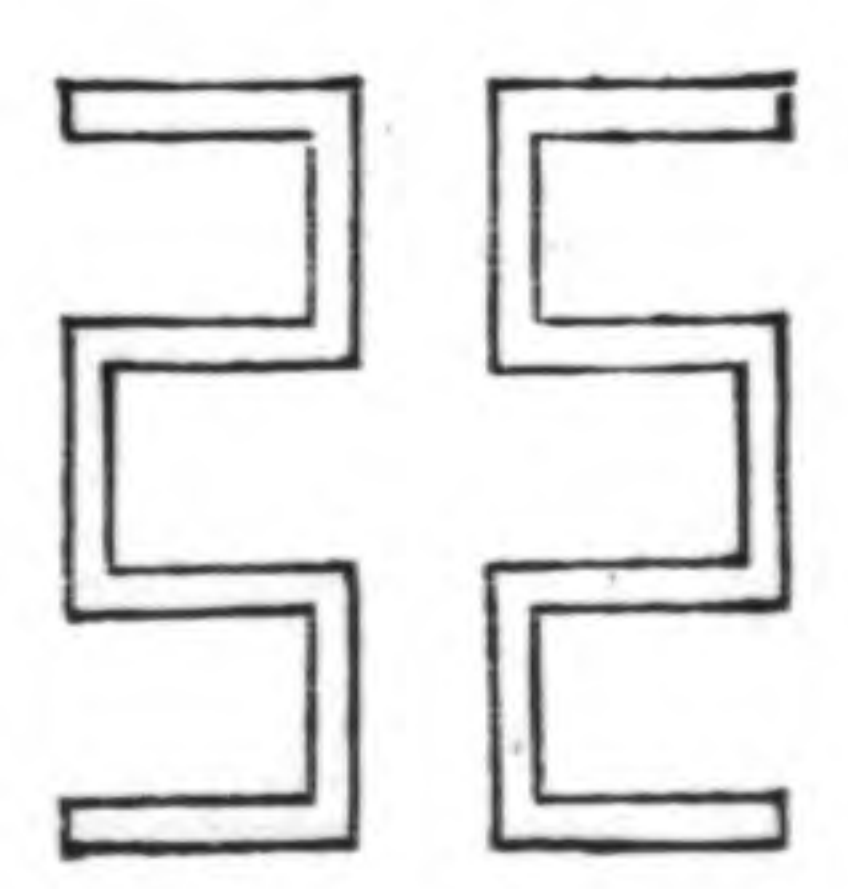

火



蟲華



辰星

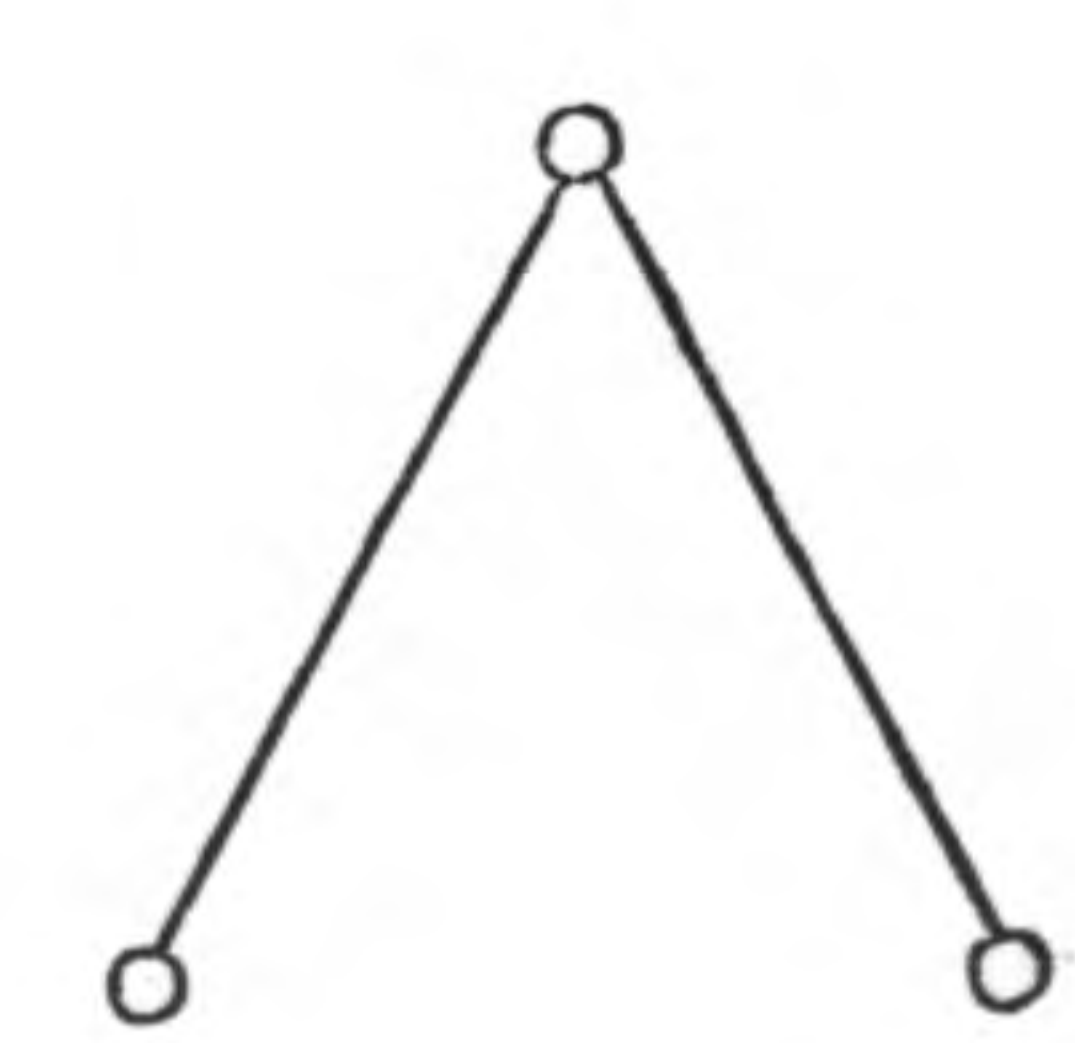

孔氏曰日月星山龍華蟲六者畫以作繪施於衣也宗彝藻火粉米黼黻六者紘以為繡施之於裳也陳氏曰星五星也辰十二次也華蟲雉也宗彝虎彝雖彝也粉米粉其米也黼白黑文也黻黑青文也日月星辰在天成象者也山龍華蟲宗彝藻火粉米黼黻在地成形者也蔡氏曰日月星辰取其照臨也山取其鎮也龍取其變也華蟲雉取其文也宗彝虎雖取其孝也藻水草取其潔也火取其明也粉米白米取其養也黼若斧取其斷也黻為兩已相背取其辨也

堯制五服圖

荒服 三百里蠻
二百里流

要服 三百里夷
二百里蔡

綏服 三百里揆文教
二百里奮武衛

侯服 二百里男邦
二百里諸侯 百里采

甸服 二百里賦納總
二百里納銍

冀州在此服

目川 四州 州川 四州

雅
樂
圖
三
城
三
城
三
城

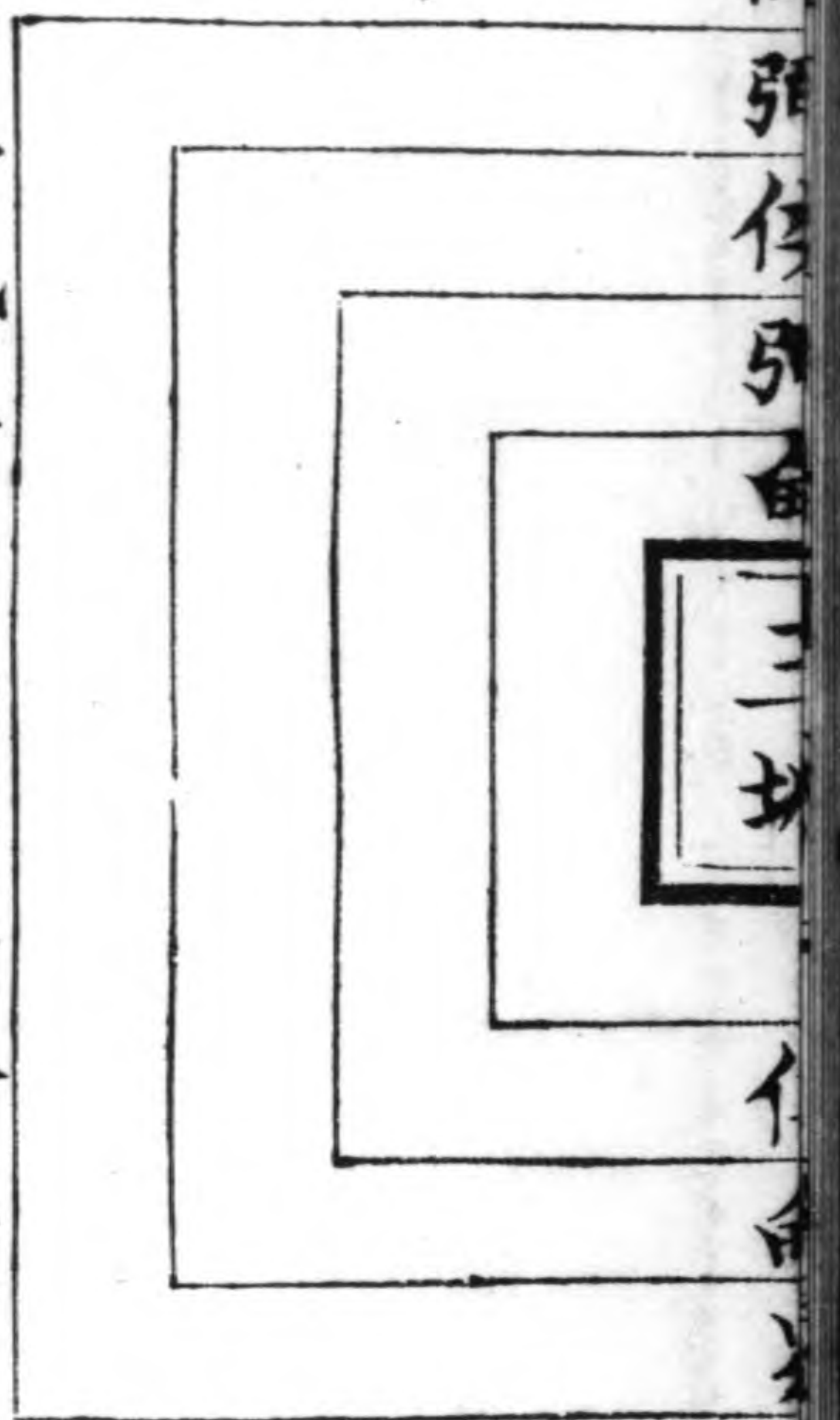

去王城三千里又其外五百里
為要服與周要服相當去王城三千
五百里四面相距為七千里是九州之內
也要服之弼當其夷服去王城四千里其外五
百里曰荒服當鎮服其弼當藩服去王城五千里四
面相距為方萬里周則分五服為九以示要服內七千里

書經二九

樂器圖

堂上樂

球

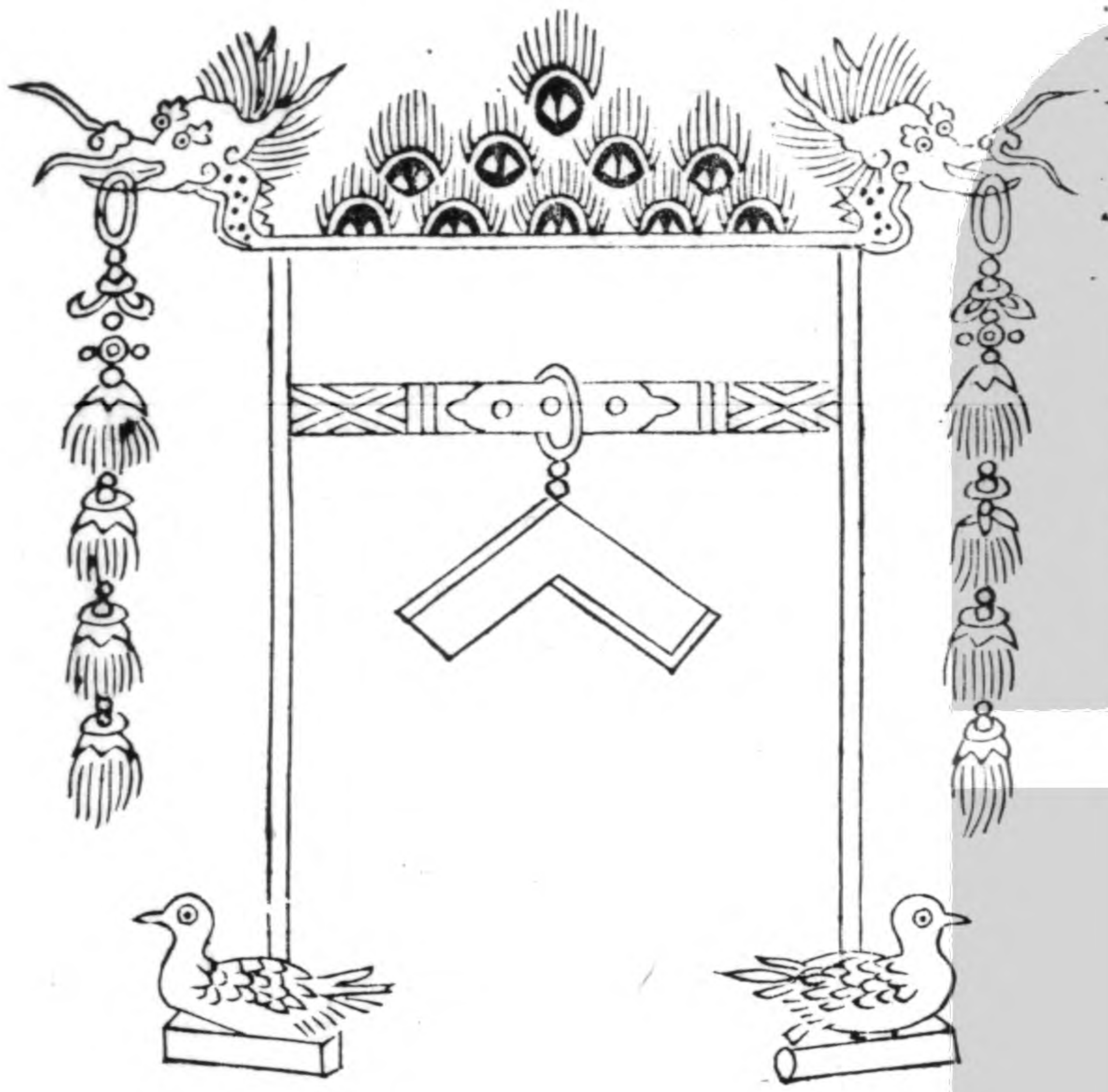

球玉也樂器惟磬用
玉故球為玉磬

書經三十

堂下樂

管

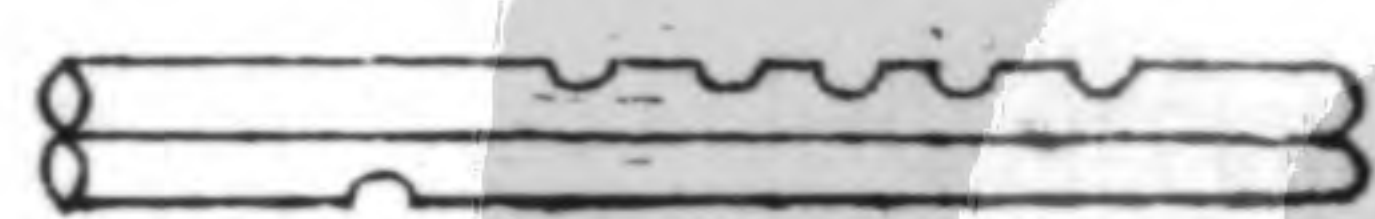

管如笛併兩
而吹之如簾
六孔

琴

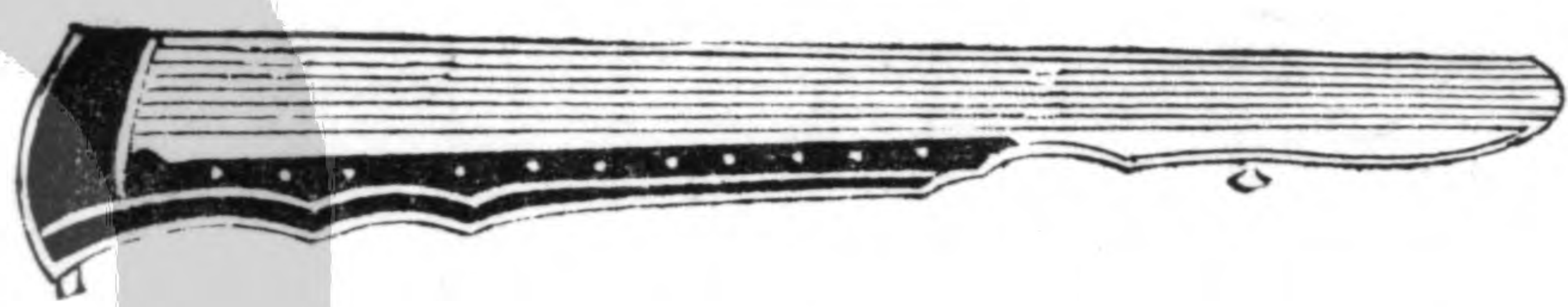

瑟



琴長三尺六寸六分
象三百六十有六日
五絃象五行第一絃
為宮其次商角徵羽
文王武王各加一絃
以為少宮少商
雅瑟長八尺一寸廣
一尺八寸二十三絃
其常用者十九絃頌
瑟長七尺二寸廣尺
八寸二十五絃盡用
之

祝

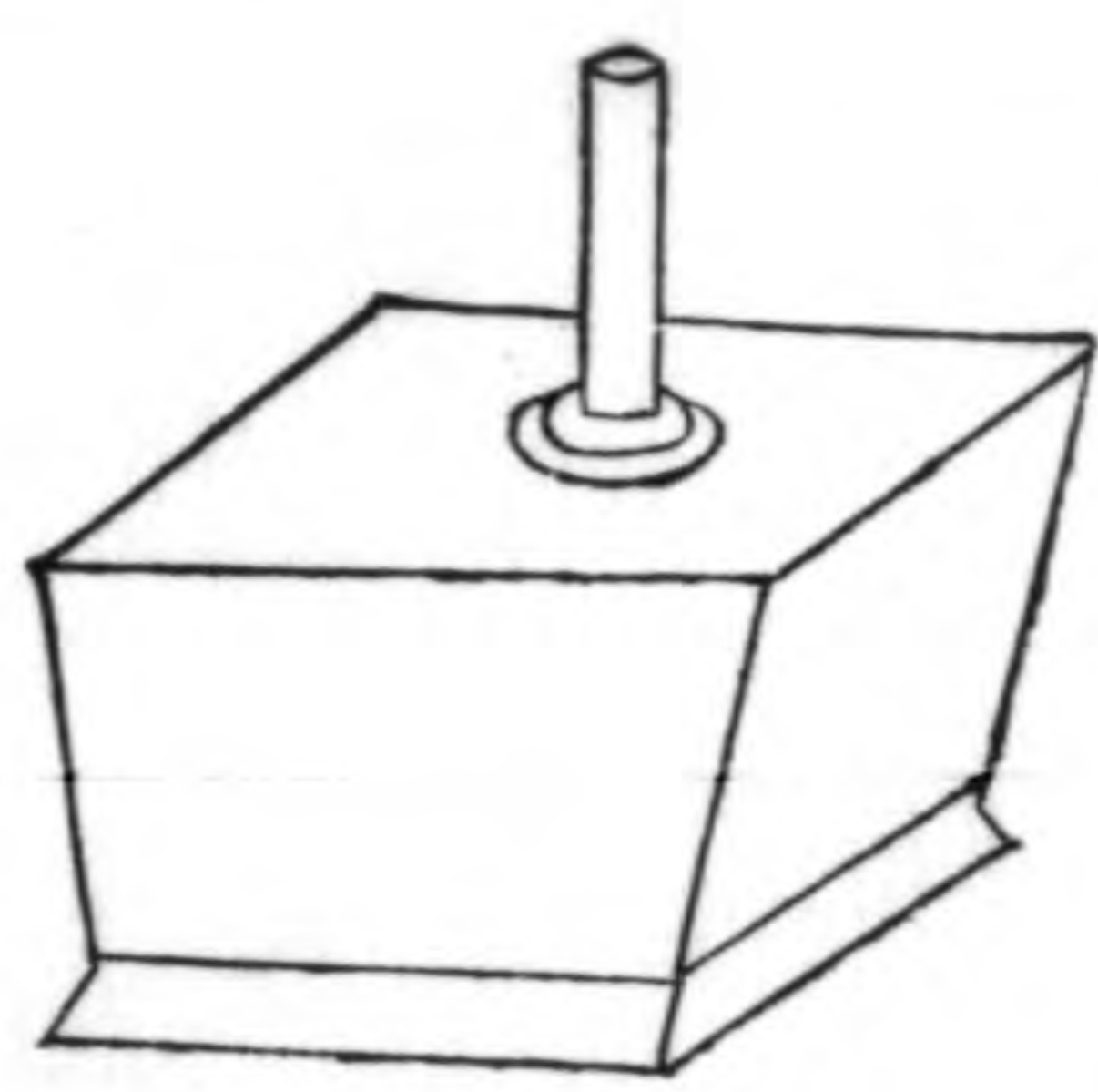

樂初擊祝以
作之狀如漆
桶方二尺四
寸深一尺八
寸中有椎柄
連底撞之令
左右擊

敔

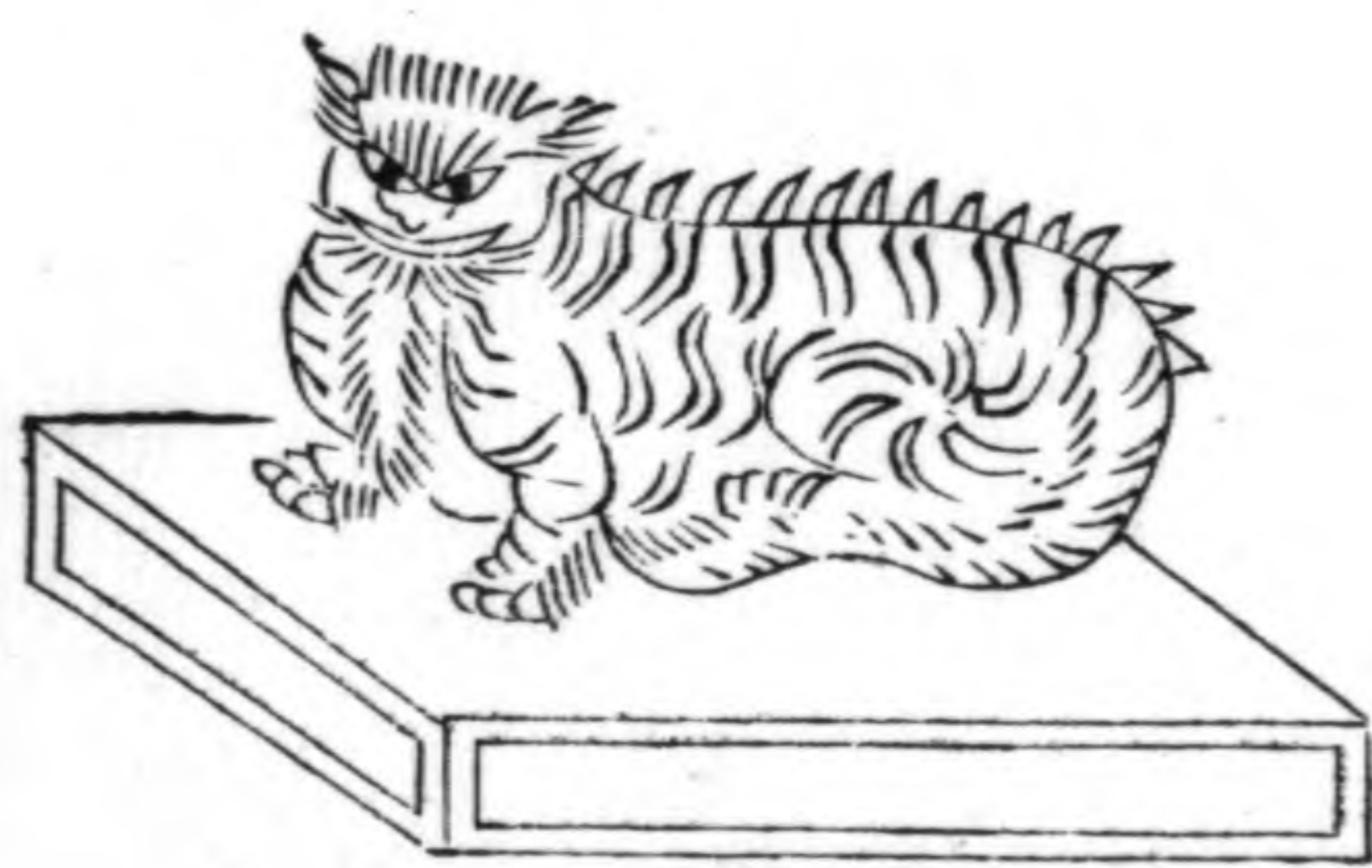

樂末戛敔以
止之狀如伏
虎背上有一
十七鉏鋸
以木長一尺
櫟之

鼗

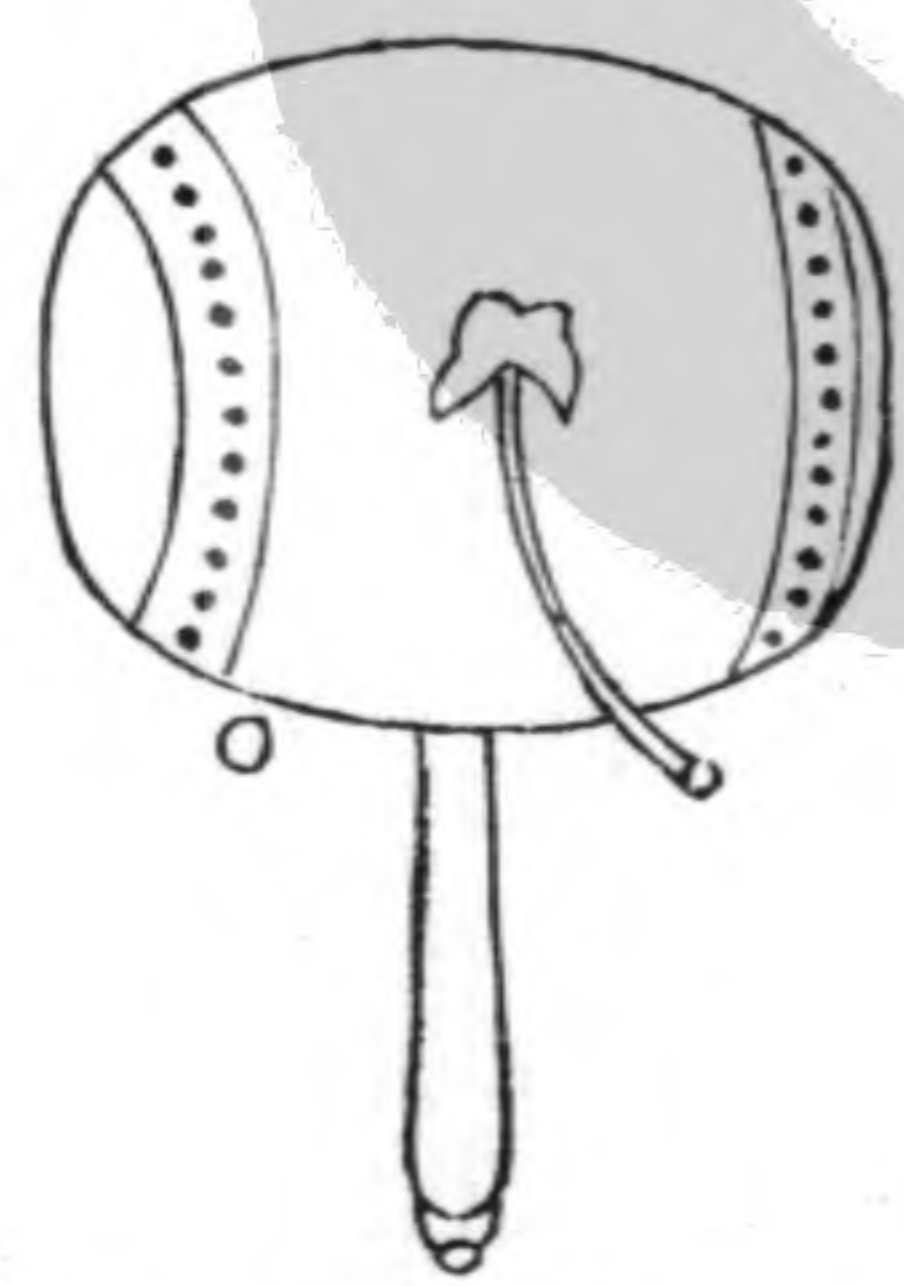

如鼓而小
有柄持而
搖之旁耳
自擊

	賦	田	土	四境	
太原	上錯	中中	白壤	東河西 西河東 南河北	冀
	貞	中下	黑墳	東南 據濟 西北 距河	兗
海濱	中上	上下	白墳	東北至 海西南 距岱	青
	中中	上中	赤埴墳	東至海 南及淮 北至岱	徐
	錯	下下	塗泥	北至 淮東 南至 于海	揚
	上下	下中	塗泥	北距南 條荆山 南盡衛 山之陽	荆
	錯	中上	墳壚	西南至 南條荆 山北距 大河	豫
	錯	下上	青黎	東據 華山 之南 西據 黑水	梁
豬野 三危 原隰	中下	上上	黃壤	西據 黑水 東距 西河	雍

禹貢九州譜圖

冀 兗 青 徐 揚 荆 豫 梁 雍

鑪

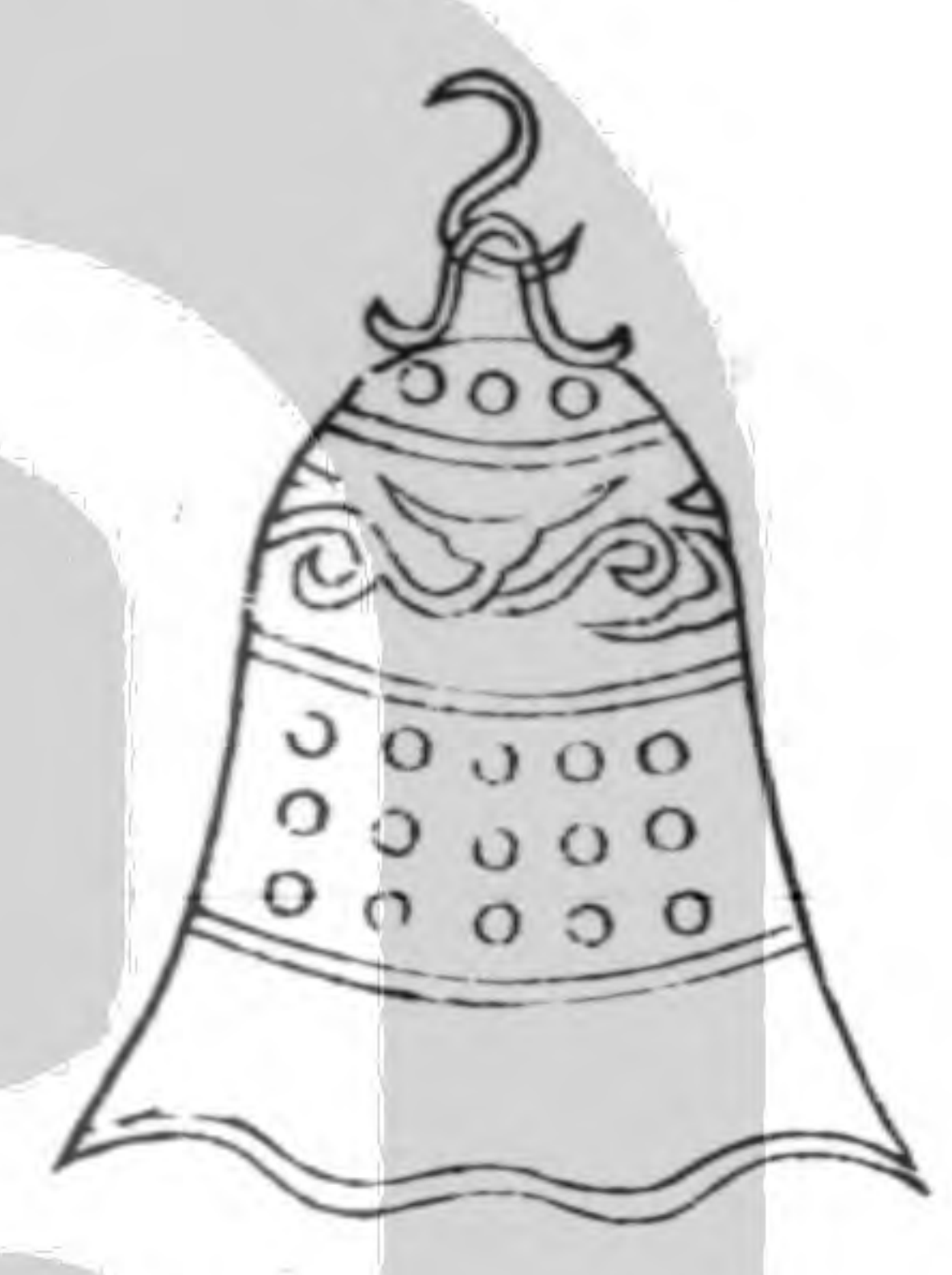

鑪大鍾也詩賁是鼓維鑪也

笙

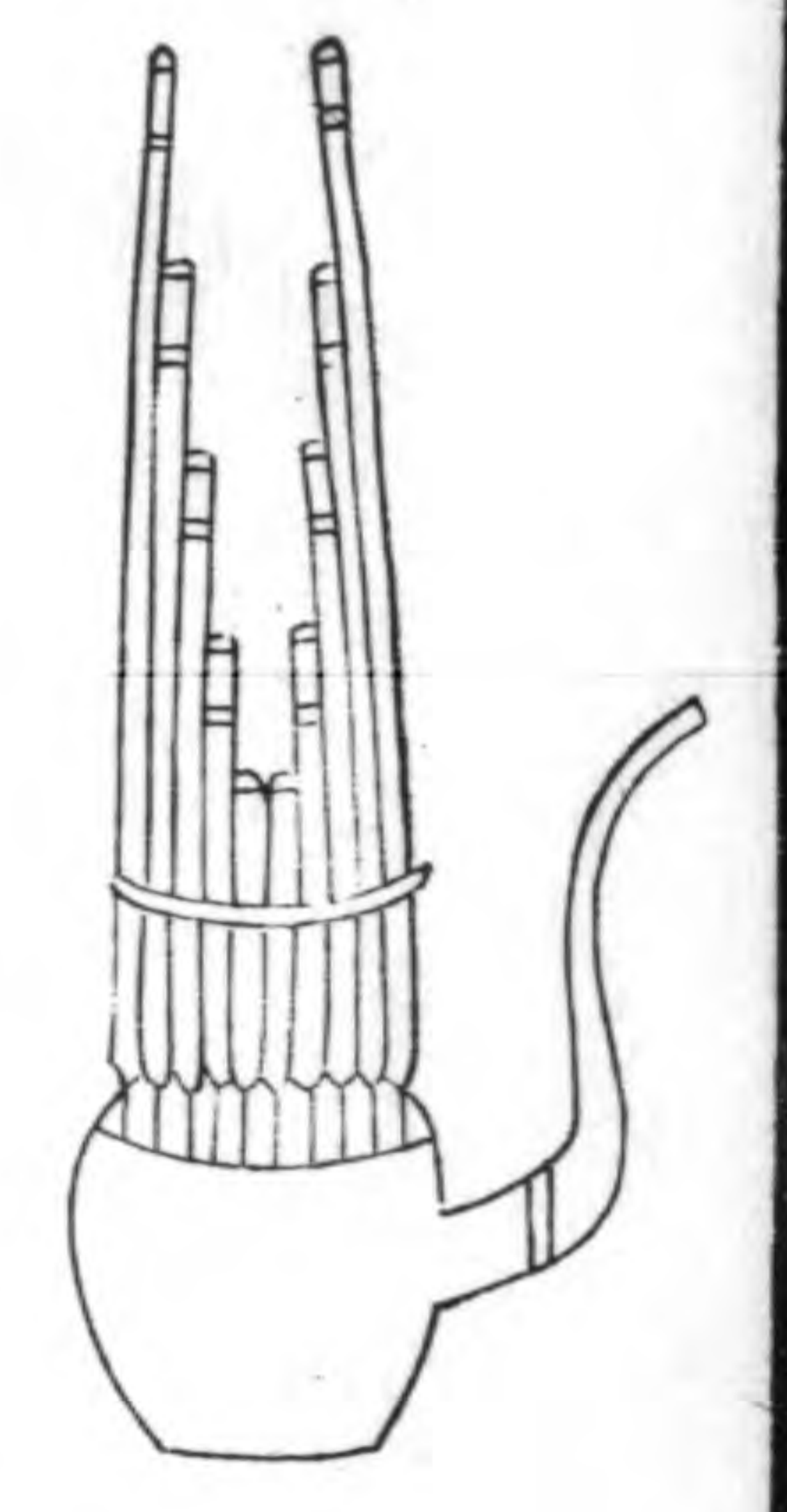

列管匏中施簧管端大者十九簧小者十三簧長四尺簧金鏐為之

簫

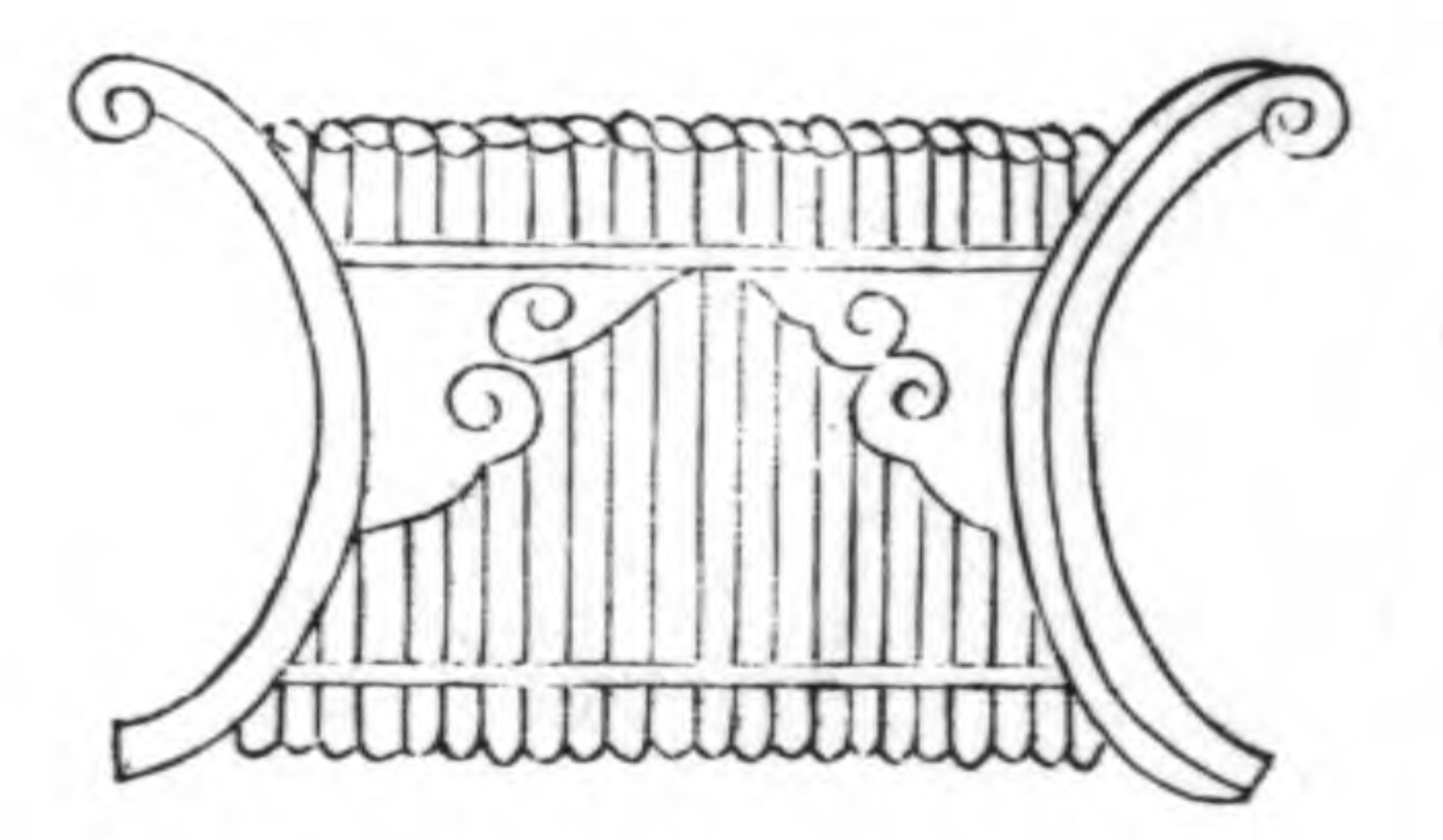

參差象鳳翼大者編二十寸小者十六管長尺三寸

水道	筐	錫貢	
浮于濟 于達河	織文		
浮于汶 于濟	縑絲	怪鉛絲 石松泉	
浮于淮 泗于達河	玄織縞	魚鱗珠	
沿于江 達于泗	織貝	橘柚 木羽毛	齒革
浮于江 潛于漢 逾于洛 于南	玄縷 織組	大龜 茅包	籩簞 楛菁
浮于洛 于達河	織纈	磬錯	紵絺
浮于潛 于汭			織皮 狐狸
浮于積 石于龍 河于西 會于渭 汭			玕琅

貢	草木	澤	地
			覃懷 島夷
漆絲	木條 草絲	雷夏	桑土
岱惟海鹽 畎錯物締			萊夷
孤夏色土 桐翟五	漸包 草木	大野	東原
篠瑤品金 蕩琨三	木草篠 喬夭簞	震澤	島夷
砥柎品革羽 丹礪干金毛 泉漆		雲夢	
		荷澤 漿澤	孟豬
熊罴 銀鏤 琴磬			和夷
琳球		豬野	西戎 三苗 崑崙 渠搜 析支

書經卷之三

書經卷之三

九州分城圖

馬融曰禹平水土置九州舜以冀州之北廣大分置并州燕齊遼遠分燕置幽州分齊為營州于是為十二州孔穎達曰禹登王位還置九州



以下十一圖俱按禹貢錐指圖繪入

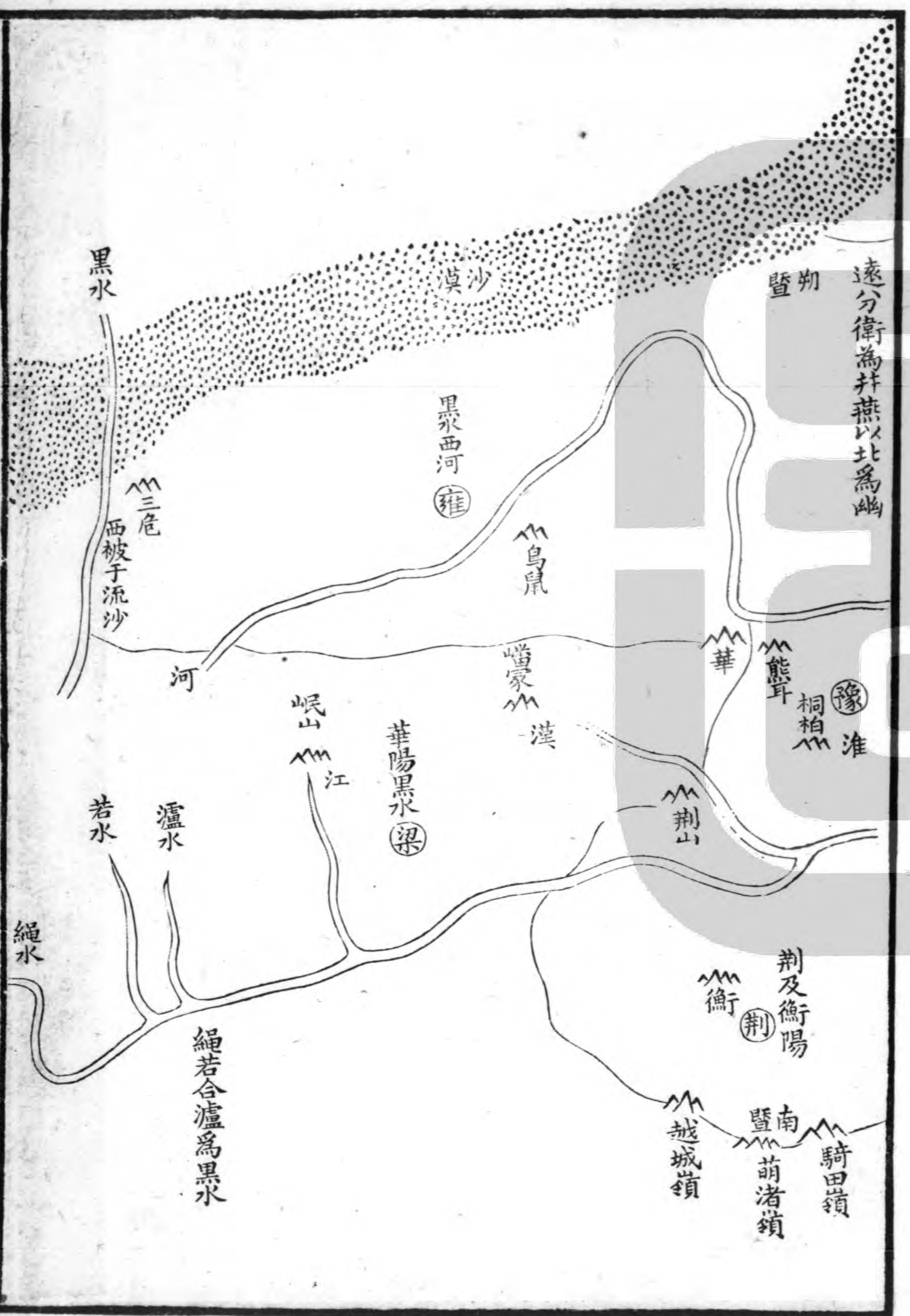

冀州圖



